

**WF-7710 / WF-7720 Series**

**Kasutusjuhend**

## Sisukord

### Teave juhendi kohta

Juhendite tutvustus. . . . .	7
Juhendist teabe otsimine. . . . .	7
Märgid ja sümbolid. . . . .	9
Selles juhendis kasutatavad kirjeldused. . . . .	9
Opsüsteemide viited. . . . .	9

### Olulised juhised

Ohutusjuhised. . . . .	11
Ohutusjuhised tindi kasutamiseks. . . . .	12
Soovitused ja hoiatused printeri kasutamise kohta. . . . .	12
Nõuanded ja hoiatused printeri seadistamise/ kasutamise kohta. . . . .	12
Nõuanded ja hoiatused printeri kasutamisel juhtmeta ühendusega. . . . .	13
Nõuanded ja hoiatused puutekraani kasutamise kohta. . . . .	14
Teie isikliku teabe kaitsmine. . . . .	14

### Printeri põhidetailid

Osade nimetused ja funktsioonid. . . . .	15
Juhtpaneel. . . . .	17
Põhikuva konfiguratsioon. . . . .	18
LCD-ekraanil kuvatavad ikoonid. . . . .	19
Puutekraani toimingud. . . . .	20
Märkide sisestamine. . . . .	21
Ekraani Job/Status konfiguratsioon. . . . .	21
Animatsioonide vaatamine. . . . .	22

### Võrgusätted

Võrguühenduse tüübid. . . . .	23
Etherneti-ühendus. . . . .	23
Wi-Fi ühendus. . . . .	23
Wi-Fi Directi (lihtne AP) ühendus. . . . .	24
Ühendamine arvutiga. . . . .	24
Ühendamine nutiseadmega. . . . .	25
Wi-Fi-sätete valimine printerist. . . . .	25
Wi-Fi sätete tegemine käsitsi. . . . .	26
Wi-Fi-sätete määramine nupuga seadistuse abil (WPS). . . . .	27
Wi-Fi sätete tegemine PIN-koodiga seadistades (WPS). . . . .	28
Ühenduse Wi-Fi Direct (lihtne AP) sätete valimine. . . . .	29

Täpsemate võrgusätete seadmine. . . . .	29
Võrguühenduse oleku kontrollimine. . . . .	31
Võrguikoon. . . . .	31
Üksikasjaliku võrguteabe kontrollimine juhtpaneelilt. . . . .	32
Võrguühenduse aruande printimine. . . . .	32
Võrgu olekulehe printimine. . . . .	39
Pääsupunktide vahetamine või uute lisamine. . . . .	40
Arvutiga ühendamise meetodi muutmine. . . . .	40
Juhtpaneelilt võrguühenduse muutmine Ethernetiks. . . . .	41
Wi-Fi keelamine juhtpaneelilt. . . . .	41
Ühenduse Wi-Fi Direct (Simple AP) katkestamine juhtpaneelilt. . . . .	41
Võrgusätete taastamine printeri juhtpaneelilt. . . . .	42

### Printeri ettevalmistamine

Paberi laadimine. . . . .	43
Kasutatav paber ja mahud. . . . .	43
Kuidas täita Paberikassett paberiga. . . . .	47
Kuidas täita Tagum. paberisöödupilu paberiga. . . . .	49
Ümbrike laadimine ja ettevaatusabinõud. . . . .	52
Paberitüüpide loend. . . . .	53
Algdokumentide paigutamine. . . . .	53
Saadavalolevad originaalid komponendil ADF. . . . .	54
Originaalide paigutamine ADF-i. . . . .	54
Algdokumentide asetamine Skanneri klaasile. . . . .	56
Välise USB-seadme sisestamine. . . . .	58
Välise USB-seadme sisestamine ja eemaldamine. . . . .	58
Välise USB-seadme kasutamine arvutist. . . . .	58
Kontaktide haldamine. . . . .	59
Kontaktide registreerimine või redigeerimine. . . . .	59
Rühmitatud kontaktide registreerimine või redigeerimine. . . . .	60
Sageli kasutatavate kontaktide registreerimine. . . . .	61
Registreerige kontaktid arvutis. . . . .	61
Kontaktide varundamine, kasutades arvutit. . . . .	61
Lemmiksätete registreerimine eelsättena. . . . .	61
Menüüsuvandid režiimis Eelsätted. . . . .	62
Menüüsuvandid režiimis Sätted. . . . .	62
Menüüsuvandid režiimis Üldsätted. . . . .	62
Menüüsuvandid režiimis Prinditööde loendur. . . . .	69
Menüüsuvandid režiimis Toite olek. . . . .	69
Menüüsuvandid režiimis Hooldus. . . . .	70
Menüüsuvandid režiimis Keel/Language. . . . .	70

## Sisukord

Menüüsuvandid režiimis Printer olek / Prindi. . . . .	71
Menüüsuvandid režiimis Kontaktide haldur. . . . .	71
Menüüsuvandid režiimis Kasutaja sätted. . . . .	71
Energia säästmine. . . . .	72
Energia säästmine — juhtpaneel. . . . .	72
Meiliserveri kasutamine. . . . .	72
Meiliserveri konfigureerimine. . . . .	72
Meiliserveri seadistusüksused. . . . .	73
Meiliserveri ühenduse kontrollimine. . . . .	74

**Printimine**

Printimine printeridraiverist operatsioonisüsteemis Windows. . . . .	75
Printeridraiveri avamine. . . . .	75
Printimise alused. . . . .	75
Lehe kahele poolele printimine. . . . .	77
Mitme lehekülje printimine ühele lehele. . . . .	78
Lehekülgede järjestuses printimine ja virnastamine (vastupidises järjekorras printimine). . . . .	79
Vähendatud või suurendatud dokumendi printimine. . . . .	79
Ühe pildi suurendamiseks mitmele lehele printimine (plakati loomine). . . . .	80
Päise ja jaluse printimine. . . . .	86
Vesimärgi printimine. . . . .	87
Parooliga kaitstud failide printimine. . . . .	88
Mitme faili printimine korraga. . . . .	88
Printimine funktsiooniga Color Universal Print. . . . .	89
Prindivärvi reguleerimine. . . . .	90
Printimine peente joonte rõhutamiseks. . . . .	91
Selgete vöötkoodide printimine. . . . .	91
Printimise tühistamine. . . . .	92
Printeridraiveri Menüüsuvandid. . . . .	92
Printimine printeridraiverist operatsioonisüsteemis Mac OS. . . . .	95
Printimise alused. . . . .	95
Lehe kahele poolele printimine. . . . .	96
Mitme lehekülje printimine ühele lehele. . . . .	97
Lehekülgede järjestuses printimine ja virnastamine (vastupidises järjekorras printimine). . . . .	98
Vähendatud või suurendatud dokumendi printimine. . . . .	98
Prindivärvi reguleerimine. . . . .	99
Printimise tühistamine. . . . .	99
Printeridraiveri Menüüsuvandid. . . . .	100
Operatsioonisüsteemi Mac OS printeridraiveri töösätete määramine. . . . .	101
Failide printimine mäluseadmelt. . . . .	102

JPEG-failide printimine mäluseadmelt. . . . .	102
Vormingus TIFF failide printimine mäluseadmelt. . . . .	103
Menüüsuvandid režiimis Mäluseade. . . . .	103
Printimine nutiseadmetest. . . . .	105
Rakenduse Epson iPrint kasutamine. . . . .	105
Epson Print Enabler plugina kasutamine. . . . .	108
Funktsiooni AirPrint kasutamine. . . . .	109
Pooleliolevate või järjekorras tööde tühistamine. . . . .	109

**Kopeerimine**

Kopeerimise üldteave. . . . .	111
Kahepoolne kopeerimine. . . . .	111
Mitme originaali kopeerimine ühele lehele. . . . .	112
Põhilised Menüüsuvandid kopeerimiseks. . . . .	112
Täpsemad Menüüsuvandid kopeerimiseks. . . . .	113

**Skannimine**

Juhtpaneelilt skannimine. . . . .	116
Skannitud kujutise salvestamine ühiskausta või FTP-serverisse. . . . .	116
Meilile skannimine. . . . .	125
Skannimine arvutisse (Event Manager). . . . .	128
Mäluseadmele skannimine. . . . .	131
Pilvekeskkonda skannimine. . . . .	133
Arvutisse (WSD) skannimine. . . . .	135
Arvutist skannimine. . . . .	137
Kasutajate autentimine rakenduses Epson Scan 2 juurdepääsu reguleerimisega. . . . .	137
Skannimine tarkvaraga Epson Scan 2. . . . .	137
Skannimine nutiseadmetest. . . . .	140
Nutiseadmest ühendamine Wi-Fi Directi kasutades. . . . .	140
Rakenduse Epson iPrint installimine. . . . .	141
Skannimine tarkvaraga Epson iPrint. . . . .	141
Skannimine nutiseadme N-märk puudutamise teel. . . . .	142

**Faksimine**

Faksi seadistamine. . . . .	144
Telefoniliiniga ühendamine. . . . .	144
Faksi põhisätete määramine. . . . .	147
Printeriga faksid saatmine. . . . .	151
Faksi saatmise põhitoimingud. . . . .	151
Erinevad faksid saatmise viisid. . . . .	154
Printeriga faksid vastuvõtmine. . . . .	160
Režiimi Vastuvõtturežiim seadistamine. . . . .	160

Erinevad fakside vastuvõtmise viisid. . . . .	161
Vastuvõetud fakside salvestamine ja edasisaatmine (Tingimusteta salvestamine/edastamine). . . . .	164
Määratud saatjalt või määratud ajal vastu võetud fakside salvestamine ja edasisaatmine (Tingim. salvest./edast.). . . . .	169
Faksi saatmine arvutist. . . . .	176
Rakendusega (Windows) koostatud dokumentide saatmine. . . . .	176
Rakendusega loodud dokumentide saatmine (Mac OS). . . . .	178
Fakside vastuvõtmine arvutisse. . . . .	179
Vastuvõetud faksi arvutisse salvestamise säte. . . . .	180
Fakside vastuvõtmine arvutiga ja printimine printeriga. . . . .	180
Vastuvõetud fakside arvutisse salvestamise tühistamine. . . . .	180
Uute fakside saabumise kontrollimine (Windows). . . . .	180
Uute fakside saabumise kontrollimine (Mac OS). . . . .	181
Faksikasti kasutamine. . . . .	182
Sisendkausta kasutamine. . . . .	182
Konfidentsiaalse kasti kasutamine. . . . .	183
Funktsiooni Salvestatud dokumentide kaust kasutamine. . . . .	184
Funktsiooni Pollimisega saatmise kast kasutamine. . . . .	185
Tahvli kasti kasutamine. . . . .	186
Muude faksifunktsioonide kasutamine. . . . .	187
Faksiaruande ja -loendi printimine. . . . .	187
Faksimise turvalisuse seadistamine. . . . .	188
Faksitööde vaatamine. . . . .	188
Menüüsuvandid režiimis Faks. . . . .	190
Saaja. . . . .	190
Faksi sätted. . . . .	191
Veel. . . . .	192
Menüüsuvandid režiimis Faksi sätted. . . . .	194
Kiirtoiming nupp. . . . .	194
Saatmissätted. . . . .	194
Vastuvõtmise sätted. . . . .	195
Aruande sätted. . . . .	198
Põhisätted. . . . .	199
Turvasätted. . . . .	200
Kontrollige faksiühendust. . . . .	201
Faksisätete viisard. . . . .	201
Menüüsuvandid režiimis Kasutaja sätted. . . . .	201
Menüüsuvandid režiimis Faksiboks. . . . .	201

## **Tindikassettide ja muude kulutarvikute vahetamine**

Järelejäänud tindi ja hooldekarbi oleku kontrollimine. . . . .	203
Järelejäänud tindi ja hooldekarbi oleku vaatamine — juhtpaneel. . . . .	203
Järelejäänud tindi ja hooldekarbi oleku vaatamine — Windows. . . . .	203
Järelejäänud tindi ja hooldekarbi oleku kontrollimine — Mac OS. . . . .	203
Tindikasseti koodid. . . . .	203
Ettevaatusabinõud tindikasseti käsitlemisel. . . . .	204
Tindikassettide vahetamine. . . . .	207
Hooldekarbi kood. . . . .	207
Hooldekarbi käsitlemise ettevaatusabinõud. . . . .	207
Hooldekarbi asendamine. . . . .	208
Ajutine printimine musta tindiga. . . . .	208
Ajutine printimine musta tindiga — juhtpaneel	208
Ajutine printimine musta tindiga — Windows. . . . .	209
Ajutine printimine musta tindiga — Mac OS. . . . .	210
Musta tindi säästmine, kui tint on lõppemas (ainult Windows). . . . .	210

## **Printeri hooldamine**

Prindipea kontrollimine ja puhastamine. . . . .	212
Prindipea kontrollimine ja puhastamine — juhtpaneel. . . . .	212
Prindipea kontrollimine ja puhastamine — Windows. . . . .	213
Prindipea kontrollimine ja puhastamine — Mac OS. . . . .	213
Prindipea joondamine. . . . .	214
Prindipea joondamine — juhtpaneel. . . . .	214
Paberitee puhastamine tindiplekkidest. . . . .	215
ADF-i puhastamine. . . . .	215
Komponendi Skanneri klaas puhastamine. . . . .	217

## **Teave võrguteenuse ja tarkvara kohta**

Rakendus printeritoimingute konfigureerimiseks (Web Config). . . . .	218
Utiliidi Web Config kasutamine veebibrauseris. . . . .	218
Utiliidi Web Config käivitamine Windowsis. . . . .	219
Utiliidi Web Config käivitamine Mac OSis. . . . .	219
Rakendus dokumentide ja kujutiste skannimiseks (Epson Scan 2). . . . .	219
Võrguskanneri lisamine. . . . .	220

Skannimistoimingu juhtpaneelilt konfigureerimise rakendus (Epson Event Manager). . . . .	220
Rakendus faksitoimingute konfigureerimiseks ja fakside saatmiseks (FAX Utility). . . . .	221
Rakendus fakside saatmiseks (PC-FAX-draiver). . . . .	222
Fotode küljendamise rakendus (Epson Easy Photo Print). . . . .	222
Veebilehtede printimise rakendus (E-Web Print). . . . .	223
Rakendus mitme seadme konfigureerimiseks (EpsonNet Config). . . . .	223
Tarkvara värskendamise tööriistad (EPSON Software Updater). . . . .	224
Uusimate rakenduste installimine. . . . .	224
Printeri püsivara värskendamine juhtpaneeli abil. . . . .	225
Rakenduste desinstallimine. . . . .	226
Rakenduste desinstallimine — Windows. . . . .	226
Rakenduste desinstallimine — Mac OS. . . . .	227
Printimine võrguteenusega. . . . .	228

## **Probleemide lahendamine**

Printeri oleku kontrollimine. . . . .	229
Teadete vaatamine LCD-ekraanilt. . . . .	229
Olekumenüüs kuvatav tõrkekood. . . . .	230
Printeri oleku kontrollimine — Windows. . . . .	234
Printeri oleku kontrollimine — Mac OS. . . . .	234
Tarkvara oleku kontrollimine. . . . .	235
Kinni jäänud paberi eemaldamine. . . . .	235
Paberit ei söödeta õigesti. . . . .	236
Paberiummistused. . . . .	236
Paber siseneb nurga all. . . . .	236
Samaaegselt söödetakse mitu paberilehte. . . . .	236
Originaaldokumenti ei söödeta ADF-i. . . . .	237
Toite ja juhtpaneeli probleemid. . . . .	237
Printer ei lülitu sisse. . . . .	237
Printer ei lülitu välja. . . . .	237
Toide lülitub automaatselt välja. . . . .	238
LCD-ekraan kustub. . . . .	238
Puutekraan ei reageeri. . . . .	238
Kasutamine läbi juhtpaneeli pole võimalik. . . . .	238
Arvutist ei saa printida. . . . .	238
Ühenduse kontrollimine (USB). . . . .	238
Ühenduse kontrollimine (võrk). . . . .	239
Tarkvara ja andmete kontrollimine. . . . .	240
Printeri oleku kontrollimine arvutist (Windows). . . . .	242
Printeri oleku kontrollimine arvutist (Mac OS). . . . .	243
Kui te ei saa võrgusätteid teha. . . . .	243
Seadmetest pole võimalik ühendust luua, ehkki võrgusätetega on kõik korras. . . . .	243
Printeriga ühendatud SSID kontrollimine. . . . .	245
SSID kontrollimine arvutis. . . . .	245
Ei saa printida iPhone'ist või iPadist. . . . .	246
Probleemid prinditud kujutisega. . . . .	246
Väljaprintidil on tint hõõrdunud või värvid puuduvad. . . . .	246
Ilmuvad triibud või ootamatud värvid. . . . .	247
Värvilised triibud ilmuvad ligikaudu iga 2.5 cm tagant. . . . .	247
Hägusad väljaprintidid, vertikaalsed jooned või vale joondus. . . . .	248
Prindikvaliteet on halb. . . . .	248
Paber on määrdunud või kulunud välimusega. . . . .	249
Paber on automaatsel kahepoolisel printimisel määrdunud. . . . .	250
Prinditud fotod on kleepuvad. . . . .	250
Kujutised või fotod prinditakse ootamatute värvidega. . . . .	251
Veeristeta ei saa printida. . . . .	251
Pildi servad kärbitakse ääristeta printimisel. . . . .	251
Väljaprinti asukoht, formaat või veerised on valed. . . . .	251
Prinditud tähemärgid on valed või moonutatud . . . . .	252
Prinditud kujutis on ümberpööratud. . . . .	252
Mosaiigilaadsed mustrid väljaprintidel. . . . .	252
Kopeeritud kujutisel on ebaühtlased värvid, plekid, täpid või jooned. . . . .	252
Kopeeritud kujutisel on muaree (võrgumuster). . . . .	253
Kopeeritud pildil on originaaldokumendi vastaskülje pilt. . . . .	253
Väljaprinti probleemi ei õnnestunud lahendada . . . . .	253
Muud printimisprobleemid. . . . .	253
Printimine on liiga aeglane. . . . .	253
Pideva printimise ajal jääb printimine väga palju aeglasemaks. . . . .	254
Printimist ei saa katkestada arvutist, millel on operatsioonisüsteem Mac OS X v10.6.8. . . . .	254
Ei õnnestu alustada skannimist. . . . .	254
Probleemid skannitud pildiga. . . . .	255
Klaasilt skannimisel ilmneb värvi ebaühtlus, on näga mustust, punkte jne. . . . .	255
Skannimisel ADF-ist ilmuvad sirgjooned. . . . .	256
Kujutise kvaliteet on halb. . . . .	256
Piltide taustale tekib varikujutis. . . . .	256
Tekst on ähmane. . . . .	256
Tekib muaree (kangalõime taolised kaldvarjud) . . . . .	257
Ei suuda skaneerida õiget ala skanneriklaasil. . . . .	257
Teksti ei tuvastata õigesti, kui see on salvestatud vormingus Otsitav PDF. . . . .	257

## Sisukord

Ei suuda lahendada skaneeritud pildil olevaid probleeme. . . . .	258	Liidese tehnilised andmed. . . . .	274
Skannitud kujutisi ei saa ühiskausta salvestada. . . . .	259	Faksi spetsifikatsioonid. . . . .	275
Printeri teadete kontrollimine. . . . .	259	Võrgufunktsioonide loend. . . . .	275
Skannitud kujutiste salvestamisele kulub palju aega. . . . .	260	Wi-Fi spetsifikatsioonid. . . . .	276
Vahetamine privaativõrgu ja avaliku võrgu vahel	260	Etherneti spetsifikatsioonid. . . . .	276
Muud skannimisprobleemid. . . . .	263	Turvaprotokoll. . . . .	277
Skannimine on aeglane. . . . .	263	Toetatud kolmanda osapoole teenused. . . . .	277
Skannitud kujutist ei saa saata meili teel. . . . .	263	Välise USB-seadme andmed. . . . .	277
Skannimine katkeb skannimisel vormingusse PDF/Multi-TIFF. . . . .	263	Toetatavate failide andmed. . . . .	277
Probleemid fakside saatmise ja vastuvõtuga. . . . .	263	Mõõtmed. . . . .	278
Fakse ei saa saata või vastu võtta. . . . .	263	Elektritoite spetsifikatsioonid. . . . .	278
Faksi ei saa saata. . . . .	265	Keskonnateave. . . . .	279
Fakse ei saa määratud adressaadile saata. . . . .	265	Süsteeminõuded. . . . .	279
Faksi ei saa saata määratud ajal. . . . .	266	Õiguslik teave. . . . .	280
Faksi ei saa vastu võtta. . . . .	266	Standardid ja heakskiidud. . . . .	280
Vastuvõetud fakse ei saa salvestada mäluseadmele. . . . .	266	Saksamaa Sinine ingel. . . . .	281
Ilmneb mälu täissaamise tõrge. . . . .	267	Piirangud kopeerimisel. . . . .	281
Saadetud faksi kvaliteet on halb. . . . .	267	Printeri transportimine. . . . .	282
Fakse saadetakse vales formaadis. . . . .	268	Funktsiooni Ühenduse kontrollimine läbiviimise ajal kuvatavad teated. . . . .	284
Vastuvõetud faksi kvaliteet on halb. . . . .	268	Autoriõigus. . . . .	286
A3-formaadis fakse ei saa vastu võtta. . . . .	268	Kaubamärgid. . . . .	286
Vastuvõetud fakse ei prindita välja. . . . .	269	Kust saada abi?. . . . .	287
Lehed on tühjad või prinditakse vastuvõetud fakside teisele lehele ainult väike kogus teksti. . . . .	269	Tehnilise toe veebisait. . . . .	287
Muud faksiprobleemid. . . . .	269	Epsoni klienditoega kontakteerumine. . . . .	287
Ühendatud telefonile ei saa helistada. . . . .	269		
Automaatvastaja ei saa häälkõnesid vastu võtta. . . . .	269		
Saatja faksinumbrit ei trükita vastuvõetud faksidele või number on vale. . . . .	270		
Muud probleemid. . . . .	270		
Kerge elektrilöök printerit puudutades. . . . .	270		
Printer tekitab valju müra. . . . .	270		
Komponent Tagum. paberisöödupilu on eemaldatud. . . . .	271		
Kuupäev ja kellaeg on vale. . . . .	271		
Mäluseadet ei tuvastata. . . . .	271		
Andmeid ei saa mäluseadmele salvestada. . . . .	271		
Parool on ununenud. . . . .	271		
Tulemüür blokeerib rakendust (ainult Windows). . . . .	272		
„!“ on kuvatud foto valiku ekraanile. . . . .	272		
<b>Lisa</b>			
Tehnilised andmed. . . . .	273		
Printeri spetsifikatsioonid. . . . .	273		
Skanneri spetsifikatsioonid. . . . .	274		

# Teave juhendi kohta

---

## Juhendite tutvustus

Teie Epsoni printeriga kaasnevad järgmised juhendid. Peale juhendite on printeris või Epsoni tarkvararakendustes saadaval ka mitmesugust abiteavet.

- Oluline ohutusteave (paberjuhend)  
Annab teile juhised selle printeri ohutuks kasutamiseks.
- Alusta siit (paberjuhend)  
Pakub teavet printeri häälestamiseks ja tarkvara installimiseks.
- Kasutusjuhend (digitaalne juhend)  
Käesolev juhend. Sisaldab üldteavet ja juhiseid printeri kasutamise, võrgku ühendatud printeri võrgusätete ja probleemide lahendamise kohta.
- Administraatori juhend (digitaalne juhend)  
Annab võrguadministraatorile teavet haldamise ja printeri sätete kohta.

Saate hankida ülalnimetatud juhendite uusimad versioonid järgmistel viisidel.

- Paberjuhend  
Külastage Epson Europe'i toe veebisaiti aadressil <http://www.epson.eu/Support> või Epsoni globaalse toe veebisaiti aadressil <http://support.epson.net/>.
- Digitaalne juhend  
Käivitage arvutis utiliit EPSON Software Updater. Utiliit EPSON Software Updater kontrollib Epsoni tarkvararakenduste ja digitaalsete juhendite saadavalolekut ja võimaldab alla laadida neist kõige uuemad.

### Seotud teave

- ➔ [„Tarkvara värskendamise tööriistad \(EPSON Software Updater\)” lk 224](#)

---

## Juhendist teabe otsimine

PDF-juhend võimaldab otsida vajalikku teavet otsingusõnade järgi või liikudes järjehoidjate abil otse kindlatesse jaotistesse. Samuti on võimalik printida ainult neid lehekülgi, mida teil on vaja. Selles jaotises on kirjeldatud, kuidas kasutada PDF-juhendit, mis on arvutis avatud rakendusega Adobe Reader X.

## Teave juhendi kohta

## Otsimine otsingusõna järgi

Klõpsake valikut **Redigeeri** > **Täpsem otsing**. Sisestage otsingusõna (tekst) teabe kohta, mida soovite leida, otsinguaknasse ja seejärel klõpsake valikut **Otsi**. Tabamused kuvatakse loendina. Klõpsake ühte kuvatud tabamustest, et minna vastavale leheküljele.

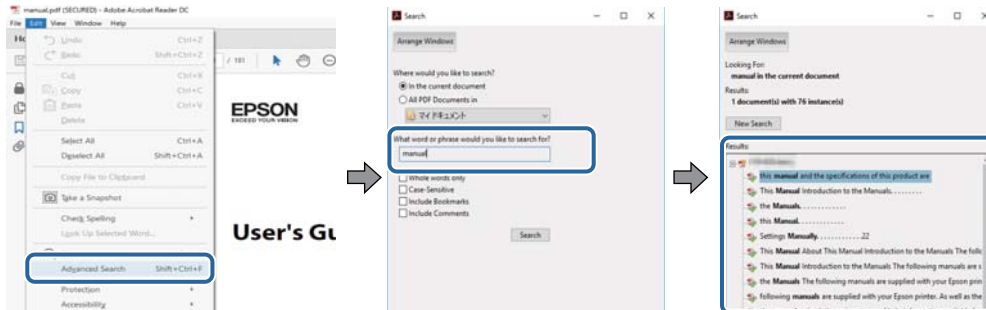

## Järjehoidjate abil otse jaotisse liikumine

Klõpsake pealkirja, et minna otse vastavale leheküljele. Klõpsake nuppu „+”, et kuvada vastava jaotise alampealkirjad. Tagasi eelmisele leheküljele naasmiseks tehke klaviatuuril alljärgnev toiming.

- Windows: hoidke all klahvi **Alt** ja seejärel vajutage klahvi ←.
- Mac OS: hoidke all kursoriklahvi ja seejärel vajutage klahvi ←.

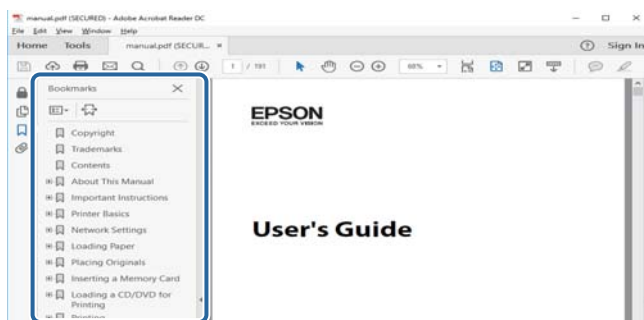

## Ainult vajalike lehekülgede printimine

Saate eraldada ja printida ainult need leheküljed, mida teil on vaja. Klõpsake valikut **Prindi** menüüs **Fail** ja seejärel täpsustage, milliseid lehekülgi soovite printida suvandis **Leheküljed** valiku **Prinditavad leheküljed** all.

- Järjestikuste lehekülgede valimiseks pange alguslehekülje ja lõpplehekülje vahele sidekriips.  
Näide: 20–25
- Kui valite lehekülgi, mis ei ole järjestikused, eraldage need komadega.  
Näide: 5, 10, 15

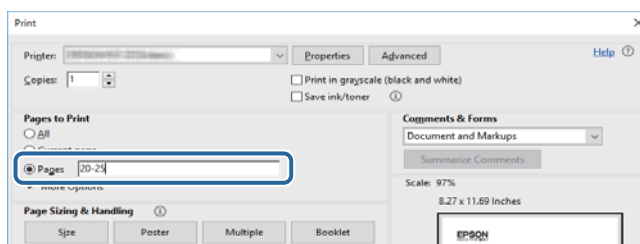



---

## Märgid ja sümbolid

**Ettevaatust!**

Juhised, mida tuleb hoolikalt järgida kehavigastuste vältimiseks.

**Oluline teave:**

Juhised, mida tuleb järgida seadme kahjustamise vältimiseks.

**Märkus.**

Annab täiendavat ja viiteinfot.

➔ Seotud teave

Lingid seotud jaotistele.

---

## Selles juhendis kasutatavad kirjeldused

- Printeridraiveri ja skanneridraiveri Epson Scan 2 ekraanipildid on tehtud opsüsteemis Windows 10 või macOS Sierra. Ekraanipiltide sisu on mudelist ja olukorrast olenevalt erinev.
- Printerit kujutavad joonised selles juhendis on toodud vaid näiteks. Ehkki sõltuvalt mudelist võivad need olla pisut erinevad, on nende töömeetod sama.
- Mõned LCD-ekraani menüükirjed erinevad olenevalt mudelist ja sätetest.

---

## Opsüsteemide viited

**Windows**

Selles juhendis olevad terminid „Windows 10”, „Windows 8.1”, „Windows 8”, „Windows 7”, „Windows Vista”, „Windows XP”, „Windows Server 2016”, „Windows Server 2012 R2”, „Windows Server 2012”, „Windows Server 2008 R2”, „Windows Server 2008”, „Windows Server 2003 R2” ja „Windows Server 2003” viitavad järgmistele operatsioonisüsteemidele. Terminit „Windows” kasutatakse kõikide versioonide puhul.

- Microsoft® Windows® 10 opsüsteem
- Microsoft® Windows® 8.1 opsüsteem
- Microsoft® Windows® 8 opsüsteem
- Microsoft® Windows® 7 opsüsteem
- Microsoft® Windows Vista® opsüsteem
- Microsoft® Windows® XP opsüsteem
- Microsoft® Windows® XP Professional x64 Edition opsüsteem
- Microsoft® Windows Server® 2016 opsüsteem
- Microsoft® Windows Server® 2012 R2 opsüsteem
- Microsoft® Windows Server® 2012 opsüsteem

## Teave juhendi kohta

- Microsoft® Windows Server® 2008 R2 opsüsteem
- Microsoft® Windows Server® 2008 opsüsteem
- Microsoft® Windows Server® 2003 R2 opsüsteem
- Microsoft® Windows Server® 2003 opsüsteem

### Mac OS

Selles juhendis kasutatakse terminit „Mac OS”, et viidata operatsioonisüsteemidele macOS Sierra, OS X El Capitan, OS X Yosemite, OS X Mavericks, OS X Mountain Lion, Mac OS X v10.7.x ja Mac OS X v10.6.8.

# Olulised juhised

---

## Ohutusjuhised

Lugege ja järgige neid juhiseid, et printeri kasutamine oleks ohutu. Hoidke kindlasti see juhend printeri läheduses. Järgige kindlasti ka kõiki hoiatusi ja juhiseid, mis on printerile märgitud.

- Osa printeril olevatest sümbolitest on vajalikud printeri ohutuse ja nõuetekohase kasutamise tagamiseks. Vaadake nende sümbolite tähendust järgmisest veebisaidist.  
<http://support.epson.net/symbols>
- Kasutage ainult printeriga kaasas olevat toitejuhet ja ärge kasutage seda juhet muudeks otstarveteks. Muude juhete kasutamine printeriga või kaasa pandud toitejuhtme kasutamine teiste seadmetega võib põhjustada tulekahju või elektrilöögi.
- Veenduge, et teie vahelduvvoolu toitejuhe vastaks kehtivatele kohalikele ohutusnormidele.
- Ärge proovige toitejuhet, pistikut, printerit, skannerit ega lisaseadmeid ise lahti võtta, muuta ega parandada, välja arvatud juhul, kui selleks on esitatud täpsed juhised printeri juhendites.
- Ühendage printer vooluvõrgust lahti ja toimetage teenindustöödeks kvalifitseeritud tehniku kätte järgmistel juhtudel:  
Toitejuhe või pistik on saanud viga; printerisse on sattunud vedelikku; printer on maha kukkunud või selle korpus on vigastatud; printer ei tööta normaalselt või selle tööomadused on märgatavalt muutunud. Ärge kohandage nuppe, mida see kasutusjuhend ei käsitle.
- Paigutage printer pistikupesa lähedale, et pistikut saaks hõlpsalt vooluvõrgust eemaldada.
- Ärge kasutage ega hoidke printerit välistingimustes ja kohtades, kus see võib kokku puutuda mustuse või tolmu, vee või ülemäärase kuumusega. Ärge paigutage printerit kohtadesse, kus see võib saada lööke, puutuda kokku vibratsiooni, kõrge temperatuuri või niiskusega.
- Hoiduge printerile vedelike ajamisest ja ärge kasutage printerit märgade kätega.
- Hoidke printer südamestimulaatoritest vähemalt 22 cm kaugusel. Printerist lähtuvad raadiolained võivad südamestimulaatori tööle halvasti mõjuda.
- Kui vedelkristallekraan on vigastatud, pöörduge printeri müüja poole. Kui vedelkristallekraanist lekib vedelkristallilahust ja see satub kätele, peske käsi hoolikalt vee ning seebiga. Kui vedelkristallilahus satub silma, loputage silmi kohe veega. Kui ebamugavustunne ja nägemisprobleemid püsivad ka pärast põhjalikku loputamist, pöörduge kohe arsti poole.
- Vältige telefoni kasutamist elektritormi ajal. Võib esineda väike risk saada välgust elektrilöögi.
- Ärge kasutage telefoni gaasilekkest teatamiseks lekke läheduses.

## Olulised juhised

- Printer on raske ja seda tuleks tõsta või kanda vähemalt kahekesi. Printerit tõstes peaksid kaks või enam tõstjat olema allnäidatud asendis.



## Ohutusjuhised tindi kasutamiseks

- Olge kasutatud tindikassettide käsitlemisel ettevaatlik, sest tindiväljastusava ümber võib olla tindijääke.
  - Kui tinti satub nahale, peske seda kohta põhjalikult vee ja seebiga.
  - Kui tinti satub silma, loputage silmi kohe veega. Kui ebamugavustunne ja nägemisprobleemid püsivad ka pärast põhjalikku loputamist, pöörduge kohe arsti poole.
  - Kui tint satub suhu, pöörduge kohe arsti poole.
- Ärge võtke tindikassetti ega hoolduskarpi lahti — nii võib tint silma või nahale sattuda.
- Ärge raputage tindikassette liiga järsult ega pillake neid maha. Samuti ärge pigistage kassette ega rebige silte ära. Nii võib tint välja lekkida.
- Hoidke tindikassette ja hooldekarpi lastele kättesaamatus kohas.

---



## Soovitused ja hoiatused printeri kasutamise kohta

Lugege ja järgige neid juhiseid, et vältida printeri ja oma vara kahjustamist. Hoidke see juhend tuleviku tarbeks kindlasti alles.

## Nõuanded ja hoiatused printeri seadistamise/kasutamise kohta

- Ärge sulgege ega katke kinni printeri ventilatsiooniavasid ega muid avasid.
- Kasutage ainult printeril olevale sildile märgitud tüüpi toiteallikat.
- Ühendage seade pistikupessa, mis kasutab regulaarselt välja ja sisse lülituvatest paljundusmasinatest või ventilatsioonisüsteemidest erinevat vooluahelat.
- Vältige seinalülitite või aegreede kontrollitavate pistikupesade kasutamist.

## Olulised juhised

- Paigutage kogu arvutisüsteem eemale võimalikest elektromagnetiliste häiringute allikatest, nagu kõlarid ja juhtmeta telefonide alused.
- Paigutage toitejuhtmed nii, et nende vigastamine, keerdumine ja sõlme minek oleks vähetõenäoline. Ärge asetage toitejuhtmete peale esemeid ning vältige toitejuhtmetele astumist ja nendest üle sõitmist. Eriti suure hoolega jälgige seda, toitejuhtmete otsad oleksid sirged, k.a trafosse sisenevate ja sealt väljuvate toitejuhtmete otsad.
- Kui printer on ühendatud pikendusjuhtmega, veenduge, et pikendusjuhtmega ühendatud seadmete koguvoolutugevus ei ületaks pikendusjuhtme nimivoolutugevust. Samuti veenduge, et pistikupessa ühendatud seadmete koguvoolutugevus ei ületaks seinapistikupessa nimivoolutugevust.
- Kui kasutate printerit Saksamaal, peavad kõik voluringid olema kaitstud 10- või 16-ampriste kaitselülititega, et printer oleks piisavalt kaitstud lühiühenduste ja liigvoolu eest.
- Kui ühendate printeri arvuti või muu seadmega kaabli abil, veenduge pistikute õiges asendis. Igal pistikul on ainult üks õige asend. Pistiku valesti ühendamine võib kahjustada mõlemat juhtmega ühendatud seadet.
- Paigutage printer tasasele kindlale pinnale, mis on igas suunas printeri põhjast laiem. Kaldasendis ei tööta printer korralikult.
- Vältige printerit hoiustades ja transportides selle kallutamist, küljele asetamist ja tagurpidi pööramist, sest vastasel juhul võib kassetidest tinti lekkida.
- Jätke printeri kohale ruumi, et saaksite dokumendikatte täielikult üles tõsta.
- Jätke printeri ette piisavalt vaba ruumi, et paber saaks täielikult välja tulla.
- Vältige kohti, kus temperatuuri või õhuniiskuse kõikumine on liiga suur. Samuti paigutage printer eemale otsesest päikesevalgusest ning tugevatest valgus- ja soojusallikatest.
- Ärge pange esemeid printeri piludesse.
- Ärge pange kätt printimise ajal printerisse.
- Ärge puudutage printeri sees olevat valget lintkaablit.
- Ärge kasutage printeri sees ega ümbruses aerosooltooteid, mis sisaldavad kergestisüttivaid gaase. Muidu võib tekkida tuleoht.
- Ärge liigutage prindipead käega; muidu võite printerit kahjustada.
- Skanneri sulgemisel ärge jätke selle vahele oma sõrmi.
- Originaaldokumentide skanneri klaasile asetamisel ärge vajutage liiga tugevasti.
- Lülitage printer alati välja nupuga . Ärge ühendage printerit vooluvõrgust lahti ega lülitage pistikupesast voolu välja, enne kui tuli  lõpetab vilkumise.
- Enne printeri transportimist veenduge, et prindipea oleks algasendis (paremas servas) ja tindikassetid omal kohal.
- Kui te ei kasuta printerit pikema aja jooksul, eemaldage toitejuhe pistikupesast.

## Nõuanded ja hoiatused printeri kasutamisel juhtmeta ühendusega

- Printerist väljastatavad raadiolained võivad mõjuda halvasti elektroonilistele meditsiiniseadmetele, põhjustades nende töös tõrkeid. Kui kasutate seda printerit meditsiiniuasutuses või meditsiiniseadmete läheduses, järgige meditsiiniuasutuse volitatud esindaja suuniseid ning kõiki meditsiiniseadmele kantud hoiatusi ja juhtnõore.
- Printerist väljastatavad raadiolained võivad mõjuda halvasti automaatjuhtimisega seadmetele, nagu automaatuksed või tulekahjualarmid, ning põhjustada tõrgete korral õnnetusi. Kui kasutate seda printerit automaatjuhtimisega seadmete lähedal, järgige kõiki neile seadmetele kantud hoiatusi ja juhtnõore.

## Olulised juhised

### Nõuanded ja hoiatused puutekraani kasutamise kohta

- LCD-ekraanil võivad olla mõned heledad või tumedad täpid ja tulenevalt funktsioonidest võib selle erendus olla ebahühtlane. See on normaalne ja ei viita mingisugusele kahjustusele.
- Kasutage puhastamiseks ainult kuiva pehmet lappi. Ärge kasutage vedelaid ega keemilisi puhastusvahendeid.
- Puutekraani väliskate võib tugeva löögi korral puruneda. Kui ekraani pinnale tekib täkkeid või mõrasid, pöörduge edasimüüja poole ja ärge puudutage ekraani ega püüdke katkisi osasid eemaldada.
- Vajutage puutekraani kergelt sõrmega. Ärge suruge ekraani jõuga ega vajutage sõrmeküüntega.
- Ärge kasutage toiminguteks teravaid esemeid nagu pastakas või terav pliiats.
- Järskude temperatuuri või õhuniiskuse muutuste tõttu võib paneeli sisse tekkiv kondensaat halvendada seadme toimimist.

---

### Teie isikliku teabe kaitsmine

Kui annate printeri kellelegi teisele või kõrvaldate selle kasutuselt, kustutage kogu printeri mällu salvestatud isiklik teave, valides juhtpaneelil allpool kirjeldatud menüüd.

**Sätted > Üldsätted > Süsteemi administreerimine > Taasta vaikesätted > Kustuta kõik andmed ja sätted**

# Printeri põhidetailid

## Osade nimetused ja funktsioonid

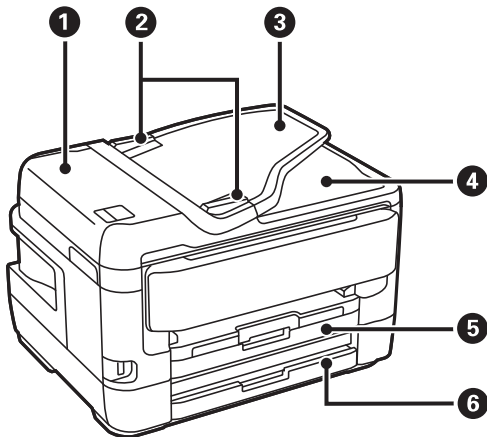

1	ADF-i (automaatse dokumendisööteri) kaas	Avage ADF-i kinni jäänud originaalide eemaldamiseks.
2	ADF-i küljjuhik	Söödab originaalid otse printerisse. Nihutage originaalide servadeni.
3	ADF-i sisestussalv	Söödab originaale automaatselt.
4	ADF-i väljastussalv	Hoiab ADF-ist väljastatud originaale.
5	Paberikassett 1 või paberikassett	Laadib paberi.
6	Paberikassett 2	Ainult saadaval mudelitel. Laadib paberi.

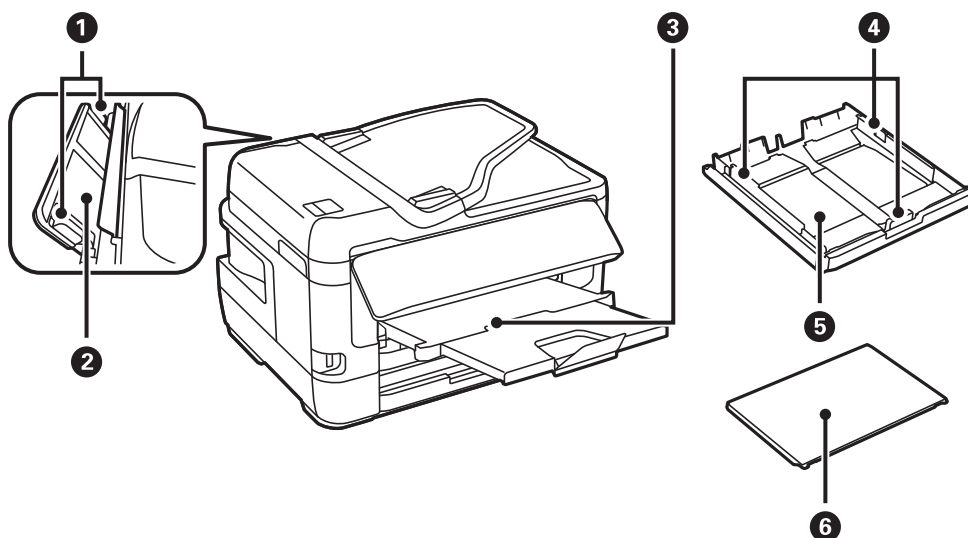

## Printeri põhidetailid

1	Külgjuhik	Söödab paberi otse printerisse. Nihutage paberi servadeni.
2	Tagum. paberisöödupilu	Selle kaudu saate sisestada paberilehti käsitsi ja ükshaaval.
3	Väljastussalv	Hoiab väljastatud paberit.
4	Külgjuhik	Söödab paberi otse printerisse. Nihutage paberi servadeni.
5	Paberikassett	Laadib paberi.
6	Paberikasseti kate	Takistab võõrkehade sattumist komponenti paberikassetti.

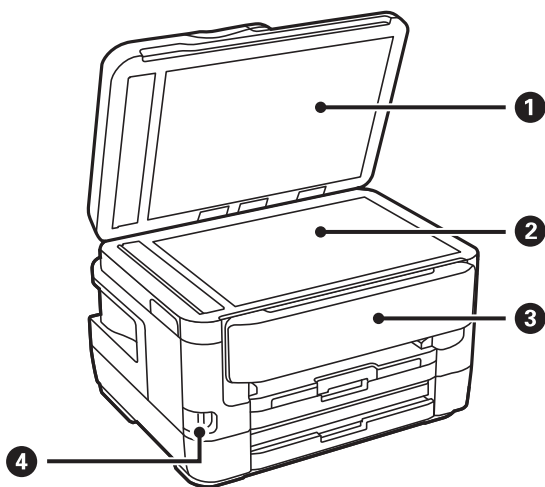

1	Dokumendikaas	Blokeerib skannimise ajal välisvalguse.
2	Skanneri klaas	Asetage algdokumendid seadmesse.
3	Juhtpaneel	Printeri juhtimisseade. Saate muuta juhtpaneeli nurka.
4	Välisseadme USB-port	Ühendab mäluseadmed.

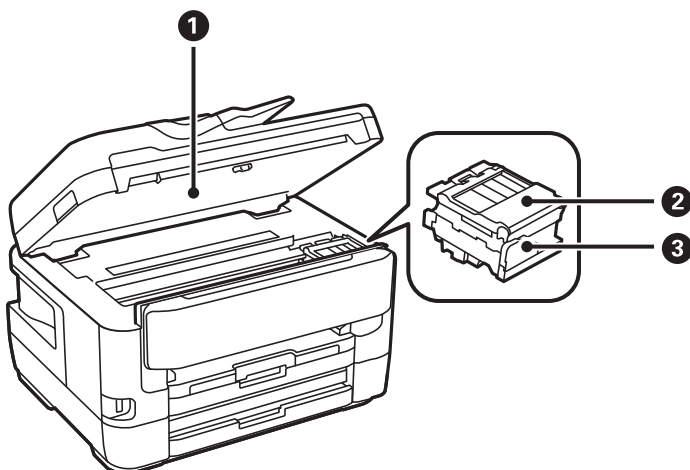



## Printeri põhidetailid

1	Skanner	Skannib kohale asetatud algdokumentid. Avage kate tindikassetide vahetamiseks või printerisse ummistunud paberi eemaldamiseks.
2	Tindikasseti kaas	Avage, kui vahetate tindikassette.
3	Tindikasseti hoidik	Paigaldage tindikassetid. Tint väljub selle all olevatest prindipea pihustitest.

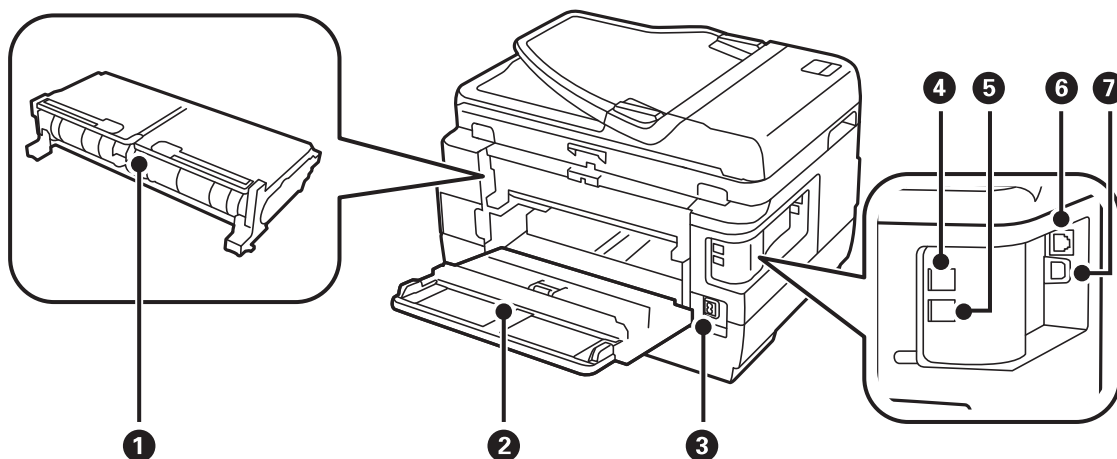

1	Tagumine kate 2	Eemaldage, kui eemaldate ummistunud paberi.
2	Tagumine kate 1	Avage hooldekarbi vahetamisel või ummistunud paberi eemaldamisel.
3	Vahelduvvoolusisend	Toitekaabli ühendamiseks.
4	LINE-port	Telefoniliini ühendamiseks.
5	EXT. port	Väliste telefonide ühendamiseks.
6	LAN-port	Port LAN-kaabli ühendamiseks.
7	USB-port	Port USB-kaabli ühendamiseks.

## Juhtpaneel

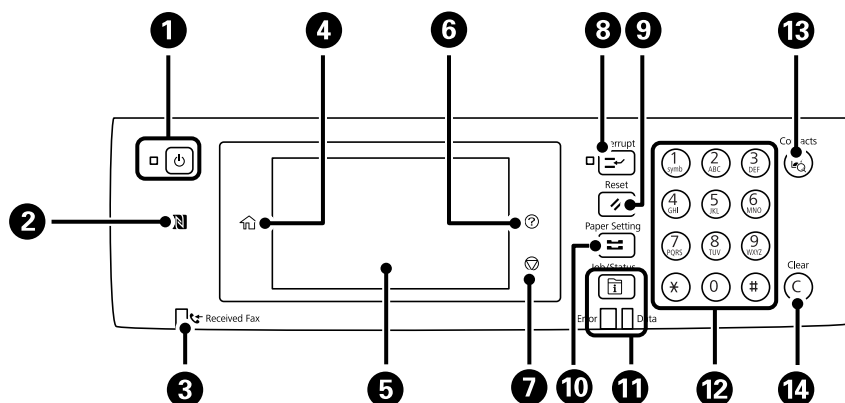

## Printeri põhidetailid

1	Lülitab printeri sisse või välja. Tõmmake toitekaabel pistikupesast välja, kui toitetuli ei põle.
2	Liigutage nutiseadet üle selle märgi, et otse nutiseadmest printida või sellesse skannida.
3	Lülitub sisse, kui vastuvõetud dokumendid, mida pole veel loetud, prinditud ega salvestatud, salvestatakse printeri mälus.
4	Kuvab avakuva.
5	Kuvab menüüd ja teated.
6	Kuvab ekraani <b>Spikker</b> . Siit saate vaadata probleemide lahendusi.
7	Peatab hetketoimingu.
8	Peatab praeguse töö ja võimaldab teil mõnd teist tööd katkestada. Peatatud töö taaskäivitamiseks vajutage uuesti seda nuppu.
9	Lähtestab praegused sätted kasutaja vaikesätetele. Kui kasutaja vaikesätteid pole seatud, taastab tehase vaikesätteid.
10	Kuvab ekraani <b>Paberi säte</b> . Võite valida iga paberiallika jaoks paberiformaadi ja -tüübi sätteid.
11	Kuvab menüü <b>Job/Status</b> . Saate kontrollida printeri olekut ja tööde ajalugu. Vasakul olev tõrketuli vilgub või süttib tõrke ilmnemisel. Paremal olev andmetuli vilgub, kui printer töötleb andmeid. See lülitub sisse, kui mõni töö on järjekorras.
12	Sisestab numbreid, tärke ja sümboleid.
13	Kuvab loendi <b>Kontaktid</b> . Saate kontakte registreerida, redigeerida ja kustutada.
14	Kustutab numbrisätteid, näiteks koopiaste arvu.

## Põhikuva konfiguratsioon

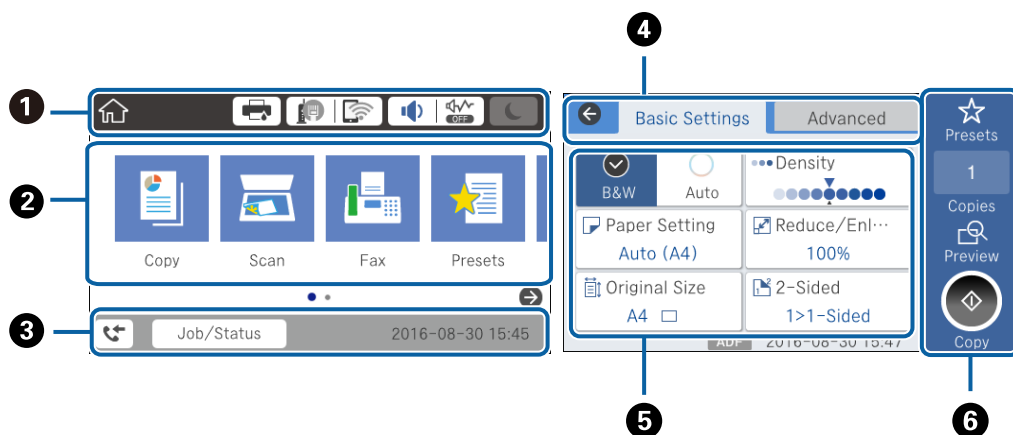















1	Näitab üksuste ikooni, mis on printeri jaoks seadistatud. Valige vastav ikoon, et vaadata praegusi sätteid või avada sättemenüü.
2	Kuvab menüüsid. Saate järjekorda muuta ja sellele üksusi lisada.

## Printeri põhidetailid







3	Näitab pooleliolevat tööd ja printeri olekut.Valige teade, et kuvada menüü <b>Job/Status</b> . Kuvab kuupäeva ja kellaaega, kui printer ei tööta ja ei esine tõrkeid.
4	Vahetage vahekaarti.
5	Näitab sätteüksusi.Valige vastav üksus, et määrata või muuta sätteid. Halliks toonitud üksused ei ole saadaval.Valige üksus, et kontrollida, miks see ei ole saadaval.
6	Pöörake praegused sätted täitmisele.Saadaval funktsioonid erinevad olenevalt igast menüüst.

## LCD-ekraanil kuvatavad ikoonid

Järgmised ikoonid kuvatakse olenevalt printeri olekust LCD-ekraanil.

	Kuvab ekraani <b>Printeri olek</b> . Saate kontrollida ligikaudseid tinditasemeid ja hooldekarbi ligikaudset kasutust.
	Näitab võrguühenduse olekut. Sätete vaatamiseks ja muutmiseks valige ikoon.See on otsetee järgmisesse menüüsse. <b>Sätted &gt; Üldsätted &gt; Võrgusätted &gt; Wi-Fi häälestus</b>
	Printer ei ole ühendatud juhtmega võrku (Ethernet) või see on seadistamata.
	Printer on ühendatud juhtmega võrku (Ethernet).
	Printer ei ole ühendatud raadiovõrku (Wi-Fi).
	Printer otsid SSID-d, seadistamata IP-aadress või probleem raadiovõrguga (Wi-Fi).
	Printer on ühendatud raadiovõrku (Wi-Fi). Pulkade arv näitab ühenduse signaalitugevust.Mida rohkem pulki, seda tugevam on ühendus.
	Printer ei ole ühendatud raadiovõrku (Wi-Fi) režiimis Wi-Fi Direct (lihtne AP).
	Printer on ühendatud raadiovõrku (Wi-Fi) režiimis Wi-Fi Direct (lihtne AP).
	Kuvab ekraani <b>Seadme helisätted</b> .Saate valida sätteid <b>Vaigista</b> ja <b>Vaikne režiim</b> . Samuti pääsete sellelt ekraanilt menüüsse <b>Heli</b> .See on otsetee järgmisesse menüüsse. <b>Sätted &gt; Üldsätted &gt; Põhisätted &gt; Heli</b>
	Näitab, kas <b>Vaikne režiim</b> on printeris valitud.Kui see funktsioon on lubatud, teeb printer töö ajal vähem müra, kuid printimiskiirus võib aeglustuda.Müra ei pruugi aga olenevalt valitud paberitüübist ja printikvaliteedist alati väheneda.
	
	Näitab, et <b>Vaigista</b> on printeris valitud.
	Sisenemiseks unerežiimi valige ikoon.Kui ikoon on halliks toonitud, ei saa printer unerežiimi siseneda.
	Näitab, et kasutaja piirangu funktsioon on lubatud.Printerisse sisselogimiseks valige see ikoon.Peate valida kasutajanime ja seejärel sisestama parooli.Sisselogimisandmete hankimiseks võtke ühendust printeri administraatoriga.

## Printeri põhidetailid

	Näitab, et juurdepääsuloaga kasutaja on sisse loginud. Väljalogimiseks valige ikoon.
	Kuvab ekraani <b>Teave faksiandmete kohta</b> .
	Näitab, et kasutaja vaikesätteid või tehase vaikesätteid on muudetud.
	Näitab lisateabe olemasolu. Teate kuvamiseks valige ikoon.
	Näitab, et üksustega on probleem. Valige ikoon, et näha, kuidas probleemi lahendada.
	Näitab, et on andmeid, mida pole veel loetud, printitud ega salvestatud. Kuvatud number näitab andmeüksuste arvu.

### Seotud teave

➔ „Võrgusätted” lk 66

➔ „Heli:” lk 62

## Puutekraani toimingud

Puutekraaniga ühilduvad järgmised toimingud.

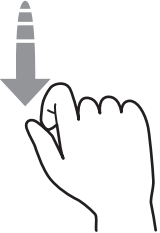
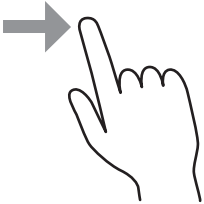
Puudutamine		Vajutage või valige üksusi või ikoone.
Libistamine		Kerige ekraani kiire liigutusega.
Liigutamine		Hoidke ja liigutage üksusi.

## Printeri põhidetailid

### Märkide sisestamine

Saate ekraanil oleva klaviatuuri abil tärke ja sümboleid sisestada, kui kontakti registreerite, võrgusätteid määrate jne.

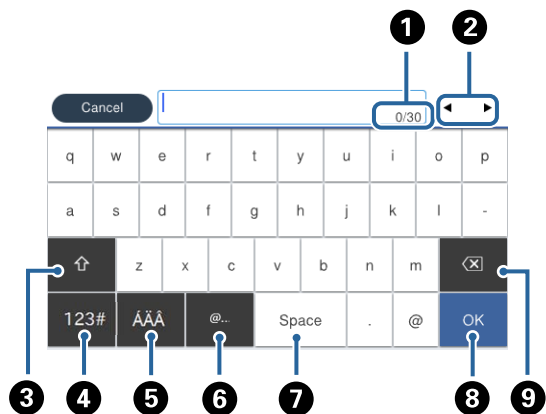

#### Märkus.

Kuvatavad ikoonid erinevad olenevalt sättest.

1	Näitab tärkide arvu.
2	Liigutab kursori sisestusasendisse.
3	Lülitab suur- ja väiketähtede või numbrite ja sümboleid vahel.
4	Muudab tähemärgi tüüpi.Saate sisestada tärke ja sümboleid.
5	Muudab tähemärgi tüüpi.Saate sisestada tärke ja erimärke, nagu umlaudid või rõhumärgid.
6	Sisestab üksuse valimisega sageli kasutatavaid e-posti domeeniaadresse või URL-e.
7	Sisestab tühiku.
8	Sisestab tärgi.
9	Kustutab vasakul oleva tähemärgi.

### Ekraani Job/Status konfiguratsioon

Vajutage nuppu , et kuvada menüü Job/Status.Saate vaadata printeri või tööde olekut.

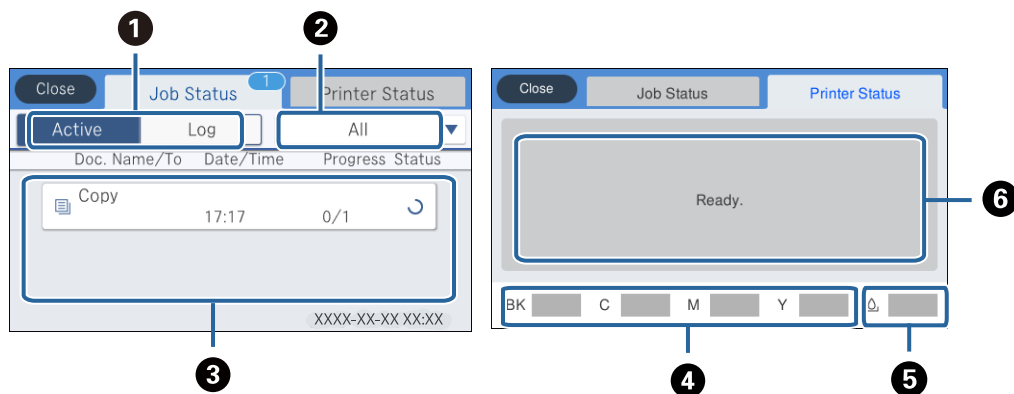

## Printeri põhidetailid

1	Vahetab kuvatud loendeid.
2	Filtrib töid funktsiooni järgi.
3	Kui valitud on <b>Aktiivne</b> , kuvab pooleliolevate tööde ja töötlemist ootavate tööde loendi. Kui valitud on <b>Logi</b> , kuvab tööde ajalugu. Saate töid tühistada või kontrollida ajaloos kuvatud tõrkekoodi, kui töö on nurjunud.
4	Näitab ligikaudseid tinditasemeid.
5	Näitab hooldekarbi ligikaudset kasutusiga.
6	Kuvab kõiki printeris esinenud tõrkeid. Valige loendist tõrge, et kuvada tõrketeade.

### Seotud teave

➔ „Olekumenüüs kuvatav tõrkekood” lk 230

## Animatsioonide vaatamine

Saate LCD-ekraanil vaadata kasutusjuhiste animatsioone näiteks paberi laadimise või kinnijäänud paberi eemaldamise kohta.

- Puudutage LCD-ekraani paremal küljel ikooni : kuvatakse spikri ekraan. Puudutage valikut **Õpetus** ja valige üksused, mida soovite vaadata.
- Valige toiminguekraani allosal **Õpetus**: kuvatakse kontekstist sõltuv animatsioon.

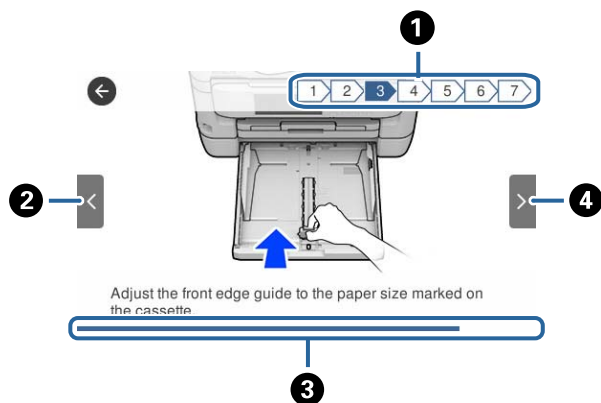

1	Näitab, mitu sammu on kokku ja praeguse sammu numbrit. Ülalpool toodud näites on toodud samm 3/7.
2	Viib tagasi eelmise sammu juurde.
3	Näitab teie edenemist praeguses sammus. Kui edenemisriba jõuab lõppu, korratakse animatsiooni.
4	Viib järgmisse sammu.

# Võrgusätted

## Võrgühenduse tüübid

Saate kasutada järgmisi ühendusmeetodeid.

### Etherneti-ühendus

Ühendage printer Etherneti-kaabli abil jaoturiga.

Teavet staatilise IP-aadressi määramise kohta vaadake juhendist *Administraatori juhend*.

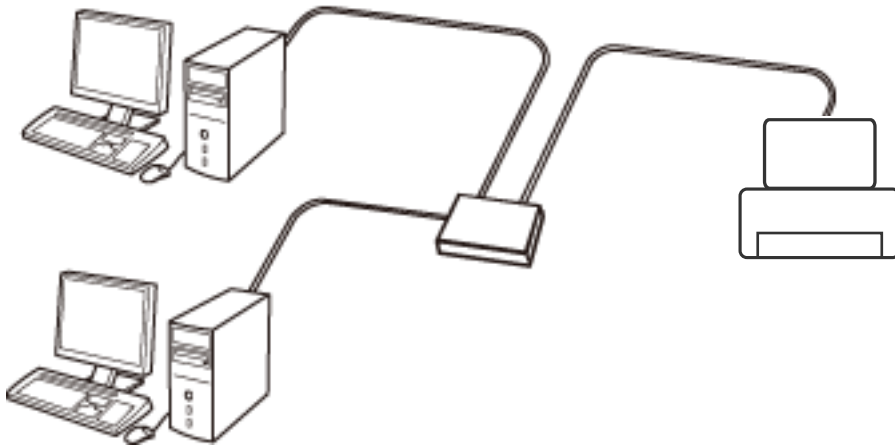

#### Seotud teave

➔ „Täpsemate võrgusätete seadmine” lk 29

### Wi-Fi ühendus

Ühendage printer ja arvuti või nutiseade pääsupunktiga. See on tüüpiline ühendusmeetod kodu- või kontorivõrkudele, kus arvutid ühendatakse Wi-Fi kaudu pääsupunktiga.

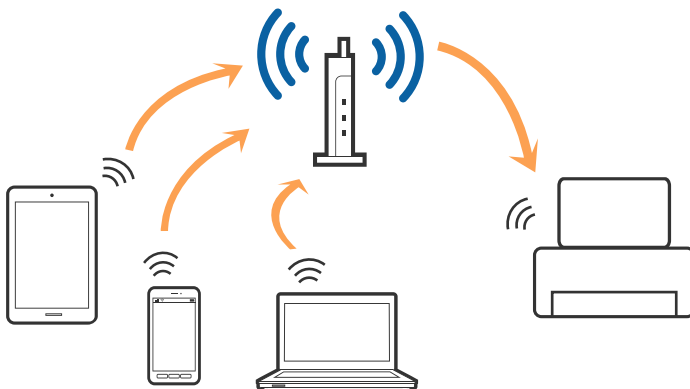

**Seotud teave**

- ➔ „Ühendamine arvutiga” lk 24
- ➔ „Ühendamine nutiseadmega” lk 25
- ➔ „Wi-Fi-sätete valimine printerist” lk 25

**Wi-Fi Directi (lihtne AP) ühendus**

Kasutage seda meetodit, kui te ei kasuta kodus või kontoris Wi-Fit või kui soovite otseühendust printeri ja arvuti või nutiseadme vahel. Selles režiimis toimib printer pääsupunktina ja te saate standardset pääsupunkti kasutamata ühendada printeriga kuni neli seadet. Printeriga ühendatud seadmeid ei saa siiski üksteisega printeri kaudu andmeid vahetada.

**Märkus.**

Wi-Fi Directi (lihtne AP) ühendus on ühendusmeetod, mis on kavandatud asendama režiimi Ad Hoc.

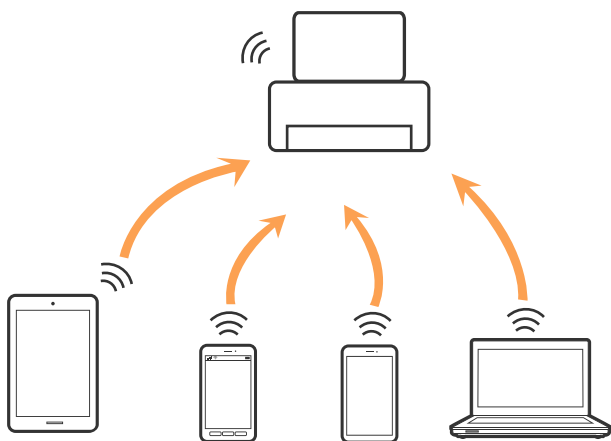

Printer võib samaaegselt olla ühendatud Wi-Fi või Etherneti ja Wi-Fi Directi (lihtne AP) ühenduse abil. Siiski on nii, et kui te käivitate võrguühenduse Wi-Fi Directi (lihtne AP) abil ja printer on ühendatud Wi-Fi kaudu, siis Wi-Fi-ühendus ajutiselt katkestatakse.

**Seotud teave**

- ➔ „Ühenduse Wi-Fi Direct (lihtne AP) sätete valimine” lk 29

---

**Ühendamine arvutiga**

Soovitame printeri ühendamiseks arvutiga kasutada installerit. Saate installeri käivitada, kasutades ühte alljärgnevatest meetoditest.

- Seadistamine veebisaidilt

Minge alljärgnevale veebisaidile ja sisestage toote nimi. Valige **Häälestus** ja alustage seadistamist.

<http://epson.sn>

- Seadistamine tarkvaraketta abil (ainult mudelid, millega on kaasas tarkvaraketas, ja arvutid, millel on kettadraiv)

Sisestage tarkvaraketas arvutisse ja seejärel järgige ekraanil kuvatud juhiseid.



## Võrgusätted

### Ühendusmeetodite valimine

Järgige ekraanil kuvatud juhiseid, kuni kuvatakse alljärgnev ekraan, seejärel valige printeri ja arvuti ühendamise meetod.

Valige ühendustüüp ja seejärel klõpsake valikut **Edasi**.

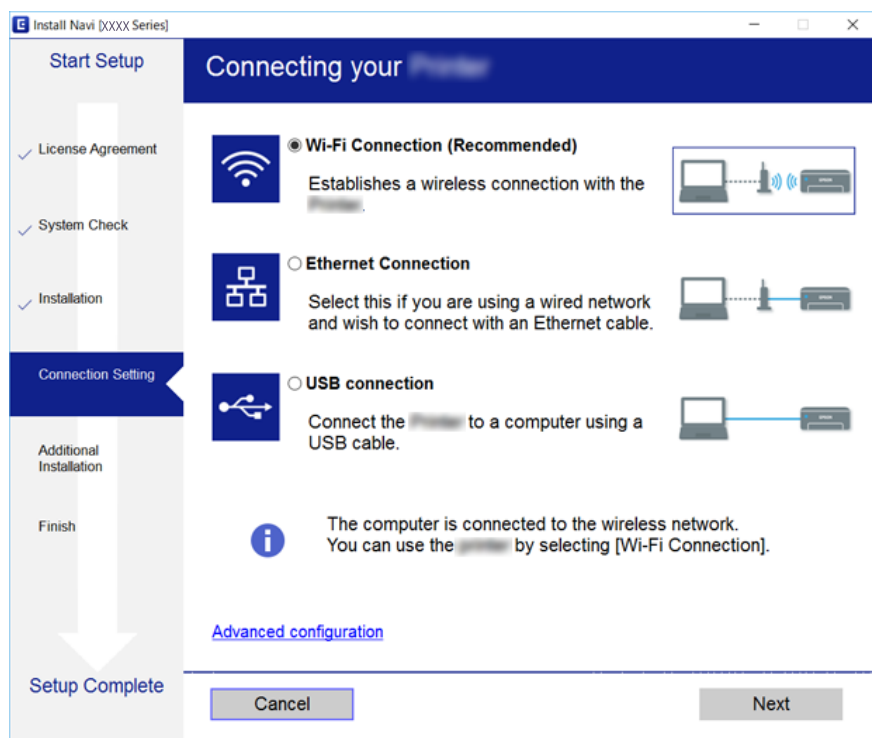

Järgige ekraanil kuvatud juhiseid.

## Ühendamine nutiseadmega

Te saate printerit kasutada nutiseadmest, kui ühendate printeri nutiseadmega samasse Wi-Fi võrku (SSID). Printeri kasutamiseks nutiseadmest seadistage see järgmiselt veebisaidilt. Minge veebisaidile nutiseadmest, mida soovite printeriga ühendada.

<http://epson.sn> > Häälestus

### Märkus.

Kui soovite arvuti ja nutiseadme ühendada printeriga samal ajal, soovitame kõigepealt ühendada arvuti.

## Wi-Fi-sätete valimine printerist

Võrgusätteid saab juhtpaneelilt määrata mitmel viisil. Valige ühendusmeetod, mis vastab kasutatavale keskkonnale ja tingimustele.

Kui teile on teada pääsupunkti teave, nagu SSID ja parool, saate sätteid määrata käsitsi.

Kui pääsupunkt toetab ainult WPS-i, saate sätteid määrata surunupuga seadistamise abil.

Pärast printeri ühendamist võrku looge printeriga ühendus seadmest, mida soovite kasutada (arvuti, nutiseade, tahvelarvuti jne).

## Võrgusätted

Määrake täpsemad võrgusätted staatilise IP-aadressi kasutamiseks.

### Seotud teave

- ➔ „Wi-Fi sätete tegemine käsitsi” lk 26
- ➔ „Wi-Fi-sätete määramine nupuga seadistuse abil (WPS)” lk 27
- ➔ „Wi-Fi sätete tegemine PIN-koodiga seadistades (WPS)” lk 28
- ➔ „Ühenduse Wi-Fi Direct (lihtne AP) sätete valimine” lk 29
- ➔ „Täpsemate võrgusätete seadmine” lk 29



## Wi-Fi sätete tegemine käsitsi

Käsitsi seadistamiseks vajate pääsupunkti SSID-d ja parooli.

### Märkus.

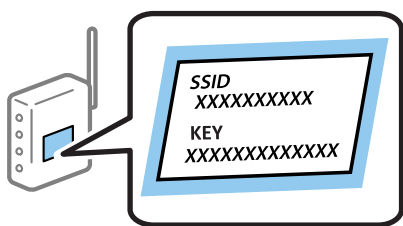
Kui kasutate pääsupunkti selle vaikesätetega, on SSID ja parool andmesildil. Kui te SSID-d ja parooli ei tea, võtke ühendust pääsupunkti seadistanud isikuga või vaadake pääsupunktiga kaasnenud dokumentatsioonist.



1. Puudutage avakuval ikooni  .
2. Valige **Ruuter**.
3. Puudutage valikut **Käivita häälestus**.  
Kui võrguühendus on juba seadistatud, kuvatakse ühenduse üksikasjad. Puudutage valikut **Lülitage ümber Wi-Fi-ühendusele**, või **Muuda sätteid**, et muuta sätteid.
4. Valige **Wi-Fi häälestusviisard**.
5. Valige pääsupunkti SSID.

### Märkus.

Kui SSID, millega soovite ühendust luua, ei ole printeri juhtpaneelil kuvatud, puudutage loendi värskendamiseks valikut **Otsi uuesti**. Kui seda ikkagi ei kuvata, puudutage valikut **Sisestage käsitsi** ja sisestage SSID otse.

Kui te SSID-d ei tea, kontrollige, kas see on kirjutatud pääsupunkti andmesildile. Kui kasutate pääsupunkti vaikesätetega, kasutage andmesildile kirjutatud SSID-d.

6. Sisestage parool.

### Märkus.

Parool on tõstutundlik.

Kui te parooli ei tea, kontrollige, kas see on kirjutatud pääsupunkti andmesildile. Kui kasutate pääsupunkti selle vaikesätetega, kasutage andmesildile kirjutatud parooli. Parooli võidakse nimetada ka „võtmeks”, „salasõnaks” jne.

Kui te pääsupunkti parooli ei tea, lugege pääsupunktiga kaasas olevaid dokumente või võtke ühendust pääsupunkti seadistanud isikuga.

## Võrgusätted

7. Kui olete seadistamise lõpetanud, puudutage valikut **Käivita häälestus**.

8. Lõpetamiseks puudutage valikut **Nõus**.

**Märkus.**

Kui ühenduse loomine nurjub, laadige printerisse A4-formaadis tavapaber ja puudutage valikut **Prindi kontrollmuster**, et printida ühenduse aruanne.

9. Sulgege võrguühenduse sätete ekraan.

### Seotud teave

- ➔ „Märkide sisestamine” lk 21
- ➔ „Võrguühenduse oleku kontrollimine” lk 31
- ➔ „Kui te ei saa võrgusätteid teha” lk 243



## Wi-Fi-sätete määramine nupuga seadistuse abil (WPS)

Saate Wi-Fi-võrgu automaatselt seadistada, vajutades nuppu pääsupunktil. Kui alljärgnevad tingimused on täidetud, saate seadistada selle meetodiga.

- Pääsupunkt ühildub WPS-iga (Wi-Fi Protected Setup).
- Hetkel toimiv Wi-Fi-ühendus on loodud pääsupunktil oleva nupu vajutamisega.

**Märkus.**

Kui te ei leia nuppu või kasutate häälestamiseks tarkvara, lugege pääsupunktiga kaasnenud dokumentatsiooni.

1. Puudutage avakuval ikooni  | .

2. Valige **Ruuter**.

3. Puudutage valikut **Käivita häälestus**.

Kui võrguühendus on juba seadistatud, kuvatakse ühenduse üksikasjad. Puudutage valikut **Lülitage ümber Wi-Fi-ühendusele**, või **Muuda sätteid**, et muuta sätteid.

4. Valige **Surunupu häälestus (WPS)**.

5. Hoidke pääsupunktil all nuppu [WPS], kuni turvatuli hakkab vilkuma.

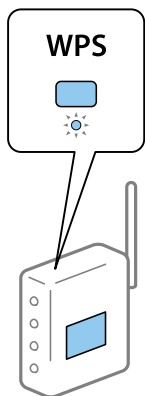

## Võrgusätted

Kui te ei tea, kus nupp [WPS] asub või pääsupunktil pole nuppe, lugege pääsupunktiga kaasnenud dokumentatsiooni.

- Puudutage valikut **Käivita häälestus**.
- Sulgege ekraan.  
Pärast teatud ajavahemikku sulgub ekraan automaatselt.

**Märkus.**

*Kui ühenduse loomine ei õnnestu, lähtestage pääsupunkt, viige see printerile lähemale ja proovige uuesti. Kui see ikka ei toimi, printige võrguühenduse aruanne ja otsige lahendust.*

- Sulgege võrguühenduse sätete ekraan.

### Seotud teave

- ➔ „Võrguühenduse oleku kontrollimine” lk 31
- ➔ „Kui te ei saa võrgusätteid teha” lk 243

## Wi-Fi sätete tegemine PIN-koodiga seadistades (WPS)

PIN-koodi kasutades saate pääsupunktiga ühenduse luua automaatselt. Saate seda meetodit häälestamiseks kasutada, kui häälestuspunktil on olemas WPS (Wi-Fi Protected Setup). Kasutage arvutit, et sisestada PIN-kood pääsupunkti.

- Puudutage avakuval ikooni .
- Valige **Ruuter**.
- Puudutage valikut **Käivita häälestus**.  
Kui võrguühendus on juba seadistatud, kuvatakse ühenduse üksikasjad. Puudutage valikut **Lülitage ümber Wi-Fi-ühendusele**, või **Muuda sätteid**, et muuta sätteid.
- Valige **Muud > PIN-koodi häälestus (WPS)**
- Kasutage arvutit printeri juhtpaneelil näidatava PIN-koodi (kaheksakohaline arv) sisestamiseks pääsupunkti kahe minuti jooksul.  
**Märkus.**  
*Lugege üksikasju PIN-koodi sisestamise kohta pääsupunktiga kaasnenud dokumentatsioonist.*
- Puudutage valikut **Käivita häälestus**.
- Sulgege ekraan.  
Pärast teatud ajavahemikku sulgub ekraan automaatselt, kui te ei tee valikut **Sule**.  
**Märkus.**  
*Kui ühenduse loomine ei õnnestu, lähtestage pääsupunkt, viige see printerile lähemale ja proovige uuesti. Kui see ikka ei toimi, printige ühenduse aruanne ja otsige lahendust.*
- Sulgege võrguühenduse sätete ekraan.

## Võrgusätted

### Seotud teave

- ➔ „Võrguühenduse oleku kontrollimine” lk 31
- ➔ „Kui te ei saa võrgusätteid teha” lk 243



## Ühenduse Wi-Fi Direct (lihtne AP) sätete valimine

See meetod võimaldab teil ühendada printeri seadmetega otse ilma pääsupunktita. Pääsupunktina toimib printer.



#### Oluline teave:

Kui loote printeri ja arvuti või nutiseadme vahel ühenduse Wi-Fi Direct (lihtne AP), ühendatakse printer arvuti või nutiseadmega samasse Wi-Fi-võrku (SSID) ja seadmete vahel luuakse ühendus. Kuna printeri väljalülitamisel ühendatakse arvuti või nutiseade automaatselt muu ühenduva Wi-Fi võrguga, ei ühendata seda printeri sisselülitamisel uuesti eelmise Wi-Fi-võrguga. Looge arvutist või nutiseadmest uuesti ühendus printeri Wi-Fi Directi (lihtne AP) SSID-ga. Kui te ei soovi iga kord printerit sisse või välja lülitades ühendust luua, soovitame kasutada Wi-Fi-võrku, ühendades printeri pääsupunktiga.

1. Puudutage avakuval ikooni  |  .
2. Valige **Wi-Fi Direct**.
3. Puudutage valikut **Käivita häälestus**.  
Kui olete määranud režiimi Wi-Fi Direct (lihtne AP) sättes, kuvatakse ühenduse üksikasjalik teave. Minge sammule 5.
4. Puudutage valikut **Käivita häälestus**.
5. Kontrollige printeri juhtpaneelile kuvatud SSID-d ja parooli. Ühendamiseks valige arvuti võrguühenduse ekraanilt või nutiseadme Wi-Fi-ekraanilt SSID, mis on kuvatud printeri juhtpaneelil.  
**Märkus.**  
Ühendusmeetodit saate kontrollida veebisaidil. Veebisaidi avamiseks skannige nutiseadmega printeri juhtpaneelil kuvatud QR-kood või sisestage arvutis URL (<http://epson.sn>) ja valige **Häälestus**.
6. Sisestage printeri juhtpaneelil näidatud parool arvutisse või nutiseadmesse.
7. Kui ühendus on loodud, puudutage printeri juhtpaneelil valikut **Nõus** või **Sule**.
8. Sulgege ekraan.

### Seotud teave

- ➔ „Võrguühenduse oleku kontrollimine” lk 31
- ➔ „Kui te ei saa võrgusätteid teha” lk 243

## Täpsemate võrgusätete seadmine

Saate muuta võrguseadme nime, TCP/IP seadistust, puhverserverit jne. Enne muudatuste tegemist kontrollige oma võrgukeskkonda.

1. Valige avakuval **Sättes**.

## Võrgusätted

2. Valige **Üldsätted > Võrgusätted > Täpsem**.
3. Valige sätete jaoks menüükirje ja seejärel valige või täpsustage sätete väärtused.

### Täpsemate võrgusätete sätteüksused

Valige sätete jaoks menüükirje ja seejärel valige või täpsustage sätete väärtused.

- Seadme nimi  
Saate sisestada järgmisi märke.
  - Tähekohtade arv: 2 kuni 15 (peate sisestama vähemalt 2 märki)
  - Kasutatavad märgid: A kuni Z, a kuni z, 0 kuni 9, -.
  - Tärgid, mida ei saa kasutada üleval: 0–9, -.
  - Märgid, mida te ei saa kasutada lõpus: -
- TCP/IP
  - Automaatne  
Valige, kui kasutate pääsupunkti kodus või kui lubate IP-aadressi hankida automaatselt DHCP abil.
  - Käsitsi  
Valige, kui te ei soovi printeri IP-aadressi muutmist. Sisestage aadressid väljadele IP-aadress, Alamvõrgumask ja Vaikelüüs ning määrake vastavalt oma võrgukeskkonnale suvandi DNS server sätted.
- Puhverserver
  - Ära kasuta  
Valige, kui kasutate printerit koduvõrgu keskkonnas.
  - Kasuta  
Valige, kui kasutate võrgukeskkonnas puhverserverit ja soovite seda printerile seadistada. Sisestage puhverserveri aadressi ja pordi number.
- Meiliserver
  - Serverisätted  
Serveri sätteks saate valida Väljas, POP-autentimine enne SMTP-d või SMTP-AUT.
  - Ühenduse kontrollimine  
Saate kontrollida meiliserveri ühendust. Kui funktsiooni Ühenduse kontrollimine kasutamisel esineb tõrge, lugege funktsiooni Ühenduse kontrollimine teate selgitust.
- IPv6 aadress
  - Aktiveeri  
Valige see, kui kasutate IPv6-aadressi.
  - Deaktiveeri  
Valige see, kui kasutate IPv4-aadressi.

## Võrgusätted

- MS võrgu ühiskasutus
  - Aktiveeri  
Kasuta teenust MS Network.
  - Deaktiveeri  
Keelab teenuse MS Network.
  - Failide ühiskasutus  
Lubab või keelab failide ühiskasutuse funktsiooni.
- NFC
  - Aktiveeri  
Lubab printeri NFC-funktsiooni. Saate printida ja skannida, puudutades nutiseadmega märki N-märk.
  - Deaktiveeri  
Keelab printeri NFC-funktsiooni.
- Ühenduskiirus ja dupleks
  - Valige sobiv Etherneti kiirus ja duplekssäte. Kui valite muu sätte kui Auto, veenduge, et säte vastaks kasutatava jaoturi sätetele.
  - Auto
  - 10BASE-T pooldupleks
  - 10BASE-T täisdupleks
  - 100BASE-TX pooldupleks
  - 100BASE-TX täisdupleks
- HTTP ümbersuunamine HTTPS-ile
  - Aktiveeri  
Lubab ümbersuunamise funktsiooni HTTP-lt HTTPS-ile.
  - Deaktiveeri  
Keelab ümbersuunamise funktsiooni HTTP-lt HTTPS-ile.

---

## Võrgühenduse oleku kontrollimine

Saate kontrollida võrgühenduse olekut allpool toodud viisil.

### Võrguikoon

Saate kontrollida võrgühenduse olekut ja raadiolaine tugevust printeri avakuval oleva võrguikooni abil.



### Seotud teave

➔ „LCD-ekraanil kuvatavad ikoonid” lk 19

## Üksikasjaliku võrguteabe kontrollimine juhtpaneelilt

Kui printer on ühendatud võrku, saate kuvada ka muud võrguga seotud teavet, valides võrgumenüüsid, mida soovite vaadata.

1. Valige avakuval **Sätted**.
2. Valige **Üldsätted** > **Võrgusätted** > **Võrgu olek**.
3. Teabe vaatamiseks valige menüüd, mida soovite vaadata.
  - Juhtmega LAN-i / Wi-Fi olek  
Kuvab võrguteabe (seadme nimi, ühendus, signaalitugevus jne) Etherneti- või Wi-Fi-ühenduse kohta.
  - Wi-Fi Directi olek  
Kuvab, kas Wi-Fi Direct on lubatud või keelatud ning SSID-parooli jmt režiimi Wi-Fi Direct ühenduste kohta.
  - Meiliserveri olek  
Kuvab meiliserveri võrguteavet.
  - Prindi olekuleht  
Prindib võrgu olekulehe. Teave ühenduste Ethernet, Wi-Fi, Wi-Fi Direct jne kohta prinditakse kahele või enamale leheküljele.

## Võrguühenduse aruande printimine

Printeri ja pääsupunkti vahelise oleku kontrollimiseks saate printida võrguühenduse aruande.

1. Laadige paberit.
2. Valige avakuval **Sätted**.
3. Valige **Üldsätted** > **Võrgusätted** > **Ühenduse kontrollimine**.  
Algab ühenduse kontrollimine.
4. Valige **Prindi kontrollmuster**.



## Võrgusätted

5. Printige võrguühenduse aruanne.

Kui on tekkinud tõrge, lugege võrguühenduse aruannet ja järgige prinditud lahendusi.

6. Sulgege ekraan.

### Seotud teave

➔ „Teated ja lahendused võrguühenduse aruandel” lk 33

## Teated ja lahendused võrguühenduse aruandel

Kontrollige võrguühenduse aruandel esitatud teateid ja veakoode ning tegutsege vastavalt esitatud lahendustele.

The screenshot shows a network connection status report. At the top, it says 'Check Network Connection' followed by 'Check Result FAIL'. Below this, the 'Error code' is '(E-7)'. A blue box labeled 'b' highlights the text: 'See the Network Status and check if the Network Name (SSID) is the SSID you want to connect. If the SSID is correct, make sure to enter the correct password and try again.' A blue arrow labeled 'a' points from the error code '(E-7)' to the highlighted text box. Below the error message, there is a section 'Checked Items' with a table of checks and their results. At the bottom, there is a 'Network Status' section with various network parameters and their values.

Checked Items	
Wireless Network Name (SSID) Check	PASS
Communication Mode Check	PASS
Security Mode Check	PASS
MAC Address Filtering Check	PASS
Security Key/Password Check	FAIL
IP Address Check	Unchecked
Detailed IP Setup Check	Unchecked

Network Status	
Printer Model	XX-XXX XXX Series
IP Address	0.0.0.0
Subnet Mask	255.255.255.0
Default Gateway	
Network Name (SSID)	XXXXXXXXXXXX
Communication Mode	WPA2-PSK (AES)
Signal Strength	Poor
MAC Address	44:D2:44:DA:C0:43

a. Veakood

b. Teated võrgukeskkonna kohta

### Seotud teave

➔ „E-1” lk 34

➔ „E-2, E-3, E-7” lk 34

➔ „E-5” lk 35

➔ „E-6” lk 35

➔ „E-8” lk 36

➔ „E-9” lk 36

## Võrgusätted

- ➔ „E-10” lk 37
- ➔ „E-11” lk 37
- ➔ „E-12” lk 38
- ➔ „E-13” lk 38

### E-1

#### Teade:

Confirm that the network cable is connected and network devices such as hub, router, or access point are turned on.

#### Lahendused:

- Veenduge, et Etherneti-kaabel on teie printeri ja jaoturi või muu võrguseadmega turvaliselt ühendatud.
- Veenduge, et teie jaotur või muu võrguseade on sisse lülitatud.

### E-2, E-3, E-7

#### Teade:

No wireless network names (SSID) found. Confirm that the router/access point is turned on and the wireless network (SSID) is set up correctly. Contact your network administrator for assistance.

No wireless network names (SSID) found. Confirm that the wireless network name (SSID) of the PC you wish to connect is set up correctly. Contact your network administrator for assistance.

Entered security key/password does not match the one set for your router/access point. Confirm security key/password. Contact your network administrator for assistance.

#### Lahendused:

- Veenduge, et teie pääsupunkt on sisse lülitatud.
- Kontrollige, kas teie arvuti või muu seade on pääsupunktiga õigesti ühendatud.
- Lülitage välja pääsupunkt. Oodake umbes 10 sekundit ja seejärel lülitage see uuesti sisse.
- Asetage printer oma pääsupunktile lähemale ja eemaldage nende vahelt kõik takistused.
- Kui olete SSID käsitsi sisestanud, kontrollige, kas see on õige. Kontrollige võrguühenduse aruande osast **Network Status** SSID-d.
- Kui kasutate võrguühenduse loomiseks nupuga seadistamist, siis veenduge, et teie pääsupunkt toetab WPS-i. Te ei saa kasutada nupuga seadistamist, kui teie pääsupunkt ei toeta WPS-i.
- Veenduge, et teie SSID kasutab ainult ASCII märke (tärke ja sümboleid). Printer ei saa kuvada SSID-d, mis sisaldab muid märke peale ASCII-märkide.
- Veenduge enne pääsupunktiga ühendamist, et te teate oma SSID-d ja parooli. Kui kasutate pääsupunkti selle vaikesätetega, on SSID ja parool pääsupunktil oleval andmesildil. Kui te oma SSID-d ja parooli ei tea, võtke ühendust pääsupunkti seadistanud isikuga või vaadake pääsupunktiga kaasnenud dokumentatsioonist.
- Kui loote ühenduse SSID-ga, mis loodi lõastamisega nutiseadmest, kontrollige nutiseadmega kaasas olevatest dokumentidest SSID-d ja parooli.

## Võrgusätted

- Kui teie Wi-Fi-ühendus äkitselt katkeb, kontrollige alljärgnevaid tingimusi. Kui kehtivad mistahes need tingimused, lähtestage oma võrgusätted, laadides alla ja käivitades tarkvara järgmiselt veebisaidilt.  
<http://epson.sn> > **Häälestus**
- Võrku lisati nupuga seadistamise abil veel üks nutiseade.
- Wi-Fi-võrk seadistati mis tahes muul meetodil peale nupuga seadistamise.

### Seotud teave

- ➔ „Ühendamine arvutiga” lk 24
- ➔ „Wi-Fi-sätete valimine printerist” lk 25

## E-5

### Teade:

Security mode (e.g. WEP, WPA) does not match the current setting of the printer. Confirm security mode. Contact your network administrator for assistance.

### Lahendused:

Veenduge, et pääsupunkti turbetüübiks on seatud üks järgmiste seast. Kui see nii ei ole, siis muutke pääsupunkti turbetüüpi ja lähtestage seejärel printeri võrgusätted.

- WEP-64 bit (40 bit)
- WEP-128 bit (104 bit)
- WPA PSK (TKIP/AES)\*
- WPA2 PSK (TKIP/AES)\*
- WPA (TKIP/AES)
- WPA2 (TKIP/AES)

\* WPA PSK on tuntud ka nimega WPA Personal. WPA2 PSK on tuntud ka nimega WPA2 Personal.

## E-6

### Teade:

MAC address of your printer may be filtered. Check whether your router/access point has restrictions such as MAC address filtering. See the documentation of the router/access point or contact your network administrator for assistance.

### Lahendused:

- Kontrollige, kas MAC-aadressi filtrimine on keelatud. Kui see on lubatud, registreerige printeri MAC-aadress nii, et seda ei filtrita. Lugege üksikasju pääsupunktiga kaasnenud dokumentatsioonist. Printeri MAC-aadressi saate kontrollida võrguühenduse aruande osast **Network Status**.
- Kui teie pääsupunkt kasutab WEP-turbega jagatud autentimist, veenduge, et autentimisparool ja -indeks on õiged.

## Võrgusätted

### Seotud teave

- ➔ „Täpsemate võrgusätete seadmine” lk 29
- ➔ „Võrgu olekulehe printimine” lk 39

## E-8

### Teade:

Incorrect IP address is assigned to the printer. Confirm IP address setup of the network device (hub, router, or access point). Contact your network administrator for assistance.

### Lahendused:

- Lubage pääsupunktil DHCP, kui printeri funktsioonile Hangi IP-aadress on valitud säte **Auto**.
- Kui printeri funktsiooni Hangi IP-aadress sätteks on valitud Käsitsi, on käsitsi seatud IP-aadress kehtetu, sest see on vahemikust väljas (näiteks 0.0.0.0). Seadke kehtiv IP-aadress printeri juhtpaneelilt või kasutades funktsiooni Web Config.

### Seotud teave

- ➔ „Täpsemate võrgusätete seadmine” lk 29

## E-9

### Teade:

Confirm the connection and network setup of the PC or other device. Connection using the EpsonNet Setup is available. Contact your network administrator for assistance.

### Lahendused:

Kontrollige järgmist.

- Seadmed on sisse lülitatud.
- Te pääsete seadmetest, mida soovite printeriga ühendada, internetti ning teistesse samasse võrku ühendatud arvutitesse või nutiseadmetesse.

Kui pärast ülaltoodu kinnitamist teie printer ja võrguseadmed ikka ei ühendu, lülitage välja pääsupunkt. Oodake umbes 10 sekundit ja seejärel lülitage see uuesti sisse. Seejärel lähtestage oma võrgusätted, laadides alla ja käivitades installeri järgmiselt veebisaidilt.

<http://epson.sn> > **Häälestus**

### Seotud teave

- ➔ „Ühendamine arvutiga” lk 24

## Võrgusätted

### E-10

#### Teade:

Confirm IP address, subnet mask, and default gateway setup. Connection using the EpsonNet Setup is available. Contact your network administrator for assistance.

#### Lahendused:

Kontrollige järgmist.

- Teised võrku ühendatud seadmed on sisse lülitatud.
- Võrguaadressid (IP-aadress, alamvõrgumask ja vaikelüüs) on õiged, kui olete valinud printeri funktsiooni Hangi IP-aadress sätteks Käsitsi.

Kui need on valed, lähtestage võrguaadress.IP-aadressi, alamvõrgumaski ja vaikelüüsi saate kontrollida võrguühenduse aruande osast **Network Status**.

Kui DHCP on lubatud, valige printeri funktsiooni Hangi IP-aadress sätteks **Auto**.Kui soovite IP-aadressi käsitsi seada, kontrollige printeri IP-aadressi võrguühenduse aruande osast **Network Status** ja valige seejärel võrgusätete kuval Manual.Seadke alamvõrgumaskiks [255.255.255.0].

Kui teie printer ja võrguseadmed ikka ei ühendu, siis lülitage välja pääsupunkt.Oodake umbes 10 sekundit ja seejärel lülitage see uuesti sisse.

#### Seotud teave

➔ [„Täpsemate võrgusätete seadmine” lk 29](#)

### E-11

#### Teade:

Setup is incomplete. Confirm default gateway setup. Connection using the EpsonNet Setup is available. Contact your network administrator for assistance.

#### Lahendused:

Kontrollige järgmist.

- Vaikelüüsi aadress on õige, kui olete printeri TCP/IP seadistamine sätteks valinud Käsitsi.
- Vaikelüüsiks määratud seade on sisse lülitatud.

Seadke õige vaikelüüsi aadress.Printeri vaikelüüsi aadressi saate kontrollida võrguühenduse aruande osast **Network Status**.

#### Seotud teave

➔ [„Täpsemate võrgusätete seadmine” lk 29](#)

## Võrgusätted

### E-12

#### Teade:

Confirm the following -Entered security key/password is correct -Index of the security key/password is set to the first number -IP address, subnet mask, or default gateway setup is correct Contact your network administrator for assistance.

#### Lahendused:

Kontrollige järgmist.

- Teised võrku ühendatud seadmed on sisse lülitatud.
- Võrguaadressid (IP-aadress, alamvõrgumask ja vaikelüüs) on õiged, kui sisestate need käsitsi.
- Teiste seadmete võrguaadressid (alamvõrgumask ja vaikelüüs) on samad.
- IP-aadress ei ole teiste seadmetega vastuolus.

Kui pärast ülaltoodu kinnitamist teie printer ja võrguseadmed ikka ei ühendu, siis proovige järgmist.

- Lülitage välja pääsupunkt.Oodake umbes 10 sekundit ja seejärel lülitage see uuesti sisse.
- Määrake võrgusätted installeri abil uuesti.Selle saate käivitada järgmiselt veebisaidilt.  
<http://epson.sn> > **Häälestus**
- Te saate WEP-turbemeetodi kasutavas pääsupunktis registreerida mitu parooli.Kui registreeritud on mitu parooli, kontrollige, kas printeril on seatud esimene registreeritud parool.

#### Seotud teave

- ➔ „Täpsemate võrgusätete seadmine” lk 29
- ➔ „Ühendamine arvutiga” lk 24

### E-13

#### Teade:

Confirm the following -Entered security key/password is correct -Index of the security key/password is set to the first number -Connection and network setup of the PC or other device is correct Contact your network administrator for assistance.

#### Lahendused:

Kontrollige järgmist.

- Võrguseadmed, näiteks pääsupunkt, jaotur ja ruuter on sisse lülitatud.
- Funktsioonile TCP/IP seadistamine ei ole võrguseadmete jaoks valitud sätet Käsitsi.(Kui printeri funktsiooni TCP/IP seadistamine sätteks on valitud automaatseadistus, kuid teiste võrguseadmete TCP/IP seadistus toimub käsitsi, võib printeri võrk erineda teiste seadmete võrgust.)

Kui pärast ülaltoodu kontrollimist võrk ikka ei toimi, proovige järgmist.

- Lülitage välja pääsupunkt.Oodake umbes 10 sekundit ja seejärel lülitage see uuesti sisse.

## Võrgusätted

- ❑ Tehke installija abil võrgusätted arvutil, mis on printeriga samas võrgus. Selle saate käivitada järgmiselt veebisaidilt.

<http://epson.sn> > **Häälestus**

- ❑ Te saate WEP-turbemeetodi kasutavas pääsupunktis registreerida mitu parooli. Kui registreeritud on mitu parooli, kontrollige, kas printeril on seatud esimene registreeritud parool.

### Seotud teave

- ➔ „Täpsemate võrgusätete seadmine” lk 29
- ➔ „Ühendamine arvutiga” lk 24

## Teade võrgukeskkonna kohta

Teade	Lahendus
*Multiple network names (SSID) that match your entered network name (SSID) have been detected. Confirm network name (SSID).	Sama SSID võib olla seatud mitmes pääsupunktis. Kontrollige pääsupunktide sätteid ja muutke SSID-d.
The Wi-Fi environment needs to be improved. Turn the wireless router off and then turn it on. If the connection does not improve, see the documentation for the wireless router.	Pärast printeri pääsupunktile lähemale viimist ja nendevaheliste takistuste eemaldamist lülitage pääsupunkt välja. Oodake umbes 10 sekundit ja seejärel lülitage see uuesti sisse. Kui ikka ei õnnestu ühendust luua, vaadake pääsupunktiga kaasas olevad dokumente.
*No more devices can be connected. Disconnect one of the connected devices if you want to add another one.	Wi-Fi Directi (lihtne AP) ühendusega saate samaaegselt ühendada kuni neli arvutit ja nutiseadet. Veel ühe arvuti või nutiseadme lisamiseks katkestage esmalt ühendus ühe ühendatud seadmega.

## Võrgu olekulehe printimine

Te saate üksikasjaliku võrguteabe kontrollimiseks selle välja printida.

1. Laadige paberit.
2. Valige avakuval **Sätted**.
3. Valige **Üldsätted > Võrgusätted > Võrgu olek**.
4. Valige **Prindi olekuleht**.
5. Lugege teadet ja seejärel printige võrgu olekuleht.
6. Sulgege ekraan.  
Pärast määratud ajavahemikku sulgub ekraan automaatselt.

## Pääsupunktide vahetamine või uute lisamine

Lähtestage Wi-Fi sätteid, kui pääsupunkti vahetamise tõttu SSID muutub, või kui lisatakse uus pääsupunkt ja tekib uus võrgukeskkond.

### Seotud teave

➔ „Arvutiga ühendamise meetodi muutmine” lk 40

## Arvutiga ühendamise meetodi muutmine

Installeri kasutamine ja ümberseadistamine erineva ühendusmeetodiga.

#### Seadistamine veebisaidilt

Minge alljärgnevale veebisaidile ja sisestage toote nimi. Valige **Häälestus** ja alustage seadistamist.

<http://epson.sn>

#### Seadistamine tarkvaraketta abil (ainult mudelid, millega on kaasas tarkvaraketas, ja arvutid, millel on kettadraiv)

Sisestage tarkvaraketas arvutisse ja seejärel järgige ekraanil kuvatud juhiseid.

### Ühendusmeetodite vahetamise valimine

Järgige ekraanil kuvatud juhiseid, kuni kuvatakse järgmine ekraan.

Valige **Muutke või taaseadistage ühendusviisi** ekraanilt Valige tarkvara install ja seejärel klõpsake valikut **Edasi**.

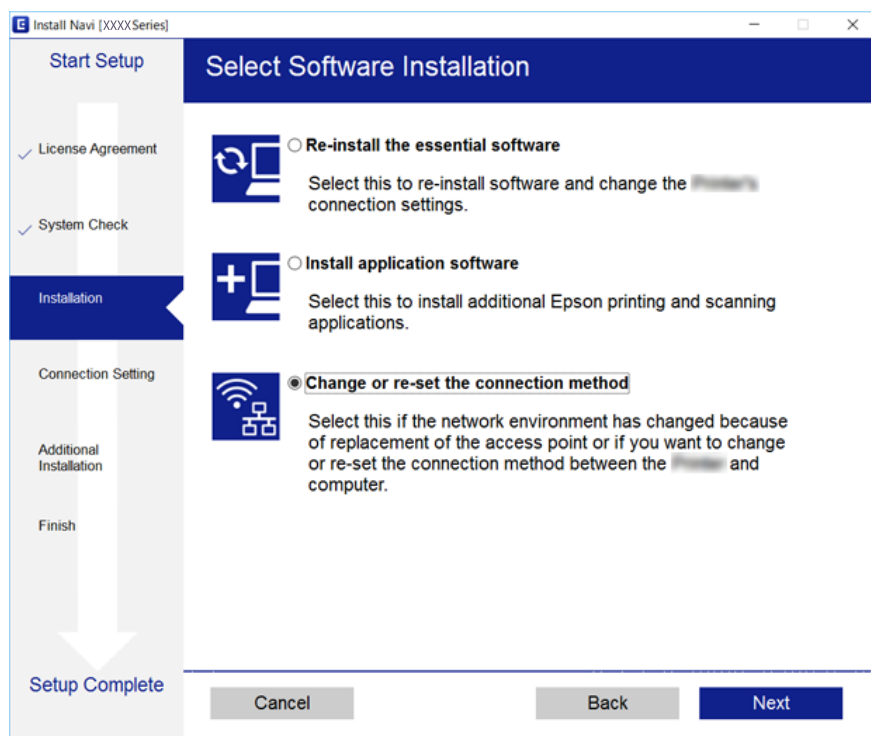



---

## Juhtpaneelilt võrguühenduse muutmine Ethernetiks

Järgige allpool toodud samme, et muuta juhtpaneelilt võrguühendus Wi-Fi asemel Ethernetiks.

1. Valige avakuval **Sätted**.
2. Valige **Üldsätted** > **Võrgusätted** > **Kaabel-LAN-i häälestus**.
3. Puudutage valikut **Käivita häälestus**.
4. Lugege teadet ja seejärel sulgege ekraan.  
Pärast teatud ajavahemikku sulgub ekraan automaatselt.
5. Ühendage printer Etherneti-kaabli abil marsruuteriga.

---

## Wi-Fi keelamine juhtpaneelilt

Kui Wi-Fi on keelatud, siis Wi-Fi-ühendus katkestatakse.

1. Puudutage avakuval valikut .
2. Valige **Ruuter**.  
Kuvatakse võrgu olek.
3. Puudutage ikooni **Muuda sätteid**.
4. Valige suvandid **Muud** > **Keela Wi-Fi**.
5. Lugege teadet ja seejärel alustage seadistamist.
6. Kui kuvatakse lõpetamise teade, sulgege ekraan.  
Pärast määratud ajavahemikku sulgub ekraan automaatselt.
7. Sulgege võrguühenduse sätete ekraan.

---

## Ühenduse Wi-Fi Direct (Simple AP) katkestamine juhtpaneelilt

### **Märkus.**

Kui Wi-Fi Directi (lihtne AP) ühendus on keelatud, katkestatakse ühendus kõigi arvutite ja nutiseadmetega, mis on printeriga ühendatud Wi-Fi Directi (lihtne AP) ühenduse abil. Kui soovite katkestada ühenduse konkreetse seadmega, katkestage ühenduse printeri asemel seadmest.

1. Puudutage avakuval valikut .

## Võrgusätted

2. Valige **Wi-Fi Direct**.  
Kuvatakse ühenduse Wi-Fi Direct teave.
3. Puudutage ikooni **Muuda sätteid**.
4. Valige **Keela funktsioon Wi-Fi Direct**.
5. Lugege teadet ja seejärel alustage seadistamist.
6. Kui kuvatakse lõpetamise teade, sulgege ekraan.  
Pärast määratud ajavahemikku sulgub ekraan automaatselt.
7. Sulgege võrguühenduse sätete ekraan.

---

## Võrgusätete taastamine printeri juhtpaneelilt

Saate taastada kõikide võrgusätete vaikeväärtused.

1. Valige avakuval **Sätted**.
2. Valige **Üldsätted > Süsteemi administreerimine > Taasta vaikesätted > Võrgusätted**.
3. Lugege teadet ja seejärel valige **Jah**.
4. Kui kuvatakse teade lõpuleviimise kohta, sulgege ekraan.  
Pärast teatud ajavahemikku sulgub ekraan automaatselt.

# Printeri ettevalmistamine

## Paberi laadimine

### Kasutatav paber ja mahud

Epson soovib väljaprintide kvaliteedi tagamiseks kasutada Epsoni originaalpaberit.

#### Epsoni originaalpaber

Kandja nimetus	Formaat	Laadimismaht (lehed)			Kahepoolne printimine	Ääristeta printimine
		Paberikassett 1	Paberikassett 2	Tagum. paberisöödupilu		
Epson Bright White Ink Jet Paper	A4	200	200	1	Automaatne, käsitsi*	–
Epson Ultra Glossy Photo Paper	A4, 13×18 cm (5×7 tolli), 10×15 cm (4×6 tolli)	20	–	1	–	✓
Epson Premium Glossy Photo Paper	A3+	20	–	1	–	–
	A3, A4, 13×18 cm (5×7 tolli), 16:9 laiformaat (102×181 mm), 10×15 cm (4×6 tolli)	20	–	1	–	✓
Epson Premium Semigloss Photo Paper	A3+	20	–	1	–	–
	A3, A4, 10×15 cm (4×6 tolli)	20	–	1	–	✓
Epson Photo Paper Glossy	A3+	20	–	1	–	–
	A4, 13×18 cm (5×7 tolli), 10×15 cm (4×6 tolli)	20	–	1	–	✓
Epson Matte Paper-Heavyweight	A3+	20	–	1	–	–
	A3, A4	20	–	1	–	✓
Epson Photo Quality Ink Jet Paper	A3, A4	80	–	1	–	–

\* Saate laadida kuni 30 paberilehte, mille ühele küljele on juba prinditud.

## Printeri ettevalmistamine

### **Märkus.**

- Paberi kättesaadavus erineb piirkonniti. Pöörduge Epsoni toe poole, et saada uusimat teavet teie piirkonnas kättesaadava paberi kohta.*
- Kasutades Epsoni originaalpaberile printimisel kasutaja määratud formaati, on printimiskvaliteedi sätetest saadaval ainult valikud **Standard** või **Normal**. Kuigi mõned printeridraiverid võimaldavad valida parema printimiskvaliteedi, kasutatakse väljaprintide puhul sätet **Standard** või **Normal**.*

## Printeri ettevalmistamine

## Müügil olev paber

Kandja nimetus	Formaat	Laadimismaht (lehed või ümbrikud)			Kahepoolne printimine	Ääristeta printimine
		Paberikassett 1	Paberikassett 2	Tagum. paberisöödupilu		
Tavapaber Koopiapaber	A3, B4, Legal, 8,5×13 tolli, Letter, A4, B5	Kuni külgjuhikul kolmnurga sümboliga näidatud jooneni.		1	Automaatne, käsitsi*1	–
Kirjaplane Ringlussevõetud paber Värviline paber Eeltrükitud paber Tavaline kvaliteetpaber	A5	Kuni külgjuhikul kolmnurga sümboliga näidatud jooneni.	–	1	Automaatne, käsitsi*1	
	Half Letter*2, A6, B6*2	Kuni külgjuhikul kolmnurga sümboliga näidatud jooneni.	–	1	Käsitsi*1	
	Kasutaja määratud*2 (mm) 89×127 kuni 148×210	1	–	1	Käsitsi	
	Kasutaja määratud*2 (mm) 148×210 kuni 182×257	1	–	1	Automaatne, käsitsi	
	Kasutaja määratud*2 (mm) 182×257 kuni 297×431,8	1	1	1	Automaatne, käsitsi	
	Kasutaja määratud*2 (mm) 297×431,8 kuni 329×1200	1	1	1	Käsitsi	
Paks paber*2	A3, B4, Letter, A4, B5, A5, Kasutaja määratud (mm) 89×127 kuni 329×1200	–	–	1	–	
Ümbrik	Ümbrik #10, ümbrik DL, ümbrik C6, ümbrik C4	10	–	1	–	

\*1 Saate laadida kuni 30 paberilehte, mille ühele küljele on juba prinditud.

\*2 Printida saab ainult arvutist või nutiseadmest.

## Printeri ettevalmistamine

### Seotud teave

➔ „Osade nimetused ja funktsioonid” lk 15

### Ettevaatusabinõud paberi käsitlemisel

- Lugege paberiga kaasnenud juhiseid.
- Enne laadimist lehvitage paberiservasid ja joondage need siis. Ärge lehvitage ega painutage fotopaberit. See võib printitavat külge kahjustada.

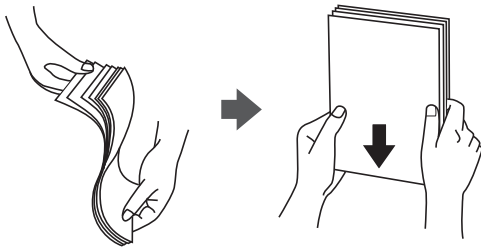

- Kui paber on kaardus, tasandage see või painutage seda pisut vastassuunas, enne kui selle laadite. Kaardus paberile printimine võib põhjustada paberiummistust või väljaprindi määrdumist.



- Ärge kasutage paberit, mis on laineline, rebenenud, lõigatud, volditud, niiske, liiga paks või õhuke või mille küljes on klepsusid. Sellise paberi kasutamine võib põhjustada paberiummistust või väljaprindi määrdumist.
- Veenduge, et kasutate pikakiulist paberit. Kui te pole kindel, millist tüüpi paberit kasutate, vaadake paberi pakendit või küsige paberi kohta teavet selle tootjalt.

### Seotud teave

➔ „Printeri spetsifikatsioonid” lk 273

## Kuidas täita Paberikassett paberiga

1. Veenduge, et printer ei tööta ja tõmmake seejärel paberikassett välja.

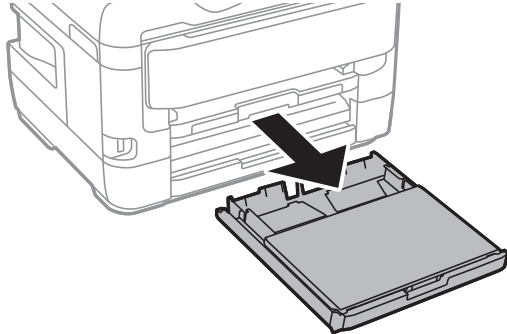

2. Eemaldage paberikasseti kate komponendist paberikassett.

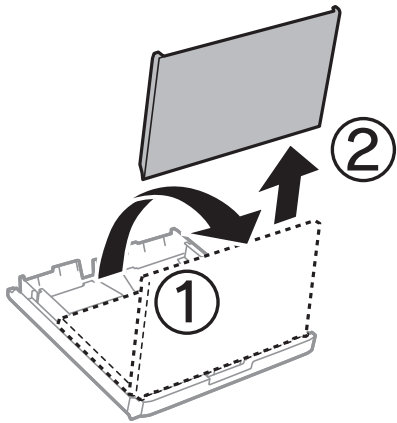

3. Lükake servajuhikud kõige äärmisse asendisse.

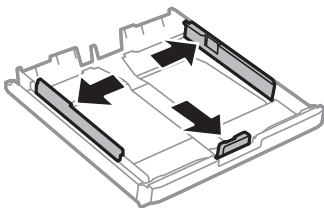

**Märkus.**

Kui kasutate A4-formaadist suuremat paberit, pikendage paberikassetti.

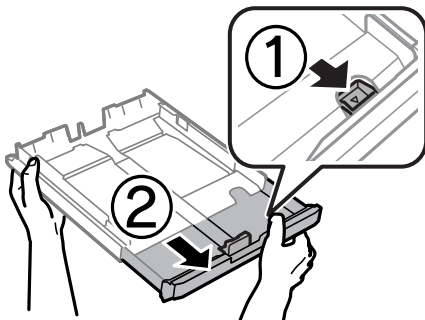

## Printeri ettevalmistamine

4. Nihutage eesmist servajuhikut, et paberiformaat sobivaks seada.

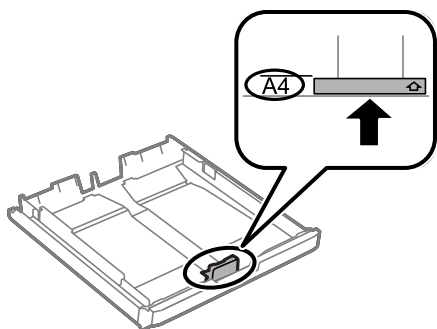

5. Pange paber, prinditav külj allpool, vastu eesmist servajuhikut.

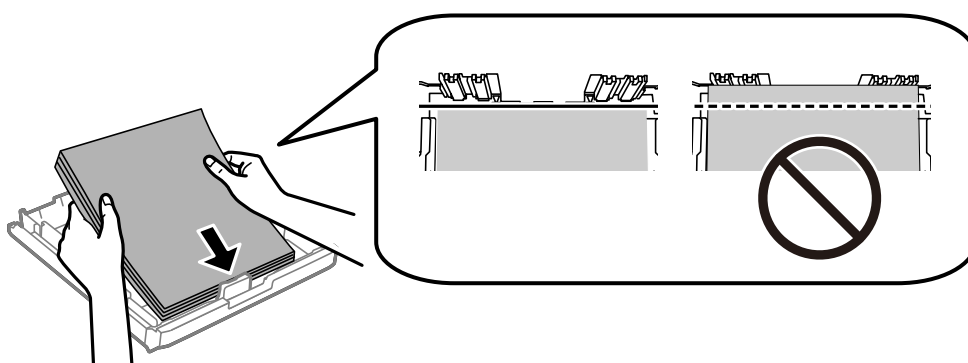

**Oluline teave:**

Ärge laadige rohkem lehti, kui konkreetse paberi puhul maksimaalselt lubatud. Ärge laadige tavapaberit servajuhiku siseküljel oleva kolmnurga sümboli all olevast joonest kõrgemal.

6. Nihutage servajuhikud vastu paberi servi.

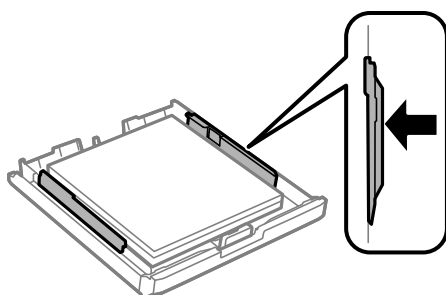



## Printeri ettevalmistamine

7. Pange paberikasseti kate tagasi oma kohale.

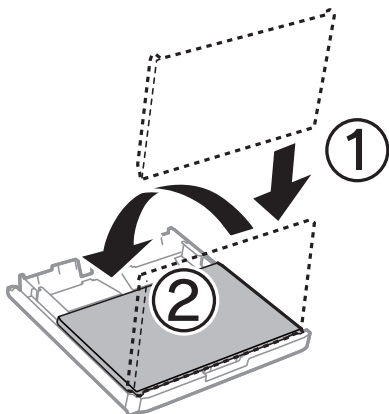

8. Sisestage paberikassett täies ulatuses.  
9. Määrake juhtpaneelil komponenti paberikassett pandud paberi formaat ja tüüp.

**Märkus.**

Saate kuvada ka paberiformaadi ja -tüübi ekraani, vajutades juhtpaneelil nuppu .

10. Lükake väljastussalv välja.

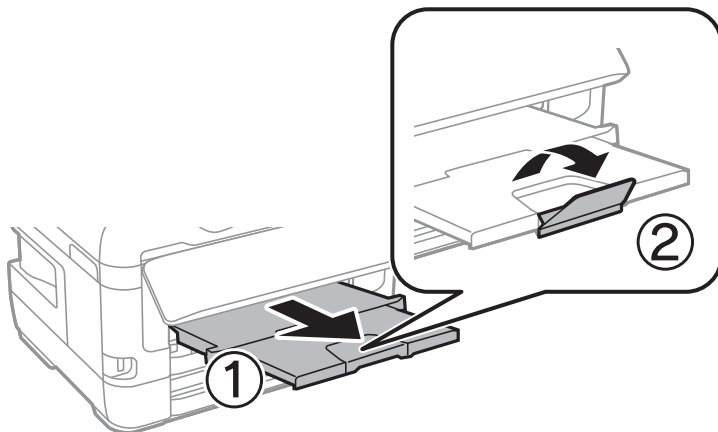

### Seotud teave

- ➔ „Ettevaatusabinõud paberi käsitsemisel” lk 46
- ➔ „Kasutatav paber ja mahud” lk 43
- ➔ „Paberitüüpide loend” lk 53
- ➔ „Ümbrike laadimine ja ettevaatusabinõud” lk 52

## Kuidas täita Tagum. paberisöödupilu paberiga

Saate laadida komponenti tagum. paberisöödupilu ühe mis tahes tüüpi toetatud paberilehe. Saate ka laadida paksu paberit (paksusega kuni 0,3 mm) ja eelaugustatud paberit, mida ei saa komponenti paberikassett laadida. Isegi kui paberi paksus jääb nimetatud vahemikku, ei pruugi seade mõnda paberit olenevalt selle jäikusest õigesti süüta.

## Printeri ettevalmistamine

**!** *Oluline teave:*

Ärge laadige paberit komponenti tagum. paberisöödupilu, enne kui printer annab selleks korralduse. Vastasel juhul väljutatakse seadmest tühi paber.

1. Valige üks alljärgnevatest tegevustest.
  - Kui printide juhtpaneelilt: valige tagum. paberisöödupilu suvandi **Paberi säte** sätteks, määrake muud printisätted ja seejärel puudutage ikooni .
  - Kui printide arvutist: valige komponendi tagum. paberisöödupilu sätteks **Paberiallikas**, seadke teised printimissätted ja seejärel klõpsake nuppu **Prindi**.
2. Juhtpaneelil kuvatakse teade, milles palutakse laadida paber. Paberi laadimiseks järgige alltoodud juhiseid.
3. Avage tagum. paberisöödupilu.

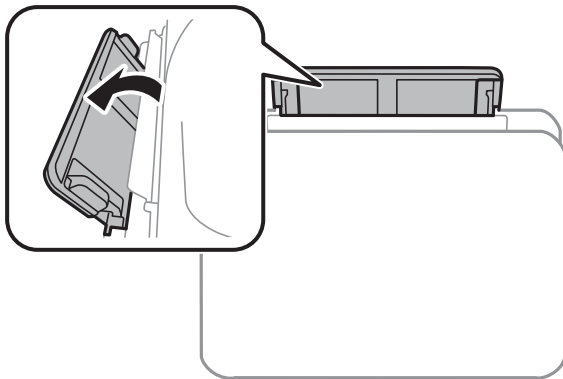

4. Nihutage äärejuhikuid väljapoole.

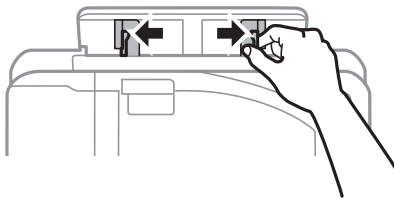

## Printeri ettevalmistamine

5. Hoides ühte paberilehte komponendi tagum. paberisöödupilu keskel, prinditud pool üleval, nihutage äärejuhikud paberi servadele.

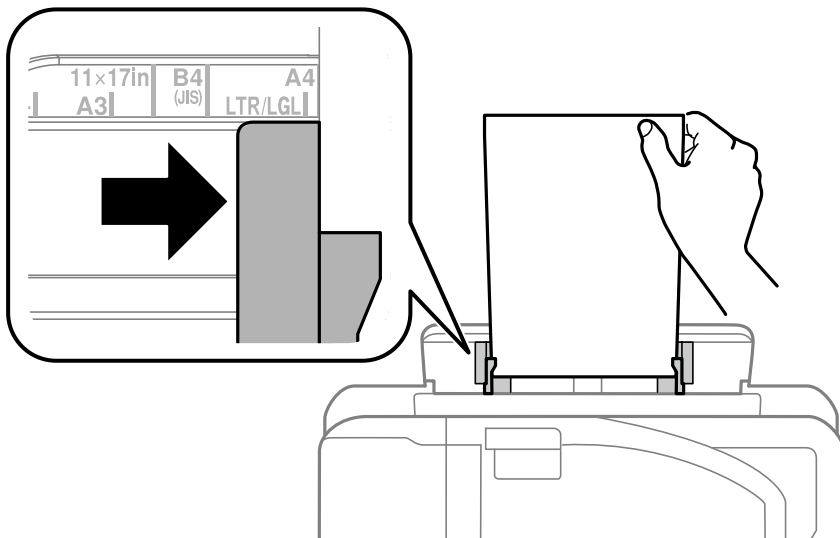

Augustatud paber

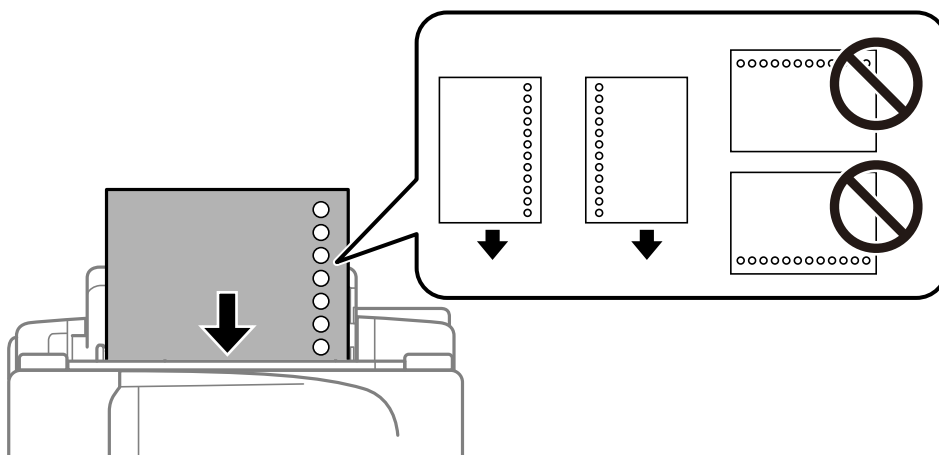

### Märkus.

- Laadige üks leht ettenähtud suurusega tavapaberit, mille kõrteaugud on vasakul või paremal.
  - Kohandage failis printimisasendit, et vältida avade kohale printimist.
  - Automaatne kahepoolne printimine pole eelnevalt augustatud paberi puhul võimalik.
6. Sisestage paber, kuni printer tõmbab paberi osaliselt sisse.

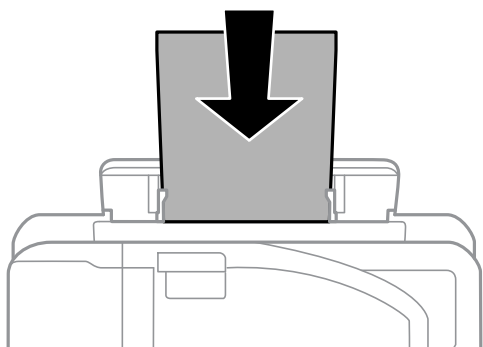

## Printeri ettevalmistamine

7. Lükake väljastussalv välja.

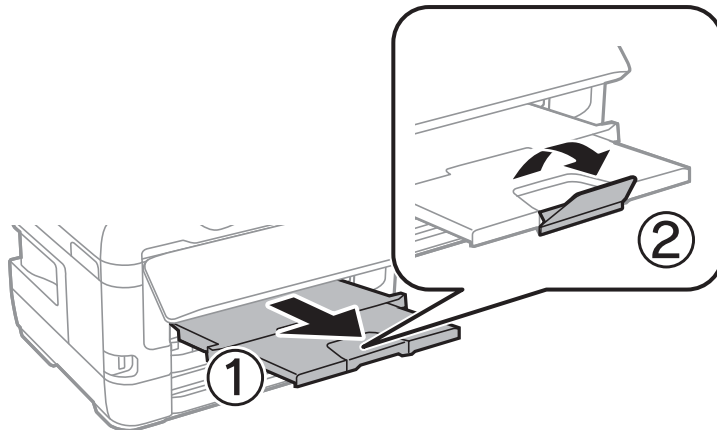

8. Printimise alustamiseks valige **Nõus**.

### Seotud teave

- ➔ „Ettevaatusabinõud paberi käsitsemisel” lk 46
- ➔ „Kasutatav paber ja mahud” lk 43
- ➔ „Paberitüüpide loend” lk 53
- ➔ „Ümbrike laadimine ja ettevaatusabinõud” lk 52

## Ümbrike laadimine ja ettevaatusabinõud

Laadige ümbrikud komponendi tagum. paberisöödupilu keskele lühem serv eespool ja avamisserv allpool ning lükake külghühikud vastu ümbriku servi.

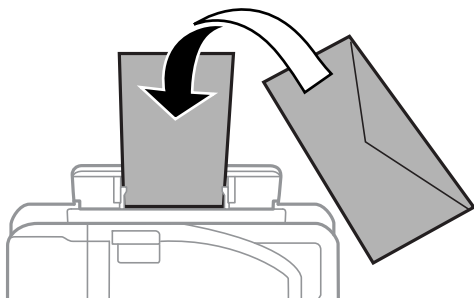

Laadige ümbrikud komponenti paberikassett lühem serv eespool ja avamisserv üleval ning lükake külghühikud vastu ümbriku servi.

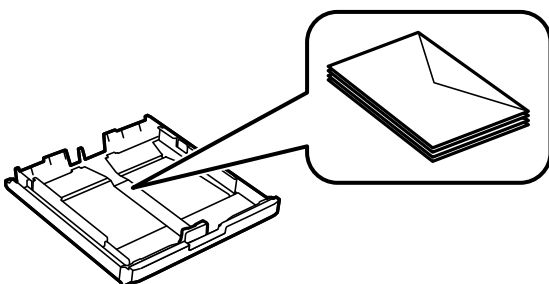

## Printeri ettevalmistamine

- ❑ Enne laadimist lehvitage ümbrikuservasid ja joondage need. Kui virnastatud ümbrikud on õhku täis, suruge neid enne laadimist tasandamiseks alla.

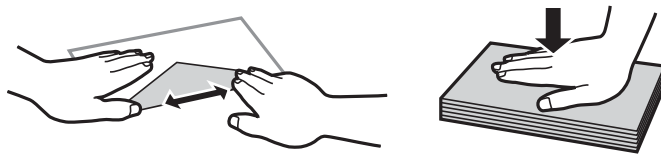

- ❑ Ärge kasutage kaardus ega volditud ümbrike. Selliste ümbrike kasutamine võib põhjustada paberiummistust või väljaprindi määrdumist.
- ❑ Ärge kasutage kleepuvate klappide või aknaga ümbrikke.
- ❑ Vältige liiga õhukeste ümbrike kasutamist, sest need võivad printimise ajal kaarduda.

### Seotud teave

- ➔ „Kasutatav paber ja mahud” lk 43
- ➔ „Kuidas täita Paberikassett paberiga” lk 47
- ➔ „Kuidas täita Tagum. paberisöödupilu paberiga” lk 49

## Paberitüüpide loend

Parimate printimistulemuste saavutamiseks valige kasutatava paberi tüübile vastav säte.

Kandja nimetus	Kandja tüüp	
	Juhtpaneel	Printeridraiver
Epson Bright White Ink Jet Paper	tavapaberid	Tavapaber
Epson Ultra Glossy Photo Paper	Kõrgläikega	Epson Ultra Glossy
Epson Premium Glossy Photo Paper	Kõrgkvaliteetne Läikiv	Epson Premium Glossy
Epson Premium Semigloss Photo Paper	Kõrgkvalit. poolläikiv	Epson Premium Semigloss
Epson Photo Paper Glossy	Läikiv	Photo Paper Glossy
Epson Matte Paper-Heavyweight Epson Photo Quality Ink Jet Paper	Matt	Epson Matte

## Algdokumentide paigutamine

Paigutage originaalid skanneri klaasile või ADF-i.

ADF-iga saate samal ajal skannida mitut originaali ja originaalide mõlemat külge.

## Saadavalolevad originaalid komponendil ADF

Kasutatavad paberiformaadid	A5 kuni A3, Ledger
Paberi tüüp	Tavapaber
Paberi paksus (paberi kaal)	64–95 g/m <sup>2</sup>
Laadimismaht	35 lehte või 3.85 mm

Isegi kui originaal vastab ADF-i paigaldatavate kandjate spetsifikatsioonidele, ei pruugita seda ADF-ist sööta või võib skannimiskvaliteet olenevalt paberi omadustest või kvaliteedist langeda.



### **Oluline teave:**

Ärge söötkte ADF-i fotosid ega väärtuslikke originaalteaseid. Väärsöötmine võib originaali kortsutada või kahjustada. Skannige selliseid dokumente komponendiga skanneri klaasi.

Paberiummistuste vältimiseks vältige järgmiste originaalide sisestamist ADF-i. Nende tüüpide puhul kasutage skanneri klaasi.

- Originaalid on rebitud, volditud, kortsus, kahjustatud või kaardus
- Originaalid, millel on köitmisaugud
- Originaalid, mida on klammerdatud või hoitud koos teibi või klambrite abil.
- Originaalid, millele on kinnitatud kleebiseid või silte
- Originaalid, mis on ebaühtlaselt lõigatud või vale nurga all
- Originaalid, mis on köidetud
- OHP-d, termosirdepaberid või koopiapaberite tagaküljed

## Originaalide paigutamine ADF-i

1. Joondage originaalide servad.
2. Nihutage ADF-i küljuhikut.

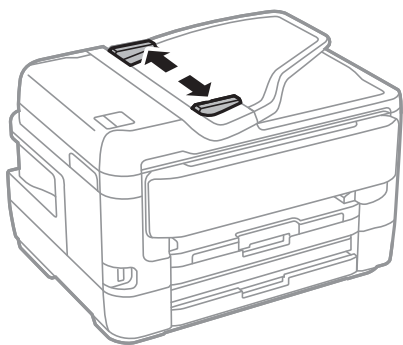

## Printeri ettevalmistamine

3. Asetage originaalid ADF-i keskele, pealmine külg ülalpool.

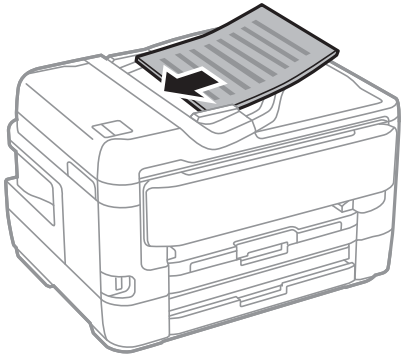

**!** *Oluline teave:*

- ❑ Ärge laadige originaale ADF-i siseküljel oleva kolmnurga sümbolil olevast joonest kõrgemale.

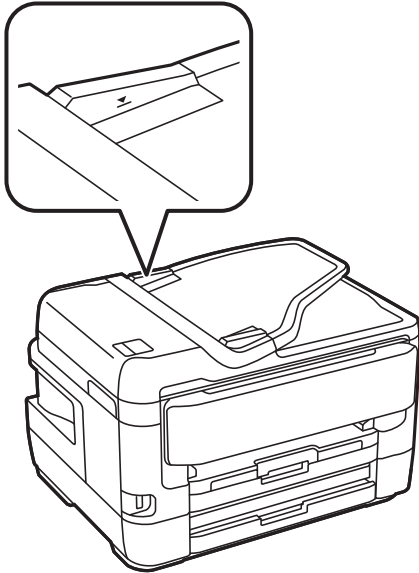

- ❑ Ärge lisage originaale skannimise ajal.

4. Nihutage ADF-i küljühik vastu originaalide serva.

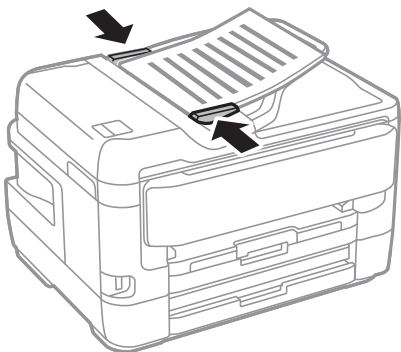

## Printeri ettevalmistamine

### Seotud teave

➔ „Saadavalolevad originaalid komponendil ADF” lk 54

## Originaalide paigutamine ADF-ile 2 lehte lehele kopeerimiseks

Asetage originaalid joonisel näidatud suunas ja seejärel valige suuna säte.

- Originaalide asetamine ülespoole suunatult: valige juhtpaneelilt **Üles**, nagu allpool kirjeldatud.

**Kopeeri > Täpsem > Suund (orig) > Üles**

Asetage originaalid ADF-i noolega näidatud suunas.

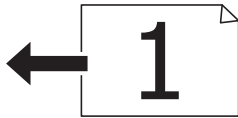

- Originaalide asetamine vasakule suunatult: valige juhtpaneelilt **Vasakule**, nagu allpool kirjeldatud.

**Kopeeri > Täpsem > Suund (orig) > Vasakule**

Asetage originaalid ADF-i noolega näidatud suunas.



## Algdokumentide asetamine Skanneri klaasile

### **Ettevaatust!**

*Dokumendikaane avamisel või sulgemisel ärge jätke oma kätt või sõrmi selle vahele. Vastasel juhul võite viga saada.*

### **Oluline teave:**

*Kui paigutate kogukaid algdokumente (nt raamat), ärge laske välisvalgusel paista otse skanneri klaasile.*



## Printeri ettevalmistamine

1. Avage dokumendikaas.

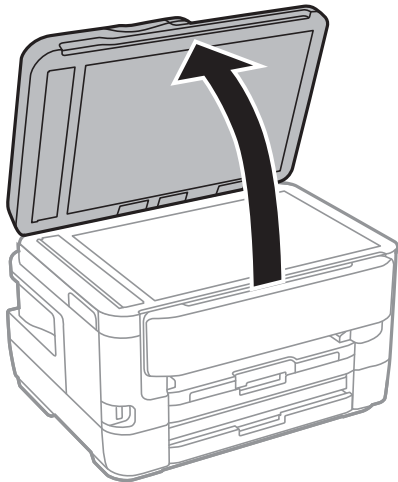

2. Eemaldage skanneri klaasilt tolm ja plekid.
3. Asetage algdokument seadmesse, pealmine külg allpool, ja nihutage see nurgatähiseni.

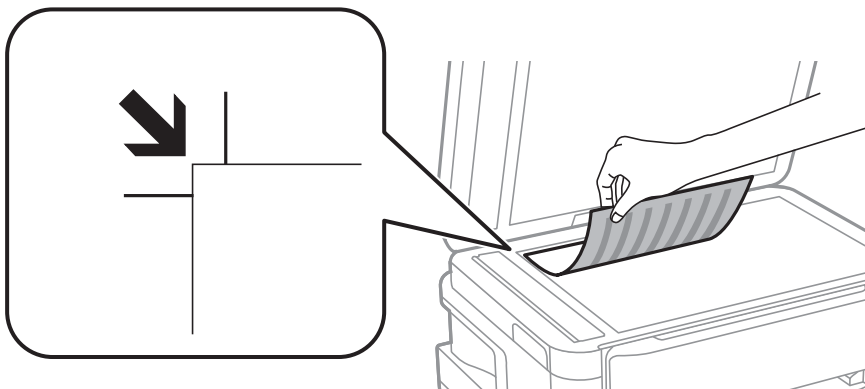

**Märkus.**

- 1,5 mm laiust vahemikku komponendi skanneri klaas ülemises ja vasakus ääres ei skannita.
- Kui algdokumendid on asetatud nii automaatsesse dokumendisööturise kui ka skanneri klaasile, on prioriteetsed automaatses dokumendisööturis olevad algdokumendid.

4. Sulgege kaas õrnalt.



**Oluline teave:**

Ärge rakendage liiga suurt jõudu komponendile skanneri klaas ega dokumendikaanele. Vastasel korral võib see saada kahjustada.

5. Eemaldage algdokumendid pärast skannimist.

**Märkus.**

Kui jätate algdokumendid pikaks ajaks skanneri klaasile, võivad need klaasi külge kinni jääda.

## Printeri ettevalmistamine

### Kopeerimiseks ID-kaardi õigesti paigutamine

Asetage ID-kaart skanneri klaasi nurgatähisest 5 mm kaugusele.

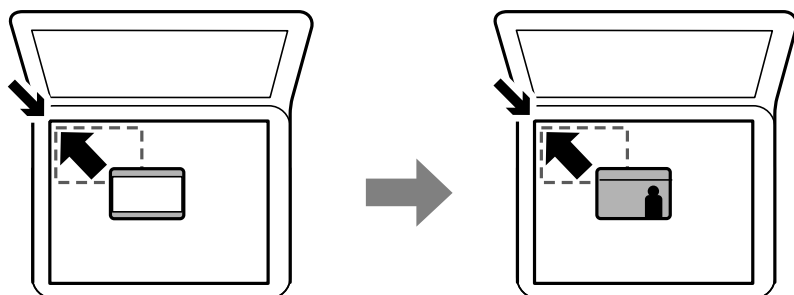

## Välise USB-seadme sisestamine

### Välise USB-seadme sisestamine ja eemaldamine

1. Sisestage väline USB-seade printerisse.
2. Kui olete välise USB-seadme kasutamise lõpetanud, eemaldage seade.

**Märkus.**

Kui kasutate välist USB-seadet arvutis, peate selle ohutuks eemaldamiseks arvutist vastava käsu andma.

#### Seotud teave

- ➔ „Välise USB-seadme andmed” lk 277
- ➔ „Välise USB-seadme kasutamine arvutist” lk 58

### Välise USB-seadme kasutamine arvutist

Saate printerisse sisestatud väliselt USB-seadmelt (nt USB-välkmäluseade) arvutis andmeid lugeda ja kirjutada.



**Oluline teave:**

Jagades arvutite vahel printeriga ühendatud välist seadet, mis on ühendatud USB-liidesega ja võrgu kaudu, on kirjutusjuurdepääs lubatud ainult arvutitele, mis on ühendatud sama meetodi abil, mida te kasutasite printeris. Välisele USB-seadmele kirjutamiseks valige ühendusmeetod järgmises menüüs printeri juhtpaneelil.

**Sätted > Üldsätted > Printeri sätted > Mäluseadme liides > Failide ühiskasutus.**

**Märkus.**

Kui ühendatud on suuremahuline väline USB-seade (nt suurem kui 2 TB), kulub arvutis andmete tuvastamisele mõnevõrra aega.

#### Windows

Valige väline USB-seade üksuses **Arvuti** või **Minu arvuti** kaudu. Kuvatakse välises USB-seadmes olevad andmed.

## Printeri ettevalmistamine

### Märkus.

Kui te ühendasite printeri võrguga ilma tarkvaraplaati või utiliiti *Web Installer* kasutamata, vastendage USB-port võrgudraivina. Valige käsk **Käivita** ja sisestage printeri nimi \\XXXXX või printeri IP-aadress \\XXX.XXX.XXX.XXX väljale **Ava**. Paremklopsake kuvatud seadme ikooni, et määrata võrk. Võrgudraiv kuvatakse kaustas **Arvuti** või **Minu arvuti**.

### Mac OS

Valige vastava seadme ikoon. Kuvatakse välises USB-seadmes olevad andmed.

### Märkus.

- Välise USB-seadme eemaldamiseks lohistage seadme ikoon prügikasti ikoonile. Vastasel juhul võib juhtuda, et teise välise USB-seadme sisestamisel ei kuvata jagatud draivi andmeid õigesti.
- Juurdepääsuks välisele salvestusseadmele üle võrgu valige töölaual olevast menüüst **Go > Connect to Server**. Sisestage printeri nimi `cifs://XXXXX` või `smb://XXXXX` (kus „xxxxx” on printeri nimi) väljale **Serveri aadress** ja klõpsake käsku **Ühenda**.

---

## Kontaktide haldamine

Kontaktiloendi registreerimine võimaldab hõlpsalt sihtkohti sisestada. Saate registreerida kuni 200 kirjet ja kasutada kontaktide loendit, kui sisestate faksinumbri ja sihtkoha, et manustada skannitud kujutis meilile ja salvestada skannitud kujutis võrgukausta.

Saate kontakte ka LDAP-serveris registreerida.

Kontaktide LDAP-serveris registreerimiseks vaadake dokumenti *Administraatori juhend*.

## Kontaktide registreerimine või redigeerimine

### Märkus.

Enne kontaktide registreerimist veenduge, et oleksite konfigureerinud meiliaadressi kasutamiseks meiliserveri sätted.

1. Puudutage avakuval valikut **Sätted**.
2. Puudutage valikut **Kontaktide haldur** ja seejärel **Registreeri/Kustuta**.
3. Valige üks alljärgnevatest tegevustest.
  - Uue kontakti registreerimiseks puudutage valikut **Lisa kirje** ja seejärel **Lisa kontakt**.
  - Kontakti redigeerimiseks valige vastav kontakt ja seejärel puudutage valikut **Redigeeri**.
  - Kontakti kustutamiseks valige vastav kontakt, puudutage valikut **Kustuta** ja seejärel **Jah**. Te ei pea tegema alljärgnevaid toiminguid.

### Märkus.

Saate registreerida aadressi, mis on registreeritud LDAP serveris printeri kohalikus kontaktiloendis. Kuvage kirje ja seejärel puudutage valikut **Registreeri kaustas Kontaktid**.

4. Uut kontakti registreerides valige registreeritava kontakti tüüp. Jätke see toiming vahele, kui tahate kontakti redigeerida või kustutada.
  - Faks: faksi saatmiseks registreerige kontakt (faksinumber).
  - Meil: registreerige skannitud kujutise saatmiseks või vastuvõetud faksi edasisaatmiseks meiliaadress.

## Printeri ettevalmistamine

- Võrgukaust/FTP: registreerige skannitud kujutise salvestamiseks või vastuvõetud faksi edasisaatmiseks võrgukaust.
- 5. Sisestage registreeritava aadressi teave. Sisestage vajalikud üksused ja seejärel määrake vajaduse korral muud sätted.

### **Märkus.**

Faksinumbri sisestamisel sisestage faksinumbri algusse välissuunakood, kui kasutate kodukeskjaama telefonisüsteemi ja teil on välisliini jaoks suunakoodi tarvis. Kui suunakood on sättes **Sideliini tüüp** määratud, sisestage tegeliku suunakoodi asemel numbriosund (#). Pausi lisamiseks (kolmesekundiline paus valimise ajal) sisestage sidekriips (-).

- 6. Puudutage ikooni **OK**.

### **Seotud teave**

➔ „Meiliserveri kasutamine” lk 72

## Rühmitatud kontaktide registreerimine või redigeerimine

Kontaktide rühma lisamine võimaldab teil faksi või skannitud pildi meili teel korraga mitmesse sihtkohta saata.

1. Puudutage avakuval valikut **Sätted**.
2. Puudutage valikut **Kontaktide haldur** ja seejärel **Registreeri/Kustuta**.
3. Valige üks alljärgnevatest tegevustest.
  - Uue rühma registreerimiseks puudutage valikut **Lisa kirje** ja seejärel **Lisa rühm**.
  - Rühma redigeerimiseks valige vastav rühm ja seejärel puudutage valikut **Redigeeri**.
  - Rühma kustutamiseks valige vastav rühm, puudutage valikut **Kustuta** ja seejärel **Jah**. Te ei pea tegema alljärgnevat toiminguid.
4. Uut rühma registreerides valige registreeritava rühma tüüp. Jätke see toiming vahele, kui tahate rühma redigeerida.
  - Faks: faksi saatmiseks registreerige kontakt (faksinumber).
  - Meil: registreerige skannitud kujutise saatmiseks või vastuvõetud faksi edasisaatmiseks meiliaadress.
5. Sisestage rühmale suvand **Rühma nimi** või redigeerige seda.
6. Puudutage valikut **Rühma lisatud kontakt(id) (Nõutav)**.
7. Valige kontaktid, mida soovite rühmas registreerida.

### **Märkus.**

  - Võite registreerida kuni 200 kontakti.
  - Kontakti valiku tühistamiseks puudutage seda uuesti.
8. Puudutage valikut **Sule**.
9. Määrake muud vajalikud sätted.
  - Registrinr.: määrake rühmale number.
  - Indekssõna: määrake rühmale indekssõna.

## Printeri ettevalmistamine

- Määra sageli kasutatavaks: registreerige sageli kasutatava rühmana. Rühma kuvatakse ekraani ülaosas, kus te määrate aadressi.

10. Puudutage ikooni **OK**.

## Sageli kasutatavate kontaktide registreerimine

Kui registreerite sageli kasutatavad kontaktid, kuvatakse neid ekraani ülaosas, kus täpsustate aadressi.

1. Puudutage avakuval valikut **Sätted**.
2. Puudutage valikut **Kontaktide haldur** ja seejärel **Sagedased**.
3. Puudutage kontakti, mida soovite registreerida, tüüpi.
4. Puudutage valikut **Redigeeri**.

**Märkus.**

*Kontaktide järjekorra muutmiseks puudutage valikut **Sordi**.*

5. Valige sageli kasutatavad kontaktid, mida soovite registreerida, ja seejärel puudutage valikut **OK**.

**Märkus.**

*Kontakti valiku tühistamiseks puudutage seda uuesti.*

*Kontaktiloendist saate otsida aadresse. Sisestage otsingusõna ekraani ülaosas olevasse kasti.*

6. Puudutage valikut **Sule**.

## Registreerige kontaktid arvutis

Kasutades rakendust EpsonNet Config või Web Config saate luua arvutis kontaktide loendi ja importida selle printerisse.

Lisateabe saamiseks lugege dokumenti *Administraatori juhend*.

## Kontaktide varundamine, kasutades arvutit

Kasutades rakendust EpsonNet Config või Web Config, saate printeris salvestatud kontaktandmed varundada arvutis.

Lisateabe saamiseks lugege dokumenti *Administraatori juhend*.

Kontaktide andmed võivad printeri rikke tõttu kaotsi minna. Soovitame teil andmeid värskendamisel varundada. Epson ei vastuta mingisuguste andmete kadumise, andmete ja/või sätete varundamise ega taastamise eest isegi garantiiajal.

---

## Lemmiksätete registreerimine eelsättena

Saate sageli kasutatavad koopia-, faksi- ja skannisätted eelseadistustena registreerida. Saate registreerida kuni 50 kirjet. Kui te ei saa eelsätteid redigeerida, võivad need olla administraatori poolt lukustatud. Pöörduge abi saamiseks printeri administraatori poole.

## Printeri ettevalmistamine

Eelsätte registreerimiseks valige avakuval **Eelsätted**, valige **Lisa uus** ja seejärel valige funktsioon, mille jaoks soovite eelsätet registreerida. Määrake vajalikud sätted, valige  ja seejärel sisestage eelsätte nimi.

Registreeritud eelseadistuse laadimiseks valige loendist eelseadistus.

Saate registreerida ka praeguse aadressi ja sätted, et valida iga funktsiooni ekraanil ikoon .

Registreeritud sätete muutmiseks muutke sätteid iga funktsiooni ekraanil ja valige . Valige **Registreeri eelsätetes** ja seejärel valige üksus, mida soovite üle kirjutada.

## Menüüsuvandid režiimis Eelsätted

Valige registreeritud eelsätel ikoon , et kuvada registreeritud sätete üksikasjad. Saate registreeritud nime muuta, valides nime üksikasjade ekraanil.



Kustutage registreeritud eelsäte.

Lisa /Eemalda:

Lisage või eemaldage registreeritud eelsätte otseteeikoon avakuval.

Kasuta seda sätet:

Laadige registreeritud eelsäte.

---

## Menüüsuvandid režiimis Sätted

Valige erinevate sätete tegemiseks printeri avakuval suvand **Sätted**.

## Menüüsuvandid režiimis Üldsätted

Valige juhtpaneelil menüüd allpool kirjeldatud viisil.

**Sätted > Üldsätted**

### Põhisätted

Valige juhtpaneelil menüüd allpool kirjeldatud viisil.

**Sätted > Üldsätted > Põhisätted**

LCD heledus:

Kohandage LCD-ekraani heledust.

Heli:

Reguleerige helitugevust ja valige heli tüüp.

## Printeri ettevalmistamine

### Unetaimer:

Reguleerige unerežiimi (energiasäästurežiim) sisenemise aega, kui printer ei ole teinud ühtegi toimingut. Sättega määratud aja möödudes läheb LCD-ekraan mustaks.

### Välja lülit. säte:

Ostu sooritamise kohast olenevalt võib teie tootel olla see funktsioon või funktsioon Väljalülitustaimer.

Välja lülitatud kui on inaktiveeritud

Valige see säte, et lülitada printer automaatselt välja, kui seda määratud ajavahemiku jooksul ei kasutata. Aja mis tahes suurenemine mõjutab toote energiasäästlikkust. Arvestage enne muudatuste tegemist keskkonnaga.

Välja lülitatud kui ühendus on lahutatud

Valige see säte, et lülitada printer välja 30 minuti pärast, kui katkeb ühendus kõigi võrguportidega, kaasa arvatud LINE-pordiga. Olenevalt regioonist on võimalik, et see funktsioon ei ole saadaval.

### Väljalülitustaimer:

Ostu sooritamise kohast olenevalt võib teie tootel olla see funktsioon või funktsioon Välja lülit. säte.

Valige see säte, et lülitada printer automaatselt välja, kui seda määratud ajavahemiku jooksul ei kasutata. Saate kohandada aega, mille järel rakendub toitehaldus. Aja mis tahes suurenemine mõjutab toote energiasäästlikkust. Arvestage enne muudatuste tegemist keskkonnaga.

### Kuupäeva/kellaaja sätted:

Kuupäev/kellaeg

Sisestage praegune kuupäev ja kellaeg.

Suveaeg

Valige teie piirkonnas kehtiv suveaja säte.

Ajavahe

Sisestage kohaliku aja ja UTC (koordineeritud maailmaaja) vaheline erinevus.

### Riik/Regioon:

Valige riik või regioon, kus te printerit kasutate. Kui te muudate riiki või regiooni, taastatakse faksi vaikesätted ja te peate need uuesti määrama.

### Keel/Language:

Valige LCD-ekraanil kasutatav keel.

### Käivitusekraan:

Määrake, milline menüü kuvatakse LCD-ekraanil printeri sisselülitamisel, kui Toimingu ajalõpp on aktiveeritud.

### Muuda avakuva:

Muutke LCD-ekraanil ikoonide paigutust. Saate ikooni ka lisada, kustutada ja asendada.

### Taustapilt:

Muutke LCD-ekraani taustavärvi.

## Printeri ettevalmistamine

### Toimingu ajalõpp:

Valige **Sees**, et naasta lähtekuvale, kui määratud aja jooksul ei ole tehtud ühtegi toimingut. Kui rakendatud on kasutajapiirangud ja määratud aja jooksul ei ole tehtud ühtegi toimingut, logitakse teid välja ja viiakse tagasi lähtekuvale.

### Klaviat:

Muutke LCD-ekraanil klaviatuuri paigutust.

### Vaikekuva(Job/Status):

Valige vaikimisi teave, mida soovite kuvada nupu  vajutamisel.

### Seotud teave

- ➔ „Energia säästmine” lk 72
- ➔ „Märkide sisestamine” lk 21

## Printeri sätted

Valige juhtpaneelil menüüd allpool kirjeldatud viisil.

### Sätted > Üldsätted > Printeri sätted

#### Paberilähte sätted:

##### Paberi säte:

Valige paberiallikasse laaditud paberi formaat ja tüüp. Saate määrata suvandi **Lemmikpaberi sätted** sätteid paberiformaadis ja paberitüübis.

##### A4/Letter automaatne ümberlülitus:

Valige **Sees**, et sööta paberit A4-formaadi paberiallikast, kui ühegi paberiallika formaadiks pole määratud Letter, või Letter-formaadi paberiallikast, kui ühegi paberiallika formaadiks pole määratud A4.

##### Sätete automaatne valimine

See funktsioon on saadaval ainult mudelitel, millel on kaks paberiallikat.

Valige **Sees** ükskõik millise alljärgneva suvandi sätteks, et printida automaatselt paberile ükskõik millisest allikast, milles on teie paberisätetele vastav paber.

- Kopeeri
- Faks
- Muu

##### Tõrketeade:

Valige **Sees**, et kuvada tõrketeade, kui valitud paberiformaat või -tüüp ei vasta laaditud paberile.

##### Paberi häälestuse automaatne kuvamine:

Valige **Sees**, et kuvada ekraan **Paberi säte**, kui laadite paberit paberiallikasse. Kui te keelate selle funktsiooni, ei saa te seadmest iPhone ega iPad rakendusega AirPrint printida.



## Printeri ettevalmistamine

### Universaal. printimissätted:

Need prindisätted rakenduvad, kui kasutate printimiseks välist seadet ilma printeridraiverita.

#### Nihe üles:

Kohandage paberi ülemist veerist.

#### Nihe vasakule:

Kohandage paberi vasakut veerist.

#### ihe üles tagaküljel:

Kohandage kahepoolsel printimisel lehe tagakülje ülemist veerist.

#### Nihe vasakule tagaküljel:

Kohandage kahepoolsel printimisel lehe tagaveerise vasakut veerist.

#### Kontrollige paberi laiust:

Valige **Sees**, et kontrollida enne printimist paberi laiust. See hoiab ära printimise üle paberi servade, kui paberiformaadi säte on vale, kuid võib vähendada printimiskiirust.

#### Jäta tühi leht vahele:

Jätab tühjad lehed printimisel automaatselt vahele.

### Automaatne veaparandaja:

Valige kahepoolse printimise tõrke või mälu täitumise tõrke korral tehtav toiming.

#### Sees

Kuvab hoiatuse ja prindib ühepoolses režiimis, kui esineb kahepoolse printimise tõrge, või prindib ainult printeril töödelda õnnestunud andmed, kui esineb mälu täitumise tõrge.

#### Välj.

Kuvab tõrketeate ja katkestab printimise.

### Mäluseadme liides:

#### Mäluseade:

Valige **Aktiveeri**, et lubada printerile juurdepääs sisestatud mäluseadmele. Kui valitud on **Deaktiveeri**, ei saa te printeriga salvestada andmeid mäluseadmele. See takistab konfidentsiaalsete dokumentide omavolilist teisaldamist.

#### Failide ühiskasutus:

Valige, kas soovite anda mäluseadmele kirjutusõiguse USB-ühendusega arvutist või võrguühendusega arvutist.

### Paks paber:

Valige **Sees**, et hoida ära väljaprintide määrdumist tindiga, see võib aga vähendada printimiskiirust.

### Vaikne režiim:

Valige **Sees**, et vähendada printimise ajal müra, see aga võib vähendada printimiskiirust. Olenevalt paberi tüübist ja valitud prindikvaliteedi sätetest ei pruugi printeri müratasemes erinevust olla.

## Printeri ettevalmistamine

### Tindi kuivamisaeg:

Valige tindi kuivamisaeg kahepoolse printimise jaoks. Printer prindib teisele poole pärast esimese poole printimist. Kui väljaprintidid on määrdunud, muutke ajasätet suuremaks.

### Kahesuunaline:

Valige **Sees**, et muuta printimise suunda. Prindib, kui prindipea liigub vasakule ja paremale. Kui vertikaalsed või horisontaalsed jooned teie väljaprintidil on hägused või valesti joondatud, võib selle funktsiooni keelamine probleemi lahendada; kuid sellisel juhul võib printimiskiirus väheneda.

### Avuti ühendamine USB kaudu:

Valige **Aktiveeri**, et anda USB-ga ühendatud arvutile printerile juurdepääs. Valiku **Deaktiveeri** korral on piiratud printimine ja skannimine, mida ei ole saadetud üle võrgu.

### Seotud teave

- ➔ „Paberi laadimine” lk 43
- ➔ „JPEG-failide printimine mäluseadmelt” lk 102
- ➔ „Vormingus TIFF failide printimine mäluseadmelt” lk 103

## Võrgusätted

Valige juhtpaneelil menüüd allpool kirjeldatud viisil.

### Sätted > Üldsätted > Võrgusätted

#### Wi-Fi häälestus:

Seadistage või muutke raadiovõrgu sätteid. Valige allpool toodud valikutest ühendusmeetod ja seejärel järgige LCD-ekraanil kuvatud juhiseid.

- Ruuter
- Wi-Fi Direct

#### Kaabel-LAN-i häälestus:

Seadistage või muutke võrguühendust, mis kasutab LAN-kaablit ja marsruuterit. Kui kasutatakse seda, on Wi-Fi-ühendused keelatud.

#### Võrgu olek:

Kuvab või prindib praegused võrgusätted.

#### Ühenduse kontrollimine:

Kontrollib praegust võrguühendust ja prindib aruande. Kui ühendusega on probleeme, vaadake probleemide lahendamiseks aruannet.

#### Täpsem:

Määrake alljärgnevad üksikasjalikud sätted.

- Seadme nimi
- TCP/IP
- Puhverserver

## Printeri ettevalmistamine

- Meiliserver
- IPv6 aadress
- MS võrgu ühiskasutus
- NFC
- Ühenduskiirus ja dupleks
- HTTP ümbersuunamine HTTPS-ile

### Seotud teave

- ➔ „Wi-Fi sätete tegemine käsitsi” lk 26
- ➔ „Wi-Fi-sätete määramine nupuga seadistuse abil (WPS)” lk 27
- ➔ „Wi-Fi sätete tegemine PIN-koodiga seadistades (WPS)” lk 28
- ➔ „Ühenduse Wi-Fi Direct (lihtne AP) sätete valimine” lk 29
- ➔ „Võrgu olekulehe printimine” lk 39
- ➔ „Üksikasjaliku võrguteabe kontrollimine juhtpaneelilt” lk 32
- ➔ „Täpsemate võrgusätete sätteüksused” lk 30

## Veebiteenuse sätted

Valige juhtpaneelil menüüd allpool kirjeldatud viisil.

### Sätted > Üldsätted > Veebiteenuse sätted

#### Epson Connect teenused:

Kuvab teabe selle kohta, kas printer on teenuses Epson Connect registreeritud ja sellega ühendatud.

Saate teenuse registreerida, valides **Registreeri** ja järgides juhiseid.

Kui olete registreeritud, saate muuta alljärgnevaid sätteid.

- Peata/Jätka
- Tühista registreerimine

Üksikasju vaadake alljärgnevalt veebisaidilt.

<https://www.epsonconnect.com/>

<http://www.epsonconnect.eu> (ainult Euroopa)

#### Google Cloud Print teenused:

Kuvab teabe selle kohta, kas printer on registreeritud teenuses Google Cloud Print ja sellega ühendatud.

Kui olete registreeritud, saate muuta alljärgnevaid sätteid.

- Aktiveeri/Inaktiveeri
- Tühista registreerimine

Teenuse Google Cloud Print kasutamise registreerimise üksikasju vaadake alljärgnevalt veebisaidilt.

<https://www.epsonconnect.com/>

<http://www.epsonconnect.eu> (ainult Euroopa)

## Printeri ettevalmistamine

### Seotud teave

➔ „Printimine võrguteenusega” lk 228

## Menüüsuvandid režiimis Süsteemi administreerimine

Selle menüü abil saate toodet süsteemiadministraatorina hooldada. Lisaks võimaldab see piirata toote funktsioone individuaalsete kasutajate jaoks vastavalt teie töö või kontori stiilile.

Valige juhtpaneelil menüüd allpool kirjeldatud viisil.

### Sätted > Üldsätted > Süsteemi administreerimine

#### Kontaktide haldur:

Saate kontaktide jaoks määrata järgmisi sätteid.

#### Registreeri/Kustuta:

Registreerige ja/või kustutage kontakte menüüde Faks, Skanni meili ja Skanni võrgukausta/FTP-sse jaoks.

#### Sagedased:

Registreerige kiireks juurdepääsuks sageli kasutatavad kontaktid. Saate ka muuta loendi järjekorda.

#### Prindi kontaktid:

Printige kontaktide loend.

#### Kuva suvandid:

Muutke kontaktide kuvamisviisi.

#### Otsingusuvandid:

Muutke kontaktide otsimise meetodit.

#### Turvasätted:

Saate määrata järgmisi turbesätteid.

#### Juurdepääs töölogile:

Valige **Sees**, et lubada toote kasutajatele töölogi kasutamine.

#### Juurdepääs registrile/ Kustuta Kontaktid:

Valige **Sees**, et lubada toote kasutajatele kontaktide registreerimine ja kustutamine.

#### Juurdepääsu haldamine:

Valige **Sees**, et piirata toote funktsioone. See nõuab, et kasutajad logiksid oma kasutajanime ja parooliga sisse toote juhtpaneeli, enne kui nad saavad juhtpaneeli funktsioone kasutada. Suvandis **Aktsepteeri tundmatu kasutaja tööd** saate valida, kas lubada töid, millel puudub vajalik autentimisteave.

#### Kustuta kõik konfidentsiaalsed tööd:

Kustutage administraatori õigustega kõik konfidentsiaalsed tööd.

## Printeri ettevalmistamine

### Administraatori sätted:

- Administraatori parool  
Määrake, muutke või eemaldage administraatori parool.
- Lukustamise sätted  
Valige, kas lukustada juhtpaneel, kasutades suvandis **Administraatori parool** registreeritud parooli.

### Taasta vaikesätted:

Lähtestage järgmiste menüüde sätted vaikeväärtustele.

- Võrgusätted
- Kopeerimissätted
- Skannimise sätted
- Faksi sätted
- Kustuta kõik andmed ja sätted

### Püsivara värskendamine:

Saate teavet püsivara praeguse versiooni ja saadaval värskenduste kohta.

### Värskenda:

Kontrollige, kas võrguserverisse on üles laaditud uusim püsivara versioon. Kui värskendus on saadaval, saate valida, kas alustada värskendamist või mitte.

### Teatis:

Valige **Sees**, et saada teatis, kui saadaval on püsivara värskendus.

## Menüüsuvandid režiimis Prinditööde loendur

Valige juhtpaneelil menüüd allpool kirjeldatud viisil.

### Sätted > Prinditööde loendur

Kuvab väljaprintide, mustvalgete väljaprintide ja värviliste väljaprintide koguarvu alates printeri ostmise hetkest.

## Menüüsuvandid režiimis Toite olek

Valige juhtpaneelil menüü allpool kirjeldatud viisil.

### Sätted > Toite olek

Kuvab tindi ligikaudse taseme ja hooldekarbi ligikaudse kasutusea.

Kui kuvatakse märk „!”, hakkab tint otsa saama või hooldekarb on peaaegu täis. Kui kuvatakse märk „X”, peate üksuse välja vahetama, sest tint on otsas või hooldekarb on täis.

## Menüüsuvandid režiimis Hooldus

Valige juhtpaneelil menüüd allpool kirjeldatud viisil.

### Sätted > Hooldus

Prindipea pihusti kontroll:

Valige see funktsioon, et kontrollida, kas prindipea pihustid on ummistunud. Printer prindin pihustite kontrollmusteri.

Prindipea puhastamine:

Valige see funktsioon, et puhastada prindipeas ummistunud pihustid.

Prindipea joondus:

Valige see funktsiooni prindipea reguleerimiseks, et prindikvaliteeti parandada.

Vertikaalne joondamine

Valige see funktsioon, kui väljaprintid on hägused või tekst ja jooned on joondamata.

Horisontaalne joondus

Valige see funktsioon, kui väljaprintidel on korrapärase intervalliga horisontaalsed triibud.

Tindikasseti (kassettide) vahetus:

Kasutage seda funktsiooni tindikassettide vahetamiseks enne tindi otsa lõppemist.

Paberijuhiku puhastus:

Valige see funktsioon, kui sisemistel rullikutel on tindiplekke. Printer söötab paberit, et puhastada sisemisi rullikuid.

Eemalda paber:

Valige see funktsioon, kui pärast kinnijäänud paberi eemaldamist on printeris endiselt rebenenud paberitükke. Printer suurendab ruumi prindipea ja paberi pinna vahel, et paberi rebenenud tükke oleks lihtne eemaldada.

### Seotud teave

➔ „Prindipea kontrollimine ja puhastamine” lk 212

➔ „Prindipea joondamine” lk 214

➔ „Paberitee puhastamine tindiplekkidest” lk 215

## Menüüsuvandid režiimis Keel/Language

Valige juhtpaneelil menüüd allpool kirjeldatud viisil.

### Sätted > Keel/Language

Valige LCD-ekraanil kasutatav keel.

## Printeri ettevalmistamine

### Menüüsuvandid režiimis Printeri olek / Prindi

Valige juhtpaneelil menüüd allpool kirjeldatud viisil.

#### Sätted > Printeri olek / Prindi

Printimisoleku leht:

Häälestusoleku leht:

Printige teabelehti, mis näitavad printeri praegust olekut ja sätteid.

Tarvikute oleku leht:

Printige teabelehti, millel on näidatud tarvikute olek.

Kasutusajaloo leht:

Printige teabelehti, mis näitavad printeri kasutusajalugu.

Võrk:

Kuvab praegused võrgusätteid.

### Menüüsuvandid režiimis Kontaktide haldur

Valige juhtpaneelil menüüd allpool kirjeldatud viisil.

#### Sätted > Kontaktide haldur

Registreeri/Kustuta:

Registreerige ja/või kustutage kontakte menüüde Faks, Skanni meili ja Skanni võrgukausta/FTP-sse jaoks.

Sagedased:

Registreerige kiireks juurdepääsuks sageli kasutatavad kontaktid. Saate ka muuta loendi järjekorda.

Prindi kontaktid:

Printige kontaktide loend.

Kuva suvandid:

Muutke kontaktide kuvamisviisi.

Otsingusuvandid:

Muutke kontaktide otsimise meetodit.

### Menüüsuvandid režiimis Kasutaja sätted

Valige juhtpaneelil menüüd allpool kirjeldatud viisil.

#### Sätted > Kasutaja sätted

## Printeri ettevalmistamine

Saate muuta järgmiste menüüde vaikesätteid.

- Skanni võrgukausta/FTP-sse
- Skanni meili
- Skanni arvutisse
- Skanni mäluseadmesse
- Skannimine pilve
- Kopeerimissätted
- Faks

---

## Energia säästmine

Kui määratud aja jooksul ei tehta ühtegi toimingut, lülitub printer unerežiimi või automaatselt välja. Saate kohandada aega, mille järel rakendub toitehaldus. Igasugune pikenedamine mõjutab toote energiasäästlikkust. Arvestage enne muudatuste tegemist keskkonnaga.

Olenevalt ostu sooritamise kohast võib printeril olla funktsioon, mis lülitab selle automaatselt välja, kui printer ei ole võrguga 30 minutit järjest ühendatud.

## Energia säästmine — juhtpaneel

1. Valige avakuval **Sätted**.
2. Valige suvandid **Üldsätted > Põhisätted**.
3. Valige üks alljärgnevatest tegevustest.
  - Valige suvand **Unetaimer** või valige **Välja lülit. säte > Välja lülitatud kui on inaktiveeritud** või valige suvand **Välja lülitatud kui ühendus on lahutatud** ja seejärel seadke sätted.
  - Valige **Unetaimer** või **Väljalülitustaimer** ja määrake seejärel sätted.

**Märkus.**

Ostu sooritamise kohast olenevalt võib teie tootel olla funktsioon **Välja lülit. säte** või funktsioon **Väljalülitustaimer**.

---

## Meiliserveri kasutamine

Meilifunktsioonide kasutamiseks peate konfigureerima meiliserveri.

## Meiliserveri konfigureerimine

Enne meiliserveri konfigureerimist kontrollige järgmist.

- Printer on võrguga ühendatud.
- Meiliserveri andmed, nagu dokumendid teie teenusepakkujalt, mida te kasutate oma arvutis meiliserveri häälestamiseks.



## Printeri ettevalmistamine

### Märkus.

Kui kasutate meiliteenust nagu Interneti-meil, tehke otsing Internetis, et leida vajalikud meiliserveri andmed.

1. Valige avakuval **Sätted**.
2. Valige **Üldsätted > Võrgusätted > Täpsem**.
3. Valige suvandid **Meiliserver > Serverisätted**.
4. Puudutage kasutatava meiliserveri autentimismeetodit ja seejärel kuvatakse sätete ekraan.



#### **Oluline teave:**

Saadaval on järgmised autentimismeetodid.

- Väljas
- POP-autentimine enne SMTP-d
- SMTP-AUT

Võtke ühendust oma internetiteenuse pakkujaga, et kinnitada meiliserveri autentimismeetodit.

On võimalik, et printer ei saa suhelda meiliserveriga isegi siis, kui autentimismeetod on saadaval, kuna turvalisust saab tõsta (näiteks, kui vajalik on SSL-i kommunikatsioon). Uusima teabe samiseks külastage Epsoni toe veebisaiti.

<http://www.epson.eu/Support> (Euroopa)

<http://support.epson.net/> (väljaspool Euroopat)

5. Tehke vajalikud seadistused.  
Vajalikud seadistused varieeruvad olenevalt autentimismeetodist. Sisestage kasutatava meiliserveri andmed.

6. Puudutage valikut **Jätka**.

### Märkus.

- Kui kuvatakse tõrketeadet, siis kontrollige, kas meiliserveri sätted on õiged.
- Kui te ei saa saata e-kirja isegi siis, kui ühenduse loomine õnnestus, kontrollige kasutatava meiliserveri autentimismeetodit.

### Seotud teave

➔ „Meiliserveri seadistusüksused” lk 73

## Meiliserveri seadistusüksused

Üksused	Selgitused
Autenditud konto	Kui valite <b>SMTP-AUT</b> või <b>POP-autentimine enne SMTP-d</b> suvandi <b>Meiliserveri autentimismeetod</b> sätteks, sisestage kasutajanimi (meiliaadress), mis on registreeritud meiliserveris ja sisaldab maksimaalselt 255 märki.
Autenditud parool	Kui valite <b>SMTP-AUT</b> või <b>POP-autentimine enne SMTP-d</b> suvandi <b>Meiliserveri autentimismeetod</b> sätteks, sisestage autenditud konto parool, mis sisaldab maksimaalselt 20 märki.

## Printeri ettevalmistamine

Üksused	Selgitused
Saatja aadress	Määrake meiliaadress, mida printer kasutab meilide saatmiseks. Saate määrata olemasoleva meiliaadressi. Kui soovite näidata, kas meil on printerist saadetud, võite printeri jaoks hankida meiliaadressi ja selle siia sisestada.
SMTP-serveri aadress	Sisestage selle serveri aadress, mis saadab meili (SMTP server).
SMTP-serveri pordinumber	Sisestage selle serveri pordi number, mis saadab meili (SMTP server).
POP3-serveri aadress	Kui valite <b>POP-autentimine enne SMTP-d</b> suvandi <b>Meiliserveri autentimismeetod</b> seadeks, sisestage selle serveri aadress, mis meili vastu võtab (POP3 server).
POP3-serveri pordinumber	Kui valite <b>POP-autentimine enne SMTP-d</b> suvandi <b>Meiliserveri autentimismeetod</b> sätteks, sisestage selle meiliserveri pordi number, mis meili vastu võtab (POP3 server).
Turvaline ühendus	Kui valisite suvandi <b>SMTP-AUT</b> sätteks <b>Väljas</b> või <b>Meiliserveri autentimismeetod</b> , valige turvaline ühendus.

## Meiliserveri ühenduse kontrollimine

1. Valige avakuval **Sätted**.
2. Valige **Üldsätted** > **Võrgusätted** > **Täpsem**.
3. Valige **Meiliserver** > **Ühenduse kontrollimine**, et kontrollida, kas printer on meiliserveriga ühendatud.

### Märkus.

- Kui kuvatakse tõrketeade, siis kontrollige, kas meiliserveri sätted on õiged.
- Kui te ei saa saata e-kirja isegi siis, kui ühenduse loomine õnnestus, kontrollige kasutatava meiliserveri autentimismeetodit.

### Seotud teave

➔ „Funktsiooni Ühenduse kontrollimine läbiviimise ajal kuvatavad teated” lk 284

# Printimine

---

## Printimine printeridraiverist operatsioonisüsteemis Windows

Kui te ei saa mõnesid printeridraiveri sätteid muuta, võib neil olla administraatori määratud piirang. Pöörduge abi saamiseks printeri administraatori poole.

### Printeridraiveri avamine

Printeridraiveri avamisel arvuti juhtpaneelilt rakendatakse sätteid kõigile rakendustele.

#### Juurdepääs printeridraiverile juhtpaneelilt

Windows 10/Windows Server 2016

Paremklõpsake nuppu Start või hoidke seda ja valige seejärel **Riistvara ja heli** alt **Juhtpaneel > Kuva seadmed ja printerid**. Tehke printeril paremklõps või klõpsake seda ja hoidke klahvi all ning seejärel valige suvand **Printimiseelistused**.

Windows 8.1/Windows 8/Windows Server 2012 R2/Windows Server 2012

Valige jaotisest **Riistvara ja heli** suvandid **Töölaud > Sätted > Juhtpaneel > Kuva seadmed ja printerid**. Tehke printeril paremklõps või klõpsake seda ja hoidke klahvi all ning seejärel valige suvand **Printimiseelistused**.

Windows 7/Windows Server 2008 R2

Klõpsake nuppu Start ja valige **Riistvara ja heli** alt **Juhtpaneel > Kuva seadmed ja printerid**. Tehke printeril paremklõps ja valige suvand **Printimiseelistused**.

Windows Vista/Windows Server 2008

Klõpsake nuppu Start ja valige **Riistvara ja heli** alt **Juhtpaneel > Printerid**. Tehke printeril paremklõps ja valige suvand **Vali printimiseelistused**.

Windows XP/Windows Server 2003 R2/Windows Server 2003

Klõpsake nuppu Start ja valige suvandid **Juhtpaneel > Printerid ja muu riistvara > Printerid ja faksid**. Tehke printeril paremklõps ja valige suvand **Printimiseelistused**.

#### Printeridraiveri avamine tegumiribal printeri ikooni abil

Printeri ikoon töölaual tegumiribal on otseteeikoon, mis võimaldab kiiret juurdepääsu printeridraiverile.

Kui klõpsate printeri ikoonil ja valite **Printeri sätted**, pääsete samasse printerisätete aknasse, mida kuvatakse juhtpaneelil. Kui teete sellel ikoonil topeltklõpsu, saate kontrollida printeri olekut.

**Märkus.**

Kui printeri ikooni pole tegumiribal kuvatud, avage printeridraiveri aken, klõpsake **Seire-eelistused** vahekaardil **Hooldus** ja valige **Registreerige tegumireale otseteeikoon**.

### Printimise alused

**Märkus.**

Toimingud võivad olenevalt rakendusest erineda. Lisateabe saamiseks lugege rakenduse spikrit.

## Printimine

1. Avage fail, mida soovite printida.

Laadige paber printerisse, kui seda ei ole veel laaditud.



### **Oluline teave:**

Kui laadite paberi tagumisse paberiöödupesasse, valige *Tagum. paberiöödupilu* suvandi **Paberiallikas** sätteks ja seejärel käivitage printeridraiverist printimine enne paberi laadimist. Kui printimine käivitub, teatab printeridraiver, et printimine on alanud. Järgige printeri ekraanil kuvatud juhiseid, et laadida paberit.

2. Valige menüüst **Fail** kas **Prindi** või **Lehekülje häälestus**.
3. Valige printer.
4. Valige printeridraiveri akna avamiseks suvand **Eelistused** või **Atribuudid**.

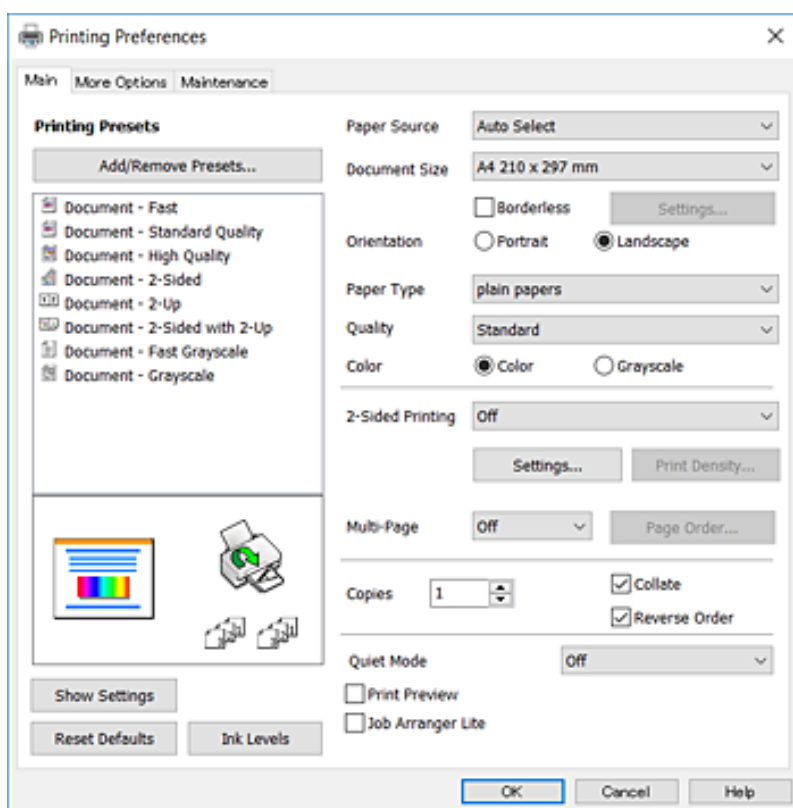

5. Muutke vastavalt vajadusele sätteid.

Lisateabe saamiseks vaadake printeridraiveri menüüsuvandeid.

### **Märkus.**

- Sätete kohta võite lisateavet vaadata ka võrguspikrist. Üksusel paremklõpsu tegemisel kuvatakse **Spikker**.
- Kui teete valiku **Prindivaade**, saate enne printimist vaadata eelvaadet oma dokumendist.

6. Printeridraiveri akna sulgemiseks klõpsake nuppu **OK**.

7. Klõpsake **Prindi**.

### **Märkus.**

Kui teete valiku **Prindivaade**, kuvatakse eelvaateaken. Sätete muutmiseks klõpsake nuppu **Loobu** ja seejärel korrake protseduuri alates sammust 2.

**Seotud teave**

- ➔ „Kasutatav paber ja mahud” lk 43
- ➔ „Kuidas täita Paberikassett paberiga” lk 47
- ➔ „Kuidas täita Tagum. paberisöödupilu paberiga” lk 49
- ➔ „Paberitüüpide loend” lk 53
- ➔ „Vahekaart Pealeht” lk 92

**Lehe kahele poolele printimine**

Te saate printida paberilehe mõlemale küljele. Võite printida ka voldiku, mille saate koostada lehekülgi ümber paigutades, voltides selle väljaprintidist kokku.

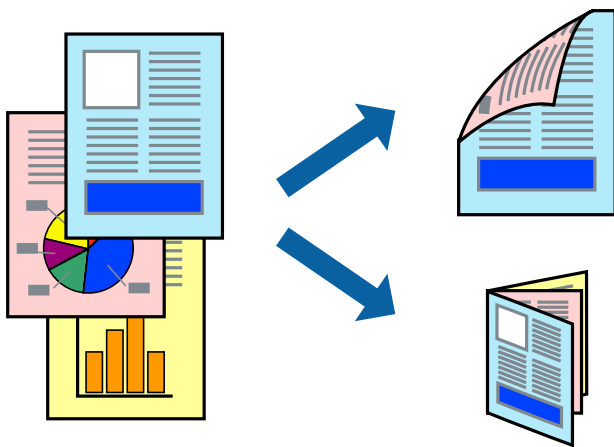
**Märkus.**

- Seda suvandit ei saa kasutada ääristeta printimisel.
- Võite kasutada nii automaatset kui käsitsijuhitavat kahepoolset printimist. Käsitsijuhitava kahepoolse printimise korral pöörake paberileht ümber, kui printer on lõpetanud ühele poolele printimise, et printida ka teisele poolele.
- Kui te ei kasuta kahepoolseks printimiseks sobilikku paberit, võib printikvaliteet olla halvem ja esineda paberiummistust.
- Olenevalt paberist ja andmetest võib tint valguda läbi paberi.

**Seotud teave**

- ➔ „Kasutatav paber ja mahud” lk 43

**Prindisätted**

Käsitsijuhitav kahele poolele printimine on saadaval, kui funktsioon EPSON Status Monitor 3 on aktiveeritud. Kui see ei pruugi olla saadaval, kui printerit kasutatakse võrgu kaudu või ühiskasutuses.

**Märkus.**

EPSON Status Monitor 3 aktiveerimiseks klõpsake suvandit **Lisasätted** vahekaardil **Hooldus** ja seejärel valige suvand **Lubage EPSON Status Monitor 3**.

1. Valige printeridraiveri vahekaardil **Pealeht** üks suvand **2-poolne printimine** hulgast.

## Printimine

2. Klõpsake **Sätted**, tehke soovitud seadistused ja klõpsake seejärel nuppu **OK**.

Vajaduse korral määrake **Printimistihedus** sätteid. See säte ei ole saadaval, kui valite käsitsi kahepoolse printimise.

**Märkus.**

- Voldiku printimiseks valige suvand **Voldik**.
- Printimistihedus** sätte määramisega saate reguleerida printimistihedust dokumentiüübi järgi.
- Printimine võib funktsiooni **Valige dokumendi tüüp** (aknas Printimistiheduse reguleerimine) ja **Kvaliteet** (vahekaardil **Pealeht**) suvanditest olenevalt aeglane olla.

3. Klõpsake **Prindi**.

Käsitsijuhtimisega kahele poolele printides kuvatakse arvutis hüpikaken, kui esimesele poolele printimine on valmis. Järgige ekraanil kuvatud juhiseid.

### Seotud teave

- ➔ „Printimise alused” lk 95
- ➔ „Vahekaart Pealeht” lk 92

## Mitme lehekülje printimine ühele lehele

Võite printida ühele paberilehele kaks või neli andmelehekülge.

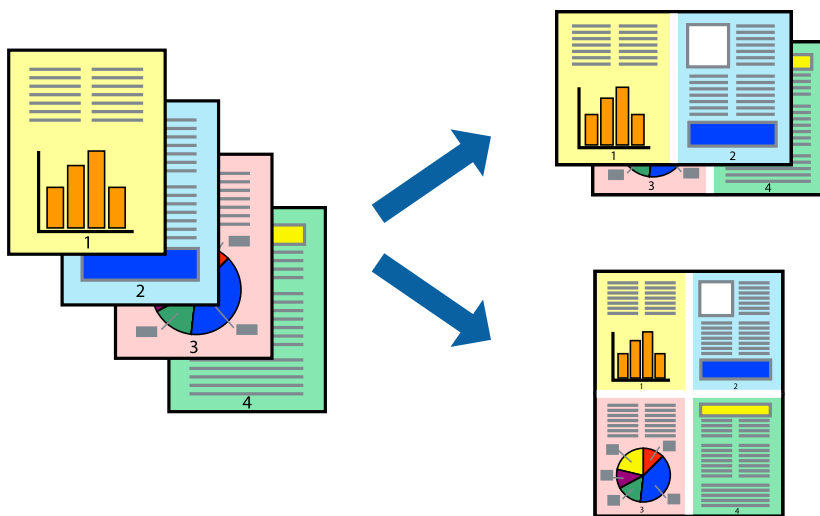

## Prindisätted

Valige printeridraiveri vahekaardil **Pealeht** kas **2 lehte lehel** või **4 lehte lehel** suvandi **Mitu lehekülge** sätteks.

**Märkus.**

Seda suvandit ei saa kasutada ääristeta printimisel.

### Seotud teave

- ➔ „Printimise alused” lk 95
- ➔ „Vahekaart Pealeht” lk 92

## Lehekülgede järjestuses printimine ja virnastamine (vastupidises järjekorras printimine)

Kui alustate printimist viimasest leheküljest, virnastatakse dokumendid lehekülgede järjestuses.

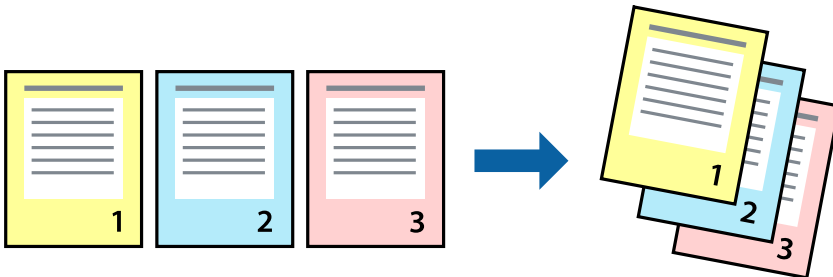

### Prindisätted

Valige printeridraiveri vahekaardil **Pealeht** suvand **Pöördjärjestus**.

#### Seotud teave

- ➔ „Printimise alused” lk 95
- ➔ „Vahekaart Pealeht” lk 92

## Vähendatud või suurendatud dokumendi printimine

Saate dokumendi formaati vähendada või suurendada kindla protsendimäära võrra või nii, et see sobituks printerisse laaditud paberi formaadiga.



### Prindisätted

Valige printeridraiveri vahekaardil **Veel suvandeid** sätte **Dokumendi formaat** alt dokumendi formaat. Valige sätte **Väljastatav paber** alt paberi formaat, millele soovite printida. Valige suvand **Vähenda/suurenda dokumenti** ja seejärel sätte **Mahuta lehele** või **Suurenda**. Kui valite suvandi **Suurenda**, sisestage protsent.

Valige **Keskel**, et printida kujutisi lehekülje keskele.

## Printimine

### Märkus.

Seda suvandit ei saa kasutada ääristeta printimisel.

### Seotud teave

- ➔ „Printimise alused” lk 95
- ➔ „Vahekaart Veel suvandeid” lk 93

## Ühe pildi suurenduseks mitmele lehele printimine (plakati loomine)

See funktsioon võimaldab ühe pildi printida mitmele lehele. Seejärel võite valmistada plakati, kleepides pildid teibiga kokku.

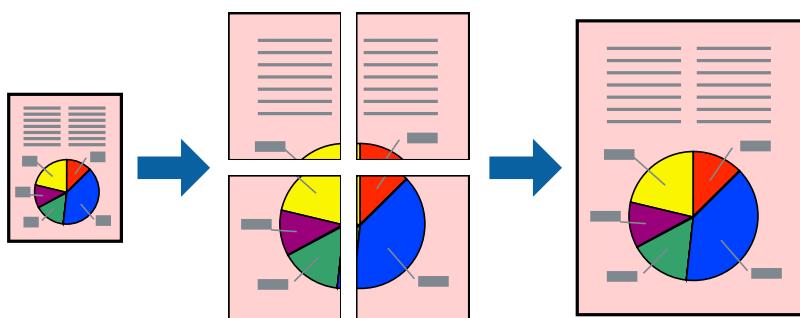

### Märkus.

Seda suvandit ei saa kasutada ääristeta printimisel.

## Prindisätted

Valige printeridraiveri vahekaardil **Pealeht 2x1 plakat, 2x2 plakat, 3x3 plakat** või **4x4 plakat** suvandi **Mitu lehekülge** sätteks. Kui klõpsate valikut **Sätted**, saate valida paneelid, mida te ei soovi printida. Samuti saate valida lõikejuhiku suvandid.

### Seotud teave

- ➔ „Printimise alused” lk 95
- ➔ „Vahekaart Pealeht” lk 92



## Postrite printimine funktsiooniga Vaheliti joondusmärgised

Järgnevalt on toodud näide postri printimisest, kui valitud on suvand **2x2 plakat** ja jaotises **Prindi lõikejooned** asuv suvand **Vaheliti joondusmärgised**.

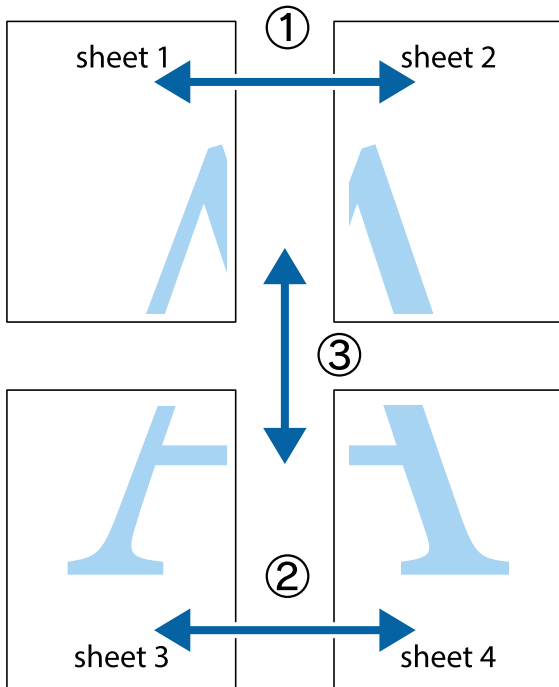

1. Valmistage ette Sheet 1 ja Sheet 2. Lõigake mööda alumise ja ülemise risti vahelist sinist vertikaalset joont ära Sheet 1 veerised.

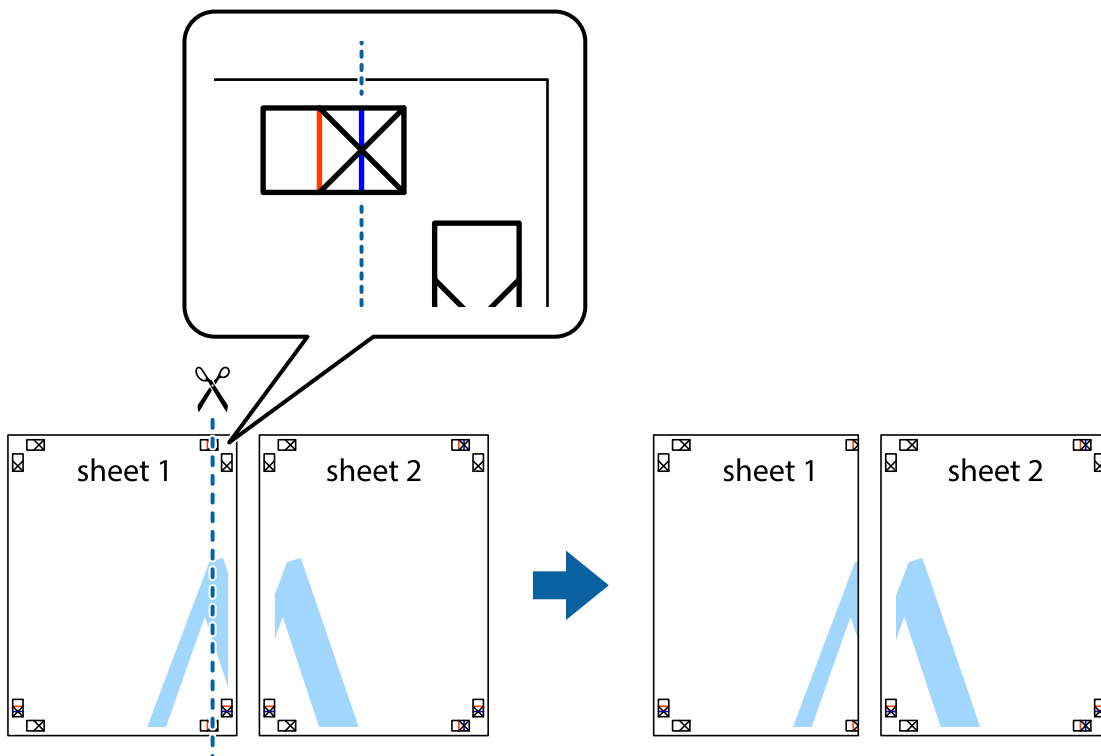

**Printimine**

2. Asetage Sheet 1 Sheet 2 peale ja joondage ristid. Seejärel kleepige kaks lehte tagaküljelt ajutiselt kokku.

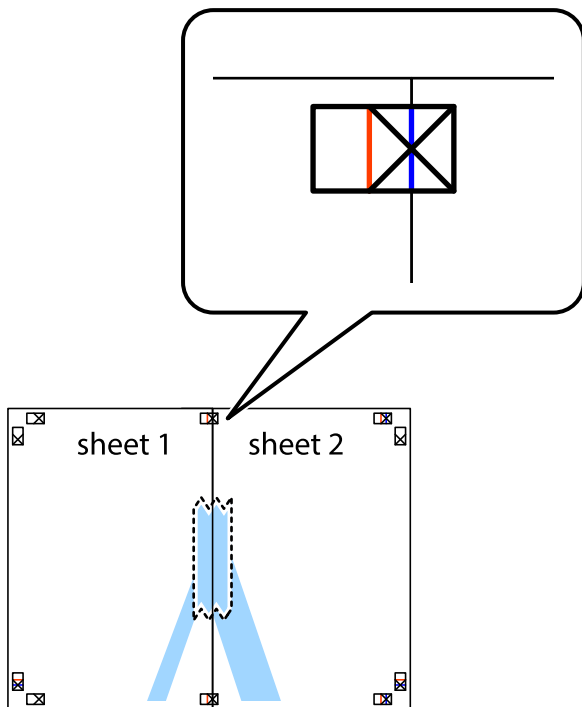

3. Lõigake kleebitud lehed mööda joendusmärkide vahelist vertikaalset punast joont pooleks (järgige ristidest vasakul olevat joont).

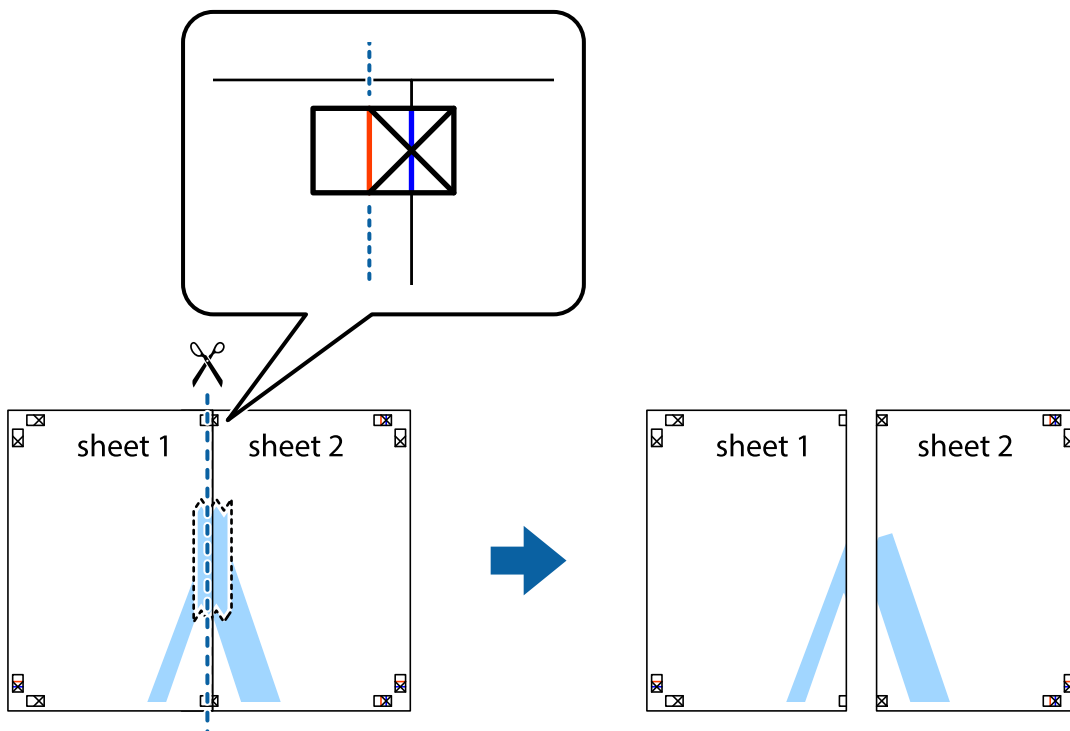

**Printimine**

4. Kleepige lehed tagaküljelt kokku.

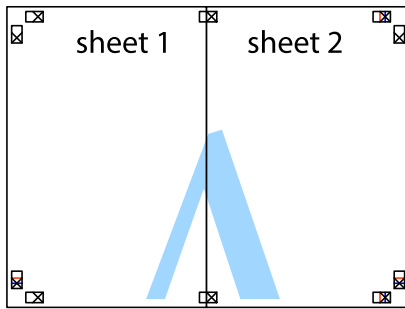

5. Sheet 3 ja Sheet 4 kokkukleepimiseks korrake toiminguid 1–4.

6. Lõigake mööda vasakpoolse ja parempoolse risti vahelist sinist horisontaalset joont Sheet 1 ja Sheet 2 veerised ära.

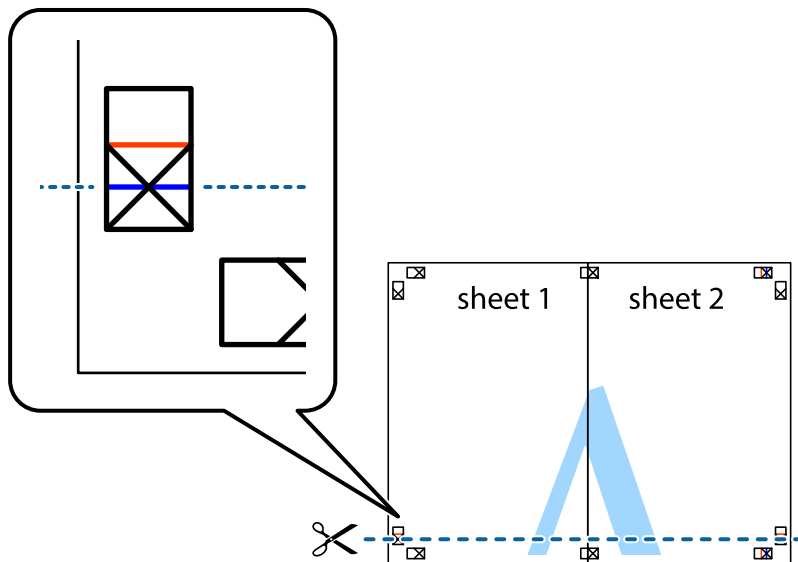

## Printimine

7. Asetage Sheet 1 ja Sheet 2 serv Sheet 3 ja Sheet 4 peale ning joondage ristid. Seejärel kleepige lehed tagaküljelt ajutiselt kokku.

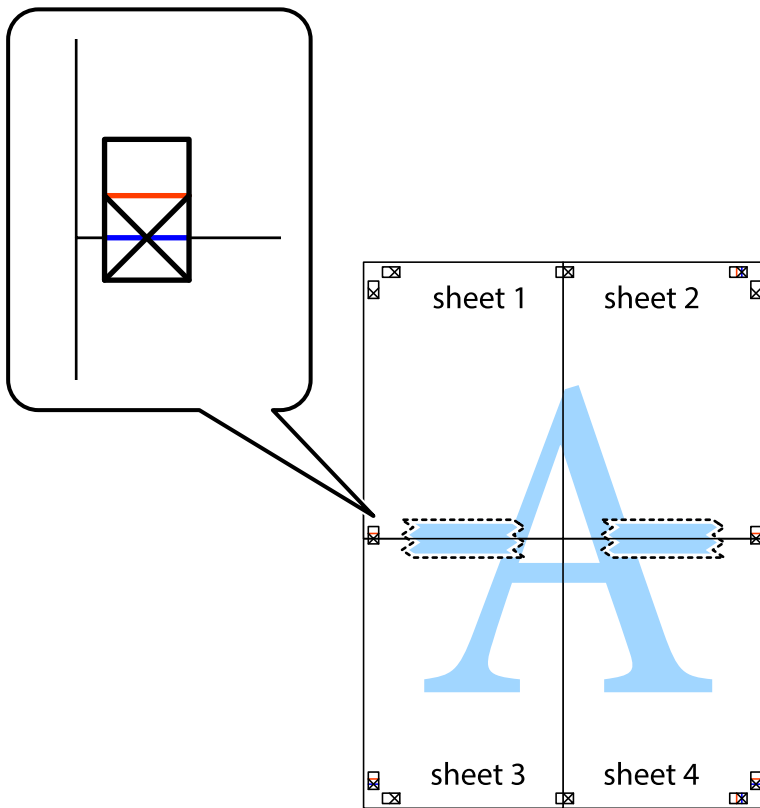

**Printimine**

- Lõigake kleebitud lehed mööda joendusmärkide vahelist horisontaalset punast joont pooleks (järgige ristidest ülalpool olevat joont).

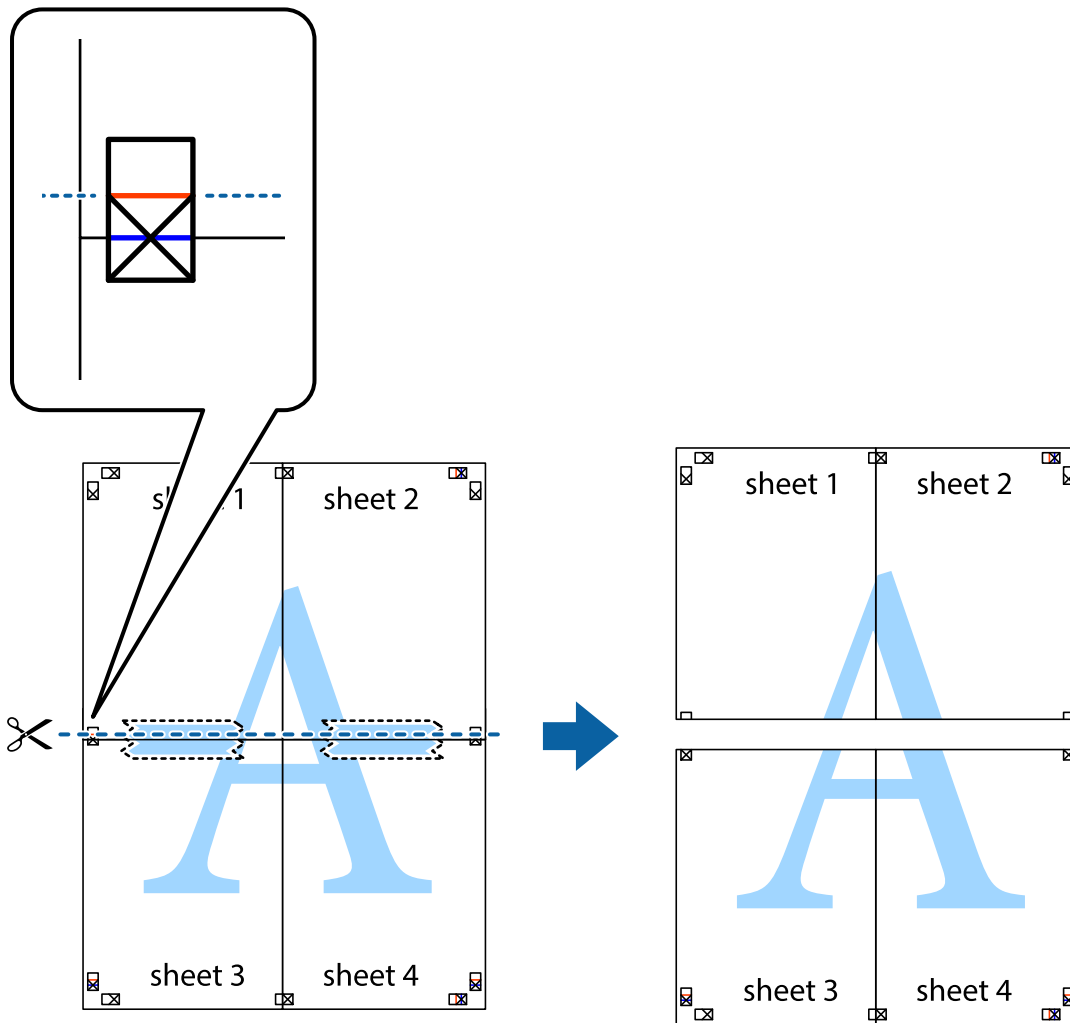

- Kleepige lehed tagaküljelt kokku.

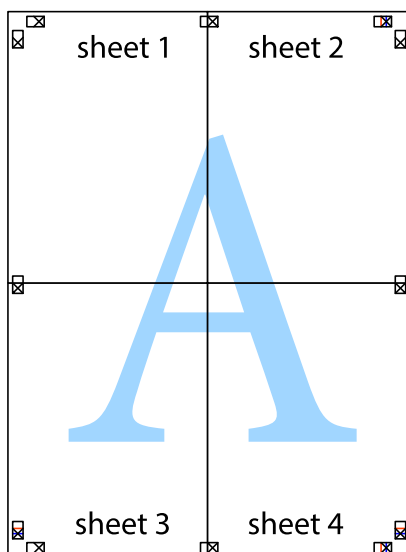

10. Lõigake piki välisjuhikut ära ka ülejäänud veerised.

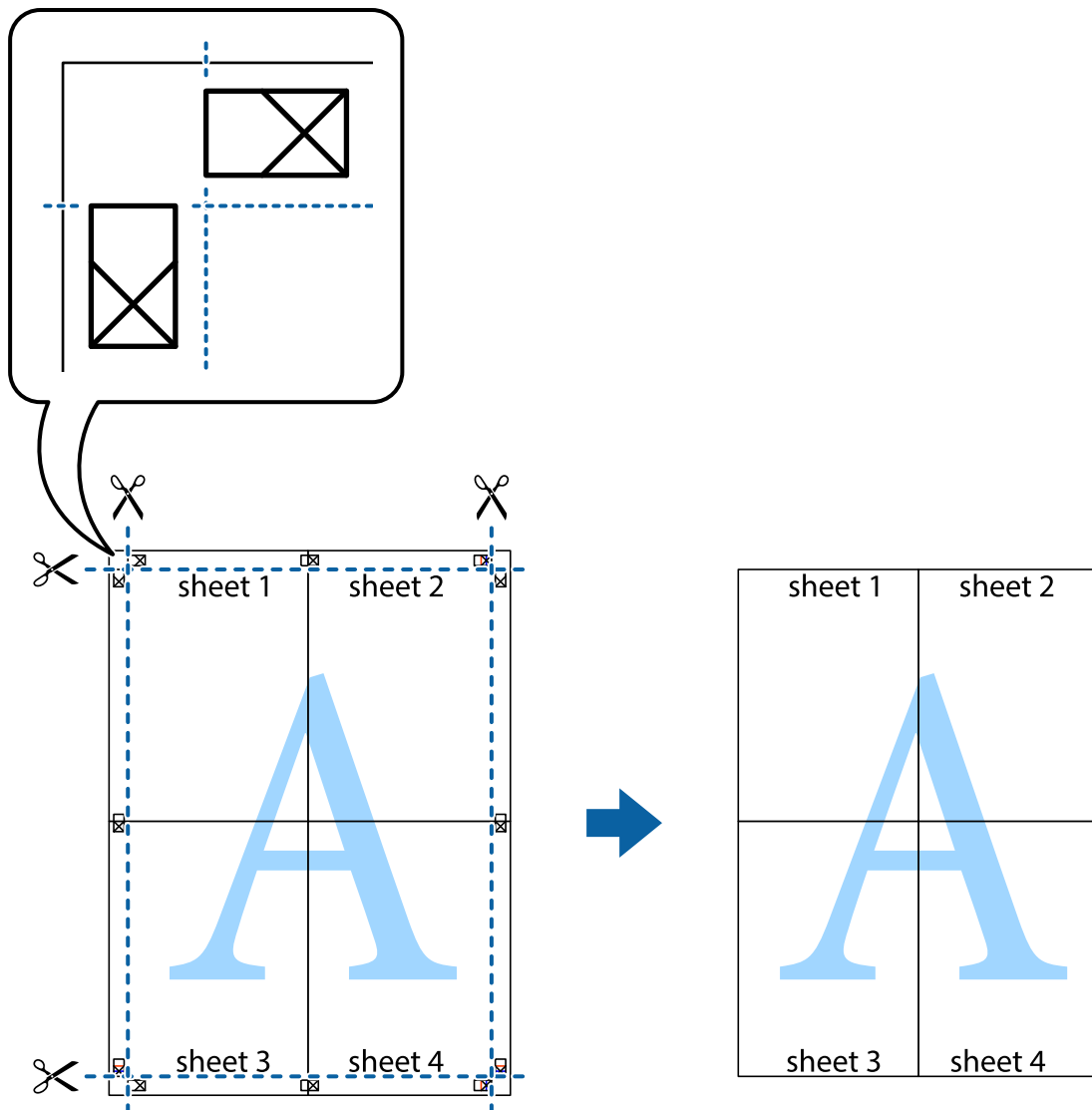

## Päise ja jaluse printimine

Saate päistes ja jalustes printida teavet nagu kasutajanimi ja printimiskuupäev.

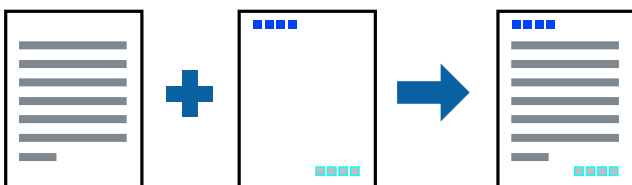

## Prindisätted

Klõpsake printeridraiveri vahekaardil **Veel suvandeid** valikut **Vesimärgi omadused** ja seejärel valige **Päis/jalus**. Klõpsake valikut **Sätted** ja seejärel valige üksused, mida soovite printida.

**Seotud teave**

- ➔ „Printimise alused” lk 95
- ➔ „Vahekaart Veel suvandeid” lk 93

**Vesimärgi printimine**

Saate printida väljaprintidele vesimärgi (nt „Konfidentsiaalne”) või kopeerimisvastase mustri. Kui printite kopeerimisvastase mustriga, tulevad fotokopeerimisel nähtavale peidetud tähed, et originaali oleks võimalik kooptiitest eristada.



Kopeerimisvastane mall on saadaval, kui täidetud on alljärgnevad tingimused:

- Paber: tavapaber, kooapiapaber, kirjaplang, ringlussevõetud paber, värviline paber, eeltrükitud paber või tavaline kvaliteetpaber
- Ääristeta: ei ole valitud
- Kvaliteet: Standard
- Automaatne kahepoolne printimine: ei ole valitud
- Värvikorreksioon: Automaatne
- Põikikiudu paber: ei ole valitud

**Märkus.**

Võite lisada ka oma vesimärgi või kopeerimisvastase mustri.

**Prindisätted**

Klõpsake printeridraiveri vahekaardil **Veel suvandeid** valikut **Vesimärgi omadused** ja seejärel valige Kopeerimisvastane mall või Vesimärk. Klõpsake valikut **Sätted**, et muuta üksikasju, nagu mustri või märgi suurust, tihedust või asukohta.

**Seotud teave**

- ➔ „Printimise alused” lk 95
- ➔ „Vahekaart Veel suvandeid” lk 93

## Parooliga kaitstud failide printimine

Saate prinditööle parooli määrata, et selle printimist alustataks alles pärast parooli sisestamist printeri juhtpaneelilt.

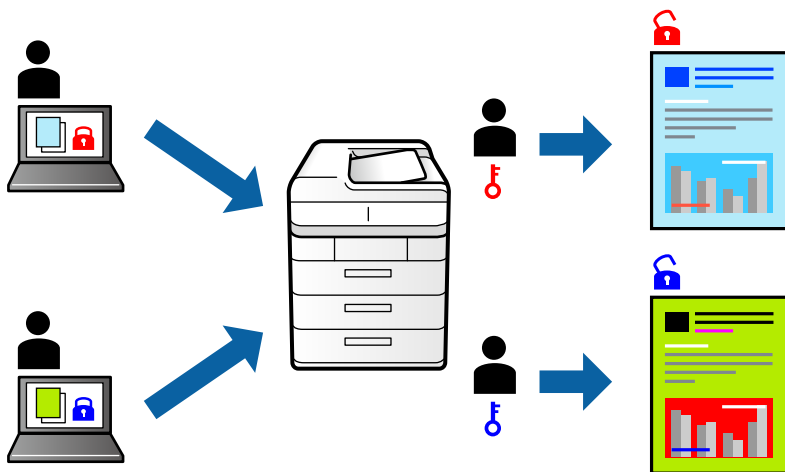

## Prindisätted

Valige printeridraiveri vahekaardil **Veel suvandeid** suvand **Konfidentsiaalne töö** ja seejärel sisestage parool.

Töö printimiseks puudutage printeri juhtpaneeli avakuval valikut **Konfidents. töö**. Valige töö, mida soovite printida, ja seejärel sisestage parool.

### Seotud teave

- ➔ „Printimise alused” lk 95
- ➔ „Vahekaart Veel suvandeid” lk 93

## Mitme faili printimine korraga

Valik Töökorraldaja võimaldab kombineerida mitu erinevates rakendustes loodud faili ja printida need ühe prinditööna. Saate määrata kombineeritud failide prindisätteid, nagu mitme lehekülje paigutus ja kahepoolne printimine.

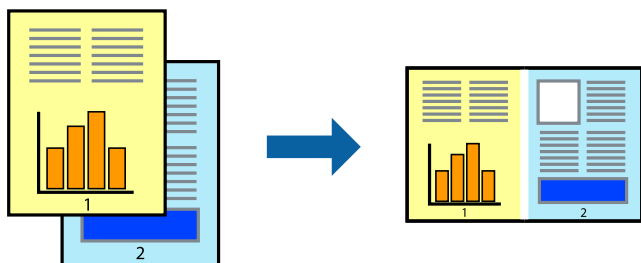



## Printimine

### Prindisätted

Valige printeridraiveri vahekaardil **Pealeht** suvand **Töökorraldaja**. Kui alustate printimist, kuvatakse aken Töökorraldaja. Jätke aken Töökorraldaja avatuks ja avage fail, mida soovite praeguse failiga kombineerida, seejärel korrake ülalpool toodud samme.

Kui valite prinditöö, mis on lisatud suvandisse Prindiprojekt aknas Töökorraldaja, saate redigeerida lehekülje küljendust.

Printimise alustamiseks klõpsake valikut **Prindi** menüüs **Fail**.

#### Märkus.

*Kui te sulgete akna Töökorraldaja enne kõigi prindandiandmete lisamist suvandisse Prindiprojekt, tühistatakse prinditöö, mis teil hetkel pooleli on. Praeguse töö salvestamiseks klõpsake valikut **Salvesta** menüüs **Fail**. Salvestatud failide laiend on „.ecl”.*

Suvandi Prindiprojekt avamiseks klõpsake valikut **Töökorraldaja** printeridraiveri vahekaardil **Hooldus**, et avada aken Töökorraldaja. Seejärel klõpsake faili valimiseks käsku **Ava** menüüst **Fail**.

#### Seotud teave

- ➔ „Printimise alused” lk 95
- ➔ „Vahekaart Pealeht” lk 92

### Printimine funktsiooniga Color Universal Print

Saate parandada tekstide ja piltide nähtavust väljaprintidel.

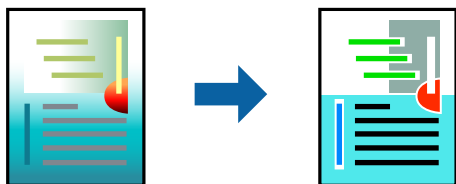

Universaalne värviprintimine on saadaval vaid siis, kui valitud on järgmised sätted.

- Paberitüüp: tavapaber, koopiapaber, kirjalpalk, ringlussevõetud paber, värviline paber, eeltrükitud paber, tavaline kvaliteetpaber
- Kvaliteet: **Standard** või kõrgem kvaliteet
- Prindivärv: **Värviline**
- Rakendused: Microsoft® Office 2007 või uuem
- Teksti suurus: 96 punkti või väiksem

### Prindisätted

Klõpsake printeridraiveri vahekaardil **Veel suvandeid** valikut **Kujutise sätted** suvandi **Värvikorrektsioon** sättes. Valige suvandi **Universaalne värviprintimine** säte. Klõpsake täiendavate sätete valimiseks valikut **Parendussuvandid**.

## Printimine

### Märkus.

- Teatud tärke võidakse mustrite poolt muuta, näiteks võib „+” muutuda sümboliks „±”.
- Rakendusele omased mustrid ja allakriipsutused võivad nende sätete kasutamisel printitud sisu muuta.
- Fotode ja muude piltide prindikvaliteet võib halveneda, kui kasutatakse suvandit *Universaalne värviprintimine*.
- Printimine on suvandi *Universaalne värviprintimine* kasutamise korral aeglasem.

### Seotud teave

- ➔ „Printimise alused” lk 95
- ➔ „Vahekaart Veel suvandeid” lk 93

## Prindivärvi reguleerimine

Saate printitööks kasutatavaid värve reguleerida.

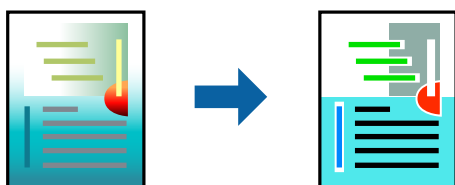

### Märkus.

Neid kohandusi ei rakendata originaalandmetele.

## Prindisätted

Valige printeridraiveri vahekaardil **Veel suvandeid Kohandatud** suvandi **Värvikorrektsioon** sätteks. Klõpsake akna **Värvikorrektsioon** avamiseks valikut Täpsem ja seejärel valige värviparandusmeetod.

### Märkus.

- Säte **Automaatne** on vahekaardil **Veel suvandeid** valitud vaikimisi. Selle sättega reguleeritakse värve automaatselt, et need vastaksid paberi tüübi ja prindikvaliteedi sätetele.
- Funktsioon **PhotoEnhance** aknas **Värvikorrektsioon** reguleerib värve, analüüsides objekti asukohta. Kui olete pilti vähendades, suurendades, kärpides või pöörates objekti asukohta muutnud, võib värv ootamatult muutuda. Ääristeta printimise valimisel muudetakse samuti pildistatava asukohta, mistõttu muutuvad ka värvid. Kui pilt on fookusest väljas, võib selle toon olla ebaloosulik. Kui värvid muutuvad või mõjuvad ebaloosulikult, printige mõne muu režiimiga, mitte funktsiooniga **PhotoEnhance**.

### Seotud teave

- ➔ „Printimise alused” lk 95
- ➔ „Vahekaart Veel suvandeid” lk 93

## Printimine peente joonte rõhutamiseks

Saate printimiseks liiga peeneid jooni jämedamaks muuta.

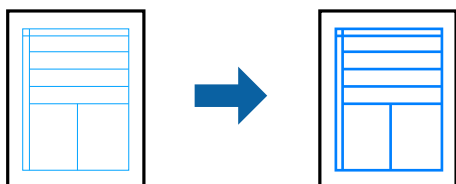

## Prindisätted

Klõpsake printeridraiveri vahekaardil **Veel suvandeid** valikut **Kujutise sätted** suvandi **Värvikorrektsioon** sättes. Valige **Rõhuta õhukesi jooni**.

### Seotud teave

- ➔ „Printimise alused” lk 95
- ➔ „Vahekaart Veel suvandeid” lk 93

## Selgete vötkoodide printimine

Saate printida vötkoodi selgelt ja muuta selle skannimise lihtsaks. Lubage see funktsioon ainult siis, kui printitud vötkoodi ei saa skannida.

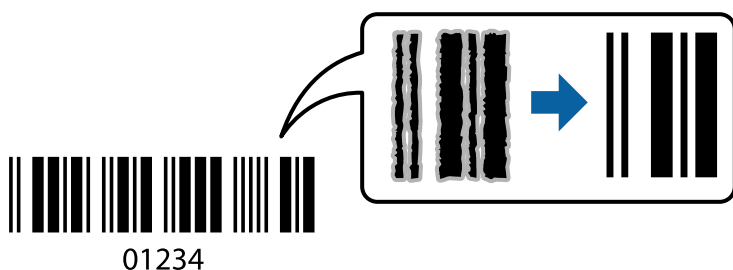

Seda funktsiooni saate kasutada järgmistel tingimustel.

- Paber: tavapaber, kooapiapaber, kirjaplank, ringlussevöetud paber, värviline paber, eltrükitud paber, tavaline kvaliteetpaber või ümbrik
- Kvaliteet: **Standard**

### Märkus.

Hägususe eemaldamine ei pruugi oludest olenevalt alati võimalik olla.

## Prindisätted

Klõpsake printeridraiveri vahekaardil **Hooldus** valikut **Lisasätted** ja seejärel valige **Joonkoodi režiim**.

### Seotud teave

- ➔ „Printimise alused” lk 95

## Printimine

➔ „Vahekaart Hooldus” lk 94

## Printimise tühistamine

Printitöö saate tühistada arvutist. Te ei saa aga printitööd arvutist tühistada, kui see on juba täielikult printerisse saadetud. Sel juhul katkestage printitöö printeri juhtpaneelilt.

## Tühistamine

Paremklõpsake arvutis printeri nime asukohas **Seadmed ja printerid**, **Printer** või **Printerid ja faksid**. Klõpsake valikut **Näita, mida printitakse**, paremklõpsake tööd, mida soovite tühistada ja seejärel valige **Tühista**.

## Printeridraiveri menüüsuvandid

Avage rakenduses printimisaken, valige printer ja seejärel avage printeridraiveri aken.

### Märkus.

Menüüd erinevad olenevalt valitud suvandist.

## Vahekaart Pealeht

Printimise eelmäärangud	Lisa/eemalda eelseaded	Te saate lisada või eemaldada oma sageli kasutatavate prindisätete eelseadistusi.Valige loendist eelseadistus, mida soovite kasutada.
Kuva sätted	Kuvab üksuste loendi, mis on praegu seatud vahekaartidel <b>Pealeht</b> ja <b>Veel suvandeid</b> .	
Lähtesta vaikesätetele	Taastage kõigi sätete tehase vaikeväärtused.Lisaks taastatakse vahekaardil <b>Veel suvandeid</b> olevate sätete vaikeväärtused.	
Tinditasemed	Kuvab ligikaudseid tinditasemeid.	
Paberiallikas	Valige paberiallikas, kust paberit söödetakse.Valige <b>Automaatne valimine</b> , et valida automaatselt printeri juhtpaneelil prindisäteteks valitud paberiallikas. Kui printeril on vaid üks paberiallikas, siis seda kirjet ei kuvata.	
Dokumendi formaat	Valige paberi formaat, millele soovite printida.Kui valite <b>Kasutaja poolt määratud</b> , siis sisestage paberi laius ja pikkus.	
Ääristeta	Teeb prindiantmed paberi formaadist natuke suuremaks, et paberi äärtele ei jääks printimisel veeriseid.Klõpsake <b>Sätted</b> , et valida suurendamise määr.	
Suund	Valige suund, mida soovite printimiseks kasutada.	
Paberitüüp	Valige paberi tüüp, millele hakkate printima.	
Kvaliteet	Valige prindikvaliteet, mida soovite printimiseks kasutada.Saadaoleval sätted olenevad teie valitavast paberi tüübist.Klõpsake <b>Veel seadistusi</b> , et teha täiendavaid sätteid.	
Värviline	Valige oma printitööle värv.	

## Printimine

2-poolne printimine	Võimaldab teha kahepoolset printimist.	
	Sätted	Saate määrata köitmisserva ja köitmisveerised. Kui printite mitmelehelisi dokumente, saate valida printimise alustamiseks kas paberi esi- või tagakülje.
	Printimistihedus	Valige dokumendi tüüp, et reguleerida printimistihedust. Sobiva printimistiheduse valimisega saate vältida kujutiste läbi paberi valgumist. Valige <b>Kasutaja poolt määratud</b> , et reguleerida printimistihedust käsitsi.
Mitu lehekülge	Võimaldab teil printida ühele paberilehele mitu lehekülge või printida postreid. Klõpsake <b>Lehek. järjestus</b> , et määrata lehekülgede printimise järjekord.	
Koopiad	Määrake printitavate koopiade arv.	
	Eks. haaval	Prindib mitmelehelisi dokumente eksemplarhaaval järjekorda seatult ja komplektidesse sortidult.
	Pöördjärjestus	Võimaldab teil alustada printimist viimasest leheküljest, et leheküljed oleksid virnastatud pärast printimist õiges järjekorras.
Vaikne režiim	Vähendab printeri tekitatavat müra. Selle lubamine võib aga printimist aeglustada.	
Prindivaade	Kuvab enne printimist teie dokumendi eelvaate.	
Töökorraldaja	Valige funktsiooniga Töökorraldaja printimiseks.	

## Vahekaart Veel suvandeid

Printimise eelmäärangud	Lisa/eemalda eelseaded	Saate lisada või eemaldada oma sageli kasutatavate printisätete eelsätteid. Valige loendist eelsäte, mida soovite kasutada.
Kuva sätted	Kuvab üksuste loendi, mis on hetkel valitud vahekaartidel <b>Pealeht</b> ja <b>Veel suvandeid</b> .	
Lähtesta vaikesätetele	Taastage kõigi sätete tehase vaikeväärtused. Ka vahekaardi <b>Pealeht</b> sätted lähtestatakse vaikeväärtustele.	
Dokumendi formaat	Valige dokumendi formaat.	
Väljastatav paber	Valige paberiformaat, millele soovite printida. Kui suvandi <b>Väljastatav paber</b> säte erineb suvandi <b>Dokumendi formaat</b> sättest, tehakse automaatselt valik <b>Vähenda/suurenda dokumenti</b> . Valikut <b>Väljastatav paber</b> ei ole vaja teha, kui printite dokumente formaati muutmata.	
Vähenda/suurenda dokumenti	Lubab teil dokumendi formaati vähendada või suurendada.	
	Mahuta lehele	Vähendage või suurendage dokumenti automaatselt, et see sobiks suvandis <b>Väljastatav paber</b> valitud paberiformaadiga.
	Suurenda	Prindib kindla protsentuaalse väärtusega.
	Keskel	Prindib kujutisi paberi keskele.
Värvikorrektsioon	Automaatne	Reguleerib automaatselt kujutiste värve.
	Kohandatud	Lubab värve käsitsi korrigeerida. Täiendavate sätete määramiseks klõpsake valikut <b>Täpsemalt</b> .
	Kujutise sätted	Lubab prindikvaliteedi suvandid, nagu Universaalne värviprintimine või Vähenda punasilmsust. Samuti saate muuta paksemaks peeneid jooni, et need väljaprintidel nähtavad oleksid.

## Printimine

Vesimärgi omadused	Lubab teil määrata kopeerimisvastaste mustrite või vesimärkide sätteid.	
Konfidentsiaalne töö	Kaitske printimisel konfidentsiaalseid dokumente parooliga. Kui kasutate seda funktsiooni, salvestatakse prindiandmed printeris ja neid saab printida ainult pärast printeri juhtpaneelilt parooli sisestamist. Sätete muutmiseks klõpsake valikut <b>Sätted</b> .	
Täiendavad sätted	Pööra 180°	Pöörab lehekülgi enne printimist 180 kraadi. See funktsioon on kasulik, kui printite näiteks ümbrikele, mis on printerisse laaditud fikseeritud suunas.
	Kiire	printitakse nii, et prindipea liigub mõlemas suunas. Printimine on kiirem, kuid kvaliteet võib olla halvem.
	Peegelpilt	Pöörab kujutist nii, et see printitakse peegelpildis.

## Vahekaart Hooldus

Pihustikontroll	Prindib prindipea pihustite ummistumise kontrollimiseks pihustite kontrollmusteri.
Prindipea puhastus	Puhastab prindipea ummistunud pihusteid. Kuna see funktsioon kulutab pisut tinti, puhastage prindipead vaid siis, kui pihustid on ummistunud.
Töökorraldaja	Avab akna Töökorraldaja. Saate andmeid salvestada ja redigeerida.
EPSON Status Monitor 3	Avab akna EPSON Status Monitor 3. Siin saate kontrollida printeri ja kulutarvikute olekut.
Seire-eelistused	Laseb teil määrata üksuste sätteid aknas EPSON Status Monitor 3.
Lisasätted	Laseb teil määrata erinevaid sätteid. Paremklopsake igat üksust, et kuvada lisateabe nägemiseks Spikker.
Printimisjärjek.	Kuvab printimist ootavad tööd. Saate prinditöid vaadata, peatada ja jätkata.
Printeri ja suvandi teave	Laseb kontrollida printerisse söödetud paberilehtede arvu. Siin saate registreerida ka kasutajakontosid. Kui printeris on seadistatud juurdepääsu reguleerimine, peate oma konto registreerima.
Keel	Muudab keelt, mida kasutatakse printeridraiveri aknas. Sätete rakendamiseks sulgege printeridraiver ja seejärel avage see uuesti.
Tarkvara uuendamine	Käivitab rakenduse EPSON Software Updater, et kontrollida Internetist, kas installitud on rakenduste uusimad versioonid.
Internetitellimus	Annab juurdepääsu saidile, kust saate osta Epsoni tindikassette.
Tehniline tugi	Annab juurdepääsu Epsoni tehnilise toe veebisaidile.

# Printimine printeridraiverist operatsioonisüsteemis Mac OS

## Printimise alused

### Märkus.

Toimingud erinevad rakendusest olenevalt. Lisateabe saamiseks lugege rakenduse spikrit.

1. Avage fail, mida soovite printida.

Laadige paber printerisse, kui seda ei ole veel laaditud.



### Oluline teave:

Kui laadite paberi tagumisse paberisöödupesasse, valige Tagum. paberisöödupilu suvandi **Paper Source** sätteks ja seejärel käivitage printeridraiverist printimine enne paberi laadimist. Kui printimine käivitub, teatab printeridraiver, et printimine on alanud. Järgige printeri ekraanil kuvatud juhiseid, et laadida paberit.

2. Valige menüüst **Fail** suvand **Prindi** või mõni muu käsk, millega avada printimisdialog.
- Vajaduse korral klõpsake printimisakna laiendamiseks nuppu **Kuva üksikasjad** või ▼.
3. Valige printer.
4. Valige hüpikmenüüst suvand **Printeri sätted**.

The screenshot shows a print dialog box with the following settings:

- Printer: EPSON XXXX
- Presets: Default Settings
- Copies: 1
- Pages: All (selected), From: 1, to: 1
- Paper Size: A4 (210 by 297 mm)
- Orientation: Portrait (selected)
- Print Settings:
  - Paper Source: Auto Select
  - Media Type: plain papers
  - Print Quality: Normal
  - Borderless
  - Expansion: Max
  - Grayscale
  - Mirror Image

Buttons: Cancel, Print

## Printimine

### Märkus.

Kui opsüsteemi OS X Mountain Lion või uuema puhul ei kuvata menüüd **Printeri sätted**, ei ole Epsoni printeridraiver õigesti installitud.

Valige **Süsteemi eelistused** menüüst  > **Printerid ja skannerid** (või **Prindi ja skaneeri**, **Prindi ja faks**), eemaldage printer ja lisage siis printer uuesti. Printeri lisamise kohta lugege altpoolt.

<http://epson.sn>

5. Muutke vastavalt vajadusele sätteid.  
Lisateabe saamiseks vaadake printeridraiveri menüüsuvandeid.
6. Klõpsake **Prindi**.

### Seotud teave

- ➔ „Kasutatav paber ja mahud” lk 43
- ➔ „Kuidas täita Paberikassett paberiga” lk 47
- ➔ „Kuidas täita Tagum. paberisöödupilu paberiga” lk 49
- ➔ „Paberitüüpide loend” lk 53
- ➔ „Menüüsuvandid režiimis Printeri sätted” lk 101

## Lehe kahele poolele printimine

Saate printida paberi mõlemale poolele.

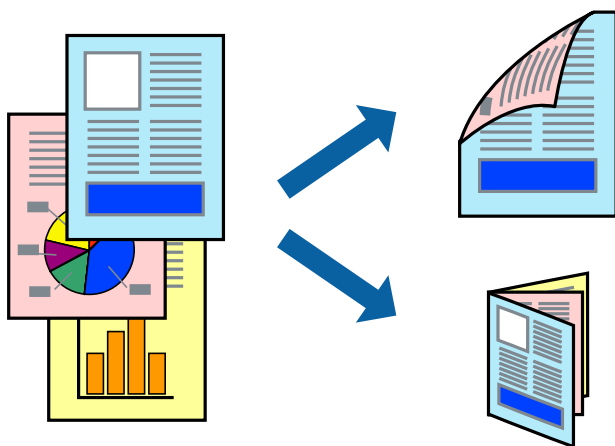

### Märkus.

- Seda suvandit ei saa kasutada ääristeta printimisel.
- Kui te ei kasuta kahepoolseks printimiseks sobilikku paberit, võib prindikvaliteet olla halvem ja esineda paberiummistust.
- Olenevalt paberist ja andmetest võib tint valguda läbi paberi.

### Seotud teave

- ➔ „Kasutatav paber ja mahud” lk 43



## Prindisätted

Valige hüpikmenüüst suvand **Two-sided Printing Settings**. Valige kahele poolele printimise meetod ja seejärel määrake **Document Type** sätteid.

### Märkus.

- Printimiskiirus võib olenevalt dokumentitüübist väheneda.
- Tihedalt andmeid sisaldavaid fotosid printides valige sätte **Document Type** alt **Text & Graphics** või **Text & Photos**. Kui väljaprintid on määrdunud või tint imbub läbi lehe teisele küljele, siis reguleerige **Adjustments** alt suvandeid **Printimistihedus** ja **Increased Ink Drying Time**.

### Seotud teave

- ➔ „Printimise alused” lk 95
- ➔ „Menüüsuvandid režiimis Two-sided Printing Settings” lk 101

## Mitme lehekülje printimine ühele lehele

Võite printida ühele paberilehele kaks või neli andmelehekülge.

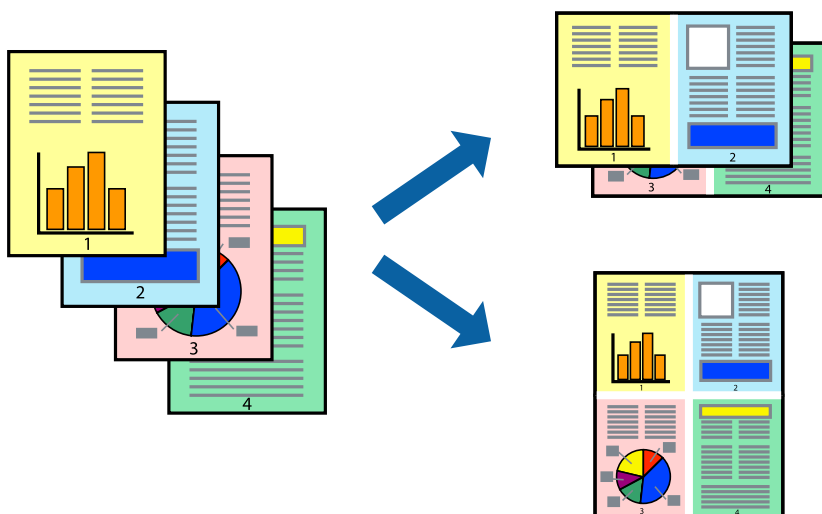

## Prindisätted

Valige hüpikmenüüst suvand **Paigutus**. Määrake lehekülgede arv jaotistes **Lehekülgi paberilehe kohta**, **Paigutuse suund** (lehekülgede järjestus) ja **Äärised**.

### Seotud teave

- ➔ „Printimise alused” lk 95
- ➔ „Paigutuse menüüsuvandid” lk 100

## Lehekülgede järjestuses printimine ja virnastamine (vastupidises järjekorras printimine)

Kui alustate printimist viimasest leheküljest, virnastatakse dokumendid lehekülgede järjestuses.

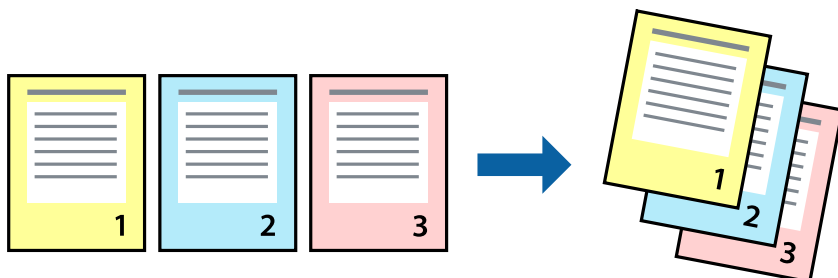

### Prindisätted

Valige hüpikmenüüst **Paberihaldus**. Valige **Vastupidi** suvandi **Leheküljejärjestus** sätteks.

#### Seotud teave

- ➔ „Printimise alused” lk 95
- ➔ „Paberi käsitlemise menüüsuvandid” lk 100

## Vähendatud või suurendatud dokumendi printimine

Saate dokumendi formaati vähendada või suurendada kindla protsendimäära võrra või nii, et see sobituks printerisse laaditud paberi formaadiga.



### Prindisätted

Kui soovite printida paberi formaadile vastavas suuruses, siis valige hüpikmenüüst **Paberihaldus** ja seejärel valige **Sobita paberiformaadiga**. Valige suvandis **Sihtpaberi formaat** printerisse laaditud paberi formaat. Kui soovite vähendada dokumendi formaati, siis valige **Ainult vähenda**.

Kui soovite printida kindla protsendiga, siis tehke ühte alljärgmistest.

## Printimine

- ❑ Valige rakenduse menüüst **Fail** suvand **Prindi**. Valige **Printer**, sisestage protsendimäär väljale **Mastaap** ja seejärel klõpsake suvandil **Prindi**.
- ❑ Valige rakenduse menüüst **Fail** suvand **Lehe häälestus**. Valige oma printer jaotises **Vorminda seadme jaoks**, sisestage protsendimäär väljale **Mastaap** ja seejärel klõpsake **OK**.

### Märkus.

Valige rakenduses suvandi **Paberi formaat** sätteks määratud paberi formaat.

### Seotud teave

- ➔ „Printimise alused” lk 95
- ➔ „Paberi käsitlemise menüüsuvandid” lk 100

## Prindivärvi reguleerimine

Saate prinditööks kasutatavaid värve reguleerida.

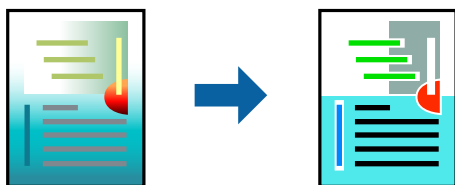

### Märkus.

Neid kohandusi ei rakendata originaalandmetele.

## Prindisätted

Valige hüpikmenüüst **Värvide vastendus** ja seejärel **EPSON Color Controls**. Valige hüpikmenüüst **Color Options** ja seejärel valige üks võimalikest suvanditest. Klõpsake noolt suvandi **Täpsemad sätted** kõrval ja määrake üksikasjalikud sätted.

### Seotud teave

- ➔ „Printimise alused” lk 95
- ➔ „Värvide sobitamise menüüsuvandid” lk 100
- ➔ „Menüüsuvandid režiimis Color Options” lk 101

## Printimise tühistamine

Prinditöö saate tühistada arvutist. Te ei saa aga prinditööd arvutist tühistada, kui see on juba täielikult printerisse saadetud. Sel juhul katkestage prinditöö printeri juhtpaneelilt.

## Tühistamine

Klõpsake **dokil** olevat printeriikooni. Valige töö, mida soovite tühistada, ja seejärel tehke üks alljärgnevatest toimingutest.

## Printimine

- OS X Mountain Lion või uuem

Klõpsake edenemisnäidiku kõrval olevat ikooni .

- Mac OS X v10.6.8 kuni v10.7.x

Klõpsake nuppu **Kustuta**.

## Printeridraiveri menüüsuvandid

Avage rakenduses printimisaken, valige printer ja seejärel avage printeridraiveri aken.

### Märkus.

Menüüid erinevad olenevalt valitud suvandist.

## Paigutuse menüüsuvandid

Lehekülgi paberilehe kohta	Valige ühele paberilehele printitavate lehekülgede arv.
Paigutuse suund	Määrake, millises järjekorras hakatakse lehekülgi printima.
Äärised	Prindib lehekülgede ümber äärised.
Lehekülje suuna ümberpööramine	Pöörab lehekülgi enne printimist 180 kraadi. Valige see üksus, kui printite paberilehtedele nagu ümbrikud, mida laaditakse printerisse fikseeritud suunas.
Horizontaalsuunaline pööramine	Pöörab printitava kujutise selle peegelpildiks.

## Värvide sobitamise menüüsuvandid

ColorSync	Valige värvide reguleerimise meetod. Nende suvanditega reguleeritakse värvide erinevus printeri ja arvutiekraani vahel võimalikult väikeseks.
EPSON Color Controls	

## Paberi käsitlemise menüüsuvandid

Eksemplarhaaval	Prindib mitmest leheküljest koosnevaid dokumente eksemplarhaaval järjekorda seatult ja komplektidesse sortitult.	
Printitavad leheküljed	Valige printimiseks ainult paaris või paaritud leheküljed.	
Lehekülj järjestus	Valige, et printida viimase lehekülje ülaosast alates.	
Sobita paberi formaadiga	Prindib laaditud paberi formaadile sobituvalt.	
	Sihtpaberi formaat	Valige paberi formaat, millele printitakse.
	Ainult allapoole mastaapimine	Valige, kui dokumendi formaati on vaja vähendada.

## Printimine

### Tiitellehe menüüsuvandid

Tiitellehe printimine	Valige, kas tiitelleht printida või mitte. Kui soovite lisada tagakaane, valige <b>Pärast dokumenti</b> .
Tiitellehe tüüp	Valige tiitellehe sisu.

### Menüüsuvandid režiimis Printeri sätted

Paper Source	Valige paberiallikas, kust paberit söödetakse. Kui printeril on vaid üks paberiallikas, siis seda kirjet ei kuvata. Valides <b>Automaatne valimine</b> , valitakse automaatselt paberiallikas, mis ühtib printeri paberisättega.
Meediumitüüp	Valige paberi tüüp, millele hakkate printima.
Prindikvaliteet	Valige prindikvaliteet, mida soovite printimiseks kasutada. Suvandid olenevad paberi tüübist.
Ääristeta	See märkeruut valitakse siis, kui valite ääristeta paberi formaadi.
	Laiendus Ääristeta printimise puhul prindiandmeid suurendatakse paberi formaadist natuke suuremaks, et paberi äärtele ei jääks printimisel veeriseid. Valige suurendamise aste.
Halliskaala	Valige, kui soovite printida mustaga või halltoonides.
Mirror Image	Pöörab printitava kujutise selle peegelpildiks.

### Menüüsuvandid režiimis Color Options

Käsitsi sätted	Värvide reguleerimine käsitsi. Suvandis <b>Täpsemad sätted</b> saate valida täpsemad sätted.
PhotoEnhance	Muudab kujutised teravamaks ja värvid erksamaks, reguleerides automaatselt originaalkujutiseandmete kontrastsust, küllastust ja heledust.
Off (No Color Adjustment)	Printige värve parendamata ja reguleerimata.

### Menüüsuvandid režiimis Two-sided Printing Settings

Two-sided Printing	Prindib paberilehe mõlemale küljele.
--------------------	--------------------------------------

## Operatsioonisüsteemi Mac OS printeridraiveri töösätete määramine

### Operatsioonisüsteemi Mac OS printeridraiveri töösätete akna avamine

Valige menüüst  Süsteemi eelistused > Printerid ja skannerid (või Printimine ja skannimine, Printimine ja faksimine) ja seejärel valige printer. Valige Suvandid ja tarvikud > Suvandid (või Draiver).

## Operatsioonisüsteemi Mac OS printeridraiveri töösätted

- Paks paber ja ümbrikud: hoiab paksule paberile printimisel ära paberi tindiga määrdumise. See aga võib printimist aeglustada.
- Jäta tühi leht vahele: takistab tühjade lehtede printimist.
- Vaikne režiim: vähendab printeri töömüra, kuid võib printimiskiirust vähendada.
- Permit temporary black printing: ajutiselt prinditakse vaid musta tindiga.
- High Speed Printing: prinditakse nii, et prindipea liigub mõlemas suunas. Printimine on kiirem, kuid kvaliteet võib olla halvem.
- Dokumentide väljastamine kausta panekuks: söötke paber nii, et seda oleks lihtne arhiivida, kui prindite andmeid horisontaalpaigutuses või kahepoolselt. Ümbrike printimine ei ole toetatud.
- Eemalda valged ääristused: ääristeta printimisel eemaldatakse ebavajalikud veerised.
- Warning Notifications: võimaldab printeridraiveril esitada hoiatusteateid.
- Establish bidirectional communication: tavaliselt peaks olema selle säte **On**. Valige säte **Off**, kui printeri teabe hankimine on võimatu, kuna printerit jagatakse võrgus operatsioonisüsteemi Windows kasutavate arvutitega vms.

---

## Failide printimine mäluseadmelt

Printeriga ühendatud mäluseadmelt saate printida faile vormingutes JPEG ja TIFF.

### JPEG-failide printimine mäluseadmelt

#### **Märkus.**

Kui mäluseadmelt on üle 999 pildi, jagatakse pildid automaatselt rühmadesse ja kuvatakse rühma valiku ekraan. Pilte sorditakse pildistamiskuupäeva järgi.

1. Ühendage mäluseade printeri välisliidese USB-porti.

2. Valige avakuval **Mäluseade**.

3. Valige **JPEG**.

Mäluseadmelt olevaid kujutisi kuvatakse pisipiltidena.

Valige , et muuta suvandit **Kuvamisjärjestus** või määrata suvandite **Vali kõik pildid**, **Tühista pildi valik** ja **Vali rühm** sätteid.

4. Valige failid, mida soovite printida.

Valitud failidele on lisatud märged.

Ühe kujutise eelvaate kuvamiseks valige **Üks vaade**. Kujutise suurendamiseks kasutage ikooni . Eelmise või järgmise kujutise eelvaate kuvamiseks kasutage ikooni  või .

5. Prindisätete määramiseks valige **Jätka printimisega**.

6. Valige paberiallikas ja värvirežiim, mida soovite kasutada, vahekaardil **Põhisätted**.



## Printimine

7. Vajaduse korral valige muud sätted vahekaardil **Täpsem**.  
Lisateavet üksikasjalike sätete kohta vaadake suvandi Mäluseade menüüdest.
8. Sisestage koopiate arv.
9. Puudutage printimise alustamiseks ikooni .
10. Eemaldage printerist mäluseade.

### Seotud teave

- ➔ [„Sätted JPEG” lk 104](#)
- ➔ [„Toetatavate failide andmed” lk 277](#)

## Vormingus TIFF failide printimine mäluseadmelt

1. Ühendage mäluseade printeri välisliidese USB-porti.
2. Valige avakuval **Mäluseade**.
3. Valige **TIFF**.  
Mäluseadmelt olevaid faile kuvatakse loendina.  
Failide järjekorra muutmiseks valige .
4. Valige fail, mida soovite printida.
5. Valige paberiallikas ja värvirežiim, mida soovite kasutada, vahekaardil **Põhisätted**.
6. Vajaduse korral valige muud sätted vahekaardil **Täpsem**.  
Täiendavat teavet üksikasjalikumate sätete kohta leiate mäluseadme menüüdest.
7. Sisestage koopiate arv.
8. Puudutage printimise alustamiseks ikooni .
9. Eemaldage printerist mäluseade.

### Seotud teave

- ➔ [„Sätted TIFF” lk 104](#)
- ➔ [„Toetatavate failide andmed” lk 277](#)

## Menüüsuvandid režiimis Mäluseade

Mäluseadmelt oleva faili jaoks erinevate printisätete valimiseks valige printeri avakuval **Mäluseade**.

## Sätted JPEG

 (Suvandid):

Valige sätted kujutiseandmete järjestamiseks, valimiseks ja valiku tühistamiseks.

### Põhisätted:

Pab-sätted

Määrake sätted paberiallikale, millele soovite printida.

Värvirežiim

Valige värvisäte — kas printite tavaliselt sättega **Mustvalge** või **Värviline**.

### Täpsem:

Paigutus

Valige vormingus JPEG failide küljendus. **1-up** printib ühe faili lehe kohta veeristega servades. **Ääristeta** printib ühe faili lehe kohta ilma veeristeta servades. Kujutist on pisut suurendatud, et eemaldada paberi servadest äärised. **kuni 20** printib 20 faili ühele lehele. **Indeks** printib indeksi koos teabega.

Sobita kaadrisse

Valige **Sees**, et kärpida kujutist nii, et see sobiks automaatselt valitud printiküljendusega. Kui kujutise andmete ja paberiformaadi kuvasuhe on erinev, suurendatakse või vähendatakse kujutist automaatselt, nii et lühikesed küljed vastavad paberi lühikestele külgedele. Kujutise pikka külge kärbitakse, kui see ulatub üle paberi pika külje. See funktsioon ei pruugi toimida panoraamfotode korral.

Kvaliteet

Valige parema kvaliteediga printimiseks **Parim**, aga printimiskiirus võib olla aeglasem.

Kuupäev

Valige foto jäädvustamis- või salvestamiskuupäeva vorming. Mõnede küljenduste korral kuupäeva ei printita.

Paranda foto

Valige see režiim, et parandada automaatselt foto heledust, kontrastsust ja küllastust. Automaatse paranduse väljalülitamiseks valige **Parendus väljas**.

Parand.punasilm

Valige **Sees**, et korrigeerida automaatselt fotodel punasilmsust. Originaalfailis parandusi ei tehta, parandatakse ainult väljaprinte. Olenevalt foto tüübist võidakse parandada ka muid pildi osi peale silmade.

## Sätted TIFF

Saate oma mäluseadmetes valida printisätteid vormingus TIFF failidele.

 (Kuvamisjärjestus):

Muudab failide järjekorda.



## Printimine

### Põhisätted:

- Pab-sätted

Määrake sätted paberiallikale, millele soovite printida.

- Värvirežiim

Valige värvisäte — kas printite tavaliselt sättega **Mustvalge** või **Värviline**.

### Täpsem:

- Paigutus

Valige vormingus Multi-TIFF faili küljendus. **1-up** prindib ühe lehekülje lehe kohta veeristega servades. **Ääristeta** prindib ühe lehekülje lehe kohta ilma veeristeta servades. Kujutist on pisut suurendatud, et eemaldada paberi servadest äärised. **kuni 20** prindib 20 lehekülge ühele lehele. **Indeks** prindib indeksi koos teabega.

- Sobita kaadrise

Valige **Sees**, et kärpida fotot nii, et see sobiks automaatselt valitud foto küljendusega. Kui kujutise andmete ja paberiformaadi kuvasuhe on erinev, suurendatakse või vähendatakse kujutist automaatselt, nii et lühikesed küljed vastavad paberi lühikestele külgedele. Kujutise pikka külge kärbitakse, kui see ulatub üle paberi pika külje. See funktsioon ei pruugi toimida panoraamfotode korral.

- Kvaliteet

Valige parema kvaliteediga printimiseks **Parim**, aga printimiskiirus võib olla aeglasem.

- Printimisjärjestus

Valige vormingus TIFF mitmeleheliste failide printimise järjekord.

- Kuupäev

Valige foto jäädvustamis- või salvestamiskuupäeva vorming. Mõnede küljenduste korral kuupäeva ei prindita.

---

## Printimine nutiseadmetest

### Rakenduse Epson iPrint kasutamine

Epson iPrint on rakendus, millega saate printida fotosid, dokumente ja veebilehti nutiseadmest (nt nutitelefon või tahvelarvuti). Saate kasutada kohalikku printimist, printimist nutiseadmest, mis on ühendatud printeriga samasse juhtmeta võrku, või kaugprintimist (kaugasukohast Interneti kaudu). Kaugprintimise kasutamiseks registreerige printeri teenuses Epson Connect.



### Seotud teave

➔ „Printimine võrguteenusega” lk 228

## Nutiseadmest ühendamine Wi-Fi Directi kasutades



Nutiseadmest printimiseks peate nutiseadme printeriga ühendama.

Wi-Fi Direct võimaldab teil ühendada printerit seadmetega otse, kasutamata selleks pääsupunkti. Pääsupunktina toimib printer.



### **Oluline teave:**

Kui loote nutiseadmest printeriga ühenduse režiimis Wi-Fi Direct (lihtne AP), ühendatakse printer nutiseadmega samasse Wi-Fi-võrku (SSID) ja seadmete vahel luuakse ühendus. Kuna printeri väljalülitamisel ühendatakse nutiseade automaatselt muu ühenduva Wi-Fi-võrguga, ei ühendata seda printeri sisselülitamisel uuesti eelmise Wi-Fi-võrguga. Looge nutiseadmest uuesti ühendus printeri Wi-Fi Directi (lihtne AP) SSID-ga.

1. Puudutage avakuval ikooni  | .
2. Puudutage valikut **Wi-Fi Direct**.
3. Puudutage valikut **Käivita häälestus**.  
Kui olete määranud Wi-Fi sätteid, kuvatakse ühenduse üksikasjalik teave. Minge sammule 5.
4. Puudutage valikut **Käivita häälestus**.
5. Kontrollige printeri juhtpaneelile kuvatud SSID-d ja parooli. Ühendamiseks valige nutiseadme Wi-Fi-ekraanilt SSID, mis on kuvatud printeri juhtpaneelil.  
**Märkus.**  
Ühendusmeetodit saate kontrollida veebisaidil. Veebisaidi avamiseks skannige nutiseadmega printeri juhtpaneelil kuvatud QR-kood ja valige **Häälestus**.
6. Sisestage nutiseadmesse printeri juhtpaneelil kuvatud parool.
7. Kui ühendus on loodud, puudutage printeri juhtpaneelil valikut **Nõus** või **Sule**.

## Rakenduse Epson iPrint installimine

Rakenduse Epson iPrint saate oma nutiseadmesse installida järgmist URL-i või QR-koodi kasutades.

<http://ipr.to/c>



## Printimine rakendusega Epson iPrint

Käivitage nutiseadmes Epson iPrint ja valige avakuvalt üksus, mida soovite kasutada.

## Printimine

Järgmisi kuvasid võidakse ilma ette teatamata muuta.

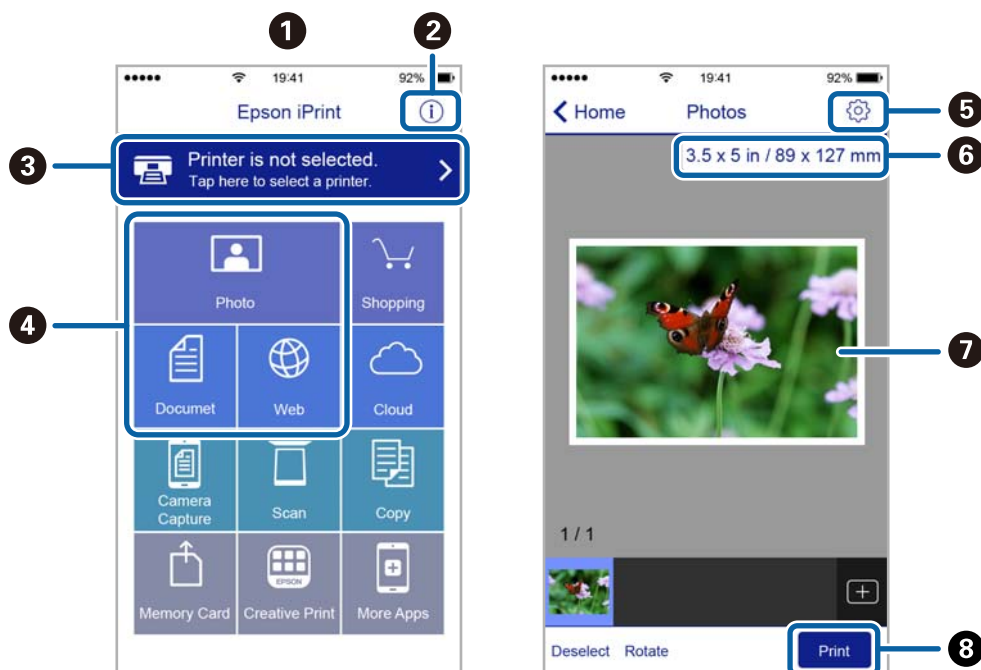

1	Avakuva rakenduse käivitamisel.
2	Kuvab teavet printeri seadistamise kohta ja KKK.
3	Kuvab näidu, kus saate valida printeri ja selle sätteid. Kui olete printeri juba valinud, ei pea te seda järgmisel korral enam uuesti valima.
4	Valige, mida soovite printida, nagu fotod, dokumendid või veebilehed.
5	Kuvab ekraani prindisätete, nagu paberiformaat ja -tüüp, valimiseks.
6	Kuvab paberi formaadi. Kui see on kuvatud nupuna, vajutage seda, et kuvada praegu printeris seatud paberisätteid.
7	Kuvab valitud fotod ja dokumendid.
8	Alustab printimist.

**Märkus.**

Dokumendimenüüst printimiseks, kasutades seadmeid iPhone, iPad ja iPod touch, mis töötavad platvormil iOS, käivitage Epson iPrint pärast prinditava dokumendi edastamist, kasutades rakenduse iTunes failijagamisfunktsiooni.

**Printimine nutiseadmest N-märk puudutamise teel**

Saate lihtsalt ühenduse luua ja printida, puudutades nutiseadmega printeril märki N-märk.

Veenduge, et enne selle funktsiooni kasutamist oleksid tehtud järgmised ettevalmistused.

Aktiveerige nutiseadmest NFC-funktsioon.

Vaid operatsioonisüsteem Android 4.0 või hilisem toetab funktsiooni NFC (Near Field Communication).

NFC asukoht ja funktsioonid erinevad olenevalt nutiseadmest. Üksikasju vaadake nutiseadme dokumentatsioonist.

## Printimine

- Installige oma nutiseadmesse Epson iPrint.  
Installimiseks puudutage nutiseadmega printeril märki N-märk.
  - Lubage printeris Wi-Fi Direct.
1. Laadige paber printerisse.
  2. Puudutage nutiseadmega printeril märki N-märk.  
Epson iPrint käivitub.

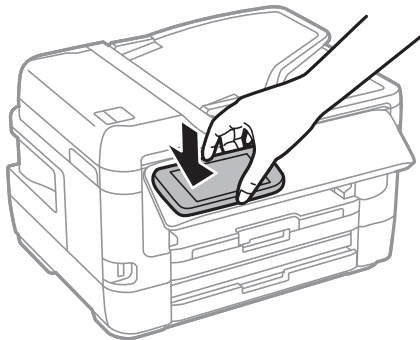

### **Märkus.**

Printer ei pruugi saada nutiseadmega ühendust, kui printeri märgi N-märk ja nutiseadme vahel on takistus (nt metall).

3. Valige rakenduses Epson iPrint fail, mida soovite printida.
4. Icooniga Print eelvaate ekraanil puudutage nutiseadmega printeril märki N-märk.  
Printimine algab.

### **Seotud teave**

- ➔ „Kuidas täita Paberikassett paberiga” lk 47
- ➔ „Kuidas täita Tagum. paberisöödupilu paberiga” lk 49
- ➔ „Ühenduse Wi-Fi Direct (lihtne AP) sätete valimine” lk 29

## Epson Print Enabler plugina kasutamine

Te saate dokumente, e-kirju, fotosid ja veebilehekülgi traadita printida otse oma Android-telefonist või tahvelarvutist (Android v4.4 või uuem). Paari puudutusega tuvastab teie Android-seade sama traadita võrguga ühendatud Epsoni printeri.

1. Laadige paber printerisse.
2. Seadistage printer juhtmeta printimiseks.
3. Installige oma Android-seadmele Google Play poest Epson Print Enabler plugin.
4. Ühendage oma Android-seade sama traadita võrguga, mida kasutab teie printer.
5. Minge oma Android-seadmel suvandile **Sätted**, valige **Printimine** ja seejärel lubage Epson Print Enabler.

## Printimine

6. Puudutage Android-rakenduses, näiteks Chrome, menüü ikooni ja printige ekraanil kujutatav sisu.

**Märkus.**

Kui te ei näe oma printerit, puudutage suvandit **Kõik printerid** ja valige oma printer.

### Seotud teave

- ➔ „Kuidas täita Paberikassett paberiga” lk 47
- ➔ „Kuidas täita Tagum. paberisöödupilu paberiga” lk 49
- ➔ „Ühendamine nutiseadmega” lk 25

## Funktsiooni AirPrint kasutamine

AirPrint võimaldab kiiret juhtmeta printimist viimase iOS versiooniga iPhone'ist, iPadist ja iPod touchist ning viimase OS X-i versiooniga Macist või macOS-ist.



**Märkus.**

Kui keelasite seadme juhtpaneelil paberi seadistusteated, ei saa te funktsiooni AirPrint kasutada. Teadete lubamiseks vaadake vajaduse korral allpool olevat linki.

1. Laadige paber seadmesse.
2. Seadistage seade juhtmeta printimiseks. Vt allpool olevat linki.  
<http://epson.sn>
3. Ühendage Apple'i seade sama traadita võrguga, mida kasutab printer.
4. Printige seadmest printerisse.

**Märkus.**

Lisateavet leate Apple'i veebisaidilt lehelt AirPrint.

### Seotud teave

- ➔ „Printeri sätted” lk 64

---

## Pooleriolevate või järjekorras tööde tühistamine

**Märkus.**

Pooleriolevate tööde tühistamiseks võite ka puudutada printeri juhtpaneelil ikooni .

## Printimine





1. Vajutage nuppu , et kuvada **Job/Status**.
2. Valige suvand **Aktiivne** vahekaardil **Töö olek**.  
Loendis on kuvatud pooleliolevad ja ootel prinditööd.
3. Valige töö, mille soovite tühistada.
4. Valige **Loobu**.

# Kopeerimine

---

## Kopeerimise üldteave

Selles jaotises on selgitatud samme lihtsaks kopeerimiseks.

1. Asetage algdokumendid seadmesse.  
Kui soovite kopeerida mitut originaali või teha kahepoolseid koopiaid, asetage kõik originaalid ADF-i.
2. Valige avakuval **Kopeeri**.
3. Kontrollige sätteid vahekaardil **Põhisätted**.  
Valige sätteüksus, et seda vastavalt vajadusele muuta.  
**Märkus.**
  - Kui valite vahekaardi **Täpsem**, saate valida selliseid sätteid nagu **Mitu lk** või **Orig tp**.
  - Valikuga  saate registreerida sageli kasutatavad kopeerimissätted eelsätetena.
  - Kui sätete kombinatsiooni, mida teil on vaja, ei ole saadaval, kuvatakse . Valige ikoon, et vaadata üksikasju, ja seejärel muutke sätteid.
  - Valige , et enne kopeerimise alustamist kontrollida skannitud pilti.
4. Sisestage koopiate arv.
5. Puudutage ikooni .

### Seotud teave

- ➔ „Algdokumentide paigutamine” lk 53
- ➔ „Põhilised menüüsuvandid kopeerimiseks” lk 112
- ➔ „Täpsemad menüüsuvandid kopeerimiseks” lk 113

---

## Kahepoolne kopeerimine

Saate kopeerida mitu originaali või kahepoolseid dokumente paberi mõlemale poolele.

1. Valige avakuval **Kopeeri**.
2. Valige **Põhisätted** > **2-poolne** ja seejärel **1>2-poolne** või **2>2-poolne**.  
Samuti saate määrata originaali ja koopia suunda ja köitmiskohta.
3. Vajaduse korral seadistage ka muid sätteid.
4. Puudutage ikooni .

**Seotud teave**

➔ „Kopeerimise üldteave” lk 111

---

## Mitme originaali kopeerimine ühele lehele

Saate kopeerida ühele paberilehele kaks või neli originaali.

1. Valige avakuval **Kopeeri**.
2. Valige vahekaart **Täpsem** > **Mitu lk** ja seejärel **2 lehel** või **4 lehel**.  
Samuti saate määrata originaali paigutuse järjekorda ja suunda.
3. Puudutage ikooni .

**Seotud teave**

➔ „Kopeerimise üldteave” lk 111

---

## Põhilised menüüsuvandid kopeerimiseks

**Märkus.**

Üksused võivad olla saadaval olenevalt teistest tehtud sätetest.

**Mustvalge:**

Algdokumendi mustvalged (monokroomsed) koopiad.

**Värviline:**

Algdokumendi värvilise koopiad.

**Tihedus:**

Suurendage tihedust, kui kopeeritud tulemus on hägune. Vähendage tihedust, kui tint hakkab määrima.

**Pab-sätted:**

Valige paberiallikas, mida soovite kasutada. Kui valitud on **Auto**, söödetakse paberit automaatselt suvandi **Paberi säte** sätetega, mis te valisite paberit laadides. See funktsioon on saadaval ainult mudelitel, millel on kaks paberikassetti.

**Suum:**

Konfigureerib suurendamise või vähendamise suurendusteguri. Kui soovite originaali vähendada või suurendada kindla protsendi võrra, valige väärtus ja seejärel sisestage protsent vahemikus 25–400%.



## Kopeerimine

### Autom.sobitus lehele

Tuvastab skannimispiirkonna ning suurendab või vähendab automaatselt algdokumendi valitud paberiformaadiga sobivaks. Kui algdokumendi ümber on veerised, tuvastatakse valged veerised skanneri klaasi nurgatähisest alates skannimispiirkonnana, kuid vastasküljel olevad valged veerised võidakse kärpida.

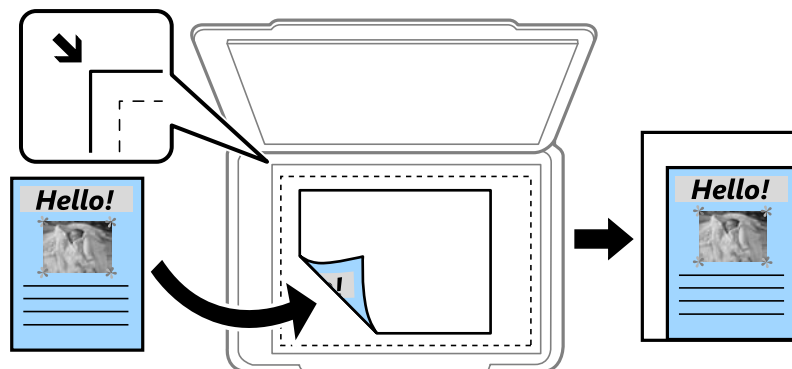

### Tegelik suurus

100% suurendusega koopiad.

### A4→A5 ja muud

Suurendab või vähendab algdokumendi automaatselt konkreetse paberiformaadiga sobivaks.

### Orig suu:

Valige originaali formaat. Kui kopeerite ebastandardse formaadiga originaale, valige formaat, mis on originaali formaadile lähim.

### 2-poolne:

Valige kahepoolne paigutus.

#### 1>1-poolne

Kopeerib originaali ühe külje paberi ühele küljele.

#### 2>2-poolne

Kopeerib kahepoolse originaali mõlemad küljed ühe paberilehe mõlemale küljele. Valige originaali suund ja originaali ja paberi köitmiskoht.

#### 1>2-poolne

Kopeerib kaks ühepoolset originaali ühe paberilehe mõlemale küljele. Valige originaali suund ja paberi köitmiskoht.

#### 2>1-poolne

Kopeerib kahepoolse originaali mõlemad küljed kahe paberilehe ühele küljele. Valige originaali suund ja köitmiskoht.

## Täpsemad menüüsuvandid kopeerimiseks

### **Märkus.**

Üksused võivad olla saadaval olenevalt teistest tehtud sätetest.

## Kopeerimine

Mitu lk:

- Üks lk

Kopeerib ühepoolse originaali ühele lehele.

- 2 lehel

Kopeerib küljendusega 2-ühes kaks ühepoolset originaali ühele lehele. Valige originaali paigutuse järjekord ja suund.

- 4 lehel

Kopeerib küljendusega 4-ühes neli ühepoolset originaali ühele lehele. Valige originaali paigutuse järjekord ja suund.

Orig tp:

Valige originaali tüüp. Kopeerib optimaalse kvaliteediga, mis vastab originaali kvaliteedile.

Lõpetamine:

Valige, kuidas väljutada mitme originaali mitu koopiat.

- Rüh (sam lk)

Kopeerib originaale rühmana lehekülje järgi.

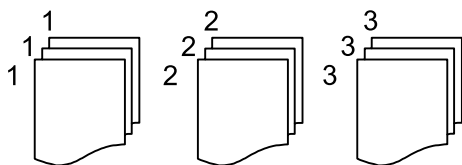

- Eks.h (järj)

Kopeerib originaale eksemplarhaaval järjekorda seatult ja komplektidesse sorditult.

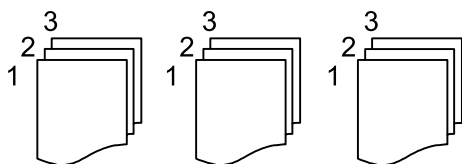

Suund (orig):

Valige originaali suund.

Raamat →2 lk:

Kopeerib voldiku kaks vastaslehekülge eraldi paberilehtedele. Valige skannitav voldiku lehekülge.

Pildi kvaliteet:

Kohandage kujutise sätteid.

- Kontrastsus

Reguleerige erinevust heledate ja tumedate kohtade vahel.

- Küllastus

Reguleerige värvide erksust.

- Punase tasakaal, Rohelise tasakaal, Sinise tasakaal

Reguleerige iga värvi tihedust.

## Kopeerimine

Teravus

Reguleerige kujutise piirjooni.

Värvitooni reguleerimine

Reguleerige nahatooni. Külmaks muutmiseks (roheline suurendamine) valige „+” ja soojaks muutmiseks (punase suurendamine) valige „-”.

Eemalda taust

Reguleerige taustavärvi tihedust. Heledaks muutmiseks (valge) valige „+” ja tumedaks muutmiseks (must) valige „-”.

### Eemalda vari:

Eemaldab varjud, mis tekkivad paksu paberi kopeerimisel koopiade ümber või voldiku kopeerimisel koopiade keskele.

### Eemalda augur. augud:

Eemaldab kopeerimisel köitmisaugud.

### ID-kaardi koopia:

Skannib ID-kaardi mõlemat poolt ja kopeerib need paberi ühele poolele.

### Ääristeta koopia:

Veeristeta koopiad. Kujutist on pisut suurendatud, et eemaldada paberi servadest veerised. Valige suurenduse määr suvandi **Laiendamine** sättega.

# Skannimine

---

## Juhtpaneelilt skannimine

Saate printeri juhtpaneelilt saata skannitud kujutisi järgmistesse sihtkohtadesse.

### Võrgukaust/FTP

Saate skannitud pildi salvestada võrgus asuvasse kausta.Saate valida arvutis oleva SMB-protokollidega loodud ühiskausta või kausta FTP-serveris.Enne skannimist peate seadistama ühiskausta või FTP-serveri.

### Meil

Skannitud pildifaile võite saata otse printerist eelkonfigureeritud meiliserveri kaudu meili teel.Enne skannimist peate konfigureerima meiliserveri.

### Arvuti

Saate skannitud kujutise salvestada printeriga ühendatud arvutisse.Enne skannimist installige oma arvutisse Epson Scan 2 ja Epson Event Manager.

### Mäluseade

Saate skannitud pildi mäluseadmele salvestada.Teil ei ole enne skannimist vaja mingeid sätteid määrata.

### Pilv

Saate saata skannitud kujutisi pilveteenustesse.Enne skannimist määrake teenuse Epson Connect sätteid.

### Arvuti (WSD)

Saate skannitud kujutise salvestada printeriga ühendatud arvutisse, kasutades WSD-funktsiooni.Kui kasutate operatsioonisüsteemi Windows 7/Windows Vista, peate enne skannimist määrama arvutis WSD-sätteid.

### Seotud teave

- ➔ „Skannitud kujutise salvestamine ühiskausta või FTP-serverisse” lk 116
- ➔ „Meilile skannimine” lk 125
- ➔ „Skannimine arvutisse (Event Manager)” lk 128
- ➔ „Mäluseadmele skannimine” lk 131
- ➔ „Pilvekeskkonda skannimine” lk 133

## Skannitud kujutise salvestamine ühiskausta või FTP-serverisse

Saate skannitud pildi võrgus asuvasse konkreetsesse kausta salvestada.Saate valida arvutis oleva SMB-protokollidega loodud ühiskausta või kausta FTP-serveris.

## Skannimine

### Märkus.

- Skanner ja arvuti peavad olema ühendatud samasse võrku. Võrgusätete kohta küsige oma administraatorilt.
- Kui soovite salvestada skannitud kujutised FTP-serverisse, küsige serveri teavet FTP-serveri administraatorilt.

Skannitud kujutiste salvestamiseks ühiskausta valmistage ette alljärgnev.

- Ettevalmistus 1. Kontrollige ja muutke arvutinime
- Ettevalmistus 2. Looge arvutis ühiskaust
- Ettevalmistus 3. Registreerige ühiskaust printeri kontaktides

### Märkus.

Ühiskausta määramise meetod erineb olenevalt operatsioonisüsteemist ja keskkonnast. Selles juhendis kasutatud näited kehtivad operatsioonisüsteemi Windows 10/Windows 8.1/Windows 8/Windows 7 kohta. Üksikasjalikku teavet arvutis ühiskausta määramise kohta vaadake oma arvuti dokumentatsioonist.

### Seotud teave

- ➔ „Ettevalmistus 1. Kontrollige ja muutke arvutinime” lk 117  
Kontrollige ja muutke arvuti nime, kuhu soovite luua ühiskausta.
- ➔ „Ettevalmistus 2. Looge arvutis ühiskaust” lk 118  
Looge arvutis kaust ja seejärel määrake see kaust võrgus jagatud ühiskaustaks.
- ➔ „Ettevalmistus 3. Registreerige ühiskaust printeri kontaktides” lk 120  
Kui registreerite ühiskausta tee printeri juhtpaneelil, saate kausta tee määrata kontaktide hulgast valides.

## Ettevalmistus 1. Kontrollige ja muutke arvutinime

Kontrollige ja muutke arvuti nime, kuhu soovite luua ühiskausta.

Kasutage arvutinimes tähti ja numbreid. Muude tärkide kasutamise korral ei leia printer arvutit üles.

### Märkus.

Ühiskausta määramise meetod erineb olenevalt operatsioonisüsteemist ja keskkonnast. Selles juhendis kasutatud näited kehtivad operatsioonisüsteemi Windows 10/Windows 8.1/Windows 8/Windows 7 kohta. Üksikasjalikku teavet arvutis ühiskausta määramise kohta vaadake oma arvuti dokumentatsioonist.

1. Avage arvuti süsteemiaken.
  - Windows 10/Windows 8.1/Windows 8:  
Vajutage klaviatuuril klahvi X, hoides samal ajal all Windowsi klahvi, seejärel valige loendist **Süsteem**.
  - Windows 7:  
Klõpsake nuppu Start, paremklõpsake valikut **Arvuti** ja seejärel valige **Atribuut**.
2. Kontrollige välja **Arvutinimi** aknas **Süsteem**. Arvutinime muutmiseks klõpsake valikut **Muuda sätteid**.

### Märkus.

- Kasutage arvutinimes tähti ja numbreid. Kui arvutinimes on kasutatud muid täärke, muutke nime.
- Kui **Arvutinimi** ei vaja muutmist, sulgege aken. Sellega on „Ettevalmistus 1. Kontrollige ja muutke arvutinime” lõpule viidud. Minge nüüd edasi jaotisse „Ettevalmistus 2. Looge arvutis ühiskaust”.

## Skannimine

3. Klõpsake valikut **Muuda** vahekaardil **Arvutinimi**.
4. Kui olete arvutinime muutmise lõpetanud, klõpsake valikut **OK**.
5. Arvuti taaskäivitamiseks salvestage kõik failid, sulgege need ja seejärel klõpsake valikut **OK**.
6. Kui kuvatakse aken **Süsteemiatribuudid**, klõpsake valikut **Sule**.
7. Klõpsake valikut **Taaskäivita kohe** ja taaskäivitage arvuti.

Sellega on „Ettevalmistus 1. Kontrollige ja muutke arvutinime” lõpule viidud.

Minge nüüd edasi jaotisse „Ettevalmistus 2. Looge arvutis ühiskaust”.

### Seotud teave

➔ [„Ettevalmistus 2. Looge arvutis ühiskaust” lk 118](#)

Looge arvutis kaust ja seejärel määrake see kaust võrgus jagatud ühiskaustaks.

## Ettevalmistus 2. Looge arvutis ühiskaust

Looge arvutis kaust ja seejärel määrake see kaust võrgus jagatud ühiskaustaks.

Järgmine protseduur kehtib juhul, kui arvutis on määratud parool.

### Märkus.

*Ühiskausta määramise meetod erineb olenevalt operatsioonisüsteemist ja keskkonnast. Selles juhendis kasutatud näited kehtivad operatsioonisüsteemi Windows 10/Windows 8.1/Windows 8/Windows 7 kohta. Üksikasjalikku teavet arvutis ühiskausta määramise kohta vaadake oma arvuti dokumentatsioonist.*

### 1. Avage **Juhtpaneel**.

Windows 10:

Paremklõpsake nuppu Start või vajutage ja hoidke seda ning valige seejärel **Juhtpaneel**.

Windows 8.1/Windows 8:

Valige **Töölaud > Sätted > Juhtpaneel**.

Windows 7:

Klõpsake nuppu Start ja valige **Juhtpaneel**.

### 2. Aknas **Juhtpaneel** klõpsake valikut **Võrk ja Internet**.

### 3. Aknas **Võrk ja Internet** klõpsake valikut **Võrgu- ja ühiskasutuskeskus**.

### 4. Aknas **Võrgu- ja ühiskasutuskeskus** klõpsake valikut **Muuda ühiskasutuse täpsemaid sätteid**.

### 5. Aknas **Ühiskasutuse täpsemad sätteid** valige jaotises **Failide ja printerite ühiskasutus** säte **Lülita failide ja printerite ühiskasutus sisse**. Klõpsake nuppu **Salvesta muudatused** ja sulgege aken.

Kui see on juba valitud, klõpsake nuppu **Loobu** ja sulgege aken.

### 6. Akna **Võrgu- ja ühiskasutuskeskus** sulgemiseks klõpsake akna ülemises paremas nurgas ikooni ×.

### 7. Käivitage Explorer.

## Skannimine

8. Valige suvaline draiv ja looge kaust.

- Windows 10/Windows 8.1/Windows 8:

Klõpsake valikut **PC** ja seejärel valige ükskõik milline draiv.Paremklõpsake draivi ja seejärel valige **Uus > Kaust**.

- Windows 7:

Klõpsake valikut **Arvuti** ja seejärel valige ükskõik milline draiv.Paremklõpsake draivi ja seejärel valige **Uus > Kaust**.

9. Pange loodud kaustale nimi.

**Märkus.**

*Kausta nimi võib olla kuni 12 tähti pikk.Kui nimi on pikem kui 12 tähti, ei pruugi printeril olenevalt keskkonnast sellele juurdepääsu olla.*

10. Paremklopsake loodud kausta ja seejärel valige **Atribuudid**.

Andke kaustale muutmise juurdepääs, et jagada kasutajakonto juurdepääsuõigusi.Seda kohaldatakse, kui kasutaja avab kausta võrgust.

11. Valige aknas **Atribuudid** vahekaart **Ühiskasutus**.

12. Klõpsake vahekaardil **Ühiskasutus** valikut **Täpsemad ühiskasutuse suvandid**.

13. Aknas **Täpsemad ühiskasutuse suvandid** lubage säte **Anna see kaust ühiskasutusse** ja seejärel klõpsake valikut **Õigused**.

14. Vahekaardil **Ühiskasutuse õigused** valige jaotises **Rühma- või kasutajanimed** säte **Kõik** ja seejärel klõpsake valikut **Eemalda**.

Kui lubatud on **Kõik**, pääsevad ühiskausta ka teised kasutajad peale teie.

15. Klõpsake jaotise **Rühma- või kasutajanimed** all nuppu **Lisa**.

16. Akna **Kasutajate või rühmade valimine** väljale **Sisestage valitava objekti nimi** sisestage **Kasutajanimi**, mida soovite kasutada sisselogimiseks arvutisse.

17. Klõpsake valikut **Kontrolli nimesid**.Kontrollige, kas nimi on allakriipsutatud ja seejärel klõpsake nuppu **OK**.

**Märkus.**

*Kui kuvatakse teade **Nime ei leitud**, klõpsake nuppu **Loobu** ja seejärel sisestage õige kasutajanimi.*

18. Valige vahekaardil **Ühiskasutuse õigused** kasutajanimi, mis on sisestatud väljale **Rühma- või kasutajanimed**, lubage säte **Muutmine** ja seejärel klõpsake nuppu **OK**.

19. Aknas **Täpsemad ühiskasutuse suvandid** klõpsake nuppu **Rakenda** ja seejärel nuppu **OK**.

20. Ühiskausta võrgutee kuvatakse vahekaardil **Ühiskasutus**.See tee on vajalik kontaktide registreerimiseks printeris, kirjutage see üles või kopeerige ja salvestage see.

21. Valige vahekaart **Turve** ja kontrollige, kas **Autenditud kasutajad** on kuvatud jaotises **Rühma- või kasutajanimed** ja **Muutmine** on lubatud kasutajarühmale **Autenditud kasutajad**.

- Kui **Muutmine** on lubatud, klõpsake nuppu **OK**.Sellega on „Ettevalmistus 2. Looge arvutis ühiskaust” lõpule viidud.Minge nüüd edasi jaotisse „Ettevalmistus 3. Registreerige ühiskaust printeri kontaktides”.

- Kui see pole lubatud, jätkake sammust 22.

## Skannimine

22. Klõpsake nuppu **Redigeeri**.

Andke kaustale muutmise juurdepääs, et jagada kasutajakonto turbeõigusi. Seda kohaldatakse, kui kasutaja avab kausta võrgust või läbi kohaliku sisselogimise.

23. Klõpsake jaotise **Rühma- või kasutajanimed** all nuppu **Lisa**.24. Akna **Kasutajate või rühmade valimine** väljale **Sisestage valitava objekti nimi** sisestage **Kasutajanimi** arvutisse sisselogimiseks.25. Klõpsake valikut **Kontrolli nimesid**. Kontrollige, kas nimi on allakriipsutatud ja seejärel klõpsake nuppu **OK**.

Kui kuvatakse teade **Nime ei leitud**, klõpsake nuppu **Loobu** ja seejärel sisestage õige kasutajanimi.

**Märkus.**

*Kasutajanime vaatamiseks järgige allpool toodud samme.*

- Windows 10: paremklõpsake nuppu Start või vajutage ja hoidke seda all ning seejärel valige **Juhtpaneel** > **Kasutajakonto**.*
- Windows 8.1/Windows 8: valige **Töölaud** > **Sätted** > **Juhtpaneel** > **Kasutajakonto**.*
- Windows 7: valige **Start** > **Juhtpaneel** > **Kasutajakonto**.*

26. Vaadake aknas **Õigused** üle, kas kasutajanimi on kuvatud jaotises **Rühma- või kasutajanimed**, lubage nimele **Muutmise**, klõpsake nuppu **Rakenda** ja seejärel nuppu **OK**.27. Akna sulgemiseks klõpsake nuppu **OK** või **Sule**.**Märkus.**

*Kausta ikoon ei muutu pärast selle ühiskasutusse andmist. Kausta akna välja **Olek** väärtuseks kuvatakse **Ühiskasutuses**.*

Sellega on „Ettevalmistus 2. Looge arvutis ühiskaust” lõpule viidud.

Minge nüüd edasi jaotisse „Ettevalmistus 3. Registreerige ühiskaust printeri kontaktides”.

**Seotud teave**

## ➔ „Ettevalmistus 3. Registreerige ühiskaust printeri kontaktides” lk 120

Kui registreerite ühiskausta tee printeri juhtpaneelil, saate kausta tee määrata kontaktide hulgast valides.

**Ettevalmistus 3. Registreerige ühiskaust printeri kontaktides**

Kui registreerite ühiskausta tee printeri juhtpaneelil, saate kausta tee määrata kontaktide hulgast valides.

Kontaktides registreerimiseks vajate alljärgnevat teavet.

- Kasutajanimi ja parool arvutisse sisselogimiseks
- Ühiskausta võrgutee
- Printeri IP-aadress või printeri nimi (ainult arvutist registreerimise korral)
- Printeri administraatori parool (ainult siis, kui administraatorilukk on lubatud)

Kausta tee registreerimiseks kontaktides on mitmeid meetodeid. Iga meetodiga saab registreerida sama sisu. Lisateabe saamiseks lugege alljärgnevat seotud teavet.



## Skannimine

### **Märkus.**

Ühiskausta määramise meetod erineb olenevalt operatsioonisüsteemist ja keskkonnast. Selles juhendis kasutatud näited kehtivad operatsioonisüsteemi Windows 10/Windows 8.1/Windows 8/Windows 7 kohta. Üksikasjalikku teavet arvutis ühiskausta määramise kohta vaadake oma arvuti dokumentatsioonist.

### **Seotud teave**

➔ „Registreerimine printeri juhtpaneelilt” lk 121

Saate kontakte registreerida printeri juhtpaneelilt.

➔ „Registreerimine arvutist veebibrauseri abil” lk 121

Saate registreerida kontakte arvutist, avades veebibrauseris printeri konfiguratsiooni ekraani (Web Config). Saate pärast ühiskausta loomist jätkata tööd arvutis.

### **Registreerimine printeri juhtpaneelilt**

Saate kontakte registreerida printeri juhtpaneelilt.

1. Valige avakuval **Sätted**.
2. Valige **Kontaktide haldur** ja seejärel **Registreeri/Kustuta**.
3. Valige **Lisa kirje** ja seejärel **Lisa kontakt**.
4. Valige **Võrgukaust/FTP**.
5. Sisestage vajalik teave.
  - Registrinr.: määrake aadressi registreerimisnumber.
  - Nimi: sisestage kontaktiloendis kuvatav nimi.
  - Indekssõna: sisestage indekssõna, mida kasutatakse kontaktiloendist otsimisel.
  - Siderežiim: valige SMB.
  - Asukoht (nõutav): sisestage ühiskausta võrgutee.
  - Kasutajanimi: sisestage kasutajanimi sisselogimiseks arvutisse. (Ainult siis, kui arvutis on parool määratud.)
  - Parool: sisestage kasutajanimele vastav parool.
  - Määra sageli kasutatavaks: määrake aadress sageli kasutatavaks aadressiks. Rühma kuvatakse aadressi täpsustamisel ülemisel ekraanil.
6. Vajutage **OK**. Sellega on kontakti registreerimine kontaktiloendis lõpule viidud.

Sellega on „Ettevalmistus 3. Registreerige ühiskaust printeri kontaktides” lõpule viidud. Sellega on lõpule viidud kõik ettevalmistused skannitud kujutiste salvestamiseks ühiskausta.

### **Seotud teave**

➔ „Võrgukausta või FTP-serverisse skannimine” lk 122

### **Registreerimine arvutist veebibrauseri abil**

Saate registreerida kontakte arvutist, avades veebibrauseris printeri konfiguratsiooni ekraani (Web Config). Saate pärast ühiskausta loomist jätkata tööd arvutis.

Teil ei ole vaja arvutisse ühtegi rakendust installida.

## Skannimine

Järgmiste toimingute tegemiseks sobib näiteks Internet Explorer.

1. Käivitage Internet Explorer.
2. Sisestage Internet Exploreri aadressiribale printeri IP-aadress ja seejärel vajutage sisestusklahvi.
3. Klõpsake valikut **Jätka sellel veebisaidil (ei ole soovitatav)**.
4. Kui printeris on määratud administraatori parool, klõpsake valikut **Administrator Login** ja seejärel sisestage parool, et logida sisse kui administraator.  
Kui printeris ei ole administraatori parooli määratud, ei ole seda toimingut vaja teha. Minge sammule 5.
5. Klõpsake nuppu **Scan/Copy**.
6. Klõpsake nuppu **Contacts**.
7. Valige number, mida ei ole kasutatud, ja seejärel klõpsake valikut **Edit**.
8. Sisestage vajalik teave ja seejärel klõpsake nuppu **Apply**.
  - Name: sisestage kontaktiloendis kuvatav nimi.
  - Index Word: sisestage indeks sõna, mida kasutatakse kontaktiloendist otsimisel.
  - Type: valige **Network Folder (SMB)**.
  - Assign to Frequent Use: määrake aadress sageli kasutatavaks aadressiks. Rühma kuvatakse aadressi täpsustamisel ülemisel ekraanil.
  - Save to: sisestage ühiskausta võrgutee.
  - User Name: sisestage kasutajanimi sisselogimiseks arvutisse. (Ainult siis, kui arvutis on parool määratud.)
  - Password: sisestage kasutajanimele vastav parool.
9. Kuvatakse teade registreerimise lõpuleviimise kohta. Sulgege veebibrauser.

Sellega on „Ettevalmistus 3. Registreerige ühiskaust printeri kontaktides” lõpule viidud. Sellega on lõpule viidud kõik ettevalmistused skannitud kujutiste salvestamiseks ühiskausta.

### Seotud teave

➔ [„Võrgukausta või FTP-serverisse skannimine” lk 122](#)

## Võrgukausta või FTP-serverisse skannimine

Saate skannitud pildi võrgus asuvasse konkreetseesse kausta salvestada. Kausta määramiseks võite sisestada otse kaustateed, kuid lihtsam võib olla kaustateave esmalt kontaktiloendis registreerida.

### Märkus.

- Enne selle funktsiooni kasutamist veenduge, et printeri sätted **Kuupäev/kellaeg** ja **Ajavahe** on õiged. Kasutage menüüsid, valides suvandid **Sätted > Üldsätted > Põhisätted > Kuupäeva/kellaaja sätted**.
- Saate enne skannimist kontrollida sihtkohta. Valige **Sätted > Üldsätted > Skannimise sätted** ja seejärel lubage **Kinnitage adressaat**.

## Skannimine

1. Asetage algdokumendid seadmesse.

**Märkus.**

Kui soovite skannida mitut originaali või teha kahepoolset skannimist, paigutage kõik originaalid ADF-ile.

2. Puudutage avakuval valikut **Skanni**.
3. Puudutage valikut **Võrgukaust/FTP**.
4. Määrake kaust.

- Valimine sageli kasutatavatest aadressidest: puudutage ekraanil kuvatud ikoone.
- Kausta tee otse sisestamine: puudutage valikut **Klaviat.**. Valige **Siderežiim**, sisestage sätena **Asukoht (nõutav)** kausta tee ja seejärel valige muud kausta sätteid.  
Sisestage kausta tee järgmises vormingus.  
Kui kasutate siderežiimina SMB-d: \\hostinimi\kausta nimi  
Kui kasutate siderežiimina FTP-d: ftp://hostinimi/kausta nimi
- Valimine kontaktiloendist: puudutage valikut **Kontaktid**, valige kontakt ja seejärel puudutage valikut **Sule**.  
Kontaktiloendist saate otsida kausta. Sisestage otsingusõna ekraani ülaosas olevasse kasti.

**Märkus.**

Saate printida dokumentide salvestamise kausta ajaloo, puudutades ikooni .

5. Puudutage valikut **Skannimise sätted** ja seejärel kontrollige ja muutke sätteid (nt salvestusvorming).

**Märkus.**

Puudutage sätete salvestamiseks eelsättena ikooni .

6. Puudutage valikut .

### Seotud teave

- ➔ „Kontaktide haldamine” lk 59
- ➔ „Algdokumentide paigutamine” lk 53
- ➔ „Lemmiksätete registreerimine eelsättena” lk 61

## Sihtkoha menüüsuvandid kausta skannimiseks

Klaviat.:

Avage ekraan **Redigeeri asukohta**. Sisestage kausta tee ja määrake ekraanil kõigi üksuste sätteid.

- Siderežiim  
Valige siderežiim.
- Asukoht (nõutav)  
Valige skannitud pildi salvestamiseks kaustatee.
- Kasutajanimi  
Sisestage määratud kausta kasutajanimi.
- Parool  
Sisestage määratud kausta parool.

## Skannimine

- Ühendusrežiim

Valige ühendusrežiim.

- Pordi number

Sisestage pordinumber.

### Kontaktid:

Valige kontaktiloendist skannitud pildi salvestamiseks kaust. Kui olete kontaktiloendist kausta valinud, ei pea te asukohta määrama.

## Skannimise menüüsuvandid kausta skannimiseks

### *Märkus.*

*Üksused võivad olla saadaval olenevalt teistest tehtud sätetest.*

### Värvirežiim:

Valige, kas skannida värviliselt või ühevärviliselt.

### Failivorming:

Valige skannitud kujutise salvestusvorming.

- Tihendusmäär

Valige, kui palju soovite skannitud kujutist tihendada.

- PDF-i sätted

Kui olete valinud salvestusvormingu sätteks **PDF**, kasutage neid sätteid PDF-failide kaitsmiseks.

Avamiseks parooli nõudva PDF-faili loomiseks valige Dokumendi avamise parool. Printimiseks ja redigeerimiseks parooli nõudva PDF-faili loomiseks valige Õiguste parool.

### Eraldusvõime:

Valige skannimise eraldusvõime.

### 2-poolne:

Skannib originaali mõlemad küljed.

- Suund (orig)

Valige originaali suund.

- Kõitmin(orig)

Valige originaali kõitmissuund.

### Skannimisala:

Valige skannimisala. Skannimisel teksti või pildi ümber oleva valge ruumi kärpimiseks valige **Automaatne kärpimine**. Komponenti skanneri klaas maksimaalse pindala ulatuses skannimiseks valige **Maksimaalne ala**.

- Suund (orig)

Valige originaali suund.

### Orig tp:

Valige originaali tüüp.

## Skannimine

### Tihedus:

Valige skannitud kujutise kontrastsus.

### Eemalda vari:

Eemaldage originaali varjud, mis on näha skannitud kujutisel.

- Ümberringi

Eemaldage varjud originaali servast.

- Keskel

Eemaldage voldiku köitmisveerise varjud.

### Eemalda augur. augud:

Eemaldage köitmisaugud, mis on näha skannitud kujutisel. Saate täpsustada ala, kust eemaldatakse köitmisaugud, sisestades selle väärtuse paremal olevasse kasti.

- Kustutuskoht

Valige koht, kust eemaldada köitmisaugud.

- Suund (orig)

Valige originaali suund.

### Failinimi:

- Failinime prefiks:

Sisestage prefiks pildi nime jaoks, kasutades tärke ja sümboleid.

- Lisage kuupäev:

Lisage faili nimele kuupäev.

- Lisa kellaeg:

Lisage faili nimele kellaeg.

## Meilile skannimine

Skannitud pildifaile võite saata otse printerist eelkonfigureeritud meiliserveri kaudu meili teel. Enne selle funktsiooni kasutamist peate konfigureerima meiliserveri.

Saate meiliaadressi otse sisestada, kuid lihtsam võib olla see esmalt kontaktiloendis registreerida.

### Märkus.

- Enne selle funktsiooni kasutamist veenduge, et printeri sätted **Kuupäev/kellaeg** ja **Ajavahe** on õiged. Kasutage menüüsid, valides suvandid **Sätted > Üldsätted > Põhisätted > Kuupäeva/kellaaja sätted**.
- Saate enne skannimist kontrollida sihtkohta. Valige **Sätted > Üldsätted > Skannimise sätted** ja seejärel lubage **Kinnitage adressaat**.

1. Asetage algdokumendid seadmesse.

### Märkus.

Kui soovite skannida mitut originaali või teha kahepoolset skannimist, paigutage kõik originaalid ADF-ile.

2. Puudutage avakuval valikut **Skanni**.
3. Puudutage valikut **Meil**.

## Skannimine

### 4. Täpsustage aadressid.

- Sageli kasutatavate aadresside valimine: puudutage ekraanil kuvatud ikoone.
- Meiliaadressi käsitsi sisestamine: puudutage valikut **Klaviat.**, sisestage meiliaadress ja seejärel puudutage valikut **OK**.
- Valimine kontaktiloendist: puudutage valikut **Kontaktid**, valige kontakt või rühm ja seejärel puudutage valikut **Sule**.  
Aadressi saate otsida kontaktiloendist. Sisestage otsingusõna ekraani ülaosas olevasse kasti.
- Valimine ajaloo loendist: puudutage valikut **Ajalugu**, valige kontakt ja seejärel puudutage valikut **Sule**.

#### **Märkus.**

- Teie valitud aadressaatide arvu kuvatakse ekraanil paremal. Saate saata meili kuni 10 aadressile ja rühmale.  
Kui aadressaatide hulgas on rühmad, saate valida kokku kuni 200 individuaalset aadressi, kui nende hulka on arvestatud ka rühmades olevad aadressid.
- Puudutage ekraani ülaosas olevat aadressi kasti, et kuvada valitud aadresside loend.
- Puudutage ikooni , et kuvada või printida saatmise ajalugu või muuta meiliserveri sätteid.

### 5. Puudutage valikut **Skannimise sätted** ja seejärel kontrollige ja muutke sätteid (nt salvestusvorming).

#### **Märkus.**

Puudutage sätete salvestamiseks eelsättena ikooni .

### 6. Puudutage ikooni .

## Seotud teave

- ➔ „Meiliserveri kasutamine” lk 72
- ➔ „Kontaktide haldamine” lk 59
- ➔ „Algdokumentide paigutamine” lk 53
- ➔ „Lemmiksätete registreerimine eelsättena” lk 61

## Menüüsuvandid meili skannimiseks

#### **Märkus.**

Üksused võivad olla saadaval olenevalt teistest tehtud sätetest.

#### Värvirežiim:

Valige, kas skannida värviliselt või ühevärviliselt.

#### Failivorming:

Valige skannitud kujutise salvestusvorming.

- Tihendusmäär  
Valige, kui palju soovite skannitud kujutist tihendada.
- PDF-i sätted

Kui olete valinud salvestusvormingu sätteks **PDF**, kasutage neid sätteid PDF-failide kaitsmiseks. Avamiseks parooli nõudva PDF-faili loomiseks valige Dokumenti avamise parool. Printimiseks ja redigeerimiseks parooli nõudva PDF-faili loomiseks valige Õiguste parool.

## Skannimine

### Eraldusvõime:

Valige skannimise eraldusvõime.

### 2-poolne:

Skannib originaali mõlemad küljed.

Suund (orig)

Valige originaali suund.

Kõitmin(orig)

Valige originaali kõitmissuund.

### Skannimisala:

Valige skannimisala. Skannimisel teksti või pildi ümber oleva valge ruumi kärpimiseks valige **Automaatne kärpimine**. Komponenti skanneri klaas maksimaalse pindala ulatuses skannimiseks valige **Maksimaalne ala**.

Suund (orig)

Valige originaali suund.

### Orig tp:

Valige originaali tüüp.

### Tihedus:

Valige skannitud kujutise kontrastsus.

### Eemalda vari:

Eemaldage originaali varjud, mis on näha skannitud kujutisel.

Ümberringi

Eemaldage varjud originaali servast.

Keskel

Eemaldage voldiku kõitmisveerise varjud.

### Eemalda augur. augud:

Eemaldage kõitmisaugud, mis on näha skannitud kujutisel. Saate täpsustada ala, kust eemaldatakse kõitmisaugud, sisestades selle väärtuse paremal olevasse kasti.

Kustutuskoht

Valige koht, kust eemaldada kõitmisaugud.

Suund (orig)

Valige originaali suund.

### Teema:

Sisestage meili teema, kasutades tähti, numbreid ja sümboleid.

### Manusfaili maks. suurus:

Valige suurim faili maht, mida saab lisada e-posti manusesse.

## Skannimine

### Failinimi:

- Failinime prefiks:  
Sisestage prefiks pildi nime jaoks, kasutades tärke ja sümboleid.
- Lisage kuupäev:  
Lisage faili nimele kuupäev.
- Lisa kellaeg:  
Lisage faili nimele kellaeg.

## Skannimine arvutisse (Event Manager)

### Märkus.

Enne skannimist installige oma arvutisse Epson Scan 2 ja Epson Event Manager.

1. Asetage algdokumendid seadmesse.
2. Valige avakuval **Skanni**.
3. Valige **Arvuti**.
4. Valige ekraani ülaosast , et valida arvuti, kuhu soovite skannitud kujutised salvestada.

### Märkus.

Kui printer on võrku ühendatud, saate valida arvuti, kuhu soovite skannitud kujutise salvestada. Printeri juhtpaneelil saate kuvada kuni 20 arvutit. Kui määrate **Network Scan Name (Alphanumeric)** rakenduses Epson Event Manager, kuvatakse see juhtpaneelil.

5. Valige **Vali toiming**, et valida, kuidas skannitud kujutis arvutisse salvestada.
  - Salv. JPEG: salvestab skannitud kujutise JPEG-vormingus.
  - Salv. PDF: salvestab skannitud kujutise PDF-vormingus.
  - Lisa meilile: käivitab arvutis meilikliendi ja seejärel manustab selle automaatselt meilile.
  - Omasätted: salvestab skannitud kujutise, kasutades sätteid rakenduses Epson Event Manager. Saate muuta skannimise sätteid, nagu skannimisformaad, salvestamise sihtkaust või salvestusvorming.
6. Kontrollige muid sätteid ja vajaduse korral muutke neid.
  - 2-poolne: valige, kas skannida originaali mõlemad pooled.
  - Skan. Suurus: valige skannitud kujutise formaat.
7. Puudutage ikooni .

### Seotud teave

➔ „Algdokumentide paigutamine” lk 53

## Kohandatud sätete valimine rakenduses Epson Event Manager

Saate määrata skannimise sätteid suvandile **Omasätted** rakenduses Epson Event Manager.

Lisateabe saamiseks lugege funktsiooni Epson Event Manager spikrit.



## Skannimine

1. Käivitage Epson Event Manager.
2. Veenduge, et teie skanner oleks valitud peakraanil suvandis **Scanner** vahekaardil **Button Settings**.

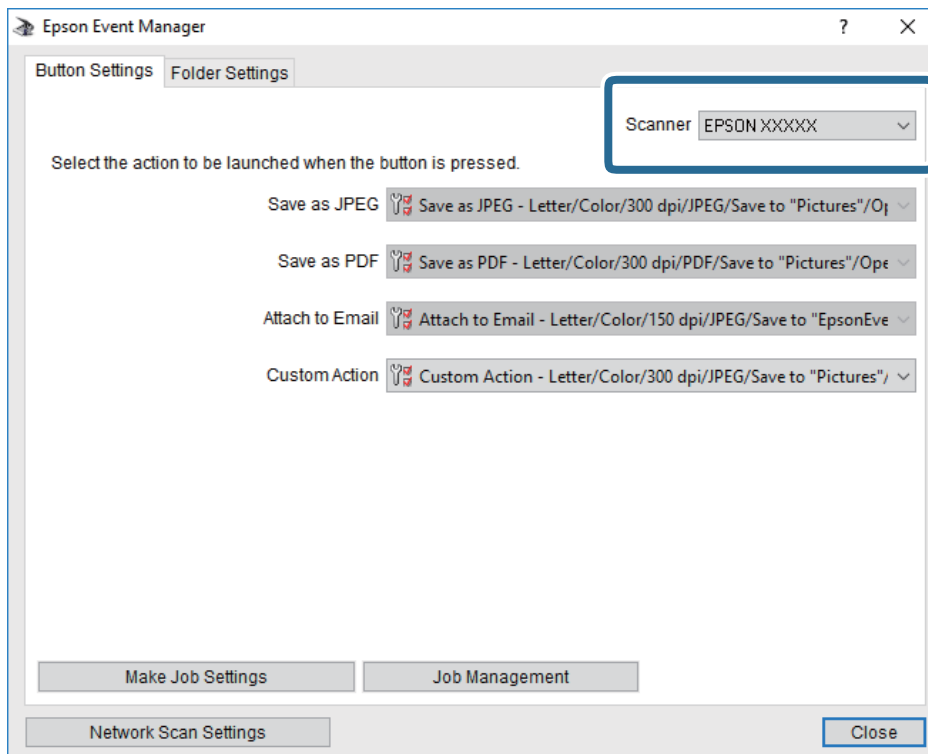

3. Klõpsake nuppu **Make Job Settings**.

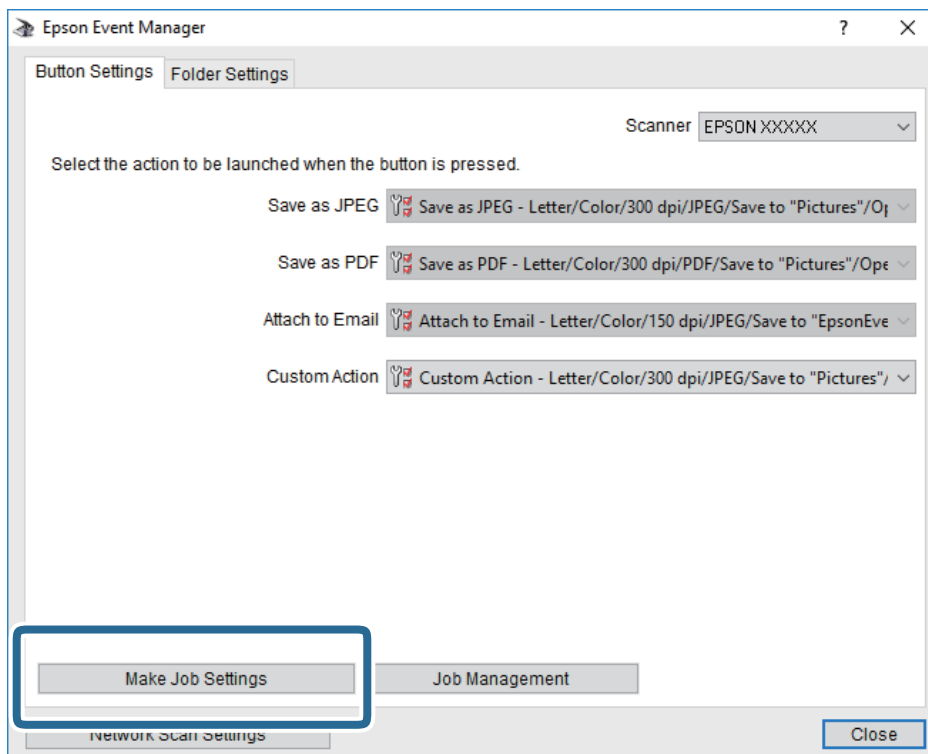

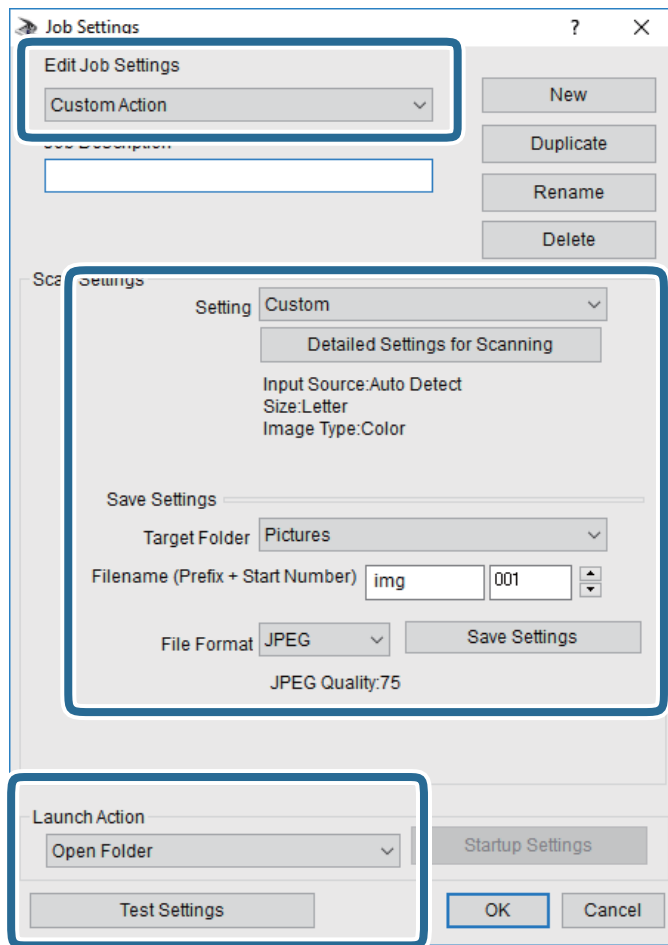
4. Valige skannimise sätted ekraanil **Job Settings**.

- Edit Job Settings: Valige **Custom Action**.
- Setting: Skannige parimate sätetega valitud tüüpi originaali jaoks. Klõpsake valikut **Detailed Settings for Scanning**, et määrata sellised üksused nagu skannitud kujutise salvestamise eraldusvõime või värv.
- Target Folder: Valige skannitud kujutise salvestuskaust.
- Filename (Prefix + Start Number): Muutke salvestatava faili nime sätteid.
- File Format: Valige salvestusvorming.
- Launch Action: Valige skannimisel käivitav toiming.
- Test Settings: Käivitab valitud sätetega testskannimise.

5. Peaekraanile naasmiseks klõpsake valikut **OK**.

## Skannimine

6. Veenduge, et **Custom Action** oleks loendis **Custom Action** valitud.

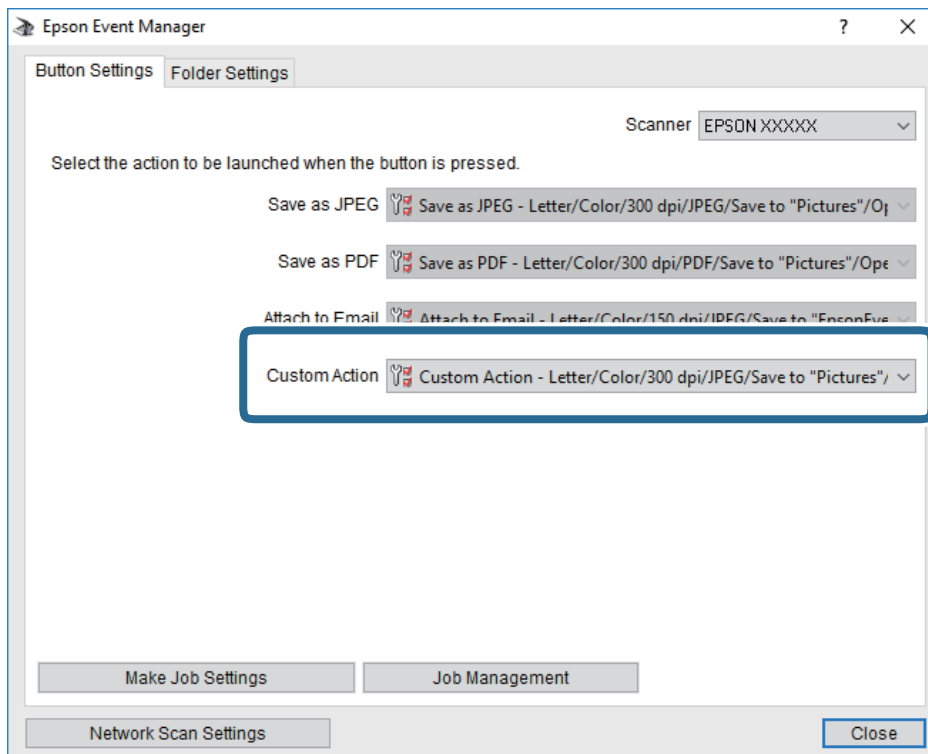

7. Klõpsake valikut **Close**, et sulgeda rakendus Epson Event Manager.

## Mäluseadmele skannimine

Saate skannitud pildi mäluseadmele salvestada.

1. Sisestage mäluseade printeri välisliidese USB-porti.
2. Asetage algdokumendid seadmesse.

**Märkus.**

*Kui soovite skannida mitut originaali või teha kahepoolset skannimist, paigutage kõik originaalid ADF-ile.*

3. Puudutage avakuval valikut **Skanni**.
4. Puudutage valikut **Mäluseade**.
5. Valige suvandis **Põhisätted** sellised sätted nagu salvestusvorming.
6. Puudutage valikut **Täpsem** ja seejärel kontrollige sätteid ja muutke neid vajaduse korral.

**Märkus.**

*Puudutage sätete salvestamiseks eelsättena ikooni .*

7. Puudutage ikooni .

## Skannimine

### Seotud teave

- ➔ „Osade nimetused ja funktsioonid” lk 15
- ➔ „Algdokumentide paigutamine” lk 53
- ➔ „Lemmiksetete registreerimine eelsättena” lk 61

## Põhilised menüüsuvandid mäluseadmesse skannimiseks

### Märkus.

Üksused võivad olla saadaval olenevalt teistest tehtud sätetest.

#### Mustvalge/Värviline:

Valige, kas skannida värviliselt või ühevärviliselt.

#### Failivorming:

Valige skannitud kujutise salvestusvorming.

- Tihendusmäär

Valige, kui palju soovite skannitud kujutist tihendada.

- PDF-i sätted

Kui olete valinud salvestusvormingu sätteks **PDF**, kasutage neid sätteid PDF-failide kaitsmiseks.

Avamiseks parooli nõudva PDF-faili loomiseks valige Dokumenti avamise parool. Printimiseks ja redigeerimiseks parooli nõudva PDF-faili loomiseks valige Õiguste parool.

#### Eraldusvõime:

Valige skannimise eraldusvõime.

#### 2-poolne:

Skannib originaali mõlemad küljed.

- Suund (orig)

Valige originaali suund.

- Kõitmin(orig)

Valige originaali kõitmissuund.

#### Skannimisala:

Valige skannimisala. Skannimisel teksti või pildi ümber oleva valge ruumi kärpimiseks valige **Automaatne kärpimine**. Komponenti skanneri klaas maksimaalse pindala ulatuses skannimiseks valige **Maksimaalne ala**.

- Suund (orig)

Valige originaali suund.

#### Orig tp:

Valige originaali tüüp.

## Täpsemad menüüsuvandid mäluseadmesse skannimiseks

### *Märkus.*

Üksused võivad olla saadaval olenevalt teistest tehtud sätetest.

#### Tihedus:

Valige skannitud kujutise kontrastsus.

#### Eemalda vari:

Eemaldage originaali varjud, mis on näha skannitud kujutisel.

Ümberringi

Eemaldage varjud originaali servast.

Keskel

Eemaldage voldiku köitmisveerise varjud.

#### Eemalda augur. augud:

Eemaldage köitmisaugud, mis on näha skannitud kujutisel. Saate täpsustada ala, kust eemaldatakse köitmisaugud, sisestades selle väärtuse paremal olevasse kasti.

Kustutuskoht

Valige koht, kust eemaldada köitmisaugud.

Suund (orig)

Valige originaali suund.

#### Failinimi:

Failinime prefiks:

Sisestage prefiks pildi nime jaoks, kasutades tärke ja sümboleid.

Lisage kuupäev:

Lisage faili nimele kuupäev.

Lisa kellaeg:

Lisage faili nimele kellaeg.

## Pilvekeskkonda skannimine

Saate saata skannitud kujutisi pilveteenustesse. Enne selle funktsiooni kasutamist tehke rakenduse Epson Connect abil sätted. Üksikasjalikku teavet saate portaali Epson Connect veebisaidilt.

<https://www.epsonconnect.com/>

<http://www.epsonconnect.eu> (ainult Euroopa)

1. Veenduge, et olete teinud sätted rakenduse Epson Connect abil.
2. Asetage algdokumendid seadmesse.

### *Märkus.*

Kui soovite skannida mitut originaali või teha kahepoolset skannimist, paigutage kõik originaalid ADF-ile.

3. Puudutage avakuval valikut **Skanni**.

## Skannimine

4. Puudutage valikut **Pilv**.
5. Puudutage ekraani ülaosas ikooni  ja seejärel valige sihtkoht.
6. Valige suvandis **Põhisätted** sellised sätted nagu salvestusvorming.
7. Puudutage valikut **Täpsem** ja seejärel kontrollige sätteid ja muutke neid vajaduse korral.

### *Märkus.*

Puudutage sätete salvestamiseks eelsättena ikooni .

8. Puudutage ikooni .

### Seotud teave

➔ „Algdokumentide paigutamine” lk 53

## Põhilised menüüsuvandid pilvekeskkonda skannimiseks

### *Märkus.*

Üksused võivad olla saadaval olenevalt teistest tehtud sätetest.

#### Mustvalge/Värviline:

Valige, kas skannida värviliselt või ühevärviliselt.

#### JPEG/PDF:

Valige skannitud kujutise salvestusvorming.

#### 2-poolne:

Skannib originaali mõlemad küljed.

Suund (orig)

Valige originaali suund.

Kõitmin(orig)

Valige originaali kõitmissuund.

#### Skannimisala:

Valige skannimisala. Skannimisel teksti või pildi ümber oleva valge ruumi kärpimiseks valige **Automaatne kärpimine**. Komponenti skanneri klaas maksimaalse pindala ulatuses skannimiseks valige **Maksimaalne ala**.

Suund (orig)

Valige originaali suund.

## Täpsemad menüüsuvandid pilvekeskkonda skannimiseks

### *Märkus.*

Üksused võivad olla saadaval olenevalt teistest tehtud sätetest.

## Skannimine

Orig tp:

Valige originaali tüüp.

Tihedus:

Valige skannitud kujutise kontrastsus.

Eemalda vari:

Eemaldage originaali varjud, mis on näha skannitud kujutisel.

Ümberringi

Eemaldage varjud originaali servast.

Keskel

Eemaldage voldiku köitmisveerise varjud.

Eemalda augur. augud:

Eemaldage köitmisaujud, mis on näha skannitud kujutisel. Saate täpsustada ala, kust eemaldatakse köitmisaujud, sisestades selle väärtuse paremal olevasse kasti.

Kustutuskoht

Valige koht, kust eemaldada köitmisaujud.

Suund (orig)

Valige originaali suund.

## Arvutisse (WSD) skannimine

**Märkus.**

See funktsioon on kasutatav üksnes arvutis, mis töötavad platvormil Windows 10/Windows 8.1/Windows 8/Windows 7/Windows Vista.

Kui kasutate opsüsteemi Windows 7/Windows Vista, peate selle funktsiooni jaoks arvuti esmalt häälestama.

1. Asetage algdokumendid seadmesse.

**Märkus.**

Kui soovite skaneerida mitut algdokumenti, paigutage kõik algdokumendid ADF-i.

2. Puudutage avakuval valikut **Skanni**.

3. Puudutage valikut **Arvuti (WSD)**.

4. Valige arvuti.

5. Puudutage ikooni .

## WSD-pordi seadistamine

Selles jaotises on selgitatud, kuidas seadistada WSD-porti opsüsteemis Windows 7/Windows Vista.

**Märkus.**

Opsüsteemis Windows 10/Windows 8.1/Windows 8 seadistatakse WSD-port automaatselt.

## Skannimine

Alljärgnev on vajalik WSD-pordi seadistamiseks.

- Printer ja arvuti on võrku ühendatud.
- Printeridraiver on arvutisse installitud.

1. Lülitage printer sisse.
2. Klõpsake arvutis nuppu Start ja seejärel **Võrk**.
3. Paremklõpsake printerit ja seejärel klõpsake **Installi**.

Klõpsake **Jätka**, kui kuvatakse aken **Kasutajakonto kontroll**.

Klõpsake **Desinstalli** ja alustage uuesti, kui kuvatakse aken **Desinstalli**.

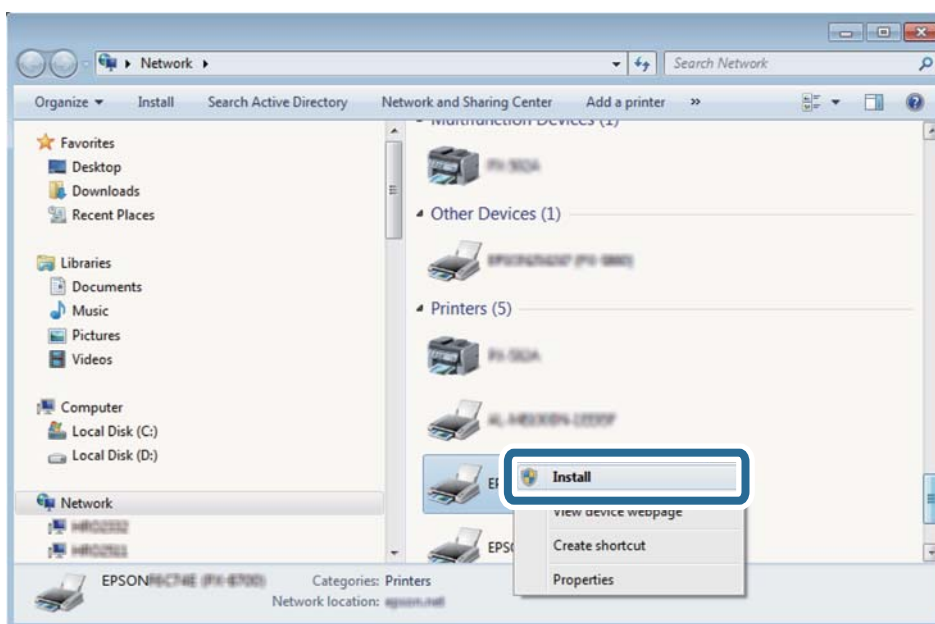
**Märkus.**

Võrguaknas kuvatakse võrgule seatud printeri nimi ja mudeli nimi (EPSON XXXXXX (XX-XXXX)). Saate võrgule seatud printeri nime kontrollida printeri juhtpaneelilt või printides võrgu olekulehe.

4. Klõpsake **Teie seade on kasutusvalmis**.

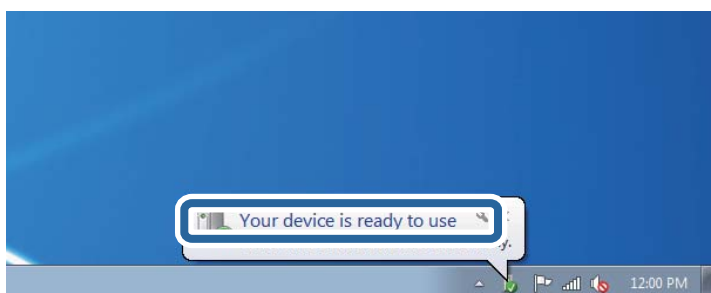



## Skannimine

5. Lugege teadet ja seejärel klõpsake **Sulge**.

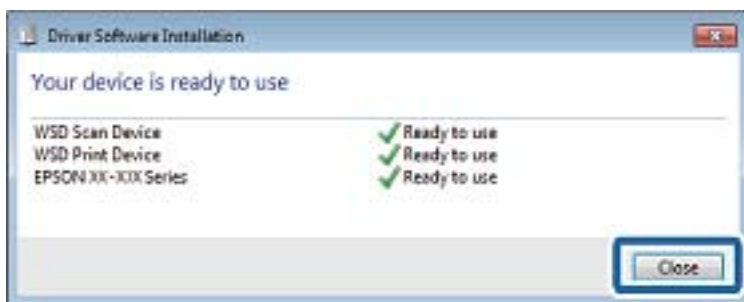

6. Avage aken **Seadmed ja printerid**.

- Windows 7

Klõpsake Start > **Juhtpaneel** > **Riistvara ja heli** (või **Riistvara**) > **Seadmed ja printerid**.

- Windows Vista

Klõpsake Start > **Juhtpaneel** > **Riistvara ja heli** > **Printerid**.

7. Kontrollige, kas kuvatud on ikoon võrgule seatud printeri nimega.

Kui kasutate WSD-d, valige printeri nimi.

## Arvutist skannimine

### Kasutajate autentimine rakenduses Epson Scan 2 juurdepääsu reguleerimisega

Kui juurdepääsu reguleerimise funktsioon on printeri jaoks lubatud, tuleb teil skannimisel rakendusega Epson Scan 2 sisestada kasutaja ID ja parool. Kui te ei tea parooli, võtke ühendust printeri administraatoriga.

1. Käivitage Epson Scan 2.
2. Kontrollige ekraanil Epson Scan 2, et teie printer oleks loendis **Skanner** valitud.
3. Valige **Seaded** loendist **Skanner**, et avada ekraan **Skanneri seaded**.
4. Klõpsake nuppu **Juurdepääsukontroll**.
5. Sisestage ekraanil **Juurdepääsukontroll Kasutajanimi** ja **Parool** kontole, millel on skannimiseks õigus.
6. Klõpsake nuppu **OK**.

### Skannimine tarkvaraga Epson Scan 2

Saate skannida, kasutades skanneridraiverit „Epson Scan 2”.Saate skannida originaale, kasutades üksikasjalikke sätteid, mis sobivad tekstidokumentidele.

Vaadake sätete seletusi utiliidi Epson Scan 2 spikrist.

## Skannimine

1. Paigutage originaalid seadmesse.

**Märkus.**

*Kui soovite skannida mitut originaali, paigutage need ADF-ile.*

2. Käivitage Epson Scan 2.
3. Valige vahekaardil **Põhiseaded** järgmised sätted.

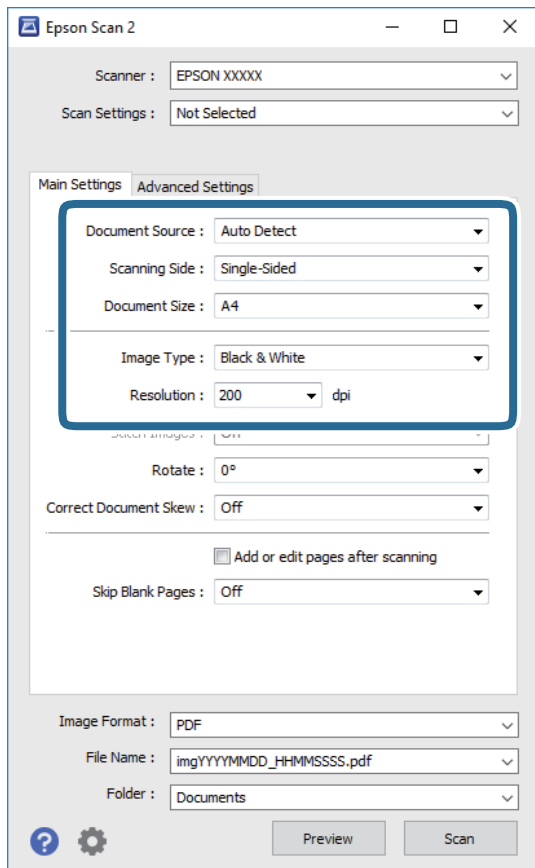

- Dokumendi allikas: valige allikas, kuhu algdokumendid pannakse.
  - Skaneerimisviis: valige algdokumendi külge, mida soovite skannida, kui skannite ADF-i kaudu.
  - Dokumendi formaat: valige seadmesse pandud algdokumendi suurus.
  - Pildi tüüp: valige värv skannitud pildi salvestamiseks.
  - Resolutsioon: valige eraldusvõime.
4. Tehke vajadusel ka muid skannimissätteid.
    - Skannitud kujutise eelvaate kuvamiseks klõpsake nuppu **Eelvaade**. Avaneb eelvaate aken ja kuvatakse kujutise eelvaade.

Kui te kuvate eelvaate, kasutades ADF-i, väljutatakse originaal ADF-ist. Pange väljutatud algdokument uuesti sisse.

## Skannimine

- ❑ Vahekaardil **Täpsemad seaded** saate muuta üksikasjalikke, tekstidokumentidega sobivaid kujutise kohandamissätteid, näiteks järgmisi sätteid.
  - ❑ Eemalda taust: eemaldage originaalide taust.
  - ❑ Teksti täiustamine: saate muuta algdokumendi ähmase kirja selgemaks ja teravamaks.
  - ❑ Autom.ala lõikudeks jaotamine: saate muuta tähed selgeks ja pildid sujuvaks, kui skannite mustvalget dokumenti, mis sisaldab pilte.
  - ❑ Värviparandus: saate parandada skannitud kujutisele määratud värvi ja seejärel salvestada selle halliskaalas või must-valgena.
  - ❑ Künnis: saate reguleerida ühevärviliste binaarsete (must-valgete) kujutiste äärist.
  - ❑ Ebaterav maskeerimine: saate rõhutada ja teravdada kujutise kontuure.
  - ❑ Mahendus: saate kõrvaldada muaree-efektid (võrgutaolised varjud), mis tekivad trükitud paberite, näiteks ajakirjade, skannimisel.
  - ❑ Servatäide: saate eemaldada skannitud kujutise ümber jäävad varjud.
  - ❑ Topeltpildi väljastamine (ainult Windows): saate skannida ühe korra ja salvestada korraga kaks erinevate väljundsätetega kujutist.

### **Märkus.**

Üksused võivad olla saadaval olenevalt teistest tehtud sätetest.

### 5. Määrake faili salvestussätteid.

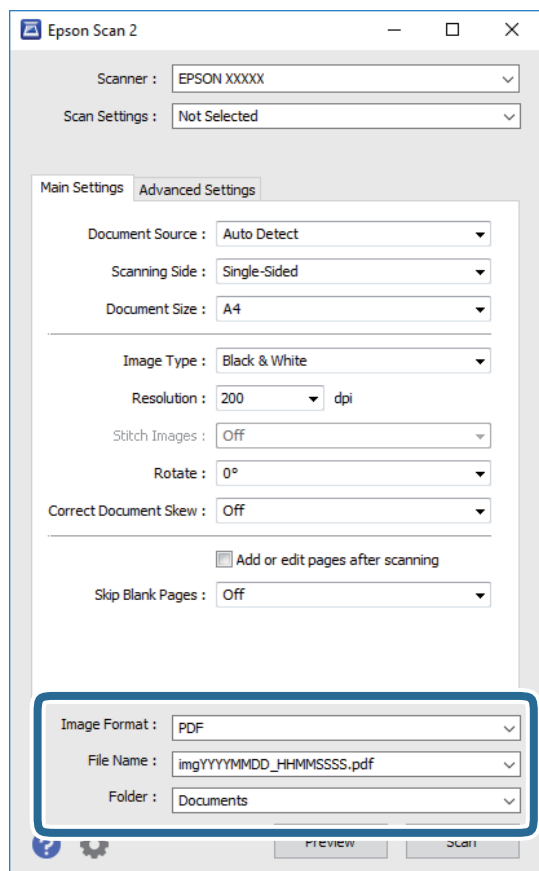

## Skannimine

- Pildivorming: valige loendist salvestusvorming.  
Iga salvestusvormingu, välja arvatud BITMAP ja PNG jaoks saate määrata üksikasjalikud sätted. Pärast salvestusvormingu valimist valige loendist **Suvandid**.
- Faili nimi: kinnitage kuvatav salvestusfaili nimi.  
Failinime sätete muutmiseks valige loendist **Seaded**.
- Kaust: valige loendist skannitud kujutise salvestuskaust.  
Saate valida teise kausta või luua uue kausta, valides loendist **Vali**.

6. Klõpsake nuppu **Skanni**.

### Seotud teave

- ➔ „Algdokumentide paigutamine” lk 53
- ➔ „Rakendus dokumentide ja kujutiste skannimiseks (Epson Scan 2)” lk 219

## Skannimine nutiseadmetest

Epson iPrint on rakendus, mis võimaldab skannida fotosid ja dokumente nutiseadmest, nagu nutitelefon või tahvelarvuti, mis on ühendatud printeriga samasse juhtmeta võrku. Saate salvestada skannitud andmed nutiseadmesse või pilveteenustesse, saata neid meiliga või välja printida.



## Nutiseadmest ühendamise Wi-Fi Directi kasutades



Nutiseadmest printimiseks peate nutiseadme printeriga ühendama.

Wi-Fi Direct võimaldab teil ühendada printerit seadmetega otse, kasutamata selleks pääsupunkti. Pääsupunktina toimib printer.



### Oluline teave:

*Kui loote nutiseadmest printeriga ühenduse režiimis Wi-Fi Direct (lihtne AP), ühendatakse printer nutiseadmega samasse Wi-Fi-võrku (SSID) ja seadmete vahel luuakse ühendus. Kuna printeri väljalülitamisel ühendatakse nutiseade automaatselt muu ühenduva Wi-Fi-võrguga, ei ühendata seda printeri sisselülitamisel uuesti eelmise Wi-Fi-võrguga. Looge nutiseadmest uuesti ühendus printeri Wi-Fi Directi (lihtne AP) SSID-ga.*

1. Puudutage avakuval ikooni  | .
2. Puudutage valikut **Wi-Fi Direct**.
3. Puudutage valikut **Käivita häälestus**.  
Kui olete määranud Wi-Fi sätteid, kuvatakse ühenduse üksikasjalik teave. Minge sammule 5.
4. Puudutage valikut **Käivita häälestus**.

## Skannimine

- Kontrollige printeri juhtpaneelile kuvatud SSID-d ja parooli. Ühendamiseks valige nutiseadme Wi-Fi-ekraanilt SSID, mis on kuvatud printeri juhtpaneelil.

### Märkus.

Ühendusmeetodit saate kontrollida veebisaidil. Veebisaidi avamiseks skannige nutiseadmega printeri juhtpaneelil kuvatud QR-kood ja valige **Häälestus**.

- Sisestage nutiseadmesse printeri juhtpaneelil kuvatud parool.
- Kui ühendus on loodud, puudutage printeri juhtpaneelil valikut **Nõus** või **Sule**.

## Rakenduse Epson iPrint installimine

Rakenduse Epson iPrint saate oma nutiseadmesse installida järgmist URL-i või QR-koodi kasutades.

<http://ipr.to/c>



## Skannimine tarkvaraga Epson iPrint

Käivitage nutiseadmes Epson iPrint ja valige avakuvalt üksus, mida soovite kasutada.

Järgmisi kuvasid võidakse ilma ette teatamata muuta.

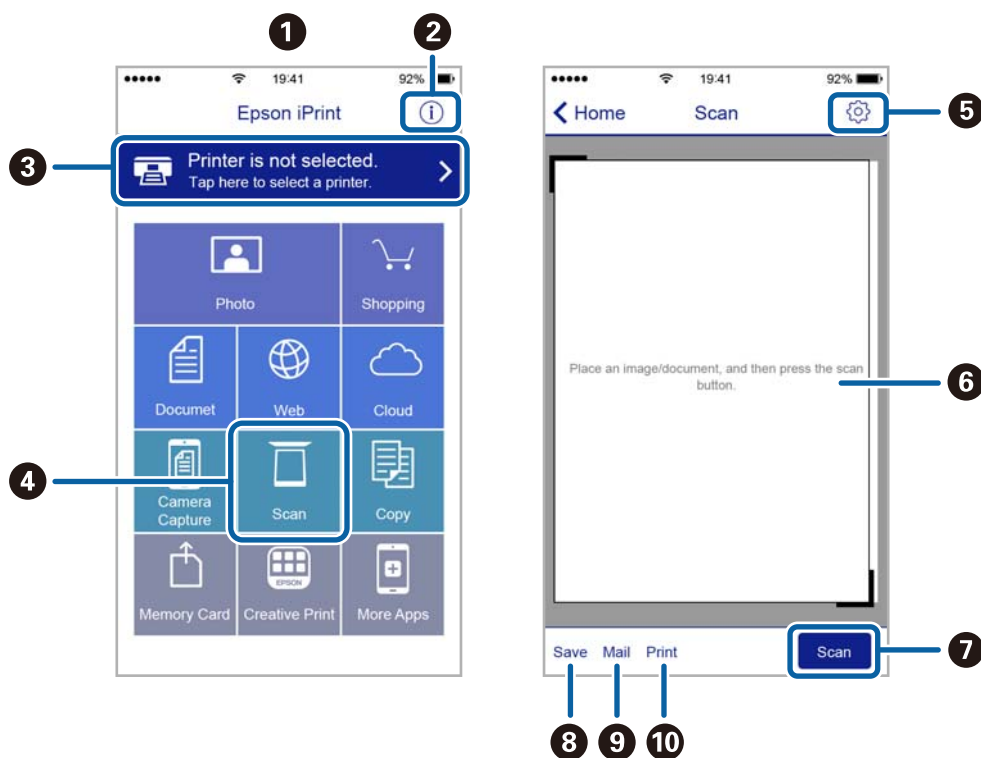

## Skannimine

1	Avakuva rakenduse käivitamisel.
2	Kuvab teavet printeri seadistamise kohta ja KKK.
3	Kuvab näidu, kus saate valida printeri ja selle sätteid. Kui olete printeri juba valinud, ei pea te seda järgmisel korral enam uuesti valima.
4	Kuvab skannimisnäidu.
5	Kuvab näidu, kus saate valida skannimissätteid, näiteks resolutsioon.
6	Kuvab skannitud pildid.
7	Alustab skannimist.
8	Kuvab näidu, kus saate salvestada skannitud andmed nutiseadmesse või pilveteenustesse.
9	Kuvab näidu, kus saate skannitud andmeid meili teel saata.
10	Kuvab näidu, kus saate skannitud andmeid printida.

## Skannimine nutiseadme N-märk puudutamise teel

Saate lihtsalt ühenduse luua ja skannida, puudutades nutiseadmega printeril märki N-märk.

Veenduge, et enne selle funktsiooni kasutamist oleksid tehtud järgmised ettevalmistused.

- Aktiveerige nutiseadmes NFC-funktsioon.

Vaid operatsioonisüsteem Android 4.0 või hilisem toetab funktsiooni NFC.(Near Field Communication)

NFC asukoht ja funktsioonid erinevad olenevalt nutiseadmest. Üksikasju vaadake nutiseadme dokumentatsioonist.

- Installige oma nutiseadmesse Epson iPrint.

Installimiseks puudutage nutiseadmega printeril märki N-märk.

- Lubage printeris Wi-Fi Direct.

1. Asetage originaalid printerisse.
2. Puudutage nutiseadmega printeril märki N-märk.

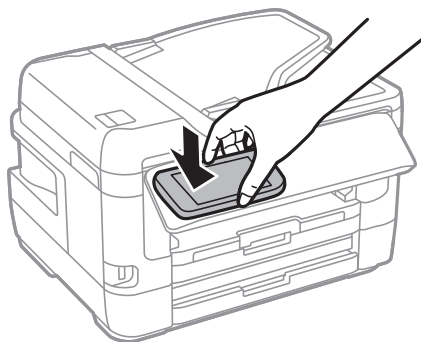

**Märkus.**

Printer ei pruugi saada nutiseadmega ühendust, kui printeri märgi N-märk ja nutiseadme vahel on takistus (nt metall).

Epson iPrint käivitub.

## Skannimine

3. Valige rakenduses Epson iPrint skannimenüü.
4. Puudutage uuesti nutiseadmega printeril märki N-märk.  
Skannimine algab.

# Faksimine

---

## Faksi seadistamine

### Telefoniliiniga ühendamine

#### Ühilduvad telefoniliinid

Võite printerit kasutada standardsete analoogtelefoniliinidega (PSTN ehk kanalikommutatsiooniga avalik telefonivõrk) ja kodukeskjaama telefonisüsteemides.

Printerit ei pruugi olla võimalik kasutada järgmiste telefoniliinide või -süsteemidega.

- VoIP-telefoniliin, nagu DSL või kiudoptika digitaalteenus
- Digitaaltelefoniliin (ISDN)
- Mõned kodukeskjaama telefonisüsteemid
- Kui telefonikontakti ja printeri vahele on ühendatud adapterid, nagu terminaliadapterid, VoIP-adapterid, jagurid või DSL-marsruuter.

#### Printeri ühendamine telefoniliiniga

Ühendage printer telefonipesaga, kasutades RJ-11 (6P2C) telefonikaablit. Ühendades telefoni printeriga, kasutage teist RJ-11 (6P2C) telefonikaablit.

Olenevalt piirkonnast võib telefonikaabel printeriga kaasas olla. Kui kaabel on printeriga kaasas, kasutage seda.

Võimalik, et teil tuleb telefonikaabel konkreetses riigis või piirkonnas ettenähtud adapteriga ühendada.

**Märkus.**

*Eemaldage printeri pordilt EXT. kate üksnes siis, kui ühendate telefoni printeriga. Ärge eemaldage katet, kui te telefoni ei ühenda.*

Piirkondades, kus esineb sageli äikest, soovitame teil volukaitset kasutada.



**Standardse telefoniliini (PSTN) või kodukeskjaamaga ühendamine**

Ühendage telefonikontaktist või kodukeskjaamast tulev telefonikaabel printeri tagaküljel asuva pordiga LINE.

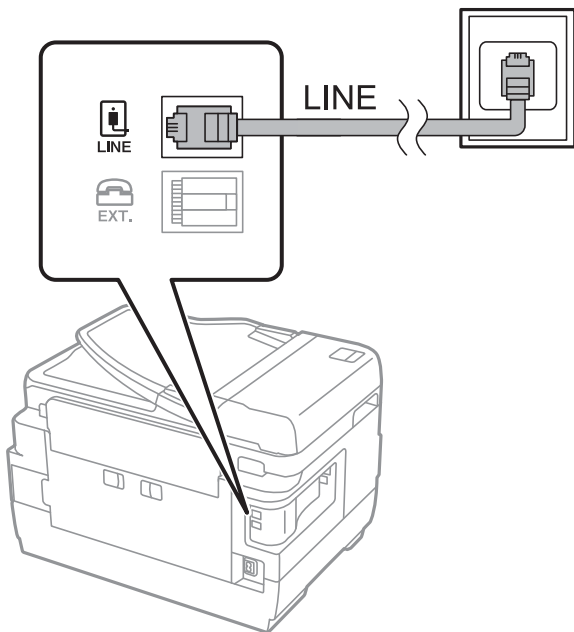
**Seotud teave**

➔ „Kodukeskjaama telefonisüsteemi sätete määramine” lk 149

**DSL-i või ISDN-i ühendamine**

Ühendage DSL-modemist või ISDN-i ühendusterminalist tulev telefonikaabel printeri tagaküljel asuva pordiga LINE. Vaadake üksikasju modemi või adapteri dokumentatsioonist.

**Märkus.**

Kui DSL-modemil pole sisseehitatud DSL-filtrit, ühendage eraldi DSL-filtri.

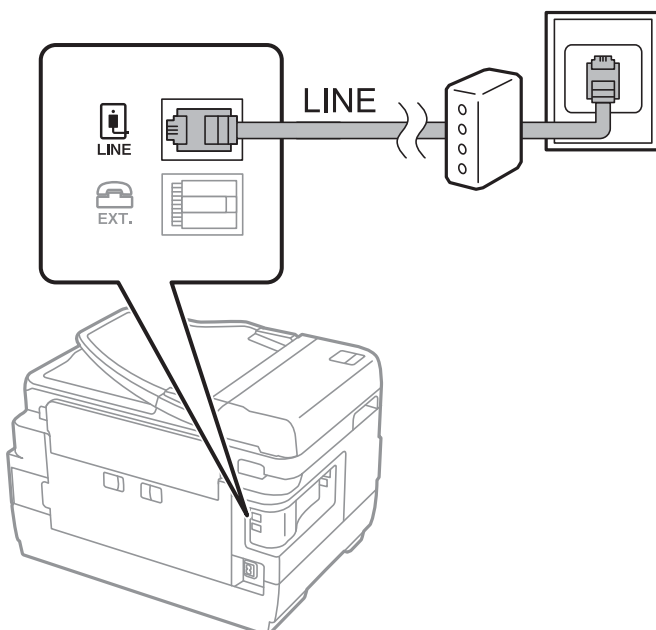

## Telefoniseadme ühendamine printeriga

Kui kasutate printerit ja telefoni ühel telefoniliinil, ühendage telefon printeriga.

### Märkus.

- ❑ Kui telefoniseadmel on faksifunktsioon, keelake see enne ühendamist. Vaadake üksikasju telefoniseadme juhenditest.
- ❑ Kui ühendate automaatvastaja, siis veenduge, et printeri sätte **Helinaid vastamiseni** väärtus on suurem kui automaatvastaja vastamiseni kuluvate helinate arv.

1. Eemaldage printeri tagaküljel olevalt pordilt EXT. kate.

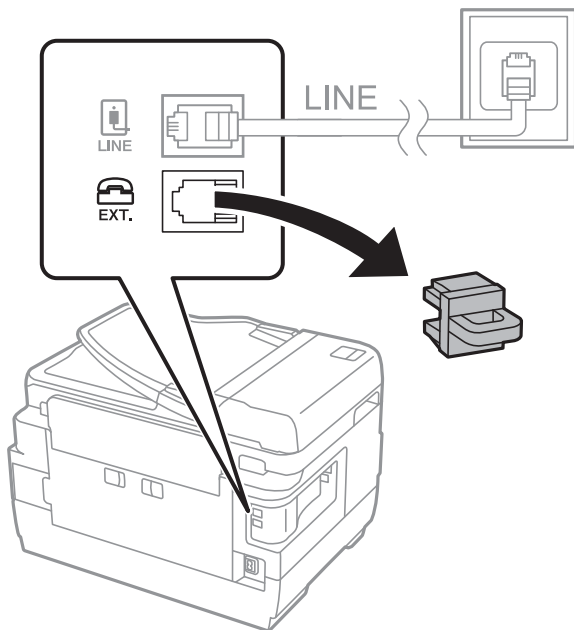

2. Ühendage telefoniseade ja port EXT. telefonikaabli abil.

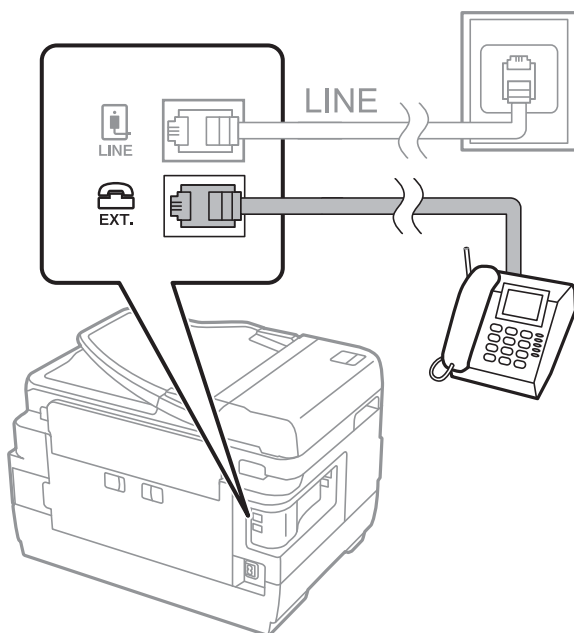

## Faksimine

### Märkus.

Kui seadmed jagavad üht telefoniliini, veenduge, et telefoniseade on printeri pordiga EXT. ühendatud. Kui jaotate liini kaheks ning ühendate telefoniseadme ja printeri eraldi, ei tööta telefon ja printer õigesti.

3. Valige avakuval **Faks**.
4. Võtke toru hargilt.

Ühendus luuakse, kui  (**Saada**) on aktiveeritud, nagu alljärgneval ekraanil.

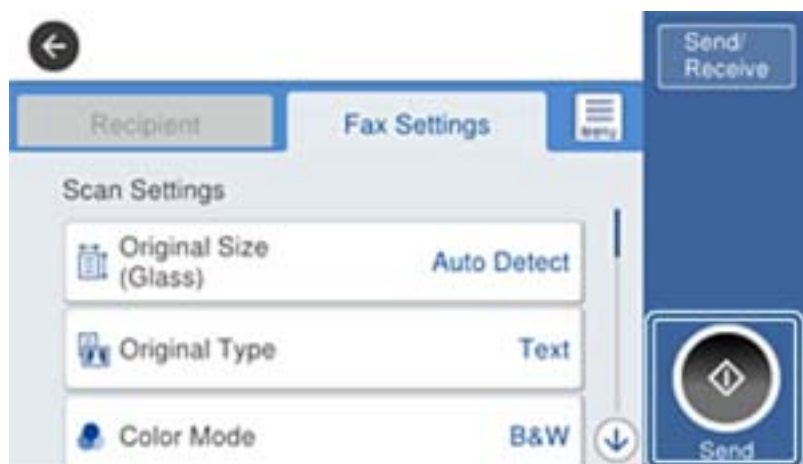

### Seotud teave

➔ [„Automaatvastaja sätted” lk 161](#)

## Faksi põhisätete määramine

Määrake esmalt faksi põhisätted, nagu **Vastuvõturežiim**, kasutades rakendust **Faksisätete viisard**, ning konfigureerige seejärel vajadusel muid sätteid.

Kui printer esimest korda sisse lülitatakse, kuvatakse automaatselt rakendus **Faksisätete viisard**. Kui olete sätted määranud, ei pea te seda enam uuesti tegema, välja arvatud juhul, kui ühenduskeskkonda muudetakse.

Kui administraator on sätted lukustanud, saab ainult tema sätteid määrata.

## Faksi põhisätete määramine rakendust Faksisätete viisard kasutades

Määrake põhisätted, järgides ekraanil kuvatavaid juhiseid.

1. Ühendage printer telefoniliiniga.

### Märkus.

Veenduge enne viisardi käivitamist, et printer on telefoniliiniga ühendatud, kuna viisardi lõpus algab automaatne faksiühenduse kontroll.

2. Valige avakuval **Sätted**.
3. Valige **Üldsätted > Faksi sätted > Faksisätete viisard**.

## Faksimine

4. Puudutage ekraanil **Faksisätete viisard** valikut **Jätka**.  
Viisard käivitub.
5. Sisestage faksi päise sisestamise ekraanil saatja nimi (nt ettevõtte nimi) ja seejärel puudutage valikut **OK**.  
**Märkus.**  
*Saatja nimi ja faksinumber kuvatakse saadetavate fakside päisena.*
6. Sisestage telefoninumbri sisestamise ekraanil oma faksinumber ja seejärel puudutage valikut **OK**.
7. Määrake ekraanil **Distinctive Ring Detection (DRD) sätted** järgmised sätted.
  - Kui olete telefonifirmalt eristuva helina teenuse tellinud: valige **Sätted** ja seejärel valige sissetulevate fakside jaoks kasutatav helin.
    - Kui teete valiku **Kõik**, minge sammu 8 juurde.
    - Kui valite ükskõik millise muu sätte, määratakse suvandi **Vastuvõtturežiim** sätteks automaatselt **Auto**. Minge sammule 10.
  - Kui te ei vaja seda suvandit: puudutage valikut **Jäta vahele** ja minge sammu 10 juurde.

**Märkus.**

  - Paljude telefonifirmade pakutav eristuva helina teenus (teenuse nimi erineb olenevalt ettevõttest) võimaldab teil ühel telefoniliinil mitut telefoninumbrit kasutada. Igale numbrile määratakse erinev helin. Võite kasutada üht numbrit häälkõnede ja teist faksikõnede jaoks. Valige suvandis **DRD** faksikõnede helin.*
  - Olenevalt piirkonnast kuvatakse sätted **Sees** ja **Välj.** suvandi **DRD** valikutena. Valige eristuva helina funktsiooni kasutamiseks säte **Sees**.*
8. Valige ekraanil **Vastuvõtturežiimi sätted**, kas kasutate printeriga ühendatud telefoniseadet.
  - Kui ühendus on loodud: valige **Jah** ja minge järgmise sammu juurde.
  - Kui ühendust pole loodud: valige **Ei** ja minge sammu 10 juurde. Suvandi **Vastuvõtturežiim** sätteks määratakse **Auto**.
9. Valige ekraanil **Vastuvõtturežiimi sätted**, kas soovite fakse automaatselt vastu võtta.
  - Automaatseks vastuvõtmiseks: valige **Jah**. Suvandi **Vastuvõtturežiim** sätteks määratakse **Auto**.
  - Kätsi vastuvõtmiseks: valige **Ei**. Suvandi **Vastuvõtturežiim** sätteks määratakse **Kätsi**.
10. Kontrollige ekraanil **Jätka** valitud sätteid ja seejärel puudutage valikut **Jätka**.  
Sätete parandamiseks või muutmiseks puudutage ikooni .
11. Valige faksiühenduse kontrolli käivitamiseks **Alusta kontrollimist** ning kui ekraanil palutakse teil kontrolli tulemused välja printida, valige **Prindi**.  
Seade prindib kontrolli tulemuste aruande, millel on kirjas ühenduse olek.  
**Märkus.**
  - Kui aruandes on välja toodud tõrked, järgige nende lahendamiseks aruandes antud juhiseid.*
  - Ekraani **Valige Liini tüüp** kuvamisel valige liinitüüp.*
    - Kui ühendate printeri kodukeskjaama telefonisüsteemi või terminaliadapteriga, valige **PBX**.
    - Kui ühendate printeri standardse telefoniliiniga, valige **PSTN** ja seejärel valige **Ära tuvasta** kuvataval ekraanil **Kinnitus**. Suvandi **Ära tuvasta** korral võib aga printer valimisel faksinumbri esimese numbri ära jätta ja faksi valele numbrile saata.

## Faksimine

### Seotud teave

- ➔ „Printeri ühendamine telefoniliiniga” lk 144
- ➔ „Kodukeskjaama telefonisüsteemi sätete määramine” lk 149
- ➔ „Režiimi Vastuvõtorežiim seadistamine” lk 160
- ➔ „Menüüsuvandid režiimis Faksi sätted” lk 194

## Faksi põhisätete individuaalne määramine

Saate faksi sätteid määrata faksi sätete viisardit kasutamata, valides iga sätete menüü eraldi. Viisardis konfigureeritud sätteid saab samuti muuta. Lisateabe saamiseks vaadake faksi sätete menüüde loendit.

### Seotud teave

- ➔ „Menüüsuvandid režiimis Faksi sätted” lk 194

### Kodukeskjaama telefonisüsteemi sätete määramine

Määrake järgmised sätted, kui kasutate printerit kontorites, kus on kasutusel laiendid ja välisliini jaoks välissuunakoodid, nagu 0 ja 9.

1. Valige avakuval **Sätted**.
2. Valige **Üldsätted > Faksi sätted > Põhisätted**.
3. Valige **Sideliini tüüp** ja seejärel **PBX**.
4. Kui saadate faksi välisele faksinumbrile, kasutades tegeliku välissuunakoodi asemel sümbolit „#” (numbriosund), valige kast **Pääsukood** ja seejärel **Kasuta**.

Tegeliku suunakoodi asemel sisestatud „#” asendatakse valimise korral salvestatud suunakoodiga. Märki # kasutamine aitab välisliiniga ühendamisel ühendusprobleeme vältida.

#### **Märkus.**

*Te ei saa saata fakse loendis **Kontaktid** olevatele adressaatidele sellise välissuunakoodiga nagu 0 või 9.*

*Kui olete registreerinud adressaate loendis **Kontaktid**, kasutades sellist välissuunakoodi nagu 0 või 9, määrake suvandi **Pääsukood** sätteks **Ära kasuta**. Vastasel juhul peate muutma koodi loendis **Kontaktid** sümboliks „#”.*

5. Puudutage suvandi **Pääsukood** sisendkasti, sisestage oma telefonisüsteemis kasutatav välissuunakood ja seejärel puudutage valikut OK.

Suunakood salvestatakse printerisse.

### **Paberiallika sätete määramine fakside vastuvõtmiseks (kahe või enama paberiallikaga mudelid)**

Saate seadistada printeri nii, et kindlaid paberiallikaid ei kasutataks vastuvõetud dokumentide ega faksiaruannete printimiseks. Vaikimisi on faksi printimiseks lubatud kõik paberiallikad. Kasutage seda funktsiooni, kui te ei taha kasutada paberit kindlas paberiallikas faksi printimiseks.

1. Valige avakuval **Sätted**.
2. Valige **Üldsätted > Printeri sätted > Paberilähte sätted > Sätete automaatne valimine > Faks**.

## Faksimine

3. Puudutage iga paberiallika kasti, mida te ei taha kasutada fakside printimiseks.  
Paberiallika sätteks määratakse **Välj.** ja see on fakside printimiseks keelatud.

### Vastuvõetud faksidele prinditava teabe sätete määramine

Saate seadistada vastuvõtmise teabe printimise vastuvõetud faksi jalusesse, isegi kui saatja pole päise teavet määranud. Vastuvõtmise teabes sisalduvad vastuvõtmise kuupäev ja kellaaeg, saatja ID, vastuvõtmise ID (nt „#001”) ja lehekülje number (nt „P1”). Kui **Lehe tükeldamise sätted** on lubatud, lisatakse ka jagatud lehekülje number.

1. Valige avakuval **Sätted**.
2. Valige **Üldsätted > Faksi sätted > Vastuvõtmise sätted**.
3. Valige **Printimissätted** ja seejärel puudutage kasti **Lisa vastuvõtja andmed**, et määrata selle sätteks **Sees**.

#### Seotud teave

➔ [„Printimissätted” lk 197](#)

### Sätete määramine vastuvõetud fakside kahepoolseks printimiseks

Saate printida mitu vastuvõetud dokumendi lehekülge paberi mõlemale poolele.

1. Valige avakuval **Sätted**.
2. Valige **Üldsätted > Faksi sätted > Vastuvõtmise sätted**.
3. Valige **Printimissätted** ja seejärel **2-poolne**.
4. Puudutage kasti **2-poolne**, et määrata selle sätteks **Sees**.
5. Suvandis **Kõiteveeris** valige **Lühike külg** või **Pikk külg**.
6. Valige **Nõus**.

#### Seotud teave

➔ [„Printimissätted” lk 197](#)

### Sätete määramine vastuvõetud fakside printimiseks lehekülgi jagades

Määrake jagatud lehe sätted, kui vastuvõetud dokumendi formaat on suurem kui printerisse laaditud paberi formaat.

1. Valige avakuval **Sätted**.
2. Valige **Üldsätted > Faksi sätted > Vastuvõtmise sätted**.
3. Valige **Printimissätted > Lehe tükeldamise sätted > Kustuta prindindmed pärast tükeldamist**.

## Faksimine

4. Valige suvandid prindandiandmete kustutamiseks pärast jagamist.
  - Kui teete valiku **Välj.**, valige **Nõus** ja jätkake sammust 6.
  - Kui teete valiku **Kustuta ülemine** või **Kustuta alumine**, minge järgmise sammu juurde.
5. Määrake suvandis **Lävi lävi** ja seejärel valige **Nõus**.
6. Valige **Ülekate tükeldamisel**.
7. Puudutage suvandit **Ülekate tükeldamisel**, et määrata selle sättteks **Sees**.
8. Määrake suvandis **Kattuv laius** laius ja seejärel valige **Nõus**.

### Seotud teave

➔ „Printimissätted” lk 197

---

## Printeriga fakside saatmine

### Faksi saatmise põhitoimingud

Saatke värvilisi või ühevärvilisi (mustvalgeid) fakse.

#### Märkus.

- Ühevärvilise faksi saatmisel saate skannitud pilti enne saatmist LCD-ekraanil vaadata.
- Kui olete lubanud funktsiooni **Salvesta tõrke andmed**, salvestatakse nurjunud faksid ja te saate neid uuesti saata ikooni  abil.

### Seotud teave

➔ „Saatmissätted” lk 194

### Juhtpaneelilt fakside saatmine

Saate fakse saata, sisestades adressaatide faksinumbreid juhtpaneeli abil. Printer helistab ja saadab faksi adressaatidele automaatselt.

#### Märkus.

- Ühevärvilise faksi saatmisel saate skannitud pilti enne saatmist LCD-ekraanil vaadata.
- Saate reserveerida kuni 50 ühevärvilist faksitööd, isegi kui telefoniliini kasutatakse parajasti häälkõne tegemiseks, mõne teise faksi saatmiseks või vastuvõtmiseks. Saate vaadata või tühistada reserveeritud faksitöid ikooni  abil.
- Kui faksinumber on hõivatud või esineb probleeme, valib printer ühe minuti möödudes numbri automaatselt uuesti.

1. Asetage algdokumendid seadmesse.

#### Märkus.

Võite ühe saatmiskorraga saata kuni 100 lehekülge, kuigi olenevalt järelejäänud mälu mahust ei pruugi teil olla võimalik saata fakse, mis sisaldavad isegi vähem kui 100 lehekülge.

2. Valige avakuval **Faks**.

## Faksimine

### 3. Määrake adressaat.

Saate sama ühevärvilist faksi saata kuni 200 adressaadile ja kuni 199 rühmale loendis **Kontaktid**. Värvilist faksi saab korraga saata ainult ühele adressaadile.

- Käsitsi sisestamiseks: valige **Klaviat.**, sisestage kuvatud ekraanil faksinumber ja seejärel puudutage valikut **OK**.
  - Pausi lisamiseks (kolmesekundiline paus valimise ajal) sisestage sidekriips (-).
  - Kui olete määranud suvandis **Sideliini tüüp** välissuunakoodi, sisestage faksinumbri ette välissuunakoodi asemel „#” (trellid).
- Valimiseks kontaktiloendist: valige **Kontaktid** ja valige saatmiseks adressaadid. Kui adressaat, millele tahate saata, ei ole loendis **Kontaktid** veel registreeritud, puudutage selle registreerimiseks ikooni .
- Saadetud fakside ajaloost valimine: valige **Viimagine** ja seejärel valige adressaat.
- Valimiseks loendist vahekaardil **Saaja**: valige adressaat loendist, mis on registreeritud suvandis **Sätted** > **Kontaktide haldur** > **Sagedased**.

#### Märkus.



- Kui suvandi **Otsevalimise piirangud** sätteks on menüüs **Turvasätted** määratud **Sees**, saate faksi adressaate ainult kontaktiloendist või saadetud fakside ajaloost valida. Te ei saa faksinumbrit käsitsi sisestada.
- Sisestatud adressaatide kustutamiseks kuvage adressaatide loend, puudutades LCD-ekraanil faksinumbri välja või adressaatide arvu, valige loendist adressaat ja seejärel valige **Eemalda**.

### 4. Valige vahekaart **Faksi sätted** ja seejärel määrake vajaduse korral sätted, nagu eraldusvõime ja saatmismeetod.









#### Märkus.

- Lubage kahepoolsete originaalide saatmiseks suvand **ADF 2-poolne**. Selle sätte korral ei saa te aga värvilist faksi saata.
- Puudutage faksi ülemisel ekraanil ikooni  (**Eelsätted**), et salvestada praegused sätted ja adressaadid suvandisse **Eelsätted**. Võimalik, et adressaate ei salvestata, olenevalt sellest kuidas te adressaadid määratlesite, nt faksinumbri käsitsi sisestamisel.

### 5. Saatke faks.

- Saatmiseks ilma skannitud dokumendi kujutist vaatamata: puudutage ikooni .
- Skannimiseks, dokumendi kujutise vaatamiseks ja seejärel saatmiseks (ainult ühevärvilise faksi saatmise korral): puudutage faksi ülemisel ekraanil ikooni .
 

Faksi saatmiseks olemasoleval kujul valige **Alusta saatmist**. Vastasel korral tühistage eelvaade valikuga **Tühista** ja jätkake sammust 3.

  -     : liigutab ekraani noolte suunas.
  -   : vähendab või suurendab.
  -   : liigub eelmisele või järgmisele leheküljele.

#### Märkus.

- Te ei saa pärast eelvaadet värvilist faksi saata.
- Kui suvand **Otseaatmine** on lubatud, ei ole eelvaade võimalik.
- Kui eelvaate ekraanil ei tehta 20 sekundi jooksul ühtki toimingut, saadetakse faks automaatselt adressaadile.
- Saadetud faksi pildikvaliteet võib olenevalt vastuvõtva seadme võimalustest eelvaates nähtust erineda.

### 6. Kui saatmine on lõppenud, eemaldage originaalid.



## Faksimine

### Märkus.

- Kui faksinumber on hõivatud või esineb probleeme, valib printer ühe minuti möödudes numbri automaatselt uuesti.
- Saatmise tühistamiseks puudutage ikooni .
- Värvilise faksi saatmine võtab kauem aega, kuna printer skannib ja saadab faksi korraga. Kui printer saadab värvilist faksi, ei saa muid funktsioone kasutada.

### Seotud teave

- ➔ „Algdokumentide paigutamine” lk 53
- ➔ „Kontaktide haldamine” lk 59
- ➔ „Lemmiksätete registreerimine eelsättena” lk 61
- ➔ „Menüüsuvandid režiimis Faks” lk 190
- ➔ „Faksitööde vaatamine” lk 188
- ➔ „Saatomissätted” lk 194

## Fakside saatmine välisest telefoniseadmest valimise teel

Võite saata faksi ühendatud telefonist valimise teel, kui soovite enne faksi saatmist telefoniga rääkida või kui adressaadi faksiseade ei lülitu automaatselt faksirežiimile.

1. Asetage algdokumendid seadmesse.

### Märkus.

Võite ühe saatmiskorraga kuni 100 lehekülge saata.

2. Võtke ühendatud telefoniseadme toru hargilt ja valige seejärel telefonis adressaadi faksinumber.
3. Valige avakuval **Faks**.
4. Valige vahekaart **Faksi sätted** ja seejärel määrake vajaduse korral sätted, nagu resolutsioon ja saatmisviis.
5. Faksitooni kuulmisel puudutage ikooni  ja pange seejärel toru hargile.

### Märkus.

Numbri ühendatud telefoni teel valimise korral võtab faksi saatmine kauem aega, kuna printer skannib ja saadab faksi korraga. Faksi saatmise ajal ei saa muid funktsioone kasutada.

6. Kui saatmine on lõppenud, eemaldage originaalid.

### Seotud teave



- ➔ „Algdokumentide paigutamine” lk 53
- ➔ „Faksi sätted” lk 191

## Fakside saatmine pärast adressaadi oleku kinnitamist

Võite saata faksi, kuulates printeri kõlarist valimise, side loomise ja faksi saatmise ajal helisid või hääli. Saate seda funktsiooni kasutada ka siis, kui soovite faksi pollimise teenusest faksi vastu võtta, järgides audiojuhiseid.

1. Asetage algdokumendid seadmesse.

## Faksimine

2. Valige avakuval **Faks**.
3. Valige vahekaart **Faksi sätted** ja seejärel määrake vajaduse korral sätted, nagu eraldusvõime ja saatmismeetod. Kui olete sätete valimise lõpetanud, valige vahekaart **Saaja**.
4. Puudutage ikooni  ja seejärel täpsustage adressaat.  
**Märkus.**  
*Saate kõlari helitugevust kohandada.*
5. Faksitoni kuulmisel valige LCD-ekraani ülemisest paremast nurgast **Saada/ V. vastuu** ja seejärel valige **Saada**.  
**Märkus.**  
*Kui võtate faksi vastu faksi pollimise teenusest ja kuulete audiojuhiseid, järgige neid juhiseid printeri kasutamiseks.*
6. Puudutage ikooni .
7. Kui saatmine on lõppenud, eemaldage originaalid.

### Seotud teave

- ➔ „Algdokumentide paigutamine” lk 53
- ➔ „Juhtpaneelilt fakside saatmine” lk 151
- ➔ „Menüüsuvandid režiimis Faks” lk 190

## Erinevad fakside saatmise viisid

### Ühevärvilise dokumendi mitme lehekülje saatmine (Otsesaatmine)

Kui saadate ühevärvilist faksi, salvestatakse skannitud dokument ajutiselt printeri mällu. Seega võib paljude lehekülgede saatmisel printeri mälu täis saada ja faksi saatmine katkeda. Saate seda vältida, lubades funktsiooni **Otsesaatmine**. Samas võtab faksi saatmine kauem aega, kuna printer skannib ja saadab faksi samaaegselt. Võite seda funktsiooni kasutada vaid siis, kui adressaate on ainult üks.

Valige avakuval **Faks**, valige vahekaart **Faksi sätted** ja seejärel puudutage suvandit **Otsesaatmine**, et määrata selle sätteks **Sees**.

### Seotud teave

- ➔ „Juhtpaneelilt fakside saatmine” lk 151

### Faksi eelissaatmine (Prioriteetne saatmine)

Saate kiireloomulise dokumendi enne teisi saatmist ootavaid fakse ära saata.

Valige avakuval **Faks**, valige vahekaart **Faksi sätted** ja seejärel valige suvand **Prioriteetne saatmine**, et määrata selle sätteks **Sees**.

## Faksimine

### **Märkus.**

Dokumendi eelissaatmine pole võimalik, kui üks järgmistest toimingutest on pooleli, kuna printer ei saa veel mõnd faksi vastu võtta.

- Ühevärvilise faksi saatmine, kui suvand **Otsesaatmine** on lubatud
- Värvilise faksi saatmine
- Faksi saatmine ühendatud telefoni teel
- Arvutist saadetud faksi saatmine

### **Seotud teave**

➔ [„Juhtpaneelilt fakside saatmine” lk 151](#)

## Ühevärviliste fakside saatmine määratud ajal (Saada faks hiljem)

Saate määrata sätte, millega saadetakse faks kindlaksmääratud ajal. Kindlaksmääratud saatmisajal saab saata ainult ühevärvilisi fakse.

1. Valige avakuval **Faks**.
2. Määrake adressaat.
3. Valige vahekaart **Faksi sätted** ja seejärel valige **Saada faks hiljem**.
4. Puudutage valikut **Saada faks hiljem**, et määrata selle sätteks **Sees**.
5. Puudutage kasti **Kellaaeg**, sisestage kellaaeg, millal soovite faksi saata, ja seejärel valige **Nõus**.
6. Sätete rakendamiseks valige **Nõus**.

### **Märkus.**

Faksi tühistamiseks kasutage ikooni .

### **Seotud teave**

- ➔ [„Algdokumentide paigutamine” lk 53](#)
- ➔ [„Juhtpaneelilt fakside saatmine” lk 151](#)
- ➔ [„Faksi sätted” lk 191](#)
- ➔ [„Faksitööde vaatamine” lk 188](#)

## Valitud päisega faksi saatmine

Saate saata faksi saatja teabega, mis on sobiv adressaadile. Selleks peate printeris eelnevalt registreerima mitu saatja teabega päist, järgides allpool kirjeldatud samme.

### **Mitme päise registreerimine fakside saatmiseks**

Saatja teabena saate registreerida kuni 21 faksi päist.

1. Valige avakuval **Sätted**.

## Faksimine

2. Valige **Üldsätted > Faksi sätted > Põhisätted**.
3. Valige **Päis**.
4. Puudutage kasti **Teie telefoninumber**, sisestage oma telefoninumber ja seejärel valige **OK**.
5. Valige üks kastidest loendi **Faksi päis** all, sisestage faksi päiseteave ja seejärel puudutage nuppu **OK**.

### Seotud teave

➔ „Põhisätted” lk 199

### Valitud päisega faksi saatmine

Kui saadate faksi, saate valida adressaadi jaoks päise teabe. Selle funktsiooni kasutamiseks peate eelnevalt registreerima mitu päist.

1. Valige avakuval **Faks**.
2. Valige suvandid **Faksi sätted > Lisa saatja andmed**.
3. Valige, kuhu soovite lisada saatja teabe.
  - Väljas**: saadab faksi ilma päise teabeta.
  - Pildilt väljas**: saadab faksi päise teabega faksi ülemisel valgel veerisel. See takistab päise katmist skannitud kujutisega, kuid adressaadi poolt vastu võetud faks võidakse printida kahele lehele, kui originaalide suurus seda nõuab.
  - Pildi sees**: saadab faksi päise teabega ligikaudu 7 mm madalamal kui skannitud kujutise ülaosa. Päis võidakse kujutisega katta, kuid adressaadi poolt vastu võetud faksi ei jagata kaheks dokumendiks.
4. Valige väli **Faksi päis** ja seejärel valige päis, mida soovite kasutada.
5. Valige vajaduse korral üks suvanditest **Lisateave**.
6. Valige sätete rakendamiseks **OK**.

### Seotud teave

➔ „Faksi sätted” lk 191

### Faksiteatise saatmine

Saate saata e-posti, mis sisaldab teavet faksi saatmise tulemuste kohta.

#### **Märkus.**

Selle funktsiooni kasutamiseks peate eelnevalt tegema alljärgnevat:

- Määrake printeris meiliserveri sätted
- Registreerige meiliaadress, millele soovite saata tulemusi

1. Valige avakuval **Faks**.
2. Valige suvandid **Faksi sätted > Teata saatm. tul.**

## Faksimine

3. Puudutage valikut **Teata saatm. tul.**, et määrata selle sätteks **Sees**.
4. Puudutage valikut **Saaja** ja seejärel valige adressaat, kellele saadetakse teatis.

## Faksi saatmine ja andmete varundamine

Faksi skannides saate automaatselt salvestada skannitud dokumendi printeri mällu. See funktsioon on saadaval, kui:

- saadate ühevärvilist faksi
- saadate faksi funktsiooniga **Saada faks hiljem**
- saadate faksi funktsiooniga **Hulgisaatmine**
- saadate faksi funktsiooniga **Salv. faksiand.**

### *Märkus.*

*Dokumendid, mille saatmine nurjub, saab samuti varundada hilisemaks saatmiseks.*

1. Valige avakuval **Faks**.
2. Valige suvandid **Faksi sätted > Varundus**.
3. Puudutage valikut **Varundus**, et määrata selle sätteks **Sees**.
4. Valige **Varunduse sihtkoht** ja seejärel täpsustage adressaat.

### Seotud teave

➔ [„Faksi sätted” lk 191](#)

## Faksi saatmine suvanditega Alamaadress (SUB) ja Parool(SID)

Saate faksi saata adressaadi faksiseadme konfidentsiaalsesse kasti või vahekasti. Adressaadid saavad faksi turvaliselt vastu võtta või saata selle määratud edasisaatmise sihtkohtadele.

Selle funktsiooni kasutamiseks peate enne faksi saatmist registreerima alamaadressi ja parooliga adressaadi suvandis **Kontaktid**.

Valige avakuval **Faks**. Valige **Kontaktid** ja valige registreeritud alamaadressi ja parooliga adressaat. Adressaati saate valida ka suvandis **Viimatine**, kui see saadeti alamaadressi ja parooliga.

## Fakside saatmine nõudmisel (funktsiooniga Pollim. saatm./ T-tahvli boks)

Kasutades funktsiooni **Pollimisega saatmine** saate faksi pollimiseks salvestada kuni 100 ühe dokumendi ühevärvilist lehekülge. Salvestatud dokument saadetakse mõne pollimise vastuvõtufunktsiooniga faksiseadme nõudmisel.

Saadaval on ka kuni 10 teatetahvlit. Arvestage, et adressaadi faksiseade peab toetama alamaadressi/parooli funktsiooni.

## Faksimine

### **Kasti Pollim. saatm./ T-tahvli boks seadistamine**

1. Valige avakuval **Faksiboks** > **Pollimisega saatmine/ Tahvel**.
2. Valige kast, mida soovite kasutada.
  - Kui valite kasti **Pollimisega saatmine**: puudutage ikooni  ja seejärel minge järgmise sammu juurde. Kui kuvatakse parooli sisestamise ekraan, sisestage parool.
  - Kui valite ühe kastidest nimega **Registreerimata teadetahvel**: sisestage kasti registreerimiseks kogu alljärgnev teave. Kui kuvatakse parooli sisestamise ekraan, sisestage parool.
    - Sisestage nimi väljale **Nimi (nõutav)**.
    - Sisestage alamaadress väljale **Alamaadress (SEP)**.
    - Sisestage parool väljale **Parool (PWD)**.

3. Valige kastid, nagu **Teata saatm. tul.**, ja määrake vastavalt vajadusele sätted.

**Märkus.**

*Kui seadistate suvandis **Parool kausta avamiseks** parooli, palutakse teil sisestada parool, kui järgmine kord kasti avate.*

4. Valige **Nõus**.

Registreeritud kasti muutmiseks või kustutamiseks valige avakuval **Faksiboks**, valige kast, mida soovite muuta või kustutada, puudutage ikooni  ja seejärel järgige ekraanil kuvatud juhiseid.

### **Dokumendi salvestamine kastis Pollim. saatm./ T-tahvli boks**

1. Valige avakuvalt **Faksiboks** ja seejärel **Poll.saatm /Tahvel**.
2. Valige **Pollimisega saatmine** või üks teadetahvli kastidest, mis on juba registreeritud. Kui kuvatakse parooli sisestamise ekraan, sisestage parool ja avage kast.
3. Puudutage valikut **Lisa dokument**.
4. Kontrollige kuvatud faksi ülemisel ekraanil faksi sätteid ja seejärel puudutage ikooni , et dokument skannida ja salvestada.

Salvestatud dokumendi vaatamiseks valige avakuval **Faksiboks**, valige kast, mis sisaldab dokumenti, mida soovite vaadata, ja seejärel puudutage valikut **Kontrolli dokumenti**. Kuvatud ekraanil saate skannitud dokumenti kuvada, printida ja kustutada.



#### **Seotud teave**

- ➔ „Algdokumentide paigutamine” lk 53
- ➔ „Juhtpaneelilt fakside saatmine” lk 151
- ➔ „Veel” lk 192
- ➔ „Faksitööde vaatamine” lk 188

## Faksimine

### Faksi salvestamine adressaati määramata (Salv. faksiand.)

Võite salvestada ühevärvilise dokumendi kuni 100 lehekülge. See võimaldab teil dokumendi skannimiseks kuluvat aega säästa, kui sama dokumenti tuleb sageli saata.

1. Valige avakuval **Faks**.
2. Valige  (Veel).
3. Valige **Laiendatud faks** ja seejärel puudutage suvandit **Salv. faksiand.**, et määrata selle sätteks **Sees**.
4. Puudutage valikut **Sule**, kuni kuvatakse faksi ülemine ekraan.
5. Puudutage dokumendi salvestamiseks ikooni .

Saate salvestatud dokumenti vaadata. Valige avakuval Faksiboks, valige **Salvestatud dokumendid** ja seejärel puudutage vaadatavat dokumenti sisaldava kasti vasakut poolt. Kui soovite dokumendi kustutada, puudutage kasti paremal poolel ikooni  ja seejärel järgige ekraanil kuvatud juhiseid.

#### Seotud teave

- ➔ „Algdokumentide paigutamine” lk 53
- ➔ „Juhtpaneelilt fakside saatmine” lk 151
- ➔ „Veel” lk 192
- ➔ „Faksitööde vaatamine” lk 188

### Mitme faksi üheaegne samale adressaadile saatmine (Hulgisaatmine)

Kui samale adressaadile tuleb mitu faksi saata, võite printerit nii seadistada, et see rühmitab faksid ja saadab need korraga. Korraga võib saata kuni viis dokumenti (kokku kuni 100 lehekülge). See aitab teil ühenduskuludelt kokku hoida, vähendades saatmiskordade arvu.

Valige avakuval **Sätted**, valige **Üldsätted** > **Faksi sätted** > **Saatmissätted** ja seejärel puudutage suvandit **Hulgisaatmine**, et määrata selle sätteks **Sees**.

#### Märkus.

- Planeeritud faksid rühmitatakse samuti, kui adressaat ja saatmisaeg kattuvad.
- Järgmistele faksitöödele suvandit **Hulgisaatmine** ei rakendata.
  - Ühevärviline faks, kui funktsioon **Prioriteetne saatmine** on lubatud
  - Ühevärviline faks, kui funktsioon **Otsesaatmine** on lubatud
  - Värvilised faksid
  - Arvutist saadetud faksid

### Erineva suurusega dokumentide saatmine ADF-i kasutades (Pidevskannimine (ADF))

Kui asetate ADF-i erineva suurusega originaalid, saadetakse kõik originaalid neist suurima originaali suurusega. Võite originaale saata algses formaadis, sortides ja paigutades neid suuruse järgi või ükshaaval.

## Faksimine

Enne originaalide paigaldamist valige järgmine säte.

Valige avakuval **Faks**, valige vahekaart **Faksi sätted** ja seejärel puudutage suvandit **Pidevskannimine (ADF)**, et määrata selle sätteks **Sees**.

Printer salvestab skannitud dokumendid ja saadab need ühe dokumendina.

### Märkus.

*Kui te ei tee printeriga ühtki toimingut 20 sekundi jooksul pärast seda, kui seade palub teil järgmised originaalid seadmesse asetada, lõpetab printer salvestamise ja hakkab dokumenti saatma.*

## Printeriga fakside vastuvõtmine

### Režiimi Vastuvõtturežiim seadistamine

Saate suvandi **Vastuvõtturežiim** sätted seadistada viisardiga **Faksisätete viisard**. Kui seadistate faksi sätteid esimest korda, soovime kasutada viisardit **Faksisätete viisard**. Kui soovite muuta ainult režiimi **Vastuvõtturežiim** sätteid, järgige allpool toodud juhiseid.

1. Valige avakuval **Sätted**.
2. Valige **Üldsätted > Faksi sätted > Põhisätted > Vastuvõtturežiim**.
3. Valige olenevalt kasutusest suvandi **Vastuvõtturežiim** säte.



#### **Oluline teave:**

*Kui telefoni pole ühendatud, tuleb valida **Auto**.*

- Telefoniliini kasutamine ainult faksimiseks:

Valige **Auto**.

Lülitub automaatselt fakside vastuvõtmisele, kui täitub suvandis **Helinaid vastamiseni** määratud helinate arv.

#### **Märkus.**

*Soovitame suvandi **Helinaid vastamiseni** väärtuseks valida võimalikult madala arvu.*

- Telefoniliini kasutamine telefonikõnedeks ja faksimiseks (peamiselt faksimiseks):

Valige **Auto**.

Lülitub automaatselt fakside vastuvõtmisele, kui täitub suvandis **Helinaid vastamiseni** määratud helinate arv.

#### **Märkus.**

*Saate teha telefonikõne, kui panete toru hargile, enne kui täitub suvandis **Helinaid vastamiseni** määratud helinate arv.*

- Telefoniliini kasutamine telefonikõnedeks ja faksimiseks (peamiselt telefonikõnedeks):

Valige **Käitsi**.

Saate telefonikõnele vastata välise telefoniseadmega. Faksimisel saate fakside vastuvõtmist alustada printeri juhtpaneeli abil.

#### **Märkus.**

*Suvandi **Kaugvastuvõtt** sätete määramisel saate fakside vastuvõtmist alustada, kasutades selleks ainult ühendatud telefoni.*



## Faksimine

### Seotud teave

- ➔ „Faksi põhisätete määramine rakendust Faksisätete viisard kasutades” lk 147
- ➔ „Fakside käsitsi vastuvõtmine” lk 161
- ➔ „Fakside vastuvõtmine ühendatud telefoni teel (Kaugvastuvõtt)” lk 161

## Automaatvastaja sätted

Automaatvastaja kasutamiseks tuleb sätted määrata.

- Määrake printeri režiimi **Vastuvõtturežiim** sätteks **Auto**.
- Määrake printeri režiimi **Helinaid vastamiseni** sätteks suurem arv kui automaatvastaja helinate oma. Vastasel juhul ei saa automaatvastaja häälkõnesid vastu võtta, et häälteateid salvestada. Vaadake automaatvastaja sätteid selle juhenditest.

Sätet **Helinaid vastamiseni** ei pruugita olenevalt piirkonnast kuvada.

### Seotud teave

- ➔ „Põhisätted” lk 199

## Erinevad fakside vastuvõtmise viisid

### Fakside käsitsi vastuvõtmine

Kui ühendate telefoni ja määrate printeri sätte **Vastuvõtturežiim** väärtuseks **Käsitsi**, järgige fakside vastuvõtmiseks alltoodud samme.

1. Kui telefon heliseb, võtke toru hargilt.
2. Faksitooni kuulmisel valige printeri avakuval **Faks**.

**Märkus.**

*Kui lubate funktsiooni **Kaugvastuvõtt**, saate alustada faksi vastuvõtmist ühendatud telefoni abil.*

3. Puudutage ikooni **Saada/ V. vastuu**.
4. Valige **Võta vastu**.
5. Puudutage ikooni  ja pange seejärel toru hargile.

### Seotud teave

- ➔ „Paberiallika sätete määramine fakside vastuvõtmiseks (kahe või enama paberiallikaga mudelid)” lk 149
- ➔ „Vastuvõetud fakside salvestamine sisendkausta (Tingimusteta salvestamine/edastamine)” lk 164

## Fakside vastuvõtmine ühendatud telefoni teel (Kaugvastuvõtt)

Faksi käsitsi vastuvõtmiseks tuleb teil pärast telefonitoru hargilt võtmist printerit kasutada. Funktsiooni **Kaugvastuvõtt** abil saate faksi vastuvõtmist telefoni teel alustada.

## Faksimine

Funktsiooni **Kaugvastuvõtt** saab kasutada toonvalimist toetavate telefonide puhul.

### Seotud teave

➔ „Fakside käsitsi vastuvõtmine” lk 161

### Funktsiooni Kaugvastuvõtt seadistamine

1. Valige avakuval **Sätted**.
2. Valige **Üldsätted** > **Faksi sätted** > **Põhisätted** > **Kaugvastuvõtt**.
3. Puudutage valikut **Kaugvastuvõtt**, et määrata selle sätteks **Sees**.
4. Valige **Käivituskood**, sisestage kahekohaline kood (võite sisestada numbreid 0–9 ning märke \* ja #) ja seejärel puudutage valikut **Nõus**.
5. Sätete rakendamiseks valige **Nõus**.

### Funktsiooni Kaugvastuvõtt kasutamine

1. Kui telefon heliseb, võtke toru hargilt.
2. Faksitoni kuulmise järel sisestage telefonis alustamiskood.
3. Pärast kinnitust, et printer on faksi vastuvõtmist alustanud, pange toru hargile.

## Fakside vastuvõtmine pollimise teel (Vastuvõtu pollimine)

Saate vastu võtta fakse, mis on mõnda teise faksiseadmesse salvestatud, valides faksinumbri. Kasutage seda funktsiooni, et võtta vastu faks infoteenusest. Ent kui fakside infoteenus on varustatud audiojuhistega, mida te peate dokumendi vastuvõtmiseks jälgima, ei saa seda funktsiooni kasutada.

#### **Märkus.**

*Dokumendi vastuvõtmiseks fakside infoteenusest, mis kasutab hääljuhiseid, valige lihtsalt faksinumber, kasutades funktsiooni **Hargil** või ühendatud telefoni, ning kasutage telefoni ja printerit, järgides hääljuhiseid.*

1. Valige avakuval **Faks**.
2. Puudutage ikooni  (Veel).
3. Valige **Laiendatud faks**.
4. Puudutage kasti **Vastuvõtu pollimine**, et määrata selle sätteks **Sees**.
5. Puudutage valikut **Sule** ja seejärel uuesti **Sule**.
6. Sisestage faksinumber.

#### **Märkus.**

*Kui soovite **Otsevalimise piirangud** sätteks on menüüs **Turvasätted** määratud **Sees**, saate faksi adressaate ainult kontaktiloendist või saadetud fakside ajaloost valida. Te ei saa faksinumbrit käsitsi sisestada.*

## Faksimine



7. Puudutage ikooni .

### Seotud teave

- ➔ „Fakside saatmine välisest telefoniseadmest valimise teel” lk 153
- ➔ „Fakside saatmine pärast adressaadi oleku kinnitamist” lk 153

## Fakside vastuvõtmine tahvliit, millel on alamaadress (SEP) ja parool (PWD) (Vastuvõtu pollimine)

Kui valite saatja numbri, saate vastu võtta fakse tahvliit, mis on salvestatud saatja faksiseadmesse, millel on alamaadressi (SEP) ja parooli (PWD) funktsioon. Selle funktsiooni kasutamiseks peate eelnevalt registreerima alamaadressi (SEP) ja parooliga (PWD) kontakti kontaktiloendis.

1. Valige avakuval **Faks**.
2. Valige  (Veel).
3. Valige **Laiendatud faks**.
4. Puudutage valikut **Vastuvõtu pollimine**, et määrata selle sätteks **Sees**.
5. Puudutage valikut **Sule** ja seejärel uuesti **Sule**.
6. Valige **Kontaktid** ja seejärel valige kontakt, millele registreeritud alamaadress (SEP) ja parool (PWD) vastavad sihttahvlile.
7. Puudutage ikooni .

### Seotud teave

- ➔ „Kontaktide haldamine” lk 59

## Sätete tegemine rämpsfaaside blokeerimiseks

Saate rämpsfakse blokeerida.

1. Valige avakuval **Sätted**.
2. Valige **Üldsätted** > **Faksi sätted** > **Põhisätted** > **Faksi tagasilükkamine**.
3. Valige **Faksi tagasilükkamine** ja lubage järgmised suvandid.
  - Tagasilükatavate numbrite loend: blokeerib faksid, mis asuvad keelatud numbrite loendis.
  - Faksipäise tühik blokeeritud: blokeerib faksid, mille päiseteave on tühi.
  - Registreerimata kontaktid: blokeerib faksid, mida ei ole registreeritud kontaktiloendis.
4. Kui kasutate funktsiooni **Tagasilükatavate numbrite loend**, puudutage ikooni , valige **Redigeeri blokeeritud numbrite loend** ja seejärel redigeerige loendit.

**Seotud teave**

➔ „Põhisätted” lk 199

## Vastuvõetud fakside salvestamine ja edasisaatmine (Tingimusteta salvestamine/edastamine)

Saate seadistada määramata saatjatelt vastuvõetud faksid salvestama ja edasi saatma.

**Märkus.**

Saate kasutada funktsiooni **Tingim. salvest./edast.**, et salvestada või saata edasi fakse valitud saatjalt või valitud ajal.

Printeris on järgmised võimalused vastuvõetud fakside salvestamiseks ja edasisaatmiseks.

- Salvestamine printeri sisendkausta
- Salvestamine välisesse mäluseadmesse
- Salvestamine arvutisse
- Edasisaatmine teise faksiseadmesse, meiliaadressile või ühiskasutusega võrgukausta

**Märkus.**

- Loetletud funktsioone on võimalik kasutada samaaegselt. Kui soovite kõiki neid funktsioone kasutada samaaegselt, salvestatakse vastuvõetud dokumendid sisendkausta, välisesse mäluseadmesse ja arvutisse ning saadetakse edasi määratletud sihtkohta.
- Kui esineb vastuvõetud dokumente, mida pole veel loetud, salvestatud või edasi saadetud, kuvatakse töötlemata tööde arv avakuval ikoonil .

**Seotud teave**

- ➔ „Vastuvõetud fakside salvestamine sisendkausta (Tingimusteta salvestamine/edastamine)” lk 164
- ➔ „Vastuvõetud fakside salvestamine välisesse mäluseadmesse (Tingimusteta salvestamine/edastamine)” lk 166
- ➔ „Fakside vastuvõtmine arvutisse” lk 179
- ➔ „Vastuvõetud fakside edasisaatmine (Tingimusteta salvestamine/edastamine)” lk 167
- ➔ „Meiliteatiste saatmine vastuvõetud fakside töötlemistulemuste kohta (Tingimusteta salvestamine/edastamine)” lk 168
- ➔ „Teade vastu võetud, kuid töötlemata fakside kohta” lk 188

## Vastuvõetud fakside salvestamine sisendkausta (Tingimusteta salvestamine/edastamine)

Saate valida vastuvõetud fakside salvestamise printeri sisendkausta. Salvestada on võimalik kuni 100 dokumenti. Pärast selle funktsiooni valimist ei prindita vastuvõetud dokumendid automaatselt välja. Saate neid vaadata printeri LCD-ekraanil vaadata ja vajadusel välja printida.

**Märkus.**

100 dokumendi salvestamine ei pruugi alati olla võimalik, kuna see oleneb kasutustingimustest, näiteks salvestatud dokumentide failimahust ja mitme fakside salvestamise funktsiooni samaaegsest kasutamisest.

**Seotud teave**

- ➔ „Vastuvõetud fakside sisendkausta salvestamise säte (Tingimusteta salvestamine/edastamine)” lk 165

## Faksimine

- ➔ „Vastuvõetud fakside vaatamine LCD-ekraanil (Tingimusteta salvestamine/edastamine)” lk 165
- ➔ „Sisendkausta kasutamine” lk 182











### **Vastuvõetud fakside sisendkausta salvestamise säte (Tingimusteta salvestamine/edastamine)**

1. Valige avakuval **Sätted**.
2. Valige **Üldsätted > Faksi sätted > Vastuvõtmise sätted > Salvestamise/ Edastam sätted > Tingimusteta salvestamine/edastamine**.  
Kui kuvatakse teade, lugege selle sisu ja seejärel puudutage valikut **Nõus**.
3. Puudutage valikut **Salvesta sisendkausta**, et määrata selle sätteks **Sees**.  
Kui kuvatakse teade, lugege selle sisu ja seejärel valige **Nõus**.
4. Puudutage valikut **Sule**.
5. Valige **Tavasätted**.
6. Valige **Valikud, kui mälu on täis** ja seejärel valige suvand, mida kasutada siis, kui sisendkaust on täis.
  - Võta faksid vastu ja prindi:** printer prindib välja kõik vastuvõetud dokumendid, mida ei saa salvestada sisendkausta.
  - Hülga sissetulevad faksid:** printer ei vasta sissetulevatele faksikõnedele.
7. Saate seadistada sisendkaustale parooli. Valige **Sisendkausta parooli sätted** ja seejärel määrake parool. Puudutage pärast parooli seadistamist valikut **Sule**.

**Märkus.**

Parooli ei saa seadistada, kui valitud on **Võta faksid vastu ja prindi**.

### **Vastuvõetud fakside vaatamine LCD-ekraanil (Tingimusteta salvestamine/edastamine)**

1. Valige avakuval **Faksiboks**.  
**Märkus.**  
Kui on lugemata vastuvõetud fakse, kuvatakse lugemata dokumentide arv avakuval ikoonil .
2. Valige **Sisendk./ Konf. > Sisendkaust**.
3. Kui sisendkaust on parooliga kaitstud, sisestage sisendkausta või administraatori parool.
4. Valige loendist faks, mida soovite vaadata.  
Faksi sisu kuvatakse ekraanil.
  -  : pöörab pilti 90 kraadi paremale.
  -     : liigutab ekraani noolte suunas.
  -   : vähendab või suurendab.
  -   : liigub eelmisele või järgmisele lehele.

## Faksimine

- : kuvab menüüsid, näiteks salvestamiseks ja edasisaatmiseks.
  - Tööikoonide peitmiseks puudutage eelvaate ekraanil ükskõik millist kohta peale ikoonide. Ikoonide kuvamiseks puudutage uuesti.
5. Valige, kas soovite vaadatud dokumenti printida või kustutada, ning seejärel järgige ekraanil kuvatud juhiseid.



### Oluline teave:

*Kui printeri mälu on täis, on fakside vastuvõtmine ja saatmine keelatud. Kustutage dokumendid, mille olete juba üle vaadanud või välja printinud.*

### Seotud teave

- ➔ „Teade vastu võetud, kuid töötlemata fakside kohta” lk 188
- ➔ „Menüüsuvandid režiimis Faksi sätted” lk 194

## Vastuvõetud fakside salvestamine välisesse mäluseadmesse (Tingimusteta salvestamine/edastamine)

Võite seada vastuvõetud dokumentide teisendamise PDF-vormingusse ja salvestamise printeriga ühendatud välisesse mäluseadmesse. Ühtlasi saate valida dokumentide automaatse printimise nende välisesse mäluseadmesse salvestamise ajal.



### Oluline teave:

*Vastu võetud dokumendid salvestatakse ajutiselt printeri mälus enne seda, kui need salvestatakse printeriga ühendatud seadme mälus. Kuna mälu täitumise tõrge keelab fakside saatmise ja vastuvõtmise, siis tuleb mäluseade printeriga ühendatuna hoida. Printeri mälus ajutiselt salvestatud dokumentide arvu kuvatakse avakuval ikoonil*



1. Ühendage printeriga väline mäluseade.
2. Valige avakuval **Sätted**.
3. Valige **Üldsätted > Faksi sätted > Vastuvõtmise sätted > Salvestamise/ Edastam sätted > Tingimusteta salvestamine/edastamine**.  
Kui kuvatakse teade, lugege selle sisu ja seejärel valige **Nõus**.
4. Valige **Salvesta mäluseadmesse**.
5. Valige **Jah**. Dokumentide automaatseks printimiseks nende mäluseadmesse salvestamisel valige suvand **Jah ja prindi**.
6. Lugege kuvatut teadet ja seejärel puudutage valikut **Loo**.  
Mäluseadmesse luuakse kaust vastuvõetud dokumentide salvestamiseks.

### Seotud teave

- ➔ „Teade vastu võetud, kuid töötlemata fakside kohta” lk 188

## Vastuvõetud fakside edasisaatmine (Tingimusteta salvestamine/edastamine)

Saate saata vastuvõetud dokumente edasi teise faksiseadmesse või teisendada dokumente PDF-vormingusse ja saata need edasi jagatud kausta või meiliaadressile. Edasisaadetud dokumendid kustutatakse printerist. Esmalt registreerige edasisaatmise sihtkohad kontaktide loendis. Meiliaadressi edasisaatmiseks peate määrama ka meiliserveri sätted.

### Märkus.

- Värvilisi dokumente ei saa teisele faksiseadmele edastada. Neid töödeldakse kui dokumente, mille edasisaatmine ebaõnnestus.*
- Enne selle funktsiooni kasutamist veenduge, et printeri sätted **Kuupäev/kellaeg** ja **Ajavahe** on õiged. Kasutage menüüsid, valides suvandid **Sätted** > **Üldsätted** > **Põhisätted** > **Kuupäeva/kellaaja sätted**.*

1. Valige avakuval **Sätted**.
2. Valige **Üldsätted** > **Faksi sätted** > **Vastuvõtmise sätted** > **Salvestamise/ Edastam sätted** > **Tingimusteta salvestamine/edastamine**.  
Kui kuvatakse teade, lugege selle sisu ja seejärel valige **Nõus**.
3. Valige **Saada edasi**.
4. Valige **Jah**. Dokumentide automaatseks printimiseks nende edasisaatmise ajal valige **Jah ja prindi**.
5. Puudutage valikut **Lisa kirje**.
6. Valige kontaktide loendist edasisaatmise sihtkohad.

### Märkus.

Saate määrata kuni viis edasisaatmise sihtkohta.

7. Kui olete edasisaatmise sihtkohtade valimise lõpetanud, puudutage valikut **Sule**.
8. Valige suvandis **Valikud, kui edastamine nurjus**, kas printida vastuvõetud dokumendid või salvestada need printeri sisendkausta, kui nende edasisaatmine nurjub.



### Oluline teave:

*Kui sisendkaust on täis, on fakside saatmine ja vastuvõtmine keelatud. Te peaksite need dokumendid pärast kontrollimist sisendkaustast kustutama. Dokumentide arv, mille edasisaatmine on nurjunud, on kuvatud avakuval ikoonil  lisaks teistele töötlemata töödele.*

9. Valige **Nõus**.  
Kui kuvatakse teade, lugege selle sisu ja seejärel valige **Nõus**.
10. Puudutage valikut **Sule**.
11. Faksi meiliaadressile saatmisel saate määrata meili teema. Puudutage valikut **Tavasätted**, puudutage kasti kirje **Edastamise sätted** all ja seejärel sisestage teema.

### Märkus.

- Kui olete valinud edasisaatmise sihtkohaks jagatud kausta võrgus või meiliaadressi, soovitame testida, kas saate saata skannitud kujutist sihtkohta skannimisrežiimis. Valige suvandid **Skanni** > **Meil** või **Skanni** > **Võrgukaust/FTP** avaekraanilt, valige sihtkoht ja seejärel alustage skannimist.*
- Saate seada süsteemi faksiteatist Windowsis vastu võtma, kui vastuvõetud dokumendid salvestatakse jagatud võrgukausta. Kasutage seadistamiseks rakendust FAX Utility. Vt üksikasju rakenduse FAX Utility spikrist.*

## Faksimine

### Seotud teave

- ➔ „Vastuvõtmise sätted” lk 195
- ➔ „Kontaktide haldamine” lk 59
- ➔ „Võrgukausta või FTP-serverisse skannimine” lk 122
- ➔ „Meilile skannimine” lk 125
- ➔ „Vastuvõetud fakside vaatamine LCD-ekraanil (Tingimusteta salvestamine/edastamine)” lk 165
- ➔ „Teade vastu võetud, kuid töötlemata fakside kohta” lk 188
- ➔ „Rakendus faksitoimingute konfigureerimiseks ja fakside saatmiseks (FAX Utility)” lk 221

## Meiliteatiste saatmine vastuvõetud fakside töötlemistulemuste kohta (Tingimusteta salvestamine/edastamine)

Saate saata e-posti, mis sisaldab vastuvõetud faksi töötlemistulemusi.

1. Valige avakuval **Sätted**.
2. Valige **Üldsätted > Faksi sätted > Vastuvõtmise sätted > Salvestamise/ Edastam sätted > Tingimusteta salvestamine/edastamine**.

Kui kuvatakse teade, lugege selle sisu ja seejärel valige **Nõus**.

3. Valige **Meiliteatised**.
4. Lubage vastavalt vajadusele alljärgnevad suvandid.

**Märkus.**

*Alljärgnevaid suvandeid on võimalik kasutada samaaegselt.*

- Teavita vastuvõtmise lõpetamisel: saadab adressaadile meiliteatise, kui printer on lõpetanud fakside vastuvõtmise.
- Teavita printimise lõpetamisel: saadab adressaadile meiliteatise, kui printer on lõpetanud vastuvõetud fakside printimise.
- Teavita mäluseadmele salvestamise lõpetamisel: saadab adressaadile meiliteatise, kui printer on lõpetanud vastuvõetud dokumentide salvestamise mäluseadmele.
- Teavita edastamise lõpetamisel: saadab adressaadile meiliteatise, kui printer on lõpetanud vastuvõetud fakside edasisaatmise.

5. Puudutage kasti kirje **Saaja** all.
6. Valige kontaktide loendist adressaat.

**Märkus.**

*Saate määrata ainult ühe adressaadi. Puudutage adressaadi valimiseks märget. Puudutage valiku eemaldamiseks uuesti märget.*

7. Kui olete adressaadi valimise lõpetanud, puudutage valikut **Sule**.
8. Sätete rakendamiseks valige **Nõus**.



## Määratud saatjalt või määratud ajal vastu võetud fakside salvestamine ja edasisaatmine (Tingim. salvest./edast.)

Saate valida määratud saatjalt või määratud ajal vastu võetud fakside salvestamise ja edasisaatmise. Vastuvõetud fakside salvestamiseks ja edasisaatmiseks määrake eelnevalt tingimused vastuvõetud fakside salvestamiseks ja edasisaatmiseks.

### Märkus.

Saate kasutada funktsiooni **Tingimusteta salvestamine/edastamine**, et salvestada või saata edasi fakse täpsustamata saatjalt.

- Salvestamine sisendkausta või konfidentsiaalsesse kasti
- Salvestamine välisesse mäluseadmesse
- Edasisaatmine teise faksiseadmesse, meiliaadressile või ühiskasutusega võrgukausta

### Märkus.

- Loetletud funktsioone on võimalik kasutada samaaegselt. Kui kasutate neid kõiki samal ajal, salvestatakse vastuvõetud dokumendid sisendkausta või konfidentsiaalsesse kasti ja välisele mäluseadmele ning saadetakse edasi määratud sihtkohta.
- Kui on veel lugemata, salvestamata või edasi saatmata vastuvõetud dokumente, kuvatakse töötlemata tööde arv avakuval ikoonil .

### Seotud teave

- ➔ „Vastuvõetud fakside salvestamine sisendkausta või konfidentsiaalsesse kasti (Tingim. salvest./edast.)” lk 169
- ➔ „Vastuvõetud fakside salvestamine välisesse mäluseadmesse (Tingim. salvest./edast.)” lk 171
- ➔ „Vastuvõetud fakside edasisaatmine (Tingim. salvest./edast.)” lk 173
- ➔ „Meiliteatiste saatmine vastuvõetud fakside töötlemistulemuste kohta (Tingim. salvest./edast.)” lk 175
- ➔ „Teade vastu võetud, kuid töötlemata fakside kohta” lk 188

## Vastuvõetud fakside salvestamine sisendkausta või konfidentsiaalsesse kasti (Tingim. salvest./edast.)

Saate valida vastuvõetud fakside salvestamise printeri sisendkausta ja konfidentsiaalsesse kasti. Kokku saate salvestada kuni 100 dokumenti.

### Märkus.

100 dokumendi salvestamine ei pruugi alati olla võimalik, kuna see oleneb kasutustingimustest, näiteks salvestatud dokumentide failimahust ja mitme fakside salvestamise funktsiooni samaaegselt kasutamisest.

### Seotud teave

- ➔ „Vastuvõetud fakside sisendkausta ja konfidentsiaalsesse kasti salvestamise säte (Tingim. salvest./edast.)” lk 170
- ➔ „Vastuvõetud fakside vaatamine LCD-ekraanil (Tingim. salvest./edast.)” lk 171
- ➔ „Sisendkausta kasutamine” lk 182
- ➔ „Konfidentsiaalse kasti kasutamine” lk 183

## Faksimine

**Vastuvõetud fakside sisendkausta ja konfidentsiaalsesse kasti salvestamise säte (Tingim. salvest./edast.)**

1. Valige avakuval **Sätted**.
2. Valige **Üldsätted > Faksi sätted > Vastuvõtmise sätted > Salvestamise/ Edastam sätted**.
3. Puudutage ikooni  registreerimata kastil jaotise **Tingim. salvest./edast.** all.
4. Valige kast **Nimi** ja sisestage nimi, mida soovite registreerida.
5. Valige kast **Tingimus(ed)**, et määrata tingimuse säte.
  - Saatja Faksinumber sobib: kui sissetuleva faksi faksinumber vastab selles üksuses valitud tingimustele, salvestab printer vastuvõetud faksid ja saadab need edasi.  
Valige tingimus **Saatja Faksinumber sobib** ja sisestage faksinumber (kuni 20 numbrit), valides kasti **Faksinumber**.
  - Alamaadressi (SUB) täpne vastavus: kui alamaadress (SUB) on täpses vastavuses, salvestab printer vastuvõetud faksid ja saadab need edasi.  
Lubage säte Alamaadressi (SUB) täpne vastavus ja sisestage parool, valides kasti **Alamaadress (SUB)**.
  - Parooli (SID) täpne vastavus: kui parool (SID) on täpses vastavuses, salvestab printer vastuvõetud faksid ja saadab need edasi.  
Lubage säte Parooli (SID) täpne vastavus ja sisestage parool, valides kasti **Parool(SID)**.
  - Vastuvõtmise aeg: printer salvestab ja saadab edasi vastuvõetud fakse kindla ajavahemiku jooksul.  
Lubage säte **Vastuvõtmise aeg** ja seejärel määrake aeg suvandites **Algusaeg** ja **Lõppaeg**.
6. Valige kast **Salv./Edast. Sihtkoht**.
7. Valige **Salvesta faksiboksi**.
8. Puudutage valikut **Salvesta faksiboksi**, et määrata selle sätteks **Sees**.
9. Valige kast, kuhu salvestada dokument.  
**Märkus.**  
*Kui sisendkaust või konfidentsiaalne kast on parooliga kaitstud, sisestage parool.*
10. Valige kolm korda **Nõus**, et minna tagasi ekraanile Salvestamise/ Edastam sätted.
11. Valige registreeritud kast, millele määrasite tingimuse sätte, ja seejärel puudutage valikut **Aktiveeri**.
12. Valige **Tavasätted**.
13. Valige **Valikud, kui mälu on täis** ja seejärel valige suvand, mida kasutada siis, kui sisendkaust on täis.
  - Võta faksid vastu ja prindi:** printer prindib välja kõik vastuvõetud dokumendid, mida ei saa salvestada sisendkausta.
  - Hülga sissetulevad faksid:** printer keeldub sissetulevatest faksikõnedest.
14. Saate vajaduse korral seadistada sisendkaustale parooli. Valige **Sisendkausta parooli sätted** ja seadistage parool. Puudutage pärast parooli seadistamist valikut **Sule**.  
**Märkus.**  
*Parooli ei saa seadistada, kui tegite valiku **Võta faksid vastu ja prindi**.*

## Faksimine

## Seotud teave

➔ „Salvestamise/ Edastam sätted” lk 195

**Vastuvõetud fakside vaatamine LCD-ekraanil (Tingim. salvest./edast.)**

1. Valige avakuval **Faksiboks**.

**Märkus.**

Kui on lugemata vastuvõetud fakse, kuvatakse lugemata dokumentide arv avakuval ikoonil .

2. Valige **Sisendk./ Konf.**.





3. Valige sisendkaust või konfidentsiaalne kast, mida soovite vaadata.

4. Kui sisendkaust või konfidentsiaalne kast on parooliga kaitstud, sisestage sisendkausta, konfidentsiaalse kasti või administraatori parool.



5. Valige loendist faks, mida soovite vaadata.

Faksi sisu kuvatakse ekraanil.

 : pöörab pilti 90 kraadi paremale.

    : liigutab ekraani noolte suunas.

  : vähendab või suurendab.

  : liigub eelmisele või järgmisele lehele.

 : kuvab menüüsid, näiteks salvestamiseks ja edasisaatmiseks.

Tööikoonide peitmiseks puudutage eelvaate ekraanil ükskõik millist kohta peale ikoonide. Ikoonide kuvamiseks puudutage uuesti.

6. Valige, kas soovite vaadatud dokumenti printida või kustutada, ning seejärel järgige ekraanil kuvatud juhiseid.

**Oluline teave:**

*Kui printeri mälu on täis, on fakside vastuvõtmine ja saatmine keelatud. Kustutage dokumendid, mille olete juba üle vaadanud või välja printinud.*

## Seotud teave

➔ „Teade vastu võetud, kuid töötlemata fakside kohta” lk 188

➔ „Menüüsuvandid režiimis Faksi sätted” lk 194

**Vastuvõetud fakside salvestamine välisesse mäluseadmesse (Tingim. salvest./edast.)**

Võite seada vastuvõetud dokumentide teisendamise PDF-vormingusse ja salvestamise printeriga ühendatud välisesse mäluseadmesse.

## Faksimine

 **Oluline teave:**

Vastu võetud dokumendid salvestatakse ajutiselt printeri mälus enne seda, kui need salvestatakse printeriga ühendatud seadme mälus. Kuna mälu täitumise tõrge keelab fakside saatmise ja vastuvõtmise, siis tuleb mäluseade printeriga ühendatuna hoida. Printeri mälus ajutiselt salvestatud dokumentide arvu kuvatakse avakuval ikoonil



1. Ühendage printeriga väline mäluseade.
2. Valige avakuval **Sätted**.
3. Valige **Üldsätted > Faksi sätted > Vastuvõtmise sätted > Salvestamise/ Edastam sätted**.
4. Puudutage ikooni  registreerimata kastil jaotise **Tingim. salvest./edast.** all.
5. Valige kast **Nimi** ja sisestage nimi, mida soovite registreerida.
6. Valige **Tingimus(ed)**, et määrata tingimuse säte.
  - Saatja Faksinumber sobib: kui sissetuleva faksi faksinumber vastab selles üksuses valitud tingimustele, salvestab printer vastuvõetud faksid ja saadab need edasi.  
Valige tingimus **Saatja Faksinumber sobib** ja sisestage faksinumber (kuni 20 numbrit), valides kasti **Faksinumber**.
  - Alamaadressi (SUB) täpne vastavus: kui alamaadress (SUB) on täpses vastavuses, salvestab printer vastuvõetud faksid ja saadab need edasi.  
Lubage säte Alamaadressi (SUB) täpne vastavus ja sisestage parool, valides kasti **Alamaadress (SUB)**.
  - Parooli (SID) täpne vastavus: kui parool (SID) on täpses vastavuses, salvestab printer vastuvõetud faksid ja saadab need edasi.  
Lubage säte Parooli (SID) täpne vastavus ja sisestage parool, valides kasti **Parool(SID)**.
  - Vastuvõtmise aeg: printer salvestab ja saadab edasi vastuvõetud fakse kindla ajavahemiku jooksul.  
Lubage säte **Vastuvõtmise aeg** ja seejärel määrake aeg suvandites **Algusaeg** ja **Lõppaeg**.
7. Valige kast **Salv./Edast. Sihtkoht**.
8. Valige **Salvesta mäluseadmesse**.
9. Puudutage kasti **Salvesta mäluseadmesse**, et määrata selle sätteks **Sees**.
10. Lugege ekraanil kuvatud teadet ja seejärel valige **Loo**.  
Mäluseadmesse luuakse kaust dokumentide salvestamiseks.
11. Puudutage kolm korda valikut **Nõus**, et minna tagasi ekraanile Salvestamise/ Edastam sätted.
12. Valige registreeritud kast, millele määrasite tingimuse sätte, ja seejärel puudutage valikut **Aktiveeri**.

**Seotud teave**

- ➔ „Teade vastu võetud, kuid töötlemata fakside kohta” lk 188
- ➔ „Salvestamise/ Edastam sätted” lk 195

## Vastuvõetud fakside edasisaatmine (Tingim. salvest./edast.)

Saate saata vastuvõetud dokumente edasi teise faksiseadmesse või teisendada dokumente PDF-vormingusse ja saata need edasi jagatud kausta või meiliaadressile. Edasisaadetud dokumendid kustutatakse printerist. Esmalt registreerige edasisaatmise sihtkohad kontaktide loendis. Meiliaadressi edasisaatmiseks peate määrama ka meiliserveri sätted.

### Märkus.

- Värvilisi dokumente ei saa teisele faksiseadmele edastada. Neid töödeldakse kui dokumente, mille edasisaatmine ebaõnnestus.*
- Enne selle funktsiooni kasutamist veenduge, et printeri sätted **Kuupäev/kellaaeg** ja **Ajavahe** on õiged. Kasutage menüüsid, valides suvandid **Sätted** > **Üldsätted** > **Põhisätted** > **Kuupäeva/kellaaja sätted**.*

1. Valige avakuval **Sätted**.
2. Valige **Üldsätted** > **Faksi sätted** > **Vastuvõtmise sätted** > **Salvestamise/ Edastam sätted**.
3. Puudutage ikooni  registreerimata kastil jaotise **Tingim. salvest./edast.** all.
4. Valige kast **Nimi** ja sisestage nimi, mida soovite registreerida.
5. Valige kast **Tingimus(ed)**, et määrata tingimuse säte.
  - Saatja Faksinumber sobib: kui sissetuleva faksi faksinumber vastab selles üksuses valitud tingimustele, salvestab printer vastuvõetud faksid ja saadab need edasi.  
Valige tingimus **Saatja Faksinumber sobib** ja sisestage faksinumber (kuni 20 numbrit), valides kasti **Faksinumber**.
  - Alamaadressi (SUB) täpne vastavus: kui alamaadress (SUB) on täpses vastavuses, salvestab printer vastuvõetud faksid ja saadab need edasi.  
Lubage säte Alamaadressi (SUB) täpne vastavus ja sisestage parool, valides kasti **Alamaadress (SUB)**.
  - Parooli (SID) täpne vastavus: kui parool (SID) on täpses vastavuses, salvestab printer vastuvõetud faksid ja saadab need edasi.  
Lubage säte Parooli (SID) täpne vastavus ja sisestage parool, valides kasti **Parool(SID)**.
  - Vastuvõtmise aeg: printer salvestab ja saadab edasi vastuvõetud fakse kindla ajavahemiku jooksul.  
Lubage säte **Vastuvõtmise aeg** ja seejärel määrake aeg suvandites **Algusaeg** ja **Lõppaeg**.
6. Valige kast **Salv./Edast. Sihtkoht**.
7. Valige **Saada edasi**.
8. Puudutage valikut **Saada edasi**, et määrata selle sätteks **Sees**.
9. Valige **Lisa kirje**.
10. Valige kontaktide loendist edasisaatmise sihtkohad.

### Märkus.

*Saate määrata ainult ühe edasisaatmise sihtkoha.*

11. Kui olete edasisaatmise sihtkohta valinud, puudutage valikut **Sule**.
12. Veenduge, et teie valitud edasisaatmise sihtkoht oleks õige, ja seejärel valige **Sule**.

## Faksimine

13. Valige suvandis **Valikud, kui edastamine nurjus**, kas printida vastuvõetud dokumendid või salvestada need printeri sisendkausta, kui nende edasisaatmine nurjub.



### Oluline teave:

*Kui sisendkaust on täis, on fakside saatmine ja vastuvõtmine keelatud. Te peaksite need dokumendid pärast kontrollimist sisendkaustast kustutama. Dokumentide arv, mille edasisaatmine on nurjunud, on kuvatud avakuval ikoonil  lisaks teistele töötlemata töödele.*

14. Valige kolm korda **Nõus**, et minna tagasi ekraanile Salvestamise/ Edastam sätted.
15. Valige registreeritud kast, millele määrasite tingimuse sätte, ja seejärel valige **Aktiveeri**.
16. Faksi meiliaadressile saatmisel saate määrata meili teema. Valige **Tavasätted**, puudutage kasti jaotise **Edastamise sätted** all ja seejärel sisestage teema.

### Märkus.

- Kui olete valinud edasisaatmise sihtkohaks jagatud kausta võrgus või meiliaadressi, soovitame testida, kas saate saata skannitud kujutist sihtkohta skannimisrežiimis. Valige suvandid **Skanni > Meil** või **Skanni > Võrgukaust/FTP** avaekraanilt, valige sihtkoht ja seejärel alustage skannimist.
- Saate seada süsteemi faksiteatist Windowsis vastu võtma, kui vastuvõetud dokumendid salvestatakse jagatud võrgukausta. Kasutage seadistamiseks rakendust FAX Utility. Vt üksikasju rakenduse FAX Utility spikrist.

### Seotud teave

- ➔ „Salvestamise/ Edastam sätted” lk 195
- ➔ „Kontaktide haldamine” lk 59
- ➔ „Võrgukausta või FTP-serverisse skannimine” lk 122
- ➔ „Meilile skannimine” lk 125
- ➔ „Vastuvõetud fakside vaatamine LCD-ekraanil (Tingim. salvest./edast.)” lk 171
- ➔ „Teade vastu võetud, kuid töötlemata fakside kohta” lk 188
- ➔ „Rakendus faksitoimingute konfigureerimiseks ja fakside saatmiseks (FAX Utility)” lk 221

## Vastuvõetud fakside printimine (Tingim. salvest./edast.)

Saate printida vastuvõetud dokumente, mis vastavad salvestamise või edasisaatmise tingimustele.

1. Valige avakuval **Sätted**.
2. Valige **Üldsätted > Faksi sätted > Vastuvõtmise sätted > Salvestamise/ Edastam sätted**.
3. Puudutage ikooni  registreerimata kastil jaotise **Tingim. salvest./edast.** all.
4. Valige kast **Nimi** ja sisestage nimi, mida soovite registreerida.
5. Valige kast **Tingimus(ed)**, et määrata tingimuse säte.
  - Saatja Faksinumber sobib: kui sissetuleva faksi faksinumber vastab selles üksuses valitud tingimustele, salvestab printer vastuvõetud faksid ja saadab need edasi.

Valige tingimus **Saatja Faksinumber sobib** ja sisestage faksinumber (kuni 20 numbrit), valides kasti **Faksinumber**.

## Faksimine

- Alamaadressi (SUB) täpne vastavus: kui alamaadress (SUB) on täpses vastavuses, salvestab printer vastuvõetud faksid ja saadab need edasi.

Lubage säte Alamaadressi (SUB) täpne vastavus ja sisestage parool, valides kasti **Alamaadress (SUB)**.

- Parooli (SID) täpne vastavus: kui parool (SID) on täpses vastavuses, salvestab printer vastuvõetud faksid ja saadab need edasi.

Lubage säte Parooli (SID) täpne vastavus ja sisestage parool, valides kasti **Parool(SID)**.

- Vastuvõtmise aeg: printer salvestab ja saadab edasi vastuvõetud fakse kindla ajavahemiku jooksul.

Lubage säte **Vastuvõtmise aeg** ja seejärel määrake aeg suvandites **Algusaeg** ja **Lõppaeg**.

6. Valige **Nõus** ja seejärel puudutage valikut **Sule**.
7. Valige kast Salv./Edast. Sihtkoht.
8. Puudutage valikut **Prindi**, et määrata selle sätteks **Sees**.
9. Valige kaks korda **Nõus**, et minna tagasi ekraanile Salvestamise/ Edastam sätted.
10. Valige registreeritud kast, millele määrasite tingimuse sätte, ja seejärel puudutage valikut **Aktiveeri**.

### Seotud teave

➔ „Salvestamise/ Edastam sätted” lk 195

➔ „Printimissätted” lk 197

## Meiliteatiste saatmine vastuvõetud fakside töötlemistulemuste kohta (Tingim. salvest./edast.)

Saate saata e-posti, mis sisaldab vastuvõetud faksi töötlemistulemusi.

1. Valige avakuval **Sätted**.
2. Valige **Üldsätted > Faksi sätted > Vastuvõtmise sätted > Salvestamise/ Edastam sätted**.
3. Valige registreeritud kast, puudutades ikooni  jaotise **Tingim. salvest./edast.** all.
4. Valige **Meiliteatised**.
5. Lubage vastavalt vajadusele alljärgnevad suvandid.

### **Märkus.**

*Alljärgnevaid suvandeid on võimalik valida samaaegselt.*

- Teavita vastuvõtmise lõpetamisel:** saatke adressaadile e-post, kui printer on lõpetanud faksi vastuvõtmise.
- Teavita printimise lõpetamisel:** saatke adressaadile e-post, kui printer lõpetanud vastuvõetud faksi printimise.
- Teavita mäluseadmele salvestamise lõpetamisel:** saatke adressaadile e-post, kui printer lõpetanud vastuvõetud dokumendi salvestamise mäluseadmele.
- Teavita edastamise lõpetamisel:** saatke adressaadile e-post, kui printer lõpetanud vastuvõetud faksi edasisaatmise.

## Faksimine

6. Puudutage kasti kirje **Saaja** all.
7. Valige kontaktide loendist adressaat.  
**Märkus.**  
Saate määrata ainult ühe adressaadi.
8. Kui olete adressaadi valimise lõpetanud, puudutage valikut **Sule**.
9. Valige kaks korda **Nõus**, et minna tagasi ekraanile Salvestamise/ Edastam sätteid.

### Seotud teave

➔ [„Salvestamise/ Edastam sätteid” lk 195](#)

---

## Faksi saatmine arvutist

Saate fakse arvutist saata, kasutades utiliiti FAX Utility ja draiverit PC-FAX.

### Märkus.

Kasutage FAX Utility installimiseks rakendust EPSON Software Updater. Üksikasju vaadake allpool seotud teabest. Operatsioonisüsteemi Windows kasutajad võivad installimiseks kasutada printeriga komplektis olevat tarkvaraketast.

### Seotud teave

➔ [„Tarkvara värskendamise tööriistad \(EPSON Software Updater\)” lk 224](#)

➔ [„Uusimate rakenduste installimine” lk 224](#)

## Rakendusega (Windows) koostatud dokumentide saatmine

Valides printeri faksi rakenduse nagu Microsofti Wordi või Exceli **Prindi** menüüst, saate koos tiitellehega otse saata andmeid nagu dokumendid, joonised ja tabelid, mida olete ise koostanud.

### Märkus.

Järgmises selgituses on näitena kasutatud Microsoft Wordi. Tegelik toiming võib sellest erineda olenevalt teie kasutatavast rakendusest. Lisateabe saamiseks lugege rakenduse spikrit.

1. Koostage rakendusega dokument, mida soovite faksiga saata.
2. Klõpsake menüüs **Fail** suvandil **Prindi**.  
Ekraanile ilmub rakenduse **Prindi** aken.
3. Valige printeri jaotisest **XXXXX (FAX)** (milles XXXXX on teie printeri nimi) ja kontrollige faksi saatmise sätteid. Seejärel klõpsake valikul **Prindi**.  
Kuvatakse Fax Utility ekraani Recipient Settings.
  - Määrake välja **Koopiate arv** väärtuseks **1**. Faksi saatmine ei pruugi korralikult õnnestuda, kui määrate väärtuseks **2** või rohkem.
  - Te ei saa kasutada funktsioone nagu **Prindi failile**, mis muudavad väljundpesa.
  - Ühe saatmiskorraga saate edastada kuni 100 lehekülge, sealhulgas tiitellehe.



## Faksimine

**Märkus.**

- Klõpsake suvandil **Printeri omadused**, kui soovite määrata parameetreid **Paper Size, Orientation, Color, Image Quality** või **Character Density**. Lisateabe saamiseks lugege PC-FAX draiveri spikrit.
- Kui edastate faksi esimest korda, kuvatakse teie teabe registreerimise aken. Sisestage vajalik teave ja klõpsake suvandil **OK**.
- FAX Utility kasutab faksitööde seesmiseks haldamiseks hüüdnime. Seda ei panda tiitellehele.

4. Määrake adressaat ja klõpsake suvandil **Edasi**.

- Määrake adressaat (nimi, faksinumber jms) otse:  
Klõpsake vahekaardil **Manual Dial**, sisestage vajalik teave ja klõpsake suvandil **Add**. Adressaat lisatakse loendisse **Recipient List**, mida kuvatakse akna ülaosas.

**Märkus.**

- Kui teie printeri Sidelini tüüp sätteks on määratud **PBX** ja suunakood on seadistatud kasutama täpse prefikskoodi sisestamise asemel märki # (numbriosund), siis sisestage # (numbriosund). Lisateabe saamiseks lugege allpool toodud seotud teabe jaotises oleva lingi alt Sidelini tüüp jaotisest Põhisätteid.
- Kui olete valinud Fax Utility põhiekraanilt suvandi **Valiku sätted** alt „Enter fax number twice”, peate sisestama sama numbri uuesti, kui klõpsate suvandil **Add** või **Edasi**.
- Adressaadi (nimi, faksinumber jms) valimine telefoniraamatust:

Kui adressaat on salvestatud telefoniraamatusse, klõpsake vahekaarti **Phone Book**. Valige loendist adressaat ja klõpsake suvandil **Add**. Adressaat lisatakse loendisse **Recipient List**, mida kuvatakse akna ülaosas.

**Märkus.**

Kui teie printeri Sidelini tüüp sätteks on määratud **PBX** ja suunakood on seadistatud kasutama täpse prefikskoodi sisestamise asemel märki # (numbriosund), siis sisestage # (numbriosund). Lisateabe saamiseks lugege allpool toodud seotud teabe jaotises oleva lingi alt Sidelini tüüp jaotisest Põhisätteid.

## 5. Määrake tiitellehe sisu.

Tiitellehe lisamiseks valige üks näidetest jaotisest **Cover Sheet**. Sisestage **Subject** ja **Message** ning seejärel klõpsake suvandil **Edasi**. Arvestage, et te ei saa luua ega loendisse lisada originaalset tiitellehte.

Kui te ei soovi tiitellehte lisada, valige **Cover Sheet** alt **No cover sheet**.

**Märkus.**

- Klõpsake suvandil **Cover Sheet Formatting**, kui soovite muuta tiitellehel olevate üksuste järjekorda. Tiitellehe formaati saate valida suvandist **Paper Size**. Lisaks saate valida edastatava dokumendi formaadist erineva formaadiga tiitellehe.
- Klõpsake suvandil **Font**, kui soovite muuta tiitellehel oleva teksti fonti.
- Klõpsake suvandil **Sender Settings**, kui soovite muuta saatja teavet.
- Klõpsake suvandil **Detailed Preview**, kui soovite kontrollida tiitellehte koos teemaga ja teie sisestatud teatega.

6. Kontrollige saadetavat sisu ja klõpsake suvandil **Send**.

Enne saatmist veenduge, et adressaadi nimi ja faksinumber on õiged. Klõpsake suvandil **Preview**, et näha saadetava tiitellehe ja dokumendi eelvaadet.

Kui saatmine on alanud, ilmub ekraanile saatmise olekut kuvav aken.

## Faksimine

**Märkus.**

- Saatmise peatamiseks valige vastavad andmed ja klõpsake suvandil **Tühista** . Tühistada saate ka printeri juhtpaneeliga.
- Kui saatmise ajal ilmneb tõrge, ilmub ekraanile **Communication Error** aken. Kontrollige tõrketeavet ja saatke faks uuesti.
- Ekraani Fax Status Monitor (eespool nimetatud ekraan, millelt saate kontrollida saatmise olekut) ei kuvata, kui faksi utiliidi ekraanilt **Optional Settings** alt ei ole valitud *Display Fax Status Monitor During Transmission*.

## Rakendusega loodud dokumentide saatmine (Mac OS)

Kui valite rakenduse menüüst **Prindi** faksivõimalusega printeri, saate saata andmeid, näiteks enda loodud dokumente, jooniseid ja tabeleid.



**Märkus.**

Alljärgnevas kirjelduses on näitena kasutatud rakendust TextEdit, mis on operatsioonisüsteemi Mac OS standardrakendus.

1. Looge rakenduses dokument, mida soovite faksiga saata.
2. Klõpsake valikut **Prindi** menüüs **Fail**.  
Kuvatakse rakenduse aken **Prindi**.
3. Valige oma printer (faksi nimi) suvandis **Nimi**, klõpsake üksikasjalike sätete kuvamiseks ikooni , kontrollige printisätteid ja seejärel klõpsake valikut **OK**.
4. Määrake iga üksuse sätteid.
  - Määrake **1** suvandi **Koopiate arv** sätteks. Isegi kui määrate sätteks **2** või rohkem, saadetakse ainult 1 koopia.
  - Võite ühe faksi saatmiskorraga kuni 100 lehekülge saata.

**Märkus.**

Saadetavate dokumentide leheformaad on sama, mis printerist saadetava faksi paberi formaad.

5. Valige hüpikmenüüst Fax Settings ja määrake iga üksuse sätteid.  
Lugege iga sätteüksuse kohta selgitust PC-FAX-draiveri spikrist.  
Klõpsake akas all vasakul olevat ikooni , et avada PC-FAX-draiveri spikker.
6. Valige menüü Recipient Settings ja määrake seejärel adressaat.
  - Adressaadi (nimi, faksinumber jne) määramine otse.  
Klõpsake valikut **Add**, sisestage vajalik teave ja seejärel klõpsake ikooni . Adressaat lisatakse loendis Recipient List, mis on kuvatud akna ülaosas.  
Kui olete teinud valiku „Enter fax number twice” PC-FAX-draiveri sätetes, peate sama numbriga sisestama uuesti, kui klõpsate ikooni .
  - Kui teie faksi ühendusliin nõuab prefiksit, sisestage External Access Prefix.

**Märkus.**

Kui teie printeri suvandi Sideliini tüüp säte on **PBX** ja suunakoodiks on määratud # (trellid), mitte konkreetsetest numbritest koosnev prefiks, sisestage # (trellid). Üksikasjade vaatamiseks kasutage allpool olevat seotud teabe linki jaotisese Sideliini tüüp menüüs Põhisätteid.

## Faksimine

- Adressaadi (nimi, faksinumber jne) valimine telefoniraamatust.

Kui adressaat on salvestatud telefoniraamatusse, klõpsake ikooni . Valige loendist adressaat ja klõpsake valikut **Add** > **OK**.

Kui teie faksi ühendusliin nõuab prefiksit, sisestage External Access Prefix.

### Märkus.

Kui teie printeri suvandi Sidelini tüüp säte on **PBX** ja suunakoodiks on määratud # (trellid), mitte konkreetsetest numbritest koosnev prefiks, sisestage # (trellid). Üksikasjade vaatamiseks kasutage allpool olevat seotud teabe linki jaotisesse Sidelini tüüp menüüs Põhisätted.

- Kontrollige adressaadi sätteid ja seejärel klõpsake valikut **Fax**.

Saatmine algab.

Enne saatmist kontrollige üle, kas adressaadi nimi ja faksinumber on õiged.

### Märkus.

- Kui klõpsate Dockil printeri ikooni, kuvatakse saatmise oleku kontrollaken. Saatmise peatamiseks klõpsake andmeid ja seejärel valikut **Delete**.
- Kui saatmise ajal esineb tõrge, kuvatakse teade **Sending failed**. Kontrollige ekraanil **Fax Transmission Record** saatmise andmeid.
- Erinevates formaatides paberitest koosnevaid dokumente ei pruugita korralikult saata.

## Faksid vastuvõtmine arvutisse

Saate fakse vastu võtta ja salvestada need PDF-failidena printeriga ühendatud arvutisse. FAX Utility on varustatud funktsioonidega, mis muu hulgas võimaldavad valida kausta, kuhu faksid salvestatakse. Enne selle funktsiooni kasutamist installige FAX Utility.

### Märkus.

FAX Utility installimiseks saate kasutada ühte alljärgnevatest meetoditest.

- Rakenduse EPSON Software Updater (rakendus tarkvara värskendamiseks) abil.
- Printeriga komplektis olevalt kettalt. (Ainult operatsioonisüsteemi Windows kasutajad.)



### Oluline teave:

- Kui võtate fakse vastu arvutist, valige printeri faksi vastuvõtmise sätteks **Auto**.
- Fakse vastu võtma seatud arvuti peab alati olema sisse lülitatud. Vastuvõetud dokumendid salvestatakse kuni dokumentide arvutisse salvestamiseni ajutiselt printeri mällu. Kui te arvuti välja lülitate, võib printeri mälu täis saada, sest see ei saa enam dokumente arvutisse saata.
- Ajutiselt printeri mällu salvestatud dokumentide arvu kuvatakse avakuval ikoonil .
- Vastuvõetud faksid lugemiseks peate arvutisse installima PDF-i vaaturi, näiteks Acrobat Readeri.

### Seotud teave

- ➔ „Tarkvara värskendamise tööriistad (EPSON Software Updater)” lk 224

## Vastuvõetud faksi arvutisse salvestamise säte

Saate kasutada vastuvõetud faksi sätete määramiseks utiliiti FAX Utility. Installige FAX Utility eelnevalt arvutisse. Üksikasjalikuma teabe saamiseks lugege FAX Utility spikrist jaotist Basic Operations (kuvatakse peaaknas).

### *Märkus.*

*Te saate fakse vastu võtta ja printida samal ajal.*

### Seotud teave

➔ [„Rakendus faksitoimingute konfigureerimiseks ja fakside saatmiseks \(FAX Utility\)” lk 221](#)

## Fakside vastuvõtmine arvutiga ja printimine printeriga

Lisaks sätete määramisele vastuvõetud fakside arvutisse salvestamiseks tehke printeriga allpool toodud toimingud.

1. Valige **Sätted** > **Üldsätted** > **Faksi sätted** > **Vastuvõtmise sätted**.
2. Valige **Salvestamise/ Edastam sätted** > **Tingimusteta salvestamine/edastamine** > **Salvesta arvutisse** > **Jah ja prindi**.

### Seotud teave

➔ [„Vastuvõetud faksi arvutisse salvestamise säte” lk 180](#)

➔ [„Vastuvõtmise sätted” lk 195](#)

## Vastuvõetud fakside arvutisse salvestamise tühistamine

Fakside arvutisse salvestamise tühistamiseks muutke printeris sätteid.

### *Märkus.*

*Sätteid saate muuta ka utiliidiga FAX Utility. Kui printeris on aga fakse, mis ei ole arvutisse salvestatud, siis see funktsioon ei tööta.*

1. Valige **Sätted** > **Üldsätted** > **Faksi sätted** > **Vastuvõtmise sätted**.
2. Valige **Salvestamise/ Edastam sätted** > **Tingimusteta salvestamine/edastamine** > **Salvesta arvutisse** > **Ei**.

### Seotud teave

➔ [„Rakendus faksitoimingute konfigureerimiseks ja fakside saatmiseks \(FAX Utility\)” lk 221](#)

➔ [„Vastuvõtmise sätted” lk 195](#)

## Uute fakside saabumise kontrollimine (Windows)

Kui seadistate arvuti salvestama printeri poolt vastu võetud fakse, saate kontrollida vastuvõetud fakside töötlemist ja seda, kas saabunud on uusi fakse, kasutades Windowsi tegumiribal olevat faksi ikooni. Kui seadistate arvuti kuvama teavitusi fakside vastuvõtmise kohta, kuvatakse faksi saabumisel Windowsi süsteemisalve lähedal teavitusekraan ja te saate uusi fakse vaadata.

## Faksimine



### Märkus.

- Arvutisse salvestatud vastuvõetud faksi andmed eemaldatakse printeri mälust.
- Vastuvõetud fakside vaatamiseks vajate rakendust Adobe Reader, sest need salvestatakse PDF-failidena.

## Operatsioonisüsteemi Windows tegumiribal oleva faksi ikooni kasutamine

Saate kontrollida, kas saabunud on uusi fakse ja toimingu olekut, kasutades faksi ikooni, mis on kuvatud operatsioonisüsteemi Windows tegumiribal.

1. Vaadake ikooni.

- : ootel.
- : kontrollitakse, kas on uusi fakse.
- : uute fakside importimine on lõpetatud.

2. Paremklopsake ikooni ja seejärel klõpsake valikut **Open the received fax folder**.

Kuvatakse vastuvõetud faksi kaust. Kontrollige failinimest kuupäeva ja saatjat, seejärel avage PDF-fail.

Kui faksi ikoon näitab, et see on ootel, saate kohe kontrollida, kas saabunud on uusi fakse, tehes valiku **Check new faxes**.

### Märkus.

Vastuvõetud faksid nimetatakse automaatselt ümber, kasutades allpool toodud nimevormingut.

AAAAKKPPTTMMSS\_XXXXXXXXXX\_nnnnn (aasta/kuu/päev/tund/minut/sekund\_saatja number)

## Teavituskna kasutamine

Kui valite uutest faksidest teavitamise, kuvatakse iga uue faksi saabumise korral tegumiriba lähedal teavituskna.

1. Vaadake arvuti ekraanil kuvatud teavituskent.

### Märkus.

Teavituskna kaob, kui kindla aja jooksul ei tehta ühtegi toimingut. Saate muuta teavitamise sätteid, näiteks kuvamisaega.

2. Klõpsake teavituskna ükskõik kuhu, välja arvatud nuppu .

Avaneb kaust, mille olete valinud uute fakside salvestamiseks. Kontrollige failinimest kuupäeva ja saatjat, seejärel avage PDF-fail.

### Märkus.

Vastuvõetud faksid nimetatakse automaatselt ümber, kasutades allpool toodud nimevormingut.

AAAAKKPPTTMMSS\_XXXXXXXXXX\_nnnnn (aasta/kuu/päev/tund/minut/sekund\_saatja number)

## Uute fakside saabumise kontrollimine (Mac OS)

Saate kontrollida, kas on uusi fakse, kasutades ühte alljärgnevatest meetoditest. See on saadaval ainult arvutites, milles on valitud säte "Save" (save faxes on this computer).

- Avage vastuvõetud fakside kaust (valitud suvandis **Received Fax Output Settings**.)

## Faksimine

Avage Fax Receive Monitor ja klõpsake valikut **Check new faxes**.

Teatis uue faksi vastuvõtmise kohta

Valige **Notify me of new faxes via a dock icon** suvandis **Fax Receive Monitor > Preferences** rakenduses FAX Utility, saabunud faksi jälgimise ikoon dokil annab teile teada, et saabunud on uus faks.

## Vastuvõetud fakside kausta avamine saabuvate fakside jälgijast

Saate salvestuskausta avada arvutist, mis on määratud fakse vastu võtma, kui teete valiku "Save" (save faxes on this computer).

1. Klõpsake saabuvate fakside jälgija ikooni asukohas Dock, et avada **Fax Receive Monitor**.
2. Valige printer ja klõpsake valikut **Open folder** või topeltklõpsake printerit.
3. Kontrollige failinimest kuupäeva ja saatjat, seejärel avage PDF-fail.

### **Märkus.**

Vastuvõetud faksid nimetatakse automaatselt ümber, kasutades allpool toodud nimevormingut.

AAAAKKPPTTMMSS\_xxxxxxxx\_nnnnn (aasta/kuu/päev/tund/minut/sekund\_saatja number)

Saatja saadetud teave kuvatakse saatja numbrina. Olenevalt saatjast ei pruugita seda numbrit kuvada.

---

## Faksikasti kasutamine

Faksikast koosneb viiest kastist.

- Sisendkaust: salvestab vastuvõetud dokumendi.
- Konfidentsiaalne kast: salvestab vastuvõetud dokumendi. Konfidentsiaalseid fakse saate vastu võtta, kui määrate dokumendi salvestamise sihtkoha suvandis Tingim. salvest./edast..
- Salvestatud dokumentide kaust: salvestab saadetava dokumendi.
- Pollimisega saatmise kast: salvestab dokumendi pollimisega saatmiseks.
- Tahvli kast: salvestab dokumendi selektiivseks pollimisega saatmiseks.

### Seotud teave

- ➔ „Sisendkausta kasutamine” lk 182
- ➔ „Konfidentsiaalse kasti kasutamine” lk 183
- ➔ „Funktsiooni Salvestatud dokumentide kaust kasutamine” lk 184
- ➔ „Funktsiooni Pollimisega saatmise kast kasutamine” lk 185
- ➔ „Tahvli kasti kasutamine” lk 186

## Sisendkausta kasutamine

Saate valida vastuvõetud fakside salvestamise printeri sisendkausta. Sisendkausta ja konfidentsiaalsesse kasti saab kokku salvestada kuni 100 dokumenti. Pärast selle funktsiooni valimist ei prindita vastuvõetud dokumendid automaatselt välja. Saate neid vaadata printeri LCD-ekraanil vaadata ja vajadusel välja printida.

## Faksimine

### **Märkus.**

100 dokumendi salvestamine ei pruugi alati olla võimalik, kuna see oleneb kasutustingimustest, näiteks salvestatud dokumentide failimahust ja mitme fakside salvestamise funktsiooni samaaegsest kasutamisest.

### **Seotud teave**

- ➔ „Vastuvõetud fakside salvestamine sisendkausta (Tingimusteta salvestamine/edastamine)” lk 164
- ➔ „Vastuvõetud dokumentide vaatamine sisendkaustas” lk 183
- ➔ „Sisendkausta sätete määramine” lk 183

## Vastuvõetud dokumentide vaatamine sisendkaustas

Saate vaadata printeri sisendkausta salvestatud vastuvõetud dokumente.

1. Valige avakuval **Faksiboks**.
2. Valige **Sisendk./ Konf.**.
3. Valige kast **Sisendkaust**.
4. Valige faks, mida soovite vaadata.  
Dokumendi sisu kuvatakse ekraanil.

## Sisendkausta sätete määramine

Kui sisendkaustas on vastuvõetud dokument, saate dokumenti printida, mäluseadmele salvestada või kustutada ning seadistada sisendkausta parooli. Kui sisendkaustas ei ole dokumente, saate ainult parooli seadistada.

1. Valige avakuval **Faksiboks**.
2. Valige **Sisendk./ Konf.**.
3. Valige kast **Sisendkaust**.
4. Puudutage ikooni  Menu.
5. Valige kasutamiseks menüü ja järgige seejärel ekraanil kuvatavaid juhiseid.

## Konfidentsiaalse kasti kasutamine

Saate valida vastuvõetud fakside salvestamise printeri konfidentsiaalsesse kasti. Sisendkausta ja konfidentsiaalsesse kasti saab kokku salvestada kuni 100 dokumenti.

### **Märkus.**

100 dokumendi salvestamine ei pruugi alati olla võimalik, kuna see oleneb kasutustingimustest, näiteks salvestatud dokumentide failimahust ja mitme fakside salvestamise funktsiooni samaaegsest kasutamisest.

### **Seotud teave**

- ➔ „Vastuvõetud fakside salvestamine sisendkausta või konfidentsiaalsesse kasti (Tingim. salvest./edast.)” lk 169

## Faksimine

- ➔ „Vastuvõetud dokumentide vaatamine konfidentsiaalses kastis” lk 184
- ➔ „Konfidentsiaalse kasti sätete määramine” lk 184

### Vastuvõetud dokumentide vaatamine konfidentsiaalses kastis

Saate vaadata printeri konfidentsiaalsesse kasti salvestatud vastuvõetud dokumente.

1. Valige avakuval **Faksiboks**.
2. Valige **Sisendk./ Konf.**.
3. Valige konfidentsiaalne kast, mida soovite vaadata.
4. Valige faks, mida soovite vaadata.  
Dokumendi sisu kuvatakse ekraanil.

### Konfidentsiaalse kasti sätete määramine

Kui konfidentsiaalses kastis on dokument, saate dokumenti printida, mäluseadmele salvestada või kustutada, parooli seadistada või konfidentsiaalse kasti sätteid kustutada. Kui konfidentsiaalses kastis ei ole dokumente, saate ainult parooli seadistada ja konfidentsiaalse kasti sätteid kustutada.

1. Valige avakuval **Faksiboks**.
2. Valige **Sisendk./ Konf.**.
3. Valige konfidentsiaalne kast, mida soovite seadistada.
4. Puudutage ikooni .
5. Valige üksus, mida soovite kasutada, ja järgige seejärel ekraanil kuvatud juhiseid.

### Funktsiooni Salvestatud dokumentide kaust kasutamine

Saate printeri salvestatud dokumentide kasti salvestada kuni 10 dokumenti (kuni 100 ühevärvilist lehekülge dokumendi kohta).

**Märkus.**

*Olenevalt kasutustingimustest (näiteks salvestatud dokumendifailide suurus) ei pruugi 10 dokumendi salvestamine alati olla võimalik.*

#### Seotud teave

- ➔ „Faksi salvestamine adressaati määramata (Salv. faksiand.)” lk 159
- ➔ „Dokumentide vaatamine kastis Salvestatud dokumentide kaust” lk 185
- ➔ „Suvandi Salvestatud dokumentide kaust sätete määramine” lk 185



## Faksimine

### Dokumentide vaatamine kastis Salvestatud dokumentide kaust

Saate vaadata printeri salvestatud dokumentide kasti salvestatud dokumente.

1. Valige avakuval **Faksiboks**.
2. Valige **Salvestatud dokumendid**.
3. Valige dokument, mida soovite vaadata.  
Dokumendi sisu kuvatakse ekraanil.

### Suvandi Salvestatud dokumentide kaust sätete määramine

Lisaks saate salvestatud dokumentide kasti salvestatud dokumenti printida, salvestada mäluseadmele ja kustutada ning seadistada kasti avamiseks parooli.

1. Valige avakuval **Faksiboks**.
2. Valige **Salvestatud dokumendid**.
3. Puudutage ikooni  Menu.
4. Valige kasutamiseks menüü ja järgige seejärel ekraanil kuvatavaid juhiseid.

### Funktsiooni Pollimisega saatmise kast kasutamine

Saate printeri pollimise saatmiskastis hoida ühe ühevärvilise dokumendi kuni 100 lehekülge.

#### Seotud teave

- ➔ „Kasti Pollim. saatm./ T-tahvli boks seadistamine” lk 158
- ➔ „Dokumendi salvestamine kastis Pollim. saatm./ T-tahvli boks” lk 158
- ➔ „Dokumentide vaatamine kastis Pollimisega saatmise kast” lk 185
- ➔ „Suvandi Pollimisega saatmise kast sätete määramine” lk 186

### Dokumentide vaatamine kastis Pollimisega saatmise kast

Saate vaadata printeri pollimise saatmiskasti salvestatud dokumente.

1. Valige avakuval **Faksiboks**.
2. Valige **Poll.saاتم /Tahvel**.
3. Valige kast **Pollimisega saatmine**.
4. Puudutage valikut **Kontrolli dokumenti**.  
Dokumendi sisu kuvatakse ekraanil.

## Suvandi Pollimisega saatmise kast sätete määramine

Saate kustutada pollimise saatmiskasti salvestatud dokumente. Lisaks saate seadistada parooli kasti avamiseks, kustutada pärast pollimisega saatmist automaatselt dokumendi sätteid ja saata meiliteatise dokumendi töötlemise tulemuste kohta.

1. Valige avakuval **Faksiboks**.
2. Valige **Poll.saاتم /Tahvel**.
3. Valige kast **Pollimisega saatmine**.
4. Puudutage ikooni .
5. Valige kasutamiseks menüü ja järgige seejärel ekraanil kuvatavaid juhiseid.

## Tahvli kasti kasutamine

Saate ühte printeri tahvli kastidest salvestada ühe dokumendi (kuni 10 ühevärvilist lehekülge). Printeril on 10 tahvli kasti, mis võimaldab teil kokku salvestada kuni 10 dokumenti.

### **Märkus.**

*Olenevalt kasutustingimustest (näiteks salvestatud dokumendifailide suurus) ei pruugi 10 dokumendi salvestamine alati olla võimalik.*

### **Seotud teave**

- ➔ „Kasti Pollim. saatm./ T-tahvli boks seadistamine” lk 158
- ➔ „Dokumendi salvestamine kastis Pollim. saatm./ T-tahvli boks” lk 158
- ➔ „Tahvli kastide sätete määramine” lk 186

## Dokumentide vaatamine tahvli kastis

Saate vaadata printeri tahvli kasti salvestatud dokumente.

1. Valige avakuval **Faksiboks**.
2. Valige **Poll.saاتم /Tahvel**.
3. Puudutage tahvli kasti, mida soovite vaadata.
4. Puudutage valikut **Kontrolli dokumenti**.  
Dokumendi sisu kuvatakse ekraanil.

## Tahvli kastide sätete määramine

Saate valida tahvli kastide alamaadressi ja parooli sätteid. Lisaks saate seadistada parooli kasti avamiseks, kustutada pärast pollimisega saatmist dokumendi sätteid, saata meiliteatise dokumendi töötlemise tulemuste kohta, kustutada dokumendi ja kustutada kasti sätteid.

## Faksimine

1. Valige avakuval **Faksiboks**.
2. Valige **Poll.saاتم /Tahvel**.
3. Puudutage tahvli kasti, mida soovite seadistada.
4. Puudutage ikooni .
5. Valige kasutamiseks menüü ja järgige seejärel ekraanil kuvatavaid juhiseid.

---

## Muude faksifunktsioonide kasutamine

### Faksiaruande ja -loendi printimine

#### Faksiaruande käsitsi printimine

1. Valige avakuval **Faks**.
2. Puudutage ikooni  (Veel).
3. Valige **Faksiaruanne**.
4. Valige prinditav aruanne ja järgige seejärel ekraanil kuvatavaid juhiseid.

**Märkus.**

Saate aruande vormingut muuta. Valige avakuvalt **Sätted > Üldsätted > Faksi sätted > Aruande sätted** ja muutke seejärel **Manusta pilt aruandele** või **Aruande vorming** sätteid.

#### Seotud teave

- ➔ „Veel” lk 192
- ➔ „Aruande sätted” lk 198

### Faksiaruannete automaatse printimise seadistamine

Saate seadet nii seadistada, et järgmised faksiaruanded prinditakse automaatselt välja.

#### Ülekandearuanne

Valige avakuval suvandid **Faks > Faksi sätted > Ülekandearuanne** ja valige seejärel säte **Prindi** või **Prindi tõrke korral**.

#### Edasisaatmise aruanne

Valige avakuval suvandid **Sätted > Üldsätted > Faksi sätted > Aruande sätted > Edasisaatmise aruanne** ja valige seejärel säte **Prindi** või **Prindi tõrke korral**.

## Faksimine

### Faksilogi automaatne printimine

Valige avakuval suvandid **Sätted** > **Üldsätted** > **Faksi sätted** > **Aruande sätted** > **Faksilogi automaatne printimine** ja valige seejärel säte **Sees(30 järel)** või **Sees(Aeg)**.

#### Seotud teave

- ➔ „Aruande sätted” lk 198
- ➔ „Menüüsuvandid režiimis Kasutaja sätted” lk 201

## Faksimise turvalisuse seadistamine

Saate määrata turvasätteid vältimaks faksi saatmist valele adressaadile või vastuvõetud dokumentide lekkimist või kaotamist. Varundatud fakse on võimalik ka kustutada.

1. Valige avakuval **Sätted**.
2. Valige **Üldsätted** > **Faksi sätted** > **Turvasätteid**.
3. Valige menüü ja määrake seejärel sätteid.

#### Seotud teave

- ➔ „Turvasätteid” lk 200

## Faksitööde vaatamine

### Teade vastu võetud, kuid töötlemata fakside kohta

Kui on töötlemata vastuvõetud dokumente, kuvatakse töötlemata tööde arvu avakuval ikoonil . Vaadake mõiste „töötlemata” määratlust järgmisest tabelist.

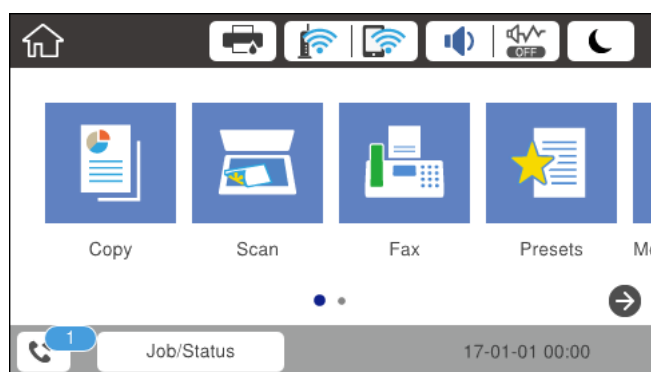

Vastuvõetud faksi salvestamise/edasisaatmise säte	Töötlemata olek
Printimine* <sup>1</sup>	Vastuvõetud dokumendid on printimise ootel või toimub nende printimine.

## Faksimine

Vastuvõetud faksi salvestamise/edasisaatmise säte	Töötlemata olek
Salvestamine sisendkausta või konfidentsiaalsesse kasti	Sisendkaustas või konfidentsiaalses kastis on lugemata vastuvõetud dokumente.
Salvestamine välisesse mäluseadmesse	Esineb vastu võetud dokumente, mis ei ole seadmesse salvestatud, sest seadet, millesse loodud kaust on määratletud vastu võetud dokumentide salvestamiseks, ei ole printeriga ühendatud, või esineb muu põhjus.
Salvestamine arvutisse	Esineb vastu võetud dokumente, mis ei ole arvutisse salvestatud, sest arvuti on unerežiimil või esineb muu põhjus.
Edasisaatmine	Esineb vastu võetud dokumente, mida pole edasi saadetud või mille edasisaatmine on nurjunud*2.

\*1 : kui te pole määranud ühtegi faksi salvestamise/edasisaatmise sätet või olete valinud vastuvõetud dokumentide printimise nende välisesse mäluseadmesse või arvutisse salvestamisel.

\*2 : kui olete valinud nende dokumentide salvestamise, mida ei saa sisendkausta edasi saata ning esineb lugemata dokumente, mille sisendkausta edasi saatmine nurjus. Kui olete valinud dokumentide, mille edasisaatmine nurjus, printimise, ning printimine ei ole lõppenud.

**Märkus.**

Kui kasutate rohkem kui ühte faksi salvestamise/edasisaatmise sätet, võidakse töötlemata tööde arvuna kuvada „2” või „3”, isegi kui vastu on võetud ainult üks faks. Kui olete näiteks määranud fakside salvestamise arvuti sisendkausta ja seade võtab vastu ühe faksi, kuvab see töötlemata tööde arvuks „2”, kui faks pole arvuti sisendkausta salvestatud.

**Seotud teave**

- ➔ „Vastuvõetud fakside salvestamine sisendkausta (Tingimusteta salvestamine/edastamine)” lk 164
- ➔ „Vastuvõetud fakside salvestamine sisendkausta või konfidentsiaalsesse kasti (Tingim. salvest./edast.)” lk 169
- ➔ „Vastuvõetud fakside salvestamine välisesse mäluseadmesse (Tingimusteta salvestamine/edastamine)” lk 166
- ➔ „Vastuvõetud fakside salvestamine välisesse mäluseadmesse (Tingim. salvest./edast.)” lk 171
- ➔ „Fakside vastuvõtmine arvutisse” lk 179
- ➔ „Vastuvõetud fakside edasisaatmine (Tingimusteta salvestamine/edastamine)” lk 167
- ➔ „Vastuvõetud fakside edasisaatmine (Tingim. salvest./edast.)” lk 173
- ➔ „Vastuvõetud fakside vaatamine LCD-ekraanil (Tingimusteta salvestamine/edastamine)” lk 165
- ➔ „Vastuvõetud fakside vaatamine LCD-ekraanil (Tingim. salvest./edast.)” lk 171
- ➔ „Pooleliolevate faksitööde vaatamine” lk 189

**Pooleliolevate faksitööde vaatamine**

Saate teha alljärgnevaid toiminguid.

- Kontrollida faksitööde olekut
- Vaadata või uuesti saata dokumente, mille saatmine on nurjunud (kui lubatud on **Salvesta tõrke andmed**)
- Printida vastuvõetud dokumente, mida pole veel välja prinditud

1. Puudutage avakuval valikut **Job/Status**.
2. Puudutage vahekaarti **Töö olek** ja seejärel valikut **Aktiivne**.

## Faksimine

3. Valige töö, mida soovite vaadata, uuesti saata või printida ja seejärel järgige ekraanil kuvatud juhiseid.

### Faksitööde ajaloo vaatamine

Saate vaadata saadetud või vastuvõetud faksitööde ajalugu, näiteks iga töö kuupäeva, kellaega ja tulemust.

1. Puudutage avakuval valikut **Job/Status**.
2. Valige suvand **Logi** vahekaardil **Töö olek**.
3. Puudutage paremal ikooni ▼ ja seejärel valige **Saada** või **Võta vastu**.

Saadetud või vastuvõetud faksitööde logi kuvatakse vastupidises kronoloogilises järjekorras. Puudutage tööd, mille üksikasju soovite vaadata.

### Vastuvõetud dokumentide uuesti printimine

Saate vastuvõetud dokumente prinditud faksitööde logidest uuesti printida.

Arvestage, et prinditud vastuvõetud dokumendid kustutatakse kronoloogilises järjestuses, kui printeri mälu täis saab.

1. Puudutage avakuval valikut **Job/Status**.
2. Valige suvand **Logi** vahekaardil **Töö olek**.
3. Puudutage paremal ikooni ▼ ja seejärel valige **Prindi**.  
Saadetud või vastuvõetud faksitööde ajalugu kuvatakse vastupidises kronoloogilises järjekorras.
4. Valige ajaloo loendist töö ikooniga .  
Kontrollige kuupäeva, kellaega ja tulemust, et otsustada, kas tegemist on dokumendiga, mida soovite printida.
5. Dokumendi printimiseks puudutage valikut **Prindi uuesti**.

---

## Menüüsuvandid režiimis Faks

### Saaja

Valige juhtpaneelil menüüd allpool kirjeldatud viisil.

#### Faks > Saaja

Klaviat.:

Sisestage faksinumber käsitsi.

Kontaktid:

Valige kontaktide loendist adressaat. Saate ka lisada kontakti või seda redigeerida.

## Faksimine

Viimatine:

Valige adressaat saadetud fakside ajaloost. Saate ka lisada adressaadi kontaktide loendisse.

## Faksi sätted

Valige juhtpaneelil menüüd allpool kirjeldatud viisil.

### Faks > Faksi sätted

Kiirtoimingu nupp:

Kuvab kuni kolm sageli kasutatavat üksust, nagu **Saatmislogi** ja **Orig tp**. Need võimaldavad kiiresti ja mugavalt sätteid määrata.

Peate üksused eelnevalt määrama suvandis **Sätted > Üldsätted > Faksi sätted > Kiirtoimingu nupp**

Nuppe **Kiirtoimingu nupp** on saadaval kolm.

Skann.sätted:

Algsuurus (klaas)

Valige skanneri klaasile asetatud originaali formaat ja suund.

Orig tp

Valige originaali tüüp.

Värvirežiim

Valige, kas skannida värviliselt või ühevärviliselt.

Eraldusvõime

Valige saadetava faksi resolutsioon. Kui valite kõrgema eraldusvõime, muutub andmemaht suuremaks ja faksi saatmisele kulub rohkem aega.

Tihedus

Seab saadetava faksi tiheduse „+” muudab tiheduse tumedamaks ja „-” heledamaks.

Eemalda taust

Tuvastab originaaldokumendi paberi värvi (taustavärv) ja eemaldab värvi või muudab selle heledamaks. Olenevalt värvi tumedusest ja erksusest ei pruugita seda eemaldada või heledamaks muuta

Teravus

Parendab kujutise piirjooni või hägustab neid. „+” suurendab teravust ja „-” vähendab teravust.

ADF 2-poolne

Skannib ADF-ile asetatud originaalide kõlemad küljed ja saadab ühevärvilise faksi.

Pidevskannimine (ADF)

Saates faksi ADF-ist, ei saa te lisada originaale ADF-i pärast skannimise alustamist. Kui asetate ADF-i erineva suurusega originaalid, saadetakse kõik originaalid neist suurima originaali suurusega. Lubage see suvand, et printer küsiks, kas soovite skannida teise lehe pärast seda, kui ADF-is oleva originaali skannimine on lõppenud. Seejärel saate originaalid suuruse järgi sortida ja skannida ja saata need ühe faksina.

## Faksimine

### Faksi saatmise sätted:

Otsesaatmine

Saadab ühevärvilised faksid ühele adressaadile kohe, kui ühendus on loodud, ilma skannitud kujutist mälus salvestamata. Kui te seda suvandit ei luba, alustab printer edastamist pärast skannitud kujutise mälus salvestamist ja võib põhjustada mälu täitumise tõrke mitme lehe saatmisel. Kasutades seda suvandit, saate te tõrget vältida, kuid faksi saatmine võtab rohkem aega. Te ei saa seda suvandit kasutada, kui kasutate suvandit ADF 2-poolne ja kui saadate faksi mitmele adressaadile.

Prioriteetne saatmine

Saadab praeguse faksi enne teisi saatmist ootavaid fakse.

Saada faks hiljem

Saadab faksi teie määratud ajal. Selle suvandi kasutamisel on valitav ainult ühevärviline faks.

Lisa saatja andmed

Lisa saatja andmed

Valige koht, kuhu soovite väljuval faksil lisada päise teabe (saatja nimi ja faksinumber) või ärge lisage teavet.

- **Väljas:** saadab faksi ilma päiseteabeta.

- **Pildilt väljas:** saadab faksi päiseteabega faksi ülemisel valgel veerisel. See takistab päise katmist skannitud kujutisega, kuid adressaadi poolt vastu võetud faks võidakse printida kahele lehele, kui originaalide suurus seda nõuab.

- **Pildi sees:** saadab faksi päiseteabega ligikaudu 7 mm madalamal kui skannitud kujutise ülaosa. Päis võidakse kujutisega katta, kuid adressaadi poolt vastu võetud faksi ei jagata kaheks dokumendiks.

Faksi päis

Valige päis adressaadi jaoks. Selle funktsiooni kasutamiseks peate eelnevalt registreerima mitu päist.

Lisateave

Valige teave, mida soovite lisada. Saate valikutest **Teie telefoninumber** ja **Sihtkohaloend** valida ühe.

Teata saatm. tul.

Saadab pärast faksi saatmist teatise.

Ülekandearuanne

- **Prindi tõrke korral:** prindib aruande ainult tõrke esinemise korral.

- **Prindi:** prindib pärast faksi saatmist automaatselt saatmisaruande.

- **Ära prindi:** ei prindi automaatselt saatmisaruannet.

Varundus

Salvestab saadetud faksist varukoopia, mis skannitakse ja salvestatakse automaatselt printeri mällu.

## Veel

Valige juhtpaneelil menüüd allpool kirjeldatud viisil.

**Faks** >  (Veel)



## Faksimine

### Saatmislogi:

Saate saadetud või vastuvõetud faksitööde ajalugu vaadata.

### Faksiaruanne:

Viimane edastus

Prindib aruande eelmise faksi kohta, mis pollimise teel saadeti või vastu võeti.

Faksilogi

Prindib saatmisaruande.Saate järgmise menüü kaudu selle aruande automaatset printimist seadistada.

**Sätted > Üldsätted > Faksi sätted > Aruande sätted > Faksilogi automaatne printimine**

Salvestatud faksidokumendid

Prindib printeri mällu salvestatud faksidokumentide loendi, näiteks lõpetamata tööde loendi.

Faksisätete loend

Prindib praegused faksisätteid.

Tingim salvest/ edastamise loend

Prindib tingimusliku salvestamise/edasisaatmise loendi.

Protokolli jälitamine

Prindib üksikasjaliku aruande eelmise faksi kohta, mis saadeti või vastu võeti.

### Laiendatud faks:

Vastuvõtu pollimine

Loob ühenduse teie sisestatud faksinumbri ja võtab vastu faksi, mis on faksiseadmes salvestatud.Saate kasutada seda suvandit, et võtta vastu faks infoteenusest.

Poll.saاتم /Tahvel

Poll.saاتم /Tahvel koosneb ühest pollimise saatmiskastist ja 10 tahvli kastist.Pollimise saatmiskast salvestab pollimiseks ühe skannitud dokumendi (kuni 100 ühevärvilist lehekülge) ja saadab selle automaatselt, kui pollimise vastuvõtufunktsiooniga faksiseade seda taotleb.Iga tahvli kast salvestab pollimiseks ühe skannitud dokumendi ja saadab selle automaatselt, kui pollimise vastuvõtu- ja alamaadressifunktsiooniga faksiseade seda taotleb.

Salv. faksiand.

Salvestab 10 skannitud dokumenti (kuni 100 ühevärvilist lehekülge) ja võimaldab neid vajaduse korral saata.

### Faksiboks:

Avab funktsiooni **Faksiboks**.Üksikasjalikuma teabe saamiseks vaadake lehekülge, millel on kirjeldatud suvandi Faksiboks sätteid.

### Faksi sätted:

Avab funktsiooni **Faksi sätted**.Üksikasjalikuma teabe saamiseks vaadake lehekülge, millel on kirjeldatud funktsiooni Faksi sätteid.

### Seotud teave

➔ „Menüüsuvandid režiimis Faksiboks” lk 201

➔ „Menüüsuvandid režiimis Faksi sätted” lk 194

---

## Menüüsuvandid režiimis Faksi sätted

Valige juhtpaneelil menüüd allpool kirjeldatud viisil.

**Sätted > Üldsätted > Faksi sätted**

### Kiirtoimingu nupp

Valige juhtpaneelil menüüd allpool kirjeldatud viisil.

**Sätted > Üldsätted > Faksi sätted > Kiirtoimingu nupp**

Kiirtoimingu nupp 1,

Kiirtoimingu nupp 2,

Kiirtoimingu nupp 3:

Registreerib kuni kolm otseteed, mis võimaldab teile kiiret juurdepääsu menüüle, mida kasutate fakse saatel sageli.

Otseteed kuvatakse alljärgnevas menüüs.

**Faks > Faksi sätted.**

### Saatmissätted

Valige juhtpaneelil menüüd allpool kirjeldatud viisil.

**Sätted > Üldsätted > Faksi sätted > Saatmissätted**

Automaatne pööramine:

A4-formaadis originaal, mis on asetatud ADF-i või skanneri klaasile nii, et selle pikk külg jääb vasakule, saadetakse A3-formaadis faksina. Lubage see skannitud kujutise pööramiseks, et seda A4-formaadis saata.

Hulgisaatmine:

Kui samale adressaadile tuleb mitu faksi saata, rühmitab see faksid ja saadab need korraga. Korraga võib saata kuni viis dokumenti (kokku kuni 100 lehekülge). See aitab teil ühenduskuludelt kokku hoida, vähendades saatmiskordade arvu.

Automaatsete kordusvalimiste arv:

Valige, mitu korda printer automaatselt uuesti helistab, kui faksinumber on hõivatud või esineb probleeme.

Automaatse kordusvalimise intervall:

Valige aeg, mille möödudes printer automaatselt uuesti helistab, kui faksinumber on hõivatud või esineb probleeme.

## Faksimine

Salvesta tõrke andmed:

Salvestab dokumendid, mida ei õnnestunud printeri mällu saata. Saate dokumendid **Job/Status** kaudu uuesti saata.

## Vastuvõtmise sätted

Valige juhtpaneelil menüüd allpool kirjeldatud viisil.

**Sätted > Üldsätted > Faksi sätted > Vastuvõtmise sätted**

## Salvestamise/ Edastam sätted

Valige juhtpaneelil menüüd allpool kirjeldatud viisil.

**Sätted > Üldsätted > Faksi sätted > Vastuvõtmise sätted > Salvestamise/ Edastam sätted**

### *Tingimusteta salvestamine/edastamine*

Saate valida vastuvõetud dokumentide salvestamise sisendkausta, arvutisse või mäluseadmele või nende edasisaatmise.

Salvesta sisendkausta:

Salvestab vastuvõetud faksid printeri sisendkausta.

Salvesta arvutisse:

Teisendab vastuvõetud dokumendid PDF-vormingusse ja salvestab need printeriga ühendatud arvutisse.

Salvesta mäluseadmesse:

Teisendab vastuvõetud dokumendid PDF-vormingusse ja salvestab need printeriga ühendatud välisele mäluseadmele.

Saada edasi:

Saate saata vastuvõetud dokumente edasi teise faksiseadmesse või teisendada dokumente PDF-vormingusse ja saata need edasi jagatud kausta või meiliaadressile. Edasisaadetud dokumendid kustutatakse printerist. Esmalt registreerige edasisaatmise sihtkohad kontaktide loendis. Meiliaadressi edasisaatmiseks peate määrama ka meiliserveri sätted.

Meiliteatiseid:

Saadab meiliteatise, kui fakside vastuvõtmine, printimine, mäluseadmele salvestamine või edasisaatmine on lõpetatud.

### ***Tingim. salvest./edast.***

Saate valida vastavalt eelmääratud tingimustele vastuvõetud dokumentide salvestamise sisendkausta, konfidentsiaalsesse kasti või mäluseadmele, nende edasisaatmise või dokumentide printimise.

Tingimuste lubamise ja keelamise vahel vahetamiseks puudutage kastis ükskõik millist kohta peale ikooni .

## Faksimine

Tingimuste registreerimiseks puudutage ikooni  .

### Nimi:

Sisestage tingimuse nimi.

### Tingimus(ed):

Valige tingimused ja määrake sätted.

Saatja Faksinumber sobib

Kui saatja faksinumber on vastavuses, siis vastuvõetud dokument salvestatakse ja saadetakse edasi.

Alamaadressi (SUB) täpne vastavus

Kui alamaadress on täpselt vastavuses, siis vastuvõetud dokument salvestatakse ja saadetakse edasi.

Parooli (SID) täpne vastavus

Kui parool (SID) on täpselt vastavuses, siis vastuvõetud dokument salvestatakse ja saadetakse edasi.

Vastuvõtmise aeg

Salvestab ja saadab edasi dokumendid, mis on vastu võetud määratud ajavahemiku jooksul.

### Salv./Edast. Sihtkoht:

Valige sihtkoht tingimustele vastavate vastuvõetud dokumentide salvestamiseks ja edasisaatmiseks.

Salvesta faksiboksi

Salvestab vastuvõetud faksid printeri sisendkausta või konfidentsiaalsesse kasti.

Salvesta mäluseadmesse

Teisendab vastuvõetud dokumendid PDF-vormingusse ja salvestab need printeriga ühendatud välisele mäluseadmele.

Saada edasi

Saate saata vastuvõetud dokumente edasi teise faksiseadmesse või teisendada dokumente PDF-vormingusse ja saata need edasi jagatud kausta või meiliaadressile. Edasisaadetud dokumendid kustutatakse printerist. Esmalt registreerige edasisaatmise sihtkohad kontaktide loendis. Meiliaadressi edasisaatmiseks peate määrama ka meiliserveri sätted.

Prindi

Valige, kas printida või mitte.

### Meiliteatised:

Saadab meiliteatise, kui fakside vastuvõtmine, printimine, mäluseadmele salvestamine või edasisaatmine on lõpetatud.

### Ülekandearuanne:

- **Prindi tõrke korral:** prindib aruande ainult tõrke esinemise korral.
- **Prindi:** prindib pärast faksi saatmist automaatselt saatmisaruande.
- **Ära prindi:** ei prindi automaatselt saatmisaruannet.

## Faksimine

### Tavasätted

Sisendkausta sätted:

- Valikud, kui mälu on täis

Valige toiming juhiks, kui sisendkaust on täis. Valige **Võta faksid vastu ja prindi**, et printida kõik vastuvõetud dokumendid, mida ei saa salvestada sisendkausta. Valige **Hülga sissetulevad faksid**, et keelduda sissetulevatest faksikõnedest.

- Sisendkausta parooli sätted

Parool kaitseb sisendkausta, et seada kasutajatele vastuvõetud fakside vaatamise piirang. Valige parooli muutmiseks **Muuda** ja seejärel **Lähtesta**, et parooli kaitse tühistada. Parooli muutmiseks või lähtestamiseks on tarvis praegust parooli.

Edastamise sätted:

Faksi meiliaadressile saatmisel saate määrata meili teema.



### (Menüü)

Prindi ting salvest/ edastamise loend

Puudutage ekraanil üleval paremal ikooni . Prindib tingimusliku salvestamise/edasisaatmise loendi.

### Printimissätted

Valige juhtpaneelil menüüd allpool kirjeldatud viisil.

**Sätted > Üldsätted > Faksi sätted > Vastuvõtmise sätted > Printimissätted**

Automaatne vähendamine:

Vähendab suuri dokumente, et need paberiallikas olevale paberile ära mahuksid. Vähendamine ei pruugi olenevalt vastuvõetud andmetest alati võimalik olla. Kui see funktsioon on välja lülitatud, printitakse suured dokumendid originaalformaadis mitmele lehele või seade väljastab tühja lisalehe.

Lehe tükeldamise sätted:

Määrake jagatud lehe sätted, kui vastuvõetud dokumendi formaat on suurem kui printerisse laaditud paberi formaat.

Automaatne pööramine:

Pöörab horisontaalpaigutusega A5-, B5-, A4- või Letter-formaadis dokumenti, nii et see printitakse õiges formaadis paberile.

- Kahe või enama paberiallikaga mudelid:**

Seda sätet rakendatakse, kui kaks või enam paberiallikat on seatud faksi printimiseks suvandis **Paberilähte sätted > Sätete automaatne valimine** ja paberiallikate paberiformaadi sätted on A3 ja A4, B4 ja B5 või A4 ja A5.

- Ühe paberiallikaga mudelid:**

Seda sätet rakendatakse, kui suvandis **Sätted > Üldsätted > Printeri sätted > Paberilähte sätted > Paberi säte > Paberi formaat** on valitud A5, B5, A4 või Letter.

## Faksimine

### Lisa vastuvõtja andmed:

Prindib vastuvõetud faksi päisesse vastuvõtmise teabe, isegi kui saatja päise teavet ei määra. Vastuvõtmise teabes sisalduvad vastuvõtmise kuupäev ja kellaaeg, saatja ID, vastuvõtmise ID (nt „#001”) ja lehekülje number (nt „P1”). Kui **Lehe tükeldamise sätted** on lubatud, lisatakse ka jagatud lehekülje number.

### 2-poolne:

Saate printida mitu vastuvõetud dokumendi lehekülge paberi mõlemale poolele.

### Printimise käivitamise ajastus:

Valige suvandid vastuvõetud dokumentide printimise alustamiseks.

Kõik lehed vastu võetud:

Pärast kõigi lehekülgede vastuvõtmist algab printimine esimesest leheküljest. Kui funktsioon **Sortimisreeglid** on lubatud, algab printimine viimasest leheküljest ja seejärel seatakse leheküljed õigesse järjekorda.

Esimene leht vastu võetud:

Alustab printimist, kui esimene lehekülg on vastu võetud, ja seejärel prindib lehekülgede vastuvõtmise järjekorras. Kui printer ei saa alustada printimist (näiteks siis, kui see prindib muid töid), alustab printer vastuvõetud lehekülgede printimist pakatina, kui see on saadaval.

### Sortimisreeglid:

Prindib vastuvõetud dokumendid alates viimasest lehest (laskuvas järjestuses printimine), nii et prinditud dokumendid asetatakse õiges lehekülgede järjestuses üksteise peale. Kui printeri mälu hakkab täis saama, ei pruugi see funktsioon olla kasutatav.

### Printimise edasilükkamise aeg:

Salvestab printeri mälus dokumendid, mis on vastu võetud määratud ajavahemiku jooksul, ilma neid printimata. Dokumendid prinditakse automaatselt sel kellaajal, mis on printimise taaskäivitamiseks määratud. Funktsiooni võib kasutada selleks, et öösel printimise korral müra vähendada või teie äraolekul vastu võetud konfidentsiaalseid dokumente varjata. Veenduge enne selle funktsiooni kasutamist, et mälus on piisavalt ruumi. Saate isegi enne taaskäivitusaega vastuvõetud dokumente avakuval valikust **Job/Status** ükshaaval kontrollida ja printida.

### Vaikne režiim:

Vähendab müra, mida printer tekitab fakside printimisel, aga printimiskiirus võib väheneda.

## Aruande sätted

Valige juhtpaneelil menüü allpool kirjeldatud viisil.

### Sätted > Üldsätted > Faksi sätted > Aruande sätted

#### Edasisaatmise aruanne:

Prindib pärast vastuvõetud dokumendi edasisaatmist aruande.

#### Varunduse tõrkearuanne:

Prindib aruande, kui esineb varundamise tõrge faksi edasisaatmisel sihtkohta **Varunduse sihtkoht**. Saate seda määrata suvandis **Faks > Faksi sätted > Varundus**.

## Faksimine

### Faksilogi automaatne printimine:

Prindib automaatselt faksilogi. Valige suvand **Sees(30 järel)**, et printida logi iga kord, kui 30 faksitööd on lõpule viidud. Valige suvand **Sees(Aeg)**, et printida logi määratud kellaajal. Kui faksitööde arv ületab 30, printitakse logi siiski enne määratud aega.

### Manusta pilt aruandele:

Prindib aruande **Ülekandearuanne** koos saadetud dokumendi esilehe pildiga. Valige suvand **Sees (suur pilt)**, et printida lehe ülemine osa seda vähendamata. Valige suvand **Sees (väike pilt)**, et printida kogu leht, vähendades seda nii, et see mahub aruandele.

### Aruande vorming:

Valige faksiaruannete jaoks (v.a **Protokolli jälitamine**) vorming. Printimiseks koos tõrkekoodidega valige **Üksikasjalik**.

### Väljastusmeetod:

Valige faksiaruannete väljastamise meetod.

## Põhisätted

Valige juhtpaneelil menüüd allpool kirjeldatud viisil.

### Sätted > Üldsätted > Faksi sätted > Põhisätted

#### Faksi kiirus:

Valige faksi saatmise kiirus. Soovitame valida sätte **Aeglane(9600 bit/s)**, kui faksi välismaale saatmisel/ välismaalt saamisel või IP-telefoniteenuse (VoIP) kasutamisel esineb tihti sidetõrge.

#### ECM:

Parandab automaatselt faksi saatmisel esinevad tõrked (tõrkeparanduse režiim), mille põhjuseks on enamasti telefoniliinide müra. Kui see funktsioon on keelatud, ei saa te värvilisi dokumente saata ega vastu võtta.

#### Valimistooni tuvastam.:

Tuvastab enne valima hakkamist tooni. Kui printer on ühendatud kodukeskjaama või digitaaltelefoniliiniga, ei pruugi seade valima hakata. Sellisel juhul seadke **Sideliini tüüp** väärtuseks **PBX**. Kui see ei toimi, keelake funktsioon. Kuid selle funktsiooni keelamisel on võimalik, et faksinumbri esimene number kaob ära ja faks saadetakse valele numbrile.

#### Numbri valimise režiim:

Valige selle telefonisüsteemi tüüp, millega olete printeri ühendanud. Kui sätteks on määratud **Impulss**, võite valimisrežiimi ajutiselt impulssvalimisest toonivalimiseks muuta, vajutades nuppu \* (sisestatakse „T”), sisestades samal ajal faksiseadme ülemisel avakuval numbreid. Olenevalt piirkonnast ei pruugita seda sätet kuvada.

#### Sideliini tüüp:

Valige liini tüüp, millega olete printeri ühendanud. Printeri kasutamiseks keskkonnas, kus on kasutusel laiendid ja välisliini jaoks välissuunakoodid, nagu 0 ja 9; et kasutada välisliini, valige sätte **PBX** ja registreerige pääsukood. Kui olete pääsukoodi registreerinud, sisestage pääsukoodi asemel märk #

## Faksimine

(numbriosund), kui saadate faksi välisele numbrile. Keskkonna jaoks, kus on kasutusel DSL-modem või terminaliadapter, on samuti soovitatav kasutada sätet **PBX**.

### Päis:

Sisestage saatja nimi ja faksinumber. Need trükitakse saadetavate fakside päisesse. Võite sisestada kuni 40 tähemärgi pikkuse nime ja kuni 20 tähemärgi pikkuse faksinumbri.

### Vastuvõtturežiim:

Valige vastuvõtturežiim.

### DRD:

Kui olete telefonifirmalt eristuva helina teenuse tellinud, valige sissetulevate fakside jaoks kasutatav helin. Paljude telefonifirmade pakutav eristuva helina teenus (teenuse nimi olenevalt ettevõttest) võimaldab teil ühel telefoniliinil mitut telefoninumbrit kasutada. Igale numbrile määratakse erinev helin. Võite kasutada üht numbrit häälkõnede ja teist faksikõnede jaoks. Olenevalt piirkonnast võib selleks sätteks olla **Sees** või **Välj.**

### Helinaid vastamiseni:

Valige helinate arv, mille järel printer automaatselt faksi vastu võtab.

### Kaugvastuvõtt:

Kui vastate sissetulevale faksikõnele printeriga ühendatud telefonist, võite alustada faksi vastuvõtmist, sisestades telefoni teel koodi.

### Faksi tagasilükkamine:

Valige suvandid rämpsfaaside blokeerimiseks.

### Vastuvõetava paberi suurus:

Valige maksimaalse suurusega paberiformaat faksidele, mida printer saab vastu võtta.

## Turvasätted

Valige juhtpaneelil menüüd allpool kirjeldatud viisil.

### Sätted > Üldsätted > Faksi sätted > Turvasätted

#### Otsevalimise piirangud:

- **Välj.:** lubab adressaadi faksinumbreid käsitsi sisestada.
- **Sees:** keelab adressaadi faksinumbrite käsitsi sisestamise, võimaldades operaatoril valida adressaate ainult kontaktiloendist või saadetud fakside ajaloost.
- **Sisestage kaks korda:** nõuab, et operaator sisestaks faksinumbri uuesti, kui number sisestati käsitsi.

#### Kinnita adresside loend:

Kuvab enne faksi saatmist adressaadi kinnituskuva.

#### Varunda automaatkustutuse andmed:

Et olla valmis ootamatuks toitekatkestuseks, kui elekter kaob, või seadme ebaõigel viisil toimimiseks, salvestab printer ajutiselt saadetud ja vastu võetud dokumentide varukoopiaid selles mälus. Lubage see



## Faksimine

suvand, et kustutada automaatselt varukoopiad, kui dokumentide saatmine või vastuvõtmine on edukalt lõpule viidud ja varukoopiaid pole enam vaja.

Kustuta varundatud andmed:

Kustutab kõik varukoopiad, mis on ajutiselt printeri mälus salvestatud. Käivitage see funktsioon enne, kui printeri kellelegi annate või seadme kõrvaldate.

## Kontrollige faksiühendust

Valige juhtpaneelil menüüd allpool kirjeldatud viisil.

**Sätted > Üldsätted > Faksi sätted > Kontrollige faksiühendust**

Kontrollib, kas printer on telefoniliiniga ühendatud ja faksi saatmiseks valmis ning prindib kontrolli tulemuse A4-formaadis tavapaberile.

## Faksisätete viisard

Valige juhtpaneelil menüüd allpool kirjeldatud viisil.

**Sätted > Üldsätted > Faksi sätted > Faksisätete viisard**

Valige see faksi põhisätete määramiseks, järgides ekraanijuhiseid. Üksikasjalikuma teabe saamiseks vaadake faksi põhisätete kirjeldust sisaldavat lehekülge.

---

## Menüüsuvandid režiimis Kasutaja sätted

Valige juhtpaneelil menüüd allpool kirjeldatud viisil.

**Sätted > Kasutaja sätted > Faks**

Selles menüüs määratud sätetest saavad fakside saatmise vaikesätted. Sätete kohta selgituste saamiseks vaadake suvandit **Faksi sätted** režiimis **Faks**.

### Seotud teave

➔ [„Faksi sätted” lk 191](#)

---

## Menüüsuvandid režiimis Faksiboks

Valige juhtpaneeli avakuval **Faksiboks**, et pääseda järgmistesse menüüdesse.

- Sisendk./ Konf.
- Salvestatud dokumendid
- Poll.saatm /Tahvel

Üksikasju iga kasti kohta vaadake vastavalt suvandi Faksiboks sätete lehelt.

## Faksimine

### Seotud teave

➔ „Faksikasti kasutamine” lk 182

# Tindikassettide ja muude kulutarvikute vahetamine

---

## Järelejäänud tindi ja hooldekarbi oleku kontrollimine

Ligikaudset tinditaset ja hoolduskarbi kasutusaega saate kontrollida juhtpaneelilt või arvutist.

### Järelejäänud tindi ja hooldekarbi oleku vaatamine — juhtpaneel

1. Vajutage juhtpaneelil nuppu .
2. Valige **Printeri olek**.

**Märkus.**

*Kõige kaugemal paremal olev näidik näitab hooldekarbis olevat vaba ruumi.*

### Järelejäänud tindi ja hooldekarbi oleku vaatamine – Windows

1. Avage printeridraiveri aken.
2. Klõpsake suvandit **EPSON Status Monitor 3** vahekaardil **Hooldus** ja seejärel suvandit **Üksikasjad**.

**Märkus.**

*Kui funktsioon **EPSON Status Monitor 3** pole aktiveeritud, klõpsake nuppu **Lisasätted** vahekaardil **Hooldus** ja seejärel valige suvand **Lubage EPSON Status Monitor 3**.*

#### Seotud teave

➔ [„Printeridraiveri avamine” lk 75](#)

### Järelejäänud tindi ja hooldekarbi oleku kontrollimine — Mac OS

1. Valige menüüst  **Süsteemi eelistused > Printerid ja skannerid** (või **Printimine ja skannimine, Printimine ja faksimine**) ja seejärel valige printer.
2. Klõpsake nuppu **Suvandid ja tarvikud > Suvandid > Ava printeriutiliit**.
3. Klõpsake nuppu **EPSON Status Monitor**.

---

## Tindikasseti koodid

Allpool on toodud Epsoni originaaltindikassettide koodid.

Euroopa

## Tindikassettide ja muude kulutarvikute vahetamine

Ikoon	BK: Black (Must)	C: Cyan (Tsüaan)	M: Magenta	Y: Yellow (Kollane)
Äratuskell 	27 27XL* 27XXL*	27 27XL*	27 27XL*	27 27XL*

\* „XL” ja „XXL” viitavad suurtele kassettidele.

## Austraalia ja Uus-Meremaa

BK: Black (Must)	C: Cyan (Tsüaan)	M: Magenta	Y: Yellow (Kollane)
252 252XL* 254XL*	252 252XL*	252 252XL*	252 252XL*

\* „XL” viitab suurele kassetile.

## Aasia

BK: Black (Must)	C: Cyan (Tsüaan)	M: Magenta	Y: Yellow (Kollane)
188	188	188	188

Epson soovib kasutada Epsoni originaaltindikassette. Epson ei garanteeri mitteoriginaalse tindi kvaliteeti ega töökindlust. Mitteoriginaalse tindi kasutamine võib põhjustada kahjustusi, mida Epsoni garantiid ei kata, ning teatud olukordades printeri talitlushäireid. Teavet mitteoriginaalse tindi tasemetete kohta ei pruugita kuvada.

**Märkus.**

- Kõik kassetid pole kõigis piirkondades saadaval.
- Tindikassettide koodid võivad piirkonniti erineda. Teie asukohas kehtivad koodid saate Epsoni toelt.
- Euroopa kasutajad võivad Epsoni tindikassettide printimismahtude kohta infot saada järgmiselt veebisaidilt.  
<http://www.epson.eu/pageyield>

**Seotud teave**

➔ „Tehnilise toe veebisait” lk 287

## Ettevaatusabinõud tindikasseti käsitlemisel

Enne tindikassettide vahetamist lugege järgmisi juhiseid.

**Käsitlemise ettevaatusabinõud**

- Hoidke tindikassette normaalsel toatemperatuuril ja otsesest päikesevalgusest eemal.

## Tindikassettide ja muude kulutarvikute vahetamine

- Epson soovib tindikassetti kasutada enne pakendile märgitud kuupäeva.
- Kasutage parimate tulemuste saavutamiseks tindikassetid ära kuue kuu jooksul pärast pakendi avamist.
- Parima tulemuse saavutamiseks hoidke tindikassettide pakendite alumine osa allpool.
- Kui olete hoidnud tindikassetti külmas, laske sel vähemalt kolm tundi enne kasutamist toatemperatuurini soojeneda.
- Ärge avage tindikasseti pakendit enne, kui olete valmis seda printerisse paigaldama. Kassett on töökindluse säilitamiseks pakitud vaakumpakendisse. Kui te jätate kasseti pakendamata kujul pikalt seisma, ei pruugi printimine sellega enam võimalik olla.
- Olge ettevaatlik, et tindikasseti pakendist eemaldamise ajal mitte löhkuda konkse selle küljel.
- Te peate kassetilt enne paigaldamist eemaldama kollase teibi; muidu võib printikvaliteet langeda või printimine olla võimatu. Ärge eemaldage ega rebige kassetil olevat silti; see võib põhjustada lekkimist.

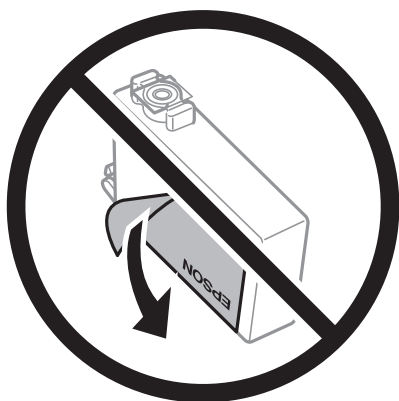

- Ärge eemaldage läbipaistvat sulgurit kasseti alt; muidu võib kassett muutuda kasutuskõlbmatuks.

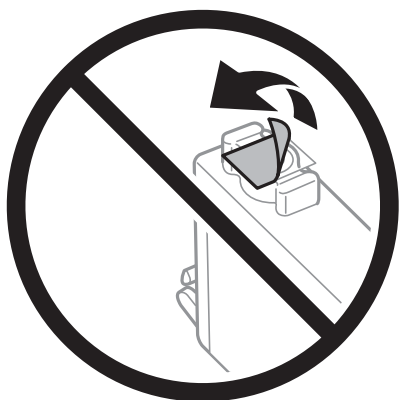

## Tindikassettide ja muude kulutarvikute vahetamine

- ❑ Ärge puudutage joonisel näidatud kohti. Sellega võite kahjustada normaalset töötamist ja printimist.



- ❑ Paigaldage kõik tindikassetid; vastasel juhul ei saa te printida.
- ❑ Ärge vahetage tindikassette väljalülitatud toitega. Ärge liigutage prindipead käega; muidu võite printerit kahjustada.
- ❑ Ärge lülitage tindi laadimise ajal printerit välja. Kui tindi laadimine ei ole lõpetatud, ei pruugi printimine võimalik olla.
- ❑ Ärge jätke printerit seisma eemaldatud tindikassettidega ega lülitage seda välja kassettide vahetamise ajal. Vastasel korral hakkab prindipea pihustitesse jäänud tint kuivama ja printimine võib muutuda võimatuks.
- ❑ Kui teil on vaja tindikassetti ajutiselt eemaldada, kaitske kindlasti tindivarustuse ala mustuse ja tolmu eest. Hoidke tindikassetti samas keskkonnas printeriga, tindivarustusava alla või küljele suunatult. Ärge hoidke tindikassettide tindivarustusava üles suunatult. Kuna tindivarustusavas on klapp, mis kontrollib ülearuse tindi väljumist, ei ole rohkem katteid ega korke vaja kasutada.
- ❑ Eemaldatud tindikassettide tindiväljastusava ümber võib olla tinti, seega olge kassettide eemaldamisel ettevaatlik, et ümbrusse ei satuks tinti.
- ❑ Printer kasutab tindikassette, millel on roheline kiip info jälgimiseks (nt allesolev tindikogus igas kassetis). See tähendab, et isegi kui kassett printerist enne tühjenemist eemaldatakse, saab seda hiljem tagasi printerisse pannes edasi kasutada. Kasseti tagasi panemisel võib pisut tinti printeri töö kvaliteedi tagamisele kuluda.
- ❑ Maksimaalse efektiivsuse tagamiseks eemaldage tindikassett alles siis, kui olete valmis seda vahetama. Vähesed tindiga tindikassette ei saa tagasi pannes enam kasutada.
- ❑ Kõrge printimiskvaliteedi tagamiseks ning prindipea kaitsmiseks säilib kassetis reservina väike kogus tinti ka siis, kui printer teatab, et kassetti tuleks vahetada. Viidatud printimismahud ei arvesta seda reservi.
- ❑ Kuigi tindikassetid võivad sisaldada taaskasutatud materjale, ei mõjuta see kuidagi printeri talitlust ega tehnilisi omadusi.
- ❑ Tindikasseti spetsifikatsioonid ja välimus võivad ilma ette teatamiseta parandamise eesmärgil muutuda.
- ❑ Ärge võtke tindikassetti koost lahti ega tehke sellele muudatusi, sest sel juhul ei pruugi normaalne printimine enam võimalik olla.
- ❑ Ärge asendage kassette printeriga kaasas olnud kassettidega.
- ❑ Toodud kogused võivad varieeruda sõltuvalt prinditavatest kujutistest, kasutatava paberi tüübist, printimise sagedusest ning keskkonnatingimustest, näiteks temperatuurist.

## Tindikassettide ja muude kulutarvikute vahetamine

### Tindikulu

- Prindipea optimaalse töökvaliteedi hoidmiseks kulutatakse osadest kassettidest pisut tinti ka printeri hooldustoimingute ajal (nt tindikasseti vahetamine, prindipea puhastus), mitte ainult printimisel.
- Ühevärviliselt või hallskaalas printimisel võidakse musta tindi asemel kasutada värvilisi tinte, olenevalt paberi tüübist või prindikvaliteedi sätetest. See toimub seetõttu, et musta loomiseks kasutatakse värvitintide segu.
- Printeriga kaasas olevate tindikassettide tinti kasutatakse osaliselt esmase häälestamise ajal. Kvaliteetsete väljaprintide tegemiseks täidetakse prindipea printeris täielikult tindiga. See ühekordne protsess tarbib teatud koguses tinti ning seetõttu võivad need kassetid tühjaks saada natuke kiiremini kui täiesti uued tindikassetid.

---

## Tindikassettide vahetamine

Kui kuvatakse teade, mis käseb komponendid tindikassetid välja vahetada, puudutage valikut **Õpetus** ja vaadake juhtpaneelil kuvatavaid animatsioone, mis juhendavad, kuidas vahetada tindikassette.

Kui teil on vaja tindikassette vahetada enne nende tühjaks saamist, valige avakuval **Sätted > Hooldus > Tindikasseti (kassettide) vahetus** ja seejärel järgige ekraanil kuvatud juhiseid. Üksikasjade vaatamiseks puudutage valikut **Õpetus**.

### Seotud teave

- ➔ [„Tindikasseti koodid” lk 203](#)
- ➔ [„Ettevaatusabinõud tindikasseti käsitlemisel” lk 204](#)

---

## Hooldekarbi kood

Epson soovib kasutada Epsoni originaalhoolduskarpi.

Allpool on toodud Epsoni originaalhooldekarbi kood.

T6711

---

## Hoolduskarbi käsitlemise ettevaatusabinõud

Enne hoolduskarbi vahetamist lugege järgmisi juhiseid.

- Ärge puudutage hoolduskarbi küljel olevat rohelist kiipi. Sellega võite kahjustada normaalset töötamist ja printimist.
- Ärge kallutage kasutatud hoolduskarpi enne, kui see on suletud kilekotti pandud. Vastasel juhul võib tint lekkida.
- Kaitske hoolduskarpi otsese päikesevalguse eest.
- Ärge vahetage hoolduskarp printimise ajal. Nii võib tint lekkida.
- Ärge kasutage uuesti hoolduskarpi, mis on välja võetud ning pikemaks ajaks seadmest eraldi olnud. Karbis olev tint on kuivanud ja karp ei suuda enam tinti imada.
- Ärge eemaldage hooldekarpi, välja arvatud selle vahetamise ajal, muidu võib tinti lekkida.

---

## Hooldekarbi asendamine

Mõne printimistsükliga võib hooldekarpi koguneda väga väike kogus tinti. Tindi hooldekarbist väljalekkimise takistamiseks peatab printer printimise, kui hooldekarpi on määratud piirini täitunud. Kas ja kui tihti see vajalikuks osutub, oleneb printitavate lehekülgede arvust, materjalist, millele te printite, ja printeri puhastussükli arvest.

Kui kuvatakse teade, mis käseb hooldekarbi välja vahetada, vaadake juhtpaneelil kuvatavaid animatsioone. Karbi vahetamise vajadus ei tähenda, et printer ei tööta enam tehnilistele nõuetele vastavalt. Epsoni garantii ei kata selle detaili vahetamise kulusid. Tegemist on kasutaja hooldatava detailiga.

### Märkus.

Kui hooldekarpi on täis, ei saa te lekkimise vältimiseks printida enne, kui hooldekarpi on vahetatud. Kõik muud funktsioonid peale printimise töötavad.

### Seotud teave

- ➔ „Hooldekarbi kood” lk 207
- ➔ „Hoolduskarbi käsitlemise ettevaatusabinõud” lk 207

---

## Ajutine printimine musta tindiga

Kui värviline tint on otsa saanud ja musta tinti on veel järel, saate kasutada järgmisi sätteid, et jätkata lühiajaliselt printimist musta tindiga.

- Paberitüüp: tavapaberid, Ümbrik
- Värv: mustvalge või **Halliskaala**
- Ääristeta: ei ole valitud
- EPSON Status Monitor 3: lubatud (kui printitakse printeridraiverist operatsioonisüsteemis Windows)

Kuna see funktsioon on kasutatav ainult ligikaudu viis päeva, vahetage tühjenenud tindikassett võimalikult kiiresti välja.

### Märkus.

- Kui **EPSON Status Monitor 3** on keelatud, avage printeridraiver, klõpsake **Lisasätted** kaardil **Hooldus** ja valige **Lubage EPSON Status Monitor 3**.
- Kasutatav periood varieerub, olenevalt kasutustingimustest.

## Ajutine printimine musta tindiga — juhtpaneel

1. Kui kuvatakse teade, mis käsib tindikassetid välja vahetada, puudutage valikut **Jätka**.  
Kuvatakse teade, mis annab teada, et saate ajutiselt printida musta tindiga.
2. Lugege teadet ja seejärel puudutage valikut **Jätka**.
3. Kui soovite printida ühevärviliselt, valige **Ei, tuleta hiljem meelde**.  
Pooleriolev töö tühistatakse.



## Tindikassettide ja muude kulutarvikute vahetamine

4. Nüüd saate originaale kopeerida või vastuvõetud fakse printida ühevärviliselt tavapaberile. Valige avakuval funktsioon, mida soovite kasutada.

**Märkus.**

*Ääristeta printimine ei ole saadaval.*

## Ajutine printimine musta tindiga — Windows

1. Järgmise akna kuvamisel katkestage printimine.

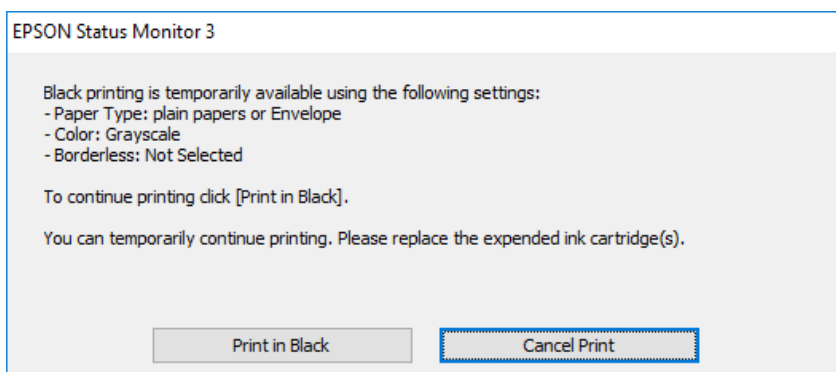
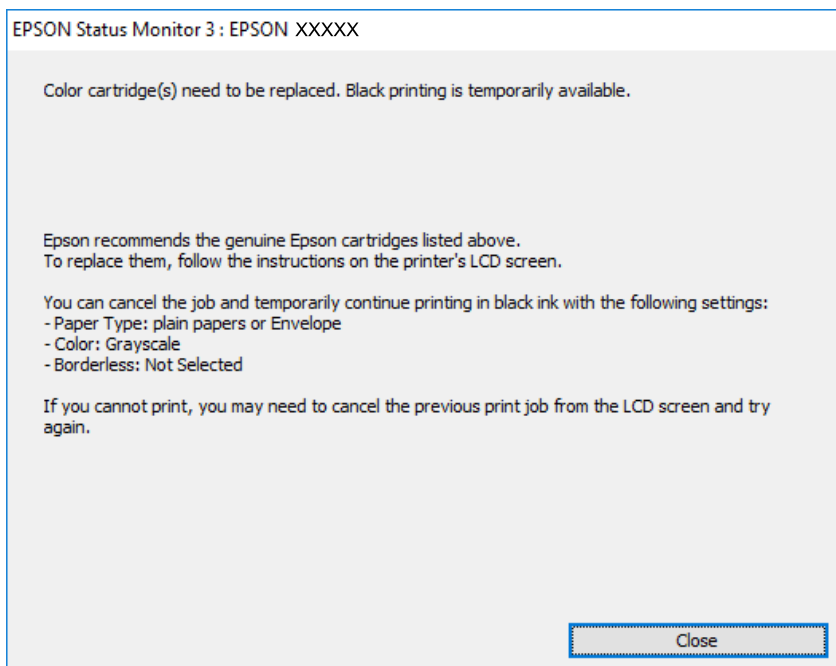

**Märkus.**

*Kui te ei saa printimist arvutist tühistada, tühistage see printeri juhtpaneelilt.*

2. Avage printeridraiveri aken.
3. Tühjendage ruut **Ääristeta** vahekaardil **Pealeht**.
4. Valige vahekaardil **Pealeht** suvandi **Paberitüüp** sätteks **tavapaberid** või **Ümbrik**.
5. Valige **Halliskaala**.

## Tindikassettide ja muude kulutarvikute vahetamine

6. Vajaduse korral tehke vahekaartidel **Pealeht** ja **Veel suvandeid** veel sätteid ning klõpsake seejärel **OK**.
7. Klõpsake **Prindi**.
8. Klõpsake kuvatud aknas **Prindi mustvalgelt**.

### Seotud teave

➔ „Printeridraiveri avamine” lk 75

## Ajutine printimine musta tindiga — Mac OS

### Märkus.

Selle funktsiooni võrgu kaudu kasutamiseks looge ühendus rakendusega **Bonjour**.

1. Klõpsake **Dokil** olevat printeriikooni.
2. Tühistage töö.

### Märkus.

*Kui te ei saa printimist arvutist tühistada, tühistage see printeri juhtpaneelilt.*

3. Valige menüüst  **Süsteemi eelistused > Printerid ja skannerid** (või **Printimine ja skannimine, Printimine ja faksimine**) ja seejärel valige printer. Valige **Suvandid ja tarvikud > Suvandid** (või **Draiver**).
4. Valige **Permit temporary black printing** sätteks **On**.
5. Avage printimisdialoog.
6. Valige hüpikmenüüst suvand **Printeri sätted**.
7. Valige suvandi **Paberiformaat** sätteks mis tahes paberiformaat (v.a ääristeta).
8. Valige **tavapaberid** või **Ümbrik** suvandi **Meediumitüüp** sätteks.
9. Valige **Halliskaala**.
10. Vajaduse korral seadistage ka muid sätteid.
11. Klõpsake **Prindi**.

---

## Musta tindi säästmine, kui tint on lõppemas (ainult Windows)

Kui must tint on lõppemas ja värvilist tinti on veel piisavalt, võite luua musta värvi värvilisi tinte segades. Võite uue musta tindi kasseti ettevalmistamise vältel printimist jätkata.

Seda funktsiooni saab kasutada üksnes siis, kui valite printeridraiveris järgmised sätted.

- Paberitüüp: **tavapaberid**
- Kvaliteet: **Standard**

## Tindikassettide ja muude kulutarvikute vahetamine

- EPSON Status Monitor 3: Lubatud

### Märkus.

- Kui funktsioon **EPSON Status Monitor 3** pole aktiveeritud, avage printeridraiveri aken, klõpsake nuppu **Lisasätted** vahekaardil **Hooldus** ja seejärel valige suvand **Lubage EPSON Status Monitor 3**.
- Värvide kombineerides loodud must näeb välja mõnevõrra erinev kui puhas must. Lisaks on printimine ka aeglasem.
- Prindipea kvaliteedi säilitamiseks kulutatakse samuti musta tinti.

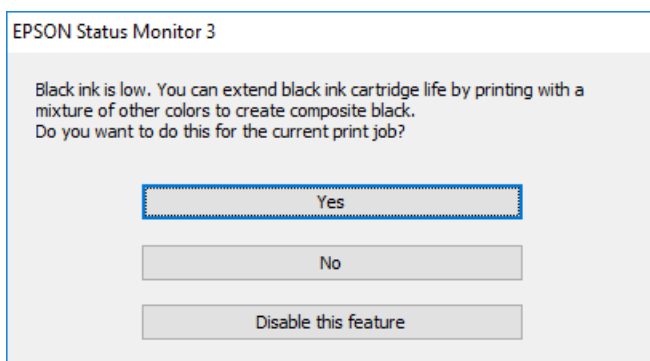

Suvandid	Kirjeldus
Jah	Valige see, et luua must värviliste tintide segust. See aken kuvatakse järgmisel korral, kui prindite sarnast printimistööd.
Ei	Valige see, et jätkata järelejäänud musta tindi kasutamist. See aken kuvatakse järgmisel korral, kui prindite sarnast printimistööd.
Keela see funktsioon	Valige see, et jätkata järelejäänud musta tindi kasutamist. Seda akent ei kuvata enne, kui olete musta tindikasseti vahetanud ja see uuesti tühjeneb.

# Printeri hooldamine

## Prindipea kontrollimine ja puhastamine

Kui pihustid on ummistunud, on prinditud kujutis kahvatu, kujutisel on triibud või ootamatud värvid. Kui printimiskvaliteet on halvenenud, kasutage pihusti kontrollimise funktsiooni ja kontrollige, kas pihustid on ummistunud. Kui pihustid on ummistunud, puhastage prindipead.



### Oluline teave:

- Ärge prindipea puhastamise ajal avage skannerit ega lülitage printerit välja. Kui prindipea puhastamine ei ole lõpetatud, ei pruugi printimine võimalik olla.
- Kuna prindipea puhastamisel kasutatakse mõnevõrra tinti, puhastage tindipead ainult siis, kui prindikvaliteet halveneb.
- Kui tinti on vähe, ei pruugi prindipea puhastamine võimalik olla. Vahetage esmalt tindikassett.
- Kui prindikvaliteet ei parane pärast seda, kui olete neli korda otsakuid kontrollinud ja prindipead puhastanud, ärge vähemalt kuus tundi printige ning kontrollige seejärel vajadusel uuesti otsakuid ja puhastage prindipead. Soovitav on printer välja lülitada. Kui prindikvaliteet pole endiselt paranenud, võtke ühendust Epsoni toega.
- Prindipea kuivamise vältimiseks ärge eemaldage printeri toitejuhet vooluvõrgust, kui seade on sisse lülitatud.

## Prindipea kontrollimine ja puhastamine — juhtpaneel

1. Pange printerisse A4-formaadis tavapaberit komponendis paberikassett.  
Kui teie printeril on kaks paberikassetti, laadige paber kassetti paberikassett 1.
2. Valige avakuval **Sätted**.
3. Valige suvandid **Hooldus > Prindipea pihusti kontroll**.
4. Järgige pihustite kontroll-lehe printimiseks ekraanil kuvatavaid juhiseid.
5. Uurige prinditud mustrit. Kui mustris „NG” esineb katkenud jooni või puuduvaid segmente, võivad prindipea pihustid olla ummistunud. Jätkake järgmise toiminguga. Kui te ei näe katkenud jooni ega puuduvaid segmente, nagu alltoodud mustril „OK”, ei ole pihustid ummistunud. Sulgege pihustite kontrolli funktsioon.

**OK**

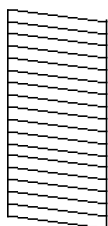

**NG**

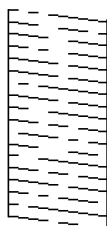

6. Valige **Prindipea puhastamine**.

## Printeri hooldamine

- Valige üks suvand järgmistest vastavalt pihustikontrolli tulemusele.
  - Kõik värvid:** kui kõikide värvide mustril esineb defekt (BK, Y, M ja C)
  - Kõik peale musta:** kui ükskõik millise värvi mustris peale musta esineb defekte.(Y, M ja C)
  - Ainult must:** kui defekt esineb ainult musta mustril (BK)
- Kui puhastamine on lõppenud, printige pihustite kontrollmuster uuesti välja.Korrake puhastamise ja kontrolllehe printimise toimingut, kuni kõik read prinditakse täielikult välja.

### Seotud teave

➔ „Kuidas täita Paberikassett paberiga” lk 47

## Prindipea kontrollimine ja puhastamine — Windows

- Pange printerisse A4-formaadis tavapaberit komponendis paberikassett.  
Kui teie printeril on kaks paberikassetti, laadige paber kassetti paberikassett 1.
- Avage printeridraiveri aken.
- Klõpsake suvandit **Pihustikontroll** vahekaardil **Hooldus**.
- Järgige ekraanil kuvatud juhiseid.

### Seotud teave

➔ „Kuidas täita Paberikassett paberiga” lk 47

➔ „Printeridraiveri avamine” lk 75

## Prindipea kontrollimine ja puhastamine — Mac OS

- Pange printerisse A4-formaadis tavapaberit komponendis paberikassett.  
Kui teie printeril on kaks paberikassetti, laadige paber kassetti paberikassett 1.
- Valige menüüst  **Süsteemi eelistused > Printerid ja skannerid** (või **Printimine ja skannimine, Printimine ja faksimine**) ja seejärel valige printer.
- Klõpsake nuppu **Suvandid ja tarvikud > Suvandid > Ava printeriutiliit**.
- Klõpsake nuppu **Pihustikontroll**.
- Järgige ekraanil kuvatud juhiseid.

### Seotud teave

➔ „Kuidas täita Paberikassett paberiga” lk 47

## Prindipea joondamine

Kui märkate, et vertikaaljooned on nihkes või kujutised on hägused, joondage prindipead.

### Prindipea joondamine — juhtpaneel

1. Pange printerisse A4-formaadis tavapaberit komponendis paberikassett.  
Kui teie printeril on kaks paberikassetti, laadige paber kassetti paberikassett 1.
2. Valige avakuval **Sätted**.
3. Valige suvandid **Hooldus > Prindipea joondus**.
4. Valige suvand **Vertikaalne joondamine** või **Horisontaalne joondus** ning järgige seejärel joondusmustrit printimiseks ekraanil kuvatavaid juhiseid.
  - Vertikaalne joondamine: valige see suvand, kui väljaprintidid on hägused või vertikaaljooned pole üksteisega joondatud.
  - Horisontaalne joondus: valige see suvand, kui märkate korrapärase intervalliga horisontaalseid triipe.
5. Järgige prindipea joondamiseks ekraanil kuvatavaid juhiseid.
  - Vertikaalne joondamine: sisestage iga rühma kõige selgema mustri number.

#1



- Horisontaalne joondus: sisestage kõige vähem eraldatud ja kattuva mustri number.



#### Seotud teave

➔ „Kuidas täita Paberikassett paberiga” lk 47

## Paberitee puhastamine tindiplekkidest

Kui väljaprintid on tindiga määrdunud või tint on hõõrdunud, puhastage sisemist rullikut.

**Oluline teave:**

Ärge puhastage printeri sisemust paberiga. Prindipea pihustid võivad ebemette tõttu ummistuda.

1. Pange A3-formaadis tavapaber puhastatavasse paberiallikasse.
2. Valige avakuvalt **Sätted**.
3. Valige suvandid **Hooldus > Paberijuhiku puhastus**.
4. Valige paberiallikas ja järgige ekraanijuhiseid paberitee puhastamiseks.

**Märkus.**

Korrake seda toimingut, kuni tint enam paberit ei määri. Kui väljaprintid on endiselt tindiga määrdunud või tint on hõõrdunud, puhastage teisi paberiallikaid.

**Seotud teave**

➔ „Kuidas täita Paberikassett paberiga” lk 47

## ADF-i puhastamine

Kui ADF-ist kopeeritud või skannitud kujutised on määrdunud või originaale ei söödeta ADF-ist korralikult, puhastage ADF.

**Oluline teave:**

Ärge kasutage printeri puhastamiseks alkoholi või lahustit. Need kemikaalid võivad printerit kahjustada.

1. Avage ADF-i kaas.

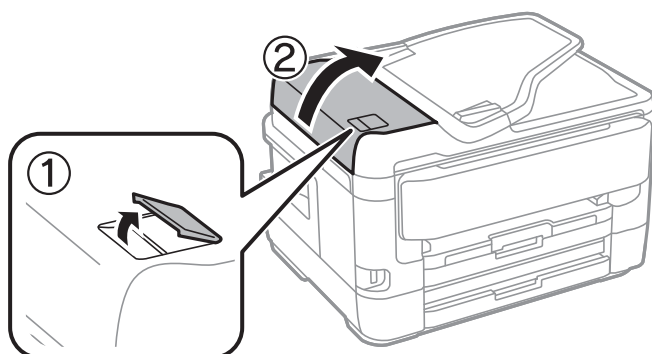

## Printeri hooldamine

2. Puhastage rullikut ja ADF-i sisemust pehme niiske lapiga.

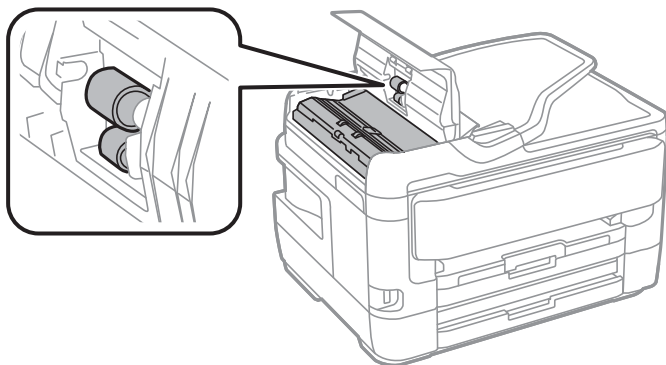

**Oluline teave:**

*Kuiva lapi kasutamine võib rulliku pinda kahjustada. Kasutage ADF-i pärast rulliku kuivamist.*

3. Avage dokumendikaas.

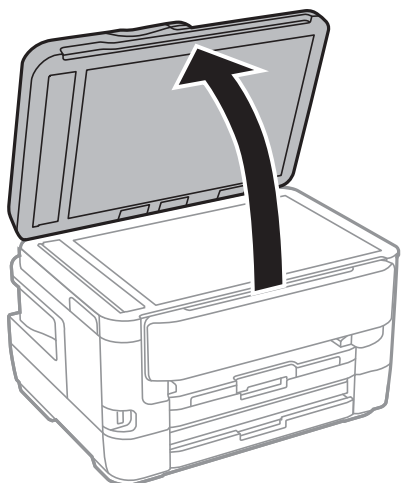

4. Puhastage joonisel näidatud osa.

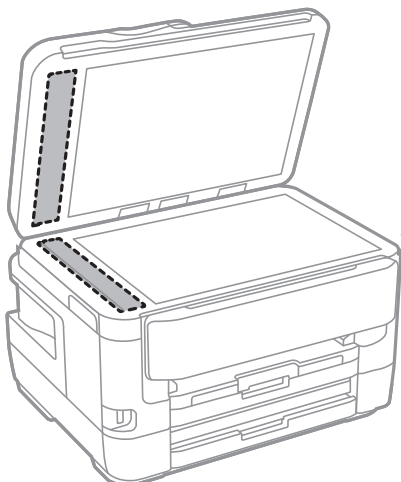



## Printeri hooldamine

### ! Oluline teave:

- ❑ Kui klaaspind on muutunud rasvaseks või sellele on sattunud mõni muu raskesti eemaldatav aine, kasutage puhastamiseks väikeses koguses klaasipuhastusvahendit ja pehmet lappi. Kuivatage klaaspind.
- ❑ Ärge suruge liiga tugevalt klaasi pinnale.
- ❑ Olge ettevaatlik, et te klaasi pinda ei kriimustaks või kahjustaks. Klaaspinna kahjustamine võib vähendada skannimise kvaliteeti.

## Komponendi Skanneri klaas puhastamine

Kui koopiad või skannitud kujutised on määrdunud, puhastage komponenti skanneri klaas.

### ! Ettevaatust!

Dokumendikaane avamisel või sulgemisel ärge jätke oma kätt või sõrmi selle vahele. Vastasel juhul võite viga saada.

### ! Oluline teave:

Ärge kasutage printeri puhastamiseks alkoholi või lahustit. Need kemikaalid võivad printerit kahjustada.

1. Avage dokumendikaas.

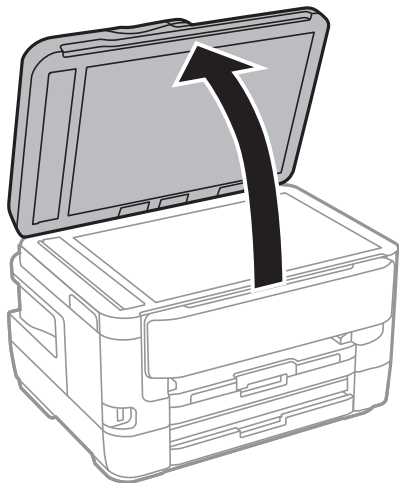

2. Puhastage skanneri klaasi pinda pehme, kuiva ja puhta lapiga.

### ! Oluline teave:

- ❑ Kui klaaspind on muutunud rasvaseks või sellele on sattunud mõni muu raskesti eemaldatav aine, kasutage puhastamiseks väikeses koguses klaasipuhastusvahendit ja pehmet lappi. Kuivatage klaaspind.
- ❑ Ärge suruge liiga tugevalt klaasi pinnale.
- ❑ Olge ettevaatlik, et te klaasi pinda ei kriimustaks või kahjustaks. Klaaspinna kahjustamine võib vähendada skannimise kvaliteeti.

# Teave võrguteenuse ja tarkvara kohta

Selles jaotises tutvustatakse võrguteenuseid ja tarkvaratooteid, mis on printeri jaoks saadaval Epsoni veebisaidil või komplekti kuuluval tarkvaraketral.

## Rakendus printeritoimingute konfigureerimiseks (Web Config)

Web Config on rakendus, mis töötab arvuti või nutiseadme veebibrauseris, nagu Internet Explorer ja Safari. Saate kontrollida printeri olekut või muuta võrguteenuse ja printeri sätteid. Rakenduse Web Config kasutamiseks ühendage printer ja arvuti või seade samasse võrku.

Toetatud on järgmised brauserid.

OS	Brauser
Windows XP SP3 või uuem	Internet Explorer 8 või uuem, Firefox*, Chrome*
Mac OS X v10.6.8 või uuem	Safari*, Firefox*, Chrome*
iOS*	Safari*
Android 2.3 või uuem	Vaikebrauser
Chrome OS*	Vaikebrauser

\* Kasutage uusimat versiooni.

## Utiliidi Web Config kasutamine veebibrauseris

1. Kontrollige printeri IP-aadressi.

Printeri IP-aadressi kontrollimiseks puudutage printeri avakuval võrguikooni ja seejärel aktiivset ühendusmeetodit.

**Märkus.**

IP-aadressi saate kontrollida ka prinditud võrguühenduse aruandest.

2. Käivitage veebibrauser arvutist või nutiseadmest ja sisestage seejärel printeri IP-aadress.

Vorming:

IPv4: http://printeri IP-aadress/

IPv6: http://[printeri IP-aadress]/

Näited:

IPv4: http://192.168.100.201/

IPv6: http://[2001:db8::1000:1]/

**Märkus.**

Nutiseadet kasutades saate käivitada ka utiliidi Web Config rakenduse Epson iPrint hoolduskuvalt.

**Seotud teave**

- ➔ „Rakenduse Epson iPrint kasutamine” lk 105
- ➔ „Võrguühenduse aruande printimine” lk 32

**Utiliidi Web Config käivitamine Windowsis**

Kui ühendate arvuti printeriga, kasutades WSD-d, järgige alltoodud samme utiliidi Web Config käivitamiseks.

1. Avage Windowsis seadmed ja printerid.
  - Windows 10/Windows Server 2016  
Paremklõpsake nuppu Start või hoidke seda ja valige seejärel **Riistvara ja heli** alt **Juhtpaneel > Kuva seadmed ja printerid**.
  - Windows 8.1/Windows 8/Windows Server 2012 R2/Windows Server 2012  
Valige **Riistvara ja heli** (või **Riistvara**) alt **Töölaud > Sätted > Juhtpaneel > Kuva seadmed ja printerid**.
  - Windows 7/Windows Server 2008 R2  
Klõpsake nuppu Start ja valige **Riistvara ja heli** alt **Juhtpaneel > Kuva seadmed ja printerid**.
  - Windows Vista/Windows Server 2008  
Klõpsake nuppu Start ja valige **Riistvara ja heli** alt **Juhtpaneel > Printerid**.
2. Tehke printeril paremklõps ja valige **Atribuudid**.
3. Valige kaart **Veebiteenus** ja klõpsake URL-i.

**Utiliidi Web Config käivitamine Mac OSis**

1. Valige menüüst  **Süsteemi eelistused > Printerid ja skannerid** (või **Printimine ja skannimine, Printimine ja faksimine**) ja seejärel valige printer.
2. Klõpsake suvanditel **Options & Supplies > Show Printer Webpage**.

---

**Rakendus dokumentide ja kujutiste skannimiseks (Epson Scan 2)**

Epson Scan 2 on skannimise juhtimisrakendus. Võite reguleerida skannitud kujutise suurust, eraldusvõimet, eredust, kontrastsust ja kvaliteeti. Võite rakenduse Epson Scan 2 käivitada ka TWAIN-iga ühilduvast skannimisrakendusest. Lisateabe saamiseks lugege rakenduse spikrit.

**Käivitamine opsüsteemis Windows****Märkus.**

*Windows Serveri operatsioonisüsteemide kasutamisel peab olema installitud funktsioon **Töölauakogemus**.*

- Windows 10/Windows Server 2016  
Klõpsake nuppu Start ja valige seejärel **EPSON > Epson Scan 2**.

## Teave võrguteenuse ja tarkvara kohta

- Windows 8.1/Windows 8/Windows Server 2012 R2/Windows Server 2012  
Sisestage rakenduse nimi otsimise tuumnuppu ja valige seejärel kuvatud ikoon.
- Windows 7/Windows Vista/Windows XP/Windows Server 2008 R2/Windows Server 2008/Windows Server 2003 R2/Windows Server 2003  
Klõpsake nuppu Start ja valige seejärel **Kõik programmid** või **Programmid** > **EPSON** > **Epson Scan 2** > **Epson Scan 2**.

### Käivitamine opsüsteemis Mac OS

#### *Märkus.*

*Epson Scan 2 ei toeta Mac OS-i kiiret kasutaja vahetamise funktsiooni. Lülitage kasutaja kiirvahetus välja.*

Valige **Mine** > **Rakendused** > **Epson Software** > **Epson Scan 2**.

### Seotud teave

- ➔ „Skannimine tarkvaraga Epson Scan 2” lk 137
- ➔ „Uusimate rakenduste installimine” lk 224

## Võrguskanneri lisamine

Enne rakenduse Epson Scan 2 kasutamist peate lisama võrguskanneri.

1. Käivitage tarkvara ja seejärel klõpsake valikut **Lisa** ekraanil **Skanneri seaded**.

#### *Märkus.*

- Kui **Lisa** on halliks toonitud, klõpsake valikut **Luba redigeerimine**.
  - Kui kuvatakse rakenduse Epson Scan 2 peaekraan, on see juba skanneriga ühendatud. Kui soovite luua ühenduse muu võrguga, valige **Skanner** > **Seaded**, et avada ekraan **Skanneri seaded**.
2. Lisage võrguskanner. Sisestage alljärgnevad sätted ja seejärel klõpsake valikut **Lisa**.
    - Mudel:** valige skanner, millega soovite ühenduse luua.
    - Nimi:** sisestage skanneri nimeks maksimaalselt 32 tärki.
    - Võrguotsing:** kui arvuti ja skanner on samas võrgus, kuvatakse IP-aadress. Kui seda ei kuvata, klõpsake nuppu . Kui IP-aadressi ei kuvata endiselt, klõpsake valikut **Sisestage aadress** ja seejärel sisestage IP-aadress otse.
  3. Valige ekraanil **Skanneri seaded** skanner ja seejärel klõpsake valikut **OK**.

---

## Skannimistoimingu juhtpaneelilt konfigureerimise rakendus (Epson Event Manager)

Epson Event Manager on rakendus, mis võimaldab hallata skannimist juhtpaneelilt ja salvestada kujutised arvutisse. Saate lisada isiklikke sätteid eelseadistustena (nt dokumendi tüüp, salvestuskausta asukoht, kujutisevorming). Lisateabe saamiseks lugege rakenduse spikrit.

#### *Märkus.*

*Windows Serveri opsüsteeme ei toetata.*

## Teave võrguteenuse ja tarkvara kohta

### Käivitamine opsüsteemis Windows

- Windows 10

Klõpsake nuppu Start ja valige seejärel **Epson Software > Event Manager**.

- Windows 8.1/Windows 8

Sisestage rakenduse nimi otsimise tuumnuppu ja valige seejärel kuvatud ikoon.

- Windows 7/Windows Vista/Windows XP

Klõpsake nuppu Start ja seejärel valige **Kõik programmid** või **Programmid > Epson Software > Event Manager**.

### Käivitamine opsüsteemis Mac OS

Mine > Rakendused > Epson Software > Event Manager.

### Seotud teave

➔ „Usimate rakenduste installimine” lk 224

---

## Rakendus faksitoimingute konfigureerimiseks ja fakside saatmiseks (FAX Utility)

FAX Utility on rakendus, mis võimaldab teil arvutist fakside saatmise sätteid konfigureerida. Saate faksi saatmiseks kasutatava kontaktiloendi luua või seda muuta, sätteid konfigureerida, nii et vastuvõetud faksid salvestatakse arvutisse PDF-vormingus jne. Lisateabe saamiseks lugege rakenduse spikrit.

### Märkus.

- Windows Serveri opsüsteeme ei toetata.

- Veenduge enne utiliidi FAX Utility installimist, et printeridraiver on installitud.

### Käivitamine opsüsteemis Windows

- Windows 10

Klõpsake nuppu Start ja valige **Epson Software > FAX Utility**.

- Windows 8.1/Windows 8

Sisestage rakenduse nimi otsimise tuumnuppu ja valige seejärel kuvatud ikoon.

- Windows 7/Windows Vista/Windows XP

Klõpsake Start ja valige **Kõik programmid** (või **Programmid**) > **Epson Software > FAX Utility**.

### Käivitamine opsüsteemis Mac OS

Valige **Süsteemi eelistused** menüüst  > **Printerid ja skannerid** (või **Printimine ja skannimine, Printimine ja faksimine**) ja seejärel valige printer (FAKS). Klõpsake nuppu **Suvandid ja tarvikud > Suvandid > Ava printeriutiliit**.

### Seotud teave

➔ „Fakside vastuvõtmine arvutisse” lk 179

➔ „Usimate rakenduste installimine” lk 224

---

## Rakendus fakside saatmiseks (PC-FAX-draiver)

PC-FAX-i draiver on rakendus, millega saate saata muus rakenduses loodud dokumendi faksina otse arvutist. PC-FAX-i draiver installitakse koos utiliidiga FAX Utility. Lisateabe saamiseks lugege rakenduse spikrit.

### Märkus.

- Windows Serveri opsüsteeme ei toetata.
- Toiming erineb olenevalt dokumendi loomiseks kasutatavast rakendusest. Lisateabe saamiseks lugege rakenduse spikrit.

### Juurdepääs Windows-ist

Valige rakenduse menüüst **Fail** suvand **Prindi** või **Prindihäälestus**. Valige printer (faks) ja seejärel klõpsake nuppu **Eelistused** või **Atribuudid**.

### Juurdepääs Mac OS-ist

Valige rakenduses menüüst **Fail** suvand **Prindi**. Valige sättega **Printer** oma printer (faks) ja seejärel hüpikmenüüst suvand **Fax Settings** või **Recipient Settings**.

### Seotud teave

- ➔ „Faksi saatmine arvutist” lk 176
- ➔ „Rakendus faksitoimingute konfigureerimiseks ja fakside saatmiseks (FAX Utility)” lk 221

---

## Fotode küljendamise rakendus (Epson Easy Photo Print)

Epson Easy Photo Print on rakendus, mis võimaldab mugavalt erinevate küljendustega fotosid printida. Saate kuvada fotokujutise eelvaate ja kohandada kujutisi või asukohta. Samuti saate fotosid printida raamiga. Lisateabe saamiseks lugege rakenduse spikrit.

Kui printite Epsoni originaalfotopaberile, on tindikvaliteet parim ning väljaprintid on erksad ja selged.

Ääristeta printimiseks kommertsrakendusega tehke järgmised sätted.

- Looge kujutise andmed, et sobitada paberi formaadiga. Kui teie kasutatavas rakenduses on saadaval veeriste säte, siis määrake veeriseks 0 mm.
- Aktiveerige printeridraiverist ääristeta printimine.

### Märkus.

- Windows Serveri opsüsteeme ei toetata.
- Selle rakenduse kasutamiseks peab olema installitud printeridraiver.

### Käivitamine opsüsteemis Windows

- Windows 10  
Klõpsake nuppu Start ja valige seejärel **Epson Software > Epson Easy Photo Print**.
- Windows 8.1/Windows 8  
Sisestage rakenduse nimi otsimise tuumnuppu ja valige seejärel kuvatud ikoon.

## Teave võrguteenuse ja tarkvara kohta

- Windows 7/Windows Vista/Windows XP

Klõpsake nuppu Start ja seejärel valige **Kõik programmid** või **Programmid** > **Epson Software** > **Epson Easy Photo Print**.

### Käivitamine opsüsteemis Mac OS

Mine > Rakendused > Epson Software > Epson Easy Photo Print.

### Seotud teave

- ➔ [„Uusimate rakenduste installimine” lk 224](#)

---

## Veebilehtede printimise rakendus (E-Web Print)

E-Web Print on rakendus, mis võimaldab mugavalt erinevate küljendustega veebilehti printida. Lisateabe saamiseks lugege rakenduse spikrit. Spikri juurde pääsete rakenduse **E-Web Print** menüüst rakenduse **E-Web Print** tööriistaribal.

### Märkus.

- Windows Serveri opsüsteeme ei toetata.
- Toetatud brausereid ja uusimat versiooni kontrollige allalaadimise veebisaidilt.

### Käivitamine

E-Web Printi installimisel kuvatakse see brauseris. Klõpsake **Print** või **Clip**.

### Seotud teave

- ➔ [„Uusimate rakenduste installimine” lk 224](#)

---

## Rakendus mitme seadme konfigureerimiseks (EpsonNet Config)

EpsonNet Config on rakendus, mis võimaldab teil võrguliidese aadresse ja protokolle seadistada. Vaadake lisateavet rakenduse EpsonNet Config kasutusjuhendist või rakenduse spikrist.

### Käivitamine opsüsteemis Windows

- Windows 10/Windows Server 2016

Klõpsake nuppu Start ja valige seejärel **EpsonNet** > **EpsonNet Config**.

- Windows 8.1/Windows 8/Windows Server 2012 R2/Windows Server 2012

Sisestage rakenduse nimi otsimise tuumnuppu ja valige seejärel kuvatud ikoon.

- Windows 7/Windows Vista/Windows XP/Windows Server 2008 R2/Windows Server 2008/Windows Server 2003 R2/Windows Server 2003

Klõpsake nuppu Start ja valige suvandid **Kõik programmid** või **Programmid** > **EpsonNet** > **EpsonNet Config SE** > **EpsonNet Config**.

## Teave võrguteenuse ja tarkvara kohta

### Käivitamine opsüsteemis Mac OS

Mine > Rakendused > Epson Software > EpsonNet > EpsonNet Config SE > EpsonNet Config.

### Seotud teave

➔ „Uusimate rakenduste installimine” lk 224

---

## Tarkvara värskendamise tööriistad (EPSON Software Updater)

EPSON Software Updater on rakendus, mis otsib Internetist uut või värskendatud tarkvara ja installib selle. Võite värskendada ka printeri püsivara ja kasutusjuhendit.

### Märkus.

Windows Serveri opsüsteeme ei toetata.

### Installimismeetod

Laadige Epsoni veebisaidilt alla EPSON Software Updater.

Kui kasutate opsüsteemiga Windows arvutit ja ei saa seda veebisaidilt alla laadida, võite selle installida komplektis olevalt tarkvarakettalt.

<http://www.epson.com>

### Käivitamine opsüsteemis Windows

Windows 10

Klõpsake nuppu Start ja valige seejärel **Epson Software > EPSON Software Updater**.

Windows 8.1/Windows 8

Sisestage rakenduse nimi otsimise tuumnuppu ja valige seejärel kuvatud ikoon.

Windows 7/Windows Vista/Windows XP

Klõpsake nuppu Start ja valige seejärel **Kõik programmid või Programmid > Epson Software > EPSON Software Updater**.

### Märkus.

Samuti saate rakenduse EPSON Software Updater käivitada, kui klõpsate töölaua tegumiribal printeri ikoonil ja valite **Tarkvara uuendamine**.

### Käivitamine opsüsteemis Mac OS

Valige Mine > Rakendused > Epson Software > EPSON Software Updater.

---

## Uusimate rakenduste installimine

### Märkus.

Rakenduse uuesti installimiseks peate selle esmalt desinstallima.

1. Veenduge, et printer ja arvuti on ühendatud ja printeril on internetiühendus.



## Teave võrguteenuse ja tarkvara kohta

2. Käivitage EPSON Software Updater.

See ekraanitõmmis on näide operatsioonisüsteemist Windows.

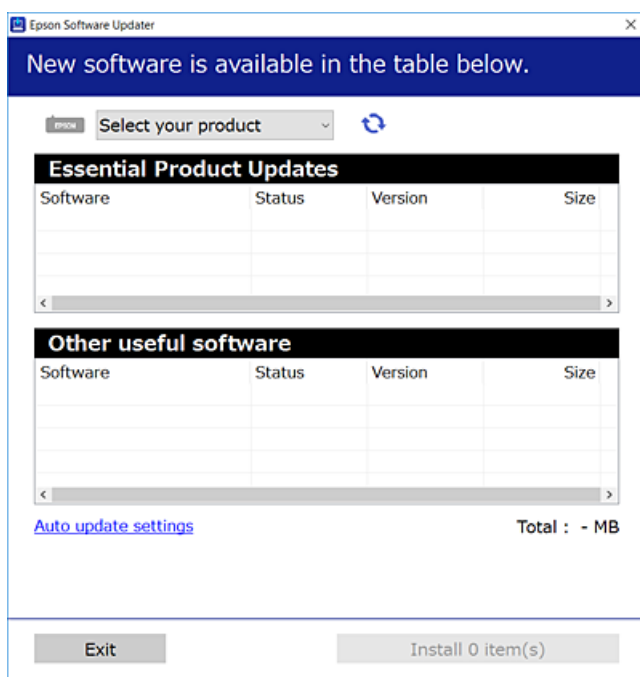

3. Operatsioonisüsteemi Windows puhul valige oma printer ja seejärel klõpsake , et kontrollida uusimaid saadaolevaid rakendusi.
4. Valige üksused, mida soovite installida või värskendada, ja seejärel klõpsake installimisnupul.



### **Oluline teave:**

Ärge lülitage printerit välja ega eemaldage seda vooluvõrgust enne, kui värskendamine on lõppenud, vastasel korral võib printeri töös esineda tõrkeid.

### **Märkus.**

- Uusimad rakendused saate alla laadida Epsoni veebisaidilt.  
<http://www.epson.com>
- Kui kasutate Windows Server operatsioonisüsteeme, siis ei saa te EPSON Software Updater rakendust kasutada. Laadige uusimad rakendused alla Epsoni veebisaidilt.

### **Seotud teave**

- ➔ „Tarkvara värskendamise tööriistad (EPSON Software Updater)” lk 224
- ➔ „Rakenduste desinstallimine” lk 226

## Printeri püsivara värskendamine juhtpaneeli abil

Kui printer on internetti ühendatud, saate juhtpaneeli abil printeri püsivara värskendada. Samuti saate seada printeri regulaarselt püsivara värskenduse olemasolu kontrollima ja selle korral teid teavitama.

1. Valige avakuval **Sätted**.

## Teave võrguteenuse ja tarkvara kohta

- Valige **Üldsätted > Süsteemi administreerimine > Püsivara värskendamine > Värskenda**.

**Märkus.**

Lubage **Teatis**, et seada printer regulaarselt kontrollima püsivara värskenduste saadavust.

- Puudutage valikut **Alusta kontrollimist**.

Printer alustab saadaolevate värskendust otsimist.

- Kui LCD-ekraanil kuvatakse teade, mis kinnitab, et püsivara värskendus on saadaval, järgige värskenduse käivitamiseks ekraanile kuvatavaid juhiseid.



**Oluline teave:**

- Ärge lülitage printerit välja ega eemaldage seda vooluvõrgust enne, kui värskendamine on lõppenud, vastasel korral võib printeri töös esineda tõrkeid.
- Kui püsivara värskendamist ei viidud lõpule või see nurjus, ei käivitu printer tavapärasel viisil ja printeri järgmisel sisselülituskorral kuvatakse LCD-ekraanile teade „Recovery Mode”. Selles olukorras peate püsivara uuesti arvuti abil värskendada. Ühendage printer arvutiga USB-kaabli abil. Kui printeris on kuvatud „Recovery Mode”, ei saa te püsivara võrguühenduse kaudu värskendada. Avage arvutis Epsoni kohalik veebisait ja laadige seejärel alla printeri uusim püsivara. Edasiseks tegevuseks leiate juhised veebisaidilt.

## Rakenduste desinstallimine

Logige arvutisse sisse administraatorina. Kui arvuti kuvab parooli sisestamise välja, sisestage administraatori parool.

### Rakenduste desinstallimine — Windows

- Vajutage printeri väljalülitamiseks nuppu .
- Sulgege kõik töötavad rakendused.
- Avage jaotis **Juhtpaneel**:
  - Windows 10/Windows Server 2016  
Paremklõpsake nuppu Start või vajutage ja hoidke seda ning valige seejärel **Juhtpaneel**.
  - Windows 8.1/Windows 8/Windows Server 2012 R2/Windows Server 2012  
Valige **Töölaud > Sätted > Juhtpaneel**.
  - Windows 7/Windows Vista/Windows XP/Windows Server 2008 R2/Windows Server 2008/Windows Server 2003 R2/Windows Server 2003  
Klõpsake nuppu Start ja valige **Juhtpaneel**.
- Avage **Desinstalli programm** (või **Programmide lisamine või eemaldamine**):
  - Windows 10/Windows 8.1/Windows 8/Windows 7/Windows Vista/Windows Server 2016/Windows Server 2012 R2/Windows Server 2012/Windows Server 2008 R2/Windows Server 2008  
Valige jaotises **Programmid** suvand **Desinstalli programm**.
  - Windows XP/Windows Server 2003 R2/Windows Server 2003  
Klõpsake **Programmide lisamine või eemaldamine**.

## Teave võrguteenuse ja tarkvara kohta

5. Valige rakendus, mida soovite desinstallida.

Printeridraiverit ei saa desinstallida, kui mõni prinditöö on pooleli. Enne desinstallimist kustutage prinditööd või oodake nende printimise lõpetamiseni.

6. Desinstallige rakendus:

Windows 10/Windows 8.1/Windows 8/Windows 7/Windows Vista/Windows Server 2016/Windows Server 2012 R2/Windows Server 2012/Windows Server 2008 R2/Windows Server 2008

klõpsake **Desinstalli/muuda** või **Desinstalli**.

Windows XP/Windows Server 2003 R2/Windows Server 2003

Klõpsake **Muuda/eemalda** või **Eemalda**.

**Märkus.**

Kui kuvatakse aken **Kasutajakonto kontroll**, klõpsake **Jätka**.

7. Järgige ekraanil kuvatud juhiseid.

## Rakenduste desinstallimine — Mac OS

1. Laadige alla rakendus Uninstaller EPSON Software Updateriga.

Kui olete rakenduse Uninstaller alla laadinud, ei pea te seda edaspidi rakendusi desinstallides uuesti alla laadima.

2. Vajutage printeri väljalülitamiseks nuppu .

3. Printeridraiveri või PC-FAX-draiveri desinstallimiseks valige **Süsteemi eelistused** menüüst  > **Süsteemi eelistused** (või **Printimine ja skannimine**, **Printimine ja faksimine**) ja seejärel eemaldage printer aktiveeritud printerite loendist.

4. Sulgege kõik töötavad rakendused.

5. Valige **Mine** > **Rakendused** > **Epson Software** > **Uninstaller**.

6. Valige rakendus, mille soovite desinstallida, ja klõpsake seejärel nuppu **Uninstall**.



**Oluline teave:**

Uninstaller eemaldab arvutist kõik Epsoni tindiprinterite draiverid. Kui kasutate mitut Epsoni tindiprinterit ja soovite kustutada ainult mõned draiverid, kustutage esmalt kõik ja installige seejärel vajalik printeridraiver uuesti.

**Märkus.**

Kui te ei leia desinstallitavat rakendust rakenduste loendist, ei saa te seda Uninstalleriga desinstallida. Sellisel juhul valige suvandid **Mine** > **Rakendused** > **Epson Software**, valige rakendus, mida soovite desinstallida, ja lohistage see prügikasti ikoonile.

### Seotud teave

➔ „Tarkvara värskendamise tööriistad (EPSON Software Updater)” lk 224

---

## Printimine võrguteenusega

Interneti kaudu kasutatava teenusega Epson Connect saate nutitefonist, tahvelarvutist või sülearvutist ükskõik millal ja kus printida. Selle teenuse kasutamiseks peate registreerima kasutaja ja printeri teenuses Epson Connect.

Internetis saadaolevad funktsioonid on järgmised.

Email Print

Kui saadate meili koos manustega (nt dokumendid või pildid) printerile määratud meiliaadressile, saate selle meili koos manustega printida välja eemal viibides, näiteks oma kodusest või kontori printerist.

Epson iPrint

See rakendus on kasutatav operatsioonisüsteemides iOS ja Android ning võimaldab printida ja skannida nutitefonist või tahvelarvutist. Saate printida dokumente, pilte ja veebisaite, saates need otse samas raadiovõrgus olevasse printerisse.

Scan to Cloud

See rakendus võimaldab saata skannitud andmed printimiseks teise printerisse. Samuti võite skannitud andmed laadida saadaaval pilveteenustesse.

Remote Print Driver

See on jagatud draiver, mida toetab Remote Print Driver. Printimisel eemal asuvat printerit kasutades saate printimiseks printerit vahetada tavalises rakenduse aknas.

Vaadake lisateavet teenuse Epson Connect veebiportaalist.

<https://www.epsonconnect.com/>

<http://www.epsonconnect.eu> (ainult Euroopa)

# Probleemide lahendamine



## Printeri oleku kontrollimine

### Teadete vaatamine LCD-ekraanilt

Kui LCD-ekraanile kuvatakse tõrketeade, järgige probleemi lahendamiseks ekraanijuhiseid või alltoodud juhiseid.

Tõrketeated	Lahendused
Printeri tõrge. Lülitage toide välja ja uuesti sisse. Vt üksikasju dokumentatsioonist.	Eemaldage printerist paber või kaitsematerjal. Kui tõrketeadet kuvatakse endiselt, võtke ühendust Epsoni toega.
Üksuses XX on paber otsa saanud. Laadige paber ja puudutage nuppu OK. XX / XX	Laadige paber ja seejärel sisestage tervenisti paberikassett.
Te peate asendama Tindikassett.	Kõrge prindikvaliteedi tagamiseks ning prindipea kaitsmiseks säilib kassetis reservina väike kogus tinti ka siis, kui printer teatab, et kassetti tuleks vahetada. Vahetage kasseti, kui seda nõutakse.
Printeri tindipadi läheneb oma kasutusea lõpule. Palun võtke ühendust Epsoni tugiteenustega.	Tindipadja vahetamiseks võtke ühendust Epsoni või volitatud Epsoni teenusepakkujaga*. Tegemist ei ole kasutaja hooldatava detailiga. Teade jääb kuvatuks kuni tindipadja vahetamiseni. Printimise jätkamiseks puudutage nuppu <b>OK</b> .
Printeri tindipadi on jõudnud oma kasutusea lõppu. Palun võtke ühendust Epsoni tugiteenustega.	Tindipadja vahetamiseks võtke ühendust Epsoni või volitatud Epsoni teenusepakkujaga*. Tegemist ei ole kasutaja hooldatava detailiga.
Paberi konfiguratsioon on keelatud. Võimalik, et mõned funktsioonid ei ole saadaval. Üksikasjad leiata dokumentatsioonist.	Kui <b>Paberi häälestuse automaatne kuvamine</b> on keelatud, ei saa te kasutada funktsiooni AirPrint.
Ei tuvastatud valimistooni.	Seda probleemi võib olla võimalik lahendada, kui teete valiku <b>Sätted &gt; Üldsätted &gt; Faksi sätted &gt; Põhisätted &gt; Sideliini tüüp</b> ja seejärel <b>PBX</b> . Kui telefonisüsteem nõuab välisliini jaoks välissuunakoodi, määrake pärast sätte <b>PBX</b> valimist suunakood. Kasutage välise faksinumbri sisestamisel tegeliku suunakoodi asemel märki # (numbriosundit). See muudab ühenduse turvalisemaks.  Kui tõrketeade kuvatakse endiselt, keelake <b>Valimistooni tuvastam.</b> sätteid. Kuid selle funktsiooni keelamisel on võimalik, et faksinumbri esimene number kaob ära ja faks saadetakse valele numbrile.

## Probleemide lahendamine

Tõrketeaded	Lahendused
Fakse ei saa vastu võtta, sest fakside andmemaht on täis. Üksikasjade kuvamiseks puudutage Job/Status avaekraani allosas.	Vastu võetud faksid võivad enne töötlemist kuhjuda järgmistel põhjustel. <ul style="list-style-type: none"> <li><input type="checkbox"/> Printeri vea tõttu ei saa neid printida. Kõrvaldage printeri viga.Vea üksikasjade ja võimalike lahenduste vaatamiseks vajutage ikooni  ja seejärel valige suvand <b>Printeri olek</b>.</li> <li><input type="checkbox"/> Tõrge arvutisse või mäluseadmele salvestamisel. Kontrollimaks, kas vastuvõetud faksid on salvestatud või mitte, vajutage nuppu  ja seejärel valige <b>Töö olek</b>.Vastu võetud fakside salvestamiseks lülitage arvuti sisse või ühendage printeriga mäluseade.</li> </ul>
IP-aadressi ja alamvõrgu maski kombinatsioon on sobimatu. Vt üksikasju dokumentatsioonist.	Sisestage korrektne IP-aadress või vaikelüüs.Võtke abi saamiseks ühendust võrku seadistanud isikuga.
Värskendage juursertifikaati, et kasutada pilveteenuseid.	Käivitage Web Config ja värskendage seejärel juursertifikaati.
Kontrollige, kas printeri pordi sätted (nagu IP-aadress) või printeridraiver on arvutiga ühendatud.	Veenduge, et printeri port oleks asukohast <b>Atribuut &gt; Port</b> menüüs <b>Printer</b> valitud õigesti, nagu allpool kirjeldatud.  Valige USB-ühenduseks „ <b>USBXXX</b> ” või võrguühenduseks „ <b>EpsonNet Print Port</b> ”.
Kontrollige, kas pordi sätted või printeridraiver on arvutil jaoks õiged. Üksikasjad leiate dokumentatsioonist.	
Recovery Mode	Printer käivitus taasterežiimis, sest püsivara värskendamine nurjus.Järgige alltoodud juhiseid, et püüda püsivara uuesti värskendada.  1.Ühendage arvuti ja printer USB-kaabliga.(Taasterežiimis ei saa püsivara võrguühenduse kaudu värskendada.)  2.Lisateavet saate kohalikult Epsoni veebisaidilt.

\* Mõne printimistsükli käigus võib tindipadjale väikeses koguses liigset tinti koguneda. Vältimaks tindi padjalt lekkimist on printer seadistatud nii, et see katkestab printimise enne tindipadja täitumist.Selle toimingu sagedus oleneb sellest, kui sageli te ääristeta printimise funktsiooni kasutate.Padja vahetamise vajadus ei tähenda, et printer ei tööta enam tehnilistele nõuetele vastavalt.Printer teatab, kui patja peab vahetama. Seda saab teha vaid volitatud Epsoni teenusepakkuja.Epsoni garantii ei kata selle detaili vahetamise kulusid.

## Seotud teave

- ➔ „Epsoni klienditoega kontakteerumine” lk 287
- ➔ „Tarkvara värskendamise tööriistad (EPSON Software Updater)” lk 224
- ➔ „Uusimate rakenduste installimine” lk 224

## Olekumenüüs kuvatav tõrkekood

Kui seade ei saa mõnd tööd edukalt lõpetada, kuvatakse töö ajaloos tõrkekood.Tõrkekoodi vaatamiseks vajutage nuppu  ja valige seejärel suvand **Töö olek**.Probleem ja selle lahendus on toodud järgmises tabelis.

## Probleemide lahendamine

Kood	Probleem	Lahendus
001	Toode lülitus voolukatkestuse tõttu välja.	-
109	Vastuvõetud faks oli juba ära kustutatud.	-
110	Töö prinditi ühele paberi poolele ainult seetõttu, et laaditud paber ei toeta kahepoolset printimist.	Kui soovite kahele paberi poolele printida, laadige paber, mis toetab kahepoolset printimist.
201	Mälu on täis.	<ul style="list-style-type: none"> <li><input type="checkbox"/> Printige vastuvõetud faksid suvandis <b>Töö olek</b> valiku <b>Job/Status</b> all.</li> <li><input type="checkbox"/> Kustutage sisendkausta salvestatud vastuvõetud faksid suvandi <b>Töö olek</b> kaudu, mis asub menüüs <b>Job/Status</b>.</li> <li><input type="checkbox"/> Kui saadate ühevärvilist faksi ühte sihtkohta, võite kasutada otse saatmise funktsiooni.</li> <li><input type="checkbox"/> Jagage originaalid kahte või enamasse ossa, et need eraldi rühmadena saata.</li> </ul>
202	Adressaadi seade katkestas ühenduse.	Oodake veidi ja proovige seejärel uuesti.
203	Toode ei suuda tuvastada valimistooni.	<ul style="list-style-type: none"> <li><input type="checkbox"/> Veenduge, et telefonikaabel on õigesti ühendatud ja telefoniliin töötab.</li> <li><input type="checkbox"/> Kui printer on ühendatud kodukeskjaama või terminaliadapteriga, määrake sätte <b>Sideliini tüüp</b> väärtuseks <b>PBX</b>.</li> <li><input type="checkbox"/> Valige suvandid <b>Sätted &gt; Üldsätted &gt; Faksi sätted &gt; Põhisätted &gt; Valimistooni tuvastam.</b> ja keelake seejärel valimistooni säte.</li> </ul>
204	Adressaadi seade on hõivatud.	Oodake veidi ja proovige seejärel uuesti.
205	Adressaadi seade ei vasta.	Oodake veidi ja proovige seejärel uuesti.
206	Telefonikaabel on toote portidesse LINE ja EXT. valesti ühendatud.	Kontrollige printeri portide LINE ja EXT. ühendust.
207	Toode ei ole telefoniliiniga ühendatud.	Ühendage telefonikaabel telefoniliiniga.
208	Faksi ei saanud mõnedele määratud adressaatidele saata.	Saatmise nurjumise kontrollimiseks printige eelmiste fakside aruanne <b>Faksilogi</b> või <b>Viimane edastus</b> , valides faksirežiimis <b>Faksiaruanne</b> . Kui <b>Salvesta tõrke andmed</b> on lubatud, saate faksi uuesti saata <b>Töö olek</b> kaudu jaotises <b>Job/Status</b> .
301	Andmete mäluseadmele salvestamiseks pole piisavalt ruumi.	<ul style="list-style-type: none"> <li><input type="checkbox"/> Suurendage mäluseadme salvestusruumi.</li> <li><input type="checkbox"/> Vähendage dokumentide arvu.</li> <li><input type="checkbox"/> Vähendage skannimisresolutsiooni või suurendage tihendussuhet, et skannitud pildi suurust vähendada.</li> </ul>
302	Mäluseade on kirjutuskaitstud.	Keelake mäluseadme kirjutuskaitse.
303	Skannitud pildi salvestamiseks pole kausta loodud.	Sisestage mõni teine mäluseade.
304	Mäluseade on eemaldatud.	Sisestage uuesti mäluseade.
305	Andmete mäluseadmele salvestamisel ilmnes tõrge.	Kui välist seadet kasutatakse arvutist, siis oodake veidi ja proovige seejärel uuesti.

## Probleemide lahendamine

Kood	Probleem	Lahendus
306	Mälu on täis.	Oodake, kuni teised pooleliolevad tööd on lõpetatud.
311	Ilmnes DNS-i tõrge.	<input type="checkbox"/> Valige <b>Sätted &gt; Üldsätted &gt; Võrgusätted &gt; Täpsem &gt; TCP/IP</b> ja kontrollige seejärel DNS-i sätteid. <input type="checkbox"/> Kontrollige serveri, arvuti või pääsupunkti DNS-i sätteid.
312	Ilmnes autentimistõrge.	Valige suvandid <b>Sätted &gt; Üldsätted &gt; Võrgusätted &gt; Täpsem &gt; Meiliserver &gt; Serverisätteid</b> ja kontrollige seejärel serveri sätteid.
313	Ilmnes sidetõrge.	<input type="checkbox"/> Printige võrguühenduse aruanne, et kontrollida, kas printer on võrguga ühendatud. <input type="checkbox"/> Meiliserveri sätete vaatamiseks valige <b>Sätted &gt; Üldsätted &gt; Võrgusätted &gt; Täpsem &gt; Meiliserver &gt; Serverisätteid</b> . Saate kontrollida tõrke põhjust, käivitades ühenduse kontrollimise. <input type="checkbox"/> Võimalik, et sätete autentimismeetod ja meiliserver ei ühti. Kui valite autentimismeetodi seadeks <b>Väljas</b> , siis veenduge, et meiliserveri autentimismeetod on seatud väärtusele Puudub.
314	Andmete suurus ületab manusesse lisatavate failide maksimaalset lubatud suurust.	<input type="checkbox"/> Suurendage skannisätetes sätte <b>Manusfaili maks. suurus</b> väärtust. <input type="checkbox"/> Vähendage skannimisresolutsiooni või suurendage tihendussuhet, et skannitud pildi suurus vähendada.
315	Mälu on täis.	Proovige uuesti, kui teised pooleliolevad tööd on lõpetatud.
321	Ilmnes DNS-i tõrge.	<input type="checkbox"/> Valige <b>Sätted &gt; Üldsätted &gt; Võrgusätted &gt; Täpsem &gt; TCP/IP</b> ja kontrollige seejärel DNS-i sätteid. <input type="checkbox"/> Kontrollige serveri, arvuti või pääsupunkti DNS-i sätteid.
322	Ilmnes autentimistõrge.	Kontrollige sätteid <b>Asukoht</b> .
323	Ilmnes sidetõrge.	<input type="checkbox"/> Kontrollige sätteid <b>Asukoht</b> . <input type="checkbox"/> Printige võrguühenduse aruanne, et kontrollida, kas printer on võrguga ühendatud.
324	Määratud kaustas on juba sama nimega fail.	<input type="checkbox"/> Kustutage sama nimega fail. <input type="checkbox"/> Muutke suvandis <b>Faili sätteid</b> failinime eesliidet.
325 326	Määratud kaustas ei ole piisavalt salvestusruumi.	<input type="checkbox"/> Suurendage määratud kausta salvestusruumi. <input type="checkbox"/> Vähendage dokumentide arvu. <input type="checkbox"/> Vähendage skannimisresolutsiooni või suurendage tihendussuhet, et skannitud pildi suurus vähendada.
327	Mälu on täis.	Oodake, kuni teised pooleliolevad tööd on lõpetatud.
328	Sihtkoht on vale või seda pole olemas.	Kontrollige sätteid <b>Asukoht</b> .



## Probleemide lahendamine

Kood	Probleem	Lahendus
331	Sihtkoha loendi hankimisel ilmnes sidetõrge.	Printige võrguühenduse aruanne, et kontrollida, kas printer on võrguga ühendatud.
332	Skannitud pildi sihtkohta salvestamiseks pole piisavalt ruumi.	Vähendage dokumentide arvu.
333	Sihtkohta ei leitud, kuna sihtkoha teave laaditi enne skannitud pildi saatmist serverisse.	Valige uuesti sihtkoht.
334	Skannitud pildi saatmisel ilmnes tõrge.	-
341	Ilmnes sidetõrge.	<input type="checkbox"/> Kontrollige printeri ja arvuti ühendusi. Kui loote ühenduse üle võrgu, printige võrguühenduse aruanne, et kontrollida, kas printer on võrguga ühendatud. <input type="checkbox"/> Veenduge, et tarkvara Epson Event Manager on arvutisse installitud.
401	Andmete mäluseadmele salvestamiseks pole piisavalt ruumi.	Suurendage mäluseadme salvestusruumi.
402	Mäluseade on kirjutuskaitstud.	Keelake mäluseadme kirjutuskaitse.
404	Mäluseade on eemaldatud.	Sisestage uuesti mäluseade.
405	Andmete mäluseadmele salvestamisel ilmnes tõrge.	<input type="checkbox"/> Sisestage uuesti mäluseade. <input type="checkbox"/> Kasutage teist mäluseadet, milles olete loonud kausta kasutades funktsiooni <b>Loo kaust salvestamiseks</b> .
411	Ilmnes DNS-i tõrge.	<input type="checkbox"/> Valige <b>Sätted &gt; Üldsätted &gt; Võrgusätted &gt; Täpsem &gt; TCP/IP</b> ja kontrollige seejärel DNS-i sätteid. <input type="checkbox"/> Kontrollige serveri, arvuti või pääsupunkti DNS-i sätteid.
412	Ilmnes autentimistõrge.	Valige suvandid <b>Sätted &gt; Üldsätted &gt; Võrgusätted &gt; Täpsem &gt; Meiliserver &gt; Serverisätteid</b> ja kontrollige seejärel serveri sätteid.
413	Ilmnes sidetõrge.	<input type="checkbox"/> Meiliserveri sätete vaatamiseks valige <b>Sätted &gt; Üldsätted &gt; Võrgusätted &gt; Täpsem &gt; Meiliserver &gt; Serverisätteid</b> . Saate kontrollida tõrke põhjust, käivitades ühenduse kontrollimise. <input type="checkbox"/> Võimalik, et sätete autentimismeetod ja meiliserver ei ühti. Kui valite autentimismeetodi seadeks <b>Väljas</b> , siis veenduge, et meiliserveri autentimismeetod on seatud väärtusele Puudub. <input type="checkbox"/> Printige võrguühenduse aruanne, et kontrollida, kas printer on võrguga ühendatud.
421	Ilmnes DNS-i tõrge.	<input type="checkbox"/> Valige <b>Sätted &gt; Üldsätted &gt; Võrgusätted &gt; Täpsem &gt; TCP/IP</b> ja kontrollige seejärel DNS-i sätteid. <input type="checkbox"/> Kontrollige serveri, arvuti või pääsupunkti DNS-i sätteid.

## Probleemide lahendamine

Kood	Probleem	Lahendus
422	Ilmnes autentimistõrge.	Valige <b>Sätted &gt; Üldsätted &gt; Faksi sätted &gt; Vastuvõtmise sätted &gt; Salvestamise/ Edastam sätted</b> ja seejärel kontrollige suvandis <b>Salv./Edast. Sihtkoht</b> valitud kausta sätteid.
423	Ilmnes sidetõrge.	<input type="checkbox"/> Printige võrguühenduse aruanne, et kontrollida, kas printer on võrguga ühendatud. <input type="checkbox"/> Valige <b>Sätted &gt; Üldsätted &gt; Faksi sätted &gt; Vastuvõtmise sätted &gt; Salvestamise/ Edastam sätted</b> ja seejärel kontrollige suvandis <b>Salv./Edast. Sihtkoht</b> valitud kausta sätteid.
425	Edasisaatmise sihtkoha kaustas ei ole piisavalt salvestusruumi.	Suurendage edasisaatmise sihtkoha kausta salvestusruumi.
428	Sihtkoht on vale või seda pole olemas.	Valige <b>Sätted &gt; Üldsätted &gt; Faksi sätted &gt; Vastuvõtmise sätted &gt; Salvestamise/ Edastam sätted</b> ja seejärel kontrollige suvandis <b>Salv./Edast. Sihtkoht</b> valitud kausta sätteid.

## Seotud teave

- ➔ „Telefoniliiniga ühendamine” lk 144
- ➔ „Võrgusätted” lk 66
- ➔ „Printimine võrguteenusega” lk 228
- ➔ „Menüüsuvandid režiimis Faksi sätted” lk 194
- ➔ „Kasutatav paber ja mahud” lk 43
- ➔ „Skannitud kujutisi ei saa ühiskausta salvestada” lk 259

## Printeri oleku kontrollimine — Windows

1. Avage printeridraiveri aken.
2. Klõpsake suvandit **EPSON Status Monitor 3** vahekaardil **Hooldus** ja seejärel suvandit **Üksikasjad**.  
Saate kontrollida printeri olekut, tinditasemeid ja tõrketeavet.

**Märkus.**

Kui funktsioon **EPSON Status Monitor 3** pole aktiveeritud, klõpsake nuppu **Lisasätted** vahekaardil **Hooldus** ja seejärel valige suvand **Lubage EPSON Status Monitor 3**.

## Seotud teave

- ➔ „Printeridraiveri avamine” lk 75

## Printeri oleku kontrollimine — Mac OS

1. Valige menüüst  **Süsteemi eelistused > Printerid ja skannerid** (või **Printimine ja skannimine, Printimine ja faksimine**) ja seejärel valige printer.

## Probleemide lahendamine

2. Klõpsake nuppu **Suvandid ja tarvikud > Suvandid > Ava printeriutiliit**.
3. Klõpsake nuppu **EPSON Status Monitor**.  
Saate kontrollida printeri olekut, tinditasemeid ja tõrketeavet.

## Tarkvara oleku kontrollimine

Probleemi võib õnnestuda kõrvaldada, kui värskendate tarkvara uusimale versioonile. Tarkvara oleku kontrollimiseks kasutage tarkvara värskendamise tööriista.

### Seotud teave

- ➔ „Tarkvara värskendamise tööriistad (EPSON Software Updater)” lk 224
- ➔ „Uusimate rakenduste installimine” lk 224

## Kinni jäänud paberi eemaldamine

Järgige ummistunud paberi (sh rebenenud tükkide) leidmiseks ja eemaldamiseks printeri juhtpaneeli ekraanil kuvatavaid juhiseid. LCD-ekraan kuvab animatsiooni, mis näitab teile, kuidas eemaldada kinnijäänud paber.

### **Ettevaatust!**

Ärge kunagi puudutage juhtpaneeli nuppe, kui teie käsi on printeri sees. Kui printer hakkab tööle, võib see põhjustada vigastusi. Hoiduge puudutamast väljaulatuvaid osi, et vältida vigastusi.

### **Oluline teave:**

Eemaldage ettevaatlikult kinni jäänud paber. Paberi jõuliselt eemaldamine võib printerit kahjustada.

### **Märkus.**

Kui paberiummistuse tõrget ei ole kustutatud, võivad rebenenud paberitükid olla jäänud komponenti tagumine kate 2. Avage tagumine kate 2 ja eemaldage seejärel kinnijäänud paber.

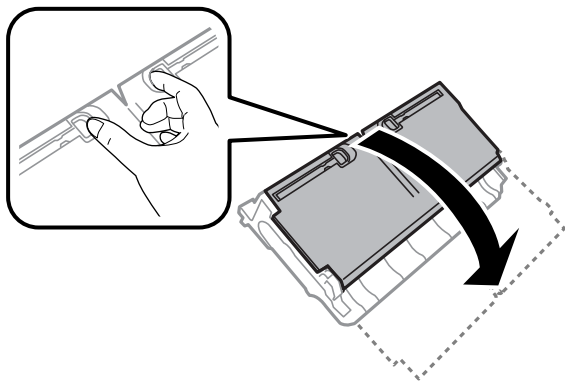

### **Märkus.**

Kui mõned rebenenud paberitükid jäävad seadmesse, kõrvaldage esmalt paberiummistuse tõrge ja seejärel valige **Sätted > Hooldus > Eemalda paber**. See aitab teil järelejäänud paberitükid eemaldada.

---

## Paberit ei söödeta õigesti

Kontrollige järgmisi punkte ja seejärel tehke vajalikud toimingud probleemi lahendamiseks.

- Asetage printer tasasele pinnale ja kasutage seda soovitatud keskkonnatingimustel.
- Kasutage printeri toetatud paberit.
- Järgige ettevaatusabinõusid paberi käsitlemisel.
- Ärge laadige rohkem lehti, kui konkreetse paberi puhul maksimaalselt lubatud. Tavapaberit ärge laadi üle kolmnurgasümboliga tähistatud joone küljühikul.
- Veenduge, et paberi formaadi ja tüübi sätted vastavad printerisse laaditud paberi tegelikule formaadile ja tüübile.

### Seotud teave

- ➔ [„Keskkonnateave” lk 279](#)
- ➔ [„Ettevaatusabinõud paberi käsitlemisel” lk 46](#)
- ➔ [„Kasutatav paber ja mahud” lk 43](#)
- ➔ [„Paberitüüpide loend” lk 53](#)

## Paberiummistused

Laadige paber õiges suunas ja lükake servajuhikud vastu paberi servi.

### Seotud teave

- ➔ [„Kinni jäänud paberi eemaldamine” lk 235](#)
- ➔ [„Kuidas täita Paberikassett paberiga” lk 47](#)
- ➔ [„Kuidas täita Tagum. paberisöödupilu paberiga” lk 49](#)

## Paber siseneb nurga all

Laadige paber õiges suunas ja lükake servajuhikud vastu paberi servi.

### Seotud teave

- ➔ [„Kuidas täita Paberikassett paberiga” lk 47](#)
- ➔ [„Kuidas täita Tagum. paberisöödupilu paberiga” lk 49](#)

## Samaaegselt söödetakse mitu paberilehte

Kui käsitsi juhitava kahepoolse printimise ajal söödetakse mitu paberilehte korraga, eemaldage enne paberi uuesti sisestamist printerisse laaditud paber.

## Originaaldokumenti ei söödeta ADF-i

- Kasutage ADF-i jaoks sobilikke originaale.
- Laadige originaalid õiges suunas ja lükake ADF-i külghüükud vastu originaalide servi.
- Puhastage ADF-i sisemust.
- Ärge laadige originaale ADF-i siseküljel oleva kolmnurga sümbolil olevast joonest kõrgemale.

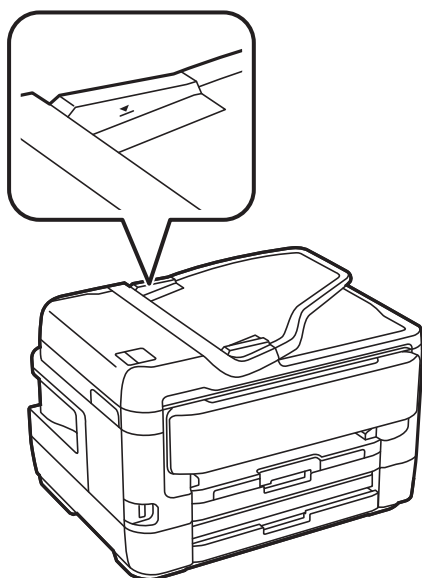

- Kontrollige, kas ekraani allosas põleb ADF-i ikoon. Kui ei põle, paigutage originaalid uuesti.

### Seotud teave

- ➔ [„Saadavalolevad originaalid komponendil ADF” lk 54](#)
- ➔ [„Originaalide paigutamine ADF-i” lk 54](#)
- ➔ [„ADF-i puhastamine” lk 215](#)



---

## Toite ja juhtpaneeli probleemid

### Printer ei lülitu sisse

- Veenduge, et toitejuhe oleks kindlalt pistikupesas.
- Hoidke nuppu  pisut kauem all.

### Printer ei lülitu välja

Hoidke nuppu  pisut kauem all. Kui printer ikka välja ei lülitu, ühendage toitejuhe lahti. Prindipea kuivamise vältimiseks lülitage printer uuesti sisse ja seejärel nuppu  vajutades välja.

## Toide lülitub automaatselt välja

- Valige **Sätted** > **Üldsätted** > **Põhisätted** > **Välja lülit. säte** ja seejärel keelake sätted **Välja lülitatud kui on inaktiveeritud** ja **Välja lülitatud kui ühendus on lahutatud**.
- Valige **Sätted** > **Üldsätted** > **Põhisätted** ja seejärel keelake säte **Väljalülitustaimer**.

### *Märkus.*

*Ostu sooritamise kohast olenevalt võib teie tootel olla funktsioon **Välja lülit. säte** või funktsioon **Väljalülitustaimer**.*

## LCD-ekraan kustub

Printer on unerežiimis. Puudutage mis tahes kohta LCD-ekraanil, et taastada selle eelmine olek.

## Puutekraan ei reageeri

- Kui te kleebite puutekraanile kaitsva kleebise, ei pruugi optiline puutekraan reageerida.
- Lülitage printer välja ja pühkige ekraani pehme kuiva lapiga. Kui ekraan on määrdunud, ei pruugi see reageerida.

## Kasutamine läbi juhtpaneeli pole võimalik

Kui kasutaja funktsioonide piirang on lubatud, läheb printimiseks vaja kasutaja ID-d ja parooli. Kui te ei tea parooli, võtke ühendust printeri administraatoriga.

---

## Arvutist ei saa printida

### Ühenduse kontrollimine (USB)

- Ühendage USB-kaabel kindlalt printeri ja arvutiga.
- Kui kasutate USB-jaoturit, püüdke printer otse arvutiga ühendada.
- Kui USB-kaablit ei õnnestu tuvastada, siis vahetage porti või USB-kaablit.

## Probleemide lahendamine

- ❑ Kui printer ei suuda printida USB-ühendusega, siis proovige järgmist.

Ühendage USB-kaabel arvuti küljest lahti. Paremklõpsake arvutis kuvataval printeri ikoonil ja valige seejärel **Eemalda seade**. Järgmiseks ühendage USB-kaabel arvutiga ja katsetage printimist.

Lähtestage USB-ühendus, järgides selles juhendis arvutiga ühendamise meetodi muutmise jaotises esitatud samme. Üksikasjalikumat teavet leiate allpool toodud seotud teabe lingi alt.

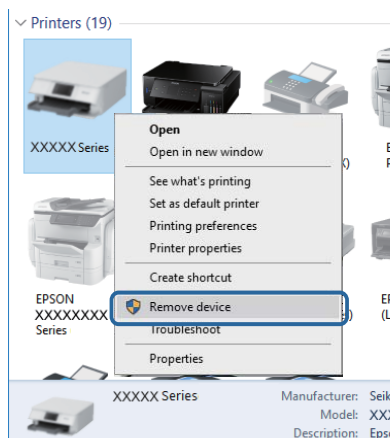

### Seotud teave

- ➔ [„Arvutiga ühendamise meetodi muutmine” lk 40](#)

## Ühenduse kontrollimine (võrk)

- ❑ Kui olete vahetanud pääsupunkti või teenusepakkujat, proovige uuesti määrata printeri võrgusätteid. Ühendage arvuti või nutiseade printeriga sama SSID-ga.
- ❑ Lülitage välja seadmed, mida soovite võrku ühendada. Oodake ligikaudu 10 sekundit ja seejärel lülitage seadme järgmises järjekorras sisse: pääsupunkt, arvuti või nutiseade ja printer. Viige printer ja arvuti või nutiseade pääsupunktile lähemale, et soodustada raadiosidet, ning proovige seejärel uuesti võrgusätteid teha.
- ❑ Printige võrguühenduse aruanne. Üksikasjalikumat teavet leiate allpool toodud seotud teabe lingi alt. Kui aruanne näitab, et võrguühenduse loomine nurjus, lugege võrguühenduse aruannet ja järgige väljaprintidil pakutud lahendusi.
- ❑ Kui printerile määratud IP-aadress on 169.254.XXX.XXX ja alamvõrgumask on 255.255.0.0, siis ei pruugi olla IP-aadress määratud õigesti. Lähtestage pääsupunkt või määrake uuesti printeri võrgusätteid. Kui see probleemi ei lahenda, siis lugege pääsupunkti dokumentatsiooni.
- ❑ Proovige arvutist pääseda mis tahes veebisaidile veendumaks, et arvuti võrgusätted on õiged. Kui te ei pääse ühelegi veebisaidile, on probleem arvutis. Kontrollige arvuti võrguühendust.

### Seotud teave

- ➔ [„Ühendamine arvutiga” lk 24](#)
- ➔ [„Võrguühenduse aruande printimine” lk 32](#)

## Tarkvara ja andmete kontrollimine

- Veenduge, et installitud on originaalne Epsoni printeridraiver. Kui installitud ei ole originaalset Epsoni printeridraiverit, on saadaolevad funktsioonid piiratud. Soovitame kasutada originaalset Epsoni printeridraiverit. Üksikasjalikumat teavet leiate allpool toodud seotud teabe lingi alt.
- Kui printidite suure andmemahuga kujutist, võib arvuti mälust puudu tulla. Printige kujutis madalama resolutsiooniga või väiksemas formaadis.

### Seotud teave

- ➔ [„Originaalsete Epsoni printeridraiverite olemasolu kontrollimine” lk 240](#)
- ➔ [„Usimate rakenduste installimine” lk 224](#)

## Originaalsete Epsoni printeridraiverite olemasolu kontrollimine

Saate kontrollida, kas teie arvutisse on installitud originaalne Epsoni printeridraiver, kasutades üht järgmistest meetoditest.

### Windows

Valige **Juhtpaneel > Kuva seadmed ja printerid (Printerid, Printerid ja faksid)** ning seejärel tehke prindiserveri atribuutide akna avamiseks järgmist.

- Windows 10/Windows 8.1/Windows 8/Windows 7/Windows Server 2016/Windows Server 2012 R2/Windows Server 2012/Windows Server 2008 R2  
Klõpsake printeri ikooni ja seejärel klõpsake kuvatud menüüs valikut **Prindiserveri atribuudid**.
- Windows Vista/Windows Server 2008  
Paremklõpsake kausta **Printerid** ja seejärel klõpsake valikut **Käivita administraatorina > Serveri atribuudid**.
- Windows XP/Windows Server 2003 R2/Windows Server 2003  
Valige menüüst **Fail Serveri atribuudid**.



## Probleemide lahendamine

Klõpsake vahekaarti **Driver**. Kui teie printeri nimi on loendis kuvatud, on teie arvutisse installitud originaalne Epsoni printeridraiver.

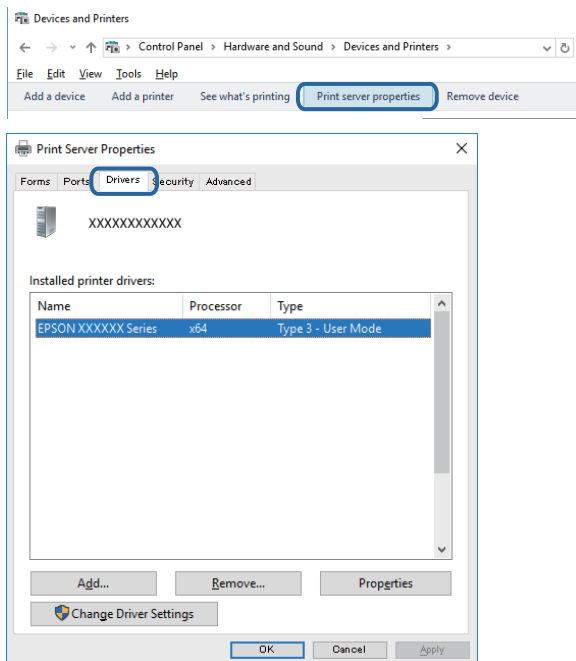

## Mac OS

Valige menüüst  **Süsteemi eelistused > Printerid ja skannerid** (või **Printimine ja skannimine, Printimine ja faksimine**) ja seejärel valige printer. Klõpsake valikut **Suvandid ja tarvikud** ja kui aknas kuvatakse vahekaardid **Suvandid** ja **Utiliit**, on teie arvutisse installitud originaalne Epsoni printeridraiver.



## Seotud teave

➔ „Uusimate rakenduste installimine” lk 224

## Printeri oleku kontrollimine arvutist (Windows)

Klõpsake valikut **Printimisjärjek**, printeridraiveri vahekaardil **Hooldus** ja kontrollige alljärgnevat.

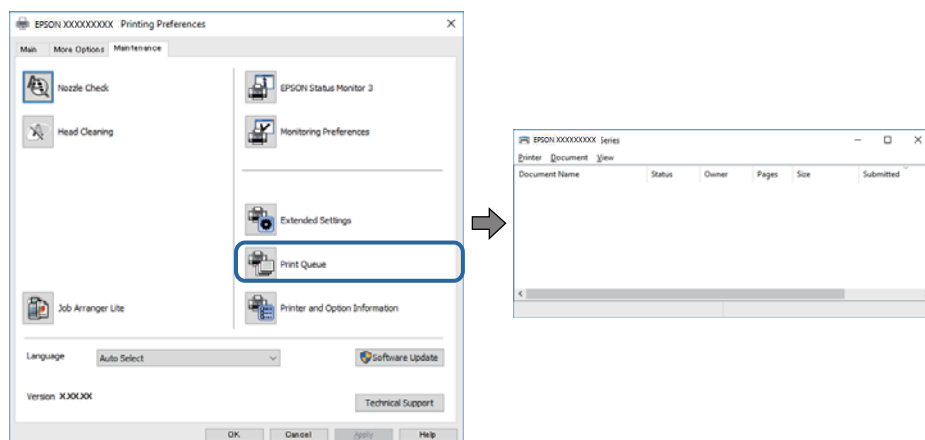

- Kontrollige, kas on peatatud printimistoiminguid.

Kui ebavajalikud andmed püsivad alles, siis valige menüüst **Printer** suvand **Loobu kõigi dokumentide printimisest**.

- Veenduge, et printer ei ole võrguühenduseta ega ootel.

Kui printer on võrguühenduseta või ootel, tühistage vastav olek menüüst **Printer**.

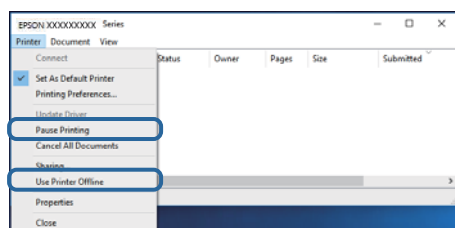

- Veenduge, et printer on valitud menüüs **Printer** vaikeprinteriks (vastava menüü-üksuse kõrval peab olema märg).

Kui printer pole seatud vaikeprinteriks, määrake see vaikeprinteriks. Kui suvandis **Juhtpaneel > Kuva printerid ja seadmed (Printerid, Printerid ja faksid)** kuvatakse mitut ikooni, siis lähtuge ikooni valimisel alljärgnevast.

Näide)

USB-ühendus: EPSON XXXX seeria

Võrguühendus: EPSON XXXX seeria (võrk)

Kui installite printeridraiverit mitu korda, võidakse luua printeridraiveri koopiad. Kui loodud on koopiad, näiteks „EPSON XXXX seeria (koopia 1)”, siis tehke kopeeritud draiveri ikoonil paremklõps ja seejärel klõpsake suvandil **Eemalda seade**.

- Veenduge, et printeri port oleks asukohast **Atribuut > Port** menüüs **Printer** valitud õigesti, nagu allpool kirjeldatud.

Valige USB-ühenduseks „USBXXX” või võrguühenduseks „EpsonNet Print Port”.

## Printeri oleku kontrollimine arvutist (Mac OS)

- Printer ei pruugi printida, kui kasutaja funktsioonide piirang on aktiveeritud. Võtke ühendust printeri administraatoriga.
- Veenduge, et printeri olek ei oleks **Paus**.

Valige **Süsteemi eelistused** menüüst  > **Printerid ja skannerid** (või **Printimine ja skannimine**, **Printimine ja faksimine**) ja topeltkõpsake siis printeril. Kui printeri töö on peatatud, klõpsake **Jätka** (või **Jätka printeri tööd**).

## Kui te ei saa võrgusätteid teha

- Lülitage välja seadmed, mida soovite võrku ühendada. Oodake ligikaudu 10 sekundit ja seejärel lülitage seadme järgmises järjekorras sisse: pääsupunkt, arvuti või nutiseade ja printer. Viige printer ja arvuti või nutiseade pääsupunktile lähemale, et soodustada raadiosidet, ning proovige seejärel uuesti võrgusätteid teha.
- Valige **Sätted** > **Üldsätted** > **Võrgusätted** > **Ühenduse kontrollimine** ja seejärel printige võrguühenduse aruanne. Kui on tekkinud tõrge, lugege võrguühenduse aruannet ja järgige prinditud lahendusi.

### Seotud teave

- ➔ „Võrguühenduse aruande printimine” lk 32
- ➔ „Teated ja lahendused võrguühenduse aruandel” lk 33

## Seadmetest pole võimalik ühendust luua, ehkki võrgusätetega on kõik korras

Kui arvutist või nutiseadmest pole võimalik printeriga ühendust luua, ehkki võrguühenduse aruanne ei näita ühtegi viga, tutvuge alljärgneva.

- Kui kasutate samaaegselt mitut pääsupunkti, ei pruugi printeri kasutamine arvutist või nutiseadmest pääsupunktide sätete tõttu võimalik olla. Ühendage arvuti või nutiseade sama pääsupunktiga, mille külge on ühendatud printer.

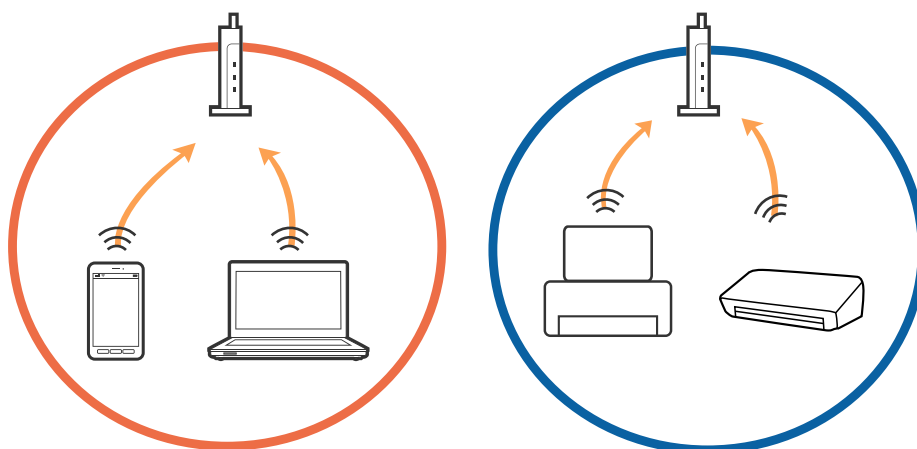

## Probleemide lahendamine

- ❑ Pääsupunktiga ühenduse loomine ei pruugi õnnestuda, kui pääsupunktil on mitu SSID-d ja seadmed on ühendatud sama pääsupunkti erinevate SSID-de külge. Ühendage arvuti või nutiseade sama SSID külge, mille külge on ühendatud printer.

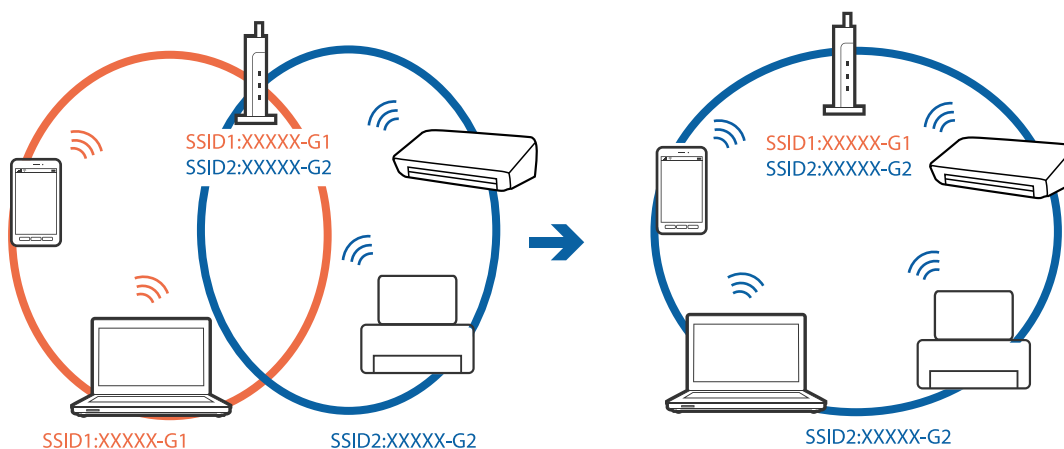

- ❑ Standarditele IEEE 802.11a ja IEEE 802.11g vastaval pääsupunktil on nii 2,4 GHz kui ka 5 GHz SSID-d. Kui ühendate arvuti või nutiseadme 5 GHz SSID-ga, ei saa te printeriga ühendust, sest printer toetab vaid 2,4 GHz ühendust. Ühendage arvuti või nutiseade sama SSID külge, mille külge on ühendatud printer.

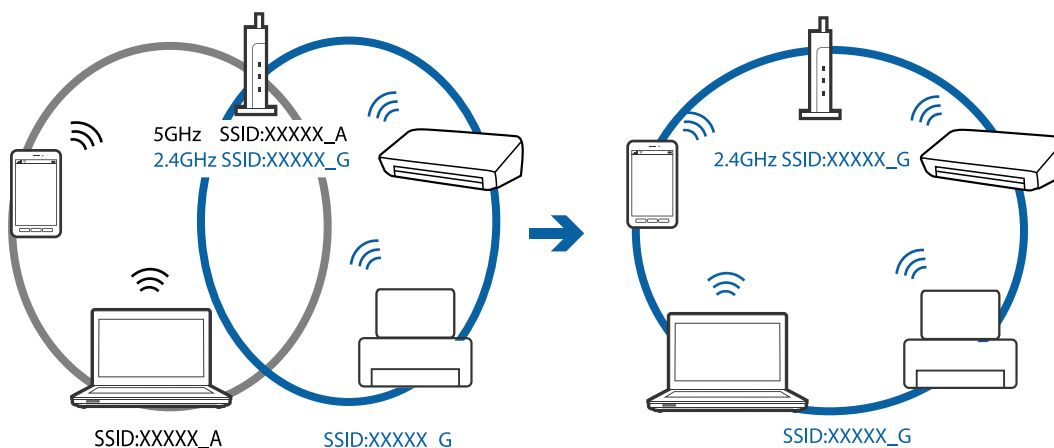

- ❑ Enamikul pääsupunktidest on privaatsuseraldaja funktsioon, mis blokeerib volitamata seadmetelt tuleva andmeside. Kui printer ja arvuti või nutiseade ei saa omavahel ühendust, ehkki seadmed on ühendatud samasse võrku, inaktiveerige pääsupunktis privaatsuseraldaja. Üksikasjad leiate pääsupunkti kasutusjuhendist.

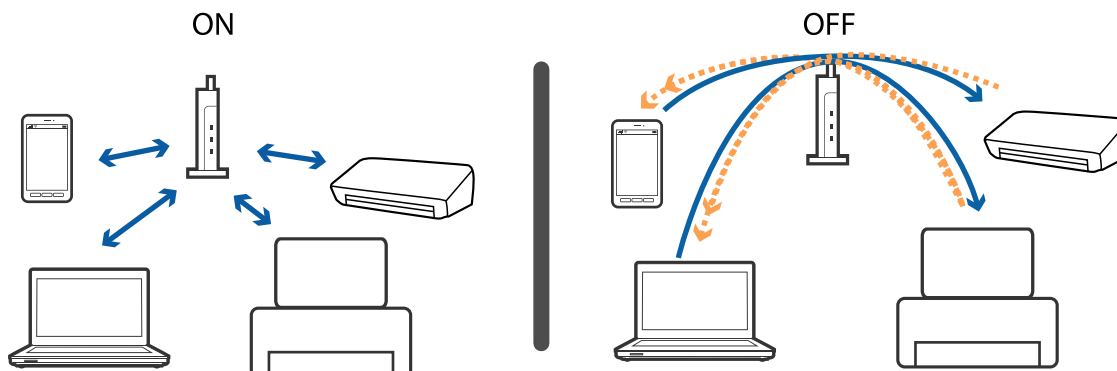

**Seotud teave**

- ➔ „Printeriga ühendatud SSID kontrollimine” lk 245
- ➔ „SSID kontrollimine arvutis” lk 245

**Printeriga ühendatud SSID kontrollimine**

Puudutage avakuval ikooni  ja seejärel valikut Ruuter või Wi-Fi Direct. SSID-d kuvatakse Wi-Fi- või Wi-Fi Direct-võrgus.

**SSID kontrollimine arvutis****Windows**

Klõpsake töölaua tegumiribal ikooni . Vaadake kuvatud loendist järele ühendatud SSID nimi.



**Mac OS**

Klõpsake arvutiekraani ülaosas Wi-Fi ikooni. Kuvatakse SSID-de loend ja ühendatud SSID-d näitab märke.

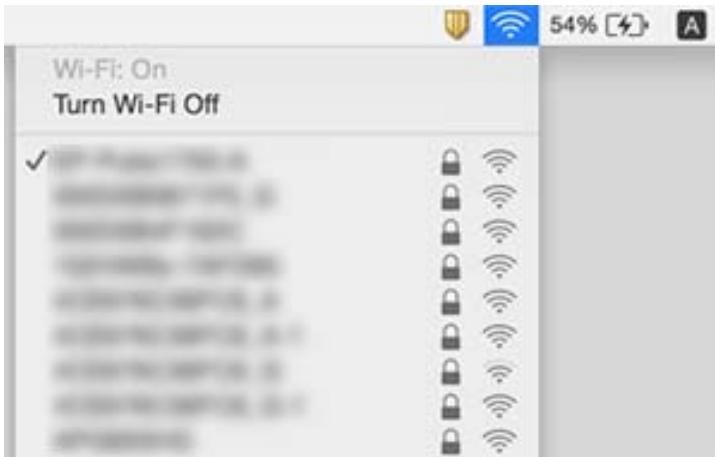

---

## Ei saa printida iPhone'ist või iPadist

- Ühendage iPhone või iPad printeriga samasse võrku (SSID).
- Aktiveerige **Paberi häälestuse automaatne kuvamine** järgmistes menüüdes.  
**Sätted > Üldsätted > Printeri sätted > Paberilähte sätted > Paberi häälestuse automaatne kuvamine**
- Aktiveerige seade AirPrint kohas Web Config.

**Seotud teave**

➔ „Rakendus printeritoimingute konfigureerimiseks (Web Config)” lk 218

---

## Probleemid prinditud kujutisega

**Väljaprintidil on tint hõõrdunud või värvid puuduvad**

Kui te ei ole printerit pikka aega kasutanud, siis on võimalik, et prindipea pihustid on ummistunud ja tinditilgad ei saa väljuda. Kui mõni prindipea pihustitest on ummistunud, käivitage pihustite kontroll ja seejärel puhastage prindipead.

**Seotud teave**

➔ „Prindipea kontrollimine ja puhastamine” lk 212

## Ilmuvad triibud või ootamatud värvid

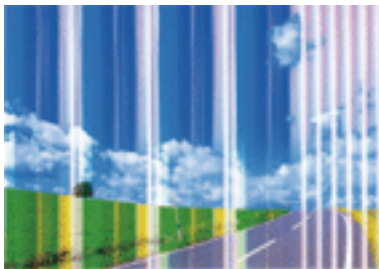

Prindipea pihustid võivad olla ummistunud. Prindipea pihustite ummistumise kontrollimiseks tehke pihustite kontroll. Kui mõni prindipea pihustitest on ummistunud, puhastage prindipead.

### Seotud teave

➔ [„Prindipea kontrollimine ja puhastamine” lk 212](#)

## Värvilised triibud ilmuvad ligikaudu iga 2.5 cm tagant



- Valige paberitüübi säte vastavalt printerisse laaditud paberile.
- Joondage prindipea, kasutades funktsiooni **Horisontaalne joondus**.
- Tavapaberile printides kasutage kõrgema kvaliteedi sätet.

### Seotud teave

➔ [„Paberitüüpide loend” lk 53](#)

➔ [„Prindipea joondamine” lk 214](#)

## Hägusad väljaprintid, vertikaalsed jooned või vale joondus



enthalten alle  
Aufdruck. W  
5008 "Regel

Joondage printipea, kasutades funktsiooni **Vertikaalne joondamine**.

### Seotud teave

➔ „[Printipea joondamine](#)” lk 214

## Prindikvaliteet ei parane isegi pärast printipea joondamist

Kui mõlemas suunas (või suurel kiirusel) printimine on lubatud, prindib printipea mõlemas suunas liikudes ja vertikaalsed jooned ei pruugi olla õigesti joondatud. Kui prindikvaliteet ei parane, siis keelake mõlemas suunas (või suurel kiirusel) printimine. Selle sätte keelamine võib vähendada printimiskiirust.

#### Juhtpaneel

Keelake funktsioon **Kahesuunaline** suvandis **Sätted > Üldsätted > Printeri sätted**.

#### Windows

Tühistage säte **Kiire** printeridraiveri vahekaardil **Veel suvandeid**.

#### Mac OS

Valige menüüst  **Süsteemi eelistused > Printerid ja skannerid** (või **Printimine ja skannimine, Printimine ja faksimine**) ja seejärel valige printer. Valige **Suvandid ja tarvikud > Suvandid** (või **Draiver**). Valige **High Speed Printing** sätteks **Off**.

### Seotud teave

➔ „[Menüüsuvandid režiimis Mäluseade](#)” lk 103

## Prindikvaliteet on halb

Kui prindikvaliteet on halb, sest väljaprintid on hägused, triibulised, puuduvate värvidega, tuhmade värvidega või valesti joondatud, kontrollige järgmist.

### Printeri kontrollimine

- Kui mõni printipea pihustitest on ummistunud, käivitage pihustite kontroll ja seejärel puhastage printipead.
- Joondage printipea.

### Paberi kontrollimine

- Kasutage printeri toetatud paberit.



## Probleemide lahendamine

- Ärge printige paberile, mis on niiske, kahjustatud või liiga vana.
- Kui paber on kaardus või ümbrik on õhku täis, siis siluge seda.
- Ärge virnastage paberit kohe pärast printimist.
- Laske väljaprintidel täielikult kuivada, enne kui need kasutusele võtate. Ärge laske väljaprintidele kuivamise ajal paista otsest päikesevalgust, ärge kasutage kuivatit ega puudutage paberi prinditud külge.
- Epson soovib kujutiste või fotode printimiseks kasutada tavapaberi asemel Epsoni originaalpaberit. Printige Epsoni originaalpaberi prinditavale küljele.

### Prindisätete kontrollimine

- Valige paberitüübi säte vastavalt printerisse laaditud paberile.
- Printige kõrgema kvaliteedi sätet kasutades.
- Kui olete seadnud kvaliteedisätte **Standarderedus** Windowsi printeridraiveris, valige selle asemel **Standard**. Kui olete seadnud kvaliteedisätte **Normal-Vivid** Mac OSi printeridraiveris, valige selle asemel **Normal**.

### Tindikasseti kontrollimine

- Epson soovib tindikassetti kasutada enne pakendile märgitud kuupäeva.
- Kasutage parimate tulemuste saavutamiseks tindikassetid ära kuue kuu jooksul pärast pakendi avamist.
- Proovige kasutada originaalseid Epsoni tindikassette. See toode on seadistatud printima värve ehtsate Epsoni tindikassettide alusel. Muude tootjate tindikassetid võivad prindikvaliteeti halvendada.

### Seotud teave

- ➔ „Prindipea kontrollimine ja puhastamine” lk 212
- ➔ „Prindipea joondamine” lk 214
- ➔ „Kasutatav paber ja mahud” lk 43
- ➔ „Paberitüüpide loend” lk 53
- ➔ „Ettevaatusabinõud paberi käsitlemisel” lk 46

## Paber on määrdunud või kulunud välimusega

- Kui ilmneb horisontaalseid triipe või paberi üla- või alaosa on määrdunud, laadige paber õiges suunas ja lükake servajuhikud vastu paberi servi.

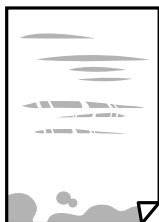

## Probleemide lahendamine

- Kui ilmneb vertikaalseid triipe või paber on määrdunud, puhastage paberiteed.



- Pange paber tasapinnale kontrollimaks, kas see on kaardus. Kui jah, siis tasandage seda.
- Paksule paberile printimise korral on prindipea prinditava pinna lähedal ja paber võib hõõrduda. Sel juhul lubage hõõrdumise vähendamise säte. Kui te aktiveerite selle sätte, võib prindikvaliteet langeda või printimine aeglustuda.
  - Juhtpaneel  
Valige avakuval **Sätted > Üldsätted > Printeri sätted** ja seejärel lubage **Paks paber**.
  - Windows  
Klõpsake suvandit **Lisasätted** printeridraiveri vahekaardil **Hooldus** ja valige seejärel suvand **Paks paber ja ümbrikud**.  
Kui paber on hõõrdunud ka pärast sätte **Paks paber ja ümbrikud** valimist, valige suvand **Põikikiudu paber** printeridraiveri aknas **Lisasätted**.
  - Mac OS  
Valige menüüst  **Süsteemi eelistused > Printerid ja skannerid** (või **Printimine ja skannimine, Printimine ja faksimine**) ja seejärel valige printer. Valige **Suvandid ja tarvikud > Suvandid** (või **Driver**). Valige suvandi **On** sätteks **Paks paber ja ümbrikud**.
- Kui prindite käsitsi kahepoolset, veenduge, et tint oleks enne paberi uuesti laadimist täielikult kuivanud.

### Seotud teave

- ➔ „Kuidas täita Paberikassett paberiga” lk 47
- ➔ „Kuidas täita Tagum. paberisöödupilu paberiga” lk 49
- ➔ „Paberitee puhastamine tindiplekkidest” lk 215

## Paber on automaatsel kahepoolisel printimisel määrdunud

Kui kasutate automaatset kahepoolset printimist ja prindite suure tihedusega andmeid nagu pilte ja graafikuid, seadke printimistihendus madalamale sättele ja kuivamisae pikemaks.

### Seotud teave

- ➔ „Printeri sätted” lk 64

## Prinditud fotod on kleepuvad

Võimalik, et prindite fotopaberi valele küljele. Veenduge, et prindiksite prinditavale küljele.

Kui printisite fotopaberi valele küljele, peate paberitee puhastama.

## Probleemide lahendamine

### Seotud teave

➔ „Paberitee puhastamine tindiplekkidest” lk 215

## Kujutised või fotod prinditakse ootamatute värvidega

Printides juhtpaneelilt või Windowsi printeridraiverist rakendatakse vaikimisi Epsoni automaatne foto kohandamise funktsiooni, mis sõltub paberi tüübist. Proovige sätet muuta.

#### Juhtpaneel

Asendage **Paranda foto** suvand **Automaatne** mis tahes muu suvandiga. Kui sätte muutmine ei toimi, valige **Parendus väljas** suvandi **Paranda foto** sätteks.

#### Windowsi printeridraiver

Valige kaardil **Veel suvandeid** asukohas **Värvikorrektsioon Kohandatud** ja klõpsake seejärel **Täpsemalt**. Asendage **Vaate korrektsoon** suvand **Automaatkorrektsoon** mis tahes muu suvandiga. Kui sätte muutmine ei toimi, kasutage asukohas **Värvihaldus** mis tahes muud värviparandusfunktsiooni kui **PhotoEnhance**.

### Seotud teave

➔ „Menüüsuvandid režiimis Mäluseade” lk 103

➔ „Prindivärvi reguleerimine” lk 90

## Veeristeta ei saa printida

Valige prindisätetest ääristeta säte. Kui valite paberitüübi, mis ei toeta ääristeta printimist, ei saa teha valikut **Ääristeta**. Valige paberitüüp, mis toetab ääristeta printimist.

## Pildi servad kärbitakse ääristeta printimisel

Ääristeta printimisel kujutist suurendatakse natuke ja üleulatav osa kärbitakse. Valige väiksem suurendamise aste.

#### Juhtpaneel

Muutke suvandi **Laiendamine** sätet.

#### Windows

Klõpsake nuppu **Sätted** märkeruudu **Ääristeta** kõrval (printeridraiveri vahekaardil **Pealeht**) ja muutke sätteid.

#### Mac OS

Muutke sätet **Laiendus** printimisdialoogi menüüst **Printeri sätted**.

## Väljaprindi asukoht, formaat või veerised on valed

Laadige paber õiges suunas ja lükake servajuhikud vastu paberi servi.

Kui originaale komponendile skanneri klaasasetate, joondage originaali nurk komponendiskanneri klaas raami nurgaga, mille juures on sümbol. Kui koopja servad on kärbitud, liigutage originaali veidi nurgast eemale.

Kui paigutate komponendile skanneri klaas originaale, puhastage komponenti skanneri klaas ja dokumendikaant. Kui klaasil on tolmu või plekke, võib kopeeritav ala ka tolmu või plekkidele laieneda, muutes kopeerimiskoha valeks või pildid väikeseks.

## Probleemide lahendamine

- Valige kopeerimise sätetes sobiv funktsiooni **Orig suu** säte. Kui te olete pannud printeri otsese päikesevalguse kätte või valgusallika lähedale, siis on võimalik, et skanneriklaas ei tuvasta dokumenti õigesti.
- Valige õige paberiformaadi säte.
- Reguleerige rakendusest veerise sätet, et see jääks prinditavasse alasse.

### Seotud teave

- ➔ „Kuidas täita Paberikassett paberiga” lk 47
- ➔ „Kuidas täita Tagum. paberisöödupilu paberiga” lk 49
- ➔ „Algdokumentide asetamine Skanneri klaasile” lk 56
- ➔ „Komponendi Skanneri klaas puhastamine” lk 217
- ➔ „Prinditav ala” lk 273

## Prinditud tähemärgid on valed või moonutatud

- Ühendage USB-kaabel kindlalt printeri ja arvutiga.
- Tühistage kõik peatatud printimistööd.
- Ärge seadke arvutit printimise ajal käsitsi **Talveunerežiimi** või **Unerežiimi**. Moonutatud tekstiga leheküljed saate välja printida järgmine kord, kui arvuti käivitata.
- Kui kasutate printeridraiverit, mida olete eelnevalt kasutanud, võivad prinditud märgid olla moonutatud. Veenduge, et kasutatav printeridraiver oleks ette nähtud selle printeri jaoks. Kontrollige printeri nime printeridraiveri akna ülaosas.

## Prinditud kujutis on ümberpööratud

Tühistage rakenduses või printeridraiveris peegelpildis printimise sätet.

- Windows  
Tühistage säte **Peegelpilt** printeridraiveri kaardil **Veel suvandeid**.
- Mac OS  
Eemaldage **Mirror Image** printimisdialoogi menüüst **Printeri sätet**.

## Mosaiigilaadsed mustrid väljaprintidel

Kujutiste või fotode printimisel kasutage kõrget resolutsiooni. Veebisaitidel olevad kujutised on tihti liiga madala resolutsiooniga, isegi kui need näevad kuvamiseks piisavalt head välja, mistõttu prindikvaliteet võib halveneda.

## Kopeeritud kujutisel on ebaühtlased värvid, plekid, täpid või jooned

- Puhastage paberiteed.
- Puhastage skanneri klaas.
- Puhastage ADF.

## Probleemide lahendamine

- Ärge vajutage algdokumendile ega dokumendikaanele liiga kõvasti, kui asetate algdokumente skanneri klaasile.
- Kui paber on määrdunud, vähendage kopeerimistiheduse sätet.

### Seotud teave

- ➔ „Paberitee puhastamine tindiplekkidest” lk 215
- ➔ „Komponendi Skanneri klaas puhastamine” lk 217
- ➔ „ADF-i puhastamine” lk 215
- ➔ „Põhilised menüüsuvandid kopeerimiseks” lk 112

## Kopeeritud kujutisel on muaree (võrgumuster)

Muutke vähendus- või suurendussätet või asetage algdokument seadmesse veidi teise nurga all.

### Seotud teave

- ➔ „Põhilised menüüsuvandid kopeerimiseks” lk 112

## Kopeeritud pildil on originaaldokumendi vastaskülje pilt

- Kui originaaldokument on õhuke, pange see skanneri klaasile ja seejärel pange selle peale must paber.
- Vähendage juhtpaneelilt kopeerimistiheduse sätet.

### Seotud teave

- ➔ „Põhilised menüüsuvandid kopeerimiseks” lk 112

## Väljaprindi probleemi ei õnnestunud lahendada

Kui olete katsetanud kõiki lahendusi ja pole endiselt probleemi lahendanud, desinstallige printeridraiver ja installige seejärel uuesti.

### Seotud teave

- ➔ „Rakenduste desinstallimine” lk 226
- ➔ „Uusimate rakenduste installimine” lk 224



---

## Muud printimisprobleemid

### Printimine on liiga aeglane

- Sulgege kõik ebavajalikud rakendused.
- Määrake madalama kvaliteedi säte. Kõrge kvaliteediga printimine vähendab printimiskiirust.

## Probleemide lahendamine

- Aktiveerige kahe-suunaline (või suure kiiruse) säte. Kui see säte on lubatud, printib printipea mõlemas suunas liikudes ja printimiskiirus on suurem.
  - Juhtpaneel  
Valige avakuval **Sätted** > **Üldsätted** > **Printeri sätted** > **Kahe-suunaline** ja seejärel lubage see.
  - Windows  
Valige printeridraiveri kaardilt **Veel suvandeid Kiire**.
  - Mac OS  
Valige menüüst  **Süsteemi eelistused** > **Printerid ja skannerid** (või **Printimine ja skannimine, Printimine ja faksimine**) ja seejärel valige printer. Valige **Suvandid ja tarvikud** > **Suvandid** (või **Draiver**). Valige **High Speed Printing** sätteks **On**.
- Keelake vaikne režiim. See funktsioon vähendab printimiskiirust.
  - Juhtpaneel  
Valige avakuval  ja seejärel keelake **Vaikne režiim**.
  - Windows  
Valige printeridraiveri kaardil **Pealeht** suvandi **Vaikne režiim** sätteks **Väljas**.
  - Mac OS  
Valige menüüst  **Süsteemi eelistused** > **Printerid ja skannerid** (või **Printimine ja skannimine, Printimine ja faksimine**) ja seejärel valige printer. Valige **Suvandid ja tarvikud** > **Suvandid** (või **Draiver**). Valige **Vaikne režiim** sätteks **Off**.

## Pideva printimise ajal jääb printimine väga palju aeglasemaks

Printimine aeglustub, et printeri mehhanism ei kuumeneks üle ega saaks kahjustada. Võite siiski printimist jätkata. Normaalse printimiskiiruse taastamiseks ärge kasutage printerit vähemalt 30 minutit. Kui toide on välja, siis printimiskiirus ei taastu.

## Printimist ei saa katkestada arvutist, millel on operatsioonisüsteem Mac OS X v10.6.8

Kui soovite peatada printimise arvutist, tehke alljärgnevad sätted.

Käivitage Web Config ja valige **Port9100** suvandi **Kõrgeima prioriteediga protokoll** sätteks **AirPrinti häälestus**. Valige **Süsteemi eelistused** menüüst  > **Printerid ja skannerid** (või **Printimine ja skannimine, Printimine ja faksimine**), eemaldage printer ja lisage siis printer uuesti.

---

## Ei õnnestu alustada skannimist

- Kui juurdepääsu reguleerimise funktsioon on printeri jaoks lubatud, tuleb teil skannimisel sisestada kasutaja ID ja parool. Kui te ei tea parooli, võtke ühendust süsteemi administraatoriga.
- Kui juurdepääsu reguleerimise funktsioon on lubatud, ei pruugi olla võimalik operatsioonisüsteemis Mac OS skannida. Võtke ühendust süsteemi administraatoriga.
- Kui skannite ADF-iga, siis kontrollige, kas dokumendikaas ja ADF-i kaas on suletud.

## Probleemide lahendamine

- Ühendage USB-kaabel kindlalt printeri ja arvutiga. Kui kasutate USB-jaoturit, püüdke printer otse arvutiga ühendada.
- Kui skannite võrgu kaudu kõrge resolutsiooniga, võib tekkida sidetõrge. Vähendage resolutsiooni.
- Veenduge, et utiliidis Epson Scan 2 oleks valitud õige printer (skanner).

### Kontrollige, kas printer on tuvastatud, kui kasutate operatsioonisüsteemi Windows

Kontrollige operatsioonisüsteemis Windows, kas printerit (skannerit) kuvatakse loendis **Skanner ja kaamera**. Printeri (skanneri) nimetus peab olema „EPSON XXXXX (printeri nimi)”. Kui printerit (skannerit) ei kuvata, siis desinstallige Epson Scan 2 ja seejärel installige see uuesti. Loendisse **Skanner ja kaamera** pääsete järgmiselt.

#### Windows 10

Paremklõpsake nuppu Start või hoidke seda all ja valige suvand **Juhtpaneel**, sisestage otsimise tuumnuppu tekst „Skanner ja kaamera”, klõpsake suvandit **Kuva skannerid ja kaamerad** ning kontrollige seejärel, kas printer kuvatakse.

#### Windows 8.1/Windows 8/Windows Server 2012 R2/Windows Server 2012

Valige **Töölaud > Sätted > Juhtpaneel**, sisestage otsimise tuumnuppu „Skanner ja kaamera”, klõpsake suvandit **Kuva skanner ja kaamera** ning kontrollige seejärel, kas printer kuvatakse.

#### Windows 7/Windows Server 2008 R2

Klõpsake nuppu Start ja valige suvand **Juhtpaneel**, sisestage otsimise tuumnuppu tekst „Skanner ja kaamera”, klõpsake suvandit **Kuva skannerid ja kaamerad** ning kontrollige seejärel, kas printer kuvatakse.

#### Windows Vista/Windows Server 2008

Klõpsake nuppu Start, valige **Juhtpaneel > Riistvara ja heli > Skannerid ja kaamerad** ja kontrollige, kas printer kuvatakse.

#### Windows XP/Windows Server 2003 R2/Windows Server 2003

Klõpsake nuppu Start, valige **Juhtpaneel > Printerid ja muu riistvara > Skannerid ja kaamerad** ning kontrollige seejärel, kas printer kuvatakse.

### Seotud teave

- ➔ „Rakenduste desinstallimine” lk 226
- ➔ „Uusimate rakenduste installimine” lk 224

---

## Probleemid skannitud pildiga

### Klaasilt skannimisel ilmneb värvi ebaühtlus, on näga mustust, punkte jne

- Puhastage skanneri klaas.
- Eemaldage originaalile kogunenud mustus ja muu praht.
- Ärge rakendage originaalile ega dokumendi kaanele liigset jõudu. Kui rakendate liigset jõudu, siis tekivad ähmasus, plekid ja täpid.

### Seotud teave

➔ „Komponendi Skanneri klaas puhastamine” lk 217

## Skannimisel ADF-ist ilmuvad sirgjooned

Puhastage ADF.

Sirgjooned tekivad pildile, kui praht või mustus on kogunenud ADF-i.

Eemaldage originaalile kogunenud mustus ja muu praht.

### Seotud teave

➔ „ADF-i puhastamine” lk 215

## Kujutise kvaliteet on halb

Tarkvara Epson Scan 2 kasutades kohandage kujutist, kasutades vahekaardil **Täpsemad seaded** esitatud üksusi ja skannige seejärel.

Kui eraldusvõime on väike, proovige eraldusvõimet tõsta ja seejärel skannida.

### Seotud teave

➔ „Skannimine tarkvaraga Epson Scan 2” lk 137

## Piltide taustale tekib varikujutis

Algdokumendi tagaküljel olevad kujutised võivad olla jäänud skaneeritud pildile.

Valige rakenduses Epson Scan 2 vahekaart **Täpsemad seaded**, seejärel reguleerige funktsiooni **Heledus**.

See funktsioon ei pruugi olla saadaval olenevalt seadistustest vahekaardil **Põhiseaded** > **Pildi tüüp** või teistest seadistustest vahekaardil **Täpsemad seaded**.

Valige rakenduses Epson Scan 2 vahekaart **Täpsemad seaded**, seejärel valige **Pildi suvand** > **Teksti täiustamine**.

Skanneriklaasilt skaneerimise korral asetage algdokumendile musta värvi paber või lauamatt.

### Seotud teave

➔ „Skannimine tarkvaraga Epson Scan 2” lk 137

➔ „Algdokumentide paigutamine” lk 53

## Tekst on ähmane

Valige rakenduses Epson Scan 2 vahekaart **Täpsemad seaded**, seejärel valige **Pildi suvand** > **Teksti täiustamine**.

Kui, olles rakenduses Epson Scan 2, vahekaardil **Põhiseaded** on seade **Pildi tüüp** väärtuseks **Mustvalge**, siis reguleerige seadet **Künnis** vahekaardil **Täpsemad seaded**. Kui suurendate seadet **Künnis**, muutub must tugevamaks.

Kui eraldusvõime on madal, püüdke eraldusvõimet suurendada ja siis skaneerida.



### Seotud teave

➔ „Skannimine tarkvaraga Epson Scan 2” lk 137

## Tekib muaree (kangalõime taolised kaldvarjud)

Kui originaaliks on prinditud dokument, võib skannitud pildil tekkida muaree (kangalõime taolised kaldvarjud).

Vahekaardil **Täpsemad seaded** rakenduses Epson Scan 2 valige suvand **Mahendus**.



Muutke resolutsiooni ja skannige uuesti.

### Seotud teave

➔ „Skannimine tarkvaraga Epson Scan 2” lk 137

## Ei suuda skaneerida õiget ala skanneriklaasil

- Veenduge, et originaaldokument on õigesti vastu joondamismärke pandud.
- Kui skaneeritud pildil puudub serv, siis liigutage algdokumenti skanneriklaasi servast pisut eemale.
- Kui skaneerite juhtpaneelilt ja valite automaatse skaneerimisala kärpimise funktsiooni, siis eemaldage skaneeriklaasilt ja dokumenti kaanelt võimalik mustus või praht. Kui algdokumendi ümber leidub prahti või mustust, siis laieneb skaneerimisala ka sellele.

### Seotud teave

➔ „Algdokumentide paigutamine” lk 53

➔ „Komponendi Skanneri klaas puhastamine” lk 217

## Teksti ei tuvastata õigesti, kui see on salvestatud vormingus Otsitav PDF

- Kontrollige rakenduse Epson Scan 2 aknas **Pildivormingu suvandid**, et vahekaardil **Tekst** on seade **Tekstikeel** õigesti seadistatud.
- Kontrollige, kas algdokument asetseb otse.

## Probleemide lahendamine

- Kasutage selge tekstiga algdokumenti. Järgmiste algdokumentide korral võib teksti olla raske tuvastada.
  - Algdokumentide korral, mida on juba mitu korda kopeeritud
  - Faksiga saadud (madala lahutusega) algdokumentide korral
  - Algdokumentide korral, mille märkide vahe või reavahe on liiga väike
  - Algdokumentide korral, millel on joonestik/ruudustik või tekstialune joon
  - Käsitsi kirjutatud algdokumentide korral
  - Murdejoontega algdokumentide korral
- Kui, olles rakenduses Epson Scan 2, vahekaardil **Pildi tüüp** on seade **Põhiseaded** väärtuseks **Mustvalge**, siis reguleerige seadet **Künnis** vahekaardil **Täpsemad seaded**. Suurendades seadet **Künnis** muutub musta värvi ala suuremaks.
- Valige rakenduses Epson Scan 2 vahekaart **Täpsemad seaded**, seejärel valige **Pildi suvand** > **Teksti täiustamine**.

### Seotud teave

➔ [„Skannimine tarkvaraga Epson Scan 2” lk 137](#)

## Ei suuda lahendada skaneeritud pildil olevaid probleeme

Kui olete proovinud kõiki lahendusi ja probleem püsib, siis initialsiseerige tarkvara Epson Scan 2 sätteid, kasutades utiliiti Epson Scan 2 Utility.

### Märkus.

*Epson Scan 2 Utility on tarkvaraga Epson Scan 2 kaasa tulev rakendus.*

1. Käivitage Epson Scan 2 Utility.
  - Windows 10/Windows Server 2016  
Vajutage nuppu Start ja valige seejärel **EPSON** > **Epson Scan 2 Utility**.
  - Windows 8.1/Windows 8/Windows Server 2012 R2/Windows Server 2012  
Sisestage rakenduse nimi otsingu tuumnuppu ja valige seejärel kuvatud ikoon.
  - Windows 7/Windows Vista/Windows XP/Windows Server 2008 R2/Windows Server 2008/Windows Server 2003 R2/Windows Server 2003  
Vajutage nuppu Start ja valige seejärel **Kõik programmid** või **Programmid** > **EPSON** > **Epson Scan 2** > **Epson Scan 2 Utility**.
  - Mac OS  
Valige **Mine** > **Rakendused** > **Epson Software** > **Epson Scan 2 Utility**.
2. Valige vahekaart **Veel**.
3. Klõpsake nuppu **Lähtesta**.

### Märkus.

*Kui initialsiseerimine probleemi ei lahenda, siis eemaldage tarkvara Epson Scan 2 ja installige see uuesti.*

### Seotud teave

➔ [„Rakenduste desinstallimine” lk 226](#)

➔ [„Uusimate rakenduste installimine” lk 224](#)

# Skannitud kujutisi ei saa ühiskausta salvestada

## Printeri teadete kontrollimine

Törketeateid kuvatakse printeri juhtpaneelil, kui esineb tõrge.

Teated	Lahendused
DNS-i tõrge. Kontrollige DNS-i sätteid.	<ul style="list-style-type: none"> <li><input type="checkbox"/> Veenduge, et aadress printeri kontaktiloendis ja ühiskausta aadress oleks samad.</li> <li><input type="checkbox"/> Kui arvuti IP-aadress on staatiline ja määratud käsitsi, muutke arvuti nimi võrgutees IP-aadressiks. Näide: muutke \\EPSON02\SCAN nimeks \\192.168.xxx.xxx\SCAN</li> <li><input type="checkbox"/> Veenduge, et arvuti oleks sisse lülitatud ja ei oleks unerežiimis. Kui arvuti on unerežiimis, ei saa te skannitud kujutisi ühiskausta salvestada.</li> <li><input type="checkbox"/> Lülitage ajutiselt välja arvuti tulemüür ja turbetarkvara. Kui see kustutab tõrke, kontrollige turbetarkvara sätteid.</li> <li><input type="checkbox"/> Kui võrgukohaks on valitud <b>Avalik võrk</b>, ei saa te skannitud kujutisi ühiskausta salvestada. Seadistage iga pordi jaoks edasisaatmise sätteid.</li> <li><input type="checkbox"/> Kui kasutate sülearvutit ja IP-aadressiks on määratud DHCP, võib IP-aadress võrguga uuesti ühenduse loomisel muutuda. Hankige IP-aadress uuesti.</li> <li><input type="checkbox"/> Kontrollige, kas DNS-i säte on õige. DNS-i sätete kohta küsige oma võrguadministraatorilt.</li> <li><input type="checkbox"/> Arvuti nimi ja IP-aadress võivad olla erinevad, kui DNS-serveri haldustabelit ei ole värskendatud. Pöörduge oma DNS-serveri administraatori poole.</li> </ul>
Tõrge autentimistõrge. Kontrollige autentimismeetodit, autenditud kontot ja autenditud parooli.	Veenduge, et kasutajanimi ja parool oleksid arvutis ja printeri kontaktides õiged. Samuti kontrollige, et parool ei oleks aegunud.
Sidetõrge. Kontrollige Wi-Fi-ühendust võrguühendust.	<ul style="list-style-type: none"> <li><input type="checkbox"/> Veenduge, et <b>Use Microsoft network sharing</b> oleks rakenduses Web Config lubatud. Valige <b>Services &gt; MS Network</b> rakenduses Web Config.</li> <li><input type="checkbox"/> Veenduge, et aadress printeri kontaktiloendis ja ühiskausta aadress oleks samad.</li> <li><input type="checkbox"/> Pääsuõigused kontaktiloendis olevale kasutajale tuleb lisada ühiskausta atribuutide vahekaartidel <b>Ühiskasutus</b> ja <b>Turve</b>. Lisaks tuleb kasutaja õigused seada „lubatuks“.</li> </ul>
Faili nimi on juba kasutusel. Andke failile uus nimi ja proovige uuesti.	Muutke failinime sätteid. Vastasel korral tuleb failid teisaldada või kustutada või muuta ühiskaustas failinime.
Skannitud fail(id) on liiga suur(ed). Ainult XX leht(e) on saadetud. Kontrollige, kas Asukohas on piisavalt ruumi.	Arvutis ei ole piisavalt kettaruumi. Suurendage arvutis vaba mälu mahtu.

## Tõrke tekkimise koha kontrollimine

Kui salvestate skannitud kujutisi ühiskausta, toimub salvestamisprotsess alljärgnevalt. Te saate kontrollida, kus kohas tekkis tõrge.

## Probleemide lahendamine

Üksused	Toiming	Tõrketeaded
Ühendamine	Printerist arvutiga ühenduse loomine.	DNS-i tõrge. Kontrollige DNS-i sätteid.
Arvutisse sisselogimine	Logige kasutajanime ja parooliga arvutisse sisse.	Tõrge autentimistõrge. Kontrollige autentimismeetodit, autenditud kontot ja autenditud parooli.
Salvestuskausta kontrollimine	Kontrollige ühiskausta võrguteed.	Sidetõrge. Kontrollige Wi-Fi-ühendust võrguühendust.
Failinime kontrollimine	Kontrollige, kas on olemas sama nimega fail nagu see, mida tahate kausta salvestada.	Faili nimi on juba kasutusel. Andke failile uus nimi ja proovige uuesti.
Faili kirjutamine	Kirjutage uus fail.	Skannitud fail(id) on liiga suur(ed). Ainult XX leht(e) on saadetud. Kontrollige, kas Asukohas on piisavalt ruumi.

## Skannitud kujutiste salvestamisele kulub palju aega

Kontrollige alljärgnevat.

- Kontrollige, kas DNS-i säte on õige.
- Veenduge, et kõik DNS-i sätted oleksid õiged, kui olete rakenduses Web Config.
- Kontrollige, kas DNS-i domeeninimi on õige.

## Vahetamine privaatvõrgu ja avaliku võrgu vahel

Alates operatsioonisüsteemist Windows 7 seadistatakse võrgukoht võrguühenduste profiilina. Ühissätted ja tule müüri sätted seadistatakse vastavalt võrgukohale.

Valige juurdepääsuks kodusele või kontori võrgule kas **Privaatvõrk**, **Koduvõrk** või **Töövõrk**. Juurdepääsuks avalikule raadiovõrgule (näiteks lennujaamas) valige **Avalik võrk**, mis on turvalisem kui privaatvõrk.

Skannitud kujutiste salvestamiseks ühiskausta valige **Privaatvõrk**, **Koduvõrk** või **Töövõrk**.

### **Märkus.**

*Olenevalt keskkonnast võib võrgukohaks olla **Domeeni võrk**.*

Kui ühendate arvuti esmakordselt võrku, valige võrgukoht. Kui valite võrgukohaks avaliku võrgu, ei saa te skannitud kujutisi ühiskausta salvestada. Määrake võrgukoht uuesti.

Võrgukohtade nimed on operatsioonisüsteemides Windows 10/Windows 8.1/Windows 8 ja Windows 7 erinevad.

Windows 10/Windows 8.1/Windows 8	Privaatvõrk
	Avalik võrk
Windows 7	Koduvõrk
	Töövõrk
	Avalik võrk

Võrgusätteid saate vaadata lehel **Juhtpaneel > Võrgu- ja ühiskasutuskeskus**.

## Võrgukoha muutmine

Toimingud võrgukoha muutmiseks erinevad olenevalt operatsioonisüsteemist.

### Seotud teave

- ➔ „Võrgukoha muutmine — Windows 10” lk 261
- ➔ „Võrgukoha muutmine — Windows 8.1” lk 261
- ➔ „Võrgukoha muutmine — Windows 8” lk 262
- ➔ „Võrgukoha muutmine — Windows 7” lk 262

### Võrgukoha muutmine — Windows 10

#### Märkus.

Logige sisse administraatorina.

1. Klõpsake Windowsi märki, et kuvada menüü Start, ja seejärel klõpsake sätete ikooni.
2. Aknas **Sätted** klõpsake valikut **Võrk ja Internet**.
3. Aknas **Võrk ja Internet** klõpsake ühendatud võrgu nime.
  - Kui kasutate raadiovõrku, valige **Wi-Fi**.
  - Kui kasutate kaabelvõrku, valige **Ethernet**.
4. Kui aknas on kuvatud palju SSID-sid, kerige läbi loendi ja klõpsake valikut **Täpsemad suvandid**.
5. Valige **Tee see arvuti leitavaks**. Skannitud kujutiste salvestamiseks ühiskausta valige **Sees**.
  - Ühendamisel kodusesse või kontori võrku valige **Sees** (privaatvõrk).
  - Ühendamisel avalikku võrku valige **Väljas** (avalik võrk).

#### Märkus.

Võrgukohta saate vaadata lehel **Võrgu- ja ühiskasutuskeskus**.

### Võrgukoha muutmine — Windows 8.1

#### Märkus.

Logige sisse administraatorina.

1. Viige hiirekursor ekraanil alla paremale, et kuvada tuumnupp, ja seejärel klõpsake valikut **Sätted**.
2. Klõpsake aknas **Sätted** valikut **Muuda arvuti sätteid**.
3. Klõpsake aknas **Arvutisätted** valikut **Võrk**.
4. Klõpsake aknas **Võrk** ühendatud võrku.
5. Seadistage suvand **Seadmete ja sisu otsimine**. Skannitud kujutiste salvestamiseks ühiskausta valige **Sees**.
  - Ühendamisel kodusesse või kontori võrku valige **Sees** (privaatvõrk).
  - Ühendamisel avalikku võrku valige **Väljas** (avalik võrk).

## Probleemide lahendamine

### *Märkus.*

- Seadmete ja sisu otsimine** on kuvatud, kui logite sisse administraatorina.
- Võrgukohta saate vaadata lehel **Võrgu- ja ühiskasutuskeskus**.

### **Võrgukohta muutmine — Windows 8**

#### *Märkus.*

Logige sisse administraatorina.

1. Viige hiirekursor ekraanil alla paremale, et kuvada tuumnupp, ja seejärel klõpsake valikut **Sätted**.
2. Klõpsake aknas **Sätted** ühendatud võrgu ikooni.
3. Paremklõpsake aknas **Võrk** ühendatud võrku ja seejärel klõpsake kuvatud menüüs valikut **Lülita ühiskasutus sisse või välja**.
4. Kuvatakse teade **Kas soovite sisse lülitada arvutitevahelise ühiskasutuse ja luua ühenduse selles võrgus olevate seadmetega?** Valige oma võrgukohaga sobiv vastus. Skannitud kujutiste salvestamiseks ühiskausta valige **Jah**.
  - Ühendamisel kodusesse või kontori võrku valige **Jah** (privaatvõrk).
  - Ühendamisel avalikku võrku valige **Ei** (avalik võrk).

#### *Märkus.*

Võrgukohta saate vaadata lehel **Võrgu- ja ühiskasutuskeskus**.

### **Võrgukohta muutmine — Windows 7**

#### *Märkus.*

Logige sisse administraatorina.

1. Klõpsake nuppu Start ja seejärel valige **Juhtpaneel**.
2. Avage **Võrgu- ja ühiskasutuskeskus**.
  - Kuva **Kategooria**: valige **Võrk ja Internet > Võrgu- ja ühiskasutuskeskus**.
  - Kuva **Väikesed ikoonid**: klõpsake valikut **Võrgu- ja ühiskasutuskeskus**.
3. Klõpsake võrgukohta suvandis **Aktiivsete võrkude vaatamine**.
4. Määrake võrgukoht.
  - Valige **Koduvõrk** või **Töövõrk**, kui loote ühendust koduse või kontori võrguga.
  - Valige **Avalik võrk**, kui loote ühendust avaliku võrguga.
5. Lugege sisu ja seejärel klõpsake nuppu **Sulge**.

---

## Muud skannimisprobleemid

### Skannimine on aeglane

- Vähendage resolutsiooni ja seejärel skannige uuesti. Kui resolutsioon on kõrge, võib skannimine aega võtta.
- Skannimiskiirus võib väheneda sõltuvalt pildikohanduse funktsioonidest üksuses Epson Scan 2.
- Kui kuval **Konfigurats.**, mis kuvatakse nupu  klõpsamisel üksuses Epson Scan 2, kui funktsioon **Vaikne režiim** on seatud vahekaardil **Skanni**, siis või skannimiskiirus väheneda.

#### Seotud teave

➔ „Skannimine tarkvaraga Epson Scan 2” lk 137

### Skannitud kujutist ei saa saata meili teel

Veenduge, et meiliserveri sätted on konfigureeritud.

### Skannimine katkeb skannimisel vormingusse PDF/Multi-TIFF

- Rakendusega Epson Scan 2 võite järjest skannida kuni 999 lehte PDF-vormingus ja kuni 200 lehte Multi-TIFF-vormingus. Juhtpaneeli abil skannides võite järjest skannida kuni 50 lehte ühepoolset, kasutades ADF-i, ning kuni 100 lehte kahepoolset, kasutades ADF-i ja skannides komponendiskanneri klaas abil.
- Suurte mahtude skannimisel soovitame skannida hallskaalas.
- Vabastage arvuti kõvakettal rohkem ruumi. Kui pole piisavalt vaba ruumi, võib skannimine katkeda.
- Proovige skannida madalama resolutsiooniga. Skannimine katkeb, kui andmehulk jõuab limiidini.

#### Seotud teave

➔ „Skannimine tarkvaraga Epson Scan 2” lk 137



---

## Probleemid fakside saatmise ja vastuvõtuga

### Fakse ei saa saata või vastu võtta

- Kasutage juhtpaneelil olevat suvandit **Kontrollige faksiühendust**, et automaatne faksiühenduse kontroll käivitada. Proovige aruandes trükitud lahendusi.
- Vaadake nurjunud faksitöö jaoks kuvatud tõrkekoodi ning proovige tõrkekoodide loendis kirjeldatud lahendusi.
- Kontrollige sätet **Sideliini tüüp**. Sätte **PBX** määramine võib probleemi lahendada. Kui telefonisüsteem nõuab välisliini jaoks välissuunakoodi, registreerige printeris suunakood ja sisestage faksi saatmisel faksinumbri algusesse märk # (numbriosund).
- Sidetõrke ilmnmisel muutke juhtpaneelil sätte **Faksi kiirus** väärtuseks **Aeglane(9600 bit/s)**.

## Probleemide lahendamine

- Veenduge, et telefonikontakt töötab, ühendades sellega telefoni ja proovides seda. Kui te ei saa kõnesid teha ega vastu võtta, võtke ühendust oma sideettevõttega.
- DSL-telefoniliini ühendamiseks tuleb kasutada sisseehitatud DSL-filtriga DSL-modemit või installida liinile eraldi DSL-filter. Võtke ühendust DSL-i pakkujaga.
- Kui loote ühenduse DSL-telefoniliini kaudu, ühendage printer otse telefonikontakti, et kontrollida, kas printer saab faksi saata. Kui see toimib, võib probleemi põhjuseks olla DSL-filter. Võtke ühendust DSL-i pakkujaga.
- Lubage juhtpaneelil säte **ECM**. Kui **ECM** on välja lülitatud, ei saa värvilisi fakse saata ega vastu võtta.
- Arvutiga faksi saatmiseks või vastuvõtmiseks veenduge, et printer on ühendatud USB-kaabliga või võrgu kaudu ning arvutisse on installitud PC-FAX draiver. PC-FAX draiver installitakse koos utiliidiga FAX Utility.
- Windowsis veenduge, et printerit (faksiseadet) kuvatakse loendites **Seadmed ja printerid, Printer või Printerid ja muu riistvara**. Printeri (faksiseadme) nimetus on EPSON XXXXX (FAX). Kui printerit (faksiseadet) ei kuvata, siis desinstallige FAX Utility ja seejärel installige see uuesti. Loenditele **Seadmed ja printerid, Printer või Printerid ja muu riistvara** juurde pääsemiseks tehke järgmist.
  - Windows 10  
Paremklõpsake Start-nuppu või hoidke seda ja seejärel valige **Juhtpaneel > Kuva printerid ja seadmed** kaustas **Riistvara ja heli**.
  - Windows 8.1/Windows 8  
Valige jaotisest **Riistvara ja heli** või **Riistvara** suvandid **Töölaud > Sätted > Juhtpaneel > Kuva seadmed ja printerid**.
  - Windows 7  
Klõpsake nuppu Start ja valige suvandid **Juhtpaneel > Kuva seadmed ja printerid** jaotisest **Riistvara ja heli** või **Riistvara**.
  - Windows Vista  
Klõpsake nuppu Start ja valige **Riistvara ja heli** alt **Juhtpaneel > Printerid**.
  - Windows XP  
Klõpsake Start ja valige **Sätted > Juhtpaneel > Printerid ja riistvara > Printerid ja faksid**.
- Mac OS-is kontrollige järgmist.
  - Valige **Süsteemi eelistused** menüüst  > **Printerid ja skannerid** (või **Printimine ja skannimine, Printimine ja faksimine**) ja seejärel veenduge, et printer (faks) oleks kuvatud. Printeri (faksi) nimetus on „FAX XXXX (USB)” või „FAX XXXX (IP)”. Kui printerit (faksi) ei kuvata, siis klõpsake [+] ja registreerige seejärel printer (faks).
  - Valige **Süsteemi eelistused** menüüst  > **Printerid ja skannerid** (või **Printimine ja skannimine, Printimine ja faksimine**) ja seejärel topeltklõpsake printerit (faksi). Kui printeri töö on peatatud, klõpsake **Jätka** (või **Jätka printeri tööd**).

### Seotud teave

- ➔ „Kontrollige faksiühendust” lk 201
- ➔ „Põhisätted” lk 199
- ➔ „Olekumenüüs kuvatav tõrkekood” lk 230
- ➔ „Kodukeskjaama telefonisüsteemi sätete määramine” lk 149
- ➔ „Printeri ühendamine telefoniliiniga” lk 144
- ➔ „Rakenduste desinstallimine” lk 226
- ➔ „Uusimate rakenduste installimine” lk 224



## Probleemide lahendamine

### Faksi ei saa saata



- Kui kasutaja funktsioonide piirang on lubatud, läheb printeri kasutamiseks vaja kasutajanime ja parooli. Kui te ei tea parooli, võtke ühendust administraatoriga.
- Kui kasutaja funktsioonide piirang on lubatud ja saadate arvutist faksi, teeb süsteem printeridraiveris määratud kasutajanime ja parooliga kasutaja autentimise. Kui te ei saa autentimistörke tõttu faksi saata, võtke ühendust administraatoriga.
- Määrake väljaminevatele faksidele juhtpaneelil päise teave. Mõned faksiseadmed lükkavad päise teabeta sissetulevad faksid automaatselt tagasi.
- Kui olete helistaja ID blokeeritud, tühistage blokeering. Mõned telefonid või faksiseadmed lükkavad anonüümsed kõned automaatselt tagasi.
- Küsige adressaadilt, kas faksinumber on õige ja kas adressaadi faksiseade on faksi vastuvõtmiseks valmis.
- Kontrollige, kas olete kogemata saatnud faksi alamaadressi funktsiooni kasutades. Kui valite kontaktiloendist alamaadressiga adressaadi, võidakse faks saata alamaadressi funktsiooni kasutades.
- Kui saadate fakse alamaadressi funktsiooni kasutades, küsige adressaadilt, kas tema faksiseadmega saab võtta vastu alamaadressi funktsiooni kasutavaid fakse.
- Kui saadate fakse alamaadressi funktsiooni kasutades, kontrollige, kas alamaadress ja parool on õiged. Küsige adressaadilt üle, kas alamaadress ja parool kattuvad.

#### Seotud teave

- ➔ „Põhisätted” lk 199
- ➔ „Fakse ei saa saata või vastu võtta” lk 263
- ➔ „Faksi saatmine suvanditega Alamaadress (SUB) ja Parool(SID)” lk 157
- ➔ „Fakside saatmine nõudmisel (funktsiooniga Pollim. saatm./ T-tahvli boks)” lk 157

### Fakse ei saa määratud adressaadile saata

Kui te ei saa tõrke tõttu konkreetsele adressaadile fakse saata, kontrollige järgmist.

- Kui adressaadi seade ei võta teie kõnet vastu 50 sekundi jooksul pärast seda, kui printer on numbri valinud, lõpeb kõne tõrkega. Valige number, kasutades funktsiooni  (**Hargil**) või ühendatud telefoni, et kontrollida, kui kaua faksitööni kuulmiseni aega läheb. Kui selleks kulub üle 50 sekundi, lisage faksi saatmiseks faksinumbri järele pause. Puudutage pausi sisestamiseks ikooni . Pausi märgina sisestatakse sidekriips. Üks paus kestab umbes kolm sekundit. Lisage vajadusel mitu pausi.
- Kui olete adressaadi kontaktiloendist valinud, veenduge, et registreeritud teave on õige. Kui teave on õige, valige kontaktiloendist adressaat, puudutage valikut **Redigeeri** ja muutke suvandi **Faksi kiirus** sätteks **Aeglane(9600 bit/s)**.

#### Seotud teave

- ➔ „Fakside saatmine pärast adressaadi oleku kinnitamist” lk 153
- ➔ „Fakside saatmine välisest telefoniseadmest valimise teel” lk 153
- ➔ „Kontaktide haldamine” lk 59
- ➔ „Fakse ei saa saata või vastu võtta” lk 263

## Faksi ei saa saata määratud ajal

Määrake juhtpaneelil õige kuupäev ja kellaaeg.

### Seotud teave

- ➔ „Ühevärviliste fakside saatmine määratud ajal (Saada faks hiljem)” lk 155
- ➔ „Põhisätted” lk 62

## Faksi ei saa vastu võtta

- Kui olete tellinud kõne edasisaatmise teenuse, ei pruugi printer fakse vastu võtta. Võtke ühendust teenusepakkujaga.
- Kui te pole telefoni printeriga ühendanud, määrake juhtpaneelil sätte **Vastuvõtturežiim** väärtuseks **Auto**.
- Järgmiste tingimuste korral saab printeri mälu täis ja fakse ei saa vastu võtta. Otsige mälu täitumise tõrke kohta infot tõrkeotsingust.
  - Sisendkausta ja konfidentsiaalsesse kasti on kokku salvestatud 100 vastuvõetud dokumenti.
  - Printeri mälu on täis (100%).
- Kui võtate fakse vastu alamaadressi funktsiooni kasutades, kontrollige, kas alamaadress ja parool on õiged. Küsige saatjalt üle, kas alamaadress ja parool kattuvad.
- Kontrollige, kas saatja faksinumber on registreeritud loendis **Tagasilükatavate numbrite loend**. Sellesse loendisse lisatud numbritelt tulevad faksid blokeeritakse, kui **Tagasilükatavate numbrite loend** on suvandis **Faksi tagasilükkamine** lubatud.
- Kontrollige, kas saatja faksinumber on registreeritud kontaktiloendis. Selles loendis registreeritud numbritelt tulevad faksid blokeeritakse, kui **Registreerimata kontaktid** on suvandis **Faksi tagasilükkamine** lubatud.
- Küsige saatjalt, kas päise teave on tema faksiseadmes seadistatud. Ilma päise teabeta faksid blokeeritakse, kui **Faksipäise tühik blokeeritud** on suvandis **Faksi tagasilükkamine** lubatud.

### Seotud teave

- ➔ „Põhisätted” lk 199
- ➔ „Fakse ei saa saata või vastu võtta” lk 263
- ➔ „Ilmneb mälu täissaamise tõrge” lk 267
- ➔ „Fakside vastuvõtmine tahvlilt, millel on alamaadress (SEP) ja parool (PWD) (Vastuvõtu pollimine)” lk 163

## Vastuvõetud fakse ei saa salvestada mäluseadmele

Kontrollige, kas mäluseade on ühendatud printeriga ja suvandi **Vastuvõtmise sätted** sätteid.

### Seotud teave

- ➔ „Vastuvõetud fakside salvestamine välisesse mäluseadmesse (Tingimusteta salvestamine/edastamine)” lk 166
- ➔ „Vastuvõetud fakside salvestamine välisesse mäluseadmesse (Tingim. salvest./edast.)” lk 171

## Ilmneb mälu täissaamise tõrge

- Kui printerit on seadistatud salvestama vastuvõetud fakse sisendkausta või konfidentsiaalsesse kasti, kustutage loetud faksid sisendkaustast või konfidentsiaalsest kastist.
- Kui printerit on seadistatud nii, et see salvestab vastuvõetud faksid arvutisse, lülitage see arvuti, millesse faksid salvestatakse, sisse. Kui faksid on arvutisse salvestatud, kustutatakse need printeri mälust.
- Kui printerit on seadistatud nii, et see salvestab vastuvõetud faksid mäluseadmele, ühendage seade, millesse olete fakside salvestamiseks kausta loonud, printeriga. Kui faksid on seadmesse salvestatud, kustutatakse need printeri mälust. Veenduge, et seadmes on piisavalt vaba ruumi ja et see pole kirjutuskaitstud.
- Ehkki mälu on täis, saate saata faksi, kasutades ühte alljärgnevatest lahendustest.
  - Saatke faks funktsiooniga **Otsesaatmine**, kui saadate ühevärvilise faksi.
  - Saatke faks välisest telefoniseadmest valimise teel.
  - Saatke faks funktsiooniga  (**Hargil**).
  - Saatke faks, jagades originaalid kahte või enamasse ossa, et saata need mitmes partiis.
- Kui printer ei saa vastuvõetud faksi printeri tõrke (nt paberiummistus) tõttu välja printida, võib ilmnedä mälu täitumise tõrge. Lahendage printeriga tekkinud probleem ning võtke seejärel ühendust saatjaga ja paluge tal faks uuesti saata.

### Seotud teave

- ➔ „Vastuvõetud fakside salvestamine sisendkausta (Tingimusteta salvestamine/edastamine)” lk 164
- ➔ „Vastuvõetud fakside salvestamine sisendkausta või konfidentsiaalsesse kasti (Tingim. salvest./edast.)” lk 169
- ➔ „Fakside vastuvõtmine arvutisse” lk 179
- ➔ „Vastuvõetud fakside salvestamine välisesse mäluseadmesse (Tingimusteta salvestamine/edastamine)” lk 166
- ➔ „Vastuvõetud fakside salvestamine välisesse mäluseadmesse (Tingim. salvest./edast.)” lk 171
- ➔ „Ühevärvilise dokumendi mitme lehekülje saatmine (Otsesaatmine)” lk 154
- ➔ „Fakside saatmine välisest telefoniseadmest valimise teel” lk 153
- ➔ „Fakside saatmine pärast adressaadi oleku kinnitamist” lk 153
- ➔ „Kinni jäänud paberi eemaldamine” lk 235

## Saadetud faksi kvaliteet on halb

- Puhastage skanneri klaas.
- Puhastage ADF.
- Muutke juhtpaneelil sätet **Orig tp**. Kui originaalid sisaldavad nii teksti kui ka fotosid, valige suvand **Foto**.
- Muutke juhtpaneelil sätet **Tihedus**.
- Kui te ei ole kindel, millised on adressaadi faksiseadme võimalused, lubage funktsioon **Otsesaatmine** või valige **Peen** suvandi **Eraldusvõime** sätteks.  
Kui valite ühevärvilise faksi puhul sätteks **Ülipeen** või **Ultrapeen** ning saadate faksi funktsiooni **Otsesaatmine** kasutamata, võib printer automaatselt resolutsiooni vähendada.
- Lubage juhtpaneelil säte **ECM**.

## Probleemide lahendamine

### Seotud teave

- ➔ „Faksi sätted” lk 191
- ➔ „Põhisätted” lk 199
- ➔ „Komponendi Skanneri klaas puhastamine” lk 217
- ➔ „ADF-i puhastamine” lk 215

## Fakse saadetakse vales formaadis

- Küsige enne A3-formaadis dokumentide saatmist adressaadilt, kas tema seade toetab A3-formaati. Kui näete faksi saatmisaruandes märget **OK (Vähendatud suurus)**, ei toeta adressaadi faksiseade A3-formaati.
- Kui kasutate faksi saatmisel skanneri klaasi, asetage originaal seadmesse nii, et originaali nurk on vastava märgiga õigesti joondatud. Valige juhtpaneelil originaali formaat.
- Puhastage skanneri klaasi ja dokumendikatet. Kui klaasil on tolmu või plekke, võib skannitav ala ka tolmule või plekkidele laieneda, muutes skannimiskoha valeks või pildid väikeseks.

### Seotud teave

- ➔ „Faksi sätted” lk 191
- ➔ „Algdokumentide paigutamine” lk 53
- ➔ „Komponendi Skanneri klaas puhastamine” lk 217

## Vastuvõetud faksi kvaliteet on halb

- Lubage juhtpaneelil säte ECM.
- Võtke saatjaga ühendust ja paluge tal saata faks kõrgema kvaliteediga saatmisrežiimis.
- Printige vastuvõetud faks uuesti välja. Valige suvand **Logi** menüüst **Job/Status**, et faks uuesti välja printida.

### Seotud teave

- ➔ „Põhisätted” lk 199
- ➔ „Faksitööde ajaloo vaatamine” lk 190

## A3-formaadis fakse ei saa vastu võtta

- Veenduge, et A3-formaadis paberit sisaldava paberilika paberiformaadi sätte väärtus on A3 ning et paberilikas on seadistatud faksifunktsiooniga kasutamiseks. Valige suvandid **Sätted > Üldsätted > Printeri sätted > Paberilähte sätted > Sätete automaatne valimine > Faks** ning kontrollige seejärel lubatud paberilikaid.
- Kontrollige, et suvandis **Vastuvõetava paberi suurus** oleks valitud A3. Valige **Sätted > Üldsätted > Faksi sätted > Põhisätted > Vastuvõetava paberi suurus** ja seejärel kontrollige, et valitud oleks A3.

### Seotud teave

- ➔ „Printeri sätted” lk 64
- ➔ „Põhisätted” lk 199

## Vastuvõetud fakse ei prindita välja

- Kui printeris on ilmnenud tõrge, näiteks on tekkinud paberiummistus, ei saa printer vastuvõetud fakse printida. Kontrollige printerit.
- Kui printer on seadistatud salvestama vastuvõetud fakse sisendkausta või konfidentsiaalsesse kasti, ei prindita vastuvõetud fakse automaatselt. Kontrollige suvandit **Vastuvõtmise sätted**.

### Seotud teave

- ➔ „Printeri oleku kontrollimine” lk 229
- ➔ „Kinni jäänud paberi eemaldamine” lk 235
- ➔ „Vastuvõetud fakside salvestamine sisendkausta (Tingimusteta salvestamine/edastamine)” lk 164
- ➔ „Vastuvõetud fakside salvestamine sisendkausta või konfidentsiaalsesse kasti (Tingim. salvest./edast.)” lk 169

## Lehed on tühjad või prinditakse vastuvõetud fakside teisele lehele ainult väike kogus teksti

Saate printida ühele lehele, kasutades funktsiooni **Kustuta prindandiandmed pärast tükeldamist** suvandis **Lehe tükeldamise sätted**.

Valige **Kustuta ülemine** või **Kustuta alumine** suvandis **Kustuta prindandiandmed pärast tükeldamist** ja reguleerige suvandi **Lävi** sätet. Läve suurendamine suurendab kustutatavat osa, kõrgem lävi annab suurema võimaluse ühele lehele printimiseks.

### Seotud teave

- ➔ „Printimissätted” lk 197

---

## Muud faksiprobleemid

### Ühendatud telefonile ei saa helistada

Ühendage telefon printeri pordiga EXT. ja võtke telefonitoru hargilt. Kui te telefonitorus tooni ei kuule, ühendage telefonikaabel õigesti.

### Seotud teave

- ➔ „Telefoniseadme ühendamine printeriga” lk 146

### Automaatvastaja ei saa häälkõnesid vastu võtta

Määrake juhtpaneelil printeri sätte **Helinaid vastamiseni** väärtuseks suurem arv kui automaatvastaja helinate oma.

### Seotud teave

- ➔ „Põhisätted” lk 199

➔ „Automaatvastaja sätted” lk 161

## Saatja faksinumbrit ei trükita vastuvõetud faksidele või number on vale

Saatjal ei pruugi faksi päise teavet olla või ta on selle valesti määranud. Võtke saatjaga ühendust.

---

## Muud probleemid

### Kerge elektrilöök printerit puudutades

Kui arvutiga on ühendatud palju välisseadmeid, võite printerit puudutades kergelt elektrilööki tunda. Ühendage printeriga ühendatud arvutiga maandusjuhe.

### Printer tekitab valju müra

Kui printerimüra on liiga vali, aktiveerige **Vaikne režiim**. Selle funktsiooni valimine võib muuta printimise aeglasemaks.

Juhtpaneel

Valige avakuval  ja seejärel lubage **Vaikne režiim**.

Windowsi printeridraiver

Lubage **Vaikne režiim** vahekaardil **Pealeht**.

Mac OSi printeridraiver

Valige menüüst  **Süsteemi eelistused > Printerid ja skannerid** (või **Printimine ja skannimine, Printimine ja faksimine**) ja seejärel valige printer. Valige **Suvandid ja tarvikud > Suvandid** (või **Draiver**). Valige **Vaikne režiim** sätteks **On**.

Epson Scan 2

Klõpsake nuppu , et avada aken **Konfigurats.**. Järgmiseks seadke **Vaikne režiim** vahekaardil **Skanni**.

## Komponent Tagum. paberisöödupilu on eemaldatud

Paigaldage komponenttagum. paberisöödupilu, hoides seda vertikaalselt, nagu allpool näidatud.

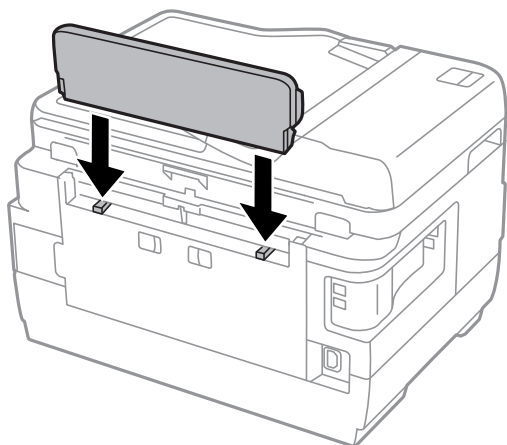

## Kuupäev ja kellaeg on vale

Määrake juhtpaneelil õige kuupäev ja kellaeg. Pärast pikselöögi tõttu tekkinud toitekatkestust või kui toide on väga kaua välja lülitatud olnud, võib kell olla vale.

### Seotud teave

➔ „Põhisätted” lk 62

## Mäluseadet ei tuvastata

Aktiveerige mäluseade juhtpaneelilt suvandi **Mäluseadme liides** sätetest.

### Seotud teave

➔ „Printeri sätted” lk 64

## Andmeid ei saa mäluseadmele salvestada

- Veenduge, et mäluseade pole kirjutuskaitstud.
- Veenduge, et mäluseadmel on piisavalt vaba ruumi. Kui vaba ruumi on vähe, ei saa andmeid salvestada.

### Seotud teave

➔ „Välise USB-seadme andmed” lk 277

## Parool on ununenud

Kui unustate administraatori parooli, võtke ühendust Epsoni toega.

**Seotud teave**

➔ [„Epsoni klienditoega kontakteerumine” lk 287](#)

## **Tulemüür blokeerib rakendust (ainult Windows)**

Lisage rakendus **juhtpaneeli** turvasätetest operatsioonisüsteemi Windows tulemüüri lubatud programmide loendisse.

## **„!” on kuvatud foto valiku ekraanile**

„!” kuvatakse LCD-ekraanil, kui toode ei toeta kujutisefaili.

**Seotud teave**

➔ [„Toetatavate failide andmed” lk 277](#)



# Lisa

## Tehnilised andmed

### Printeri spetsifikatsioonid

Prindipea pihusti paigutus		Musta tindi pihustid: 400×2 rida Värvilise tindi pihustid: 128×2 rida igale värvile
Paberi kaal	Tavapaber	64 kuni 90 g/m <sup>2</sup> (17 kuni 24 naela)
	Paks paber	91 kuni 256 g/m <sup>2</sup> (25 kuni 68 naela)
	Ümbrik	Ümbrik #10, DL, C6: 75 kuni 90 g/m <sup>2</sup> (20 kuni 24 naela) Ümbrik C4: 80 kuni 100 g/m <sup>2</sup> (21 kuni 26 naela)

\* Isegi kui paberi paksus on selles vahemikus, ei pruugita olenevalt paberi omadustest või kvaliteedist paberit printerisse sööta või võib printimiskvaliteet langeda.

### Prinditav ala

#### Üksikute lehtede prinditav ala

Prindikvaliteet võib varjustatud aladel printeri mehhanismi tõttu langeda.

#### Printimine ääristega

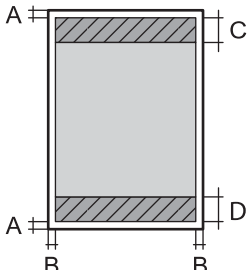
	A	3.0 mm (0.12 tolli)
	B	3.0 mm (0.12 tolli)
	C	47.0 mm (1.85 tolli)
	D	45.0 mm (1.77 tolli)

#### Ääristeta printimine

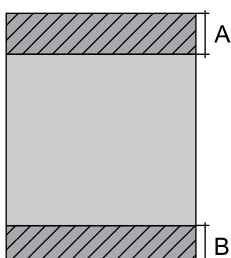
	A	50.0 mm (1.97 tolli)
	B	48.0 mm (1.89 tolli)

## Lisa

**Ümbrike prinditav ala**

Prindikvaliteet võib varjustatud aladel printeri mehhanismi tõttu langeda.

	A	3.0 mm (0.12 tolli)
	B	5.0 mm (0.20 tolli)
	C	47.0 mm (1.85 tolli)
	D	18.0 mm (0.71 tolli)

**Skanneri spetsifikatsioonid**

Skanneri tüüp	Lameskanner
Fotoelektriline seade	CIS
Efektiivsed pikslid	14040×20400 pikslit (1200 dpi)
Maksimaalne dokumendi formaat	297×431.8 mm (11.7×17 tolli) A3, Tabloid/US B
Resolutsioon skannimisel	1200 dpi (primaarne skannimine) 2400 dpi (sekundaarne skannimine)
Väljundresolutsioon	50–9600 dpi, 1 dpi suuruste sammudega
Värvisügavus	Värviline <input type="checkbox"/> 48 bitti piksli kohta sisemine (16 bitti piksli kohta värvi kohta sisemine) <input type="checkbox"/> 24 bitti piksli kohta välimine (8 bitti piksli kohta värvi kohta välimine) Halliskaala <input type="checkbox"/> 16 bitti piksli kohta sisemine <input type="checkbox"/> 8 bitti piksli kohta välimine Mustvalge <input type="checkbox"/> 16 bitti piksli kohta sisemine <input type="checkbox"/> 1 bitti piksli kohta välimine
Tuled	LED

**Liidese tehnilised andmed**

Arvuti	Hi-Speed USB
Väline USB-seade	Hi-Speed USB

## Faksi spetsifikatsioonid

Faksi tüüp	Mustvalge ja värvilise faksi saatmise võimalus (ITU-T Super Group 3)
Toetatavad liinid	Standardised analoogtelefoniliinid, kodukeskjaamaga telefonisüsteemid
Kiirus	Kuni 33.6 kbit/s
Resolutsioon	<p>Mustvalge</p> <ul style="list-style-type: none"> <li><input type="checkbox"/> Standardne: 8 pel/mm × 3,85 rida/mm (203 pel/toll × 98 rida/toll)</li> <li><input type="checkbox"/> Peen: 8 pel/mm × 7,7 rida/mm (203 pel/toll × 196 rida/toll)</li> <li><input type="checkbox"/> Ülipeen: 8 pel/mm × 15,4 rida/mm (203 pel/toll × 392 rida/toll)</li> <li><input type="checkbox"/> Ultrapeen: 16 pel/mm × 15,4 rida/mm (406 pel/toll × 392 rida/toll)</li> </ul> <p>Värviline</p> <p>200 × 200 dpi</p>
Leheküljemälu	Kuni 550 lehekülge (ITU-T kaardi nr 1 vastuvõtmisel ühevärvilise mustandi režiimis)
Kordusvalimine *	2 korda (1-minutilise intervalliga)
Liides	RJ-11 telefoniliin, RJ-11 telefoniühendus

\* Tehnilised nõuded võivad riigiti või regiooniti erineda.

## Võrgufunktsioonide loend

### Võrgufunktsioonid ja IPv4/IPv6

Funktsioonid			Toetatud	Märkused
Võrguprintimine	EpsonNet Print (Windows)	IPv4	✓	-
	Standard TCP/IP (Windows)	IPv4, IPv6	✓	-
	WSD-printimine (Windows)	IPv4, IPv6	✓	Windows Vista või uuem
	Bonjour-printimine (Mac OS)	IPv4, IPv6	✓	-
	IPP-printimine (Windows, Mac OS)	IPv4, IPv6	✓	-
	UPnP-printimine	IPv4	-	Infoseade
	PictBridge-printimine (Wi-Fi)	IPv4	-	Digikaamera
	Epson Connect (e-posti printimine)	IPv4	✓	-
	AirPrint (iOS, Mac OS)	IPv4, IPv6	✓	iOS 5 või hilisem, Mac OS X v10.7 või hilisem
	Google Cloud Print	IPv4, IPv6	✓	-

## Lisa

Funktsioonid			Toetatud	Märkused
Võrguskannimine	Epson Scan 2	IPv4, IPv6	✓	-
	Event Manager	IPv4	✓	-
	Epson Connect (skannimine pilve)	IPv4	✓	-
	AirPrint (skannimine)	IPv4, IPv6	✓	OS X Mavericks või uuem
	ADF (2-poolne skannimine)		-	-
Faksimine	Faksi saatmine	IPv4	✓	-
	Faksi vastuvõtt	IPv4	✓	-
	AirPrint (Faxout)	IPv4, IPv6	✓	OS X Mountain Lion või uuem

## Wi-Fi spetsifikatsioonid

Standardid	IEEE 802.11b/g/n <sup>*1, *2</sup>
Sagedusvahemik	2,4 GHz
Maksimaalne edastatav raadiosageduslik võimsus	19.8 dBm (EIRP)
Koordinatsioonirežiimid	Infrastruktuur, Wi-Fi Direct (lihtne AP) <sup>*3</sup>
Juhtmeta ühenduse turvalisus	WEP (64/128bit), WPA2-PSK (AES) <sup>*4</sup>

\*1 Ühildub olenevalt ostukohast kas standardiga IEEE 802.11b/g/n või standardiga IEEE 802.11b/g.

\*2 IEEE 802.11n on saadaval ainult HT20 korral.

\*3 Ei toetata IEEE 802.11b korral.

\*4 Vastab WPA2 standarditele ja toetab režiimi WPA/WPA2 Personal.

## Etherneti spetsifikatsioonid

Standardid	IEEE802.3i (10BASE-T) <sup>*1</sup> IEEE802.3u (100BASE-TX) IEEE802.3az (Energiaõhus Ethernet) <sup>*2</sup>
Siderežiim	Automaatne, 10 Mbps täisdupleks-, 10 Mbps pooldupleks-, 100 Mbps täisdupleks-, 100 Mbps pooldupleksrežiim
Pistik	RJ-45

\*1 Kasutage 5e või kõrgema kategooriaga STP (varjestatud keerdpaar) kaablit, et vältida raadiohäirete tekkimise ohtu.

\*2 Ühendatud seade peab vastama standardi IEEE802.3az nõuetele.

## Turvaprotokoll

SSL/TLS	HTTPS-server/-klient, IPPS
SMTPS (STARTTLS, SSL/TLS)	

## Toetatud kolmanda osapoole teenused

AirPrint	Printimine	iOS 5 või hilisem/Mac OS X v10.7.x või hilisem
	Skannimine	OS X Mavericks või uuem
	Faksimine	OS X Mountain Lion või uuem
Google Cloud Print		

## Välise USB-seadme andmed

Seadmed	Maksimaalsed tehnilised võimalused
USB-välkmälu	2 TB (vormindatud FAT, FAT32 või exFAT-iga).

Kasutada ei saa järgmisi seadmeid:

- Seadet, mis vajab sihtotstarbelist draiverit
- Seadet, millel on turbesätted (parool, krüptimine jne)

Epson ei garanteeri väliselt ühendatud seadmete tööd.

## Toetatavate failide andmed

Failivorming	JPEG-fail, mis on jäädvustatud failisüsteemi DCF <sup>*1</sup> versiooniga 1.0 või 2.0 <sup>*2</sup> ühilduva digitaalkaameraga TIFF 6.0-ga ühilduvad kujutised, nagu allpool kirjeldatud <input type="checkbox"/> RGB-värvpildid (tihendamata) <input type="checkbox"/> Binaarsed kujutised (tihendamata või CCITT-kodeeringuga)
Pildi suurus	Horisontaalne: 80 kuni 10200 pikslit Vertikaalne: 80 kuni 10200 pikslit
Faili suurus	Vähem kui 2 GB
Maksimaalne failide arv	JPEG: 9990 <sup>*3</sup> TIFF: 999

\*1 DCF (kujundusreegel kaamera failisüsteemile).

\*2 Sisseehitatud mälu digikaameras salvestatud pildiandmeid ei toetata.

## Lisa

\*3 Korraga saab kuvada kuni 999 faili.(Kui failide arv on suurem kui 999, kuvatakse failid rühmades.)

**Märkus.**

LCD-ekraanil kuvatakse sümbol „!” , kui printer ei tunne kujutisefaili ära. Kui valite sellises olukorras mitme kujutisega küljenduse, prinditakse tühjad kohad.

**Mõõtmed****WF-7710 Series**

Mõõtmed	Säilitamine <input type="checkbox"/> Laius: 567 mm (22.3 tolli) <input type="checkbox"/> Sügavus: 452 mm (17.8 tolli) <input type="checkbox"/> Kõrgus: 340 mm (13.4 tolli)  Printimine <input type="checkbox"/> Laius: 567 mm (22.3 tolli) <input type="checkbox"/> Sügavus: 817 mm (32.2 tolli) <input type="checkbox"/> Kõrgus: 340 mm (13.4 tolli)
Kaal*	Ligikaudu 18.7 kg (41.2 naela)

\* Tindikassettide ja toitekaablita.

**WF-7720 Series**

Mõõtmed	Säilitamine <input type="checkbox"/> Laius: 567 mm (22.3 tolli) <input type="checkbox"/> Sügavus: 452 mm (17.8 tolli) <input type="checkbox"/> Kõrgus: 418 mm (16.5 tolli)  Printimine <input type="checkbox"/> Laius: 567 mm (22.3 tolli) <input type="checkbox"/> Sügavus: 817 mm (32.2 tolli) <input type="checkbox"/> Kõrgus: 418 mm (16.5 tolli)
Kaal*	Ligikaudu 22.2 kg (48.9 naela)

\* Tindikassettide ja toitekaablita.

**Elektritoite spetsifikatsioonid**

Mudel	100–240 V mudel	220–240 V mudel
Nimisageduse vahemik	50 kuni 60 Hz	50 kuni 60 Hz
Nimivool	0.5 kuni 0.3 A	0.4 A

## Lisa

Energiaarbimine (USB-ühendusega)	Iseseisev kopeerimine: ligikaudu 18 W (ISO/IEC24712) Valmisoleku režiim: ligikaudu 8.5 W Unerežiim: ligikaudu 1.0 W Väljalülitatud: ligikaudu 0.2 W	Iseseisev kopeerimine: ligikaudu 18 W (ISO/IEC24712) Valmisoleku režiim: ligikaudu 8.5 W Unerežiim: ligikaudu 1.0 W Väljalülitatud: ligikaudu 0.2 W
----------------------------------	--	--

**Märkus.**

- Kontrollige printeril olevalt sildilt selle pinget.
- Euroopa kasutajad saavad üksikasjalikku teavet võimsustarbe kohta järgmiselt veebisaidilt.  
<http://www.epson.eu/energy-consumption>

**Keskonnateave**

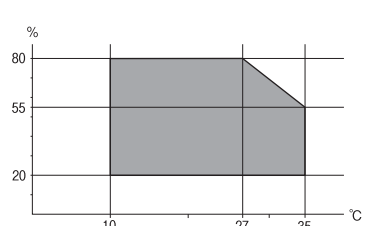
Töötamisel	<p>Kasutage printereid graafikul näidatud vahemikus.</p>  <p>Temperatuur: 10 kuni 35°C (50 kuni 95°F) Õhuniiskus: 20 kuni 80% RH (kondensatsioonita)</p>
Säilitamine	<p>Temperatuur: -20 kuni 40°C (-4 kuni 104°F)* Õhuniiskus: 5 kuni 85% RH (kondensatsioonita)</p>

\* Võite ladustada ühe kuu vältel temperatuuril kuni 40°C (104°F).

**Tindikassettide keskkonnaandmed**

Säilitustemperatuur	-30 kuni 40°C (-22 kuni 104°F)*
Külmumistemperatuur	-16°C (3.2°F) Tint sulab kasutuskõlblikuks ligikaudu 3 tunniga, kui seda hoida temperatuuril 25°C (77°F).

\* Võite säilitada ühe kuu vältel temperatuuril kuni 40°C (104°F).

**Süsteeminõuded**

- Windows 10 (32-bit, 64-bit)/Windows 8.1 (32-bit, 64-bit)/Windows 8 (32-bit, 64-bit)/Windows 7 (32-bit, 64-bit)/Windows Vista (32-bit, 64-bit)/Windows XP SP3 või uuem (32-bit)/Windows XP Professional x64 Edition SP2 või uuem/Windows Server 2016/Windows Server 2012 R2/Windows Server 2012/Windows Server 2008 R2/Windows Server 2008/Windows Server 2003 R2/Windows Server 2003 SP2 või uuem

- macOS Sierra/OS X El Capitan/OS X Yosemite/OS X Mavericks/OS X Mountain Lion/Mac OS X v10.7.x/Mac OS X v10.6.8

**Märkus.**

- Mac OS ei pruugi kõiki rakendusi ja funktsioone toetada.
- UNIX-i failisüsteemi (UFS) platvormil Mac OS ei toetata.

---

## Õiguslik teave

### Standardid ja heakskiidud

#### USA mudeli standardid ja heakskiitmine

Ohutus	UL60950-1 CAN/CSA-C22.2 No.60950-1
Elektromagnetiline ühilduvus (EMC)	FCC Part 15 Subpart B Class B CAN/CSA-CEI/IEC CISPR 22 Class B

See seade sisaldab järgmist raadiosidemoodulit.

Tootja: Askey Computer Corporation

Tüüp: WLU6320-D69 (RoHS)

See seade vastab FCC (USA Föderaalne Sidekomisjon) eeskirjade 15. osas ja IC (Industry Canada) standardis RSS-210 toodud nõuetele. Epson ei võta endale vastutust, kui toote mittesoovitavast muutmisest tulenevalt ei suuda seade enam kaitsenõudeid rahuldada. Kasutamisel peab arvestama järgmise kahe tingimusega: (1) seade ei tohi põhjustada kahjulikke häireid ja (2) seade peab taluma sellele mõjuvaid mis tahes häireid, sealhulgas häiret, mis võib põhjustada seadme soovimatut talitlust.

Litsentsitud teenuste raadiohäirete vältimiseks on see seade mõeldud kasutamiseks siseruumides ja eemal akendest, et pakkuda maksimaalset kaitset. Seadme (või selle saateantenni) paigutamiseks välitingimustesse tuleb taotleda luba.

See seade vastab kontrollimata keskkonnale sätestatud FCC/IC kiirgusnormidele ja FCC raadiosagedusliku (RF) kiirguse juhtnõuetele vastavalt määruse OET65 lisale C ja IC raadiosageduse (RF) kiirgusnormidele vastavalt määrusele RSS-102. See seade tuleb paigaldada ja seda tuleb kasutada nii, et selle radiaator jääb vähemalt 20 cm kaugusele inimese kehast (välja arvatud jäsemed: käed, randmed, jalad ja pahklud).

#### Euroopa mudeli standardid ja heakskiit

Euroopa kasutajatele

Käesoleva deklareerib Seiko Epson Corporation, et järgmine raadioseadme mudel on vastavuses direktiiviga 2014/53/EU. ELi vastavusdeklaratsiooni täistekst on saadaval järgmisel veebisaidil.

<http://www.epson.eu/conformity>

C443A



Kasutamiseks ainult Iirimaa, Ühendkuningriigi, Austrias, Saksamaal, Liechtensteinis, Šveitsis, Prantsusmaal, Belgias, Luksemburgis, Hollandis, Itaalias, Portugalis, Hispaanias, Taanis, Soomes, Norras, Rootsis, Islandil, Horvaatias, Küprosel, Kreekas, Sloveenias, Maltal, Bulgaarias, Tšehhis, Eestis, Ungaris, Lätis, Leedus, Poolas, Rumeenias ja Slovakkias.

Epson ei võta endale vastutust, kui toote mittesoovitavast muutmisest tulenevalt ei suuda seade enam kaitsenõudeid rahuldada.



## Austraalia mudeli standardid ja heakskiit

Elektromagnetiline ühilduvus (EMC)	AS/NZS CISPR32 Class B
------------------------------------	------------------------

Epson teatab käesolevaga, et järgmised seadmemudelid vastavad standardis AS/NZS4268 esitatud põhinõuetele ja muudele asjakohastele sätetele.

C443A

Epson ei võta endale vastutust, kui toote mittesoovitavast muutmisest tulenevalt ei suuda seade enam kaitsenõudeid rahuldada.

## Saksamaa Sinine ingel

Külastage alljärgnevat veebisaiti, et kontrollida, kas see printer vastab Saksamaa Sinise ingli normidele.

<http://www.epson.de/blauerengel>

## Piirangud kopeerimisel

Toote vastutustundlikuks ja õiguspäraseks kasutamiseks lähtuge järgmistest juhistest.

Seadusega on keelatud koopiade tegemine:

- pangatähtedest, müntidest, riigiväärtpaberitest, riigivõlakirjadest ja munitsipaalväärtpaberitest;
- kasutamata postmarkidest, eelnevalt tembeldatud postkaartidest ja muudest ametlikest postisaadetistest, millel on kehtiv postmark;
- riiklikest maksumärkidest ja õiguslikul alusel välja antud väärtpaberitest.

Eriti ettevaatlik olge koopiade tegemisel:

- likviidsetest väärtpaberitest (aktsiatähed, müüdavad vekslid, tšekid jne), kuupiletitest, sooduspiletitest jne;
- passidest, juhilubadest, sõidukite tehnilise ülevaatusetõenditest, teekasutuslubadest, toidutalongidest, piletitest jne.

### **Märkus.**

*Eelmainitud esemete kopeerimine võib samuti olla seadusega keelatud.*

Autoriõigusega kaitstud materjalide vastutustundlik kasutamine.

Printereid võidakse kasutada valel eesmärgil, kopeerides autoriõigusega materjale. Kui te ei tegutse just asjatundliku juristi nõuannete kohaselt, olge vastutustundlik ja lugupidav ning hankige enne avaldatud materjali kopeerimist autoriõiguse valdaja luba.

## Printeri transportimine

Kui teil on vaja printerit kolimiseks või parandamiseks transportida, järgige alltoodud juhiseid printeri pakkimiseks.

### **Ettevaatust!**

- Printeri kandmisel tõstke seda stabiilses asendis. Kui tõstate printerit ebastabiilses asendis, võite end vigastada.*
- Kuna printer on raske, vajatakse selle kandmiseks lahtipakkimisel ja transportimisel vähemalt kahte inimest.*
- Printerit tõstes asetage käed allpool näidatud kohtadesse. Kui hoiate printerit tõstmise ajal mujalt, võib see maha kukkuda või teie sõrmed võivad printeri paigale asetamisel millegi vahele jääda.*



- Ärge kallutage printerit kandmisel rohkem kui 10 kraadi, vastasel juhul võib see maha kukkuda.*
- Skanneri avamisel või sulgemisel ärge jätke oma kätt ega sõrmi selle vahele. Vastasel juhul võite viga saada.*

### **Oluline teave:**

- Vältige printerit hoiustades ja transportides selle kallutamist, küljele asetamist ja tagurpidi pööramist, sest vastasel juhul võib kassetidest tinti lekkida.*
- Jätke tindikassetid seadmesse. Kassettide eemaldamisel võib printidipea kuivada ja printimine võib osutuda võimatuks.*

1. Lülitage printer välja, vajutades nuppu .

**Lisa**

2. Veenduge, et toitetuli lülitub välja ja seejärel võtke toitekaabel lahti.



**Oluline teave:**

*Tõmmake toitekaabel pistikupesast välja, kui toitetuli ei põle. Muidu ei lähe printipea algasendisse ning tint hakkab kuivama, mis võib printimise võimatuks muuta.*

3. Võtke kõik kaablid lahti (nt toitekaabel ja USB-kaabel).
4. Kui printer toetab väliseid mäluksadmeid, veenduge, et need ei oleks ühendatud.
5. Eemaldage printerist kogu paber.
6. Veenduge, et printeris ei ole originaale.
7. Avage skanner suletud dokumendikaanega. Kinnitage tindikasseti hoidik teibiga korpuse külge.

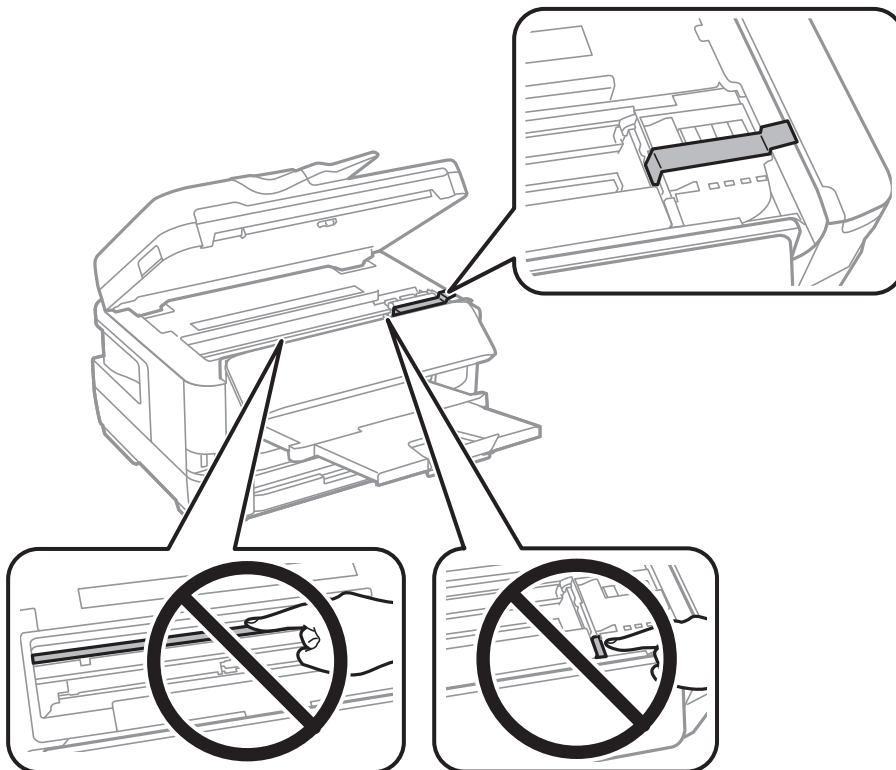

8. Sulgege skanner.

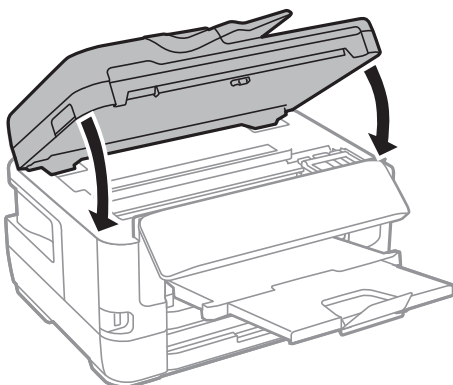

9. Valmistage printer pakkimiseks allnäidatud viisil ette.

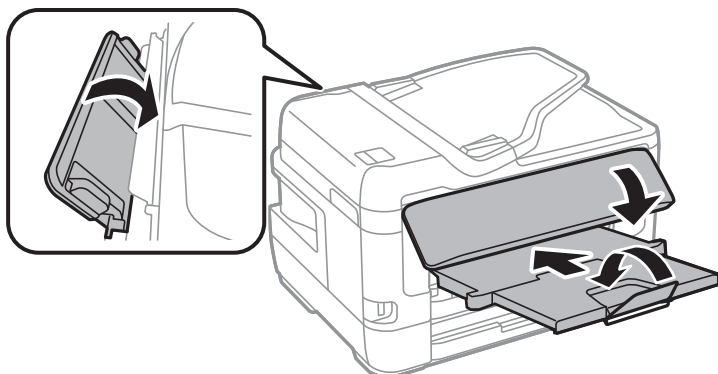

10. Pakkige printer oma kasti, kasutades kaitsematerjale.

Kui te printerit uuesti kasutate, eemaldage tingimata tindikasseti hoidikut hoidev teip. Kui prindikvaliteet on järgmisel printimiskorral langenud, puhastage prindipead ja joondage see.

#### Seotud teave

- ➔ „Osade nimetused ja funktsioonid” lk 15
- ➔ „Prindipea kontrollimine ja puhastamine” lk 212
- ➔ „Prindipea joondamine” lk 214

## Funktsiooni Ühenduse kontrollimine läbiviimise ajal kuvatavad teated

Alljärgnevat teateid kuvatakse funktsiooni Ühenduse kontrollimine läbiviimise ajal meiliserveri ühenduse kontrollimiseks. Kui esineb tõrge, kontrollige oleku kindlaks tegemiseks teadet ja selgitust.

Teated	Selgitus
Connection test was successful.	See teade kuvatakse, kui ühendus serveriga on loodud.
SMTP server communication error. Check the following. - Network Settings	See teade kuvatakse alljärgnevatel juhtudel <ul style="list-style-type: none"> <li><input type="checkbox"/> Printer ei ole ühendatud võrku</li> <li><input type="checkbox"/> SMTP-server on maas</li> <li><input type="checkbox"/> Võrguühendus on side ajal katkenud</li> <li><input type="checkbox"/> Vastu on võetud ebatäielikud andmed</li> </ul>
POP3 server communication error. Check the following. - Network Settings	See teade kuvatakse alljärgnevatel juhtudel <ul style="list-style-type: none"> <li><input type="checkbox"/> Printer ei ole ühendatud võrku</li> <li><input type="checkbox"/> POP3-server on maas</li> <li><input type="checkbox"/> Võrguühendus on side ajal katkenud</li> <li><input type="checkbox"/> Vastu on võetud ebatäielikud andmed</li> </ul>

## Lisa

Teated	Selgitus
An error occurred while connecting to SMTP server. Check the followings. - SMTP Server Address - DNS Server	See teade kuvatakse alljärgnevatel juhtudel <input type="checkbox"/> DNS-serveriga ühenduse loomine on nurjunud <input type="checkbox"/> SMTP-serveri nimelahendus on nurjunud
An error occurred while connecting to POP3 server. Check the followings. - POP3 Server Address - DNS Server	See teade kuvatakse alljärgnevatel juhtudel <input type="checkbox"/> DNS-serveriga ühenduse loomine on nurjunud <input type="checkbox"/> POP3-serveri nimelahendus on nurjunud
SMTP server authentication error. Check the followings. - Authentication Method - Authenticated Account - Authenticated Password	See teade kuvatakse, kui SMTP-serveri autentimine on nurjunud.
POP3 server authentication error. Check the followings. - Authentication Method - Authenticated Account - Authenticated Password	See teade kuvatakse, kui POP3-serveri autentimine on nurjunud.
Unsupported communication method. Check the followings. - SMTP Server Address - SMTP Server Port Number	See teade kuvatakse, kui püüate sidet pidada toetamata protokolle kasutades.
Connection to SMTP server failed. Change Secure Connection to None.	See teade kuvatakse, kui serveri ja kliendi vahel esineb SMTP lahknevus või kui server ei toeta turvalist SMTP-ühendust (SSL-ühendus).
Connection to SMTP server failed. Change Secure Connection to SSL/TLS.	See teade kuvatakse, kui serveri ja kliendi vahel esineb SMTP lahknevus või kui server taotleb SSL/TLS-ühenduse kasutamist turvalise SMTP-ühenduse jaoks.
Connection to SMTP server failed. Change Secure Connection to STARTTLS.	See teade kuvatakse, kui serveri ja kliendi vahel esineb SMTP lahknevus või kui server taotleb STARTTLS-ühenduse kasutamist turvalise SMTP-ühenduse jaoks.
The connection is untrusted. Check the following. - Date and Time	See teade kuvatakse, kui printeri kuupäeva ja kellaaja säte on vale või sertifikaat on aegunud.
The connection is untrusted. Check the following. - CA Certificate	See teade kuvatakse, kui printeril puudub serverile vastav juursert või kui CA Certificate on importimata.
The connection is not secured.	See teade kuvatakse, kui hangitud sertifikaat on kahjustatud.
SMTP server authentication failed. Change Authentication Method to SMTP-AUTH.	See teade kuvatakse, kui serveri ja kliendi vahel esineb autentimismeetodi lahknevus. Server toetab autentimislaiendit SMTP AUTH.
SMTP server authentication failed. Change Authentication Method to POP before SMTP.	See teade kuvatakse, kui serveri ja kliendi vahel esineb autentimismeetodi lahknevus. Server ei toeta autentimislaiendit SMTP AUTH.
Sender's Email Address is incorrect. Change to the email address for your email service.	See teade kuvatakse, kui määratud saatja meiliaadress on vale.
Cannot access the printer until processing is complete.	See teade kuvatakse, kui printer on hõivatud.

## Seotud teave

➔ „Meiliserveri ühenduse kontrollimine” lk 74

---

## Autoriõigus

Ühtki käesoleva trükise osa ei tohi paljundada, salvestada otsingusüsteemis ega edastada üheski vormis ega viisil elektrooniliselt, mehaaniliselt, fotokopeerimise, salvestamise ega muul teel ilma ettevõtte Seiko Epson Corporation eelneva kirjaliku loata. Selles esitatud teabe kasutamise suhtes ei võeta vastutust patendiõiguste rikkumise eest. Vastutust ei võeta ka esitatud teabe kasutamisega põhjustatud kahju eest. Käesolevas dokumendis sisalduv teave on mõeldud kasutamiseks ainult koos selle Epsoni tootega. Epson ei vastuta selle teabe kasutamise eest muude toodete jaoks.

Seiko Epson Corporation ega selle sidusettevõtted ei vastuta selle toote ostja ega kolmanda osapoole ees ostjal või kolmandal osapoolel tootega juhtunud õnnetuse, väärast kasutamisest või kuritarvitamisest või loata tehtud muudatustest või remondist või (v.a USA-s) ettevõtte Seiko Epson Corporation kasutus- ja hooldusjuhiste mittejärgimise tagajärjel tekkinud kahju või kulude eest.

Seiko Epson Corporation ega selle sidusettevõtted ei vastuta kahjude ega probleemide eest, mis tulenevad lisaseadmete või kulumaterjalide kasutamisest, mis ei ole Epsoni originaaltooted või ei ole heaks kiidetud ettevõtte Seiko Epson Corporation poolt.

Seiko Epson Corporation ei vastuta mitte heaks kiidetud liideskaablite kasutamisest tulenevate elektromagnetiliste häiringute põhjustatud kahju eest.

© 2017 Seiko Epson Corporation

Selle kasutusjuhendi sisu ja toote tehnilisi andmeid võidakse ette teatamata muuta.

---

## Kaubamärgid

EPSON® on registreeritud kaubamärk ja EPSON EXCEED YOUR VISION või EXCEED YOUR VISION on ettevõtte Seiko Epson Corporation kaubamärk.

Epson Scan 2 software is based in part on the work of the Independent JPEG Group.

libtiff

Copyright © 1988-1997 Sam Leffler

Copyright © 1991-1997 Silicon Graphics, Inc.

Permission to use, copy, modify, distribute, and sell this software and its documentation for any purpose is hereby granted without fee, provided that (i) the above copyright notices and this permission notice appear in all copies of the software and related documentation, and (ii) the names of Sam Leffler and Silicon Graphics may not be used in any advertising or publicity relating to the software without the specific, prior written permission of Sam Leffler and Silicon Graphics.

THE SOFTWARE IS PROVIDED "AS-IS" AND WITHOUT WARRANTY OF ANY KIND, EXPRESS, IMPLIED OR OTHERWISE, INCLUDING WITHOUT LIMITATION, ANY WARRANTY OF MERCHANTABILITY OR FITNESS FOR A PARTICULAR PURPOSE.

IN NO EVENT SHALL SAM LEFFLER OR SILICON GRAPHICS BE LIABLE FOR ANY SPECIAL, INCIDENTAL, INDIRECT OR CONSEQUENTIAL DAMAGES OF ANY KIND, OR ANY DAMAGES WHATSOEVER RESULTING FROM LOSS OF USE, DATA OR PROFITS, WHETHER OR NOT ADVISED OF THE POSSIBILITY OF DAMAGE, AND ON ANY THEORY OF LIABILITY, ARISING OUT OF OR IN CONNECTION WITH THE USE OR PERFORMANCE OF THIS SOFTWARE.

The N-Mark is a trademark or registered trademark of NFC Forum, Inc. in the United States and in other countries.

QR Code is a registered trademark of DENSO WAVE INCORPORATED in Japan and other countries.

Intel® is a registered trademark of Intel Corporation.

- Microsoft®, Windows®, Windows Server®, and Windows Vista® are registered trademarks of Microsoft Corporation.
- Apple, Macintosh, macOS, OS X, Bonjour, ColorSync, Safari, AirPrint, the AirPrint Logo, iPad, iPhone, iPod touch, and iTunes are trademarks of Apple Inc., registered in the U.S. and other countries.
- Google Cloud Print, Chrome, Chrome OS, Google Play and Android are trademarks of Google Inc.
- Adobe and Adobe Reader are either registered trademarks or trademarks of Adobe Systems Incorporated in the United States and/or other countries.
- Üldteatis: muid tootenimesid on selles trükises kasutatud ainult tuvastamise eesmärgil ja need võivad olla vastavate omanike kaubamärgid. Epson ütleb lahti kõigist õigustest neilekaubamärkidele.

---

## Kust saada abi?

### Tehnilise toe veebisait

Kui vajate veel abi, külastage alltoodud Epsoni klienditoe veebisaiti. Valige oma riik või piirkond ja avage kohaliku Epsoni veebisaidi klienditoe jaotis. Veebisaidil on saadaval ka uusimad draiverid, KKK-d, juhendid ja muud allalaaditavad materjalid.

<http://support.epson.net/>

<http://www.epson.eu/Support> (Euroopa)

Kui teie Epsoni seade ei tööta korralikult ja teil ei õnnestu probleemi lahendada, pöörduge abi saamiseks Epsoni tugiteenuste poole.

### Epsoni klienditoe kontakkeerumine

#### Enne Epsoni klienditoe poole pöördumist

Kui teie Epsoni seade ei tööta korralikult ja teil ei õnnestu probleemi lahendada seadme juhendites sisalduva tõrkeotsinguteabe abil, pöörduge abi saamiseks Epsoni tugiteenuste poole. Kui allpool ei ole esitatud teie piirkonna Epsoni klienditoe kontaktandmeid, pöörduge edasimüüja poole, kelle käest seadme ostsite.

Epsoni klienditugi saab teid aidata palju kiiremini, kui saate neile anda alljärgneva informatsiooni.

- Seadme seerianumber  
(seerianumber asub tavaliselt seadme taga)
- Seadme mudel
- Seadme tarkvara versioon  
(Klõpsake nuppu **Teave**, **Versiooniteave** või muud sarnast nuppu toote tarkvaras.)
- Teie arvuti mark ja mudel
- Teie arvuti operatsioonisüsteemi nimi ja versioon
- Koos seadmega tavaliselt kasutatavate programmide nimed ja versioonid

**Märkus.**

Olenevalt tootest võidakse faksi valimisloendi andmed ja/või võrgusätted salvestada toote mällu. Seadmerikke või toote parandamise tagajärjel võivad andmed ja/või sätted kaotsi minna. Epson ei vastuta mingisuguste andmete kadumise, andmete ja/või sätete varundamise ega taastamise eest isegi garantiiajal. Soovitame andmed ise varundada või teha vajalikud märkmed.

## Kasutajad Euroopas

Leiate teavet Epsoni klienditoeга ühenduse võtmise kohta oma üleeuroopalisest garantiidokumendist.

## Kasutajad Taiwanis

Teave, kasutajatugi ja teenused.

### Veebisait

<http://www.epson.com.tw>

Saadaval tootekirjeldused, draiverid ja tootepäringud.

### Epsoni klienditugi

Telefon: +886-2-80242008

Meie klienditoe meeskond suudab teid telefoni teel aidata järgmistes küsimustes.

- Hinnapäringud ja tooteteave
- Küsimused toodete kasutamise või probleemide kohta
- Päringud remondi ja garantii kohta

### Remondikeskus

<http://www.tekcare.com.tw/branchMap.page>

TekCare on Epson Taiwan Technology & Trading Ltd volitatud hooldekeskus.

## Abi kasutajatele Austraalias

Epson Australia soovib teile pakkuda kõrgetasemelist teenindust. Peale seadme dokumentatsiooni saate lisateavet järgmistest kohtadest.

### Interneti-URL

<http://www.epson.com.au>

Külastage Epson Australia veebisaiti. Siia tasub aeg-ajalt vaadata. Saidilt saate draivereid alla laadida, vaadata Epsoni esinduste asukohti, teavet uute toodete kohta ja võtta ühendust tehnilise toega (e-posti teel).

### Epsoni klienditugi

Telefon: 1300-361-054

Epsoni klienditugi tagab klientidele viimase võimalusena abi. Klienditoe operaatorid aitavad teid Epsoni toodete paigaldamisel, seadistamisel ja kasutamisel. Meie müügieelse klienditoe töötajad jagavad kirjandust uute Epsoni



## Lisa

toodete ning teavet lähimate edasimüüjate või teenindusagentide kohta. Siit saate vastuse paljudele oma küsimustele.

Helistades hoidke kogu oluline teave käepärast. Mida paremini olete ette valmistunud, seda kiiremini suudame probleemi lahendada. Eelmainitud teave hõlmab teie Epsoni toote dokumentatsiooni, arvuti tüüpi, operatsioonisüsteemi nime, rakendusprogrammide nimesid ning muud teavet, mida peate vajalikuks.

### Toote transportimine

Epson soovib toote pakendi hilisema transportimise jaoks alles hoida.

## Teave Uus-Meremaa kasutajatele

Epson New Zealand soovib teile pakkuda kõrgetasemelist teenindust. Lisaks seadme dokumentatsioonile saate täiendavat teavet järgmistest kohtadest.

### Veebisait

<http://www.epson.co.nz>

Külastage Epson New Zealand veebisaiti. Siia tasub aeg-ajalt vaadata. Saidilt saate draivereid alla laadida, vaadata Epsoni esinduste asukohti, teavet uute toodete kohta ja võtta ühendust tehnilise toega (e-posti teel).

### Epsoni klienditugi

Telefon: 0800 237 766

Epsoni klienditugi on meie klientide jaoks viimane võimalus abi saada. Klienditoe operaatorid aitavad teid Epsoni toodete paigaldamisel, seadistamisel ja kasutamisel. Meie müügieelse klienditoe töötajad jagavad kirjandust uute Epsoni toodete ning teavet lähimate edasimüüjate või teenindusagentide kohta. Siit saate vastuse paljudele oma küsimustele.

Helistades hoidke kogu oluline teave käepärast. Mida paremini olete ette valmistunud, seda kiiremini suudame probleemi lahendada. Eelmainitud teave hõlmab teie Epsoni tootedokumentatsiooni, arvuti tüüpi, operatsioonisüsteemi nime, rakendusprogrammide nimesid ning muud teavet, mida peate vajalikuks.

### Toote transport

Epson soovib toote pakendi hilisema transportimise jaoks alles hoida.

## Abi kasutajatele Singapuris

Ettevõtte Epson Singapore pakutav teave, kasutajatugi ja teenused on saadaval järgmistest kohtadest.

### Veebisait

<http://www.epson.com.sg>

Saadaval on toodete kirjeldused, draiverid, korduma kippuvad küsimused (KKK), hinnapäringud ja tehnilise toe teenus e-posti teel.

### Epsoni klienditugi

Tasuta number: 800-120-5564

Meie klienditoe meeskond suudab teid telefoni teel aidata järgmistes küsimustes.

## Lisa

- Hinnapäringud ja tooteteave
- Küsimused toote kasutamise või probleemide lahendamise kohta
- Päringud remondi ja garantii kohta

## Kasutajad Tais

Teave, kasutajatugi ja teenused:

### Veebisait

<http://www.epson.co.th>

Saadaval tootekirjeldused, draiverid, korduma kippuvad küsimused (KKK) ja e-post.

### Epsoni kõnekeskus

Telefon: 66-2685-9899

E-post: [support@eth.epson.co.th](mailto:support@eth.epson.co.th)

Meie kõnekeskuse meeskond saab teid telefoni teel aidata järgmistes küsimustes:

- Hinnapäringud ja tooteteave
- Küsimused toodete kasutamise või probleemide kohta
- Päringud remondi ja garantii kohta

## Abi kasutajatele Hongkongis

Tehnilise toe ja muude müügijärgsete teenuste jaoks võtke ühendust ettevõttega Epson Hong Kong Limited.

### Koduleht internetis

<http://www.epson.com.hk>

Epson Hong Kong on loonud kohaliku kodulehe (nii hiina kui ka inglise keeles), et pakkuda kasutajatele alljärgnevat teavet.

- Tooteteave
- Vastused korduma kippuvatele küsimustele
- Uusimad draiverid Epsoni toodetele

### Tehnilise toe tugiliin

Meie tehnilise toe personaliga on teil võimalik ühendust võtta alljärgnevatel telefoni- ja faksinumbritel.

Telefon: 852-2827-8911

Faks: 852-2827-4383

## Kasutajad Vietnamis

Teave, kasutajatugi ja teenused:

**Epsoni teeninduskeskus**

65 Truong Dinh Street, District 1, Hochiminh City, Vietnam.

Telefon (Ho Chi Minh): 84-8-3823-9239, 84-8-3825-6234

29 Tue Tinh, Quan Hai Ba Trung, Hanoi City, Vietnam

Telefon (Hanoi): 84-4-3978-4785, 84-4-3978-4775

**Kasutajad Indoneesias**

Teave, kasutajatugi ja teenused:

**Veebisait**

<http://www.epson.co.id>

- Saadaval tootekirjedused, draiverid
- Korduma kippuvad küsimused (KKK), hinnapäringud, küsimuste esitamine e-posti teel

**Epsoni tugiliin**

Telefon: +62-1500-766

Faks: +62-21-808-66-799

Meie klienditoe meeskond saab teid telefoni või faksi teel aidata järgmistes küsimustes:

- Hinnapäringud ja tooteteave
- Tehniline tugi

**Epsoni teeninduskeskus**

Maakond	Ettevõtte nimi	Address	Telefon E-post
DKI JAKARTA	ESS JAKARTA MANGGADUA	Ruko Mall Mangga Dua No. 48 Jl. Arteri Mangga Dua, Jakarta Utara - DKI JAKARTA	(+6221) 62301104 jkt-admin@epson-indonesia.co.id
NORTH SUMATERA	ESC MEDAN	Jl. Bambu 2 Komplek Graha Niaga Nomor A-4, Medan - North Sumatera	(+6261) 42066090 / 42066091 mdn-adm@epson-indonesia.co.id
WEST JAWA	ESC BANDUNG	Jl. Cihampelas No. 48 A Bandung Jawa Barat 40116	(+6222) 4207033 bdg-admin@epson- indonesia.co.id
DI YOGYAKARTA	ESC YOGYAKARTA	YAP Square, Block A No. 6 Jl. C Simanjutak Yogyakarta - DIY	(+62274) 581065 ygy-admin@epson-indonesia.co.id
EAST JAWA	ESC SURABAYA	Hitech Mall Lt. 2 Block A No. 24 Jl. Kusuma Bangsa No. 116 - 118 Surabaya - JATIM	(+6231) 5355035 sby-admin@epson-indonesia.co.id
SOUTH SULAWESI	ESC MAKASSAR	Jl. Cendrawasih NO. 3A, kunjung mae, mariso, MAKASSAR - SULSEL 90125	(+62411) 8911071 mksr-admin@epson- indonesia.co.id

## Lisa

Maakond	Ettevõtte nimi	Address	Telefon E-post
WEST KALIMANTAN	ESC PONTIANAK	Komp. A yani Sentra Bisnis G33, Jl. Ahmad Yani - Pontianak Kalimantan Barat	(+62561) 735507 / 767049 pontianak-admin@epson-indonesia.co.id
RIAU	ESC PEKANBARU	Jl. Tuanku Tambusai No.459A Pekanbaru Riau	(+62761) 8524695 pkb-admin@epson-indonesia.co.id
DKI JAKARTA	ESS JAKARTA SUDIRMAN	Wisma Keiai Lt. 1 Jl. Jenderal Sudirman Kav. 3 Jakarta Pusat - DKI JAKARTA 10220	(+6221) 5724335 ess@epson-indonesia.co.id
EAST JAVA	ESS SURABAYA	Ruko Surya Inti Jl. Jawa No 2-4 Kav. 29 Surabaya - Jawa Timur	(+6231) 5014949 esssby@epson-indonesia.co.id
BANTEN	ESS SERPONG	Ruko Mall WTC Matahari No. 953, Serpong-Banten	(+6221) 53167051 / 53167052 esstag@epson-indonesia.co.id
CENTRAL JAWA	ESS SEMARANG	Komplek Ruko Metro Plaza Block C20 Jl. MT Haryono No 970 Semarang - JAWA TENGAH	(+6224) 8313807 / 8417935 esssmg@epson-indonesia.co.id
EAST KALIMANTAN	ESC SAMARINDA	Jl. KH. Wahid Hasyim (M. Yamin) Kelurahan Sempaja Selatan Kecamatan Samarinda UTARA - SAMARINDA - KALTIM	(+62541) 7272904 escsmd@epson-indonesia.co.id
SOUTH SUMATERA	ESC PALEMBANG	Jl. H.M Rasyid Nawawi No. 249 Kelurahan 9 Ilir Palembang Sumatera Selatan	(+62711) 311330 escplg@epson-indonesia.co.id
EAST JAVA	ESC JEMBER	JL. Panglima Besar Sudirman Ruko no.1D Jember-Jawa Timur (Depan Balai Penelitian & Pengolahan Kakao)	(+62331) 488373 / 486468 jmr-admin@epson-indonesia.co.id
NORTH SULAWESI	ESC MANADO	Tekno Megamall Lt LG 11 TK 21, Kawasan Megamas Boulevard, Jl Piere Tendean, Manado - SULUT 95111	(+62431) 8890996 MND-ADMIN@EPSON-INDONESIA.CO.ID

Linnade puhul, mis ei ole siin nimekirjas, helistage numbril: 08071137766.

## Abi kasutajatele Malaisias

Teave, kasutajatugi ja teenused.

### Veebisait

<http://www.epson.com.my>

- Saadaval tootekirjeldused, draiverid
- Korduma kippuvad küsimused (KKK), hinnapäringud, küsimuste esitamine e-posti teel.

### Epsoni kõnekeskus

Telefon: +60 1800-8-17349

- Hinnapäringud ja tooteteave
- Küsimused toodete kasutamise või probleemide kohta
- Päringud remondi ja garantii kohta

### Peakontor

Telefon: 603-56288288

Faks: 603-5628 8388/603-5621 2088

## Kasutajad Filipiinidel

Tehnilise toe ja muude müügijärgsete teenuste jaoks võtke ühendust Epson Philippines Corporationiga alltoodud telefoni- ja faksinumbritel ning meiliaadressil:

### Veebisait

<http://www.epson.com.ph>

Saadaval on tootekirjeldused, draiverid, korduma kippuvad küsimused (KKK) ja e-posti teel päringute tegemise võimalus.

### Epsoni Filipiinide klienditugi

Tasuta number: (PLDT) 1-800-1069-37766

Tasuta number: (digitaalne) 1-800-3-0037766

Manila (koos eeslinnadega): (+632)441-9030

Veebisait: <https://www.epson.com.ph/contact>

E-post: [customercare@epc.epson.com.ph](mailto:customercare@epc.epson.com.ph)

Avatud 9.00 kuni 18.00, esmaspäevast laupäevani (välja arvatud riigipühad)

Meie klienditoe meeskond saab teid telefoni teel aidata järgmistes küsimustes:

- Hinnapäringud ja tooteteave
- Küsimused toodete kasutamise või probleemide kohta
- Päringud remondi ja garantii kohta

### Epson Philippines Corporation

Pealiin: +632-706-2609

Faks: +632-706-2663