

WF-7710 / WF-7720 Series

Használati útmutató

Tartalomjegyzék

A Kézikönyvről

A kézikönyvek bemutatása.	8
Információk keresése a kézikönyvben.	8
Jelek és szimbólumok.	10
A kézikönyvben szereplő leírások.	10
Operációs rendszerre vonatkozó hivatkozások.	10

Fontos utasítások

Biztonsági utasítások.	12
Tintára vonatkozó biztonsági utasítások.	13
A nyomtatóval kapcsolatos tanácsok és figyelmeztetések.	13
A nyomtató beállításával és használatával kapcsolatos tanácsok és figyelmeztetések.	13
Tanácsok és figyelmeztetések a nyomtató használatára vezeték nélküli kapcsolat esetén.	15
Érintőképernyő használatával kapcsolatos tanácsok és figyelmeztetések.	15
Személyes adatok védelme.	15

A nyomtató alapjai

Részek nevei és funkciói.	16
Vezérlőpult.	18
Alapvető képernyő-beállítások.	19
Az LCD-kijelzőn megjelenő ikonok.	20
Érintőképernyős műveletek.	21
Karakterek beírása.	22
Job/Status képernyőbeállítás.	23
Animációk megtekintése.	23

Hálózati beállítások

Hálózati kapcsolat típusai.	25
Ethernet kapcsolat.	25
Wi-Fi csatlakozás.	25
Wi-Fi Direct (Simple AP) kapcsolat.	26
Csatlakozás számítógéphez.	26
Csatlakozás okoseszközhöz.	27
Wi-Fi beállítások elvégzése a nyomtatóról.	27
Wi-Fi beállítások megadása manuálisan.	28
Wi-Fi beállítások megadása nyomógombos beállítással (WPS).	29
Wi-Fi beállítások megadása PIN-kódos beállítással (WPS).	30

A Wi-Fi Direct (Egyszerű hozzáférési pont) kapcsolódási beállításainak megadása.	31
Speciális hálózati beállítások megadása.	32
A hálózati csatlakozási állapot ellenőrzése.	34
Hálózat ikon.	34
A hálózati állapot ellenőrzése a kezelőpanelen.	34
Hálózati kapcsolatra vonatkozó jelentés nyomtatása.	35
Hálózati állapotlap nyomtatása.	42
Új hozzáférési pontok cseréje vagy hozzáadása.	43
A kapcsolódási mód megváltoztatása számítógépre.	43
Hálózati kapcsolat módosítása Ethernet-hálózatra a nyomtató kezelőpaneljén.	44
A Wi-Fi kikapcsolása a kezelőpanelen.	44
Wi-Fi Direct (Egyszerű hozzáférési pont) csatlakozás megszakítása a kezelőpanelen keresztül.	44
Hálózati beállítások visszaállítása a nyomtatót kezelőpaneljén.	45

A nyomtató előkészítése

Papír betöltése.	46
A használható papírok és a kapacitás.	46
Papír betöltése Papírkazetta használata esetén.	49
Papír betöltése Hátsó papíradagoló rész használata esetén.	52
Borítékok betöltése és óvintézkedések.	55
Papírtípusok listája.	56
Eredetik felhelyezése.	56
Elérhető eredetik az ADF egységen.	56
Eredetik behelyezése az ADF-be.	57
Az eredetik felhelyezése a(z) Szkennerüveg részre.	59
Külső USB-eszköz behelyezése.	61
Külső USB-eszköz behelyezése és eltávolítása.	61
Külső USB-eszköz elérése számítógépről.	61
Partnerek kezelése.	62
Kapcsolatok regisztrálása vagy szerkesztése.	62
Csoportos kapcsolatok regisztrálása vagy szerkesztése.	63
Gyakran használt névjegyek regisztrálása.	64
Partnerek regisztrálása számítógépen.	64
Biztonsági másolat készítése a partneradatokról számítógép használatával.	64

Tartalomjegyzék

Kedvenc beállítások regisztrálása tárolt beállításokként.	65
A(z) Előbeállítások menü elemei.	65
A(z) Beáll. menüelemei.	65
A Általános beállítások menü elemei.	65
A(z) Nyomatásszámláló menü elemei.	73
A Kellék állapota menü elemei.	73
A Karbantartás menü elemei.	73
A Nyelv/Language menü elemei.	74
A Nyomtatóállapot/Nyomtatás menü elemei.	74
A Partnerkezelő menü elemei.	75
A(z) Felhasználói beállítások menü elemei.	75
Energiatakarékosság.	76
Energiatakarékosság — Kezelőpanel.	76
E-mail szerver használata.	76
E-mail szerver konfigurálása.	76
Az e-mail szerver beállítási lehetőségei.	77
E-mail szerver kapcsolat ellenőrzése.	78

Nyomtatás

Nyomtatás a nyomtató-illesztőprogram segítségével Windows rendszerben.	79
A nyomtató illesztőprogramjának az elérése.	79
A nyomtatás alapjai.	80
Kétoldalas nyomtatás.	81
Több oldal nyomtatása egy lapra.	82
Nyomtatás és az oldalak sorba rendezése (Nyomtatás fordított sorrendben).	83
Kicsinyített vagy nagyított dokumentum nyomtatása.	84
Egyetlen kép nyomtatása több lapra, nagyítás céljából (avagy poszter létrehozása).	84
Nyomtatás fejléccel és/vagy lábléccel.	90
Vízjel nyomtatása.	91
Jelszóval védett fájlok nyomtatása.	92
Több fájl együttes nyomtatása.	92
Nyomtatás a Színes univerzális nyomtatás funkcióval.	93
A nyomtatási szín beállítása.	94
Nyomtatás a vékony vonalak hangsúlyozásával.	95
Tisztán látható vonalkódok nyomtatása.	95
Nyomtatás visszavonása.	96
A nyomtató-illesztőprogramhoz kapcsolódó menüpontok.	96
Nyomtatás a nyomtató-illesztőprogram segítségével Mac OS rendszerben.	99
A nyomtatás alapjai.	99
Kétoldalas nyomtatás.	101
Több oldal nyomtatása egy lapra.	102

Nyomtatás és az oldalak sorba rendezése (Nyomtatás fordított sorrendben).	102
Kicsinyített vagy nagyított dokumentum nyomtatása.	103
A nyomtatási szín beállítása.	104
Nyomtatás visszavonása.	104
A nyomtató-illesztőprogramhoz kapcsolódó menüpontok.	104
Működési beállítások a Mac OS nyomtató-illesztőprogramon.	106
Fájlok nyomtatása memóriaeszközről.	107
JPEG-fájlok nyomtatása memóriaeszközről.	107
TIFF-fájlok nyomtatása memóriaeszközről.	108
A(z) Memóriaeszk. menü elemei.	108
Nyomtatás okos eszközökről.	110
Az Epson iPrint használata.	110
Epson Print Enabler használata.	113
A(z) AirPrint használata.	114
Folyamatban lévő vagy sorban álló feladatok visszavonása.	115

Másolás

Alapvető másolási tudnivalók.	116
Kétoldalas másolás.	116
Több eredeti anyag nyomtatása egy lapra.	117
Alapvető menüpontok másolásnál.	117
Haladó menüpontok másolásnál.	118

Lapolvasás

Lapolvasás a vezérlőpult használatával.	121
Beolvasott kép mentése egy megosztott mappába vagy FTP kiszolgálóra.	121
Lapolvasás e-mailbe.	131
Lapolvasás számítógépre (Event Manager).	134
Lapolvasás adattároló eszközre.	138
Lapolvasás Felhőbe.	140
Lapolvasás számítógépre (WSD).	142
Lapolvasás számítógépről.	144
Felhasználók hitelesítése az Epson Scan 2 alkalmazásban hozzáférés-szabályozás esetén.	144
Beolvasás a(z) Epson Scan 2 használatával.	145
Beolvasás okos eszközökről.	147
Okoseszköz csatlakoztatása Wi-Fi Direct segítségével.	148
Az Epson iPrint telepítése.	148
Beolvasás a Epson iPrint használatával.	149
Lapolvasás a(z) N-Mark és az okoseszközök összeállításával.	150

Tartalomjegyzék

Faxolás

Fax beállítása.	151
Csatlakozás telefonvonalhoz.	151
Alapvető faxbeállítások elvégzése.	154
Fax küldése a nyomtató használatával.	158
Alapvető fax küldési műveletek.	158
A fax küldésének módjai.	162
Faxok fogadása a nyomtatón keresztül.	168
A(z) Fogadás módja beállítása.	168
A fax fogadásának módjai.	169
Beérkezett faxok mentése és továbbítása (Feltétel nélküli mentés/ Továbbítás).	172
Fogadott faxok mentése és továbbítása egy meghatározott küldőtől vagy egy meghatározott időpontban (Felt. mentés/ továbbítás).	177
Fax küldése számítógépről.	185
Alkalmazással létrehozott dokumentumok küldése (Windows).	185
Egy alkalmazás segítségével létrehozott dokumentumok küldése (Mac OS).	187
Faxok fogadása számítógépen.	188
A beérkezett faxok mentése számítógépre funkció beállítása.	189
Faxok fogadása számítógépen és nyomtatás a nyomtatóról.	189
A beérkezett faxok törlése a számítógépen.	189
Új faxok ellenőrzése (Windows).	190
Új faxok ellenőrzése (Mac OS).	191
A faxmappa funkcióinak használata.	191
A beérkező dokumentumok postaládájának használata.	192
A bizalmas mappa használata.	193
A Tárolt dokumentumok kategória használata.	194
A Lekérdezett küldés mappa használata.	195
A tábla mappa használata.	195
További fax funkciók használata.	196
Fax jelentés és lista nyomtatása.	196
Fax biztonsági beállítások.	197
Fax feladatok ellenőrzése.	198
Menübeállítások Fax módban.	200
Címzett.	200
Faxbeállítások.	200
Továbbiak.	202
A Faxbeállítások menü elemei.	203
Gyorsműködés gomb.	204
Küldési beállítások.	204
Fogadási beállítások.	204
Jelentésbeállítások.	208

Alapbeállítások.	209
Biztonsági beállítások.	210
Faxkapcsolat ellenőrzése.	211
Faxbeállító varázsló.	211
A Felhasználói beállítások menü elemei.	211
A(z) Fax mező menü elemei.	212

Tintapatronok és más fogyóeszközök cseréje

A maradék tinta és a karbantartódoboz állapotának ellenőrzése.	213
A maradék tinta és a karbantartódoboz állapotának ellenőrzése — Vezérlőpult.	213
A maradék tinta és a karbantartódoboz állapotának ellenőrzése - Windows.	213
A maradék tinta és a karbantartódoboz állapotának ellenőrzése — Mac OS.	213
Tintapatronok kódjai.	214
Tintapatron kezelésére vonatkozó óvintézkedések.	215
A tintapatronok cseréje.	217
Karbantartódoboz kód.	217
A karbantartódoboz kezelésével kapcsolatos óvintézkedések.	218
A karbantartódoboz cseréje.	218
Ideiglenes nyomtatás fekete tintával.	218
Ideiglenes nyomtatás fekete tintával — Kezelőpanel.	219
Ideiglenes nyomtatás fekete tintával — Windows.	220
Ideiglenes nyomtatás fekete tintával — Mac OS.	221
Takarékosság a fekete tintával, kevés fekete tinta esetén (csak Windows esetén).	221

A nyomtató karbantartása

A nyomtatófej ellenőrzése és tisztítása.	223
A nyomtatófej ellenőrzése és tisztítása — Vezérlőpult.	223
A nyomtatófej ellenőrzése és tisztítása — Windows.	224
A nyomtatófej ellenőrzése és tisztítása — Mac OS.	224
A nyomtatófej igazítása.	225
A nyomtatófej igazítása — Vezérlőpult.	225
A papír útvonalának tisztítása az elkenődött tinta eltávolításához.	226
Az automatikus dokumentumadagoló tisztítása.	226
A(z) Szkennerveg tisztítása.	228

Tartalomjegyzék

Hálózati szolgáltatásokra és szoftverekre vonatkozó információk

A nyomtató műveleteinek a konfigurálására szolgáló alkalmazás (Web Config)	229
A Web Config futtatása böngészőben.	229
A Web Config futtatása Windows rendszerben.	230
A Web Config futtatása Mac OS rendszerben.	230
Dokumentumok és képek beolvasására szolgáló alkalmazás (Epson Scan 2).	230
A hálózati szkennelők hozzáadása.	231
Alkalmazás a lapolvasási művelek konfigurálásához a Kezelőpanelről (Epson Event Manager).	232
A faxműveletek konfigurálására és faxok küldésére szolgáló alkalmazás (FAX Utility).	232
Faxok küldésére szolgáló alkalmazás (PC-FAX illesztőprogram).	233
Alkalmazás a fényképek elrendezéséhez (Epson Easy Photo Print).	233
Alkalmazás weboldalak nyomtatásához (E-Web Print).	234
Alkalmazás több eszköz konfigurálásához (EpsonNet Config).	235
Szoftverfrissítő eszközök (EPSON Software Updater).	235
A legújabb alkalmazások telepítése.	236
A nyomtató belső vezérlőprogramjának frissítése a kezelőpanelről.	237
Alkalmazások eltávolítása.	238
Alkalmazások eltávolítása — Windows.	238
Alkalmazások eltávolítása — Mac OS.	239
Nyomtatás hálózati szolgáltatás igénybevételével.	239

Problémamegoldás

A nyomtató állapotának ellenőrzése.	241
Az LCD képernyőn megjelenő üzenetek ellenőrzése.	241
Az Állapotmenüben megjelenő hibakódok.	243
A nyomtató állapotának ellenőrzése – Windows	247
A nyomtató állapotának ellenőrzése — Mac OS	247
A szoftver állapotának ellenőrzése.	248
Az elakadt papír eltávolítása.	248
A papír adagolása nem megfelelő.	248
Papírelakadás.	249
A papír betöltése ferde.	249
Több papírlapot húz be a készülék.	249
Eredeti anyagot nem lehet betölteni az automatikus dokumentumadagolóba.	249

Áramellátással és a vezérlőpulttal kapcsolatos problémák.	250
A készülék nem kapcsol be.	250
A készülék nem kapcsol ki.	250
A készülék automatikusan kikapcsol.	251
Az LCD képernyő elsötétül.	251
Az érintőképernyő nem reagál.	251
Nem működtethető a kezelőpanelről.	251
Nem lehet nyomtatni egy számítógépről.	251
Kapcsolat (USB) ellenőrzése.	251
A kapcsolat (Hálózat) ellenőrzése.	252
A szoftver és az adatok ellenőrzése.	253
A nyomtató állapotának ellenőrzése a számítógépről (Windows).	255
A nyomtató állapotának ellenőrzése a számítógépről (Mac OS).	256
Ha nem tudja elvégezni a hálózati beállításokat.	256
Eszközökről nem lehetséges a csatlakozás, bár a hálózati beállítások hibamentesek.	256
A nyomtatóhoz csatlakozó SSID ellenőrzése.	258
A számítógép SSID azonosítójának ellenőrzése.	258
Nem sikerül nyomtatni iPhone vagy iPad eszközről.	259
Nyomattal kapcsolatos problémák.	259
A nyomtatás fakó, illetve hiányzik a szín.	259
Sávok vagy nem várt színek jelennek meg.	260
Kb. 2.5 cm-es távolságokra színes csíkok jelennek meg.	260
Elmosódott nyomatok, függőleges sávok, nem megfelelő illeszkedés.	261
Gyenge minőségű nyomatok.	261
A papíron elkenődés vagy kopás látszik.	262
A papíron elkenődés látszik automatikus kétoldalas nyomtatás esetén.	263
A kinyomtatott fényképek ragacsosak.	264
A képeket vagy fényképeket nem várt színekben nyomtatja ki a készülék.	264
Nem lehet margó nélkül nyomtatni.	264
A kép szélei nem láthatók a keret nélküli nyomtatásnál.	264
A nyomatok elhelyezkedése, mérete vagy margói nem megfelelőek.	265
A nyomtatott karakterek hibásak vagy olvashatatlanok.	265
A nyomtatott kép tükrözött.	265
Mozaikszerű minták a nyomatokon.	266
A színek egyenetlenek, elkenődtek, festékpöttyök vagy egyenes vonalak láthatóak rajtuk.	266
Moiré (sraffozott) minták jelennek meg a másolt képen.	266

Tartalomjegyzék

Az eredeti anyag másik oldala jelenik meg a fénymásolt képen.	266
A nyomtatási probléma nem szüntethető meg.	266
Egyéb nyomtatási problémák.	267
A nyomtatás túl lassú.	267
A nyomtatás jelentős mértékben lelassul folyamatos nyomtatás során.	267
Mac OS X v10.6.8 rendszert futtató számítógépről nem lehet megszakítani a nyomtatást.	268
A beolvasás nem indul el.	268
Problémák a beolvasott képpel.	269
Szkennerüvegről történő beolvasáskor egyenetlen színek, szennyeződések, foltok stb. láthatók.	269
Egyenes vonalak jelennek meg az ADF egységből történő beolvasáskor.	269
Durva a képminőség.	269
A képek háttérben túloldali tartalom jelenik meg.	270
A szöveg elmosódott.	270
Moiréminták (hálószerű árnyékok) jelennek meg.	270
Nem olvasható be a megfelelő terület a lapolvasó üveglapján.	271
Kereshető pdf formátumban történő mentéskor a szöveg felismerése nem megfelelő.	271
A beolvasott képpel kapcsolatos problémák nem oldhatók meg.	271
A beolvasott kép nem menthető a megosztott mappába.	272
Üzenetek ellenőrzése a nyomtatón.	272
A beolvasott képek mentése hosszú időt vesz igénybe.	274
Váltás magán és nyilvános hálózat között.	274
Egyéb beolvasási problémák.	277
A szkennelés lassú.	277
A szkennelt képet nem lehet e-mailben elküldeni.	277
A beolvasás leáll PDF/Multi-TIFF formátumba szkennelés esetén.	277
Probléma faxok küldésekor és fogadásakor.	277
Faxok küldése vagy fogadása sikertelen.	277
Nem lehet faxot küldeni.	279
Bizonyos címzetteknek nem lehet faxot küldeni	280
Bizonyos időpontokban nem lehet faxot küldeni.	280
Nem lehet faxot fogadni.	280
A fogadott faxok nem menthetők az adattároló eszközre.	281
Memória megtelt hiba.	281

Az elküldött fax minősége nem megfelelő.	282
A faxok rossz méretben kerülnek elküldésre.	282
A fogadott fax minősége nem megfelelő.	283
A nyomtató nem képes A3-as méretű faxokat fogadni.	283
A fogadott faxokat nem nyomtatja ki a gép.	283
Az oldalak üresek, vagy csak nagyon kevés szöveg kerül a fogadott faxok második oldalára.	284
Egyéb faxolási problémák.	284
Nem lehet hívást kezdeményezni a csatlakoztatott telefonon.	284
Az üzenetrögzítő készülék nem tud válaszolni hanghívásokra.	284
A küldő fél fax száma nem jelenik meg a fogadott faxokon vagy a szám hibás.	284
Egyéb problémák.	285
Enyhe áramütés a nyomtató megérintésekor.	285
Hangos működés.	285
A Hátsó papíradagoló rész el van távolítva.	285
Hibás dátum és idő.	286
A gép nem ismeri fel az adattároló eszközt.	286
Az adatok nem menthetők az adattároló eszközre.	286
Elfelejtett jelszó.	286
Az alkalmazást tűzfal blokkolja (csak Windows esetén).	286
„!” jelenik meg a fényképválasztó képernyőn.	286

Függelék

Műszaki adatok.	287
A nyomtató műszaki adatai.	287
A lapolvasó műszaki adatai.	288
Csatlakozófelületek.	288
Fax jellemzők.	289
Hálózati funkciók listája.	290
Wi-Fi beállítások.	290
Az Ethernet műszaki adatai.	291
Biztonsági protokoll.	291
Harmadik felek támogatott szolgáltatásai.	291
Külső USB eszköz specifikációja.	292
Támogatott adatok specifikációja.	292
Méretetek.	293
Elektromos jellemzők.	293
Környezeti specifikációk.	294
Rendszerkövetelmények.	294
Szabályozási információ.	295
Szabványok és engedélyek.	295
Német Blue Angel szabvány.	296
A másolásra vonatkozó korlátozások.	296
A nyomtató szállítása.	296

Tartalomjegyzék

A Kapcsolat ellenőrzése közben megjelenített üzenetek.	299
Szerzői jog.	301
Védjegyek.	301
Segítségkérés.	302
Technikai támogatási webhely.	302
Kapcsolatfelvétel az Epson ügyfélszolgálattal. . .	303

A Kézikönyvről

A kézikönyvek bemutatása

Az Epson-nyomtató a következő kézikönyvekkel kerül forgalomba. A fenti kézikönyveken túl olvassa el a nyomtatóból és az Epson szoftveralkalmazásokból elérhető egyéb segítségeket is.

Fontos biztonsági előírások (nyomtatott kézikönyv)

Utasításokkal látja el Önt a nyomtató biztonságos használatát illetően.

Itt kezdje (nyomtatott kézikönyv)

Az útmutatóban a nyomtató üzembe helyezésével és a szoftver telepítésével kapcsolatos tudnivalókat találja.

Használati útmutató (digitális kézikönyv)

Ez a kézikönyv. Általános információkat és utasításokat nyújt a nyomtató használatáról, a hálózati beállításokról a nyomtató hálózati használata esetén, valamint a problémák megoldásáról.

Rendszergazdai kézikönyv (digitális kézikönyv)

A hálózati rendszergazdákat látja el információkkal a nyomtató kezelését és beállításait illetően.

A fent felsorolt kézikönyvek legfrissebb verzióihoz az alábbi változatokban juthat hozzá.

Nyomtatott kézikönyv

Látogasson el az Epson európai támogatási webhelyére a <http://www.epson.eu/Support> címen vagy az Epson nemzetközi támogatási webhelyére a <http://support.epson.net/> címen.

Digitális kézikönyv

Indítsa el a(z) EPSON Software Updater alkalmazást a számítógépén. A(z) EPSON Software Updater ellenőrzi, hogy rendelkezésre áll-e frissített Epson szoftveralkalmazás és digitális kézikönyv, majd lehetővé teszi, hogy Ön letöltse a legújabbakat.

Kapcsolódó információ

➔ [„Szoftverfrissítő eszközök \(EPSON Software Updater\)“ 235. oldal](#)

Információk keresése a kézikönyvben

A PDF formátumú kézikönyvben konkrét információkra kereshet kulcsszavak beírásával, vagy a könyvjelzők segítségével közvetlenül a meghatározott szakaszokra ugorhat. Ezen kívül lehetősége van csak azokat az oldalakat kinyomtatni, amelyekre szüksége van. Ebben a szakaszban elmagyarázzuk, hogy miként használhatja a PDF formátumú kézikönyvet a számítógépén az Adobe Reader X program segítségével.

A Kézikönyvről

Keresés kulcsszó alapján

Kattintson a **Szerkesztés > Speciális keresés** elemre. Írja be a keresési ablakba a keresett információhoz kapcsolódó kulcsszót (szövegrészletet), majd kattintson a **Keresés** elemre. Ekkor listászerűen megjelennek a keresési találatok. Egy megjelenített találatra kattintva közvetlenül az adott oldalra ugorhat a kézikönyvben.

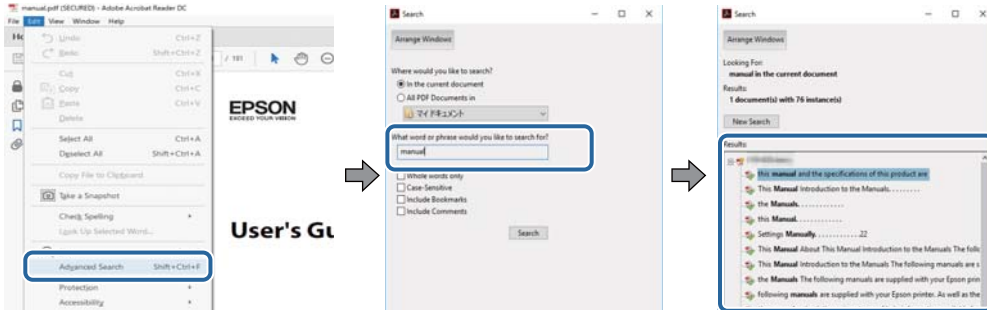

Közvetlen ugrás a kívánt információhoz könyvjelzők segítségével

Egy címre kattintva közvetlenül az adott oldalra ugorhat. A + jelre kattintva megtekintheti az adott szakaszon belül található alsóbb szintű címeket is. Az előző oldalra történő visszatéréshez végezze el a következő műveletet a billentyűzete segítségével.

- Windows: Nyomja le és tartsa nyomva az **Alt** billentyűt, majd nyomja le a ← billentyűt.
- Mac OS: Nyomja le és tartsa lenyomva a parancs billentyűt, majd nyomja le a ← billentyűt.

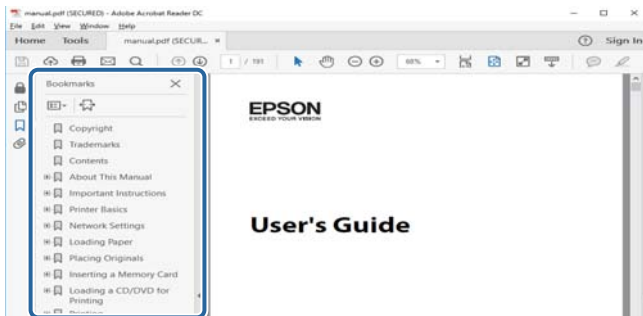

Csak a szükséges oldalak nyomtatása

Lehetősége van csak azokat az oldalakat kibontani és kinyomtatni, amelyekre szüksége van. Kattintson a **Fájl** menüben a **Nyomtatás** elemre, majd a **Nyomtatandó oldalak** szakaszban található **Oldalak** paraméter segítségével határozza meg a nyomtatni kívánt oldalak oldalszámát.

- Tartomány meghatározásához írjon kötőjelet a tartomány első és utolsó oldalának az oldalszáma közé.
Példa: 20–25
- Különálló (értsd: nem egymás után következő) oldalak meghatározásához írjon vesszőt az oldalszámok közé.
Példa: 5, 10, 15

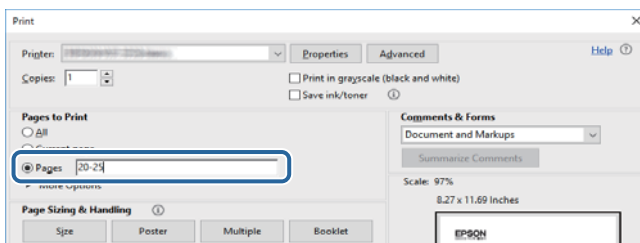

Jelek és szimbólumok

**Figyelem!**

Utasítások, melyeket a testi sérülések elkerülése érdekében pontosan be kell tartani.

**Fontos:**

Utasítások, melyeket a berendezés sérüléseinek elkerülése érdekében kell betartani.

Megjegyzés:

Kiegészítő és hivatkozási információt közöl.

➔ Kapcsolódó információ

Hivatkozások a kapcsolódó fejezetekhez.

A kézikönyvben szereplő leírások

- A nyomtatómeghajtó képernyőfelvételei és az Epson Scan 2 (lapolvasó illesztőprogram) képernyői Windows 10 vagy macOS Sierra rendszeren készültek. A képernyőkön megjelenő tartalom a készülék típusától és az adott helyzettől függően változik.
- A kézikönyvben szereplő nyomtató képei csak példaként szolgálnak. Ugyan az egyes modellek esetében lehetnek különbségek, de a készüléket ugyanúgy kell működtetni.
- Az LCD képernyőn megjelenő menük a modelltől és a beállításoktól függően eltérő elemeket tartalmazhatnak.

Operációs rendszerre vonatkozó hivatkozások

Windows

A kézikönyvben a „Windows 10”, „Windows 8.1”, „Windows 8”, „Windows 7”, „Windows Vista”, „Windows XP”, „Windows Server 2016”, „Windows Server 2012 R2”, „Windows Server 2012”, „Windows Server 2008 R2”, „Windows Server 2008”, „Windows Server 2003 R2” és „Windows Server 2003” kifejezések az alábbi operációs rendszerekre vonatkoznak. Továbbá, a „Windows” kifejezés valamennyi verzióra vonatkozik.

- Microsoft® Windows® 10 operációs rendszer
- Microsoft® Windows® 8.1 operációs rendszer
- Microsoft® Windows® 8 operációs rendszer
- Microsoft® Windows® 7 operációs rendszer
- Microsoft® Windows Vista® operációs rendszer
- Microsoft® Windows® XP operációs rendszer
- Microsoft® Windows® XP Professional x64 Edition operációs rendszer
- Microsoft® Windows Server® 2016 operációs rendszer
- Microsoft® Windows Server® 2012 R2 operációs rendszer

A Kézikönyvről

- Microsoft® Windows Server® 2012 operációs rendszer
- Microsoft® Windows Server® 2008 R2 operációs rendszer
- Microsoft® Windows Server® 2008 operációs rendszer
- Microsoft® Windows Server® 2003 R2 operációs rendszer
- Microsoft® Windows Server® 2003 operációs rendszer

Mac OS

Ezen kívül a „Mac OS” kifejezés a „macOS Sierra”, „OS X El Capitan”, „OS X Yosemite”, „OS X Mavericks”, „OS X Mountain Lion”, „Mac OS X v10.7.x” és „Mac OS X v10.6.8” operációs rendszerekre vonatkozik.

Fontos utasítások

Biztonsági utasítások

A nyomtató biztonságos használatának érdekében olvassa el és tartsa be ezeket az utasításokat. Őrizze meg a kézikönyvet, hogy később is használni tudja. Továbbá kövesse a nyomtatón található figyelmeztetéseket és utasításokat is.

- A nyomtatón lévő szimbólumok egy része a készülék biztonságos és helyes használatát segíti. A szimbólumok jelentését a következő webhelyen tekintheti meg.
<http://support.epson.net/symbols>
- Csak a nyomtatóhoz kapott tápkábelt használja, és azt ne használja más készülékkel. Ha más kábellel használja a nyomtatót, vagy más készülékkel használja a mellékelt tápkábelt, az tüzet és áramütést okozhat.
- Győződjön meg róla, hogy a váltóáramú tápkábel megfelel a helyi biztonsági szabványoknak.
- Semmilyen körülmények között se szedje szét, alakítsa át, vagy próbálja meg megjavítani a tápkábelt, a kábelcsatlakozót, a nyomtatóegységet, a lapolvasóegységet vagy valamely kiegészítőjét, kivéve ha az eljárások részletesen le vannak írva a nyomtató használati útmutatóiban.
- Ha a következő helyzetek bármelyike előállna, húzza ki a nyomtatót a konnektorból, majd forduljon a szakképzett szakemberhez:
A tápvezeték vagy csatlakozója megsérült; folyadék került a nyomtatóba; a nyomtatót leejtették, vagy borítása megsérült; a nyomtató nem a megszokott módon működik, vagy feltűnően megváltozott a teljesítménye. Ne módosítsa olyan vezérlőeszközök beállításait, amelyeket a használati utasítások nem ismertetnek.
- A nyomtatót olyan fali konnektor közelébe helyezze, ahonnan könnyen ki lehet húzni a tápkábelt.
- Ne helyezze vagy tárolja a nyomtatót szabadban, szennyezett vagy poros területen, víz közelében, hőforrás mellett, illetve ütés-, és rázkódásveszélyes, túl meleg vagy magas páratartalmú helyeken.
- Ügyeljen rá, nehogy folyadék ömöljön a nyomtatóra, és ne használja a nyomtatót nedves kézzel.
- A szívritmus-szabályozók és a nyomtató között legalább 22 cm távolságot kell tartani. A nyomtató által kibocsátott rádióhullámok zavarhatják a szívritmus-szabályozók működését.
- Ha az LCD képernyő meghibásodik, forduljon a forgalmazóhoz. Ha folyadékkristály oldat kerül a kezére, mossa le alaposan vízzel és szappannal. Ha folyadékkristály oldat kerül a szemébe, azonnal öblítse ki a szemét vízzel. Ha továbbra is kellemetlen érzései vannak, vagy látási problémákat tapasztal, azonnal forduljon orvoshoz.
- Elektromos vihar közben ne használjon telefont. Kis eséllyel előfordulhat, hogy a villámlás áramütést okoz.
- Gázszivárgás jelenteése esetén ne a szivárgás közelében lévő telefont használjon.

Fontos utasítások

- ❑ A nyomtató nehéz, ezért megemeléséhez, illetve szállításához legalább két ember szükséges. A nyomtató megemelését az alább ábrázolt helyes pozícióban legalább két ember végezze.



Tintára vonatkozó biztonsági utasítások

- ❑ A használt tintapatronokat elővigyázatosan kezelje, mert a tintaátömlő nyílásnál tintamaradványok lehetnek.
 - ❑ Ha festék kerül a bőrére, szappannal és vízzel azonnal mossa le.
 - ❑ Ha a tinta a szemébe kerül, azonnal öblítse ki bő vízzel. Ha továbbra is bántó érzés marad a szemében, vagy rosszul lát, azonnal forduljon orvoshoz.
 - ❑ Ha tinta kerül a szájába, azonnal köpje ki, és haladéktalanul forduljon orvoshoz.
- ❑ Ne szedje szét a tintapatronokat és a karbantartódobozt, mert a tinta a szemébe vagy a bőrére mehet.
- ❑ Ne rázza a tintapatronokat túl erőteljesen és ne dobja le. Emellett vigyázzon arra, hogy ne nyomja össze őket vagy ne tépje le címkét. Ez a tinta szivárgását eredményezheti.
- ❑ A tintapatronokat és a karbantartódobozt olyan helyen tárolja, ahol gyermekek nem érhetik el.



A nyomtatóval kapcsolatos tanácsok és figyelmeztetések

A nyomtató és környezete sérülésének elkerülése érdekében olvassa el, és kövesse az ebben a részben található utasításokat. Őrizze meg ezt a kézikönyvet későbbi felhasználásra.

A nyomtató beállításával és használatával kapcsolatos tanácsok és figyelmeztetések

- ❑ Ne zárja el és ne fedje le a nyomtató nyílásait.
- ❑ Csak a nyomtatón feltüntetett típusú tápforrást használja.

Fontos utasítások

- Ne használjon olyan konnektort, amely gyakran ki- és bekapcsolódó készülékekkel (például fénymásolókkal vagy légkondicionáló rendszerekkel) azonos áramkörön van.
- Ne használjon fali kapcsolóról vagy automatikus időzítőről vezérelt konnektorokat.
- Az egész számítógépes rendszert tartsa távol olyan készülékektől, amelyek elektromágneses interferenciát okozhatnak.
- A tápkábeleket úgy kell elhelyezni, hogy elkerüljük dörzsölődésüket, elvágásukat, kopásukat, összetekeredésüket és gubancolódásukat. Ne tegyen rá semmit a tápkábelekre, helyezze el őket úgy, hogy ne lehessen rájuk lépni vagy beléjük botlani. Különösen ügyeljen rá, hogy a tápkábelek ne törjenek meg azon a ponton, ahol csatlakoznak a transzformátorra.
- Ha hosszabbító kábellel használja a nyomtatót, ügyeljen rá, hogy az összes csatlakoztatott berendezés amperben mért áramfelvétele ne haladja meg a hosszabbító kábelének engedélyezett áramerősségét. Arra is ügyeljen, hogy a fali konnektorba csatlakozó összes készülék együttes áramfelvétele ne haladja meg a konnektor engedélyezett áramleadását.
- Ha a nyomtatót Németországban kívánja használni, a rövidzárlat és túláram elleni megfelelő védelem érdekében az áramkört 10 vagy 16 amperes kismegszakítóval kell ellátni.
- Ha ezt a nyomtatót a kábellel számítógéphez vagy más eszközhöz csatlakoztatja, ügyeljen a csatlakozók helyes irányára. Az egyes csatlakozók csak egyetlen helyes behelyezési iránnyal rendelkeznek. Ha egy csatlakozót rossz irányban dug be, a kábellel összekötött mindkét eszköz megsérülhet.
- Helyezze stabil, sík felületre, amely minden oldalról szélesebb a nyomtatónál. A nyomtató nem működik normálisan, ha meg van döntve.
- Tároláskor vagy szállításkor ne döntse meg, ne tárolja függőlegesen vagy fejjel lefelé a nyomtatót, mert így tinta szivároghat ki.
- Hagyjon helyet a nyomtató felett, hogy a dokumentumfedelelet teljesen ki lehessen nyitni.
- A nyomtató előtt hagyjon elég helyet a papírlapok teljes kiadásához.
- Kerülje az olyan helyeket, ahol gyors változások következhetnek be a hőmérsékletben vagy a páratartalomban. Ne helyezze a nyomtatót oda, ahol közvetlen napsugárzásnak, erős fénynek vagy magas hőmérsékletnek lehet kitéve.
- Ne helyezzen tárgyakat a nyomtató nyílásaiba.
- Nyomtatás közben ne nyúljon bele a nyomtatóba.
- Ne érintse meg a fehér lapos kábelt a nyomtató belsejében.
- Ne használjon a nyomtató belsejében vagy annak közelében gyúlékony gázokat tartalmazó aeroszolos termékeket. Az ilyen termékek használata tüzet idézhet elő.
- A nyomtatófejet ne mozgassa kézzel, mert azzal kárt tehet a nyomtatóban.
- Ügyeljen, hogy ujjait ne hagyja a lapolvasó alatt, amikor azt becsukja.
- Ne nyomja le túl erősen a szkennerveg alkatrészt, amikor ráhelyezi az eredeti anyagokat.
- A nyomtatót mindig a  gomb megnyomásával kapcsolja ki. Addig ne húzza ki a nyomtató tápkábelét, illetve ne kapcsolja le a tápellátást, amíg a  gomb jelzőfénye villog.
- A nyomtató szállítása előtt figyeljen arra, hogy a tintapatrontartó alaphelyzetben (a jobb szélén) legyen, és hogy a tintapatronok a helyükön legyenek.
- Ha hosszabb ideig nem szándékozik használni a nyomtatót, húzza ki a tápkábelt a konnektorból.

Fontos utasítások

Tanácsok és figyelmeztetések a nyomtató használatára vezeték nélküli kapcsolat esetén

- A nyomtató által kibocsátott rádióhullámok negatívan befolyásolhatják az elektromos orvosi berendezések működését, melyek ettől akár meg is hibásodhatnak. Ha ezt a nyomtatót egészségügyi létesítményekben vagy orvosi berendezések közelében használja, kövesse az egészségügyi létesítményeket képviselő szakemberek utasításait, valamint kövesse az orvosi berendezésen olvasható figyelmeztetéseket és utasításokat.
- A nyomtató által kibocsátott rádióhullámok negatívan befolyásolhatják az olyan automatikus vezérlésű berendezések működését, mint az automata ajtók vagy tűzjelzők, melyek meghibásodása balesethez vezethet. Ha ezt a nyomtatót automatikus vezérlésű berendezések közelében használja, tartsa be a berendezéseken olvasható valamennyi figyelmeztetést és utasítást.

Érintőképernyő használatával kapcsolatos tanácsok és figyelmeztetések

- Az LCD képernyőn előfordulhat néhány kicsi fényes vagy sötét pont, és így a fényerő sem mindig egyenletes. Ezek normál jelenségek, és nem utalnak semmiféle sérülésre.
- A tisztításhoz csak egy száraz, puha ruhát használjon. Ne használjon folyadékot vagy vegyszert.
- Az érintőképernyő külső borítása nagyobb erőhatásra összetörhet. Ha a panel felülete összetörik vagy megpattan, lépjen kapcsolatba a forgalmazóval. Ne érjen a törött darabokhoz, illetve ne próbálja meg őket eltávolítani.
- Az érintőképernyőt óvatosan nyomja meg ujjával. Ne nyomja meg erőteljesen és ne használja a körmét.
- Ne használjon éles tárgyakat, például golyóstollat vagy hegyes ceruzát a műveletek végrehajtásához.
- Hirtelen hőmérséklet-változás vagy nedvesség hatására az érintőképernyő belsejében kialakuló páralecsapódás miatt csökkenhet a készülék teljesítménye.

Személyes adatok védelme

Ha a nyomtatót másnak adja vagy hulladékként leselejtezi, törölje a nyomtató memóriájában tárolt személyes adatokat oly módon, hogy kiválasztja a menüket a kezelőpanelen.

Beáll. > Általános beállítások > Rendszerfelügyelet > Alapértékek visszaállítása > Össz. adat és beáll. törl.

A nyomtató alapjai

Részek nevei és funkciói

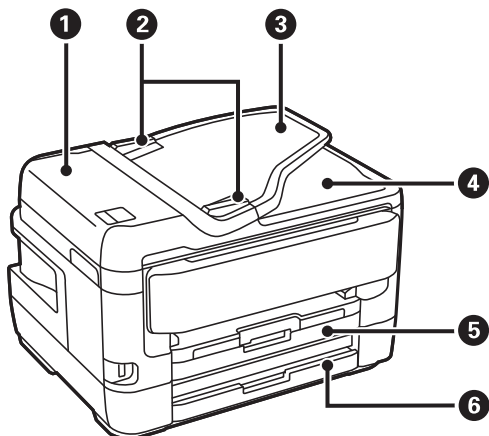

1	ADF (Automatikus dokumentumadagoló) fedél	Nyissa fel, ha az elakadt eredetiket kívánja eltávolítani az ADF-ből.
2	ADF élvezető	Az eredeti dokumentumokat közvetlenül a nyomtatóba adagolja. Csúsztassa az eredeti dokumentum széléihez.
3	ADF bemeneti tálca	Automatikusan adagolja az eredetiket.
4	ADF kimeneti tálca	Az ADF-ből kiadott eredetiket tartja.
5	1. papírkazetta vagy papírkazetta	Papír betöltése.
6	2. papírkazetta	Csak az elérhető modellek esetében. Papír betöltése.

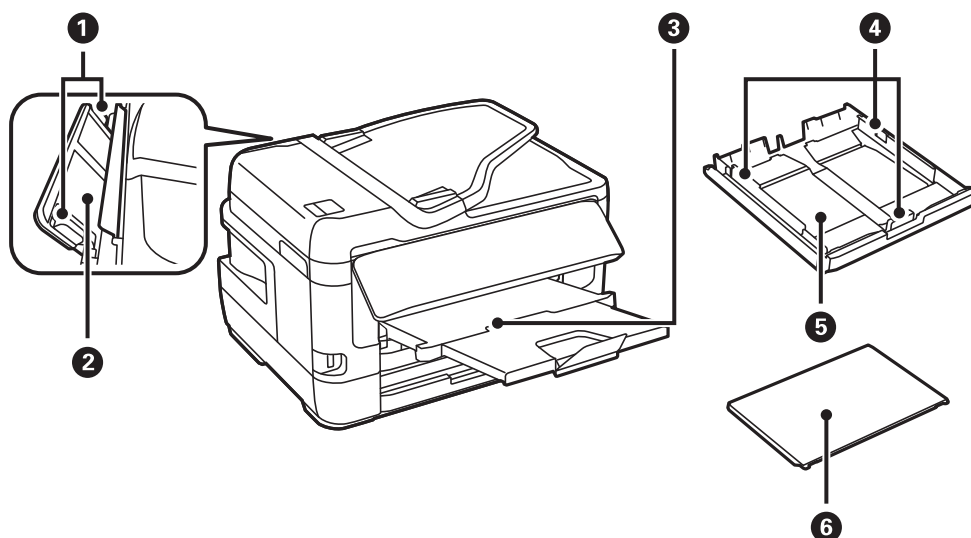

A nyomtató alapjai

1	Élvezető	A papírt közvetlenül a nyomtatóba adagolja.Csúsztassa a papírlap széleihez.
2	Hátsó papíradagoló rész	Alkalmanként egy papírt tölts be kézből.
3	Kimeneti tálca	A kiadott papírt tartja.
4	Élvezető	A papírt közvetlenül a nyomtatóba adagolja.Csúsztassa a papírlap széleihez.
5	Papírkazetta	Papír betöltése.
6	Papírkazetta fedele	Megakadályozza, hogy idegen anyag kerüljön a(z) papírkazetta egységbe.

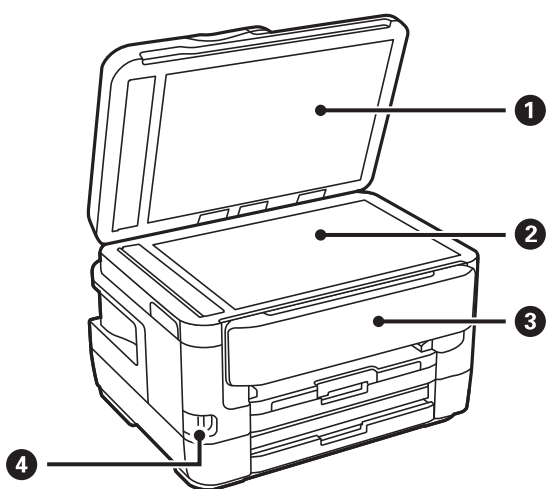

1	Dokumentumfedél	Lapolvasás közben meggátolja, hogy a fény kívülről bejusson.
2	Szkennerüveg	Helyezze el az eredeti dokumentumokat.
3	Vezérlőpult	A nyomtatót működteti. Beállíthatja, hogy milyen szögben álljon a vezérlőpult.
4	Külső interfész USB portja	Adattároló eszközök csatlakoztatása.

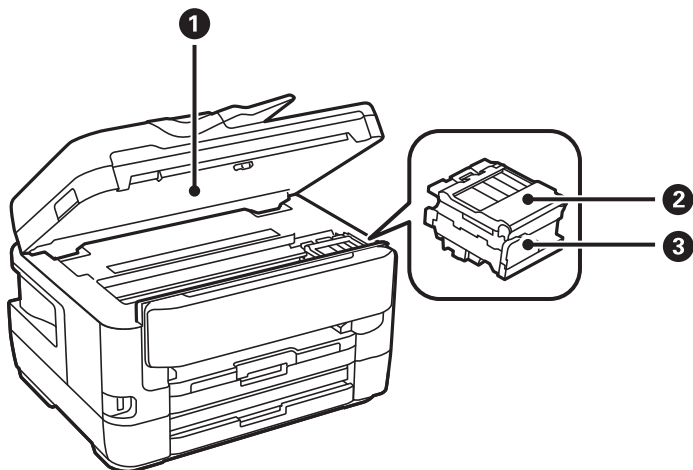

A nyomtató alapjai

❶	Lapolvasó egység	Beolvassa a behelyezett eredetiket. Tintapatronok cseréje vagy a nyomtatóban elakadt papír eltávolítása esetén kell felnyitni.
❷	Tintapatron fedele	A tintapatronok kicserélésekor ki kell nyitni.
❸	Tintapatrontartó	Helyezze be a tintapatronokat. A tintát az alattuk lévő nyomtatófej fűvőkái adagolják.

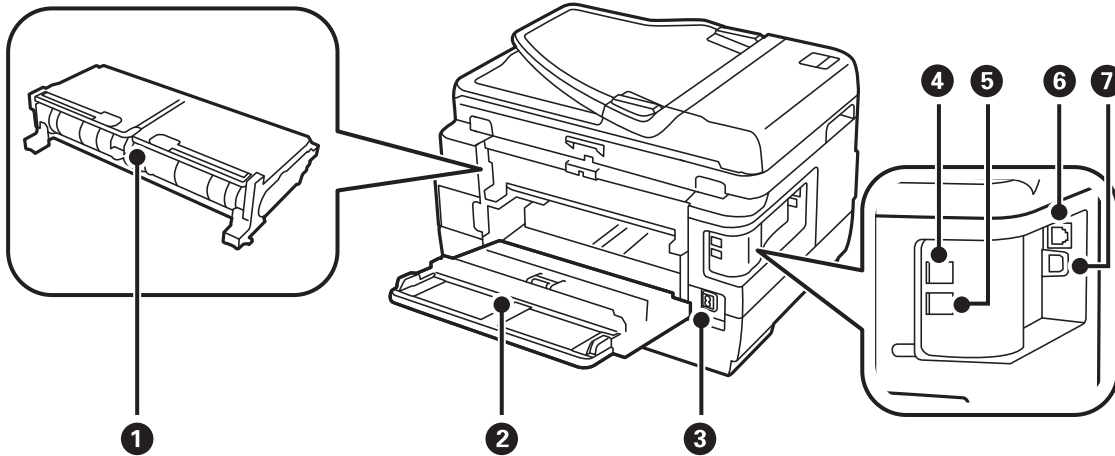

❶	2. hátsó fedél	Távolítsa el az elakadt papír eltávolításakor.
❷	1. hátsó fedél	Nyissa ki, ha a karbantartódobozt cseréli ki, vagy elakadt papírt távolít el.
❸	AC (váltóáramú) bemenet	A hálózati kábel csatlakoztatása.
❹	LINE-port	Telefonvonalhoz való csatlakozáshoz használhatja.
❺	EXT. port	Külső telefonkészülök csatlakoztatására szolgál.
❻	LAN-port	A LAN-kábelt csatlakoztatja.
❼	USB-port	Az USB-kábelt csatlakoztatja.

Vezérlőpult

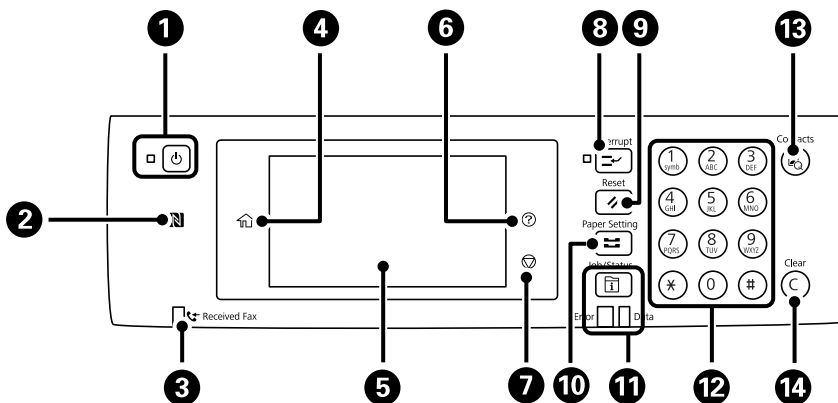

A nyomtató alapjai

1	A nyomtató ki- és bekapcsoló gombja. Húzza ki a tápkábelt, amikor a jelzőfény kialszik.
2	Mozgasson át egy okoseszközt ezen jelölés felett, hogy közvetlenül az okoseszköztől végezzen nyomtatást vagy beolvasást.
3	Akkor jelenik meg, ha a készülék memóriájában olyan beérkezett dokumentumok vannak, amelyeket még nem olvasott el, nem nyomtatott ki vagy nem mentett el.
4	Főképernyő megjelenítése.
5	Menük és üzenetek megjelenítése.
6	A(z) Súgó képernyő megjelenítése. Itt problémamegoldási lehetőségeket találhat.
7	Megszakítja a jelenlegi működést.
8	Leállítja az aktuális munkafolyamatot, és lehetővé teszi egy másik munka megszakítását. A leállított munkafolyamat újraindításához nyomja meg ismét a gombot.
9	Visszaállítja az aktuális beállításokat az alapértelmezett felhasználói beállításokra. Ha nincsenek megadva alapértelmezett felhasználói beállítások, az alapértelmezett gyári beállításokra állítja vissza azokat.
10	A(z) Papírbeállítás képernyő megjelenítése. Minden papírforráshoz kiválaszthatja a papírméretet és a papírtípust.
11	Megjelenik a(z) Jobb/Status menü. Lehetővé teszi a nyomtató állapotának és előzményeinek ellenőrzését. A bal oldali hibajelző fény villog vagy bekapcsol, ha hiba történik. A jobb oldali adatfeldolgozást jelző fény villog, amikor a nyomtató adatot dolgoz fel. Akkor kapcsol be, ha több munka áll sorban.
12	Számokat, karaktereket és szimbólumokat ír be.
13	Megjelenik a(z) Partnerek lista. Regisztrálhatja, szerkesztheti vagy törölheti a névjegyeket.
14	Számbeállítások, például a példányszám törlése.

Alapvető képernyő-beállítások

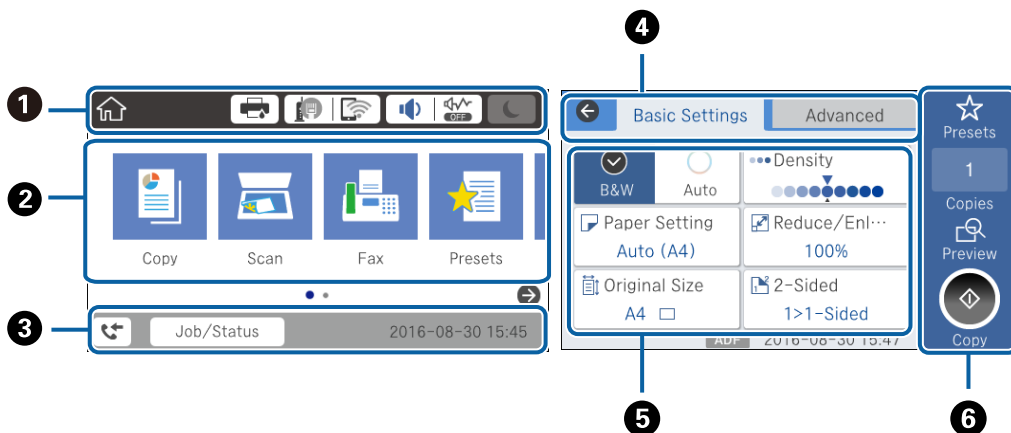









1	Azokat az elemeket jelöli, amelyek be lettek állítva a nyomtatónál ikonokként. Válassza ki az ikont a jelenlegi beállítások bejelöléséhez, illetve az egyes beállítómönökhöz való hozzáféréshez.
---	--

A nyomtató alapjai











2	Megjeleníti az egyes menüket.Megadhatja vagy módosíthatja a sorozatot.
3	Folyamatban lévő feladatot jelez a nyomtató állapotánál.Válassza az üzenetet a(z) Job/Status menü megjelenítéséhez. Megjeleníti annak a dátumát és idejét, amikor a nyomtató nem működik, illetve amikor nincs hiba.
4	Váltás a lapok között.
5	A beállítási elemeket jelzi.Válassza ki az egyes elemeket a beállítások módosításához. A kiszürkített elemek nem állnak rendelkezésre.Válassza ki az elemet annak ellenőrzéséhez, hogy miért nem állnak rendelkezésre.
6	A jelenlegi beállítások végrehajtása.A rendelkezésre álló funkciók az egyes menüktől függenek.

Az LCD-kijelzőn megjelenő ikonok

A nyomtató állapotától függően az alábbi ikonok jelenhetnek meg az LCD kijelzőn.

	A(z) Nyomtatóállapot képernyő megjelenítése. A hozzávetőleges tintaszinteket és a karbantartódoboz hozzávetőleges élettartamát ellenőrizheti.
	A hálózati kapcsolat állapotát jeleníti meg. Válassza ki az ikont az aktuális beállítások ellenőrzéséhez és módosításához.Ez a következő menü parancsikonja. Beáll. > Általános beállítások > Hálózati beállítások > Wi-Fi beáll
	A nyomtató nem csatlakozik vezetékes (Ethernet) hálózathoz, illetve a kapcsolat megszüntetése.
	A nyomtató vezetékes (Ethernet) hálózathoz csatlakozik.
	A nyomtató nem kapcsolódik vezeték nélküli (Wi-Fi) hálózathoz.
	A nyomtató SSID-azonosítót keres, az IP-címe nincs beállítva, vagy probléma adódott a vezeték nélküli (Wi-Fi) hálózattal.
	A nyomtató vezeték nélküli (Wi-Fi) hálózathoz kapcsolódik. A sávok száma a kapcsolat jelerősségét jelöli.Minél több sáv jelenik meg, annál erősebb a kapcsolat.
	A nyomtató nem csatlakozik vezeték nélküli (Wi-Fi) hálózathoz Wi-Fi Direct (Egyszerű hozzáférési pont) módban.
	A nyomtató vezeték nélküli (Wi-Fi) hálózathoz csatlakozik Wi-Fi Direct (Egyszerű hozzáférési pont) módban.

A nyomtató alapjai

	<p>A(z) Az eszköz hangbeállítási képernyő megjelenítése. Beállíthatja a(z) Némítás és a(z) Csendes mód lehetőséget.</p> <p>A(z) Hang menüt is elérheti erről a képernyőről. Ez a következő menü parancsikonja.</p> <p>Beáll. > Általános beállítások > Alapbeállítások > Hang</p>
	<p>Azt jelzi, hogy be van-e állítva a(z) Csendes mód a nyomtatónál. Amikor ez a funkció aktiválva van, akkor a nyomtató műveletei által generált zaj szintje csökken, bár ez a nyomtatási sebesség csökkenésével járhat. Azonban a kiválasztott papír típusától és a nyomtatási minőségtől függően előfordulhat, hogy nem csökkenthető a zajszint.</p>
	<p>Azt jelzi, hogy be van állítva a(z) Némítás a nyomtatónál.</p>
	<p>Válassza ki az ikont az alvó módba való belépéshez. Ha az ikon szürkén jelenik meg, akkor a nyomtató nem léphet alvó üzemmódba.</p>
	<p>Azt jelzi, hogy a felhasználó korlátozása funkció engedélyezve van. A nyomtatóba való bejelentkezéshez válassza ki ezt az ikont. Meg kell adnia felhasználónevét, majd egy jelszavát. A bejelentkezéssel kapcsolatos információkért vegye fel a kapcsolatot a nyomtató rendszergazdával.</p>
	<p>Azt jelzi, hogy hozzáférési engedéllyel rendelkező felhasználó van bejelentkezve. A kijelentkezéshez válassza ki az ikont.</p>
	<p>A(z) Faxadatok képernyő megjelenítése.</p>
	<p>Azt jelzi, hogy a beállításokat módosították a felhasználói vagy gyári alapértékekről.</p>
	<p>Azt jelzi, hogy további információ áll rendelkezésre. Válassza ki az ikont az üzenet megjelenítéséhez.</p>
	<p>Problémát jelez az elemekkel kapcsolatban. Válassza ki az ikont a probléma megoldásával kapcsolatban.</p>
	<p>Azt jelzi, hogy vannak olyan adatok, amelyeket még nem olvastak el nyomtattak ki, illetve mentettek. A megjelenő szám az adattételek számát jelzi.</p>

Kapcsolódó információ

- ➔ „Hálózati beállítások“ 69. oldal
- ➔ „Hang:“ 66. oldal

Érintőképernyős műveletek

Az érintőképernyőn a következő műveletek hajthatók végre.

<p>Koppintás</p>		<p>Nyomja le vagy válassza ki az elemeket vagy az ikonokat.</p>
------------------	---	---

A nyomtató alapjai

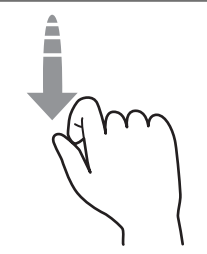
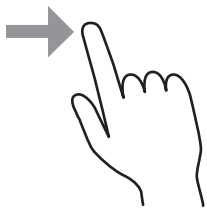
Pöccintés		A képernyő gyors görgetése.
Csúsztatás		Az ujj lenyomva tartása és az elemek áthelyezése.

Karakterek beírása

Partner regisztrálásakor, a hálózati beállítások elvégzésekor stb. a képernyőn megjelenő billentyűzet használatával gépelhet be karaktereket és szimbólumokat.

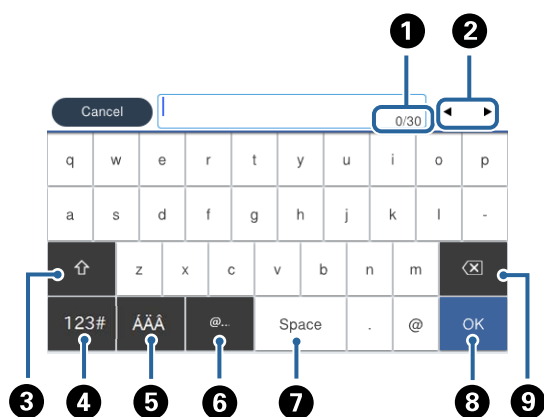

Megjegyzés:

Az elérhető ikonok a beállítástól függően eltérhetnek.

1	Megjeleníti a karakterek számát.
2	A beviteli pozícióhoz helyezi a kurzort.
3	Váltás kis- és nagybetű vagy számok, karakterek és szimbólumok között.
4	Karaktertípus váltása.Beírhat betűket és szimbólumokat.
5	Karaktertípus váltása.Beírhat betűket és speciális karaktereket, pl.: umlautokat és ékezeteket.
6	Gyakran használt e-mail domainek címeinek vagy URL-eknek a beírása az elemek egyszerű kiválasztásával.
7	Szóköz bevitele.
8	Karakterek beírása.
9	A balra eső karakter törlése.

Job/Status képernyőbeállítás

Nyomja meg a(z)  gombot a(z) Job/Status menü megjelenítéséhez. Lehetőség van ellenőrizni a nyomtató vagy a feladatok állapotát.

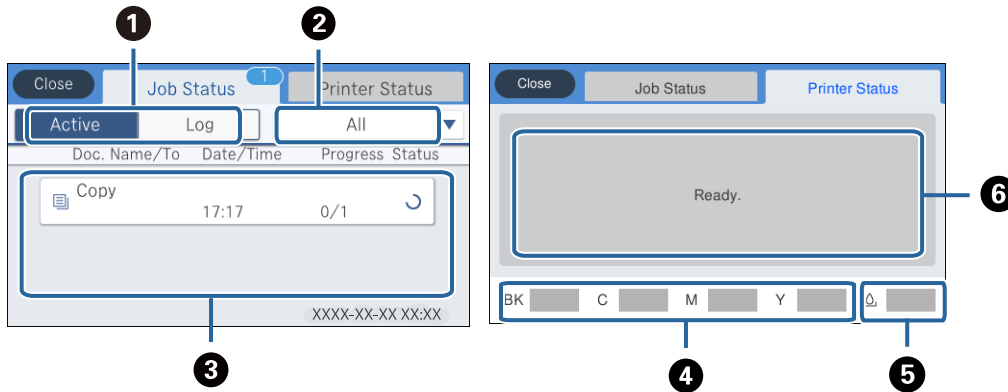

1	Vált a megjelenített listák között.
2	Funkciójuk szerint szűri a feladatokat.
3	A(z) Aktív lehetőség kiválasztása esetén megjeleníti a folyamatban lévő és a feldolgozásra váró feladatok listáját. A(z) Napló kiválasztása esetén a feladatelőzményeket jeleníti meg. Törölheti a feladatokat, vagy ellenőrizheti az előzmények között megjelenő hibakódot, amennyiben a feladat végrehajtása sikertelen.
4	A körülbelüli tintaszinteket jelzi ki.
5	A karbantartódoboz körülbelüli élettartamát jeleníti meg.
6	A nyomtatóban esetlegesen bekövetkező hibákat jeleníti meg. A hibaüzenet megjelenítéséhez válassza ki a hibát a listából.

Kapcsolódó információ

➔ [„Az Állapotmenüben megjelenő hibakódok“ 243. oldal](#)

Animációk megtekintése

Megtekintheti az LCD-kijelzőn a használati utasításokhoz tartozó animációkat például a papír betöltéséről vagy az elakadt papír eltávolításáról.

- Koppintson a(z)  elemre az LCD-kijelző jobb oldalán. Ekkor megjelenik a súgóképernyő. Koppintson a(z) **Hogyan** lehetőségre, és válassza ki a megtekinteni kívánt elemeket.

A nyomtató alapjai

- ☐ Válassza a(z) **Hogyan** elemet a kezelőképernyő alján. Ekkor megjelenik a kontextusnak megfelelő animáció.

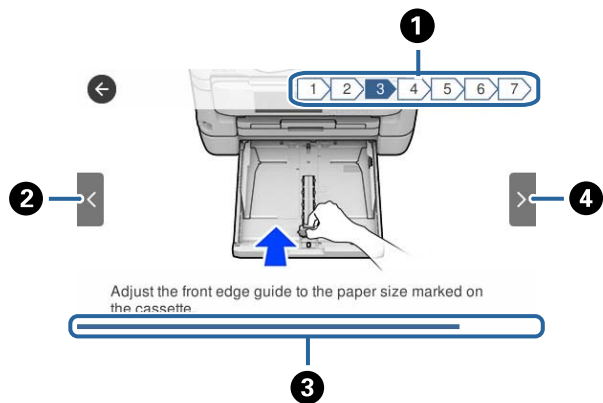

①	Az össze lépés számát, valamint a jelenlegi lépés számát jelzi ki. A fenti példa a(z) 3. lépést mutatja a(z) 7 lépés közül.
②	Visszatér az előző lépéshez.
③	Az előrehaladást jelzi az aktuális lépésen belül. Ha az animáció az állapotjelző végéhez ér, akkor újraindul.
④	Továbblép a következő lépéshez.

Hálózati beállítások

Hálózati kapcsolat típusai

A következő kapcsolódási módszereket használhatja.

Ethernet kapcsolat

Nyomtató csatlakoztatása hubhoz Ethernet-kábellel.

A statikus IP-cím hozzárendeléséhez lásd: *Rendszergazdai kézikönyv*.

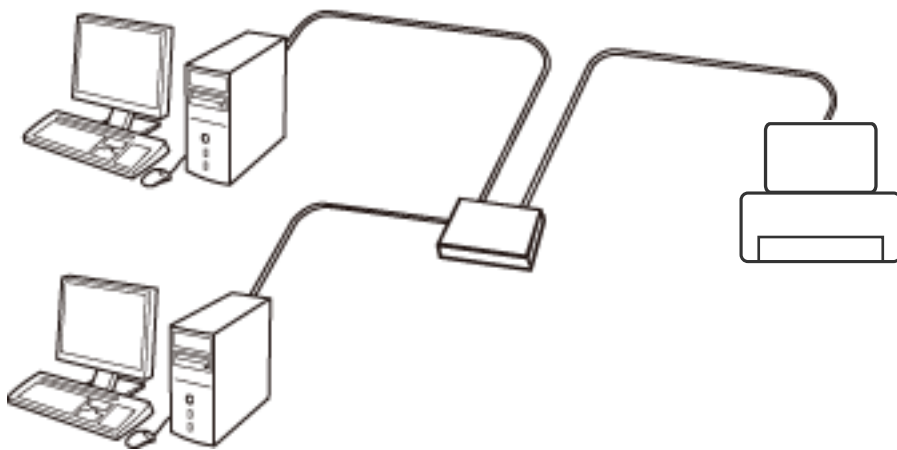

Kapcsolódó információ

➔ „Speciális hálózati beállítások megadása“ 32. oldal

Wi-Fi csatlakozás

Csatlakoztassa a nyomtatót és a számítógépet vagy okoseszközt a hozzáférési ponthoz. Ez a jellemző csatlakozási mód házi vagy irodai hálózatok esetén, ahol a számítógépek Wi-Fi megoldással, a hozzáférési ponton keresztül csatlakoznak.

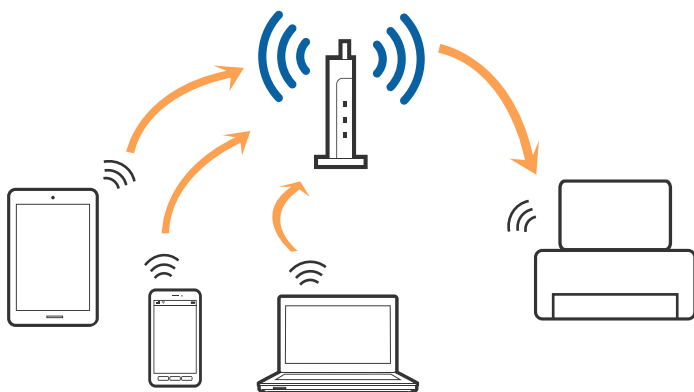

Kapcsolódó információ

- ➔ „Csatlakozás számítógéphez“ 26. oldal
- ➔ „Csatlakozás okoseszközhöz“ 27. oldal
- ➔ „Wi-Fi beállítások elvégzése a nyomtatóról“ 27. oldal

Wi-Fi Direct (Simple AP) kapcsolat

Akkor használja ezt a kapcsolódási módot, ha nem használ Wi-Fi-hálózatot otthonában vagy irodájában, vagy ha közvetlenül szeretné csatlakoztatni a nyomtatót és a számítógépet vagy okoseszközt. A nyomtató ebben a módban hozzáférési pontként viselkedik, és Ön akár négy eszközt is csatlakoztathat a nyomtatóhoz anélkül, hogy normál hozzáférési pontot kellene használnia. A nyomtatóhoz közvetlenül csatlakozó eszközök azonban nem tudnak kommunikálni egymással a nyomtatón keresztül.

Megjegyzés:

A Wi-Fi Direct (Simple AP) kapcsolat olyan kapcsolódási módszer, amely az Ad Hoc mód helyére kíván lépni.

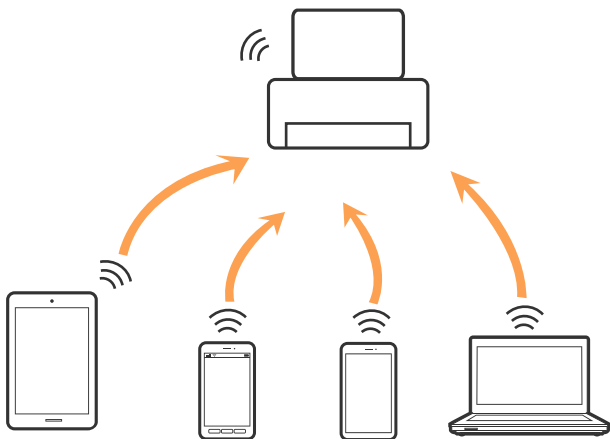

A nyomtató csatlakozhat egyidejűleg Wi-Fi-, Ethernet- és Wi-Fi Direct (Egyszerű hozzáférési pont) módon keresztül. Ha azonban hálózati kapcsolatot kezdeményez Wi-Fi Direct (Egyszerű hozzáférési pont) módban, amikor a nyomtató Wi-Fi-hálózaton keresztül kapcsolódik, akkor a Wi-Fi-kapcsolat ideiglenesen megszakad.

Kapcsolódó információ

- ➔ „A Wi-Fi Direct (Egyszerű hozzáférési pont) kapcsolódási beállításainak megadása“ 31. oldal

Csatlakozás számítógéphez

Javasoljuk, hogy a telepítő segítségével csatlakoztassa a nyomtatót egy számítógéphez. A telepítő a következő módok egyikével futtatható.

 Beállítás webhelyről

Lépjen a következő webhelyre, majd adja meg a termék nevét. Lépjen a(z) **Beállítás** lehetőséghez, majd kezdje meg a beállítást.

<http://epson.sn>

 Beállítás a szoftverlemez segítségével (csak az olyan modellek esetén, amelyekhez szoftverlemez tartozik, illetve azoknál a felhasználóknál, akik rendelkeznek lemezmeghajtót tartalmazó számítógéppel.)

Helyezze be a szoftverlemezt a számítógép meghajtójába, majd kövesse a képernyőn megjelenő utasításokat.

Hálózati beállítások

Kapcsolódási módszerek kiválasztása

Kövesse a képernyőn megjelenő utasításokat addig, amíg a következő képernyő meg nem jelenik, majd válassza ki a nyomtató számítógéphez való kapcsolódásának módját.

Válassza ki a kapcsolódási módot, majd kattintson a(z) **Tovább** gombra.

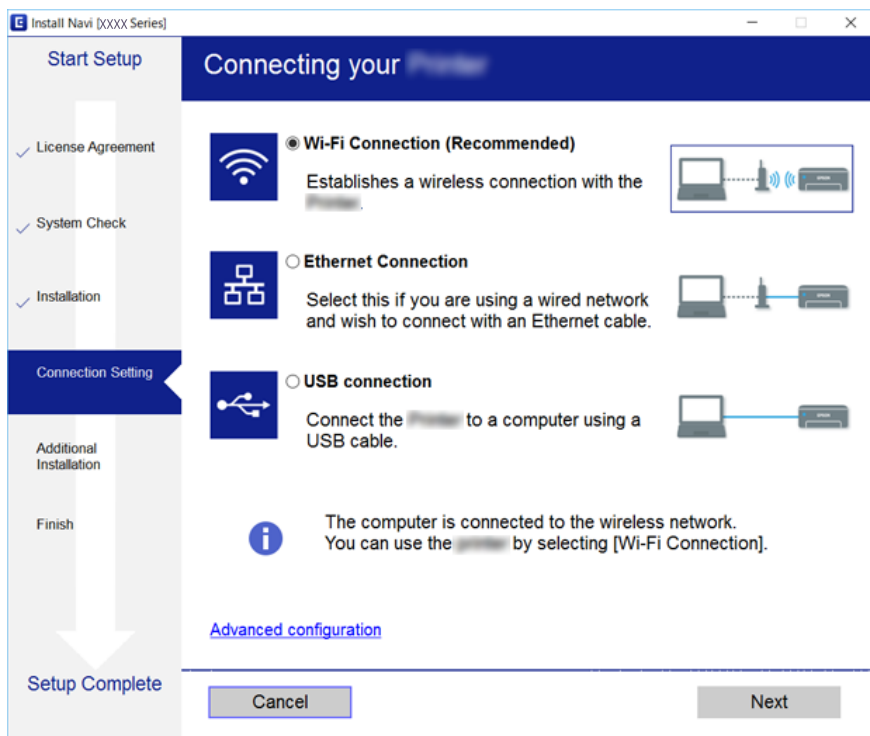

Kövesse a képernyőn megjelenő utasításokat.

Csatlakozás okoseszközhöz

Akkor vezérelheti a nyomtatót okoseszközhöz, ha a nyomtató ugyanahhoz a Wi-Fi hálózathoz (SSID-hez) csatlakozik, mint az okoseszköz. A nyomtató okoseszközhöz való használatához végezze el a beállításokat a következő webhelyen. A webhelyet arról az okoseszközhöz nyissa meg, amelyikkel csatlakozni szeretne a nyomtatóhoz.

<http://epson.sn> > **Beállítás**

Megjegyzés:

Ha a nyomtatóhoz számítógépet és okoseszközt is kíván egyidejűleg csatlakoztatni, akkor javasoljuk, hogy előbb a számítógépet csatlakoztassa.

Wi-Fi beállítások elvégzése a nyomtatóról

Számos különböző módon megadhatja a hálózati beállításokat a nyomtató kezelőpaneléről. Válassza ki azt a csatlakozási módot, amelyik megfelel az Ön által használt környezetnek és feltételeknek.

Ha ismeri a hozzáférési pont adatait, például az SSID azonosítót és a jelszót, akkor manuálisan is megadhatja a beállításokat.

Hálózati beállítások

Ha támogatja a hozzáférési pont a WPS-t, akkor a nyomógombos beállítás használatával is megadhatja a beállításokat.

Miután csatlakoztatta a nyomtatót a hálózathoz, arról az eszközről csatlakoztassa a nyomtatót, amelyet használni szeretne (számítógép, okoseszköz, táblagép stb.)

A statikus IP-cím használatához végezze el a speciális hálózati beállításokat.

Kapcsolódó információ

- ➔ „Wi-Fi beállítások megadása manuálisan“ 28. oldal
- ➔ „Wi-Fi beállítások megadása nyomógombos beállítással (WPS)“ 29. oldal
- ➔ „Wi-Fi beállítások megadása PIN-kódos beállítással (WPS)“ 30. oldal
- ➔ „A Wi-Fi Direct (Egyszerű hozzáférési pont) kapcsolódási beállításainak megadása“ 31. oldal
- ➔ „Speciális hálózati beállítások megadása“ 32. oldal

Wi-Fi beállítások megadása manuálisan

A manuális beállításhoz szüksége lesz a hozzáférési pont SSID-jére és jelszavára.

Megjegyzés:

Ha az alapértelmezett beállításaival használ egy hozzáférési pontot, akkor az SSID és a jelszó megtalálható az eszköz címkéjén. Ha nem tudja az SSID-azonosítót és a jelszót, kérdezze meg attól, aki a hozzáférési pontot telepítette, vagy olvassa el a hozzáférési ponthoz kapott dokumentációban.

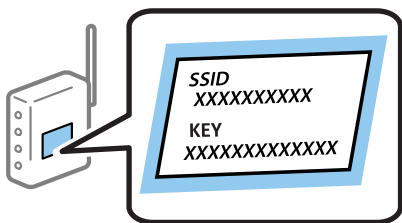

1. Koppintson a(z)  |  lehetőségre a kezdőképernyőn.

2. Válassza a(z) **Útválasztó** lehetőséget.

3. Koppintson a(z) **Beállítás elindítása** elemre.

Ha a hálózati kapcsolatot már beállították, akkor megjelennek a kapcsolati adatok. Érintse meg a(z) **Váltás Wi-Fi-kapcsolatra**, vagy a(z) **Beállítások módosítása** opciót a beállítások módosításához.

4. Válassza a(z) **Wi-Fi beállítás varázsló** lehetőséget.

5. Válassza ki a hozzáférési pont SSID-azonosítóját.

Megjegyzés:

Ha a csatlakoztatni kívánt hozzáférési pont SSID-azonosítója nem jelenik meg a nyomtató kezelőpaneljén, válassza ki a(z) **Ismételt keresés** lehetőséget a lista frissítéséhez. Ha az azonosító továbbra sem látható, koppintson a(z) **Manuális bevitel** elemre, majd adja meg közvetlen módon az SSID-azonosítót.

Ha nem tudja az SSID-azonosítót, ellenőrizze, hogy fel van-e írva a hozzáférési pont címkéjére. Ha az alapértelmezett beállításaival használja a hozzáférési pontot, a címkéjén feltüntetett SSID-azonosítót adja meg.

Hálózati beállítások

6. Adja meg a jelszót.

Megjegyzés:

- A jelszó megkülönbözteti a kis- és nagybetűket.
- Ha nem tudja a jelszót, ellenőrizze, hogy fel van-e írva a hozzáférési pont címkéjére. Ha az alapértelmezett beállításával használja a hozzáférési pontot, a címkéjén feltüntetett jelszót adja meg. A jelszó egyéb elnevezései között megtalálható a „kulcs”, a „titkos kulcs” stb.
- Ha nem tudja a hozzáférési pont jelszavát, tekintse át a hozzáférési ponthoz kapott dokumentációt, vagy kérdezze meg attól, aki a hozzáférési pontot telepítette.

7. Ha befejezte a telepítést, kattintson a(z) **Beállítás indítása** elemre.

8. Kattintson a(z) **OK** elemre a befejezéshez.

Megjegyzés:

Ha a csatlakozás sikertelen, helyezzen be A4-es méretű normál papírt, majd kattintson a(z) **Nyomtatásell. jelentés** elemre a kapcsolódási jelentés kinyomtatásához.

9. Zárja be a hálózati kapcsolódási beállítások képernyőt.

Kapcsolódó információ

- ➔ „Karakterek beírása” 22. oldal
- ➔ „A hálózati csatlakozási állapot ellenőrzése” 34. oldal
- ➔ „Ha nem tudja elvégezni a hálózati beállításokat” 256. oldal

Wi-Fi beállítások megadása nyomógombos beállítással (WPS)

A(z) Wi-Fi hálózat automatikusan, a hozzáférési pont gombjának megnyomásával beállítható. A következő feltételek teljesülése esetén a beállítás ennek a módszernek a használatával is elvégezhető.

- A hozzáférési pont kompatibilis a WPS (Wi-Fi Protected Setup) megoldással.
- A jelenlegi Wi-Fi kapcsolatot a hozzáférési pont gombjának megnyomásával hozták létre.

Megjegyzés:

Ha a gomb nem található vagy a telepítés szoftver használatával történik, olvassa el a hozzáférési ponthoz kapott dokumentációt.

1. Kattintson a(z)  lehetőségre a kezdőképernyőn.

2. Válassza a(z) **Útválasztó** lehetőséget.

3. Kattintson a(z) **Beállítás elindítása** elemre.

Ha a hálózati kapcsolatot már beállították, akkor megjelennek a kapcsolati adatok. Érintse meg a(z) **Váltás Wi-Fi-kapcsolatra**, vagy a(z) **Beállítások módosítása** opciót a beállítások módosításához.

4. Válassza a(z) **Nyomógombos beáll. (WPS)** lehetőséget.

Hálózati beállítások

5. A hozzáférési ponton tartsa lenyomva a [WPS] gombot, amíg a biztonsági jelzőfény villogni nem kezd.

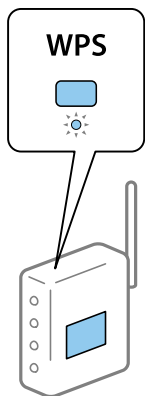

Ha nem tudja, hol van a [WPS] gomb, vagy ha a hozzáférési ponton nincsenek gombok, akkor a részletes információért olvassa el a hozzáférési ponthoz kapott dokumentációt.

6. Koppintson a(z) **Beállítás indítása** elemre.

7. Zárja be a képernyőt.

A képernyő automatikusan bezáródik meghatározott idő elteltével.

Megjegyzés:

Ha a kapcsolódás sikertelen, indítsa újra a hozzáférési pontot, helyezze közelebb a nyomtatóhoz, majd próbálkozzon újra. Ha még mindig nem működik, nyomtassa ki a hálózati kapcsolatra vonatkozó jelentést, és ellenőrizze, hogy mi a megoldás.

8. Zárja be a hálózati kapcsolódási beállítások képernyőt.

Kapcsolódó információ

- ➔ „A hálózati csatlakozási állapot ellenőrzése“ 34. oldal
- ➔ „Ha nem tudja elvégezni a hálózati beállításokat“ 256. oldal

Wi-Fi beállítások megadása PIN-kódos beállítással (WPS)

Automatikusan csatlakozhat egy hozzáférési ponthoz PIN-kód használatával. Ez a módszer akkor használható a beállításhoz, ha a hozzáférési pont alkalmas a WPS (Wi-Fi Protected Setup) használatára. A PIN-kód számítógép segítségével adható meg a hozzáférési pont számára.

1. Koppintson a(z)  |  lehetőségre a kezdőképernyőn.

2. Válassza a(z) **Útválasztó** lehetőséget.

3. Koppintson a(z) **Beállítás elindítása** elemre.

Ha a hálózati kapcsolatot már beállították, akkor megjelennek a kapcsolati adatok. Érintse meg a(z) **Váltás Wi-Fi-kapcsolatra.** vagy a(z) **Beállítások módosítása** opciót a beállítások módosításához.

4. Válassza a(z) **Egyebek > PIN-kód beáll (WPS)** lehetőséget

Hálózati beállítások

5. A számítógép használatával két percen belül írja be a hozzáférési pont számára a nyomtató kezelőpaneljén található PIN-kódot (nyolcjegyű szám).

Megjegyzés:

A PIN-kód megadásával kapcsolatos részletek a hozzáférési ponthoz kapott dokumentációban találhatóak.

6. Koppintson a(z) **Beállítás indítása** elemre.

7. Zárja be a képernyőt.

A képernyő automatikusan bezáródik meghatározott idő elteltével, ha nem a(z) **Bezár** lehetőséget választja.

Megjegyzés:

Ha a kapcsolódás sikertelen, indítsa újra a hozzáférési pontot, helyezze közelebb a nyomtatóhoz, majd próbálkozzon újra. Ha még mindig nem működik, nyomtassa ki a kapcsolatra vonatkozó jelentést, és ellenőrizze, hogy mi a megoldás.

8. Zárja be a hálózati kapcsolódási beállítások képernyőt.

Kapcsolódó információ

➔ „A hálózati csatlakozási állapot ellenőrzése“ 34. oldal

➔ „Ha nem tudja elvégezni a hálózati beállításokat“ 256. oldal

A Wi-Fi Direct (Egyszerű hozzáférési pont) kapcsolódási beállításainak megadása

Ezzel a módszerrel nyomtatója közvetlenül, hozzáférési pont nélkül csatlakoztatható az eszközökhöz. A nyomtató hozzáférési pontként működik.



Fontos:

Amikor számítógépet vagy okoseszközt csatlakoztat a nyomtatóhoz Wi-Fi Direct (Egyszerű hozzáférési pont) csatlakozással, a nyomtató ugyanahhoz a Wi-Fi hálózathoz (SSID-hez) kapcsolódik, mint a számítógép vagy okoseszköz, és létrejön közöttük a kommunikáció. Mivel — amennyiben a nyomtató ki van kapcsolva — a számítógép vagy okoseszköz automatikusan kapcsolódik a másik csatlakoztatható Wi-Fi hálózathoz, nem jön létre újra a kapcsolat az előző Wi-Fi hálózattal a nyomtató bekapcsolása esetén. Csatlakozzon a nyomtató SSID-jéhez, ha ismét létre szeretné hozni a Wi-Fi Direct (Egyszerű hozzáférési pont) kapcsolatot a számítógéppel vagy okoseszközzel. Ha nem szeretne minden egyes alkalommal csatlakozni, amikor a nyomtató be vagy ki van kapcsolva, javasoljuk, hogy úgy használja a Wi-Fi hálózatot, hogy a nyomtatót egy hozzáférési ponthoz csatlakoztatja.

1. Koppintson a(z)  |  lehetőségre a kezdőképernyőn.

2. Válassza a(z) **Wi-Fi Direct** lehetőséget.

3. Koppintson a(z) **Beállítás elindítása** elemre.

Ha megadta a Wi-Fi beállításokat, megjelennek a(z) Wi-Fi Direct (Egyszerű hozzáférési pont) beállításaira vonatkozó részletes adatok. Folytassa az 5. lépéssel.

4. Koppintson a(z) **Beállítás indítása** elemre.

Hálózati beállítások

5. Ellenőrizze a nyomtató kezelőpaneljén megjelenő SSID-azonosítót és jelszót. A számítógép hálózati kapcsolatainak képernyőjén vagy az okoseszköz Wi-Fi képernyőjén válassza ki a nyomtató kezelőpaneljén megjelenő SSID-azonosítót a kapcsolódáshoz.

Megjegyzés:

A kapcsolódási módot a webhelyen ellenőrizheti. A webhelyhez való hozzáféréshez olvassa be a nyomtató kezelőpaneljén látható QR-kódot az okoseszközzel, vagy írja be az URL-címet (<http://epson.sn>) a számítógépen, majd lépjen a **Beállítás** ponthoz.

6. Adja meg a nyomtató kezelőpaneljén megjelenő jelszót a számítógépen vagy okoseszközön.
7. Miután a kapcsolat létrejött, koppintson a(z) **OK** vagy a(z) **Bezár** gombra a nyomtató kezelőpaneljén.
8. Zárja be a képernyőt.

Kapcsolódó információ

- ➔ „A hálózati csatlakozási állapot ellenőrzése“ 34. oldal
- ➔ „Ha nem tudja elvégezni a hálózati beállításokat“ 256. oldal

Speciális hálózati beállítások megadása

Módosíthatja a hálózati eszköz nevét, TCP/IP-beállításait, proxykiszolgálóját stb. A módosítások végrehajtása előtt ellenőrizze hálózati környezetét.

1. Válassza a(z) **Beáll.** lehetőséget a kezdőképernyőn.
2. Válassza a következőt: **Általános beállítások > Hálózati beállítások > Speciális.**
3. Válassza ki a beállításokhoz tartozó menüelemet, majd adja meg a beállításhoz tartozó értékeket.

Elemek kiválasztása haladó hálózati beállításokhoz

Válassza ki a beállításokhoz tartozó menüelemet, majd adja meg a beállításhoz tartozó értékeket.

Eszköznév

Az alábbi karakterek használatára van lehetőség.

- Karakterkorlátozás: 2 – 15 (legalább 2 karakter megadása kötelező)
- Használható karakterek: A – Z, a – z, 0 – 9, -
- Felül nem használható karakterek: 0 – 9.
- Alul nem használható karakterek: -

Hálózati beállítások

TCP/IP

Auto

Válassza ki, hogy egy otthoni hozzáférési pontot használ-e, vagy engedélyezi az IP-cím automatikus, DHCP általi lekérését.

Manuális

Válassza ki, ha nem szeretné, hogy módosuljon a nyomtató IP-címe. Adja meg a(z) IP-cím, Alhálózatmaszk, valamint Alapértelmezett átjáró címeit, és adja meg a(z) DNS-szerver beállításait a hálózati környezetnek megfelelően.

Proxy szerver

Do Not Use

Akkor válassza ki, ha a nyomtatót otthoni hálózati környezetben használja.

Use

Akkor válassza ki, ha proxykiszolgálót használ a hálózaton, és be szeretné állítani a nyomtatót. Adja meg a proxykiszolgáló címét és portszámát.

E-mail szerver

Szerverbeállítások

A kiszolgálót a(z) Ki, POP SMTP előtt vagy SMTP-AUTH elemek közül választhatja ki.

Kapcsolat ellenőrzése

Ellenőrizheti a kapcsolódást a levelezőkiszolgálóhoz. Ha hiba történik a(z) Kapcsolat ellenőrzése során, nézze meg a(z) Kapcsolat ellenőrzése üzenet magyarázatát.

IPv6-cím

Engedélyezés

Ha IPv6 címet használ, válassza ezt a lehetőséget.

Letiltás

Ha IPv4 címet használ, válassza ezt a lehetőséget.

MS hálózati megosztás

Engedélyezés

MS Network szolgáltatás használata.

Letiltás

Az MS Network szolgáltatás letiltása.

Fájlmegosztás

Engedélyezi vagy letiltja a fájlmegosztás funkcióját.

NFC

Engedélyezés

Engedélyezi a nyomtató NFC funkcióját. Nyomtatást és beolvasást úgy végezhet, ha hozzáérinti az okoseszközt az N-Mark jelhez.

Letiltás

Letiltja a nyomtató NFC funkcióját.

Hálózati beállítások

Kapcsolati sebesség és Duplex

Válasszon ki egy megfelelő beállítást az Ethernet-hálózat sebességére és a kétoldalas nyomtatásra vonatkozóan. Ha nem a(z) Auto. beállítást adja meg, győződjön meg arról, hogy a beállítás megfelel az Ön által használt hálónál megadott beállításoknak.

Auto.

10BASE-T félduplex

10BASE-T teljes duplex

100BASE-TX félduplex

100BASE-TX teljes duplex

HTTP átirányítása HTTPS-re

Engedélyezés

Engedélyezi a HTTP – HTTPS átirányítás funkcióit.

Letiltás

Letiltja a HTTP – HTTPS átirányítás funkcióit.

A hálózati csatlakozási állapot ellenőrzése

A hálózati csatlakozási állapot a következő módon ellenőrizhető.

Hálózat ikon

A hálózati csatlakozás állapota és a rádióhullám erőssége a nyomtató kezdő képernyőjén a hálózat ikon használatával ellenőrizhető.



Kapcsolódó információ

➔ „Az LCD-kijelzőn megjelenő ikonok“ 20. oldal

A hálózati állapot ellenőrzése a kezelőpanelen

Amikor nyomtatója csatlakozik a hálózathoz, további hálózati információkat is megtekinthet, ha kiválasztja az ellenőrizni kívánt hálózati menüket.

1. Válassza a(z) **Beáll.** lehetőséget a kezdőképernyőn.

Hálózati beállítások

- Válassza a következőt: **Általános beállítások > Hálózati beállítások > Hálózat állapota.**
- Az információk ellenőrzéséhez nyomja meg a menüket, melyeket ellenőrizni kíván.
 - Vezetékes hálózat/ Wi-Fi állapot
Megjeleníti a hálózati adatokat (készülék neve, kapcsolódás, jelerősség stb.) a vezetékes és Wi-Fi-hálózatok számára.
 - Wi-Fi Direct állapot
Megjeleníti, hogy a(z) Wi-Fi Direct engedélyezve vagy tiltva vannak, majd a(z) SSID-azonosítót, jelszót stb. a(z) Wi-Fi Direct kapcsolatok számára.
 - E-mail szerver állapota
Megjeleníti a hálózati adatokat az e-mail kiszolgálóra vonatkozóan.
 - Állapotjelen.nyomt.
Hálózati állapotlap nyomtatása. Az Ethernetre, Wi-Fi-re, Wi-Fi Direct stb. funkcióra vonatkozó információkat legalább két oldalra lehet nyomtatni.

Hálózati kapcsolatra vonatkozó jelentés nyomtatása

Egy hálózati kapcsolódási jelentés kinyomtatásával ellenőrizheti a nyomtató és a hozzáférési pont közötti kapcsolat állapotát.

- Töltsön be papírt.
- Válassza a(z) **Beáll.** lehetőséget a kezdőképernyőn.
- Válassza a következőt: **Általános beállítások > Hálózati beállítások > Kapcsolat ellenőrzése.**
Ekkor elkezdődik a kapcsolat ellenőrzése.
- Válassza a(z) **Nyomtatásell. jelentés** lehetőséget.
- Nyomtassa ki a hálózati kapcsolódási jelentést.
Ha hiba történt, ellenőrizze a hálózati kapcsolatra vonatkozó jelentést, majd hajtsa végre a megoldás folyamatát.
- Zárja be a képernyőt.

Kapcsolódó információ

➔ „A hálózati kapcsolatra vonatkozó jelentés üzenetei és megoldásai“ 36. oldal

Hálózati beállítások

A hálózati kapcsolatra vonatkozó jelentés üzenetei és megoldásai

Ellenőrizze az üzeneteket és hibakódokat a hálózati kapcsolatra vonatkozó jelentésben, majd hajtsa végre a megoldás folyamatát.

Check Network Connection

Check Result FAIL

Error code (E-7)

See the Network Status and check if the Network Name (SSID) is the SSID you want to connect.
If the SSID is correct, make sure to enter the correct password and try again.

If your problems persist,
see your documentation for help and networking tips.

Checked Items

Wireless Network Name (SSID) Check	PASS
Communication Mode Check	PASS
Security Mode Check	PASS
MAC Address Filtering Check	PASS
Security Key/Password Check	FAIL
IP Address Check	Unchecked
Detailed IP Setup Check	Unchecked

Network Status

Printer Model	XX-XXX XXX Series
IP Address	0.0.0.0
Subnet Mask	255.255.255.0
Default Gateway	
Network Name (SSID)	XXXXXXXXXXXX
Communication Mode	WPA2-PSK (AES)
Signal Strength	Poor
MAC Address	44:D2:44:DA:C0:43

a. Hibakód

b. Üzenetek a hálózati környezettel kapcsolatban

Kapcsolódó információ

- ➔ „E-1“ 37. oldal
- ➔ „E-2, E-3, E-7“ 37. oldal
- ➔ „E-5“ 38. oldal
- ➔ „E-6“ 38. oldal
- ➔ „E-8“ 39. oldal
- ➔ „E-9“ 39. oldal
- ➔ „E-10“ 40. oldal
- ➔ „E-11“ 40. oldal
- ➔ „E-12“ 41. oldal
- ➔ „E-13“ 41. oldal

Hálózati beállítások

E-1

Üzenet:

Ellenőrizze, hogy a hálózati kábel csatlakoztatva van-e és a hálózati eszközök, mint az elosztó, router, hozzáférési pont be vannak-e kapcsolva.

Megoldások:

- Győződjön meg róla, hogy az Ethernet-kábel megfelelően csatlakozik a nyomtatóhoz, a hubhoz vagy más hálózati eszközhöz.
- Győződjön meg róla, hogy be van kapcsolva a hub vagy más hálózati eszköz.

E-2, E-3, E-7

Üzenet:

A vezeték nélküli hálózat nevének (SSID) keresése sikertelen. Ellenőrizze, hogy a router/hozzáférési pont be van-e kapcsolva és a vezeték nélküli hálózat (SSID) megfelelően van-e beállítva. Kérje a hálózat rendszergazdájának a segítségét.

A vezeték nélküli hálózat nevének (SSID) keresése sikertelen. Ellenőrizze, hogy a csatlakoztatni kívánt PC vezeték nélküli hálózati neve (SSID) megfelelően van-e beállítva. Kérje a hálózat rendszergazdájának a segítségét.

A megadott biztonsági kulcs/jelszó nem egyezik a routerhez/hozzáférési ponthoz beállítottal. A biztonsági kulcs/jelszó nyugtázása. Kérje a hálózat rendszergazdájának a segítségét.

Megoldások:

- Győződjön meg arról, hogy a hozzáférési pontja be van kapcsolva.
- Győződjön meg arról, hogy a számítógép vagy az eszköz megfelelően csatlakozik a hozzáférési ponthoz.
- Kapcsolja ki a hozzáférési pontot. Várjon 10 másodpercet, majd kapcsolja be.
- Helyezze a nyomtatót közelebb a hozzáférési ponthoz, és távolítsa el minden akadályt a kettő közül.
- Ha manuálisan adta meg a(z) SSID-t, ellenőrizze, hogy helyes-e. Ellenőrizze a(z) SSID-azonosítót a hálózati kapcsolódási jelentés **Hálózat állapota** részében.
- Ha nyomógombos beállítást használ a hálózati kapcsolat létrehozásához, ellenőrizze, hogy a hozzáférési pontja támogatja-e a WPS-t. Nem használhatja a nyomógombos beállítást, ha a hozzáférési pont nem támogatja a(z) WPS-t.
- Ellenőrizze, hogy az SSID kizárólag ASCII karaktereket (alfanumerikus karakterek és szimbólumok) használ. A nyomtató nem tud megjeleníteni olyan SSID-t, amely nem ASCII karaktereket tartalmaz.
- Győződjön meg róla, hogy ismeri az SSID-azonosítót és jelszót, mielőtt csatlakozna a hozzáférési ponthoz. Ha az alapértelmezett beállításával használ egy hozzáférési pontot, akkor az SSID és a jelszó megtalálható a hozzáférési pont címkéjén. Ha nem tudja az SSID-azonosítóját és a jelszót, kérdezze meg attól, aki a hozzáférési pontot telepítette, vagy olvassa el a hozzáférési ponthoz kapott dokumentációban.
- Ha olyan SSID-hez szeretne csatlakozni, amelyet egy okoseszköz internetmegosztási módja hozott létre, ellenőrizze az SSID-t és a jelszót az okoseszköz használati útmutatójában.

Hálózati beállítások

- Ha a Wi-Fi kapcsolat hirtelen megszakad, ellenőrizze az alábbi feltételeket. Ha ezen feltételek alkalmazhatók, állítsa vissza a hálózati beállításokat a szoftver alábbi weboldáról való letöltésével és telepítésével.

<http://epson.sn> > **Beállítás**

- Egy másik okoseszközt adtak a hálózathoz nyomógombos beállítással.
- A Wi-Fi hálózatot nem nyomógombos beállítással állították be.

Kapcsolódó információ

- ➔ „Csatlakozás számítógéphez“ 26. oldal
- ➔ „Wi-Fi beállítások elvégzése a nyomtatóról“ 27. oldal

E-5

Üzenet:

A biztonság mód (pl. WEP, WPA) nem felel meg a nyomtató jelenlegi beállításainak. A biztonság mód nyugtázása. Kérje a hálózat rendszergazdájának a segítségét.

Megoldások:

Győződjön meg róla, hogy a hozzáférési pont biztonságának típusa a következők valamelyikére van állítva. Ha nem, módosítsa a biztonság típusát a hozzáférési ponton, majd állítsa alaphelyzetbe a nyomtató hálózati beállításait.

- WEP-64 bit (40 bit)
- WEP-128 bit (104 bit)
- WPA PSK (TKIP/AES)*
- WPA2 PSK (TKIP/AES)*
- WPA (TKIP/AES)
- WPA2 (TKIP/AES)

* A WPA PSK szabvány WPA Personal néven is ismert. A WPA2 PSK szabvány WPA2 Personal néven is ismert.

E-6

Üzenet:

A nyomtató MAC címe szűrés alatt lehet. Ellenőrizze, hogy a routerén/hozzáférési pontján van-e érvényben valamilyen korlátozás mint pl. MAC cím szűrés ellenőrzése. Lásd a router/hozzáférési pont dokumentációját vagy kérje a hálózat rendszergazdájának a segítségét.

Megoldások:

- Ellenőrizze, hogy le van-e tiltva a(z) MAC-címek szűrése. Ha engedélyezve van, regisztrálja a nyomtató MAC-címét, hogy ne történjen meg a szűrése. Részletes útmutatásért olvassa el a hozzáférési ponthoz kapott dokumentációt. A nyomtató MAC-címe a hálózati kapcsolódási jelentés **Hálózat állapota** részében található meg.
- Ha a hozzáférési pontja megosztott hitelesítést használ WEP biztonsági módszerrel, akkor ellenőrizze, hogy a hitelesítési kulcs helyes-e.

Hálózati beállítások

Kapcsolódó információ

- ➔ „Speciális hálózati beállítások megadása“ 32. oldal
- ➔ „Hálózati állapotlap nyomtatása“ 42. oldal

E-8

Üzenet:

Nem megfelelő IP cím kerül hozzárendelésre a nyomtatóhoz. Ellenőrizze a hálózati eszköz IP címének beállítását (elosztó, router vagy hozzáférési pont). Kérje a hálózat rendszergazdájának a segítségét.

Megoldások:

- Engedélyezze a DHCP-t a hozzáférési ponton, ha a nyomtató IP-cím lekérési beállítása **Auto (Automatikus)**.
- Ha a nyomtató IP-cím lekérése beállításának értéke Manual (Kézi), akkor a manuálisan megadott IP-cím tartományon kívüli lesz (például: 0.0.0.0.). Állítson be érvényes IP-címet a nyomtató kezelőpaneljén, vagy a Web Config beállítás segítségével.

Kapcsolódó információ

- ➔ „Speciális hálózati beállítások megadása“ 32. oldal

E-9

Üzenet:

Ellenőrizze a PC vagy egyéb eszköz kapcsolatát és hálózati beállítását. Kapcsolódás az EpsonNet Setup használatával elérhető. Kérje a hálózat rendszergazdájának a segítségét.

Megoldások:

Ellenőrizze a következőket.

- Az eszközök be vannak kapcsolva.
- Hozzáfér az internethez és a többi, azonos hálózaton lévő számítógéphez és hálózati eszközhöz azokról az eszközökről, amelyekről csatlakozni szeretne a nyomtatóhoz.

Ha a nyomtatója és a hálózati eszközök még mindig nem csatlakoznak a fentiek ellenőrzése után is, kapcsolja ki a hozzáférési pontot. Várjon 10 másodpercet, majd kapcsolja be. Állítsa vissza a hálózati beállításokat a telepítő alábbi weboldáról való letöltésével és telepítésével.

<http://epson.sn> > **Beállítás**

Kapcsolódó információ

- ➔ „Csatlakozás számítógéphez“ 26. oldal

Hálózati beállítások

E-10

Üzenet:

Ellenőrizze az IP cím, az alhálózati maszk és az alapértelmezett átjáró megfelelő beállítását. Kapcsolódás az EpsonNet Setup használatával elérhető. Kérje a hálózat rendszergazdájának a segítségét.

Megoldások:

Ellenőrizze a következőket.

- A hálózat többi eszköze be van kapcsolva.
- A hálózati címek (IP-cím, alhálózati maszk és alapértelmezett átjáró) helyesek, amennyiben a(z) IP-cím lekérése beállítás értéke Manual.

Amennyiben az adatok valamelyike helytelen, állítsa alaphelyzetbe a hálózati címet. A nyomtató IP-címe, alhálózati maszkja és alapértelmezett átjárója a hálózati kapcsolódási jelentés **Hálózat állapota** részében található meg.

Ha a(z) DHCP engedélyezett, módosítsa a nyomtató IP-cím lekérés beállítását **Auto (Automatikus)** értékre. Ha manuálisan szeretné beállítani a(z) IP-címet, ellenőrizze a nyomtató IP-címét a hálózati kapcsolódási jelentés **Hálózat állapota** részében, majd válassza a Manual lehetőséget a hálózati beállítások képernyőjén. Az alhálózati maszk értéke [255.255.255.0] legyen.

Ha a nyomtatója és a hálózati eszközök még mindig nem csatlakoznak, kapcsolja ki a hozzáférési pontot. Várjon 10 másodpercet, majd kapcsolja be.

Kapcsolódó információ

➔ [„Speciális hálózati beállítások megadása“ 32. oldal](#)

E-11

Üzenet:

A beállítás nem teljes. Ellenőrizze az alapértelmezett átjáró beállításait. Kapcsolódás az EpsonNet Setup használatával elérhető. Kérje a hálózat rendszergazdájának a segítségét.

Megoldások:

Ellenőrizze a következőket.

- Az alapértelmezett átjáró címe helyes, amikor a nyomtató TCP/IP beállításának értéke Kézi.
- Az alapértelmezett átjáróként beállított eszköz be van kapcsolva.

Állítsa be helyesen az alapértelmezett átjáró címét. Az alapértelmezett átjáró címe a hálózati kapcsolódási jelentés **Hálózat állapota** részében található meg.

Kapcsolódó információ

➔ [„Speciális hálózati beállítások megadása“ 32. oldal](#)

Hálózati beállítások

E-12

Üzenet:

Ellenőrizze a következőket -A megadott biztonsági kulcs/jelszó megfelelő -A biztonsági kulcs/jelszó indexe az első számra van állítva -IP-cím, az alhálózati maszk vagy az alapértelmezett átjáró beállítása megfelelő Kérje a hálózat rendszergazda segítségét.

Megoldások:

Ellenőrizze a következőket.

- A hálózat többi eszköze be van kapcsolva.
- A hálózati címek (IP-cím, alhálózati maszk és alapértelmezett átjáró) helyesek, amennyiben manuálisan adja meg őket.
- A többi eszköz hálózati címei (alhálózati maszk és alapértelmezett átjáró) azonosak.
- Az IP-cím nem ütközik más eszközökkel.

Ha a nyomtatója és a hálózati eszközök még mindig nem csatlakoznak a fentiek ellenőrzése után is, próbálja ki az alábbiakat.

- Kapcsolja ki a hozzáférési pontot.Várjon 10 másodpercet, majd kapcsolja be.
- A telepítő segítségével végezze el újra a hálózati beállításokat.A következő webhelyen futtathatja.
<http://epson.sn> > **Beállítás**
- Több különböző jelszót is regisztrálhat egy olyan hozzáférési ponton, amelyik WEP biztonsági típust használ.Ha több jelszót regisztrált, ellenőrizze, hogy az első regisztrált jelszó van-e beállítva a nyomtatón.

Kapcsolódó információ

- ➔ „Speciális hálózati beállítások megadása“ 32. oldal
- ➔ „Csatlakozás számítógéphez“ 26. oldal

E-13

Üzenet:

Ellenőrizze a következőket -A megadott biztonsági kulcs/jelszó megfelelő -A biztonsági kulcs/jelszó indexe az első számra van állítva -A számítógép vagy más eszköz kapcsolódása és hálózati beállítása megfelelő Kérje a hálózat rendszergazda segítségét.

Megoldások:

Ellenőrizze a következőket.

- A hálózati eszközök (pl. hozzáférési pont, hub és útválasztó) be vannak kapcsolva.
- A hálózati eszközök TCP/IP beállítása nincs manuálisan beállítva.(Ha a nyomtató TCP/IP beállításainak megadása automatikus, míg a többi hálózati eszköz TCP/IP beállításainak végrehajtása manuális, akkor a nyomtató hálózata eltérhet a többi eszköz hálózatától.)

Ha a fentiek ellenőrzését követően sem működik a hálózati nyomtatás, próbálkozzon a következőkkel.

- Kapcsolja ki a hozzáférési pontot.Várjon 10 másodpercet, majd kapcsolja be.

Hálózati beállítások

- ❑ A telepítő használatával hajtja végre a hálózati beállításokat a számítógépen, amely ugyanazon a hálózaton van, mint a nyomtató. A következő webhelyen futtathatja.

<http://epson.sn> > **Beállítás**

- ❑ Több különböző jelszót is regisztrálhat egy olyan hozzáférési ponton, amelyik WEP biztonsági típust használ. Ha több jelszót regisztrált, ellenőrizze, hogy az első regisztrált jelszó van-e beállítva a nyomtatón.

Kapcsolódó információ

- ➔ „Speciális hálózati beállítások megadása“ 32. oldal
- ➔ „Csatlakozás számítógéphez“ 26. oldal

Üzenet a hálózati környezettel kapcsolatban

Üzenet	Megoldás
*Több olyan hálózat név (SSID) került észlelésre, ami megfelel a megadott hálózatnak (SSID). Nyugtázza a hálózatot (SSID).	Ugyanaz az SSID-azonosító több hozzáférési ponton is megadható. Ellenőrizze a hozzáférési pontok beállításait, és módosítsa az SSID-azonosítót.
A Wi-Fi-környezetet javítani kell. Kapcsolja ki a vezeték nélküli routert, majd kapcsolja be. Ha a csatlakozás minősége nem javul, tekintse meg a vezeték nélküli router dokumentációját.	Miután közelebb helyezte a nyomtatót a hozzáférési ponthoz, és eltávolította a köztük lévő akadályokat, kapcsolja ki a hozzáférési pontot. Várjon 10 másodpercet, majd kapcsolja be. Ha továbbra sincs kapcsolat, lásd a hozzáférési ponttal kapott dokumentációt.
*Nem lehet több eszközt csatlakoztatni. Csatlakoztassa le az egyik eszközt ha újat akar hozzáadni.	Egyszerre legfeljebb négy számítógépet és okoseszközt csatlakoztathat Wi-Fi Direct (Egyszerű hozzáférési pont) módban. További számítógép vagy okoseszköz hozzáadásához távolítsa el először az egyik csatlakozó eszközt.

Hálózati állapotlap nyomtatása

A hálózati adatokat részletesen ellenőrizheti, miután kinyomtatta őket.

1. Töltsön be papírt.
2. Válassza a(z) **Beáll.** lehetőséget a kezdőképernyőn.
3. Válassza a következőt: **Általános beállítások > Hálózati beállítások > Hálózat állapota.**
4. Válassza a(z) **Állapotjelen.nyomt.** lehetőséget.
5. Olvassa el az üzenetet, majd nyomtassa ki a hálózati állapotlapot.
6. Zárja be a képernyőt.
A képernyő automatikusan bezáródik meghatározott idő elteltével.

Új hozzáférési pontok cseréje vagy hozzáadása

Ha az SSID-azonosító a hozzáférési pont cseréje miatt módosul, vagy új hozzáférési pontot adnak hozzá és új hálózati környezetet létesítenek, állítsa be újra a Wi-Fi beállításokat.

Kapcsolódó információ

➔ „A kapcsolódási mód megváltoztatása számítógépre“ 43. oldal

A kapcsolódási mód megváltoztatása számítógépre

A telepítő használatával és más kapcsolódási mód beállításával.

Beállítás webhelyről

Lépjen a következő webhelyre, majd adja meg a termék nevét. Lépjen a(z) **Beállítás** lehetőséghez, majd kezdje meg a beállítást.

<http://epson.sn>

Beállítás a szoftverlemez segítségével (csak az olyan modellek esetén, amelyekhez szoftverlemez tartozik, illetve azoknál a felhasználóknál, akik rendelkeznek lemezmeghajtót tartalmazó számítógéppel.)

Helyezze be a szoftverlemezt a számítógép meghajtójába, majd kövesse a képernyőn megjelenő utasításokat.

Kapcsolódási módszerek módosításának kiválasztása

Kövesse a képernyőn megjelenő utasításokat, amíg meg nem jelenik a következő képernyő.

Válassza ki a(z) **Csatlakozási módszer módosítása vagy újrapeállítás** lehetőséget a(z) **Válassza ki a szoftver telepítést képernyőn**, majd kattintson a(z) **Tovább** lehetőségre.

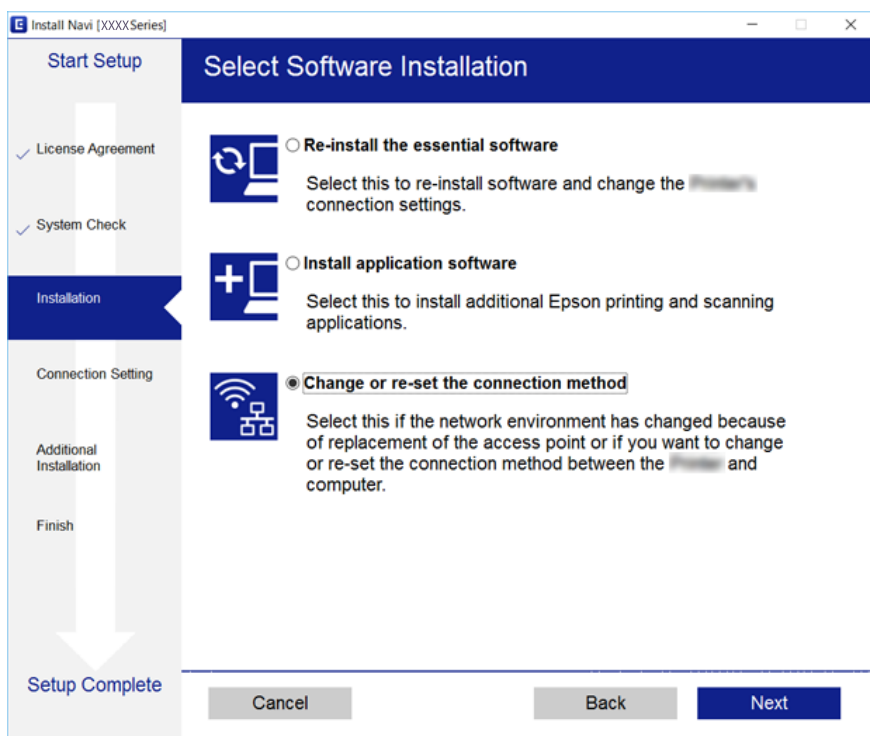

Hálózati kapcsolat módosítása Ethernet-hálózatra a nyomtató kezelőpaneljén

Kövesse az alábbi lépéseket, ha a hálózati kapcsolatot Ethernetre szeretné állítani Wi-Fi-ről a kezelőpanelen.

1. Válassza a(z) **Beáll.** lehetőséget a kezdőképernyőn.
2. Válassza a következőt: **Általános beállítások > Hálózati beállítások > Vezetékes hálózat beállítása.**
3. Koppintson a(z) **Beállítás indítása** elemre.
4. Ellenőrizze az üzenetet, majd zárja be a képernyőt.
A képernyő automatikusan bezáródik meghatározott idő elteltével.
5. Csatlakoztassa a nyomtatót egy útválasztóhoz Ethernet-kábellel.

A Wi-Fi kikapcsolása a kezelőpanelen

Amikor a Wi-Fi ki van kapcsolva, a Wi-Fi-kapcsolat megszűnik.

1. A kezdőképernyőn koppintson a(z)  lehetőségre.
2. Válassza a(z) **Útválasztó** lehetőséget.
Megjelenik a hálózati állapot.
3. Koppintson a(z) **Beállítások módosítása** elemre.
4. Válassza a következőt: **Egyebek > Wi-Fi letiltása.**
5. Olvassa el az üzenetet, majd kezdje el a beállítást.
6. Miután megjelenik a befejezést jelző üzenet, zárja be a képernyőt.
A képernyő automatikusan bezáródik meghatározott idő elteltével.
7. Zárja be a hálózati kapcsolódási beállítások képernyőt.

Wi-Fi Direct (Egyszerű hozzáférési pont) csatlakozás megszakítása a kezelőpanelen keresztül

Megjegyzés:

Ha a(z) Wi-Fi Direct (Egyszerű hozzáférési pont) kapcsolat le van tiltva, akkor a nyomtatóhoz Wi-Fi Direct (Egyszerű hozzáférési pont) kapcsolaton keresztül csatlakozó minden számítógép és okoseszköz esetében megszakad a kapcsolat. Ha el szeretne távolítani egy adott eszközt, az eszköznél, és ne a nyomtatónál végezze el az eltávolítást.

1. A kezdőképernyőn koppintson a(z)  lehetőségre.

Hálózati beállítások

2. Válassza a(z) **Wi-Fi Direct** lehetőséget.
Megjelennek a(z) Wi-Fi Direct adatai.
3. Koppintson a(z) **Beállítások módosítása** elemre.
4. Válassza a(z) **Wi-Fi Direct letiltása** lehetőséget.
5. Olvassa el az üzenetet, majd kezdje meg a beállítást.
6. Miután megjelenik a befejezést jelző üzenet, zárja be a képernyőt.
A képernyő automatikusan bezáródik meghatározott idő elteltével.
7. Zárja be a hálózati kapcsolódási beállítások képernyőt.

Hálózati beállítások visszaállítása a nyomtatót kezelőpaneljén

Az összes hálózati beállítás visszaállítható az alapértelmezett értékre.

1. Válassza a(z) **Beáll.** lehetőséget a kezdőképernyőn.
2. Válassza a következőt: **Általános beállítások > Rendszerfelügyelet > Alapértékek visszaállítása > Hálózati beállítások**.
3. Olvassa el az üzenetet, majd válassza a **Igen** lehetőséget.
4. Miután megjelenik a befejezést jelző üzenet, zárja be a képernyőt.
A képernyő automatikusan bezáródik meghatározott idő elteltével.

A nyomtató előkészítése

Papír betöltése

A használható papírok és a kapacitás

Magas minőségű nyomatok előállításához az Epson eredeti Epson papír használatát javasolja.

Eredeti Epson papír

Papír neve	Méret	Betöltési kapacitás (lap)			Kétoldala s nyomtatá s	Szegély nélküli nyomtatá s
		1. papírkazett a	2. papírkazett a	Hátsó papíradago ló rész		
Epson Bright White Ink Jet Paper	A4	200	200	1	Automatikus, Manuális*	–
Epson Ultra Glossy Photo Paper	A4, 13×18 cm (5×7 hüv.), 10×15 cm (4×6 hüv.)	20	–	1	–	✓
Epson Premium Glossy Photo Paper	A3+	20	–	1	–	–
	A3, A4, 13×18 cm (5×7 hüv.), 16:9 széles méret (102×181 mm), 10×15 cm (4×6 hüv.)	20	–	1	–	✓
Epson Premium Semigloss Photo Paper	A3+	20	–	1	–	–
	A3, A4, 10×15 cm (4×6 hüv.)	20	–	1	–	✓
Epson Photo Paper Glossy	A3+	20	–	1	–	–
	A4, 13×18 cm (5×7 hüv.), 10×15 cm (4×6 hüv.)	20	–	1	–	✓
Epson Matte Paper-Heavyweight	A3+	20	–	1	–	–
	A3, A4	20	–	1	–	✓
Epson Photo Quality Ink Jet Paper	A3, A4	80	–	1	–	–

* Maximum 30 olyan papírlapot tölthet be, amelyek egyik oldalára már nyomtatva van.

A nyomtató előkészítése

Megjegyzés:

- ❑ *A papírtípusok elérhetősége területenként változhat. Az Ön lakhelyén elérhető papírokról az Epson ügyfélszolgálatánál érdeklődhet.*
- ❑ *Ha felhasználó által megadott méretben nyomtat eredeti Epson papírra, akkor a nyomtatási minőség beállításaként csak a(z) **Szokásos** vagy a(z) **Normal** opció használható. Egyes nyomtató-illesztőprogramok lehetővé teszik egy jobb nyomtatási minőség kiválasztását, ennek ellenére a nyomtatás a(z) **Szokásos** vagy a(z) **Normal** beállítás használatával történik.*

A nyomtató előkészítése

Kereskedelmi forgalomban elérhető papír

Papír neve	Méret	Betöltési kapacitás (lapok vagy borítékok)			Kétoldalas nyomtatás	Szegély nélküli nyomtatás
		1. papírkazetta	2. papírkazetta	Hátsó papíradagoló rész		
Sima papír Másolópapír Levélpapír	A3, B4, Legal, 8,5×13 hüv., Letter, A4, B5	Addig a vonalig, amelyet a háromszög szimbólum jelöl az élvezetőn.		1	Automatikus, Manuális*1	–
Újrahasznosított papír Színes papír Előre nyomtatott papír	A5	Addig a vonalig, amelyet a háromszög szimbólum jelöl az élvezetőn.	–	1	Automatikus, Manuális*1	
Minőségi normál papír	Fél letter*2, A6, B6*2	Addig a vonalig, amelyet a háromszög szimbólum jelöl az élvezetőn.	–	1	Manuális*1	
	Egyéni méret*2 (mm) 89×127 – 148×210	1	–	1	Manuális	
	Egyéni méret*2 (mm) 148×210 – 182×257	1	–	1	Automatikus, Manuális	
	Egyéni méret*2 (mm) 182×257 – 297×431,8	1	1	1	Automatikus, Manuális	
	Egyéni méret*2 (mm) 297×431,8 – 329×1200	1	1	1	Manuális	
Vastag papír*2	A3, B4, Letter, A4, B5, A5, Egyéni méret (mm) 89×127 – 329×1200	–	–	1	–	
Boríték	Boríték #10, Boríték DL, Boríték C6, Boríték C4	10	–	1	–	

*1 Maximum 30 olyan papírlapot tölthet be, amelyek egyik oldalára már nyomtatva van.

*2 Csak számítógépről vagy okos eszközről történő nyomtatás érhető el.

Kapcsolódó információ

➔ „Részek nevei és funkciói“ 16. oldal

A nyomtató előkészítése

A papír kezelésére vonatkozó óvintézkedések

- ❑ Olvassa el a papírhoz kapott tájékoztatót.
- ❑ Betöltés előtt pörgesse át a köteget és igazítsa össze a papír széleit, hogy azok egy vonalban legyenek. A fényképpapírt ne pörgesse át és ne hajlítsa meg. Ha mégis így tenne, a nyomtatható oldala megsérülhet.

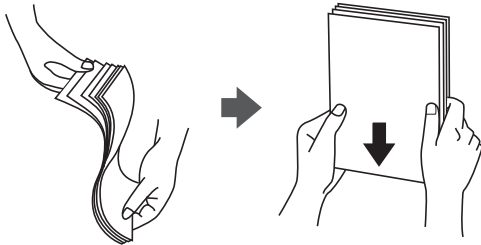

- ❑ Ha a papír felhajlott, betöltés előtt simítsa ki vagy kicsit hajtsa át a másik oldalra. Ha hullámos papírra nyomtat, akkor az papírelakadást okozhat és elkenődhet a nyomat is.

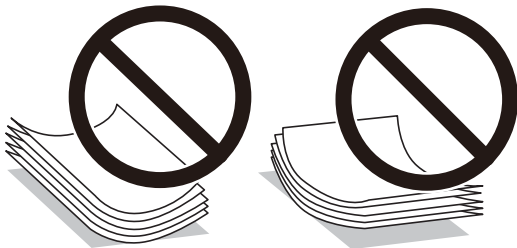

- ❑ Ne használjon hullámos, szakadt, elvágott, összehajtott, nedves, túl vékony, túl vastag papírt, vagy olyan papírt, amire matricák vannak ragasztva. Az ilyen papírok használata papírelakadást és a nyomat elkenődését okozza.
- ❑ Hosszszálirányú papírt használjon. Ha nem biztos a használt papír típusában, ellenőrizze a csomagoláson a papír specifikációit vagy vegye fel a kapcsolatot a gyártóval.

Kapcsolódó információ

➔ [„A nyomtató műszaki adatai“ 287. oldal](#)

Papír betöltése Papírkazetta használata esetén

1. Győződjön meg arról, hogy a nyomtató nem üzemel, és húzza ki a(z) papírkazetta egységet.

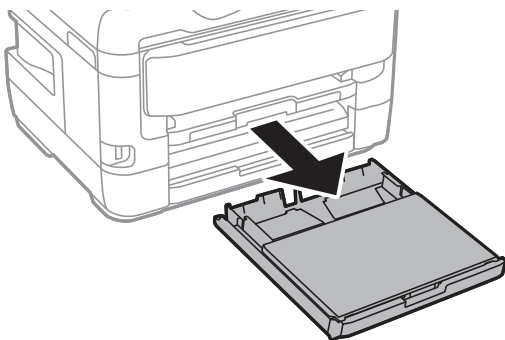

A nyomtató előkészítése

2. Távolítsa el a(z) papírkazetta-fedél elemet a(z) papírkazetta egységről.

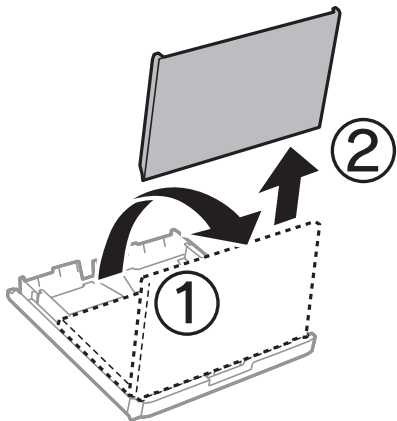

3. Csúsztassa maximális helyzetbe a papírvezetőket.

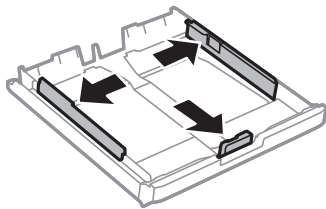

Megjegyzés:

A4-es méretnél nagyobb papír használata esetén húzza ki a(z) papírkazetta egységet.

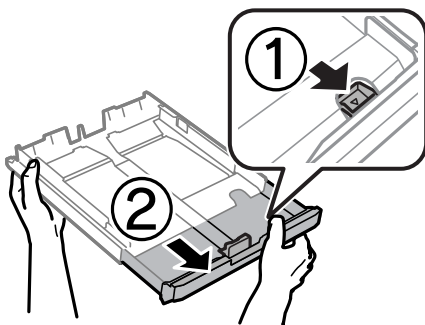

4. Állítsa be az első élvezetőt a kívánt papírméret szerint.

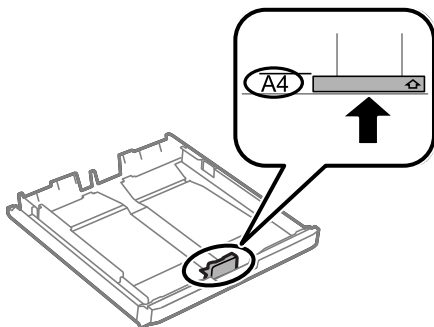

A nyomtató előkészítése

5. A papírt a nyomtatandó oldalával lefelé töltsse be az elülső papírvezető felé.

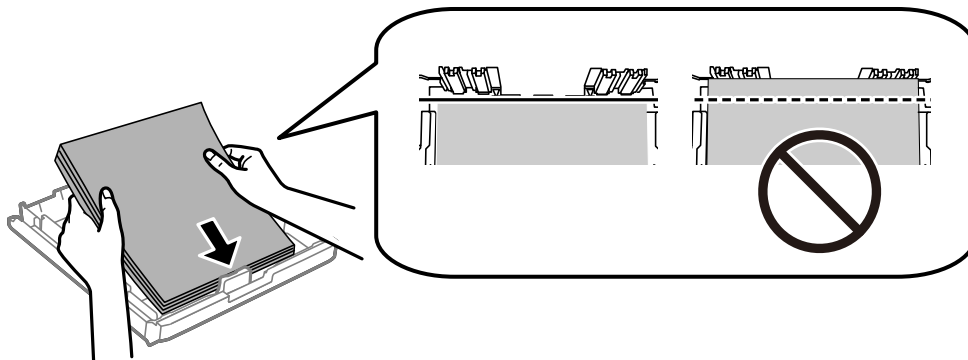

! Fontos:

Mindig csak a papírhoz meghatározott számú lapot töltsön be. Normál papír használata esetén ne töltsön papírt a vonal fölé, amely közvetlenül a háromszög szimbólum alatt található az élvezető belsejében.

6. Az oldalsó élvezetőket csúsztassa a papír széleihez.

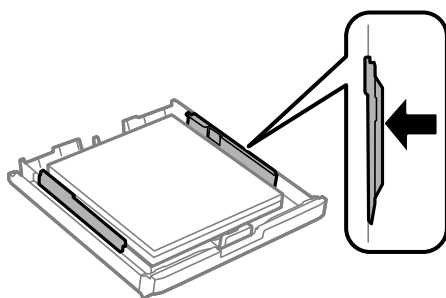

7. Helyezze vissza a(z) papírkazetta-fedél elemet.

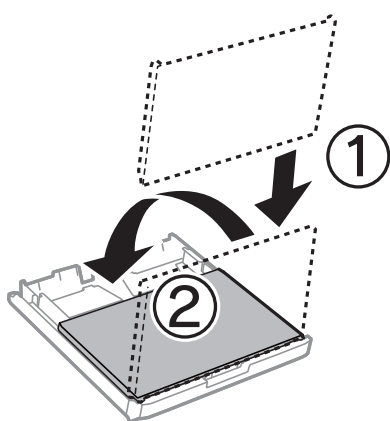

8. Helyezze be teljesen a(z) papírkazetta egységet.
9. A vezérlőpulton állítsa be a(z) papírkazetta egységbe töltött papír méretét és típusát.

Megjegyzés:

A papírméret és papírtípus beállításait tartalmazó képernyőt a(z)  gombot a kezelőpanelen lenyomva is megjelenítheti.

A nyomtató előkészítése

10. Csúsztassa ki a kimeneti tálcát.

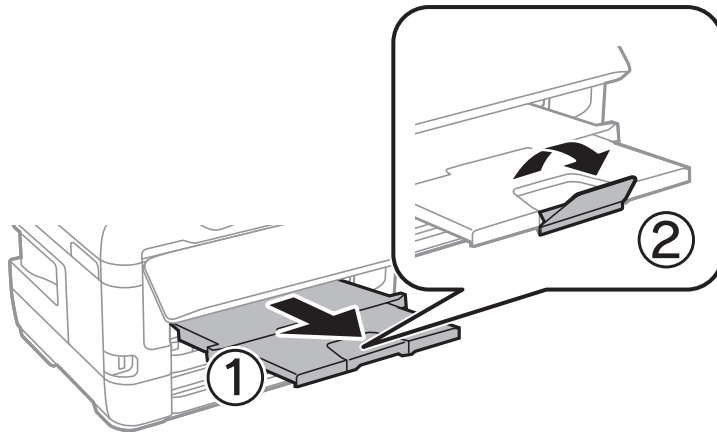

Kapcsolódó információ

- ➔ „A papír kezelésére vonatkozó óvintézkedések“ 49. oldal
- ➔ „A használható papírok és a kapacitás“ 46. oldal
- ➔ „Papírtípusok listája“ 56. oldal
- ➔ „Borítékok betöltése és óvintézkedések“ 55. oldal

Papír betöltése Hátsó papíradagoló rész használata esetén

Minden támogatott papírtípusból betölthet egy lapot a(z) hátsó papíradagoló rész helyre. Igény szerint vastag papírt (max. 0,3 mm) és előre lyukasztott papírt is betölthet, amelyek a(z) papírkazetta egységbe nem tölthetők be. Azonban még akkor is, ha a vastagság a megengedett tartományon belül van, a keménységtől függően egyes papírtípusok nem tölthetők be megfelelően.



Fontos:

Ne töltsse be a papírt a(z) hátsó papíradagoló rész helyre, amíg a nyomtató erre nem kéri. Ellenkező esetben a nyomtató üres papírlapot fog kiadni.

1. Tegye az alábbiak egyikét.
 - Kezelőpanelről történő nyomtatás esetén: Válassza ki a(z) hátsó papíradagoló rész elemet a(z) **Papírbeállítás** elemként, adja meg a többi nyomtatási beállítást, majd kattintson a(z)  gombra.
 - Számítógépről történő nyomtatás esetén: Válassza ki a(z) hátsó papíradagoló rész elemet a(z) **Papírforrás** beállításaként, adja meg a többi nyomtatási beállítást, majd kattintson a **Nyomtatás** gombra.
2. A kezelőpanelen egy üzenet jelenik meg, amely arra kéri, hogy töltsse be a papírt. Kövesse az alábbi utasításokat a papír betöltéséhez.

A nyomtató előkészítése

3. Nyissa ki a(z) hátsó papíradagoló rész egységet.

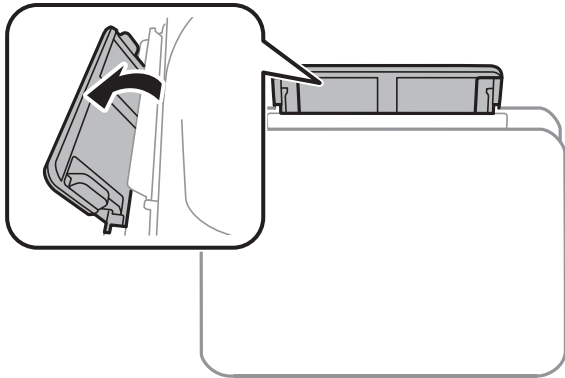

4. Igazítsa be az élvezetőket.

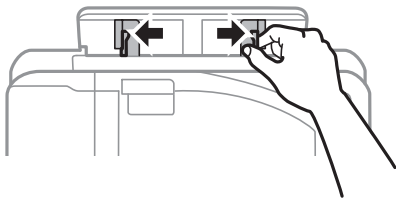

5. Tartson egyetlen papírlapot a(z) hátsó papíradagoló rész közepén a nyomtatható oldalával felfelé, és csúsztassa az élvezetőket a papírlap éleihez.

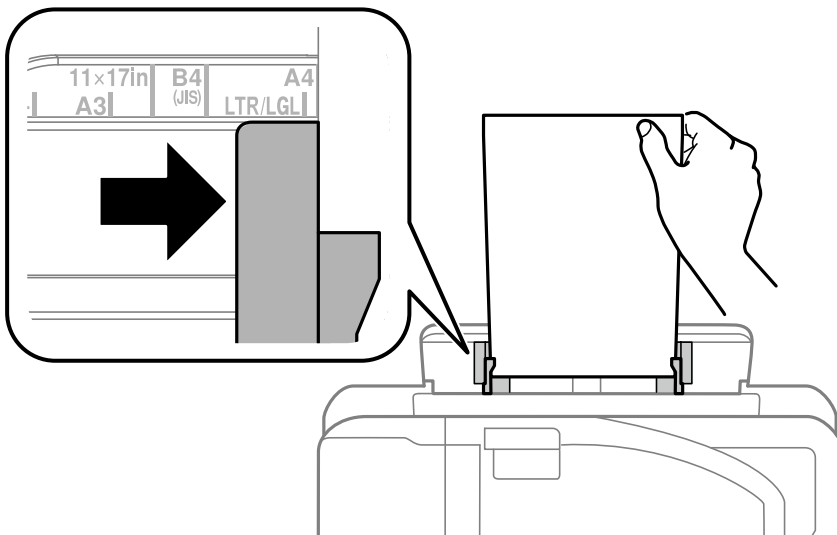

A nyomtató előkészítése

Előlyukasztott papír

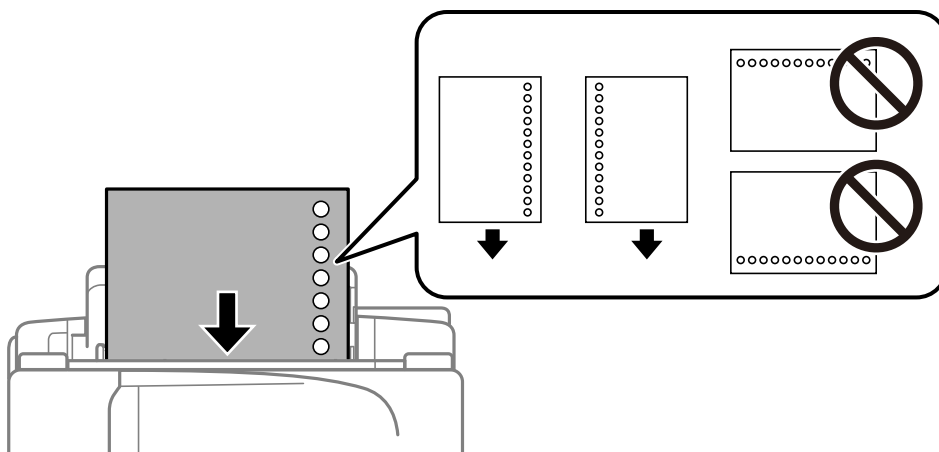

Megjegyzés:

- Töltsön be egy lap megadott méretű papírt, úgy hogy a kötési lyukak jobbra vagy balra nézzenek.
- Úgy állítsa be a fájlt, hogy a lyukak fölé ne essen nyomtatandó anyag.
- Előre lyukasztott papír esetén nem érhető el az automatikus kétoldalas nyomtatás.

6. Helyezze be a papírt, amíg a nyomtató részlegesen behúzza azt.

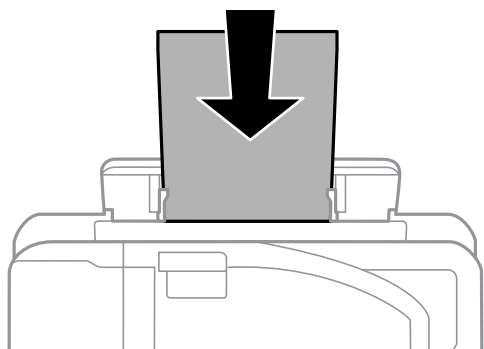

7. Csúsztassa ki a kimeneti tálcát.

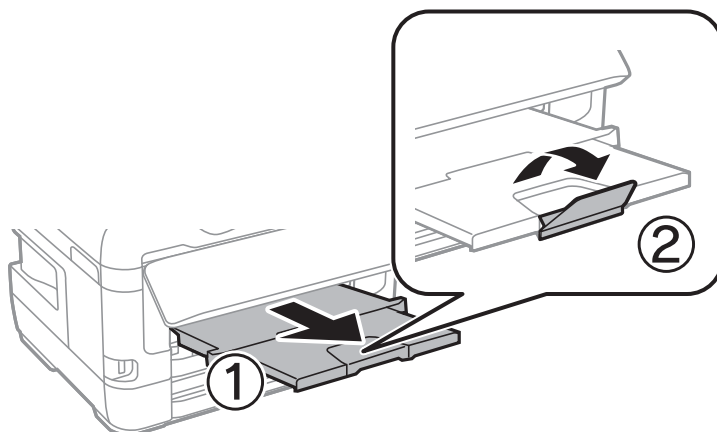

8. Válassza a(z) OK gombot a nyomtatás indításához.

A nyomtató előkészítése

Kapcsolódó információ

- ➔ „A papír kezelésére vonatkozó óvintézkedések“ 49. oldal
- ➔ „A használható papírok és a kapacitás“ 46. oldal
- ➔ „Papírtípusok listája“ 56. oldal
- ➔ „Borítékok betöltése és óvintézkedések“ 55. oldal

Borítékok betöltése és óvintézkedések

Töltse be a borítékokat a(z) hátsó papíradagoló rész közepső részéhez rövidebb oldalával, zárható lapjával lefelé, és csúsztassa az élvezetőket a boríték sarkaihoz.

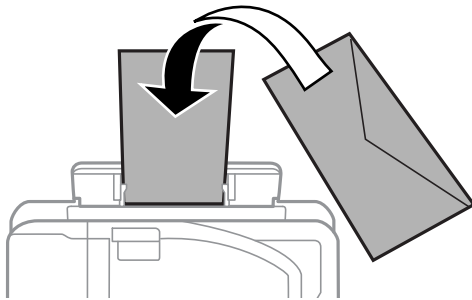

A borítékot helyezze a(z) papírkazetta részbe zárható lapjával lefelé, és csúsztassa az élvezetőket a boríték sarkaihoz.

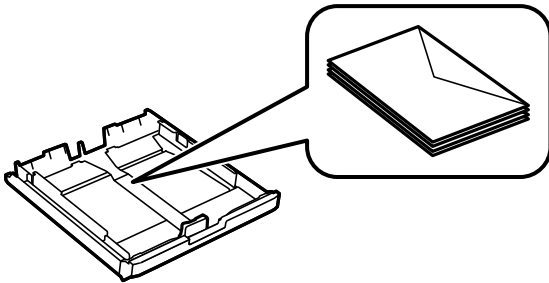

- Betöltés előtt pörgesse át a borítékokat, és igazítsa össze a széleiket, hogy azok egy vonalban legyenek. Ha a boríték köteg levegővel van tele, betöltés előtt nyomja össze őket.

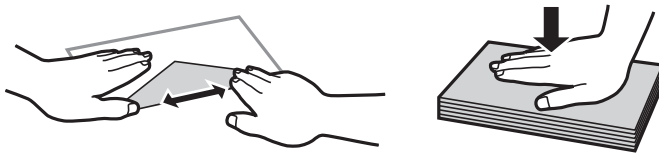

- Ne használjon hullámos vagy összehajtott borítékokat. Az ilyen borítékok használata papírelakadást és a nyomat elkenődését okozza.
- Ne használjon ragasztócsíkkal ellátott vagy ablakos borítékokat.
- Kerülje a túl vékony borítékok használatát, mert azok nyomtatás közben hajlamosak hullámosá válni.

Kapcsolódó információ

- ➔ „A használható papírok és a kapacitás“ 46. oldal

A nyomtató előkészítése

- ➔ „Papír betöltése Papírkazetta használata esetén“ 49. oldal
- ➔ „Papír betöltése Hátsó papíradagoló rész használata esetén“ 52. oldal

Papírtípusok listája

Ha optimális nyomtatási eredményeket szeretne elérni, jelölje ki a papír típusát.

Papír neve	Típus	
	Vezérlőpult	Nyomtató-illesztőprogram
Epson Bright White Ink Jet Paper	Normál papírok	Normál papírok
Epson Ultra Glossy Photo Paper	Ultra Glossy	Epson Ultra Glossy
Epson Premium Glossy Photo Paper	Premium Glossy	Epson Premium Glossy
Epson Premium Semigloss Photo Paper	Premium Semigloss	Epson Premium Semigloss
Epson Photo Paper Glossy	Glossy	Photo Paper Glossy
Epson Matte Paper-Heavyweight Epson Photo Quality Ink Jet Paper	Matte	Epson Matte

Eredetik felhelyezése

Helyezze az eredeti dokumentumokat a(z) szkennerveg elemre vagy az automatikus dokumentumadagolóra. Automatikus dokumentumadagoló segítségével több lapból álló vagy kétoldalas dokumentumokat is beolvashat.

Elérhető eredetik az ADF egységen

Elérhető papírméretek	A5-től A3-ig, Ledger
Papírtípus	Sima papír
Papírvastagság (papír súlya)	64 – 95 g/m ²
Betöltési kapacitás	35 lap vagy 3.85 mm

Akkor is, ha az eredeti megfelel az ADF elembe helyezett hordozók adatainak, előfordulhat, hogy a rendszer nem végez adagolást az ADF egységből, vagy a beolvasás minősége romlik a papír tulajdonságaitól vagy minőségétől függően.



Fontos:

Ne tegyen fényképeket vagy értékes eredeti művészeti alkotásokat az ADF-be. A hibás adagoláskor az eredeti anyag meggyűrődhet vagy megsérülhet. Az ilyen dokumentumok beolvasására a(z) szkennerveg alkalmas.

A papírelakadás elkerülése érdekében a következő eredetiket ne tegye a(z) ADF egységbe. Az ilyen típusok esetében a(z) szkennerveg használata ajánlott.

A nyomtató előkészítése

- Szakadt, összehajtott, gyűrött, rossz állapotú vagy hullámos eredetik
- Lyukasztott eredetik
- Ragasztószalaggal, tűzőkapoccsal, gemkapoccsal stb. összefogott eredetik
- Matricával vagy címkével ellátott eredetik
- Szabálytalanul vagy nem derékszögben levágott eredetik
- Kötött eredetik
- Vetítófólia, hópapír vagy indigós papír

Eredetik behelyezése az ADF-be

1. Illessze össze az eredetik széleit.
2. Igazítsa be az ADF élvezetőjét.

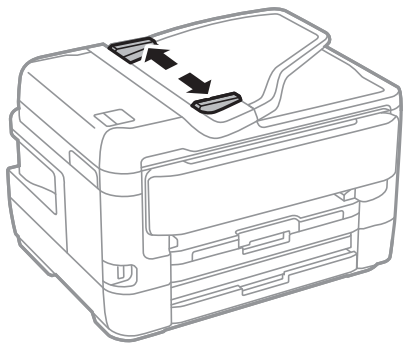

3. Helyezze az eredeti anyagokat az automatikus dokumentumadagoló közepére úgy, hogy felfelé nézzenek.

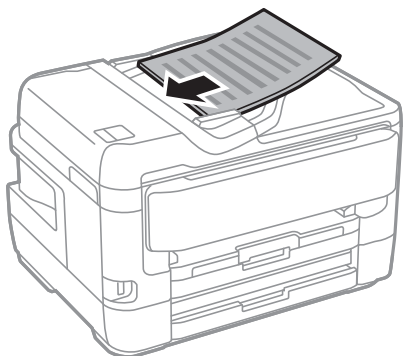

A nyomtató előkészítése

! Fontos:

- ❑ Ne töltsön be eredeti anyagokat az automatikus dokumentumadagolón lévő háromszöggel jelölt vonal fölé.

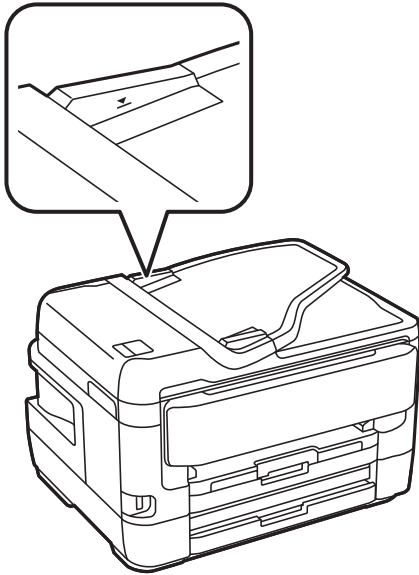

- ❑ Szkenelés közben ne töltsön be eredetiket.

4. Csúsztassa az ADF élvezetőjét az eredeti anyagok széléhez.

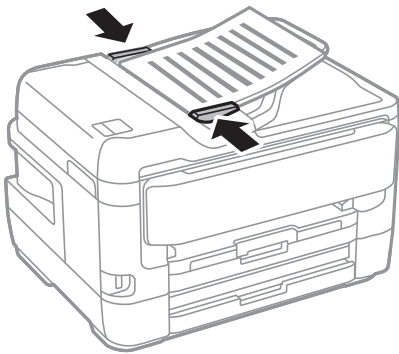

Kapcsolódó információ

- ➔ [„Elérhető eredetiek az ADF egységen“ 56. oldal](#)

Helyezze az eredeti dokumentumokat az ADF egységre a 2 oldal/lap elrendezésben való másoláshoz

Helyezze az eredeti példányokat az ábrán jelzett irányba, majd válassza ki a tájolást.

A nyomtató előkészítése

- ❑ Eredetik elhelyezése felfelé mutató irányban: Válassza ki az **Irány: felfelé** lehetőséget a kezelőpanelen az alábbiakban leírtak szerint.

Másolás > Speciális > Tájolás(ered.) > Irány: felfelé

Helyezze az eredetiket az automatikus lapadagolóba a nyíl irányában.



- ❑ Eredetik elhelyezése balra mutató irányban: Válassza ki a **Irány: balra** lehetőséget a kezelőpanelen az alábbiakban leírtak szerint.

Másolás > Speciális > Tájolás(ered.) > Irány: balra

Helyezze az eredetiket az automatikus lapadagolóba a nyíl irányában.



Az eredetik felhelyezése a(z) Szkennerüveg részre

Figyelem!

Ügyeljen arra, hogy kezét vagy az ujjait ne hagyja a dokumentumfedél alatt, amikor azt kinyitja vagy lecsukja. Ellenkező esetben megsérülhet.

Fontos:

Nagyméretű eredetik, úgy mint könyvek felhelyezése esetén ügyeljen arra, hogy ne jusson be fény kívülről a(z) szkennerrüveg részre.

1. Nyissa ki a dokumentumfedelet.

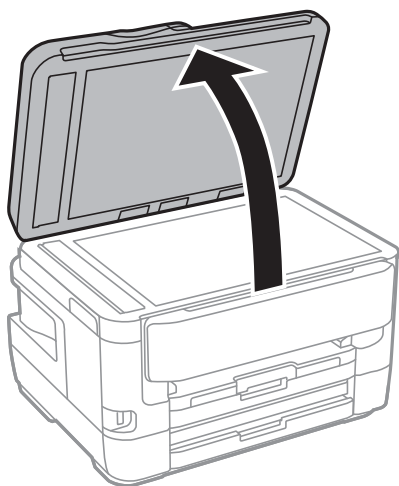

2. Távolítson el minden port vagy szennyeződést a(z) szkennerrüveg egységről.

A nyomtató előkészítése

3. Helyezze az eredeti anyagot lefelé nézve a sarokjelöléshez.

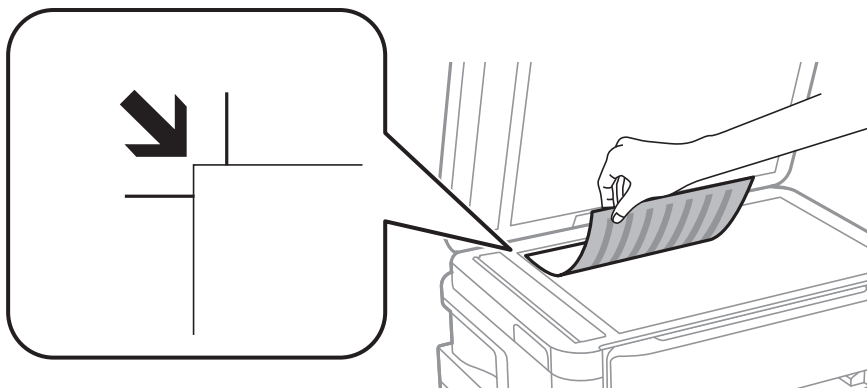

Megjegyzés:

- A(z) szkennerrüveg felső és bal széle körüli 1,5 mm-es területet a készülék nem olvassa be.
- Ha az ADF-ben és a(z) szkennerrüvegen is vannak eredetiek, akkor az ADF-ben lévő eredetiek élveznek elsőbbséget.

4. Zárja le a fedelet óvatosan.



Fontos:

Ne nyomja meg túlzott erővel a(z) szkennerrüveg egységet vagy a dokumentumfedelelet. Ellenkező esetben ezek károsodhatnak.

5. Beolvasás után távolítsa el a dokumentumokat.

Megjegyzés:

Ha hosszabb ideig a(z) szkennerrüveg egységen hagyja az eredeti anyagokat, előfordulhat, hogy az eredeti dokumentum az üveg felületére ragad.

Személyi igazolvány elhelyezése másoláshoz

Helyezze a személyi igazolványt 5 mm-re a(z) szkennerrüveg sarkán található jelzéstől.

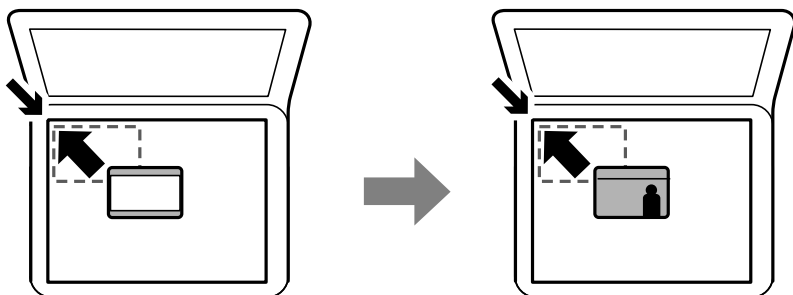

Külső USB-eszköz behelyezése

Külső USB-eszköz behelyezése és eltávolítása

1. Helyezzen egy külső USB-eszközt a nyomtatóba.
2. Ha befejezte a külső USB-eszköz használatát, akkor távolítsa el az eszközt.

Megjegyzés:

Ha egy számítógépről fér hozzá a külső USB eszközhöz, akkor a hordozható kártya biztonságos eltávolításához a számítógépet kell használnia.

Kapcsolódó információ

- ➔ „Külső USB eszköz specifikációja“ 292. oldal
- ➔ „Külső USB-eszköz elérése számítógépről“ 61. oldal

Külső USB-eszköz elérése számítógépről

Igény szerint olyan külső USB-eszközön, például USB flash-meghajtón is írhat vagy olvashat adatokat, amely egy számítógépen keresztül lett csatlakoztatva a nyomtatóhoz.



Fontos:

Amikor a nyomtatóba behelyezett külső eszközt USB-kapcsolaton és hálózaton keresztül csatlakoztatott számítógépek között osztja meg, az írási jogosultság csak azon számítógépek számára engedélyezett, amelyek a nyomtatón kiválasztott csatlakozási mód szerint csatlakoznak. A külső USB-eszközre való íráshoz válasszon csatlakozási módot az alábbi menüben a nyomtató kezelőpaneljén.

Beáll. > **Általános beállítások** > **Nyomtatóbeállítások** > **Memóriaeszk. csatolója** > **Fájlmegosztás.**

Megjegyzés:

Ha nagyméretű USB-eszközt, például egy 2 TB-nál nagyobb méretű eszközt csatlakoztat, akkor a számítógépnek némi időre van szüksége ahhoz, hogy felismerje az adatokat.

Windows

Válasszon ki egy USB-eszközt a **Számítógép** vagy **Sajátgép** lehetőségre kattintva. A rendszer megjeleníti a külső USB-eszközön lévő adatokat.

Megjegyzés:

Ha a nyomtatót a szoftverlemez vagy a(z) Web Installer nélkül csatlakoztatta a hálózathoz, képezzen le egy USB-portot hálózati meghajtóként. Nyissa meg a **Futtatás** ablakot, majd adja meg egy nyomtató nevét (\\XXXXX) vagy IP-címét (\\XXX.XXX.XXX.XXX) az **Megnyitás:** használatához. Jobb gombbal kattintson az eszköz ikonjára a hálózat hozzárendeléséhez. A hálózati meghajtó megjelenik a **Számítógép** vagy **Sajátgép** ablakban.

Mac OS

Válassza ki a megfelelő eszköz ikonját. A rendszer megjeleníti a külső USB-eszközön lévő adatokat.

A nyomtató előkészítése

Megjegyzés:

- A külső USB-eszköz eltávolításához húzza az eszköz ikonját a kuka ikonra. Ellenkező esetben előfordulhat, hogy a megosztott meghajtón lévő adatok nem megfelelően jelennek meg, ha egy másik külső USB-eszköz van behelyezve.
- Ha egy külső tárolóeszközhöz a hálózaton keresztül szeretne hozzáférni, válassza ki a(z) **Go > Connect to Server** pontot az asztalon található menüből. Adja meg a **Szervercím** beállításnál egy nyomtató nevét `smb://XXXXX` vagy `cifs://XXXXX` formátumban (ahol „xxxxx” a nyomtató neve), majd kattintson a **Csatlakozás** gombra.

Partnerek kezelése

A partnerlisták regisztrálásával egyszerűen megadhatja a címzetteket. Maximum 200 bejegyzést regisztrálhat, és a partnerlistákat faxszámok megadásához, valamint szkennelt kép e-mailhez csatolására, illetve hálózati mappába való mentésére szolgáló célhely megadásához használhatja.

A partnereket az LDAP szerverre is regisztrálhatja.

A partnerek LDAP szerverre történő regisztrálását illetően tekintse meg a *Rendszergazdai kézikönyvet*.

Kapcsolatok regisztrálása vagy szerkesztése

Megjegyzés:

Mielőtt névjegyeket regisztrálna, győződjön meg róla, hogy konfigurálta az e-mail-kiszolgáló beállításait az e-mail-cím használatához.

1. Koppintson a(z) **Beáll.** lehetőségre a kezdőképernyőn.
2. Koppintson a(z) **Partnerkezelő**, majd a(z) **Regisztrálás/Törlés** lehetőségre.
3. Tegye az alábbiak egyikét.
 - Új kapcsolat regisztrálásához koppintson a(z) **Bej.hozzáa.** lehetőségre majd a(z) **Partner hozzáadása** lehetőségre.
 - Kapcsolat szerkesztéséhez válassza ki a megfelelő kapcsolatot, és koppintson a(z) **Szerkesztés** lehetőségre.
 - Kapcsolat törléséhez válassza ki a megfelelő kapcsolatot, és koppintson a(z) **Törlés**, majd a(z) **Igen** lehetőségre. Nem kell az alábbi eljárásokat elvégeznie.

Megjegyzés:

Az LDAP-szerveren regisztrált címeket is regisztrálhatja a nyomtató helyi névjegy listájában. Jelenítsen meg egy bejegyzést, majd koppintson a(z) **Mentés a partnerekhez** gombra.

4. Új kapcsolat regisztrációjakor válassza ki a regisztrálni kívánt névjegy típusát. Kapcsolat szerkesztésekor vagy törlésekor nincs szükség erre a folyamatra.
 - Fax: Regisztráljon egy névjegy (faxszámot) a fax elküldéséhez.
 - E-mail: Regisztráljon egy e-mail címet a beolvasott képek elküldéséhez vagy a beérkezett faxok továbbításához.
 - Hálóz. mappa/FTP: Regisztráljon egy hálózati mappát a beolvasott kép mentéséhez vagy a beérkezett faxok továbbításához.

A nyomtató előkészítése

- Adja meg a regisztrálni kívánt címre vonatkozó információkat. Adja meg a szükséges elemeket, majd szükség esetén végezze el az egyéb beállításokat.

Megjegyzés:

Fax szám megadásakor adjon meg egy külső hozzáférési kódot a fax szám elején, ha PBX telefonszolgáltatással rendelkezik és hozzáférési kódra van szükség külső vonal eléréséhez. Ha a hozzáférési kód be van állítva a(z) **Vonaltípus** beállításokban, a tényleges hozzáférési kód helyett kettőskeresztet (#) kell megadnia. Tárcsázás közbeni szünet (3 másodperces szünet) hozzáadásához írjon be kötőjelet (-).

- Koppintson a(z) **OK** elemre.

Kapcsolódó információ

➔ „E-mail szerver használata“ 76. oldal

Csoportos kapcsolatok regisztrálása vagy szerkesztése

Névjegy csoportok létrehozásával egyszerre több címzettnek küldhet faxot vagy beolvasott képet.

- Koppintson a(z) **Beáll.** lehetőségre a kezdőképernyőn.
- Koppintson a(z) **Partnerkezelő**, majd a(z) **Regisztrálás/Törlés** lehetőségre.
- Tegye az alábbiak egyikét.
 - Új csoport regisztrálásához koppintson a(z) **Bej.hozzáa.** lehetőségre majd a(z) **Csoport hozzáadása** lehetőségre.
 - Csoport szerkesztéséhez válassza ki a megfelelő csoportot, és koppintson a(z) **Szerkesztés** lehetőségre.
 - Csoport törléséhez válassza ki a megfelelő csoportot, és koppintson a(z) **Törlés**, majd a(z) **Igen** lehetőségre. Nem kell az alábbi eljárásokat elvégeznie.
- Új csoport regisztrációjakor válassza ki a regisztrálni kívánt csoport típusát. Csoport szerkesztésekor vagy törlésekor nincs szükség erre a folyamatra.
 - Fax: Regisztráljon egy névjegy (faxszámot) a fax elküldéséhez.
 - E-mail: Regisztráljon egy e-mail címet a beolvasott képek elküldéséhez vagy a beérkezett faxok továbbításához.
- Adja meg vagy módosítsa a csoport **Csoportnév**-t.
- Koppintson a(z) **Partner(ek) hozzáadva a csoporthoz (kötelező)** elemre.
- Válassza ki a kapcsolatokat, amelyeket regisztrálni szeretne ebben a csoportban.

Megjegyzés:

- Maximum 200 kapcsolatot regisztrálhat.
- Egy névjegy kijelölésének törléséhez koppintson rá újra.

- Koppintson a(z) **Bezár** elemre.
- Végezze el a többi szükséges beállítást.
 - Reg. szám: Szám beállítása egy csoportnál.
 - Index-szó: Tárgymutatósó beállítása a csoporthoz.

A nyomtató előkészítése

- Hozzár.gyak. használathoz: Regisztrálás gyakran használt csoportként. A csoport a képernyő tetején jelenik meg, ahol megadhatja a címet.

10. Koppintson a(z) **OK** elemre.

Gyakran használt névjegyek regisztrálása

Amikor regisztrálja a gyakran használt névjegyeket, a névjegyek a képernyő tetején jelennek meg, amikor megadja a címet.

1. Koppintson a **Beáll.** lehetőségre a kezdőképernyőn.
2. Koppintson a **Partnerkezelő**, majd a **Gyakori** lehetőségre.
3. Koppintson a regisztrálni kívánt partner típusára.
4. Koppintson a(z) **Szerkesztés** elemre.

Megjegyzés:

A névjegyek sorrendjének módosításához koppintson a **Rendezés** lehetőségre.

5. Válassza ki a regisztrálni kívánt gyakran használt névjegyeket, majd koppintson az **OK** gombra.

Megjegyzés:

Egy partner kijelölésének törléséhez koppintson rá újra.

Rákereshet a címekre a névjegyek listájából. Adja meg a keresés kulcsszavát a mezőben a képernyő tetején.

6. Koppintson a(z) **Bezár** elemre.

Partnerek regisztrálása számítógépen

Az EpsonNet Config vagy a Web Config használatával partnerlistát hozhat létre a számítógépen, és importálhatja a listát a nyomtatóra.

A részletekért lásd a(z) *Rendszergazdai kézikönyv* dokumentumot.

Biztonsági másolat készítése a partneradatokról számítógép használatával

A(z) EpsonNet Config vagy Web Config alkalmazással a nyomtatón tárolt partneradatokról biztonsági másolatot készíthet, amelyet a számítógépen tárolhat.

A részletekért lásd a(z) *Rendszergazdai kézikönyv* dokumentumot.

A nyomtató meghibásodása esetén a partner adatok elveszhetnek. Azt javasoljuk, hogy minden adatfrissítés során készítsen biztonsági mentést az adatokról. Az Epson nem felelős az adatvesztésért, az adatok és/vagy beállítások biztonsági mentéséért és helyreállításáért még a garanciális időszakon belül sem.

Kedvenc beállítások regisztrálása tárolt beállításokként

A gyakran használt másolási, fax és lapolvasási beállításokat tárolt beállításokként regisztrálhatja. Maximum 50 bejegyzést regisztrálhat. Ha nem tudja szerkeszteni a tárolt beállításokat, akkor lehet, hogy zárolta őket a rendszergazda. Vegye fel a kapcsolatot a nyomtató rendszergazdával.

Egy előbeállítás regisztrálásához válassza ki a főképernyőn a(z) **Előbeállítások**, majd a(z) **Új hozzáadása** elemet, és válassza ki a funkciót, amelyhez az előbeállítást regisztrálni szeretné. Végezze el a szükséges beállításokat, válassza a(z)  ikont, majd nevezze el a tárolt beállítást.

Egy regisztrált tárolt beállítás betöltéséhez válassza ki a betölteni kívánt tárolt beállítást a listából.

Regisztrálhatja a jelenlegi címet és beállításokat is a képernyőn a(z)  elemet kiválasztva minden egyes funkciónál.

A regisztrált beállítások módosításához változtassa meg a beállításokat minden egyes funkció képernyőjén, és válassza a(z)  elemet. Válassza a(z) **Regisztrálás az előbeállításoknál** elemet, és válassza ki a felülírni kívánt célhelyet.

A(z) Előbeállítások menü elemei

Válassza a(z)  ikont regisztrált előbeállításon a regisztrált beállítások részleteinek megjelenítéséhez. A regisztrált nevet úgy módosíthatja, hogy kiválasztja a nevet a részletek képernyőjén.



A regisztrált beállítás törlése.

Hozzáad. /Eltávol.:

A regisztrált beállítás hozzáadása vagy törlése a kezdőképernyőn parancsikonként.

Használja ezt a beállítást:

A regisztrált beállítás betöltése.

A(z) Beáll. menüelemei

Válassza ki a(z) **Beáll.** lehetőséget a nyomtató képernyőjén a különböző beállítások végrehajtásához.

A Általános beállítások menü elemei

Válassza ki a menüket a kezelőpanelen az alábbiak szerint.

Beáll. > Általános beállítások

A nyomtató előkészítése

Alapbeállítások

Válassza ki a menüket a kezelőpanelen az alábbiak szerint.

Beáll. > Általános beállítások > Alapbeállítások

LCD-fényerő:

Az LCD képernyő fényerejének beállítása.

Hang:

A hangerő beállítása és a hangtípus kiválasztása.

Elalv. időzítő:

Az alvó üzemmódba (energiatakarékos módba) való belépéshez szükséges idő módosítása (miután a nyomtató ennyi ideig nem hajtott végre semmilyen műveletet). Amikor a letelik a beállított idő, az LCD képernyő elsötétül.

Kikapcs. beáll.:

A vásárlás helyétől függően ez, vagy a Kikapcsolási időzítő funkció áll rendelkezésre az Ön által megvásárolt készüléken.

Kikapcsolás, ha nem aktív

Válassza ki ezt a beállítást, ha automatikusan ki szeretné kapcsolni a nyomtatót olyankor, amikor egy meghatározott ideig nem fogja használni. Az idő növelése befolyásolja a termék energia hatékonyságát. Kérjük, minden módosítás előtt gondoljon a környezetére.

Kikapcsolás, ha nem csatlakozik

Válassza ki ezt a lehetőséget, ha ki szeretné kapcsolni a nyomtatót 30 perccel azután, hogy minden hálózati port, többek között a LINE-port csatlakozása megszűnt. Előfordulhat, hogy ez a funkció a térségtől függően nem elérhető.

Kikapcsolási időzítő:

A vásárlás helyétől függően ez, vagy a Kikapcs. beáll. funkció áll rendelkezésre az Ön által megvásárolt készüléken.

Válassza ki ezt a beállítást, ha automatikusan ki szeretné kapcsolni a nyomtatót olyankor, amikor egy meghatározott ideig nem fogja használni. Beállíthatja az energiagazdálkodás alkalmazását megelőző időt. Az idő növelése befolyásolja a termék energia hatékonyságát. Kérjük, minden módosítás előtt gondoljon a környezetére.

Dátum/idő beállításai:

Dátum/idő

Az aktuális dátum és idő beállítása.

Téli/nyári időszámítás

A lakóhelyére vonatkozó nyári időszámítás beállítása.

Időeltolódás

A helyi idő és az UTC (egyezményes koordinált világidő) közötti időeltérés beállítása.

Ország/Térség:

Válassza ki azt az országot vagy régiót, ahol használja a nyomtatót. Ha országot vagy régiót vált, faxbeállításai visszatérnek az alapértelmezett értékekre, és Önnek ismét ki kell választania őket.

A nyomtató előkészítése

Nyelv/Language:

Az LCD-kijelzőn használt nyelv kiválasztása.

Indítóképernyő:

Meghatározza az LCD-kijelzőn a nyomtató bekapcsolásakor megjelenő kezdeti menüt, illetve, amikor a(z) Művelet időtűllépése engedélyezve van.

A kezdőképernyő szerkesztése:

Az ikonok elrendezésének módosítása az LCD-kijelzőn. Lehetősége van az ikonok hozzáadására, törlésére és cseréjére is.

Háttér:

Az LCD-kijelző háttérszínének módosítása.

Művelet időtűllépése:

Válassza ki a(z) **Be** lehetőséget, ha vissza szeretne térni a kezdeti képernyőre, amikor egy meghatározott időn keresztül nem hajtottak végre műveletet. Amikor felhasználói korlátozásokat hajtottak végre, és egy meghatározott időn keresztül nem végez műveletet, akkor a rendszer kijelentkezeti, majd visszairányítja a kezdőképernyőre.

Billentyűzet:

A billentyűzet elrendezésének módosítása az LCD-kijelzőn.

Alapértelmezett képernyő(Job/Status):

Válassza ki az alapértelmezett információkat, amelyeket meg szeretne jeleníteni, amikor lenyomja a(z)  gombot.

Kapcsolódó információ

- ➔ „Energiatakarékosság“ 76. oldal
- ➔ „Karakterek beírása“ 22. oldal

Nyomtatóbeállítások

Válassza ki a menüket a kezelőpanelen az alábbiak szerint.

Beáll. > Általános beállítások > Nyomtatóbeállítások

Papírforrás-beállítások:

Papírbeállítás:

Válassza ki a papírforrásba betöltött papír méretét és típusát. **Kedvenc papírbeállítások**-re van lehetősége a papír méretét és típusát illetően.

A4/Letter auto. váltás:

Az **Be** beállítás kiválasztása esetén A4-es méretre beállított papírforrásból tölti be a papírt, ha nincs Letter méretűre beállított papírforrás, vagy a Letter méretűre beállított papírforrásból tölti be a papírt, ha nincs A4-es méretű papírforrás.

A nyomtató előkészítése

Beáll. auto. választása

Ez a funkció csak a két papír forrással szerelt modellek esetében elérhető.

Válassza ki az **Be** lehetőséget a következő beállítások bármelyikénél, ha automatikusan olyan forrásra szeretne nyomtatni, amely megfelel a papírbeállításainak.

- Másolás
- Fax
- Egyéb

Hibaértesítés:

Válassza ki az **Be** lehetőséget, ha hibaüzenetet szeretne megjeleníteni olyankor, amikor a kiválasztott papírméret vagy papírtípus nem felel meg a beadagolt papír paramétereinek.

Papírbeállítás auto. megjelenítés:

Válassza ki az **Be** lehetőséget a **Papírbeállítás** képernyő megjelenítéséhez a papír papírforrásba való adagolása során. Ha kikapcsolja ezt a szolgáltatást, nem nyomtathat iPhone vagy iPad eszközről AirPrint használatával.

Univerz. nyomt. beáll.:

Ezek a nyomtatási beállítások akkor használatosak, amikor külső eszközzel, a nyomtató-illesztőprogram használata nélkül nyomtat.

Eltolás fent:

A papír felső margójának beállítása.

Eltolás balra:

A papír bal margójának beállítása.

Eltolás fent hátul:

A felső margó beállítása a lap hátoldalán kétoldalas nyomtatás esetén.

Eltolás balra hátul:

A bal margó beállítása a lap hátoldalának margójánál kétoldalas nyomtatás esetén.

Papírszélesség ellenőrz.:

Válassza ki az **Be** lehetőséget a papírszélesség nyomtatás előtt történő ellenőrzéséhez. Ezzel megakadályozható, hogy nem megfelelő papírméret-beállítás esetén a nyomtatás túlnyúljon a papír szélein, de a nyomtatási sebesség alacsonyabb lehet.

Üres oldal kihagyása:

Üres oldalak automatikus átugrása.

Auto. hibamegoldó:

Válassza ki a kétoldalas nyomtatási hiba vagy megtelt memória esetén elvégzendő műveletet.

- Be

Figyelmeztetést jelenít meg, és egyoldalas módban nyomtat, amikor hiba történik a kétoldalas nyomtatás során.

A nyomtató előkészítése

Ki

Hibaüzenetet jelenít meg, és leállítja a nyomtatást.

Memóriaeszk. csatolója:

Memóriaeszköz:

Válassza ki az **Engedélyezés** lehetőséget, ha azt szeretné, hogy a nyomtató elérhesse a csatlakoztatott memóriaeszközt. Ha a **Letiltás** beállítás van kiválasztva, akkor nem menthet az adatokat a memóriaeszköze a nyomtatóval. Ez megakadályozza, hogy a bizalmas dokumentumokat jogtalanul eltávolítsák.

Fájlmegosztás:

Válassza ki, hogy az adattároló eszköz írható legyen-e USB-n vagy hálózaton keresztül kapcsolódó számítógépről.

Vastag papír:

Válassza ki az **Be** lehetőséget annak megakadályozása érdekében, hogy ne kenődhessen el a tinta a nyomatain. Ezzel ugyanakkor csökkenhet a nyomtatás sebessége.

Csendes mód:

Válassza ki az **Be** lehetőséget annak érdekében, hogy csökkentse a zajt a nyomtatás során. Ezzel azonban csökkenhet a nyomtatási sebesség. A kiválasztott papírtípustól és nyomtatási minőségtől függően előfordulhat, hogy nincs különbség a nyomtató zajszintjében.

Tinta száradási idő:

Válassza ki a tinta száradási idejét, amelyet alkalmazni szeretne a kétoldalas nyomtatáshoz. A nyomtató az egyik oldal kinyomtatása után kinyomtatja a másodikat is. Ha a nyomtatás maszatos, növelje a beállított idő értékét.

Kétirányú:

Válassza ki az **Be** lehetőséget a nyomtatási irány módosításához. A nyomtatás a nyomtatófej jobbra és balra történő mozgása közben is zajlik. Ha a nyomaton lévő függőleges vagy vízszintes szabályos vonalak elmosódottak vagy nem megfelelő elrendezésűnek tűnnek, akkor a funkció letiltásával megoldhatja a problémát; azonban ebben az esetben csökkenhet a nyomtatási sebesség.

PC kapcsolat USB-n:

Válassza a(z) **Engedélyezés** lehetőséget, ha engedélyezni szeretné a számítógép számára a nyomtató elérését USB-kapcsolat esetén. A(z) **Letiltás** lehetőség kiválasztása esetén a nem a hálózati kapcsolaton keresztül küldött nyomtatási és lapolvasási feladatok korlátozottak.

Kapcsolódó információ

- ➔ [„Papír betöltése“ 46. oldal](#)
- ➔ [„JPEG-fájlok nyomtatása memóriaeszközzel“ 107. oldal](#)
- ➔ [„TIFF-fájlok nyomtatása memóriaeszközzel“ 108. oldal](#)

Hálózati beállítások

Válassza ki a menüket a kezelőpanelen az alábbiak szerint.

Beáll. > Általános beállítások > Hálózati beállítások

A nyomtató előkészítése

Wi-Fi beáll:

A vezeték nélküli beállítások megadása vagy módosítása. Válassza ki a kapcsolódási módot az alábbiak közül, majd kövesse az LCD-kijelzőn megjelenő utasításokat.

- Útválasztó
- Wi-Fi Direct

Vezetékes hálózat beállítása:

Olyan hálózati kapcsolat beállítása, illetve módosítása, amely LAN-kábelt és útválasztót használ. Használata esetén a Wi-Fi-kapcsolatok le vannak tiltva.

Hálózat állapota:

Az aktuális hálózati beállítások megjelenítése vagy nyomtatása.

Kapcsolat ellenőrzése:

Ellenőrzi a jelenlegi hálózati kapcsolatot, és jelentést nyomtat. Ha bármilyen probléma áll fenn a kapcsolattal, a probléma megoldásához ellenőrizze a jelentést.

Speciális:

Végezze el a következő részletes beállításokat.

- Eszköznév
- TCP/IP
- Proxy szerver
- E-mail szerver
- IPv6-cím
- MS hálózati megosztás
- NFC
- Kapcsolati sebesség és Duplex
- HTTP átirányítása HTTPS-re

Kapcsolódó információ

- ➔ „Wi-Fi beállítások megadása manuálisan“ 28. oldal
- ➔ „Wi-Fi beállítások megadása nyomógombos beállítással (WPS)“ 29. oldal
- ➔ „Wi-Fi beállítások megadása PIN-kódos beállítással (WPS)“ 30. oldal
- ➔ „A Wi-Fi Direct (Egyszerű hozzáférési pont) kapcsolódási beállításainak megadása“ 31. oldal
- ➔ „Hálózati állapotlap nyomtatása“ 42. oldal
- ➔ „A hálózati állapot ellenőrzése a kezelőpanelen“ 34. oldal
- ➔ „Elemek kiválasztása haladó hálózati beállításokhoz“ 32. oldal

Webszolgáltatás beállításai

Válassza ki a menüket a kezelőpanelen az alábbiak szerint.

Beáll. > Általános beállítások > Webszolgáltatás beállításai

A nyomtató előkészítése

Epson Connect szolgáltatás:

Azt jeleníti meg, hogy a nyomtató regisztrálva van-e és csatlakozik-e a(z) Epson Connect szolgáltatáshoz.

Regisztrálhat a szolgáltatásra, ha kiválasztja a(z) **Regisztrálás** lehetőséget, majd követi az utasításokat.

Miután regisztrált, a következő beállításokat adhatja meg.

Felfüggesztés/folytatás

Regisztráció törlése

Ha további részleteket szeretne megtudni, nézze át a következő webhelyet.

<https://www.epsonconnect.com/>

<http://www.epsonconnect.eu> (csak Európában)

Google Cloud Print szolgáltatások:

Azt jeleníti meg, hogy a nyomtató regisztrálva van-e és csatlakozik-e a(z) Google Cloud Print szolgáltatáshoz.

Miután regisztrált, a következő beállításokat adhatja meg.

Engedélyezés/Letiltás

Regisztráció törlése

Ha további részleteket szeretne megtudni a(z) Google Cloud Print szolgáltatáshoz való csatlakozásról, nézze át a következő webhelyet.

<https://www.epsonconnect.com/>

<http://www.epsonconnect.eu> (csak Európában)

Kapcsolódó információ

➔ „Nyomtatás hálózati szolgáltatás igénybevételével“ 239. oldal

A(z) Rendszerfelügyelet menü elemei

A menü használatával a terméket rendszergazdaként tarthatja fenn. Lehetővé teszi a termék funkcióinak korlátozását egyes felhasználók esetén, hogy személyre szabhassa a munka- vagy irodai stílusát.

Válassza ki a menüket a kezelőpanelen az alábbiak szerint.

Beáll. > Általános beállítások > Rendszerfelügyelet

Partnerkezelő:

Az alábbi névjegy-beállítások megadására van lehetőség.

Regisztrálás/Törlés:

Névjegyeket regisztrálhat, illetve törölhet a(z) Fax, Beolvasás/ küldés e-mailben és Beolv. hál. mappába/FTP-re menükben.

Gyakori:

Regisztrálhatja a gyakran használt névjegyeket a gyors elérésükhöz. Továbbá megváltoztathatja a lista sorrendjét.

A nyomtató előkészítése

Partnerek nyomtatása:

A névjegyek listájának kinyomtatása.

Beállítások megtekintése:

A névjegylista megjelenítési módjának módosítása.

Lehetőségek keresése:

A névjegykeresés módszerének módosítása.

Biztonsági beállítások:

Az alábbi biztonsági beállításokat adhatja meg.

Feladatnapló-hozzáférés:

Válassza a(z) **Be** lehetőséget, hogy lehetővé tegye a termék felhasználóinak a feladatnapló használatát.

Hozzáférés ehhez: Partnerek regisztrálása/törlése:

Válassza a(z) **Be** lehetőséget, hogy lehetővé tegye a termék felhasználóinak a névjegyek regisztrálását és törlését.

Hozzáférés-vezérlés:

Válassza a(z) **Be** lehetőséget a termék funkcióinak korlátozása érdekében. Ennek bekapcsolásával a felhasználóknak felhasználónevük és jelszavuk segítségével be kell jelentkezniük a termék kezelőpaneljén, mielőtt használnák a kezelőpanel funkcióit. A(z) **Ismeretlen felhasználói feladatok elfogadása** résznél kiválaszthatja, hogy engedélyezi vagy sem azokat a feladatokat, amelyek nem rendelkeznek kötelező hitelesítési információkkal.

Össz. bizalm. feladat törlése:

A rendszergazda jogkörében töröl minden bizalmas feladatot.

Rendszergazdai beáll.:

Rendszergazdai jelszó

Beállítja, módosítja és törli a rendszergazdai jelszót.

Beállítás zárolása

Válassza ki, hogy szeretné-e zárolni a kezelőpanelt a(z) **Rendszergazdai jelszó** menüpontban regisztrált jelszóval.

Alapértékek visszaállítása:

Alapértékre állítja vissza a következő menük beállításait.

Hálózati beállítások

Másolási beállítások

Szkenn. beállítások

Faxbeállítások

Össz. adat és beáll. törl.

A nyomtató előkészítése

Firmware-frissítés:

Firmware információkat szerezhet, például az aktuális verzióra és az elérhető frissítésekre vonatkozó információkat.

Frissítés:

Ellenőrzi, hogy megtörtént-e a belső vezérlőprogram legújabb verziójának feltöltése a hálózati kiszolgálóra. Ha rendelkezésre áll frissítés, kiválaszthatja, hogy el szeretné-e kezdeni a frissítést.

Értesítés:

Válassza ki az **Be** lehetőséget, ha szeretne értesítést kapni arról, hogy elérhető egy firmware frissítés.

A(z) Nyomtatásszámláló menü elemei

Válassza ki a menüket a kezelőpanelen az alábbiak szerint.

Beáll. > Nyomtatásszámláló

Megjeleníti a nyomatok, a fekete-fehér nyomatok és a színes nyomatok összesített számát attól kezdve, hogy megvásárolta a nyomtatót.

A Kellék állapota menü elemei

Válassza ki a menüt a kezelőpanelen az alábbiak szerint.

Beáll. > Kellék állapota

A tinta és a karbantartódoboz hozzátétőleges szintjét és élettartamát jeleníti meg.

Ha egy ! jel jelenik meg, a tinta kezd kifogyni, vagy a karbantartódoboz már majdnem megtelt. Ha egy x jel jelenik meg, cserélje le az egységet, mert a tinta kifogyott, vagy a karbantartódoboz megtelt.

A Karbantartás menü elemei

Válassza ki a menüket a kezelőpanelen az alábbiak szerint.

Beáll. > Karbantartás

Fúvóka-ellenőrzés:

Akkor válassza ezt a funkciót, ha ellenőrizni szeretné, hogy a nyomtatófej fúvókái nem tömődtek-e el. A nyomtató fúvóka-ellenőrző mintát nyomtat.

Nyomtatófej tisztítása:

Akkor válassza ezt a funkciót, ha meg szeretné tisztítani a nyomtatófej eltömődött fúvókáit.

Nyomtatófej-igazítás:

Ha ezt a funkciót választja, akkor beállíthatja a nyomtatófejet a nyomtatási minőség javításához.

A nyomtató előkészítése

Függőleges igazítás

Ha a nyomatok homályosak, vagy a szöveg és a sorok elcsúsznak, indítsa el ezt a funkciót.

Vízszintes igazítás

Válassza ki ezt a funkciót, ha a vízszintes csíkozódás rendszeresen megjelenik a nyomatokon.

Patroncsere:

Ezzel a funkcióval cserélheti le a tintapatronokat, mielőtt a tinta kifogyna.

Papírvezető tisztítása:

Akkor válassza ezt a funkciót, ha tintafoltok találhatók a belső görgőkön. A nyomtató papírt adagol be a belső görgők megtisztításához.

Vegye ki a papírt:

Akkor válassza ezt a funkciót, ha az elakadt papír eltávolítása után papírdarabok maradnak a nyomtatóban. A nyomtató nagyobb helyet hagy a nyomtatófej és a papír felülete között, hogy könnyen eltávolíthassa a szakadt papírdarabokat.

Kapcsolódó információ

➔ „A nyomtatófej ellenőrzése és tisztítása“ 223. oldal

➔ „A nyomtatófej igazítása“ 225. oldal

➔ „A papír útvonalának tisztítása az elkenődött tinta eltávolításához“ 226. oldal

A Nyelv/Language menü elemei

Válassza ki a menüket a kezelőpanelen az alábbiak szerint.

Beáll. > Nyelv/Language

Az LCD-kijelzőn használt nyelv kiválasztása.

A Nyomtatóállapot/Nyomtatás menü elemei

Válassza ki a menüket a kezelőpanelen az alábbiak szerint.

Beáll. > Nyomtatóállapot/Nyomtatás

Állapotjelen.nyomt.:

Konfigurációs állapotjelentés:

A nyomtató aktuális állapotát és beállításait megjelenítő összesítő nyomtatása.

Kellék-állapotjelentés:

A fogyóeszközök állapotát megjelenítő összesítő lapok nyomtatása.

Használati előzménylap:

A nyomtató használatának előzményeit megjelenítő összesítő nyomtatása.

A nyomtató előkészítése

Hálózat:

Az aktuális hálózati beállítások megjelenítése.

A Partnerkezelő menü elemei

Válassza ki a menüket a kezelőpanelen az alábbiak szerint.

Beáll. > Partnerkezelő

Regisztrálás/Törlés:

Névjegyeket regisztrálhat, illetve törölhet a Fax, Beolvasás/ küldés e-mailben és Beolv. hál. mappába/ FTP-re menükben.

Gyakori:

Regisztrálhatja a gyakran használt névjegyeket a gyors elérésükhöz. Továbbá megváltoztathatja a lista sorrendjét.

Partnerek nyomtatása:

A névjegyek listájának kinyomtatása.

Beállítások megtekintése:

A névjegylista megjelenítési módjának módosítása.

Lehetőségek keresése:

A névjegykeresés módszerének módosítása.

A(z) Felhasználói beállítások menü elemei

Válassza ki a menüket a kezelőpanelen az alábbiak szerint.

Beáll. > Felhasználói beállítások

Az alapértelmezett beállításokat a következő menükben módosíthatja.

- Beolv. hál. mappába/FTP-re
- Beolvasás/ küldés e-mailben
- Beolvasás számítógépre
- Beolvasás memóriaeszközre
- Beolvasás/felhőbe küldés
- Másolási beállítások
- Fax

Energiatakarékosság

A nyomtató alvó üzemmódba lép vagy automatikusan kikapcsol, ha nem végez semmilyen műveletet egy beállított ideig. Beállíthatja az energiagazdálkodás alkalmazását megelőző időt. Az idő növelése befolyásolja a termék energiahatékonyágát. Kérjük, minden módosítás előtt gondoljon a környezetére.

A vásárlás helyétől függően a nyomtatónak lehet olyan funkciója, amely ezt automatikusan kikapcsolja, ha a készülék 30 percig nem csatlakozik a hálózathoz.

Energiatakarékosság — Kezelőpanel

1. Válassza a(z) **Beáll.** lehetőséget a kezdőképernyőn.
2. Válassza a következőt: **Általános beállítások > Alapbeállítások.**
3. Tegye az alábbiak egyikét.
 - Válassza a(z) **Elalv. időzítő** vagy **Kikapcs. beáll. > Kikapcsolás, ha nem aktív** vagy **Kikapcsolás, ha nem csatlakozik** lehetőséget, majd adja meg a beállításokat.
 - Válassza a(z) **Elalv. időzítő** vagy **Kikapcsolási időzítő** lehetőséget, majd végezze el a beállításokat.

Megjegyzés:

*A vásárlás helyétől függően a(z) **Kikapcs. beáll.** vagy a(z) **Kikapcsolási időzítő** funkció áll rendelkezésre az Ön által megvásárolt készüléken.*

E-mail szerver használata

Az e-mail funkció használatához konfigurálni kell az e-mail szerveret.

E-mail szerver konfigurálása

Az e-mail szerver konfigurálása előtt ellenőrizze a következőket.

- A nyomtató a hálózathoz kapcsolódik.
- Az e-mail szerver adatai, például a szolgáltatótól kapott dokumentumok, amelyeket az e-mail számítógépen történő beállításához használt.

Megjegyzés:

Ha ingyenes e-mail szolgáltatást, például internetes e-mailt használ, keresse meg az interneten az e-mail szerver adatait.

1. Válassza a(z) **Beáll.** lehetőséget a kezdőképernyőn.
2. Válassza a következőt: **Általános beállítások > Hálózati beállítások > Speciális.**
3. Válassza a következőt: **E-mail szerver > Szerverbeállítások.**

A nyomtató előkészítése

4. Koppintson a használt e-mail kiszolgáló hitelesítési módszerére, majd megjelenik a beállítások képernyő.



Fontos:

A következő hitelesítési módok állnak rendelkezésre.

- Kikapcsolva
- POP SMTP előtt
- SMTP-AUTH

Ha meg szeretné tudni az e-mail szerver hitelesítési módját, vegye fel a kapcsolatot az internetszolgáltatójával.

Előfordulhat, hogy a nyomtató akkor sem tud kommunikálni az e-mail szerverrel, ha rendelkezésre áll a hitelesítési mód, mivel lehet, hogy fokozott biztonság van érvényben (pl. SSL-kommunikáció szükséges). A legfrissebb információkért látogasson el az Epson támogatási weboldalára.

<http://www.epson.eu/Support> (Európa)

<http://support.epson.net/> (Európán kívül)

5. Végezze el a szükséges beállításokat.

A szükséges beállítások a hitelesítési módtól függően eltérőek lehetnek. Adja meg az Ön által használt e-mail szerver adatait.

6. Koppintson a(z) **Tov.** elemre.

Megjegyzés:

- Ha hibaiüzenet látható, ellenőrizze, hogy helyesek-e az e-mail szerver beállítások.
- Ha a kapcsolat ellenőrzése sikeres volt, és mégsem tud e-mailt küldeni, ellenőrizze az Ön által használt e-mail szerver hitelesítési módját.

Kapcsolódó információ

➔ „Az e-mail szerver beállítási lehetőségei“ 77. oldal

Az e-mail szerver beállítási lehetőségei

Elemek	Magyarázat
Hitelesített fiók	Ha a(z) SMTP-AUTH vagy POP SMTP előtt lehetőséget választja a(z) Az e-mail szerverhitelesítési eljárása beállításaként, adja meg az e-mail szerveren regisztrált felhasználónevét (e-mail címét) legfeljebb 255 karakter hosszúságban.
Hitelesített jelszó	Ha a(z) SMTP-AUTH vagy POP SMTP előtt lehetőséget választja a(z) Az e-mail szerverhitelesítési eljárása beállításaként, adja meg a hitelesített fiók jelszavát legfeljebb 20 karakter hosszúságban.
Küldő e-mail címe	Adja meg azt az e-mail címet, amelyet a nyomtató az e-mail-ek küldéséhez használ. Megadhatja a meglévő e-mail címet. Ha nyilvánvalóvá szeretné tenni, hogy az e-mail küldése a nyomtatóról történik, létrehozhat egy címet kifejezetten a nyomtató számára, és itt megadhatja ezt a címet.
SMTP-szerver címe	Adja meg annak a szervernek a címét, amely az e-mail küldését végzi (SMTP-szerver).

A nyomtató előkészítése

Elemek	Magyarázat
SMTP-szerver portsz.	Adja meg annak a szervernek a portszámát, amely az e-mail küldését végzi (SMTP-szerver).
POP3-szerver címe	Ha a(z) POP SMTP előtt elemet választja a(z) Az e-mail szerverhitelesítési eljárása beállításaként, adja meg annak a szervernek a címét, amely az e-mailt fogadja (POP3-szerver).
POP3-szerver portsz.	Ha a(z) POP SMTP előtt elemet választja a(z) Az e-mail szerverhitelesítési eljárása beállításaként, adja meg annak a szervernek a portszámát, amely az e-mailt fogadja (POP3-szerver).
Biztonságos kapcsolat	Ha a(z) SMTP-AUTH vagy a(z) Ki lehetőséget választja a(z) Az e-mail szerverhitelesítési eljárása beállításaként, válassza a biztonságos kapcsolat módot.

E-mail szerver kapcsolat ellenőrzése

- Válassza a(z) **Beáll.** lehetőséget a kezdőképernyőn.
- Válassza a(z) **Általános beállítások > Hálózati beállítások > Speciális** lehetőséget.
- Válassza ki a(z) **E-mail szerver > Kapcsolat ellenőrzése** elemet annak ellenőrzéséhez, hogy kapcsolódik-e a nyomtató az e-mail szerverhez.

Megjegyzés:

- Ha hibüzenet látható, ellenőrizze, hogy helyesek-e az e-mail szerver beállítások.
- Ha a kapcsolat ellenőrzése sikeres volt, és mégsem tud e-mailt küldeni, ellenőrizze az Ön által használt e-mail szerver hitelesítési módját.

Kapcsolódó információ

➔ „A Kapcsolat ellenőrzése közben megjelenített üzenetek“ 299. oldal

Nyomtatás

Nyomtatás a nyomtató-illesztőprogram segítségével Windows rendszerben

Ha bizonyos nyomtatóillesztőprogram-beállításokat nem tud módosítani, elképzelhető, hogy azokat a rendszergazda korlátozta. Vegye fel a kapcsolatot a nyomtató rendszergazdával.

A nyomtató illesztőprogramjának az elérése

Amikor a nyomtató illesztőprogramját a számítógép vezérlőpultján keresztül nyitja meg és használja, akkor az ott elvégzett beállításokat a rendszer minden alkalmazásnál érvényesíti.

A nyomtatómeghajtó elérése a vezérlőpultról

Windows 10/Windows Server 2016

Kattintson a jobb egérgombbal a start gombra, vagy nyomja meg és tartsa megnyomva a gombot, majd válassza ki a **Vezérlőpult > Eszközök és nyomtatók megjelenítése** parancsot a **Hardver és hang** menüpontban. Kattintson jobb gombbal a nyomtatóra, vagy tartsa lenyomva a gombot, majd jelölje ki a **Nyomtató tulajdonságai** elemet.

Windows 8.1/Windows 8/Windows Server 2012 R2/Windows Server 2012

Válassza ki az **Asztal > Beállítások > Vezérlőpult > Eszközök és nyomtatók megtekintése** parancsot a **Hardver és hang** menüpontból. Kattintson jobb gombbal a nyomtatóra, vagy tartsa lenyomva a gombot, majd jelölje ki a **Nyomtató tulajdonságai** elemet.

Windows 7/Windows Server 2008 R2

Kattintson az indítás gombra, majd válassza ki a **Vezérlőpult > Eszközök és nyomtatók megjelenítése** parancsot a **Hardver és hang** menüpontban. Kattintson jobb gombbal a nyomtatóra, majd jelölje ki a **Nyomtatási beállítások** elemet.

Windows Vista/Windows Server 2008

Kattintson az indítás gombra, majd válassza ki a **Vezérlőpult > Nyomtatók** lehetőséget a **Hardver és hang** menüpontban. Kattintson jobb gombbal a nyomtatóra, majd jelölje ki a **Nyomtatási beállítások megadása** lehetőséget.

Windows XP/Windows Server 2003 R2/Windows Server 2003

Kattintson az indítás gombra, majd válassza ki a **Vezérlőpult > Nyomtatók és egyéb hardverek > Nyomtatók és faxok** elemet. Kattintson jobb gombbal a nyomtatóra, majd jelölje ki a **Nyomtatási beállítások** elemet.

A nyomtatómeghajtó megnyitása a tálca nyomtató ikonjáról

A számítógép tálcaján található nyomtató ikon egy parancsikon, melyen keresztül gyorsan hozzáférhet a nyomtatómeghajtóhoz.

Ha a nyomtató ikonra kattint és kiválasztja a(z) **Nyomtatóbeállítások** lehetőséget, akkor ugyanaz a nyomtató-beállítási ablak nyílik meg, mint amelyet a vezérlőpultról nyit meg. Ha duplán rákattint erre az ikonra, ellenőrizheti a nyomtató állapotát.

Nyomatás

Megjegyzés:

Ha a nyomtató ikon nem jelenik meg a tálcán, akkor nyissa meg a(z) nyomtatómeghajtó ablakát, kattintson a(z) **Figyelési beállítások** lehetőségre a **Karbantartás** fülön, majd válassza ki a(z) **Parancsikon regisztrálása a tálcához** opciót.

A nyomtatás alapjai

Megjegyzés:

A műveletek az adott alkalmazástól függően eltérhetnek. További részleteket az alkalmazás súgójában talál.

1. Nyissa meg a kinyomtatni kívánt fájlt.

Töltsön be papírt a nyomtatóba, ha eddig még nem tette meg.



Fontos:

Ha a hátsó papíradagolóba tölt be papírt, válassza a(z) **Hátsó papíradagoló rész elemet**, mint **Papírforrás** beállítás, és a nyomtató illesztő-programból kezdjen el nyomtatni a papír betöltése előtt. Amikor a nyomtatás elkezdődik, a nyomtatómeghajtó tájékoztatja Önt, hogy a nyomtatás folyamatban van. A papír betöltéséhez kövesse a nyomtató kijelzőjén megjelenő utasításokat.

2. Válassza ki a **Nyomatás** vagy a **Oldalbeállítás** lehetőséget a **Fájl** menüből.
3. Jelölje ki a nyomtatót.
4. A nyomtató-illesztőprogram ablakának hozzáférésehez jelölje ki a **Beállítások** vagy a **Tulajdonságok** elemeket.

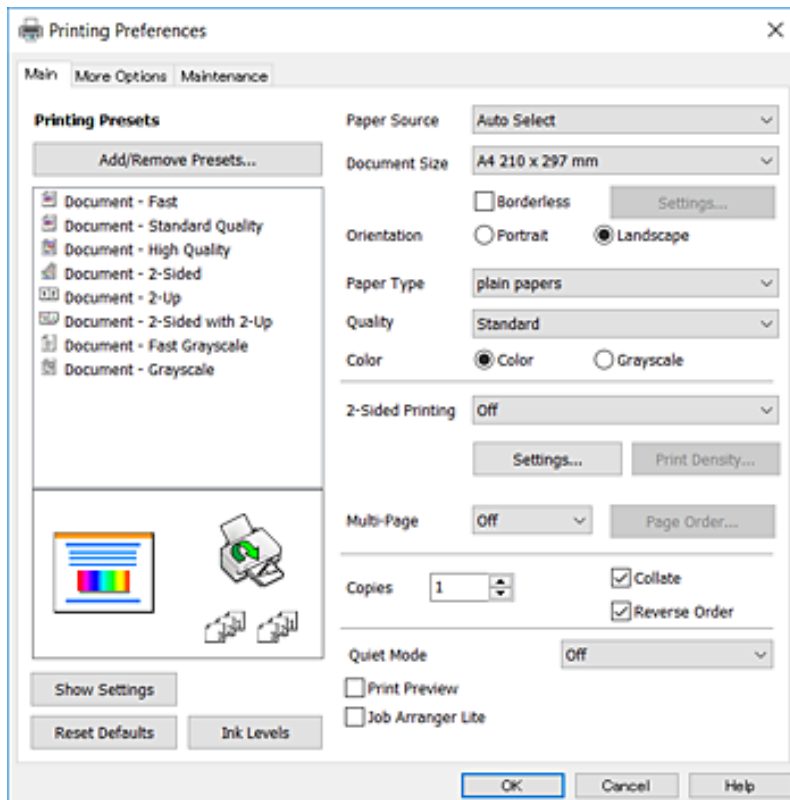

5. Szükség esetén módosítsa a beállításokat.

Részletes információért tekintse meg a nyomtató-illesztőprogram menüpontjait.

Nyomtatás

Megjegyzés:

- A beállítási elemek részletes leírását az online súgóban is megtalálhatja. Ha jobb egérgombbal kattint az elemre, megjelenik a(z) **Súgó** menü.
- Ha a(z) **Nyomtatási kép** lehetőséget választja, nyomtatás előtt megtekintheti a dokumentum előnézetét.

6. A nyomtató-illesztőprogram ablakának a bezárásához kattintson az **OK** gombra.

7. Kattintson a **Nyomtatás** lehetőségre.

Megjegyzés:

Ha a(z) **Nyomtatási kép** opciót választja, megjelenik az előnézeti ablak. A beállítások módosításához kattintson a(z) **Mégse** lehetőségre, majd ismétlje meg az eljárást a 2. lépéstől.

Kapcsolódó információ

- ➔ „A használható papírok és a kapacitás“ 46. oldal
- ➔ „Papír betöltése Papírkazetta használata esetén“ 49. oldal
- ➔ „Papír betöltése Hátsó papíradagoló rész használata esetén“ 52. oldal
- ➔ „Papírtípusok listája“ 56. oldal
- ➔ „Fő lapfűl“ 96. oldal

Kétoldalas nyomtatás

A papír mindkét oldalára nyomtathat. Az oldalak átrendezésével és a nyomat összehajtásával füzetet is nyomtathat.

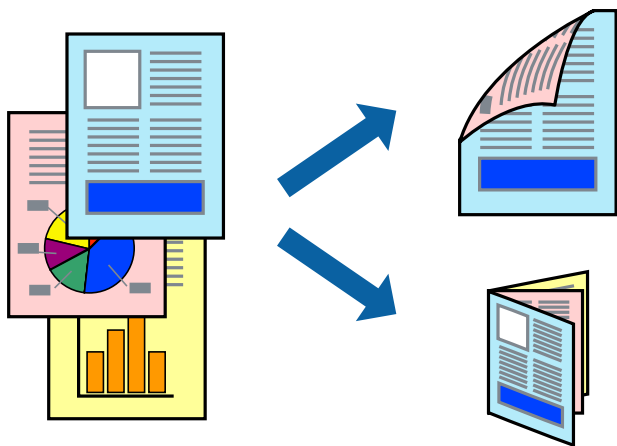

Megjegyzés:

- Ez a funkció keret nélküli nyomtatás esetén nem áll rendelkezésre.
- Használhatja az automatikus és manuális kétoldalas nyomtatást. Manuális kétoldalas nyomtatás során, amikor a nyomtató végzett az első oldal kinyomtatásával, fordítsa meg a papírt, hogy a másik oldalára is nyomtathasson.
- Ha nem olyan papírt használ, amely kétoldalas nyomtatáshoz alkalmas, a nyomtatási minőség romolhat és papírelakadás is előfordulhat.
- A papírtól és a nyomtatott adattól függően a festék átüthet a papír másik oldalára.

Kapcsolódó információ

- ➔ „A használható papírok és a kapacitás“ 46. oldal

Nyomtatási beállítások

A kézi, kétoldalas nyomtatási funkció elérhető, ha a(z) EPSON Status Monitor 3 funkció engedélyezve van. Ennek ellenére elképzelhető, hogy a kétoldalas nyomtatás nem lesz elérhető, ha a nyomtatót hálózaton keresztül vagy megosztott nyomtatóként használják.

Megjegyzés:

A(z) EPSON Status Monitor 3 engedélyezéséhez kattintson a(z) **Kiegészítő beállítások** lehetőségre a(z) **Karbantartás** lapfűlőn, majd válassza a(z) **Az EPSON Status Monitor 3 engedélyezése** lehetőséget.

1. A nyomtató-illesztőprogram **Fő** lapfűlőn válasszon egy opciót a(z) **Kétoldalas nyomtatás** menüpontban.
2. Kattintson a(z) **Beállítások** gombra, végezze el a szükséges beállításokat, majd kattintson a(z) **OK** elemre.

Szükség esetén végezze el a(z) **Nyomtatási fényerő** beállításait. Ez a beállítás nem érhető el manuális kétoldalas nyomtatás kiválasztása esetén.

Megjegyzés:

- Két rétre hajtott brosúra nyomtatásához jelölje ki a(z) **Brosúra** elemet.
- A(z) **Nyomtatási fényerő** beállításakor a dokumentum típusának megfelelően állíthatja be a nyomtatási sűrűséget.
- Előfordulhat, hogy a(z) **Adja meg a dokumentum típusát** beállítása a(z) **Nyomtatási fényerő** beállítása ablakban és a(z) **Minőség** beállítása a(z) **Fő** lapfűlőn lelassítja a nyomtatást.

3. Kattintson a **Nyomtatás** lehetőségre.

Kézi, kétoldalas nyomtatás esetén, ha az első oldal nyomtatása befejeződött, egy felugró ablak jelenik meg a számítógépen. Kövesse a képernyőn megjelenő utasításokat.

Kapcsolódó információ

- ➔ „A nyomtatás alapjai“ 99. oldal
- ➔ „Fő lapfűlő“ 96. oldal

Több oldal nyomtatása egy lapra

Ezzel a beállítással egy vagy kettő lapra, kettő vagy négy oldal nyomtatható.

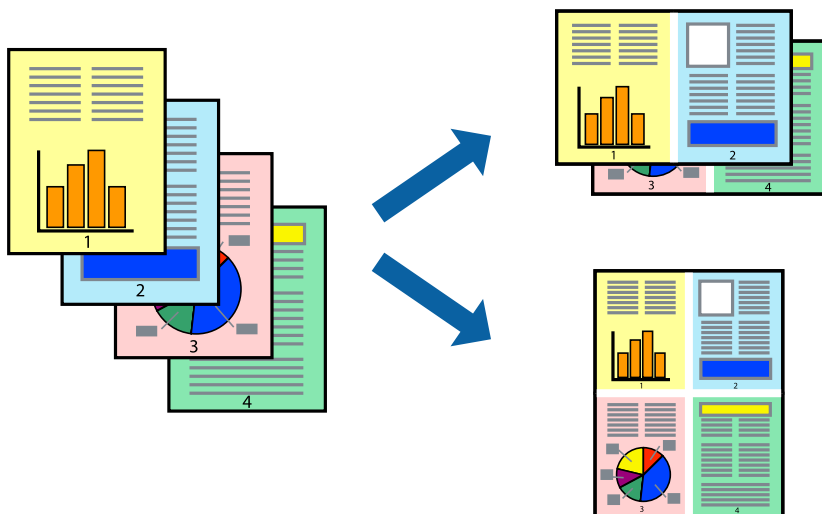

Nyomtatás

Nyomtatási beállítások

A nyomtató-illesztőprogram **Fő** lapján válassza a(z) **2 oldal / lap** vagy a(z) **4 oldal / lap** értéket a(z) **Több oldal** paraméterhez.

Megjegyzés:

Ez a funkció keret nélküli nyomtatás esetén nem áll rendelkezésre.

Kapcsolódó információ

- ➔ „A nyomtatás alapjai“ 99. oldal
- ➔ „Fő lapfűl“ 96. oldal

Nyomtatás és az oldalak sorba rendezése (Nyomtatás fordított sorrendben)

Az utolsó oldaltól kezdheti meg a nyomtatást, így a dokumentumok oldalai a megfelelő sorrendben lesznek összerakva.

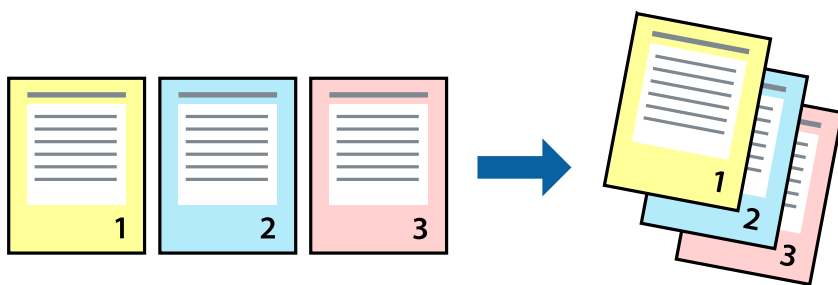

Nyomtatási beállítások

A nyomtató-illesztőprogram **Fő** lapján válassza a(z) **Fordított sorrendben** elemet.

Kapcsolódó információ

- ➔ „A nyomtatás alapjai“ 99. oldal
- ➔ „Fő lapfűl“ 96. oldal

Kicsinyített vagy nagyított dokumentum nyomtatása

Kicsinyítheti vagy nagyíthatja egy dokumentum méretét meghatározott százalékkal, vagy úgy, hogy a dokumentum automatikusan illeszkedjen a nyomtatóba betöltött papír méretéhez.



Nyomtatási beállítások

A nyomtató-illesztőprogram **További beállítások** lapfűlén válassza ki a dokumentum méretét a(z) **Papírméret** beállításnál. Válassza ki annak a papírnak a méretét, amire nyomtatni szeretne a(z) **Kimeneti papír** beállításnál. Válassza a(z) **Kicsinyítés/Nagyítás** elemet, majd a(z) **Igazítás laphoz** vagy a(z) **Nagyítás** lehetőséget. A(z) **Nagyítás** kiválasztásakor adjon meg egy százalékkértéket.

Az oldal közepén lévő képek kinyomtatásához válassza a(z) **Középre** lehetőséget.

Megjegyzés:

Ez a funkció keret nélküli nyomtatás esetén nem áll rendelkezésre.

Kapcsolódó információ

- ➔ „A nyomtatás alapjai“ 99. oldal
- ➔ „További beállítások lapfűl“ 97. oldal

Egyetlen kép nyomtatása több lapra, nagyítás céljából (avagy poszter létrehozása)

Ez a funkció lehetővé teszi, hogy egy képet több lapra nyomtasson ki. Ezeket egymás mellé helyezve nagy méretű plakátot alakíthat ki.

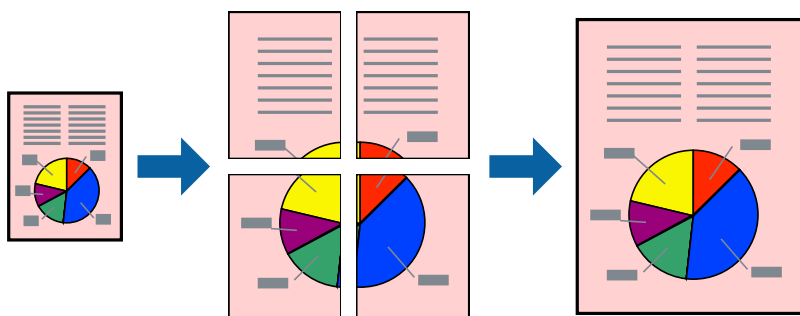

Megjegyzés:

Ez a funkció keret nélküli nyomtatás esetén nem áll rendelkezésre.

Nyomtatási beállítások

A nyomtató-illesztőprogram **Fő** lapján válasszon a(z) **2x1 Poszter**, a(z) **2x2 Poszter**, a(z) **3x3 Poszter** és a(z) **4x4 Poszter** lehetőség közül a(z) **Több oldal** beállítási paraméternél. A(z) **Beállítások** elemre kattintva kiválaszthatja, hogy mely paneleket nem szeretné nyomtatni. A szabásmintára vonatkozó lehetőségeket is kiválaszthatja.

Kapcsolódó információ

- ➔ „A nyomtatás alapjai“ 99. oldal
- ➔ „Fő lapfűl“ 96. oldal

Poszterek készítése az Egymást átfedő igazítási jelek használatával

Itt egy példát talál arra, hogyan készíthet posztert, ha a **2x2 Poszter** lehetőség van kiválasztva, és az **Egymást átfedő igazítási jelek** van kiválasztva a **Vágásjelek nyomtatása** menüben.

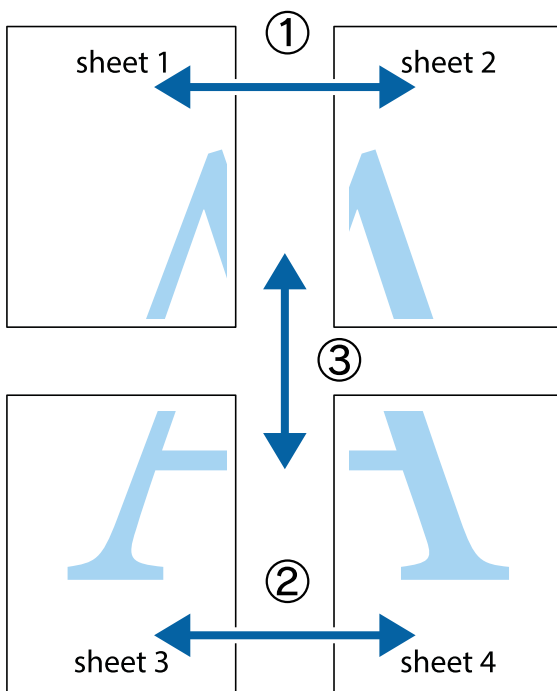

Nyomtatás

1. Készítse el Sheet 1ot és a Sheet 2ot. Vágja le az Sheet 1 margóit a függőleges kék vonal mentén, a felső és alsó keresztek középvonalában.

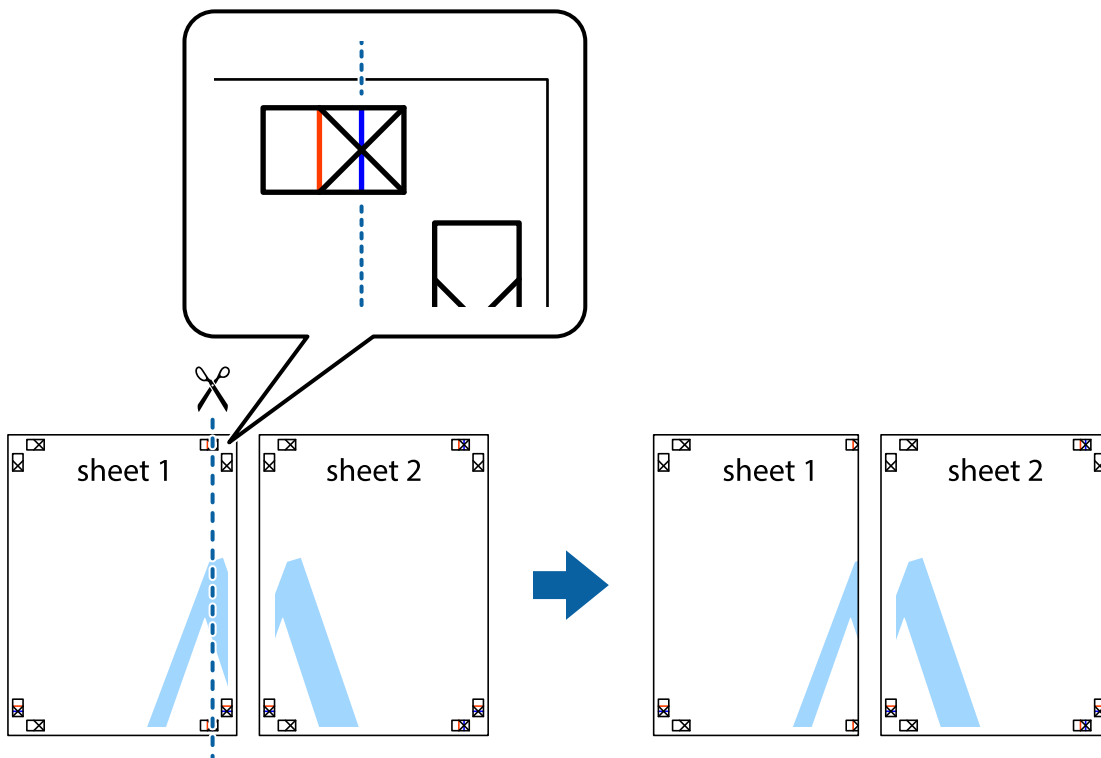

2. Helyezze az Sheet 1 szélét a Sheet 2ra, igazítsa össze a jelzéseket, majd hátulról ideiglenesen rögzítse ragasztószalaggal a két lapot egymáshoz.

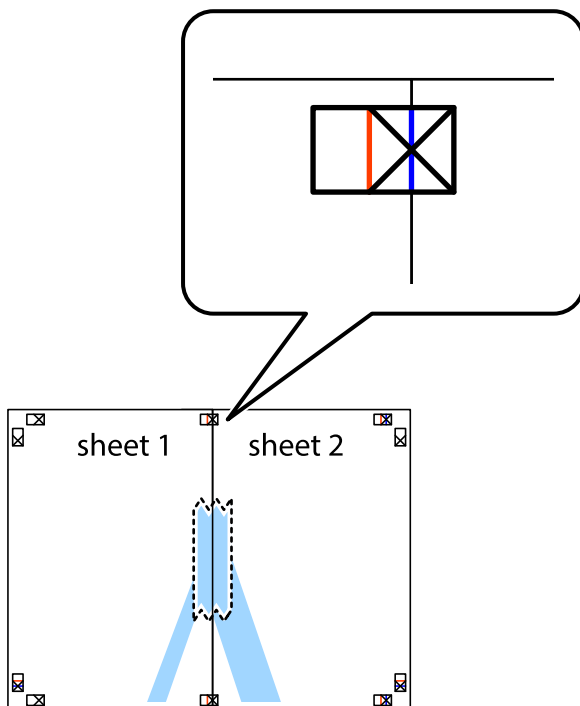

Nyomtatás

3. A ragasztószalaggal egymáshoz rögzített lapokat vágja el függőlegesen a piros igazításjelek vonalában (most a kereszttektől balra eső vonal mentén).

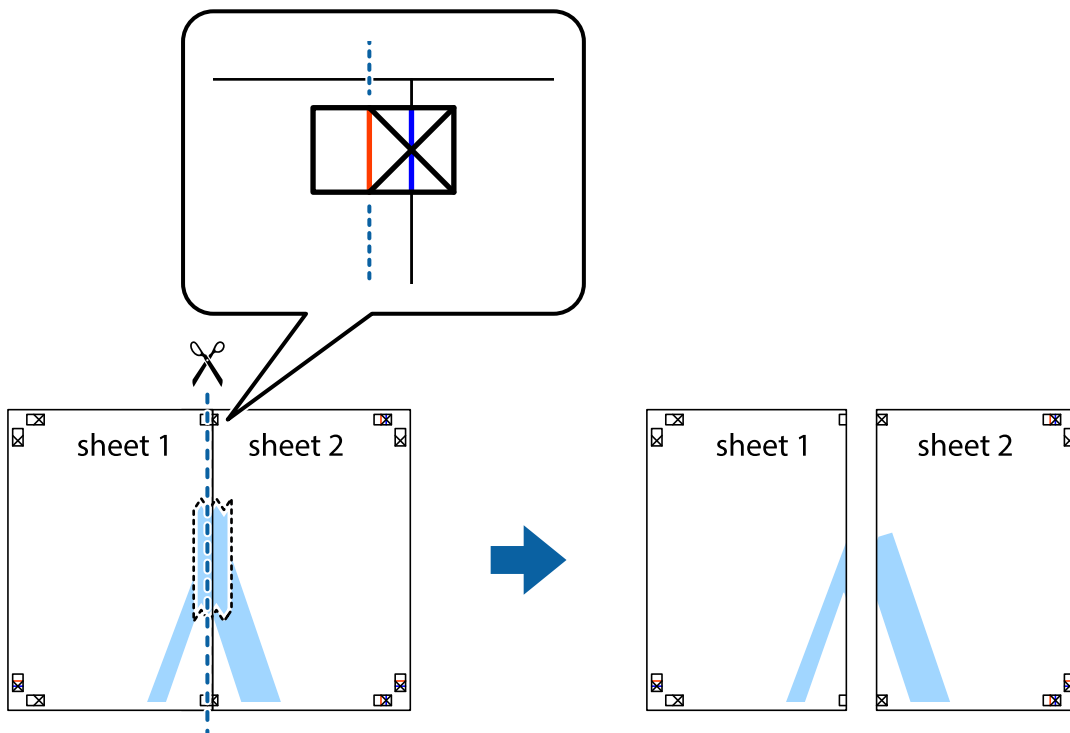

4. Hátulról ragassza össze a lapokat.

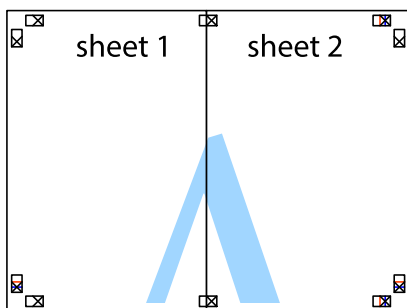

5. Ismétélje meg az 1-4. lépéseket a Sheet 3 és a Sheet 4 egymáshoz ragasztásához.

Nyomtatás

6. Vágja le az Sheet 1 és a Sheet 2 margóját a vízszintes kék vonal mentén a bal és a jobb oldalak keresztjelein át.

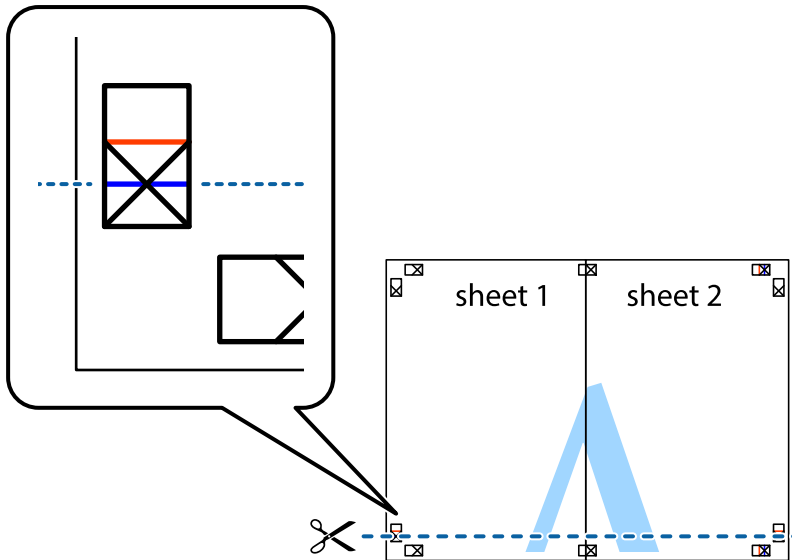

7. Helyezze az Sheet 1 és a Sheet 2 szélét a Sheet 3 és a Sheet 4 tetejére, igazítsa össze a keresztjelzéseket, majd hátulról ideiglenesen rögzítse ragasztószalaggal a lapokat egymáshoz.

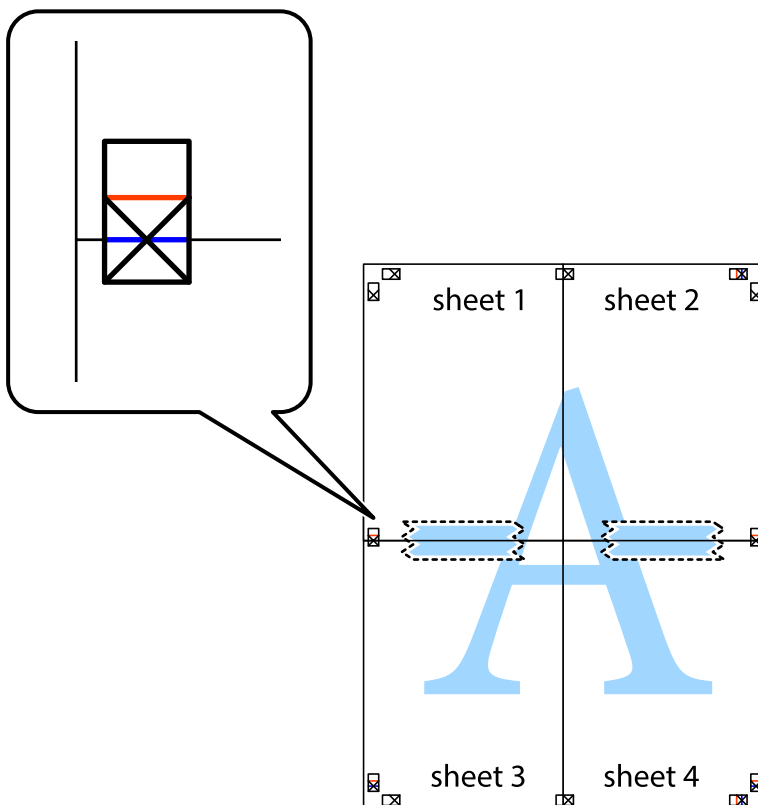

Nyomtatás

8. A ragasztószalaggal egymáshoz rögzített lapokat vágja el a piros vonal mentén az igazítás jeleken át (ebben az esetben a keresztek felé eső vonal mentén).



9. Hátulról ragassza össze a lapokat.



10. Vágja le a maradék margókat a külső vezető mentén.

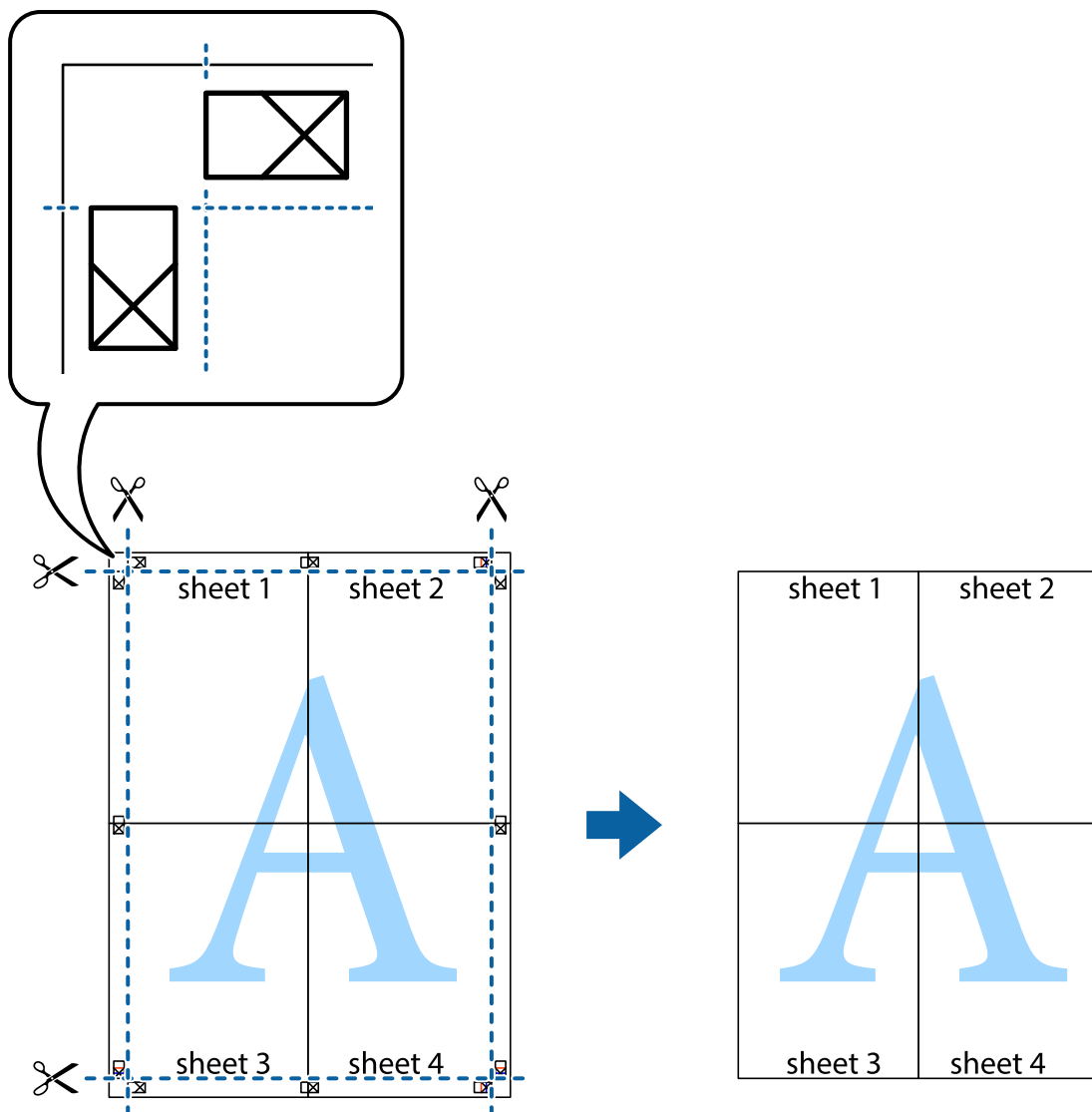

Nyomtatás fejléccel és/vagy lábléccel

A fejlécben vagy a láblécben olyan információkat nyomtathat, mint a felhasználónév és a nyomtatási dátum.

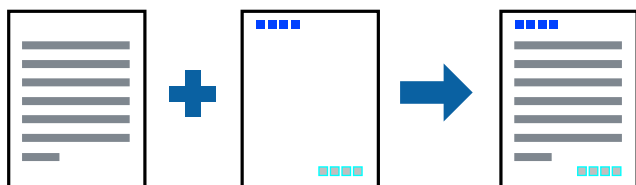

Nyomtatási beállítások

A nyomtató-illesztőprogram **További beállítások** lapján kattintson a(z) **Vizjel funkciók** elemre, majd válassza a(z) **Fejléc/Lábléc** elemet. Kattintson a(z) **Beállítások** elemre, majd válassza ki a nyomtatni kívánt elemeket.

Nyomtatás

Kapcsolódó információ

- ➔ „A nyomtatás alapjai“ 99. oldal
- ➔ „További beállítások lapfűl“ 97. oldal

Vízjel nyomtatása

Nyomataira vízjeleket, mint például „Bizalmas” vagy másolás elleni mintát nyomtathat. Ha másolás elleni mintával nyomtat, akkor a rejtett betűk fénymásolásakor jelennek meg, így meg lehet különböztetni az eredetit a másolatoktól.



Másolás elleni mintázat az alábbi feltételekkel áll rendelkezésre:

- Papír: sima papír, fénymásolópapír, levélfejléc, újrahasznosított papír, színes papír, előnyomott papír vagy prémium minőségű sima papír
- Szegély nélküli: Nincs kijelölve
- Minőség: Szokásos
- Automatikus, kétoldalas nyomtatás: nincs kijelölve
- Színkorrekció: Automatikus
- Keresztszalirányú papír: nincs kijelölve

Megjegyzés:

Akár saját vízjelet vagy másolás elleni mintát is hozzáadhat.

Nyomtatási beállítások

A nyomtató-illesztőprogram **További beállítások** lapján kattintson a(z) **Vízjel funkciók** elemre, majd válassza a(z) Másolás elleni mintázat vagy a(z) Vízjel elemet. A mintázat vagy a jel méretének, sűrűségének, pozíciójának és egyéb beállításának a megváltoztatásához kattintson a(z) **Beállítások** elemre.

Kapcsolódó információ

- ➔ „A nyomtatás alapjai“ 99. oldal
- ➔ „További beállítások lapfűl“ 97. oldal

Jelszóval védett fájlok nyomtatása

A nyomtatási feladatokhoz jelszót állíthat be, így a nyomtató csak azt követően kezdi el az adott nyomtatási feladatot, hogy Ön beírta a jelszót a nyomtató kezelőpaneljén.

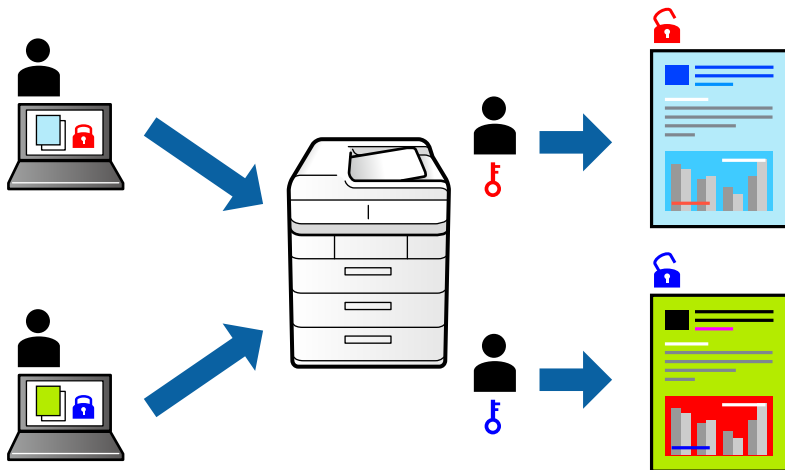

Nyomtatási beállítások

A nyomtató-illesztőprogram **További beállítások** lapján válassza a(z) **Titkosított feladat** elemet, majd írjon be egy jelszót.

A feladat nyomtatásához koppintson a(z) **Bizalmas feladat** elemre a nyomtató kezelőpaneljének a kezdőképernyőjén. Válassza ki a nyomtatni kívánt feladatot, majd írja be a jelszót.

Kapcsolódó információ

- ➔ „A nyomtatás alapjai“ 99. oldal
- ➔ „További beállítások lapfűl“ 97. oldal

Több fájl együttes nyomtatása

A(z) Nyomtatási feladatrendező Lite lehetőséget biztosít különféle alkalmazások által létrehozott fájlok összefűzésére és azok egyszerre történő kinyomtatására. Megadhatja az összefűzött fájlok nyomtatási beállításait, például a többoldalas elrendezést és a kétoldali nyomtatást.

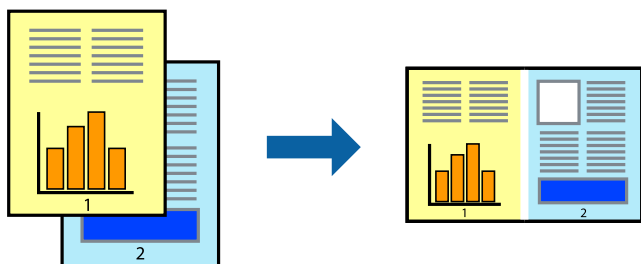

Nyomtatás

Nyomtatási beállítások

A nyomtató-illesztőprogram **Fő** lapján válassza a(z) **Nyomtatási feladatrendező Lite** elemet. A nyomtatás indításakor megjelenik a(z) Nyomtatási feladatrendező Lite ablak. Ha a(z) Nyomtatási feladatrendező Lite ablak nyitva van, akkor nyissa meg azt a fájlt, melyet a mostani fájllal össze szeretne fűzni, majd ismételje meg a fenti lépéseket.

Ha kiválaszt egy olyan nyomtatási feladatot, amelyet a(z) Nyomtatási feladatrendező Lite ablakban adtak hozzá a(z) Nyomtatás alatt álló projekt szakaszhoz, akkor lehetősége van szerkeszteni az oldal elrendezését.

A nyomtatás indításához a(z) **Fájl** menüben kattintson a(z) **Nyomtatás** elemre.

Megjegyzés:

Ha az összes nyomtatási adat Nyomtatás alatt álló projekt szakaszhoz történő hozzáadása előtt zárja be a(z) Nyomtatási feladatrendező Lite ablakot, akkor a rendszer megszakítja azt a nyomtatási feladatot, amelyen éppen dolgozott az ablak bezárása előtt. Az aktuális feladat mentéséhez a(z) **Fájl** menüben kattintson a(z) **Mentés** elemre. A mentett fájlok „.ecl” kiterjesztésűek lesznek.

Egy Nyomtatás alatt álló projekt megnyitásához kattintson a(z) **Nyomtatási feladatrendező Lite** elemre a nyomtató-illesztőprogram **Karbantartás** lapján; ekkor megnyílik a(z) Nyomtatási feladatrendező Lite ablak. Ezután, a fájl kijelöléséhez, jelölje ki a **Megnyitás** elemet a **Fájl** menüből.

Kapcsolódó információ

- ➔ „A nyomtatás alapjai“ 99. oldal
- ➔ „Fő lapfűl“ 96. oldal

Nyomtatás a Színes univerzális nyomtatás funkcióval

Jobban láthatóvá teheti a szövegeket és a képeket a kinyomtatott oldalakon.

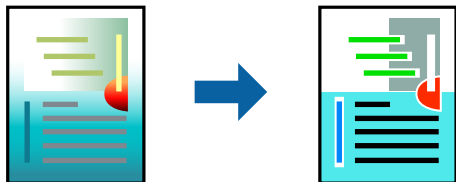

A(z) CUD-megfelelőségű nyomtatás funkció csak akkor érhető el, ha az alábbi beállítások vannak kiválasztva.

- Papírtípus: sima papír, fénymásolópapír, levélfejléc, újrahasznosított papír, színes papír, előnyomott papír, prémium minőségű sima papír
- Minőség: **Szokásos** vagy jobb minőség
- Színes nyomtatás: **Színes**
- Alkalmazások: Microsoft® Office 2007 vagy újabb
- Szöveg mérete: 96 pts vagy kisebb

Nyomtatási beállítások

A nyomtató-illesztőprogram **További beállítások** lapjának **Színkorrekció** beállítási szakaszában kattintson a(z) **Kép beállítások** elemre. Válasszon ki egy opciót a(z) **CUD-megfelelőségű nyomtatás** beállítási paraméternél. További beállítások elvégzéséhez kattintson a(z) **Képváltoztatási beállítások** elemre.

Nyomtatás

Megjegyzés:

- A mintázatok hatására bizonyos karakterek megváltozhatnak. Így például a plusz („+”) jel plusz-mínusz („±”) jelként jelenhet meg.
- Az alkalmazásspecifikus mintázatok és alsó aláhúzásjelek módosíthatják az ezen beállítások segítségével nyomtatott tartalmakat.
- A(z) CUD-megfelelőségű nyomtatás-beállítások használata során a fényképek és egyéb képek nyomtatási minősége csökkenhet.
- A(z) CUD-megfelelőségű nyomtatás-beállítások használata esetén a nyomtatási sebesség lassul.

Kapcsolódó információ

- ➔ „A nyomtatás alapjai“ 99. oldal
- ➔ „További beállítások lapfűl“ 97. oldal

A nyomtatási szín beállítása

Beállíthatja az adott nyomtatási feladathoz használt színeket.

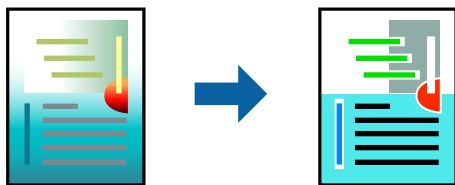

Megjegyzés:

Ezek a finomhangolások nem módosítják az eredeti adatot.

Nyomtatási beállítások

A nyomtató-illesztőprogram **További beállítások** lapján válassza ki a(z) **Egyéni** elemet a(z) **Színkorrekció** beállításnál. A Speciális elemre kattintva nyissa meg a(z) **Színkorrekció** ablakot, majd válassza ki a színkorrekció módját.

Megjegyzés:

- Az alapértelmezett beállítás a(z) **Automatikus** lehetőség a(z) **További beállítások** lapon. Ezzel a beállítással a színek automatikusan úgy kerülnek finomhangolásra, hogy a lehető legjobb összhangban legyenek a papírtípus és nyomtatási minőség beállításaival.
- A(z) **PhotoEnhance** funkció a(z) **Színkorrekció** ablakban megváltoztatja a színeket a tárgy helyének meghatározásával. Így, ha megváltoztatta a tárgy helyét, akár a kép kicsinyítésével, nagyításával, kivágásával vagy elforgatásával, a szín váratlanul megváltozhat. A keret nélküli beállítás kiválasztásával szintén megváltozik a tárgy helye, ami színváltozást eredményez. Ha a kép homályos, a tónus nem lesz természetes. Ha a szín megváltozott vagy nem természetes, nyomtasson valamelyik módban és ne a **PhotoEnhance** segítségével.

Kapcsolódó információ

- ➔ „A nyomtatás alapjai“ 99. oldal
- ➔ „További beállítások lapfűl“ 97. oldal

Nyomtatás a vékony vonalak hangsúlyozásával

A nyomtatáshoz túlságosan vékony vonalakat vastagabbra állíthatja.

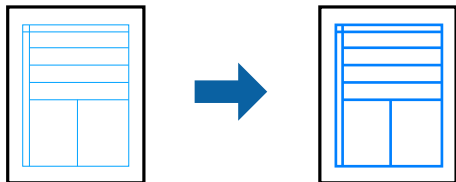

Nyomtatási beállítások

A nyomtató-illesztőprogram **További beállítások** lapjának **Színkorrekció** beállítási szakaszában kattintson a(z) **Kép beállítások** elemre. Válassza a(z) **Vékony vonalak hangsúlyozása** elemet.

Kapcsolódó információ

- ➔ „A nyomtatás alapjai“ 99. oldal
- ➔ „További beállítások lapfűl“ 97. oldal

Tisztán látható vonalkódok nyomtatása

Kinyomtathat egy kivehető vonalkódot, amelyet könnyű beolvasni. Ezt a funkciót csak akkor aktiválja, ha a kinyomtatott vonalkód nem olvasható be.

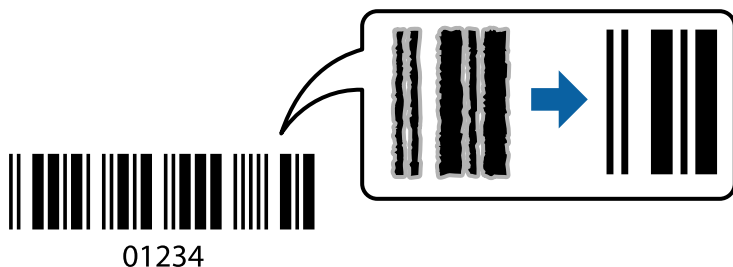

Ezt a funkciót az alábbi feltételek mellett használhatja.

- Papír: sima papír, fénymásolópapír, levélfejléc, újrahasznosított papír, színes papír, előnyomott papír, prémium minőségű sima papír vagy Boríték
- Minőség: Szokásos

Megjegyzés:

Az elmosódás megszüntetése a körülményektől függően nem mindig lehetséges.

Nyomtatási beállítások

A nyomtató-illesztőprogram **Karbantartás** lapján kattintson a(z) **Kiegészítő beállítások** elemre, majd válassza a(z) **Vonalkód üzemmód** elemet.

Nyomtatás

Kapcsolódó információ

- ➔ „A nyomtatás alapjai“ 99. oldal
- ➔ „Karbantartás lapfűl“ 98. oldal

Nyomtatás visszavonása

A számítógépről visszavonhatók a nyomtatási feladatok. Azonban abban az esetben már nem vonhatja vissza a nyomtatási feladatot a számítógépen, ha a feladat már teljes egészében el lett küldve a nyomtatóra. Ebben az esetben a nyomtatón található vezérlőpanellel kell visszavonni a nyomtatási feladatot.

Visszavonás

A számítógépen az **Eszközök és nyomtatók**, **Nyomtató** vagy **Nyomtatók és faxok** menüpontban kattintson jobb egérgombbal a nyomtatójára. Kattintson a **Jelenlegi nyomtatások megtekintése** elemre, kattintson jobb egérgombbal a visszavonni kívánt feladatra, és válassza ki a **Mégse** lehetőséget.

A nyomtató-illesztőprogramhoz kapcsolódó menüpontok

Nyissa meg a nyomtatási ablakot egy alkalmazásban, válassza ki a nyomtatót, majd nyissa meg a nyomtató-illesztőprogram ablakát.

Megjegyzés:

A menük a kiválasztott opciótól függően változnak.

Fő lapfűl

Nyomtatási beállítások	Beállítások Hozzáadás/ Eltávolítása	Hozzáadhatja és eltávolíthatja saját előbeállításait a gyakran használt nyomtatási beállításokra vonatkozóan. Válassza ki a listából a használni kívánt előbeállítást.
Beállítások megjelenítése	A(z) Fő és a(z) További beállítások lapfűlön aktuálisan beállított elemek listáját jeleníti meg.	
Alapértékek visszaállítása	Minden beállítás visszaállítása gyári alapértékre. A(z) További beállítások lapfűl beállításait is visszaállítja a rendszer alapértékre.	
Tintaszintek	A körülbelüli tintaszinteket mutatja.	
Papírforrás	Válassza ki azt a papírforrást, ahonnan a papír betöltése történik. Válassza a(z) Automatikus kiválasztás lehetőséget, így a rendszer automatikusan a nyomtató kezelőpaneljén a nyomtatási beállításokban kijelölt papírforrást fogja kiválasztani. Ha a nyomtató csak egy papírforrással rendelkezik, ez az elem nem kerül megjelenítésre.	
Papírméret	Válassza ki annak a papírnak a méretét, amire nyomtatni szeretne. Ha a(z) Egyéni méret lehetőséget választja, adja meg a papír szélességét és magasságát.	
Keret nélküli	A nyomtatandó adat a papírméretnél kicsit nagyobbra kerül nagyításra, hogy ne kerüljön keret a papír szélei köré. A nagyítás mértékének kiválasztásához kattintson a(z) Beállítások lehetőségre.	
Írásirány	Válassza ki a nyomtatáshoz használni kívánt tájolást.	
Papírtípus	Jelölje ki annak a papírnak a típusát, amire nyomtatni kíván.	

Nyomtatás

Minőség	Válassza ki a nyomtatáshoz alkalmazni kívánt nyomtatási minőséget. A rendelkezésre álló beállítások a kiválasztott papírtípus befolyásolja. Kattintson a(z) További beállítások elemre további beállítások elvégzéséhez.	
Színes	Válassza ki a színt a nyomtatási feladathoz.	
Kétoldalas nyomtatás	Kétoldalas nyomtatást tesz lehetővé.	
	Beállítások	Megadhatja a kötési éleket és szegélyeket. Többoldalas dokumentumok nyomtatásakor kiválaszthatja, hogy a nyomtatás a papír elülső vagy hátsó oldalán kezdődjön.
	Nyomtatási fényerő	A nyomtatási sűrűség beállításához válassza ki a dokumentum típusát. Ha kiválasztotta a megfelelő nyomtatási sűrűséget, akkor megakadályozhatja, hogy a képek átüssenek a másik oldalára. A nyomtatási sűrűség manuális beállításához válassza a(z) Egyéni méret lehetőséget.
Több oldal	Több oldalt nyomtathat egy lapra vagy poszternnyomtatást végezhet. Az oldalak nyomtatási sorrendjének megadásához kattintson a(z) Oldalak sorrendje lehetőségre.	
Példányszám	Állítsa be a nyomtatás példányszámát.	
	Leválogatás	Többoldalas dokumentumokat nyomtat, és csoportosítja azokat.
	Fordított sorrendben	Az utolsó oldaltól kezdheti meg a nyomtatást, így nyomtatás után az oldalak a megfelelő sorrendbe lesznek összerakva.
Csendes mód	Csökkenti a nyomtató által generált zajt. Azonban a bekapcsolás csökkentheti a nyomtatás sebességét.	
Nyomtatási kép	Nyomtatás előtt megjeleníti a dokumentum előnézetét.	
Nyomtatási feladatrendező Lite	Válassza ki a(z) Nyomtatási feladatrendező Lite funkcióval történő nyomtatáshoz.	

További beállítások lapfűl

Nyomtatási beállítások	Beállítások Hozzáadás/ Eltávolítása	Hozzáadhatja és eltávolíthatja saját előbeállításait a gyakran használt nyomtatási beállításokra vonatkozóan. Válassza ki a listából a használni kívánt előbeállítást.
Beállítások megjelenítése	A(z) Fő és a(z) További beállítások lapfűlön aktuálisan beállított elemek listáját jeleníti meg.	
Alapértékek visszaállítása	Minden beállítás visszaállítása gyári alapértékre. A(z) Fő lapfűl beállításait is visszaállítja a rendszer alapértékre.	
Papírméret	Válassza ki a dokumentum méretét.	
Kimeneti papír	Válassza ki annak a papírnak a méretét, amire nyomtatni szeretne. Ha a(z) Kimeneti papír és a(z) Papírméret eltérő, akkor a rendszer automatikusan a(z) Kicsinyítés/Nagyítás lehetőséget választja ki. Ha a méret módosítása nélkül nyomtat dokumentumokat, nem kell kiválasztania a(z) Kimeneti papír lehetőséget.	

Nyomatás

Kicsinyítés/Nagyítás	Csökkentheti vagy növelheti a dokumentum méretét.	
	Igazítás laphoz	A dokumentum automatikus kicsinyítése vagy nagyítása a(z) Kimeneti papír beállításnál kiválasztott papírméretnek megfelelően.
	Nagyítás	Adott százalékérték alkalmazásával nyomtat.
	Középre	A papír közepére nyomtatja a képeket.
Színkorrekció	Automatikus	Automatikusan beállítja a képek színét.
	Egyéni	Manuális színkorrekciót végezhet.A további beállításokért kattintson a(z) Speciális lehetőségre.
	Kép beállítások	Olyan nyomtatási minőségi lehetőségeket tesz lehetővé, mint a(z) CUD-megfelelőségű nyomtatás vagy a(z) Vörösszem-javítás.A vékony vonalakat vastagíthatja, így a kinyomtatott oldalakon azok láthatóak lesznek.
Vízjel funkciók	Lehetővé teszi a másolásvédelmi mintázatokkal és/vagy a vízjelekkel kapcsolatos beállítások elvégzését.	
Titkosított feladat	Egy jelszó beállításával megelőzhető a bizalmas dokumentumok illetéktelen nyomtatása.Ennek a szolgáltatásnak a használata esetén a rendszer a nyomtatási adatokat a nyomtató memóriájában tárolja, és ezek az adatok kizárólag a jelszónak a nyomtató kezelőpaneljén keresztül történő beírása után nyomtathatók.Kattintson a(z) Beállítások gombra a beállítások módosításához.	
További beállítások	Elforgatás 180°-kal	Az oldalak elforgatása 180 fokkal nyomtatás előtt.Ez a funkció akkor hasznos, ha például a nyomtatóba fix irányban betöltött borítékokra nyomtat.
	Gyors	Nyomatáskor a nyomtatófej mindkét irányba mozog.A nyomtatási sebesség nagyobb de a minőség romolhat.
	Tükörkép	Elfordítja a képet, és úgy nyomtatja ki, mintha az egy tükörben jelenne meg.

Karbantartás lapfűl

Fúvókák ellenőrzése	Fúvóka-ellenőrző mintát nyomtat annak ellenőrzésére, hogy a nyomtatófej fúvókái nem tömődtek-e el.
Fejtisztítás	Megtisztítja a nyomtatófej eltömődött fúvókáit.Mivel ehhez a funkcióhoz kevés tinta szükséges, csak akkor tisztítsa a nyomtatófejet, ha a fúvókák eltömődtek.
Nyomtatási feladatrendező Lite	Megnyitja a(z) Nyomtatási feladatrendező Lite ablakot.Mentheti és szerkesztheti az adatokat.
EPSON Status Monitor 3	Megnyitja a(z) EPSON Status Monitor 3 ablakot.Itt megerősítheti a nyomtató és a fogyóeszközök állapotát.
Figyelési beállítások	A(z) EPSON Status Monitor 3 ablak elemeinek beállításait végezheti el.
Kiegészítő beállítások	Különböző beállításokat végezhet el.A részletekért kattintson jobb egérgombbal az egyes elemekre a(z) Súgó megtekintéséhez.
Nyomtatási sor	A nyomtatásra váró feladatokat jeleníti meg.Ellenőrizhet, szüneteltethet vagy folytathat nyomtatási feladatokat.

Nyomtatás

A nyomtató és a beállítások adatai	Lehetővé teszi, hogy ellenőrizze a nyomtatóba betöltött papírlapok számát. Itt regisztrálhat felhasználói fiókokat is. Ha a nyomtatón beállították a hozzáférés-vezérlést, akkor regisztrálnia kell egy saját fiókot a nyomtató használatához.
Nyelv	A nyomtató-illesztőprogram ablakának nyelvét módosítja. A beállítások alkalmazásához zárja be a nyomtató-illesztőprogramot, majd nyissa meg újra.
Szoftver frissítés	Elindítja a(z) EPSON Software Updater programot az interneten elérhető alkalmazások legújabb verzióinak kereséséhez.
On-line rendelés	Lehetővé teszi a weboldalhoz való hozzáférést, amelyen keresztül Epson tintapatronokat vásárolhat.
Terméktámogatás	Elérheti az Epson műszaki támogatás weboldalát.

Nyomtatás a nyomtató-illesztőprogram segítségével Mac OS rendszerben

A nyomtatás alapjai

Megjegyzés:

A műveletek az adott alkalmazástól függően eltérhetnek. További részleteket az alkalmazás súgójában talál.

1. Nyissa meg a kinyomtatni kívánt fájlt.

Töltsön be papírt a nyomtatóba, ha eddig még nem tette meg.



Fontos:

Ha a hátsó papíradagolóba tölt be papírt, válassza a(z) Hátsó papíradagoló rés elemet, mint **Papírforrás** beállítás, és a nyomtató illesztő-programból kezdjen el nyomtatni a papír betöltése előtt. Amikor a nyomtatás elkezdődik, a nyomtatómeghajtó tájékoztatja Önt, hogy a nyomtatás folyamatban van. A papír betöltéséhez kövesse a nyomtató kijelzőjén megjelenő utasításokat.

2. Válassza ki a **Nyomtatás** lehetőséget a **Fájl** menüből, vagy egy másik parancsot, ha szeretne hozzáférni a nyomtatási párbeszédpanelhez.

Szükség esetén kattintson a **Részletek megjelenítése** vagy a(z) ▼ elemre a nyomtatási ablak kibontásához.

3. Jelölje ki a nyomtatót.

Nyomtatás

4. Jelölje ki a(z) **Nyomtatási beállítások** lehetőséget a felugró menüből.

Megjegyzés:

OS X Mountain Lion vagy újabb esetében, ha a(z) **Nyomtatási beállítások** menü nem jelenik meg, akkor az Epson nyomtatómeghajtó nem megfelelően került telepítésre.

Válasza ki a **Rendszerbeállítások** lehetőséget a(z)  menü > **Nyomtatók és lapolvasók** (vagy **Nyomtatás és lapolvasás, Nyomtatás és faxolás**) menüpontban, távolítsa el a nyomtatót, majd adja újra hozzá a nyomtatót. Nyomtató hozzáadásához lásd a következőt.

<http://epson.sn>

5. Szükség esetén módosítsa a beállításokat.
Részletes információért tekintse meg a nyomtató-illesztőprogram menüpontjait.
6. Kattintson a **Nyomtatás** lehetőségre.

Kapcsolódó információ

- ➔ „A használható papírok és a kapacitás“ 46. oldal
- ➔ „Papír betöltése Papírkazetta használata esetén“ 49. oldal
- ➔ „Papír betöltése Hátsó papíradagoló rész használata esetén“ 52. oldal
- ➔ „Papírtípusok listája“ 56. oldal
- ➔ „A(z) Nyomtatási beállítások menü elemei“ 105. oldal

Kétoldalas nyomtatás

A papír mindkét oldalára nyomtathat.

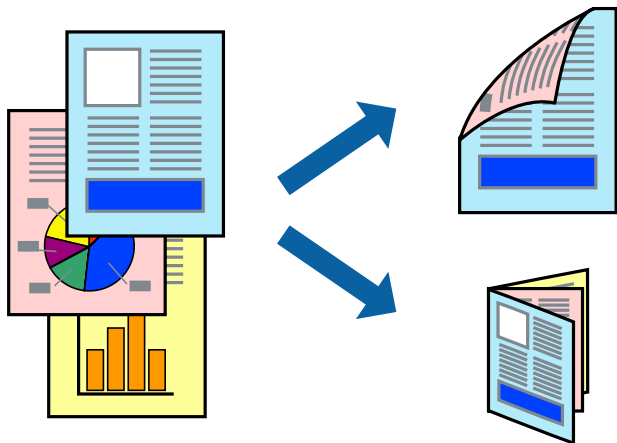

Megjegyzés:

- Ez a funkció keret nélküli nyomtatás esetén nem áll rendelkezésre.
- Ha nem olyan papírt használ, amely kétoldalas nyomtatáshoz alkalmas, a nyomtatási minőség romolhat és papírelakadás is előfordulhat.
- A papírtól és a nyomtatott adattól függően a festék átüthet a papír másik oldalára.

Kapcsolódó információ

➔ „A használható papírok és a kapacitás“ 46. oldal

Nyomtatási beállítások

Jelölje ki a(z) **Kétoldalas nyomtatás beállításai** lehetőséget a felugró menüből. Válassza ki a kétoldalas nyomtatás módját, majd végezze el a(z) **Dokumentumtípus** beállításait.

Megjegyzés:

- A nyomtatási sebesség a dokumentum típusától függően csökkenhet.
- Sűrű fényképek nyomtatásánál válassza a(z) **Szöveg és Grafika** vagy a(z) **Szöveg és Fotók** lehetőséget a(z) **Dokumentumtípus** beállításnál. Ha a kinyomtatott oldalak elkenődtek vagy a festék átüt a papír másik oldalára, akkor végezze el a(z) **Nyomtatási fényerő** és a(z) **Növelt tintaszáradási idő** beállításait a(z) **Beállítások** menüben.

Kapcsolódó információ

➔ „A nyomtatás alapjai“ 99. oldal

➔ „A(z) Kétoldalas nyomtatás beállításai menü elemei“ 106. oldal

Több oldal nyomtatása egy lapra

Ezzel a beállítással egy vagy kettő lapra, kettő vagy négy oldal nyomtatható.

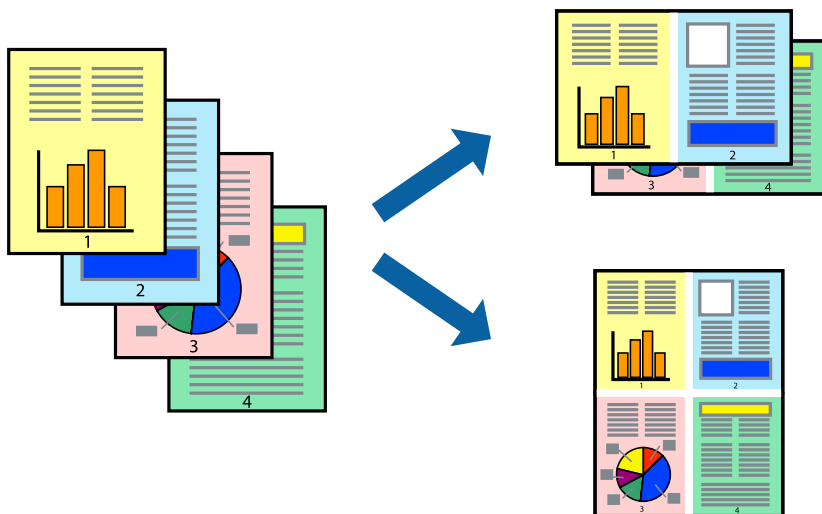

Nyomtatási beállítások

Jelölje ki a felugró menü **Elrendezés** elemét. Az **Oldalak laponként**, az **Elrendezés iránya** (oldalsorrend), és a **Szegélyek** lehetőségekben állítsa be az oldalak számát.

Kapcsolódó információ

- ➔ „A nyomtatás alapjai“ 99. oldal
- ➔ „Menübeállítások elrendezéshez“ 105. oldal

Nyomtatás és az oldalak sorba rendezése (Nyomtatás fordított sorrendben)

Az utolsó oldaltól kezdheti meg a nyomtatást, így a dokumentumok oldalai a megfelelő sorrendben lesznek összerakva.

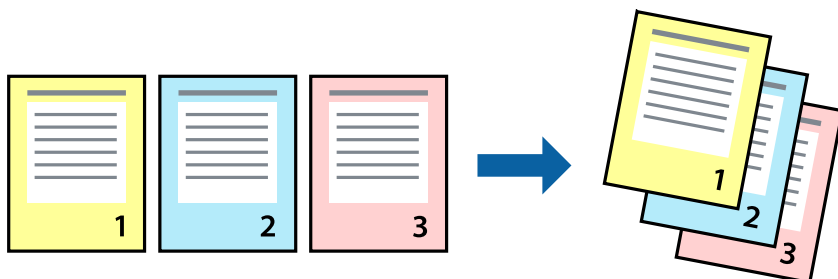

Nyomtatási beállítások

Jelölje ki a **Papírkezelés** elemet a felugró menüben. Válassza a(z) **Fordított** értéket az **Oldalsorrend** paraméternél.

Kapcsolódó információ

- ➔ „A nyomtatás alapjai“ 99. oldal
- ➔ „A papírkezeléssel kapcsolatos menüpontok“ 105. oldal

Kicsinyített vagy nagyított dokumentum nyomtatása

Kicsinyítheti vagy nagyíthatja egy dokumentum méretét meghatározott százalékkal, vagy úgy, hogy a dokumentum automatikusan illeszkedjen a nyomtatóba betöltött papír méretéhez.

**Nyomtatási beállítások**

Amikor úgy nyomtat, hogy a nyomtatás illeszkedjen a papírmérethez, akkor válassza a(z) **Papírkezelés** lehetőséget a felugró menüből, majd válassza a **Arányos papírméret-igazítás** lehetőséget. Jelölje ki a nyomtatóba betöltött papír méretét a **Cél papírmérete** menüben. Ha kicsinyíti a dokumentumot, akkor válassza a(z) **Csak kicsinyítés** lehetőséget.

Ha nyomtatás során csökkenteni vagy növelni szeretné egy eredeti dokumentum méretét bizonyos százalékkal, akkor végezze el az alábbi műveletek valamelyikét.

- Válassza a **Nyomtatás** lehetőséget az alkalmazás **Fájl** menüjéből. Válassza a **Nyomtató** elemet, írjon be egy százalékkértéket a **Méret** menübe, majd kattintson a **Nyomtatás** gombra.
- Válassza a **Oldalbeállítás** lehetőséget az alkalmazás **Fájl** menüjéből. Válassza ki nyomtatóját a **Formátum ehhez:** menüben, írjon be egy százalékkértéket a **Méret** menübe, majd kattintson az **OK** gombra.

Megjegyzés:

Válassza ki az alkalmazásban a **Papírméret** beállításnál megadott papírméretet.

Kapcsolódó információ

- ➔ „A nyomtatás alapjai“ 99. oldal
- ➔ „A papírkezeléssel kapcsolatos menüpontok“ 105. oldal

A nyomtatási szín beállítása

Beállíthatja az adott nyomtatási feladathoz használt színeket.

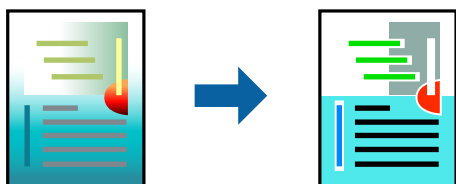

Megjegyzés:

Ezek a finomhangolások nem módosítják az eredeti adatot.

Nyomtatási beállítások

Jelölje ki a **Szín** lehetőséget a felugró menüben, majd válassza ki az **EPSON Color Controls** elemet. Jelölje ki a **Szín opciók** elemet a felugró menüből, majd válassza ki az egyik elérhető opciót. Kattintson a(z) **Speciális beállítások** melletti nyílra, és végezze el a még részletesebb beállításokat.

Kapcsolódó információ

- ➔ „A nyomtatás alapjai“ 99. oldal
- ➔ „A színegyeztetéssel kapcsolatos menüpontok“ 105. oldal
- ➔ „A Szín opciók menü elemei“ 106. oldal

Nyomtatás visszavonása

A számítógépről visszavonhatók a nyomtatási feladatok. Azonban abban az esetben már nem vonhatja vissza a nyomtatási feladatot a számítógépen, ha a feladat már teljes egészében el lett küldve a nyomtatóra. Ebben az esetben a nyomtatón található vezérlőpanellel kell visszavonni a nyomtatási feladatot.

Visszavonás

A **Rögzítés** ablakban kattintson a nyomtató ikonjára. Válassza ki a visszavonni kívánt feladatot, majd tegye az alábbi lépések egyikét.

- OS X Mountain Lion vagy újabb

Kattintson a  ikonra a folyamatsáv mellett.

- Mac OS X v10.6.8–v10.7.x

Kattintson a **Törlés** gombra.

A nyomtató-illesztőprogramhoz kapcsolódó menüpontok

Nyissa meg a nyomtatási ablakot egy alkalmazásban, válassza ki a nyomtatót, majd nyissa meg a nyomtató-illesztőprogram ablakát.

Nyomtatás

Megjegyzés:

A menük a kiválasztott opciótól függően változnak.

Menübeállítások elrendezéshez

Oldalak laponként	Válassza ki az egy lapra nyomtatandó oldalak számát.
Elrendezés iránya	Adja meg, hogy milyen sorrendben történjen az oldalak nyomtatása.
Szegély	Szegélyt nyomtat az oldalakra.
Megfordítja az oldal tájolását	Az oldalak elforgatása 180 fokkal nyomtatás előtt. Akkor válassza ezt a funkciót, ha például a nyomtatóba fix irányban betöltött borítékokra nyomtat.
Vízszintes tükrözés	Elfordítja a nyomtatandó képet, mintha az egy tükörben jelenne meg.

A színegyeztetéssel kapcsolatos menüpontok

ColorSync	Válassza ki a színbeállítás módját. Ezeknek a beállításoknak a segítségével minimálisra csökkenthető a nyomaton és a számítógép-képernyőn látható színek közötti különbség.
EPSON Color Controls	

A papírkezeléssel kapcsolatos menüpontok

Oldalak leválogatása	Többoldalas dokumentum nyomtatása sorrendben leválogatva, készletekbe rendezve.	
Nyomtatandó oldalak	Válassza ezt az opciót, ha kizárólag a páratlan vagy a páros oldalakat szeretné kinyomtatni.	
Oldalsorrend	Kiválaszthatja, hogy előlről vagy az utolsó oldaltól kezdve szeretne-e nyomtatni.	
Arányos papírméret-igazítás	A nyomtató a nyomatok méretét a betöltött papír méretéhez igazítja.	
	Célpapírméret	Válassza ki, hogy milyen méretű papírra szeretne nyomtatni.
	Csak leskálázás	Akkor válassza ezt az elemet, hogy ha csökkenteni szeretné a dokumentum méretét.

A fedőlappal kapcsolatos menüpontok

Fedőlap nyomtatása	Válassza ki, hogy szeretne-e nyomtatni fedőlapot vagy nem. Záró fedőlap hozzáadásához válassza a Dokumentum után elemet.
A fedőlap típusa	Válassza ki a fedőlap tartalmát.

A(z) Nyomtatási beállítások menü elemei

Papírforrás	Válassza ki azt a papírforrást, ahonnan a papír betöltése történik. Ha a nyomtató csak egy papírforrással rendelkezik, ez az elem nem kerül megjelenítésre. A(z) Automatikus kiválasztás kiválasztásával a rendszer automatikusan a papírbeállításnak megfelelő papírforrást választja ki.
-------------	---

Nyomatás

Hordozótípus	Jelölje ki annak a papírnak a típusát, amire nyomtatni kíván.
Nyomt. min.	Válassza ki a nyomtatáshoz alkalmazni kívánt nyomtatási minőséget. A lehetőségeket a papírtípus befolyásolja.
Keret nélküli	Ez a jelölőnégyzet akkor van kijelölve, ha a szegély nélküli papírméretet választja.
	Kiterjesztés Keret nélküli nyomtatás esetében a nyomtatandó adat a papírméretnél kicsit nagyobbra kerül nagyításra, hogy ne kerüljön keret a papír szélei köré. Válassza ki a nagyítás mértékét.
Szürkeárnyalatos	Fekete vagy szürkeárnyalatos nyomatok esetében válassza.
Tükörkép	Elfordítja a nyomtatandó képet, mintha az egy tükörben jelenne meg.

A Szín opciók menü elemei

Kézi beállítások	A szín kézi módosítása. A(z) Speciális beállítások menüpontban kiválaszthatja a részletes beállításokat.
PhotoEnhance	A képek élesebbek, a színek pedig élénkebbek lesznek, mivel az eredeti kép kontrasztja, telítettsége és fényereje automatikusan finomhangolásra kerül.
Ki (Nincs színkorrekció)	Nyomatás színkorrekció nélkül.

A(z) Kétoldalas nyomtatás beállításai menü elemei

Kétoldalas nyomtatás	A papír mindkét oldalára nyomtat.
----------------------	-----------------------------------

Működési beállítások a Mac OS nyomtató-illesztőprogramon

A(z) Mac OS nyomtató-illesztőprogram működési beállításait mutató ablak megnyitása

Válassza ki a **Rendszerbeállítások** elemet a(z)  menü > **Nyomtatók és szkennerek** (vagy **Nyomatás és szkennelés, Nyomatás és faxolás**) menüpontban, majd válassza ki a nyomtatót. Kattintson a **Beállítások és kellékanyagok** > **Beállítások** (vagy **Illesztőprogram**) elemre.

A Mac OS nyomtató-illesztőprogram működési beállításai

- Vastag papír és borítékok: megakadályozza a tinta elkenődését vastag papír használata esetén. Azonban ez csökkentheti a nyomtatás sebességét.
- Üres oldal kihagyása: Üres lapok nyomtatásának elkerülése.
- Csendes mód: Csökkenti a nyomtató által okozott zajt, azonban a nyomtatás lassúbb lehet.
- Fekete nyomt. ideigl. eng.: Ideiglenesen csak fekete tintával nyomtat.

Nyomatás

- ❑ Gyors nyomtatás: Nyomatáskor a nyomtatófej mindkét irányba mozog. A nyomtatási sebesség nagyobb de a minőség romolhat.
- ❑ Dokumentumok kiadása iktatáshoz: Úgy adagolja be a papírt, hogy könnyű legyen lefűzni, amikor fekvő adatokat nyomtat kétoldalas nyomtatással. A borítékra való nyomtatás nem támogatott.
- ❑ Fehér szegély eltávolítása: Eltávolítja a nem szükséges margókat keret nélküli nyomtatás esetén.
- ❑ Figyelmeztető értesítések: Lehetővé teszi a nyomtató-illesztőprogram figyelmeztető jelzéseinek megjelenítését.
- ❑ Kétirányú kommunikáció létrehozása: Ezt általában az **Be** lehetőségre kell állítani. Akkor válassza a(z) **Ki** opciót, ha a nyomtató információk elérése bármilyen okból nem lehetséges, vagy a nyomtatón egy hálózat több Windows alapú számítógépe osztozik.

Fájlok nyomtatása memóriaeszkörről

Nyomtathat JPEG és TIFF fájlokat a nyomtatóhoz csatlakoztatott memóriaeszkörről.

JPEG-fájlok nyomtatása memóriaeszkörről

Megjegyzés:

Ha több mint 999 kép van az adattároló eszközön, a nyomtató automatikusan csoportokra osztja a képeket, és a csoportos kiválasztás képernyő jelenik meg. A képek a készítés dátuma szerint vannak csoportosítva.



1. Csatlakoztasson adattároló eszközt a nyomtató külső interfészének USB-portjába.
2. Válassza a(z) **Memóriaeszk.** lehetőséget a kezdőképernyőn.
3. Válassza a(z) **JPEG** lehetőséget.

A memóriaeszközön lévő képek indexképekként jelennek meg.

Válassza a(z)  elemet a(z) **Megjelenítési sorrend** módosításához, illetve adja meg a(z) **Összes kép kijelölése**, a(z) **Képkijelölés törlése** és a(z) **Csoport választása** paraméter beállításait.

4. Válassza ki a kinyomtatni kívánt fájlokat.

A kijelölt képeken pipa látható.

Egy kép előnézetének megtekintéséhez válassza a(z) **Egyszerű nézet** elemet. A képet a(z)  elem segítségével nagyíthatja ki. Az előző vagy a következő kép előnézetének megtekintéséhez válassza a(z)  vagy a(z)  gombot.

5. Válassza a(z) **Folytatás nyomtatáshoz** elemet a nyomtatási beállítások megadásához.
6. Állítsa be a papírforrás és a szín azon beállításait, amelyeket a(z) **Alapbeállítások** lapon használni szeretne.
7. Állítsa be a többi elemet is, szükség szerint a(z) **Speciális** lapon.
A részletesebb beállításokról további információkat a(z) Memóriaeszk. menüiben talál.
8. Adja meg a másolatok számát.
9. Koppintson a(z)  ikonra a nyomtatás elindításához.



Nyomtatás

10. Vegye ki az adattároló eszközt a nyomtatóból.

Kapcsolódó információ

- ➔ „JPEG beállítások“ 108. oldal
- ➔ „Támogatott adatok specifikációja“ 292. oldal

TIFF -fájlok nyomtatása memóriaeszközről

1. Csatlakoztasson adattároló eszközt a nyomtató külső interfészének USB-portjába.
2. Válassza a(z) **Memóriaeszk.** lehetőséget a kezdőképernyőn.
3. Válassza a(z) **TIFF** lehetőséget.
A memóriaeszközön lévő képek listaként jelennek meg.
A fájlok sorrendjének módosításához válassza a(z)  elemet.
4. Válassza ki a kinyomtatni kívánt fájlt.
5. Állítsa be a papírforrás és a szín azon beállításait, amelyeket a(z) **Alapbeállítások** lapon használni szeretne.
6. Állítsa be a többi elemet is, szükség szerint a(z) **Speciális** lapon.
A részletesebb beállításokról további információkat a memóriaeszköz menüiben talál.
7. Adja meg a másolatok számát.
8. Koppintson a(z)  ikonra a nyomtatás elindításához.
9. Vegye ki az adattároló eszközt a nyomtatóból.

Kapcsolódó információ

- ➔ „TIFF beállítások“ 109. oldal
- ➔ „Támogatott adatok specifikációja“ 292. oldal

A(z) Memóriaeszk. menü elemei

Válassza a(z) **Memóriaeszk.** elemet a nyomtató kezdőképernyőjén, és különböző nyomtatási beállításokat hajthat végre a memóriaeszközön található fájlokra vonatkozóan.

JPEG beállítások



(Beállítások):

A képadatok rendezésére, kiválasztására és a kijelölés törlésére vonatkozó adatok beállításainak megadása.

Nyomtatás

Alapbeállítások:

- PapBeáll

Adja meg azokat a papírforrás-beállításokat, amelyekkel nyomtatni szeretne.

- Színes mód

Válasszon színbeállítást; azaz, hogy rendszerint **FF** vagy **Színes** beállítással nyomtat-e.

Speciális:

- Elrendezés

Válassza ki a(z) JPEG fájlok elhelyezésének módját. A(z) **1 képhely** egy fájlt nyomtat laponként a széleken keretekkel. A(z) **Szegély nélküli** egy fájlt nyomtat laponként a széleken keretek nélkül. A kép egy kicsit nagyításra kerül, hogy a papír szélei miatti keret eltűnjön. A(z) **20-up** 20 fájlt nyomtat laponként. Az **Tárgymutató** beállítással indexkép nyomtatható az adatokkal.

- Kerethez illesztés

Válassza ki az **Be** beállítást, ha le szeretné vágni a képet, hogy az automatikusan beférjen a nyomtatási elrendezésbe. Ha a képadatok és a papírméret képaránya egymástól eltér, akkor a kép nagyítása vagy kicsinyítése automatikusan megtörténik annak érdekében, hogy a rövid oldalak megfeleljenek a papír rövid oldalainak. A kép hosszú oldalát levágja a készülék, ha az túlnyúlik a papír hosszú oldalán. Elképzelhető, hogy ez a funkció panoráma fényképeknél nem működik.

- Minőség

A **Legjobb** beállítás választása magasabb minőségű nyomtatást tesz lehetővé, de a nyomtatási sebesség lassabb lehet.

- Dátum

A fotó készítésére vagy mentésére vonatkozó dátum formátumának kiválasztása. A rendszer a dátumot egyes elrendezéseknél nem nyomtatja ki.

- Fénykép retusálása

Akkor válassza ezt a módot, ha automatikusan javítani szeretné a fotó fényerejét, kontrasztját és telítettségét. Az automatikus javítás kikapcsolásához válassza az **Javítás ki** lehetőséget.

- Vörösszem-javítás

Válassza a(z) **Be** lehetőséget, ha automatikusan javítani szeretné a vörösszem-hatást a fotókon. A javítások az eredeti fájlt nem, csak a nyomtatokat érintik. A fénykép típusától függően a szemeken kívül a kép más részei is korrigálásra kerülhetnek.

TIFF beállítások

Megadhatja a nyomtatási beállításokat a memóriaeszközén található TIFF formátumú fájlokra vonatkozóan.

-  (Megjelenítési sorrend):

A fájlok sorrendjének a módosítása.

Alapbeállítások:

- PapBeáll

Adja meg azokat a papírforrás-beállításokat, amelyekkel nyomtatni szeretne.

- Színes mód

Válasszon színbeállítást; azaz, hogy rendszerint **FF** vagy **Színes** beállítással nyomtat-e.

Nyomtatás

Speciális:

Elrendezés

Válassza ki a(z) Multi-TIFF-fájl elrendezésének a módját. A(z) **1 képhely** egy oldalt nyomtat laponként a széleken keretekkel. A(z) **Szegély nélküli** egy oldalt nyomtat laponként a széleken keretek nélkül. A kép egy kicsit nagyításra kerül, hogy a papír szélei miatti keret eltűnjön. A(z) **20-up** opció választása esetén a nyomtató egy lapra 20 oldalt nyomtat. Az **Tárgymutató** beállítással indexkép nyomtatható az adatokkal.

Kerethez illesztés

Válassza ki az **Be** beállítást, ha le szeretné vágni a képet, hogy az automatikusan beférjen a fotóelrendezésbe. Ha a képadatok és a papírméret képaránya egymástól eltér, akkor a kép nagyítása vagy kicsinyítése automatikusan megtörténik annak érdekében, hogy a rövid oldalak megfeleljenek a papír rövid oldalainak. A kép hosszú oldalát levágja a készülék, ha az túlnyúlik a papír hosszú oldalán. Elképzelhető, hogy ez a funkció panoráma fényképeknél nem működik.

Minőség

A **Legjobb** beállítás választása magasabb minőségű nyomtatást tesz lehetővé, de a nyomtatási sebesség lassabb lehet.

Nyomatrendelés

Válassza ki a sorrendet a többoldalas TIFF-fájlok kinyomtatásához.

Dátum

A fotó készítésére vagy mentésére vonatkozó dátum formátumának kiválasztása. A rendszer a dátumot egyes elrendezéseknél nem nyomtatja ki.

Nyomtatás okos eszközökről

Az Epson iPrint használata

Az Epson iPrint egy olyan alkalmazás, amellyel fényképeket, dokumentumokat, weboldalakat nyomtathat okoskészülékről, például okostelefonról vagy táblagépről. Választhatja a helyi nyomtatást, amikor egy olyan okoskészülékről nyomtat, amely ugyanahhoz a vezeték nélküli hálózathoz csatlakozik, mint a nyomtató, vagy választhatja a távoli nyomtatást, amikor távolról, az interneten keresztül nyomtat. A távoli nyomtatás használatához regisztrálja nyomtatóját az Epson Connect szolgáltatásban.



Kapcsolódó információ

➔ „Nyomtatás hálózati szolgáltatás igénybevételével“ 239. oldal

Okoseszköz csatlakoztatása Wi-Fi Direct segítségével



Ha okoseszközről szeretne nyomtatni, csatlakoztatnia kell az okoseszközt a nyomtatóhoz.

Nyomtatás

A Wi-Fi Direct segítségével nyomtatója közvetlenül, hozzáférési pont nélkül csatlakoztatható az eszközökhöz. A nyomtató hozzáférési pontként működik.

Fontos:

Amikor okoseszközt csatlakoztat a nyomtatóhoz Wi-Fi Direct (Egyszerű hozzáférési pont) csatlakozással, a nyomtató ugyanahhoz a Wi-Fi hálózathoz (SSID-hez) kapcsolódik, mint az okoseszköz, és létrejön közöttük a kommunikáció. Mivel — amennyiben a nyomtató ki van kapcsolva — az okoseszköz automatikusan kapcsolódik a másik csatlakoztatható Wi-Fi hálózathoz, nem jön létre újra a kapcsolat az előző Wi-Fi hálózattal a nyomtató bekapcsolása esetén. Csatlakozzon a nyomtató SSID azonosítójához, ha ismét létre szeretné hozni a Wi-Fi Direct (Egyszerű hozzáférési pont) kapcsolatot az okoseszközzel.

1. Koppintson a(z)  |  lehetőségre a kezdőképernyőn.
2. Koppintson a(z) **Wi-Fi Direct** elemre.
3. Koppintson a(z) **Beállítás elindítása** elemre.
Ha megadta a Wi-Fi beállításait, megjelennek a részletes kapcsolódási adatok. Folytassa az 5. lépéssel.
4. Koppintson a(z) **Beállítás indítása** elemre.
5. Ellenőrizze a nyomtató kezelőpaneljén megjelenő SSID-azonosítót és jelszót. Az okoseszköz Wi-Fi képernyőjén válassza ki a nyomtató kezelőpaneljén megjelenő SSID azonosítót a kapcsolódáshoz.

Megjegyzés:

*A kapcsolódási módot a webhelyen ellenőrizheti. A webhelyhez való hozzáféréshez olvassa be a nyomtató kezelőpaneljén látható QR-kódot az okoseszközzel, majd lépjen a(z) **Beállítás** ponthoz.*

6. Adja meg a nyomtató kezelőpaneljén megjelenő jelszót az okoseszközön.
7. Miután a kapcsolat létrejött, koppintson a(z) **OK** vagy a(z) **Bezár** gombra a nyomtató kezelőpaneljén.

Az Epson iPrint telepítése

Az Epson iPrint alkalmazást a következő URL vagy QR kód használatával telepítheti okos eszközére.

<http://ipr.to/c>



Nyomtatás az Epson iPrint használatával

Indítsa el az Epson iPrint alkalmazást az okos eszközről és válassza ki a használni kívánt elemet a főképernyőről.

Nyomtatás

A következő képernyők előzetes értesítés nélkül is megváltozhatnak.

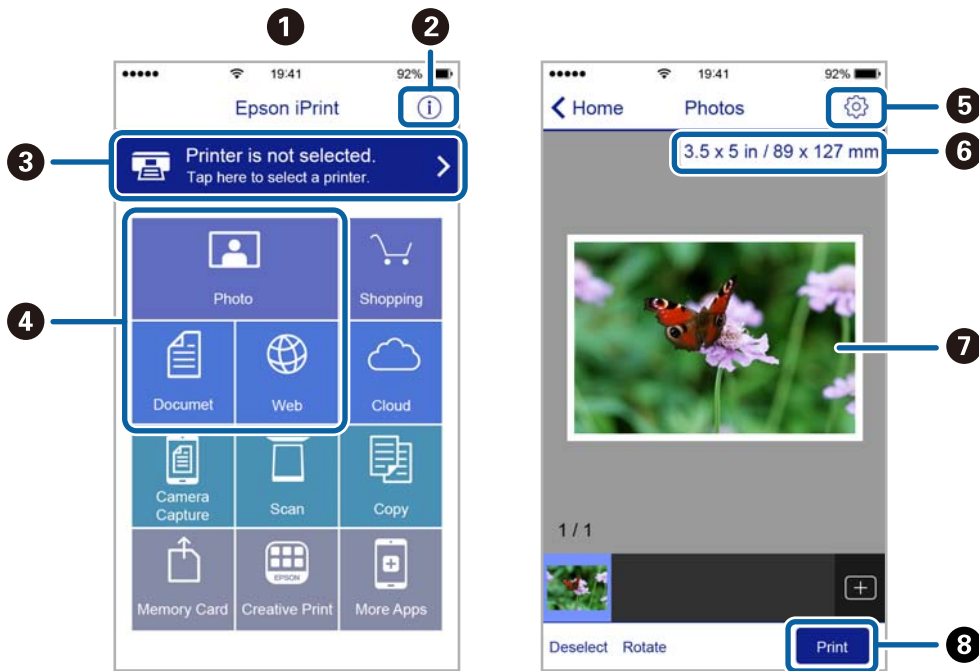

1	Az alkalmazás indításakor megjelenített főképernyő.
2	A nyomtató beállításával kapcsolatos információkat és a GYIK-et jeleníti meg.
3	Azt a képernyőt jeleníti meg, ahol kiválaszhatja a nyomtatót és elvégezheti a nyomtató beállítását. Ha már kiválasztotta a nyomtatót, legközelebb nem kell majd újra kiválasztania.
4	Válassza ki, hogy mit kíván nyomtatni, lehet fényképeket, dokumentumokat és weboldalakakat.
5	Megjeleníti az a képernyőt, ahol olyan nyomtatási beállításokat végezhet el, mint a papírméret és a papírtípus megadása.
6	A papírméret megjelenítése. Ha gombként jelenik meg, akkor a nyomtató aktuális papírbeállításainak megjelenítéséhez nyomja meg.
7	Megjeleníti a kiválasztott fényképeket és dokumentumokat.
8	Indítja a nyomtatást.

Megjegyzés:

Ha a dokumentum menüből szeretne nyomtatni olyan iPhone, iPad és iPod touch készüléken, amelyen iOS fut, indítsa el az Epson iPrint alkalmazást, miután az iTunes fájlkezelő funkcióját használva átmásolta a nyomtatni kívánt dokumentumot.

Nyomtatás az N-Mark és az okoskészülékek összeérintésével

Egyszerűen csatlakoztathat és nyomtathat, ha hozzáérinti az okoskészüléket a nyomtató N-Mark jeléhez.

Győződjön meg róla, hogy előkészítette az alábbiakat a funkció használata előtt.

Nyomtatás

- ❑ Engedélyezze okoskészülékén az NFC funkciót.

Csak az Android 4.0 és a későbbi verziók támogatják az NFC (Near Field Communication) technológiát.

Az NFC antenna elhelyezkedése és az NFC-funkciók az okoskészüléktől függően változnak. Részletekért lásd az okoskészülékhez kapott használati útmutatót.

- ❑ Telepítse az Epson iPrint alkalmazást az okoseszközére.

Érintse okoskészülékét a nyomtató N-Mark jelöléséhez a telepítéshez.

- ❑ Engedélyezze a Wi-Fi Direct funkciót a nyomtatón.

1. Töltse be a papírt a nyomtatóba.
2. Érintse okoskészülékét a nyomtató N-Mark jelöléséhez.

Az Epson iPrint elindul.

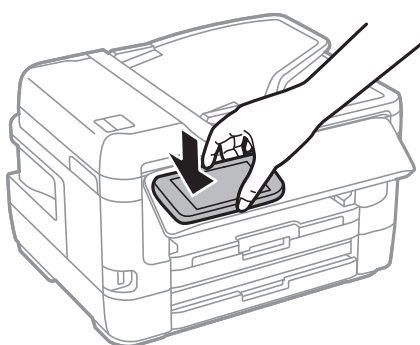

Megjegyzés:

Lehet, hogy a nyomtató nem tud kommunikálni az okoskészülékkel, ha akadályok (például fémtárgyak) találhatók a nyomtató N-Mark jelölése és az okoskészülék között.

3. Válassza ki a kinyomtatni kívánt fájlt az Epson iPrint alkalmazásban.
4. A Print ikont tartalmazó előnézeti képernyőn érintse az okoskészüléket a nyomtató N-Mark jelöléséhez.
A nyomtatás elindul.

Kapcsolódó információ

- ➔ [„Papír betöltése Papírkazetta használata esetén“ 49. oldal](#)
- ➔ [„Papír betöltése Hátsó papíradagoló rész használata esetén“ 52. oldal](#)
- ➔ [„A Wi-Fi Direct \(Egyszerű hozzáférési pont\) kapcsolódási beállításainak megadása“ 31. oldal](#)

Epson Print Enabler használata

Dokumentumait, e-mail-jeit, fényképeit és weboldalait közvetlenül a(z) Android telefonjáról vagy táblagépéről (Android v4.4 vagy újabb) vezeték nélkül is kinyomtathatja. Néhány lépéssel Android eszköze megtalálja az ugyanahhoz a vezeték nélküli hálózathoz csatlakoztatott Epson nyomtatót.

1. Töltse be a papírt a nyomtatóba.
2. Állítsa be a nyomtatót vezeték nélküli nyomtatáshoz.
3. Android eszközén telepítse az Epson Print Enabler beépülő modult a(z) Google Play áruházból.

Nyomtatás

4. Csatlakoztassa a Android eszközt ugyanahhoz a vezeték nélküli hálózathoz, mint amelyikhez a nyomtatót csatlakoztatta.
5. Lépjen a **Beállítások** elemhez Android eszközén, majd válassza a(z) **Nyomtatás** lehetőséget, és engedélyezze az Epson Print Enabler alkalmazást.
6. Egy Android alkalmazásból, például a(z) Chrome alkalmazásból a menü ikonra kattintva kinyomtathat bármit, ami a képernyőn található.

Megjegyzés:

Ha nem látja a nyomtatóját, koppintson az **Minden nyomtató** lehetőségre, majd válassza ki a nyomtatóját.

Kapcsolódó információ

- ➔ „Papír betöltése Papírkazetta használata esetén“ 49. oldal
- ➔ „Papír betöltése Hátsó papíradagoló rész használata esetén“ 52. oldal
- ➔ „Csatlakozás okoseszközhöz“ 27. oldal

A(z) AirPrint használata

A(z) AirPrint azonnali, vezeték nélküli nyomtatást tesz lehetővé az iOS legújabb verzióját futtató iPhone, iPad és iPod touch készülékről, valamint az OS X vagy macOS legújabb verzióját futtató Mac számítógépekről.



Megjegyzés:

Ha letiltotta a papírkonfigurációs üzeneteket a készülék kezelőpaneljén, akkor nem használhatja az AirPrint funkciót. Az üzenetek engedélyezéséről szükség esetén lásd az alábbi hivatkozást.

1. Töltsön be papírt a készülékbe.
2. Állítsa be a készüléket vezeték nélküli nyomtatáshoz. Lásd az alábbi hivatkozást.
<http://epson.sn>
3. Csatlakoztassa az Apple-készülékét ugyanahhoz a vezeték nélküli hálózathoz, mint amelyikhez a nyomtatót csatlakoztatta.
4. Nyomtasson a készülékéről a nyomtatóra.

Megjegyzés:

A részletes tudnivalóért tekintse meg az AirPrint szolgáltatásról szóló oldalt az Apple webhelyén.

Kapcsolódó információ

➔ „Nyomtatóbeállítások“ 67. oldal

Folyamatban lévő vagy sorban álló feladatok visszavonása

Megjegyzés:

Törölheti is a folyamatban lévő feladatokat, ha rákoppint a(z)  ikonra a nyomtató kezelőpaneljén.

1. Nyomja meg a(z)  gombot a(z) **Job/Status** megjelenítéséhez.
2. Jelölje ki a(z) **Aktív** lehetőséget a(z) **Feladat állapota** lapon.
A listában a folyamatban lévő és a készenlétben álló nyomtatási feladatok jelennek meg.
3. Jelölje ki a visszavonni kívánt munkát.
4. Válassza a(z) **Mégse** lehetőséget.

Másolás

Alapvető másolási tudnivalók

Ez a rész az alapvető másolási lépéseket mutatja be.

1. Helyezze el az eredeti dokumentumokat.



Ha több eredetit szeretne másolni, vagy kétoldalas másolatokat szeretne készíteni, tegye az összes eredetit az automatikus lapadagolóba.

2. Válassza a(z) **Másolás** lehetőséget a kezdőképernyőn.

3. Ellenőrizze a beállításokat a(z) **Alapbeállítások** fülön.

Válassza ki a beállítási elemet, és módosítsa szükség szerint.

Megjegyzés:

- Ha a(z) **Speciális** elemet választja, olyan beállításokat adhat meg, mint például a(z) **TöbbOld.** vagy a(z) **Eredeti típus**.
- Ha a(z)  elemet választja, tárolt beállításként regisztrálhatja a gyakran használt másolási beállításokat.
- Ha a szükséges beállítások kombinációja nem áll rendelkezésre, a(z)  jelenik meg. Válassza ki az ikont a részletek ellenőrzéséhez, majd módosítsa a beállításokat.
- Válassza a(z)  elemet a beolvasott kép ellenőrzéséhez a másolás megkezdése előtt.

4. Adja meg a másolatok számát.

5. Koppintson a(z)  elemre.

Kapcsolódó információ

- ➔ „Eredetik felhelyezése“ 56. oldal
- ➔ „Alapvető menüpontok másolásnál“ 117. oldal
- ➔ „Haladó menüpontok másolásnál“ 118. oldal

Kétoldalas másolás

Többoldalas eredetik vagy kétoldalas dokumentumok másolására is van lehetőség.

1. Válassza a(z) **Másolás** lehetőséget a kezdőképernyőn.
2. Válassza a(z) **Alapbeállítások > 2 oldalas** opciót, majd a(z) **1>Kétoldalas** vagy **2>Kétoldalas** lehetőséget. Ezen kívül az eredeti és a másolt dokumentum tájolása és kötési pozíciója is meghatározható.
3. Állítsa be a többi elemet is, szükség szerint.
4. Koppintson a(z)  elemre.

Kapcsolódó információ

➔ „Alapvető másolási tudnivalók“ 116. oldal

Több eredeti anyag nyomtatása egy lapra

Ezzel a funkcióval két vagy négy eredeti dokumentumot egyetlen papírlapra másolhat.

1. Válassza a(z) **Másolás** lehetőséget a kezdőképernyőn.
2. Válassza a(z) **Speciális** fület > **TöbbOld.**, majd a(z) **2fel** vagy **4fel** lehetőséget.
Megadhatja az elrendezést és az eredeti tájolását.
3. Koppintson a(z)  elemre.

Kapcsolódó információ

➔ „Alapvető másolási tudnivalók“ 116. oldal

Alapvető menüpontok másolásnál

Megjegyzés:

Előfordulhat, hogy más beállításoktól függően az elemek nem állnak rendelkezésre.

FF:

Fekete-fehérben másolja le az eredetit (monokróm másolás).

Színes:

Színesben másolja le az eredetit.

Sűrűség:

Ha a másolat túl halvány, növelje a nyomtatási fényerőt. Ha a festék elmosódott, csökkentse a nyomtatási fényerőt.

PapBeáll:

A használni kívánt papírforrás kiválasztása. A(z) **Auto.** funkció kiválasztása esetén a papír adagolása automatikusan történik a(z) **Papírbeállítás** beállításával, amelyek a papír betöltésekor lettek megadva. Ez a funkció csak a két papírkazettával szerelt modellek esetében elérhető.

Nagyítás:

A nagyítás vagy kicsinyítés arányát konfigurálja. Ha csökkenteni vagy növelni szeretné egy eredeti dokumentum méretét bizonyos százalékkal, akkor válassza ki az értéket, majd írjon be egy százalékot 25-től 400%-ig.

Másolás

Auto. illeszt

Automatikusan észleli a beolvasási területet, és nagyítja vagy kicsinyíti az eredetit, hogy illeszkedjen a kiválasztott papírmérethez. Amikor fehér szegélyek vannak az eredeti körül, akkor a(z) szkennervegység szélénél észlelt fehér szegélyeket beolvasási területként észleli a készülék, de a másik oldalon lévő fehér szegélyeket levághatja.

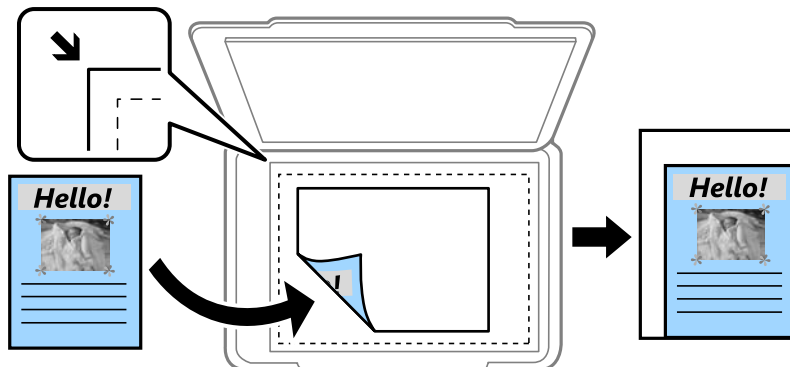

Eredeti méret

Másolás 100% nagyításban.

A4->A5 és egyebek

Automatikusan nagyítja vagy kicsinyíti az eredetit, hogy az illeszkedjen a kiválasztott papírmérethez.

Er.méret:

Az eredeti anyag méretének kiválasztása. Nem szabványos méretű eredetik másolása esetén válassza ki az eredeti dokumentum méretéhez legközelebb álló méretet.

2 oldalas:

Kétoldalas elrendezés kiválasztása.

1>1 oldalas

Egy eredeti egyik oldalát a papír egyik oldalára másolja.

2>Kétoldalas

Kétoldalas eredetik mindkét oldalát másolja egyetlen papírlap mindkét oldalára. Válassza ki az eredeti dokumentum és a papír tájolását és kötési pozícióját.

1>Kétoldalas

Kétoldalas eredetiket másol egy papírlap mindkét oldalára. Válassza ki a papír tájolását és kötési pozícióját.

2>Egyoldalas

Kétoldalas eredeti mindkét oldalát másolja két papírlap egy-egy oldalára. Válassza ki az eredeti tájolását és kötési pozícióját.

Haladó menüpontok másolásnál

Megjegyzés:

Előfordulhat, hogy más beállításoktól függően az elemek nem állnak rendelkezésre.

Másolás

TöbbOld.:

- 1oldal

Egyoldalas eredetit másol egy lapra.

- 2fel

Két egyoldalas eredetit másol egy lapra 2 oldal/lap elrendezésben. Kiválasztja az eredeti dokumentum elrendezési sorrendjét és az eredeti dokumentum tájolását.

- 4fel

Négy egyoldalas eredetit másol egy lapra 4 oldal/lap elrendezésben. Kiválasztja az eredeti dokumentum elrendezési sorrendjét és az eredeti dokumentum tájolását.

Eredeti típus:

Az eredeti anyag típusának kiválasztása. Az eredeti példány típusának megfelelő optimális minőségben másol.

Befejezés:

Annak beállítása, hogy miként adja ki a nyomtatót a papírt több eredeti dokumentum több példányban való másolása esetén.

- Csoportba

Oldalanként, csoportosan másolja le az eredeti dokumentumokat.

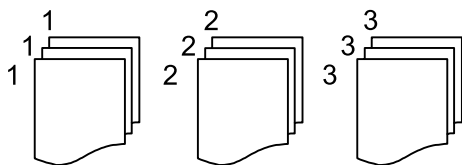

- Válogatva

Lemásolja az eredeti anyagokat, és csoportosítja azokat.

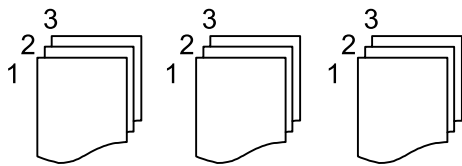

Tájolás(ered.):

Az eredeti anyag tájolásának kiválasztása.

Könyv → 2oldal:

Egy könyv két szomszédos oldalát két külön papírra másolja. A füzet beolvasni kívánt oldalának kiválasztása.

Képminőség:

Képbeállítások megadása.

- Kontraszt

A fényes és sötét részek közötti különbség beállítása.

Másolás

- Telítettség**
A színek élénkségének beállítása.
- Pirosegyensúly, Zöld egyensúly, Kék egyensúly**
Az egyes színek fényerejének beállítása.
- Élesség**
Beállítja a kép körvonalát.
- Árny.szabályoz**
Beállítja a bőr színtónusát. Válassza a + jelet, ha hidegebbé (a zöld szín növelése), illetve a - jelet, ha melegebbé (a vörös szín növelése) szeretné tenni a színeket.
- Háttér eltáv.**
Az egyes háttérszínek fényerejének beállítása. Válassza a + jelet, ha fényesebbé (fehér), illetve a - jelet, ha sötétebbé (fekete) szeretné tenni a színeket.

Árnyék eltáv.:

Eltávolítja az árnyékokat, amelyek a másolatok körül jelennek meg vastag papír másolása esetén, illetve amelyek a másolatok közepén jelennek meg füzet másolása esetén.

Lyukak eltáv.:

Másoláskor eltávolítja a lefűző lyukakat.

Igazolvány másolat:

A személyigazolvány mindkét oldalát beolvassa, és egy papír egy oldalára másolja azt.

Szeg nélkmásol:

Másolatok a széleken keret nélkül. A kép egy kicsit nagyításra kerül, hogy a papír szélei miatti szegély eltűnjön. A kép nagyítási arányának kiválasztása a(z) **Bővítés** beállításokban.

Lapolvasás

Lapolvasás a vezérlőpult használatával

Beolvasott képeket küldhet a nyomtató kezelőpaneljéről az alábbi célhelyekre.

Hálóz. mappa/FTP

A beolvasott képet egy hálózati mappába is elmentheti. Meghatározhat egy SMB protokollok segítségével létrehozott megosztott mappát a számítógépen vagy egy mappát az FTP kiszolgálón. Lapolvasás előtt be kell állítani egy megosztott mappát vagy FTP kiszolgálót.

E-mail

A nyomtatóról egy előre konfigurált e-mail szerveren keresztül közvetlenül e-mailben küldheti tovább a beolvasott képeket. A lapolvasás előtt konfigurálni kell az e-mail szervert.

Számítógép

A beolvasott képet a nyomtatóhoz csatlakoztatott számítógépre is elmentheti. Beolvasás előtt, telepítse a(z) Epson Scan 2-t és az Epson Event Manager-t a számítógépére.

Memóriaeszk.

A beolvasott képet adattároló eszközre is elmentheti. Beolvasás előtt nem kell semmilyen beállítást végeznie.

Felhő

A beolvasott képeket elküldheti felhőszolgáltatásokba. Beolvasás előtt végezze el a beállításokat a(z) Epson Connect rendszerében.

Számítógép (WSD)

A beolvasott képet a nyomtatóhoz csatlakoztatott számítógépre is elmentheti a WSD funkció használatával. Windows 7/Windows Vista használata esetén beolvasás előtt el kell végeznie a WSD-beállításokat a számítógépen.

Kapcsolódó információ

- ➔ „Beolvasott kép mentése egy megosztott mappába vagy FTP kiszolgálóra“ 121. oldal
- ➔ „Lapolvasás e-mailbe“ 131. oldal
- ➔ „Lapolvasás számítógépre (Event Manager)“ 134. oldal
- ➔ „Lapolvasás adattároló eszközre“ 138. oldal
- ➔ „Lapolvasás Felhőbe“ 140. oldal

Beolvasott kép mentése egy megosztott mappába vagy FTP kiszolgálóra

A beolvasott képet hálózati mappába is elmentheti. Meghatározhat egy SMB protokollok segítségével létrehozott megosztott mappát a számítógépen vagy egy mappát az FTP kiszolgálón.

Lapolvasás

Megjegyzés:

- A lapolvasónak és a számítógépnek ugyanarra a hálózatra kell csatlakoznia. A hálózati beállításokkal kapcsolatosan vegye fel a kapcsolatot a rendszergazdával.
- Ha a beolvasott képeket egy FTP kiszolgálóra szeretné menteni, vegye fel a kapcsolatot az FTP kiszolgáló rendszergazdjával a kiszolgálóval kapcsolatos információk megerősítése érdekében.

Készítse elő az alábbiakat a beolvasott képek egy megosztott mappába való mentése érdekében.

- 1. Előkészítés: A számítógép nevének ellenőrzése és módosítása
- 2. Előkészítés: Megosztott mappa létrehozása a számítógépen
- 3. Előkészítés: Megosztott mappa regisztrálása a névjegyekbe a számítógépen

Megjegyzés:

A megosztott mappa beállítási módja az operációs rendszertől és a környezetétől függ. Jelen útmutatóban a példák a(z) Windows 10/Windows 8.1/Windows 8/Windows 7 rendszerekre vonatkoznak. A megosztott mappa számítógépén való beállításával kapcsolatos részletes információkat a számítógép dokumentációjában talál.

Kapcsolódó információ

- ➔ „1. Előkészítés: A számítógép nevének ellenőrzése és módosítása“ 122. oldal
Ellenőrizze és módosítsa a számítógép nevét, amelyen létre szeretné hozni a megosztott mappát.
- ➔ „2. Előkészítés: Megosztott mappa létrehozása a számítógépen“ 123. oldal
Hozzon létre egy mappát a számítógépen, majd állítsa be a mappát a hálózaton megosztottként.
- ➔ „3. Előkészítés: Megosztott mappa regisztrálása a névjegyekbe a számítógépen“ 126. oldal
Egy megosztott mappa elérési útjának a nyomtató kezelőpaneljén való regisztrálásával meghatározhatja a mappa elérési útját a névjegyekbe való kiválasztással.

1. Előkészítés: A számítógép nevének ellenőrzése és módosítása

Ellenőrizze és módosítsa a számítógép nevét, amelyen létre szeretné hozni a megosztott mappát.

A számítógép nevében csak alfanumerikus karaktereket használjon. Ha egyéb karaktereket használ, a nyomtató nem fogja megtalálni a számítógépet.

Megjegyzés:

A megosztott mappa beállítási módja az operációs rendszertől és a környezetétől függ. Jelen útmutatóban a példák a(z) Windows 10/Windows 8.1/Windows 8/Windows 7 rendszerekre vonatkoznak. A megosztott mappa számítógépén való beállításával kapcsolatos részletes információkat a számítógép dokumentációjában talál.

1. Nyissa meg a számítógép rendszer ablakát.

- Windows 10/Windows 8.1/Windows 8:

A Windows gomb nyomva tartása mellett nyomja meg a(z) X billentyűt, majd válassza a **Rendszer** elemet a listából.

- Windows 7:

Kattintson a Start gombra, kattintson jobb egér gombba a **Számítógép** elemre, majd a **Tulajdonság** lehetőségre.

Lapolvasás

- Ellenőrizze a **Számítógép neve** elemet a **Rendszer** ablakban. Kattintson a **Beállítások módosítása** elemre a számítógép nevének módosításához.

Megjegyzés:

- A számítógép nevében csak alfanumerikus karaktereket használjon. Ha a számítógép nevében másmilyen karakter is található, változtassa meg a nevet.
- Ha nem kell módosítani a **Számítógép neve** elemet, zárja be az ablakot. Ezzel vége a „1. Előkészítés: A számítógép nevének ellenőrzése és módosítása” résznek. Majd lépjen tovább a „2. Előkészítés: Megosztott mappa létrehozása a számítógépen” című részre.

- Kattintson a **Módosít** lehetőségre a **Számítógép neve** fülön.
- A számítógép nevének módosítását követően kattintson az **OK** lehetőségre.
- A számítógép újra indításához mentsen és zárjon be minden fájlt, majd kattintson az **OK** gombra.
- Kattintson a **Bezár** lehetőségre, ha a **Rendszer tulajdonságai** ablak megnyílik.
- Kattintson a **Újraindítás most** lehetőségre, és indítsa újra a számítógépet.
Ezzel vége a „1. Előkészítés: A számítógép nevének ellenőrzése és módosítása” résznek.
Majd lépjen tovább a „2. Előkészítés: Megosztott mappa létrehozása a számítógépen” című részre.

Kapcsolódó információ

➔ [„2. Előkészítés: Megosztott mappa létrehozása a számítógépen“ 123. oldal](#)

Hozzon létre egy mappát a számítógépen, majd állítsa be a mappát a hálózaton megosztottként.

2. Előkészítés: Megosztott mappa létrehozása a számítógépen

Hozzon létre egy mappát a számítógépen, majd állítsa be a mappát a hálózaton megosztottként.

Az alábbi eljárás arra az esetre vonatkozik, amikor van beállított jelszó a számítógépen.

Megjegyzés:

A megosztott mappa beállítási módja az operációs rendszertől és a környezetétől függ. Jelen útmutatóban a példák a(z) Windows 10/Windows 8.1/Windows 8/Windows 7 rendszerekre vonatkoznak. A megosztott mappa számítógépen való beállításával kapcsolatos részletes információkat a számítógép dokumentációjában talál.

- Nyissa meg a **Vezérlőpult** menüt.
 - Windows 10:
Kattintson a jobb egérgombbal a start gombra, vagy nyomja meg és tartsa megnyomva a gombot, majd válassza ki a **Vezérlőpult** elemet.
 - Windows 8.1/Windows 8:
Jelölje ki a következőt: **Asztal > Beállítások > Vezérlőpult**.
 - Windows 7:
Kattintson az indítás gombra, majd jelölje ki a **Vezérlőpult** parancsot.

Lapolvasás

2. A **Vezérlőpult** ablakban, kattintson a **Hálózat és internet** lehetőségre.
3. A **Hálózat és internet** ablakban kattintson a **Hálózat és megosztási központ** lehetőségre.
4. A **Hálózat és megosztási központ** ablakban kattintson a **Speciális megosztási beállítások módosítása** lehetőségre.
5. Az **Speciális megosztási beállítások** ablakban válassza a **Fájl- és nyomtatómegosztás bekapcsolása** lehetőséget a **Fájl- és nyomtatómegosztás** menüpontban. Kattintson a **Módosítások mentése** lehetőségre, és zárja be az ablakot.
Ha már kiválasztotta, kattintson a **Mégse** lehetőségre és zárja be az ablakot.

6. A **Hálózat és megosztási központ** ablakban kattintson a(z) × jelre az ablak jobb felső sarkában az ablak bezárásához.

7. Indítsa el az Explorer-t.

8. Válasszon ki egy meghajtót, majd hozzon létre egy mappát.

- Windows 10/Windows 8.1/Windows 8:

Kattintson a **Személyi számítógép** lehetőségre, majd válasszon egy meghajtót. Kattintson jobb egérgombbal a meghajtón, majd válassza a **Új > Mappa** lehetőséget.

- Windows 7:

Kattintson a **Számítógép** lehetőségre, majd válasszon egy meghajtót. Kattintson jobb egérgombbal a meghajtón, majd válassza a **Új > Mappa** lehetőséget.

9. Nevezze el a létrehozott mappát.

Megjegyzés:

A mappa neve maximum 12 karakterből állhat. Ha a mappa neve meghaladja a 12 karaktert, előfordulhat, hogy a nyomtató nem hozzáférni a mappához a környezettől függően.

10. Kattintson jobb gombbal a nyomtatóra, majd válassza a **Tulajdonságok** elemet.

Adjon hozzáférés-módosítási engedélyt a felhasználói fióknak a hozzáférési engedélyek megosztása érdekében. Ez akkor alkalmazható, amikor a felhasználó a hálózaton keresztül fér hozzá a mappához.

11. Válassza a **Megosztás** fület a **Tulajdonságok** ablakban.

12. Kattintson az **Speciális megosztás** lehetőségre a **Megosztás** fülön.

13. Az **Speciális megosztás** ablakban engedélyezze a **Jelen mappa megosztása** lehetőséget, majd kattintson a **Engedélyek** lehetőségre.

14. A **Engedélyek megosztása** fülön válassza az **Mindenki** lehetőséget a **Csoport vagy felhasználónevek** opciónál, majd kattintson a **Eltávolítás** lehetőségre.

Ha az **Mindenki** lehetőséget engedélyezi, akkor a többi felhasználó is hozzáférhet a megosztott mappához.

Lapolvasás

15. Kattintson az **Hozzáad** lehetőségre a **Csoport vagy felhasználónevek** menüpontban.
16. Az **Objektumnév megadása a kiválasztáshoz** menüpontban a **Felhasználók vagy csoportok kiválaszta** ablakban adja meg a **Felhasználó neve** mezőbe a nevet, amelyet használni szeretne a számítógépre való bejelentkezés során.
17. Kattintson a **Nevek ellenőrzés** lehetőségre. Ellenőrizze, hogy a név alá van-e húzva, majd kattintson az **OK** lehetőségre.
Megjegyzés:
Ha Név nem található üzenet jelenik meg, kattintson a **Mégse** opcióra, majd adja meg helyesen a felhasználónevet.
18. A **Engedélyek megosztása** fülön válassza ki a felhasználónevet, amelyet a **Csoport- vagy felhasználónevek** részben adott meg, válassza a **Módosít** lehetőséget, majd kattintson az **OK** gombra.
19. Az **Speciális megosztás** ablakban kattintson az **Alkalmaz**, majd az **OK** lehetőségre.
20. A megosztott mappa hálózati útvonala megjelenik a **Megosztás** fülön. Ez az útvonal szükséges a névjegyek nyomtatóra való regisztrálásakor, ezért írja le, vagy másolja le és mentse el.
21. Válassza a **Biztonság** fület, majd ellenőrizze, hogy az **Hitelesített felhasználók** opció megjelenik-e a **Csoport- vagy felhasználónevek** ablakban, és a **Módosít** lehetőség engedélyezve van-e az **Hitelesített felhasználók** résznél.
 - Ha a **Módosít** lehetőség engedélyezve van, kattintson az **OK** gombra. Ezzel készen van a „2. Előkészítés: Megosztott mappa létrehozása a számítógépen” lépéssel. Most tovább léphet a „3. Előkészítés: Megosztott mappa regisztrálása a névjegy listába a számítógépen” című részre.
 - Ha ez nincs engedélyezve, lépjen a 22. lépésre.
22. Kattintson az **Szerkesztés** lehetőségre.
Adjon hozzáférés- módosítási engedélyt a felhasználói fióknak a biztonsági engedélyek megosztása érdekében. Ez akkor alkalmazható, amikor a felhasználó a hálózaton keresztül vagy közvetlen bejelentkezés útján fér hozzá a mappához.
23. Kattintson az **Hozzáad** lehetőségre a **Csoport vagy felhasználónevek** menüpontban.
24. Az **Objektumnév megadása a kiválasztáshoz** menüpontban a **Felhasználók vagy csoportok kiválaszta** ablakban adja meg a **Felhasználó neve** mezőbe a nevet a számítógépre való bejelentkezéshez.
25. Kattintson a **Nevek ellenőrzés** lehetőségre. Ellenőrizze, hogy a név alá van-e húzva, majd kattintson az **OK** lehetőségre.
Ha **Név nem található** üzenet jelenik meg, kattintson a **Mégse** opcióra, majd adja meg helyesen a felhasználónevet.
Megjegyzés:
Kövesse az alábbi lépéseket a felhasználónév ellenőrzéséhez.
 - Windows 10: Kattintson jobb egérgombbal a start gombra, vagy nyomja meg és tartsa megnyomva a gombot, majd válassza ki a **Vezérlőpult > Felhasználói fiók** elemet.
 - Windows 8.1/Windows 8: Válassza a **Asztal > Beállítások > Vezérlőpult > Felhasználói fiók** elemet.
 - Windows 7: Válassza a **Start > Vezérlőpult > Felhasználói fiók** elemet.

Lapolvasás

26. A **Engedélyek** ablakban ellenőrizze, hogy a felhasználónév megjelenik-e a **Csoport- vagy felhasználónevek** lapon, engedélyezze a **Módosít** opciót a névhez, kattintson az **Alkalmaz** lehetőségre, majd az **OK** gombra.
27. Kattintson az **OK** vagy **Bezár** lehetőségre az ablak bezárásához.

Megjegyzés:

*A mappa ikonja a megosztást követően nem változik. A **Megosztott** opció megjelenik, mint **Állapot** a mappák ablakban.*

Ezzel készen van a „2. Előkészítés: Megosztott mappa létrehozása a számítógépen” lépéssel.

Most tovább léphet a „3. Előkészítés: Megosztott mappa regisztrálása a névjegy listába a számítógépen” című részre.

Kapcsolódó információ

- ➔ [„3. Előkészítés: Megosztott mappa regisztrálása a névjegyekbe a számítógépen” 126. oldal](#)

Egy megosztott mappa elérési útjának a nyomtató kezelőpaneljén való regisztrálásával meghatározhatja a mappa elérési útját a névjegyekbe való kiválasztással.

3. Előkészítés: Megosztott mappa regisztrálása a névjegyekbe a számítógépen

Egy megosztott mappa elérési útjának a nyomtató kezelőpaneljén való regisztrálásával meghatározhatja a mappa elérési útját a névjegyekbe való kiválasztással.

A névjegyekbe való regisztráláshoz az alábbi információk szükségesek.

- Felhasználónév és jelszó a számítógéphez való bejelentkezéshez
- A megosztott mappa hálózati útvonala
- A nyomtató IP-címe és neve (csak abban az esetben, ha számítógépről regisztrál)
- Nyomtató rendszergazdai jelszava (csak abban az esetben, ha a rendszergazdai zárolás engedélyezve van)

Több módszer is van a mappa útvonalának névjegyekbe való regisztrálásához. Mindegyik módszerrel ugyanazt a tartalmat regisztrálhatja. A további részletekért lásd a következőkben ismertetett, kapcsolódó információkat.

Megjegyzés:

A megosztott mappa beállítási módja az operációs rendszertől és a környezetétől függ. Jelen útmutatóban a példák a(z) Windows 10/Windows 8.1/Windows 8/Windows 7 rendszerekre vonatkoznak. A megosztott mappa számítógépen való beállításával kapcsolatos részletes információkat a számítógép dokumentációjában talál.

Kapcsolódó információ

- ➔ [„Regisztrálás a nyomtató kezelőpaneljéről” 126. oldal](#)

Névjegyeket regisztrálhat a nyomtató kezelőpaneljéről.

- ➔ [„Regisztrálás számítógépről webes böngésző segítségével” 127. oldal](#)

Névjegyeket regisztrálhat a számítógépről is, ha egy webes böngészőről megnyitja a nyomtató konfigurációs képernyőjét (Web Config). A megosztott mappa létrehozását követően folytathatja a munkát a számítógépen.

Regisztrálás a nyomtató kezelőpaneljéről

Névjegyeket regisztrálhat a nyomtató kezelőpaneljéről.

1. Válassza ki a főképernyőről a(z) **Beáll.** elemet.

Lapolvasás

- Válassza a(z) **Partnerkezelő**, majd a(z) **Regisztrálás/Törlés** lehetőséget.
- Válassza a(z) **Bej.hozzáa.**, majd a(z) **Partner hozzáadása** lehetőséget.
- Válassza a(z) **Hálóz. mappa/FTP** lehetőséget.
- Adja meg szükséges információkat.
 - Reg. szám: Adjon meg egy regisztrációs számot a címhez.
 - Név: Adjon meg egy nevet, amely meg fog jelenni a névjegyek listában.
 - Index-szó: Adjon meg tárgymutatószót, amelyet a névjegyek listában való kereséshez használhat.
 - Kommunikáció módja: Válassza ki az SMB-t.
 - Helyszín (Kötelező): Adja meg a megosztott mappa hálózati útvonalát.
 - Felhasználónév: Adjon meg egy felhasználónevet a számítógépre való bejelentkezéshez. (csak abban az esetben, ha van jelszó beállítva a számítógépen)
 - Jelszó: Adjon meg a felhasználónévhez tartozó jelszót.
 - Hozzár.gyak. használathoz: Adja meg a címet gyakran használt címként. A csoport megjelenik a képernyő felső részén a cím megadásakor.
- Nyomja meg a(z) **OK** elemet. Ezzel befejezte a névjegy névjegylistába való regisztrálását.

Ezzel készen van a „3. Előkészítés: Megosztott mappa regisztrálása a névjegyekbe a számítógépen” című részzel. Ezzel befejezte a beolvasott képek megosztott mappába való mentésének előkészületeit.

Kapcsolódó információ

➔ [„Lapolvasás hálózati mappába vagy FTP szerverre“ 128. oldal](#)

Regisztrálás számítógépről webes böngésző segítségével

Névjegyeket regisztrálhat a számítógépről is, ha egy webes böngészőről megnyitja a nyomtató konfigurációs képernyőjét (Web Config). A megosztott mappa létrehozását követően folytathatja a munkát a számítógépen.

Nem szükséges alkalmazásokat telepíteni a számítógépre.

Az alábbi műveleteknél Internet Explorer szerepel példaként.

- Indítsa el az Internet Explorer-t.
- Adja meg a nyomtató IP-címét az Internet Explorer címsorába, majd nyomja meg az Enter gombot.
- Kattintson a **Folytatás ezen a weboldalon (nem ajánlott)** lehetőségre.
- Ha van beállított rendszergazdai jelszó a nyomtatón, kattintson a(z) **Rendszergazdai bejelentkezés** lehetőségre, és jelentkezzen be rendszergazdaként a jelszó megadásával.
Ha nincs rendszergazdai jelszó beállítva a nyomtatón, akkor ezt a műveletet nem szükséges elvégezni. Folytassa az 5. lépéssel.
- Kattintson a(z) **Szken-nelés/Másolás** elemre.
- Kattintson a(z) **Kapcsolatok** elemre.
- Válasszon ki egy még nem használt számot, majd kattintson a(z) **Szerkesztés** lehetőségre.

Lapolvasás

8. Adja meg a szükséges adatokat, majd kattintson a(z) **Alkalmaz** lehetőségre.
 - Név: Adjon meg egy nevet, amely meg fog jelenni a névjegyek listában.
 - Indexkifejezés: Adjon meg tárgymutatószót, amelyet a névjegyek listában való kereséshez használhat.
 - Típus: Válassza a(z) **Hálózati mappa (SMB)**-t.
 - Hozzárendelés gyakori használatra: Adja meg a címet gyakran használt címként. A csoport megjelenik a képernyő felső részén a cím megadásakor.
 - Mentés ide: Adja meg a megosztott mappa hálózati útvonalát.
 - Felhasználónév: Adjon meg egy felhasználónevet a számítógépre való bejelentkezéshez. (csak abban az esetben, ha van jelszó beállítva a számítógépen)
 - Jelszó: Adjon meg a felhasználónévhez tartozó jelszót.
9. Megjelenik egy üzenet, amely arról tájékoztatja, hogy a regisztrálás befejeződött. Zárja be a webböngészőt. Ezzel készen van a „3. Előkészítés: Megosztott mappa regisztrálása a névjegyekbe a számítógépen” című résszel. Ezzel befejezte a beolvasott képek megosztott mappába való mentésének előkészületeit.

Kapcsolódó információ

➔ [„Lapolvasás hálózati mappába vagy FTP szerverre“ 128. oldal](#)

Lapolvasás hálózati mappába vagy FTP szerverre

A beolvasott képet hálózati mappába is elmentheti. A mappát a mappa elérési útvonalának megadásával is meghatározhatja, de egyszerűbb megoldás, ha a mappa információkat a partnerlistába regisztrálja.

Megjegyzés:

- Mielőtt használná ezt a funkciót, győződjön meg arról, hogy a **Dátum/idő** és **Időeltolódás** beállításai helyesen lettek megadva a nyomtatón. A menükhöz a **Beáll.** > **Általános beállítások** > **Alapbeállítások** > **Dátum/idő beállításai** opción keresztül férhet hozzá.
- Meg tudja nézni a célt szkennelés előtt. Válassza ki a **Beáll.** > **Általános beállítások** > **Szkenn. beállítások** lehetőséget, majd engedélyezze a **Címzett megerősítése** funkciót.

1. Helyezze el az eredeti dokumentumokat.

Megjegyzés:

Ha több eredetit szeretne beolvasni, vagy kétoldalas beolvasást szeretne végezni, helyezze az összes eredetit az ADF egységre.

2. Koppintson a **Szkennelés** lehetőségre a kezdőképernyőn.
3. Koppintson a(z) **Hálóz. mappa/FTP** elemre.
4. Adja meg a mappát.
 - Gyakran használt címek kiválasztása: Koppintson a képernyőn megjelenő ikonokra.
 - A mappa útvonalába való közvetlen belépéshez: Koppintson a **Billentyűzet** elemre. Válassza ki a **Kommunikáció módja** elemet, adja meg a **Helyszín (Kötelező)** menüpontban a mappa elérési útvonalát, és végezze el a további szükséges beállításokat.
Adja meg a mappa útvonalát a következő formátumban.
Amikor az SMB lehetőséget használja kommunikációs módként: \\gépnev\mappanév
Amikor az FTP lehetőséget használja kommunikációs módként: ftp://gépnev/mappanév

Lapolvasás

- Partnerlistáról való választás: Koppintson a **Partnerek** menüpontra, válasszon ki egy partnert, majd koppintson a **Bezár** elemre.

Rákereshet a mappára a névjegyek listájából. Adja meg a keresés kulcsszavát a mezőben a képernyő tetején.

Megjegyzés:

Kinyomtathatja annak a mappának az előzményeit, amelyben a dokumentumok mentésre kerülnek — ehhez koppintson a  ikonra.

5. Koppintson a **Szkenn. beállítások** lehetőségre, majd ellenőrizze a beállításokat, pl. a mentéshez használt formátumot, és szükség esetén módosítsa őket.

Megjegyzés:

A beállítások előbeállításoként való mentéséhez koppintson a  lehetőségre.

6. Koppintson a  elemre.

Kapcsolódó információ

- ➔ „Partnerek kezelése“ 62. oldal
- ➔ „Eredetik felhelyezése“ 56. oldal
- ➔ „Kedvenc beállítások regisztrálása tárolt beállításokként“ 65. oldal

A mappába történő lapolvasás célmenüjének elemei

Billentyűzet:

Nyissa meg a(z) **Helyszín szerkesztése** képernyőt. Adja meg a mappa elérési útját, és állítsa be az egyes elemeket a képernyőn.

- Kommunikáció módja
A kommunikáció módjának kiválasztása.
- Helyszín (Kötelező)
Mappa útvonal megadása a beolvasott kép mentéséhez.
- Felhasználónév
Felhasználói név megadása az adott mappához.
- Jelszó
Jelszó megadása az adott mappához.
- Kapcsolat módja
A kapcsolat módjának kiválasztása.
- Portszám
Port szám megadása.

Partnerek:

Kiválaszthat egy mappát a névjegy listából a beolvasott kép mentéséhez. Ha a névjegy listából választ mappát, nem kell elvégeznie a hely beállításokat.

A mappába történő lapolvasás menüjének elemei

Megjegyzés:

Előfordulhat, hogy más beállításoktól függően az elemek nem állnak rendelkezésre.

Színes mód:

Válassza ki, hogy színesben vagy fekete-fehérben kíván-e beolvasni.

Fájlformátum:

A beolvasott kép mentési formátumának kiválasztása.

- Tömörít. arány

A beolvasott kép tömörítési arányának kiválasztása.

- PDF beállítások

Ha a(z) **PDF** lehetőséget választja mentési formátumként, ezeket a beállításokat használja a PDF fájlok védelmére.

Jelszóval megnyitható PDF fájl létrehozásához adja meg a(z) Dok. megnyitó jelszó beállítást. Jelszóval nyomtatható vagy szerkeszthető PDF fájl létrehozásához adja meg a(z) Engedély-jelszó beállítást.

Felbontás:

A beolvasási felbontás kiválasztása.

2 oldalas:

Az eredeti anyag mindkét oldalának beolvasása.

- Tájolás(ered.)

Az eredeti anyag tájolásának kiválasztása.

- Kötés(eredeti)

Az eredeti anyag kötési irányának kiválasztása.

Beolv.ter.:

A beolvasási terület kiválasztása. Ha beolvasáskor le szeretné vágni a szöveg körüli fehér területet, válassza ki a(z) **Auto. levágás** pontot. Ha a(z) szkennerveg teljes területén szeretné végezni a beolvasást, válassza ki a(z) **Max. terület** pontot.

- Tájolás(ered.)

Az eredeti anyag tájolásának kiválasztása.

Eredeti típus:

Az eredeti anyag típusának kiválasztása.

Sűrűség:

A beolvasott kép kontrasztjának kiválasztása.

Árnyék eltáv.:

Az eredeti dokumentumnak a beolvasott képen megjelenő árnyékainak az eltávolítása.

- Körbefog

Az árnyékok eltávolítása az eredeti szélénél.

Lapolvasás

- Közép

A kötési margó árnyékainak eltávolítása a füzetnél.

Lyukak eltáv:

Az eredeti dokumentumnak a beolvasott képen megjelenő lyukainak az eltávolítása. Úgy adhatja meg, hogy melyik területen szeretné törölni a lyukak képét, hogy beír egy értéket a jobb oldalon látható mezőbe.

- Helyz. törlése

Válassza ki a lyukak pozícióját a lyukak képének eltávolításához.

- Tájolás(ered.)

Az eredeti anyag tájolásának kiválasztása.

Fájlnev:

- Fájlnev-előtag:

Adja meg a képek nevének előtagját alfanumerikus karakterekkel és szimbólumokkal.

- Dátum hozzáadása:

A dátum hozzáadása a fájlnevhez.

- Idő hozzáadása:

Az időpont hozzáadása a fájlnevhez.

Lapolvasás e-mailbe

A nyomtatóról egy előre konfigurált e-mail szerveren keresztül közvetlenül e-mailben küldheti tovább a beolvasott képeket. A funkció használata előtt konfigurálni kell az e-mail szerveret.

Az e-mail címet közvetlenül is megadhatja, de egyszerűbb megoldás, ha az e-mail címeket a névjegy listába regisztrálja.

Megjegyzés:

- Mielőtt használná ezt a funkciót, győződjön meg arról, hogy a(z) **Dátum/idő** és **Időeltolódás** beállításai helyesen lettek megadva a nyomtatón. A menükhöz a(z) **Beáll.** > **Általános beállítások** > **Alapbeállítások** > **Dátum/idő beállításai** opción keresztül férhet hozzá.*
- Meg tudja nézni a célt lapolvasás előtt. Válassza ki a(z) **Beáll.** > **Általános beállítások** > **Szkenn. beállítások** lehetőséget, majd engedélyezze a(z) **Címzett megerősítése** funkciót.*

1. Helyezze el az eredeti dokumentumokat.

Megjegyzés:

Ha több eredetit szeretne beolvasni, vagy kétoldalas beolvasást szeretne végezni, helyezze az összes eredetit az ADF egységre.

2. Koppintson a(z) **Szkennelés** lehetőségre a kezdőképernyőn.

3. Koppintson a(z) **E-mail** elemre.

4. Adja meg a címeket.

- Gyakran használt címek kiválasztása: Koppintson a képernyőn megjelenő ikonokra.

- E-mail cím manuális megadása: Koppintson a(z) **Billentyűzet** lehetőségre, írja be az e-mail címet, majd koppintson a(z) **OK** lehetőségre.

Lapolvasás

- Névjegy listáról való választás: Koppintson a(z) **Partnerek** menüpontra, válasszon ki egy névjegyvet vagy csoportot, majd koppintson a(z) **Bezár** elemre.
Rákereshet a címre a névjegyek listájából. Adja meg a keresés kulcsszavát a mezőben a képernyő tetején.
- Névjegy listáról való választás: Koppintson a(z) **Előzmény.**, menüpontra, válasszon ki egy névjegyvet, majd koppintson a(z) **Bezár** elemre.

Megjegyzés:

- A kiválasztott címek száma a képernyő jobb oldalán jelenik meg. E-maileket maximum 10 személynek vagy csoportnak küldhet el.

Ha szerepelnek csoportok a címzettek között, összesen maximum 200 egyedi címet választhat ki, figyelembe véve a címeket a csoportokban.

- Koppintson a címmezőre a képernyő tetején a kiválasztott címek listájának megtekintéséhez.
- Koppintson a(z)  lehetőségre a küldési előzmények megjelenítéséhez, vagy nyomtatásához, vagy az e-mail szerver beállításainak a megváltoztatásához.

5. Koppintson a(z) **Szkenn. beállítások** lehetőségre, majd ellenőrizze a beállításokat, pl. a mentéshez használt formátumot, és szükség esetén módosítsa őket.

Megjegyzés:

A beállítások tárolt beállításként való mentéséhez koppintson a(z)  elemre.

6. Koppintson a(z)  elemre.

Kapcsolódó információ

- ➔ [„E-mail szerver használata“ 76. oldal](#)
- ➔ [„Partnerek kezelése“ 62. oldal](#)
- ➔ [„Eredetik felhelyezése“ 56. oldal](#)
- ➔ [„Kedvenc beállítások regisztrálása tárolt beállításokként“ 65. oldal](#)

E-mailbe történő beolvasás menüelemei

Megjegyzés:

Előfordulhat, hogy más beállításoktól függően az elemek nem állnak rendelkezésre.

Színes mód:

Válassza ki, hogy színesben vagy fekete-fehérben kíván-e beolvasni.

Fájlformátum:

A beolvasott kép mentési formátumának kiválasztása.

- Tömörít. arány

A beolvasott kép tömörítési arányának kiválasztása.

- PDF beállítások

Ha a(z) **PDF** lehetőséget választja mentési formátumként, ezeket a beállításokat használja a PDF fájlok védelmére.

Jelszóval megnyitható PDF fájl létrehozásához adja meg a(z) Dok. megnyitó jelszó beállítást. Jelszóval nyomtatható vagy szerkeszthető PDF fájl létrehozásához adja meg a(z) Engedély-jelszó beállítást.

Lapolvasás

Felbontás:

A beolvasási felbontás kiválasztása.

2 oldalas:

Az eredeti anyag mindkét oldalának beolvasása.

Tájolás(ered.)

Az eredeti anyag tájolásának kiválasztása.

Kötés(eredeti)

Az eredeti anyag kötési irányának kiválasztása.

Beolv.ter.:

A beolvasási terület kiválasztása. Ha beolvasáskor le szeretné vágni a szöveg körüli fehér területet, válassza ki a(z) **Auto. levágás** pontot. Ha a(z) szkennerveg teljes területén szeretné végezni a beolvasást, válassza ki a(z) **Max. terület** pontot.

Tájolás(ered.)

Az eredeti anyag tájolásának kiválasztása.

Eredeti típus:

Az eredeti anyag típusának kiválasztása.

Sűrűség:

A beolvasott kép kontrasztjának kiválasztása.

Árnyék eltáv.:

Az eredeti dokumentumnak a beolvasott képen megjelenő árnyékainak az eltávolítása.

Körbefog

Az árnyékok eltávolítása az eredeti szélénél.

Közép

A kötési margó árnyékainak eltávolítása a füzetnél.

Lyukak eltáv.:

Az eredeti dokumentumnak a beolvasott képen megjelenő lyukainak az eltávolítása. Úgy adhatja meg, hogy melyik területen szeretné törölni a lyukak képét, hogy beír egy értéket a jobb oldalon látható mezőbe.

Helyz. törlése

Válassza ki a lyukak pozícióját a lyukak képének eltávolításához.

Tájolás(ered.)

Az eredeti anyag tájolásának kiválasztása.

Tárgy:

Adja meg az e-mail üzenet tárgyát alfanumerikus karakterekkel és szimbólumokkal.

Melléklet max.:

Az e-mailhez csatolható maximális fájl méret kiválasztása.

Lapolvasás

Fájlnev:

- Fájlnev-előtag:
Adja meg a képek nevének előtagját alfanumerikus karakterekkel és szimbólumokkal.
- Dátum hozzáadása:
A dátum hozzáadása a fájlnevhez.
- Idő hozzáadása:
Az időpont hozzáadása a fájlnevhez.

Lapolvasás számítógépre (Event Manager)

Megjegyzés:

Beolvasás előtt, telepítse a(z) *Epson Scan 2-t* és az *Epson Event Manager-t* a számítógépre.

1. Helyezze el az eredeti dokumentumokat.
2. Válassza a(z) **Szkennelés** lehetőséget a kezdőképernyőn.
3. Válassza a(z) **Számítógép** lehetőséget.
4. Válassza a(z)  elemet a képernyő felső részén azon számítógép kiválasztásához, ahová a beolvasott képeket menteni kívánja.

Megjegyzés:

Amikor a nyomtató csatlakozik egy hálózathoz, kiválaszthatja, hogy melyik számítógépre szeretné menteni a beolvasott képet. Legfeljebb 20 számítógépet jeleníthet meg a nyomtató kezelőpaneljén. Ha megadja a(z) **Hálózati szkennelés neve (alfanumerikus)** értékét a(z) *Epson Event Manager* alkalmazásban, akkor az megjelenítésre kerül a vezérlőpulton.

5. Válassza a(z) **Művelet kiválasztása** elemet és válassza ki, hogy miként szeretné elmenteni a beolvasott képet a számítógépre.
 - Mentés JPEG fájlként: A beolvasott képet JPEG formátumban menti el.
 - Mentés PDF fájlként: A beolvasott képet PDF formátumban menti el.
 - Csatolás e-mail üzenethez: Elindítja a levelezőklienst a számítógépen, majd automatikusan e-mailhez csatolja.
 - Egyéni beállítás követése: Menti a beolvasott képet a következő beállításokkal *Epson Event Manager*. Módosíthatja az olyan lapolvasási beállításokat, mint a beolvasás mérete, a célmappa vagy a mentési formátum.
6. Ellenőrizze a többi beállítást, és szükség esetén módosítsa azokat.
 - 2 oldalas: Válassza ki, hogy szeretné-e az eredeti mindkét oldalát beolvasni.
 - Beolv. terület: Válassza ki a beolvasott kép méretét.
7. Koppintson a(z)  elemre.

Kapcsolódó információ

➔ „Eredetik felhelyezése“ 56. oldal

Egyéni beállítások az Epson Event Manager-ben

Beállíthatja a **Egyéni beállítás követése** szkennelési beállításokat a Epson Event Manager-ben.

Részletekért lásd az Epson Event Manager súgóját.

1. Indítsa le az Epson Event Manager alkalmazást.
2. Ellenőrizze, hogy a saját szkennere van-e kiválasztva a **Szkennер**-ben a **Gomb beállítások** fülön a fő képernyőn.

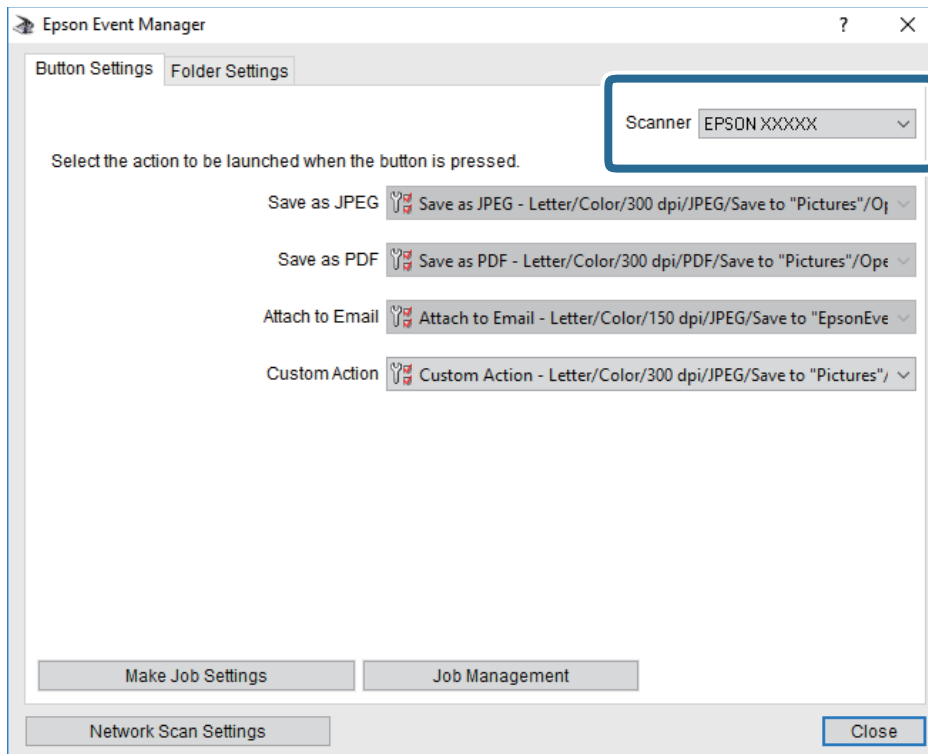

Lapolvasás

- Kattintson a **Végezze el a feladat beállításait** lehetőségre.

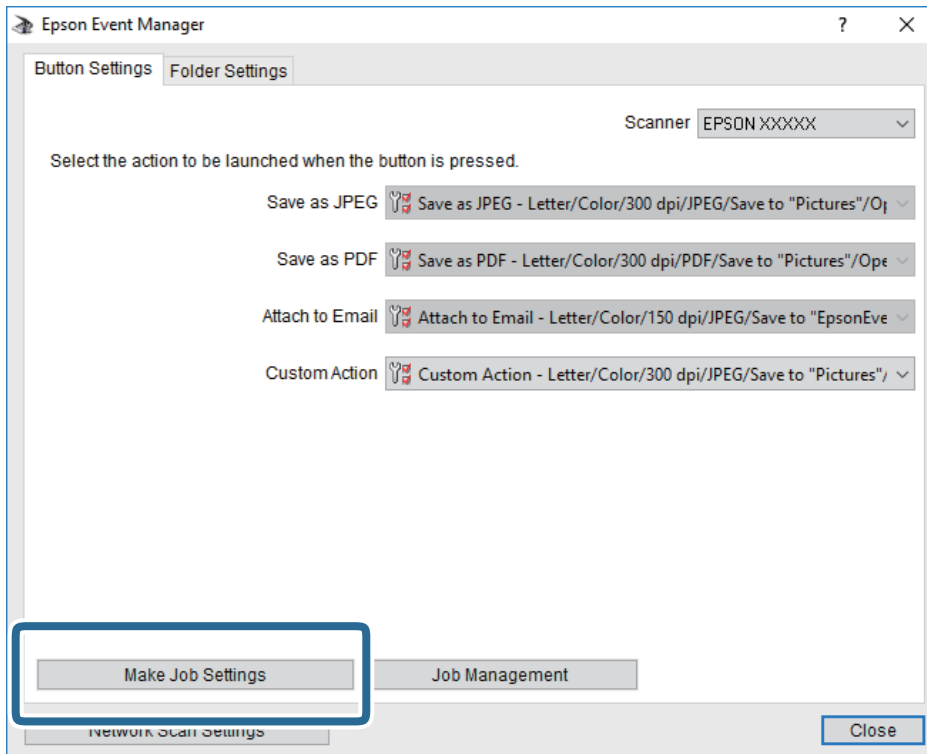

Lapolvasás

4. Állítsa be a szkennelési beállításokat a **Feladat beállítások** képernyőben.

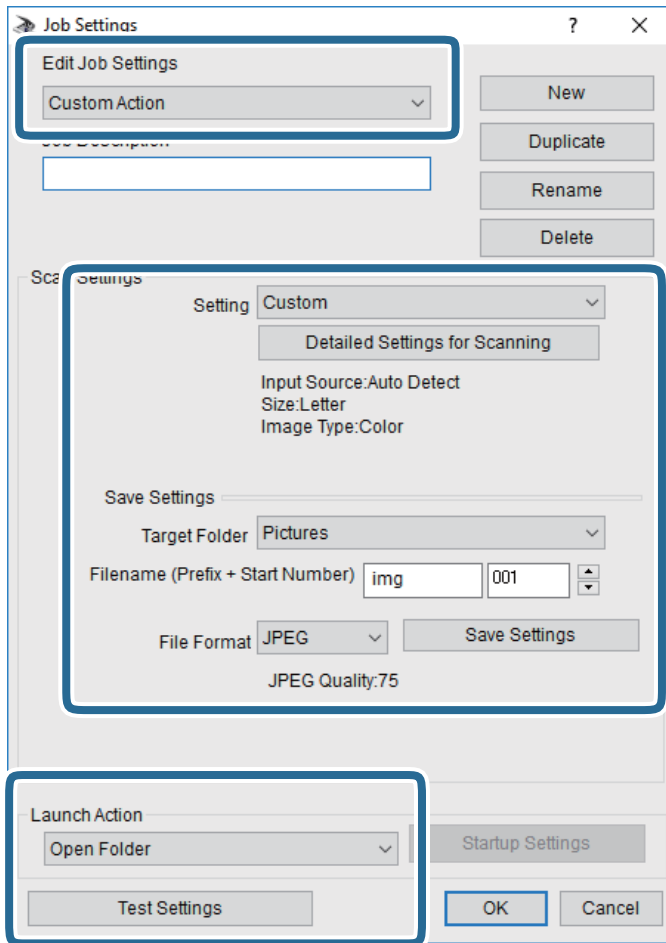

- Feladat beállítások szerkesztése: Válassza ki a **Egyéni művelet**-t.
 - Beállítás: Beolvasás a kiválasztott eredeti típus legjobb beállításával. Kattintson a **Szkennelés részletes beállítás**a lehetőségre és állítsa be az elemeket, mint például a felbontás vagy a szín a szkennelt kép mentéséhez.
 - Célmappa: Válassza ki a beolvasott képek mentési mappáját.
 - Fájlnév (Előtag + Kezdő szám): Módosítsa a menteni kívánt fájlnév beállításait.
 - Fájlformátum: Válassza ki a mentési formátumot.
 - Akció indítása: Válassza ki a lépést szkenneléskor.
 - Teszt beállítások: Elindítja a teszt szkennelést az aktuális beállításokkal.
5. Koppintson az **OK** gombra a főképernyőhöz való visszatéréshez.

Lapolvasás

- Győződjön meg róla, hogy a **Egyéni művelet** van kiválasztva a **Egyéni művelet** listában.

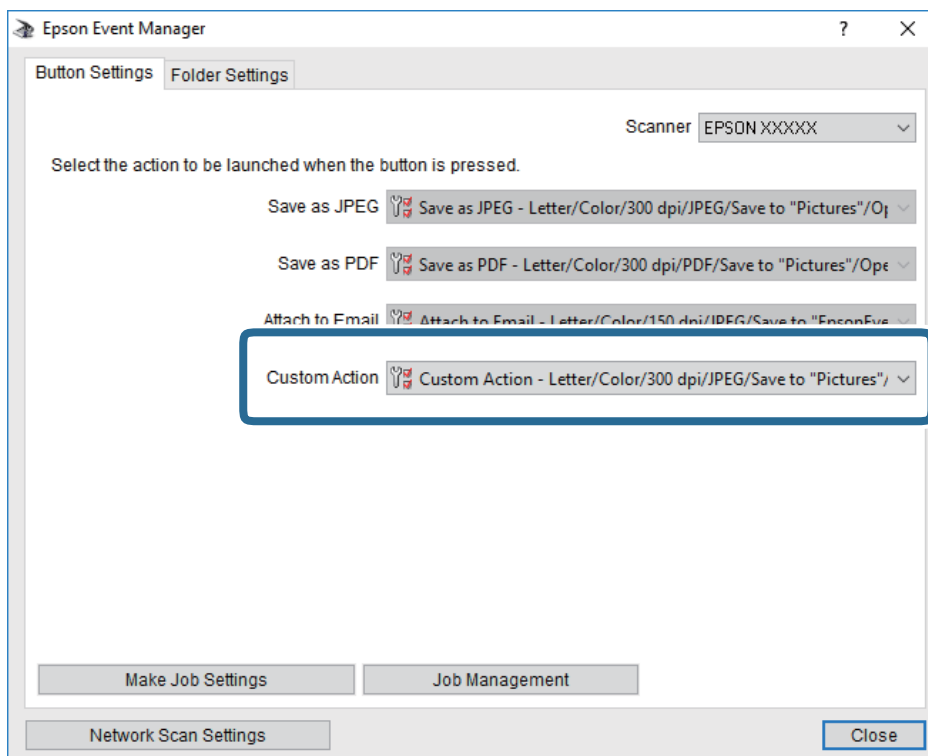

- Kattintson a **Bezárás** lehetőségre az Epson Event Manager bezárásához.

Lapolvasás adattároló eszközre

A beolvasott képet adattároló eszközre is elmentheti.

- Csatlakoztasson egy adattároló eszközt a nyomtató külső interfészének USB-portjába.
- Helyezze el az eredeti dokumentumokat.

Megjegyzés:

Ha több eredetit szeretne beolvasni, vagy kétoldalas beolvasást szeretne végezni, helyezze az összes eredetit az ADF egységre.

- A kezdőképernyőn érintse meg a(z) **Szkennelés** opciót.
- Érintse meg a(z) **Memóriaeszk.** opciót.
- Állítsa be a **Alapbeállítások** elemeit, például a mentési formátumot.
- Koppintson a(z) **Speciális** elemre, majd ellenőrizze a beállításokat, és szükség esetén végezzen módosítást.

Megjegyzés:

A beállítások tárolt beállításként való mentéséhez koppintson a(z)  elemre.

- Koppintson a(z)  elemre.

Lapolvasás

Kapcsolódó információ

- ➔ „Részek nevei és funkciói“ 16. oldal
- ➔ „Eredetik felhelyezése“ 56. oldal
- ➔ „Kedvenc beállítások regisztrálása tárolt beállításokként“ 65. oldal

Memóriaeszközre történő beolvasás alapvető menüelemei

Megjegyzés:

Előfordulhat, hogy más beállításoktól függően az elemek nem állnak rendelkezésre.

FF/Színes:

Válassza ki, hogy színesben vagy fekete-fehérben kíván-e beolvasni.

Fájlformátum:

A beolvasott kép mentési formátumának kiválasztása.

- Tömörít. arány

A beolvasott kép tömörítési arányának kiválasztása.

- PDF beállítások

Ha a(z) **PDF** lehetőséget választja mentési formátumként, ezeket a beállításokat használja a PDF fájlok védelmére.

Jelszóval megnyitható PDF fájl létrehozásához adja meg a(z) Dok. megnyitó jelszó beállítást. Jelszóval nyomtatható vagy szerkeszthető PDF fájl létrehozásához adja meg a(z) Engedély-jelszó beállítást.

Felbontás:

A beolvasási felbontás kiválasztása.

2 oldalas:

Az eredeti anyag mindkét oldalának beolvasása.

- Tájolás(ered.)

Az eredeti anyag tájolásának kiválasztása.

- Kötés(eredeti)

Az eredeti anyag kötési irányának kiválasztása.

Beolv.ter.:

A beolvasási terület kiválasztása. Ha beolvasáskor le szeretné vágni a szöveg körüli fehér területet, válassza ki a(z) **Auto. levágás** pontot. Ha a(z) szkennerveg teljes területén szeretné végezni a beolvasást, válassza ki a(z) **Max. terület** pontot.

- Tájolás(ered.)

Az eredeti anyag tájolásának kiválasztása.

Eredeti típus:

Az eredeti anyag típusának kiválasztása.

Memóriaeszközre történő lapolvasás haladó menüelemei

Megjegyzés:

Előfordulhat, hogy más beállításoktól függően az elemek nem állnak rendelkezésre.

Sűrűség:

A beolvasott kép kontrasztjának kiválasztása.

Árnyék eltáv.:

Az eredeti dokumentumnak a beolvasott képen megjelenő árnyékainak az eltávolítása.

Körbefog

Az árnyékok eltávolítása az eredeti szélénél.

Közép

A kötési margó árnyékainak eltávolítása a füzetnél.

Lyukak eltáv.:

Az eredeti dokumentumnak a beolvasott képen megjelenő lyukainak az eltávolítása. Úgy adhatja meg, hogy melyik területen szeretné törölni a lyukak képét, hogy beír egy értéket a jobb oldalon látható mezőbe.

Helyz. törlése

Válassza ki a lyukak pozícióját a lyukak képének eltávolításához.

Tájolás(ered.)

Az eredeti anyag tájolásának kiválasztása.

Fájlnév:

Fájlnév-előtag:

Adja meg a képek nevének előtagját alfanumerikus karakterekkel és szimbólumokkal.

Dátum hozzáadása:

A dátum hozzáadása a fájlnevhez.

Idő hozzáadása:

Az időpont hozzáadása a fájlnevhez.

Lapolvasás Felhőbe

A beolvasott képeket elküldheti felhőszolgáltatásokba. A funkció használata előtt adja meg a beállításokat az Epson Connect segítségével. A részletes tudnivalóért látogasson el az Epson Connect webhelyre.

<https://www.epsonconnect.com/>

<http://www.epsonconnect.eu> (csak Európában)

1. Győződjön meg róla, hogy végrehajtotta a beállításokat az Epson Connect segítségével.
2. Helyezze el az eredeti dokumentumokat.

Megjegyzés:

Ha több eredetit szeretne beolvasni, vagy kétoldalas beolvasást szeretne végezni, helyezze az összes eredetit az ADF egységre.

Lapolvasás

3. A kezdőképernyőn érintse meg a(z) **Szkennelés** opciót.
4. Érintse meg a(z) **Felhő** opciót.
5. Koppintson a(z)  ikonra a képernyő tetején, majd válassza ki a célhelyet.
6. Állítsa be a **Alapbeállítások** elemeit, például a mentési formátumot.
7. Koppintson a(z) **Speciális** elemre, majd ellenőrizze a beállításokat, és szükség esetén végezzen módosítást.

Megjegyzés:

A beállítások tárolt beállításként való mentéséhez koppintson a(z)  elemre.

8. Koppintson a(z)  elemre.

Kapcsolódó információ

➔ „Eredetik felhelyezése“ 56. oldal

A felhőbe történő beolvasás alapvető menüelemei

Megjegyzés:

Előfordulhat, hogy más beállításoktól függően az elemek nem állnak rendelkezésre.

FF/Színes:

Válassza ki, hogy színesben vagy fekete-fehérben kíván-e beolvasni.

JPEG/PDF:

A beolvasott kép mentési formátumának kiválasztása.

2 oldalas:

Az eredeti anyag mindkét oldalának beolvasása.

Tájolás(ered.)

Az eredeti anyag tájolásának kiválasztása.

Kötés(eredeti)

Az eredeti anyag kötési irányának kiválasztása.

Beolv.ter.:

A beolvasási terület kiválasztása. Ha beolvasáskor le szeretné vágni a szöveg körüli fehér területet, válassza ki a(z) **Auto. levágás** pontot. Ha a(z) szkennerrüveg teljes területén szeretné végezni a beolvasást, válassza ki a(z) **Max. terület** pontot.

Tájolás(ered.)

Az eredeti anyag tájolásának kiválasztása.

A felhőbe történő lapolvasás haladó menüelemei

Megjegyzés:

Előfordulhat, hogy más beállításoktól függően az elemek nem állnak rendelkezésre.

Lapolvasás

Eredeti típus:

Az eredeti anyag típusának kiválasztása.

Sűrűség:

A beolvasott kép kontrasztjának kiválasztása.

Árnyék eltáv.:

Az eredeti dokumentumnak a beolvasott képen megjelenő árnyékainak az eltávolítása.

Körbefog

Az árnyékok eltávolítása az eredeti szélénél.

Közép

A kötési margó árnyékainak eltávolítása a füzetnél.

Lyukak eltáv.:

Az eredeti dokumentumnak a beolvasott képen megjelenő lyukainak az eltávolítása. Úgy adhatja meg, hogy melyik területen szeretné törölni a lyukak képét, hogy beír egy értéket a jobb oldalon látható mezőbe.

Helyz. törlése

Válassza ki a lyukak pozícióját a lyukak képének eltávolításához.

Tájéolás(ered.)

Az eredeti anyag tájolásának kiválasztása.

Lapolvasás számítógépre (WSD)

Megjegyzés:

- Ez a funkció csak Windows 10/Windows 8.1/Windows 8/Windows 7/Windows Vista operációs rendszert futtató számítógépeken érhető el.
- Windows 7/Windows Vista használata esetén a funkció használata előtt be kell állítania a számítógépet.

1. Helyezze el az eredeti dokumentumokat.

Megjegyzés:

Ha több eredetit szeretne beolvasni, tegye az összes eredetit az ADF egységre.

2. Koppintson a **Szkennelés** lehetőségre a kezdőképernyőn.
3. Koppintson a **Számítógép (WSD)** elemre.
4. Válasszon ki egy számítógépet.
5. Koppintson az  elemre.

WSD-port beállítása

Ez a rész a WSD-port Windows 7/Windows Vista operációs rendszer esetén történő beállításának módját ismerteti.

Megjegyzés:

Windows 10/Windows 8.1/Windows 8 esetén a WSD-port beállítása automatikusan történik.

Lapolvasás

A WSD-port beállításához a következőkre van szükség.

- A nyomtató és a számítógép csatlakozik a hálózatra.
- A nyomtató-illesztőprogram telepítve van a számítógépre.

1. Kapcsolja be a nyomtatót.
2. A számítógépen kattintson a Start gombra, majd kattintson a **Hálózat** elemre.
3. Kattintson jobb gombbal a nyomtatóra, majd kattintson a **Telepítés** lehetőségre.
Kattintson a **Folytatás** gombra, ha megjelenik a **Felhasználói fiókok felügyelete** képernyő.
Kattintson az **Eltávolítás** lehetőségre, és kezdje újra, ha megjelenik az **Eltávolítás** képernyő.

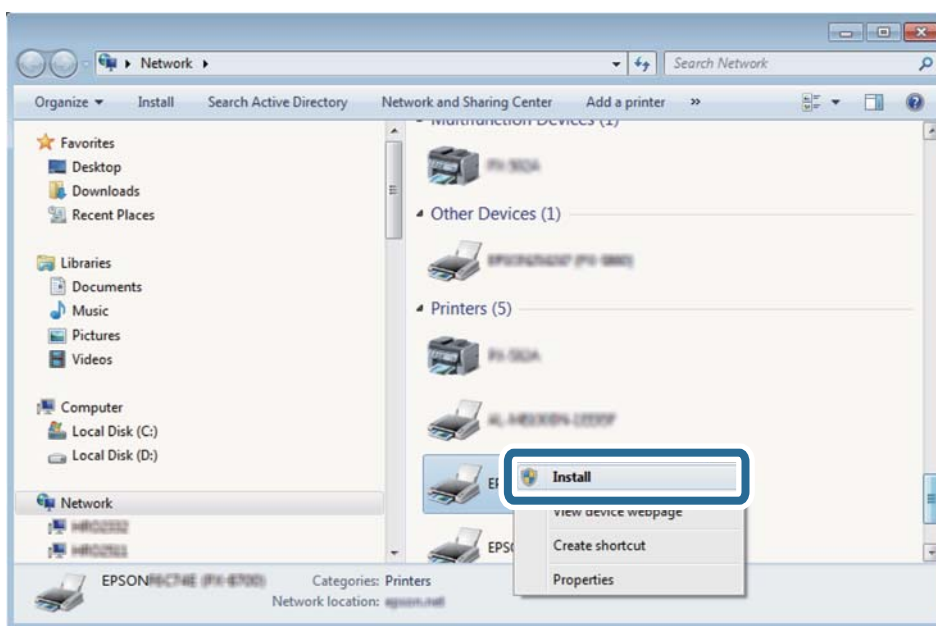

Megjegyzés:

A hálózaton beállított nyomtatónév és a típus neve (EPSON XXXXXX (XX-XXXX)) megjelenik a hálózati képernyőn.
A hálózaton beállított nyomtatónév a nyomtató kezelőpaneljén vagy hálózati állapotlap nyomtatásával ellenőrizhető.

4. Kattintson a **Az eszköz készen áll** elemre.

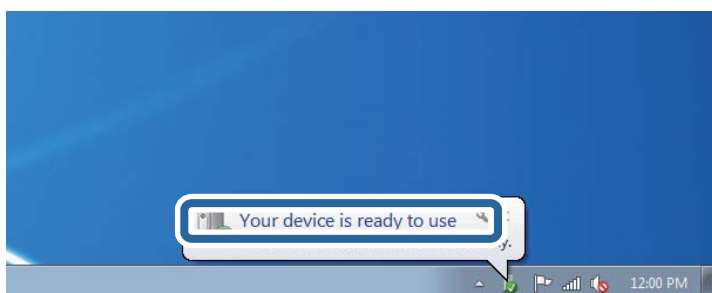

Lapolvasás

5. Olvassa el az üzenetet, majd kattintson a **Bezárás** gombra.

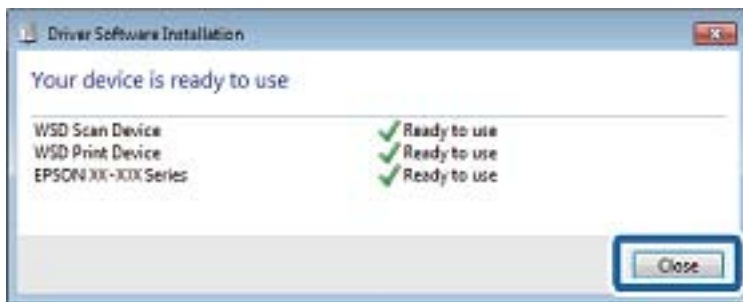

6. Nyissa meg az **Eszközök és nyomtatók** képernyőt.

- Windows 7

Kattintson a következőkre: Start > **Vezérlőpult** > **Hardver és hang** (vagy **Hardver**) > **Eszközök és nyomtatók**.

- Windows Vista

Kattintson a következőkre: Start > **Vezérlőpult** > **Hardver és hang** > **Nyomtatók**.

7. Ellenőrizze, hogy megjelenik-e a hálózati nyomtatónévvel rendelkező ikon.

WSD használatával történő nyomtatás esetén válassza ki a nyomtató nevét.

Lapolvasás számítógépről

Felhasználók hitelesítése az Epson Scan 2 alkalmazásban hozzáférés-szabályozás esetén

Ha a nyomtatóhoz engedélyezve van a hozzáférés-vezérlés funkció, beolvasáshoz regisztrálnia kell felhasználónevét és jelszavát, amikor az Epson Scan 2 alkalmazást használja. Ha nem ismeri a jelszót, vegye fel a kapcsolatot a nyomtató rendszergazdával.

1. Indítsa le az Epson Scan 2 alkalmazást.
2. Az Epson Scan 2 képernyőn győződjön meg róla, hogy a nyomtatója van kiválasztva a **Lapolvasó** listában.
3. Válassza ki a **Beállítások** lehetőséget a **Lapolvasó** listából a **Szkenner beállítások** képernyő megnyitásához.
4. Kattintson a **Hozzáférés-vezérlés** lehetőségre.
5. Az **Hozzáférés-vezérlés** képernyőn adja meg a **Felhasználónév** és a **Jelszó** beállítását arra a fiókra vonatkozóan, amelyik engedéllyel rendelkezik a lapolvasáshoz.
6. Kattintson a **OK** lehetőségre.

Beolvasás a(z) Epson Scan 2 használatával

A beolvasást végezheti a(z) „Epson Scan 2” lapolvasó-illesztőprogram használatával. Az eredetiket beolvashatja a szöveges dokumentumok számára megfelelő részletes beállítások használatával.

A beállítások magyarázatát a(z) Epson Scan 2 súgójában találja.

1. Helyezze el az eredeti dokumentumot.

Megjegyzés:

Ha több eredetit szeretne beolvasni, helyezze őket a(z) ADF egységbe.

2. Indítsa el a(z) Epson Scan 2 alkalmazást.
3. Tegye meg a következő beállításokat a(z) **Fő beállítások** lapfülön.

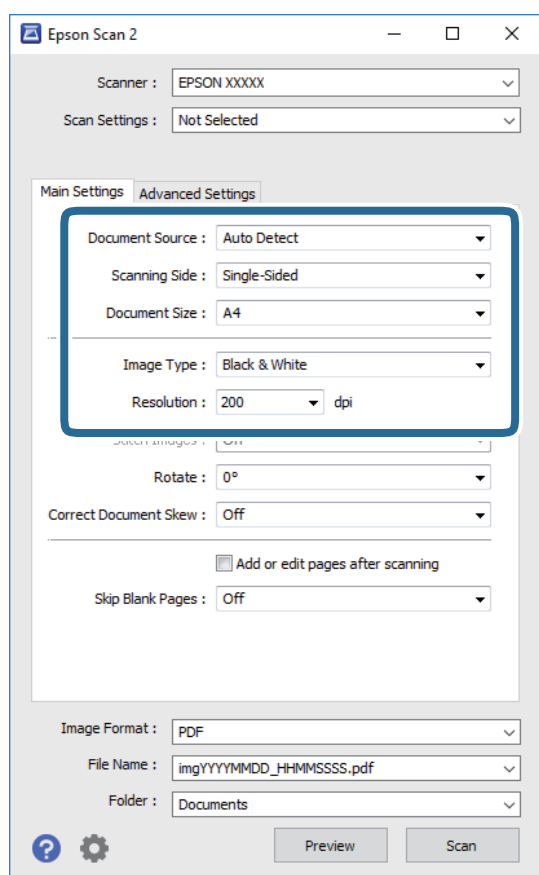

- Dokumentumforrás: Válassza ki a forrást, ahol az eredeti található.
- Szkennelési oldal: Válassza ki, hogy az eredeti melyik oldalát kívánja beolvasni, amikor ADF-ből végzi a beolvasást.
- Dokumentumméret: Válassza ki a behelyezett eredeti méretét.
- Képtípus: A beolvasott kép mentési színének kiválasztása.
- Felbontás: A felbontás kiválasztása.

Lapolvasás

4. Szükség esetén végezze el a további lapolvasási beállításokat is.

- A beolvasott kép előnézetének megjelenítéséhez kattintson a(z) **Előkép** gombra. Megjelenik egy előnézeti ablak, a kép előnézetével.
Amikor a(z) ADF használatával jeleníti meg az előnézetet, az eredeti a(z) ADF kiadja. Helyezze el a kiadott eredetét újra.
- A(z) **Speciális beállítások** lapfülön részletes képszerkesztési beállításokat adhat meg, amelyek ideálisak a szöveges dokumentumokhoz, mint például a következők.
 - Háttér eltávolítása: Az eredeti háttérét távolíthatja el.
 - Szöveg optimalizálás: Az eredeti elmosódott betűit élesen és tisztán jelenítheti meg.
 - Automatikus területfelosztás: A betűk jól kivehetőek, a képek pedig egyenletesek lesznek, amikor fekete-fehér lapolvasást végez egy képeket is tartalmazó dokumentumnál.
 - Színfokozás: Élesítheti a beolvasott kép színeit, majd elmentheti szürkeárnyaltos vagy fekete-fehér képként.
 - Küszöbérték: Beállíthatja a monokróm bináris (fekete-fehér) kép szegélyét.
 - Életlen maszk: Javíthatja és élesítheti a kép körvonalait.
 - Moiré eltáv.: Eltávolíthatja a hálószerű árnyékokat, amelyek a nyomtatott papírok, például magazinok beolvasásakor jelennek meg.
 - Szegély-kitöltés: Eltávolíthatja a beolvasott kép körüli árnyékot.
 - Kétféle kimenet (csak Windows rendszer esetében): Egy beolvasással két képet menthet el egyszerre különböző kimeneti beállításokkal.

Megjegyzés:

Előfordulhat, hogy más beállításoktól függően az elemek nem állnak rendelkezésre.

5. Adja meg a fájlmentési beállításokat.

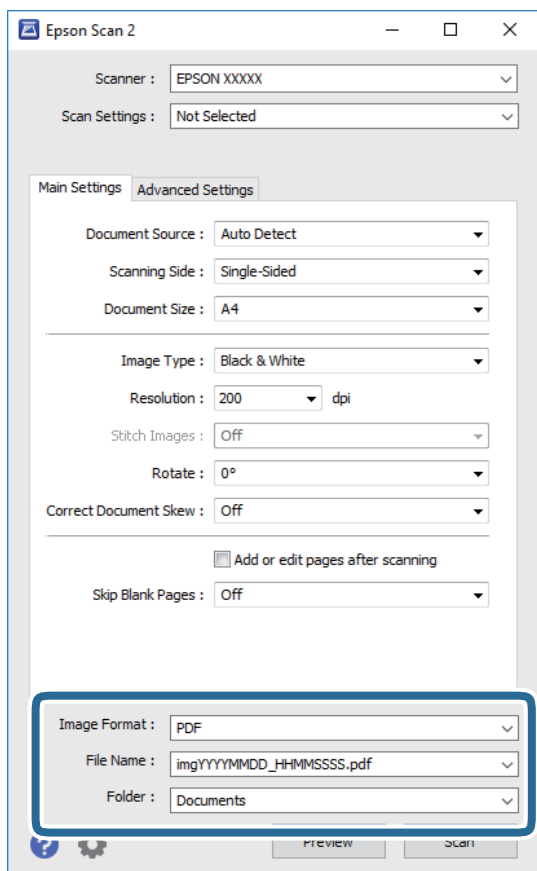

- Képfórmátum: Válassza ki a mentési formátumot a listából.
A(z) BITKÉP és PNG formátumon kívül mindegyik mentési formátumnál részletes beállításokat adhat meg. Válassza ki a(z) **Beállítások** lehetőséget a listából a mentési formátum kiválasztását követően.
- Fájlnév: Erősítse meg a megjelenő mentési nevet.
A fájlnev beállításainak módosításához válassza ki a(z) **Beállítások** lehetőséget a listából.
- Mappa: Válassza ki a listából a beolvasott képek mentési mappáját.
Kiválaszthat egy másik mappát, illetve létrehozhat egy újat, ha a(z) **Kiválaszt** lehetőséget választja a listából.

6. Kattintson a(z) **Beolvasás** elemre.

Kapcsolódó információ

- ➔ „Eredetük felhelyezése“ 56. oldal
- ➔ „Dokumentumok és képek beolvasására szolgáló alkalmazás (Epson Scan 2)“ 230. oldal

Beolvasás okos eszközökről

Az Epson iPrint egy olyan alkalmazás, mellyel fényképeket, dokumentumokat, weboldalakat olvashat be okos eszközéről, így például okostelefonjáról vagy táblagépről, ha az ugyanahhoz a vezeték nélküli hálózathoz

Lapolvasás

csatlakozik, mint a nyomtató. A beolvasott adatokat elmentheti egy okos eszközre vagy a felhőbe, elküldheti e-mailben vagy ki is nyomtathatja.





Okoseszköz csatlakoztatása Wi-Fi Direct segítségével

Ha okoseszkörről szeretne nyomtatni, csatlakoztatnia kell az okoseszközt a nyomtatóhoz.

A Wi-Fi Direct segítségével nyomtatója közvetlenül, hozzáférési pont nélkül csatlakoztatható az eszközökhöz. A nyomtató hozzáférési pontként működik.

Fontos:

Amikor okoseszközt csatlakoztat a nyomtatóhoz Wi-Fi Direct (Egyszerű hozzáférési pont) csatlakozással, a nyomtató ugyanahhoz a Wi-Fi hálózathoz (SSID-hez) kapcsolódik, mint az okoseszköz, és létrejön közöttük a kommunikáció. Mivel — amennyiben a nyomtató ki van kapcsolva — az okoseszköz automatikusan kapcsolódik a másik csatlakoztatható Wi-Fi hálózathoz, nem jön létre újra a kapcsolat az előző Wi-Fi hálózattal a nyomtató bekapcsolása esetén. Csatlakozzon a nyomtató SSID azonosítójához, ha ismét létre szeretné hozni a Wi-Fi Direct (Egyszerű hozzáférési pont) kapcsolatot az okoseszközzel.

1. Koppintson a(z)  |  lehetőségre a kezdőképernyőn.
2. Koppintson a(z) **Wi-Fi Direct** elemre.
3. Koppintson a(z) **Beállítás elindítása** elemre.
Ha megadta a Wi-Fi beállításait, megjelennek a részletes kapcsolódási adatok. Folytassa az 5. lépéssel.
4. Koppintson a(z) **Beállítás indítása** elemre.
5. Ellenőrizze a nyomtató kezelőpaneljén megjelenő SSID-azonosítót és jelszót. Az okoseszköz Wi-Fi képernyőjén válassza ki a nyomtató kezelőpaneljén megjelenő SSID azonosítót a kapcsolódáshoz.
Megjegyzés:
*A kapcsolódási módot a webhelyen ellenőrizheti. A webhelyhez való hozzáféréshez olvassa be a nyomtató kezelőpaneljén látható QR-kódot az okoseszközzel, majd lépjen a(z) **Beállítás** ponthoz.*
6. Adja meg a nyomtató kezelőpaneljén megjelenő jelszót az okoseszközön.
7. Miután a kapcsolat létrejött, koppintson a(z) **OK** vagy a(z) **Bezár** gombra a nyomtató kezelőpaneljén.

Az Epson iPrint telepítése

Az Epson iPrint alkalmazást a következő URL vagy QR kód használatával telepítheti okos eszközére.

Lapolvasás

<http://ipr.to/c>



Beolvasás a Epson iPrint használatával

Indítsa el az Epson iPrint alkalmazást az okos eszközről és válassza ki a használni kívánt elemet a főképernyőről. A következő képernyők előzetes értesítés nélkül is megváltozhatnak.

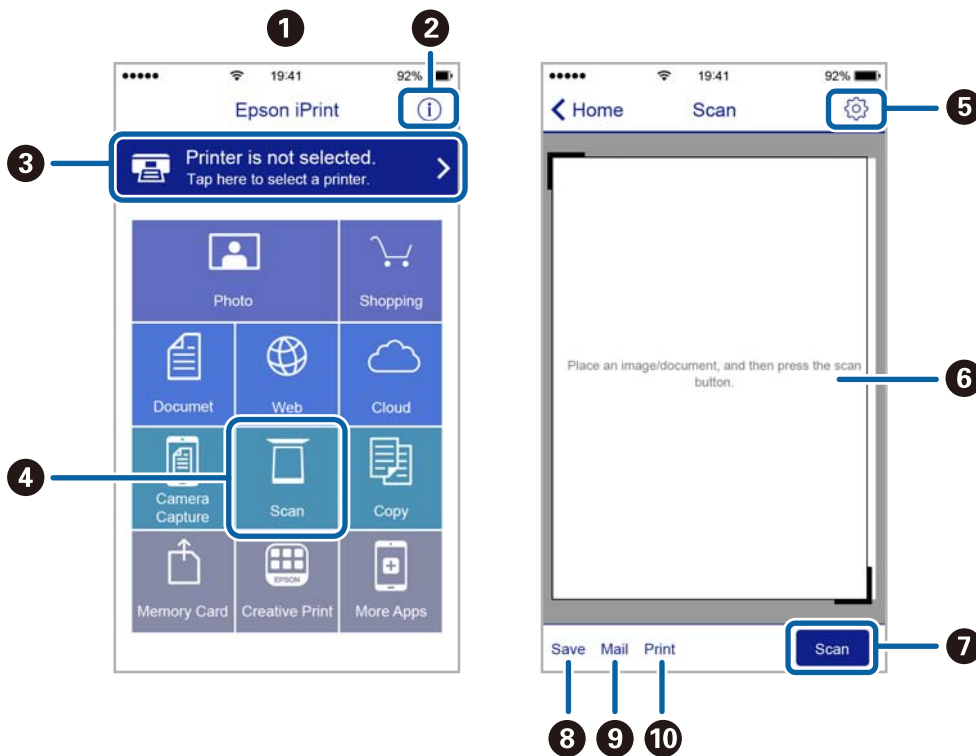

1	Az alkalmazás indításakor megjelenített főképernyő.
2	A nyomtató beállításával kapcsolatos információkat és a GYIK-et jeleníti meg.
3	Azt a képernyőt jeleníti meg, ahol kiválaszthatja a nyomtatót és elvégezheti a nyomtató beállítását. Ha már kiválasztotta a nyomtatót, legközelebb nem kell majd újra kiválasztania.
4	A beolvasási képernyő megjelenítése.
5	Megjeleníti azt a képernyőt, ahol elvégezheti az olyan szkennelési beállítások, mint pl. a felbontás megadása.
6	Megjeleníti a beolvasott képeket.
7	Elindítja a beolvasást.
8	Megjeleníti azt a képernyőt, ahol az okos eszközére vagy a felhőbe mentheti a beolvasott adatokat.

Lapolvasás

9	Megjeleníti azt a képernyőt, ahol e-mailben elküldheti a beolvasott adatokat.
10	Megjeleníti azt a képernyőt, ahol kinyomtathatja a beolvasott adatokat.

Lapolvasás a(z) N-Mark és az okoseszközök összeérítésével

Egyszerűen csatlakoztathat és beolvashat, ha hozzáérinti az okoseszközt a nyomtató N-Mark jeléhez.

Győződjön meg róla, hogy előkészítette az alábbiakat a funkció használata előtt.

- Engedélyezze okoseszközén az NFC funkciót.

Csak a(z) Android 4.0 és a későbbi verziók támogatják a(z) NFC technológiát. (Near Field Communication)

A(z) NFC antenna elhelyezkedése és az NFC-funkciók az okoseszköztől függően változnak. Részletekért lásd az okoseszközhöz kapott használati útmutatót.

- Telepítve van a(z) Epson iPrint alkalmazás az okoseszközére.

Érintse okoseszközét a nyomtató N-Mark jelöléséhez a telepítéshez.

- Engedélyezze a Wi-Fi Direct funkciót a számítógén.

1. Helyezze be az eredetiket a nyomtatóba.
2. Érintse okoseszközét a nyomtató N-Mark jelöléséhez.

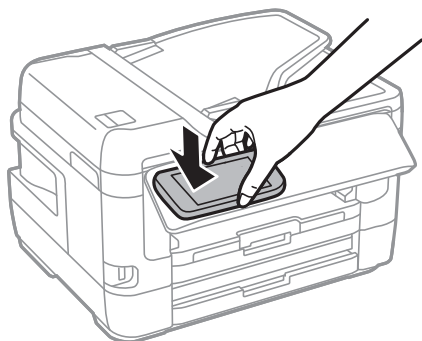

Megjegyzés:

Lehet, hogy a nyomtató nem tud kommunikálni az okoseszközzel, ha akadályok (például fémtárgyak) találhatók a nyomtató N-Mark jelölése és az okoseszköz között.

A(z) Epson iPrint elindul.

3. Válassza ki a beolvasási menüt a(z) Epson iPrint alkalmazásban.
4. Érintse ismét okoseszközét a nyomtató N-Mark jelöléséhez.

A beolvasás elindul.

Faxolás

Fax beállítása

Csatlakozás telefonvonalhoz

Kompatibilis telefonvonalak

A nyomtatót hagyományos analóg telefonvonallal (PSTN = nyilvános kapcsolású telefonhálózat) és PBX (saját, központon keresztüli telefonvonal) telefonrendszerekkel is használhatja.

Elképzelhető, hogy az alábbi telefonvonalakkal vagy rendszerekkel nem használható a nyomtató.

- VoIP telefonvonal, például DSL vonal, vagy száloptikás digitális szolgáltatások
- Digitális telefonvonal (ISDN)
- Néhány PBX telefonszolgáltatás
- Amikor adapterek, például terminál adapterek, VoIP adapterek, elosztók, routerek vannak csatlakoztatva a fali telefoncsatlakozó és a nyomtató között

A nyomtató csatlakoztatása a telefonvonalhoz

Csatlakoztassa a nyomtatót egy telefonaljzathoz egy RJ-11 (6P2C) telefonkábel segítségével. Ha telefont csatlakoztat a nyomtatóhoz, egy másik RJ-11 (6P2C) telefonkábelt használjon.

A területtől függően elképzelhető, hogy a nyomtató a telefonkábelrel együtt kerül forgalomba. Ilyen esetben mindig a mellékelt kábelt használja.

Elképzelhető, hogy a telefonkábelt az országhoz vagy a régióhoz meghatározott adapterhez kell csatlakoztatnia.

Megjegyzés:

Csak akkor távolítsa el a nyomtató EXT. portjának sapkáját, amikor a telefont a nyomtatóhoz csatlakoztatja. Ne távolítsa el a sapkát, ha nem kapcsolódik a telefonhoz.

Gyakori villámlással sújtott területeken túlfeszültségvédő elosztó használatát javasoljuk.

Csatlakoztatás hagyományos telefonvonalhoz (PSTN) vagy PBX vonalhoz

Csatlakoztasson egy telefonkábel a fali telefoncsatlakozóból vagy a PBX portból a nyomtató hátoldalán lévő LINE porthoz.

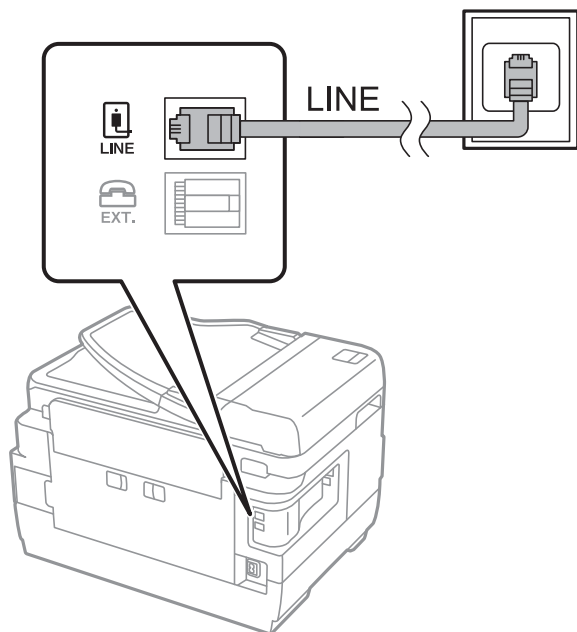

Kapcsolódó információ

➔ [„Beállítások elvégzése PBX telefonrendszerhez“ 156. oldal](#)

Csatlakoztatás DSL vagy ISDN vonalhoz

Csatlakoztasson egy telefonkábel a DSL modemből vagy az ISDN terminál adapterből a nyomtató hátoldalán lévő LINE porthoz. További részletekért lásd a modemhez vagy adapterhez kapott használati útmutatót.

Megjegyzés:

Ha a DSL modem nincs ellátva beépített DSL szűrővel, csatlakoztasson egy különálló DSL szűrőt.

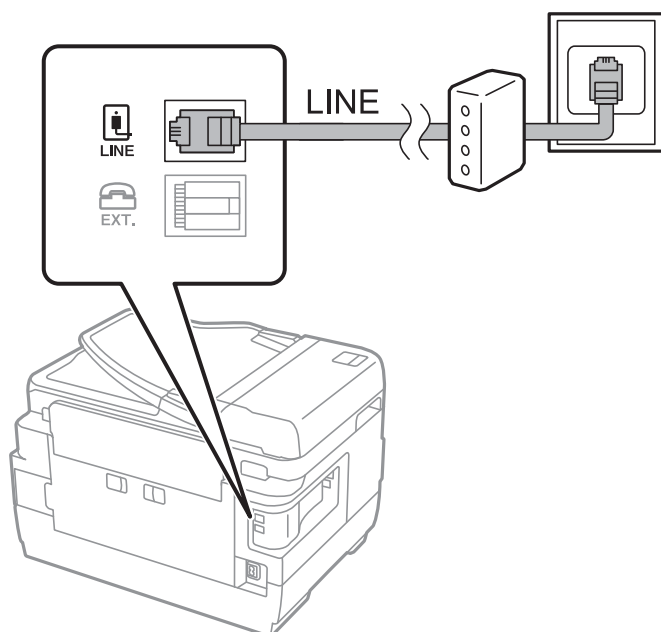

A telefonkészülék csatlakoztatása a nyomtatóhoz

Amikor a nyomtatót és a telefont külön telefonvonalon használja, csatlakoztassa a telefont a nyomtatóhoz.

Megjegyzés:

- ❑ Ha a telefonkészüléken van fax funkció, csatlakoztatás előtt kapcsolja ki a fax funkciót. A részletekért tekintse meg a telefonkészülék használati útmutatóját.
- ❑ Ha üzenetrögzítőhöz kapcsolódik, győződjön meg arról, hogy a nyomtató **Csengetés válasszig** beállítása meghaladja az üzenetrögzítőn beállított csengetési számot.

1. Távolítsa el a nyomtató hátoldalán lévő EXT. port sapkáját.

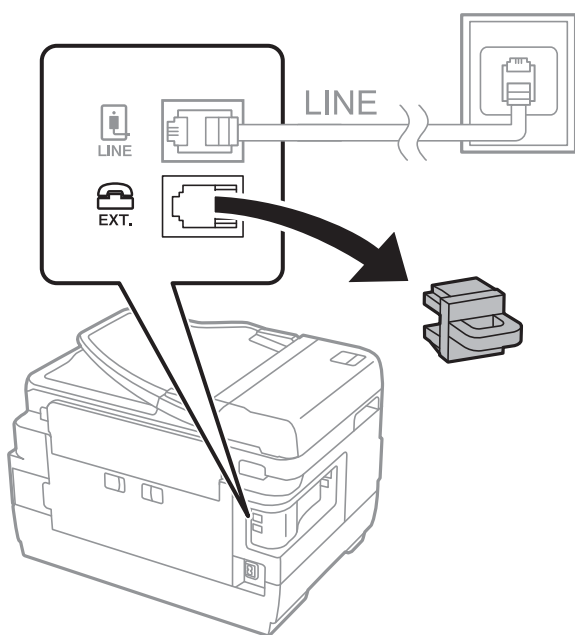

2. Egy telefonkábel használatával kösse össze a(z) EXT. port portot és a telefonkészüléket.

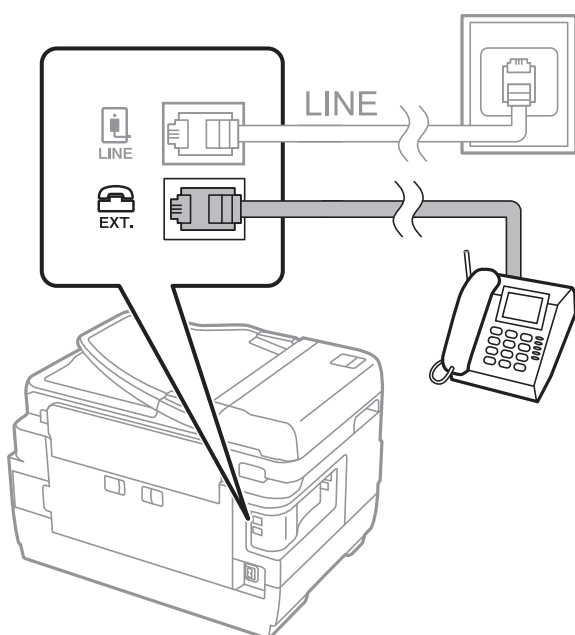

Faxolás

Megjegyzés:

Egy telefonvonal megosztásakor ügyeljen arra, hogy a telefonkészüléket a nyomtató EXT. portjához csatlakoztassa. Ha megosztja a vonalat a telefonkészülék és a nyomtató különálló csatlakoztatásához, a telefon és a nyomtató nem fog megfelelően működni.

3. Válassza a(z) **Fax** lehetőséget a kezdőképernyőn.
4. Vegye fel a kagylót.

A kapcsolat akkor jön létre, ha a(z)  (**Küldés**) aktiválva van, a következő képernyőn látható módon.

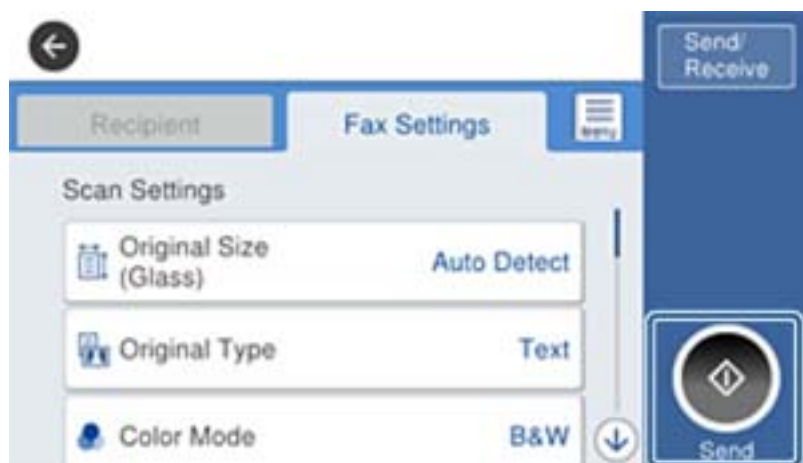

Kapcsolódó információ

➔ „Az üzenetrögzítő beállításai“ 169. oldal

Alapvető faxbeállítások elvégzése

Először végezze el a **Fogadás módja** használatával az olyan alapvető faxbeállításokat, mint a **Faxbeállító varázsló**, majd szükség szerint konfigurálja az egyéb beállításokat is.

A **Faxbeállító varázsló** a nyomtató első bekapcsolásakor automatikusan elindul. Ha egyszer elvégezte a beállításokat, csak akkor kell azokat újra beállítania, ha a kapcsolat módosul.

Ha a rendszergazda zárja a beállításokat, csak ő módosíthatja azokat.

Alapvető faxbeállítások elvégzése a(z) Faxbeállító varázsló használatával

Végezze el az alapvető fax beállításokat a képernyőn megjelenő utasítások segítségével.

1. Csatlakoztassa a nyomtatót a telefonvonalhoz.

Megjegyzés:

Mivel a varázsló automatikus fax-kapcsolat ellenőrzést futtat, a varázsló elindítása előtt ellenőrizze, hogy a nyomtató csatlakoztatva van-e a telefonvonalhoz.

2. Válassza a(z) **Beáll.** lehetőséget a kezdőképernyőn.
3. Válassza a következőt: **Általános beállítások > Faxbeállítások > Faxbeállító varázsló.**

Faxolás

4. A(z) **Faxbeállító varázsló** képernyőn koppintson a(z) **Tov.** lehetőségre.

Ekkor elindul a varázsló.

5. A fax fejléc beviteli képernyőn adja meg a küldő nevét, például a vállalat nevét, majd koppintson a(z) **OK** lehetőségre.

Megjegyzés:

A küldő név és a fax szám a kimenő faxok fejlécében fog megjelenni.

6. A telefonszám beviteli képernyőn adja meg a faxszámot, majd koppintson a(z) **OK** lehetőségre.

7. Végezze el az alábbi beállításokat a(z) **Distinctive Ring Detection (DRD) beállítás** képernyőn.

- Ha a telefonszolgáltatójánál megkülönböztető csengetés szolgáltatásra fizetett elő, akkor válassza a(z) **Beállítások** lehetőséget, majd válassza ki a bejövő faxokhoz használni kívánt csengést.

- A(z) **Összes** lehetőség kiválasztása esetén folytassa a 8. lépéssel.

- Ha bármilyen más beállítást választ, a(z) **Fogadás módja** automatikusan **Auto.** üzemmódra lesz állítva. Folytassa a 10. lépéssel.

- Ha nem kell beállítania ezt a lehetőséget: Koppintson a(z) **Kihagyás** lehetőségre, majd folytassa a 10. lépéssel.

Megjegyzés:

- A több telefonszolgáltató által kínált megkülönböztető csengetési szolgáltatásoknak (a szolgáltatás neve vállalatonként eltérhet) köszönhetően több telefonszáma is lehet egyetlen telefonvonalon. Ilyen esetben minden szám különböző csengetési mintához van hozzárendelni. Az egyik számot használhatja a hanghívásokhoz, míg egy másik számot a fax hívásokhoz tarthat fenn. Válassza ki a fax hívásokhoz használt csengetési mintát a(z) **DRD** menüpontban.*

- A régiótól függően a(z) **Be** és **Ki** lehetőségek jelennek meg a(z) **DRD** menüpontban. A megkülönböztető csengőhang funkció használatához válassza ki a(z) **Be** lehetőséget.*

8. A(z) **Fogadás mód beállítása** képernyőn válassza ki, hogy a telefonkészüléket a nyomtatóhoz csatlakoztatva használja-e.

- A kapcsolat megléte esetén: válassza a(z) **Igen** lehetőséget, majd folytassa a következő lépéssel.

- A kapcsolat hiánya esetén: válassza a(z) **Nem** lehetőséget, majd folytassa a 10. lépéssel. A(z) **Fogadás módja** **Auto.** lesz.

9. A(z) **Fogadás mód beállítása** képernyőn válassza ki, hogy automatikusan szeretne-e faxokat fogadni.

- Automatikus fogadáshoz: válassza a(z) **Igen** lehetőséget. A(z) **Fogadás módja** **Auto.** lesz.

- Manuális fogadáshoz: válassza a(z) **Nem** lehetőséget. A(z) **Fogadás módja** **Manuális** lesz.

10. A(z) **Tov.** képernyőn ellenőrizze az elvégzett beállításokat, majd koppintson a(z) **Tov.** elemre.

A beállítások javításához vagy módosításához koppintson a(z)  gombra.

11. Válassza a(z) **Ellenőrzés indítása** lehetőséget a faxkapcsolat ellenőrzéséhez, és amikor a képernyőn megjelenő utasítás az ellenőrzés eredményeinek kinyomtatására szólítja fel, akkor válassza a(z) **Nyomtatás** lehetőséget.

A kapcsolat állapotát tartalmazó jelentés is kinyomtatásra kerül.

Faxolás

Megjegyzés:

- Ha a jelentésen bármilyen hiba jelenik meg, a megoldáshoz kövesse a jelentésen megjelenő utasításokat.
- Amikor megjelenik a(z) **Vonaltípus választása** képernyő, válassza ki a vonal típusát.
 - Ha a nyomtató PBX telefonrendszerhez vagy terminál adapterhez csatlakozik, válassza ki a(z) **PBX** lehetőséget.
 - Ha a nyomtató normál telefonvonalhoz csatlakozik, akkor válassza a(z) **PSTN**, majd a(z) **Letiltás** lehetőséget a megjelenő **Megerősítés** képernyőn. Ha azonban a(z) **Letiltás** elemre állítja ezt az opciót, a nyomtató a tárcsázáskor elveszítheti a faxszám első számjegyét, és rossz számra küldheti a faxot.

Kapcsolódó információ

- ➔ „A nyomtató csatlakoztatása a telefonvonalhoz“ 151. oldal
- ➔ „Beállítások elvégzése PBX telefonrendszerhez“ 156. oldal
- ➔ „A(z) Fogadás módja beállítása“ 168. oldal
- ➔ „A Faxbeállítások menü elemei“ 203. oldal

Alapvető faxbeállítások különálló elvégzése

Az egyes beállítás menük segítségével a faxbeállításokat a faxbeállítás varázsló használata nélkül is elvégezheti. Ilyen módon a varázsló használatával konfigurált beállítások is módosíthatók. További részletekért tekintse meg a menük listáját a fax beállításokban.

Kapcsolódó információ

- ➔ „A Faxbeállítások menü elemei“ 203. oldal

Beállítások elvégzése PBX telefonrendszerhez

Végezze el az alábbi beállításokat, ha a nyomtatót mellékállomásokot használó irodában használja és külső hozzáférési kódra (például 0 és 9) van szükség a külső vonal eléréséhez.

1. Válassza a(z) **Beáll.** lehetőséget a kezdőképernyőn.
2. Válassza a következőt: **Általános beállítások > Faxbeállítások > Alapbeállítások.**
3. Válassza a(z) **Vonaltípus**, majd a(z) **PBX** lehetőséget.
4. Ha a tényleges külsővonal-elérési kód helyett a kettőskereszt (#) billentyű segítségével szeretne faxot küldeni külsős faxszámra, akkor válassza a(z) **Hozzáfér. kód** mappát, majd válassza a(z) **Use** elemet.

A tényleges elérési kód helyett beírt # karaktert a készülék a tárcsázáskor automatikusan helyettesíti a tárolt elérési kóddal. A # használatával elkerülhetők a problémák a külső vonalhoz való csatlakozáskor.

Megjegyzés:

Nem lehet faxokat küldeni a(z) **Partnerek** listában tárolt olyan címzettek számára, akiknek a faxszámában külsővonal-elérési kód (például 0 vagy 9) van beállítva.

Ha a(z) **Partnerek** listában külsővonal-elérési kóddal (például 0 vagy 9) együtt tárolta a címzettek faxszámait, akkor a(z) **Hozzáfér. kód** paramétert szíveskedjen **Do Not Use** értékre állítani. Ellenkező esetben meg kell változtatni a kódot erre # a(z) **Partnerek** lehetőségénél.

5. Koppintson a(z) **Hozzáfér. kód** bemeneti mezőre, majd adja meg a telefonrendszeréhez használt külső hozzáférési kódot, és koppintson a(z) OK gombra.

A hozzáférési kód ezzel mentésre kerül a nyomtatóban.

Faxolás

A papírforrás beállításai faxok fogadásához (két vagy több papírforrással rendelkező modellekhez)

Beállíthatja a nyomtatót úgy, hogy adott papírforrások ne legyenek használatban a fogadott dokumentumok és faxjelentések nyomtatásához. Alapértelmezésként az összes papírforrás engedélyezett a faxnyomtatásnál. Akkor használja ezt a funkciót, ha adott papírforrásból származó papírt nem szeretne használni faxnyomtatásnál.

1. Válassza a(z) **Beáll.** lehetőséget a kezdőképernyőn.
2. Válassza a(z) **Általános beállítások > Nyomtatóbeállítások > Papírforrás-beállítások > Beáll. auto. választása > Fax** lehetőséget.
3. Koppintson a papírforrás azon mezőire, amelyeket nem szeretne használni a faxok nyomtatása során.
A papírforrás beállítás **Ki** értékre változik, és le lesz tiltva a faxok nyomtatására vonatkozóan.

Az információs beállítások nyomtatása a fogadott faxokra

Beállíthatja a fogadási adatok nyomtatását a fogadott fax láblécében; még akkor is, ha a feladó nem állította be a fejléccadatokat. A címzettadatok közé beletartozik a fogadás dátuma és ideje, a feladó azonosítója, a fogadás azonosítója (pl. „#001”), valamint az oldalszám (pl. „P1”). A(z) **Oldalbeállítások felosztása** beállítás engedélyezése esetén a megosztott oldal száma is szerepel az adatok között.

1. Válassza a(z) **Beáll.** lehetőséget a kezdőképernyőn.
2. Válassza a(z) **Általános beállítások > Faxbeállítások > Fogadási beállítások** lehetőséget.
3. Válassza a(z) **Nyomtatási beállít** elemet, majd koppintson a(z) **Fogadási adatok hozzáadása** mappára ennek a paraméternek a(z) **Be** értékre állításához.

Kapcsolódó információ

➔ [„Nyomtatási beállít” 207. oldal](#)

A fogadott faxok kétoldalas nyomtatásának beállítása

A többoldalas fogadott dokumentumok a papír mindkét oldalára is nyomtathatók.

1. Válassza a(z) **Beáll.** lehetőséget a kezdőképernyőn.
2. Válassza a(z) **Általános beállítások > Faxbeállítások > Fogadási beállítások** lehetőséget.
3. Válassza a(z) **Nyomtatási beállít**, majd a(z) **2 oldalas** lehetőséget.
4. Koppintson a(z) **2 oldalas** mezőre a(z) **Be** érték beállításához.
5. A(z) **Kötési szegély** lehetőségnél válassza ki a(z) **Rövid oldal** vagy a(z) **Hosszú oldal** lehetőséget.
6. Válassza a(z) **OK** lehetőséget.

Kapcsolódó információ

➔ [„Nyomtatási beállít” 207. oldal](#)

A fogadott faxok osztott oldalra történő nyomtatásának beállítása

Megosztott oldalra vonatkozó beállítások arra az esetre vonatkozóan, amikor a fogadott dokumentum mérete meghaladja a nyomtatóba adagolt papír méretét.

1. Válassza a(z) **Beáll.** lehetőséget a kezdőképernyőn.
2. Válassza a(z) **Általános beállítások > Faxbeállítások > Fogadási beállítások** lehetőséget.
3. Válassza a(z) **Nyomtatási beállít > Oldalbeállítások felosztása > Nyomtatási adatok törlése felosztás után** lehetőséget.
4. Válassza ki az adatok megosztás után való törlésére vonatkozóan.
 - A(z) **Ki** lehetőség kiválasztása esetén válassza a(z) **OK** lehetőséget, majd folytassa a folyamatot a 6. lépéssel.
 - A(z) **Törlés fent** vagy a(z) **Törlés lent** lehetőség kiválasztása esetén folytassa a folyamatot a következő lépéssel.
5. A(z) **Küszöbérték** beállításnál állítsa be a küszöbértéket, majd válassza a(z) **OK** lehetőséget.
6. Válassza a(z) **Átfedés felosztáskor** lehetőséget.
7. Koppintson a(z) **Átfedés felosztáskor** elemre ennek a paraméternek a(z) **Be** értékre állításához.
8. A(z) **Átfedési szélesség** beállításnál állítsa be a szélességet, majd a(z) **OK** lehetőséget.

Kapcsolódó információ

➔ [„Nyomtatási beállít“ 207. oldal](#)

Fax küldése a nyomtató használatával

Alapvető fax küldési műveletek

Faxot színesben vagy fekete-fehérben is küldhet.

Megjegyzés:

- Fekete-fehér fax küldésekor megtekintheti küldés előtt a beolvasott kép előnézetét az LCD kijelzőn.*
- Ha engedélyezve van a **Hibaadatok mentése** opció, a nyomtató elmenti a sikertelen faxokat, és újraküldheti azokat a  menüpontból.*

Kapcsolódó információ

➔ [„Küldési beállítások“ 204. oldal](#)

Fax küldése a vezérlőpult használatával

Megadhatja a címzettek faxszámát, és faxot küldhet a kezelőpanel használatával. A nyomtató automatikusan tárcsázza a címzetteket, és elküldi a faxot.

Faxolás

Megjegyzés:

- Fekete-fehér fax küldésekor megtekintheti küldés előtt a beolvasott kép előnézetét az LCD kijelzőn.
- Maximum 50 fekete-fehér faxot tárolhat, még akkor is, ha a telefonvonalat épp hanghívásra, másik fax küldésére vagy fax fogadására használja. A fenntartott faxokat a  menüpontban ellenőrizheti vagy törölheti.
- Ha a fax szám foglalt, vagy valamilyen probléma történik, a nyomtató egy perc elteltével automatikusan újratárcsázza a számot.

1. Helyezze el az eredeti dokumentumokat.

Megjegyzés:

Egy továbbítással maximum 100 oldalt küldhet el. Azonban a fennmaradó memóriától függően előfordulhat, hogy nem tud elküldeni 100 oldalnál rövidebb fax üzeneteket sem.

2. Válassza a(z) **Fax** lehetőséget a kezdőképernyőn.

3. Adja meg a címzettet.

Ugyanazt a fekete-fehér faxot maximum 200 címzettnek vagy 199 csoportnak küldhet el a(z) **Partnerek** menüben. Egy színes fax viszont egyszerre csak egy címzettnek küldhető el.

- A kézi bevitelhez: Válassza a(z) **Billentyűzet** elemet, adja meg a faxszámot a megjelenő képernyőn, majd érintse meg a(z) **OK** gombot.
 - Tárcsázás közbeni szünet (3 másodperces szünet) hozzáadásához írjon be kötőjelet (-).
 - Ha a(z) **Vonaltípus** menüpontban külső hozzáférési kódot állít be, a tényleges hozzáférési kód helyett kettőskeresztet (#) adjon meg a faxszám elején.
- A névjegyekből történő kiválasztáshoz: Válassza a(z) **Partnerek** elemet és válassza ki címzetteket. Ha a címzett, akinek küldeni szeretne valamit nem lett felvéve a(z) **Partnerek** listába, akkor koppintson a(z)  ikonra a regisztrálásához.
- Kiválasztás az elküldött faxok előzményei közül: Válassza a(z) **Legutóbbi** lehetőséget, majd válasszon címzettet.
- Válassza ki a listából a(z) **Címzett** fület: Válasszon ki egy címzettet, aki a(z) **Beáll. > Partnerkezelő > Gyakori** listában regisztrálva van.

Megjegyzés:

- Ha a(z) **Közv. tárcs. korlátoz.** beállítása a(z) **Biztonsági beállítások** menüben **Be**, akkor csak a névjegy listából vagy a faxelőzményekből választhatja ki a címzetteket. A fax számot ilyenkor nem adhatja meg manuálisan.
- A megadott címzettek törléséhez jelenítse meg a címzettek listáját az LCD-kijelző faxszámot vagy a címzettek számát tartalmazó mezőjén, válassza ki a listából a címzettet, majd válassza ki a **Törlés** elemet.

4. Válassza a(z) **Faxbeállítások** lapfület, és végezze el a szükséges beállításokat, például a felbontást és a küldés módját.

Megjegyzés:

- Kétoldalas eredeti anyagok küldéséhez engedélyezze az **ADF 2 oldalas** elemet. Azonban ezekkel a beállításokkal színes fax nem küldhető.
- Az aktuális beállítások és címzettek **Előbeállítások** menübe történő mentéséhez koppintson a faxkijelzőn a  (**Előbeállítások**) elemre. Előfordulhat, hogy a készülék nem menti el a címzetteket attól függően, hogy a címzettek hogyan lettek megadva (pl. a faxszám manuális beírásával).









5. Fax küldése.

- Küldés a beolvasott dokumentumkép ellenőrzése nélkül: Koppintson a(z)  elemre.

Faxolás

- ❑ A beolvasáshoz ellenőrizze a beolvasott dokumentumképet, majd küldje el a faxot (kizárólag fekete-fehér fax küldésekor): Koppintson a(z)  lehetőségre a fax képernyő felső részén.

A fax adott állapotban történő elküldéséhez válassza a(z) **Küldés megkezdése** elemet. Ellenkező esetben törölje az előnézetet a(z) **Mégsem** gomb kiválasztásával, majd folytassa a 3. lépéssel.

-     : A képernyőt a nyilak irányába mozgatja el.
-   : Nagyítást vagy kicsinyítést végez.
-   : Az előző vagy a következő oldalra ugrik.

Megjegyzés:

- ❑ Az előnézet megtekintése után a fax nem küldhető el színesben.
- ❑ Ha a(z) **Közvetlen küldés** lehetőség engedélyezve van, az előnézeti képek nem tekinthetők meg.
- ❑ Ha az előnézeti képernyőn 20 másodpercig semmilyen műveletet nem végez, a nyomtató automatikusan elküldi a faxot.
- ❑ A címzett gépének teljesítményétől függően az elküldött fax képminősége eltérhet az előnézeti képtől.

6. Amikor befejeződött a küldés, távolítsa el az eredetiket.

Megjegyzés:

- ❑ Ha a fax szám foglalt, vagy valamilyen probléma történik, a nyomtató egy perc elteltével automatikusan újratárcsázza a számot.
- ❑ A küldés törléséhez koppintson a(z)  ikonra.
- ❑ A színes faxok küldése több időt vesz igénybe, mivel a nyomtató egyszerre végzi a beolvasást és a küldést. Színes fax küldése közben az egyéb funkciók nem használhatók.

Kapcsolódó információ

- ➔ [„Eredetik felhelyezése“ 56. oldal](#)
- ➔ [„Partnerek kezelése“ 62. oldal](#)
- ➔ [„Kedvenc beállítások regisztrálása tárolt beállításokként“ 65. oldal](#)
- ➔ [„Menübeállítások Fax módban“ 200. oldal](#)
- ➔ [„Fax feladatok ellenőrzése“ 198. oldal](#)
- ➔ [„Küldési beállítások“ 204. oldal](#)

Fax küldése külső telefonkészülékről történő tárcsázással

Ha a fax küldése előtt beszélni szeretne a telefonon, vagy ha a címzett faxkészüléke nem kapcsol automatikusan fax üzemmódra, a nyomtatóhoz csatlakoztatott telefonon történő tárcsázással is elküldheti a faxot.

1. Helyezze el az eredeti dokumentumokat.

Megjegyzés:

Egy átvittel maximum 100 oldalt küldhet el.

2. Vegye fel a csatlakoztatott telefonkészülék kagylóját, majd a telefon használatával tárcsázza a címzett fax számát.
3. Válassza a(z) **Fax** lehetőséget a kezdőképernyőn.

Faxolás

4. Válassza a(z) **Faxbeállítások** lapfület, és végezze el a szükséges beállításokat, például a felbontást és a küldés módját.
5. Amikor meghallja a tárcsázási hangot, koppintson a(z)  gombra, és tegye le a telefont.

Megjegyzés:

Ha a csatlakoztatott telefonkészülékkel tárcsázza a számot, a fax küldése hosszabb időt vesz igénybe, mivel a nyomtató egyszerre végzi el a beolvasást és a küldést. A fax küldése közben az egyéb funkciók nem használhatók.

6. Amikor befejeződött a küldés, távolítsa el az eredetiket.

Kapcsolódó információ

- ➔ „Eredetik felhelyezése“ 56. oldal
- ➔ „Faxbeállítások“ 200. oldal

Fax küldése a címzett állapotának megerősítése után

Fax küldése közben a nyomtató hangszóróján keresztül figyelheti a tárcsázás, kommunikáció és átvitel közben hallható hangokat. Ezt a funkciót akkor is használhatja, ha hangutasítások követésével szeretne lekérdezéses szolgáltatással faxot fogadni.

1. Helyezze el az eredeti dokumentumokat.
2. Válassza a(z) **Fax** lehetőséget a kezdőképernyőn.
3. Válassza a(z) **Faxbeállítások** lapfület, és végezze el a szükséges beállításokat, például a felbontást és a küldés módját. Amikor befejezte a beállítások végrehajtását, válassza a(z) **Címzett** lapfület.

4. Koppintson a(z)  képre, majd adjon meg egy címzettet.

Megjegyzés:

Beállíthatja a hangszóró hangerejét.

5. Amikor meghallja a faxhangot, válassza a(z) **Küldés/ Fogadás** elemet az LCD-kijelző jobb felső sarkában, majd válassza a(z) **Küldés** elemet.

Megjegyzés:

Amikor lekérdezéssel fogad faxot, kövesse a hangutasításokat a nyomtató műveletek elvégzéséhez.

6. Koppintson a(z)  elemre.
7. Amikor befejeződött a küldés, távolítsa el az eredetiket.

Kapcsolódó információ

- ➔ „Eredetik felhelyezése“ 56. oldal
- ➔ „Fax küldése a vezérlőpult használatával“ 158. oldal
- ➔ „Menübeállítások Fax módban“ 200. oldal

A fax küldésének módjai

Fekete-fehér dokumentum több oldalának küldése (Közvetlen küldés)

Fekete-fehér fax küldésekor a beolvasott dokumentum átmenetileg a nyomtató memóriájában tárolódik. Ezért sok oldal küldése estén a nyomtató kifogyhat a memóriából és leállhat a küldés. Ezt elkerülheti a(z) **Közvetlen küldés** funkció engedélyezésével, azonban a fax küldése hosszabb időt vehet igénybe, mivel a nyomtató egy időben végzi a beolvasást és a küldést. Akkor használhatja ezt a funkciót, ha csak egy címzett van.

Válassza a(z) **Fax** lehetőséget a kezdőképernyőn, majd válassza a(z) **Faxbeállítások** lapfület, azután kattintson a(z) **Közvetlen küldés** mezőre a beállítás **Be** értékre való állításához.

Kapcsolódó információ

➔ [„Fax küldése a vezérlőpult használatával“ 158. oldal](#)

Elsőbbségi fax küldése (Elsőbbségi küldés)

Lehetőség van arra, hogy egy sürgős dokumentumot a többi várakozó fax előtt küldjön el.

Válassza a(z) **Fax** lehetőséget a kezdőképernyőn, majd válassza a(z) **Faxbeállítások** lapfület, azután kattintson a(z) **Elsőbbségi küldés** mezőre a beállítás **Be** értékre való állításához.

Megjegyzés:

Nem végezhet elsőbbségi küldést, ha az alábbi műveletek közül bármelyik folyamatban van, mivel a nyomtató ilyen eseteken nem indíthat új fax üzenetet.

- Fekete-fehér fax küldése **Közvetlen küldés** funkcióval
- Színes fax küldése
- Fax küldése a csatlakoztatott telefonkészülék használatával
- Számtógépről küldött fax küldése

Kapcsolódó információ

➔ [„Fax küldése a vezérlőpult használatával“ 158. oldal](#)

Fekete-fehér fax küldése meghatározott időpontban (Fax későbbi küldése)

Beállíthatja, hogy a faxot egy meghatározott időpontban küldje el a nyomtató. Előre meghatározott időpontban csak fekete-fehér faxok küldhetők el.

1. Válassza a(z) **Fax** lehetőséget a kezdőképernyőn.
2. Adja meg a címzettet.
3. Válassza a(z) **Faxbeállítások** lapfület, majd a(z) **Fax későbbi küldése** lehetőséget.
4. Kattintson a(z) **Fax későbbi küldése** lehetőségre a beállítás **Be** értékre való állításához.
5. Kattintson a(z) **Idő** mezőre, adja meg a fax küldésének kívánt időpontját, és válassza a(z) **OK** lehetőséget.

Faxolás

- Válassza a(z) **OK** lehetőséget a beállítások alkalmazásához.

Megjegyzés:

A fax elvetéséhez törölje azt a(z)  menüben.

Kapcsolódó információ

- ➔ „Eredetik felhelyezése“ 56. oldal
- ➔ „Fax küldése a vezérlőpult használatával“ 158. oldal
- ➔ „Faxbeállítások“ 200. oldal
- ➔ „Fax feladatok ellenőrzése“ 198. oldal

Faxküldés kiválasztott fejléccel

Elküldheti a faxot olyan feladói adatokkal, amelyek megfelelnek a címzettnek. A feladói adatok több fejlécét előzetesen kell regisztrálnia a nyomtatónál az alábbi lépések követésével.

Több fejléc regisztrálása faxok küldéséhez

Legfeljebb 21 faxfejléct regisztrálhat feladói adatokként.

- Válassza a(z) **Beáll.** lehetőséget a kezdőképernyőn.
- Válassza a következőt: **Általános beállítások > Faxbeállítások > Alapbeállítások.**
- Válassza a(z) **Fejléc** lehetőséget.
- Koppintson a(z) **Az Ön telefonszáma** mezőre, majd adja meg a telefonszámát, és válassza a(z) **OK** lehetőséget.
- Válasszon ki egy mezőt a(z) **Fax fejléce** lista alatt, adja meg a faxfejléc adatait, majd koppintson a(z) **OK** gombra.

Kapcsolódó információ

- ➔ „Alapbeállítások“ 209. oldal

Faxküldés kiválasztott fejléccel

Amikor faxot küld, kiválaszthatja a fejléccadatokat a címzett számára. A funkció használatához több fejléct kell előzetesen regisztrálnia.

- Válassza a(z) **Fax** lehetőséget a kezdőképernyőn.
- Válassza a következőt: **Faxbeállítások > Feladó adatainak hozzáadása.**
- Válassza ki, hogy hová szeretné hozzáadni a feladó adatait.
 - Ki:** Fejléccadatok nélkül küldi el a faxot.
 - Képen kívül:** A faxküldés során a fejléccadatok a fax felső fehér margójába kerülnek. Ezáltal a fejléc nem lesz átfedésben a beolvasott képpel, ugyanakkor az eredetik méretétől függően előfordulhat, hogy a küldött fax kinyomtatása két lapra történik.

Faxolás

- Képen belül:** Úgy küldi el a faxot, hogy a fejlécdatok körülbelül 7 mm-rel alacsonyabban lesznek, mint a beolvasott kép teteje. A fejléc átfedésben lehet a képpel, azonban a fogadott faxot nem osztja fel a rendszer két dokumentumra.

- Válassza a(z) **Fax fejléce** mezőt, majd válassza ki a használni kívánt fejléct.
- Szükség esetén válassza az egyik **További adatok** lehetőséget.
- Válassza a(z) **OK** lehetőséget a beállítások alkalmazásához.

Kapcsolódó információ

➔ „Faxbeállítások“ 200. oldal

Faxértesítés küldése

E-mailt küldhet, amely információkat tartalmaz a fax küldéséről.

Megjegyzés:

A funkció használatához a következőket kell előzetesen elvégeznie:

- Levelezőkiszolgáló-beállítások megadása a nyomtatón*
- Az e-mail cím regisztrálása, amelyre el szeretné küldeni az eredményeket*

- Válassza a(z) **Fax** lehetőséget a kezdőképernyőn.
- Válassza a következőt: **Faxbeállítások > Értesítés küldési eredményről.**
- Koppintson a(z) **Értesítés küldési eredményről** lehetőségre a beállítás **Be** értékre való állításához.
- Koppintson a(z) **Címzett** elemre, majd válassza ki a címzettet, akinek az értesítést küldeni szeretné.

Fax küldése és mentés készítése az adatokról

Amikor beolvas egy faxot, automatikusan mentheti a beolvasott dokumentumot a nyomtató memóriájába. A funkció a következő esetekben áll rendelkezésre:

- amikor monokróm faxot küld
- amikor a(z) **Fax későbbi küldése** funkcióval küld faxot
- amikor a(z) **Kötegelt küldés** funkcióval küld faxot
- amikor a(z) **Faxadatok tárolása** funkcióval küld faxot

Megjegyzés:

Azokat a dokumentumokat, amelyeknél sikertelen a küldés, szintén elmenti a rendszer a későbbi elküldés céljából.

- Válassza a(z) **Fax** lehetőséget a kezdőképernyőn.
- Válassza a következőt: **Faxbeállítások > Biztonsági mentés.**
- Koppintson a(z) **Biztonsági mentés** lehetőségre a beállítás **Be** értékre való állításához.
- Válassza a(z) **Biztonsági mentés célhelye** lehetőséget, majd adjon meg egy címzettet.

Kapcsolódó információ

➔ „Faxbeállítások“ 200. oldal

Fax küldése Alcím (SUB) és Jelszó(SID) hozzáadásával

Faxot küldhet a címzett faxkészülékének bizalmas mappájába vagy elosztómappájába. A címzettek biztonságosan fogadhatnak faxot, illetve elküldhetik azt a meghatározott továbbítási célhelyekre.

A funkció használatához regisztrálnia kell a címzettet egy alcímmel együtt a(z) **Partnerek** listában, mielőtt elküldené a faxot.

Válassza a(z) **Fax** lehetőséget a kezdőképernyőn. Válassza a(z) **Partnerek** lehetőséget, és válasszon ki egy címzettet regisztrált alcímmel és jelszóval. Továbbá kiválaszthatja a címzettet a(z) **Legutóbbi** listából, amennyiben a faxot alcímmel és jelszóval küldték el.

Fax küldése lekérdezéssel (a Lekérdezett küldés /Hirdetőtábla kat. használatával)

A **Lekérdezett küldés** funkció használata esetén egy dokumentumról maximum 100 fekete-fehér oldalt tárolhat lekérdezéshez. A tárolt dokumentumot a nyomtató egy másik, lekérdezéses fogadás funkciót használó fax készülék kérésére küldi el.

Emellett legfeljebb 10 hirdetőtábla is rendelkezésre áll. Kérjük, vegye figyelembe, hogy a címzett faxkészülékének is támogatnia kell az alcím/jelszó funkciót.

A(z) Lekérdezett küldés /Hirdetőtábla kat. beállítása

- Válassza ki a kezdő képernyőről a(z) **Fax mező** > **Lekérdezett küldés /Tábla** elemet.
- Válassza ki a használni kívánt mezőt.
 - Ha kiválasztja a(z) **Lekérdezett küldés** mezőt: Koppintson a(z)  lehetőségre, majd folytassa a következő lépéssel.
Ha megjelenik a jelszómegadás képernyője, adja meg a jelszót.
 - Ha kiválasztja a(z) **Nem regisztrált hirdetőtábla** nevű mezőket: Adja meg az összes alábbi adatot a mező regisztrálásához. Ha megjelenik a jelszómegadás képernyője, adja meg a jelszót.
 - Adjon meg egy nevet a(z) **Név (kötelező)** mezőben.
 - Adjon meg egy alcímet a(z) **Alcím (SEP)** mezőben.
 - Adjon meg egy jelszót a(z) **Jelszó (PWD)** mezőben.
- Válassza ki a mezőket (pl. **Értesítés küldési eredményről**), és adja meg a megfelelő beállításokat szükség szerint.

Megjegyzés:

Ha beállít egy jelszót a(z) **Jelszó a Nyitó kategóriához** mezőben, akkor a rendszer arra kéri, hogy megadja a jelszót, amikor legközelebb megnyitja a mezőt.

- Válassza a(z) **OK** lehetőséget.

Faxolás

A regisztrált mező módosításhoz vagy törléshez válassza a(z) **Fax mező** lehetőséget a kezdőképernyőn, majd a módosítani vagy törölni kívánt mezőt, majd kattintson a(z)  lehetőségre, és kövesse a képernyőn megjelenő utasításokat.

Dokumentum tárolása a(z) Lekérdezett küldés /Hirdetőtábla kat. mappában

1. Válassza ki a főképernyőn a(z) **Fax mező**, majd a(z) **Lekérdezett küldés /Tábla** elemet.
2. Válassza a(z) **Lekérdezett küldés** lehetőséget vagy az egyik olyan hirdetőtábla-mappát, amely már regisztrálva van.
Ha megjelenik a jelszómegadás képernyője, adja meg a jelszót a mappa megnyitásához.
3. Kattintson a(z) **Dokumentum hozzáadása** elemre.
4. A fax felső részét ábrázoló képernyőn ellenőrizze a faxbeállításokat, majd kattintson a(z)  ikonra a dokumentum beolvasásához és tárolásához.



A tárolt dokumentum ellenőrzéséhez válassza a(z) **Fax mező** elemet a főképernyőn, majd az ellenőrizni kívánt dokumentumot, és válassza a(z) **Dokumentum ellenőrzése** lehetőséget. A megjelenő képernyőn megtekintheti, kinyomtathatja vagy törölheti a beolvasott dokumentumot.

Kapcsolódó információ

- ➔ [„Eredetik felhelyezése“ 56. oldal](#)
- ➔ [„Fax küldése a vezérlőpult használatával“ 158. oldal](#)
- ➔ [„Továbbiak“ 202. oldal](#)
- ➔ [„Fax feladatok ellenőrzése“ 198. oldal](#)

Fax tárolása címzett megadása nélkül (Faxadatok tárolása)

Egy dokumentumról maximum 100 fekete-fehér oldalt tárolhat. Ezzel csökkentheti a beolvasási időt, ha ugyanazt a dokumentumot gyakran el kell küldenie.

1. Válassza a(z) **Fax** lehetőséget a kezdőképernyőn.
2. Válassza a(z)  (Továbbiak) lehetőséget.
3. Válassza a(z) **Kiterjesztett fax** lehetőséget, majd kattintson a(z) **Faxadatok tárolása** mezőre a lehetőség **Be** értékre való beállításához.
4. Kattintson a(z) **Bezár** lehetőségre addig, amíg meg nem jelenik a felső faxképernyő.
5. Kattintson a(z)  ikonra a dokumentum tárolására.

Megtekintheti a tárolt dokumentumot. Válassza a(z) **Fax mező** lehetőséget a kezdőképernyőn, majd a(z) **Tárolt dokumentumok** elemet, majd kattintson a megtekinteni kívánt dokumentumot tartalmazó mappa bal felső sarkára. Ha törölni szeretné a dokumentumot, kattintson a(z)  ikonra a mappától jobbra, majd kövesse a képernyőn megjelenő utasításokat.

Faxolás

Kapcsolódó információ

- ➔ „Eredetik felhelyezése“ 56. oldal
- ➔ „Fax küldése a vezérlőpult használatával“ 158. oldal
- ➔ „Továbbiak“ 202. oldal
- ➔ „Fax feladatok ellenőrzése“ 198. oldal

Több fax küldése egyszerre ugyanannak a címzettnek (Kötegelt küldés)

Ha több fax várakozik ugyanarra a címre történő küldésre, beállíthatja, hogy a nyomtató egyszerre, egy csoportban küldje el azokat. Egyszerre maximum 5 dokumentumot (összesen maximum 100 oldalt) küldhet el egyszerre. Ezzel a funkcióval az átvitelek számának csökkentésével csökkentheti a kapcsolódási díjakat.

Válassza a(z) **Beáll.** elemet a kezdőképernyőn, válassza a(z) **Általános beállítások > Faxbeállítások > Küldési beállítások** elemet, majd a(z) **Kötegelt küldés** lehetőséget a beállítás **Be** értékre állításához.

Megjegyzés:

- Az időzített faxokat szintén csoportba rendezi a nyomtató, ha a címzett és a fax küldésének ideje megegyezik.
- A(z) **Kötegelt küldés** az alábbi feladatok esetén nem használható.
 - Fekete-fehér fax **Elsőbbségi küldés** funkcióval
 - Fekete-fehér fax **Közvetlen küldés** funkcióval
 - Színes faxok
 - Számtógépről küldött faxok

Különböző méretű dokumentumok küldése az automatikus dokumentumadagoló használatával (Folyamatos szkennelés (ADF))

Ha különböző méretű eredeti dokumentumokat helyez az automatikus dokumentumadagolóba, valamennyi eredeti anyag a legnagyobb méretű dokumentumnak megfelelő méretben kerül elküldésre. Az eredeti méretben történő küldéshez válogassa szét a dokumentumokat méret szerint, vagy egyesével helyezze el azokat a dokumentumadagolóban.

Mielőtt behelyezné az eredeti dokumentumokat, adja meg a következő beállításokat.

Válassza a(z) **Fax** lehetőséget a kezdőképernyőn, majd válassza a(z) **Faxbeállítások** lapfület, azután kattintson a(z) **Folyamatos szkennelés (ADF)** mezőre a beállítás **Be** értékre való állításához.

A nyomtató elmenti a beolvasott dokumentumokat és egy dokumentumként küldi el azokat.

Megjegyzés:

Ha a nyomtatón 20 másodpercig semmilyen műveletet nem végez azután, hogy megjelent a következő eredeti dokumentum elhelyezésére vonatkozó parancs, a nyomtató befejezi a mentést és elindítja a dokumentum küldését.

Faxok fogadása a nyomtatón keresztül

A(z) Fogadás módja beállítása

Elvégezheti a(z) **Fogadás módja** beállításokat a(z) **Faxbeállító varázsló** segítségével. Ha először végez faxbeállítást, akkor a(z) **Faxbeállító varázsló** használatát javasoljuk. Ha kizárólag a(z) **Fogadás módja** beállításait szeretné módosítani, akkor kövesse a következő lépéseket.

1. Válassza a(z) **Beáll.** lehetőséget a kezdőképernyőn.
2. Válassza a következőt: **Általános beállítások > Faxbeállítások > Alapbeállítások > Fogadás módja.**
3. Használatától függően válassza a(z) **Fogadás módja** lehetőséget.

**Fontos:**

Ha telefon van csatlakoztatva, akkor válassza a(z) **Auto.** lehetőséget.

- Telefonvonal használata csak faxokhoz:

Válassza a(z) **Auto.** lehetőséget.

Automatikusan faxok fogadására vált, amikor a(z) **Csengetés válaszig** menüben beállított csengésszám megvalósul.

Megjegyzés:

Azt javasoljuk, hogy a(z) **Csengetés válaszig** beállításnál a lehető legkisebb számot írja be.

- Egy telefonvonal használata telefonhívásokhoz és faxokhoz (főként faxoláshoz):

Válassza a(z) **Auto.** lehetőséget.

Automatikusan faxok fogadására vált, amikor a(z) **Csengetés válaszig** menüben beállított csengésszámot elérte.

Megjegyzés:

Hanghívást kezdeményezhet, ha leteszi a telefont a(z) **Csengetés válaszig** menüben beállított csengésszámon belül.

- Egy telefonvonal használata telefonhívásokhoz és faxokhoz (főként telefonhíváshoz):

Válassza a(z) **Manuális** lehetőséget.

Külső telefonkészülékkel fogadhat hívást. Faxoláskor a nyomtató kezelőpaneljével kezdheti meg a faxok fogadását.

Megjegyzés:

A(z) **Távoli fogadás** beállítások elvégzésekor elkezdhet faxokat fogadni csak a csatlakoztatott telefon műveleteinek használatával.

Kapcsolódó információ

- ➔ „Alapvető faxbeállítások elvégzése a(z) Faxbeállító varázsló használatával“ 154. oldal
- ➔ „Faxok manuális fogadása“ 169. oldal
- ➔ „Fax fogadása csatlakoztatott telefonkészülék használatával (Távoli fogadás)“ 169. oldal

Az üzenetrögzítő beállításai

Az üzenetrögzítő használatához el kell végeznie a szükséges beállításokat.

- Állítsa a nyomtató **Fogadás módja** opciót az **Auto**. lehetőségre.
- Állítsa be a nyomtató **Csengetés válaszig** beállítását az üzenetrögzítőn beállított csengetési számnál magasabb számra. Ellenkező esetben az üzenetrögzítő nem tudja fogadni a hanghívásokat a hangüzenetek rögzítéséhez. A beállításokért tekintse meg az üzenetrögzítő használati útmutatóját.
Régiótól függően elképzelhető, hogy a **Csengetés válaszig** beállítás nem jelenik meg.

Kapcsolódó információ

➔ [„Alapbeállítások“ 209. oldal](#)

A fax fogadásának módjai

Faxok manuális fogadása

Amikor telefonkészülékhez csatlakozik, és a nyomtató **Fogadás módja** beállítását a(z) **Manuális** lehetőségre állítja, fax fogadásához kövesse az alábbi lépéseket.

1. Amikor a telefon csörög, vegye fel a kagylót.
2. Amikor meghallja a fax hangot, válassza a(z) **Fax** lehetőséget a nyomtató kezdőképernyőjén.

Megjegyzés:

*Ha engedélyezi a(z) **Távoli fogadás** funkciót, a csatlakoztatott telefonkészülék használatával fogadhat faxokat.*

3. Koppintson a(z) **Küldés/ Fogadás** elemre.
4. Válassza a(z) **Fogadás** lehetőséget.
5. Koppintson a(z)  gombra, majd tegye le a kagylót.

Kapcsolódó információ

- ➔ [„A papírforrás beállításai faxok fogadásához \(két vagy több papírforrással rendelkező modellekhez\)“ 157. oldal](#)
- ➔ [„Beérkezett faxok mentése a bejövő mappába \(Feltétel nélküli mentés/ Továbbítás\)“ 172. oldal](#)

Fax fogadása csatlakoztatott telefonkészülék használatával (Távoli fogadás)

Fax manuális fogadásához a nyomtatót kell használnia, miután felvette telefonkagylót. A **Távoli fogadás** funkció használatával lehetőség van arra, hogy kizárólag a telefon használatával fogadja a faxokat.

A **Távoli fogadás** funkció a hangfrekvenciás tárcsázást támogató telefonkészülékeknél érhető el.

Kapcsolódó információ

➔ [„Faxok manuális fogadása“ 169. oldal](#)

Faxolás

A(z) Távoli fogadás beállítása

1. Válassza a(z) **Beáll.** lehetőséget a kezdőképernyőn.
2. Válassza a(z) **Általános beállítások > Faxbeállítások > Alapbeállítások > Távoli fogadás** lehetőséget.
3. Koppintson a(z) **Távoli fogadás** lehetőségre a beállítás **Be** értékre való állításához.
4. Válassza a(z) **Indítókód** lehetőséget, adjon meg egy két számjegyű kódot (0 – 9, *, és # adható meg), majd koppintson a(z) **OK** gombra.
5. Válassza a(z) **OK** lehetőséget a beállítások alkalmazásához.

A Távoli fogadás használata

1. Amikor a telefon csörög, vegye fel a kagylót.
2. Amikor meghallja a fax hangot, a telefon segítségével adja meg az indítókódot.
3. Amikor a nyomtató elindította a fax fogadását, tegye le a kagylót.

Fax fogadása lekérdezéssel (Lekérdezés fogadása)

Egy másik faxkészüléken tárolt faxot a faxszám tárcsázásával fogadhat. Ezt a szolgáltatást faxinformációs szolgáltatásoktól származó dokumentumok fogadására használhatja. Ha azonban a faxinformációs szolgáltatás hangos útmutatót biztosít, amelyet a dokumentumok fogadásához követnie kell, akkor ez a funkció nem használható.

Megjegyzés:

*Ha hangos útmutatót biztosító faxinformációs szolgáltatástól szeretne dokumentumot fogadni, egyszerűen csak tárcsázza a faxszámot a(z) **Letéve** funkcióval vagy a csatlakoztatott telefontal, majd használja a telefont és a nyomtatót a hangos útmutató szerint.*

1. Válassza a(z) **Fax** lehetőséget a kezdőképernyőn.
2. Koppintson a(z)  (Továbbiak) pontra.
3. Válassza a(z) **Kiterjesztett fax** lehetőséget.
4. Koppintson a(z) **Lekérdezés fogadása** mezőre a(z) **Be** érték beállításához.
5. Koppintson a(z) **Bezár** gombra, majd ismét a(z) **Bezár** gombra.
6. Adja meg a fax számot.

Megjegyzés:

*Ha a(z) **Közv. tárcs. korlátoz.** beállítása a(z) **Biztonsági beállítások** menüben **Be**, akkor csak a névjegy listából vagy a faxelőzményekből választhatja ki a címzetteket. A fax számot ilyenkor nem adhatja meg manuálisan.*

7. Koppintson a(z)  elemre.



Faxolás

Kapcsolódó információ

- ➔ „Fax küldése külső telefonkészülékről történő tárcsázással“ 160. oldal
- ➔ „Fax küldése a címzett állapotának megerősítése után“ 161. oldal

Faxok fogadása táblától alcímmel (SEP) és jelszóval (PWD) (Lekérdezés fogadása)

A feladónak való tárcsázással faxokat fogadhat a feladó faxkészülékén tárolt táblától; alcím (SEP) és jelszó (PWD) funkcióval. A funkció használatához előre regisztrálnia kell a névjegyet az alcímmel (SEP) és jelszóval (PWD) a névjegylistában.

1. Válassza a(z) **Fax** lehetőséget a kezdőképernyőn.
2. Válassza a(z)  (Továbbiak) lehetőséget.
3. Válassza a(z) **Kiterjesztett fax** lehetőséget.
4. Koppintson a(z) **Lekérdezés fogadása** lehetőségre a beállítás **Be** értékre való állításához.
5. Koppintson a(z) **Bezár** gombra, majd ismét a(z) **Bezár** gombra.
6. Válassza a(z) **Partnerek** lehetőséget, majd válassza ki a névjegyet a regisztrált alcímmel (SEP) és jelszóval (PWD) annak érdekében, hogy az megfeleljen a cél táblának.
7. Koppintson a(z)  elemre.

Kapcsolódó információ

- ➔ „Partnerek kezelése“ 62. oldal

Beállítások elvégzése a kéretlen faxok letiltásához

Lehetősége van a kéretlen faxok letiltására.

1. Válassza a(z) **Beáll.** lehetőséget a kezdőképernyőn.
2. Válassza a(z) **Általános beállítások > Faxbeállítások > Alapbeállítások > Fax elvetése** lehetőséget.
3. Válassza a(z) **Fax elvetése** lehetőségre, majd engedélyezze a következő lehetőségeket.
 - Elutasítási számlista: Elutasítja a faxokat, amelyek szerepelnek az elutasított számok listáján.
 - Üres faxfejléc blokkolva: Elutasítja az üres fejléccadatokkal rendelkező faxokat.
 - Nem regisztrált partnerek: Elutasítja azokat a faxokat, amelyek nincsenek regisztrálva a névjegyek listáján.
4. A(z) **Elutasítási számlista** használata esetén koppintson a(z)  elemre, válassza a(z) **Elvetett számok listájának szerkesztése** lehetőséget, majd szerkessze a listát.

Kapcsolódó információ

- ➔ „Alapbeállítások“ 209. oldal

Beérkezett faxok mentése és továbbítása (Feltétel nélküli mentés/ Továbbítás)

Beállíthatja a fogadott faxok mentését és továbbítását nem meghatározott feladóktól.

Megjegyzés:

A **Felt. mentés/továbbítás** funkcióval mentheti vagy továbbíthatja a fogadott faxokat meghatározott feladótól egy meghatározott időpontban.

A nyomtató az alábbi funkciókat biztosítja a beérkezett faxok mentésére és továbbítására.

- Mentés a nyomtató bejövő mappájába
- Mentés külső adattároló eszközre
- Mentés a számítógépre
- Továbbítás másik faxgépre, e-mail címre vagy hálózati megosztási mappába

Megjegyzés:

- A fenti funkciók egyszerre is használhatók. Ha mindet egyszerre alkalmazza, akkor a beérkezett dokumentumok mentésre kerülnek a bejövő mappába, a külső adattároló eszközre, a számítógépre, majd a megadott helyre továbbításra kerülnek.
- Ha vannak még nem olvasott, mentett vagy továbbított, beérkezett dokumentumok, a nem feldolgozott feladatok száma megjelenik az  ikonon a kezdőképernyőn.

Kapcsolódó információ

- ➔ [„Beérkezett faxok mentése a bejövő mappába \(Feltétel nélküli mentés/ Továbbítás\)“ 172. oldal](#)
- ➔ [„Beérkezett faxok mentése külső adattároló eszközre \(Feltétel nélküli mentés/ Továbbítás\)“ 174. oldal](#)
- ➔ [„Faxok fogadása számítógépen“ 188. oldal](#)
- ➔ [„Beérkező faxok továbbítása \(Feltétel nélküli mentés/ Továbbítás\)“ 175. oldal](#)
- ➔ [„E-mail értesítések a fogadott faxok feldolgozásának eredményéről \(Feltétel nélküli mentés/ Továbbítás\)“ 176. oldal](#)
- ➔ [„Nem feldolgozott, beérkezett faxokról szóló értesítés“ 198. oldal](#)

Beérkezett faxok mentése a bejövő mappába (Feltétel nélküli mentés/ Továbbítás)

Beállíthatja, hogy a beérkezett faxok mentésre kerüljenek a nyomtató bejövő mappájába. Akár 100 dokumentum is menthető. Ha ezt a funkciót használja, a beérkezett dokumentumok nem kerülnek automatikusan nyomtatásra. Megtekintheti őket a nyomtató LCD-kijelzőjén, és csak szükség esetén nyomtatja ki őket.

Megjegyzés:

A felhasználási feltételektől függően (mentett dokumentumok fájlmérete és több fax mentési funkció egyidejű használata) 100 dokumentum mentése nem lehetséges.

Kapcsolódó információ

- ➔ [„Beérkezett faxok bejövő mappába való mentésének beállítása \(Feltétel nélküli mentés/ Továbbítás\)“ 173. oldal](#)
- ➔ [„A fogadott faxok ellenőrzése az LCD kijelzőn \(Feltétel nélküli mentés/ Továbbítás\)“ 173. oldal](#)
- ➔ [„A beérkező dokumentumok postaládájának használata“ 192. oldal](#)

Faxolás

Beérkezett faxok bejövő mappába való mentésének beállítása (Feltétel nélküli mentés/ Továbbítás)

1. Válassza a(z) **Beáll.** lehetőséget a kezdőképernyőn.
2. Válassza a(z) **Általános beállítások > Faxbeállítások > Fogadási beállítások > Mentés/továbbítás beállítások > Feltétel nélküli mentés/ Továbbítás** lehetőséget.
Ha megjelenik egy üzenet, ellenőrizze a tartalmát, majd koppintson az **OK** lehetőségre.
3. Koppintson a(z) **Mentés a bejövők közé** lehetőségre a beállítás **Be** értékre való állításához.
Ha megjelenik egy üzenet, ellenőrizze a tartalmát, majd válassza a(z) **OK** elemet.
4. Koppintson a(z) **Bezár** elemre.
5. Válassza a(z) **Általános beállítások** lehetőséget.
6. Ha a bejövő mappa megtelt, válassza a(z) **Beállítások arra az esetre, ha a memória megtelt** lehetőséget, majd válassza ki a felhasználás opciót.
 - Faxok fogadása és nyomtatása:** A nyomtató kinyomtat minden beérkezett dokumentumot, amit nem lehet menteni a bejövő mappába.
 - Bejövő faxok elutasítása:** A nyomtató nem válaszol a bejövő fax hívásokra.
7. Beállíthat egy jelszót a bejövő mappa számára. Válassza a(z) **Beérk. üz. jelszó beáll.** lehetőséget, majd állítsa be a jelszót. Koppintson a(z) **Bezár** lehetőségre a jelszó beállítását követően.

Megjegyzés:











Nem állíthat be jelszót a(z) **Faxok fogadása és nyomtatása** kiválasztása esetén.

A fogadott faxok ellenőrzése az LCD kijelzőn (Feltétel nélküli mentés/ Továbbítás)

1. Válassza a(z) **Fax mező** lehetőséget a kezdőképernyőn.
Megjegyzés:
Ha vannak nem olvasott, beérkezett dokumentumok, a nem olvasott dokumentumok számát a kezdőképernyő  ikonján láthatja.
2. Válassza a(z) **Beérk.üz./ Bizalmas > Beérkezett üzenetek** lehetőséget.
3. Ha a bejövő mappa jelszóval védett, adja meg a jelszót vagy a rendszergazda jelszót.

4. Válassza ki a listából a megtekinteni kívánt faxot.

Ekkor megjelenik a fax tartalma.

-  : Elforgatja a képet 90 fokkal jobbra.
-     : A képernyőt a nyilak irányába mozgatja el.
-   : Nagyítást vagy kicsinyítést végez.
-   : Az előző vagy a következő oldalra ugrik.
-  : Megjeleníti a menüket (például a Mentés és Továbbítás menüket).

Faxolás

- A működtetés ikonjainak elrejtéséhez koppintson bárhol az előnézeti képernyőre az ikonokon kívül. Koppintson a képernyőre ismét az ikonok megjelenítéséhez.
5. Válassza ki, hogy ki szeretné-e nyomtatni a megtekintett dokumentumot, majd kövesse a képernyőn megjelenő utasításokat.



Fontos:

Ha a nyomtató memóriája megtelik, a faxfogadás és faxküldés nem lehetséges. Töröljön már olvasott vagy kinyomtatott dokumentumokat.

Kapcsolódó információ

- ➔ „Nem feldolgozott, beérkezett faxokról szóló értesítés“ 198. oldal
- ➔ „A Faxbeállítások menü elemei“ 203. oldal

Beérkezett faxok mentése külső adattároló eszközre (Feltétel nélküli mentés/ Továbbítás)

Beállíthatja, hogy a beérkezett dokumentumokat PDF formátumúvá alakítsa át, és a nyomtatóhoz csatlakoztatott adattároló eszközre mentse. Továbbá azt is beállíthatja, hogy a dokumentumok a adattároló eszközre történő mentése közben automatikusan nyomtatásra is kerüljenek.



Fontos:

A készülék ideiglenesen a memóriába menti a beérkezett dokumentumokat, mielőtt elmentené őket a nyomtatóhoz csatlakoztatott memóriaeszközre. Mivel a megtelt memóriával kapcsolatos hiba lehetetlenné teszi a faxok küldését és fogadását, ügyeljen, hogy a memóriaeszköz csatlakoztatva legyen a nyomtatóhoz. A nyomtató memóriájában ideiglenesen elmentett dokumentumok száma a főképernyő  ikonján jelenik meg.

1. Csatlakoztasson külső adattároló eszközt a nyomtatóhoz.
2. Válassza a(z) **Beáll.** lehetőséget a kezdőképernyőn.
3. Válassza a(z) **Általános beállítások > Faxbeállítások > Fogadási beállítások > Mentés/továbbítás beállítások > Feltétel nélküli mentés/ Továbbítás** lehetőséget.
Ha megjelenik egy üzenet, ellenőrizze a tartalmát, majd válassza a(z) **OK** elemet.
4. Válassza a(z) **Mentés memóriaeszközre** lehetőséget.
5. Válassza a(z) **Igen** lehetőséget. Ha az adattároló eszközre történő mentés közben automatikusan ki szeretné nyomtatni a dokumentumokat, válassza ki a(z) **Igen és nyomtatás** lehetőséget.
6. Olvassa el a megjelenő üzenetet, majd koppintson a(z) **Létrehozás** lehetőségre.
A beérkezett dokumentumok mentésére szolgáló mappa létrehozva az adattároló eszközön.

Kapcsolódó információ

- ➔ „Nem feldolgozott, beérkezett faxokról szóló értesítés“ 198. oldal

Beérkező faxok továbbítása (Feltétel nélküli mentés/ Továbbítás)

Beállíthatja, hogy a beérkező dokumentumok egy másik faxkészülékre legyenek továbbítva, vagy átalakíthatja a dokumentumokat PDF-formátumúra, és egy hálózaton lévő megosztott mappába vagy egy e-mail címre továbbíthatja őket. A továbbított dokumentumok törölve lesznek a nyomtatóról. Először regisztrálja a továbbítási célhelyeket a névjegy listára. Ha egy meghatározott e-mail címre szeretné továbbítani a dokumentumokat, a levelezőszerver beállításait is konfigurálnia kell.

Megjegyzés:

- A színes dokumentumokat nem lehet másik faxkészülékre továbbítani. A rendszer olyan dokumentumokként dolgozza fel őket, amelyeket nem sikerült továbbítani.
- Mielőtt használná ezt a funkciót, győződjön meg arról, hogy a(z) **Dátum/idő** és **Időeltolódás** beállításai helyesen lettek megadva a nyomtatón. A menükhöz a(z) **Beáll. > Általános beállítások > Alapbeállítások > Dátum/idő beállításai** opción keresztül férhet hozzá.

1. Válassza a(z) **Beáll.** lehetőséget a kezdőképernyőn.
2. Válassza a(z) **Általános beállítások > Faxbeállítások > Fogadási beállítások > Mentés/továbbítás beállítások > Feltétel nélküli mentés/ Továbbítás** lehetőséget.
Ha megjelenik egy üzenet, ellenőrizze a tartalmát, majd válassza a(z) **OK** elemet.
3. Válassza a(z) **Továbbítás** lehetőséget.
4. Válassza a(z) **Igen** lehetőséget. Ha továbbítás közben automatikusan ki szeretné nyomtatni a dokumentumokat, válassza ki a(z) **Igen és nyomtatás** lehetőséget.

5. Koppintson a(z) **Bejegyzés hozzáadása** elemre.

6. Jelölje ki a továbbítási célhelyeket a névjegy listáról.

Megjegyzés:

A továbbításhoz maximum öt címet adhat meg.

7. Miután kiválasztotta a továbbítási címeket, koppintson a(z) **Bezár** gombra.
8. A(z) **Lehetőségek sikertelen továbbításkor** beállításnál jelölje ki, hogy kinyomtatja-e a beérkező dokumentumokat, vagy elmenti őket a nyomtató beérkező dokumentumokat tároló mappájába, amikor a dokumentumok továbbítása sikertelen.

Fontos:

Ha a beérkező üzeneteket tároló mappa megtelt, nem lehet faxokat küldeni és fogadni. Törölje a már megtekintett dokumentumokat a beérkezett üzeneteket tároló mappából. A nem továbbított dokumentumok számát a kezdőképernyő  ikonján tekintheti meg, a fel nem dolgozott feladatok mellett.

9. Válassza a(z) **OK** lehetőséget.

Ha megjelenik egy üzenet, ellenőrizze a tartalmát, majd válassza a(z) **OK** elemet.

10. Koppintson a(z) **Bezár** elemre.

Faxolás

11. Ha e-mail címre továbbítja a dokumentumot, megadhatja az e-mail tárgyát. Koppintson a(z) **Általános beállítások** lehetőségre, koppintson a(z) **Továbbítási beállítások** alatti mezőre, majd írja be a tárgyat.

Megjegyzés:

- Ha továbbítási célhelyként egy hálózaton lévő megosztott mappát vagy egy e-mail címet adott meg, azt javasoljuk, hogy próbáljon meg elküldeni egy beolvasott képet a célhelyre lapolvasási üzemmódban. Jelölje ki a(z) **Szkennelés > E-mail** vagy a(z) **Szkennelés > Hálózat. mappa/FTP** lehetőséget a kezdőképernyőn, jelölje ki a célhelyet, majd kezdje el a lapolvasást.
- Beállíthatja, hogy új faxértesítést kapjon a(z) Windows számítógépen, amikor a beérkezett dokumentumokat egy hálózaton lévő megosztott mappába menti el a készülék. Adja meg a beállításokat a(z) FAX Utility segítségével. A részletes tudnivalóért tekintse meg a(z) FAX Utility súgóját.

Kapcsolódó információ

- ➔ „Fogadási beállítások“ 204. oldal
- ➔ „Partnerek kezelése“ 62. oldal
- ➔ „Lapolvasás hálózati mappába vagy FTP szerverre“ 128. oldal
- ➔ „Lapolvasás e-mailbe“ 131. oldal
- ➔ „A fogadott faxok ellenőrzése az LCD kijelzőn (Feltétel nélküli mentés/ Továbbítás)“ 173. oldal
- ➔ „Nem feldolgozott, beérkezett faxokról szóló értesítés“ 198. oldal
- ➔ „A faxműveletek konfigurálására és faxok küldésére szolgáló alkalmazás (FAX Utility)“ 232. oldal

E-mail értesítések a fogadott faxok feldolgozásának eredményéről (Feltétel nélküli mentés/ Továbbítás)

E-mailt küldhet, amely információkat tartalmaz a fogadott fax feldolgozásának eredményeiről.

1. Válassza a(z) **Beáll.** lehetőséget a kezdőképernyőn.
2. Válassza a(z) **Általános beállítások > Faxbeállítások > Fogadási beállítások > Mentés/továbbítás beállítások > Feltétel nélküli mentés/ Továbbítás** lehetőséget.
Ha megjelenik egy üzenet, ellenőrizze a tartalmát, majd válassza a(z) **OK** elemet.
3. Válassza a(z) **E-mail értesítések** lehetőséget.
4. Engedélyezze a következő beállításokat szükség szerint.

Megjegyzés:

A következő beállítások egyszerre is használhatók.

- Értesítés, ha a Fogadás kész: e-mail-eket küld a címzettnek, amikor a faxok megérkeztek a nyomtatóra.
 - Értesítés, ha a Nyomtatás kész: e-mail-eket küld a címzettnek, amikor a nyomtató befejezte a faxok nyomtatását.
 - Értesítés, ha a Memóriaeszköz mentés kész: e-mail-eket küld a címzettnek, amikor a nyomtató befejezte a fogadott dokumentumok mentését a memóriaeszközre.
 - Értesítés, ha a Továbbítás kész: e-mail-eket küld a címzettnek, amikor a nyomtató befejezte az érkező faxok továbbítását.
5. Koppintson a(z) **Címzett** beállítás alatti mezőre.

Faxolás

6. Válassza ki a címzettet a névjegy listáról.

Megjegyzés:

Csak egy címzettet adhat meg. Koppintson a pipára a címzett kiválasztásához. Koppintson ismét a pipára a kijelölés visszavonásához.

7. Miután befejezte a címzett kiválasztását, koppintson a(z) **Bezár** gombra.
8. Válassza a(z) **OK** lehetőséget a beállítások alkalmazásához.

Fogadott faxok mentése és továbbítása egy meghatározott küldőtől vagy egy meghatározott időpontban (Felt. mentés/ továbbítás)

Beállíthatja a fogadott faxok mentését és továbbítását meghatározott feladótól egy meghatározott időpontban. A fogadott faxüzenetek mentéséhez és továbbításához a fogadott faxüzenetek mentésére és továbbítására vonatkozó feltételeket előzetesen be kell állítani.

Megjegyzés:

*Az **Feltétel nélküli mentés/ Továbbítás** funkció révén mentheti vagy továbbíthatja a nem meghatározott küldőtől érkező faxokat.*

- A bejövő üzenetek vagy a bizalmas üzenetek mappájának mentése
- Mentés külső adattároló eszközre
- Továbbítás másik faxgépre, e-mail címre vagy hálózati megosztási mappába

Megjegyzés:

- A fenti funkciók egyszerre is használhatók. Ha mindet egyszerre alkalmazza, akkor a beérkezett dokumentumok mentésre kerülnek a bejövő vagy a bizalmas mappába, a külső adattároló eszközre, majd a megadott helyre továbbításra kerülnek.*
- Ha vannak még nem olvasott, mentett vagy továbbított, beérkezett dokumentumok, a nem feldolgozott feladatok száma megjelenik az  ikonon.*

Kapcsolódó információ

- ➔ „Fogadott faxok mentése a bejövő mappába vagy a Bizalmas mappába (Felt. mentés/továbbítás)“ 177. oldal
- ➔ „Beérkezett faxok mentése külső adattároló eszközre (Felt. mentés/továbbítás)“ 180. oldal
- ➔ „Beérkező faxok továbbítása (Felt. mentés/továbbítás)“ 181. oldal
- ➔ „E-mail értesítések a fogadott faxok feldolgozásának eredményéről (Felt. mentés/továbbítás)“ 184. oldal
- ➔ „Nem feldolgozott, beérkezett faxokról szóló értesítés“ 198. oldal

Fogadott faxok mentése a bejövő mappába vagy a Bizalmas mappába (Felt. mentés/továbbítás)

Beállíthatja, hogy a beérkezett faxok mentésre kerüljenek a nyomtató beérkező vagy bizalmas mappájába. Összesen akár 100 dokumentumot menthet.

Megjegyzés:

A felhasználási feltételektől függően (mentett dokumentumok fájlmérete és több fax mentési funkció egyidejű használata) 100 dokumentum mentése nem lehetséges.

Faxolás

Kapcsolódó információ

- ➔ „Fogadott faxok mentésének beállítása a bejövő mappába vagy a Bizalmas mappába (Felt. mentés/továbbítás)“ 178. oldal
- ➔ „A fogadott faxok ellenőrzése az LCD kijelzőn (Felt. mentés/továbbítás)“ 179. oldal
- ➔ „A beérkező dokumentumok postaládájának használata“ 192. oldal
- ➔ „A bizalmas mappa használata“ 193. oldal

Fogadott faxok mentésének beállítása a bejövő mappába vagy a Bizalmas mappába (Felt. mentés/továbbítás)

1. Válassza a(z) **Beáll.** lehetőséget a kezdőképernyőn.
2. Válassza a(z) **Általános beállítások > Faxbeállítások > Fogadási beállítások > Mentés/továbbítás beállítások** lehetőséget.
3. Koppintson a(z)  ikonra egy nem regisztrált mezőhöz kapcsolódóan a(z) **Felt. mentés/továbbítás** szakaszban.
4. Válassza a(z) **Név** mezőt, és írja be a regisztrálni kívánt nevet.
5. A feltételek beállításához válassza a(z) **Feltétel(ek)** mappát.
 - Küldő faxszámának egyeztet.** Ha a beérkező faxszám megfelel az ezen paraméternél Ön által meghatározott feltételeknek, akkor a nyomtató menti és továbbítja a fogadott faxüzeneteket.
Válassza a(z) **Küldő faxszámának egyeztet.** feltételt, majd a(z) **Faxszám** mappát kiválasztva írja be a faxszámot (legfeljebb 20 számjegy hosszúságban).
 - Alcím (SUB) tökéletes egyezés:** Ha az alcím (SUB) tökéletesen egyezik, akkor a nyomtató menti és továbbítja a fogadott faxüzeneteket.
Engedélyezze a(z) **Alcím (SUB) tökéletes egyezés** beállítást, és a(z) **Alcím (SUB)** mappát kiválasztva írja be a jelszót.
 - Jelszó (SID) tökéletes egyezés:** Ha a jelszó (SID) tökéletesen egyezik, akkor a nyomtató menti és továbbítja a fogadott faxüzeneteket.
Engedélyezze a(z) **Jelszó (SID) tökéletes egyezés** beállítást, és a(z) **Jelszó(SID)** mezőt kiválasztva írja be a jelszót.
 - Fogadási idő:** A nyomtató a meghatározott időszak során menti és továbbítja a fogadott faxokat.
Engedélyezze a(z) **Fogadási idő** beállítást, majd állítsa be az időt a(z) **Kezdési idő** és a(z) **Befejezési idő** paraméter segítségével.
6. Válassza a(z) **Mentési/továbbítási célhely** mezőt.
7. Válassza a(z) **Mentés faxok közé** lehetőséget.
8. Koppintson a(z) **Mentés faxok közé** lehetőségre a beállítás **Be** értékre való állításához.
9. Válassza ki azt a mappát amelybe menteni szeretné a dokumentumot.
Megjegyzés:
Ha a bejövő vagy a bizalmas mappa jelszóval védett, adja meg a jelszót.
10. Válassza háromszor a(z) **OK** gombot a(z) **Mentés/továbbítás** beállítások képernyőhöz való visszatéréshez.

Faxolás

11. Válassza azt a regisztrált mappát, amelyhez feltételeket állított be, majd koppintson a(z) **Engedélyezés** elemre.
12. Válassza a(z) **Általános beállítások** lehetőséget.
13. Ha a bejövő mappa megtelt, válassza a(z) **Beállítások arra az esetre, ha a memória megtelt** lehetőséget, majd válassza ki a felhasználás opciót.
 - Faxok fogadása és nyomtatása:** A nyomtató kinyomtat minden beérkezett dokumentumot, amit nem lehet menteni a bejövő mappába.
 - Bejövő faxok elutasítása:** A nyomtató elutasítja a bejövő fakhívásokat.
14. Szükség esetén beállíthat egy jelszót a bejövő mappa számára. Válassza a(z) **Beérk. üz. jelszó beáll.** lehetőséget, és állítsa be a jelszót. Koppintson a(z) **Bezár** lehetőségre a jelszó beállítását követően.

Megjegyzés:

Nem állíthat be jelszót, ha a(z) **Faxok fogadása és nyomtatása** lehetőséget választotta ki.

Kapcsolódó információ











➔ [„Mentés/továbbítás beállítások“ 205. oldal](#)

A fogadott faxok ellenőrzése az LCD kijelzőn (Felt. mentés/továbbítás)

1. Válassza a(z) **Fax mező** lehetőséget a kezdőképernyőn.

Megjegyzés:

Ha vannak nem olvasott, beérkezett dokumentumok, a nem olvasott dokumentumok számát a kezdőképernyő  ikonján láthatja.

2. Válassza a(z) **Beérk.üz./ Bizalmas** lehetőséget.
3. Válassza ki a megtekinteni kívánt bejövő vagy bizalmas mappát.
4. Ha a bejövő vagy bizalmas mappa jelszóval védett, adja meg a beérkező mappa jelszavát vagy a rendszergazda jelszót.
5. Válassza ki a listából a megtekinteni kívánt faxot.
Ekkor megjelenik a fax tartalma.
 -  : Elforgatja a képet 90 fokkal jobbra.
 -     : A képernyőt a nyilak irányába mozgatja el.
 -   : Nagyítást vagy kicsinyítést végez.
 -   : Az előző vagy a következő oldalra ugrik.
 -  : Megjeleníti a menüket (például a Mentés és Továbbítás menüket).
 - A működtetés ikonjainak elrejtéséhez koppintson bárhol az előnézeti képernyőre az ikonokon kívül. Koppintson a képernyőre ismét az ikonok megjelenítéséhez.

Faxolás

6. Válassza ki, hogy ki szeretné-e nyomtatni a megtekintett dokumentumot, majd kövesse a képernyőn megjelenő utasításokat.



Fontos:

Ha a nyomtató memóriája megtelik, a faxfogadás és faxküldés nem lehetséges. Töröljön már olvasott vagy kinyomtatott dokumentumokat.

Kapcsolódó információ

- ➔ „Nem feldolgozott, beérkezett faxokról szóló értesítés“ 198. oldal
- ➔ „A Faxbeállítások menü elemei“ 203. oldal

Beérkezett faxok mentése külső adattároló eszközre (Felt. mentés/ továbbítás)

Beállíthatja, hogy a beérkezett dokumentumokat PDF formátumúvá alakítsa át, és a nyomtatóhoz csatlakoztatott adattároló eszközre mentse.



Fontos:

A készülék ideiglenesen a memóriába menti a beérkezett dokumentumokat, mielőtt elmentené őket a nyomtatóhoz csatlakoztatott memóriaeszközre. Mivel a megtelt memóriával kapcsolatos hiba lehetlenné teszi a faxok küldését és fogadását, ügyeljen, hogy a memóriaeszköz csatlakoztatva legyen a nyomtatóhoz. A nyomtató memóriájában ideiglenesen elmentett dokumentumok száma a főképernyő  ikonján jelenik meg.

1. Csatlakoztasson külső adattároló eszközt a nyomtatóhoz.
2. Válassza a(z) **Beáll.** lehetőséget a kezdőképernyőn.
3. Válassza a(z) **Általános beállítások > Faxbeállítások > Fogadási beállítások > Mentés/továbbítás beállítások** lehetőséget.
4. Koppintson a(z)  ikonra egy nem regisztrált mezőhöz kapcsolódóan a(z) **Felt. mentés/továbbítás** szakaszban.
5. Válassza a(z) **Név** mezőt, és írja be a regisztrálni kívánt nevet.
6. A feltételek beállításához válassza a(z) **Feltétel(ek)** lehetőséget.
 - Küldő faxszámának egyeztet.** Ha a beérkező faxszám megfelel az ezen paraméternél Ön által meghatározott feltételeknek, akkor a nyomtató menti és továbbítja a fogadott faxüzeneteket.
Válassza a(z) **Küldő faxszámának egyeztet.** feltételt, majd a(z) **Faxszám** mappa kiválasztásával írja be a faxszámot (legfeljebb 20 számjegy hosszúságban).
 - Alcím (SUB) tökéletes egyezés:** Ha az alcím (SUB) tökéletesen egyezik, akkor a nyomtató menti és továbbítja a fogadott faxüzeneteket.
Engedélyezze a(z) **Alcím (SUB) tökéletes egyezés** beállítást, és a(z) **Alcím (SUB)** mappát kiválasztva írja be a jelszót.

Faxolás

- Jelszó (SID) tökéletes egyezés: Ha a jelszó (SID) tökéletesen egyezik, akkor a nyomtató menti és továbbítja a fogadott faxüzeneteket.
Engedélyezze a(z) Jelszó (SID) tökéletes egyezés beállítását, és a(z) **Jelszó(SID)** mezőt kiválasztva írja be a jelszót.
- Fogadási idő: A nyomtató a meghatározott időszak során menti és továbbítja a fogadott faxokat.
Engedélyezze a(z) **Fogadási idő** beállítását, majd állítsa be az időt a(z) **Kezdési idő** és a(z) **Befejezési idő** paraméter segítségével.

7. Válassza a(z) **Mentési/továbbítási célhely** mezőt.
8. Válassza a(z) **Mentés memóriaeszközre** lehetőséget.
9. Koppintson a(z) **Mentés memóriaeszközre** mezőre a(z) **Be** érték beállításához.
10. Ellenőrizze a képernyőn megjelenő üzenetet, majd válassza a következőt: **Létrehozás**.
A beérkezett dokumentumok mentésére szolgáló mappa létrehozva az adattároló eszközön.
11. Koppintson háromszor a(z) **OK** gombra a(z) Mentés/továbbítás beállítások képernyőhöz való visszatéréshez.
12. Válassza azt a regisztrált mappát, amelyhez feltételeket állított be, majd koppintson a(z) **Engedélyezés** elemre.

Kapcsolódó információ

- ➔ „Nem feldolgozott, beérkezett faxokról szóló értesítés“ 198. oldal
- ➔ „Mentés/továbbítás beállítások“ 205. oldal

Beérkező faxok továbbítása (Felt. mentés/továbbítás)

Beállíthatja, hogy a beérkező dokumentumok egy másik faxkészülékre legyenek továbbítva, vagy átalakíthatja a dokumentumokat PDF-formátumúra, és egy hálózaton lévő megosztott mappába vagy egy e-mail címre továbbíthatja őket. A továbbított dokumentumok törölve lesznek a nyomtatóról. Először regisztrálja a továbbítási célhelyeket a névjegy listára. Ha egy meghatározott e-mail címre szeretné továbbítani a dokumentumokat, a levelezőszerver beállításait is konfigurálnia kell.

Megjegyzés:

- A színes dokumentumokat nem lehet másik faxkészülékre továbbítani. A rendszer olyan dokumentumokként dolgozza fel őket, amelyeket nem sikerült továbbítani.
- Mielőtt használná ezt a funkciót, győződjön meg arról, hogy a(z) **Dátum/idő** és **Időeltolódás** beállításai helyesen lettek megadva a nyomtatón. A menükhöz a(z) **Beáll.** > **Általános beállítások** > **Alapbeállítások** > **Dátum/idő beállításai** opción keresztül férhet hozzá.

1. Válassza a(z) **Beáll.** lehetőséget a kezdőképernyőn.
2. Válassza a(z) **Általános beállítások** > **Faxbeállítások** > **Fogadási beállítások** > **Mentés/továbbítás beállítások** lehetőséget.
3. Koppintson a(z)  ikonra egy nem regisztrált mezőhöz kapcsolódóan a(z) **Felt. mentés/továbbítás** szakaszban.
4. Válassza a(z) **Név** mezőt, és írja be a regisztrálni kívánt nevet.

Faxolás

5. A feltételek beállításához válassza a(z) **Feltétel(ek)** mappát.
 - Küldő faxszámának egyeztet. Ha a beérkező faxszám megfelel az ezen paraméternél Ön által meghatározott feltételeknek, akkor a nyomtató menti és továbbítja a fogadott faxüzeneteket.
Válassza a(z) **Küldő faxszámának egyeztet.** feltételt, majd a(z) **Faxszám** mappát kiválasztva írja be a faxszámot (legfeljebb 20 számjegy hosszúságban).
 - Alcím (SUB) tökéletes egyezés: Ha az alcím (SUB) tökéletesen egyezik, akkor a nyomtató menti és továbbítja a fogadott faxüzeneteket.
Engedélyezze a(z) Alcím (SUB) tökéletes egyezés beállítását, és a(z) **Alcím (SUB)** mappát kiválasztva írja be a jelszót.
 - Jelszó (SID) tökéletes egyezés: Ha a jelszó (SID) tökéletesen egyezik, akkor a nyomtató menti és továbbítja a fogadott faxüzeneteket.
Engedélyezze a(z) Jelszó (SID) tökéletes egyezés beállítását, és a(z) **Jelszó(SID)** mezőt kiválasztva írja be a jelszót.
 - Fogadási idő: A nyomtató a meghatározott időszak során menti és továbbítja a fogadott faxokat.
Engedélyezze a(z) **Fogadási idő** beállítását, majd állítsa be az időt a(z) **Kezdési idő** és a(z) **Befejezési idő** paraméter segítségével.
 6. Válassza a(z) **Mentési/továbbítási célhely** mezőt.
 7. Válassza a(z) **Továbbítás** lehetőséget.
 8. Koppintson a(z) **Továbbítás** lehetőségre a beállítás **Be** értékre való állításához.
 9. Válassza a(z) **Bejegyzés hozzáadása** lehetőséget.
 10. Jelölje ki a továbbítási célhelyeket a névjegy listáról.
Megjegyzés:
Csak egy továbbküldési címet adhat meg.
 11. Miután kiválasztotta a továbbítási címet, koppintson a(z) **Bezár** gombra.
 12. Ellenőrizze, hogy a kiválasztott továbbítási cím helyes, majd válassza a(z) **Bezár** gombot.
 13. A(z) **Lehetőségek sikertelen továbbításkor** beállításnál jelölje ki, hogy kinyomtatja-e a beérkező dokumentumokat, vagy elmenti őket a nyomtató beérkező dokumentumokat tároló mappájába, amikor a dokumentumok továbbítása sikertelen.
- Fontos:**
Ha a beérkező üzeneteket tároló mappa megtelt, nem lehet faxokat küldeni és fogadni. Törölje a már megtekintett dokumentumokat a beérkezett üzeneteket tároló mappából. A nem továbbított dokumentumok számát a kezdőképernyő  ikonján tekintheti meg, a fel nem dolgozott feladatok mellett.
14. Válassza háromszor a(z) **OK** gombot a(z) Mentés/továbbítás beállítások képernyőhöz való visszatéréshez.
 15. Válassza azt a regisztrált mappát, amelyhez feltételeket állított be, majd válassza a(z) **Engedélyezés** elemet.

Faxolás

16. Ha e-mail címre továbbítja a dokumentumot, megadhatja az e-mail tárgyát. Válassza a(z) **Általános beállítások** elemre, válassza a(z) **Továbbítási beállítások** alatti mezőt, majd írja be a tárgyat.

Megjegyzés:

- Ha továbbítási célhelyként egy hálózaton lévő megosztott mappát vagy egy e-mail címet adott meg, azt javasoljuk, hogy próbáljon meg elküldeni egy beolvasott képet a célhelyre lapolvasási üzemmódban. Jelölje ki a(z) **Szkennelés > E-mail** vagy a(z) **Szkennelés > Hálózmappa/FTP** lehetőséget a kezdőképernyőn, jelölje ki a célhelyet, majd kezdje el a lapolvasást.
- Beállíthatja, hogy új faxértesítést kapjon a(z) Windows számítógépen, amikor a beérkezett dokumentumokat egy hálózaton lévő megosztott mappába menti el a készülék. Adja meg a beállításokat a(z) FAX Utility segítségével. A részletes tudnivalóért tekintse meg a(z) FAX Utility súgóját.

Kapcsolódó információ

- ➔ „Mentés/továbbítás beállítások“ 205. oldal
- ➔ „Partnerek kezelése“ 62. oldal
- ➔ „Lapolvasás hálózati mappába vagy FTP szerverre“ 128. oldal
- ➔ „Lapolvasás e-mailbe“ 131. oldal
- ➔ „A fogadott faxok ellenőrzése az LCD kijelzőn (Felt. mentés/továbbítás)“ 179. oldal
- ➔ „Nem feldolgozott, beérkezett faxokról szóló értesítés“ 198. oldal
- ➔ „A faxműveletek konfigurálására és faxok küldésére szolgáló alkalmazás (FAX Utility)“ 232. oldal

Fogadott faxok nyomtatása (Felt. mentés/továbbítás)

Beállíthatja azoknak a fogadott dokumentumoknak a kinyomtatását, amelyek megfelelnek a mentés vagy a továbbítás feltételeinek.

1. Válassza a(z) **Beáll.** lehetőséget a kezdőképernyőn.
2. Válassza a(z) **Általános beállítások > Faxbeállítások > Fogadási beállítások > Mentés/továbbítás beállítások** lehetőséget.
3. Koppintson a(z)  ikonra egy nem regisztrált mezőhöz kapcsolódóan a(z) **Felt. mentés/továbbítás** szakaszban.
4. Válassza a(z) **Név** mezőt, és írja be a regisztrálni kívánt nevet.
5. A feltételek beállításához válassza a(z) **Feltétel(ek)** mappát.
 - Küldő faxszámának egyeztet. Ha a beérkező faxszám megfelel az ezen paraméternél Ön által meghatározott feltételeknek, akkor a nyomtató menti és továbbítja a fogadott faxüzeneteket.
Válassza a(z) **Küldő faxszámának egyeztet.** feltételt, majd a(z) **Faxszám** mappa kiválasztásával írja be a faxszámot (legfeljebb 20 számjegy hosszúságban).
 - Alcím (SUB) tökéletes egyezés: Ha az alcím (SUB) tökéletesen egyezik, akkor a nyomtató menti és továbbítja a fogadott faxüzeneteket.
Engedélyezze a(z) Alcím (SUB) tökéletes egyezés beállítását, és a(z) **Alcím (SUB)** mappát kiválasztva írja be a jelszót.

Faxolás

- Jelszó (SID) tökéletes egyezés: Ha a jelszó (SID) tökéletesen egyezik, akkor a nyomtató menti és továbbítja a fogadott faxüzeneteket.
Engedélyezze a(z) Jelszó (SID) tökéletes egyezés beállítását, és a(z) **Jelszó(SID)** mezőt kiválasztva írja be a jelszót.
 - Fogadási idő: A nyomtató a meghatározott időszak során menti és továbbítja a fogadott faxokat.
Engedélyezze a(z) **Fogadási idő** beállítását, majd állítsa be az időt a(z) **Kezdési idő** és a(z) **Befejezési idő** paraméter segítségével.
6. Válassza a(z) **OK** lehetőséget, majd kattintson a(z) **Bezár** lehetőségre.
 7. Válassza a(z) Mentési/továbbítási célhely mezőt.
 8. Kattintson a(z) **Nyomtatás** lehetőségre a beállítás **Be** értékre való állításához.
 9. Válassza kétszer a(z) **OK** gombot a(z) Mentés/továbbítás beállítások képernyőhöz való visszatéréshez.
 10. Válassza azt a regisztrált mappát, amelyhez feltételeket állított be, majd kattintson a(z) **Engedélyezés** elemre.

Kapcsolódó információ

- ➔ „Mentés/továbbítás beállítások“ 205. oldal
- ➔ „Nyomtatási beállít” 207. oldal

E-mail értesítések a fogadott faxok feldolgozásának eredményéről (Felt. mentés/továbbítás)

E-mailt küldhet, amely információkat tartalmaz a fogadott fax feldolgozásának eredményeiről.

1. Válassza a(z) **Beáll.** lehetőséget a kezdőképernyőn.
2. Válassza a(z) **Általános beállítások > Faxbeállítások > Fogadási beállítások > Mentés/továbbítás beállítások** lehetőséget.
3. Válassza ki a regisztrált mappát kattintással ➔ a(z) **Felt. mentés/továbbítás** szakaszban.
4. Válassza a(z) **E-mail értesítések** lehetőséget.
5. Engedélyezze a következő beállításokat szükség szerint.

Megjegyzés:

A következő beállítások egyszerre is kiválaszthatók.

- Értesítés, ha a Fogadás kész:** e-mail küldése a címzettnek, amikor a nyomtató befejezte a fax fogadását.
 - Értesítés, ha a Nyomtatás kész:** e-mail küldése a címzettnek, amikor a nyomtató befejezte a fogadott fax nyomtatását.
 - Értesítés, ha a Memóriaeszköz mentés kész:** e-mail küldése a címzettnek, amikor a nyomtató befejezte a fogadott dokumentum mentését a memóriaeszközre.
 - Értesítés, ha a Továbbítás kész:** e-mail küldése a címzettnek, amikor a nyomtató befejezte a fogadott fax továbbítását.
6. Kattintson a(z) **Címzett** beállítás alatti mezőre.

Faxolás

- Válassza ki a címzettet a névjegy listáról.

Megjegyzés:

Csak egy címzettet adhat meg.

- Miután befejezte a címzett kiválasztását, kattintson a(z) **Bezár** gombra.
- Válassza kétszer a(z) **OK** gombot a(z) Mentés/továbbítás beállítások képernyőhöz való visszatéréshez.

Kapcsolódó információ

➔ „Mentés/továbbítás beállítások“ 205. oldal

Fax küldése számítógépről

A számítógépről a FAX Utility és a PC-FAX illesztőprogram használatával küldhet faxokat.

Megjegyzés:

A(z) FAX Utility segédprogram telepítéséhez használja az EPSON Software Updater alkalmazást. Bővebb információkért tekintse meg a következőkben a kapcsolódó információkat. Windows-rendszer használata esetén az alkalmazás a nyomtatóhoz mellékelt lemez segítségével is telepíthető.

Kapcsolódó információ

➔ „Szoftverfrissítő eszközök (EPSON Software Updater)“ 235. oldal

➔ „A legújabb alkalmazások telepítése“ 236. oldal

Alkalmazással létrehozott dokumentumok küldése (Windows)

Ha egy olyan alkalmazás, mint a Microsoft Word vagy Excel **Nyomtatás** menüjéből választ ki egy nyomtatófaxot, akkor közvetlenül, fedőlappal ellátva küldhet el olyan, Ön által készített adatokat, mint dokumentumok, rajzok és táblázatok.

Megjegyzés:

Az alábbi magyarázatban a Microsoft Word szerepel példaként. A tényleges működés a használt alkalmazástól függően eltérhet. A részletekért lásd az alkalmazás súgóját.

- Alkalmazás használatával hozzon létre egy dokumentumot, amit faxon fog elküldeni.
- Kattintson a **Nyomtatás** lehetőségre a **Fájl** menüben.
Megjelenik az alkalmazás **Nyomtatás** ablaka.
- Válassza a(z) **XXXXX (FAX)** lehetőséget (ahol a(z) „XXXXX” a nyomtató nevét jelöli) a „Printer” (Nyomtató) menüben, majd ellenőrizze a faxküldés beállításait. Azután kattintson a **Nyomtatás** lehetőségre.
Megjelenik a(z) Címzett beállítások képernyő, ami a(z) Fax Utility programhoz tartozik.
 - A **Másolatok száma** menübe írjon **1**-et. Ha ide **2**-est vagy annál nagyobb számot ír, akkor előfordulhat, hogy a faxokat nem megfelelően küldi el a rendszer.
 - A kimeneti portot módosító olyan funkciókat, mint a **Nyomtatás fájlba** nem tudja használni.
 - Egyetlen fax továbbításakor legfeljebb 100 oldalt küldhet el, beleértve a fedőlappot is.

Faxolás

Megjegyzés:

- Kattintson a **Nyomtató tulajdonságai** menüre, ha szeretné megadni a(z) **Papírméret, Tájolás, Színes, Képmínőség** vagy a(z) **Karakter fényerősség** beállításait. A részletes tudnivalóért tekintse meg a(z) PC-FAX illesztőprogram súgóját.
- Az első küldés során megjelenik egy ablak, ahol regisztrálnia kell az adatokat. Írja be a szükséges adatokat, majd kattintson az **OK** gombra.
- A(z) FAX Utility Becenevet használ a faxfeladatok belső kezeléséhez. Ez a fedőlapon nem jelenik meg.

4. Adjon meg egy címzettet, majd kattintson a **Tovább** gombra.

- Címzett (név, faxszám, stb.) közvetlen megadása:

Kattintson a(z) **Kézi tárcsázás** lapfültre, írja be a szükséges adatokat, majd kattintson a(z) **Hozzáadás** lehetőségre. A rendszer hozzáadja a címzettet az ablak felső részén megjelenített **Címzett lista** menühöz.

Megjegyzés:

- Ha a nyomtató **Vonaltípus** menüjének beállítása **PBX**, és a pontos hozzáférési kód helyett a # (kettőskereszt) karakter használata lett beállítva, akkor üsse be a # (számjel) karaktert. A részletekért lásd: **Vonaltípus a(z) Alapbeállítások** menüben. Ezt az alábbi vonatkozó információkat tartalmazó hivatkozásról tekintheti meg.
- Ha kiválasztotta a(z) „Adja meg kétszer a faxszámot” lehetőséget az **Választható beállítások** menüben a(z) Fax Utility főképernyőjén, akkor ugyanazt a számot kell újra beírnia, amikor a(z) **Hozzáadás** vagy a **Tovább** gombra kattint.
- Címzett (név, faxszám, stb.) kiválasztása a telefonkönyvből:
Ha a címzett el van mentve a telefonkönyvben, akkor kattintson a(z) **Telefonkönyv** lapfültre. Válassza ki a címzettet a listából, majd kattintson a(z) **Hozzáadás** gombra. A rendszer hozzáadja a címzettet az ablak felső részén megjelenített **Címzett lista** menühöz.

Megjegyzés:

Ha a nyomtató **Vonaltípus** menüjének beállítása **PBX**, és a pontos hozzáférési kód helyett a # (kettőskereszt) karakter használata lett beállítva, akkor üsse be a # (számjel) karaktert. A részletekért lásd: **Vonaltípus a(z) Alapbeállítások** menüben. Ezt az alábbi vonatkozó információkat tartalmazó hivatkozásról tekintheti meg.

5. Adja meg a fedőlap tartalmát.

Fedőlap csatolásához válasszon a(z) **Fedőlap** menü mintái közül. Töltse ki a(z) **Tárgy** és a(z) **Üzenet** menüt, majd kattintson a **Tovább** gombra. Ne feledje, hogy nincs olyan funkció, amivel eredeti fedőlapot tud létrehozni vagy eredeti fedőlapot tud hozzáadni a listához.

Ha nem akar fedőlapot csatolni, akkor válassza a(z) **Nincs fedőlap** lehetőséget a(z) **Fedőlap** menüben.

Megjegyzés:

- Ha szeretné módosítani a fedőlap elemeinek sorrendjét, akkor kattintson a(z) **Fedőlap formázása** lehetőségre. A fedőlap méretét a(z) **Papírméret** menüben tudja kiválasztani. Más méretű fedőlapot is választhat az elküldendő dokumentumhoz.
- Ha szeretné módosítani a fedőlap szövegének betűtípusát, akkor kattintson a(z) **Betűtípus** lehetőségre.
- Ha a feladó adatait szeretné módosítani, akkor kattintson a(z) **Feladó beállításai** lehetőségre.
- Ha szeretné ellenőrizni a fedőlapot a megadott tárggyal és a beírt üzenettel, akkor kattintson a(z) **Részletes előnézet** lehetőségre.

6. Ellenőrizze a küldött tartalmat, majd kattintson a(z) **Küld** gombra.

Elküldés előtt győződjön meg róla, hogy a címzett neve és faxszáma helyes. A fedőlap és a küldendő dokumentum előnézetének megtekintéséhez kattintson a(z) **Előnézet** lehetőségre.

Ha a küldés megkezdődik, akkor megjelenik egy ablak, ami a küldési állapotot mutatja.

Faxolás

Megjegyzés:

- A küldés leállításához válassza ki az adatokat, majd kattintson a **Mégse**  gombra. A nyomtató kezelőpaneljén is leállíthatja a küldést.
- Ha hiba lép fel a küldés során, akkor megjelenik a(z) **Kommunikációs hiba** ablak. Olvassa el a hibaüzenetet, majd küldje el újra a faxot.
- A(z) Fax állapotfigyelő képernyő (az a képernyő, amit fent említettünk, és amiben a küldés állapotát tudja ellenőrizni) nem jelenik meg, ha a(z) A Fax állapotfigyelő megjelenítése átvitel közben nincs kiválasztva Fax segédprogram főképernyőjének a(z) **Választható beállítások** ablakában.

Egy alkalmazás segítségével létrehozott dokumentumok küldése (Mac OS)

Az Ön által létrehozott adatokat (például dokumentumokat, rajzokat és táblázatokat) elküldheti úgy is, ha egy kereskedelmi forgalomban elérhető alkalmazás **Nyomtatás** menüjéből kiválaszt egy fax-képes nyomtatót.

Megjegyzés:

A következőkben példaként a(z) Mac OS rendszerekben elérhető szabványos alkalmazás, a *Text Edit* segítségével ismertetjük a folyamatot.

1. Hozza létre a faxüzenetben küldeni kívánt dokumentumot egy alkalmazás segítségével.
2. Kattintson a **Fájl** menüben a **Nyomtatás** elemre.
Ekkor megjelenik az alkalmazás **Nyomtatás** ablaka.
3. Válassza ki a nyomtatóját (a fax nevét) a **Név** szakaszban, a részletes beállítások megjelenítéséhez kattintson a(z)  ikonra, ellenőrizze a nyomtatási beállításokat, majd kattintson az **OK** elemre.
4. Végezze el a beállításokat az egyes elemeknél.
 - A **Példányszám** paraméternél írja be az **1** számot. A rendszer akkor is kizárólag 1 példányt küld el, ha a **2** számot vagy annál nagyobb számot ír be.
 - Egy faxátvitel során maximum 100 oldalt küldhet el.

Megjegyzés:

A küldeni kívánt dokumentumok oldalmérete akkora lehet, mint amekkora papírméretű faxüzeneteket küldhet a nyomtató segítségével.

5. A felugró menüből szíveskedjen kiválasztani a(z) Fax beállítások elemet, majd állítsa be az egyes paramétereiket.

Az egyes beállítási elemekhez kapcsolódó részletes magyarázatokat a(z) PC-FAX illesztőprogramjának a súgójában találhatja.

A(z) PC-FAX illesztőprogramjának a súgójának a megnyitásához kattintson az ablak bal alsó sarkában látható

 ikonra.

Faxolás

6. Válassza a(z) Címzett beállítások menüpontot, majd határozza meg a címzettet.

- A címzett (például: név, faxszám stb.) közvetlen meghatározása:

Kattintson a(z) **Hozzáadás** elemre, írja be a szükséges információkat, majd kattintson a(z)  ikonra. A rendszer ekkor hozzáadja a címzettet az ablak felső részében látható Címzett lista szakaszhoz.

Ha a(z) PC-FAX illesztőprogramjának a beállításai között a(z) Adja meg kétszer a faxszámot elemet választotta, akkor ismét be kell írnia ugyanazt a számot a(z)  ikonra kattintáskor.

Ha a faxoláshoz használt telefonvonalon előhívószámot is be kell írni, akkor írja be a kívánt előhívószámot a(z) Külső hozzáférési prefix paraméternél.

Megjegyzés:

Ha a nyomtatója Vonaltípus paraméteréhez a(z) **PBX** értéket választották ki, és a rendszert úgy állították be, hogy a konkrét előhívószám beírása helyett a kettőskereszt (#) szimbólumot használja, akkor írja be a kettőskereszt (#) szimbólumot. Bővebb információkért kérjük, hogy tekintse meg az alábbi Kapcsolódó információk hivatkozás segítségével elérhető Alapbeállítások szakaszban található Vonaltípus paraméter-leírást.

- A címzett (például: név, faxszám stb.) kiválasztása a telefonkönyvből:

Ha a címzettet korábban elmentették a telefonkönyvben, akkor kattintson a(z)  ikonra. Válassza ki a címzettet a listából, majd kattintson a(z) **Hozzáadás** > **OK** elemre.

Ha a faxoláshoz használt telefonvonalon előhívószámot is be kell írni, akkor írja be a kívánt előhívószámot a(z) Külső hozzáférési prefix paraméternél.

Megjegyzés:

Ha a nyomtatója Vonaltípus paraméteréhez a(z) **PBX** értéket választották ki, és a rendszert úgy állították be, hogy a konkrét előhívószám beírása helyett a kettőskereszt (#) szimbólumot használja, akkor írja be a kettőskereszt (#) szimbólumot. Bővebb információkért kérjük, hogy tekintse meg az alábbi Kapcsolódó információk hivatkozás segítségével elérhető Alapbeállítások szakaszban található Vonaltípus paraméter-leírást.

7. Ellenőrizze a címzethez kapcsolódó beállításokat, majd kattintson a(z) **Fax** gombra.

A küldés elindul.

A továbbítás előtt ellenőrizze, hogy a címzett neve és faxszáma helyes-e.

Megjegyzés:

- A(z) Dock szakaszban látható nyomtató ikonra kattintáskor megjelenik az átviteli állapot ellenőrzésére szolgáló képernyő. A küldés leállításához kattintson az adatra, majd kattintson a(z) **Törlés** elemre.
- Ha az átvitel közben hibát észlel a rendszer, akkor megjelenik a(z) **Sikertelen küldés** üzenet. Ellenőrizze az átviteli rekordokat a(z) **Fax átviteli eredmények** képernyőn.
- Előfordulhat, hogy a rendszer a vegyes papírméretű dokumentumokat nem bírja megfelelően elküldeni.

Faxok fogadása számítógépen

A fogadott faxokat elmentheti PDF-fájlként a nyomtatóhoz csatlakoztatott számítógépen. A(z) FAX Utility különféle szolgáltatásokat kínál, ideértve a faxok mentési mappájának a kiválasztásával kapcsolatos útmutatást is. Ennek a szolgáltatásnak a használata előtt szíveskedjen telepíteni a(z) FAX Utility segédprogramot.

Megjegyzés:

A(z) FAX Utility segédprogramot a következő módszerek segítségével telepítheti.

- A szoftverfrissítésre szolgáló EPSON Software Updater alkalmazás segítségével
- A nyomtatójához mellékelt lemez segítségével (csak Windows-rendszerrel)

**Fontos:**

- Ha a számítógépen keresztül szeretné fogadni a faxokat, akkor a nyomtató faxfogadási beállításai között válassza a(z) **Auto.** elemet.
- A faxok megfelelő fogadásához a faxok fogadására beállított számítógépnek folyamatosan bekapcsolva kell lennie. A nyomtató ideiglenesen a memóriába menti a beérkezett dokumentumokat, mielőtt elmentené őket a számítógépre. Ha a számítógépet kikapcsolja, akkor a nyomtató memóriája megtelhet, hiszen ilyenkor a nyomtató nem bírja a számítógép felé továbbítani a dokumentumokat.
- A nyomtató memóriájában ideiglenesen elmentett dokumentumok száma a kezdőképernyő  ikonján jelenik meg.
- A fogadott faxok olvasásához telepítenie kell egy PDF-megtekintő alkalmazást a számítógépére, amilyen például az Acrobat Reader.

Kapcsolódó információ

➔ [„Szoftverfrissítő eszközök \(EPSON Software Updater\)“ 235. oldal](#)

A beérkezett faxok mentése számítógépre funkció beállítása

A fogadott faxok beállításait a(z) FAX Utility használatával is módosíthatja. Telepítse előre a(z) FAX Utility alkalmazást a számítógépen.

A részletekért lásd a(z) Alapműveletek elemet a(z) FAX Utility súgójában (a főképernyőn jelenik meg).

Megjegyzés:

Faxokat fogadhat és nyomtathat egy időben.

Kapcsolódó információ

➔ [„A faxműveletek konfigurálására és faxok küldésére szolgáló alkalmazás \(FAX Utility\)“ 232. oldal](#)

Faxok fogadása számítógépen és nyomtatás a nyomtatóról

Csakúgy, mint a fogadott faxok számítógépre történő mentéséhez történő beállítások elvégzésekor, most is kövesse az alábbi lépéseket a nyomtatón.

1. Válassza a következőt: **Beáll. > Általános beállítások > Faxbeállítások > Fogadási beállítások.**
2. Válassza a következőt: **Mentés/továbbítás beállítások > Feltétel nélküli mentés/ Továbbítás > Mentés számítógépre > Igen és nyomtatás.**

Kapcsolódó információ

➔ [„A beérkezett faxok mentése számítógépre funkció beállítása“ 189. oldal](#)

➔ [„Fogadási beállítások“ 204. oldal](#)

A beérkezett faxok törlése a számítógépen

Ha nem szeretné, hogy a rendszer elmentse a faxokat a számítógépre, akkor módosítsa a beállításokat a nyomtatón.

Faxolás

Megjegyzés:

A beállításokat a(z) FAX Utility használatával is módosíthatja. Azonban ha van olyan fax, amit a rendszer még nem mentett a számítógépre, a funkció nem működik.

1. Válassza a következőt: **Beáll. > Általános beállítások > Faxbeállítások > Fogadási beállítások.**
2. Válassza a következőt: **Mentés/továbbítás beállítások > Feltétel nélküli mentés/ Továbbítás > Mentés számítógépre > Nem.**

Kapcsolódó információ

- ➔ „A faxműveletek konfigurálására és faxok küldésére szolgáló alkalmazás (FAX Utility)“ 232. oldal
- ➔ „Fogadási beállítások“ 204. oldal

Új faxok ellenőrzése (Windows)

Ha a számítógépet úgy állítja be, hogy az mentse a nyomtató által fogadott faxokat, a Windows tálcán lévő fax ikon segítségével ellenőrizheti a beérkezett faxok feldolgozási állapotát, valamint hogy vannak-e még új faxok. Ha a számítógépet úgy állítja be, hogy az értesítést jelenítsen meg új faxok érkezésekor, akkor a Windows tálca közelében egy értesítési képernyő ugrik fel, ahol ellenőrizhetők az új faxok.



Megjegyzés:

- A beérkezett faxok számítógépre mentett adatai a nyomtató memóriájából törlődnek.
- A beérkezett faxok megtekintéséhez Adobe Reader szükséges, hiszen a rendszer azokat PDF-fájlokként menti.

A fax ikon használata a(z) Windows tálcáról

Az új faxok és a működési állapot a(z) Windows tálcán található fax ikon segítségével is megtekinthető.

1. Tekintse meg az ikont.

-  Készenléti állapot.
-  Új faxok ellenőrzése.
-  Új faxok importálása kész.

2. Kattintson jobb egérgombbal az ikonra, majd kattintson a(z) **Nyissa meg a fogadott faxok mappáját** elemre.

Ekkor megjelenik a beérkezett faxok mappája. Ellenőrizze a fájlnevében a dátumot és a küldőt, majd nyissa meg a PDF-fájlt.

Ha a fax ikon készenléti állapotot jelez, a(z) **Új faxok ellenőrzése most** kiválasztásával azonnal ellenőrizheti, hogy érkezett-e új fax.

Megjegyzés:

A beérkezett faxokat a rendszer az alábbi névformátum alapján automatikusan átnevezi.

ÉÉÉÉHHNNÓÓPPMM_xxxxxxxxxx_nnnnn (Év/Hónap/Nap/Óra/Perc/Másodperc_küldő száma)

Az értesítési ablak használata

Amennyiben a beállítások alapján a rendszer értesíti az új faxok érkezésekor, az egyes faxoknál értesítési ablak jelenik meg a tálca közelében.

Faxolás

1. Tekintse meg a számítógép képernyőjén megjelenő értesítési képernyőt.

Megjegyzés:

Ha a képernyőn bizonyos ideig nem végeznek műveletet, az értesítési képernyő eltűnik. Az értesítési beállítások (pl. a kijelzés időtartama) módosíthatók.

2. Kattintson az értesítési képernyőn bárhová a  gomb kivételével.

Ekkor megnyílik az új faxok mentési helyeként beállított mappa. Ellenőrizze a fájlnevben a dátumot és a küldőt, majd nyissa meg a PDF-fájlt.

Megjegyzés:

A beérkezett faxokat a rendszer az alábbi névformátum alapján automatikusan átnevezi.

ÉÉÉÉHHNNÓÓPPMM_xxxxxxxxxx_nnnnn (Év/Hónap/Nap/Óra/Perc/Másodperc_küldő száma)

Új faxok ellenőrzése (Mac OS)

Az új faxok az alábbi módszerek egyikével ellenőrizhetők. Ez a funkció csak a(z) "**Mentés**" (faxok mentése erre a számítógépre) elemre beállított számítógépeken elérhető.

- Nyissa meg a beérkezett faxok mappáját (ez a(z) **Vett faxok kimeneti beállításai**. menüpontban határozható meg).
- Nyissa meg a(z) Fax fogadás figyelő menüt, és kattintson a(z) **Új faxok ellenőrzése most** elemre.
- Új faxok beérkezéséről szóló értesítés

Válassza ki a(z) **Dokk ikonok általi értesítést kérek az új faxokról** elemet a FAX segédprogram **Fax fogadás figyelő > Tulajdonságok** menüpontjában, ekkor a faxok beérkezését figyelő program ikonja a Dokk felületen felugró értesítést jelez ki az új faxok érkezéséről.

A beérkezett faxok mappájának megnyitása a beérkezett faxok figyelőprogramjából

A(z) "**Mentés**" (faxok mentése erre a számítógépre) elemet kiválasztva megnyithatja a számítógépről a beérkező faxok számára beállított mentési mappát.

1. Kattintson a beérkezett faxok figyelőprogramjának ikonjára a(z) Dock felületen, ekkor megnyílik a(z) **Fax fogadás figyelő** program.
2. Válassza ki a nyomtatót, és kattintson a(z) **Mappanyitás** elemre, vagy kattintson kétszer a nyomtatóra.
3. Ellenőrizze a fájlnevben a dátumot és a küldőt, majd nyissa meg a PDF-fájlt.

Megjegyzés:

A beérkezett faxokat a rendszer az alábbi névformátum alapján automatikusan átnevezi.

ÉÉÉÉHHNNÓÓPPMM_xxxxxxxxxx_nnnnn (Év/Hónap/Nap/Óra/Perc/Másodperc_küldő száma)

A küldő által küldött információk a küldő számánál láthatók. A küldőtől függően elképzelhető, hogy ez a szám nem jelenik meg.

A faxmappa funkcióinak használata

A faxmappa öt mappából áll.

Faxolás

- Beérkezett üzenetek: Menti a fogadott dokumentumot.
- Bizalmas mappa: Menti a fogadott dokumentumot. Bizalmas faxokat fogadhat, ha megadja a dokumentumtárolás célhelyét a Felt. mentés/továbbítás beállítás segítségével.
- Tárolt dokumentumok kategória: Tárolja az elküldendő dokumentumot.
- Lekérdezett küldés mappa: Tárolja a lekérdezéshez küldendő dokumentumot.
- Táblamappa: Tárolja a dokumentumot a szelektív lekérdezésküldéshez.

Kapcsolódó információ

- ➔ [„A beérkező dokumentumok postaládájának használata“ 192. oldal](#)
- ➔ [„A bizalmas mappa használata“ 193. oldal](#)
- ➔ [„A Tárolt dokumentumok kategória használata“ 194. oldal](#)
- ➔ [„A Lekérdezett küldés mappa használata“ 195. oldal](#)
- ➔ [„A tábla mappa használata“ 195. oldal](#)

A beérkező dokumentumok postaládájának használata

Beállíthatja, hogy a beérkezett faxok mentésre kerüljenek a nyomtató bejövő mappájába. A bejövő mappába és a bizalmas mappába összesen legfeljebb 100 dokumentum menthető. Ha ezt a funkciót használja, a beérkezett dokumentumok nem kerülnek automatikusan nyomtatásra. Megtekintheti őket a nyomtató LCD-kijelzőjén, és csak szükség esetén nyomtatja ki őket.

Megjegyzés:

A felhasználási feltételektől függően (mentett dokumentumok fájlmérete és több fax mentési funkció egyidejű használata) 100 dokumentum mentése nem lehetséges.

Kapcsolódó információ

- ➔ [„Beérkezett faxok mentése a bejövő mappába \(Feltétel nélküli mentés/ Továbbítás\)“ 172. oldal](#)
- ➔ [„A fogadott dokumentumok megtekintése a beérkező mappában“ 192. oldal](#)
- ➔ [„A bejövő üzenetek beállításainak megadása“ 193. oldal](#)

A fogadott dokumentumok megtekintése a beérkező mappában

A nyomtató beérkező mappájában tárolt fogadott dokumentumokat bármikor megtekintheti.

1. Válassza a(z) **Fax mező** lehetőséget a kezdőképernyőn.
2. Válassza a(z) **Beérk.üz./ Bizalmas** lehetőséget.
3. Válassza a(z) **Beérkezett üzenetek** mezőt.
4. Jelölje ki a megtekinteni kívánt faxot.
Ekkor megjelenik a dokumentum tartalma.

A bejövő üzenetek beállításainak megadása

Ha van dokumentum a bejövő mappában, kinyomtathatja, mentheti memóriaeszközre vagy törölheti a dokumentumot, vagy beállíthat jelszót a bejövő mappához. Ha nincsenek dokumentumok a bejövő mappában, akkor csak jelszót állíthat be.

1. Válassza a(z) **Fax mező** lehetőséget a kezdőképernyőn.
2. Válassza a(z) **Beérk.üz./ Bizalmas** lehetőséget.
3. Válassza a(z) **Beérkezett üzenetek** mezőt.
4. Koppintson a(z)  elemre.
5. Válassza ki a használni kívánt menüt, majd kövesse a képernyőn megjelenő utasításokat.

A bizalmas mappa használata

Beállíthatja, hogy a beérkezett faxok mentésre kerüljenek a nyomtató bizalmas mappájába. A bejövő mappába és a bizalmas mappába összesen legfeljebb 100 dokumentum menthető.

Megjegyzés:

A felhasználási feltételektől függően (mentett dokumentumok fájlmérete és több fax mentési funkció egyidejű használata) 100 dokumentum mentése nem lehetséges.

Kapcsolódó információ

- ➔ [„Fogadott faxok mentése a bejövő mappába vagy a Bizalmas mappába \(Felt. mentés/továbbítás\)” 177. oldal](#)
- ➔ [„A fogadott dokumentumok ellenőrzése a bizalmas mappában” 193. oldal](#)
- ➔ [„A bizalmas mappa beállításainak megadása” 193. oldal](#)

A fogadott dokumentumok ellenőrzése a bizalmas mappában

Megtekintheti a nyomtató bizalmas mappájában tárolt fogadott dokumentumokat.

1. Válassza a(z) **Fax mező** lehetőséget a kezdőképernyőn.
2. Válassza a(z) **Beérk.üz./ Bizalmas** lehetőséget.
3. Válassza ki az ellenőrizni kívánt bizalmas mappát.
4. Jelölje ki a megtekinteni kívánt faxot.
Ekkor megjelenik a dokumentum tartalma.

A bizalmas mappa beállításainak megadása

Ha van dokumentum a bizalmas mappában, kinyomtathatja, mentheti memóriaeszközre vagy törölheti a dokumentumot, beállíthat jelszót, vagy törölheti a bizalmas mappa beállításait. Ha nincs dokumentum a bizalmas mappában, akkor csak jelszót állíthat be, és törölheti a bizalmas mappa beállításait.

Faxolás

1. Válassza a(z) **Fax mező** lehetőséget a kezdőképernyőn.
2. Válassza a(z) **Beérk.üz./ Bizalmas** lehetőséget.
3. Válassza ki a beállítani kívánt bizalmas mappát.
4. Koppintson a(z)  elemre.
5. Válassza ki a használni kívánt elemet, majd kövesse a képernyőn megjelenő utasításokat.

A Tárolt dokumentumok kategória használata

Legfeljebb 10 dokumentumot (dokumentumonként legfeljebb 100 monokróm oldallal) tárolhat a nyomtató dokumentumtároló mappájában.

Megjegyzés:

A felhasználási feltételektől függően (pl. a mentett dokumentumok fájlmérete) előfordulhat, hogy 10 dokumentum tárolása nem lehetséges.

Kapcsolódó információ

- ➔ [„Fax tárolása címzett megadása nélkül \(Faxadatok tárolása\)“ 166. oldal](#)
- ➔ [„A dokumentumok megtekintése a Tárolt dokumentumok kategória mappában“ 194. oldal](#)
- ➔ [„A\(z\) Tárolt dokumentumok kategória beállításainak megadása“ 194. oldal](#)

A dokumentumok megtekintése a Tárolt dokumentumok kategória mappában

Megtekintheti a nyomtató tárolt dokumentumok mappájában tárolt dokumentumokat.

1. Válassza a(z) **Fax mező** lehetőséget a kezdőképernyőn.
2. Válassza a(z) **Tárolt dokumentumok** lehetőséget.
3. Jelölje ki a megtekinteni kívánt dokumentumot.
Ekkor megjelenik a dokumentum tartalma.

A(z) Tárolt dokumentumok kategória beállításainak megadása

Emellett kinyomtathatja, memóriaeszköze mentheti vagy törölheti a tárolt dokumentumok mappájába mentett dokumentumot, és jelszót is beállíthat a mappa megnyitásához.

1. Válassza a(z) **Fax mező** lehetőséget a kezdőképernyőn.
2. Válassza a(z) **Tárolt dokumentumok** lehetőséget.
3. Koppintson a(z)  elemre.
4. Válassza ki a használni kívánt menüt, majd kövesse a képernyőn megjelenő utasításokat.

A Lekérdezett küldés mappa használata

A nyomtató lekérdezőküldő mappájában egy dokumentumról legfeljebb 100 oldalt tárolhat.

Kapcsolódó információ

- ➔ „A(z) Lekérdezett küldés /Hirdetőtábla kat. beállítása“ 165. oldal
- ➔ „Dokumentum tárolása a(z) Lekérdezett küldés /Hirdetőtábla kat. mappában“ 166. oldal
- ➔ „A dokumentumok megtekintése a Lekérdezett küldés mappa mappában“ 195. oldal
- ➔ „A(z) Lekérdezett küldés mappa beállításainak megadása“ 195. oldal

A dokumentumok megtekintése a Lekérdezett küldés mappa mappában

Megtekintheti a nyomtató lekérdezőküldő mappájában tárolt dokumentumokat.

1. Válassza a(z) **Fax mező** lehetőséget a kezdőképernyőn.
2. Válassza a(z) **Lekérdezett küldés /Tábla** lehetőséget.
3. Válassza a(z) **Lekérdezett küldés** mezőt.
4. Koppintson a(z) **Dokumentum ellenőrzése** elemre.
Ekkor megjelenik a dokumentum tartalma.

A(z) Lekérdezett küldés mappa beállításainak megadása

Lehetősége van a lekérdezőküldő mappában található dokumentumok törlésére. Emellett jelszót állíthat be a mappa megnyitásához, automatikusan törölheti a dokumentumbeállításokat a lekérdezéshez való elküldés után, továbbá e-mail-értesítést küldhet a dokumentum feldolgozásának eredményeiről.

1. Válassza a(z) **Fax mező** lehetőséget a kezdőképernyőn.
2. Válassza a(z) **Lekérdezett küldés /Tábla** lehetőséget.
3. Válassza a(z) **Lekérdezett küldés** mezőt.
4. Koppintson a(z)  elemre.
5. Válassza ki a használni kívánt menüt, majd kövesse a képernyőn megjelenő utasításokat.

A tábla mappa használata

Egy (legfeljebb 100 monokróm oldalból álló) dokumentumot tárolhat a nyomtató valamelyik tábla mappájában. A nyomtató 10 tábla mappával rendelkezik, ami összesen legfeljebb 10 dokumentum tárolását teszi lehetővé.

Megjegyzés:

A felhasználási feltételektől függően (pl. a mentett dokumentumok fájlmérete) előfordulhat, hogy 10 dokumentum tárolása nem lehetséges.

Kapcsolódó információ

- ➔ „A(z) Lekérdezett küldés /Hirdetőtábla kat. beállítása“ 165. oldal
- ➔ „Dokumentum tárolása a(z) Lekérdezett küldés /Hirdetőtábla kat. mappában“ 166. oldal
- ➔ „A tábla mappák beállításainak megadása“ 196. oldal

A dokumentumok ellenőrzése a tábla mappában

Megtekintheti a nyomtató tábla mappájában tárolt dokumentumokat.

1. Válassza a(z) **Fax mező** lehetőséget a kezdőképernyőn.
2. Válassza a(z) **Lekérdezett küldés /Tábla** lehetőséget.
3. Koppintson az ellenőrizni kívánt táblamappára.
4. Koppintson a(z) **Dokumentum ellenőrzése** elemre.
Ekkor megjelenik a dokumentum tartalma.

A tábla mappák beállításainak megadása

Megadhatja az alcímre és jelszóra vonatkozó beállításokat a tábla mappákra vonatkozóan. Emellett jelszót állíthat be a mappa megnyitásához, törölheti a dokumentumbeállításokat a lekérdezéshez való elküldés után, e-mail-értesítést küldhet a dokumentum feldolgozásának eredményeiről, törölheti a dokumentumot, továbbá törölheti a tábla beállításait.

1. Válassza a(z) **Fax mező** lehetőséget a kezdőképernyőn.
2. Válassza a(z) **Lekérdezett küldés /Tábla** lehetőséget.
3. Koppintson a beállítani kívánt tábla mappára.
4. Koppintson a(z)  elemre.
5. Válassza ki a használni kívánt menüt, majd kövesse a képernyőn megjelenő utasításokat.

További fax funkciók használata**Fax jelentés és lista nyomtatása****Fax jelentés manuális nyomtatása**

1. Válassza a(z) **Fax** lehetőséget a kezdőképernyőn.
2. Koppintson a(z)  (Továbbiak) pontra.

Faxolás

3. Válassza a(z) **Faxjelentés** lehetőséget.
4. Válassza ki a kinyomtatni kívánt jelentést, majd kövesse a képernyőn megjelenő utasításokat.

Megjegyzés:

*Lehetőség van a jelentés formátumának módosítására. Válassza ki a főképernyőn a(z) **Beáll.** > **Általános beállítások** > **Faxbeállítások** > **Jelentésbeállítások** elemet, majd módosítsa a(z) **Kép csatolása a jelentéshez** vagy a(z) **Jelentésformátum** beállításokat.*

Kapcsolódó információ

- ➔ [„Továbbiak“ 202. oldal](#)
- ➔ [„Jelentésbeállítások“ 208. oldal](#)

A fax jelentések automatikus nyomtatásának beállítása

Beállíthatja, hogy a nyomtató automatikusan kinyomtassa az alábbi fax jelentéseket.

Átviteli jelentés

Válassza ki a főképernyőn a(z) **Fax** > **Faxbeállítások** > **Átviteli jelentés** elemet, majd válassza a(z) **Nyomtatás** vagy **Nyomtatás hiba esetén** lehetőséget.

Továbbítási jelentés

Válassza ki a főképernyőn a(z) **Beáll.** > **Általános beállítások** > **Faxbeállítások** > **Jelentésbeállítások** > **Továbbítási jelentés** elemet, majd válassza a(z) **Nyomtatás** vagy **Nyomtatás hiba esetén** lehetőséget.

Faxnapló automatikus nyomtatása

Válassza ki a főképernyőn a(z) **Beáll.** > **Általános beállítások** > **Faxbeállítások** > **Jelentésbeállítások** > **Faxnapló automatikus nyomtatása** elemet, majd válassza a(z) **Be (Minden 30)** vagy **Be (Idő)** lehetőséget.

Kapcsolódó információ

- ➔ [„Jelentésbeállítások“ 208. oldal](#)
- ➔ [„A Felhasználói beállítások menü elemei“ 211. oldal](#)

Fax biztonsági beállítások

A biztonsági beállításokkal megakadályozhatja, hogy rossz címre küldjön faxot, vagy a fogadott dokumentumok kiszivárognak vagy elveszenek. Emellett a mentett fax adatokat is törölheti.

1. Válassza a(z) **Beáll.** lehetőséget a kezdőképernyőn.
2. Válassza a(z) **Általános beállítások** > **Faxbeállítások** > **Biztonsági beállítások** lehetőséget.
3. Válassza ki a menüt, majd végezze el a beállításokat.

Kapcsolódó információ

- ➔ [„Biztonsági beállítások“ 210. oldal](#)

Fax feladatok ellenőrzése

Nem feldolgozott, beérkezett faxokról szóló értesítés

Ha vannak nem feldolgozott, beérkezett dokumentumok, a nem feldolgozott feladatok számát a kezdőképernyő  ikonján láthatja. A „nem feldolgozott” állapot meghatározásáért tekintse meg az alábbi táblázatot.

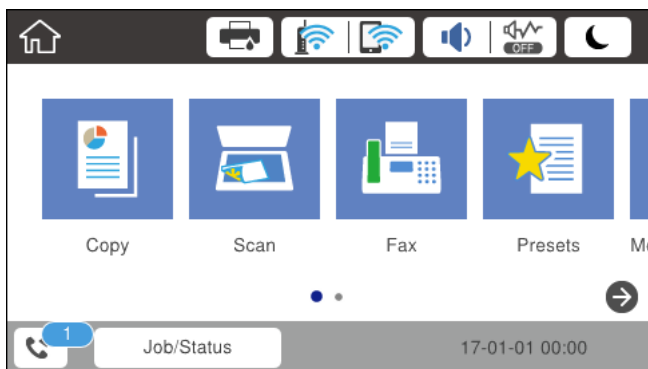

Fogadott fax mentési/ továbbítási beállítása	Nem feldolgozott állapot
Nyomatás*1	Nyomatásra várakozó vagy folyamatban lévő nyomtatás alatt lévő beérkezett dokumentumok.
A bejövő üzenetek vagy a bizalmas üzenetek mappájának mentése	Vannak olvasatlan, beérkezett dokumentumok a bejövő mappában vagy a bizalmas mappában.
Mentés külső adattároló eszközre	Vannak beérkezett dokumentumok, amelyek nincsenek mentve az eszközre, mert nincs olyan nyomtatóhoz csatlakoztatott eszköz, amely tartalmazna kifejezetten a beérkezett dokumentumok mentésére létrehozott mappát, vagy más probléma áll fenn.
Mentés a számítógépre	Vannak olyan beérkezett dokumentumok, amelyek nincsenek mentve a számítógépre, mert az alvó módban van, vagy más probléma merült fel.
Továbbítás	Vannak beérkezett dokumentumok, amelyek nem lettek továbbítva, vagy a továbbításuk sikertelen volt*2.

*1 : Ha egy faxmentési/faxtovábbítási beállítást sem állított be, vagy ha a beérkezett dokumentumok kinyomtatását állította be, miközben elmentette őket egy külső adattároló eszközre vagy számítógépre.

*2 : Ha a bejövő mappában azon dokumentumok mentését állította be, amelyek nem továbbíthatók, és a bejövő mappában vannak olvasatlan dokumentumok, amelyek továbbítása sikertelen volt. Ha azt állítja be, hogy a sikertelenül továbbított dokumentumokat nyomtassa ki, és a nyomtatás nincs kész.

Megjegyzés:

Ha egynél több faxmentési/-továbbítási beállítást használ, a nem feldolgozott feladatok száma lehet „2” vagy „3” még akkor is, ha csak egy fax érkezett be. Például, ha azt állítja be, hogy a faxok mentésre kerüljenek a bejövő mappába és a számítógépre, és egy fax érkezik, ha a fax még nincs mentve a bejövő mappába és a számítógépre, akkor a nem feldolgozott feladatok száma „2” lesz.

Kapcsolódó információ

➔ „Beérkezett faxok mentése a bejövő mappába (Feltétel nélküli mentés/ Továbbítás)” 172. oldal

➔ „Fogadott faxok mentése a bejövő mappába vagy a Bizalmas mappába (Felt. mentés/továbbítás)” 177. oldal

Faxolás

- ➔ „Beérkezett faxok mentése külső adattároló eszközre (Feltétel nélküli mentés/ Továbbítás)“ 174. oldal
- ➔ „Beérkezett faxok mentése külső adattároló eszközre (Felt. mentés/továbbítás)“ 180. oldal
- ➔ „Faxok fogadása számítógépen“ 188. oldal
- ➔ „Beérkező faxok továbbítása (Feltétel nélküli mentés/ Továbbítás)“ 175. oldal
- ➔ „Beérkező faxok továbbítása (Felt. mentés/továbbítás)“ 181. oldal
- ➔ „A fogadott faxok ellenőrzése az LCD kijelzőn (Feltétel nélküli mentés/ Továbbítás)“ 173. oldal
- ➔ „A fogadott faxok ellenőrzése az LCD kijelzőn (Felt. mentés/továbbítás)“ 179. oldal
- ➔ „Folyamatban lévő faxfeladatok ellenőrzése“ 199. oldal

Folyamatban lévő faxfeladatok ellenőrzése

Az alábbi műveletek végezhetők.

- A faxfeladatok állapotának ellenőrzése
 - Azon dokumentumok ellenőrzése vagy újraküldése, amiket nem sikerült elküldeni (ha engedélyezte a(z) **Hibaadatok mentése** funkciót)
 - A beérkezett, de még ki nem nyomtatott dokumentumok nyomtatása
1. A kezdőképernyőn kattintson a(z) **Jobb/Status** elemre.
 2. Kattintson a(z) **Feladat állapota** lapfültre, majd a(z) **Aktív** elemre.
 3. Válassza ki az ellenőrizni, újraküldeni vagy kinyomtatni kívánt feladatot, majd kövesse a képernyőn megjelenő utasításokat.

A fax előzmények ellenőrzése

Ellenőrizheti a küldött vagy fogadott fax feladatok előzményeit, például a dátumot, időt és az egyes feladatok eredményét.

1. Kattintson a(z) **Jobb/Status** lehetőségre a kezdőképernyőn.
2. Jelölje ki a(z) **Napló** lehetőséget a(z) **Feladat állapota** lapon.
3. Kattintson a(z) ▼ gombra jobb oldalon, majd válassza a(z) **Küldés** vagy **Fogadás** lehetőséget.
A küldött vagy fogadott fax feladatok naplója ellentétes kronológiai sorrendben jelenik meg. Kattintson arra a feladatra, amelynek a részleteit szeretné megjeleníteni.

A fogadott dokumentumok újryomtatása

A beérkezett dokumentumok a nyomtatott faxfeladatok naplójából ismételtén kinyomtathatók.

Ne feledje, hogy a fogadott, kinyomtatott dokumentum időrendi sorrendben törlődnek, ha a nyomtató memóriája elfogy.

1. Kattintson a(z) **Jobb/Status** lehetőségre a kezdőképernyőn.
2. Jelölje ki a(z) **Napló** lehetőséget a(z) **Feladat állapota** lapon.

Faxolás

3. Koppintson a(z) ▼ gombra jobb oldalon, majd válassza a(z) **Nyomtatás** lehetőséget.
A küldött vagy fogadott fax feladatok előzményei fordított időrendi sorrendben jelennek meg.
4. Válasszon ki egy feladatot a(z)  segítségével az előzmények listájából.
Ellenőrizze a dátumot, időt és az eredményt, ha ezt a dokumentumot szeretné kinyomtatni.
5. Koppintson a(z) **Nyomtatás** lehetőségre a dokumentum kinyomtatásához.

Menübeállítások Fax módban

Címzett

Válassza ki a menüket a kezelőpanelen az alábbiak szerint.

Fax > Címzett

Billentyűzet:

Adja meg manuálisan a faxeszámot.

Partnerek:

Válassza ki a címzettet a névjegy listáról. Hozzá is adhat vagy szerkeszthet egy névjegyet.

Legutóbbi:

Válasszon címzettet az elküldött faxok előzményeiből. A címzettet hozzá is adhatja a névjegy listához.

Faxbeállítások

Válassza ki a menüket a kezelőpanelen az alábbiak szerint.

Fax > Faxbeállítások

Gyorsműködés gomb:

Akár három gyakran használt paraméter megjelenítése, mint például a(z) **Átviteli napló** és a(z) **Eredeti típus**. Így Ön gyorsan és könnyedén elvégezheti a kívánt beállításokat.

A paramétereket előre hozzá kell rendelni a kívánt gombokhoz a(z) **Beáll. > Általános beállítások > Faxbeállítások > Gyorsműködés gomb** menüpontban

Három gomb állítható be a(z) **Gyorsműködés gomb** menüpontban.

Szken. beáll.:

Eredeti méret (Üveg)

A(z) szkennervegra helyezett eredeti anyag méretének és tájolásának kiválasztása.

Eredeti típus

Az eredeti anyag típusának kiválasztása.

Faxolás

Színes mód

Válassza ki, hogy színesben vagy fekete-fehérben kíván-e beolvasni.

Felbontás

A kimenő fax felbontásának kiválasztása. Magasabb felbontás választása esetén az adat nagyobb méretű lesz, így több időbe telik a készüléknek elküldeni a faxüzenetet.

Sűrűség

Beállítja a kimenő fax fényerejét. A + jel segítségével sötétebbre, a - jel segítségével világosabbra állítható a fényerő.

Háttér eltáv.

Észleli az eredeti dokumentum papírszínét (háttérszínét), és eltávolítja vagy kivilágosítja a színt. A szín sötétségétől és élénkségétől függően előfordulhat, hogy nem távolítható el, illetve világosítható ki

Élesség

Hangsúlyosabbá teszi vagy elnagyolja a kép körvonalát. A + jel segítségével élesebbre, a - jel segítségével pedig lágyabbra állítható a kép körvonala.

ADF 2 oldalas

Az automatikus dokumentumadagolóba helyezett eredetik mindkét oldalát beolvassa és fekete-fehér faxként küldi el.

Folyamatos szkennelés (ADF)

Az automatikus dokumentumadagolóból történő faxküldés esetén a beolvasás megkezdése után nem helyezhet további eredeti példányokat az automatikus dokumentumadagolóba. Ha különböző méretű eredeti dokumentumokat helyez az automatikus dokumentumadagolóba, valamennyi eredeti anyag a legnagyobb méretű dokumentumnak megfelelő méretben kerül elküldésre. Ha engedélyezi ezt az opciót, a nyomtató megkérdezi Önt, hogy szeretne-e egy másik oldalt beolvasni, miután az automatikus dokumentumadagolóban levő eredeti beolvasása befejeződött. Ezután méret szerint tudja rendezni és beolvasni az eredeti példányokat, és elküldheti őket egyetlen faxként.

Faxküldési beállítások:

Közvetlen küldés

Fekete-fehér faxokat küld egyetlen címzettnek, amint létrejön a kapcsolat, anélkül, hogy a beolvasott képet elmentené a memóriába. Ha Ön nem engedélyezi ezt a opciót, a nyomtató megkezdi az átvitelt, miután elmentette a beolvasott képet a memóriába, és sok oldal küldése esetén memóriatelítődési hibát idézhet elő. Ennek az opciónak a használatával elkerülhető ez a hiba, de a fax elküldése hosszabb időt vesz igénybe. Ez az opció nem használható a(z) ADF 2 oldalas opció alkalmazásakor és ha egy fax több címzettnek van elküldve.

Elsőbbségi küldés

Elküldi az aktuális faxot az elküldésre váró többi fax előtt.

Fax későbbi küldése

Az Ön által megadott időben küld faxot. Ennek az opciónak az alkalmazása esetén csak fekete-fehér fax áll rendelkezésre.

Faxolás

- Feladó adatainak hozzáadása
 - Feladó adatainak hozzáadása

Kiválasztja a pozíciót, ahol szerepeltetheti a fejléceadatokat (a feladó nevét és a faxszámot) a kimenő faxban, illetve úgy is dönthet, hogy nem szerepelteti az adatokat.

 - **Ki:** Fejléceadatok nélkül küldi el a faxot.
 - **Képen kívül:** A faxküldés során a fejléceadatok a fax felső fehér margójába kerülnek. Ezáltal a fejléc nem lesz átfedésben a beolvasott képpel, ugyanakkor az eredeti méretétől függően előfordulhat, hogy a küldött fax kinyomtatása két lapra történik.
 - **Képen belül:** Úgy küldi el a faxot, hogy a fejléceadatok körülbelül 7 mm-rel alacsonyabban lesznek, mint a beolvasott kép teteje. A fejléc átfedésben lehet a képpel, azonban a fogadott faxot nem osztja fel a rendszer két dokumentumra.
 - Fax fejléce

A címzethez tartozó fejléc kiválasztása. A funkció használatához több fejléceket kell előzetesen regisztrálnia.
 - További adatok

A hozzáadni kívánt adatok kiválasztása. Választhat a(z) **Az Ön telefonszáma** és a(z) **Céllista** lehetőség közül.
- Értesítés küldési eredményről

Értesítést küld a fax küldése után.
- Átviteli jelentés
 - **Nyomtatás hiba esetén:** Csak hiba esetén nyomtat jelentést.
 - **Nyomtatás:** Automatikus továbbítási jelentés nyomtatása fax küldése után.
 - **Nincs nyomtatás:** Nem nyomtat automatikusan továbbítási jelentést.
- Biztonsági mentés

Menti a küldött faxot, amelyet a rendszer automatikusan beolvas és ment a nyomtató memóriájába.

Továbbiak

Válassza ki a menüket a kezelőpanelen az alábbiak szerint.

Fax >  (Továbbiak)

Átviteli napló:

Lehetőség van a küldött vagy fogadott fax feladatok előzményeinek megtekintésére.

Faxjelentés:

- Legutóbbi átvitel

Az utolsó. lekérdezéssel küldött vagy fogadott fax jelentésének nyomtatása.
- Faxolási napló

Átviteli jelentést nyomtat. Az alábbi menü használatával beállíthatja a jelentés automatikus nyomtatását.

Beáll. > Általános beállítások > Faxbeállítások > Jelentésbeállítások > Faxnapló automatikus nyomtatása

Faxolás

 Tárolt faxdokumentumok

A nyomtató memóriájában tárolt fax dokumentumok, például befejezetlen munkák listájának nyomtatása.

 Faxbeállítások listája

Az aktuális fax beállítások nyomtatása.

 Feltételes mentés/ Továbbítási lista

Kinyomtatja a feltételes mentések/továbbítások listáját.

 Protokoll-keresés

Az utolsó küldött vagy fogadott fax részletes jelentésének nyomtatása.

Kiterjesztett fax:

 Lekérdezés fogadása

Az Ön által megadott faxszámot kapcsolja, és a faxgépen tárolt faxot fogadja. Ezt a opciót faxinformációs szolgáltatásoktól származó faxok fogadására használhatja.

 Lekérdezett küldés /Tábla

A Lekérdezett küldés /Tábla egy lekérdezőküldő mappából és 10 tábla mappából áll. A lekérdezőküldő mappa egy beolvasott (legfeljebb 100 oldalas fekete-fehér) dokumentumot tárol lekérdezésre, és azt automatikusan elküldi, amikor egy másik faxgép kéri a készülék lekérdező-fogadás funkciójával. Mindegyik tábla mappa egy beolvasott dokumentumot tárol lekérdezésre, és azt automatikusan elküldi, amikor egy másik faxgép kéri a készülék lekérdező-fogadás és alcím funkciójával.

 Faxadatok tárolása

10 beolvasott (legfeljebb 100 oldalas fekete-fehér) dokumentumot tárol, és lehetővé teszi annak elküldését, ha ez szükséges.

Fax mező:

Hozzáfér a(z) **Fax mező** funkcióhoz. További részletekért tekintse meg a(z) Fax mező beállításokat részletező oldalt.

Faxbeállítások:

Hozzáfér a(z) **Faxbeállítások** funkcióhoz. További részletekért tekintse meg a(z) Faxbeállítások részleteinek oldalát.

Kapcsolódó információ

➔ „A(z) Fax mező menü elemei“ 212. oldal

➔ „A Faxbeállítások menü elemei“ 203. oldal

A Faxbeállítások menü elemei

Válassza ki a menüket a kezelőpanelen az alábbiak szerint.

Beáll. > Általános beállítások > Faxbeállítások

Gyorsműködés gomb

Válassza ki a menüket a kezelőpanelen az alábbiak szerint.

Beáll. > Általános beállítások > Faxbeállítások > Gyorsműködés gomb

1. gyorsműködés gomb,
2. gyorsműködés gomb,
3. gyorsműködés gomb:

Legfeljebb három parancsikont regisztrál, lehetővé téve, hogy gyorsan hozzáférjen a gyakran használt menükhöz faxok küldésekor.

A hivatkozások a következő menüben jelennek meg.

Fax > Faxbeállítások.

Küldési beállítások

Válassza ki a menüket a kezelőpanelen az alábbiak szerint.

Beáll. > Általános beállítások > Faxbeállítások > Küldési beállítások

Auto. forgatás:

A hosszabb oldalával balra az automatikus dokumentumadagolóba vagy lapolvasó üvegre helyezett A4-es méretű eredeti dokumentum A3-as méretű faxként kerül elküldésre. Ha engedélyezi ezt az opciót, igény szerint úgy forgathatja el a képet, hogy A4-es méretben lehessen elküldeni.

Kötegelt küldés:

Ha több fax várakozik ugyanarra a címre történő küldésre, akkor ezzel a funkcióval összegyűjtheti őket, hogy egyszerre lehessen a faxokat elküldeni. Egyszerre maximum 5 dokumentumot (összesen maximum 100 oldalt) küldhet el egyszerre. Ezzel a funkcióval az átvitelek számának csökkentésével csökkentheti a kapcsolódási díjakat.

Auto újrahívások száma:

Válassza ki, hogy hányszor tárcsázzon a nyomtató automatikusan újra, ha a faxszám foglalt, illetve hiba történik.

Auto újrahív. intervall.:

Válassza ki, hogy mikor tárcsázzon a nyomtató automatikusan újra, ha a faxszám foglalt, illetve hiba történik.

Hibaadatok mentése:

Az el nem küldött dokumentumok mentése a nyomtató memóriájába. A dokumentumokat a(z) **Job/Status**ból küldheti el újra.

Fogadási beállítások

Válassza ki a menüket a kezelőpanelen az alábbiak szerint.

Faxolás

Beáll. > Általános beállítások > Faxbeállítások > Fogadási beállítások

Mentés/továbbítás beállítások

Válassza ki a menüket a kezelőpanelen az alábbiak szerint.

Beáll. > Általános beállítások > Faxbeállítások > Fogadási beállítások > Mentés/továbbítás beállítások

Feltétel nélküli mentés/ Továbbítás

Beállíthatja, hogy a fogadott dokumentumokat a rendszer a bejövő mappába, egy számítógépre vagy egy memóriaeszközre mentse-e, vagy esetleg továbbítsa-e őket.

Mentés a bejövők közé:

A fogadott faxokat a nyomtató bejövő mappájába menti.

Mentés számítógépre:

A fogadott dokumentumokat PDF formátumúvá alakítja át, és a nyomtatóhoz csatlakoztatott számítógépre menti.

Mentés memóriaeszközre:

A fogadott dokumentumokat PDF formátumúvá alakítja át, és a nyomtatóhoz csatlakoztatott külső adattároló eszközre menti.

Továbbítás:

Beállíthatja, hogy a beérkező dokumentumok egy másik faxkészülékre legyenek továbbítva, vagy átalakíthatja a dokumentumokat PDF-formátumúra, és egy hálózaton lévő megosztott mappába vagy egy e-mail címre továbbíthatja őket. A továbbított dokumentumok törölve lesznek a nyomtatóról. Először regisztrálja a továbbítási célhelyeket a névjegy listára. Ha egy meghatározott e-mail címre szeretné továbbítani a dokumentumokat, a levelezőszerver beállításait is konfigurálnia kell.

E-mail értesítések:

E-mailes értesítést küld olyankor, amikor a faxok fogadása, nyomtatása, adattároló eszközt való mentése vagy továbbítása végbement.

Felt. mentés/továbbítás

Beállíthatja, hogy a fogadott dokumentumokat a rendszer az előre megadott feltételek függvényében a bejövő mappába, a bizalmas mappába vagy memóriaeszközre mentse-e, vagy esetleg továbbítsa-e vagy kinyomtassa-e őket.

A lehetőségek engedélyezése és tiltása közötti váltáshoz lépjen bárhová a mezőben, kivéve az  ikont.

A feltételek regisztrálásához koppintson a  lehetőségre.

Név:

Adja meg a feltétel nevét.

Faxolás

Feltétel(ek):

Válassza ki a feltételeket, és hajtsa végre a beállításokat.

- Küldő faxszámának egyeztet.
Amikor egyezik a feladó faxszáma, megtörténik a fogadott dokumentum mentése és továbbítása.
- Alcím (SUB) tökéletes egyezés
Amikor egyezik az alcím (SUB), megtörténik a fogadott dokumentum mentése és továbbítása.
- Jelszó (SID) tökéletes egyezés
Amikor egyezik a jelszó (SID), megtörténik a fogadott dokumentum mentése és továbbítása.
- Fogadási idő
Menti és továbbítja a megadott időszak során érkezett dokumentumokat.

Mentési/továbbítási célhely:

Cím kiválasztása, ahová menteni és továbbítani szeretné azokat a fogadott dokumentumokat, amelyek megfelelnek a feltételeknek.

- Mentés faxok közé
A beérkezett faxok mentésre kerülnek a nyomtató beérkező vagy bizalmas mappájába.
- Mentés memóriaeszközre
A fogadott dokumentumokat PDF formátumúvá alakítja át, és a nyomtatóhoz csatlakoztatott külső adattároló eszközre menti.
- Továbbítás
Beállíthatja, hogy a beérkező dokumentumok egy másik faxkészülékre legyenek továbbítva, vagy átalakíthatja a dokumentumokat PDF-formátumúra, és egy hálózaton lévő megosztott mappába vagy egy e-mail címre továbbíthatja őket. A továbbított dokumentumok törölve lesznek a nyomtatóról. Először regisztrálja a továbbítási célhelyeket a névjegy listára. Ha egy meghatározott e-mail címre szeretné továbbítani a dokumentumokat, a levelezőszerver beállításait is konfigurálnia kell.
- Nyomtatás
Válassza ki, hogy szeretne-e nyomtatni vagy nem.

E-mail értesítések:

E-mailes értesítést küld olyankor, amikor a faxok fogadása, nyomtatása, adattároló eszközt való mentése vagy továbbítása végbement.

Átviteli jelentés:

- **Nyomtatás hiba esetén:** csak hiba esetén nyomtat jelentést.
- **Nyomtatás:** Automatikus továbbítási jelentés nyomtatása fax küldése után.
- **Nincs nyomtatás:** Nem nyomtat automatikusan továbbítási jelentést.

Általános beállítások

Beérkezett üzenetek beállításai:

- Beállítások arra az esetre, ha a memória megtelt

Ha a bejövő mappa megtelt, válassza ki a műveletet. A(z) **Faxok fogadása és nyomtatása** kiválasztása esetén a nyomtató kinyomtat minden beérkezett dokumentumot, amit nem lehet menteni a bejövő mappába. A **Bejövő faxok elutasítása** lehetőség választása esetén elutasíthatja a bejövő faxhívásokat.

- Beérk. üz. jelszó beáll.

A bejövő üzeneteket jelszó védi, hogy korlátozza a felhasználók beérkezett faxokhoz való hozzáférését. Válassza ki a(z) **Módosítás** lehetőséget a jelszó módosításához, míg a jelszavas védelem megszüntetéséhez válassza ki a(z) **Alaphelyzet** lehetőséget. A jelszó módosításakor és visszaállításakor meg kell adnia az aktuális jelszót.

Továbbítási beállítások:

Ha e-mail címre továbbítja a dokumentumot, megadhatja az e-mail tárgyát.



(Menü)

Feltételes mentési/ továbbítási lista nyomtatása

Koppintson a  lehetőségre a képernyő jobb felső sarkában. Kinyomtatja a feltételes mentések/ továbbítások listáját.

Nyomtatási beállít

Válassza ki a menüket a kezelőpanelen az alábbiak szerint.

Beáll. > Általános beállítások > Faxbeállítások > Fogadási beállítások > Nyomtatási beállít

Automatikus kicsinyítés:

A fogadott nagy dokumentumokat a papírforrásban lévő papír méretéhez igazítja. A fogadott adatoktól függően a csökkentés nem mindig lehetséges. Ha a funkció ki van kapcsolva, a nagy dokumentumok eredeti méretben, több lapra kerülnek nyomtatásra, vagy üres második oldalt nyomtathat a gép.

Oldalbeállítások felosztása:

Megosztott oldalra vonatkozó beállítások arra az esetre vonatkozóan, amikor a fogadott dokumentum mérete meghaladja a nyomtatóba adagolt papír méretét.

Auto. forgatás:

A fekvő tájolású A5, B5, A4 vagy Letter méretű fogadott dokumentumok elforgatása a megfelelő papírméret használata érdekében.

- Két vagy több papír forrással rendelkező modellekhez:**

Ez a beállítás akkor használható, ha két vagy több papírforrás van beállítva a faxnyomtatáshoz a(z) **Papírforrás-beállítások > Beáll. auto. választása** menüpontban, és a papírforrás papírméret-beállításai a következők: A3 és A4, B4 és B5 vagy A4 és A5.

- Egy papír forrással rendelkező modellekhez:**

Ez a beállítás kerül alkalmazásra, ha A5, B5, A4 vagy Letter van beállítva itt **Beáll. > Általános beállítások > Nyomtatóbeállítások > Papírforrás-beállítások > Papírbeállítás > Papírméret.**

Faxolás

Fogadási adatok hozzáadása:

Fogadási adatokat nyomtat a fogadott fax fejlécében; még akkor is, ha a feladó nem állította be a fejlécadatokat. A címzettadatok közé beletartozik a fogadás dátuma és ideje, a feladó azonosítója, a fogadás azonosítója (pl. „#001”), valamint az oldalszám (pl. „P1”). A(z) **Oldalbeállítások felosztása** beállítás engedélyezése esetén a megosztott oldal száma is szerepel az adatok között.

2 oldalas:

A többoldalas fogadott dokumentumok a papír mindkét oldalára is nyomtathatók.

Nyomtatás indítási időpontja:

Beállítások kiválasztása a fogadott dokumentumok nyomtatásához.

Összes oldal beérkezett:

Az összes oldal fogadását követően megkezdődik az összes oldal kinyomtatása az első oldaltól. Ha engedélyezve van a(z) **Gyűjtőhalom** funkció, a nyomtatás az utolsó oldallal kezdődik, majd megtörténik az oldalak megfelelő sorrendbe való rendezése.

Első oldal fogadva:

Elindítja a nyomtatást az első oldal beérkezésekor, majd az oldalak fogadásának sorrendjében végzi a nyomtatást. Ha a nyomtató nem tudja elindítani a nyomtatást, például amikor más feladatok nyomtatása van folyamatban, akkor a nyomtató akkor kezdi el nyomtatni a fogadott oldalakat, amikor elérhetővé válik.

Gyűjtőhalom:

A fogadott dokumentumokat az utolsó oldaltól kezdődően nyomtatja (nyomtatás csökkenő sorrendben), hogy a kinyomtatott dokumentumokban megfelelő legyen az oldalak sorrendje. Amikor a nyomtató memóriája kezd megtelni, a funkció nem érhető el.

Nyomt. felfügg. idő:

Elmenti a meghatározott időszakban beérkezett dokumentumokat a nyomtató memóriájába anélkül, hogy kinyomtatná őket. A nyomtatás újratekésztéséhez megadott időben a készülék automatikusan kinyomtatja a dokumentumokat. A funkció éjszaka a zajok kizárásához, vagy a bizalmas dokumentumok védelméhez használható, amikor Ön távol van. A funkció használata előtt ellenőrizze, hogy elegendő szabad memória áll-e rendelkezésre. Igény szerint az újratekésztés időpontja előtt is egyenként ellenőrizheti és kinyomtathatja a beérkezett dokumentumokat a kezdőképernyőn található **Job/Status** használatával.

Csendes mód:

Csökkenti a nyomtató által generált zajt a faxok nyomtatása során, bár ilyenkor a nyomtatási sebesség csökkenhet.

Jelentésbeállítások

Válassza ki a menüt a kezelőpanelen az alábbiak szerint.

Beáll. > Általános beállítások > Faxbeállítások > Jelentésbeállítások

Továbbítási jelentés:

Jelentés nyomtatása egy fogadott dokumentum továbbítása után.

Faxolás

Jelentés biztonsági mentési hibáról:

Kinyomtat egy jelentést, amikor biztonsági mentési hiba történik a(z) **Biztonsági mentés célhelye** helyre küldött fax továbbításakor. Ezt beállíthatja itt: **Fax > Faxbeállítások > Biztonsági mentés**.

Faxnapló automatikus nyomtatása:

A fax napló automatikus nyomtatása. Válassza ki a(z) **Be (Minden 30)** opciót, ha minden 30 befejezett faxfeladat után naplót szeretne nyomtatni. Válassza ki a(z) **Be (Idő)** opciót, ha a naplót egy meghatározott időpontban szeretné kinyomtatni. Ha azonban a fax feladatok száma meghaladja a 30-at, a napló a meghatározott idő előtt nyomtatásra kerül.

Kép csatolása a jelentéshez:

Átviteli jelentés nyomtatása az elküldött dokumentum első oldalának képével. Válassza a(z) **Be (Nagy kép)** opciót az oldal felső részének kicsinyítés nélküli nyomtatásához. Válassza a(z) **Be (Kis kép)** opciót, ha a teljes oldalt úgy szeretné kinyomtatni, hogy az oldal a jelentés mérete szerint legyen kicsinyítve.

Jelentésformátum:

Válasszon egy formátumot a fax jelentésekhez a(z) **Protokoll-keresés** lehetőségen kívül. Válassza ki a(z) **Részlet** lehetőséget, ha a hibakódokat is ki szeretné nyomtatni.

Kimeneti módszer:

Kimeneti mód kiválasztása a faxjelentések számára.

Alapbeállítások

Válassza ki a menüket a kezelőpanelen az alábbiak szerint.

Beáll. > Általános beállítások > Faxbeállítások > Alapbeállítások

Faxolási sebesség:

A fax továbbítási sebességének kiválasztása. Gyakori kommunikációs hiba, külföldre/külföldről történő fax küldés/fogadás, vagy IP (VoIP) telefonszolgáltatás használata esetén a(z) **Lassú (9 600 bps)** sebességet javasoljuk.

ECM:

Automatikusan kijavítja a telefonvonal zaja által okozott fax továbbítási hibákat (Hibajavító mód). Ha a funkció ki van kapcsolva, nem fogadhat és nem küldhet színes dokumentumokat.

Tárcthang-észlelés:

Tárcthang észlelése a tárcsázás megkezdése előtt. Ha a nyomtató PBX-hez (saját, központon keresztül telefonvonalhoz) vagy digitális telefonvonalhoz csatlakozik, elképzelhető, hogy a nyomtató nem indítja el a tárcsázást. Ilyen esetben állítsa a(z) **Vonaltípus** beállítást a(z) **PBX** lehetőségre. Ha ez nem működik, kapcsolja ki a funkciót. A funkció kikapcsolása miatt azonban elveszhet a fax szám első számjegye és a nyomtató rossz számra küldheti a faxot.

Tárctszási mód:

A nyomtatóhoz csatlakoztatott telefonrendszer típusának kiválasztása. Ha a(z) **Pulzus** lehetőség van kiválasztva, átmenetileg átválthatja a tárcsázási módot pulzusról hangra, ha a számok fax képernyőn való megadása közben megnyomja a(z) * gombot („T” bevitele). Régiótól függően elképzelhető, hogy a beállítás nem jelenik meg.

Faxolás

Vonaltípus:

A nyomtatóhoz csatlakoztatott vonaltípus kiválasztása. Ha a nyomtatót mellékállomásokat használó környezetben használja, és külső hozzáférési kódra (pl. 0 és 9) van szükség a külső vonal eléréséhez, válassza a **PBX** funkciót, és regisztrálja a hozzáférési kódot. Miután regisztrálta a hozzáférési kódot, külső faxszámra történő fax küldésekor a hozzáférési kód helyett üsse be a # (számjel) karaktert. DSL-modemet vagy termináladaptert használó környezetben a(z) **PBX** -re való átállítás szintén ajánlott.

Fejléc:

Adja meg a küldő nevét és fax számát. Ezek a kimenő faxok fejlécében fognak megjelenni. A név maximum 40 karakter, míg a fax szám maximum 20 számjegy lehet.

Fogadás módja:

A fogadás módjának kiválasztása.

DRD:

Ha a telefonszolgáltatójánál megkülönböztető csengetés szolgáltatásra fizetett elő, válassza ki a bejövő faxokhoz használni kívánt csengést. Ha megkülönböztető csengetés szolgáltatást használ, amelyet számos különböző telefonszolgáltató biztosít (a szolgáltatás neve vállalatoként eltérő lehet), akkor több telefonszáma is lehet egyetlen telefonvonalon. Minden szám más csengetési mintához van hozzárendelve. Az egyik számot használhatja a hanghívásokhoz, míg egy másik számot a fax hívásokhoz tarthat fenn. Régiótól függően ennél az opciónál a(z) **Be** vagy a(z) **Ki** érték lehet megadva.

Csengetés válaszig:

Válassza ki a csengések számát, ami után a nyomtató automatikusan fogadja a faxot.

Távoli fogadás:

Ha a nyomtatóhoz csatlakoztatott telefonon fogad egy bejövő fax hívást, a telefonon a kód megadásával kezdheti meg a fax fogadását.

Fax elvetése:

A kéretlen faxok eltávolítására vonatkozó beállítások megadása.

Beérkezési papírméret:

A maximális papírméret kiválasztása az olyan faxoknál, amelyeket a nyomtató fogadni képes.

Biztonsági beállítások

Válassza ki a menüket a kezelőpanelen az alábbiak szerint.

Beáll. > Általános beállítások > Faxbeállítások > Biztonsági beállítások

Közv. tárcs. korlátoz.:

- **Ki**: Lehetővé teszi a címzett faxszámainak manuális bevitelét.
- **Be**: Letiltja a címzett faxszámainak manuális bevitelét, ami lehetővé teszi a kezelő számára, hogy kizárólag a névjegy listáról vagy a küldési előzményekből válassza ki a címzetteket.
- **Adja meg kétszer**: A szám manuális bevitelekor a kezelőnek kétszer kell megadnia a faxszámot.

Faxolás

Címlista megerősítése:

Az átvitel elindítása előtt címzett megerősítő képernyőt jelenít meg.

Bizt. adatok auto törl.:

Egy elektromos hiba vagy helytelen működés által okozott váratlan áramkiesésre való felkészüléshez a nyomtató az elküldött és fogadott dokumentumokról ideiglenesen biztonsági másolatokat tárol a memóriában. Ha engedélyezi ezt az opciót, a biztonsági másolatok automatikusan törölve lesznek, miután egy dokumentum küldése vagy fogadása sikeresen lezajlik, és a biztonsági másolatok feleslegessé válnak.

Mentési adatok törlése:

Kitörli az összes olyan biztonsági másolatot, amelyek átmenetileg tárolva vannak a nyomtató memóriájában. Futtassa le ezt a funkciót, mielőtt valakinek átadja a nyomtatót vagy leselejtezi azt.

Faxkapcsolat ellenőrzése

Válassza ki a menüket a kezelőpanelen az alábbiak szerint.

Beáll. > Általános beállítások > Faxbeállítások > Faxkapcsolat ellenőrzése

Leellenőrzi, hogy a nyomtató csatlakoztatva van-e a telefonvonalhoz és készen áll-e a fax átvitelre, majd kinyomtatja az ellenőrzés eredményeit egy A4-es lapra.

Faxbeállító varázsló

Válassza ki a menüket a kezelőpanelen az alábbiak szerint.

Beáll. > Általános beállítások > Faxbeállítások > Faxbeállító varázsló

Alapvető fax beállítások elvégzése a képernyőn megjelenő utasítások segítségével. További részletekért tekintse meg az alapvető faxbeállításokat részletező oldalt.

A Felhasználói beállítások menü elemei

Válassza ki a menüket a kezelőpanelen az alábbiak szerint.

Beáll. > Felhasználói beállítások > Fax

Az ebben a menüben elvégzett beállítások a fax küldéshez használt alapértelmezett beállítások. A beállításokkal kapcsolatos magyarázatokért lásd: **Faxbeállítások Fax** módban.

Kapcsolódó információ

➔ [„Faxbeállítások“ 200. oldal](#)

A(z) Fax mező menü elemei

A következő menüpontok eléréséhez válassza a(z) **Fax mező** elemet a kezelőpanel kezdőképernyőjén.

- Beérk.üz./ Bizalmas
- Tárolt dokumentumok
- Lekérdezett küldés /Tábla

Az egyes mappákra vonatkozó bővebb információkért kérjük, hogy tekintse meg a(z) Fax mező-beállítások szakaszának a megfelelő oldalát.

Kapcsolódó információ

➔ [„A faxmappa funkcióinak használata“ 191. oldal](#)

Tintapatronok és más fogyóeszközök cseréje

A maradék tinta és a karbantartódoboz állapotának ellenőrzése

A vezérlőpultról vagy a számítógépről ellenőrizheti a körülbelüli tintaszintet és a karbantartódoboz hasznos élettartamát.

A maradék tinta és a karbantartódoboz állapotának ellenőrzése — Vezérlőpult

1. Nyomja meg a vezérlőpulton a(z)  gombot.
2. Válassza a(z) **Nyomtatóállapot** lehetőséget.

Megjegyzés:

A jobb oldali indikátor a karbantartódobozban elérhető helyet jelöli.

A maradék tinta és a karbantartódoboz állapotának ellenőrzése - Windows

1. Nyissa meg a nyomtatómeghajtó ablakát.
2. Kattintson az **EPSON Status Monitor 3** elemre a **Karbantartás** lapon, majd válassza ki a **Részletek** lehetőséget.

Megjegyzés:

Ha az **EPSON Status Monitor 3** funkció nincs engedélyezve, kattintson a **Kiegészítő beállítások** lehetőségre, a **Karbantartás** lapon, majd jelölje ki az **Az EPSON Status Monitor 3 engedélyezése** lehetőséget.

Kapcsolódó információ

➔ [„A nyomtató illesztőprogramjának az elérése“ 79. oldal](#)

A maradék tinta és a karbantartódoboz állapotának ellenőrzése — Mac OS

1. Válassza a **Rendszerbeállítások** elemet az  menü > **Nyomtatók és lapolvasók** (vagy **Nyomatás és lapolvasás, Nyomatás és faxolás**) menüpontban, majd válassza ki a nyomtatót.
2. Kattintson az **Beállítások és kellékanyagok** > **Segédprogram** > **Nyomtató segédprogram megnyitása** lehetőségre.

Tintapatronok és más fogyóeszközök cseréje

3. Kattintson a(z) EPSON Status Monitor elemre.

Tintapatronok kódjai

Az alábbiakban megtekintheti az eredeti Epson-tintapatronok kódjait.

Európai felhasználók számára

Ikon	BK: Black (Fekete)	C: Cyan (Cián)	M: Magenta (Bíbor)	Y: Yellow (Sárga)
Vekker 	27 27XL* 27XXL*	27 27XL*	27 27XL*	27 27XL*

* „XL” és „XXL” nagy patronokat jelöl.

Ausztrália és Új-Zéland

BK: Black (Fekete)	C: Cyan (Cián)	M: Magenta (Bíbor)	Y: Yellow (Sárga)
252 252XL* 254XL*	252 252XL*	252 252XL*	252 252XL*

* Az „XL” egy nagyméretű patronot jelöl.

Ázsia

BK: Black (Fekete)	C: Cyan (Cián)	M: Magenta (Bíbor)	Y: Yellow (Sárga)
188	188	188	188

Az Epson eredeti Epson tintapatronok használatát javasolja. Az Epson nem tudja garantálni a nem eredeti tinta minőségét vagy megbízhatóságát. Nem eredeti tinta használata olyan károkat okozhat, amire nem érvényes az Epson garanciája, és bizonyos körülmények között a nyomtató viselkedése is kiszámíthatatlanná válhat. Elképzelhető, hogy a nem eredeti festékek tintaszintjei nem kerülnek megjelenítésre.

Megjegyzés:

- Nem minden tintapatron érhető el minden régióban.
- A tintapatronkódok hely szerint változhatnak. Az Ön területén érvényes kódokról az Epson ügyfélszolgálatánál érdeklődhet.
- Az európai felhasználók látogassák meg a következő weboldalt az Epson tintapatronok kapacitásával kapcsolatos információkért.

<http://www.epson.eu/pageyield>

Kapcsolódó információ

➔ [„Technikai támogatási webhely“ 302. oldal](#)

Tintapatron kezelésére vonatkozó óvintézkedések

Olvassa el az alábbi útmutatót mielőtt a tintapatronok cseréjébe kezd.

A kezelésre vonatkozó óvintézkedések

- A tintapatronokat normál szobahőmérsékleten, közvetlen napfénytől óvva tárolja.
- Az Epson azt ajánlja, hogy a tintapatront a csomagolásán feltüntetett lejárati idő előtt használja fel.
- A legjobb eredmény érdekében a csomag felnyitásától számított hat hónapon belül használja fel a tintapatronokat.
- Az a legjobb, ha a tintapatron csomagokat aljukkal lefelé tárolja.
- Ha hideg tárolóhelyről hozza be a tintapatront, felhasználás előtt hagyja szobahőmérsékletre melegedni legalább három órán át.
- Addig ne bontsa fel a tintapatron csomagolását, amíg nem akarja behelyezni a nyomtatóba. A patron a megbízhatóság érdekében vákuumcsomagolt. Ha egy patron a felhasználás előtt sokáig felbontva hagy, a nyomtatásra már lehet, nem lesz alkalmas.
- Ügyeljen arra, nehogy letörje az akasztókat a tintapatron oldalán, amikor kiveszi őket a csomagolásból.
- Behelyezés előtt el kell távolítani a patronról a sárga szalagot; különben a nyomtatási minőség romolhat vagy a nyomtatás lehetetlenné válhat. Ne távolítsa el és ne szakítsa le a címkét a patronról, mert szivárgást okozhat vele.

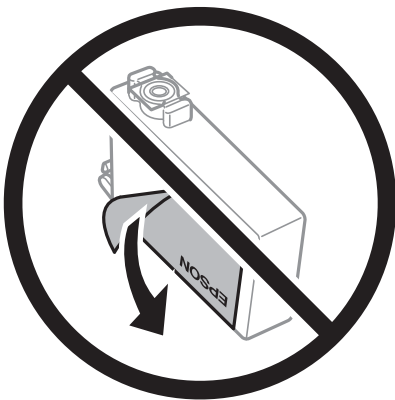

Tintapatronok és más fogyóeszközök cseréje

- ❑ Ne távolítsa el az átlátszó zárófóliát a patron aljáról, mert ellenkező esetben a patron használhatatlanná válhat.

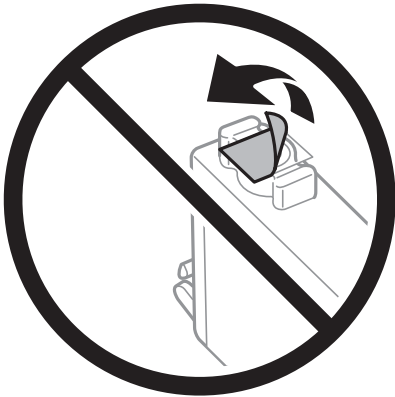

- ❑ Ne érjen az ábrán jelzett részekhez. Ellenkező esetben problémák jelentkezhetnek nyomtatáskor.



- ❑ Helyezzen be minden patronrt; ellenkező esetben nem lehet nyomtatni.
- ❑ A tintapatronok cseréjét ne kikapcsolt készüléken végezze. A nyomtatófejet ne mozgassa kézzel, mert azzal kárt tehet a nyomtatóban.
- ❑ Tintafeltöltés közben ne kapcsolja ki a nyomtatót. Ha a tintafeltöltés még nem fejeződött be, akkor lehet, hogy nem fog tudni nyomtatni.
- ❑ Ne hagyja a nyomtatót eltávolított tintapatronokkal, vagy ne kapcsolja ki a nyomtató patroncsere közben. Különben a nyomtatófej fűvókáiban maradó festék beszárad és nem fog tudni majd nyomtatni.
- ❑ Ha ideiglenesen el kell távolítania egy tintapatront, ügyeljen arra, hogy a tintaadagoló területet ne érje por és szennyeződés. A tintapatronokat ugyanolyan környezeti körülmények között tárolja, mint a nyomtatót, a tintaadagoló port pedig lefelé vagy oldalra nézzen. A tintapatronokat ne tárolja úgy, hogy a tintaadagoló port felfelé néz. Mivel a tintaadagoló portot elláttuk egy olyan szeleppel, amely begyűjti az esetlegesen kifolyt festéket, így nem kell külön fedelet vagy dugót alkalmaznia.
- ❑ Az eltávolított tintapatronok tintaátömlő nyílása körül tinta lehet. A patron eltávolításakor vigyázzon, hogy ne kerüljön tinta a környezetre.

Tintatronok és más fogyóeszközök cseréje

- ❑ A nyomtató olyan tintatronokat használ, melyeken található egy zöld chip, ami az olyan információkat figyeli, mint pl. az egyes patronokban hátralévő tinta mennyisége. Ez azt jelenti, hogy még ha a kifogyás előtt távolítják is el a patronot a nyomtatóból, később visszateheti a patronot a nyomtatóba és ugyanúgy használhatja. Azonban, ha visszahelyezi a patronot, némi festék felhasználásra kerül a nyomtató teljesítményének garantálása érdekében.
- ❑ A tintával való takarékoskodás érdekében csak akkor távolítson el egy tintatronot, ha ki is cseréli. A kevés tintát tartalmazó tintatronok nem minden esetben lesznek újra használhatók visszahelyezésük után.
- ❑ A kiváló nyomtatási minőség és a nyomtatófej megóvása érdekében egy kis tinta marad a patronban, amikor a nyomtató jelzi, hogy ki kell cserélni a patronot. Az említett hozamok nem tartalmazzák ezt a tartalék mennyiséget.
- ❑ A nyomtató funkcionalitását és teljesítményét nem befolyásolja az a tény, hogy a tintatronok újrahasznosított alkotóelemeket is tartalmazhatnak.
- ❑ A tintatronok műszaki adatai és kinézete előzetes bejelentés nélkül is változhat a termékfejlesztés eredményeképpen.
- ❑ Ne szerelje szét vagy állítsa össze újra a tintatronot, különben nem lesz képes a normális nyomtatásra.
- ❑ Nem használhatja a nyomtatóval érkezett patronokat tartalékként.
- ❑ A kinyomtatható lapok száma függ a nyomtatandó képektől, a használt papírtípustól, a nyomtatás gyakoriságától és a környezeti feltételektől, például a hőmérséklettől.

Tintafogyasztás

- ❑ A nyomtatófej optimális teljesítményének fenntartása miatt némi festék felhasználásra kerül néhány patronból a nyomtatáson kívül is karbantartási műveletekhez, így pl. a tintatronok cseréjekor és a nyomtatófej tisztítása során.
- ❑ Monokróm vagy szürkeárnyaltos nyomtatás esetén a papírtípus vagy nyomtatási minőség beállításaitól függően a készülék lehet, hogy színes tintát használ fekete helyett. Ennek az oka, hogy a fekete szín létrehozásához színes tintát használ.
- ❑ A nyomtatóhoz mellékelt tintatronokban lévő tinta egy részét a nyomtató felhasználja az első üzembe helyezéskor. A magas minőségű nyomatok készítése érdekében a nyomtatófej teljesen feltöltésre kerül tintával a nyomtatóban. Ehhez az egyszerű művelethez jelentős mennyiségű tinta szükséges, ezért előfordulhat, hogy ezekkel a patronokkal kevesebb oldalt tud kinyomtatni, mint a következőkkel.

A tintatronok cseréje

Ha megjelenik egy üzenet, amely a tintatron cseréjére kéri, koppintson a **Hogyan** lehetőségre, majd tekintse meg a kezelőpanelen megjelenő animációkat a tintatronok cseréjéről.

Ha ki kell cserélnie a tintatronokat, mielőtt azok kiürülnek, válassza a(z) **Beáll. > Karbantartás > Patroncsere** lehetőséget a kezdőképernyőn, majd kövesse a képernyőn megjelenő utasításokat. Koppintson a(z) **Hogyan** lehetőségre a részletekért.

Kapcsolódó információ

- ➔ [„Tintatronok kódjai“ 214. oldal](#)
- ➔ [„Tintatron kezelésére vonatkozó óvintézkedések“ 215. oldal](#)

Karbantartódoboz kód

Az Epson eredeti Epson karbantartódoboz használatát javasolja.

Tintatronok és más fogyóeszközök cseréje

Az eredeti Epson karbantartódoboz kódja alább olvasható.

T6711

A karbantartódoboz kezelésével kapcsolatos óvintézkedések

A karbantartódoboz cseréje előtt olvassa el a következő utasításokat.

- Ne érintse meg a karbantartódoboz oldalán lévő zöld chipet. Ellenkező esetben problémák jelentkezhetnek nyomtatáskor.
- Ne döntse meg a használt karbantartódobozt, amíg le nem zárta a műanyag tasakot, melybe belehelyezte. Ellenkező esetben a tinta kiszivároghat.
- A karbantartódobozt ne tegye ki közvetlen napfénynek.
- Ne helyezze át a karbantartódobozt nyomtatás közben, mert az tintaszivárgást okozhat.
- Nem használja újra a már kiszertelt és hosszabb ideig külön tárolt karbantartódobozt. A dobozban lévő tinta besűrűsödhet és a doboz több tintát nem tud elnyelni.
- Ne távolítsa el a karbantartó dobozt, csak ha cseréli azt, mert a tinta kiszivároghat.

A karbantartódoboz cseréje

Néhány nyomtatási ciklus során kis mennyiségű, felesleges tinta gyűlik össze a karbantartódobozban. Hogy megakadályozza a tinta szivárgását a karbantartódobozból, a nyomtató úgy lett megtervezve, hogy a nyomtatás leálljon ha a karbantartódoboz eléri a szivárgási kapacitásának határát. A kinyomtatott oldalak számától, a kinyomtatott anyagok típusától és a nyomtató által elvégzett tisztítási műveletek számától függ, hogy erre szükség van-e, és ha igen, milyen gyakran.

Amikor megjelenik egy üzenet, amely a karbantartódoboz cseréjére kéri, tekintse meg a kezelőpanelen megjelenő animációkat. A doboz cseréjének szükségessége nem jelenti azt, hogy a nyomtató meghibásodott. Az Epson által vállalt garancia nem terjed ki a csere költségére. Ez egy felhasználó által cserélhető alkatrész.

Megjegyzés:

Ha a karbantartódoboz megtelt, a tintaszivárgás elkerülése érdekében a karbantartódoboz cseréjéig nem végezhet nyomtatási feladatot. A nyomtatással nem összefüggő funkciók azonban továbbra is elérhetők lesznek.

Kapcsolódó információ

- ➔ [„Karbantartódoboz kód“ 217. oldal](#)
- ➔ [„A karbantartódoboz kezelésével kapcsolatos óvintézkedések“ 218. oldal](#)

Ideiglenes nyomtatás fekete tintával

Ha kifogyott a színes tinta, és még maradt fekete tinta, a fekete tintával rövid időre folytathatja a nyomtatást, ha az alábbi beállításokat használja.

- Papírtípus: Normál papírok, Boríték
- Szín: Fekete-fehér vagy **Szürkeárnyalatos**

Tintapatronok és más fogyóeszközök cseréje

- Szegély nélküli: Nincs kijelölve
- EPSON Status Monitor 3: Engedélyezve (Ha Windows nyomtató illesztőprogrammal nyomtat.)

Mivel ez a funkció csak körülbelül 5 napig érhető el, cserélje le a kifogyott tintapatronokat, amilyen gyorsan csak lehet.

Megjegyzés:

- Ha a(z) **EPSON Status Monitor 3** funkció nincs engedélyezve, nyissa meg a nyomtatómeghajtót, kattintson a(z) **Kiegészítő beállítások** lehetőségre a(z) **Karbantartás** lapon, majd válassza ki a(z) **Az EPSON Status Monitor 3 engedélyezése** lehetőséget.
- Az elérhetőség időtartama a felhasználási feltételektől függ.

Ideiglenes nyomtatás fekete tintával — Kezelőpanel

1. Ha megjelenik az üzenet, amely felajánlja, hogy cserélje ki a tintapatronokat, koppintson a(z) **Tov.** gombra. Megjelenik egy üzenet, amely arról tájékoztatja, hogy átmenetileg fekete tintával nyomtathat.
2. Olvassa el az üzenetet, majd koppintson a(z) **Tov.** lehetőségre.
3. Ha fekete-fehérben szeretne nyomtatni, válassza a(z) **Nem, emlékez-** **tessen később** lehetőséget. A folyamatban lévő feladat törlésre kerül.
4. Most már másolhat eredetiket, vagy nyomtathat beérkezett faxokat sima papírra fekete-fehérben. Válassza ki a kezdőképernyőn használni kívánt funkciót.

Megjegyzés:

A szegély nélküli másolás nem használható.

Ideiglenes nyomtatás fekete tintával — Windows

- Amikor az alábbi ablak jelenik meg, függesse fel a nyomtatást.

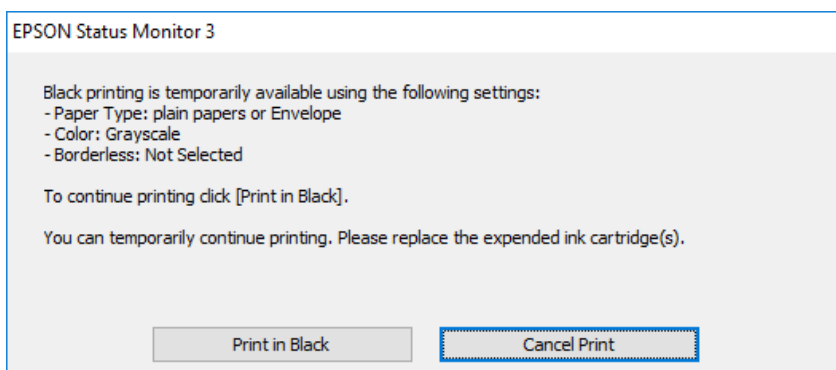
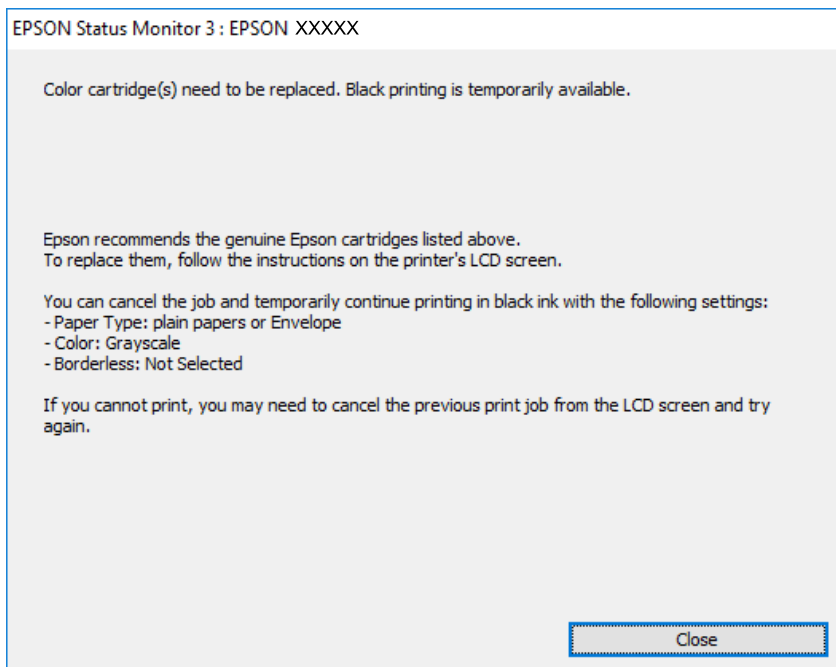

Megjegyzés:

Ha nem tudja a nyomtatást a számítógépről törölni, használja a nyomtató vezérlőpultját.

- Nyissa meg a nyomtató-illesztőprogram ablakát.
- Törölje a(z) **Keret nélküli** lehetőséget a(z) **Fő** lapról.
- Válassza ki a(z) **Normál papírok** vagy a(z) **Boríték** lehetőséget a(z) **Papírtípus** beállításaként a(z) **Fő** fülön.
- Válassza a(z) **Szürkeárnyaltos** lehetőséget.
- Állítsa be a többi elemet a(z) **Fő** és a(z) **További beállítások** füléken, ahogy szükséges, majd kattintson a(z) **OK** elemre.
- Kattintson a **Nyomtatás** lehetőségre.
- A megjelenő ablakban kattintson a(z) **Nyomtatás feketében** lehetőségre.

Kapcsolódó információ

➔ „A nyomtató illesztőprogramjának az elérése“ 79. oldal

Ideiglenes nyomtatás fekete tintával — Mac OS

Megjegyzés:

Ha szeretné a funkciót hálózaton keresztül használni, kapcsolódjon a(z) **Bonjour** alkalmazáshoz.

1. A **Rögzítés** ablakban kattintson a nyomtató ikonjára.

2. Törölje a feladatot.

Megjegyzés:

Ha nem tudja a nyomtatást a számítógépről törölni, használja a nyomtató vezérlőpultját.

3. Válassza a **Rendszerbeállítások** elemet az  menü > **Nyomtatók és lapolvasók** (vagy **Nyomtatás és lapolvasás, Nyomtatás és faxolás**) menüpontban, majd válassza ki a nyomtatót. Kattintson a(z) **Beállítások és kellékanyagok** > **Beállítások** (vagy **Illesztőprogram**) elemre.

4. Válassza ki a(z) **Be** lehetőséget a(z) **Fekete nyomt. ideigl. eng.** beállításnál.

5. Nyissa meg a nyomtatási párbeszédpanelt.

6. Jelölje ki a(z) **Nyomtatási beállítások** lehetőséget a felugró menüből.

7. A(z) **Papírméret** beállításban jelöljön ki egy papírméretet, kivéve szegély nélküli méretet.

8. Válassza a(z) **Normál papírok** vagy a(z) **Boríték** elemeket a(z) **Hordozótípus** beállításban.

9. Válassza a(z) **Szürkeárnyaltos** lehetőséget.

10. Állítsa be a többi elemet is, szükség szerint.

11. Kattintson a **Nyomtatás** lehetőségre.

Takarékosság a fekete tintával, kevés fekete tinta esetén (csak Windows esetén)

Ha már kevés fekete tinta, és még elég színes tinta van, a színes tinták keverésével fekete tintát hozhat létre. Folytathatja a nyomtatást, míg a fekete tintapatron cseréjét előkészíti.

A funkció csak akkor érhető el, ha a nyomtatómeghajtóban kijelölte a következő beállításokat.

Papírtípus: **Normál papírok**

Minőség: **Szokásos**

EPSON Status Monitor 3: Engedélyezve

Tintapatronok és más fogyóeszközök cseréje

Megjegyzés:

- Ha az **EPSON Status Monitor 3** funkció nincs engedélyezve, a nyomtatómeghajtóban kattintson a **Kiegészítő beállítások** lehetőségre, a **Karbantartás** fülön, majd jelölje ki az **Az EPSON Status Monitor 3 engedélyezése** lehetőséget.
- A kevert fekete árnyalat egy kissé eltér a tiszta feketétől. Emellett, a nyomtatás sebessége lecsökken.
- A nyomtatófej minőségének megőrzése érdekében fekete tintát is használ a nyomtató.

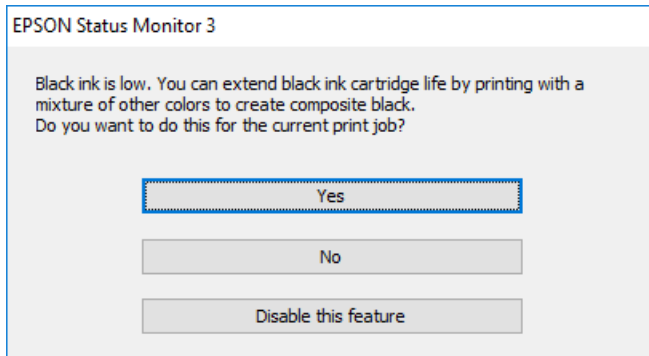

Beállítások	Leírás
Igen	Válassza a tinták keverését a fekete tinta létrehozásához. Amikor legközelebb hasonló feladatot csinál, ugyanezt az ablakot fogja látni.
Nem	A folytatáshoz válassza a megmaradt fekete tinta használatát. Amikor legközelebb hasonló feladatot csinál, ugyanezt az ablakot fogja látni.
A funkció letiltása	A folytatáshoz válassza a megmaradt fekete tinta használatát. Ez az ablak addig nem jelenik meg, amíg nem cserélte le a fekete tintát és az megint kifogyóban van.

A nyomtató karbantartása

A nyomtatófej ellenőrzése és tisztítása

Ha a fúvókák el vannak tömődve, a nyomatok halványak lesznek, csíkozódás, vagy nem várt színek jelennek meg. Ha nyomtatási minőség romlik, használja a fúvóka-ellenőrző funkciót, és ellenőrizze, hogy a fúvókák el vannak-e tömődve. Ha el vannak tömődve, tisztítsa meg a nyomtatófejet.



Fontos:

- Fejtisztítás közben ne nyissa fel a lapolvasó egységet, és ne kapcsolja ki a nyomtatót. Ha a fejtisztítás még nem fejeződött be, akkor lehet, hogy nem fog tudni nyomtatni.
- Mivel a nyomtatófej tisztításához egy kevés tinta szükséges, csak akkor tisztítsa a nyomtatófejet, ha a nyomtatási minőség romlik.
- Ha a festékszint alacsony, akkor elképzelhető, hogy nem fogja tudni megtisztítani a nyomtatófejet. Előbb cserélje ki a tintapatront.
- Ha a nyomtatási minőség a fúvóka-ellenőrzés és körülbelül négy fejtisztítás után sem javul, várjon legalább hat órát nyomtatás nélkül, majd indítsa el ismét a fúvóka-ellenőrzést, és szükség esetén ismétlje meg a fejtisztítást. Azt javasoljuk, hogy kapcsolja ki a nyomtatót. Ha a nyomtatási minőség nem javul, vegye fel a kapcsolatot az Epson szakembereivel.
- A nyomtatófej kiszáradásának elkerülése érdekében ne húzza ki a nyomtatót a konnektorból, amikor a nyomtató be van kapcsolva.

A nyomtatófej ellenőrzése és tisztítása — Vezérlőpult

1. Töltsön be sima, A4-es papírt a(z) papírkazetta egységbe.
Ha a nyomtatójában két papírkazetta van, töltsse be a papírt a(z) 1. papírkazetta egységbe.
2. Válassza a(z) **Beáll.** lehetőséget a kezdőképernyőn.
3. Válassza a következőt: **Karbantartás > Fúvóka-ellenőrzés.**
4. A fúvóka-ellenőrzőminta nyomtatásához kövesse a képernyőn megjelenő utasításokat.
5. Ellenőrizze a nyomtatott mintát. Ha törött sorok vagy hiányzó szegmensek láthatók a(z) „NG” mintának megfelelően, lehetséges, hogy a nyomtatófej fúvókái eltömődtek. Menjen a következő lépésre. Ha nem lát törött sorokat vagy hiányzó szegmenseket a(z) „OK” mintának megfelelően, a fúvókák nem tömődtek el. Zárja be a fúvókaellenőrző funkciót.

OK

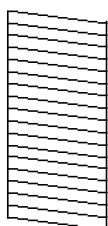

NG

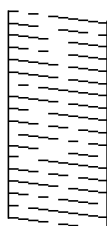

A nyomtató karbantartása

6. Válassza a(z) **Nyomtatófej tisztítása** lehetőséget.
7. A fúvóka ellenőrzésének eredményétől függően válasszon egyet az alábbi lehetőségek közül.
 - Összes szín:** Amikor a hiba minden szín mintájában megtalálható (BK, Y, M és C)
 - Összes, kivéve a fekete:** Ha valamilyen színű mintában hiba található (a feketét kivéve).(Y, M és C)
 - Csak fekete:** Amikor a hiba csak a fekete mintában található (BK)
8. Ha a nyomtató befejezte a tisztítást, nyomtassa ki ismét a fúvóka-ellenőrző mintázatot. Addig ismételje a tisztítást és a minta a nyomtatását, amíg minden sor teljesen kinyomtatásra nem kerül.

Kapcsolódó információ

➔ [„Papír betöltése Papírkazetta használata esetén“ 49. oldal](#)

A nyomtatófej ellenőrzése és tisztítása — Windows

1. Töltsön be sima, A4-es papírt a(z) papírkazetta egységbe.
Ha a nyomtatójában két papírkazetta van, töltsön be a papírt a(z) 1. papírkazetta egységbe.
2. Nyissa meg a nyomtató-illesztőprogram ablakát.
3. Kattintson a(z) **Fúvókák ellenőrzése** lehetőségre a(z) **Karbantartás** lapon.
4. Kövesse a képernyőn megjelenő utasításokat.

Kapcsolódó információ

➔ [„Papír betöltése Papírkazetta használata esetén“ 49. oldal](#)

➔ [„A nyomtató illesztőprogramjának az elérése“ 79. oldal](#)

A nyomtatófej ellenőrzése és tisztítása — Mac OS

1. Töltsön be sima, A4-es papírt a(z) papírkazetta egységbe.
Ha a nyomtatójában két papírkazetta van, töltsön be a papírt a(z) 1. papírkazetta egységbe.
2. Válassza a **Rendszerbeállítások** elemet az  menü > **Nyomtatók és lapolvasók** (vagy **Nyomtatás és lapolvasás, Nyomtatás és faxolás**) menüpontban, majd válassza ki a nyomtatót.
3. Kattintson az **Beállítások és kellékanyagok** > **Segédprogram** > **Nyomtató segédprogram megnyitása** lehetőségre.
4. Kattintson a(z) **Fúvókák ellenőrzése** elemre.
5. Kövesse a képernyőn megjelenő utasításokat.

Kapcsolódó információ

➔ [„Papír betöltése Papírkazetta használata esetén“ 49. oldal](#)

A nyomtatófej igazítása

Ha a függőleges vonalak elcsúszását vagy a képek elmosódását tapasztalja, végezze el a nyomtatófej igazítását.

A nyomtatófej igazítása — Vezérlőpult

- Töltsön be sima, A4-es papírt a(z) papírkazetta egységbe.
Ha a nyomtatójában két papírkazetta van, töltsön be a papírt a(z) 1. papírkazetta egységbe.
- Válassza a(z) **Beáll.** lehetőséget a kezdőképernyőn.
- Válassza a következőt: **Karbantartás > Nyomtatófej-igazítás.**
- Válassza ki a(z) **Függőleges igazítás** vagy **Vízszintes igazítás** lehetőséget, majd kövesse a képernyőn megjelenő utasításokat az igazítási minta kinyomtatásához.
 - Függőleges igazítás:** Akkor válassza ezt az opciót, ha a nyomatok homályosak, vagy a függőleges vonalak elcsúsznak.
 - Vízszintes igazítás:** Akkor válassza ezt az opciót, ha egyenlő távolságonként vízszintes csíkok jelennek meg.
- A nyomtatófej igazításához kövesse a képernyőn megjelenő utasításokat.
 - Függőleges igazítás:** Keresse meg és adja meg a legegyenletesebb minta számát.

#1



- Vízszintes igazítás:** Keresse meg és adja meg a legkevésbé elkülönülő és átfedésben lévő minta számát.



Kapcsolódó információ

➔ „Papír betöltése Papírkazetta használata esetén“ 49. oldal

A papír útvonalának tisztítása az elkenődött tinta eltávolításához

Ha a kinyomtatott oldalak elkenődtek vagy kopottak, tisztítsa meg a görgőt belül.

**Fontos:**

Ne használjon törlőkendőt a nyomtató belsejének tisztításához. A nyomtatófej fűvókái eltömődhetnek a rongyból származó anyagdarabokkal.

1. Töltsön be A3 méretű normál papírt abba a papírforrásba, amelyet meg szeretne tisztítani.
2. Lépjen be a(z) **Beáll.** menübe a kezdőképernyőről.
3. Válassza a következőt: **Karbantartás > Papírvezető tisztítása.**
4. Válassza ki a papírforrást, majd kövesse a képernyőn megjelenő utasításokat a papírvezető tisztításához.

Megjegyzés:

Ismételje meg a folyamatot, amíg a papíron már nem kenődik el a tinta. Ha a kinyomtatott oldalak továbbra is elkenődtek vagy kopottak, tisztítsa meg a többi papírforrást is.

Kapcsolódó információ

➔ „Papír betöltése Papírkazetta használata esetén“ 49. oldal

Az automatikus dokumentumadagoló tisztítása

Ha az ADF-ből származó másolatok vagy beszkenvelt képek elmosódottak vagy az eredetik nem megfelelően kerülnek behúzásra ADF-be, tisztítsa meg az ADF-et.

**Fontos:**

A nyomtató tisztításához soha ne használjon alkoholt vagy oldószert. Ezek a vegyszerek károsíthatják a nyomtatót.

1. Nyissa fel az ADF fedelét.

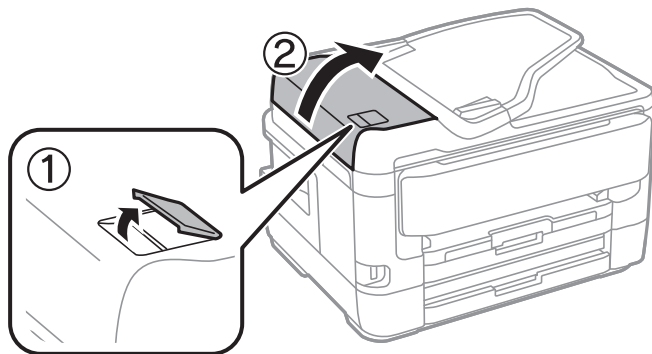

A nyomtató karbantartása

2. Használjon puha és nedves ruhát a görgők és az automatikus dokumentumadagoló belsejének megtisztításához.

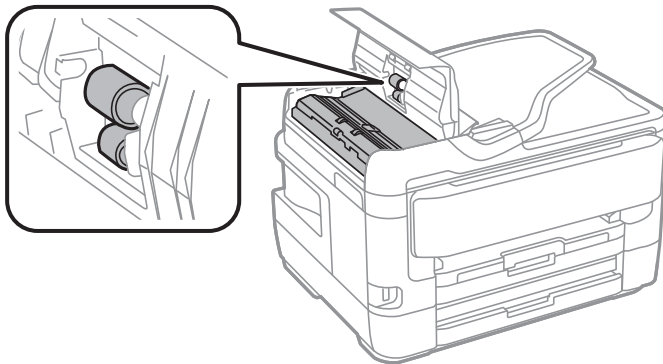

Fontos:

Száraz ruha használata esetén sérülhet a görgő felszíne. Az automatikus lapadagolót csak a görgő megszáradása után használja.

3. Nyissa ki a dokumentumfedelelet.

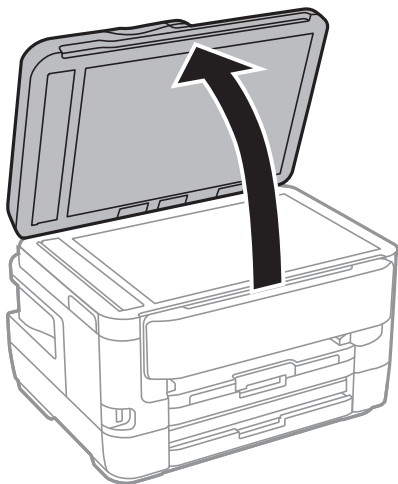

4. Tisztítsa meg az ábrán látható alkatrészt.

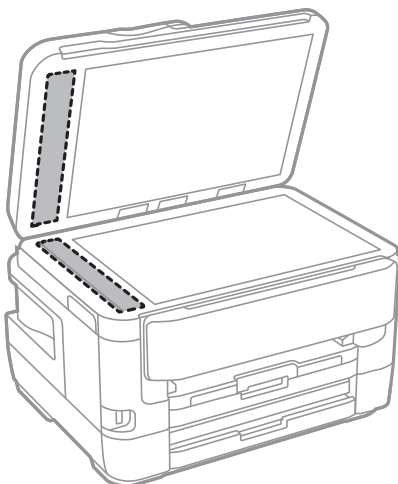

A nyomtató karbantartása

! **Fontos:**

- ❑ Ha az üvegre zsírfolt vagy más nehezen eltávolítható anyag kerül, kevés üvegtisztítóval és puha ronggyal tisztítsa meg. Teljesen törölje le róla a folyadékot.
- ❑ Ne nyomja meg túl erősen az üvegfelületet.
- ❑ Ügyeljen arra, hogy ne karcolja vagy sértse meg az üveg felületét. Ha megsérül az üvegfelület, romolhat a lapolvasás minősége.

A(z) Szkennerüveg tisztítása

Ha a másolatokon vagy a beolvasott képeken el van kenődve a tinta, akkor tisztítsa meg a(z) szkennerrüveget.

! **Figyelem!**

Ügyeljen arra, hogy kezét vagy az ujjait ne hagyja a dokumentumfedél alatt, amikor azt kinyitja vagy lecsukja. Ellenkező esetben megsérülhet.

! **Fontos:**

A nyomtató tisztításához soha ne használjon alkoholt vagy oldószert. Ezek a vegyszerek károsíthatják a nyomtatót.

1. Nyissa ki a dokumentumfedelelet.

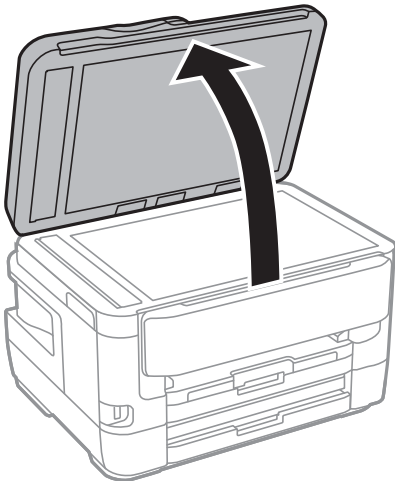

2. A(z) szkennerrüveg tisztításához használjon puha, száraz, tiszta ruhát.

! **Fontos:**

- ❑ Ha az üvegre zsírfolt vagy más nehezen eltávolítható anyag kerül, kevés üvegtisztítóval és puha ronggyal tisztítsa meg. Teljesen törölje le róla a folyadékot.
- ❑ Ne nyomja meg túl erősen az üvegfelületet.
- ❑ Ügyeljen arra, hogy ne karcolja vagy sértse meg az üveg felületét. Ha megsérül az üvegfelület, romolhat a lapolvasás minősége.

Hálózati szolgáltatásokra és szoftverekre vonatkozó információk

Ez a fejezet azokat a hálózati szolgáltatásokat és szoftvertermékeket mutatja be, amelyek az Epson webhelyén vagy a készülékhez kapott szoftver CD-n rendelkezésre állnak a nyomtatójához.

A nyomtató műveleteinek a konfigurálására szolgáló alkalmazás (Web Config)

A(z) Web Config egy számítógép vagy okoseszköz webböngészőjében (pl. Internet Explorer vagy Safari) futtatható alkalmazás. Ellenőrizheti a nyomtató állapotát vagy módosíthatja a hálózati szolgáltatást és a nyomtató beállításait. A Web Config használatához csatlakoztassa a nyomtatót és a számítógépet vagy az eszközt ugyanahhoz a hálózathoz.

A következő böngészőprogramok használata támogatott.

Operációs rendszer	Böngésző
Windows XP SP3 vagy újabb	Internet Explorer 8 vagy újabb, Firefox*, Chrome*
Mac OS X v10.6.8 vagy újabb	Safari*, Firefox*, Chrome*
iOS*	Safari*
Android 2.3 vagy újabb	Alapértelmezett böngésző
Chrome OS*	Alapértelmezett böngésző

* Használja a legújabb verziót.

A Web Config futtatása böngészőben

1. Ellenőrizze a nyomtató IP-címét.

Koppintson a hálózat ikonra a nyomtató kezdőképernyőjén, majd koppintson az aktív csatlakozási módszerre a nyomtató IP-címének megerősítéséhez.

Megjegyzés:

Az IP-címet a hálózati kapcsolódási jelentés kinyomtatásával is ellenőrizheti.

2. Indítsa el a böngészőprogramot egy számítógépen vagy intelligens eszközön, majd írja be a nyomtató IP-címét.

Formátum:

IPv4: http://a nyomtató IP-címe/

IPv6: http://[a nyomtató IP-címe]/

Példák:

IPv4: http://192.168.100.201/

IPv6: http://[2001:db8::1000:1]/

Hálózati szolgáltatásokra és szoftverekre vonatkozó információk

Megjegyzés:

Az intelligens eszköz használatával a Web Config alkalmazást az Epson iPrint karbantartó képernyőjéről is futtathatja.

Kapcsolódó információ

- ➔ „Az Epson iPrint használata“ 110. oldal
- ➔ „Hálózati kapcsolatra vonatkozó jelentés nyomtatása“ 35. oldal

A Web Config futtatása Windows rendszerben

Ha WSD segítségével csatlakoztat számítógépet a nyomtatóhoz, kövesse az alábbi lépéseket a Web Config futtatásához.

1. Nyissa meg az eszközöket és nyomtatókat megjelenítő képernyőt a Windows rendszerben.
 - Windows 10/Windows Server 2016
Kattintson a jobb egérgombbal a start gombra, vagy nyomja meg és tartsa megnyomva a gombot, majd válassza ki a **Vezérlőpult > Eszközök és nyomtatók megjelenítése** parancsot a **Hardver és hang** menüpontban.
 - Windows 8.1/Windows 8/Windows Server 2012 R2/Windows Server 2012
Válassza az **Asztal > Beállítások > Vezérlőpult > Eszközök és nyomtatók megtekintése** parancsot a **Hardver és hang** (vagy **Hardver**) menüpontnál.
 - Windows 7/Windows Server 2008 R2
Kattintson az indítás gombra, majd válassza ki a **Vezérlőpult > Eszközök és nyomtatók megjelenítése** parancsot a **Hardver és hang** menüpontban.
 - Windows Vista/Windows Server 2008
Kattintson az indítás gombra, majd válassza ki a **Vezérlőpult > Nyomtatók** lehetőséget a **Hardver és hang** menüpontban.
2. Jobb gombbal kattintson a nyomtatóra, és válassza a **Tulajdonságok** elemet.
3. Válassza ki a **Webes szolgáltatás** lapot, majd kattintson az URL-re.

A Web Config futtatása Mac OS rendszerben

1. Válassza ki a **Rendszerbeállítások** elemet a(z)  menü > **Nyomtatók és szkennerek** (vagy **Nyomtatás és szkennelés, Nyomtatás és faxolás**) menüpontban, majd válassza ki a nyomtatót.
2. Kattintson az **Opciók és tartozékok > Nyomtató weboldalának megjelenítése** elemre.

Dokumentumok és képek beolvasására szolgáló alkalmazás (Epson Scan 2)

A(z) Epson Scan 2 egy lapolvasás-vezérlő alkalmazás. Beállíthatja a mértet, felbontást, fényerőt, kontrasztot és a beolvasott kép minőségét. Az Epson Scan 2 alkalmazást egy TWAIN-kompatibilis lapolvasó alkalmazásból is indíthatja. További részleteket az alkalmazás súgójában talál.

Hálózati szolgáltatásokra és szoftverekre vonatkozó információk

Indítás Windows rendszeren

Megjegyzés:

Windows Server operációs rendszer esetén győződjön meg arról, hogy az **Asztali élmény** funkció telepítve van.

- Windows 10/Windows Server 2016

Kattintson a start gombra, majd válassza ki az **EPSON > Epson Scan 2** lehetőséget.

- Windows 8.1/Windows 8/Windows Server 2012 R2/Windows Server 2012

Adja meg az alkalmazás nevét a keresésben, majd válassza ki a megjelenő ikont.

- Windows 7/Windows Vista/Windows XP/Windows Server 2008 R2/Windows Server 2008/Windows Server 2003 R2/Windows Server 2003

Kattintson a start gombra, majd válassza az **Minden program** vagy **Programok > EPSON > Epson Scan 2 > Epson Scan 2** lehetőséget.

Indítás Mac OS rendszeren

Megjegyzés:

A(z) *Epson Scan 2* nem támogatja a(z) Mac OS rendszer gyors felhasználóváltás funkcióját. Kapcsolja ki a gyors felhasználóváltás lehetőséget.

Válassza ki a **Ugrás > Alkalmazások > Epson Software > Epson Scan 2** elemet.

Kapcsolódó információ

➔ [„Beolvasás a\(z\) Epson Scan 2 használatával“ 145. oldal](#)

➔ [„A legújabb alkalmazások telepítése“ 236. oldal](#)

A hálózati szkennelés hozzáadása

A(z) Epson Scan 2 használata előtt hozzá kell adnia a hálózati szkennert.

1. Indítsa el a szoftvert, és kattintson a(z) **Hozzáadás** elemre a(z) **Szkennelés beállítások** képernyőn.

Megjegyzés:

Ha a(z) **Hozzáadás** funkció szürke színű, kattintson a(z) **Szerkesztés engedélyezése** elemre.

Ha a(z) Epson Scan 2 főképernyője látható, akkor már csatlakoztatták a szkennert. Ha szeretne másik hálózathoz csatlakozni, a(z) **Lapolvasó > Beállítások** menüpont kiválasztásával nyissa meg a(z) **Szkennelés beállítások** képernyőt.

2. Adja hozzá a hálózati szkennert. Írja be az alábbi elemeket, majd kattintson a(z) **Hozzáadás** elemre.

Modell: Válassza ki azt a szkennert, amelyikhez csatlakozni szeretne.

Név: Adja meg a szkennert max. 32 karakterben.

Hálózat keresése: Ha a számítógép és a szkennert ugyanazon a hálózaton található, megjelenik az IP-cím. Ha nem látható, kattintson a  gombra. Ha az IP-cím továbbra sem jelenik meg, kattintson a(z) **Cím beírása** elemre, majd adja meg az IP-azonosítót közvetlenül.

3. Válassza ki a szkennert a(z) **Szkennelés beállítások** képernyőn, majd kattintson a(z) **OK** gombra.

Alkalmazás a lapolvasási művelek konfigurálásához a Kezelőpanelről (Epson Event Manager)

A(z) Epson Event Manager egy olyan alkalmazás, ami lehetővé teszi a beolvasás irányítását a vezérlőpulttól és a képek számítógépre történő elmentését. Hozzáadhatja saját előbeállításait, pl. a dokumentum típusára, a mentéshez használt célmappára vagy a képformátumra vonatkozóan. További részleteket az alkalmazás súgójában talál.

Megjegyzés:

A(z) Windows Server operációs rendszerek nem támogatottak.

Indítás Windows rendszeren

Windows 10

Kattintson a start gombra, majd válassza ki a(z) **Epson Software > Event Manager** lehetőséget.

Windows 8.1/Windows 8

Adja meg az alkalmazás nevét a keresésben, majd válassza ki a megjelenő ikont.

Windows 7/Windows Vista/Windows XP

Kattintson a start gombra, majd válassza az **Minden program** vagy a **Programok > Epson Software > Event Manager** lehetőséget.

Indítás Mac OS rendszeren

Ugrás > Alkalmazások > Epson Software > Event Manager.

Kapcsolódó információ

➔ [„A legújabb alkalmazások telepítése“ 236. oldal](#)

A faxműveletek konfigurálására és faxok küldésére szolgáló alkalmazás (FAX Utility)

A FAX Utility alkalmazás lehetővé teszi a számítógépről történő fax küldés beállításainak konfigurálását. Létrehozhat a fax küldéshez használt partnerlistát, szerkesztheti az partnerlistát, beállíthatja, hogy a fogadott faxok PDF formátumban kerüljenek mentésre a számítógépen stb. További részleteket az alkalmazás súgójában talál.

Megjegyzés:

A Windows Server operációs rendszerek nem támogatottak.

A FAX Utility telepítése előtt ellenőrizze, hogy a nyomtató-illesztőprogram telepítve van-e.

Indítás Windows rendszeren

Windows 10

Kattintson a start gombra, és válassza ki az **Epson Software > FAX Utility** lehetőséget.

Windows 8.1/Windows 8

Adja meg az alkalmazás nevét a keresésben, majd válassza ki a megjelenő ikont.

Windows 7/Windows Vista/Windows XP

Kattintson az indítás gombra, majd válassza ki a **Minden program** vagy **Programok > Epson Software > FAX Utility** lehetőséget.

Hálózati szolgáltatásokra és szoftverekre vonatkozó információk

Indítás Mac OS rendszeren

Válassza a **Rendszerbeállítások** elemet az  menü > **Nyomtatók és szkennerek** (vagy **Nyomtatás és szkennelés, Nyomtatás és faxolás**) opciónál, majd válassza ki a nyomtatót (FAX-ot). Kattintson a **Beállítások és kellékanyagok** > **Segédprogram** > **Nyomtató segédprogram megnyitása** elemre.

Kapcsolódó információ

- ➔ [„Faxok fogadása számítógépen“ 188. oldal](#)
- ➔ [„A legújabb alkalmazások telepítése“ 236. oldal](#)

Faxok küldésére szolgáló alkalmazás (PC-FAX illesztőprogram)

A PC-FAX illesztőprogram olyan alkalmazás, mely lehetővé teszi más alkalmazásban létrehozott dokumentum faxként történő küldését a számítógépről. A PC-FAX illesztőprogram a Fax segédprogram telepítésekor települ. További részleteket az alkalmazás súgójában talál.

Megjegyzés:

- A Windows Server operációs rendszerek nem támogatottak.*
- A műveletek a dokumentum létrehozásához használt alkalmazás függvényében eltérőek lehetnek. További részleteket az alkalmazás súgójában talál.*

Hozzáférés Windows rendszerből

Az alkalmazásban jelölje ki a **Nyomtatás** vagy a **Nyomtatóbeállítás** parancsot a **Fájl** menüből. Jelölje ki a nyomtatót (faxot), majd kattintson a **Beállítások** vagy a **Tulajdonságok** elemre.

Hozzáférés Mac OS rendszerből

Az alkalmazásban jelölje ki a **Nyomtatás** lehetőséget a **Fájl** menüből. Jelölje ki a nyomtatót (faxot) mint a **Nyomtató** beállítása majd a felugró menüből a **Fax beállítások** vagy a(z) **Címzett beállítások** lehetőséget.

Kapcsolódó információ

- ➔ [„Fax küldése számítógépről“ 185. oldal](#)
- ➔ [„A faxműveletek konfigurálására és faxok küldésére szolgáló alkalmazás \(FAX Utility\)“ 232. oldal](#)

Alkalmazás a fényképek elrendezéséhez (Epson Easy Photo Print)

A(z) Epson Easy Photo Print egy alkalmazás, melynek segítségével könnyen ki tudja nyomtatni fényképeit különböző formátumokban. Megtekintheti a fényképek előnézetét és beállíthatja a képeket vagy azok helyzetét. A fényképeket kerettel is kinyomtathatja. További részleteket az alkalmazás súgójában talál.

Ha eredeti Epson fényképpapírra nyomtat, akkor a tinta minőségét maximálisan kiaknázza, és a nyomatok élénkek és élesek lesznek.

Ha egy kereskedelmi forgalomban kapható alkalmazással szeretne keret nélküli nyomtatást végrehajtani, a következőket kell beállítania.

Hálózati szolgáltatásokra és szoftverekre vonatkozó információk

- Úgy állítsa be a képadatot, hogy az kitöltse a papírméret adta kereteket. Ha be lehet állítani a margót az alkalmazásban, akkor azt 0 mm-re állítsa.
- Engedélyezze a keret nélküli nyomtatást a nyomtató-illesztőprogramban.

Megjegyzés:

- A(z) Windows Server operációs rendszerek nem támogatottak.
- Az alkalmazást csak úgy lehet használni, ha a nyomtató-illesztőprogram telepítve van.

Indítás Windows rendszeren

- Windows 10

Kattintson a start gombra, majd válassza a(z) **Epson Software > Epson Easy Photo Print** lehetőséget.

- Windows 8.1/Windows 8

Adja meg az alkalmazás nevét a keresésben, majd válassza ki a megjelenő ikont.

- Windows 7/Windows Vista/Windows XP

Kattintson a start gombra, majd válassza az **Minden program** vagy a **Programok > Epson Software > Epson Easy Photo Print** lehetőséget.

Indítás Mac OS rendszeren

Ugrás > Alkalmazások > Epson Software > Epson Easy Photo Print.

Kapcsolódó információ

➔ [„A legújabb alkalmazások telepítése“ 236. oldal](#)

Alkalmazás weboldalak nyomtatásához (E-Web Print)

A(z) E-Web Print egy olyan alkalmazás, melynek segítségével könnyen ki tudja nyomtatni a weboldalakat különféle elrendezésekben. További részleteket az alkalmazás súgójában talál. A súgót a(z) **E-Web Print** menüben a(z) **E-Web Print** eszköztárban találja.

Megjegyzés:

- A(z) Windows Server operációs rendszerek nem támogatottak.
- A letöltési oldalon megtekintheti a támogatott böngészőket, és megtalálhatja a legújabb verziót.

Indítás

Ha telepíti a(z) E-Web Print alkalmazást, az eszköztára megjelenik a böngészőben. Kattintson a(z) **Print** vagy **Clip** elemre.

Kapcsolódó információ

➔ [„A legújabb alkalmazások telepítése“ 236. oldal](#)

Alkalmazás több eszköz konfigurálásához (EpsonNet Config)

A(z) EpsonNet Config egy alkalmazás, mellyel a hálózati interfész címeket és protokollokat állíthatja be. További részletekért lásd az EpsonNet Config kezelési útmutatóját vagy az alkalmazás súgóját.

Indítás Windows rendszeren

- Windows 10/Windows Server 2016

Kattintson a start gombra, majd válassza ki a(z) **EpsonNet > EpsonNet Config** lehetőséget.

- Windows 8.1/Windows 8/Windows Server 2012 R2/Windows Server 2012

Adja meg az alkalmazás nevét a keresésben, majd válassza ki a megjelenő ikont.

- Windows 7/Windows Vista/Windows XP/Windows Server 2008 R2/Windows Server 2008/Windows Server 2003 R2/Windows Server 2003

Kattintson a start gombra, válassza az **Minden Program** (vagy a **Programok**) > **EpsonNet > EpsonNet Config SE > EpsonNet Config** lehetőséget.

Indítás Mac OS rendszeren

Ugrás > Alkalmazások > Epson Software > EpsonNet > EpsonNet Config SE > EpsonNet Config.

Kapcsolódó információ

➔ [„A legújabb alkalmazások telepítése“ 236. oldal](#)

Szoftverfrissítő eszközök (EPSON Software Updater)

A(z) EPSON Software Updater egy olyan alkalmazás, mely az interneten új és frissített szoftvereket keres, melyeket telepít is. A nyomtató belső vezérlőprogramja és kézikönyve is frissíthető.

Megjegyzés:

A(z) Windows Server operációs rendszerek nem támogatottak.

Telepítés

Töltse le a(z) EPSON Software Updater eszközt az Epson weboldaláról.

Ha Windows rendszert futtató számítógépet használ, és nem tudja letölteni a webhelyről, akkor telepítheti a mellékelt szoftverlemezről is.

<http://www.epson.com>

Indítás Windows rendszeren

- Windows 10

Kattintson a start gombra, majd válassza ki a(z) **Epson Software > EPSON Software Updater** lehetőséget.

- Windows 8.1/Windows 8

Adja meg az alkalmazás nevét a keresésben, majd válassza ki a megjelenő ikont.

Hálózati szolgáltatásokra és szoftverekre vonatkozó információk

- ☐ Windows 7/Windows Vista/Windows XP

Kattintson a start gombra, majd válassza ki az **Minden Program** vagy a **Programok > Epson Software > EPSON Software Updater** lehetőséget.

Megjegyzés:

A(z) EPSON Software Updater alkalmazást úgy is elindíthatja, hogy az asztalon a tálcán lévő nyomtató ikonra kattint, majd kiválasztja a(z) **Szoftver frissítés** lehetőséget.

Indítás Mac OS rendszeren

Válassza a **Ugrás > Alkalmazások > Epson Software > EPSON Software Updater** elemet.

A legújabb alkalmazások telepítése

Megjegyzés:

Ha újra kíván telepíteni egy alkalmazást, a régit előbb el kell távolítania.

1. Győződjön meg róla, hogy a nyomtató és a számítógép rendelkezésre állnak a kommunikációhoz, és a nyomtató csatlakozott az internethez.
2. Indítsa el a(z) EPSON Software Updater alkalmazást.

A példában látható képernyőkép Windows rendszerben készült.

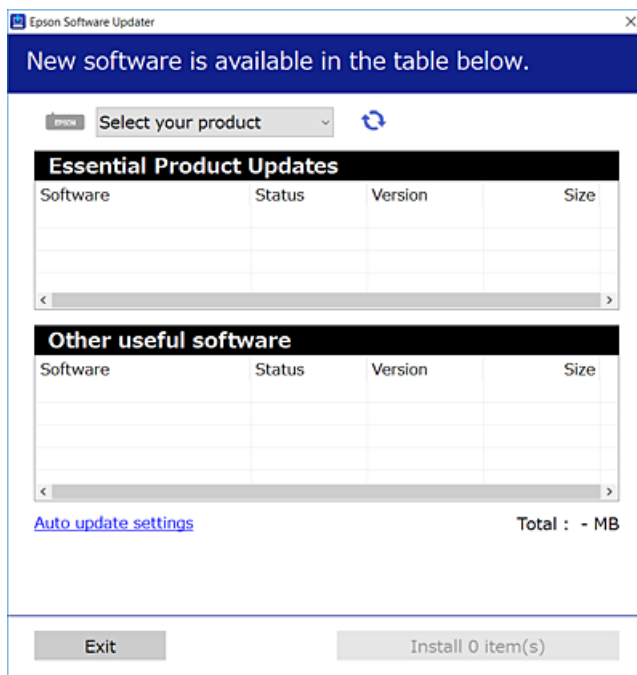

3. Windows esetén válassza ki a nyomtatót, majd kattintson a(z)  elemre a legújabb rendelkezésre álló alkalmazások kereséséhez.

Hálózati szolgáltatásokra és szoftverekre vonatkozó információk

4. Válassza ki a telepíteni kívánt elemeket vagy frissítést, majd kattintson a telepítés gombra.



Fontos:

Ne kapcsolja ki, illetve húzza ki a nyomtatót, amíg a frissítés el nem készül, ellenkező esetben a nyomtató hibásan működhet.

Megjegyzés:

- A legújabb alkalmazásokat letöltheti az Epson weboldaláról.
<http://www.epson.com>
- Ha a(z) Windows Server operációs rendszerek valamelyikét használja, akkor a(z) EPSON Software Updater alkalmazást nem tudja futtatni. Töltse le a legújabb alkalmazásokat az Epson weboldaláról.

Kapcsolódó információ

- ➔ „Szoftverfrissítő eszközök (EPSON Software Updater)“ 235. oldal
- ➔ „Alkalmazások eltávolítása“ 238. oldal

A nyomtató belső vezérlőprogramjának frissítése a kezelőpanelről

Ha a nyomtató csatlakozik az internethez, akkor a kezelőpanel használatával frissítheti a nyomtató belső vezérlőprogramját. Emellett azt is beállíthatja, hogy a nyomtató ellenőrizze a belső vezérlőprogram frissítéseinek meglétét, és értesítse Önt, ha elérhetővé válnak.

1. Válassza a(z) **Beáll.** lehetőséget a kezdőképernyőn.
2. Válassza a következőt: **Általános beállítások > Rendszerfelügyelet > Firmware-frissítés > Frissítés.**

Megjegyzés:

*Engedélyezze a(z) **Értesítés** lehetőséget annak beállításához, hogy a nyomtató rendszeresen ellenőrizze a belső vezérlőprogram rendelkezésre álló frissítéseit.*

3. Koppintson a(z) **Keresés indítása** elemre.
A nyomtató megkezdi a rendelkezésre álló frissítések keresését.
4. Ha üzenet jelenik meg az LCD-képernyőn, amely arról tájékoztatja, hogy elérhetővé vált a belső vezérlőprogram frissítése, kövesse a képernyőn megjelenő utasításokat a frissítéshez.



Fontos:

- Ne kapcsolja ki, illetve húzza ki a nyomtatót, amíg a frissítés el nem készül, ellenkező esetben a nyomtató hibásan működhet.*
- Ha a belső vezérlőprogram frissítése nem megy végbe, vagy sikertelen, akkor a nyomtató nem indul el megfelelően, és a(z) „Recovery Mode” jelenik meg az LCD-képernyőn a nyomtató következő bekapcsolásakor. Ebben az esetben ismét frissítenie kell a belső vezérlőprogramot egy számítógép használatával. Csatlakoztassa a nyomtatót a számítógéphez USB-kábellel. Amíg a(z) „Recovery Mode” üzenet jelenik meg a nyomtatón, a belső vezérlőprogram frissítése a hálózaton keresztül nem lehetséges. A számítógépen keresse fel az Epson helyi webhelyét, majd töltsse le a nyomtató belső vezérlőprogramjának legutóbbi frissítését. A következő lépésekről lásd a webhely útmutatásait.*

Alkalmazások eltávolítása



Jelentkezzen be a számítógépébe rendszergazdaként. Adja meg az adminisztrátori jelszót, ha számítógép kéri.

Alkalmazások eltávolítása — Windows

1. A(z)  gomb megnyomásával kapcsolja ki a nyomtatót.
 2. Zárjon be minden futó alkalmazást.
 3. Nyissa meg a **Vezérlőpult**:
 - Windows 10/Windows Server 2016
Kattintson a jobb egérgombbal a start gombra, vagy nyomja meg és tartsa megnyomva a gombot, majd válassza ki a **Vezérlőpult** elemet.
 - Windows 8.1/Windows 8/Windows Server 2012 R2/Windows Server 2012
Válassza az **Asztal > Beállítások > Kezelőpanel** elemet.
 - Windows 7/Windows Vista/Windows XP/Windows Server 2008 R2/Windows Server 2008/Windows Server 2003 R2/Windows Server 2003
Kattintson az indítás gombra, majd jelölje ki a **Vezérlőpult** parancsot.
 4. Nyissa meg a **Program eltávolítása** (vagy a **Programok hozzáadása/eltávolítása** lehetőséget):
 - Windows 10/Windows 8.1/Windows 8/Windows 7/Windows Vista/Windows Server 2016/Windows Server 2012 R2/Windows Server 2012/Windows Server 2008 R2/Windows Server 2008
A **Programok** lehetőségben jelölje ki a **Program eltávolítása** elemet.
 - Windows XP/Windows Server 2003 R2/Windows Server 2003
Kattintson a **Programok telepítése és törlése** elemre.
 5. Jelölje ki az eltávolítandó alkalmazást.

A nyomtató-illesztőprogram nem távolítható el, amíg bármilyen nyomtatási feladat függőben van. Az eltávolítás előtt törölje a nyomtatási feladatokat, vagy várja meg, amíg azok befejeződnek.
 6. Távolítsa el az alkalmazásokat:
 - Windows 10/Windows 8.1/Windows 8/Windows 7/Windows Vista/Windows Server 2016/Windows Server 2012 R2/Windows Server 2012/Windows Server 2008 R2/Windows Server 2008
Kattintson a(z) **Uninstall/Change (Eltávolítás/módosítás)** vagy **Uninstall (Eltávolítás)** lehetőségre.
 - Windows XP/Windows Server 2003 R2/Windows Server 2003
Kattintson a **Módosítás/eltávolítás** vagy az **Eltávolítás** elemre.
- Megjegyzés:**
*Ha a **Felhasználóiok kezelése** ablak megjelenik, kattintson a **Folytatásra**.*
7. Kövesse a képernyőn megjelenő utasításokat.

Alkalmazások eltávolítása — Mac OS

1. Töltse le az Uninstaller programot az EPSON Software Updater használatával.
Ha letöltötte az Uninstaller programot, nem kell azt minden alkalommal újra letöltenie, ha egy alkalmazást törölni szeretne.
2. A(z)  gomb megnyomásával kapcsolja ki a nyomtatót.
3. A nyomtató-illesztőprogramnak vagy a(z) PC-FAX illesztőprogramjának az eltávolításához válassza a **Rendszerbeállítások** elemet a(z)  menü **Nyomtatók és szkennerek** (vagy **Nyomatás és szkennelés** vagy **Nyomatás és faxolás**) útvonalon, majd távolítsa el a nyomtatót az engedélyezett nyomtatók listájából.
4. Zárjon be minden futó alkalmazást.
5. Válassza ki az **Ugrás > Alkalmazások > Epson Software > Uninstaller** elemet.
6. Jelölje ki az eltávolítani kívánt alkalmazást, majd kattintson a(z) **Uninstall** elemre.



Fontos:

A(z) Uninstaller eltávolít minden, Epson tintasugaras nyomtatóhoz tartozó nyomtató-illesztőprogramot a számítógépről. Ha több Epson tintasugaras nyomtatót használ, és nem szeretné valamennyi illesztőprogramot törölni, először távolítsa el valamennyit, majd telepítse újra a szükséges illesztőprogramot.

Megjegyzés:

Ha nem találja az eltávolítani kívánt alkalmazást az alkalmazások listáján, nem tudja azt eltávolítani az Uninstaller segítségével. Ebben az esetben jelölje ki az **Ugrás > Alkalmazások > Epson Software** lehetőséget, jelölje ki az eltávolítandó alkalmazást, és húzza azt a kuka ikonra.

Kapcsolódó információ

➔ [„Szoftverfrissítő eszközök \(EPSON Software Updater\)“ 235. oldal](#)

Nyomatás hálózati szolgáltatás igénybevételével

Az interneten keresztül elérhető Epson Connect szolgáltatás használatával bármikor és gyakorlatilag bárhol nyomtathat okostelefonjáról, táblagépről vagy laptopjáról. Ennek a szolgáltatásnak az igénybe vételéhez a felhasználót és a nyomtatót is regisztrálnia kell az Epson Connect weboldalon.

Az interneten keresztül az alábbi funkciók érhetők el.

Email Print

Ha egy, a nyomtatóhoz kiosztott e-mail címre küld e-mailt és dokumentumokat vagy képeket csatol hozzá mellékletekként, akkor távoli helyekről (pl.: otthoni vagy irodai nyomtatójáról) nyomtathatja ki az adott e-mailt és a mellékleteket.

Epson iPrint

Ez az alkalmazás iOS és Android mobil-operációsrendszerhez érhető el, és lehetővé teszi dokumentumok okostelefonról és táblagépről történő beolvasását és/vagy nyomtatását. Dokumentumokat, képeket és weboldalakat nyomtathat ki úgy, hogy azokat közvetlenül ugyanazon a vezeték nélküli LAN-on lévő nyomtatóra küldi.

Hálózati szolgáltatásokra és szoftverekre vonatkozó információk

Scan to Cloud

Az alkalmazás lehetővé teszi, hogy a beolvasott, kinyomtatni kívánt adatokat elküldje egy másik nyomtató felé. A beolvasott adatokat a rendelkezésre álló felhőszolgáltatásokba is feltöltheti.

Remote Print Driver

Ez egy távoli nyomtató-illesztőprogram által támogatott megosztott illesztőprogram. Ha távoli helyen lévő nyomtatóval nyomtat, akkor a nyomtatást úgy végezheti el, hogy a szokásos alkalmazások ablakban átállítja a nyomtatót.

További részleteket a(z) Epson Connect webportálon találhat.

<https://www.epsonconnect.com/>

<http://www.epsonconnect.eu> (csak Európában)

Problémamegoldás

A nyomtató állapotának ellenőrzése

Az LCD képernyőn megjelenő üzenetek ellenőrzése

Ha hibaüzenet jelenik meg az LCD képernyőn, kövesse a megjelenő utasításokat vagy az alábbi megoldások valamelyikével oldja meg a problémát.

Hibaüzenetek	Megoldások
Nyomtatóhiba. Kapcs ki, majd be a készüléket. További részletek a dokban.	Távolítson el a nyomtatóból minden papírt vagy védőanyagot. Ha a hibaüzenet továbbra is látható, forduljon az Epson ügyfélszolgálatához.
Kifogyott a papír: XX. Töltsön be papírt, és érintse meg a(z) OK gombot. XX / XX	Adagoljon be papírt, majd helyezze be teljesen a(z) papírkazetta egységet.
Ki kell cserélni a(z) festékpátron egységet.	A kiváló nyomtatási minőség és a nyomtatófej megóvása érdekében egy kis tinta marad a patronban, amikor a nyomtató jelzi, hogy ideje kicserélni a patron. Cserélje ki a tintapatron, ha a rendszer kéri.
A nyomtató festékpárnájának élettartama hamarosan lejár. Kérjük, vegye fel a kapcsolatot az Epson ügyfélszolgálatával.	A tintapárna cseréjéhez lépjen kapcsolatba az Epsonnal vagy egy hivatalos Epson márkaszervizzel*. Ez egy felhasználó által nem cserélhető alkatrész. Az üzenet addig lesz látható, amíg a tintapárnát ki nem cserélik. Koppintson a(z) OK gombra a nyomtatás folytatásához.
A nyomtató festékpárnájának élettartama lejárt. Kérjük, vegye fel a kapcsolatot az Epson ügyfélszolgálatával.	A tintapárna cseréjéhez lépjen kapcsolatba az Epsonnal vagy egy hivatalos Epson márkaszervizzel*. Ez egy felhasználó által nem cserélhető alkatrész.
A papírkonfiguráció le van tiltva. Előfordulhat, hogy néhány funkció nem érhető el. További információt a dokumentációban talál.	Ha a(z) Papírbeállítás auto. megjelenítés beállítás ki van kapcsolva, nem tudja használni a(z) AirPrint szolgáltatást.
Nem észlelhető tárcsahang.	Elképzelhető, hogy a probléma megoldható, ha kiválasztja a(z) Beáll. > Általános beállítások > Faxbeállítások > Alapbeállítások > Vonaltípus elemet, majd a PBX lehetőséget. Ha a telefonrendszernek külső hozzáférési kódra van szüksége a külső vonal eléréséhez, a(z) PBX lehetőség kiválasztása után állítsa be a hozzáférési kódot. Amikor megadja a külső fax számot, a tényleges hozzáférési kód helyett a # (kettőskereszt) karaktert írja be. Ez biztonságosabbá teszi a kapcsolatot. Ha a hibaüzenet továbbra is megjelenik, tiltsa le a(z) Tárcsahang-észlelés beállítást. A funkció kikapcsolása miatt azonban elveszhet a fax szám első számjegye és a nyomtató rossz számra küldheti a faxot.

Problémamegoldás

Hibaüzenetek	Megoldások
Sikertelen faxfogadás, mert a faxtár megtelt. Érintse meg a Job/Status elemet a kezdőlap alján a részletekhez.	<p>A beérkezett faxok az alábbi okok miatt felhalmozódhatnak anélkül, hogy a készülék feldolgozná őket.</p> <ul style="list-style-type: none"> <input type="checkbox"/> Nem lehet nyomtatni, mert nyomtatóhiba történt. Szüntesse meg a nyomtatóhibát. A hiba részleteinek és megoldásainak ellenőrzéséhez nyomja meg a(z)  gombot, majd válassza ki a(z) Nyomtatóállapot lehetőséget. <input type="checkbox"/> Nem lehet menteni a számítógépen vagy az adattároló eszközön. Ha ellenőrizni szeretné, hogy a beérkezett faxok el lettek-e mentve, nyomja le a(z)  gombot, majd válassza a(z) Feladat állapota lehetőséget. A beérkezett faxok mentéséhez kapcsolja be a számítógépet, vagy csatlakoztasson egy adattároló eszközt a nyomtatóhoz.
Az IP-cím és az alhálózati maszk kombinációja érvénytelen. További részletekért lásd a dokumentációt.	Adja meg a helyes IP-címet vagy alapértelmezett átjárót. Segítségért forduljon ahhoz a személyhez, aki a hálózatot beállította.
Felhasználóalkalmazások használatához frissítse a gyökértanúsítványt.	Futtassa a(z) Web Config alkalmazást, majd frissítse a gyökértanúsítványt.
Ellenőrizze, hogy a nyomtató portbeállításai (pl. IP-cím) vagy a nyomtatóillesztőprogram beállításai megfelelőek a számítógépen.	Ellenőrizze, hogy a nyomtatóportot helyesen adták meg a Tulajdonság > Port lehetőségnél a Nyomtató menüben.
Ellenőrizze, hogy a portbeállítások, ill. a nyomtató-illesztőprogram a számítógép alapján megfelelő. Részletekért olvassa el a dokumentációt.	USB kapcsolathoz válassza a(z) „ USBXXX ” lehetőséget az USB kapcsolathoz, vagy a(z) „ EpsonNet Print Port ” lehetőséget a hálózati kapcsolathoz.
Recovery Mode	<p>A nyomtató helyreállítási módban indult el, mert a belső vezérlőprogram frissítése sikertelen volt. Kövesse az alább található lépéseket, hogy ismét megpróbálhassa a belső vezérlőprogram frissítését.</p> <ol style="list-style-type: none"> 1. Kapcsolja össze a számítógépet és a nyomtatót egy USB-kábellel. (Helyreállítási módban a belső vezérlőprogram frissítése a hálózaton keresztül nem lehetséges.) 2. További útmutatásért keresse fel az Epson helyi webhelyét.

* Néhány nyomtatási ciklusban egy nagyon kis mennyiségű többlet-tinta kerülhet a tintapárnába. A párnából történő tintaszivárgás megelőzése érdekében a nyomtatót úgy tervezték, hogy ha a párna megtelik, a nyomtatás leáll. Az, hogy miként és milyen gyakran van erre szükség, a szegély nélküli nyomtatási beállításban nyomtatott oldalak számától függ. A párna cseréjének szükségessége nem jelenti azt, hogy a nyomtató meghibásodott. A nyomtató jelzi, ha a párna cseréje szükséges, de ezt csak egy hivatalos Epson márkaszerviz végezheti el. Az Epson által vállalt garancia nem terjed ki a csere költségére.

Kapcsolódó információ

- ➔ „Kapcsolatfelvétel az Epson ügyfélszolgálattal” 303. oldal
- ➔ „Szoftverfrissítő eszközök (EPSON Software Updater)” 235. oldal
- ➔ „A legújabb alkalmazások telepítése” 236. oldal

Problémamegoldás

Az Állapotmenüben megjelenő hibakódok

Ha egy feladatot nem sikerül végrehajtani, ellenőrizze az előzményekben megjelenő hibakódot. A hibakód megtekintéséhez nyomja meg a(z)  gombot, majd válassza ki a(z) **Feladat állapota** lehetőséget. Keresse ki a problémát és annak megoldását az alábbi táblázatból.

Kód	Probléma	Megoldás
001	A nyomtató áramkimaradás miatt kikapcsolt.	-
109	A fogadott fax már törlésre került.	-
110	A feladat egy oldalra került kinyomtatásra, mivel a betöltött papír nem támogatja a kétoldalas nyomtatást.	Ha kétoldalas nyomtatást szeretne végezni, töltsön be kétoldalas nyomtatást támogató papírt.
201	Megtelt a memória.	<ul style="list-style-type: none"> <input type="checkbox"/> Nyomtassa ki a fogadott faxokat a(z) Feladat állapota pontból, amely a(z) Job/Status szakaszban található. <input type="checkbox"/> Törölje a(z) Feladat állapota pontból a bejövő mappába mentett, fogadott faxokat a(z) Job/Status alatt. <input type="checkbox"/> Ha egy címzettnek küld fekete-fehér faxot, közvetlen küldéssel is megteheti azt. <input type="checkbox"/> Ossa fel az eredeti anyagokat két vagy több részre, és több részletben küldje el.
202	A címzett készüléke megszakította a vonalat.	Várjon egy kis ideig, majd próbálja meg újra.
203	A nyomtató nem észlel tárcsahangot.	<ul style="list-style-type: none"> <input type="checkbox"/> Ellenőrizze, hogy a telefonkábel megfelelően van-e csatlakoztatva, és a telefonvonal működik-e. <input type="checkbox"/> Ha a nyomtató PBX vagy terminál adapterhez csatlakozik, a(z) Vonaltípus beállítást állítsa PBX értékre. <input type="checkbox"/> Válassza ki a(z) Beáll. > Általános beállítások > Faxbeállítások > Alapbeállítások > Tárcsahang-észlelés elemet, majd tiltsa le a tárcsahang beállítását.
204	A címzett készüléke foglalt.	Várjon egy kis ideig, majd próbálja meg újra.
205	A címzett készüléke nem válaszol.	Várjon egy kis ideig, majd próbálja meg újra.
206	A telefonkábel nincs megfelelően csatlakoztatva a nyomtató LINE és EXT. portjához.	Ellenőrizze a(z) LINE port és a(z) EXT. port csatlakoztatását.
207	A nyomtató nincs telefonvonalhoz csatlakoztatva.	Csatlakoztassa a telefonkábelt a telefonvonalhoz.
208	A faxot nem sikerült minden címzettnek elküldeni.	A sikertelen küldések ellenőrzéséhez nyomtasson Faxolási napló vagy Legutóbbi átvitel jelentést a korábbi faxokról a Fax mód Faxjelentés opciójával. Ha engedélyezve van a(z) Hibaadatok mentése beállítás, a faxot újraküldheti a(z) Feladat állapota pontból, amely a(z) Job/Status szakaszban található.

Problémamegoldás

Kód	Probléma	Megoldás
301	Nincs elég hely az adattároló eszközön az adatok mentéséhez.	<input type="checkbox"/> Növelje az adattároló eszköz tárhelyét. <input type="checkbox"/> Csökkentse a dokumentumok számát. <input type="checkbox"/> Csökkentse a beolvasási felbontást vagy növelje a tömörítési arányt a beolvasott kép méretének csökkentése érdekében.
302	Az adattároló eszköz írásvédett.	Kapcsolja ki az írásvédelmet az adattároló eszközön.
303	Nem hozott létre mappát a beolvasott képek mentéséhez.	Helyezzen be egy másik adattároló eszközt.
304	Az adattároló eszközt eltávolították.	Helyezze vissza az adattároló eszközt.
305	Hiba történt az adattároló eszközre való mentés során.	Ha a külső eszközhöz számítógépről fér hozzá, várjon egy kis ideig, majd próbálkozzon újra.
306	Megtelt a memória.	Várja meg, amíg a folyamatban lévő feladatok befejeződnek.
311	DNS hiba történt.	<input type="checkbox"/> Válassza ki a(z) Beáll. > Általános beállítások > Hálózati beállítások > Speciális > TCP/IP elemet, majd ellenőrizze a DNS-beállításokat. <input type="checkbox"/> Ellenőrizze a szerver, a számítógép és a hozzáférési pont DNS beállításait.
312	Hitelesítési hiba történt.	Válassza ki a(z) Beáll. > Általános beállítások > Hálózati beállítások > Speciális > E-mail szerver > Szerverbeállítások elemet, majd ellenőrizze a szerverbeállításokat.
313	Kommunikációs hiba történt.	<input type="checkbox"/> Nyomtasson ki egy hálózati kapcsolatra vonatkozó jelentést, amellyel ellenőrizheti, hogy a nyomtató csatlakoztatva van-e a hálózathoz. <input type="checkbox"/> Válassza a(z) Beáll. > Általános beállítások > Hálózati beállítások > Speciális > E-mail szerver > Szerverbeállítások lehetőséget az e-mail kiszolgáló beállításainak ellenőrzéséhez. A hiba okát kapcsolat-ellenőrzés futtatásával határozhatja meg. <input type="checkbox"/> Előfordulhat, hogy a beállításokban szereplő hitelesítési mód és az e-mail szerver hitelesítési módja nem egyezik. Amikor a(z) Ki lehetőséget választja hitelesítési módként, győződjön meg arról, hogy az e-mail szerver hitelesítési módjának beállítása „Nincs”.
314	Az adatok mérete meghaladja csatolt fájlokhoz meghatározott maximális méretet.	<input type="checkbox"/> Növelje a(z) Melléklet max. beállítás értékét a lapolvasási beállításokban. <input type="checkbox"/> Csökkentse a beolvasási felbontást vagy növelje a tömörítési arányt a beolvasott kép méretének csökkentése érdekében.
315	Megtelt a memória.	Próbálja meg ismét, amikor a folyamatban lévő feladatok befejeződtek.

Problémamegoldás

Kód	Probléma	Megoldás
321	DNS hiba történt.	<ul style="list-style-type: none"> <input type="checkbox"/> Válassza ki a(z) Beáll. > Általános beállítások > Hálózati beállítások > Speciális > TCP/IP elemet, majd ellenőrizze a DNS-beállításokat. <input type="checkbox"/> Ellenőrizze a szerver, a számítógép és a hozzáférési pont DNS beállításait.
322	Hitelesítési hiba történt.	Ellenőrizze a(z) Helyszín beállításokat.
323	Kommunikációs hiba történt.	<ul style="list-style-type: none"> <input type="checkbox"/> Ellenőrizze a(z) Helyszín beállításokat. <input type="checkbox"/> Nyomtasson ki egy hálózati kapcsolatra vonatkozó jelentést, amellyel ellenőrizheti, hogy a nyomtató csatlakoztatva van-e a hálózathoz.
324	A megadott mappában már létezik egy azonos nevű fájl.	<ul style="list-style-type: none"> <input type="checkbox"/> Törölje az azonos nevű fájlt. <input type="checkbox"/> Módosítsa a fájlnev előtagot a(z) Fájlbeállítások menüpontban.
325 326	Nincs elegendő szabad hely a megadott mappában.	<ul style="list-style-type: none"> <input type="checkbox"/> Szabadítson fel helyet a megadott mappában. <input type="checkbox"/> Csökkentse a dokumentumok számát. <input type="checkbox"/> Csökkentse a beolvasási felbontást vagy növelje a tömörítési arányt a beolvasott kép méretének csökkentése érdekében.
327	Megtelt a memória.	Várja meg, amíg a folyamatban lévő feladatok befejeződnek.
328	Hibás cél, vagy a cél nem létezik.	Ellenőrizze a(z) Helyszín beállításokat.
331	Hiba történt a céllista elérésekor.	Nyomtasson ki egy hálózati kapcsolatra vonatkozó jelentést, amellyel ellenőrizheti, hogy a nyomtató csatlakoztatva van-e a hálózathoz.
332	Nincs elég hely a cél tárhelyen a beolvasott kép mentéséhez.	Csökkentse a dokumentumok számát.
333	A cél nem található, mivel a cél információk a beolvasott kép elküldése előtt kerültek feltöltésre a szerverre.	Válassza ki ismét a célt.
334	Hiba történt a beolvasott kép küldése során.	-
341	Kommunikációs hiba történt.	<ul style="list-style-type: none"> <input type="checkbox"/> Ellenőrizze a nyomtató és a számítógép csatlakozásait. Ha Ön hálózaton keresztül csatlakozik, nyomtasson ki egy hálózati kapcsolatra vonatkozó jelentést annak ellenőrzésére, hogy a nyomtató csatlakoztatva van-e a hálózathoz. <input type="checkbox"/> Győződjön meg róla, hogy a(z) Epson Event Manager telepítve van a számítógépre.
401	Nincs elég hely az adattároló eszközön az adatok mentéséhez.	Növelje az adattároló eszköz tárhelyét.
402	Az adattároló eszköz írásvédett.	Kapcsolja ki az írásvédelmet az adattároló eszközön.
404	Az adattároló eszközt eltávolították.	Helyezze vissza az adattároló eszközt.

Problémamegoldás

Kód	Probléma	Megoldás
405	Hiba történt az adattároló eszközre való mentés során.	<ul style="list-style-type: none"> <input type="checkbox"/> Helyezze vissza az adattároló eszközt. <input type="checkbox"/> Egy másik memóriaszerepet használjon, amelyiken létrehozott egy mappát a(z) Mappa létrehozása mentéshez funkcióval.
411	DNS hiba történt.	<ul style="list-style-type: none"> <input type="checkbox"/> Válassza ki a(z) Beáll. > Általános beállítások > Hálózati beállítások > Speciális > TCP/IP elemet, majd ellenőrizze a DNS-beállításokat. <input type="checkbox"/> Ellenőrizze a szerver, a számítógép és a hozzáférési pont DNS beállításait.
412	Hitelesítési hiba történt.	Válassza ki a(z) Beáll. > Általános beállítások > Hálózati beállítások > Speciális > E-mail szerver > Szerverbeállítások elemet, majd ellenőrizze a szerverbeállításokat.
413	Kommunikációs hiba történt.	<ul style="list-style-type: none"> <input type="checkbox"/> Válassza a(z) Beáll. > Általános beállítások > Hálózati beállítások > Speciális > E-mail szerver > Szerverbeállítások lehetőséget az e-mail kiszolgáló beállításainak ellenőrzéséhez. A hiba okát kapcsolat-ellenőrzés futtatásával határozhatja meg. <input type="checkbox"/> Előfordulhat, hogy a beállításokban szereplő hitelesítési mód és az e-mail szerver hitelesítési módja nem egyezik. Amikor a(z) Ki lehetőséget választja hitelesítési módként, győződjön meg arról, hogy az e-mail szerver hitelesítési módjának beállítása „Nincs”. <input type="checkbox"/> Nyomtasson ki egy hálózati kapcsolatra vonatkozó jelentést, amellyel ellenőrizheti, hogy a nyomtató csatlakoztatva van-e a hálózathoz.
421	DNS hiba történt.	<ul style="list-style-type: none"> <input type="checkbox"/> Válassza ki a(z) Beáll. > Általános beállítások > Hálózati beállítások > Speciális > TCP/IP elemet, majd ellenőrizze a DNS-beállításokat. <input type="checkbox"/> Ellenőrizze a szerver, a számítógép és a hozzáférési pont DNS beállításait.
422	Hitelesítési hiba történt.	Válassza a(z) Beáll. > Általános beállítások > Faxbeállítások > Fogadási beállítások > Mentés/ továbbítás beállítások elemet, majd ellenőrizze a kiválasztott mappa beállításait a(z) Mentési/ továbbítási célhely részben.
423	Kommunikációs hiba történt.	<ul style="list-style-type: none"> <input type="checkbox"/> Nyomtasson ki egy hálózati kapcsolatra vonatkozó jelentést, amellyel ellenőrizheti, hogy a nyomtató csatlakoztatva van-e a hálózathoz. <input type="checkbox"/> Válassza a(z) Beáll. > Általános beállítások > Faxbeállítások > Fogadási beállítások > Mentés/ továbbítás beállítások elemet, majd ellenőrizze a kiválasztott mappa beállításait a(z) Mentési/ továbbítási célhely részben.
425	Nincs elegendő szabad hely a továbbítási célmappában.	Szabadítson fel helyet a továbbítási célmappában.

Problémamegoldás

Kód	Probléma	Megoldás
428	Hibás cél, vagy a cél nem létezik.	Válassza a(z) Beáll. > Általános beállítások > Faxbeállítások > Fogadási beállítások > Mentés/továbbítás beállítások elemet, majd ellenőrizze a kiválasztott mappa beállításait a(z) Mentési/továbbítási célhely részben.

Kapcsolódó információ

- ➔ „Csatlakozás telefonvonalhoz“ 151. oldal
- ➔ „Hálózati beállítások“ 69. oldal
- ➔ „Nyomtatás hálózati szolgáltatás igénybevételével“ 239. oldal
- ➔ „A Faxbeállítások menü elemei“ 203. oldal
- ➔ „A használható papírok és a kapacitás“ 46. oldal
- ➔ „A beolvasott kép nem menthető a megosztott mappába“ 272. oldal

A nyomtató állapotának ellenőrzése – Windows

1. Nyissa meg a nyomtató-illesztőprogram ablakát.
2. Kattintson az **EPSON Status Monitor 3** elemre a **Karbantartás** lapon, majd válassza ki a **Részletek** lehetőséget.

Ellenőrizheti a nyomtató állapotát, a tintaszinteket és a hibaállapotot.

Megjegyzés:

*Ha az EPSON Status Monitor 3 funkció nincs engedélyezve, kattintson a **Kiegészítő beállítások** lehetőségre a **Karbantartás** fülön, majd jelölje ki az **Az EPSON Status Monitor 3 engedélyezése** lehetőséget.*

Kapcsolódó információ

- ➔ „A nyomtató illesztőprogramjának az elérése“ 79. oldal

A nyomtató állapotának ellenőrzése — Mac OS

1. Válassza a **Rendszerbeállítások** elemet az  menü > **Nyomtatók és lapolvasók** (vagy **Nyomtatás és lapolvasás, Nyomtatás és faxolás**) menüpontban, majd válassza ki a nyomtatót.
2. Kattintson az **Beállítások és kellékanyagok** > **Segédprogram** > **Nyomtató segédprogram megnyitása** lehetőségre.
3. Kattintson a(z) **EPSON Status Monitor** elemre.

Ellenőrizheti a nyomtató állapotát, a tintaszinteket és a hibaállapotot.

A szoftver állapotának ellenőrzése

A hibát eltávolíthatja, ha a legújabb verzióra frissíti a szoftvert. A szoftver állapotának ellenőrzéséhez használja a szoftverfrissítő eszközt.

Kapcsolódó információ

- ➔ „Szoftverfrissítő eszközök (EPSON Software Updater)“ 235. oldal
- ➔ „A legújabb alkalmazások telepítése“ 236. oldal

Az elakadt papír eltávolítása

Kövesse a nyomtató vezérlőpultján megjelenő utasításokat az elakadt papír és a leszakadt darabok megkereséséhez és eltávolításához. Az LCD-kijelzőn megjelenik egy animáció, amely bemutatja, hogyan kell eltávolítani az elakadt papírt.

Figyelem!

Soha ne nyúljon a vezérlőpult gombjaihoz, amíg a keze a nyomtató belsejében van. Ha a nyomtató elkezd a működést, megsérülhet. Ügyeljen arra, hogy a sérülés elkerülése érdekében ne érjen a kiálló részekhez.



Fontos:

Óvatosan távolítsa el az elakadt papírt. Ha erőteljes mozdulattal távolítja el a papírt, azzal károsíthatja a nyomtatót.

Megjegyzés:

Ha a papírelekadást nem szüntették meg, akkor elakadt papírok darabjai maradhatnak a(z) 2. hátsó fedél egység belsejében. Emlje fel a(z) 2. hátsó fedél egységet, majd távolítsa el az elakadt papírt.

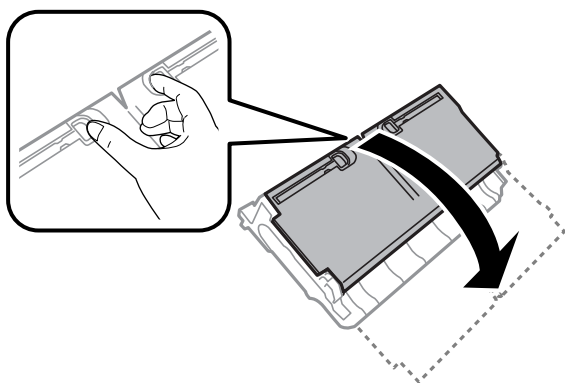

Megjegyzés:

*A leszakadt papírdarabok eltávolításához a papírelekadási hiba megszüntetése után válassza ki a(z) **Beáll.** > **Karbantartás** > **Vegye ki a papírt** lehetőséget. Ez segít a fennmaradó papírdarabok eltávolításában.*

A papír adagolása nem megfelelő

Ellenőrizze az alábbi pontokat, majd végezze el a megfelelő műveleteket a probléma megoldásához.

Problémamegoldás

- A nyomtatót vízszintes felületre tegye, és az ajánlott környezeti körülmények között üzemeltesse.
- A nyomtató által támogatott papírt használjon.
- Kövesse a papírkezeléssel kapcsolatos óvintézkedéseket.
- Mindig csak a papírhoz meghatározott számú lapot töltsön be. Sima papír esetén ne töltsön papírt a vonal fölé, melyet a háromszög szimbólum jelez az élvezetőn.
- Győződjön meg arról, hogy a papírméret és a papírtípus beállításai egyeznek a nyomtatóba töltött papír tényleges méretével és típusával.

Kapcsolódó információ

- ➔ [„Környezeti specifikációk“ 294. oldal](#)
- ➔ [„A papír kezelésére vonatkozó óvintézkedések“ 49. oldal](#)
- ➔ [„A használható papírok és a kapacitás“ 46. oldal](#)
- ➔ [„Papírtípusok listája“ 56. oldal](#)

Papírelakadás

Töltse be a papírt a megfelelő irányba, majd csúsztassa az élvezetőt a papír széléhez.

Kapcsolódó információ

- ➔ [„Az elakadt papír eltávolítása“ 248. oldal](#)
- ➔ [„Papír betöltése Papírkazetta használata esetén“ 49. oldal](#)
- ➔ [„Papír betöltése Hátsó papíradagoló rész használata esetén“ 52. oldal](#)

A papír betöltése ferde

Töltse be a papírt a megfelelő irányba, majd csúsztassa az élvezetőt a papír széléhez.

Kapcsolódó információ

- ➔ [„Papír betöltése Papírkazetta használata esetén“ 49. oldal](#)
- ➔ [„Papír betöltése Hátsó papíradagoló rész használata esetén“ 52. oldal](#)

Több papírlapot húz be a készülék

Ha manuális kétoldalas nyomtatás során több papírlapot húz be a készülék, a papír újrabetöltése előtt távolítsa el a nyomtatóba töltött összes papírt.

Eredeti anyagot nem lehet betölteni az automatikus dokumentumadagolóba

- Az automatikus dokumentumadagoló által támogatott eredeti anyagokat használjon.
- Töltse be az eredetiket a megfelelő irányba, majd csúsztassa az automatikus dokumentumadagoló élvezetőit az eredetik széléhez.

Problémamegoldás

- Tisztítsa meg az automatikus dokumentumadagoló belsejét.
- Ne töltsse az eredeti anyagokat az automatikus dokumentumadagolón lévő háromszöggel jelölt vonal fölé.

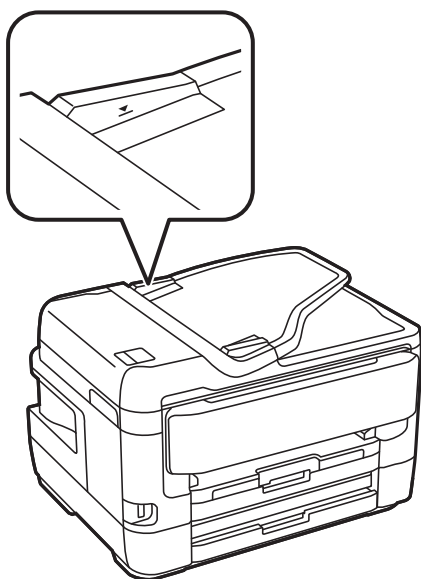

- Ellenőrizze, hogy az ADF ikon megjelenik-e a képernyő alján. Ha nem jelenik meg, helyezze be ismét az eredetiket.

Kapcsolódó információ



- ➔ [„Elérhető eredetiek az ADF egységen“ 56. oldal](#)
- ➔ [„Eredetiek behelyezése az ADF-be“ 57. oldal](#)
- ➔ [„Az automatikus dokumentumadagoló tisztítása“ 226. oldal](#)

Áramellátással és a vezérlőpulttal kapcsolatos problémák

A készülék nem kapcsol be

- Győződjön meg, hogy a tápkábel megfelelően csatlakoztatva van-e.
- Tartsa lenyomva a  gombot egy kicsit hosszabban.

A készülék nem kapcsol ki

Tartsa lenyomva a  gombot egy kicsit hosszabban. Ha továbbra sem tudja kikapcsolni a nyomtatót, húzza ki a hálózati csatlakozószinórt. A nyomtatófej kiszáradásának megakadályozása érdekében kapcsolja vissza a nyomtatót és a  gomb lenyomásával kapcsolja ki újra.

A készülék automatikusan kikapcsol

- Válassza ki a(z) **Beáll. > Általános beállítások > Alapbeállítások > Kikapcs. beáll.** menüpontot, és tiltsa le a(z) **Kikapcsolás, ha nem aktív** és **Kikapcsolás, ha nem csatlakozik** beállításokat.
- Válassza a(z) **Beáll. > Általános beállítások > Alapbeállítások** menüpontot, és tiltsa le a(z) **Kikapcsolási időzítő** beállítást.

Megjegyzés:

A vásárlás helyétől függően a(z) **Kikapcs. beáll.** vagy a(z) **Kikapcsolási időzítő** funkció áll rendelkezésre az Ön által megvásárolt készüléken.

Az LCD képernyő elsötétül

A nyomtató alvó üzemmódban van. Az előző állapotba való visszatéréshez koppintson bárhol az LCD-képernyőre.

Az érintőképernyő nem reagál

- Ha védőcímkét ragaszt az érintőképernyőre, akkor előfordulhat, hogy az optikai érintőképernyő nem reagál.
- Kapcsolja ki a nyomtatót, majd törölje le a képernyőt egy puha, száraz ruhával. Ha a képernyő maszatos, akkor lehet, hogy nem reagál.

Nem működtethető a kezelőpanelről

Ha a felhasználó korlátozása funkció be van kapcsolva, a nyomtatáshoz felhasználói azonosítóra és jelszóra van szükség. Ha nem ismeri a jelszót, vegye fel a kapcsolatot a nyomtató rendszergazdával.

Nem lehet nyomtatni egy számítógépről

Kapcsolat (USB) ellenőrzése

- Csatlakoztassa megfelelően az USB-kábelt a nyomtatóhoz és a számítógéphez.
- Ha USB-hubot használ, próbálja a nyomtatót közvetlenül a számítógéphez csatlakoztatni.
- Ha az USB-kábelt nem ismerik fel, változtasson portot, vagy cserélje le az USB-kábelt.

Problémamegoldás

- ❑ Ha a nyomtató nem tud nyomtatni USB kapcsolaton keresztül, próbálja meg az alábbiakat.

Húzza ki az USB-kábelt a számítógépből. Kattintson jobb gombbal a nyomtató számítógépen megjelenő ikonjára, majd válassza a **Eszköz eltávolítása** lehetőséget. Ezután csatlakoztassa az USB-kábelt a számítógéphez, és végezzen próbanyomatást.

Kövesse az alábbi, a számítógéphez való csatlakozás módjának megváltoztatásáról szóló útmutatóban található lépéseket az USB-kapcsolat újra beállításához. Részleteket az alábbi információk hivatkozására kattintva olvashat.

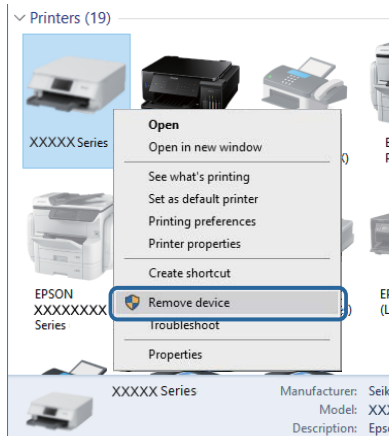

Kapcsolódó információ

- ➔ [„A kapcsolódási mód megváltoztatása számítógépre“ 43. oldal](#)

A kapcsolat (Hálózat) ellenőrzése

- ❑ Ha módosult a hozzáférési pont vagy a szolgáltató, próbálja ismét megadni a nyomtató hálózati beállításait. Csatlakoztassa a számítógépet vagy okoseszközt ugyanarra az SSID-azonosítóra, mint a nyomtatót.
- ❑ Kapcsolja ki a hálózathoz csatlakoztatni kívánt eszközöket. Várjon körülbelül 10 másodpercig, majd kapcsolja be az eszközöket a következő sorrendben: hozzáférési pont, számítógép vagy okoseszköz, majd a nyomtató. A rádiójelekkel történő kommunikáció felerősítése érdekében helyezze a nyomtatót és a számítógépet vagy okoseszközt közelebb a hozzáférési ponthoz, majd próbálkozzon a hálózati beállítások ismételt megadásával.
- ❑ Nyomtassa ki a hálózati kapcsolódási jelentést. Lásd az ide vonatkozó információkat tartalmazó hivatkozást alább. Ha a jelentés szerint a hálózati kapcsolódás sikertelen, tekintse át a hálózati kapcsolódási jelentést, majd kövesse a benne látható megoldási lépéseket.
- ❑ Ha a nyomtatóhoz kiosztott IP-cím 169.254.XXX.XXX, az alhálózati maszk pedig 255.255.0.0, akkor előfordulhat, hogy az IP-cím kiosztás nem megfelelő. Indítsa újra a hozzáférési pontot vagy állítsa alaphelyzetbe a nyomtató hálózati beállításait. Ha ezzel nem oldódik meg a probléma, tekintse át a hozzáférési pont dokumentációját.
- ❑ Próbáljon elérni egy tetszőleges webhelyet számítógépéről annak biztosítása érdekében, hogy a számítógép hálózati beállításai helyesek. Ha egyetlen webhelyet sem képes megnyitni, akkor a probléma a számítógéppel kapcsolatos. Ellenőrizze a számítógép hálózati kapcsolatát.

Kapcsolódó információ

- ➔ [„Csatlakozás számítógéphez“ 26. oldal](#)
- ➔ [„Hálózati kapcsolatra vonatkozó jelentés nyomtatása“ 35. oldal](#)

A szoftver és az adatok ellenőrzése

- Ellenőrizze, hogy eredeti Epson nyomtató-illesztőprogramja van-e telepítve. Ha nincs eredeti Epson nyomtató-illesztőprogram telepítve, az elérhető funkciók korlátozottak lesznek. Azt ajánljuk, hogy használjon eredeti Epson nyomtató-illesztőprogramot. Részleteket az alábbi információ hivatkozásra kattintva olvashat.
- Ha nagy képet nyomtat, elképzelhető, hogy a számítógépen nem áll rendelkezésre elegendő memória. Nyomtassa ki a képet alacsonyabb felbontásban vagy kisebb méretben.

Kapcsolódó információ

- ➔ [„Eredeti Epson nyomtató illesztőprogramok ellenőrzése“ 253. oldal](#)
- ➔ [„A legújabb alkalmazások telepítése“ 236. oldal](#)

Eredeti Epson nyomtató illesztőprogramok ellenőrzése

Az alábbi módszerek valamelyikével ellenőrizheti, hogy eredeti Epson nyomtató illesztőprogram van-e telepítve a számítógépére.

Windows

Válassza a **Vezérlőpult > Eszközök és nyomtatók megtekintése (Nyomtatók, Nyomtatók és faxok)** opciót, majd az alábbi lépéssel nyissa meg a nyomtató-kiszolgáló tulajdonságai ablakát.

- Windows 10/Windows 8.1/Windows 8/Windows 7/Windows Server 2016/Windows Server 2012 R2/Windows Server 2012/Windows Server 2008 R2
Kattintson a nyomtató ikonjára, majd a **Nyomtató-kiszolgáló tulajdonságai** elemre a megjelenő menüben.
- Windows Vista/Windows Server 2008
Kattintson jobb egérgombbal a **Nyomtatók** mappára, majd kattintson a **Futtatás rendszergazdaként > Kiszolgáló tulajdonságai** elemre.
- Windows XP/Windows Server 2003 R2/Windows Server 2003
A **Fájl** menüben válassza a **Kiszolgáló tulajdonságai** lehetőséget.

Problémamegoldás

Kattintson a **Illesztőprogram** lapfülre. Ha a nyomtató neve megjelenik a listában, akkor az Ön gépére telepítve van az eredeti Epson nyomtató illesztőprogram.

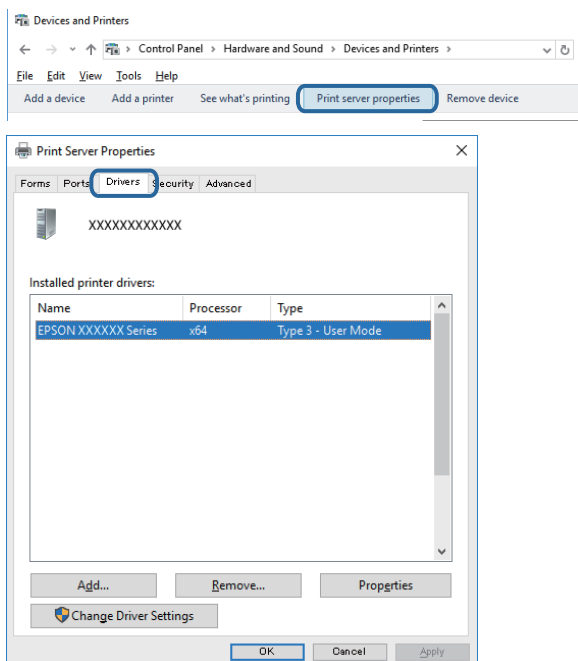

Mac OS

Válassza a **Rendszerbeállítások** elemet az  menü > **Nyomtatók és lapolvasók** (vagy **Nyomtatás és lapolvasás, Nyomtatás és faxolás**) menüpontban, majd válassza ki a nyomtatót. Kattintson az **Beállítások és kellékanyagok** elemre, és ha az **Beállítások** fül és **Segédprogram** fül megjelenik az ablakban, az azt jelenti, hogy van telepítve eredeti Epson nyomtató illesztőprogram a számítógépén.



Kapcsolódó információ

➔ „A legújabb alkalmazások telepítése“ 236. oldal

A nyomtató állapotának ellenőrzése a számítógépről (Windows)

Kattintson a(z) **Nyomatási sor** lehetőségre a nyomtató-illesztőprogram **Karbantartás** lapján, majd ellenőrizze a következőket.

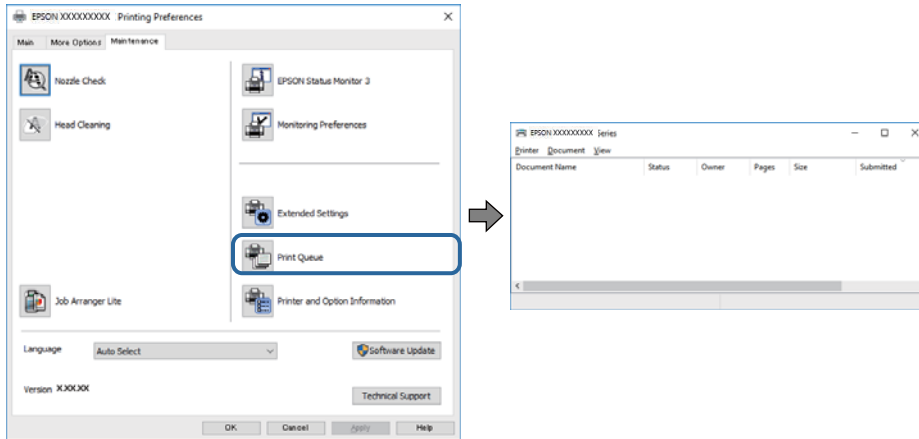

- Ellenőrizze, hogy nincs-e szüneteltetett nyomtatási feladat.

Ha felesleges adatok maradnak meg, akkor válassza a **Összes dokumentum törlése** lehetőséget a **Nyomtató** menüben.

- Győződjön meg róla, hogy a nyomtató nincs kikapcsolva vagy függő állapotban.

Ha a nyomtató ki van kapcsolva vagy függő állapotban van, törölje a kikapcsolt vagy függő állapot beállítását a **Nyomtató** menüjéből.

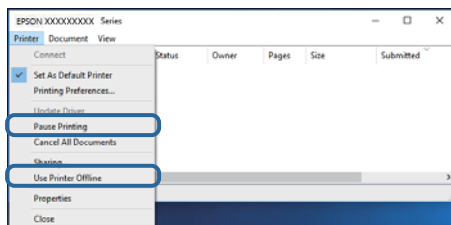

- Győződjön meg róla, hogy a nyomtató alapértelmezett nyomtatóként van beállítva a **Nyomtató** menüben (a menüelemben egy pipának kell lennie).

Ha a nyomtató nem alapértelmezett nyomtatóként van beállítva, állítsa be annak. Ha több ikon szerepel a **Vezérlőpult > Eszközök és nyomtatók megtekintése (Nyomtatók, Nyomtatók és faxok)**, menüben, akkor az ikon kiválasztásához lásd az alábbiakat.

Példa)

USB-kapcsolat: EPSON XXXX sorozat

Hálózati kapcsolat: EPSON XXXX sorozat (hálózat)

Ha a nyomtató-illesztőprogramot többször telepíti, akkor előfordulhat, hogy a rendszer másolatokat készít a nyomtató-illesztőprogramról. Ha az „EPSON XXXX sorozat (1. másolat)”-hoz hasonló másolatok jönnek létre, akkor kattintson a jobb egérgombbal az illesztőprogram-másolat ikonjára, majd kattintson a **Eszköz eltávolítása** lehetőségre.

- Ellenőrizze, hogy a nyomtatóportot helyesen adták meg a **Nyomtató** menü **Tulajdonság > Port** lehetőségénél a következők szerint.

USB kapcsolathoz válassza a(z) „**USBXXX**” lehetőséget az USB kapcsolathoz, vagy a(z) „**EpsonNet Print Port**” lehetőséget a hálózati kapcsolathoz.

A nyomtató állapotának ellenőrzése a számítógépről (Mac OS)

- ❑ Előfordulhat, hogy a funkciók korlátozása mellett a nyomtató nem tud nyomtatni. Lépjen kapcsolatba a nyomtató rendszergazdával.
- ❑ Győződjön meg róla, hogy a nyomtató ne **Szünet** állapotban legyen.

Válassza ki a **Rendszerbeállítások** elemet az  menü > **Nyomtatók és lapolvasók** (vagy **Nyomtatás és lapolvasás, Nyomtatás és faxolás**) menüpontban, majd kattintson duplán a nyomtatóra. Ha a nyomtató szüneteltetve van, kattintson a **Folytatás** (vagy a **Nyomtató folytatása**) lehetőségre.

Ha nem tudja elvégezni a hálózati beállításokat

- ❑ Kapcsolja ki a hálózathoz csatlakoztatni kívánt eszközöket. Várjon körülbelül 10 másodpercig, majd kapcsolja be az eszközöket a következő sorrendben: hozzáférési pont, számítógép vagy okoseszköz, majd a nyomtató. A rádiójelekkel történő kommunikáció felerősítése érdekében helyezze a nyomtatót és a számítógépet vagy okoseszközt közelebb a hozzáférési ponthoz, majd próbálkozzon a hálózati beállítások ismételt megadásával.
- ❑ Válassza a(z) **Beáll.** > **Általános beállítások** > **Hálózati beállítások** > **Kapcsolat ellenőrzése** lehetőséget, majd nyomtassa ki a hálózati kapcsolódási jelentést. Ha hiba történt, ellenőrizze a hálózati kapcsolatra vonatkozó jelentést, majd hajtsa végre a megoldás folyamatát.

Kapcsolódó információ

- ➔ „Hálózati kapcsolatra vonatkozó jelentés nyomtatása“ 35. oldal
- ➔ „A hálózati kapcsolatra vonatkozó jelentés üzenetei és megoldásai“ 36. oldal

Eszközökről nem lehetséges a csatlakozás, bár a hálózati beállítások hibamentesek

Ha a számítógépről vagy okoseszköztől nem sikerül a nyomtatóhoz csatlakozni, bár a hálózati beállítások nem jeleznek hibát, akkor olvassa el a következőket.

- ❑ Ha egyidejűleg több hozzáférési pontot használ, akkor a hozzáférési pontok beállításaitól függően előfordulhat, hogy a nyomtató a számítógépről vagy okoseszköztől nem használható. Csatlakoztassa a számítógépet vagy okoseszközt ugyanahhoz a hozzáférési ponthoz, mint a nyomtatót.

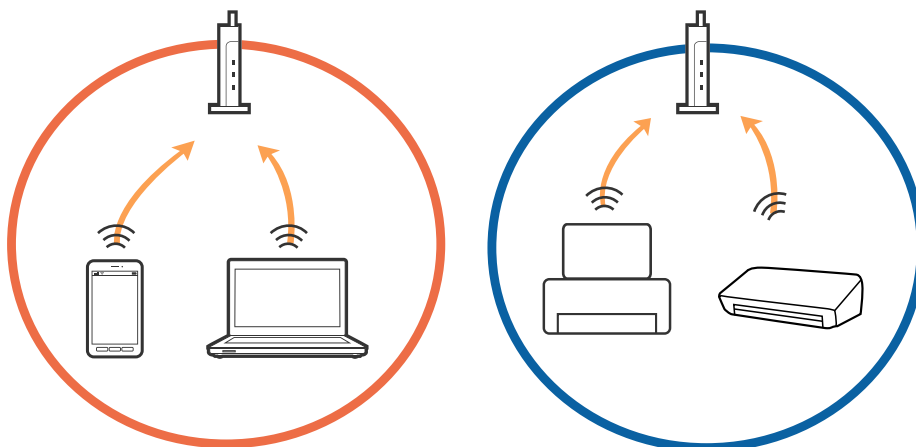

Problémamegoldás

- Ha a hozzáférési pont több azonosítóval (SSID) rendelkezik, és az eszközök ugyanazon a hozzáférési pontot különböző SSID-azonosítókhoz csatlakoznak, akkor előfordulhat, hogy nem sikerül csatlakozni a hozzáférési ponthoz. Csatlakoztassa a számítógépet vagy okoseszközt ugyanahhoz az SSID-azonosítóhoz, mint a nyomtatót.

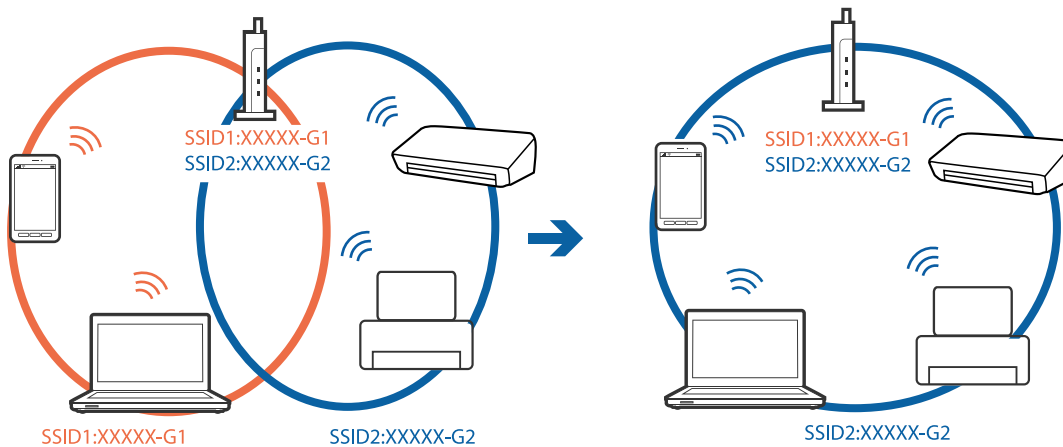

- Az IEEE802.11a és az IEEE802.11g szabványnak egyaránt megfelelő hozzáférési pontok 2,4 GHz-es és 5 GHz-es SSID-azonosítókval rendelkeznek. Ha a számítógépet vagy okoseszközt egy 5 GHz-es SSID-azonosítóhoz csatlakoztatja, akkor nem csatlakozhat a nyomtatóhoz, mert a nyomtató csak 2,4 GHz-en keresztül kommunikációt támogat. Csatlakoztassa a számítógépet vagy okoseszközt ugyanahhoz az SSID-azonosítóhoz, mint a nyomtatót.

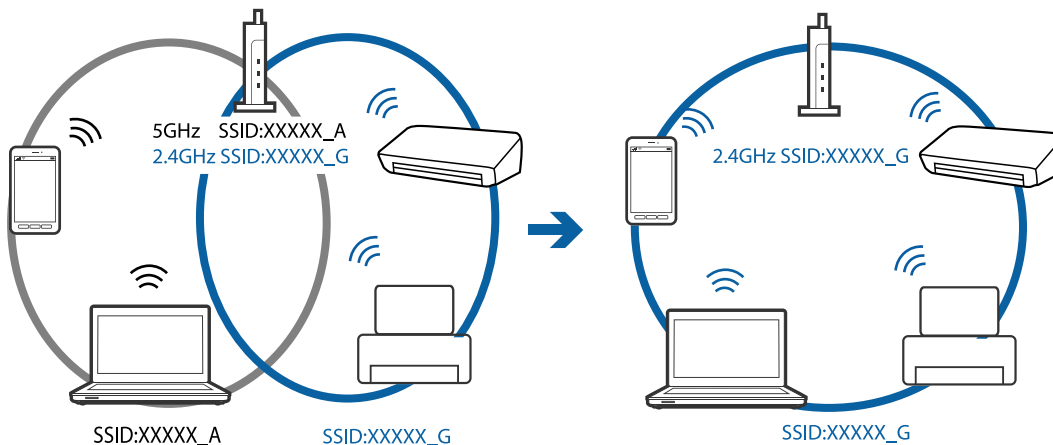

- A legtöbb hozzáférési pont adatvédelmi elválasztó funkcióval rendelkezik, ami letiltja a csatlakoztatott eszközök közötti kommunikációt. Ha nem sikerül a kommunikáció a nyomtató és a számítógép között annak ellenére, hogy ugyanahhoz a hálózathoz csatlakoznak, akkor kapcsolja ki a hozzáférési pont adatvédelmi elválasztó funkcióját. Részletek a hozzáférési ponthoz mellékelt kézikönyvben találhatók.

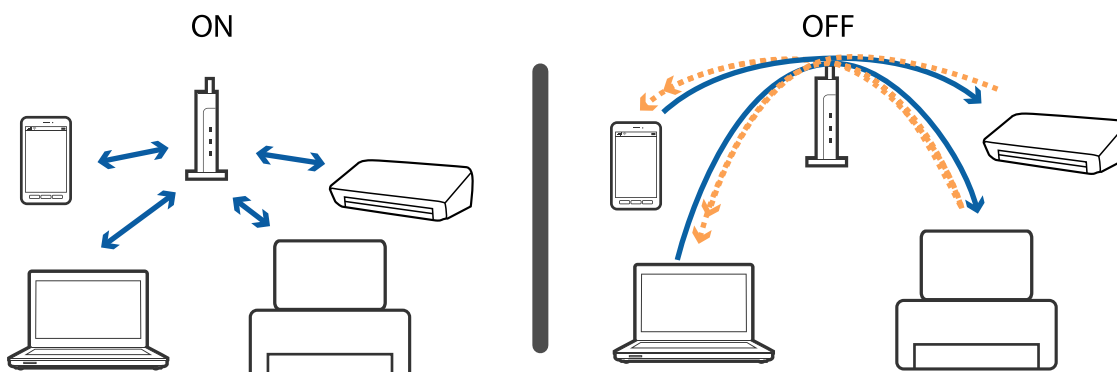

Kapcsolódó információ

- ➔ „A nyomtatóhoz csatlakozó SSID ellenőrzése“ 258. oldal
- ➔ „A számítógép SSID azonosítójának ellenőrzése“ 258. oldal

A nyomtatóhoz csatlakozó SSID ellenőrzése

Koppintson a(z)  gombra a főképernyőn, majd koppintson a(z) Útválasztó vagy Wi-Fi Direct lehetőségre.

Az SSID-k megjelennek a Wi-Fi vagy Wi-Fi Direct hálózathálónál.

A számítógép SSID azonosítójának ellenőrzése**Windows**

Kattintson a(z)  lehetőségre az asztal feladatsávján. Ellenőrizze a csatlakoztatott SSID azonosítót a megjelenő listában.



Mac OS

Kattintson a Wi-Fi ikonra a számítógép képernyőjének tetején. Megjelenik az SSID azonosítók listája, és csatlakoztatott SSID azonosítót pipa jelöli.



Nem sikerül nyomtatni iPhone vagy iPad eszközről

- Csatlakoztassa az iPhone vagy iPad eszközt ugyanarra a hálózatra (SSID-azonosítóra), mint a nyomtatót.
- Engedélyezze a **Papírbeállítás auto. megjelenítés** beállítást a következő menükben.
Beáll. > Általános beállítások > Nyomtatóbeállítások > Papírforrás-beállítások > Papírbeállítás auto. megjelenítés
- Engedélyezze az AirPrint beállítást a Web Config felületén.

Kapcsolódó információ

➔ [„A nyomtató műveleteinek a konfigurálására szolgáló alkalmazás \(Web Config\)“ 229. oldal](#)

Nyomattal kapcsolatos problémák

A nyomat fakó, illetve hiányzik a szín

Ha a nyomtatót jó ideig nem használta, a nyomtatófej fúvókái eltömődhetnek, és így a tintacseppek nem jutnak ki a szórófejből. Végezzen fúvókatesztet, majd tisztítsa meg a nyomtatófejet, ha a nyomtatófej fúvókái közül akár csak egy is el van tömődve.

Kapcsolódó információ

➔ [„A nyomtatófej ellenőrzése és tisztítása“ 223. oldal](#)

Sávok vagy nem várt színek jelennek meg

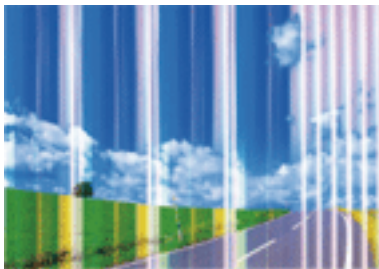

Lehet, hogy a nyomtatófej fúvókái eltömődtek. Végezzen fúvóka-ellenőrzést annak ellenőrzésére, hogy a nyomtatófej fúvókái nem tömődtek-e el. Tisztítsa meg a nyomtatófejet, ha a nyomtatófej fúvókái közül akár csak egy is el van tömődve.

Kapcsolódó információ

➔ [„A nyomtatófej ellenőrzése és tisztítása“ 223. oldal](#)

Kb. 2.5 cm-es távolságokra színes csíkok jelennek meg

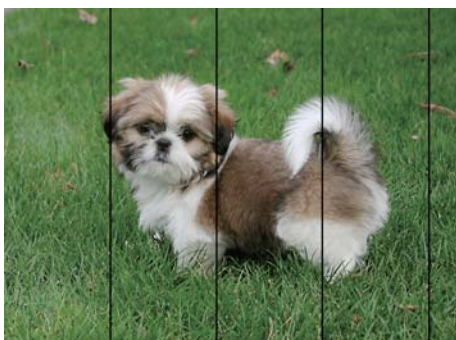

- Válassza ki a nyomtatóba töltött papírnak megfelelő papírtípus beállítását.
- Igazítsa a nyomtatófejet a megfelelő pozícióba a **Vízszintes igazítás** funkció használatával.
- Normál papírra való nyomtatásnál alkalmazzon jobb minőségű beállítást.

Kapcsolódó információ

- ➔ [„Papírtípusok listája“ 56. oldal](#)
- ➔ [„A nyomtatófej igazítása“ 225. oldal](#)

Elmosódott nyomatok, függőleges sávok, nem megfelelő illeszkedés



enthalten alle
Aufdruck. W
↓ 5008 "Regel

Igazítsa a nyomtatófejet a megfelelő pozícióba a **Függőleges igazítás** funkció használatával.

Kapcsolódó információ

➔ „A nyomtatófej igazítása“ 225. oldal

A nyomtatási minőség még a nyomtatófej igazítása után sem javul

Ha a kétirányú (vagy nagy sebességű) nyomtatás engedélyezve van, a nyomtatófej úgy nyomtat, hogy mindkét irányba mozog, így a függőleges vonalak elcsúszhatnak. Ha a nyomtatási minőség nem javul, akkor tiltsa le a kétirányú (vagy nagy sebességű) beállítást. A beállítás letiltása esetén előfordulhat, hogy a nyomtatási sebesség lassul.

Kezelőpanel

Tiltsa le a(z) **Kétirányú** beállítást a(z) **Beáll.** > **Általános beállítások** > **Nyomtatóbeállítások** pontnál.

Windows

Szüntesse meg a(z) **Gyors** bejelölését a nyomtató-illesztőprogram **További beállítások** lapján.

Mac OS

Válassza a **Rendszerbeállítások** elemet a(z)  menü > **Nyomtatók és lapolvasók** (vagy **Nyomtatás és beolvasás, Nyomtatás és faxolás**) menüpontban, majd válassza ki a nyomtatót. Kattintson az **Beállítások és kellékanyagok** > **Beállítások** (vagy **Illesztőprogram**) elemre. Válassza a(z) **Ki** lehetőséget a(z) **Gyors nyomtatás** beállításnál.

Kapcsolódó információ

➔ „A(z) Memóriaeszk. menü elemei“ 108. oldal

Gyenge minőségű nyomatok

Ellenőrizze le a következő pontokban felsoroltakat, ha a nyomtatási minőség nem elfogadható, tehát ha a nyomatok elmosódottak, csíkozódást, hiányzó vagy fakó színeket észlelt, illetve nem megfelelő a színillesztés.

A nyomtatót ellenőrzése

- Végezzen fúvókatesztet, majd tisztítsa meg a nyomtatófejet, ha a nyomtatófej fúvókái közül akár csak egy is el van tömődve.
- Végezze el a nyomtatófej igazítását.

Problémamegoldás

A papír ellenőrzése

- A nyomtató által támogatott papírt használjon.
- Ne nyomtasson nedves, sérült vagy túl régi papírra.
- Ha a papír hullámos vagy a boríték fel van fújódva, simítsa ki.
- Nyomtatás után ne tegye rögtön egymásra a fényképeket.
- Várja meg a nyomatok teljes száradását, mielőtt mappába tenné vagy megmutatná őket. A nyomatok szárításához kerülje a közvetlen napsugárzást, ne használjon hajszárítót és ne is érjen a papír nyomtatott feléhez.
- A képek és fényképek nyomtatáshoz az Epson eredeti Epson papír használatát ajánlja, nem a sima papírt. Az eredeti Epson papír nyomtatható oldalára nyomtasson.

A nyomtatási beállítások ellenőrzése

- Válassza ki a nyomtatóba töltött papírnak megfelelő papírtípus beállítását.
- Válasszon jobb minőséget biztosító beállítást a nyomtatáshoz.
- Ha a(z) **Normál-élénk** minőségi beállítás van kiválasztva a(z) Windows nyomtató-illesztőprogramban, módosítsa a beállítást a(z) **Szokásos** lehetőségre. Ha a(z) **Normál-Élénk** minőségi beállítás van kiválasztva a(z) Mac OS nyomtató-illesztőprogramban, módosítsa a beállítást a(z) **Normal** lehetőségre.

Ellenőrizze a tintapatront

- Az Epson azt ajánlja, hogy a tintapatront a csomagolásán feltüntetett lejáratási idő előtt használja fel.
- A legjobb eredmény érdekében a csomag felnyitásától számított hat hónapon belül használja fel a tintapatronokat.
- Próbáljon eredeti Epson tintapatronokat használni. Ez a termék eredeti Epson tintapatronok alapján történő színbeállításra lett tervezve. Nem eredeti tintapatronokat használva a nyomtatási minőség csökkenhet.

Kapcsolódó információ

- ➔ [„A nyomtatófej ellenőrzése és tisztítása“ 223. oldal](#)
- ➔ [„A nyomtatófej igazítása“ 225. oldal](#)
- ➔ [„A használható papírok és a kapacitás“ 46. oldal](#)
- ➔ [„Papírtípusok listája“ 56. oldal](#)
- ➔ [„A papír kezelésére vonatkozó óvintézkedések“ 49. oldal](#)

A papíron elkenődés vagy kopás látszik

- Ha vízszintes csíkok jelennek meg vagy a papír teteje vagy alja elmaszatólódott, töltsse be a papírt a megfelelő irányba, majd csúsztassa az élvezetót a papír széléhez.

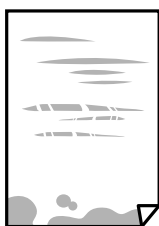

Problémamegoldás

- Ha függőleges csíkok jelennek meg vagy a papír elmaszatólódott, tisztítsa meg a papírvezetőt.



- Helyezze a papírt sík felületre annak ellenőrzéséhez, hogy nem hullámos-e. Ha igen, egyenesítse ki.
- Vastag papírra történő nyomtatáskor a nyomtatófej közel van a nyomtatási felülethez, ezért a papír kopott lehet. Ilyenkor engedélyezze a kopáscsökkentő beállítást. Ha engedélyezi ezt a beállítást, romolhat a nyomtatás minősége vagy lelassulhat a nyomtatás.

- Vezérlőpult

A kezdőképernyőn válassza a(z) **Beáll.** > **Általános beállítások** > **Nyomtatóbeállítások** lehetőséget, majd engedélyezze a(z) **Vastag papír** elemet.

- Windows

Kattintson a(z) **Kiegészítő beállítások** elemre a nyomtató-illesztőprogram **Karbantartás** lapján, majd jelölje ki a(z) **Vastag papír és borítékok** elemet.

Ha a papír a(z) **Vastag papír és borítékok** beállítás kiválasztása után is kopott, válassza ki a(z)

Keresztszalirányú papír lehetőséget a nyomtató-illesztőprogram **Kiegészítő beállítások** ablakában.

- Mac OS

Válassza a **Rendszerbeállítások** elemet az  menü > **Nyomtatók és lapolvasók** (vagy **Nyomtatás és lapolvasás, Nyomtatás és faxolás**) menüpontban, majd válassza ki a nyomtatót. Kattintson a(z) **Beállítások és kellékanyagok** > **Beállítások** (vagy **Illesztőprogram**) elemre. Válassza a(z) **Be** lehetőséget a(z) **Vastag papír és borítékok** beállításnál.

- Kézi kétoldalas nyomtatás esetén ügyeljen arra, hogy a papír újbóli betöltésekor a festék már teljesen száraz legyen.

Kapcsolódó információ

- ➔ „Papír betöltése Papírkazetta használata esetén“ 49. oldal
- ➔ „Papír betöltése Hátsó papíradagoló rész használata esetén“ 52. oldal
- ➔ „A papír útvonalának tisztítása az elkenődött tinta eltávolításához“ 226. oldal

A papíron elkenődés látszik automatikus kétoldalas nyomtatás esetén

Ha az automatikus kétoldalas nyomtatást használja, és nagy részletgazdaságú adatokat (pl. képeket vagy grafikonokat) nyomtat, csökkentse a nyomtatási fényerőt és válasszon hosszabb száradási időt.

Kapcsolódó információ

- ➔ „Nyomtatóbeállítások“ 67. oldal

A kinyomtatott fényképek ragacsosak

Lehet, hogy a fényképpapír rossz oldalára nyomtat. Ellenőrizze, hogy a nyomtatható oldalra nyomtat.

Ha a fotópapír rossz oldalára nyomtat, ki kell tisztítania a papír útvonalát.

Kapcsolódó információ

➔ „A papír útvonalának tisztítása az elkenődött tinta eltávolításához“ 226. oldal

A képeket vagy fényképeket nem várt színekben nyomtatja ki a készülék

A kezelőpanelről vagy a Windows nyomtató-illesztőprogramból történő nyomtatáskor a készülék alapértelmezés szerint az Epson automatikus fényképbeállítást alkalmazza a papír típusától függően. Próbálkozzon a beállítás módosításával.

Vezérlőpult

Módosítsa a **Fénykép retusálása** beállítást **Auto.** értékről bármely más értékre. Ha a beállítás megváltoztatása nem működik, válassza ki az **Javítás ki** lehetőséget a **Fénykép retusálása** beállításaként.

Windows nyomtató-illesztőprogram

A(z) **További beállítások** lapon válassza a(z) **Egyéni** lehetőséget a(z) **Színkorrekció** menüből, majd kattintson a(z) **Speciális** elemre. Módosítsa a **Felvétel korrekció** beállítást **Automatikus javítás** értékről bármely más értékre. Ha a beállítás módosítása nem vezet eredményhez, válassza ki a **PhotoEnhance** lehetőség kivételével bármely más lehetőséget a **Színkezelés** menüben.

Kapcsolódó információ

➔ „A(z) Memóriaeszk. menü elemei“ 108. oldal

➔ „A nyomtatási szín beállítása“ 94. oldal

Nem lehet margó nélkül nyomtatni

Állítsa be a keret nélküli nyomtatást a nyomtatási beállításoknál. Ha olyan papírtípust választ, amely nem támogatja a keret nélküli nyomtatást, akkor nem tudja kiválasztani a **Keret nélküli** lehetőséget. Válasszon ki egy olyan papírtípust, amely támogatja a keret nélküli nyomtatást.

A kép szélei nem láthatók a keret nélküli nyomtatásnál

A keret nélküli nyomtatás során a kép kicsit nagyításra, a kiálló rész pedig levágásra kerül. Válasszon egy kisebb nagyítási beállítást.

Vezérlőpult

Módosítsa a(z) **Bővítés** beállítását.

Windows

Kattintson a(z) **Beállítások** elemre a(z) **Keret nélküli** jelölőnégyzet mellett a(z) nyomtató-illesztőprogram **Fő** lapján, majd módosítsa a beállításokat.

Problémamegoldás

Mac OS

Módosítsa a(z) **Kiterjesztés** beállítást a nyomtatási párbeszédpanel **Nyomtatási beállítások** menüjében.

A nyomatok elhelyezkedése, mérete vagy margói nem megfelelőek

- Töltse be a papírt a megfelelő irányba, majd csúsztassa az élvezetőt a papír széléhez.
- Amikor ez eredeti dokumentumokat elhelyezi a szkennervegen, az eredeti dokumentum sarkát a szkennerveg keretén található szimbólumhoz igazítsa. Ha a másolat szélét nem lehet látni, kicsit tolja el az eredetit a saroktól.
- Ha a szkennerveg felületén eredetit helyez el, tisztítsa meg a szkennerveg felületét és a dokumentumfedelelet. Ha az üveg poros vagy foltos, az eszköz kiterjesztheti a másolási területet a poros vagy foltos részekre, ami nem megfelelő másolási helyzetet vagy kisebb képeket eredményezhet.
- Válassza ki a **Er.méret** beállításnál a kívánt méretet a másolási beállításokban. Ha a nyomtatót közvetlen napfénynek tette ki vagy fényforrás közelében helyezte el, elképzelhető, hogy a szkennerveg nem érzékeli helyesen a dokumentumot.
- Megfelelő papírméret kiválasztása.
- Úgy állítsa be a margókat az alkalmazásban, hogy azok a nyomtatható területen belülre essenek.

Kapcsolódó információ

- ➔ [„Papír betöltése Papírkazetta használata esetén“ 49. oldal](#)
- ➔ [„Papír betöltése Hátsó papíradagoló rész használata esetén“ 52. oldal](#)
- ➔ [„Az eredetik felhelyezése a\(z\) Szkennerveg részre“ 59. oldal](#)
- ➔ [„A\(z\) Szkennerveg tisztítása“ 228. oldal](#)
- ➔ [„Nyomtatható terület“ 287. oldal](#)

A nyomtatott karakterek hibásak vagy olvashatatlanok

- Csatlakoztassa megfelelően az USB-kábelt a nyomtatóhoz és a számítógéphez.
- Vonjon vissza minden szüneteltetett nyomtatási feladatot.
- Nyomtatás közben ne állítsa a számítógépet manuálisan **Hibernálás** vagy **Alvó** üzemmódba. A számítógép következő indításakor olvashatatlan szöveget tartalmazó lapokat nyomtathat ki a gép.
- Ha a korábban is használt nyomtatóillesztőt használja, akkor a kinyomtatott karakterek olvashatatlanok lehetnek. Győződjön meg róla, hogy az ehhez a nyomtatóhoz készített nyomtatóillesztőt használja. Ellenőrizze a nyomtató nevét a nyomtatóillesztő ablakának tetején.

A nyomtatott kép tükrözött

Töröljön minden tükörkép beállítást a nyomtató-illesztőprogramban vagy az alkalmazásban.

Windows

Szüntesse meg a(z) **Tükörkép** bejelölését a nyomtató-illesztőprogram **További beállítások** fülén.

Mac OS

Szüntesse meg a(z) **Tükörkép** elem bejelölését a nyomtató-illesztőprogram **Nyomtatási beállítások** menüjében.

Mozaikszerű minták a nyomatokon

Ha képet vagy fényképet nyomtat, a nyomtatáshoz magas felbontású adatot használjon. A weboldalakon a képek gyakran alacsony felbontásúak, annak ellenére, hogy a képernyőn jól néznek ki, de nyomtatásban már nem biztos.

A színek egyenetlenek, elkenődtek, festékpöttyök vagy egyenes vonalak láthatóak rajtuk

- Tisztítsa meg a papírvezetőt.
- Tisztítsa meg a szkennerveg felületét.
- Tisztítsa meg az ADF egységet.
- Ne nyomja meg túl erősen az eredetit vagy a dokumentumfedelelet, amikor az eredetit a szkennerveg felületén elhelyezi.
- Ha a festék elkenődik, csökkentse a másolási sűrűség beállítását.

Kapcsolódó információ

- ➔ [„A papír útvonalának tisztítása az elkenődött tinta eltávolításához“ 226. oldal](#)
- ➔ [„A\(z\) Szkennerveg tisztítása“ 228. oldal](#)
- ➔ [„Az automatikus dokumentumadagoló tisztítása“ 226. oldal](#)
- ➔ [„Alapvető menüpontok másolásnál“ 117. oldal](#)

Moiré (sraffozott) minták jelennek meg a másolt képen

Módosítsa a kicsinyítés vagy nagyítás beállítást, vagy helyezze át az eredeti anyagot kissé eltérő szögbe.

Kapcsolódó információ

- ➔ [„Alapvető menüpontok másolásnál“ 117. oldal](#)

Az eredeti anyag másik oldala jelenik meg a fénymásolt képen

- Vékony eredeti anyag esetén helyezze azt a szkennerveg egységre, majd helyezzen rá egy fekete papírt.
- Csökkentse a másolási erősség beállítást a vezérlőpulton.

Kapcsolódó információ

- ➔ [„Alapvető menüpontok másolásnál“ 117. oldal](#)

A nyomtatási probléma nem szüntethető meg

Ha az összes megoldást kipróbálta és nem tudta megoldani a problémát, próbálja meg eltávolítani, majd újra telepíteni a nyomtatómeghajtót.

Kapcsolódó információ

- ➔ „Alkalmazások eltávolítása“ 238. oldal
- ➔ „A legújabb alkalmazások telepítése“ 236. oldal

Egyéb nyomtatási problémák

A nyomtatás túl lassú

- Zárjon be minden fölösleges alkalmazást.
- Csökkentse a minőség beállítását. A magas minőségű nyomtatás lelassítja a nyomtatási sebességet.
- Engedélyezze a kétirányú (vagy nagy sebességű) beállítást. Ha ez a beállítás engedélyezve van, a nyomtatófej úgy nyomtat, hogy mindkét irányba mozog, így nő a nyomtatási sebesség.
 - Kezelőpanel
A kezdőképernyőn válassza a(z) **Beáll.** > **Általános beállítások** > **Nyomtatóbeállítások** > **Kétirányú** lehetőséget, majd kapcsolja be.
 - Windows
Válassza a(z) **Gyors** lehetőséget a nyomtató-illesztőprogram **További beállítások** lapján.
 - Mac OS
Válassza a **Rendszerbeállítások** elemet a(z)  menü > **Nyomtatók és lapolvasók** (vagy **Nyomtatás és beolvasás, Nyomtatás és faxolás**) menüpontban, majd válassza ki a nyomtatót. Kattintson az **Beállítások és kellékanyagok** > **Beállítások** (vagy **Illesztőprogram**) elemre. Válassza a(z) **Be** lehetőséget a(z) **Gyors nyomtatás** beállításnál.
- Kapcsolja ki a csendes üzemmódot. Ez a funkció lelassítja a nyomtatási sebességet.
 - Kezelőpanel
Válassza a főképernyőn a(z)  elemet, majd tiltsa le a(z) **Csendes mód** funkciót.
 - Windows
Jelölje ki a(z) **Ki** lehetőséget a(z) **Csendes mód** beállításban a nyomtató-illesztőprogram **Fő** lapján.
 - Mac OS
Válassza a **Rendszerbeállítások** elemet a(z)  menü > **Nyomtatók és lapolvasók** (vagy **Nyomtatás és beolvasás, Nyomtatás és faxolás**) menüpontban, majd válassza ki a nyomtatót. Kattintson az **Beállítások és kellékanyagok** > **Beállítások** (vagy **Illesztőprogram**) elemre. Válassza a(z) **Ki** lehetőséget a(z) **Csendes mód** beállításnál.

A nyomtatás jelentős mértékben lelassul folyamatos nyomtatás során

A nyomtatás lelassul. Így akadályozható meg, hogy a nyomtató túlmelegedjen és károsodjon. Ettől függetlenül a nyomtatás folytatható. A normális nyomtatási sebesség visszaállításához hagyja a nyomtatót inaktívan legalább 30 percig. A nyomtatási sebesség nem normalizálódik, ha a készülék ki van kapcsolva.

Mac OS X v10.6.8 rendszert futtató számítógépről nem lehet megszakítani a nyomtatást

Ha szeretné leállítani a nyomtatást a számítógépről, a következőket állítsa be.

Futtassa a Web Config programot, majd válassza ki a **Port9100** lehetőséget a **Max. prioritású protokoll** beállításnál az **AirPrint beállítás** elemen belül. Válassza ki a **Rendszerbeállítások** lehetőséget az  menü > **Nyomtatók és szkennerek** (vagy **Nyomtatás és szkennelés, Nyomtatás és faxolás**) menüpontban, távolítsa el a nyomtatót, majd adja újra hozzá a nyomtatót.

A beolvasás nem indul el

- Ha a nyomtatóhoz engedélyezve van a hozzáférés-vezérlés funkció, beolvasáshoz meg kell adnia felhasználói azonosítóját és jelszavát. Ha nem ismeri a jelszót, vegye fel a kapcsolatot a rendszergazdával.
- Mac OS esetén előfordulhat, hogy nem működik a beolvasás, ha a hozzáférés-vezérlés funkció engedélyezve van. Lépjen kapcsolatba a rendszergazdával.
- Ha a(z) ADF használatával végzi a beolvasást, ellenőrizze, hogy a dokumentumfedél és a(z) ADF fedele be van-e csukva.
- Csatlakoztassa megfelelően az USB-kábelt a nyomtatóhoz és a számítógéphez. Ha USB-hubot használ, próbálja a nyomtatót közvetlenül a számítógéphez csatlakoztatni.
- Ha a hálózaton keresztül nagy felbontású beolvasást végez, kommunikációs hiba léphet fel. Csökkentse a felbontást.
- Győződjön meg róla, hogy a megfelelő nyomtató (lapolvasó) van kiválasztva a(z) Epson Scan 2 alkalmazásban.

Ellenőrizze, hogy felismeri-e a rendszer a nyomtatót Windows alatt

Windows rendszerben győződjön meg róla, hogy a nyomtató (lapolvasó) megjelenik a **Képolvasó és fényképezőgép** ablakban. A nyomtatónak (lapolvasónak) a következő formátumban kell megjelennie: „EPSON XXXXX (nyomtató neve)”. Ha a nyomtató (lapolvasó) nem jelenik meg, távolítsa el, majd telepítse újra a(z) Epson Scan 2 alkalmazást. Olvassa el a következőket, ha szeretné megnyitni a **Képolvasó és fényképezőgép** ablakot.

- Windows 10
Kattintson a jobb egérgombbal a Start gombra, vagy nyomja meg és tartsa lenyomva a gombot, majd jelölje ki a **Vezérlőpult** lehetőséget, a keresőbe írja be, hogy „Képolvasó és fényképezőgép”, majd kattintson a **Képolvasók és fényképezőgépek megjelenítése** elemre, és ellenőrizze, hogy a nyomtató szerepel-e rajta.
- Windows 8.1/Windows 8/Windows Server 2012 R2/Windows Server 2012
Válassza a **Asztal > Beállítások > Vezérlőpult** elemet, a keresőbe írja be, hogy „Képolvasó és fényképezőgép”, majd kattintson a **Képolvasó és fényképezőgép megjelenítése** elemre, és ellenőrizze, hogy a nyomtató szerepel-e a listában.
- Windows 7/Windows Server 2008 R2
Kattintson a Start gombra, majd jelölje ki a **Vezérlőpult** lehetőséget, a keresőbe írja be, hogy „Képolvasó és fényképezőgép”, majd kattintson a **Képolvasók és fényképezőgépek megjelenítése** elemre, és ellenőrizze, hogy a nyomtató szerepel-e a listában.
- Windows Vista/Windows Server 2008
Kattintson a Start gombra, válassza ki a **Vezérlőpult > Hardver és hang > Képolvasók és fényképezőgépek** elemet, és ellenőrizze, hogy a nyomtató szerepel-e rajta.

Problémamegoldás

- Windows XP/Windows Server 2003 R2/Windows Server 2003

Kattintson a Start gombra, válassza ki a **Vezérlőpult > Nyomtatók és egyéb hardverek > Képolvasók és fényképezőgépek** elemet, és ellenőrizze, hogy a nyomtató szerepel-e a listában.

Kapcsolódó információ

- ➔ [„Alkalmazások eltávolítása“ 238. oldal](#)
- ➔ [„A legújabb alkalmazások telepítése“ 236. oldal](#)

Problémák a beolvasott képpel

Szkennerüvegről történő beolvasáskor egyenetlen színek, szennyeződések, foltok stb. láthatók

- Tisztítsa meg a szkennerüveget.
- Távolítsa el az eredetihez tapadó szennyeződések.
- Ne nyomja meg túlzott erővel az eredetit vagy a dokumentumfedelelet. Ha túl nagy erőt alkalmaz, az eredmény elmosódott, elkenődött vagy foltos lehet.

Kapcsolódó információ

- ➔ [„A\(z\) Szkennerüveg tisztítása“ 228. oldal](#)

Egyenes vonalak jelennek meg az ADF egységből történő beolvasáskor

- Tisztítsa meg az ADF egységet.
Egyenes vonalak akkor jelenhetnek meg a képen, ha szennyeződések vagy porszemek kerülnek az ADF egységbe.
- Távolítsa el az eredetihez tapadó szennyeződések.

Kapcsolódó információ

- ➔ [„Az automatikus dokumentumadagoló tisztítása“ 226. oldal](#)

Durva a képminőség

- Az Epson Scan 2-ben a képet módosíthatja az **Speciális beállítások** lap elemeinek használatával, majd elvégezheti a lapolvasást.
- Ha a felbontás alacsony, növelje azt, majd végezze el a lapolvasást.

Kapcsolódó információ

- ➔ [„Beolvasás a\(z\) Epson Scan 2 használatával“ 145. oldal](#)

A képek háttérében túloldali tartalom jelenik meg

Előfordulhat, hogy az eredeti hátoldalán levő képek megjelennek a beolvasott képen.

- Az Epson Scan 2 alkalmazásban válassza a **Speciális beállítások** lapot, majd állítsa be a **Fényerő** értékét.
A **Fő beállítások** lap > **Képtípus** részében vagy a **Speciális beállítások** lapon végzett beállításoktól függően előfordulhat, hogy ez a funkció nem érhető el.
- Az Epson Scan 2 alkalmazásban válassza az **Speciális beállítások** lapot, majd az **Kép opció** > **Szöveg optimalizálás** lehetőséget.
- Ha a lapolvasó üveglapjáról végzi a beolvasást, akkor helyezzen fekete papírt vagy írómappát az eredetire.

Kapcsolódó információ

- ➔ [„Beolvasás a\(z\) Epson Scan 2 használatával“ 145. oldal](#)
- ➔ [„Eredetik felhelyezése“ 56. oldal](#)

A szöveg elmosódott

- Az Epson Scan 2 alkalmazásban válassza az **Speciális beállítások** lapot, majd az **Kép opció** > **Szöveg optimalizálás** lehetőséget.
- Az Epson Scan 2 alkalmazásban, ha az **Képtípus** lehetőség a **Fő beállítások** lapon **Fekete-fehér** értékre van beállítva, akkor módosítsa a **Küszöbérték** beállítást a **Speciális beállítások** lapon. Ha növeli a **Küszöbérték** beállítás értékét, akkor a fekete szín erősebben jelenik meg.
- Ha a felbontás kicsi, próbálja megnövelni a felbontást, és utána végezze el a beolvasást.

Kapcsolódó információ

- ➔ [„Beolvasás a\(z\) Epson Scan 2 használatával“ 145. oldal](#)

Moiréminták (hálószerű árnyékok) jelennek meg

Ha az eredeti egy nyomtatott dokumentum, akkor moiréminták (hálószerű árnyékok) jelenhetnek meg a szkennelt képen.

- Az Epson Scan 2 alkalmazás **Speciális beállítások** lapján állítsa be a **Moiré eltáv.** funkciót.



- Módosítsa a felbontást, majd szkenneljen újra.

Kapcsolódó információ

- ➔ [„Beolvasás a\(z\) Epson Scan 2 használatával“ 145. oldal](#)

Nem olvasható be a megfelelő terület a lapolvasó üveglapján

- Ügyeljen arra, hogy az eredeti az igazítási jeleknek megfelelően legyen elhelyezve.
- Ha a beolvasott képnek a széle hiányzik, akkor kisé tolja el az eredetit a lapolvasó üveglapjának szélétől.
- Ha a beolvasást a kezelőpanelről végzi, és kiválasztotta a beolvasási terület automatikus vágása funkciót, akkor távolítsa el a szennyeződést a lapolvasó üveglapjáról és a dokumentumfedélről. Ha az eredeti környékén szennyeződés van, akkor a beolvasási terület kiterjed és magába foglalja azt is.

Kapcsolódó információ

- ➔ [„Eredetik felhelyezése“ 56. oldal](#)
- ➔ [„A\(z\) Szkennerüveg tisztítása“ 228. oldal](#)

Kereshető pdf formátumban történő mentéskor a szöveg felismerése nem megfelelő

- A **Képformátum-beállítások** ablakban (az Epson Scan 2 alkalmazásban) ellenőrizze, hogy a **Szöveg nyelve** beállítása megfelelő-e a **Szöveg** lapon.
- Ellenőrizze, hogy az eredeti egyenesen van-e behelyezve.
- Használjon jól olvasható szöveggel rendelkező eredetit. A következő típusú eredetik esetén pontatlanabb szövegfelismerés fordulhat elő.
 - Sokszor lemásolt eredetik
 - Faxon (kis felbontással) érkezett eredetik
 - Túl kicsi betűközzel vagy sortávolsággal rendelkező eredetik
 - Vonalazott papírra írt vagy utólag aláhúzott szöveget tartalmazó eredetik
 - Kézírással készült eredetik
 - Gyűrött vagy ráncos eredetik
- Az Epson Scan 2 alkalmazásban, ha az **Képtípus** lehetőség a **Fő beállítások** lapon **Fekete-fehér** értékre van beállítva, akkor módosítsa a **Küszöbérték** beállítást a **Speciális beállítások** lapon. Ha növeli a **Küszöbérték** beállítás értékét, akkor a fekete színű terület nagyobb lesz.
- Az Epson Scan 2 alkalmazásban válassza az **Speciális beállítások** lapot, majd az **Kép opció > Szöveg optimalizálás** lehetőséget.

Kapcsolódó információ

- ➔ [„Beolvasás a\(z\) Epson Scan 2 használatával“ 145. oldal](#)

A beolvasott képpel kapcsolatos problémák nem oldhatók meg

Ha minden megoldási lehetőséget megpróbált, és a probléma nem oldódott meg, akkor állítsa alaphelyzetbe a(z) Epson Scan 2 beállításait a(z) Epson Scan 2 Utility használatával.

Megjegyzés:

A(z) Epson Scan 2 Utility alkalmazás a(z) Epson Scan 2 alkalmazás kiegészítője.

Problémamegoldás

1. Indítsa el a(z) Epson Scan 2 Utility alkalmazást.

Windows 10/Windows Server 2016

Kattintson az indítás gombra, majd válassza a(z) **EPSON > Epson Scan 2 Utility** lehetőséget.

Windows 8.1/Windows 8/Windows Server 2012 R2/Windows Server 2012

Adja meg az alkalmazás nevét a keresésben, majd válassza ki a megjelenő ikont.

Windows 7/Windows Vista/Windows XP/Windows Server 2008 R2/Windows Server 2008/Windows Server 2003 R2/Windows Server 2003

Kattintson a Start gombra, majd válassza a **Minden program** (vagy **Programok**) > **EPSON > Epson Scan 2 > Epson Scan 2 Utility** lehetőséget.

Mac OS

Válassza ki a **Ugrás > Alkalmazások > Epson Software > Epson Scan 2 Utility** lehetőséget.

2. Válassza a(z) **Egyéb** lapot.

3. Kattintson a(z) **Visszaállítás** elemre.

Megjegyzés:

Ha az alaphelyzetbe állítás nem oldja meg a problémát, akkor távolítsa el és telepítse újra a(z) Epson Scan 2 alkalmazást.

Kapcsolódó információ

➔ [„Alkalmazások eltávolítása“ 238. oldal](#)

➔ [„A legújabb alkalmazások telepítése“ 236. oldal](#)

A beolvasott kép nem menthető a megosztott mappába

Üzenetek ellenőrzése a nyomtatón

A hibaüzenetek a nyomtató kezelőpaneljén jelennek meg hiba esetén.

Problémamegoldás

Üzenetek	Megoldások
DNS hiba. Ellenőrizze a DNS-beállításokat.	<ul style="list-style-type: none"> <input type="checkbox"/> Győződjön meg róla, hogy a nyomtatón található névjegyek listában a cím és a megosztott mappa címe megegyezik-e. <input type="checkbox"/> Ha a számítógép IP-címe statikus, és manuálisan van beállítva, módosítsa a számítógép nevét az IP-cím hálózati útvonalában. Példa: \\EPSON02\SCAN --> \\192.168.xxx.xxx\SCAN <input type="checkbox"/> Ellenőrizze, hogy a számítógép be van kapcsolva, és nem kerül alvó módba. Ha a számítógép alvó módba lép, akkor a beolvasott képeket nem tudja menteni a megosztott mappába. <input type="checkbox"/> Átmenetileg tiltsa le a számítógép tűzfal és biztonsági szoftverét. Ha ez megoldja a problémát, ellenőrizze a biztonsági szoftver beállításait. <input type="checkbox"/> Ha a Nyilvános hálózat is elemet választotta ki hálózati helyként, akkor nem tudja menteni a beolvasott képeket a megosztott mappába. Portonként adja meg a továbbítási beállításokat. <input type="checkbox"/> Ha laptopot használ, és az IP-cím DHCP-ként van beállítva, akkor az IP-cím változhat, amikor újra csatlakozik a hálózathoz. Szerezzen új IP-címet. <input type="checkbox"/> Győződjön meg róla, hogy a DNS beállítás megfelelő-e. A DNS beállításokkal kapcsolatban vegye fel a kapcsolatot a hálózati rendszergazdával. <input type="checkbox"/> A számítógép neve és IP-címe eltérhet, ha nem frissíti a DNS kiszolgáló kezelőasztalját. Vegye fel a kapcsolatot a DNS kiszolgáló rendszergazdjával.
Hitelesítési hiba. Ellenőrizze a hitelesítési módszert, valamint a hitelesítéshez használt fiókot és a hitelesítéshez használt jelszót.	Győződjön meg róla, hogy a számítógépen és a nyomtató névjegyek listájában megadott felhasználó és jelszó helyesek-e. Ellenőrizze azt is, hogy a jelszó nem járt-e le.
Kommunikációs hiba. Ellenőrizze a Wi-Fi/hálózati kapcsolatot.	<ul style="list-style-type: none"> <input type="checkbox"/> Ellenőrizze, hogy a(z) Microsoft hálózati megosztás használata engedélyezve van-e a(z) Web Config beállításban. Válassza a(z) Szolgáltatások > MS-hálózat lehetőséget a(z) Web Config beállításban. <input type="checkbox"/> Győződjön meg róla, hogy a nyomtatón található névjegyek listában a cím és a megosztott mappa címe megegyezik-e. <input type="checkbox"/> A felhasználó hozzáférési jogait a névjegyek listában hozzáadhatja a megosztott mappa tulajdonságainak Megosztás és Biztonság fülén. A felhasználó engedélyeinek beállítása legyen „engedélyezett”.
A fájlnev már használatban van. Nevezze át a fájlt, és olvassa be újra.	Módosítsa a fájlnev beállításait. Vagy helyezzen át, töröljön fájlokat, vagy módosítsa a megosztott mappa fájlnevét.
A beolvasott fájl(ok) túl nagy(ok). Csak XX oldal lett elküldve. Ellenőrizze, hogy van-e elegendő hely a célmappában.	Nincs elegendő lemezterület a számítógépen. Növelje meg a számítógépen található szabad területet.

Hiba felmerülési pontjának ellenőrzése

Ha a beolvasott képeket egy megosztott mappába menti, a mentési folyamat az alábbiak szerint zajlik. Ellenőrizheti azt a pontot, ahol a hiba felmerült.

Elemek	Működés	Hibaüzenetek
Csatlakozás folyamatban	Csatlakozzon a számítógéphez a nyomtatóról.	DNS hiba. Ellenőrizze a DNS-beállításokat.

Problémamegoldás

Elemek	Működés	Hibaüzenetek
Számítógépre való bejelentkezés folyamatban	Jelentkezzen be a számítógépre a felhasználónév és jelszó segítségével.	Hitelesítési hiba. Ellenőrizze a hitelesítési módszert, valamint a hitelesítéshez használt fiókot és a hitelesítéshez használt jelszót.
A menteni kívánt mappa ellenőrzése folyamatban	Ellenőrizze a megosztott mappa hálózati útvonalát.	Kommunikációs hiba. Ellenőrizze a Wi-Fi/hálózati kapcsolatot.
A fájlnev ellenőrzése folyamatban	Ellenőrizze, hogy van-e olyan nevű fájl a mappában, mint amelyet menteni szeretne.	A fájlnev már használatban van. Nevezze át a fájlt, és olvassa be újra.
Fájl írása folyamatban	Írjon egy új fájlt.	A beolvasott fájl(ok) túl nagy(ok). Csak XX oldal lett elküldve. Ellenőrizze, hogy van-e elegendő hely a célmappában.

A beolvasott képek mentése hosszú időt vesz igénybe

Ellenőrizze az alábbi pontokat.

- Győződjön meg róla, hogy a DNS beállítás megfelelő-e.
- A(z) Web Config ellenőrzésekor győződjön meg róla, hogy a DNS beállítások megfelelőek-e.
- Győződjön meg róla, hogy a DNS tartománynév megfelelő-e.

Váltás magán és nyilvános hálózat között

A hálózati hely Windows 7 vagy újabb rendszerben hálózati kapcsolatok profilként van beállítva. A megosztott beállítások és tűzfal beállítások a hálózati hely alapján vannak beállítva.

Az otthoni vagy munkahelyi hálózat eléréséhez használja a **Magán hálózat**, **Otthoni hálózat** vagy **Munkahelyi hálózat** lehetőséget. Nyilvános vezeték nélküli LAN-hoz való hozzáférés (például repülőtéren vagy állomáson) érdekében használja a **Nyilvános hálózat** lehetőséget, amely biztonságosabb, mint a magán hálózat.

Ha szeretné a beolvasott képeket egy megosztott mappába menteni, használja a **Magán hálózat**, **Otthoni hálózat** vagy **Munkahelyi hálózat** lehetőséget.

Megjegyzés:

A környezettől függően a **Tartományi hálózat** használható hálózati helyként.

Ha először csatlakoztatja a számítógépet a hálózathoz, akkor válassza ki a hálózati helyet. Ha hálózati helynek nyilvános hálózatot választ, akkor nem tudja menteni a beolvasott képeket megosztott mappába. Állítsa be újra a hálózati helyet.

A hálózati hely neve a Windows 10/Windows 8.1/Windows 8 és Windows 7 rendszerekben eltérő lehet.

Windows 10/Windows 8.1/Windows 8	Magán hálózat
	Nyilvános hálózat
Windows 7	Otthoni hálózat
	Munkahelyi hálózat
	Nyilvános hálózat

Problémamegoldás

Ellenőrizheti a hálózati beállításokat a **Vezérlőpult > Hálózati és megosztási központ** helyen.

Hálózati hely módosítása

A hálózati hely módosítására vonatkozó műveletek operációs rendszerenként változhatnak.

Kapcsolódó információ

- ➔ [„Hálózati hely módosítása — Windows 10” 275. oldal](#)
- ➔ [„Hálózati hely módosítása — Windows 8.1” 275. oldal](#)
- ➔ [„Hálózati hely módosítása — Windows 8” 276. oldal](#)
- ➔ [„Hálózati hely módosítása — Windows 7” 276. oldal](#)

Hálózati hely módosítása — Windows 10

Megjegyzés:

Jelentkezzen be rendszergazdaként.

1. Kattintson a Windows jelre a start menü megjelenítéséhez, majd kattintson a beállítás ikonra.
2. A **Beállítások** ablakban, kattintson a **Hálózat és internet** lehetőségre.
3. A **Hálózat és internet** ablakban kattintson a csatlakoztatott hálózat nevére.
 - Ha vezeték nélküli kapcsolatot használ, válassza a **Wi-Fi** lehetőséget.
 - Ha vezetékes kapcsolatot használ, válassza az **Ethernet** lehetőséget.
4. Ha több SSID jelenik meg az ablakban, görgessen le a listában, majd kattintson az **Speciális beállítások** elemre.
5. Állítsa be a **Legyen ez a számítógép felfedezhető** opciót. Válassza az **Be** lehetőséget a beolvasott képek egy megosztott mappába való mentése érdekében.
 - Válassza az **Be** (magán hálózat) lehetőséget, ha otthoni vagy munkahelyi hálózathoz csatlakozik.
 - Válassza az **Ki** (nyilvános hálózat) lehetőséget, ha nyilvános hálózatra csatlakozik.

Megjegyzés:

*Ellenőrizheti a hálózati helyet a **Hálózati és megosztási központ** helyen.*

Hálózati hely módosítása — Windows 8.1

Megjegyzés:

Jelentkezzen be rendszergazdaként.

1. A gomb megjelenik, ha az egérmutatót a képernyő jobb alsó sarka fölé viszi, majd a **Beállítások** elemre kattint.
2. Kattintson a **Számítógép beállításainak módosítása** elemre a **Beállítások** ablakban.
3. Kattintson a **Hálózat** elemre a **Számítógép beállításai** ablakban.
4. Kattintson a csatlakoztatott hálózatra a **Hálózat** ablakban.

Problémamegoldás

- Állítsa be a **Eszközök és tartalom keresése** elemet. Válassza az **Be** lehetőséget a beolvasott képek egy megosztott mappába való mentése érdekében.
 - Válassza az **Be** (magán hálózat) lehetőséget, ha otthoni vagy munkahelyi hálózathoz csatlakozik.
 - Válassza az **Ki** (nyilvános hálózat) lehetőséget, ha nyilvános hálózatra csatlakozik.

Megjegyzés:

- Ha rendszergazdaként jelentkezik be, megjelenik a **Eszközök és tartalom keresése** lehetőség.
- Ellenőrizheti a hálózati helyet a **Hálózati és megosztási központ** helyen.

Hálózati hely módosítása — Windows 8

Megjegyzés:

Jelentkezzen be rendszergazdaként.

- A gomb megjelenik, ha az egérmutatót a képernyő jobb alsó sarka fölé viszi, majd a **Beállítások** elemre kattint.
- Kattintson a csatlakoztatott hálózat ikonjára a **Beállítások** ablakban.
- Jobb egérgombbal kattintson a csatlakoztatott hálózatra a **Hálózat** ablakban, majd kattintson a **Megosztás be- vagy kikapcsolása** elemre a megjelenő menüben.
- Megjelenik a **Szeretné bekapcsolni a megosztás a számítógépek között, és csatlakoztatja az eszközöket a hálózathoz?** üzenet, válassza a hálózati helyére legjobban illeszkedő választ. Válassza a **Igen** lehetőséget a beolvasott képek egy megosztott mappába való mentése érdekében.
 - Válassza a **Igen** (magán hálózat) lehetőséget, ha otthoni vagy munkahelyi hálózathoz csatlakozik.
 - Válassza a **Nem** (nyilvános hálózat) lehetőséget, ha nyilvános hálózatra csatlakozik.

Megjegyzés:

Ellenőrizheti a hálózati helyet a **Hálózati és megosztási központ** helyen.

Hálózati hely módosítása — Windows 7

Megjegyzés:

Jelentkezzen be rendszergazdaként.

- Kattintson az indítás gombra, majd válassza a **Vezérlőpult** lehetőséget.
- Nyissa meg a **Hálózati és megosztási központ** menüpontot.
 - Kategória** nézet: Válassza a **Hálózat és internet** > **Hálózati és megosztási központ** elemet.
 - Kis ikonok** nézet: Kattintson a **Hálózati és megosztási központ** elemre.
- Kattintson a hálózati helyre a **Az aktív hálózatok megtekintése** elemben.
- Állítsa be a hálózati helyet.
 - Válassza a **Otthoni hálózat** vagy **Munkahelyi hálózat** elemet, amikor otthoni vagy munkahelyi hálózathoz csatlakozik.
 - Válassza a **Nyilvános hálózat** lehetőséget, ha nyilvános hálózatra csatlakozik.
- Ellenőrizze a tartalmat, majd kattintson a **Bezárás** gombra.

Egyéb beolvasási problémák

A szkennelés lassú

- Csökkentse a felbontást, majd végezze el újra a beolvasást. Ha a felbontás nagy, a szkennelés eltarthat egy ideig.
- A szkennelés sebessége csökkenhet az Epson Scan 2 alkalmazásban megadott képbeállításoktól függően.
- Ha a **Konfiguráció** képernyőn (amely az Epson Scan 2 alkalmazásban lévő  gombra kattintva jeleníthető meg) beállítja a **Csendes mód** opciót a **Beolvasás** lapon, a szkennelési sebesség csökkenhet.

Kapcsolódó információ

➔ „Beolvasás a(z) Epson Scan 2 használatával“ 145. oldal

A szkennelt képet nem lehet e-mailben elküldeni

Győződjön meg arról, hogy konfigurálta az e-mail szerver beállításait.

A beolvasás leáll PDF/Multi-TIFF formátumba szkennelés esetén

- Az Epson Scan 2 használatával folyamatosan 999 oldalt tud beolvasni PDF formátumban, és maximum 200 oldalt Multi-TIFF formátumban. Ha a kezelőpanel segítségével végez szkennelést, akár 50 oldalt is beolvashat folyamatosan egyoldalas módban az ADF egység használatával, és akár 100 oldalt is beolvashat kétoldalas módban az ADF egységgel és a szkennerrüveg használatával.
- Ha nagy mennyiségű eredetit kell beolvasnia, a szürkeárnyaltos beolvasást ajánljuk.
- Növelje meg a számítógép merevlemezén a rendelkezésre álló szabad területet. A beolvasás leállhat, ha nincs elegendő szabad memória.
- Próbálja meg a beolvasást egy alacsonyabb felbontásban. A beolvasás leáll, ha az adatméret eléri a felső korlátot.

Kapcsolódó információ

➔ „Beolvasás a(z) Epson Scan 2 használatával“ 145. oldal

Probléma faxok küldésekor és fogadásakor



Faxok küldése vagy fogadása sikertelen

- Az automatikus fax kapcsolat ellenőrzés indításához használja a(z) **Faxkapcsolat ellenőrzése** elemet a kezelőpanelen. Próbálja meg elvégezni a jelentésen található megoldásokat.
- Ellenőrizze a sikertelen faxfeladathoz megjelenített hibakódot, és próbálja ki a hibakód listában részletezett megoldásokat.

Problémamegoldás

- Ellenőrizze a **Vonaltípus** beállítást. Megoldhatja a problémát, ha a **PBX** lehetőséget állítja be. Ha a telefonrendszernek külső hozzáférési kódra van szüksége a külső vonal eléréséhez, regisztrálja a nyomtatóhoz tartozó hozzáférési kódot, és küldéskor adja meg a # (kettőskereszt) karakter a fax szám elején.
- Kommunikációs hiba esetén állítsa át a kezelőpanelen a(z) **Faxolási sebesség** beállítást a(z) **Lassú (9 600 bps)** lehetőségre.
- Csatlakoztasson egy telefont a fali telefoncsatlakozóba és ellenőrizze, hogy működik-e. Ha nem tud hívásokat indítani vagy fogadni, vegye fel a kapcsolatot telekommunikációs szolgáltatójával.
- DSL telefonvonalhoz való csatlakozáshoz beépített DSL szűrővel ellátott DSL modemet kell használnia, vagy különálló DSL szűrőt kell telepítenie a vonalra. Vegye fel a kapcsolatot a DSL szolgáltatójával.
- Ha DSL telefonvonalhoz csatlakozik, a nyomtatót közvetlenül a fali telefoncsatlakozóba csatlakoztassa, majd ellenőrizze, hogy tud-e faxot küldeni. Ha működik, a problémát a DSL szűrő okozhatja. Vegye fel a kapcsolatot a DSL szolgáltatójával.
- Engedélyezze a(z) **ECM** beállítást a kezelőpanelen. Színes faxot nem lehet küldeni vagy fogadni, ha az **ECM** ki van kapcsolva.
- Ha számítógéppel szeretne faxokat küldeni és fogadni, győződjön meg arról, hogy a nyomtató USB-kábellel vagy a hálózaton keresztül csatlakoztatva van-e, és a PC-FAX illesztőprogram telepítve van-e a számítógépre. A PC-FAX illesztőprogram telepítése a FAX Utility alkalmazással együtt történik.
- Windows rendszerben győződjön meg róla, hogy a nyomtató (fax) megjelenik az **Eszközök és nyomtatók**, a **Nyomtató** vagy a **Nyomtatók és más hardverek** ablakban. A nyomtató (fax) így jelenik meg: „EPSON XXXXX (FAX)”. Ha a nyomtató (fax) nem jelenik meg, távolítsa el, majd telepítse újra a FAX Utility alkalmazást. Kövesse az alábbiakat, ha szeretne csatlakozni a következőkhöz: **Eszközök és nyomtatók**, **Nyomtató**, vagy **Nyomtatók és más hardverek**.
 - Windows 10
Kattintson a jobb egérgombbal a start gombra, vagy nyomja meg és tartsa megnyomva a gombot, majd válassza ki a **Vezérlőpult > Eszközök és nyomtatók megjelenítése** parancsot a **Hardver és hang** menüpontban.
 - Windows 8.1/Windows 8
Válassza ki az **Asztal > Beállítások > Vezérlőpult > Eszközök és nyomtatók megtekintése** parancsot a **Hardver és hang** vagy a **Hardver** menüpontból.
 - Windows 7
Kattintson az indítás gombra, majd válassza ki a **Vezérlőpult > Eszközök és nyomtatók megjelenítése** elemet a **Hardver és hang** vagy a **Hardver** lehetőségekből.
 - Windows Vista
Kattintson az indítás gombra, majd válassza ki a **Vezérlőpult > Nyomtatók** lehetőséget a **Hardver és hang** menüpontban.
 - Windows XP
Kattintson a Start gombra, majd válassza a **Beállítások > Vezérlőpult > Nyomtatók és egyéb hardverek > Nyomtatók és faxok** elemet.

Problémamegoldás

- Mac OS esetén ellenőrizze a következőket.
 - Válassza a **Rendszerbeállítások** elemet a  menü > **Nyomtatók és szkennerek** (vagy **Nyomtatás és szkennelés, Nyomtatás és fax**) menüpontjában, majd ellenőrizze, hogy a nyomtató (fax) megjelenik-e. A nyomtató (fax) így jelenik meg: „FAX XXXX (USB)” vagy „FAX XXXX (IP)”. Ha a nyomtató (fax) nem jelenik meg, kattintson a [+] gombra, és regisztrálja a nyomtatót (faxot).
 - Válassza a **Rendszerbeállítások** elemet a  menü > **Nyomtatók és szkennerek** (vagy **Nyomtatás és szkennelés, Nyomtatás és faxolás**) menüpontjában, majd kattintson duplán a nyomtató (fax) elemre. Ha a nyomtató szüneteltetve van, kattintson a **Folytatás** (vagy a **Nyomtató folytatása**) elemre.

Kapcsolódó információ

- ➔ [„Faxkapcsolat ellenőrzése“ 211. oldal](#)
- ➔ [„Alapbeállítások“ 209. oldal](#)
- ➔ [„Az Állapotmenüben megjelenő hibakódok“ 243. oldal](#)
- ➔ [„Beállítások elvégzése PBX telefonrendszerhez“ 156. oldal](#)
- ➔ [„A nyomtató csatlakoztatása a telefonvonalhoz“ 151. oldal](#)
- ➔ [„Alkalmazások eltávolítása“ 238. oldal](#)
- ➔ [„A legújabb alkalmazások telepítése“ 236. oldal](#)

Nem lehet faxot küldeni



- Ha a felhasználó korlátozása funkció be van kapcsolva, a nyomtató használatához felhasználónévre és jelszóra van szükség. Ha nem ismeri a jelszót, vegye fel a kapcsolatot a rendszergazdával.
- Ha a felhasználó korlátozása funkció be van kapcsolva, és a számítógépről küld faxot, a fax küldéséhez meg kell adnia a nyomtató-illesztőprogramban beállított felhasználónevet és jelszót. Ha hitelesítési hiba miatt nem tud faxot küldeni, vegye fel a kapcsolatot a rendszergazdával.
- Állítsa be a vezérlőpulton a kimenő faxok fejléc információit. Néhány fax készülék automatikusan elutasítja a bejövő faxokat, ha hiányoznak a fejléc adatok.
- Ha letiltotta a hívófél azonosítóját, engedélyezze azt. Néhány fax készülék automatikusan elutasítja az ismeretlen számról érkező hívásokat.
- Kérdezze meg a címzettől, hogy a fax szám helyes-e és a címzett fax készüléke készen áll-e a fax fogadására.
- Ellenőrizze, hogy nem küldött-e véletlenül faxot az alcím funkcióval. Ha olyan címzettet választ ki, akinek alcíme a partnerlistán található, akkor a fax elküldhető az alcím funkcióval.
- Amikor faxot küld az alcím funkció segítségével, kérdezze meg a címzettet, hogy alkalmas-e faxok fogadására az alcím funkció segítségével.
- Amikor az alcím funkció segítségével küld faxokat, ellenőrizze, hogy helyes az alcím és a jelszó. Ellenőrizze a címzettnél, hogy megegyezik-e az alcím és a jelszó.

Kapcsolódó információ

- ➔ [„Alapbeállítások“ 209. oldal](#)
- ➔ [„Faxok küldése vagy fogadása sikertelen“ 277. oldal](#)
- ➔ [„Fax küldése Alcím \(SUB\) és Jelszó\(SID\) hozzáadásával“ 165. oldal](#)
- ➔ [„Fax küldése lekérdezéssel \(a Lekérdezett küldés /Hirdetőtábla kat. használatával\)“ 165. oldal](#)

Bizonyos címzetteknek nem lehet faxot küldeni

Ellenőrizze az alábbiakat, ha bizonyos címzetteknek hiba miatt nem tud faxot küldeni.

- Ha a címzett készüléke nem válaszol a hívásra 50 másodperccel azután, hogy a nyomtató befejezte a tárcsázást, a hívás hibával ér véget. Tárcsázzon a  **Letéve** funkció vagy a csatlakoztatott telefon használatával, és ellenőrizze, hogy mennyi idő után hallja meg a fax hangot. Ha több mint 50 másodperc telik el, a fax küldéséhez adjon szüneteket a fax szám után. Szünet beszúrásához koppintson a  gombra. A szünetet kötőjel jelzi. Egy szünet körülbelül 3 másodpercig tart. Szükség esetén adjon hozzá több szünetet.
- Ha a partnerlistából választotta ki a címzettet, ellenőrizze, hogy a regisztrált adatok helyesek-e. Ha az adatok helyesek, válassza ki a címzettet a partnerlistából, koppintson a **Szerkesztés** gombra, és állítsa a **Faxolási sebesség** beállítást a **Lassú (9 600 bps)** lehetőségre.

Kapcsolódó információ

- ➔ [„Fax küldése a címzett állapotának megerősítése után“ 161. oldal](#)
- ➔ [„Fax küldése külső telefonkészülekről történő tárcsázással“ 160. oldal](#)
- ➔ [„Partnerek kezelése“ 62. oldal](#)
- ➔ [„Faxok küldése vagy fogadása sikertelen“ 277. oldal](#)

Bizonyos időpontokban nem lehet faxot küldeni

Állítsa be a vezérlőpulton a helyes dátumot és időt.

Kapcsolódó információ

- ➔ [„Fekete-fehér fax küldése meghatározott időpontban \(Fax későbbi küldése\)“ 162. oldal](#)
- ➔ [„Alapbeállítások“ 66. oldal](#)

Nem lehet faxot fogadni

- Hívástovábbítás szolgáltatás használata esetén elképzelhető, hogy a nyomtató nem tudja fogadni a faxokat. Vegye fel a kapcsolatot a szolgáltatóval.
- Ha nem csatlakoztatott telefont a nyomtatóhoz, állítsa át a vezérlőpulton a(z) **Fogadás módja** beállítást a(z) **Auto.** lehetőségre.
- Az alábbi körülmények között a nyomtató memóriája megtelik, és nem tud faxokat fogadni. A teli memória okozta hiba kezelésére vonatkozó információkat a hibaelhárítás részben találhatja.
 - A bejövő mappába és a bizalmas mappába összesen legfeljebb 100 fogadott dokumentum menthető.
 - A nyomtató memóriája megtelt (100%).
- Amikor az alcím funkció segítségével fogad faxokat, ellenőrizze, hogy helyes az alcím és a jelszó. Ellenőrizze a feladónál, hogy megegyezik-e az alcím és a jelszó.
- Ellenőrizze, hogy a feladó faxszáma regisztrálva van-e a(z) **Elutasítási számlista** listában. Az ehhez a listához hozzáadott számokról küldött faxokat letiltja a rendszer, amennyiben a(z) **Elutasítási számlista** elem engedélyezve van a(z) **Fax elvetése** pontnál.

Problémamegoldás

- Ellenőrizze, hogy a feladó faxszáma regisztrálva van-e a névjegylistában. Az ebben a listában nem regisztrált számokról küldött faxokat letiltja a rendszer, amennyiben a(z) **Nem regisztrált partnerek** elem engedélyezve van a(z) **Fax elvetése** pontnál.
- Kérdezze meg a feladót, hogy be vannak-e állítva a fejléccadatok a faxkészülékükön. A fejléccadatokat nem tartalmazó faxokat blokkolja a rendszer, amikor a(z) **Üres faxfejléc blokkolva** lehetőség engedélyezve van a(z) **Fax elvetése** pontnál.

Kapcsolódó információ

- ➔ [„Alapbeállítások“ 209. oldal](#)
- ➔ [„Faxok küldése vagy fogadása sikertelen“ 277. oldal](#)
- ➔ [„Memória megtelt hiba“ 281. oldal](#)
- ➔ [„Faxok fogadása táblától alcímmel \(SEP\) és jelszóval \(PWD\) \(Lekérdezés fogadása\)“ 171. oldal](#)

A fogadott faxok nem menthetők az adattároló eszközre

Ellenőrizze, hogy a memóriaeszköz csatlakozik-e a nyomtatóhoz, majd ellenőrizze a **Fogadási beállítások** beállításait.

Kapcsolódó információ

- ➔ [„Beérkezett faxok mentése külső adattároló eszközre \(Feltétel nélküli mentés/ Továbbítás\)“ 174. oldal](#)
- ➔ [„Beérkezett faxok mentése külső adattároló eszközre \(Felt. mentés/továbbítás\)“ 180. oldal](#)

Memória megtelt hiba

- Ha azt állította be, hogy a nyomtató a bejövő mappába vagy a bizalmas mappába mentse a fogadott faxokat, törölje a bejövő vagy a bizalmas mappából a már olvasott faxokat.
- Ha azt állította be, hogy a nyomtató a számítógépre mentse a fogadott faxokat, kapcsolja be a faxokat tároló számítógépet. Amikor a faxok mentésre kerülnek a számítógépen, automatikusan törlődnek a nyomtató memóriájából.
- Ha azt állította be, hogy a nyomtató adattároló eszközre mentse a fogadott faxokat, csatlakoztassa a nyomtatóhoz az eszközt, amin létrehozott egy mappát a faxok mentéséhez. Amikor a faxok mentésre kerülnek az eszközön, automatikusan törlődnek a nyomtató memóriájából. Ellenőrizze, hogy elegendő hely van-e az eszközön és nem írásvédett-e.
- Még ha a memória meg is telt, a következő megoldások egyikével lehetősége van faxot küldeni.
 - Fekete-fehér faxüzenet küldése esetén használja a(z) **Közvetlen küldés** szolgáltatást.
 - Küldjön faxot a külső telefonkészülekről történő tárcsázással.
 - Küldjön faxot a(z)  **(Letéve)** szolgáltatás segítségével.
 - Küldjön faxot úgy, hogy az eredetiket két vagy több részre osztja, majd több részletben küldi el őket.
- Akkor is megtelt memóriára figyelmeztető hibát jelenít meg a nyomtató, ha valamilyen nyomtatóhiba, például papírelakadás miatt nem tudja kinyomtatni a beérkezett faxot. Szüntesse meg a nyomtató hibáját, majd vegye fel a kapcsolatot a küldő féllel, és kérje meg, hogy küldje el ismét a faxot.

Problémamegoldás

Kapcsolódó információ

- ➔ „Beérkezett faxok mentése a bejövő mappába (Feltétel nélküli mentés/ Továbbítás)“ 172. oldal
- ➔ „Fogadott faxok mentése a bejövő mappába vagy a Bizalmas mappába (Felt. mentés/továbbítás)“ 177. oldal
- ➔ „Faxok fogadása számítógépen“ 188. oldal
- ➔ „Beérkezett faxok mentése külső adattároló eszközre (Feltétel nélküli mentés/ Továbbítás)“ 174. oldal
- ➔ „Beérkezett faxok mentése külső adattároló eszközre (Felt. mentés/továbbítás)“ 180. oldal
- ➔ „Fekete-fehér dokumentum több oldalának küldése (Közvetlen küldés)“ 162. oldal
- ➔ „Fax küldése külső telefonkészülekről történő tárcsázással“ 160. oldal
- ➔ „Fax küldése a címzett állapotának megerősítése után“ 161. oldal
- ➔ „Az elakadt papír eltávolítása“ 248. oldal

Az elküldött fax minősége nem megfelelő

- Tisztítsa meg a szkennerveg felületét.
- Tisztítsa meg az ADF egységet.
- Módosítsa a **Eredeti típus** beállítást a vezérlőpulton. Ha az eredeti anyagok szöveget és képeket is tartalmaznak, a **Fotó** lehetőséget válassza.
- Módosítsa a **Sűrűség** beállítást a vezérlőpulton.
- Ha nem biztos a címzett fax készülékének teljesítményében, engedélyezze a **Közvetlen küldés** funkciót, vagy válassza a **Kiváló** lehetőséget a **Felbontás** beállításban.
Ha fekete-fehér faxhoz a **Kiváló** vagy **Ultra finom** beállítást választja és a **Közvetlen küldés** funkció használata nélkül küldi el a faxot, a nyomtató automatikusan lecsökkentheti a felbontást.
- Engedélyezze az **ECM** beállítást a vezérlőpulton.

Kapcsolódó információ

- ➔ „Faxbeállítások“ 200. oldal
- ➔ „Alapbeállítások“ 209. oldal
- ➔ „A(z) Szkennerveg tisztítása“ 228. oldal
- ➔ „Az automatikus dokumentumadagoló tisztítása“ 226. oldal

A faxok rossz méretben kerülnek elküldésre

- A3-as méretű dokumentum küldése előtt kérdezze meg a címzettől, hogy a készüléke támogatja-e az A3-as méretet. Ha a fax továbbítási jelentésben az **OK (Csökkentett méret)** kifejezés látható, a címzett fax készüléke nem támogatja az A3-as méretet.
- Ha a szkennerveg használatával küld faxot, az eredeti anyag sarkát pontosan igazítsa a jelzéshez. Válassza ki az eredeti anyag méretét a vezérlőpulton.
- Tisztítsa meg a szkennerveg egységet és a dokumentumfedelelet. Ha az üveg poros vagy foltos, az eszköz kiterjesztheti a beolvasási területet a poros vagy foltos részekre, ami nem megfelelő beolvasási pozíciót vagy kisebb képeket eredményezhet.

Kapcsolódó információ

- ➔ „Faxbeállítások“ 200. oldal

- ➔ „Eredetik felhelyezése“ 56. oldal
- ➔ „A(z) Szkennerveg tisztítása“ 228. oldal

A fogadott fax minősége nem megfelelő

- Engedélyezze az ECM beállítást a vezérlőpulton.
- Vegye fel a kapcsolatot a küldő féllel, és kérje meg, hogy magas minőségű módban küldje el a faxot.
- Nyomtassa ki újra a fogadott faxot. A fax ismételt kinyomtatásához válassza ki a **Napló** lehetőséget az **Job/Statusból**.

Kapcsolódó információ

- ➔ „Alapbeállítások“ 209. oldal
- ➔ „A fax előzmények ellenőrzése“ 199. oldal

A nyomtató nem képes A3-as méretű faxokat fogadni

- Ellenőrizze, hogy az A3-as papírt tartalmazó papírforrás papírméret beállítása az A3 lehetőségre van-e állítva, és a papírforrás a fax funkcióval való használatra van-e beállítva. Válassza ki a **Beáll. > Általános beállítások > Nyomtatóbeállítások > Papírforrás-beállítások > Beáll. auto. választása > Fax**, elemet, majd ellenőrizze az engedélyezett papírforrás(oka)t.
- Ellenőrizze, hogy az A3 lehetőség van-e kiválasztva a **Beérkezési papírméret** részben. Válassza ki a **Beáll. > Általános beállítások > Faxbeállítások > Alapbeállítások > Beérkezési papírméret** beállítást, majd ellenőrizze, hogy az A3 van-e kiválasztva.

Kapcsolódó információ

- ➔ „Nyomtatóbeállítások“ 67. oldal
- ➔ „Alapbeállítások“ 209. oldal

A fogadott faxokat nem nyomtatja ki a gép

- Nyomtatóhiba, például papírelakadás esetén a nyomtató nem tudja kinyomtatni a beérkező faxokat. Ellenőrizze a nyomtatót.
- Ha azt állította be, hogy a nyomtató a bejövő vagy a bizalmas mappába mentse a fogadott faxokat, a fogadott faxokat nem nyomtatja ki automatikusan a gép. Jelölje be a **Fogadási beállítások** lehetőségeket.

Kapcsolódó információ

- ➔ „A nyomtató állapotának ellenőrzése“ 241. oldal
- ➔ „Az elakadt papír eltávolítása“ 248. oldal
- ➔ „Beérkezett faxok mentése a bejövő mappába (Feltétel nélküli mentés/ Továbbítás)“ 172. oldal
- ➔ „Fogadott faxok mentése a bejövő mappába vagy a Bizalmas mappába (Felt. mentés/továbbítás)“ 177. oldal

Az oldalak üresek, vagy csak nagyon kevés szöveg kerül a fogadott faxok második oldalára

Egyoldalas nyomtatást is végezhet a **Nyomtatási adatok törlése felosztás után** funkcióval a **Oldalbeállítások felosztása** menüben.

Válassza ki a **Törlés fent** vagy **Törlés lent** lehetőséget a **Nyomtatási adatok törlése felosztás után** pontnál, majd állítsa be a **Küszöbérték** beállítást. A küszöbérték növelésével a rendszer még több sortörést távolít el; ha magasabb küszöbértéket állít be, akkor nagyobb a valószínűsége, hogy mindent egy oldalra nyomtat a készülék.

Kapcsolódó információ

➔ [„Nyomtatási beállít” 207. oldal](#)

Egyéb faxolási problémák

Nem lehet hívást kezdeményezni a csatlakoztatott telefonon

Csatlakoztassa a telefont a nyomtató EXT. portjához, majd vegye fel a kagylót. Ha nem hallja a tárcsahangot a kagylóban, csatlakoztassa a telefonkábel helyesen.

Kapcsolódó információ

➔ [„A telefonkészülék csatlakoztatása a nyomtatóhoz” 153. oldal](#)

Az üzenetrögzítő készülék nem tud válaszolni hanghívásokra

A vezérlőpulton állítsa a **Csengetés válaszíg** beállítást az üzenetrögzítőn beállított csengetési számnál magasabb számra.

Kapcsolódó információ

➔ [„Alapbeállítások” 209. oldal](#)

➔ [„Az üzenetrögzítő beállításai” 169. oldal](#)

A küldő fél fax száma nem jelenik meg a fogadott faxokon vagy a szám hibás

Elképzelhető, hogy a küldő fél nem vagy helytelenül küldte el a fax fejléc adatokat. Vegye fel a kapcsolatot a küldővel.

Egyéb problémák

Enyhe áramütés a nyomtató megérintésekor

Ha sok periféria van a számítógéphez csatlakoztatva, a nyomtató megérintésekor enyhe áramütést érezhet. Szereljen egy földelő vezetékét a nyomtatóhoz kapcsolt számítógépre.

Hangos működés

Ha a gép működése túl hangos, engedélyezze a(z) **Csendes mód**ot. Ennek a funkciónak a bekapcsolása csökkentheti a nyomtatási sebességet.

Kezelőpanel

Válassza a főképernyőn a(z)  elemet, majd engedélyezze a(z) **Csendes mód** funkciót.

Windows nyomtató-illesztőprogram

Engedélyezze a(z) **Csendes mód** üzemmódot a **Fő** lapfűlőn.

Mac OS nyomtató-illesztőprogram

Válassza a **Rendszerbeállítások** elemet a(z)  menü > **Nyomtatók és lapolvasók** (vagy **Nyomtatás és beolvasás, Nyomtatás és faxolás**) menüpontban, majd válassza ki a nyomtatót. Kattintson az **Beállítások és kellékanyagok** > **Beállítások** (vagy **Illesztőprogram**) elemre. Válassza a(z) **Be** lehetőséget a(z) **Csendes mód** beállításnál.

Epson Scan 2

Kattintson a(z)  gombra a **Konfiguráció** ablak megnyitásához. Ezután állítsa be a(z) **Csendes mód** üzemmódot a(z) **Beolvasás** lapfűlőn.

A Hátsó papíradagoló rész el van távolítva

Rögzítse újra a hátsó papíradagoló rész egységet függőleges irányban tartva az alábbi ábra szerint.

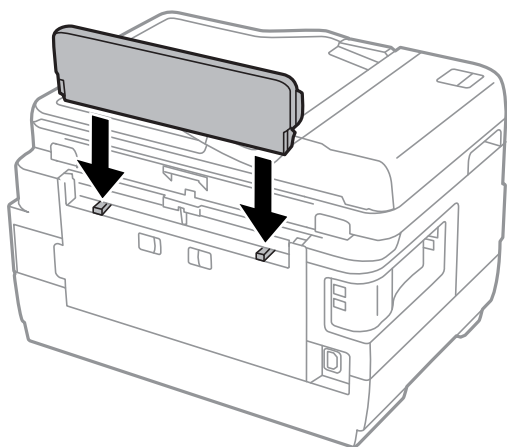

Hibás dátum és idő

Állítsa be a vezérlőpulton a helyes dátumot és időt. Villámcsapás okozta áramkimaradásakor, vagy ha túl sokáig volt a készülék kikapcsolva, előfordulhat, hogy az óra rossz időt mutat.

Kapcsolódó információ

➔ [„Alapbeállítások“ 66. oldal](#)

A gép nem ismeri fel az adattároló eszközt

Engedélyezze az adattároló eszközt a vezérlőpult **Memóriaeszk. csatolója** beállításában.

Kapcsolódó információ

➔ [„Nyomtatóbeállítások“ 67. oldal](#)

Az adatok nem menthetők az adattároló eszközre

- Ellenőrizze, hogy az adattároló eszköz nem írásvédett-e.
- Ellenőrizze, hogy az adattároló eszközön elegendő hely áll-e rendelkezésre. Ha nem áll rendelkezésre elegendő hely, az adatok nem menthetők.

Kapcsolódó információ

➔ [„Külső USB eszköz specifikációja“ 292. oldal](#)

Elfelejtett jelszó

Ha elfelejtette a rendszergazdai jelszót, vegye fel a kapcsolatot az Epson ügyfélszolgálatával.

Kapcsolódó információ

➔ [„Kapcsolatfelvétel az Epson ügyfélszolgálattal“ 303. oldal](#)

Az alkalmazást tűzfal blokkolja (csak Windows esetén)

Adja hozzá az alkalmazást a Windows tűzfala által engedélyezett programokhoz a **Vezérlőpult** biztonsági beállításainál.

„!“ jelenik meg a fényképválasztó képernyőn

„!“ jelenik meg az LCD képernyőn, ha a képfájl nem támogatja a termék.

Kapcsolódó információ

➔ [„Támogatott adatok specifikációja“ 292. oldal](#)

Függelék

Műszaki adatok

A nyomtató műszaki adatai

Nyomtatófej fúvókájának elhelyezése		Fekete tintafúvókák: 400×2 sor Színes tintafúvókák: 128×2 sor minden színre
Papír súlya	Sima papír	64 – 90 g/m ² (17 – 24 lb)
	Vastag papír	91 – 256 g/m ² (25 – 68 lb)
	Boríték	#10 boríték, DL, C6: 75 – 90 g/m ² (20 – 24 lb) C4-es boríték: 80 – 100 g/m ² (21 – 26 lb)

* Még akkor is, ha a papírvastagság ezen a tartományon belül van, előfordulhat, hogy a papír nem tölthető be megfelelően vagy a papír tulajdonságaitól, illetve minőségétől függően a nyomtatási minőség romolhat.

Nyomtatható terület

Különálló lapok nyomtatható területe

A nyomtatás minősége romolhat a satírozott területeken a nyomtató műszaki paramétereire miatt.

Nyomtatás szegélyekkel

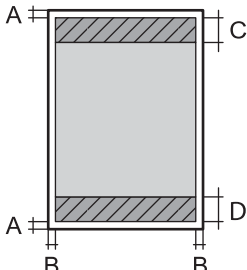
	A	3.0 mm (0.12 hüv.)
	B	3.0 mm (0.12 hüv.)
	C	47.0 mm (1.85 hüv.)
	D	45.0 mm (1.77 hüv.)

Szegély nélküli nyomtatás

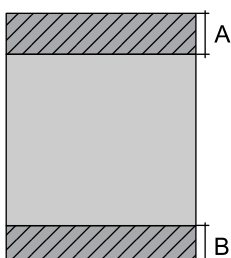
	A	50.0 mm (1.97 hüv.)
	B	48.0 mm (1.89 hüv.)

Függelék

Borítékok nyomtatható területe

A nyomtatás minősége romolhat a satírozott területeken a nyomtató műszaki paramétereire miatt.

	A	3.0 mm (0.12 hüv.)
	B	5.0 mm (0.20 hüv.)
	C	47.0 mm (1.85 hüv.)
	D	18.0 mm (0.71 hüv.)

A lapolvasó műszaki adatai

Lapolvasó típusa	Síkágyas
Fotoelektromos készülék	CIS
Effektív képpontok száma	14040×20400 pixel (1200 dpi esetén)
Maximum dokumentumméret	297×431.8 mm (11.7×17 hüv.) A3, Tabloid/US B
Beolvasási felbontás	1200 dpi (normál beolvasás) 2400 dpi (mikrolépéses beolvasás)
Kimeneti felbontás	50 – 9600 dpi 1 dpi-s lépésekben
Színmélység	<p>Szín</p> <ul style="list-style-type: none"> <input type="checkbox"/> 48 bit per pixel belső (16 bit per pixel per szín belső) <input type="checkbox"/> 24 bit per pixel belső (8 bit per pixel per szín külső) <p>Szürkeárnyalat</p> <ul style="list-style-type: none"> <input type="checkbox"/> 16 bit per pixel belső <input type="checkbox"/> 8 bit per pixel külső <p>Fekete-fehér</p> <ul style="list-style-type: none"> <input type="checkbox"/> 16 bit per pixel belső <input type="checkbox"/> 1 bit per pixel külső
Fényforrás	LED

Csatlakozófelületek

Számítógéphez	Nagysebességű USB
Külső USB eszközhöz	Nagysebességű USB

Függelék

Fax jellemzők

Fax típusa	Walk-up fekete-fehér és színes fax funkció (ITU-T Super Group 3)
Támogatott vonalak	Szabvány analóg telefonvonal, PBX (saját, központon keresztüli telefonvonal) telefonrendszerek
Sebesség	Legfeljebb 33.6 kbps
Felbontás	<p>Monokróm</p> <ul style="list-style-type: none"> <input type="checkbox"/> Normál: 8 pixel/mm×3,85 vonal/mm (203 pixel/in.×98 vonal/in.) <input type="checkbox"/> Kiváló: 8 pixel/mm×7,7 vonal/mm (203 pixel/in.×196 vonal/in.) <input type="checkbox"/> Kiváló: 8 pixel/mm×15,4 vonal/mm (203 pixel/in.×392 vonal/in.) <input type="checkbox"/> Ultra finom: 16 pixel/mm×15,4 vonal/mm (406 pixel/in.×392 vonal/in.) <p>Szín</p> <p>200×200 dpi</p>
Oldalmemória	Maximum 550 oldal (ITU-T 1. sz. tesztgrafikon fekete-fehér vázlat módban történő fogadásakor)
Újrahívás*	2 -szer (1 perces intervallumokban)
Interfész	RJ-11 telefonvonal, RJ-11 telefonkészülék-kapcsolat

* A specifikációk országonként és régióként eltérhetnek.

Függelék

Hálózati funkciók listája

Hálózati funkciók és IPv4/IPv6

Funkciók			Támogatott	Megjegyzés
Hálózati nyomtatás	EpsonNet Print (Windows)	IPv4	✓	-
	Standard TCP/IP (Windows)	IPv4, IPv6	✓	-
	WSD nyomtatás (Windows)	IPv4, IPv6	✓	Windows Vista vagy újabb
	Bonjour nyomtatás (Mac OS)	IPv4, IPv6	✓	-
	IPP nyomtatás (Windows, Mac OS)	IPv4, IPv6	✓	-
	UPnP nyomtatás	IPv4	-	Információs alkalmazás
	PictBridge nyomtatás (Wi-Fi)	IPv4	-	Digitális fényképezőgép
	Epson Connect (nyomtatás e-mailből)	IPv4	✓	-
	AirPrint (iOS, Mac OS)	IPv4, IPv6	✓	iOS 5 vagy újabb, Mac OS X v10.7 vagy újabb
	Google Cloud Print	IPv4, IPv6	✓	-
Hálózati lapolvasás	Epson Scan 2	IPv4, IPv6	✓	-
	Event Manager	IPv4	✓	-
	Epson Connect (lapolvasás a felhőbe)	IPv4	✓	-
	AirPrint (lapolvasás)	IPv4, IPv6	✓	OS X Mavericks vagy újabb
	ADF (kétoldalas lapolvasás)		-	-
Fax	Fax küldése	IPv4	✓	-
	Faxok fogadása	IPv4	✓	-
	AirPrint (fax)	IPv4, IPv6	✓	OS X Mountain Lion vagy újabb

Wi-Fi beállítások

Szabványok	IEEE802.11b/g/n ^{*1, *2}
Frekvencia tartomány	2,4 GHz

Függelék

Maximális sugárzott rádiófrekvenciás teljesítmény	19.8 dBm (EIRP)
Koordinációs módok	Infrastruktúra, Wi-Fi Direct (Simple AP) ^{*3}
Vezeték nélküli biztonság	WEP (64/128bit), WPA2-PSK (AES) ^{*4}

*1 A vásárlás helyétől függően megfelel az IEEE 802.11b/g/n vagy az IEEE 802.11b/g szabványnak.

*2 Az IEEE802.11n csak a HT20 modellnél áll rendelkezésre.

*3 IEEE 802.11b esetén nem támogatott.

*4 Megfelel a WPA2 szabvány előírásainak a WPA/WPA2 Personal támogatásával.

Az Ethernet műszaki adatai

Szabványok	IEEE802.3i (10BASE-T) ^{*1} IEEE802.3u (100BASE-TX) IEEE802.3az (Energiahatékony Ethernet) ^{*2}
Kommunikációs mód	Auto, 10Mbps Full duplex, 10Mbps Half duplex, 100Mbps Full duplex, 100Mbps Half duplex
Csatlakozó	RJ-45

*1 A rádiófrekvenciás zavar elkerülése érdekében legalább 5e kategóriájú STP- (árnyékolt, csavart érpáras) kábelt használjon.

*2 A csatlakoztatott eszköznek meg kell felelnie az IEEE802.3az szabványok előírásainak.

Biztonsági protokoll

SSL/TLS	HTTPS szerver/kliens, IPPS
SMTPS (STARTTLS, SSL/TLS)	

Harmadik felek támogatott szolgáltatásai

AirPrint	Nyomtatás	iOS 5 vagy újabb/Mac OS X v10.7.x vagy újabb
	Beolvasás	OS X Mavericks vagy újabb
	Fax	OS X Mountain Lion vagy újabb
Google Cloud Print		

Külső USB eszköz specifikációja

Eszközök	Maximum kapacitás
USB Flash meghajtó	2 TB (FAT, FAT32, vagy exFAT. formátum)

A következő eszközök nem használhatóak:

- Olyan eszköz, amelynek dedikált meghajtóra van szüksége
- Olyan eszköz, amelynek biztonsági beállításai vannak (jelszó, titkosítás és hasonló)

Az Epson nem garantálja a külsőleg csatlakoztatott eszközök megfelelő működését.

Támogatott adatok specifikációja

Fájlformátum	JPEG, amely kompatibilis a digitális fényképezőgépekre vonatkozó DCF szabvány* ¹ 1.0-s és 2.0-s* ² verziójával Az alábbi TIFF 6.0 kompatibilis képek <input type="checkbox"/> RGB színes képek (nem tömörített) <input type="checkbox"/> Bináris képek (nem tömörített vagy CCITT kódolt)
Képméret	Vízszintes: 80 – 10200 képpont Függőleges: 80 – 10200 képpont
Fájlméret	Kevesebb mint 2 GB
Fájlok maximális száma	JPEG: 9990* ³ TIFF: 999

*1 Kamera-fájlrendszer felépítési szabálya.

*2 A beépített memóriával rendelkező digitális fényképezőgépeken tárolt fotóadatok nem támogatottak.

*3 Egyszerre legfeljebb 999 fájl jeleníthető meg. (Ha a fájlok száma meghaladja a 999-et, a fájlok csoportba rendezve kerülnek megjelenítésre.)

Megjegyzés:

„!” kerül megjelenítésre az LCD képernyőn, ha a nyomtató nem tudja felismerni a képfájlt. Ilyenkor, ha többképes elrendezést választott, üres helyek is nyomtatásra kerülnek.

Függelék

Méretetek

WF-7710 Series

Méretetek	<p>Tárolás</p> <ul style="list-style-type: none"> <input type="checkbox"/> Szélesség: 567 mm (22.3 hüv.) <input type="checkbox"/> Mélység: 452 mm (17.8 hüv.) <input type="checkbox"/> Magasság: 340 mm (13.4 hüv.) <p>Nyomtatás</p> <ul style="list-style-type: none"> <input type="checkbox"/> Szélesség: 567 mm (22.3 hüv.) <input type="checkbox"/> Mélység: 817 mm (32.2 hüv.) <input type="checkbox"/> Magasság: 340 mm (13.4 hüv.)
Súly*	Kb. 18.7 kg (41.2 font)

* Tintapatronok és tápkábel nélkül.

WF-7720 Series

Méretetek	<p>Tárolás</p> <ul style="list-style-type: none"> <input type="checkbox"/> Szélesség: 567 mm (22.3 hüv.) <input type="checkbox"/> Mélység: 452 mm (17.8 hüv.) <input type="checkbox"/> Magasság: 418 mm (16.5 hüv.) <p>Nyomtatás</p> <ul style="list-style-type: none"> <input type="checkbox"/> Szélesség: 567 mm (22.3 hüv.) <input type="checkbox"/> Mélység: 817 mm (32.2 hüv.) <input type="checkbox"/> Magasság: 418 mm (16.5 hüv.)
Súly*	Kb. 22.2 kg (48.9 font)

* Tintapatronok és tápkábel nélkül.

Elektromos jellemzők

Modell	100 – 240 voltos modell	220 – 240 voltos modell
Névleges frekvenciatartomány	50 és 60 Hz között	50 és 60 Hz között
Névleges áramerősség	0.5 – 0.3 A	0.4 A
Energiafogyasztás (USB kapcsolattal)	<p>Különálló másolás: kb. 18 W (ISO/IEC24712)</p> <p>Készenléti üzemmód: kb. 8.5 W</p> <p>Alvó üzemmód: kb. 1.0 W</p> <p>Kikapcsolt állapot: kb. 0.2 W</p>	<p>Különálló másolás: kb. 18 W (ISO/IEC24712)</p> <p>Készenléti üzemmód: kb. 8.5 W</p> <p>Alvó üzemmód: kb. 1.0 W</p> <p>Kikapcsolt állapot: kb. 0.2 W</p>

Függelék

Megjegyzés:

- Nézze meg a nyomtatóra ragasztott címkén a névleges feszültséget.
- Az európai felhasználók látogassanak el a következő webhelyre az energiafogyasztással kapcsolatos információkért.
<http://www.epson.eu/energy-consumption>

Környezeti specifikációk

Működés	<p>A nyomtatót a következő ábrán látható tartományban használja.</p> <p>Hőmérséklet: 10–35 °C (50–95 °F) Páratartalom: 20–80% RH (lecsapódás nélkül)</p>
Tárolás	<p>Hőmérséklet: -20–40 °C (-4–104 °F)* Páratartalom: 5–85% RH (lecsapódás nélkül)</p>

* Egy hónapig tárolhatja 40 °C-on (104 °F).

A tintapatronok környezeti specifikációi

Tárolási hőmérséklet	-30–40 °C (-22–104 °F)*
Fagyasztási hőmérséklet	-16 °C (3.2 °F) A tinta 25 °C (77 °F) hőmérsékleten kiolvasztva körülbelül 3 óra múlva használható.

* Egy hónapig tárolhatja 40 °C-on (104 °F).

Rendszerkövetelmények

- Windows 10 (32 bit, 64 bit)/Windows 8.1 (32 bit, 64 bit)/Windows 8 (32 bit, 64 bit)/Windows 7 (32 bit, 64 bit)/Windows Vista (32 bit, 64 bit)/Windows XP SP3 vagy újabb (32 bit)/Windows XP Professional x64 Edition SP2 vagy újabb/Windows Server 2016/Windows Server 2012 R2/Windows Server 2012/Windows Server 2008 R2/Windows Server 2008/Windows Server 2003 R2/Windows Server 2003 SP2 vagy újabb
- macOS Sierra/OS X El Capitan/OS X Yosemite/OS X Mavericks/OS X Mountain Lion/Mac OS X v10.7.x/Mac OS X v10.6.8

Megjegyzés:

- Lehet, hogy a Mac OS nem fog támogatni néhány alkalmazást és funkciót.
- A UNIX File System (UFS) a Mac OS rendszer esetében nem támogatott.

Szabályozási információ

Szabványok és engedélyek

Szabványok és engedélyek az USA modellhez

Biztonság	UL60950-1 CAN/CSA-C22.2 No.60950-1
EMC	FCC Part 15 Subpart B Class B CAN/CSA-CEI/IEC CISPR 22 Class B

A készülék a következő vezeték nélküli modullal rendelkezik.

Gyártó: Askey Computer Corporation

Típus: WLU6320-D69 (RoHS)

A termék megfelel az FCC Part 15 előírásoknak és az IC RSS-210 előírásoknak. Az Epson nem vállal felelősséget a készülék engedély nélküli módosításából eredő védelmi hibákért. A működtetéshez a következő két feltételnek kell teljesülnie: (1) az eszköz nem okozhat káros interferenciát, és (2) az eszköznek fogadnia kell bármilyen beérkező interferenciát, többek között azokat is, amelyek a készülék rendellenes működését okozhatják.

Az engedélyezett rádiós szolgáltatások interferenciás zavarásának megelőzése, vagyis a lehető legnagyobb fokú árnyékolás érdekében a készüléket beltérben, az ablakoktól távol kell üzemeltetni. A kültéri készülék (vagy ott elhelyezett átviteli antennája) engedélyköteles lehet.

A berendezés megfelel az ellenőrizetlen környezetekhez megállapított FCC/IC sugárzási határértékeknek, ezenkívül megfelel az OET 65 szabvány C kiegészítésében lévő, rádiófrekvenciás sugárzásra vonatkozó irányelveknek és az IC rádiófrekvenciás sugárzási szabályok RSS-102 szakaszának. A készüléket úgy kell üzembe helyezni és működtetni, hogy a hőégység legalább 20 cm távolságra legyen a készülék közelében tartózkodó személyek testétől (kivéve a végtagokat: a kezet, a csuklót, a lábfejet és a bokát).

Szabványok és engedélyek az európai modellhez

Európai felhasználók esetén

A Seiko Epson Corporation ezennel igazolja, hogy a rádiójeleket használó készülék alábbi típusa megfelel a 2014/53/EU irányelvnek. Az EU-s megfelelőségi nyilatkozat teljes szövege az alábbi webhelyen érhető el.

<http://www.epson.eu/conformity>

C443A

Csak a következő országokban használható: Írország, Egyesült Királyság, Ausztria, Németország, Liechtenstein, Svájc, Franciaország, Belgium, Luxemburg, Hollandia, Olaszország, Portugália, Spanyolország, Dánia, Finnország, Norvégia, Svédország, Izland, Horvátország, Ciprus, Görögország, Szlovénia, Málta, Bulgária, Cseh Köztársaság, Észtország, Magyarország, Lettország, Litvánia, Lengyelország, Románia és Szlovákia.

Az Epson nem vállal felelősséget a készülékek engedély nélküli módosításából eredő védelmi hibákért.



Szabványok és engedélyek az ausztrál modellhez

EMC	AS/NZS CISPR32 Class B
-----	------------------------

Az Epson ezennel igazolja, hogy a készülék alábbi típusai megfelelnek az AS/NZS4268 irányelv alapvető követelményeinek és egyéb vonatkozó rendelkezéseinek:

C443A

Az Epson nem vállal felelősséget a készülékek engedély nélküli módosításából eredő védelmi hibákért.

Német Blue Angel szabvány

A következő webhelyen ellenőrizheti, hogy megfelel-e ez a nyomtató a német Blue Angel szabványnak.

<http://www.epson.de/blauerengel>

A másolásra vonatkozó korlátozások

A nyomtató kezelésénél tartsa be az alábbi korlátozásokat, biztosítva ezzel a felelősségteljes és jogszerű használatát.

A törvény tiltja a következő dolgok másolását:

- Bankjegy, érme, állami kibocsátású értékpapír, államkötvény, önkormányzati értékpapír
- Használatlan postabélyeg, nyomtatott bélyeget tartalmazó levelezőlap és minden egyéb, érvényes postai jelölést tartalmazó hivatalos postai cikk
- Állami illetékbélyeg és a jogi eljárások betartásával kibocsátott értékpapírok

A következők másolásakor járjon el kellő körültekintéssel:

- Magán kibocsátású értékpapírok (részvény, pénzre váltható utalvány, csekk stb.), bérlet, engedményre feljogosító utalványok stb.
- Igazolvány, útlevel, jogosítvány, alkalmassági tanúsítvány, behajtási engedély, ebédjegy, étkezési utalvány stb.

Megjegyzés:

Előfordulhat, hogy törvény tiltja ezeknek a dolgoknak a másolását.

A szerzői jogvédelem alá eső anyagok felelősségteljes felhasználása:

A nyomtatóval szerzői jogvédelem alá eső anyagok jogosulatlan másolása történhet. Hacsak nem egy hozzáértő jogász tanácsa szerint jár el, a közzétett anyagok lemásolása előtt mindig kérje ki a szerzői jog tulajdonosának engedélyét.

A nyomtató szállítása

Ha szállítania kell a nyomtatót, mert költözik vagy szervizbe viszi, kövesse a következő lépéseket a nyomtató becsomagolásához.

Függelék

Figyelem!

- Szállításkor stabil pozícióban emelje meg a nyomtatót. Ha instabil pozícióban emeli meg a nyomtatót, az sérülésekhez vezethet.
- Mivel a nyomtató nehéz, kicsomagoláskor vagy szállításkor mindig legalább két embernek kell megemelnie.
- A nyomtató emelésekor a kezeit az alábbi ábrán jelzett pontokra tegye. Ha más pozícióban emeli meg a nyomtatót, az leeshet vagy ujjai beszorulhatnak a nyomtató elhelyezésekor.



- A nyomtató emelésekor ne döntse meg azt 10 foknál nagyobb szögbe. Ellenkező esetben a nyomtató leeshet.
- Ügyeljen arra, hogy kezét vagy az ujjait ne hagyja a lapolvasó egység alatt, amikor azt kinyitja vagy lecsukja. Ellenkező esetben megsérülhet.

Fontos:

- Tároláskor vagy szállításkor ne döntse meg, ne tárolja függőlegesen vagy fejjel lefelé a nyomtatót, mert így tinta szivároghat ki.
- A tintapatronokat hagyja a készülékben. Ha kiveszi a patronokat, a nyomtatófej kiszáradhat, és előfordulhat, hogy a nyomtató nem fog nyomtatni.

1. Kapcsolja ki a nyomtatót a(z)  gomb megnyomásával.
2. Ellenőrizze, hogy a tápfeszültség jelzőfénye kialudt, majd húzza ki a tápkábelt.

Fontos:

Húzza ki a tápkábelt, amikor a jelzőfény kialszik. Különböző nyomtatófej nem tér vissza az alaphelyzetébe, ettől a tinta beszáradhat, és a nyomtatás lehetetlené válhat.

3. Húzza ki az összes kábelt, így a tápkábelt és az USB kábelt is.
4. Ha a nyomtató támogatja a külső tárolóeszközöket, ellenőrizze, hogy nincsenek-e ilyenek csatlakoztatva.
5. Távolítsa el az összes papírt a nyomtatóból.

Függelék

6. Ellenőrizze, hogy nem maradtak-e eredetik a nyomtatón.
7. Úgy nyissa fel a lapolvasó egységet, hogy közben a dokumentumfedél zárva legyen. Rögzítse a tintapatrontartót ragasztószalaggal a házhoz.

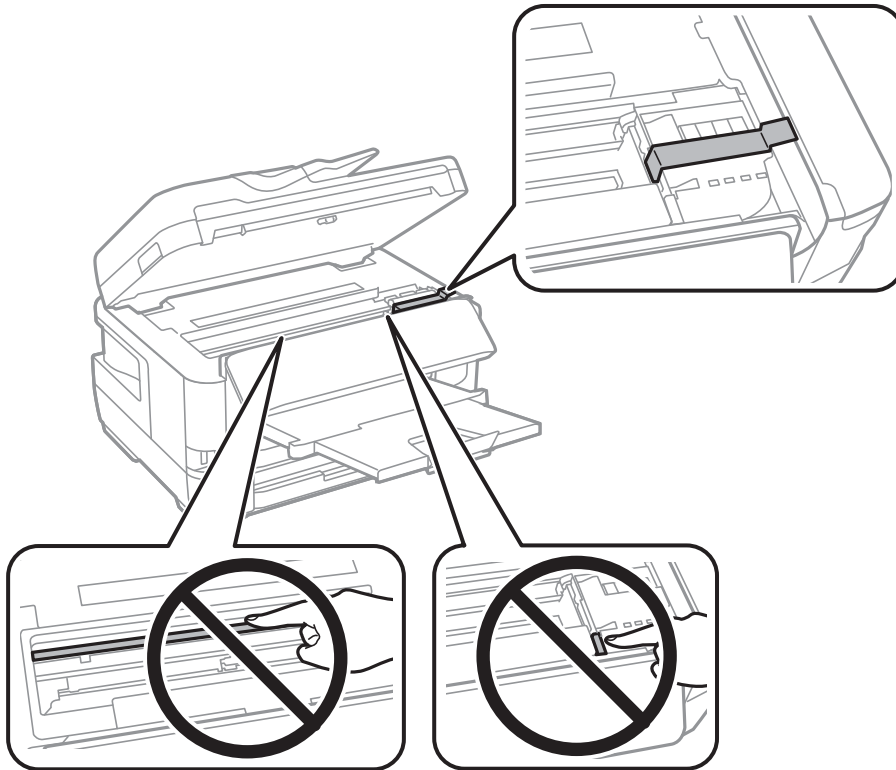

8. Zárja le a lapolvasó egységet.

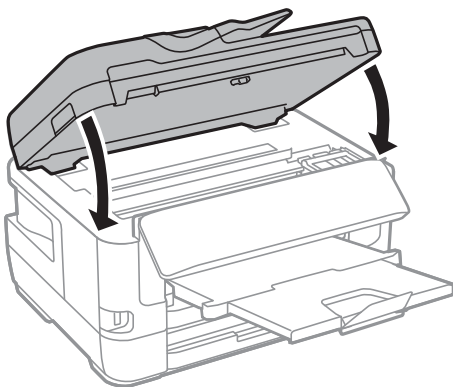

Függelék

9. Hajtsa végre az ábrán látható előkészületeket a nyomtató elcsomagolásához.

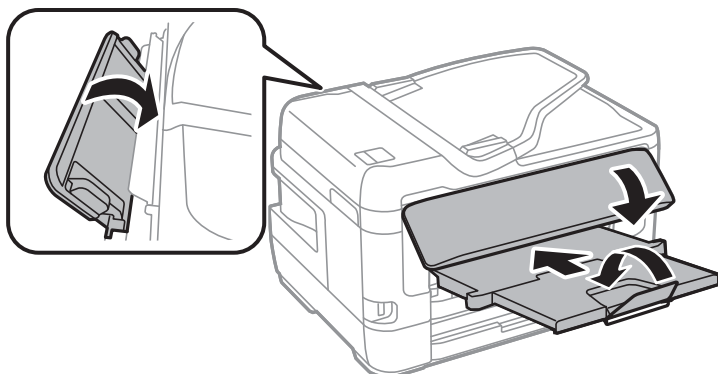

10. Csomagolja vissza a nyomtatót a dobozába a védőanyagokkal együtt.

Ha ismét használja a nyomtatót, ne felejtse majd eltávolítani a tintapatrontartót rögzítő ragasztószalagot. Ha a szállítás után romlott a nyomtatási minőség, tisztítsa meg és igazítsa be a nyomtatófejet.

Kapcsolódó információ

- ➔ „Részek nevei és funkciói“ 16. oldal
- ➔ „A nyomtatófej ellenőrzése és tisztítása“ 223. oldal
- ➔ „A nyomtatófej igazítása“ 225. oldal

A Kapcsolat ellenőrzése közben megjelenített üzenetek

A következő üzenetek jelennek meg az e-mail szerver Kapcsolat ellenőrzése során. Ha hiba merül fel, ellenőrizze az üzenetet, és a magyarázatot az állapot kiderítése érdekében.

Üzenetek	Magyarázat
A csatlakozási teszt sikeres volt.	Ez az üzenet akkor jelenik meg, ha sikeres a kapcsolat a szerverrel.
Kommunikációs hiba az SMTP-kiszolgálóval. Ellenőrizze az alábbiakat. - Hálózati beállítások	Ez az üzenet akkor jelenik meg, ha <ul style="list-style-type: none"> <input type="checkbox"/> A nyomtató nem kapcsolódik hálózathoz <input type="checkbox"/> Az SMTP szerver nem elérhető <input type="checkbox"/> A hálózati kapcsolat megszakad a kommunikáció során <input type="checkbox"/> Hiányos adatok érkeztek
Kommunikációs hiba a POP3-kiszolgálóval. Ellenőrizze az alábbiakat. - Hálózati beállítások	Ez az üzenet akkor jelenik meg, ha <ul style="list-style-type: none"> <input type="checkbox"/> A nyomtató nem kapcsolódik hálózathoz <input type="checkbox"/> Az POP3 szerver nem elérhető <input type="checkbox"/> A hálózati kapcsolat megszakad a kommunikáció során <input type="checkbox"/> Hiányos adatok érkeztek

Függelék

Üzenetek	Magyarázat
Az SMTP-kiszolgálóhoz való csatlakozás közben hiba történt. Ellenőrizze az alábbiakat. - SMTP-kiszolgáló címe - DNS-kiszolgáló	Ez az üzenet akkor jelenik meg, ha <input type="checkbox"/> A csatlakozás egy DNS szerverhez nem sikerült <input type="checkbox"/> Az egyik SMTP szerveren nem sikerült a név feloldása
A POP3-kiszolgálóhoz való csatlakozás közben hiba történt. Ellenőrizze az alábbiakat. - POP3-kiszolgáló címe - DNS-kiszolgáló	Ez az üzenet akkor jelenik meg, ha <input type="checkbox"/> A csatlakozás egy DNS szerverhez nem sikerült <input type="checkbox"/> Az egyik POP3 szerveren nem sikerült a név feloldása
Hitelesítési hiba az SMTP-kiszolgálóval. Ellenőrizze az alábbiakat. - Hitelesítési módszer - Hitelesítési fiók - Hitelesített jelszó	Ez az üzenet akkor jelenik meg, ha az SMTP szerver hitelesítésénél hiba lép fel.
Hitelesítési hiba a POP3-kiszolgálóval. Ellenőrizze az alábbiakat. - Hitelesítési módszer - Hitelesítési fiók - Hitelesített jelszó	Ez az üzenet akkor jelenik meg, ha az POP3 szerver hitelesítésénél hiba lép fel.
Nem támogatott kommunikációs módszer. Ellenőrizze az alábbiakat. - SMTP-kiszolgáló címe - SMTP-kiszolgáló portszáma	Ez az üzenet akkor jelenik meg, amikor nem támogatott protokollal próbál meg kommunikálni.
Az SMTP-kiszolgálóhoz való csatlakozás sikertelen. Állítsa a Biztonságos kapcsolat opciót Nincs értékre.	Ez az üzenet akkor jelenik meg, amikor egy SMTP ütközés van egy szerver és az ügyfél között, vagy ha a szerver nem támogatja az SMTP biztonságos kapcsolatot (SSL kapcsolat).
Az SMTP-kiszolgálóhoz való csatlakozás sikertelen. Állítsa a Biztonságos kapcsolat opciót SSL/TLS értékre.	Ez az üzenet akkor jelenik meg, amikor egy SMTP ütközés van egy szerver és az ügyfél között, vagy ha a szerver SSL/TLS csatlakozást kérelmez egy SMTP biztonságos kapcsolathoz.
Az SMTP-kiszolgálóhoz való csatlakozás sikertelen. Állítsa a Biztonságos kapcsolat opciót STARTTLS értékre.	Ez az üzenet akkor jelenik meg, amikor egy SMTP ütközés van egy szerver és az ügyfél között, vagy ha a szerver STARTTLS csatlakozást kérelmez egy SMTP biztonságos kapcsolathoz.
A kapcsolat nem megbízható. Ellenőrizze az alábbiakat. - Dátum és idő	Ez az üzenet akkor jelenik meg, amikor a nyomtató dátum és idő beállítása nem megfelelő, vagy lejárt a tanúsítvány.
A kapcsolat nem megbízható. Ellenőrizze az alábbiakat. - CA-tanúsítvány	Ez az üzenet akkor jelenik meg, amikor a nyomtató nem rendelkezik olyan gyökértanúsítvánnyal, amely megfelel a szervernek vagy a CA-tanúsítvány nem lett importálva.
A kapcsolat nem biztonságos.	Ez az üzenet akkor jelenik meg, amikor a kapott tanúsítvány sérült.
Az SMTP-kiszolgálói hitelesítés sikertelen. Állítsa a hitelesítési módszert SMTP-AUTH értékre.	Ez az üzenet akkor jelenik meg, amikor egy hitelesítési módszer ütközik a szerver és az ügyfél között. A szerver támogatja a következőt SMTP HITELESÍTÉS.
Az SMTP-kiszolgálói hitelesítés sikertelen. Állítsa a hitelesítési módszert POP értékre az SMTP előtt.	Ez az üzenet akkor jelenik meg, amikor egy hitelesítési módszer ütközik a szerver és az ügyfél között. A szerver nem támogatja a következőt SMTP HITELESÍTÉS.
A feladó e-mail címe hibás. Módosítsa a levelezőszolgáltatásában megadott e-mail címre.	Ez az üzenet akkor jelenik meg, amikor az adott feladó e-mail címe nem megfelelő.

Függelék

Üzenetek	Magyarázat
Nem lehet elérni a nyomtatót, amíg a feldolgozás be nem fejeződik.	Ez az üzenet akkor jelenik meg, ha a nyomtató működik és nem elérhető.

Kapcsolódó információ

➔ „E-mail szerver kapcsolat ellenőrzése“ 78. oldal

Szerzői jog

A jelen kiadvány semelyik része sem reprodukálható, tárolható visszakereső-rendszerben vagy vihető át bármiféle eszközzel, elektronikusan, mechanikusan, fénymásolással, felvétellel vagy bármilyen más módszerrel a Seiko Epson Corporation előzetes írásbeli engedélye nélkül. A dokumentum tartalmának felhasználására vonatkozóan nem vállalunk felelősséget. A dokumentum tartalmának felhasználásából származó károkért sem vállalunk semmilyen felelősséget. A jelen dokumentumban lévő információk csak az ezzel az Epson termékkel történő felhasználásra vonatkoznak. Az Epson nem felelős az olyan esetekért, amikor ezeket az információkat más termékekre alkalmazzák.

Sem a Seiko Epson Corporation, sem bármely leányvállalata nem vállal felelősséget a termék megvásárlójának vagy harmadik félnek olyan káráért, veszteségéért, költségéért vagy kiadásáért, amely a következőkből származik: baleset, a termék nem rendeltetésszerű vagy helytelen használata, a termék jogosulatlan módosítása, javítása vagy megváltoztatása, illetve (az Egyesült Államok kivételével) a Seiko Epson Corporation üzemeltetési és karbantartási utasításainak nem pontos betartása.

A Seiko Epson Corporation nem vállal felelősséget az olyan károkért és problémákért, amelyek a Seiko Epson Corporation által Eredeti Epson terméknek, vagy az Epson által jóváhagyott terméknek nem minősített kiegészítők vagy fogyóeszközök használatából származnak.

A Seiko Epson Corporation nem tehető felelőssé az olyan károkért, amelyek a Seiko Epson Corporation által Epson jóváhagyott terméknek nem minősített bármely csatlakozókábel használatából következő elektromágneses interferenciából származnak.

© 2017 Seiko Epson Corporation

A kézikönyv tartalma és a termékspecifikációk minden külön figyelmeztetés nélkül módosulhatnak.

Védjegyek

- Az EPSON® bejegyzett védjegy, az EPSON EXCEED YOUR VISION és az EXCEED YOUR VISION pedig a Seiko Epson Corporation védjegye.
- Epson Scan 2 software is based in part on the work of the Independent JPEG Group.

Függelék

libtiff

Copyright © 1988-1997 Sam Leffler

Copyright © 1991-1997 Silicon Graphics, Inc.

Permission to use, copy, modify, distribute, and sell this software and its documentation for any purpose is hereby granted without fee, provided that (i) the above copyright notices and this permission notice appear in all copies of the software and related documentation, and (ii) the names of Sam Leffler and Silicon Graphics may not be used in any advertising or publicity relating to the software without the specific, prior written permission of Sam Leffler and Silicon Graphics.

THE SOFTWARE IS PROVIDED "AS-IS" AND WITHOUT WARRANTY OF ANY KIND, EXPRESS, IMPLIED OR OTHERWISE, INCLUDING WITHOUT LIMITATION, ANY WARRANTY OF MERCHANTABILITY OR FITNESS FOR A PARTICULAR PURPOSE.

IN NO EVENT SHALL SAM LEFFLER OR SILICON GRAPHICS BE LIABLE FOR ANY SPECIAL, INCIDENTAL, INDIRECT OR CONSEQUENTIAL DAMAGES OF ANY KIND, OR ANY DAMAGES WHATSOEVER RESULTING FROM LOSS OF USE, DATA OR PROFITS, WHETHER OR NOT ADVISED OF THE POSSIBILITY OF DAMAGE, AND ON ANY THEORY OF LIABILITY, ARISING OUT OF OR IN CONNECTION WITH THE USE OR PERFORMANCE OF THIS SOFTWARE.

- The N-Mark is a trademark or registered trademark of NFC Forum, Inc. in the United States and in other countries.
- QR Code is a registered trademark of DENSO WAVE INCORPORATED in Japan and other countries.
- Intel® is a registered trademark of Intel Corporation.
- Microsoft®, Windows®, Windows Server®, and Windows Vista® are registered trademarks of Microsoft Corporation.
- Apple, Macintosh, macOS, OS X, Bonjour, ColorSync, Safari, AirPrint, the AirPrint Logo, iPad, iPhone, iPod touch, and iTunes are trademarks of Apple Inc., registered in the U.S. and other countries.
- Google Cloud Print, Chrome, Chrome OS, Google Play and Android are trademarks of Google Inc.
- Adobe and Adobe Reader are either registered trademarks or trademarks of Adobe Systems Incorporated in the United States and/or other countries.
- Általános megjegyzés: az itt használt egyéb terméknevek kizárólag az azonosítás célját szolgálják, és előfordulhat, hogy tulajdonosaik védjeggyel védték azokat. Az Epson ezekkel a védjegyekkel kapcsolatban semmiféle jogra nem tart igényt.

Segítségkérés

Technikai támogatási webhely

Ha további segítségre van szüksége, látogassa meg az Epson támogatási webhelyét, melynek címét alább találja. Válassza ki országát vagy régióját és látogassa meg a helyi Epson webhely támogatási részlegét. A legújabb illesztőprogramok, GYIK, kézikönyvek és egyéb letölthető anyagok is megtalálhatók a webhelyen.

<http://support.epson.net/>

<http://www.epson.eu/Support> (Európa)

Ha az Epson termék nem megfelelően működik és nem tudja megoldani a problémát, kérjen segítséget az Epson ügyfélszolgálatától.

Kapcsolatfelvétel az Epson ügyfélszolgálattal

Mielőtt kapcsolatba lépne az Epsonnal

Ha az Epson termék nem megfelelően működik és a termék kézikönyvéhez adott hibaelhárítási információkkal nem tudja megoldani a problémát, kérjen segítséget az Epson ügyfélszolgálatától. Ha az Ön lakóhelyének Epson ügyfélszolgálatát nem szerepel a következő listán, forduljon ahhoz a kereskedőhöz, akitől a terméket megvásárolta. Az Epson terméktámogatási szolgálat gyorsabban tud segítséget nyújtani, ha megadja nekik a következő adatokat:

- A termék gyári száma
(A gyári szám címkéje általában a termék hátoldalán található.)
- Termékmodell
- A termék szoftverének verziója
(Kattintson a **Névjegy**, **Verzió információ** vagy más hasonló gombra a szoftverben.)
- A számítógép márkája és modellje
- A számítógép operációs rendszerének neve és verziószáma
- A termékkel általában használt szoftverek neve és verziószáma

Megjegyzés:

A terméktől függően a fax tárcsázási adatait és/vagy a hálózati beállításokat a készülék a memóriában tárolhatja. A készülék meghibásodása vagy javítása esetén az adatok és/vagy beállítások elveszhetnek. Az Epson nem felelős az adatvesztésért, az adatok és/vagy beállítások biztonsági mentéséért és helyreállításáért még a garanciális időszakon belül sem. Javasoljuk, hogy készítsen biztonsági mentést vagy jegyzetet adatairól.

Segítség európai felhasználók számára

Az Epson terméktámogatási szolgálatának eléréséről bővebb információ a Pán-európai jótállási dokumentumban található.

Segítség tajvani felhasználók részére

Elérhetőségek információkhoz, támogatáshoz és szolgáltatásokhoz:

World Wide Web

<http://www.epson.com.tw>

Rendelkezésre állnak termékspecifikációk, letölthető meghajtók és terméktájékoztatók.

Epson Helpdesk

Telefonszám: +886-2-80242008

HelpDesk csapatunk telefonon keresztül az alábbiakban tud segíteni:

- Értékesítési tájékoztató és termékadatokat
- Kérdések és problémák a termékek felhasználásával kapcsolatban
- Javítással és garanciával kapcsolatos tájékoztató

Függelék

Szervizközpont:

<http://www.tekcare.com.tw/branchMap.page>

A TekCare vállalat az Epson Taiwan Technology & Trading Ltd. hivatalos szervizközpontja.

Segítség ausztrál felhasználók részére

Az Epson Australia magas szintű ügyfélszolgálatot kíván biztosítani. A termék kézikönyvén kívül a következő forrásokat biztosítjuk tájékoztatásnyújtás céljából:

Internet URL

<http://www.epson.com.au>

Keresse fel az Epson Australia weblapjait. Megéri a modemet néha-néha ide irányítani! A webhelyen letölthetőek a különféle illesztőprogramok. Emellett információkat kaphat az Epson elérhetőségeiről, az új termékek adatairól, valamint műszaki támogatást is kérhet (e-mailben).

Epson Helpdesk

Telefon: 1300-361-054

Az Epson Helpdesk a végső eszköz annak érdekében, hogy ügyfeink tanácsot kaphassanak. A Helpdesk ügyintézői az Epson termékek telepítésével, konfigurálásával és kezelésével kapcsolatban nyújtanak segítséget. Vásárlási tanácsadó szolgálatunk tájékoztatást tud adni a legújabb Epson termékekről, illetve meg tudja mondani, hogy hol van az Önhöz legközelebbi kereskedő vagy szolgáltató cég. Itt számos kérdéstípusra válaszolnak.

Javasoljuk, hogy telefonáláskor legyen kéznél minden lényeges információ. Minél több információt készít elő, annál gyorsabban tudunk segíteni a probléma megoldásában. Ezen információk között szerepel az Epson termék kézikönyve, a számítógép típusa, az operációs rendszer, az alkalmazások, valamint minden egyéb, amit szükségesnek érez.

A termék szállítása

Az Epson azt javasolja, hogy őrizze meg a készülék csomagolását a későbbi esetleges szállításokhoz.

Segítség új-zélandi felhasználók részére

Az Epson New Zealand magas szintű ügyfélszolgálatot kíván biztosítani. A termék dokumentációján kívül a következő forrásokat biztosítjuk tájékoztatásnyújtás céljából:

Internet URL

<http://www.epson.co.nz>

Keresse fel az Epson New Zealand weblapjait. Megéri a modemet néha-néha ide irányítani! A webhelyen letölthetőek a különféle illesztőprogramok. Emellett információkat kaphat az Epson elérhetőségeiről, az új termékek adatairól, valamint műszaki támogatást is kérhet (e-mailben).

Epson Helpdesk

Telefonszám: 0800 237 766

Az Epson Helpdesk a végső eszköz annak érdekében, hogy ügyfeink tanácsot kaphassanak. A Helpdesk ügyintézői az Epson termékek telepítésével, konfigurálásával és kezelésével kapcsolatban nyújtanak segítséget.

Függelék

Vásárlási tanácsadó szolgálatunk tájékoztatást tud adni a legújabb Epson termékekről, illetve meg tudja mondani, hogy hol van az Önhöz legközelebbi kereskedő vagy szolgáltató cég. Itt számos kérdéstípusra válaszolnak.

Javasoljuk, hogy telefonáláskor legyen kéznél minden lényeges információ. Minél több információt készít elő, annál gyorsabban tudunk segíteni a probléma megoldásában. Ilyen fontos információ többek között az Epson termék dokumentációja, a számítógép típusa, az operációs rendszer, az alkalmazások, valamint minden egyéb információ, amit szükségesnek érez.

A készülék szállítása

Az Epson azt javasolja, hogy őrizze meg a készülék csomagolását a későbbi esetleges szállításokhoz.

Segítség szingapúri felhasználók részére

Az Epson Singapore-tól a következő címen érhetőek el információforrások, támogatás és szolgáltatások:

World Wide Web

<http://www.epson.com.sg>

Termékspecifikációkra vonatkozó információk, letölthető meghajtók, gyakori kérdések, értékesítési tájékoztatás, valamint e-mailen keresztül adott műszaki támogatás áll rendelkezésre.

Epson Helpdesk

Díjmentes telefonszám: 800-120-5564

HelpDesk csapatunk telefonon keresztül az alábbiakban tud segíteni:

- Értékesítési tájékoztatás és termékadatok
- A termékek használatával kapcsolatos kérdések és a felmerülő problémák hibaelhárítási tudnivalói
- Javítással és garanciával kapcsolatos tájékoztatás

Segítség thaiföldi felhasználók részére

Elérhetőségek információkhoz, támogatáshoz és szolgáltatásokhoz:

World Wide Web

<http://www.epson.co.th>

Termékspecifikációkra vonatkozó információk, letölthető meghajtók, gyakori kérdések, értékesítési tájékoztatás, valamint e-mailen keresztül kínált műszaki támogatás áll rendelkezésre.

Epson telefonos ügyfélszolgálat

Telefonszám: 66-2685-9899

E-mail: support@eth.epson.co.th

Telefonos ügyfélszolgálati csapatunk az alábbiakban tud segíteni:

- Értékesítési tájékoztatás és termékadatok
- Kérdések és problémák a termékek felhasználásával kapcsolatban
- Javítással és garanciával kapcsolatos tájékoztatás

Függelék

Segítség hongkongi felhasználók részére

Felhasználóink az Epson Hong Kong Limitedhez fordulhatnak műszaki tájékoztatásért, valamint egyéb, értékesítés utáni szolgáltatásokért.

Internet honlap

<http://www.epson.com.hk>

Az Epson Hong Kong helyi honlapot üzemeltet kínai és angol nyelven, hogy a következő információkat biztosítsa a felhasználók részére:

- Termékinformációk
- Gyakran Ismételt Kérdések (FAQ)
- Az Epson termékek meghajtóinak legfrissebb verziói

Műszaki támogatás Hotline

Műszaki munkatársaink a következő telefon- és faxszámokon is elérhetők:

Telefon: 852-2827-8911

Fax: 852-2827-4383

Segítség vietnami felhasználók részére

Elérhetőségek információkhoz, támogatáshoz és szolgáltatásokhoz:

Epson szervizközpont

65 Truong Dinh Street, District 1, Hochiminh City, Vietnam.

Telefon (Ho Chi Minh City): 84-8-3823-9239, 84-8-3825-6234

29 Tue Tinh, Quan Hai Ba Trung, Hanoi City, Vietnam

Telefon (Hanoi City): 84-4-3978-4785, 84-4-3978-4775

Segítség indonéziai felhasználók részére

Elérhetőségek információkhoz, támogatáshoz és szolgáltatásokhoz:

World Wide Web

<http://www.epson.co.id>

- Információk termékspecifikációkról, letölthető meghajtók
- Gyakran Ismételt Kérdések (FAQ), értékesítési tájékoztatás és kérdésfeltevés e-mailben

Epson Hotline

Telefonszám: +62-1500-766

Fax: +62-21-808-66-799

Hotline csapatunk telefonon vagy faxon keresztül az alábbiakban tud segíteni:

- Értékesítési tájékoztatás és termékadatok

Függelék

 Terméktámogatás

Epson szervizközpont

Tartomány	Cégnév	Cím	Telefon E-mail
DKI JAKARTA	ESS JAKARTA MANGGADUA	Ruko Mall Mangga Dua No. 48 Jl. Arteri Mangga Dua, Jakarta Utara - DKI JAKARTA	(+6221) 62301104 jkt-admin@epson-indonesia.co.id
NORTH SUMATERA	ESC MEDAN	Jl. Bambu 2 Komplek Graha Niaga Nomor A-4, Medan - North Sumatera	(+6261) 42066090 / 42066091 mdn-adm@epson-indonesia.co.id
WEST JAWA	ESC BANDUNG	Jl. Cihampelas No. 48 A Bandung Jawa Barat 40116	(+6222) 4207033 bdg-admin@epson- indonesia.co.id
DI YOGYAKARTA	ESC YOGYAKARTA	YAP Square, Block A No. 6 Jl. C Simanjutak Yogyakarta - DIY	(+62274) 581065 ygy-admin@epson-indonesia.co.id
EAST JAWA	ESC SURABAYA	Hitech Mall Lt. 2 Block A No. 24 Jl. Kusuma Bangsa No. 116 - 118 Surabaya - JATIM	(+6231) 5355035 sby-admin@epson-indonesia.co.id
SOUTH SULAWESI	ESC MAKASSAR	Jl. Cendrawasih NO. 3A, kunjung mae, mariso, MAKASSAR - SULSEL 90125	(+62411) 8911071 mksr-admin@epson- indonesia.co.id
WEST KALIMANTAN	ESC PONTIANAK	Komp. A yani Sentra Bisnis G33, Jl. Ahmad Yani - Pontianak Kalimantan Barat	(+62561) 735507 / 767049 pontianak-admin@epson- indonesia.co.id
RIAU	ESC PEKANBARU	Jl. Tuanku Tambusai No.459A Pekanbaru Riau	(+62761) 8524695 pkb-admin@epson- indonesia.co.id
DKI JAKARTA	ESS JAKARTA SUDIRMAN	Wisma Keiai Lt. 1 Jl. Jenderal Sudirman Kav. 3 Jakarta Pusat - DKI JAKARTA 10220	(+6221) 5724335 ess@epson-indonesia.co.id
EAST JAWA	ESS SURABAYA	Ruko Surya Inti Jl. Jawa No 2-4 Kav. 29 Surabaya - Jawa Timur	(+6231) 5014949 esssby@epson-indonesia.co.id
BANTEN	ESS SERPONG	Ruko Mall WTC Matahari No. 953, Serpong- Banten	(+6221) 53167051 / 53167052 esstag@epson-indonesia.co.id
CENTRAL JAWA	ESS SEMARANG	Komplek Ruko Metro Plaza Block C20 Jl. MT Haryono No 970 Semarang - JAWA TENGAH	(+6224) 8313807 / 8417935 esssmg@epson-indonesia.co.id
EAST KALIMANTAN	ESC SAMARINDA	Jl. KH. Wahid Hasyim (M. Yamin) Kelurahan Sempaja Selatan Kecamatan Samarinda UTARA - SAMARINDA - KALTIM	(+62541) 7272904 escsmd@epson-indonesia.co.id
SOUTH SUMATERA	ESC PALEMBANG	Jl. H.M Rasyid Nawawi No. 249 Kelurahan 9 Ilir Palembang Sumatera Selatan	(+62711) 311330 escplg@epson-indonesia.co.id

Függelék

Tartomány	Cégnév	Cím	Telefon E-mail
EAST JAVA	ESC JEMBER	JL. Panglima Besar Sudirman Ruko no.1D Jember-Jawa Timur (Depan Balai Penelitian & Pengolahan Kakao)	(+62331) 488373 / 486468 jmr-admin@epson-indonesia.co.id
NORTH SULAWESI	ESC MANADO	Tekno Megamall Lt LG 11 TK 21, Kawasan Megamas Boulevard, Jl Piere Tendean, Manado - SULUT 95111	(+62431) 8890996 MND-ADMIN@EPSON- INDONESIA.CO.ID

A fenti listában nem található városok esetén hívja az alábbi Hotline telefonszámot: 08071137766.

Segítség malajziai felhasználók részére

Elérhetőségek információkhoz, támogatáshoz és szolgáltatásokhoz:

World Wide Web

<http://www.epson.com.my>

- Információk termékspecifikációkról, letölthető meghajtók
- Gyakran Ismételt Kérdések (FAQ), értékesítési tájékoztatás és kérdésfeltevés e-mailben

Epson telefonos ügyfélszolgálat

Telefon: +60 1800-8-17349

- Értékesítési tájékoztatás és termékadatok
- Kérdések és problémák a termékek felhasználásával kapcsolatban
- Javítással és garanciával kapcsolatos tájékoztatás

Központ

Telefon: 603-56288288

Fax: 603-5628 8388/603-5621 2088

Segítség Fülöp-szigeteki felhasználók részére

Ha műszaki segítséget vagy egyéb, értékesítés utáni szolgáltatásokat szeretne igénybe venni, keresse meg az Epson Philippines Corporation-t az alábbi telefon- vagy faxszámon, illetve e-mail címen:

World Wide Web

<http://www.epson.com.ph>

Rendelkezésre állnak információk termékspecifikációkról, letölthető meghajtók, gyakori kérdések (FAQ), valamint e-mailes tájékoztatás.

Epson Philippines Ügyfélszolgálat

Díjmentes telefonszám: (PLDT) 1-800-1069-37766

Függelék

Díjmentes telefonszám: (Digitális) 1-800-3-0037766

Metro Manila: (+632)441-9030

Weboldal: <https://www.epson.com.ph/contact>

E-mail: customercare@epc.epson.com.ph

Reggel 9-től este 6-ig érhető el, hétfőtől szombatig (kivéve szabadnapokon)

Ügyfélszolgálati csapatunk telefonon keresztül az alábbiakban tud segíteni:

- Értékesítési tájékoztatás és termékadatok
- Kérdések és problémák a termékek felhasználásával kapcsolatban
- Javítással és garanciával kapcsolatos tájékoztatás

Epson Philippines Corporation

Központi szám: +632-706-2609

Fax: +632-706-2663