

WF-7710 / WF-7720 Series

**Пайдаланушы
нұсқаулығы**

Мазмұны

Осы нұсқаулық туралы

Нұсқаулықтарға кіріспе.	8
Ақпаратты іздеу үшін нұсқаулықты пайдалану.	8
Белгілер мен таңбалар.	10
Осы нұсқаулықта пайдаланылған сипаттамалар.	10
Операциялық жүйенің сілтемелері.	10

Маңызды нұсқаулар

Қауіпсіздік нұсқаулары.	12
Сия үшін қауіпсіздік нұсқаулары.	13
Принтердің ұсыныстары және ескертулері.	13
Принтерді реттеу/пайдалану бойынша ұсыныстар мен ескертулер.	13
Принтерді сымсыз қосылыммен пайдалану жөніндегі ұсыныстар мен ескертулер.	15
Сенсорлық экранды пайдалану жөніндегі ұсыныстар мен ескертулер.	15
Жеке ақпаратты қорғау.	15

Принтердің негіздері

Бөлік аттары мен функциялары.	16
Басқару тақтасы.	18
Негізгі экран конфигурациясы.	19
СКД экранында көрсетілген белгішелер.	20
Сенсорлық экран әрекеттері.	21
Таңбаларды енгізу.	22
Job/Status экран конфигурациясы.	23
Анимацияларды көру.	23

Желі параметрлері

Желі қосылымы түрлері.	25
Ethernet қосылымы.	25
Wi-Fi қосылымы.	25
Wi-Fi Direct (қарапайым AP) қосылымы.	26
Компьютерге қосу.	26
Смарт құрылғыға қосу.	27
Принтерден Wi-Fi реттеулерін жасау.	27
Wi-Fi реттеулерін қолмен жасау.	28
Түймені басу арқылы қауіпсіз реттеу (WPS) мүмкіндігі арқылы Wi-Fi реттеулерін жасау.	29

PIN кодын орнату (WPS) арқылы Wi-Fi реттеулерін жасау.	30
Wi-Fi Direct (қарапайым AP) қосылымының реттеулерін жасау.	31
Желінің қосымша параметрлерін орындау.	32
Желі қосылымының күйін тексеру.	34
Желі белгішесі.	34
Басқару тақтасынан толық желі ақпаратын тексеріңіз.	34
Желі қосылымы есебін басып шығару.	35
Желі күйі парағын басып шығару.	42
Кіріс нүктелерін ауыстыру немесе жаңасын қосу.	43
Компьютерге қосылу әдісін өзгерту.	43
Басқару тақтасынан «Желі қосылымы» параметрін «Ethernet» параметріне өзгерту.	44
Wi-Fi мүмкіндігін басқару тақтасынан өшіру.	44
Wi-Fi Direct (қарапайым AP) байланысын басқару тақтасынан ажырату.	44
Желі параметрлерін басқару тақтасынан қалпына келтіру.	45

Принтерді дайындау

Қағаздарды салу.	46
Қолжетімді қағаз және сыйымдылықтар.	46
Қағазды Қағаз кассетасы ішіне салу.	50
Қағазды Артқы қағаз беру ұясы ішіне салу.	52
Хатқалталарды салу және сақтық шаралары.	56
Қағаз түрлерінің тізімі.	56
Түпнұсқаларды орналастыру.	57
ADF бөліміндегі қолжетімді түпнұсқалар.	57
Түпнұсқаларды АҚБ үстіне қою.	58
Түпнұсқаларды Сканер әйнегі қою.	60
Сыртқы USB құрылғысын енгізу.	62
Сыртқы USB құрылғысын енгізу және алып тастау.	62
Компьютерден сыртқы USB құрылғысына кіру.	62
Контактілерді реттеу.	63
Контактілерді тіркеу немесе өзгерту.	63
Топталған контактілерді тіркеу немесе өзгерту.	64

Мазмұны

Жиі пайдаланылатын контактілерді тіркеу.	65	Жоғарғы және төменгі деректемемен басып шығару.	93
Контактілерді компьютерге тіркеу.	65	Су белгісін басып шығару.	94
Компьютер көмегімен контактілерді сақтық көшірмелеу.	65	Құпия сөзден қорғалған файлдарды басып шығару.	95
Таңдаулы параметрлеріңізді алдын ала орнату ретінде тіркеу.	66	Бірнеше файлды бірге басып шығару.	95
АлдПарам параметріне арналған мәзір опциялары.	66	Түсті әмбебап басып шығару мүмкіндігі арқылы басып шығару.	96
Параметрлер параметріне арналған мәзір опциялары.	66	Басып шығару түсін реттеу.	97
Жалпы параметрлер параметріне арналған мәзір опциялары.	67	Жіңішке сызықтарды ерекшелеп басып шығару.	98
Басып шығару есептеуіші параметріне арналған мәзір опциялары.	74	Анық штрих-кодтарды басып шығару.	98
Жеткізу күйі параметріне арналған мәзір опциялары.	74	Басып шығаруды болдырмау.	99
Қызмет көрсету параметріне арналған мәзір опциялары.	75	Принтер драйверінің мәзір опциялары.	99
Тіл/Language параметріне арналған мәзір опциялары.	76	Мас OS жүйесінде принтер драйверінен басып шығару.	102
Принтер күйі/басып шығару параметріне арналған мәзір опциялары.	76	Басып шығару негіздері.	102
Контактілер реттеушісі параметріне арналған мәзір опциялары.	76	2 жақта басып шығару.	104
Пайдаланушы параметрлері параметріне арналған мәзір опциялары.	77	Бір парақта бірнеше бетті басып шығару	105
Қуатты үнемдеу.	77	Бет реті бойынша басып шығару және орналастыру (кері ретпен басып шығару).	105
Қуат үнемдеу — Басқару тақтасы.	77	Кішірейтілген немесе үлкейтілген құжатты басып шығару.	106
Электрондық пошта серверін пайдалану.	78	Басып шығару түсін реттеу.	107
Пошта серверін конфигурациялау.	78	Басып шығаруды болдырмау.	107
Электрондық пошта серверінің параметрі элементтері.	79	Принтер драйверінің мәзір опциялары.	107
Электрондық пошта серверінің байланысын тексеру.	80	Мас OS принтер драйвері үшін жұмыс параметрлерін орнату.	109
Басып шығару		Файлдарды жад құрылғысынан басып шығару.	110
Windows жүйесінде принтер драйверінен басып шығару.	81	JPEG файлдарын жад құрылғысынан басып шығару.	110
Принтер драйверіне кіру.	81	TIFF файлдарын жад құрылғысынан басып шығару.	111
Басып шығару негіздері.	82	Жад құрылғысы параметріне арналған мәзір опциялары.	112
2 жақты басып шығару.	83	Смарт құрылғылардан басып шығару.	114
Бір парақта бірнеше бетті басып шығару.	85	Epson iPrint пайдалану.	114
Бет реті бойынша басып шығару және орналастыру (кері ретпен басып шығару).	85	Epson Print Enabler пайдалану.	117
Кішірейтілген немесе үлкейтілген құжатты басып шығару.	86	AirPrint функциясын пайдалану.	118
Үлкейту үшін бір кескінді бірнеше параққа басып шығару (Плакат жасау).	87	Ағымдағы немесе кезектегі тапсырмалардан бас тарту.	119
		Көшіру	
		Көшіру негіздері.	120
		2 жақта көшіру.	120
		Бірнеше түпнұсқаны бір параққа көшіру.	121
		Көшіруге арналған негізгі мәзір опциялары.	121

Мазмұны

Көшіруге арналған қосымша мәзір
опциялары. 123

Сканерлеу

Басқару тақтасының көмегімен сканерлеу. 125

- Сканерленген кескінді ортақ қалтаға немесе FTP серверіне сақтау. 126
- Электрондық поштаға сканерлеу. 135
- Компьютерге сканерлеу (Event Manager) 138
- Жад құрылғысына сканерлеу. 142
- Бұлтқа сканерлеу. 144
- Компьютерге сканерлеу (WSD). 146

Компьютерден сканерлеу. 148

- Кіруді басқару мүмкіндігін пайдаланғанда Epson Scan 2 бөліміндегі пайдаланушылардың түпнұсқалығын растау. 148
- Epson Scan 2 пайдалану арқылы сканерлеу. 149

Интеллектуалды құрылғылардан сканерлеу. 151

- Wi-Fi Direct мүмкіндігі арқылы смарт құрылғыдан қосу. 152
- Epson iPrint орнату. 152
- Epson iPrint пайдалану арқылы сканерлеу. 153
- Смарт құрылғыларды N белгісі белгісіне жанастыру арқылы сканерлеу. . 154

Факсты қолдану

Факсты орнату. 155

- Телефон желісіне қосылу. 155
- Негізгі факс параметрлерін жасау. 159

Факстарды принтер көмегімен жіберу. 163

- Негізгі факс жіберу әрекеттері. 163
- Факс жіберудің түрлі жолдары. 167

Принтерде факстарды қабылдау. 173

- Қабылдау режимі режимін орнату. 173
- Факстар алудың түрлі жолдары 174
- Алынған факстарды сақтау және қайта жіберу (Шартсыз сақтау/ бағытын өзгерту). 177
- Алынған факстарды көрсетілген жіберушіден көрсетілген уақытта сақтау және қайта жіберу (Шартты сақтау/бағытын өзгерту). 183

Факсты компьютерден жіберу. 191

- Қолданба арқылы жасалған құжаттарды жіберу (Windows). 191

- Бағдарлама арқылы жасалған құжаттарды жіберу (Mac OS). 193

Факстарды компьютерге қабылдау. 194

- Алынған факсты компьютерге сақталатын етіп орнату. 195
- Факстарды компьютерге алу және принтерден басып шығару. 195
- Компьютерде алынған факстардан бас тарту. 196
- Жаңа факстарды тексеру (Windows). 196
- Жаңа факстарды тексеру (Mac OS). 197

Факс жәшігі мүмкіндіктерін пайдалану. 198

- Кіріс жәшігін пайдалану. 198
- Құпия жәшігін пайдалану. 199
- Сақталған құжаттар қалтасы құрылғысын пайдалану. 200
- Сұрау бойынша жіберу қалтасы құрылғысын пайдалану. 201
- Кіріс жәшігін пайдалану. 202

Басқа факс мүмкіндіктерін пайдалану. 203

- Факс есебін және тізімді басып шығару. . 203
- Факс үшін қауіпсіздікті орнату. 204
- Факс тапсырмаларын тексеру. 204

Факс режиміне арналған мәзір опциялары. 206

- Алушы. 206
- Факс параметрлері. 207
- Қосымша. 209

Факс параметрлері параметріне арналған мәзір опциялары. 210

- Жылдам операция түймесі. 210
- Жіберу параметрлері. 211
- Қабылдау параметрлері. 211
- Есеп параметрлері. 215
- Нег. параметрлер. 216
- Қауіпсіздік параметрлері. 217
- Факс байланысының тексерісі. 218
- Факс параметрінің шебері. 218

Пайдаланушы параметрлері параметріне арналған мәзір опциялары. 218

Факс қорабы параметріне арналған мәзір опциялары. 219

Сия картридждерін және басқа тұтынылатын заттарды ауыстыру

Қалған сия мен қолданылған сияға арналған қораптың күйін тексеру. 220

Қалған сия мен қолданылған сияға арналған қораптың күйін тексеру — Басқару тақтасы.	220
Қалған сия мен қолданылған сияға арналған қораптың күйін тексеру — Windows.	220
Қалған сия мен қолданылған сияға арналған қораптың күйін тексеру — Mac OS.	220
Сия картриджды кодтары.	221
Сия картридждын ұстау туралы сақтандырулар.	222
Сия картридждарын ауыстыру.	224
Қызмет көрсету жәшігі коды.	225
Қолданылған сияға арналған қорапты пайдалану бойынша сақтандырулар.	225
Қолданылған сияға арналған қорапты ауыстыру.	225
Уақытша қара сиямен басып шығару.	226
Уақытша қара сиямен басып шығару — Басқару тақтасы.	226
Уақытша қара сиямен басып шығару — Windows.	227
Уақытша қара сиямен басып шығару — Mac OS.	228
Қара сия азайғанда қара сияны сақтау (тек Windows үшін).	228

Принтерге техникалық қызмет көрсету

Басып шығару механизмін тексеру және тазалау.	230
Басып шығару механизмін тексеру және тазалау — басқару тақтасы.	230
Басып шығару басын тексеру және тазалау — Windows.	231
Басып шығару механизмін тексеру және тазалау — Mac OS.	232
Басып шығару механизмін туралау.	232
Басып шығару механизмін туралау — басқару тақтасы.	232
Қағаздың өту жолын сиямен айғыздалудан тазалау.	233
АҚБ құралын тазалау.	234
Сканер әйнегі тазалау.	235

Желі қызметі және бағдарламалық құрал ақпараты

Принтер жұмыстарын конфигурациялауға арналған қолданба (Web Config).	237
Веб-браузердегі Web Config функциясын іске қосу.	237
Web Config бағдарламасын Windows жүйесінде іске қосу.	238
Web Config бағдарламасын Mac OS жүйесінде іске қосу.	238
Сканерлеу құжаттарына және кескіндеріне арналған қолданба (Epson Scan 2).	239
Желілік сканерді қосу.	239
Басқару тақтасынан сканерлеу жұмыстарын конфигурациялауға арналған қолданба (Epson Event Manager).	240
Факс операцияларын конфигурациялауға және факстар жіберуге арналған қолданба (FAX Utility).	240
Факстарды жіберуге арналған қолданба (PC-FAX драйвері).	241
Фотосуреттерді орналастыруға арналған қолданба (Epson Easy Photo Print).	242
Веб-беттерді басып шығаруға арналған қолданба (E-Web Print).	243
Бірнеше құрылғыларды конфигурациялауға арналған қолданба (EpsonNet Config).	243
Бағдарламалық құралды жаңарту құралдары (EPSON Software Updater).	244
Соңғы қолданбаларды орнату.	244
Басқару тақтасы арқылы принтердің микробағдарламасын жаңарту.	246
Қолданбаларды жою.	246
Қолданбаларды жою — Windows.	246
Қолданбаларды жою — Mac OS.	247
Желі қызметі арқылы басып шығару.	248

Ақаулықтарды шешу

Принтер күйін тексеру.	249
СКД экранындағы хабарларды тексеру. .	249
Күй мәзіріндегі қате коды.	251
Принтер күйін тексеру — Windows.	256
Принтер күйін тексеру — Mac OS.	256
Бағдарламалық құралдың күйін тексеру. . .	256

Мазмұны

Кептелген қағазды шығару.	257	Кескіндер не суреттер күтпеген түстермен басып шығарылады.	274
Қағаз дұрыс берілмейді.	257	Жиектерсіз басып шығару мүмкін емес.	274
Қағаздың кептелуі.	258	Жиексіз басып шығару кезінде суреттің жиектері кесіледі.	274
Қағаз қисық беріледі.	258	Басып шығарылатын құжаттың	
Бір уақытта бірнеше парақ қағаз беріледі.	258	Позиция, Өлшем не Жиектер параметрлері қате.	275
Түпнұсқа АҚБ құралына берілмейді.	258	Басып шығарылған таңбалар қате не бұрмаланған.	275
Қуат және басқару тақтасының ақаулары.	259	Басып шығарылған кескін керісінше шыққан.	275
Қуат қосылмайды.	259	Басып шығарулар бөліміндегі мозаикаға ұқсас пішімдер.	276
Қуат өшірілмейді.	259	Көшірілген кескінде біркелкі емес түстер, жағылулар, нүктелер немесе түзу сызықтар пайда болады.	276
Қуат автоматты түрде өшеді.	260	Көшірілген кескінде муар (айқасқан тор) белгілері пайда болады.	276
СҚД экраны күңгірттенеді.	260	Түпнұсқаның артқы жағындағы сурет көшірілген суретте пайда болады.	276
Сенсорлық экран жауап бермейді.	260	Басып шығару ақауын жою мүмкін болмады.	277
Басқару тақтасынан пайдалану мүмкін емес.	260	Басып шығарудың басқа қиындықтары.	277
Компьютерден басып шығару мүмкін емес.	260	Басып шығару тым баяу.	277
Қосылымды тексеру (USB).	260	Үздіксіз басып шығару кезінде басып шығару кенеттен баяулайды.	278
Қосылымды тексеру (желі).	261	Mac OS X v10.6.8 жүйесін пайдаланатын компьютерден басып шығаруды тоқтату мүмкін емес.	278
Бағдарламалық құралды және деректерді тексеру.	262	Сканерлеуді бастау мүмкін емес.	278
Компьютерден принтердің күйін тексеру (Windows).	264	Сканерленген сурет ақаулары.	279
Компьютерден принтердің күйін тексеру (Mac OS).	265	Сканер әйнегінен сканерлеген кезде біркелкі емес түстер, кір, дақтар, т.с.с. пайда болады.	279
Желі реттеулерін жасау мүмкін болмағанда.	265	ADF ішінен сканерлеген кезде түзу сызықтар пайда болады.	279
Желі параметрлерінде проблемалар болмаса да құрылғылардан қосылу мүмкін емес.	265	Кескін сапасы — қатпарлы.	280
Принтерге қосылған SSID идентификаторын тексеру.	267	Кескіндердің фонында ығысу пайда болады.	280
Компьютерге арналған SSID идентификаторын тексеру.	268	Мәтін бұрмаланған.	280
iPhone немесе iPad құрылғысынан басып шығару мүмкін емес.	269	Муарлар (торлы көлеңкелер) пайда болады.	280
Басып шығару ақаулары.	269	Сканер әйнегінде дұрыс аймақты сканерлеу мүмкін емес.	281
Басып шығару — тырналған немесе бояу — жоқ.	269	Ізделетін PDF пішімі ретінде сақтағанда мәтін дұрыс анықталмады.	281
Жолақтар немесе күтпеген түстер пайда болады.	269	Сканерленген кескінде проблемаларды шешу мүмкін емес.	282
Түсті жолақ шамамен 2.5 см аралықпен шығады.	270	Сканерленген кескіндерді ортақ қалтаға сақтау мүмкін емес.	283
Бұлдыр басып шығарулар, тік жолақ немесе қисаю.	270	Принтердегі хабарларды тексеру.	283
Басып шығару сапасы нашар.	271		
Қағаз жағылған немесе желінген.	272		
Автоматты 2 жақты басып шығару кезінде қағаз былғанды.	273		
Басып шығарылған фотосуреттің беті ылғалды.	273		

Мазмұны

Сканерленген кескіндерді сақтау ұзақ уақыт алады.	284
Жеке желі және жалпыға қолжетімді желу арасында ауысу.	284
Басқа сканерлеу ақаулары.	287
Сканерлеу жылдамдығы төмен.	287
Сканерленген кескінді электрондық пошта арқылы жіберу мүмкін емес.	288
Сканерлеу PDF/Multi-TIFF пішіміне сканерленгенде тоқтайды.	288
Факс жіберу және қабылдау кезіндегі ақаулар.	288
Факстарды жіберу немесе қабылдау мүмкін емес.	288
Факс жіберілмейді.	290
Факсты көрсетілген алушыға жіберу мүмкін болмады.	290
Факс көрсетілген уақытта жіберілмейді.	291
Факстарды қабылдау мүмкін емес.	291
Қабылданған факстарды жад құрылғысына сақтау мүмкін емес.	292
Жад толы қатесі орын алды.	292
Жіберілген факс сапасы нашар.	293
Факстар қате өлшемде жіберілді.	293
Алынған факс сапасы нашар.	293
А3 өлшемді факстарды алу мүмкін емес.	294
Алынған факстар басып шығарылмайды	294
Алынған факстарда беттер бос немесе екінші бетте мәтіннің аз мөлшері басып шығарылған.	294
Басқа факс жіберу ақаулары.	295
Қосылған телефонда қоңырау шалу мүмкін емес.	295
Жауап беруші машина дауыстық қоңырауларға жауап бермейді.	295
Алушының факс нөмірі алынған факстарда жоқ немесе нөмір қате.	295
Басқа ақаулар.	295
Принтерді ұстаған кезде сәл электр тогы соғады.	295
Жұмыс дыбыстары қатты.	296
Артқы қағаз беру ұясы алынды.	296
Күн және уақыт қате	296
Жад құрылғысы танылмайды.	297
Деректерді жад құрылғысына сақтау мүмкін емес.	297
Құпиясөзіңізді ұмытқан жағдайда.	297
Бағдарлама қауіпсіздік шлюзімен блокталды (текWindows үшін).	297
«!» Фотосуретті таңдау экранында көрсетіледі.	297

Қосымша

Техникалық сипаттамалары.	298
Принтердің техникалық сипаттамалары.	298
Сканердің техникалық сипаттамалары.	299
Интерфейс сипаттамалары.	300
Факс сипаттамалары.	300
Желі функциялары тізімі.	301
Wi-Fi сипаттамалары.	302
Ethernet сипаттамалары.	302
Қауіпсіздік протоколы.	302
Қолдау көрсетілетін үшінші тарап қызметтері.	302
Сыртқы USB құрылғысының сипаттамалары.	303
Қолданылған деректер спецификациясы	303
Өлшемдер.	304
Электр техникалық сипаттамалары.	304
Қоршаған орта сипаттамалары.	305
Жүйе талаптары.	305
Заңға қатысты ақпарат.	306
Стандарттар және мақұлдаулар.	306
Неміс Blue Angel сертификаты.	307
Көшіру шектеулері.	307
Принтерді тасымалдау.	308
Байланысты тексеру барысында көрсетілетін хабарлар.	310
Авторлық құқық.	312
Сауда белгілері.	313
Қолдау көрсету қызметі.	313
Техникалық қолдау көрсету веб-торабы.	313
Epson қолдау көрсету орталығына хабарласу.	314

Осы нұсқаулық туралы

Нұсқаулықтарға кіріспе

Келесі нұсқаулықтар Epson принтерімен бірге беріледі. Нұсқаулықтардағыдай принтердің өзіндегі немесе Epson бағдарламалық құралының қолданбаларындағы әртүрлі анықтамалық ақпарат түрлерін тексеріңіз.

Маңызды қауіпсіздік нұсқаулары (қағаз нұсқаулық)

Принтердің қауіпсіз қолданылуын қамтамасыз ету үшін нұсқаулары берілген.

Осы жерден бастаңыз (қағаз нұсқаулық)

Принтерді реттеу және бағдарламалық жасақтаманы орнатуға қатысты ақпаратпен қамтиды.

Пайдаланушы нұсқаулығы (цифрлық нұсқаулық)

Осы нұсқаулық. Принтерді желіде пайдаланғанда принтерді пайдалану, желі параметрлері және проблемаларды шешу туралы жалпы ақпаратты және нұсқауларды береді.

Әкімші нұсқаулығы (цифрлық нұсқаулық)

Желілік әкімшілерді басқару және принтер параметрлеріне қатысты ақпаратпен қамтиды.

Келесі әдістермен жоғарыдағы нұсқаулықтардың ең соңғы нұсқаларын ала аласыз.

Қағаз нұсқаулық

Epson Еуропа қолдау веб-сайтына <http://www.epson.eu/Support> мекенжайы бойынша немесе Epson дүниежүзілік қолдау веб-сайтына <http://support.epson.net/> мекенжайы бойынша кіріңіз.

Цифрлық нұсқаулық

Компьютерде EPSON Software Updater бағдарламасын іске қосыңыз. EPSON Software Updater бағдарламасы Epson бағдарламалық жасақтамасы қолданбаларының қолжетімді жаңартуларын және цифрлық нұсқаулықтарды тексереді әрі соңғы нұсқаулықтарды жүктеуге мүмкіндік береді.

Қатысты ақпарат

➔ [“Бағдарламалық құралды жаңарту құралдары \(EPSON Software Updater\)” бетте 244](#)

Ақпаратты іздеу үшін нұсқаулықты пайдалану

PDF нұсқаулығы ізделіп жатқан ақпаратты кілт сөз арқылы іздеуге немесе бетбелгіні пайдалану арқылы белгілі бір бөлімдерге тікелей өтуге мүмкіндік береді. Сондай-ақ қажетті беттерді ғана басып шығаруға болады. Бұл бөлімде компьютеріңіздегі Adobe Reader X ішінде ашылған PDF нұсқаулығын пайдалану әдісі түсіндіріледі.

Осы нұсқаулық туралы

Кілт сөз бойынша іздеу

Өңдеу > **Кеңейтілген іздеу** тармағын басыңыз. Іздеу терезесінде табу керек ақпараттың кілт сөзін (мәтін) енгізіп, **Іздеу** түймесін басыңыз. Сәйкестіктер тізіммен беріледі. Көрсетілген сәйкестіктердің бетіне өту үшін, олардың бірін басыңыз.

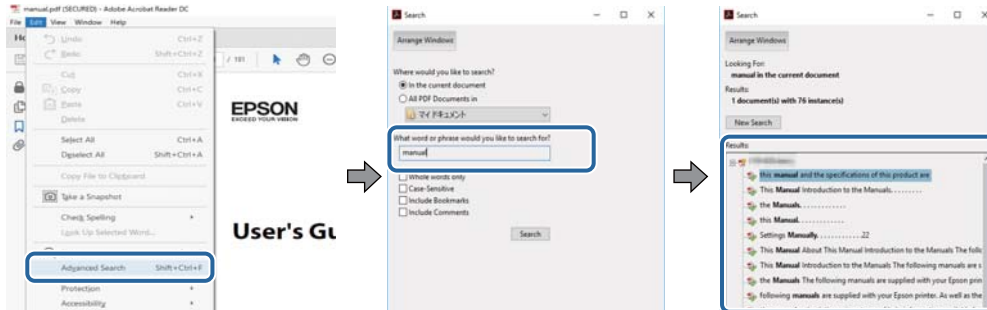

Бетбегілерден тікелей өту

Сол бетке өту үшін, тақырыпты басыңыз. Сол бөлімдегі ең төменгі деңгей тақырыптарын көру үшін, + түймесін басыңыз. Алдыңғы бетке оралу үшін, пернетақтада келесі әрекетті орындаңыз.

- ❑ Windows: **Alt** пернесін басып тұрып, ← пернесін басыңыз.
- ❑ Mac OS: Пәрмен пернесін басып тұрып, ← пернесін басыңыз.

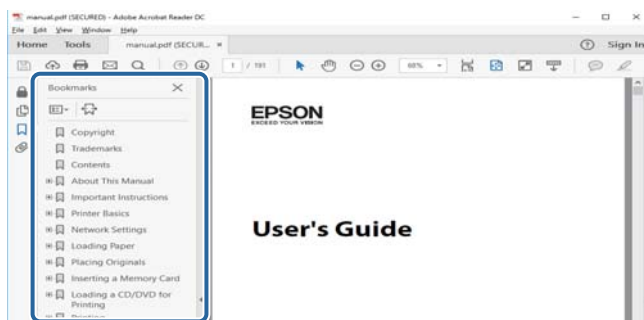

Қажетті беттерді ғана басып шығару

Қажетті беттерді ғана шығарып алып, басып шығаруға болады. **Файл** мәзірінен **Басып шығару** түймесін басып, **Басып шығарылатын беттер** ішіндегі **Беттер** бөлімінде басып шығарылатын беттерді көрсетіңіз.

- ❑ Қатар тұрған беттерді көрсету үшін, бастапқы бет пен соңғы бет арасына сызықша қойыңыз.
Мысалы: 20-25
- ❑ Қатар тұрмаған беттерді көрсету үшін, беттерді үтірмен бөліңіз.
Мысалы: 5, 10, 15

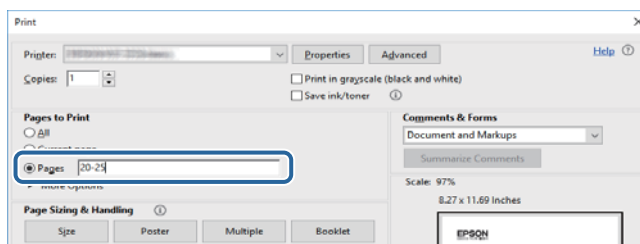

Белгілер мен таңбалар



Абайлаңыз:

Дене жарақатын болдырмау үшін нұсқауларды мұқият орындау керек.



Маңызды:

Жабдықты зақымдауды болдырмау үшін нұсқауларды орындау керек.

Ескертпе:

Қосымша және анықтамалық ақпаратпен қамтамасыз етеді.

➔ қатысты ақпарат

Қатысты бөлімдерге байланысты.

Осы нұсқаулықта пайдаланылған сипаттамалар

- Принтер драйверінің экран суреттері және Epson Scan 2 (сканер драйверінің) экрандары Windows 10 немесе macOS Sierra жүйесінен алынған. Экрандарда бейнеленген мазмұн үлгіге және жағдайға байланысты өзгереді.
- Осы нұсқаулықта пайдаланылған принтер суреттер жай мысалдар болып табылады. Үлгіге байланысты азғантай айырмашылықтар болуы мүмкін болғанымен пайдалану әдісі бірдей.
- СҚД экранындағы кейбір мәзір элементтері үлгіге және параметрлерге байланысты өзгеріп отырады.

Операциялық жүйенің сілтемелері

Windows

Осы нұсқаулықтағы «Windows 10», «Windows 8.1», «Windows 8», «Windows 7», «Windows Vista», «Windows XP», «Windows Server 2016», «Windows Server 2012 R2», «Windows Server 2012», «Windows Server 2008 R2», «Windows Server 2008», «Windows Server 2003 R2» және «Windows Server 2003» сияқты элементтер келесі операциялық жүйелерге қатысты. Оған қоса, «Windows» барлық нұсқаларға қатысты пайдаланылады.

- Microsoft® Windows® 10 операциялық жүйесі
- Microsoft® Windows® 8.1 операциялық жүйесі
- Microsoft® Windows® 8 операциялық жүйесі
- Microsoft® Windows® 7 операциялық жүйесі
- Microsoft® Windows Vista® операциялық жүйесі
- Microsoft® Windows® XP операциялық жүйесі

Осы нұсқаулық туралы

- Microsoft® Windows® XP Professional x64 Edition операциялық жүйесі
- Microsoft® Windows Server® 2016 операциялық жүйесі
- Microsoft® Windows Server® 2012 R2 операциялық жүйесі
- Microsoft® Windows Server® 2012 операциялық жүйесі
- Microsoft® Windows Server® 2008 R2 операциялық жүйесі
- Microsoft® Windows Server® 2008 операциялық жүйесі
- Microsoft® Windows Server® 2003 R2 операциялық жүйесі
- Microsoft® Windows Server® 2003 операциялық жүйесі

Mac OS

Осы нұсқаулықта «Mac OS» термині macOS Sierra, OS X El Capitan, OS X Yosemite, OS X Mavericks, OS X Mountain Lion, Mac OS X v10.7.x және Mac OS X v10.6.8 нұсқасына қатысты қолданылады.

Маңызды нұсқаулар

Қауіпсіздік нұсқаулары

Бұл принтердің қауіпсіз жұмысын қамтамасыз ету үшін бұл нұсқауларды оқып, орындаңыз. Болашақта пайдалану үшін бұл нұсқаулықты сақтап қойыңыз. Сондай-ақ, принтерде көрсетілген барлық ескертулер мен нұсқауларды орындаңыз.

- Сіздің принтеріңізде қолданылған белгілердің кейбірі қауіпсіздікті қамтамасыз етіп, принтерді дұрыс пайдалануға көмектеседі. Бұл белгілердің мағынасын түсіну үшін мына веб-сайтқа кіріңіз.
<http://support.epson.net/symbols>
- Принтермен берілген қуат сымын ғана пайдаланыңыз және сымды басқа жабдықтармен қолданбаңыз. Принтермен басқа сымдарды пайдалану немесе берілген қуат сымын басқа жабдықпен пайдалану өрттің шығуына немесе электр тогының соғуына себеп болуы мүмкін.
- Айнымалы ток адаптерінің қуат сымы қатысты қауіпсіздік стандартына сәйкес келетініне көз жеткізіңіз.
- Принтердің нұсқаулығында нақты сипатталған жерлерден басқа қуат сымын, ашаны, принтер құрылғысын, сканер құрылғысын немесе басқа опцияларды өз бетіңізбен бөлшектеуге, өзгертуге немесе жөндеуге әрекеттенбеңіз.
- Принтерді ажыратып, келесі жағдайларда білікті маманға жөндетіңіз:
Қуат сымы немесе аша зақымдалғанда; принтерге сұйық зат кіргенде; принтер жерге түсірілгенде немесе корпусы зақымдалғанда; принтер қалыпты жұмыс істемегенде немесе өнімділігі айқын өзгергенде. Пайдалану нұсқауларында қамтылмаған реттеулерді орындамаңыз.
- Принтерді ашасы оңай қосылатын электр розеткасының жанына орналастырыңыз.
- Принтерді сыртқа, қатты кір немесе шаң жерге, судың, ыстық көздер бар жерге немесе соққы, діріл, жоғары температура немесе ылғал жерлерге орналастырмаңыз.
- Принтерге сұйық зат төгіп алмаңыз немесе принтерді дымқыл қолдарыңызбен қолданбаңыз.
- Принтерді кардиостимуляторлардан ең кемінде 22 см қашық сақтаңыз. Бұл принтерден шыққан радио толқындар кардиостимуляторлардың жұмысына кері әсерін тигізеді.
- Егер СКД экраны зақымдалса, дилеріңізге хабарласыңыз. Егер сұйық кристал қолыңызға тисе, қолыңызды сабындап жуыңыз. Егер сұйық кристал көзіңізге тисе, көзіңізді дереу сумен шайыңыз. Егер жақсылап шайғаннан кейін де ыңғайсыз немесе көру ақаулары болса, дереу дәрігерге қаралыңыз.
- Күн күркіреген кезде телефонды пайдалануға болмайды. Найзағайдан электр тогының соғу қаупі болуы мүмкін.
- Жылыстауға жақын жерде жылыстау туралы хабарлау үшін телефонды пайдаланбаңыз.

Маңызды нұсқаулар

- ❑ Принтер ауыр және оны ең аз екі адам көтеруі немесе тасуы керек. Принтерді көтерген кезде екі не одан көп адам төменде көрсетілген позицияларда болуы тиіс.



Сия үшін қауіпсіздік нұсқаулары

- ❑ Қолданылған сия картридждерін ұстаған кезде абай болыңыз, себебі сия беру портының айналасында сия болуы мүмкін.
 - ❑ Егер сия теріңізге тисе, тиген жерді сабындап жуыңыз.
 - ❑ Егер сия көзіңізге тисе, дереу сумен жуып тастаңыз. Жақсылап жуғаннан кейін де ыңғайсыздық немесе көру қиындықтары туындаса, дереу дәрігерге қаралыңыз.
 - ❑ Егер аузыңызға сия кірсе, дереу дәрігерге қаралыңыз.
- ❑ Сия картриджін және техникалық қызмет көрсету қорабын бөлшектемеңіз; әйтпесе, сия көзіңізге немесе теріңізге тиіп кетуі мүмкін.
- ❑ Сия картридждерін тым қатты шайқамаңыз немесе түсіріп алмаңыз. Оған қоса, оларды қыспаңыз немесе жапсырмаларын жыртпаңыз. Солай жасау сияның ағуына себеп болуы мүмкін.
- ❑ Сия картридждерін және техникалық қызмет көрсету қорабын балалардың қолы жетпейтін жерде сақтаңыз.



Принтердің ұсыныстары және ескертулері

Принтерді немесе мүліктеріңізді зақымдамау үшін мына нұсқауларды оқыңыз және орындаңыз. Нұсқаулықты келешекте пайдалану үшін сақтап қойыңыз.

Принтерді реттеу/пайдалану бойынша ұсыныстар мен ескертулер

- ❑ Принтердегі желдеткіш тесіктерді және саңылауларды бітемеңіз немесе жаппаңыз.

Маңызды нұсқаулар

- ❑ Принтердің белгісінде көрсетілген қуат көзін ғана пайдаланыңыз.
- ❑ Фото көшіру құрылғылары немесе ауа ағынын басқаратын жүйелер үнемі қосылып не өшіп тұратындықтан, розеткаларды бір тізбекте пайдаланбаңыз.
- ❑ Қабырға ток аударғыштар немесе автоматты таймерлер арқылы басқарылатын электр розеткаларын пайдаланбаңыз.
- ❑ Бүкіл компьютер жүйесін дауыс зорайтқыштар немесе сымсыз телефондардың негізгі блогы сияқты электромагниттік кедергілердің ықтимал көздерінен қашық сақтаңыз.
- ❑ Қуат сымын үйкелмейтін, кесілмейтін, тозбайтын, майыспайтын және ширатылмайтын жерге орналастырыңыз. Қуат сымының үстіне заттар қоймаңыз және қуат сымының басылуына немесе езілуіне жол бермеңіз. Барлық қуат сымдарының ұшын және оны электр тогын өңдегішке кіретін және шығатын жағын тік ұстауға аса назар аударыңыз.
- ❑ Егер принтермен ұзартқыш сым пайдалансаңыз, ұзартқыш сымға қосылған құрылғылардың жалпы номиналды тогы сымның номиналды тогынан аспайтынына көз жеткізіңіз. Оған қоса, қабырғалық розеткаға қосылған барлық құрылғылардың жалпы номиналды тогы қабырғалық розетканың номиналды тогынан аспайтынына көз жеткізіңіз.
- ❑ Егер принтерді Германияда пайдалануды жоспарласаңыз, ғимаратта принтерді қысқа тұйықталудан және тоқтың шамадан тыс жүктелуінен қорғайтын 10 немесе 16 амперлік ажыратқыш болуы тиіс.
- ❑ Принтерді компьютерге немесе басқа құрылғыға кабельмен жалғаған кезде, қосқыштары дұрыс бағытта екеніне көз жеткізіңіз. Әрбір қосқышта тек бір дұрыс бағыты бар. Қосқыштарды бұрыс бағытпен енгізу кабельмен жалғанған құрылғыларды зақымдауы мүмкін.
- ❑ Принтерді барлық бағытта оның негізінен асатын тегіс, тұрақты бетке орналастырыңыз. Принтер қисайып тұрса, дұрыс жұмыс істемейді.
- ❑ Принтерді сақтағанда немесе тасымалдағанда, оны еңкейтпеңіз, тігінен қоймаңыз немесе төңкермеңіз; әйтпесе, сия ағуы мүмкін.
- ❑ Құжат қақпағын толығымен көтере алу үшін принтердің жоғарғы жағында бос орын қалдырыңыз.
- ❑ Қағаз толығымен шығуы үшін принтердің алдыңғы жағында жеткілікті бос орын қалдырыңыз.
- ❑ Температурасы немесе ылғалдылығы жылдам ауысатын жерлерге орналастырмаңыз. Оған қоса, принтерді тікелей күн сәулесі, қатты жарық көздері немесе жылу көздерінен сақтаңыз.
- ❑ Принтердегі ұяларға заттар салмаңыз.
- ❑ Басып шығару барысында қолыңызды принтердің ішіне салмаңыз.
- ❑ Принтердің ішіндегі ақ жалпақ кабельді ұстамаңыз.
- ❑ Құрамында тез тұтанатын газы бар аэрозольді өнімдерді принтердің ішіне немесе айналасында қолданбаңыз. Солай жасау өртке себеп болуы мүмкін.
- ❑ Басып шығару механизмін қолмен қозғалтпаңыз; әйтпесе принтерді зақымдауыңыз мүмкін.
- ❑ Сканер құрылғысын жапқанда саусақтарыңызды қысып алмаңыз.
- ❑ Түпнұсқаларды қойған кезде Сканер әйнегі үстіне қатты баспаңыз.
- ❑ Принтерді әрдайым  түймесінің көмегімен өшіріңіз. Принтерді  жарығының жыпылықтауы тоқтағанға дейін розеткадан ажыратпаңыз немесе қуатын өшірмеңіз.
- ❑ Принтерді тасымалдаудан бұрын басып шығару басы бастапқы күйде (оң жақ шетте) және сия картридждері орнында екеніне көз жеткізіңіз.
- ❑ Егер принтерді ұзақ уақыт бойы пайдаланбайтын болсаңыз, қуат сымын электр розеткасынан ажыратып қойыңыз.

Маңызды нұсқаулар

Принтерді сымсыз қосылыммен пайдалану жөніндегі ұсыныстар мен ескертулер

- ❑ Принтердің радио толқындары медициналық электрондық құралдарды зақымдап, олардың жұмысына теріс әсер етуі мүмкін. Бұл принтерді медициналық мекемелерде немесе медициналық құралдың жанында пайдаланған кезде мекемеге жауапты уәкілетті тұлғаның нұсқауларын сақтаңыз және медициналық құралдың барлық ескертулері мен нұсқауларына сүйеніңіз.
- ❑ Бұл принтердің радио толқындары автоматты есіктер немесе өрт дабылы секілді автоматты басқарылатын құрылғылардың жұмысына кері әсер етіп, ақау салдарынан оқыс оқиғаға әкелуі мүмкін. басқарылатын құрылғылардың жұмысына кері әсер етіп, ақау салдарынан оқыс оқиғаға әкелуі мүмкін. Бұл принтерді автоматты басқарылатын құрылғылардың жанында пайдаланған кезде сол құрылғылардың барлық ескертулері мен нұсқауларына сүйеніңіз.

Сенсорлық экранды пайдалану жөніндегі ұсыныстар мен ескертулер

- ❑ СҚД экранында бірнеше кішкентай ашық немесе күңгірт дақтары болуы мүмкін, осы функцияның әсерінен анық емес ажыратымдылық болуы мүмкін. Бұл қалыпты жағдай болғандықтан оны зақымдалған деп ойламаңыз.
- ❑ Тазалау үшін тек құрғақ, жұмсақ шүберекті пайдаланыңыз. Сұйық немесе химиялық тазартқыштарды пайдаланбаңыз.
- ❑ Сенсорлық экранның сыртқы қақпағы қатты соққы алса, сынып кетуі мүмкін. Панельдің беткі жағы сынса немесе жарылса, сынған бөлшектерді ұстамаңыз немесе өз бетіңізбен жоймаңыз.
- ❑ Сенсорлы экранды саусағыңызбен жайлап басыңыз. Тырнағыңызбен қатты баспаңыз немесе пайдаланбаңыз.
- ❑ Операцияларды орындау үшін шарлы қаламсап немесе үшкір карандаштарды пайдаланбаңыз.
- ❑ Сенсорлық экранның ішіндегі конденсация температураның немесе ылғалдылықтың кенет өзгеруі өнімділіктің нашарлауына себеп болуы мүмкін.

Жеке ақпаратты қорғау

Егер принтерді біреуге берсеңіз немесе жойсаңыз, төменде сипатталғандай басқару тақтасында мәзірді таңдау арқылы принтер жадында сақталған бүкіл жеке ақпаратты өшіріңіз.

Параметрлер > Жалпы параметрлер > Жүйе әкімшілігі > Әдепкі парам. қалп. келтіру > Барлық деректер мен параметрлерді өшіру

Принтердің негіздері

Бөлік аттары мен функциялары

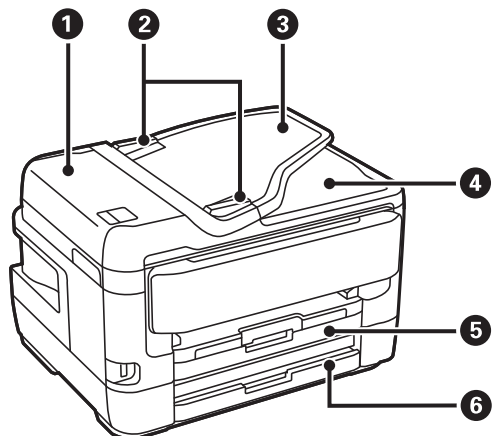

1	ADF (Автоматты құжат беру құралы) қақпағы	ADF ішінде кептелген түпнұсқаларды алған кезде ашыңыз.
2	ADF жиек бағыттағышы	Түпнұсқаларды принтерге тікелей береді. Түпнұсқалардың жиектеріне сырғытыңыз.
3	ADF кіріс науасы	Түпнұсқаларды автоматты түрде береді.
4	ADF шығыс науасы	ADF ішінен шығарылған түпнұсқаларды ұстайды.
5	Қағаз кассетасы 1 немесе қағаз кассетасы	Қағазды салады.
6	Қағаз кассетасы 2	Тек қолжетімді модельдер. Қағазды салады.

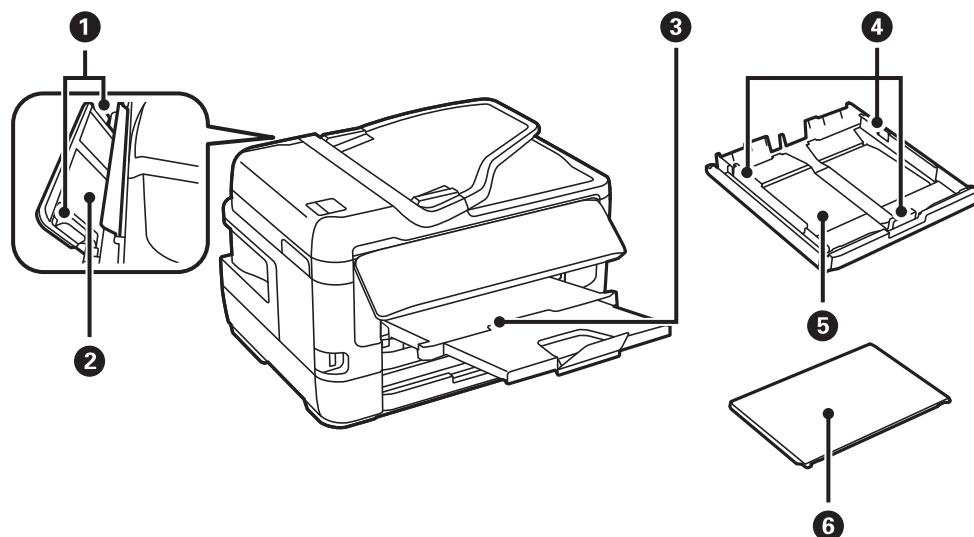

Принтердің негіздері

①	Жиек бағыттағышы	Қағазды тікелей принтерге береді.Қағаздың жиектеріне сырғытыңыз.
②	Артқы қағаз беру ұясы	Бір уақытта бір парақ қағазды салыңыз.
③	Шығыс науасы	Шыққан қағазды ұстайды.
④	Жиек бағыттағышы	Қағазды тікелей принтерге береді.Қағаздың жиектеріне сырғытыңыз.
⑤	Қағаз кассетасы	Қағазды салады.
⑥	Қағаз кассетасының қақпағы	қағаз кассетасы ішіне бөгде заттардың кіруіне жол бермейді.

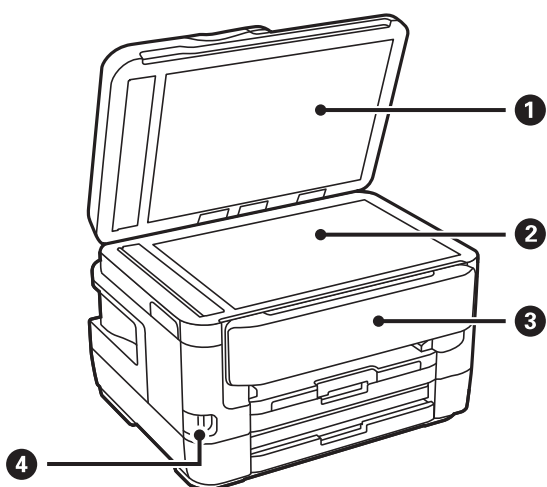

①	Құжат қақпағы	Сканерлеу барысында сыртқы шамды бұғаттайды.
②	Сканер әйнегі	Түпнұсқаларды қойыңыз.
③	Басқару тақтасы	Принтерді жұмыс істетеді. Басқару тақтасының бұрышын өзгертуге болады.
④	Сыртқы интерфейстің USB порты	Жад құрылғыларын қосады.

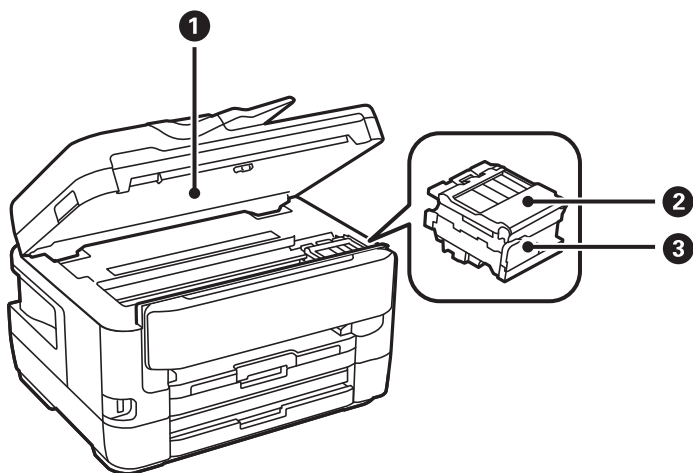

Принтердің негіздері

1	Сканер бөлігі	Орналастырылған түпнұсқаларды сканерлейді.Сия картридждерін ауыстырғанда немесе принтердің ішінде кептелген қағазды шығарған кезде ашыңыз.
2	Сия картриджінің қақпағы	Сия картридждерін ауыстырғанда ашыңыз.
3	Сия картриджін ұстатқыш	Сия картриджін орнатыңыз.Астындағы басып шығару механизмі шүмектерінен сия шығарылады.

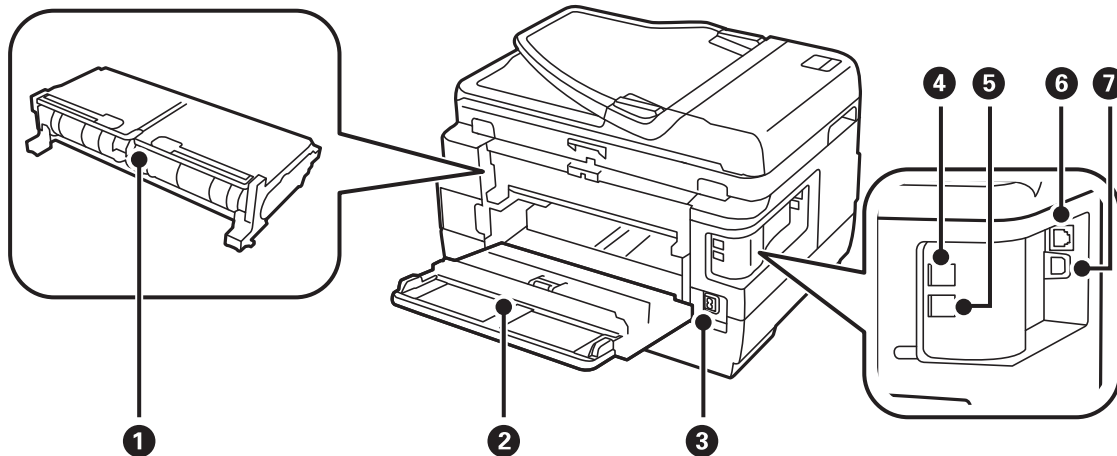

1	Артқы қақпақ 2	Кептелген қағазды шығарған кезде алыңыз.
2	Артқы қақпақ 1	Қолданылған сияға арналған қорапты ауыстырған кезде немесе кептелген қағазды алғанда ашыңыз.
3	Айнымалы ток кірісі	Қуат сымын қосады.
4	LINE порты	Телефон желісін қосады.
5	EXT. порты	Сыртқы телефон құрылғыларын қосады.
6	LAN порты	LAN кабелі қосылады.
7	USB порты	USB кабелі қосылады.

Басқару тақтасы

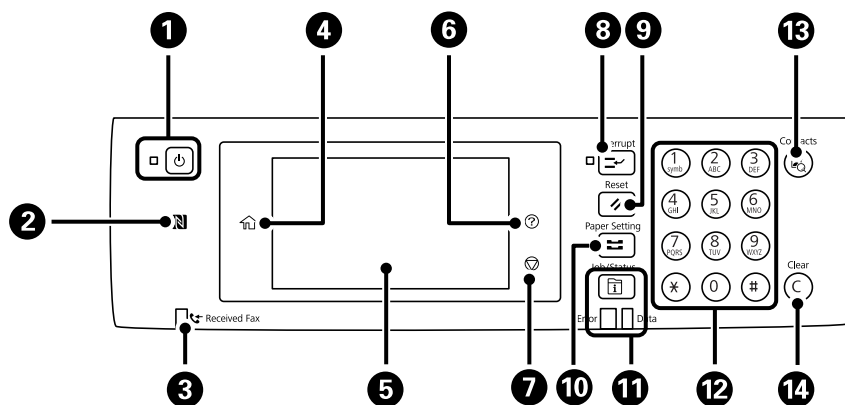

Принтердің негіздері

1	Принтерді қосады немесе өшіреді. Қуат шамы өшірілген кезде қуат сымын ажыратыңыз.
2	Смарт құрылғыдан тікелей басып шығару немесе сканерлеу үшін смарт құрылғыны осы белгіге жақындатып өтіңіз.
3	Әлі оқылмаған, басып шығарылмаған немесе сақталмаған алынған құжаттар принтер жадында сақталған кезде қосылады.
4	Негізгі экранды көрсетеді.
5	Мәзірлер мен хабарларды көрсетеді.
6	Анықтама экранын көрсетеді. Осы жерден проблемалардың шешімдерін тексеруге болады.
7	Ағымдағы әрекетті тоқтатады.
8	Ағымдағы тапсырмады кідіртеді және басқа тапсырманы үзуге рұқсат етеді. Кідірілген тапсырманы қайта іске қосу үшін осы түймені қайтадан басыңыз.
9	Ағымдағы параметрлерді пайдаланушының әдепкі параметрлеріне қалпына келтіреді. Пайдаланушының әдепкі параметрлері орнатылмаған болса, зауыттық әдепкі параметрлерге қалпына келтіреді.
10	Қағаз параметрі экранын көрсетеді. Әрбір қағаз көзі үшін қағаз өлшемі және қағаз түрі параметрін таңдауға болады.
11	Job/Status мәзірін көрсетеді. Принтердің күйін және тапсырма журналын тексеруге болады. Қате пайда болған кезде сол жақтағы қате шамы жыпылықтайды немесе қосылады. Принтер деректерді өңдеген кезде оң жақтағы деректер шамы жыпылықтайды. Ол кезекте тұрған тапсырмалар болған кезде қосылады.
12	Нөмірлерді, таңбаларды және белгілерді енгізеді.
13	Контактілер тізімін көрсетеді. Контактілерді тіркеуге, өзгертуге немесе жоюға болады.
14	Көшірме сандары сияқты сан параметрлерін тазалайды.

Негізгі экран конфигурациясы

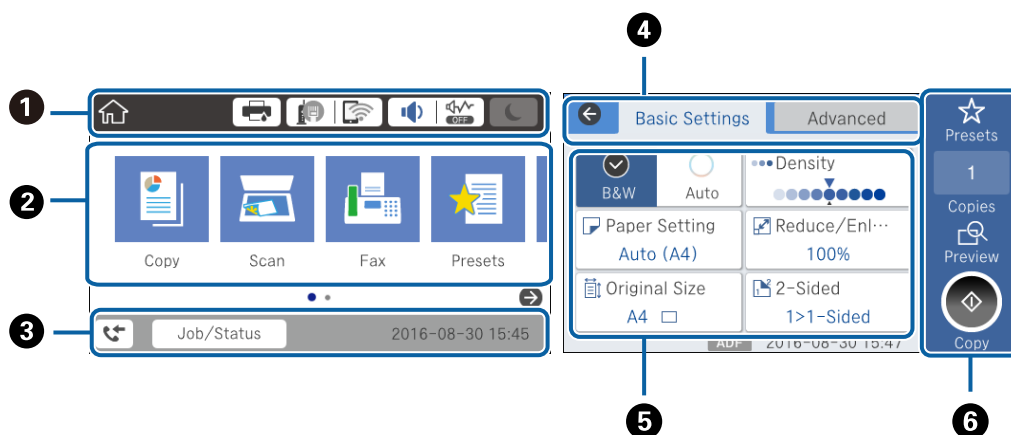









Принтердің негіздері











1	Принтерге белгішелер ретінде орнатылған элементтерді көрсетеді. Ағымдағы параметрлерді тексеру немесе әрбір параметр мәзіріне кіру үшін әрбір белгішені таңдаңыз.
2	Әрбір мәзірді көрсетеді. Реттілікті қосуға немесе өзгертуге болады.
3	Орындалып жатқан тапсырманы және принтердің күйін көрсетеді. Job/Status мәзірін көрсету үшін хабарды таңдаңыз. Принтер жұмыс істеп тұрмағанда немесе қателер болмағанда, күн мен уақытты көрсетеді.
4	Қойындыларды ауыстырыңыз.
5	Параметр элементтерін көрсетеді. Параметрлерді орнату немесе өзгерту үшін әрбір элементті таңдаңыз. Сұр болған элементтер қолжетімді емес. Олар неліктен қолжетімді емес екенін тексеру үшін элементті таңдаңыз.
6	Ағымдағы параметрлерді орындаңыз. Қолжетімді функциялар әрбір мәзірге байланысты әртүрлі болады.

СКД экранында көрсетілген белгішелер

Принтердің күйіне байланысты СКД экранында келесі белгішелер көрсетіледі.

	Принтер күйі экранын көрсетеді. Болжалды сия деңгейлерін және техникалық қызмет көрсету қорабының болжалды қызмет көрсету мерзімін тексеруге болады.
	Желі қосылымының күйін көрсетеді. Ағымдағы параметрлерді тексеріп, өзгерту үшін белгішені таңдаңыз. Бұл — келесі мәзірдің қысқа жолы. Параметрлер > Жалпы параметрлер > Желі параметрлері > Wi-Fi орнату
	Принтер сымды (Ethernet) желіге қосылмаған немесе оны орнатпаңыз.
	Принтер сымды (Ethernet) желіге қосылған.
	Принтер сымсыз (Wi-Fi) желіге қосылмаған.
	Принтер SSID идентификаторын, орнатылмаған IP мекенжайын немесе сымсыз (Wi-Fi) желісіне байланысты проблеманы іздеп жатыр.
	Принтер сымсыз (Wi-Fi) желіге қосылған. Жолақтар саны байланыстың сигнал күшін көрсетеді. Жолақтар неғұрлым көп болса, байланыс соғұрлым күштірек болады.
	Принтер Wi-Fi Direct (қарапайым AP) режиміндегі сымсыз (Wi-Fi) желіге қосылмаған.
	Принтер Wi-Fi Direct (қарапайым AP) режиміндегі сымсыз (Wi-Fi) желіге қосылған.

Принтердің негіздері

	<p>Дыбыс параметрлері экранын көрсетеді.Дыбысын өшіру және Тыныш режимі параметрін орнатуға болады.</p> <p>Сондай-ақ, Дыбыс мәзіріне осы экраннан кіруге болады.Бұл — келесі мәзірдің қысқа жолы.</p> <p>Параметрлер > Жалпы параметрлер > Нег.параметрлер > Дыбыс</p>
	<p>Принтер үшін Тыныш режимі параметрі орнатылғанын немесе орнатылмағанын көрсетеді.Осы мүмкіндік қосылғанда, жұмыс істеп тұрған принтерден шығатын шуыл азаяды, бірақ принтердің жылдамдығы төмендеуі мүмкін.Дегенмен, таңдалған қағаз түрі мен басын шығару сапасына байланысты шуылдар азаймауы мүмкін.</p>
	<p>Принтер үшін Дыбысын өшіру параметрі орнатылғанын көрсетеді.</p>
	<p>Ұйқы режиміне өту үшін белгішені таңдаңыз.Белгіше сұр болғанда принтер ұйқы режиміне ауыса алмайды.</p>
	<p>Пайдаланушының шектеу мүмкіндігі қосылғанын көрсетеді.Принтерге кіру үшін осы белгішені таңдаңыз.Пайдаланушы атын таңдап, құпия сөзді енгізу керек.Кіру туралы ақпарат үшін принтер әкімшісіне хабарласыңыз.</p>
	<p>Қатынасу рұқсаты бар пайдаланушы кіргенін көрсетеді.</p> <p>Жүйеден шығу үшін белгішені таңдаңыз.</p>
	<p>Факс деректері туралы ақпарат экранын көрсетеді.</p>
	<p>Пайдаланушының әдепкі параметрінен зауыттық әдепкі параметрге өзгерген параметрлерді көрсетеді.</p>
	<p>Бар қосымша ақпаратты көрсетеді.Хабарды көрсету үшін белгішені таңдаңыз.</p>
	<p>Элементтері бар проблеманы көрсетеді.Проблеманы шешу әдісін тексеру үшін белгішені таңдаңыз.</p>
	<p>Әлі оқылмаған, басып шығарылмаған немесе сақталмаған деректерді көрсетеді.Көрсетілген нөмір деректер элементтерінің санын көрсетеді.</p>

Қатысты ақпарат

- ➔ [“Желі параметрлері” бетте 71](#)
- ➔ [“Дыбыс:” бетте 67](#)

Сенсорлық экран әрекеттері

Сенсорлық экран келесі әрекеттермен үйлесімді.

<p>Түрту</p>		<p>Элементтерді немесе белгішелерді басыңыз немесе таңдаңыз.</p>
--------------	---	--

Принтердің негіздері

Жанап өту		Экранды жылдам айналдырыңыз.
Сырғыту		Элементтерді ұстап жылжытыңыз.

Таңбаларды енгізу

Таңбаларды және белгілерді контактіні тіркегенде, желі параметрлерін орнатқанда және т.б. кезде экрандық пернетақта арқылы енгізуге болады.

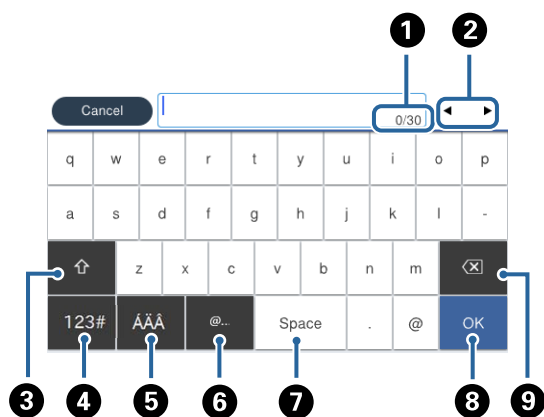

Ескертпе:

Қолжетімді белгішелер параметр элементіне байланысты өзгереді.

1	Таңбаның санын көрсетеді.
2	Көрсеткіні кіріс күйге жылжытады.
3	Жоғарғы регистр және төменгі регистр немесе сандар мен таңбалар арасында ауыстырады.
4	Таңба түрін ауыстырады.Әріп-сан таңбаларды және белгілерді енгізуге болады.
5	Таңба түрін ауыстырады.Әріп және сан таңбаларын және умлаут пен диакритикалық арнайы таңбаларды енгізуге болады.
6	Элементті жай ғана таңдау арқылы жиі пайдаланылатын электрондық пошта доменінің мекенжайларын немесе URL мекенжайларын енгізеді.
7	Бос орын енгізеді.
8	Таңбаны енгізеді.
9	Сол жақтағы таңбаны жояды.

Принтердің негіздері

Job/Status экран конфигурациясы

Job/Status мәзірін көрсету үшін  түймесін басыңыз. Принтердің немесе тапсырмалардың күйін тексеруге болады.

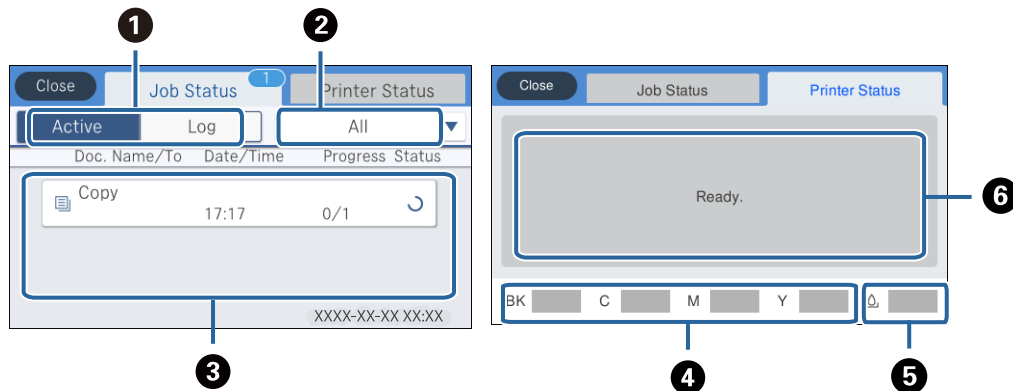

1	Көрсетілген тізімдерді ауыстырады.
2	Тапсырмаларды жұмысы бойынша сүзгілеңіз.
3	Белсенді параметрі таңдалғанда, орындалып жатқан тапсырмалардың және өңделуге күтудегі тапсырмалардың тізімін көрсетеді. Журнал параметрі таңдалғанда, тапсырманың журналын көрсетеді. Тапсырма сәтсіз аяқталғанда журналда көрсетілетін тапсырмалардан бас тартуға немесе қате кодын тексеруге болады.
4	Шамалас сия деңгейлерін көрсетеді.
5	Сияға арналған қораптың шамамен қызмет мерзімін көрсетеді.
6	Принтерде пайда болған қателерді көрсетеді. Қате туралы хабарды көрсету үшін тізімдегі қатені таңдаңыз.

Қатысты ақпарат

➔ "Күй мәзіріндегі қате коды" бетте 251

Анимацияларды көру

Сұйық кристалды экранда қағазды салу немесе кептелген қағазды алып тастау сияқты пайдалану нұсқауларының анимацияларын көруге болады.

- Сұйық кристалды экранның оң жағындағы  түймесін түртіңіз: анықтама экранын көрсетеді. **Пайд. жолы** түймесін түртіп, көру қажет элементтерді таңдаңыз.

Принтердің негіздері

- ❑ Операция экранының төменгі жағындағы **Пайдалану әдісі** параметрін таңдаңыз: контекст ескерілетін анимацияны көрсетеді.

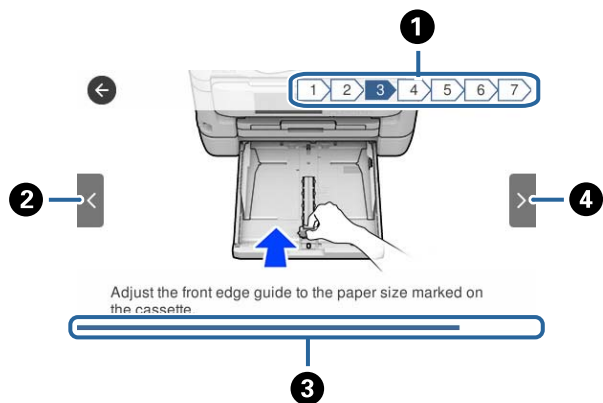

❶	Қадамдардың жалпы санын және ағымдағы қадам нөмірін көрсетеді. Жоғарыдағы мысалда 3/7 қадамын көрсетеді.
❷	Алдыңғы қадамға қайтарады.
❸	Ағымдағы қадамның прогресін көрсетеді. Прогресс тақтасы соңына дейін жеткенде анимация қайталанады.
❹	Келесі қадамға жылжытады.

Желі параметрлері

Желі қосылымы түрлері

Келесі қосылым әдістерін пайдалануға болады.

Ethernet қосылымы

Принтерді хабқа Ethernet кабелі арқылы қосыңыз.

Статикалық IP мекенжайы тағайындау үшін *Әкімші нұсқаулығы* бөлімін қараңыз.

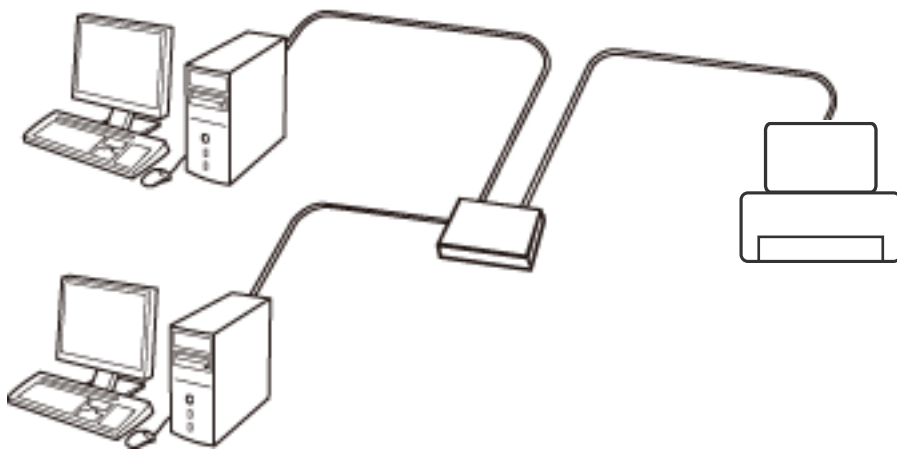

Қатысты ақпарат

➔ [“Желінің қосымша параметрлерін орындау” бетте 32](#)

Wi-Fi қосылымы

Принтерді және компьютерді немесе смарт құрылғыны кіру нүктесіне қосыңыз. Бұл компьютерлер Wi-Fi қосылымы арқылы кіру нүктесіне қосылған үй немесе кеңсе желілеріне арналған әдеттегі қосылу әдісі болып табылады.

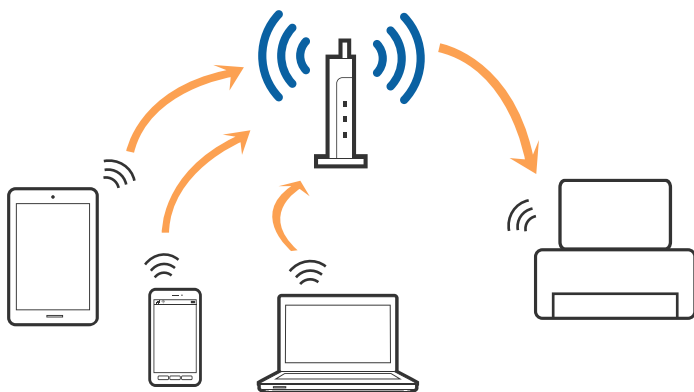

Желі параметрлері

Қатысты ақпарат

- ➔ “Компьютерге қосу” бетте 26
- ➔ “Смарт құрылғыға қосу” бетте 27
- ➔ “Принтерден Wi-Fi реттеулерін жасау” бетте 27

Wi-Fi Direct (қарапайым AP) қосылымы

Үйде немесе кеңседе Wi-Fi мүмкіндігін пайдаланбағанда немесе принтер мен компьютер немесе смарт құрылғыны тікелей қосу қажет болғанда осы қосылым әдісін пайдаланыңыз. Осы режимде принтер кіру нүктесі ретінде жұмыс істейді және стандартты кіру нүктесі болмаса да, принтерге төрт құрылғыға дейін қосуға болады. Дегенмен, принтерге тікелей қосылған құрылғылар принтер арқылы бір-бірімен байланыса алмайды.

Ескертпе:

Wi-Fi Direct (Simple AP) қосылымы — арнайы режимді ауыстыруға үшін жасалған қосылым әдісі.

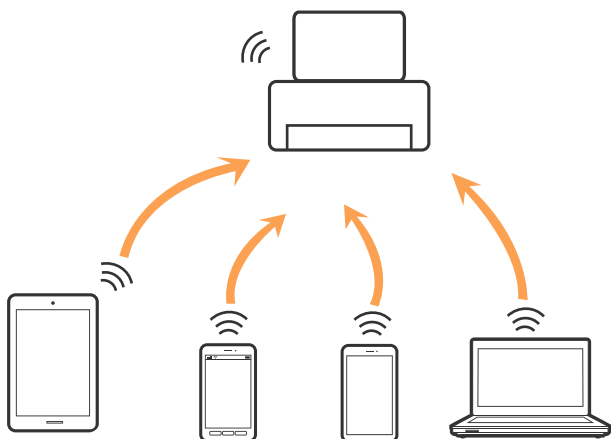

Принтерді Wi-Fi немесе Ethernet арқылы және Wi-Fi Direct (қарапайым AP) қосылымын бірге қосуға болады. Дегенмен, принтер Wi-Fi мүмкіндігі арқылы қосылғанда Wi-Fi Direct (қарапайым AP) қосылымында желі қосылымын бастасаңыз, Wi-Fi мүмкіндігі уақытша ажыратылады.

Қатысты ақпарат

- ➔ “Wi-Fi Direct (қарапайым AP) қосылымының реттеулерін жасау” бетте 31

Компьютерге қосу

Принтерді компьютерге қосу үшін орнату құралын пайдалануды ұсынамыз. Келесі әдістердің бірі арқылы орнату құралын іске қосуға болады.

 Веб-сайттан орнату

Келесі веб-сайтқа кіріп, өнім атауын енгізіңіз. **Реттеу** бөліміне өтіп, орнатуды бастаңыз.

<http://epson.sn>

- Бағдарламалық құрал дискісі арқылы орнату (бағдарламалық құрал дискісімен келетін модельдерге және компьютерлерінде диск драйверлері бар пайдаланушыларға ғана арналған.)
Бағдарламалық құрал дискісін компьютерге салып, экрандағы нұсқауларды орындаңыз.

Желі параметрлері

Қосылым әдістерін таңдау

Келесі экран көрсетілмегенше экрандағы нұсқауларды орындаңыз, содан соң принтердің компьютерге қосылу әдісін таңдаңыз.

Қосылым түрін таңдап, **Сосын** түймесін басыңыз.

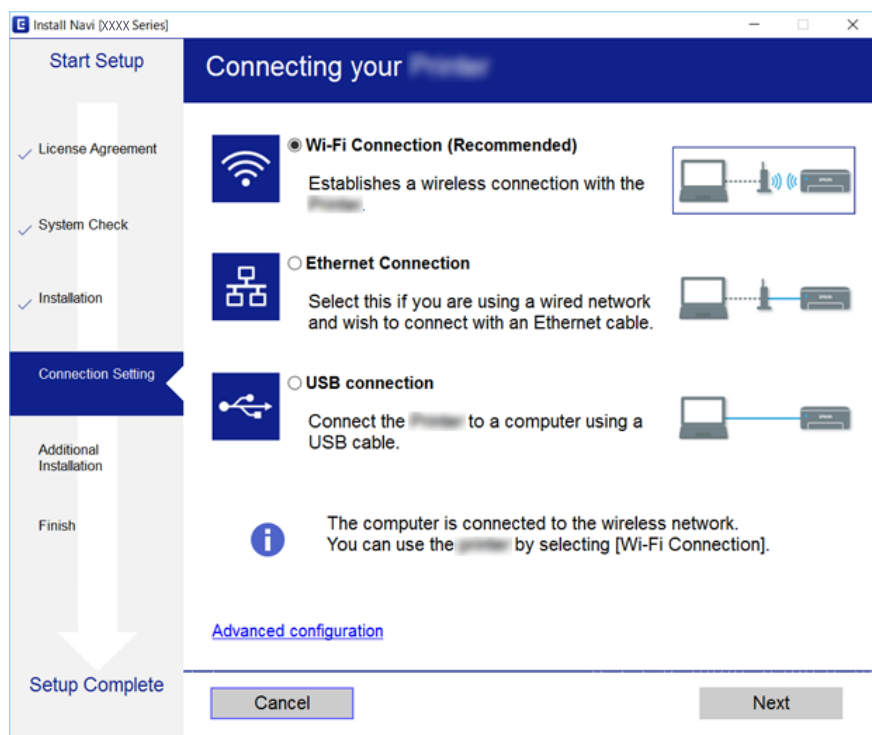

Экрандағы нұсқауларды орындаңыз.

Смарт құрылғыға қосу

Принтерді смарт құрылғысының Wi-Fi желісіне (SSID) қосқанда принтерді смарт құрылғыдан пайдалануға болады. Принтерді смарт құрылғыдан пайдалану үшін келесі веб-сайттардан орнатыңыз. Принтерге қосу қажет смарт құрылғыдан веб-сайтқа кіріңіз.

<http://epson.sn> > **Реттеу**

Ескертпе:

Егер компьютер мен смарт құрылғыны принтерге бірдей уақытта қосу қажет болса, алдымен компьютерді қосуды ұсынамыз.

Принтерден Wi-Fi реттеулерін жасау

Принтердің басқару тақтасынан желі реттеулерін бірнеше әдіспен жасауға болады. Пайдаланып жатқан орта мен шарттарға сәйкес келетін қосылым әдісін таңдаңыз.

Егер SSID және құпия сөз сияқты кіру нүктесінің ақпаратын білу үшін реттеулерді қолмен жасауға болады.

Егер кіру нүктесі WPS параметрін қолдаса, түймені басу арқылы реттеулерді жасауға болады.

Желі параметрлері

Принтерді желіге қосқаннан кейін пайдалану қажет құрылғыдан (компьютер, смарт құрылғы, планшет және т.б.) принтерді қосыңыз.

Статикалық IP мекенжайын пайдалану үшін кеңейтілген желі реттеулерін жасаңыз.

Қатысты ақпарат

- ➔ “Wi-Fi реттеулерін қолмен жасау” бетте 28
- ➔ “Түймені басу арқылы қауіпсіз реттеу (WPS) мүмкіндігі арқылы Wi-Fi реттеулерін жасау” бетте 29
- ➔ “PIN кодын орнату (WPS) арқылы Wi-Fi реттеулерін жасау” бетте 30
- ➔ “Wi-Fi Direct (қарапайым AP) қосылымының реттеулерін жасау” бетте 31
- ➔ “Желінің қосымша параметрлерін орындау” бетте 32



Wi-Fi реттеулерін қолмен жасау

Қолмен реттеу үшін кіру нүктесіне қажетті SSID идентификаторы және құпия сөз қажет.

Ескертпе:

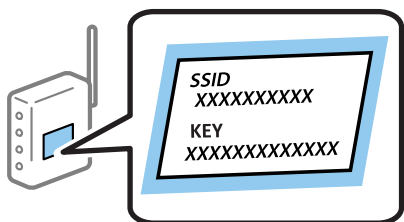
Егер кіру нүктесін оның әдепкі параметрлерімен пайдаланып жатсаңыз, SSID идентификаторы және құпия сөз жапсырмада орналасқан. Егер SSID идентификаторын және құпия сөзді білмесеңіз, кіру нүктесін орнатқан адамға хабарласыңыз немесе кіру нүктесімен бірге берілген құжаттаманы қараңыз.



1. Негізгі экраннан  |  түймесін түртіңіз.
2. **Роутер** параметрін таңдаңыз.
3. **Орнатуды бастау** түймесін түртіңіз.
Егер желі қосылымы бұрыннан орнатылған болса, қосылым мәліметтері көрсетіледі. Параметрлерді өзгерту үшін **Wi-Fi қосылымына өзгеріс енгізіңіз.** немесе **Параметрлерді өзг.** түймесін түртіңіз.
4. **Wi-Fi орнату шебері** параметрін таңдаңыз.
5. Кіру нүктесіне арналған SSID идентификаторын таңдаңыз.

Ескертпе:

- Егер қосуға қажетті SSID идентификаторы принтердің басқару тақтасында көрсетілмесе, тізімді жаңарту үшін **Қайта іздеу** түймесін түртіңіз. Әлі де көрсетілмесе, **Қолмен енгізу** түймесін түртіп, SSID идентификаторын тікелей енгізіңіз.
- Егер SSID идентификаторын білмесеңіз, ол кіру нүктесінің жапсырмасында жазылғанын тексеріңіз. Егер кіру нүктесін оның әдепкі параметрлерімен пайдаланып жатсаңыз, жапсырмада жазылған SSID идентификаторын пайдаланыңыз.

Желі параметрлері

6. Құпия сөзді енгізіңіз.

Ескертпе:

- Құпия сөзде регистр ескеріледі.
- Егер құпия сөзді білмесеңіз, ол кіру нүктесінің жапсырмасында жазылғанын тексеріңіз. Егер кіру нүктесін оның әдепкі параметрлерімен пайдаланып жатсаңыз, жапсырмада жазылған құпия сөзді пайдаланыңыз. Сондай-ақ, құпия сөз «Кілт», «Кодтық фраза» және тағы басқа деп те аталуы мүмкін.
- Кіру нүктесіне арналған құпия сөзді білмесеңіз, кіру нүктесімен бірге берілетін құжаттаманы қараңыз немесе оны реттеген тұлғаға хабарласыңыз.

7. Реттеуді аяқтағаннан кейін **Орнатуды бастау** түймесін түртіңіз.

8. Аяқтау үшін **ОК** түймесін түртіңіз.

Ескертпе:

Егер қосылу сәтсіз аяқталса, А4 өлшеміндегі қарапайым қағазды салып, қосылымның есебін басып шығару үшін **Басып шығару тексерісінің есебі** түймесін басыңыз.

9. Желі қосылымы параметрлері экранын жабыңыз.

Қатысты ақпарат

- ➔ [“Таңбаларды енгізу” бетте 22](#)
- ➔ [“Желі қосылымының күйін тексеру” бетте 34](#)
- ➔ [“Желі реттеулерін жасау мүмкін болмағанда” бетте 265](#)



Түймені басу арқылы қауіпсіз реттеу (WPS) мүмкіндігі арқылы Wi-Fi реттеулерін жасау

Кіру нүктесіндегі түймені басу арқылы Wi-Fi желісін автоматты түрде орната аласыз. Егер келесі шарттар орындалса, осы әдіс арқылы орната аласыз.

- Кіру нүктесі WPS (Wi-Fi қорғалған орнату) үйлесімді.
- Ағымдағы Wi-Fi қосылымы кіру нүктесіндегі түймені басу арқылы орнатылған.

Ескертпе:

Түймені таба алмасаңыз немесе бағдарламалық құралдың көмегімен орнатсаңыз, кіру нүктесімен бірге берілген құжаттаманы қараңыз.

1. Негізгі экраннан  |  түймесін түртіңіз.
2. **Роутер** параметрін таңдаңыз.
3. **Орнатуды бастау** түймесін түртіңіз.
Егер желі қосылымы бұрыннан орнатылған болса, қосылым мәліметтері көрсетіледі. Параметрлерді өзгерту үшін **Wi-Fi қосылымына өзгеріс енгізіңіз.** немесе **Параметрлерді өзг.** түймесін түртіңіз.
4. **Түймені басу арқылы реттеу (WPS)** параметрін таңдаңыз.

Желі параметрлері

5. Кіру нүктесіндегі [WPS] түймесін қауіпсіздік индикаторы жыпылықтағанша басып тұрыңыз.

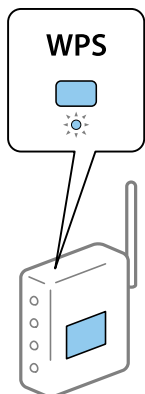

[WPS] түймесінің қайда орналасқанын білмесеңіз немесе кіру нүктесінде түймелер болмаса, мәліметтер алу үшін кіру нүктесімен бірге берілген құжаттаманы қараңыз.

6. **Орнатуды бастау** түймесін түртіңіз.
7. Экранды жабыңыз.
Белгілі бір уақыт өткеннен кейін экран автоматты түрде жабылады.

Ескертпе:

Егер қосылым сәтсіз аяқталса, кіріс нүктесін қайта іске қосып, оны принтерге жақындатыңыз, содан соң әрекетті қайталаңыз. Егер ол әлі де жұмыс істемесе, желі қосылымының есебін басып шығарып, шешімді тексеріңіз.



8. Желі қосылымы параметрлері экранын жабыңыз.

Қатысты ақпарат

- ➔ [“Желі қосылымының күйін тексеру” бетте 34](#)
- ➔ [“Желі реттеулерін жасау мүмкін болмағанда” бетте 265](#)

PIN кодын орнату (WPS) арқылы Wi-Fi реттеулерін жасау

PIN кодын пайдалану арқылы кіріс нүктесіне автоматты түрде қосуға болады. Бұл әдісті кіру нүктесінде WPS (Wi-Fi қорғалған орнату) бар болғанда орнату үшін пайдалана аласыз. Кіру нүктесіне PIN кодын енгізу үшін компьютерді пайдаланыңыз.

1. Негізгі экраннан  |  түймесін түртіңіз.
2. **Роутер** параметрін таңдаңыз.
3. **Орнатуды бастау** түймесін түртіңіз.
Егер желі қосылымы бұрыннан орнатылған болса, қосылым мәліметтері көрсетіледі. Параметрлерді өзгерту үшін **Wi-Fi қосылымына өзгеріс енгізіңіз**, немесе **Параметрлерді өзг.** түймесін түртіңіз.
4. **Басқалар > PIN Код орнату (WPS)** параметрін таңдаңыз

Желі параметрлері

5. Принтердің басқару тақтасында көрсетілетін PIN кодын (сегіз цифрлық сан) кіру нүктесіне екі минут ішінде енгізу үшін компьютерді пайдаланыңыз.

Ескертпе:

PIN кодын енгізу туралы мәліметтер алу үшін, кіру нүктесімен бірге берілген құжаттаманы қараңыз.

6. **Орнатуды бастау** түймесін түртіңіз.

7. Экранды жабыңыз.

Егер **Жабу** параметрін таңдаңыз, көрсетілген уақыттан кейін экран автоматты түрде жабылады.

Ескертпе:

Егер қосылым сәтсіз аяқталса, кіріс нүктесін қайта іске қосып, оны принтерге жақындатыңыз, содан соң әрекетті қайталаңыз. Егер ол әлі де жұмыс істемесе, қосылым есебін басып шығарып, шешімді тексеріңіз.

8. Желі қосылымы параметрлері экранын жабыңыз.

Қатысты ақпарат



- ➔ [“Желі қосылымының күйін тексеру” бетте 34](#)
- ➔ [“Желі реттеулерін жасау мүмкін болмағанда” бетте 265](#)

Wi-Fi Direct (қарапайым AP) қосылымының реттеулерін жасау

Бұл әдіс принтерді құрылғыға кіріс нүктесінсіз тікелей қосуға мүмкіндік береді. Принтер кіріс нүктесі ретінде жұмыс істейді.

Маңызды:

Компьютерден немесе смарт құрылғыдан принтерге Wi-Fi Direct (қарапайым AP) қосылымы арқылы қосқанда, принтер компьютер немесе смарт құрылғы ретінде бірдей Wi-Fi желісіне (SSID) қосылып, олардың арасында байланыс орнатылады. Принтер өшірілсе, компьютер немесе смарт құрылғы басқа қосуға болатын Wi-Fi желілеріне автоматты түрде қосылғандықтан, принтер қосылса, ол алдыңғы Wi-Fi желісіне қосылмайды. Компьютерден немесе смарт құрылғыдан Wi-Fi Direct (қарапайым AP) қосылымына арналған принтердің SSID мүмкіндігіне қосыңыз. Принтерді әрбір қосып, өшіргенде қосуды қаламасаңыз, принтерді кіру нүктесіне қосу арқылы Wi-Fi желісін пайдалануды ұсынамыз.

1. Негізгі экраннан  |  түймесін түртіңіз.
2. **Wi-Fi Direct** параметрін таңдаңыз.
3. **Орнатуды бастау** түймесін түртіңіз.
Егер Wi-Fi Direct (қарапайым AP) реттеулерін жасасаңыз, толық қосылым ақпараты көрсетіледі. 5-қадамға өтіңіз.
4. **Орнатуды бастау** түймесін түртіңіз.

Желі параметрлері

5. SSID параметрін және принтердің басқару тақтасында көрсетілетін құпия сөзді тексеріңіз. Қосу үшін компьютердің желі қосылымы экранында немесе смарт құрылғының Wi-Fi экранында принтердің басқару тақтасында көрсетілетін SSID идентификаторын таңдаңыз.

Ескертпе:

Веб-сайттағы қосылым әдісін тексеруге болады. Веб-сайтқа кіру үшін смарт құрылғы арқылы принтердің басқару тақтасында көрсетілетін QR кодын сканерлеңіз немесе компьютерде URL мекенжайын (<http://epson.sn>) енгізіңіз, содан соң **Реттеу** бөліміне өтіңіз.

6. Компьютерге немесе смарт құрылғыға принтердің басқару тақтасында көрсетілетін құпия сөзді енгізіңіз.
7. Қосылым орнатылғаннан кейін принтердің басқару тақтасындағы **ОК** немесе **Жабу** түймесін түртіңіз.
8. Экранды жабыңыз.

Қатысты ақпарат

- ➔ “Желі қосылымының күйін тексеру” бетте 34
- ➔ “Желі реттеулерін жасау мүмкін болмағанда” бетте 265

Желінің қосымша параметрлерін орындау

Құрылғы атауын, TCP/IP реттеуін, прокси серверін және басқа бөлімдерді өзгертуге болады. Өзгертулер жасаудың алдында желі ортасын тексеріңіз.

1. Негізгі экраннан **Параметрлер** параметрін таңдаңыз.
2. **Жалпы параметрлер** > **Желі параметрлері** > **Қосымша** параметрін таңдаңыз.
3. Параметрлер үшін мәзір элементін таңдап, параметр мәндерін таңдаңыз немесе көрсетіңіз.

Кеңейтілген желі параметрлеріне арналған элементтерді орнату

Реттеулер үшін мәзір элементін таңдап, реттеу мәндерін таңдаңыз немесе көрсетіңіз.

Құрылғы атауы

Келесі таңбаларды енгізуге болады.

- Таңба шектеулері: 2 – 15 (кемінде 2 таңба енгізу қажет)
- Пайдалануға болатын таңбалар: A – Z, a – z, 0 – 9, -.
- Жоғарғы жақта пайдалануға болмайтын таңбалар: 0 – 9, -.
- Төменгі жақта пайдалануға болмайтын тақырыптар: -

Желі параметрлері

TCP/IP

Автоматты

Кіру нүктесін үйде пайдаланғанда немесе DHCP параметрі бойынша автоматты түрде алынуы тиіс IP мекенжайын таңдаңыз.

Қолмен

Өзгеруі тиіс принтердің IP мекенжайы қажет болмағанда таңдаңыз. IP мекенжайы, Қосалқы желі маскасы және Әдепкі шлюз параметрі үшін мекенжайларды енгізіп, желі ортасына сәйкес DNS сервері реттеулерін жасаңыз.

Прокси-сервер

Пайд. баңыз

Принтерді үй желісінің ортасында пайдаланғанда таңдаңыз.

Пайда лану

Прокси серверді желі ортасында пайдаланғанда және оны принтерге орнату қажет болғанда таңдаңыз. Прокси серверінің мекенжайын және порт нөмірін енгізіңіз.

Электрондық пошта сервері

Сервер параметрлері

Өшіру, SMTP алдындағы POP немесе SMTP тексеру бөлімінен серверді таңдауға болады.

Байланысты тексеру

Электрондық пошта серверіне арналған қосылымды тексеруге болады. Байланысты тексеру әрекетін орындағанда қате пайда болса, Байланысты тексеру хабарының түсіндірмесін қараңыз.

IPv6 мекенжайы

Қосу

IPv6 мекенжайын пайдаланғанда осыны таңдаңыз.

Өшіру

IPv4 мекенжайын пайдаланғанда осыны таңдаңыз.

MS желісімен бөлісу

Қосу

MS желі қызметін пайдаланыңыз.

Өшіру

MS желі қызметін ажыратады.

Файлмен бөлісу

Файлды ортақ пайдалану функциясын қосады немесе ажыратады.

NFC

Қосу

Принтердің NFC функциясын қосады. Смарт құрылғының NFC белгісі белгішесіне тигізу арқылы оңай басып шығаруға және сканерлеуге болады.

Өшіру

Принтердің NFC функциясын ажыратады.

Желі параметрлері

- Байланыс жылдамдығы және дулл. байланыс
Тиісті Ethernet жылдамдығын және дуплексті параметрді таңдаңыз. Егер Авто параметрінен басқа параметрді таңдағанда, параметр пайдаланып жатқан хабтағы параметрлерге сәйкес болуы қажет.
 - Авто
 - 10BASE-T жарты екі жақты
 - 10BASE-T толық екі жақты
 - 100BASE-TX жарты екі жақты
 - 100BASE-TX толық екі жақты
- HTTP пішімін HTTPS пішіміне қайта бағыттау
 - Қосу
HTTP параметріне HTTPS параметріне қайта бағыттау функциясын қосады.
 - Өшіру
HTTP параметріне HTTPS параметріне қайта бағыттау функциясын ажыратады.

Желі қосылымының күйін тексеру

Желі қосылымы күйін келесі әдіспен тексеруге болады.

Желі белгішесі

Принтердің негізгі экранындағы желі белгішесі арқылы желі қосылымының күйін және радио толқынның күшін тексеруге болады.



Қатысты ақпарат

➔ [“СКД экранында көрсетілген белгішелер” бетте 20](#)

Басқару тақтасынан толық желі ақпаратын тексеріңіз

Принтер желіге қосылғанда, сондай-ақ тексеру қажет желі мәзірлерін таңдау арқылы басқа желіге қатысты ақпаратты көруге болады.

1. Негізгі экраннан **Параметрлер** таңдаңыз.
2. **Жалпы параметрлер** > **Желі параметрлері** > **Желі күйі** параметрін таңдаңыз.

Желі параметрлері

3. Ақпаратты тексеру үшін тексеру қажет мәзірлерді таңдаңыз.

Сымды LAN/Wi-Fi күйі

Ethernet немесе Wi-Fi қосылымдары үшін желі ақпаратын (құрылғы атауы, қосылым, сигнал күші және тағы басқа) көрсетеді.

Wi-Fi Direct күйі

Wi-Fi Direct мүмкіндігі қосылғанын немесе ажыратылғанын және Wi-Fi Direct қосылымдарына арналған SSID мүмкіндігін, құпия сөзді және басқа ақпаратты көрсетеді.

Электрондық пошта серверінің күйі

Электрондық пошта серверінің желі ақпаратын көрсетеді.

Басып шығару күйінің парағы

Желі күйі туралы парақты басып шығарады. Ethernet, Wi-Fi, Wi-Fi Direct мүмкіндігіне арналған ақпарат пен басқа да мәліметтер екі немесе бірнеше бетте басып шығарылады.

Желі қосылымы есебін басып шығару

Принтер мен кіру нүктесі арасындағы күйді тексеру үшін желі қосылымы есебін басып шығаруға болады.

1. Қағаздарды салыңыз.

2. Негізгі экраннан **Параметрлер** параметрін таңдаңыз.

3. **Жалпы параметрлер > Желі параметрлері > Байланысты тексеру** параметрін таңдаңыз.

Қосылымды тексеру басталады.

4. **Басып шығару тексерісінің есебі** параметрін таңдаңыз.

5. Желі қосылымы есебін басып шығарыңыз.

Егер қате пайда болса, желі қосылымы есебін тексеріп, басып шығарылған шешімдерді орындаңыз.

6. Экранды жабыңыз.

Қатысты ақпарат

➔ [“Желі қосылымының есебіндегі хабарлар және шешімдер” бетте 36](#)

Желі параметрлері

Желі қосылымының есебіндегі хабарлар және шешімдер

Желі қосылымының есебіндегі хабарлар мен қате кодтарын тексеріп, шешімдерді орындаңыз.

Check Network Connection

Check Result FAIL

Error code (E-7)

See the Network Status and check if the Network Name (SSID) is the SSID you want to connect.
If the SSID is correct, make sure to enter the correct password and try again.

If your problems persist,
see your documentation for help and networking tips.

Checked Items

Wireless Network Name (SSID) Check	PASS
Communication Mode Check	PASS
Security Mode Check	PASS
MAC Address Filtering Check	PASS
Security Key/Password Check	FAIL
IP Address Check	Unchecked
Detailed IP Setup Check	Unchecked

Network Status

Printer Model	XX-XXX XXX Series
IP Address	0.0.0.0
Subnet Mask	255.255.255.0
Default Gateway	
Network Name (SSID)	XXXXXXXXXXXX
Communication Mode	WPA2-PSK (AES)
Signal Strength	Poor
MAC Address	44:D2:44:DA:C0:43

а. Қате коды

ә. Желі ортасындағы хабарлар

Қатысты ақпарат

- ➔ "E-1" бетте 37
- ➔ "E-2, E-3, E-7" бетте 37
- ➔ "E-5" бетте 38
- ➔ "E-6" бетте 38
- ➔ "E-8" бетте 39
- ➔ "E-9" бетте 39
- ➔ "E-10" бетте 40
- ➔ "E-11" бетте 40
- ➔ "E-12" бетте 41
- ➔ "E-13" бетте 41

Желі параметрлері

E-1

Хабар:

Confirm that the network cable is connected and network devices such as hub, router, or access point are turned on.

Шешімдер:

- Ethernet кабелі принтерге және хабқа немесе басқа желі құрылғысына мұқият қосылғанын тексеріңіз.
- Хаб және басқа желі құрылғысы қосулы екенін тексеріңіз.

E-2, E-3, E-7

Хабар:

No wireless network names (SSID) found. Confirm that the router/access point is turned on and the wireless network (SSID) is set up correctly. Contact your network administrator for assistance.

No wireless network names (SSID) found. Confirm that the wireless network name (SSID) of the PC you wish to connect is set up correctly. Contact your network administrator for assistance.

Entered security key/password does not match the one set for your router/access point. Confirm security key/password. Contact your network administrator for assistance.

Шешімдер:

- Кіру нүктеңіз қосулы екендігін тексеріңіз.
- Компьютер немесе құрылғы кіру нүктесіне дұрыс қосылғанын растаңыз.
- Кіру нүктесін өшіріңіз.10 секундтай күтіп, қосыңыз.
- Принтерді кіру нүктесіне жақын қойып, олардың арасындағы кедергілерді алып тастаңыз.
- Егер SSID идентификаторын қолмен енгізсеңіз, оның дұрыс екенін тексеріңіз.Желі қосылымы есебіндегі **Network Status** бөлігінен SSID идентификаторын тексеріңіз.
- Желі қосылымын орнатуға түймені басу арқылы реттеуді пайдалансаңыз, кіру нүктеңіз WPS қолдайтынын тексеріңіз.Кіру нүктеңіз WPS қолдамаса, түймені басу арқылы реттеуді пайдалана алмайсыз.
- SSID тек ASCII таңбаларын (әріптік-сандық таңбалар мен белгілер) қолданатынын тексеріңіз.Принтер ASCII емес таңбаларды қамтитын SSID идентификаторын көрсете алмайды.
- Кіру нүктесіне қосудың алдында SSID идентификаторы мен құпия сөзіңізді білетініңізді тексеріңіз.Егер кіру нүктесін оның әдепкі параметрлерімен пайдаланып жатсаңыз, SSID идентификаторы мен құпия сөз кіру нүктесіндегі жапсырмада орналасқан.Егер SSID идентификаторыңыз бен құпия сөзді білмесеңіз, кіру нүктесін орнатқан адамға хабарласыңыз немесе кіру нүктесімен бірге берілген құжаттаманы қараңыз.
- Смарт құрылғыны байланыстырудан жасалған SSID идентификаторына қоссаңыз, смарт құрылғымен берілетін құжаттамадағы SSID идентификаторын және құпия сөзді тексеріңіз.

Желі параметрлері

- Егер Wi-Fi қосылымы күрт ажыратылса, төмендегі жағдайларды тексеріңіз. Келесі шарттардың қандай да бірі қолжетімді болса, келесі веб-сайттан бағдарламалық құралды жүктеу және іске қосу арқылы желі параметрлерін қалпына келтіріңіз.

<http://epson.sn> > **Реттеу**

- Басқа смарт құрылғы түймені басу арқылы реттеудің көмегімен желіге қосылған.
- Wi-Fi желісі түймені басу арқылы реттеудің басқа әдісімен реттелді.

Қатысты ақпарат

- ➔ “Компьютерге қосу” бетте 26
- ➔ “Принтерден Wi-Fi реттеулерін жасау” бетте 27

E-5

Хабар:

Security mode (e.g. WEP, WPA) does not match the current setting of the printer. Confirm security mode. Contact your network administrator for assistance.

Шешімдер:

Кіру нүктесінің қауіпсіздік түрі келесінің біреуіне орнатылғанын тексеріңіз. Егер орнатылмаса, кіру нүктесінде қауіпсіздік түрін өзгертіп, принтердің желі параметрлерін қайта орнатыңыз.

- WEP-64 биттік (40 биттік)
- WEP-128 биттік (104 биттік)
- WPA PSK (TKIP/AES)*
- WPA2 PSK (TKIP/AES)*
- WPA (TKIP/AES)
- WPA2 (TKIP/AES)

* WPA PSK «WPA Personal» деген атпен де белгілі. WPA2 PSK «WPA2 Personal» деген атпен де белгілі.

E-6

Хабар:

MAC address of your printer may be filtered. Check whether your router/access point has restrictions such as MAC address filtering. See the documentation of the router/access point or contact your network administrator for assistance.

Шешімдер:

- MAC мекенжайының сүзгіленуі өшірілгенін тексеріңіз. Егер ол қосұлы болса, принтердің MAC мекенжайын сүзгіленбеген ретінде тіркеңіз. Мәліметтер алу үшін кіру нүктесімен бірге берілген құжаттаманы қараңыз. Желі қосылымы есебіндегі **Network Status** бөлігінен принтердің MAC мекенжайын тексере аласыз.
- Егер кіру нүктесі ортақ пайдаланылатын аутентификацияны WEP қауіпсіздік түрімен пайдаланса, аутентификация кілті мен индексі дұрыс екенін тексеріңіз.

Желі параметрлері

Қатысты ақпарат

- ➔ “Желінің қосымша параметрлерін орындау” бетте 32
- ➔ “Желі күйі парағын басып шығару” бетте 42

E-8

Хабар:

Incorrect IP address is assigned to the printer. Confirm IP address setup of the network device (hub, router, or access point). Contact your network administrator for assistance.

Шешімдер:

- Принтердің IP мекенжайын алу параметрі **Автоматты** күйіне орнатылса, кіру нүктесіндегі DHCP параметрін қосыңыз.
- Егер принтердің IP мекенжайын алу параметрі «Қолмен» күйіне орнатылса, қолмен орнатқан IP мекенжайы ауқымнан тыс (мысалы: 0.0.0.0) болуына қарай жарамсыз болады. Принтердің басқару тақтасынан немесе Web Config пайдалану арқылы жарамды IP мекенжайын орнатыңыз.

Қатысты ақпарат

- ➔ “Желінің қосымша параметрлерін орындау” бетте 32

E-9

Хабар:

Confirm the connection and network setup of the PC or other device. Connection using the EpsonNet Setup is available. Contact your network administrator for assistance.

Шешімдер:

Келесіні тексеріңіз.

- Құрылғылар қосылған.
- Принтерге қосу қажет құрылғылардан интернетке және бірдей желідегі басқа компьютерлерге немесе желі құрылғыларына кіруге болады.

Жоғарыдағыны растағаннан кейін де принтеріңіз бен желілік құрылғыларыңыз жалғанбаса, кіру нүктесін өшіріңіз. 10 секундтай күтіп, қосыңыз. Кейін келесі веб-сайттан орнату құралын жүктеу және іске қосу арқылы желі параметрлерін қалпына келтіріңіз.

<http://epson.sn> > **Реттеу**

Қатысты ақпарат

- ➔ “Компьютерге қосу” бетте 26

Желі параметрлері

E-10

Хабар:

Confirm IP address, subnet mask, and default gateway setup. Connection using the EpsonNet Setup is available. Contact your network administrator for assistance.

Шешімдер:

Келесіні тексеріңіз.

- Желідегі басқа құрылғылар қосылады.
- Егер принтердің IP мекенжайын алу параметрін «Қолмен» режиміне орнатсаңыз, желі мекенжайлары (IP мекенжайы, қосалқы желі маскасы және әдепкі шлюз) дұрыс.

Егер олар қате болса, желі мекенжайын қайта орнатыңыз. Желі қосылымы есебіндегі **Network Status** бөлігінен IP мекенжайын, қосалқы желі маскасын және әдепкі шлюзді тексеруге болады.

DHCP параметрі қосылса, принтердің «IP мекенжайын алу» параметрін **Auto** күйіне өзгертіңіз. Егер IP мекенжайын қолмен орнату қажет болса, желі қосылымы есебіндегі **Network Status** бөлігінен принтердің IP мекенжайын тексеріңіз, содан соң желі параметрлері экранындағы «Қолмен» параметрін таңдаңыз. Қосалқы желі маскасын [255.255.255.0] мәніне орнатыңыз.

Принтеріңіз бен желілік құрылғыларыңыз әлі жалғанбаса, кіру нүктесін өшіріңіз. 10 секундтай күтіп, қосыңыз.

Қатысты ақпарат

➔ [“Желінің қосымша параметрлерін орындау” бетте 32](#)

E-11

Хабар:

Setup is incomplete. Confirm default gateway setup. Connection using the EpsonNet Setup is available. Contact your network administrator for assistance.

Шешімдер:

Келесіні тексеріңіз.

- Принтердің TCP/IP реттеуі «Қолмен» күйіне орнатылса, әдепкі шлюз мекенжайы дұрыс.
- Әдепкі шлюз ретінде орнатылған құрылғы қосылады.

Дұрыс әдепкі шлюз мекенжайын орнатыңыз. Желі қосылымы есебіндегі **Network Status** бөлігінен әдепкі шлюз мекенжайын тексеруге болады.

Қатысты ақпарат

➔ [“Желінің қосымша параметрлерін орындау” бетте 32](#)

Желі параметрлері

E-12

Хабар:

Confirm the following -Entered security key/password is correct -Index of the security key/password is set to the first number -IP address, subnet mask, or default gateway setup is correct Contact your network administrator for assistance.

Шешімдер:

Келесіні тексеріңіз.

- Желідегі басқа құрылғылар қосылады.
- Егер қолмен енгізсеңіз, желі мекенжайлары (IP мекенжайы, қосалқы желі маскасы және әдепкі шлюз) дұрыс.
- Басқа құрылғыларға (қосалқы желі маскасы және әдепкі шлюз) арналған желі мекенжайлары бірдей.
- IP мекенжайы басқа құрылғылармен қайшы келмейді.

Жоғарыдағыны растағаннан кейін де принтеріңіз бен желілік құрылғыларыңыз жалғанбаса, келесіні көріңіз.

- Кіру нүктесін өшіріңіз.10 секундтай күтіп, қосыңыз.
- Орнату құралы арқылы желі параметрлерін қайта реттеңіз.Оны келесі веб-сайттан іске қосуға болады.
<http://epson.sn> > **Реттеу**
- WEP қауіпсіздік түрін пайдаланатын кіру нүктесінде бірнеше құпия сөзді тіркеуге болады.Егер бірнеше құпия сөз тіркелсе, принтерге бірінші тіркелген құпия сөз орнатылғанын тексеріңіз.

Қатысты ақпарат

- ➔ “Желінің қосымша параметрлерін орындау” бетте 32
- ➔ “Компьютерге қосу” бетте 26

E-13

Хабар:

Confirm the following -Entered security key/password is correct -Index of the security key/password is set to the first number -Connection and network setup of the PC or other device is correct Contact your network administrator for assistance.

Шешімдер:

Келесіні тексеріңіз.

- Кіру нүктесі, хаб және маршрутизатор сияқты желі құрылғылары қосылады.
- Желі құрылғыларына арналған TCP/IP реттеуі қолмен реттелмеген.(Егер принтердің TCP/IP реттеуі басқа желі құрылғыларына арналған TCP/IP реттеуінде қолмен орындалып жатқанда автоматты түрде орнатылса, принтердің желісі басқа құрылғыларға арналған желіден өзгеше болуы мүмкін.)

Егер ол жоғарыдағы бөлімді тексергеннен кейін де жұмыс істемесе, келесіні орындап көріңіз.

Желі параметрлері

- ❑ Кіру нүктесін өшіріңіз.10 секундтай күтіп, қосыңыз.
- ❑ Принтермен бірдей желіге қосылған компьютерге орнату құралы арқылы желілік реттеулер жасаңыз.Оны келесі веб-сайттан іске қосуға болады.
<http://epson.sn> > **Реттеу**
- ❑ WEP қауіпсіздік түрін пайдаланатын кіру нүктесіне бірнеше құпия сөзді тіркеуге болады.Егер бірнеше құпия сөз тіркелсе, принтерге бірінші тіркелген құпия сөз орнатылғанын тексеріңіз.

Қатысты ақпарат

- ➔ "Желінің қосымша параметрлерін орындау" бетте 32
- ➔ "Компьютерге қосу" бетте 26

Желі ортасындағы хабар

Хабар	Шешім
*Multiple network names (SSID) that match your entered network name (SSID) have been detected. Confirm network name (SSID).	Әртүрлі кіру нүктелерінде бірдей SSID идентификаторы орнатылуы мүмкін.Кіру нүктелеріндегі параметрлерді тексеріп, SSID идентификаторын өзгертіңіз.
The Wi-Fi environment needs to be improved. Turn the wireless router off and then turn it on. If the connection does not improve, see the documentation for the wireless router.	Принтерді кіру нүктесіне жақындатып, олардың арасындағы қандай да бір кедергілерді алып тастағаннан кейін кіру нүктесін өшіріңіз.10 секундтай күтіп, қосыңыз.Егер ол әлі де қосылмаса, кіру нүктесімен бірге берілетін құжаттаманы қараңыз.
*No more devices can be connected. Disconnect one of the connected devices if you want to add another one.	Wi-Fi Direct (қарапайым AP) қосылымында ең көбі төрт компьютер мен смарт құрылғыны бір уақытта қосуға болады.Басқа компьютерді немесе смарт құрылғыны қосу үшін, алдымен, қосылған құрылғылардың біреуін ажыратыңыз.

Желі күйі парағын басып шығару

Толық желі ақпаратын басып шығару арқылы оны тексеруге болады.

1. Қағаздарды салыңыз.
2. Негізгі экраннан **Параметрлер** параметрін таңдаңыз.
3. **Жалпы параметрлер** > **Желі параметрлері** > **Желі күйі** параметрін таңдаңыз.
4. **Басып шығару күйінің парағы** параметрін таңдаңыз.
5. Хабарды тексеріп, желі күйі парағын басып шығарыңыз.
6. Экранды жабыңыз.
Белгілі бір уақыттан кейін экран автоматты түрде жабылады.

Кіріс нүктелерін ауыстыру немесе жаңасын қосу

Кіріс нүктесінің ауысуына байланысты SSID идентификаторы өзгерсе немесе кіріс нүктесі қосылса және жаңа желі ортасы орнатылса, Wi-Fi параметрлерін қайта орнатыңыз.

Қатысты ақпарат

→ “Компьютерге қосылу әдісін өзгерту” бетте 43

Компьютерге қосылу әдісін өзгерту

Орнату құралын және қайта орнатуды басқа қосылым әдісінде пайдалану.

Веб-сайттан орнату

Келесі веб-сайтқа кіріп, өнім атауын енгізіңіз. **Реттеу** бөліміне өтіп, орнатуды бастаңыз.

<http://epson.sn>

Бағдарламалық құрал дискісі арқылы орнату (бағдарламалық құрал дискісімен келетін модельдерге және компьютерлерінде диск драйверлері бар пайдаланушыларға ғана арналған.)

Бағдарламалық құрал дискісін компьютерге салып, экрандағы нұсқауларды орындаңыз.

Қосылым әдістерін өзгертуді таңдау

Экрандағы нұсқауларды келесі экран көрсетілгенше орындаңыз.

Бағдарламаны орнатуды таңдау терезесіндегі **Қосылым әдісін өзгерту немесе қайта орнату** параметрін таңдап, **Сосын** түймесін басыңыз.

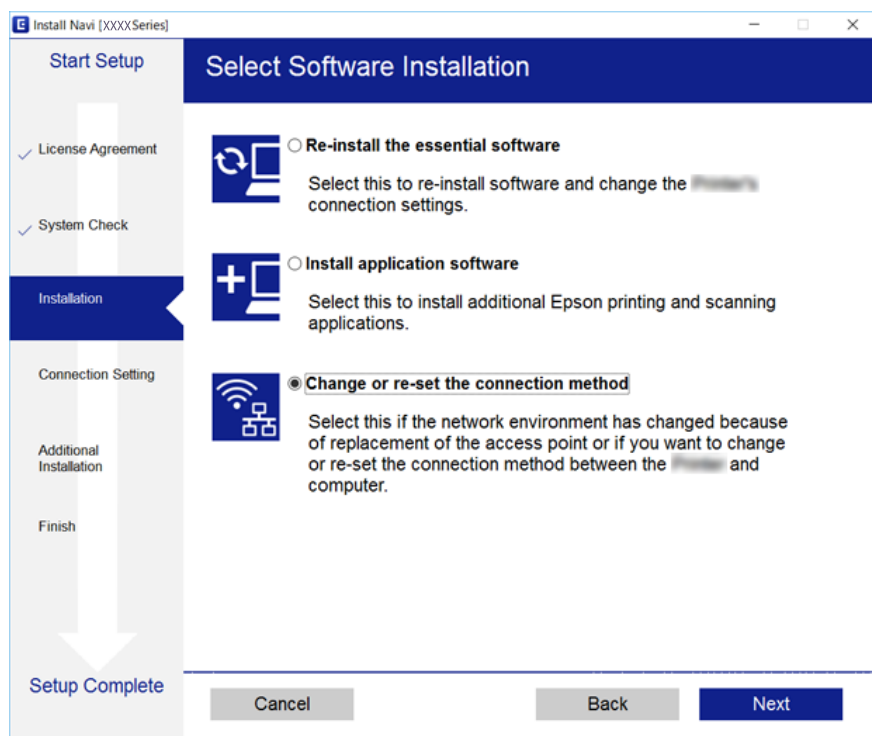

Басқару тақтасынан «Желі қосылымы» параметрін «Ethernet» параметріне өзгерту

Желі қосылымын басқару тақтасынан «Wi-Fi» параметрінен «Ethernet» параметріне өзгерту үшін төмендегі қадамдарды орындаңыз.

1. Негізгі экраннан **Параметрлер** таңдаңыз.
2. **Жалпы параметрлер** > **Желі параметрлері** > **Сымды LAN орнату** параметрін таңдаңыз.
3. **Орнатуды бастау** түймесін түртіңіз.
4. Хабарды тексеріп, содан соң экранды жабыңыз.
Белгілі бір уақыт өткеннен кейін экран автоматты түрде жабылады.
5. Принтерді маршрутизаторға Ethernet кабелі арқылы қосыңыз.

Wi-Fi мүмкіндігін басқару тақтасынан өшіру

Wi-Fi мүмкіндігі өшірілгенде Wi-Fi қосылымы ажыратылады.

1. Негізгі экраннан  түймесін түртіңіз.
2. **Роутер** параметрін таңдаңыз.
Желі күйі көрсетіледі.
3. **Параметрлерді өзг.** түймесін түртіңіз.
4. **Басқалар** > **Wi-Fi өшіру** параметрін таңдаңыз.
5. Хабарды тексеріп, реттеуді бастаңыз.
6. Аяқталу хабары көрсетілгенде экранды жабыңыз.
Белгілі бір уақыттан кейін экран автоматты түрде жабылады.
7. Желі қосылымының параметрлері экранын жабыңыз.

Wi-Fi Direct (қарапайым AP) байланысын басқару тақтасынан ажырату

Ескертпе:

Wi-Fi Direct (қарапайым AP) қосылымы өшірілгенде, Wi-Fi Direct (қарапайым AP) қосылымындағы принтерге қосылған барлық компьютерлер мен смарт құрылғылар ажыратылады. Егер белгілі бір құрылғыны ажырату қажет болса, принтерден емес, құрылғыдан ажыратыңыз.

Желі параметрлері

1. Негізгі экраннан  түймесін түртіңіз.
2. **Wi-Fi Direct** параметрін таңдаңыз.
Wi-Fi Direct ақпараты көрсетіледі.
3. **Параметрлерді өзг.** түймесін түртіңіз.
4. **Wi-Fi Direct өшіру** параметрін таңдаңыз.
5. Хабарды тексеріп, орнатуды бастаңыз.
6. Аяқталу хабары көрсетілгенде экранды жабыңыз.
Белгілі бір уақыттан кейін экран автоматты түрде жабылады.
7. Желі қосылымының параметрлері экранын жабыңыз.

Желі параметрлерін басқару тақтасынан қалпына келтіру

Барлық желі параметрлерін әдепкі қалпына келтіруге болады.

1. Негізгі экраннан **Параметрлер** таңдаңыз.
2. **Жалпы параметрлер > Жүйе әкімшілігі > Әдепкі парам. қалп. келтіру > Желі параметрлері** параметрін таңдаңыз.
3. Хабарды тексеріп, **Иә** түймесін басыңыз.
4. Аяқталу хабары көрсетілгенде экранды жабыңыз.
Белгілі бір уақыт өткеннен кейін экран автоматты түрде жабылады.

Принтерді дайындау

Қағаздарды салу

Қолжетімді қағаз және сыйымдылықтар

Epson компаниясы жоғары сапалы баспаға қол жеткізу үшін түпнұсқалы Epson қағазын пайдалануды ұсынады.

Түпнұсқалы Epson қағазы

Қағаз атауы	Өлшемі	Жүктеу сыйымдылығы (парақтар)			2-жақты басып шығару	Жиексіз басып шығару
		Қағаз кассетасы 1	Қағаз кассетасы 2	Артқы қағаз беру ұясы		
Epson Bright White Ink Jet Paper	A4	200	200	1	Автоматты, Қолмен*	–
Epson Ultra Glossy Photo Paper	A4, 13×18 см (5×7 дюйм), 10×15 см (4×6 дюйм)	20	–	1	–	✓
Epson Premium Glossy Photo Paper	A3+	20	–	1	–	–
	A3, A4, 13×18 см (5×7 дюйм), 16:9 кең өлшемі (102×181 мм), 10×15 см (4×6 дюйм)	20	–	1	–	✓
Epson Premium Semigloss Photo Paper	A3+	20	–	1	–	–
	A3, A4, 10×15 см (4×6 дюйм)	20	–	1	–	✓
Epson Photo Paper Glossy	A3+	20	–	1	–	–
	A4, 13×18 см (5×7 дюйм), 10×15 см (4×6 дюйм)	20	–	1	–	✓
Epson Matte Paper-Heavyweight	A3+	20	–	1	–	–
	A3, A4	20	–	1	–	✓
Epson Photo Quality Ink Jet Paper	A3, A4	80	–	1	–	–

* Бір жағы бұрыннан басып шығарылған қағаз үшін 30 параққа дейін салуға болады.

Принтерді дайындау

Ескертпе:

- Қағаздың қолжетімді болуы орналасқан жеріне байланысты. Сіздің аймағыңызда қолжетімді қағаз туралы соңғы ақпарат үшін, Epson қолдау қызметіне хабарласыңыз.
- Шынайы Epson қағазында пайдаланушы көрсеткен өлшемде басып шығарған кезде тек **Стандартты** немесе **Normal** басып шығару сапасының параметрлері қолжетімді. Дегенмен, кейбір принтер драйверлері жақсырақ басып шығару сапасын таңдауға мүмкіндік береді, баспалар **Стандартты** немесе **Normal** көмегімен басып шығарылады.

Принтерді дайындау

Сатып алуға болатын қағаз

Қағаз атауы	Өлшемі	Салу сыйымдылығы (Парақтар немесе хатқалталар)			2-жақты басып шығару	Жиексіз басып шығару
		Қағаз кассетасы 1	Қағаз кассетасы 2	Артқы қағаз беру ұясы		
Қарапайым қағаз	A3, B4, Legal, 8,5×13 дюйм, Letter, A4, B5	Жиек бағыттағышындағы үшбұрыш таңбасы көрсеткен сызыққа дейін.		1	Автоматты, Қолмен*1	–
Көшірме қағазы	A5	Жиек бағыттағышындағы үшбұрыш таңбасы көрсеткен сызыққа дейін.	–	1	Автоматты, Қолмен*1	
Ұйым мертабаны						
Қайта өңделген қағаз						
Түсті қағаз						
Алдын ала басып шығарылған қағаз	Half letter*2, A6, B6*2	Жиек бағыттағышындағы үшбұрыш таңбасы көрсеткен сызыққа дейін.	–	1	Қолмен*1	
Жоғары сапалы қарапайым қағаз						
	Пайдаланушы анықтаған*2 (мм) 89×127 – 148×210	1	–	1	Қолмен	
	Пайдаланушы анықтаған*2 (мм) 148×210 – 182×257	1	–	1	Автоматты, Қолмен	
	Пайдаланушы анықтаған*2 (мм) 182×257 – 297×431,8	1	1	1	Автоматты, Қолмен	
	Пайдаланушы анықтаған*2 (мм) 297×431,8 – 329×1200	1	1	1	Қолмен	
Қалың қағаз*2	A3, B4, Letter, A4, B5, A5, Пайдаланушы анықтаған (мм) 89×127 – 329×1200	–	–	1	–	
Хатқалта	№10 хатқалта, DL хатқалтасы, C6 хатқалтасы, C4 хатқалтасы	10	–	1	–	

Принтерді дайындау

- *1 Бір жағы бұрыннан басып шығарылған қағаз үшін 30 параққа дейін салуға болады.
- *2 Тек компьютерден немесе смарт құрылғыдан басып шығаруға болады.

Қатысты ақпарат

➔ [“Бөлік аттары мен функциялары” бетте 16](#)

Қағазды пайдалану туралы сақтандырулар

- Қағазбен бірге берілген нұсқау парақтарын оқыңыз.
- Қағазды салмас бұрын шеттерін желпіп және тегістеп жіберіңіз. Фотоқағазды желпімеңіз немесе орамаңыз. Бұлай істеу басылатын жағын зақымдауы мүмкін.

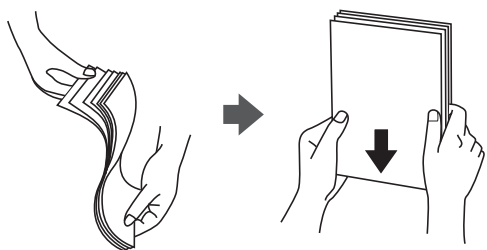

- Егер қағаз бүктеліп қалса, салмас бұрын оны жазыңыз немесе оны сәл ғана қарсы бағытта бүктеңіз. Оралған қағазда басып шығару қағаз кептелістерін және басып шығарылған материалда жағылуды тудыруы мүмкін.

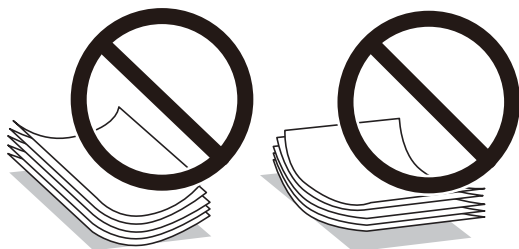

- Толқынды, жыртылған, кесілген, бүгілген, ылғалды, тым қалың, тым жұқа қағазды немесе жапсырмалар жабысқан қағазды пайдаланбаңыз. Бұл қағаз түрлерін пайдалану қағаз кептелістерін және басып шығарылған материалда жағылуды тудыруы мүмкін.
- Ұзын талшығы бар қағазды қолданғаныңызға көз жеткізіңіз. Егер қандай қағаз түрін қолданғаныңызға сенімді болмасаңыз, қағаздың орауышын тексеріңіз немесе қағаз сипаттамаларын растау үшін өндірушіге хабарласыңыз.

Қатысты ақпарат

➔ [“Принтердің техникалық сипаттамалары” бетте 298](#)

Қағазды Қағаз кассетасы ішіне салу

1. Принтер жұмыс істеп тұрмағанын тексеріңіз, одан кейін қағаз кассетасы тартпаңыз.

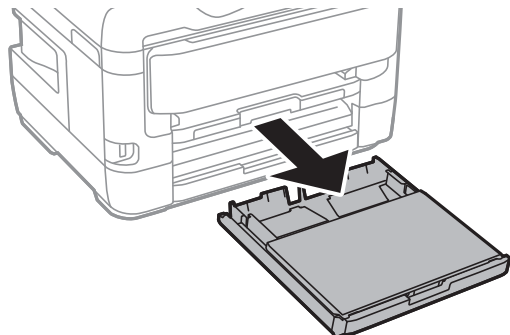

2. қағаз кассетасының қақпағы құралынан қағаз кассетасы қақпағын алып тастаңыз.

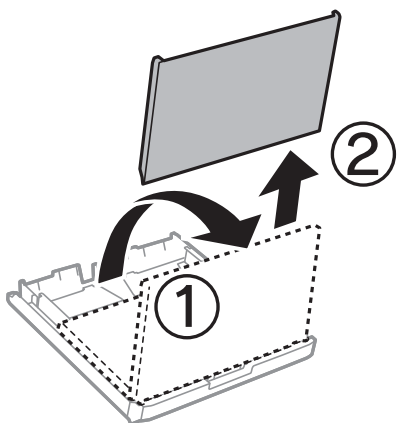

3. Жиек бағыттауыштарын өзінің максималды күйіне сырғытыңыз.

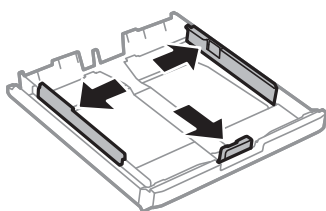

Ескертпе:

А4 өлшемінен үлкен қағазды пайдаланғанда, қағаз кассетасы ұзартыңыз.

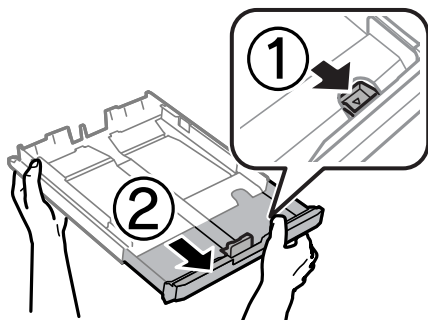

Принтерді дайындау

4. Алдыңғы жиек бағыттаушысын пайдаланғыңыз келетін қағаз өлшеміне дейін сырғытыңыз.

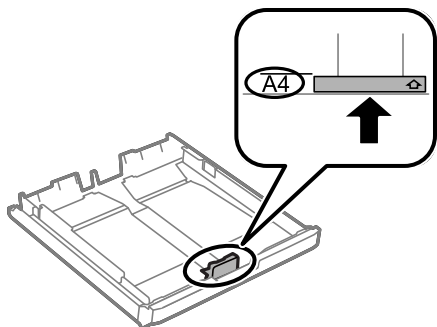

5. Басып шығарылатын бет төмен қаратылған күйде қағазды алдыңғы жиек бағыттаушына қарсы бағыттап жүктеңіз.

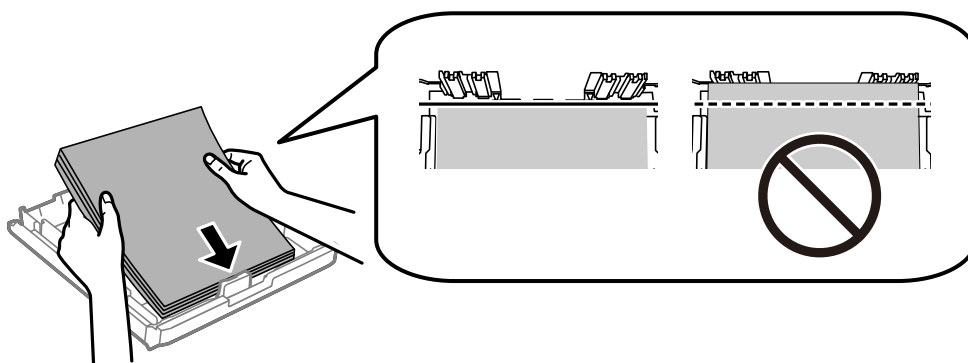

Маңызды:

Қағазды көрсетілген парақтар санынан асыра салуға болады. Қарапайым қағаз үшін жиек бағыттаушының ішіндегі үшбұрыш таңбасы астындағы сызықтан асырып салмаңыз.

6. Бүйірлік жиек бағыттауыштарын қағаздың жиектеріне қарай сырғытыңыз.

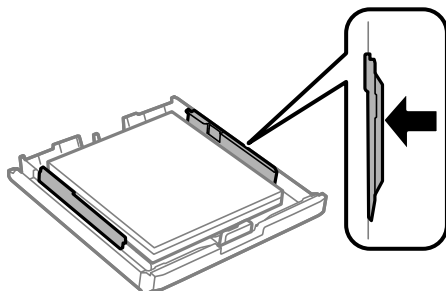

Принтерді дайындау

7. қағаз кассетасының қақпағы қақпағын орнына қойыңыз.

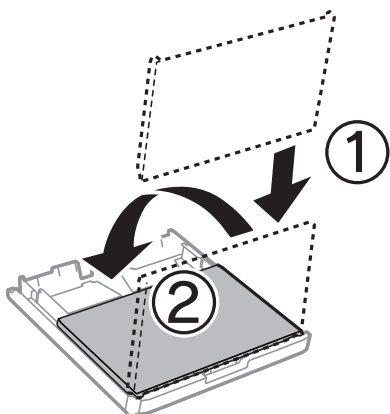

8. қағаз кассетасы толығымен енгізіңіз.

9. Басқару тақтасында қағаз кассетасы ішіне салынған қағаздың өлшемін және қағаз түрін орнатыңыз.

Ескертпе:

Сондай-ақ, басқару тақтасындағы  түймесін басу арқылы қағаз өлшемі мен қағаз түрінің параметрлерін көрсетуге болады.

10. Шығыс науасын сырғытыңыз.

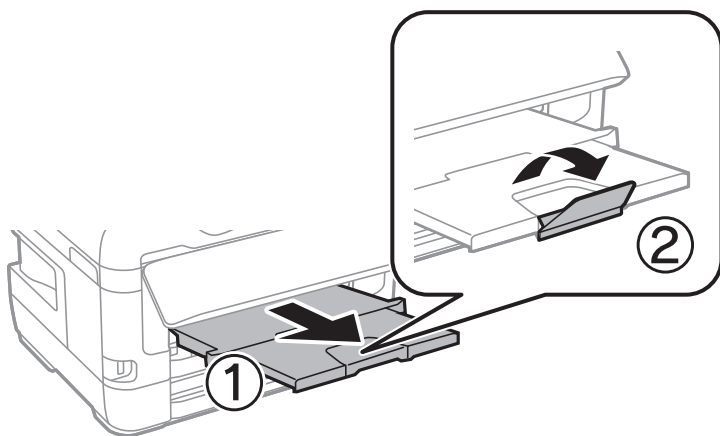

Қатысты ақпарат

- ➔ "Қағазды пайдалану туралы сақтандырулар" бетте 49
- ➔ "Қолжетімді қағаз және сыйымдылықтар" бетте 46
- ➔ "Қағаз түрлерінің тізімі" бетте 56
- ➔ "Хатқалталарды салу және сақтық шаралары" бетте 56

Қағазды Артқы қағаз беру ұясы ішіне салу

Қолдау көрсетілетін қағаздың барлық түріндегі бір парақты артқы қағаз беру ұясы науасына салыңыз. Сондай-ақ, қалың қағаз (0,3 мм қалыңдыққа дейін) бен қағаз кассетасы ішіне

Принтерді дайындау

салынбайтын тесіктері бар қағазды салуға болады. Дегенмен, қағаздардың қалыңдығы ауқымында болса да, кейбір қағаздар қаттылығына байланысты дұрыс берілмеуі мүмкін.

! **Маңызды:**

Принтер сұрамайынша артқы қағаз беру ұясы ішіне қағаз салмаңыз. Бұлай жасау нәтижесінде бос қағаз шығарылады.

1. Келесінің біреуін орындаңыз.

- ❑ Басқару тақтасынан басып шығарған кезде: артқы қағаз беру ұясы науасын **Қағаз параметрі** параметрі ретінде таңдаңыз, басқа басып шығару параметрлерін орнатыңыз, содан кейін **◆** түймесін түртіңіз.
- ❑ Компьютерден басып шығарған кезде: артқы қағаз беру ұясы науасын **Қағ. бастап. көзі** параметрі ретінде таңдаңыз, басқа басып шығару параметрлерін орнатыңыз, содан кейін **Басып шығару** пәрменін басыңыз.

2. Басқару тақтасында қағаз салу керектігі туралы хабар көрсетіледі. Қағазды жүктеу үшін төмендегі нұсқауларды орындаңыз.

3. артқы қағаз беру ұясы ашыңыз.

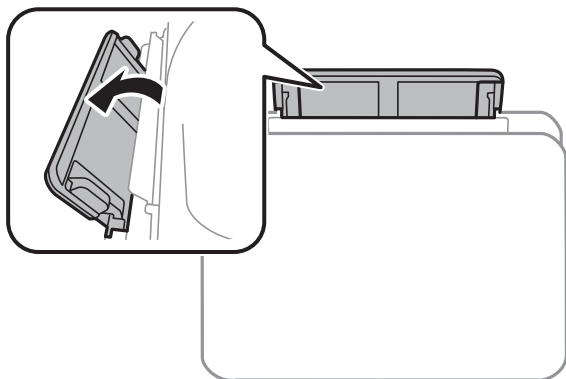

4. Жиек бағыттауыштарын сыртқа жылжытыңыз.

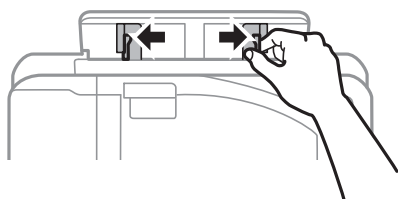

Принтерді дайындау

5. артқы қағаз беру ұясы науасының ортасында бір парақ қағазды басып шығаратын бетін жоғары қаратып қойған кезде, жиек бағыттауыштарын қағаз шеттеріне сырғытыңыз.

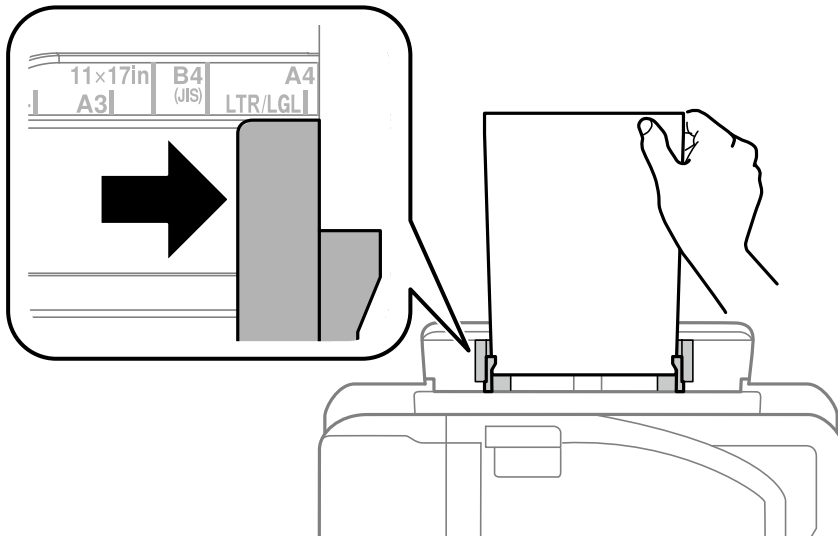

Алдын ала тесілген қағаз

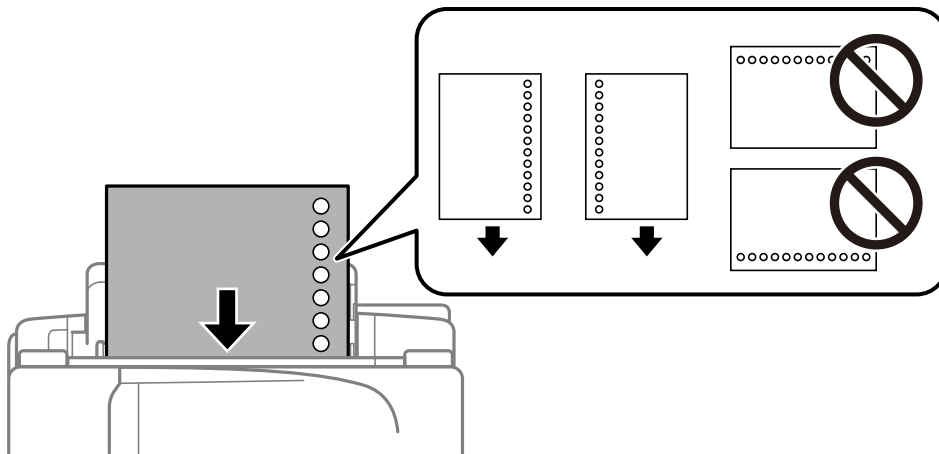

Ескертпе:

- Сол немесе оң жағындағы байланыстыру саңылаулары бар анықталған өлшемдегі қарапайым қағазының бір парағын жүктеңіз.
- Тесіктің үстінен басып шығармау үшін файлдың басып шығару орнын реттеңіз.
- Автоматты түрде 2-жақты басып шығару алдын тесілген қағаз үшін қолданылмайды.

Принтерді дайындау

6. Принтер қағазды жартылай тартып алғанша қағазды салыңыз.

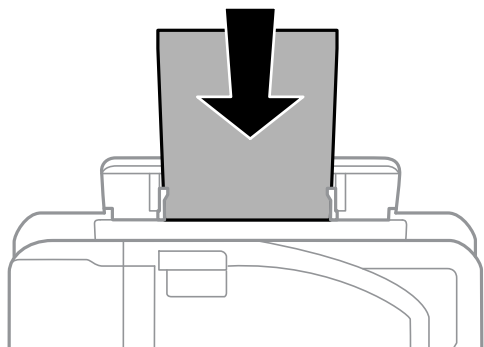

7. Шығыс науасын сырғытыңыз.

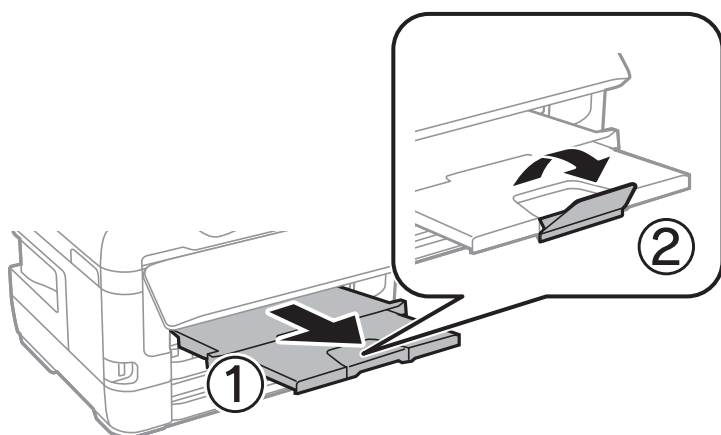

8. Басып шығаруды бастау үшін **OK** түймесін түртіңіз.

Қатысты ақпарат

- ➔ "Қағазды пайдалану туралы сақтандырулар" бетте 49
- ➔ "Қолжетімді қағаз және сыйымдылықтар" бетте 46
- ➔ "Қағаз түрлерінің тізімі" бетте 56
- ➔ "Хатқалталарды салу және сақтық шаралары" бетте 56

Хатқалталарды салу және сақтық шаралары

Хатқалталарды алдымен артқы қағаз беру ұясы қысқа шетінің ортасына қанатымен төмен қаратып салыңыз, содан соң жиек бағыттауыштарын хатқалталардың жиектеріне жылжытыңыз.

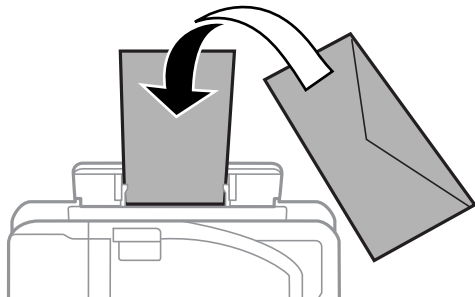

Хатқалталарды қағаз кассетасы бөліміне қанатымен жоғары қаратып салыңыз, одан кейін, жиек бағыттауыштарын хатқалталардың жиектеріне жылжытыңыз.

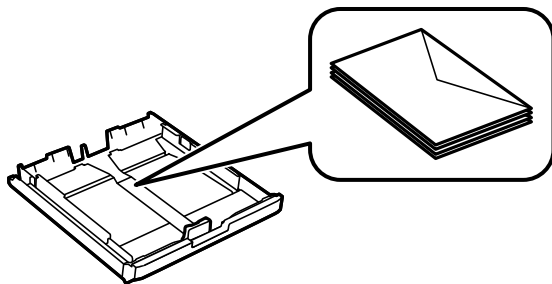

- ❑ Жүктеу алдында хатқалталардың жиектерін желпіңіз және туралаңыз. Сақталған хатқалталар ауамен томпайса, жүктеу алдында тегістеу үшін басыңыз.



- ❑ Оралған немесе бүгілген хатқалталарды пайдаланбаңыз. Бұл хатқалталарды пайдалану қағаз кептелістерін және басып шығарылған материалда жағылуды тудыруы мүмкін.
- ❑ Қанаттарында желімі бар хатқалталарды немесе терезесі бар хатқалталарды қолданбаңыз.
- ❑ Тым жұқа хатқалталарды пайдаланбауға тырысыңыз, себебі олар басып шығару барысында оралуы мүмкін.

Қатысты ақпарат

- ➔ [“Қолжетімді қағаз және сыйымдылықтар” бетте 46](#)
- ➔ [“Қағазды Қағаз кассетасы ішіне салу” бетте 50](#)
- ➔ [“Қағазды Артқы қағаз беру ұясы ішіне салу” бетте 52](#)

Қағаз түрлерінің тізімі

Оңтайлы басып шығару нәтижесін алу үшін қағазға сәйкес келетін қағаз түрін таңдаңыз.

Принтерді дайындау

Қағаз атауы	Тасушы түрі	
	Басқару тақтасы	Принтер драйвері
Epson Bright White Ink Jet Paper	қарапайым қағаздар	қарапайым қағаздар
Epson Ultra Glossy Photo Paper	Ultra Glossy	Epson Ultra Glossy
Epson Premium Glossy Photo Paper	Жоғ.сапалы жылтыр	Epson Premium Glossy
Epson Premium Semigloss Photo Paper	Жоғ.сап.жарт.жылт.	Epson Premium Semigloss
Epson Photo Paper Glossy	Glossy	Photo Paper Glossy
Epson Matte Paper-Heavyweight Epson Photo Quality Ink Jet Paper	Matte	Epson Matte

Түпнұсқаларды орналастыру

Түпнұсқаларды Сканер әйнегі немесе АҚБ құралына қойыңыз.

Бірнеше түпнұсқаны және түпнұсқаның екі жағын да АҚБ құралымен бір уақытта сканерлей аласыз.

ADF бөліміндегі қолжетімді түснұсқалар

Қолжетімді қағаз өлшемдері	A5 – A3, Ledger
Қағаз түрі	Қарапайым қағаз
Қағаздың қалыңдығы (Қағаздың салмағы)	64 – 95 г/м ²
Салу сыйымдылығы	35 парақ немесе 3.85 мм

Егер түпнұсқа АҚБ құралына қоюға болатын баспа материалының сипаттамаларына сәйкес болса да, ол АҚБ құрылғысынан берілмеуі мүмкін немесе қағаз сипаттарына немесе сапасына байланысты сканерлеу сапасы нашарлауы мүмкін.

Маңызды:

АҚБ құрылғысына фотосуреттерді немесе бағалы түпнұсқаларды салмаңыз. Кептелу түпнұсқаны мыжуы немесе зақымдауы мүмкін. Оның орнына осы құжаттарды Сканер әйнегі құрылғысында сканерлеңіз.

Қағаз кептелісін болдырмау үшін келесі түпнұсқаларды ADF ішіне салмаңыз. Бұл түрлер үшін Сканер әйнегі қолданылуы тиіс.

- Жыртылған, бүктелген, мыжылған, бүлінген немесе иілген түпнұсқалар
- Түптеу тесіктері бар түпнұсқалар
- Таспа, степлер, қағаз қыстырғышының көмегімен бекітілген түпнұсқалар
- Бетінде жапсырмалары немесе затбелгілері бар түпнұсқалар

Принтерді дайындау

- Тең емес кесілген немесе қисайған түпнұсқалар
- Бекітілген түпнұсқалар
- Жоғарғы проектор қағазы, термиялы басып шығары қағазы немесе көшірме қағаз

Түпнұсқаларды АҚБ үстіне қою

1. Түпнұсқалардың жиектерін туралаңыз.
2. АҚБ жиек бағыттауышын жылжытыңыз.

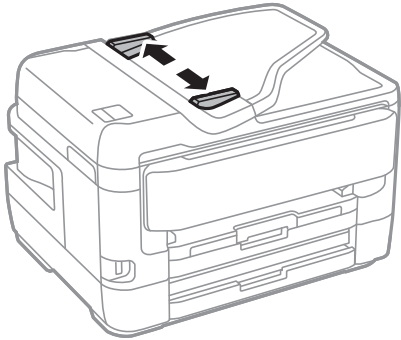

3. Түпнұсқаларды АҚБ құралының ортасына жоғары қаратып қойыңыз.

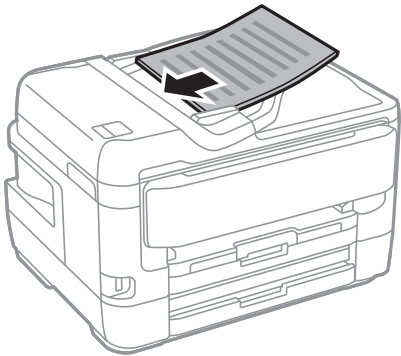

Принтерді дайындау

! Маңызды:

- Түпнұсқаларды ADF бөліміндегі үшбұрыш таңбасы арқылы көрсетілген сызықтан асырып салмаңыз.

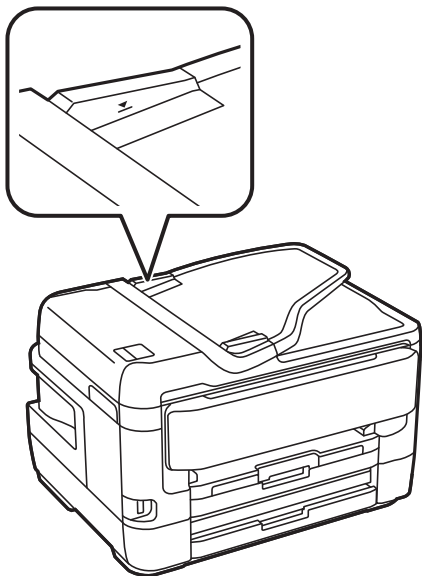

- Сканирлеу кезінде түпнұсқаларды қоспаңыз.

4. АҚБ жиек бағыттауышын түпнұсқалардың жиектеріне сырғытыңыз.

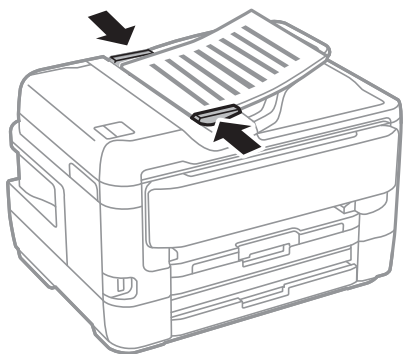

Қатысты ақпарат

- ➔ [“ADF бөліміндегі қолжетімді түснұсқалар” бетте 57](#)

Түпнұсқаларды ADF бөліміне 2-лік көшіру үшін салу

Түпнұсқаларды суретте көрсетілген бағытта салып, бағыт параметрін таңдаңыз.

Принтерді дайындау

- Түпнұсқаларды жоғары қаратып қою: Төменде сипатталғандай басқару тақтасындағы **Жоғары** параметрін таңдаңыз.

Көшіру > Қосымша > Бағдар (түпн.) > Жоғары

Түпнұсқаларды АҚБ құрылғысына көрсеткі бағыты бойынша қойыңыз.

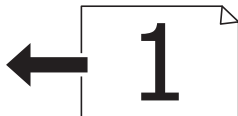

- Түпнұсқаларды сол жаққа қаратып қою: Төменде сипатталғандай басқару тақтасындағы **Сол жақ бағыт** параметрін таңдаңыз.

Көшіру > Қосымша > Бағдар (түпн.) > Сол жақ бағыт

Түпнұсқаларды АҚБ құрылғысына көрсеткі бағыты бойынша қойыңыз.



Түпнұсқаларды Сканер әйнегі қою

Абайлаңыз:

Құжат қақпағын ашу не жабу кезінде қолыңыздың не саусақтарыңыздың қыстырылып қалмауына мұқият болыңыз. Кері жағдайда, жарақат алуыңыз мүмкін.

Маңызды:

Кітаптар сияқты үлкен түпнұсқаларды қойғанда сыртқы жарықтың тікелей Сканер әйнегі түсуін болдырмаңыз.

1. Құжат қақпағын ашыңыз.

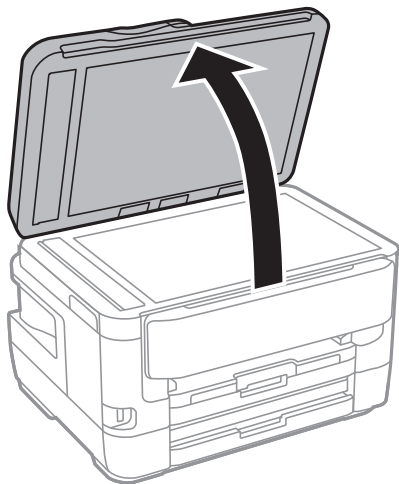

2. Сканер әйнегі бетін шаңнан немесе дақтарды кетіріңіз.

Принтерді дайындау

3. Түпнұсқаны төмен қаратып қойып, бұрыш белгісіне қарай сырғытыңыз.

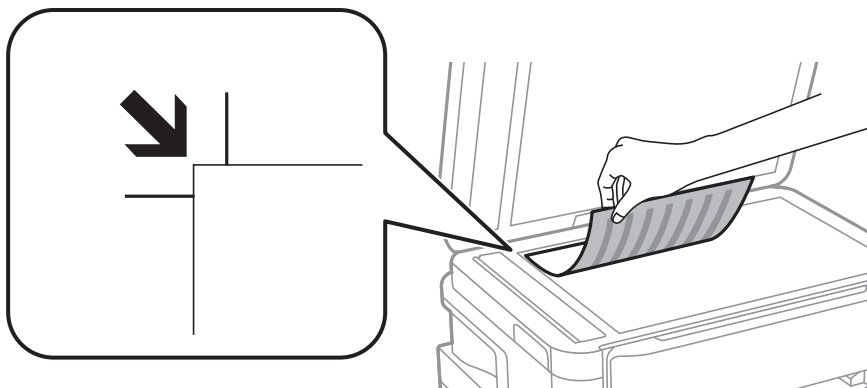

Ескертпе:

- ❑ Сканер әйнегі жоғарғы жиегінен және сол жақ жиегінен 1,5 мм ауқымы сканерленбейді.
- ❑ Түпнұсқалар АҚБ және Сканер әйнегі үстіне қойылған кезде, басымдық АҚБ үстіндегі түпнұсқаларға беріледі.

4. Қақпақты ақырындап жабыңыз.



Маңызды:

Сканер әйнегі немесе құжаттың қақпағына тым қатты күш түсірмеңіз. Кері жағдайда, олар зақымдалуы мүмкін.

5. Сканерлегеннен кейін түпнұсқаларды алып тастаңыз.

Ескертпе:

Егер түпнұсқаларды Сканер әйнегі бетінде ұзақ уақыт қалдырсаңыз, түпнұсқа әйнектің бетіне жабысып қалуы мүмкін.

Көшірмесі жасалатын идентификатор картасын орналастыру

Идентификатор картасын Сканер әйнегі бұрыштық белгісінен 5 мм алыс орналастырыңыз.

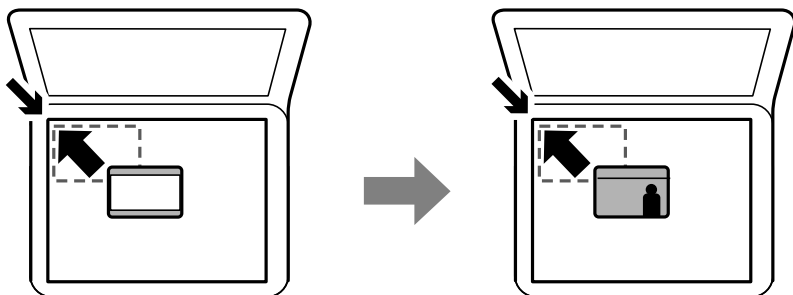

Сыртқы USB құрылғысын енгізу

Сыртқы USB құрылғысын енгізу және алып тастау

1. Сыртқы USB құрылғысын принтерге енгізіңіз.
2. Сыртқы USB құрылғысын пайдалануды аяқтағанда құрылғыны алып тастаңыз.

Ескертпе:

USB құрылғысына компьютерден кірсеңіз, компьютерді пайдаланып құрылғыны қауіпсіз алу керек.

Қатысты ақпарат

- ➔ ["Сыртқы USB құрылғысының сипаттамалары" бетте 303](#)
- ➔ ["Компьютерден сыртқы USB құрылғысына кіру" бетте 62](#)

Компьютерден сыртқы USB құрылғысына кіру

Компьютерден принтерге енгізілген USB флэш-жады сияқты сыртқы USB құрылғысындағы деректерді жазуға немесе оқуға болады.



Маңызды:

USB және желі арқылы қосылған компьютерлер арасындағы принтерге енгізілген сыртқы құрылғыны ортақ пайдаланған кезде жазбаша кіру тек принтер арқылы таңдалған әдіспен қосылған компьютерлерге болады. Сыртқы USB құрылғысына жазу үшін принтердің басқару тақтасындағы келесі мәзірден қосылым әдісін таңдаңыз.

Параметрлер > Жалпы параметрлер > Принтер параметрлері > Жад құрылғысының интерфейсі > Файлмен бөлісу.

Ескертпе:

2 TB көлемінен үлкен құрылғы сияқты үлкен сыртқы USB құрылғысы қосылса, компьютерден деректерді анықтау үшін белгілі бір уақыт кетеді.

Windows

Компьютер немесе **Менің компьютерім** мәзірінде сыртқы USB құрылғысын таңдаңыз. Сыртқы USB құрылғысындағы деректер көрсетіледі.

Ескертпе:

*Бағдарламалық жасақтама дискісін немесе Web Installer пайдаланбай принтерді желіге қоссаңыз, USB портын желі жетегі ретінде орнатыңыз. **Орындау** тармағын ашып, принтер атын ||XXXXX немесе принтердің IP мекенжайын ||XXX.XXX.XXX.XXX **Ашу:** тармағына енгізіңіз. Желіні белгілеу үшін, көрсетілген құрылғы белгішесі үстінен тінтуірдің оң жағын басыңыз. Желі жетегі **Компьютер** немесе **Менің компьютерім** мәзірінде көрсетіледі.*

Mac OS

Сәйкес құрылғы белгішесін таңдаңыз. Сыртқы USB құрылғысындағы деректер көрсетіледі.

Принтерді дайындау

Ескертпе:

- ❑ *Сыртқы USB құрылғысын алу үшін, құрылғы белгішесін қоқыс жәшігінің белгішесіне апарыңыз. Әйтпесе, басқа сыртқы USB құрылғысы енгізілген кезде ортақ пайдаланылатын жетектегі деректер дұрыс көрсетілмейді.*
- ❑ *Сыртқы сақтау құрылғысына желі арқылы кіру үшін жұмыс үстеліндегі мәзірден **Go > Connect to Server** таңдаңыз. **Сервер мекенжайына** `cifs://XXXXXX` принтер атауын немесе `smb://XXXXXX` (Мұндағы «XXXXX» — принтер атауы) енгізіп, **Қосу** түймесін басыңыз.*

Контактілерді реттеу

Контактілер тізімін тіркеу бағыттарды оңай енгізуге мүмкіндік береді. 200 жазбаға дейін тіркеуге болады және факс нөмірін енгізген кезде контактілер тізімін пайдалануға болады, сканерленген кескінді электрондық поштаға бекіту және сканерленген кескінді желі қалтасына сақтау межесін енгізіңіз.

Оған қоса, контактілерді LDAP серверіне тіркеуге болады.

Контактілерді LDAP серверіне тіркеу үшін *Әкімші нұсқаулығы* қараңыз.

Контактілерді тіркеу немесе өзгерту

Ескертпе:

Контактілерді тіркеуден бұрын электрондық пошта мекенжайын пайдалану үшін, электрондық пошта серверінің параметрлерін де конфигурациялағаныңызға көз жеткізіңіз.

1. Негізгі экраннан **Параметрлер** түймесін түртіңіз.
2. **Контактілер реттеушісі** түймесін түртіп, **Тіркеу/Жою** параметрін түртіңіз.
3. Келесінің біреуін орындаңыз.
 - ❑ Жаңа контакті тіркеу үшін **Жазба қосу** түймесін түртіңіз, содан соң **Контакт қосу** түймесін түртіңіз.
 - ❑ Контактіні өзгерту үшін мақсатты контактіні таңдаңыз да, **Өңдеу** түймесін түртіңіз.
 - ❑ Контактіні жою үшін мақсатты контактіні таңдаңыз да, **Жою** түймесін түртіңіз, содан соң **Иә** түймесін түртіңіз. Келесі процедураларды орындамауыңыз керек.

Ескертпе:

*Принтердің жергілікті контактілер тізіміндегі LDAP серверінде тіркелген мекенжайды тіркеуге болады. Енгізуді көрсетіңіз, содан кейін **Контактілер бөліміне тіркеу** түймесін түртіңіз.*

4. Жаңа контактіні тіркегенде, тіркеу қажет контактінің түрін таңдаңыз. Контактіні өзгерту немесе жою қажет болғанда осы процедураны өткізіп жіберіңіз.
 - ❑ Факс: факс жіберу үшін контактіні (факс нөмірі) тіркеңіз.
 - ❑ Электрондық пошта: сканерленген кескінді жіберу немесе қабылданған факсты қайта жіберу үшін электрондық мекенжайды тіркеңіз.
 - ❑ Желі қалтасы/FTP: сканерленген кескінді немесе қабылданған факсты қайта жіберу үшін желі қалтасын тіркеңіз.

Принтерді дайындау

5. Тіркеу үшін мекенжайдың ақпаратын енгізіңіз. Қажет болса, қажетті элементтерді енгізіп, басқа реттеулерді жасаңыз.

Ескертпе:

*Факс нөмірін енгізген кезде факс нөмірінің басына сыртқы қатынас кодын енгізіңіз, егер телефон жүйеңіз РВХ болса, онда сізге сыртқы желіге қосылу үшін қатынас коды керек. Кіру коды **Желі түрі** параметріне орнатылса, нақты кіру кодының орнына тор (#) енгізіңіз. Нөмір теру барысында кідірісті қосу үшін (үш секунд кідіріңіз) сызықша (-) қосыңыз.*

6. **ОК** түймесін түртіңіз.

Қатысты ақпарат

➔ ["Электрондық пошта серверін пайдалану" бетте 78](#)

Топталған контактілерді тіркеу немесе өзгерту

Контактілерді топқа қосу сізге бірнеше бағытқа бір уақытта факс жіберуге немесе электрондық пошта арқылы сканерленген кескін жіберуге мүмкіндік береді.

1. Негізгі экраннан **Параметрлер** түймесін түртіңіз.
2. **Контактілер реттеушісі** түймесін түртіп, **Тіркеу/Жою** параметрін түртіңіз.
3. Келесінің біреуін орындаңыз.
 - Жаңа топ тіркеу үшін **Жазба қосу** түймесін түртіңіз, содан соң **Топ қосу** түймесін түртіңіз.
 - Топты өзгерту үшін мақсатты топты таңдаңыз да, **Өндеу** түймесін түртіңіз.
 - Топты жою үшін мақсатты топты таңдаңыз да, **Жою** түймесін түртіңіз, содан соң **Иә** түймесін түртіңіз. Келесі процедураларды орындамауыңыз керек.
4. Жаңа топты тіркегенде, тіркеу қажет топтың түрін таңдаңыз. Топты өзгерту қажет болғанда осы процедураны өткізіп жіберіңіз.
 - Факс: факс жіберу үшін контактіні (факс нөмірі) тіркеңіз.
 - Электрондық пошта: сканерленген кескінді жіберу немесе қабылданған факсты қайта жіберу үшін электрондық мекенжайды тіркеңіз.
5. Топ үшін **Топ аты** параметрін енгізіңіз немесе өзгертіңіз.
6. **Топ бөліміне қос-н контакті(лер) (талап етілген)** түймесін түртіңіз.
7. Топқа тіркегіңіз келетін контактілерді таңдаңыз.

Ескертпе:

 - 200 контактіге дейін тіркеуге болады.
 - Контактінің таңдауын алу үшін оны қайта түртіңіз.
8. **Жабу** түймесін түртіңіз.
9. Қажетті басқа реттеулерді жасаңыз.
 - Тіркеу нөмірі: топтың нөмірін орнату.
 - Индекстік сөз: топтың индекстік сөзін орнату.

Принтерді дайындау

- Жиі қолд.етіп тағ-у: жиі пайдаланылатын топ ретінде тіркеу.Мекенжайды көрсететін экранның жоғарғы жағында топ көрсетіледі.

10. **OK** түймесін түртіңіз.

Жиі пайдаланылатын контактілерді тіркеу

Жиі пайдаланылатын контактілерді тіркегенде, контактілер мекенжай көрсетілген экранның жоғарғы жағында көрсетіледі.

- Негізгі экраннан **Параметрлер** түймесін түртіңіз.
- Контактілер реттеушісі** түймесін түртіп, **Жиі** параметрін түртіңіз.
- Тіркегіңіз келген контакт түрін түртіңіз.
- Өңдеу** түймесін түртіңіз.

Ескертпе:

*Контактілердің ретін өзгерту үшін **Сұрыптау** түймесін түртіңіз.*

- Тіркеу қажет жиі пайдаланылатын контактілерді таңдап, **OK** түймесін түртіңіз.

Ескертпе:

Контактінің таңдауын алу үшін оны қайта түртіңіз.

Контактілер тізімінен мекенжайларды іздеңіз. Экранның жоғарғы жағындағы жәшікке іздеу кілт сөзін енгізіңіз.

- Жабу** түймесін түртіңіз.

Контактілерді компьютерге тіркеу

EpsonNet Config немесе Web Config мүмкіндігі арқылы компьютерде контактілер тізімін жасап, оны принтерге импорттауға болады.

Толық мәліметтер алу үшін *Әкімші нұсқаулығы* қараңыз.

Компьютер көмегімен контактілерді сақтық көшірмелеу

EpsonNet Config немесе Web Config параметрі арқылы принтерде сақталған контакт деректерін компьютерге сақтық көшірмелеуге болады.

Толық мәліметтер алу үшін *Әкімші нұсқаулығы* қараңыз.

Принтер бұзылған жағдайда контактілердің деректері жоғалуы мүмкін. Деректерді жаңартқан сайын деректердің сақтық көшірмесін жасауды ұсынамыз. Epson кепілдік мерзімінде кез келген деректердің жоғалуына, деректерді және/немесе параметрлерді сақтық көшірмелеуге немесе қалпына келтіруге жауапты болмайды.

Таңдаулы параметрлеріңізді алдын ала орнату ретінде тіркеу

Жиі қолданылған көшіру, факс және сканерлеу параметрлерін алдын ала орнатулар ретінде тіркеуге болады. 50 жазбаға дейін тіркеуге болады. Егер алдын ала орнатуларды өңдеу мүмкін болмаса, оларды әкімші құлыптағаны болуы мүмкін. Көмек алу үшін принтер әкімшісіне хабарласыңыз.

Алдын ала орнатуды тіркеу үшін негізгі экраннан **АлдПарам** таңдаңыз, **Жаңа элемент қосу** таңдаңыз, одан кейін алдын ала орнатуды тіркегіңіз келген мүмкіндікті таңдаңыз. Қажетті параметрлерді орнатып,  белгішесін таңдаңыз, содан соң алдын ала орнату атауын енгізіңіз.

Тіркелген алдын ала орнатуды жүктеу үшін тізімнен алдын ала орнату параметрін таңдаңыз.

Сондай-ақ, әрбір мүмкіндіктің экранындағы  белгішесін таңдау үшін ағымдағы мекенжайды және параметрлерді тіркеуге болады.

Тіркелген параметрлерді өзгерту үшін әрбір мүмкіндіктің экранындағы параметрлерді өзгертіп,  белгішесін таңдаңыз. **Алдын ала орн. тірк.** параметрін таңдап, қайта жазу керек элементті таңдаңыз.

АлдПарам параметріне арналған мәзір опциялары

Тіркелген параметрлерді мәліметтерін көрсету үшін тіркелген алдын ала орнатудағы  параметрін таңдаңыз. Мәліметтер экранына атауды таңдау арқылы тіркелген атауды өзгертуге болады.



Тіркелген алдын ала орнатуды жойыңыз.

Қосу /Жою:

Тіркелген алдын ала орнатуды негізгі экранға белгішесі ретінде қосыңыз немесе жойыңыз.

Осы парам. пайдалану:

Тіркелген алдын ала орнатуды жүктеңіз.

Параметрлер параметріне арналған мәзір опциялары

Әртүрлі реттеулерді жасау үшін принтердің негізгі экранындағы **Параметрлер** түймесін таңдаңыз.

Жалпы параметрлер параметріне арналған мәзір опциялары

Төменде сипатталғандай басқару тақтасындағы мәзірлерді таңдаңыз.

Параметрлер > Жалпы параметрлер

Нег.параметрлер

Төменде сипатталғандай басқару тақтасындағы мәзірлерді таңдаңыз.

Параметрлер > Жалпы параметрлер > Нег.параметрлер

LCD жарықтығы:

СКД экранының жарықтығын реттейді.

Дыбыс:

Дыбыс деңгейін реттеңіз және дыбыс түрін таңдаңыз.

Ұйқы таймері:

Принтер ешқандай әрекетті орындамағанда ұйқы режиміне (қуатты үнемдеу режимі) ауысатын уақыт аралығын реттеңіз.Орнатылған уақыт өткеннен кейін СКД экраны өшеді.

Қуатты өш. парам.:

Сатып алынған жерге байланысты сіздің өніміңізде осы мүмкіндік немесе Өшіру таймері мүмкіндігі болуы мүмкін.

Белсенді болмағанда қуатты өшіру

Егер принтер көрсетілген уақыт аралығында пайдаланылмаса, оны автоматты түрде өшіру үшін осы параметрді таңдаңыз.Кез келген арттыру өнімнің энергияны тұтыну тиімділігіне әсер етеді.Қандай да бір өзгерту жасаудан бұрын қоршаған ортаға назар аударыңыз.

Ажырағанда қуатты өшіру

Барлық желілік порт, оның ішінде LINE порты ажыратулы тұрғанда, 30 минуттан кейін принтерді өшіру үшін осы параметрді таңдаңыз.Бұл мүмкіндік аймаққа байланысты қолжетімді болмауы мүмкін.

Өшіру таймері:

Сатып алынған жерге байланысты сіздің өніміңізде осы мүмкіндік немесе Қуатты өш. парам. мүмкіндігі болуы мүмкін.

Принтер көрсетілген уақыт аралығында пайдаланылмаған кезде, оны автоматты түрде өшіру үшін осы параметрді таңдаңыз.Қуатты басқару функциясы қолданылмас бұрын уақытты реттей аласыз.Кез келген арттыру өнімнің энергияны тұтыну тиімділігіне әсер етеді.Қандай да бір өзгерту жасаудан бұрын қоршаған ортаға назар аударыңыз.

Күн/Уақыт параметрлері:

Күн/Уақыт

Ағымдағы күн мен уақытты енгізіңіз.

Принтерді дайындау

Жазғы уақыт

Аймағыңызға қолданылатын жазғы уақыт параметрін таңдаңыз.

Уақыт айырмашылығы

Жергілікті уақыт пен UTC (Реттелген әмбебап уақыт) арасындағы уақыт айырмашылығын енгізіңіз.

Ел/аймақ:

Принтерді пайдаланып жатқан елді немесе аумақты таңдаңыз. Егер елді немесе аумақты өзгертсеңіз, онда факс параметрлері әдепкі параметрлерге оралады, оларды қайта орнату керек.

Тіл/Language:

СКД экранында пайдаланылатын тілді таңдаңыз.

Бастау экраны:

Принтер қосылғанды және Операция уақытының аяқталуы мүмкіндігі қосылғанда, СКД экранында көрсетілетін бастапқы мәзірді көрсетіңіз.

Басты экранды өзгерту:

СКД экрандағы белгішелердің орналасуын өзгертіңіз. Сондай-ақ, белгішелердің қосуға, жоюға немесе ауыстыруға болады.

Тұсқағаз:

СКД экранының фондық түсін өзгертіңіз.

Операция уақытының аяқталуы:

Көрсетілген уақытта ешқандай әрекет орындалмағанда бастапқы экранға оралу үшін **Қосу** параметрін таңдаңыз. Пайдаланушы шектеулері қолданылғанда және көрсетілген уақытта ешқандай әрекеттер орындалмаса, сіз жүйеден шығып, бастапқы экранға ораласыз.

Пернетақта:

СКД экрандағы пернетақтаның орналасуын өзгертіңіз.

Әдеп.экр. (Job/Status):

 түймесін басқанда көрсету қажет әдепкі ақпаратты таңдаңыз.

Қатысты ақпарат

➔ [“Қуатты үнемдеу” бетте 77](#)

➔ [“Таңбаларды енгізу” бетте 22](#)

Принтер параметрлері

Төменде сипатталғандай басқару тақтасындағы мәзірлерді таңдаңыз.

Параметрлер > Жалпы параметрлер > Принтер параметрлері

Принтерді дайындау

Қағаз көзінің параметрлері:

Қағаз параметрі:

Қағаз көзіне салған қағаз өлшемін және қағаз түрін таңдаңыз. Қағаз өлшемі мен қағаз түріне **Таңд.қағаз пар-рі** жасауға болады.

A4/Letter автоматты түрде ауыстыру:

Letter өлшемі ретінде орнатылған қағаз көзі жоқ кезде қағазды A4 өлшемі ретінде орнатылған қағаз көзінен беру үшін **Қосу** параметрін таңдаңыз немесе қағазды A4 өлшемі ретінде орнатылған қағаз көзі жоқ кезде Letter өлшемі ретінде орнатылған қағаз көзінен беріңіз.

Авто таңдау параметрлері

Бұл мүмкіндік тек екі қағаз көзі бар модельдерге қолжетімді.

Қағаз параметріне сәйкес келетін құрамында қандай да бір қағаз бар көзден қағазға басып шығару үшін келесі параметрлердің кез келгеніне **Қосу** параметрін таңдаңыз.

- Көшіру
- Факс
- Басқа

Қате туралы ескерту:

Таңдалған қағаз өлшемі немесе түрі жүктелген қағазға сәйкес болмағанда қате туралы хабарын көрсету үшін **Қосу** параметрін таңдаңыз.

Қағазды орнатуды автоматты көрсету:

Қағазды қағаз көзінде жүктегенде **Қағаз параметрі** экранын көрсету үшін **Қосу** параметрін таңдаңыз. Егер осы мүмкіндікті ажыратсаңыз, AirPrint мүмкіндігі арқылы iPhone немесе iPad құрылғысынан басып шығару мүмкін емес.

Әмбебап басып шығ. парам.:

Принтер драйверінің көмегінсіз сыртқы құрылғы арқылы басып шығарған кезде осы басып шығару параметрлері қолданылады.

Жоғарғы жылжыту:

Қағаздың жоғарғы жиегін реттеңіз.

Солға жылжыту:

Қағаздың сол жақ жиегін реттеңіз.

Екінші бетте жоғарғы жылжыту:

2 жақты басып шығару орындаған кезде беттің артқы жағының жоғарғы жиегін реттеңіз.

Екінші бетте солға жылжыту:

2 жақты басып шығару орындаған кезде беттің артқы жақтауынан сол жақ жиегін реттеңіз.

Принтерді дайындау

Қағаз енін тексеру:

Басып шығару алдында қағаз енін тексеру үшін **Қосу** параметрін таңдаңыз. Қағаз өлшемінің параметрлері қате болған кезде бұл қағаз жиектерінің сыртында басып шығаруға тыйым салады, бірақ басып шығару жылдамдығын азайтуы мүмкін.

Бос бетті өткізіп жіберу:

Басып шығару дерегіндегі бос беттерді автоматты түрде өткізіп жібереді.

Қатені автоматты түрде шешу:

2-жақты басып шығару қатесі немесе жад толы қатесі пайда болған кезде орындайтын әрекет таңдаңыз.

Қосу

2 жақты басып шығару қатесі пайда болғанда ескертуді көрсетіп, бір жақты режимінде басып шығарады немесе жад толы қатесі пайда болғанда принтер өңдей алатын элементті ғана басып шығарады.

Өш.

Қате туралы хабарды көрсетеді және басып шығарудан бас тартады.

Жад құрылғысының интерфейсі:

Жад құрылғысы:

Принтерге салынған жад құрылғысына кіруге рұқсат беру үшін **Қосу** параметрін таңдаңыз. Егер **Өшіру** параметрі таңдалса, деректерді жад құрылғысына принтер арқылы сақтау мүмкін емес. Бұл құпия құжаттардың заңсыз жойылуын болдырмайды.

Файлмен бөлісу:

Жад құрылғысына USB қосылған компьютерден немесе желі қосылған компьютерден жазуға кіру мүмкіндігін беру не бермеуді таңдаңыз.

Қалың қағаз:

Басып шығаруларға сияның жағылуын болдырмау үшін **Қосу** параметрін таңдаңыз, бірақ ол басып шығару жылдамдығын төмендетуі мүмкін.

Тыныш режимі:

Басып шығару барысында шуылды азайту үшін **Қосу** параметрін таңдаңыз, бірақ ол басып шығару жылдамдығын төмендетуі мүмкін. Таңдаған қағаз түрі мен басып шығару сапасының параметрлеріне байланысты принтердің шуыл деңгейінде өзгешелік болмауы мүмкін.

Сия кебу уақыты:

2 жақты басып шығаруды орындағанда пайдалану қажет сияның кебу уақытын таңдаңыз. Принтер бір жағын басып шығарғаннан кейін екінші жағын басып шығарады. Егер басып шығарылған материал былғанса, уақыт параметрін арттырыңыз.

Қос бағытты:

Басып шығару бағытын өзгерту үшін **Қосу** параметрін таңдаңыз; басып шығару механизмі солға және оңға жылжыған кезде басып шығарады. Басып шығарылған қағазда тік немесе көлденең сызылған сызықтар бұлдыр немесе қисық болып көрінсе,

Принтерді дайындау

осы мүмкіндікті өшіру мәселені жоюы мүмкін, алайда бұлай жасау басып шығару жылдамдығын төмендетуі ықтимал.

USB арқылы ДК қосылымы:

USB кабелі арқылы қосылғанда компьютерге принтерге кіруге рұқсат беру үшін **Қосу** параметрін таңдаңыз. **Өшіру** параметрі таңдалғанда осы желі қосылымы арқылы жіберілмеген басып шығару мен сканерлеуге шектеу қойылады.

Қатысты ақпарат

- ➔ “Қағаздарды салу” бетте 46
- ➔ “JPEG файлдарын жад құрылғысынан басып шығару” бетте 110
- ➔ “TIFF файлдарын жад құрылғысынан басып шығару” бетте 111

Желі параметрлері

Төменде сипатталғандай басқару тақтасындағы мәзірлерді таңдаңыз.

Параметрлер > Жалпы параметрлер > Желі параметрлері

Wi-Fi орнату:

Сымсыз желі параметрлерін орнатыңыз немесе өзгертіңіз. Келесіден қосылым әдісін таңдап, СКД тақтасындағы нұсқауларды орындаңыз.

- Роутер
- Wi-Fi Direct

Сымды LAN орнату:

LAN кабелі мен маршрутизаторын пайдаланатын желі қосылымын орнатыңыз немесе өзгертіңіз. Бұл пайдаланылғанда Wi-Fi қосылымдары ажыратылады.

Желі күйі:

Ағымдағы желі параметрлерін көрсетеді немесе басып шығарады.

Байланысты тексеру:

Ағымдағы желі қосылымын тексеріп, есепті басып шығарады. Егер қандайда бір қосылым ақаулығы болса, ақаулықты шешу үшін есепті қараңыз.

Қосымша:

Келесі толық параметрлерді реттеңіз.

- Құрылғы атауы
- TCP/IP
- Прокси-сервер
- Электрондық пошта сервері
- IPv6 мекенжайы
- MS желісімен бөлісу
- NFC

Принтерді дайындау

- Байланыс жылдамдығы және дупл. байланыс
- HTTP пішімін HTTPS пішіміне қайта бағыттау

Қатысты ақпарат

- ➔ “Wi-Fi реттеулерін қолмен жасау” бетте 28
- ➔ “Түймені басу арқылы қауіпсіз реттеу (WPS) мүмкіндігі арқылы Wi-Fi реттеулерін жасау” бетте 29
- ➔ “PIN кодын орнату (WPS) арқылы Wi-Fi реттеулерін жасау” бетте 30
- ➔ “Wi-Fi Direct (қарапайым AP) қосылымының реттеулерін жасау” бетте 31
- ➔ “Желі күйі парағын басып шығару” бетте 42
- ➔ “Басқару тақтасынан толық желі ақпаратын тексеріңіз” бетте 34
- ➔ “Кеңейтілген желі параметрлеріне арналған элементтерді орнату” бетте 32

Веб-қызмет параметрлері

Басқару тақтасындағы мәзірлерді төменде сипатталғандай таңдаңыз.

Параметрлер > Жалпы параметрлер > Веб-қызмет параметрлері

Epson Connect қызметтері:

Принтердің Epson Connect қызметіне тіркелгенін және қосылғанын көрсетеді.

Тіркеу түймесін таңдап, нұсқауларды орындау арқылы қызметке тіркелуге болады.

Тіркегенде келесі параметрлерді өзгертуге болады.

- Тоқтату/Жалғастыру
- Тіркеуден шығару

Мәліметтерді келесі веб-сайттан қараңыз.

<https://www.epsonconnect.com/>

<http://www.epsonconnect.eu> (тек Еуропа)

Google Cloud Print қызметтері:

Принтердің Google Cloud Print қызметіне тіркелгенін және қосылғанын көрсетеді.

Тіркегенде келесі параметрлерді өзгертуге болады.

- Қосу/Өшіру
- Тіркеуден шығару

Google Cloud Print қызметтеріне тіркеу туралы мәліметтерді алу үшін келесі веб-сайтты қараңыз.

<https://www.epsonconnect.com/>

<http://www.epsonconnect.eu> (тек Еуропа)

Қатысты ақпарат

- ➔ “Желі қызметі арқылы басып шығару” бетте 248

Принтерді дайындау

Жүйе әкімшілігі параметріне арналған мәзір опциялары

Осы мәзірді пайдалану арқылы өнімді жүйе әкімшісі ретінде қолдауға болады. Сондай-ақ, жұмыс немесе кеңсе мәнерін құрастыру үшін белгілі бір пайдаланушыларға өнімнің мүмкіндіктерін шектеуге болады.

Төменде сипатталғандай басқару тақтасындағы мәзірлерді таңдаңыз.

Параметрлер > Жалпы параметрлер > Жүйе әкімшілігі

Контактілер реттеушісі:

Контактілерге келесі реттеулерді жасауға болады.

Тіркеу/Жою:

Факс, Электрондық поштаға сканерлеу және Желі қалтасына/FTP ішіне сканерлеу мәзірлерінің контактілерін тіркеңіз және/немесе жойыңыз.

Жиі:

Жиі пайдаланылатын контактілерге жылдам кіру үшін оларды тіркеңіз. Сондай-ақ, тізімнің ретін өзгертуге болады.

Контактілерді басып шығару:

Контактілер тізіміңізді басып шығарыңыз.

Көру опциялары:

Контактілер тізімінің көрсетілу әдісін өзгертіңіз.

Іздеу опциялары:

Контактілерді іздеу әдісін өзгертіңіз.

Қауіпсіздік параметрлері:

Келесі қауіпсіздік реттеулерін жасауға болады.

Тапсырма журналына кіру:

Өнімнің параметрлерін тапсырма журналын пайдалануға рұқсат беру үшін **Қосу** күйін таңдаңыз.

Контактілер бөліміне тіркеу/жою құқығы:

Принтер пайдаланушыларына контактілерді тіркеуге және жоюға рұқсат беру үшін **Қосу** күйін таңдаңыз.

Қатынасты басқару:

Өнім мүмкіндіктерін шектеу үшін **Қосу** күйін таңдаңыз. Пайдаланушылар басқару тақтасы мүмкіндіктерін пайдалана алудың алдында оларға өнімнің басқару тақтасына өздерінің пайдаланушы аты мен құпия сөзі арқылы кіруде талап етеді. **Белгісіз пайдалану тапсырмаларын қаб-у** бөлімінде қажетті түпнұсқалық растама ақпараты жоқ тапсырмаларға рұқсат ету не етпеді таңдауға болады.

Барлық құпия тапсырмаларды жою:

Барлық құпия тапсырмаларды әкімшінің өкілеттілігі ретінде жойыңыз.

Принтерді дайындау

Әкімші параметрлері:

- Әкімші құпиясөзі

Әкімшінің құпия сөзін орнатыңыз, өзгертіңіз және өшіріңіз.

- Құлыптау параметрі

Әкімші құпиясөзі бөлімінде тіркелген құпия сөз көмегімен басқару тақтасын құлыптауды немесе құлыптамауды таңдаңыз.

Әдепкі парам. қалп. келтіру:

Келесі мәзірлерде параметрлерді олардың әдепкі параметрлеріне қайта орнатыңыз.

- Желі параметрлері
- Көшірме параметрлері
- Сканерлеу пар-і
- Факс параметрлері
- Барлық деректер мен параметрлерді өшіру

Микробағдарлама жаңартуы:

Ағымдағы нұсқасы сияқты микробағдарлама ақпаратын және қолжетімді жаңартулар туралы ақпаратты алуға болады.

Жаңарту:

Микробағдарламаның ең соңғы нұсқасы желі серверіне жүктелгенін тексеріңіз. Егер жаңарту қолжетімді болса, жаңартуды бастау не бастамауды таңдауға болады.

Хабарландыру:

Микробағдарлама жаңартуы қолжетімді болғанда хабарландыру алу үшін, **Қосу** күйін таңдаңыз.

Басып шығару есептеуіші параметріне арналған мәзір опциялары

Басқару тақтасындағы мәзірлерді төменде сипатталғандай таңдаңыз.

Параметрлер > Басып шығару есептеуіші

Басып шығарулардың жалпы санын, Қ/А басып шығаруларды және принтердің сатып алғаннан бастап түрлі түсті басып шығаруларды көрсетеді.

Жеткізу күйі параметріне арналған мәзір опциялары

Төменде сипатталғандай басқару тақтасындағы мәзірді таңдаңыз.

Параметрлер > Жеткізу күйі

Сияның шамалас деңгейі мен қолданылған сияға арналған ыдыстың қызмет көрсету мерзімін көрсетеді.

Принтерді дайындау

! белгісі көрсетілгенде сия азайғанын немесе қолданылған сияға арналған ыдыстың толуға жақын екенін білдіреді. X белгісі көрсетілгенде, сия біткендіктен немесе қолданылған сияға арналған ыдыстың толы болғандығынан, элементті ауыстыру қажет.

Қызмет көрсету параметріне арналған мәзір опциялары

Басқару тақтасындағы мәзірлерді төменде сипатталғандай таңдаңыз.

Параметрлер > Қызмет көрсету

Басып шығару басы саңл. тексеру:

Басып шығару механизмінің саңылаулары бітелсе, тексеру үшін осы мүмкіндікті таңдаңыз. Принтер саңылауды тексеру үлгісін басып шығарады.

Басып шығару басын тазалау:

Басып шығару механизміндегі бітелген саңылауларды тазалау үшін осы мүмкіндікті таңдаңыз.

Басып шығару механизмін туралау:

Басып шығару сапасын жақсарту мақсатында басып шығару механизмін реттеу үшін осы мүмкіндікті таңдаңыз.

Тік туралау

Егер баспалар бұлдыр немесе мәтін және сызықтар жылжып кетсе, осы мүмкіндікті таңдаңыз.

Көлденеңінен туралау

Егер көлденең жолақтар басып шығарулардағы бірдей аралықтарда көрсетілсе, осы мүмкіндікті таңдаңыз.

Сия картридждерін ауыстыру:

Бұл мүмкіндікті сия таусылмай тұрып сия картридждарын ауыстыру үшін пайдаланыңыз.

Қағаз бағыттауышын тазарту:

Егер ішкі роликтерде сия дақтары болса, осы мүмкіндікті таңдаңыз. Ішкі роликтерді тазалау үшін принтер қағазды береді.

Қағазды алу:

Кептелген қағазды алғаннан кейін де принтердің ішінде қағаздың жыртылған бөліктері қалып қойған болса, осы мүмкіндік таңдаңыз. Жыртылған қағаз бөліктерін оңай алып тастау үшін принтер басып шығару механизмі мен қағаз бетінің арасындағы үлкен орын қалдырады.

Қатысты ақпарат

- ➔ [“Басып шығару механизмін тексеру және тазалау” бетте 230](#)
- ➔ [“Басып шығару механизмін туралау” бетте 232](#)
- ➔ [“Қағаздың өту жолын сиямен айғыздалудан тазалау” бетте 233](#)

Принтерді дайындау

Тіл/Language параметріне арналған мәзір опциялары

Төменде сипатталғандай басқару тақтасындағы мәзірлерді таңдаңыз.

Параметрлер > Тіл/Language

СКД экранында пайдаланылатын тілді таңдаңыз.

Принтер күйі/басып шығару параметріне арналған мәзір опциялары

Төменде сипатталғандай басқару тақтасындағы мәзірлерді таңдаңыз.

Параметрлер > Принтер күйі/басып шығару

Басып шығару күйінің парағы:

Конфигурация күйі парағы:

Принтердің ағымдағы күйін және параметрлерін көрсететін ақпарат парақтарын басып шығарыңыз.

Ресурс күйінің парағы:

Тұтынылатын заттардың күйін көрсететін ақпарат парақтарын басып шығарыңыз.

Пайдалану журналы парағы:

Принтерді қолдану журналын көрсететін ақпарат парақтарын басып шығарыңыз.

Желі:

Ағымдағы желі параметрлерін көрсетеді.

Контактілер реттеушісі параметріне арналған мәзір опциялары

Төменде сипатталғандай басқару тақтасындағы мәзірлерді таңдаңыз.

Параметрлер > Контактілер реттеушісі

Тіркеу/Жою:

Факс, Электрондық поштаға сканерлеу және Желі қалтасына/FTP ішіне сканерлеу мәзірлерінің контактілерін тіркеңіз және/немесе жойыңыз.

Жиі:

Жиі пайдаланылатын контактілерге жылдам кіру үшін оларды тіркеңіз. Сондай-ақ, тізімнің ретін өзгертуге болады.

Контактілерді басып шығару:

Контактілер тізіміңізді басып шығарыңыз.

Принтерді дайындау

Көру опциялары:

Контактілер тізімінің көрсетілу әдісін өзгертіңіз.

Іздеу опциялары:

Контактілерді іздеу әдісін өзгертіңіз.

Пайдаланушы параметрлері параметріне арналған мәзір опциялары

Төменде сипатталғандай басқару тақтасындағы мәзірлерді таңдаңыз.

Параметрлер > Пайдаланушы параметрлері

Келесі мәзірлердің әдепкі параметрлерін өзгертуге болады.

- Желі қалтасына/FTP ішіне сканерлеу
- Электрондық поштаға сканерлеу
- Компьютерге сканерлеу
- Факс жад құрылғысына скан-у
- Бұлтқа сканерлеу
- Көшірме параметрлері
- Факс

Қуатты үнемдеу

Орнатылған уақытта ешбір әрекет жасалмаса, принтер автоматты түрде ұйқы режиміне өтеді. Қуатты басқару функциясы қолданылудан бұрын уақытты реттей аласыз. Қандай да бір көбейту өнімнің энергияны тұтыну тиімділігіне әсер етеді. Қандай да бір өзгерту жасаудан бұрын қоршаған ортаға назар аударыңыз.

Сатып алынған жерге байланысты принтерде желіге 30 минут ішінде қосылмаған жағдайда автоматты түрде өшіретін мүмкіндігі болуы мүмкін.

Қуат үнемдеу — Басқару тақтасы

1. Негізгі экраннан **Параметрлер** параметрін таңдаңыз.
2. **Жалпы параметрлер > Нег. параметрлер** параметрін таңдаңыз.
3. Келесінің біреуін орындаңыз.
 - Ұйқы таймері** не **Қуатты өш. парам. > Белсенді болмағанда қуатты өшіру** не **Ажырағанда қуатты өшіру** тармағын таңдаңыз, содан кейін параметрлерді реттеңіз.
 - Ұйқы таймері** немесе **Өшіру таймері** таңдап, реттеулер жасаңыз.

Принтерді дайындау

Ескертпе:

Сатып алынған жерге байланысты сіздің өніміңізде **Қуатты өш. парам.** немесе **Өшіру таймері** мүмкіндігі болуы мүмкін.

Электрондық пошта серверін пайдалану

Электрондық пошта мүмкіндіктерін пайдалану үшін электрондық пошта серверін реттеу қажет.

Пошта серверін конфигурациялау

Электрондық пошта серверін конфигурациялаудан бұрын келесіні тексеріңіз.

- Принтер желіге қосылған.
- Компьютердегі электрондық поштаны орнату үшін пайдаланатын қызмет жеткізушіден құжаттар сияқты электрондық пошта сервері туралы ақпарат.

Ескертпе:

Интернет электрондық поштасы сияқты тегін электрондық пошта қызметін пайдалансаңыз, қажет электрондық пошта сервері туралы ақпаратты алу үшін интернетте іздеңіз.

1. Негізгі экраннан **Параметрлер** таңдаңыз.
2. **Жалпы параметрлер > Желі параметрлері > Қосымша** параметрін таңдаңыз.
3. **Электрондық пошта сервері > Сервер параметрлері** параметрін таңдаңыз.
4. Пайдаланып жатқан электрондық пошта серверінің аутентификациялау әдісін түртсеңіз, параметрлер экраны көрсетіледі.



Маңызды:

Келесі аутентификация әдістері қолжетімді.

- Өшіру
- SMTP алдындағы POP
- SMTP тексеру

Электрондық пошта серверінің аутентификация әдісін растау үшін, интернет қызметін жеткізушіге хабарласыңыз.

Қауіпсіздік арттырылған соң тіпті аутентификация әдісі қолжетімді болса да интернет электрондық пошта серверімен байланыса алмауы мүмкін (мысалы, SSL байланысы қажет). Соңғы ақпаратты Epson қолдау веб-торабынан қараңыз.

<http://www.epson.eu/Support> (Еуропа)

<http://support.epson.net/> (Еуропа сыртында)

5. Сәйкес параметрлерді орнатыңыз.

Қажет параметрлер аутентификация әдісіне байланысты бөлінеді. Пайдаланатын электрондық пошта сервері үшін ақпаратты енгізіңіз.

Принтерді дайындау

6. Жалғ-у түймесін түртіңіз.

Ескертпе:

- Қате хабары көрсетілсе, электрондық пошта серверінің параметрлері дұрыс екенін тексеріңіз.
- Байланысты тексеру сәтті болса да электрондық хабар жібере алмасаңыз, пайдаланатын электрондық пошта сервері үшін аутентификация әдісін тексеріңіз.

Қатысты ақпарат

➔ [“Электрондық пошта серверінің параметрі элементтері” бетте 79](#)

Электрондық пошта серверінің параметрі элементтері

Элементтер	Түсіндірмелер
Түпнұсқ. раст. тіркеме	SMTP тексеру немесе SMTP алдындағы POP тармағын Электрондық пошта сервері Аутентификация әдісі ретінде таңдасаңыз, электрондық пошта серверіне тіркелген пайдаланушы атын (электрондық пошта мекенжайы) 255 немесе одан аз таңбамен енгізіңіз.
Тексерілген құпиясөз	Егер Электрондық пошта сервері Аутентификация әдісі әдісі ретінде SMTP тексеру немесе SMTP алдындағы POP параметрін таңдасаңыз, расталған есептік жазбаның құпия сөзін 20 немесе одан аз таңбамен енгізіңіз.
Жіберуші мекенжайы	Электрондық хабарларды жіберу үшін, принтер пайдаланатын электрондық пошта мекенжайын көрсетіңіз. Бар электрондық пошта мекенжайын көрсетуге болады. Электрондық хабар принтерден жіберілгенін анықтау үшін, принтер үшін анықталған мекенжайды алып, осында енгізуге болады.
SMTP сервер мекенжайы	Электрондық хабарды жіберетін сервер мекенжайын енгізіңіз (SMTP сервері).
SMTP сервер портының нөмірі	Электрондық хабарды жіберетін сервердің порт нөмірін енгізіңіз (SMTP сервері).
POP3 сервер мекенжайы	Электрондық пошта сервері Аутентификация әдісі әдісі ретінде SMTP алдындағы POP параметрін таңдасаңыз, электрондық хабарды алатын сервер мекенжайын енгізіңіз (POP3 сервері).
POP3 сервер портының нөмірі	Электрондық пошта сервері Аутентификация әдісі әдісі ретінде SMTP алдындағы POP параметрін таңдасаңыз, электрондық хабарды алатын электрондық пошта серверінің порт нөмірін енгізіңіз (POP3 сервері).
Қауіпсіз қосылым	SMTP тексеру немесе Өшіру тармағын Электрондық пошта сервері Аутентификация әдісі ретінде таңдасаңыз, қауіпсіз байланыс әдісін таңдаңыз.

Принтерді дайындау

Электрондық пошта серверінің байланысын тексеру

1. Негізгі экраннан **Параметрлер** таңдаңыз.
2. **Жалпы параметрлер > Желі параметрлері > Қосымша** параметрін таңдаңыз.
3. Принтер электрондық пошта серверіне қосылғанын тексеру үшін, **Электрондық пошта сервері > Байланысты тексеру** таңдаңыз.

Ескертпе:

- Қате хабары көрсетілсе, электрондық пошта серверінің параметрлері дұрыс екенін тексеріңіз.
- Байланысты тексеру сәтті болса да электрондық хабар жібере алмасаңыз, пайдаланатын электрондық пошта сервері үшін аутентификация әдісін тексеріңіз.

Қатысты ақпарат

➔ [“Байланысты тексеру барысында көрсетілетін хабарлар” бетте 310](#)

Басып шығару

Windows жүйесінде принтер драйверінен басып шығару

Егер кейбір принтер драйверінің параметрлерін өзгерте алмасаңыз, олар әкімші тарапынан шектелген болуы мүмкін. Көмек алу үшін принтер әкімшісіне хабарласыңыз.

Принтер драйверіне кіру

Компьютердің басқару тақтасынан принтер драйверіне кіргенде параметрлер барлық қолданбаларға қолданылады.

Басқару тақтасынан принтер драйверіне кіру

- Windows 10/Windows Server 2016

Бастау түймесін тінтуірдің оң жағымен басыңыз немесе оны басып тұрыңыз, содан соң **Басқару тақтасы > Құрылғылар мен принтерлерді көру** түймесін **Жабдық және дыбыс** тармағынан таңдаңыз. Принтеріңізді тінтуірдің оң жақ түймесімен басыңыз немесе басып тұрыңыз да, **Басып шығару параметрлері** бөлімін таңдаңыз.

- Windows 8.1/Windows 8/Windows Server 2012 R2/Windows Server 2012

Жұмыс үстелі > Параметрлер > Басқару тақтасы > Құрылғылар мен принтерлерді көру түймесін **Жабдық және дыбыс** тармағын таңдаңыз. Принтеріңізді тінтуірдің оң жақ түймесімен басыңыз немесе басып тұрыңыз да, **Басып шығару параметрлері** бөлімін таңдаңыз.

- Windows 7/Windows Server 2008 R2

Бастау түймесін басып, **Басқару тақтасы > Құрылғылар мен принтерлерді көру** түймесін **Жабдық және дыбыс** тармағынан таңдаңыз. Принтерді тінтуірдің оң жақ түймесімен басып, **Басып шығару параметрлері** бөлімін таңдаңыз.

- Windows Vista/Windows Server 2008

Бастау түймесін басып, **Басқару тақтасы > Принтерлер** түймесін **Жабдық және дыбыс** тармағынан таңдаңыз. Принтерді тінтуірдің оң жақ түймесімен басып, **Басып шығару параметрлерін таңдау** бөлімін таңдаңыз.

- Windows XP/Windows Server 2003 R2/Windows Server 2003

Бастау түймесін басыңыз және **Басқару тақтасы > Принтерлер және басқа жабдықтар > Принтерлер және факстар** таңдаңыз. Принтерді тінтуірдің оң жақ түймесімен басып, **Басып шығару параметрлері** бөлімін таңдаңыз.

Принтер драйверіне тапсырмалар тақтасындағы принтер белгішесінен қатынасу

Жұмыс үстелі тапсырмалар тақтасындағы принтер белгішесі — принтер драйверіне жылдам қатынасуға мүмкіндік беретін таңбаша белгіше.

Принтер белгішесін басып, **Принтер параметрлері** тармағын таңдасаңыз, басқару тақтасынан көрсетілетінмен бірдей принтер параметрлері терезесіне қатынасуға болады. Осы белгішені екі рет бассаңыз, принтердің күйін тексере аласыз.

Басып шығару

Ескертпе:

Тапсырмалар тақтасында принтер белгішесі көрсетілмесе, принтер драйверінің терезесін ашыңыз, **Басқарылатын теңшелімдер** түймесін **Қызмет көрсету** қойындысында басыңыз, содан кейін **Таңбаша белгішесін тапсырмалар тақтасына тіркеңіз** пәрменін таңдаңыз.

Басып шығару негіздері

Ескертпе:

Әрекеттер қолданбаға байланысты өзгеріп отыруы мүмкін. Мәліметтер алу үшін қолданбаның анықтамасын қараңыз.

1. Басып шығарғыңыз келген файлды ашыңыз.
Егер қағаз жүктелмеген болса, оны принтерге жүктеңіз.



Маңызды:

Артқы қағаз беру ұяшығына жүктегенде, **Қағ. бастап. көзі** параметрі ретінде Артқы қағаз беру ұясы бөлімін таңдаңыз, содан соң қағазды жүктеудің алдында басып шығаруды принтер драйверінен бастаңыз. Басып шығару басталған кезде принтер драйвері басып шығару басталғаны туралы айтады. Қағазды жүктеу үшін принтер экранындағы нұсқауларды орындаңыз.

2. **Файл** мәзірінен **Басып шығару** немесе **Бетті реттеу** пәрменін таңдаңыз.
3. Принтеріңізді таңдаңыз.
4. Принтердің драйвер терезесіне кіру үшін **Параметрлер** немесе **Сипаттар** опциясын таңдаңыз.

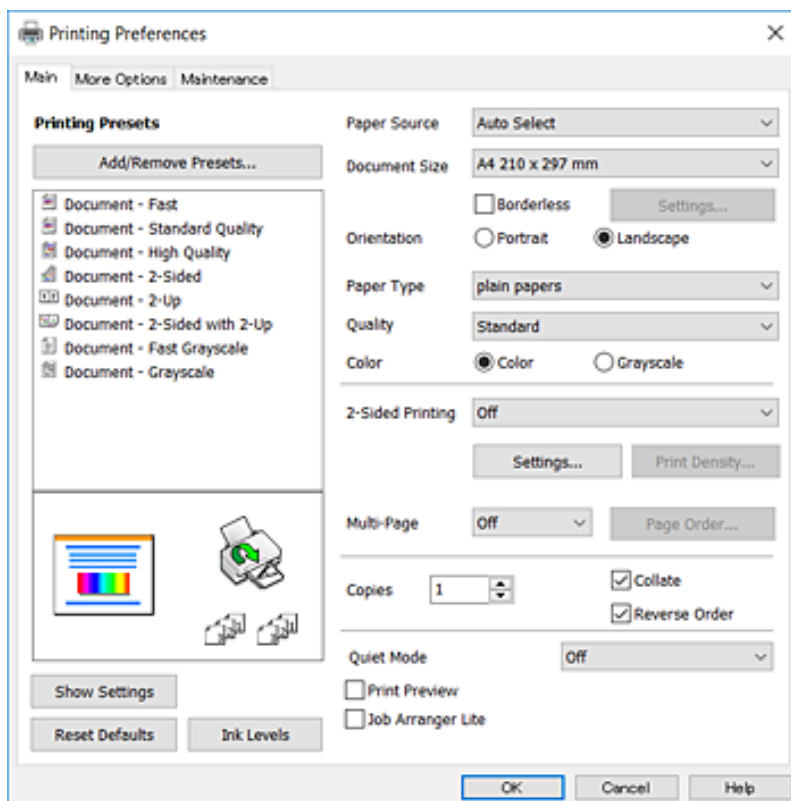

Басып шығару

5. Параметрлерді қажетінше өзгертіңіз.

Мәліметтер алу үшін принтер драйверіне арналған мәзір опцияларын қараңыз.

Ескертпе:

- ❑ Сондай-ақ, орнату элементтерінің түсіндірмелері үшін желілік анықтаманы қарауға болады. Элементті тінтуірдің оң жағымен бассаңыз, **Анықтама** бөлімі көрсетіледі.
- ❑ **Басу алдын ала қарау** параметрін таңдағанда, басып шығарудың алдында құжаттың алдын ала қарауын көруге болады.

6. Принтер драйверінің терезесін жабу үшін **ОК** түймесін басыңыз.

7. **Басып шығару** түймесін басыңыз.

Ескертпе:

Басу алдын ала қарау параметрін таңдағанда алдын ала қарау терезесі көрсетіледі. Параметрлерді өзгерту үшін **Бас тарту** түймесін басыңыз, содан соң процедураны 2-қадамнан бастап қайталаңыз.

Қатысты ақпарат

- ➔ “Қолжетімді қағаз және сыйымдылықтар” бетте 46
- ➔ “Қағазды Қағаз кассетасы ішіне салу” бетте 50
- ➔ “Қағазды Артқы қағаз беру ұясы ішіне салу” бетте 52
- ➔ “Қағаз түрлерінің тізімі” бетте 56
- ➔ “Басты қойындысы” бетте 99

2 жақты басып шығару

Қағаздың екі жағына да басып шығаруға болады. Сондай-ақ беттердің ретін қайта жасау және басып шығаруды бүктеу арқылы жасалатын кітапша басып шығаруға болады.

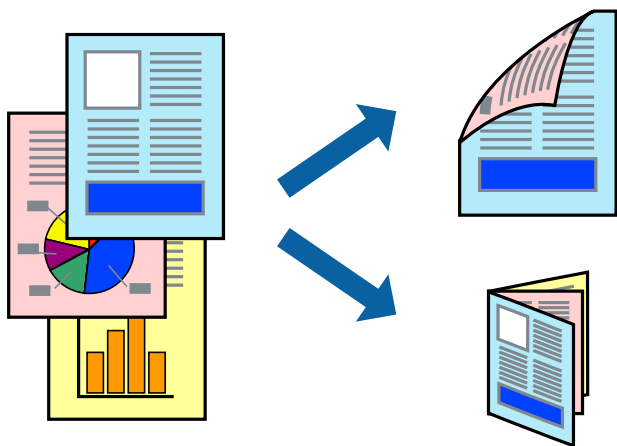

Басып шығару

Ескертпе:

- Бұл мүмкіндік жиексіз басып шығаруға жарамсыз.
- Автоматты және қолмен орындалатын 2 жақты басып шығаруды пайдалануға болады. Қолмен орындалатын 2 жақты басып шығару барысында принтер бірінші жағын басып шығарғаннан кейін екінші жағына басып шығару үшін қағазды аударыңыз.
- 2 жақты басып шығару үшін жарамды қағазды пайдаланбаңыз, басып шығару сапасы төмендеуі және қағаз кептелістері орын алуы мүмкін.
- Қағазға және деректерге байланысты қағаздың екінші жағынан сия ағуы мүмкін.

Қатысты ақпарат

➔ [“Қолжетімді қағаз және сыйымдылықтар” бетте 46](#)

Басып шығару параметрлері

EPSON Status Monitor 3 қолданбасы қосылған кезде қолмен 2 жақты басып шығару мүмкіндігі қолжетімді. Дегенмен басып шығару принтерге желі арқылы қатынасқанда немесе ортақ принтер ретінде пайдаланған кезде қолжетімді болмауы мүмкін.

Ескертпе:

EPSON Status Monitor 3 қолданбасын қосу үшін **Қызмет көрсету** қойындысындағы **Кеңейтілген параметрлер** түймесін басып, **EPSON Status Monitor 3 қосу** параметрін таңдаңыз.

1. Принтер драйверінің **Басты** қойындысындағы **Екі жақты басып шығару** бөлімінен опцияны таңдаңыз.
2. **Settings** басып, сәйкес параметрлерді орнатыңыз, содан кейін **OK** түймесін басыңыз.

Қажет болса, **Баспа тығыздығы** мүмкіндігі үшін реттеулер жасаңыз. Қолмен 2 жақты басып шығаруды таңдағанда осы параметр қолжетімді емес.

Ескертпе:

- Буктеулі кітапшаны басып шығару үшін **Кітапша** параметрін таңдаңыз.
- Баспа тығыздығы** параметрін орнатқанда құжаттың түріне байланысты басып шығару тығыздығын реттеуге болады.
- Тығыздықты реттеуді басып шығару терезесінде **Құжат түрін таңдау** параметрі үшін және **Басты** қойындысында **Сапасы** параметрі үшін таңдалған опциялар тіркесіміне байланысты басып шығару баяу болуы мүмкін.

3. **Басып шығару** түймесін басыңыз.

Қолмен 2-жақты басып шығару үшін қағаздың бірінші жағы басып шығарылған кезде, компьютерде ашылмалы терезе бейнеленеді. Экрандағы нұсқауларды орындаңыз.

Қатысты ақпарат

➔ [“Басып шығару негіздері” бетте 102](#)

➔ [“Басты қойындысы” бетте 99](#)

Басып шығару

Бір парақта бірнеше бетті басып шығару

Деректердің екі немесе төрт бетін бір парақ қағазда басып шығаруға болады.

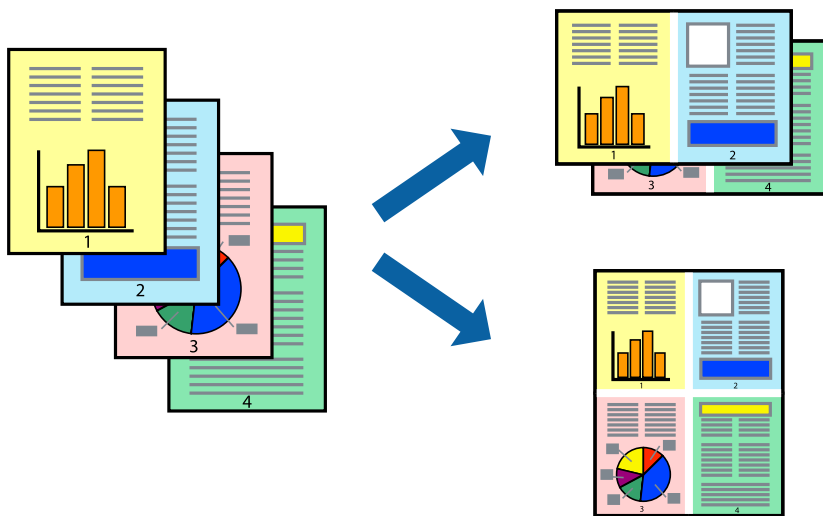

Басып шығару параметрлері

Принтер драйверіндегі **Басты** қойындысынан **Бұрылыс** немесе **1-ге 4** опциясын **Көп бетті** параметрі ретінде таңдаңыз.

Ескерте:

Бұл мүмкіндік жиексіз басып шығару үшін қол жеткізгісіз.

Қатысты ақпарат

- ➔ "Басып шығару негіздері" бетте 102
- ➔ "Басты қойындысы" бетте 99

Бет реті бойынша басып шығару және орналастыру (кері ретпен басып шығару)

Құжаттар бет ретімен орналасуы үшін соңғы беттен басып шығаруға болады.

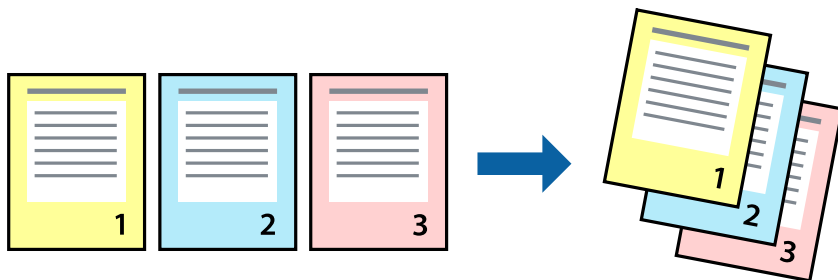

Басып шығару параметрлері

Принтер драйверіндегі **Басты** қойындысынан **Кері рет** таңдаңыз.

Басып шығару

Қатысты ақпарат

- ➔ “Басып шығару негіздері” бетте 102
- ➔ “Басты қойындысы” бетте 99

Кішірейтілген немесе үлкейтілген құжатты басып шығару

Құжаттың өлшемін белгілі бір пайызда азайтуға не ұлғайтуға немесе принтерге салынған қағаз өлшеміне сәйкестіндіруге болады.



Басып шығару параметрлері

Принтер драйверінің **Қосымша опциялар** қойындысында **Құжат өлшемі** параметрінен құжат өлшемін таңдаңыз. **Шығыс қағазы** параметрінен басып шығару қажет қағаз өлшемін таңдаңыз. **Құжатты кішірейту/үлкейту** таңдап, **Бетке қиыстыру** немесе **Масштаб** таңдаңыз. **Масштаб** параметрін таңдағанда пайызды енгізіңіз.

Кескіндерді қағаздың ортасына басып шығару үшін **Ортада** опциясын таңдаңыз.

Ескертпе:

Бұл мүмкіндік жиексіз басып шығаруға жарамсыз.

Қатысты ақпарат

- ➔ “Басып шығару негіздері” бетте 102
- ➔ “Қосымша опциялар қойындысы” бетте 100

Үлкейту үшін бір кескінді бірнеше параққа басып шығару (Плакат жасау)

Бұл мүмкіндік бір суретті қағаздың бірнеше парағына басып шығаруға мүмкіндік береді. Оларды бірге басу арқылы үлкен плакат жасауға болады.

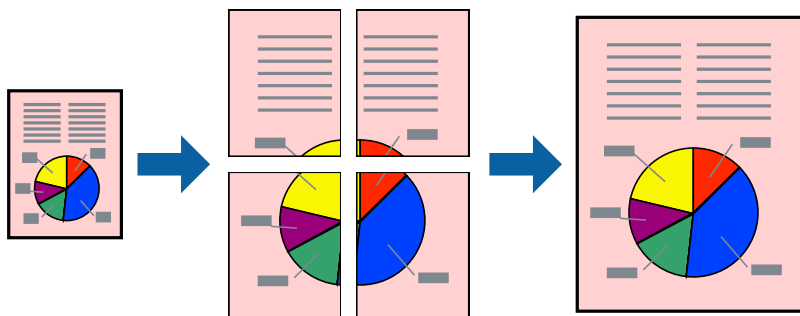

Ескертпе:

Бұл мүмкіндік жиексіз басып шығару үшін қол жеткізгісіз.

Басып шығару параметрлері

Принтер драйверіндегі **Басты** қойындысынан **Постер 2x1**, **Постер 2x2**, **Постер 3x3** немесе **Постер 4x4** опциясын **Көп бетті** параметрі ретінде таңдаңыз. **Параметрлер** түймесін бассаңыз, басып шығарғыңыз келмейтін тақталарды таңдауға болады. Сондай-ақ кесу үлгісін опцияларын таңдай аласыз.

Қатысты ақпарат

- ➔ ["Басып шығару негіздері" бетте 102](#)
- ➔ ["Басты қойындысы" бетте 99](#)

Қабаттастыру және туралау белгілері көмегімен плакаттар жасау

Мына жерде **Постер 2x2** таңдалғанда, and **Қабаттастыру және туралау белгілері** опциясын **Бағыттауыштарды басып шығару** ішінен таңдалған кезде плакат жасау әдісінің мысалы берілген.

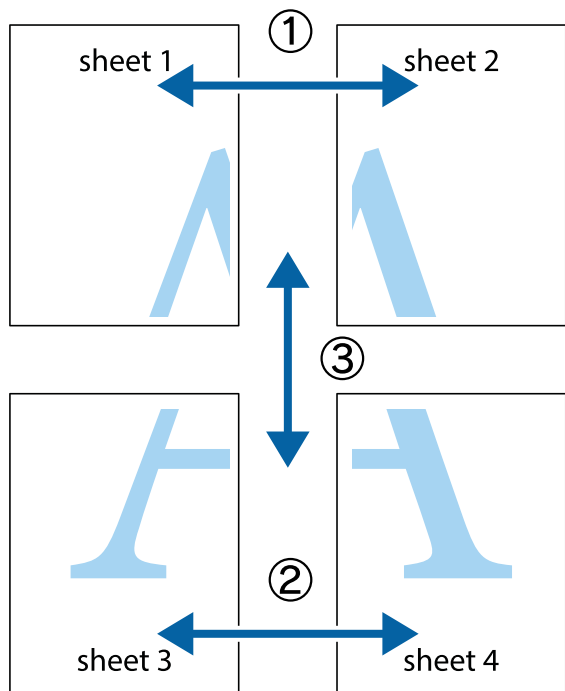

1. Sheet 1 және Sheet 2 дайындаңыз. Sheet 1 шеттерін тік көк сызықпен жоғарғы және төменгі айқас белгілердің ортасының бойымен кесіңіз.

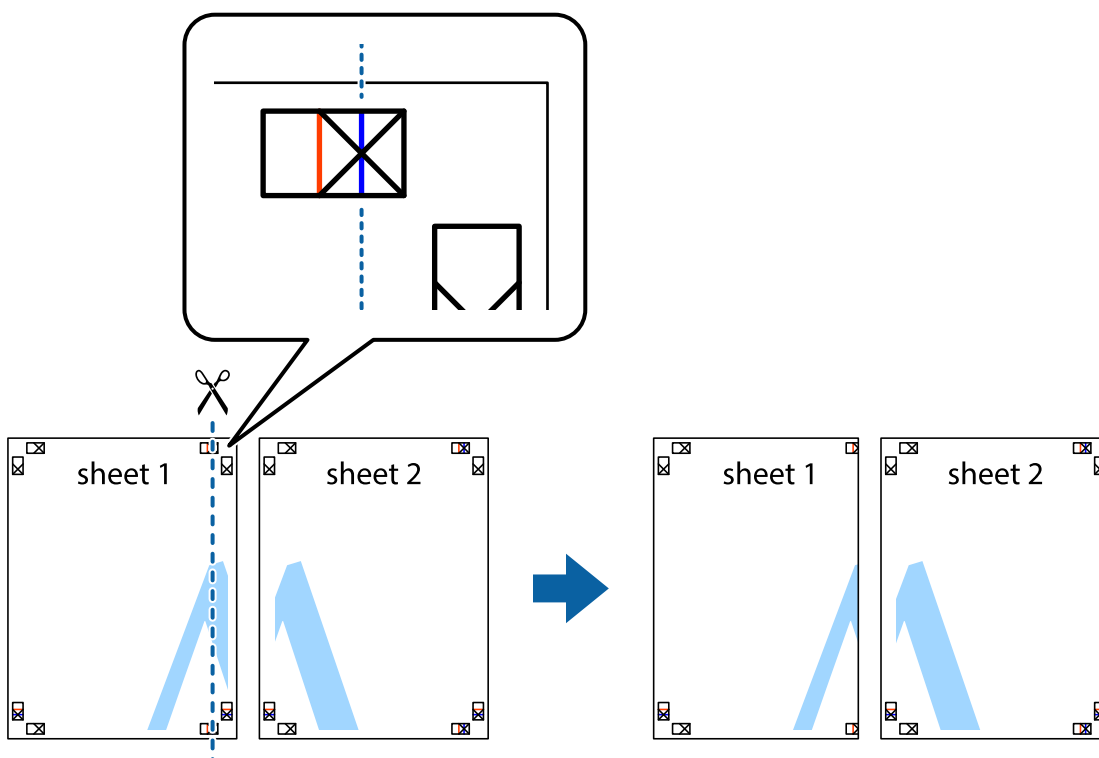

Басып шығару

- Sheet 1 жиегін Sheet 2 үстіне қойыңыз және айқас белгілерді туралаңыз, одан кейін екі парақты бірге артқы жағынан таспамен уақытша бекітіңіз.

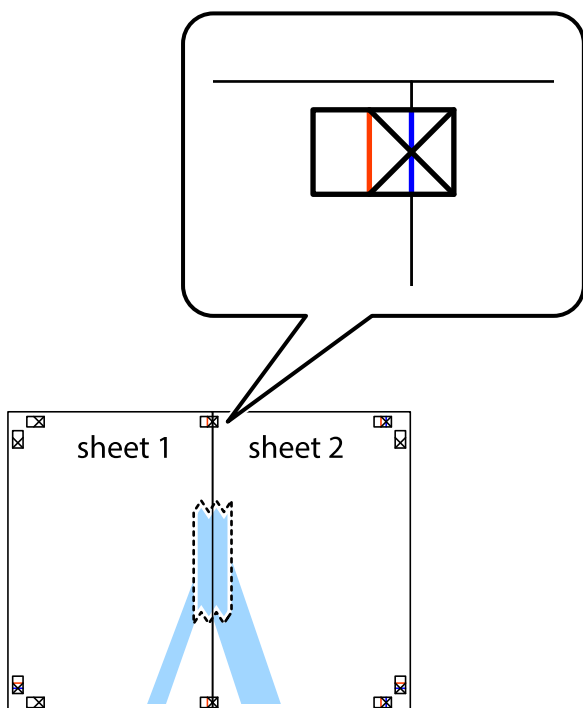

- Таспамен бекітілген парақтарды екі тік қызыл сызықты бойлай туралау көрсеткіштері бойынша кесіңіз (бұл жолы айқас белгілердің сол жағындағы сызық).

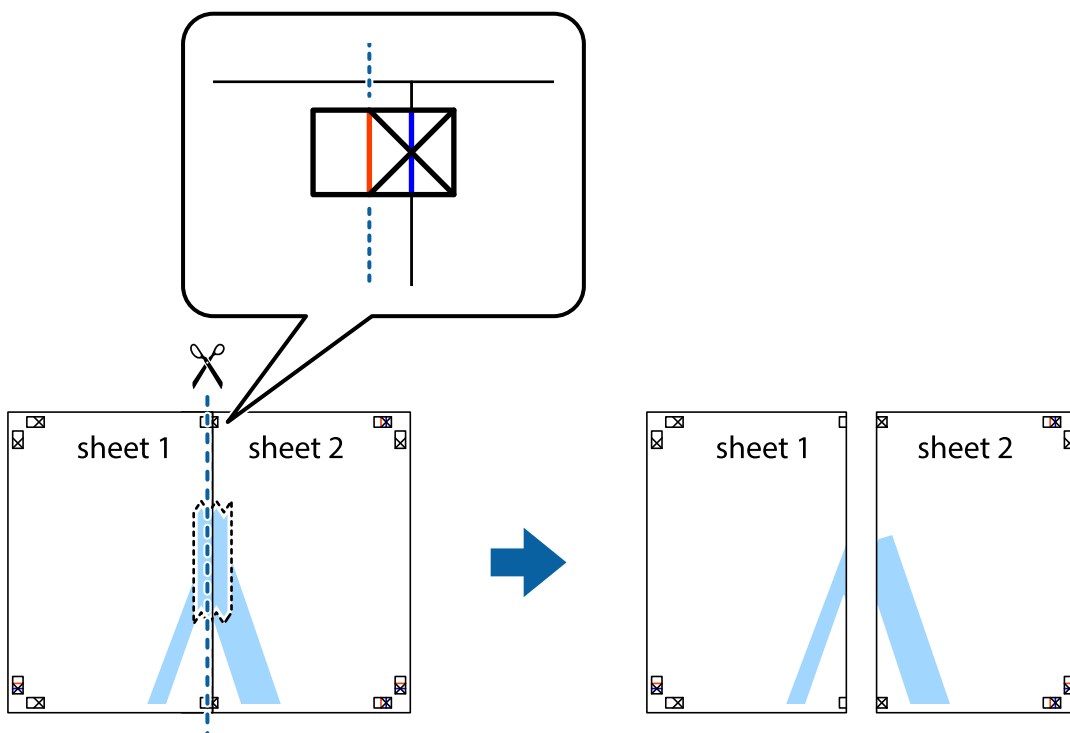

Басып шығару

4. Парақтарды артқы жағынан жабыстырыңыз.

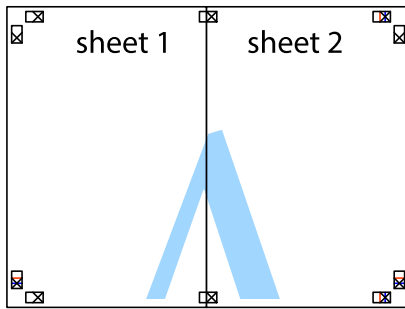

5. Sheet 3 және Sheet 4 бірге таспамен бекіту үшін 1-4 қадамдарды қайталаңыз.
6. Sheet 1 және Sheet 2 шеттерін көлденең көк сызықпен сол жақтағы және оң жақтағы айқас белгілердің ортасының бойымен кесіңіз.

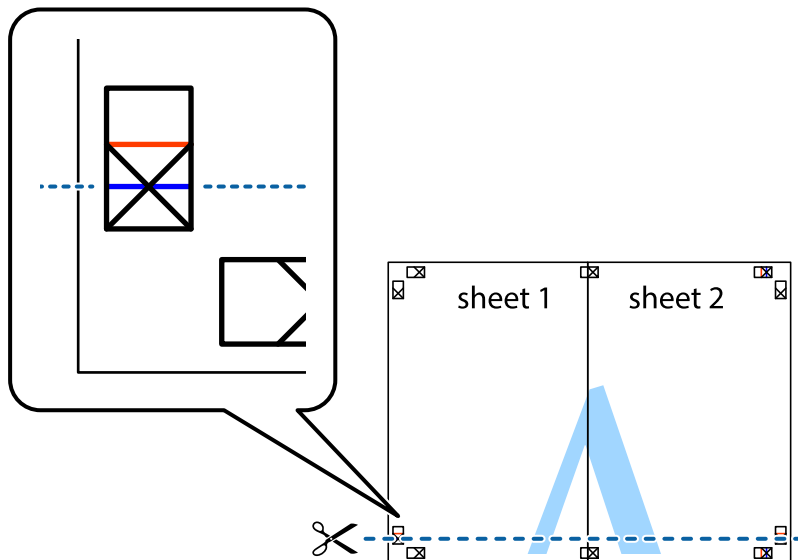

Басып шығару

7. Sheet 1 және Sheet 2 жиектерін Sheet 3 пен Sheet 4 үстіне қойып, айқас белгілерді туралаңыз да, оларды бірге артқы жағынан таспамен уақытша бекітіңіз.

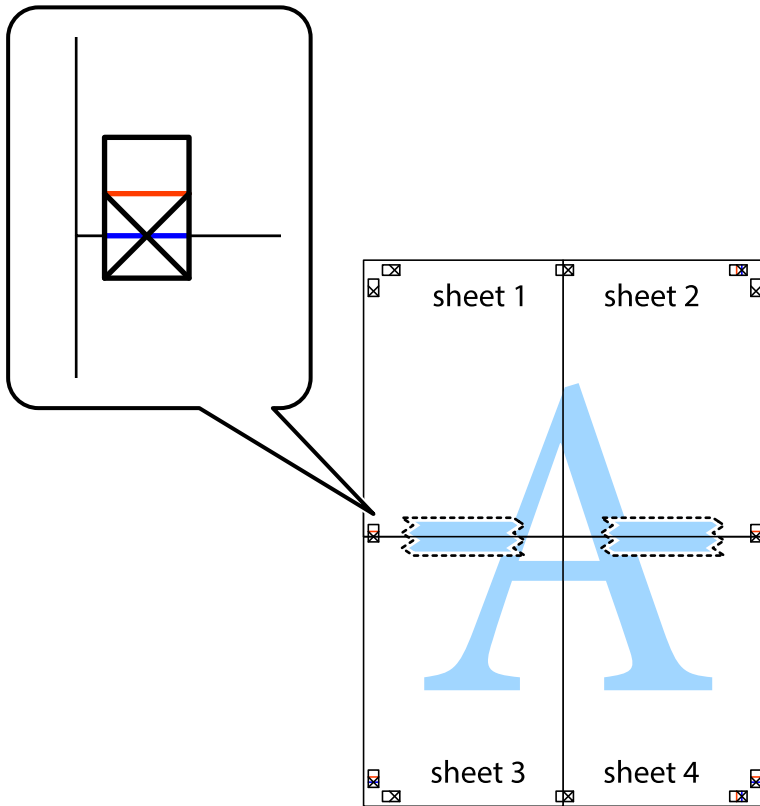

Басып шығару

8. Таспамен бекітілген парақтарды екі тік қызыл сызықты бойлай туралау көрсеткіштері бойынша кесіңіз (бұл жолы айқас белгілердің үстіндегі сызық).

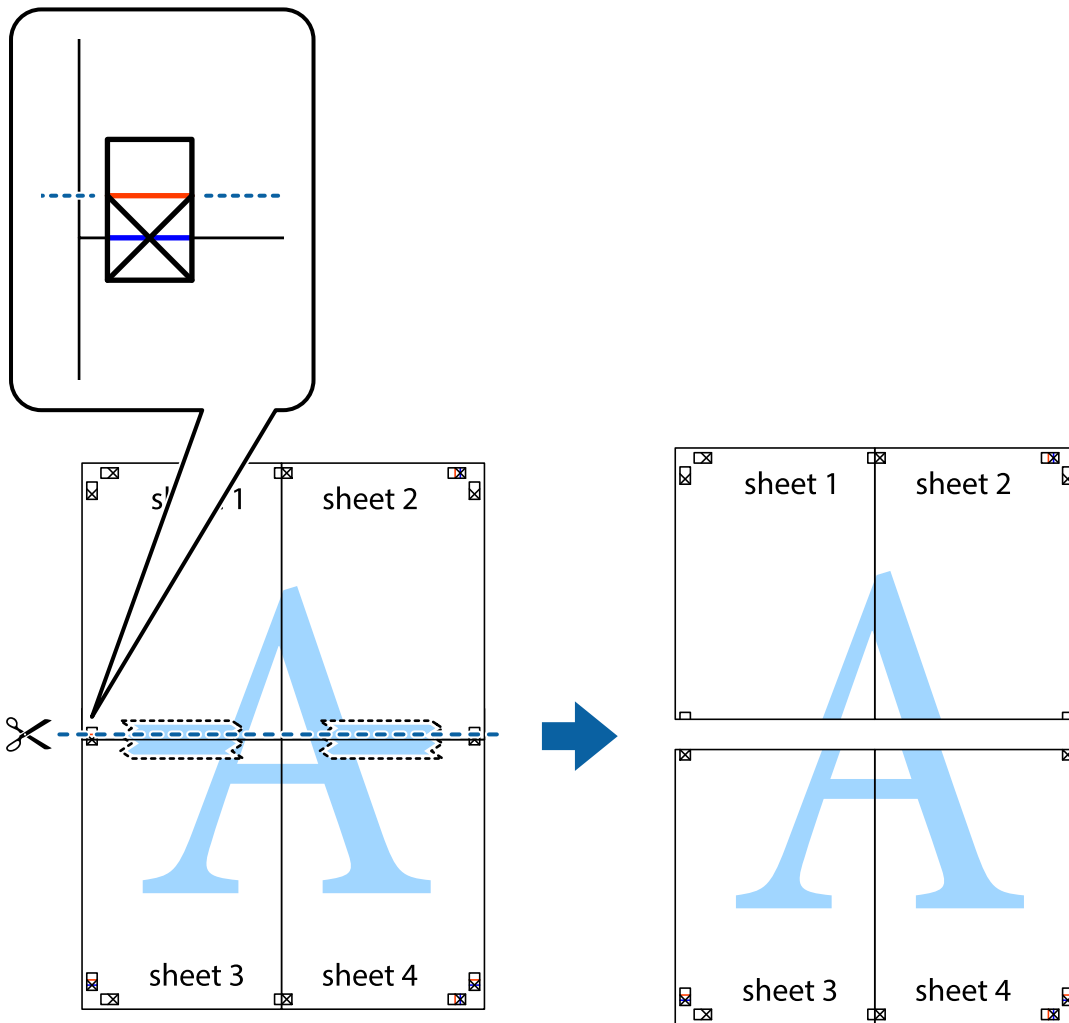

9. Парақтарды артқы жағынан жабыстырыңыз.

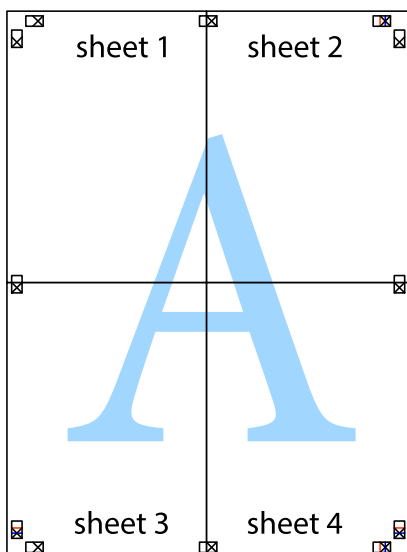

Басып шығару

10. Қалған шеттерін сыртқы бағыттауышты бойлай кесіңіз.

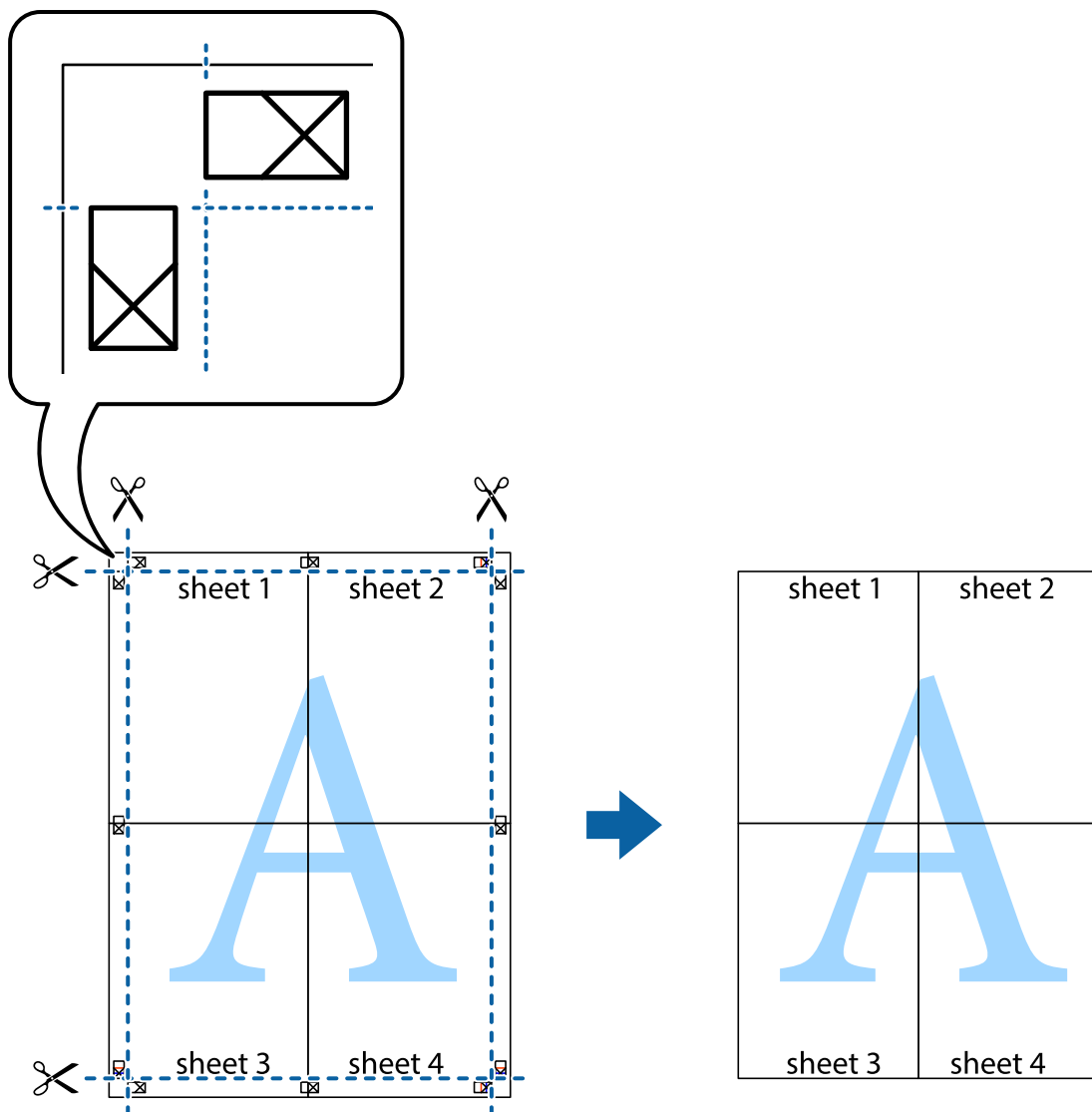

Жоғарғы және төменгі деректемемен басып шығару

Пайдаланушы аты мен басып шығару күні сияқты ақпаратты жоғарғы немесе төменгі деректемеде басып шығаруға болады.

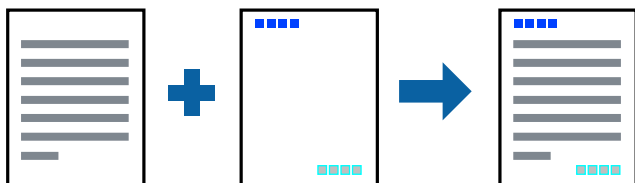

Басып шығару

Басып шығару параметрлері

Принтер драйверінен **Қосымша опциялар** қойындысында **Су таңбасы мүмкіндіктері** түймесін басып, **Деректер атаулары** параметрін таңдаңыз. **Параметрлер** түймесін түртіп, басып шығару қажет элементтерді таңдаңыз.

Қатысты ақпарат

- ➔ “Басып шығару негіздері” бетте 102
- ➔ “Қосымша опциялар қойындысы” бетте 100

Су белгісін басып шығару

Баспаларыңызда «Құпия» немесе көшіруге қарсы үлгі сияқты су таңбаны басып шығаруға болады. Егер көшіруге қарсы үлгімен басып шығарсаңыз, түпнұсқаны көшірмелерден айыру мақсатында фотокөшірмеленгенде жасырылған әріптер көрінеді.



Көшіруден қорғау әшекейі мүмкіндігі келесі шарттарға сәйкес қолжетімді:

- Қағаз: қарапайым қағаз, көшіру қағазы, мөртаңба, қайта өңделген қағаз, түсті қағаз, алдын ала басып шығарылған қағаз немесе жоғары сапалы қарапайым қағаз
- Жиексіз: Таңдалмаған
- Сапасы: Стандартты
- Автоматты 2-жақты басып шығару: таңдалмаған
- Түсті түзету: Автоматты
- Қысқа түйіршікті қағаз: таңдалмаған

Ескертпе:

Оған қоса, жеке су белгісі немесе көшіруге қарсы үлгіңізді қосуға болады.

Басып шығару параметрлері

Принтер драйверіндегі **Қосымша опциялар** қойындысынан **Су таңбасы мүмкіндіктері** түймесін басып, Көшіруден қорғау әшекейі немесе Су белгісі таңдаңыз. Үлгінің өлшемі, қалыңдығы немесе қалпы немесе таңба сияқты мәліметтерді өзгерту үшін, **Параметрлер** түймесін басыңыз.

Қатысты ақпарат

- ➔ “Басып шығару негіздері” бетте 102
- ➔ “Қосымша опциялар қойындысы” бетте 100

Басып шығару

Құпия сөзден қорғалған файлдарды басып шығару

Басып шығару тапсырмасына принтердің басқару тақтасына құпия сөз енгізілгеннен кейін ғана басып шығаруды бастайтын етіп құпия сөз қоюға болады.

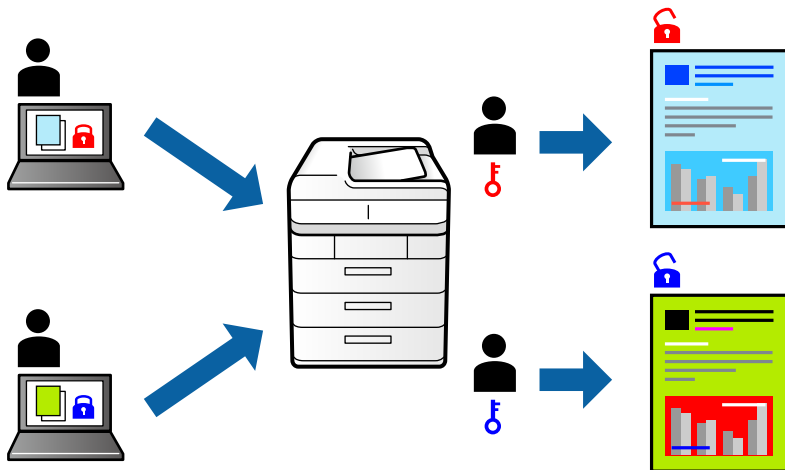

Басып шығару параметрлері

Принтер драйверінің **Қосымша опциялар** қойындысынан **Құпия тапсырма** тармағын таңдап, құпия сөз енгізіңіз.

Тапсырманы басып шығару үшін, принтер басқару тақтасындағы негізгі терезеден **Құпия тапсырма** түймесін түртіңіз. Басып шығару қажет тапсырманы таңдап, құпия сөзді енгізіңіз.

Қатысты ақпарат

- ➔ “Басып шығару негіздері” бетте 102
- ➔ “Қосымша опциялар қойындысы” бетте 100

Бірнеше файлды бірге басып шығару

Тапсырмаларды оңай реттеуіші сізге әртүрлі қолданбалар арқылы жасалған бірнеше файлды біріктіруге және оларды жалғыз баспа тапсырмасы ретінде басып шығаруға мүмкіндік береді. Бірнеше беттің орналасуы сияқты біріктірілген файлдар мен 2 жақты басып шығару үшін басып шығару параметрлерін көрсетуге болады.

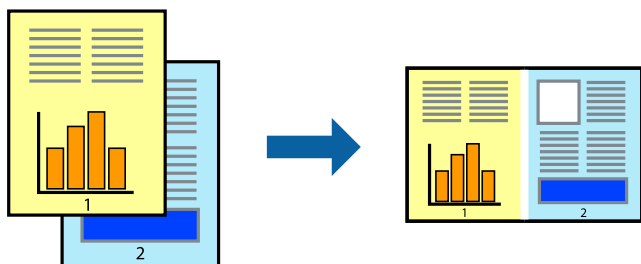

Басып шығару

Басып шығару параметрлері

Принтер драйверіндегі **Басты** қойындысынан **Тапсырмаларды оңай реттеуіші** таңдаңыз. Басып шығаруды бастаған кезде, Тапсырмаларды оңай реттеуіші терезесі көрсетіледі. Тапсырмаларды оңай реттеуіші терезесі ашылған кезде, ағымдағы файлмен біріктіргіңіз келген файлды ашыңыз да, жоғарыдағы қадамдарды қайталаңыз.

Тапсырмаларды оңай реттеуіші терезесінде Жобаны басып шығару параметріне қосылған басып шығару тапсырмасын таңдаған кезде, бет орналасуын өңдеуге болады.

Басып шығаруды бастау үшін, **Файл** мәзірінен **Басып шығару** түймесін басыңыз.

Ескертпе:

*Барлық басып шығару деректерін Жобаны басып шығару тармағына қоспас бұрын Тапсырмаларды оңай реттеуіші терезесін жауып тастасаңыз, жұмыс істеп жатқан басып шығару тапсырмасынан бас тартылады. Ағымдағы тапсырманы сақтау үшін, **Файл** мәзірінен **Сақтау** түймесін басыңыз. Сақталған файлдардың кеңейтімі «.es!» болып табылады.*

*Жобаны басып шығару ашу үшін, принтер драйверінің **Қызмет көрсету** қойындысынан **Тапсырмаларды оңай реттеуіші** түймесін басып, Тапсырмаларды оңай реттеуіші терезесін ашыңыз. Келесі, файлды таңдау үшін **Ашу** мәзірінен **Файл** параметрін таңдаңыз.*

Қатысты ақпарат

- ➔ [“Басып шығару негіздері” бетте 102](#)
- ➔ [“Басты қойындысы” бетте 99](#)

Түсті әмбебап басып шығару мүмкіндігі арқылы басып шығару

Басып шығарулардағы мәтіндер мен кескіндердің көріну мүмкіндігін жақсартуға болады.

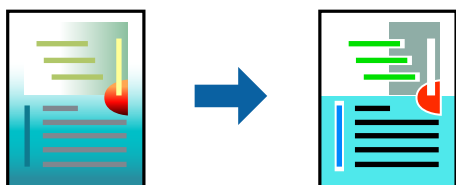

Түрлі-түсті әмбебап басып шығару мүмкіндігі келесі параметрлер таңдалған кезде ғана қол жетімді болады.

- Қағаз түрі: қарапайым қағаз, көшіру қағазы, мөртаңба, қайта өңделген қағаз, түсті қағаз, алдын ала басып шығарылған қағаз, жоғары сапалы қарапайым қағаз
- Сапасы: **Стандартты** немесе жоғары сапа
- Басып шығару түсі: **Түс**
- Қолданбалар: Microsoft® Office 2007 немесе одан кейінгі нұсқасы
- Мәтін өлшемі: 96 немесе одан аз нүкте

Басып шығару

Басып шығару параметрлері

Принтер драйверіндегі **Қосымша опциялар** қойындысынан **Түсті түзету** параметрінде **Сурет опциялары** түймесін түртіңіз. **Түрлі-түсті әмбебап басып шығару** параметрінен опцияны таңдаңыз. Қосымша параметрлерді орнату үшін, **Жақсарту опциялары** түймесін басыңыз.

Ескертпе:

- ❑ Кейбір таңбалар үлгілер бойынша өзгеруі мүмкін, мысалы «+» таңбасы «±» түрінде пайда болады.
- ❑ Қолданбаға қатысты үлгілер мен астын сызулар осы параметрлер арқылы басып шығарылған мазмұнды өзгертуі мүмкін.
- ❑ Түрлі-түсті әмбебап басып шығару параметрлерін пайдаланған кезде, фотосуреттер мен басқа кескіндердегі басып шығару сапасы төмендеуі мүмкін.
- ❑ Түрлі-түсті әмбебап басып шығару параметрлерін пайдаланған кезде баяу басып шығарылады.

Қатысты ақпарат

- ➔ “Басып шығару негіздері” бетте 102
- ➔ “Қосымша опциялар қойындысы” бетте 100

Басып шығару түсін реттеу

Баспа тапсырмасында пайдаланылатын түстерді реттеуге болады.

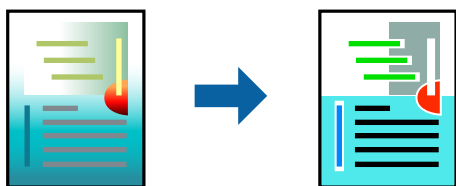

Ескертпе:

Бұл реттеулер бастапқы деректерге қолданылмайды.

Басып шығару параметрлері

Принтер драйверіндегі **Қосымша опциялар** қойындысынан **Өзгертпелі** тармағын **Түсті түзету** параметрі ретінде таңдаңыз. **Түсті түзету** терезесін ашу үшін «Кеңейтілген» түймесін басып, түсті түзету әдісін таңдаңыз.

Ескертпе:

- ❑ **Автоматты** параметрі **Қосымша опциялар** қойындысында әдепкі ретінде таңдалған. Қағаз түрі мен басып шығару сапасының параметрлерін сәйкестендіру үшін, осы параметрмен түстер автоматты түрде реттеледі.
- ❑ **Түсті түзету** терезесіндегі **PhotoEnhance** режимі түсті нысанның орнын талдау арқылы реттейді. Сондықтан, егер нысанның орнын кескінді кішірейту, үлкейту, қиып алу немесе бұру арқылы өзгертсеңіз, түс кенеттен өзгеруі мүмкін. Жиісіз параметрді таңдау нысанның орнын өзгертеді, нәтижесінде түс те өзгереді. Егер кескін фокустан тыс болса, реңк табиғи емес болуы мүмкін. Егер түс өзгерсе немесе табиғи емес болса, онда **PhotoEnhance** режимінен басқа режимде басып шығарыңыз.

Басып шығару

Қатысты ақпарат

- ➔ “Басып шығару негіздері” бетте 102
- ➔ “Қосымша опциялар қойындысы” бетте 100

Жіңішке сызықтарды ерекшелеп басып шығару

Тым жіңішке сызықтарды басып шығару үшін, оларды қалыңдатуға болады.

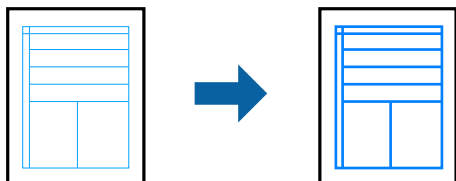

Басып шығару параметрлері

Принтер драйверіндегі **Қосымша опциялар** қойындысынан **Түсті түзету** параметрінде **Сурет опциялары** түймесін түртіңіз. **Жіңішке сызықтарды бөлектеу** параметрін таңдаңыз.

Қатысты ақпарат

- ➔ “Басып шығару негіздері” бетте 102
- ➔ “Қосымша опциялар қойындысы” бетте 100

Анық штрих-кодтарды басып шығару

Штрих-кодын анық басып шығаруға және оны сканерлеуге оңайлатуға болады. Егер басып шығарылған штрих-кодты сканерлеу мүмкін болмағанда ғана осы мүмкіндікті қосыңыз.

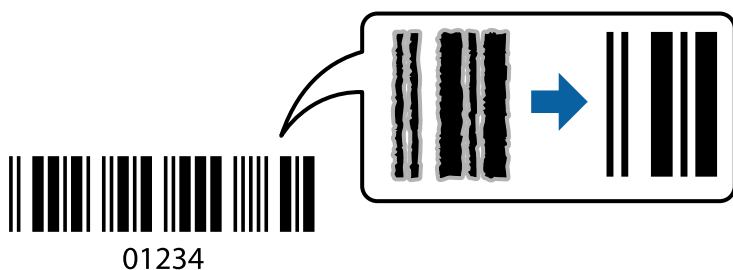

Бұл мүмкіндікті келесі шарттар бойынша пайдалануға болады.

- Қағаз: қарапайым қағаз, көшіру қағазы, мөртаңба, қайта өңделген қағаз, түсті қағаз, алдын ала басып шығарылған қағаз, жоғары сапалы қарапайым қағаз немесе хатқалта
- Сапасы: **Стандартты**

Ескертпе:

Шарттарға байланысты бұлыңғырлықты жою әрқашан мүмкін емес болуы ықтимал.

Басып шығару

Басып шығару параметрлері

Принтер драйверінен **Қызмет көрсету** қойындысында **Кеңейтілген параметрлер** түймесін басып, **Штрихкод режимі** параметрін таңдаңыз.

Қатысты ақпарат

- ➔ “Басып шығару негіздері” бетте 102
- ➔ “Қызмет көрсету қойындысы” бетте 101

Басып шығаруды болдырмау

Компьютерде басып шығару тапсырмасынан бас тартуға болады. Алайда принтерге толығымен жіберілген басып шығару тапсырмасын компьютерден тоқтата алмайсыз. Бұл жағдайда, басып шығару тапсырмасын принтердегі басқару тақтасының көмегімен тоқтатыңыз.

Бас тарту

Компьютеріңізде **Құрылғылар мен принтерлер**, **Принтер** немесе **Принтерлер мен факстар** ішінен принтерді тінтуірдің оң жағымен басыңыз. **Ағымдағы басып шығаруды қарау** түймесін басыңыз, бас тартқыңыз келген тапсырманы тінтуірдің оң жақ түймесімен басып, **Бас тарту** пәрменін таңдаңыз.

Принтер драйверінің мәзір опциялары

Қолданбадан басып шығару терезесін ашып, принтерді таңдаңыз, сосын принтер драйвері терезесіне кіріңіз.

Ескертпе:

Мәзірлер таңдалған опцияға байланысты өзгереді.

Басты қойындысы

Бәрін басып шығару	Алдын ала орнатуларды қосу/жою	Жиі пайдаланылатын басып шығару параметрлері үшін жеке алдын ала орнатуларыңызды қосуға немесе жоюға болады. Тізімнен пайдалану қажет алдын ала орнатуды таңдаңыз.
Параметрлерді көрсету	Ағымдағы уақытта Басты және Қосымша опциялар қойындыларында орнатылған элементтердің тізімін көрсетеді.	
Әдепкілерді қайта орнату	Барлық параметрлердің әдепкі зауыттық мәндерін қайтарыңыз. Қосымша опциялар қойындысындағы параметрлер де өздерінің әдепкі параметрлеріне қайта орнатылады.	
Сия деңгейлері	Сия деңгейлерін шамамен көрсетеді.	
Қағ. бастап. көзі	Қағаз берілетін қағаз көзін таңдаңыз. Принтердің басқару тақтасындағы басып шығару параметрлерінде таңдалған қағаз көзін автоматты түрде таңдау үшін Автоматты түрде таңдау параметрін таңдаңыз. Егер принтерде тек бір қағаз көзі болса, бұл элемент көрсетілмейді.	

Басып шығару

Құжат өлшемі	Басып шығару қажет қағаз өлшемін таңдаңыз.Егер Пайдаланушылық параметрін таңдасаңыз, қағаз енін және биіктігін енгізіңіз.	
Жиексіз	Басып шығару деректерін қағаз өлшемінен қағаз шеттерінің айналасында ешқандай жиектер басылмайтындай аздап үлкейеді.Ұлғайту мөлшерін таңдау үшін Параметрлер тармағын басыңыз.	
Бағдар	Басып шығару үшін пайдалану қажет бағытты таңдаңыз.	
Қағаз түрі	Басып шығарылатын қағаз түрін таңдаңыз.	
Сапасы	Басып шығаруға пайдаланғыңыз келген басып шығару сапасын таңдаңыз.Қолжетімді параметрлер таңдалған қағаз түріне байланысты.Қосымша реттеулерді жасау үшін Қосымша параметрлер түймесін басыңыз.	
Түс	Басып шығару тапсырмасына түсті таңдаңыз.	
Екі жақты басып шығару	2 жақты басып шығаруға мүмкіндік береді.	
	Settings	Байланыстыру шетін және байланыстыру жиектерін көрсетуге болады.Көп бетті құжаттарды басып шығарғанда, басып шығаруды қағаздың алдынан немесе артынан бастауды таңдауға болады.
	Баспа тығыздығы	Басып шығару тығыздығын реттеу үшін құжат түрін таңдаңыз.Егер тиісті басып шығару тығыздығы таңдалса, кескіндерді арғы бетіне жағылуын болдырмауға болады.Басып шығару тығыздығын қолмен реттеу үшін Пайдаланушы анықтайтын параметрін таңдаңыз.
Көп бетті	Бір парақта бірнеше бетті басып шығаруға немесе постерді басып шығаруға мүмкіндік береді.Беттердің басып шығарылатын ретін көрсету үшін Басып шығару реті түймесін басыңыз.	
Көшірмелер	Басып шығару қажет көшірмелер санын орнатыңыз.	
	Іріктеу	Ретке жиналған және жинақтарға сақталған көп бетті құжаттарды басып шығарады.
	Кері рет	Басып шығарылғаннан кейін беттердің дұрыс ретпен орналасуы үшін соңғы беттен бастап басып шығаруға мүмкіндік береді.
Дыбыссыз режим	Принтерден шығатын шуылды азайтады.Дегенмен бұл басып шығару жылдамдығын азайтуы мүмкін.	
Басу алдын ала қарау	Басып шығарудан бұрын құжатыңыздың алдын ала қарауын көрсетеді.	
Тапсырмаларды оңай реттеуіші	Тапсырмаларды оңай реттеуіші мүмкіндігі арқылы басып шығару үшін таңдаңыз.	

Қосымша опциялар қойындысы

Бәрін басып шығару	Алдын ала орнатуларды қосу/жою	Жиі пайдаланылатын басып шығару параметрлері үшін өз алдын ала орнатуларыңызды қосуға не жоюға болады.Тізімнен пайдалану қажет алдын ала орнатуды таңдаңыз.
Параметрлерді көрсету	Ағымдағы уақытта Басты және Қосымша опциялар қойындыларында орнатылған элементтердің тізімін көрсетеді.	

Басып шығару

Әдепкілерді қайта орнату	Барлық параметрлерді олардың зауыттық әдепкі мәндеріне қайтарыңыз. Сондай-ақ, Басты қойындысындағы параметрлер әдепкі параметрлерге қайтарылады.	
Құжат өлшемі	Құжаттың өлшемін таңдаңыз.	
Шығыс қағазы	Басып шығару қажет қағаз өлшемін таңдаңыз. Егер Шығыс қағазы параметрі Құжат өлшемі параметрінен өзгеше болса, Құжатты кішірейту/үлкейту параметрі автоматты түрде таңдалады. Өлшемді өзгертпей құжаттарды басып шығарғанда Шығыс қағазы параметрін таңдау қажет емес.	
Құжатты кішірейту/үлкейту	Құжаттың өлшемін азайтуға немесе ұлғайтуға мүмкіндік береді.	
	Бетке қиыстыру	Шығыс қағазы бөлімінде таңдалған қағаз өлшеміне сыйдыру үшін құжатты автоматты түрде азайту немесе ұлғайту.
	Масштаб	Арнайы пайызбен басып шығарады.
	Ортада	Кескіндерді қағаздың ортасында басып шығарады.
Түсті түзету	Автоматты	Кескіндердің түстерін автоматты түрде реттейді.
	Өзгертпелі	Түсті қолмен түзетуді орындауға мүмкіндік береді. Қосымша параметрлерді алу үшін Жетілдірілген түймесін басыңыз.
	Сурет опциялары	Түрлі-түсті әмбебап басып шығару немесе Көз қызыл-н түзету сияқты басып шығару сапасының опцияларын қосады. Сондай-ақ, жіңішке сызықтарды басып шығаруларда көрінетін ету үшін оларды қалыңдатуға болады.
Су таңбасы мүмкіндіктері	Көшіруге қарсы үлгілерге немесе су белгілеріне арналған реттеулерді жасауға мүмкіндік береді.	
Құпия тапсырма	Басып шығарғанда құпия құжаттарды құпия сөзбен қорғау. Егер осы мүмкіндікті пайдалансаңыз, басып шығару деректері принтерде сақталады және принтердің басқару тақтасы арқылы құпия сөзді енгізілгеннен кейін ғана басып шығаруға болады. Параметрлерді өзгерту үшін Settings түймесін басыңыз.	
Қосымша параметрлер	180° бұру	Беттерді басып шығарудан бұрын 180 градусқа бұрады. Осы мүмкіндік принтердің бекітілген бағытына салынатын хатқалталар сияқты қағазды басып шығарғанда пайдалы.
	Жоғары жылдамдық	Басып шығару механизмі екі бағытқа жылжыған кезде басып шығарады. Басып шығару жылдамдығы жоғары, бірақ сапасы төмендеуі мүмкін.
	Айна	Кескін айналы түрде басып шығарылатындай етіп түрлендіреді.

Қызмет көрсету қойындысы

Саңылауды тексеру	Басып шығару механизмінің шүмектері бітелмегенін тексеру үшін шүмекті тексеру үлгісін басып шығарады.
Басып шығару басын тазалау	Басып шығару механизміндегі бітелген шүмектерді тазалайды. Бұл мүмкіндік сияны пайдаланатындықтан, басып шығару механизмін шүмектер бітелгенде ғана тазалаңыз.
Тапсырмаларды оңай реттеуіші	Тапсырмаларды оңай реттеуіші терезесін ашады. Деректерді сақтауға және өңдеуге болады.
EPSON Status Monitor 3	EPSON Status Monitor 3 терезесін ашады. Бұл жерде принтер мен тұтынылатын материалдардың күйін тексеруге болады.

Басып шығару

Басқарылатын теңшелімдер	EPSON Status Monitor 3 терезесіндегі элементтерге арналған реттеулерді жасауға мүмкіндік береді.
Кеңейтілген параметрлер	Әртүрлі реттеулерді жасауға мүмкіндік береді. Қосымша мәліметтер алу мақсатында Анықтама бөлімін қарау үшін әрбір элементке тінтуірдің оң жағын басыңыз.
Бас. шығ-у кезегі	Басып шығарылу кезегінде тұрған тапсырмаларды көрсетеді. Басып шығару тапсырмаларын тексеруге, кідіртуге немесе жалғастыруға болады.
Принтер және опция туралы ақпарат	Принтерге берілген қағаз парақтарының санын тексеруге мүмкіндік береді. Сондай-ақ, бұл жерде пайдаланушы тіркелгісін тіркеуге болады. Егер принтерге кіру мүмкіндігін басқару орнатылса, тіркелгіні тіркеу қажет.
Тіл	Принтер драйверінің терезесінде пайдаланылатын тілді өзгертеді. Параметрлерді қолдану үшін принтер драйверін жауып, оны қайта ашыңыз.
Бағдарламаны жаңарту	Интернетте қолданбалардың соңғы нұсқаларын тексеру үшін EPSON Software Updater мүмкіндігін іске қосыңыз.
Онлайн тапс-с	Erpson компаниясының сия картридждерін сатып алуға болатын веб-сайтқа кіруге мүмкіндік береді.
Техникалық қолдау	Erpson техникалық қолдау көрсету бөлімінің веб-сайтына кіруге мүмкіндік береді.

Mac OS жүйесінде принтер драйверінен басып шығару

Басып шығару негіздері

Ескертпе:

Әрекеттер қолданбаға байланысты өзгеріп отырады. Мәліметтер алу үшін қолданбаның анықтамасын қараңыз.

1. Басып шығарғыңыз келген файлды ашыңыз.

Егер қағаз жүктелмеген болса, оны принтерге жүктеңіз.



Маңызды:

Артқы қағаз беру ұяшығына жүктегенде, **Paper Source** параметрі ретінде Артқы қағаз беру ұясы бөлімін таңдаңыз, содан соң қағазды жүктеудің алдында басып шығаруды принтер драйверінен бастаңыз. Басып шығару басталған кезде принтер драйвері басып шығару басталғаны туралы айтады. Қағазды жүктеу үшін принтер экранындағы нұсқауларды орындаңыз.

2. Басып шығару диалогтік терезесіне кіру үшін, **Файл** мәзірінен **Басып шығару** пәрменін немесе басқа пәрменді таңдаңыз.

Егер қажет болса, басып шығару терезесін кеңейту үшін **Мәліметтерді көрсету** немесе ▼ түймесін басыңыз.

3. Принтеріңізді таңдаңыз.

Басып шығару

4. Қалқымалы мәзірден **Принтер параметрлері** опциясын таңдаңыз.

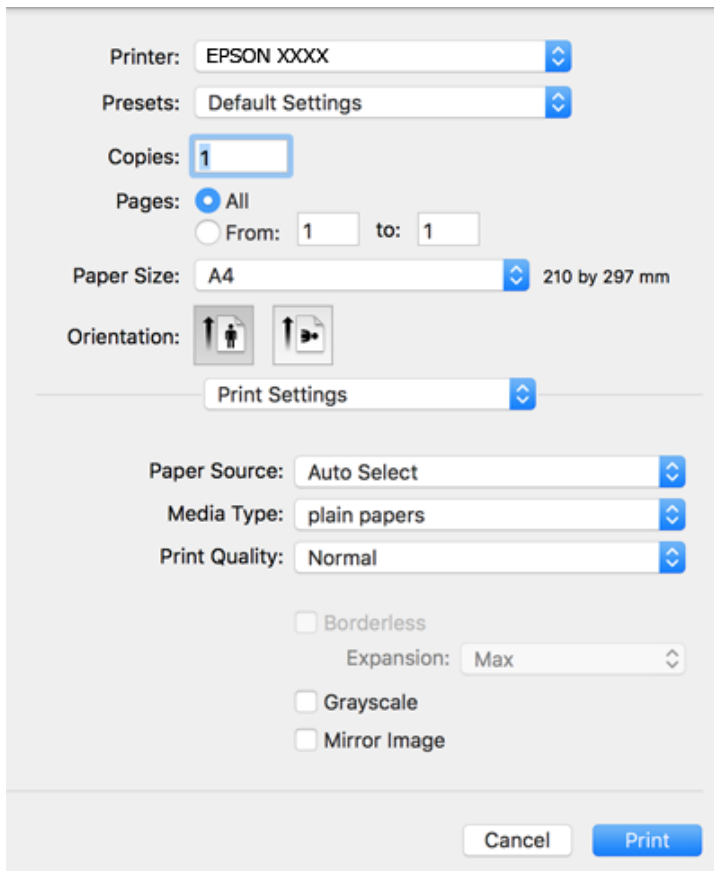

Ескертпе:

OS X Mountain Lion немесе кейінгі нұсқасында **Принтер параметрлері** мәзірі көрсетілмесе, Epson принтерінің жетегі дұрыс емес орнатылған.

 > **Принтерлер және сканерлер** (немесе **Басып шығару және сканерлеу, Басып шығару және факс**) мәзірінен **Жүйе параметрлері** таңдаңыз, принтерді алыңыз, содан кейін принтерді қайта қосыңыз. Принтерді қосу үшін, келесіні қараңыз.

<http://epson.sn>

5. Параметрлерді қажетінше өзгертіңіз.
Мәліметтер алу үшін принтер драйверіне арналған мәзір опцияларын қараңыз.
6. **Басып шығару** түймесін басыңыз.

Қатысты ақпарат

- ➔ “Қолжетімді қағаз және сыйымдылықтар” бетте 46
- ➔ “Қағазды Қағаз кассетасы ішіне салу” бетте 50
- ➔ “Қағазды Артқы қағаз беру ұясы ішіне салу” бетте 52
- ➔ “Қағаз түрлерінің тізімі” бетте 56
- ➔ “Принтер параметрлері параметріне арналған мәзір опциялары” бетте 109

2 жақта басып шығару

Қағаздың екі жағына да басып шығаруға болады.

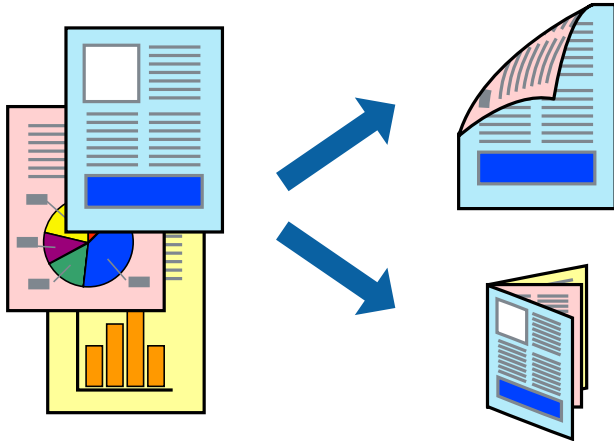

Ескертпе:

- Бұл мүмкіндік жиексіз басып шығару үшін қол жеткізгісіз.
- 2 жақты басып шығару үшін жарамды қағазды пайдаланбасаңыз, басып шығару сапасы төмендеуі және қағаз кептелістері орын алуы мүмкін.
- Қағазға және деректерге байланысты қағаздың екінші жағынан сия ағуы мүмкін.

Қатысты ақпарат

➔ [“Қолжетімді қағаз және сыйымдылықтар” бетте 46](#)

Басып шығару параметрлері

Ашылмалы мәзірден **Two-sided Printing Settings** опциясын таңдаңыз. 2 жақты басып шығару әдісін таңдап, **Document Type** реттеулерін жасаңыз.

Ескертпе:

- Құжаттың түріне байланысты басып шығару жылдамдығы баяулауы мүмкін.
- Ықшам деректері бар фотосуреттерді басып шығарғанда **Document Type** параметрінде **Text & Graphics** немесе **Text & Photos** тармағын таңдаңыз. Егер басып шығарулар былғанған немесе сия қағаздың басқа бетіне ақса, **Adjustments** бөлімінде **Баспа тығыздығы** және **Increased Ink Drying Time** параметрін реттеңіз.

Қатысты ақпарат

➔ [“Басып шығару негіздері” бетте 102](#)

➔ [“Two-sided Printing Settings параметріне арналған мәзір опциялары” бетте 109](#)

Басып шығару

Бір парақта бірнеше бетті басып шығару

Деректердің екі немесе төрт бетін бір парақ қағазда басып шығаруға болады.

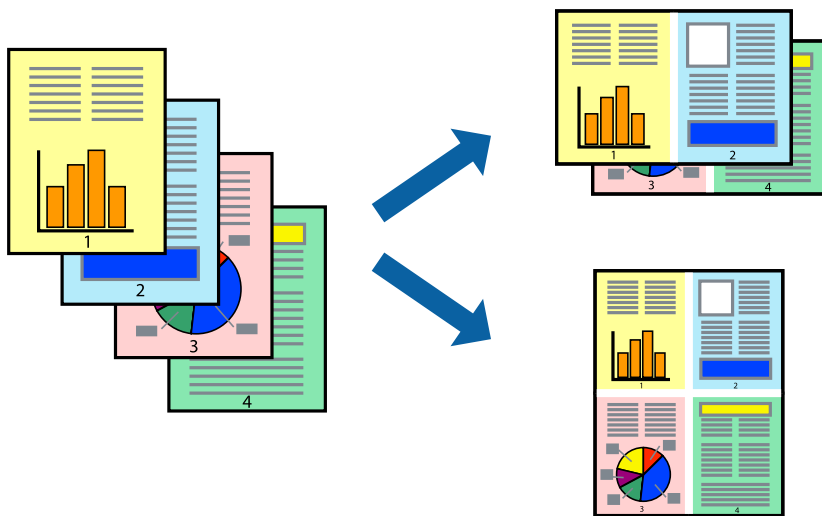

Басып шығару параметрлері

Қалқымалы мәзірден **Орналасу** параметрін таңдаңыз. **Параққа беттер** арқылы беттер санын, **Орналасу бағыты** (бет реті) және **Жиектер** орнатыңыз.

Қатысты ақпарат

- ➔ "Басып шығару негіздері" бетте 102
- ➔ "Орналасуға арналған мәзір параметрлері" бетте 108

Бет реті бойынша басып шығару және орналастыру (кері ретпен басып шығару)

Құжаттар бет ретімен орналасуы үшін соңғы беттен басып шығаруға болады.

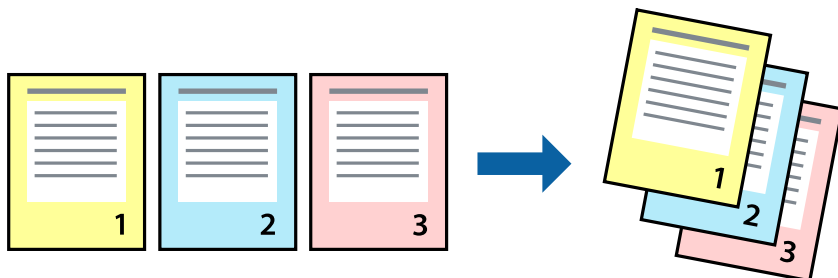

Басып шығару параметрлері

Қалқымалы мәзірден **Қағазбен жұмыс істеу** параметрін таңдаңыз. **Кері бағытта** тармағын **Бет реті** параметрі ретінде таңдаңыз.

Басып шығару

Қатысты ақпарат

- ➔ “Басып шығару негіздері” бетте 102
- ➔ “Қағазды пайдалану бойынша мәзір опциялары” бетте 108

Кішірейтілген немесе үлкейтілген құжатты басып шығару

Құжаттың өлшемін белгілі бір пайызда азайтуға не ұлғайтуға немесе принтерге салынған қағаз өлшеміне сәйкестіндіруге болады.



Басып шығару параметрлері

Қағаз өлшеміне сәйкес басып шығарғанда ашылмалы мәзірден **Қағазды пайдалану** параметрін таңдап, **Қағаз өлшеміне сәйкес масштабтау** параметрін таңдаңыз. **Мақсатты қағаз өлшемі** бөлімінде принтерге салынған қағаз өлшемін таңдаңыз. Құжаттың өлшемін азайтқанда **Тек масштабты азайту** параметрін таңдаңыз.

Арнайы пайызда басып шығарғанда келесі параметрдің біреуін орындаңыз.

- Қолданбаның **Файл** мәзірінен **Басып шығару** параметрін таңдаңыз. **Принтер** параметрін таңдап, **Масштабтау** бөлімінде пайызды енгізіп, **Басып шығару** түймесін басыңыз.
- Қолданбаның **Файл** мәзірінен **Бетті орнату** параметрін таңдаңыз. **Пішімі** бөлімінде принтерді таңдап, **Масштабтау** ішіне пайызды енгізіп, **ОК** түймесін басыңыз.

Ескертпе:

Қолданбада орнатқан қағаз өлшемін **Қағаз өлшемі** параметрі ретінде таңдаңыз.

Қатысты ақпарат

- ➔ “Басып шығару негіздері” бетте 102
- ➔ “Қағазды пайдалану бойынша мәзір опциялары” бетте 108

Басып шығару түсін реттеу

Баспа тапсырмасында пайдаланылатын түстерді реттеуге болады.

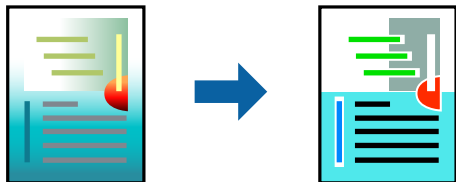

Ескертпе:

Бұл реттеулер бастапқы деректерге қолданылмайды.

Басып шығару параметрлері

Ашылмалы мәзірден **Түсті сәйкестендіру** пәрменін таңдаңыз, содан кейін **EPSON Color Controls** таңдаңыз. Ашылмалы мәзірден **Color Options** таңдаңыз, содан кейін қолжетімді опциялардың бірін таңдаңыз. **Кеңейтілген баптаулар** қасындағы көрсеткіні басып, егжей-тегжейлі реттеулер жасаңыз.

Қатысты ақпарат

- ➔ “Басып шығару негіздері” бетте 102
- ➔ “Түсті сәйкестендіруге арналған мәзір опциялары” бетте 108
- ➔ “Color Options параметріне арналған мәзір опциялары” бетте 109

Басып шығаруды болдырмау

Компьютерде басып шығару тапсырмасынан бас тартуға болады. Алайда принтерге толығымен жіберілген басып шығару тапсырмасын компьютерден тоқтата алмайсыз. Бұл жағдайда, басып шығару тапсырмасын принтердегі басқару тақтасының көмегімен тоқтатыңыз.

Бас тарту

Док-станция ішіндегі принтер белгішесін басыңыз. Бас тарту қажет тапсырманы таңдап, келесі әрекеттердің бірін орындаңыз.

- OS X Mountain Lion немесе кейінгі

Орындалу көрсеткішінің жанындағы  түймесін басыңыз.

- Mac OS X v10.6.8 — v10.7.x

Жою түймесін басыңыз.

Принтер драйверінің мәзір опциялары

Қолданбадан басып шығару терезесін ашып, принтерді таңдаңыз, сосын принтер драйвері терезесіне кіріңіз.

Басып шығару

Ескертпе:

Мәзірлер таңдалған опцияға байланысты өзгереді.

Орналасуға арналған мәзір параметрлері

Бір парақтағы беттер	Парақта басып шығарылатын беттердің санын таңдаңыз.
Орналасу бағыты	Беттер басып шығарылатын ретті көрсетіңіз.
Жиек	Беттердің айналасына жиек басып шығарады.
Беттің кері бағыты	Басып шығарудан бұрын 180 градусқа бұрады. Принтерде бекітілген бағытта жүктелетін хатқалталар сияқты қағазда басып шығарғанда осы элементті таңдаңыз.
Көлденеңінен аудару	Кескінді айналы көріністе көрсетілетіндей етіп басып шығаруға түрлендіреді.

Түсті сәйкестендіруге арналған мәзір опциялары

ColorSync	Түсті реттеуге арналған әдісті таңдаңыз. Түс айырмашылығын азайту үшін, бұл опциялар принтер мен компьютер дисплейі арасындағы түстерді реттейді.
EPSON Color Controls	

Қағазды пайдалану бойынша мәзір опциялары

Беттерді жинау	Ретімен жиналған және жинақтарға сұрыпталған бірнеше бетті қағаздарды басып шығарады.	
Басып шығарылатын беттер	Тек тақ беттерді немесе жұп беттерді басып шығаруды таңдаңыз.	
Бет реті	Үстіңгі беттен немесе астыңғы беттен басып шығаруды таңдаңыз.	
Қағаз өлшеміне қиыстыру үшін масштабтау	Салынған қағаз өлшемін сәйкес келетіндей басып шығарады.	
	Мақсатты қағаз өлшемі	Басып шығарылатын қағаз өлшемін таңдаңыз.
	Масштабын кішірейту ғана	Құжат өлшемін кішірейтетін кезді таңдаңыз.

Мұқаба бетке арналған мәзір опциялары

Мұқаба бетті басып шығару	Мұқаба бетті басып шығаруды немесе басып шығармауды таңдаңыз. Артқы мұқаба қосқыңыз келсе, Құжаттан кейін тармағын таңдаңыз.
Мұқаба бет түрі	Мұқаба беттің мазмұнын таңдаңыз.

Басып шығару

Принтер параметрлері параметріне арналған мәзір опциялары

Paper Source	Қағаз берілетін қағаз көзін таңдаңыз. Егер принтерде тек бір қағаз көзі болса, бұл элемент көрсетілмейді. Автоматты түрде таңдау параметрін таңдасаңыз, принтердегі қағаз параметріне сәйкес келетін қағаз көзін автоматты түрде таңдайды.	
Тасушы түрі	Басып шығарылатын қағаз түрін таңдаңыз.	
Print Quality	Басып шығаруға пайдаланғыңыз келген басып шығару сапасын таңдаңыз. Опциялар қағаз түріне байланысты әртүрлі болады.	
Жиексіз	Жиексіз қағаз өлшемін таңдағанда осы ұяшыққа белгі қойылады.	
	Кеңейту	Жиексіз басып шығару параметрінде басып шығару деректері қағаз шеттерінің айналасында ешқандай жиектер басылмайтындай қағаз өлшемінен аздап үлкейтеді. Үлкейту көлемін таңдаңыз.
Сұр реңк	Қара немесе сұр түс реңктерімен басып шығару қажет болғанда таңдаңыз.	
Mirror Image	Кескінді айналы көріністе көрсетілетіндей етіп басып шығаруға түрлендіреді.	

Color Options параметріне арналған мәзір опциялары

Қол баптаулары	Түсті қолмен реттейді. Кеңейтілген баптаулар ішінен егжей-тегжейлі параметрлерді таңдауға болады.
PhotoEnhance	Бастапқы кескін деректерінің контрастын, қанықтығын және жарықтығын автоматты реттеу арқылы анығырақ кескіндер мен қанығырақ түстер жасайды.
Off (No Color Adjustment)	Түсті еш жақсартпастан немесе реттеместен басып шығарыңыз.

Two-sided Printing Settings параметріне арналған мәзір опциялары

Two-sided Printing	Қағаздың екі жағында басып шығарады.
--------------------	--------------------------------------

Mac OS принтер драйвері үшін жұмыс параметрлерін орнату

Mac OS принтер драйверінің жұмыс параметрлері терезесіне кіру

Жүйе параметрлері тармағын  мәзірінен > **Принтерлер және сканерлер** (немесе **Басып шығару және сканерлеу, Басып шығару және факс**) тармағынан таңдап, принтерді таңдаңыз. **Опциялар және керек-жарақтар** > **Опциялар** (немесе **Драйвер**) түймесін басыңыз.

Басып шығару

Mac OS принтер драйверінің жұмыс параметрлері

- Қалың қағаз және хатқалталар: қалың қағазда басып шығарған кезде сияның айғыз жағылуына жол бермейді. Бұл басып шығару жылдамдығын азайтуы мүмкін.
- Бос бетті өткізіп жіберу: бос беттерді басып шығаруды болдырмайды.
- Дыбыссыз режим: принтерден шығатын шуылды азайтады, дегенмен бұл басып шығару жылдамдығын азайтуы мүмкін.
- Permit temporary black printing: тек уақытша қара сиямен басып шығарады.
- High Speed Printing: басып шығару механизмі екі бағытқа жылжыған кезде басып шығарады. Басып шығару жылдамдығы жоғары, бірақ сапасы төмендеуі мүмкін.
- Файлға тігу үшін құжаттарды шығару: альбомдық деректерді немесе 2 жақты басып шығару кезінде қағазды оңай берілетіндей етіп беріңіз. Хатқалталарды басып шығару қолдау көрсетілмейді.
- Беттің жиектерін алып тастау: жиексіз басып шығару барысында қажетсіз шеттерді жояды.
- Warning Notifications: принтер драйверіне ескерту хабарландыруларын көрсетуге мүмкіндік береді.
- Establish bidirectional communication: әдетте ол **On** күйіне орнатылуы тиіс. Принтер **Off** желісінде компьютерлерімен ортақ пайдаланылатындықтан немесе басқа қандай да бір себеппен, принтер ақпаратын алу мүмкін емес болғанда Windows таңдаңыз.

Файлдарды жад құрылғысынан басып шығару

JPEG және TIFF файлдарын принтерге қосылған жад құрылғысынан басып шығаруға болады.

JPEG файлдарын жад құрылғысынан басып шығару

Ескертпе:

Егер жад құрылғысында 999-дан астам сурет болса, суреттер автоматты түрде топтарға бөлінеді және топты таңдау экраны көрсетіледі. Суреттер түсірілген күні бойынша сұрыпталады.



1. Жад құрылғысын принтердің сыртқы интерфейсінің USB портына қосыңыз.
2. Негізгі экраннан **Жад құрылғысы** таңдаңыз.
3. **JPEG** параметрін таңдаңыз.

Жад құрылғысындағы кескіндер нобайлар ретінде көрсетіледі.

Көрсету тәртібі параметрін өзгерту үшін  белгішесін таңдаңыз немесе **Барлық кескіндерді таңдау, Кескінді таңдау процесін болдырмау**, және **Топты таңдау** параметрлері үшін реттеулерді жасаңыз.

4. Басып шығарғыңыз келген файлдарды таңдаңыз.
Таңдалған кескіндерде белгіше болады.

Басып шығару



Бір кескінді алдын ала қарау үшін **Дара көрініс** параметрін таңдаңыз.  түймесі арқылы кескінді ұлғайтуға болады. Алдыңғы немесе келесі кескінді алдын ала қарау үшін  немесе  түймесін пайдаланыңыз.

5. Басып шығару параметрлерін реттеу үшін **Басып шығаруға өту** параметрін таңдаңыз.
6. **Нег. параметрлер** қойындысында пайдалану қажет қағаз көзі мен түс режимін орнатыңыз.
7. **Қосымша** қойындысында басқа элементтерді қажетінше орнатыңыз.
Толық параметрлер туралы қосымша ақпаратты Жад құрылғысы құрылғысының мәзірлерінен қараңыз.
8. Көшірмелер санын енгізіңіз.
9. Басып шығаруды бастау үшін  түймесін түртіңіз.
10. Принтерден жад құрылғысын алыңыз.

Қатысты ақпарат

- ➔ ["JPEG параметрлері" бетте 112](#)
- ➔ ["Қолданылған деректер спецификациясы" бетте 303](#)

TIFF файлдарын жад құрылғысынан басып шығару

1. Жад құрылғысын принтердің сыртқы интерфейсінің USB портына қосыңыз.
2. Негізгі экраннан **Жад құрылғысы** таңдаңыз.
3. **TIFF** параметрін таңдаңыз.
Жад құрылғысындағы файлдар тізім ретінде көрсетіледі.
Файлдардың ретін өзгерту үшін  белгішесін таңдаңыз.
4. Басып шығарғыңыз келген файлды таңдаңыз.
5. **Нег. параметрлер** қойындысында пайдалану қажет қағаз көзі мен түс режимін орнатыңыз.
6. **Қосымша** қойындысында басқа элементтерді қажетінше орнатыңыз.
Толық параметрлер туралы қосымша ақпаратты жад құрылғысының мәзірлерінен қараңыз.
7. Көшірмелер санын енгізіңіз.
8. Басып шығаруды бастау үшін  түймесін түртіңіз.
9. Принтерден жад құрылғысын алыңыз.

Қатысты ақпарат

- ➔ ["TIFF параметрлері" бетте 113](#)

Басып шығару

→ “Қолданылған деректер спецификациясы” бетте 303

Жад құрылғысы параметріне арналған мәзір опциялары

Жад құрылғысындағы файл үшін әртүрлі басып шығару параметрлерін жасау үшін принтердің негізгі экранындағы **Жад құрылғысы** параметрін таңдаңыз.

JPEG параметрлері

 (Опциялар):

Кескін деректерін ретін жасау, таңдау және таңдаудан алудың реттеулерін жасаңыз.

Нег.параметрлер:

Қағ.пкм.

Басып шығару қажет қағаз көзінің параметрлерін көрсетіңіз.

Түс режимі

Ақ ж/е қара немесе **Түс** параметрінде қалыпты түрде басып шығаратын түс параметрін таңдаңыз.

Қосымша:

Орналасу

JPEG файлдарын орналастыру әдісін таңдаңыз. **1 есе** — бір файлды жиектерінің айналасында жақтаулары бар әрбір параққа басып шығару үшін арналған.

Шекарасыз — бір файлды жиектерінің айналасында жақтаулары жоқ әрбір параққа басып шығару үшін арналған. Кескін қағаз жиектерінен жиектерді кетіру үшін азғантай үлкейтіледі. **20 кескін** — 20 файлды әрбір параққа басып шығару үшін арналған. **Индекс** — ақпараты бар индексті жасау үшін арналған.

Жақтауды бейімдеу

Таңдалған басып шығару орнына автоматты түрде сәйкестендіру үшін кескінді кесу мақсатында **Қосу** параметрін таңдаңыз. Кескін деректері мен қағаз өлшемінің пропорциялары әртүрлі болса, қысқа шеттер қағаздың қысқа шеттерімен сәйкес болатындай етіп кескін автоматты түрде үлкейеді немесе кішірейеді. Кескіннің ұзын шеті қағаздың ұзын шетінің сыртына шығып тұрса, қиып алынады. Бұл мүмкіндік панорамалық фотосуреттер үшін жұмыс істемеуі мүмкін.

Сапа

Жоғарырақ басып шығару сапасы үшін **Жоғары сапалы** параметрін таңдаңыз, бірақ басып шығару жылдамдығы төмендеуі мүмкін.

Күні

Түсірілген немесе сақталған фотосурет күнінің пішімін таңдаңыз. Кейбір пішімдер үшін күн басып шығарылмайды.

Фотосуретті түзету

Фотосуреттің жарықтығын, анықтығын және қанықтығын автоматты түрде жақсарту үшін осы режимді таңдаңыз. Автоматты түрде жақсаруды өшіру үшін **Жақсарту өшірулі** параметрін таңдаңыз.

Басып шығару

- Қыз.көз әсерін түз.

Фотосуреттердегі қызыл көз әсерлерін автоматты түрде түзету үшін **Қосу** параметрін таңдаңыз. Түзетулер түпнұсқа файлына емес, тек баспаларға қолданылады. Фотосуреттің түріне байланысты кескіннің көзден басқа бөліктері түзетілуі мүмкін.

TIFF параметрлері

Жад құрылғыларында TIFF пішіміндегі файлдарының басып шығару реттеулерін жасауға болады.

 (Көрсету тәртібі):

Файлдардың ретін өзгертеді.

Нег.параметрлер:

- Қағ.пкм.

Басып шығару қажет қағаз көзінің параметрлерін көрсетіңіз.

- Түс режимі

Ақ ж/е қара немесе **Түс** параметрінде қалыпты түрде басып шығаратын түс параметрін таңдаңыз.

Қосымша:

- Орналасу

Multi-TIFF файлының орналасу әдісін таңдаңыз. **1 есе** — бір бетті жиектерінің айналасында жақтаулары бар әрбір параққа басып шығару үшін арналған.

Шекарасыз — бір бетті жиектерінің айналасында жақтаулары жоқ әрбір параққа басып шығару үшін арналған. Кескін қағаз жиектерінен жиектерді кетіру үшін азғантай үлкейтіледі. **20 кескін** — 20 бетті әрбір параққа басып шығару үшін арналған. **Индекс** — ақпараты бар индексті жасау үшін арналған.

- Жақтауды бейімдеу

Таңдалған фотосуреттің орнына автоматты түрде сәйкестендіру үшін фотосуретті кесу мақсатында **Қосу** параметрін таңдаңыз. Кескін деректері мен қағаз өлшемінің пропорциялары әртүрлі болса, қысқа шеттер қағаздың қысқа шеттерімен сәйкес болатындай етіп кескін автоматты түрде үлкейеді немесе кішірейеді. Кескіннің ұзын шеті қағаздың ұзын шетінің сыртына шығып тұрса, қиып алынады. Бұл мүмкіндік панорамалық фотосуреттер үшін жұмыс істемеуі мүмкін.

- Сапа

Жоғарырақ басып шығару сапасы үшін **Жоғары сапалы** параметрін таңдаңыз, бірақ басып шығару жылдамдығы төмендеуі мүмкін.

- Басып шығару реті

Бірнеше бетті TIFF файлдарын басып шығару ретін таңдаңыз.

- Күні

Түсірілген немесе сақталған фотосурет күнінің пішімін таңдаңыз. Кейбір пішімдер үшін күн басып шығарылмайды.

Смарт құрылғылардан басып шығару

Epson iPrint пайдалану

Epson iPrint — фотосуреттерді, құжаттарды және веб-беттерді смартфон немесе планшет сияқты интеллектуалды құрылғыдан басып шығаруға мүмкіндік беретін қолданба. Жергілікті басып шығаруды, принтермен бірдей сымсыз желіге қосылған смарт құрылғыдан басып шығаруды не қашықтан басып шығаруды, интернет арқылы қашықтағы орыннан басып шығаруды пайдалануға болады. Қашықтықтан басып шығару мүмкіндігін пайдалану үшін, принтерді Epson Connect қызметіне тіркеңіз.



Қатысты ақпарат

➔ [“Желі қызметі арқылы басып шығару” бетте 248](#)



Wi-Fi Direct мүмкіндігі арқылы смарт құрылғыдан қосу

Смарт құрылғыдан басып шығару үшін смарт құрылғыны принтерге қосу қажет.

Wi-Fi Direct мүмкіндігі принтерді құрылғыға кіріс нүктесінсіз тікелей қосуға мүмкіндік береді. Принтер кіріс нүктесі ретінде жұмыс істейді.

! *Маңызды:*

Смарт құрылғыдан принтерге Wi-Fi Direct (қарапайым AP) қосылымы арқылы қосқанда, принтер смарт құрылғы ретінде бірдей Wi-Fi желісіне (SSID) қосылып, олардың арасында байланыс орнатылады. Принтер өшірілсе, смарт құрылғы басқа қосуға болатын Wi-Fi желілеріне автоматты түрде қосылғандықтан, принтер қосылса, ол алдыңғы Wi-Fi желісіне қосылмайды. Смарт құрылғыдан Wi-Fi Direct (қарапайым AP) қосылымына арналған принтердің SSID мүмкіндігіне қосыңыз.

1. Негізгі экраннан  |  түймесін түртіңіз.
2. **Wi-Fi Direct** түймесін түртіңіз.
3. **Орнатуды бастау** түймесін түртіңіз.
Егер Wi-Fi реттеулерін жасасаңыз, толық қосылым ақпараты көрсетіледі. 5-қадамға өтіңіз.
4. **Орнатуды бастау** түймесін түртіңіз.

Басып шығару

5. SSID параметрін және принтердің басқару тақтасында көрсетілетін құпия сөзді тексеріңіз. Қосу үшін смарт құрылғының Wi-Fi экранында принтердің басқару тақтасында көрсетілетін SSID идентификаторын таңдаңыз.

Ескертпе:

*Веб-сайттағы қосылым әдісін тексеруге болады. Веб-сайтқа кіру үшін смарт құрылғы арқылы принтердің басқару тақтасында көрсетілетін QR кодын сканерлеңіз, содан соң **Реттеу** бөліміне өтіңіз.*

6. Смарт құрылғыға принтердің басқару тақтасында көрсетілетін құпия сөзді енгізіңіз.
7. Қосылым орнатылғаннан кейін принтердің басқару тақтасындағы **ОК** немесе **Жабу** түймесін түртіңіз.

Epson iPrint орнату

Epson iPrint қолданбасын интеллектуалды құрылғыға келесі URL немесе QR кодын орнатуға болады.

<http://ipr.to/c>



Epson iPrint пайдалана отырып басып шығару

Epson iPrint қолданбасын интеллектуалды құрылғыдан іске қосыңыз және негізгі экраннан пайдаланғыңыз келетін элементті таңдаңыз.

Басып шығару

Келесі экрандарды ескертусіз өзгертуге болады.

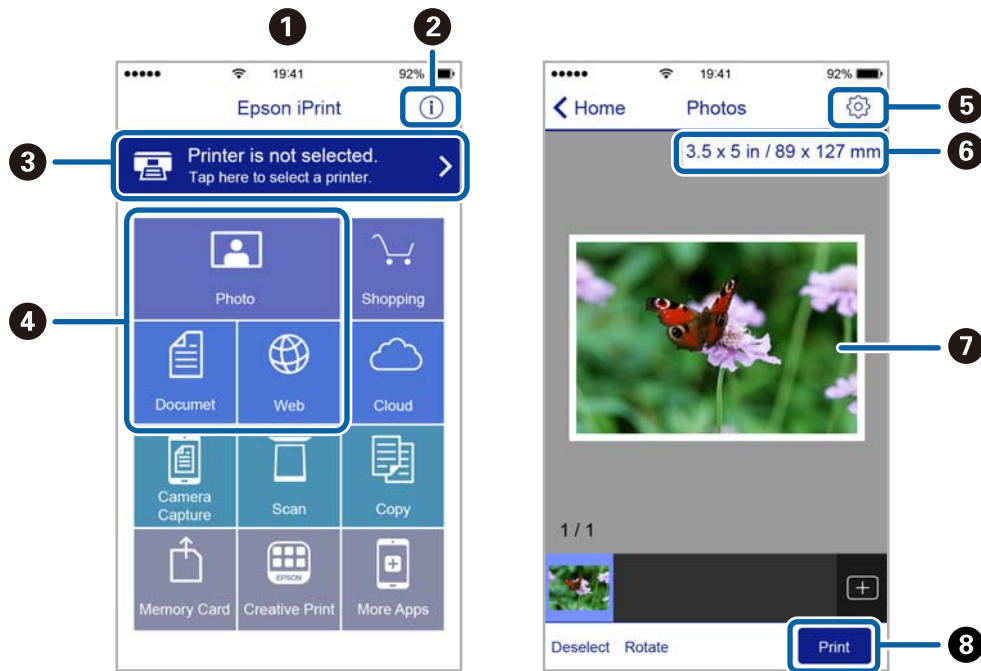

1	Қолданба іске қосылған кезде негізгі экран көрсетіледі.
2	Принтерді орнату әдісі және жиі қойылатын сұрақтар туралы ақпаратты көрсетеді.
3	Принтерді таңдап, принтер параметрлерін жасай алатын экранды көрсетеді. Принтерді таңдаған соң келесі рет тағы да таңдаудың қажеті жоқ.
4	Фотосуреттер, құжаттар және веб-беттер сияқты нені басып шығарғыңыз келетінін таңдаңыз.
5	Қағаз өлшемі және қағаз түрі сияқты басып шығару параметрлерін жасау үшін экранды көрсетеді.
6	Қағаз өлшемін көрсетеді. Бұл түйме ретінде көрсетілген кезде принтерде орнатылған қағаз параметрлерін көрсету үшін осыны басыңыз.
7	Сіз таңдаған фотосуреттер мен құжаттарды көрсетеді.
8	Басып шығаруды бастайды.

Ескерте:

iPhone жүйесінде жұмыс істейтін iPad, iPod touch және iOS құрылғыларының көмегімен құжат мәзірінен басып шығару үшін, Epson iPrint ішіндегі файлды ортақ пайдалану функциясы арқылы басып шығарғыңыз келген құжатты тасымалдағаннан кейін iTunes функциясын іске қосыңыз.

Смарт құрылғыларды N белгісі белгісіне жанастыру арқылы басып шығару

Смарт құрылғыны принтердің N белгісі белгішесіне тигізу арқылы оңай қосуға және басып шығаруға болады.

Осы мүмкіндікті пайдаланудың алдында келесі элементтер дайындалғанын тексеріңіз.

Басып шығару

- ❑ Смарт құрылғыдағы NFC функциясын іске қосыңыз.

Тек Android 4.0 немесе одан кейінгі нұсқасы NFC (Near Field Communication) мүмкіндігін қолдайды.

Орналасуы мен NFC функциялары смарт құрылғыға байланысты әртүрлі болады. Мәліметтерді смарт құрылғымен бірге қамтамасыз етілген құжаттамадан қараңыз.

- ❑ Смарт-құрылғыға Epson iPrint бағдарламасын орнатыңыз.

Смарт құрылғыны орнату үшін оны принтердің N белгісі белгішесіне тигізіңіз.

- ❑ Принтердегі Wi-Fi Direct мүмкіндігін қосыңыз.

1. Қағазды принтерге салыңыз.
2. Смарт құрылғыны принтердің N белгісі белгішесіне тигізіңіз.
Epson iPrint жұмысы басталады.

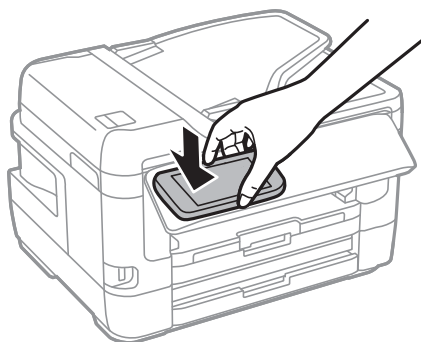

Ескертпе:

Принтердің N белгісі белгісі мен смарт құрылғының арасындағы металл сияқты кедергілер болғанда принтер смарт құрылғымен байланыса алмауы мүмкін.

3. Epson iPrint мүмкіндігінде басып шығарғыңыз келген файлды таңдаңыз.
4. Print белгішесі бар алдын ала қарау экранында смарт құрылғыны принтердің N белгісі белгішесіне тигізіңіз.
Басып шығару басталады.

Қатысты ақпарат

- ➔ [“Қағазды Қағаз кассетасы ішіне салу” бетте 50](#)
- ➔ [“Қағазды Артқы қағаз беру ұясы ішіне салу” бетте 52](#)
- ➔ [“Wi-Fi Direct \(қарапайым AP\) қосылымының реттеулерін жасау” бетте 31](#)

Epson Print Enabler пайдалану

Құжаттарды, электрондық хабарларды, фотосуреттерді және веб-беттерді Android телефонынан немесе планшетінен (Android 4.4 немесе кейінгі нұсқасы) тікелей сымсыз басып шығаруға болады. Бірнеше түймені түртсеңіз, Android құрылғысы бір сымсыз желіге жалғанған Epson принтерін анықтайтын болады.

1. Қағазды принтерге салыңыз.

Басып шығару

2. Принтеріңізді сымсыз басып шығаруға реттеңіз.
3. Android құрылғысында Google Play дүкенінен Epson Print Enabler қосылатын модулін орнатыңыз.
4. Android құрылғысын принтердікімен бірдей сымсыз желіге қосыңыз.
5. Android құрылғысынан **Параметрлер** бетіне өтіп, **Басып шығару** таңдаңыз, сосын Epson Print Enabler функциясын қосыңыз.
6. Chrome секілді Android қолданбасынан мәзір белгішесін түртіп, экранда көрсетілгенді басып шығарыңыз.

Ескертпе:

Принтерді көрмесеңіз, **Барлық принтерлер** түймесін түртіп, принтерді таңдаңыз.

Қатысты ақпарат

- ➔ "Қағазды Қағаз кассетасы ішіне салу" бетте 50
- ➔ "Қағазды Артқы қағаз беру ұясы ішіне салу" бетте 52
- ➔ "Смарт құрылғыға қосу" бетте 27

AirPrint функциясын пайдалану

AirPrint функциясы iOS жүйесінің ең соңғы нұсқасы орнатылған iPhone, iPad және iPod touch және OS X немесе macOS жүйесінің ең соңғы нұсқасы орнатылған Mac құрылғысынан жылдам сымсыз басып шығаруға мүмкіндік береді.



Ескертпе:

Егер өнімнің басқару тақтасында қағаз конфигурациясының хабарлары көрсетілсе, AirPrint функциясын пайдалану мүмкін емес. Егер қажет болса, хабарларды қосу үшін төмендегі сілтемені қараңыз.

1. Қағазды өнімге салыңыз.
2. Өнімді сымсыз басып шығаруға реттеңіз. Төмендегі сілтемені қараңыз.
<http://epson.sn>
3. Apple құрылғысын өнім пайдаланатын бірдей сымсыз желіге қосыңыз.

Басып шығару

4. Құрылғыдан өнімге басып шығарыңыз.

Ескертпе:

Мәліметтер алу үшін Apple веб-сайтындағы AirPrint бетін қараңыз.

Қатысты ақпарат

➔ [“Принтер параметрлері” бетте 68](#)

Ағымдағы немесе кезектегі тапсырмалардан бас тарту

Ескертпе:

Сондай-ақ, принтердің басқару тақтасындағы  түймені түрту арқылы орындалып жатқан тапсырмалардан бас тартуға болады.

1. **Job/Status** көрсету үшін  түймесін басыңыз.
2. **Белсенді** қойындысындағы **Тапсырма күйі** параметрін таңдаңыз.
Ағымдағы басып шығару тапсырмалар және күтудегі тапсырмалар тізімде көрсетіледі.
3. Бас тартқыңыз келген тапсырманы таңдаңыз.
4. **Бас тарту** параметрін таңдаңыз.

Көшіру

Көшіру негіздері

Бұл бөлімде негізгі көшірудің қадамдары көрсетіледі.

1. Түпнұсқаларды қойыңыз.

Егер бірнеше түпнұсқаны көшіру керек болса немесе 2 жақты көшірме жасау керек болса, барлық түпнұсқаларды АҚБ құрылғысына салыңыз.

2. Негізгі экраннан **Көшіру** таңдаңыз.

3. **Нег.параметрлер** қойындысындағы параметрлерді тексеріңіз.

Егер орнатуды өзгерту керек болса, оның элементін таңдаңыз.

Ескертпе:

Егер **Қосымша** қойындысын таңдасаңыз, **Көп бет.** немесе **Түпнұсқа түрі** сияқты реттеулерді жасауға болады.

Егер  белгішесін таңдасаңыз, жиі пайдаланылатын көшірме орнатуларды алдын ала орнатулар ретінде тіркеуге болады.

Егер қажетті орнату тіркесімі қолжетімді емес болса,  белгішесі көрсетіледі. Мәліметтерді тексеру үшін белгішені таңдап, параметрлерді өзгертіңіз.

Көшіруді бастаудың алдында сканерленген кескінді тексеру үшін  белгішесін таңдаңыз.

4. Көшірмелер санын енгізіңіз.

5.  түймесін түртіңіз.

Қатысты ақпарат

➔ [“Түпнұсқаларды орналастыру” бетте 57](#)

➔ [“Көшіруге арналған негізгі мәзір опциялары” бетте 121](#)

➔ [“Көшіруге арналған қосымша мәзір опциялары” бетте 123](#)

2 жақта көшіру

Бірнеше түпнұсқаларды немесе 2 жақты құжаттарды қағаздың екі бетінде көшіруге болады.

1. Негізгі экраннан **Көшіру** таңдаңыз.

2. **Нег.параметрлер > 2 жақты** параметрін таңдап, **1>2 жақты** немесе **2>2 жақты** параметрін таңдаңыз.

Сондай-ақ, түпнұсқаның бағытын және байланыстыру күйін және көшірме нәтижесін көрсетуге болады.

Көшіру

3. Қажетінше басқа элементтерді орнатыңыз.
4.  түймесін түртіңіз.

Қатысты ақпарат

➔ [“Көшіру негіздері” бетте 120](#)

Бірнеше түпнұсқаны бір параққа көшіру

Екі немесе төрт түпнұсқаны қағаздың бір парағына көшіруге болады.

1. Негізгі экраннан **Көшіру** таңдаңыз.
2. **Қосымша > Көп бет.** қойындысын таңдап, **2-орн-у** немесе **4-орн-у** параметрін таңдаңыз. Сондай-ақ, орналасу ретін және түпнұсқаның бағытын көрсетуге болады.
3.  түймесін түртіңіз.

Қатысты ақпарат

➔ [“Көшіру негіздері” бетте 120](#)

Көшіруге арналған негізгі мәзір опциялары

Ескертпе:

Жасаған басқа реттеулерге байланысты элементтер қолжетімді болмауы мүмкін.

Ақ ж/е қара:

Түпнұсқаны қала және ақ (монохромды) түсте көшіреді.

Түс:

Түпнұсқаны түсте көшіреді.

Интенсивтілік:

Көшіру нәтижелері бұлдыр болса, тығыздық деңгейін арттырыңыз.Сия жағылса, тығыздық деңгейін азайтыңыз.

Қағ.прм.:

Пайдаланғыңыз келген қағаз көзін таңдаңыз.**Авто** параметрі таңдалған кезде қағаз жүктегенде жасалған **Қағаз параметрі** параметрлері арқылы қағаз автоматты түрде беріледі.Бұл мүмкіндік тек екі қағаз кассетасы бар модельдерге қолжетімді.

Масштабт.:

Үлкейту немесе кішірейтуді ұлғайту коэффициентін конфигурациялайды.Егер пайызды көрсету арқылы түпнұсқаны азайту немесе ұлғайту қажет болса, мәнді таңдап, 25 пен 400% аралығындағы пайызды енгізіңіз.

Көшіру

Бт авт.бйм

Сканерлеу аумағын анықтап, таңдаған қағаз өлшеміне сәйкестендіру үшін түпнұсқаны автоматты түрде ұлғайтады немесе кішірейтеді. Түпнұсқаның айналасында ақ жиектер болғанда Сканер әйнегі құрылғысының бұрыштық белгісінен алынған ақ түсті жиектер сканерлеу аумағы ретінде анықталады, бірақ қарсы беттегі жиектер қиылуы мүмкін.

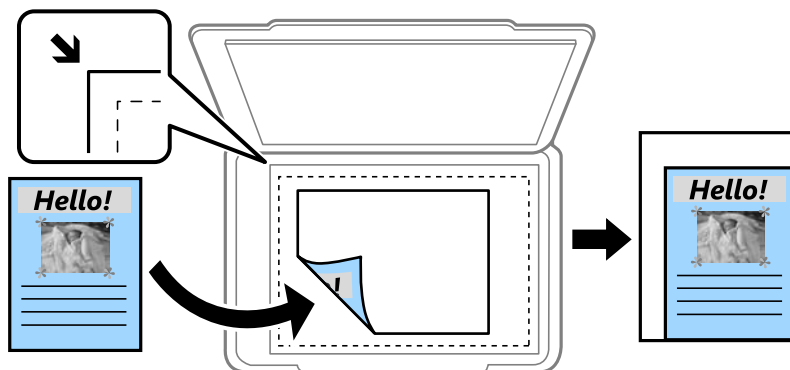

Нақты көлем

100 % ұлғайтуда көшіреді.

A4→A5 және басқалары

Белгілі бір қағаз өлшеміне сәйкестендіру үшін түпнұсқаны автоматты үлкейтеді немесе кішірейтеді.

Түп.өлш.:

Түпнұсқаның өлшемін таңдаңыз. Стандартты емес өлшемдегі түпнұсқаларды көшіргенде түпнұсқаға жақын өлшемді таңдаңыз.

2 жақты:

2-жақты орналасуды таңдаңыз.

1>1 жақты

Парақтың бір жағына түпнұсқаның бір жағын көшіреді.

2>2 жақты

Екі жақты түпнұсқаның екі жағын бір парақ қағаздың екі жағына да көшіреді. Түпнұсқаның бағытын және түпнұсқа мен қағаздың байланыстыру күйін таңдаңыз.

1>2 жақты

Екі жалғыз жақты түпнұсқаларды парақтың жалғыз бетінің екі жағына көшіреді. Түпнұсқаның бағытын және қағаздың байланыстыру күйін таңдаңыз.

2>1 жақты

Екі жақты түпнұсқаның екі жағын екі парақ қағаздың бір жағына көшіреді. Түпнұсқаның бағытын және түпнұсқаның байланыстыру күйін таңдаңыз.

Көшіруге арналған қосымша мәзір опциялары

Ескертпе:

Жасаған басқа реттеулерге байланысты элементтер қолжетімді болмауы мүмкін.

Көп бет.:

- Бір бет

Бір жақты түпнұсқаны бір бетке көшіреді.

- 2-орн-у

Бір жақты екі түпнұсқаны бір бетке 2-лік пішімде көшіреді. Орналасу ретін және түпнұсқаның бағытын таңдаңыз.

- 4-орн-у

Бір жақты төрт түпнұсқаны бір бетке 4-тік пішімде көшіреді. Орналасу ретін және түпнұсқаның бағытын таңдаңыз.

Түпнұсқа түрі:

Түпнұсқаңыздың түрін таңдаңыз. Түпнұсқа түріне сәйкес келу үшін оңтайлы сапада көшіреді.

Аяқтау:

Бірнеше түпнұсқалардан бірнеше көшірмелердің қағазын шығару әдісін таңдаңыз.

- Топ (бірд. беттер)

Түпнұсқаларды бет бойынша топ ретінде көшіреді.

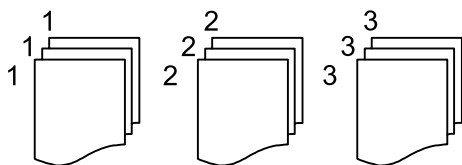

- Іріктеу (бет ретт.)

Ретке жиналған және жинақтарға сақталған түпнұсқаларды көшіреді.

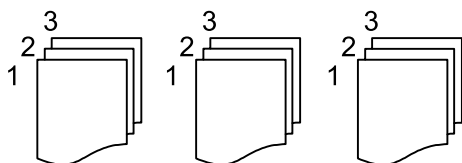

Бағдар (түпн.):

Түпнұсқаңыздың бағытын таңдаңыз.

Кітап → 2 бет:

Кітапшаның екі көрініп тұрған беттерін қағаздың бөлек парақтарына көшіреді. Сканерленетін буклеттің бетін таңдаңыз.

Көшіру

Кескін сапасы:

Кескін параметрлерін реттеңіз.

Контраст

Жарық және күңгірт бөлшектердің арасындағы айырмашылықты реттеңіз.

Қанықтық

Түстердің қанықтығын реттеңіз.

Қызыл түс тепе-теңдігі, Жасыл түс тепе-теңдігі, Көк түстің тепе-теңдігі

Әрбір түстің тығыздығын реттеңіз.

Анықтық

Кескіннің контурын реттеңіз.

Реңкті реттеу

Терінің түс реңкін реттеңіз. Оның түсін салқын ету үшін «+» белгішесін таңдаңыз және оның түсін жылы ету үшін «-» белгішесін таңдаңыз (қызыл түсті арттыру).

Фонды жою

Фон түсінің тығыздығын реттеңіз. Оның түсін жарық (ақ) ету үшін «+» белгішесін таңдаңыз және оның түсін күңгірт (қара) ету үшін «-» белгішесін таңдаңыз.

Көлеңкені жою:

Қалың қағазды көшіргенде көшірмелердің айналасында пайда болатын немесе буклетті көшіргенде көшірмелердің ортасында пайда болатын көлеңкелерді жояды.

Тесілген саңыл-ды алу:

Көшіру кезінде байланысу саңылауларын жояды.

Идент-қ карта көшірмесі:

Идентификатор картасының екі жағын сканерлейді және қағаздың бір жағына көшіреді.

Шексіз көшірме:

Жиектерінде шеттер жоқ көшірмелер. Кескін қағаз жиектерінен жиектерді кетіру үшін азғантай үлкейтіледі. **Кеңейту** параметрінде қаншалықты ұлғайту керектігін таңдаңыз.

Сканерлеу

Басқару тақтасының көмегімен сканерлеу

Сканерленген кескіндерді принтердің басқару тақтасынан келесі орындарға жіберуге болады.

Желі қалтасы/FTP

Сканерленген кескінді желідегі қалтаға сақтауға болады. SMB протоколдары арқылы жасалған компьютердегі ортақ қалтаны немесе FTP серверіндегі қалтаны көрсетуге болады. Сканерлеу алдында, ортақ қалтаны немесе FTP серверін орнату қажет.

Электрондық пошта

Сканерленген кескін файлдарын электрондық пошта арқылы тікелей принтерден алдын ала конфигурацияланған электрондық пошта сервері бойынша жіберуге болады. Сканерлеу алдында, электрондық пошта серверін конфигурациялау қажет.

Компьютер

Сканерленген кескінді принтерге қосылған компьютерге сақтауға болады. Сканерлеу алдында, компьютерге Epson Scan 2 және Epson Event Manager қолданбасын орнатыңыз.

Жад құрылғысы

Сканерленген кескінді жад құрылғысына сақтай аласыз. Сканерлеу алдында ешқандай параметрлерді орнату қажет емес.

Бұлт

Сканерленген кескіндерді бұлттық қызметтерге жіберуге болады. Сканерлеу алдында, Epson Connect қолданбасына реттеулерді жасаңыз.

Компьютер (WSD)

WSD мүмкіндігі арқылы сканерленген кескінді принтерге қосылған компьютерге сақтауға болады. Егер Windows 7/Windows Vista жүйесін пайдаланып жатсаңыз, сканерлеу алдында, компьютерде WSD реттеулерін жасау қажет.

Қатысты ақпарат

- ➔ "Сканерленген кескінді ортақ қалтаға немесе FTP серверіне сақтау" бетте 126
- ➔ "Электрондық поштаға сканерлеу" бетте 135
- ➔ "Компьютерге сканерлеу (Event Manager)" бетте 138
- ➔ "Жад құрылғысына сканерлеу" бетте 142
- ➔ "Бұлтқа сканерлеу" бетте 144

Сканерленген кескінді ортақ қалтаға немесе FTP серверіне сақтау

Сканерленген кескінді желідегі көрсетілген қалтаға сақтай аласыз. SMB протоколдары арқылы жасалған компьютердегі ортақ қалтаны немесе FTP серверіндегі қалтаны көрсетуге болады.

Ескертпе:

- Сканер мен компьютер бірдей желіге қосылуы қажет. Желі параметрлері туралы әкімшіге хабарласыңыз.
- Егер сканерленген кескіндерді FTP серверіне сақтау қажет болса, сервер ақпаратын тексеру үшін FTP серверінің әкімшісіне хабарласыңыз.

Сканерленген кескіндерді ортақ қалтаға сақтау үшін келесіні дайындаңыз.

- 1-дайындық: компьютер атауын тексеру және өзгерту
- 2-дайындық: компьютерде ортақ қалтаны жасау
- 3-дайындық: ортақ қалтаны принтердегі контактілер бөлімінде тіркеу қадамына аяқтайды

Ескертпе:

Ортақ қалтаны орнату әдісі операциялық жүйеге және ортаға байланысты әртүрлі болады. Осы нұсқаулықта пайдаланылған мысалдар Windows 10/Windows 8.1/Windows 8/Windows 7 жүйесіне арналған. Ортақ қалтаны компьютерге орнату туралы толық ақпарат алу үшін компьютердің құжаттамасын қараңыз.

Қатысты ақпарат

- ➔ [“1-дайындық: компьютер атауын тексеру және өзгерту” бетте 126](#)
Ортақ қалтаны жасау қажет компьютер атауын тексеріп, өзгертіңіз.
- ➔ [“2-дайындық: компьютерде ортақ қалтаны жасау” бетте 127](#)
Компьютерде қалтаны жасап, қалтаны желіде ортақ етіп орнатыңыз.
- ➔ [“3-дайындық: ортақ қалтаны принтердегі контактілер бөлімінде тіркеу қадамына аяқтайды” бетте 130](#)
Ортақ қалта жолын принтердің басқару тақтасына тіркеу арқылы қалта жолын контактілерден таңдап көрсетуге болады.

1-дайындық: компьютер атауын тексеру және өзгерту

Ортақ қалтаны жасау қажет компьютер атауын тексеріп, өзгертіңіз.

Компьютер атауына әріп-сандық таңбаларды пайдаланыңыз. Егер басқа таңбалар пайдаланылса, компьютерді принтерден табу мүмкін емес.

Ескертпе:

Ортақ қалтаны орнату әдісі операциялық жүйеге және ортаға байланысты әртүрлі болады. Осы нұсқаулықта пайдаланылған мысалдар Windows 10/Windows 8.1/Windows 8/Windows 7 жүйесіне арналған. Ортақ қалтаны компьютерге орнату туралы толық ақпарат алу үшін компьютердің құжаттамасын қараңыз.

1. Компьютерге арналған жүйе терезесін ашыңыз.

- Windows 10/Windows 8.1/Windows 8:

Пернетақтада Windows пернесін басып тұрып, X пернесін басыңыз, содан соң тізімнен **Жүйе** параметрін таңдаңыз.

Сканерлеу

Windows 7:

Бастау түймесін басып, **Компьютер** тармағын тінтуірдің оң жағымен басыңыз, содан соң **Сипаттама** параметрін таңдаңыз.

2. **Жүйе** терезесіндегі **Компьютер атауы** параметрін тексеріңіз. Компьютер атауын өзгерту үшін **Параметрлерді өзгерту** түймесін басыңыз.

Ескертпе:

Компьютер атауына әріп-сандық таңбаларды пайдаланыңыз. Егер компьютер атауы кез келген басқа таңбаларды пайдаланса, атауды өзгертіңіз.

*Егер **Компьютер атауы** параметрін өзгерту қажет болмаса, терезені жабыңыз. Бұл «1-дайындық: компьютер атауын тексеру және өзгерту» әрекетін аяқтайды. Содан соң, «2-дайындық: компьютерде ортақ қалтаны жасау» қадамына өтіңіз.*

3. **Компьютер атауы** қойындысындағы **Өзгерту** түймесін басыңыз.

4. Компьютер атауын өзгерткеннен кейін **ОК** түймесін басыңыз.

5. Компьютерді қайта іске қосу үшін барлық файлдарды сақтап, оларды жабыңыз, содан соң **ОК** түймесін басыңыз.

6. Егер **Жүйе сипаттары** терезесі ажыратылса, **Жабу** түймесін басыңыз.

7. **Қазір қайта іске қосу** түймесін басыңыз, содан соң компьютерді қайта іске қосыңыз.

Бұл «1-дайындық: компьютер атауын тексеру және өзгерту» әрекетін аяқтайды.

Содан соң, «2-дайындық: компьютерде ортақ қалтаны жасау» қадамына өтіңіз.

Қатысты ақпарат

➔ [«2-дайындық: компьютерде ортақ қалтаны жасау» бетте 127](#)

Компьютерде қалтаны жасап, қалтаны желіде ортақ етіп орнатыңыз.

2-дайындық: компьютерде ортақ қалтаны жасау

Компьютерде қалтаны жасап, қалтаны желіде ортақ етіп орнатыңыз.

Компьютерде құпия сөз орнатылған болғанда келесі процедура орындалады.

Ескертпе:

Ортақ қалтаны орнату әдісі операциялық жүйеге және ортаға байланысты әртүрлі болады. Осы нұсқаулықта пайдаланылған мысалдар Windows 10/Windows 8.1/Windows 8/Windows 7 жүйесіне арналған. Ортақ қалтаны компьютерге орнату туралы толық ақпарат алу үшін компьютердің құжаттамасын қараңыз.

1. **Басқару тақтасы** бөлімін ашыңыз.

Windows 10:

Бастау түймесін тінтуірдің оң жағымен басып тұрыңыз, содан соң **Басқару тақтасы** тармағын таңдаңыз.

Windows 8.1/Windows 8:

Жұмыс үстелі > Параметрлер > Басқару тақтасы таңдаңыз.

Windows 7:

Бастау түймесін басып, **Басқару тақтасы** таңдаңыз.

Сканерлеу

2. **Басқару панелі** терезесінде **Желі және интернет** түймесін басыңыз.
3. **Желі және интернет** терезесінде **Желі және ортақ пайдалану орталығы** түймесін басыңыз.
4. **Желі және ортақ пайдалану орталығы** терезесінде **Кеңейтілген ортақ пайдалану параметрлерін өзгерту** түймесін басыңыз.
5. **Кеңейтілген ортақ пайдалану параметрлері** терезесіндегі **Файлды және принтерді ортақ пайдалану** бөлімінде **Файлды және принтерді ортақ пайдалану мүмкіндігін қосу** параметрін таңдаңыз. **Өзгертулерді сақтау** түймесін басып, терезені жабыңыз.
Егер ол бұрыннан таңдалған болса, **Бас тарту** түймесін басып, терезені жабыңыз.
6. Терезені жабу үшін **Желі және ортақ пайдалану орталығы** терезесінде терезенің жоғарғы оң жағындағы **x** белгішесін түртіңіз.
7. Жетектеушіні іске қосыңыз.
8. Кез келген жетекті таңдап, қалта жасаңыз.
 - Windows 10/Windows 8.1/Windows 8:
ДК түймесін басып, кез келген жетекті таңдаңыз. Жетекті тінтуірдің оң жағымен басып, **Жаңа > Қалта** параметрін таңдаңыз.
 - Windows 7:
Компьютер түймесін басып, кез келген жетекті таңдаңыз. Жетекті тінтуірдің оң жағымен басып, **Жаңа > Қалта** параметрін таңдаңыз.
9. Жасалған қалтаның атауын енгізіңіз.
Ескертпе:
Қалта атауы 12 немесе одан аз таңбадан болуы қажет. Егер атау 12 таңбадан асып кетсе, принтер ортаға байланысты қалтаға кіре алмауы мүмкін.
10. Жасалған қалтаны тінтуірдің оң жағымен басып, **Сипаттар** параметрін таңдаңыз.
Кіру рұқсаттарын ортақ пайдалану үшін пайдаланушы тіркелгісіне кіру рұқсатын өзгерту мүмкіндігін беріңіз. Бұл пайдаланушы желі арқылы қалтаға кіргенде қолданылады.
11. **Сипаттар** терезесіндегі **Ортақ пайдалану** параметрін таңдаңыз.
12. **Ортақ пайдалану** қойындысындағы **Кеңейтілген ортақ пайдалану** түймесін басыңыз.
13. **Кеңейтілген ортақ пайдалану** терезесінде **Осы қалтаны ортақ пайдалану** мүмкіндігін қосыңыз, содан соң **Рұқсаттар** түймесін басыңыз.
14. **Рұқсаттарды ортақ пайдалану** қойындысында **Әркім** параметрін **Топ немесе пайдаланушы аттары** бөлімінен таңдаңыз, содан соң **Алып тастау** түймесін басыңыз.
Егер **Әркім** рұқсат етілсе, сізден басқа пайдаланушылар ортақ қалтаға кіре алады.

Сканерлеу

15. **Топ және пайдаланушы аттары** бөлімінің астындағы **Қосу** түймесін басыңыз.
16. **Пайдаланушыларды немесе топтарды таңдау** терезесінің **Таңдалатын заттың атауын таңдау** бөлімінде компьютерге кіру үшін пайдалану қажет **Пайдаланушы аты** параметрін енгізіңіз.
17. **Аттарды тексеру** түймесін басыңыз.Атаудың асты сызылғанын тексеріп, **ОК** түймесін басыңыз.
Ескертпе:
*Егер **Атау табылмады** хабары көрсетілсе, **Бас тарту** түймесін басып, дұрыс пайдаланушы атын енгізіңіз.*
18. **Ортақ пайдалану рұқсаттары** қойындысында **Топ немесе пайдаланушы аттары** бөлімінде енгізілген пайдаланушы атын таңдап, **Өзгерту** параметріне рұқсат беріңіз, содан соң **ОК** түймесін басыңыз.
19. **Кеңейтілген ортақ пайдалану** терезесінде **Қолдану** түймесін басып, **ОК** түймесін басыңыз.
20. Ортақ қалтаның желі жолы **Ортақ пайдалану** қойындысында көрсетіледі.Бұл жол контактілерді принтерде тіркегенде қажет етіледі, сондықтан оны жазып алу немесе көшіру және сақтап қою қажет.
21. **Қауіпсіздік** қойындысын таңдап, **Аутентификацияланған пайдаланушылар** параметрі **Топ немесе пайдаланушы аттары** бөлімінде көрсетілетінін тексеріп, **Өзгерту** параметрі **Аутентификацияланған пайдаланушылар** бөліміне рұқсат етілгенін тексеріңіз.
 - Егер **Өзгерту** параметріне рұқсат берілсе, **ОК** түймесін басыңыз.Бұл «2-дайындық: компьютерде ортақ қалтаны жасау» қадамын аяқтайды.Содан соң, «3-дайындық: ортақ қалтаны принтердегі контактілер бөлімінде тіркеу» қадамына өтіңіз.
 - Егер рұқсат берілмесе, 22-қадамға өтіңіз.
22. **Өңдеу** түймесін басыңыз.
Қауіпсіздік рұқсаттарын ортақ пайдалану үшін пайдаланушы тіркелгісіне кіру рұқсатын өзгерту мүмкіндігін беріңіз.Бұл пайдаланушы желі немесе жергілікті жүйеге кіру арқылы қалтаға кіргенде қолданылады.
23. **Топ және пайдаланушы аттары** бөлімінің астындағы **Қосу** түймесін басыңыз.
24. **Пайдаланушыларды немесе топтарды таңдау** терезесінің **Таңдалатын заттың атауын таңдау** бөлімінде компьютерге кіру үшін **Пайдаланушы аты** параметрін енгізіңіз.
25. **Аттарды тексеру** түймесін басыңыз.Атаудың асты сызылғанын тексеріп, **ОК** түймесін басыңыз.
Егер **Атау табылмады** хабары көрсетілсе, **Бас тарту** түймесін басып, дұрыс пайдаланушы атын енгізіңіз.
Ескертпе:
Пайдаланушы атын тексеру үшін төмендегі қадамдарды орындаңыз.
 - Windows 10: бастау түймесін тінтуірдің оң жағымен басып тұрыңыз, содан соң **Басқару тақтасы** > **Пайдаланушы тіркелгісі** бөлімін таңдаңыз.*
 - Windows 8.1/Windows 8: **Жұмыс үстелі** > **Параметрлер** > **Басқару тақтасы** > **Пайдаланушы тіркелгісі** бөлімін таңдаңыз.*
 - Windows 7: **Бастау** > **Басқару тақтасы** > **Пайдаланушы тіркелгісі** параметрін таңдаңыз.*

Сканерлеу

26. **Рұқсаттар** терезесінде пайдаланушы аты **Топ немесе пайдаланушы аттары** бөлімінде көрсетілетінін тексеріп, атауды **Өзгерту** параметріне рұқсат беріп, **Қолдану** түймесін басыңыз, содан соң **ОК** түймесін басыңыз.

27. Терезені жабу үшін **ОК** немесе **Жабу** түймесін басыңыз.

Ескертпе:

*Ортақ пайдаланудан кейін қалта белгішесі өзгермейді. Қалталар терезесіндегі **Ортақ** параметрі **Күй** ретінде көрсетіледі.*

Бұл «2-дайындық: компьютерде ортақ қалтаны жасау» қадамын аяқтайды.

Содан соң, «3-дайындық: ортақ қалтаны принтердегі контактілер бөлімінде тіркеу» қадамына өтіңіз.

Қатысты ақпарат

➔ [“3-дайындық: ортақ қалтаны принтердегі контактілер бөлімінде тіркеу қадамына аяқтайды” бетте 130](#)

Ортақ қалта жолын принтердің басқару тақтасына тіркеу арқылы қалта жолын контактілерден таңдап көрсетуге болады.

3-дайындық: ортақ қалтаны принтердегі контактілер бөлімінде тіркеу қадамына аяқтайды

Ортақ қалта жолын принтердің басқару тақтасына тіркеу арқылы қалта жолын контактілерден таңдап көрсетуге болады.

Контактілерге тіркеу үшін келесі ақпарат қажет.

- компьютерге кіру үшін пайдаланушы аты және құпия сөзі
- ортақ қалтаға арналған желі жолы
- принтердің IP мекенжайы немесе принтер атауы (компьютерден тіркегенде ғана)
- принтердің әкімші құпия сөзі (әкімшінің құлпы қосылғанда ғана)

Қалта жолын контактілерге тіркеудің бірнеше әдісі бар. Әрбір әдіс бірдей мазмұнды тіркеу алады. Қосымша мәліметтер алу үшін тиісті ақпаратты қараңыз.

Ескертпе:

Ортақ қалтаны орнату әдісі операциялық жүйеге және ортаға байланысты әртүрлі болады. Осы нұсқаулықта пайдаланылған мысалдар Windows 10/Windows 8.1/Windows 8/Windows 7 жүйесіне арналған. Ортақ қалтаны компьютерге орнату туралы толық ақпарат алу үшін компьютердің құжаттамасын қараңыз.

Қатысты ақпарат

➔ [“Принтердің басқару тақтасынан тіркеу” бетте 131](#)

Контактілерді принтердің басқару тақтасынан тіркеуге болады.

➔ [“Веб-браузер арқылы компьютерден тіркеу” бетте 131](#)

Веб-браузерден принтердің конфигурациялау экранынан (Web Config) кіру арқылы компьютерден контактілерді тіркеуге болады. Ортақ қалтаны жасағаннан кейін компьютерде жұмыс істеуді жалғастыруға болады.

Сканерлеу

Принтердің басқару тақтасынан тіркеу

Контактілерді принтердің басқару тақтасынан тіркеуге болады.

1. Негізгі экраннан **Параметрлер** параметрін таңдаңыз.
2. **Контактілер реттеушісі** опциясын таңдаңыз, содан соң **Тіркеу/Жою** опциясын таңдаңыз.
3. **Жазба қосу** опциясын таңдаңыз, содан соң **Контакт қосу** опциясын таңдаңыз.
4. **Желі қалтасы/FTP** параметрін таңдаңыз.
5. Қажетті ақпаратты жасаңыз.
 - Тіркеу нөмірі: мекенжайдың тіркеу нөмірін орнатыңыз.
 - Атауы: контактілер тізімінде көрсету үшін атауды енгізіңіз.
 - Индекстік сөз: контактілер тізімін іздегенде индекс сөзін енгізіңіз.
 - Байланыс режимі: SMB параметрін таңдаңыз.
 - Орын (міндетті): ортақ қалтаның желі жолын енгізіңіз.
 - Пайдаланушы аты: компьютерге кіру үшін пайдаланушы атын енгізіңіз.(компьютерде құпия сөз орнатылғанда ғана)
 - Құпиясөз: пайдаланушы атына сәйкес құпия сөзді енгізіңіз.
 - Жиі қолд.етіп тағ-у: мекенжайды жиі пайдаланылатын мекенжайлар ретінде орнатыңыз.Мекенжайды көрсеткенде топ экранда көрсетіледі.
6. **OK** түймесін басыңыз.Бұл контактін контактілер тізіміне тіркеуді аяқтайды.

Бұл «3-дайындық: ортақ қалтаны принтердегі контактілер бөлімінде тіркеу» қадамына аяқтайды.Бұл сканерленген кескіндерді ортақ қалтаға сақтауға арналған барлық дайындықтарды аяқтайды.

Қатысты ақпарат

➔ [“Желі қалтасын немесе FTP серверін сканерлеу” бетте 132](#)

Веб-браузер арқылы компьютерден тіркеу

Веб-браузерден принтердің конфигурациялау экранынан (Web Config) кіру арқылы компьютерден контактілерді тіркеуге болады.Ортақ қалтаны жасағаннан кейін компьютерде жұмыс істеуді жалғастыруға болады.

Компьютерге ешқандай қолданбаларды орнату қажет емес.

Келесі операциялар мысал ретінде Internet Explorer браузерін пайдаланады.

1. Internet Explorer браузерін іске қосыңыз.
2. Internet Explorer браузерінің мекенжай тақтасына принтердің IP мекенжайын енгізіп, Enter пернесін басыңыз.

Сканерлеу

3. **Веб-сайтқа өту (ұсынылмайды)** түймесін басыңыз.
4. Егер принтерге әкімшінің құпия сөзі орнатылса, **Administrator Login** түймесін басып, құпия сөзді енгізу арқылы жүйеге әкімші ретінде кіріңіз.
Егер принтерге әкімшінің құпия сөзі орнатылмаса, осы операцияны орындау қажет емес.5-қадамға өтіңіз.
5. **Scan/Copy** түймесін басыңыз.
6. **Contacts** түймесін басыңыз.
7. Пайдаланылмаған нөмірді таңдап, **Edit** түймесін басыңыз.
8. Қажетті ақпаратты енгізіп, **Apply** түймесін басыңыз.
 - Name: контактілер тізімінде көрсету үшін атауды енгізіңіз.
 - Index Word: контактілер тізімінде іздегенде индекс сөзін енгізіңіз.
 - Type: **Network Folder (SMB)** параметрін таңдаңыз.
 - Assign to Frequent Use: мекенжайды жиі пайдаланылатын мекенжайлар ретінде орнатыңыз.Мекенжайды көрсеткенде топ экранда көрсетіледі.
 - Save to: ортақ қалтаның желі жолын енгізіңіз.
 - User Name: компьютерге кіру үшін пайдаланушы атын енгізіңіз.(компьютерде құпия сөз орнатылғанда ғана)
 - Password: пайдаланушы атына сәйкес құпия сөзді енгізіңіз.
9. Тіркеу аяқталғаны турады хабар көрсетіледі.Веб-браузерді жабыңыз.

Бұл «3-дайындық: ортақ қалтаны принтердегі контактілер бөлімінде тіркеу» қадамына аяқтайды.Бұл сканерленген кескіндерді ортақ қалтаға сақтауға арналған барлық дайындықтарды аяқтайды.

Қатысты ақпарат

➔ [“Желі қалтасын немесе FTP серверін сканерлеу” бетте 132](#)

Желі қалтасын немесе FTP серверін сканерлеу

Сканерленген кескінді желідегі көрсетілген қалтаға сақтай аласыз. Қалта жолын тікелей енгізу арқылы қалтаны көрсетуге болады, бірақ қалта ақпаратын алдымен контактілер тізіміне тіркесеңіз оңай болуы мүмкін.

Ескертпе:

- Бұл мүмкіндікті пайдаланбай тұрып принтердің **Күн/Уақыт** және **Уақыт айырмашылығы** параметрлері дұрыс екенін тексеріңіз. Мәзірлерге **Параметрлер > Жалпы параметрлер > Нег.параметрлер > Күн/Уақыт параметрлері** тармағында қатынасыңыз.
- Сканерлеудің алдында тағайындау жерін тексеруге болады. **Параметрлер > Жалпы параметрлер > Сканерлеу пар-і** параметрін таңдап, **Алушыны растау** мүмкіндігін қосыңыз.

1. Түпнұсқаларды қойыңыз.

Ескертпе:

Егер бірнеше түпнұсқаны көшіру керек болса немесе 2 жақты сканограмма жасау керек болса, барлық түпнұсқаларды ADF ішіне салыңыз.

Сканерлеу

2. Негізгі экраннан **Сканерлеу** түймесін түртіңіз.
3. **Желі қалтасы/FTP** түймесін түртіңіз.
4. Қалтаны көрсетіңіз.
 - Жиі пайдаланылатын мекенжайлардан таңдау: экранда көрсетілген белгішелерді түртіңіз.
 - Қалта жолын тікелей енгізу үшін: **Пернетақта** түймесін түртіңіз. **Байланыс режимі** таңдаңыз, қалта жолын **Орын (міндетті)** ретінде енгізіңіз, одан кейін басқа қалта параметрлерін орнатыңыз.

Қалта жолын келесі пішімде енгізіңіз.

Байланыс режимі ретінде SMB режимін пайдаланғанда: \\хост атауы\қалта атауы

Байланыс режимі ретінде FTP режимін пайдаланғанда: ftp://хост атауы/қалта атауы
 - Контактілер тізімінен таңдау үшін: **Контактілер** түймесін түртіп, контактін таңдаңыз да, **Жабу** түймесін түртіңіз.

Контактілер тізімінен қалтаны іздеуге болады. Экранның жоғарғы жағындағы жәшікке іздеу кілт сөзін енгізіңіз.

Ескертпе:



түймесін түрту арқылы құжаттар сақталған қалтаның журналын басып шығаруға болады.

5. **Сканерлеу пар-і** түймесін түртіп, сақтау пішімі сияқты параметрлерді тексеріп, қажет болса, оларды өзгертіңіз.

Ескертпе:

Параметрлерді алдын ала орнату ретінде сақтау үшін  түймесін түртіңіз.

6.  түймесін түртіңіз.

Қатысты ақпарат

- ➔ “Контактілерді реттеу” бетте 63
- ➔ “Түпнұсқаларды орналастыру” бетте 57
- ➔ “Таңдаулы параметрлеріңізді алдын ала орнату ретінде тіркеу” бетте 66

Қалтаға сканерлеуге арналған орын мәзірінің опциялары

Пернетақта:

Орнын өңдеу экранын ашыңыз. Қалта жолын енгізіп, экранда әрбір элементті орнатыңыз.

- Байланыс режимі
Байланыс режимін таңдаңыз.
- Орын (міндетті)
Сканерленген кескінді сақтайтын қалтаның жолын енгізіңіз.
- Пайдаланушы аты
Көрсетілген қалтаның пайдаланушы атын енгізіңіз.
- Құпиясөз
Көрсетілген қалтаның құпия сөзін енгізіңіз.

Сканерлеу

- Қосылым режимі
Қосылым режимін таңдаңыз.
- Порт нөмірі
Порт нөмірін енгізіңіз.

Контактілер:

Контактілер тізімінен сканерленген кескінді сақтайтын қалтаны таңдаңыз. Контакті тізімінен қалтаны таңдаған кезде орналасу параметрлерін орнатудың қажеті жоқ.

Қалтаға сканерлеуге арналған сканерлеу мәзірінің опциялары

Ескертпе:

Жасаған басқа реттеулерге байланысты элементтер қолжетімді болмауы мүмкін.

Түс режимі:

Түсті немесе бір түсті етіп сканерлеуді таңдаңыз.

Файл пішімі:

Сканерленген кескінді сақтайтын пішімді таңдаңыз.

- Қысым коэффициенті
Сканерленген кескінді қаншалықты сығымдау керектігін таңдаңыз.
- PDF параметрлері
Сақтау пішімінің параметрі ретінде **PDF** пішімін таңдаған кезде PDF файлдарын қорғау үшін осы параметрлерді пайдаланыңыз.
Ашқан кезде құпия сөзді талап ететін PDF файлын жасау үшін Құжатты ашу құпиясөзі параметрін орнатыңыз. Басып шығарғанда немесе өңдегенде құпия сөзді талап ететін PDF файлын жасау үшін Рұқсаттар құпиясөзі параметрін орнатыңыз.

Ажыратымдылық:

Сканерлеу ажыратымдылығын таңдаңыз.

2 жақты:

- Түпнұсқаның екі жағында сканерлеңіз.
- Бағдар (түпн.)
Түпнұсқаның бағытын таңдаңыз.
- Түптеу (түпн.)
Түпнұсқаның байланыстыру бағытын таңдаңыз.

Скан. айма.:

Сканерлеу аймағын таңдаңыз. Сканерлеу барысында мәтіннің немесе кескіннің айналасынан ақ бос орынды қиып алу үшін **Автоматты түрде кесу** параметрін таңдаңыз. Сканер әйнегі параметрін ең көп аумағын сканерлеу үшін **Максималды аймақ** параметрін таңдаңыз.

- Бағдар (түпн.)
Түпнұсқаның бағытын таңдаңыз.

Сканерлеу

Түпнұсқа түрі:

Түпнұсқаңыздың түрін таңдаңыз.

Интенсивтілік:

Сканерленген кескіннің контрастын таңдаңыз.

Көлеңкені жою:

Сканерленген кескінде көрсетілетін түпнұсқаның көлеңкелерді алып тастайды.

Айналасы

Түпнұсқаның жиегіндегі көлеңкелерді алып тастайды.

Ортаңғы жағы

Буклеттің біріктіру жиегінің көлеңкелерін алып тастайды.

Тесілген саңыл-ды алу:

Сканерленген кескінде көрсетілетін тесілген саңылауларды алып тастайды. Оң жақтағы ұяшыққа мәнді енгізу арқылы тесілген саңылауларды өшіру үшін аймақты көрсетуге болады.

Жою күйі

Тесілген саңылауларды алып тастау үшін күйді таңдаңыз.

Бағдар (түпн.)

Түпнұсқаның бағытын таңдаңыз.

Файл аты:

Файл атауының префиксі:

Әріптер және сандардың таңбалары мен белгілері арқылы кескіндердің атауы үшін префикс енгізіңіз.

Күн қосу:

Күнді файл атауына қосыңыз.

Уақыт қосу:

Уақытты файл атауына қосыңыз.

Электрондық поштаға сканерлеу

Сканерленген кескін файлдарын электрондық пошта арқылы тікелей принтерден алдын ала конфигурацияланған электрондық пошта сервері бойынша жіберуге болады. Бұл мүмкіндікті пайдаланудан бұрын электрондық пошта серверін конфигурациялау қажет.

Электрондық пошта мекенжайын тікелей енгізу арқылы көрсетуге болады, бірақ электрондық пошта мекенжайын алдымен контактілер тізіміне тіркесеңіз оңай болуы мүмкін.

Ескертпе:

Бұл мүмкіндікті пайдаланбай тұрып принтердің **Күн/Уақыт** және **Уақыт айырмашылығы** параметрлері дұрыс екенін тексеріңіз. Мәзірлерге **Параметрлер > Жалпы параметрлер > Нег. параметрлер > Күн/Уақыт параметрлері** тармағында қатынасыңыз.

Сканерлеудің алдында тағайындау жерін тексеруге болады. **Параметрлер > Жалпы параметрлер > Сканерлеу пар-і** параметрін таңдап, **Алушыны растау** мүмкіндігін қосыңыз.

Сканерлеу

1. Түпнұсқаларды қойыңыз.

Ескертпе:

Егер бірнеше түпнұсқаны көшіру керек болса немесе 2 жақты сканограмма жасау керек болса, барлық түпнұсқаларды ADF ішіне салыңыз.

2. Негізгі экраннан **Сканерлеу** түймесін түртіңіз.

3. **Электрондық пошта** түймесін түртіңіз.

4. Мекенжайларды көрсетіңіз.

- Жиі пайдаланылатын мекенжайларды таңдау: экранда көрсетілген белгішелерді түртіңіз.
- Электрондық пошта мекенжайын қолмен енгізу: **Пернетақта** түймесін түртіп, электрондық пошта мекенжайын енгізіңіз, содан соң **ОК** түймесін түртіңіз.
- Контактілер тізімінен таңдау үшін: **Контактілер** түймесін түртіп, контактін немесе топты таңдаңыз да, **Жабу** түймесін түртіңіз.
Контактілер тізімінен мекенжайды іздеуге болады.Экранның жоғарғы жағындағы жәшікке іздеу кілт сөзін енгізіңіз.
- Журналдар тізімінен таңдау үшін: **Тарих** түймесін түртіп, контактін таңдаңыз да, **Жабу** түймесін түртіңіз.

Ескертпе:

- Таңдалған алушылар нөмірі экранның оң жағында көрсетіледі.10 мекенжайға және топқа дейін электрондық пошта жіберуге болады.

Егер топтар алушыларға қосылса, тіркелгідегі топтардың мекенжайларын ескере отырып, жалпы 200 жеке мекенжайға дейін таңдауға болады.

- Таңдалған мекенжайлардың тізімін көрсету үшін экранның жоғарғы жағындағы мекенжай ұяшығын түртіңіз.
- Жіберу журналын көрсету немесе электрондық пошта серверінің параметрлерін өзгерту үшін  түймесін түртіңіз.

5. **Сканерлеу пар-і** түймесін түртіп, сақтау пішімі сияқты параметрлерді тексеріп, қажет болса, оларды өзгертіңіз.

Ескертпе:

Параметрлерді алдын ала орнату ретінде сақтау үшін  түймесін түртіңіз.

6.  түймесін түртіңіз.

Қатысты ақпарат

- ➔ “Электрондық пошта серверін пайдалану” бетте 78
- ➔ “Контактілерді реттеу” бетте 63
- ➔ “Түпнұсқаларды орналастыру” бетте 57
- ➔ “Таңдаулы параметрлеріңізді алдын ала орнату ретінде тіркеу” бетте 66

Электрондық поштаға сканерлеуге арналған мәзір опциялары

Ескертпе:

Жасаған басқа реттеулерге байланысты элементтер қолжетімді болмауы мүмкін.

Сканерлеу

Түс режимі:

Түсті немесе бір түсті етіп сканерлеуді таңдаңыз.

Файл пішімі:

Сканерленген кескінді сақтайтын пішімді таңдаңыз.

Қысым коэффициенті

Сканерленген кескінді қаншалықты сығымдау керектігін таңдаңыз.

PDF параметрлері

Сақтау пішімінің параметрі ретінде **PDF** пішімін таңдаған кезде PDF файлдарын қорғау үшін осы параметрлерді пайдаланыңыз.

Ашқан кезде құпия сөзді талап ететін PDF файлын жасау үшін Құжатты ашу құпиясөзі параметрін орнатыңыз. Басып шығарғанда немесе өңдегенде құпия сөзді талап ететін PDF файлын жасау үшін Рұқсаттар құпиясөзі параметрін орнатыңыз.

Ажыратымдылық:

Сканерлеу ажыратымдылығын таңдаңыз.

2 жақты:

Түпнұсқаның екі жағында сканерлеңіз.

Бағдар (түпн.)

Түпнұсқаның бағытын таңдаңыз.

Түптеу (түпн.)

Түпнұсқаның байланыстыру бағытын таңдаңыз.

Скан. айма.:

Сканерлеу аймағын таңдаңыз. Сканерлеу барысында мәтіннің немесе кескіннің айналасынан ақ бос орынды қиып алу үшін **Автоматты түрде кесу** параметрін таңдаңыз. Сканер әйнегі параметрін ең көп аумағын сканерлеу үшін **Максималды аймақ** параметрін таңдаңыз.

Бағдар (түпн.)

Түпнұсқаның бағытын таңдаңыз.

Түпнұсқа түрі:

Түпнұсқаңыздың түрін таңдаңыз.

Интенсивтілік:

Сканерленген кескіннің контрастын таңдаңыз.

Көлеңкені жою:

Сканерленген кескінде көрсетілетін түпнұсқаның көлеңкелерді алып тастайды.

Айналасы

Түпнұсқаның жиегіндегі көлеңкелерді алып тастайды.

Ортаңғы жағы

Буклеттің біріктіру жиегінің көлеңкелерін алып тастайды.

Сканерлеу

Тесілген саңыл-ды алу:

Сканерленген кескінде көрсетілетін тесілген саңылауларды алып тастайды. Оң жақтағы ұяшыққа мәнді енгізу арқылы тесілген саңылауларды өшіру үшін аймақты көрсетуге болады.

Жою күйі

Тесілген саңылауларды алып тастау үшін күйді таңдаңыз.

Бағдар (түпн.)

Түпнұсқаның бағытын таңдаңыз.

Тақырып:

Әріптер және сандардың таңбалары мен белгілері арқылы электрондық хат тақырыбын енгізіңіз.

Бек.файл макс.көлемі:

Электрондық поштаға тіркеуге болатын ең жоғары файл өлшемін таңдаңыз.

Файл аты:

Файл атауының префиксі:

Әріптер және сандардың таңбалары мен белгілері арқылы кескіндердің атауы үшін префикс енгізіңіз.

Күн қосу:

Күнді файл атауына қосыңыз.

Уақыт қосу:

Уақытты файл атауына қосыңыз.

Компьютерге сканерлеу (Event Manager)

Ескертпе:

Сканерлеу алдында, компьютерге Epson Scan 2 және Epson Event Manager қолданбасын орнатыңыз.

1. Түпнұсқаларды қойыңыз.
2. Негізгі экраннан **Сканерлеу** таңдаңыз.
3. **Компьютер** параметрін таңдаңыз.
4. Сканерленген кескіндерді сақтау қажет компьютерді таңдау үшін экранның жоғарғы жағындағы  белгішесін таңдаңыз.

Ескертпе:

Принтер желіге қосылған болса, сканерленген суретті сақтау қажет компьютерді таңдауға болады. Принтердің басқару тақтасында 20 компьютерге дейін көрсетуге болады. Егер **Network Scan Name (Alphanumeric)** параметрін Epson Event Manager қолданбасында орнатсаңыз, ол басқару тақтасында көрсетіледі.

5. Сканерленген кескінді компьютерге сақтау әдісін таңдау үшін **Таңдау әрекеті** параметрін таңдаңыз.
 JPEG пішімінде сақтау: сканерленген кескінді JPEG пішімінде сақтайды.

Сканерлеу

- PDF пішімінде сақтау: сканерленген кескінді PDF пішімінде сақтайды.
 - Электронды пошта хабарына тіркеу: компьютердегі электрондық пошта клиентін іске қосады, одан кейін оны автоматты түрде электрондық поштаға тіркейді.
 - Пайдаланушы параметрін орындау: сканерленген кескінді Epson Event Manager бөліміндегі параметрлер арқылы сақтайды. Сканерлеу өлшемі, сақтайтын қалта немесе сақтау пішімі сияқты сканерлеу параметрлерін өзгертуге болады.
6. Басқа параметрлерді тексеріп, оларды қажетінше өзгертіңіз.
- 2 жақты: түпнұсқаның екі жағын да сканерлеу не сканерлемеуді таңдаңыз.
 - Скан. айма.: сканерленген кескіннің өлшемін таңдаңыз.
7.  түймесін түртіңіз.

Қатысты ақпарат

➔ [“Түпнұсқаларды орналастыру” бетте 57](#)

Epson Event Manager құралында реттелетін параметрлерді реттеу

Пайдаланушы параметрін орындау сканерлеу параметрлерін Epson Event Manager ішінде реттеуге болады.

Мәліметтер алу үшін Epson Event Manager анықтамасын қараңыз.

1. Epson Event Manager бағдарламасын іске қосыңыз.

Сканерлеу

- Негізгі терезедегі **Button Settings** қойындысында сканеріңіздің **Scanner** ретінде таңдалғанын тексеріңіз.

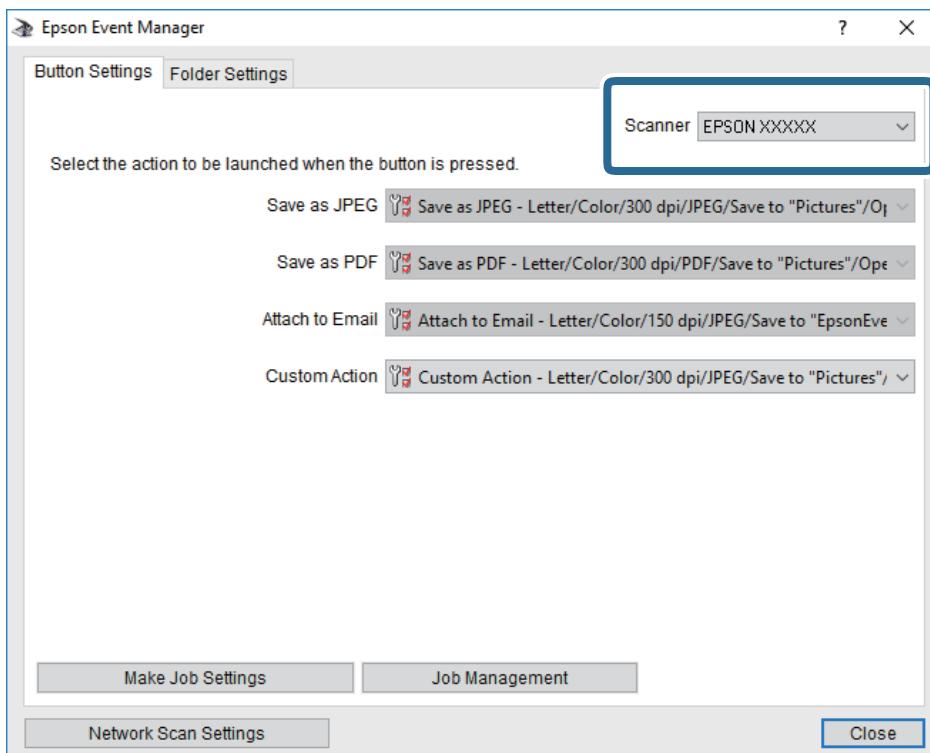

- Make Job Settings** түймесін басыңыз.

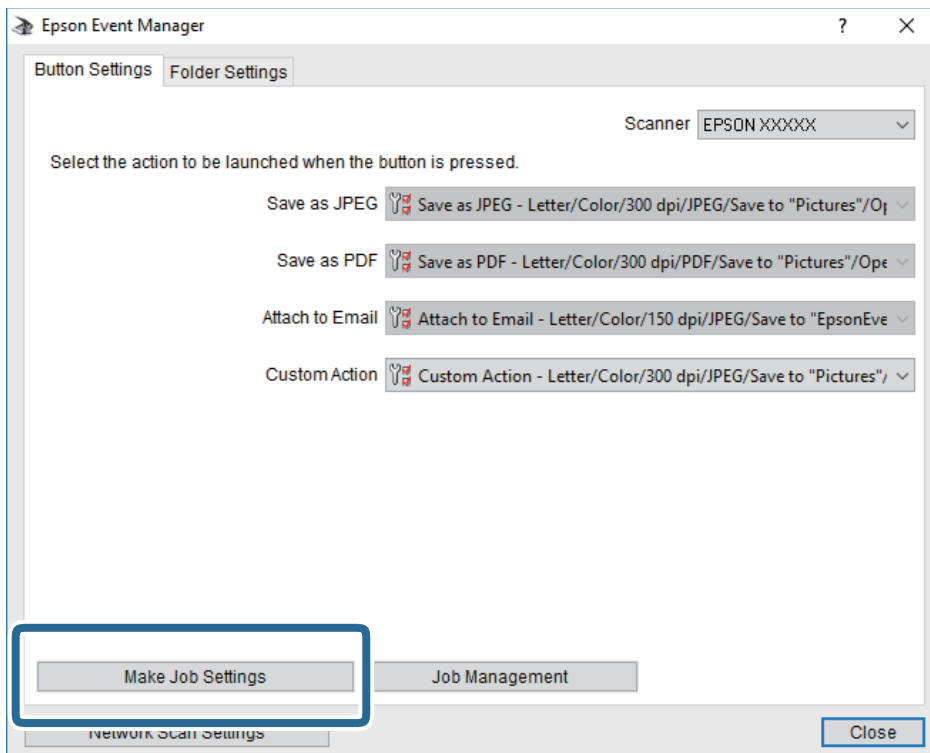

Сканерлеу

4. **Job Settings** терезесінде сканерлеу параметрлерін реттеңіз.

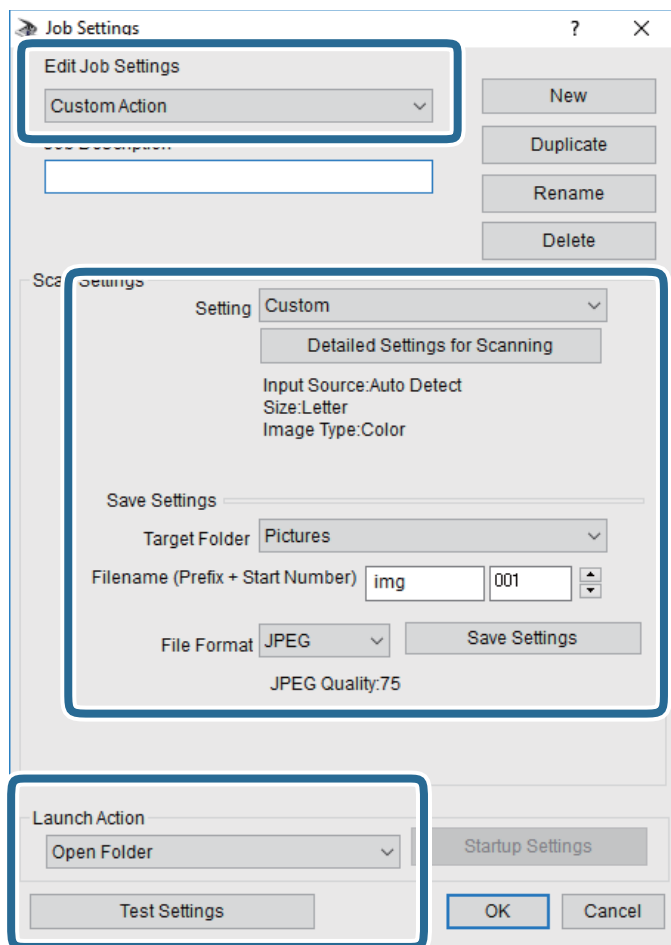

- ❑ Edit Job Settings: **Custom Action** параметрін таңдаңыз.
- ❑ Setting: Таңдалған түпнұсқа түріне ең жақсы келетін параметрлер арқылы сканерлеңіз. Сканерленген кескінді сақтау ажыратымдылығы немесе түс сияқты элементтерді реттеу үшін, **Detailed Settings for Scanning** түймесін басыңыз.
- ❑ Target Folder: Сканерленген кескінге арналған сақтау қалтасын таңдаңыз.
- ❑ Filename (Prefix + Start Number): Сақтау қажет файл атауының параметрлерін реттеңіз.
- ❑ File Format: Сақтау пішімін таңдаңыз.
- ❑ Launch Action: Сканерлеу кезінде әрекетті таңдаңыз.
- ❑ Test Settings: Ағымдағы параметрлер арқылы сканерлеу сынағын іске қосады.

5. Негізгі экранға оралу үшін, **OK** түймесін басыңыз.

Сканерлеу

6. **Custom Action** тізімінде **Custom Action** таңдалғанына көз жеткізіңіз.

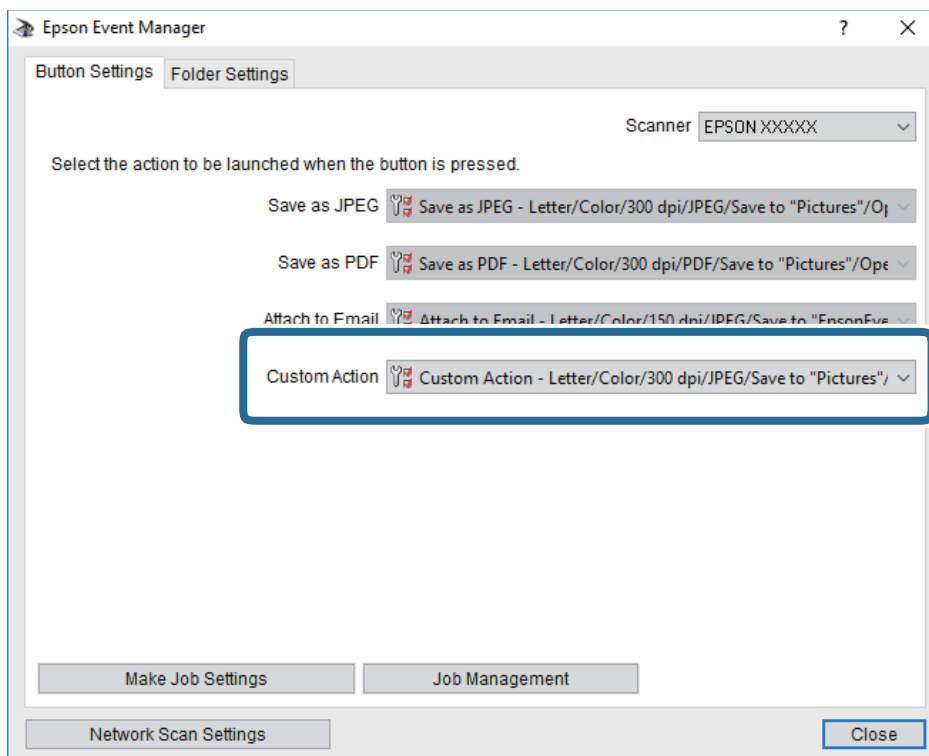

7. Epson Event Manager жабу үшін, **Close** түймесін басыңыз.

Жад құрылғысына сканерлеу

Сканерленген кескінді жад құрылғысына сақтай аласыз.

1. Жад құрылғысын принтердің сыртқы интерфейсінің USB портына салыңыз.
2. Түпнұсқаларды қойыңыз.

Ескертпе:

Егер бірнеше түпнұсқаны көшіру керек болса немесе 2 жақты сканограмма жасау керек болса, барлық түпнұсқаларды ADF ішіне салыңыз.

3. Негізгі экраннан **Сканерлеу** түймесін түртіңіз.
4. **Жад құрылғысы** түймесін түртіңіз.
5. **Нег.параметрлер** бөлімінде сақтау пішімі сияқты элементтерді орнатыңыз.
6. **Қосымша** түймесін түртіп, параметрлерді тексеріңіз, содан соң, қажет болса, оларды өзгертіңіз.

Ескертпе:

Параметрлерді алдын ала орнату ретінде сақтау үшін  түймесін түртіңіз.

7.  түймесін түртіңіз.

Сканерлеу

Қатысты ақпарат

- ➔ “Бөлік аттары мен функциялары” бетте 16
- ➔ “Түпнұсқаларды орналастыру” бетте 57
- ➔ “Таңдаулы параметрлеріңізді алдын ала орнату ретінде тіркеу” бетте 66

Жад құрылғысына сканерлеуге арналған негізгі мәзір опциялары

Ескертпе:

Жасаған басқа реттеулерге байланысты элементтер қолжетімді болмауы мүмкін.

Ақ ж/е қара/Түс:

Түсті немесе бір түсті етіп сканерлеуді таңдаңыз.

Файл пішімі:

Сканерленген кескінді сақтайтын пішімді таңдаңыз.

- Қысым коэффициенті

Сканерленген кескінді қаншалықты сығымдау керектігін таңдаңыз.

- PDF параметрлері

Сақтау пішімінің параметрі ретінде **PDF** пішімін таңдаған кезде PDF файлдарын қорғау үшін осы параметрлерді пайдаланыңыз.

Ашқан кезде құпия сөзді талап ететін PDF файлын жасау үшін Құжатты ашу құпиясөзі параметрін орнатыңыз. Басып шығарғанда немесе өңдегенде құпия сөзді талап ететін PDF файлын жасау үшін Рұқсаттар құпиясөзі параметрін орнатыңыз.

Ажыратымдылық:

Сканерлеу ажыратымдылығын таңдаңыз.

2 жақты:

Түпнұсқаның екі жағында сканерлеңіз.

- Бағдар (түпн.)

Түпнұсқаның бағытын таңдаңыз.

- Түптеу (түпн.)

Түпнұсқаның байланыстыру бағытын таңдаңыз.

Скан. айма.:

Сканерлеу аймағын таңдаңыз. Сканерлеу барысында мәтіннің немесе кескіннің айналасынан ақ бос орынды қиып алу үшін **Автоматты түрде кесу** параметрін таңдаңыз. Сканер әйнегі параметрін ең көп аумағын сканерлеу үшін **Максималды аймақ** параметрін таңдаңыз.

- Бағдар (түпн.)

Түпнұсқаның бағытын таңдаңыз.

Түпнұсқа түрі:

Түпнұсқаңыздың түрін таңдаңыз.

Сканерлеу

Жад құрылғысына сканерлеуге арналған кеңейтілген мәзір опциялары

Ескертпе:

Жасаған басқа реттеулерге байланысты элементтер қолжетімді болмауы мүмкін.

Интенсивтілік:

Сканерленген кескіннің контрастын таңдаңыз.

Көлеңкені жою:

Сканерленген кескінде көрсетілетін түпнұсқаның көлеңкелерді алып тастайды.

Айналасы

Түпнұсқаның жиегіндегі көлеңкелерді алып тастайды.

Ортаңғы жағы

Буклеттің біріктіру жиегінің көлеңкелерін алып тастайды.

Тесілген саңыл-ды алу:

Сканерленген кескінде көрсетілетін тесілген саңылауларды алып тастайды. Оң жақтағы ұяшыққа мәнді енгізу арқылы тесілген саңылауларды өшіру үшін аймақты көрсетуге болады.

Жою күйі

Тесілген саңылауларды алып тастау үшін күйді таңдаңыз.

Бағдар (түпн.)

Түпнұсқаның бағытын таңдаңыз.

Файл аты:

Файл атауының префиксі:

Әріптер және сандардың таңбалары мен белгілері арқылы кескіндердің атауы үшін префикс енгізіңіз.

Күн қосу:

Күнді файл атауына қосыңыз.

Уақыт қосу:

Уақытты файл атауына қосыңыз.

Бұлтқа сканерлеу

Сканерленген кескіндерді бұлттық қызметтерге жіберуге болады. Бұл мүмкіндікті пайдаланудың алдында реттеулерді Epson Connect мүмкіндігі арқылы жасауға болады. Мәліметтер алу үшін келесі Epson Connect порталының веб-сайтынан қараңыз.

<https://www.epsonconnect.com/>

<http://www.epsonconnect.eu> (тек Еуропа)

1. Epson Connect мүмкіндігі арқылы реттеулерді жасағаныңызды тексеріңіз.

Сканерлеу

2. Түпнұсқаларды қойыңыз.

Ескертпе:

Егер бірнеше түпнұсқаны көшіру керек болса немесе 2 жақты сканограмма жасау керек болса, барлық түпнұсқаларды ADF ішіне салыңыз.

3. Негізгі экраннан **Сканерлеу** түймесін түртіңіз.

4. **Бұлт** түймесін түртіңіз.

5. Экранның жоғарғы жағындағы  түймесін түртіп, орынды таңдаңыз.

6. **Нег.параметрлер** бөлімінде сақтау пішімі сияқты элементтерді орнатыңыз.

7. **Қосымша** түймесін түртіп, параметрлерді тексеріңіз, содан соң, қажет болса, оларды өзгертіңіз.

Ескертпе:

Параметрлерді алдын ала орнату ретінде сақтау үшін  түймесін түртіңіз.

8.  түймесін түртіңіз.

Қатысты ақпарат

→ [“Түпнұсқаларды орналастыру” бетте 57](#)

Бұлтқа сканерлеуге арналған негізгі мәзір опциялары

Ескертпе:

Жасаған басқа реттеулерге байланысты элементтер қолжетімді болмауы мүмкін.

Ақ ж/е қара/Түс:

Түсті немесе бір түсті етіп сканерлеуді таңдаңыз.

JPEG/PDF:

Сканерленген кескінді сақтайтын пішімді таңдаңыз.

2 жақты:

Түпнұсқаның екі жағында сканерлеңіз.

Бағдар (түпн.)

Түпнұсқаның бағытын таңдаңыз.

Түптеу (түпн.)

Түпнұсқаның байланыстыру бағытын таңдаңыз.

Скан. айма.:

Сканерлеу аймағын таңдаңыз. Сканерлеу барысында мәтіннің немесе кескіннің айналасынан ақ бос орынды қиып алу үшін **Автоматты түрде кесу** параметрін таңдаңыз. Сканер әйнегі параметрін ең көп аумағын сканерлеу үшін **Максималды аймақ** параметрін таңдаңыз.

Сканерлеу

- Бағдар (түпн.)

Түпнұсқаның бағытын таңдаңыз.

Бұлтқа сканерлеуге арналған кеңейтілген мәзір опциялары

Ескертпе:

Жасаған басқа реттеулерге байланысты элементтер қолжетімді болмауы мүмкін.

Түпнұсқа түрі:

Түпнұсқаңыздың түрін таңдаңыз.

Интенсивтілік:

Сканерленген кескіннің контрастын таңдаңыз.

Көлеңкені жою:

Сканерленген кескінде көрсетілетін түпнұсқаның көлеңкелерді алып тастайды.

- Айналасы

Түпнұсқаның жиегіндегі көлеңкелерді алып тастайды.

- Ортаңғы жағы

Буклеттің біріктіру жиегінің көлеңкелерін алып тастайды.

Тесілген саңыл-ды алу:

Сканерленген кескінде көрсетілетін тесілген саңылауларды алып тастайды. Оң жақтағы ұяшыққа мәнді енгізу арқылы тесілген саңылауларды өшіру үшін аймақты көрсетуге болады.

- Жою күйі

Тесілген саңылауларды алып тастау үшін күйді таңдаңыз.

- Бағдар (түпн.)

Түпнұсқаның бағытын таңдаңыз.

Компьютерге сканерлеу (WSD)

Ескертпе:

- Бұл мүмкіндік тек Windows 10/Windows 8.1/Windows 8/Windows 7/Windows Vista жүйесі орнатылған компьютерлер үшін қол жетімді.
- Егер Windows 7/Windows Vista жүйесін пайдаланатын болсаңыз, осы мүмкіндікті пайдалана отырып, компьютерді алдын ала орнатуыңыз қажет.

1. Түпнұсқаларды қойыңыз.

Ескертпе:

Егер бірнеше түпнұсқаларды сканерлеу қажет болса, барлық түпнұсқаларды ADF құрылғысына қойыңыз.

2. Негізгі экраннан **Сканерлеу** түймесін түртіңіз.
3. **Компьютер (WSD)** опциясын түртіңіз.

Сканерлеу

4. Компьютерді таңдаңыз.

5.  түймесін түртіңіз.

WSD портын орнату

Бұл бөлімде WSD портын Windows 7/Windows Vista үшін орнату әдісі сипатталады.

Ескертпе:

Windows 10/Windows 8.1/Windows 8 үшін WSD порты автоматты түрде орнатылады.

WSD портын орнату үшін келесілер қажет.

- Принтер мен компьютер желіге қосылған.
- Принтер драйвері компьютерге орнатылған.

1. Принтерді іске қосыңыз.
2. Бастау түймесін басыңыз, сонан соң компьютердегі **Желі** түймесін басыңыз.
3. Принтерді тінтуірдің оң жағымен басып, **Орнату** опциясын таңдаңыз.

Пайдаланушының тіркелгісін басқару экраны көрсетілгенде **Жалғастыру** түймесін басыңыз.

Жою экраны көрінсе, **Жою** түймесін басып, қайтадан бастаңыз.

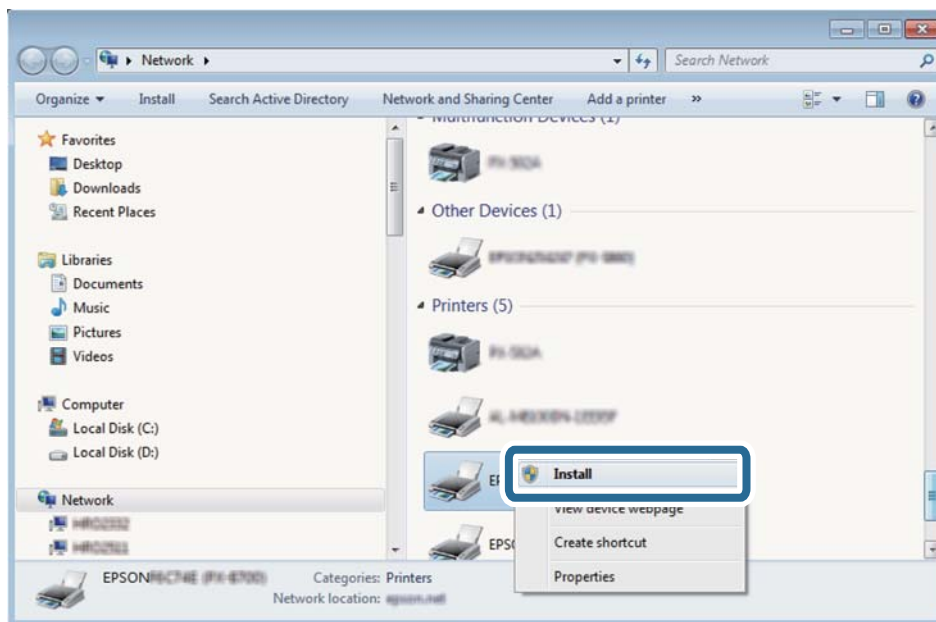

Ескертпе:

Желіде орнатылған принтер атауы мен модель атауы (EPSON XXXXXX (XX-XXXX)) желілік экранда көрсетіледі. Принтердің желіде орнатылған атауын принтердің басқару тақтасынан немесе желі күйі парағын басып шығару арқылы тексере аласыз.

Сканерлеу

4. **Құрылғыңыз пайдалануға дайын** түймесін басыңыз.

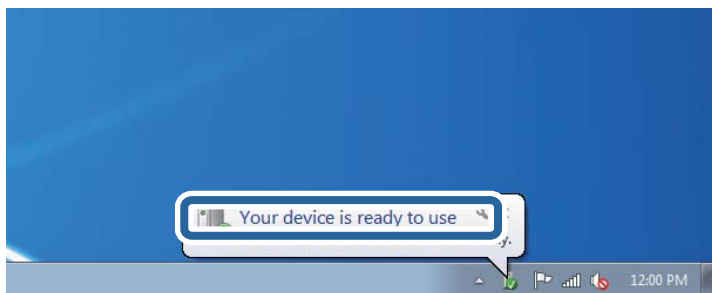

5. Хабарды тексеріп, **Жабу** түймесін басыңыз.

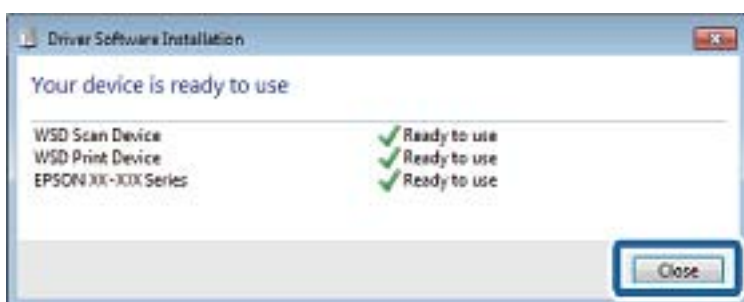

6. **Құрылғылар және принтерлер** экранын ашыңыз.

- Windows 7

Бастау > **Басқару тақтасы** > **Аппараттық құралдар және дыбыс** (немесе **Аппараттық құралдар**) > **Құрылғылар және принтерлер** түймесін басыңыз.

- Windows Vista

Бастау > **Басқару тақтасы** > **Аппараттық құралдар және дыбыс** > **Принтерлер** түймесін басыңыз.

7. Принтердің желідегі атауы бар белгішенің көрсетілгенін тексеріңіз.

WSD арқылы пайдаланғанда принтер атауын таңдаңыз.

Компьютерден сканерлеу

Кіруді басқару мүмкіндігін пайдаланғанда Epson Scan 2 бөліміндегі пайдаланушылардың түпнұсқалығын растау

Принтер үшін кіруді басқару функциясы қосылса, Epson Scan 2 параметрі арқылы сканерлегенде пайдаланушы атын және құпия сөзді тіркеу қажетсіз. Егер құпия сөзді білмесеңіз, принтер әкімшісіне хабарласыңыз.

1. Epson Scan 2 бағдарламасын іске қосыңыз.
2. Epson Scan 2 экранында **Сканер** тізімінен принтер таңдалғанын тексеріңіз.

Сканерлеу

3. **Сканер параметрлері** экранын ашу үшін **Сканер** тізімінен **Параметрлер** тармағын таңдаңыз.
4. **Қолдану рұқсатын басқару** түймесін басыңыз.
5. **Қолдану рұқсатын басқару** экранында сканерлеуге рұқсаты бар тіркелгі үшін **Пайдаланушы аты** және **Құпиясөз** параметрін енгізіңіз.
6. **ОК** түймесін басыңыз.

Еpson Scan 2 пайдалану арқылы сканерлеу

«Epson Scan 2» сканер драйверін пайдалану арқылы сканерлеуге болады. Мәтіндік құжаттарға сәйкес келетін толық параметрлерді пайдалану арқылы түпнұсқаларды сканерлеуге болады.

Әр параметр элементінің түсіндірмесін алу үшін Epson Scan 2 анықтамасын қараңыз.

1. Түпнұсқаны қойыңыз.

Ескертпе:

Егер бірнеше түпнұсқаны сканерлеу керек болса, оларды ADF құрылғысына салыңыз.

2. Epson Scan 2 бағдарламасын іске қосыңыз.
3. **Негізгі параметрлер** қойындысындағы келесі параметрлерді реттеңіз.

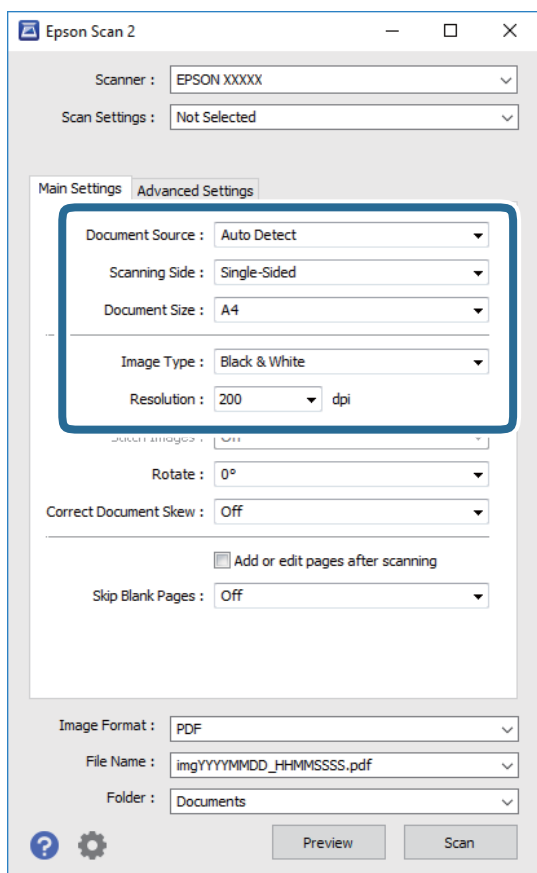

- Құжат көзі: түпнұсқа орналасатын көзді таңдаңыз.

Сканерлеу

- Сканерленетін жақ: ADF құрылғысынан сканерлегенде сканерлеу қажет түпнұсқаның бір жағын таңдаңыз.
- Құжат өлшемі: орналастырған түпнұсқаның өлшемін таңдаңыз.
- Кескін түрі: сканерленген кескінді сақтауға арналған түсті таңдаңыз.
- Ажыратымдылық: ажыратымдылықты таңдаңыз.

4. Қажет болса, басқа сканерлеу параметрлерін реттеңіз.

- Қарап алу** түймесін басу арқылы сканерленген кескінді алдын ала қарауға болады. Алдын ала қарау терезесі ашылып, алдын ала қаралған кескін көрсетіледі.
ADF көмегімен алдын ала қараған кезде ADF бөлімінен түпнұсқа шығарылады. Шығарылған түпнұсқаны қайта салыңыз.
- Кеңейтілген параметрлер** қойындысында келесі сияқты мәтіндік құжаттарға үйлесімді толық кескін реттеу параметрлерін жасауға болады.
 - Фонды жою: түпнұсқалардың фонын жойыңыз.
 - Мәтінді жақсарту: бұрмаланған әріптерді түпнұсқада анық әрі айқын етуге болады.
 - Аумақты автоматты түрде бөлу: құрамында кескіндер бар құжат үшін қара және ақ сканерлеу жасағанда әріптерді таза және кескіндерді анық етуге болады.
 - Түстерді күшейту: сканерленген кескін үшін көрсетілген түсті жақсартып, оны сұр реңкке немесе қара және ақ түске сақтауға болады.
 - Шек: жиекті монохромды екілік (қара және ақ) жүйеге реттеуге болады.
 - Бұлыңғырлау маскасы: кескіннің контурын күшейтуге және анық етуге болады.
 - Растрды алу: журнал сияқты басып шығарылған қағаздарды сканерлегенде пайда болатын қатпарлы үлгілерін (тор тәрізді көлеңкелер) жоюға болады.
 - Жиектерді толтыру: сканерленген кескіннің айналасында пайда болған көлеңкені жоюға болады.
 - Қос кескін шығару (тек Windows): екі кескінді бір уақытта әртүрлі шығыс параметрлерімен сканерлеуге және сақтауға болады.

Ескертпе:

Жасаған басқа реттеулерге байланысты элементтер қолжетімді болмауы мүмкін.

Сканерлеу

5. Файл сақтау параметрлерін орнатыңыз.

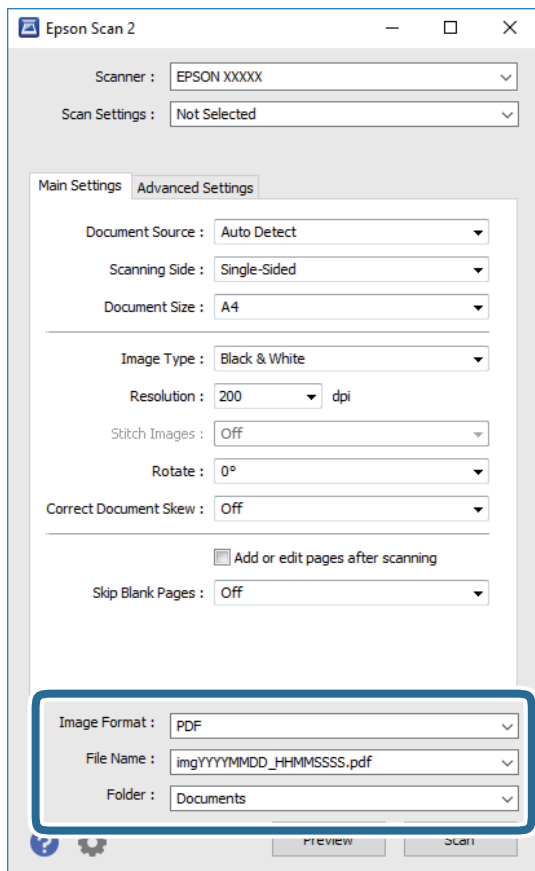

- ❑ Кескін пішімі: тізімнен сақтау пішімін таңдаңыз.

BITMAP және PNG пішімінен басқа әрбір сақтау пішімі үшін толық реттеулерді жасауға болады. Сақтау пішімін таңдағаннан кейін тізімнен **Опциялар** бөлімін таңдаңыз.

- ❑ Файл аты: көрсетілген сақтау файлының атауын растаңыз.

Тізімнен **Параметрлер** параметрін таңдау арқылы файл атауы үшін параметрлерді өзгертуге болады.

- ❑ Қалта: тізімнен сканерленген кескінге арналған сақтау қалтасын таңдаңыз.

Тізімнен **Таңдау** параметрін таңдау арқылы басқа қалтаны таңдауға немесе жаңа қалта жасауға болады.

6. Сканерлеу түймесін басыңыз.

Қатысты ақпарат

➔ [“Түпнұсқаларды орналастыру” бетте 57](#)

➔ [“Сканерлеу құжаттарына және кескіндеріне арналған қолданба \(Epson Scan 2\)” бетте 239](#)

Интеллектуалды құрылғылардан сканерлеу

Epson iPrint — принтермен бірдей сымсыз желіге қосылған смартфон немесе планшет сияқты смарт құрылғыдан фотосуреттерді және құжаттарды сканерлеуге мүмкіндік беретін қолданба.

Сканерлеу

Сканерленген деректерді интеллектуалды құрылғыда немесе Cloud қызметтерінде сақтауға, электрондық пошта арқылы жіберуге немесе басып шығаруға болады.





Wi-Fi Direct мүмкіндігі арқылы смарт құрылғыдан қосу

Смарт құрылғыдан басып шығару үшін смарт құрылғыны принтерге қосу қажет.

Wi-Fi Direct мүмкіндігі принтерді құрылғыға кіріс нүктесінсіз тікелей қосуға мүмкіндік береді. Принтер кіріс нүктесі ретінде жұмыс істейді.

Маңызды:

Смарт құрылғыдан принтерге Wi-Fi Direct (қарапайым AP) қосылымы арқылы қосқанда, принтер смарт құрылғы ретінде бірдей Wi-Fi желісіне (SSID) қосылып, олардың арасында байланыс орнатылады. Принтер өшірілсе, смарт құрылғы басқа қосуға болатын Wi-Fi желілеріне автоматты түрде қосылғандықтан, принтер қосылса, ол алдыңғы Wi-Fi желісіне қосылмайды. Смарт құрылғыдан Wi-Fi Direct (қарапайым AP) қосылымына арналған принтердің SSID мүмкіндігіне қосыңыз.

1. Негізгі экраннан  |  түймесін түртіңіз.
2. **Wi-Fi Direct** түймесін түртіңіз.
3. **Орнатуды бастау** түймесін түртіңіз.
Егер Wi-Fi реттеулерін жасасаңыз, толық қосылым ақпараты көрсетіледі. 5-қадамға өтіңіз.
4. **Орнатуды бастау** түймесін түртіңіз.
5. SSID параметрін және принтердің басқару тақтасында көрсетілетін құпия сөзді тексеріңіз. Қосу үшін смарт құрылғының Wi-Fi экранында принтердің басқару тақтасында көрсетілетін SSID идентификаторын таңдаңыз.
Ескертпе:
*Веб-сайттағы қосылым әдісін тексеруге болады. Веб-сайтқа кіру үшін смарт құрылғы арқылы принтердің басқару тақтасында көрсетілетін QR кодын сканерлеңіз, содан соң **Реттеу** бөліміне өтіңіз.*
6. Смарт құрылғыға принтердің басқару тақтасында көрсетілетін құпия сөзді енгізіңіз.
7. Қосылым орнатылғаннан кейін принтердің басқару тақтасындағы **ОК** немесе **Жабу** түймесін түртіңіз.

Epson iPrint орнату

Epson iPrint қолданбасын интеллектуалды құрылғыға келесі URL немесе QR кодын орнатуға болады.

Сканерлеу

<http://ipr.to/c>



Epson iPrint пайдалану арқылы сканерлеу

Epson iPrint қолданбасын интеллектуалды құрылғыдан іске қосыңыз және негізгі экраннан пайдаланғыңыз келетін элементті таңдаңыз.

Келесі экрандарды ескертусіз өзгертуге болады.

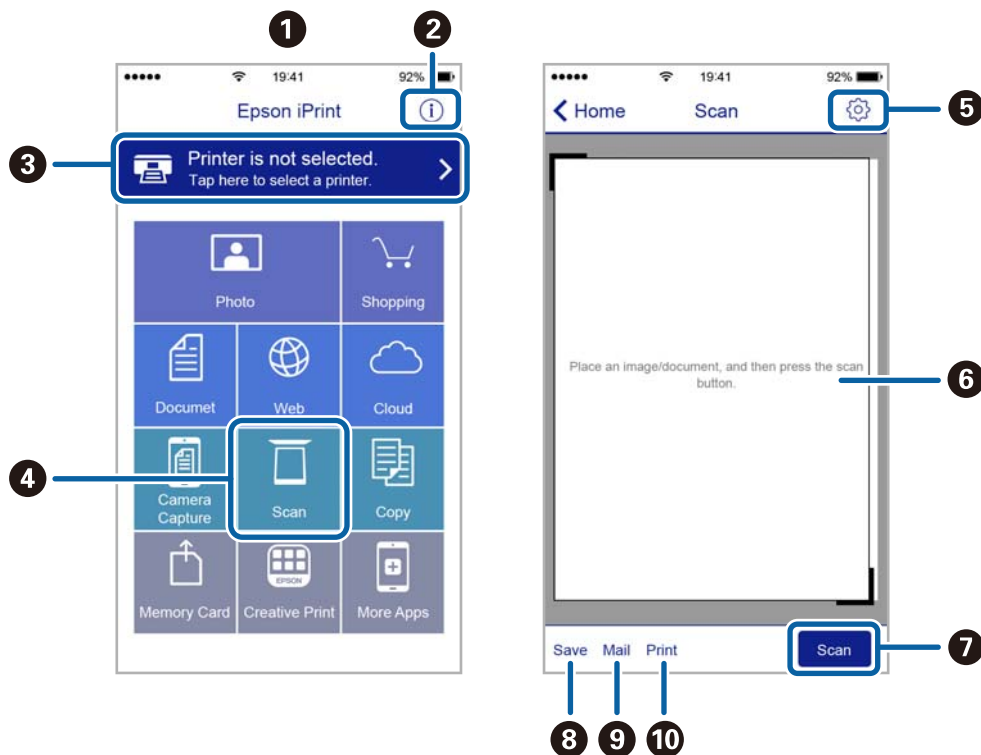

1	Қолданба іске қосылған кезде негізгі экран көрсетіледі.
2	Принтерді орнату әдісі және жиі қойылатын сұрақтар туралы ақпаратты көрсетеді.
3	Принтерді таңдап, принтер параметрлерін жасай алатын экранды көрсетеді. Принтерді таңдаған соң келесі рет тағы да таңдаудың қажеті жоқ.
4	Сканерлеу экранын көрсетеді.
5	Ажыратымдылық сияқты сканерлеу параметрлерін жасауға болатын экранды көрсетеді.
6	Сканерленген кескіндерді көрсетеді.
7	Сканерлеуді бастайды.

Сканерлеу

8	Сканерленген деректерді интеллектуалды құрылғыда немесе Cloud қызметтерінде сақтауға болатын экранды көрсетеді.
9	Сканерленген деректерді электрондық пошта арқылы жіберуге болатын экранды көрсетеді.
10	Сканерленген деректерді басып шығаруға болатын экранды көрсетеді.

Смарт құрылғыларды N белгісі белгісіне жанастыру арқылы сканерлеу

Смарт құрылғыны принтердің N белгісі белгішесіне тигізу арқылы оңай қосуға және сканерлеуге болады.

Осы мүмкіндікті пайдаланудың алдында келесі элементтер дайындалғанын тексеріңіз.

- Смарт құрылғыдағы NFC функциясын іске қосыңыз.

Тек Android 4.0 немесе одан кейінгі нұсқасы NFC мүмкіндігін қолдайды.(Near Field Communication)

Орналасуы мен NFC функциялары смарт құрылғыға байланысты әртүрлі болады.Мәліметтерді смарт құрылғымен бірге қамтамасыз етілген құжаттамадан қараңыз.

- Смарт-құрылғыға Epson iPrint бағдарламасы орнатылған.

Смарт құрылғыны орнату үшін оны принтердің N белгісі белгішесіне тигізіңіз.

- Принтердегі Wi-Fi Direct мүмкіндігін қосыңыз.

1. Түпнұсқаларды принтерге орналастырыңыз.
2. Смарт құрылғыны принтердің N белгісі белгішесіне тигізіңіз.

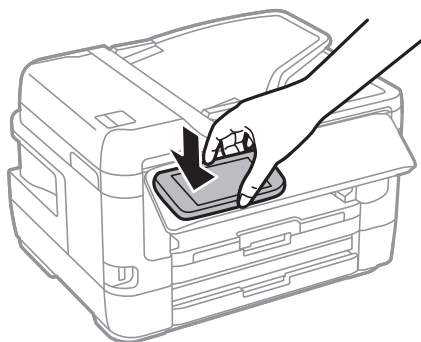

Ескертпе:

Принтердің N белгісі белгісі мен смарт құрылғының арасындағы металл сияқты кедергілер болғанда принтер смарт құрылғымен байланыса алмауы мүмкін.

Epson iPrint жұмысы басталады.

3. Epson iPrint бөлімінде сканерлеу мәзірін таңдаңыз.
4. Смарт құрылғыны принтердің N белгісі белгішесіне қайта тигізіңіз.
Сканерлеу басталады.

Факсты қолдану

Факсты орнату

Телефон желісіне қосылу

Үйлесімді телефон желілері

Принтерді стандартты аналогтық телефон желілері (PSTN = Жалпы қосылған телефон желісі) және PBX (Жеке бөлім алмасу) телефон жүйелері арқылы пайдалануға болады.

Принтерді келесі телефон желілері немесе жүйелері арқылы пайдалана алмауыңыз мүмкін.

- VoIP телефон желісі, мысалы, DSL немесе талшықты оптикалық сандық қызмет
- Сандық телефон желісі (ISDN)
- Кейбір PBX телефон жүйелері
- Адаптерлер, мысалы, терминал адаптерлер, VoIP адаптерлері, бөлгіштер немесе DSL роутерлері телефонның қабырға ұясы және принтер арасында қосылулы болғанда

Принтерді телефон желісіне қосу

Принтерді телефон ұяшығына RJ-11 (6P2C) телефон кабелін пайдаланып жалғаңыз. Телефонды принтерге жалғағанда екінші RJ-11 (6P2C) телефон кабелін пайдаланыңыз.

Аймаққа байланысты телефон кабелі принтермен бірге берілуі мүмкін. Егер берілсе, аталған кабельді пайдаланыңыз.

Еліңіз не аймағыңыз үшін берілген адаптерге телефон кабелін қосу қажет болуы мүмкін.

Ескертпе:

Принтердің EXT. портының қақпағын тек телефонды принтерге қосатын кезде алып тастаңыз. Телефонды қоспайтын болсаңыз, қақпақты алып тастаңыз.

Найзағай разряды жиі болатын жерлерде кернеу тұрақтандырғышты пайдалануды ұсынамыз.

Факсты қолдану

Стандартты телефон желісін (PSTN) немесе PBX жүйесіне қосылу

Телефон кабелін телефонның қабырға ұясынан немесе PBX портынан принтердің артындағы LINE портына қосыңыз.

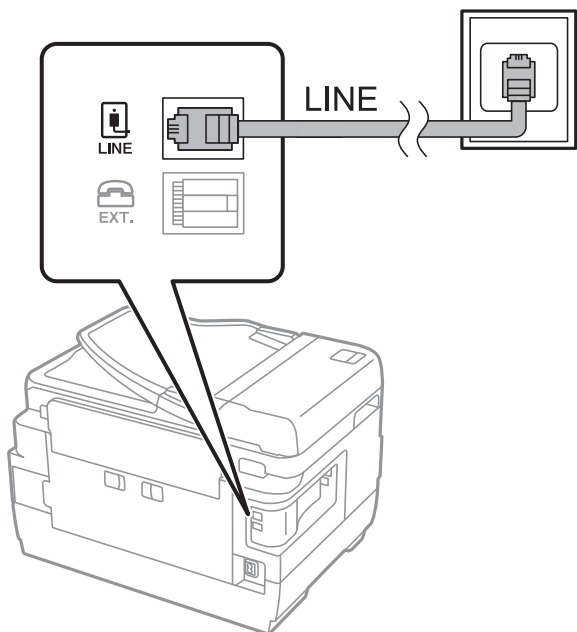

Қатысты ақпарат

➔ ["PBX телефон жүйесі үшін параметрлер орнату" бетте 161](#)

DSL не ISDN жүйесіне қосылу

Телефон кабелін DSL модемінен немесе ISDN терминал адаптерінен принтердің артындағы LINE портына қосыңыз. Қосымша мәліметтерді модеммен немесе адаптермен бірге қамтамасыз етілген құжаттамадан қараңыз.

Факсты қолдану

Ескертпе:

Егер DSL модемінде ендірілген DSL сүзгісі болмаса, жеке DSL сүзгісін қосыңыз.

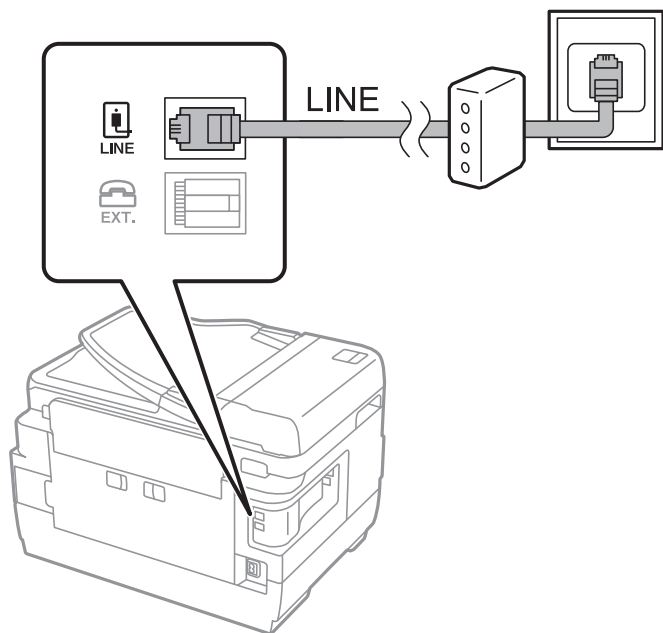

Телефонды принтерге қосу

Принтер мен телефонды дара телефон желісінде пайдаланған кезде телефонды принтерге қосыңыз.

Ескертпе:

- Егер телефон құрылғысында факс функциясы болса, қоспас бұрын факс функциясын өшіріңіз. Мәліметтер алу үшін телефонмен келетін нұсқаулықтарды қараңыз.
- Автожауапбергішті қоссаңыз, принтердің **Жау. берг. дей. қоң. саны** параметрі автожауапбергіш қоңырауға жауап беруге орнатылған шылдырлаулар санынан жоғарырақ мәнге орнатылғанын тексеріңіз.

Факсты қолдану

1. Принтердің артындағы EXT. портынан қақпақшаны алып тастаңыз.

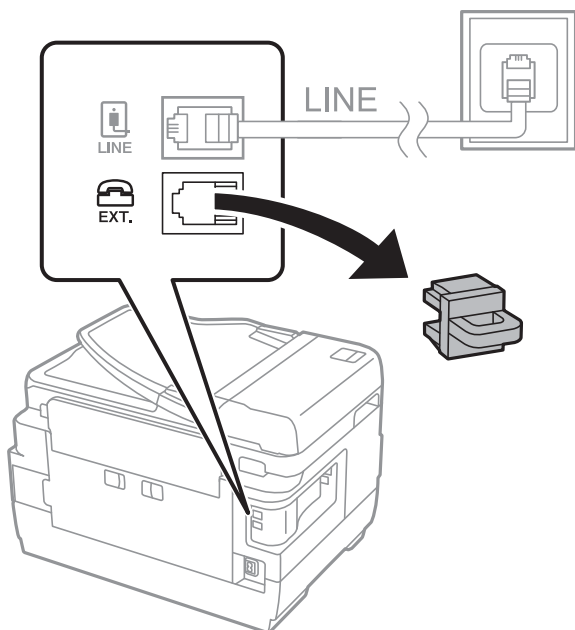

2. Телефон құрылғысын және EXT. портын телефон кабелімен жалғаңыз.

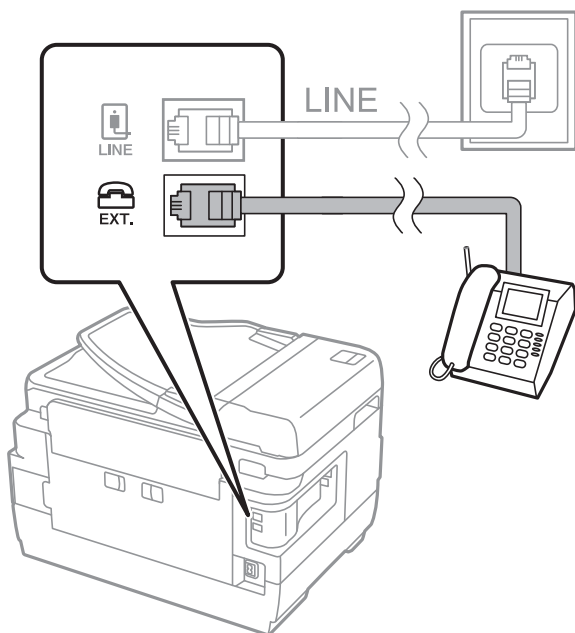

Ескертпе:

Дара телефон желісін ортақ пайдаланғанда телефонды принтердің артындағы EXT. портына қосыңыз. Телефон мен принтерді жеке қосу үшін желіні бөлген кезде телефон мен принтер дұрыс жұмыс істемейді.

3. Негізгі экраннан **Факс** параметрін таңдаңыз.

Факсты қолдану

4. Тұтқаны көтеріңіз.

◇ (Жіберу) мүмкіндігі келесі экранда көрсетілгендей қосылғанда, қосылым орнатылады.

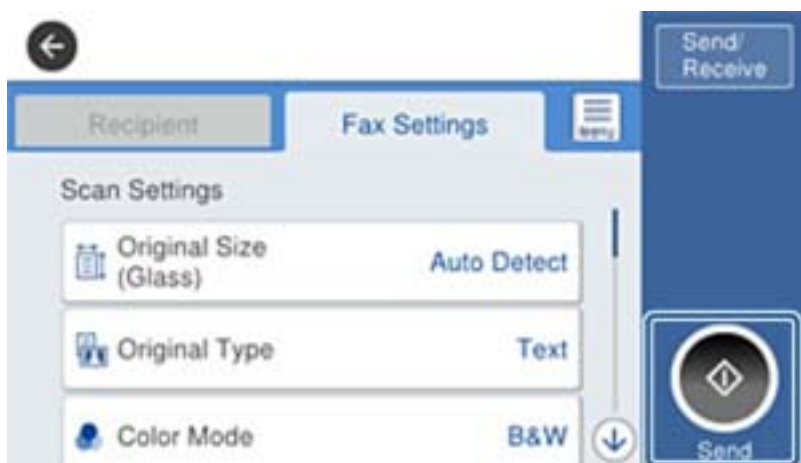

Қатысты ақпарат

➔ [“Жауап беру құрылғысына арналған параметрлер” бетте 174](#)

Негізгі факс параметрлерін жасау

Алдымен **Қабылдау режимі** сияқты негізгі факс параметрлерін **Факс параметрінің шебері** көмегімен орнатып, басқа параметрлерді қажетінше конфигурациялаңыз.

Факс параметрінің шебері принтер алғаш қосылғанда автоматты түрде көрсетіледі. Параметрлерді орнатқаннан кейін байланыс ортасы өзгергенше оларды тағы орнатудың қажеті жоқ.

Егер әкімші параметрлерді құлыптаса, тек әкімші ғана параметрлерді орната алады.

Факс параметрінің шебері көмегімен негізгі факс параметрлерін орнату

Экрандағы нұсқауларды орындау арқылы негізгі параметрлерді орнатыңыз.

1. Принтерді телефонға қосыңыз.

Ескертпе:

Автоматты факс қосылымын тексеру бағдарламаның соңында іске қосылатындықтан, бағдарлама басталғанға дейін принтерді телефонға қосыңыз.

2. Негізгі экраннан **Параметрлер** параметрін таңдаңыз.

3. **Жалпы параметрлер** > **Факс параметрлері** > **Факс параметрінің шебері** параметрін таңдаңыз.

4. **Факс параметрінің шебері** экранында **Жалғ-у** түймесін түртіңіз.

Шебер басталады.

Факсты қолдану

5. Факстың тақырып жазбасы экранына компания атауы сияқты жіберуші атауын енгізіп, **OK** түймесін түртіңіз.

Ескертпе:

Жіберуші аты мен факс нөмірі шығыс факстар үшін тақырып ретінде шығады.

6. Телефонның енгізу экранына факс нөмірін енгізіп, **OK** түймесін түртіңіз.

7. **Distinctive Ring Detection (DRD) параметрі** экранына келесі параметрлерді орнатыңыз.

- Егер телефон компанияңыздан қоңырау түрін ажырату қызметіне жазылсаңыз: **Параметрлер** параметрін таңдап, кіріс факстар үшін қолданылатын қоңырау үлгісін таңдаңыз.

- Егер **Барлығы** параметрін таңдасаңыз, 8-қадамға өтіңіз.

- Егер басқа параметрді таңдасаңыз, **Қабылдау режимі** параметрі **Авто** күйіне автоматты түрде орнатылады.10-қадамға өтіңіз.

- Егер бұл параметрді орнату қажет болмаса: **Өткізіп жіберу** түймесін түртіп, 10-қадамға өтіңіз.

Ескертпе:

*Көптеген телефон компаниялары ұсынатын айрықша қоңырау шалу қызметтері (қызмет атауы компанияға байланысты әртүрлі болады) бір телефон желісінде бірнеше телефон нөмірін пайдалануға мүмкіндік береді. Әр нөмір түрлі қоңырау шалу үлгісіне тағайындалады. Бір нөмірді дауыстық қоңырауларға, басқа нөмірді факс қоңыраулары үшін пайдалануға болады. **DRD** ішінде факс қоңырауларына тағайындалған қоңырау шалу үлгісін таңдаңыз.*

*Аймаққа байланысты **Қосу** және **Өш.** параметрлері **DRD** опциялары ретінде көрсетіледі. Айрықша қоңырау шалу мүмкіндігін пайдалану үшін **Қосу** таңдаңыз.*

8. **Қабылдау режимінің параметрі** экранында принтерге қосылған телефонды пайдалануды таңдаңыз.

Қосылғанда: **Иә** параметрін таңдап, келесі қадамға өтіңіз.

Қосылмағанда: **Жоқ** параметрін таңдап, 10-қадамға өтіңіз. **Қабылдау режимі** режимі **Авто** параметріне қойылған.

9. **Қабылдау режимінің параметрі** экранында факстарды автоматты түрде алуды таңдаңыз.

Автоматты алу: **Иә** параметрін таңдаңыз. **Қабылдау режимі** режимі **Авто** параметріне қойылған.

Қолмен алу: **Жоқ** параметрін таңдаңыз. **Қабылдау режимі** режимі **Қолмен** параметріне қойылған.

10. **Жалғ-у** экранында қойылған параметрлерді тексеріңіз де, **Жалғ-у** түймесін түртіңіз.

Параметрлерді түзету немесе өзгерту үшін  түймесін түртіңіз.

11. Факс қосылымын іске қосу үшін **Тексеруді бастау** параметрін таңдаңыз және экранда тексеру нәтижесін басып шығару сұрауы көрсетілгенде **Басып шығ** параметрін таңдаңыз.

Байланыс күйін көрсететін тексеру нәтижесінің есебі басып шығарылды.

Факсты қолдану

Ескертпе:

- ❑ Қандай да бір қателер туралы есеп берілсе, оларды шешу үшін нұсқауларды орындаңыз.
- ❑ Егер **Желі түрін таңдау** экраны көрсетілсе, желі түрін таңдаңыз.
 - Принтерді **PBX** телефон жүйесіне немесе терминал адаптеріне қосқанда **PBX** параметрін таңдаңыз.
 - Принтерді стандартты телефон желісіне қосқанда **PSTN** параметрін таңдап, көрсетілетін **Растау** экранында **Анықтамау** параметрін таңдаңыз. Алайда мұны **Анықтамау** параметріне орнату принтердің теру кезінде факс нөмірінің бірінші санын өткізіп жіберіп, факсты қате нөмірге жіберуіне әкелуі мүмкін.

Қатысты ақпарат

- ➔ [“Принтерді телефон желісіне қосу” бетте 155](#)
- ➔ [“PBX телефон жүйесі үшін параметрлер орнату” бетте 161](#)
- ➔ [“Қабылдау режимі режимін орнату” бетте 173](#)
- ➔ [“Факс параметрлері параметріне арналған мәзір опциялары” бетте 210](#)

Негізгі факс параметрлерін жеке орнату

Факс параметрлерін әрбір параметр мәзірін жеке таңдау арқылы факс параметрлері шеберінсіз орнатуға болады. Шебер көмегімен орнатылған параметрлерді де өзгертуге болады. Қосымша мәліметтер үшін факс параметрлерінде мәзірлер тізімін көріңіз.

Қатысты ақпарат

- ➔ [“Факс параметрлері параметріне арналған мәзір опциялары” бетте 210](#)

PBX телефон жүйесі үшін параметрлер орнату

Принтерді қосымша нөмірлерді пайдаланатын және сыртқы желі үшін 0 және 9 сияқты сыртқы кіру кодтарын сұрайтын кеңселерде пайдаланған кезде келесі параметрлерді орындаңыз.

1. Негізгі экраннан **Параметрлер** таңдаңыз.
2. **Жалпы параметрлер > Факс параметрлері > Нег.параметрлер** параметрін таңдаңыз.
3. **Желі түрі** опциясын таңдаңыз, содан соң **PBX** опциясын таңдаңыз.
4. Факсты сыртқы факс нөміріне нақты сыртқы кіру кодының орнына # (тор) белгісі арқылы жібергенде, **Қатынас коды** ұяшығын таңдаңыз, содан соң **Пайдалану** параметрін таңдаңыз.

Нөмір тергенде нақты кіру кодының орнына енгізілген # белгісі сақталған кіру кодына ауысады. # пайдалану сыртқы желіге қосылған кезде қосылым мәселелерінің алдын алуға көмектеседі.

Ескертпе:

Факстарды **Контактілер** бөлімінде 0 немесе 9 сияқты сыртқы кіру коды орнатылған алушыларға жіберу мүмкін емес.

Контактілер бөлімінде 0 немесе 9 сияқты сыртқы кіру коды арқылы алушыларды тіркесеңіз, **Қатынас коды** параметрін **Пайд. баңыз** күйіне орнатыңыз. Не болмаса, **Контактілер** бөлімінде кодты # белгісіне ауыстыру қажет.

Факсты қолдану

5. **Қатынас коды** кіріс ұяшығын түртіп, телефоныңыздың жүйесі үшін пайдаланылатын сыртқы кіру кодын енгізіп, ОК түймесін түртіңіз.
Кіру коды принтерде сақталады.

Қағаз көзі параметрлерін факстарды алуға орнату (Екі немесе одан көп қағаз көзі бар модельдер үшін)

Принтерді қабылданған құжаттар мен факс есептерін басып шығару үшін белгілі бір қағаз көздері қолданылмайтындай реттеуге болады. Барлық қағаз көздері факсты басып шығаруға әдепкідей қосылған. Факсты басып шығаруға белгілі бір қағаз көзіндегі қағазды пайдаланғыңыз келмесе, осы мүмкіндікті қолданыңыз.

1. Негізгі экраннан **Параметрлер** таңдаңыз.
2. **Жалпы параметрлер > Принтер параметрлері > Қағаз көзінің параметрлері > Авто таңдау параметрлері > Факс** параметрін таңдаңыз.
3. Факстарды басып шығаруға пайдалану қажет емес қағаз көзінің әрбір жәшігін түртіңіз.
Қағаз көзінің параметрі **Өш.** күйіне өзгеріп, факстарды басып шығару үшін ажыратылады.

Ақпарат параметрлерін алынған факстарды басып шығарылатын ету

Жіберуші үстіңгі деректеме ақпаратын орнатпаса да, қабылданған факстың төменгі деректемедегі қабылдау ақпаратын басып шығарады. Қабылдау ақпаратында қабылданған күн мен уақыт, жіберушінің идентификаторы, алушының идентификаторы (мысалы, «#001») және бет нөмірі (мысалы, «P1») бар. **Беттерді бөлу параметрлері** параметрі қосылғанда біріктіру бетінің нөмірі де қосылады.

1. Негізгі экраннан **Параметрлер** таңдаңыз.
2. **Жалпы параметрлер > Факс параметрлері > Қабылдау параметрлері** параметрін таңдаңыз.
3. **Басып шығару параметрлері** параметрін таңдап, оны **Қабылдау туралы ақпаратты қосу** күйіне орнату үшін **Қосу** түймесін түртіңіз.

Қатысты ақпарат

➔ [“Басып шығару параметрлері” бетте 214](#)

Алынған факстарды 2 жақта басып шығару реттеулерін жасау

Қағаздың екі жағында қабылданған құжаттардың бірнеше беттерін басып шығаруға болады.

1. Негізгі экраннан **Параметрлер** таңдаңыз.
2. **Жалпы параметрлер > Факс параметрлері > Қабылдау параметрлері** параметрін таңдаңыз.

Факсты қолдану

3. **Басып шығару параметрлері** опциясын таңдаңыз, содан соң **2 жақты** опциясын таңдаңыз.
4. Бұны **Қосу** күйіне орнату үшін **2 жақты** жәшігін түртіңіз.
5. **Тігілетін шеті** бөлімінде **Қысқа тарапы** немесе **Ұзын тарапы** параметрін таңдаңыз.
6. **ОК** параметрін таңдаңыз.

Қатысты ақпарат

➔ [“Басып шығару параметрлері” бетте 214](#)

Беттерді бөлу арқылы алынған факстарды басып шығару реттеулерін жасау

Қабылданған құжаттың өлшемі принтерге жүктелген қағаздың өлшемінен үлкенірек болғанда беттің параметрлерін біріктіріңіз.

1. Негізгі экраннан **Параметрлер** таңдаңыз.
2. **Жалпы параметрлер > Факс параметрлері > Қабылдау параметрлері** параметрін таңдаңыз.
3. **Басып шығару параметрлері > Беттерді бөлу параметрлері > Бөлінгеннен кейін басып шығару деректерін жою** параметрін таңдаңыз.
4. Бөлуден кейін басып шығару деректерін жою үшін опцияларды таңдаңыз.
 - Егер **Өш.**, **ОК** параметрін таңдасаңыз, 6-қадамға өтіңіз.
 - Егер **Үстіңгісін өшіру** немесе **Астыңғысын жою** параметрін таңдасаңыз, келесі қадамға өтіңіз.
5. **Шегі** бөлімінде шектік мәнді орнатып, **ОК** параметрін таңдаңыз.
6. **Бөлінгенде қабаттастыру** параметрін таңдаңыз.
7. **Бөлінгенде қабаттастыру** параметрін **Қосу** күйіне орнату үшін оны түртіңіз.
8. **Енінің қабаттасуы** бөлімінде енін орнатып, **ОК** параметрін таңдаңыз.

Қатысты ақпарат

➔ [“Басып шығару параметрлері” бетте 214](#)

Факстарды принтер көмегімен жіберу

Негізгі факс жіберу әрекеттері

Түсті не монохромды (B&W) факстар жіберіңіз.

Факсты қолдану

Ескертпе:

- ❑ Факсты монохромды түрде жібергенде жібермес бұрын СКД экранында сканерленген кескінді алдын ала қарауға болады.
- ❑ Егер **Қате деректерді сақтау** мүмкіндігін қоссаңыз, сәтсіз факстар сақталады және оларды  тармағынан қайта жіберуге болады.

Қатысты ақпарат

➔ “Жіберу параметрлері” бетте 211

Факстарды басқару тақтасы көмегімен жіберу

Басқару тақтасынан алушылардың факс нөмірлерін енгізу арқылы факстарды жіберуге болады. Принтер алушыларды автоматты түрде теріп, факсты жібереді.

Ескертпе:

- ❑ Факсты монохромды түрде жібергенде жібермес бұрын СКД экранында сканерленген кескінді алдын ала қарауға болады.
- ❑ Телефон желісі дауыстық қоңырау үшін пайдаланылуы, басқа факс жіберілуі не факс алынуы кезінде 50-ге дейін монохромды факс тапсырмаларын сақтауға болады.  бөлімінен сақталған факс тапсырмаларын тексеруге немесе бас тартуға болады.
- ❑ Егер факс нөмірі бос емес не қандай да бір ақау болса, принтер автоматты түрде бір минуттан кейін қайта тереді.

1. Түпнұсқаларды қойыңыз.

Ескертпе:

Бір жібергенде 100 бетке дейін жіберуге болады, алайда қалған жад көлеміне байланысты тіпті 100 бетке жетпейтін факстарды жіберу мүмкін емес болуы ықтимал.

2. Негізгі экраннан **Факс** таңдаңыз.

3. Алушыны көрсетіңіз.

Бірдей монохромды факсты 200 алушыға дейін, сондай-ақ **Контактілер** бөліміндегі 199 топқа дейін жіберуге болады. Дегенмен, түсті факсты тек бір мезгілде бір алушыға жіберуге болады.

- ❑ Қолмен енгізу: **Пернетақта** параметрін таңдап, көрсетілген экранда факс нөмірін енгізіңіз, содан соң **ОК** түймесін түртіңіз.
 - Кідірісті қосу үшін (нөмір теру барысында үш секунд кідіріңіз) сызықша (-) қосыңыз.
 - Егер **Желі түрі** параметрінде сыртқы кіру кодын орнатсаңыз, факс нөмірінің басында нақты сыртқы кіру кодының орнына «#» (тор) енгізіңіз.
- ❑ Контактілер тізімінен таңдау: **Контактілер** параметрін таңдап, жіберу қажет алушыларды таңдаңыз. Егер жіберу қажет алушы **Контактілер** бөлімінде әлі тіркелмесе, оны тіркеу үшін  белгішесін түртіңіз.
- ❑ Жіберілген факс журналынан таңдау: **Соңғы** параметрін таңдап, алушыны таңдаңыз.
- ❑ **Алушы** қойындысындағы тізімнен таңдау: **Параметрлер > Контактілер реттеушісі > Жиі** бөлімінде тіркелген тізімнен алушыны таңдаңыз.

Факсты қолдану

Ескертпе:











- ❑ **Қауіпсіздік параметрлері** бөліміндегі **Нөм.тік.теру б-ша шект.** параметрі **Қосу** күйіне орнатылғанда, факс алушыларын контактілер тізімінен таңдауға немесе факс журналын жіберуге болады. Факс нөмірін қолмен енгізу мүмкін емес.
- ❑ Енгізілген алушыларды жою үшін факс нөмірінің түймесін немесе СКД экранындағы алушылардың нөмірін түрту арқылы алушылардың тізімін көрсетіп, тізімнен алушыны таңдап, **Жою** параметрін таңдаңыз.

4. **Факс параметрлері** қойындысын таңдаңыз және ажыратымдылық пен қажетінше жіберу әдісі сияқты параметрлер орнатыңыз.

Ескертпе:

- ❑ **2 жақты түпнұсқалар** жіберу үшін **ADF 2 жақты** қосыңыз. Алайда, бұл параметрмен түсті факс жіберу мүмкін емес.
- ❑ Ағымдағы параметрлерді және **АлдПарам** бөліміндегі алушыларды сақтау үшін факстың жоғарғы экранындағы  (**АлдПарам**) түймесін түртіңіз. Факс нөмірін қолмен енгізу сияқты алушыларды көрсету әдісіне байланысты алушылар сақталмауы мүмкін.

5. Факс жіберіңіз.

- ❑ Сканерленген құжат кескінін тексермей жіберу:  түймесін түртіңіз.
- ❑ Сканерлеу үшін, сканерленген құжаттың кескінін тексеріп, жіберіңіз (факсты монохромды пішімде жібергенде ғана): факстың жоғарғы экранында  белгішесін түртіңіз. Факсты сол күйінде жіберу үшін **Жіберуді бастау** параметрін таңдаңыз. Не болмаса, **Болмау** параметрін таңдау арқылы алдын ала қараудан бас тартып, 3-қадамға өтіңіз.
 -     : экранды көрсеткілердің бағытымен жылжытады.
 -   : кішірейтеді немесе үлкейтеді.
 -   : алдыңғы немесе келесі бетке ауыстырады.

Ескертпе:

- ❑ Алдын ала қарап шыққаннан кейін факс жіберу мүмкін емес.
- ❑ **Тікелей жіберу** қосылған кезде алдын ала көріністі көру мүмкін емес.
- ❑ Алдын ала қарау экраны 20 секунд әрекетсіз тұрса, факс автоматты түрде жіберіледі.
- ❑ Кескін сапасы алушының құрылғысы мүмкіндіктеріне байланысты алдын ала қаралған көріністен өзгеше болуы мүмкін.

6. Жіберу аяқталғанда түпнұсқаларды алып тастаңыз.

Ескертпе:

- ❑ Егер факс нөмірі бос емес не қандай да бір ақау болса, принтер автоматты түрде бір минуттан кейін қайта тереді.
- ❑ Жіберуден бас тарту үшін  түймесін түртіңіз.
- ❑ Түрлі-түсті факс жіберу ұзағырақ уақыт алады, себебі принтер сканерлеу мен жіберуді бір мезгілде орындайды. Принтер түсті факс жіберуі кезінде басқа мүмкіндіктерді пайдалану мүмкін емес.

Қатысты ақпарат

- ➔ ["Түпнұсқаларды орналастыру" бетте 57](#)
- ➔ ["Контактілерді реттеу" бетте 63](#)
- ➔ ["Таңдаулы параметрлеріңізді алдын ала орнату ретінде тіркеу" бетте 66](#)

Факсты қолдану

- ➔ [“Факс режиміне арналған мәзір опциялары” бетте 206](#)
- ➔ [“Факс тапсырмаларын тексеру” бетте 204](#)
- ➔ [“Жіберу параметрлері” бетте 211](#)

Сыртқы телефон құрылғысынан теру арқылы факстар жіберу

Факс жібермей тұрып телефон арқылы сөйлескіңіз келсе немесе алушының факс құрылғысы факсқа автоматты қосылмаса, факсты қосылған телефонды теру арқылы жіберуге болады.

1. Түпнұсқаларды қойыңыз.

Ескертпе:

Бір жібергенде 100 бетке дейін жіберуге болады.

2. Қосылған телефон тұтқасын көтеріп, телефон арқылы алушының факс нөмірін теріңіз.
3. Негізгі экраннан **Факс** параметрін таңдаңыз.
4. **Факс параметрлері** қойындысын таңдап, ажыратымдылық пен қажетінше жіберу әдісі сияқты параметрлерді қажетінше орнатыңыз.
5. Факс үні шыққан кезде  түймесін түртіп, тұтқаны көтеріңіз.

Ескертпе:

Нөмірді қосылған телефон арқылы терген кезде факсты жіберу ұзағырақ уақыт алады, себебі принтер сканерлеу мен жіберуді бір мезгілде орындайды. Факс жіберу кезінде басқа мүмкіндіктерді пайдалану мүмкін емес.

6. Жіберу аяқталғанда түпнұсқаларды алып тастаңыз.

Қатысты ақпарат

- ➔ [“Түпнұсқаларды орналастыру” бетте 57](#)
- ➔ [“Факс параметрлері” бетте 207](#)

Алушы күйін растағаннан кейін факстар жіберу

Теру, байланыс құру және жіберу кезінде принтер динамигі арқылы дыбыстар немесе дауыстар шыққанда факс жіберуге болады. Аудио нұсқаулықты орындау арқылы факс сұрау қызметінен факс алғыңыз келгенде осы факсты пайдалануыңызға болады.

1. Түпнұсқаларды қойыңыз.
2. Негізгі экраннан **Факс** таңдаңыз.
3. **Факс параметрлері** қойындысын таңдаңыз және ажыратымдылық пен қажетінше жіберу әдісі сияқты параметрлер орнатыңыз. Реттеулерді жасауды аяқтағаннан кейін **Алушы** қойындысын таңдаңыз.
4.  түймесін түртіп, алушыны көрсетіңіз.

Ескертпе:

Динамиктің дыбыс қаттылығын реттеуге болады.

Факсты қолдану

5. Факс дыбысын естігенде, СҚД экранының жоғарғы оң жақ бұрышындағы **Жіберу/ Қабылдау** параметрін таңдап, содан соң **Жіберу** параметрін таңдаңыз.

Ескертпе:

Факсты факс сұрау қызметінен алған кезде аудио нұсқаулықты естисіз, принтер жұмыстарын орындау үшін нұсқаулықты орындаңыз.

6.  түймесін түртіңіз.
7. Жіберу аяқталғанда түпнұсқаларды алып тастаңыз.

Қатысты ақпарат

- ➔ [“Түпнұсқаларды орналастыру” бетте 57](#)
- ➔ [“Факстарды басқару тақтасы көмегімен жіберу” бетте 164](#)
- ➔ [“Факс режиміне арналған мәзір опциялары” бетте 206](#)

Факс жіберудің түрлі жолдары

Монохромды құжаттың көптеген беттерін жіберу (Тікелей жіберу)

Факсты монохромды жібергенде сканерленген құжат уақытша принтер жадына сақталады. Сондықтан көп бетті жіберу принтердің жадының бітуіне немесе факсты жіберуді тоқтатуына әкелуі мүмкін. **Тікелей жіберу** мүмкіндігін қосу арқылы мұның алдын алуға болады, алайда факс жіберу үшін уақыт көбірек кетуі мүмкін, себебі принтер сканерлеу мен жіберуді бір мезгілде орындайды. Бұл мүмкіндікті тек бір ғана алушы болғанда пайдалануға болады.

Негізгі экрандағы **Факс** параметрін таңдап, **Факс параметрлері** қойындысын таңдаңыз, содан соң оны **Тікелей жіберу** күйіне орнату үшін **Қосу** түймесін түртіңіз.

Қатысты ақпарат

- ➔ [“Факстарды басқару тақтасы көмегімен жіберу” бетте 164](#)

Факсты қалау бойынша жіберу (Жіберу артықшылығы)

Шұғыл құжатты жіберуді күтіп тұрған басқа құжаттардың алдында жіберуге болады.

Негізгі экранда **Факс** параметрін таңдап, **Факс параметрлері** қойындысын таңдаңыз, содан соң **Жіберу артықшылығы** параметрін **Қосу** күйіне орнату үшін оны таңдаңыз.

Ескертпе:

Келесілердің бірі орындалып жатқанда құжатты өз қалауыңызша жіберу мүмкін болмайды, себебі принтер басқа факсты ала алмайды.

- Монохромды факсты қосылған **Тікелей жіберу** мүмкіндігімен жіберу
- Түсті факс жіберу
- Қосылған телефон көмегімен факс жіберу
- Компьютерден жіберілген факсты жіберу

Факсты қолдану

Қатысты ақпарат

→ [“Факстарды басқару тақтасы көмегімен жіберу” бетте 164](#)

Факсты монохромды пішімде көрсетілген уақытта жіберу (Факсты кейін жіберу)

Факсты белгіленген уақытта жіберуге орнатуыңызға болады. Жіберу уақыты көрсетілетін кезде тек монохромды факстарды ғана жіберуге болады.

1. Негізгі экраннан **Факс** таңдаңыз.
2. Алушыны көрсетіңіз.
3. **Факс параметрлері** параметрін таңдап, **Факсты кейін жіберу** параметрін таңдаңыз.
4. Мұны **Факсты кейін жіберу** күйіне орнату үшін **Қосу** түймесін түртіңіз.
5. **Уақыт** жәшігін түртіп, факс жіберілетін уақытты енгізіңіз, содан соң **ОК** параметрін таңдаңыз.
6. Параметрлерді қолдану үшін **ОК** параметрін таңдаңыз.

Ескертпе:

Факстан бас тарту үшін одан  бөлімінен бас тартыңыз.

Қатысты ақпарат

- [“Түпнұсқаларды орналастыру” бетте 57](#)
- [“Факстарды басқару тақтасы көмегімен жіберу” бетте 164](#)
- [“Факс параметрлері” бетте 207](#)
- [“Факс тапсырмаларын тексеру” бетте 204](#)

Таңдалған үстіңгі деректемесі бар факсты жіберу

Алушыға үйлесімді таңдалған үстіңгі деректемесі бар факсты жіберуге болады. Төмендегі қадамдарды орындау арқылы жіберушінің ақпаратының бірнеше үстіңгі деректемені принтерде алдын ала тіркеу қажет.

Факстарды жіберуге арналған бірнеше үстіңгі деректемелерді тіркеу

Жіберуші ақпараты ретінде 21-ге дейін үстіңгі деректемелерді тіркеуге болады.

1. Негізгі экраннан **Параметрлер** таңдаңыз.
2. **Жалпы параметрлер** > **Факс параметрлері** > **Нег. параметрлер** параметрін таңдаңыз.
3. **Тақырыбы** параметрін таңдаңыз.
4. **Телефон нөміріңіз** жәшігін түртіп, телефон нөмірін енгізіңіз, содан соң **ОК** параметрін таңдаңыз.

Факсты қолдану

5. **Факс тақырыбы** тізімінің астындағы жәшіктердің біреуін таңдап, факстың үстіңгі деректеме ақпаратын енгізіңіз, содан соң **OK** түймесін түртіңіз.

Қатысты ақпарат

➔ [“Нег.параметрлер” бетте 216](#)

Таңдалған үстіңгі деректемесі бар факсты жіберу

Факсты жібергенде алушы үшін үстіңгі деректеме ақпаратын таңдауға болады. Бұл мүмкіндікті пайдалану үшін бірнеше үстіңгі деректемені алдын ала тіркеу қажет.

1. Негізгі экраннан **Факс** параметрін таңдаңыз.
2. **Факс параметрлері > Жіберуші ақпаратын қосу** параметрін таңдаңыз.
3. Жіберушінің ақпаратын қосу қажет орынды таңдаңыз.
 - Өшірулі:** үстіңгі деректеме ақпараты жоқ факсты жібереді.
 - Кескін сыртында:** факстың жоғарғы ақ жақтауындағы үстіңгі деректеме ақпараты бар факсты жібереді. Бұл үстіңгі деректемені сканерленген кескінмен қабаттасуынан қорғайды, бірақ алушыдан қабылданған факс түпнұсқалардың өлшеміне байланысты екі парақта басып шығарылуы мүмкін.
 - Кескін ішінде:** сканерленген кескіннің жоғарғы жағынан шамамен 7 мм өлшемге төмендеу үстіңгі деректеме ақпараты бар факсты жібереді. Үстіңгі деректеме кескінмен қабаттасуы мүмкін, бірақ алушы қабылдаған факсты екі құжатқа біріктіру мүмкін болмайды.
4. **Факс тақырыбы** өрісін таңдап, пайдалану қажет үстіңгі деректемені таңдаңыз.
5. Қажет болса, **Қосымша ақпарат** опцияларының біреуін таңдаңыз.
6. Параметрлерді қолдану үшін **OK** параметрін таңдаңыз.

Қатысты ақпарат

➔ [“Факс параметрлері” бетте 207](#)

Факс хабарландыруын жіберу

Факс жіберудің нәтижелеріндегі ақпараты бар электрондық хабарды жіберуге болады.

Ескертпе:

Осы мүмкіндікті пайдалану үшін келесі параметрлерді алдын ала орындау қажет:

- Принтерде пошта серверінің реттеулерін жасау*
- Электрондық пошта мекенжайын нәтижелерді жіберу қажет мекенжайға тіркеу*

1. Негізгі экраннан **Факс** таңдаңыз.
2. **Факс параметрлері > Жіберу нәт. хабарлау** опциясын таңдаңыз.
3. Мұны **Жіберу нәт. хабарлау** күйіне орнату үшін **Қосу** түймесін түртіңіз.
4. **Алушы** түймесін түртіңіз, содан соң хабарландыруды алатын алушыны таңдаңыз.

Факсты қолдану

Факс жіберу және деректердің сақтық көшірмесін жасау

Факсты сканерлегенде сканерленген құжатты принтердің жадына автоматты түрде сақтауға болады. Бұл мүмкіндік келесі жағдайда қолжетімді:

- факсты монохромды түрде жіберу
- Факсты **Факсты кейін жіберу** мүмкіндігі арқылы жіберу
- Факсты **Жиынтықты жіберу** мүмкіндігі арқылы жіберу
- Факсты **Фкс дер.сқт** мүмкіндігі арқылы жіберу

Ескертпе:

Сондай-ақ, жіберу мүмкін емес құжаттар кейін жіберу үшін сақтық көшірмесі жасалады.

1. Негізгі экраннан **Факс** таңдаңыз.
2. **Факс параметрлері > Сақтық көшірме** опциясын таңдаңыз.
3. Мұны **Сақтық көшірме** күйіне орнату үшін **Қосу** түймесін түртіңіз.
4. **Сақтық көшірме тағ-ған орны** параметрін таңдап, алушыны көрсетіңіз.

Қатысты ақпарат

➔ ["Факс параметрлері" бетте 207](#)

Қосалқы мекенжай (SUB) және Құпия сөз(SID) параметрі бар факсты жіберу

Факсты алушының факс машинасының құпия жәшігіне немесе жіберу жәшігіне жіберуге болады. Алушылар факсты қауіпсіз алуға немесе факсты көрсетілген қайта жіберу орындарына жіберуге болады.

Бұл мүмкіндікті пайдалану үшін факсты жіберудің алдында қосалқы мекенжайы мен құпия сөзі бар алушыны **Контактілер** бөліміне тіркеу қажетсіз.

Негізгі экраннан **Факс** таңдаңыз. **Контактілер** параметрін таңдап, тіркелген қосалқы мекенжайы мен құпия сөзі бар алушыны таңдаңыз. Сондай-ақ, қосалқы мекенжайы мен құпия сөзі бар алушы жіберілсе, **Соңғы** бөлімінен оны таңдауға болады.

Факстарды сұрау бойынша жіберу (Сұрау б-ша жіберу/ Хаб.тақт. жәшігі мүмкіндігін пайдалану)

Жіберуді сұрау мүмкіндігін пайдалану арқылы факс сұрау үшін 100 бетке дейін бір құжатты монохромды түрде сақтауға болады. Сақталған құжат сұрау алу мүмкіндігіне ие басқа факс құрылғысының сұрауы бойынша жіберіледі.

10 хабарландыру тақтасына дейін қолжетімді. Алушының факс машинасы қосалқы мекенжай/ құпия сөз мүмкіндігін қолдайтынын ескеріңіз.

Сұрау б-ша жіберу/ Хаб.тақт. жәшігі параметрін орнату

1. Негізгі экраннан **Факс қорабы > Сұрау бойынша жіберу/ Тақта** параметрін таңдаңыз.

Факсты қолдану

2. Пайдалану қажет жәшікті таңдаңыз.

- Егер **Жіберуді сұрау** жәшігін таңдасаңыз:  белгішесін түртіп, келесі қадамға өтіңіз. Егер құпия сөз енгізу экраны көрсетілсе, құпия сөзді енгізіңіз.
- Егер **Тіркелмеген хабарландыру тақтасы** деп аталатын жәшіктердің біреуін таңдасаңыз: жәшікті тіркеу үшін келесі элементтердің барлығын енгізіңіз. Егер құпия сөз енгізу экраны көрсетілсе, құпия сөзді енгізіңіз.
 - **Аты (қажет)** бөлімінде атауды енгізіңіз.
 - **Қосалқы мекенжай(SEP)** бөлімінде қосалқы мекенжайды енгізіңіз.
 - **Құпия сөз (PWD)** бөлімінде құпия сөзді енгізіңіз.

3. **Жіберу нәт. хабарлау** сияқты жәшіктерді таңдап, қажет болса, қажетті реттеулерді жасаңыз.

Ескертпе:

Егер **Қалтаны ашатын құпия сөз** бөлімінде құпия сөзді орнатсаңыз, онда жәшікті келесі ашқанда құпия сөзді енгізу сұралады.

4. **OK** параметрін таңдаңыз.

Тіркеген жәшікті өзгерту немесе жою үшін негізгі экрандағы **Факс қорабы** параметрін таңдап, өзгерту немесе жою қажет жәшікті таңдаңыз, содан соң  түймесін түртіп, экрандық нұсқауларды орындаңыз.

Сұрау б-ша жіберу/ Хаб.тақт. жәшігі бөліміндегі құжатты сұрыптау

1. Негізгі экранда **Факс қорабы** тармағын таңдаңыз, содан кейін **Сұрау б-ша жіб./ Тақта** тармағын таңдаңыз.
2. **Жіберуді сұрау** немесе бұрыннан тіркелген хабарландыру тақтасының жәшіктерін түртіңіз. Егер құпия сөз енгізу экраны көрсетілсе, жәшікті ашу үшін құпия сөзді енгізіңіз.
3. **Құжат қосу** түймесін түртіңіз.
4. Көрсетілетін факстың жоғарғы экранында факс параметрлерін тексеріңіз, содан соң құжатты сканерлеу және сақтау үшін  түймесін түртіңіз.

Сақтаған құжатты тексеру үшін негізгі экрандағы **Факс қорабы** параметрін таңдап, тексеру қажет бар жәшікті таңдаңыз, содан соң **Құжатты тексеру** түймесін түртіңіз. Көрсетілетін экранда сканерленген құжатты көруге, басып шығаруға немесе жоюға болады.



Қатысты ақпарат

- ➔ [“Түпнұсқаларды орналастыру” бетте 57](#)
- ➔ [“Факстарды басқару тақтасы көмегімен жіберу” бетте 164](#)
- ➔ [“Қосымша” бетте 209](#)
- ➔ [“Факс тапсырмаларын тексеру” бетте 204](#)

Факсты қолдану

Факсты алушыны көрсетпей сақтау (Фкс дер.сқт)

100 бетке дейін бір құжатты монохромды түрде сақтауға болады. Бір құжатты жиі жіберіп тұру қажет болғанда оны сканерлеу уақытын үнемдеуіңізге болады.

1. Негізгі экраннан **Факс** таңдаңыз.
2.  (Қосымша) параметрін таңдаңыз.
3. Мұны **Қосу** күйіне орнату үшін **Кеңейтілген факс** параметрін таңдап, **Фкс дер.сқт** түймесін түртіңіз.
4. **Жабу** түймесін факстың жоғарғы экраны көрсетілгенше түртіңіз.
5. Құжатты сақтау үшін  түймесін түртіңіз.

Сақталған құжатты көруге болады. Негізгі экрандағы Факс қорабы параметрін таңдап, **Сақталған құжаттар** параметрін таңдаңыз, содан соң көру қажет құжат бар жәшіктің сол жағын түртіңіз. Егер құжатты жою қажет болса, жәшіктің оң жағындағы  түймесін түртіңіз, содан соң экрандық нұсқауларды орындаңыз.

Қатысты ақпарат

- ➔ [“Түпнұсқаларды орналастыру” бетте 57](#)
- ➔ [“Факстарды басқару тақтасы көмегімен жіберу” бетте 164](#)
- ➔ [“Қосымша” бетте 209](#)
- ➔ [“Факс тапсырмаларын тексеру” бетте 204](#)

Бір алушыға бір мезгілде бірнеше факс жіберу (Жиынтықты жіберу)

Егер бірнеше факс бір алушыға жіберілуді күтіп тұрса, принтерді оларды бір мезгілде жіберуге орнатуға болады. Бір мезгілде бес құжатқа дейін (жалпы 100 бетке дейін) жіберуге болады. Жіберу санын азайту арқылы байланыс ақысын үнемдеуге көмектеседі.

Негізгі экранда **Параметрлер** түймесін түртіп, **Жалпы параметрлер > Факс параметрлері > Жіберу параметрлері** түймесін түртіңіз, содан соң **Қосу** бөліміне реттеу жасау үшін **Жиынтықты жіберу** түймесін түртіңіз.

Ескертпе:

- Алушы мен факс жіберу уақыты сәйкес келгенде жоспарланған факстар да топтастырылады.*
- Жиынтықты жіберу** келесі жұмыстарға қолданылмайды.
 - Жіберу артықшылығы** мүмкіндігі қойылған монохромды факс
 - Тікелей жіберу** мүмкіндігі қойылған монохромды факс
 - Түсті факстар
 - Компьютерден жіберілген факстар

АҚБ көмегімен түрлі өлшемді құжаттарды жіберу (Үздіксіз сканерлеу(ADF))

Егер АҚБ құралына басқа өлшемді түпнұсқаларды қоятын болсаңыз, барлық түпнұсқалар олардың ішінде ең үлкен өлшеммен жіберіледі. Оларды өлшемі бойынша сұрыптау және қою арқылы немесе бір-бірлеп қою арқылы жіберуге болады.

Түпнұсқаларды қоюдың алдында келесі реттеуді жасаңыз.

Негізгі экрандағы **Факс** параметрін таңдап, **Факс параметрлері** қойындысын таңдаңыз, содан соң оны **Қосу** күйіне орнату үшін **Үздіксіз сканерлеу(ADF)** түймесін түртіңіз.

Принтер сканерленген құжаттарды сақтайды және бір құжат ретінде жібереді.

Ескертпе:

Егер келесі түпнұсқаларды салу сұралғаннан кейін принтер 20 секунд әрекетсіз тұрса, принтер құжатты сақтауды тоқтатып, оны жіберуді бастайды.

Принтерде факстарды қабылдау

Қабылдау режимі режимін орнату

Қабылдау режимі реттеулерін **Факс параметрінің шебері** мүмкіндігі арқылы жасауға болады. Факс реттеуін бірінші рет жасағанда, **Факс параметрінің шебері** мүмкіндігін пайдалануды ұсынамыз. Егер **Қабылдау режимі** параметрлерін ғана өзгерткіңіз келсе, төмендегі нұсқауларды орындаңыз.

1. Негізгі экраннан **Параметрлер** таңдаңыз.
2. **Жалпы параметрлер** > **Факс параметрлері** > **Нег.параметрлер** > **Қабылдау режимі** параметрін таңдаңыз.
3. Пайдалану әдісіне қарай **Қабылдау режимі** параметрін таңдаңыз.



Маңызды:

*Егер телефон қосылмаған болса, **Авто** параметрін таңдаңыз.*

- Факстар үшін тек телефон желісін пайдалану:

Авто параметрін таңдаңыз.

Жау.берг.дей.қоң.саны бөлімінде орнатқан қоңыраулардың нөмірі аяқталғанда, факстарды алу мүмкіндігіне автоматты түрде ауыстырады.

Ескертпе:

Жау.берг.дей.қоң.саны параметрі үшін барынша төмен санды орнатуды ұсынамыз.

Факсты қолдану

- ❑ Телефон қоңыраулары мен факстары үшін бір телефон желісін пайдалану (негізінен факс жіберу):

Авто параметрін таңдаңыз.

Жау.берг.дей.қоң.саны бөлімінде орнатқан қоңыраулардың нөмірі жеткенде, факстарды алу мүмкіндігіне автоматты түрде ауыстырады.

Ескертпе:

*Егер **Жау.берг.дей.қоң.саны** бөлімінде орнатылған қоңыраулардың саны аралығында телефон тұтқасын қойсаңыз, дауыстық қоңырауды жасауға болады.*

- ❑ Телефон қоңыраулары мен факстары үшін бір телефон желісін пайдалану (негізінен телефон қоңырауларына):

Қолмен параметрін таңдаңыз.

Телефон қоңырауына сыртқы телефон құрылғысымен жауап беруге болады. Факс жібергенде, принтердің басқару тақтасы арқылы факстарды алуды бастауға болады.

Ескертпе:

***Қашықтан қабылдау** реттеулерін жасағанда, қосылған телефондағы операциялар арқылы факстарды алуды бастауға болады.*

Қатысты ақпарат

- ➔ [“Факс параметрінің шебері көмегімен негізгі факс параметрлерін орнату” бетте 159](#)
- ➔ [“Факстарды қолмен алу” бетте 174](#)
- ➔ [“Қосулы телефон көмегімен факстар алу \(Қашықтан қабылдау\)” бетте 175](#)

Жауап беру құрылғысына арналған параметрлер

Жауап беру құрылғысын пайдалану үшін параметрлер қажет.

- ❑ Принтердің **Қабылдау режимі** режимін **Авто** параметріне қоюға болады.
- ❑ Принтердің **Жау.берг.дей.қоң.саны** параметрін жауап беру құрылғысына шалынатын қоңыраулар санынан үлкен мәнге қойыңыз. Керісінше жағдайда жауап беру құрылғысы дауыстық хабарларды жазып алу үшін дауыстық қоңырауларды ала алмайды. Бұл параметр үшін жауап беру машинасымен бірге келетін нұсқауларды қараңыз.

Жау.берг.дей.қоң.саны параметрі аймаққа байланысты көрсетілмеуі мүмкін.

Қатысты ақпарат

- ➔ [“Нег.параметрлер” бетте 216](#)

Факстар алудың түрлі жолдары

Факстарды қолмен алу

Телефонды қосып, принтердің **Қабылдау режимі** параметрін **Қолмен** режиміне орнатқан кезде, факс алу үшін төмендегі қадамдарды орындаңыз.

1. Телефон қоңырау шалғанда тұтқаны көтеріңіз.

Факсты қолдану

2. Факс үні шыққан кезде принтердің негізгі экранындағы **Факс** параметрін таңдаңыз.

Ескертпе:

*Егер **Қашықтан қабылдау** мүмкіндігін қосатын болсаңыз, қосылған телефонды пайдалану арқылы ғана факс алуды бастай аласыз.*

3. **Жіберу/ Қабылдау** түймесін түртіңіз.
4. **Қабылдау** параметрін таңдаңыз.
5.  түймесін түртіп, тұтқаны көтеріңіз.

Қатысты ақпарат

- ➔ "Қағаз көзі параметрлерін факстарды алуға орнату (Екі немесе одан көп қағаз көзі бар модельдер үшін)" бетте 162
- ➔ "Кіріс жәшігінде алынған факстарды сақтау (Шартсыз сақтау/ бағытын өзгерту)" бетте 178

Қосулы телефон көмегімен факстар алу (Қашықтан қабылдау)

Факсты қолмен алу үшін принтерді телефон тұтқасын көтергеннен кейін іске қосу қажет болады.

Қашықтан қабылдау мүмкіндігімен телефонды қосу арқылы факс алуды бастауға болады.

Қашықтан қабылдау мүмкіндігі тоналды теруді қолдайтын телефондар үшін қол жетімді.

Қатысты ақпарат

- ➔ "Факстарды қолмен алу" бетте 174

Қашықтан қабылдау орнату

1. Негізгі экраннан **Параметрлер** таңдаңыз.
2. **Жалпы параметрлер > Факс параметрлері > Нег.параметрлер > Қашықтан қабылдау** параметрін таңдаңыз.
3. Мұны **Қашықтан қабылдау** күйіне орнату үшін **Қосу** түймесін түртіңіз.
4. **Бастау коды** параметрін таңдап, екі цифрлық кодты енгізіңіз (0 – 9, * және # таңбасын енгізуге болады), содан соң **ОК** түймесін түртіңіз.
5. Параметрлерді қолдану үшін **ОК** параметрін таңдаңыз.

Қашықтан қабылдау функциясын пайдалану

1. Телефон қоңырау шалғанда тұтқаны көтеріңіз.
2. Факс үні естілгенде, телефон арқылы бастау кодын енгізіңіз.
3. Принтер факс алуды бастағанына көз жеткізгеннен кейін, тұтқаны көтеріңіз.

Сұрау бойынша факс алу (Қабылдауды сұрау)

Факс нөмірін теру арқылы басқа факс құрылғысында сақталған факсты алуға болады. Құжатты факс ақпарат қызметінен қабылдау үшін бұл мүмкіндікті пайдаланыңыз. Алайда, факс ақпаратының қызметінде құжатты қабылдау үшін орындалатын дыбыстық бағдарлау мүмкіндігі болмаса, бұл мүмкіндікті қолдану мүмкін болмайды.

Ескертпе:

*Дыбыстық бағдарлау қолданылатын факс ақпарат қызметінен құжатты қабылдау үшін **Байлан.жоқ** мүмкіндігін немесе қосылған телефонды қолданыңыз және дауыстық бағдарлау қадамдарын орындау арқылы телефон және принтерді басқарыңыз.*

1. Негізгі экраннан **Факс** таңдаңыз.
2.  (Қосымша) түймесін түртіңіз.
3. **Кеңейтілген факс** параметрін таңдаңыз.
4. Бұны **Қосу** күйіне орнату үшін **Қабылдауды сұрау** жәшігін түртіңіз.
5. **Жабу** түймесін түртіп, **Жабу** параметрін қайта түртіңіз.
6. Факс нөмірін енгізіңіз.

Ескертпе:

***Нөм.тік.теру б-ша шект.** бөліміндегі **Қауіпсіздік параметрлері** параметрі **Қосу** күйіне орнатылғанда, факс алушыларын контактілер тізімінен таңдауға немесе факс журналын жіберуге болады. Факс нөмірін қолмен енгізу мүмкін емес.*

7.  түймесін түртіңіз.

Қатысты ақпарат

- ➔ [“Сыртқы телефон құрылғысынан теру арқылы факстар жіберу” бетте 166](#)
- ➔ [“Алушы күйін растағаннан кейін факстар жіберу” бетте 166](#)

Факстарды қосалқы мекенжайы (SEP) мен құпия сөзі (PWD) бар тақтадан алу (Қабылдауды сұрау)

Жіберушінің нөмірін теру арқылы факстарды факс машинасында сақталған тақтадан қосалқы мекенжай (SEP) мен құпия сөз (PWD) мүмкіндігі арқылы алуға болады. Бұл мүмкіндікті пайдалану үшін контактілер тізіміндегі қосалқы мекенжай (SEP) мен құпия сөз (PWD) бар контактіні алдын ала тіркеу қажет.

1. Негізгі экраннан **Факс** таңдаңыз.
2.  (Қосымша) параметрін таңдаңыз.
3. **Кеңейтілген факс** параметрін таңдаңыз.
4. Мұны **Қабылдауды сұрау** күйіне орнату үшін **Қосу** түймесін түртіңіз.
5. **Жабу** түймесін түртіп, **Жабу** параметрін қайта түртіңіз.

Факсты қолдану

6. **Контактілер** параметрін таңдаңыз, тағайындау тақтасын сәйкестендіру үшін тіркелген қосалқы мекенжай (SEP) мен құпия сөз (PWD) бар контактін таңдаңыз.
7.  түймесін түртіңіз.

Қатысты ақпарат

→ [“Контактілерді реттеу” бетте 63](#)

Блокталған қалаусыз факстар үшін параметрлерді реттеу

Қалаусыз факстарды блоктауға болады.

1. Негізгі экраннан **Параметрлер** таңдаңыз.
2. **Жалпы параметрлер > Факс параметрлері > Нег.параметрлер > Бас тарту факсы** параметрін таңдаңыз.
3. **Бас тарту факсы** параметрін таңдап, келесі опцияларды қосыңыз.
 - Қабылданбаған сандар тізімі: қабылдамау нөмірлері тізіміндегі факстарды қабылдамайды.
 - Факс тақырыбының бланкі бұғатталған: бос тақырып ақпараты бар факстарды қабылдамайды.
 - Тіркелмеген контактілер: байланыс тізімінде тіркелмеген факстарды қабылдамайды.
4. Егер **Қабылданбаған сандар тізімі** мүмкіндігін пайдалансаңыз,  түймесін түртіп, **Ақаулар санының тізімін өзгерту** параметрін таңдаңыз, содан соң тізімді өзгертіңіз.

Қатысты ақпарат

→ [“Нег.параметрлер” бетте 216](#)

Алынған факстарды сақтау және қайта жіберу (Шартсыз сақтау/ бағытын өзгерту)

Көрсетілмеген жіберушілерден алынған факстарды сақтау және қайта жіберу үшін орнатуға болады.

Ескертпе:

*Көрсетілген жіберушіден немесе көрсетілген уақытта алынған факстарды сақтау және қайта жіберу үшін **Шартты сақтау/бағытын өзгерту** мүмкіндігін пайдалануға болады.*

Алынған факстарды сақтау және қайта жіберу үшін принтер келесі мүмкіндіктерді қамтамасыз етеді.

- Принтердің кіріс жәшігіне сақтау
- Сыртқы жад құрылғысына сақтау
- Компьютерге сақтау
- Басқа факс машинасына, электрондық пошта мекенжайына немесе желідегі ортақ пайдаланылатын қалтаға қайта жіберу

Факсты қолдану

Ескертпе:

- ❑ Жоғарыдағы мүмкіндіктерді бір уақытта пайдалануға болады. Егер олардың барлығын бір уақытта пайдалансаңыз, алынған құжаттар кіріс жәшігіне, сыртқы жад құрылғысына, компьютерге сақталады және көрсетілген орынға қайта жіберіледі.
- ❑ Егер оқылмаған, сақталмаған немесе қайта жіберілмеген алынған құжаттар болса, өңделмеген тапсырмаларды саны негізгі экрандағы  бөлімінде көрсетіледі.

Қатысты ақпарат

- ➔ “Кіріс жәшігінде алынған факстарды сақтау (Шартсыз сақтау/ бағытын өзгерту)” бетте 178
- ➔ “Қабылданған факстарды сыртқы жад құрылғысына сақтау (Шартсыз сақтау/ бағытын өзгерту)” бетте 180
- ➔ “Факстарды компьютерге қабылдау” бетте 194
- ➔ “Қабылданған факстарды жіберу (Шартсыз сақтау/ бағытын өзгерту)” бетте 180
- ➔ “Қабылданған факстарды өңдеудің нәтижелеріндегі электрондық пошта хабарландыруларын жіберу (Шартсыз сақтау/ бағытын өзгерту)” бетте 182
- ➔ “Өңдеусіз қабылданған факстар туралы хабарландыру” бетте 204

Кіріс жәшігінде алынған факстарды сақтау (Шартсыз сақтау/ бағытын өзгерту)

Принтердің кіріс жәшігінде алынған факстарды сақтау үшін орнатуға болады. 100 құжатқа дейін сақтауға болады. Егер осы мүмкіндікті пайдалансаңыз, алынған құжаттар автоматты түрде басып шығарылмайды. Оларды принтердің СКД экранынан көріп, қажет болған жағдайда, басып шығаруға болады.

Ескертпе:

Сақталған құжаттардың файл өлшемі сияқты пайдалану шарттарына байланысты 100 құжатты сақтау және сол уақытта бірнеше факс сақтау мүмкіндіктерін пайдалану мүмкін емес.

Қатысты ақпарат

- ➔ “Кіріс жәшігінде алынған факстарды орнату (Шартсыз сақтау/ бағытын өзгерту)” бетте 178
- ➔ “Алынатын факстарды СКД экранынан тексеру (Шартсыз сақтау/ бағытын өзгерту)” бетте 179
- ➔ “Кіріс жәшігін пайдалану” бетте 198

Кіріс жәшігінде алынған факстарды орнату (Шартсыз сақтау/ бағытын өзгерту)

1. Негізгі экраннан **Параметрлер** таңдаңыз.
2. **Жалпы параметрлер > Факс параметрлері > Қабылдау параметрлері > Сақтау/ бағытын өзгерту пар-лері > Шартсыз сақтау/ бағытын өзгерту** параметрін таңдаңыз.
Егер хабар көрсетілсе, мазмұнды тексеріп, **ОК** түймесін түртіңіз.
3. Мұны **Кіріс жәшікке сақтау** күйіне орнату үшін **Қосу** түймесін түртіңіз.
Егер хабар көрсетілсе, мазмұнды тексеріп, **ОК** параметрін таңдаңыз.
4. **Жабу** түймесін түртіңіз.

Факсты қолдану

5. **Жалпы параметрлер** параметрін таңдаңыз.
6. **Жады толғандағы опциялар** параметрін таңдап, кіріс жәшігі толғанда пайдаланатын опцияны таңдаңыз.
 - Факстарды қабылдау және басып шығару:** принтер кіріс жәшігінде сақтау мүмкін емес барлық алынған құжаттарды басып шығарады.
 - Кіріс факстардан бас тарту:** принтер кіріс факс қоңырауларына жауап бермейді төмендетеді.
7. Кіріс жәшігі үшін құпия сөзді орнатуға болады. **Кіріс жәшігі құпиясөзінің параметрлері** параметрін таңдап, құпия сөзді орнатыңыз. Құпия сөзді орнатқаннан кейін **Жабу** түймесін түртіңіз.

Ескертпе:





Факстарды қабылдау және басып шығару параметрі таңдалғанда құпия сөзді орнату мүмкін емес.

Алынатын факстарды СКД экранынан тексеру (Шартсыз сақтау/ бағытын өзгерту)

1. Негізгі экраннан **Факс қорабы** таңдаңыз.

Ескертпе:

Қабылданған факстар арасында оқылмағандар бар болса, оқылмаған құжаттар саны басты экранның  белгішесінде көрсетіледі.

2. **Кіріс қалта / Құпия > Кіріс жәшігі** параметрін таңдаңыз.
3. Егер кіріс жәшігі құпия сөзбен қорғалса, кіріс жәшігі құпия сөзін немесе әкімші құпия сөзін енгізіңіз.
4. Тізімнен көру керек факсты таңдаңыз.
Факс мазмұны көрсетіледі.
 -  : кескінді оңға қарай 90 градусқа бұрады.
 -  : экранды көрсеткілердің бағытымен жылжытады.
 -  : кішірейтеді немесе үлкейтеді.
 -  : алдыңғы немесе келесі бетке ауыстырады.
 -  : сақтау және қайта жіберу сияқты мәзірлерді көрсетеді.
 - Әрекет белгілерін жасыру үшін сол белгілерден басқа алдын ала қарау экранының кез келген жерін түртіңіз. Белгішелерді көрсету үшін қайта түртіңіз.
5. Көрген құжатты басып шығаруды не жоюы таңдаңыз да, экрандық нұсқауларды орындаңыз.



Маңызды:

Принтердің жады толып кетсе, факстарды қабылдау және жіберу өшіріледі. Оқылған немесе басып шығарылған құжаттарды жойыңыз.

Факсты қолдану

Қатысты ақпарат

- ➔ [“Өңдеусіз қабылданған факстар туралы хабарландыру” бетте 204](#)
- ➔ [“Факс параметрлері параметріне арналған мәзір опциялары” бетте 210](#)

Қабылданған факстарды сыртқы жад құрылғысына сақтау (Шартсыз сақтау/ бағытын өзгерту)

Қабылданған құжаттарды PDF пішіміне түрлендіріп, оларды принтерге қосылған сыртқы жад құрылғысына сақтау үшін орнатуға болады. Сондай-ақ, құжаттарды жад құрылғысына сақтау барысында оларды автоматты басып шығару үшін орнатуға болады.



Маңызды:

Құжаттар принтерге қосылған жад құрылғысына сақталмас бұрын қабылданған құжаттар принтердің жадына уақытша сақталады. Жадтың толып кетуі туралы қате факстарды жіберуді және қабылдауды өшіретіндіктен, принтерге қосылған жад құрылғысын ажыратпаңыз. Принтер жадына уақытша сақталған құжаттар саны басты экрандағы  белгішесінде көрсетіледі.

1. Сыртқы жад құрылғысын принтерге қосыңыз.
2. Негізгі экраннан **Параметрлер** таңдаңыз.
3. **Жалпы параметрлер > Факс параметрлері > Қабылдау параметрлері > Сақтау/ бағытын өзгерту пар-лері > Шартсыз сақтау/ бағытын өзгерту** параметрін таңдаңыз. Егер хабар көрсетілсе, мазмұнды тексеріп, **ОК** параметрін таңдаңыз.
4. **Жад құрылғысына сақтау** параметрін таңдаңыз.
5. **Иә** параметрін таңдаңыз. Құжаттарды жад құрылғысына сақтау кезінде автоматты түрде басып шығару үшін **Ия және басып шығару** түймесін таңдаңыз.
6. Көрсетілетін хабарды тексеріп, **Жасау** түймесін түртіңіз. Алынған құжаттарды сақтауға арналған қалта жад құрылғысында жасалады.

Қатысты ақпарат

- ➔ [“Өңдеусіз қабылданған факстар туралы хабарландыру” бетте 204](#)

Қабылданған факстарды жіберу (Шартсыз сақтау/ бағытын өзгерту)

Қабылданған құжаттарды басқа факс машинасына жіберуге немесе құжаттарды PDF пішіміне өзгертіп, оларды желідегі ортақ қалтаға немесе электрондық пошта мекенжайына жіберуге болады. Қайта жіберілген құжаттар принтерден жойылады. Алдымен жіберетін межелерді контактілер тізіміне тіркеңіз. Электрондық пошта мекенжайына жіберу үшін, электрондық пошта серверінің параметрлерін конфигурациялау керек.

Факсты қолдану

Ескертпе:

- ❑ Түсті құжаттарды басқа факс машинасына жіберу мүмкін емес. Олар жіберу сәтсіз аяқталған құжаттар ретінде өңделеді.
- ❑ Бұл мүмкіндікті пайдаланбай тұрып принтердің **Күн/Уақыт** және **Уақыт айырмашылығы** параметрлері дұрыс екенін тексеріңіз. Мәзірлерге **Параметрлер > Жалпы параметрлер > Нег. параметрлер > Күн/Уақыт параметрлері** тармағында қатынасыңыз.

1. Негізгі экраннан **Параметрлер** таңдаңыз.
2. **Жалпы параметрлер > Факс параметрлері > Қабылдау параметрлері > Сақтау/бағытын өзгерту пар-лері > Шартсыз сақтау/ бағытын өзгерту** параметрін таңдаңыз. Егер хабар көрсетілсе, мазмұнды тексеріп, **ОК** параметрін таңдаңыз.
3. **Қайта жіберу** параметрін таңдаңыз.
4. **Иә** параметрін таңдаңыз. Құжаттарды қайта жіберу барысында автоматты түрде басып шығару үшін **Ия және басып шығару** таңдаңыз.
5. **Жазба қосу** түймесін түртіңіз.
6. Контактілер тізімінен жіберетін межелерді таңдаңыз.

Ескертпе:

Бес жіберу межесіне дейін көрсетуге болады.

7. Қайта бағыттау межелерін таңдауды аяқтағаннан кейін **Жабу** түймесін түртіңіз.
8. **Бағыты өзгертілмегенде қолданылатын опциялар** бөлімінде қабылданған құжаттарды жіберу орындалмаған жағдайда басып шығаруды немесе оларды принтердің кіріс жәшігінде сақтауды таңдаңыз.



Маңызды:

Кіріс жәшігі толған кезде, факстарды жіберу және алу қызметі өшіріледі. Кіріс жәшігіндегі құжаттарды тексергеннен кейін оларды жою керек. Жіберілмеген құжаттар саны басты экранда  бөлімінде басқа өңделмеген тапсырмаларға қосымша көрсетіледі.

9. **ОК** параметрін таңдаңыз. Егер хабар көрсетілсе, мазмұнды тексеріп, **ОК** параметрін таңдаңыз.
10. **Жабу** түймесін түртіңіз.
11. Электрондық пошта мекенжайына қайта жібергенде электрондық пошта хабарына тақырып жазуыңызға болады. **Жалпы параметрлер** түймесін түртіп, **Бағытын өзгерту параметрлері** бөлімінің астындағы жәшікті түртіңіз, содан соң нысанды енгізіңіз.

Ескертпе:

- ❑ Желідегі ортақ қалтаны немесе электрондық пошта мекенжайын жіберу межелі орны ретінде таңдасаңыз, сканерлеу режимінде сканерленген кескінді межелі орынға жібере алатын алмайтыныңызды тексеру ұсынылады. Негізгі экранда **Сканерлеу > Электрондық пошта**, немесе **Сканерлеу > Желі қалтасы/FTP** тармағын таңдаңыз, межелі орынды таңдаңыз, содан кейін сканерлеуді бастаңыз.
- ❑ Қабылданған құжаттар желідегі ортақ қалтаға сақталғанда Windows компьютерінде жаңа факс туралы хабарландыру алуды реттеуге болады. Параметрлерді орнату үшін **FAX Utility** бағдарламасын пайдаланыңыз. Мәліметтер алу үшін **FAX Utility** анықтамасын қараңыз.

Факсты қолдану

Қатысты ақпарат

- ➔ “Қабылдау параметрлері” бетте 211
- ➔ “Контактілерді реттеу” бетте 63
- ➔ “Желі қалтасын немесе FTP серверін сканерлеу” бетте 132
- ➔ “Электрондық поштаға сканерлеу” бетте 135
- ➔ “Алынатын факстарды СКД экранынан тексеру (Шартсыз сақтау/ бағытын өзгерту)” бетте 179
- ➔ “Өңдеусіз қабылданған факстар туралы хабарландыру” бетте 204
- ➔ “Факс операцияларын конфигурациялауға және факстар жіберуге арналған қолданба (FAX Utility)” бетте 240

Қабылданған факстарды өңдеудің нәтижелеріндегі электрондық пошта хабарландыруларын жіберу (Шартсыз сақтау/ бағытын өзгерту)

Қабылданған факстарды өңдеудің нәтижелері бар электрондық хабарды жіберуге болады.

1. Негізгі экраннан **Параметрлер** таңдаңыз.
2. **Жалпы параметрлер > Факс параметрлері > Қабылдау параметрлері > Сақтау/ бағытын өзгерту пар-лері > Шартсыз сақтау/ бағытын өзгерту** параметрін таңдаңыз.
Егер хабар көрсетілсе, мазмұнды тексеріп, **ОК** параметрін таңдаңыз.
3. **Эл.пошта хабарланд-ры** параметрін таңдаңыз.
4. Келесі опцияларды қажетінше қосыңыз.

Ескертпе:

Келесі опцияларды бір уақытта пайдалануға болады.

- Қабылдау аяқталғанда хабарлау: принтер факстарды қабылдауды аяқтағанда, электрондық хабарларды алушыға жібереді.
 - Басып шығару аяқталғанда хабарлау: принтер алынған факстарды басып шығаруды аяқтағанда, электрондық хабарларды алушыға жібереді.
 - Жад құрылғысына сақтау аяқталғанда хабарлау: принтер алынған құжаттарды жад құрылғысына сақтауды аяқтағанда, электрондық хабарды алушыға жібереді.
 - Бағытын өзгерту аяқталғанда хабарлау: принтер алынған факстарды қайта жіберуді аяқтағанда, электрондық хабарларды алушыға жібереді.
5. **Алушы** бөлімінің астындағы жәшікті түртіңіз.
 6. Контактілер тізімінен алушыны таңдаңыз.
Ескертпе:
Тек бір алушыны көрсетуге болады. Алушыны таңдау үшін белгіні түртіңіз. Таңдауды тазарту үшін белгіні қайта түртіңіз.
 7. Алушыны таңдауды аяқтағаннан кейін **Жабу** түймесін түртіңіз.
 8. Параметрлерді қолдану үшін **ОК** параметрін таңдаңыз.

Алынған факстарды көрсетілген жіберушіден көрсетілген уақытта сақтау және қайта жіберу (Шартты сақтау/бағытын өзгерту)

Алынған факстарды көрсетілген жіберушіден көрсетілген уақытта сақтау және қайта жіберу үшін орнатуға болады. Алынған факстарды сақтау және бағытын өзгерту үшін, алынған факстарды сақтау және бағытын өзгерту шарттарын алдын ала реттеңіз.

Ескертпе:

Алынған факстарды көрсетілмеген жіберушіден сақтау немесе қайта жіберу үшін **Шартсыз сақтау/бағытын өзгерту** мүмкіндігін пайдалануға болады.

- Кіріс жәшігінде немесе құпия жәшігінде сақтау
- Сыртқы жад құрылғысына сақтау
- Басқа факс машинасына, электрондық пошта мекенжайына немесе желідегі ортақ пайдаланылатын қалтаға қайта жіберу

Ескертпе:

- Жоғарыдағы мүмкіндіктерді бір уақытта пайдалануға болады. Егер олардың барлығын бір уақытта пайдалансаңыз, алынған құжаттар кіріс жәшігіне немесе құпия жәшігіне, сыртқы жад құрылғысына сақталады және көрсетілген орынға қайта жіберіледі.
- Егер оқылмаған, сақталмаған немесе қайта жіберілмеген алынған құжаттар болса, өңделмеген тапсырмаларды саны  экранында көрсетіледі.

Қатысты ақпарат

- ➔ “Кіріс жәшігіндегі немесе құпия жәшігіндегі алынған факстарды сақтау (Шартты сақтау/бағытын өзгерту)” бетте 183
- ➔ “Қабылданған факстарды сыртқы жад құрылғысына сақтау (Шартты сақтау/бағытын өзгерту)” бетте 186
- ➔ “Қабылданған факстарды жіберу (Шартты сақтау/бағытын өзгерту)” бетте 187
- ➔ “Қабылданған факстарды өңдеудің нәтижелеріндегі электрондық пошта хабарландыруларын жіберу (Шартты сақтау/бағытын өзгерту)” бетте 190
- ➔ “Өңдеусіз қабылданған факстар туралы хабарландыру” бетте 204

Кіріс жәшігіндегі немесе құпия жәшігіндегі алынған факстарды сақтау (Шартты сақтау/бағытын өзгерту)

Принтердің кіріс жәшігінде және құпия жәшігінде алынған факстарды сақтау үшін орнатуға болады. Барлығы 100 құжатқа дейін сақтауға болады.

Ескертпе:

Сақталған құжаттардың файл өлшемі сияқты пайдалану шарттарына байланысты 100 құжатты сақтау және сол уақытта бірнеше факс сақтау мүмкіндіктерін пайдалану мүмкін емес.

Қатысты ақпарат

- ➔ “Кіріс жәшігінде және құпия жәшігінде алынған факстарды сақтау үшін орнату (Шартты сақтау/бағытын өзгерту)” бетте 184
- ➔ “Алынатын факстарды СҚД экранынан тексеру (Шартты сақтау/бағытын өзгерту)” бетте 185

Факсты қолдану

- ➔ “Кіріс жәшігін пайдалану” бетте 198
- ➔ “Құпия жәшігін пайдалану” бетте 199

Кіріс жәшігінде және құпия жәшігінде алынған факстарды сақтау үшін орнату (Шартты сақтау/бағытын өзгерту)

1. Негізгі экраннан **Параметрлер** таңдаңыз.
2. **Жалпы параметрлер > Факс параметрлері > Қабылдау параметрлері > Сақтау/бағытын өзгерту пар-лері** параметрін таңдаңыз.
3. **Шартты сақтау/бағытын өзгерту** бөлімінің астындағы тіркелмеген ұяшықтағы **белгішесін** түртіңіз.
4. **Аты** ұяшығын таңдап, тіркеу қажет атауды енгізіңіз.
5. Шарттарды орнату үшін **Шарт(тар)** ұяшығын таңдаңыз.
 - Жіб.факс нөм.сәйк: егер кіріс факс нөмірі осы элементте таңдаған шарттарға сәйкес келсе, принтер алынған факстарды сақтап, қайта жібереді.
Жіб.факс нөм.сәйк ұяшығын таңдау арқылы **Факс нөмірі** шартын таңдап, факс нөмірін (макс. 20 цифр) енгізіңіз.
 - Қосалқы мекенжай (SUB) сәйкестігі: егер қосалқы мекенжай (SUB) дәл сәйкес болса, принтер алынған факстарды сақтап, қайта жібереді.
Қосалқы мекенжай (SUB) ұяшығын таңдау арқылы Қосалқы мекенжай (SUB) сәйкестігі параметрін қосып, құпия сөзді енгізіңіз.
 - Бас тарту (SID) сәйкестігі: егер құпия сөз (SID) дәл сәйкес келсе, принтер алынған факстарды сақтап, қайта жібереді.
Бас тарту (SID) сәйкестігі ұяшығын таңдау арқылы **Құпия сөз(SID)** параметрін қосып, құпия сөзді енгізіңіз.
 - Қабылдау уақыты: көрсетілген уақыт аралығында принтер алынған факстарды сақтап, қайта жібереді.
Қабылдау уақыты параметрін қосып, **Басталу уақыты** және **Аяқталу уақыты** бөлімінде уақытты орнатыңыз.
6. **Сақтау/бағытын өзгерту тағайындалған орны** ұяшығын таңдаңыз.
7. **Факс құрылғысына сақтау** параметрін таңдаңыз.
8. Мұны **Факс құрылғысына сақтау** күйіне орнату үшін **Қосу** түймесін түртіңіз.
9. Құжатты сақтайтын жәшікті таңдаңыз.
Ескертпе:
Егер кіріс жәшігі немесе құпия жәшігі құпия сөзбен қорғалса, құпия сөзді енгізіңіз.
10. Сақтау/бағытын өзгерту пар-лері экранына оралу үшін **ОК** түймесін үш рет таңдаңыз.
11. Шарттарды орнатуды жасаған тіркелген ұяшықты таңдап, **Қосу** түймесін түртіңіз.
12. **Жалпы параметрлер** параметрін таңдаңыз.







Факсты қолдану

13. **Жады толғандағы опциялар** параметрін таңдап, кіріс жәшігі толғанда пайдаланатын опцияны таңдаңыз.
- Факстарды қабылдау және басып шығару:** принтер кіріс жәшігінде сақтау мүмкін емес барлық алынған құжаттарды басып шығарады.
 - Кіріс факстардан бас тарту:** принтер кіріс факс қоңырауларын қабылдамайды.
14. Егер қажет болса, кіріс жәшігі үшін құпия сөзді орнатуға болады. **Кіріс жәшігі құпиясөзінің параметрлері** параметрін таңдап, құпия сөзді орнатыңыз. Құпия сөзді орнатқаннан кейін **Жабу** түймесін түртіңіз.
- Ескертпе:**
Егер **Факстарды қабылдау және басып шығару** параметрін таңдасаңыз, құпия сөзді орнату мүмкін емес.

Қатысты ақпарат

➔ [“Сақтау/бағытын өзгерту пар-лері” бетте 211](#)

Алынатын факстарды СКД экранынан тексеру (Шартты сақтау/бағытын өзгерту)

1. Негізгі экраннан **Факс қорабы** таңдаңыз.
Ескертпе:
Қабылданған факстар арасында оқылмағандар бар болса, оқылмаған құжаттар саны басты экранның  белгішесінде көрсетіледі.
2. **Кіріс қалта / Құпия** параметрін таңдаңыз.
3. Көру қажет кіріс жәшігін немесе құпия жәшігін таңдаңыз.
4. Егер кіріс жәшігі немесе құпия жәшігі құпия сөзбен қорғалса, кіріс жәшігінің құпия сөзін, құпия жәшігінің құпия сөзін немесе әкімшінің сөзін енгізіңіз.
5. Тізімнен көру керек факсты таңдаңыз.
Факс мазмұны көрсетіледі.
 -  : кескінді оңға қарай 90 градусқа бұрады.
 -  : экранды көрсеткілердің бағытымен жылжытады.
 -  : кішірейтеді немесе үлкейтеді.
 -  : алдыңғы немесе келесі бетке ауыстырады.
 -  : сақтау және қайта жіберу сияқты мәзірлерді көрсетеді.
 - Әрекет белгілерін жасыру үшін сол белгілерден басқа алдын ала қарау экранының кез келген жерін түртіңіз. Белгішелерді көрсету үшін қайта түртіңіз.

Факсты қолдану

6. Көрген құжатты басып шығаруды не жоюы таңдаңыз да, экрандық нұсқауларды орындаңыз.



Маңызды:

Принтердің жады толып кетсе, факстарды қабылдау және жіберу өшіріледі. Оқылған немесе басып шығарылған құжаттарды жойыңыз.

Қатысты ақпарат

- ➔ “Өңдеусіз қабылданған факстар туралы хабарландыру” бетте 204
- ➔ “Факс параметрлері параметріне арналған мәзір опциялары” бетте 210

Қабылданған факстарды сыртқы жад құрылғысына сақтау (Шартты сақтау/бағытын өзгерту)

Қабылданған құжаттарды PDF пішіміне түрлендіріп, оларды принтерге қосылған сыртқы жад құрылғысына сақтау үшін орнатуға болады.



Маңызды:

Құжаттар принтерге қосылған жад құрылғысына сақталмас бұрын қабылданған құжаттар принтердің жадына уақытша сақталады. Жадтың толып кетуі туралы қате факстарды жіберуді және қабылдауды өшіретіндіктен, принтерге қосылған жад құрылғысын ажыратпаңыз. Принтер жадына уақытша сақталған құжаттар саны басты экрандағы  белгішесінде көрсетіледі.

1. Сыртқы жад құрылғысын принтерге қосыңыз.
2. Негізгі экраннан **Параметрлер** таңдаңыз.
3. **Жалпы параметрлер > Факс параметрлері > Қабылдау параметрлері > Сақтау/бағытын өзгерту пар-лері** параметрін таңдаңыз.
4. **Шартты сақтау/бағытын өзгерту** бөлімінің астындағы тіркелмеген ұяшықтағы  белгішесін түртіңіз.
5. **Аты** ұяшығын таңдап, тіркеу қажет атауды енгізіңіз.
6. Шарттарды орнату үшін **Шарт(тар)** параметрін таңдаңыз.
 - Жіб.факс нөм.сәйк: егер кіріс факс нөмірі осы элементте таңдаған шарттарға сәйкес келсе, принтер алынған факстарды сақтап, қайта жібереді.
Жіб.факс нөм.сәйк ұяшығын таңдау арқылы **Факс нөмірі** шартын таңдап, факс нөмірін (макс. 20 цифр) енгізіңіз.
 - Қосалқы мекенжай (SUB) сәйкестігі: егер қосалқы мекенжай (SUB) дәл сәйкес болса, принтер алынған факстарды сақтап, қайта жібереді.
Қосалқы мекенжай (SUB) ұяшығын таңдау арқылы Қосалқы мекенжай (SUB) сәйкестігі параметрін қосып, құпия сөзді енгізіңіз.
 - Бас тарту (SID) сәйкестігі: егер құпия сөз (SID) дәл сәйкес келсе, принтер алынған факстарды сақтап, қайта жібереді.
Бас тарту (SID) сәйкестігі ұяшығын таңдау арқылы **Құпия сөз(SID)** параметрін қосып, құпия сөзді енгізіңіз.

Факсты қолдану

- ❑ Қабылдау уақыты: көрсетілген уақыт аралығында принтер алынған факстарды сақтап, қайта жібереді.

Қабылдау уақыты параметрін қосып, **Басталу уақыты** және **Аяқталу уақыты** бөлімінде уақытты орнатыңыз.

7. **Сақтау/бағытын өзгерту тағайындалған орны** ұяшығын таңдаңыз.
8. **Жад құрылғысына сақтау** параметрін таңдаңыз.
9. Бұны **Қосу** күйіне орнату үшін **Жад құрылғысына сақтау** жәшігін түртіңіз.
10. Экрандағы көрсетілген хабарды тексеріп, **Жасау** параметрін таңдаңыз.
Қабылданған құжаттарды сақтауға арналған қалта жад құрылғысында жасалады.
11. Сақтау/бағытын өзгерту пар-лері экранына оралу үшін **ОК** түймесін үш рет түртіңіз.
12. Шарттарды орнатуды жасаған тіркелген ұяшықты таңдап, **Қосу** түймесін түртіңіз.

Қатысты ақпарат

- ➔ [“Өңдеусіз қабылданған факстар туралы хабарландыру” бетте 204](#)
- ➔ [“Сақтау/бағытын өзгерту пар-лері” бетте 211](#)

Қабылданған факстарды жіберу (Шартты сақтау/бағытын өзгерту)

Қабылданған құжаттарды басқа факс машинасына жіберуге немесе құжаттарды PDF пішіміне өзгертіп, оларды желідегі ортақ қалтаға немесе электрондық пошта мекенжайына жіберуге болады. Қайта жіберілген құжаттар принтерден жойылады. Алдымен жіберетін межелерді контактілер тізіміне тіркеңіз. Электрондық пошта мекенжайына жіберу үшін, электрондық пошта серверінің параметрлерін конфигурациялау керек.

Ескертпе:

- ❑ *Түсті құжаттарды басқа факс машинасына жіберу мүмкін емес. Олар жіберу сәтсіз аяқталған құжаттар ретінде өңделеді.*
- ❑ *Бұл мүмкіндікті пайдаланбай тұрып принтердің **Күн/Уақыт** және **Уақыт айырмашылығы** параметрлері дұрыс екенін тексеріңіз. Мәзірлерге **Параметрлер > Жалпы параметрлер > Нег. параметрлер > Күн/Уақыт параметрлері** тармағында қатынасыңыз.*

1. Негізгі экраннан **Параметрлер** таңдаңыз.
2. **Жалпы параметрлер > Факс параметрлері > Қабылдау параметрлері > Сақтау/бағытын өзгерту пар-лері** параметрін таңдаңыз.
3. **Шартты сақтау/бағытын өзгерту** бөлімінің астындағы тіркелмеген ұяшықтағы  белгішесін түртіңіз.
4. **Аты** ұяшығын таңдап, тіркеу қажет атауды енгізіңіз.

Факсты қолдану

5. Шарттарды орнату үшін **Шарт(тар)** ұяшығын таңдаңыз.
- Жіб.факс нөм.сәйк: егер кіріс факс нөмірі осы элементте таңдаған шарттарға сәйкес келсе, принтер алынған факстарды сақтап, қайта жібереді.
Факс нөмірі ұяшығын таңдау арқылы **Жіб.факс нөм.сәйк** шартын таңдап, факс нөмірін (макс. 20 цифр) енгізіңіз.
 - Қосалқы мекенжай (SUB) сәйкестігі: егер қосалқы мекенжай (SUB) дәл сәйкес болса, принтер алынған факстарды сақтап, қайта жібереді.
Қосалқы мекенжай (SUB) ұяшығын таңдау арқылы Қосалқы мекенжай (SUB) сәйкестігі параметрін қосып, құпия сөзді енгізіңіз.
 - Бас тарту (SID) сәйкестігі: егер құпия сөз (SID) дәл сәйкес келсе, принтер алынған факстарды сақтап, қайта жібереді.
Бас тарту (SID) сәйкестігі ұяшығын таңдау арқылы **Құпия сөз(SID)** параметрін қосып, құпия сөзді енгізіңіз.
 - Қабылдау уақыты: көрсетілген уақыт аралығында принтер алынған факстарды сақтап, қайта жібереді.
Қабылдау уақыты параметрін қосып, **Басталу уақыты** және **Аяқталу уақыты** бөлімінде уақытты орнатыңыз.
6. **Сақтау/бағытын өзгерту тағайындалған орны** ұяшығын таңдаңыз.
7. **Қайта жіберу** параметрін таңдаңыз.
8. Мұны **Қосу** күйіне орнату үшін **Қайта жіберу** түймесін түртіңіз.
9. **Жазба қосу** параметрін таңдаңыз.
10. Контактілер тізімінен жіберетін межелерді таңдаңыз.
- Ескертпе:**
Тек бір межені көрсетуге болады.
11. Қайта бағыттау межесін таңдауды аяқтағаннан кейін **Жабу** түймесін түртіңіз.
12. Таңдалған жіберетін меже дұрыс екенін тексеріңіз, содан соң **Жабу** параметрін таңдаңыз.
13. **Бағыты өзгертілмегенде қолданылатын опциялар** бөлімінде қабылданған құжаттарды жіберу орындалмаған жағдайда басып шығаруды немесе оларды принтердің кіріс жәшігінде сақтауды таңдаңыз.
- Маңызды:**
Кіріс жәшігі толған кезде, факстарды жіберу және алу қызметі өшіріледі. Кіріс жәшігіндегі құжаттарды тексергеннен кейін оларды жою керек. Жіберілмеген құжаттар саны басты экранда  бөлімінде басқа өңделмеген тапсырмаларға қосымша көрсетіледі.
14. Сақтау/бағытын өзгерту пар-лері экранына оралу үшін **ОК** түймесін үш рет таңдаңыз.
15. Шарттарды орнатуды жасаған тіркелген ұяшықты таңдап, **Қосу** параметрін таңдаңыз.

Факсты қолдану

16. Электрондық пошта мекенжайына қайта жібергенде электрондық пошта хабарына тақырып жазуыңызға болады. **Жалпы параметрлер** параметрін таңдап, **Бағытын өзгерту параметрлері** бөлімінің астындағы жәшікті түртіңіз, содан соң нысанды енгізіңіз.

Ескертпе:

- Желідегі ортақ қалтаны немесе электрондық пошта мекенжайын жіберу межелі орны ретінде таңдасаңыз, сканерлеу режимінде сканерленген кескінді межелі орынға жібере алатын-алмайтыныңызды тексеру ұсынылады. Негізгі экранда **Сканерлеу > Электрондық пошта**, немесе **Сканерлеу > Желі қалтасы/FTP** тармағын таңдаңыз, межелі орынды таңдаңыз, содан кейін сканерлеуді бастаңыз.
- Қабылданған құжаттар желідегі ортақ қалтаға сақталғанда Windows компьютерінде жаңа факс туралы хабарландыру алуды реттеуге болады. Параметрлерді орнату үшін FAX Utility бағдарламасын пайдаланыңыз. Мәліметтер алу үшін FAX Utility анықтамасын қараңыз.

Қатысты ақпарат

- ➔ "Сақтау/бағытын өзгерту пар-лері" бетте 211
- ➔ "Контактілерді реттеу" бетте 63
- ➔ "Желі қалтасын немесе FTP серверін сканерлеу" бетте 132
- ➔ "Электрондық поштаға сканерлеу" бетте 135
- ➔ "Алынатын факстарды СКД экранынан тексеру (Шартты сақтау/бағытын өзгерту)" бетте 185
- ➔ "Өңдеусіз қабылданған факстар туралы хабарландыру" бетте 204
- ➔ "Факс операцияларын конфигурациялауға және факстар жіберуге арналған қолданба (FAX Utility)" бетте 240

Қабылданған факстерді басып шығару (Шартты сақтау/бағытын өзгерту)

Сақтау немесе қайта жіберу шарттарына сәйкес келетін алынған құжаттарды басып шығару үшін орнатуға болады.

1. Негізгі экраннан **Параметрлер** таңдаңыз.
2. **Жалпы параметрлер > Факс параметрлері > Қабылдау параметрлері > Сақтау/бағытын өзгерту пар-лері** параметрін таңдаңыз.
3. **Шартты сақтау/бағытын өзгерту** бөлімінің астындағы тіркелмеген ұяшықтағы  белгішесін түртіңіз.
4. **Аты** ұяшығын таңдап, тіркеу қажет атауды енгізіңіз.
5. Шарттарды орнату үшін **Шарт(тар)** ұяшығын таңдаңыз.
 - Жіб.факс нөм.сәйк: егер кіріс факс нөмірі осы элементте таңдаған шарттарға сәйкес келсе, принтер алынған факстарды сақтап, қайта жібереді.
Жіб.факс нөм.сәйк ұяшығын таңдау арқылы **Факс нөмірі** шартын таңдап, факс нөмірін (макс. 20 цифр) енгізіңіз.
 - Қосалқы мекенжай (SUB) сәйкестігі: егер қосалқы мекенжай (SUB) дәл сәйкес болса, принтер алынған факстарды сақтап, қайта жібереді.
Қосалқы мекенжай (SUB) ұяшығын таңдау арқылы Қосалқы мекенжай (SUB) сәйкестігі параметрін қосып, құпия сөзді енгізіңіз.

Факсты қолдану

- Бас тарту (SID) сәйкестігі: егер құпия сөз (SID) дәл сәйкес келсе, принтер алынған факстарды сақтап, қайта жібереді.
Бас тарту (SID) сәйкестігі ұяшығын таңдау арқылы **Құпия сөз(SID)** параметрін қосып, құпия сөзді енгізіңіз.
- Қабылдау уақыты: көрсетілген уақыт аралығында принтер алынған факстарды сақтап, қайта жібереді.
Қабылдау уақыты параметрін қосып, **Басталу уақыты** және **Аяқталу уақыты** бөлімінде уақытты орнатыңыз.

6. **OK** опциясын таңдаңыз, содан соң **Жабу** опциясын таңдаңыз.
7. Сақтау/бағытын өзгерту тағайындалған орны ұяшығын таңдаңыз.
8. Мұны **Басып шығару** күйіне орнату үшін **Қосу** түймесін түртіңіз.
9. Сақтау/бағытын өзгерту пар-лері экранына оралу үшін **OK** параметрін таңдаңыз.
10. Шарттарды орнатуды жасаған тіркелген ұяшықты таңдап, **Қосу** түймесін түртіңіз.

Қатысты ақпарат

- ➔ [“Сақтау/бағытын өзгерту пар-лері” бетте 211](#)
- ➔ [“Басып шығару параметрлері” бетте 214](#)

Қабылданған факстарды өңдеудің нәтижелеріндегі электрондық пошта хабарландыруларын жіберу (Шартты сақтау/бағытын өзгерту)

Қабылданған факстарды өңдеудің нәтижелері бар электрондық хабарды жіберуге болады.

1. Негізгі экраннан **Параметрлер** таңдаңыз.
2. **Жалпы параметрлер > Факс параметрлері > Қабылдау параметрлері > Сақтау/бағытын өзгерту пар-лері** параметрін таңдаңыз.
3. **Шартты сақтау/бағытын өзгерту** бөлімінің астындағы  белгішесін түрту арқылы тіркелген жәшікті таңдаңыз.
4. **Эл.пошта хабарланд-ры** параметрін таңдаңыз.
5. Келесі опцияларды қажетінше қосыңыз.

Ескертпе:

Келесі опцияларды бір уақытта таңдауға болады.

- Қабылдау аяқталғанда хабарлау:** принтер факс қабылдауды аяқтағанда электрондық хабарды алушыға жіберіңіз.
- Басып шығару аяқталғанда хабарлау:** принтер қабылданған факсты басып шығаруды аяқтағанда электрондық хабарды алушыға жіберіңіз.
- Жад құрылғысына сақтау аяқталғанда хабарлау:** принтер қабылданған құжатты жад құрылғысына сақтауды аяқтағанда электрондық хабарды алушыға жіберіңіз.

Факсты қолдану

- ❑ **Бағытын өзгерту аяқталғанда хабарлау:** принтер қабылданған факсты қайта жіберуді аяқтағанда электрондық хабарды алушыға жіберіңіз.

6. **Алушы** бөлімінің астындағы жәшікті түртіңіз.

7. Контактілер тізімінен алушыны таңдаңыз.

Ескертпе:

Тек бір алушыны көрсетуге болады.

8. Алушыны таңдауды аяқтағаннан кейін **Жабу** түймесін түртіңіз.

9. Сақтау/бағытын өзгерту пар-лері экранына оралу үшін **ОК** параметрін таңдаңыз.

Қатысты ақпарат

➔ [“Сақтау/бағытын өзгерту пар-лері” бетте 211](#)

Факсты компьютерден жіберу

FAX Utility және PC-FAX драйвері көмегімен факстарды компьютерден жіберуге болады.

Ескертпе:

FAX Utility орнату үшін, EPSON Software Updater пайдаланыңыз. Мәліметтер алу үшін, төмендегі қатысты ақпаратты қараңыз. Windows пайдаланушылары үшін принтермен бірге берілген бағдарламалық құрал дискісі арқылы орнатуға болады.

Қатысты ақпарат

➔ [“Бағдарламалық құралды жаңарту құралдары \(EPSON Software Updater\)” бетте 244](#)

➔ [“Соңғы қолданбаларды орнату” бетте 244](#)

Қолданба арқылы жасалған құжаттарды жіберу (Windows)

Microsoft Word немесе Excel сияқты қолданбаның **Басып шығару** мәзірінен принтер факс параметрін таңдау арқылы титулдық бетпен жасалған құжаттар, сызбалар және кестелер сияқты деректерді тікелей тасымалдауға болады.

Ескертпе:

Келесі түсіндірмеде мысал ретінде Microsoft Word қолданбасы пайдаланылады. Нақты операция пайдаланатын қолданбаға байланысты әртүрлі болуы мүмкін. Мәліметтер алу үшін қолданбаның анықтамасын қараңыз.

1. Қолданбаны пайдаланып факс арқылы тасымалдау үшін құжат жасаңыз.

2. **Файл** мәзірінен **Басып шығару** түймесін басыңыз.

Қолданбаның **Басып шығару** терезесі көрсетіледі.

Факсты қолдану

3. Принтер бөлімінде **XXXXX (FAX)** (мұндағы XXXXX — принтер атауы) параметрін таңдап, факс жіберу параметрлерінің ұяшығына белгі қойыңыз. Содан соң **Басып шығару** түймесін басыңыз.

Fax Utility параметрінің Recipient Settings экраны көрсетіледі.

- Көшірмелер саны** бөлімінде **1** мәнін көрсетіңіз. Егер **2** немесе одан көп мәнді көрсетсеңіз, факс дұрыс тасымалданбауы мүмкін.
- Шығыс портын өзгертетін **Файлға басып шығару** сияқты функцияларды пайдалану мүмкін емес.
- Бір факс тасымалдауында титулдық бетпен қоса 100 бетке дейін тасымалдауға болады.

Ескертпе:

- Егер **Paper Size, Orientation, Color, Image Quality** немесе **Character Density** параметрін көрсету қажет болса, **Принтер сипаттамалары** түймесін басыңыз. Мәліметтер алу үшін PC-FAX драйвер анықтамасын қараңыз.
- Бірінші рет тасымалдағанда ақпаратыңызды тіркеу терезесі көрсетіледі. Қажетті ақпаратты енгізіп, **OK** түймесін басыңыз.
- Факс тапсырмаларын ішінен басқару үшін FAX Utility қызметтік бағдарламасы бүркеншік атты пайдаланады. Ол титулдық бетке қойылмайды.

4. Алушыны көрсетіп, **Келесі** түймесін басыңыз.

- Алушыны (аты, факс нөмірі және тағы басқа ақпарат) тікелей көрсетіңіз:

Manual Dial қойындысын басып, қажетті ақпаратты енгізіп, **Add** түймесін басыңыз. Алушы терезенің жоғарғы бөлігінде көрсетілетін **Recipient List** тізіміне қосылады.

Ескертпе:

- Егер принтердің Желі түрі параметрі **PBX** күйіне орнатылса, кіру коды префикстік кодты енгізудің орнына # (хеш) белгісін пайдалануға орнатылса, # (хеш) белгісін енгізіңіз. Мәліметтерді төмендегі қатысты ақпараттың Нег. параметрлер бөліміндегі Желі түрі тармағынан қараңыз.
- Егер Fax Utility негізгі экрандағы **Опция параметрлері** бөлімінде «Enter fax number twice» параметрін таңдасаңыз, **Add** немесе **Келесі** түймесін басқанда сол нөмірді енгізуіңіз қажет.
- Телефон кітабынан алушыны (аты, факс нөмірі және тағы басқа ақпарат) таңдаңыз: Егер алушы телефон кітабына сақталса, **Phone Book** қойындысын басыңыз. Алушыны тізімнен таңдап, **Add** түймесін басыңыз. Алушы терезенің жоғарғы бөлігінде көрсетілетін **Recipient List** тізіміне қосылады.

Ескертпе:

Егер принтердің Желі түрі параметрі **PBX** күйіне орнатылса, кіру коды префикстік кодты енгізудің орнына # (хеш) белгісін пайдалануға орнатылса, # (хеш) белгісін енгізіңіз. Мәліметтерді төмендегі қатысты ақпараттың Желі түрі бөліміндегі Нег. параметрлер тармағынан қараңыз.

5. Титулдық беттің мазмұнын көрсетіңіз.

Титулдық бетті тіркеу үшін **Cover Sheet** бөлімінен мысалдардың біреуін таңдаңыз. **Subject** және **Message** параметрін енгізіп, **Келесі** түймесін басыңыз. Бастапқы титулдық бетті жасау үшін немесе бастапқы титулдық бетті тізімге қосу үшін функция жоқ екенін ескеріңіз.

Егер титулдық бетті тіркеуді қаламасаңыз, **No cover sheet** параметрін **Cover Sheet** бөлімінен таңдаңыз.

Факсты қолдану

Ескертпе:

- Титулдық беттегі элементтердің ретін өзгерту үшін **Cover Sheet Formatting** түймесін басыңыз. **Paper Size** бөлімінде титулдық бет өлшемін таңдауға болады. Сондай-ақ тасымалданып жатқан құжатқа әртүрлі өлшемдегі титулдық бетті таңдауға болады.
- Титулдық беттегі мәтін үшін пайдаланылатын қаріпті өзгерту қажет болса, **Font** түймесін басыңыз.
- Жіберуші туралы ақпаратты өзгерту қажет болса, **Sender Settings** түймесін басыңыз.
- Енгізген тақырыбы мен хабары бар титулдық бетті тексеру қажет болса, **Detailed Preview** түймесін басыңыз.

6. Тасымалдау контентін тексеріп, **Send** түймесін басыңыз.

Тасымалдаудың алдында алушының аты және факс нөмірі дұрыс екенін тексеріңіз. Тасымалданатын титулдық бетті және құжатты алдын ала қарау үшін **Preview** түймесін басыңыз.

Тасымалдау басталғаннан кейін тасымалдау күйін көрсететін терезе көрсетіледі.

Ескертпе:

- Тасымалдауды тоқтату үшін деректерді таңдап, **Бас тарту**  түймесін басыңыз. Сондай-ақ принтердің басқару тақтасы арқылы бас тартуға болады.
- Егер тасымалдау барысында қате пайда болса, **Communication Error** терезесі көрсетіледі. Қате туралы ақпаратты тексеріп, қайта тасымалдаңыз.
- Егер *Display Fax Status Monitor During Transmission* параметрі «Факс утилитасы» негізгі экранының **Optional Settings** экранында таңдалмаса, *Fax Status Monitor* экраны (тасымалдау күйін тексеруге болатын жоғарыда көрсетілген экран) көрсетілмейді.

Бағдарлама арқылы жасалған құжаттарды жіберу (Mac OS)

Сатылымда бар бағдарламаның **Басып шығару** мәзірінен факсқа үйлесімді принтерді таңдау арқылы жасалған құжаттар, суреттер және кестелер сияқты деректерді жіберуге болады.

Ескертпе:

Келесі түсіндірмеде *Text Edit*, стандартты Mac OS бағдарламасы мысал ретінде қолданылады.

1. Бағдарламадан факс арқылы жіберу қажет құжатты жасаңыз.
2. **Файл** мәзірінен **Басып шығару** түймесін басыңыз.
Бағдарламаның **Басып шығару** терезесі көрсетіледі.
3. Егжей-тегжейлі параметрлерді көрсету үшін, **Атау** ішінен принтерді (факс атауын) таңдап, ▼ түймесін басыңыз, басып шығару параметрлерін тексеріп, **OK** түймесін басыңыз.
4. Әрбір элементке реттеу жасаңыз.
 - Көшірмелер саны** тармағында **1**-ді көрсетіңіз. **2** немесе одан үлкен сан көрсетілгеннің өзінде 1 ғана көшірме жіберіледі.
 - Бір факс жібергенде 100 бетке дейін жіберуге болады.

Ескертпе:

Жіберуге болатын құжаттардың бет өлшемі принтерден факс арқылы жіберуге болатын парақ өлшемімен бірдей.

Факсты қолдану

5. Ашылмалы мәзірден Fax Settings таңдап, әр элемент үшін реттеулер жасаңыз.
Әр параметр элементіне түсіндірмелер алу үшін, PC-FAX драйверінің анықтамасын қараңыз.

PC-FAX драйверінің анықтамасын ашу үшін, терезенің төменгі сол жағынан  түймесін басыңыз.

6. Recipient Settings мәзірін таңдап, алушыны көрсетуге болады.

- Алушыны (аты, факс нөмірі және т.б.) тікелей көрсету:

Add түймесін басып, қажетті ақпаратты енгізіңіз, сосын  түймесін басыңыз. Алушы терезенің жоғарғы бөлігінде көрсетілген Recipient List тізіміне қосылады.

PC-FAX драйвер параметрлері бөлімінен «Enter fax number twice» таңдасаңыз,  түймесін басқан кезде сол санды қайта енгізуіңіз қажет.

Факс байланысы желісі префикс кодын сұраса, External Access Prefix енгізіңіз.

Ескертпе:

Принтердің Желі түрі **PBX** параметріне қойылса және кіру коды нақты префикс кодын енгізудің орнына # (хэш) пайдалануға орнатылса, # (хэш) енгізіңіз. Мәліметтер алу үшін, төмендегі қатысты ақпарат сілтемесінен Нег. параметрлер ішінде Желі түрі қараңыз.

- Телефон кітапшасынан алушыны (аты, факс нөмірі және т.б.) таңдау:

Алушы телефон кітапшасына сақталса,  түймесін басыңыз. Тізімнен алушыны таңдап, **Add > OK** тармағын басыңыз.

Факс байланысы желісі префикс кодын сұраса, External Access Prefix енгізіңіз.

Ескертпе:

Принтердің Желі түрі **PBX** параметріне қойылса және кіру коды нақты префикс кодын енгізудің орнына # (хэш) пайдалануға орнатылса, # (хэш) енгізіңіз. Мәліметтер алу үшін, төмендегі қатысты ақпарат сілтемесінен Нег. параметрлер ішінде Желі түрі қараңыз.

7. Алушы параметрлерін тексеріп, **Fax** түймесін басыңыз.

Жіберу басталады.

Жібермес бұрын алушының аты мен факс нөмірінің дұрыс екенін тексеріңіз.

Ескертпе:

- Dock тармағында принтер белгішесін бассаңыз, жіберу күйін тексеру терезесі көрсетіледі. Жіберуді тоқтату үшін, деректерді басып, **Delete** түймесін басыңыз.

- Жіберу кезінде қате пайда болса, **Sending failed** хабары көрсетіледі. **Fax Transmission Record** терезесінен жіберу жазбаларын тексеріңіз.

- Қағаз өлшемі аралас құжаттар дұрыс жіберілмеуі мүмкін.

Факстарды компьютерге қабылдау

Факстарды алып, принтерге жалғанған компьютерге PDF файлдары ретінде сақтауға болады. FAX Utility факстарды сақтайтын қалтаны көрсету әдісін қамтитын мүмкіндіктермен бірге беріледі. Осы мүмкіндікті пайдаланбас бұрын FAX Utility орнатыңыз.

Ескертпе:

FAX Utility орнату үшін, келесі әдістердің бірін пайдалануға болады.

- EPSON Software Updater (бағдарламалық құралды жаңартуға арналған қолданба) пайдалану
- Принтермен бірге берілген дискіні пайдалану. (Windows пайдаланушылары ғана)

Факсты қолдану

Маңызды:

- Компьютерден факстарды алған кезде, принтердің факс қабылдау параметрінен **Авто** таңдаңыз.
- Факстарды қабылдауға реттелген компьютердің әрқашан қосулы болуы керек. Қабылданған құжаттар компьютерге сақталмас бұрын, құжаттар принтердің жадына уақытша сақталады. Компьютерді өшірсеңіз, принтердің жады толып, құжаттарды компьютерге жібере алмауы мүмкін.
- Принтер жадына уақытша сақталған құжаттар саны басты экрандағы  белгішесінде көрсетіледі.
- Алынған факстарды оқу үшін, компьютердегі Acrobat Reader сияқты PDF көру құралын орнату керек.

Қатысты ақпарат

➔ ["Бағдарламалық құралды жаңарту құралдары \(EPSON Software Updater\)" бетте 244](#)

Алынған факсты компьютерге сақталатын етіп орнату

FAX Utility қолданбасы арқылы алынған факс реттеулерін жасауға болады. FAX Utility қолданбасын компьютерге алдын ала орнатыңыз.

Мәліметтер алу үшін FAX Utility анықтамасындағы Basic Operations бөлімін қараңыз (негізгі терезеде көрсетіледі).

Ескертпе:

Бір уақытта факстарды алуға және факстарды басып шығаруға болады.

Қатысты ақпарат

➔ ["Факс операцияларын конфигурациялауға және факстар жіберуге арналған қолданба \(FAX Utility\)" бетте 240](#)

Факстарды компьютерге алу және принтерден басып шығару

Алынған факстарды компьютерге сақтау үшін реттеулерді жасаудан бөлек принтерде төмендегі қадамдарды орындаңыз.

1. **Параметрлер > Жалпы параметрлер > Факс параметрлері > Қабылдау параметрлері** параметрін таңдаңыз.
2. **Сақтау/бағытын өзгерту пар-лері > Шартсыз сақтау/ бағытын өзгерту > Компьютерге сақтау > Ия және басып шығару** параметрін таңдаңыз.

Қатысты ақпарат

➔ ["Алынған факсты компьютерге сақталатын етіп орнату" бетте 195](#)

➔ ["Қабылдау параметрлері" бетте 211](#)

Компьютерде алынған факстардан бас тарту

Компьютерде алынған факстардан бас тарту үшін принтердегі параметрлерді өзгертіңіз.

Ескертпе:

Сондай-ақ, FAX Utility мүмкіндігі арқылы өзгертуге болады. Дегенмен, компьютерге сақталмаған қандай да бір факстар болса, мүмкіндік жұмыс істемейді.

1. **Параметрлер > Жалпы параметрлер > Факс параметрлері > Қабылдау параметрлері** параметрін таңдаңыз.
2. **Сақтау/бағытын өзгерту пар-лері > Шартсыз сақтау/ бағытын өзгерту > Компьютерге сақтау > Жоқ** параметрін таңдаңыз.

Қатысты ақпарат

- ➔ [“Факс операцияларын конфигурациялауға және факстар жіберуге арналған қолданба \(FAX Utility\)” бетте 240](#)
- ➔ [“Қабылдау параметрлері” бетте 211](#)

Жаңа факстарды тексеру (Windows)



Компьютерді принтер қабылдаған факстарды сақтауға реттеу үшін, қабылданған факстардың өңделу күйін және Windows тапсырмалар тақтасындағы факс белгішесі арқылы жаңа факстар бар-жоғын тексеруге болады. Жаңа факстар қабылданған кезде компьютерді хабарландыру көрсетуге реттеу арқылы Windows жүйелік тақтасы жанында хабарландыру терезесі ашылады, сол арқылы жаңа факстарды тексеруге болады.

Ескертпе:

- Компьютерге сақталған қабылданған факс деректері принтердің жадынан жойылады.
- Қабылданған факстарды көру үшін Adobe Reader қажет, себебі олар PDF файлдары ретінде сақталған.

Windows тапсырмалар тақтасындағы факс белгішесін пайдалану

Windows тапсырмалар тақтасында көрсетілген факс белгішесін пайдалану арқылы жаңа факстар мен әрекет күйін тексеруге болады.

1. Белгішеге белгі қойыңыз.
 -  Күту.
 -  Жаңа факстарды тексеру.
 -  Жаңа факстарды импорттау аяқталды.
2. Белгішені тінтуірдің оң жақ түймесімен басып, **Open the received fax folder** түймесін басыңыз.

Қабылданған факс қалтасы көрсетіледі. Файл атауында күні мен жіберушіні тексеріп, PDF файлы ашыңыз.

Факсты қолдану

Факс белгішесі күтіліп тұрғанын көрсетсе, **Check new faxes** таңдау арқылы жаңа факстарды тез арада тексере аласыз.

Ескертпе:

Қабылданған факстардың атауы келесі атау пішімі арқылы автоматты түрде өзгертіледі.

YYYYMMDDHHMMSS_XXXXXXXXX_ppppp (Жыл/Ай/Күн/Сағат/Минут/Екінші_жіберуші нөмірі)

Хабарландыру терезесін пайдалану

Жаңа факстар туралы хабарлауға реттеген кезде, хабарландыру терезесі әр факстың тапсырмалар тақтасы жанында көрсетіледі.

1. Компьютер терезесінде көрсетілген хабарландыру терезесін тексеріңіз.

Ескертпе:

Берілген уақыт аралығында ешқандай әрекет орындалмаса, хабарландыру терезесі жоғалып кетеді. Көрсету уақыты сияқты хабарландыру параметрлерін өзгертуге болады.

2. Хабарландыру терезесінің  түймесінен басқа кез келген жерін басыңыз.

Жаңа факстарды сақтауға көрсеткен қалтаңыз ашылады. Файл атауында күні мен жіберушіні тексеріп, PDF файлы ашыңыз.

Ескертпе:

Қабылданған факстардың атауы келесі атау пішімі арқылы автоматты түрде өзгертіледі.

YYYYMMDDHHMMSS_XXXXXXXXX_ppppp (Жыл/Ай/Күн/Сағат/Минут/Екінші_жіберуші нөмірі)

Жаңа факстарды тексеру (Mac OS)

Келесі әдістердің бірі арқылы жаңа факстарды тексеруге болады. Бұл **"Save" (save faxes on this computer)** күйіне реттелген компьютерлерге ғана қолжетімді.

- Қабылданған факс қалтасын ашыңыз (**Received Fax Output Settings**. ішінде реттелген)

- Fax Receive Monitor ашып, **Check new faxes** түймесін басыңыз.

- Жаңа факстар қабылданғаны туралы хабарландыру

Факс утилитасындағы **Fax Receive Monitor > Preferences** ішінен **Notify me of new faxes via a dock icon** таңдаңыз, доктағы факс қабылдау монитор белгішесі жаңа факстар келгенін білдіріп секіреді.

Қабылданған факс мониторынан қабылданған факс қалтасын ашу

"Save" (save faxes on this computer) таңдаған кезде, факстарды қабылдауға көрсетілген компьютерден сақтау қалтасын ашуға болады.

1. **Fax Receive Monitor** ашу үшін, Dock ішінен қабылданған факс мониторы белгішесін басыңыз.
2. Принтерді таңдап, **Open folder** түймесін басыңыз немесе принтерді екі рет басыңыз.

Факсты қолдану

3. Файл атауында күні мен жіберушіні тексеріп, PDF файлын ашыңыз.

Ескертпе:

Қабылданған факстардың атауы келесі атау пішімі арқылы автоматты түрде өзгертіледі.

YYYYMMDDHHMMSS_XXXXXXXXXX_ppppp (Жыл/Ай/Күн/Сағат/Минут/Екінші_жіберуші нөмірі)

Жіберушіден жіберілген ақпарат жіберушінің нөмірі ретінде көрсетіледі. Осы нөмірдің жіберушіге байланысты көрсетілмеуі мүмкін.

Факс жәшігі мүмкіндіктерін пайдалану

Факс жәшігі бес жәшіктен тұрады.

- Кіріс жәшігі: қабылданған құжаттарды сақтайды.
- Құпия жәшігі: қабылданған құжаттарды сақтайды. Шартты сақтау/бағытын өзгерту параметрін пайдаланып құжатты сақтау орнын көрсету арқылы құпия факстарды алуға болады.
- Сақталған құжаттар қалтасы: жіберілетін құжатты сақтайды.
- Сұрау бойынша жіберу қалтасы: қабылдап жіберетін құжатты сақтайды.
- Кіріс жәшігі: таңдаулы қабылдап жіберетін құжатты сақтайды.

Қатысты ақпарат

- ➔ ["Кіріс жәшігін пайдалану" бетте 198](#)
- ➔ ["Құпия жәшігін пайдалану" бетте 199](#)
- ➔ ["Сақталған құжаттар қалтасы құрылғысын пайдалану" бетте 200](#)
- ➔ ["Сұрау бойынша жіберу қалтасы құрылғысын пайдалану" бетте 201](#)
- ➔ ["Кіріс жәшігін пайдалану" бетте 202](#)

Кіріс жәшігін пайдалану

Принтердің кіріс жәшігінде алынған факстарды сақтау үшін орнатуға болады. Кіріс жәшігінде және құпия жәшігінде барлығы 100 құжатқа дейін сақтауға болады. Егер осы мүмкіндікті пайдалансаңыз, алынған құжаттар автоматты түрде басып шығарылмайды. Оларды принтердің СҚД экранынан көріп, қажет болған жағдайда, басып шығаруға болады.

Ескертпе:

Сақталған құжаттардың файл өлшемі сияқты пайдалану шарттарына байланысты 100 құжатты сақтау және сол уақытта бірнеше факс сақтау мүмкіндіктерін пайдалану мүмкін емес.

Қатысты ақпарат

- ➔ ["Кіріс жәшігінде алынған факстарды сақтау \(Шартсыз сақтау/ бағытын өзгерту\)" бетте 178](#)
- ➔ ["Кіріс жәшігінде алынған құжаттарды тексеру" бетте 198](#)
- ➔ ["Кіріс жәшігі үшін реттеулерді жасау" бетте 199](#)

Кіріс жәшігінде алынған құжаттарды тексеру

Принтердің кіріс жәшігінде сақталған алынған құжаттарды тексеруге болады.

Факсты қолдану

1. Негізгі экраннан **Факс қорабы** таңдаңыз.
2. **Кіріс қалта /Құпия** параметрін таңдаңыз.
3. **Кіріс жәшігі** ұяшығын таңдаңыз.
4. Тексеру қажет факсты таңдаңыз.
Құжат мазмұны көрсетіледі.

Кіріс жәшігі үшін реттеулерді жасау

Кіріс жәшігінде алынған құжат болғанда, басып шығаруға жад құрылғысына сақтауға, құжатты жоюға немесе кіріс жәшігі үшін құпия сөз параметрін орнатуға болады. Кіріс жәшігінде құжаттар болмаса, тек құпия сөзді орнатуға болады.

1. Негізгі экраннан **Факс қорабы** таңдаңыз.
2. **Кіріс қалта /Құпия** параметрін таңдаңыз.
3. **Кіріс жәшігі** ұяшығын таңдаңыз.
4.  түймесін түртіңіз.
5. Пайдалану қажет мәзірді таңдап, экрандық нұсқауларды орындаңыз.

Құпия жәшігін пайдалану

Принтердің құпия жәшігінде алынған факстарды сақтау үшін орнатуға болады. Кіріс жәшігінде және құпия жәшігінде барлығы 100 құжатқа дейін сақтауға болады.

Ескертпе:

Сақталған құжаттардың файл өлшемі сияқты пайдалану шарттарына байланысты 100 құжатты сақтау және сол уақытта бірнеше факс сақтау мүмкіндіктерін пайдалану мүмкін емес.

Қатысты ақпарат

- ➔ “Кіріс жәшігіндегі немесе құпия жәшігіндегі алынған факстарды сақтау (Шартты сақтау/бағытын өзгерту)” бетте 183
- ➔ “Құпия жәшігіндегі алынған құжаттарды тексеру” бетте 199
- ➔ “Құпия жәшігіне реттеулерді жасау” бетте 200

Құпия жәшігіндегі алынған құжаттарды тексеру

Принтердің құпия жәшігінде алынған құжаттарды тексеруге болады.

1. Негізгі экраннан **Факс қорабы** таңдаңыз.
2. **Кіріс қалта /Құпия** параметрін таңдаңыз.
3. Тексеру қажет құпия жәшікті таңдаңыз.

Факсты қолдану

4. Тексеру қажет факсты таңдаңыз.

Құжат мазмұны көрсетіледі.

Құпия жәшігіне реттеулерді жасау

Құпия жәшігінде құжат болғанда, басып шығаруға, жад құрылғысына сақтауға немесе құжатты жоюға. құпия сөзді орнатуға немесе құпия жәшік параметрлерін өшіруге болады. Құпия жәшігінде құжат болмағанда, тек құпия сөзді орнатуға және құпия жәшік параметрлерін өшіруге болады.

1. Негізгі экраннан **Факс қорабы** таңдаңыз.

2. **Кіріс қалта / Құпия** параметрін таңдаңыз.

3. Орнату қажет құпия жәшікті таңдаңыз.

4.  түймесін түртіңіз.

5. Пайдалану қажет элементті таңдап, экрандық нұсқауларды орындаңыз.

Сақталған құжаттар қалтасы құрылғысын пайдалану

Принтердің сақталған құжаттар жәшігінде 10 құжатқа (әр құжатқа 100 монохромды бетке дейін) дейін сақтауға болады.

Ескертпе:

Сақталған құжаттарды файл өлшемі сияқты пайдалану шарттарына байланысты 10 құжатты сақтау мүмкін емес болуы ықтимал.

Қатысты ақпарат

➔ [“Факсты алушыны көрсетпей сақтау \(Фкс дер.сқт\)” бетте 172](#)

➔ [“Сақталған құжаттар қалтасы бөліміндегі құжаттарды тексеру” бетте 200](#)

➔ [“Сақталған құжаттар қалтасы параметрі үшін реттеулерді жасау” бетте 201](#)

Сақталған құжаттар қалтасы бөліміндегі құжаттарды тексеру

Принтердің сақталған құжаттар жәшігінде сақталған құжаттарды тексеруге болады.

1. Негізгі экраннан **Факс қорабы** таңдаңыз.

2. **Сақталған құжаттар** параметрін таңдаңыз.

3. Тексеру қажет құжатты таңдаңыз.

Құжат мазмұны көрсетіледі.

Факсты қолдану

Сақталған құжаттар қалтасы параметрі үшін реттеулерді жасау

Сондай-ақ, сақталған құжаттар жәшігінде сақталған құжаттарды басып шығаруға, жад құрылғысына сақтауға немесе жоюға болады және жәшікті ашуға қажетті құпия сөзді орнатуға болады.

1. Негізгі экраннан **Факс қорабы** таңдаңыз.
2. **Сақталған құжаттар** параметрін таңдаңыз.
3.  түймесін түртіңіз.
4. Пайдалану қажет мәзірді таңдап, экрандық нұсқауларды орындаңыз.

Сұрау бойынша жіберу қалтасы құрылғысын пайдалану

Принтердің қабылдап жіберу жәшігіндегі монохромды түрдегі бір құжаттың 100 бетіне дейін сақтауға болады.

Қатысты ақпарат

- ➔ [“Сұрау б-ша жіберу/ Хаб.тақт. жәшігі параметрін орнату” бетте 170](#)
- ➔ [“Сұрау б-ша жіберу/ Хаб.тақт. жәшігі бөліміндегі құжатты сұрыптау” бетте 171](#)
- ➔ [“Сұрау бойынша жіберу қалтасы бөліміндегі құжаттарды тексеру” бетте 201](#)
- ➔ [“Сұрау бойынша жіберу қалтасы параметрі үшін реттеулерді жасау” бетте 201](#)

Сұрау бойынша жіберу қалтасы бөліміндегі құжаттарды тексеру

Принтердің қабылдап жіберу жәшігінде сақталған құжаттарды тексеруге болады.

1. Негізгі экраннан **Факс қорабы** таңдаңыз.
2. **Сұрау б-ша жіб./ Тақта** параметрін таңдаңыз.
3. **Жіберуді сұрау** ұяшығын таңдаңыз.
4. **Құжатты тексеру** түймесін түртіңіз.
Құжат мазмұны көрсетіледі.

Сұрау бойынша жіберу қалтасы параметрі үшін реттеулерді жасау

Қабылдап жіберу жәшігінде сақталған құжаттарды жоюға болады. Сондай-ақ, құжатты өңдеудің нәтижелерінің электрондық пошта хабарландыруын қабылдап жібергеннен және жібергеннен кейін жәшікті ашуға, құжаттар параметрлерін автоматты түрде жоюға қажетті құпия сөзді орнатуға болады.

1. Негізгі экраннан **Факс қорабы** таңдаңыз.

Факсты қолдану

2. **Сұрау б-ша жіб./ Тақта** параметрін таңдаңыз.
3. **Жіберуді сұрау** ұяшығын таңдаңыз.
4.  түймесін түртіңіз.
5. Пайдалану қажет мәзірді таңдап, экрандық нұсқауларды орындаңыз.

Кіріс жәшігін пайдалану

Принтердің кіріс жәшіктерінің бірінде бір құжатты (монохромды түрдегі 100 бетке дейін) сақтауға болады. Принтерде барлығы 10 құжатқа дейін сақтауға мүмкіндік беретін 10 кіріс жәшігі бар.

Ескертпе:

Сақталған құжаттарды файл өлшемі сияқты пайдалану шарттарына байланысты 10 құжатты сақтау мүмкін емес болуы ықтимал.

Қатысты ақпарат

- ➔ [“Сұрау б-ша жіберу/ Хаб.тақт. жәшігі параметрін орнату” бетте 170](#)
- ➔ [“Сұрау б-ша жіберу/ Хаб.тақт. жәшігі бөліміндегі құжатты сұрыптау” бетте 171](#)
- ➔ [“Кіріс жәшіктеріне реттеулер жасау” бетте 202](#)

Кіріс жәшігіндегі құжаттарды тексеру

Принтердің кіріс жәшігінде сақталған құжаттарды тексеруге болады.

1. Негізгі экраннан **Факс қорабы** таңдаңыз.
2. **Сұрау б-ша жіб./ Тақта** параметрін таңдаңыз.
3. Тексеру қажет кіріс жәшігін түртіңіз.
4. **Құжатты тексеру** түймесін түртіңіз.
Құжат мазмұны көрсетіледі.

Кіріс жәшіктеріне реттеулер жасау

Кіріс жәшіктері үшін қосалқы мекенжайды және құпия сөз реттеулерін жасауға болады. Сондай-ақ, құжатты өңдеудің нәтижелерінің электрондық пошта хабарландыруын қабылдап жібергеннен, жібергеннен кейін жәшікті ашуға, құжатты жоюға қажетті және жәшіктің параметрлерін жоюға қажетті құпия сөзді орнатуға болады.

1. Негізгі экраннан **Факс қорабы** таңдаңыз.
2. **Сұрау б-ша жіб./ Тақта** параметрін таңдаңыз.
3. Орнату қажет кіріс жәшігін түртіңіз.
4.  түймесін түртіңіз.

Факсты қолдану

5. Пайдалану қажет мәзірді таңдап, экрандық нұсқауларды орындаңыз.

Басқа факс мүмкіндіктерін пайдалану

Факс есебін және тізіміді басып шығару

Факс есебін қолмен басып шығару

1. Негізгі экраннан **Факс** параметрін таңдаңыз.
2.  (Қосымша) түймесін түртіңіз.
3. **Факс туралы есеп** параметрін таңдаңыз.
4. Басып шығару қажет есепті таңдап, экрандағы нұсқауларды орындаңыз.

Ескертпе:

*Есеп пішімін өзгертуге болады. Негізгі экраннан **Параметрлер** > **Жалпы параметрлер** > **Факс параметрлері** > **Есеп параметрлері** бөлімін таңдаңыз, содан кейін **Кескінді есепке тіркеу** немесе **Есеп пішімі** параметрлерін өзгертіңіз.*

Қатысты ақпарат

- ➔ [“Қосымша” бетте 209](#)
- ➔ [“Есеп параметрлері” бетте 215](#)

Факс есептерін автоматты басып шығаруды орнату

Келесі факс есептерін автоматты басып шығаруды орнатуға болады.

Тасымал есебі

Басты экраннан **Факс** > **Факс параметрлері** > **Тасымал есебі** таңдап, **Басып шығару** не **Қатені басып шығару** таңдаңыз.

Қайта жіберу бойн.есеп

Басты экраннан **Параметрлер** > **Жалпы параметрлер** > **Факс параметрлері** > **Есеп параметрлері** > **Қайта жіберу бойн.есеп** таңдап, **Басып шығару** не **Қатені басып шығару** таңдаңыз.

Факс журналын автоматты басып шығару

Басты экраннан **Параметрлер** > **Жалпы параметрлер** > **Факс параметрлері** > **Есеп параметрлері** > **Факс журналын автоматты басып шығару** таңдап, **Қосулы (Әр 30)** не **Қосулы (Уақыт)** таңдаңыз.

Факсты қолдану

Қатысты ақпарат

- ➔ “Есеп параметрлері” бетте 215
- ➔ “Пайдаланушы параметрлері параметріне арналған мәзір опциялары” бетте 218

Факс үшін қауіпсіздікті орнату

Факсты қате алушыға жіберудің немесе алынатын құжаттарды өткізіп алу не жоғалтудың алдын алу үшін қауіпсіздік параметрлерін орнатуға болады. Сонымен қатар, резервтік факс деректерін жоюға болады.

1. Негізгі экраннан **Параметрлер** таңдаңыз.
2. **Жалпы параметрлер > Факс параметрлері > Қауіпсіздік параметрлері** параметрін таңдаңыз.
3. Мәзірді таңдап, параметрлерді орнатуға болады.

Қатысты ақпарат

- ➔ “Қауіпсіздік параметрлері” бетте 217

Факс тапсырмаларын тексеру

Өңдеусіз қабылданған факстар туралы хабарландыру

Өңдеусіз қабылданған құжаттар бар болған кезде, өңделмеген тапсырмалардың саны басты экранда  белгішесімен көрсетіледі. «Өңделмеген» сөзінің анықтамасын төменгі кестеден қараңыз.

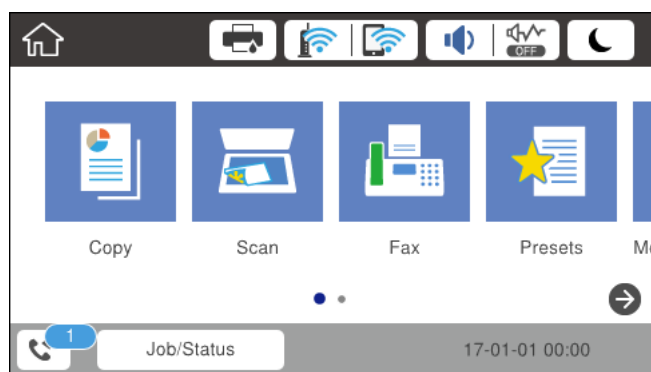

Алынған факсты сақтау/ Қайта жіберу параметрі	Өңделмеген күй
Басып шығару*1	Қабылданған құжаттар басып шығарылуын күтуде немесе басып шығару орындалуда.
Кіріс жәшігінде немесе құпия жәшігінде сақтау	Кіріс жәшігіндегі немесе құпия жәшігіндегі қабылданған құжаттар арасында оқылмағандары бар.

Факсты қолдану

Алынған факсты сақтау/ Қайта жіберу параметрі	Өңделмеген күй
Сыртқы жад құрылғысына сақтау	Принтерге қосылған қабылданған құжаттарды сақтауға арналған қалтасы бар құрылғы жоқ болғандықтан немесе басқа себептерге байланысты қабылданған құжаттар арасында құрылғыға сақталмағандар бар.
Компьютерге сақтау	Компьютер ұйқы режимінде болғандықтан немесе басқа себептерге байланысты қабылданған құжаттар арасында компьютерге сақталмағандар бар.
Қайта жіберу	Қабылданған құжаттар арасында қайта жіберілмегендер немесе қайта жіберу сәтсіз аяқталғандар бар*2.

*1 : факс сақтау/қайта жіберу параметрлерінің ешқайсысын орнатпаған кезде немесе қабылданған құжаттарды сыртқы жад құрылғысына немесе компьютерге сақтау кезінде оларды басып шығару үшін орнатқан кезде.

*2 : кіріс жәшігіне қайта жіберілмейтін құжаттарды сақтау үшін орнатқан кезде, кіріс жәшігіне қайта жіберу сәтсіз аяқталған құжаттар арасында оқылмағандар бар. Қайта жіберу сәтсіз аяқталған құжаттарды басып шығару үшін орнатқан кезде, басып шығару аяқталмаған.

Ескертпе:

Бірнеше факс сақтау/қайта жіберу параметрлерін пайдалансаңыз, өңделмеген тапсырмалар саны тек бір факс қабылданса да «2» немесе «3» деп көрсетілуі мүмкін. Мысалы, факстарды кіріс жәшігінде және компьютерде сақтау үшін орнатқан болсаңыз және бір факс қабылданса, өңделмеген тапсырмалар саны факс кіріс жәшігінде және компьютерде сақталмаған жағдайда «2» деп көрсетіледі.

Қатысты ақпарат

- ➔ “Кіріс жәшігінде алынған факстарды сақтау (Шартсыз сақтау/ бағытын өзгерту)” бетте 178
- ➔ “Кіріс жәшігіндегі немесе құпия жәшігіндегі алынған факстарды сақтау (Шартты сақтау/бағытын өзгерту)” бетте 183
- ➔ “Қабылданған факстарды сыртқы жад құрылғысына сақтау (Шартсыз сақтау/ бағытын өзгерту)” бетте 180
- ➔ “Қабылданған факстарды сыртқы жад құрылғысына сақтау (Шартты сақтау/бағытын өзгерту)” бетте 186
- ➔ “Факстарды компьютерге қабылдау” бетте 194
- ➔ “Қабылданған факстарды жіберу (Шартсыз сақтау/ бағытын өзгерту)” бетте 180
- ➔ “Қабылданған факстарды жіберу (Шартты сақтау/бағытын өзгерту)” бетте 187
- ➔ “Алынатын факстарды СКД экранынан тексеру (Шартсыз сақтау/ бағытын өзгерту)” бетте 179
- ➔ “Алынатын факстарды СКД экранынан тексеру (Шартты сақтау/бағытын өзгерту)” бетте 185
- ➔ “Орындалып жатқан факс тапсырмаларын тексеру” бетте 205

Орындалып жатқан факс тапсырмаларын тексеру

Келесі әрекеттерді орындауға болады.

- Факс тапсырмаларының күйін тексеріңіз
- Жіберілмеген құжаттарды тексеріңіз немесе қайта жіберіңіз (**Қате деректерді сақтау** қосқан жағдайда)
- Әлі басып шығарылмаған алынған құжаттарды басып шығару

1. Негізгі экраннан **Job/Status** түймесін түртіңіз.

Факсты қолдану

2. **Тапсырма күйі** қойындысын түртіп, **Белсенді** түймесін түртіңіз.
3. Тексеру, қайта жіберу немесе басып шығару қажет тапсырманы таңдап, экрандағы нұсқауларды орындаңыз.

Факс тапсырмалары журналын тексеру

Әрбір тапсырма үшін күн, уақыт және нәтиже сияқты жіберілген немесе алынған факс тапсырмаларын тексеруге болады.

1. Негізгі экраннан **Job/Status** түймесін түртіңіз.
2. **Журнал** қойындысындағы **Тапсырма күйі** параметрін таңдаңыз.
3. Оң жақта ▼ түймесін түртіп, **Жіберу** немесе **Қабылдау** опциясын таңдаңыз.
Жіберілген немесе алынған факс тапсырмаларына арналған журнал кері хронологиялық ретте көрсетіледі. Мәліметтерді көрсету үшін тексеру қажет тапсырманы таңдаңыз.

Қабылданған құжаттарды қайта басып шығару

Басып шығарылған факс тапсырмаларының журналдарынан алынған құжаттарды қайта басып шығаруға болады.

Принтердің жады азайған кезде, басып шығарылған алынған құжаттар хронологиялық ретпен жойылатынын ескеріңіз.

1. Негізгі экраннан **Job/Status** түймесін түртіңіз.
2. **Журнал** қойындысындағы **Тапсырма күйі** параметрін таңдаңыз.
3. Оң жақта ▼ түймесін түртіп, **Басып шығару** опциясын таңдаңыз.
Жіберілген немесе алынған факс тапсырмаларының журналы кері хронологиялық ретте көрсетіледі.
4. Журнал тізімінен  белгішесі бар тапсырманы таңдаңыз.
Егер ол басып шығару қажет құжат болса, анықтау үшін күнді, уақытты және нәтижені тексеріңіз.
5. Құжатты басып шығару үшін **Қайтадан басып шығару** түймесін түртіңіз.

Факс режиміне арналған мәзір опциялары

Алушы

Төменде сипатталғандай басқару тақтасындағы мәзірлерді таңдаңыз.

Факс > Алушы

Факсты қолдану

Пернетақта:

Факс нөмірін қолмен енгізіңіз.

Контактілер:

Контактілер тізімінен алушыны таңдаңыз. Сондай-ақ, контакт қосуға немесе өңдеуге болады.

Соңғы:

Жіберілген факс журналынан алушыны таңдаңыз. Сондай-ақ, контактілер тізіміне алушыны қосуға болады.

Факс параметрлері

Төменде сипатталғандай басқару тақтасындағы мәзірлерді таңдаңыз.

Факс > Факс параметрлері

Жылдам операция түймесі:

Жіберу журналы және **Түпнұсқа түрі** сияқты үшке дейінгі жиі пайдаланылатын элементтерді көрсетеді. Бұл реттеулерді жылдам әрі оңай жасауға мүмкіндік береді.

Параметрлер > Жалпы параметрлер > Факс параметрлері > Жылдам операция түймесі бөлімінде элементтерді алдын ала тағайындау керексіз

Жылдам операция түймесі ретінде үшін түйме қолжетімді.

Сканерлеу параметрлері:

Түпнұсқалық өлшемі (әйнек)

Сканер әйнегі үстіне қойған түпнұсқаның өлшемін және бағытын таңдаңыз.

Түпнұсқа түрі

Түпнұсқаңыздың түрін таңдаңыз.

Түс режимі

Түсті немесе бір түсті етіп сканерлеуді таңдаңыз.

Ажыратымд.

Шығыс факстың ажыратымдылығын таңдаңыз. Егер ең жоғарғы ажыратымдылықты таңдасаңыз, деректер өлшемі үлкейіп, факсты жіберуге уақыт алады.

Интенсивтілік

Шығыс факстың тығыздығын орнатады. + белгісі тығыздықты күңгірттеу етеді және - белгісі ашықтау етеді.

Фонды жою

Түпнұсқалы құжаттың қағаз түсін (фон түсі) анықтап, түсте жояды немесе ашығырақ етеді. Түстің күңгірттігі мен қанықтығына байланысты оны жою немесе ашығырақ ету мүмкін емес болуы ықтимал

Анықтық

Кескін шетін кеңейтеді немесе фокустан алады. + белгісі анықтықты жақсартады және - анықтықты фокустан алады.

Факсты қолдану

ADF 2 жақты

АҚБ бөліміндегі түпнұсқалардың екі жағын да сканерлеп, бір түсті факс жібереді.

Үздіксіз сканерлеу(ADF)

Факсты АҚБ бөлімінен жіберген кезде, сканерлеу басталғаннан кейін АҚБ бөліміне түпнұсқалар қосу мүмкін емес. Егер АҚБ құралына басқа өлшемді түпнұсқаларды қоятын болсаңыз, барлық түпнұсқалар олардың ішінде ең үлкен өлшеммен жіберіледі. Принтер АҚБ бөліміндегі түпнұсқаны сканерлеу аяқталғаннан кейін басқа бетті сканерлеу қажет па екендігін сұрайтындай етіп осы опцияны қосыңыз. Содан кейін түпнұсқаларды өлшемі бойынша сұрыптап және сканерлеп, оларды жеке факс ретінде жіберуге болады.

Факс жіберу параметрлері:

Тікелей жіберу

Байланыс орнатылғаннан кейін сканерленген кескінді жадқа сақтамастан бір алушыға бір түсті факстар жібереді. Осы опцияны қоспасаңыз, принтер сканерленген кескін жадқа сақталғаннан кейін тасымалдай бастайды және көп беттер жіберген жағдайда жадтың толып кетуі туралы қате орын алуы мүмкін. Осы опция көмегімен қатенің алдын алуға болады, бірақ факсты жіберу үшін ұзақ уақыт кетеді. ADF 2 жақты опциясын пайдаланған кезде және факсты бірнеше алушыға жіберген кезде осы опцияны пайдалана алмайсыз.

Жіберу артықшылығы

Жіберілуін күтетін басқа факстардан бұрын ағымдағы факсты жібереді.

Факсты кейін жіберу

Факсты сіз көрсеткен уақытта жібереді. Осы опциясын пайдаланған кезде тек бір түсті факс қолжетімді болады.

Жіберуші ақпаратын қосу

Жіберуші ақпаратын қосу

Шығыс факста үстіңгі деректеме ақпаратын (жіберуші аты мен факс нөмірі) қосу қажет орынды немесе ақпаратты қоспауды таңдаңыз.

- **Өшірулі:** үстіңгі деректеме ақпараты жоқ факсты жібереді.

- **Кескін сыртында:** факстың жоғарғы ақ жақтауындағы үстіңгі деректеме ақпараты бар факсты жібереді. Бұл үстіңгі деректемені сканерленген кескінмен қабаттасуынан қорғайды, бірақ алушыдан қабылданған факс түпнұсқалардың өлшеміне байланысты екі парақта басып шығарылуы мүмкін.

- **Кескін ішінде:** сканерленген кескіннің жоғарғы жағынан шамамен 7 мм өлшемге төмендеу үстіңгі деректеме ақпараты бар факсты жібереді. Үстіңгі деректеме кескінмен қабаттасуы мүмкін, бірақ алушы қабылдаған факсты екі құжатқа біріктіру мүмкін болмайды.

Факс тақырыбы

Алушыға үстіңгі деректемені таңдаңыз. Бұл мүмкіндікті пайдалану үшін бірнеше үстіңгі деректемені алдын ала тіркеу қажет.

Қосымша ақпарат

Қосу қажет ақпаратты таңдаңыз. **Телефон нөміріңіз** және **Тағайындалған орындар тізімі** тізімінен біреуін таңдауға болады.

Факсты қолдану

- Жіберу нәт. хабарлау
Факсты жібергеннен кейін хабарландыруды жібереді.
- Тасымал есебі
 - **Қатені басып шығару:** қате пайда болғанда есепті ғана басып шығарады.
 - **Басып шығару:** факс жібергеннен кейін жіберу есебін автоматты түрде басып шығарады.
 - **Басып шығармау:** тасымалдау есебін автоматты түрде басып шығармайды.
- Сақтық көшірме
Принтердің жадына автоматты түрде сканерленетін және сақталатын жіберілген факстың сақтық көшірмесін сақтайды.

Қосымша

Төменде сипатталғандай басқару тақтасындағы мәзірлерді таңдаңыз.

Факс >  (Қосымша)

Жіберу журналы:

Жіберілген немесе алынған факс тапсырмаларын тексеруге болады.

Факс туралы есеп:

- Соңғы берілім
Жіберілген немесе сұрау арқылы алынған алдыңғы факс үшін есеп басып шығарады.
- Факс журналы
Тасымалдау есебін басып шығарады. Төмендегі мәзірдің көмегімен осы есепті автоматты түрде басып шығару орнатуға болады.
Параметрлер > Жалпы параметрлер > Факс параметрлері > Есеп параметрлері > Факс журналын автоматты басып шығару
- Сақтаулы факс құжаттар
Аяқталмаған тапсырмалар сияқты принтердің жадында сақталған факс құжаттарының тізімін басып шығарады.
- Факс параметрлер тізімі
Ағымдағы факс параметрлерін басып шығарады.
- Шартты сақтау/бағ. өзгерту тіз.
Шартты сақтау/Қайта жіберу тізімін басып шығарады.
- Протокол жазбасы
Жіберілген немесе алынған алдыңғы факс үшін егжей-тегжейлі есеп басып шығарады.

Кеңейтілген факс:

- Қабылдауды сұрау
Сіз енгізген факс нөміріне қосып, факс машинасында сақталған факсты қабылдайды. Бұл опцияны факс ақпараты қызметінен факсты қабылдау үшін пайдалануға болады.

Факсты қолдану

❑ Сұрау б-ша жіб./ Тақта

Сұрау б-ша жіб./ Тақта параметрі бір қабылдап жіберу жәшігінен және 10 кіріс жәшігінен тұрады. Сұрау үшін қабылдап жіберу жәшігі бір сканерленген құжатты (бір түсті 100 бетке дейін) сақтайды және оны басқа факс машинасы құрылғының сұрау қабылдау функциясы көмегімен сұраған кезде автоматты түрде жібереді. Сұрау үшін әрбір кіріс жәшігі бір сканерленген құжатты сақтайды және оны басқа факс машинасы құрылғының сұрау қабылдау функциясы көмегімен сұраған кезде автоматты түрде жібереді.

❑ Фкс дер.сқт

10 сканерленген құжатты (100 бір түсті бетке дейін) сақтайды және оны қажет кезде жіберуге мүмкіндік береді.

Факс қорабы:

Факс қорабы мүмкіндігіне кіреді. Толық мәліметтер алу үшін Факс қорабы параметрлерін сипаттайтын бетті қараңыз.

Факс параметрлері:

Факс параметрлері мүмкіндігіне кіреді. Толық мәліметтер алу үшін Факс параметрлері параметрлерін сипаттайтын бетті қараңыз.

Қатысты ақпарат

➔ [“Факс қорабы параметріне арналған мәзір опциялары” бетте 219](#)

➔ [“Факс параметрлері параметріне арналған мәзір опциялары” бетте 210](#)

Факс параметрлері параметріне арналған мәзір опциялары

Төменде сипатталғандай басқару тақтасындағы мәзірлерді таңдаңыз.

Параметрлер > Жалпы параметрлер > Факс параметрлері

Жылдам операция түймесі

Төменде сипатталғандай басқару тақтасындағы мәзірлерді таңдаңыз.

Параметрлер > Жалпы параметрлер > Факс параметрлері > Жылдам операция түймесі

Жылд.операция түймесі 1,

Жылд.операция түймесі 2,

Жылд.операция түймесі 3:

Факстарды жібергенде жиі пайдаланатын мәзірге жылдам кіруге мүмкіндік беретін үш таңбашаға дейін тіркейді.

Таңбашалар келесі мәзірде көрсетіледі.

Факс > Факс параметрлері.

Факсты қолдану

Жіберу параметрлері

Төменде сипатталғандай басқару тақтасындағы мәзірлерді таңдаңыз.

Параметрлер > Жалпы параметрлер > Факс параметрлері > Жіберу параметрлері

Автоматты түрде аудару:

АҚБ құралына немесе сканер әйнегіне қойылған ұзын шеті сол жаққа қарап тұрған А4 өлшемді түпнұсқа А3 өлшемді факс ретінде жіберіледі. Сканерленген кескінді А4 өлшемінде жіберу мақсатында айналдыру үшін осы опцияны қосыңыз.

Жиынтықты жіберу:

Бір алушыға бірнеше факс жіберу керек болған жағдайда бұл опция оларды бірге жіберу үшін топтастырады. Бір мезгілде бес құжатқа дейін (жалпы 100 бетке дейін) жіберуге болады. Жіберу санын азайту арқылы байланыс ақысын үнемдеуге көмектеседі.

Авт.қайта теру саны:

Егер факс нөмірі бос емес болса немесе проблема пайда болса, принтер нөмірді автоматты түрде қайта теру мөлшерін таңдаңыз.

Авт.қайта теру арал.:

Егер факс нөмірі бос емес болса немесе проблема пайда болса, принтер нөмірді автоматты түрде қайта теру уақытын таңдаңыз.

Қате деректерді сақтау:

Принтердің жадындағы жіберілмей қалған құжаттарды сақтайды. Құжаттарды **Job/Status** мәзірінен қайта жіберуге болады.

Қабылдау параметрлері

Төменде сипатталғандай басқару тақтасындағы мәзірлерді таңдаңыз.

Параметрлер > Жалпы параметрлер > Факс параметрлері > Қабылдау параметрлері

Сақтау/бағытын өзгерту пар-лері

Төменде сипатталғандай басқару тақтасындағы мәзірлерді таңдаңыз.

Параметрлер > Жалпы параметрлер > Факс параметрлері > Қабылдау параметрлері > Сақтау/бағытын өзгерту пар-лері

Шартсыз сақтау/ бағытын өзгерту

Қабылданған құжаттарды кіріс жәшігіне, компьютерге, жад құрылғысына сақтау немесе құжаттарды қайта жіберу опциясын орнатуға болады.

Кіріс жәшікке сақтау:

Принтердің кіріс жәшігінде қабылданған факстарды сақтайды.

Факсты қолдану

Компьютерге сақтау:

Алынатын құжаттарды PDF пішіміне түрлендіреді және оларды принтерге қосылған компьютерге сақтайды.

Жад құрылғысына сақтау:

Алынатын құжаттарды PDF пішіміне түрлендіреді және оларды принтерге қосылған сыртқы жад құрылғысына сақтайды.

Қайта жіберу:

Қабылданған құжаттарды басқа факс машинасына жіберуге немесе құжаттарды PDF пішіміне өзгертіп, оларды желідегі ортақ қалтаға немесе электрондық пошта мекенжайына жіберуге болады. Қайта жіберілген құжаттар принтерден жойылады. Алдымен жіберетін межелерді контактілер тізіміне тіркеңіз. Электрондық пошта мекенжайына жіберу үшін, электрондық пошта серверінің параметрлерін конфигурациялау керек.

Эл.пошта хабарланд-ры:

Қабылдағанда, басып шығарғанда, жад құрылғысына сақтағанда немесе факстарды қайта жіберу аяқталғанда электрондық пошта хабарын сақтайды.

Шартты сақтау/бағытын өзгерту

Қабылданған құжаттарды кіріс жәшігіне немесе құпия жәшікке, жад құрылғысына сақтауға немесе құжаттарды алдын ала орнатылған шарттарға сәйкес қайта жіберуге немесе басып шығаруға болады.

Шарттарды қосу немесе ажырату арасында ауыстыру үшін  параметрінен басқа жәшіктегі кез келген жерді түртіңіз.

Шарттарды тіркеу үшін  түймесін түртіңіз.

Аты:

Шарттың атауын енгізіңіз.

Шарт(тар):

Шарттарды таңдап, реттеулерді жасаңыз.

Жіб.факс нөм.сәйк

Жіберушінің факс нөмірі сәйкес болғанда, алынған құжат сақталып, қайта жіберіледі.

Қосалқы мекенжай (SUB) сәйкестігі

Қосалқы мекенжай (SUB) дәл сәйкес болғанда, алынған құжат сақталып, қайта бағытталады.

Бас тарту (SID) сәйкестігі

Құпия сөз (SID) дәл сәйкес болғанда, алынған құжат сақталып, қайта бағытталады.

Қабылдау уақыты

Көрсетілген уақыт аралығында алынған құжаттарды сақтап, қайта жібереді.

Факсты қолдану

Сақтау/бағытын өзгерту тағайындалған орны:

Шарттарға сәйкес келетін қабылданған құжаттардың сақтау және қайта жіберу үшін орынды таңдаңыз.

Факс құрылғысына сақтау

Қабылданған факстарды принтердің кіріс жәшігіне немесе құпия жәшікке сақтайды.

Жад құрылғысына сақтау

Алынатын құжаттарды PDF пішіміне түрлендіреді және оларды принтерге қосылған сыртқы жад құрылғысына сақтайды.

Қайта жіберу

Қабылданған құжаттарды басқа факс машинасына жіберуге немесе құжаттарды PDF пішіміне өзгертіп, оларды желідегі ортақ қалтаға немесе электрондық пошта мекенжайына жіберуге болады. Қайта жіберілген құжаттар принтерден жойылады. Алдымен жіберетін межелерді контактілер тізіміне тіркеңіз. Электрондық пошта мекенжайына жіберу үшін, электрондық пошта серверінің параметрлерін конфигурациялау керек.

Басып шығару

Басып шығаруды немесе басып шығармауды таңдаңыз.

Эл.пошта хабарланд-ры:

Қабылдағанда, басып шығарғанда, жад құрылғысына сақтағанда немесе факстарды қайта жіберу аяқталғанда электрондық пошта хабарын сақтайды.

Тасымал есебі:

- **Қатені басып шығару:** қате пайда болғанда есепті ғана басып шығарады.

- **Басып шығару:** факс жібергеннен кейін жіберу есебін автоматты түрде басып шығарады.

- **Басып шығармау:** тасымалдау есебін автоматты түрде басып шығармайды.

Жалпы параметрлер

Кіріс қалта параметрлері:

Жады толғандағы опциялар

Кіріс жәшігі толы болғанда орындалатын операцияны таңдаңыз. Кіріс жәшігінде сақтауға болмайтын барлық алынған құжаттарды басып шығару үшін **Факстарды қабылдау және басып шығару** параметрін таңдаңыз. Кіріс факс қоңырауларын қабылдамау үшін **Кіріс факстардан бас тарту** параметрін таңдаңыз.

Кіріс жәшігі құпиясөзінің параметрлері

Пайдаланушылардың алынған факстарды көруін шектеу үшін құпия сөз кіріс жәшігін қорғайды. Құпия сөзді өзгерту үшін **Өзгерту** таңдаңыз, одан кейін құпия сөзбен қорғаудан бас тарту үшін **Қалпына келтіру** таңдаңыз. Құпия сөзді өзгерткенде немесе қайта орнатқанда, ағымдағы құпия сөз қажет болады.

Бағытын өзгерту параметрлері:

Электрондық пошта мекенжайына қайта жібергенде электрондық пошта хабарына тақырып жазуыңызға болады.

Факсты қолдану



(Мәзір)

Шартты сақтау/бағытын өзгерту тізімін басып шығару

Экранның жоғарғы оң жағындағы түймесін түртіңіз. Шартты сақтау/Қайта жіберу тізімін басып шығарады.

Басып шығару параметрлері

Төменде сипатталғандай басқару тақтасындағы мәзірлерді таңдаңыз.

Параметрлер > Жалпы параметрлер > Факс параметрлері > Қабылдау параметрлері > Басып шығару параметрлері

Авт.түрде кішірейту:

Қағаз көзіндегі қағазға сәйкестендіру үшін қабылданған үлкен құжаттарды кішірейтеді. Кішірейту қабылданған деректерге байланысты әрдайым мүмкін болмайды. Егер бұл опция өшірулі болса, үлкен құжаттар түпнұсқа өлшемінде бірнеше парақтарға басып шығарылады немесе екінші бет бос шығуы мүмкін.

Беттерді бөлу параметрлері:

Қабылданған құжаттың өлшемі принтерге жүктелген қағаздың өлшемінен үлкенірек болғанда беттің параметрлерін біріктіріңіз.

Автоматты түрде аудару:

Альбомдық бағыттағы A5, B5, A4, немесе Letter өлшемінде қабылданған құжатты дұрыс қағаз өлшемінде басып шығарылуы үшін бұрады.

Екі немесе одан көп қағаз көзі бар модельдер үшін:

Бұл параметр екі немесе одан да көп қағаз көздері факсты басып шығару үшін **Қағаз көзінің параметрлері > Авто таңдау параметрлері** тармағында орнатылған кезде қолданылады және қағаз көздерінің қағаз өлшемі параметрлері A3 және A4, B4 және B5 немесе A4 және A5 болады.

Бір қағаз көзі бар модельдер үшін:

Параметрлер > Жалпы параметрлер > Принтер параметрлері > Қағаз көзінің параметрлері > Қағаз параметрі > Қағаз көлемі бөлімінде A5, B5, A4 немесе Letter параметрі орнатылғанда осы параметр қолданылады.

Қабылдау туралы ақпаратты қосу:

Жіберуші үстіңгі деректеме ақпаратын орнатпаса да, қабылданған факстың үстіңгі деректемедегі қабылдау ақпаратын басып шығарады. Қабылдау ақпаратында қабылданған күн мен уақыт, жіберушінің идентификаторы, алушының идентификаторы (мысалы, «#001») және бет нөмірі (мысалы, «P1») бар. **Беттерді бөлу параметрлері** параметрі қосылғанда біріктіру бетінің нөмірі де қосылады.

2 жақты:

Қағаздың екі жағында қабылданған құжаттардың бірнеше беттерін басып шығаруға болады.

Факсты қолдану

Басып шығаруды бастау уақыты:

Қабылданған құжаттарды басып шығаруды бастау үшін опцияларды таңдаңыз.

Барлық беттер қабылданды:

барлық беттерді қабылдағаннан кейін басып шығару бірінші беттен басталады. Егер **Буманы реттеу** мүмкіндігі қосылса, басып шығару соңғы беттен басталып, беттер дұрыс ретке орналастырылады.

Бірінші бет қабылданды:

бірінші бет қабылданғанда басып шығаруды бастайды, содан соң беттердің қабылданған ретімен басып шығарады. Егер принтер басып шығаруды бастай алмаса (мысалы, басқа тапсырмаларды басып шығару), принтер қабылданған беттерді қолжетімді болғанда жинақ ретінде басып шығаруды бастайды.

Буманы реттеу:

Басып шығарылған құжаттар дұрыс бер ретімен жиналуы үшін құжаттарды соңғы беттен (кему ретімен басып шығару) бастап басып шығарады. Принтерді жады азайып бара жатса, бұл мүмкіндік қол жеткізгісіз болуы мүмкін.

Бас. шығ. кідіріс-ң уақыты:

Көрсетілген уақыт ішінде алынған құжаттарды басып шығармастан принтер жадына сақтайды. Басып шығаруды қайта бастау үшін көрсетілген уақыт ішінде құжаттар автоматты түрде басып шығарылады. Бұл мүмкіндік түнгі уақытта шуды болдырмау немесе сіз алыста болған кезде құпиялы құжаттардың ашылуын болдырмау үшін қолдануға болады. Бұл мүмкіндікті пайдаланудан бұрын бос жад жеткілікті екеніне көз жеткізіңіз. Тіпті қайта бастау уақытынан бұрын, негізгі экрандағы **Job/Status** мәзірінен алынған құжаттарды жекеше тексеріп, басып шығаруға болады.

Тыныш режимі:

Факстарды басып шығарғанда принтерден шығатын шуылды азайтады, бірақ басып шығару жылдамдығы төмендеуі мүмкін.

Есеп параметрлері

Төменде сипатталғандай басқару тақтасындағы мәзірді таңдаңыз.

Параметрлер > Жалпы параметрлер > Факс параметрлері > Есеп параметрлері

Қайта жіберу бойынша есеп:

Қабылданған құжатты қайта жібергеннен кейін есепті басып шығарады.

Сақтық көшірме қатесінің есебі:

Факсты **Сақтық көшірме тағ-ған орны** бөліміне қайта жіберуде сақтық көшірме жасау қатесі пайда болғанда, есепті басып шығарады. Мұны **Факс > Факс параметрлері > Сақтық көшірме** бөлімінде орнатуға болады.

Факс журналын автоматты басып шығару:

Факс журналын автоматты түрде басып шығарады. 30 факс тапсырмасы аяқталған сайын журналды басып шығару үшін **Қосулы (Әр 30)** күйін таңдаңыз. Журналды көрсетілген уақытта басып шығару үшін **Қосулы (Уақыт)** күйін таңдаңыз. Дегенмен,

Факсты қолдану

егер факс тапсырмасының саны 30 дан асатын болса, журнал көрсетілген уақыттан бұрын басып шығарылады.

Кескінді есепке тіркеу:

Жіберілген құжаттың бірінші бетімен **Тасымал есебі** басып шығарады. Беттің жоғарғы жағын кішірейтпей басып шығару үшін **Қосулы (Үлкен кескін)** күйін таңдаңыз. Бүкіл бетті есепке сәйкес келу үшін кішірейте отырып басып шығару үшін **Қосулы (Кіші кескін)** күйін таңдаңыз.

Есеп пішімі:

Факс есептері үшін **Протокол жазбасы** пішімінен басқа пішім таңдаңыз. Қате кодтармен басып шығару үшін **Мәлімет** таңдаңыз.

Шығару әдісі:

Факс есептерінің шығыс әдісін таңдаңыз.

Нег. параметрлер

Төменде сипатталғандай басқару тақтасындағы мәзірлерді таңдаңыз.

Параметрлер > Жалпы параметрлер > Факс параметрлері > Нег. параметрлер

Факс жылдамдығы:

Факсты жіберу жылдамдығын таңдаңыз. Байланыс қатесі жиі пайда болғанда, шетелге факс жібергенде не шетелден факс қабылдағанда, немесе IP (VoIP) телефон қызметін пайдаланған кезде **Баяу(9600 соқ/с)** таңдауды ұсынамыз.

ЕСМ:

Факс жіберу кезіндегі (қатені түзету режимі), көбінесе телефон желісіндегі шуға байланысты болатын қателерді автоматты түрде түзетеді. Егер бұл режим ажыратылса, түсті құжаттар жіберілмейді немесе қабылданбайды.

Желі дыб. анықтау:

Теруді бастаудан бұрын теру үнін анықтайды. Егер принтер PBX (Жеке қолданысқа арналған телефон желісі) немесе сандық телефон желісіне қосылса, принтер теруді бастай алмауы мүмкін. Бұл жағдайда, **Желі түрі** параметрін **PBX** түріне өзгертіңіз. Егер жұмыс істемесе, бұл мүмкіндікті ажыратыңыз. Дегенмен, бұл мүмкіндік ажыратылса, факс нөмірінің бірінші саны түсіп, факс басқа нөмірге жіберілуі мүмкін.

Нөмір теру режимі:

Принтеріңіз қосылған телефон жүйесінің түрін таңдаңыз. **Импульс** режиміне орнатылған кезде, факстың жоғарғы экранында нөмірлерді енгізу барысында теру режимін импульстік теруден үндік теруге * («Т» енгізілген) басу арқылы уақытша ауыстыруға болады. Бұл параметр өңірге байланысты көрсетілмеуі мүмкін.

Желі түрі:

Принтеріңіз қосылған желі түрін таңдаңыз. Кеңейтімдерді пайдаланатын және сыртқы желіге қол жеткізу үшін 0 және 9 сияқты сыртқы кіру кодын қажет ететін ортада принтерді пайдаланған кезде, **PBX** опциясын таңдап, кіру кодын тіркеңіз. Кіру кодын тіркегеннен кейін, факсты сыртқы факс нөміріне жіберу кезінде кіру кодының орнына #

Факсты қолдану

(тор) таңбасын енгізіңіз. DSL модемін немесе терминал адаптерін пайдаланатын орта үшін **PBX** опциясына орнатуға да болады.

Тақырыбы:

Жіберуші нөмірін және факс нөмірін енгізіңіз. Бұл шығыс факстарда үстіңгі деректеме ретінде көрінеді. Атыңыз үшін 40 таңбаға дейін және факс нөмірі үшін 20 таңбаға дейін енгізуге болады.

Қабылдау режимі:

Қабылдау режимін таңдаңыз.

DRD:

Егер телефон компанияңыздан қоңырау түрін ажырату қызметіне жазылсаңыз, кіріс факстар үшін қолданылатын қоңырау үлгісін таңдаңыз. Көптеген телефон компаниялары ұсынатын қоңырау түрін ажырату қызметі (қызмет атауы компанияға байланысты әртүрлі болады) бір телефон желісінде бірнеше телефон нөмірін пайдалануға мүмкіндік береді. Әр нөмір әрбір қоңырау үлгісіне тағайындалады. Бір нөмірді дауыстық қоңырауларға, басқа нөмірді факс қоңыраулары үшін пайдалануға болады. Ауданға байланысты бұл опция **Қосу** немесе **Өш.** болуы мүмкін.

Жау.берг.дей.қоң.саны:

Принтер факстарды автоматты түрде қабылдаудан бұрын пайда болуы тиіс қоңыраулар санын таңдаңыз.

Қашықтан қабылдау:

Принтерге қосылған телефонда кіріс факс қоңырауына жауап берген кезде, телефонның көмегімен кодты енгізу арқылы факсты қабылдауды бастай аласыз.

Бас тарту факсы:

Қалаусыз факстарды шығару үшін опцияларды таңдаңыз.

Қағаз өлшемін қабылдау:

Принтер қабылдай алатын факстардың ең үлкен қағаз өлшемін таңдаңыз.

Қауіпсіздік параметрлері

Төменде сипатталғандай басқару тақтасындағы мәзірлерді таңдаңыз.

Параметрлер > Жалпы параметрлер > Факс параметрлері > Қауіпсіздік параметрлері

Нөм.тік.теру б-ша шект.:

- **Өш.:** алушының факс нөмірлерін қолмен енгізу мүмкіндігін қосады.
- **Қосу:** операторға алушыларды тек контактілер тізімінен немесе жіберілгендер журналынан таңдауға рұқсат ету арқылы алушының факс нөмірлерін қолмен енгізу мүмкіндігін ажыратады.
- **Екі рет енгізу:** нөмір қолмен енгізілгенде, операторға факс нөмірін енгізу талап етіледі.

Факсты қолдану

Мекенжай тізімін растау:

Жіберуді бастаудан бұрын алушының растау экранын көрсетеді.

Дер.рез.көш.авт.өшіру:

Электр ақаулығына немесе дұрыс емес жұмыс істеуіне байланысты қуаттың кенет өшуіне дайындалу үшін принтер жіберілген және алынған құжаттардың сақтық көшірмелерін жадта уақытша сақтайды. Құжатты жіберу немесе қабылдау сәтті аяқталып, сақтық көшірмелер ендігәрі қажет емес болған кезде сақтық көшірмелерді автоматты түрде өшіру үшін осы опцияны қосыңыз.

Резервтік деректерді жою:

Принтер жадында уақытша сақталған барлық сақтық көшірмелерді өшіреді. Бұл мүмкіндікті принтерді біреуге беруден немесе жоюдан бұрын іске қосыңыз.

Факс байланысының тексерісі

Төменде сипатталғандай басқару тақтасындағы мәзірлерді таңдаңыз.

Параметрлер > Жалпы параметрлер > Факс параметрлері > Факс байланысының тексерісі

Принтер телефон желісіне қосылғанын және факс жіберуге дайын екенін тексереді, одан кейін тексеру нәтижесін А4 өлшемді жай қағазда басып шығарады.

Факс параметрінің шебері

Төменде сипатталғандай басқару тақтасындағы мәзірлерді таңдаңыз.

Параметрлер > Жалпы параметрлер > Факс параметрлері > Факс параметрінің шебері

Экрандағы нұсқауларды орындау арқылы негізгі факс параметрлерін орнату опциясын таңдаңыз. Толық мәліметтер алу үшін негізгі факс параметрлерін сипаттайтын бетті қараңыз.

Пайдаланушы параметрлері параметріне арналған мәзір опциялары

Төменде сипатталғандай басқару тақтасындағы мәзірлерді таңдаңыз.

Параметрлер > Пайдаланушы параметрлері > Факс

Осы мәзірде орнатылған параметрлер факстар жіберу үшін әдепкі параметрлер болады. Параметр элементтері туралы мәліметтер алу үшін **Факс** режиміндегі **Факс параметрлері** мәзірін қараңыз.

Қатысты ақпарат

➔ [“Факс параметрлері” бетте 207](#)

Факс қорабы параметріне арналған мәзір опциялары

Келесі мәзірлерге кіру үшін басқару тақтасының негізгі экранында **Факс қорабы** параметрін таңдаңыз.

- Кіріс қалта /Құпия
- Сақталған құжаттар
- Сұрау б-ша жіб./ Тақта

Әрбір жәшік туралы мәліметтер алу үшін Факс қорабы параметрлеріне арналған тиісті бетті қараңыз.

Қатысты ақпарат

➔ [“Факс жәшігі мүмкіндіктерін пайдалану” бетте 198](#)

Сия картридждерін және басқа тұтынылатын заттарды ауыстыру

Қалған сия мен қолданылған сияға арналған қораптың күйін тексеру

Сия картридждерінің шамаланған деңгейін және техникалық қызмет көрсету қорабының шамаланған қызмет көрсету мерзімін басқару тақтасынан немесе компьютерден тексеруге болады.

Қалған сия мен қолданылған сияға арналған қораптың күйін тексеру — Басқару тақтасы

1. Басқару тақтасындағы  түймесін басыңыз.
2. **Принтер күйі** параметрін таңдаңыз.

Ескертпе:

Оң жақ шеткі көрсеткі қызмет көрсету жәшігіндегі қол жетімді орынды көрсетеді.

Қалған сия мен қолданылған сияға арналған қораптың күйін тексеру — Windows

1. Принтер драйверінің терезесіне өтіңіз.
2. **EPSON Status Monitor 3** түймесін **Қызмет көрсету** қойындысында басып, **Толығырақ** басыңыз.

Ескертпе:

*Егер **EPSON Status Monitor 3** ажыратылса, **Қызмет көрсету** қойындысындағы **Кеңейтілген параметрлер** түймесін басыңыз да, **EPSON Status Monitor 3** қосу таңдаңыз.*

Қатысты ақпарат

→ [“Принтер драйверіне кіру” бетте 81](#)

Қалған сия мен қолданылған сияға арналған қораптың күйін тексеру — Mac OS

1.  мәзірі > **Принтерлер және сканерлер** (немесе **Басып шығару және сканерлеу, Басып шығару және факс**) тармағынан **Жүйе параметрлері** тармағын таңдап, принтерді таңдаңыз.

Сия картридждерін және басқа тұтынылатын заттарды ауыстыру

2. **Параметрлер және жабдықтар > Утилиты > Принтер утилитасын ашу** түймесін басыңыз.
3. **EPSON Status Monitor** түймесін басыңыз.

Сия картриджы кодтары

Келесілер шынайы Epson сия картридждеріне арналған кодтар болып табылады.

Еуропа үшін

Белгіше	ВК: Black (Қара)	С: Cyan (Көкшіл)	М: Magenta (Алқызыл)	Ү: Yellow (Сары)
Оятқыш 	27 27XL* 27XXL*	27 27XL*	27 27XL*	27 27XL*

* «XL» және «XXL» үлкен картридждерді көрсетеді.

Австралия және Жаңа Зеландия үшін

ВК: Black (Қара)	С: Cyan (Көкшіл)	М: Magenta (Алқызыл)	Ү: Yellow (Сары)
252 252XL* 254XL*	252 252XL*	252 252XL*	252 252XL*

* «XL» үлкен картриджды көрсетеді.

Азия үшін

ВК: Black (Қара)	С: Cyan (Көкшіл)	М: Magenta (Алқызыл)	Ү: Yellow (Сары)
188	188	188	188

Epson компаниясы түпнұсқалық Epson сия картридждарын пайдалануды ұсынады. Epson компаниясы түпнұсқалық емес сияның сапасына және сенімділігіне кепілдік бере алмайды. Түпнұсқалық емес сияны пайдалану Epson кепілдіктері қамтымайтын зиян тигізуі және белгілі бір жағдайларда принтердің қате әрекетін тудыруы мүмкін. Түпнұсқалық емес сия деңгейлері туралы ақпарат көрсетілмеуі мүмкін.

Сия картридждерін және басқа тұтынылатын заттарды ауыстыру

Ескертпе:

- ❑ Барлық аймақтарда картридждердің барлығы болмауы мүмкін.
- ❑ Сия картриджінің кодтары орынға қарай әртүрлі болуы мүмкін. Аймағыңыздағы дұрыс кодтар туралы ақпарат алу үшін Epson қолдау қызметіне хабарласыңыз.
- ❑ Еуропалық пайдаланушыларға арналған Epson сия картриджінің өнімділігі туралы ақпарат алу үшін келесі веб-сайтты қараңыз.
<http://www.epson.eu/pageyield>

Қатысты ақпарат

- ➔ “Техникалық қолдау көрсету веб-торабы” бетте 313

Сия картриджын ұстау туралы сақтандырулар

Сия картридждарын ауыстыру алдында төмендегі нұсқауларды оқып шығыңыз.

Пайдалану бойынша сақтандырулар

- ❑ Сия картридждерін қалыпты бөлме температурасында сақтаңыз және тікелей күн сәулесінен алыс ұстаңыз.
- ❑ Epson сия картриджін бумада басылған күнге дейін қолдануды ұсынады.
- ❑ Ең жақсы нәтиже алу үшін сия картридждерін буманы ашқаннан кейін алты ай ішінде қолданыңыз.
- ❑ Ең жақсы нәтижелер алу үшін сия картриджы бумаларын түбін төменде етіп сақтаңыз.
- ❑ Сия картриджін салқын сақталған жақтан шығарғаннан кейін оны пайдаланудан бұрын бөлме температурасында ең кемінде үш сағат жылытыңыз.
- ❑ Сия картриджін принтерге орнатуға дайын болғанға дейін ашпаңыз. Картриджді бүтін күйде сақтау үшін ол вакуумды түрде қапталады. Картриджді пайдаланудан бұрын оны ұзақ уақыт бойы ашық қалдырсаңыз, қалыпты түрде басып шығару қиынға соғуы мүмкін.
- ❑ Оны бумадан алған кезде, сия картриджінің жандарындағы ілмектерді үзіп алмаңыз.
- ❑ Оны орнатпас бұрын картриджден сары лентаны алып тастау қажет, әйтпесе, басып шығару сапасы төмендеуі немесе мүлдем басып шығара алмауыңыз мүмкін. Картриждегі белгіні алып тастамаңыз немесе жыртпаңыз, бұл оның төгілуіне себеп болуы мүмкін.

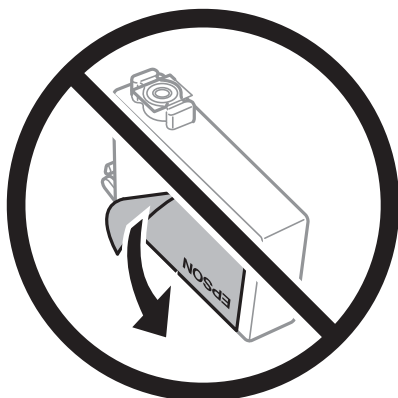

Сия картридждерін және басқа тұтынылатын заттарды ауыстыру

- ❑ Картридждің төменгі жағындағы мөлдір нығыздағышын алып тастамаңыз, себебі, картридж пайдасыз болуы мүмкін.

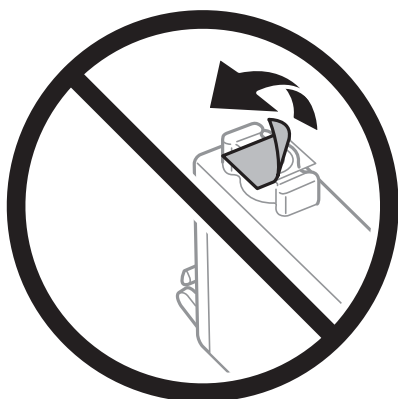

- ❑ Суретте көрсетілген бөліктерге тимеңіз. Солай жасау қалыпты жұмыс істеуді және басып шығаруды болдырмайды.



- ❑ Сия картридждерін орнатыңыз, әйтпесе, басып шығара алмайсыз.
- ❑ Қуат өшірулі кезде сия картридждарын ауыстырмаңыз. Басып шығару механизмін қолмен қозғалтпаңыз; әйтпесе принтерді зақымдауыңыз мүмкін.
- ❑ Сия толтыру кезінде принтерді өшірмеңіз. Сияны толтыру толық орындалмаса, басып шығару мүмкін болмайды.
- ❑ Сия картридждері алынған принтерді қалдырмаңыз немесе картриджді ауыстырып жатқанда принтерді өшірмеңіз. Кері жағдайда, басып шығару механизмі шүмектерінде қалған сия құрғап қалып, басып шығара алмауыңыз мүмкін.
- ❑ Сия картриджын уақытша алып тастау қажет болса, сия беру аумағын ластан және шаңнан қорғау қажет. Сия картриджын принтермен бірдей ортада, сия беру портының бетін төмен немесе бүйірге қаратып сақтаңыз. Сия картридждарын сия беру портының бетін жоғары қаратып сақтамаңыз. Сияны беру порты артық сияны ұстау үшін арналған клапанмен жабдықталғандықтан, жеке қақпақтар немесе тығындарды сатып алудың қажет жоқ.
- ❑ Алынған сия картридждерінің сия беру портының айналасында сия болуы мүмкін, сондықтан картридждерді алған кезде айналасындағы сияны ұстап қалмаңыз.

Сия картридждерін және басқа тұтынылатын заттарды ауыстыру

- ❑ Бұл принтер әрбір картридждегі қалған сия көлемі сияқты мәліметтерді бақылайтын жасыл чиппен жабдықталған сия картридждарын пайдаланады. Бұл сия таусылмайынша принтерден картридж алынып тасталса да, принтерге қайта салғаннан кейін де картриджді қолдана аласыз дегенді білдіреді. Дегенмен, картриджді қайта салған кезде, принтердің жұмысына кепілдік беру үшін көбірек сия тұтынылуы мүмкін.
- ❑ Сия барынша тиімді болсын десеңіз, сия картриджін тек оны ауыстыруға дайын болған кезде шығарыңыз. Сия картридждеріндегі сия деңгейі төмен болса, олар қайта салынған соң пайдаланылмай қалуы мүмкін.
- ❑ Ең жоғары басып шығару сапасын алу және басып шығару механизмін қорғауды қамтамасыз ету үшін принтеріңіз картриджді ауыстыру керектігін білдірген кезде картриджде қол жетімді сақтық сия мөлшері қалады. Көрсетілген өнімділікте бұл резерв қамтылмаған.
- ❑ Дегенмен, сия картридждерінде қайта өңделген материалдар бар, бұл принтердің жұмысына немесе өнімділігіне әсер етпейді.
- ❑ Сия картриджінің техникалық сипаттамалары және сыртқы түрі жақсарту үшін алдын ала ескертусіз өзгертілуі мүмкін.
- ❑ Сия картриджін бөлшектеуге немесе қайта жөндеуге болмайды, әйтпесе, қалыпты басып шығара алмайсыз.
- ❑ Принтермен бірге ауыстыру үшін келген картридждерді қолдана алмайсыз.
- ❑ Берілген ресурстар басып шығаратын суретке, қолданылған қағаз түріне, басып шығару жиілігіне және температура сияқты қоршаған орта шарттарына байланысты өзгереді.

Сияны тұтыну

- ❑ Басып шығару механизмінің оңтайлы жұмысын қамтамасыз ету үшін сияның аздаған мөлшері барлық картридждерден басып шығару кезінде ғана емес, сия картриджін ауыстыру және басып шығару механизмін тазалау сияқты жөндеу әрекеті барысында да алынып, жұмсалады.
- ❑ Бір түспен немесе сұр түспен басып шығарған кезде, қағаз түріне немесе басып шығару параметрлеріне байланысты қара сияның орнына түрлі түсті сиялар қолданылуы мүмкін. Себебі қара түс жасау үшін түрлі түсті сиялардың қоспасы қолданылған.
- ❑ Принтеріңізбен бірге берілген сия картридждерінің ішіндегі сия бастапқы орнату барысында жартылай қолданылады. Жоғары сапасы басып шығаруды қамтамасыз ету үшін, принтеріңіздегі басып шығару механизмі сиямен толығымен толтырылады. Бұл бір үдеріс біршама сия мөлшерін жұмсайды, сондықтан бұл картридждер келесі сия картридждерімен салыстырғанда аздау бет басып шығаруы мүмкін.

Сия картридждарын ауыстыру

Сия картридждерін ауыстыруды сұрайтын хабар көрсетілгенде, сия картридждерін ауыстыру әдісі туралы қосымша ақпарат алу үшін **Пайдалану әдісі** түймесін түртіп, басқару тақтасында көрсетілетін анимацияларды көріңіз.

Сия таусылмай тұрып сия картридждарын ауыстыру үшін, **Параметрлер > Қызмет көрсету > Сия картридждерін ауыстыру** тармағын негізгі экраннан таңдап, басып шығару үшін экрандағы нұсқауларды орындаңыз. Мәліметтерді алу үшін **Пайдалану әдісі** түймесін түртіңіз.

Қатысты ақпарат

- ➔ [“Сия картриджы кодтары” бетте 221](#)
- ➔ [“Сия картриджын ұстау туралы сақтандырулар” бетте 222](#)

Қызмет көрсету жәшігі коды

Erson түпнұсқа Erson қолданылған сия қораптарын қолдануды ұсынады.

Төменде шынайы Erson қызмет көрсету жәшігінің коды беріледі.

T6711

Қолданылған сияға арналған қорапты пайдалану бойынша сақтандырулар

Қолданылған сияға арналған қорапты ауыстырудан бұрын келесі нұсқауларды оқып шығыңыз.

- Техникалық қызмет көрсету қорабының жанындағы жасыл чипті қолмен ұстамаңыз. Солай жасау қалыпты жұмыс істеуді және басып шығаруды болдырмайды.
- Техникалық қызмет көрсету қорабын полиэтиленді қапқа салынғанға дейін еңкейтпеңіз, әйтпесе, сия ағуы мүмкін.
- Техникалық қызмет көрсету қорабын тікелей күн сәулесінен қорғаңыз.
- Техникалық қызмет көрсету қорабын басып шығару барысында ауыстырмаңыз, сия ағуы мүмкін.
- Алынған және ұзақ уақыт тағылмаған техникалық қызмет көрсету қорабын қайта қолданбаңыз. Қораптың ішіндегі сия қоюланады және ешқандай сия сорылмайды.
- Техникалық қызмет көрсету қорабын алмаңыз (оны ауыстыру жағдайынан басқа); әйтпесе, сия ағуы мүмкін.

Қолданылған сияға арналған қорапты ауыстыру

Кейбір басып шығару айналымында артық сия мөлшері қолданылған сияға арналған қорапқа жиналуы мүмкін. Қолданылған сияға арналған қораптан сияның ақпауы үшін қолданылған сияға арналған қораптың сіңіру сыйымдылығы шегіне жеткен кезде принтер басып шығаруды тоқтату үшін жасалған. Бұл қаншалықты жиі қажет болатыны басып шығарылатын қағаз санына, басып шығаратын материал түріне және принтердің орындаған тазалау айналымының санына байланысты болады.

Қолданылған сияға арналған қорапты ауыстыру туралы сұрау хабары көрсетілгенде, басқару тақтасындағы анимацияларды қараңыз. Қорапты ауыстыру қажеттілігі принтердің өз техникалық сипаттамаларына сәйкес жұмыс істемей қалатынын білдірмейді. Бұл ауыстыру жұмысының құны Erson кепілдігіне кірмейді. Бұл — пайдаланушы жөндейтін бөлік.

Ескертпе:

Ол толған кезде сия ағуына жол бермес үшін қызмет көрсету жәшігі ауыстырылмайынша, басып шығару мүмкін болмайды. Алайда басып шығарудан басқа мүмкіндіктер жұмыс істейді.

Қатысты ақпарат

- ➔ [“Қызмет көрсету жәшігі коды” бетте 225](#)
- ➔ [“Қолданылған сияға арналған қорапты пайдалану бойынша сақтандырулар” бетте 225](#)

Сия картридждерін және басқа тұтынылатын заттарды ауыстыру

Уақытша қара сиямен басып шығару

Түрлі түсті сия аяқталғанда және қара сия қалған жағдайда тек қара сияны пайдаланып қысқа уақыт ішінде басып шығару үшін келесі параметрлерді қолдана аласыз.

- Қағаз түрі: қарапайым қағаздар, Хатқалта
- Түсі: қара-ақ немесе **Сұр реңк**
- Жиексіз: Таңдалмаған
- EPSON Status Monitor 3: қосылған (Windows жүйесінде принтер драйверінен басып шығарғанда.)

Бұл мүмкіндік шамамен тек бес күн қол жетімді болатындықтан, тұтынылған сия картридждерін барынша тез арада ауыстырыңыз.

Ескертпе:

- Егер **EPSON Status Monitor 3** ажыратылса, принтер драйверіне қатынасу үшін, **Кеңейтілген параметрлер** қойындысындағы **Қызмет көрсету** түймесін басыңыз да, **EPSON Status Monitor 3** қосу таңдаңыз.
- Қол жетімді мерзім пайдалану шарттарына байланысты болады.

Уақытша қара сиямен басып шығару — Басқару тақтасы

1. Сия картридждерін ауыстыруды сұрайтын хабар көрсетілгенде **Жалғ-у** түймесін түртіңіз. Қара сиямен уақытша басып шығаруға болатынды хабарлайтын хабар көрсетіледі.
2. Хабарды тексеріп, **Жалғ-у** түймесін түртіңіз.
3. Монохромды пішімде басып шығару қажет болса, **Жоқ, кейінірек еске салыңыз** параметрін таңдаңыз.
Ағымдағы тапсырма бас тартылады.
4. Енді, монохромды пішімдегі қарапайым қағазда түпнұсқаларды көшіруге немесе алынған факстарды басып шығаруға болады.Негізгі экранда пайдалану қажет мүмкіндікті таңдаңыз.

Ескертпе:

Жиексіз көшіру қолжетімді емес.

Сия картридждерін және басқа тұтынылатын заттарды ауыстыру

Уақытша қара сиямен басып шығару — Windows

1. Нұсқаулар терезесі шыққанда, басып шығарудан бас тартыңыз.

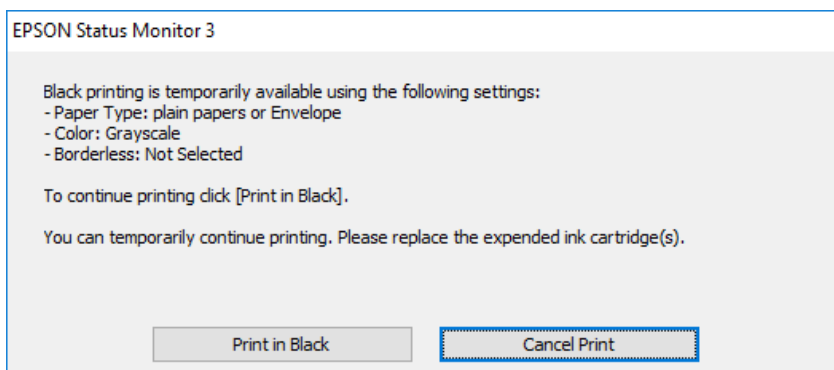
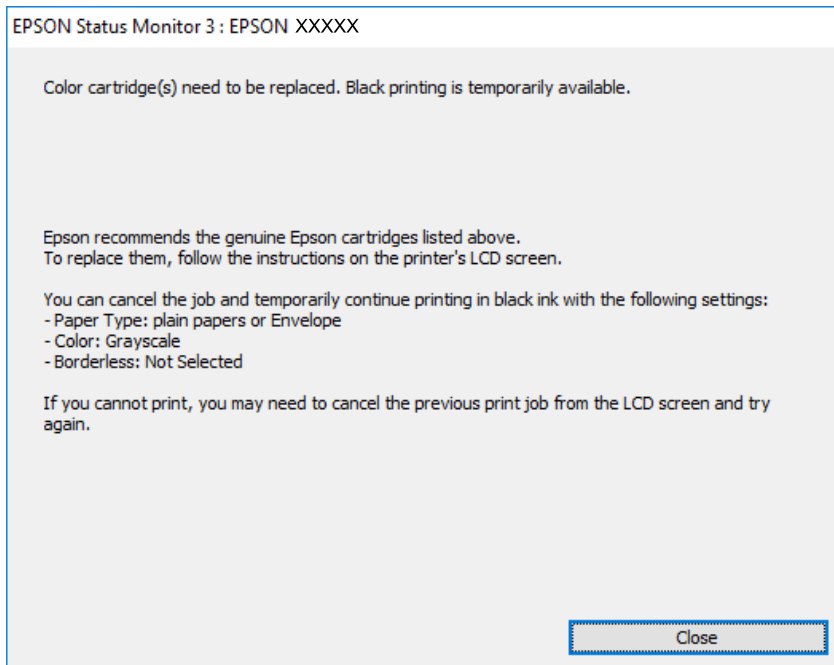

Ескертпе:

Басып шығаруды компьютерден болдырмау мүмкін болмаса, принтердің басқару тақтасын пайдаланып болдырмаңыз.

2. Принтер драйверінің терезесіне өтіңіз.
3. **Жиексіз** қойындысында **Басты** құсбелгісін алыңыз.
4. **қарапайым қағаздар** қойындысында **Хатқалта** немесе **Қағаз түріБасты** параметрі ретінде таңдаңыз.
5. **Сұр реңк** параметрін таңдаңыз.
6. **Басты** және **Қосымша опциялар** қойындыларындағы басқа элементтерді орнатыңыз да, **ОК** түймесін басыңыз.
7. **Басып шығару** түймесін басыңыз.

Сия картридждерін және басқа тұтынылатын заттарды ауыстыру

8. Көрсетілген терезеде **Қара түсте басып шығару** түймесін басыңыз.

Қатысты ақпарат

➔ “Принтер драйверіне кіру” бетте 81

Уақытша қара сиямен басып шығару — Mac OS

Ескертпе:

Бұл мүмкіндікті желі арқылы пайдалану үшін **Vonjour** көмегімен қосылыңыз.

1. **Док-станция** ішіндегі принтер белгішесін басыңыз.

2. Тапсырманы тоқтатыңыз.

Ескертпе:

Басып шығаруды компьютерден болдырмау мүмкін болмаса, принтердің басқару тақтасын пайдаланып тоқтатыңыз.

3.  мәзірі > **Принтерлер және сканерлер** (немесе **Басып шығару және сканерлеу, Басып шығару және факс**) тармағынан **Жүйе параметрлері** тармағын таңдап, принтерді таңдаңыз. **Опциялар және керек-жарақтар** > **Опциялар** (немесе **Драйвер**) түймесін басыңыз.

4. **On** параметрін **Permit temporary black printing** параметрі ретінде таңдаңыз.

5. Басып шығару диалогтық терезесіне кіріңіз.

6. Ашылмалы мәзірден **Принтер параметрлері** опциясын таңдаңыз.

7. **Қағаз өлшемі** параметрі ретінде жиексіз басып шығаруды қоспағанда, кез келген қағаз өлшемін таңдаңыз.

8. **қарапайым қағаздар** немесе **ХатқалтаТасушы түрі** параметрі ретінде таңдаңыз.

9. **Сұр реңк** параметрін таңдаңыз.

10. Қажетінше басқа элементтерді орнатыңыз.

11. **Басып шығару** түймесін басыңыз.

Қара сия азайғанда қара сияны сақтау (тек Windows үшін)

Қара сия деңгейі азайғанда және түрлі түсті сия деңгейі жеткілікті болса, қара түс жасау үшін түрлі түсті сиялардың қоспасын пайдалануға болады. Қара сия картриджін ауыстыруға дайындау барысында басып шығаруды жалғастыруға болады.

Бұл мүмкіндік тек принтер драйверінен келесі параметрлерді таңдаған кезде қол жетімді болады.

Қағаз түрі: **қарапайым қағаздар**

Сапасы: **Стандартты**

Сия картридждерін және басқа тұтынылатын заттарды ауыстыру

- ❑ EPSON Status Monitor 3: Қосылған

Ескертпе:

- ❑ Егер **EPSON Status Monitor 3** ажыратылса, принтер драйверіне өтіңіз, **Кеңейтілген параметрлер** түймесін **Қызмет көрсету** қойындысынан басыңыз да, **EPSON Status Monitor 3 қосу** таңдаңыз.
- ❑ Құрамдас қара түс таза қара түстен сәл өзгеше болады. Оған қоса, басып шығару жылдамдығы азаяды.
- ❑ Басып шығару басының сапасын сақтау үшін қара түсте тұтынылады.

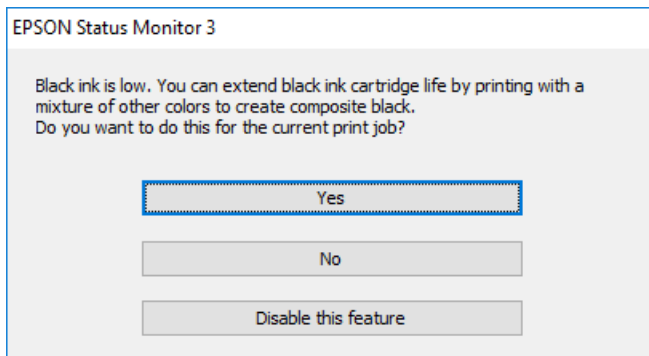

Опциялар	Сипаттама
Иә	Қара түс жасау үшін түрлі түсті сиялардың қоспасын пайдалануды таңдаңыз. Бұл терезе келесіде ұқсас тапсырманы басып шығарған кезде бейнеленеді.
Жоқ	Қалған қара сияны пайдалануды жалғастыруды таңдаңыз. Бұл терезе келесіде ұқсас тапсырманы басып шығарған кезде бейнеленеді.
Осы мүмкіндікті өшіру	Қалған қара сияны пайдалануды жалғастыруды таңдаңыз. Бұл терезе қара сия картриджін ауыстырғанға және деңгейі қайтадан азайғанға дейін бейнеленбейді.

Принтерге техникалық қызмет көрсету

Басып шығару механизмін тексеру және тазалау

Егер шүмектер бітелген болса, баспалар өңсіз болады, көрінетін жолақтар немесе күтпеген түстер пайда болады. Басып шығару сапасы төмендесе, шүмекті тексеру мүмкіндігін пайдаланып, шүмектердің бітелгенін тексеріңіз. Егер шүмектер бітелген болса, басып шығару механизмін тазалаңыз.

Маңызды:

- ❑ *Сканер бөлігін ашпаңыз немесе басып шығару механизмін тазалау барысында принтерді өшірмеңіз. Механизмді тазалау аяқталмаса, басып шығару мүмкін болмайды.*
- ❑ *Басып шығару механизмді аздап сия қолданатын болғандықтан, басып шығару механизмін тек сапа нашарлаған кезде тазалаңыз.*
- ❑ *Сия аз болса, басып шығару механизмін тазалай алмауыңыз мүмкін. Алдымен сия картриджін ауыстырыңыз.*
- ❑ *Егер басып шығару сапасы саңылау тексеруді және басып шығару механизмін тазалауды төрт рет қайталағаннан кейін жақсартылмаса, ең аз алты сағат бойы басып шығармаңыз, одан кейін қажет болса, саңылау тексеруді іске қосыңыз және басып шығару механизмін тазалауды қайталаңыз. Біз принтерді өшіруді ұсынамыз. Егер басып шығару сапасы әлі де жақсармаса, Epson қолдау көрсету қызметіне хабарласыңыз.*
- ❑ *Басып шығару механизмнің құрғап қалуын болдырмау үшін қуат қосулы кезде принтерді желіден ажыратпаңыз.*

Басып шығару механизмін тексеру және тазалау — басқару тақтасы

1. А4 өлшемді қарапайым қағазды қағаз кассетасы кассетасына жүктеңіз.
Егер принтерде екі қағаз кассетасы болса, қағазды қағаз кассетасы 1 бөліміне салыңыз.
2. Негізгі экраннан **Параметрлер** таңдаңыз.
3. **Қызмет көрсету > Басып шығару басы саңл. тексеру** опциясын таңдаңыз.
4. Шүмек тексеру үлгісін басып шығару үшін экрандық нұсқауларды орындаңыз.

Принтерге техникалық қызмет көрсету

5. Басып шығарылған үлгіні тексеріңіз. Егер «NG» үлгісінде көрсетілгендей үзік сызықтар болса немесе сегменттер жоқ болса, басып шығару механизмінің шүмектері бітелген болуы мүмкін. Келесі қадамға өтіңіз. Келесі «OK» үлгісіндегідей үзік сызықтар немесе жоқ сегменттер болмаса, шүмектер бітелмеген. Саңылауды тексеру мүмкіндігін жабыңыз.

OK

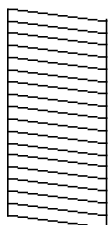

NG

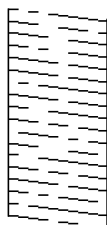

6. **Басып шығару басын тазалау** параметрін таңдаңыз.
7. Саңылауды тексеру нәтижесіне байланысты төмендегі опциялардың бірін таңдаңыз.
- Барлық түс:** барлық түстер (BK, Y, M және C) үлгісінде ақаулық табылған кезде
 - Қара түстен басқасының барлығы:** қара түстен басқа кез келген түстегі үлгілерде ақаулар анықталғанда. (Y, M және C)
 - Тек қара түс:** қара түс (BK) үлгісінде ғана ақаулық табылған кезде
8. Тазалау аяқталған кезде, саңылауды тексеру үлгісін қайта басып шығарыңыз. Барлық жолдар толығымен басып шығарылғанша тазалау мен үлгіні басып шығаруды қайталаңыз.

Қатысты ақпарат

➔ [“Қағазды Қағаз кассетасы ішіне салу” бетте 50](#)

Басып шығару басын тексеру және тазалау — Windows

1. А4 өлшемді қарапайым қағазды қағаз кассетасы кассетасына жүктеңіз.
Егер принтерде екі қағаз кассетасы болса, қағазды қағаз кассетасы 1 бөліміне салыңыз.
2. Принтер драйверінің терезесіне өтіңіз.
3. **Саңылауды тексеру** қойындысындағы **Қызмет көрсету** түймесін басыңыз.
4. Экрандағы нұсқауларды орындаңыз.

Қатысты ақпарат

➔ [“Қағазды Қағаз кассетасы ішіне салу” бетте 50](#)

➔ [“Принтер драйверіне кіру” бетте 81](#)

Басып шығару механизмін тексеру және тазалау — Mac OS

1. А4 өлшемді қарапайым қағазды қағаз кассетасы кассетасына жүктеңіз.
Егер принтерде екі қағаз кассетасы болса, қағазды қағаз кассетасы 1 бөліміне салыңыз.
2. **Жүйе параметрлері** тармағын  мәзірінен > **Принтерлер және сканерлер** (немесе **Басып шығару және сканерлеу, Басып шығару және факс**) тармағынан таңдап, принтерді таңдаңыз.
3. **Параметрлер және жабдықтар** > **Бағдарлама** > **Принтер бағдарламасын ашу** түймесін басыңыз.
4. **Саңылауды тексеру** түймесін басыңыз.
5. Экрандағы нұсқауларды орындаңыз.

Қатысты ақпарат

➔ [“Қағазды Қағаз кассетасы ішіне салу” бетте 50](#)

Басып шығару механизмін туралау

Егер тік сызықтардың дұрыс емес туралануын немесе бұлдыраған кескіндерді байқасаңыз, басып шығару механизмін туралаңыз.

Басып шығару механизмін туралау — басқару тақтасы

1. А4 өлшемді қарапайым қағазды қағаз кассетасы кассетасына жүктеңіз.
Егер принтерде екі қағаз кассетасы болса, қағазды қағаз кассетасы 1 бөліміне салыңыз.
2. Негізгі экраннан **Параметрлер** таңдаңыз.
3. **Қызмет көрсету** > **Басып шығару механизмін туралау** опциясын таңдаңыз.
4. **Тік туралау** не **Көлденеңінен туралау**, таңдап, туралау үлгісін басып шығару үшін экрандық нұсқауларды орындаңыз.
 - Тік туралау:** басып шығарылған құжаттар анық емес шыққанда немесе тік сызықтар тураланбаған болып шыққанда таңдаңыз.
 - Көлденеңінен туралау:** тұрақты интервалдарда көлденең жолақтар шыққанда осыны таңдаңыз.

Принтерге техникалық қызмет көрсету

5. Басып шығару механизмін туралау үшін экрандағы нұсқауларды орындаңыз.

- Тік туралау: әрбір топтағы ең тұтас үлгі нөмірін тауып, енгізіңіз.

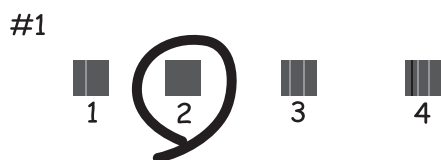

- Көлденеңінен туралау: ең аз бөлінген және қабаттасқан үлгінің нөмірін тауып, енгізіңіз.



Қатысты ақпарат

→ ["Қағазды Қағаз кассетасы ішіне салу" бетте 50](#)

Қағаздың өту жолын сиямен айғыздалудан тазалау

Егер басып шығарылған қағаз әлі де айғыз не сыдырылған болса, роликтің ішін тазалаңыз.



Маңызды:

Принтер ішін тазалау үшін папирос қағазды пайдаланбаңыз. Басып шығару механизмінің шүмектері талшықтармен бітелуі мүмкін.

1. A3 пішіміндегі таза қағазды тазаланатын қағаз көзіне енгізіңіз.
2. Негізгі экраннан **Параметрлер** опциясына кіріңіз.
3. **Қызмет көрсету** > **Қағаз бағыттауышын тазарту** опциясын таңдаңыз.

Принтерге техникалық қызмет көрсету

4. Қағаз көзін таңдап, қағаз жолын тазалау үшін экрандық нұсқауларды орындаңыз.

Ескертпе:

Қағазға сия жағылмай тұрып осы процедураны қайталаңыз. Егер басып шығарылған қағаз әлі де айғыз не сыдырылған болса, басқа қағаз көзін таңдаңыз.

Қатысты ақпарат

➔ "Қағазды Қағаз кассетасы ішіне салу" бетте 50

АҚБ құралын тазалау

АҚБ құралынан көшірілген немесе сканерленген кескіндер айғыздалса немесе түпнұсқалар АҚБ құралына дұрыс салынбаса, АҚБ құралын тазалаңыз.

! Маңызды:

Принтерді тазалау үшін ешқашанда спирт немесе еріткіш қолданбаңыз. Бұл химиялық құралдар принтерді зақымдауы мүмкін.

1. АҚБ қақпағын ашыңыз.

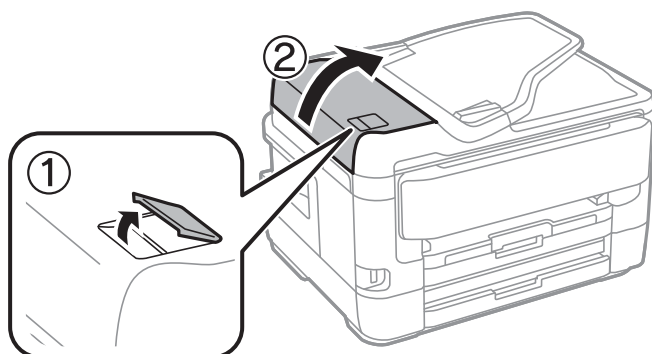

2. Роликті және АҚБ құралының ішкі жағын тазалау үшін жұмсақ, ылғалды шүберекті пайдаланыңыз.

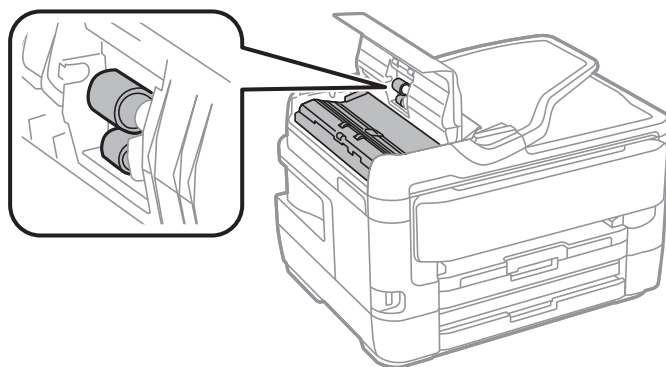

! Маңызды:

Құрғақ шүберекті пайдалансаңыз, роликтің бетін зақымдауы мүмкін. Ролик кепкеннен кейін АҚБ құрылғысын пайдаланыңыз.

Принтерге техникалық қызмет көрсету

3. Құжат қақпағын ашыңыз.

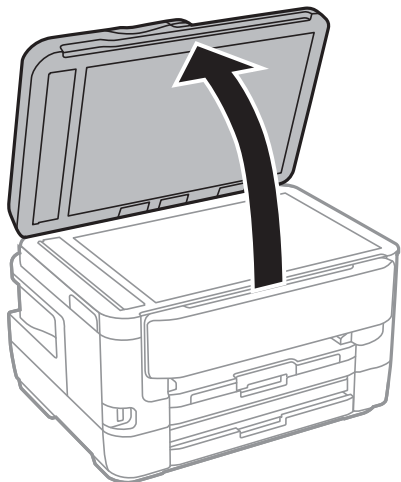

4. Суретте көрсетілген бөлікті тазалаңыз.

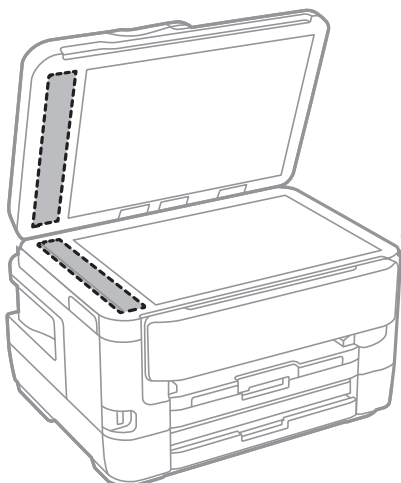

Маңызды:

- ❑ *Егер әйнектің беті майланса немесе кетіру қиын қатты материал болса, оны кетіру үшін аздап әйнек тазартқыш құралы мен жұмсақ шүберекті қолданыңыз. Барлық қалған сұйықтықты сүртіп алыңыз.*
- ❑ *Шыны бетті қатты басуға болмайды.*
- ❑ *Шыны бетіне сызат түспеуіне немесе зақымданбауына мұқият болыңыз. Зақымдалған әйнек беті сканерлеу сапасын төмендетеді.*

Сканер әйнегі тазалау

Көшірмелер немесе сканерленген кескіндер жағылған болса, Сканер әйнегі құрылғысын тазалаңыз.

Принтерге техникалық қызмет көрсету

⚠ Абайлаңыз:

Құжат қақпағын ашу не жабу кезінде қолыңыздың не саусақтарыңыздың қыстырылып қалмауына мұқият болыңыз. Кері жағдайда, жарақат алуыңыз мүмкін.

! Маңызды:

Принтерді тазалау үшін ешқашанда спирт немесе еріткіш қолданбаңыз. Бұл химиялық құралдар принтерді зақымдауы мүмкін.

1. Құжат қақпағын ашыңыз.

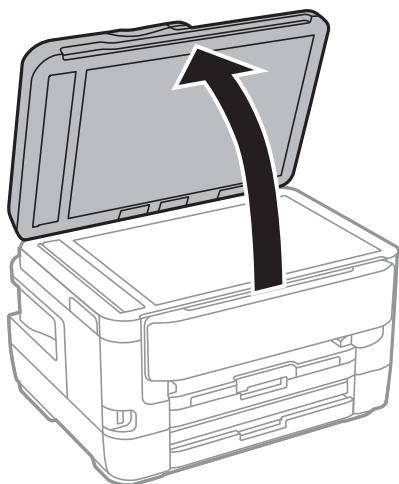

2. Сканер әйнегі беткі жағын жұмсақ, құрғақ, таза шүберекпен тазалаңыз.

! Маңызды:

- Егер әйнектің беті майланса немесе кетіру қиын қатты материал болса, оны кетіру үшін аздап әйнек тазартқыш құралы мен жұмсақ шүберекті қолданыңыз. Барлық қалған сұйықтықты сүртіп алыңыз.
- Шыны бетті қатты басуға болмайды.
- Шыны бетіне сызат түспеуіне немесе зақымданбауына мұқият болыңыз. Зақымдалған әйнек беті сканерлеу сапасын төмендетеді.

Желі қызметі және бағдарламалық құрал ақпараты

Бұл бөлім Epson веб-сайтынан немесе берілген бағдарламалық құрал дискісінен алуға болатын желі қызметтері мен бағдарламалық құралды таныстырады.

Принтер жұмыстарын конфигурациялауға арналған қолданба (Web Config)

Web Config қолданбасы Internet Explorer және Safari компьютер немесе смарт құрылғыда жұмыс істейтіндей веб браузерде жұмыс істейтін қолданба. Принтердің күйін растауға немесе желі қызметі мен принтер параметрлерін өзгертуге болады. Web Config қолданбасын пайдалану үшін компьютер немесе принтерді және құрылғыны бірдей желіге қосыңыз.

Келесі браузерлерге қолдау көрсетіледі.

OS	Браузер
Windows XP SP3 немесе кейінгі	Internet Explorer 8 немесе кейінгі, Firefox*, Chrome*
Mac OS X v10.6.8 немесе кейінгі	Safari*, Firefox*, Chrome*
iOS*	Safari*
Android 2.3 немесе кейінгі	Әдепкі браузер
Chrome OS*	Әдепкі браузер

* Ең соңғы нұсқаны пайдаланыңыз.

Веб-браузердегі Web Config функциясын іске қосу

1. Принтердің IP мекенжайын тексеріңіз.

Принтердің негізгі экранындағы желі белгішесін түртіңіз, содан соң принтердің IP мекенжайын растау үшін белсенді қосылым әдісін түртіңіз.

Ескертпе:

Сондай-ақ, желі қосылымының есебін басып шығару арқылы IP мекенжайын тексеріңіз.

2. Веб-браузерді компьютерден немесе интеллектуалды құрылғыдан іске қосыңыз, содан соң принтердің IP мекенжайын енгізіңіз.

Пішімі:

IPv4: http://принтердің IP мекенжайы/

IPv6: http://[принтердің IP мекенжайы]/

Мысалдар:

IPv4: http://192.168.100.201/

Желі қызметі және бағдарламалық құрал ақпараты

IPv6: http://[2001:db8::1000:1]/

Ескертпе:

Смарт құрылғыны пайдалану арқылы Web Config техникалық қызмет көрсету экранындағы Epson iPrint бөлімінен орындауға болады.

Қатысты ақпарат

- ➔ "Epson iPrint пайдалану" бетте 114
- ➔ "Желі қосылымы есебін басып шығару" бетте 35

Web Config бағдарламасын Windows жүйесінде іске қосу

Компьютерді принтерге WSD арқылы қосқанда Web Config функциясын іске қосу үшін төмендегі қадамдарды орындаңыз.

1. Windows жүйесінде құрылғылар және принтерлер экранына қатынасыңыз.
 - Windows 10/Windows Server 2016
Бастау түймесін тінтуірдің оң жағымен басыңыз немесе оны басып тұрыңыз, содан соң **Басқару тақтасы > Құрылғылар мен принтерлерді көру** түймесін **Жабдық және дыбыс** тармағынан таңдаңыз.
 - Windows 8.1/Windows 8/Windows Server 2012 R2/Windows Server 2012
Жұмыс үстелі > Параметрлер > Басқару тақтасы > Құрылғылар мен принтерлерді көру тармағын **Жабдық және дыбыс** (немесе **Жабдық**) ішінде таңдаңыз.
 - Windows 7/Windows Server 2008 R2
Бастау түймесін басып, **Басқару тақтасы > Құрылғылар мен принтерлерді көру** түймесін **Жабдық және дыбыс** тармағынан таңдаңыз.
 - Windows Vista/Windows Server 2008
Бастау түймесін басып, **Басқару тақтасы > Принтерлер** түймесін **Жабдық және дыбыс** тармағынан таңдаңыз.
2. Принтерді тінтуірдің оң жақ түймешігімен басып, **Сипаттар** тармағын таңдаңыз.
3. **Веб-қызмет** қойындысын таңдап, URL мекенжайын басыңыз.

Web Config бағдарламасын Mac OS жүйесінде іске қосу

1. **Жүйе параметрлері** тармағын  мәзірінен > **Принтерлер және сканерлер** (немесе **Басып шығару және сканерлеу, Басып шығару және факс**) тармағынан таңдап, принтерді таңдаңыз.
2. **Опциялар және шығын материалдары > Принтер веб-бетін көрсету** тармағын басыңыз.

Сканерлеу құжаттарына және кескіндеріне арналған қолданба (Epson Scan 2)

Epson Scan 2 деген сканерлеуді басқаруға арналған қолданба. Сканерленген суреттің өлшемін, ажыратымдылығын, жарықтығын, контрастын және сапасын реттеуге болады. Сондай-ақ, Epson Scan 2 қолданбасын TWAIN үйлесімді сканерлеу қолданбасынан іске қосуға болады. Мәліметтер алу үшін қолданбаның анықтамасын қараңыз.

Windows жүйесінде іске қосу

Ескертпе:

*Windows Server операциялық жүйелері үшін **Жұмыс үстелі тәжірибесі** мүмкіндігі орнатылғанын тексеріңіз.*

Windows 10/Windows Server 2016

Бастау түймесін басыңыз, содан соң **EPSON > Epson Scan 2** параметрін таңдаңыз.

Windows 8.1/Windows 8/Windows Server 2012 R2/Windows Server 2012

Іздеу жолағына бағдарлама атын енгізіп, көрсетілетін белгіні таңдаңыз.

Windows 7/Windows Vista/Windows XP/Windows Server 2008 R2/Windows Server 2008/Windows Server 2003 R2/Windows Server 2003

Бастау түймесін басыңыз, содан соң **Барлық бағдарламалар** немесе **Бағдарламалар > EPSON > Epson Scan 2 > Epson Scan 2** параметрін таңдаңыз.

Mac OS жүйесінде іске қосу

Ескертпе:

Epson Scan 2 қолданбасы Mac OS жүйесінің пайдаланушылардың жылдам қосылу қызметін қолдамайды. Пайдаланушылардың жылдам қосылу қызметін өшіріңіз.

Өту > Қолданбалар > Epson Software > Epson Scan 2 тармағын таңдаңыз.

Қатысты ақпарат

➔ ["Epson Scan 2 пайдалану арқылы сканерлеу" бетте 149](#)

➔ ["Соңғы қолданбаларды орнату" бетте 244](#)

Желілік сканерді қосу

Epson Scan 2 пайдаланбас бұрын, желілік сканерді қосуыңыз қажет.

1. Бағдарламалық құралды іске қосып, **Сканер параметрлері** терезесінен **Қосу** түймесін басыңыз.

Ескертпе:

Қосу сұр түсті болса, **Өңдеуді іске қосу** түймесін басыңыз.

*Epson Scan 2 негізгі терезесі көрсетілсе, ол сканерге қосылып қойған. Басқа желіге жалғағыңыз келсе, **Сканер параметрлері** терезесін ашу үшін, **Сканер > Параметрлер** тармағын таңдаңыз.*

Желі қызметі және бағдарламалық құрал ақпараты

- Желілік сканерді қосыңыз. Келесі элементтерді енгізіп, **Қосу** түймесін басыңыз.
 - Моделі:** Қосу қажет сканерді таңдаңыз.
 - Аты:** 32 таңбадан аспайтын сканер атауын енгізіңіз.
 - Желі іздеу:** Компьютер мен сканер бір желіде болған кезде, IP мекенжайы көрсетіледі. Көрсетілмесе,  түймесін басыңыз. IP мекенжайы әлі де көрсетілмесе, **Мекенжай енгізіңіз** түймесін басып, IP мекенжайын тікелей енгізіңіз.
- Сканер параметрлері** терезесінен сканерді таңдап, **ОК** түймесін басыңыз.

Басқару тақтасынан сканерлеу жұмыстарын конфигурациялауға арналған қолданба (Epson Event Manager)

Epson Event Manager — басқару тақтасынан сканерлеуді басқаруға және кескіндерді компьютерге сақтауға мүмкіндік беретін қолданба. Жеке параметрлерді құжат түрі, сақтау қалтасының орны және кескін пішімі сияқты алдын ала орнатымдар ретінде қосуға болады. Мәліметтер алу үшін қолданбаның анықтамасын қараңыз.

Ескертпе:

Windows Server операциялық жүйелері қолданылмайды.

Windows жүйесінде іске қосу

- Windows 10
Бастау түймесін басыңыз, содан соң **Epson Software > Event Manager** тармағын таңдаңыз.
- Windows 8.1/Windows 8
Іздеу жолағына қолданба атын енгізіп, көрсетілетін белгіні таңдаңыз.
- Windows 7/Windows Vista/Windows XP
Бастау түймесін басыңыз, содан соң **Барлық бағдарламалар** немесе **Бағдарламалар > Epson Software > Event Manager** тармағын таңдаңыз.

Mac OS жүйесінде іске қосу

Өту > Қолданбалар > Epson Software > Event Manager.

Қатысты ақпарат

➔ [“Соңғы қолданбаларды орнату” бетте 244](#)

Факс операцияларын конфигурациялауға және факстар жіберуге арналған қолданба (FAX Utility)

FAX Utility — компьютерден факстар жіберу үшін түрлі параметрлерді конфигурациялауға мүмкіндік беретін бағдарлама. Факс жіберген кезде пайдаланылатын контактілер тізімін жасауға

Желі қызметі және бағдарламалық құрал ақпараты

не өңдеуге, алынатын факстарды компьютерде PDF пішімінде сақтауды конфигурациялауға т.б. болады. Мәліметтер алу үшін қолданбаның анықтамасын қараңыз.

Ескертпе:

- Windows Server операциялық жүйесі қолданылмайды.*
- FAX Utility орнатпас бұрын принтер драйвері орнатылғанына көз жеткізіңіз.*

Windows жүйесінде іске қосу

- Windows 10
Бастау түймесін басып, **Epson Software > FAX Utility** параметрін таңдаңыз.
- Windows 8.1/Windows 8
Іздеу жолағына бағдарлама атын енгізіп, көрсетілетін белгіні таңдаңыз.
- Windows 7/Windows Vista/Windows XP
Бастау түймесін басып, **Барлық бағдарламалар** (немесе **Бағдарламалар**) > **Epson Software > FAX Utility** таңдаңыз.

Mac OS жүйесінде іске қосу

 мәзірі > **Принтерлер және сканерлер** (немесе **Басып шығару және сканерлеу, Басып шығару және факс**) тармағынан **Жүйе параметрлері** таңдап, принтерді (ФАКС) таңдаңыз. **Параметрлер және жабдықтар > Бағдарлама > Принтер бағдарламасын ашу** түймесін басыңыз.

Қатысты ақпарат

- ➔ [“Факстарды компьютерге қабылдау” бетте 194](#)
- ➔ [“Соңғы қолданбаларды орнату” бетте 244](#)

Факстарды жіберуге арналған қолданба (PC-FAX драйвері)

PC-FAX драйвері — бөлек бағдарламала жасалған құжатты факс ретінде тікелей компьютерден жіберуге мүмкіндік беретін бағдарлама. PC-FAX драйвері FAX утилитасы орнатылғанда орнатылады. Мәліметтер алу үшін қолданбаның анықтамасын қараңыз.

Ескертпе:

- Windows Server операциялық жүйесі қолданылмайды.*
- Жұмыс құжатты жасау үшін пайдаланылатын бағдарламаға байланысты әртүрлі болады. Мәліметтер алу үшін қолданбаның анықтамасын қараңыз.*

Windows жүйесінен кіру

Қолданбадағы **Файл** мәзірінен **Басып шығару** немесе **Басып шығаруды орнату** параметрін таңдаңыз. Принтеріңізді (ФАКС) таңдаңыз да, **Теңшелімдер** немесе **Сипаттары** түймесін басыңыз.

Желі қызметі және бағдарламалық құрал ақпараты

Mac OS жүйесінен кіру

Қолданбадағы **Файл** мәзірінен **Басып шығару** параметрін таңдаңыз. Принтеріңізді (ФАКС) **Принтер** параметрі ретінде таңдаңыз, одан кейін, қалқымалы мәзірден **Fax Settings** немесе **Recipient Settings** параметрін таңдаңыз.

Қатысты ақпарат

- ➔ [“Факсты компьютерден жіберу” бетте 191](#)
- ➔ [“Факс операцияларын конфигурациялауға және факстар жіберуге арналған қолданба \(FAX Utility\)” бетте 240](#)

Фотосуреттерді орналастыруға арналған қолданба (Epson Easy Photo Print)

Epson Easy Photo Print — әртүрлі орналасулары бар фотосуреттерді оңай басып шығаруға мүмкіндік беретін қолданба. Фотосурет кескінін алдын ала қарауға және кескіндерді немесе орынды реттеуге болады. Сондай-ақ фотосуреттерді жақтаумен басып шығаруға болады. Мәліметтер алу үшін қолданбаның анықтамасын қараңыз.

Түпнұсқа Epson фотоқағазында басып шығару арқылы сияның сапасы барынша артады және басылған материалдар қанық және анығырақ болады.

Коммерциялық қолданбаны пайдаланып жиексіз басып шығаруды орындау үшін төмендегі параметрлерді орнатыңыз.

- Қағаз өлшеміне сәйкестендіру үшін кескін деректерін жасаңыз. Егер пайдаланылатын қолданбада шек параметрі қолжетімді болса, шекті 0 мм-ге орнатыңыз.
- Принтер драйверінен жиексіз басып шығару параметрін қосыңыз.

Ескертпе:

- Windows Server операциялық жүйелері қолданылмайды.*
- Бұл қолданбаны пайдалану үшін принтер драйверін орнату керек.*

Windows жүйесінде іске қосу

- Windows 10
Бастау түймесін басыңыз, содан соң **Epson Software > Epson Easy Photo Print** тармағын таңдаңыз.
- Windows 8.1/Windows 8
Іздеу жолағына қолданба атын енгізіп, көрсетілетін белгіні таңдаңыз.
- Windows 7/Windows Vista/Windows XP
Бастау түймесін басыңыз, содан соң **Барлық бағдарламалар** немесе **Бағдарламалар > Epson Software > Epson Easy Photo Print** тармағын таңдаңыз.

Mac OS жүйесінде іске қосу

Өту > Қолданбалар > Epson Software > Epson Easy Photo Print.

Қатысты ақпарат

- ➔ [“Соңғы қолданбаларды орнату” бетте 244](#)

Веб-беттерді басып шығаруға арналған қолданба (E-Web Print)

E-Web Print — әртүрлі орналасулары бар веб-беттерді оңай басып шығаруға мүмкіндік беретін қолданба. Мәліметтер алу үшін қолданбаның анықтамасын қараңыз. Анықтамаға **E-Web Print** құралдар тақтасындағы **E-Web Print** мәзірінен кіруге болады.

Ескертпе:

- Windows Server операциялық жүйелері қолданылмайды.*
- Жүктеу сайтынан қолдау көрсетілетін браузерлерді және ең соңғы нұсқасын тексеріңіз.*

Іске қосу

E-Web Print орнатылғанда, ол браузерде көрсетіледі. **Print** немесе **Clip** басыңыз.

Қатысты ақпарат

➔ [“Соңғы қолданбаларды орнату” бетте 244](#)

Бірнеше құрылғыларды конфигурациялауға арналған қолданба (EpsonNet Config)

EpsonNet Config — желі интерфейсінің мекенжайлары мен протоколдарды орнатуға мүмкіндік беретін қолданба. Қосымша мәліметтер алу үшін EpsonNet Config немесе қолданбаның пайдалану нұсқаулығын қараңыз.

Windows жүйесінде іске қосу

- Windows 10/Windows Server 2016
Бастау түймесін басыңыз, содан соң **EpsonNet > EpsonNet Config** параметрін таңдаңыз.
- Windows 8.1/Windows 8/Windows Server 2012 R2/Windows Server 2012
Іздеу жолағына бағдарлама атын енгізіп, көрсетілетін белгіні таңдаңыз.
- Windows 7/Windows Vista/Windows XP/Windows Server 2008 R2/Windows Server 2008/Windows Server 2003 R2/Windows Server 2003
Бастау түймесін басып, **Барлық бағдарламалар** не **Бағдарламалар > EpsonNet > EpsonNet Config SE > EpsonNet Config** түймесін басыңыз.

Mac OS жүйесінде іске қосу

Өту > Қолданбалар > Epson Software > EpsonNet > EpsonNet Config SE > EpsonNet Config.

Қатысты ақпарат

➔ [“Соңғы қолданбаларды орнату” бетте 244](#)

Бағдарламалық құралды жаңарту құралдары (EPSON Software Updater)

EPSON Software Updater — интернеттегі жаңа не жаңартылған бағдарламалық құралды тексеретін және оны орнататын бағдарлама. Сондай-ақ принтердің микробағдарламасын және нұсқаулығын жаңартуға болады.

Ескертпе:

Windows Server операциялық жүйелері қолданылмайды.

Орнату әдісі

Epson веб-сайтынан EPSON Software Updater қолданбасын жүктеп алыңыз.

Егер Windows компьютерін пайдаланып жатсаңыз және оны веб-сайттан жүктеу мүмкін болмаса, оны бірге берілетін дискіден жүктеуге болады.

<http://www.epson.com>

Windows жүйесінде іске қосу

Windows 10

Бастау түймесін басыңыз, содан соң **Epson Software > EPSON Software Updater** тармағын таңдаңыз.

Windows 8.1/Windows 8

Іздеу жолағына қолданба атын енгізіп, көрсетілетін белгіні таңдаңыз.

Windows 7/Windows Vista/Windows XP

Бастау түймесін басыңыз, содан соң **Барлық бағдарламалар** немесе **Бағдарламалар > Epson Software > EPSON Software Updater** тармағын таңдаңыз.

Ескертпе:

*Сондай-ақ EPSON Software Updater қолданбасын жұмыс үстеліндегі тапсырмалар тақтасында принтер белгішесін басып, содан кейін **Бағдарламаны жаңарту** пәрменін таңдау арқылы іске қосуға болады.*

Mac OS жүйесінде іске қосу

Өту > Қолданбалар > Epson Software > EPSON Software Updater тармағын таңдаңыз.

Соңғы қолданбаларды орнату

Ескертпе:

Қолданбаны қайта орнату кезінде алдымен оны жою керек.

1. Принтер мен компьютер байланысқа қолжетімді екенін және принтер интернетке қосылғанын тексеріңіз.

Желі қызметі және бағдарламалық құрал ақпараты

2. EPSON Software Updater бағдарламасын іске қосыңыз.
Скриншот Windows жүйесінің мысалы болып табылады.

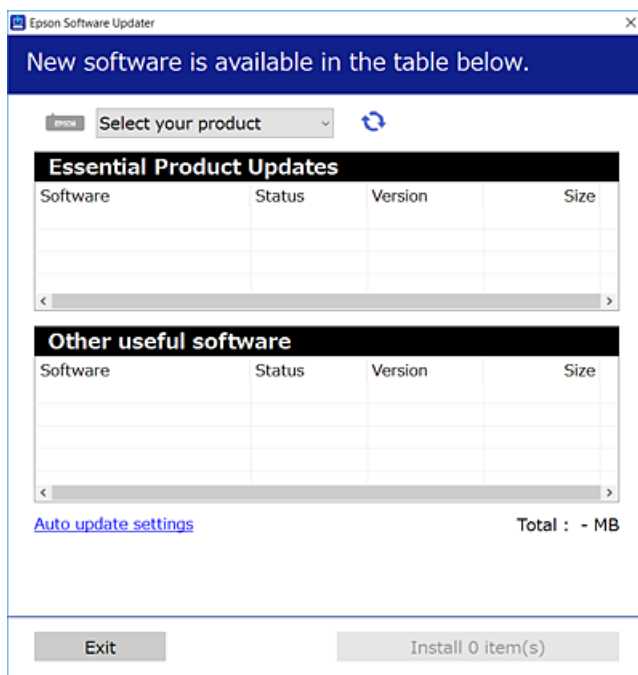

3. Windows жүйесі үшін принтерді таңдаңыз, содан соң соңғы қолжетімді қолданбаларды тексеру үшін  түймесін басыңыз.
4. Орнату немесе жаңарту қажет элементтерді таңдап, орнату түймесін басыңыз.



Маңызды:

Принтерді жаңарту аяқталмағанша өшірмеңіз немесе ажыратпаңыз; әйтпесе принтер бұзылуы мүмкін.

Ескертпе:

- Соңғы қолданбаларды Epson веб-сайтынан жүктеуге болады.
<http://www.epson.com>
- Егер Windows Server операциялық жүйелерін пайдалансаңыз, EPSON Software Updater қолданбасын пайдалану мүмкін емес. Соңғы қолданбаларды Epson веб-сайтынан жүктеңіз.

Қатысты ақпарат

- ➔ "Бағдарламалық құралды жаңарту құралдары (EPSON Software Updater)" бетте 244
- ➔ "Қолданбаларды жою" бетте 246

Басқару тақтасы арқылы принтердің микробағдарламасын жаңарту

Егер принтер Интернетке қосылса, басқару тақтасы арқылы принтердің микробағдарламасын жаңартыңыз. Сондай-ақ, принтерді микробағдарлама жаңартуларын жүйелі түрде тексеруді және қолжетімді болса, ескертуді орнатуға болады.

1. Негізгі экраннан **Параметрлер** таңдаңыз.
2. **Жалпы параметрлер > Жүйе әкімшілігі > Микробағдарлама жаңартуы > Жаңарту** параметрін таңдаңыз.

Ескертпе:

*Принтерді қолжетімді микробағдарлама жаңартуларын жүйелі түрде тексеретіндей орнату үшін **Хабарландыру** параметрін қосыңыз.*

3. **Тексеруді бастау** түймесін түртіңіз.
Принтер қолжетімді жаңартуларды іздеуді бастайды.
4. Егер СКД экранында микробағдарлама жаңартуы қолжетімді туралы ақпарат көрсетілсе, жаңартуды бастау үшін экрандық нұсқауларды орындаңыз.



Маңызды:

- ❑ *Принтерді жаңарту аяқталмағанша өшірмеңіз немесе ажыратпаңыз; кері жағдайда, принтер бұзылуы мүмкін.*
- ❑ *Егер микробағдарлама жаңартуы аяқталмаса немесе сәтті аяқталмаса, принтер қалыпты түрде қосылмайды және «Recovery Mode» мәтіні СКД экранында көрсетілсе, келесіде принтер қосылады. Мұндай жағдайда компьютер арқылы микробағдарламаны жаңарту қажет. Принтерді компьютерге USB кабелі арқылы қосыңыз. «Recovery Mode» мәтіні принтерде көрсетіліп тұрғанда желі қосылымы арқылы микробағдарламаны жаңарту мүмкін емес. Компьютерде жергілікті Epson веб-сайтына кіріп, принтердің ең соңғы микробағдарламасын жүктеңіз. Келесі қадамдар туралы ақпарат алу үшін веб-сайттағы нұсқауларды қараңыз.*

Қолданбаларды жою

Компьютерге әкімші ретінде кіріңіз. Егер компьютер сұраса, әкімшінің құпия сөзін енгізіңіз.

Қолданбаларды жою — Windows

1. Принтерді өшіру үшін түймесін басыңыз.
2. Барлық қосулы қолданбаларды жабыңыз.

Желі қызметі және бағдарламалық құрал ақпараты

3. Басқару тақтасы ашыңыз:

- Windows 10/Windows Server 2016

Бастау түймесін тінтуірдің оң жағымен басып тұрыңыз, содан соң **Басқару тақтасы** тармағын таңдаңыз.

- Windows 8.1/Windows 8/Windows Server 2012 R2/Windows Server 2012

Жұмыс үстелі > Параметрлер > Басқару тақтасы таңдаңыз.

- Windows 7/Windows Vista/Windows XP/Windows Server 2008 R2/Windows Server 2008/Windows Server 2003 R2/Windows Server 2003

Бастау түймесін басып, **Басқару тақтасы** таңдаңыз.

4. Бағдарламаны жою (немесе Бағдарламаларды қосу немесе жою) ашыңыз:

- Windows 10/Windows 8.1/Windows 8/Windows 7/Windows Vista/Windows Server 2016/Windows Server 2012 R2/Windows Server 2012/Windows Server 2008 R2/Windows Server 2008

Бағдарламалар ішінен **Бағдарламаны жою** ашыңыз.

- Windows XP/Windows Server 2003 R2/Windows Server 2003

Бағдарламаларды қосу немесе жою түймесін басыңыз.

5. Жойғыңыз келетін бағдарламаны таңдаңыз.

Басып шығару тапсырмалары болса, принтер драйверін жоя алмайсыз. Жойыңыз немесе жоймас бұрын тапсырмалардың басылып шығуын күтіңіз.

6. Қолданбаларды жою:

- Windows 10/Windows 8.1/Windows 8/Windows 7/Windows Vista/Windows Server 2016/Windows Server 2012 R2/Windows Server 2012/Windows Server 2008 R2/Windows Server 2008

Жою/өзгерту немесе **Жою** түймесін басыңыз.

- Windows XP/Windows Server 2003 R2/Windows Server 2003

Өзгерту/Жою немесе **Жою** түймесін басыңыз.

Ескертпе:

Егер Пайдаланушы тіркелгісін басқару терезесі бейнеленсе, Жалғастыру түймесін басыңыз.

7. Экрандағы нұсқауларды орындаңыз.

Қолданбаларды жою — Mac OS

1. Uninstaller бағдарламасын EPSON Software Updater көмегімен жүктеп алыңыз.

Uninstaller жүктелген соң, оны қайта бағдарламаны жойған сайын жүктеудің қажеті жоқ.

2. Принтерді өшіру үшін  түймесін басыңыз.

3. Принтер драйверін немесе PC-FAX драйверін жою үшін, **Жүйе параметрлері** тармағын  мәзірі > **Принтерлер және сканерлер** (немесе **Басып шығару және сканерлеу, Басып шығару және факс**) тармағынан таңдаңыз, содан кейін қосылған принтерлер тізімінен принтерді жойыңыз.

4. Барлық қосулы қолданбаларды жабыңыз.

Желі қызметі және бағдарламалық құрал ақпараты

5. **Өту > Қолданбалар > Epson Software > Uninstaller** тармағын таңдаңыз.
6. Жойғыңыз келетін бағдарламаны таңдап, **Uninstall** басыңыз.



Маңызды:

Uninstaller компьютердегі Epson принтерлері үшін барлық драйверлерді алып тастайды. Егер түрлі Epson сия принтерлерін пайдаланатын болсаңыз және тек кейбір драйверлерді жойғыңыз келсе, алдымен олардың барлығын жойып, қажетті принтерді қайта орнатыңыз.

Ескертпе:

*Егер қолданба тізімінен жойғыңыз келген қолданбаны таба алмасаңыз, қолданбаны Uninstaller көмегімен жоя алмайсыз. Бұл жағдайда **Өту > Бағдарламалар > Epson Software** таңдаңыз, жойғыңыз келетін бағдарламаны таңдаңыз да, оны қоқыс жәшігі белгісіне апарыңыз.*

Қатысты ақпарат

➔ "**Бағдарламалық құралды жаңарту құралдары (EPSON Software Updater)**" бетте 244

Желі қызметі арқылы басып шығару

Интернетте қолжетімді Epson Connect пайдаланып смартфоннан, планшеттен немесе ноутбуктан кез келген уақытта және кез келген жерден дерлік басып шығаруға болады. Осы қызметті пайдалану үшін Epson Connect бөлімінде пайдаланушы мен принтерді тіркеу қажет.

Интернетте қолжетімді мүмкіндіктер төменде көрсетілген.

Email Print

Құжаттар немесе кескіндер сияқты тіркемелері бар электрондық хабарды принтерге тағайындалған электрондық пошта мекенжайына жібергенде, осы электрондық хабарды және тіркемелерді үй немесе кеңсе принтері сияқты қашықтағы орындардан басып шығаруға болады.

Epson iPrint

Бұл қолданба iOS және Android жүйелеріне арналған және смартфоннан немесе планшеттен басып шығаруға не сканерлеуге мүмкіндік береді. Құжаттарды, кескіндерді және веб-сайттарды бірдей сымсыз LAN желісіндегі принтерге тікелей жіберу арқылы оларды басып шығаруға болады.

Scan to Cloud

Бұл қолданба басқа принтерге басып шығару қажет сканерленген деректерді жіберуге мүмкіндік береді. Сондай-ақ, сканерленген деректерді бұл қызметтеріне жүктеуге болады.

Remote Print Driver

Осы ортақ драйверге қашықтан басып шығару драйвері қолдау көрсетеді. Қашықтағы орында орналасқан принтер арқылы басып шығарғанда, әдеттегі қолданбалар терезесінде принтерді өзгерту арқылы басып шығаруға болады.

Мәліметтерді Epson Connect веб-порталынан қараңыз.

<https://www.epsonconnect.com/>

<http://www.epsonconnect.eu> (тек Еуропа)

Ақаулықтарды шешу



Принтер күйін тексеру

СКД экранындағы хабарларды тексеру

Егер СКД экранында қате хабарлар бейнеленсе, ақаулықты шешу үшін экрандағы нұсқауларды немесе төмендегі шешімдерді орындаңыз.

Қате хабарлары	Шешімдер
Принтер қатесі. Қуатты өшіріп, қайта қосыңыз. Мәліметтер алу үшін құжаттаманы қараңыз.	Қандай да бір қағазды не қорғаныш материалды принтерден алып тастаңыз. Егер қате туралы хабар көрсетілсе, Epson қолдау көрсету бөліміне хабарласыңыз.
XX науасында қағаз таусылды. Қағазды салып, ОК түртіңіз. XX / XX	Қағазды жүктеп, қағаз кассетасы құрылғысын толық салыңыз.
Сия картриджі ауыстыру керек.	Ең оңтайлы басып шығару сапасына қол жеткізу үшін және басып шығару механизмін қорғау үшін принтер картриджі ауыстыру қажеттігін көрсеткенде түрлі сия сақтау қоры сия картриджінде сақталады. Сұралған кезде картриджді ауыстырыңыз.
Принтердің сия төсемі оның қызмет көрсету мерзімінің соңына жақын. Epson қолдау қызметіне хабарласыңыз.	Штемпельдік жастықшаны ауыстыру үшін Epson компаниясына немесе уәкілетті Epson қызмет жеткізушісіне хабарласыңыз*. Ол пайдаланушы тарапынан ауыстырылатын бөлшек емес. Хабар штемпельдік жастықша ауыстырылмағанша көрсетіледі. Басып шығаруды жалғастыру үшін ОК түймесін басыңыз.
Принтердің сия төсемі оның қызмет көрсету мерзімінің соңында. Epson қолдау қызметіне хабарласыңыз.	Штемпельдік жастықшаны ауыстыру үшін Epson компаниясына немесе уәкілетті Epson қызмет жеткізушісіне хабарласыңыз*. Ол пайдаланушы тарапынан ауыстырылатын бөлшек емес.
Қағаз конфигурациясы өшірілді. Кейбір мүмкіндіктер қолжетімді болмауы мүмкін. Мәлімет алу үшін құжаттаманы қараңыз.	Егер Қағазды орнатуды автоматты көрсету өшірілген болса, AirPrint драйверін пайдалану мүмкін емес.
Теру үні анықталмады.	Бұл проблема Параметрлер > Жалпы параметрлер > Факс параметрлері > Нег. параметрлер > Желі түрі тармағын таңдап, содан кейін PBX параметрін таңдау арқылы шешілуі мүмкін. Егер телефон жүйесі сыртқы желі үшін сыртқы кіру кодын сұраса, PBX таңдағаннан кейін кіру кодын орнатыңыз. Сыртқы факс нөмірін енгізу кезінде нақты кіру кодының орнына # (тор) пайдаланыңыз. Бұл қосылымды әлдеқайда қауіпсіздендіреді. Егер қате туралы хабар әлі көрсетіліп тұрса, Желі дыб. анықтау параметрін өшіріңіз. Дегенмен, бұл мүмкіндік ажыратылса, факс нөмірінің бірінші саны түсіп, факс басқа нөмірге жіберілуі мүмкін.

Ақаулықтарды шешу

Қате хабарлары	Шешімдер
Факс қабылданбады, факс дер. жады толған. Толық мәлімет алу үшін басты экран түбінде Job/Status түртіңіз.	<p>Қабылданған факс қағаздары төмендегі себептерге байланысты өңделмей жиналуы мүмкін.</p> <ul style="list-style-type: none"> <input type="checkbox"/> Басып шығару мүмкін емес, себебі принтерде қате орын алды. Принтердегі қатені жойыңыз.Қате туралы мәліметтер мен шешімдерді қарап шығу үшін  түймесін басып, содан кейін Принтер күйі опциясын таңдаңыз. <input type="checkbox"/> Компьютер немесе жад құрылғысына сақтау мүмкін емес. Қабылданған факс хабарлары сақталған не сақталмағанын тексеру үшін  түймесін басып, содан кейін Тапсырма күйі тармағын таңдаңыз.Қабылданған факс хабарларын сақтау үшін компьютерді іске қосыңыз немесе жад картасын принтерге жалғаңыз.
IP мекенжайы мен қосалқы желі маскасының тіркесімі дұрыс емес. Қосымша мәлімет алу үшін құжаттаманы қараңыз.	Дұрыс IP мекенжайын немесе әдепкі шлюзді енгізіңіз.Көмек алу үшін желіні реттейтін тұлғаға хабарласыңыз.
Бұлттық қызметтерді пайдалану үшін түпкі сертификатты жаңартыңыз.	Web Config мүмкіндігін іске қосып, түбірлік сертификатты жаңартыңыз.
Принтер (IP мекенжайы сияқты) немесе принтер драйверінің порт параметрлері компьютер бойынша дұрыс екендігін тексеріңіз.	Принтер портының Принтер мәзірінен Сипат > Порт бөлімінде дұрыс таңдалғанын тексеріңіз. USB байланысы үшін « USBXXX » таңдаңыз немесе желілік қосылым үшін « EpsonNet Print Port » таңдаңыз.
Компьютер арқылы порт параметрлері мен принтер драйвері дұрыс екендігін тексеріңіз. Мәлімет алу үшін құжаттаманы қараңыз.	
Recovery Mode	<p>Принтер қалпына келтіру режимінде іске қосылды, себебі микробағдарлама жаңартуы сәтсіз аяқталды.Микробағдарламаны қайта жаңартып көру үшін төмендегі қадамдарды орындаңыз.</p> <ol style="list-style-type: none"> 1.Компьютер мен принтерді USB кабелімен жалғаңыз.(Қалпына келтіру режимі барысында, микробағдарламаны желі қосылымы бойынша жаңарта алмайсыз.) 2.Қосымша нұсқаулар алу үшін жергілікті Epson веб-сайтына өтіңіз.

* Кейбір басып шығару айналымдарында сия жастықшасына кішкене артылған сия мөлшері жиналуы мүмкін.Жастықшадан сияның ағуын болдырмау үшін принтер жастықша шегіне жеткенде басып шығаруды тоқтатуға арналған.Бұл әрекеттің қаншалықты жиі қажет болатыны жиексіз басып шығару опциясының көмегімен басып шығарылған беттер санына байланысты өзгереді.Жастықшаны ауыстыру қажеттілігі принтердің өз техникалық сипаттамаларына сәйкес жұмыс істемей қалғанын білдірмейді.Принтер жастықшаның қай кезде ауыстырылу керектігін білдіреді және мұны өкілетті Epson қызметі жеткізушісі ғана орындай алады.Бұл ауыстыру жұмысының құны Epson кепілдігіне кірмейді.

Қатысты ақпарат

➔ [“Epson қолдау көрсету орталығына хабарласу” бетте 314](#)

➔ [“Бағдарламалық құралды жаңарту құралдары \(EPSON Software Updater\)” бетте 244](#)

Ақаулықтарды шешу

➔ "Соңғы қолданбаларды орнату" бетте 244

Күй мәзіріндегі қате коды

Егер тапсырма сәтті аяқталмаса, әр тапсырманың тарихындағы қате кодын тексеріңіз.  түймесін басу және содан кейін **Тапсырма күйі** таңдау арқылы қате кодын тексеруге болады. Ақау мен оның шешімін табу үшін келесі кестені қараңыз.

Код	Ақау	Шешім
001	Өнім қуат ақауына байланысты өшкен.	-
109	Алынған факс әлдеқашан жойылды.	-
110	Тапсырма тек бір жағынан басып шығарылды, себебі салынған қағаз екі жақты басып шығаруды қолдамайды.	Егер 2 жақты басып шығарғыңыз келсе, 2 жақты басып шығаруды қолдайтын қағазды салыңыз.
201	Жад толы.	<ul style="list-style-type: none"> <input type="checkbox"/> Алынған факстарды Job/Status бөліміндегі Тапсырма күйі параметрінен басып шығарыңыз. <input type="checkbox"/> Кіріс жәшігінде сақталған алынған факстарды Тапсырма күйі орнынан Job/Status ішінде жойыңыз. <input type="checkbox"/> Егер монохромды факсты бір мекенжайға жіберетін болсаңыз, оны Тікелей жіберу арқылы жіберуге болады. <input type="checkbox"/> Түпнұсқаларды бірнеше бумамен жіберу үшін екі не одан да көп бөлікке бөліңіз.
202	Желі қабылдау құрылғымен ажыратылды.	Күте тұрыңыз және әрекетті қайталаңыз.
203	Өнім теру үнін анықтай алмайды.	<ul style="list-style-type: none"> <input type="checkbox"/> Телефон кабелі дұрыс қосылғанын және телефон желісі жұмыс істейтінін тексеріңіз. <input type="checkbox"/> Принтер PBX не терминал адаптеріне қосулы кезде Желі түрі параметрін PBX параметріне өзгертіңіз. <input type="checkbox"/> Параметрлер > Жалпы параметрлер > Факс параметрлері > Нег. параметрлер > Желі дыб.анықтау тармағын таңдап, желі дыбысының параметрін өшіріңіз.
204	Алушы құрылғы бос емес.	Күте тұрыңыз және әрекетті қайталаңыз.
205	Алушы құрылғы жауап бермейді.	Күте тұрыңыз және әрекетті қайталаңыз.
206	Телефон кабелі өнімнің LINE және EXT. портына дұрыс жалғанған.	Принтердің LINE портының және EXT. портының байланысын тексеріңіз.
207	Өнім телефон желісіне қосылмаған.	Телефон кабелін телефон желісіне қосыңыз.

Ақаулықтарды шешу

Код	Ақау	Шешім
208	Факсты кейбір көрсетілген алушыларға жіберу мүмкін болмады.	Сәтсіз межені тексеру үшін «Факс режимі» бөліміндегі Факс туралы есеп тармағынан алдыңғы факстар үшін Факс журналы немесе Соңғы берілім есебін басып шығарыңыз. Қате деректерді сақтау параметрі қосылған кезде факсты Job/Status бөліміндегі Тапсырма күйі тармағынан қайта жіберуге болады.
301	Егер жад құрылғысында деректерді сақтау үшін сақтау орны жеткіліксіз болса.	<input type="checkbox"/> Жад құрылғысында сақтау орнын арттырыңыз. <input type="checkbox"/> Құжаттар санын азайтыңыз. <input type="checkbox"/> Сканерленген кескін көлемін азайту үшін сканерлеу ажыратымдылығын азайтыңыз не қысу қатынасын арттырыңыз.
302	Құжат құрылғысы жазудан қорғалған.	Жад құрылғысындағы жазудан қорғауды өшіріңіз.
303	Сканерленген кескінді сақтау үшін қалта жасалмаған.	Басқа жад құрылғысын енгізіңіз.
304	Жад құрылғысы алынып тасталды.	Жад құрылғысын қайта енгізіңіз.
305	Деректерді жад құрылғысына сақтау кезінде қате орын алды.	Егер сыртқы құрылғыға компьютер арқылы қатынас орнатылса, күте тұрып, кейін қайталап көріңіз.
306	Жад толы.	Орындалып жатқан тапсырмалар аяқталғанша күте тұрыңыз.
311	DNS қатесі орын алды.	<input type="checkbox"/> Параметрлер > Жалпы параметрлер > Желі параметрлері > Қосымша > TCP/IP тармағын таңдаңыз, содан кейін DNS параметрлерін тексеріңіз. <input type="checkbox"/> DNS параметрлерін сервер компьютер немесе кіру нүктесі бойынша тексеріңіз.
312	Аутентификация қатесі орын алды.	Параметрлер > Жалпы параметрлер > Желі параметрлері > Қосымша > Электрондық пошта сервері > Сервер параметрлері тармағын таңдаңыз, содан кейін сервер параметрлерін тексеріңіз.

Ақаулықтарды шешу

Код	Ақау	Шешім
313	Байланыс қатесі орын алды.	<ul style="list-style-type: none"> <input type="checkbox"/> Принтер желіге қосылғанын тексеру үшін желі байланысы туралы есепті басып шығарыңыз. <input type="checkbox"/> Электрондық пошта серверінің параметрлерін тексеру үшін Параметрлер > Жалпы параметрлер > Желі параметрлері > Қосымша > Электрондық пошта сервері > Сервер параметрлері параметрін таңдаңыз. Байланыс тексерісін орындау арқылы қатенің себебін тексеруге болады. <input type="checkbox"/> Параметрлер мен электрондық пошта серверінің аутентификация әдісі сәйкес келмеуі мүмкін. Аутентификация әдісі ретінде Өшіру таңдаған кезде, электрондық поштаның аутентификация әдісі «Ешқайсысы» күйіне орнатылғанына көз жеткізіңіз.
314	Деректер өлшемі бекітілген файлдар бойынша рұқсат етілетін ең үлкен мөлшерден асып кетеді.	<ul style="list-style-type: none"> <input type="checkbox"/> Сканерлеу параметрлерінде Бек.файл макс.көлемі параметрін арттырыңыз. <input type="checkbox"/> Сканерленген кескін көлемін азайту үшін сканерлеу ажыратымдылығын азайтыңыз не қысу қатынасын арттырыңыз.
315	Жад толы.	Басқа орындалып жатқан тапсырмалар аяқталғаннан кейін әрекетті қайталаңыз.
321	DNS қатесі орын алды.	<ul style="list-style-type: none"> <input type="checkbox"/> Параметрлер > Жалпы параметрлер > Желі параметрлері > Қосымша > TCP/IP тармағын таңдаңыз, содан кейін DNS параметрлерін тексеріңіз. <input type="checkbox"/> DNS параметрлерін сервер компьютер немесе кіру нүктесі бойынша тексеріңіз.
322	Аутентификация қатесі орын алды.	Орны параметрлерін тексеріңіз.
323	Байланыс қатесі орын алды.	<ul style="list-style-type: none"> <input type="checkbox"/> Орны параметрлерін тексеріңіз. <input type="checkbox"/> Принтер желіге қосылғанын тексеру үшін желі байланысы туралы есепті басып шығарыңыз.
324	Бірдей атаулы файл көрсетілген қалтада әлдеқашан бар.	<ul style="list-style-type: none"> <input type="checkbox"/> Бірдей атаулы файлды өшіріңіз. <input type="checkbox"/> Файл атауы префиксін Файл параметрлері ішінен өзгертіңіз.
325 326	Көрсетілген қалтада сақтау орны жеткіліксіз.	<ul style="list-style-type: none"> <input type="checkbox"/> Көрсетілген қалтада сақтау орнын арттырыңыз. <input type="checkbox"/> Құжаттар санын азайтыңыз. <input type="checkbox"/> Сканерленген кескін көлемін азайту үшін сканерлеу ажыратымдылығын азайтыңыз не қысу қатынасын арттырыңыз.
327	Жад толы.	Орындалып жатқан тапсырмалар аяқталғанша күте тұрыңыз.

Ақаулықтарды шешу

Код	Ақау	Шешім
328	Меже қате не жоқ.	Орны параметрлерін тексеріңіз.
331	Меже сұрау кезінде байланыс қатесі орын алды.	Принтер желіге қосылғанын тексеру үшін желі байланысы туралы есепті басып шығарыңыз.
332	Межелі сақтау орнында сканерленген кескінді сақтау үшін жад орны жеткіліксіз.	Құжаттар санын азайтыңыз.
333	Меже табылмады, себебі тағайындау ақпараты сканерленген ақпаратты жібермес бұрын серверге жіберілді.	Тағайындау орнын қайта таңдаңыз.
334	Сканерленген кескінді жіберу кезінде қате орын алды.	-
341	Байланыс қатесі орын алды.	<input type="checkbox"/> Принтер мен компьютер байланыстарын тексеріңіз. Желі арқылы қосылсаңыз, принтер желіге қосылғанын тексеру үшін желі байланысы туралы есепті басып шығарыңыз. <input type="checkbox"/> Epson Event Manager компьютерде орнатылғанына көз жеткізіңіз.
401	Егер жад құрылғысында деректерді сақтау үшін сақтау орны жеткіліксіз болса.	Жад құрылғысында сақтау орнын арттырыңыз.
402	Құжат құрылғысы жазудан қорғалған.	Жад құрылғысындағы жазудан қорғауды өшіріңіз.
404	Жад құрылғысы алынып тасталды.	Жад құрылғысын қайта енгізіңіз.
405	Деректерді жад құрылғысына сақтау кезінде қате орын алды.	<input type="checkbox"/> Жад құрылғысын қайта енгізіңіз. <input type="checkbox"/> Сақтау үшін қалтаны жасау функциясы арқылы қалта жасаған басқа жад құрылғысын пайдаланыңыз.
411	DNS қатесі орын алды.	<input type="checkbox"/> Параметрлер > Жалпы параметрлер > Желі параметрлері > Қосымша > TCP/IP тармағын таңдаңыз, содан кейін DNS параметрлерін тексеріңіз. <input type="checkbox"/> DNS параметрлерін сервер компьютер немесе кіру нүктесі бойынша тексеріңіз.
412	Аутентификация қатесі орын алды.	Параметрлер > Жалпы параметрлер > Желі параметрлері > Қосымша > Электрондық пошта сервері > Сервер параметрлері тармағын таңдаңыз, содан кейін сервер параметрлерін тексеріңіз.

Ақаулықтарды шешу

Код	Ақау	Шешім
413	Байланыс қатесі орын алды.	<ul style="list-style-type: none"> <input type="checkbox"/> Электрондық пошта серверінің параметрлерін тексеру үшін Параметрлер > Жалпы параметрлер > Желі параметрлері > Қосымша > Электрондық пошта сервері > Сервер параметрлері параметрін таңдаңыз. Байланыс тексерісін орындау арқылы қатенің себебін тексеруге болады. <input type="checkbox"/> Параметрлер мен электрондық пошта серверінің аутентификация әдісі сәйкес келмеуі мүмкін. Аутентификация әдісі ретінде Өшіру таңдаған кезде, электрондық поштаның аутентификация әдісі «Ешқайсысы» күйіне орнатылғанына көз жеткізіңіз. <input type="checkbox"/> Принтер желіге қосылғанын тексеру үшін желі байланысы туралы есепті басып шығарыңыз.
421	DNS қатесі орын алды.	<ul style="list-style-type: none"> <input type="checkbox"/> Параметрлер > Жалпы параметрлер > Желі параметрлері > Қосымша > TCP/IP тармағын таңдаңыз, содан кейін DNS параметрлерін тексеріңіз. <input type="checkbox"/> DNS параметрлерін сервер компьютер немесе кіру нүктесі бойынша тексеріңіз.
422	Аутентификация қатесі орын алды.	Параметрлер > Жалпы параметрлер > Факс параметрлері > Қабылдау параметрлері > Сақтау/бағытын өзгерту пар-лері параметрін таңдап, Сақтау/бағытын өзгерту тағайындалған орны бөлімінде таңдалған қалта параметрлерін тексеріңіз.
423	Байланыс қатесі орын алды.	<ul style="list-style-type: none"> <input type="checkbox"/> Принтер желіге қосылғанын тексеру үшін желі байланысы туралы есепті басып шығарыңыз. <input type="checkbox"/> Параметрлер > Жалпы параметрлер > Факс параметрлері > Қабылдау параметрлері > Сақтау/бағытын өзгерту пар-лері параметрін таңдап, Сақтау/бағытын өзгерту тағайындалған орны бөлімінде таңдалған қалта параметрлерін тексеріңіз.
425	Қайта жіберілетін межелі қалтада сақтау орны жеткіліксіз.	Қайта жіберілетін межелі қалтада сақтау орнын арттырыңыз.
428	Меже қате не жоқ.	Параметрлер > Жалпы параметрлер > Факс параметрлері > Қабылдау параметрлері > Сақтау/бағытын өзгерту пар-лері параметрін таңдап, Сақтау/бағытын өзгерту тағайындалған орны бөлімінде таңдалған қалта параметрлерін тексеріңіз.

Ақаулықтарды шешу

Қатысты ақпарат

- ➔ “Телефон желісіне қосылу” бетте 155
- ➔ “Желі параметрлері” бетте 71
- ➔ “Желі қызметі арқылы басып шығару” бетте 248
- ➔ “Факс параметрлері параметріне арналған мәзір опциялары” бетте 210
- ➔ “Қолжетімді қағаз және сыйымдылықтар” бетте 46
- ➔ “Сканерленген кескіндерді ортақ қалтаға сақтау мүмкін емес” бетте 283

Принтер күйін тексеру — Windows

1. Принтер драйверінің терезесіне өтіңіз.
2. **EPSON Status Monitor 3** түймесін **Қызмет көрсету** қойындысында басып, **Толығырақ** басыңыз.

Принтердің күйін, сия деңгейлерін және қате күйін тексеруге болады.

Ескертпе:

*Егер **EPSON Status Monitor 3** ажыратылса, **Кеңейтілген параметрлер** қойындысындағы **Қызмет көрсету** түймесін басыңыз да, **EPSON Status Monitor 3** қосу таңдаңыз.*

Қатысты ақпарат

- ➔ “Принтер драйверіне кіру” бетте 81

Принтер күйін тексеру — Mac OS

1.  мәзірі > **Принтерлер және сканерлер** (немесе **Басып шығару және сканерлеу, Басып шығару және факс**) тармағынан **Жүйе параметрлері** тармағын таңдап, принтерді таңдаңыз.
2. **Параметрлер және жабдықтар** > **Утилиты** > **Принтер утилитасын ашу** түймесін басыңыз.
3. **EPSON Status Monitor** түймесін басыңыз.
Принтердің күйін, сия деңгейлерін және қате күйін тексеруге болады.

Бағдарламалық құралдың күйін тексеру

Бағдарламалық құралды ең соңғы нұсқасына жаңарту арқылы проблемаларды жоюға болады. Бағдарламалық құрал күйін тексеру үшін бағдарламалық құралдың жаңарту құралын пайдаланыңыз.

Қатысты ақпарат

- ➔ “Бағдарламалық құралды жаңарту құралдары (EPSON Software Updater)” бетте 244
- ➔ “Соңғы қолданбаларды орнату” бетте 244

Кептелген қағазды шығару

Кептелген қағазды жыртылған бөліктерімен қоса анықтап, алып тастау үшін принтердің басқару тақтасында экрандық нұсқауларды орындаңыз.СКД экраны кептелген қағазды алып тастау әдісін көрсететін анимацияны көрсетеді.



Абайлаңыз:

Қолдарыңыз принтердің ішінде болған кезде басқару панеліндегі түймелерді ешқашан баспаңыз.Егер принтер жұмыс істей бастаса, бұл жарақат алуды тудыруы мүмкін.Жарақатты болдырмау үшін, шығып тұрған жерлерге тимеңіз.



Маңызды:

Кептелген қағазды ақырын алыңыз.Қағазды күшпен шығару принтерді зақымдауы мүмкін.

Ескертпе:

Егер қағаз кептелісі қатесі өшірілсе, кептелген қағаздың жыртылған бөліктері артқы қақпақ 2 бөлімінің ішінде қалып қалуы мүмкін.артқы қақпақ 2 бөлімін ашып, кептелген қағазды алып тастаңыз.

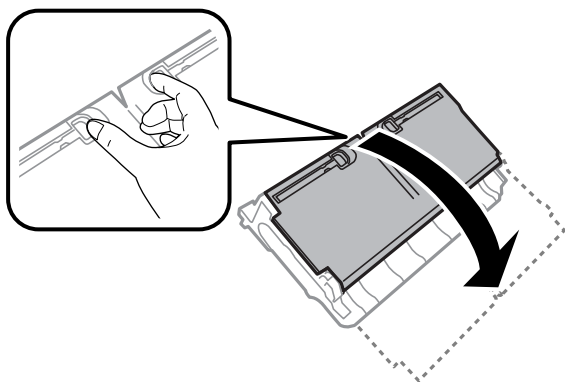

Ескертпе:

Егер қағаздың жыртылған бөліктері қалса, қағаз кептелуі қатесі өшірілгеннен кейін **Параметрлер > Қызмет көрсету > Қағазды алу** тармағын таңдаңыз.Бұл қалған қағаз бөліктерін алып тастауға көмектеседі.

Қағаз дұрыс берілмейді

Келесі пункттерді тексеріңіз және мәселені шешу үшін сәйкес шаралар қабылдаңыз.

- Принтерді тегіс бетке орнатып, ұсынылған орта жағдайларында жұмыс істетіңіз.
- Осы принтер қолдайтын қағазды пайдаланыңыз.
- Қағазды пайдалану бойынша сақтандыру шараларын орындаңыз.
- Қағазды көрсетілген парақтар санынан асыра салуға болады. Кәдімгі қағаз үшін жиек бағыттағышындағы үшбұрыш таңбасы көрсеткен сызықтан асырып жүктемеңіз.
- Қағаз өлшемі мен қағаз түрі параметрлері нақты қағаз өлшеміне және принтерге жүктелген қағаз түріне сәйкес келетініне көз жеткізіңіз.

Ақаулықтарды шешу

Қатысты ақпарат

- ➔ “Қоршаған орта сипаттамалары” бетте 305
- ➔ “Қағазды пайдалану туралы сақтандырулар” бетте 49
- ➔ “Қолжетімді қағаз және сыйымдылықтар” бетте 46
- ➔ “Қағаз түрлерінің тізімі” бетте 56

Қағаздың кептелуі

Қағазды дұрыс бағытта жүктеп, жиек бағыттауыштарын қағаздың жиектеріне қарсы бағытта сырғытыңыз.

Қатысты ақпарат

- ➔ “Кептелген қағазды шығару” бетте 257
- ➔ “Қағазды Қағаз кассетасы ішіне салу” бетте 50
- ➔ “Қағазды Артқы қағаз беру ұясы ішіне салу” бетте 52

Қағаз қисық беріледі

Қағазды дұрыс бағытта жүктеп, жиек бағыттауыштарын қағаздың жиектеріне қарсы бағытта сырғытыңыз.

Қатысты ақпарат

- ➔ “Қағазды Қағаз кассетасы ішіне салу” бетте 50
- ➔ “Қағазды Артқы қағаз беру ұясы ішіне салу” бетте 52

Бір уақытта бірнеше парақ қағаз беріледі

Егер 2 жақты басып шығару кезінде бірнеше қағаз парағы салынса, қағазды қайта жүктеуден бұрын принтерге жүктелген бүкіл қағазды алып тастаңыз.

Түпнұсқа АҚБ құралына берілмейді

- АҚБ қолдайтын түпнұсқаларды пайдаланыңыз.
- Түпнұсқаларды дұрыс бағытта жүктеңіз және ADF жиек бағыттағыштарын түпнұсқалардың жиегімен сырғытыңыз.
- ADF ішін басып шығарыңыз.

Ақаулықтарды шешу

- ❑ Түпнұсқаларды ADF бөліміндегі үшбұрыш таңбасы арқылы көрсетілген сызықтан асырып салмаңыз.

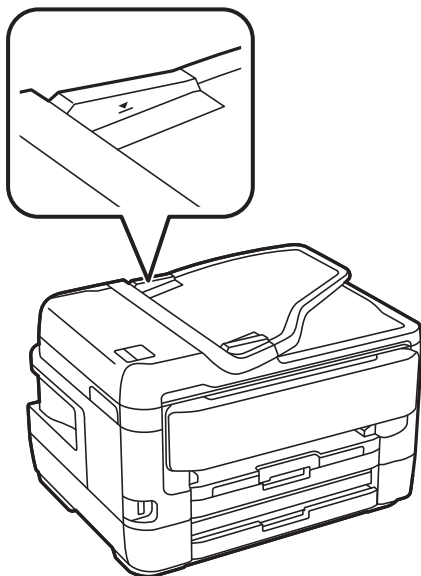

- ❑ ADF белгішесі экранның төменгі жағында қосулы екенін тексеріңіз. Егер өшірулі болса, түпнұсқаларды қайта қойыңыз.

Қатысты ақпарат



- ➔ [“ADF бөліміндегі қолжетімді түснұсқалар” бетте 57](#)
- ➔ [“Түпнұсқаларды АҚБ үстіне қою” бетте 58](#)
- ➔ [“АҚБ құралын тазалау” бетте 234](#)

Қуат және басқару тақтасының ақаулары

Қуат қосылмайды

- ❑ Қуат сымы мықтап тағылғанына көз жеткізіңіз.
- ❑  түймесін сәл ұзағырақ ұстап тұрыңыз.

Қуат өшірілмейді

 түймесін сәл ұзағырақ ұстап тұрыңыз. Егер принтерді әлі де өшіре алмасаңыз, қуат сымын розеткадан ажыратыңыз. Басып шығару басының кебуіне жол бермеу үшін принтерді  түймесін басу арқылы қайтадан қосыңыз және өшіріңіз.

Ақаулықтарды шешу

Қуат автоматты түрде өшеді

- Параметрлер > Жалпы параметрлер > Нег.параметрлер > Қуатты өш. парам.** тармағын таңдаңыз, содан кейін **Белсенді болмағанда қуатты өшіру** және **Ажырағанда қуатты өшіру** параметрлерін өшіріңіз.
- Параметрлер > Жалпы параметрлер > Нег.параметрлер** тармағын таңдаңыз, содан кейін **Өшіру таймері** параметрін өшіріңіз.

Ескертпе:

Сатып алынған жерге байланысты сіздің өніміңізде **Қуатты өш. парам.** немесе **Өшіру таймері** мүмкіндігі болуы мүмкін.

СКД экраны күңгірттенеді

Принтер ұйқы режимінде. СКД экранын алдыңғы күйіне қайтару үшін кез келген жерін түртіңіз.

Сенсорлық экран жауап бермейді

- Егер сенсорлық экранға қорғағыш жапсырманы жабыстырсаңыз, оптикалық сенсорлық экран жауап бермеуі мүмкін.
- Принтерді өшіріңіз, содан соң экранды жұмсақ, құрғақ шүберекпен сүртіңіз. Егер экранда дақтар жағылған болса, ол жауап бермеуі мүмкін.

Басқару тақтасынан пайдалану мүмкін емес

Пайдаланушы мүмкіндіктеріне қатысты шектеулер қосылған кезде, басып шығару үшін пайдаланушының идентификаторы және құпия сөзі қажет. Егер құпия сөзді білмесеңіз, принтер әкімшісіне хабарласыңыз.

Компьютерден басып шығару мүмкін емес

Қосылымды тексеру (USB)

- USB кабелін принтерге және компьютерге мұқият жалғаңыз.
- Егер USB хабын пайдалансаңыз, принтерді компьютерге тікелей қосып көріңіз.
- USB кабелі анықталмаса, портты өзгертіңіз немесе USB кабелін өзгертіңіз.

Ақаулықтарды шешу

- ❑ Принтер USB қосылымы арқылы басып шығарылмаса, келесі әдісті көріңіз.

USB кабелін компьютерден ажыратыңыз. Компьютерде көрсетілетін принтер белгішесін тінтуірдің оң жағымен басып, **Құрылғыны жою** параметрін таңдаңыз. Содан соң USB кабелін компьютерге қосып, басып шығару сынағын жасаңыз.

Компьютерге қосылу әдісін өзгерту үшін, осы нұсқаулықтағы қадамдарды орындау арқылы USB қосылымын қайта реттеңіз. Мәліметтер алу үшін, төмендегі қатысты ақпарат сілтемесін қараңыз.

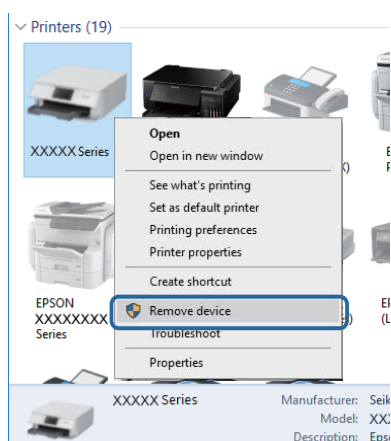

Қатысты ақпарат

- ➔ ["Компьютерге қосылу әдісін өзгерту" бетте 43](#)

Қосылымды тексеру (желі)

- ❑ Кіру нүктесін немесе провайдерді өзгерткенде принтерге арналған желі реттеулерін қайта жасап көріңіз. Компьютерді немесе смарт құрылғыны принтердікімен бірдей SSID идентификаторына қосыңыз.
- ❑ Желіге қосу қажет құрылғыларды өшіріңіз. Шамамен 10 секунд күтіп, құрылғыларды келесі ретпен қосыңыз: кіру нүктесі, компьютер немесе смарт құрылғы, содан соң принтер. Радио толқынды байланысты жақсарту үшін принтерді және компьютерді немесе смарт құрылғыны кіру нүктесіне жақындатып, желі реттеулерін қайта жасаңыз.
- ❑ Желі қосылымы есебін басып шығарыңыз. Мәліметтер алу үшін, төмендегі қатысты ақпарат сілтемесін қараңыз. Егер есеп желі қосылымы сәтсіз болғанын көрсетсе, желі қосылымының есебін тексеріп, басып шығарылған шешімдерді орындаңыз.
- ❑ Принтерге тағайындалған IP мекенжайы 169.254.XXX.XXX және қосалқы желі маскасы 255.255.0.0 болса, IP мекенжайының дұрыс тағайындалмауы мүмкін. Кіру нүктесін қайта іске қосыңыз немесе принтердің желілік параметрлерін қайта орнатыңыз. Егер бұл мәселені шешпесе, кіру нүктесінің құжаттамасын қараңыз.
- ❑ Компьютердің желілік реттеулері дұрыс екенін тексеру үшін, компьютерден қандай да бір веб-сайтқа кіріп көріңіз. Егер қандай да бір веб-сайтқа кіру мүмкін болмаса, онда компьютерде ақау бар. Компьютердің желі қосылымын тексеріңіз.

Қатысты ақпарат

- ➔ ["Компьютерге қосу" бетте 26](#)
- ➔ ["Желі қосылымы есебін басып шығару" бетте 35](#)

Ақаулықтарды шешу

Бағдарламалық құралды және деректерді тексеру

- ❑ Түпнұсқа Epson принтер драйвері орнатылғанын тексеріңіз. Түпнұсқа Epson принтер драйвері орнатылмаса, қолжетімді функциялар шектеледі. Түпнұсқа Epson принтер драйверін пайдалануға кеңес береміз. Мәліметтер алу үшін, төмендегі қатысты ақпарат сілтемесін қараңыз.
- ❑ Үлкен өлшемді кескінді басып шығарып жатсаңыз, компьютерде жеткілікті жад болмауы мүмкін. Кескінді төмен ажыратымдылықпен немесе кішірек өлшемде басып шығарыңыз.

Қатысты ақпарат

- ➔ ["Түпнұсқалы Genuine Epson принтер драйверлерін тексеру" бетте 262](#)
- ➔ ["Соңғы қолданбаларды орнату" бетте 244](#)

Түпнұсқалы Genuine Epson принтер драйверлерін тексеру

Келесі әдістердің бірі арқылы түпнұсқалы Epson принтер драйвері компьютерге орнатылғанын тексеруге болады.

Windows

Басып шығару сервері сипаттарының терезесін ашу үшін **Басқару тақтасы > Құрылғылар мен принтерлерді көру (Принтерлер, Принтерлер мен факстар)** бөлімін таңдап, келесі әрекеттерді орындаңыз.

- ❑ Windows 10/Windows 8.1/Windows 8/Windows 7/Windows Server 2016/Windows Server 2012 R2/Windows Server 2012/Windows Server 2008 R2
Принтер белгішесін басып, көрсетілген мәзірден **Басып шығару серверінің сипаттары** түймесін басыңыз.
- ❑ Windows Vista/Windows Server 2008
Принтерлер қалтасын тінтуірдің оң жағымен басып, **Әкімші ретінде іске қосу > Сервер сипаттары** опциясын таңдаңыз.
- ❑ Windows XP/Windows Server 2003 R2/Windows Server 2003
Файл мәзірінен **Сервер сипаттары** бөлімін таңдаңыз.

Ақаулықтарды шешу

Драйвер қойындысын басыңыз. Егер принтер атауы тізімде көрсетілсе, түпнұсқалы Epson принтер драйвері компьютерге орнатылады.

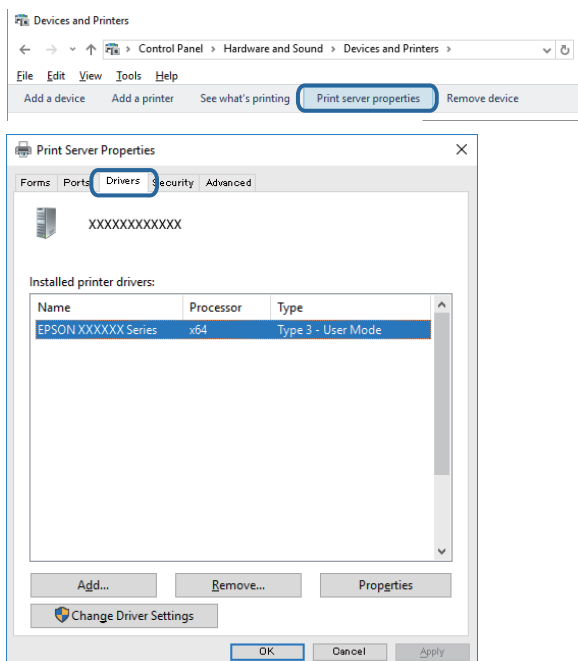

Mac OS

Жүйе параметрлері тармағын  мәзірінен > **Принтерлер және сканерлер** (немесе **Басып шығару және сканерлеу, Басып шығару және факс**) тармағынан таңдап, принтерді таңдаңыз. **Опциялар және шығын материалдары** түймесін басыңыз, егер **Опциялар** қойындысы және **Утилита** қойындысы терезеде көрсетілсе, түпнұсқалы Epson принтер драйвері компьютерге орнатылады.



Қатысты ақпарат

➔ [“Соңғы қолданбаларды орнату” бетте 244](#)

Ақаулықтарды шешу

Компьютерден принтердің күйін тексеру (Windows)

Принтер драйверінің **Қызмет көрсету** қойындысынан **Бас. шығ-у кезегі** түймесін басып, келесіні тексеріңіз.

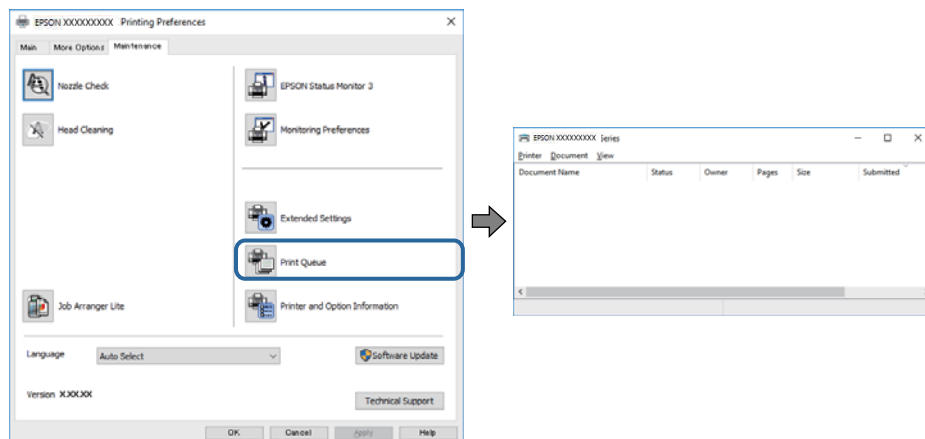

- Тоқтатылған басып шығару тапсырмаларының бар-жоғын тексеріңіз.

Қажет емес деректер қалса, **Принтер** мәзірінен **Барлық құжаттардан бас тарту** таңдаңыз.

- Принтердің дербес немесе бөгеліс күйде емес екеніне көз жеткізіңіз.

Егер принтер дербес немесе бөгеліс күйде болса, **Принтер** мәзірінен дербес немесе бөгеліс параметрін өшіріңіз.

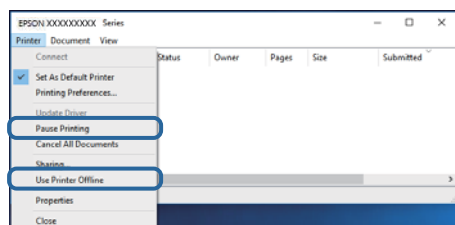

- Принтер **Принтер** мәзірінен әдепкі принтер ретінде таңдалғанына көз жеткізіңіз (мәзір элементінде белгі болуы тиіс).

Егер принтер әдепкі принтер ретінде таңдалмаса, оны әдепкі принтер ретінде орнатыңыз. Егер **Басқару тақтасы > Құрылғылар мен принтерлерді көру (Принтерлер, Принтерлер және факстар)** бөлімінде бірнеше белгіше болса, белгішені таңдау үшін келесіні қараңыз.

Мысал

USB қосылымы: EPSON XXXX сериясы

Желі қосылымы: EPSON XXXX сериясы (желі)

Принтер драйверін бірнеше рет орнатсаңыз, принтер драйверінің көшірмелері жасалуы мүмкін. «EPSON XXXX сериясы (1-көшірме)» сияқты көшірмелер жасалса, көшірілген драйвер белгішесін тінтуірдің оң жағымен басып, **Құрылғыны жою** түймесін басыңыз.

- Принтер портының **Принтер** мәзірінен **Сипат > Порт** бөлімінде дұрыс таңдалғанын тексеріңіз.

USB байланысы үшін «**USBXXX**» таңдаңыз немесе желілік қосылым үшін «**EpsonNet Print Port**» таңдаңыз.

Компьютерден принтердің күйін тексеру (Mac OS)

- ❑ Пайдаланушы мүмкіндігін шектеу қосулы болғанда принтер басып шығармауы мүмкін. Принтер әкімшісіне хабарласыңыз.
- ❑ Принтер күйі **Кідірту** күйінде емес екенін тексеріңіз.

Жүйе параметрлері тармағын  мәзірден > **Принтерлер және сканерлер** (немесе **Басып шығару және сканерлеу, Басып шығару және факс**) таңдап, принтерді екі рет басыңыз. Принтер кідірілсе, **Қалпына келтіру** (не **Принтерді қалпына келтіру**) түймесін басыңыз.

Желі реттеулерін жасау мүмкін болмағанда

- ❑ Желіні қосу қажет құрылғыларды өшіріңіз. Шамамен 10 секунд күтіп, құрылғыларды келесі ретпен қосыңыз; кіру нүктесі, компьютер немесе смарт құрылғы, содан соң принтер. Радио толқынды байланысты жақсарту үшін принтерді және компьютерді немесе смарт құрылғыны кіру нүктесіне жақындатып, желі реттеулерін қайта жасаңыз.
- ❑ **Параметрлер > Жалпы параметрлер > Желі параметрлері > Байланысты тексеру** параметрін таңдап, желі қосылымының есебін басып шығарыңыз. Егер қате пайда болса, желі қосылымы есебін тексеріп, басып шығарылған шешімдерді орындаңыз.

Қатысты ақпарат

- ➔ [“Желі қосылымы есебін басып шығару” бетте 35](#)
- ➔ [“Желі қосылымының есебіндегі хабарлар және шешімдер” бетте 36](#)

Желі параметрлерінде проблемалар болмаса да құрылғылардан қосылу мүмкін емес

Егер компьютерден немесе смарт құрылғыдан принтерге желі қосылымының есебі ешқандай проблемаларды көрсетпесе де қосылу мүмкін болмаса, келесі бөлімді қараңыз.

- ❑ Бірнеше кіру көздерін бір уақытта пайдаланғанда, кіру нүктелерінің параметрлеріне байланысты компьютерден немесе смарт құрылғыдан принтерді пайдалану мүмкін болмауы ықтимал. Компьютерді немесе смарт құрылғыны принтердің кіру нүктесіне қосыңыз.

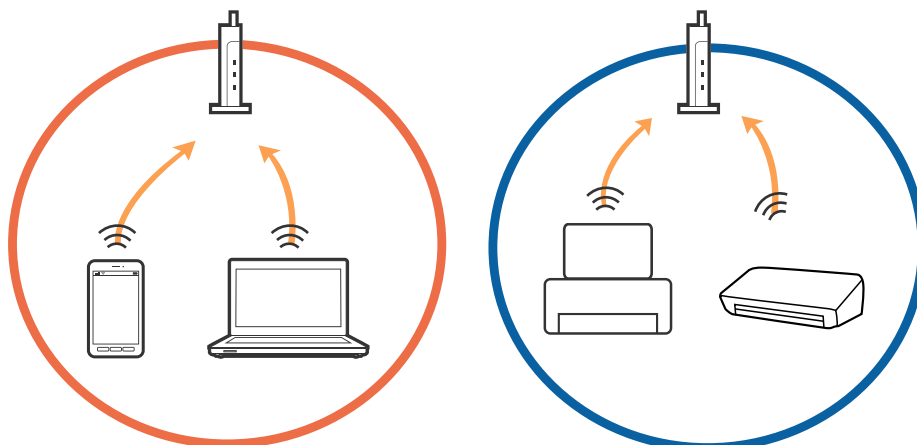

Ақаулықтарды шешу

- ❑ Кіру нүктесінде бірнеше SSID идентификаторлары болғанда және құрылғылар бірдей кіру нүктесіндегі әртүрлі SSID идентификаторларына қосылғанда кіру нүктесіне қосылу мүмкін болмауы ықтимал. Компьютерді немесе смарт құрылғыны принтердің SSID идентификаторына қосыңыз.

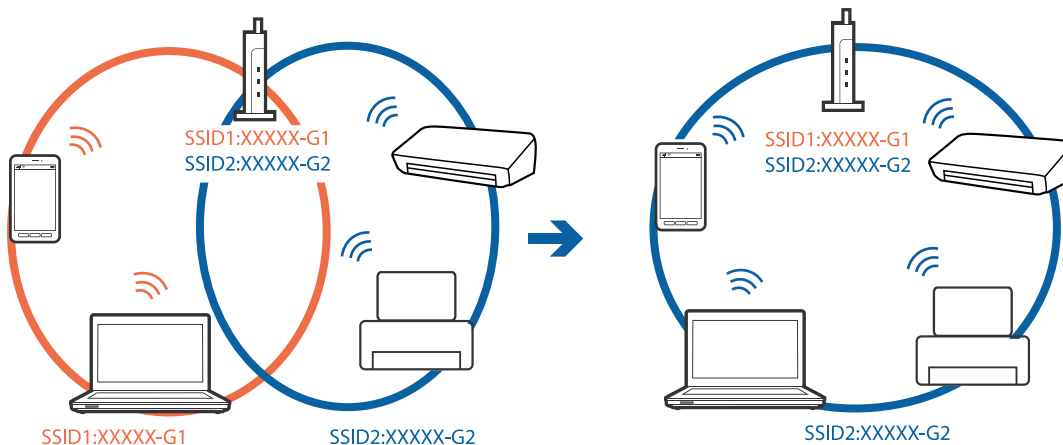

- ❑ IEEE802.11a және IEEE802.11g параметріне сәйкес келетін кіру нүктесінде 2,4 ГГц және 5 ГГц SSID идентификаторлары бар. Егер компьютерді немесе смарт құрылғыны 5 ГГц SSID идентификаторына қоссаңыз, принтерді қосу мүмкін емес, себебі принтер 2,4 ГГц байланысына ғана қолдау көрсетеді. Компьютерді немесе смарт құрылғыны принтердің SSID идентификаторына қосыңыз.

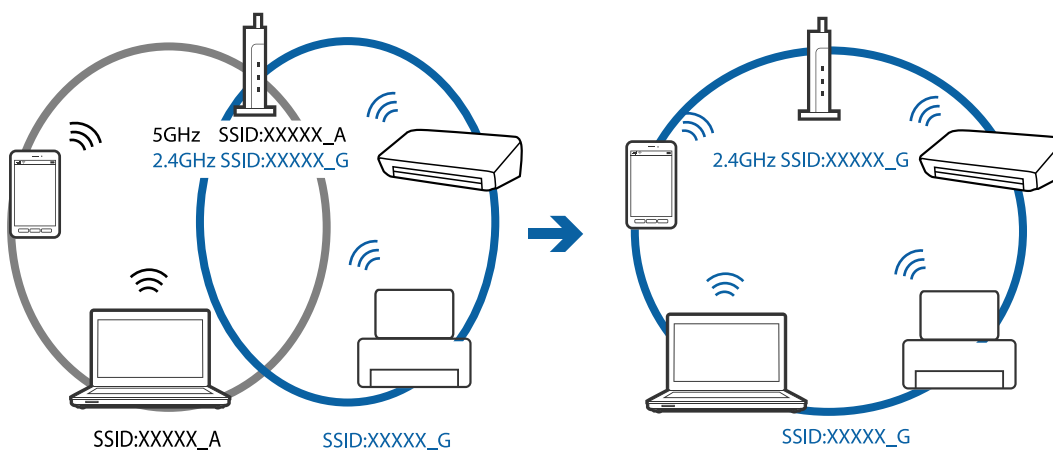

Ақаулықтарды шешу

- ❑ Көпшілік кіру нүктелерінде қосылған құрылғылар арасындағы байланысты блоқтайтын құпиялылық бөлгіші мүмкіндігі бар. Егер принтер мен компьютер немесе смарт құрылғы бірдей желіге қосылса да олардың арасында байланысу мүмкін болмаса, кіру нүктесіндегі құпиялылық бөлгішті ажыратыңыз. Мәліметтер алу үшін кіру нүктесімен берілген нұсқаулықты қараңыз.

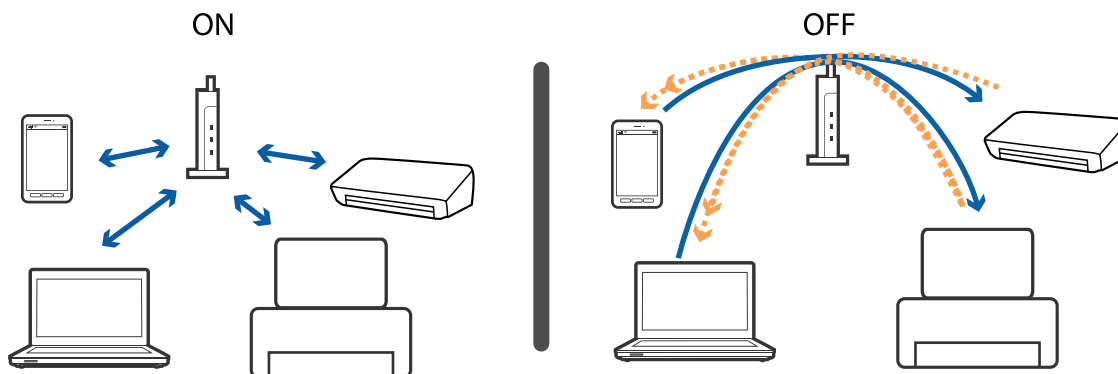

Қатысты ақпарат

- ➔ ["Принтерге қосылған SSID идентификаторын тексеру" бетте 267](#)
- ➔ ["Компьютерге арналған SSID идентификаторын тексеру" бетте 268](#)

Принтерге қосылған SSID идентификаторын тексеру

Негізгі экрандағы  белгішесін түртіп, Роутер немесе Wi-Fi Direct түймесін түртіңіз. SSID идентификаторлары Wi-Fi немесе Wi-Fi Direct желісінде көрсетіледі.

Компьютерге арналған SSID идентификаторын тексеру

Windows

Жұмыс үстеліндегі тапсырма науасынан  түймесін басыңыз. Көрсетілген тізімнен қосылған SSID атауын тексеріңіз.



Mac OS

Компьютер экранының жоғарғы жағындағы Wi-Fi белгішесін басыңыз. SSID идентификаторларының тізімі көрсетіледі және қосылған SSID идентификаторы белгімен көрсетіледі.



iPhone немесе iPad құрылғысынан басып шығару мүмкін емес

- iPhone немесе iPad құрылғысын бірдей желіге (SSID) принтер ретінде қосыңыз.
- Қағазды орнатуды автоматты көрсету** параметрін келесі мәзірлерде қосыңыз.
Параметрлер > Жалпы параметрлер > Принтер параметрлері > Қағаз көзінің параметрлері > Қағазды орнатуды автоматты көрсету
- AirPrint параметрін Web Config бөлімінде қосыңыз.

Қатысты ақпарат

➔ [“Принтер жұмыстарын конфигурациялауға арналған қолданба \(Web Config\)” бетте 237](#)

Басып шығару ақаулары

Басып шығару — тырналған немесе бояу — жоқ

Егер принтерді ұзақ уақыт пайдаланбаған болсаңыз, басып шығару механизмінің шүмегі бітеліп қалуы не сия тамшылары шығарылмауы мүмкін. Шүмек тексеруін орындаңыз және басып шығару механизміндегі шүмектердің кез келгені бітелген жағдайда басып шығару механизмін тазалаңыз.

Қатысты ақпарат

➔ [“Басып шығару механизмін тексеру және тазалау” бетте 230](#)

Жолақтар немесе күтпеген түстер пайда болады

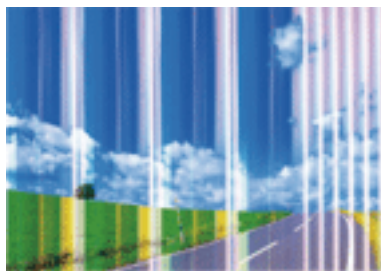

Басып шығару механизмінің шүмектері бітелуі мүмкін. Басып шығару механизмінің шүмектері бітелгенін не бітелмегенін тексеру үшін шүмекті тексеріңіз. Басып шығару механизмі шүмектерінің бітелген болса, басып шығару механизмін тазалаңыз.

Қатысты ақпарат

➔ [“Басып шығару механизмін тексеру және тазалау” бетте 230](#)

Түсті жолақ шамамен 2.5 см аралықпен шығады

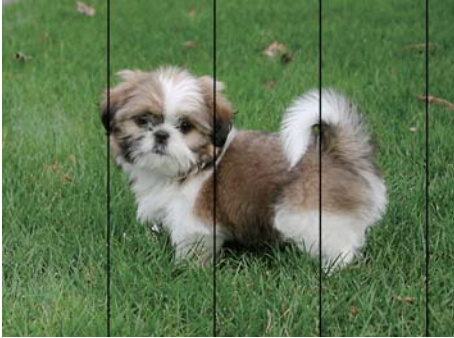

- ❑ Принтерге жүктелген түрге сәйкес келетін қағаз түрін таңдаңыз.
- ❑ **Көлденеңінен туралау** мүмкіндігі көмегімен басып шығару механизмін туралаңыз.
- ❑ Қарапайым қағазда басып шығарғанда жоғары сапалы параметрмен басып шығарыңыз.

Қатысты ақпарат

- ➔ [“Қағаз түрлерінің тізімі” бетте 56](#)
- ➔ [“Басып шығару механизмін туралау” бетте 232](#)

Бұлдыр басып шығарулар, тік жолақ немесе қисаю



enthalten alle
Aufdruck. W
↓ 5008 "Regel

Тік туралау мүмкіндігі көмегімен басып шығару механизмін туралаңыз.

Қатысты ақпарат

- ➔ [“Басып шығару механизмін туралау” бетте 232](#)

Басып шығару сапасы басып шығару механизмін туралағаннан кейін де жақсармайды

Қос бағытты (немесе жоғары жылдамдықты) басып шығару кезінде басып шығару механизмі екі бағытта жылжығанда да басып шығарады және тік сызықтар тура болмауы мүмкін. Егер басып шығару сапасы жақсармаса, қос бағытты (немесе жоғары жылдамдықты) параметрді өшіріңіз. Осы параметрді өшіру басып шығару жылдамдығын баяулатуы мүмкін.

Ақаулықтарды шешу

- Басқару тақтасы

Параметрлер > Жалпы параметрлер > Принтер параметрлері бөліміндегі **Қос бағытты** параметрін өшіріңіз.

- Windows

Принтер драйверінің **Жоғары жылдамдық** қойындысындағы **Қосымша опциялар** параметрін өшіріңіз.

- Mac OS

 мәзірі > **Принтерлер және сканерлер** (немесе **Басып шығару және сканерлеу, Басып шығару және факс**) тармағынан **Жүйе параметрлері** тармағын таңдап, принтерді таңдаңыз. **Опциялар және керек-жарақтар > Опциялар** (немесе **Драйвер**) түймесін басыңыз. **Off** параметрін **High Speed Printing** параметрі ретінде таңдаңыз.

Қатысты ақпарат

➔ [“Жад құрылғысы параметріне арналған мәзір опциялары” бетте 112](#)

Басып шығару сапасы нашар

Басып шығару сапасы бұлдыр баспа, жолақтар, жетіспейтін түстер, күңгірт түстер, басып шығарулардағы қисаюға байланысты нашар болса, келесілерді тексеріңіз.

Принтерді тексеру

- Шүмек тексеруін орындаңыз және басып шығару механизміндегі шүмектердің кез келгені бітелген жағдайда басып шығару механизмін тазалаңыз.
- Басып шығару механизмін туралаңыз.

Қағазды тексеру

- Осы принтер қолдайтын қағазды пайдаланыңыз.
- Дымқыл, зақымдалған немесе тым ескі қағазда басып шығармаңыз.
- Қағаз бұралып кетсе немесе хатқалта қампайса, оны тегістеңіз.
- Басып шығарудан кейін қағазды бірден бумалап қоймаңыз.
- Толтыру немесе көрсетудің алдында басып шығарылған парақтарды толығымен құрғатыңыз. Басып шығарылған парақтарды құрғату барысында тікелей күн көзінің түсуіне жол бермеңіз, құрғатқышты пайдаланбаңыз және басып шығарылған бетті қолмен ұстамаңыз.
- Кескіндер немесе фотосуреттерді басып шығару кезінде Epson компаниясы жай қағаздың орнына түпнұсқалы Epson қағазын қолдануды ұсынады. Түпнұсқалы Epson қағазының басылатын бетінде басып шығарыңыз.

Басып шығару параметрлерін тексеру

- Принтерге жүктелген түрге сәйкес келетін тиісті қағаз түрін таңдаңыз.
- Жоғары сапа параметрімен басып шығарыңыз.
- Егер **Стандартты қанық** Windows принтер драйверіндегі сапа параметрі ретінде таңдалса, **Стандартты** етіп өзгертіңіз. Егер **Normal-Vivid** Mac OS принтер драйверіндегі сапа параметрі ретінде таңдалса, **Normal** етіп өзгертіңіз.

Ақаулықтарды шешу

Сия картриджін тексеру

- Epson сия картриджін бумада басылған күнге дейін қолдануды ұсынады.
- Ең жақсы нәтиже алу үшін сия картридждерін буманы ашқаннан кейін алты ай ішінде қолданыңыз.
- Түпнұсқа Epson сия картридждерін қолдануға тырысыңыз. Бұл құрылғы түпнұсқа Epson сия картридждерін қолдануға негізделген түстерді реттеуге жасалған. Түпнұсқа емес сия картридждерін қолдану басып шығару сапасының төмендеуіне себеп болуы мүмкін.

Қатысты ақпарат

- ➔ [“Басып шығару механизмін тексеру және тазалау” бетте 230](#)
- ➔ [“Басып шығару механизмін туралау” бетте 232](#)
- ➔ [“Қолжетімді қағаз және сыйымдылықтар” бетте 46](#)
- ➔ [“Қағаз түрлерінің тізімі” бетте 56](#)
- ➔ [“Қағазды пайдалану туралы сақтандырулар” бетте 49](#)

Қағаз жағылған немесе желінген

- Көлденең жолақтар пайда болса немесе қағаздың жоғарғы немесе төменгі жағы ластанса, қағазды дұрыс бағытта салыңыз және жиек бағыттауыштарын қағаздың жиектеріне жылжытыңыз.

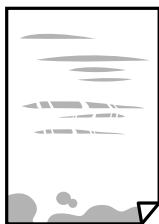

- Тік жолақ пайда болса немесе қағаз ластанса, қағаз жолын тазалаңыз.



- Қағаздың бұрмаланғанын тексеру үшін оны тегіс бетке қойыңыз. Егер ол бұрмаланған болса, оны тегістеңіз.

Ақаулықтарды шешу

- ❑ Қалың қағазға басып шығарғанда, басып шығару механизмі басып шығару бетіне жақын және қағаз тырналуы мүмкін. Мұндай жағдайда, тырнауды азайту параметрін іске қосыңыз. Бұл мүмкіндікті қоссаңыз, басып шығару сапасы төмендеуі немесе басып шығару баяулауы мүмкін.
- ❑ Басқару тақтасы
 - Негізгі экраннан **Параметрлер > Жалпы параметрлер > Принтер параметрлері** опциясын таңдап, **Қалың қағаз** опциясын іске қосыңыз.
- ❑ Windows
 - Кеңейтілген параметрлер** параметрін принтер драйверінің **Қызмет көрсету** қойындысынан басып, **Қалың қағаз және хатқалталар** таңдаңыз.
 - Қалың қағаз және хатқалталар** параметрін таңдағаннан кейін қағаз әлі де қажалған болса, принтер драйверінің **Қысқа түйіршікті қағаз** терезесіндегі **Кеңейтілген параметрлер** опциясын таңдаңыз.
- ❑ Mac OS
 - Жүйе параметрлері** тармағын  мәзірінен > **Принтерлер және сканерлер** (немесе **Басып шығару және сканерлеу, Басып шығару және факс**) тармағынан таңдап, принтерді таңдаңыз. **Опциялар және керек-жарақтар > Опциялар** (немесе **Драйвер**) түймесін басыңыз. **Оп** күйін **Қалың қағаз және хатқалталар** параметрі ретінде таңдаңыз.
- ❑ Қолмен 2 жақты басып шығаруды орындағанда қағазды қайта жүктеуден бұрын сияның толық кепкенін тексеріңіз.

Қатысты ақпарат

- ➔ [“Қағазды Қағаз кассетасы ішіне салу” бетте 50](#)
- ➔ [“Қағазды Артқы қағаз беру ұясы ішіне салу” бетте 52](#)
- ➔ [“Қағаздың өту жолын сиямен айғыздалудан тазалау” бетте 233](#)

Автоматты 2 жақты басып шығару кезінде қағаз былғанды

Автоматты 2 жақты басып шығару мүмкіндігін пайдалану кезінде және кескіндер мен суреттер сияқты жоғары тығыздық деректерін басып шығару кезінде төмендету үшін басып шығару тығыздығын және ұзарту үшін кептіру уақытын орнатыңыз.

Қатысты ақпарат

- ➔ [“Принтер параметрлері” бетте 68](#)

Басып шығарылған фотосуреттің беті ылғалды

Фотосурет қағазының дұрыс емес жағында басып шығарып жатқан болуыңыз мүмкін. Басып шығаруға арналған жағында басып шығарып жатқаныңызды тексеріңіз.

Фотосурет қағазының қате бетінде басып шығарғанда, қағаз жолын тазалау қажет.

Қатысты ақпарат

- ➔ [“Қағаздың өту жолын сиямен айғыздалудан тазалау” бетте 233](#)

Кескіндер не суреттер күтпеген түстермен басып шығарылады

Басқару тақтасынан немесе Windows принтер драйверінен басып шығарған кезде, қағаз түріне байланысты Epson авто фотосурет реттеу параметрі әдепкі бойынша қолданылады. Параметрді өзгертіп көріңіз.

Басқару тақтасы

Фотосуретті түзету параметрін **Авто** опциясынан басқа опцияға өзгертіңіз. Параметрді өзгертуден нәтиже шықпаса, **Жақсарту өшірулі** параметрін **Фотосуретті түзету** параметрі ретінде таңдаңыз.

Windows принтер драйвері

Қосымша опциялар қойындысында **Түсті түзету** бөлімінен **Өзгертпелі** параметрін таңдаңыз, содан соң **Жетілдірілген** түймесін басыңыз. **Көріністі түзету** параметрін **Авто түзету** опциясынан басқа опцияға өзгертіңіз. Егер параметрді өзгерту жұмыс істемесе, **Түсті басқару** бөлімінде **PhotoEnhance** параметрінен басқа кез келген түс қосылымының әдісін пайдаланыңыз.

Қатысты ақпарат

➔ [“Жад құрылғысы параметріне арналған мәзір опциялары” бетте 112](#)

➔ [“Басып шығару түсін реттеу” бетте 97](#)

Жиектерсіз басып шығару мүмкін емес

Басып шығару параметрлерінде жиексіз параметрді жасаңыз. Жиексіз басып шығаруды қолдамайтын қағаз түрін таңдасаңыз, **Жиексіз** параметрін таңдай алмайсыз. Жиексіз басып шығаруды қолдайтын қағаз түрін таңдаңыз.

Жиексіз басып шығару кезінде суреттің жиектері кесіледі

Жиексіз басып шығару кезінде кескін аздап үлкейтіледі және шығып тұрған аумақ кесіледі. Кішірек үлкейту параметрін таңдаңыз.

Басқару тақтасы

Кеңейту параметрін өзгертіңіз.

Windows

Принтер драйверінің **Басты** қойындысындағы **Жиексіз** ұяшығының жанындағы **Параметрлер** опциясын басып, параметрлерді өзгертіңіз.

Mac OS

Басып шығару диалогының **Принтер параметрлері** мәзірінен **Кеңейту** параметрін өзгертіңіз.

Ақаулықтарды шешу

Басып шығарылатын құжаттың Поэиция, Өлшем не Жиектер параметрлері қате

- Қағазды дұрыс бағытта салып, жиек бағыттауыштарын қағаздың жиектеріне қарсы сырғытыңыз.
- Түпнұсқаларды Сканер әйнегі бетіне қойғанда түпнұсқаның бұрышын Сканер әйнегі жақтауының таңбасымен көрсетілген бұрышпен туралаңыз. Егер көшірменің жиектері қиып алынған болса, түпнұсқаны бұрыштан сәл алыстатыңыз.
- Түпнұсқаларды Сканер әйнегі бетіне қойғанда, Сканер әйнегі тазалаңыз және құжат қақпағын тазалаңыз. Егер шыныға шаң не лас тұрса, көшіру аймағына шаң мен лас тұрып, бұл қате басып шығару орналасуына немесе кішкентай кескіндерге әкелуі мүмкін.
- Көшіру параметрлеріндегі сәйкес **Түп.өлш.** параметрін таңдаңыз. Принтерді күн сәулесі тікелей түсетін жерге немесе жарық көзінің қасына қойсаңыз, сканер әйнегі құжатты дұрыс таба алмауы мүмкін.
- Дұрыс қағаз өлшемі параметрін таңдаңыз.
- Қолданбада басылатын аумаққа сыятындай шет параметрін реттеңіз.

Қатысты ақпарат

- ➔ [“Қағазды Қағаз кассетасы ішіне салу” бетте 50](#)
- ➔ [“Қағазды Артқы қағаз беру ұясы ішіне салу” бетте 52](#)
- ➔ [“Түпнұсқаларды Сканер әйнегі қою” бетте 60](#)
- ➔ [“Сканер әйнегі тазалау” бетте 235](#)
- ➔ [“Басып шығарылатын аймақ” бетте 298](#)

Басып шығарылған таңбалар қате не бұрмаланған

- USB кабелін принтерге және компьютерге мұқият жалғаңыз.
- Кез келген уақытта тоқтатылған басып шығару тапсырмаларынан бас тартыңыз.
- Басып шығару кезінде компьютерді қолмен **Гибернация** режиміне не **Күту** режиміне қоймаңыз.Бұрмаланған мәтін беттері компьютерді іске қосқан келесі сәтте басып шығарылады.
- Егер бұған дейін пайдаланылған принтер драйверін пайдалансаңыз, басып шығарылған таңбалар бұрмалануы мүмкін.Принтер драйверін осы принтер үшін пайдаланып жатқаныңызды тексеріңіз.Принтер драйвері терезесінің жоғарғы жағындағы принтер атауын тексеріңіз.

Басып шығарылған кескін керісінше шыққан

Принтер драйверіндегі немесе қолданбадағы кез келген айналы кескін параметрін алып тастаңыз.

- Windows
Принтер драйверінің **Айна** қойындысындағы **Қосымша опциялар** параметрін өшіріңіз.
- Mac OS
Басып шығару диалогтық терезесінің **Mirror Image** мәзірінде **Принтер параметрлері** ұяшығынан белгіні алыңыз.

Ақаулықтарды шешу

Басып шығарулар бөліміндегі мозаикаға ұқсас пішімдер

Кескіндер немесе фотосуреттерді басып шығару кезінде жоғары ажыратымдылықты деректі пайдаланып басып шығарыңыз. Веб-сайттардағы кескіндер дисплейде жақсы көрінгенімен, жиі төмен ажыратымдылықпен беріледі, сондықтан басып шығару сапасы төмендеуі мүмкін.

Көшірілген кескінде біркелкі емес түстер, жағылулар, нүктелер немесе түзу сызықтар пайда болады

- Қағаз жолын тазалаңыз.
- Сканер әйнегі тазалаңыз.
- ADF тазалаңыз.
- Түпнұсқаларды Сканер әйнегі бетіне қойғанда түпнұсқа немесе құжат қақпағын тым қатты баспаңыз.
- Қағаз ластанса, көшіру тығыздығы параметрін төмен мәнге қойыңыз.

Қатысты ақпарат

- ➔ [“Қағаздың өту жолын сиямен айғыздалудан тазалау” бетте 233](#)
- ➔ [“Сканер әйнегі тазалау” бетте 235](#)
- ➔ [“АҚБ құралын тазалау” бетте 234](#)
- ➔ [“Көшіруге арналған негізгі мәзір опциялары” бетте 121](#)

Көшірілген кескінде муар (айқасқан тор) белгілері пайда болады

Кішірейту және үлкейту параметрін өзгертіңіз немесе түпнұсқаны сәл басқаша бұрышпен орналастырыңыз.

Қатысты ақпарат

- ➔ [“Көшіруге арналған негізгі мәзір опциялары” бетте 121](#)

Түпнұсқаның артқы жағындағы сурет көшірілген суретте пайда болады

- Жұқа түпнұсқа үшін түпнұсқаны Сканер әйнегі үстіне қойыңыз және оның үстіне бір парақ қара қағаз қойыңыз.
- Басқару тақтасындағы көшіру тығыздығы параметрін азайтыңыз.

Қатысты ақпарат

- ➔ [“Көшіруге арналған негізгі мәзір опциялары” бетте 121](#)

Басып шығару ақауын жою мүмкін болмады.

Егер барлық шешімдерді байқап көрсеңіз және ақауды жоя алмасаңыз, принтер драйверін жойып, қайта орнатып көріңіз.

Қатысты ақпарат

- ➔ [“Қолданбаларды жою” бетте 246](#)
- ➔ [“Соңғы қолданбаларды орнату” бетте 244](#)

Басып шығарудың басқа қиындықтары

Басып шығару тым баяу

- Қажет емес қолданбаларды жабыңыз.
- Сапа параметрін төмен мәнге қойыңыз. Жоғары сапалы баспа басып шығару жылдамдығын баяулатады.
- Екі бағытты (не жоғары жылдамдықты) параметрді іске қосыңыз. Параметр қосылғанда басып шығару механизмі екі бағытта жылжығанда да басып шығарады және басып шығару жылдамдығы артады.
 - Басқару тақтасы

Негізгі экраннан **Параметрлер > Жалпы параметрлер > Принтер параметрлері > Қос бағытты** тармағын таңдап, оны қосыңыз.
 - Windows

Принтер драйверінің **Қосымша опциялар** қойындысында **Жоғары жылдамдық** таңдаңыз.
 - Mac OS

 мәзірі > **Принтерлер және сканерлер** (немесе **Басып шығару және сканерлеу, Басып шығару және факс**) тармағынан **Жүйе параметрлері** тармағын таңдап, принтерді таңдаңыз. **Опциялар және керек-жарақтар > Опциялар** (немесе **Драйвер**) түймесін басыңыз. **On** параметрін **High Speed Printing** параметрі ретінде таңдаңыз.
- Үнсіз режимді ажыратыңыз. Бұл мүмкіндік басып шығару жылдамдығын баяулатады.
 - Басқару тақтасы

Негізгі экрандағы  параметрін таңдап, **Тыныш режимі** параметрін ажыратыңыз.
 - Windows

Өшіру параметрін принтер драйверінің **Басты** қойындысындағы **Дыбыссыз режим** параметрі ретінде таңдаңыз.
 - Mac OS

 мәзірі > **Принтерлер және сканерлер** (немесе **Басып шығару және сканерлеу, Басып шығару және факс**) тармағынан **Жүйе параметрлері** тармағын таңдап, принтерді таңдаңыз. **Опциялар және керек-жарақтар > Опциялар** (немесе **Драйвер**) түймесін басыңыз. **Off** параметрін **Дыбыссыз режим** параметрі ретінде таңдаңыз.

Үздіксіз басып шығару кезінде басып шығару кенеттен баяулайды

Басып шығару механизмінің қызып кетіп, зақымдалуын болдырмау үшін басып шығару баяулайды. Дегенмен, басып шығаруды жалғастыруға болады. Қалыпты басып шығару жылдамдығына оралу үшін принтерді жұмыссыз 30 минутқа қалдырыңыз. Қуат өшірулі болса, басып шығару жылдамдығы қалыпты мәніне оралмайды.

Mac OS X v10.6.8 жүйесін пайдаланатын компьютерден басып шығаруды тоқтату мүмкін емес

Компьютеріңізден басып шығаруды тоқтатқыңыз келсе, келесі параметрлерді реттеңіз.

Web Config бағдарламасын іске қосыңыз, сонан соң **Port9100** портын **Ең жоғары басымдылық протоколы** параметрі ретінде **AirPrint орнату** бөлімінде таңдаңыз.  > **Принтерлер және сканерлер** (немесе **Басып шығару және сканерлеу, Басып шығару және факс**) мәзірінен **Жүйе параметрлері** таңдаңыз, принтерді алыңыз, содан кейін принтерді қайта қосыңыз.

Сканерлеуді бастау мүмкін емес

- Принтер үшін кіруді басқару функциясы қосылса, сканерлеу барысында пайдаланушы идентификаторын және құпия сөзді енгізу қажет. Егер құпия сөзді білмесеңіз, жүйе әкімшісіне хабарласыңыз.
- Кіруді бақылау функциясы қосылса, Mac OS сканерлей алмауы мүмкін. Жүйе әкімшісіне хабарласыңыз.
- Егер ADF көмегімен сканерлеп жатсаңыз, құжат және ADF қақпағы жабық екенін тексеріңіз.
- USB кабелін принтерге және компьютерге мұқият жалғаңыз. Егер USB хабын пайдалансаңыз, принтерді компьютерге тікелей қосып көріңіз.
- Егер желі арқылы жоғары ажыратымдылықпен сканерлесеңіз, байланыс қатесі орын алуы мүмкін. Ажыратымдылықты азайтыңыз.
- Epson Scan 2 құрылғысында дұрыс принтер (сканер) таңдалғанын тексеріңіз.

Windows жүйесін пайдаланғанда принтер анықталғанын немесе анықталмағанын тексеріңіз

Windows жүйесінде принтер (сканер) **Сканер және камера** бөлімінде көрсетілгенін тексеріңіз. Принтер (сканер) «EPSON XXXXX (принтер атауы)» түрінде көрсетілуі керек. Егер принтер (сканер) көрсетілмесе, Epson Scan 2 бағдарламасын жойып, қайта орнатыңыз. **Сканер және камера** терезесіне кіру үшін төмендегіні қараңыз.

- Windows 10
Бастау түймесін тінтуірдің оң жағымен басыңыз немесе басып тұрыңыз, **Басқару тақтасы** түймесін таңдап, іздеу жолағына «Сканер және камера» деп жазып, **Сканерлер мен камераларды көру** түймесін басып, принтердің көрсетілгенін тексеріңіз.
- Windows 8.1/Windows 8/Windows Server 2012 R2/Windows Server 2012
Жұмыс үстелі > Параметрлер > Басқару тақтасы тармағын таңдап, іздеу жолағына «Сканер және камера» деп енгізіңіз де, **Сканер және камера көрсету** түймесін басып, принтер көрсетілгенін тексеріңіз.

Ақаулықтарды шешу

Windows 7/Windows Server 2008 R2

Бастау түймесін басып, **Басқару тақтасы** түймесін таңдап, іздеу жолағына «Сканер және камера» деп жазып, **Сканерлер мен камераларды көру** түймесін басып, принтердің көрсетілгенін тексеріңіз.

Windows Vista/Windows Server 2008

Бастау түймесін басып, **Басқару тақтасы > Жабдық және дыбыс > Сканерлер және камералар** тармағын таңдаңыз, содан соң принтер көрсетілгенін тексеріңіз.

Windows XP/Windows Server 2003 R2/Windows Server 2003

Бастау түймесін басып, **Басқару тақтасы > Принтерлер және басқа жабдық > Сканер және камералар** түймесін таңдап, принтер көрсетілгенін тексеріңіз.

Қатысты ақпарат

➔ [“Қолданбаларды жою” бетте 246](#)

➔ [“Соңғы қолданбаларды орнату” бетте 244](#)

Сканерленген сурет ақаулары

Сканер әйнегінен сканерлеген кезде біркелкі емес түстер, кір, дақтар, т.с.с. пайда болады

Сканер әйнегін тазалаңыз.

Түпнұсқаға жабысып қалған қоқыс пен жұққан кірді кетіріңіз.

Түпнұсқаға немесе сканер қақпағына шамадан тыс күш түсірмеңіз. Егер шамадан тыс күшпен бассаңыз, сияның жағылуы, тамып кетуі немесе дақтардың түсуі орын алуы мүмкін.

Қатысты ақпарат

➔ [“Сканер әйнегі тазалау” бетте 235](#)

ADF ішінен сканерлеген кезде түзу сызықтар пайда болады

ADF тазалаңыз.

ADF ішіне қоқыс түссе немесе ластанса, кескінде түзу сызықтар пайда болуы мүмкін.

Түпнұсқаға жабысып қалған қоқыс пен жұққан кірді кетіріңіз.

Қатысты ақпарат

➔ [“АҚБ құралын тазалау” бетте 234](#)

Ақаулықтарды шешу

Кескін сапасы — қатпарлы

- Epson Scan 2 бөлімінде **Кеңейтілген параметрлер** қойындысындағы элементтер арқылы кескінді реттеп, сканерлеңіз.
- Егер ажыратымдылық төмен болса, ажыратымдылықты арттырып, сканерлеп көріңіз.

Қатысты ақпарат

➔ [“Epson Scan 2 пайдалану арқылы сканерлеу” бетте 149](#)

Кескіндердің фонында ығысу пайда болады

Сканерленген кескінде түпнұсқаның артқы жағындағы кескіндер көрінуі мүмкін.

- Epson Scan 2 бөлімінде **Кеңейтілген параметрлер** қойындысын таңдаңыз, содан соң **Жарықтық** параметрін реттеңіз.
Бұл мүмкіндік **Негізгі параметрлер** қойындысы > **Кескін түрі** бөліміндегі параметрлерге немесе **Кеңейтілген параметрлер** қойындысындағы параметрлерге байланысты қолжетімді емес болуы мүмкін.
- Epson Scan 2 бөлімінде **Кеңейтілген параметрлер** қойындысын таңдап, **Кескін опциясы** > **Мәтінді жақсарту** параметрін таңдаңыз.
- Сканер әйнегінен сканерлегенде қара қағазды немесе үстел төсемесін түпнұсқа үстіне қойыңыз.

Қатысты ақпарат

➔ [“Epson Scan 2 пайдалану арқылы сканерлеу” бетте 149](#)

➔ [“Түпнұсқаларды орналастыру” бетте 57](#)

Мәтін бұрмаланған

- Epson Scan 2 бөлімінде **Кеңейтілген параметрлер** қойындысын таңдап, **Кескін опциясы** > **Мәтінді жақсарту** параметрін таңдаңыз.
- Epson Scan 2 бөлімінде **Кескін түрі** қойындысындағы **Негізгі параметрлер** параметрі **Ақ-қара** күйіне орнатылғанда **Шек** қойындысындағы **Кеңейтілген параметрлер** параметрін реттеңіз. **Шек** параметрін арттырғанда қара түс қоюлана түседі.
- Егер ажыратымдылық төмен болса, ажыратымдылықты арттырып, сканерлеп көріңіз.

Қатысты ақпарат

➔ [“Epson Scan 2 пайдалану арқылы сканерлеу” бетте 149](#)

Муарлар (торлы көлеңкелер) пайда болады

Егер түпнұсқа басып шығарылған құжат болса, сканерленген кескінде муарлар (торлы көлеңкелер) пайда болуы мүмкін.

Ақаулықтарды шешу

- ❑ Epson Scan 2 бағдарламасының **Кеңейтілген параметрлер** қойындысында **Растрды алу** параметрін орнатыңыз.



- ❑ Ажыратымдылықты өзгертіңіз, содан кейін қайта сканерлеңіз.

Қатысты ақпарат

- ➔ [“Epson Scan 2 пайдалану арқылы сканерлеу” бетте 149](#)

Сканер әйнегінде дұрыс аймақты сканерлеу мүмкін емес

- ❑ Түпнұсқа реттеу белгілеріне қарсы дұрыс орналастырылғанын тексеріңіз.
- ❑ Егер сканерленген кескіннің жиегі жоқ болса, түпнұсқаны сканер әйнегінің жиегінен сәл жылжытыңыз.
- ❑ Басқару тақтасынан сканерлегенде және автоматты сканерлеу аумағын қию функциясын таңдағанда, сканер әйнегінен және құжаттың қақпағынан кез келген қоқысты немесе шаңлы алып тастаңыз. Егер түпнұсқаның айналасында қанедай да бір қоқыс немесе шаң болса, оны қосу үшін сканерлеу аумағы кеңейеді.

Қатысты ақпарат

- ➔ [“Түпнұсқаларды орналастыру” бетте 57](#)
- ➔ [“Сканер әйнегі тазалау” бетте 235](#)

Ізделетін PDF пішімі ретінде сақтағанда мәтін дұрыс анықталмады

- ❑ **Кескінді пішімдеу опциялары** терезесіндегі Epson Scan 2 бөлімінде **Мәтін тілі** параметрі **Мәтін** қойындысында дұрыс орнатылғанын тексеріңіз.
- ❑ Түпнұсқа тік қойылғанын тексеріңіз.
- ❑ Анық мәтін бар түпнұсқаны пайдаланыңыз. Түпнұсқалардың келесі түрлері үшін мәтіннің анықталуы төмендеуі мүмкін.
 - ❑ Бірнеше рет көшірілген түпнұсқалар
 - ❑ Факспен жіберілген түпнұсқалар (төмен ажыратымдылықта)
 - ❑ Әріп арасындағы немесе жол арасындағы аралық тым кішкентай түпнұсқалар
 - ❑ Шектік сызықтары немесе мәтін асты сызылған сызықтары бар түпнұсқалар
 - ❑ Қолмен жазылған мәтін бар түпнұсқалар
 - ❑ Қисықтар мыжырықтар бар түпнұсқалар

Ақаулықтарды шешу

- Epson Scan 2 бөлімінде **Кескін түрі** қойындысындағы **Негізгі параметрлер** параметрі **Ақ-қара** күйіне орнатылғанда **Шек** қойындысындағы **Кеңейтілген параметрлер** параметрін реттеңіз. **Шек** параметрін арттырсаңыз, қара түс аймағы үлкейеді.
- Epson Scan 2 бөлімінде **Кеңейтілген параметрлер** қойындысын таңдап, **Кескін опциясы > Мәтінді жақсарту** параметрін таңдаңыз.

Қатысты ақпарат

➔ [“Epson Scan 2 пайдалану арқылы сканерлеу” бетте 149](#)

Сканерленген кескінде проблемаларды шешу мүмкін емес

Егер барлық шешімдерді қолдансаңыз және проблема шешілмесе, Epson Scan 2 параметрлерін Epson Scan 2 Utility қолданбасы арқылы инициализациялаңыз.

Ескертпе:

Epson Scan 2 Utility — Epson Scan 2 мүмкіндігімен берілетін қолданба.

1. Epson Scan 2 Utility бағдарламасын іске қосыңыз.

- Windows 10/Windows Server 2016

Бастау түймесін басып, **EPSON > Epson Scan 2 Utility** таңдаңыз.

- Windows 8.1/Windows 8/Windows Server 2012 R2/Windows Server 2012

Іздеу жолағына бағдарлама атын енгізіп, көрсетілетін белгішені таңдаңыз.

- Windows 7/Windows Vista/Windows XP/Windows Server 2008 R2/Windows Server 2008/
Windows Server 2003 R2/Windows Server 2003

Бастау түймесін басыңыз, содан соң **Барлық бағдарламалар** немесе **Бағдарламалар > EPSON > Epson Scan 2 > Epson Scan 2 Utility** параметрін таңдаңыз.

- Mac OS

Өту > Бағдарламалар > Epson Software > Epson Scan 2 Utility тармағын таңдаңыз.

2. **Басқа** қойындысын таңдаңыз.

3. **Қайтару** түймесін басыңыз.

Ескертпе:

Егер инициализациялау проблеманы шешпесе, Epson Scan 2 қолданбасын жойып, қайта орнатыңыз.

Қатысты ақпарат

➔ [“Қолданбаларды жою” бетте 246](#)

➔ [“Соңғы қолданбаларды орнату” бетте 244](#)

Сканерленген кескіндерді ортақ қалтаға сақтау мүмкін емес

Принтердегі хабарларды тексеру

Қате пайда болғанда қате хабарлары принтердің басқару тақтасында көрсетіледі.

Хабарлар	Шешімдер
<p>DNS қатесі. DNS параметрлерін тексеріңіз.</p>	<ul style="list-style-type: none"> <input type="checkbox"/> Принтердің контактілер тізіміндегі мекенжай және ортақ қалтаның мекенжайы бірдей екенін тексеріңіз. <input type="checkbox"/> Егер компьютердің IP мекенжайы статикалық болса және қолмен орнатылған болса, желі жолында компьютердің атауын IP мекенжайына өзгертіңіз. Мысалы: \\EPSON02\SCAN — \\192.168.xxx.xxx\SCAN <input type="checkbox"/> Компьютер қосулы және ұйқы режимінде емес екенін тексеріңіз. Егер компьютер ұйықтап жатса, сканерленген кескіндерді ортақ қалтаға сақтау мүмкін емес. <input type="checkbox"/> Компьютердің брандмауэрін және қауіпсіздік бағдарламалық құралын уақытша ажыратыңыз. Егер ол қатені жойса, қауіпсіздік бағдарламалық құралындағы параметрлерді тексеріңіз. <input type="checkbox"/> Егер Жалпыға қолжетімді желі параметрі желі орны ретінде таңдалса, сканерленген кескіндерді ортақ қалтаға сақтау мүмкін емес. Әрбір порт үшін қайта жіберу параметрлерін орнатыңыз. <input type="checkbox"/> Егер ноутбукті пайдаланып жатсаңыз және IP мекенжайы DHCP ретінде орнатылса, желіге қайта қосылғанда IP мекенжайы өзгеруі мүмкін. IP мекенжайын қайта алыңыз. <input type="checkbox"/> DNS параметрі дұрыс екенін тексеріңіз. DNS параметрлері туралы желі әкімшісіне хабарласыңыз. <input type="checkbox"/> DNS серверінің басқару кестесі жаңартылмағанда, компьютер атауы мен IP мекенжайы әртүрлі болуы мүмкін. DNS серверінің әкімшісіне хабарласыңыз.
<p>Аутентификация қатесі. Аутентификация әдісін, аутентификацияланған есептік жазбаны және аутентификацияланған құпия сөзді тексеріңіз.</p>	<p>Компьютердегі пайдаланушы аты мен құпия сөзі және принтердегі контактілер дұрыс екенін тексеріңіз. Сондай-ақ, құпия сөздің мерзімі өтпегенін тексеріңіз.</p>
<p>Байланыс қатесі. Wi-Fi/желі қосылымын тексеріңіз.</p>	<ul style="list-style-type: none"> <input type="checkbox"/> Use Microsoft network sharing параметрі Web Config бөлімінде қосылғанын тексеріңіз. Web Config бөлімінде Services > MS Network параметрін таңдаңыз. <input type="checkbox"/> Принтердің контактілер тізіміндегі мекенжай және ортақ қалтаның мекенжайы бірдей екенін тексеріңіз. <input type="checkbox"/> Контактілер тізіміндегі пайдаланушының кіру рұқсаттары ортақ қалта сипаттарының Ортақ пайдалану қойындысына және Қауіпсіздік қойындысына қосылуы қажет. Сондай-ақ, пайдаланушының рұқсаттары «рұқсат етілген» күйіне орнатылуы қажет.

Ақаулықтарды шешу

Хабарлар	Шешімдер
Файлд атауы әлдеқашан бар. Файлдың атын өзгертіп, қайта сканерлеңіз.	Файл атауы параметрлерін өзгертіңіз. Не болмаса, файлдарды жылжытыңыз немесе жойыңыз не ортақ қалтадағы файл атауын өзгертіңіз.
Сканерленген файл(дар) тым үлкен. Тек XX бет жіберілді. Орны өрісінде орын жеткілікті екендігін тексеріңіз.	Компьютерде диск орны жеткіліксіз. Компьютердегі бос орынды арттырыңыз.

Қате пайда болған бөлімді тексеру

Сканерленген кескіндерді ортақ қалтаға сақтағанда, сақтау процесі келесі әдіспен орындалады. Содан соң, қате пайда болған бөлімді тексеруге болады.

Элементтер	Әрекет	Қате хабарлары
Қосу	Принтерден компьютерге қосыңыз.	DNS қатесі. DNS параметрлерін тексеріңіз.
Компьютерге кіру	Компьютерге пайдаланушы аты және құпия сөзімен кіріңіз.	Аутентификация қатесі. Аутентификация әдісін, аутентификацияланған есептік жазбаны және аутентификацияланған құпия сөзді тексеріңіз.
Сақталатын қалтаны тексеру	Отақ қалтаның желі жолын тексеріңіз.	Байланыс қатесі. Wi-Fi/желі қосылымын тексеріңіз.
Файл атауын тексеру	Қалтада сақтау қажет файлдың атауымен бірдей файл бар екенін тексеріңіз.	Файлд атауы әлдеқашан бар. Файлдың атын өзгертіп, қайта сканерлеңіз.
Файлды жазу	Жаңа файл жазыңыз.	Сканерленген файл(дар) тым үлкен. Тек XX бет жіберілді. Орны өрісінде орын жеткілікті екендігін тексеріңіз.

Сканерленген кескіндерді сақтау ұзақ уақыт алады

Келесіні бөлімдерді тексеріңіз.

- DNS параметрі дұрыс екенін тексеріңіз.
- Web Config бөлімін тексергенде DNS параметрі дұрыс екенін тексеріңіз.
- DNS доменінің атауы дұрыс екенін тексеріңіз.

Жеке желі және жалпыға қолжетімді желу арасында ауысу

Windows 7 немесе одан кейінгі жүйелерде желі орны желі қосылымдарына арналған профиль ретінде орнатылады. Ортақ параметрлер және брандмауэр параметрлері желі орнына сәйкес орнатылады.

Ақаулықтарды шешу

Үйдегі немесе кеңседегі желіге кіру үшін **Жеке желі**, **Үй желісі** немесе **Жұмыс желісі** параметрін пайдаланыңыз. Әуежай немесе вокзал сияқты жалпыға қолжетімді сымсыз LAN желілеріне кіру үшін жеке желіден қауіпсіз болып табылатын **Жалпыға қолжетімді желі** параметрін пайдаланыңыз.

Сканерленген кескіндерді ортақ қалтаға сақтау үшін **Жеке желі**, **Үй желісі** немесе **Жұмыс желісі** параметрін пайдаланыңыз.

Ескертпе:

Ортаға байланысты **Домендік желі** параметрі желі орны ретінде пайдаланылады.

Компьютерді желіге бірінші рет қосқанда желі орнын таңдаңыз. Жалпыға қолжетімді желіні желі орны ретінде таңдағанда, сканерленген кескіндерді ортақ қалтаға сақтау мүмкін емес. Желі орнын қайта орнатыңыз.

Windows 10/Windows 8.1/Windows 8 және Windows 7 жүйесінде желі орнының атаулары әртүрлі.

Windows 10/Windows 8.1/Windows 8	Жеке желі
	Жалпыға қолжетімді желі
Windows 7	Үй желісі
	Жұмыс желісі
	Жалпыға қолжетімді желі

Басқару тақтасы > **Желі және ортақ пайдалану орталығы** бөлімінде желі параметрлерін тексеруге болады.

Желі орнын өзгерту

Желі орнын өзгертуге арналған операциялар операциялық жүйеге байланысты әртүрлі болады.

Қатысты ақпарат

- ➔ [“Желі орнын өзгерту — Windows 10” бетте 285](#)
- ➔ [“Желі орнын өзгерту — Windows 8.1” бетте 286](#)
- ➔ [“Желі орнын өзгерту — Windows 8” бетте 286](#)
- ➔ [“Желі орнын өзгерту — Windows 7” бетте 287](#)

Желі орнын өзгерту — Windows 10

Ескертпе:

Жүйеге әкімші ретінде кіріңіз.

1. Бастау мәзірін көрсету үшін Windows белгішесін басыңыз, содан соң параметр белгішесін басыңыз.
2. **Параметрлер** терезесінде **Желі және интернет** түймесін басыңыз.
3. **Желі және интернет** терезесінде қосылған желі атауын басыңыз.
 - Сымсыз қосылымды пайдаланғанда **Wi-Fi** параметрін таңдаңыз.
 - Сымды қосылымды пайдаланғанда **Ethernet** параметрін таңдаңыз.

Ақаулықтарды шешу

- Егер SSID идентификаторы терезеде көрсетілсе, тізімді айналдырып, **Кеңейтілген опциялар** түймесін басыңыз.
- Осы компьютерді табылатын ету** параметрін орнатыңыз. Сканерленген кескіндерді ортақ қалтаға сақтау үшін **Қосу** параметрін таңдаңыз.
 - Үй желісіне немесе кеңсе желісіне қосқанда, **Қосу** (жеке желі) параметрін таңдаңыз.
 - Жалпыға қолжетімді желіге қосқанда **Өшіру** (жалпыға қолжетімді желі) параметрін таңдаңыз.

Ескертпе:

Желі және ортақ пайдалану орталығы бөлімінде желі орнын тексеріңіз.

Желі орнын өзгерту — Windows 8.1

Ескертпе:

Жүйеге әкімші ретінде кіріңіз.

- Тінтуірдің көрсеткісін экранның төменгі оң жағына орналастыру арқылы жолақты көрсетіңіз, содан соң **Параметрлер** түймесін басыңыз.
- Параметрлер** терезесіндегі **Компьютер параметрлерін өзгерту** түймесін түртіңіз.
- Компьютер параметрлері** терезесіндегі **Желі** түймесін түртіңіз.
- Желі** терезесіндегі қосылған желіні басыңыз.
- Құрылғыларды және контентті табу** параметрін орнатыңыз. Сканерленген кескіндерді ортақ қалтаға сақтау үшін **Қосу** параметрін таңдаңыз.
 - Үй желісіне немесе кеңсе желісіне қосқанда, **Қосу** (жеке желі) параметрін таңдаңыз.
 - Жалпыға қолжетімді желіге қосқанда **Өшіру** (жалпыға қолжетімді желі) параметрін таңдаңыз.

Ескертпе:

*Жүйеге әкімші ретінде кіргенде **Құрылғыларды және контентті табу** хабары көрсетіледі.*

Желі және ортақ пайдалану орталығы бөлімінде желі орнын тексеруге болады.

Желі орнын өзгерту — Windows 8

Ескертпе:

Жүйеге әкімші ретінде кіріңіз.

- Тінтуірдің көрсеткісін экранның төменгі оң жағына орналастыру арқылы жолақты көрсетіңіз, содан соң **Параметрлер** түймесін басыңыз.
- Параметрлер** терезесіндегі қосылған желі белгішесін басыңыз.
- Желі** терезесіндегі қосылған желіні тінтуірдің оң жағымен басыңыз, содан соң көрсетілген мәзірдегі **Ортақ пайдалануды қосу немесе өшіру** түймесін басыңыз.

Ақаулықтарды шешу

4. **Компьютерлер арасында ортақ пайдалануды қосып, осы желідегі құрылғыларға қосу қажет пе?** хабары көрсетіледі, желі орнына үйлесімді жауапты таңдаңыз. Сканерленген кескіндерді ортақ қалтаға сақтау үшін **Иә** параметрін таңдаңыз.

- Үй желісіне немесе кеңсе желісіне қосқанда, **Иә** (жеке желі) параметрін таңдаңыз.
- Жалпыға қолжетімді желіге қосқанда **Жоқ** (жалпыға қолжетімді желі) параметрін таңдаңыз.

Ескертпе:

Желі және ортақ пайдалану орталығы бөлімінде желі орнын тексеруге болады.

Желі орнын өзгерту — Windows 7

Ескертпе:

Жүйеге әкімші ретінде кіріңіз.

1. Бастау түймесін басыңыз, содан соң **Басқару тақтасы** параметрін таңдаңыз.
2. **Желі және ортақ пайдалану орталығы** бөлімін ашыңыз.
 - Санат** бөлімінің көрінісі: **Желі және интернет > Желі және ортақ пайдалану орталығы** параметрін таңдаңыз.
 - Кішкентай белгішелер** бөлімінің көрінісі: **Желі және ортақ пайдалану орталығы** параметрін таңдаңыз.
3. **Белсенді желілерді көру** бөлімінде желі орнын басыңыз.
4. Желі орнын орнатыңыз.
 - Үй немесе кеңсе желісіне қосқанда **Үй желісі** немесе **Жұмыс желісі** параметрін таңдаңыз.
 - Жалпыға қолжетімді желіге қосқанда **Жалпыға қолжетімді желі** параметрін таңдаңыз.
5. Мазмұнды тексеріп, **Жабу** түймесін басыңыз.

Басқа сканерлеу ақаулары

Сканерлеу жылдамдығы төмен

- Ажыратымдылықты төмендетіп, қайта сканерлеңіз. Ажыратымдылық жоғары кезде сканерлеуге біраз уақыт кетуі мүмкін.
- Сканерлеу жылдамдығын Epson Scan 2 функциясындағы кескінді реттеу мүмкіндіктеріне байланысты төмендетуге болады.
- Epson Scan 2 функциясындағы  түймесін басу арқылы көрсетілген **Конфигурация** экранында **Сканерлеу** қойындысындағы **Дыбыссыз режим** режимін орнатқан жағдайда сканерлеу жылдамдығы төмендеуі мүмкін.

Қатысты ақпарат

➔ [“Epson Scan 2 пайдалану арқылы сканерлеу” бетте 149](#)

Ақаулықтарды шешу

Сканерленген кескінді электрондық пошта арқылы жіберу мүмкін емес

Электрондық пошта серверінің параметрлерін теңшегеніңізге көз жеткізіңіз.

Сканерлеу PDF/Multi-TIFF пішіміне сканерлегенде тоқтайды

- Epson Scan 2 көмегімен сканерлеген кезде, PDF пішімінде 999 бетке дейін және Multi-TIFF пішімінде 200 бетке дейін үздіксіз сканерлеуге болады. Басқару тақтасы көмегімен сканерлеген кезде ADF бөлімі арқылы бір жақты сканерлеуде 50 бетке дейін және Сканер әйнегі көмегімен сканерлеген кезде ADF бөлімі арқылы 2 жақты сканерлеуде 100 бетке дейін үздіксіз сканерлеуге болады.
- Үлкен көлемдерді сканерлегенде сұр түс реңктерінде сканерлеу ұсынылады.
- Компьютердің қатты дискіндегі бос орынды арттырыңыз. Бос орын жеткіліксіз болса, сканерлеу тоқтауы мүмкін.
- Төменірек ажыратымдылықпен сканерлеп көріңіз. Деректердің жалпы өлшемі шекке жетсе, сканерлеу тоқтайды.

Қатысты ақпарат

→ [“Epson Scan 2 пайдалану арқылы сканерлеу” бетте 149](#)

Факс жіберу және қабылдау кезіндегі ақаулар

Факстарды жіберу немесе қабылдау мүмкін емес

- Автоматты факс байланысын тексеру үшін басқару тақтасында **Факс байланысының тексерісі** түймесін басыңыз. Есепке басып шығарылған шешімдерді байқап көріңіз.
- Сәтсіз факс тапсырмасы үшін қате кодын тексеріп, қате коды тізімінде сипатталатын шешімдерді байқап көріңіз.
- Желі түрі** параметрін тексеріңіз. **PBX** орнату мәселені шешуі мүмкін. Егер телефон сыртқы желіге өту үшін жүйесі сыртқы кіру кодын қажет етсе, кіру кодын принтерге тіркеп, жіберген кезде факс нөмірі алдына # (тор) белгісін енгізіңіз.
- Егер байланыс қатесі орын алса, **Факс жылдамдығы** параметрін басқару тақтасында **Баяу(9600 соқ/с)** параметріне өзгертіңіз.
- Телефонның қабырға ұясын оған телефонды қосып, сынау арқылы тексеріп көріңіз. Егер қоңырау шалу не қабылдау мүмкін емес болса, телекоммуникациялық компанияға хабарласыңыз.
- DSL телефон желісіне қосылу үшін ендірілген DSL сүзгісі бар DSL модемін пайдалану керек немесе желіге жеке DSL сүзгісін орнату керек. DSL провайдеріңізге хабарласыңыз.

Ақаулықтарды шешу



- ❑ Егер DSL телефон желісіне қосылатын болсаңыз, принтер факс жібере алатынын көру үшін принтерді тікелей телефон желісіне қосыңыз. Бұл жұмыс істесе, ақау DSL сүзгісінен болуы мүмкін. DSL провайдеріңізге хабарласыңыз.
- ❑ Басқару тақтасынан **ЕСМ** параметрін қосыңыз. **ЕСМ** параметрі өшірулі болған кезде түрлі түсті факс жіберілмейді немесе қабылданбайды.
- ❑ Компьютермен факс жіберу немесе алу үшін, принтер USB кабелі немесе желі арқылы қосылғанына, сондай-ақ, PC-FAX драйвері компьютерге орнатылғанына көз жеткізіңіз. PC-FAX драйвері FAX Utility құрылғысымен бірге орнатылған.
- ❑ Windows жүйесінде, принтер (факс) **Құрылғылар және принтерлер, Принтер** немесе **Принтерлер және басқа жабдық** терезесінде көрсетілгеніне көз жеткізіңіз. Принтер (факс) «EPSON XXXXX (FAX)» түрінде көрсетіледі. Егер принтер (факс) көрсетілмесе, FAX Utility бағдарламасын жойып, қайтадан орнатыңыз. **Құрылғылар және принтерлер, Принтер** немесе **Принтерлер және басқа жабдық** терезесіне кіру үшін төмендегіні қараңыз.
 - ❑ Windows 10

Бастау түймесін тінтуірдің оң жақ түймесімен басыңыз немесе оны басып, ұстап тұрыңыз да, **Жабдық және дыбыс** функциясындағы **Басқару тақтасы > Құрылғылар мен принтерлерді көру** тармағын таңдаңыз.
 - ❑ Windows 8.1/Windows 8

Жұмыс үстелі > Параметрлер > Басқару тақтасы > Құрылғылар мен принтерлерді көру тармағын **Жабдық және дыбыс** немесе **Жабдық** ішінде таңдаңыз.
 - ❑ Windows 7

Бастау түймесін басыңыз да, **Басқару тақтасы > Құрылғылар мен принтерлерді көру** тармағын **Жабдық және дыбыс** не **Жабдық** түймесін басыңыз.
 - ❑ Windows Vista

Бастау түймесін басып, **Басқару тақтасы > Принтерлер** түймесін **Жабдық және дыбыс** тармағынан таңдаңыз.
 - ❑ Windows XP

Бастау түймесін басыңыз және **Параметрлер > Басқару тақтасы > Принтерлер және басқа жабдық > Принтерлер және факстар** тармағын таңдаңыз.
- ❑ Mac OS ішінде келесіні тексеріңіз.
 - ❑  мәзірі > **Принтерлер және сканерлер** (немесе **Басып шығару және сканерлеу, Басып шығару және факс**) тармағынан **Жүйе параметрлері** опциясын таңдаңыз, содан соң принтер (факс) көрсетілгенін тексеріңіз. Принтер (факс) «FAX XXXX (USB)» немесе «FAX XXXX (IP)» ретінде көрсетіледі. Егер принтер (факс) көрсетілмесе, [+] басып, принтерді (факс) тіркеңіз.
 - ❑  мәзірі > **Принтерлер және сканерлер** (немесе **Басып шығару және сканерлеу, Басып шығару және факс**) тармағынан **Жүйе параметрлері** таңдап, принтерді (факс) екі рет басыңыз. Принтер кідірілсе, **Қалпына келтіру** (не **Принтерді қалпына келтіру**) түймесін басыңыз.

Қатысты ақпарат

- ➔ [“Факс байланысының тексерісі” бетте 218](#)
- ➔ [“Нег. параметрлер” бетте 216](#)
- ➔ [“Күй мәзіріндегі қате коды” бетте 251](#)
- ➔ [“PBX телефон жүйесі үшін параметрлер орнату” бетте 161](#)

Ақаулықтарды шешу

- ➔ “Принтерді телефон желісіне қосу” бетте 155
- ➔ “Қолданбаларды жою” бетте 246
- ➔ “Соңғы қолданбаларды орнату” бетте 244

Факс жіберілмейді



- ❑ Егер пайдаланушыны шектеу мүмкіндігі қосылса, принтерді қосу үшін пайдаланушы аты мен құпия сөз қажет. Құпия сөзді білмесеңіз, әкімшімен хабарласыңыз.
- ❑ Егер пайдаланушыны шектеу мүмкіндігі қосылса және компьютерден факс жіберілсе, пайдаланушы аутентификациясы принтер драйверінде орнатылған пайдаланушы аты мен құпия сөз арқылы орындалады. Аутентификация қатесіне байланысты факс жіберу мүмкін болмаса, әкімшімен хабарласыңыз.
- ❑ Басқару тақтасында шығыс факстар үшін тақырып ақпаратын орнатыңыз. Кейбір факс құрылғылары тақырыптары жоқ автоматты түрде кіріс факстарын қабылдамайды.
- ❑ Егер қоңырау шалушы идентификаторы блокталса, оны блоктан шығарыңыз. Кейбір телефондар не факс құрылғылары анонимдік қоңырауларды автоматты түрде қабылдамайды.
- ❑ Алушыдан факс нөмірі дұрыс екенін және факс құрылғысы факс алуға дайын екенін сұраңыз.
- ❑ Қосалқы мекенжай мүмкіндігі арқылы факсты абайсызда жібермегеніңізді тексеріңіз. Егер контактілер тізімінен қосалқы мекенжайы бар алушыны таңдасаңыз, факс қосалқы мекенжай мүмкіндігі арқылы жіберілуі мүмкін.
- ❑ Қосалқы мекенжай мүмкіндігі арқылы факстар жібергенде, алушыдан олардың факс құрылғысы қосалқы мекенжай мүмкіндігі арқылы жіберілетін факстарды алу мүмкіндігі бар екенін сұраңыз.
- ❑ Қосалқы мекенжай мүмкіндігі арқылы факстарды жібергенде осы қосалқы мекенжай мен құпия сөз дұрыс екенін тексеріңіз. Алушының қосалқы мекенжайы мен құпия сөзі сәйкес екенін тексеріңіз.

Қатысты ақпарат

- ➔ “Нег.параметрлер” бетте 216
- ➔ “Факстарды жіберу немесе қабылдау мүмкін емес” бетте 288
- ➔ “Қосалқы мекенжай (SUB) және Құпия сөз(SID) параметрі бар факсты жіберу” бетте 170
- ➔ “Факстарды сұрау бойынша жіберу (Сұрау б-ша жіберу/ Хаб.тақт. жәшігі мүмкіндігін пайдалану)” бетте 170

Факсты көрсетілген алушыға жіберу мүмкін болмады

Факстарды қатеге байланысты белгілі бір алушыға жібере алмасаңыз, келесіні тексеріңіз.

- ❑ Егер алушы құрылғысы принтер теруді аяқтаған соң, 50 секунд ішінде қоңырауыңызды қабылдамаса, қоңырау қатемен аяқталады. Факс үні шыққанша қанша уақыт өтетінін тексеру үшін,  (Байлан.жоқ) мүмкіндігімен немесе қосылған телефонмен теріңіз. Егер 50 секундтан асса, факс жіберілетін факс нөмірінен кейін кідіріс қосыңыз. Кідірісті қосу үшін  түймесін түртіңіз. Кідіру таңбасы ретінде сызықша енгізіледі. Бір кідіру шамамен үш секунд алады. Қажетінше бірнеше кідіру қосыңыз.
- ❑ Егер алушыны контактілер тізімінен қоссаңыз, тіркелген ақпарат дұрыс екенін тексеріңіз. Егер ақпарат дұрыс болса, алушыны контактілер тізімінен таңдап, **Өңдеу** түймесін түртіп, **Факс жылдамдығы** параметрін **Баяу(9600 соқ/с)** күйіне өзгертіңіз.

Ақаулықтарды шешу

Қатысты ақпарат

- ➔ “Алушы күйін растағаннан кейін факстар жіберу” бетте 166
- ➔ “Сыртқы телефон құрылғысынан теру арқылы факстар жіберу” бетте 166
- ➔ “Контактілерді реттеу” бетте 63
- ➔ “Факстарды жіберу немесе қабылдау мүмкін емес” бетте 288

Факс көрсетілген уақытта жіберілмейді

Басқару тақтасында күн мен уақытты дұрыс орнатыңыз.

Қатысты ақпарат

- ➔ “Факсты монохромды пішімде көрсетілген уақытта жіберу (Факсты кейін жіберу)” бетте 168
- ➔ “Нег.параметрлер” бетте 67

Факстарды қабылдау мүмкін емес

- Егер қоңырауды қайта жіберу қызметіне қосылсаңыз, принтер факстарды ала алмауы мүмкін.Қызмет көрсетушімен хабарласыңыз.
- Егер телефон принтерге қосылмаса **Қабылдау режимі** параметрін басқару тақтасында **Авто** режиміне орнатыңыз.
- Келесі жағдайларға сәйкес, принтердің жады толып, факстарды қабылдай алмайды.Жадтың толу қатесін өңдеу туралы ақпарат алу үшін ақауларды жою бөлімін қараңыз.
 - Қабылданған 100 құжат кіріс жәшігіне және жалпы құпия жәшігіне сақталды.
 - Принтердің жады толы (100%).
- Қосалқы мекенжай мүмкіндігі арқылы факстарды қабылдағанда осы қосалқы мекенжай мен құпия сөз дұрыс екенін тексеріңіз.Жіберушінің қосалқы мекенжайы мен құпия сөзі сәйкес екенін тексеріңіз.
- Жіберушінің факс нөмірі **Қабылданбаған сандар тізімі** тізіміне тіркелгенін тексеріңіз.Осы тізімге қосылған нөмірлерден жіберілген факстар **Бас тарту факсы** бөлімінде **Қабылданбаған сандар тізімі** параметрі қосулы болғанда блокталады.
- Жіберушінің факс нөмірі контактілер тізімінде тіркелгенін тексеріңіз.Осы тізімге тіркелмеген нөмірлерден жіберілген факстар **Тіркелмеген контактілер** бөлімінде **Бас тарту факсы** параметрі қосулы болғанда блокталады.
- Жіберушіден тақырып ақпараты өзінің факс машинасында реттелгенін сұраңыз.Тақырып ақпараты жоқ факстар **Бас тарту факсы** бөлімінде **Факс тақырыбының бланкі бұғатталған** параметрі қосулы болғанда блокталады.

Қатысты ақпарат

- ➔ “Нег.параметрлер” бетте 216
- ➔ “Факстарды жіберу немесе қабылдау мүмкін емес” бетте 288
- ➔ “Жад толы қатесі орын алды” бетте 292
- ➔ “Факстарды қосалқы мекенжайы (SEP) мен құпия сөзі (PWD) бар тақтадан алу (Қабылдауды сұрау)” бетте 176

Ақаулықтарды шешу

Қабылданған факстарды жад құрылғысына сақтау мүмкін емес

Жад құрылғысы принтерге қосылғанын тексеріп, **Қабылдау параметрлері** параметрін тексеріңіз.

Қатысты ақпарат

- ➔ “Қабылданған факстарды сыртқы жад құрылғысына сақтау (Шартсыз сақтау/ бағытын өзгерту)” бетте 180
- ➔ “Қабылданған факстарды сыртқы жад құрылғысына сақтау (Шартты сақтау/бағытын өзгерту)” бетте 186

Жад толы қатесі орын алды

- Егер принтер алынған факстарды кіріс жәшігінде немесе құпия жәшігінде сақтауға орнатылса, кіріс жәшігінен немесе құпия жәшігінен оқыған факстарды жойыңыз.
- Егер принтер алынған факстарды компьютерде сақтауға орнатылса, факстарды сақтауға орнатылған компьютерді қосыңыз. Факстар компьютерде сақталғанда олар принтер жадынан жойылады.
- Егер принтер алынған факстарды жад құрылғысына сақтауға орнатылса, факстарды сақтау үшін қалта жасалған құрылғыны принтерге қосыңыз. Факстар құрылғыда сақталғанда олар принтер жадынан жойылады. Құрылғыда жеткілікті жад барын және жазудан қорғалмағанын тексеріңіз.
- Жад толық қалса да, келесі шешімдердің бірін пайдалану арқылы факс жіберуге болады.
 - Монохромды факс жіберген кезде, **Тікелей жіберу** мүмкіндігін пайдалану арқылы факс жіберіңіз.
 - Сыртқы телефон құрылғысынан теру арқылы факс жіберіңіз.
 - Факсты  (**Байлан.жоқ**) мүмкіндігі арқылы жіберіңіз.
 - Факсты түпнұсқаларды бірнеше бумамен жіберу үшін екі не одан көп бөлікке бөлу арқылы жіберіңіз.
- Егер принтер алынған факсты қағаздың кептелуі сияқты принтер қатесіне байланысты басып шығара алмаса, жадтың толуы қатесі орын алуы мүмкін. Принтер ақауын жойып, жіберушімен хабарласып, факсты қайта жіберуді сұраңыз.

Қатысты ақпарат

- ➔ “Кіріс жәшігінде алынған факстарды сақтау (Шартсыз сақтау/ бағытын өзгерту)” бетте 178
- ➔ “Кіріс жәшігіндегі немесе құпия жәшігіндегі алынған факстарды сақтау (Шартты сақтау/бағытын өзгерту)” бетте 183
- ➔ “Факстарды компьютерге қабылдау” бетте 194
- ➔ “Қабылданған факстарды сыртқы жад құрылғысына сақтау (Шартсыз сақтау/ бағытын өзгерту)” бетте 180
- ➔ “Қабылданған факстарды сыртқы жад құрылғысына сақтау (Шартты сақтау/бағытын өзгерту)” бетте 186
- ➔ “Монохромды құжаттың көптеген беттерін жіберу (Тікелей жіберу)” бетте 167

Ақаулықтарды шешу

- ➔ “Сыртқы телефон құрылғысынан теру арқылы факстар жіберу” бетте 166
- ➔ “Алушы күйін растағаннан кейін факстар жіберу” бетте 166
- ➔ “Кептелген қағазды шығару” бетте 257

Жіберілген факс сапасы нашар

- Сканер әйнегі тазалаңыз.
- АҚБ тазалаңыз.
- Басқару тақтасынан **Түпнұсқа түрі** параметрін өзгертіңіз. Егер түпнұсқаларда мәтін мен фотосуреттер болса, **Фотосурет** таңдаңыз.
- Басқару тақтасынан **Интенсивтілік** параметрін өзгертіңіз.
- Егер алушының факс құрылғысы мүмкіндіктері жөнінде сенімді болмасаңыз, **Тікелей жіберу** мүмкіндігін қосыңыз немесе **Анық** параметрі **Ажыратымд.** параметрі ретінде таңдаңыз.
Егер **Өте жіңішке** не **Ультра жің.** параметрін монохромды факс ретінде таңдасаңыз және факсты **Тікелей жіберу** мүмкіндігімен жіберсеңіз, принтер автоматты түрде ажыратымдылықты төмендетеді.
- Басқару тақтасынан **ЕСМ** параметрін қосыңыз.

Қатысты ақпарат

- ➔ “Факс параметрлері” бетте 207
- ➔ “Нег. параметрлер” бетте 216
- ➔ “Сканер әйнегі тазалау” бетте 235
- ➔ “АҚБ құралын тазалау” бетте 234

Факстар қате өлшемде жіберілді

- А3 өлшемді құжат жіберу үшін алушыдан оның құрылғысы А3 өлшемін қолдайтынын сұраңыз. Егер факс жіберу есебінен **ОК (Кішірейтілген көлем)** көрсеңіз, алушының факс құрылғысы А3 өлшемін қолдамайды.
- Сканер әйнегі көмегімен факс жіберген кезде түпнұсқаны оның бұрышын түпнұсқа таңбасымен туралап қойыңыз. Басқару тақтасында түпнұсқа өлшемін таңдаңыз.
- Сканер әйнегі және құжат қақпағын тазалаңыз. Егер шыныға шаң не лас тұрса, сканерлеу аймағына шаң мен лас тұрып, бұл қате басып шығару позициясына немесе кішкентай кескіндерге әкелуі мүмкін.

Қатысты ақпарат

- ➔ “Факс параметрлері” бетте 207
- ➔ “Түпнұсқаларды орналастыру” бетте 57
- ➔ “Сканер әйнегі тазалау” бетте 235

Алынған факс сапасы нашар

- Басқару тақтасынан **ЕСМ** параметрін қосыңыз.

Ақаулықтарды шешу

- ❑ Жіберушімен хабарласып, жоғары сапалы режимде жіберуді сұраңыз.
- ❑ Алынған факсты қайта басып шығарыңыз. Факсты қайта басып шығару үшін **Журнал** тармағын **Job/Status** ішінен таңдаңыз.

Қатысты ақпарат

- ➔ [“Нег.параметрлер” бетте 216](#)
- ➔ [“Факс тапсырмалары журналын тексеру” бетте 206](#)

А3 өлшемді факстарды алу мүмкін емес

- ❑ А3 қағазын қамтитын қағаз көзінің қағаз өлшемі параметрі А3 өлшеміне қойылғанын және қағаз көзі факс мүмкіндігімен пайдалануға орнатылғанын тексеріңіз. **Параметрлер > Жалпы параметрлер > Принтер параметрлері > Қағаз көзінің параметрлері > Авто таңдау параметрлері > Факс** таңдап, қосылған қағаз көз(дер)інің қосылғанын тексеріңіз.
- ❑ **Қағаз өлшемін қабылдау** бөлімінде А3 пішімі таңдалғанын тексеріңіз. **Параметрлер > Жалпы параметрлер > Факс параметрлері > Нег.параметрлер > Қағаз өлшемін қабылдау** параметрін таңдап, А3 пішімі таңдалғанын тексеріңіз.

Қатысты ақпарат

- ➔ [“Принтер параметрлері” бетте 68](#)
- ➔ [“Нег.параметрлер” бетте 216](#)

Алынған факстар басып шығарылмайды

- ❑ Егер принтерде қате шықса, мысалы, қағаз кептелсе, принтер алынған факсты басып шығара алмайды. Принтерді тексеріңіз.
- ❑ Егер принтер алынған факстарды кіріс жәшікте немесе құпия жәшікте сақтау үшін жіберілсе, алынған факс автоматты басып шығарылады. **Қабылдау параметрлері** параметрін тексеріңіз.

Қатысты ақпарат

- ➔ [“Принтер күйін тексеру” бетте 249](#)
- ➔ [“Кептелген қағазды шығару” бетте 257](#)
- ➔ [“Кіріс жәшігінде алынған факстарды сақтау \(Шартсыз сақтау/ бағытын өзгерту\)” бетте 178](#)
- ➔ [“Кіріс жәшігіндегі немесе құпия жәшігіндегі алынған факстарды сақтау \(Шартты сақтау/бағытын өзгерту\)” бетте 183](#)

Алынған факстарда беттер бос немесе екінші бетте мәтіннің аз мөлшері басып шығарылған

Беттерді бөлу параметрлері бөліміндегі **Бөлінгеннен кейін басып шығару деректерін жою** мүмкіндігін пайдалану арқылы бір бетке басып шығаруға болады.

Бөлінгеннен кейін басып шығару деректерін жою бөлімінде **Үстіңгісін өшіру** немесе **Астыңғысын жою** параметрін таңдаңыз, содан соң **Шегі** параметрін реттеңіз. Шектік мәнін

Ақаулықтарды шешу

көбейтсеңіз, жойылатын бөлігі де көбейеді; шектік мәні жоғары болса, бір бетте басып шығару мүмкіндігі де артады.

Қатысты ақпарат

→ [“Басып шығару параметрлері” бетте 214](#)

Басқа факс жіберу ақаулары

Қосылған телефонда қоңырау шалу мүмкін емес

Телефонды принтердің EXT. портына жалғап, тұтқаны көтеріңіз. Егер тұтқадан теру үні естілмесе, телефон кабелін дұрыс қосыңыз.

Қатысты ақпарат

→ [“Телефонды принтерге қосу” бетте 157](#)

Жауап беруші машина дауыстық қоңырауларға жауап бермейді

Басқару тақтасында принтердің **Жау.берг.дей.қоң.саны** параметрін жауап беру құрылғысының қоңырау шалу санына қойыңыз.

Қатысты ақпарат

→ [“Нег.параметрлер” бетте 216](#)

→ [“Жауап беру құрылғысына арналған параметрлер” бетте 174](#)

Алушының факс нөмірі алынған факстарда жоқ немесе нөмір қате

Жіберушіде факс тақырыбын орнатпаған болуы мүмкін не оны дұрыс емес орнатқан болуы мүмкін Жіберушімен хабарласыңыз.

Басқа ақаулар

Принтерді ұстаған кезде сәл электр тогы соғады

Егер компьютерге көптеген сыртқы құрылғылар қосылған болса, принтерді ұстаған кезде сәл электр тогының соғуын сезесіз. Принтерге қосылған компьютерге жерге қосылған сым орнатыңыз.

Ақаулықтарды шешу

Жұмыс дыбыстары қатты

Егер қатты дыбыспен жұмыс істесе, **Дыбыссыз режим** қосыңыз. Бұл мүмкіндікті қосу басып шығару жылдамдығын азайтуы мүмкін.

- Басқару тақтасы

Негізгі экрандағы  параметрін таңдап, **Тыныш режимі** параметрін қосыңыз.

- Windows принтер драйвері

Дыбыссыз режим қойындысындағы **Басты** режимін қосыңыз.

- Mac OS принтер драйвері

 мәзірі > **Принтерлер және сканерлер** (немесе **Басып шығару және сканерлеу, Басып шығару және факс**) тармағынан **Жүйе параметрлері** тармағын таңдап, принтерді таңдаңыз. **Опциялар және керек-жарақтар** > **Опциялар** (немесе **Драйвер**) түймесін басыңыз. **On** параметрін **Дыбыссыз режим** параметрі ретінде таңдаңыз.

- Epson Scan 2

Конфигурация терезесін ашу үшін  түймесін басыңыз. Содан кейін **Дыбыссыз режим** қойындысындағы **Сканерлеу** режимін орнатыңыз.

Артқы қағаз беру ұясы алынды

Төменде көрсетілгендей артқы қағаз беру ұясы тігінен ұстап тұру арқылы қайта бекітіңіз.

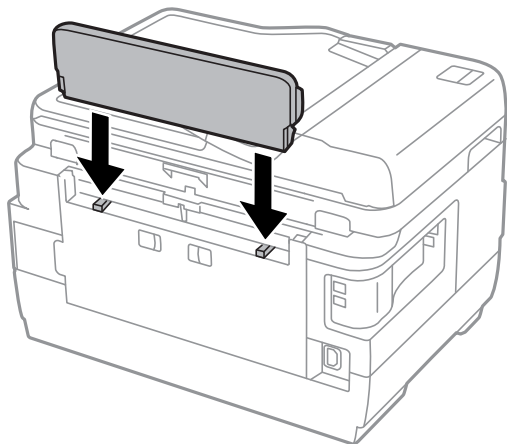

Күн және уақыт қате

Басқару тақтасында күн мен уақытты дұрыс орнатыңыз. Найзағай түсуге байланысты қуат көзінің жоғалуы немесе қуат көзі ұзақ уақыт бойы өшірулі қалса, сағат уақытты қате көрсетуі мүмкін.

Қатысты ақпарат

➔ [“Нег. параметрлер” бетте 67](#)

Жад құрылғысы танылмайды

Жад құрылғысын басқару тақтасында **Жад құрылғысының интерфейсі** параметрінде қосыңыз.

Қатысты ақпарат

➔ [“Принтер параметрлері” бетте 68](#)

Деректерді жад құрылғысына сақтау мүмкін емес

- Жад құрылғысының жазудан қорғалмағанын тексеріңіз.
- Жад құрылғысының жеткілікті жады бар екенін тексеріңіз. Қол жетімді жад тым аз болса, деректерді сақтау мүмкін емес.

Қатысты ақпарат

➔ [“Сыртқы USB құрылғысының сипаттамалары” бетте 303](#)

Құпиясөзіңізді ұмытқан жағдайда

Әкімші құпия сөзін ұмытсаңыз, Epson қолдау көрсету орталығына хабарласыңыз.

Қатысты ақпарат

➔ [“Epson қолдау көрсету орталығына хабарласу” бетте 314](#)

Бағдарлама қауіпсіздік шлюзімен блокталды (текWindows үшін)

Басқару тақтасы ішіндегі қауіпсіздік параметрлерінде қолданбаны Windows брандмауэры рұқсат еткен бағдарламаларға қосыңыз.

«!» Фотосуретті таңдау экранында көрсетіледі

«I» өнім кескін файлына қолдау көрсетпегенде СКД экранында көрсетіледі.

Қатысты ақпарат

➔ [“Қолданылған деректер спецификациясы” бетте 303](#)

Қосымша

Техникалық сипаттамалары

Принтердің техникалық сипаттамалары

Басып шығару басы саңылауын қою		Қара сия дюзалары: 400×2 қатар Түсті сия саңылаулары: әрбір түс үшін 128×2
Қағаз салмағы	Қарапайым қағаз	64 – 90 г/м ² (17 – 24 фунт)
	Қалың қағаз	91 – 256 г/м ² (25 – 68 фунт)
	Хатқалта	№10 хатқалта, DL, С6: 75 – 90 г/м ² (20 – 24 фунт) С4 хатқалтасы: 80 – 100 г/м ² (21 – 26 фунт)

* Қағаз қалыңдығы осы ауқым ішінде болғанда да, қағаз принтерге берілмеуі мүмкін немесе қағаз сипаттарына немесе сапасына байланысты сканерлеу сапасы нашарлауы мүмкін.

Басып шығарылатын аймақ

Жалғыз парақтар үшін басып шығарылатын аумақ

Принтер механизміне байланысты көлеңкелі аймақтарда басып шығару сапасы төмендеуі мүмкін.

Жиектермен басып шығару

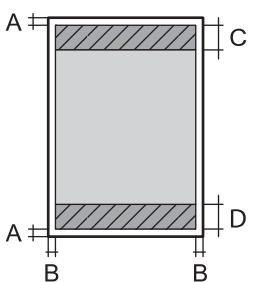
	A	3.0 мм (0.12 дюйм)
	B	3.0 мм (0.12 дюйм)
	C	47.0 мм (1.85 дюйм)
	D	45.0 мм (1.77 дюйм)

Қосымша

Жиіксіз басып шығару

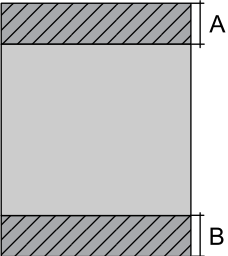
	A	50.0 мм (1.97 дюйм)
	B	48.0 мм (1.89 дюйм)

Хатқалталар үшін басып шығарылатын аумақ

Принтер механизміне байланысты көлеңкелі аймақтарда басып шығару сапасы төмендеуі мүмкін.

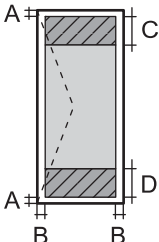
	A	3.0 мм (0.12 дюйм)
	B	5.0 мм (0.20 дюйм)
	C	47.0 мм (1.85 дюйм)
	D	18.0 мм (0.71 дюйм)

Сканердің техникалық сипаттамалары

Сканер түрі	Планшет типті
Фотоэлектр құрылғысы	CIS
Тиімді пикселдер	14040×20400 пиксел (1200 нүкте/дюйм)
Ең үлкен құжат көлемі	297×431.8 мм (11.7×17 дюйм) A3, Tabloid/US B
Сканерлеу ажыратымдылығы	1200 нүкте/дюйм (негізгі сканер) 2400 нүкте/дюйм (қосымша сканер)
Шығыс ажыратымдылық	50 – 9600 нүкте/дюйм, 1 нүкте/дюйм арту бойынша
Түс тереңдігі	Түс <input type="checkbox"/> 48 бит/пиксел ішкі (16 бит/пиксел ішкі/түс ішкі) <input type="checkbox"/> 24 бит/пиксел сыртқы (8 бит/пиксел ішкі/түс сыртқы) Сұр түс реңктері <input type="checkbox"/> 16 бит/пиксел ішкі <input type="checkbox"/> 8 бит/пиксел сыртқы Ақ-қара <input type="checkbox"/> 16 бит/пиксел ішкі <input type="checkbox"/> 1 бит/пиксел сыртқы

Қосымша

Жарық көзі	Жарық диод
------------	------------

Интерфейс сипаттамалары

Компьютер үшін	Жоғары жылдамдықты USB
Сыртқы USB құрылғысы үшін	Жоғары жылдамдықты USB

Факс сипаттамалары

Факс түрі	Шығыс ақ-қара және түсті факс мүмкіндігі (ITU-T Super Group 3)
Қолдауға ие желілер	Стандартты аналогтық желілер, PBX (Жеке қолданысқа арналған телефон желісі) телефон жүйелері
Жылдамдық	33.6 кб/с дейін
Ажыратымдылық	Монохромды <input type="checkbox"/> Стандартты: 8 пиксел/мм×3,85 желі/мм (203 пиксел/дюйм×98 желі/дюйм) <input type="checkbox"/> Анық: 8 пиксел/мм×7,7 желі/мм (203 пиксел/дюйм×196 желі/дюйм) <input type="checkbox"/> Өте жіңішке: 8 пиксел/мм×15,4 желі/мм (203 пиксел/дюйм×392 желі/дюйм) <input type="checkbox"/> Ультра жіңішке: 16 пиксел/мм×15,4 желі/мм (406 пиксел/дюйм×392 желі/дюйм) Түс 200×200 нүкте/дюйм
Бет жады	550 дейін бет (алынатын ITU-T, № 1 диаграмма монохромды жоба режимінде)
Қайта теру*	2 рет (1 минуттық аралықпен)
Интерфейс	RJ-11 телефон желісі, RJ-11 телефон қосылымы

* Спецификациялар елге не аймаққа байланысты әртүрлі болуы мүмкін.

Қосымша

Желі функциялары тізімі

Желі функциялары және IPv4/IPv6

Функциялары			Қолдау көрсетілетіні	Ескертпелер
Желілік басып шығару	EpsonNet Print (Windows)	IPv4	✓	-
	Standard TCP/IP (Windows)	IPv4, IPv6	✓	-
	WSD басып шығару (Windows)	IPv4, IPv6	✓	Windows Vista немесе кейінгі
	Bonjour басып шығару (Mac OS)	IPv4, IPv6	✓	-
	IPP басып шығару (Windows, Mac OS)	IPv4, IPv6	✓	-
	UPnP басып шығару	IPv4	-	Ақпарат құрылғысы
	PictBridge басып шығару (Wi-Fi)	IPv4	-	Цифрлық фотокамера
	Epson Connect (электрондық пошталық басып шығару)	IPv4	✓	-
	AirPrint (iOS, Mac OS)	IPv4, IPv6	✓	iOS 5 немесе одан кейінгі, Mac OS X v10.7 немесе одан кейінгі
	Google Cloud Print	IPv4, IPv6	✓	-
Желілік ортақ пайдалану	Epson Scan 2	IPv4, IPv6	✓	-
	Event Manager	IPv4	✓	-
	Epson Connect (бұлтқа сканерлеу)	IPv4	✓	-
	AirPrint (сканерлеу)	IPv4, IPv6	✓	OS X Mavericks немесе кейінгі
	АҚБ (2 жақты сканерлеу)		-	-
Факс	Факс жіберу	IPv4	✓	-
	Факс алу	IPv4	✓	-
	AirPrint (факс шығысы)	IPv4, IPv6	✓	OS X Mountain Lion немесе кейінгі

Қосымша

Wi-Fi сипаттамалары

Стандарттар	IEEE802.11b/g/n ^{*1, *2}
Жиілік ауқымы	2,4 ГГц
Берілетін ең жоғары радиожіілік қуаты	19.8 дБм (EIRP)
Координация режимдері	Инфрақұрылым, Wi-Fi Direct (қарапайым AP) ^{*3}
Сымсыз қауіпсіздік	WEP (64/128bit), WPA2-PSK (AES) ^{*4}

*1 Сатып алу орнына байланысты IEEE 802.11b/g/n немесе IEEE 802.11b/g стандартына сай келеді.

*2 IEEE802.11n стандарты тек HT20 құрылғысы үшін қолжетімді.

*3 IEEE802.11b үшін қолдау көрсетілмейді.

*4 WPA/WPA2 Personal үшін қолдау көрсететін WPA2 стандарттарына сәйкес келеді.

Ethernet сипаттамалары

Стандарттар	IEEE802.3i (10BASE-T) ^{*1} IEEE802.3u (100BASE-TX) IEEE802.3az (Energy Efficient Ethernet) ^{*2}
Байланыс режимі	Автоматты, 10Мбит/с, толық дуплекс, 10Мбит/с жартылай дуплекс, 100 Мбит/с толық дуплекс, 100 Мбит/с жартылай дуплекс
Коннектор	RJ-45

*1 Радио кедергісінің қаупін болдырмау үшін, 5е санатын немесе жоғары STP (қалқаланған бұралған жұп) кабелін пайдаланыңыз.

*2 Жалғанған құрылғы IEEE802.3az стандарттарына сәйкес болуы тиіс.

Қауіпсіздік протоколы

SSL/TLS	HTTPS сервері/клиенті, IPPS
SMTPS (STARTTLS, SSL/TLS)	

Қолдау көрсетілетін үшінші тарап қызметтері

AirPrint	Басып шығару	iOS 5 немесе одан кейінгі/Mac OS X v10.7.x немесе одан кейінгі
	Сканерлеу	OS X Mavericks немесе одан кейінгі
	Факс	OS X Mountain Lion немесе одан кейінгі

Қосымша

Google Cloud Print

Сыртқы USB құрылғысының сипаттамалары

Құрылғылар	Ең жоғары сыйымдылық
USB диск жетегі	2 TB (FAT, FAT32, немесе exFAT пішімделген.)

Келесі жабдықтарды пайдалану мүмкін емес:

- Арнайы драйверді талап ететін жабдық
- Қауіпсіздік параметрлері бар жабдық (құпия сөз, шифрлау және тағы басқа)

Epson корпорациясы сыртқы қосылатын құрылғыладың барлық жұмысына кепілдік бере алмайды.

Қолданылған деректер спецификациясы

Файл пішімі	1.0 немесе 2.0* ² нұсқасымен үйлесімді DCF* ¹ цифрлық камераларының көмегімен алынған JPEG Төмендегідей TIFF 6.0 үйлесімді кескіндер <input type="checkbox"/> RGB толық түсті кескіндер (қысылмаған) <input type="checkbox"/> Бинарлық кескіндер (қысылмаған не CCITT кодты)
Кескін өлшемі	Көлденең: 80 – 10200 пиксел Тік: 80 – 10200 пиксел
Файл көлемі	2 Гбайттан аз
Ең көп файлдар саны	JPEG: 9990* ³ TIFF: 999

*1 Design rule — Камераның файлдық жүйесі үшін.

*2 Ендірілген жады қолданылмайтын сандық камераларда сақталған фото деректер.

*3 Бір уақытта 999 файл көрсетіле алады.(Егер файлдар саны 999 артық болса, файлдар топтастырылып көрсетіледі.)

Ескертпе:

Принтер кескінді анықтай алмаған кезде СҚД экранында «!» белгісі көрсетіледі. Бірнеше кескін пішімі таңдалған жағдайда бос бөліктер басып шығарылады.

Қосымша

Өлшемдер

WF-7710 Series

Өлшемдер	<p>Сақтау</p> <ul style="list-style-type: none"> <input type="checkbox"/> Ені: 567 мм (22.3 дюйм) <input type="checkbox"/> Тереңдігі: 452 мм (17.8 дюйм) <input type="checkbox"/> Биіктігі: 340 мм (13.4 дюйм) <p>Басып шығару</p> <ul style="list-style-type: none"> <input type="checkbox"/> Ені: 567 мм (22.3 дюйм) <input type="checkbox"/> Тереңдігі: 817 мм (32.2 дюйм) <input type="checkbox"/> Биіктігі: 340 мм (13.4 дюйм)
Салмағы*	Шамамен 18.7 кг (41.2 фунт)

* Сия картридждерінсіз және қуат сымынсыз.

WF-7720 Series

Өлшемдер	<p>Сақтау</p> <ul style="list-style-type: none"> <input type="checkbox"/> Ені: 567 мм (22.3 дюйм) <input type="checkbox"/> Тереңдігі: 452 мм (17.8 дюйм) <input type="checkbox"/> Биіктігі: 418 мм (16.5 дюйм) <p>Басып шығару</p> <ul style="list-style-type: none"> <input type="checkbox"/> Ені: 567 мм (22.3 дюйм) <input type="checkbox"/> Тереңдігі: 817 мм (32.2 дюйм) <input type="checkbox"/> Биіктігі: 418 мм (16.5 дюйм)
Салмағы*	Шамамен 22.2 кг (48.9 фунт)

* Сия картридждерінсіз және қуат сымынсыз.

Электр техникалық сипаттамалары

Үлгі	100 – 240 В үлгісі	220 – 240 В үлгісі
Номиналды жиілік ауқымы	50 – 60 Гц	50 – 60 Гц
Номиналды ток	0.5 – 0.3 А	0.4 А
Қуат тұтынуы (USB қосылымымен)	<p>Бөлек көшіру: шамамен 18 Вт (ISO/IEC24712)</p> <p>Дайын режимі: шамамен 8.5 Вт</p> <p>Күту режимі: шамамен 1.0 Вт</p> <p>Қуатты ажырату: шамамен 0.2 Вт</p>	<p>Бөлек көшіру: шамамен 18 Вт (ISO/IEC24712)</p> <p>Дайын режимі: шамамен 8.5 Вт</p> <p>Күту режимі: шамамен 1.0 Вт</p> <p>Қуатты ажырату: шамамен 0.2 Вт</p>

Қосымша

Ескертпе:

- Кернеуін принтердің жапсырмасын қараңыз.
- Еуропалық пайдаланушылар үшін қуат тұтыну жөніндегі мәліметтерді келесі веб-сайттан қараңыз.
<http://www.epson.eu/energy-consumption>

Қоршаған орта сипаттамалары

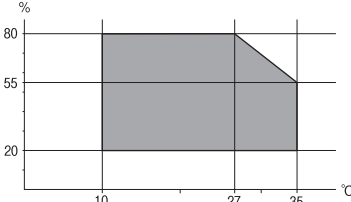
Әрекет	<p>Келесі суретте көрсетілген ауқым ішінде принтерді пайдаланыңыз.</p>  <p>Температура: 10 – 35°C (50 – 95°F) Ылғалдылық: 20 – 80% ҚЫ (конденсациясыз)</p>
Сақтау	<p>Температура: -20 – 40°C (-4 – 104°F)* Ылғалдылық: 5 – 85% ҚЫ (конденсациясыз)</p>

* Бір ай 40°C (104°F) температурада сақтауға болады.

Сия картриджеріне арналған қоршаған орта спецификациялары

Сақтау температурасы	-30 – 40 °C (-22 – 104 °F)*
Қату температурасы	<p>-16 °C (3.2 °F) Сия ериді және 25 °C (77 °F) деңгейінде шамамен 3 сағаттан кейін пайдалануға жарамды.</p>

* Бір ай 40 °C (104 °F) температурада сақтауға болады.

Жүйе талаптары

- Windows 10 (32 бит, 64 бит)/Windows 8.1 (32 бит, 64 бит)/Windows 8 (32 бит, 64 бит)/Windows 7 (32 бит, 64 бит)/Windows Vista (32 бит, 64 бит)/Windows XP SP3 немесе одан кейінгі нұсқасы (32 бит)/Windows XP Professional x64 Edition SP2 немесе одан кейінгі нұсқасы/Windows Server 2016/Windows Server 2012 R2/Windows Server 2012/Windows Server 2008 R2/Windows Server 2008/Windows Server 2003 R2/Windows Server 2003 SP2 немесе одан кейінгі нұсқасы
- macOS Sierra/OS X El Capitan/OS X Yosemite/OS X Mavericks/OS X Mountain Lion/Mac OS X v10.7.x/Mac OS X v10.6.8

Ескертпе:

- Mac OS кейбір қолданбалар мен мүмкіндіктерді қолдамауы мүмкін.
- UNIX файл жүйесі (UFS) Mac OS үшін қолданылмайды.

Заңға қатысты ақпарат

Стандарттар және мақұлдаулар

АҚШ үлгілері бойынша стандарттар мен мақұлдаулар

Қауіпсіздік	UL60950-1 CAN/CSA-C22.2 No.60950-1
Электромагниттік үйлесімділік	FCC Part 15 Subpart B Class B CAN/CSA-CEI/IEC CISPR 22 Class B

Бұл жабдықта келесі сымсыз модуль бар.

Өндіруші: Askey Computer Corporation

Түрі: WLU6320-D69 (RoHS)

Бұл құрылғы FCC ережелерінің Part 15 және IC ережелерінің RSS-210 стандартына сәйкес келеді. Epson компаниясы құрылғының ұсынылмаған өзгертулерінен болған қорғау талаптарына сәйкес келуі үшін кез келген қатеге жауапты болмайды. Әрекет келесі екі жағдайға байланысты: (1) бұл құрылғы зиянды кедергіге себеп болмайды және (2) бұл құрылғы қабылданған кедергіні қабылдауы керек, оның ішінде құрылғының қажетсіз әрекетіне себеп болатын кедергі бар.

Лицензияланған қызметке әсер ететін радио кедергісінің алдын алу үшін, бұл құрылғыны барынша қалқа жерде тұруы үшін, ғимарат ішінде және терезелерден қашық пайдалану керек. Сыртта орнатылған жабдық (немесе оның жіберу антеннасы) лицензиялануы керек.

Осы жабдық бақылаусыз орта үшін орнатылған FCC/IC радиация әсерінің шектеріне сай келеді және IC радиожилілік (РЖ) әсері ережелерінің OET65 және RSS-102 үшін С қосымшасындағы FCC радиожилілік (РЖ) әсерінің нұсқауларына сай келеді. Осы жабдықты радиатор адам денесінен (қол, білек, аяқ және тобықтан басқа) 7,9 дюйм (20 см) немесе одан алшақ қашықтықта болатындай етіп орнату және басқару керек.

Еуропалық үлгілер бойынша стандарттар мен мақұлдаулар

Еуропалық пайдаланушылар үшін

Бұл арқылы Seiko Epson Corporation компаниясы келесі радио жабдығының моделі 2014/53/EU Директивасымен сәйкес екенін мәлімдейді. Сәйкестіктің ЕО мәлімдемесінің толық мәтіні келесі веб-сайтта қолжетімді.

<http://www.epson.eu/conformity>

C443A

Тек Ирландияда, Ұлыбританияда, Австрияда, Германияда, Лихтенштейнде, Швейцарияда, Францияда, Бельгияда, Люксембургте, Нидерландыда, Италияда, Португалияда, Испанияда, Данияда, Финляндияда, Норвегияда, Швецияда, Исландияда, Хорватияда, Кипрде, Грецияда, Словенияда, Мальтада, Болгарияда, Чехияда, Эстонияда, Венгрияда, Латвияда, Литвада, Польшада, Румынияда және Словакияда пайдалануға арналған.

Қосымша

Epson компаниясы өнімдердің ұсынылмаған өзгертулерінен болған қорғау талаптарына сәйкес келуі үшін кез келген қатеге жауапты болмайды.



Австралиялық үлгі бойынша стандарттар мен бекітулер

Электромагниттік үйлесімділік	AS/NZS CISPR32 Class B
-------------------------------	------------------------

Epson корпорациясы осымен төмендегі жабдық үлгілері AS/NZS4268 стандартының негізгі талаптарына және өзге де ережелерге сай екенін жариялайды:

C443A

Epson компаниясы өнімдердің ұсынылмаған өзгертулерінен болған қорғау талаптарына сәйкес келуі үшін кез келген қатеге жауапты болмайды.

Неміс Blue Angel сертификаты

Осы принтер German Blue Angel стандарттарына сәйкес келетінін немесе келмейтінін тексеру үшін келесі веб-сайтты қараңыз.

<http://www.epson.de/blauerengel>

Көшіру шектеулері

Принтерді жауапты және заңды пайдалануды қамтамасыз ету үшін төмендегі шектеулерді орындаңыз.

Төмендегі элементтерді көшіруге заңмен тыйым салынады:

- банкноттар, тиындар, мемлекет шығарған бағалы қағаздар, мемлекеттік облигациялы бағалы қағаздар және муниципалдық бағалы қағаздар
- қолданылмаған пошта маркалары, таңбаланған ашық хаттар және басқа жарамды пошта алымы бар басқа ресми пошта заттары
- мемлекеттік акциздік маркалар және заңды іс рәсімімен шығарылған бағалы қағаздар

Төмендегі элементтерді көшіру кезінде абай болыңыз:

- жеке нарықтық бағалы қағаздар (акционерлік сертификаттар, берілетін соло вексельдер, банка чектері, т.б.), айлық билеттер, жеңілдік билеттері, т.б.
- паспорттар, жүргізуші куәліктері, фитнес купондар, жол билеттері, азық-түлік талондар, билеттер, т.б.

Ескертпе:

Бұл элементтерді көшіру заңмен тыйым салынған.

Авторлық құқықтары қорғалған материалдарды жауапты пайдалану:

авторлық құқықтары қорғалған материалдарды дұрыс көшірмеу салдарынан принтерлер дұрыс пайдаланылмауы мүмкін. Білікті заңгердің кеңесі бойынша әрекет етпесе, жарияланған

Қосымша

материалды көшірмес бұрын авторлық құқық иесінің рұқсатын алып, жауапты болыңыз және құрметтеңіз.

Принтерді тасымалдау

Принтерді жылжыту немесе жөндеу үшін тасымалдағанда принтерді орау үшін төмендегі қадамдарды орындаңыз.

Абайлаңыз:

- Принтерді тасымалдау кезінде тұрақты күйден пайдаланып көтеріңіз. Тұрақсыз күйден тұрып принтерді көтеру жарақатқа себеп болуы мүмкін.
- Бұл принтер ауыр болғандықтан оны қораптан алған және тасымалдаған кезде екі немесе одан көп адам көтеруі керек.
- Принтерді көтеру кезінде қолдарыңызды төменде көрсетілген күйге қойыңыз. Принтерді басқа күйлерден көтерсеңіз, принтер құлауы немесе оны қою кезінде саусақтарыңызды қысып қалуы мүмкін.



- Принтерді тасымалдау кезінде оны 10 градустан артық еңкейтпеңіз; принтер құлайды.
- Сканер бөлігін ашу немесе жабу кезінде қолыңыздың не саусақтарыңыздың қыстырылып қалмауына мұқият болыңыз. Кері жағдайда, жарақат алуыңыз мүмкін.

Маңызды:

- Принтерді сақтағанда немесе тасымалдағанда, оны еңкейтпеңіз, тігінен қоймаңыз немесе төңкермеңіз; әйтпесе, сия ағуы мүмкін.
- Сия картридждерін орнатулы қалдырыңыз. Картридждерді алу басып шығару механизмінің кебуіне себеп болады және принтердің басып шығаруын болдырмайды.

1.  түймесін басып, принтерді өшіріңіз.

Қосымша

2. Қуат шамының өшірілгенін тексеріңіз, қуат сымын ажыратыңыз.



Маңызды:

Қуат шамы өшірілген кезде қуат сымын ажыратыңыз. Олай болмаса, басып шығару механизмі бастапқы орнына оралмай, сияның құрғап қалуын тудырады және басып шығару мүмкін болмайды.

3. Қуат сымы және USB кабелі сияқты барлық кабельдерді ажыратыңыз.
4. Егер принтер сыртқы сақтау құрылғыларын қолдаса, олар қосылмағанын тексеріңіз.
5. Қағаздың барлығын принтерден алып тастаңыз.
6. Принтердің ішінде түпнұсқалардың жоқтығын тексеріңіз.
7. Құжат қақпағы жабық күйде сканер бөлігін ашыңыз. Сия картриджының ұстағышын корпусқа лентамен бекітіңіз.

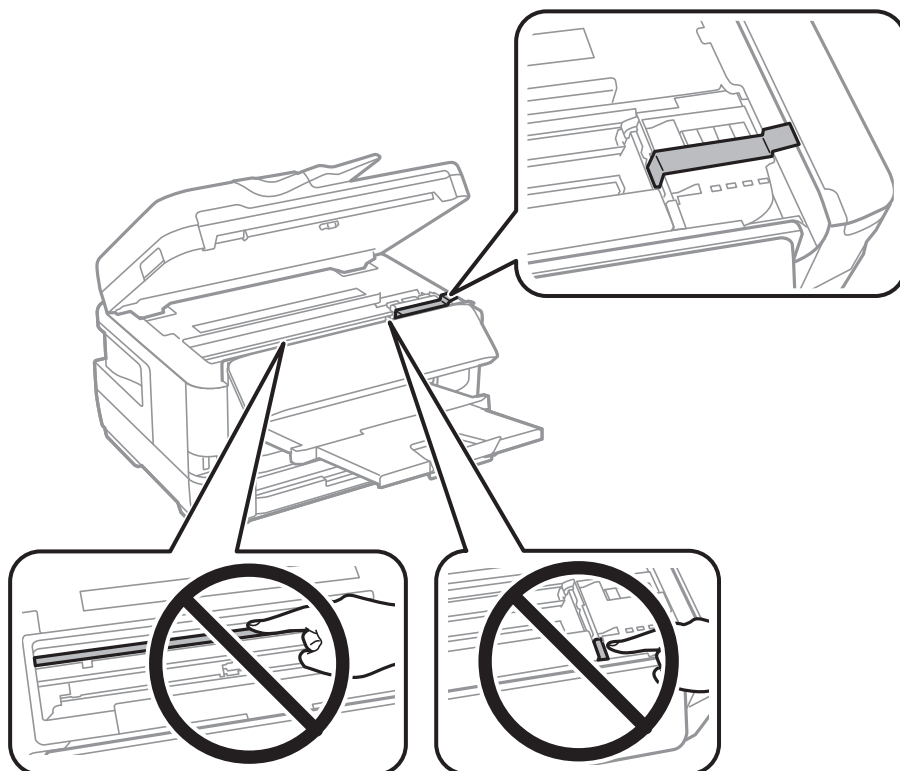

Қосымша

8. Сканер бөлігін жабыңыз.

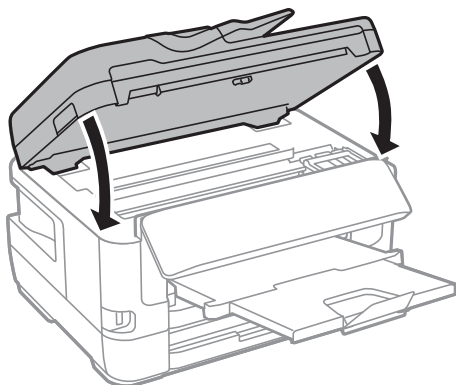

9. Принтерді төменде көрсетілгендей орауға дайындаңыз.

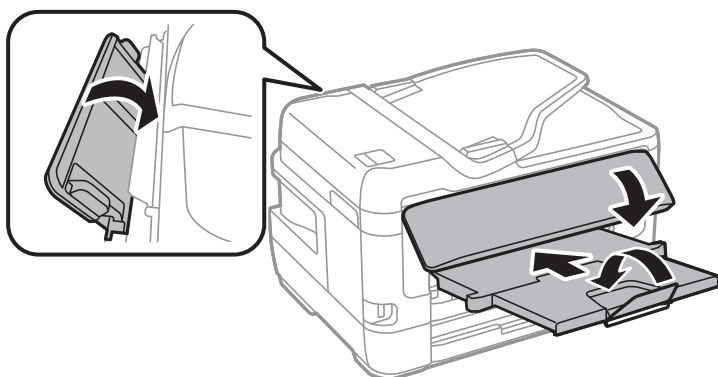

10. Қорғағыш материалдарды пайдаланып, принтерді өз қорабына қаптаңыз.

Принтерді қайтадан пайдаланғанда сия картриджын ұстағышты бекітетін лентаны алыңыз. Егер басып шығару сапасы келесі рет басып шығару кезінде төмендесе, басып шығару механизмін тазалап, туралаңыз.

Қатысты ақпарат

- ➔ [“Бөлік аттары мен функциялары” бетте 16](#)
- ➔ [“Басып шығару механизмін тексеру және тазалау” бетте 230](#)
- ➔ [“Басып шығару механизмін туралау” бетте 232](#)

Байланысты тексеру барысында көрсетілетін хабарлар

Байланысты тексеру әрекетін электрондық пошта серверіне орындағанда келесі хабарлар көрсетіледі. Егер қате пайда болса, күйді растау үшін хабарды және түсіндірмені тексеріңіз.

Хабарлар	Түсіндірме
Connection test was successful.	Сервермен қосылым сәтті орындалғанда осы хабар көрсетіледі.

Қосымша

Хабарлар	Түсіндірме
SMTP server communication error. Check the following. - Network Settings	<p>Осы хабар келесі жағдайларда көрсетіледі</p> <ul style="list-style-type: none"> <input type="checkbox"/> принтер желіге қосылмаған <input type="checkbox"/> SMTP сервері ажыратылған <input type="checkbox"/> байланыс барысында желі қосылымы ажыратылған <input type="checkbox"/> толық емес деректер алынды
POP3 server communication error. Check the following. - Network Settings	<p>Осы хабар келесі жағдайларда көрсетіледі</p> <ul style="list-style-type: none"> <input type="checkbox"/> принтер желіге қосылмаған <input type="checkbox"/> POP3 сервері ажыратылған <input type="checkbox"/> байланыс барысында желі қосылымы ажыратылған <input type="checkbox"/> толық емес деректер алынды
An error occurred while connecting to SMTP server. Check the followings. - SMTP Server Address - DNS Server	<p>Осы хабар келесі жағдайларда көрсетіледі</p> <ul style="list-style-type: none"> <input type="checkbox"/> DNS серверіне қосылу сәтсіз аяқталды <input type="checkbox"/> SMTP серверінің атау ажыратымдылығы сәтсіз аяқталды
An error occurred while connecting to POP3 server. Check the followings. - POP3 Server Address - DNS Server	<p>Осы хабар келесі жағдайларда көрсетіледі</p> <ul style="list-style-type: none"> <input type="checkbox"/> DNS серверіне қосылу сәтсіз аяқталды <input type="checkbox"/> POP3 серверінің атау ажыратымдылығы сәтсіз аяқталды
SMTP server authentication error. Check the followings. - Authentication Method - Authenticated Account - Authenticated Password	<p>SMTP серверінің аутентификациясы сәтсіз аяқталғанда осы хабар көрсетіледі.</p>
POP3 server authentication error. Check the followings. - Authentication Method - Authenticated Account - Authenticated Password	<p>POP3 серверінің аутентификациясы сәтсіз аяқталғанда осы хабар көрсетіледі.</p>
Unsupported communication method. Check the followings. - SMTP Server Address - SMTP Server Port Number	<p>Қолдау көрсетілмейтін протоколдармен байланысып көргенде осы хабар көрсетіледі.</p>
Connection to SMTP server failed. Change Secure Connection to None.	<p>Сервер мен клиент арасында SMTP сәйкессіздігі пайда болғанда немесе сервер SMTP қауіпсіз қосылымды (SSL қосылымы) қолдамайтын кезде осы хабар көрсетіледі.</p>
Connection to SMTP server failed. Change Secure Connection to SSL/TLS.	<p>Сервер мен клиент арасында SMTP сәйкессіздігі пайда болғанда немесе сервер SMTP қауіпсіздік сервері үшін SSL/TLS қосылымын пайдалану сұрауын сұрағанда осы хабар көрсетіледі.</p>
Connection to SMTP server failed. Change Secure Connection to STARTTLS.	<p>Сервер мен клиент арасында SMTP сәйкессіздігі пайда болғанда немесе сервер STARTTLS қауіпсіздік сервері үшін SMTP қосылымын пайдалану сұрауын сұрағанда осы хабар көрсетіледі.</p>
The connection is untrusted. Check the following. - Date and Time	<p>Принтердің күн және уақыт параметрі қате болғанда немесе сертификат мерзімі өтіп кетсе, осы хабар көрсетіледі.</p>

Қосымша

Хабарлар	Түсіндірме
The connection is untrusted. Check the following. - CA Certificate	Принтерде серверге сәйкес келетін түбірлік сертификат болмағанда немесе CA Certificate сертификаты импортталмағанда осы хабар көрсетіледі.
The connection is not secured.	Алынған сертификат зақымдалғанда осы хабар көрсетіледі.
SMTP server authentication failed. Change Authentication Method to SMTP-AUTH.	Сервер мен клиент арасында аутентификациялау әдісінің сәйкессіздігі пайда болғанда осы хабар көрсетіледі. Сервер SMTP AUTH сертификатын қолдайды.
SMTP server authentication failed. Change Authentication Method to POP before SMTP.	Сервер мен клиент арасында аутентификациялау әдісінің сәйкессіздігі пайда болғанда осы хабар көрсетіледі. Сервер SMTP AUTH сертификатын қолдамайды.
Sender's Email Address is incorrect. Change to the email address for your email service.	Көрсетілген жіберушінің электрондық пошта мекенжайы қате болғанда осы хабар көрсетіледі.
Cannot access the printer until processing is complete.	Принтер бос болмағанда осы хабар көрсетіледі.

Қатысты ақпарат

➔ ["Электрондық пошта серверінің байланысын тексеру" бетте 80](#)

Авторлық құқық

Seiko Epson Corporation алдын ала жазбаша келісімінсіз осы өнімнің ешқандай бөлігін электрондық, механикалық, фотокөшіру, жазу жолдарымен қайта шығаруға, қалпына келтіру жүйесіне сақтауға немесе басқа пішінде не басқа жолмен өткізуге болмайды. Осы құжаттағы ақпаратты пайдалануға қатысты патенттік заңнаманы бұзу болып табылмайды. Осы құжаттағы ақпаратты пайдалану салдарынан болған зақымдарға жауапты болмайды. Мұнда қамтылған ақпарат осы Epson өнімімен пайдалануға ғана арналған. Epson компаниясы осы ақпараттың басқа өнімдерге қолданылуына жауапты емес.

Seiko Epson Corporation компаниясы және бөлімшелері апаттық жағдайда, осы өнімді дұрыс пайдаланбау немесе қиянат ету, рұқсатсыз өзгерту, жөндеу немесе өнімге өзгерістер енгізу салдарынан болатын зақымдарға, залалдарға, қаражат жұмсауға не шығындарға немесе (АҚШ-ты қоспағанда) Seiko Epson Corporation компаниясының пайдалану және қызмет көрсету нұсқаулықтарының қатаң сақталмауына осы өнімді сатып алушы немесе үшінші тарап алдында жауапты болмайды.

Seiko Epson Corporation компаниясы және оның бөлімшелері Epson компаниясының түпнұсқа өнімдері немесе Seiko Epson Corporation компаниясы мақұлдаған Epson өнімдері болып табылмайтын кез келген функцияларды немесе шығыс материалдарын пайдалану салдарынан болатын кез келген зақымдарға немесе ақауларға жауап болмайды.

Seiko Epson Corporation Epson бекітілген өнімдері деп танығаннан басқа интерфейс кабельдерін пайдаланудан болатын электромагниттік кедергіден туындаған қандай да бір зақымдарға Seiko Epson Corporation компаниясы жауапкершілік алмайды.

© 2017 Seiko Epson Corporation

Осы нұсқаулықтың мазмұны және өнімнің сипаттамалары алдын ала ескертусіз өзгертілуі мүмкін.

Сауда белгілері

- ❑ EPSON® — тіркелген сауда белгісі, ал EPSON EXCEED YOUR VISION немесе EXCEED YOUR VISION — Seiko Epson корпорациясының сауда белгісі.
- ❑ Epson Scan 2 software is based in part on the work of the Independent JPEG Group.
- ❑ libtiff
 - Copyright © 1988-1997 Sam Leffler
 - Copyright © 1991-1997 Silicon Graphics, Inc.
 - Permission to use, copy, modify, distribute, and sell this software and its documentation for any purpose is hereby granted without fee, provided that (i) the above copyright notices and this permission notice appear in all copies of the software and related documentation, and (ii) the names of Sam Leffler and Silicon Graphics may not be used in any advertising or publicity relating to the software without the specific, prior written permission of Sam Leffler and Silicon Graphics.
 - THE SOFTWARE IS PROVIDED "AS-IS" AND WITHOUT WARRANTY OF ANY KIND, EXPRESS, IMPLIED OR OTHERWISE, INCLUDING WITHOUT LIMITATION, ANY WARRANTY OF MERCHANTABILITY OR FITNESS FOR A PARTICULAR PURPOSE.
 - IN NO EVENT SHALL SAM LEFFLER OR SILICON GRAPHICS BE LIABLE FOR ANY SPECIAL, INCIDENTAL, INDIRECT OR CONSEQUENTIAL DAMAGES OF ANY KIND, OR ANY DAMAGES WHATSOEVER RESULTING FROM LOSS OF USE, DATA OR PROFITS, WHETHER OR NOT ADVISED OF THE POSSIBILITY OF DAMAGE, AND ON ANY THEORY OF LIABILITY, ARISING OUT OF OR IN CONNECTION WITH THE USE OR PERFORMANCE OF THIS SOFTWARE.
- ❑ The N-Mark is a trademark or registered trademark of NFC Forum, Inc. in the United States and in other countries.
- ❑ QR Code is a registered trademark of DENSO WAVE INCORPORATED in Japan and other countries.
- ❑ Intel® is a registered trademark of Intel Corporation.
- ❑ Microsoft®, Windows®, Windows Server®, and Windows Vista® are registered trademarks of Microsoft Corporation.
- ❑ Apple, Macintosh, macOS, OS X, Bonjour, ColorSync, Safari, AirPrint, the AirPrint Logo, iPad, iPhone, iPod touch, and iTunes are trademarks of Apple Inc., registered in the U.S. and other countries.
- ❑ Google Cloud Print, Chrome, Chrome OS, Google Play and Android are trademarks of Google Inc.
- ❑ Adobe and Adobe Reader are either registered trademarks or trademarks of Adobe Systems Incorporated in the United States and/or other countries.
- ❑ Жалпы ескертпе: Осында пайдаланылған басқа өнім атаулары анықтама мақсатында берілген және өз иелерінің сауда белгілері болуы мүмкін. Epson осы таңбалардың барлық құқықтарынан бас тартады.

Қолдау көрсету қызметі

Техникалық қолдау көрсету веб-торабы

Егер қосымша көмек қажет болса, төменде көрсетілген Epson қолдау көрсету веб-торабын қараңыз. Еліңізді немесе аймағыңызды таңдаңыз және жергілікті Epson веб-торабының қолдау көрсету бөліміне өтіңіз. Ең соңғы драйверлер, ЖҚС, нұсқаулықтар немесе басқа жүктеулерді осы веб-тораптан алуға болады.

Қосымша

<http://support.epson.net/>

<http://www.epson.eu/Support> (Еуропа)

Егер Epson өніміңіз дұрыс жұмыс істемесе немесе ақаулықтарды шеше алмасаңыз, көмек алу үшін Epson қолдау көрсету қызметіне хабарласыңыз.

Epson қолдау көрсету орталығына хабарласу

Epson компаниясына хабарласудан бұрын

Егер Epson өніміңіз дұрыс жұмыс істемесе немесе ақаулықтарды жою туралы ақпараттың көмегімен ақауларды шеше алмасаңыз, көмек алу үшін Epson қолдау көрсету қызметіне хабарласыңыз. Егер аймағыңыздағы Epson қолдау көрсету қызметін таба алмасаңыз, өнімді сатып алған жердегі дилерге хабарласыңыз.

Epson қолдау көрсету қызметіне келесі ақпаратты қамтамасыз етсеңіз, сізде жылдамырақ көмек беріледі:

- өнімнің сериялық нөмірі
(сериялық нөмірдің белгісі әдетте өнімнің артқы жағында болады.)
- өнім үлгісі
- өнімнің бағдарламалық құралының нұсқасы
(**Мәліметтер, Нұсқа ақпараты** түймесін немесе өнімнің бағдарламалық жасақтамасындағы ұқсас түймені басыңыз.)
- компьютеріңіздің маркасы және үлгісі
- компьютеріңіздің амалдық жүйесінің атауы және нұсқасы
- әдетте жұмысқа қолданылатын бағдарламалық құрал қолданбаларының атаулары мен нұсқалары

Ескертпе:

Өнімге байланысты факс теру тізімінің деректері және/немесе желі параметрлерін өнімнің жадында сақтауға болады. Өнімнің бұзылуына немесе жөндеуге байланысты деректер және/немесе параметрлер жоғалуы мүмкін. Epson кепілдік мерзімінде кез келген деректердің жоғалуына, деректерді және/немесе параметрлерді сақтық көшірмелеуге немесе қалпына келтіруге жауапты болмайды. Біз сізге жеке сақтық көшірме деректеріңізді жасауды немесе ескертпелер жазуды ұсынамыз.

Еуропадағы пайдаланушыларға көмек

Epson қолдау көрсету қызметімен хабарласу әдісі туралы ақпарат алу үшін жалпы еуропалық құжатын қараңыз.

Тайваньдағы пайдаланушылар үшін анықтама

Ақпарат, қолдау және қызметтер алуға арналған байланыс ақпараты:

Интернет желісі

<http://www.epson.com.tw>

Қосымша

Өнімнің техникалық сипаттамалары туралы ақпарат, жүктейтін драйверлер және өнімдердің сұраулары қол жетімді.

Epson қолдау көрсету қызметі

Телефон: +886-2-80242008

Біздің қолдау көрсету қызметі келесі сұрақтар бойынша телефон арқылы көмек көрсете алады:

- Сатып алу және өнім туралы ақпарат
- Өнімді пайдалануға қатысты сұраулар немесе ақаулар
- Жөндеуге немесе кепілдік қызметіне қатысты сұраулар

Жөндеу орталығы:

<http://www.tekcare.com.tw/branchMap.page>

TekCare корпорациясы - Epson Taiwan Technology & Trading Ltd. компаниясының өкілетті қызмет көрсету орталығы.

Австралиядағы пайдаланушыларға көмек

Австралиядағы Epson қолдау көрсету қызметі жоғары деңгейдегі тұтынушылар қолдау көрсету қызметін қамтамасыз етеді. Өнімнің нұсқаулықтарына қосымша біз ақпарат алуға арналған келесі қайнар көздерді қамтамасыз етеміз:

Интернет URL мекенжайы

<http://www.epson.com.au>

Epson Australia World Wide Web беттеріне кіріңіз. Өзіңізбен бірге модемді алып, Интернетті пайдаланыңыз! Интернетті пайдаланыңыз! Сайтта драйверлер бөлімін, Epson контактілерін, жаңа өнімдер туралы ақпаратты және техникалық қолдауды табуға (e-mail) болады.

Epson қолдау көрсету қызметі

Телефон: 1300-361-054

Epson қолдау көрсету қызметі тұтынушылар қажетті кеңес алуына қажетті көмекті қамтамасыз етеді. Қолдау көрсету қызметіндегі операторлар сізге Epson өнімін орнатуға, теңшеуге және пайдалануға көмектеседі. Біздің қолдау көрсету қызметінің қызметкерлері жаңа Epson өнімдері туралы әдебиетті қамтамасыз етеді және жақын жердегі дилерді немесе қызмет көрсету агентінің орналасқан жері туралы ақпарат береді. Бұл жерде сіз көптеген сұрау түрлеріне жауап аласыз.

Қоңырау шалған кезде қолыңызда барлық қатысты ақпарат болғанын ұсынамыз. Анағұрлым көп ақпарат дайындасаңыз, ақаудың шешімін соғұрлым жылдам табамыз. Бұл ақпаратта Epson өніміңіздің нұсқаулықтары, компьютердің түрі, амалдық жүйесі, қолданылатын бағдарламалар және қажетті деп санайтын кез келген ақпарат.

Өнімді тасымалдау

Epson компаниясы өнімді алдағы уақытта тасымалдау мақсатында қаптамасын сақтап қоюды ұсынады.

Қосымша

Жаңа Зеландиядағы пайдаланушыларға көмек

Epson Жаңа Зеландия жоғары деңгейлі тұтынушыларға қолдау көрсету қызметін ұсынады. Өнімнің құжаттамасына қосымша ретінде ақпарат алуға арналған келесі деректер көздерін береміз:

Интернет URL мекенжайы

<http://www.epson.co.nz>

Epson Жаңа Зеландия әлемдік желісі беттеріне кіріңіз. Өзіңізбен бірге модемді алып, Интернетті пайдаланыңыз! Интернетті пайдаланыңыз! Сайтта драйверлер бөлімін, Epson контактілерін, жаңа өнімдер туралы ақпаратты және техникалық қолдауды табуға (e-mail) болады.

Epson қолдау көрсету қызметі

Телефон: 0800 237 766

Epson қолдау көрсету қызметі тұтынушылар қажетті кеңес алуына қажетті көмекті қамтамасыз етеді. Қолдау көрсету қызметіндегі операторлар сізге Epson өнімін орнатуға, теңшеуге және пайдалануға көмектеседі. Біздің қолдау көрсету қызметінің қызметкерлері жаңа Epson өнімдері туралы әдебиетті қамтамасыз етеді және жақын жердегі дилерді немесе қызмет көрсету агентінің орналасқан жері туралы ақпарат береді. Бұл жерде сіз көптеген сұрау түрлеріне жауап аласыз.

Қоңырау шалған кезде қолыңызда барлық қатысты ақпарат болуын сұраймыз. Анағұрлым көп ақпарат дайындасаңыз, ақаудың шешімін соғұрлым жылдам табамыз. Бұл ақпаратта Epson өніміңіздің құжаттамалары, компьютердің түрі, операциялық жүйесі, қолданылатын бағдарламалар және қажетті деп санайтын кез келген ақпарат қамтылады.

Өнімді тасымалдау

Epson компаниясы өнімді алдағы уақытта тасымалдау мақсатында қаптамасын сақтап қоюды ұсынады.

Сингапурдағы пайдаланушыларға көмек

Epson Singapore ақпарат көздері, қолдау және қызметтері:

Интернет желісі

<http://www.epson.com.sg>

Өнімнің техникалық сипаттамалары туралы ақпарат, жүктейтін драйверлер, жиі қойылатын сұрақтар (ЖҚС), сату сұраулары және техникалық қолдау көрсету электрондық пошта арқылы қол жетімді.

Epson қолдау көрсету қызметі

Тегін: 800-120-5564

Біздің қолдау көрсету қызметі келесі сұрақтар бойынша телефон арқылы көмек көрсете алады:

- Сатып алу және өнім туралы ақпарат
- Өнімді пайдалануға қатысты сұраулар немесе ақауларды жою
- Жөндеуге немесе кепілдік қызметіне қатысты сұраулар

Қосымша

Тайландтағы пайдаланушыларға көмек

Ақпарат, қолдау және қызметтер алуға арналған байланыс ақпараты:

Интернет желісі

<http://www.epson.co.th>

Өнімнің техникалық сипаттамалары туралы ақпарат, жүктейтін драйверлер, жиі қойылатын сұрақтар (ЖҚС) және электрондық пошталары қолжетімді.

Epson қоңырау шалу орталығы

Телефон: 66-2685-9899

Электрондық пошта: support@eth.epson.co.th

Байланыс орталығы тобы келесі сұрақтар бойынша телефон арқылы көмек көрсете алады:

- Сатып алу және өнім туралы ақпарат
- Өнімді пайдалануға қатысты сұраулар немесе ақаулар
- Жөндеу қызметіне және кепілдікке қатысты сұраулар

Гонконгтағы пайдаланушыларға көмек

Техникалық қолдау және басқа да сатып алынған кейінгі қызметтерді алу үшін пайдаланушылар Epson Hong Kong Limited хабарласуы керек.

Интернеттегі негізгі беті

<http://www.epson.com.hk>

Epson Hong Kong пайдаланушыларға келесі ақпаратты қамтамасыз етуі үшін интернетте жергілікті негізгі бетті қытай және ағылшын тілдерінде жасады:

- Өнім туралы ақпарат
- Жиі қойылатын сұрақтардың (ЖҚС) жауаптары
- Epson өнімі драйверлерінің ең соңғы нұсқалары

Техникалық қолдау көрсету жылдам желісі

Оған қоса, біздің техникалық қызметкерлерге келесі телефондар мен факс нөмірлері арқылы хабарласа аласыз:

Телефон: 852-2827-8911

Факс: 852-2827-4383

Вьетнамдағы пайдаланушыларға көмек

Ақпарат, қолдау және қызметтер алуға арналған байланыс ақпараты:

Epson қызмет орталығы

65 Truong Dinh Street, District 1, Hochiminh City, Vietnam.

Қосымша

Телефон (Хошимин): 84-8-3823-9239, 84-8-3825-6234

29 Tue Tinh, Quan Hai Ba Trung, Hanoi City, Vietnam

Телефон (Ханой): 84-4-3978-4785, 84-4-3978-4775

Индонезиядағы пайдаланушыларға көмек

Ақпарат, қолдау және қызметтер алуға арналған байланыс ақпараты:

Интернет желісі

<http://www.epson.co.id>

- Өнімнің техникалық сипаттамалары туралы ақпарат, жүктейтін драйверлер
- Жиі қойылатын сұрақтар (ЖҚС), сату сұраулары, электрондық поштамен қойылған сұрақтар

Epson жылдам желісі

Телефон: +62-1500-766

Факс: +62-21-808-66-799

Біздің жылдам желі келесі сұрақтар бойынша телефон немесе факс арқылы көмек көрсете алады:

- Сатып алу және өнім туралы ақпарат
- Техникалық қолдау көрсету

Epson қызмет орталығы

Облыс	Компания атауы	Мекенжайы	Телефон Электрондық пошта
DKI JAKARTA	ESS JAKARTA MANGGADUA	Ruko Mall Mangga Dua No. 48 Jl. Arteri Mangga Dua, Jakarta Utara - DKI JAKARTA	(+6221) 62301104 jkt-admin@epson- indonesia.co.id
NORTH SUMATERA	ESC MEDAN	Jl. Bambu 2 Komplek Graha Niaga Nomor A-4, Medan - North Sumatera	(+6261) 42066090 / 42066091 mdn-adm@epson- indonesia.co.id
WEST JAWA	ESC BANDUNG	Jl. Cihampelas No. 48 A Bandung Jawa Barat 40116	(+6222) 4207033 bdg-admin@epson- indonesia.co.id
DI YOGYAKARTA	ESC YOGYAKARTA	YAP Square, Block A No. 6 Jl. C Simanjutak Yogyakarta - DIY	(+62274) 581065 ygy-admin@epson- indonesia.co.id
EAST JAWA	ESC SURABAYA	Hitech Mall Lt. 2 Block A No. 24 Jl. Kusuma Bangsa No. 116 - 118 Surabaya - JATIM	(+6231) 5355035 sby-admin@epson- indonesia.co.id
SOUTH SULAWESI	ESC MAKASSAR	Jl. Cendrawasih NO. 3A, kunjung mae, mariso, MAKASSAR - SULSEL 90125	(+62411) 8911071 mksr-admin@epson- indonesia.co.id

Қосымша

Облыс	Компания атауы	Мекенжайы	Телефон Электрондық пошта
WEST KALIMANTAN	ESC PONTIANAK	Komp. A yani Sentra Bisnis G33, Jl. Ahmad Yani - Pontianak Kalimantan Barat	(+62561) 735507 / 767049 pontianak-admin@epson-indonesia.co.id
RIAU	ESC PEKANBARU	Jl. Tuanku Tambusai No.459A Pekanbaru Riau	(+62761) 8524695 pkb-admin@epson-indonesia.co.id
DKI JAKARTA	ESS JAKARTA SUDIRMAN	Wisma Keiai Lt. 1 Jl. Jenderal Sudirman Kav. 3 Jakarta Pusat - DKI JAKARTA 10220	(+6221) 5724335 ess@epson-indonesia.co.id
EAST JAWA	ESS SURABAYA	Ruko Surya Inti Jl. Jawa No 2-4 Kav. 29 Surabaya - Jawa Timur	(+6231) 5014949 esssby@epson-indonesia.co.id
BANTEN	ESS SERPONG	Ruko Mall WTC Matahari No. 953, Serpong-Banten	(+6221) 53167051 / 53167052 esstag@epson-indonesia.co.id
CENTRAL JAWA	ESS SEMARANG	Komplek Ruko Metro Plaza Block C20 Jl. MT Haryono No 970 Semarang - JAWA TENGAH	(+6224) 8313807 / 8417935 esssmg@epson-indonesia.co.id
EAST KALIMANTAN	ESC SAMARINDA	Jl. KH. Wahid Hasyim (M. Yamin) Kelurahan Sempaja Selatan Kecamatan Samarinda UTARA - SAMARINDA - KALTIM	(+62541) 7272904 escsmd@epson-indonesia.co.id
SOUTH SUMATERA	ESC PALEMBANG	Jl. H.M Rasyid Nawawi No. 249 Kelurahan 9 Ilir Palembang Sumatera Selatan	(+62711) 311330 escplg@epson-indonesia.co.id
EAST JAVA	ESC JEMBER	Jl. Panglima Besar Sudirman Ruko no. 1D Jember-Jawa Timur (Depan Balai Penelitian & Pengolahan Kakao)	(+62331) 488373 / 486468 jmr-admin@epson-indonesia.co.id
NORTH SULAWESI	ESC MANADO	Tekno Megamall Lt LG 11 TK 21, Kawasan Megamas Boulevard, Jl Piere Tendean, Manado - SULUT 95111	(+62431) 8890996 MND-ADMIN@EPSON-INDONESIA.CO.ID

Мұнда көрсетілмеген басқа қалаларға арналған байланыс желісі: 08071137766.

Малайзиядағы пайдаланушыларға көмек

Ақпарат, қолдау және қызметтер алуға арналған байланыс ақпараты:

Интернет желісі

<http://www.epson.com.my>

- Өнімнің техникалық сипаттамалары туралы ақпарат, жүктейтін драйверлер
- Жиі қойылатын сұрақтар (ЖҚС), сату сұраулары, электрондық поштамен қойылған сұрақтар

Қосымша

Epson қоңырау шалу орталығы

Телефон: +60 1800-8-17349

- Сатып алу және өнім туралы ақпарат
- Өнімді пайдалануға қатысты сұраулар немесе ақаулар
- Жөндеуге немесе кепілдік қызметтеріне қатысты сұраулар

Басты кеңсе

Телефон: 603-56288288

Факс: 603-5628 8388/603-5621 2088

Филиппиндегі пайдаланушыларға көмек

Техникалық қолдау көрсетілуі және сатып алғаннан кейінгі қызметтер көрсетілуі үшін пайдаланушылар төмендегі телефон, факс нөмірлері және электрондық пошта мекенжайы арқылы Epson Philippines корпорациясына қоңырау шалуы мүмкін:

Интернет желісі

<http://www.epson.com.ph>

Өнімнің техникалық сипаттамалары туралы ақпарат, жүктейтін драйверлер, жиі қойылатын сұрақтар (ЖҚС) және электрондық пошта сұраулары қолжетімді.

Epson Philippines тұтынушыларға қызмет көрсету

Тегін: (PLDT) 1-800-1069-37766

Тегін: (сандық) 1-800-3-0037766

Манила метросы: (+632)441-9030

Веб-сайт: <https://www.epson.com.ph/contact>

Электрондық пошта: customercare@epc.epson.com.ph

Дүйсенбіден сенбіге дейін 9:00 — 18:00 аралығында қолжетімді (мемлекеттік демалыс күндерінен тыс)

Тұтынушыларға қолдау көрсету қызметі келесі сұрақтар бойынша телефон арқылы көмек көрсете алады:

- Сатып алу және өнім туралы ақпарат
- Өнімді пайдалануға қатысты сұраулар немесе ақаулар
- Жөндеу қызметіне және кепілдікке қатысты сұраулар

Epson Philippines корпорациясы

Негізгі желі: +632-706-2609

Факс: +632-706-2663