

WF-7710 / WF-7720 Series

Vartotojo vadovas

Turinys

Apie šį vadovą

Įžanga apie vadovus.	7
Vadovo naudojimas informacijos paieškai.	7
Žymos ir simboliai.	9
Šiame vadove naudojami aprašymai.	9
Operacinių sistemų nuorodos.	9

Svarbios instrukcijos

Saugos instrukcijos.	11
Rašalo naudojimo saugos taisyklės.	12
Su spausdintuvu susiję patarimai ir išpėjimai.	12
Patarimai ir išpėjimai dėl spausdintuvo nustatymo/naudojimo.	12
Su spausdintuvo naudojimu belaidžiu ryšiu susiję patarimai ir išpėjimai.	13
Su jutiklinio ekrano naudojimu susiję patarimai ir išpėjimai.	14
Asmeninės informacijos apsaugojimas.	14

Pagrindinė spausdintuvo informacija

Dalių pavadinimai ir funkcijos.	15
Valdymo skydelis.	17
Pagrindinio ekrano konfigūravimas.	18
Skystųjų kristalų ekrane rodomos piktogramos.	19
Jutiklinio ekrano operacijos.	20
Simbolių įvedimas.	21
Job/Status ekrano konfigūravimas.	22
Animacijos peržiūrėjimas.	22

Tinklo nustatymai

Tinklo ryšio tipai.	24
Eterneto ryšys.	24
Wi-Fi ryšys.	24
„Wi-Fi Direct“ (paprastojo prieigos taško) ryšys.	25
Prijungimas prie kompiuterio.	25
Prijungimas prie išmaniojo prietaiso.	26
Belaidžio ryšio „Wi-Fi“ nustatymas spausdintuve.	26
Rankinis „Wi-Fi“ parametrų nustatymas.	27
„Wi-Fi“ nustatymų nustatymas per mygtukų sąranką (WPS).	28
„Wi-Fi“ nustatymų nustatymas per PIN kodo sąranką (WPS).	29
„Wi-Fi Direct“ (paprastojo prieigos taško) ryšio parametrų nustatymas.	30

Išplėstinių tinklo parametrų nustatymas.	31
Tinklo jungties būsenos tikrinimas.	33
Tinklo piktograma.	33
Išsamios tinklo informacijos tikrinimas valdymo skyde.	33
Tinklo ryšio ataskaitos spausdinimas.	34
Tinklo būsenos lapo spausdinimas.	41
Prieigos taško pakeitimas arba naujo prieigos taško pridėjimas.	41
Prijungimo prie kompiuterio būdo pakeitimas.	42
Tinklo ryšio keitimas į eternetą valdymo skyde.	42
„Wi-Fi“ išjungimas per valdymo skydą.	43
„Wi-Fi Direct“ („Simple AP“) ryšio nutraukimas naudojant valdymo skydelį.	43
Tinklo būsenos atkūrimas per valdymo skydą.	44

Spausdintuvo paruošimas

Popieriaus įdėjimas.	45
Galimas popierius ir talpa.	45
Popieriaus įdėjimas į Popieriaus kasetę.	49
Popieriaus įdėjimas į Gal. pop. tiek. anga.	51
Vokų įdėjimas ir atitinkamos atsargumo priemonės.	54
Popieriaus rūšių sąrašas.	55
Originalų dėjimas.	55
Originalai, kuriuos galima dėti ant ADF.	55
Originalų padėjimas ant ADF.	56
Originalų dėjimas ant Skaitytuvo stiklas.	58
Išorinio USB įrenginio įdėjimas.	60
Išorinio USB įrenginio prijungimas ir atjungimas.	60
Prieiga prie išorinio USB įrenginio iš kompiuterio.	60
Kontaktų tvarkymas.	61
Kontaktų registravimas arba redagavimas.	61
Kontaktų grupių registravimas arba redagavimas.	62
Dažnai naudojamų kontaktų registravimas.	63
Kontaktų registravimas kompiuteryje.	63
Kontaktų atsarginių kopijų kūrimas naudojant kompiuterį.	63
Mėgstamiausių parametrų registravimas išankstinių.	64
Išanks.parink. meniu parinktys.	64
Nuostatos meniu parinktys.	64
Bendrosios nuostatos meniu parinktys.	64

Turinys

Spausdinių skaitiklis meniu parinktys.	72
Tiekimo būseną meniu parinktys.	72
Priežiūra meniu parinktys.	72
Kalba/Language meniu parinktys.	73
Spausdintuvo būseną / spausdinti meniu parinktys.	73
Adresatų tvarkytuvą meniu parinktys.	73
Vartotojo nuostatos meniu parinktys.	74
Energijos taupymas.	74
Energijos taupymas — valdymo skydelis.	74
El. pašto serverio naudojimas.	75
Pašto serverio konfigūravimas.	75
El. pašto serverio nustatymo elementai.	76
El. pašto serverio ryšio tikrinimas.	76

Spausdinimas

Spausdinimas iš spausdintuvo tvarkyklės, naudojant Windows.	78
Prisijungimas prie spausdintuvo tvarkyklės.	78
Pagrindinė spausdinimo informacija.	79
Spausdinimas ant abiejų pusių.	80
Kelių puslapių spausdinimas ant vieno lapo.	81
Spausdinimas ir dėjimas pagal puslapių tvarką (spausdinimas atvirkštine tvarka).	82
Sumažinto arba padidinto dokumento spausdinimas.	83
Vieno vaizdo spausdinimas ant kelių lapų padidimui (plakato kūrimas).	83
Spausdinimas su antrašte ir porašte.	89
Vandens ženklų spausdinimas.	90
Slaptažodžiu apsaugotų failų spausdinimas.	91
Kelių failų spausdinimas kartu.	91
Spausdinimas naudojant universalų spalvoto spausdinimo funkciją.	92
Spausdinimo spalvų nustatymas.	93
Spausdinimas paryškinant plonas linijas.	94
Aiškių brūkšnių kodų spausdinimas.	94
Spausdinimo atšaukimas.	95
Spausdintuvo tvarkyklės meniu parinktys.	95
Spausdinimas iš spausdintuvo tvarkyklės, naudojant Mac OS.	98
Pagrindinė spausdinimo informacija.	98
Spausdinimas ant abiejų pusių.	100
Kelių puslapių spausdinimas ant vieno lapo.	101
Spausdinimas ir dėjimas pagal puslapių tvarką (spausdinimas atvirkštine tvarka).	101
Sumažinto arba padidinto dokumento spausdinimas.	102
Spausdinimo spalvų nustatymas.	103
Spausdinimo atšaukimas.	103

Spausdintuvo tvarkyklės meniu parinktys.	103
„Mac OS“ spausdintuvo tvarkyklės naudojimo nustatymų parinkimas.	105
Failų spausdinimas iš atminties įrenginio.	106
JPEG failų spausdinimas iš atminties įrenginio.	106
TIFF failų spausdinimas iš atminties įrenginio.	107
Atminties prietaisas meniu parinktys.	107
Spausdinimas iš išmaniųjų įrenginių.	109
Funkcijos Epson iPrint naudojimas.	109
„Epson“ spausdinimo įgalinimo įrankio naudojimas.	112
Funkcijos AirPrint naudojimas.	113
Vykdomų arba eilėje laukiančių spausdinimo užduočių atšaukimas.	114

Kopijavimas

Kopijavimo pagrindai.	115
Kopijavimas ant abiejų pusių.	115
Kelių puslapių originalų kopijavimas ant vieno lapo.	116
Pagrindinės kopijavimo meniu parinktys.	116
Išplėstinės kopijavimo meniu parinktys.	117

Nuskaitymas

Nuskaitymas naudojant valdymo skydelį.	120
Nuskaitytų vaizdų įrašymas į bendrintą aplanką arba FTP serverį.	120
Nuskaitymas į el. pašta.	130
Nuskaitymas į kompiuterį (Event Manager).	132
Nuskaitymas į atmintinę.	136
Nuskaitymas į debesį.	138
Nuskaitymas į kompiuterį (WSD).	140
Nuskaitymas iš kompiuterio.	142
Naudojant prieigos valdymą, naudotojų identifikavimas su Epson Scan 2.	142
Nuskaitymas naudojant „Epson Scan 2“.	142
Nuskaitymas iš išmaniųjų įrenginių.	145
Prisijungimas iš išmaniojo įrenginio naudojant „Wi-Fi Direct“.	145
Epson iPrint įdiegimas.	146
Nuskaitymas naudojant „Epson iPrint“.	146
Nuskaitymas prigludžiant išmaniuosius įrenginius prie N žymė.	147

Faksogramų siuntimas

Fakso montavimas.	149
Prijungimas prie telefono linijos.	149
Pagrindinių fakso nustatymų pasirinkimas.	152

Faksogramų siuntimas naudojant spausdintuvą.	156
Pagrindiniai faksogramų siuntimo veiksmai.	156
Įvairūs faksogramų siuntimo būdai.	160
Faksogramų gavimas į spausdintuvą.	165
Priėmimo režimas nustatymas.	165
Įvairūs faksogramų priėmimo būdai.	166
Gautų faksogramų įrašymas ir persiuntimas (Besąlyginis įrašymas arba persiuntimas).	169
Iš nurodytų siuntėjų arba nurodytu laiku gautų faksogramų išsaugojimas ir persiuntimas (Sąlyg. įraš./persiuntimas).	175
Faksogramos siuntimas iš kompiuterio.	182
Programoje sukurtų dokumentų siuntimas (Windows).	182
Dokumentų, sukurtų naudojant programą, siuntimas (Mac OS).	184
Faksogramų gavimas į kompiuterį.	185
Gautos faksogramos įrašymo kompiuteryje nustatymas.	186
Faksogramų priėmimas kompiuteryje ir spausdinimas iš spausdintuvo.	186
Gautų faksogramų atšaukimas kompiuteryje.	186
Naujų faksogramų tikrinimas (Windows).	186
Naujų faksogramų tikrinimas (Mac OS).	188
Faksogramų dėžutės funkcijų naudojimas.	188
Gautų dokumentų aplanko naudojimas.	189
Konfidencialios dėžutės naudojimas.	189
Saugomų dokumentų dėžutė naudojimas.	190
Siuntimo pareikalavus dėžutė Naudojimas.	191
Lentos dėžutės naudojimas.	192
Kitų faksogramų siuntimo funkcijų naudojimas.	193
Faksogramų ataskaitos ir sąrašo spausdinimas.	193
Faksogramų siuntimo saugos priemonių nustatymas.	194
Fakso užduočių peržiūra.	194
Režimo Faksas meniu parinkty.	196
Gavėjas.	196
Fakso nuostatos.	197
Daugiau.	199
Fakso nuostatos meniu parinkty.	200
Greitasis operacijos mygtukas.	200
Siuntimo nuostatos.	200
Priėmimo parametrai.	201
Ataskaitos nuostatos.	205
Pagrind. nuostatos.	205
Saugos nuostatos.	207
Tikrinti fakso ryšį.	207
Fakso nuostatų vedlys.	207
Vartotojo nuostatos meniu parinkty.	208
Fakso langelis meniu parinkty.	208

Rašalo kasečių ir kitų keičiamų dalių keitimas

Likusio rašalo ir tech. priežiūros dėžutės būsenos patikra.	209
Rašalo kasečių ir techninės priežiūros dėžutės būsenos patikra. Valdymo skydelis.	209
Likusio rašalo ir techninės priežiūros dėžutės būsenos patikra. Windows.	209
Likusio rašalo ir tech. priežiūros dėžutės būsenos patikra — Mac OS.	209
Rašalo kasečių kodai.	210
Atsargumo priemonės naudojant rašalo kasetes.	211
Rašalo kasečių keitimas.	213
Tech. priežiūros dėžutės kodas.	213
Darbo su techninės priežiūros dėžute atsargumo priemonės.	213
Tech. priežiūros dėžutės keitimas.	214
Laikinas spausdinimas juodu rašalu.	214
Laikinas spausdinimas juodu rašalu — valdymo skydas.	214
Laikinas spausdinimas juodu rašalu — Windows.	215
Laikinas spausdinimas juodu rašalu — Mac OS	216
Juodo rašalo taupymas jam besibaigiant (tik „Windows“).	216

Spausdintuvo priežiūra

Spausdinimo galvutės tikrinimas ir valymas.	218
Spausdinimo galvutės patikra ir valymas — Valdymo skydas.	218
Spausdinimo galvutės patikra ir valymas — „Windows“.	219
Spausdinimo galvutės patikra ir valymas — Mac OS.	219
Spausdinimo galvutės lygiavimas.	220
Spausdinimo galvutės lygiavimas. Valdymo skydas.	220
Popieriaus kelio valymas, kad neliktų rašalo dėmių	221
ADF valymas.	221
Skaitytuvo stiklas valymas.	223

Informacija apie tinklo paslaugą ir programinę įrangą

Spausdintuvo operacijų konfigūravimo programa (Web Config).	224
Tinklo konfigūravimo paleidimas tinklo naršyklėje.	224

Turinys

Web Config vykdymas operacinėje sistemoje Windows.	225	Jutiklinis ekranas nereaguoja.	245
Web Config vykdymas operacinėje sistemoje Mac OS.	225	Negalima valdyti valdymo skydelyje.	246
Dokumentų ir vaizdų nuskaitymo programa (Epson Scan 2).	225	Spausdinimas iš kompiuterio negalimas.	246
Tinklo skaitytuvo įtraukimas.	226	Ryšio patikra (USB).	246
Programa nuskaitymo operacijų konfigūravimui iš valdymo skydo (Epson Event Manager).	227	Ryšio (tinklo) tikrinimas.	246
Fakso operacijų ir faksogramų siuntimo konfigūravimo programa (FAX Utility).	227	Programinės įrangos ir duomenų tikrinimas.	247
Faksogramų siuntimo programa (PC-FAX tvarkyklė).	228	Spausdintuvo būsenos tikrinimas kompiuteryje (Windows).	249
Nuotraukų išdėstymo programa (Epson Easy Photo Print).	228	Spausdintuvo būsenos tikrinimas kompiuteryje (Mac OS).	250
Programa tinklalapių spausdinimui (E-Web Print)	229	Kai negalite atlikti tinklo nustatymų.	250
Kelių įrenginių konfigūravimo programa (EpsonNet Config).	230	Nepavyksta prisijungti per įrenginius, nors ir nėra problemų su tinklo nustatymais.	250
Programinės įrangos naujinimo įrankiai (EPSON Software Updater).	230	Prie spausdintuvo prijungto SSID tikrinimas.	252
Naujausių programų diegimas.	231	SSID patikrinimas per kompiuterį.	252
Spausdintuvo programinės aparatinės įrangos naujinimas naudojant valdymo skydą.	232	Nepavyksta spausdinti iš „iPhone“ ar „iPad“.	253
Programų šalinimas.	232	Su spaudiniais susijusios problemos.	253
Programų šalinimas — Windows.	233	Spaudinyš yra nusitrynęs, trūksta spalvų.	253
Programų šalinimas — Mac OS.	233	Atsiranda juostų ar nepageidaujamų spalvų.	254
Spausdinimas naudojant tinklo paslaugą.	234	Maždaug kas 2.5 cm matomos spalvotos juostos	254
		Neaiškius spaudinys, vertikalios juostos, netinkamas lygiavimas.	255
		Prasta spausdinimo kokybė.	255
		Ant popieriaus yra dėmių arba jis nusitrynęs.	256
		Automatinio dvipusio spausdinimo metu ant popieriaus atsiranda dėmių.	257
		Išspausdintos nuotraukos yra lipnios.	258
		Vaizdai arba nuotraukos spausdinami neįprastomis spalvomis.	258
		Spausdinti be paraščių negalima.	258
		Spausdinant be paraščių vaizdo kraštai apkarposi.	258
		Netinkama spaudinio padėtis, dydis arba paraštės.	259
		Išspausdinti simboliai yra neteisingi arba iškraipyti.	259
		Išspausdinamas atvirkštinis vaizdas.	259
		Spaudiniuose matomi mozaiką primenantys raštai.	259
		Nukopijuotame vaizde matosi netolygios spalvos, dėmės, taškai ar tiesios linijos.	260
		Nukopijuotame vaizde pastebimas muaro efektas (matyti susikertantys brūkšneliai).	260
		Ant kopijos matyti ir kitoje originalo pusėje esantis vaizdas.	260
		Nepavyko pašalinti spausdinimo problemos.	260
		Kitos spausdinimo problemos.	261
		Spausdinama per lėtai.	261
		Spausdinant nepertraukiama spausdinimas pastebimai sulėtėja.	261
Problemų sprendimas			
Spausdintuvo būsenos tikrinimas.	236		
Skystųjų kristalų ekrane rodomų pranešimų peržiūra.	236		
Klaidos kodas būsenos meniu.	238		
Spausdintuvo būsenos patikra — „Windows“.	242		
Spausdintuvo būsenos patikra — Mac OS.	242		
Programinės įrangos būsenos tikrinimas.	242		
Įstrigusio popieriaus išėmimas.	242		
Popierius tiekiamas netinkamai.	243		
Įstrigo popierius.	243		
Kreivai tiekiamas popierius.	244		
Vienu metu tiekiami keli popieriaus lapai.	244		
Originalas netiekiamas į ADF.	244		
Su maitinimu ir valdymo skydeliu susijusios problemos.	245		
Nepavyksta įjungti maitinimo.	245		
Nepavyksta išjungti maitinimo.	245		
Maitinimas išjungiamas automatiškai.	245		
Užgęsta skystųjų kristalų ekranas.	245		

Turinys

Atšaukti spausdinimą iš kompiuterio, kuriame veikia „Mac OS X v10.6.8“, negalima.	261	Atsakiklis neatsako į balso skambučius.	278
Nepavyksta pradėti nuskaitymo.	262	Ant priimtų faksogramų nėra siuntėjo fakso numerio arba esantis numeris yra neteisingas.	278
Su nuskaitytais vaizdais susijusios problemos.	263	Kitos problemos.	278
Nuskaitant ant skaitytuvo stiklo padėtą originalą, matomos nevienodos spalvos, nešvarumai, dėmės ir pan..	263	Prilietus spausdintuvą patiriamas silpnas elektros smūgis.	278
Nuskaitant iš ADF atsiranda tiesios linijos.	263	Veikimas sukelia daug triukšmo.	278
Vaizdo kokybė yra prasta.	263	Pašalintas Gal. pop. tiek. anga.	279
Vaizdų fone atsiranda poslinkis.	263	Neteisingi laikas ir data.	279
Tekstas išsiliejęs.	264	Neatpažįstama atmintinė.	279
Matomi muarų raštai (į tinklą panašūs šešėliai).	264	Į atmintinę nepavyksta įrašyti duomenų.	279
Nepavyksta nuskaityti tinkamos skaitytuvo stiklo srities.	264	Pamiršote slaptažodį.	280
Tekstas tinkamai neatpažįstamas išsaugant kaip PDF, kuriame galima ieškoti.	265	Programą blokuoja užkarda (tik „Windows“).	280
Nepavyksta išspręsti problemų nuskaitytame vaizde.	265	„!“ yra rodomas nuotraukų pasirinkimo ekrane	280
Negali įrašyti nuskaitytų vaizdų į bendrintą aplanką.	266	Priedas	
Spausdintuve rodomų pranešimų peržiūra.	266	Techniniai duomenys.	281
Nuskaitytų vaizdų išsaugojimas ilgai užtrunka.	267	Spausdintuvo techniniai duomenys.	281
Persijungimas tarp privataus ir viešojo tinklo.	267	Skaitytuvo techniniai duomenys.	282
Kitos nuskaitant iškylančios problemos.	270	Sąsajos techniniai duomenys.	283
Maža nuskaitymo sparta.	270	Fakso techniniai duomenys.	283
Nuskaityto paveikslėlio nepavyksta išsiųsti el. paštu.	270	Tinklo funkcijų sąrašas.	284
Nuskaitymas sustabdomas nuskaitant į PDF / „Multi-TIFF“.	270	„Wi-Fi“ specifikacijos.	284
Siunčiant ir gaunant faksogramas iškylančios problemos.	271	Eterneto specifikacijos.	285
Nepavyksta išsiųsti arba priimti faksogramų.	271	Saugos protokolas.	285
Nepavyksta išsiųsti faksogramų.	272	Palaikomos trečiųjų šalių paslaugos.	285
Nepavyksta išsiųsti faksogramų nurodytam gavėjui.	273	Išorinio USB įrenginio techniniai duomenys.	286
Nepavyksta išsiųsti faksogramų nurodytu laiku.	273	Palaikomų duomenų specifikacijos.	286
Nepavyksta gauti faksogramų.	274	Matmenys.	287
Į atmintinę nepavyksta įrašyti gautų faksogramų.	274	Elektros šaltinio techniniai duomenys.	287
Atminties prisipildymo klaida.	275	Su aplinka susiję techniniai duomenys.	288
Prasta išsiųstos faksogramos kokybė.	275	Sistemos reikalavimai.	288
Išsiųstos faksogramos yra netinkamo dydžio.	276	Reguliavimo informacija.	289
Prasta priimtose faksogramos kokybė.	276	Standartai ir patvirtinimai.	289
Nepavyksta priimti A3 formato faksogramų.	277	Vokietijos mėlynasis angelas.	290
Priimtose faksogramos nespausdinamos.	277	Kopijavimo apribojimai.	290
Puslapiai yra tušti arba tik nedidelė teksto dalis yra atspausdinta antrame gautų faksogramų lape.	277	Spausdintuvo gabenimas.	290
Kitos siunčiant faksogramas iškylančios problemos.	278	Pranešimai, rodomi Ryšio patikra metu.	293
Nepavyksta paskambinti iš prijungto telefono.	278	Autorių teisės.	295
		Prekės ženklai.	295
		Kur ieškoti pagalbos.	296
		Techninio klientų aptarnavimo svetainė.	296
		Kreipimasis į „Epson“ klientų aptarnavimo skyrių.	296

Apie šį vadovą

Įžanga apie vadovus

Su „Epson“ spausdintuvu pateikiami toliau nurodyti vadovai. Įvairios pagalbinės informacijos ieškokite ne tik šiuose vadovuose, bet ir spausdintuvo bei „Epson“ programų žinynuose.

Svarbios saugos instrukcijos (popierinis vadovas)

Pateikiamos instrukcijos, užtikrinančios saugų spausdintuvo naudojimą.

Pradėkite čia (popierinis vadovas)

Jame pateikiama informacija apie spausdintuvo nustatymą ir programinės įrangos įdiegimą.

Vartotojo vadovas (skaitmeninis vadovas)

Šis vadovas suteikia bendrosios informacijos ir instrukcijų apie spausdintuvo naudojimą, tinklo nustatymus naudojant spausdintuvą tinkle ir apie problemų sprendimą.

Administratoriaus vadovas (skaitmeninis vadovas)

Tinklo administratoriams pateikiama informacija apie valdymą ir spausdintuvo nuostatas.

Naujausias pirmiau minėtų vadovų versijas galite įsigyti vienu iš toliau nurodytų būdų.

Popierinis vadovas

Naujausios informacijos rasite Europos „Epson“ pagalbos svetainėje <http://www.epson.eu/Support> arba „Epson“ pagalbos visame pasaulyje svetainėje <http://support.epson.net/>.

Skaitmeninis vadovas

Savo kompiuteryje paleiskite EPSON Software Updater. EPSON Software Updater tikrina, ar yra naujų „Epson“ programinės įrangos programų versijų bei skaitmeninių vadovų, ir leidžia jums atsisiųsti naujausius.

Susijusi informacija

➔ [„Programinės įrangos naujinimo įrankiai \(EPSON Software Updater\)“ puslapyje 230](#)

Vadovo naudojimas informacijos paieškai

PDF vadovas leidžia ieškoti informacijos pagal raktinį žodį arba peršokti tiesiai į konkrečius skyrius, naudojant žymes. Taip pat galite atspausdinti tik reikalingus puslapius. Šiame skyriuje paaiškinama, kaip naudotis PDF vadovu, kuris kompiuteryje atidarytas su „Adobe Reader X“.

Apie šį vadovą

Paieška pagal raktinį žodį

Spustelėkite **Redaguoti > Išplėstinė paieška**. Paieškos lange įveskite ieškomos informacijos raktinį žodį (tekstą), tada spustelėkite **Ieškoti**. Rezultatai rodomi sąraše. Spustelėkite vieną iš rodomų rezultatų, norėdami peršokti į tą puslapį.

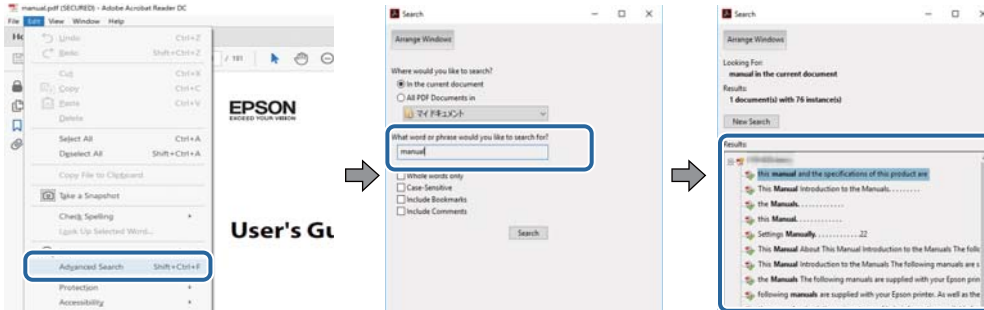

Tiesioginis peršokimas iš žymių

Spustelėkite antraštę, norėdami peršokti į tą puslapį. Spustelėkite +, norėdami peržiūrėti to skyriaus žemesnio lygio antraštes. Norėdami grįžti į ankstesnį puslapį, klaviatūra atlikite šią operaciją.

- Windows: laikykite nuspaudę **Alt** ir paspauskite ←.
- Mac OS: laikykite nuspaudę komandos klavišą ir paspauskite ←.

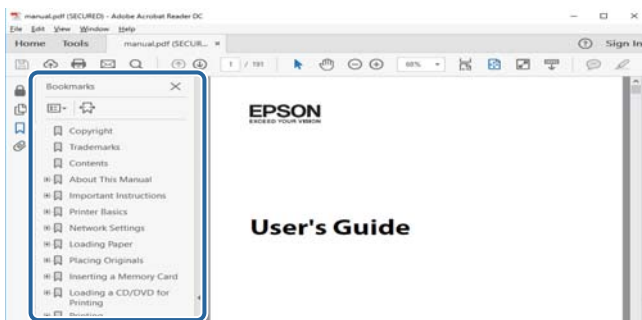

Tik reikalingų puslapių spausdinimas

Galite išrinkti ir atspausdinti tik reikalingus puslapius. Meniu **Failas** spustelėkite **Spausdinti**, tada nurodykite norimus spausdinti puslapius ties **Puslapiai**, esančiame **Spausdinami puslapiai**.

- Norėdami nurodyti puslapių seriją, įveskite brūkšnelį tarp pradinio puslapio ir pabaigos puslapio.
Pavyzdys: 20-25
- Norėdami nurodyti ne iš eilės einančius puslapius, atskirkite juos kableliais.
Pavyzdys: 5, 10, 15

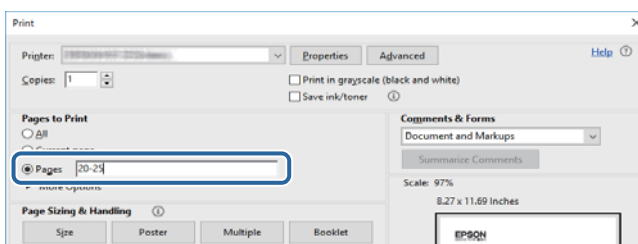

Žymos ir simboliai



Perspėjimas:

Instrukcijos, kurių reikia griežtai laikytis, siekiant išvengti sužalojimų.



Svarbu:

Instrukcijos, kurių reikia laikytis, siekiant nesugadinti įrangos.

Pastaba:

Pateikiama papildoma ir rekomenduojama informacija.

➔ Susijusi informacija

Nuorodos į susijusius skyrius.

Šiame vadove naudojami aprašymai

- Spausdintuvo tvarkyklės ir „Epson Scan 2“ (skaitytuvo tvarkyklės) ekranų momentinės nuotraukos padarytos, kai naudojama „Windows 10“ arba „macOS Sierra“. Koks turinys rodomas ekranuose, lemia modelis ir aplinkybės.
- Šiame vadove naudojami spausdintuvo paveikslėliai yra tik pavyzdžiai. Nors, atsižvelgiant į modelį, gali būti nedidelių skirtumų, tačiau naudojimo būdas nesiskiria.
- Kokie meniu punktai yra rodomi skystųjų kristalų ekrane, lemia modelis ir nustatymai.

Operacinių sistemų nuorodos

Windows

Šiame vadove sąvokos, pavyzdžiui, „Windows 10“, „Windows 8.1“, „Windows 8“, „Windows 7“, „Windows Vista“, „Windows XP“, „Windows Server 2016“, „Windows Server 2012 R2“, „Windows Server 2012“, „Windows Server 2008 R2“, „Windows Server 2008“, „Windows Server 2003 R2“ ir „Windows Server 2003“, reiškia šias operacines sistemas. Be to, „Windows“ naudojama, kai turimos omenyje visos versijos.

- „Microsoft® Windows® 10“ operacinė sistema
- „Microsoft® Windows® 8.1“ operacinė sistema
- „Microsoft® Windows® 8“ operacinė sistema
- „Microsoft® Windows® 7“ operacinė sistema
- „Microsoft® Windows Vista®“ operacinė sistema
- „Microsoft® Windows® XP“ operacinė sistema
- „Microsoft® Windows® XP Professional x64 Edition“ operacinė sistema
- „Microsoft® Windows Server® 2016“ operacinė sistema
- „Microsoft® Windows Server® 2012 R2“ operacinė sistema

Apie šį vadovą

- „Microsoft® Windows Server® 2012“ operacinė sistema
- „Microsoft® Windows Server® 2008 R2“ operacinė sistema
- „Microsoft® Windows Server® 2008“ operacinė sistema
- „Microsoft® Windows Server® 2003 R2“ operacinė sistema
- „Microsoft® Windows Server® 2003“ operacinė sistema

Mac OS

Šiame vadove „Mac OS“ naudojama, kai turima omenyje „macOS Sierra“, „OS X El Capitan“, „OS X Yosemite“, „OS X Mavericks“, „OS X Mountain Lion“, „Mac OS X v10.7.x“ ir „Mac OS X v10.6.8“.

Svarbios instrukcijos

Saugos instrukcijos

Kad šiuo spausdintuvu naudotumėtės saugiau, perskaitykite šias instrukcijas ir jų laikykitės. Šį vadovą saugokite ateičiai. Be to, būtinai vadovaukitės visais ant spausdintuvo nurodytais įspėjimais ir instrukcijomis.

- Kai kurie ant šio spausdintuvo nurodyti simboliai skirti saugai užtikrinti ir spausdintuvui tinkamai naudoti. Norėdami sužinoti šių simbolių reikšmę, apsilankykite toliau nurodytoje interneto svetainėje.
<http://support.epson.net/symbols>
- Naudokite tik su spausdintuvu pateiktą maitinimo laidą. Šio laido nenaudokite su jokių kitu gaminiu. Su šiuo spausdintuvu naudojant kitus laidus arba naudojant šį laidą su kitais įrenginiais, gali kilti gaisras arba įvykti elektros smūgis.
- Įsitikinkite, kad naudojamas kintamosios srovės elektros laidas atitinka taikomus vietinius saugos standartus.
- Niekada neišrinkite, nekeiskite ir nemėginkite patys remontuoti elektros laido, kištuko, spausdintuvo, skaitytuvo arba jų priedų, nebent spausdintuvo vadove būtų ypač aiškiai nurodyta, kaip tai daryti.
- Toliau nurodytais atvejais atjunkite spausdintuvą ir pristatykite jį remontuoti kvalifikuotiems aptarnavimo skyriaus darbuotojams:
Pažeistas elektros laidas arba kištukas; į spausdintuvą pateko skysčio; spausdintuvas nukrito arba pažeistas jo korpusas; spausdintuvas neveikia kaip įprastai arba jo veikimas akivaizdžiai pakito. Nereguliuokite valdiklių, jei tai nurodyta naudojimo instrukcijoje.
- Pastatykite spausdintuvą šalia sieninio lizdo, nuo kurio lengva atjungti kištuką.
- Nestatykite ir nelaikykite spausdintuvo lauke, labai nešvariose arba dulketose vietose, arti vandens ir šilumos šaltinių, taip pat ten, kur juntamas smūgių poveikis, vibracija, aukšta temperatūra arba didelis drėgnis.
- Neapliekite spausdintuvo ir nenaudokite jo šlapiomis rankomis.
- Šį spausdintuvą reikia laikyti ne arčiau kaip per 22 cm nuo širdies stimuliatorių. Šio spausdintuvo skleidžiamos radijo bangos gali sutrikdyti širdies stimuliatorių veikimą.
- Jei pažeisite skystųjų kristalų ekraną, kreipkitės į platintoją. Skystųjų kristalų tirpalui patekus ant rankų, jas kruopščiai nuplaukite muilu ir vandeniu. Skystųjų kristalų tirpalui patekus į akis, jas nedelsdami išplaukite vandeniu. Jei kruopščiai praplovę akis jausite diskomfortą arba pastebėsite, kad suprastėjo regėjimas, nedelsdami kreipkitės į gydytoją.
- Nenaudokite telefono per perkūniją. Žaibuojant kyla elektros smūgio pavojus.
- Jei telefonu reikia pranešumėte apie dujų nuotėkį, išeikite iš patalpos, kurioje yra dujų.

Svarbios instrukcijos

- ❑ Spausdintuvas yra sunkus, todėl jį kelti arba nešti turi bent du žmonės. Keliant spausdintuvą, du ar daugiau žmonių turi atsistoti tinkamose padėtyse, kaip pavaizduota.



Rašalo naudojimo saugos taisyklės

- ❑ Būkite atsargūs, kai naudojate panaudotas kasetes, nes aplink rašalo tiekimo angą gali būti likę šiek tiek rašalo.
 - ❑ Jei rašalo patenka jums ant odos, kruopščiai nuplaukite suteptą sritį muilu ir vandeniu.
 - ❑ Jei rašalo patenka į akis, nedelsdami praplaukite vandeniu. Jei kruopščiai praplovus akis vis tiek jaučiamas diskomfortas ar regėjimo sutrikimai, nedelsdami kreipkitės į gydytoją.
 - ❑ Jei rašalo patenka į burną, iškart kreipkitės į gydytoją.
- ❑ Neardykite rašalo kasetės ir tech. priežiūros dėžutės, nes rašalas gali patekti į akis ar ant odos.
- ❑ Nepurtykite rašalo kasečių pernelyg stipriai ir nemėtykite jų. Taip pat būkite atsargūs ir nespauskite jų bei nenuplėškite etikečių. Dėl to gali ištekėti rašalas.
- ❑ Laikykite rašalo kasetes ir tech. priežiūros dėžutę vaikams nepasiekiamoje vietoje.



Su spausdintuvu susiję patarimai ir įspėjimai

Perskaitykite šias instrukcijas ir jų laikykitės, kad nesugadintumėte spausdintuvo arba kitų daiktų. Būtinai pasilikite šį vadovą, kad prireikus, vėliau galėtumėte paskaityti.

Patarimai ir įspėjimai dėl spausdintuvo nustatymo/naudojimo

- ❑ Neuždenkite ir neužblokuokite spausdintuvo ventiliacijos ir kitų angų.
- ❑ Naudokite tik spausdintuvo etiketėje nurodyto tipo maitinimo šaltinį.
- ❑ Nejunkite prie lizdų, priklausančių esančių elektros grandinei, prie kurios prijungti reguliariai įjungiami ir išjungiami kopijavimo aparatai arba oro kondicionavimo sistemos.
- ❑ Nejunkite prie elektros lizdų, valdomų sieniniais jungikliais arba automatiniais laikmačiais.

Svarbios instrukcijos

- Laikykitė visą kompiuterio sistemą atokiau nuo galimų elektromagnetinių trikdžių šaltinių, tokių kaip garsiakalbiai arba baziniai belaidžių telefonų įrenginiai.
- Elektros tiekimo laidai turi būti ištiesti taip, kad nebūtų braižomi, spaudžiami, nediltų, nebūtų susukti ir sumegzti. Ant elektros laidų nestatykite jokių daiktų, jų taip pat negalima mindyti arba ant jų važinėti. Itin svarbu, kad tose vietose, kur elektros laidai yra prijungti prie transformatoriaus (įvadai ir išvada) jų galai būtų tiesūs.
- Jei spausdintuvą naudojate su ilgintuvu, įsitikinkite, kad bendra prie ilgintuvo prijungtų prietaisų galia neviršija leistinos laido galios. Taip pat įsitikinkite, kad bendra visų prietaisų, įjungtų į sieninį elektros lizdą, galia neviršytų sieninio lizdo galios.
- Jei planuojate naudoti spausdintuvą Vokietijoje, pastato instaliacija turi būti apsaugota 10 arba 16 amperų grandinės pertraukikliu, užtikrinant tinkamą apsaugą nuo trumpojo jungimosi ir spausdintuvo apsaugą nuo srovės perkrovų.
- Kai spausdintuvą kabeliu jungiate prie kompiuterio arba kito įrenginio, įsitikinkite, kad jungtys yra nukreiptos tinkama kryptimi. Kiekvieną jungtį galima jungti tik viena kryptimi. Prijungus jungtį netinkama kryptimi, galima sugadinti abu laidu sujungtus įrenginius.
- Statykite spausdintuvą ant lygaus, stabilaus paviršiaus, kuris būtų platesnis ir ilgesnis už spausdintuvo pagrindą. Pakrypęs spausdintuvas tinkamai neveikia.
- Sandėliuodami arba transportuodami spausdintuvą, jo nepaverskite, nepastatykite vertikaliai ar neapverskite, nes gali ištėkėti rašalas.
- Palikite vietos virš spausdintuvo, kad galėtumėte iki galo pakelti dokumentų dangtį.
- Palikite užtektinai vietos iš priekio, kad popierius būtų išstumiamas iki galo.
- Stenkitės nelaikyti spausdintuvo tokiose vietose, kuriose dažni staigūs temperatūros ir drėgumo pokyčiai. Be to, saugokite jį nuo tiesioginių saulės spindulių, stiprių šviesos arba šilumos šaltinių.
- Nekiškite daiktų į spausdintuvo angas.
- Kai spausdinama, nekiškite į spausdintuvą rankų ir nelieskite rašalo kasečių.
- Nelieskite spausdintuvo viduje esančio balto plokščio kabelio.
- Į spausdintuvo vidų arba šalia spausdintuvo nepurškite produktų, kurių sudėtyje yra degių dujų. Taip galite sukelti gaisrą.
- Nemėginkite pajudinti rašalo galvutės ranka; taip elgiantis galima sugadinti spausdintuvą.
- Uždarydami skaitytuvo įrenginį stenkitės neprisispausti pirštų.
- Dėdami originalus per stipriai nespauskite skaitytuvo stiklas.
- Visada išjunkite spausdintuvą paspausdami mygtuką . Atjungti spausdintuvą ir išjungti elektros tinklo lizdo srovę galima tik tada, kai nenustos mirksėti lemputė .
- Prieš transportuodami spausdintuvą įsitikinkite, kad spausdinimo galvutė yra pradinėje padėtyje (šalia dešiniojo krašto) ir į jį įdėtos rašalo kasetės.
- Jei spausdintuvo ilgą laiką nenaudosite, ištraukite elektros laido kištuką iš sieninio lizdo.

Su spausdintuvo naudojimu belaidžiu ryšiu susiję patarimai ir įspėjimai

- Šio spausdintuvo skleidžiamos radijo bangos gali turėti neigiamo poveikio medicininės elektroninės įrangos veikimui, todėl ji gali sugesti. Kai šiuo spausdintuvu naudojate medicinos įstaigose ar šalia medicininės įrangos, vykdykite medicinos įstaigą atstovaujančių įgaliotųjų darbuotojų nurodymus taip pat visų ant medicininės įrangos pateiktų įspėjimų ir nurodymų.

Svarbios instrukcijos

- ❑ Šio spausdintuvo skleidžiamos radijo bangos gali turėti neigiamo poveikio automatiškai valdomų įrenginių veikimui, pvz., automatinėms durims ar priešgaisrinei signalizacijai, o dėl jų sutrikimo gali įvykti nelaimingi atsitikimai. Besinaudodami šiuo spausdintuvu šalia automatiškai valdomų įrenginių, vykdykite visus ant šių įrenginių nurodytus įspėjimus ir nurodymus.

Su jutiklinio ekrano naudojimu susiję patarimai ir įspėjimai

- ❑ Skystųjų kristalų ekrane gali būti keletas nedidelių šviesių ar tamsių taškų. Dėl ekrano savybių jos gali būti nevienodo ryškumo. Tai yra normalu ir nerodo jokio gedimo.
- ❑ Valykite tik sausa minkšta šluoste. Nenaudokite skystų ar cheminių valiklių.
- ❑ Smarkiai stuktelėjus gali sudužti jutiklinio ekrano išorinis dangtis. Skydelio paviršiui sudužus arba įskilus kreipkitės į pardavėją, duženų nelieskite ir nemėginkite išimti.
- ❑ Jutiklinį ekraną reikia nestipriai spausti pirštu. Nespauskite jo jėga ir nelieskite nagais.
- ❑ Operacijoms atlikti nenaudokite aštrių daiktų, pvz., šratinukų arba smailų pieštukų.
- ❑ Dėl staigaus temperatūros pokyčio arba drėgmės jutiklinio ekrano viduje susidariusi kondensacija gali pabloginti veikimą.

Asmeninės informacijos apsaugojimas

Jei spausdintuvą ketinate atiduoti arba išmesti, ištrinkite visą spausdintuvo atmintyje saugomą asmeninę informaciją, valdymo skydelyje pasirinkdami toliau aprašytus meniu.

Nuostatos > Bendrosios nuostatos > Sistemos administravimas > Atkurti numatytuosius parametrus > Pašalinti visus duomenis ir parametrus

Pagrindinė spausdintuvo informacija

Dalių pavadinimai ir funkcijos

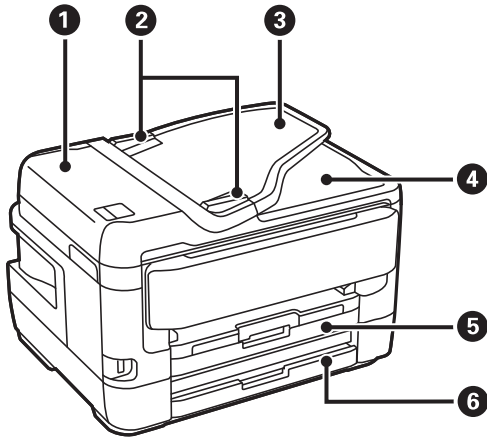

1	ADF (automatinio dokumentų tiektuvo) dangtis	Atidaromas, išimant ADF įstrigusius originalus.
2	ADF kraštinis kreiptuvas	Užtikrina, kad originalai į spausdintuvą būtų tiekiami tiesiai. Pristumkite prie originalų kraštų.
3	ADF įvesties dėklas	Automatiškai tiekia originalus.
4	ADF išvesties dėklas	Laiko iš ADF išstumtus originalus.
5	Popieriaus kasetė 1 arba popierius kasetė	Įdedamas popierius.
6	Popieriaus kasetė 2	Tik turinčiuose modeliuose. Įdedamas popierius.

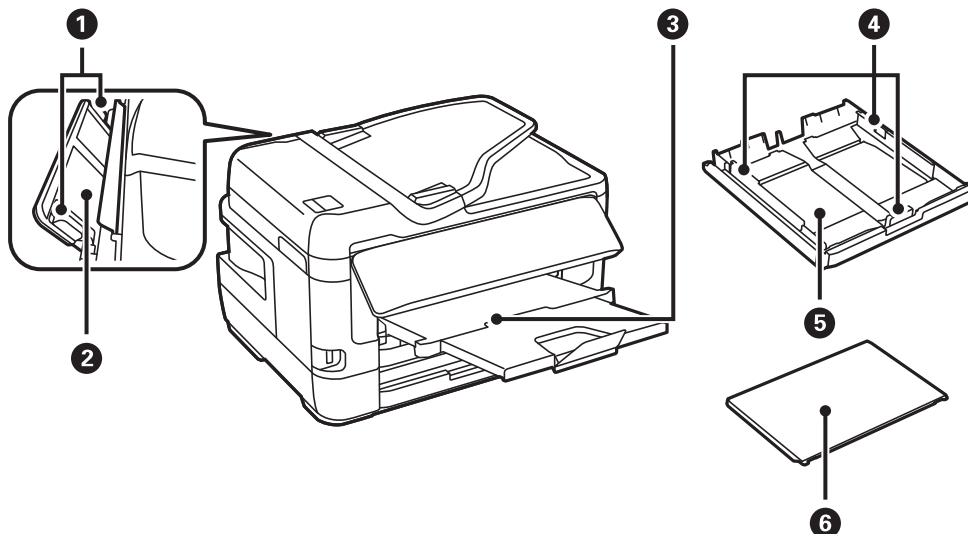

Pagrindinė spausdintuvo informacija

❶	Kraštinis kreiptuvas	Užtikrina, kad popierius į spausdintuvą būtų tiekiamas tiesiai. Pristumkite prie popieriaus kraštų.
❷	Gal. pop. tiekt. anga	Rankomis dedama po vieną popieriaus lapą.
❸	Išvesties dėklas	Prilaiko išstumtą popierių.
❹	Kraštinis kreiptuvas	Užtikrina, kad popierius į spausdintuvą būtų tiekiamas tiesiai. Pristumkite prie popieriaus kraštų.
❺	Popieriaus kasetė	Įdedamas popierius.
❻	Popieriaus kasetės gaubtas	Saugo, kad į popieriaus kasetę nepatektų pašalinių daiktų.

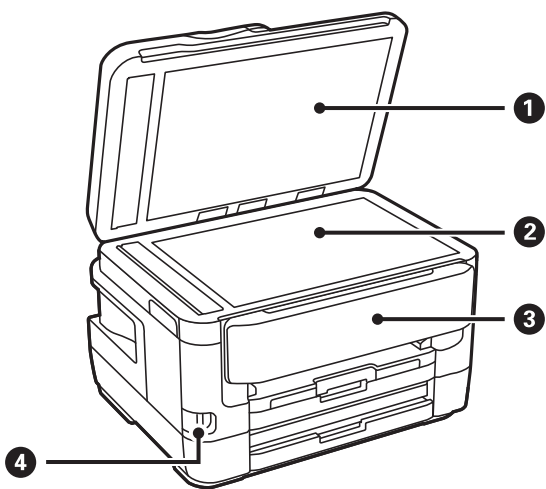

❶	Dokumentų dangtis	Nuskaitant neleidžia patekti šviesai iš išorės.
❷	Skaitytuvo stiklas	Įdėkite originalus.
❸	Valdymo skydelis	Valdomas spausdintuvas. Jūs galite keisti valdymo skydelio kampą.
❹	Išorinės sąsajos USB prievadas	Prijungiamos atmintinės.

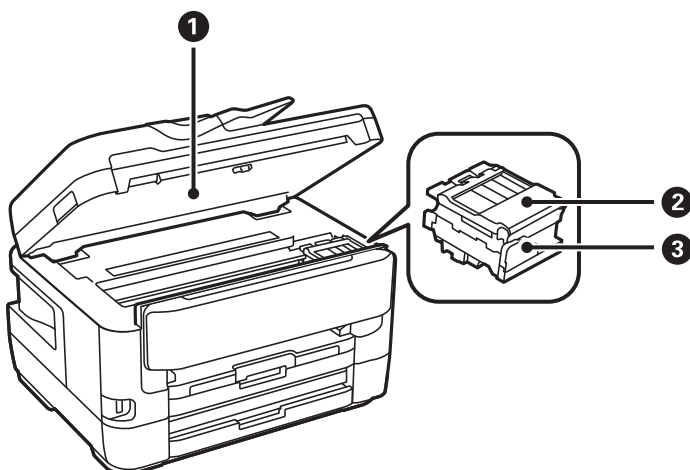

Pagrindinė spausdintuvo informacija

1	Skaitytuvas	Nuskaito įdėtus originalus. Atidaromas, prireikus pakeisti rašalo kasetes arba išimti spausdintuve įstrigusį popierių.
2	Rašalo kasetės dangtelis	Atidarykite keisdami rašalo kasetės.
3	Rašalo kasečių laikiklis	Įdėkite rašalo kasetes. Rašalas išpurškiamas per apačioje esančius spausdinimo galvutės purkštukus.

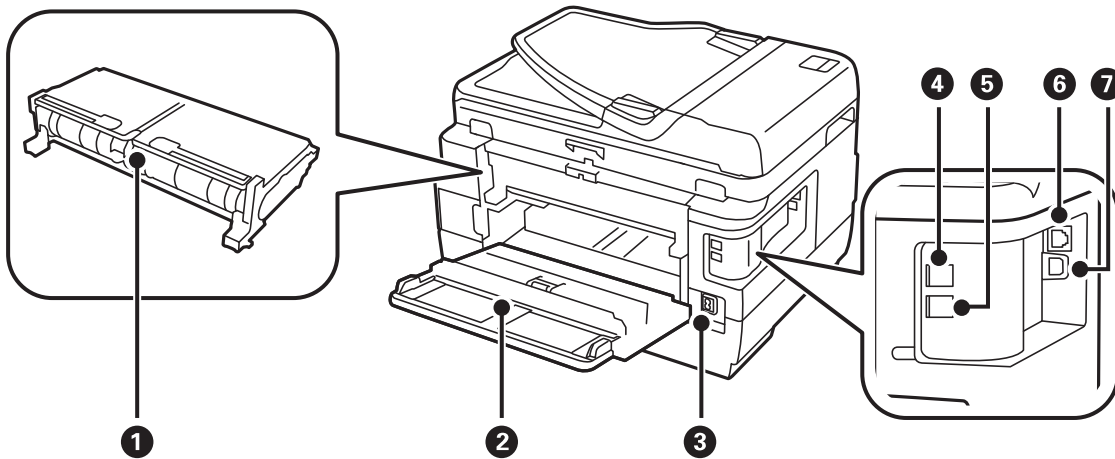

1	Galinis gaubtas 2	Nuimamas išimant įstrigusį popierių.
2	Galinis gaubtas 1	Atidaromas prireikus pakeisti tech. priežiūros dėžutę arba išimti įstrigusį popierių.
3	Kintamosios srovės įvadas	Prijungiamas maitinimo laidas.
4	LINE prievadas	Prijungimas prie telefono linijos.
5	EXT. prievadas	Prijungia išorinius telefono įrenginius.
6	Prievadas LAN	Prijungiamas LAN kabelis.
7	USB prievadas	Prijungiamas USB kabelis.

Valdymo skydelis

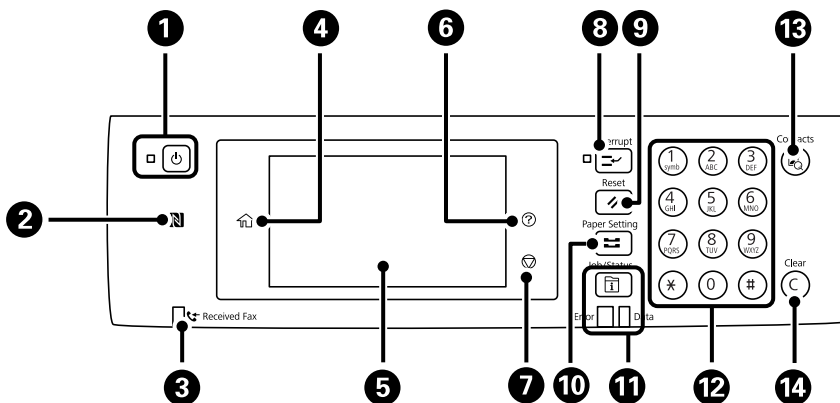

Pagrindinė spausdintuvo informacija

1	Ijungiamas arba išjungiamas spausdintuvas. Užgesus maitinimo lemputei atjunkite maitinimo laidą.
2	Išmanųjį įrenginį palaikykite virš šios žymės, norėdami spausdinti arba nuskaityti tiesiogiai iš išmaniojo įrenginio.
3	Užsidega, kai priimti ir dar neskaityti, neišspausdinti arba neįrašyti dokumentai saugomi spausdintuvo atmintyje.
4	Atidaromas pradžios ekranas.
5	Pateikiami meniu ir pranešimai.
6	Rodomas Pagalba ekranas. Problemų sprendimus galite rasti čia.
7	Sustabdoma dabartinė operacija.
8	Pristabdoma dabartinė užduotis ir leidžiama nutraukti kitą užduotį. Paspauskite šį mygtuką, jei norite iš naujo paleisti pristabdytą užduotį.
9	Dabartinės nuostatos grąžinamos į naudotojo nustatytąsias. Jei naudotojas nepasirinko parametru, atkuriami gamyklos parametrai.
10	Rodomas Popieriaus nuostata ekranas. Galima nustatyti kiekvieno popieriaus šaltinio atveju taikomus popieriaus formato ir popieriaus rūšies parametrus.
11	Rodomas meniu Job/Status . Galite patikrinti spausdintuvo būseną ir užduočių istoriją. Kairėje pusėje žybciojanti arba šviečianti klaidos lemputė reiškia, kad įvyko klaida. Žybciojanti duomenų lemputė dešinėje reiškia, kad spausdintuvas apdoroja duomenis. Šviečianti lemputė reiškia, kad yra eilėje laukiančių užduočių.
12	Įveskite skaičius, raides ir simbolius.
13	Rodomas sąrašas Kontaktai . Galite užregistruoti, redaguoti arba pašalinti kontaktus.
14	Ištrinami įvesti skaičiai, pavyzdžiui, kopijų skaičius.

Pagrindinio ekrano konfigūravimas

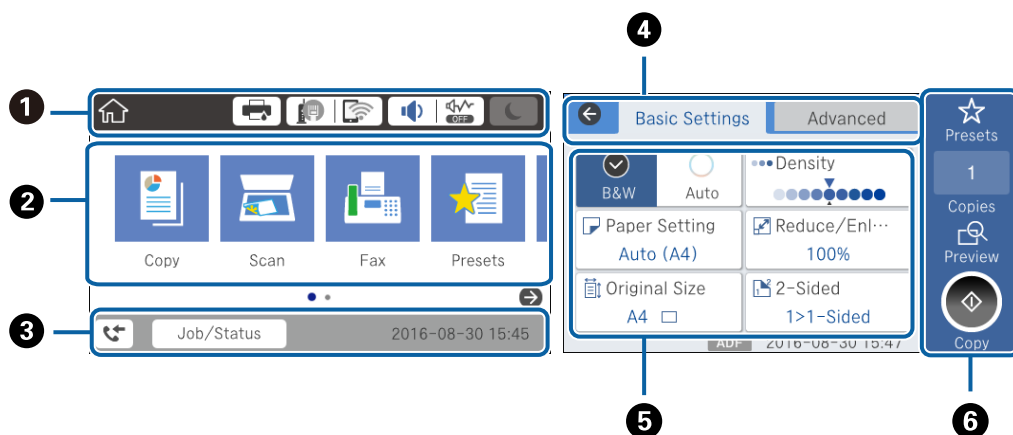













1	Nurodo elementus, kurie buvo nustatyti spausdintuve kaip piktogramos. Pasirinkite kiekvieną piktogramą, kad patikrintumėte esamas nuostatas arba atvertumėte kiekvieno parametro meniu.
---	---

Pagrindinė spausdintuvo informacija









2	Rodomas kiekvienas meniu. Galite įtraukti arba pakeisti seką.
3	Nurodo atliekamą užduotį ir spausdintuvo būklę. Pasirinkite pranešimą, kad būtų rodomas Job/Status meniu. Rodomi duomenys ir laikas, kai spausdintuvas neveikia arba nėra klaidų.
4	Perjunkite korteles.
5	Nurodykite nuostatų elementus. Pasirinkite kiekvieną elementą, kad nustatytumėte arba pakeistumėte nuostatas. Pilkai pažymėti elementai yra nepasiekiami. Pasirinkite elementus, kad patikrintumėte, kodėl jie yra nepasiekiami.
6	Vykdomos dabartinės nuostatos. Galimos funkcijos skiriasi priklausomai nuo meniu.

Skystųjų kristalų ekrane rodomos piktogramos

Atsižvelgiant į spausdintuvo būseną, skystųjų kristalų ekrane gali būti rodomos toliau pateiktos piktogramos.

	Rodomas Spausdint. būseną ekranas. Galite patikrinti apytikslį rašalo lygį ir apytikslę techninės priežiūros dėžutės naudojimo trukmę.
	Nurodoma tinklo ryšio būseną. Pasirinkite piktogramą, norėdami patikrinti ir pakeisti dabartines nuostatas. Tai yra nuoroda į toliau pateiktą meniu. Nuostatos > Bendrosios nuostatos > Tinklo nuostatos > Wi-Fi ryšio nustatymas
	Spausdintuvas neprijungtas prie laidinio tinklo (eternet) arba jis anuliuotas.
	Spausdintuvas prisijungtas prie laidinio (eternet) tinklo.
	Spausdintuvas nėra prijungtas prie belaidžio („Wi-Fi“) tinklo.
	Spausdintuvas ieško SSID, anuliuotas IP adresas arba yra problema su belaidžiu („Wi-Fi“) tinklu.
	Spausdintuvas prijungtas prie belaidžio („Wi-Fi“) tinklo. Stulpelių skaičius nurodo ryšio signalo stiprumą. Kuo daugiau stulpelių, tuo geresnis ryšys.
	Spausdintuvas nėra prijungtas prie belaidžio („Wi-Fi“) tinklo „Wi-Fi Direct“ (paprasto prieigos taško) režime.
	Spausdintuvas yra prijungtas prie belaidžio („Wi-Fi“) tinklo „Wi-Fi Direct“ (paprasto prieigos taško) režime.
	Rodomas Įrenginio garso nuostatos ekranas. Galite nustatyti Išjungti garsą ir Tylusis režimas . Šiame ekrane taip pat galite pasiekti Garsas meniu. Tai yra nuoroda į toliau pateiktą meniu. Nuostatos > Bendrosios nuostatos > Pagrind. nuostatos > Garsas
	Nurodo, ar spausdintuvui nustatyta Tylusis režimas . Kai yra įjungta ši funkcija, spausdintuvo keliamas triukšmas yra sumažinamas, tačiau gali sulėtėti spausdinimo greitis. Tačiau priklausomai nuo pasirinkto popieriaus tipo ir spausdinimo kokybės, triukšmas gali nesumažėti.
	Nurodo, kad spausdintuvui nustatyta Išjungti garsą .

Pagrindinė spausdintuvo informacija

	Norėdami pervesti į miego režimą, pasirinkite piktogramą. Kai piktograma yra pilka, spausdintuvas negali pereiti į miego režimą.
	Nurodo, kad įjungta vartotojo veiksmų apribojimo funkcija. Pasirinkite šią piktogramą, jei norite prisiregistruoti prie spausdintuvo. Turite pasirinkti vartotojo vardą, tada įvesti slaptažodį. Registravimosi informacijos teiraukitės spausdintuvo administratoriaus.
	Nurodo, kad prisiregistravo prieigos teises turintis vartotojas. Pasirinkite piktogramą, norėdami atsijungti.
	Rodomas Informacija apie faksogramos duomenis ekranas.
	Nurodo, kad nuostatos buvo pakeistos iš vartotojo arba gamyklinių numatytųjų funkcijų.
	Nurodo, kad yra papildoma informacija. Pasirinkite piktogramą, kad būtų rodomas pranešimas.
	Nurodo problemą su elementais. Pasirinkite piktogramą, kad patikrintumėte kaip išspręsti problemą.
	Nurodo, kad yra duomenų, kurie dar nebuvo perskaityti, atspausdinti arba įrašyti. Rodomas numeris pateikia duomenų elementų skaičių.



Susijusi informacija

➔ „Tinklo nuostatos“ puslapyje 68

➔ „Garsas.“ puslapyje 65

Jutiklinio ekrano operacijos

Jutiklinis ekranas suderinamas su šiomis operacijomis.

Palietimas		Paspauskite arba pasirinkite elementus arba piktogramas.
Sprigtelėjimas		Greitai slinkite ekraną.
Braukimas		Laikykite ir judinkite elementus.

Simbolių įvedimas

Registruodami kontaktą, rinkdamiesi tinklo parametrus ar kt. ženklus ir simbolius galite įvesti ekrane rodoma klaviatūra.

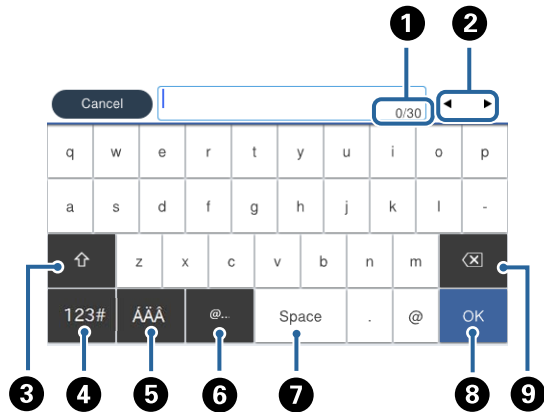

Pastaba:

Atsižvelgiant į parametro elementą, siūlomos skirtingos piktogramos.

1	Nurodo simbolių skaičių.
2	Perkelia žymeklį į įvesties padėtį.
3	Kaitaliojamas didžiųjų ir mažųjų raidžių arba skaitmenų ir simbolių nustatymas.
4	Kaitaliojimas simbolių tipas. Galite įvesti raides, skaitmenis ir simbolius.
5	Kaitaliojimas simbolių tipas. Galite įvesti raides, skaitmenis ir ypatingus simbolius, pvz., umliautus ir kirčių ženklus.
6	Įvedami dažnai naudojamų el. pašto adresų domenai arba URL; tiesiog pasirenkamas elementas.
7	Įvedamas tarpas.
8	Įvedamas simbolis.
9	Panaikinamas kairėje esantis simbolis.

Job/Status ekrano konfigūravimas

Paspauskite mygtuką , norėdami pamatyti Job/Status meniu. Galite patikrinti spausdintuvo arba užduočių būseną.

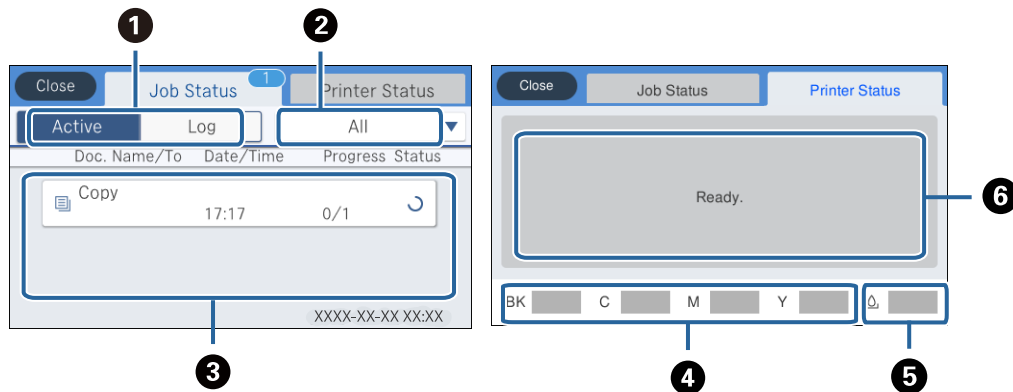

1	Perjungia rodomus sąrašus.
2	Filtruoti užduotis pagal funkcionalumą.
3	Jai pasirinkta ljungta , rodomas vykdomų ir apdorojimo laukiančių užduočių sąrašas. Kai pasirinkta Žurnalas , rodoma užduočių istorija. Užduočiai nepavykus, galite atšaukti darbus arba patikrinti istorijoje rodomą klaidos kodą.
4	Parodo apytikslius rašalo lygius.
5	Parodo apytikslį techninės priežiūros dėžutės eksploataavimo laiką.
6	Rodo visas spausdintuve įvykusias klaidas. Jei norite peržiūrėti klaidos pranešimą, iš sąrašo pasirinkite klaidą.

Susijusi informacija

➔ „Klaidos kodas būsenos meniu“ puslapyje 238

Animacijos peržiūrėjimas

Skystųjų kristalų ekrane galite peržiūrėti veikimo instrukcijų animaciją, pavyzdžiui, popieriaus įdėjimas arba užstrigusio popieriaus išėmimas.

- Skystųjų kristalų ekrano dešinėje palieskite : rodomas žinyno ekranas. Palieskite **Kaip** ir pasirinkite elementus, kuriuos norite peržiūrėti.

Pagrindinė spausdintuvo informacija

☐ Veikimo ekrano apačioje pasirinkite **Kaip**: rodoma su kontekstu susijusi animacija.

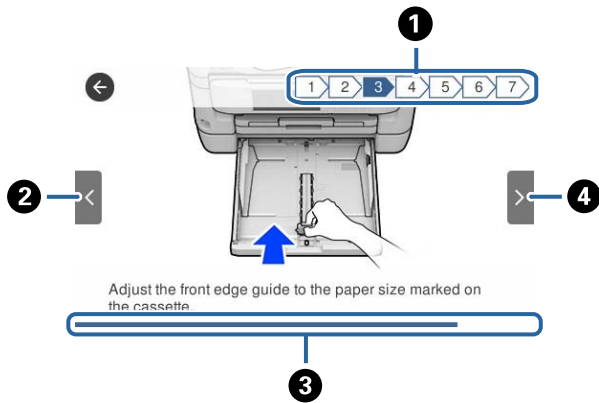

1	Nurodomas bendras žingsnių skaičius ir esamas žingsnių skaičius. Anksčiau pateiktame pavyzdyje rodomas 3 žingsnis iš 7 žingsnių.
2	Grįžtama į ankstesnį žingsnį.
3	Nurodo jūsų progresą esamame žingsnyje. Animacija kartojasi, kai progreso juosta pasiekia pabaigą.
4	Pereinama į kitą žingsnį.

Tinklo nustatymai

Tinklo ryšio tipai

Galite naudoti šiuos ryšio būdus.

Eterneto ryšys

Eterneto laidu prijunkite spausdintuvą prie koncentratoriaus.

Norėdami priskirti statinį IP adresą, žr. *Administratoriaus vadovas*.

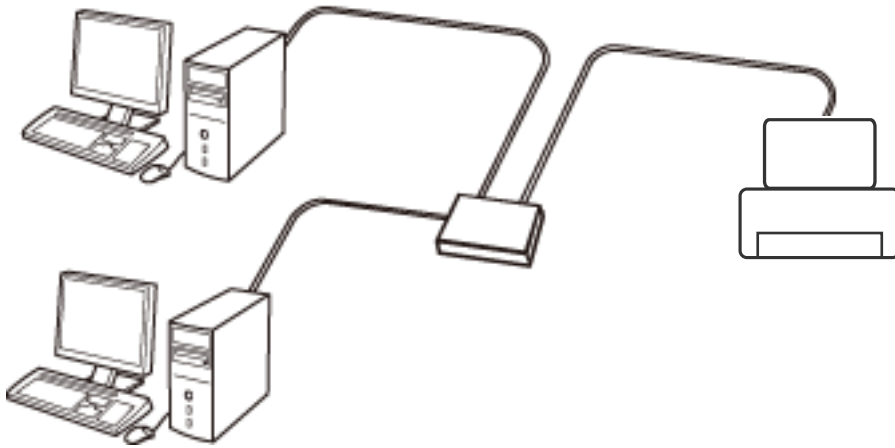

Susijusi informacija

➔ [„Išplėstinių tinklo parametrų nustatymas” puslapyje 31](#)

Wi-Fi ryšys

Prijunkite spausdintuvą ir kompiuterį ar išmanųjį įrenginį prie prieigos taško. Tai yra įprastas prijungimo metodas namų ar biuro tinklams, kai kompiuteriai yra sujungti „Wi-Fi“ ryšiu per prieigos tašką.

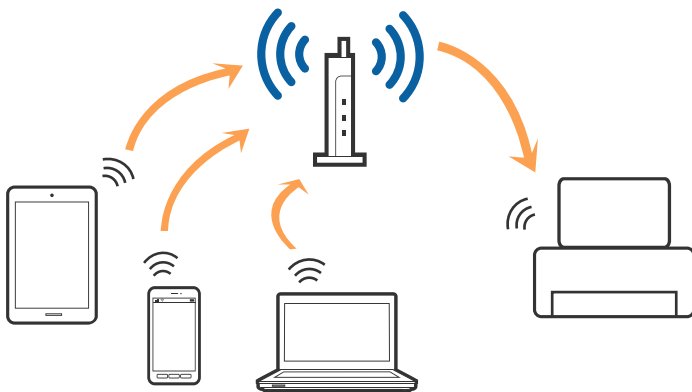

Susijusi informacija

- ➔ „Prijungimas prie kompiuterio” puslapyje 25
- ➔ „Prijungimas prie išmaniojo prietaiso” puslapyje 26
- ➔ „Belaidžio ryšio „Wi-Fi“ nustatymas spausdintuve” puslapyje 26

„Wi-Fi Direct“ (paprastojo prieigos taško) ryšys

Naudokite šį ryšio metodą, kai namuose ar biure nenaudojate „Wi-Fi“ ar kai norite tiesiogiai sujungti spausdintuvą su kompiuteriu ar išmaniuoju įrenginiu. Šiame režime spausdintuvas veikia kaip prieigos taškas, todėl galite prie spausdintuvo prijungti iki keturių įrenginių nenaudodami standartinio prieigos taško. Tačiau tiesiogiai prie spausdintuvo prijungti įrenginiai tarpusavyje komunikuoti per spausdintuvą negali.

Pastaba:

„Wi-Fi Direct“ (paprastojo prieigos taško) ryšys yra ryšio metodas, skirtas pakeisti „Ad Hoc“ režimą.

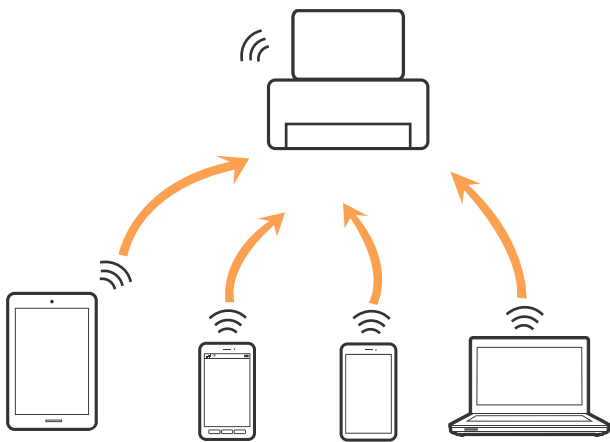

Spausdintuvas tuo pačiu metu gali būti prijungtas prie „Wi-Fi“ ar eterneto ir prie „Wi-Fi Direct“ (paprastojo prieigos taško). Tačiau jei užmezgate tinklo ryšį per „Wi-Fi Direct“ (paprastojo prieigos taško) ryšį, kai spausdintuvas yra prisijungęs prie Wi-Fi, Wi-Fi yra laikinai atjungiamas.

Susijusi informacija

- ➔ „„Wi-Fi Direct“ (paprastojo prieigos taško) ryšio parametrų nustatymas” puslapyje 30

Prijungimas prie kompiuterio

Spausdintuvo prijungimui prie kompiuterio rekomenduojame naudoti diegimo programą. Paleisti diegimo programą galite naudodami vieną iš šių būdų.

- Sąranka per tinklalapį
Eikite į toliau nurodytą tinklalapį ir įveskite produkto pavadinimą. Eikite į „Sąranka“ ir tuomet pradėkite sąranką.
<http://epson.sn>
- Nustatymas naudojant programinės įrangos diską (tik modeliams su pridėtu programinės įrangos disku ir naudotojams, kurių kompiuteriai turi diskų skaitymo įrenginį.)
Įdėkite programinės įrangos diską į kompiuterį ir laikykitės ekrane esančių instrukcijų.

Tinklo nustatymai

Prijungimo būdų pasirinkimas

Laikykitės instrukcijų ekrane, kol pasirodys toliau pavaizduotas ekranas, ir pasirinkite spausdintuvo prijungimo prie kompiuterio būdą.

Pasirinkite ryšio tipą ir spustelėkite **Toliau**.

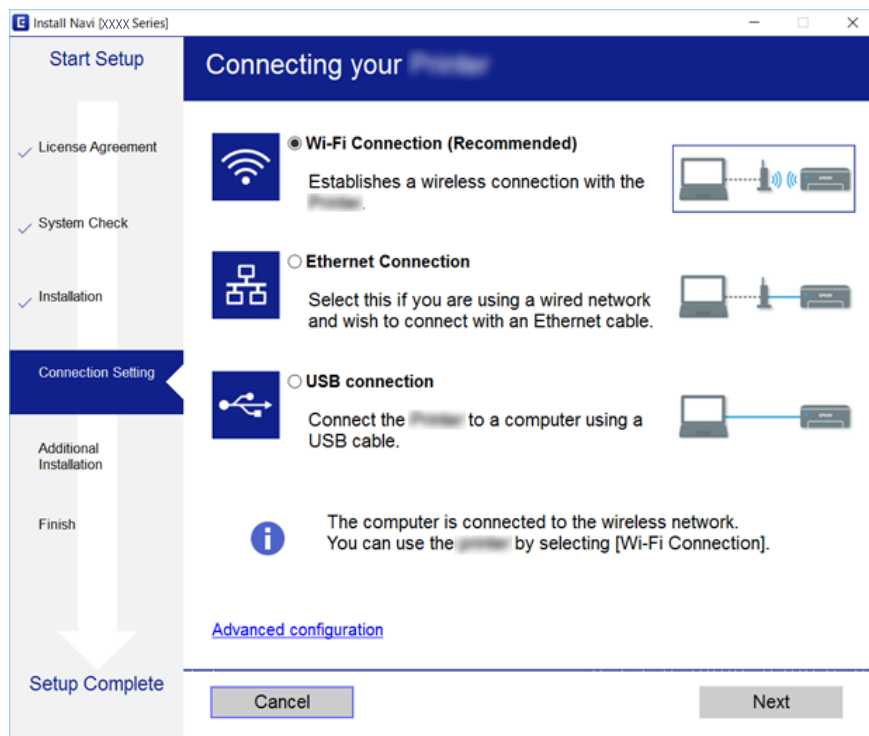

Vadovaukitės ekrane rodomomis instrukcijomis.

Prijungimas prie išmaniojo prietaiso

Galite naudoti spausdintuvą per išmanųjį įrenginį prijungę spausdintuvą prie to paties „Wi-Fi“ tinklo (SSID) kaip ir išmanųjį įrenginį. Kad naudotumėte spausdintuvą per išmanųjį įrenginį, atlikite sąranką per šią svetainę. Prisijunkite prie svetainės per išmanųjį įrenginį, kurį norite prijungti prie spausdintuvo.

<http://epson.sn> > Sąranka

Pastaba:

Jeigu norite tuo pačiu metu prijungti spausdintuvą prie kompiuterio ir išmaniojo prietaiso, rekomenduojame pirmiau prijungti įrenginį prie kompiuterio.

Belaidžio ryšio „Wi-Fi“ nustatymas spausdintuve

Galite keliais būdais pasirinkti tinklo parametrus per spausdintuvo valdymo skydelį. Pasirinkite ryšio tipą, atitinkantį jūsų naudojimo aplinką ir sąlygas.

Jeigu žinote prieigos taško informaciją, kaip SSID ir slaptažodį, galite nustatymus atlikti rankiniu būdu.

Jeigu prieigos taškas palaiko WPS, nustatymus galite atlikti naudodami sąrankos mygtukus.

Tinklo nustatymai

Prijungę spausdintuvą prie tinklo prijunkite jį prie įrenginio, kurį norite naudoti (kompiuterio, išmaniojo įrenginio, planšetės ir pan.)

Norėdami naudoti statinį IP adresą, atlikite išplėstinių tinklo parametrų nustatymą.

Susijusi informacija

- ➔ „Rankinis „Wi-Fi“ parametrų nustatymas” puslapyje 27
- ➔ „„Wi-Fi“ nustatymų nustatymas per mygtukų sąranką (WPS)” puslapyje 28
- ➔ „„Wi-Fi“ nustatymų nustatymas per PIN kodo sąranką (WPS)” puslapyje 29
- ➔ „„Wi-Fi Direct“ (paprastojo prieigos taško) ryšio parametrų nustatymas” puslapyje 30
- ➔ „Išplėstinių tinklo parametrų nustatymas” puslapyje 31



Rankinis „Wi-Fi“ parametrų nustatymas

Kad nustatytumėte rankiniu būdu, jums reikės prieigos taško SSID ir slaptažodžio.

Pastaba:

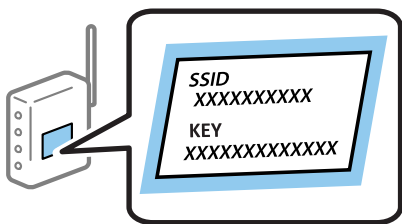
Jei naudojate standartinius prieigos taško parametrus, SSID ir slaptažodis yra ant etiketės. Jei nežinote SSID ir slaptažodžio, susisiekite su asmeniu, kuris nustatė prieigos tašką, arba žiūrėkite su prieigos tašku pateikiamą dokumentaciją.



1. Pradžios ekrane palieskite  | .

2. Pasirinkite **Kelvedis**.

3. Palieskite **Pradėti sąranką**.

Jei tinklo ryšys jau nustatytas, rodoma išsami ryšio informacija. Palieskite **Pakeisti į „Wi-Fi“ ryšį**, arba **Keisti nuostatas**, norėdami pakeisti parametrus.

4. Pasirinkite **„Wi-Fi“ konfigūravimo vediklis**.

5. Pasirinkite prieigos taško SSID.

Pastaba:

- Jeigu SSID, prie kurio norite prisijungti, nėra rodomas spausdintuvo valdymo skyde, palieskite **Ieškoti dar kartą**, kad atnaujintumėte sąrašą. Jei jis vis tiek nerodomas, palieskite **Įvesti rankiniu būdu**, tada tiesiogiai įveskite SSID.
- Jei nežinote SSID, patikrinkite, ar jis parašytas ant prieigos taško etiketės. Jei naudojate standartinius prieigos taško parametrus, naudokite etiketėje nurodytą SSID.

Tinklo nustatymai

6. Įveskite slaptažodį.

Pastaba:

- Slaptažodyje skiriamos didžiosios ir mažosios raidės.
- Jei nežinote slaptažodžio, patikrinkite, ar jis neparašytas ant prieigos taško etiketės. Jei naudojate standartinius prieigos taško parametrus, naudokite etiketėje nurodytą slaptažodį. Slaptažodis taip pat gali būti vadinamas „Raktas“ ar „Slaptažodis“.
- Jei nežinote prieigos taško slaptažodžio, žiūrėkite prie prieigos taško pridėtus dokumentus ar susisiekite su asmeniu, kuris įrengė prieigos tašką.

7. Užbaigę sąranką, palieskite **Pradėti sąranką**.

8. Norėdami baigti palieskite **Gerai**.

Pastaba:

Jei nepavyksta prisijungti, idėkite paprasto A4 formato popieriaus, tada palieskite **Spausdinti patikros ataskaitą**, kad atspausdintumėte prisijungimo ataskaitą.

9. Uždarykite tinklo ryšio nustatymų langą.

Susijusi informacija

- ➔ „Simbolių įvedimas“ puslapyje 21
- ➔ „Tinklo jungties būsenos tikrinimas“ puslapyje 33
- ➔ „Kai negalite atlikti tinklo nustatymų“ puslapyje 250



„Wi-Fi“ nustatymų nustatymas per mygtukų sąranką (WPS)

Galite automatiškai nustatyti Wi-Fi tinklą paspausdami prieigos taško mygtuką. Jeigu įvykdytos toliau nurodytos sąlygos, galite nustatyti vadovaudamiesi šiuo metodu.

- Prieigos taškas suderintas su „Wi-Fi“ apsaugota sąranka (WPS).
- Esama Wi-Fi jungtis buvo sudaryta paspaudžiant prieigos taško mygtuką.

Pastaba:

Jeigu negalite rasti mygtuko arba jeigu nustatote programinės įrangos būdu, žr. su prieigos tašku pateikiamą dokumentaciją.

1. Pradžios ekrane palieskite  | .

2. Pasirinkite **Kelvedis**.

3. Palieskite **Pradėti sąranką**.

Jei tinklo ryšys jau nustatytas, rodoma išsami ryšio informacija. Palieskite **Pakeisti į „Wi-Fi“ ryšį** arba **Keisti nuostatas**, norėdami pakeisti parametrus.

4. Pasirinkite **Mygtuko paspaudimo konfigūracija (WPS)**.

Tinklo nustatymai

5. Palaikykite paspaudę prieigos taško mygtuką [WPS], iki kol sumirksi apsaugos indikatorius.

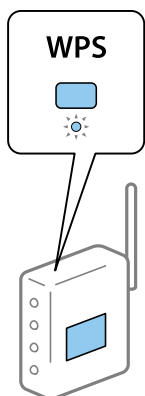

Jeigu nežinote, kur yra mygtukas [WPS] arba jeigu jo nėra ant prieigos taško, žr. su prieigos tašku pateikiamą dokumentaciją.

6. Palieskite **Pradėti sąranką**.

7. Uždarykite ekraną.

Po tam tikro laiko tarpo ekranas uždaromas automatiškai.

Pastaba:

Nepavykus prisijungti iš naujo nustatykite prieigos tašką, perkeltkite jį arčiau prie spausdintuvo ir bandykite vėl. Jei tai nepadeda, išspausdinkite tinklo ryšio ataskaitą ir peržiūrėkite sprendimą.



8. Uždarykite tinklo ryšio nustatymų langą.

Susijusi informacija

- ➔ „Tinklo jungties būsenos tikrinimas” puslapyje 33
- ➔ „Kai negalite atlikti tinklo nustatymų” puslapyje 250

„Wi-Fi“ nustatymų nustatymas per PIN kodo sąranką (WPS)

Prie prieigos taško galite automatiškai prisijungti naudodami PIN kodą. Šį būdą galite naudoti nustatymui, jei prieigos taškas turi WPS („Wi-Fi Protected Setup“) („Wi-Fi“ apsaugota sąranka). Kompiuteriu įveskite prieigos taško PIN kodą.

1. Pradžios ekrane palieskite  | .

2. Pasirinkite **Kelvedis**.

3. Palieskite **Pradėti sąranką**.

Jei tinklo ryšys jau nustatytas, rodoma išsami ryšio informacija. Palieskite **Pakeisti į „Wi-Fi“ ryšį** arba **Keisti nuostatas**, norėdami pakeisti parametrus.

4. Pasirinkite **Kiti > PIN kodo nustatymas (WPS)**

Tinklo nustatymai

5. Per dvi minutes prieigos taške kompiuteriu įveskite PIN kodą (aštuoni skaitmenys), rodomą spausdintuvo valdymo skyde.

Pastaba:

Išsamiau apie PIN kodo įvedimą žr. prie prieigos taško pridedamoje dokumentacijoje.

6. Palieskite **Pradėti sąranką**.

7. Uždarykite ekraną.

Ekranas automatiškai užsidarys po tam tikro laiko tarpo, jei nepasirinksite **Uždaryti**.

Pastaba:

Nepavykus prisijungti iš naujo nustatykite prieigos tašką, perkeltkite jį arčiau prie spausdintuvo ir bandykite vėl. Jei tai nepadeda, išspausdinkite ryšio ataskaitą ir peržiūrėkite sprendimą.

8. Uždarykite tinklo ryšio nustatymų langą.

Susijusi informacija



- ➔ „Tinklo jungties būsenos tikrinimas“ puslapyje 33
- ➔ „Kai negalite atlikti tinklo nustatymų“ puslapyje 250

„Wi-Fi Direct“ (paprastojo prieigos taško) ryšio parametrų nustatymas

Šis būdas leidžia tiesiogiai prijungti spausdintuvą prie prieigos taško neturinčių įrenginių. Spausdintuvas veikia kaip prieigos taškas.

! Svarbu:

Prisijungus prie spausdintuvo per kompiuterį ar išmanųjį įrenginį naudojant „Wi-Fi Direct“ (paprastojo prieigos taško) ryšį, spausdintuvas yra prijungiamas prie to paties „Wi-Fi“ tinklo (SSID) kaip ir kompiuteris ar išmanusis įrenginys, šie įrenginiai keičiasi duomenimis. Kadangi išjungus spausdintuvą kompiuteris ar išmanusis įrenginys yra automatiškai prijungiami prie kitų prieinamų „Wi-Fi“ tinklų, vėl įjungus spausdintuvą įrenginys neprisijungia prie ankstesnio „Wi-Fi“ tinklo. Prisijunkite prie spausdintuvo SSID, kad vėl prisijungtumėte naudodami „Wi-Fi Direct“ (paprastojo prieigos taško) ryšį per kompiuterį ar išmanųjį įrenginį. Jei nenorite prisijunginėti kiekvieną kartą įjungdami ar išjungdami spausdintuvą, rekomenduojame naudoti „Wi-Fi“ tinklą prijungiant spausdintuvą prie prieigos taško.

1. Pradžios ekrane palieskite  | .

2. Pasirinkite **Wi-Fi Direct**.

3. Palieskite **Pradėti sąranką**.

Jeigu atlikote Wi-Fi Direct (paprastojo prieigos taško) nustatymus, rodoma išsami prisijungimo informacija. Pereiti prie 5 žingsnio.

4. Palieskite **Pradėti sąranką**.

Tinklo nustatymai

5. Patikrinkite spausdintuvo valdymo skyde rodomus SSID ir slaptažodį. Norėdami prisijungti, kompiuterio tinklo ryšio ekrane arba išmaniojo įrenginio „Wi-Fi“ ekrane pasirinkite spausdintuvo valdymo skyde rodomą SSID.

Pastaba:

Prisijungimo būdą galite peržiūrėti svetainėje. Norėdami atverti svetainę, naudodami išmanųjį įrenginį nuskaitykite QR kodą, rodomą spausdintuvo valdymo skydelyje arba įveskite URL (<http://epson.sn>) kompiuteryje, tada eikite į **Sąranka**.

6. Įveskite spausdintuvo valdymo skydelyje rodomą slaptažodį į kompiuterį ar išmanųjį įrenginį.
7. Sukūrę ryšį, spausdintuvo valdymo skyde palieskite **Gerai** arba **Uždaryti**.
8. Uždarykite ekraną.

Susijusi informacija

- ➔ „Tinklo jungties būsenos tikrinimas“ puslapyje 33
- ➔ „Kai negalite atlikti tinklo nustatymų“ puslapyje 250

Išplėstinių tinklo parametrų nustatymas

Galite pakeisti tinklo įrenginio pavadinimą, TCP/IP sąranką, įgaliojantį serverį ir pan. Prieš atlikdami pakeitimus patikrinkite tinklo aplinką.

1. Pradžios ekrane pasirinkite **Nuostatos**.
2. Pasirinkite **Bendrosios nuostatos > Tinklo nuostatos > Išplėstinės**.
3. Pasirinkite parametrų meniu elementą, tada pasirinkite arba nurodykite parametro reikšmes.

Išplėstinių tinklo parametrų elementų nustatymas

Pasirinkite parametrų meniu elementą, tada pasirinkite arba nurodykite parametro reikšmes.

Įrenginio pavadin.

Galima įvesti toliau nurodytus simbolius.

- Simbolių limitas: nuo 2 iki 15 (turite įvesti bent 2 simbolius)
- Simboliai kuriuos galima naudoti: nuo A iki Z, nuo a iki z, nuo 0 iki 9, -.
- Simboliai, kurių negalima naudoti viršuje: nuo 0 iki 9, -.
- Simboliai, kurių negalima naudoti apačioje: -

TCP/IP

Automatiškai

Pasirinkite, kai naudojate prieigos tašką namuose ar kai leidžiate, kad IP adresas būtų automatiškai atnaujintas DHCP.

Rankinis

Pasirinkite, kai nenorite, kad būtų pakeistas spausdintuvo IP adresas. Įveskite IP adresas, Potinklio šablonas ir Numatytasis tinklų sietuvus adresus ir nustatykite DNS serveris parametrus pagal savo tinklo aplinką.

Tinklo nustatymai

- Tarpinis serveris
 - Ne naud.
Pasirinkite, kai naudojate spausdintuvą namų tinklo aplinkoje.
 - Naud.
Pasirinkite, kai naudojate tarpinį serverį jūsų tinklo aplinkoje ir norite priskirti jį spausdintuvui. Patikrinkite tarpinio serverio adresą ir prievado numerį.
- El. pašto serveris
 - Serverio nuostatos
Galite pasirinkti serverį iš Išjungti, POP prieš SMTP arba SMTP autentifikavimas.
 - Ryšio patikra
Galite patikrinti el. pašto serverio ryšį. Jei atliekant Ryšio patikra įvyksta klaida, žr. Ryšio patikra pranešimo paaiškinimus.
- IPv6 adresas
 - Įgalinti
Pasirinkite tai, jei naudojamas IPv6 adresas.
 - Uždrausti
Pasirinkite tai, jei naudojamas IPv4 adresas.
- MS tinklo bendrinimas
 - Įgalinti
Naudoti „MS Network“ paslaugą.
 - Uždrausti
Išjungia „MS Network“ paslaugą.
 - Failo bendrinimas
Įjungia arba išjungia failų bendrinimo funkciją.
- NFC
 - Įgalinti
Įjungia spausdintuvo NFC funkciją. Galite spausdinti ir nuskaityti priliesdami išmanųjį įrenginį prie N žymė.
 - Uždrausti
Išjungia spausdintuvo NFC funkciją.
- Ryšio sparta ir dvipusis ryšys
Pasirinkite tinkamą ethernet greitį ir dvipusio ryšio parametą. Jei pasirinkote kitą parametą, nei Aut., įsitikinkite, kad parametrai atitinka naudojamo koncentatoriaus parametrus.
 - Aut.
 - 10BASE-T dalinis dvipusis
 - 10BASE-T visavertis dvipusis
 - 100BASE-TX dalinis dvipusis
 - 100BASE-TX visavertis dvipusis

Tinklo nustatymai

- Peradresuoti HTTP į HTTPS
 - Įgalinti
Ijungia HTTP į HTTPS peradresavimo funkciją.
 - Uždrausti
Išjungia HTTP į HTTPS peradresavimo funkciją.

Tinklo jungties būsenos tikrinimas

Toliau pateikiamu būdu galite patikrinti tinklo ryšio būseną.

Tinklo piktograma

Naudodami spausdintuvo pradžios ekrane esančią tinklo piktogramą, galite patikrinti tinklo ryšio būseną ir radijo bangos stiprumą.



Susijusi informacija

➔ „Skystųjų kristalų ekrane rodomos piktogramos” puslapyje 19

Išsamios tinklo informacijos tikrinimas valdymo skyde

Kai spausdintuvas prijungtas prie tinklo, tai pat galite peržiūrėti kitą su tinklu susijusią informaciją pasirinkdami tinklo meniu, kurį norite peržiūrėti.

1. Pradžios ekrane pasirinkite **Nuostatos**.
2. Pasirinkite **Bendrosios nuostatos > Tinklo nuostatos > Tinklo būseną**.
3. Norėdami patikrinti informaciją, pasirinktie meniu, kuriuos norite tikrinti.
 - Laidinio LAN / „Wi-Fi“ būseną
Rodoma eternetu arba „Wi-Fi“ ryšio tinklo informacija (įrenginio pavadinimas, ryšys, signalo stiprumas ir pan.).
 - „Wi-Fi Direct“ būseną
Rodoma, ar Wi-Fi Direct slaptažodis yra įjungtas, ir SSID, slaptažodis ir pan. Wi-Fi Direct ryšiams.
 - El. pašto serverio būseną
Rodo el. pašto serverio tinklo informaciją.

Tinklo nustatymai

Spausdinimo būsenos lapas

Išspausdina tinklo būsenos lapą. Eterneto, „Wi-Fi“, Wi-Fi Direct ir pan. informacija yra atspausdinama ant dviejų arba daugiau lapų.

Tinklo ryšio ataskaitos spausdinimas

Galite atspausdinti tinklo ryšio ataskaitą, kad patikrintumėte ryšio tarp spausdintuvo ir prieigos taško būseną.

1. Įdėkite popierių.
2. Pradžios ekrane pasirinkite **Nuostatos**.
3. Pasirinkite **Bendrosios nuostatos > Tinklo nuostatos > Ryšio patikrinimas**.
Prasideda ryšio patikrinimas.
4. Pasirinkite **Spausdinti patikros ataskaitą**.
5. Išspausdinkite tinklo ryšio ataskaitą.
Jei įvyko klaida, patikrinkite tinklo ryšio ataskaitą ir laikykitės atspausdintų sprendimo būdų.
6. Uždarykite ekraną.

Susijusi informacija

➔ [„Tinklo ryšio ataskaitos pranešimai ir sprendimai“ puslapyje 35](#)

Tinklo nustatymai

Tinklo ryšio ataskaitos pranešimai ir sprendimai

Patikrinkite tinklo ryšio ataskaitos pranešimus, klaidų kodus ir vadovaukitės sprendimais.

Check Network Connection

Check Result FAIL

Error code (E-7)

See the Network Status and check if the Network Name (SSID) is the SSID you want to connect.
If the SSID is correct, make sure to enter the correct password and try again.

If your problems persist,
see your documentation for help and networking tips.

Checked Items

Wireless Network Name (SSID) Check	PASS
Communication Mode Check	PASS
Security Mode Check	PASS
MAC Address Filtering Check	PASS
Security Key/Password Check	FAIL
IP Address Check	Unchecked
Detailed IP Setup Check	Unchecked

Network Status

Printer Model	XX-XXX XXX Series
IP Address	0.0.0.0
Subnet Mask	255.255.255.0
Default Gateway	
Network Name (SSID)	XXXXXXXXXXXX
Communication Mode	WPA2-PSK (AES)
Signal Strength	Poor
MAC Address	44:D2:44:DA:C0:43

a. Klaidos kodas

b. Pranešimai tinklo aplinkoje

Susijusi informacija

- ➔ „E-1” puslapyje 36
- ➔ „E-2, E-3, E-7” puslapyje 36
- ➔ „E-5” puslapyje 37
- ➔ „E-6” puslapyje 37
- ➔ „E-8” puslapyje 38
- ➔ „E-9” puslapyje 38
- ➔ „E-10” puslapyje 38
- ➔ „E-11” puslapyje 39
- ➔ „E-12” puslapyje 39
- ➔ „E-13” puslapyje 40

Tinklo nustatymai

E-1

Pranešimas:

Confirm that the network cable is connected and network devices such as hub, router, or access point are turned on.

Sprendimai:

- Įsitikinkite, kad prie spausdintuvo ir koncentratoriaus ar kitų tinklo įrenginių patikimai prijungtas eterneto laidas.
- Įsitikinkite, kad koncentratorius ar kitas tinklo įrenginys yra įjungtas.

E-2, E-3, E-7

Pranešimas:

No wireless network names (SSID) found. Confirm that the router/access point is turned on and the wireless network (SSID) is set up correctly. Contact your network administrator for assistance.

No wireless network names (SSID) found. Confirm that the wireless network name (SSID) of the PC you wish to connect is set up correctly. Contact your network administrator for assistance.

Entered security key/password does not match the one set for your router/access point. Confirm security key/password. Contact your network administrator for assistance.

Sprendimai:

- Įsitikinkite, kad prieigos taškas įjungtas.
- Įsitikinkite, kad kompiuteris arba įrenginys yra teisingai prijungtas prie prieigos taško.
- Išjunkite prieigos tašką. Palaukite maždaug 10 sekundžių, tada įjunkite.
- Padėkite spausdintuvą arčiau prieigos taško ir pašalinkite tarp jų esančias kliūtis.
- Jei SSID įvedėte rankiniu būdu, patikrinkite, ar jis teisingas. Patikrinkite SSID tinklo ryšio ataskaitos dalyje **Network Status**.
- Jei tinklo ryšio užmezgimą atliekate naudodami sąrankos mygtukus, įsitikinkite, kad prieigos taškas palaiko WPS. Negalite naudoti sąrankos mygtukų, jei prieigos taškas nepalaiko WPS.
- Įsitikinkite, kad SSID naudoja tik ASCII simbolius (raidinius ir skaitinius simbolius). Spausdintuvas negali rodyti SSID, jei jame yra ne ASCII simbolių.
- Įsitikinkite, kad žinote SSID ir slaptažodį prieš jungdamiesi prie prieigos taško. Jei naudojate standartinius prieigos taško parametrus, SSID ir slaptažodis yra ant prieigos taško etiketės. Jei nežinote SSID ir slaptažodžio, susisiekite su asmeniu, kuris nustatė prieigos tašką, arba žiūrėkite su prieigos tašku pateikiamą dokumentaciją.
- Jei jungiatės prie SSID, sugeneruoto išmaniojo įrenginio peradresavimo, SSID ir slaptažodžio ieškokite prie išmaniojo įrenginio pridėtuose dokumentuose.
- Jei „Wi-Fi“ ryšys staiga nutrūksta, patikrinkite, ar netaikomos toliau pateiktos sąlygos. Jei taikoma bent viena sąlyga, iš naujo nustatykite tinklo nustatymus, atsisiųsdami ir paleisdami programinę įrangą iš šio tinklalapio.
<http://epson.sn> > **Sąranka**
 - Naudojant mygtukų sąranką prie tinklo buvo prijungtas kitas išmanusis įrenginys.
 - „Wi-Fi“ tinklo sąranka buvo atlikta naudojant bet kurį kitą metodą nei sąranka mygtukais.

Tinklo nustatymai

Susijusi informacija

- ➔ „Prijungimas prie kompiuterio” puslapyje 25
- ➔ „Belaidžio ryšio „Wi-Fi“ nustatymas spausdintuve” puslapyje 26

E-5

Pranešimas:

Security mode (e.g. WEP, WPA) does not match the current setting of the printer. Confirm security mode. Contact your network administrator for assistance.

Sprendimai:

Įsitikinkite, kad prieigos taško apsaugos tipas yra nustatytas kaip vienas iš toliau nurodytų tipų. Jei ne, pakeiskite prieigos taško apsaugos tipą ir iš naujo nustatykite spausdintuvo tinklo parametrus.

- WEP-64 bitų (40 bitų)
- WEP-128 bitų (104 bitai)
- WPA PSK (TKIP/AES)*
- WPA2 PSK (TKIP/AES)*
- WPA (TKIP/AES)
- WPA2 (TKIP/AES)

* WPA PSK taip pat žinomas kaip „WPA Personal“. WPA2 PSK taip pat žinomas kaip „WPA2 Personal“.

E-6

Pranešimas:

MAC address of your printer may be filtered. Check whether your router/access point has restrictions such as MAC address filtering. See the documentation of the router/access point or contact your network administrator for assistance.

Sprendimai:

- Patikrinkite, ar išjungtas MAC adreso filtravimas. Jei jis įjungtas, užregistruokite spausdintuvo MAC adresą, kad jis nebūtų filtruojamas. Daugiau informacijos ieškokite su prieigos tašku pateikiamoje dokumentacijoje. Galite patikrinti spausdintuvo MAC adresą tinklo ryšio ataskaitos dalyje **Network Status**.
- Jei prieigos taškas naudoja bendrą autentifikavimą su WEP apsauga, įsitikinkite, kad autentifikavimo raktas ir indeksas yra teisingi.

Susijusi informacija

- ➔ „Išplėstinių tinklo parametrų nustatymas” puslapyje 31
- ➔ „Tinklo būsenos lapo spausdinimas” puslapyje 41

Tinklo nustatymai

E-8

Pranešimas:

Incorrect IP address is assigned to the printer. Confirm IP address setup of the network device (hub, router, or access point). Contact your network administrator for assistance.

Sprendimai:

- Jei spausdintuvo IP gavimo adresas yra nustatytas kaip **Automatinis**, įjunkite prieigos taško DHCP.
- Jei spausdintuvo IP gavimo adresas yra nustatytas kaip rankinis, rankiniu būdu nustatytas IP adresas yra neleistinas, nes nepatenka į diapazoną (pvz., 0.0.0.0.). Spausdintuvo valdymo skyde arba naudodami Web Config nustatykite teisingą IP adresą.

Susijusi informacija

➔ „Išplėstinių tinklo parametrų nustatymas” puslapyje 31

E-9

Pranešimas:

Confirm the connection and network setup of the PC or other device. Connection using the EpsonNet Setup is available. Contact your network administrator for assistance.

Sprendimai:

Patikrinkite šiuos dalykus.

- Įrenginiai yra įjungti.
- Internetą ir kitus kompiuterius ar tinklo įrenginius galite pasiekti per tą patį tinklą iš įrenginių, kuriuos norite prijungti prie spausdintuvo.

Jei spausdintuvas ir tinklo įrenginiai vis tiek nesujungiami, patvirtinus anksčiau pateiktus punktus, išjunkite prieigos tašką. Palaukite maždaug 10 sekundžių, tada įjunkite. Tada iš naujo nustatykite tinklo nustatymus, atsisūsdami ir paleisdami diegimo programą iš šio tinklalapio.

<http://epson.sn> > **Sąranka**

Susijusi informacija

➔ „Prijungimas prie kompiuterio” puslapyje 25

E-10

Pranešimas:

Confirm IP address, subnet mask, and default gateway setup. Connection using the EpsonNet Setup is available. Contact your network administrator for assistance.

Sprendimai:

Patikrinkite šiuos dalykus.

Tinklo nustatymai

- Ijungti kiti tinklo įrenginiai.
- Jei nustatėte rankinį spausdintuvo IP adresą gavimo būdą: tinklo adresai (IP adresas, potinklio šablonas ir numatytasis šliuzas) yra teisingi.

Jei tinklo adresai neteisingi, nustatykite juos iš naujo. Galite patikrinti IP adresą, potinklio šabloną ir numatytąjį šliuzą tinklo ryšio ataskaitos dalyje **Network Status**.

Jei įgalintas DHCP, pakeiskite spausdintuvo IP adresą gavimo nustatymą į **Automatinis**. Jei norite nustatyti IP adresą rankiniu būdu, patikrinkite spausdintuvo IP adresą tinklo ryšio ataskaitos dalyje **Network Status** ir tinklo parametrų ekrane pasirinkite „Rankinis“. Nustatykite potinklio šabloną kaip [255.255.255.0].

Jei spausdintuvas ir tinklo įrenginiai vis tiek nesujungiami, išjunkite priegigos tašką. Palaukite maždaug 10 sekundžių, tada įjunkite.

Susijusi informacija

➔ [„Išplėstinių tinklo parametrų nustatymas“ puslapyje 31](#)

E-11

Pranešimas:

Setup is incomplete. Confirm default gateway setup. Connection using the EpsonNet Setup is available. Contact your network administrator for assistance.

Sprendimai:

Patikrinkite šiuos dalykus.

- Teisingas numatytojo šliuzo adresas yra teisingas, jei spausdintuvo TCP/IP sąrankos nustatymą nustatėte kaip rankinį.
- Įrenginys, kuris yra nustatytas kaip numatytasis šliuzas, yra įjungtas.

Nustatykite teisingą numatytojo šliuzo adresą. Numatytojo šliuzo adresą galite patikrinti tinklo ryšio ataskaitos dalyje **Network Status**.

Susijusi informacija

➔ [„Išplėstinių tinklo parametrų nustatymas“ puslapyje 31](#)

E-12

Pranešimas:

Confirm the following -Entered security key/password is correct -Index of the security key/password is set to the first number -IP address, subnet mask, or default gateway setup is correct Contact your network administrator for assistance.

Sprendimai:

Patikrinkite šiuos dalykus.

- Ijungti kiti tinklo įrenginiai.
- Rankiniu būdu nustatyti tinklo adresai (IP adresas, potinklio šablonas ir numatytasis šliuzas) yra teisingi.

Tinklo nustatymai

- Kitų įrenginių tinklo adresai (potinklio šablonas ir numatytasis šliuzas) yra tie patys.
- IP adresas nekonfliktuoja su kitais įrenginiais.

Jei spausdintuvas ir tinklo įrenginiai vis tiek nesujungiami, patvirtinus anksčiau pateiktus punktus, išbandykite toliau pateiktus veiksmus.

- Išjunkite prieigos tašką. Palaukite maždaug 10 sekundžių, tada įjunkite.
- Dar kartą pasirinkite tinklo nustatymus, naudodami diegimo programą. Ją galite atsisiųsti iš toliau nurodytos svetainės.

<http://epson.sn> > **Sąranka**

- WEP naudojančiame prieigos taške galite užregistruoti kelis slaptažodžius. Užregistravus kelis slaptažodžius patikrinkite, ar spausdintuve nustatytas pirmas užregistruotas slaptažodis.

Susijusi informacija

- ➔ „Išplėstinių tinklo parametrų nustatymas” puslapyje 31
- ➔ „Prijungimas prie kompiuterio” puslapyje 25

E-13

Pranešimas:

Confirm the following -Entered security key/password is correct -Index of the security key/password is set to the first number -Connection and network setup of the PC or other device is correct Contact your network administrator for assistance.

Sprendimai:

Patikrinkite šiuos dalykus.

- Tinklo įrenginiai, pvz., prieigos taškas, koncentratorius ir kelvedis, yra įjungti.
- Tinklo įrenginių TCP/IP sąranka nebuvo atlikta rankiniu būdu. (Jei spausdintuvo TCP/IP sąranka yra nustatoma automatiškai, o kitų įrenginių TCP/IP sąranka yra atliekama rankiniu būdu, spausdintuvo tinklas gali skirtis nuo kitų įrenginių tinklo.)

Jei problema išlieka, išbandykite šiuos veiksmus.

- Išjunkite prieigos tašką. Palaukite maždaug 10 sekundžių, tada įjunkite.
- Naudodami diegimo programą atlikite tinklo parametrus kompiuteryje, kuris yra tame pačiame tinkle kaip ir spausdintuvas. Ją galite atsisiųsti iš toliau nurodytos svetainės.

<http://epson.sn> > **Sąranka**

- WEP naudojančiame prieigos taške galite užregistruoti kelis slaptažodžius. Užregistravus kelis slaptažodžius patikrinkite, ar spausdintuve nustatytas pirmas užregistruotas slaptažodis.

Susijusi informacija

- ➔ „Išplėstinių tinklo parametrų nustatymas” puslapyje 31
- ➔ „Prijungimas prie kompiuterio” puslapyje 25

Tinklo nustatymai

Pranešimas tinklo aplinkoje

Pranešimas	Sprendimas
*Multiple network names (SSID) that match your entered network name (SSID) have been detected. Confirm network name (SSID).	Keliems prieigos taškams nustatytas tas pats SSID. Patikrinkite prieigos taško parametrus ir pakeiskite SSID.
The Wi-Fi environment needs to be improved. Turn the wireless router off and then turn it on. If the connection does not improve, see the documentation for the wireless router.	Perkėlę spausdintuvą arčiau prieigos taško ir pašalinę bet kokias kliūtis tarp šių prietaisų išjunkite prieigos tašką. Palaukite maždaug 10 sekundžių, tada įjunkite. Jei vis dar nepavyksta prisijungti, vadovaukitės prie prieigos taško pridėtais dokumentais.
*No more devices can be connected. Disconnect one of the connected devices if you want to add another one.	Naudodami „Wi-Fi Direct“ (paprastojo prieigos taško) ryšį vienu metu galite sujungti iki keturių kompiuterių/išmaniųjų įrenginių. Norėdami pridėti dar vieną kompiuterį ar išmanųjį įrenginį, pirmiausiai atjunkite vieną iš prijungtų įrenginių.

Tinklo būsenos lapo spausdinimas

Išsamią tinklo informaciją galite patikrinti ją atspausdinę.

1. Įdėkite popierių.
2. Pradžios ekrane pasirinkite **Nuostatos**.
3. Pasirinkite **Bendrosios nuostatos > Tinklo nuostatos > Tinklo būseną**.
4. Pasirinkite **Spausdinimo būsenos lapas**.
5. Patikrinkite pranešimą ir atspausdinkite tinklo būsenos lapą.
6. Uždarykite ekraną.

Po tam tikro laiko tarpo ekranas uždaromas automatiškai.

Prieigos taško pakeitimas arba naujo prieigos taško pridėjimas

Jei pasikeičia SSID pakeitus arba pridėjus prieigos tašką ir sukūrus naują tinklo aplinką, iš naujo nustatykite „Wi-Fi“ parametrus.

Susijusi informacija

➔ [„Prijungimo prie kompiuterio būdo pakeitimas“ puslapyje 42](#)

Prijungimo prie kompiuterio būdo pakeitimas

Diegimo programos naudojimas ir sąrankos nustatymas iš naujo naudojant kitą prijungimo būdą.

Sąranka per tinklalapį

Eikite į toliau nurodytą tinklalapį ir įveskite produkto pavadinimą. Eikite į „**Sąranka**“ ir tuomet pradėkite sąranką.

<http://epson.sn>

Nustatymas naudojant programinės įrangos diską (tik modeliams su pridėtu programinės įrangos disku ir naudotojams, kurių kompiuteriai turi diskų skaitymo įrenginį.)

Įdėkite programinės įrangos diską į kompiuterį ir laikykitės ekrane esančių instrukcijų.

Pasirinkimas „Pakeisti prisijungimo metodus“

Laikykitės ekrane esančių instrukcijų, kol pasirodo šis ekranas.

Pasirinkite **Pakeisti arba nustatyti iš naujo prijungimo būdą** Pasirinkite diegiamos programinės įrangos komplektą ekrane ir spustelėkite **Toliau**.

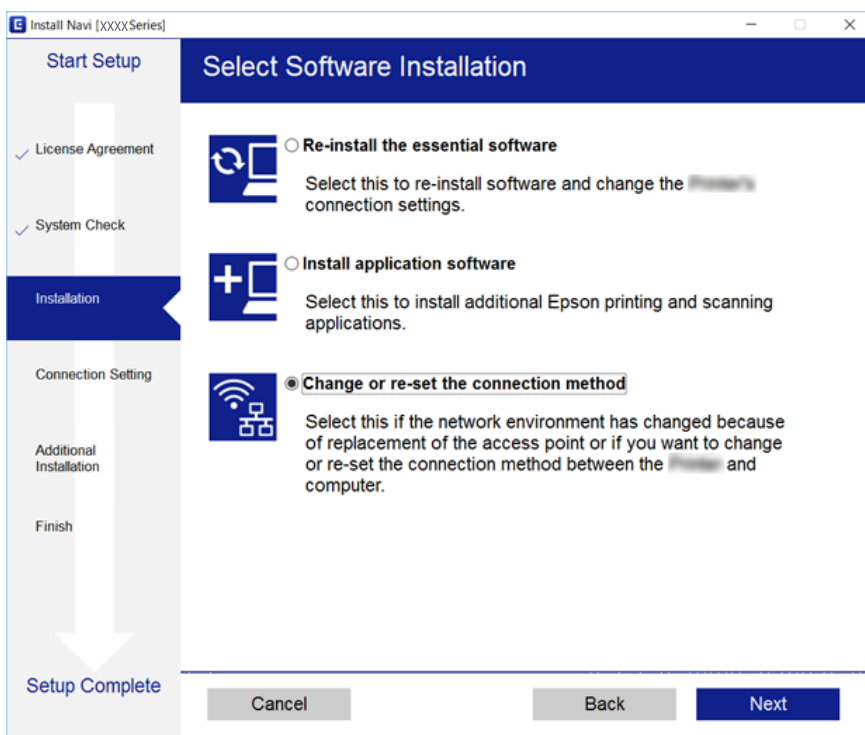

Tinklo ryšio keitimas į ethernetą valdymo skyde

Vadovaukitės toliau pateikiamais žingsniais, kad valdymo skyde „Wi-Fi“ ryšį pakeistumėte etherneto ryšiu.

1. Pradžios ekrane pasirinkite **Nuostatos**.
2. Pasirinkite **Bendrosios nuostatos > Tinklo nuostatos > Laidinio LAN nustatymas**.
3. Palieskite **Pradėti sąranką**.

Tinklo nustatymai

4. Patikrinkite pranešimą ir uždarykite ekraną.
Po tam tikro laiko tarpo ekranas uždaromas automatiškai.
5. Eterneto laidu prijunkite spausdintuvą prie maršruto parinktuvo.

„Wi-Fi“ išjungimas per valdymo skydą

Išjungus „Wi-Fi“ atjungiamas „Wi-Fi“ ryšys.

1. Pradžios ekrane palieskite .
2. Pasirinkite **Kelvedis**.
Rodoma tinklo būseną.
3. Palieskite **Keisti nuostatas**.
4. Pasirinkite **Kiti > Išjungti Wi-Fi**.
5. Patikrinkite žinutę ir tada pradėkite sąranką.
6. Kai parodomas užbaigimo pranešimas, uždarykite ekraną.
Po tam tikro laiko tarpo ekranas uždaromas automatiškai.
7. Uždarykite tinklo ryšio nustatymų langą.

„Wi-Fi Direct“ („Simple AP“) ryšio nutraukimas naudojant valdymo skydelį

Pastaba:

Išjungus Wi-Fi Direct (paprastojo prieigos taško) ryšį visi prie spausdintuvo per Wi-Fi Direct (paprastojo prieigos taško) ryšį prijungti kompiuteriai ir išmanieji įrenginiai yra atjungiami. Jei norite atjungti konkretų įrenginį, atsijunkite nuo įrenginio, o ne nuo spausdintuvo.

1. Pradžios ekrane palieskite .
2. Pasirinkite **Wi-Fi Direct**.
Rodoma Wi-Fi Direct informacija.
3. Palieskite **Keisti nuostatas**.
4. Pasirinkite **Pasyvinti „Wi-Fi Direct“**.
5. Patikrinkite žinutę ir tada pradėkite nustatymą.
6. Kai parodomas užbaigimo pranešimas, uždarykite ekraną.
Po tam tikro laiko tarpo ekranas uždaromas automatiškai.

7. Uždarykite tinklo ryšio nustatymų langą.

Tinklo būsenos atkūrimas per valdymo skydą

Galite atkurti visus tinklo nustatymus į numatytuosius.

1. Pradžios ekrane pasirinkite **Nuostatos**.
2. Pasirinkite **Bendrosios nuostatos >Sistemos administravimas >Atkurti numatytuosius parametrus >Tinklo nuostatos**.
3. Patikrinkite žinutę ir pasirinkite **Taip**.
4. Kai parodomas užbaigimo pranešimas, uždarykite ekraną.
Po tam tikro laiko tarpo ekranas uždaromas automatiškai.

Spausdintuvo paruošimas

Popieriaus įdėjimas

Galimas popierius ir talpa

Norint gauti aukštos kokybės spaudinius, „Epson“ rekomenduoja naudoti originalų „Epson“ popierių.

Originalus „Epson“ popierius

Laikmenos pavadinimas	Dydis	Talpa (lapais)			Dvipusis spausdinimas	Spausdinimas be paraščių
		Popieriaus kasetė 1	Popieriaus kasetė 2	Gal. pop. tiekt. anga		
Epson Bright White Ink Jet Paper	A4	200	200	1	Automatinis, rankinis*	–
Epson Ultra Glossy Photo Paper	A4, 13×18 cm (5×7 col.), 10×15 cm (4×6 col.)	20	–	1	–	✓
Epson Premium Glossy Photo Paper	A3+	20	–	1	–	–
	A3, A4, 13×18 cm (5×7 col.), 16:9 pločio (102×181 mm), 10×15 cm (4×6 col.)	20	–	1	–	✓
Epson Premium Semigloss Photo Paper	A3+	20	–	1	–	–
	A3, A4, 10×15 cm (4×6 col.)	20	–	1	–	✓
Epson Photo Paper Glossy	A3+	20	–	1	–	–
	A4, 13×18 cm (5×7 col.), 10×15 cm (4×6 col.)	20	–	1	–	✓
Epson Matte Paper-Heavyweight	A3+	20	–	1	–	–
	A3, A4	20	–	1	–	✓
Epson Photo Quality Ink Jet Paper	A3, A4	80	–	1	–	–

* Galima dėti ne daugiau kaip 30 popieriaus lapus, kurių viena pusė jau yra išspausdinta.

Spausdintuvo paruošimas

Pastaba:

- ❑ Galimybės įsigyti popieriaus lemia vietovė. Norėdami gauti naujausios informacijos apie jūsų vietovėje parduodamą popierių, kreipkitės į „Epson“ pagalbos skyrių.
- ❑ Spausdinant ant originalaus „Epson“ popieriaus naudotojo pasirinktu formatu, galima naudoti tik **Standartin.** arba **Normal** spausdinimo kokybę. Nors kai kurių spausdintuvų tvarkyklės leidžia pasirinkti geresnę spausdinimo kokybę, spaudiniai spausdinami naudojant **Standartin.** arba **Normal** režimus.

Spausdintuvo paruošimas

Rinkoje siūlomas popierius

Laikmenos pavadinimas	Dydis	Kiek dėti (lapų arba vokų)			Dvipusis spausdinimas	Spausdinimas be paraščių
		Popieriaus kasetė 1	Popieriaus kasetė 2	Gal. pop. tiek. anga		
Paprastas popierius	A3, B4, „Legal“, 8,5×13 col., „Letter“, A4, B5	Iki linijos, kurią žymi trikampio simbolis ant kraštinio kreiptuvo.		1	Automatinis, rankinis* ¹	–
Kopijavimo popierius	A5	Iki linijos, kurią žymi trikampio simbolis ant kraštinio kreiptuvo.	–	1	Automatinis, rankinis* ¹	
Popierius su antrašte						
Perdirbtas popierius						
Spalvotas popierius	Half letter* ² , A6, B6* ²	Iki linijos, kurią žymi trikampio simbolis ant kraštinio kreiptuvo.	–	1	Rankinis* ¹	
Popierius su išspausdintu vaizdu						
Aukštos kokybės paprastas popierius	Nustatyta naudotojo* ² (mm) Nuo 89×127 iki 148×210	1	–	1	Rankinis	
	Nustatyta naudotojo* ² (mm) Nuo 148×210 iki 182×257	1	–	1	Automatinis, rankinis	
	Nustatyta naudotojo* ² (mm) Nuo 182×257 iki 297×431,8	1	1	1	Automatinis, rankinis	
	Nustatyta naudotojo* ² (mm) Nuo 297×431,8 iki 329×1200	1	1	1	Rankinis	
Storas popierius* ²	A3, B4, „Letter“, A4, B5, A5, Nustatyta naudotojo (mm) Nuo 89×127 iki 329×1200	–	–	1	–	
Vokas	Vokas Nr. 10, DL, C6 ir C4 formatų vokai	10	–	1	–	

*¹ Galima dėti ne daugiau kaip 30 popieriaus lapus, kurių viena pusė jau yra išspausdinta.*² Galima spausdinti tik iš kompiuterio arba išmaniojo įrenginio.

Spausdintuvo paruošimas

Susijusi informacija

➔ „Dalių pavadinimai ir funkcijos” puslapyje 15

Atsargumo priemonės dėl popieriaus naudojimo

- ❑ Perskaitykite kartu su popieriumi gautus instrukcijų lapus.
- ❑ Prieš įdėdami, išskleiskite ir sulygiuokite popieriaus kraštus. Neišskleiskite ar nesuvyniokite fotopopieriaus. Nesilaikydami nurodymo galite sugadinti spausdinamąją pusę.

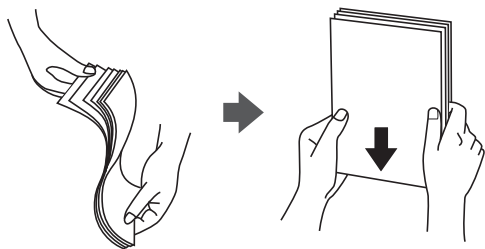

- ❑ Jei popierius yra susiraitęs, prieš įdėdami jį ištiesinkite arba šiek tiek sulenkite į priešingą pusę. Spausdinant ant susiraičiusio popieriaus, popierius gali įstrigti ir spaudinyje bus dėmių.



- ❑ Nenaudokite banguoto, suplyšusio, įpjauto, sulenkto, drėgno, per storo, per plono popieriaus arba popieriaus, ant kurio yra lipdukų. Naudojant tokio tipo popierių, popierius gali įstrigti ir spaudinyje bus dėmių.
- ❑ Įsitikinkite, kad naudojamas išilgapluoštis popierius. Jei nežinote, kokios rūšies popierius naudojamas, pasižiūrėkite į popieriaus pakuotę arba kreipkitės į gamintoją ir išsiaiškinkite popieriaus specifikacijas.

Susijusi informacija

➔ „Spausdintuvo techniniai duomenys” puslapyje 281

Popieriaus įdėjimas į Popieriaus kasetę

1. Patikrinkite, ar spausdintuvas neveikia, ir ištraukite popieriaus kasetę.

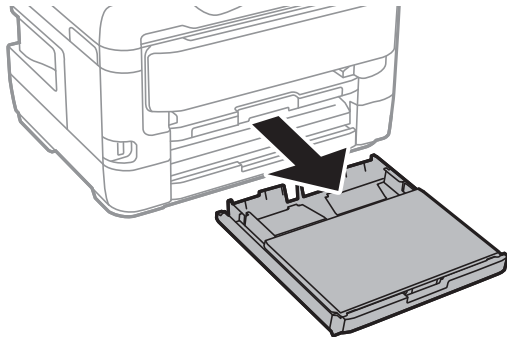

2. Nuimkite popieriaus kasetės dangtis nuo popieriaus kasetės.

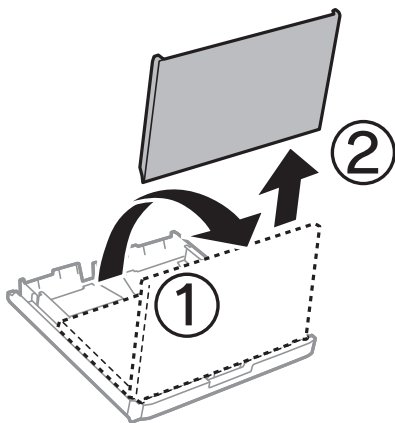

3. Krašto kreiptuvus nustumkite į jų didžiausią padėtį.

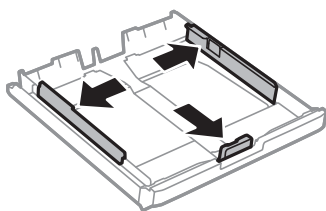

Pastaba:

Jei naudojate didesnio nei A4 formato popierių, pailginkite popieriaus kasetę.

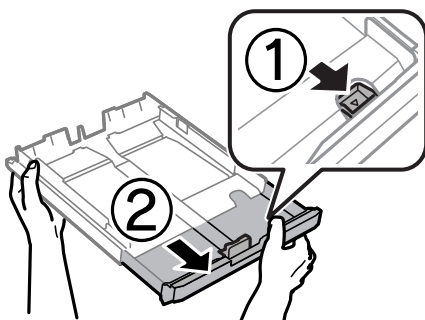

Spausdintuvo paruošimas

4. Nustumkite krašto kreiptuvus tiek, kad jų padėtis atitiktų norimo naudoti popieriaus formatą.

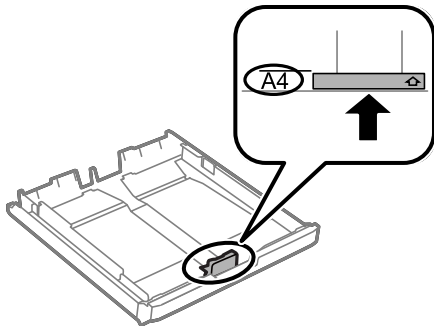

5. Popierių dėkite spausdinamąją pusę į apačią, priešais priekinio krašto kreiptuvą.

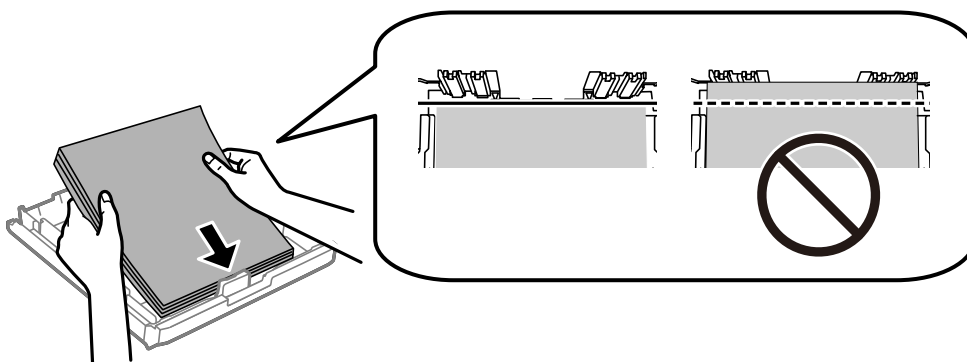

Svarbu:

Nedėkite daugiau lapų, nei nurodyta tam tikros rūšies popieriui. Jei naudojate paprastą popierių, jo šūsnis neturi būti aukštesnė už liniją po trikampio simboliu vidinėje krašto kreiptuvo pusėje.

6. Pristumkite šoninius krašto kreiptuvus prie popieriaus kraštų.

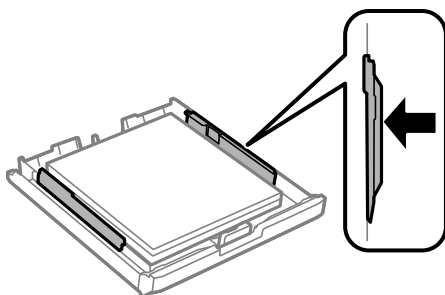

Spausdintuvo paruošimas

7. Vėl uždėkite popieriaus kasetės dangtis.

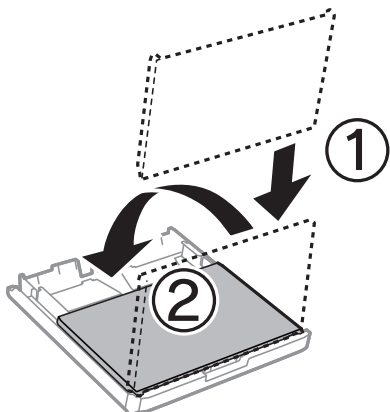

8. Įstumkite popieriaus kasetę.
9. Valdymo skydelyje parinkite į popieriaus kasetę įdėto popieriaus formato ir rūšies nuostatas.

Pastaba:

Galima taip pat parodyti popieriaus formato ir popieriaus tipo nuostatų ekraną paspaudžiant valdymo skydo  mygtuką.

10. Ištraukite išvesties dėklą.

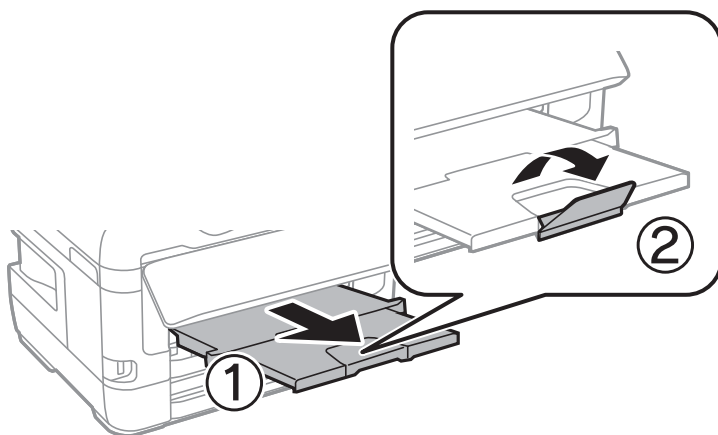

Susijusi informacija

- ➔ „Atsargumo priemonės dėl popieriaus naudojimo” puslapyje 48
- ➔ „Galimas popierius ir talpa” puslapyje 45
- ➔ „Popieriaus rūšių sąrašas” puslapyje 55
- ➔ „Vokų įdėjimas ir atitinkamos atsargumo priemonės” puslapyje 54

Popieriaus įdėjimas į Gal. pop. tiek. angą

Į gal. pop. tiek. angą galite įdėti vieną bet kokio palaikomo tipo popieriaus lapą. Taip pat galite įdėti storo popieriaus (iki 0,3 mm storio) ir popieriaus su skylutėmis, kurių negalima įdėti į popieriaus kasetę. Tačiau kartais, atsižvelgiant į popieriaus standumą, net ir nurodyto storio popierius gali būti tiekiamas netinkamai.

Spausdintuvo paruošimas



Svarbu:

Nedėkite popieriaus į gal. pop. tiek. angą, kol nebus rodomas spausdintuvo raginimas tai atlikti. Priešingu atveju bus išstumtas tuščias popieriaus.

1. Atlikite vieną iš šių veiksmų.
 - Jei spausdinate iš valdymo skydelio: pasirinkite gal. pop. tiek. angą kaip **Popieriaus nuostata**, atlikite kitus spausdinimo nustatymus, tada palieskite .
 - Jei spausdinate iš kompiuterio: pasirinkite gal. pop. tiek. angą nuostatą **Popier. šaltinis**, atlikite kitus spausdinimo nustatymus, tada spustelėkite **Spausdinti**.
2. Valdymo skydelyje bus rodomas pranešimas, nurodantis įdėti popieriaus. Vadovaudamiesi toliau pateikiamomis instrukcijomis, įdėkite popieriaus.
3. Atidarykite gal. pop. tiek. angą.

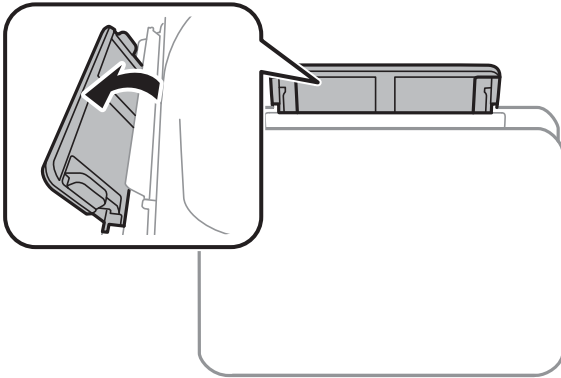

4. Ištraukite krašto kreiptuvus.

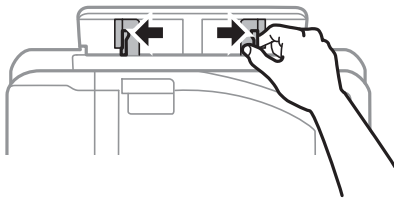

Spausdintuvo paruošimas

- Laikydami vieną popieriaus lapą gal. pop. tiek. anga centre spausdinamąją pusę į viršų, pristumkite krašto kreiptuvus prie popieriaus kraštų.

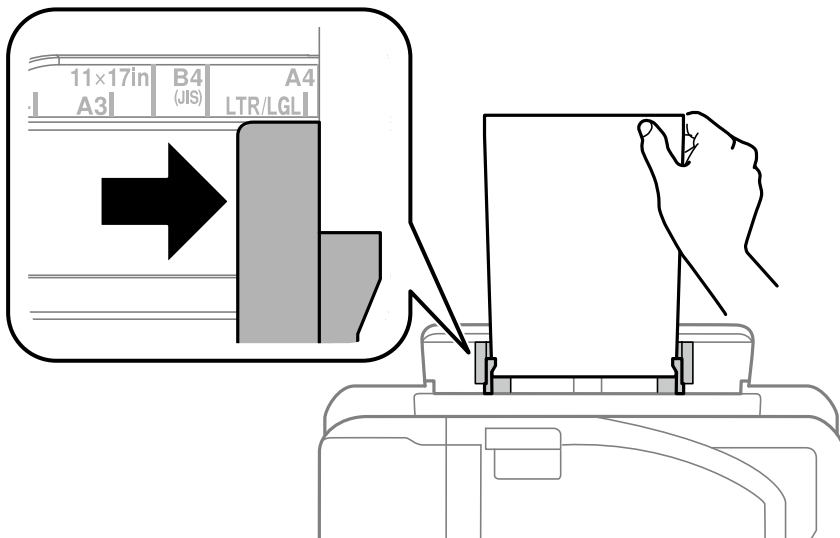

Popierius su skylutėmis

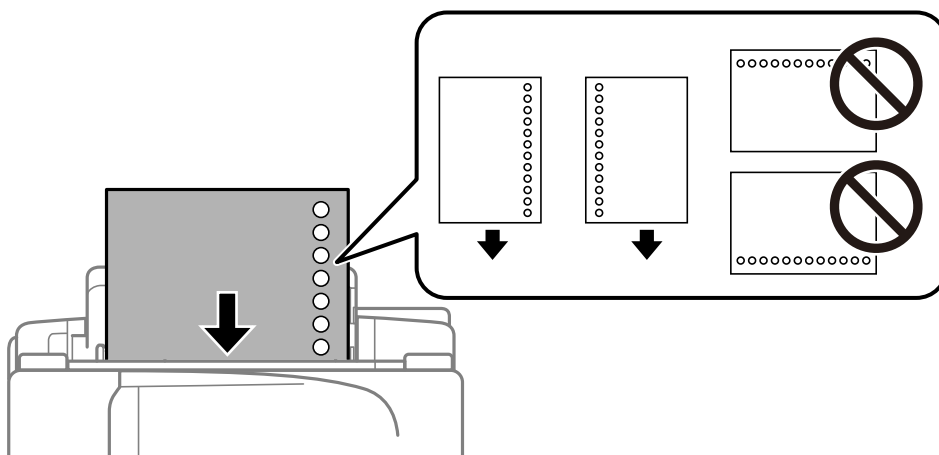

Pastaba:

- Įdėkite vieną nustatyto dydžio paprasto popieriaus lapą su susegimo skylutėmis kairėje arba dešinėje.
 - Sureguliuokite failo spausdinimo vietą, kad nebūtų spausdinama ant skylių.
 - Naudojant popierių su skylutėmis automatinio dvipusio spausdinimo vykdyti negalima.
- Kiškite popierių, kol spausdintuvas įtrauks dalį popieriaus.

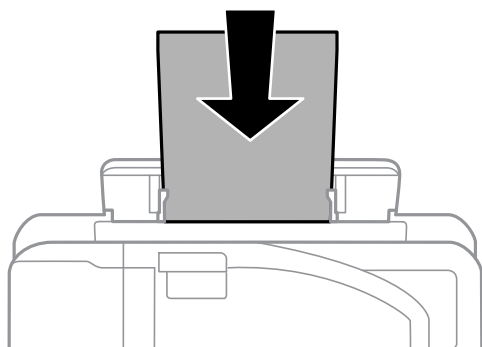

Spausdintuvo paruošimas

7. Ištraukite išvesties dėklą.

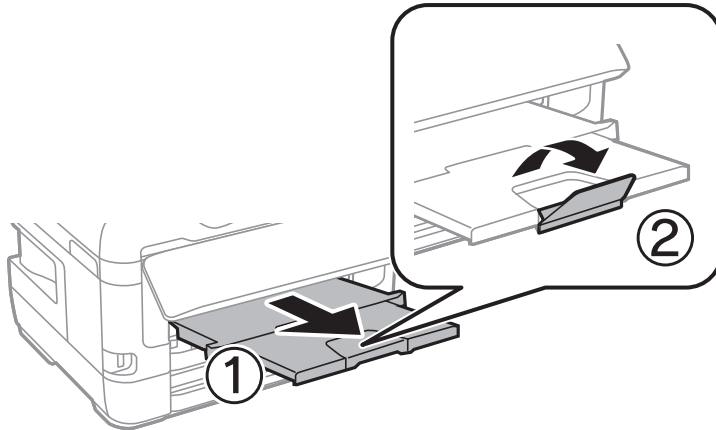

8. Pasirinkite **Gera** ir pradėkite spausdinimą.

Susijusi informacija

- ➔ „Atsargumo priemonės dėl popieriaus naudojimo” puslapyje 48
- ➔ „Galimas popierius ir talpa” puslapyje 45
- ➔ „Popieriaus rūšių sąrašas” puslapyje 55
- ➔ „Vokų įdėjimas ir atitinkamos atsargumo priemonės” puslapyje 54

Vokų įdėjimas ir atitinkamos atsargumo priemonės

Vokus dėkite ant gal. pop. tiek. anga centro taip, kad trumpoji jų kraštinė būtų nukreipta į priekį, o atvartas — žemyn, tada prie vokų krašto pristumkite kraštinius kreiptuvus.

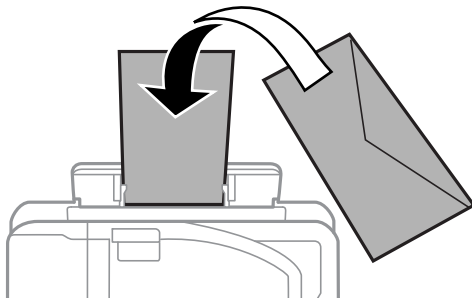

Vokus dėkite ant popieriaus kasetė taip, kad atvartas būtų nukreiptas žemyn, tada prie vokų kraštų pristumkite kraštinius kreiptuvus.

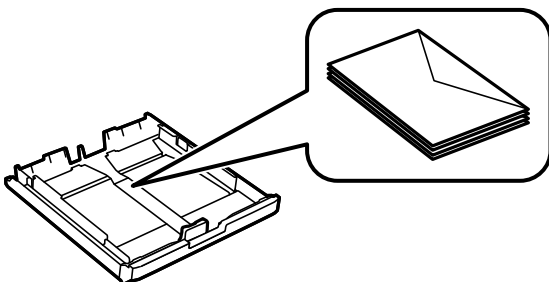

Spausdintuvo paruošimas

- ❑ Prieš įdėdami, išskleiskite ir sulygiuokite vokų kraštus. Kai krūvelėje sudėti vokai yra išsipūtę dėl viduje esančio oro, prieš įdėdami juos paspauskite.

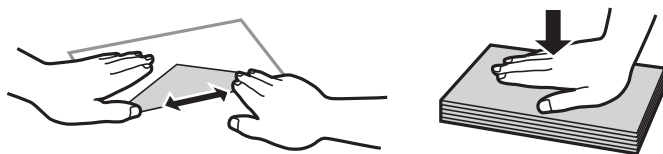

- ❑ Nenaudokite banguotų ar sulenktų vokų. Naudojant tokius vokus, popierius gali įstrigti ir spaudinyje bus dėmių.
- ❑ Vokų su lipniais atvartų pakraščiais, taip pat su langeliais naudoti negalima.
- ❑ Nenaudokite per plonų vokų, kadangi jie spausdinant gali susiraityti.

Susijusi informacija

- ➔ „Galimas popierius ir talpa” puslapyje 45
- ➔ „Popieriaus įdėjimas į Popieriaus kasetę” puslapyje 49
- ➔ „Popieriaus įdėjimas į Gal. pop. tiek. angą” puslapyje 51

Popieriaus rūšių sąrašas

Siekiant aukščiausios kokybės spausdinimo rezultatų, reikia pasirinkti popierių atitinkančią popieriaus rūšį.

Laikmenos pavadinimas	Laikmenos tipas	
	Valdymo skydelis	Spausdintuvo tvarkyklė
Epson Bright White Ink Jet Paper	paprastas popierius	Paprastas popierius
Epson Ultra Glossy Photo Paper	Ypač blizgus	Epson Ultra Glossy
Epson Premium Glossy Photo Paper	Aukšč. kok. Blizgus	Epson Premium Glossy
Epson Premium Semigloss Photo Paper	Aukšč.kok.Pus.blizgus	Epson Premium Semigloss
Epson Photo Paper Glossy	Blizgus	Photo Paper Glossy
Epson Matte Paper-Heavyweight Epson Photo Quality Ink Jet Paper	Matinis	Epson Matte

Originalų dėjimas

Padėkite originalus ant skaitytuvo stiklas arba į ADF.

Naudodami ADF tuo pačiu metu galite nuskaityti kelis originalus ir abi jų puses.

Originalai, kuriuos galima dėti ant ADF

Galimi popieriaus formatai	A5–A3, „Ledger“
----------------------------	-----------------

Spausdintuvo paruošimas

Popieriaus tipas	Paprastas popierius
Popieriaus storis (popieriaus svoris)	64–95 g/m ²
Kiek dėti	35 lapų arba 3.85 mm

Net kai originalas atitinka į ADF dedamai medžiagai keliamus reikalavimus, jis gali būti netiekiamas iš ADF arba nuskaitymo kokybė gali suprastėti, priklausomai nuo popieriaus ypatybių arba kokybės.



Svarbu:

Netiekite nuotraukų arba vertingų originalių meno kūrinių į ADF. Netinkamai tiekiant galima suglamžyti arba pažeisti originalą. Tad geriau šiuos dokumentus nuskaitykite ant skaitytuvo stiklas.

Norėdami, kad neužstrigtų popierius, toliau nurodytų originalų į ADF nedėkite. Šio tipo dokumentams naudokite skaitytuvo stiklas.

- Įplėšti, sulenkti, susiglamžę, apgadinti arba banguoti originalai
- Su skylėmis segtuvui
- Sukabinti juosta, kabėmis, sąvaržėlėmis ir pan.
- Su priklijuotais lipdukais arba etiketėmis
- Sukarpyti nevienodai arba nestačiu kampu
- Surišti originalai
- OHP, šiluminio perkėlimo popierius arba anglies pluošto nugarėlės

Originalų padėjimas ant ADF

1. Lygiuokite originalų kraštus.
2. Paslinkite ADF kraštinį kreiptuvą.

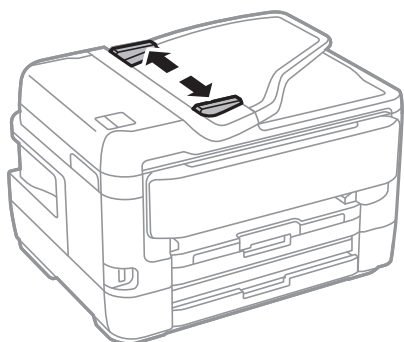

Spausdintuvo paruošimas

- Originalus dėkite ADF viduryje, spausdinamąją pusę į viršų.

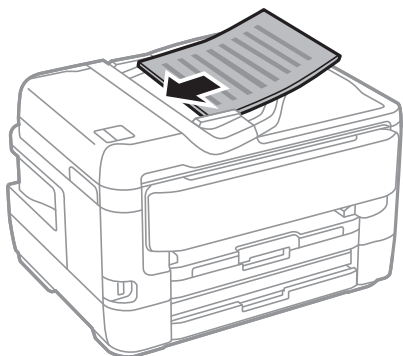

! *Svarbu:*

- Nedėkite originalų virš linijos, ADF pažymėtos trikampio simboliu.*

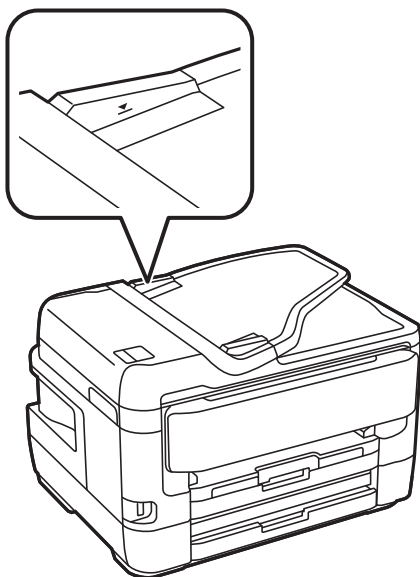

- Nedėkite originalų, kol nuskaitoma.*

- Pristumkite ADF kraštinį kreiptuvą prie originalų kraštų.

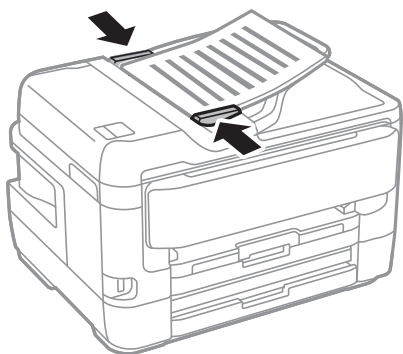

Spausdintuvo paruošimas

Susijusi informacija

➔ „Originalai, kuriuos galima dėti ant ADF” puslapyje 55

Originalų įdėjimas į ADF dvipusiam spausdinimui

Įdėkite originalus iliustracijoje nurodyta kryptimi, tada pasirinkite padėties nuostatą.

- Aukštyn nukreiptų originalų dėjimas: valdymo skydelio meniu pasirinkite **Kryptis aukštyn**, kaip aprašyta toliau.

Kopijuoti > Išplėstinės > Padėtis (originalo) > Kryptis aukštyn

Padėkite originalus ant ADF rodyklės kryptimi.

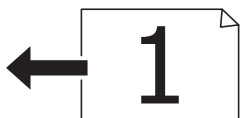

- Kairėn nukreiptų originalų dėjimas: valdymo skydelio meniu pasirinkite **Kryptis kairėn**, kaip aprašyta toliau.

Kopijuoti > Išplėstinės > Padėtis (originalo) > Kryptis kairėn

Padėkite originalus ant ADF rodyklės kryptimi.



Originalų dėjimas ant Skaitytuvo stiklas



Perspėjimas:

Elkitės atsargiai: atidarydami ir uždarydami dokumentų dangtį stenkitės neprispausti rankos arba pirštų. Taip galite susižeisti.



Svarbu:

Dėdami sunkius originalius failus, pvz., knygas, neleiskite išorinei šviesai šviesti tiesiai į skaitytuvo stiklas.

Spausdintuvo paruošimas

1. Atidarykite dokumentų dangtį.

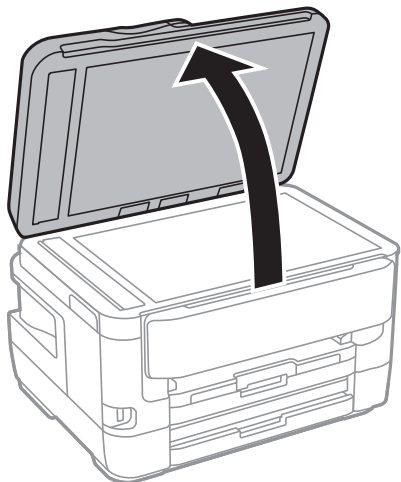

2. Nuo skaitytuvo stiklas nuvalykite dulkes ir dėmes.
3. Padėkite originalą gerąja puse į apačią ir pristumkite jį prie kampe esančios žymos.

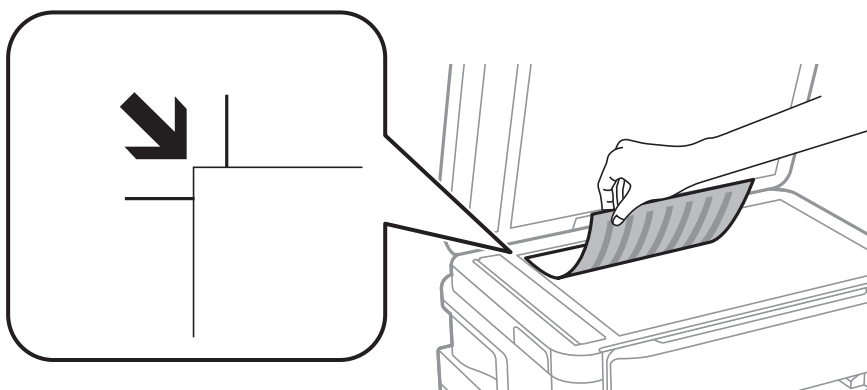

Pastaba:

- 1,5 mm tarpas nuo skaitytuvo stiklas viršutinio ir kairiojo krašto nenuskaitomas.
- Padėjus originalus į ADF ir ant skaitytuvo stiklas, pirmenybė teikiama ADF padėtiems originalams.

4. Atsargiai uždarykite dangtį.



Svarbu:

Nenaudokite per daug jėgos su skaitytuvo stiklas arba dokumentų dangčiu. Priešingu atveju galite pažeisti juos.

5. Baigę nuskaityti, išimkite originalus.

Pastaba:

Jei originalus ilgam laikui paliksite ant skaitytuvo stiklas, jie gali prilipti prie stiklo paviršiaus.

ID kortelės padėjimas kopijavimui

Padėkite ID kortelę 5 mm atstumu nuo skaitytuvo stiklas kampinės žymės.

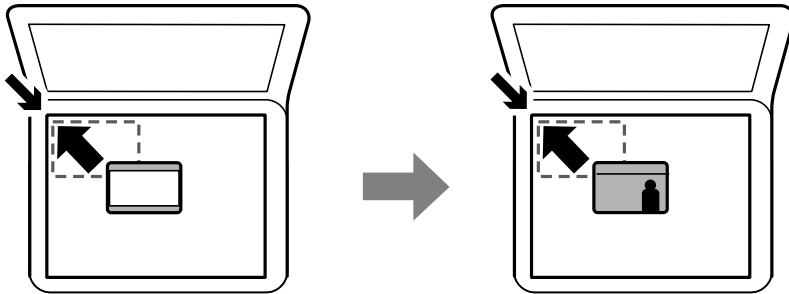

Išorinio USB įrenginio įdėjimas

Išorinio USB įrenginio prijungimas ir atjungimas

1. Prijunkite prie spausdintuvo išorinį USB įrenginį.
2. Baigę naudotis išoriniu USB įrenginiu, ištraukite įrenginį.

Pastaba:

Jei išorinį USB įrenginį pasieksite naudodami kompiuterį, turėsite naudoti kompiuterį, kad galėtumėte saugiai išimti keičiamąjį įrenginį.

Susijusi informacija

- ➔ „Išorinio USB įrenginio techniniai duomenys“ puslapyje 286
- ➔ „Prieiga prie išorinio USB įrenginio iš kompiuterio“ puslapyje 60

Prieiga prie išorinio USB įrenginio iš kompiuterio

Galite įrašyti arba perskaityti duomenis, esančius išoriniame USB įrenginyje, pvz., USB atminties įrenginyje, kuris yra įkištas į spausdintuvą iš kompiuterio.



Svarbu:

Prie spausdintuvo prijungtą išorinį įrenginį bendrinant su per USB ir tinklą prijungtais kompiuteriais, rašymo prieiga leidžiama tik kompiuteriams, prijungtiems jūsų spausdintuve pasirinktu būdu. Norėdami įrašyti į išorinį USB įrenginį, šiame spausdintuvo valdymo skydelyje esančiame meniu pasirinkite prijungimo būdą.

Nuostatos > Bendrosios nuostatos > Spausdintuvo parametrai > Atminties įrenginio sąsaja > Failo bendrinimas.

Pastaba:

Prijungus didelį išorinį USB įrenginį, pvz., daugiau nei 2 TB įrenginį, reikės šiek tiek palaukti, kol bus atpažinti duomenys iš kompiuterio.

Spausdintuvo paruošimas

Windows

Pasirinkite išorinį USB įrenginį, atidarę skyrių **Kompiuteris** arba **Mano kompiuteris**. Rodomi išorinio USB įrenginio duomenys.

Pastaba:

Jei spausdintuvą prie tinklo prijungėte nenaudodami programinės įrangos disko arba Web Installer, USB prievadą nustatykite kaip tinklo įrenginį. Atidarykite **Vykdyti** ir įveskite spausdintuvo pavadinimą \\XXXXX arba spausdintuvo IP adresą \\XXX.XXX.XXX.XXX, kad **Atidarytumėte**. Dešiniuoju pelės klavišu spustelėkite rodomą įrenginio piktogramą, kad priskirtumėte tinklą. Tinklo įrenginys rodomas lange **Kompiuteris** arba **Mano kompiuteris**.

Mac OS

Pasirinkite atitinkamo įrenginio piktogramą. Rodomi išorinio USB įrenginio duomenys.

Pastaba:

- Norėdami pašalinti išorinį USB įrenginį, įrenginio piktogramą vilkite ir numeskite ant šiukšlių dėžės piktogramos. Kitaip, prijungus kitą išorinį USB įrenginį, bendroje tvarkyklėje esantys duomenys gali būti rodomi netinkamai.
- Norėdami per tinklą patekti į išorinį saugojimo įrenginį, ekrano meniu pasirinkite **Go > Connect to Server**. Įveskite spausdintuvo pavadinimą `cifs://XXXXX` arba `smb://XXXXX` („xxxxx“ yra spausdintuvo pavadinimas) lange **Serverio adresas**, paskui spustelėkite **Sujungti**.

Kontaktų tvarkymas

Užregistravus kontaktų sąrašą lengviau įvesti paskirties vietas. Galite registruoti iki 200 įrašų naudoti kontaktų sąrašą, kai įvedate fakso numerį, įvedate paskirties vietą, kurioje prisegate nuskaitytą paveikslėlį siųsti el. laišku ir išsaugoti jį tinklo aplanke.

Kontaktus galima užregistruoti ir LDAP serveryje.

Kaip kontaktus užregistruoti LDAP serveryje, žr. *Administratoriaus vadovas*.

Kontaktų registravimas arba redagavimas

Pastaba:

Prieš registruodami kontaktus įsitikinkite, kad taip pat sukonfigūravote el. pašto serverio nustatymus, kad jis naudotų el. pašto adresą.

1. Pradžios ekrane palieskite **Nuostatos**.
2. Palieskite **Adresatų tvarkytuvą**, tada palieskite **Registruoti/ištrinti**.
3. Atlikite vieną iš šių veiksmų.
 - Norėdami užregistruoti naują kontaktą, palieskite **Pridėti įrašą**, tada — **Pridėti adresatą**.
 - Norėdami redaguoti kontaktą, pasirinkite norimą kontaktą, tada palieskite **Redaguoti**.
 - Norėdami ištrinti kontaktą, pasirinkite norimą kontaktą, palieskite **Trinti**, tada palieskite **Taip**. Nereikia atlikti toliau nurodytų veiksmų.

Pastaba:

Galite registruoti adresą, kuris registruotas LDAP serveryje spausdintuvo vietos kontaktų sąraše. Rodykite įrašą, paskui palieskite **Registruoti į Adresatus**.

Spausdintuvo paruošimas

4. Registruodami naują kontaktą pasirinkite registruojamo kontakto tipą. Praleiskite šiuos veiksmus, kai norite kontaktą redaguoti arba ištrinti.
 - Faksas: Registruokite kontaktą (fakso numerį), kad galėtumėte siųsti faksogramą.
 - El. paštas: Registruokite el. pašto adresą, kuriuo siųssite nuskaitytą vaizdą arba persiųssite gautą faksogramą.
 - Tinklo aplankas / FTP: Registruokite tinklo aplanką, į kurį įrašysite nuskaitytą vaizdą arba persiųssite gautą faksogramą.
5. Įveskite registruojamo adreso informaciją. Įveskite reikiamus elementus ir, jei reikia, atlikite kitus nustatymus.

Pastaba:

*Jei naudojate PBX sistemą ir jungiantis prie išorinės linijos būtinas kodas, vesdami fakso numerį, iš pradžių (prieš fakso numerį) įveskite išorinį kodą. Jei kodas nustatytas kaip **Linijos tipas** nustatymas, vietoj kodo įveskite groteles (#). Jei norite, kad skambant būtų daroma pauzė (trijų sekundžių), įveskite brūkšnelį (-).*

6. Palieskite **OK**.

Susijusi informacija

➔ „El. pašto serverio naudojimas” puslapyje 75

Kontaktų grupių registravimas arba redagavimas

Įtraukus kontaktus į grupes, faksogramą arba nuskaitytą vaizdą (el. paštu) vienu metu galima siųsti į kelias paskirties vietas.

1. Pradžios ekrane palieskite **Nuostatos**.
2. Palieskite **Adresatų tvarkytuvą**, tada palieskite **Registruoti/ištrinti**.
3. Atlikite vieną iš šių veiksmų.
 - Norėdami užregistruoti naują grupę, palieskite **Pridėti įrašą**, tada — **Pridėti grupę**.
 - Norėdami redaguoti grupę, pasirinkite norimą grupę, tada palieskite **Redaguoti**.
 - Norėdami ištrinti grupę, pasirinkite norimą grupę, palieskite **Trinti**, tada palieskite **Taip**. Nereikia atlikti toliau nurodytų veiksmų.
4. Registruodami naują grupę pasirinkite registruojamos grupės tipą. Praleiskite šiuos veiksmus, kai norite grupę redaguoti.
 - Faksas: Registruokite kontaktą (fakso numerį), kad galėtumėte siųsti faksogramą.
 - El. paštas: Registruokite el. pašto adresą, kuriuo siųssite nuskaitytą vaizdą arba persiųssite gautą faksogramą.
5. Įvesti arba redaguoti grupės **Grupės pavad..**
6. Palieskite **Adresatas (-ai) įtrauktas (-i) į Grupę (būtinai)**.
7. Pasirinkite kontaktus, kuriuos norite užregistruoti grupėje.

Pastaba:

- Galima užregistruoti iki 200 kontaktų.
- Norėdami pašalinti kontakto pasirinkimą, palieskite dar kartą.

8. Palieskite **Uždaryti**.

Spausdintuvo paruošimas

- Atlikite kitus reikiamus nustatymus.
 - Registr. Nr.: Nustatyti grupės numerį.
 - Rodyklės žodis: Nustatyti grupės rodyklės žodį.
 - Priskirti dažn. naudojam.: Registruoti kaip dažnai naudojamą grupę. Grupė rodoma ekrano viršuje, kur nurodote adresą.
- Palieskite **OK**.

Dažnai naudojamų kontaktų registravimas

Kai registruojate dažnai naudojamus kontaktus, kontaktai rodomi ekrano viršuje, kur nurodote adresą.

- Pradžios ekrane palieskite **Nuostatos**.
- Palieskite **Adresatų tvarkytuvą**, tada palieskite **Dažnas**.
- Palieskite norimo registruoti kontakto tipą.
- Palieskite **Redaguoti**.

Pastaba:

*Norėdami redaguoti kontaktų eiliškumą, palieskite **Rikiuoti**.*

- Pasirinkite dažnai naudojamus kontaktus, kuriuos norite užregistruoti, tada palieskite **OK**.

Pastaba:

Norėdami pašalinti kontakto pasirinkimą, palieskite dar kartą.

Adresų galite ieškoti kontaktų sąrašė. Įveskite paieškos raktinį žodį į ekrano viršuje esantį laukelį.

- Palieskite **Uždaryti**.

Kontaktų registravimas kompiuteryje

Naudodami EpsonNet Config arba Web Config galite sukurti adresatų sąrašą savo kompiuteryje ir importuoti jį į spausdintuvą.

Išsamios informacijos žr. *Administratoriaus vadovas*.

Kontaktų atsarginių kopijų kūrimas naudojant kompiuterį

Naudodami EpsonNet Config arba Web Config, galite padaryti atsarginę adresatų duomenų, saugomų spausdintuve, kopiją ir perduoti ją į kompiuterį.

Išsamios informacijos žr. *Administratoriaus vadovas*.

Sugedus spausdintuvui kontaktų duomenys gali būti prarasti. Kaskart atnaujinus duomenis rekomenduojame sukurti atsarginę duomenų kopiją. Net garantijos galiojimo laikotarpiu „Epson“ neatsako už jokių domenu praradimą, neprivalo sukurti atsarginių duomenų ir (arba) parametrų kopijų arba jų atkurti.

Mėgstamiausių parametrų registravimas išankstinių

Galima užregistruoti dažnai naudojamus kopijavimo, faksogramų siuntimo ir suskaitymo parametrus kaip išankstinius. Galima užregistruoti net 50 įrašus. Jei negalite redaguoti išankstinių parametrų, juos galėję užrakinti administratorius. Pagalbos kreipkitės į spausdintuvo administratorių.

Norėdami užregistruoti išankstinį nustatymą, pradžios ekrane pasirinkite **Išanks.parink.**, tada **Pridėti naują**, o tada – funkciją, kuriai norite užregistruoti išankstinį nustatymą. Pasirinkite būtinuosius parametrus, pasirinkite , tada įveskite išankstinio parametro pavadinimą.

Norėdami įkelti užregistruotą išankstinį parametą, pasirinkite jį iš sąrašo.

Taip pat galite užregistruoti dabartinį adresą ir parametrus, ekrane pasirinkdami kiekvienos funkcijos .

Norėdami pakeisti užregistruotus parametrus, pakeiskite kiekvienos funkcijos parametrus ekrane ir pasirinkite . Pasirinkite **Registruoti nustatytuose** ir pasirinkite, ką norite perrašyti.

Išanks.parink. meniu parinktys

Pasirinkite  ant registruoto išankstinio nustatymo, norėdami pamatyti išsamią užregistruotų nustatymų informaciją. Galite pakeisti užregistruotą pavadinimą, išsamios informacijos ekrane pasirinkę pavadinimą.



Ištrinti užregistruotą išankstinį nustatymą.

Prid. /šali.:

Įtraukti arba išvalyti užregistruotą nustatymą pradžios ekrane kaip nuorodos piktogramą.

Naudokite šią nuostatą:

Įkelti užregistruotą išankstinį nustatymą.

Nuostatos meniu parinktys

Spausdintuvo pradžios ekrane pasirinkite **Nuostatos**, norėdami nustatyti įvairius nustatymus.

Bendrosios nuostatos meniu parinktys

Pasirinkite toliau aprašytus valdymo skydo meniu.

Nuostatos > Bendrosios nuostatos

Pagrind. nuostatos

Pasirinkite toliau aprašytus valdymo skydo meniu.

Nuostatos > Bendrosios nuostatos > Pagrind. nuostatos

Spausdintuvo paruošimas

LCD šviesumas:

Sureguliuokite skystųjų kristalų ekrano ryškumą.

Garsas:

Reguluoti garsumą ir pasirinkti garso tipą.

Miego laikmatis:

Nustatykite laiko tarpą, po kurio pereinama į miego režimą (energijos taupymo režimą), jei spausdintuvas neatlieka jokių operacijų. Praėjus nustatytam laikui LCD ekranas užgesa.

Išjungimo nuostatos:

Jūsų gaminys gali turėti šią funkciją arba funkciją Išjungimo laikmatis, atsižvelgiant į įsigijimo vietą.

Išjungti, jei neaktyvus

Pasirinkite šią nustatymą, norėdami, kad spausdintuvas automatiškai išsijungtų, jei jis nenaudojamas nurodytą laiko tarpą. Jį pailginus, gaminys ne taip efektyviai vartos energiją. Prieš atlikdami keitimus, apsvarstykite aplinkai daromą žalą.

Išjungti, jei atjungtas

Pasirinkite šią nustatymą, norėdami, kad spausdintuvas išsijungtų praėjus 30 minučių nuo visų tinklo prievadų, įskaitant prievadą LINE, atjungimo. Ši funkcija gali būti neįtraukta, priklausomai nuo regiono.

Išjungimo laikmatis:

Jūsų gaminys gali turėti šią funkciją arba funkciją Išjungimo nuostatos, atsižvelgiant į įsigijimo vietą.

Pasirinkite šią nustatymą, norėdami, kad spausdintuvas automatiškai išsijungtų, jei jis nenaudojamas nurodytą laiko tarpą. Galite nustatyti laiką, po kurio turi būti vykdomas energijos valdymas. Jį pailginus, gaminys ne taip efektyviai vartos energiją. Prieš atlikdami keitimus, apsvarstykite aplinkai daromą žalą.

Datos/laiko nustatymai:

Data/laikas

Įveskite dabartinius datą ir laiką.

Vasaros laikas

Pasirinkite jūsų gyvenamojoje teritorijoje galiojančio vasaros laiko nuostatą.

Laiko skirtumas

Įveskite vietos ir UTC (pasaulinio koordinuotojo laiko) laiko skirtumą.

Šalis / regionas:

Pasirinkite valstybę arba regioną, kuriame naudojate spausdintuvą. Pakeitus valstybę arba regioną fakso aparato nustatymai grįš į numatytąsias reikšmes ir reikės pasirinkti juos iš naujo.

Kalba/Language:

Pasirinkite LCD ekrane naudojamą kalbą.

Pradžios ekranas:

Nurodykite pradinį meniu, rodomą LCD ekrane, kai spausdintuvas įsijungia ir įjungta Baigėsi skirtasis operacijos laikas.

Spausdintuvo paruošimas

Pagrindinio ekrano redagavimas:

Pakeisti piktogramų išdėstymą LCD ekrane. Taip pat galite įtraukti, ištrinti ir pakeisti piktogramas.

Fonas:

Pakeisti LCD ekrano fono spalvą.

Baigėsi skirtasis operacijos laikas:

Pasirinkite **Ijungti**, norėdami grįžti į pradinį ekraną, jei nurodytą laiką nebuvo atlikta jokia operacija. Jei buvo pritaikyti naudotojo apribojimai ir nurodytą laiką neatliekamos operacijos, esate išregistruojami ir grįžtama į pradinį ekraną.

Klaviatūra:

Pakeisti klaviatūros išdėstymą LCD ekrane.

Numatytasis ekranas (Job/Status):

Pasirinkite numatytąją informaciją, kurią norite matyti paspaudus  mygtuką.

Susijusi informacija

➔ „Energijos taupymas“ puslapyje 74

➔ „Simbolių įvedimas“ puslapyje 21

Spausdintuvo parametrai

Pasirinkite toliau aprašytus valdymo skydo meniu.

Nuostatos > Bendrosios nuostatos > Spausdintuvo parametrai

Popieriaus šaltinių nuostatos:

Popieriaus nuostata:

Pasirinkite kiekviename popieriaus šaltinyje įdėto popieriaus formatą ir rūšį. **Mėgstamos popieriaus nuostatos** galite nustatyti popieriaus dydį ir tipą.

A4/Laiškas automatinis perjungimas:

Pasirinkite **Ijungti**, jei norite, kad kai vienas popieriaus šaltinis nenustatytas kaip „Letter“, popierius būtų tiekiamas iš popieriaus šaltinio, kuris nustatytas kaip A4 formato, o jei nė vienas popieriaus šaltinis nenustatytas kaip A4, popierius būtų tiekiamas iš popieriaus šaltinio, nustatyto kaip „Letter“ formato.

Auto. pasirinkimo param.

Ši funkcija prieinama tik modeliams su dviem popieriaus šaltiniais.

Pasirinkite **Ijungti** bet kuriems iš toliau pateiktų nustatymų, norėdami automatiškai spausdinti ant popieriaus iš bet kokio šaltinio, kuriame yra jūsų popieriaus nustatymus atitinkantis popierius.

- Kopijuoti
- Faksas
- Kita

Spausdintuvo paruošimas

Klaidos pranešimas:

Pasirinkite **Ijungti**, kad būtų rodomas klaidos pranešimas, kai pasirinktas popieriaus formatas arba tipas neatitinka įdėto popieriaus.

Automat. popieriaus sąrankos rodymas:

Pasirinkite **Ijungti**, norėdami rodyti **Popieriaus nuostata** ekraną įdedant popierių į popieriaus šaltinį. Išjungę šią funkciją, negalėsite spausdinti iš „iPhone“ arba „iPad“, naudodami „AirPrint“.

Univers. spausdinimo param.:

Šios spausdinimo nuostatos taikomos, kai spausdinant naudojamas išorinis įrenginys, o ne spausdintuvo tvarkyklė.

Viršutinis nuokrypis:

Sureguliuokite viršutinę popieriaus paraštę.

Kairysis nuokrypis:

Sureguliuokite kairiąją popieriaus paraštę.

Poslinkis viršuje kitoje pusėje:

Jei naudojate dvipusį spausdinimą, sureguliuokite kitoje popieriaus pusėje paliekamą viršutinę paraštę.

Kairysis nuokrypis kitoje pusėje:

Jei naudojate dvipusį spausdinimą, sureguliuokite kitoje popieriaus pusėje paliekamą kairiąją paraštę.

Patikrinkite popieriaus plotį:

Pasirinkite **Ijungti**, norėdami patikrinti popieriaus plotį prieš spausdinimą. Taip užtikrinama, kad nebus spausdinama už popieriaus kraštų, jei popieriaus dydžio nustatymas neteisingas, tačiau spausdinimas gali sulėtėti.

Praleisti tuščią puslapį:

Tušti spausdinimo duomenų puslapiai automatiškai praleidžiami.

Automatinis klaidos atitaisymas:

Pasirinkite veiksmą, kuris turi būti atliekamas įvykus dvipusio spausdinimo arba atminties prisipildymo klaidai.

Ijungti

Įvykus dvipusio spausdinimo klaidai pateikia išpėjimą ir spausdina vienpusiu režimu arba, įvykus užpildytos atminties klaidai, spausdina tik tai, ką galėjo apdoroti spausdintuvas.

Išj.

Pateikia klaidos pranešimą ir atšaukia spausdinimą.

Spausdintuvo paruošimas

Atminties įrenginio sąsaja:

Atminties prietaisas:

Pasirinkite **Igalinti**, norėdami leisti spausdintuvui pasiekti įkištą atminties įrenginį. Pasirinkus **Uždrausti** spausdintuvas negalės įrašyti duomenų į atminties įrenginį. Tai apsaugo konfidencialius dokumentus nuo neteisėto pašalinimo.

Failo bendrinimas:

Pasirinkite, ar suteikti teisę įrašyti į atmintinę iš kompiuterio, kuris prijungtas per USB arba per tinklą.

Storas popierius:

Pasirinkite **Ijungti**, norėdami išvengti rašalo ištepimo ant spaudinių, tačiau spausdinimas gali sulėtėti.

Tylusis režimas:

Pasirinkite **Ijungti**, norėdami sumažinti triukšmą spausdinimo metu, tačiau spausdinimas gali sulėtėti. Priklausomai nuo popieriaus tipo ir pasirinktų spausdinimo kokybės nustatymų spausdintuvo skleidžiamas triukšmas gali nepakisti.

Rašalo džiūvimo laikas:

Jei vykdote dvipusį spausdinimą, pasirinkite norimą naudoti rašalo džiūvimo laiką. Atspausdinęs vieną pusę, spausdintuvas spausdina kitą. Jei spaudinys ištemptas, padidinkite laiko nustatymą.

Dvikryptis:

Pasirinkite **Ijungti**, norėdami pakeisti spausdinimo kryptį; spausdinama, kol spausdinimo galvutė juda kairėn ir dešinėn. Jei spausdinio vertikalios ar horizontalios linijos atrodo išsiliesę arba nesulygiuotos, išjungus šią funkciją problema gali būti išspręsta, tačiau gali sumažėti spausdinimo sparta.

Kompiuterio prijungimas naudojant USB:

Pasirinkite **Igalinti**, norėdami leisti kompiuteriui pasiekti per USB prijungtą spausdintuvą. Kai pasirinkta **Uždrausti**, draudžiamas spausdinimas ir nuskaitymas, kuris nėra siunčiamas per tinklo ryšį.

Susijusi informacija

- ➔ „Popieriaus įdėjimas” puslapyje 45
- ➔ „JPEG failų spausdinimas iš atminties įrenginio” puslapyje 106
- ➔ „TIFF failų spausdinimas iš atminties įrenginio” puslapyje 107

Tinklo nuostatos

Pasirinkite toliau aprašytus valdymo skydo meniu.

Nuostatos > Bendrosios nuostatos > Tinklo nuostatos

Wi-Fi ryšio nustatymas:

Nustatykite arba pakeiskite bevielio tinklo nustatymus. Iš pateiktų pasirinkite ryšio būdą ir vykdykite instrukcijas LCD skydelyje.

Spausdintuvo paruošimas

- Kelvedis
- Wi-Fi Direct

Laidinio LAN nustatymas:

Nustatykite arba pakeiskite tinklo ryšį, naudojantį LAN laidą ir kelvedį. Kai tai naudojama, „Wi-Fi“ ryšiai išjungti.

Tinklo būseną:

Rodoma arba išspausdinamos dabartinės tinklo nuostatos.

Ryšio patikrinimas:

Patikrina dabartinį tinklo ryšį ir atspausdina ataskaitą. Jei su ryšiu susijusių problemų nėra, problemą spręskite vadovaudamiesi ataskaita.

Išplėstinės:

Nustatykite toliau nurodytus išsamius parametrus.

- Įrenginio pavadin.
- TCP/IP
- Tarpinis serveris
- El. pašto serveris
- IPv6 adresas
- MS tinklo bendrinimas
- NFC
- Ryšio sparta ir dvipusis ryšys
- Peradresuoti HTTP į HTTPS

Susijusi informacija

- ➔ „Rankinis „Wi-Fi“ parametrų nustatymas“ puslapyje 27
- ➔ „„Wi-Fi“ nustatymų nustatymas per mygtukų sąranką (WPS)“ puslapyje 28
- ➔ „„Wi-Fi“ nustatymų nustatymas per PIN kodo sąranką (WPS)“ puslapyje 29
- ➔ „„Wi-Fi Direct“ (paprastojo prieigos taško) ryšio parametrų nustatymas“ puslapyje 30
- ➔ „Tinklo būsenos lapo spausdinimas“ puslapyje 41
- ➔ „Išsamios tinklo informacijos tikrinimas valdymo skyde“ puslapyje 33
- ➔ „Išplėstinių tinklo parametrų elementų nustatymas“ puslapyje 31

Tinklo priežiūros nuostatos

Pasirinkite toliau aprašytus valdymo skydo meniu.

Nuostatos > Bendrosios nuostatos > Tinklo priežiūros nuostatos

Epson Connect paslaugos:

Rodoma, ar spausdintuvas yra priregistruotas ir prijungtas prie Epson Connect paslaugos.

Pasirinkę **Registruoti** ir sekdami instrukcijomis galite užsiregistruoti serveryje.

Spausdintuvo paruošimas

Užsiregistravus galite keisti toliau pateiktus nustatymus.

- Sustabdyti/Tęsti
- Neužregistruota

Išsamiau žr. toliau pateiktą tinklalapį.

<https://www.epsonconnect.com/>

<http://www.epsonconnect.eu> (tik Europoje)

„Google Cloud Print“ paslaugos:

Rodoma, ar spausdintuvas yra priregistruotas ir prijungtas prie Google arba „Cloud Print“ paslaugų.

Užsiregistravus galite keisti toliau pateiktus nustatymus.

- Suaktyvinti / Pasyvinti
- Neužregistruota

Daugiau informacijos apie registravimąsi Google „Cloud Print“ paslaugoms ieškokite toliau pateiktame tinklalapyje.

<https://www.epsonconnect.com/>

<http://www.epsonconnect.eu> (tik Europoje)

Susijusi informacija

➔ „Spausdinimas naudojant tinklo paslaugą“ puslapyje 234

Sistemos administravimas meniu parinktys

Naudodami šį meniu galite valdymo produktą kaip sistemos administratorius. Šis meniu leidžia apriboti produkto funkcijas atskiriems naudotojams ir pritaikyti jį prie darbo ar biuro sąlygų.

Pasirinkite toliau aprašytus valdymo skydo meniu.

Nuostatos > Bendrosios nuostatos > Sistemos administravimas

Adresatų tvarkytuvas:

Kontaktams galima atlikti toliau nurodytus nustatymus.

Registruoti/ištrinti:

Registruoja ir (arba) ištrina kontaktus, skirtus Faksas, Nuskaityti į el. paštą ir Nuskaityti į tinklo aplanką / FTP meniu.

Dažnas:

Registruoja dažnai naudojamus kontaktus greitai prieigai. Taip pat galite pakeisti sąrašo tvarką.

Spausdinti kontaktus:

Atspausdina kontaktų sąrašą.

Peržiūrėti parinktis:

Keičia kontaktų sąrašo rodymo būdą.

Spausdintuvo paruošimas

Paieškos parinktys:

Keičia kontaktų paieškos būdą.

Saugos nuostatos:

Galima atlikti toliau nurodytus saugos nustatymus.

Užduočių žurnalo prieiga:

Norėdami leisti produkto naudotojams naudotis darbų žurnalus, pasirinkite **Ijungti**.

Prieiga prie funkcijos registr./ištr. Adresatus:

Norėdami leisti produkto naudotojams registruoti ir ištrinti kontaktus, pasirinkite **Ijungti**.

Prieigos kontrolė:

Norėdami apriboti produkto funkcijas, pasirinkite **Ijungti**. Tam reikės, kad prieš naudodamiesi valdymo skydo funkcijomis, naudotojai su savo naudotojo vardu ir slaptažodžiu prisijungtų prie produkto valdymo skydo. **Priimti nežinomo vartotojo užduotis** pasirinkite, ar leisti vykdyti užduotis be būtinosios autentifikavimo informacijos.

Trinti visas konfidencialias užduotis:

Pagal administratoriaus įgaliojimus ištrinkite visas konfidencialias užduotis.

Administratoriaus nuostatos:

Administratoriaus slaptažodis

Nustatykite, pakeiskite ir ištrinkite administratoriaus slaptažodį.

Užrakto nuostata

Pasirinkite užrakinti ar neužrakinti valdymo skydelį naudojant slaptažodį, užregistruotą parinktyje **Administratoriaus slaptažodis**.

Atkurti numatytuosius parametrus:

Atkuria standartinius toliau nurodytų meniu nustatymus.

Tinklo nuostatos

Kopijuoti nuostatas

Nuskait. nuostatos

Fakso nuostatos

Pašalinti visus duomenis ir parametrus

Programinės aparatinės įrangos atnaujinimas:

Galite gauti informaciją apie programinę aparatinę įrangą, pvz., esamą versiją ir informaciją apie galimus naujinius.

Atnaujinti:

Patikrinkite, ar į tinklo serverį buvo įkelta naujausia programinės aparatinės įrangos versija. Jei prieinamas naujinimas, galite pasirinkti, ar pradėti naujinimą.

Pranešimas:

Norėdami gauti pranešimą apie prieinamą programinės aparatinės įrangos naujinimą, pasirinkite **Ijungti**.

Spausdintuvo paruošimas

Spaudinių skaitiklis meniu parinktys

Pasirinkite toliau aprašytus valdymo skydo meniu.

Nuostatos > Spaudinių skaitiklis

Rodo bendrą, juodai baltų ir spalvotų spaudinių skaičių nuo spausdintuvo įsigijimo.

Tiekimo būseną meniu parinktys

Pasirinkite toliau aprašytus valdymo skydo meniu.

Nuostatos > Tiekimo būseną

Rodomas apytikslis rašalo kiekis ir techninės priežiūros dėžutės tarnavimo laikas.

Jei rodomas ! ženklas, rašalo kasetėje beveik baigiasi rašalas arba beveik prisipildė techninės priežiūros dėžutė. Jei rodomas X ženklas, reikia pakeisti elementą, nes rašalo kasetėje baigėsi rašalas arba techninės priežiūros dėžutė pilna.

Priežiūra meniu parinktys

Pasirinkite toliau aprašytus valdymo skydo meniu.

Nuostatos > Priežiūra

Spaus. galvutės purkšt. tikrini.:

Pasirinkite šią funkciją, norėdami patikrinti, ar spausdinimo galvutės purkštukai užsikimšę. Spausdintuvas atspausdina purkštukų patikros šabloną.

Spausdinimo galvutės valymas:

Pasirinkite šią funkciją, norėdami išvalyti užsikimšusius spausdinimo galvutės purkštukus.

Spausdinimo galvutės lygiavimas:

Pasirinkite šią funkciją norėdami sureguliuoti spausdinimo galvutę ir pagerinti spausdinimo kokybę.

Vertikalus sulygiavimas

Jei spaudiniai sulieti arba tekstas ir linijos nesulygiuoti, pasirinkite šią funkciją.

Horizontalusis lygiavimas

Jei spaudiniuose vienodais intervalais matote horizontalias juostas, pasirinkite šią funkciją.

Rašalo kasetės (-ių) keitimas:

Naudokite šią funkciją, kad pakeistumėte rašalo kasetes prieš baigiantis rašalui.

Popieriaus kreiptuvo valymas:

Pasirinkite šią funkciją, jei ant vidinių velenėlių yra rašalo dėmių. Spausdintuvas tiekia popierių, kad nuvalytų vidinius velenėlius.

Spausdintuvo paruošimas

Pašalinti popierių:

Pasirinkite šią funkciją, jei net išėmus įstrigusį popierių spausdintuve vis tiek liko popieriaus atplaišų. Spausdintuvas padidina tarpą tarp spausdinimo galvutės ir popieriaus paviršiaus, kad būtų lengviau pašalinti popieriaus atplaišas.

Susijusi informacija

- ➔ „Spausdinimo galvutės tikrinimas ir valymas” puslapyje 218
- ➔ „Spausdinimo galvutės lygiavimas” puslapyje 220
- ➔ „Popieriaus kelio valymas, kad neliktų rašalo dėmių” puslapyje 221

Kalba/Language meniu parinktys

Pasirinkite toliau aprašytus valdymo skydo meniu.

Nuostatos > Kalba/Language

Pasirinkite LCD ekrane naudojamą kalbą.

Spausdintuvo būseną / spausdinti meniu parinktys

Pasirinkite toliau aprašytus valdymo skydo meniu.

Nuostatos > Spausdintuvo būseną / spausdinti

Spausdinimo būsenos lent.::

Konfigūr. būsenų lentelė:

Spausdinti informacijos lapus, kuriuose nurodytos dabartinė spausdintuvo būseną ir nuostatos.

Tiekimo būsenos lentelė:

Spausdinti informacijos lapus, kuriuose nurodyta reikmenų būseną.

Naudojimo istorijos lentelė:

Spausdinti informacijos lapus, kuriuose pateikta spausdintuvo naudojimo istorija.

Tinklas:

Rodomas dabartinės tinklo nuostatos.

Adresatų tvarkytuvas meniu parinktys

Pasirinkite toliau aprašytus valdymo skydo meniu.

Nuostatos > Adresatų tvarkytuvas

Spausdintuvo paruošimas

Registruoti/ištrinti:

Registruoja ir (arba) ištrina kontaktus, skirtus Faksas, Nuskaityti į el. paštą ir Nuskaityti į tinklo aplanką / FTP meniu.

Dažnas:

Registruoja dažnai naudojamus kontaktus greitai prieigai. Taip pat galite pakeisti sąrašo tvarką.

Spausdinti kontaktus:

Atspausdina kontaktų sąrašą.

Peržiūrėti parinktis:

Keičia kontaktų sąrašo rodymo būdą.

Paieškos parinktys:

Keičia kontaktų paieškos būdą.

Vartotojo nuostatos meniu parinktys

Pasirinkite toliau aprašytus valdymo skydo meniu.

Nuostatos > Vartotojo nuostatos

Toliau pateiktuose meniu galite pakeisti numatytuosius nustatymus.

- Nuskaityti į tinklo aplanką / FTP
- Nuskaityti į el. paštą
- Nuskaityti į kompiuterį
- Nuskaityti į atminties įrenginį
- Nuskaityti į debesį
- Kopijuoti nuostatas
- Faksas

Energijos taupymas

Jei nustatytą laikotarpį neatliekama jokių veiksmų, spausdintuvas ima veikti miego režimu arba išsijungia automatiškai. Galite nustatyti laiką, po kurio turi būti vykdomas energijos valdymas. Jį pailginus, gaminys ne taip efektyviai vartos energiją. Prieš atlikdami keitimus, apsvarstykite aplinkai daromą žalą.

Atsižvelgiant į spausdintuvo įsigijimo vietą, jame gali būti funkcija, išjungianti spausdintuvą, jei jis 30 minučių nebus prijungtas prie tinklo.

Energijos taupymas — valdymo skydelis

1. Pradžios ekrane pasirinkite **Nuostatos**.
2. Pasirinkite **Bendrosios nuostatos > Pagrind. nuostatos**.

Spausdintuvo paruošimas

3. Atlikite vieną iš šių veiksmų.

- Pasirinkite **Miego laikmatis** arba **Išjungimo nuostatos > Išjungti, jei neaktyvus** arba **Išjungti, jei atjungtas** ir atlikite nustatymus.
- Pasirinkite **Miego laikmatis** arba **Išjungimo laikmatis** ir tada atlikite nustatymus.

Pastaba:

*Jūsų gaminys gali turėti funkciją **Išjungimo nuostatos** arba **Išjungimo laikmatis**, atsižvelgiant į įsigijimo vietą.*

El. pašto serverio naudojimas

Prieš naudojant el. pašto funkcijas reikia sukonfigūruoti el. pašto serverį.

Pašto serverio konfigūravimas

Prieš konfigūruodami el. pašto serverį, patikrinkite toliau nurodytus dalykus.

- Spausdintuvas turi būti prijungtas prie tinklo.
- Patikrinkite el. pašto serverio informaciją, pvz., paslaugos teikėjo, kurį naudojote el. paštui kompiuteryje nustatyti, pateiktus dokumentus.

Pastaba:

Jei naudojate nemokamo el. pašto paslaugą, pvz., internetinį el. paštą, panaršykite internete ir susiraskite reikiamą el. pašto serverio informaciją.

1. Pradžios ekrane pasirinkite **Nuostatos**.
2. Pasirinkite **Bendrosios nuostatos > Tinklo nuostatos > Išplėstinės**.
3. Pasirinkite **El. pašto serveris > Serverio nuostatos**.
4. Palieskite naudojamo el. pašto serverio identifikavimo metodą, atsidarys nustatymų ekranas.

! Svarbu:

Galimi šie autentiškumo nustatymo metodai.

- Išjungta*
- POP prieš SMTP*
- SMTP autentifikavimas*

Susisiekite su savo paslaugos teikėju, kad patvirtintų el. pašto serverio autentiškumo nustatymo metodą.

Spausdintuvas gali neprisijungti prie el. pašto serverio netgi nustačius autentiškumo nustatymo metodą, nes gali būti įjungta apsauga (pvz., reikia SSL ryšio). Naujausios informacijos rasite „Epson“ pagalbos svetainėje.

<http://www.epson.eu/Support> (Europoje)

<http://support.epson.net/> (ne Europoje)

5. Nustatykite atitinkamas nuostatas.

Reikiamos nuostatos gali skirtis priklausomai nuo autentiškumo nustatymo metodo. Įveskite savo naudojamo el. pašto serverio informaciją.

Spausdintuvo paruošimas

6. Palieskite **Tęsti**.

Pastaba:

- Jei rodomas klaidos pranešimas, patikrinkite, ar tinkamai pasirinktos el. pašto serverio nuostatos.
- Jei negalite išsiųsti el. laiško net sėkmingai patikrinę ryšį, patikrinkite savo naudojamo el. pašto serverio autentiškumo nustatymo metodą.

Susijusi informacija

➔ „El. pašto serverio nustatymo elementai” puslapyje 76

El. pašto serverio nustatymo elementai

Elementai	Paaikškinimas
Autentifikuota paskyra	Jei SMTP autentifikavimas arba POP prieš SMTP pasirenkate kaip El. pašto serverio Autentifikavimo metodas , įveskite el. pašto serveryje registruotą 255 ženklų arba trumpesnį vartotojo vardą (el. pašto adresą).
Autentifik. slaptažodis	Jei SMTP autentifikavimas arba POP prieš SMTP pasirenkate kaip El. pašto serverio Autentifikavimo metodas , įveskite 20 arba mažiau ženklų autentiškumo nustatymo paskyros slaptažodį.
Siuntėjo adresas	Nurodykite el. pašto adresą, spausdintuvo naudojamą el. laiškam siųsti. Galite nurodyti turimą el. pašto adresą. Kad būtų aišku, jog iš spausdintuvo laiškas išsiųstas, galite įsigyti specialiai spausdintuvui skirtą adresą ir įvesti jį čia.
SMTP serverio adresas	Įveskite el. laiškus siunčiančio serverio (SMTP serverio) adresą.
SMTP serverio prievado numeris	Įveskite el. laiškus siunčiančio serverio (SMTP serverio) prievado numerį.
POP3 serverio adresas	Jei POP prieš SMTP pasirenkate El. pašto serverio Autentifikavimo metodas , įveskite el. laiškus gaunančio serverio (POP3 serverio) adresą.
POP3 serverio prievado numeris	Jei POP prieš SMTP pasirenkate El. pašto serverio Autentifikavimo metodas , įveskite el. laiškus gaunančio serverio (POP3 serverio) prievado numerį.
Saugusis sujungimas	Jei SMTP autentifikavimas arba Išjungti pasirenkate kaip El. pašto serverio Autentifikavimo metodas , pasirinkite saugaus ryšio metodą.

El. pašto serverio ryšio tikrinimas

1. Pradžios ekrane pasirinkite **Nuostatos**.
2. Pasirinkite **Bendrosios nuostatos > Tinklo nuostatos > Išplėstinės**.

Spausdintuvo paruošimas

3. Pasirinkite **El. pašto serveris > Ryšio patikra** ir patikrinkite, ar spausdintuvas yra prijungtas prie el. pašto serverio.

Pastaba:

- Jei rodomas klaidos pranešimas, patikrinkite, ar tinkamai pasirinktos el. pašto serverio nuostatos.
- Jei negalite išsiųsti el. laiško net sėkmingai patikrinę ryšį, patikrinkite savo naudojamą el. pašto serverio autentiškumo nustatymo metodą.

Susijusi informacija

- ➔ [„Pranešimai, rodomi Ryšio patikra metu” puslapyje 293](#)

Spausdinimas

Spausdinimas iš spausdintuvo tvarkyklės, naudojant Windows

Jei kai kurių spausdintuvo tvarkyklės nustatymų pakeisti nepavyksta, galbūt juos užregistravo administratorius. Pagalbos kreipkitės į spausdintuvo administratorių.

Prisijungimas prie spausdintuvo tvarkyklės

Prisijungiant prie spausdintuvo tvarkyklės iš kompiuterio valdymo skydo, nustatymai pritaikomi visoms programoms.

Prisijungimas prie spausdintuvo tvarkyklės iš valdymo skydelio

Windows 10/Windows Server 2016

Spustelėkite pradžios mygtuką dešiniuoju pelės mygtuku ir skyriuje **Aparatūra ir garsas** pasirinkite **Valdymo skydas > Peržiūrėti įrenginius ir spausdintuvus**. Dešiniuoju pelės mygtuku spustelėkite naudojamą spausdintuvą arba paspauskite ir neatleisdami pasirinkite **Spausdinimo nuostatos**.

Windows 8.1/Windows 8/Windows Server 2012 R2/Windows Server 2012

Dalyje **Aparatūra ir garsas** pasirinkite **Darbalaukis > Parametrai > Valdymo skydas > Peržiūrėti įrenginius ir spausdintuvus**. Dešiniuoju pelės mygtuku spustelėkite naudojamą spausdintuvą arba paspauskite ir neatleisdami pasirinkite **Spausdinimo nuostatos**.

Windows 7/Windows Server 2008 R2

Spustelėkite pradžios mygtuką ir skyriuje **Aparatūra ir garsas** pasirinkite **Valdymo skydas > Peržiūrėti įrenginius ir spausdintuvus**. Dešiniuoju pelės mygtuku spustelėkite naudojamą spausdintuvą ir pasirinkite **Spausdinimo nuostatos**.

Windows Vista/Windows Server 2008

Spustelėkite pradžios mygtuką ir skyriuje **Aparatūra ir garsas** pasirinkite **Valdymo skydas > Spausdintuvai**. Dešiniuoju pelės mygtuku spustelėkite naudojamą spausdintuvą ir pasirinkite **Pasirinkti spausdinimo nuostatos**.

Windows XP/Windows Server 2003 R2/Windows Server 2003

Spustelėkite pradžios mygtuką ir pasirinkite **Valdymo skydas > Spausdintuvai ir kita aparatūra > Spausdintuvai ir faksai**. Dešiniuoju pelės mygtuku spustelėkite naudojamą spausdintuvą ir pasirinkite **Spausdinimo nuostatos**.

Prisijungimas prie spausdintuvo tvarkyklės naudojant spausdintuvo piktogramą užduočių juostoje

Darbalaukio užduočių juostoje esanti spausdintuvo piktograma yra nuorodos piktograma, kuri suteikia galimybę greitai pasiekti spausdintuvo tvarkyklę.

Paspaudus spausdintuvo piktogramą ir pasirinkus **Spausdintuvo nustatymai**, galima įjungti tą patį spausdintuvo nustatymų langą, kuris yra rodomas pasirinkus iš valdymo skydelio. Dukart paspaudus šią piktogramą, galima patikrinti spausdintuvo būseną.

Spausdinimas

Pastaba:

Jei spausdintuvo piktograma užduočių juostoje nėra rodoma, įjunkite spausdintuvo tvarkyklės langą, spustelėkite **Stebėjimo pasirinktys** skirtuke **Tech. priežiūra** ir pasirinkite **Registruoti sparciosios nuorodos piktogramą užduočių juostoje**.

Pagrindinė spausdinimo informacija

Pastaba:

Veiksmai gali skirtis priklausomai nuo programos. Išsamios informacijos ieškokite programėlės žinyne.

1. Atidarykite norimą spausdinti failą.

Jei dar neįdėjote, įdėkite į spausdintuvą popieriaus.



Svarbu:

Dėdami į galinio popieriaus tiektuvo angą, pasirinkite **Gal. pop. tiek. anga** kaip **Popier. šaltinis** nustatymą, tada prieš įdėdami popierių pradėkite spausdinimą iš spausdintuvo tvarkyklės. Prasidėjus spausdinimui spausdintuve bus pranešama, kad vyksta spausdinimas. Įdėdami popierių, vadovaukitės spausdintuvo ekrane pateikiamais nurodymais.

2. Meniu **Failas** pasirinkite **Spausdinti** arba **Puslapio sąranka**.
3. Pasirinkite naudojamą spausdintuvą.
4. Pasirinkite **Nuostatos** arba **Ypatybės**, kad būtų atidarytas spausdintuvo tvarkyklės langas.

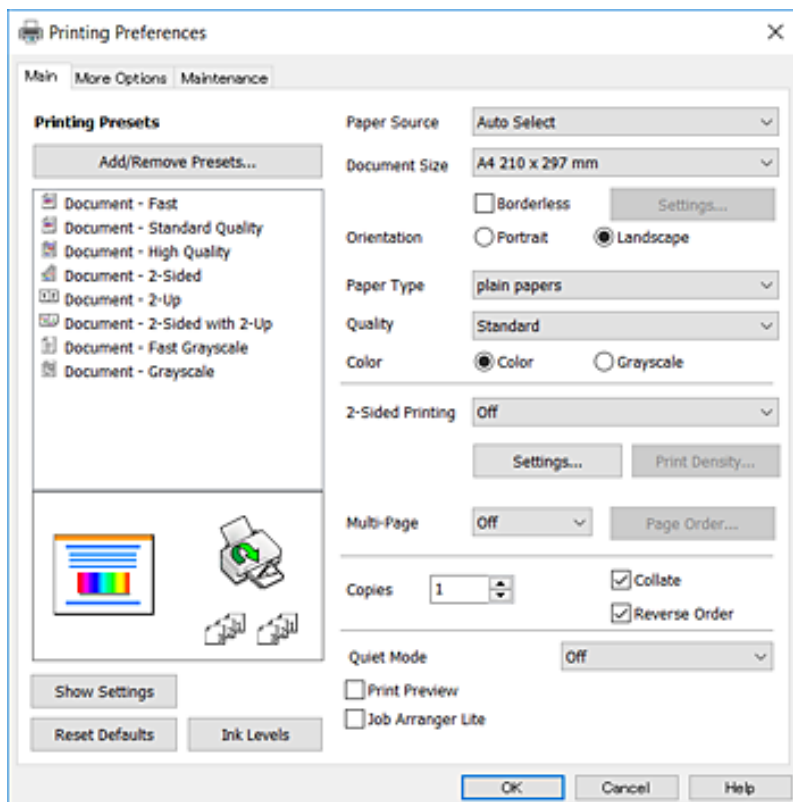

5. Jei reikia, pakeiskite nustatymus.

Daugiau informacijos apie spausdintuvo tvarkyklės ieškokite meniu parinktyse.

Spausdinimas

Pastaba:

- Paaiškinimo, kaip nustatyti elementus, taip pat žr. interneto žinyne. Paspaudus elementą dešiniu pelės klavišu rodomas **Žinynas**.
- Pasirinkę **Spausdinimo peržiūra** galite peržiūrėti dokumentą prieš spausdinimą.

6. Norėdami uždaryti spausdintuvo tvarkyklės langą, spustelėkite **OK**.

7. Spustelėkite **Spausdinti**.

Pastaba:

Pasirinkus **Spausdinimo peržiūra** rodomas peržiūros langas. Norėdami pakeisti nustatymus, spustelėkite **Atšaukti**, tada pakartokite procedūrą nuo 2 žingsnio.

Susijusi informacija

- ➔ „Galimas popierius ir talpa” puslapyje 45
- ➔ „Popieriaus įdėjimas į Popieriaus kasetę” puslapyje 49
- ➔ „Popieriaus įdėjimas į Gal. pop. tiek. angą” puslapyje 51
- ➔ „Popieriaus rūšių sąrašas” puslapyje 55
- ➔ „Skirtukas Pagrindinis” puslapyje 95

Spausdinimas ant abiejų pusių

Galite spausdinti ant abiejų popieriaus pusių. Galima išspausdinti ir lankstinuką, gaunamą keičiant puslapių tvarką ir sulanksčius spaudinį.

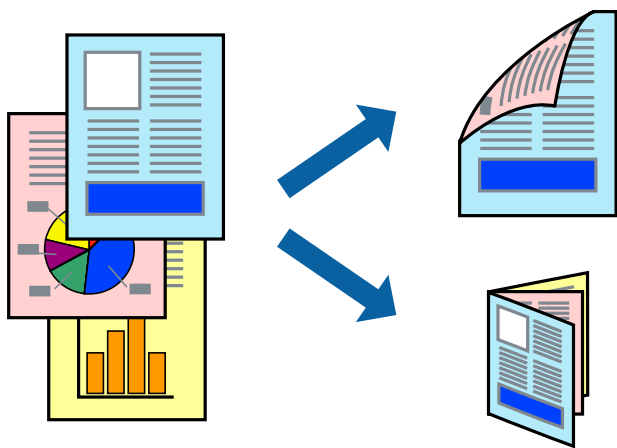

Pastaba:

- Spausdinant be paraščių ši funkcija negalima.
- Galite naudoti automatinį ir rankinį spausdinimą iš abiejų pusių. Spausdindami ant abiejų pusių rankiniu būdu, atspausdinę pirmą pusę tiesiog apverskite popierių spausdinama puse į kitą pusę.
- Jei nenaudojate dvipusiam spausdinimui tinkančio popieriaus, gali suprastėti spausdinimo kokybė, o popierius įstrigti.
- Atsižvelgiant į popierių ir duomenis, rašalas gali prisisunkti į kitą popieriaus pusę.

Susijusi informacija

- ➔ „Galimas popierius ir talpa” puslapyje 45

Spausdinimas

Spausdinimo nustatymai

2-pusis spausdinimas rankiniu būdu galimas įjungus EPSON Status Monitor 3. Tačiau, kai spausdintuvą pasiekėte per tinklą arba jis naudojamas kaip bendras spausdintuvas, ši funkcija gali būti negalima.

Pastaba:

Norėdami įjungti EPSON Status Monitor 3, spustelėkite **Išplėstinės nuostatos**, esantį skirtuke **Tech. priežiūra**, ir pasirinkite **Įgalinti "EPSON Status Monitor 3"**.

1. Spausdintuvo tvarkyklės skirtuke **Pagrindinis** pasirinkite parinktį iš **2-pusis spausdinimas**.
2. Spustelėkite **Nustatymai**, pasirinkite atitinkamas nuostatas ir spustelėkite **Gerai**.

Jei reikia, nustatykite **Spausdinimo tankis**. Šis nustatymas negalimas pasirinkus dvipusį spausdinimą rankiniu būdu.

Pastaba:

- Norėdami spausdinti sulankstomą lankstinuką, pasprinkite **Brošiūra**.
- Nustatydami **Spausdinimo tankis** galite reguliuoti spausdinimo tankį priklausomai nuo dokumento tipo.
- Atsižvelgiant į lange **Pasirinkti dokumento tipą** pasirinktos Spausdinimo tankio koregavimas parinkties ir skirtuke **Kokybė** pasirinktos **Pagrindinis** parinkties derinį, gali būti lėtai spausdinama.

3. Spustelėkite **Spausdinti**.

Kai 2-pusis spausdinimas vykdomas rankiniu būdu, spausdintuvui baigus spausdinti ant vienos pusės, kompiuterio ekrane atidaromas išskleidžiamasis langas. Vadovaukitės ekrane rodomomis instrukcijomis.

Susijusi informacija

- ➔ „Pagrindinė spausdinimo informacija“ puslapyje 98
- ➔ „Skirtukas Pagrindinis“ puslapyje 95

Kelių puslapių spausdinimas ant vieno lapo

Ant vieno popieriaus lapo galima išspausdinti dviejų arba keturių puslių duomenis.

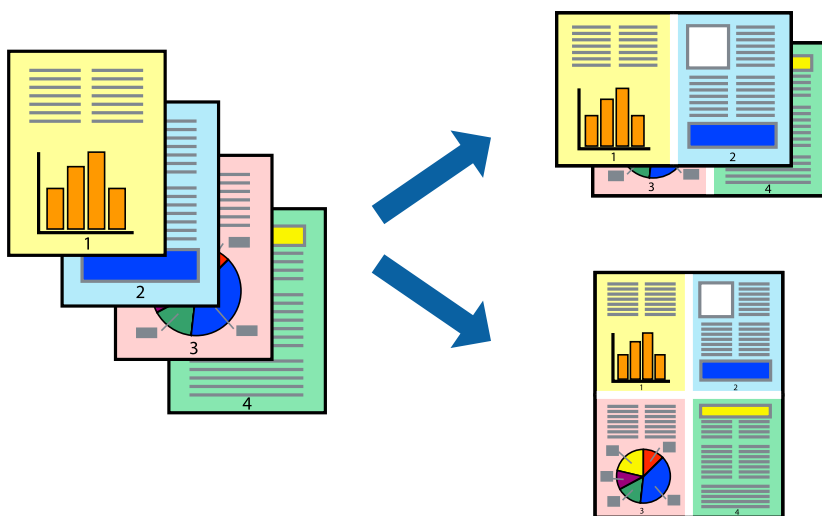

Spausdinimas

Spausdinimo nustatymai

Spausdintuvo tvarkyklės skirtuke **Pagrindinis** pasirinkite **2 puslapiai** arba **4 puslapiai** kaip **Keli puslapiai** nustatymą.

Pastaba:

Spausdinant be paraščių ši funkcija negalima.

Susijusi informacija

- ➔ „Pagrindinė spausdinimo informacija” puslapyje 98
- ➔ „Skirtukas Pagrindinis” puslapyje 95

Spausdinimas ir dėjimas pagal puslapių tvarką (spausdinimas atvirkštine tvarka)

Galite spausdinti nuo paskutinio puslapio, kad galėtumėte sudėti lapus pagal tvarką.

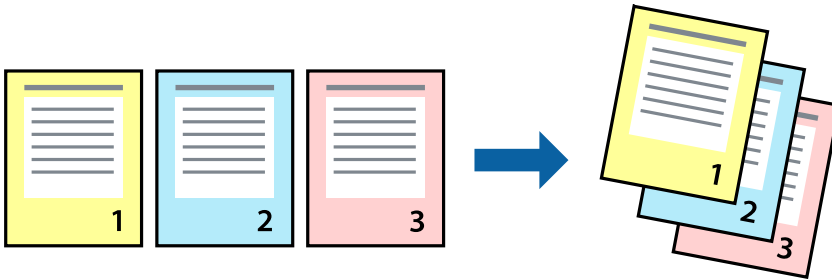

Spausdinimo nustatymai

Spausdinimo tvarkyklės skirtuke **Pagrindinis** pasirinkite **Atvirkštine tvarka**.

Susijusi informacija

- ➔ „Pagrindinė spausdinimo informacija” puslapyje 98
- ➔ „Skirtukas Pagrindinis” puslapyje 95

Sumažinto arba padidinto dokumento spausdinimas

Galite sumažinti arba padidinti dokumento formatą konkrečiu procentu arba pritaikyti į spausdintuvą įdėto popieriaus formatui.



Spausdinimo nustatymai

Spausdintuvo tvarkyklės skirtuke **Daugiau pasirinkčių**, **Dokumento dydis** nustatyme pasirinkite dokumento dydį. **Išvesties popierius** nustatyme pasirinkite spausdinamo popieriaus formatą. Pasirinkite **Mažinti** / **didinti dokumentą**, o tada — **Talpinti į puslapį** arba **Priartinti**. Pasirinkite **Priartinti**, įveskite procentą.

Norėdami vaizdą spausdinti lapo centre, pasirinkite **Centras**.

Pastaba:

Spausdinant be paraščių ši funkcija negalima.

Susijusi informacija

- ➔ „Pagrindinė spausdinimo informacija” puslapyje 98
- ➔ „Skirtukas Daugiau pasirinkčių” puslapyje 96

Vieno vaizdo spausdinimas ant kelių lapų padidinimui (plakato kūrimas)

Ši funkcija leidžia išspausdinti vieną vaizdą ant kelių popieriaus lapų. Suklijuodami juos, galite sukurti didesnę plakatą.

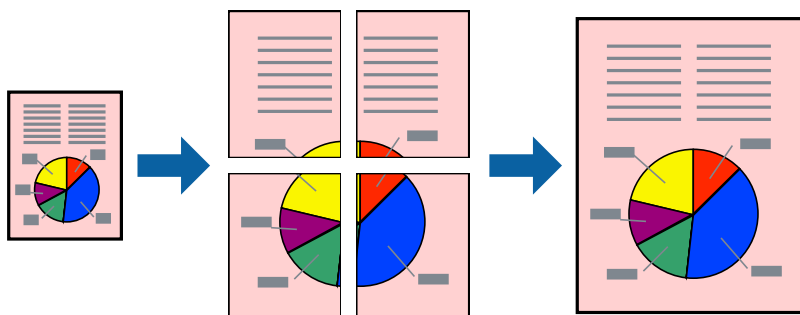

Pastaba:

Spausdinant be paraščių ši funkcija negalima.

Spausdinimo nustatymai

Spausdintuvo tvarkyklės skirtuke **Pagrindinis** pasirinkite **2x1 plakatas**, **2x2 plakatas**, **3x3 plakatas**, arba **4x4 plakatas** kaip **Keli puslapiai** nustatymą. Spustelėję **Nustatymai** galite pasirinkti skydelius, kurių nenorite spausdinti. Taip pat galite pasirinkti pjovimo gairių parinktį.

Susijusi informacija

- ➔ „Pagrindinė spausdinimo informacija“ puslapyje 98
- ➔ „Skirtukas Pagrindinis“ puslapyje 95

Plakatų kūrimas naudojant Persideng. išlygiavimo žymės

Toliau pateiktas plakatų kūrimo pavyzdys pasirinkus **2x2 plakatas** ir dalyje **Spausdinti apipjovimo kreipiam.** pasirinkus **Persideng. išlygiavimo žymės**.

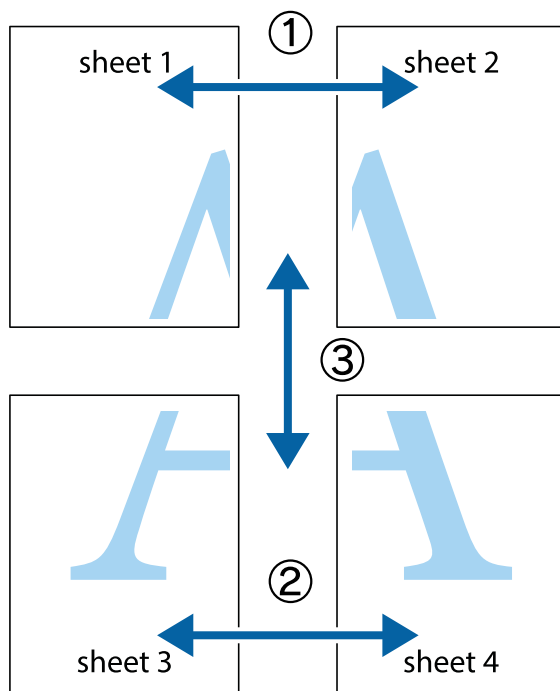

Spausdinimas

1. Paruoškite Sheet 1 ir Sheet 2. Nukirpkite Sheet 1 paraštes pagal vertikalią mėlyną liniją, einančia per viršutinio ir apatinio kryžiuokų vidurį.

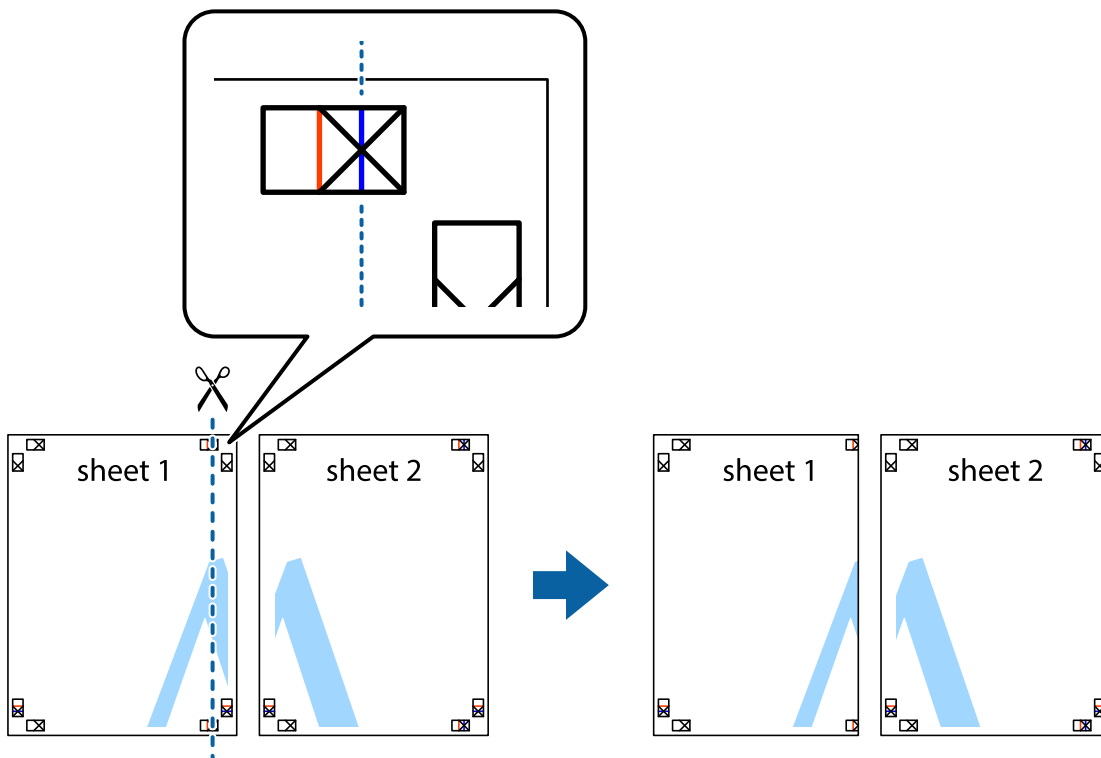

2. Sheet 1 kraštą uždėkite ant Sheet 2 ir sulygiuokite kryžiuokus. Tada laikinai iš kitos pusės suklijuokite abu lapus.

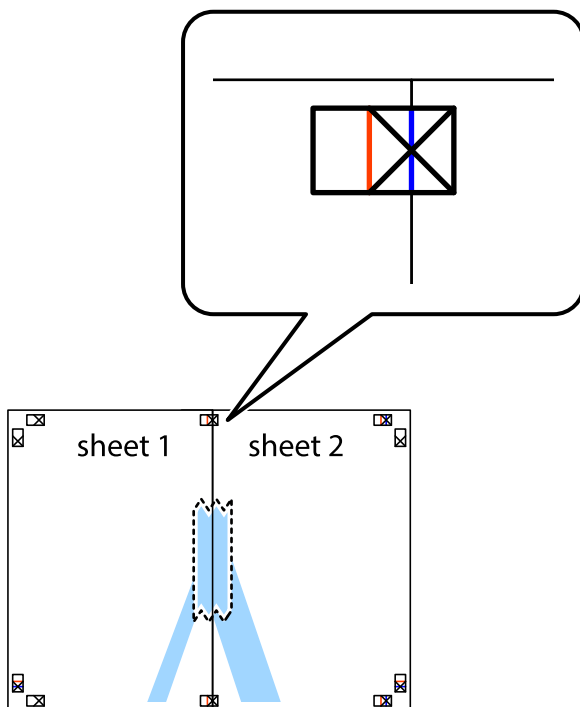

Spausdinimas

- Perkirpkite suklijuotus lapus pagal vertikalią raudoną liniją, einančią per lygiavimo žymas (tai kairėje kryžiuokų pusėje esanti linija).

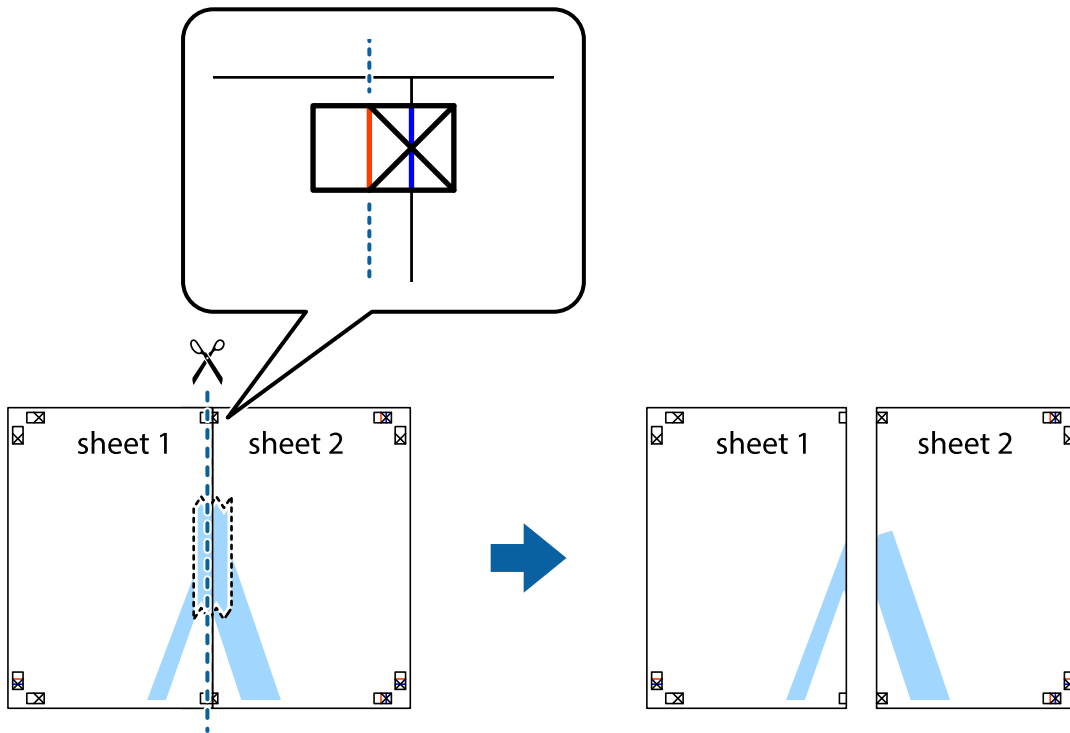

- Suklijuokite lapus iš kitos pusės.

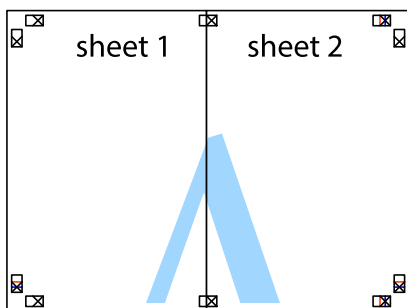

- Kartodami 1–4 veiksmus suklijuokite Sheet 3 ir Sheet 4.

Spausdinimas

6. Nukirpkite Sheet 1 ir Sheet 2 paraštes pagal horizontalią mėlyną liniją, einančią per kairiojo ir dešiniojo kryžiuokų vidurį.

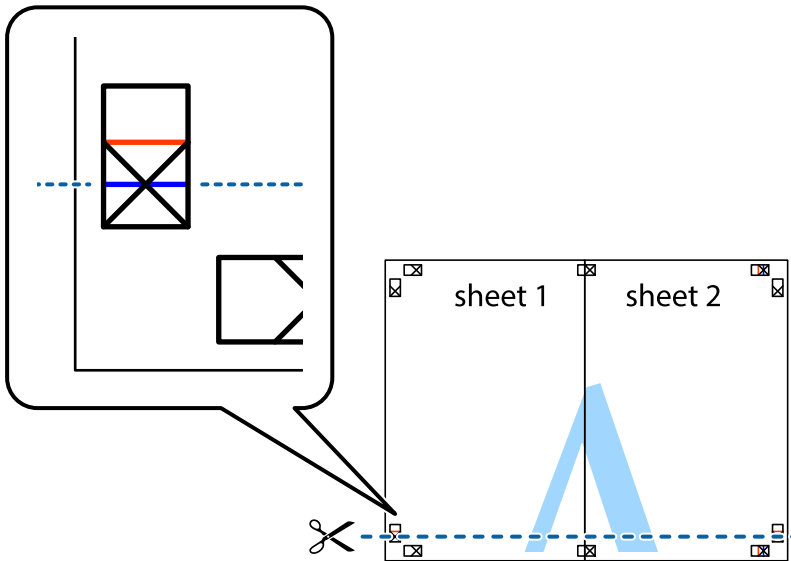

7. Sheet 1 ir Sheet 2 kraštus uždėkite ant Sheet 3 ir Sheet 4, sulygiuokite kryžiuokus ir laikinai suklijuokite lapus iš kitos pusės.

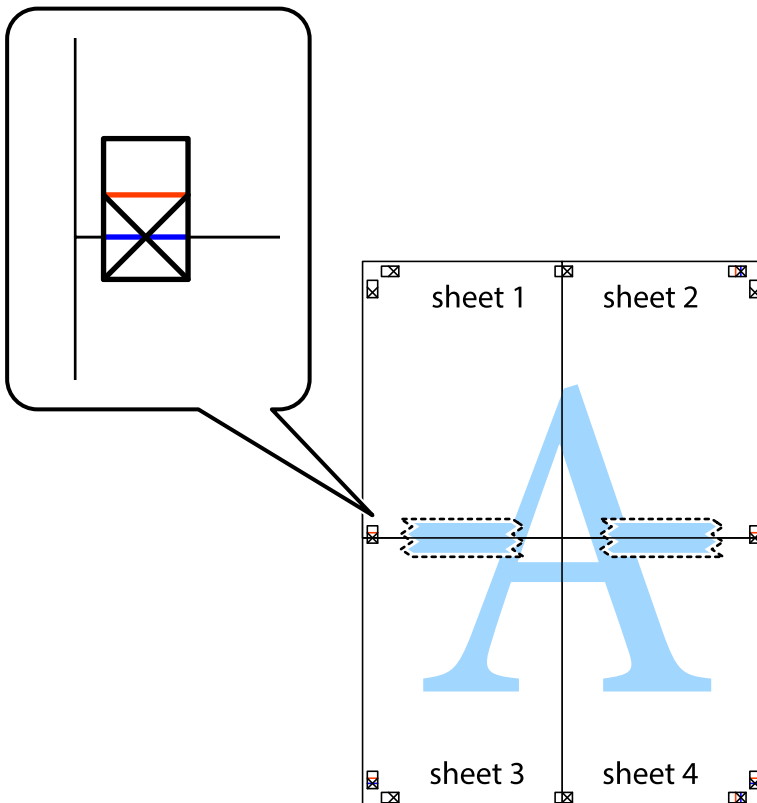

Spausdinimas

8. Perkirpkite suklijuotus lapus pagal horizontalią raudoną liniją, einančią per lygiavimo žymas (tai virš kryžiuočių esanti linija).

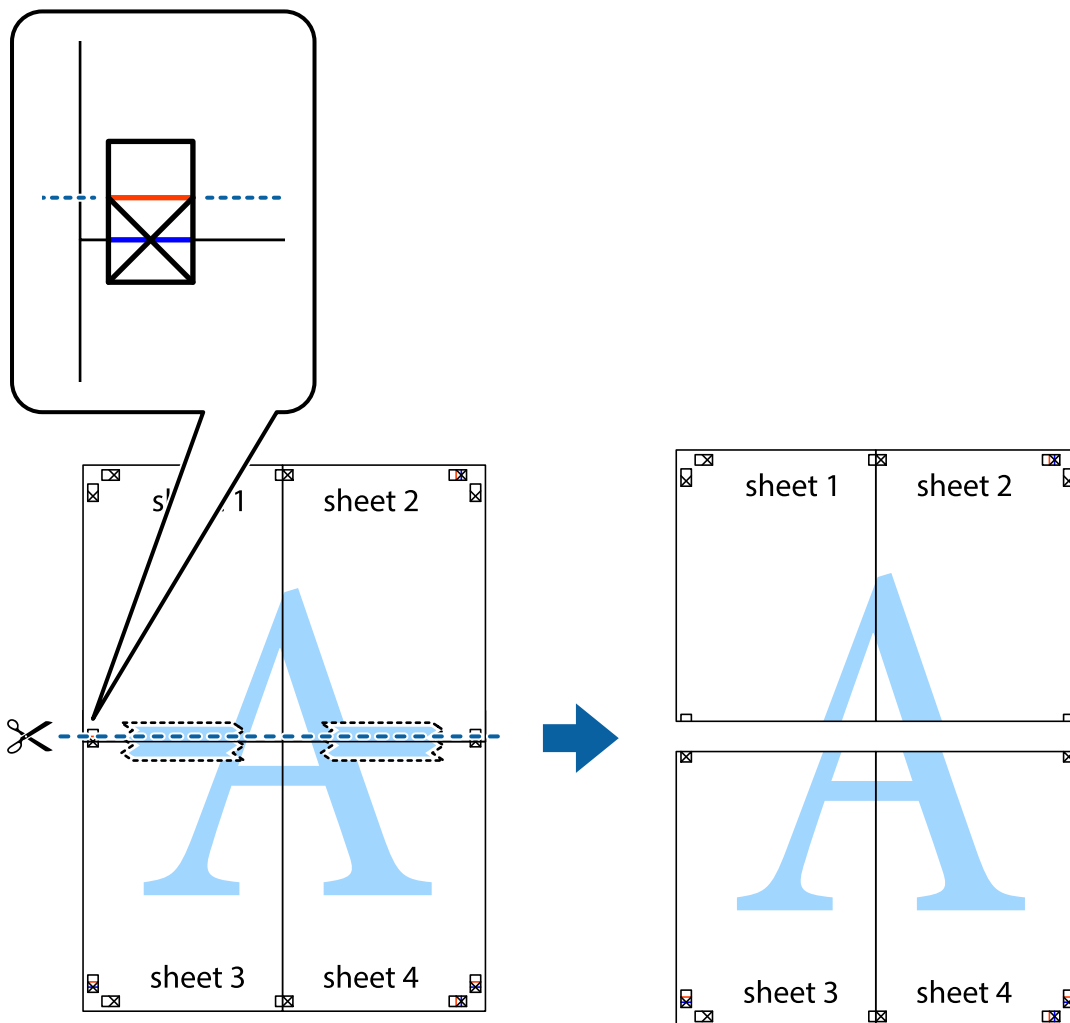

9. Suklijuokite lapus iš kitos pusės.

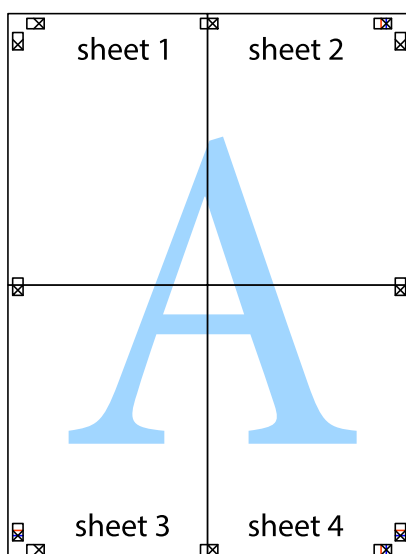

Spausdinimas

10. Pagal išorines nuorodas nukirpkite likusias paraštes.

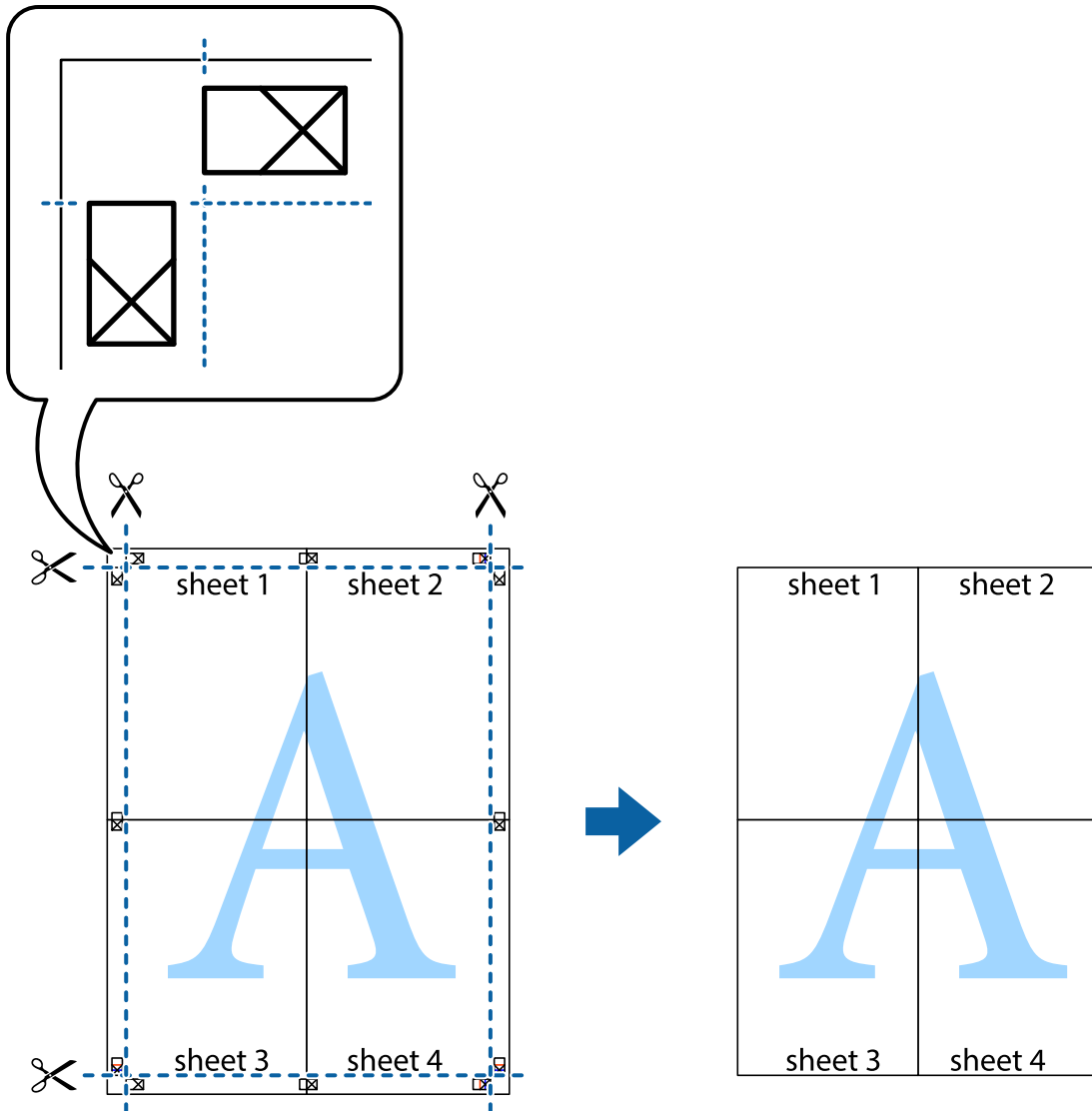

Spausdinimas su antrašte ir porašte

Antraštėse ir poraštėse galima spausdinti tokią informaciją kaip vartotojo vardas ir spausdinimo data.

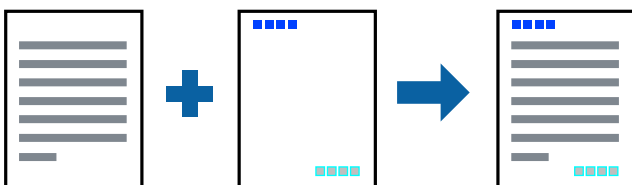

Spausdinimo nustatymai

Spausdintuvo tvarkyklės skirtuke **Daugiau pasirinkčių** spustelėkite **Vandenženklis funkcijos**, tada pasirinkite **Viršutinė / apatinė antraštė**. Spustelėkite **Nustatymai** ir pasirinkite elementus, kuriuos norite spausdinti.

Spausdinimas

Susijusi informacija

- ➔ „Pagrindinė spausdinimo informacija” puslapyje 98
- ➔ „Skirtukas Daugiau pasirinkčių” puslapyje 96

Vandens ženklų spausdinimas

Spaudiniuose galima išspausdinti vandens ženklus, pavyzdžiui, „Konfidencialu“ ar kopijuoti draudžiantį ženklą. Jei norite spausdinti su kopijuoti draudžiančiu ženklą, atspausdinus atsiranda paslėptos raidės, tokiu būdu galima atskirti originalą nuo kopijos.



Nuo kopijavimo apsaugantis piešinys galima esant žemiau patiektomis sąlygomis:

- Popierius: paprastas popierius, kopijavimo popierius, popierius su antrašte, perdirbtas popierius, spalvotas popierius, popierius su išspausdintu vaizdu arba aukštos kokybės paprastas popierius
- Be paraščių: nepasirinkta
- Kokybė: Standartin.
- Automatinis 2-pusis spausdinimas: nepasirinkta
- Spalvų korekcija: Automatinis r.
- Skersinio pluošto popierius: nepasirinkta

Pastaba:

Galima įtraukti ir pačių sukurtą vandens ženklą kopijuoti draudžiantį ženklą.

Spausdinimo nustatymai

Spausdintuvo tvarkyklės skirtuke **Daugiau pasirinkčių** spustelėkite **Vandenženklis funkcijos**, tada pasirinkite Nuo kopijavimo apsaugantis piešinys arba Vandenženklis. Spustelėkite **Nustatymai**, norėdami keisti išsamią informaciją, pvz. šablono arba ženklų formatą, tankį arba vietą.

Susijusi informacija

- ➔ „Pagrindinė spausdinimo informacija” puslapyje 98
- ➔ „Skirtukas Daugiau pasirinkčių” puslapyje 96

Spausdinimas

Slaptažodžiu apsaugotų failų spausdinimas

Galite nustatyti spausdinimo užduoties slaptažodį, kad jos spausdinimas būtų pradėtas tik įvedus slaptažodį spausdintuvo valdymo skydelyje.

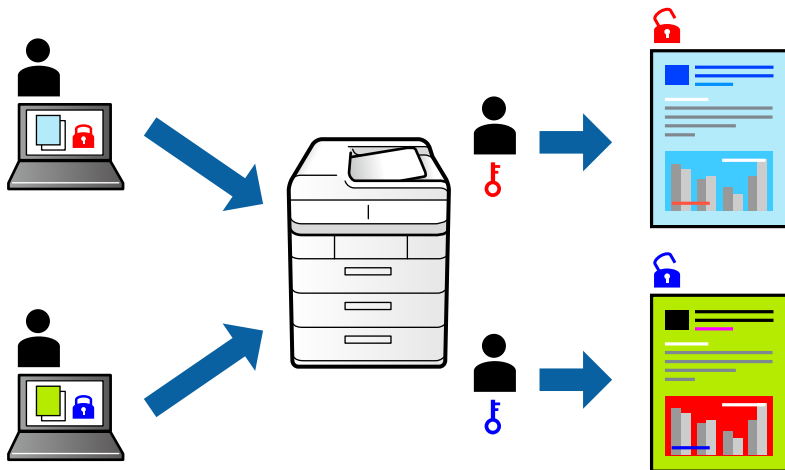

Spausdinimo nustatymai

Spausdintuvo tvarkyklės skirtuke **Daugiau pasirinkčių** pasirinkite **Konfidenciali užduotis**, tada įveskite slaptažodį.

Norėdami spausdinti užduotį, spausdintuvo valdymo skydelio pradžios ekrane palieskite **Konfidenciali užduotis**. Pasirinkite užduotį, kurią norite spausdinti, tada įveskite slaptažodį.

Susijusi informacija

- ➔ „Pagrindinė spausdinimo informacija” puslapyje 98
- ➔ „Skirtukas Daugiau pasirinkčių” puslapyje 96

Kelių failų spausdinimas kartu

Užduočių tvarkyklė Lite leidžia sujungti kelis skirtingomis programomis sukurtus failus ir išspausdinti juos kaip vieną spaudinį. Galite nurodyti spausdinimo nustatymus sujungtiems failams, pvz. kelių puslapių išdėstymą ir dvipusį spausdinimą.

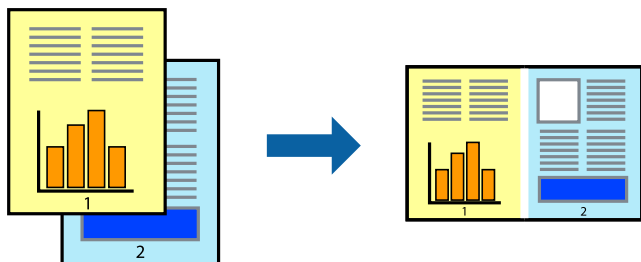

Spausdinimas

Spausdinimo nustatymai

Spausdinimo tvarkyklės skirtuke **Pagrindinis** pasirinkite **Užduočių tvarkyklė Lite**. Pradėjus spausdinimą rodomas Užduočių tvarkyklė Lite langas. Atidarę langą Užduočių tvarkyklė Lite atidarykite su dabartiniu failu norimą sujungti failą ir pakartokite anksčiau pateiktus paveiktus veiksmus.

Pasirinkus spausdinimo užduotį, įtrauktą į Spausdinamas projektas lange Užduočių tvarkyklė Lite, galite redaguoti puslapio išdėstymą.

Spustelėkite **Spausdinti** meniu **Failas**, norėdami pradėti spausdinimą.

Pastaba:

*Jei uždarysite langą Užduočių tvarkyklė Lite prieš įtraukdami visus spausdinimo duomenis į Spausdinamas projektas, spausdinimo užduotis, su kuria šiuo metu dirbate, atšaukiama. Meniu **Failas** spustelėkite **Įrašyti**, norėdami išsaugoti dabartinę užduotį. Įrašyto failo plėtinys yra „.ecl“.*

Norėdami atidaryti Spausdinamas projektas, spustelėkite **Užduočių tvarkyklė Lite** spausdintuvo tvarkyklės skirtuke **Tech. priežiūra**, norėdami atidaryti Užduočių tvarkyklė Lite langą. Tada meniu **Atverti** pasirinkite **Failas** ir pasirinkite failą.

Susijusi informacija

- ➔ „Pagrindinė spausdinimo informacija” puslapyje 98
- ➔ „Skirtukas Pagrindinis” puslapyje 95

Spausdinimas naudojant universalios spalvoto spausdinimo funkciją

Galite paryškinti spaudinių tekstų ir vaizdų matomumą.

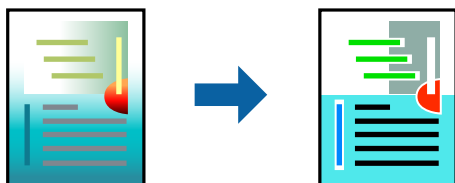

Spalvotas universalus spaudinys galima tik pasirinkus toliau nurodytus nustatymus.

- Popieriaus tipas: paprastas popierius, kopijavimo popierius, popierius su antrašte, perdirbtas popierius, spalvotas popierius, popierius su išspausdintu vaizdu, aukštos kokybės paprastas popierius
- Kokybė: **Standartin.** arba aukštesnė kokybė
- Spausdinimo spalvos: **Spalvot.**
- Programos: „Microsoft® Office 2007“ arba naujesnė
- Teksto dydis: 96 taškų arba mažesnis

Spausdinimo nustatymai

Spausdintuvo tvarkyklės skirtuke **Daugiau pasirinkčių** spustelėkite **Vaizdo parinktys** nustatyme **Spalvų korekcija**. Pasirinkite parinktį iš **Spalvotas universalus spaudinys** nustatymo. Spustelėkite **Patobulinimo parinktys** ir pasirinkite kitus nustatymus.

Spausdinimas

Pastaba:

- Tam tikrus simbolius gali pakeisti šablonai, pvz. „+“ gali atrodyti kaip „±“.
- Nuo konkrečios programos priklausantys šablonai ir pabraukimai gali pakeisti šiuos nustatymus naudojant atspausdintą turinį.
- Nuotraukų ir kitų vaizdų spausdinimo kokybė gali suprastėti, naudojant Spalvotas universalus spaudinys nustatymus.
- Naudojant Spalvotas universalus spaudinys nustatymus spausdinama lėčiau.

Susijusi informacija

- ➔ „Pagrindinė spausdinimo informacija“ puslapyje 98
- ➔ „Skirtukas Daugiau pasirinkčių“ puslapyje 96

Spausdinimo spalvų nustatymas

Galite nustatyti spausdinimo užduotyje naudojamas spalvas.

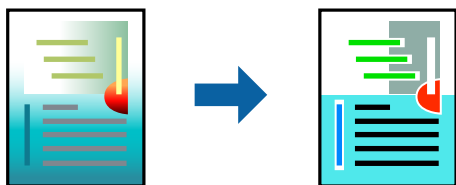

Pastaba:

Šie pakoregavimai nėra taikomi originaliems duomenims.

Spausdinimo nustatymai

Spausdintuvo tvarkyklės skirtuke **Daugiau pasirinkčių** pasirinkite **Vartotojo nustatymas** kaip **Spalvų korekcija** nustatymą. Spustelėkite „Išplėstiniai“, norėdami atidaryti langą **Spalvų korekcija**, tada pasirinkite spalvų koregavimo būdą.

Pastaba:

- Automatinis r.** pasirinkta kaip numatytoji reikšmė skirtuke **Daugiau pasirinkčių**. Su šiuo nustatymu spalvos yra pakoreguojamos automatiškai pagal popieriaus tipą ir spausdinimo kokybės nustatymus.
- PhotoEnhance** lange **Spalvų korekcija** koreguoja spalvą, analizuojant objekto vietą. Todėl, jei sumažinus, padidinus, apkirpus arba pasukus vaizdą objekto vieta pasikeitė, ant spaudinio galima pastebėti netikėtų spalvos pokyčių. Pasirinkus spausdinimą be paraščių, objekto vieta taip pat pakinta, todėl pakinta ir spalvos. Jei vaizdas yra nesufokusuotas, tonas gali atrodyti nenatūraliai. Jei pasikeitė spalvos arba jos atrodo netikroviškai, spausdinkite pasirinkę ne **PhotoEnhance**, o kitą režimą.

Susijusi informacija

- ➔ „Pagrindinė spausdinimo informacija“ puslapyje 98
- ➔ „Skirtukas Daugiau pasirinkčių“ puslapyje 96

Spausdinimas paryškinant plonas linijas

Galite pastorinti linijas, per plonas spausdinimui.

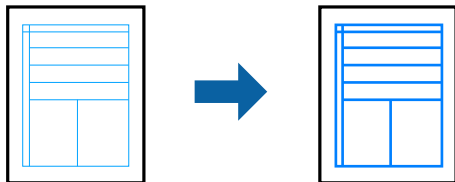

Spausdinimo nustatymai

Spausdintuvo tvarkyklės skirtuke **Daugiau pasirinkčių** spustelėkite **Vaizdo parinktys** nustatyme **Spalvų korekcija**. Pasirinkite **Išskirti plonas linijas**.

Susijusi informacija

- ➔ „Pagrindinė spausdinimo informacija” puslapyje 98
- ➔ „Skirtukas Daugiau pasirinkčių” puslapyje 96

Aiškių brūkšninių kodų spausdinimas

Galite aiškiai atspausdinti brūkšninį kodą, kad būtų lengva jį nuskaityti. Įjunkite šią funkciją tik jei atspausdinto brūkšninio kodo nepavyksta nuskaityti.

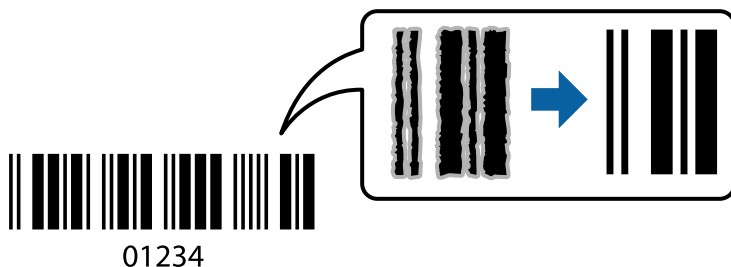

Šią funkciją galima naudoti toliau nurodytomis sąlygomis.

- Popierius: paprastas popierius, kopijavimo popierius, popierius su antrašte, perdirbtas popierius, spalvotas popierius, popierius su išspausdintu vaizdu, aukštos kokybės paprastas popierius arba „Envelope“
- Kokybė: **Standartin.**

Pastaba:

Priklausomai nuo aplinkybių, neryškumo pašalinimas gali būti galimas ne visada.

Spausdinimo nustatymai

Spausdintuvo tvarkyklės skirtuke **Tech. priežiūra** spustelėkite **Išplėstinės nuostatos**, tada pasirinkite **Brūkšninio kodo režimas**.

Spausdinimas

Susijusi informacija

- ➔ „Pagrindinė spausdinimo informacija” puslapyje 98
- ➔ „Skirtukas Tech. priežiūra” puslapyje 97

Spausdinimo atšaukimas

Spausdinimo užduotį galite atšaukti naudojant kompiuterį. Tačiau, jei spausdinimo užduotis jau išsiųsta į spausdintuvą, iš kompiuterio jos atšaukti negalėsite. Tokiu atveju spausdinimo užduotį atšaukite naudodami spausdintuvo valdymo skydelį.

Atšaukimas

Kompiuteryje dešiniuoju pelės klavišu spustelėkite ant spausdintuvo ties **Įrenginiai ir spausdintuvai**, **Spausdintuvas** arba **Spausdintuvai ir fakso aparatai**. Spustelėkite **Pamatyti, kas spausdinama**, dešiniuoju pelės klavišu spustelėkite norimą atšaukti užduotį, tada pasirinkite **Atšaukti**.

Spausdintuvo tvarkyklės meniu parinktys

Atidarykite spausdinimo langą programoje, pasirinkite spausdintuvą, tada pasiekite spausdintuvo tvarkyklės langą.

Pastaba:

Meniu gali skirtis, priklausomai nuo pasirinktos parinktės.

Skirtukas Pagrindinis

Išankst. spausd. nustat.	Pridėti / šalinti išankstinius nustatymus	Galite pridėti ar pašalinti dažniausiai naudojamų spausdinimo nustatymų išankstinius nustatymus. Iš sąrašo pasirinkite norimą naudoti išankstinį nustatymą.
Rodyti nustatymus	Rodomas skirtukuose Pagrindinis ir Daugiau pasirinkčių esamu metu nustatomų elementų sąrašas.	
Atkurti numatyt. reikšmes	Visi nustatymai gražinami į gamyklinius. Nustatymus skirtuke Daugiau pasirinkčių taip pat galite atstatyti į numatytuosius.	
Rašalo lygiai	Rodo apytikslius rašalo lygius.	
Popier. šaltinis	Pasirinkite popieriaus šaltinį, iš kurio turi būti tiekiamas popierius. Norėdami spausdintuvo valdymo skydelyje automatiškai pasirinkti popieriaus šaltinį, pasirinkite Automat. pasirinkimas . Jei spausdintuvas turi tik vieną popieriaus šaltinį, šis punktas nėra rodomas.	
Dokumento dydis	Pasirinkite norimą naudoti popieriaus formatą. Jei pasirinkote Nustatyta vartotojo , įveskite popieriaus plotį ir aukštį.	
Be rėmelių	Spausdinimo duomenys šiek tiek išdidinami (palyginti su popieriaus dydžiu), kad nebūtų išspausdintos paraštės. Norėdami pasirinkti, kiek išdidinti, paspauskite Nustatymai .	
Padėtis	Pasirinkite norimą spausdinimo orientaciją.	
Popier. tipas	Pasirinkite spausdinamo popieriaus rūšį.	

Spausdinimas

Kokybė	Pasirinkite norimą spausdinimo kokybę. Galimi nustatymai priklauso nuo pasirinkto popieriaus tipo. Spustelėkite Daugiau nustatymų ir atlikite tolimesnius nustatymus.	
Spalvot.	Pasirinkite spausdinimo užduoties spalvą.	
2-pusis spausdinimas	Leidžia atlikti dvipusį spausdinimą.	
	Nustatymai	Galite nurodyti susegimo kraštą ir susegimo paraštes. Spausdindami kelių lapų dokumentus galite pasirinkti, ar pradėti spausdinimą nuo galinės ar priekinės lapo pusės.
	Spausdinimo tankis	Norėdami nustatyti spausdinimo tankį pasirinkite dokumento tipą. Jei pasirinkite tinkamą spausdinimo tankį, galite apsaugoti vaizdus nuo persigėrimo į kitą lapo pusę. Norėdami nustatyti spausdinimo tankį rankiniu būdu, pasirinkite Nustatyta vartotojo .
Keli puslapiai	Leidžia ant vieno lapo atspausdinti kelis lapus ar spausdinti plakatą. Norėdami nurodyti, kuria tvarka bus spausdinami lapai, spustelėkite Puslapių tvarka .	
Kopijos	Nustatykite spausdintinių kopijų skaičių.	
	Sulyginti	Spausdina tam tikra tvarka sulygintus kelis dokumentus ir suskirsto į rinkinius.
	Atvirkštine tvarka	Leidžia spausdinti nuo paskutinio puslapio, kad po spausdinimo galėtumėte sudėti lapus pagal atitinkamą tvarką.
Tylusis režimas	Sumažina spausdintuvo skleidžiamą triukšmą. Tačiau įjungus šią funkciją gali sumažėti spausdinimo greitis.	
Spausdinimo peržiūra	Rodo dokumento peržiūrą prieš spausdinimą.	
Užduočių tvarkyklė Lite	Naudodami Užduočių tvarkyklė Lite funkciją, pasirinkite spausdinti.	

Skirtukas Daugiau pasirinkčių

Išankst. spausd. nustat.	Pridėti / šalinti išankstinius nustatymus	Galite pridėti ar pašalinti dažniausiai naudojamų spausdinimo nustatymų išankstinius nustatymus. Iš sąrašo pasirinkite norimą naudoti išankstinį nustatymą.
Rodyti nustatymus	Rodomas skirtukuose Pagrindinis ir Daugiau pasirinkčių esamu metu nustatomų elementų sąrašas.	
Atkurti numatyt. reikšmes	Visi nustatymai grąžinami į gamyklinius. Nustatymus skirtuke Pagrindinis taip pat galite atstatyti į numatytuosius.	
Dokumento dydis	Pasirinkite dokumento formatą.	
Išvesties popierius	Pasirinkite norimą naudoti popieriaus formatą. Jei Išvesties popierius skiriasi nuo Dokumento dydis, Mažinti / didinti dokumentą pasirenkamas automatiškai. Jei spausdinate dokumentus nepakeitę dydžio, neprivalote pasirinkti Išvesties popierius .	

Spausdinimas

Mažinti / didinti dokumentą	Leidžia sumažinti ir padidinti dokumento dydį.	
	Talpinti į puslapį	Automatiškai sumažina ar padidina dokumentą, kad jis tilptų į Išvesties popierius pasirinktą popieriaus dydį.
	Priartinti	Spausdina konkrečia procentine verte.
	Centras	Spausdina vaizdus lapo viduryje.
Spalvų korekcija	Automatinis r.	Automatiškai reguliuoja vaizdų spalva.
	Vartotojo nustatymas	Leidžia atlikti rankinį spalvos koregavimą. Tolimesniems nustatymams spustelėkite Patobulintas .
	Vaizdo parinktys	Ijungia spausdinimo kokybės parinktis, tokias kaip Spalvotas universalus spaudinys arba Koreguoti raud.a.ef. Taip pat galite pastorinti linijas, kad spausdiniuose jos geriau matytųsi.
Vandenženklų funkcijos	Leidžia atlikti vandens ženklo ar kopijuoti draudžiančio ženklo nustatymus.	
Konfidenciali užduotis	Spausdinant apsaugo konfidencialius dokumentus slaptažodžiu. Jei naudojate šią funkciją, spausdintuve įrašomi spausdinimo duomenys, kuriuos galima atspausdinti tik spausdintuvo valdymo skyde įvedus teisingą slaptažodį. Spustelėkite Nustatymai , norėdami pakeisti nustatymus.	
Papildomi nustatymai	Pasukti 180° kampu	Lapai prieš spausdinant pasukami 180 laipsnių. Ši funkcija naudinga spausdinant ant tokio popieriaus, kaip vokai, kurie dedami į spausdintuvą fiksuota kryptimi.
	Dideliu greičiu	spausdinama spausdinimo galvutei judant abiem kryptimis. Spausdinama greičiau, bet kokybė blogesnė.
	Veidrodinis atvaizdas	Spausdina vaizdą atvirkščiai, veidrodiniu būdu.

Skirtukas Tech. priežiūra

Purkštukų patikrinimas	Atspausdinamas purkštukų patikros šablonas, kad patikrintumėte, ar neužsikimšę spausdinimo galvutės purkštukai.
Galvutės valymas	Išvalomi užsikimšę spausdinimo galvutės purkštukai. Kadangi kai kurioms funkcijoms reikalingas rašalas, jei purkštukai užsikimšę, nuvalykite spausdinimo galvutę.
Užduočių tvarkyklė Lite	Atidaro langą Užduočių tvarkyklė Lite. Galite įrašyti ir redaguoti duomenis.
EPSON Status Monitor 3	Atidaro langą EPSON Status Monitor 3. Čia galite patikrinti spausdintuvo ir reikmenų būseną.
Stebėjimo pasirinktys	Leidžiama atlikti EPSON Status Monitor 3 lange esančių elementų nustatymus.
Išplėstinės nuostatos	Leidžiama atlikti įvairius nustatymus. Dešiniu pelės klavišu spustelėkite elementą, norėdami peržiūrėti Žinytas.
Spausdinimo eilė	Rodomi spausdinimo laukiančios užduotys. Galite patikrinti, pristabdyti arba tęsti spausdinimo darbus.
Spausdintuvo ir funkcijų informacija	Leidžia patikrinti į spausdintuvą įdėtų lapų skaičių. Čia taip pat galite užregistruoti naudotojo paskyras. Jei spausdintuve nustatytas prieigos valdymas, turite užregistruoti savo paskyrą.
Kalba	Pakeičia kalbą, naudojamą spausdintuvo tvarkyklės lange. Norėdami pritaikyti nustatymus, uždarykite spausdintuvo tvarkyklę ir atidarykite dar kartą.

Spausdinimas

Programinės įrangos naujinimas	Paleidžia EPSON Software Updater, čia galite patikrinti naujausią programos versiją internete.
Užsakymas internetu	Atidaroma svetainė, kurioje galite įsigyti „Epson“ rašalo kasečių.
Techninis palaikymas	Atidaroma „Epson“ techninės pagalbos svetainė.

Spausdinimas iš spausdintuvo tvarkyklės, naudojant Mac OS

Pagrindinė spausdinimo informacija

Pastaba:

Veiksmai skiriasi priklausomai nuo programos. Išsamios informacijos ieškokite programėlės žinyne.

1. Atidarykite norimą spausdinti failą.

Jei dar neįdėjote, įdėkite į spausdintuvą popieriaus.



Svarbu:

*Dėdami į galinio popieriaus tiektuvo angą, pasirinkite Gal. pop. tiek. anga kaip **Paper Source** nustatymą, tada prieš įdėdami popierių pradėkite spausdinimą iš spausdintuvo tvarkyklės. Prasidėjus spausdinimui spausdintuve bus pranešama, kad vyksta spausdinimas. Įdėdami popierių, vadovaukitės spausdintuvo ekrane pateikiamais nurodymais.*

2. Meniu **Failai** pasirinkite **Spausdinti** arba kitą komandą, kad būtų atidarytas spausdinimo dialogo langas.

Jei reikia, spustelėkite **Rodyti informaciją** arba ▼, kad būtų išplėstas spausdinimo langas.

3. Pasirinkite naudojamą spausdintuvą.

Spausdinimas

4. Išskleidžiamajame meniu pasirinkite **Spausdinimo nustatymai**.

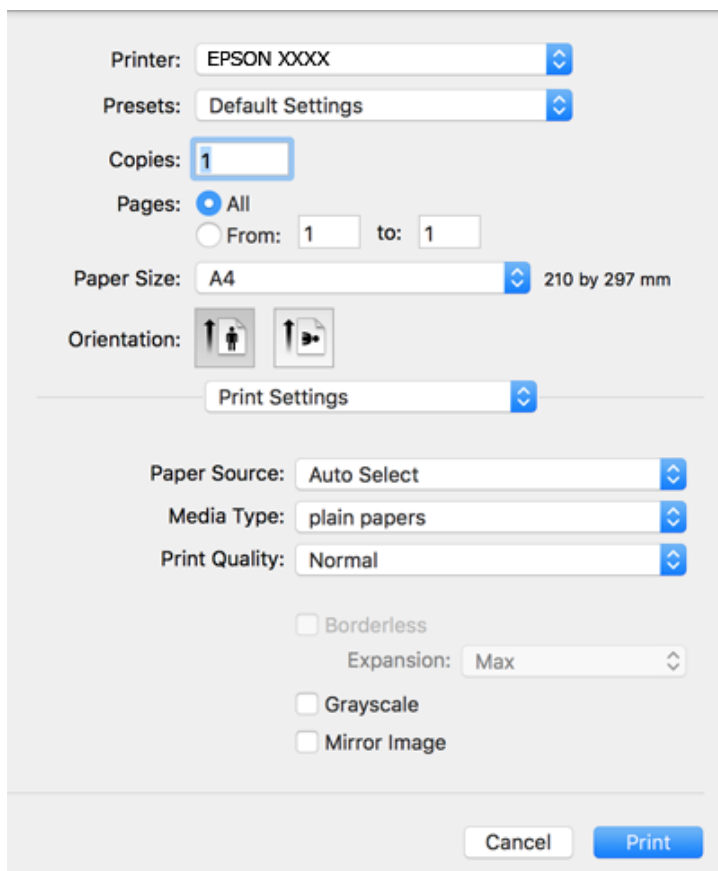

Pastaba:

„OS X Mountain Lion“ ar naujesnėje versijoje, jei nerodomas meniu **Spausdinimo nustatymai**, „Epson“ spausdintuvo tvarkyklė įdiegta netinkamai.

Pasirinkite **Sistemos nuostatos**, kurią rasite  meniu > **Spausdintuvai ir skaitytuvai** (arba **Spausdinti ir nuskaityti, Spausdinti ir siųsti faksogramą**), pašalinkite spausdintuvą, tada vėl jį pridėkite. Kaip pridėti spausdintuvą, žr. toliau.

<http://epson.sn>

5. Jei reikia, pakeiskite nustatymus.
Daugiau informacijos apie spausdintuvo tvarkyklės ieškokite meniu parinktyse.
6. Spustelėkite **Spausdinti**.

Susijusi informacija

- ➔ „Galimas popierius ir talpa“ puslapyje 45
- ➔ „Popieriaus įdėjimas į Popieriaus kasetę“ puslapyje 49
- ➔ „Popieriaus įdėjimas į Gal. pop. tiek. angą“ puslapyje 51
- ➔ „Popieriaus rūšių sąrašas“ puslapyje 55
- ➔ „Spausdinimo nustatymai meniu parinktys“ puslapyje 104

Spausdinimas ant abiejų pusių

Galite spausdinti ant abiejų popieriaus pusių.

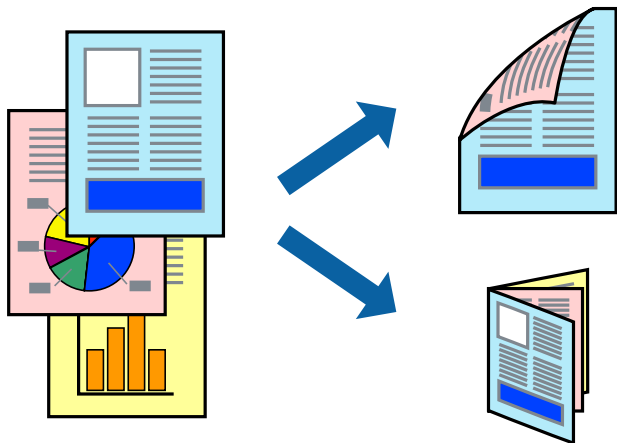

Pastaba:

- Spausdinant be paraščių ši funkcija negalima.
- Jei nenaudojate dvipusiam spausdinimui tinkančio popieriaus, gali suprastėti spausdinimo kokybė, o popierius įstrigti.
- Atsižvelgiant į popierių ir duomenis, rašalas gali prasisunkti į kitą popieriaus pusę.

Susijusi informacija

➔ „Galimas popierius ir talpa” puslapyje 45

Spausdinimo nustatymai

Išskleidžiamajame meniu pasirinkite **Two-sided Printing Settings**. Pasirinkite dvipusį spausdinimą ir atlikite **Document Type** nustatymus.

Pastaba:

- Spausdinimo greitis gali sulėtėti priklausomai nuo dokumento tipo.
- Spausdindami tankias nuotraukas pasirinkite **Text & Graphics** arba **Text & Photos**, esančius nustatyme **Document Type**. Jei spaudiniuose yra dėmių arba rašalas prasisunkia į kitą popieriaus pusę, nustatykite **Spausdinimo tankis ir Increased Ink Drying Time**, esančius **Adjustments**.

Susijusi informacija

- ➔ „Pagrindinė spausdinimo informacija” puslapyje 98
- ➔ „Two-sided Printing Settings meniu parinktys” puslapyje 105

Spausdinimas

Kelių puslapių spausdinimas ant vieno lapo

Ant vieno popieriaus lapo galima išspausdinti dviejų arba keturių puslių duomenis.

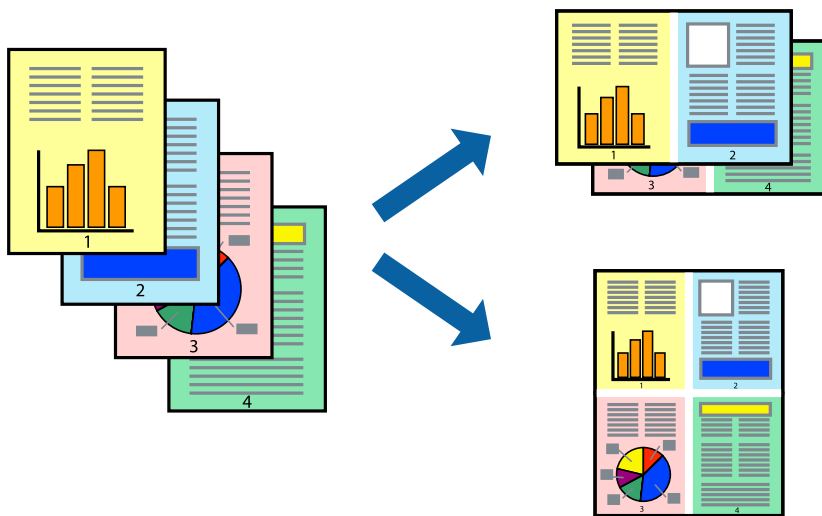

Spausdinimo nustatymai

Išskleidžiamajame meniu pasirinkite **Maketas**. Dalyje **Puslapių skaičius lape** nustatykite puslapių skaičių, taip pat **Išdėstymo kryptis** (puslapių tvarka) ir **Kraštinė** nustatymus.

Susijusi informacija

- ➔ „Pagrindinė spausdinimo informacija” puslapyje 98
- ➔ „Išdėstymo meniu parinktys” puslapyje 104

Spausdinimas ir dėjimas pagal puslapių tvarką (spausdinimas atvirkštine tvarka)

Galite spausdinti nuo paskutinio puslapio, kad galėtumėte sudėti lapus pagal tvarką.

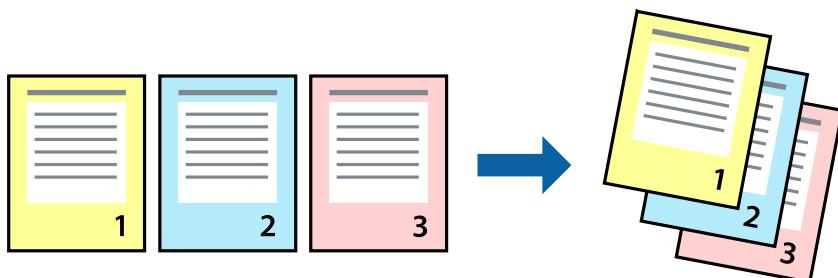

Spausdinimo nustatymai

Išskleidžiamajame meniu pasirinkite **Popieriaus apdorojimas**. Pasirinkite **Atvirkščiai** kaip **Puslapių tvarka** nustatymą.

Spausdinimas

Susijusi informacija

- ➔ „Pagrindinė spausdinimo informacija” puslapyje 98
- ➔ „Popieriaus naudojimo meniu parinktys” puslapyje 104

Sumažinto arba padidinto dokumento spausdinimas

Galite sumažinti arba padidinti dokumento formatą konkrečiu procentu arba pritaikyti į spausdintuvą įdėto popieriaus formatui.



Spausdinimo nustatymai

Spausdindami pagal popieriaus formatą, išskylančiame meniu pasirinkite **Popieriaus naudojimas**, o tada — **Nustatyti mastelį, kuris tiktų popieriaus dydžiui**. Nustatydami **Paskirties popieriaus formatas** pasirinkite į spausdintuvą įdėto popieriaus formatą. Mažindami dokumento dydį, pasirinktie **Tik sumažinti mastelį**.

Spausdindami su nurodytu procentu, atlikite vieną iš žemiau nurodytų veiksmų.

- Programos meniu **Failas** pasirinkite **Spausdinti**. Pasirinkite **Spausdintuvas, Mastelis** įveskite procentą ir spustelėkite **Spausdinti**.
- Programos meniu **Failas** pasirinkite **Puslapio sąranka**. Dalyje **Formatavimas** pasirinkite spausdintuvą, **Mastelis** įveskite procentą ir spustelėkite **OK**.

Pastaba:

Nustatydami **Popieriaus formatas** nustatymą pasirinkite į spausdintuvą įdėto popieriaus formatą.

Susijusi informacija

- ➔ „Pagrindinė spausdinimo informacija” puslapyje 98
- ➔ „Popieriaus naudojimo meniu parinktys” puslapyje 104

Spausdinimo spalvų nustatymas

Galite nustatyti spausdinimo užduotyje naudojamą spalvas.

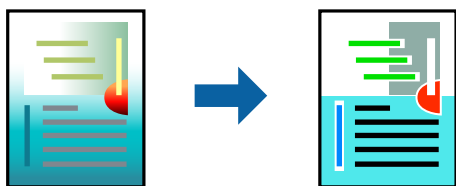

Pastaba:

Šie pakoregavimai nėra taikomi originaliems duomenims.

Spausdinimo nustatymai

Iškylančiajame meniu pasirinkite **Spalvos derinimas**, paskui — **EPSON Color Controls**. Išškylančiajame meniu pasirinkite **Color Options**, paskui — vieną iš galimų parinkčių. Paspauskite rodyklę šalia **Sudėtingesnės nuostatos**, tada pasirinkite išsamesnius nustatymus.

Susijusi informacija

- ➔ „Pagrindinė spausdinimo informacija“ puslapyje 98
- ➔ „Spalvų derinimo meniu parinktys“ puslapyje 104
- ➔ „Color Options meniu parinktys“ puslapyje 105

Spausdinimo atšaukimas

Spausdinimo užduotį galite atšaukti naudojant kompiuterį. Tačiau, jei spausdinimo užduotis jau išsiųsta į spausdintuvą, iš kompiuterio jos atšaukti negalėsite. Tokiu atveju spausdinimo užduotį atšaukite naudodami spausdintuvo valdymo skydelį.

Atšaukimas

Dalyje **Prijungti** spustelėkite spausdintuvo piktogramą. Pasirinkite užduotį, kurią norite atšaukti, tada atlikite vieną iš šių veiksmų.

- „OS X Mountain Lion“ arba naujesnė

Spustelėkite  šalia eigos matuoklio.

- Nuo „Mac OS X v10.6.8“ iki „v10.7.x“

Spustelėkite **Naikinti**.

Spausdintuvo tvarkyklės meniu parinktys

Atidarykite spausdinimo langą programoje, pasirinkite spausdintuvą, tada pasiekite spausdintuvo tvarkyklės langą.

Pastaba:

Meniu gali skirtis, priklausomai nuo pasirinktos parinktys.

Spausdinimas

Išdėstymo meniu parinktys

Puslapių viename lape	Pasirinkite puslapių kiekį, kurie bus atspausdinti viename lape.
Išdėstymo kryptis	Nurodykite lapų spausdinimo tvarką.
Paraštės	Atspausdina paraštes aplink lapus.
Atvirkštinė lapo orientacija	Lapai prieš spausdinant pasukami 180 laipsnių. Pasirinkite šį elementą spausdindami apie tokio popieriaus, kaip vokai, kurie dedami į spausdintuvą fiksuota kryptimi.
Apversti horizontaliai	Spausdina vaizdą atvirkščiai, veidrodiniu būdu.

Spalvų derinimo meniu parinktys

ColorSync	Pasirinkite spalvų reguliavimo būdą. Šios parinktys reguliuoja spalvas tarp spausdintuvo ir kompiuterio ekrano, siekiant sumažinti spalvų skirtumą.
EPSON Color Controls	

Popieriaus naudojimo meniu parinktys

Sulyginti puslapius	Spausdina tam tikra tvarka sulygintus ir į rinkinius suskirstytus kelių puslapių dokumentus.	
Spausdinami puslapiai	Pasirinkite spausdinti tik nelyginius arba lyginius puslapius.	
Puslapių tvarka	Pasirinkite spausdinti nuo viršutinio arba paskutinio puslapio.	
Pritaikyti mastelį popieriaus formatui	Spausdina pritaikant įdėto popieriaus formatui.	
	Paskirties popieriaus formatas	Pasirinkite popieriaus, ant kurio spausdinsite, formatą.
	Tik sumažinti	Pasirinkite mažindami dokumento formatą.

Viršelio puslapio meniu parinktys

Spausdinti viršelio puslapį	Pasirinkite, ar norite spausdinti viršelio puslapį. Jei norite pridėti galinį viršelį, pasirinkite Po dokumento .
Viršelio puslapio tipas	Pasirinkite viršelio puslapio turinį.

Spausdinimo nustatymai meniu parinktys

Paper Source	Pasirinkite popieriaus šaltinį, iš kurio turi būti tiekiamas popierius. Jei spausdintuvas turi tik vieną popieriaus šaltinį, šis punktas nėra rodomas. Pasirinkus Automat. pasirinkimas , automatiškai pasirenkamas popieriaus šaltinis, kuris sutampa su popieriaus nustatymu spausdintuve.
Laikmenos tipas	Pasirinkite spausdinamo popieriaus rūšį.

Spausdinimas

Spausdinimo kokybė	Pasirinkite norimą spausdinimo kokybę. Parinktys skiriasi priklausomai nuo popieriaus tipo.	
Be rėmelių	Šis žymės langelis pasirenkamas, kai pasirenkate popieriaus be paraščių dydį.	
	Išplėtimas	Kai spausdinama be paraščių, spausdinimo duomenys šiek tiek išdidinami (palyginti su popieriaus dydžiu), kad nebūtų išspausdintos paraštės. Pasirinkite padidinimo apimtį.
Pilki tonai	Pasirinkite, kai norite spausdinti nespaltvotai arba naudojant pilkus atspalvius.	
Mirror Image	Spausdina vaizdą atvirkščiai, veidrodiniu būdu.	

Color Options meniu parinktys

Rankinės nuostatos	Spalvos reguliuojamos rankiniu būdu. Ties Sudėtingesnės nuostatos galite pasirinkti išsamius nustatymus.
PhotoEnhance	gaunami ryškesni vaizdai ir gyvesnės spalvos, nes originalaus vaizdo duomenų kontrastas, sodrumas ir ryškumas yra nustatomi automatiškai.
Off (No Color Adjustment)	Spausdinti niekaip nepagerinant ir nereguliuojant spalvų.

Two-sided Printing Settings meniu parinktys

Two-sided Printing	Spausdina abiejose popieriaus pusėse.
--------------------	---------------------------------------

„Mac OS“ spausdintuvo tvarkyklės naudojimo nustatymų parinkimas

Prieiga prie „Mac OS“ spausdintuvo tvarkyklės operacijos nustatymų lango

Pasirinkite **Sistemos nuostatos**, atidarykite meniu , spauskite **Spausdintuvai ir skaitytuvai** (arba **Spausdinti ir nuskaityti, Spausdinti ir siųsti faksogramą**), tada pasirinkite spausdintuvą. Spustelėkite **Parinktys ir tiekimas > Parinktys** (arba **Tvarkyklė**).

Mac OS spausdintuvo tvarkyklės naudojimo nustatymai

- Storas popierius ir vokai: Spausdinant ant storo popieriaus nesutepama rašalu. Vis dėlto gali sumažėti spausdinimo greitis.
- Praleisti tuščią puslapį: Nespausdinami tušti puslapiai.
- Tylusis režimas: Sumažina spausdintuvo skleidžiamą triukšmą, tačiau gali sulėtėti ir spausdinimo greitis.
- Permit temporary black printing: laikinai spausdinama naudojant tik juodą rašalą.
- High Speed Printing: Spausdinama spausdinimo galvutei judant abiem kryptimis. Spausdinama greičiau, bet kokybė blogesnė.

Spausdinimas

- Išvesti dokumentus, paruoštus segtuvui: Įdėkite popierių taip, kad jį būtų lengva išgerti, kai duomenys yra spausdinami gulsčiame lape arba naudojamas dvipusis spausdinimas. Nepalaikomas vokų spausdinimas.
- Pašalinti baltas paraštes: Spausdinant be paraščių pašalinamos nereikalingos paraštės.
- Warning Notifications: Spausdintuvo tvarkyklei leidžiama rodyti įspėjamuosius pranešimus.
- Establish bidirectional communication: Paprastai reikia pasirinkti **On**. Jei gauti spausdintuvo informaciją neįmanoma, nes spausdintuvas bendrinamas prie tinklo prijungtais **Off** kompiuteriais arba dėl kokios nors kitos priežasties, pasirinkite Windows.

Failų spausdinimas iš atminties įrenginio

Galite spausdinti JPEG ir TIFF failus iš atmintinės, prijungtos prie spausdintuvo.

JPEG failų spausdinimas iš atminties įrenginio





Pastaba:

Jei atmintinėje saugoma daugiau nei 999 vaizdai, vaizdai automatiškai sugrupuojami ir atidaromas grupių pasirinkimo ekranas. Vaizdai išsaugomi pagal jų sukūrimo datą.

1. Prijunkite atminties įrenginį prie išorinio spausdintuvo USB priedo.
2. Pradžios ekrane pasirinkite **Atminties prietaisas**.
3. Pasirinkite **JPEG**.

Vaizdai atminties įrenginyje rodomi kaip miniatiūros.

Pasirinkite , norėdami pakeisti **Rodymo tvarka** arba nustatyti **Pasirinkti visus vaizdus, Atšaukti vaizdo pasirinkimą** ir **Pasirinkti grupę** parametrus.



4. Pasirinkite norimus spausdinti failus.
Ant pasirinktų vaizdų yra žymės.
Norėdami peržiūrėti vieną vaizdą, pasirinkite **Vienas vaizdas**. Galite padidinti vaizdą, pasirinkę . Pasirinkite  arba , norėdami peržiūrėti ankstesnį arba kitą vaizdą.
5. Pasirinkite **Tęsti spausdinimą** ir nustatykite spausdinimo parametrus.
6. **Pagrind. nuostatos** skirtuke nustatykite popieriaus šaltinį ir spalvos režimą, kurį norite naudoti.
7. Jei reikia, kitus elementus nustatykite **Išplėstinės** skirtuke.
Daugiau informacijos apie išsamius parametrus ieškokite Atminties prietaisas meniu.
8. Įveskite kopijų skaičių.
9. Palieskite , norėdami pradėti spausdinimą.
10. Išimkite atminties įrenginį iš spausdintuvo.

Spausdinimas

Susijusi informacija

- ➔ „Parametrai JPEG” puslapyje 107
- ➔ „Palaikomų duomenų specifikacijos” puslapyje 286

TIFF failų spausdinimas iš atminties įrenginio

1. Prijunkite atminties įrenginį prie išorinio spausdintuvo USB prievado.
2. Pradžios ekrane pasirinkite **Atminties prietaisas**.
3. Pasirinkite **TIFF**.
Failai atminties įrenginyje rodomi kaip sąrašas.
Norėdami keisti failų tvarką, pasirinkite .
4. Pasirinkite norimą spausdinti failą.
5. **Pagrind. nuostatos** skirtuke nustatykite popieriaus šaltinį ir spalvos režimą, kurį norite naudoti.
6. Jei reikia, kitus elementus nustatykite **Išplėstinės** skirtuke.
Daugiau informacijos apie išsamius parametrus ieškokite atminties įrenginio meniu.
7. Įveskite kopijų skaičių.
8. Palieskite , norėdami pradėti spausdinimą.
9. Išimkite atminties įrenginį iš spausdintuvo.

Susijusi informacija

- ➔ „Parametrai TIFF” puslapyje 108
- ➔ „Palaikomų duomenų specifikacijos” puslapyje 286

Atminties prietaisas meniu parinktys

Spausdintuvo pradžios ekrane pasirinkite **Atminties prietaisas**, norėdami pasirinkti įvairius spausdinimo nustatymus failams, esantiems atminties įrenginyje.

Parametrai JPEG



(Parinktys):

Nustatykite vaizdo duomenų tvarkymo, pasirinkimo ir pasirinkimo pašalinimo parametrus.

Pagrind. nuostatos:

Pop. Nustatymai

Nurodykite popieriaus, ant kurio norite spausdinti, šaltinio parametrus.

Spausdinimas

- Spalvų rež.

Pasirinkite spalvos parametą, ar įprastai spausdinti **Nespalvota**, arba **Spalvota**.

Išplėstinės:

- Išdėstymas

Pasirinkite, kaip išdėstyti JPEG failą. **1 aukštyn** spausdina vieną failą viename lape su parašėmis. **Be kraštinių** spausdina vieną failą viename lape be paraščių. Vaizdas yra šiek tiek išdidinamas, siekiant pašalinti paraštes nuo popieriaus kraštų. **20 viename** spausdina 20 failų ant vieno lapo. **Rodyklė** skirta indeksuotam spausdinimui su informacija.

- Pritaikyti rėmeliui

Pasirinkite **Ijungti**, norėdami automatiškai apkarpyti vaizdą, kad jis tilptų pasirinktame spausdinimo išdėstyme. Jei vaizdo duomenų ir popieriaus dydžio proporcijos nesutampa, vaizdas automatiškai padidinamas arba sumažinamas, kad jo trumpoji pusė atitiktų popieriaus trumpąją pusę. Ilgoji vaizdo pusė yra apkarpoma, jei išsikiša iš už ilgosios popieriaus pusės. Ši funkcija gali neveikti spausdinant panoramines nuotraukas.

- Kokybė

Pasirinkite **Geriausia** aukštesnės kokybės spausdinimui, tačiau spausdinimo greitis gali būti mažesnis.

- Data

Pasirinkite nuotraukos padarymo arba išsaugojimo datos formatą. Esant kai kuriems išdėstymams data nebus spausdinama.

- Taisyti nuotrauką

Pasirinkite šį režimą, norėdami automatiškai pagerinti nuotraukos ryškumą, kontrastą ir sodrumą. Norėdami išjungti automatinį pagerinimą, pasirinkite **Tobulinimas išjungtas**.

- Taisyti raud. akių ef.

Pasirinkite **Ijungti**, norėdami automatiškai ištaisyti raudonų akių efektą nuotraukose. Originalus failas nekoreguojamas — koreguojami tik spausdiniai. Atsižvelgiant į nuotraukos rūšį, gali būti pakoreguotos ne tik raudonų akių efekto, bet ir kitos sritys.

Parametrai TIFF

Galite nustatyti spausdinimo nustatymus TIFF formato failams atminties įrenginiuose.

-  (Rodymo tvarka):

Pakeičia failų tvarką.

Pagrind. nuostatos:

- Pop. Nustatymai

Nurodykite popieriaus, ant kurio norite spausdinti, šaltinio parametrus.

- Spalvų rež.

Pasirinkite spalvos parametą, ar įprastai spausdinti **Nespalvota**, arba **Spalvota**.

Spausdinimas

Išplėstinės:

Išdėstymas

Pasirinkite, kaip išdėstyti Multi-TIFF failą. **1 aukštyn** spausdina vieną puslapį viename lape su parašėmis. **Be kraštinių** spausdina vieną puslapį viename lape be paraščių. Vaizdas yra šiek tiek išdidinamas, siekiant pašalinti paraštes nuo popieriaus kraštų. **20 viename** spausdina 20 puslapių ant vieno lapo. **Rodyklė** skirta indeksuotam spausdinimui su informacija.

Pritaikyti rėmeliui

Pasirinkite **Ijungti**, norėdami automatiškai apkarpyti nuotrauką, kad ji tilptų pasirinktame nuotraukų išdėstyme. Jei vaizdo duomenų ir popieriaus dydžio proporcijos nesutampa, vaizdas automatiškai padidinamas arba sumažinamas, kad jo trumpoji pusė atitiktų popieriaus trumpąją pusę. Ilgoji vaizdo pusė yra apkarpoma, jei išsikiša iš už ilgosios popieriaus pusės. Ši funkcija gali neveikti spausdinant panoramines nuotraukas.

Kokybė

Pasirinkite **Geriausia** aukštesnės kokybės spausdinimui, tačiau spausdinimo greitis gali būti mažesnis.

Spausdinimo tvarka

Pasirinkite kelių puslapių TIFF failų spausdinimo tvarką.

Data

Pasirinkite nuotraukos padarymo arba išsaugojimo datos formatą. Esant kai kuriems išdėstymams data nebus spausdinama.

Spausdinimas iš išmaniųjų įrenginių

Funkcijos Epson iPrint naudojimas

Epson iPrint yra programa, leidžianti spausdinti nuotraukas, dokumentus ir tinklalapius iš išmaniojo telefono arba planšetės. Galite naudoti vietinio spausdinimo funkciją, spausdindami iš išmaniojo įrenginio, prijungto prie to paties belaidžio tinklo kaip ir spausdintuvas, arba nuotolinio spausdinimo funkciją, spausdindami internetu. Norėdami naudoti nuotolinio spausdinimo funkciją, užregistruokite spausdintuvą Epson Connect paslaugoje.



Susijusi informacija

➔ „Spausdinimas naudojant tinklo paslaugą“ puslapyje 234

Prisijungimas iš išmaniojo įrenginio naudojant „Wi-Fi Direct“

Norėdami spausdinti iš išmaniojo įrenginio, turite prijungti šį įrenginį prie spausdintuvo.

„Wi-Fi Direct“ leidžia tiesiogiai prijungti spausdintuvą prie prieigos taško neturinčių įrenginių. Spausdintuvas veikia kaip prieigos taškas.

Spausdinimas

Svarbu:

Prisijungus prie spausdintuvo per išmanųjį įrenginį naudojant „Wi-Fi Direct“ (paprastojo prieigos taško) ryšį, spausdintuvas yra prijungiamas prie to paties „Wi-Fi“ tinklo (SSID) kaip ir išmanusis įrenginys, šie įrenginiai keičiasi duomenimis. Kadangi išjungus spausdintuvą išmanusis įrenginys yra automatiškai prijungiamas prie kitų prieinamų „Wi-Fi“ tinklų, vėl įjungus spausdintuvą įrenginys neprisijungia prie ankstesnio „Wi-Fi“ tinklo. Prisijunkite prie spausdintuvo SSID, kad vėl prisijungtumėte naudodami „Wi-Fi Direct“ (paprastojo prieigos taško) ryšį per išmanųjį įrenginį.

1. Pradžios ekrane palieskite .
2. Palieskite **Wi-Fi Direct**.
3. Palieskite **Pradėti sąranką**.
Jeigu atlikote „Wi-Fi“ nustatymus, rodoma išsami prisijungimo informacija. Pereiti prie 5 žingsnio.
4. Palieskite **Pradėti sąranką**.
5. Patikrinkite spausdintuvo valdymo skyde rodomus SSID ir slaptažodį. Norėdami prisijungti, išmaniojo įrenginio „Wi-Fi“ ekrane pasirinkite spausdintuvo valdymo skyde rodomą SSID.

Pastaba:

Prisijungimo būdą galite peržiūrėti svetainėje. Norėdami atverti svetainę, naudodami išmanųjį įrenginį nuskaitykite QR kodą, rodomą spausdintuvo valdymo skydelyje, tada eikite į **Sąranka**.

6. Įveskite spausdintuvo valdymo skydelyje rodomą slaptažodį į išmanųjį įrenginį.
7. Sukūrę ryšį, spausdintuvo valdymo skyde palieskite **Gerai** arba **Uždaryti**.

Epson iPrint įdiegimas

Naudodamiesi šiuo URL arba QR kodu, Epson iPrint galite įdiegti į išmanųjį įrenginį.

<http://ipr.to/c>



Spausdinimas naudojant „Epson iPrint“

Išmaniajame įrenginyje paleiskite „Epson iPrint“ ir pradžios ekrane pasirinkite norimą naudoti elementą.

Spausdinimas

Šie ekranai gali būti keičiami nepranešus.

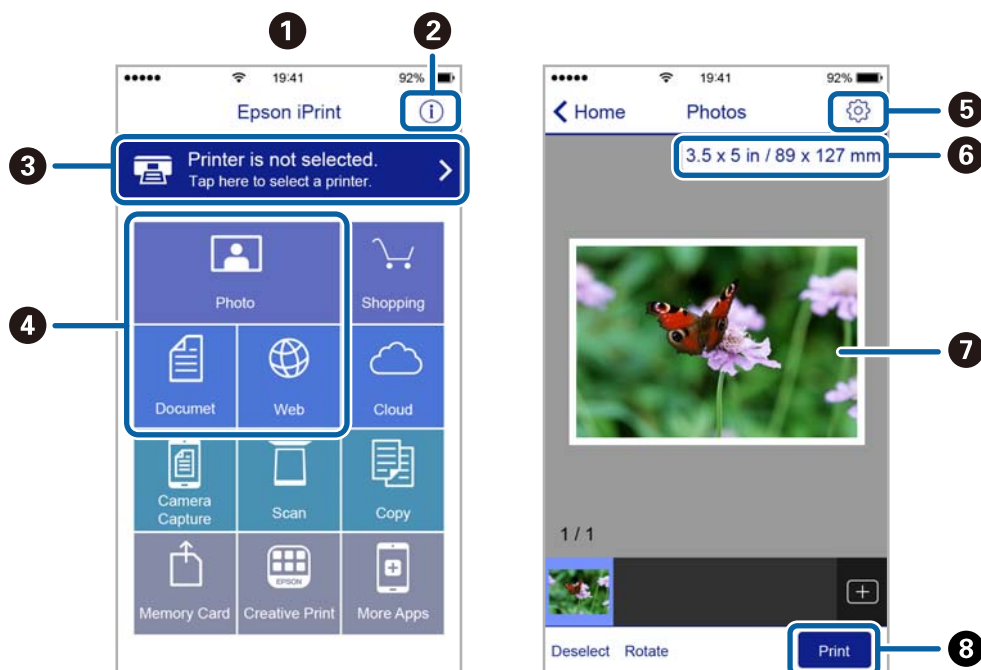

1	Paleidus programą, parodomas pradžios ekranas.
2	Parodoma informacija, kaip nustatyti spausdintuvą, ir DUK.
3	Parodomas ekranas, kuriame galite pasirinkti spausdintuvą ir parinkti spausdintuvo nustatymus. Pasirinkus spausdintuvą, jo nebereikės pasirinkti kitą kartą.
4	Pasirinkite, ką norite spausdinti, pvz., nuotraukas, dokumentus ar tinklalapius.
5	Parodomas ekranas, kuriame galima parinkti spausdinimo nustatymus, pvz., puslapio dydį ir popieriaus tipą.
6	Rodomas popieriaus formatas. Kai jis rodomas kaip mygtukas, paspauskite jį, jeigu norite peržiūrėti šiuo metu spausdintuve nustatytas popieriaus nuostatas.
7	Parodomas pasirinktos nuotraukos ir dokumentai.
8	Pradedama spausdinti.

Pastaba:

Norėdami spausdinti iš dokumentų meniu, kai naudojate iPhone, iPad ar iPod touch, kuriame veikia iOS, paleiskite Epson iPrint, prieš tai perkėlę norimą spausdinti dokumentą naudodamiesi iTunes failų bendrinimo funkcija.

Spausdinimas prigludžiant išmaniuosius įrenginius prie N žymė

Galite tiesiog prisijungti ir spausdinti, priliesdami išmanųjį įrenginį prie spausdintuvo N žymė.

Įsitikinkite, kad prieš naudodamiesi šia funkcija paruošėte šiuos elementus.

Įjunkite NFC funkciją savo išmaniajame įrenginyje.

Tik Android 4.0 arba naujesni įrenginiai palaiko NFC (Near Field Communication).

NFC vieta ir funkcija skiriasi priklausomai nuo išmaniojo įrenginio. Norėdami gauti daugiau informacijos, skaitykite prie išmaniojo įrenginio pridėtus dokumentus.

Spausdinimas

- ❑ Įdėkite „Epson iPrint“ savo išmaniajame prietaise.
Prilieskite išmanųjį įrenginį prie spausdintuvo N žymė, norėdami įdiegti.
 - ❑ Spausdintuve įjunkite „Wi-Fi Direct“.
1. Į spausdintuvą įdėkite popieriaus.
 2. Prilieskite išmanųjį įrenginį prie spausdintuvo N žymė.
Paleidžiama Epson iPrint programa.

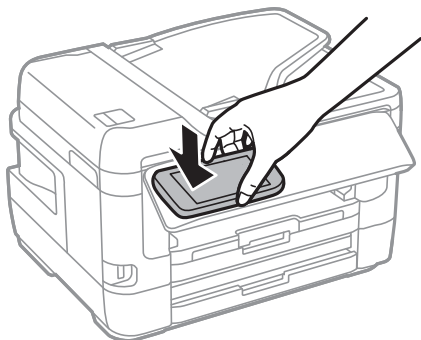

Pastaba:

Spausdintuvas gali nesugebėti komunikuoti su išmaniuoju įrenginiu, jei tarp išmaniojo įrenginio ir spausdintuvo N žymė yra kliūčių, pvz. metalo.

3. Pasirinkite failą, kurį norite spausdinti „Epson iPrint“.
4. Peržiūros ekrane su Print piktograma, prilieskite išmanųjį įrenginį prie spausdintuvo N žymė.
Prasideda spausdinimas.

Susijusi informacija

- ➔ „Popieriaus įdėjimas į Popieriaus kasetė“ puslapyje 49
- ➔ „Popieriaus įdėjimas į Gal. pop. tiek. angą“ puslapyje 51
- ➔ „„Wi-Fi Direct“ (paprastojo prieigos taško) ryšio parametrų nustatymas“ puslapyje 30

„Epson“ spausdinimo įgalinimo įrankio naudojimas

Galite bevieliu būdu spausdinti dokumentus, el. laiškus, nuotraukas ir tinklalapius tiesiai iš Android telefono arba planšetinio kompiuterio (Android v4.4 arba naujesnė). Keliais paspaudimais Android įrenginys atras „Epson“ spausdintuvą, prijungtą prie to paties bevielio tinklo.

1. Į spausdintuvą įdėkite popieriaus.
2. Nustatykite spausdintuvą belaidžiam spausdinimui.
3. Android įrenginyje įdėkite „Epson“ spausdinimo įgalinimo įskiepį iš Google Play.
4. Prijunkite „Android“ įrenginį prie to paties bevielio tinklo, kaip ir spausdintuvą.
5. Eikite į **Nustatymai** Android įrenginyje, pasirinkite **Spausdinimas**, tada įgalinkite „Epson“ spausdinimo įgalinimo įrankį.

Spausdinimas

6. Android programoje, pvz. Chrome, palieskite meniu piktogramą ir spausdinkite tai, kas rodoma ekrane.

Pastaba:

*Jei nematote spausdintuvo, palieskite **Visi spausdintuvai** ir pasirinkite savo spausdintuvą.*

Susijusi informacija

- ➔ „Popieriaus įdėjimas į Popieriaus kasetę” puslapyje 49
- ➔ „Popieriaus įdėjimas į Gal. pop. tiek. angą” puslapyje 51
- ➔ „Prijungimas prie išmaniojo prietaiso” puslapyje 26

Funkcijos AirPrint naudojimas

AirPrint įgalina spartųjį belaidį spausdinimą iš „iPhone“, „iPad“, ir „iPod touch“ su naujausia „iOS“ versija ir iš „Mac“ su naujausia „OS X“ arba „macOS“ versija.



Pastaba:

Jei jūsų produkto valdymo skyde išjungėte popieriaus konfigūravimo pranešimus, negalėsite naudotis AirPrint. Jei reikia, kad įjungtumėte pranešimus, žiūrėkite toliau esančią nuorodą.

1. Įdėkite popieriaus į produktą.
2. Nustatykite produktą belaidžiam spausdinimui. Žiūrėkite toliau esančią nuorodą.
<http://epson.sn>
3. Prijunkite „Apple“ įrenginį sujunkite su tuo pačiu belaidžio ryšio tinklu, kurį naudoja jūsų produktas.
4. Iš savo įrenginio spausdinkite į produktą.

Pastaba:

Daugiau informacijos rasite „Apple“ tinklalapio puslapyje AirPrint.

Susijusi informacija

- ➔ „Spausdintuvo parametrai” puslapyje 66

Vykdomų arba eilėje laukiančių spausdinimo užduočių atšaukimas

Pastaba:

Galite atšaukti vykdomas spausdinimo užduotis spausdintuvo valdymo skyde paliesdami .

1. Paspausdami mygtuką  atidarykite meniu **Job/Status**.
2. Skirtuke **Ijungta** pasirinkite **Užduoties būseną**.
Bus pateiktas vykdomų ir laukiančių spausdinimo užduočių sąrašas.
3. Pasirinkite norimą atšaukti užduotį.
4. Pasirinkite **Atsisakyti**.

Kopijavimas

Kopijavimo pagrindai

Šioje dalyje paaiškinami pagrindiniai kopijavimo veiksmai.

1. Įdėkite originalus.

Jei norite kopijuoti kelis originalus ar padaryti dvipuses kopijas, visus originalus įdėkite į ADF.

2. Pradžios ekrane pasirinkite **Kopijuoti**.

3. Parametrus patikrinkite skirtuke **Pagrind. nuostatos**.

Jeigu reikia, pasirinkite nuostatos elementą, kad jį pakeistumėte.

Pastaba:

Jeigu pasirinksite **Išplėstinės**, galite parinkti parametrus, pavyzdžiui, **Keli puslapiai** arba **Originalus tipas**.

Jeigu pasirinksite , galite užregistruoti dažnai naudojamas kopijavimo nuostatas kaip numatytąsias.

Jeigu jūsų pageidaujamas nuostatų derinys negalimas, yra rodoma . Pasirinkite piktogramą, kad peržiūrėtumėte informaciją, tada pakeiskite parametrus.

Pasirinkite , kad prieš kopijuodami patikrintumėte nuskaitytus vaizdus.

4. Įveskite kopijų skaičių.

5. Palieskite .

Susijusi informacija

➔ „Originalų dėjimas” puslapyje 55

➔ „Pagrindinės kopijavimo meniu parinktys” puslapyje 116

➔ „Išplėstinės kopijavimo meniu parinktys” puslapyje 117

Kopijavimas ant abiejų pusių

Galite kopijuoti kelis originalus ar dvipusius dokumentus ant abiejų lapo pusių.

1. Pradžios ekrane pasirinkite **Kopijuoti**.

2. Pasirinkite **Pagrind. nuostatos > Dvipusis**, o tada — **1>Dvipusis** arba **2>Dvipusis**.

Taip pat galite nurodyti originalo padėtį ir susegimo vietą, kopijavimo rezultatus.

3. Jei reikia, nustatykite kitus elementus.

4. Palieskite .

Susijusi informacija

➔ „Kopijavimo pagrindai” puslapyje 115

Kelių puslapių originalų kopijavimas ant vieno lapo

Galite kopijuoti du arba keturis originalus ant vieno lapo.

1. Pradžios ekrane pasirinkite **Kopijuoti**.
2. Pasirinkite skirtuką **Išplėstinės > Keli puslapiai**, o tada — **2 viename** arba **4 viename**.
Taip pat galite nurodyti originalo išdėstymo tvarką ir padėtį.
3. Palieskite .

Susijusi informacija

➔ „Kopijavimo pagrindai” puslapyje 115

Pagrindinės kopijavimo meniu parinktys

Pastaba:

Šios funkcijos gali būti neprieinamos priklausomai nuo pasirinktų parametų.

Nespalvota:

Nukopijuoja originalą nespalvotai (vienspalvis).

Spalvota:

Nukopijuoja originalą spalvotai.

Tankis:

Jei kopijuojama per blankiai, padidinkite tankio lygį. Kai rašalas tepa popierių, sumažinkite tankio lygį.

Pop. Nustatymai:

Pasirinkite norimą naudoti popieriaus šaltinį. Kai pasirenkama **Aut.**, popierius yra paduodamas automatiškai naudojant **Popieriaus nuostata** nuostatas, pasirinktas popieriaus įdėjimo metu. Ši funkcija prieinama tik modeliams su dviem popieriaus kasetėms.

Mast. keit.:

Konfigūruojamas padidinimo lygis norint padidinti arba sumažinti. Jeigu norite sumažinti arba padidinti originalą konkrečia procentine verte, pasirinkite vertę, tada įveskite norimą procentinę vertę 25–400 %.

Kopijavimas

 Aut. pritaik. p.

Nustato nuskaitymo sritį ir automatiškai padidina ar sumažina originalą, kad jis tilptų į pasirinktą popieriaus dydį. Kai originalas turi baltas paraštes, baltos paraštės nuo skaitytuvo stiklas kampinės žymos yra aptinkamos kaip nuskaitymo sritis, tačiau kitoje pusėje esančios paraštės gali būti pašalintos.

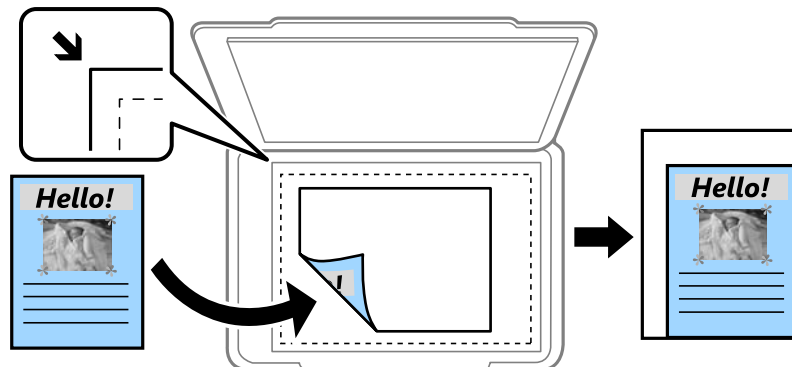
 Faktinis dydis

Kopijuoja naudodamas 100 % didinimą.

 A4→A5 ir kiti

Automatiškai padidina ar sumažina originalą, kad jis tilptų į konkretaus dydžio popieriaus lapą.

Originalus dydis:

Pasirinkite originalo formatą. Kopijuojant nestandartinio dydžio originalus, pasirinkite artimiausią originalui dydį.

Dvipusis:

Pasirinkite dvipusį išdėstymą.

 1>1-pusis

Viena originalaus dokumento pusė kopijuojama ant vienos popieriaus pusės.

 2>Dvipusis

Abi dvipusio originalaus dokumento pusės kopijuojamos ant abiejų vieno popieriaus lapo pusių. Pasirinkite originalo padėtį, bei originalo ir popieriaus susegimo vietą.

 1>Dvipusis

Du vienpusiai originalūs dokumentai kopijuojami ant abiejų vieno popieriaus lapo pusių. Pasirinkite originalo padėtį, bei popieriaus susegimo vietą.

 2>Vienpusis

Abi dvipusio originalaus dokumento pusės kopijuojamos ant dviejų vienpusių popieriaus lapų. Pasirinkite originalo padėtį bei originalo susegimo vietą.

Išplėstinės kopijavimo meniu parinktys

Pastaba:

Šios funkcijos gali būti neprieinamos priklausomai nuo pasirinktų parametų.

Kopijavimas

Keli puslapiai:

- Vienas puslapis

Nukopijuojami vienpusį originalų dokumentą į vieną popieriaus lapą.

- 2 viename

Nukopijuojami du vienpusiai originalūs dokumentai į vieną popieriaus lapą, išdėsčius juos po 2 puslapius lape. Pasirinkite originalo išdėstymo tvarką ir padėtį.

- 4 viename

Nukopijuojami keturi vienpusiai originalūs dokumentai į vieną popieriaus lapą, išdėsčius juos po 4 puslapius lape. Pasirinkite originalo išdėstymo tvarką ir padėtį.

Originalus tipas:

Pasirinkite originalo rūšį. Kopijuojama optimalia kokybe, atitinkančia originalo tipą.

Užbaigimas:

Pasirinkite, kaip išstumti kelių originalų kopijų popierių.

- Grupuoti (vienodus psl.)

Nukopijuoja originalo lapus kaip grupę.

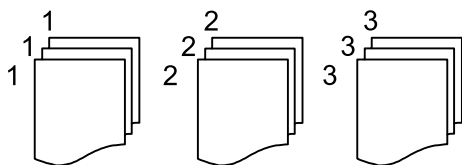

- Sulyginti (psl. tvarka)

Nukopijuoja tam tikra tvarka sulygintus originalus ir suskirsto į rinkinius.

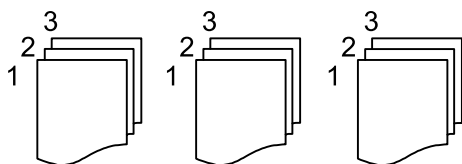

Padėtis (originalo):

Pasirinkite originalo padėtį.

Knyga → 2psl.:

Du atversti lankstinuko puslapiai nukopijuojami ant atskirų popieriaus lapų. Pasirinkite kurį bukletą lapą nuskaityti.

Vaizdo kokybė:

Sureguliuokite atvaizdo parametrus.

- Kontrastas

Sureguliuokite skirtumus tarp šviesių ir tamsių dalių.

- Sotis

Sureguliuokite spalvų ryškumą.

Kopijavimas

- Raudonos spalv. balansas, Žalios spalvos balansas, Mėlynos spalvos balansas
Sureguliuokite kiekvienos spalvos tankį.
- Ryškumas
Sureguliuokite atvaizdo kontūrus.
- Atspalvio reguliavimas
Sureguliuokite apipavidalinimo atspalvį. Pasirinkite „+“, kad atvaizdo atspalvis taptų šaltesniu (padidinamas žalios spalvos intensyvumas) arba pasirinkite „-“, kad atvaizdo atspalvis taptų šiltesnis (padidinamas raudonos spalvos intensyvumas).
- Pašalinti foną
Sureguliuokite fono spalvos tankį. Pasirinkite „+“, kad taptų šviesesnis (balta) arba pasirinkite „-“, kad taptų tamsesnis (juoda).

Pašalinti šešėlių:

Pašalina šešėlius, kurie atsiranda aplink kopijas, kai kopijuojamas storas popierius arba kurie atsiranda kopijų centre, kai kopijuojamas bukletas.

Pašalinti skylės:

Kopijuojat panaikinamos susegimo skylutės.

Identifikavimo kort. kopija:

Nuskaitomos abi ID kortelės pusės ir nukopijuojamos ant vienos popieriaus pusės.

Kopija be kraštinių:

Kopijos be paraščių. Vaizdas yra šiek tiek išdidinamas, siekiant pašalinti paraštes nuo popieriaus kraštų. **Išplėtimas** nustatyme pasirinkite, kiek išdidinti vaizdą.

Nuskaitymas

Nuskaitymas naudojant valdymo skydelį

Jūs galite išsiųsti nuskaitytą vaizdą iš spausdintuvo valdymo skydelio į toliau nurodytas paskirties vietas.

Tinklo aplankas / FTP

Nuskaitytą vaizdą galite įrašyti į tinkle esantį aplanką. Galite nurodyti bendrai naudojamą aplanką kompiuteryje, sukurtą naudojant SMB protokolus, arba aplanką FTP serveryje. Prieš nuskaitymo turite nustatyti bendrai naudojamą aplanką arba FTP serverį.

El. paštas

Per iš anksto sukonfigūruotą el. pašto serverį nuskaitytus vaizdo failus tiesiai iš spausdintuvo galima siųsti el. paštu. Prieš nuskaitymą reikia sukonfigūruoti el. pašto serverį.

Kompiuteris

Nuskaitytą vaizdą galite įrašyti į kompiuterį, prijungtą prie spausdintuvo. Prieš nuskaitymą kompiuteryje įdiekite Epson Scan 2 ir Epson Event Manager.

Atminties įrenginys

Nuskaitytą vaizdą galite įrašyti į atmintinę. Prieš nuskaitymą neatlikite jokių nustatymų.

Debesis

Nuskaitytus vaizdus galima siųsti į debesies saugyklas. Prieš nuskaitydami atlikite nustatymus Epson Connect.

Kompiuteris (WSD)

Nuskaitytą vaizdą galite įrašyti į kompiuterį, prijungtą prie spausdintuvo, bei naudodami WSD funkciją. Jei naudojate Windows 7/Windows Vista, prieš nuskaitymą savo kompiuteryje turėsite atlikti WSD nustatymus.

Susijusi informacija

- ➔ „Nuskaitytų vaizdų įrašymas į bendrintą aplanką arba FTP serverį” puslapyje 120
- ➔ „Nuskaitymas į el. pašta” puslapyje 130
- ➔ „Nuskaitymas į kompiuterį (Event Manager)” puslapyje 132
- ➔ „Nuskaitymas į atmintinę” puslapyje 136
- ➔ „Nuskaitymas į debesį” puslapyje 138

Nuskaitytų vaizdų įrašymas į bendrintą aplanką arba FTP serverį

Nuskaitytą vaizdą galite įrašyti į nurodytą tinkle esantį aplanką. Galite nurodyti bendrai naudojamą aplanką kompiuteryje, sukurtą naudojant SMB protokolus, arba aplanką FTP serveryje.

Nuskaitymas

Pastaba:

- Skaitytuvas ir kompiuteris turi būti prijungti prie to paties tinklo. Susisiekite su administratoriumi dėl tinklo nustatymų.*
- Jei norite įrašyti nuskaitytus vaizdus į FTP serverį, susisiekite su FTP serverio administratoriumi, kad patvirtintumėte serverio informaciją.*

Norėdami įrašyti nuskaitytus vaizdus į bendrintą aplanką, atlikite šiuos pasiruošimus.

- 1 pasiruošimas: patikrinkite ir pakeiskite kompiuterio pavadinimą
- 2 pasiruošimas: sukurkite kompiuteryje bendrintą aplanką
- 3 pasiruošimas: bendrintų aplankų registravimas spausdintuvo kontaktuose

Pastaba:

Bendrinto aplanko nustatymo būdas gali skirtis priklausomai nuo operacinės sistemos ir aplinkos. Šiame vadove pateikti pavyzdžiai yra skirti Windows 10/Windows 8.1/Windows 8/Windows 7. Išsamesnę informaciją apie bendrinto aplanko nustatymą kompiuteryje žr. kompiuterio dokumentaciją.

Susijusi informacija

- ➔ „1 pasiruošimas: patikrinkite ir pakeiskite kompiuterio pavadinimą” puslapyje 121
Patikrinkite ir pakeiskite kompiuterio, kuriame norite sukurti bendrintą aplanką, pavadinimą.
- ➔ „2 pasiruošimas: sukurkite kompiuteryje bendrintą aplanką” puslapyje 122
Sukurkite kompiuteryje aplanką, tada nustatykite, kad aplankas būtų bendrinamas tinkle.
- ➔ „3 pasiruošimas: bendrintų aplankų registravimas spausdintuvo kontaktuose” puslapyje 125
Spausdintuvo valdymo skyde užregistruotą bendrinto aplanko kelią, pasirinkę kontaktus galite nurodyti aplanko kelią.

1 pasiruošimas: patikrinkite ir pakeiskite kompiuterio pavadinimą

Patikrinkite ir pakeiskite kompiuterio, kuriame norite sukurti bendrintą aplanką, pavadinimą.

Kompiuterio pavadinimui naudokite raidinius ir skaitinius simbolius. Jei naudosite kitus simbolius, spausdintuve negalėsite rasti kompiuterio.

Pastaba:

Bendrinto aplanko nustatymo būdas gali skirtis priklausomai nuo operacinės sistemos ir aplinkos. Šiame vadove pateikti pavyzdžiai yra skirti Windows 10/Windows 8.1/Windows 8/Windows 7. Išsamesnę informaciją apie bendrinto aplanko nustatymą kompiuteryje žr. kompiuterio dokumentaciją.

1. Atidarykite kompiuterio sistemos langą.

- „Windows 10“ / „Windows 8.1“ / „Windows 8“:

Laikydami nuspaudę klaviatūros „Windows“ mygtuką nuspauskite klavišą X, tada iš sąrašo pasirinkite **Sistema**.

- „Windows 7“:

Spustelėkite pradžios mygtuką, dešiniuoju pelės klavišu spustelėkite **Kompiuteris**, tada pasirinkite **Ypatybės**.

Nuskaitymas

- Patikrinkite **Kompiuterio pavadinimas** lange **Sistema**. Spustelėkite **Keisti nustatymus**, kad pakeistumėte kompiuterio pavadinimą.

Pastaba:

- Kompiuterio pavadinimui naudokite raidinius ir skaitinius simbolius. Jei kompiuterio pavadinime yra kiti simboliai, pakeiskite pavadinimą.*
- Jei nenorite keisti **Kompiuterio pavadinimo**, uždarykite langą. Taip užbaigsite „1 pasiruošimas: patikrinkite ir pakeiskite kompiuterio pavadinimą“. Toliau pareikite prie „2 pasiruošimas: sukurkite kompiuteryje bendrintą aplanką“.*

- Spustelėkite **Keisti**, esantį skirtuke **Kompiuterio pavadinimas**.
- Pakeitę kompiuterio pavadinimą spustelėkite **OK**.
- Norėdami perkrauti kompiuterį, išsaugokite ir uždarykite visus failus, tada spustelėkite **OK**.
- Jei atsidaro langas **Sistemos parametrai**, spustelėkite **Uždaryti**.
- Spustelėkite **Perkrauti dabar** ir perkraukite kompiuterį.

Taip užbaigsite „1 pasiruošimas: patikrinkite ir pakeiskite kompiuterio pavadinimą“.

Toliau pareikite prie „2 pasiruošimas: sukurkite kompiuteryje bendrintą aplanką“.

Susijusi informacija

➔ „2 pasiruošimas: sukurkite kompiuteryje bendrintą aplanką“ puslapyje 122

Sukurkite kompiuteryje aplanką, tada nustatykite, kad aplankas būtų bendrinamas tinkle.

2 pasiruošimas: sukurkite kompiuteryje bendrintą aplanką

Sukurkite kompiuteryje aplanką, tada nustatykite, kad aplankas būtų bendrinamas tinkle.

Tolesnė procedūra reikalinga, jei kompiuteryje nustatytas slaptažodis.

Pastaba:

Bendrinto aplanko nustatymo būdas gali skirtis priklausomai nuo operacinės sistemos ir aplinkos. Šiame vadove pateikti pavyzdžiai yra skirti Windows 10/Windows 8.1/Windows 8/Windows 7. Išsamesnę informaciją apie bendrinto aplanko nustatymą kompiuteryje žr. kompiuterio dokumentaciją.

- Atidarykite **Valdymo skydas**.

- „Windows 10“:

Dešiniu juoju pelės klavišu paspauskite ant pradžios mygtuko (ar jį paspauskite ir palaikykite) ir pasirinkite **Valdymo skydas**.

- „Windows 8.1“ / „Windows 8“:

Pasirinkite **Darbalaukis > Parametrai > Valdymo skydas**.

- „Windows 7“:

Spustelėkite pradžios mygtuką ir pasirinkite **Valdymo skydas**.

Nuskaitymas

2. Lange **Valdymo skydas** spustelėkite **Tinklas ir internetas**.
3. Lange **Tinklas ir internetas** spustelėkite **Tinklo ir bendrinimo centras**.
4. Lange **Tinklo ir bendrinimo centras** spustelėkite **Keisti išplėstinius bendrinimo nustatymus**.
5. Lange **Išplėstiniai bendrinimo nustatymai** pasirinkite **Ijungti failų ir spausdintuvo bendrinimą**, esantį **Failų ir spausdintuvo bendrinimas**. Spustelėkite **Įrašyti pakeitimus** ir uždarykite langą.
Jei jau pasirinktas, spustelėkite **Atšaukti** ir uždarykite langą.
6. Norėdami uždaryti langą, lange **Tinklo ir bendrinimo centras** spustelėkite **x**, esantį viršutiniame dešiniajame lango kampe.
7. Paleiskite „Explorer“.
8. Pasirinkite be kurį diską, tada sukurkite aplanką.
 - „Windows 10“ / „Windows 8.1“ / „Windows 8“:
Spustelėkite **PC**, tada pasirinkite bet kurį diską. Dešiniu juo pelės klavišu spustelėkite diską ir pasirinkite **Naujas > Aplankas**.
 - „Windows 7“:
Spustelėkite **Kompiuteris**, tada pasirinkite bet kurį diską. Dešiniu juo pelės klavišu spustelėkite diską ir pasirinkite **Naujas > Aplankas**.
9. Įrašykite sukurto aplanko pavadinimą.
Pastaba:
Aplanko pavadinimas turi būti iki 12 simbolių. Jei pavadinimas bus ilgesnis nei 12 simbolių, spausdintuvas negalės pasiekti aplanko, priklausomai nuo aplinkos.
10. Dešiniu juo pelės klavišu sukurkite aplanką ir pasirinkite **Ypatybės**.
Suteikite pakeitimo prieigos teises, kad suteiktumėte naudotojo paskyrai bendrinimo prieigos teisę. Tai taikoma tuo atveju, kai naudotojas per tinklą atsidaro aplanką.
11. Pasirinkite skirtuką **Bendrinimas**, esantį lange **Ypatybės**.
12. Spustelėkite **Išplėstinis bendrinimas**, esantį skirtuke **Bendrinimas**.
13. Lange **Išplėstinis bendrinimas** įjunkite **Bendrinti šį aplanką**, tada spustelėkite **Leidimai**.
14. Skirtuke **Bendrinimo leidimai** pasirinkite **Visiems iš Grupės arba naudotojo vardas**, tada spustelėkite **Šalinti**.
Jei leidimas suteiktas **Visiems**, kiti naudotojai gaus prieigą prie bendrinto aplanko.
15. Spustelėkite **Pridėti po Grupės arba naudotojo vardas**.
16. **Įvesti pasirinkto objekto pavadinimą**, esantį lange **Pasirinkti naudotojus arba grupes** įveskite **Naudotojo vardas**, kurį naudosite prisijungimui prie kompiuterio.
17. Spustelėkite **Patikrinti vardus**. Įsitikinkite, kad vardas pabrauktas, tada spustelėkite **OK**.
Pastaba:
*Jei rodomas **Vardas nerastas**, spustelėkite **Atšaukti** ir įveskite teisingą naudotojo vardą.*

Nuskaitymas

18. Skirtuke **Bendrinimo leidimai** pasirinkite naudotojo vardą, kurį įvedėte **Grupės arba naudotojo vardas**, leiskite **Keisti**, tada spustelėkite **OK**.
19. Lange **Išplėstinis bendrinimas** spustelėkite **Taikyti**, tada — **OK**.
20. Skirtuke **Bendrinimas** rodomas bendrinto aplanko tinklo kelias.Šis kelias reikalingas registruojant kontaktus spausdintuve, įsitikinkite, kad užsirašėte jį arba nukopijavote ir išsaugojote.
21. Pasirinkite skirtuką **Sauga**, tada įsitikinkite, kad **Identifikuoti naudotojai** yra rodomas **Grupės arba naudotojo vardas**, taip pat **Keisti** leistas **Identifikuoti naudotojai**.
 - Jei **Keisti** yra leistas, spustelėkite **OK**. Taip užbaigsite „2 pasiruošimas: sukurkite kompiuteryje bendrintą aplanką“. Toliau pereikite prie „3 pasiruošimas: bendrintų aplankų registravimas spausdintuvo kontaktuose“.
 - Jei negalite to padaryti, pereikite prie 22 žingsnio.
22. Spustelėkite **Redaguoti**.

Suteikite pakeitimo prieigos teises, kad bendrintumėte naudotojo paskyrai saugos leidimus. Tai taikoma tuo atveju, kai naudotojas per tinklą arba vietinį prisijungimą atsidaro aplanką.
23. Spustelėkite **Pridėti po Grupės arba naudotojo vardas**.
24. **Įvesti pasirinkto objekto pavadinimą**, esantį lange **Pasirinkti naudotojus arba grupes** įveskite **Naudotojo vardas**, kad prisijungtumėte prie kompiuterio.
25. Spustelėkite **Patikrinti vardus**. Įsitikinkite, kad vardas pabrauktas, tada spustelėkite **OK**.

Jei rodomas **Vardas nerastas**, spustelėkite **Atšaukti** ir įveskite teisingą naudotojo vardą.

Pastaba:

Norėdami patikrinti naudotojo vardą, atlikite žemiau nurodytus žingsnius.

- „Windows 10“: dešiniuoju pelės klavišu paspauskite ant pradžios mygtuko (ar jį paspauskite ir palaikykite) ir pasirinkite **Valdymo skydas > Naudotojo paskyra**.
- „Windows 8.1“ / „Windows 8“: pasirinkite **Darbastalis > Nustatymai > Valdymo skydas > Naudotojo paskyra**.
- „Windows 7“: pasirinkite **Pradžia > Valdymo skydas > Naudotojo paskyra**.

26. Lange **Leidimai** įsitikinkite, kad **Grupės arba naudotojo vardas** rodomas naudotojo vardas, suteikite jam leidimą **Keisti**, spustelėkite **Taikyti**, tada — **OK**.
27. Norėdami uždaryti langą, spustelėkite **OK** arba **Uždaryti**.

Pastaba:

*Bendrinto aplanko piktograma nesikeičia. Aplankų lange **Būsena** rodomas **Bendrinamas**.*

Taip užbaigsite „2 pasiruošimas: sukurkite kompiuteryje bendrintą aplanką“.

Toliau pereikite prie „3 pasiruošimas: bendrintų aplankų registravimas spausdintuvo kontaktuose“.

Susijusi informacija

➔ „3 pasiruošimas: bendrintų aplankų registravimas spausdintuvo kontaktuose“ puslapyje 125

Spausdintuvo valdymo skyde užregistravę bendrinto aplanko kelią, pasirinkę kontaktus galite nurodyti aplanko kelią.

3 pasiruošimas: bendrintų aplankų registravimas spausdintuvo kontaktuose

Spausdintuvo valdymo skyde užregistruvę bendrinto aplanko kelią, pasirinkę kontaktus galite nurodyti aplanko kelią.

Norint užregistruoti kontaktus, reikės šios informacijos.

- Naudotojo vardas ir slaptažodis, reikalingi prisijungimui prie kompiuterio
- Tinklo kelias iki bendrinto aplanko
- Spausdintuvo IP adresas arba pavadinimas (tik registruojant iš kompiuterio)
- Spausdintuvo administratoriaus slaptažodis (tik jei įjungtas administratoriaus užraktas)

Yra keli būdai, kaip užregistruoti aplanko kelią į kontaktus. Kiekvienu būdu galima užregistruoti tą patį turinį. Išsamiau žr. toliau pateiktą susijusią informaciją.

Pastaba:

Bendrinto aplanko nustatymo būdas gali skirtis priklausomai nuo operacinės sistemos ir aplinkos. Šiame vadove pateikti pavyzdžiai yra skirti Windows 10/Windows 8.1/Windows 8/Windows 7. Išsamesnę informaciją apie bendrinto aplanko nustatymą kompiuteryje žr. kompiuterio dokumentaciją.

Susijusi informacija

- ➔ [„Registravimas spausdintuvo valdymo skydelyje“ puslapyje 125](#)
Registruoti kontaktus pat galite spausdintuvo valdymo skydelyje.
- ➔ [„Registravimas iš kompiuterio naudojant interneto naršyklę“ puslapyje 126](#)
Interneto naršyklėje prisijungę prie spausdintuvo konfigūracijos ekrano (Web Config) galite užregistruoti kontaktus iš kompiuterio. Sukūrę bendrintą aplanką galite tęsti darbą su kompiuteriu.

Registravimas spausdintuvo valdymo skydelyje

Registruoti kontaktus pat galite spausdintuvo valdymo skydelyje.

1. Pradžios ekrane pasirinkite **Nuostatos**.
2. Pasirinkite **Adresatų tvarkytuvą**, tuomet **Registruoti/ištrinti**.
3. Pasirinkite **Pridėti įrašą**, tuomet **Pridėti adresatą**.
4. Pasirinkite **Tinklo aplankas / FTP**.
5. Surinkite reikiamą informaciją.
 - Registr. Nr.: nustatykite adreso registracijos numerį.
 - Vardas ir pavardė: įveskite vardą, kuris bus rodomas kontaktų sąrašė.
 - Rodyklės žodis: ieškodami kontaktų sąrašė, įveskite naudojamą rodyklės žodį.
 - Komunikacijos režimas: pasirinkite SMB.
 - Vieta (privaloma): įveskite bendrinto aplanko tinklo kelią.
 - Naudotojo vardas: norėdami prisijungti prie kompiuterio, įveskite naudotojo vardą. (tik jei kompiuteris apsaugotas slaptažodžiu)
 - Slaptažodis: įveskite naudotojo vardą atitinkanti slaptažodį.
 - Priskirti dažn. naudojam.: nustatykite adresus kaip dažniausiai naudojamus. Nurodant adresą, grupė bus rodoma ekrano viršuje.

Nuskaitymas

6. Paspauskite **OK**. Taip užbaigsite kontakto registravimą kontaktų sąrašė.

Taip užbaigsite „3 pasiruošimas: bendrintų aplankų registravimas spausdintuvo kontaktuose“. Taip užbaigsite visus pasiruošimus, susijusius su nuskaitytų vaizdų įrašymu bendrintame aplanke.

Susijusi informacija

➔ „Nuskaitymas į tinklo aplanką arba FTP serverį“ puslapyje 127

Registravimas iš kompiuterio naudojant interneto naršyklę

Interneto naršyklėje prisijungę prie spausdintuvo konfigūracijos ekrano (Web Config) galite užregistruoti kontaktus iš kompiuterio. Sukūrę bendrintą aplanką galite tęsti darbą su kompiuteriu.

Jums nereikia įdiegti kompiuteryje jokių programų.

Paaikškinime toliau vietoje pavyzdžio naudojamas „Internet Explorer“.

1. Paleiskite „Internet Explorer“.
2. „Internet Explorer“ adresų juostoje įveskite spausdintuvo IP adresą, tada paspauskite mygtuką „Enter“.
3. Spustelėkite **Tęsti šioje svetainėje (nerekomenduojama)**.
4. Jei spausdintuve nustatytas administratoriaus slaptažodis, spustelėkite **Administrator Login** ir įvedę slaptažodį prisijunkite su administratoriaus teisėmis.
Jei spausdintuve nenustatytas administratoriaus slaptažodis, šio veiksmo atlikti nereikia. Pereiti prie 5 žingsnio.
5. Spustelėkite **Scan/Copy**.
6. Spustelėkite **Contacts**.
7. Pasirinkite nenaudojamą skaičių ir spustelėkite **Edit**.
8. Įveskite reikiamą informaciją ir spustelėkite **Apply**.
 - Name: įveskite vardą, kuris bus rodomas kontaktų sąrašė.
 - Index Word: ieškodami kontaktų sąrašė, įveskite naudojamą rodyklės žodį.
 - Type: pasirinkite **Network Folder (SMB)**.
 - Assign to Frequent Use: nustatykite adresus kaip dažniausiai naudojamus. Nurodant adresą, grupė bus rodoma ekrano viršuje.
 - Save to: įveskite bendrinto aplanko tinklo kelią.
 - User Name: norėdami prisijungti prie kompiuterio, įveskite naudotojo vardą. (tik jei kompiuteris apsaugotas slaptažodžiu)
 - Password: įveskite naudotojo vardą atitinkanti slaptažodį.
9. Atidarys pranešimas, nurodantis, kad registracija baigta. Uždarykite žiniatinklio naršyklę.

Taip užbaigsite „3 pasiruošimas: bendrintų aplankų registravimas spausdintuvo kontaktuose“. Taip užbaigsite visus pasiruošimus, susijusius su nuskaitytų vaizdų įrašymu bendrintame aplanke.

Susijusi informacija

➔ „Nuskaitymas į tinklo aplanką arba FTP serverį“ puslapyje 127

Nuskaitymas

Nuskaitymas į tinklo aplanką arba FTP serverį

Nuskaitytą vaizdą galite įrašyti į nurodytą tinkle esantį aplanką. Aplanką galite nurodyti tiesiogiai įvesdami aplanko kelią, bet bus prasčiau, jei aplanko informaciją pirmiausia užregistruosite kontaktų sąrašė.

Pastaba:

- Prieš naudodami šią funkciją, patikrinkite, ar spausdintuvo **Data/laikas** ir **Laiko skirtumas** nuostatos yra tinkamos. Atidarykite meniu, paspausdami **Nuostatos > Bendrosios nuostatos > Pagrind. nuostatos > Datos/laiko nustatymai**.
- Prieš nuskaitymą galite patikrinti paskirtį. Pasirinkite **Nuostatos > Bendrosios nuostatos > Nuskait. nuostatos**, tada įjunkite **Patvirtinti gavėją**.

1. Įdėkite originalus.

Pastaba:

Jei norite nuskaityti kelis originalus ar padaryti dvipusį nuskaitymą, visus originalus įdėkite į ADF.

2. Pradžios ekrane palieskite **Nuskaityti**.

3. Palieskite **Tinklo aplankas / FTP**.

4. Nurodykite aplanką.

- Norėdami pasirinkti iš dažnai naudojamų adresų: palieskite ekrane rodomas piktogramas.
- Jei aplanko kelią norite įvesti tiesiogiai: palieskite **Klaviatūra**. Pasirinkite **Komunikacijos režimas**, lauke **Vieta (privaloma)**, įveskite aplanko kelią ir pasirinkite kitus aplanko nustatymus.
Įveskite aplanko kelią toliau nurodytu formatu.
Naudojant SMB kaip ryšio režimą: \\pagrindinio kompiuterio vardas\aplanco vardas
Naudojant FTP kaip ryšio režimą: ftp://pagrindinio kompiuterio vardas/aplanco vardas
- Jei norite pasirinkti iš kontaktų sąrašo: palieskite **Kontaktai**, pasirinkite adresatą, tada palieskite **Uždaryti**. Taip pat galite ieškoti aplanko adresatų sąrašė. Įveskite paieškos raktinį žodį į langelį ekrano viršuje.

Pastaba:

Galite atspausdinti aplanko, kuriame išsaugomi dokumentai, istoriją, paliesdami .

5. Palieskite **Nuskait. nuostatos**, tada patikrinkite nustatymus, pvz., išsaugojimo formatą, ir, jei reikia, juos pakeiskite.

Pastaba:

Palieskite , norėdami įrašyti nustatymus kaip išankstinius.

6. Palieskite .

Susijusi informacija

- ➔ „Kontaktų tvarkymas” puslapyje 61
- ➔ „Originalų dėjimas” puslapyje 55
- ➔ „Mėgstamiausių parametrų registravimas išankstinių” puslapyje 64

Nuskaitymas

Paskirties vietos meniu parinktys nuskaitymą į aplanką

Klaviatūra:

Atidarykite **Redaguoti vietą** ekraną. Įveskite aplanko kelią ir nustatykite kiekvieną ekrane esantį elementą.

- Komunikacijos režimas

Pasirinkite ryšio režimą.

- Vieta (privaloma)

Įveskite aplanko, į kurį reikia įrašyti nuskaitytą vaizdą, kelią.

- Naudotojo vardas

Įveskite nurodyto aplanko vartotojo vardą.

- Slaptažodis

Įveskite nurodyto aplanko slaptažodį.

- Ryšio režimas

Pasirinkite prijungimo režimą.

- Prievado numeris

Įveskite prievado numerį.

Kontaktai:

Iš kontaktų sąrašo pasirinkite aplanką, į kurį reikia įrašyti nuskaitytą vaizdą. Pasirinkus aplanką iš kontaktų sąrašo, vietos parametrų rinktis nereikia.

Nuskaitymo meniu parinktys nuskaitymą į aplanką

Pastaba:

Šios funkcijos gali būti neprieinamos priklausomai nuo pasirinktų parametrų.

Spalvų rež.:

Pasirinkite, ar nuskaityti spalvotai, ar viena spalva.

Failo formatas:

Pasirinkite formatą, kuriuo reikia įrašyti nuskaitytą vaizdą.

- Suglaudavimo lygis

Pasirinkite nuskaityto vaizdo glaudavimo kiekį.

- PDF nuostatos

Jei pasirinkote įrašymo formato parametrą **PDF**, naudokite šiuos PDF failų apsaugos parametrus.

Norėdami sukurti PDF failą, kurį atidarant būtinas slaptažodis, nustatykite Dokumento atidarymo slaptaž. Norėdami sukurti PDF failą, kurį spausdinant arba redaguojant būtinas slaptažodis, nustatykite Teisių slaptažodis.

Skiriamoji geba:

Pasirinkite nuskaitymo skiriamąją gebą.

Nuskaitymas

Dvipusis:

Nuskaityti abi originalo puses.

- Padėtis (originalo)

Pasirinkite originalo padėtį.

- Surišimas (originalo)

Pasirinkite originalo sussegimo kryptį.

Nusk. sr.:

Pasirinkite nuskaitymo sritį. Norėdami nuskaityti nukirpti baltą aplink vaizdą esančią sritį, pasirinkite **Automatinis apkarpymas**. Norėdami nuskaityti taikant didžiausią skaitytuvo stiklas plotą, pasirinkite **Didž. sritis**.

- Padėtis (originalo)

Pasirinkite originalo padėtį.

Originalus tipas:

Pasirinkite originalo rūšį.

Tankis:

Pasirinkite nuskaityto vaizdo kontrastą.

Pašalinti šešėlį:

Pašalina nuskaitytame vaizde matomus originalo šešėlius.

- Aplink

Pašalinti šešėlius originalo krašte.

- Centras

Pašalinti knygelės sussegimo paraštės šešėlius.

Pašalinti skylės:

Pašalina nuskaitytame vaizde matomas skylutes. Galite nurodyti skylių trynimo sritį, įvesdami reikšmę į dešinėje esantį langelį.

- Trinama padėtis

Pasirinkite skylių pašalinimo padėtį.

- Padėtis (originalo)

Pasirinkite originalo padėtį.

Failo pavadinimas:

- Failo pavadinimo priešvardis:

Įveskite vaizdų pavadinimo prefiksą raidiniais skaitmeniniais ženklais ir simboliais.

- Pridėti datą:

Pridėti datą prie failo pavadinimo.

- Pridėti laiką:

Pridėti laiką prie failo pavadinimo.

Nuskaitymas

Nuskaitymas į el. paštą

Galite el. paštu siųsti vaizdo failus tiesiai iš spausdintuvo per iš anksto sukonfigūruotą el. pašto serverį. Prieš naudodamiesi šia funkcija turite sukonfigūruoti el. pašto serverį.

El. pašto adresą galite įvesti tiesiogiai, bet bus paprasčiau, jei el. pašto adresą pirmiausia užregistruosite kontaktų sąrašė.

Pastaba:

- Prieš naudodami šią funkciją, patikrinkite, ar spausdintuvo **Data/laikas** ir **Laiko skirtumas** nuostatos yra tinkamos. Atidarykite meniu, paspausdami **Nuostatos > Bendrosios nuostatos > Pagrind. nuostatos > Datos/laiko nustatymai**.
- Prieš nuskaitymą galite patikrinti paskirtį. Pasirinkite **Nuostatos > Bendrosios nuostatos > Nuskait. nuostatos**, tada įjunkite **Patvirtinti gavėją**.

1. Įdėkite originalus.

Pastaba:

Jei norite nuskaityti kelis originalus ar padaryti dvipusį nuskaitymą, visus originalus dėkite į ADF.

2. Pradžios ekrane palieskite **Nuskaityti**.

3. Palieskite **El. paštas**.

4. Nurodykite adresus.

- Norėdami pasirinkti dažnai naudojamus adresus: palieskite ekrane rodomas piktogramas.
- Norėdami įvesti el. pašto adresus rankiniu būdu: palieskite **Klaviatūra**, įveskite el. pašto adresus, tada palieskite **OK**.
- Jei norite pasirinkti iš kontaktų sąrašo: palieskite **Kontaktai**, pasirinkite adresatą arba grupę, tada palieskite **Uždaryti**.
Taip pat galite ieškoti adreso adresatų sąrašė. Įveskite paieškos raktinį žodį į langelį ekrano viršuje.
- Jei norite pasirinkti iš istorijos sąrašo: palieskite **Istorija**, pasirinkite adresatą, tada palieskite **Uždaryti**.

Pastaba:

- Pasirinktų gavėjų skaičius rodomas ekrano dešinėje. El. laiškus galite išsiųsti net 10 atskirų adresų ir grupių.
Jei prie gavėjų pridėtos grupės, iš viso galite pasirinkti iki 200 atskirų adresų, įskaitant grupėje esančius adresus.
- Palieskite adreso langelį ekrano viršuje, norėdami pamatyti pasirinktų adresų sąrašą.
- Palieskite , kad būtų rodoma arba spausdinama siuntimo istorija, arba norėdami pakeisti el. pašto serverio nustatymus.

5. Palieskite **Nuskait. nuostatos**, tada patikrinkite nustatymus, pvz., išsaugojimo formatą, ir, jei reikia, juos pakeiskite.

Pastaba:

Palieskite , norėdami įrašyti parametrus kaip išankstinius.

6. Palieskite .

Susijusi informacija

- ➔ „El. pašto serverio naudojimas” puslapyje 75
- ➔ „Kontaktų tvarkymas” puslapyje 61

Nuskaitymas

- ➔ „Originalų dėjimas” puslapyje 55
- ➔ „Mėgstamiausių parametrų registravimas išankstinių” puslapyje 64

Meniu parinktys nuskaitymą el. paštu

Pastaba:

Šios funkcijos gali būti neprieinamos priklausomai nuo pasirinktų parametrų.

Spalvų rež.:

Pasirinkite, ar nuskaityti spalvotai, ar viena spalva.

Failo formatas:

Pasirinkite formatą, kuriuo reikia įrašyti nuskaitytą vaizdą.

- Suglaudavimo lygis

Pasirinkite nuskaityto vaizdo glaudinimo kiekį.

- PDF nuostatos

Jei pasirinkote įrašymo formato parametras **PDF**, naudokite šiuos PDF failų apsaugos parametrus.

Norėdami sukurti PDF failą, kurį atidarant būtinas slaptažodis, nustatykite Dokumento atidarymo slaptaž..Norėdami sukurti PDF failą, kurį spausdinant arba redaguojant būtinas slaptažodis, nustatykite Teisių slaptažodis.

Skiriamoji geba:

Pasirinkite nuskaitymo skiriamąją gebą.

Dvipusis:

Nuskaityti abi originalo puses.

- Padėtis (originalo)

Pasirinkite originalo padėtį.

- Surišimas (originalo)

Pasirinkite originalo susegimo kryptį.

Nusk. sr.:

Pasirinkite nuskaitymo sritį. Norėdami nuskaityti nukirpti baltą aplink vaizdą esančią sritį, pasirinkite **Automatinis apkarpyimas**. Norėdami nuskaityti taikant didžiausią skaitytuvo stiklas plotą, pasirinkite **Didž. sritis**.

- Padėtis (originalo)

Pasirinkite originalo padėtį.

Originalus tipas:

Pasirinkite originalo rūšį.

Tankis:

Pasirinkite nuskaityto vaizdo kontrastą.

Pašalinti šešėlį:

Pašalina nuskaitytame vaizde matomus originalo šešėlius.

Nuskaitymas

- Aplink

Pašalinti šešėlius originalo krašte.

- Centras

Pašalinti knygelės susegimo paraštės šešėlius.

Pašalinti skylės:

Pašalina nuskaitytame vaizde matomas skylutes. Galite nurodyti skylučių trynimo sritį, įvesdami reikšmę į dešinėje esantį langelį.

- Trinama padėtis

Pasirinkite skylučių pašalinimo padėtį.

- Padėtis (originalo)

Pasirinkite originalo padėtį.

Tema:

Įveskite el. laiško temą raidiniais skaitmeniniais ženklais ir simboliais.

Maks. pridėto failo dydis:

Pasirinkite didžiausią prie el. laiško pridedamo failo dydį.

Failo pavadinimas:

- Failo pavadinimo priešvardis:

Įveskite vaizdų pavadinimo prefiksą raidiniais skaitmeniniais ženklais ir simboliais.

- Pridėti datą:

Pridėti datą prie failo pavadinimo.

- Pridėti laiką:

Pridėti laiką prie failo pavadinimo.

Nuskaitymas į kompiuterį (Event Manager)

Pastaba:

Prieš nuskaitymą kompiuteryje įdiekite Epson Scan 2 ir Epson Event Manager.

1. Įdėkite originalus.
2. Pradžios ekrane pasirinkite **Nuskaityti**.
3. Pasirinkite **Kompiuteris**.
4. Ekraną viršuje pasirinkite , kad pasirinktumėte kompiuterį, kuriame norite įrašyti nuskaitytus vaizdus.

Pastaba:

- Jei spausdintuvas yra prijungtas prie tinklo, galite pasirinkti kompiuterį, į kurį norite išsaugoti nuskaitytą vaizdą. Spausdintuvo valdymo skydas gali rodyti iki 20 kompiuterių. Jei nustatėte **Network Scan Name (Alphanumeric)** programoje Epson Event Manager, jis yra rodomas valdymo skyde.*

5. Pasirinkite **Pasirinkti veiksmą**, kad pasirinktumėte, kaip išsaugoti nuskaitytus vaizdus į kompiuterį.

- Įrašyti kaip JPEG: nuskaitytas vaizdas yra įrašomas JPEG formatu.

Nuskaitymas

- Įrašyti kaip PDF: nuskaitytas vaizdas yra įrašomas kompiuteryje PDF formatu.
 - Prisegti prie e. laiško: paleidžia jūsų kompiuteryje el. pašto kliento versiją, tada automatiškai susieja ją su el. paštu.
 - Pagal pasirinkt. nuostatą: išsaugo nuskaitytus vaizdus naudojant nustatymus Epson Event Manager. Galite pakeisti nuskaitymo nustatymus, pvz., nuskaitymo dydį, įrašymo aplanką arba formatą.
6. Patikrinkite kitus nustatymus ir juos pakeiskite (jei reikia).
- Dvipusis: pasirinkite, ar nuskaityti abi originalo puses.
 - nuskaitymo srities dydis: pasirinkite nuskaityto vaizdo dydį.
7. Palieskite .

Susijusi informacija

➔ „Originalų dėjimas” puslapyje 55

Pasirinktinių nustatymų atlikimas Epson Event Manager

Epson Event Manager galite nustatyti nuskaitymo nustatymus, skirtus **Pagal pasirinkt. nuostatą**.

Išsamios informacijos žr. Epson Event Manager.

1. Paleiskite „Epson Event Manager“.
2. Įsitikinkite, kad skaitytuvas pasirinktas kaip **Scanner** pagrindinio ekrano skirtuke **Button Settings**.

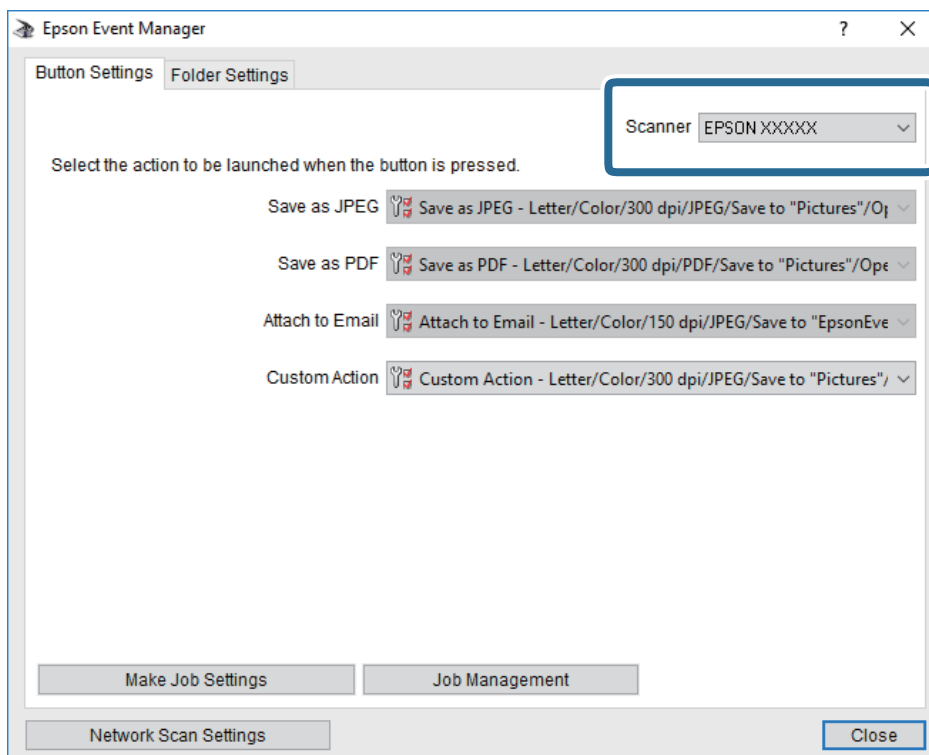

Nuskaitymas

3. Spustelėkite **Make Job Settings**.

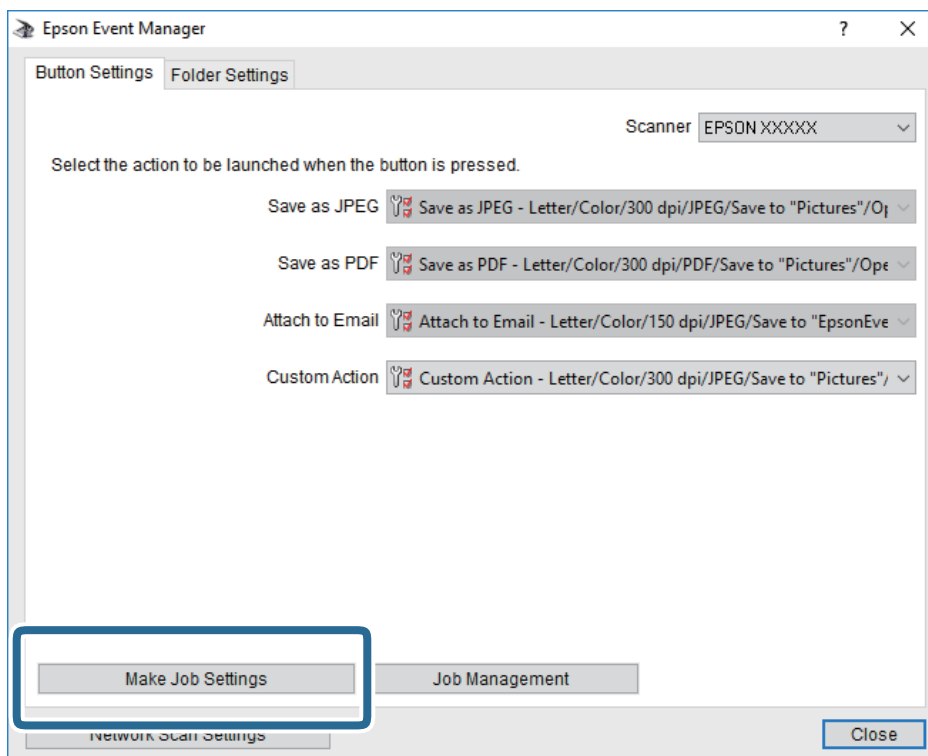

Nuskaitymas

4. Ekrane **Job Settings** atlikite nuskaitymo nustatymus.

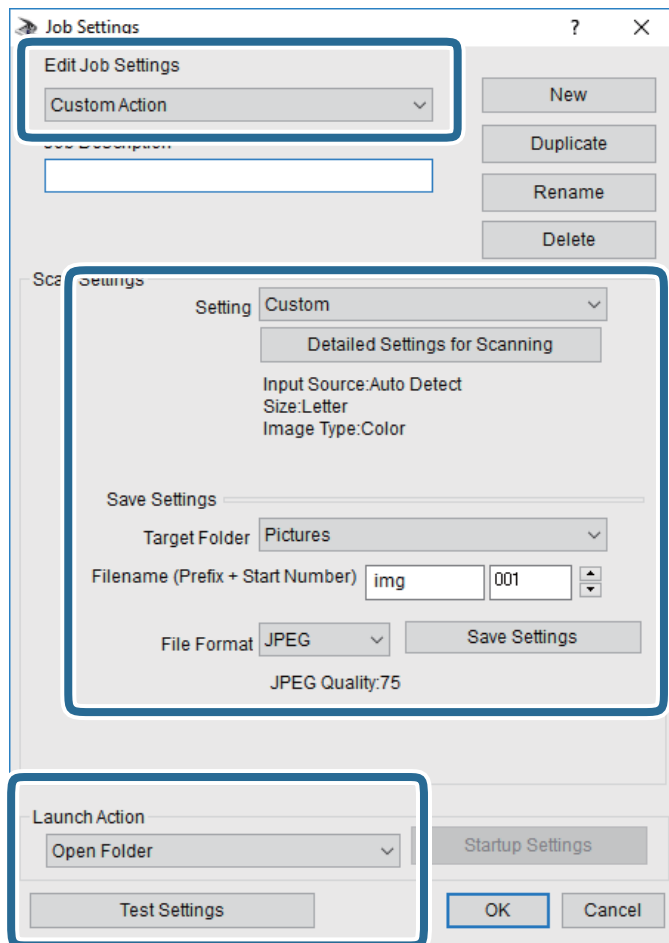

- Edit Job Settings: pasirinkite **Custom Action**.
- Setting: nuskaityti naudojant geriausius nustatymus pasirinktam originalo tipui. Spustelėkite **Detailed Settings for Scanning**, kad nustatytumėte išsaugojamo nuskaityto vaizdo elementus, tokius kaip skiriamoji geba arba spalva.
- Target Folder: pasirinkite aplanką, į kurią išsaugoti nuskaitytą vaizdą.
- Filename (Prefix + Start Number): pakeiskite norimo išsaugoti failo pavadinimo nustatymus.
- File Format: pasirinkite saugojimo formatą.
- Launch Action: pasirinkite veiksmą nuskaitymo metu.
- Test Settings: pradeda bandomąjį nuskaitymą naudojant dabartinius nustatymus.

5. Spustelėkite **OK**, kad grįžtumėte į pagrindinį ekraną.

Nuskaitymas

- Įsitikinkite, kad **Custom Action** yra pasirinktas **Custom Actions** sąrašė.

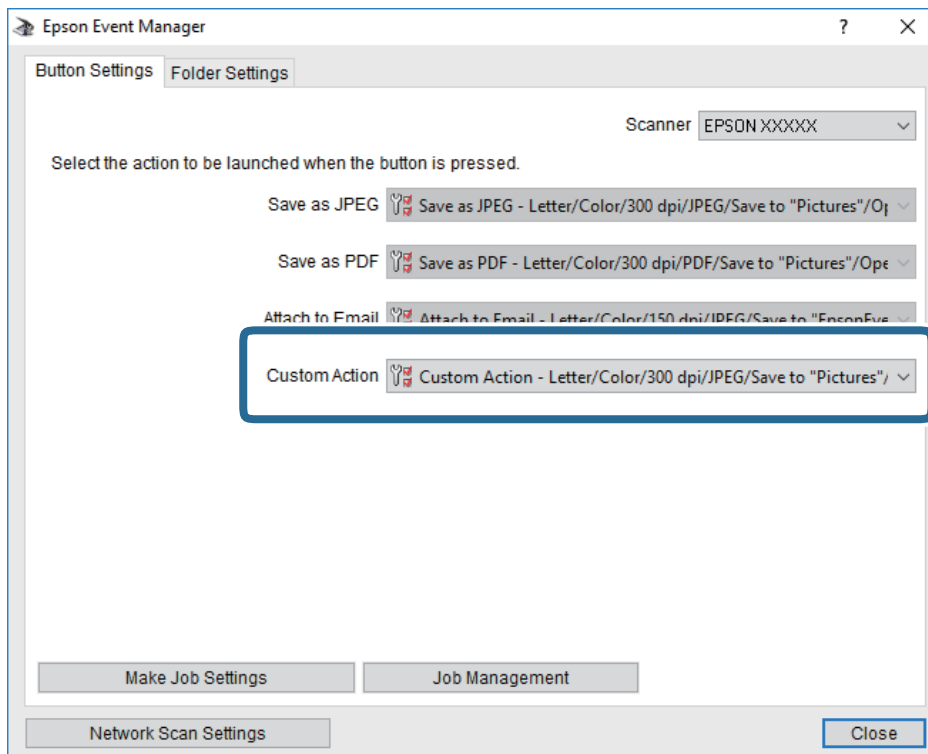

- Spustelėkite **Close**, kad uždarytumėte Epson Event Manager.

Nuskaitymas į atmintinę

Nuskaitytą vaizdą galite įrašyti į atmintinę.

- Atmintinę prijunkite prie išorinio spausdintuvo USB prievado.
- Įdėkite originalus.

Pastaba:

Jei norite nuskaityti kelis originalus ar padaryti dvipusį nuskaitymą, visus originalus dėkite į ADF.

- Pradžios ekrane palieskite **Nuskaityti**.
- Palieskite **Atminties įrenginys**.
- Nustatykite **Pagrind. nuostatos** elementus, pvz., išsaugojimo formatą.
- Palieskite **Išplėstinės**, tada patikrinkite parametrus ir, jei reikia, juos pakeiskite.

Pastaba:

Palieskite , norėdami įrašyti parametrus kaip išankstinius.

- Palieskite .

Nuskaitymas

Susijusi informacija

- ➔ „Dalių pavadinimai ir funkcijos” puslapyje 15
- ➔ „Originalų dėjimas” puslapyje 55
- ➔ „Mėgstamiausių parametrų registravimas išankstinių” puslapyje 64

Pagrindinės meniu parinktys nuskaitymą į atminties įrenginį

Pastaba:

Šios funkcijos gali būti neprieinamos priklausomai nuo pasirinktų parametrų.

Nespalvota/Spalvota:

Pasirinkite, ar nuskaityti spalvotai, ar viena spalva.

Failo formatas:

Pasirinkite formatą, kuriuo reikia įrašyti nuskaitytą vaizdą.

- Suglaudavimo lygis

Pasirinkite nuskaityto vaizdo glaudinimo kiekį.

- PDF nuostatos

Jei pasirinkote įrašymo formato parametras **PDF**, naudokite šiuos PDF failų apsaugos parametrus.

Norėdami sukurti PDF failą, kurį atidarant būtinas slaptažodis, nustatykite Dokumento atidarymo slaptaž. Norėdami sukurti PDF failą, kurį spausdinant arba redaguojant būtinas slaptažodis, nustatykite Teisių slaptažodis.

Skiriamoji geba:

Pasirinkite nuskaitymo skiriamąją gebą.

Dvipusis:

Nuskaityti abi originalo puses.

- Padėtis (originalo)

Pasirinkite originalo padėtį.

- Surišimas (originalo)

Pasirinkite originalo susėgimo kryptį.

Nusk. sr.:

Pasirinkite nuskaitymo sritį. Norėdami nuskaityti nukirpti baltą aplink vaizdą esančią sritį, pasirinkite **Automatinis apkarpymas**. Norėdami nuskaityti taikant didžiausią skaitytuvo stiklas plotą, pasirinkite **Didž. sritis**.

- Padėtis (originalo)

Pasirinkite originalo padėtį.

Originalus tipas:

Pasirinkite originalo rūšį.

Nuskaitymas

Išplėstinės meniu parinktys nuskaitymą į atminties įrenginį

Pastaba:

Šios funkcijos gali būti neprieinamos priklausomai nuo pasirinktų parametrų.

Tankis:

Pasirinkite nuskaityto vaizdo kontrastą.

Pašalinti šešėlių:

Pašalina nuskaitytame vaizde matomus originalo šešėlius.

Aplink

Pašalinti šešėlius originalo krašte.

Centras

Pašalinti knygelės susegimo paraštės šešėlius.

Pašalinti skylės:

Pašalina nuskaitytame vaizde matomas skylutes. Galite nurodyti skylučių trynimo sritį, įvesdami reikšmę į dešinėje esantį langelį.

Trinama padėtis

Pasirinkite skylučių pašalinimo padėtį.

Padėtis (originalo)

Pasirinkite originalo padėtį.

Failo pavadinimas:

Failo pavadinimo priešvardis:

Įveskite vaizdų pavadinimo prefixą raidiniais skaitmeniniais ženklais ir simboliais.

Pridėti datą:

Pridėti datą prie failo pavadinimo.

Pridėti laiką:

Pridėti laiką prie failo pavadinimo.

Nuskaitymas į debesį

Nuskaitytus vaizdus galima siųsti į debesies saugyklas. Prieš naudodami šią funkciją pasirinkite parametrus per „Epson Connect“. Išsamios informacijos ieškokite toliau nurodytoje „Epson Connect“ portalo svetainėje.

<https://www.epsonconnect.com/>

<http://www.epsonconnect.eu> (tik Europoje)

1. Įsitikinkite, kad pasirinkote parametrus naudodami „Epson Connect“.
2. Įdėkite originalus.

Pastaba:

Jei norite nuskaityti kelis originalus ar padaryti dvipusį nuskaitymą, visus originalus įdėkite į ADF.

3. Pradžios ekrane palieskite **Nuskaityti**.

Nuskaitymas

4. Palieskite **Debesis**.
5. Ekranu viršuje palieskite , tada pasirinkite paskirties vietą.
6. Nustatykite **Pagrind. nuostatos** elementus, pvz., išsaugojimo formatą.
7. Palieskite **Išplėstinės**, tada patikrinkite parametrus ir, jei reikia, juos pakeiskite.

Pastaba:

Palieskite , norėdami įrašyti parametrus kaip išankstinius.

8. Palieskite .

Susijusi informacija

➔ „Originalų dėjimas“ puslapyje 55

Pagrindinės meniu parinktys nuskaitymą į debesį

Pastaba:

Šios funkcijos gali būti neprieinamos priklausomai nuo pasirinktų parametrų.

Nespalvota/Spalvota:

Pasirinkite, ar nuskaityti spalvotai, ar viena spalva.

JPEG/PDF:

Pasirinkite formatą, kuriuo reikia įrašyti nuskaitytą vaizdą.

Dvipusis:

Nuskaityti abi originalo puses.

Padėtis (originalo)

Pasirinkite originalo padėtį.

Surišimas (originalo)

Pasirinkite originalo susiejimo kryptį.

Nusk. sr.:

Pasirinkite nuskaitymo sritį. Norėdami nuskaityti nukirpti baltą aplink vaizdą esančią sritį, pasirinkite **Automatinis apkarpymas**. Norėdami nuskaityti taikant didžiausią skaitytuvo stiklas plotą, pasirinkite **Didž. sritis**.

Padėtis (originalo)

Pasirinkite originalo padėtį.

Išplėstinės meniu parinktys nuskaitymą į debesį

Pastaba:

Šios funkcijos gali būti neprieinamos priklausomai nuo pasirinktų parametrų.

Nuskaitymas

Originalus tipas:

Pasirinkite originalo rūšį.

Tankis:

Pasirinkite nuskaityto vaizdo kontrastą.

Pašalinti šešėlių:

Pašalina nuskaitytame vaizde matomus originalo šešėlius.

Aplink

Pašalinti šešėlius originalo krašte.

Centras

Pašalinti knygelės susegimo paraštės šešėlius.

Pašalinti skylės:

Pašalina nuskaitytame vaizde matomas skylutes. Galite nurodyti skylių trynimo sritį, įvesdami reikšmę į dešinėje esantį langelį.

Trinama padėtis

Pasirinkite skylių pašalinimo padėtį.

Padėtis (originalo)

Pasirinkite originalo padėtį.

Nuskaitymas į kompiuterį (WSD)

Pastaba:

Šią funkciją galima naudoti tik tada, jei kompiuteryje veikia Windows 10/Windows 8.1/Windows 8/Windows 7/Windows Vista.

Jei naudojate „Windows 7/Windows Vista“, naudodami šią funkciją, turite kompiuterį nustatyti iš anksto.

1. Įdėkite originalus.

Pastaba:

Jei norite nuskaityti kelis failus, įdėkite visus originalus į ADF.

2. Pradžios ekrane palieskite **Nuskaityti**.

3. Palieskite **Kompiuteris (WSD)**.

4. Pasirinkite kompiuterį.

5. Palieskite .

WSD prievado nustatymas

Šiame skyriuje aprašoma, kaip nustatyti WSD prievadą operacinėse sistemose „Windows 7/Windows Vista“.

Pastaba:

Naudojant „Windows 10/Windows 8.1/Windows 8“, WSD prievadas nustatomas automatiškai.

Nuskaitymas

Toliau pateikiamos sąlygos yra būtinos, kad nustatytumėte WSD prievadą.

- Spausdintuvas ir kompiuteris turi būti prijungti prie tinklo.
- Kompiuteryje turi būti įdiegta spausdintuvo tvarkyklė.

1. Spausdintuvas turi būti įjungtas.
2. Kompiuteryje paspauskite „Pradžią“ ir **Tinklas**.
3. Dešiniuoju pelės mygtuku paspauskite ant spausdintuvo ir **Diegti**.
Paspauskite **Tęsti**, kai atsiranda langas **Vartotojo abonento valdiklis**.
Paspauskite **Pašalinti** ir pradėkite iš naujo, jeigu atsiranda langas **Pašalinti**.

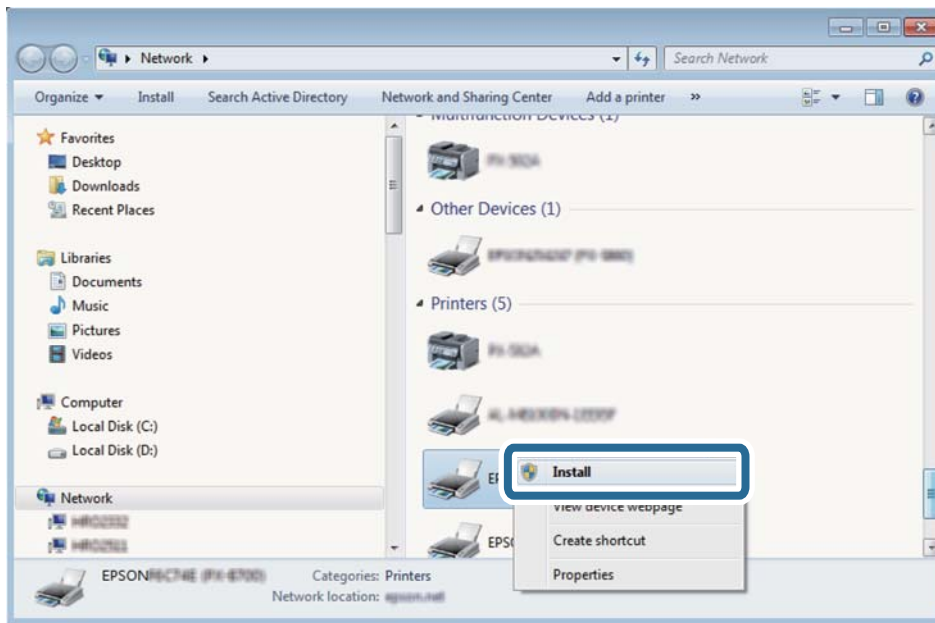

Pastaba:

Tinkle nustatytas spausdintuvo pavadinimas ir modelis (EPSON XXXXXX (XX-XXXX)) parodomi tinklo lange. Tinkle nustatytą spausdintuvo pavadinimą galite patikrinti spausdintuvo valdymo skyde arba išspausdindami tinklo būsenos lapą.

4. Paspauskite **Jūsų įrenginiai yra parengti naudoti**.

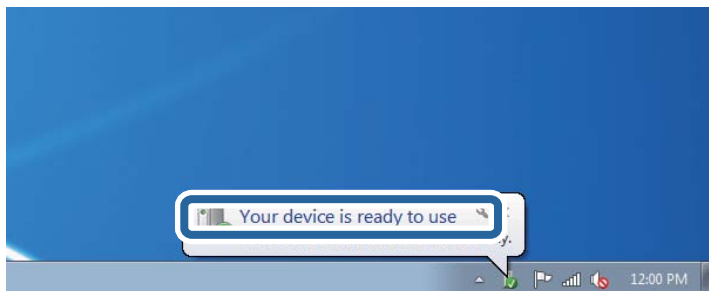

Nuskaitymas

- Patikrinkite žinutę ir paspauskite **Uždaryti**.

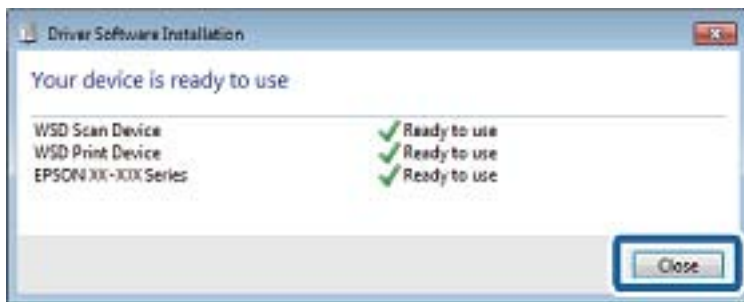

- Atidarykite langą **Įrenginiai ir spausdintuvai**.

- Windows 7

Paspauskite „Pradžią“ > **Valdymo skydelis** > **Aparatūra ir garsas** (arba **Aparatūra**) > **Įrenginiai ir spausdintuvai**.

- Windows Vista

Paspauskite „Pradžią“ > **Valdymo skydelis** > **Aparatūra ir garsas** > **Spausdintuvai**.

- Patikrinkite, ar tinkle rodoma piktograma su spausdintuvo pavadinimu.

Naudojant WSD prievadą, pasirinkite spausdintuvo pavadinimą.

Nuskaitymas iš kompiuterio

Naudojant prieigos valdymą, naudotojų identifikavimas su Epson Scan 2

Kai įjungta spausdintuvo prieigos valdymo funkcija ir nuskaitymas atliekamas naudojant Epson Scan 2, turite užregistruoti vartotojo vardą ir slaptažodį. Jei slaptažodžio nežinote, kreipkitės į spausdintuvo administratorių.

- Paleiskite „Epson Scan 2“.
- Epson Scan 2 ekrane įsitikinkite, kad jūsų spausdintuvas pasirinktas **Skaitytuvas** sąraše.
- Pasirinkite **Nustatymai** iš sąrašo **Skaitytuvas**, kad atidarytumėte **Skaitytuvo nustatymai** ekraną.
- Spustelėkite **Prieigos kontrolė**.
- Prieigos kontrolė** ekrane įveskite **Vartotojo vardas** ir **Slaptažodis** paskyrai, kuri turi leidimą nuskaitymui.
- Spustelėkite **GERAI**.

Nuskaitymas naudojant „Epson Scan 2“

Galite nuskaityti naudodami skaitytuvo tvarkyklę „Epson Scan 2“. Galite nuskaityti originalus, naudodami išsamius nustatymus, tinkamus teksto dokumentams.

Kiekvieno nustatymo punkto paaiškinimo ieškokite „Epson Scan 2“ žinyne.

Nuskaitymas

1. Įdėkite originalą.

Pastaba:

Jei norite nuskaityti kelis originalus, dėkite juos į ADF.

2. Paleiskite „Epson Scan 2“.
3. Skirtuke **Pagrindiniai nustat.** nustatykite toliau nurodytus nustatymus.

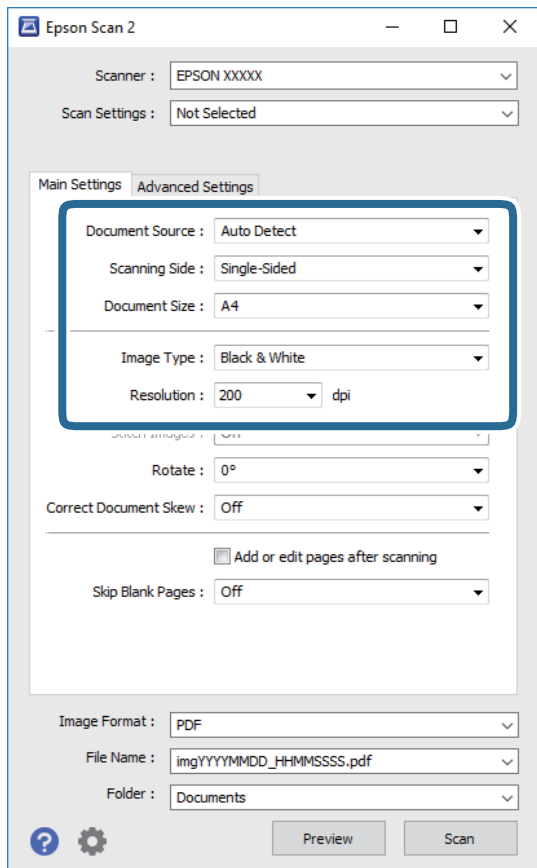

- Dokumento šaltinis: pasirinkite vietą, kurioje įdėtas originalas.
 - Nuskaityma pusė: pasirinkite norimo nuskaityti originalaus failo tipą nuskaitymą iš ADF.
 - Dokumento dydis: pasirinkite įdėto originalo dydį.
 - Vaizdo tipas: pasirinkite nuskaityto vaizdo išsaugojimo spalvą.
 - Skiriamoji geba: pasirinkite skiriamąją gebą.
4. Jei reikia, pasirinkite kitus nuskaitymo parametrus.
 - Nuskaitytą vaizdą galite peržiūrėti paspaudę mygtuką **Peržiūra**. Atsidaro peržiūros langas, rodomas peržiūros vaizdas.
Jei atliekate peržiūrą naudodami ADF, originalas išstumiamas iš ADF. Vel įdėkite išstumtą originalą.

Nuskaitymas

- ❑ **Papildomi nustatymai** skirtuke galite atlikti detalius vaizdo koregavimo parametrus, tinkamus tekstiniams dokumentams, kaip nurodyta toliau.
 - ❑ Pašalinti foną: pašalinkite originalų foną.
 - ❑ Teksto patobulinimas: galite paryškinti išblukusias originalo raides ir padaryti jas aiškesnes.
 - ❑ Autom. srities segmentavimas: galite padaryti raides aiškesnes, o vaizdus tolygesnius atliekant nespaltotą dokumento, kuriame yra vaizdų, nuskaitymą.
 - ❑ Spalvos stiprinimas: galite paryškinti nuskaityto vaizdo nurodytą spalvą, tada įrašyti ją į pilkų tonų ar juodos ir baltos spalvos sąrašus.
 - ❑ Slenkstis: galite reguliuoti nespaltoto dvejetainio (juodo ir balto) vaizdo kraštus.
 - ❑ Kontūro aštrumas: galite paryškinti vaizdo kontūrus.
 - ❑ Muarų pašalinimas: galite pašalinti muaro efektą (voratinklį primenančius šešėlius), kuris atsiranda nuskaitymą spausdintą popierių, pvz., žurnalą.
 - ❑ Krašto užpildymas: galite pašalinti šešėlį aplink nuskaitytą vaizdą.
 - ❑ Dviguba vaizdo išvestis (tik „Windows“): galite nuskaityti vieną kartą ir tuo pat metu įrašyti du vaizdus su skirtingais išvesties parametrais.

Pastaba:

Šios funkcijos gali būti neprieinamos priklausomai nuo pasirinktų parametrų.

5. Pasirinkite failo išsaugojimo parametrus.

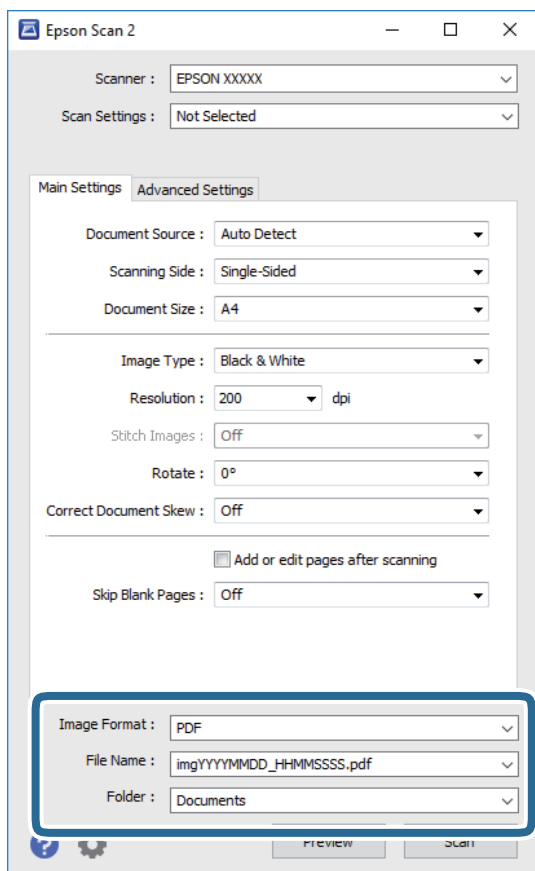

Nuskaitymas

- Vaizdo formatas: iš sąrašo pasirinkite išsaugojimo formatą.
Išsamius parametrus galite nustatyti visiems failo formatams, išskyrus BITMAP ir PNG. Pasirinkę išsaugojimo formatą iš sąrašo pasirinkite **Parinktys**.
- Failo pavadinimas: patvirtinkite rodomą failo pavadinimą.
Failo pavadinimo parametrus galite pakeisti iš sąrašo pasirinkę **Nustatymai**.
- Aplankas: iš sąrašo pasirinkite aplanką, į kuri išsaugoti nuskaitytą vaizdą.
Galite pasirinkti kitą aplanką arba sukurti naują aplanką iš sąrašo pasirinkę **Pasirinkti**.

6. Spustelėkite **Nuskaityti**.

Susijusi informacija

- ➔ „Originalų dėjimas“ puslapyje 55
- ➔ „Dokumentų ir vaizdų nuskaitymo programa (Epson Scan 2)“ puslapyje 225

Nuskaitymas iš išmaniųjų įrenginių

„Epson iPrint“ yra programa, leidžianti nuskaityti nuotraukas ir dokumentus iš išmaniojo įrenginio, pvz., išmaniojo telefono arba planšetinio kompiuterio, prijungto prie to paties belaidžio tinklo kaip ir spausdintuvas. Nuskaitytus duomenis galite išsaugoti išmaniajame įrenginyje arba debesyje, siųsti juos el. paštu arba išspausdinti.





Prisijungimas iš išmaniojo įrenginio naudojant „Wi-Fi Direct“

Norėdami spausdinti iš išmaniojo įrenginio, turite prijungti šį įrenginį prie spausdintuvo.

„Wi-Fi Direct“ leidžia tiesiogiai prijungti spausdintuvą prie prieigos taško neturinčių įrenginių. Spausdintuvas veikia kaip prieigos taškas.

Svarbu:

Prisijungus prie spausdintuvo per išmanųjį įrenginį naudojant „Wi-Fi Direct“ (paprastojo prieigos taško) ryšį, spausdintuvas yra prijungiamas prie to paties „Wi-Fi“ tinklo (SSID) kaip ir išmanusis įrenginys, šie įrenginiai keičiasi duomenimis. Kadangi išjungus spausdintuvą išmanusis įrenginys yra automatiškai prijungiamas prie kitų prieinamų „Wi-Fi“ tinklų, vėl įjungus spausdintuvą įrenginys neprisijungia prie ankstesnio „Wi-Fi“ tinklo. Prisijunkite prie spausdintuvo SSID, kad vėl prisijungtumėte naudodami „Wi-Fi Direct“ (paprastojo prieigos taško) ryšį per išmanųjį įrenginį.

1. Pradžios ekrane palieskite  | .
2. Palieskite **Wi-Fi Direct**.
3. Palieskite **Pradėti sąranką**.

Jeigu atlikote „Wi-Fi“ nustatymus, rodoma išsami prisijungimo informacija. Pereiti prie 5 žingsnio.

Nuskaitymas

4. Palieskite **Pradėti sąranką**.
5. Patikrinkite spausdintuvo valdymo skyde rodomus SSID ir slaptažodį. Norėdami prisijungti, išmaniojo įrenginio „Wi-Fi“ ekrane pasirinkite spausdintuvo valdymo skyde rodomą SSID.

Pastaba:

Prisijungimo būdą galite peržiūrėti svetainėje. Norėdami atverti svetainę, naudodami išmanųjį įrenginį nuskaitykite QR kodą, rodomą spausdintuvo valdymo skydelyje, tada eikite į **Sąranka**.

6. Įveskite spausdintuvo valdymo skydelyje rodomą slaptažodį į išmanųjį įrenginį.
7. Sukūrę ryšį, spausdintuvo valdymo skyde palieskite **Gerai** arba **Uždaryti**.

Epson iPrint įdiegimas

Naudodamiesi šiuo URL arba QR kodu, Epson iPrint galite įdiegti į išmanųjį įrenginį.

<http://ipr.to/c>



Nuskaitymas naudojant „Epson iPrint“

Išmaniajame įrenginyje paleiskite „Epson iPrint“ ir pradžios ekrane pasirinkite norimą naudoti elementą.

Šie ekranai gali būti keičiami nepranešus.

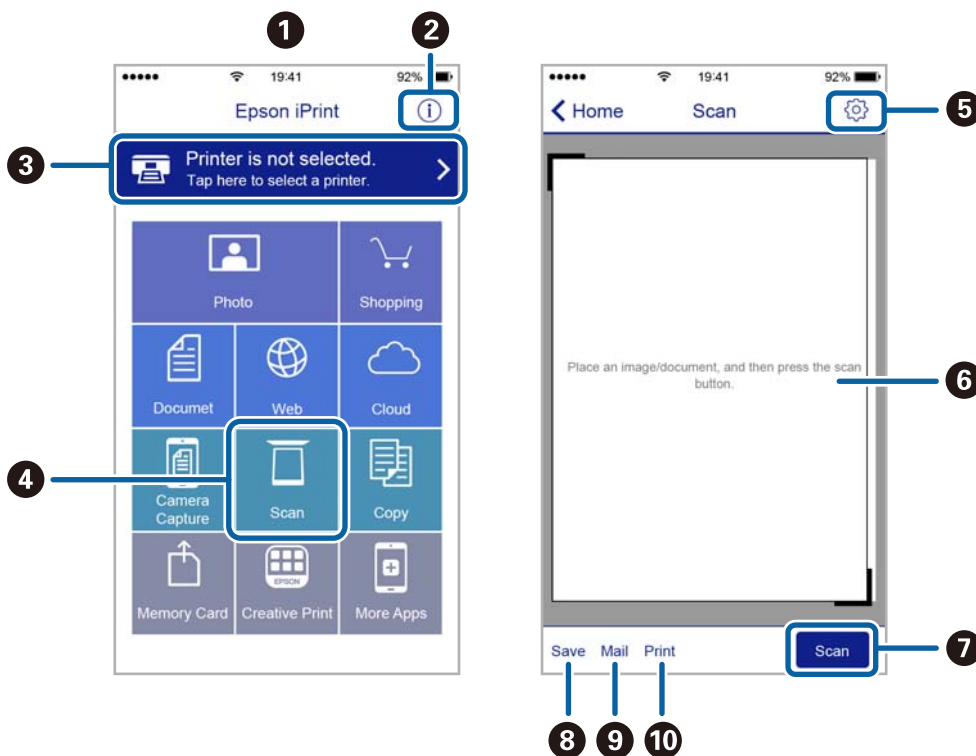

Nuskaitymas

1	Paleidus programą, parodomas pradžios ekranas.
2	Parodoma informacija, kaip nustatyti spausdintuvą, ir DUK.
3	Parodomas ekranas, kuriame galite pasirinkti spausdintuvą ir parinkti spausdintuvo nustatymus. Pasirinkus spausdintuvą, jo nebereikės pasirinkti kitą kartą.
4	Atidaromas nuskaitymo ekranas.
5	Parodomas ekranas, kuriame galite parinkti nuskaitymo nustatymus, pvz., skiriamąją gebą.
6	Parodomi nuskaityti vaizdai.
7	Pradedamas nuskaitymas.
8	Parodomas ekranas, kuriame galite nuskaitytus duomenis išsaugoti į išmanųjį įrenginį arba debesyje.
9	Parodomas ekranas, kuriame galite išsiųsti nuskaitytus duomenis el. paštu.
10	Parodomas ekranas, kuriame galite atsispausdinti nuskaitytus duomenis.

Nuskaitymas prigludžiant išmaniuosius įrenginius prie N žymė

Galite tiesiog prisijungti ir nuskaityti, priliesdami išmanųjį įrenginį prie spausdintuvo N žymė.

Įsitikinkite, kad prieš naudodamiesi šia funkcija paruošėte šiuos elementus.

- Įjunkite NFC funkciją savo išmaniajame įrenginyje.

Tik Android 4.0 arba naujesni įrenginiai palaiko NFC.(Near Field Communication)

NFC vieta ir funkcija skiriasi priklausomai nuo išmaniojo įrenginio. Norėdami gauti daugiau informacijos, skaitykite prie išmaniojo įrenginio pridėtus dokumentus.

- „Epson iPrint“ įdiegta jūsų išmaniajame prietaise.

Prilieskite išmanųjį įrenginį prie spausdintuvo N žymė, norėdami įdiegti.

- Spausdintuve įjunkite „Wi-Fi Direct“.

1. Į spausdintuvą įdėkite originalus.
2. Prilieskite išmanųjį įrenginį prie spausdintuvo N žymė.

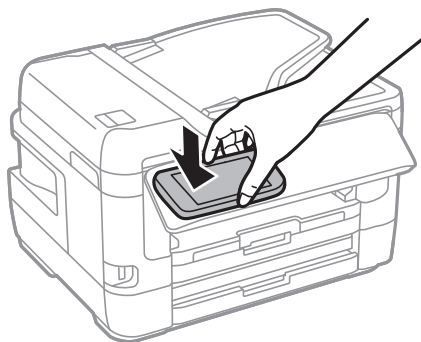

Pastaba:

Spausdintuvas gali nesugebėti komunikuoti su išmaniuoju įrenginiu, jei tarp išmaniojo įrenginio ir spausdintuvo N žymė yra kliūčių, pvz. metalo.

Paleidžiama Epson iPrint programa.

Nuskaitymas

3. Pasirinkite nuskaitymo meniu ties Epson iPrint.
4. Dar kartą prilieskite išmanųjį įrenginį prie spausdintuvo N žymė.
Prasideda nuskaitymas.

Faksogramų siuntimas

Fakso montavimas

Prijungimas prie telefono linijos

Suderinamos telefono linijos

Spausdintuvą galima naudoti prijungus prie standartinių analoginių telefono linijų (PSTN – „Public Switched Telephone Network“) ir PBX („Private Branch Exchange“) telefono sistemų.

Per toliau nurodytas telefono linijas ir sistemas spausdintuvo naudoti nepavyks.

- „VoIP“ telefono linija, pavyzdžiui, DSL arba šviesolaidinė skaitmeninė tarnyba
- Skaitmeninė telefono linija (ISDN)
- Kai kurios PBX telefono sistemos
- Jei ryšys tarp sieninio telefono linijos lizdo ir spausdintuvo bandomas užmegzti per adapterį, pavyzdžiui, terminalo arba „VoIP“, p pat šakotuvą arba DSL maršruto parinktuvą

Spausdintuvo prijungimas prie telefono linijos

Sujunkite spausdintuvą su sieniniu telefono lizdu RJ-11 (6P2C) tipo telefono kabeliu. Prijunkite telefoną prie spausdintuvo kitu RJ-11 (6P2C) telefono kabeliu.

Tam tikruose regionuose telefono kabelis pridodamas prie spausdintuvo. Jei jis pridėtas, jį ir naudokite.

Telefono kabelį gali tekti prijungti prie jūsų šaliai arba regionui skirto adapterio.

Pastaba:

Spausdintuvo EXT. prievado dangtelį galima nuimti tik jungiant spausdintuvą prie telefono. Jei spausdintuvo prie telefono jungti neketinate, dangtelio nenuimkite.

Jei jūsų gyvenamojoje teritorijoje dažnai trenkia žaibas, rekomenduojame pasirūpinti apsauga nuo viršįtampių.

Faksogramų siuntimas

Prijungimas prie standartinės telefono linijos (PSTN) arba PBX

Prijunkite telefono kabelį prie sieninio telefono lizdo arba PBX prievado ir prievado LINE užpakalinėje spausdintuvo pusėje.

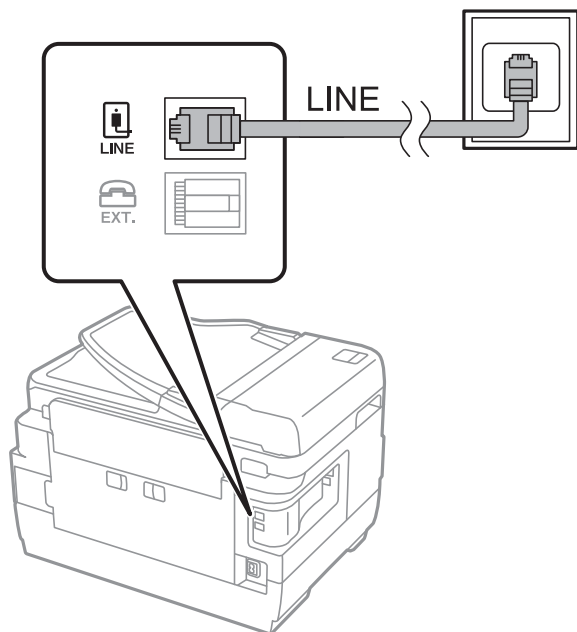

Susijusi informacija

➔ „PBX telefono sistemos nustatymų pasirinkimas” puslapyje 154

Prijungimas prie DSL arba ISDN

Prijunkite telefono kabelį prie DSL modemo arba ISDN terminalo adapterio ir prievado LINE užpakalinėje spausdintuvo pusėje. Norėdami gauti daugiau informacijos, žr. prie modemo arba adapterio pridėtus dokumentus.

Pastaba:

Jei į DSL modemą neintegruotas DSL filtras, DSL filtrą prijunkite atskirai.

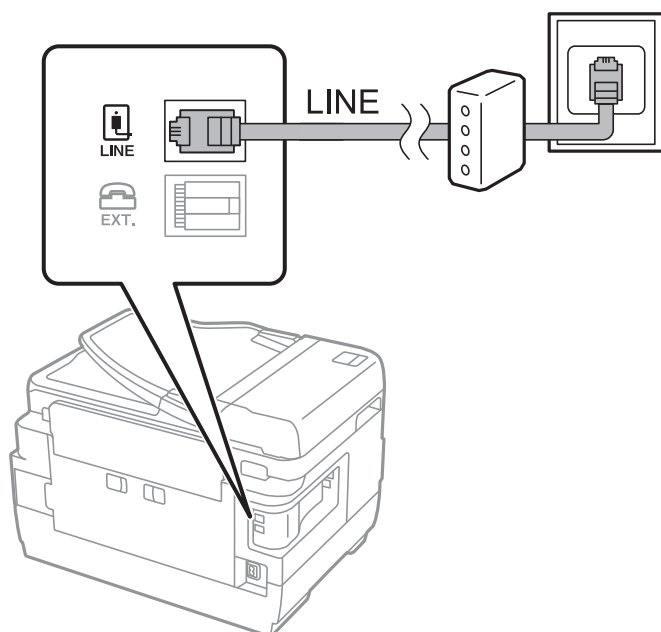

Telefono aparato prijungimas prie spausdintuvo

Jei spausdintuvas ir telefonas prijungti prie tos pačios telefono linijos, telefoną reikia prijungti prie spausdintuvo.

Pastaba:

- ❑ Jei telefonas veikia ir kaip faksas, prieš prijungdami išjunkite fakso funkciją. Išsamios informacijos žr. prie telefono aparato pridėtuose vadovuose.
- ❑ Jei prijungėte telefono atsakiklį, spausdintuvo nuostata **Skambėjimų iki atsiliepimo skaičius** turi būti didesnė nei atsakiklyje nustatytų atsiliepti į skambutį reikiamų signalų skaičius.

1. Nuimkite dangtelį nuo prievado EXT. užpakalinėje spausdintuvo dalyje.

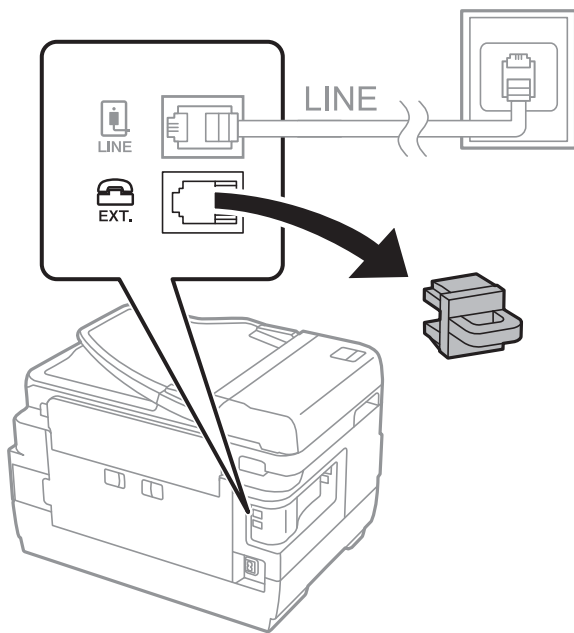

2. Telefono kabeliu prijunkite telefono aparatą prie prievado EXT.

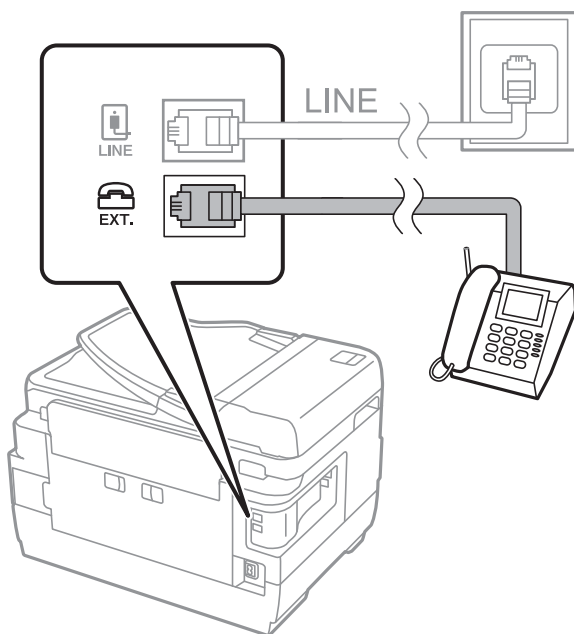

Faksogramų siuntimas

Pastaba:

Jei naudojama ta pati telefono linija, įsitikinkite, kad telefono aparatas prijungtas prie spausdintuvo prievado EXT.. Jei liniją perskirsite ir telefono aparatą bei spausdintuvą prijungsite atskirai, nei telefonas, nei spausdintuvas tinkamai neveiks.

- Pradžios ekrane pasirinkite **Faksas**.
- Pakelkite ragelį.

Ryšys yra nustatytas, kai kitame ekrane įjungiamas  (**Siųsti**).

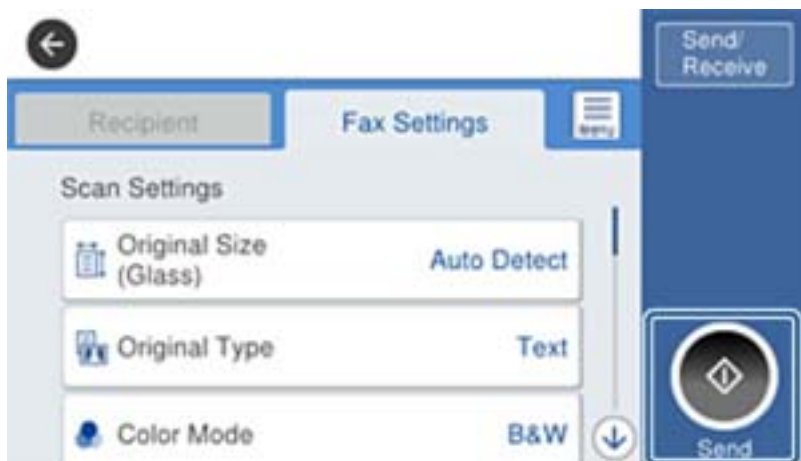

Susijusi informacija

➔ „Atsakiklio nustatymai” puslapyje 166

Pagrindinių fakso nustatymų pasirinkimas

Pirmiausia reikia pasirinkti pagrindinius fakso nustatymus, pavyzdžiui, **Priėmimo režimas**. Tai darykite naudodami **Fakso nuostatų vedlys**, o tada, jei reikia, sukonfigūruokite kitus nustatymus.

Primą kartą įjungus spausdintuvą automatiškai atidaromas **Fakso nuostatų vedlys** ekranas. Pasirinkus nustatymus, daugiau jų rinktis nereikės, nebent įrenginys būtų prijungtas kitoje vietoje.

Jei nustatymai yra užrakinti administratoriaus, tik jis ir galės juos pasirinkti.

Pagrindinių fakso parametrų pasirinkimas naudojant Fakso nuostatų vedlys

Pagrindinius parametrus pasirinkite vykdydami ekrane pateiktas instrukcijas.

- Prijunkite spausdintuvą prie telefono linijos.

Pastaba:

Vedlį reikia paleisti tik prijungus spausdintuvą prie telefono linijos, nes paskutinis vedlio vykdomas veiksmas — automatinė fakso ryšio patikra.

- Pradžios ekrane pasirinkite **Nuostatos**.
- Pasirinkite **Bendrosios nuostatos > Fakso nuostatos > Fakso nuostatų vedlys**.

Faksogramų siuntimas

4. Ekrane **Fakso nuostatų vedlys** palieskite **Tęsti**.

Bus paleistas vedlys.

5. Fakso antraštės įvesties ekrane įveskite siuntėjo vardą, pavyzdžiui, savo įmonės pavadinimą ir palieskite **GERAI**.

Pastaba:

Siuntėjo vardas ir fakso numeris bus įrašomi siunčiamų faksogramų antraštėse.

6. Telefono numerio įvesties ekrane įveskite fakso numerį ir palieskite **GERAI**.

7. Ekrane **Distinctive Ring Detection (DRD) nuostata** pasirinkite šiuos parametrus.

- Jei esate užsiprenumeravę telefono ryšio įmonės teikiamą išskirtinio skambėjimo paslaugą: pasirinkite **Nuostatos**, tada pasirinkite skambėjimo toną, girdimą gaunant faksogramas.

- Jei pasirinkote **Visi**, pereikite prie 8 žingsnio.

- Jei pasirinkote bet kokią kitą nustatymą, **Priėmimo režimas** automatiškai nustatomas į **Aut.**.Pereiti prie 10 žingsnio.

- Jeigu nereikia nustatyti šios parinkties: palieskite **Praleisti**, tada pereikite prie 10 žingsnio.

Pastaba:

*Daugelio telefono ryšio įmonių siūloma teikiama skambėjimo paslauga (skirtingose įmonėse paslauga įvardijama skirtingai) suteikia galimybę tai pačiai telefono linijai priskirti kelis telefono numerius.Kiekvienam numeriui priskiriamas vis kitas šablonas.Vienas numeris gali būti priskirtas balso skambučiams, o kitas — fakso.Fakso skambučiams priskiriamus skambėjimo šablonus rinkitės dalyje **DRD**.*

*Atsižvelgiant į regioną, gali būti rodomos **Įjungti** parinktytys **Išj.** ir **DRD**.Jei norite naudoti išskirtinio skambėjimo funkciją, pasirinkite **Įjungti**.*

8. Ekrane **Gavimo režimo nuostata** pasirinkite, ar naudojamas telefono aparatas yra prijungtas prie spausdintuvo.

Prisijungus: pasirinkite **Taip**, tada pereikite prie kito žingsnio.

Neprisijungus: pasirinkite **Ne**, tada pereikite prie 10 žingsnio.**Priėmimo režimas** parametras yra **Aut.**.

9. Ekrane **Gavimo režimo nuostata** pasirinkite, ar faksogramos turi būti priimamos automatiškai.

Jei priimti reikia automatiškai: pasirinkite **Taip**.**Priėmimo režimas** parametras yra **Aut.**.

Jei priimti reikia rankiniu būdu: pasirinkite **Ne**.**Priėmimo režimas** parametras yra **Rankinis**.

10. Ekrane **Tęsti** patikrinkite pasirinktus nustatymus ir palieskite **Tęsti**.

Norėdami pataisyti arba pakeisti nustatymus, palieskite .

11. Pasirinkite **Pradedamas tikrinimas**, kad būtų įvykdyta fakso ryšio patikra, o kai bus atidarytas ekranas su raginimu išspausdinti patikros rezultatus, palieskite **Spausdinti**.

Bus išspausdinta patikros rezultatų ataskaita, iš kurios sužinosite ryšio būseną.

Pastaba:

Jei ataskaitoje nurodoma daug klaidų, vykdydami ataskaitoje patiktas instrukcijas pašalinkite problemas.

*Jei bus atidarytas ekranas **Pasirinkti linijos tipą**, pasirinkite linijos tipą.*

- *Jei spausdintuvą jungiate prie PBX telefono sistemos arba terminalo adapterio, pasirinkite **PBX**.*

- *Kai spausdintuvą jungiate prie standartinės telefono linijos, pasirinkite **PSTN**, tada pasirinkite **Neaptikti**, kuri rodoma **Patvirtinimas** ekrane.Tačiau pasirinkus **Neaptikti** spausdintuvus gali atmesti pirmąjį fakso numerio skaitmenį ir faksogramos bus išsiųstos klaidingu numeriu.*

Faksogramų siuntimas

Susijusi informacija

- ➔ „Spausdintuvo prijungimas prie telefono linijos” puslapyje 149
- ➔ „PBX telefono sistemos nustatymų pasirinkimas” puslapyje 154
- ➔ „Priėmimo režimas nustatymas” puslapyje 165
- ➔ „Fakso nuostatos meniu parinktys” puslapyje 200

Kiekvieno atskirai pagrindinio fakso nustatymo pasirinkimas

Fakso nustatymus galima pasirinkti ir nenaudojant fakso nustatymo vedlio, renkantis kiekvieno nustatymo meniu. Naudojant vedlį sukonfigūruotus nustatymus taip pat galima pakeisti. Išsamios informacijos žr. fakso nustatymų meniu sąrašė.

Susijusi informacija

- ➔ „Fakso nuostatos meniu parinktys” puslapyje 200

PBX telefono sistemos nustatymų pasirinkimas

Jei spausdintuvas naudojamas biure, kuriame naudojami plėtiniai ir jungiantis prie išorinės linijos būtinas kodas, pavyzdžiui, 0 arba 9, reikia pasirinkti toliau nurodytus nustatymus.

1. Pradžios ekrane pasirinkite **Nuostatos**.
2. Pasirinkite **Bendrosios nuostatos > Fakso nuostatos > Pagrind. nuostatos**.
3. Pasirinkite **Linijos tipas**, tuomet **PBX**.
4. Jei siunčiate faksogramą į išorinį fakso numerį naudodami # (groteles) vietoje faktinio išorinio prieigos kodo, pasirinkite laukelį **Prieigos kodas**, tada pasirinkite **Naud..**

Vietoje faktinio prieigos kodo įvestos # skambinant pakeičiamos į išsaugotą prieigos kodą. Naudojant # pavyks išvengti prisijungimo prie išorinės linijos problemų.

Pastaba:

Negalite siųsti faksogramų gavėjams **Kontaktai**, kuriems nustatytas išorinis prieigos kodas, pvz., 0 ir 9.

Jei prieregistravote **Kontaktai** naudodami išorinį prieigos kodą, tokį kaip 0 ar 9, nustatykite **Prieigos kodas** į **Naud..** Priešingu atveju **Kontaktai** turėsite pakeisti kodą į #.

5. Palieskite **Prieigos kodas** įvesties laukelį, įveskite telefono sistemos išorinį prieigos kodą ir palieskite **GERAI**. Kodas bus įrašytas į spausdintuvą.

Popieriaus šaltinio faksogramų priėmimui nustatymas (modeliams su dviem ar daugiau popieriaus šaltinių)

Spausdintuvą galite nustatyti, kad gautų dokumentų ir faksogramų ataskaitų spausdinimui nebūtų naudojami nurodyti popieriaus šaltiniai. Numatytoji nuostata: visi popieriaus šaltiniai yra įjungti faksogramų spausdinimui. Šią funkciją naudokite, jeigu nenorite naudoti konkretaus šaltinio popieriaus faksogramų spausdinimui.

1. Pradžios ekrane pasirinkite **Nuostatos**.

Faksogramų siuntimas

2. Pasirinkite **Bendrosios nuostatos > Spausdintuvo parametrai > Popieriaus šaltinių nuostatos > Auto. pasirinkimo param. > Faksas.**
3. Palieskite kiekvieną popieriaus šaltinio laukelį, kurio nenorite naudoti faksogramų spausdinimui. Popieriaus šaltinio nuostata keičiama į **Išj.** ir jis yra nebenaudojamas faksogramų spausdinimui.

Kaip atspausdinti informacijos nustatymus ant gautų faksogramų

Galite nustatyti, kad būtų spausdinama gavimo informacija gautos faksogramos poraštėje, net jei siuntėjas nenustatė antraštės informacijos. Į gavimo informaciją įeina gavimo data ir laikas, siuntėjo ID, gavėjo ID (pvz., „#001“) ir puslapio numeris (pvz., „P1“). Kai **Suskaidyto puslapio nuostatos**, įjungta, padalinto puslapio numeris taip pat įtraukiamas.

1. Pradžios ekrane pasirinkite **Nuostatos.**
2. Pasirinkite **Bendrosios nuostatos > Fakso nuostatos > Priėmimo parametrai.**
3. Pasirinkite **Spausdinimo nuostatos**, tada palieskite **Pridėti priėmimo informaciją** langelį, norėdami nustatyti **Įjungti.**

Susijusi informacija

➔ [„Spausdinimo nuostatos“ puslapyje 203](#)

Gautų faksogramų spausdinimo ant dviejų pusių nustatymas

Galite spausdinti kelis gautų dokumentų puslapius ant abiejų popieriaus pusių.

1. Pradžios ekrane pasirinkite **Nuostatos.**
2. Pasirinkite **Bendrosios nuostatos > Fakso nuostatos > Priėmimo parametrai.**
3. Pasirinkite **Spausdinimo nuostatos**, tuomet **Dvipusis.**
4. Palieskite **Dvipusis** langelį, norėdami nustatyti tai ties **Įjungti.**
5. Ties **Susegimo paraštė** pasirinkite **Trumpoji kraštinė** arba **Ilgoji kraštinė.**
6. Pasirinkite **Gerai.**

Susijusi informacija

➔ [„Spausdinimo nuostatos“ puslapyje 203](#)

Gautų faksogramų spausdinimo padalijant puslapius nustatymas

Nustatykite padalinto puslapio nustatymus, jei gautas dokumentas yra didesnis už spausdintuve įdėtą popierių.

1. Pradžios ekrane pasirinkite **Nuostatos.**
2. Pasirinkite **Bendrosios nuostatos > Fakso nuostatos > Priėmimo parametrai.**

Faksogramų siuntimas

3. Pasirinkite **Spausdinimo nuostatos > Suskaidyto puslapio nuostatos > Po skaidymo ištrinti spausdinio duomenis**.
4. Pasirinkite spausdinimo duomenų ištrynimo po padalinimo parinktį.
 - Jei pasirinkote **Išj.**, pasirinkite **Gerai** ir pereikite prie 6 žingsnio.
 - Jei pasirinkote **Ištrinti viršų** arba **Ištrinti apačią**, pereikite prie kito žingsnio.
5. Ties **Riba**, nustatykite slenkstį, tada pasirinkite **Gerai**.
6. Pasirinkite **Persidengimas suskaidžius**.
7. Palieskite **Persidengimas suskaidžius**, norėdami nustatyti tai ties **Ijungti**.
8. Ties **Persidengimo plotis**, nustatykite plotį, tada pasirinkite **Gerai**.

Susijusi informacija

➔ „Spausdinimo nuostatos” puslapyje 203

Faksogramų siuntimas naudojant spausdintuvą

Pagrindiniai faksogramų siuntimo veiksmai

Faksogramas galima siųsti ir spalvotas, ir vienspalves.

Pastaba:

- Prieš siunčiant vienspalves faksogramas, nuskaitytą vaizdą galima peržiūrėti skystųjų kristalų ekrane.
- Jei funkcija **Išsaugoti trikties duomenis** įjungta, nepavykusios faksogramos įrašomos, galite pakartotinai siųsti jas iš .

Susijusi informacija

➔ „Siuntimo nuostatos” puslapyje 200

Faksogramų siuntimas naudojant valdymo skydelį

Siųsti faksogramas galite valdymo skyde įvedę gavėjų fakso numerius. Spausdintuvas automatiškai skambina gavėjams ir siunčia faksogramą.

Pastaba:

- Prieš siunčiant vienspalves faksogramas, nuskaitytą vaizdą galima peržiūrėti skystųjų kristalų ekrane.
- Net jei telefono linija užimta vykdant balso skambučius arba siunčiant ir priimant faksogramas, galima gauti net 50 vienspalvių faksogramų užduočių. Gautas faksogramų užduotis galite peržiūrėti ir atšaukti iš .
- Jei fakso numeris užimtas arba kyla problemų, spausdintuvas po minutės numerį automatiškai surenka iš naujo.

1. Įdėkite originalus.

Pastaba:

Vienu metu galima išsiųsti net iki 100 puslapių, tačiau atsižvelgiant į laisvą vietą atmintyje, gali nepavykti išsiųsti net mažiau nei 100 faksogramų puslapių.

Faksogramų siuntimas

2. Pradžios ekrane pasirinkite **Faksas**.

3. Nurodykite gavėją.

Tą pačią vienspalvę faksogramą galima nusiųsti net 200 gavėjų ar 199 grupėms, esantiems **Kontaktai**. Tačiau spalvotą faksogramą vienu metu galima nusiųsti tik vienam gavėjui.

- Rankinis įvedimas: pasirinkite **Klaviatūra**, ekrane įveskite fakso numerį, tada palieskite **GERAI**.
 - Jei norite, kad skambant būtų daroma pauzė (trijų sekundžių), įveskite brūkšnelį (-).
 - Jei pasirinkę **Linijos tipas** nustatėte išorinį kodą, prieš fakso numerį įveskite ne išorinį kodą, o # (groteles).
- Pasirinkti iš kontaktų sąrašo: pasirinkite **Kontaktai** ir pasirinkite gavėjus, kuriems norite išsiųsti. Jei pasirinktas gavėjas nėra registruotas **Kontaktai**, palieskite , kad užregistruotumėte.
- Norėdami pasirinkti iš išsiųstų faksogramų istorijos: pasirinkite **Naujesni**, tada pasirinkite gavėją.
- Norėdami pasirinkti iš **Gavėjas** skirtuko sąrašo: pasirinkite gavėją iš sąrašo, registruoto **Nuostatos > Adresatų tvarkytuvus > Dažnas**.

Pastaba:

- Kai parinktis **Tiesioginio rink. apribojimai**, esanti **Saugos nuostatos**, nustatyta į **Ijungti**, faksogramų gavėjus galima pasirinkti tik iš kontaktų sąrašo arba išsiųstų faksogramų istorijos. Rankiniu būdu fakso numerio įvesti nepavyks.*
- Norėdami ištrinti įvestus gavėjus, atidarykite gavėjų sąrašą, paliesdami fakso numerio laukelį arba gavėjo numerio laukelį LCD ekrane, iš sąrašo pasirinkite gavėją ir pasirinkite **Pašalinti**.*

4. Pasirinkite skirtuką **Fakso nuostatos** ir, jei reikia, pasirinkite nustatymus, pavyzdžiui, skiriamosios gebos ir siuntimo būdo.

Pastaba:

- Norėdami siųsti dvipusius originalus, įjunkite **ADF dvipusis**. Tačiau pasirinkę šį parametą spalvotų dokumentų siųsti negalėsite.*
- Viršutiniame fakso ekrane palieskite  (**Išanks.parink.**) kad dabartiniai nustatymai ir gavėjai būtų įrašyti **Išanks.parink.** Gavėjai gali būti neišsaugoti priklausomai nuo to, kaip nurodėte gavėjus, kaip antai įvedant fakso numerį rankiniu būdu.*









5. Išsiųskite faksogramą.

- Norėdami išsiųsti nepatikrintą nuskaityto dokumento vaizdą: palieskite .

Faksogramų siuntimas

- Nuskaitymui patikrinkite nuskaitytą dokumento vaizdą, tada išsiųskite (faksu galima siųsti tik vienspalvį vaizdą): viršutiniame fakso ekrane palieskite .

Norėdami siųsti faksogramą, kokia yra, pasirinkite **Pradėti siųsti**. Kitu atveju atšaukite peržiūrą pasirinkę **Atšaukti**, tuomet eikite prie 3 žingsnio.

-     : ekranas paslenkamas rodyklių kryptimi.
-   : sumažinama arba padidinama.
-   : pereinama į ankstesnį arba paskesnį puslapį.

Pastaba:

- Po peržiūros spalvotų faksogramų išsiųsti nepavyks.
- Jei **Tiesioginis siuntimas** įjungta, peržiūrėti nepavyks.
- Jei 20 sekundžių peržiūros ekrane nebus atlikta jokių veiksmų, faksograma bus išsiųsta automatiškai.
- Atsižvelgiant į gavėjo įrenginio ypatumus, išsiųstos faksogramos kokybė gali skirtis nuo peržiūrėto vaizdo.

6. Užbaigus siuntimą išimkite originalus.

Pastaba:

- Jei fakso numeris užimtas arba kyla problemų, spausdintuvas po minutės numerį automatiškai surenka iš naujo.
- Norėdami atšaukti siuntimą, palieskite .
- Spalvotos faksogramos siunčiamo lėčiau, nes spausdintuvas tuo pačiu metu ir nuskaityto, ir siunčia. Spausdintuvui siunčiant spalvotą faksogramą, kitų veiksmų atlikti negalima.

Susijusi informacija

- ➔ „Originalų dėjimas” puslapyje 55
- ➔ „Kontaktų tvarkymas” puslapyje 61
- ➔ „Mėgstamiausių parametrų registravimas išankstinių” puslapyje 64
- ➔ „Režimo Faksas meniu parinkty” puslapyje 196
- ➔ „Fakso užduočių peržiūra” puslapyje 194
- ➔ „Siuntimo nuostatos” puslapyje 200

Faksogramų siuntimas numerį renkant iš išorinio telefono aparato

Jei prieš išsiųsdami faksogramą norite pasikalbėti telefonu arba gavėjo fakso įrenginys automatiškai neįjungia fakso režimo, siųsdami faksogramą numerį galite surinkti naudodami prijungtą telefoną.

1. Įdėkite originalus.

Pastaba:

Per vieną perdavimą galima išsiųsti net 100 puslapių.

2. Pakelkite prijungto telefono ragelį ir naudodami telefoną surinkite gavėjo fakso numerį.
3. Pradžios ekrane pasirinkite **Faksas**.
4. Pasirinkite skirtuką **Fakso nuostatos** ir, jei reikia, pasirinkite nustatymus, pavyzdžiui, skiriamosios gebos ir siuntimo būdo.

Faksogramų siuntimas

5. Išgirdę fakso toną, palieskite  ir padėkite ragelį.

Pastaba:

Kai numeris surenkamas naudojant prijungtą telefoną, faksograma siunčiama ilgiau, nes spausdintuvas tuo pačiu metu ir nuskaito, ir siunčia. Spausdintuvui siunčiant faksogramą, kitų veiksmų atlikti negalima.

6. Užbaigus siuntimą išimkite originalus.

Susijusi informacija

- ➔ „Originalų dėjimas” puslapyje 55
- ➔ „Fakso nuostatos” puslapyje 197

Faksogramų siuntimas patvirtinus gavėjo būseną

Faksogramą galima siųsti klausant garso arba balso per spausdintuvo garsiakalbį, kai renkamas numeris, užmezgamas ryšys arba perduodama. Šią funkciją galima naudoti ir norint priimti faksogramą iš pagal užklausą siunčiamų faksogramų tarnybos vykdant garsines nuorodas.

1. Įdėkite originalus.
2. Pradžios ekrane pasirinkite **Faksas**.
3. Pasirinkite skirtuką **Fakso nuostatos** ir, jei reikia, pasirinkite nustatymus, pavyzdžiui, skiriamosios gebos ir siuntimo būdo. Baigę žymėti nustatymus pasirinkite skirtuką **Gavėjas**.
4. Palieskite  ir nurodykite gavėją.

Pastaba:

Galite sureguliuoti garsiakalbio garsą.

5. Išgirdę fakso toną, pasirinkite **Siųsti/ gauti** viršutiniame dešiniajame LCD ekrano kampe, tada pasirinkite **Siųsti**.

Pastaba:

Kai faksograma bus priimama iš pagal užklausą siunčiamų faksogramų tarnybos, girdėsite garsines nuorodas. Vykdydami nuorodas paleiskite spausdintuvo procesus.

6. Palieskite .
7. Užbaigus siuntimą išimkite originalus.

Susijusi informacija

- ➔ „Originalų dėjimas” puslapyje 55
- ➔ „Faksogramų siuntimas naudojant valdymo skydelį” puslapyje 156
- ➔ „Režimo Faksas meniu parinkty” puslapyje 196

Ivairūs faksogramų siuntimo būdai

Kelių vienspalvio dokumento puslapių siuntimas (Tiesioginis siuntimas)

Siunčiant vienspalvę faksogramą, nuskaitytas dokumentas laikinai išsaugomas spausdintuvo atmintyje. Todėl siunčiant daug puslapių, gali nebelikti vietos spausdintuvo atmintyje; tada faksogramos siuntimas bus sustabdytas. Kad taip nenutiktų, įjunkite funkciją **Tiesioginis siuntimas**. Tačiau tada faksograma bus siunčiama lėčiau, nes spausdintuvas tuo pačiu metu ir nuskaityto, ir siunčia. Šią funkciją patogiau naudoti, kai siunčiama tik vienam gavėjui.

Pradžios ekrane pasirinkite **Faksas**, pasirinkite skirtuką **Fakso nuostatos**, tada palieskite **Tiesioginis siuntimas** dėžutę, kad nustatytumėte **Ijungti**.

Susijusi informacija

➔ „Faksogramų siuntimas naudojant valdymo skydelį“ puslapyje 156

Faksogramos siuntimas pagal pirmumą (Pirmenybinis siuntimas)

Skubų dokumentą galima išsiųsti anksčiau nei kitas siuntimo laukiančias faksogramas.

Pradžios ekrane pasirinkite **Faksas**, pasirinkite skirtuką **Fakso nuostatos**, tada pasirinkite **Pirmenybinis siuntimas** dėžutę, kad nustatytumėte **Ijungti**.

Pastaba:

Kol vykdomas kuris nors iš toliau nurodytų veiksmų, dokumento pagal pirmumą išsiųsti nepavyks, nes spausdintuvas negali priimti kitos faksogramos.

- Siunčiama vienspalvė faksograma, kai įjungta funkcija **Tiesioginis siuntimas**
- Siunčiama spalvota faksograma
- Siunčiama faksograma naudojant prijungtą telefoną
- Siunčiama iš kompiuterio atsiųsta faksograma

Susijusi informacija

➔ „Faksogramų siuntimas naudojant valdymo skydelį“ puslapyje 156

Nespalvotų faksogramų siuntimas nurodytu laiku (Siųsti faksogramą vėliau)

Galima nustatyti, kad faksograma būtų siunčiama nurodytu laiku. Nurodytu siuntimo laiku galima siųsti tik vienspalves faksogramas.

1. Pradžios ekrane pasirinkite **Faksas**.
2. Nurodykite gavėją.
3. Pasirinkite skirtuką **Fakso nuostatos**, tada pasirinkite **Siųsti faksogramą vėliau**.
4. Palieskite **Siųsti faksogramą vėliau**, norėdami nustatyti **Ijungti**.
5. Palieskite **Laikas** langelį, įveskite norimą faksogramos siuntimo laiką ir pasirinkite **Gerai**.

Faksogramų siuntimas

6. Pasirinkite **Gerai**, norėdami taikyti nustatymus.

Pastaba:

Norėdami atšaukti faksogramą, atšaukite ją iš .

Susijusi informacija

- ➔ „Originalų dėjimas” puslapyje 55
- ➔ „Faksogramų siuntimas naudojant valdymo skydelį” puslapyje 156
- ➔ „Fakso nuostatos” puslapyje 197
- ➔ „Fakso užduočių peržiūra” puslapyje 194

Faksogramos su pasirinkta antrašte siuntimas

Galite siųsti faksogramą su gavėjui tinkama siuntėjo informacija. Spausdintuve iš anksto reikia užregistruoti kelias siuntėjo informacijos antraštes, vykdant toliau aprašytus žingsnius.

Kelių antraščių faksogramų siuntimui registravimas

Siuntėjo informacijoje galite užregistruoti iki 21 faksogramos antraštės.

1. Pradžios ekrane pasirinkite **Nuostatos**.
2. Pasirinkite **Bendrosios nuostatos > Fakso nuostatos > Pagrind. nuostatos**.
3. Pasirinkite **Antraštė**.
4. Palieskite langelį **Jūsų telefono numeris**, jame įveskite savo telefono numerį, tada palieskite **GERAI**.
5. Pasirinkite vieną langelį iš sąrašo **Faksogramos antraštė**, įveskite faksogramos antraštės informaciją, tada palieskite **GERAI**.

Susijusi informacija

- ➔ „Pagrind. nuostatos” puslapyje 205

Faksogramos su pasirinkta antrašte siuntimas

Siųsdami faksogramą galite pasirinkti antraštės informaciją gavėjui. Norėdami naudotis šia funkcija privalote iš anksto užregistruoti kelias antraštes.

1. Pradžios ekrane pasirinkite **Faksas**.
2. Pasirinkite **Fakso nuostatos > Pridėti siuntėjo informaciją**.
3. Pasirinkite, kur norite įtraukti siuntėjo informaciją.
 - Išjungta:** Siunčia faksogramą be antraštės informacijos.
 - Vaizdo išorėje:** Siunčia faksogramą su antraštės informacija viršutinėje baltoje faksogramos paraštėje. Tai neleidžia antraštei persidengti su nuskaitytu vaizdu, tačiau gavėjo gauta faksograma gali būti atspausdinta ant dviejų lapų, priklausomai nuo originalų dydžio.

Faksogramų siuntimas

- Vaizdo viduje:** Siunčia faksogramą su antraštės informacija maždaug 7 mm žemiau, nei nuskaityto vaizdo viršus. Antraštė gali persidengti su vaizdu, tačiau gavėjo gauta faksograma nebus padalinta į du dokumentus.

4. Pasirinkite **Faksogramos antraštė** laukelį, tada pasirinkite norimą naudoti antraštę.
5. Jei reikia, pasirinkite vieną iš **Papildoma informacija** parinkčių.
6. Pasirinkite **GERAI**, norėdami taikyti nustatymus.

Susijusi informacija

➔ „Fakso nuostatos” puslapyje 197

Faksogramos pranešimo siuntimo

Galite išsiųsti el. paštą su informacija apie faksogramos siuntimo rezultatus.

Pastaba:

Norėdami naudotis šia funkcija privalote iš anksto atlikti tai:

- Spausdintuvo nustatyti pašto serverio nustatymus
- Užregistruoti el. pašto adresą, į kurį norite siųsti rezultatus

1. Pradžios ekrane pasirinkite **Faksas**.
2. Pasirinkite **Fakso nuostatos > Siuntimo rezultatas**.
3. Palieskite **Siuntimo rezultatas**, norėdami nustatyti **Ijungti**.
4. Palieskite **Gavėjas**, tada pasirinkite gavėją, kuris gaus pranešimą.

Faksogramos siuntimas ir duomenų atsarginės kopijos kūrimas

Nuskaitydami faksogramą galite automatiškai įrašyti nuskaitytą dokumentą į spausdintuvo atmintį. Ši funkcija galima:

- siunčiant vienspalvę faksogramą
- siunčiant faksogramą, naudojant **Siųsti faksogramą vėliau** funkciją
- siunčiant faksogramą, naudojant **Paketo siuntimas** funkciją
- siunčiant faksogramą, naudojant **Įraš. faks. duom.** funkciją

Pastaba:

Taip pat galima sukurti atsarginę kopiją dokumentų, kurių nepavyko išsiųsti, vėlesniam siuntimui.

1. Pradžios ekrane pasirinkite **Faksas**.
2. Pasirinkite **Fakso nuostatos > Atsarg. kopija**.
3. Palieskite **Atsarg. kopija**, norėdami nustatyti **Ijungti**.
4. Pasirinkite **Atsarginės kopijos paskirtis**, tada nurodykite gavėją.

Faksogramų siuntimas

Susijusi informacija

➔ „Fakso nuostatos” puslapyje 197

Faksogramos siuntimas su Poadresis (SUB) ir Slaptažodis(SID)

Galite siųsti faksogramą į gavėjo fakso aparato konfidencialią dėžutę arba retransliavimo dėžutę. Gavėjai gali saugiai gauti faksogramą arba siųsti ją į nurodytas persiuntimo paskirties vietas.

Jei norite naudoti šią funkciją, prieš siųsdami faksogramą, **Kontaktai** turite užregistruoti gavėją su antriniu adresu ir slaptažodžiu.

Pradžios ekrane pasirinkite **Faksas**. Pasirinkite **Kontaktai** ir pasirinkite gavėją su užregistruotu antriniu adresu ir slaptažodžiu. Taip pat galite pasirinkti gavėją iš **Naujesni**, jei buvo siūsta su antriniu adresu ir slaptažodžiu.

Faksogramų siuntimas pareikalavus (naudojant Siuntimas pareikala. / skelbimų lenta)

Naudojant **Siuntimo kaupimas** funkciją galima išsaugoti net 100 puslapių vienspalvį dokumentą, kuris būtų siunčiamas pagal faksogramos užklausą. Išsaugotas dokumentas siunčiamas pagal kito fakso įrenginio, kuriame veikia pagal užklausą siunčiamų dokumentų priėmimo funkcija, užklausą.

Taip pat prieinama iki 10 skelbimų lentų. Atkreipkite dėmesį, kad gavėjo fakso aparatas turi palaikyti antrinio adreso/slaptažodžio funkciją.

Siuntimas pareikala. / skelbimų lenta nustatymas

1. Pradžios ekrane pasirinkite **Fakso langelis > Siuntimas pareikalavus / lenta**.
2. Pasirinkite norimą naudoti dėžutę.
 - Jei pasirinkote langelį **Siuntimo kaupimas**: palieskite , tada pereikite prie kito žingsnio. Jei rodomas slaptažodžio įvedimo ekranas, įveskite slaptažodį.
 - Jei pasirinksite vieną iš langelių, pavadinimu **Neužregistruota skelbimų lenta**: įveskite visus žemiau nurodytus duomenis, kad užregistruotumėte dėžutę. Jei rodomas slaptažodžio įvedimo ekranas, įveskite slaptažodį.
 - Įveskite vardą **Pavadinimas (būtinasis)**.
 - Įveskite antrinį adresą **Poadresis (SEP)**.
 - Įveskite antrinį adresą slaptažodį **Slaptažodis (PWD)**.

3. Pasirinkite langelius, pvz., **Siuntimo rezultatas**, ir, jei reikia, nustatykite atitinkamus nustatymus.

Pastaba:

*Jei nustatėte slaptažodį **Dėžutės slaptažodis**, bus paprašyta įvesti slaptažodį, kitą kartą atidarant dėžutę.*

4. Pasirinkite **Gerai**.

Norėdami pakeisti arba ištrinti užregistruotą dėžutę, pradžios ekrane pasirinkite **Fakso langelis**, pasirinkite dėžutę, kurią norite pakeisti arba ištrinti, palieskite , tada vykdykite instrukcijas ekrane.

Faksogramų siuntimas

Dokumento saugojimas Siuntimas pareikala. / skelbimų lenta

1. Pradžios ekrane pasirinkite **Fakso langelis**, paskui — **Siuntimas pareik. / lenta**.
2. Pasirinkite **Siuntimo kaupimas** arba vieną iš skelbimų lentos dėžių, kurios jau buvo užregistruotos. Jei rodomas slaptažodžio įvedimo ekranas, įveskite slaptažodį, norėdami atidaryti dėžutę.
3. Palieskite **Pridėti dokumentą**.
4. Viršutiniame rodomame fakso ekrane patikrinkite fakso nustatymus, tada palieskite , norėdami nuskaityti ir saugoti dokumentą.



Norėdami patikrinti išsaugotą dokumentą, pradžios ekrane pasirinkite **Fakso langelis**, pasirinkite dėžutę, kurioje yra norimas patikrinti dokumentas, tada palieskite **Patikrinti dokumentą**. Rodomame ekrane galite peržiūrėti, spausdinti arba ištrinti nuskaitytą dokumentą.

Susijusi informacija

- ➔ „Originalų dėjimas” puslapyje 55
- ➔ „Faksogramų siuntimas naudojant valdymo skydelį” puslapyje 156
- ➔ „Daugiau” puslapyje 199
- ➔ „Fakso užduočių peržiūra” puslapyje 194

Faksogramos išsaugojimas nurodant gavėjo (Iraš. faks. duom.)

Galima išsaugoti net 100 puslapių vienspalvį dokumentą. Taip pavyks sutaupyti laiko, kuris gaišamas, kol nuskaitytas dokumentas, kurį tenka dažnai siųsti.

1. Pradžios ekrane pasirinkite **Faksas**.
2. Pasirinkite  (Daugiau).
3. Pasirinkite **Išplėstinė faksograma**, tada palieskite **Iraš. faks. duom.**, norėdami nustatyti **Ijungti**.
4. Palieskite **Uždaryti**, kol pasirodys viršutinis fakso ekranas.
5. Palieskite , norėdami išsaugoti dokumentą.

Galite peržiūrėti išsaugotą dokumentą. Pradžios ekrane pasirinkite **Fakso langelis**, pasirinkite **Saugomi dokument.**, tada palieskite dėžutės, kurioje yra norimas peržiūrėti dokumentas, kairią pusę. Jei norite ištrinti šį dokumentą, palieskite  dėžutės dešinę pusę, tada vykdykite instrukcijas ekrane.

Susijusi informacija

- ➔ „Originalų dėjimas” puslapyje 55
- ➔ „Faksogramų siuntimas naudojant valdymo skydelį” puslapyje 156
- ➔ „Daugiau” puslapyje 199
- ➔ „Fakso užduočių peržiūra” puslapyje 194

Faksogramų siuntimas

Iš karto kelių faksogramų siuntimas tam pačiam gavėjui (Paketo siuntimas)

Jei kelios faksogramos laukia, kol bus išsiųstos tam pačiam gavėjui, galite nustatyti, kad spausdintuvas jas sugrupuotų ir visas iš karto išsiųstų. Iš karto galima išsiųsti iki penkių dokumentų (iš viso 100 puslapių). Taip pavyks sumažinti prisijungimo mokesčių, nes sumažės perdavimų skaičius.

Pradžios ekrane pasirinkite **Nuostatos**, pasirinkite **Bendrosios nuostatos > Fakso nuostatos > Siuntimo nuostatos**, tada palieskite **Paketo siuntimas** langelį, norėdami nustatyti **Ijungti**.

Pastaba:

- Suplanuotos siųsti faksogramos taip pat sugrupuojamos, jei sutampa gavėjai ir faksogramų siuntimo laikas.*
- Vykdamt toliau nurodytas fakso užduotis funkcijos **Paketo siuntimas** naudoti negalima.*
 - Vienspalvė faksograma, kai įjungta funkcija **Pirmenybinis siuntimas**
 - Vienspalvė faksograma, kai įjungta funkcija **Tiesioginis siuntimas**
 - Spalvotos faksogramos
 - Iš kompiuterio atsiųstos faksogramos

Skirtingų formatų dokumentų siuntimas iš ADF (Nepertrauk. nusk. (ADT))

Jei į ADF įdėsite skirtingų formatų dokumentus, visi originalai bus siunčiami padidinus iki didžiausio formato dokumento. Jei norite, kad dokumentai būtų siunčiami originalaus formato, sugrupuokite juos pagal formatą arba dėkite po vieną.

Prieš padėdami originalus, atlikite toliau pateiktą nustatymą.

Pradžios ekrane pasirinkite **Faksas**, pasirinkite skirtuką **Fakso nuostatos**, tada palieskite **Nepertrauk. nusk. (ADT)** dėžutę, kad nustatytumėte **Ijungti**.

Spausdintuvas išsaugos nuskaitytus dokumentus ir išsiųs juo kaip vieną dokumentą.

Pastaba:

Jei paraginti nustatyti kitą originalą 20 sekundžių spausdintuvo nenaudosite, spausdintuvas nustos saugoti ir pradės siųsti dokumentą.

Faksogramų gavimas į spausdintuvą

Priėmimo režimas nustatymas

Galite atlikti **Priėmimo režimas** nustatymus naudodami **Fakso nuostatų vedlys**. Atliekant fakso nustatymą pirmą kartą, rekomenduojame naudoti **Fakso nuostatų vedlys**. Jei norite pakeisti tik **Priėmimo režimas**, atlikite toliau nurodytus veiksmus.

1. Pradžios ekrane pasirinkite **Nuostatos**.
2. Pasirinkite **Bendrosios nuostatos > Fakso nuostatos > Pagrind. nuostatos > Priėmimo režimas**.
3. Priklausomai nuo naudojimo, pasirinkite **Priėmimo režimas**.



Svarbu:

*Jei telefonas neprijungtas, pasirinkite **Aut.***

Faksogramų siuntimas

- Telefono linijos naudojimas tik faksui:

Pasirinkite **Aut.**.

Kai aparatas suskamba **Skambėjimų iki atsiliepimo skaičius** nustatytą kiekį kartų, automatiškai perjungia į faksogramų gavimo režimą.

Pastaba:

Rekomenduojame, kad nustatymas **Skambėjimų iki atsiliepimo skaičius** būtų kuo žemesnis.

- Vienos telefono linijos naudojimas skambučiams ir faksui (pagrindė faksui):

Pasirinkite **Aut.**.

Kai aparatas suskamba **Skambėjimų iki atsiliepimo skaičius** nustatytą kiekį kartų, automatiškai perjungia į faksogramų gavimo režimą.

Pastaba:

Jei ragelį padeda per **Skambėjimų iki atsiliepimo skaičius**, nustatytą skambučių kiekį, galite atlikti balso skambutį.

- Vienos telefono linijos naudojimas skambučiams ir faksui (pagrindė skambučiams):

Pasirinkite **Rankinis**.

Į telefono skambutį atsiliepkite išoriniu telefono įrenginiu. Faksogramas galite priimti naudodami spausdintuvo valdymo skydelį.

Pastaba:

Atlikę **Priimti nuotoliniu būdu** nustatymus galite pradėti priimti faksogramas atlikdami veiksmus prijungtu telefonu.

Susijusi informacija

- ➔ „Pagrindinių fakso parametrų pasirinkimas naudojant Fakso nuostatų vedlys” puslapyje 152
- ➔ „Faksogramų priėmimas rankiniu būdu” puslapyje 166
- ➔ „Faksogramų priėmimas atsiliepiant prijungtu telefonu (Priimti nuotoliniu būdu)” puslapyje 167

Atsakiklio nustatymai

Norint naudoti atsakiklį, reikia pasirinkite tam tikrus nustatymus.

- Pasirinkite spausdintuvo parinkties **Priėmimo režimas** nustatymą **Aut.**.
- Pasirinkę spausdintuvo parinktį **Skambėjimų iki atsiliepimo skaičius** nustatykite didesnę nei atsakiklio skambučių skaičių. Jei taip nepadarysite, atsakikliu nebus priimami balso skambučiai ir neįrašomi balso pranešimai. Atsakiklio nustatymų aprašai pateikti prie jos pridėtuose vadovuose.

Atsižvelgiant į regioną, nustatymas **Skambėjimų iki atsiliepimo skaičius** gali būti nerodomas.

Susijusi informacija

- ➔ „Pagrind. nuostatos” puslapyje 205

Įvairūs faksogramų priėmimo būdai

Faksogramų priėmimas rankiniu būdu

Prijungę telefoną ir pasirinkę spausdintuvo parinkties **Priėmimo režimas** nustatymą **Rankinis**, norėdami, kad būtų priimamos faksogramos, atlikite toliau nurodytus veiksmus.

Faksogramų siuntimas

1. Suskambus telefonui pakelkite ragelį.
2. Išgirdę fakso toną, spausdintuvo pradžios ekrane pasirinkite **Faksas**.

Pastaba:

*Jei funkcija **Priimti nuotoliniu būdu** įjungta, faksogramas pradėti gauti galima tik naudojant prijungtą telefoną.*

3. Palieskite **Siūsti/ gauti**.
4. Pasirinkite **Gauti**.
5. Palieskite  ir padėkite ragelį.

Susijusi informacija

- ➔ „Popieriaus šaltinio faksogramų priėmimui nustatymas (modeliams su dviem ar daugiau popieriaus šaltinių)” puslapyje 154
- ➔ „Gautų faksogramų įrašymas gautų dokumentų aplanke (Besąlyginis įrašymas arba persiuntimas)” puslapyje 170

Faksogramų priėmimas atsiliepiant prijungtu telefonu (Priimti nuotoliniu būdu)

Kad faksograma būtų priimta rankiniu būdu, pakėlus telefono ragelį reikia paleisti spausdintuvą. Naudojant funkciją **Priimti nuotoliniu būdu**, faksogramos priėmimą galima inicijuoti tik naudojant telefoną.

Funkciją **Priimti nuotoliniu būdu** galima naudoti, jei telefonas palaiko toninio numerio rinkimo funkciją.

Susijusi informacija

- ➔ „Faksogramų priėmimas rankiniu būdu” puslapyje 166

Funkcijos **Priimti nuotoliniu būdu** nustatymas

1. Pradžios ekrane pasirinkite **Nuostatos**.
2. Pasirinkite **Bendrosios nuostatos > Fakso nuostatos > Pagrind. nuostatos > Priimti nuotoliniu būdu**.
3. Palieskite **Priimti nuotoliniu būdu**, norėdami nustatyti **Įjungti**.
4. Pasirinkite **Pradžios kodas**, įveskite dviejų skaitmenų kodą (galite įvesti skaičius nuo 0 iki 9, * ir #), tada spustelėkite **Gerai**.
5. Pasirinkite **Gerai**, norėdami taikyti nustatymus.

Funkcijos **Priimti nuotoliniu būdu** naudojimas

1. Suskambus telefonui pakelkite ragelį.
2. Išgirdę fakso toną, naudodami telefoną įveskite pradžios kodą.

Faksogramų siuntimas

3. Įsitikinę, kad spausdintuvas pradėjo priimti faksogramą, padėkite ragelį.

Pagal užklausą siunčiamų faksogramų priėmimas (Prašymas išsiųsti gautas)

Galite priimti kitame fakso įrenginyje saugomą faksogramą surinkę fakso numerį. Šią funkciją naudokite dokumentams gauti iš fakso informacijos paslaugos. Tačiau, jei fakso informacijos paslauga teikia garso nurodymus, kuriuos turite vykdyti, norėdami gauti dokumentą, šios funkcijos naudoti negalite.

Pastaba:

Norėdami priimti dokumentą ir fakso informacijos paslaugos, naudojančios garso nurodymus, tiesiog surinkite fakso numerį, naudodami **Nėra ryšio** funkciją, arba naudokite telefoną ir spausdintuvą pagal pateikiamus garso nurodymus.

1. Pradžios ekrane pasirinkite **Faksas**.
2. Palieskite  (Daugiau).
3. Pasirinkite **Išplėstinė faksograma**.
4. Palieskite **Prašymas išsiųsti gautas** langelį, norėdami nustatyti tai ties **Ijungti**.
5. Palieskite **Uždaryti**, tada dar kartą palieskite **Uždaryti**.
6. Įveskite fakso numerį.

Pastaba:

Kai parinktis **Tiesioginio rink. apribojimai**, esanti **Saugos nuostatos**, nustatytą į **Ijungti**, faksogramų gavėjus galima pasirinkti tik iš kontaktų sąrašo arba išsiųstų faksogramų istorijos. Rankiniu būdu fakso numerio įvesti nepavyks.

7. Palieskite .

Susijusi informacija

- ➔ [„Faksogramų siuntimas numerį renkant iš išorinio telefono aparato“ puslapyje 158](#)
- ➔ [„Faksogramų siuntimas patvirtinus gavėjo būseną“ puslapyje 159](#)

Faksogramų gavimas nuo lentos su antriniu adresu (SEP) ir slaptažodžiu (PWD) (Prašymas išsiųsti gautas)

Surinkę siuntėjo numerį galite gauti faksogramas nuo lentos, saugomos siuntėjo fakso aparate su antrinio adreso (SEP) ir slaptažodžio (PWD) funkcija. Norint naudoti šią funkciją reikia iš anksto užregistruoti kontaktą su antriniu adresu (SEP) ir slaptažodžiu (PWD) kontaktų sąrašė.

1. Pradžios ekrane pasirinkite **Faksas**.
2. Pasirinkite  (Daugiau).
3. Pasirinkite **Išplėstinė faksograma**.
4. Palieskite **Prašymas išsiųsti gautas**, norėdami nustatyti **Ijungti**.
5. Palieskite **Uždaryti**, tada dar kartą palieskite **Uždaryti**.

Faksogramų siuntimas

6. Pasirinkite **Kontaktai**, tada pasirinkite kontaktą su užregistruotu antriniu adresu (SEP) ir slaptažodžiu (PWD), atitinkančiu paskirties lentą.
7. Palieskite .

Susijusi informacija

➔ „Kontaktų tvarkymas” puslapyje 61

Brukalų faksogramų blokavimo nuostatų nustatymas

Galite užblokuoti brukalų faksogramas.

1. Pradžios ekrane pasirinkite **Nuostatos**.
2. Pasirinkite **Bendrosios nuostatos > Fakso nuostatos > Pagrind. nuostatos > Atmetimo faksograma**.
3. Pasirinkite **Atmetimo faksograma**, tada įjunkite toliau pateikiamas parinktis.
 - Atmetimo kriterijų sąrašas: faksogramų, esančių atmetimo numerių sąrašė, atmetimas.
 - Užblokuota tuščia faksogramos antraštė: atmetamos faksogramos, neturinčios antraštės informacijos.
 - Nežregistruoti adresatai: atmetamos faksogramos, kurios nebuvo užregistruotos kontaktiniame sąrašė.
4. Jeigu naudojate **Atmetimo kriterijų sąrašas**, palieskite , pasirinkite **Redaguoti atmetimo kriterijų sąrašą** ir redaguokite sąrašą.

Susijusi informacija

➔ „Pagrind. nuostatos” puslapyje 205

Gautų faksogramų įrašymas ir persiuntimas (Besąlyginis įrašymas arba persiuntimas)

Galite nustatyti, kad būtų išsaugomos ir persiunčiamos iš nenurodytų siuntėjų gaunamos faksogramos.

Pastaba:

Galite naudoti funkciją **Sąlyg. įraš./persiuntimas**, norėdami išsaugoti arba persiųsti iš nurodyto siuntėjo arba nurodytu laiku gautas faksogramas.

Spausdintuvas vykdo šias funkcijas gautoms faksogramoms įrašyti ir persiųsti.

- Įrašymas spausdintuvo gautų dokumentų aplanke
- Įrašymas išoriniame atminties įrenginyje
- Įrašymas kompiuteryje
- Persiuntimas į kitą fakso aparatą, kitu el. pašto adresu arba į tinkle bendrai naudojamą aplanką

Faksogramų siuntimas

Pastaba:

- Tuo pat metu galima naudoti pirmiau nurodytas funkcijas. Jei jas visas naudojate vienu metu, gaunami dokumentai įrašomi gautų dokumentų aplanke, išoriniame atminties įrenginyje, kompiuteryje ir persiunčiami į nurodytą paskirties vietą.
- Jei yra gautų dokumentų, kurie dar nebuvo perskaityti, įrašyti arba persiųsti,  pradžios ekrane rodomas neapdorotų darbų skaičius.

Susijusi informacija

- ➔ „Gautų faksogramų įrašymas gautų dokumentų aplanke (Besąlyginis įrašymas arba persiuntimas)” puslapyje 170
- ➔ „Gautų faksogramų įrašymas išoriniame atminties įrenginyje (Besąlyginis įrašymas arba persiuntimas)” puslapyje 172
- ➔ „Faksogramų gavimas į kompiuterį” puslapyje 185
- ➔ „Gautų faksogramų persiuntimas (Besąlyginis įrašymas arba persiuntimas)” puslapyje 172
- ➔ „Pranešimų apie gautų faksogramų apdorojimo rezultatus siuntimas (Besąlyginis įrašymas arba persiuntimas)” puslapyje 174
- ➔ „Pranešimas apie neapdorotas gautas faksogramas” puslapyje 194

Gautų faksogramų įrašymas gautų dokumentų aplanke (Besąlyginis įrašymas arba persiuntimas)

Galima nustatyti, kad gautos faksogramos būtų įrašomos spausdintuvo gautų dokumentų aplanke. Gali būti įrašyta iki 100 dokumentų. Kai naudojate šią funkciją, gauti dokumentai automatiškai neišspausdinami. Galite juos peržiūrėti spausdintuvo skystųjų kristalų ekrane ir išspausdinti tik tada, kai reikia.

Pastaba:

Įrašyti 100 dokumentų gali nepavykti dėl naudojimo sąlygų, pavyzdžiui, įrašomų dokumentų failų dydžio, ir tuo pat metu naudojant kelias faksogramos įrašymo funkcijas.

Susijusi informacija

- ➔ „Gautų faksogramų įrašymo gautų dokumentų aplanke nustatymas (Besąlyginis įrašymas arba persiuntimas)” puslapyje 170
- ➔ „Priimtų faksogramų peržiūra skystųjų kristalų ekrane (Besąlyginis įrašymas arba persiuntimas)” puslapyje 171
- ➔ „Gautų dokumentų aplanke naudojimas” puslapyje 189

Gautų faksogramų įrašymo gautų dokumentų aplanke nustatymas (Besąlyginis įrašymas arba persiuntimas)

1. Pradžios ekrane pasirinkite **Nuostatos**.
2. Pasirinkite **Bendrosios nuostatos > Fakso nuostatos > Priėmimo parametrai > Įrašymo/persiunt. nuostatos > Besąlyginis įrašymas arba persiuntimas**.
Jei rodomas pranešimas, patikrinkite turinį ir palieskite **Gerai**.
3. Palieskite **Įrašyti į Gautą paštą**, norėdami nustatyti **Ijungti**.
Jei rodomas pranešimas, patikrinkite turinį ir pasirinkite **Gerai**.

Faksogramų siuntimas

4. Palieskite **Uždaryti**.
5. Pasirinkite **Bendrosios nuostatos**.
6. Pasirinkite **Parinktys, kai atmintis pilna**, tada pasirinkite naudotiną parinktį, kai gautų dokumentų aplankas pilnas.
 - Gauti ir spausdinti faksogramas**: Spausdintuvas spausdina visus gautus dokumentus, kurių negalima įrašyti gautų dokumentų aplanke.
 - Atmesti gaunamas faksogramas**: Spausdintuvas neatsako į įeinančius fakso skambučius.
7. Galite nustatyti gaunamų dokumentų aplanko slaptažodį. Pasirinkite **Gauto pašto slaptažodžio nuostatos**, tada nustatykite slaptažodį. Palieskite **Uždaryti** po slaptažodžio nustatymo.

Pastaba:

Negalite nustatyti slaptažodžio, kai pasirinkta **Gauti ir spausdinti faksogramas**.





Priimtų faksogramų peržiūra skystųjų kristalų ekrane (Besąlyginis įrašymas arba persiuntimas)

1. Pradžios ekrane pasirinkite **Fakso langelis**.

Pastaba:

Jei yra gautų neperskaitytų faksogramų, neperskaitytų dokumentų skaičius rodomas  pradžios ekrane.

2. Pasirinkite **Gautieji/ konfidenciali > Gautas paštas**.
3. Jei gautų dokumentų aplankas saugomas slaptažodžiu, įveskite gautų dokumentų aplanko arba administratoriaus slaptažodį.
4. Iš sąrašo pasirinkite norimą peržiūrėti faksogramą.
Bus pateiktas faksogramos turinys.

-  : Vaizdas pasukamas 90 laipsnių į kairę.
-  : ekranas paslenkamas rodyklių kryptimi.
-  : sumažinama arba padidinama.
-  : pereinama į ankstesnę arba paskesnę puslapį.
-  : rodomi meniu, tokie kaip įrašyti ir į priekį.
- Norėdami paslėpti operacijų piktogramas, palieskite bet kur peržiūros ekrane, išskyrus ant piktogramų. Palieskite dar kartą, norėdami matyti piktogramas.

5. Pasirinkite, ar peržiūrėtą dokumentą reikia išspausdinti ar panaikinti, ir vykdykite ekrane pateiktas instrukcijas.

! Svarbu:

Jei spausdintuvo atmintis beveik pilna, faksogramų gavimas ir siuntimas bus išjungtas. Pašalinkite jau perskaitytus arba išspausdintus dokumentus.

Faksogramų siuntimas

Susijusi informacija

- ➔ „Pranešimas apie neapdorotas gautas faksogramas” puslapyje 194
- ➔ „Fakso nuostatos meniu parinklys” puslapyje 200

Gautų faksogramų įrašymas išoriniame atminties įrenginyje (Besąlyginis įrašymas arba persiuntimas)

Galite nustatyti, kad gauti dokumentai būtų konvertuojami į PDF formatą ir įrašomi į prie spausdintuvo prijungtą išorinį atminties įrenginį. Taip pat galite nustatyti automatiškai spausdinti dokumentus, tuo pat metu įrašant juos į atminties įrenginį.



Svarbu:

Gauti dokumentai laikinai įrašomi į spausdintuvo atmintį prieš juos įrašant į atminties įrenginį, prijungtą prie spausdintuvo. Dėl užsipildžiusios atminties išjungiamas faksogramų siuntimas ir gavimas, todėl pasirūpinkite, kad atminties įrenginys būtų prijungtas prie spausdintuvo. Laikina įrašytų į spausdintuvo atmintį dokumentų skaičius rodomas pagrindiniame ekrane, 

1. Prijunkite išorinį atminties prijunkite prie spausdintuvo.
2. Pradžios ekrane pasirinkite **Nuostatos**.
3. Pasirinkite **Bendrosios nuostatos > Fakso nuostatos > Priėmimo parametrai > Įrašymo/persiunt. nuostatos > Besąlyginis įrašymas arba persiuntimas**.
Jei rodomas pranešimas, patikrinkite turinį ir pasirinkite **Gerai**.
4. Pasirinkite **Įrašyti į atminties įrenginį**.
5. Pasirinkite **Taip**. Norėdami, kad į atminties įrenginį įrašomi dokumentai būtų automatiškai išspausdinti, pasirinkite **Taip ir spausdinti**.
6. Perskaitykite ekrane rodomą pranešimą ir palieskite **Sukurti**.
Atminties įrenginyje sukuriama aplanka gautiems dokumentams įrašyti.

Susijusi informacija

- ➔ „Pranešimas apie neapdorotas gautas faksogramas” puslapyje 194

Gautų faksogramų persiuntimas (Besąlyginis įrašymas arba persiuntimas)

Galite nustatyti, kad priimti dokumentai būtų persiunčiami į kitą fakso įrenginį arba konvertuojami į PDF formato dokumentus ir persiunčiami į tinkle esantį bendrinamą aplanką arba el. pašto adresu. Persiųsti dokumentai iš spausdintuvo panaikinami. Pirmiausiai užregistruokite persiuntimo paskirties vietas adresatų sąrašė. Norint persiųsti el. pašto adresu, taip pat reikia sukonfigūruoti el. pašto serverio parametrus.

Faksogramų siuntimas

Pastaba:

- Spalvotų dokumentų persiūsti į kitą fakso įrenginį negalima. Jie bus apdorojami kaip dokumentai, kurių nepavyko persiūsti.*
- Prieš naudodami šią funkciją, patikrinkite, ar spausdintuvo **Data/laikas** ir **Laiko skirtumas** nuostatos yra tinkamos. Atidarykite meniu, paspausdami **Nuostatos > Bendrosios nuostatos > Pagrind. nuostatos > Datos/laiko nustatymai**.*

1. Pradžios ekrane pasirinkite **Nuostatos**.
2. Pasirinkite **Bendrosios nuostatos > Fakso nuostatos > Priėmimo parametrai > Įrašymo/persiunt. nuostatos > Besąlyginis įrašymas arba persiuntimas**.
Jei rodomas pranešimas, patikrinkite turinį ir pasirinkite **Gerai**.
3. Pasirinkite **Persiūsti**.
4. Pasirinkite **Taip**. Kad persiunčiami dokumentai būtų automatiškai išspausdinti, pasirinkite **Taip ir spausdinti**.
5. Palieskite **Pridėti įrašą**.
6. Pasirinkite persiuntimo paskirties vietas iš adresatų sąrašo.

Pastaba:

Galima nurodyti ne daugiau nei penkias persiuntimo paskirties vietas.

7. Pasirinkę persiuntimo paskirties vietas, palieskite **Uždaryti**.
8. **Parinktys nepavykus persiūsti** pasirinkite, kad nepavykus persiuntimui būtų spausdinami gauti dokumentai arba įrašomi juos į spausdintuvo gautųjų dokumentų aplanką.



Svarbu:

Kai gautųjų dokumentų dėžutė yra pilna, faksogramų siuntimas ir gavimas išjungiamas. Patikrinę dokumentus, turite juos ištrinti iš gautųjų dokumentų dėžutės. Dokumentų, kurių nepavyko persiūsti, skaičius yra rodomas  pradžios ekrane, šalia kitų neapdorotų užduočių.

9. Pasirinkite **Gerai**.
Jei rodomas pranešimas, patikrinkite turinį ir pasirinkite **Gerai**.
10. Palieskite **Uždaryti**.
11. Persiūsdami el. pašto adresu, galite nurodyti el. laiško temą. Palieskite **Bendrosios nuostatos**, palieskite **Persiūsti nuostatas** langelį, tada įveskite temą.

Pastaba:

- Jeigu pasirinkote tinkle esantį bendrai naudojamą aplanką arba el. pašto adresą kaip persiuntimo paskirties vietą, rekomenduojame patikrinti, ar galite siūsti nuskaitytą vaizdą į tą paskirties vietą nuskaitymo režimu. Pradžios ekrane pasirinkite **Nuskaityti > El. paštas arba Nuskaityti > Tinklo aplankas / FTP**, pasirinkite paskirties vietą, tada paleiskite nuskaitymą.*
- Galite nustatyti, kad Windows kompiuteryje būtų rodomas pranešimas apie gautą naują faksogramą, kai gautieji dokumentai yra įrašomi tinkle esančiame bendrai naudojamame aplanke. Naudodami FAX Utility, nustatykite parametrus. Daugiau informacijos rasite FAX Utility žinyne.*

Faksogramų siuntimas

Susijusi informacija

- ➔ „Priėmimo parametrai” puslapyje 201
- ➔ „Kontaktų tvarkymas” puslapyje 61
- ➔ „Nuskaitymas į tinklo aplanką arba FTP serverį” puslapyje 127
- ➔ „Nuskaitymas į el. paštą” puslapyje 130
- ➔ „Priimtų faksogramų peržiūra skystųjų kristalų ekrane (Besąlyginis įrašymas arba persiuntimas)” puslapyje 171
- ➔ „Pranešimas apie neapdorotas gautas faksogramas” puslapyje 194
- ➔ „Fakso operacijų ir faksogramų siuntimo konfigūravimo programa (FAX Utility)” puslapyje 227

Pranešimų apie gautų faksogramų apdorojimo rezultatus siuntimas (Besąlyginis įrašymas arba persiuntimas)

Galite siųsti el. laišką, kuriame pateikiami gautų faksogramų apdorojimo rezultatai.

1. Pradžios ekrane pasirinkite **Nuostatos**.
2. Pasirinkite **Bendrosios nuostatos > Fakso nuostatos > Priėmimo parametrai > Įrašymo/persiunt. nuostatos > Besąlyginis įrašymas arba persiuntimas**.

Jei rodomas pranešimas, patikrinkite turinį ir pasirinkite **Gerai**.

3. Pasirinkite **El. pašto pranešimai**.
4. Būtina įjungti toliau pateikiamas parinktis.

Pastaba:

Tuo pat metu galima naudoti toliau pateikiamas funkcijas.

- Pranešti apie gavimo užbaigimą: siunčia el. laiškus gavėjui, kai spausdintuvas gavo faksogramas.
- Pranešti apie spausdinimo užbaigimą: siunčia el. laiškus gavėjui, kai spausdintuvas atspausdino gautas faksogramas.
- Pranešti apie įrašymo į atmint. prietaisą užbaigimą: siunčia el. laiškus gavėjui, kai spausdintuvas įrašė gautus dokumentus į atmintinę.
- Pranešti apie persiuntimo užbaigimą: siunčia el. laiškus gavėjui, kai spausdintuvas persiuntė gautas faksogramas.

5. Palieskite langelį ties **Gavėjas**.
6. Pasirinkite gavėją iš kontaktų sąrašo.

Pastaba:

Galite nurodyti tik vieną gavėją. Palieskite varnelę, kad pasirinktumėte gavėją. Palieskite varnelę dar kartą, kad panaikintumėte parinktį.

7. Pasirinkę gavėją, palieskite **Uždaryti**.
8. Pasirinkite **Gerai**, norėdami taikyti nustatymus.

Faksogramų siuntimas

Iš nurodytų siuntėjų arba nurodytu laiku gautų faksogramų išsaugojimas ir persiuntimas (Sąlyg. įraš./persiuntimas)

Galite nustatyti, kad iš nurodyto siuntėjo arba nurodytu laiku gautos faksogramos būtų išsaugomos ir persiunčiamos. Norėdami išsaugoti ir persiųsti gautas faksogramas, iš anksto nustatykite gautų faksogramų išsaugojimo ir persiuntimo sąlygas.

Pastaba:

Galite naudoti funkciją **Besąlyginis įrašymas arba persiuntimas**, norėdami išsaugoti arba persiųsti faksogramas iš nenurodyto siuntėjo.

- Išsaugoma gautų dokumentų aplanke arba konfidencialiame aplanke
- Įrašymas išoriniame atminties įrenginyje
- Persiuntimas į kitą fakso aparatą, kitu el. pašto adresu arba į tinkle bendrai naudojamą aplanką

Pastaba:

Tuo pat metu galima naudoti pirmiau nurodytas funkcijas. Jei jas visas naudojate vienu metu, gaunami dokumentai įrašomi gautų dokumentų aplanke, konfidencialioje dėžutėje, išoriniame atminties įrenginyje ir persiunčiami į nurodytą paskirties vietą.

Jei yra gautų dokumentų, kurie dar nebuvo perskaityti, įrašyti arba persiųsti,  rodomas neapdorotų darbų skaičius.

Susijusi informacija

- ➔ „Gautų faksogramų įrašymas gautų dokumentų aplanke ir konfidencialioje dėžutėje (Sąlyg. įraš./persiuntimas)” puslapyje 175
- ➔ „Gautų faksogramų įrašymas išoriniame atminties įrenginyje (Sąlyg. įraš./persiuntimas)” puslapyje 178
- ➔ „Gautų faksogramų persiuntimas (Sąlyg. įraš./persiuntimas)” puslapyje 179
- ➔ „Pranešimų apie gautų faksogramų apdorojimo rezultatus siuntimas (Sąlyg. įraš./persiuntimas)” puslapyje 181
- ➔ „Pranešimas apie neapdorotas gautas faksogramas” puslapyje 194

Gautų faksogramų įrašymas gautų dokumentų aplanke ir konfidencialioje dėžutėje (Sąlyg. įraš./persiuntimas)

Galima nustatyti, kad gautos faksogramos būtų įrašomos spausdintuvo gautų dokumentų aplanke ir konfidencialioje dėžutėje. Galite išsaugoti iš viso iki 100 dokumentų.

Pastaba:

Įrašyti 100 dokumentų gali nepavykti dėl naudojimo sąlygų, pavyzdžiui, įrašomų dokumentų failų dydžio, ir tuo pat metu naudojant kelias faksogramos įrašymo funkcijas.

Susijusi informacija

- ➔ „Gautų faksogramų įrašymo gautų dokumentų aplanke ir konfidencialioje dėžutėje nustatymas (Sąlyg. įraš./persiuntimas)” puslapyje 176
- ➔ „Priimtų faksogramų peržiūra skystųjų kristalų ekrane (Sąlyg. įraš./persiuntimas)” puslapyje 177
- ➔ „Gautų dokumentų aplanco naudojimas” puslapyje 189
- ➔ „Konfidencialios dėžutės naudojimas” puslapyje 189

Faksogramų siuntimas

Gautų faksogramų įrašymo gautų dokumentų aplanke ir konfidencialioje dėžutėje nustatymas (Sąlyg. įraš./persiuntimas)

1. Pradžios ekrane pasirinkite **Nuostatos**.
2. Pasirinkite **Bendrosios nuostatos > Fakso nuostatos > Priėmimo parametrai > Įrašymo/persiunt. nuostatos**.
3. Palieskite neregistruotos dėžutės ▶ po **Sąlyg. įraš./persiuntimas**.
4. Pasirinkite **Pavadinimas** laukelį, tada įveskite vardą, kurį norite registruoti.
5. Norėdami atlikti sąlygos nustatymą, pasirinkite **Sąlyga (-os)**.
 - Siuntėjo Fakso numerio atitikimas: jei įeinančio fakso numeris sutampa su šiame elemente pasirinkta sąlyga, spausdintuvas spausdina ir persiunčia gautas faksogramas.
Pasirinkite sąlygą **Siuntėjo Fakso numerio atitikimas** ir įveskite fakso numerį (iki 20 skaitmenų) pasirinkę langelį **Fakso numeris**.
 - SUB sutampa: jei antrinis adresas (SUB) sutampa, spausdintuvas įrašo ir persiunčia gautas faksogramas.
Įjunkite nustatymą SUB sutampa ir pasirinkę langelį **Poadresis (SUB)** įveskite slaptažodį.
 - Slaptažodis (SID) sutampa: jei slaptažodis (SID) sutampa, spausdintuvas įrašo ir persiunčia gautas faksogramas.
Įjunkite nustatymą Slaptažodis (SID) sutampa ir pasirinkę langelį **Slaptažodis(SID)** įveskite slaptažodį.
 - Gavimo laikas: spausdintuvas įrašo ir per nustatytą laikotarpį persiunčia gautas faksogramas.
Įjunkite nustatymą **Gavimo laikas** ir nustatykite laiką, nurodytą **Pradžios laikas** ir **Pabaigos laikas**.
6. Pasirinkite aplanką **Įrašymo/persiunt. paskirtis**.
7. Pasirinkite **Įrašyti į fakso dėž.**
8. Palieskite **Įrašyti į fakso dėž.**, norėdami nustatyti **Ijungti**.
9. Pasirinkite dėžutę, kurioje norite išsaugoti dokumentą.
Pastaba:
Jei gautų dokumentų aplankas arba konfidenciali dėžutė saugoma slaptažodžiu, įveskite slaptažodį.
10. Pasirinkite **Gerei** tris kartus, norėdami grįžti į Įrašymo/persiunt. nuostatos ekraną.
11. Pasirinkite registruotą dėžutę, kuriai atlikote sąlygos nustatymą, tada palieskite **Igalinti**.
12. Pasirinkite **Bendrosios nuostatos**.
13. Pasirinkite **Parinktys, kai atmintis pilna**, tada pasirinkite naudotiną parinktį, kai gautų dokumentų aplankas pilnas.
 - Gauti ir spausdinti faksogramas:** Spausdintuvas spausdina visus gautus dokumentus, kurių negalima įrašyti gautų dokumentų aplanke.
 - Atmesti gaunamas faksogramas:** Spausdintuvas atmeta gaunamus fakso skambučius.

Faksogramų siuntimas

14. Jei reikia, galite nustatyti gaunamų dokumentų aplanko slaptažodį. Pasirinkite **Gauto pašto slaptažodžio nuostatos** ir nustatykite slaptažodį. Palieskite **Uždaryti** po slaptažodžio nustatymo.

Pastaba:

Negalite nustatyti slaptažodžio, jei pasirinkote **Gauti ir spausdinti faksogramas**.

Susijusi informacija

- ➔ „Įrašymo/persiunt. nuostatos” puslapyje 201

Priimtų faksogramų peržiūra skystųjų kristalų ekrane (Sąlyg. įraš./persiuntimas)





1. Pradžios ekrane pasirinkite **Fakso langelis**.

Pastaba:

Jei yra gautų neperskaitytų faksogramų, neperskaitytų dokumentų skaičius rodomas  pradžios ekrane.

2. Pasirinkite **Gautieji/ konfidenciali**.
3. Pasirinkite norimą peržiūrėti gautų dokumentų aplanką arba konfidencialią dėžutę.
4. Jei gautų dokumentų aplankas arba konfidenciali dėžutė saugoma slaptažodžiu, įveskite gautų dokumentų aplanko, konfidencialios dėžutės arba administratoriaus slaptažodį.
5. Iš sąrašo pasirinkite norimą peržiūrėti faksogramą.

Bus pateiktas faksogramos turinys.

-  : Vaizdas pasukamas 90 laipsnių į kairę.
-  : ekranas paslenkamas rodyklių kryptimi.
-  : sumažinama arba padidinama.
-  : pereinama į ankstesnę arba paskesnę puslapį.
-  : rodomi meniu, tokie kaip įrašyti ir į priekį.
- Norėdami paslėpti operacijų piktogramas, palieskite bet kur peržiūros ekrane, išskyrus ant piktogramų. Palieskite dar kartą, norėdami matyti piktogramas.

6. Pasirinkite, ar peržiūrėtą dokumentą reikia išspausdinti ar panaikinti, ir vykdykite ekrane pateiktas instrukcijas.



Svarbu:

Jei spausdintuvo atmintis beveik pilna, faksogramų gavimas ir siuntimas bus išjungtas. Pašalinkite jau perskaitytus arba išspausdintus dokumentus.

Susijusi informacija

- ➔ „Pranešimas apie neapdorotas gautas faksogramas” puslapyje 194
- ➔ „Fakso nuostatos meniu parinktys” puslapyje 200

Gautų faksogramų įrašymas išoriniame atminties įrenginyje (Sąlyg. įraš./persiuntimas)

Galite nustatyti, kad gauti dokumentai būtų konvertuojami į PDF formatą ir įrašomi į prie spausdintuvo prijungtą išorinį atminties įrenginį.



Svarbu:

Gauti dokumentai laikinai įrašomi į spausdintuvo atmintį prieš juos įrašant į atminties įrenginį, prijungtą prie spausdintuvo. Dėl užsipildžiusios atminties išjungiamas faksogramų siuntimas ir gavimas, todėl pasirūpinkite, kad atminties įrenginys būtų prijungtas prie spausdintuvo. Laikinais įrašytų į spausdintuvo atmintį dokumentų skaičius rodomas pagrindiniame ekrane, .

1. Prijunkite išorinį atminties prijunkite prie spausdintuvo.
2. Pradžios ekrane pasirinkite **Nuostatos**.
3. Pasirinkite **Bendrosios nuostatos > Fakso nuostatos > Priėmimo parametrai > Įrašymo/persiunt. nuostatos**.
4. Palieskite neregistruotos dėžutės  po **Sąlyg. įraš./persiuntimas**.
5. Pasirinkite **Pavadinimas** laukelį, tada įveskite vardą, kurį norite registruoti.
6. Norėdami atlikti sąlygos nustatymą, pasirinkite **Sąlyga (-os)**.
 - Siuntėjo Fakso numerio atitikimas: jei įeinančio fakso numeris sutampa su šiame elemente pasirinkta sąlyga, spausdintuvas spausdina ir persiunčia gautas faksogramas.
Pasirinkite sąlygą **Siuntėjo Fakso numerio atitikimas** ir įveskite fakso numerį (iki 20 skaitmenų) pasirinkę langelį **Fakso numeris**.
 - SUB sutampa: jei antrinis adresas (SUB) sutampa, spausdintuvas įrašo ir persiunčia gautas faksogramas.
Įjunkite nustatymą SUB sutampa ir pasirinkę langelį **Poadresis (SUB)** įveskite slaptažodį.
 - Slaptažodis (SID) sutampa: jei slaptažodis (SID) sutampa, spausdintuvas įrašo ir persiunčia gautas faksogramas.
Įjunkite nustatymą Slaptažodis (SID) sutampa ir pasirinkę langelį **Slaptažodis(SID)** įveskite slaptažodį.
 - Gavimo laikas: spausdintuvas įrašo ir per nustatytą laikotarpį persiunčia gautas faksogramas.
Įjunkite nustatymą **Gavimo laikas** ir nustatykite laiką, nurodytą **Pradžios laikas** ir **Pabaigos laikas**.
7. Pasirinkite aplanką **Įrašymo/persiunt. paskirtis**.
8. Pasirinkite **Įrašyti į atminties įrenginį**.
9. Palieskite **Įrašyti į atminties įrenginį** langelį, norėdami nustatyti tai ties **Įjungti**.
10. Perskaitykite ekrane rodomą pranešimą ir pasirinkite **Sukurti**.
Atminties įrenginyje sukuriama aplanka gautiems dokumentams įrašyti.
11. Palieskite **Gerai** tris kartus, norėdami grįžti į Įrašymo/persiunt. nuostatos ekraną.
12. Pasirinkite registruotą dėžutę, kuriai atlikote sąlygos nustatymą, tada palieskite **Įgalinti**.

Faksogramų siuntimas

Susijusi informacija

- ➔ „Pranešimas apie neapdorotas gautas faksogramas” puslapyje 194
- ➔ „Įrašymo/persiunt. nuostatos” puslapyje 201

Gautų faksogramų persiuntimas (Sąlyg. įraš./persiuntimas)

Galite nustatyti, kad priimti dokumentai būtų persiunčiami į kitą fakso įrenginį arba konvertuojami į PDF formato dokumentus ir persiunčiami į tinkle esantį bendrinamą aplanką arba el. pašto adresu. Persiųsti dokumentai iš spausdintuvo panaikinami. Pirmiausiai užregistruokite persiuntimo paskirties vietas adresatų sąrašė. Norint persiųsti el. pašto adresu, taip pat reikia sukonfigūruoti el. pašto serverio parametrus.

Pastaba:

- Spalvotų dokumentų persiųsti į kitą fakso įrenginį negalima. Jie bus apdorojami kaip dokumentai, kurių nepavyko persiųsti.*
- Prieš naudodami šią funkciją, patikrinkite, ar spausdintuvo **Data/laikas** ir **Laiko skirtumas** nuostatos yra tinkamos. Atidarykite meniu, paspausdami **Nuostatos > Bendrosios nuostatos > Pagrind. nuostatos > Datos/laiko nustatymai**.*

1. Pradžios ekrane pasirinkite **Nuostatos**.
2. Pasirinkite **Bendrosios nuostatos > Fakso nuostatos > Priėmimo parametrai > Įrašymo/persiunt. nuostatos**.
3. Palieskite neregistruotos dėžutės ➤ po **Sąlyg. įraš./persiuntimas**.
4. Pasirinkite **Pavadinimas** laukelį, tada įveskite vardą, kurį norite registruoti.
5. Norėdami atlikti sąlygos nustatymą, pasirinkite **Sąlyga (-os)**.
 - Siuntėjo Fakso numerio atitikimas: jei įeinančio fakso numeris sutampa su šiame elemente pasirinkta sąlyga, spausdintuvas spausdina ir persiunčia gautas faksogramas.
Pasirinkite sąlygą **Siuntėjo Fakso numerio atitikimas** ir įveskite fakso numerį (iki 20 skaitmenų) pasirinkę langelį **Fakso numeris**.
 - SUB sutampa: jei antrinis adresas (SUB) sutampa, spausdintuvas įrašo ir persiunčia gautas faksogramas.
Ijunkite nustatymą SUB sutampa ir pasirinkę langelį **Poadresis (SUB)** įveskite slaptažodį.
 - Slaptažodis (SID) sutampa: jei slaptažodis (SID) sutampa, spausdintuvas įrašo ir persiunčia gautas faksogramas.
Ijunkite nustatymą Slaptažodis (SID) sutampa ir pasirinkę langelį **Slaptažodis(SID)** įveskite slaptažodį.
 - Gavimo laikas: spausdintuvas įrašo ir per nustatytą laikotarpį persiunčia gautas faksogramas.
Ijunkite nustatymą **Gavimo laikas** ir nustatykite laiką, nurodytą **Pradžios laikas** ir **Pabaigos laikas**.
6. Pasirinkite aplanką **Įrašymo/persiunt. paskirtis**.
7. Pasirinkite **Persiųsti**.
8. Palieskite **Persiųsti**, norėdami nustatyti **Ijungti**.
9. Pasirinkite **Pridėti įrašą**.

Faksogramų siuntimas

10. Pasirinkite persiuntimo paskirties vietas iš adresatų sąrašo.

Pastaba:

Galite nurodyti tik vieną persiuntimo paskirties vietą.

11. Pasirinkę persiuntimo paskirties vietą, palieskite **Uždaryti**.
12. Patikrinkite, ar pasirinkote tinkamą persiuntimo paskirties vietą, tada pasirinkite **Uždaryti**.
13. **Parinktys nepavykus persiųsti** pasirinkite, kad nepavykus persiuntimui būtų spausdinami gauti dokumentai arba įrašomi juos į spausdintuvo gautųjų dokumentų aplanką.



Svarbu:

Kai gautųjų dokumentų dėžutė yra pilna, faksogramų siuntimas ir gavimas išjungiamas. Patikrinę dokumentus, turite juos ištrinti iš gautųjų dokumentų dėžutės. Dokumentų, kurių nepavyko persiųsti, skaičius yra rodomas  pradžios ekrane, šalia kitų neapdorotų užduočių.

14. Pasirinkite **Gera** tris kartus, norėdami grįžti į Įrašymo/persiunt. nuostatos ekraną.
15. Pasirinkite registruotą dėžutę, kuriai atlikote sąlygos nustatymą, tada pasirinkite **Igalinti**.
16. Persiūsdami el. pašto adresu, galite nurodyti el. laiško temą. Pasirinkite **Bendrosios nuostatos**, palieskite **Persiūsti nuostatas** langelį, tada įveskite temą.

Pastaba:

- Jeigu pasirinkote tinkle esantį bendrai naudojamą aplanką arba el. pašto adresą kaip persiuntimo paskirties vietą, rekomenduojame patikrinti, ar galite siųsti nuskaitytą vaizdą į tą paskirties vietą nuskaitymo režimu. Pradžios ekrane pasirinkite **Nuskaityti > El. paštas arba Nuskaityti > Tinklo aplankas / FTP**, pasirinkite paskirties vietą, tada paleiskite nuskaitymą.
- Galite nustatyti, kad Windows kompiuteryje būtų rodomas pranešimas apie gautą naują faksogramą, kai gautieji dokumentai yra įrašomi tinkle esančiame bendrai naudojamame aplanke. Naudodami FAX Utility, nustatykite parametrus. Daugiau informacijos rasite FAX Utility žinyne.

Susijusi informacija

- ➔ „Įrašymo/persiunt. nuostatos” puslapyje 201
- ➔ „Kontaktų tvarkymas” puslapyje 61
- ➔ „Nuskaitymas į tinklo aplanką arba FTP serverį” puslapyje 127
- ➔ „Nuskaitymas į el. pašta” puslapyje 130
- ➔ „Priimtų faksogramų peržiūra skystųjų kristalų ekrane (Sąlyg. įraš./persiuntimas)” puslapyje 177
- ➔ „Pranešimas apie neapdorotas gautas faksogramas” puslapyje 194
- ➔ „Fakso operacijų ir faksogramų siuntimo konfigūravimo programa (FAX Utility)” puslapyje 227

Gautų faksogramų spausdinimas (Sąlyg. įraš./persiuntimas)

Galite nustatyti, kad būtų spausdinami gauti dokumentai, tenkinantys išsaugojimo arba persiuntimo sąlygas.

1. Pradžios ekrane pasirinkite **Nuostatos**.
2. Pasirinkite **Bendrosios nuostatos > Fakso nuostatos > Priėmimo parametrai > Įrašymo/persiunt. nuostatos**.

Faksogramų siuntimas

3. Palieskite neregistruotos dėžutės ➤ po **Sąlyg. įraš./persiuntimas**.
4. Pasirinkite **Pavadinimas** laukelį, tada įveskite vardą, kurį norite registruoti.
5. Norėdami atlikti sąlygos nustatymą, pasirinkite **Sąlyga (-os)**.
 - Siuntėjo Fakso numerio atitikimas: jei įeinančio fakso numeris sutampa su šiame elemente pasirinkta sąlyga, spausdintuvas spausdina ir persiunčia gautas faksogramas.
Pasirinkite sąlygą **Siuntėjo Fakso numerio atitikimas** ir įveskite fakso numerį (iki 20 skaitmenų) pasirinkę langelį **Fakso numeris**.
 - SUB sutampa: jei antrinis adresas (SUB) sutampa, spausdintuvas įrašo ir persiunčia gautas faksogramas.
Įjunkite nustatymą SUB sutampa ir pasirinkę langelį **Poadresis (SUB)** įveskite slaptažodį.
 - Slaptažodis (SID) sutampa: jei slaptažodis (SID) sutampa, spausdintuvas įrašo ir persiunčia gautas faksogramas.
Įjunkite nustatymą Slaptažodis (SID) sutampa ir pasirinkę langelį **Slaptažodis(SID)** įveskite slaptažodį.
 - Gavimo laikas: spausdintuvas įrašo ir per nustatytą laikotarpį persiunčia gautas faksogramas.
Įjunkite nustatymą **Gavimo laikas** ir nustatykite laiką, nurodytą **Pradžios laikas** ir **Pabaigos laikas**.
6. Pasirinkite **Gerei**, tuomet palieskite **Uždaryti**.
7. Pasirinkite aplanką Įrašymo/persiunt. paskirtis.
8. Palieskite **Spausdinti**, norėdami nustatyti **Įjungti**.
9. Dukart pasirinkite **Gerei**, norėdami grįžti į Įrašymo/persiunt. nuostatos ekraną.
10. Pasirinkite registruotą dėžutę, kuriai atlikote sąlygos nustatymą, tada palieskite **Įgalinti**.

Susijusi informacija

- ➔ „Įrašymo/persiunt. nuostatos” puslapyje 201
- ➔ „Spausdinimo nuostatos” puslapyje 203

Pranešimų apie gautų faksogramų apdorojimo rezultatus siuntimas (Sąlyg. įraš./persiuntimas)

Galite siųsti el. laišką, kuriame pateikiami gautų faksogramų apdorojimo rezultatai.

1. Pradžios ekrane pasirinkite **Nuostatos**.
2. Pasirinkite **Bendrosios nuostatos > Fakso nuostatos > Priėmimo parametrai > Įrašymo/persiunt. nuostatos**.
3. Pasirinkite registruotą langelį palietę ➤ ties **Sąlyg. įraš./persiuntimas**.
4. Pasirinkite **El. pašto pranešimai**.
5. Būtina įjungti toliau pateikiamas parinktis.

Pastaba:

Tuo pat metu galima pasirinkti toliau pateikiamas funkcijas.

Faksogramų siuntimas

- Pranešti apie gavimo užbaigimą:** siųsti el. laišką gavėjui, kai spausdintuvas gavo faksogramą.
- Pranešti apie spausdinimo užbaigimą:** siųsti el. laišką gavėjui, kai spausdintuvas atspausdino gautą faksogramą.
- Pranešti apie įrašymo į atmint. prietaisą užbaigimą:** siųsti el. laišką gavėjui, kai spausdintuvas įrašė gautą dokumentą į atmintie įrenginį.
- Pranešti apie persiuntimo užbaigimą:** siųsti el. laišką gavėjui, kai spausdintuvas persiuntė gautą faksogramą.

6. Palieskite langelį ties **Gavėjas**.

7. Pasirinkite gavėją iš kontaktų sąrašo.

Pastaba:

Galite nurodyti tik vieną gavėją.

8. Pasirinkę gavėją, palieskite **Uždaryti**.

9. Dukart pasirinkite **Gerai**, norėdami grįžti į Įrašymo/persiunt. nuostatos ekraną.

Susijusi informacija

➔ [„Įrašymo/persiunt. nuostatos“ puslapyje 201](#)

Faksogramos siuntimas iš kompiuterio

Naudojant tvarkykles „FAX Utility“ ir „PC-FAX“ faksogramas galima siųsti iš kompiuterio.

Pastaba:

Norėdami įdiegti FAX Utility, naudokite „EPSON“ programinės įrangos atnaujinimo įrankį. Išsamios informacijos ieškokite toliau. „Windows“ naudotojai gali įdiegti iš programinės įrangos disko, pateikto su spausdintuvu.

Susijusi informacija

➔ [„Programinės įrangos naujinimo įrankiai \(EPSON Software Updater\)“ puslapyje 230](#)

➔ [„Naujausių programų diegimas“ puslapyje 231](#)

Programoje sukurtų dokumentų siuntimas (Windows)

Iš programos, „Microsoft Word“ arba „Excel“ pavyzdžiui, meniu **Spausdinti** pasirinkę spausdintuvą (faksą) galite tiesiogiai perduoti savo sukurtus duomenis, tokius kaip dokumentais, brėžiniai ir lentelės su viršeliu.

Pastaba:

Paaiškinime toliau vietoje pavyzdžio naudojama „Microsoft Word“. Faktinė operacija gali skirtis priklausomai nuo naudojamos programos. Išsamiau žr. programos pagalbos skiltį.

1. Naudodami programą sukurkite dokumentą, kurį siųsite faksu.

2. Meniu **Failas** spustelėkite **Spausdinti**.

Programoje atsidaro langas **Spausdinti**.

Faksogramų siuntimas

3. Spausdintuvo dalyje pasirinkite **XXXXX (FAX)** (kur XXXXX — spausdintuvo pavadinimas), tada patikrinkite faksogramos siuntimo nustatymus. Tada spustelėkite **Spausdinti**.

Fax Utility rodomas Recipient Settings ekranas.

- Dalyje **Kopijų skaičius** nurodykite **1**. Jei nurodysite **2** ar daugiau, faksograma gali būti išsiųsta netinkamai.
- Negalite naudoti tokių funkcijų kaip **Spausdinti pagal failą**, kurios pakeičia išvesties prievadą.
- Vieno faksogramos perdavimo metu gali išsiųsti iki 100 lapų, įskaitant viršelį.

Pastaba:

- Spustelėkite **Spausdintuvo ypatybės**, jei norite nurodyti **Paper Size, Orientation, Color, Image Quality, arba Character Density**. Daugiau informacijos rasite **PC-FAX tvarkyklės** žinyne.
- Siunčiant pirmą kartą atsidarys langas, kuriame turėsite įrašyti prašomą informaciją. Įveskite reikalingą informaciją ir spustelėkite **OK**.
- Faksogramų užduočių vidiniam tvarkymui **FAX Utility** naudoja slapyvardį. Jis nenurodomas viršelyje.

4. Nurodykite gavėją ir spustelėkite **Toliau**.

- Gavėjo (vardas, fakso numeris ir pan.) nurodymas tiesiogiai:
Spustelėkite skirtuką **Manual Dial**, įveskite reikiamą informaciją ir spustelėkite **Add**. Gavėjas pridedamas į sąrašą **Recipient List**, kuris rodomas viršutinėje lango dalyje.

Pastaba:

- Jei spausdintuvo **Linijos tipas** nustatytas į **PBX**, o prieigos kodas vietoje tikslaus prefikso kodo nustatytas į # (groteles), įveskite # (groteles). Išsamesnę informaciją žr. informacinę nuorodą **Linijos tipas, esančią Pagrind. nuostatos**.
- Jei **Fax Utility** pagrindinio ekrano **Parinkties nustatymai** pasirinkote „Enter fax number twice“, spustelėję **Add** arba **Toliau**, turėsite įvesti tą patį skaičių.
- Gavėjo (vardas, fakso numeris ir pan.) pasirinkimas iš adresų knygos:
Jei gavėjas yra išsaugotas adresų knygoje, spustelėkite skirtuką **Phone Book**. Pasirinkite gavėją iš sąrašo ir spustelėkite **Add**. Gavėjas pridedamas į sąrašą **Recipient List**, kuris rodomas viršutinėje lango dalyje.

Pastaba:

Jei spausdintuvo **Linijos tipas** nustatytas į **PBX**, o prieigos kodas vietoje tikslaus prefikso kodo nustatytas į # (groteles), įveskite # (groteles). Išsamesnę informaciją žr. informacinę nuorodą **Linijos tipas, esančią Pagrind. nuostatos**.

5. Nurodykite viršelio turinį.

Norėdami pridėti viršelį, pasirinkite vieną iš pavyzdžių iš **Cover Sheet**. Įveskite **Subject** ir **Message**, tada spustelėkite **Toliau**. Atkreipkite dėmesį, kad nėra funkcijos, kuri sukurtų originalo viršelį ar pridėtų originalo viršelį į sąrašą.

Jei nenorite pridėti viršelio, pasirinkite **No cover sheet**, esančią **Cover Sheet**.

Pastaba:

- Jei norite pakeisti elementų išsidėstymo tvarką viršelyje, spustelėkite **Cover Sheet Formatting**. **Paper Size** galite pasirinkti viršelio dydį. Taip pat galite pasirinkti kitokio nei siunčiami dokumentai dydžio viršelį.
- Jei norite pakeisti viršelio teksto šriftą, spustelėkite **Font**.
- Jei norite pakeisti siuntėjo informaciją, spustelėkite **Sender Settings**.
- Jei norite patikrinti viršelį su įvesta tema ir pranešimu, spustelėkite **Detailed Preview**.

6. Patikrinkite perdavimo turinį ir spustelėkite **Send**.

Prieš siuntimą įsitikinkite, kad gavėjo vardas ir fakso numeris nurodyti teisingai. Norėdami peržiūrėti siunčiamą dokumentą ir viršelį, spustelėkite **Preview**.

Faksogramų siuntimas

Prasidėjus perdavimui, atsidaro perdavimo būsenos langas.

Pastaba:

- Norėdami sustabdyti perdavimą, pasirinkite duomenis ir spustelėkite **Atšaukti** . Atšaukti taip pat galite spausdintuvo valdymo skydelyje.
- Jei perdavimo metu įvyksta klaida, atsidaro langas **Communication Error**. Patikrinkite klaidos informaciją ir bandykite siųsti dar kartą.
- Ekranas Fax Status Monitor (aukščiau minėtas ekranas, kuriame galite patikrinti perdavimo būseną) nerodomas, jei nepasirinktas Display Fax Status Monitor During Transmission, esantis „Fakso paslaugų programa“ pagrindiniame ekrane **Optional Settings**.

Dokumentų, sukurtų naudojant programą, siuntimas (Mac OS)

Pasirinkdami fakso funkciją turintį spausdintuvą prekyboje esančios programos meniu **Spausdinti**, galite siųsti duomenis, pvz. sukurtus dokumentus, brėžinius ir lenteles.



Pastaba:

Toliau pateiktas paaiškinimas kaip pavyzdį naudoja „Text Edit“ standartinę Mac OS programą.

1. Programoje sukurkite dokumentą, kurį norite siųsti faksu.
2. Spustelėkite **Spausdinti** meniu **Failas**.
Pasirodo programos langas **Spausdinti**.
3. Pasirinkite spausdintuvą (fakso pavadinimą) ties **Pavadinimas**, spustelėkite , norėdami pamatyti išsamius nustatymus, patikrinkite spausdinimo nustatymus, tada spustelėkite **Gerai**.
4. Pasirinkite kiekvieno elemento nustatymus.
 - Nurodykite **1** ties **Kopijų skaičius**. Ne jei nurodysite **2** arba daugiau, siunčiama tik 1 kopija.
 - Per vieną faksogramos perdavimą galima išsiųsti net 100 puslapių.

Pastaba:

Dokumentų, kuriuos galite siųsti, puslapių dydis yra toks pat, kaip popieriaus, kurį galite faksu siųsti iš spausdintuvo.

5. Iššokančiame meniu pasirinkite Fax Settings, tada pasirinkite kiekvieno elemento nustatymus.
Kiekvieno nustatymo elemento paaiškinimo ieškokite PC-FAX tvarkyklės žinyne.
Spustelėkite  lango apačioje kairėje, norėdami atidaryti PC-FAX tvarkyklės žinyną.
6. Pasirinkite Recipient Settings meniu, tada nurodykite gavėją.
 - Tiesioginis gavėjo nurodymas (vardo, fakso numerio ir t. t.):
Spustelėkite elementą **Add**, įveskite reikalingą informaciją ir spustelėkite . Gavėjas įtraukiamas į Recipient List, rodomą viršutinėje lango dalyje.
Jei pasirinkite „Enter fax number twice“ PC-FAX tvarkyklės nustatymuose, reikia dar kartą įvesti tą patį numerį, paspaudus .
 - Jei jūsų fakso ryšio linijai reikalingas prefikso kodas, įveskite External Access Prefix.

Pastaba:

Jei spausdintuvo Linijos tipas nustatytas **PBX**, o prieigos kodas buvo nustatytas taip, kad naudotų # (groteles) vietoj tikslaus prefikso kodo įvedimo, įveskite # (groteles). Išsamios informacijos ieškokite Linijos tipas, esančiame Pagrind. nuostatos, iš žemiau esančios susijusios informacijos nuorodos.

Faksogramų siuntimas

- Gavėjo pasirinkimas (vardo, fakso numerio ir t. t.) iš telefonų knygos:

Jei gavėjas išsaugotas telefonų knygoje, spustelėkite . Pasirinkite gavėją iš sąrašo, tada spustelėkite **Add > OK**.

Jei jūsų fakso ryšio linijai reikalingas prefikso kodas, įveskite External Access Prefix.

Pastaba:

Jei spausdintuvo Linijos tipas nustatytas **PBX**, o prieigos kodas buvo nustatytas taip, kad naudotų # (groteles) vietoj tikslaus prefikso kodo įvedimo, įveskite # (groteles). Išsamios informacijos ieškokite Linijos tipas, esančiame Pagrind. nuostatos, iš žemiau esančios susijusios informacijos nuorodos.

- Patikrinkite gavėjo nustatymus ir spustelėkite **Fax**.

Siuntimas pradedamas.

Prieš siųsdami įsitikinkite, kad gavėjo vardas ir fakso numeris teisingi.

Pastaba:

- Jei spustelėsite Dock esančią spausdintuvo piktogramą, pasirodys siuntimo būsenos patikros ekranas. Norėdami sustabdyti siuntimą, spustelėkite duomenis, tada spustelėkite **Delete**.
- Siuntimo metu įvykus klaidai pasirodys pranešimas **Sending failed**. Patikrinkite siuntimo įrašus ekrane **Fax Transmission Record**.
- Mišrių popieriaus formatų dokumentai gali būti nusiųsti neteisingai.

Faksogramų gavimas į kompiuterį

Galite gauti faksogramas ir išsaugoti jas kaip PDF failus prie spausdintuvo prijungtame kompiuteryje. FAX Utility pateikiama su funkcijomis, įskaitant faksogramų išsaugojimo aplanko nurodymą. Įdiekite FAX Utility prieš naudodami šią funkciją.

Pastaba:

FAX Utility diegimui galite naudoti vieną iš šių būdų.

- Naudojant EPSON Software Updater (programinės įrangos atnaujinimo programą)
- Naudojant su spausdintuvu pateiktą diską. (tik Windows naudotojams)



Svarbu:

- Gaunant faksogramas iš kompiuterio, pasirinkite **Aut.** spausdintuvo faksogramų gavimo nustatyme.
- Kompiuteris, nustatytas gauti faksogramas, turi būti visada įjungtas. Gauti dokumentai laikinai įrašomi į spausdintuvo atmintį prieš juos įrašant į kompiuterį. Jei išjungsite kompiuterį, spausdintuvo atmintis gali prisipildyti, nes jis negalės siųsti dokumentų į kompiuterį.
- Laikiniai įrašytų į spausdintuvo atmintį dokumentų skaičius rodomas pradžios ekrane esančiame .
- Norint nuskaityti gautas faksogramas, kompiuteryje reikia įdiegti PDF peržiūrėjimo programą, pvz. „Acrobat Reader“.

Susijusi informacija

➔ „Programinės įrangos naujinimo įrankiai (EPSON Software Updater)“ puslapyje 230

Gautos faksogramos įrašymo kompiuteryje nustatymas

Naudodami FAX Utility galite atlikti gautos faksogramos nustatymus. Iš anksto įdiekite kompiuteryje FAX Utility. Išsamesnę informaciją žr. Basic Operations, esančią FAX Utility pagalboje (rodoma pagrindiniame lange).

Pastaba:

Jūs galite gauti ir spausdinti faksogramas vienu metu.

Susijusi informacija

➔ „Fakso operacijų ir faksogramų siuntimo konfigūravimo programa (FAX Utility)” puslapyje 227

Faksogramų priėmimas kompiuteryje ir spausdinimas iš spausdintuvo

Taip pat, kaip atlikdami nustatymus gautų faksogramų išsaugojimui kompiuteryje, atlikite su spausdintuvu žemiau nurodytus veiksmus.

1. Pasirinkite **Nuostatos > Bendrosios nuostatos > Fakso nuostatos > Priėmimo parametrai**.
2. Pasirinkite **Įrašymo/persiunt. nuostatos > Besąlyginis įrašymas arba persiuntimas > Įrašyti į kompiuterį > Taip ir spausdinti**.

Susijusi informacija

➔ „Gautos faksogramos įrašymo kompiuteryje nustatymas” puslapyje 186

➔ „Priėmimo parametrai” puslapyje 201

Gautų faksogramų atšaukimas kompiuteryje

Norėdami atšaukti faksogramų įrašymą kompiuteryje, pakeiskite spausdintuvo nustatymus.

Pastaba:

Juos taip pat galite pakeisti naudodami FAX Utility. Tačiau ši funkcija neveikia, jei yra faksogramų, kurios nebuvo įrašytos į kompiuterį.

1. Pasirinkite **Nuostatos > Bendrosios nuostatos > Fakso nuostatos > Priėmimo parametrai**.
2. Pasirinkite **Įrašymo/persiunt. nuostatos > Besąlyginis įrašymas arba persiuntimas > Įrašyti į kompiuterį > Ne**.

Susijusi informacija

➔ „Fakso operacijų ir faksogramų siuntimo konfigūravimo programa (FAX Utility)” puslapyje 227

➔ „Priėmimo parametrai” puslapyje 201

Naujų faksogramų tikrinimas (Windows)

Nustatydami kompiuterį išsaugoti spausdintuvo gautas faksogramas, galite patikrinti gautų faksogramų apdorojimo būseną ir ar yra naujų faksogramų, naudodami fakso piktogramą „Windows“ užduočių

Faksogramų siuntimas



juostoje. Nustatydami kompiuterį rodyti pranešimą gavus naujas piktogramas, prie „Windows“ sistemos juostos pasirodo pranešimo ekranas ir galite patikrinti naujas piktogramas.

Pastaba:

- Kompiuteryje išsaugoti gautų faksogramų duomenys pašalinami iš spausdintuvo atminties.*
- Adobe Reader reikalingas, norint peržiūrėti faksogramas, nes jos išsaugomos kaip PDF failai.*

Fakso piktogramos Windows užduočių juostoje naudojimas

Galite patikrinti naujas faksogramas ir operacijos būseną, naudodami Windows užduočių juostoje rodomą fakso piktogramą.

1. Patikrinkite piktogramą.
 - : budėjimas.
 - : naujų faksogramų tikrinimas.
 - : naujų faksogramų importavimas baigtas.
2. Dešiniuoju pelės mygtuku paspauskite ant piktogramos, tada spustelėkite **Open the received fax folder**.
Rodomas gautų faksogramų aplankas. Patikrinkite datą ir siuntėją failo pavadinime, tada atidarykite PDF failą.
Kai fakso piktograma rodo budėjimą, galite iškart patikrinti naujas piktogramas, pasirinkdami **Check new faxes**.

Pastaba:

Gautos faksogramos automatiškai pervadinamos, naudojant šį vardų formatą.

YYYYMMDDHHMMSS_XXXXXXXXXX_nnnnn (metai / mėnuo / diena / valanda / minutė / sekundė_siuntėjo numeris)

Pranešimo lango naudojimas

Kai nustatote, kad būtų pranešta apie naują faksogramą, kiekvienai faksogramai rodomas pranešimo langas prie užduoties juostos.

1. Patikrinkite kompiuterio ekrane rodomą pranešimo ekraną.

Pastaba:

Pranešimo ekranas dingsta, jei nurodytą laiko tarpą neatliekama jokia operacija. Galite pakeisti pranešimo nustatymus, pvz. rodymo laiką.

2. Spustelėkite bet kur pranešimo ekrane, išskyrus  mygtuką.

Atidaromas aplankas, kuriame nurodėte išsaugoti naujas faksogramas. Patikrinkite datą ir siuntėją failo pavadinime, tada atidarykite PDF failą.

Pastaba:

Gautos faksogramos automatiškai pervadinamos, naudojant šį vardų formatą.

YYYYMMDDHHMMSS_XXXXXXXXXX_nnnnn (metai / mėnuo / diena / valanda / minutė / sekundė_siuntėjo numeris)

Naujų faksogramų tikrinimas (Mac OS)

Naujas faksogramas galite tikrinti vienu iš šių būdų. Tai galima tik kompiuteriuose, nustatytuose "Save" (save faxes on this computer).

- Atidarykite gautų faksogramų aplanką (nurodytą **Received Fax Output Settings**.)
- Atidarykite Fax Receive Monitor ir spustelėkite **Check new faxes**.
- Pranešimas, kad buvo gautos naujos faksogramos

Pasirinkite **Notify me of new faxes via a dock icon** ties **Fax Receive Monitor > Preferences** fakso paslaugų programoje, faksogramų gavimo stebėjimo piktograma ant doko pašoka, pranešdama apie naujas gautas faksogramas.

Atidarykite gautų faksogramų aplanką iš gautų faksogramų monitoriaus

Galite atidaryti išsaugojimo aplanką iš kompiuterio, nurodyto gauti faksogramas, pasirenkant "Save" (save faxes on this computer).

1. Spustelėkite gautų faksogramų monitoriaus piktogramą, esančią Dock, norėdami atidaryti **Fax Receive Monitor**.
2. Pasirinkite spausdintuvą ir spustelėkite **Open folder** arba dukart spustelėkite spausdintuvą.
3. Patikrinkite datą ir siuntėją failo pavadinime, tada atidarykite PDF failą.

Pastaba:

Gautos faksogramos automatiškai pervadinamos, naudojant šį vardų formatą.

YYYYMMDDHHMMSS_XXXXXXXXXX_NNNNN (metai / mėnuo / diena / valanda / minutė / sekundė_siuntėjo numeris)

Siuntėjo atsiųsta informacija rodoma kaip siuntėjo numeris. Priklausomai nuo siuntėjo, šis numeris gali būti nerodomas.

Faksogramų dėžutės funkcijų naudojimas

Faksogramų dėžutę sudaro penkios dėžutės.

- Gautas paštas: Saugo gautą dokumentą.
- Konfidenciali dėžutė: saugo gautą dokumentą. Galite gauti konfidencialias faksogramas, nurodydami dokumento saugojimo paskirties vietą, naudodami Sąlyg. įraš./persiuntimas nustatymą.
- Saugomų dokumentų dėžutė: Saugo dokumentus, kurie bus siunčiami.
- Siuntimo pareikalavus dėžutė: Saugo dokumentus užklausų siuntimui.
- Lentos dėžutė: Saugo dokumentus atrankiniam užklausų siuntimui.

Susijusi informacija

- ➔ „Gautų dokumentų aplanko naudojimas“ puslapyje 189
- ➔ „Konfidencialios dėžutės naudojimas“ puslapyje 189
- ➔ „Saugomų dokumentų dėžutė naudojimas“ puslapyje 190
- ➔ „Siuntimo pareikalavus dėžutė Naudojimas“ puslapyje 191
- ➔ „Lentos dėžutės naudojimas“ puslapyje 192

Gautų dokumentų aplanke naudojimas

Galima nustatyti, kad gautos faksogramos būtų įrašomos spausdintuvo gautų dokumentų aplanke. Gautų dokumentų aplanke ir konfidencialioje dėžutėje galima įrašyti iš viso iki 100 dokumentų. Kai naudojate šią funkciją, gauti dokumentai automatiškai neišspausdinami. Galite juos peržiūrėti spausdintuvo skystųjų kristalų ekrane ir išspausdinti tik tada, kai reikia.

Pastaba:

Įrašyti 100 dokumentų gali nepavykti dėl naudojimo sąlygų, pavyzdžiui, įrašomų dokumentų failų dydžio, ir tuo pat metu naudojant kelias faksogramos įrašymo funkcijas.

Susijusi informacija

- ➔ „Gautų faksogramų įrašymas gautų dokumentų aplanke (Besąlyginis įrašymas arba persiuntimas)” puslapyje 170
- ➔ „Gautų dokumentų aplanke esančių priimtų dokumentų peržiūra” puslapyje 189
- ➔ „Gautų dokumentų aplanke nustatymų pasirinkimas” puslapyje 189

Gautų dokumentų aplanke esančių priimtų dokumentų peržiūra

Galima peržiūrėti spausdintuvo gautų dokumentų aplanke saugomus priimtus dokumentus.

1. Pradžios ekrane pasirinkite **Fakso langelis**.
2. Pasirinkite **Gautieji/ konfidenciali**.
3. Pasirinkite aplanką **Gautas paštas**.
4. Pasirinkite norimą patikrinti faksogramą.
Bus pateiktas dokumento turinys.

Gautų dokumentų aplanke nustatymų pasirinkimas

Į gautų dokumentų aplanką gautą dokumentą galite spausdinti, įrašyti į atmintinę, ištrinti ar nustatyti dokumento aplanke slaptažodį. Jei dokumentų aplanke nėra dokumentų, galite tik nustatyti slaptažodį.

1. Pradžios ekrane pasirinkite **Fakso langelis**.
2. Pasirinkite **Gautieji/ konfidenciali**.
3. Pasirinkite aplanką **Gautas paštas**.
4. Palieskite .
5. Pasirinkite norimą naudoti meniu, tada vykdykite ekrane pateiktas instrukcijas.

Konfidencialios dėžutės naudojimas

Galima nustatyti, kad gautos faksogramos būtų įrašomos spausdintuvo konfidencialioje dėžutėje. Gautų dokumentų aplanke ir konfidencialioje dėžutėje galima įrašyti iš viso iki 100 dokumentų.

Faksogramų siuntimas

Pastaba:

Įrašyti 100 dokumentų gali nepavykti dėl naudojimo sąlygų, pavyzdžiui, įrašomų dokumentų failų dydžio, ir tuo pat metu naudojant kelias faksogramos įrašymo funkcijas.

Susijusi informacija

- ➔ „Gautų faksogramų įrašymas gautų dokumentų aplanke ir konfidencialioje dėžutėje (Sąlyg. įraš./persiuntimas)” puslapyje 175
- ➔ „Gautų dokumentų konfidencialiame aplanke patikra” puslapyje 190
- ➔ „Konfidencialios dėžutės nustatymų pasirinkimas” puslapyje 190

Gautų dokumentų konfidencialiame aplanke patikra

Galima peržiūrėti spausdintuvo konfidencialiame aplanke saugomus priimtus dokumentus.

1. Pradžios ekrane pasirinkite **Fakso langelis**.
2. Pasirinkite **Gautieji/ konfidenciali**.
3. Pasirinkite norimą patikrinti konfidencialią dėžutę.
4. Pasirinkite norimą patikrinti faksogramą.
Bus pateiktas dokumento turinys.

Konfidencialios dėžutės nustatymų pasirinkimas

Konfidencialioje dėžutėje esantį dokumentą galite spausdinti, įrašyti į atmintinę, ištrinti ar nustatyti slaptažodį arba išvalyti konfidencialios dėžutės nustatymus. Jei konfidencialioje dėžutėje nėra dokumentų, galite tik nustatyti slaptažodį ir išvalyti konfidencialios dėžutės nustatymus.

1. Pradžios ekrane pasirinkite **Fakso langelis**.
2. Pasirinkite **Gautieji/ konfidenciali**.
3. Pasirinkite norimą nustatyti konfidencialią dėžutę.
4. Palieskite .
5. Pasirinkite norimą naudoti elementą, tada vykdykite ekrane pateiktas instrukcijas.

Saugomų dokumentų dėžutė naudojimas

Spausdintuvo saugomų dokumentų dėžutėje galite saugoti 10 dokumentų (iki 100 vienspalvių puslapių viename dokumente).

Pastaba:

Įrašyti 10 dokumentų gali nepavykti dėl naudojimo sąlygų, pavyzdžiui, saugomų dokumentų failų dydžio.

Faksogramų siuntimas

Susijusi informacija

- ➔ „Faksogramos išsaugojimas nenurodant gavėjo (Įraš. faks. duom.)” puslapyje 164
- ➔ „Dokumentų patikra Saugomų dokumentų dėžutė” puslapyje 191
- ➔ „Saugomų dokumentų dėžutė nustatymų pasirinkimas” puslapyje 191

Dokumentų patikra Saugomų dokumentų dėžutė

Galite patikrinti spausdintuvo aplanke esančius dokumentus.

1. Pradžios ekrane pasirinkite **Fakso langelis**.
2. Pasirinkite **Saugomi dokument..**
3. Pasirinkite norimus patikrinti dokumentus.
Bus pateiktas dokumento turinys.

Saugomų dokumentų dėžutė nustatymų pasirinkimas

Taip pat galite spausdinti, išsaugoti atminties įrenginyje arba ištrinti dokumentų dėžutėje saugomus dokumentus ir nustatyti dėžutės atidarymo slaptažodį.

1. Pradžios ekrane pasirinkite **Fakso langelis**.
2. Pasirinkite **Saugomi dokument..**
3. Palieskite  **Menu**.
4. Pasirinkite norimą naudoti meniu, tada vykdykite ekrane pateiktas instrukcijas.

Siuntimo pareikalavus dėžutė Naudojimas

Galima išsaugoti net 100 puslapių vienspalvį dokumentą spausdintuvo užklausų siuntimo dėžutėje.

Susijusi informacija

- ➔ „Siuntimas pareikala. / skelbimų lenta nustatymas” puslapyje 163
- ➔ „Dokumento saugojimas Siuntimas pareikala. / skelbimų lenta” puslapyje 164
- ➔ „Dokumentų patikra Siuntimo pareikalavus dėžutė” puslapyje 191
- ➔ „Siuntimo pareikalavus dėžutė nustatymų pasirinkimas” puslapyje 192

Dokumentų patikra Siuntimo pareikalavus dėžutė

Galite patikrinti spausdintuvo išsiųstų apklausų aplanke esančius dokumentus.

1. Pradžios ekrane pasirinkite **Fakso langelis**.
2. Pasirinkite **Siuntimas pareik. / lenta**.

Faksogramų siuntimas

3. Pasirinkite aplanką **Siuntimo kaupimas**.
4. Palieskite **Patikrinti dokumentą**.
Bus pateiktas dokumento turinys.

Siuntimo pareikalavus dėžutė nustatymų pasirinkimas

Galite ištrinti užklausų siuntimo dėžutėje saugomus dokumentus. Taip pat galite nustatyti dėžutės atidarymo slaptažodį, automatiškai ištrinti dokumento nustatymus po užklausų siuntimo, išsiųsti el. pašto pranešimą apie dokumento apdorojimo rezultatus.

1. Pradžios ekrane pasirinkite **Fakso langelis**.
2. Pasirinkite **Siuntimas pareik. / lenta**.
3. Pasirinkite aplanką **Siuntimo kaupimas**.
4. Palieskite .
5. Pasirinkite norimą naudoti meniu, tada vykdykite ekrane pateiktas instrukcijas.

Lentos dėžutės naudojimas

Vienoje iš spausdintuvo lentos dėžučių galite saugoti vieną dokumentą (iki 100 vienspalvių puslapių). Spausdintuvas turi 10 lentų dėžučių, leidžiančių saugoti iš viso iki 10 dokumentų.

Pastaba:

Saugoti 10 dokumentų gali nepavykti dėl naudojimo sąlygų, pavyzdžiui, saugomų dokumentų failų dydžio.

Susijusi informacija

- ➔ „Siuntimas pareikala. / skelbimų lenta nustatymas” puslapyje 163
- ➔ „Dokumento saugojimas Siuntimas pareikala. / skelbimų lenta” puslapyje 164
- ➔ „Skelbimų lentos laukelių nustatymų pasirinkimas” puslapyje 193

Dokumentų skelbimo lentos aplanke patikra

Galima patikrinti spausdintuvo skelbimų lentos aplanke esančius dokumentus.

1. Pradžios ekrane pasirinkite **Fakso langelis**.
2. Pasirinkite **Siuntimas pareik. / lenta**.
3. Palieskite norimą patikrinti lentos dėžutę.
4. Palieskite **Patikrinti dokumentą**.
Bus pateiktas dokumento turinys.

Skelbimų lentos laukelių nustatymų pasirinkimas

Skelbimų lentos laukeliams galite pasirinkti antrinio adreso ir slaptažodžio nustatymus. Taip pat galite nustatyti laukelio atidarymo slaptažodį, ištrinti dokumento nustatymus po užklausų siuntimo, išsiųsti el. pašto pranešimą apie dokumento apdorojimo rezultatus, ištrinti dokumentą ir išvalyti dėžutės nustatymus.

1. Pradžios ekrane pasirinkite **Fakso langelis**.
2. Pasirinkite **Siuntimas pareik. / lenta**.
3. Palieskite norimą nustatyti lentos dėžutę.
4. Palieskite .
5. Pasirinkite norimą naudoti meniu, tada vykdykite ekrane pateiktas instrukcijas.

Kitų faksogramų siuntimo funkcijų naudojimas

Faksogramų ataskaitos ir sąrašo spausdinimas

Faksogramų ataskaitos spausdinimas rankiniu būdu

1. Pradžios ekrane pasirinkite **Faksas**.
2. Palieskite  (Daugiau).
3. Pasirinkite **Fakso ataskaita**.
4. Pasirinkite norimą spausdinti ataskaitą, tada vykdykite ekrane pateiktas instrukcijas.

Pastaba:

Galima pakeisti ataskaitos formatą. Pradžios ekrane pasirinkite **Nuostatos > Bendrosios nuostatos > Fakso nuostatos > Ataskaitos nuostatos** ir pakeiskite **Pridėti vaizdą prie ataskaitos arba Ataskaitos formatas nuostatas**.

Susijusi informacija

- ➔ „Daugiau” puslapyje 199
- ➔ „Ataskaitos nuostatos” puslapyje 205

Automatinio faksogramų ataskaitos spausdinimo užduoties konfigūravimas

Galima nustatyti, kad toliau nurodytos faksogramų ataskaitos būtų spausdinamos automatiškai.

Perdavimo ataskaita

Pradžios ekrane pasirinkite **Faksas > Fakso nuostatos > Perdavimo ataskaita**, o tada pasirinkite **Spausdinti** arba **Spausdinti įvykus klaidai**.

Faksogramų siuntimas

Persiuntimo ataskaita

Pradžios ekrane pasirinkite **Nuostatos > Bendrosios nuostatos > Fakso nuostatos > Ataskaitos nuostatos > Persiuntimo ataskaita**, o tada pasirinkite **Spausdinti** arba **Spausdinti įvykus klaidai**.

Automatinis faksogramų žurnalo spausdinimas

Pradžios ekrane pasirinkite **Nuostatos > Bendrosios nuostatos > Fakso nuostatos > Ataskaitos nuostatos > Automatinis faksogramų žurnalo spausdinimas**, o tada pasirinkite **Ijungti (kas 30)** arba **Ijungti (laikas)**.

Susijusi informacija

- ➔ „Ataskaitos nuostatos” puslapyje 205
- ➔ „Vartotojo nuostatos meniu parinktys” puslapyje 208

Faksogramų siuntimo saugos priemonių nustatymas

Kad faksograma nebūtų išsiųsta klaidingam gavėjui, taip pat kad priimti dokumentai nebūtų paviešinti arba prarasti, galima pasirinkti saugos nustatymus. Be to, galima panaikinti atsargines faksogramų kopijas.

1. Pradžios ekrane pasirinkite **Nuostatos**.
2. Pasirinkite **Bendrosios nuostatos > Fakso nuostatos > Saugos nuostatos**.
3. Pasirinkite meniu, o tada — nustatymus.

Susijusi informacija

- ➔ „Saugos nuostatos” puslapyje 207

Fakso užduočių peržiūra

Pranešimas apie neapdorotas gautas faksogramas

Kol yra neapdorotų gautų dokumentų, neapdorotų darbų skaičius rodomas  pradžios ekrane. Žr. toliau esančią lentelę, kurioje pateikiama sąvoka „neapdorotas“.

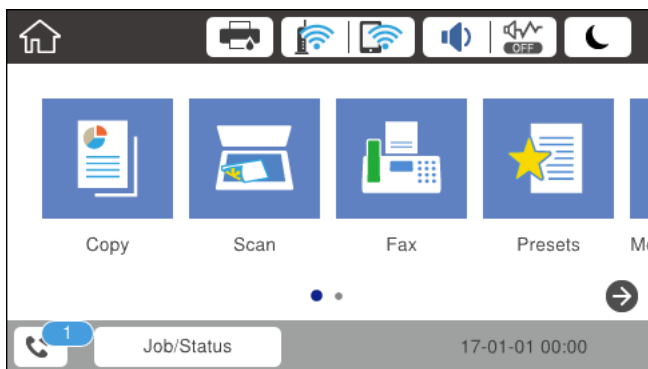

Faksogramų siuntimas

Gautos faksogramos išsaugojimo/persiuntimo nustatymas	Neapdoroto dokumento būseną
Spausdinama* ¹	Gauti dokumentai laukia, kol bus išspausdinti, arba yra spausdinami.
Išsaugoma gautų dokumentų aplanke arba konfidencialiame aplanke	Gautų dokumentų aplanke arba konfidencialiame aplanke yra neperskaitytų gautų dokumentų.
Įrašymas išoriniame atminties įrenginyje	Yra gautų dokumentų, kurie nebuvo įrašyti įrenginyje, nes prie kompiuterio neprijungtas įrenginys su aplanku, specialiai sukurtu gautiems dokumentams įrašyti, arba dėl kitų priežasčių.
Įrašymas kompiuteryje	Yra gautų dokumentų, kurie nebuvo įrašyti kompiuteryje, nes kompiuteris veikia miego režimu, arba dėl kitų priežasčių.
Persiuntimas	Yra gautų dokumentų, kurie nebuvo persiųsti arba jų persiųsti nepavyko* ² .

*1 : Jei nenustatėte jokių faksogramos išsaugojimo/persiuntimo parametrų arba jei nustatėte spausdinti gautus dokumentus, tuo pat metu juos įrašant išoriniame atminties įrenginyje arba kompiuteryje.

*2 : Jei gautų dokumentų aplanke nustatėte įrašyti dokumentus, kurių negalima persiųsti, šiame aplanke yra neperskaitytų dokumentų, kurių nepavyko persiųsti. Jei nustatėte spausdinti dokumentus, kurių nepavyko persiųsti, spausdinimas nebaigiamas.

Pastaba:

Jei naudojate daugiau nei vieną faksogramos išsaugojimo/persiuntimo parametrą, net ir gavus vieną faksogramą, gali būti rodomi „2“ arba „3“ neapdoroti darbai. Pavyzdžiui, jei esate nustatę, kad faksogramos būtų įrašytos gautų dokumentų aplanke arba kompiuteryje, ir gaunama viena faksograma, rodomi „2“ neapdoroti darbai, jei faksograma nėra įrašoma gautų dokumentų aplanke arba kompiuteryje.

Susijusi informacija

- ➔ „Gautų faksogramų įrašymas gautų dokumentų aplanke (Besąlyginis įrašymas arba persiuntimas)” puslapyje 170
- ➔ „Gautų faksogramų įrašymas gautų dokumentų aplanke ir konfidencialioje dėžutėje (Sąlyg. įraš./persiuntimas)” puslapyje 175
- ➔ „Gautų faksogramų įrašymas išoriniame atminties įrenginyje (Besąlyginis įrašymas arba persiuntimas)” puslapyje 172
- ➔ „Gautų faksogramų įrašymas išoriniame atminties įrenginyje (Sąlyg. įraš./persiuntimas)” puslapyje 178
- ➔ „Faksogramų gavimas į kompiuterį” puslapyje 185
- ➔ „Gautų faksogramų persiuntimas (Besąlyginis įrašymas arba persiuntimas)” puslapyje 172
- ➔ „Gautų faksogramų persiuntimas (Sąlyg. įraš./persiuntimas)” puslapyje 179
- ➔ „Priimtų faksogramų peržiūra skystųjų kristalų ekrane (Besąlyginis įrašymas arba persiuntimas)” puslapyje 171
- ➔ „Priimtų faksogramų peržiūra skystųjų kristalų ekrane (Sąlyg. įraš./persiuntimas)” puslapyje 177
- ➔ „Vykdomų fakso užduočių peržiūra” puslapyje 195

Vykdomų fakso užduočių peržiūra

Galite atlikti šias operacijas.

- Patikrinti fakso užduočių būseną

Faksogramų siuntimas

- Patikrinti arba pakartotinai siųsti dokumentus, kurių nepavyko išsiųsti (jei įgalinote **Išsaugoti trikties duomenis**)
 - Atspausdinti gautus, bet dar neišspausdintus dokumentus
1. Pradžios ekrane palieskite **Job/Status**.
 2. Palieskite **Užduoties būseną** kortelę, tada palieskite **Ijungta**.
 3. Pasirinkite užduotį, kurią norite patikrinti, siųsti pakartotinai arba atspausdinti, tada vykdykite ekrane pateiktas instrukcijas.

Faksogramų užduočių istorijos peržiūra

Galite patikrinti išsiųstų ir gautų fakso užduočių istoriją, pvz., datą, laiką ir kiekvienos užduoties rezultatą.

1. Pradžios ekrane palieskite **Job/Status**.
2. Skirtuke **Žurnalas** pasirinkite **Užduoties būseną**.
3. Dešinėje palieskite ▼, tada pasirinkite **Siųsti** arba **Gauti**.
Išsiųstų arba gautų fakso užduočių žurnalas rodomas atvirkštine chronologine tvarka. Palieskite užduotį, kurios informaciją norite atidaryti.

Gautų dokumentų perspausdinimas

Iš atspausdintų fakso užduočių žurnalų galite perspausdinti gautus dokumentus.

Atkreipkite dėmesį, kad jei spausdintuve nelieka atminties, atspausdinti gautieji dokumentai ištrinami chronologine tvarka.

1. Pradžios ekrane palieskite **Job/Status**.
2. Skirtuke **Žurnalas** pasirinkite **Užduoties būseną**.
3. Dešinėje palieskite ▼, tada pasirinkite **Spausdinti**.
Išsiųstų arba gautų fakso užduočių istorija rodoma atvirkštine chronologine tvarka.
4. Iš istorijos sąrašo pasirinkite užduotį su .
Patikrinkite datą, laiką ir rezultatą, kad nustatytumėte, ar tai dokumentas, kurį norite spausdinti.
5. Norėdami atspausdinti dokumentą, palieskite **Spausdinti vėl**.

Režimo Faksas meniu parinktys

Gavėjas

Pasirinkite toliau aprašytus valdymo skydo meniu.

Faksogramų siuntimas

Faksas > Gavėjas

Klaviatūra:

Rankiniu būdu įveskite fakso numerį.

Kontaktai:

Pasirinkite gavėją iš kontaktų sąrašo. Taip pat galite pridėti arba redaguoti kontaktą.

Naujesni:

Pasirinkite gavėją iš siųstų faksogramų istorijos. Taip pat galite pridėti gavėją prie kontaktų sąrašo.

Fakso nuostatos

Pasirinkite toliau aprašytus valdymo skydo meniu.

Faksas > Fakso nuostatos

Greitasis operacijos mygtukas:

Rodomi daugiausiai trys dažniausiai naudojami elementai, pavyzdžiui, **Perdavimo žurnalas** ir **Originalus tipas**. Tai leidžia greitai ir paprastai atlikti nustatymus.

Elementus turi priskirti iš anksto **Nuostatos > Bendrosios nuostatos > Fakso nuostatos > Greitasis operacijos mygtukas**

Yra trys mygtukai, galimi kaip **Greitasis operacijos mygtukas**.

Nuskaitymo nuostatos:

- Originalo formatas (stikl.)

Pasirinkite ant skaitytuvo stiklas padėto originalo formatą ir padėtį.

- Originalus tipas

Pasirinkite originalo rūšį.

- Spalvų rež.

Pasirinkite, ar nuskaityti spalvotai, ar viena spalva.

- Skiriamoji geba

Pasirinkite siunčiamos faksogramos skiriamąją gebą. Jei pasirinksite aukštesnę skiriamąją gebą, duomenų dydis padidės, išsiųsti faksogramą reikės daugiau laiko.

- Tankis

Nustatomas siunčiamos faksogramos tankis. + padidina tankį ir – sumažina tankį.

- Pašalinti foną

Aptinka originalaus dokumento popieriaus spalvą (fono spalvą) ir pašalina arba pašviesina ją. Priklausomai nuo spalvos tamsumo arba ryškumo, ji gali būti nepašalinama arba nepašviesinama

- Ryškumas

Pagerinamas arba pašalinamas vaizdo kontūrų fokusavimas. + padidina ryškumą ir – sumažina ryškumą.

Faksogramų siuntimas

ADF dvipusis

Nuskaitomos abi originalų, įdėtų į ADF, pusės ir siunčiama vienspalvė faksograma.

Nepertrauk. nusk. (ADT)

Jei faksograma siunčiama iš ADF, pradėję nuskaitymą į ADF nebegalėsite įdėti originalų. Jei į ADF įdėsite skirtingų formatų dokumentus, visi originalai bus siunčiami padidinus iki didžiausio formato dokumento. Įjunkite šią parinktį, kad nuskaičius ADF esantį originalą spausdintuvas pateiktų klausimą, ar norite nuskaityti kitą puslapį. Tada galite rūšiuoti ir nuskaityti originalus pagal dydį ir siųsti juos kaip atskirą faksogramą.

Faksogramos siuntimo nuostatos:

Tiesioginis siuntimas

Vienspalvės faksogramos siunčiamos vienam gavėjui prisijungus, nuskaitytas vaizdas neįrašomas į atmintį. Jei neįjungėte šios parinktės, spausdintuvas pradės perdavimą įrašęs nuskaitytą vaizdą į atmintį, todėl siunčiant daug puslapių atmintis gali užsipildyti. Naudodami šią funkciją galėsite išvengti klaidų, tačiau faksogramos siuntimas užtruks ilgiau. Šios funkcijos negalite naudoti, jei naudojate parinktį ADF dvipusis ir siunčiate faksogramą keliems gavėjams.

Pirmenybinis siuntimas

Siunčiama dabartinė faksograma, kol kitos faksogramos laukia siuntimo.

Siųsti faksogramą vėliau

Faksograma siunčiama nurodytu laiku. Naudojant šią parinktį galima siųsti tik vienspalves faksogramas.

Pridėti siuntėjo informaciją

Pridėti siuntėjo informaciją

Pasirinkite padėtį, kurioje norite įtraukti antraštės informaciją (siuntėjo vardą ir fakso numerį) siunčiamoje faksogramoje, arba neįtraukite informacijos.

- **Išjungta:** Siunčia faksogramą be antraštės informacijos.

- **Vaizdo išorėje:** Siunčia faksogramą su antraštės informacija viršutinėje baltoje faksogramos paraštėje. Tai neleidžia antraštei persidengti su nuskaitytu vaizdu, tačiau gavėjo gauta faksograma gali būti atspausdinta ant dviejų lapų, priklausomai nuo originalų dydžio.

- **Vaizdo viduje:** Siunčia faksogramą su antraštės informacija maždaug 7 mm žemiau, nei nuskaityto vaizdo viršus. Antraštė gali persidengti su vaizdu, tačiau gavėjo gauta faksograma nebus padalinta į du dokumentus.

Faksogramos antraštė

Pasirinkite antraštę gavėjui. Norėdami naudotis šia funkcija turite iš anksto užregistruoti kelias antraštes.

Papildoma informacija

Pasirinkite informaciją, kurią norite pridėti. Galite pasirinkti iš **Jūsų telefono numeris** ir **Paskirties sąrašas**.

Siuntimo rezultatas

Išsiunčia pranešimą po faksogramos išsiuntimo.

Perdavimo ataskaita

- **Spausdinti įvykus klaidai:** ataskaita spausdinama tik įvykus klaidai.

- **Spausdinti:** išsiuntus faksogramą, automatiškai spausdinama perdavimo ataskaita.

- **Nespausdinti:** perdavimo ataskaitą nespausdinama automatiškai.

Faksogramų siuntimas

- Atsarg. kopija

Išsaugo išsiųstos faksogramos atsarginę kopiją, kuri yra nuskaitoma ir automatiškai išsaugoma spausdintuvo atmintyje.

Daugiau

Pasirinkite toliau aprašytus valdymo skydo meniu.

Faksas >  (Daugiau)

Perdavimo žurnalas:

Galima peržiūrėti išsiųstų arba priimtų faksogramų užduočių istoriją.

Fakso ataskaita:

- Paskutinis duomenų perdav.

Išspausdinama ankstesnių pagal užklausą išsiųstų arba priimtų faksogramų ataskaita.

- Fakso žurnalas

Atspausdina perdavimo ataskaitą. Naudodami šį meniu galite nustatyti, kad ši ataskaita būtų spausdinama automatiškai.

Nuostatos > Bendrosios nuostatos > Fakso nuostatos > Ataskaitos nuostatos > Automatinis faksogramų žurnalo spausdinimas

- Išsaugoti faks. dokumentai

Išspausdinamas spausdintuvo atmintyje saugomų faksogramų dokumentų, pavyzdžiui, nebaigtų užduočių, sąrašas.

- Fakso nuostatų sąrašas

Išspausdinami dabartiniai fakso nustatymai.

- Sąlyg. įrašymo/persiunt. sąrašas

Atspausdina sąlyginio išsaugojimo/persiuntimo sąrašą.

- Protokolo sekimas

Išspausdinama išsami ankstesnių išsiųstų arba priimtų faksogramų ataskaita.

Išplėstinė faksograma:

- Prašymas išsiųsti gautas

Prisijungiama prie įvesto fakso numerio ir gaunama fakso įrenginyje saugoma faksograma. Šią parinktį galite naudoti, jei norite gauti faksogramą iš fakso informacijos paslaugos.

- Siuntimas pareik. / lenta

Siuntimas pareik. / lenta sudaro viena užklausų siuntimo dėžutė ir 10 lentos dėžučių. Užklausų siuntimo dėžutėje saugomas vienas nuskaitytas dokumentas (iki 100 vienspalvių puslapių) siuntimui pagal užklausą, o kitam fakso įrenginiui pateikus užklausą dokumentas išsiunčiamas naudojant įrenginio pagal užklausą siunčiamų faksogramų funkciją. Kiekvienoje lentos dėžutėje saugomas vienas nuskaitytas dokumentas siuntimui pagal užklausą, o kitam fakso įrenginiui pateikus užklausą dokumentas išsiunčiamas naudojant įrenginio pagal užklausą siunčiamų faksogramų funkciją ir antrinio adreso funkciją.

- Įraš. faks. duom.

Įrašoma 10 nuskaitytų dokumentų (iki 100 vienspalvių puslapių), kuriuos prirėikus galima išsiųsti.

Faksogramų siuntimas

Fakso langelis:

Pasiekia **Fakso langelis** funkciją. Išsamios informacijos žr. puslapyje, kuriame pateiktas Fakso langelis nustatymų aprašymas.

Fakso nuostatos:

Pasiekia **Fakso nuostatos** funkciją. Išsamios informacijos žr. puslapyje, kuriame pateiktas Fakso nuostatos aprašymas.

Susijusi informacija

- ➔ „Fakso langelis meniu parinktys” puslapyje 208
- ➔ „Fakso nuostatos meniu parinktys” puslapyje 200

Fakso nuostatos meniu parinktys

Pasirinkite toliau aprašytus valdymo skydo meniu.

Nuostatos > Bendrosios nuostatos > Fakso nuostatos

Greitasis operacijos mygtukas

Pasirinkite toliau aprašytus valdymo skydo meniu.

Nuostatos > Bendrosios nuostatos > Fakso nuostatos > Greitasis operacijos mygtukas

1 greit. op. mygtukas,

2 greit. op. mygtukas,

3 greit. op. mygtukas:

Užregistruoja iki trijų nuorodų, kurios siunčiant faksogramas leidžia greitai pasiekti dažnai naudojamą meniu.

Nuorodos rodomos kitame meniu.

Faksas > Fakso nuostatos.

Siuntimo nuostatos

Pasirinkite toliau aprašytus valdymo skydo meniu.

Nuostatos > Bendrosios nuostatos > Fakso nuostatos > Siuntimo nuostatos

Automatinis sukimas:

A4 formato originalas, į ADF arba ant skaitytuvo stiklo padėtas taip, kad ilgoji jo kraštinė būtų kairėje, išsiunčiamas kaip A3 formato faksograma. Įjunkite šią funkciją, kad nuskaitytas vaizdą būtų pasuktas ir išsiųstas kaip A4 formato dokumentas.

Faksogramų siuntimas

Paketo siuntimas:

Kai kelios faksogramos laukia, kol bus išsiųstos tam pačiam gavėjui, spausdintuvas jas sugrupuoja ir išsiunčia visas iš karto. Iš karto galima išsiųsti iki penkių dokumentų (iš viso 100 puslapių). Taip pavyks sumažinti prisijungimo mokestį, nes sumažės perdavimų skaičius.

Aut. rink. iš naujo skaičius:

Pasirinkite, kiek kartų spausdintuvas automatiškai perskambins, jei fakso numeris užimtas arba kilus problemai.

Aut. rink. iš naujo intervalas:

Pasirinkite laiką, kada spausdintuvas automatiškai perskambins, jei fakso numeris užimtas arba kilus problemai.

Išsaugoti trikties duomenis:

Dokumentai, kurių nepavyko išsiųsti, įrašomi į spausdintuvo atmintį. Naudodami **Job/Status**, dokumentus galite bandyti išsiųsti iš naujo.

Priėmimo parametrai

Pasirinkite toliau aprašytus valdymo skydo meniu.

Nuostatos > Bendrosios nuostatos > Fakso nuostatos > Priėmimo parametrai

Įrašymo/persiunt. nuostatos

Pasirinkite toliau aprašytus valdymo skydo meniu.

Nuostatos > Bendrosios nuostatos > Fakso nuostatos > Priėmimo parametrai > Įrašymo/persiunt. nuostatos

Besąlyginis įrašymas arba persiuntimas

Galite nustatyti, kad priimti dokumentai būtų išsaugomi gautų dokumentų aplanke, kompiuteryje, atmintinėje arba persiunčiami.

Įrašyti į Gautą paštą:

Gautos faksogramos įrašomos į spausdintuvo gautų dokumentų aplanką.

Įrašyti į kompiuterį:

Priimti dokumentai konvertuojami į PDF formatą ir įrašomi kompiuteryje, kuris yra prijungtas prie spausdintuvo.

Įrašyti į atminties įrenginį:

Priimti dokumentai konvertuojami į PDF formatą ir įrašomi išoriniame atminties įrenginyje, kuris yra prijungtas prie spausdintuvo.

Persiųsti:

Galite nustatyti, kad priimti dokumentai būtų persiunčiami į kitą fakso įrenginį arba konvertuojami į PDF formato dokumentus ir persiunčiami į tinkle esantį bendrinamą aplanką arba el. pašto

Faksogramų siuntimas

adresu. Persiųsti dokumentai iš spausdintuvo panaikinami. Pirmiausiai užregistruokite persiuntimo paskirties vietas adresatų sąrašė. Norint persiųsti el. pašto adresu, taip pat reikia sukonfigūruoti el. pašto serverio parametrus.

El. pašto pranešimai:

Siūncia el. pašto pranešimus, kai faksogramų gavimas, spausdinimas, išsaugojimas atminties įrenginyje arba persiuntimas užbaigiamas.

Sąlyg. įraš./persiuntimas

Galite nustatyti, kad priimti dokumentai būtų išsaugomi gautų dokumentų aplanke arba konfidencialioje dėžutėje, atmintinėje arba dokumentai būtų persiųsti pagal iš anksto nustatytas sąlygas.

Norėdami perjungti tarp įjungimo ir išjungimo sąlygų, palieskite bet kurią laukelio vietą, išskyrus .

Norėdami užregistruoti sąlygas, palieskite .

Pavadinimas:

Įveskite sąlygos pavadinimą.

Sąlyga (-os):

Pasirinkite sąlygas ir atlikite pakeitimus.

Siuntėjo Fakso numerio atitikimas

Kai siuntėjo fakso numeris sutampa, gautas dokumentas yra įrašomas ir persiunčiamas.

SUB sutampa

Kai siuntėjo pagalbinis adresas (SUB) visiškai sutampa, gautas dokumentas yra įrašomas ir persiunčiamas.

Slaptažodis (SID) sutampa

Kai siuntėjo slaptažodis (SID) visiškai sutampa, gautas dokumentas yra įrašomas ir persiunčiamas.

Gavimo laikas

Įrašomi ir persiunčiami dokumentai gauti per nustatytą laikotarpį.

Įrašymo/persiunt. paskirtis:

Pasirinkite sąlygas atitinkančią paskirties vietą gautų dokumentų įrašymui ir persiuntimui.

Įrašyti į fakso dėž.

Įrašo gautas faksogramas į spausdintuvo gautų dokumentų aplanką arba aplanką konfidencialus.

Įrašyti į atminties įrenginį

Priimti dokumentai konvertuojami į PDF formatą ir įrašomi išoriniame atminties įrenginyje, kuris yra prijungtas prie spausdintuvo.

Persiųsti

Galite nustatyti, kad priimti dokumentai būtų persiunčiami į kitą fakso įrenginį arba konvertuojami į PDF formato dokumentus ir persiunčiami į tinkle esantį bendrinamą aplanką arba el. pašto adresu. Persiųsti dokumentai iš spausdintuvo panaikinami. Pirmiausiai užregistruokite persiuntimo paskirties vietas adresatų sąrašė. Norint persiųsti el. pašto adresu, taip pat reikia sukonfigūruoti el. pašto serverio parametrus.

Faksogramų siuntimas

- Spausdinti

Pasirinkite, ar norite spausdinti.

El. pašto pranešimai:

Siunčia el. pašto pranešimus, kai faksogramų gavimas, spausdinimas, išsaugojimas atminties įrenginyje arba persiuntimas užbaigiamas.

Perdavimo ataskaita:

- **Spausdinti įvykus klaidai:** ataskaita spausdinama tik įvykus klaidai.
- **Spausdinti:** išsiuntus faksogramą, automatiškai spausdinama perdavimo ataskaita.
- **Nespausdinti:** perdavimo ataskaitą nespausdinama automatiškai.

Bendrosios nuostatos

Gautųjų nuostatos:

- Parinktys, kai atmintis pilna

Pasirinkite operaciją, kuri bus atliekama, kai gautų dokumentų aplankas yra pilnas. Pasirinkite **Gauti ir spausdinti faksogramas**, kad atspausdintumėte visus gautus dokumentus, kurie negali būti įrašyti į jūsų gautų laiškų aplanką. Pasirinkite **Atmesti gaunamas faksogramas**, kad atstumtumėte įeinančius faksogramų siuntimo skambučius.

- Gautu pašto slaptažodžio nuostatos

Slaptažodžiu apsaugomas gautų dokumentų aplankas, kad vartotojai negalėtų peržiūrėti priimtų faksogramų. Jei slaptažodį norite pakeisti, pasirinkite **Keisti**, o jei norite atšaukti slaptažodžio apsaugą, pasirinkite **Atkurti**. Norint pakeisti arba atšaukti slaptažodį, reikia įvesti dabartinį slaptažodį.

Persiųsti nuostatas:

Persiųsdami el. pašto adresu, galite nurodyti el. laiško temą.



Spausdinti sąlyginio įraš./persiuntim. sąrašą

Ekrano viršutinės dalies dešinėje palieskite . Atspausdina sąlyginio išsaugojimo/persiuntimo sąrašą.

Spausdinimo nuostatos

Pasirinkite toliau aprašytus valdymo skydo meniu.

Nuostatos > Bendrosios nuostatos > Fakso nuostatos > Priėmimo parametrai > Spausdinimo nuostatos

Automatinis mažinimas:

Priimti dideli dokumentai sumažinami, kad tilptų ant popieriaus šaltinyje esančio popieriaus. Atsižvelgiant į gautus duomenis, sumažinti gali nepavykti. Jei ši funkcija išjungta, dideli dokumentai spausdinami tokio dydžio, kokio yra, ant kelių lapų arba antras puslapis gali būti išstumtas tuščias.

Faksogramų siuntimas

Suskaidyto puslapio nuostatos:

Nustatykite padalinto puslapio nustatymus, jei gautas dokumentas yra didesnis už spausdintuve įdėtą popierių.

Automatinis pasukimas:

Priimti gulsčios padėties A5, B5, A4 arba „Letter“ formato dokumentai pasukami taip, kad juos būtų galima išspausdinti ant tinkamo formato popieriaus.

Modeliams su dviem arba daugiau popieriaus šaltinių:

Ši nuostata taikomas tada, kai pasirinkus **Popieriaus šaltinių nuostatos > Auto. pasirinkimo param.** nustatomi du arba daugiau spausdinant faksogramas naudojami popieriaus šaltiniai, o popieriaus šaltiniai yra A3 ir A4, B4 ir B5 arba A4 ir A5.

Modeliams su vienu popieriaus šaltiniu:

Šis nustatymas taikomas **Nuostatos > Bendrosios nuostatos > Spausdintuvo parametrai > Popieriaus šaltinių nuostatos > Popieriaus nuostata > Popieriaus dydis** nustačius A5, B5, A4 arba „Letter“ dydį.

Pridėti priėmimo informaciją:

Spausdina gautą informaciją gautos faksogramos antraštėje, net kai siuntėjas nenustato antraštės informacijos. Į gavimo informaciją įeina gavimo data ir laikas, siuntėjo ID, gavėjo ID (pvz., „#001“) ir puslapio numeris (pvz., „P1“). Kai **Suskaidyto puslapio nuostatos**, įjungta, padalinto puslapio numeris taip pat įtraukiamas.

Dvipusis:

Galite spausdinti kelis gautų dokumentų puslapius ant abiejų popieriaus pusių.

Spausdinimo pradžios laikas:

Pasirinkite parinktį, kad pradėtumėte spausdinti gautus dokumentus.

Gauti visi puslapiai:

Gavus visus lapus, spausdinimas pradedamas nuo pirmo lapo. Jeigu yra įjungta funkcija **Spausdinimas pagal lapų numeraciją**, spausdinti pradedama nuo paskutiniojo lapo, po to, puslapiai yra išdėstomi tinkama tvarka.

Gautas pirmasis puslapis:

Pradedama spausdinti gavus pirmą lapą, po to, spausdinama pagal lapų gavimo eiliškumą. Jeigu spausdintuvas negali pradėti spausdinti, nes spausdina kitas užduotis, spausdintuvas pradeda spausdinti gautų lapų partiją, kai tai yra galima atlikti.

Spausdinimas pagal lapų numeraciją:

Priimti dokumentai spausdinami nuo paskutinio puslapio (spausdinimas mažėjimo tvarka), kad būtų sukrauta teisingos puslapių tvarkos išspausdintų dokumentų šūsnis. Likus mažai vietos spausdintuvo atmintyje, ši funkcija gali neveikti.

Spausdinimo pristabdymo laikas:

Į spausdintuvo atmintį įrašomi nustatytu laikotarpiu gauti dokumentai jų nespausdinant. Nustatytu pakartotinio spausdinimo laiku šie dokumentai yra automatiškai išspausdinami. Šią funkciją galima naudoti nenorint kelti triukšmo naktį arba nenorint pavišinti konfidencialių dokumentų, kai nesate šalia. Prieš naudodami šią funkciją, įsitikinkite, kad atmintyje yra pakankamai vietos. Gautus dokumentus galite atskirai patikrinti ir išspausdinti net prieš pakartotinio spausdinimo paleidimo laiką pradžios ekrano parinktyje **Job/Status**.

Faksogramų siuntimas

Tylusis režimas:

Sumažinamas spausdintuvo faksogramų metu skeidžiamas triukšmas, tačiau pats spausdinimo greitis gali sulėtėti.

Ataskaitos nuostatos

Pasirinkite toliau aprašytus valdymo skydo meniu.

Nuostatos > Bendrosios nuostatos > Faksogramų nuostatos > Ataskaitos nuostatos

Persiuntimo ataskaita:

Persiuntus gautą dokumentą išspausdinama ataskaita.

Atsarg. kopijavimo klaidos ataskaita:

Jei persiunčiant gautą faksogramą į **Atsarginės kopijos paskirtis** įvyksta atsarginių kopijų klaida, spausdinama ataskaita. Tai galite nustatyti **Faksas > Faksogramų nuostatos > Atsarg. kopija**.

Automatinis faksogramų žurnalo spausdinimas:

Faksogramų žurnalas išspausdinamas automatiškai. Pasirinkite **Ijungti (kas 30)**, kad žurnalas būtų spausdinamas atlikus 30 faksogramų užduočių. Pasirinkite **Ijungti (laikas)**, kad žurnalas būtų spausdinamas nurodytu laiku. Tačiau atlikus daugiau nei 30 faksogramų užduočių, žurnalas spausdinamas nelaukiant, kol praeis nurodytas laikas.

Pridėti vaizdą prie ataskaitos:

Išspausdinama **Perdavimo ataskaita** su išsiųsto dokumento pirmojo puslapio vaizdu. Pasirinkite **Ijungti (didelis vaizdas)**, kad būtų išspausdinta nesumažinta viršutinė puslapio dalis. Pasirinkite **Ijungti (mažas vaizdas)**, kad būtų išspausdintas visas puslapis, sumažintas tiek, kad tilptų ataskaitoje.

Ataskaitos formatas:

Pasirinkite ne **Protokolo sekimas**, o kitą faksogramų ataskaitų formatą. Pasirinkite **Detalės**, jei norite, kad būtų išspausdinti ir klaidų kodai.

Išvesties metodas:

Pasirinkite faksogramų ataskaitų išvesties būdą.

Pagrind. nuostatos

Pasirinkite toliau aprašytus valdymo skydo meniu.

Nuostatos > Bendrosios nuostatos > Faksogramų nuostatos > Pagrind. nuostatos

Faksogramų siuntimo greitis:

Pasirinkite faksogramų perdavimo greitį. Jei dažnai įvyksta ryšio klaidų, faksogramos siunčiamos į užsienį (arba iš ten priimamos), taip pat jei naudojate IP („VoIP“) telefono paslaugą, rekomenduojame rinktis **Lėtas (9 600 kps)**.

Faksogramų siuntimas

ECM:

Automatiškai taisomos faksogramų perdavimo klaidos (klaidų taisymo režimas), kurias dažniausiai sukelia telefono linijos triukšmas. Jei ši funkcija išjungta, spalvotų dokumentų nei siūsti, nei priimti negalėsite.

Skamb. tono aptikimas:

Nustatomas numerio rinkimo tonas prieš pradėdant rinkti numerį. Jei spausdintuvas prijungtas prie PBX (privati telefono stotis) arba skaitmeninės telefono linijos, spausdintuvui gali nepavykti surinkti numerio. Tokiu atveju pakeiskite **Linijos tipas** nustatymą pasirinkdami **PBX**. Jei tai nepadeda, išjunkite šią funkciją. Tačiau, išjungus šią funkciją, gali būti atmestas pirmasis fakso numerio skaitmuo ir faksogramos išsiųstos klaidingu numeriu.

Skambinimo režimas:

Pasirinkite telefono sistemos, prie kurios prijungtas spausdintuvas, tipą. Jei nustatysite **Pulsavimas**, paspausdami * (įvedama T), kai viršutiniame fakso ekrane rodomas numeris, impulsinį numerio rinkimo režimą galėsite laikinai pakeisti toniniu. Kai kuriuose regionuose šis nustatymas nepateikiamas.

Linijos tipas:

Pasirinkite linijos, prie kurios prijungtas spausdintuvas, tipą. Jei spausdintuvas naudojamas aplinkoje, kurioje naudojami plėtiniai, ir jungiantis prie išorinės linijos būtinas kodas, pavyzdžiui 0 arba 9, pasirinkite **PBX** ir užregistruokite prieigos kodą. Užregistravę prieigos kodą, siųsdami faksogramą išorinės linijos fakso numeriu vietoje prieigos kodo įveskite # (groteles). Aplinkoje, kurioje naudojamas DSL modemas arba terminalo adapteris, taip pat rekomenduojama nustatyti **PBX**.

Antraštė:

Įveskite siuntėjo vardą ir fakso numerį. Ši informacija spausdinama kaip siunčiamų faksogramų antraštė. Vardas gali būti ne ilgesnis kaip 40 simbolių, o fakso numeris — ne ilgesnis kaip 20 skaitmenų.

Priėmimo režimas:

Pasirinkite priėmimo režimą.

DRD:

Jei esate užsiprenumeravę telefono ryšio įmonės teikiamą išskirtinio skambėjimo paslaugą, pasirinkite skambėjimo toną, girdimą gaunant faksogramas. Daugelio telefono ryšio įmonių siūloma teikiama skambėjimo tono paslauga (skirtingose įmonėse paslauga įvardijama skirtingai) suteikia galimybę tai pačiai telefono linijai priskirti kelis telefono numerius. Kiekvienam numeriui priskiriamas vis kitas skambėjimo tonas. Vienas numeris gali būti priskirtas balso skambučiams, o kitas — fakso. Kai kuriuose regionuose ši parinktis gali būti **Ijungti** arba **Išj.**.

Skambėjimų iki atsiliepimo skaičius:

Pasirinkite, po kelių signalų spausdintuvas turi automatiškai priimti faksogramą.

Priimti nuotoliniu būdu:

Jei į gaunamos faksogramos skambutį atsiliesite prie spausdintuvo prijungtu telefonu, faksogramos priėmimą galėsite inicijuoti telefonu įveddami kodą.

Atmetimo faksograma:

Pasirinkite parinktis, kad atmestumėte brukalų faksogramas.

Faksogramų siuntimas

Gaunamas popieriaus formatas:

Pasirinkite didžiausią popieriaus dydį, kurį gali priimti spausdintuvas.

Saugos nuostatos

Pasirinkite toliau aprašytus valdymo skydo meniu.

Nuostatos > Bendrosios nuostatos > Fakso nuostatos > Saugos nuostatos

Tiesioginio rink. apribojimai:

- **Išj.:** įjungia fakso numerių mechanišką įvedimą.
- **Įjungti:** išjungia fakso numerių mechanišką įvedimą, tada gavėjus operatorius galės rinktis tik iš kontaktų sąrašo arba siuntimo istorijos.
- **Įvesti du kartus:** jei norite, kad mechanškai numerį įvedusio operatoriaus būtų prašoma įvesti fakso numerį dar kartą.

Patvirtinti adresų sąrašą:

Prieš pradėdant perduoti, atidaromas gavėjo patvirtinimo ekranas.

Autom. atsarginių duomenų kopijų šalinimas:

Siekdamas pasirengti netikėtam išsijungimui dėl elektros gedimo ar netinkamo veikimo, spausdintuvas laikinai įrašo išsiųstų ir gautų dokumentų atsargines kopijas į atmintį. Įjunkite šią parinktį, kad atsarginės kopijos būtų automatiškai trinamos užbaigus dokumento siuntimą ar gavimą, kai atsarginės kopijos tampa nebereikalingos.

Šalinti atsarginę duomenų kopiją:

Ištrinamos visos laikinai į spausdintuvo atmintį įrašytos atsarginės kopijos. Šią funkciją reikia įvykdyti prieš spausdintuvą atiduodant arba išmetant.

Tikrinti fakso ryšį

Pasirinkite toliau aprašytus valdymo skydo meniu.

Nuostatos > Bendrosios nuostatos > Fakso nuostatos > Tikrinti fakso ryšį

Tikrinama, ar spausdintuvas prijungtas prie telefono linijos ir yra pasirengęs perduoti faksogramas, paskui ant paprasto A4 formato popieriaus išspausdinami patikros rezultatai.

Fakso nuostatų vedlys

Pasirinkite toliau aprašytus valdymo skydo meniu.

Nuostatos > Bendrosios nuostatos > Fakso nuostatos > Fakso nuostatų vedlys

Pasirinkite, jei norite pasirinkti pagrindinius fakso nustatymus vykdydami ekrane pateiktus nurodymus. Išsamios informacijos žr. puslapyje, kuriame pateiktas pagrindinių fakso nustatymų aprašymas.

Vartotojo nuostatos meniu parinktys

Pasirinkite toliau aprašytus valdymo skydo meniu.

Nuostatos > Vartotojo nuostatos > Faksas

Naudojant šį meniu pasirinktos nuostatos laikomos numatytosiomis faksogramų siuntimo nuostatomis. Nustatymų paaiškinimų ieškokite parinktyje **Fakso nuostatos**, režime **Faksas**.

Susijusi informacija

➔ [„Fakso nuostatos” puslapyje 197](#)

Fakso langelis meniu parinktys

Norėdami gauti prieigą prie toliau nurodytų meniu, valdymo skydo pradžios ekrane pasirinkite **Fakso langelis**.

- Gautieji/ konfidenciali
- Saugomi dokument.
- Siuntimas pareik. / lenta

Dėl išsamesnės informacijos apie kiekvieną langelį žr. atitinkamą Fakso langelis nustatymų puslapį.

Susijusi informacija

➔ [„Faksogramų dėžutės funkcijų naudojimas” puslapyje 188](#)

Rašalo kasečių ir kitų keičiamų dalių keitimas

Likusio rašalo ir tech. priežiūros dėžutės būsenos patikra

Galite patikrinti apytikrius rašalo lygius ir apytikslį tech. priežiūros dėžutės eksploatavimo laiką valdymo skydelyje arba kompiuteryje.

Rašalo kasečių ir techninės priežiūros dėžutės būsenos patikra. Valdymo skydelis

1. Paspauskite valdymo skydelio mygtuką .
2. Pasirinkite **Spausdint. būseną**.

Pastaba:

Dešinėje pusėje esantis indikatorius rodo, kiek vietos dar yra priežiūros dėžutėje.

Likusio rašalo ir techninės priežiūros dėžutės būsenos patikra. Windows

1. Atidarykite spausdintuvo tvarkyklės langą.
2. Skirtuke **Tech. priežiūra** spustelėkite **EPSON Status Monitor 3**, o tada spustelėkite **Detalės**.

Pastaba:

Jei EPSON Status Monitor 3 išjungta, skirtuke Tech. priežiūra spustelėkite Išplėstinės nuostatos ir pasirinkite Įgalinti "EPSON Status Monitor 3".

Susijusi informacija

➔ „Prisijungimas prie spausdintuvo tvarkyklės” puslapyje 78

Likusio rašalo ir tech. priežiūros dėžutės būsenos patikra — Mac OS

1. Pasirinkite **Sistemos nuostatos**, atidarę meniu , spauskite **Spausdintuvai ir skaitytuvai** (arba **Spausdinti ir nuskaityti, Spausdinti ir siųsti faksogramą**), tada pasirinkite spausdintuvą.
2. Spustelėkite **Parinktys ir tiekimas > Paslaugų programa > Atidaryti spausdintuvo paslaugų programą**.
3. Spustelėkite **EPSON Status Monitor**.

Rašalo kasečių kodai

Toliau pateikti autentiškų „Epson“ rašalo kasečių kodai.

Europoje

Piktograma	BK: Black (Juoda)	C: Cyan (Žydra)	M: Magenta (Purpurinė)	Y: Yellow (Geltona)
Žadintuvas 	27 „27XL*“ „27XXL*“	27 „27XL*“	27 „27XL*“	27 „27XL*“

* „XL“ ir „XXL“ nurodo dideles kasetes.

Australijoje ir Naujojoje Zelandijoje

BK: Black (Juoda)	C: Cyan (Žydra)	M: Magenta (Purpurinė)	Y: Yellow (Geltona)
252 „252XL*“ „254XL*“	252 „252XL*“	252 „252XL*“	252 „252XL*“

* „XL“ nurodo didelę kasetę.

Azijoje

BK: Black (Juoda)	C: Cyan (Žydra)	M: Magenta (Purpurinė)	Y: Yellow (Geltona)
188	188	188	188

„Epson“ rekomenduoja naudoti originalias „Epson“ rašalo kasetes. „Epson“ negarantuoja neautentiško rašalo kokybės ir patikimumo. Naudojant neautentišką rašalą galima patirti žalos, kuriai nėra taikomos „Epson“ garantijos. Tam tikromis aplinkybėmis spausdintuvas gali pradėti veikti su klaidomis. Informacija apie neautentiško rašalo lygį gali būti nerodoma.

Pastaba:

- Ne visų kasečių galima įsigyti konkrečiuose regionuose.
- Rašalo kasečių kodai gali skirtis priklausomai nuo vietovės. Norėdami sužinoti teisingus kodus jūsų vietai, kreipkitės į „Epson“ pagalbos skyrių.
- Vartotojams Europoje: apsilankykite šioje interneto svetainėje, norėdami gauti informacijos apie „Epson“ rašalo kasetės sąnaudas.

<http://www.epson.eu/pageyield>

Susijusi informacija

➔ „Techninio klientų aptarnavimo svetainė“ puslapyje 296

Atsargumo priemonės naudojant rašalo kasetes

Prieš keisdami rašalo kasetes, perskaitykite pateiktas instrukcijas.

Atsargumo priemonės

- Rašalo kasetes laikykite įprastoje kambario temperatūroje, atokiai nuo tiesioginės saulės šviesos.
- „Epson“ pataria rašalo kasetę panaudoti iki datos, kuri nurodyta ant pakuotės.
- Norėdami geriausių rezultatų, atidarę rašalo kasetės pakuotę, išnaudokite ją per šešis mėnesius.
- Siekdami geriausių rezultatų, rašalo kasečių pakuotes laikykite padėję dugnu žemyn.
- Jei rašalo kasetė buvo laikoma vėsioje patalpoje, prieš naudodami palaukite, kol ji sušils iki kambario temperatūros (ne trumpiau kaip tris valandas).
- Kol nebūsate pasiruošę įdėti rašalo kasetę į spausdintuvą, neatidarykite jos pakuotės. Siekiant kasetės patikimumą, ji supakuota naudojant vakuumą. Jei prieš naudodami rašalo kasetę paliksite išpakuotą ilgą laiką, gali nepavykti spausdinti įprastai.
- Elkitės atsargiai išimdami kasetę iš pakuotės, kad nenulaužtumėte kasetės šone esančių kabliukų.
- Prieš įdėdami kasetę, turite nuimti geltoną juostą; to nepadarius, gali suprastėti spausdinimo kokybė arba jums gali nepavykti spausdinti. Nenuimkite nei nenuplėškite etiketės nuo kasetės; dėl to gali pratekėti rašalas.

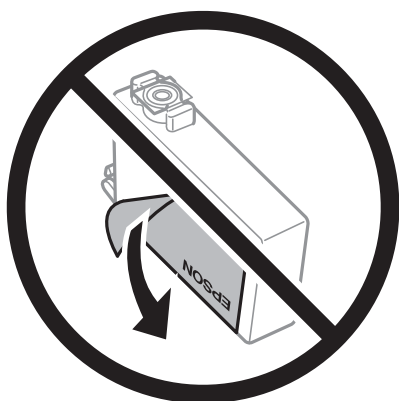

- Nenulupkite kasetės apačioje užklijuotos skaidrios juostelės; jei taip padarysite, kasetė gali tapti nenaudojama.

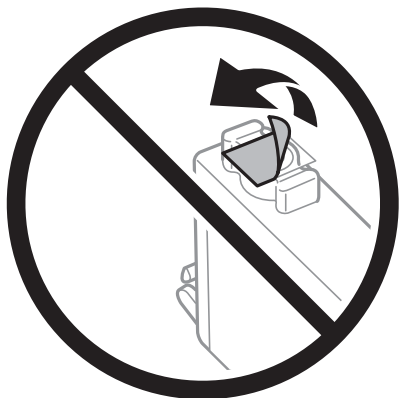

Rašalo kasečių ir kitų keičiamų dalių keitimas

- ❑ Nelieskite dalių, parodytų paveikslėlyje. Tai padarius su šia kasete nebus įmanoma tinkamai spausdinti ir ji gali tinkamai neveikti.



- ❑ Įdėkite visas kasetes; priešingu atveju negalėsite spausdinti.
- ❑ Nekeiskite rašalo kasečių, kai maitinimas yra išjungtas. Nemėginkite pajudinti rašalo galvutės ranka; taip elgiantis galima sugadinti spausdintuvą.
- ❑ Kol vyksta užpildymas rašalu, neišjunkite spausdintuvo. Kai užpildymas rašalu nėra baigtas, gali nepavykti spausdinti.
- ❑ Nepalikite spausdintuvo su išimtomis rašalo kasetėmis ir keisdami kasetes neišjunkite spausdintuvo. Priešingu atveju spausdinimo galvutėse likęs rašalas išdžius ir negalėsite spausdinti.
- ❑ Jeigu reikia laikinai išimti rašalo kasetę, būtinai apsaugokite rašalo tiekimo sritį nuo nešvarumų ir dulkių. Rašalo kasetę laikykite toje pačioje aplinkoje, kaip ir spausdintuvą, rašalo tiekimo angą nukreipkite žemyn arba į šoną. Nelaikykite rašalo kasečių, rašalo tiekimo angą nukreipę į viršų. Kadangi rašalo tiekimo angoje yra vožtuvas, skirtas laikyti pertekliniam išleistam rašalui, jums nereikia naudoti savo dangčių ar kištukų.
- ❑ Išimtose rašalo kasetėse ties rašalo tiekimo anga gali būti rašalo, todėl išimdami kasetes būkite atsargūs, kad rašalo nepatektų ant gretimų paviršių.
- ❑ Spausdintuvą naudoja rašalo kasetes, tiekiamas su žaliu lustu, stebinčiu informaciją, pvz., kiekvienoje kasetėje likusio rašalo kiekį. Tai reiškia, kad netgi išėmus nesibaigusią kasetę iš spausdintuvo, ją vėl galėsite naudoti įdėdami atgal į spausdintuvą. Tačiau įdedant kasetę iš naujo, siekiant užtikrinti spausdintuvo našumą, sunaudojama šiek tiek rašalo.
- ❑ Siekdami užtikrinti didžiausią rašalo efektyvumą, rašalo kasetę išimkite tik būdami pasiruošę ją keisti. Gali nepavykti naudoti pakartotinai įdėtų rašalo kasečių, kuriose mažai rašalo.
- ❑ Tam, kad būtų užtikrinta aukščiausia spausdinimo kokybė ir apsaugant spausdinimo galvutę, tam tikras rašalo saugos rezervas lieka kasetėje, kai spausdintuvą nurodo ją pakeisti. Į nurodytą kiekį šis kiekis neįeina.
- ❑ Nors rašalo kasetėse gali būti perdirbtų medžiagų, tai nedaro įtakos spausdintuvo veikimui ar savybėms.
- ❑ Rašalo kasetės techniniai duomenys ir išvaizda gali būti keičiami tobulinant, iš anksto nepranešus.
- ❑ Neardykite rašalo kasetės ir nekeiskite jos konstrukcijos, priešingu atveju negalėsite spausdinti normaliai.
- ❑ Negalite naudoti kasečių, kurios buvo pridėtos su spausdintuvu ir yra skirtos pakeisti.
- ❑ Įvertinta išėiga gali skirtis, priklausomai nuo spausdinamų vaizdų, naudojamo popieriaus rūšies, spausdinimo dažnumo ir aplinkos sąlygų, pvz., temperatūros.

Rašalo kasečių ir kitų keičiamų dalių keitimas

Rašalo sąnaudos

- ❑ Siekiant užtikrinti optimalų spausdinimo galvutės veikimą, šiek tiek rašalo iš visų galvučių yra sunaudojama ne tik spausdinant, bet ir atliekant techninę priežiūrą, pvz., keičiant rašalo kasetę ir valant spausdinimo galvutę.
- ❑ Spausdinant monochrominius ar pilkų tonų spaudinius, vietoje juodo rašalo gali būti naudojami spalvoti rašalai priklausomai nuo popieriaus tipo ar spausdinimo kokybės parametrų. Taip yra dėl to, kad maišant spalvotus rašalus sukuriama juoda spalva.
- ❑ Su jūsų spausdintuvu tiekiamų rašalo kasečių rašalas dalinai sunaudojamas pirminio paruošimo metu. Siekiant gauti aukštos kokybės spaudinius, spausdintuvo spausdinimo galvutė bus pilnai užpildyta rašalu. Tam sunaudojamas tam tikras rašalo kiekis, todėl šios kasetės gali išspausdinti kiek mažiau lapų, lyginant su paskesnėmis rašalo kasetėmis.

Rašalo kasečių keitimas

Kai rodomas pranešimas, raginantis keisti rašalo kasetes, palieskite **Kaip**, tada peržiūrėkite valdymo skyde rodomą animaciją, kad sužinotumėte, kaip pakeisti rašalo kasetes.

Jei norite pakeisti rašalo kasetes prieš joms pasibaigiant, pradžios ekrane pasirinkite **Nuostatos > Priežiūra > Rašalo kasetės (-ių) keitimas**, tada sekite ekrano instrukcijas. Išsamiai informacijai palieskite **Kaip**.

Susijusi informacija

- ➔ [„Rašalo kasečių kodai“ puslapyje 210](#)
- ➔ [„Atsargumo priemonės naudojant rašalo kasetes“ puslapyje 211](#)

Tech. priežiūros dėžutės kodas

„Epson“ rekomenduoja naudoti originalią „Epson“ tech. priežiūros dėžutę.

Toliau pateiktas autentiškos „Epson“ tech. priežiūros dėžutės kodas.

T6711

Darbo su techninės priežiūros dėžute atsargumo priemonės

Prieš keisdami techninės priežiūros dėžutę, perskaitykite šiuos nurodymus.

- ❑ Nelieskite žalio lusto tech. priežiūros dėžutės šone. Tai padarius su šia kasete nebus įmanoma tinkamai spausdinti ir ji gali tinkamai neveikti.
- ❑ Nepakreipkite panaudotos tech. priežiūros dėžutės, kai ji įdedama į plastikinį maišelį, nes gali ištekėti rašalas.
- ❑ Saugokite tech. priežiūros dėžutę nuo tiesioginių saulės spindulių poveikio.
- ❑ Nekeiskite tech. priežiūros dėžutės spausdinimo metu, nes gali ištekėti rašalas.
- ❑ Pakartotinai nenaudokite tech. priežiūros dėžutės, kuri buvo išimta ir ilgą laiką tarpą atjungta. Dėžutės viduje esantis rašalas sukietėja, ir rašalas daugiau nesugeriamas.
- ❑ Neišimkite techninės priežiūros dėžutės, išskyrus ją keisdami; priešingu atveju gali ištekėti rašalas.

Tech. priežiūros dėžutės keitimas

Vykdamas kai kuriuos spausdinimo ciklus, priežiūros dėžutėje gali susikaupti nedidelis rašalo perteklius. Kad rašalas nepradėtų tekėti iš priežiūros dėžutės, pasiekus priežiūros dėžutės sugerties ribą spausdintuvas nustoja spausdinti. Keitimo būtinybę ir dažnį lemia išspausdintų puslapių skaičius, spausdinama medžiaga ir spausdintuvo vykdomi valymo ciklai.

Kai rodomas pranešimas, raginantis pakeisti priežiūros dėžutę, žr. valdymo skyde rodomą animaciją. Tai, kad reikia pakeisti dėžutę nereiškia, kad spausdintuvo veikimas nebeatitinka techninių duomenų. Šio pakeitimo išlaidos pagal „Epson“ garantiją nepadengiamos. Už šią dalį yra atsakingas naudotojas.

Pastaba:

Kai dėžutė prisipildo, negalėsite spausdinti, kol tech. priežiūros dėžutė nebus pakeista, kad neištekėtų rašalas. Tačiau kitos (ne spausdinimo) funkcijos veikia.

Susijusi informacija

- ➔ „Tech. priežiūros dėžutės kodas“ puslapyje 213
- ➔ „Darbo su techninės priežiūros dėžute atsargumo priemonės“ puslapyje 213

Laikinas spausdinimas juodu rašalu

Kai baigiasi spalvotas rašalas, o juodo rašalo dar yra, galite naudoti toliau nurodytas nuostatas, kad toliau neilgai spausdintumėte vien tik juodu rašalu.

- Popieriaus rūšis: paprastas popierius, Vokas
- Spalva: juodai balta arba **Pilki tonai**
- Be paraščių: neparinkta
- EPSON Status Monitor 3: įjungtas (spausdinant iš spausdintuvo tvarkyklės Windows.)

Ši funkcija veikia tik apie penkias dienas, todėl stenkitės kuo greičiau pakeisti išseikvotas rašalo kasetes.

Pastaba:

- Jei nuostata „**EPSON Status Monitor 3**“ išjungta, norėdami pasiekti spausdintuvo tvarkyklę, skirtuke **Išplėstinės nuostatos** spustelėkite **Tech. priežiūra** ir pasirinkite „**Igalinti**“ „**EPSON Status Monitor 3**“.
- Laikotarpį lemia naudojimo sąlygos.

Laikinas spausdinimas juodu rašalu — valdymo skydas

1. Jei rodomas pranešimas, raginantis pakeisti rašalo kasetes, palieskite **Tęsti**.
Rodomas pranešimas, nurodantis, kad galite laikinai spausdinti naudojant juodą rašalą.
2. Patikrinkite žinutę ir palieskite **Tęsti**.
3. Jei norite spausdinti nespalvotai, pasirinkite **Ne**, **priminkite vėliau**.
Atliekama užduotis atšaukiama.

Rašalo kasečių ir kitų keičiamų dalių keitimas

4. Dabar galite kopijuoti originalus arba nespaltvotai spausdinti gautas faksogramas ant paprasto lapo. Pasirinkite pradžios ekrane norimą naudoti funkciją.

Pastaba:

Kopijavimo be paraščių funkcija negalima.

Laikinas spausdinimas juodu rašalu — Windows

1. Jei atidaromas šis langas, atšaukite spausdinimą.

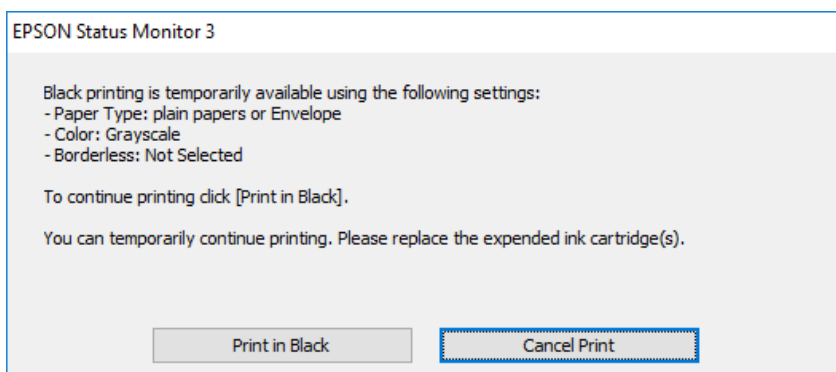
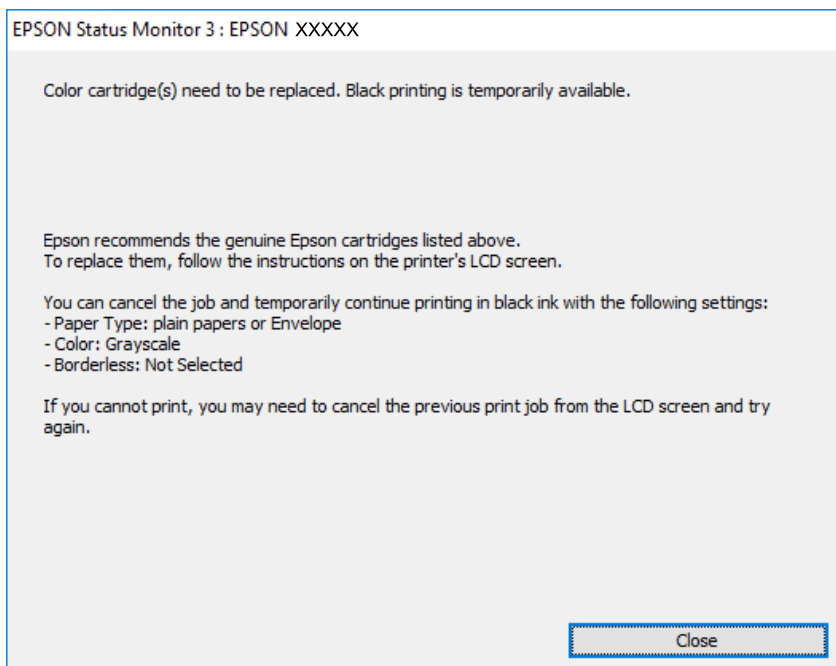

Pastaba:

Jei iš kompiuterio spausdinimo atšaukti nepavyksta, atšaukite naudodami spausdintuvo valdymo skydą.

2. Atidarykite spausdintuvo tvarkyklės langą.
3. Skirtuke **Be rėmelių** atžymėkite **Pagrindinis**.
4. Pasirinkite **paprastas popierius** arba **Vokas** kaip **Popier. tipas** nustatymą skirtuke **Pagrindinis**.
5. Pasirinkite **Pilki tonai**.

Rašalo kasečių ir kitų keičiamų dalių keitimas

6. Jei reikia, skirtukuose **Pagrindinis** ir **Daugiau pasirinkčių** nustatykite kitus elementus ir spustelėkite **Gerai**.
7. Spustelėkite **Spausdinti**.
8. Atidarytame lange spustelėkite **Spausdinti juodai**.

Susijusi informacija

➔ „Prisijungimas prie spausdintuvo tvarkyklės” puslapyje 78

Laikinas spausdinimas juodu rašalu — Mac OS

Pastaba:

*Jei šią funkciją norite naudoti per tinklą, prisijunkite prie **Bonjour**.*

1. Dalyje **Dokas** spustelėkite spausdintuvo piktogramą.
2. Atšaukite užduotį.

Pastaba:

Jei iš kompiuterio spausdinimo atšaukti nepavyksta, atšaukite naudodami spausdintuvo valdymo skydą.

3. Pasirinkite **Sistemos nuostatos**, atidarę meniu , spauskite **Spausdintuvai ir skaitytuvai** (arba **Spausdinti ir nuskaityti, Spausdinti ir siųsti faksogramą**), tada pasirinkite spausdintuvą. Spustelėkite **Parinktys ir tiekimas > Parinktys** (arba **Tvarkyklė**).
4. Pasirinkite **On** kaip **Permit temporary black printing** nuostatą.
5. Atidarykite spausdinimo dialogo langą.
6. Išskleidžiamajame meniu pasirinkite **Spausdinimo nustatymai**.
7. Pasirinkdami **Popier. dydis** nuostatą pasirinkite popieriaus formatą (formato be paraščių rinktis negalima).
8. Pasirinkite **paprastas popierius** nustatymą **Vokas** arba **Laikmenos tipas**.
9. Pasirinkite **Pilki tonai**.
10. Jei reikia, nustatykite kitus elementus.
11. Spustelėkite **Spausdinti**.

Juodo rašalo taupymas jam besibaigiant (tik „Windows“)

Jei besibaigiant juodam rašalui spalvoto rašalo tebėra pakankamai, jį sumaišius galima išgauti juodą rašalą. Tada galėsite toliau spausdinti, kol pasiruošite pakeisti juodo rašalo kasetę.

Ši funkcija galima tik tada, jei spausdintuvo tvarkyklėje pasirenkami čia išvardyti nustatymai.

Popier. tipas: **paprastas popierius**

Rašalo kasečių ir kitų keičiamų dalių keitimas

- Kokybė: **Standartin.**
- EPSON Status Monitor 3: įjungta

Pastaba:

- Jei **EPSON Status Monitor 3** išjungta, atidarykite spausdintuvo tvarkyklę, skirtuke **Išplėstinės nuostatos** spustelėkite **Tech. priežiūra** ir pasirinkite **Igalinti "EPSON Status Monitor 3"**.
- Sumaišius išgautas juodas rašalas šiek tiek skiriasi nuo gryno juodo rašalo. Be to, lėčiau spausdinama.
- Kad nepablogėtų spausdinimo galvutės kokybė, naudojamas ir juodas rašalas.

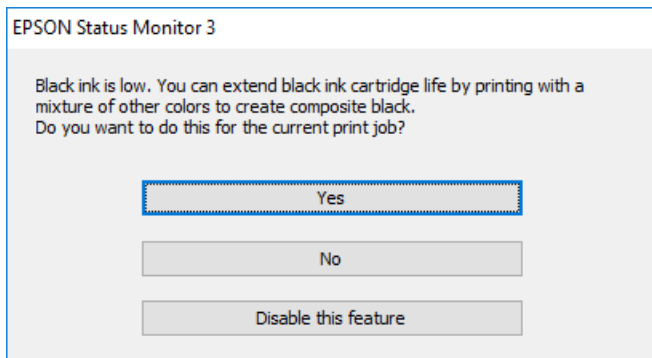

Parinktys	Aprašas
Taip	Pasirinkite, jei norite kad sumaišius spalvotą rašalą būtų išgautas juodas. Šis langas atidaromas kitą kartą spausdinant panašią užduotį.
Ne	Pasirinkite, jei norite ir toliau naudoti likusį juodą rašalą. Šis langas atidaromas kitą kartą spausdinant panašią užduotį.
Išjungti šią funkciją	Pasirinkite, jei norite ir toliau naudoti likusį juodą rašalą. Šis langas neatidaromas, kol nepakeičiama juodo rašalo kasetė ir nenustatoma, kad juodas rašalas vėl beveik baigėsi.

Spausdintuvo priežiūra

Spausdinimo galvutės tikrinimas ir valymas

Jei purkštukai užsikimšę, spaudiniai tampa blankūs, juose matyti juostos arba pastebimos nepageidaujamos spalvos. Pablogėjus spausdinimo kokybei, naudodami purkštukų patikros funkciją, patikrinkite, ar neužsikimšę purkštukai. Jei purkštukai užsikimšę, išvalykite spausdinimo galvutę.



Svarbu:

- Neatidarykite skaitytuvo ar neišjunkite spausdintuvo, kol vyksta galvutės valymas. Kai galvutės valymas nėra baigtas, gali nepavykti spausdinti.
- Kadangi valant spausdinimo galvutę sunaudojama šiek tiek rašalo, valykite spausdinimo galvutę tik, tada jei suprastėja kokybė.
- Kai rašalo lygis yra žemas, gali nepavykti išvalyti spausdinimo galvutės. Pirmiau pakeiskite rašalo kasetę.
- Jei po maždaug keturių purkštukų patikrų ir galvutės valymo procesų spausdinimo kokybė nepagerėja, bent šešias valandas nespausdinkite, o tada vėl atlikite purkštukų patikrą ir, jei reikia, išvalykite galvutę. Rekomenduojame išjungti spausdintuvą. Jei spaudos kokybė vis tiek nepagerėjo, kreipkitės į „Epson“ techninės priežiūros skyrių.
- Kad spausdinimo galvutė neuždziūtų, neatjunkite spausdintuvo, kol maitinimas yra įjungtas.

Spausdinimo galvutės patikra ir valymas — Valdymo skydas

1. Įdėkite paprasto A4 formato popieriaus į popieriaus kasetę.
Jei jūsų spausdintuvas turi dvi popieriaus kasetes, įdėkite popierių į popieriaus kasetę 1.
2. Pradžios ekrane pasirinkite **Nuostatos**.
3. Pasirinkite **Priežiūra > Spaus. galvutės purkšt. tikrini.**
4. Vykdydami ekrane pateiktas instrukcijas išspausdinkite purkštukų patikros šabloną.
5. Patikrinkite išspausdinimo būdą. Jei yra nutrūkusių linijų ar trūksta segmentų, kaip nurodyta variante „NG“, gali būti, kad užsikimšo spausdinimo galvutės antgaliai. Pereikite prie kito veiksmo. Jei nutrūkusių linijų ar trūkstumų segmentų nėra, kaip parodyta variante „OK“, vadinasi, antgaliai nėra užsikimšę. Išjunkite purkštukų patikros funkciją.

OK

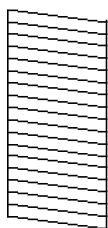

NG

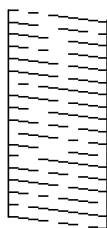

Spausdintuvo priežiūra

6. Pasirinkite **Spausdinimo galvutės valymas**.
7. Atsižvelgdami į purkštukų patikros rezultatą, pasirinkite vieną iš toliau pateikiamų parinkčių.
 - Visos spalvos:** kai aptiktas visų spalvų (BK, Y, M ir C) šablono defektas
 - Visos, išskyrus juoda:** kai aptiktas bet kokios spalvos, išskyrus juoda, defektas.(Y, M ir C)
 - Tik juoda:** kai aptiktas tik juodos spalvos (BK) šablono defektas
8. Pasibaigus valymo procesui, dar kartą išspausdinkite purkštukų patikros šabloną. Valykite ir spausdinkite šabloną tol, kol išspausdintos linijos bus be pertrūkių.

Susijusi informacija

➔ „Popieriaus įdėjimas į Popieriaus kasetę” puslapyje 49

Spausdinimo galvutės patikra ir valymas — „Windows“

1. Įdėkite paprasto A4 formato popieriaus į popieriaus kasetę.
Jei jūsų spausdintuvas turi dvi popieriaus kasetes, įdėkite popierių į popieriaus kasetę 1.
2. Atidarykite spausdintuvo tvarkyklės langą.
3. Skirtuke **Purkštukų patikrinimas** spustelėkite **Tech. priežiūra**.
4. Vadovaukitės ekrane rodomomis instrukcijomis.

Susijusi informacija

➔ „Popieriaus įdėjimas į Popieriaus kasetę” puslapyje 49

➔ „Prisijungimas prie spausdintuvo tvarkyklės” puslapyje 78

Spausdinimo galvutės patikra ir valymas — Mac OS

1. Įdėkite paprasto A4 formato popieriaus į popieriaus kasetę.
Jei jūsų spausdintuvas turi dvi popieriaus kasetes, įdėkite popierių į popieriaus kasetę 1.
2. Pasirinkite **Sistemos nuostatos**, atidarę meniu , spauskite **Spausdintuvai ir skaitytuvai** (arba **Spausdinti ir nuskaityti, Spausdinti ir siųsti faksogramą**), tada pasirinkite spausdintuvą.
3. Spustelėkite **Parinktytis ir tiekimas > Paslaugų programa > Atidaryti spausdintuvo paslaugų programą**.
4. Spustelėkite **Purkštukų patikrinimas**.
5. Vadovaukitės ekrane rodomomis instrukcijomis.

Susijusi informacija

➔ „Popieriaus įdėjimas į Popieriaus kasetę” puslapyje 49

Spausdinimo galvutės lygiavimas

Jei pastebėsite vertikalių linijų poslinkį arba susiliejusius vaizdus, sulygiuokite spausdinimo galvutę.

Spausdinimo galvutės lygiavimas. Valdymo skydas

- Įdėkite paprasto A4 formato popieriaus į popieriaus kasetę.
Jei jūsų spausdintuvas turi dvi popieriaus kasetes, įdėkite popierių į popieriaus kasetę 1.
- Pradžios ekrane pasirinkite **Nuostatos**.
- Pasirinkite **Priežiūra > Spausdinimo galvutės lygiavimas**.
- Pasirinkite **Vertikalus sulygiavimas** arba **Horizontalusis lygiavimas**, o tada vykdydami ekrane pateiktas instrukcijas išspausdinkite lygiavimo šabloną.
 - Vertikalus sulygiavimas: pasirinkite, jei spaudiniai išsilieję arba vertikalios linijos yra nesulygiuotos.
 - Horizontalusis lygiavimas: pasirinkite, jei matomos tolygiai išdėstytos horizontalios juostos.
- Atlikdami ekrane pateikiamus nurodymus, sulygiuokite spausdinimo galvutę.
 - Vertikalus sulygiavimas: nustatykite tolygiausią kiekvienos grupės šabloną ir įveskite jo numerį.

#1

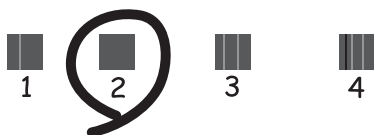

- Horizontalusis lygiavimas: nustatykite, kuriame šablone tarp segmentų yra mažiausias tarpas ir kuriame jie mažiausiai persidengia, ir įveskite jo numerį.

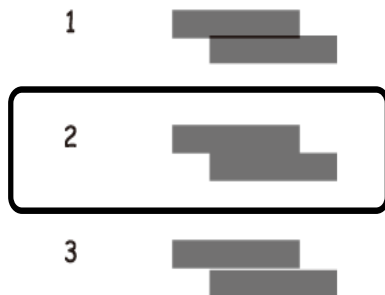

Susijusi informacija

➔ „Popieriaus įdėjimas į Popieriaus kasetę” puslapyje 49

Popieriaus kelio valymas, kad neliktų rašalo dėmių

Jei spaudiniai dėmėti arba brūkšniuoti, išvalykite vidinį velenėlį.



Svarbu:

Spausdintuvo vidaus negalima valyti popierine servetėle. Pūkeliai gali užkimšti spausdinimo galvutės purkštukus.

1. Įdėkite švarų A3 formato popieriaus lapą į norimą valyti popieriaus tiekimo šaltinį.
2. Pradžios ekrane pasirinkite **Nuostatos**.
3. Pasirinkite **Priežiūra > Popieriaus kreiptuvo valymas**.
4. Pasirinkite popieriaus tiekimo šaltinį ir, atlikdami ekrane pateikiamus nurodymus, išvalykite popieriaus kelią.

Pastaba:

Kartokite šiuos veiksmus, kol popierius nebus tepamas rašalu. Jei spaudiniai vis tiek dėmėti arba brūkšniuoti, išvalykite ir kitus popieriaus tiekimo šaltinius.

Susijusi informacija

➔ „Popieriaus įdėjimas į Popieriaus kasetę” puslapyje 49

ADF valymas

Kai iš ADF nukopijuoti ar nuskaityti vaizdai yra dėmėti arba ADF originalai nėra tiekiami tinkamai, išvalykite ADF.



Svarbu:

Spausdintuvo niekada nevalykite spiritu arba skiedikliu. Šie chemikalai gali pakenkti gaminiui.

1. Atidarykite ADF dangtį.

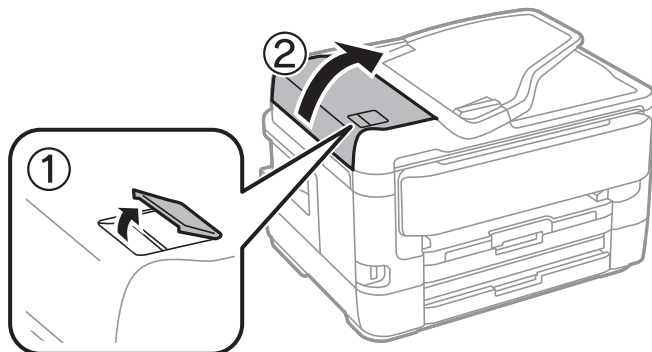

Spausdintuvo priežiūra

2. Ritinėlio ir ADF vidų valykite minkštu ir drėgnu audeklu.

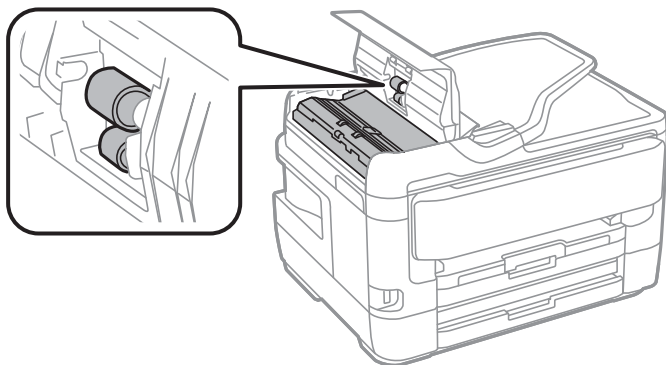

Svarbu:

Naudodami sausą audinį galite sugadinti ritinėlio paviršių. ADF naudokite išdžiūvus ritinėliui.

3. Atidarykite dokumentų dangtį.

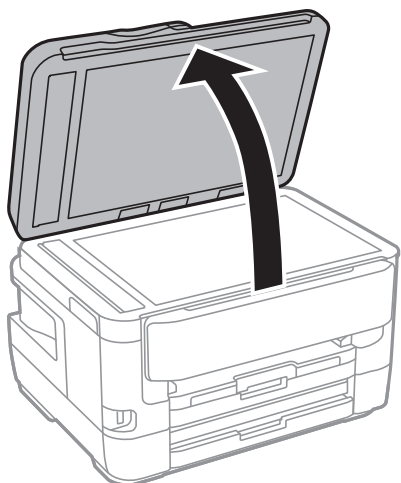

4. Nuvalykite paveikslėlyje pavaizduotą sritį.

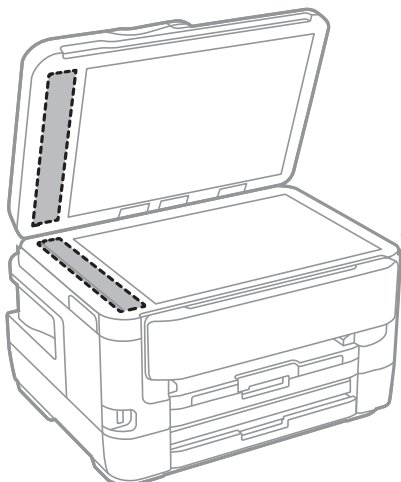

Spausdintuvo priežiūra

! **Svarbu:**

- Jei stiklinis paviršius suteptas riebalais arba kita sunkiai pašalinama medžiaga, jį valykite minkštu nedideliu stiklo valiklio kiekiu sudrėkintu audeklu. Likusį skystį nušluostykite.
- Nespauskite stiklo per stipriai.
- Stenkitės nesubraižyti ir nepažeisti stiklo paviršiaus. Pažeidus stiklo paviršių gali pablogėti nuskaitymo kokybė.

Skaitytuvo stiklas valymas

Kai ant kopijų ar nuskaitytų vaizdų yra dėmių, nuvalykite skaitytuvo stiklas.

! **Perspėjimas:**

Elkitės atsargiai: atidarydami ir uždarydami dokumentų dangtį stenkitės neprispausti rankos arba pirštų. Taip galite susižeisti.

! **Svarbu:**

Spausdintuvo niekada nevalykite spiritu arba skiedikliu. Šie chemikalai gali pakenkti gaminiui.

1. Atidarykite dokumentų dangtį.

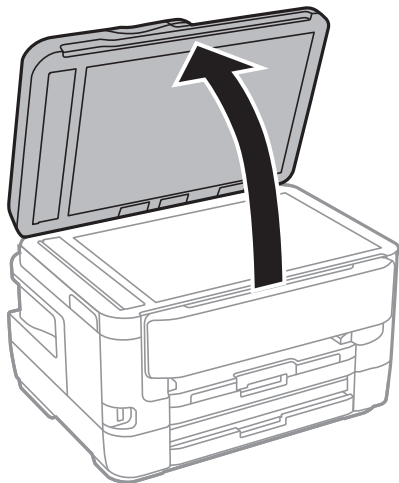

2. skaitytuvo stiklas paviršių valykite minkštu, sausu, švairiu audeklu.

! **Svarbu:**

- Jei stiklinis paviršius suteptas riebalais arba kita sunkiai pašalinama medžiaga, jį valykite minkštu nedideliu stiklo valiklio kiekiu sudrėkintu audeklu. Likusį skystį nušluostykite.
- Nespauskite stiklo per stipriai.
- Stenkitės nesubraižyti ir nepažeisti stiklo paviršiaus. Pažeidus stiklo paviršių gali pablogėti nuskaitymo kokybė.

Informacija apie tinklo paslaugą ir programinę įrangą

Šiame skyriuje pristatomos jūsų spausdintuvui skirtos tinklo paslaugos ir programinės įrangos produktai, kuriuos galima atsisiųsti iš „Epson“ svetainės arba įkelti iš pateikto programinės įrangos kompaktinio disko.

Spausdintuvo operacijų konfigūravimo programa (Web Config)

„Web Config“ yra programa, veikianti žiniatinklio naršyklėje, pvz., „Internet Explorer“ ir „Safari“, kompiuteryje arba išmaniajame įrenginyje. Galite patvirtinti spausdintuvo būseną ar pakeisti tinklo tarnybą ir spausdintuvo nustatymus. Norėdami naudoti „Web Config“, prijunkite spausdintuvą ir kompiuterį ar įrenginį prie to paties tinklo.

Palaikomos šios naršyklės.

OS	Naršyklė
„Windows XP SP3“ arba naujesnė	„Internet Explorer 8“ arba naujesnė, „Firefox*“, „Chrome*“
„Mac OS X v10.6.8“ arba naujesnė	„Safari*“, „Firefox*“, „Chrome*“
„iOS*“	„Safari*“
„Android 2.3“ arba naujesnė	Numatytoji naršyklė
„Chrome OS*“	Numatytoji naršyklė

* Naudokite naujausią versiją.

Tinklo konfigūravimo paleidimas tinklo naršyklėje

1. Patikrinkite spausdintuvo IP adresą.

Spausdintuvo pradžios ekrane palieskite tinklo piktogramą, tada palieskite aktyvų ryšio metodą, kad patvirtintumėte spausdintuvo IP adresą.

Pastaba:

Taip pat patikrinkite IP adresą, atspausdindami tinklo ryšio ataskaitą.

2. Kompiuteryje arba išmaniajame įrenginyje paleiskite žiniatinklio naršyklę ir įveskite spausdintuvo IP adresą.

Formatas:

IPv4: http://spausdintuvo IP adresas/

IPv6: http://[spausdintuvo IP adresas]/

Pavyzdžiai:

IPv4: http://192.168.100.201/

IPv6: http://[2001:db8::1000:1]/

Informacija apie tinklo paslaugą ir programinę įrangą

Pastaba:

Išmaniuoju įrenginiu taip pat galite vykdyti Web Config, atidarę Epson iPrint techninės priežiūros langą.

Susijusi informacija

- ➔ „Funkcijos Epson iPrint naudojimas” puslapyje 109
- ➔ „Tinklo ryšio ataskaitos spausdinimas” puslapyje 34

Web Config vykdymas operacinėje sistemoje Windows

Kai kompiuteris su spausdintuvu sujungiamas naudojant WSD, atlikite toliau nurodytus veiksmus konfigūruoti Web Config.

1. Operacinėje sistemoje Windows atidarykite įrenginių ir spausdintuvų langą.
 - Windows 10/Windows Server 2016
Spustelėkite pradžios mygtuką dešiniuoju pelės mygtuku ir skyriuje **Aparatūra ir garsas** pasirinkite **Valdymo skydas > Peržiūrėti įrenginius ir spausdintuvus**.
 - Windows 8.1/Windows 8/Windows Server 2012 R2/Windows Server 2012
Aparatūra ir garsas (arba **Aparatūra**) pasirinkite **Darbalaukis > Nuostatos > Valdymo skydas > Peržiūrėti įrenginius ir spausdintuvus**.
 - Windows 7/Windows Server 2008 R2
Spustelėkite pradžios mygtuką ir skyriuje **Aparatūra ir garsas** pasirinkite **Valdymo skydas > Peržiūrėti įrenginius ir spausdintuvus**.
 - Windows Vista/Windows Server 2008
Spustelėkite pradžios mygtuką ir skyriuje **Aparatūra ir garsas** pasirinkite **Valdymo skydas > Spausdintuvai**.
2. Dešiniuoju pelės mygtuku spustelėkite naudojamą spausdintuvą ir pasirinkite **Ypatybės**.
3. Pasirinkite kortelę **Žiniatinklio paslauga** ir spustelėkite URL.

Web Config vykdymas operacinėje sistemoje Mac OS

1. Pasirinkite **Sistemos nuostatos**, atidarę meniu , spauskite **Spausdintuvai ir skaitytuvai** (arba **Spausdinti ir nuskaityti, Spausdinti ir siųsti faksogramą**), tada pasirinkite spausdintuvą.
2. Spustelėkite **Parinktys ir tiekimas > Rodyti spausdintuvo svetainę**.

Dokumentų ir vaizdų nuskaitymo programa (Epson Scan 2)

Epson Scan 2 yra nuskaitymo valdymo programa. Galite koreguoti nuskaitytų vaizdų formatą, skyrą, ryškumą, kontrastą ir kokybę. „Epson Scan 2“ galima paleisti ir iš TWAIN palaikančios nuskaitymo programos. Išsamios informacijos ieškokite programėlės žinyne.

Informacija apie tinklo paslaugą ir programinę įrangą

Paleidimas operacinėje sistemoje Windows

Pastaba:

Pasirinkę Windows Server operacinės sistema įsitikinkite, kad yra įdiegta funkcija **Kompiuterio naudojimo patirtis**.

- Windows 10/Windows Server 2016

Spustelėkite pradžios mygtuką ir pasirinkite **EPSON > Epson Scan 2**.

- Windows 8.1/Windows 8/Windows Server 2012 R2/Windows Server 2012

Pagrindinio ieškos mygtuko lauke įveskite programos pavadinimą ir pasirinkite rodomą piktogramą.

- Windows 7/Windows Vista/Windows XP/Windows Server 2008 R2/Windows Server 2008/Windows Server 2003 R2/Windows Server 2003

Spustelėkite pradžios mygtuką ir pasirinkite **Visos programos** arba **Programos > EPSON > Epson Scan 2 > Epson Scan 2**.

Paleidimas operacinėje sistemoje Mac OS

Pastaba:

Epson Scan 2 nepalaiko Mac OS sparčiosios vartotojų perjungimo funkcijos. Spartųjį vartotojų perjungimą reikia išjungti.

Pasirinkite **Eiti > Programos > Epson Software > Epson Scan 2**.

Susijusi informacija

- ➔ „Nuskaitymas naudojant „Epson Scan 2““ puslapyje 142
- ➔ „Naujausių programų diegimas“ puslapyje 231

Tinklo skaitytuvo įtraukimas

Prieš naudojant Epson Scan 2 reikia įtraukti tinklo skaitytuvą.

1. Paleiskite programinę įrangą, tada spustelėkite **Pridėti** ekrane **Skaitytuvo nustatymai**.

Pastaba:

- Jei **Pridėti** yra pilkas, spustelėkite **Įjungti redagavimą**.

- Jei rodomas pagrindinis Epson Scan 2 ekranas, jis jau buvo prijungtas prie skaitytuvo. Jei norite prisijungti prie kito tinklo, pasirinkite **Skaitytuvas > Nustatymai**, norėdami atidaryti ekraną **Skaitytuvo nustatymai**.

2. Įtraukite tinklo skaitytuvą. Įveskite šiuos elementus, tada spustelėkite **Pridėti**.

- Modelis:** pasirinkite skaitytuvą, prie kurio norite prisijungti.

- Pavadinimas:** įveskite iki 32 simbolių skaitytuvo pavadinimą.

- Ieškoti tinklo:** kai kompiuteris ir skaitytuvas yra tame pačiame tinkle, rodomas IP adresas. Jei jis nerodomas, spustelėkite mygtuką . Jei IP adresas vis dar nerodomas, spustelėkite **Įveskite adresą**, tada įveskite IP adresą tiesiogiai.

3. Pasirinkite skaitytuvą ekrane **Skaitytuvo nustatymai**, tada spustelėkite **GERAI**.

Programa nuskaitymo operacijų konfigūravimui iš valdymo skydo (Epson Event Manager)

„Epson Event Manager“ yra programa, suteikianti galimybę valdymo skydelyje valdyti nuskaitymą ir įrašyti vaizdus į kompiuterį. Galite pridėti savo nustatymus kaip išankstines nuostatas, pvz., parinkti dokumento tipą, įrašymo aplanko vietą ir vaizdo formatą. Išsamios informacijos ieškokite programėlės žinyne.

Pastaba:

Windows Server operacinės sistemos nepalaikomos.

Paleidimas operacinėje sistemoje Windows Windows 10

Spustelėkite pradžios mygtuką ir pasirinkite **Epson Software > Event Manager**.

 Windows 8.1/Windows 8

Pagrindinio ieškos mygtuko lauke įveskite programos pavadinimą ir pasirinkite rodomą piktogramą.

 Windows 7/Windows Vista/Windows XP

Spustelėkite pradžios mygtuką, tada pasirinkite **Visos programos arba Programos > Epson Software > Event Manager**.

Paleidimas operacinėje sistemoje Mac OS

Eiti > Programos > Epson Software > Event Manager.

Susijusi informacija

➔ [„Naujausių programų diegimas“ puslapyje 231](#)

Fakso operacijų ir faksogramų siuntimo konfigūravimo programa (FAX Utility)

FAX Utility — tai programa, kurią naudojant galima konfigūruoti įvairias faksogramų siuntimo iš kompiuterio nuostatas. Pavyzdžiui, galima kurti arba redaguoti siunčiant faksogramas naudojamus kontaktų sąrašus, nustatyti, kad priimtoms faksogramoms į kompiuterį būtų įrašomos PDF formatu, ir kt. Išsamios informacijos ieškokite programėlės žinyne.

Pastaba:

Windows Server operacinės sistemos nepalaikomos.

Prieš diegiant FAX Utility, būtina įdiegti spausdintuvo tvarkyklę.

Paleidimas operacinėje sistemoje Windows Windows 10

Spustelėkite pradžios mygtuką ir pasirinkite **Epson Software > FAX Utility**.

 Windows 8.1/Windows 8

Pagrindinio ieškos mygtuko lauke įveskite programos pavadinimą ir pasirinkite rodomą piktogramą.

Informacija apie tinklo paslaugą ir programinę įrangą

- Windows 7/Windows Vista/Windows XP

Spustelėkite pradžios mygtuką ir pasirinkite **Visos programos** (arba **Programos**) > **Epson Software** > **FAX Utility**.

Paleidimas operacinėje sistemoje Mac OS

Pasirinkite **Sistemos nuostatos** iš  meniu > **Spausdintuvai ir skaitytuvai** (arba **Spausdinti ir nuskaityti, Spausdinti ir siųsti faksogramą**), tada pasirinkite spausdintuvą (FAKSA). Spustelėkite **Parinktybės ir tiekimas** > **Paslaugų programa** > **Atidaryti spausdintuvo paslaugų programą**.

Susijusi informacija

- ➔ „Faksogramų gavimas į kompiuterį“ puslapyje 185
- ➔ „Naujausių programų diegimas“ puslapyje 231

Faksogramų siuntimo programa (PC-FAX tvarkyklė)

PC-FAX tvarkyklė yra programa, kuri dokumentą, sukurtą kita programa, leidžia išsiųsti kaip faksogramą tiesiai iš kompiuterio. „PC-FAX“ tvarkyklė įdiegiama įdiegiant „FAX Utility“. Išsamios informacijos ieškokite programėlės žinyne.

Pastaba:

- Windows Server operacinės sistemos nepalaikomos.*
- Atsižvelgiant į programą, kuria buvo sukurtas dokumentas, naudojimas gali skirtis. Išsamios informacijos ieškokite programėlės žinyne.*

Prieiga iš Windows

Programos meniu **Failas** pasirinkite **Spausdinti** arba **Spausdinimo sąranka**. Pasirinkite naudojamą spausdintuvą (faksą) ir spustelėkite **Nuostatos** arba **Ypatybės**.

Prieiga iš Mac OS

Programos meniu **Failas** pasirinkite **Spausdinti**. Nustatydami **Spausdintuvas** nustatymą pasirinkite naudojamą spausdintuvą (faksą), o tada išskleidžiamajame meniu pasirinkite **Fax Settings** arba **Recipient Settings**.

Susijusi informacija

- ➔ „Faksogramos siuntimas iš kompiuterio“ puslapyje 182
- ➔ „Fakso operacijų ir faksogramų siuntimo konfigūravimo programa (FAX Utility)“ puslapyje 227

Nuotraukų išdėstymo programa (Epson Easy Photo Print)

„Epson Easy Photo Print“ yra programa, suteikianti galimybę paprastai spausdinti nuotraukas parinkus įvairius išdėstymus. Galite peržiūrėti nuotraukos vaizdą ir pakoreguoti vaizdus arba vietą. Be to, galite spausdinti nuotraukas su rėmeliu. Išsamios informacijos ieškokite programėlės žinyne.

Spausdinant ant autentiško „Epson“ fotopopieriaus, pagerėja rašalo kokybė, o spaudiniai yra ryškūs ir aiškūs.

Informacija apie tinklo paslaugą ir programinę įrangą

Norėdami spausdinti be paraščių naudojant rinkoje platinamą programą, atlikite šiuos nustatymus.

- Sukurkite vaizdo duomenis, atitinkančius popieriaus formatą. Jei naudojamoje programoje galimas paraštės nustatymas, nustatykite 0 mm paraštę.
- Spausdintuvo tvarkyklėje įgalinkite spausdinimą be rėmelių.

Pastaba:

- Windows Server operacinės sistemos nepalaikomos.*
- Norint naudoti šią programą, turi būti įdiegta spausdintuvo tvarkyklė.*

Paleidimas operacinėje sistemoje Windows

- Windows 10
Spustelėkite pradžios mygtuką ir pasirinkite **Epson Software > Epson Easy Photo Print**.
- Windows 8.1/Windows 8
Pagrindinio ieškos mygtuko lauke įveskite programos pavadinimą ir pasirinkite rodomą piktogramą.
- Windows 7/Windows Vista/Windows XP
Spustelėkite pradžios mygtuką, tada pasirinkite **Visos programos** arba **Programos > Epson Software > Epson Easy Photo Print**.

Paleidimas operacinėje sistemoje Mac OS

Eiti > Programos > Epson Software > Epson Easy Photo Print.

Susijusi informacija

➔ [„Naujausių programų diegimas“ puslapyje 231](#)

Programa tinklalapių spausdinimui (E-Web Print)

„E-Web Print“ yra programa, suteikianti galimybę paprastai spausdinti žiniatinklio puslapius, parinkus įvairius išdėstymus. Išsamios informacijos ieškokite programėlės žinyne. Žinyną galite pasiekti per meniu „E-Web Print“, esantį įrankių juostoje „E-Web Print“.

Pastaba:

- Windows Server operacinės sistemos nepalaikomos.*
- Palaikomų naršyklių ir naujausios versijos ieškokite atsisiuntimo svetainėje.*

Paleidimas

Įdiegus „E-Web Print“, ji rodoma naršyklėje. Spustelėkite **Print** arba **Clip**.

Susijusi informacija

➔ [„Naujausių programų diegimas“ puslapyje 231](#)

Kelių įrenginių konfigūravimo programa (EpsonNet Config)

„EpsonNet Config“ yra programa, kurią naudojant galima nustatyti tinklo sąsajos adresus ir protokolus. Norėdami gauti daugiau informacijos, žr. „EpsonNet Config“ vadovą arba programos žinyną.

Paleidimas operacinėje sistemoje Windows

- Windows 10/Windows Server 2016

Spustelėkite pradžios mygtuką ir pasirinkite **EpsonNet > EpsonNet Config**.

- Windows 8.1/Windows 8/Windows Server 2012 R2/Windows Server 2012

Pagrindinio ieškos mygtuko lauke įveskite programos pavadinimą ir pasirinkite rodomą piktogramą.

- Windows 7/Windows Vista/Windows XP/Windows Server 2008 R2/Windows Server 2008/Windows Server 2003 R2/Windows Server 2003

Spustelėkite pradžios mygtuką ir pasirinkite **Visos programos** arba **Programos > EpsonNet > EpsonNet Config SE > EpsonNet Config**.

Paleidimas operacinėje sistemoje Mac OS

Eiti > Programos > Epson Software > EpsonNet > EpsonNet Config SE > EpsonNet Config.

Susijusi informacija

➔ „Naujausių programų diegimas“ puslapyje 231

Programinės įrangos naujinimo įrankiai (EPSON Software Updater)

„EPSON Software Updater“ yra programa, tikrinanti, ar internete nesiūloma naujos arba atnaujintos programinės įrangos, ir ją įdiegianti. Galima atnaujinti ir spausdintuvo programinę aparatinę įrangą bei vadovą.

Pastaba:

Windows Server operacinės sistemos nepalaikomos.

Diegimas

Iš „Epson“ svetainės atsisiųskite EPSON Software Updater.

Jeigu naudojate Windows kompiuterį ir negalite atsisiųsti programos iš svetainės, galite jas įdiegti iš pateikiamo kompaktinio disko.

<http://www.epson.com>

Paleidimas operacinėje sistemoje Windows

- Windows 10

Spustelėkite pradžios mygtuką ir pasirinkite **Epson Software > EPSON Software Updater**.

- Windows 8.1/Windows 8

Pagrindinio ieškos mygtuko lauke įveskite programos pavadinimą ir pasirinkite rodomą piktogramą.

Informacija apie tinklo paslaugą ir programinę įrangą

- Windows 7/Windows Vista/Windows XP

Spustelėkite pradžios mygtuką ir pasirinkite **Visos programos** arba **Programos > Epson Software > EPSON Software Updater**.

Pastaba:

Be to, EPSON Software Updater galite paleisti paspausdami spausdintuvo piktogramą darbalaukio užduočių juostoje ir pasirinkdami **Programinės įrangos naujinimas**.

Paleidimas operacinėje sistemoje Mac OS

Pasirinkite **Eiti > Programos > Epson Software > EPSON Software Updater**.

Naujausių programų diegimas

Pastaba:

Įdiegdami programą iš naujo, ją pirmiausia turite pašalinti.

- Įsitikinkite, kad spausdintuvas yra prijungtas prie kompiuterio, o kompiuteris prijungtas prie interneto.
- Paleiskite „EPSON Software Updater“.

Momentinė nuotrauka yra pavyzdys naudojant Windows.

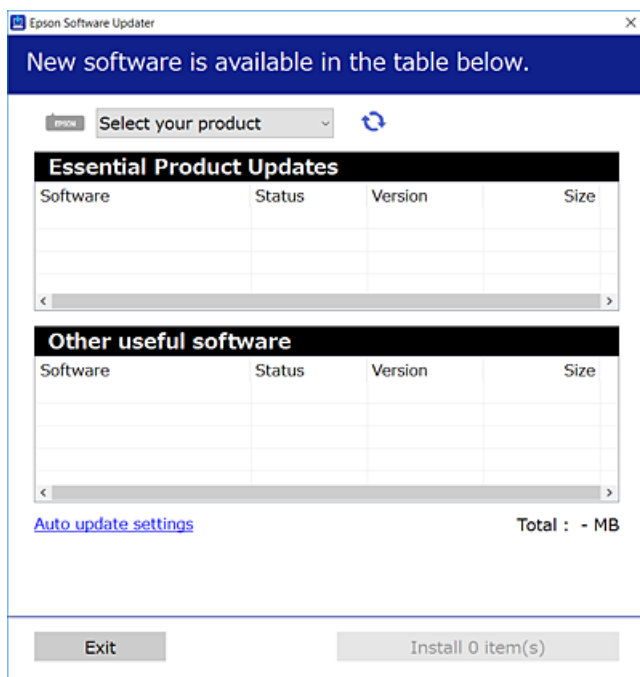

- Jei naudojate Windows, pasirinkite spausdintuvą, tada spustelėkite , kad patikrintumėte naujausią programos versiją.
- Pasirinkite elementus, kuriuos norite įdiegti ar atnaujinti, tada spustelėkite diegimo mygtuką.



Svarbu:

Neišjunkite spausdintuvo ir neatjunkite maitinimo, kol nebus užbaigtas naujinimas, kitaip spausdintuvas gali sugesti.

Informacija apie tinklo paslaugą ir programinę įrangą

Pastaba:

- Naujausių programų versiją galite atsisiųsti iš „Epson“ svetainės.
<http://www.epson.com>
- Jei naudojate operacinę sistemą Windows Server, negalėsite naudoti EPSON Software Updater. Atsisiųskite naujausių programų versiją iš „Epson“ svetainės.

Susijusi informacija

- ➔ „Programinės įrangos naujinimo įrankiai (EPSON Software Updater)“ puslapyje 230
- ➔ „Programų šalinimas“ puslapyje 232

Spausdintuvo programinės aparatinės įrangos naujinimas naudojant valdymo skydą

Jei spausdintuvas yra prijungtas prie interneto, galite naujinti spausdintuvo programinę aparatinę įrangą naudodami valdymo skydą. Taip pat galite nustatyti spausdintuvą reguliariai ieškoti programinės aparatinės įrangos naujinimų ir pranešti, jei naujinimai yra prieinami.

1. Pradžios ekrane pasirinkite **Nuostatos**.
2. Pasirinkite **Bendrosios nuostatos > Sistemos administravimas > Programinės aparatinės įrangos atnaujinimas > Atnaujinti**.

Pastaba:

*Ijunkite **Pranešimas**, kad nustatytumėte spausdintuvą reguliariai ieškoti prieinamų programinės aparatinės įrangos naujinimų.*

3. Palieskite **Pradėti tikrinti**.
Spausdintuvas ieško prieinamų naujinimų.
4. Jei skystųjų kristalų ekrane rodoma žinutė, išpėjanti apie prieinamą programinės aparatinės įrangos naujinimą, laikykitės ekrane esančių nurodymų, kad pradėtumėte naujinimą.

! Svarbu:

- Neišjunkite spausdintuvo ir neatjunkite maitinimo, kol nebus užbaigtas naujinimas, kitaip spausdintuvas gali sugesti.*
- Jei programinės aparatinės įrangos naujinimas nėra užbaigiamas ar yra nesėkmingas, spausdintuvas tinkamai neišjungia, o kitą kartą įjungus spausdintuvą skystųjų kristalų ekrane rodoma Recovery Mode. Tokiu atveju turite vėl atnaujinti programinę aparatinę įrangą naudodami kompiuterį. USB laidu prijunkite spausdintuvą prie kompiuterio. Kol spausdintuvas rodo „Recovery Mode“, programinės aparatinės įrangos atnaujinti nepavyks. Per kompiuterį galite prisijungti prie vietinio Epson tinklalapio, iš kurio galite parsisiųsti naujausią spausdintuvo programinę-aparatinę įrangą. Laikydami tinklalapio instrukcijų atlikite tolimesnius veiksmus.*

Programų šalinimas

Prisijunkite prie kompiuterio administratoriaus teisėmis. Kompiuteriui paraginus įveskite administratoriaus slaptažodį.

Programų šalinimas — Windows

1. Norėdami išjungti spausdintuvą, paspauskite mygtuką .
 2. Išjunkite visas veikiančias programas.
 3. Atidarykite **Valdymo skydas**:
 - Windows 10/Windows Server 2016
Dešiniuju peles klavišu paspauskite ant pradžios mygtuko (ar jį paspauskite ir palaikykite) ir pasirinkite **Valdymo skydelis**.
 - Windows 8.1/Windows 8/Windows Server 2012 R2/Windows Server 2012
Pasirinkite **Darbalaukis > Parametrai > Valdymo skydas**.
 - Windows 7/Windows Vista/Windows XP/Windows Server 2008 R2/Windows Server 2008/Windows Server 2003 R2/Windows Server 2003
Spustelėkite pradžios mygtuką ir pasirinkite **Valdymo skydas**.
 4. Atidarykite **Pašalinti programą** (arba **Ištraukti arba pašalinti programas**):
 - Windows 10/Windows 8.1/Windows 8/Windows 7/Windows Vista/Windows Server 2016/Windows Server 2012 R2/Windows Server 2012/Windows Server 2008 R2/Windows Server 2008
Dalyje **Programos** pasirinkite **Pašalinti programą**.
 - Windows XP/Windows Server 2003 R2/Windows Server 2003
Spustelėkite **Ištraukti arba pašalinti programas**.
 5. Pasirinkite norimą pašalinti programą.
Negalite pašalinti spausdintuvo tvarkyklės, jei yra spausdinimo užduočių. Prieš pašalindami iš trinkite užduotis arba palaukite, kol jos bus atspausdintos.
 6. Pašalinkite programas:
 - Windows 10/Windows 8.1/Windows 8/Windows 7/Windows Vista/Windows Server 2016/Windows Server 2012 R2/Windows Server 2012/Windows Server 2008 R2/Windows Server 2008
Spustelėkite **Pašalinti / keisti** arba **Pašalinti**.
 - Windows XP/Windows Server 2003 R2/Windows Server 2003
Spustelėkite **Keisti / pašalinti** arba **Pašalinti**.
- Pastaba:**
*Jei bus atidarytas langas **Vartotojo abonemento valdymas**, spustelėkite **Tęsti**.*
7. Vadovaukitės ekrane rodomomis instrukcijomis.

Programų šalinimas — Mac OS

1. Naudodami Uninstaller atsisiųskite EPSON Software Updater.
Kartą atsisiuntus Uninstaller šalinimo programą, jos nebereikės siųstis kaskart norint pašalinti programą.
2. Norėdami išjungti spausdintuvą, paspauskite mygtuką .

Informacija apie tinklo paslaugą ir programinę įrangą

3. Norėdami pašalinti spausdintuvo tvarkyklę arba PC-FAX tvarkyklę, pasirinkite **Sistemos nuostatos** iš  meniu > **Spausdintuvai ir skaitytuvai** (arba **Spausdinti ir nuskaityti, Spausdinti ir siųsti faksu**), tada pašalinkite spausdintuvą iš įgalintų spausdintuvų sąrašo.
4. Išjunkite visas veikiančias programas.
5. Pasirinkite **Eiti > Programos > Epson Software > Uninstaller**.
6. Pasirinkite norimą pašalinti programą ir spustelėkite **Uninstall**.



Svarbu:

Uninstaller pašalins visas kompiuteryje įdiegtas „Epson“ rašalinių spausdintuvų tvarkykles. Jei naudojate kelis „Epson“ rašalinius spausdintuvus ir norite panaikinti tik kai kurias tvarkykles, pirmiausia panaikinkite visas, o tada vėl įdiekite būtinąją spausdintuvo tvarkyklę.

Pastaba:

*Jei programų sąrašė norimos pašalinti programos nėra, naudodami Uninstaller jos pašalinti negalėsite. Tokiu atveju pasirinkite **Eiti > Programos > Epson Software**, pasirinkite norimą pašalinti programą ir nuvilkite ją į šiukšlinės piktogramą.*

Susijusi informacija

➔ „Programinės įrangos naujinimo įrankiai (EPSON Software Updater)“ puslapyje 230

Spausdinimas naudojant tinklo paslaugą

Naudojant internete pasiekiamą „Epson Connect“ tarnybą, galima bet kada ir beveik bet kur spausdinti iš išmaniojo telefono, planšetės arba nešiojamojo kompiuterio. Norėdami naudotis šia paslauga, „Epson Connect“ užregistruokite naują naudotoją ir spausdintuvą.

Internetu pasiekiamos toliau pateikiamos funkcijos.

Email Print

Siųsdami el. laiškus su priedais, tokiais kaip dokumentai ar vaizdai, į el. pašto adresą, kuris priskirtas spausdintuvui, galite spausdinti šiuo el. laiškus ir priedus nuotoliniu būdu iš, pavyzdžiui, namų ar ofiso spausdintuvo.

Epson iPrint

Ši „iOS“ ir „Android“ skirta programa suteikia galimybę spausdinti ar nuskaityti iš išmaniojo telefono ar planšetės. Dokumentus, vaizdus ir svetaines galite spausdinti nusiuntę juos tiesiogiai į spausdintuvą, kuris prijungtas prie to paties belaidžio LAN.

Scan to Cloud

Ši programa leidžia siųsti nuskaitytus duomenis, kuriuos norite atspausdinti kitame spausdintuve. Nuskaitytus duomenis taip pat galite įkelti į debesies paslaugą.

Remote Print Driver

Tai nuotolinio spausdinimo tvarkyklės („Remote Print Driver“) bendroji tvarkyklė. Spausdindami nuotoliniu būdu, spausdintuvą galite keisti įprastame programos lange.

Išsamios informacijos ieškokite Epson Connect portalo svetainėje.

<https://www.epsonconnect.com/>

Informacija apie tinklo paslaugą ir programinę įrangą

<http://www.epsonconnect.eu> (tik Europoje)

Problemų sprendimas



Spausdintuvo būsenos tikrinimas

Skystųjų kristalų ekrane rodomų pranešimų peržiūra

Jei skystųjų kristalų ekrane rodomas klaidos pranešimas, norėdami išspręsti problemą, sekite ekrane pateiktus nurodymus arba taikykite toliau pateiktus sprendimus.

Klaidų pranešimai	Sprendimai
Spausdintuvo klaida. Išjunkite maitinimą ir vėl jį įjunkite. Išsamiau žr. dokumentuose.	Išimkite iš spausdintuvo visą popierių arba apsauginę medžiagą. Jei vis tiek rodomas klaidos pranešimas, kreipkitės į „Epson“ pagalbos skyrių.
XX nėra popieriaus. Įdėkite popieriaus ir palieskite GERALI. XX / XX	Įdėkite popierių, tada iki gali įstatykite popieriaus kasetę.
Jums reikia pakeisti Rašalo kasetę.	Kad spaudiniai būtų aukščiausios kokybės, o spausdinimo galvutė apsaugota, pakeisti kasetę nurodoma tada, kai joje dar yra tam tikras saugus rašalo kiekis. Kasetę reikia keisti tada, kai pateikiamas raginimas tai padaryti.
Beveik pasibaigė spausdintuvo rašalo pagalvėlės naudojimo laikas. Kreipkitės į „Epson“ pagalbos tarnybą.	Dėl rašalo pagalvėlės keitimo kreipkitės į „Epson“ arba įgaliotąjį „Epson“ techninės priežiūros skyrių*. Už šios dalies priežiūrą nėra atsakingas naudotojas. Pranešimas bus rodomas, kol nepakeisite rašalo pagalvėlės. Palieskite GERALI ir tęskite spausdinimą.
Baigiasi spausdintuvo rašalo pagalvėlės naudojimo laikas. Kreipkitės į „Epson“ pagalbos tarnybą.	Dėl rašalo pagalvėlės keitimo kreipkitės į „Epson“ arba įgaliotąjį „Epson“ techninės priežiūros skyrių*. Už šios dalies priežiūrą nėra atsakingas naudotojas.
Popieriaus konfigūravimas išjungtas. Kai kurios funkcijos gali neveikti. Išsamiau žr. pateiktus dokumentus.	Jei išjungtas Automat. popieriaus sąrankos rodymas , „AirPrint“ naudoti negalėsite.
Neaptiktas numerio rinkimo signalas.	Šią problemą galima išspręsti pasirinkus Nuostatos > Bendrosios nuostatos > Faksu nuostatos > Pagrind. nuostatos > Linijos tipas , o tuomet pasirinkus PBX . Norint, kad telefono sistema prisijungtų prie išorinės linijos, būtina įvesti kodą; pasirinkę PBX nustatykite prieigos kodą. Įvesdami išorinės linijos fakso numerį, vietoj kodo įveskite # (groteles). Taip jungtis daug saugiau. Jei vis tiek rodomas klaidos pranešimas, išjunkite Skamb. tono aptikimas nuostatas. Tačiau, išjungus šią funkciją, gali būti atmestas pirmasis fakso numerio skaitmuo ir faksogramos išsiųstos klaidingu numeriu.

Problemų sprendimas

Klaidų pranešimai	Sprendimai
Nepavyksta gauti faksogramų, nes faksogramų duomenų atmintis užpildyta. Išsamiau skaitykite palietę Pagrindinio ekrano apačioje esančią nuostatą Job/Status.	<p>Gautos faksogramos gali kauptis neapdorotos dėl toliau nurodytų priežasčių.</p> <ul style="list-style-type: none"> <input type="checkbox"/> Negalima spausdinti, nes kilo spausdintuvo klaida. Ištaisykite spausdintuvo klaidą. Norėdami sužinoti klaidos informaciją ir rasti jos sprendimo būdus, spauskite mygtuką  ir pasirinkite Spausdint. būseną. <input type="checkbox"/> Negalima įrašyti kompiuteryje arba atminties įrenginyje. Norėdami patikrinti, ar gautos faksogramos buvo įrašytos, spauskite mygtuką  ir pasirinkite Užduoties būseną. Norėdami įrašyti gautas faksogramas, įjunkite kompiuterio maitinimą arba prie kompiuterio prijunkite atminties įrenginį.
Neleistinas IP adreso ir potinklio šablono derinys. Išsamiau žr. dokumentuose.	Įveskite teisingą IP adresą arba numatytąjį šliužą. Susisiekite su asmeniu, kuris įdiegė tinklą, kad jis jums padėtų.
Norėdami naudotis debesų paslaugomis atnaujinkite šakninį sertifikatą.	Paleiskite Web Config, tada atnaujinkite šakninį sertifikatą.
Patikrinkite, ar kompiuteriui tinka Spausdintuvo prievado nuostatos (pavyzdžiui, IP adresas) arba spausdintuvo tvarkyklė.	Patikrinkite, ar kortelėje Ypatybės > Prievadas , atidaromoje pasirinkus meniu Spausdintuvas , yra pasirinktas tinkamas spausdintuvo prievadas.
Patikrinkite, ar kompiuteriui tinka prievado nuostatos arba spausdintuvo tvarkyklė. Išsamesnės informacijos ieškokite dokumentuose.	USB jungčiai pasirinkite „ USBXXX “ arba tinklo jungčiai „ EpsonNet Print Port “.
Recovery Mode	<p>Spausdintuvas pradėjo veikti atkūrimo režimu, nes nepavyko atnaujinti programinės aparatinės įrangos. Atlikdami toliau nurodytus veiksmus, dar kartą pabandykite atnaujinti programinę aparatinę įrangą.</p> <ol style="list-style-type: none"> 1. USB kabeliu prijunkite spausdintuvą prie kompiuterio. (Jei nustatytas atkūrimo režimas, per tinklo ryšį programinės aparatinės įrangos atnaujinti nepavyks.) 2. Daugiau nurodymų rasite vietos „Epson“ svetainėje.

* Vykdamas kai kuriuos spausdinimo ciklus, rašalo pagalvėlėje gali susikaupti nedidelis rašalo perteklius. Kad rašalas nepradėtų tekėti iš pagalvėlės, pasiekus pagalvėlės sugerties ribą spausdintuvas nustoja spausdinti. Keitimo būtinybę ir dažnį lemia pasirinkus spausdinimo be paraščių funkciją išspausdintų puslapių skaičius. Tai, kad reikia pakeisti pagalvėlę nereiškia, kad spausdintuvo veikimas nebeatitinka techninių duomenų. Prireikus pakeisti pagalvėlę, spausdintuvas pateks apie tai informuojantį pranešimą. Tai atlikti gali tik įgaliotasis „Epson“ techninės priežiūros skyriaus atstovas. Šio pakeitimo išlaidos pagal „Epson“ garantiją nepadengiamos.

Susijusi informacija

- ➔ „Kreipimasis į „Epson“ klientų aptarnavimo skyrių“ puslapyje 296
- ➔ „Programinės įrangos naujinimo įrankiai (EPSON Software Updater)“ puslapyje 230
- ➔ „Naujausių programų diegimas“ puslapyje 231

Problemų sprendimas

Klaidos kodas būsenos meniu

Nepavykus sėkmingai atlikti užduoties, išsiaiškinkite kiekvienos užduoties istorijoje nurodytą klaidos kodą. Norėdami išsiaiškinti klaidos kodą, paspauskite mygtuką  ir pasirinkite **Užduoties būseną**. Problemų ir jų sprendimų žr. šioje lentelėje.

Kodas	Problema	Sprendimas
001	Gaminys buvo išjungtas dėl maitinimo sutrikimo.	-
109	Priimta faksograma jau panaikinta.	-
110	Užduotis išspausdinta tik ant vienos pusės, nes naudojant įdėtą popierių dvipusis spausdinimas negalimas.	Jei norite vykdyti dvipusį spausdinimą, įdėkite popieriaus, ant kurio taip spausdinti galima.
201	Nebeliko vietos atmintyje.	<ul style="list-style-type: none"> <input type="checkbox"/> Priimtas faksogramas spausdinkite pasirinkdami Užduoties būseną, dalyje Job/Status. <input type="checkbox"/> Į gautų dokumentų aplanką įrašytas saugomas faksogramas panaikinkite pasirinkdami Užduoties būseną (dalyje Job/Status). <input type="checkbox"/> Vienspalvę faksogramą į vieną paskirties vietą galima siųsti tiesiogiai. <input type="checkbox"/> Padalykite originalus į dvi arba daugiau dalių ir išsiųskite jas atskirais paketais.
202	Liniją nutraukė gavėjo įrenginys.	Šiek tiek palaukite ir bandykite dar kartą.
203	Negirdėti numerio rinkimo tono.	<ul style="list-style-type: none"> <input type="checkbox"/> Įsitinkinkite, kad telefono kabelis prijungtas tinkamai ir telefono linija veikia. <input type="checkbox"/> Jei spausdintuvas prijungtas prie PBX arba terminalo adapterio, pakeiskite Linijos tipas parametą pasirinkdami PBX. <input type="checkbox"/> Pasirinkite Nuostatos > Bendrosios nuostatos > Fakso nuostatos > Pagrind. nuostatos > Skamb. tono aptikimas, tada išjunkite numerio rinkimo tono nustatymą.
204	Gavėjo įrenginys užimtas.	Šiek tiek palaukite ir bandykite dar kartą.
205	Gavėjo įrenginys neatsako.	Šiek tiek palaukite ir bandykite dar kartą.
206	Telefono kabelis netinkamai prijungtas prie gaminio prievadų LINE ir EXT..	Patikrinkite, kaip prijungta prie spausdintuvo prievadų LINE ir EXT..
207	Gaminys neprijungtas prie telefono linijos.	Prijunkite telefono kabelį prie telefono linijos.
208	Keliems nurodytiems gavėjams faksogramos išsiųsti nepavyko.	Norėdami išsiaiškinti nepasiektas paskirties vietas, išspausdinkite Fakso žurnalas arba Paskutinis duomenų perdav. ataskaitą su ankstesnių faksogramų informacija: nustatykite faksogramų siuntimo režimą ir pasirinkite Fakso ataskaita . Jei Išsaugoti trikties duomenis nuostata įjungta, iš naujo siųsti faksogramą galima pasirenkant Užduoties būseną (dalyje Job/Status).

Problemų sprendimas

Kodas	Problema	Sprendimas
301	Atmintinėje nepakanka vietos duomenims įrašyti.	<input type="checkbox"/> Atlaisvinkite vietos atmintinėje. <input type="checkbox"/> Sumažinkite dokumentų skaičių. <input type="checkbox"/> Kad nuskaityti vaizdai būtų mažesni, sumažinkite nuskaitymo skiriamąją gebą arba padidinkite suglaudavimo koeficientą.
302	Į atmintinę draudžiama rašyti.	Išjunkite rašymo į atmintinę apsaugą.
303	Nesukurtas aplankas nuskaitytiems vaizdams įrašyti.	Prijunkite kitą atmintinę.
304	Atjungta atmintinė.	Vėl prijunkite atmintinę.
305	Įrašant duomenis į atmintinę įvyko klaida.	Jei išorinis įrenginys pasiekiamas per kompiuterį, truputį palaukite ir bandykite vėl.
306	Nebeliko vietos atmintyje.	Palaukite, kol bus atliktos vykdomos užduotys.
311	Įvyko DNS klaida.	<input type="checkbox"/> Pasirinkite Nuostatos > Bendrosios nuostatos > Tinklo nuostatos > Išplėstinės > TCP/IP ir patikrinkite DNS nustatymus. <input type="checkbox"/> Pasitikrinkite DNS serverio, kompiuterio arba prieigos taško parametrus.
312	Įvyko tapatumo nustatymo klaida.	Pasirinkite Nuostatos > Bendrosios nuostatos > Tinklo nuostatos > Išplėstinės > El. pašto serveris > Serverio nuostatos ir patikrinkite serverio nustatymus.
313	Įvyko ryšio klaida.	<input type="checkbox"/> Jei spausdintuvas prijungtas prie tinklo, išspausdinkite tinklo ryšio ataskaitą. <input type="checkbox"/> Norėdami patikrinti el. pašto serverio nuostatas, pasirinkite Nuostatos > Bendrosios nuostatos > Tinklo nuostatos > Išplėstinės > El. pašto serveris > Serverio nuostatos . Klaidos priežastį galite nustatyti atlikdami ryšio patikrą. <input type="checkbox"/> Gali nesutapti nuostatų ir el. pašto serverio identifikavimo metodas. Kai identifikavimo metodą pasirenkate Išjungti , patikrinkite, ar el. pašto serverio identifikavimo metodas pasirinktas „Nėra“.
314	Duomenų dydis viršiją didžiausią leistiną priedamų failų dydį.	<input type="checkbox"/> Padidinkite Maks. pridėto failo dydis parametražą nuskaitymo parametražų srityje. <input type="checkbox"/> Kad nuskaityti vaizdai būtų mažesni, sumažinkite nuskaitymo skiriamąją gebą arba padidinkite suglaudavimo koeficientą.
315	Nebeliko vietos atmintyje.	Kai bus atliktos vykdomos užduotys, bandykite dar kartą.
321	Įvyko DNS klaida.	<input type="checkbox"/> Pasirinkite Nuostatos > Bendrosios nuostatos > Tinklo nuostatos > Išplėstinės > TCP/IP ir patikrinkite DNS nustatymus. <input type="checkbox"/> Pasitikrinkite DNS serverio, kompiuterio arba prieigos taško parametrus.
322	Įvyko tapatumo nustatymo klaida.	Patikrinkite Vieta parametrus.

Problemų sprendimas

Kodas	Problema	Sprendimas
323	Įvyko ryšio klaida.	<input type="checkbox"/> Patikrinkite Vieta parametrus. <input type="checkbox"/> Jei spausdintuvas prijungtas prie tinklo, išspausdinkite tinklo ryšio ataskaitą.
324	Nurodytame aplanke failas tokiu vardu jau yra.	<input type="checkbox"/> Panaikinkite failą tokiu vardu. <input type="checkbox"/> Pakeiskite failo vardo prefiksą Failo nuostatos .
325 326	Nurodytame aplanke nepakanka vietos.	<input type="checkbox"/> Atlaisvinkite vietos nurodytame aplanke. <input type="checkbox"/> Sumažinkite dokumentų skaičių. <input type="checkbox"/> Kad nuskaityti vaizdai būtų mažesni, sumažinkite nuskaitymo skiriamąją gebą arba padidinkite suglaudavimo koeficientą.
327	Nebeliko vietos atmintyje.	Palaukite, kol bus atliktos vykdomos užduotys.
328	Klaidingai nurodyta paskirties vieta arba jos nėra.	Patikrinkite Vieta parametrus.
331	Nuskaitant paskirties vietų sąrašą įvyko ryšio klaida.	Jei spausdintuvas prijungtas prie tinklo, išspausdinkite tinklo ryšio ataskaitą.
332	Paskirties vietoje nepakanka vietos nuskaitytam vaizdu įrašyti.	Sumažinkite dokumentų skaičių.
333	Nepavyko rasti paskirties vietos, nes prieš siunčiant nuskaitytą vaizdą paskirties vietos informaciją buvo nusiųsta į serverį.	Dar kartą pasirinkite paskirties vietą.
334	Siunčiant nuskaitytą vaizdą įvyko klaida.	-
341	Įvyko ryšio klaida.	<input type="checkbox"/> Patikrinkite spausdintuvo ir kompiuterio jungtis. Jei spausdintuvas prijungtas prie tinklo, išspausdinkite tinklo ryšio ataskaitą, kad tai patikrintumėte. <input type="checkbox"/> Įsitinkinkite, kad kompiuteryje įdiegta „Epson Event Manager“.
401	Atmintinėje nepakanka vietos duomenims įrašyti.	Atlaisvinkite vietos atmintinėje.
402	Į atmintinę draudžiama rašyti.	Išjunkite rašymo į atmintinę apsaugą.
404	Atjungta atmintinė.	Vėl prijunkite atmintinę.
405	Įrašant duomenis į atmintinę įvyko klaida.	<input type="checkbox"/> Vėl prijunkite atmintinę. <input type="checkbox"/> Naudokite kitą atmintinę, kurioje naudojant funkciją Sukurti įrašymo aplanką yra sukurtas aplankas.
411	Įvyko DNS klaida.	<input type="checkbox"/> Pasirinkite Nuostatos > Bendrosios nuostatos > Tinklo nuostatos > Išplėstinės > TCP/IP ir patikrinkite DNS nustatymus. <input type="checkbox"/> Pasitikrinkite DNS serverio, kompiuterio arba prieigos taško parametrus.
412	Įvyko tapatumo nustatymo klaida.	Pasirinkite Nuostatos > Bendrosios nuostatos > Tinklo nuostatos > Išplėstinės > El. pašto serveris > Serverio nuostatos ir patikrinkite serverio nustatymus.

Problemų sprendimas

Kodas	Problema	Sprendimas
413	Įvyko ryšio klaida.	<input type="checkbox"/> Norėdami patikrinti el. pašto serverio nuostatas, pasirinkite Nuostatos > Bendrosios nuostatos > Tinklo nuostatos > Išplėstinės > El. pašto serveris > Serverio nuostatos . Klaidos priežastį galite nustatyti atlikdami ryšio patikrą. <input type="checkbox"/> Gali nesutapti nuostatų ir el. pašto serverio identifikavimo metodas. Kai identifikavimo metodą pasirenkate Išjungti , patikrinkite, ar el. pašto serverio identifikavimo metodas pasirinktas „Nėra“. <input type="checkbox"/> Jei spausdintuvas prijungtas prie tinklo, išspausdinkite tinklo ryšio ataskaitą.
421	Įvyko DNS klaida.	<input type="checkbox"/> Pasirinkite Nuostatos > Bendrosios nuostatos > Tinklo nuostatos > Išplėstinės > TCP/IP ir patikrinkite DNS nustatymus. <input type="checkbox"/> Pasitikrinkite DNS serverio, kompiuterio arba prieigos taško parametrus.
422	Įvyko tapatumo nustatymo klaida.	Pasirinkite Nuostatos > Bendrosios nuostatos > Fakso nuostatos > Priėmimo parametrai > Įrašymo/persiunt. nuostatos ir patikrinkite dalyje Įrašymo/persiunt. paskirtis pasirinkto aplanko nustatymus.
423	Įvyko ryšio klaida.	<input type="checkbox"/> Jei spausdintuvas prijungtas prie tinklo, išspausdinkite tinklo ryšio ataskaitą. <input type="checkbox"/> Pasirinkite Nuostatos > Bendrosios nuostatos > Fakso nuostatos > Priėmimo parametrai > Įrašymo/persiunt. nuostatos ir patikrinkite dalyje Įrašymo/persiunt. paskirtis pasirinkto aplanko nustatymus.
425	Persiuntimo vietos aplanke nepakanka vietos.	Atlaisvinkite vietos persiuntimo paskirties vietos aplanke.
428	Klaidingai nurodyta paskirties vieta arba jos nėra.	Pasirinkite Nuostatos > Bendrosios nuostatos > Fakso nuostatos > Priėmimo parametrai > Įrašymo/persiunt. nuostatos ir patikrinkite dalyje Įrašymo/persiunt. paskirtis pasirinkto aplanko nustatymus.

Susijusi informacija

- ➔ „Prijungimas prie telefono linijos“ puslapyje 149
- ➔ „Tinklo nuostatos“ puslapyje 68
- ➔ „Spausdinimas naudojant tinklo paslaugą“ puslapyje 234
- ➔ „Fakso nuostatos meniu parinktys“ puslapyje 200
- ➔ „Galimas popierius ir talpa“ puslapyje 45
- ➔ „Negali įrašyti nuskaitytų vaizdų į bendrintą aplanką“ puslapyje 266

Spausdintuvo būsenos patikra — „Windows“

1. Atidarykite spausdintuvo tvarkyklės langą.
2. Skirtuke **EPSON Status Monitor 3** spustelėkite **Tech. priežiūra**, o tada spustelėkite **Detalės**.
Patikrinkite spausdintuvo būseną, rašalo lygius ir klaidų būseną.

Pastaba:

Jei **EPSON Status Monitor 3** išjungta, skirtuke **Išplėstinės nuostatos** spustelėkite **Tech. priežiūra** ir pasirinkite **Igalinti "EPSON Status Monitor 3"**.

Susijusi informacija

➔ „Prisijungimas prie spausdintuvo tvarkyklės“ puslapyje 78

Spausdintuvo būsenos patikra — Mac OS

1. Pasirinkite **Sistemos nuostatos**, atidarę meniu , spauskite **Spausdintuvai ir skaitytuvai** (arba **Spausdinti ir nuskaityti, Spausdinti ir siųsti faksogramą**), tada pasirinkite spausdintuvą.
2. Spustelėkite **Parinktyr ir tiekimas > Paslaugų programa > Atidaryti spausdintuvo paslaugų programą**.
3. Spustelėkite **EPSON Status Monitor**.
Patikrinkite spausdintuvo būseną, rašalo lygius ir klaidų būseną.

Programinės įrangos būsenos tikrinimas

Atnaujinant programinę įrangą į naujausią versiją, gali pavykti išspręsti problemas. Patikrinkite programinės įrangos būseną, naudokite programinės įrangos naujinimo įrankį.

Susijusi informacija

- ➔ „Programinės įrangos naujinimo įrankiai (EPSON Software Updater)“ puslapyje 230
- ➔ „Naujausių programų diegimas“ puslapyje 231

Įstrigusio popieriaus išėmimas

Norėdami išsiaiškinti, kur įstrigo popierius (taip pat ir jo nuoplaišos), ir jį išimti, vykdykite spausdintuvo valdymo skydelio ekrane pateiktas instrukcijas. Animacija LCD ekrane rodo, kaip išimti įstrigusį popierių.



Perspėjimas:

Kol ranka yra spausdintuvo viduje, niekada nelieskite valdymo skydelio mygtukų. Jei spausdintuvas pradės veikti, galite susižaloti. Elkitės atsargiai, kad nepaliestumėte kyšančių dalių ir nesusižeistumėte.

Problemų sprendimas



Svarbu:

Atsargiai išimkite įstrigusį popierių. Mėginant išimti popierių jėga galima pakenkti spausdintuvui.

Pastaba:

Jei popieriaus įstrigimo klaida nebuvo išvalyta, įstrigusio popieriaus atplaišos gali likti galinis gaubtas 2. Atidarykite galinis gaubtas 2 ir pašalinkite įstrigusį popierių.

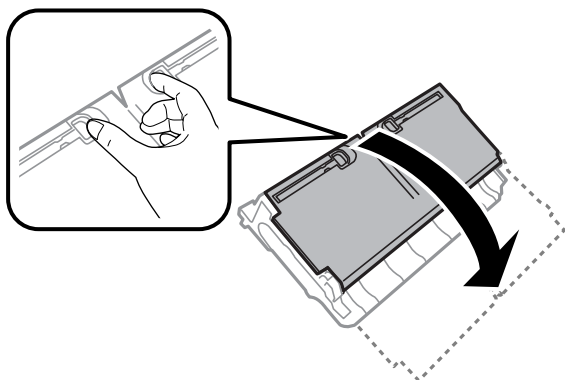

Pastaba:

Jei popieriaus skiautelių liko, atšaukite popieriaus strigties pranešimą ir pasirinkite **Nuostatos > Priežiūra > Pašalinti popierių**. Taip gali pavykti pašalinti likusias popieriaus skiauteles.

Popierius tiekiamas netinkamai

Patikrinkite toliau nurodytus punktus, tada imkitės atitinkamų veiksmų problemai išspręsti.

- Padėkite spausdintuvą ant lygaus paviršiaus ir naudokite esant rekomenduojamoms aplinkos sąlygoms.
- Naudokite šio spausdintuvo palaikomą popierių.
- Laikykitės atsargumo priemonių dėl popieriaus naudojimo.
- Lapų nedėkite daugiau nei nurodyta tam tikros rūšies popieriui. Jei naudojate paprastąjį popierių, jo šūsnis neturi būti aukščiau už liniją, kuri pažymėta trikampio simboliu ant kraštinio kreiptuvo.
- Įsitikinkite, ar popieriaus dydžio ir popieriaus tipo nuostatos atitinka į spausdintuvą įdėto popieriaus faktinį dydį ir tipą.

Susijusi informacija

- ➔ „Su aplinka susiję techniniai duomenys” puslapyje 288
- ➔ „Atsargumo priemonės dėl popieriaus naudojimo” puslapyje 48
- ➔ „Galimas popierius ir talpa” puslapyje 45
- ➔ „Popieriaus rūšių sąrašas” puslapyje 55

Įstrigo popierius

Įdėkite popieriaus tinkama kryptimi ir priekinio krašto kreiptuvus pristumkite prie popieriaus kraštų.

Susijusi informacija

- ➔ „Įstrigusio popieriaus išėmimas” puslapyje 242
- ➔ „Popieriaus įdėjimas į Popieriaus kasetę” puslapyje 49
- ➔ „Popieriaus įdėjimas į Gal. pop. tiek. angą” puslapyje 51

Kreivai tiekiamas popierius

Įdėkite popieriaus tinkama kryptimi ir priekinio krašto kreiptuvus pristumkite prie popieriaus kraštų.

Susijusi informacija

- ➔ „Popieriaus įdėjimas į Popieriaus kasetę” puslapyje 49
- ➔ „Popieriaus įdėjimas į Gal. pop. tiek. angą” puslapyje 51

Vienu metu tiekiami keli popieriaus lapai

Jei vykdant rankinį dvipusį spausdinimą tiekiami po kelis popieriaus lapus iš karto, išimkite visą spausdintuve esantį popierių ir įdėkite jį iš naujo.

Originalas netiekiamas į ADF

- Naudokite tokius originalus, kuriuos galima dėti į ADF.
- Įdėkite originalus tinkama kryptimi ir ADF kraštinius kreiptuvus pristumkite prie originalų kraštų.
- Išvalykite ADF vidų.
- Nedėkite originalų virš linijos, ADF pažymėtos trikampio simboliu.

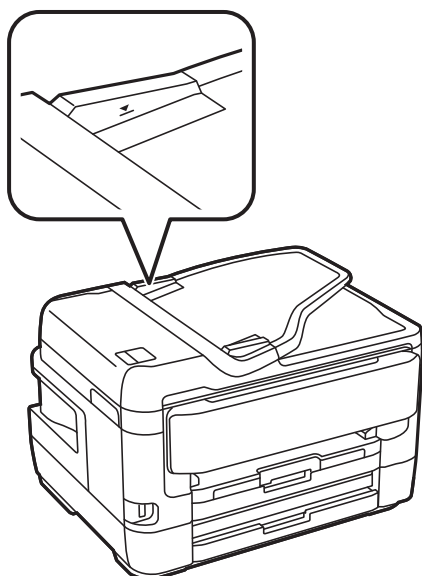

- Įsitinkite, kad ekrano apačioje yra ADF piktograma. Jei jos nėra, vėl dėkite originalus.

Susijusi informacija



- ➔ „Originalai, kuriuos galima dėti ant ADF” puslapyje 55
- ➔ „Originalų padėjimas ant ADF” puslapyje 56
- ➔ „ADF valymas” puslapyje 221

Su maitinimu ir valdymo skydeliu susijusios problemos

Nepavyksta įjungti maitinimo

- Įsitikinkite, kad maitinimo laidas tinkamai prijungtas.
- Šiek tiek ilgiau palaikykite nuspaustą mygtuką .

Nepavyksta išjungti maitinimo

Šiek tiek ilgiau palaikykite nuspaustą mygtuką . Jei vis tiek nepavyksta išjungti spausdintuvo, atjunkite maitinimo laidą. Kad neuždžiūtų spausdinimo galvutė, vėl įjunkite spausdintuvą ir išjunkite jį paspausdami mygtuką .

Maitinimas išjungiamas automatiškai

- Pasirinkite **Nuostatos > Bendrosios nuostatos > Pagrind. nuostatos > Išjungimo nuostatos**, tada išjunkite nuostatas **Išjungti**, jei neaktyvus ir **Išjungti**, jei atjungtas.
- Pasirinkite **Nuostatos > Bendrosios nuostatos > Pagrind. nuostatos**, tada išjunkite nuostatą **Išjungimo laikmatis**.

Pastaba:

*Jūsų gaminys gali turėti funkciją **Išjungimo nuostatos** arba **Išjungimo laikmatis**, atsižvelgiant į įsigijimo vietą.*

Užgęsta skystųjų kristalų ekranas

Spausdintuvas veikia miego režimu. Palieskite bet kurią skystųjų kristalų ekrano vietą, kad grįžtumėte į pradinę būklę.

Jutiklinis ekranas nereaguoja

- Jei ant optinio jutiklinio ekrano prilipinote apsauginę etiketę, jis gali nereaguoti.
- Išjunkite spausdintuvą ir nuvalykite ekraną minkštu, sausu audeklu. Jei ekranas išteptas, jis gali nereaguoti.

Negalima valdyti valdymo skydelyje

Kai įjungta vartotojo veiksmų apribojimo funkcija, norint spausdinti, reikia įvesti vartotojo ID ir slaptažodį. Jei slaptažodžio nežinote, kreipkitės į spausdintuvo administratorių.

Spausdinimas iš kompiuterio negalimas

Ryšio patikra (USB)

- Tvirtai prijunkite USB laidą prie spausdintuvo ir kompiuterio.
- Jei naudojate USB šakotuvą, spausdintuvą junkite tiesiai prie kompiuterio.
- Jei USB laidas neatpažįstamas, pakeiskite prievadą arba pakeiskite USB laidą.
- Jei spausdintuvas negali spausdinti, naudojant USB ryšį, išbandykite šiuos veiksmus.

Atjunkite USB laidą nuo kompiuterio. Dešiniuoju pelės klavišu spustelėkite kompiuteryje rodomą spausdintuvo ikoną ir pasirinkite **Pašalinti įrenginį**. Tada prijunkite USB laidą prie kompiuterio ir atlikite bandomąjį spausdinimą.

Iš naujo nustatykite USB ryšį, atlikdami šiame vadove nurodytus ryšio su kompiuteriu būdo pakeitimo žingsnius. Išsamios informacijos ieškokite toliau pateiktoje susijusios informacijos nuorodoje.

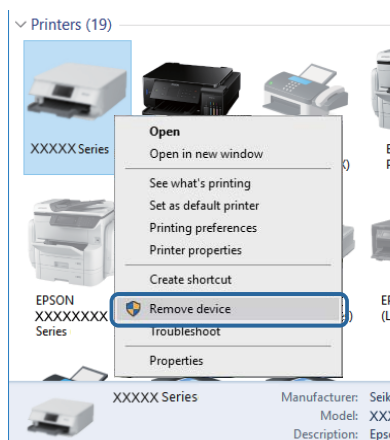

Susijusi informacija

➔ [„Prijungimo prie kompiuterio būdo pakeitimas” puslapyje 42](#)

Ryšio (tinklo) tikrinimas

- Jei pakeitėte prieigos tašką ar tiekėją, bandykite vėl nustatyti spausdintuvo tinklo parametrus. Prijunkite kompiuterį ar išmanųjį įrenginį prie to paties SSID kaip ir spausdintuvas.
- Išjunkite įrenginius, kuriuos norite prijungti prie tinklo. Palaukite apie 10 sekundžių, tada įjunkite įrenginius šia tvarka: prieigos taškas, kompiuteris ar išmanusis įrenginys, spausdintuvas. Perkelkite spausdintuvą ir kompiuterį ar išmanųjį įrenginį arčiau prieigos taško, kad pagerintumėte radijo bangų ryšį, ir bandykite vėl atlikti tinklo nustatymus.

Problemų sprendimas

- Išspausdinkite tinklo ryšio ataskaitą. Išsamesnę informaciją žr. paspaudus atitinkamą nuorodą. Jei ataskaita parodo, kad tinklo ryšio užmegzti nepavyko, patikrinkite tinklo ryšio ataskaitą ir laikykitės išspausdintų sprendimų.
- Jei spausdintuvui priskirtas IP adresas yra 169.254.XXX.XXX ir potinklio šablonas — 255.255.0.0, tai reiškia, kad IP tikriausiai buvo neteisingai priskirtas. Perkraukite prieigos tašką arba nustatykite iš naujo spausdintuvo tinklo nustatymus. Jei problemos išspręsti nepavyksta, žr. prieigos taško dokumentus.
- Pabandykite prisijungti prie svetainės per kompiuterį, kad įsitikintumėte, kad kompiuterio tinklo parametrai yra teisingi. Jei negalite prisijungti prie jokios svetainės, problema yra kompiuteryje. Patikrinkite kompiuterio ryšį su tinklu.

Susijusi informacija

- ➔ „Prijungimas prie kompiuterio“ puslapyje 25
- ➔ „Tinklo ryšio ataskaitos spausdinimas“ puslapyje 34

Programinės įrangos ir duomenų tikrinimas

- Įsitikinkite, kad įdiegta originali „Epson“ spausdintuvo tvarkyklė. Jei originali „Epson“ spausdintuvo tvarkyklė nėra įdiegta, galimo funkcijos yra ribotos. Rekomenduojame naudoti originalią „Epson“ spausdintuvo tvarkyklę. Išsamios informacijos ieškokite toliau pateiktoje susijusios informacijos nuorodoje.
- Jei spausdinate didelį duomenų vaizdą, kompiuteryje gali baigtis atmintis. Spausdinkite mažesnės skiriamosios gebos arba formato vaizdą.

Susijusi informacija

- ➔ „Originalių „Epson“ spausdintuvo tvarkyklių tikrinimas“ puslapyje 247
- ➔ „Naujausių programų diegimas“ puslapyje 231

Originalių „Epson“ spausdintuvo tvarkyklių tikrinimas

Pasinaudoję toliau nurodytu būdu galite patikrinti, ar jūsų kompiuteryje įdiegtos originalios „Epson“ spausdintuvo tvarkyklės.

Windows

Pasirinkite **Valdymo skydas > Peržiūrėti įrenginius ir spausdintuvus (Spausdintuvai, Spausdintuvai ir faksai)**, tada, norėdami atidaryti spausdinimo serverio ypatybių langą, atlikite toliau nurodytus veiksmus.

- Windows 10/Windows 8.1/Windows 8/Windows 7/Windows Server 2016/Windows Server 2012 R2/Windows Server 2012/Windows Server 2008 R2
Spustelėkite spausdintuvo piktogramą, atsidariusiame meniu spustelėkite **Spausdinimo serverio ypatybės**.
- Windows Vista/Windows Server 2008
Dešiniuoju pelės klavišu spustelėkite piktogramą **Spausdintuvai** ir tuomet spustelėkite **Paleisti administratoriaus teisėmis > Serverio ypatybės**.
- Windows XP/Windows Server 2003 R2/Windows Server 2003
Meniu **Failas** pasirinkite **Serverio ypatybės**.

Problemų sprendimas

Spustelėkite skirtuką **Tvarkyklė**. Jei sąraše matote savo spausdintuvo pavadinimą, reiškia, kad jūsų kompiuteryje įdiegta originali „Epson“ spausdintuvo tvarkyklė.

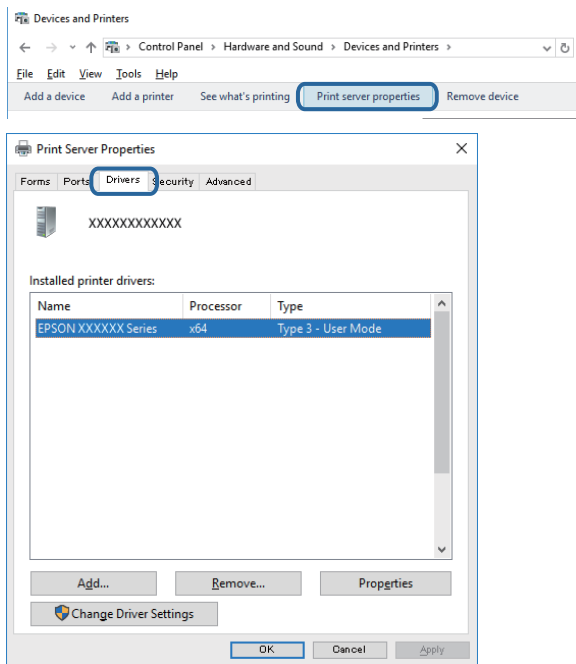

Mac OS

Pasirinkite **Sistemos nuostatos**, atidarę meniu , spauskite **Spausdintuvai ir skaitytuvai** (arba **Spausdinti ir nuskaityti, Spausdinti ir siūsti faksogramą**), tada pasirinkite spausdintuvą. Spustelėkite **Parinktys ir tiekimas**, jei lange rodomi skirtukai **Parinktys** ir **Paslaugos**, reiškia, kad jūsų kompiuteryje įdiegta originali „Epson“ spausdintuvo tvarkyklė.

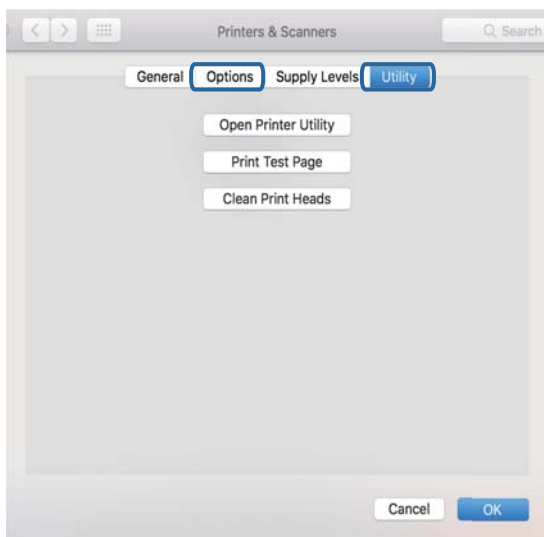

Susijusi informacija

➔ „Naujausių programų diegimas“ puslapyje 231

Spausdintuvo būsenos tikrinimas kompiuteryje (Windows)

Spustelėkite **Spausdinimo eilę**, esantį spausdintuvo tvarkyklės **Tech. priežiūra** kortelėje, tada patikrinkite toliau nurodytą informaciją.

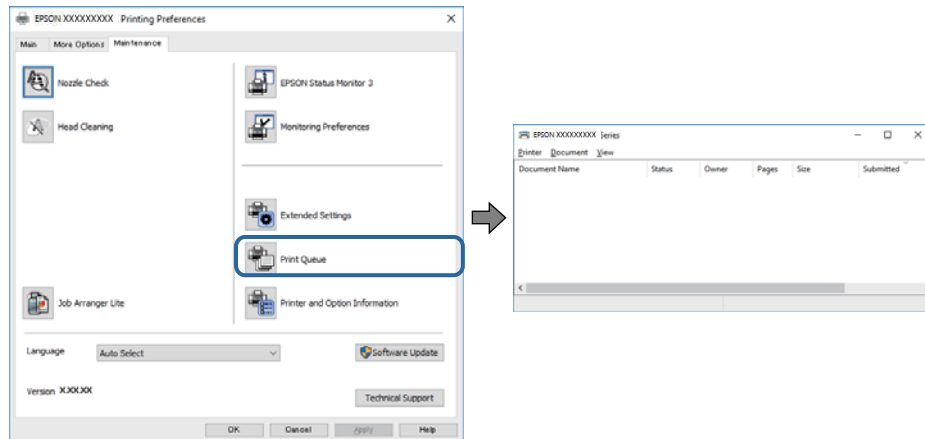

- Patikrinkite, ar nėra pristabdytų spausdinimo užduočių.

Jei lieka nereikalingų duomenų, meniu **Spausdintuvas** pasirinkite **Atšaukti visus dokumentus**.

- Įsitikinkite, kad spausdintuvas neveikia atjungties arba laukimo režimu.

Jei spausdintuvas veikia atjungties arba laukimo režimu, pereikite į meniu **Spausdintuvas** ir atšaukite atjungties arba laukimo režimo nuostatas.

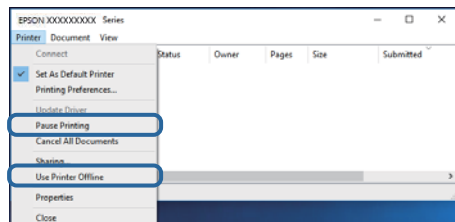

- Atidarykite meniu **Spausdintuvas** ir įsitikinkite, kad spausdintuvas pasirinktas kaip numatytasis (meniu elementas turi būti pažymėtas varnele).

Jei spausdintuvas nėra pasirinktas kaip numatytasis, nustatykite jį kaip numatytąjį spausdintuvą. Jei atsidarius **Valdymo skydas > Peržiūrėti įrenginius ir spausdintuvus (Spausdintuvai, Spausdintuvai ir faksai)** yra kelios piktogramos, norėdami pasirinkti piktogramą žr. žemiau.

Pavyzdys)

USB jungtis: EPSON XXXX Series

Tinklo ryšys: EPSON XXXX Series (tinklas)

Jei kelis kartus įdiegsite spausdintuvo tvarkyklę, gali atsirasti šios tvarkyklės kopijų. Jei sukurtų kopijų pavadinimas yra „EPSON XXXX Series (copy 1)“, dešiniu pelės klavišu spustelėkite tvarkyklę piktogramą, tada spustelėkite **Pašalinti įrenginį**.

- Patikrinkite, ar kortelėje **Ypatybės > Prievadas**, atidaromoje pasirinkus meniu **Spausdintuvas**, yra pasirinktas tinkamas spausdintuvo prievadas.

USB jungčiai pasirinkite „USBXXX“ arba tinklo jungčiai „EpsonNet Print Port“.

Spausdintuvo būsenos tikrinimas kompiuteryje (Mac OS)

- ❑ Spausdintuvas gali nespausdinti, jei įjungta vartotojo veiksmų apribojimo funkcija. Kreipkitės į spausdintuvo administratorių.
- ❑ Įsitikinkite, kad spausdintuvo būsena nėra **Pristabdyta**.

Pasirinkite **Sistemos nuostatos**, atidarę meniu  > **Spausdintuvai ir skaitytuvai** (arba **Spausdinti ir nuskaityti, Spausdinti ir siūsti faksogramą**), tada dukart spustelėkite spausdintuvą. Jei spausdintuvas pristabdytas, spustelėkite **Tęsti** (arba **Tęsti spausdinimą**).

Kai negalite atlikti tinklo nustatymų

- ❑ Išjunkite įrenginius, kuriuos norite prijungti prie tinklo. Palaukite apie 10 sekundžių, tada įjunkite įrenginius šia tvarka: prieigos taškas, kompiuteris ar išmanusis įrenginys, spausdintuvas. Perkelkite spausdintuvą ir kompiuterį ar išmanųjį įrenginį arčiau prieigos taško, kad pagerintumėte radijo bangų ryšį, ir bandykite vėl atlikti tinklo nustatymus.
- ❑ Pasirinkite **Nuostatos** > **Bendrosios nuostatos** > **Tinklo nuostatos** > **Ryšio patikrinimas**, tada išspausdinkite tinklo ryšio ataskaitą. Jei įvyko klaida, patikrinkite tinklo ryšio ataskaitą ir laikykitės atspausdintų sprendimo būdų.

Susijusi informacija

- ➔ „Tinklo ryšio ataskaitos spausdinimas“ puslapyje 34
- ➔ „Tinklo ryšio ataskaitos pranešimai ir sprendimai“ puslapyje 35

Nepavyksta prisijungti per įrenginius, nors ir nėra problemų su tinklo nustatymais

Jei negalite per kompiuterį ar išmanųjį įrenginį prisijungti prie spausdintuvo, nors tinklo ryšio ataskaita nenustatė problemų, žr. toliau.

- ❑ Kai vienu metu naudojate kelis prieigos taškus, priklausomai nuo prieigos taško nustatymų gali nepavykti naudoti spausdintuvą per kompiuterį ar išmanųjį įrenginį. Prijunkite kompiuterį ar išmanųjį įrenginį prie to paties prieigos taško kaip ir spausdintuvą.

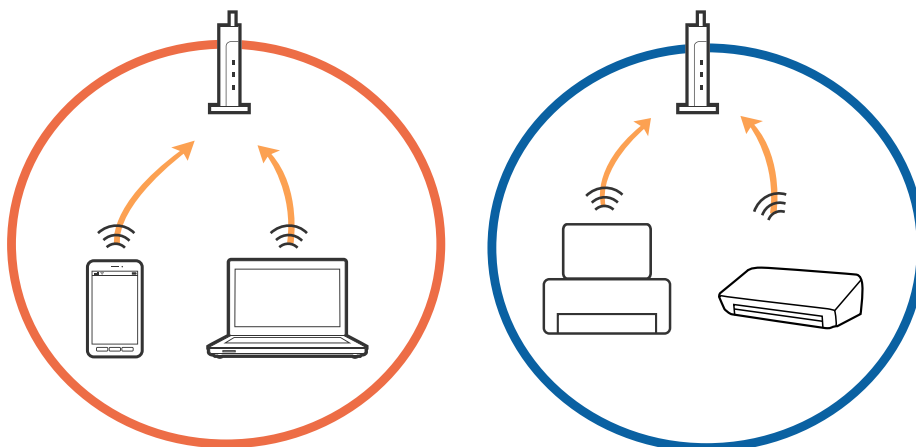

Problemų sprendimas

- ❑ Gali nepavykti prisijungti prie prieigos taško, jei prieigos taškas turi kelis SSID, o įrenginiai yra prijungti prie skirtingų to paties prieigos taško SSID. Prijunkite kompiuterį ar išmanųjį įrenginį prie to paties SSID kaip ir spausdintuvą.

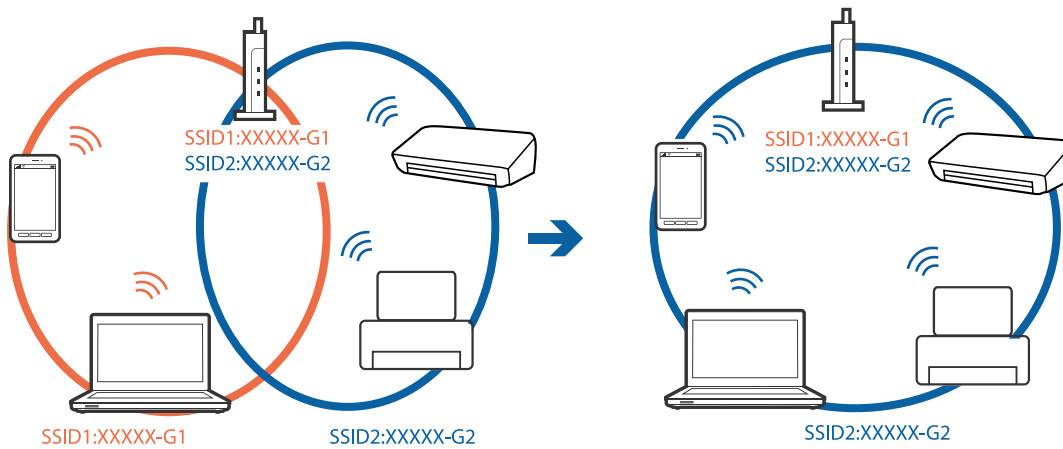

- ❑ Prieigos taškas atitinka IEEE802.11a ir IEEE802.11g ir turi 2,4 GHz ir 5 GHz SSID. Prijungę kompiuterį arba išmanųjį įrenginį prie 5 GHz SSID, neprijungsitės prie spausdintuvo, nes spausdintuvas palaiko tik komunikaciją per 2,4 GHz. Prijunkite kompiuterį ar išmanųjį įrenginį prie to paties SSID kaip ir spausdintuvą.

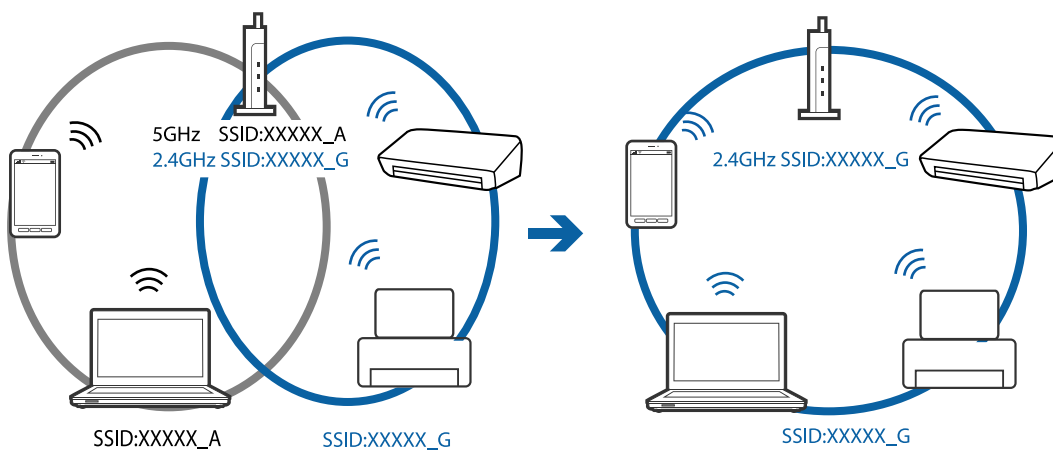

- ❑ Dauguma prieigos taškų turi privatumo skyriklio funkciją, kuri užblokuoja komunikaciją tarp prijungtų įrenginių. Jeigu negalite užmegzti ryšio tarp spausdintuvo ir kompiuterio arba išmaniojo įrenginio, net kai jie sujungti į tą patį tinklą, prieigos taške atjunkite privatumo skyriklį. Išsamesnė informacija: žr. prie prieigos taško pridėtą vadovą.

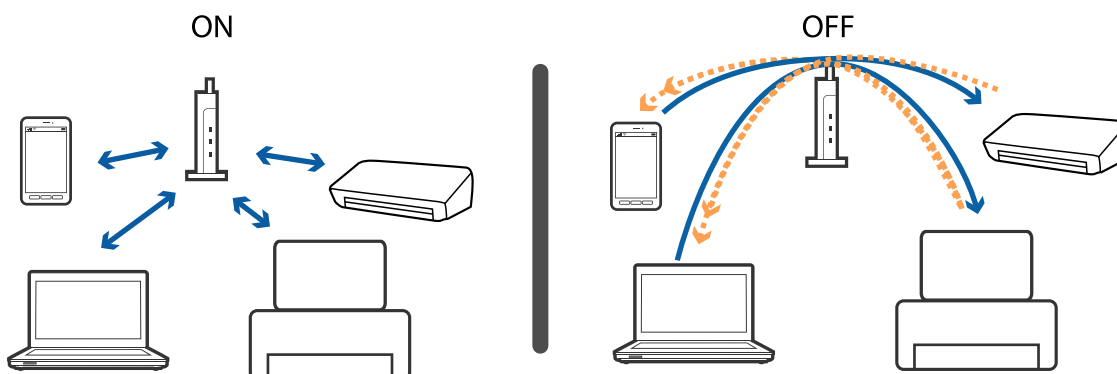

Susijusi informacija

- ➔ „Prie spausdintuvo prijungto SSID tikrinimas” puslapyje 252
- ➔ „SSID patikrinimas per kompiuterį” puslapyje 252

Prie spausdintuvo prijungto SSID tikrinimas

Pradžios ekrane palieskite , tada palieskite Kelvedis arba Wi-Fi Direct. SSID yra rodomi „Wi-Fi“ ryšiui ir „Wi-Fi Direct“ tinklo lange.

SSID patikrinimas per kompiuterį

„Windows“

Darbalaukio užduoties dėkle spustelėkite . Rodomame sąrašė patikrinkite prijungto SSID pavadinimą.



Mac OS

Patikrinkite „Wi-Fi“ piktogramą kompiuterio ekrano viršuje. Rodomas SSID sąrašas, o prijungti SSID yra pažymėti varnele.



Nepavyksta spausdinti iš „iPhone“ ar „iPad“

- Prijunkite iPhone ar iPad prie to tinklo (SSID), prie kurio prijungtas spausdintuvas.
- Toliau nurodytuose meniu įjunkite **Automat. popieriaus sąrankos rodymas**.
Nuostatos > Bendrosios nuostatos > Spausdintuvo parametrai > Popieriaus šaltinių nuostatos > Automat. popieriaus sąrankos rodymas
- Įjunkite parametą AirPrint Web Config.

Susijusi informacija

➔ [„Spausdintuvo operacijų konfigūravimo programa \(Web Config\)“ puslapyje 224](#)

Su spaudiniais susijusios problemos

Spaudinys yra nusitrynęs, trūksta spalvų

Jeigu spausdintuvas buvo ilgai nenaudotas, gali būti užsikimšę spausdinimo galvutės purkštukai, todėl rašalas gali būti netiekiamas. Atlikite purkštukų patikrą, ir, jei kuris nors spausdinimo galvutės purkštukas yra užsikimšęs, išvalykite spausdinimo galvutę.

Susijusi informacija

➔ [„Spausdinimo galvutės tikrinimas ir valymas“ puslapyje 218](#)

Atsiranda juostų ar nepageidaujamų spalvų

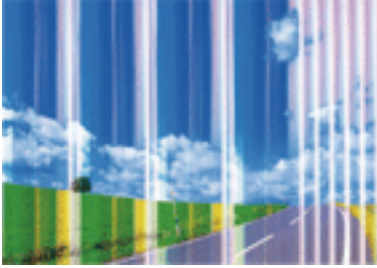

Greičiausiai užsikimšę spausdinimo galvutės purkštukai. Atlikite purkštukų patikrą, kad patikrintumėte, ar neužsikimšę spausdinimo galvutės purkštukai. Jei kuris nors spausdinimo galvutės purkštukas yra užsikimšęs, išvalykite spausdinimo galvutę.

Susijusi informacija

➔ [„Spausdinimo galvutės tikrinimas ir valymas” puslapyje 218](#)

Maždaug kas 2.5 cm matomos spalvotos juostos



- Atsižvelgdami į popieriaus, įdėto į spausdintuvą tipą, pasirinkite tinkamą popieriaus tipo nustatymą.
- Sulygiuokite spausdintuvo galvutę, naudodami funkciją **Horizontalusis lygiavimas**.
- Spausdindami ant paprasto popieriaus naudokite aukštesnės kokybės nustatymą.

Susijusi informacija

- ➔ [„Popieriaus rūšių sąrašas” puslapyje 55](#)
- ➔ [„Spausdinimo galvutės lygiavimas” puslapyje 220](#)

Neaiškus spaudinys, vertikalios juostos, netinkamas lygiavimas



enthalten alle
Aufdruck. W
5008 "Regel

Sulygiuokite spausdintuvo galvutę, naudodami funkciją **Vertikalus sulygiavimas**.

Susijusi informacija

➔ „Spausdinimo galvutės lygiavimas” puslapyje 220

Spausdinimo kokybė nepagerėja net ir sulygiavus spausdinimo galvutę

Dvikrypčio (arba ypač spartaus) spausdinimo metu, spausdinimo galvutė spausdina judėdama abiem kryptimis, todėl gali būti netinkamai sulygiuotos vertikalios linijos. Jeigu spausdinimo kokybė nepagerėja, išjunkite dvikrypčio (arba ypač spartaus) spausdinimo nuostatą. Išjungus šią nuostatą gali sumažėti spausdinimo greitis.

Valdymo skydelis

Išjunkite **Dvikryptis**, esančią **Nuostatos > Bendrosios nuostatos > Spausdintuvo parametrai**.

Windows

Spausdintuvo tvarkyklės skirtuke **Dideliu greičiu** pažymėkite **Daugiau pasirinkčių**.

Mac OS

Pasirinkite **Sistemos nuostatos**, atidarę meniu , spauskite **Spausdintuvai ir skaitytuvai** (arba **Spausdinti ir nuskaityti, Spausdinti ir siūsti faksogramą**), tada pasirinkite spausdintuvą. Spustelėkite **Parinktys ir tiekimas > Parinktys** (arba **Tvarkyklė**). Pasirinkite **Off** kaip **High Speed Printing** nuostatą.

Susijusi informacija

➔ „Atminties prietaisas meniu parinktys” puslapyje 107

Prasta spausdinimo kokybė

Jei spausdinimo kokybė prasta dėl neryškių spaudinių, juostų, trūkstančių, išblukusių spalvų, netinkamo lygiavimo, patikrinkite šiuos dalykus.

Spausdintuvo patikrinimas

- Atlikite purkštukų patikrą ir, jei kuris nors spausdinimo galvutės purkštukas užsikimšęs, išvalykite spausdinimo galvutę.
- Išlygiuokite spausdinimo galvutę.

Popieriaus patikrinimas

- Naudokite šio spausdintuvo palaikomą popierių.

Problemų sprendimas

- Nespausdinkite ant drėgno, sugadinto ar per daug seno popieriaus.
- Jei popierius susiraitęs arba vokas išsipūtęs, išlyginkite.
- Iš karto po spausdinimo nesukraukite popieriaus į krūvą.
- Prieš pildydami arba peržiūrėdami spaudinius, juos visiškai išdžiovinkite. Džiovindami spaudinius, saugokite juos nuo tiesioginių saulės spindulių, nenaudokite džiovintuvo ir nelieskite išspausdintos popieriaus pusės.
- Spausdinant vaizdus arba nuotraukas, vietoj paprastojo popieriaus „Epson“ rekomenduojama naudoti originalų „Epson“ popierių. Spausdinkite ant originalaus „Epson“ popieriaus spausdinamosios pusės.

Spausdinimo nustatymų patikrinimas

- Atsižvelgdami į popieriaus, įdėto į spausdintuvą tipą, pasirinkite tinkamą popieriaus tipo nustatymą.
- Spausdindami naudokite aukštesnės kokybės nustatymą.
- Jei pasirinktas kokybės nustatymas **Standartinis - ryškus** „Windows“ spausdintuvo tvarkyklėje, jį pakeiskite pasirinkdami **Standartin**. Jei pasirinktas kokybės nustatymas **Normal-Vivid** „Mac OS“ spausdintuvo tvarkyklėje, jį pakeiskite pasirinkdami **Normal**.

Rašalo kasetės patikrinimas

- „Epson“ pataria rašalo kasetę panaudoti iki datos, kuri nurodyta ant pakuotės.
- Norėdami geriausių rezultatų, atidarę rašalo kasetės pakuotę, išnaudokite ją per šešis mėnesius.
- Pabandykite naudoti originalias „Epson“ rašalo kasetes. Šis gaminytis sukurtas reguliuoti spalvas naudojant originalias „Epson“ rašalo kasetes. Naudojant neoriginalias rašalo kasetes spausdinimo kokybė gali būti prastesnė.

Susijusi informacija

- ➔ [„Spausdinimo galvutės tikrinimas ir valymas“ puslapyje 218](#)
- ➔ [„Spausdinimo galvutės lygiavimas“ puslapyje 220](#)
- ➔ [„Galimas popierius ir talpa“ puslapyje 45](#)
- ➔ [„Popieriaus rūšių sąrašas“ puslapyje 55](#)
- ➔ [„Atsargumo priemonės dėl popieriaus naudojimo“ puslapyje 48](#)

Ant popieriaus yra dėmių arba jis nusitrynęs

- Atsiradus horizontalioms juostoms arba popieriaus viršuje ar apačioje atsiradus dėmių, įdėkite popierių tinkama kryptimi ir paslinkite krašto kreiptuvus link popieriaus kraštų.

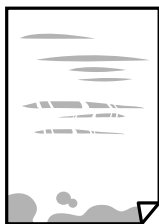

Problemų sprendimas

- Atsiradus vertikalioms juostoms arba dėmėms, nuvalykite popieriaus kelią.



- Padėkite popierių ant plokščio paviršiaus, kad patikrintumėte, ar jis susiraitęs. Jei popierius susiraitęs, ištiesinkite jį.
- Spausdinant ant storo popieriaus, spausdinimo galvutė yra arti spausdinimo paviršiaus ir popierius gali būti nutrintas. Šiuo atveju įgalinkite nutrynimo sumažinimo parametą. Įjungus šią funkciją spaudiniai gali būti prastesnės kokybės arba lėčiau spausdinami.
 - Valdymo skydelis
Pradžios ekrane pasirinkite **Nuostatos > Bendrosios nuostatos > Spausdintuvo parametrai** ir įjunkite **Storas popierius**.
 - Windows
Spausdintuvo tvarkyklės skirtuke **Išplėstinės nuostatos** spustelėkite **Tech. priežiūra** ir pasirinkite **Storas popierius ir vokai**.
Jei pasirinkus nuostatą **Storas popierius ir vokai** popierius vis tiek nusitrynęs, spausdintuvo tvarkyklės lange **Skersinio pluošto popierius** pasirinkite **Išplėstinės nuostatos**.
 - Mac OS
Pasirinkite **Sistemos nuostatos**, atidarydami meniu , spauskite **Spausdintuvai ir skaitytuvai** (arba **Spausdinti ir nuskaityti, Spausdinti ir siųsti faksogramą**), tada pasirinkite spausdintuvą. Spustelėkite **Parinktys ir tiekimas > Parinktys** (arba **Tvarkyklė**). Pasirinkite **On** kaip nuostatą **Storas popierius ir vokai**.
- Kai vykdate dvipusį spausdinimą, prieš įdėdami popierių iš naujo įsitikinkite, kad rašalas visiškai išdžiūvęs.

Susijusi informacija

- ➔ „Popieriaus įdėjimas į Popieriaus kasetę” puslapyje 49
- ➔ „Popieriaus įdėjimas į Gal. pop. tiek. angą” puslapyje 51
- ➔ „Popieriaus kelio valymas, kad neliktų rašalo dėmių” puslapyje 221

Automatinio dvipusio spausdinimo metu ant popieriaus atsiranda dėmių

Naudodami automatinio dvipusio spausdinimo funkciją ir spausdindami didelio tankio duomenis, pvz., vaizdus arba grafiką, sumažinkite spausdinio tankio nustatymą ir pasirinkite ilgesnę džiūvimo trukmę.

Susijusi informacija

- ➔ „Spausdintuvo parametrai” puslapyje 66

Išspausdintos nuotraukos yra lipnios

Gali būti, kad spausdinate ant netinkamos nuotraukų popieriaus pusės. Patikrinkite, ar spausdinate ant tam skirtos pusės.

Spausdinant ant blogosios fotografinio popieriaus pusės reikia išvalyti popieriaus kelią.

Susijusi informacija

➔ „Popieriaus kelio valymas, kad neliktų rašalo dėmių” puslapyje 221

Vaizdai arba nuotraukos spausdinami neįprastomis spalvomis

Spausdinant iš valdymo skydelio arba iš Windows spausdintuvo tvarkyklės, pagal numatytuosius popieriaus tipo parametrus bus taikomas „Epson“ automatinio nuotraukų koregavimo nustatymas. Pabandykite pakeisti parametą.

Valdymo skydelis

Pakeiskite parametą **Taisyti nuotrauką** iš **Automatinis** į bet koki kitą pasirinkimą. Jei pakeitus nuostatą niekas nepasikeičia, pasirinkite **Tobulinimas išjungtas** kaip **Taisyti nuotrauką** parametą.

Windows spausdintuvo tvarkyklė

Skirtuke **Daugiau pasirinkčių** pasirinkite **Vartotojo nustatymas Spalvų korekcija** ir paspauskite **Patobulintas**. Pakeiskite parametą **Vaizdo koregavimas** iš **Autom. koregavimas** į bet koki kitą pasirinkimą. Jei parametro pakeitimas nepadeda, išbandykite bet koki kitą spalvos koregavimo metodą, išskyrus **PhotoEnhance Spalvų tvarkymas**.

Susijusi informacija

➔ „Atminties prietaisas meniu parinktys” puslapyje 107

➔ „Spausdinimo spalvų nustatymas” puslapyje 93

Spausdinti be paraščių negalima

Spausdinimo nuostatose įjunkite spausdinimo be paraščių nuostatą. Jeigu pasirinksite popieriaus tipą, kuris nepalaiko spausdinimo be paraščių, jūs negalėsite pasirinkti **Be rėmelių**. Pasirinkite popierių, palaikantį spausdinimą be paraščių.

Spausdinant be paraščių vaizdo kraštai apkarpomi

Spausdinant be paraščių, vaizdas kiek padidinamas, o išsikišanti sritis — apkarpoma. Pasirinkite mažesnio padidinimo nuostatą.

Valdymo skydelis

Pakeiskite formato nuostatą **Išplėtimas**.

Windows

Spausdintuvo tvarkyklės skirtuke **Nustatymai** spustelėkite šalia **Be rėmelių** esančią parinktį **Pagrindinis** ir pakoreguokite nuostatas.

Mac OS

Išplėtimas nuostatą pakeiskite spausdinimo dialogo **Spausdinimo nustatymai** meniu.

Problemų sprendimas

Netinkama spaudinio padėtis, dydis arba paraštės

- Įdėkite popieriaus tinkama kryptimi ir priekinio krašto kreiptuvus pristumkite prie popieriaus kraštų.
- Dėdami originalus ant skaitytuvo stiklas, originalo kampą sulygiuokite su simboliu pažymėtu skaitytuvo stiklas rėmo kampu. Jei kopijos kraštai apkarpyti, paslinkite originalą šiek tiek toliau nuo kampo.
- Sudėjus originalus ant skaitytuvo stiklas, nuvalykite skaitytuvo stiklas ir dokumento viršelį. Jei ant stiklo yra dulkių arba dėmių, kopijavimo sritis gali būti išplėsta, kad apimtų dulkes ir dėmes: tada gali būti klaidingai nustatyta kopijavimo padėtis arba sumažintas vaizdas.
- Kopijavimo parametruose pasirinkite atitinkamą **Originalus dydis**. Jei spausdintuvas stovi tiesioginiais saulės spinduliais apšviestoje vietoje arba šalia šviesos šaltinio, skaitytuvo stiklas gali tinkamai neaptikti dokumento.
- Pasirinkite tinkamą popieriaus formato nuostatą.
- Programoje pakoreguokite paraščių nustatymus taip, kad jos patektų į spausdinamą sritį.

Susijusi informacija

- ➔ „Popieriaus įdėjimas į Popieriaus kasetė” puslapyje 49
- ➔ „Popieriaus įdėjimas į Gal. pop. tiek. anga” puslapyje 51
- ➔ „Originalų dėjimas ant Skaitytuvo stiklas” puslapyje 58
- ➔ „Skaitytuvo stiklas valymas” puslapyje 223
- ➔ „Spausdinimo sritis” puslapyje 281

Išspausdinti simboliai yra neteisingi arba iškraipyti

- Tvirtai prijunkite USB laidą prie spausdintuvo ir kompiuterio.
- Atšaukite visas pristabdytas spausdinimo užduotis.
- Kol spausdinama, rankiniu būdu nenustatykite kompiuterio režimo **Išjungti įrašius** arba **Užmigdyti**. Kitą kartą paleidus kompiuterį ant puslapių išspausdintas tekstas gali būti iškraipytas.
- Jei naudojate anksčiau naudotą spausdintuvo tvarkyklę, atspausdinti simboliai gali būti iškraipyti. Įsitikinkite, kad naudojama spausdintuvo tvarkyklė skirta šiam spausdintuvui. Patikrinkite spausdintuvo pavadinimą spausdintuvo tvarkyklės lango viršuje.

Išspausdinamas atvirkštinis vaizdas

Naudodami spausdintuvo tvarkyklę arba programą atšaukite visus veidrodinio vaizdo nustatymus.

- Windows
Išvalykite **Veidrodinis atvaizdas** spausdintuvo tvarkyklės skirtuke **Daugiau pasirinkčių**.
- Mac OS
Spausdinimo dialogo lango meniu **Mirror Image** panaikinkite **Spausdinimo nustatymai**.

Spaudiniuose matomi mozaiką primenantys raštai

Spausdindami vaizdus arba nuotraukas, naudokite aukštos skiriamosios gebos duomenis. Nors ekrane atrodo pakankamai gerai, įprastai vaizdai žiniatinklio svetainėse yra žemos skiriamosios gebos, todėl gali suprastėti spausdinimo kokybė.

Nukopijuotame vaizde matosi netolygios spalvos, dėmės, taškai ar tiesios linijos

- Išvalykite popieriaus kelią.
- Išvalykite skaitytuvo stiklas.
- Išvalykite ADF.
- Dėdami originalus ant skaitytuvo stiklas, pernelyg stipriai nespauskite originalų arba dokumentų dangčio.
- Kai ant popieriaus atsiranda dėmių, sumažinkite tankio nuostatą.

Susijusi informacija

- ➔ [„Popieriaus kelio valymas, kad neliktų rašalo dėmių” puslapyje 221](#)
- ➔ [„Skaitytuvo stiklas valymas” puslapyje 223](#)
- ➔ [„ADF valymas” puslapyje 221](#)
- ➔ [„Pagrindinės kopijavimo meniu parinktys” puslapyje 116](#)

Nukopijuotame vaizde pastebimas muaro efektas (matyti susikertantys brūkšneliai)

Pakeiskite mažinimo arba didinimo nustatymą arba šiek tiek pakreipkite originalą.

Susijusi informacija

- ➔ [„Pagrindinės kopijavimo meniu parinktys” puslapyje 116](#)

Ant kopijos matyti ir kitoje originalo pusėje esantis vaizdas

- Jei originalas plonas, padėkite jį ant skaitytuvo stiklas ir uždėkite ant jo juodą popieriaus lapą.
- Naudodami valdymo skydelį sumažinkite kopijavimo tankio nustatymą.

Susijusi informacija

- ➔ [„Pagrindinės kopijavimo meniu parinktys” puslapyje 116](#)

Nepavyko pašalinti spausdinimo problemos

Jei pritaikius visus sprendimus problemos išspręsti nepavyko, pabandykite pašalinti spausdintuvo tvarkyklę ir iš naujo ją įdiegti.

Susijusi informacija

- ➔ [„Programų šalinimas” puslapyje 232](#)
- ➔ [„Naujausių programų diegimas” puslapyje 231](#)

Kitos spausdinimo problemos

Spausdinama per lėtai

- Uždarykite visas nereikalingas programas.
- Sumažinkite kokybės nuostatą. Dėl aukštos kokybės spausdinama lėčiau.
- Įjunkite dvikrypčio (arba ypač spartaus) spausdinimo nuostatą. Kai ši nuostata įjungta, spausdinimo galvutė spausdina judėdama abiem kryptimis ir padidėja spausdinimo greitis.
 - Valdymo skydelis

Pradžios ekrane pasirinkite **Nuostatos > Bendrosios nuostatos > Spausdintuvo parametrai > Dvikryptis**, tada jį įjunkite.
 - Windows

Spausdintuvo tvarkyklės skirtuke **Dideliu greičiu** pasirinkite **Daugiau pasirinkčių**.
 - Mac OS

Pasirinkite **Sistemos nuostatos**, atidarę meniu , spauskite **Spausdintuvai ir skaitytuvai** (arba **Spausdinti ir nuskaityti, Spausdinti ir siūsti faksogramą**), tada pasirinkite spausdintuvą. Spustelėkite **Parinktys ir tiekimas > Parinktys** (arba **Tvarkyklė**). Pasirinkite **On** kaip **High Speed Printing** nuostatą.
- Išjunkite tylųjį režimą. Veikiant šiai funkcijai spausdinama lėčiau.
 - Valdymo skydelis

Pradžios ekrane pasirinkite , tada išjunkite **Tylusis režimas**.
 - Windows

Spausdintuvo tvarkyklės skirtuke **Išjungtas** pasirinkite **Tylusis režimas** nuostatą **Pagrindinis**.
 - Mac OS

Pasirinkite **Sistemos nuostatos**, atidarę meniu , spauskite **Spausdintuvai ir skaitytuvai** (arba **Spausdinti ir nuskaityti, Spausdinti ir siūsti faksogramą**), tada pasirinkite spausdintuvą. Spustelėkite **Parinktys ir tiekimas > Parinktys** (arba **Tvarkyklė**). Pasirinkite **Off** kaip **Tylusis režimas** nuostatą.

Spausdinant nepertraukiama spausdinimas pastebimai sulėtėja

Pradedama spausdinti lėčiau, kad neperkaistų ir nesugestų spausdintuvo mechanizmas. Tačiau toliau spausdinti galima. Kad vėl būtų spausdinama įprastu tempu, palikite spausdintuvą bent 30 min. nenaudojamą. Jei išjungsitė maitinimą, prie įprasto spausdinimo tempo grįžti nepavyks.

Atšaukti spausdinimą iš kompiuterio, kuriame veikia „Mac OS X v10.6.8“, negalima

Jei norite kompiuteryje išjungti spausdinimą, atlikite tolesnius veiksmus.

Įjunkite Web Config ir pasirinkite **Port9100**, kaip **Pagrindinis protokolas** nuostatą „AirPrint“ sąrankoje. Pasirinkite **Sistemos nuostatos**, kurią rasite  meniu > **Spausdintuvai ir skaitytuvai** (arba **Spausdinti ir nuskaityti, Spausdinti ir siūsti faksogramą**), pašalinkite spausdintuvą, tada vėl jį pridėkite.

Nepavyksta pradėti nuskaitymo

- Kai įjungta spausdintuvo prieigos valdymo funkcija, norint nuskaityti reikia įvesti vartotojo ID ir slaptažodį. Jei slaptažodžio nežinote, kreipkitės į sistemos administratorių.
- Jei įjungta prieigos valdymo funkcija, naudojant „Mac OS“ gali nepavykti nuskaityti. Kreipkitės į sistemos administratorių.
- Jei nuskaitytote naudodami ADF, patikrinkite, ar dokumentų ir ADF dangčiai yra uždaryti.
- Tvirtai prijunkite USB laidą prie spausdintuvo ir kompiuterio. Jei naudojate USB šakotuvą, spausdintuvąjunkite tiesiai prie kompiuterio.
- Jei per tinklą nuskaitytote naudodami didelę skiriamąją gebą, gali įvykti ryšio klaida. Sumažinkite skiriamąją gebą.
- Įsitinkinkite, kad Epson Scan 2 pasirinktas teisingas spausdintuvas (skaitytuvas).

Patikrinkite, ar spausdintuvas atpažįstamas naudojant Windows

Jei naudojate Windows, įsitinkinkite, kad **Skaitytuvas ir fotoaparatas** rodomas spausdintuvo (skaitytuvo) pavadinimas. Spausdintuvo (skaitytuvo) pavadinimas atrodo taip: „EPSON XXXXX (spausdintuvo pavadinimas)“. Jei spausdintuvo (skaitytuvo) pavadinimo nėra, pašalinkite ir iš naujo įdiekite Epson Scan 2. Kaip pasiekti **Skaitytuvas ir fotoaparatas**, žr. toliau.

Windows 10

Dešiniuoju pelės mygtuku spustelėkite pradžios mygtuką arba paspauskite ir palaikykite jį, pasirinkite **Valdymo skydas**, pagrindinio ieškos mygtuko lauke įveskite „Skaitytuvai ir fotoaparatai“, spustelėkite **Rodyti skaitytuvus ir fotoaparatus** ir patikrinkite, ar rodomas spausdintuvo pavadinimas.

Windows 8.1/Windows 8/Windows Server 2012 R2/Windows Server 2012

Pasirinkite **Darbalaukis > Parametrai > Valdymo skydas**, pagrindinio ieškos mygtuko lauke įveskite „Skaitytuvai ir fotoaparatai“, spustelėkite **Rodyti skaitytuvus ir fotoaparatus** ir patikrinkite, ar rodomas spausdintuvo pavadinimas.

Windows 7/Windows Server 2008 R2

Spustelėkite pradžios mygtuką, pasirinkite **Valdymo skydas**, pagrindinio ieškos mygtuko lauke įveskite „Skaitytuvai ir fotoaparatai“, spustelėkite **Rodyti skaitytuvus ir fotoaparatus** ir patikrinkite, ar rodomas spausdintuvo pavadinimas.

Windows Vista/Windows Server 2008

Spustelėkite pradžios mygtuką, pasirinkite **Valdymo skydas > Aparatūra ir garsas > Skaitytuvai ir fotoaparatai** ir patikrinkite, ar rodomas spausdintuvo pavadinimas.

Windows XP/Windows Server 2003 R2/Windows Server 2003

Spustelėkite pradžios mygtuką, pasirinkite **Valdymo skydas > Spausdintuvai ir kita aparatūra > Skaitytuvai ir fotoaparatai** ir patikrinkite, ar rodomas spausdintuvo pavadinimas.

Susijusi informacija

- ➔ [„Programų šalinimas“ puslapyje 232](#)
- ➔ [„Naujausių programų diegimas“ puslapyje 231](#)

Su nuskaitytais vaizdais susijusios problemos

Nuskaitant ant skaitytuvo stiklo padėtą originalą, matomos nevienodos spalvos, nešvarumai, dėmės ir pan.

- Nuvalykite skaitytuvo stiklą.
- Pašalinkite bet kokius nešvarumus arba purvą nuo originalo.
- Per smarkiai nespauskite originalo arba dokumentų dangčio. Jei spausite per smarkiai, nuskaitytas vaizdas gali būti susiliejęs, suteptas ir dėmėtas.

Susijusi informacija

➔ [„Skaitytuvo stiklas valymas” puslapyje 223](#)

Nuskaitant iš ADF atsiranda tiesios linijos

- Nuvalykite ADF.
Vaizde gali būti tiesių linijų, kai į ADF patenka nešvarumų arba purvo.
- Pašalinkite bet kokius nešvarumus arba purvą nuo originalo.

Susijusi informacija

➔ [„ADF valymas” puslapyje 221](#)

Vaizdo kokybė yra prasta

- Per Epson Scan 2 koreguokite vaizdą naudodami **Papildomi nustatymai** skirtuke esančius elementus ir nuskaitykite.
- Jei per maža skiriamoji geba, padidinkite skiriamąją gebą ir vėl nuskaitykite.

Susijusi informacija

➔ [„Nuskaitymas naudojant „Epson Scan 2”” puslapyje 142](#)

Vaizdų fone atsiranda poslinkis

Kitoje originalaus dokumento pusėje esantys vaizdai gali matytis nuskaitytame vaizde.

- Epson Scan 2 pasirinkite skirtuką **Papildomi nustatymai** ir nustatykite **Šviesumas**.
Ši funkcija gali būti neprieinama priklausomai nuo nustatymų skirtuke **Pagrindiniai nustat.** > **Vaizdo tipas** arba kitų nustatymų skirtuke **Papildomi nustatymai**.
- Epson Scan 2 pasirinkite skirtuką **Papildomi nustatymai** ir **Vaizdo parinktis** > **Teksto patobulinimas**.
- Skenuodami per skaitytuvo stiklą ant originalo uždėkite juodą popieriaus lapą arba stalo patiesalą.

Problemų sprendimas

Susijusi informacija

- ➔ „Nuskaitymas naudojant „Epson Scan 2““ puslapyje 142
- ➔ „Originalų dėjimas“ puslapyje 55

Tekstas išsiliejęs

- Epson Scan 2 pasirinkite skirtuką **Papildomi nustatymai** ir **Vaizdo parinktis > Teksto patobulinimas**.
- Epson Scan 2, kai **Vaizdo tipas** skirtuke **Pagrindiniai nustat.** yra nustatytas kaip **Juoda & balta**, koreguokite **Slenkstis** skirtuke **Papildomi nustatymai**. Padidinus **Slenkstis**, juoda spalva tampa ryškesnė.
- Jei rezoliucija per maža, pabandykite padidinti rezoliuciją ir nuskaityti.

Susijusi informacija

- ➔ „Nuskaitymas naudojant „Epson Scan 2““ puslapyje 142

Matomi muarų raštai (į tinklą panašūs šešėliai)

Jeigu originalas yra išspausdintas dokumentas, nuskaitytame vaizde gali būti matomi muarų raštai (į tinklą panašūs šešėliai).

- Skirtuke **Papildomi nustatymai**, esančiame Epson Scan 2, pasirinkite **Muarų pašalinimas**.



- Pakeiskite skiriamąją gebą, tada nuskaitykite dar kartą.

Susijusi informacija

- ➔ „Nuskaitymas naudojant „Epson Scan 2““ puslapyje 142

Nepavyksta nuskaityti tinkamos skaitytuvo stiklo srities

- Įsitikinkite, kad originalus dokumentas tinkamai pridėtas prie lygiuotės žymų.
- Jei trūksta nuskaityto vaizdo krašto, šiek tiek patraukite originalą nuo skaitytuvo stiklo krašto.
- Nuskaitant per valdymo skydą ir pasirinkus automatinio nuskaitymo srities apkarpymo funkciją, pašalinkite šiukšles ir nešvarumus nuo skaitytuvo stiklo ir dangčio. Jei aplink originalą yra šiukšlių ar nešvarumų, nuskaitymo sritis padidinama juos įtraukiant.

Susijusi informacija

- ➔ „Originalų dėjimas“ puslapyje 55
- ➔ „Skaitytuvo stiklas valymas“ puslapyje 223

Tekstas tinkamai neatpažįstamas išsaugant kaip PDF, kuriame galima ieškoti

- Lange **Vaizdo formato parinktys**, esančiame Epson Scan 2, patikrinkite, ar teisingai nustatyta **Teksto kalba** skirtuke **Tekstas**.
- Patikrinkite, ar originalus dokumentas padėtas tiesiai.
- Naudokite originalų dokumentą, kuriame tekstas yra aiškus. Teksto atpažinimas gali sumažėti dėl šių originalų tipų.
 - Originalūs dokumentai, kurie jau buvo kelis kartus nuskaityti
 - Originalūs dokumentai, gauti faksu (žemos rezoliucijos)
 - Originalūs dokumentai, kuriuose tarpai tarp raidžių ar eilučių yra per maži
 - Originalūs dokumentai, kuriuose yra linijų ar pabraukto teksto
 - Ranka rašyti originalūs dokumentai
 - Susiglamžę ar susiraukšlėję originalūs dokumentai
- Epson Scan 2, kai **Vaizdo tipas** skirtuke **Pagrindiniai nustat.** yra nustatytas kaip **Juoda & balta**, koreguokite **Slenkstis** skirtuke **Papildomi nustatymai**. Padidinus **Slenkstis**, padidėja juodos spalvos sritis.
- Epson Scan 2 pasirinkite skirtuką **Papildomi nustatymai** ir **Vaizdo parinktį** > **Teksto patobulinimas**.

Susijusi informacija

➔ [„Nuskaitymas naudojant „Epson Scan 2““ puslapyje 142](#)

Nepavyksta išspręsti problemų nuskaitytame vaizde

Jei išbandėte visus šiuos sprendimus ir neišsprendėte problemos, įjunkite parametrus Epson Scan 2 naudodami Epson Scan 2 Utility.

Pastaba:

Epson Scan 2 Utility yra programa, pridedama prie Epson Scan 2.

1. Paleiskite Epson Scan 2 Utility.
 - Windows 10/Windows Server 2016
Spustelėkite pradžios mygtuką ir pasirinkite **EPSON** > **Epson Scan 2 Utility**.
 - Windows 8.1/Windows 8/Windows Server 2012 R2/Windows Server 2012
Pagrindinio ieškos mygtuko lauke įveskite programos pavadinimą ir pasirinkite rodomą piktogramą.
 - Windows 7/Windows Vista/Windows XP/Windows Server 2008 R2/Windows Server 2008/Windows Server 2003 R2/Windows Server 2003
Spustelėkite pradžios mygtuką ir pasirinkite **Visos programos** arba **Programos** > **EPSON** > **Epson Scan 2** > **Epson Scan 2 Utility**.
 - Mac OS
Pasirinkite **Eiti** > **Programos** > **Epson Software** > **Epson Scan 2 Utility**.
2. Pasirinkite skirtuką **Kita**.

Problemų sprendimas

3. Spustelėkite **Atstatyti**.

Pastaba:

Jei įjungimas neišsprendžia problemos, pašalinkite ir vėl įdiekite Epson Scan 2.

Susijusi informacija

- ➔ „Programų šalinimas“ puslapyje 232
- ➔ „Naujausių programų diegimas“ puslapyje 231

Negali įrašyti nuskaitytų vaizdų į bendrintą aplanką

Spausdintuve rodomų pranešimų peržiūra

Įvykus klaidai spausdintuvo valdymo skyde rodomi klaidų pranešimai.

Pranešimai	Sprendimai
DNS klaida. Patikrinkite DNS nuostatas.	<ul style="list-style-type: none"> <input type="checkbox"/> Įsitinkite, kad spausdintuvo kontaktų sąrašė įrašytas adresas ir bendrinto aplanko adresas sutampa. <input type="checkbox"/> Jei kompiuterio IP adresas yra statinis ir nustatytas rankiniu būdu, pakeiskite kompiuterio pavadinimą tinklo kelyje į IP adresą. Pavyzdys: \\EPSON02\SCAN, \\192.168.xxx.xxx\SCAN <input type="checkbox"/> Įsitinkite, kad kompiuteris įjungtas ir neveikia miego režime. Jei kompiuteris veikia miego režime, bendrintame aplanke negalėsite įrašyti nuskaitytų vaizdų. <input type="checkbox"/> Laikina išjunkite kompiuterio ugniasienę ir apsauginę programinę įrangą. Jei klaida išnyksta, patikrinkite apsauginės programinės įrangos nustatymus. <input type="checkbox"/> Jei kaip tinklo vieta pasirinktas Viešas tinklas, negalėsite išsaugoti nuskaitytų vaizdų bendrintame aplanke. Kiekvienam prievadui atlikite persiuntimo nustatymus. <input type="checkbox"/> Jei naudojate nešiojamą kompiuterį ir IP adresas nustatytas į DHCP, prisijungus prie tinklo IP adresas gali pasikeisti. Dar kartą nustatykite IP adresą. <input type="checkbox"/> Įsitinkite, ar DNS nustatymas teisingas. Susisiekite su tinklo administratoriumi dėl DNS nustatymų. <input type="checkbox"/> Kompiuterio pavadinimas ir IP adresas gali skirtis, jei DNS serverio valdymo lentelė nėra atnaujinta. Susisiekite su DNS serverio administratoriumi.
Autentifikavimo klaida. Patikrinkite autentifikavimo metodą, autentifikuotą paskyrą ir autentifikuotą slaptažodį.	Įsitinkite, kad kompiuterio naudotojo vardas ir slaptažodis bei spausdintuvo kontaktai yra teisingi. Taip pat įsitinkite, kad slaptažodis dar galioja.
Ryšio klaida. Patikrinkite „Wi-Fi“ / tinklo ryšį.	<ul style="list-style-type: none"> <input type="checkbox"/> Įsitinkite, kad Web Config yra įjungtas Use Microsoft network sharing. Pasirinkite Services > MS Network, esantį Web Config. <input type="checkbox"/> Įsitinkite, kad spausdintuvo kontaktų sąrašė įrašytas adresas ir bendrinto aplanko adresas sutampa. <input type="checkbox"/> Prieigos teisės kontaktų sąrašė esančiam naudotojui galite suteikti skirtuke Bendrinimas ir bendrinto aplanko ypatybių skirtuke Sauga. Leidimai naudotojui turi būti nustatyti į „leidžiama“.

Problemų sprendimas

Pranešimai	Sprendimai
Failas tokiu pavadinimu jau yra. Pervadinkite failą ir nuskaitykite iš naujo.	Pakeiskite failo pavadinimo parametrus. Taip pat galite perkelti arba ištrinti failus, pakeisti jų pavadinimą bendrintame aplanke.
Nuskaitytas failas (-ai) per didelis (-i). Buvo nusiųsta tik XX p. Patikrinkite ar vietoje yra pakankamai vietos.	Kompiuterio kietajame diske trūksta vietos. Padarykite daugiau laisvos vietos kompiuteryje.

Vietos, kurioje įvyko klaida, patikrinimas

Įrašant nuskaitytus vaizdus į bendrintą aplaną, įrašymo procesas nurodytas toliau. Tada galėsite patikrinti, kurioje vietoje įvyko klaida.

Elementai	Veikimas	Klaidų pranešimai
Prijungimas	Prijunkite prie kompiuterio nuo spausdintuvo.	DNS klaida. Patikrinkite DNS nuostatas.
Prisijungimas prie kompiuterio	Prisijunkite prie kompiuterio įvedą naudotojo vardą ir slaptažodį.	Autentifikavimo klaida. Patikrinkite autentifikavimo metodą, autentifikuotą paskyrą ir autentifikuotą slaptažodį.
Įrašymo aplanko patikrinimas	Patikrinkite bendrinto aplanko tinklo kelią.	Ryšio klaida. Patikrinkite „Wi-Fi“ / tinklo ryšį.
Failo pavadinimo tikrinimas	Patikrinkite, ar įrašomame aplanke yra failas su tuo pačiu pavadinimu.	Failas tokiu pavadinimu jau yra. Pervadinkite failą ir nuskaitykite iš naujo.
Failo įrašymas	Įrašykite naują failą.	Nuskaitytas failas (-ai) per didelis (-i). Buvo nusiųsta tik XX p. Patikrinkite ar vietoje yra pakankamai vietos.

Nuskaitytų vaizdų išsaugojimas ilgai užtrunka

Patikrinkite šiuos dalykus.

- Įsitikinkite, ar DNS nustatymas teisingas.
- Įsitikinkite, kad kiekvienas DNS nustatymas teisingas tikrinant Web Config.
- Įsitikinkite, ar DNS domeno pavadinimas teisingas.

Persijungimas tarp privataus ir viešojo tinklo

„Windows 7“ ar vėlesnėse versijose tinklo vieta nustatyta kaip tinklo ryšių profilis. Bendrinimo ir ugniasienės nustatymai nustatomi pagal tinklo vietą.

Norėdami gauti prieigą prie namų ar biuro tinklo, naudokite **Privatus tinklas**, **Namų tinklas** arba **Darbinis tinklas**. Norėdami prisijungti prie belaidžio LAN, pvz., oro uoste ar stotyje, naudokite **Viešas tinklas**, kuris yra saugesnis už privatų tinklą.

Norėdami išsaugoti nuskaitytus vaizdus į bendrintą aplaną, naudokite **Privatus tinklas**, **Namų tinklas** arba **Darbinis tinklas**.

Problemų sprendimas

Pastaba:

Priklausomai nuo aplinkos, vietoje tinklo vietos bus naudojamas **Domeno tinklas**.

Prijungę kompiuterį prie tinklo pirmą kartą, pasirinkite tinklo vietą. Kaip tinklo vietą pasirinkę viešąjį tinklą negalėsite išsaugoti nuskaitytų vaizdų į bendrintą aplanką. Dar kartą, nustatykite tinklo vietą.

„Windows 10“/„Windows 8.1“/„Windows 8“ ir „Windows 7“ tinklo vietos pavadinimas gali skirtis.

„Windows 10“/„Windows 8.1“/„Windows 8“	Privatus tinklas
	Viešas tinklas
„Windows 7“	Namų tinklas
	Darbinis tinklas
	Viešas tinklas

Tinklo nustatymus galite patikrinti **Valdymo skydas > Tinklo ir bendrinimo centras**.

Tinklo vietos pakeitimas

Tinklo vietos pakeitimas gali skirtis priklausomai nuo operacinės sistemos.

Susijusi informacija

- ➔ [„Tinklo vietos pakeitimas — „Windows 10““ puslapyje 268](#)
- ➔ [„Tinklo vietos pakeitimas — „Windows 8.1““ puslapyje 269](#)
- ➔ [„Tinklo vietos pakeitimas — „Windows 8““ puslapyje 269](#)
- ➔ [„Tinklo vietos pakeitimas — „Windows 7““ puslapyje 269](#)

Tinklo vietos pakeitimas — „Windows 10“

Pastaba:

Prisijunkite kaip administratorius.

1. Spustelėkite „Windows“ žymę, kad atidarytumėte pradžios meniu, tada spustelėkite nustatymų piktogramą.
2. Lange **Nustatymai** spustelėkite **Tinklas ir internetas**.
3. Lange **Tinklas ir internetas** spustelėkite tinklo, prie kurio esate prisijungę, pavadinimą.
 - Jei naudojate belaidį ryšį, pasirinkite **„Wi-Fi“**.
 - Jei naudojate laidinį ryšį, pasirinkite **Eternetas**.
4. Jei lange rodomi keli SSID, slinkite per sąrašą, tada spustelėkite **Išplėstinės parinktys**.
5. Nustatykite **Padarykite šį kompiuterį aptinkamą**. Norėdami išsaugoti nuskaitytus vaizdus į bendrintą aplanką, pasirinkite **Ijungta**.
 - Prisijungdami prie namų ar biuro tinklo, pasirinkite **Ijungta** (privatus tinklas).
 - Prisijungdami viešojo tinklo, pasirinkite **Išjungta** (viešas tinklas).

Problemų sprendimas

Pastaba:

Tinklo vietą galite patikrinti **Tinklo ir bendrinimo centras**.

Tinklo vietos pakeitimas — „Windows 8,1“

Pastaba:

Prisijunkite kaip administratorius.

1. Atidarykite ieškos mygtuko langą pastūmę pelę į apatinį dešinįjį ekrano kraštą, tada spustelėkite **Nustatymai**.
2. Spustelėkite **Pakeisti PC nustatymus**, esantį lange **Nustatymai**.
3. Spustelėkite **Tinklas**, esantį lange **PC nustatymai**.
4. Lange **Tinklas** spustelėkite tinklą, prie kurio esate prisijungę.
5. Nustatykite **Rasti įrenginius ir turinį**. Norėdami išsaugoti nuskaitytus vaizdus ir bendrintą aplanką, pasirinkite **Ijungta**.
 - Prisijungdami prie namų ar biuro tinklo, pasirinkite **Ijungta** (privatus tinklas).
 - Prisijungdami viešojo tinklo, pasirinkite **Išjungta** (viešas tinklas).

Pastaba:

*Prisijungus su administratoriaus teisėmis, rodoma **Rasti įrenginius ir turinį**.*

*Tinklo vietą galite patikrinti **Tinklo ir bendrinimo centras**.*

Tinklo vietos pakeitimas — „Windows 8“

Pastaba:

Prisijunkite kaip administratorius.

1. Atidarykite ieškos mygtuko langą pastūmę pelę į apatinį dešinįjį ekrano kraštą, tada spustelėkite **Nustatymai**.
2. Lange **Nustatymai** spustelėkite tinklo, prie kurio esate prisijungę, piktogramą.
3. Dešiniu pelės klavišu lange **Tinklas** spustelėkite tinklą, tada atsidariusiame meniu spustelėkite **Ijungti arba išjungti bendrinimą**.
4. Rodomas **Ar norite įjungti bendrinimą tarp kompiuterio ir įrenginių šiame tinkle?** pasirinkite jų tinklo vietai tinkamą atsakymą. Norėdami išsaugoti nuskaitytus vaizdus ir bendrintą aplanką, pasirinkite **Taip**.
 - Prisijungdami prie namų ar biuro tinklo, pasirinkite **Taip** (privatus tinklas).
 - Prisijungdami prie viešojo tinklo, pasirinkite **Ne** (viešas tinklas).

Pastaba:

Tinklo vietą galite patikrinti **Tinklo ir bendrinimo centras**.

Tinklo vietos pakeitimas — „Windows 7“

Pastaba:

Prisijunkite kaip administratorius.

1. Spustelėkite pradžios mygtuką ir pasirinkite **Valdymo skydas**.

Problemų sprendimas

- Atidarykite **Tinklo ir bendrinimo centras**.
 - Peržiūra pagal **Kategorija**: pasirinkite **Tinklas ir internetas > Tinklo ir bendrinimo centras**.
 - Mažos piktogramos** peržiūra: spustelėkite **Tinklo ir bendrinimo centras**.
- Peržiūrėti aktyvius tinklus** spustelėkite tinklo vietą.
- Nustatykite tinklo vietą.
 - Prisijungdami prie namų ar biuro tinklo, pasirinkite **Namų tinklas** arba **Darbinis tinklas**.
 - Prisijungdami viešojo tinklo, pasirinkite **Viešas tinklas**.
- Patikrinkite turinį ir spustelėkite **Uždaryti**.

Kitos nuskaitant iškylančios problemos

Maža nuskaitymo sparta

- Sumažinkite skiriamąją gebą, tada nuskaitykite dar kartą. Jei skiriamoji geba yra didelė, nuskaitymas gali kiek užtrukti.
- Nuskaitymo sparta gali sumažėti dėl vaizdo koregavimo funkcijų, naudojamų Epson Scan 2.
- Ekrane **Konfigūracija**, kuris rodomas paspaudus mygtuką  programoje Epson Scan 2, galima sumažinti nuskaitymo spartą, pasirinkus parinktį **Tylusis režimas** skirtuke **Nuskaityti**.

Susijusi informacija

- ➔ [„Nuskaitymas naudojant „Epson Scan 2““ puslapyje 142](#)

Nuskaityto paveikslėlio nepavyksta išsiųsti el. paštu

Patikrinkite, ar sukonfigūravote el. pašto nuostatas.

Nuskaitymas sustabdomas nuskaitant į PDF / „Multi-TIFF“

- Jeigu nuskaitymui naudojama Epson Scan 2, galima nuskaityti iki 999 puslapių PDF formatu ir iki 200 puslapių „Multi-TIFF“ formatu. Jeigu nuskaitymui naudojamas valdymo skydelis, naudojant ADF galima nepertraukiamai nuskaityti iki 50 vienos pusės puslapių; ir iki 100 dvipusių puslapių, naudojant ADF, jei nuskaitymui naudojamas skaitytuvo stiklas.
- Kai nuskaitoma itin daug failų, rekomenduojame pasirinkti nespaltotą nuskaitymą.
- Padarykite daugiau laisvos vietos kompiuterio standžiajame diske. Jei nepakanka laisvos vietos, nuskaitymas gali būti sustabdytas.
- Pabandykite nuskaityti pasirinkę mažesnę skiriamąją gebą. Jei bendras duomenų kiekis pasiekia ribą, nuskaitymas sustabdomas.

Susijusi informacija

➔ „Nuskaitymas naudojant „Epson Scan 2““ puslapyje 142

Siunčiant ir gaunant faksogramas iškylančios problemos

Nepavyksta išsiųsti arba priimti faksogramų

- Naudodami valdymo skydelį pasirinkite **Tikrinti fakso ryšį**, kad būtų įvykdyta automatinė fakso ryšio patikra. Išmėginkite ataskaitoje išspausdintus sprendimus.
- Išsiaiškinę nesėkmingai įvykdytos fakso užduoties kodą, išmėginkite klaidų kodų sąrašė aprašytus sprendimus.
- Patikrinkite **Linijos tipas** nuostatą. Problemą gali pavykti išspręsti nustačius **PBX**. Jei norint, kad telefono sistema prisijungtų prie išorinės linijos, būtina įvesti kodą, naudodami spausdintuvą užregistruokite kodą, ir siųsdami prieš fakso numerį įveskite # (groteles).
- Įvykus ryšio klaidai, naudodami valdymo skydelį pakeiskite **Faksogramų siuntimo greitis** pasirinkdami **Lėtas (9 600 kps)**.
- Prijungdami telefoną patikrinkite, ar veikia sieninis telefono lizdas. Jei negaunate ar negalite priimti skambučių, kreipkitės į telekomunikacijos paslaugų įmonę.
- Norint prisijungti prie DSL telefono linijos, reikia naudoti DSL modemą su integruotu DSL filtru arba į liniją įdiegti atskirą DSL filtrą. Kreipkitės į DSL tiekėją.
- Jei jungiatės prie DSL telefono linijos, spausdintuvą prijunkite tiesiai prie sieninio telefono lizdo ir patikrinkite, ar pavyksta išsiųsti faksogramą. Jei taip, problema galėjo būti susijusi su DSL filtru. Kreipkitės į DSL tiekėją.
- Naudodami valdymo skydelį įjunkite nustatymą **ECM**. Kai **ECM** išjungtas, spalvotų faksogramų nei siųsti, nei gauti negalėsite.
- Jei norite siųsti arba gauti faksogramas naudodami kompiuterį, patikrinkite, ar USB kabeliu arba per tinklą yra prijungtas spausdintuvas ir ar kompiuteryje įdiegtos spausdintuvo bei PC-FAX tvarkyklės. PC-FAX įdiegiama kartu su FAX Utility.

Problemų sprendimas



- ❑ Jei naudojate Windows, patikrinkite, ar dalyje **Įrenginiai ir spausdintuvai, Spausdintuvas** arba **Spausdintuvai ir kita aparatūra** rodomas spausdintuvo (fakso) pavadinimas. Spausdintuvo (fakso) pavadinimas turi atrodyti panašiai kaip „EPSON XXXXX (FAX)“. Jei spausdintuvo (fakso) pavadinimo nėra, pašalinkite ir iš naujo įdiekite FAX Utility. Kaip pasiekti **Įrenginiai ir spausdintuvai, Spausdintuvas** arba **Spausdintuvai ir kita aparatūra**, žr. toliau.
 - ❑ Windows 10

Dešiniuju pelės mygtuku spustelėkite pradžios mygtuką arba nuspauskite jį ir laikykite, tada skyriuje **Aparatūra ir garsas** pasirinkite **Valdymo skydas > Rodyti įrenginius ir spausdintuvus**.
 - ❑ Windows 8.1/Windows 8

Dalyje **Aparatūra ir garsas** arba **Aparatūra** pasirinkite **Darbalaukis > Parametrai > Valdymo skydas > Peržiūrėti įrenginius ir spausdintuvus**.
 - ❑ Windows 7

Spustelėkite pradžios mygtuką ir dalyje **Aparatūra ir garsas** arba **Aparatūra** pasirinkite **Valdymo skydas > Peržiūrėti įrenginius ir spausdintuvus**.
 - ❑ Windows Vista

Spustelėkite pradžios mygtuką ir skyriuje **Aparatūra ir garsas** pasirinkite **Valdymo skydas > Spausdintuvai**.
 - ❑ Windows XP

Spustelėkite pradžios mygtuką ir pasirinkite **Nuostatos > Valdymo skydelis > Spausdintuvai ir kita aparatūra > Spausdintuvai ir faksai**.
- ❑ „Mac OS“ patikrinkite šias nuostatas.
 - ❑ Pasirinkite **sistemos nuostatos** iš  meniu > **Spausdintuvai ir skaitytuvai** (arba **Spausdinti ir nuskaityti, Spausdinti ir siųsti faksogramą**), tada patikrinkite, ar rodomas spausdintuvas (faksas). Spausdintuvo (fakso) pavadinimas turi atrodyti taip: „FAX XXXX (USB)“ arba „FAX XXXX (IP)“. Jei spausdintuvo (fakso) pavadinimas nerodomas, spustelėkite [+] ir užregistruokite spausdintuvą (faksą).
 - ❑ Pasirinkite **Sistemos nuostatos** iš  meniu > **Spausdintuvai ir skaitytuvai** (arba **Spausdinti ir nuskaityti, Spausdinti ir siųsti faksogramą**), ir du kartus spustelėkite spausdintuvą (faksą). Jei spausdintuvas pristabdytas, spustelėkite **Tęsti** (arba **Tęsti spausdinimą**).

Susijusi informacija

- ➔ [„Tikrinti fakso ryšį“ puslapyje 207](#)
- ➔ [„Pagrind. nuostatos“ puslapyje 205](#)
- ➔ [„Klaidos kodas būsenos meniu“ puslapyje 238](#)
- ➔ [„PBX telefono sistemos nustatymų pasirinkimas“ puslapyje 154](#)
- ➔ [„Spausdintuvo prijungimas prie telefono linijos“ puslapyje 149](#)
- ➔ [„Programų šalinimas“ puslapyje 232](#)
- ➔ [„Naujausių programų diegimas“ puslapyje 231](#)

Nepavyksta išsiųsti faksogramų

- ❑ Kai įjungta vartotojo veiksmų apribojimo funkcija, norint naudoti spausdintuvą, reikia įvesti vartotojo vardą ir slaptažodį. Jei slaptažodžio nežinote, kreipkitės į administratorių.
- ❑ Jei įjungta vartotojo veiksmų apribojimo funkcija ir faksograma siunčiama iš kompiuterio, vartotojo tapatumo nustatymas vykdomas naudojant spausdintuvo tvarkyklėje nustatytus vartotojo vardą ir slaptažodį. Jei faksogramos nepavyksta išsiųsti dėl tapatumo nustatymo klaidos, kreipkitės į administratorių.

Problemų sprendimas



- ❑ Naudodami valdymo skydelį nustatykite siunčiamų faksogramų antraštės informaciją. Kai kurie faksų įrenginiai automatiškai atmeta gaunamas faksogramas, jei jos be antraštės.
- ❑ Jei užblokuotas skambintojo ID, atblokuokite jį. Kai kurie telefonai arba fakso įrenginiai automatiškai atmeta anoniminius skambučius.
- ❑ Paklauskite gavėjo, ar teisingas fakso numeris ir ar gavėjo fakso įrenginys pasirengęs priimti faksogramą.
- ❑ Patikrinkite, ar jūs atsitiktinai neišsiuntėte faksogramos naudodami pagalbinio adreso funkciją. Jeigu kontaktų sąrašė pasirenkate gavėją su pagalbiniu adresu, faksograma gali būti siunčiama naudojant pagalbinio adreso funkciją.
- ❑ Kai siųsdami faksogramas naudojate pagalbinio adreso funkciją, paklauskite gavėjo, ar jų fakso įrenginys gali priimti faksogramas naudodamas pagalbinio adreso funkciją.
- ❑ Kai faksogramos siunčiamos naudojant pagalbinio adreso funkciją, patikrinkite, ar teisingas pagalbinis adresas ir kontaktai. Sutikrinkite su gavėju, ar sutampa pagalbinis adresas ir slaptažodis.

Susijusi informacija

- ➔ „Pagrind. nuostatos” puslapyje 205
- ➔ „Nepavyksta išsiųsti arba priimti faksogramų” puslapyje 271
- ➔ „Faksogramos siuntimas su Poadresis (SUB) ir Slaptažodis(SID)” puslapyje 163
- ➔ „Faksogramų siuntimas pareikalavus (naudojant Siuntimas pareikala. / skelbimų lenta)” puslapyje 163

Nepavyksta išsiųsti faksogramų nurodytam gavėjui

Jei nepavyksta išsiųsti faksogramų konkrečiam gavėjui (įvyksta klaida), vadovaukitės toliau pateiktomis nuorodomis.

- ❑ Jei spausdintuvui baigus skambinti per 50 sekundžių gavėjo įrenginys neatsiliepia į jūsų skambutį, skambutis baigiamas ir pateikiamas klaidos pranešimas. Surinkite numerį įjungę funkciją  (Nėra ryšio) arba prijungtu telefonu ir išsiaiškinkite, po kiek laiko įjungiamas fakso signalas. Jei praeina daugiau nei 50 sekundžių, norėdami išsiųsti faksogramą, po fakso numerio įveskite pauzių. Norėdami įvesti pauzę, palieskite . Įvestas brūkšnelis žymi pauzę. Viena pauzė trunka maždaug tris sekundes. Jei reikia, įveskite kelias pauzes.
- ❑ Jei gavėją pasirinkote iš kontaktų sąrašo, patikrinkite, ar įvesta informacija yra teisinga. Jei informacija teisinga, iš kontaktų sąrašo pasirinkite gavėją, palieskite **Redaguoti** ir pakeiskite **Faksogramų siuntimo greitis** nustatymą pasirinkdami **Lėtas (9 600 kps)**.

Susijusi informacija

- ➔ „Faksogramų siuntimas patvirtinus gavėjo būseną” puslapyje 159
- ➔ „Faksogramų siuntimas numerį renkant iš išorinio telefono aparato” puslapyje 158
- ➔ „Kontaktų tvarkymas” puslapyje 61
- ➔ „Nepavyksta išsiųsti arba priimti faksogramų” puslapyje 271

Nepavyksta išsiųsti faksogramų nurodytu laiku

Valdymo skydelyje teisingai nustatykite laiką ir datą.

Problemų sprendimas

Susijusi informacija

- ➔ „Nespalvotų faksogramų siuntimas nurodytu laiku (Siųsti faksogramą vėliau)” puslapyje 160
- ➔ „Pagrind. nuostatos” puslapyje 64

Nepavyksta gauti faksogramų

- Jei esate užsiprenumeravę skambučių persiuntimo paslaugą, spausdintuvui gali nepavykti priimti faksogramų. Kreipkitės į paslaugos tiekėją.
- Jei neprijungėte telefono prie spausdintuvo, naudodami valdymo skydelį pasirinkite **Priėmimo režimas** nustatymą **Aut.**.
- Susidarius šioms sąlygoms, spausdintuvui pritrūksta atminties ir jis negali gauti faksogramų. Skaitykite trikčių diagnostikos skyrių, kuriame rasite informacijos kaip ištaisyti atminties trūkumo klaidą.
 - Iš viso 100 gautų dokumentų buvo įrašyta į gautų laiškų aplanką ir konfidencialų aplanką.
 - Spausdintuvo atmintis pilna (100 %).
- Kai faksogramos gaunamos naudojant pagalbinio adreso funkciją, patikrinkite, ar teisingas pagalbinis adresas ir kontaktai. Sutikrinkite su siuntėju, ar sutampa pagalbinis adresas ir slaptažodis.
- Patikrinkite, ar siuntėjo fakso numeris buvo užregistruotas **Atmetimo kriterijų sąrašas**. Faksogramos, siųstos iš numerių, kurie buvo ištraukti iš šio sąrašo, yra blokuojami, kai yra įjungta **Atmetimo kriterijų sąrašas**, esanti **Atmetimo faksograma**.
- Patikrinkite, ar siuntėjo fakso numeris yra užregistruotas kontaktų sąrašo. Faksogramos, siųstos iš numerių, kurie nebuvo užregistruoti šiame sąrašo, yra blokuojami, kai yra įjungta **Neužregistruoti adresatai**, esanti **Atmetimo faksograma**.
- Paklauskite siuntėjo, ar antraštės informacija yra nustatyta jų fakso įrenginyje. Faksogramos, kuriose nėra antraštės informacijos, yra blokuojamos, kai yra įjungta **Užblokuota tuščia faksogramos antraštė**, esanti **Atmetimo faksograma**.

Susijusi informacija

- ➔ „Pagrind. nuostatos” puslapyje 205
- ➔ „Nepavyksta išsiųsti arba priimti faksogramų” puslapyje 271
- ➔ „Atminties prisipildymo klaida” puslapyje 275
- ➔ „Faksogramų gavimas nuo lentos su antriniu adresu (SEP) ir slaptažodžiu (PWD) (Prašymas išsiųsti gautas)” puslapyje 168

Į atmintinę nepavyksta įrašyti gautų faksogramų

Patikrinkite, ar atmintinė yra prijungta prie spausdintuvo, tada patikrinkite **Priėmimo parametrai**.

Susijusi informacija

- ➔ „Gautų faksogramų įrašymas išoriniame atminties įrenginyje (Besąlyginis įrašymas arba persiuntimas)” puslapyje 172
- ➔ „Gautų faksogramų įrašymas išoriniame atminties įrenginyje (Sąlyg. įraš./persiuntimas)” puslapyje 178

Problemų sprendimas

Atminties prisipildymo klaida

- ❑ Jei nustatyta, kad priimtas faksogramas spausdintuvas turi įrašyti į gautų dokumentų aplanką arba į konfidencialų aplanką, iš gautų dokumentų aplanko arba konfidencialaus aplanko pašalinkite jau perskaitytas faksogramas.
- ❑ Jei nustatyta, kad priimtas faksogramas spausdintuvas turi įrašyti į kompiuterį, įjunkite kompiuterį, į kurį turi būti įrašomos faksogramos. Į kompiuterį įrašytos faksogramos iš spausdintuvo atminties panaikinamos.
- ❑ Jei nustatyta, kad priimtas faksogramas spausdintuvas turi įrašyti į atmintinę, prie spausdintuvo prijunkite atmintinę, kurioje sukurtas aplankas, skirtas faksogramoms įrašyti. Į atmintinę įrašytos faksogramos iš spausdintuvo atminties panaikinamos. Įsitikinkite, kad atmintinėje pakanka vietos ir į ją nedraudžiama rašyti.
- ❑ Nors atmintinė pilna, galite siųsti faksogramą, naudodamiesi vienu iš šių sprendimų.
 - ❑ Siųskite faksogramą, naudodami **Tiesioginis siuntimas** funkciją, kai siunčiate vienspalvę faksogramą.
 - ❑ Siųskite faksogramą rinkdami numerį išoriniame telefono įrenginyje.
 - ❑ Siųskite faksogramą naudodami  (Nėra ryšio) funkciją.
 - ❑ Siųskite faksogramą padalindami originalus į dvi arba daugiau dalių ir siųsdami jas atskirais paketais.
- ❑ Jei spausdintuvas nespausdina faksogramos, nes įvyksta spausdintuvo klaida, pavyzdžiui, įstringa popierius, gali būti pateikta atminties prisipildymo klaida. Išspręskite spausdintuvo problemą ir paprašykite siuntėjo išsiųsti faksogramą dar kartą.

Susijusi informacija

- ➔ „Gautų faksogramų įrašymas gautų dokumentų aplanke (Besąlyginis įrašymas arba persiuntimas)” puslapyje 170
- ➔ „Gautų faksogramų įrašymas gautų dokumentų aplanke ir konfidencialioje dėžutėje (Sąlyg. įraš./persiuntimas)” puslapyje 175
- ➔ „Faksogramų gavimas į kompiuterį” puslapyje 185
- ➔ „Gautų faksogramų įrašymas išoriniame atminties įrenginyje (Besąlyginis įrašymas arba persiuntimas)” puslapyje 172
- ➔ „Gautų faksogramų įrašymas išoriniame atminties įrenginyje (Sąlyg. įraš./persiuntimas)” puslapyje 178
- ➔ „Kelių vienspalvio dokumento puslapių siuntimas (Tiesioginis siuntimas)” puslapyje 160
- ➔ „Faksogramų siuntimas numerį renkant iš išorinio telefono aparato” puslapyje 158
- ➔ „Faksogramų siuntimas patvirtinus gavėjo būseną” puslapyje 159
- ➔ „Įstrigusio popieriaus išėmimas” puslapyje 242

Prasta išsiųstos faksogramos kokybė

- ❑ Išvalykite skaitytuvo stiklas.
- ❑ Išvalykite ADF.
- ❑ Naudodami valdymo skydelį pakeiskite **Originalus tipas** nuostatą. Jei originaluose yra ir teksto, ir nuotraukų, pasirinkite **Nuotrauka**.
- ❑ Naudodami valdymo skydelį pakeiskite **Tankis** nuostatą.

Problemų sprendimas

- Jei nežinote gavėjo fakso įrenginio galimybių, įjunkite **Tiesioginis siuntimas** funkciją arba pasirinkite **Tiksliai** kaip **Skiriamoji geba** nustatymą.
Jei siųsdami vienspalvę faksogramą pasirinkote **Labai gera** arba **Ypač gera** ir siųsdami faksogramą funkcijos **Tiesioginis siuntimas** nenaudojote, spausdintuvas gali automatiškai sumažinti skiriamąją gebą.
- Naudodami valdymo skydelį įjunkite nustatymą **ECM**.

Susijusi informacija

- ➔ „Fakso nuostatos” puslapyje 197
- ➔ „Pagrind. nuostatos” puslapyje 205
- ➔ „Skaitytuvo stiklas valymas” puslapyje 223
- ➔ „ADF valymas” puslapyje 221

Išsiųstos faksogramos yra netinkamo dydžio

- Prieš siųsdami A3 formato dokumentą, paklauskite gavėjo, ar jo įrenginys palaiko A3 formatą. Jei faksogramos perdavimo ataskaitoje yra įrašas **GERAI (mažesnio dydžio)**, vadinasi, gavėjo fakso įrenginys A3 formato nepalaiko.
- Jei faksogramą siunčiate nuo skaitytuvo stiklas, padėkite originalą tinkamai, jo kampą sulygiuodami su pradine žyma. Naudodami valdymo skydelį pasirinkite originalo formatą.
- Nuvalykite skaitytuvo stiklas ir dokumentų dangtį. Jei ant stiklo yra dulkių arba dėmių, nuskaitymo sritis gali būti išplėsta, kad apimtų dulkes ir dėmes: tada gali būti klaidingai nustatyta nuskaitymo padėtis arba sumažintas vaizdas.

Susijusi informacija

- ➔ „Fakso nuostatos” puslapyje 197
- ➔ „Originalų dėjimas” puslapyje 55
- ➔ „Skaitytuvo stiklas valymas” puslapyje 223

Prasta priimtose faksogramos kokybė

- Naudodami valdymo skydelį įjunkite nustatymą **ECM**.
- Paprašykite siuntėjo siųsti nustačius aukštesnės kokybės režimą.
- Dar kartą išspausdinkite priimtą faksogramą. Norėdami dar kartą išspausdinti faksogramą, pasirinkite **Žurnalas**, o tada — **Job/Status**.

Susijusi informacija

- ➔ „Pagrind. nuostatos” puslapyje 205
- ➔ „Faksogramų užduočių istorijos peržiūra” puslapyje 196

Nepavyksta priimti A3 formato faksogramų

- Patikrinkite, ar popieriaus šaltinio, kuriame yra A3 formato popierius, popieriaus formato nustatymas yra A3 ir ar šis popieriaus šaltinis nustatytas kaip naudotinas vykdant faksogramų funkcijas. Pasirinkite **Nuostatos > Bendrosios nuostatos > Spausdintuvo parametrai > Popieriaus šaltinių nuostatos > Auto. pasirinkimo param.** > **Faksas** ir patikrinkite įjungtą (-us) popieriaus šaltinį (-ius).
- Patikrinkite, ar **Gaunamas popieriaus formatas** pasirinktas A3 formatas. Pasirinkite **Nuostatos > Bendrosios nuostatos > Fakso nuostatos > Pagrind. nuostatos > Gaunamas popieriaus formatas**, tada įsitikinkite, kad A3 yra pasirinkta.

Susijusi informacija

- ➔ „Spausdintuvo parametrai” puslapyje 66
- ➔ „Pagrind. nuostatos” puslapyje 205

Priimtos faksogramos nespausdinamos

- Jei įvyko spausdintuvo klaida, pavyzdžiui, įstrigo popierius, priimtų faksogramų spausdintuvas nespausdins. Patikrinkite spausdintuvą.
- Jei nustatyta, kad priimtas faksogramas spausdintuvas turi įrašyti į gautų dokumentų aplanką arba konfidencialią dėžutę, priimtos faksogramos automatiškai nespausdinamos. Patikrinkite **Priėmimo parametrai**.

Susijusi informacija

- ➔ „Spausdintuvo būsenos tikrinimas” puslapyje 236
- ➔ „Įstrigusio popieriaus išėmimas” puslapyje 242
- ➔ „Gautų faksogramų įrašymas gautų dokumentų aplanke (Besąlyginis įrašymas arba persiuntimas)” puslapyje 170
- ➔ „Gautų faksogramų įrašymas gautų dokumentų aplanke ir konfidencialioje dėžutėje (Sąlyg. įraš./persiuntimas)” puslapyje 175

Puslapiai yra tušti arba tik nedidelė teksto dalis yra atspausdinta antrame gautų faksogramų lape

Galite atspausdinti ant vieno lapo naudodami **Po skaidymo ištrinti spaudinio duomenis** ypatybę, esančią **Suskaidyto puslapio nuostatos**.

Pasirinkite **Ištrinti viršų** arba **Ištrinti apačią**, esančią **Po skaidymo ištrinti spaudinio duomenis**, tada nustatykite **Riba**. Jei didinamas slenkstis, didėja ir ištrintų elementų skaičius; kuo didesnis slenkstis, tuo didesnė tikimybė, kad bus atspausdinta ant vieno puslapio.

Susijusi informacija

- ➔ „Spausdinimo nuostatos” puslapyje 203

Kitos siunčiant faksogramas iškylančios problemos

Nepavyksta paskambinti iš prijungto telefono

Prijunkite telefoną prie spausdintuvo prievado EXT. ir pakelkite ragelį. Jei per ragelį numerio rinkimo signalo negirdite, tinkamai prijunkite telefono kabelį.

Susijusi informacija

➔ „Telefono aparato prijungimas prie spausdintuvo” puslapyje 151

Atsakiklis neatsako į balso skambučius

Naudodami valdymo skydelį nustatykite **Skambėjimų iki atsiliepimo skaičius** nustatymą: pasirinkite didesnę skaičių nei atsakiklio skambučių skaičius.

Susijusi informacija

➔ „Pagrind. nuostatos” puslapyje 205

➔ „Atsakiklio nustatymai” puslapyje 166

Ant priimtų faksogramų nėra siuntėjo fakso numerio arba esantis numeris yra neteisingas

Galbūt siuntėjas nenustatė antraštės informacijos arba nustatė ją neteisingai. Susisiekite su siuntėju.

Kitos problemos

Prilietus spausdintuvą patiriamas silpnas elektros smūgis

Jei prie kompiuterio prijungta daug išorinių įrenginių, prilietę spausdintuvą galite pajusti silpną elektros smūgį. Išjunkite kompiuterį, prie kurio prijungtas spausdintuvas.

Veikimas sukelia daug triukšmo

Jei veikimo triukšmas labai didelis, įjunkite **Tylusis režimas**. Įjungus šią funkciją, gali sumažėti spausdinimo greitis.

Valdymo skydelis

Pradžios ekrane pasirinkite  OFF, tada įjunkite **Tylusis režimas**.

Windows spausdintuvo tvarkyklė

Skirtuke **Tylusis režimas** įjunkite parinktį **Pagrindinis**.

Problemų sprendimas

Mac OS spausdintuvo tvarkyklė

Pasirinkite **Sistemos nuostatos**, atidarę meniu , spauskite **Spausdintuvai ir skaitytuvai** (arba **Spausdinti ir nuskaityti, Spausdinti ir siųsti faksogramą**), tada pasirinkite spausdintuvą. Spustelėkite **Parinktys ir tiekimas > Parinktys** (arba **Tvarkyklė**). Pasirinkite **On** kaip **Tylusis režimas** nuostatą.

Epson Scan 2

Spustelėkite mygtuką , kad atidarytumėte langą **Konfigūracija**. Tada skirtuke **Tylusis režimas** nustatykite parinktį **Nuskaityti**.

Pašalintas Gal. pop. tiek. anga

Vėl uždėkite gal. pop. tiek. angą, laikydami vertikaliai, kaip parodyta toliau.

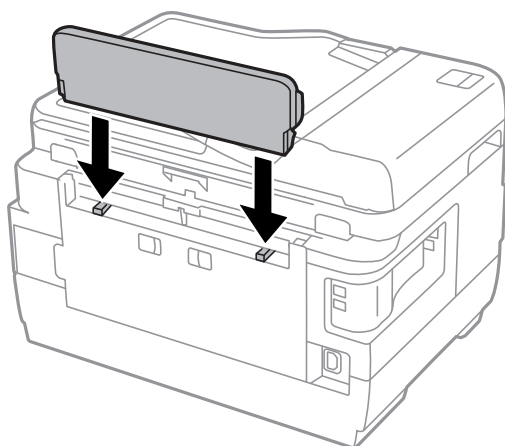

Neteisingi laikas ir data

Valdymo skydelyje teisingai nustatykite laiką ir datą. Įvykus žaibo sukeltai maitinimo trikčiai arba ilgai neišjungiant maitinimo, laikrodis gali rodyti neteisingą laiką.

Susijusi informacija

➔ [„Pagrind. nuostatos” puslapyje 64](#)

Neatpažįstama atmintinė

Ijunkite atmintinę valdymo skydelio nuostatose **Atminties įrenginio sąsaja**.

Susijusi informacija

➔ [„Spausdintuvo parametrai” puslapyje 66](#)

Į atmintinę nepavyksta įrašyti duomenų

- Patikrinkite, ar į atmintinę nedraudžiama rašyti.
- Patikrinkite, ar atmintinėje yra pakankamai vietos. Jei vietos likę mažai, duomenų įrašyti nepavyks.

Problemų sprendimas

Susijusi informacija

➔ „Išorinio USB įrenginio techniniai duomenys” puslapyje 286

Pamiršote slaptažodį

Jei užmirštumėte administratoriaus slaptažodį, kreipkitės į „Epson“ pagalbos skyrių.

Susijusi informacija

➔ „Kreipimasis į „Epson“ klientų aptarnavimo skyrių” puslapyje 296

Programą blokuoja užkarda (tik „Windows“)

Pridėkite programą į „Windows“ ugniasienės nedraudžiamą programą, nustatytą **Valdymo skydelio** saugos nustatymuose.

„!“ yra rodomas nuotraukų pasirinkimo ekrane

„!“ yra rodomas skystųjų kristalų ekrane, kai gaminys nepalaiko vaizdo failo.

Susijusi informacija

➔ „Palaikomų duomenų specifikacijos” puslapyje 286

Priedas

Techniniai duomenys

Spausdintuvo techniniai duomenys

Spausdinimo galvutės purkštukų išdėstymas		Juodo rašalo purkštukai: 400×2 eilutės Spalvoto rašalo purkštukai: 128×2 eilutės kiekvienai spalvai
Popieriaus svoris	Paprastas popierius	Nuo 64 iki 90 g/m ² (nuo 17 iki 24 svar.)
	Storas popierius	Nuo 91 iki 256 g/m ² (nuo 25 iki 68 svar.)
	Vokas	Vokas nr. 10, DL, C6: nuo 75 iki 90 g/m ² (nuo 20 iki 24 svar.) Vokas C4: nuo 80 iki 100 g/m ² (nuo 21 iki 26 svar.)

* Net kai popieriaus storis patenka į šį diapazoną, popierius gali būti netiekiamas į spausdintuvą arba spausdinimo kokybė gali suprastėti, priklausomai nuo popieriaus ypatybių arba kokybės.

Spausdinimo sritis

Atskirų lapų spausdinimo sritis

Dėl spausdintuvo mechanizmo pritemdytose srityse gali suprastėti spausdinimo kokybė.

Spausdinimas su paraštėmis

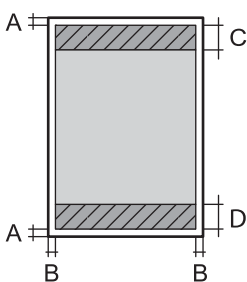
	A	3.0 mm (0.12 col.)
	B	3.0 mm (0.12 col.)
	C	47.0 mm (1.85 col.)
	D	45.0 mm (1.77 col.)

Priedas

Spausdinimas be paraščių

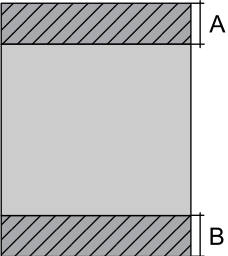
	A	50.0 mm (1.97 col.)
	B	48.0 mm (1.89 col.)

Vokų spausdinimo sritis

Dėl spausdintuvo mechanizmo pritemdytose srityse gali suprastėti spausdinimo kokybė.

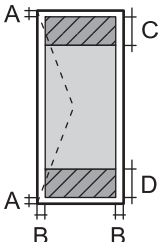
	A	3.0 mm (0.12 col.)
	B	5.0 mm (0.20 col.)
	C	47.0 mm (1.85 col.)
	D	18.0 mm (0.71 col.)

Skaitytuvo techniniai duomenys

Skaitytuvo tipas	Plokštuminis
Fotoelektrinis prietaisas	CIS
Efektyvieji tašk	14040×20400 tašk. (1200 dpi)
Maksimalus dokumento dydis	297×431.8 mm (11.7×17 col.) A3, Tabloid/US B
Nuskaitymo skiriamoji geba	1200 dpi (pagrindinis nuskaitymas) 2400 dpi (papildomas nuskaitymas)
Išvesties skiriamoji geba	50–9 600 dpi 1 dpi intervalais
Spalvos gylis	Spalva <input type="checkbox"/> 48 bitai viename taške (viduje) (16 bitai vienoje spalvoje (viduje)) <input type="checkbox"/> 24 bitai viename taške (išorėje) (8 bitai vienoje spalvoje (išorėje)) Pilki tonai <input type="checkbox"/> 16 bitai viename taške (viduje) <input type="checkbox"/> 8 bitai viename taške (išorėje) Nespalvotai <input type="checkbox"/> 16 bitai viename taške (viduje) <input type="checkbox"/> 1 bitai viename taške (išorėje)

Priedas

Šviesos šaltinis	LED
------------------	-----

Sąsajos techniniai duomenys

Kompiuterio	„Hi-Speed USB“
Išorinio USB įtaiso	„Hi-Speed USB“

Fakso techniniai duomenys

Fakso tipas	Nespaltvotų ir spalvotų faksogramų siuntimo paslaugos („ITU-T Super Group 3“)
Palaikomos linijos	Standartinės analoginės telefono linijos, PBX (privataus naudojimo linija) telefono sistemos
Greitis	Iki 33.6 kbps
Skiriamoji geba	<p>Vienspalvis vaizdas</p> <p><input type="checkbox"/> Standartinis: 8 tašk./mm×3,85 eil./mm (203 tašk./col.×98 eil./col.)</p> <p><input type="checkbox"/> Tikslis: 8 tašk./mm×7,7 eil./mm (203 tašk./col.×196 eil./col.)</p> <p><input type="checkbox"/> Labai gera: 8 tašk./mm×15,4 eil./mm (203 tašk./col.×392 eil./col.)</p> <p><input type="checkbox"/> Ypač gera: 16 tašk./mm×15,4 eil./mm (406 tašk./col.×392 eil./col.)</p> <p>Spalva</p> <p>200×200 tašk./colyje</p>
Puslapių atmintis	Iki 550 psl. (ganant vienspalvį ITU-T Nr.1 grafiką juodraščio režimu)
Numerio perrinkimas*	2 k. (su 1 min. intervalais)
Sąsaja	Telefono linija RJ-11, telefono jungtis RJ-11

* Atsižvelgiant į šalį arba regioną, specifikacijos gali skirtis.

Tinklo funkcijų sąrašas

Tinklo funkcijos ir IPv4 / IPv6

Funkcijos			Palaikoma	Pastabos
Spausdinimas tinklu	EpsonNet Print („Windows“)	IPv4	✓	-
	Standard TCP/IP („Windows“)	IPv4, IPv6	✓	-
	Spausdinimas WSD („Windows“)	IPv4, IPv6	✓	„Windows Vista“ arba naujesnė
	„Bonjour“ spausdinimas („Mac OS“)	IPv4, IPv6	✓	-
	IPP spausdinimas („Windows“, „Mac OS“)	IPv4, IPv6	✓	-
	UPnP spausdinimas	IPv4	-	Informacinis prietaisas
	PictBridge spausdinimas („Wi-Fi“)	IPv4	-	Skaitmeninis fotoaparatas
	„Epson Connect“ (spausdinimas el. paštu)	IPv4	✓	-
	AirPrint (iOS, Mac OS)	IPv4, IPv6	✓	„iOS 5“ arba naujesnė/„Mac OS X v10.7“ arba naujesnė
	„Google Cloud Print“	IPv4, IPv6	✓	-
Nuskaitymas per tinklą	Epson Scan 2	IPv4, IPv6	✓	-
	Event Manager	IPv4	✓	-
	Epson Connect (nuskaitymas į debesiją)	IPv4	✓	-
	„AirPrint“ (nuskaitymas)	IPv4, IPv6	✓	„OS X Mavericks“ arba naujesnė
	ADF (dvipusis nuskaitymas)		-	-
Siuntimas faksu	Siųsti faksogramą	IPv4	✓	-
	Gauti faksogramą	IPv4	✓	-
	„AirPrint“ („Faxout“)	IPv4, IPv6	✓	„OS X Mountain Lion“ arba naujesnė

„Wi-Fi“ specifikacijos

Standartai	IEEE802.11b/g/n ^{*1, *2}
------------	-----------------------------------

Priedas

Dažnio diapazonas	2,4 GHz
Maksimali radijo dažnio perdavimo galia	19.8 dBm (EIRP)
Koordinacijų režimai	Infrastruktūra, „Wi-Fi“ Direct (paprastasis prieigos taškas)*3
Belaidžio ryšio apsauga	WEP (64/128bit), WPA2-PSK (AES)*4

*1 Atsižvelgiant į pirkimo vietą, suderinama su IEEE 802.11b/g/n arba IEEE 802.11b/g.

*2 IEEE 802.11n prieinamas tik su HT20.

*3 IEEE 802.11b atveju nepalaikoma.

*4 Atitinka WPA2 standartus ir palaiko WPA/WPA2 Personal.

Eterneto specifikacijos

Standartai	IEEE802.3i (10BASE-T)*1 IEEE802.3u (100BASE-TX) IEEE802.3az (efektyvaus energijos vartojimo eternetas)*2
Ryšio režimas	Automatinis, 10 Mbps dvipusis, 10 Mbps pusiau dvipusis, 100 Mbps dvipusis, 100 Mbps pusiau dvipusis
Jungtis	RJ-45

*1 Naudokite 5e arba aukštesnės kategorijos STP (ekranuotą vytos poros) kabelį, kad išvengtumėte radijo ryšio trikdžių.

*2 Prijungtas įrenginys turi atitikti IEEE802.3az standartus.

Saugos protokolas

SSL/TLS	HTTPS serveris/klientas, IPPS
SMTPS (STARTTLS, SSL/TLS)	

Palaikomos trečiųjų šalių paslaugos

AirPrint	Spausdinti	iOS 5 arba naujesnė / Mac OS X v10.7.x arba naujesnė
	Nuskaitymas	„OS X Mavericks“ arba naujesnė
	Siuntimas faksu	„OS X Mountain Lion“ arba naujesnė
Google Cloud Print		

Išorinio USB įrenginio techniniai duomenys

Įrenginiai	Didžiausia talpa
Atmintukas	2 TB (FAT, FAT32, arba „exFAT“ formatas.)

Jūs negalite naudoti šių įrenginių:

- įrenginio, kuriam reikalinga jam skirta tvarkyklė
- įrenginio su saugos nustatymais (slaptažodis, šifravimas ir t. t.)

Garantijos dėl išorinių prijungtų įrenginių veikimo „Epson“ neteikia.

Palaikomų duomenų specifikacijos

Failo formatas	JPEG, užfiksuotas skaitmeninių fotoaparatais, suderinamų su DCF* ¹ 1.0 arba 2.0* ² versija Toliau nurodyti su TIFF 6.0 suderinami vaizdai <input type="checkbox"/> RGB spalvoti vaizdai (nesuglaudinti) <input type="checkbox"/> Dvejetainio formato vaizdai (nesuglaudinti arba užkoduoti CCITT)
Vaizdo dydis	Horizontalus: nuo 80 iki 10200 tašk. Vertikalus: nuo 80 iki 10200 tašk.
Failo dydis	Mažiau nei 2 GB
Didžiausias failų skaičius	JPEG: 9990* ³ TIFF: 999

*1 DCF („Design rule for Camera File system“) (fotoaparato failų sistemos projektavimo taisyklė).

*2 Skaitmeniniuose fotoaparatuose su įtaisyta atmintine saugomi skaitmeniniai duomenys nepalaikomi.

*3 Vienu metu gali būti rodoma iki 999 failų. (Jei failų skaičius viršija 999, jie yra rodomi grupėmis.)

Pastaba:

„!“ yra rodoma skystųjų kristalų ekrane, kai spausdintuvui nepavyksta atpažinti vaizdo failo. Tokiu atveju, pasirinkus kelių vaizdų išdėstymą, gali būti išspausdintos tuščios dalys.

Priedas

Matmenys

WF-7710 Series

Matmenys	<p>Atmintis</p> <ul style="list-style-type: none"> <input type="checkbox"/> Plotis: 567 mm (22.3 col.) <input type="checkbox"/> Gylis: 452 mm (17.8 col.) <input type="checkbox"/> Aukštis: 340 mm (13.4 col.) <p>Spausdinimas</p> <ul style="list-style-type: none"> <input type="checkbox"/> Plotis: 567 mm (22.3 col.) <input type="checkbox"/> Gylis: 817 mm (32.2 col.) <input type="checkbox"/> Aukštis: 340 mm (13.4 col.)
Svoris*	Maždaug 18.7 kg (41.2 svar.)

* Be rašalo kasečių ir maitinimo kabelio.

WF-7720 Series

Matmenys	<p>Atmintis</p> <ul style="list-style-type: none"> <input type="checkbox"/> Plotis: 567 mm (22.3 col.) <input type="checkbox"/> Gylis: 452 mm (17.8 col.) <input type="checkbox"/> Aukštis: 418 mm (16.5 col.) <p>Spausdinimas</p> <ul style="list-style-type: none"> <input type="checkbox"/> Plotis: 567 mm (22.3 col.) <input type="checkbox"/> Gylis: 817 mm (32.2 col.) <input type="checkbox"/> Aukštis: 418 mm (16.5 col.)
Svoris*	Maždaug 22.2 kg (48.9 svar.)

* Be rašalo kasečių ir maitinimo kabelio.

Elektros šaltinio techniniai duomenys

Modelis	100–240 V modelis	220–240 V modelis
Vardinio dažnio diapazonas	Nuo 50 iki 60 Hz	Nuo 50 iki 60 Hz
Vardinė srovė	Nuo 0.5 iki 0.3 A	0.4 A
Maitinimo sąnaudos (su USB jungtimi)	<p>Autonominis kopijavimas: maždaug 18 W (ISO/IEC24712)</p> <p>Parengties režimas: maždaug 8.5 W</p> <p>Miego režimas: maždaug 1.0 W</p> <p>Išjungimas: maždaug 0.2 W</p>	<p>Autonominis kopijavimas: maždaug 18 W (ISO/IEC24712)</p> <p>Parengties režimas: maždaug 8.5 W</p> <p>Miego režimas: maždaug 1.0 W</p> <p>Išjungimas: maždaug 0.2 W</p>

Priedas

Pastaba:

- Norėdami sužinoti įtampą žr. ant spausdintuvo pritvirtintą etiketę.
- Apie energijos suvartojimą Europos vartotojams skaityti šią svetainę.
<http://www.epson.eu/energy-consumption>

Su aplinka susiję techniniai duomenys

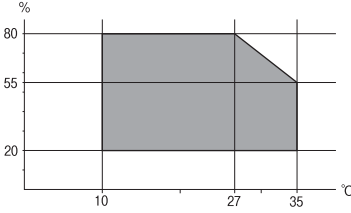
Veikimas	<p>Spausdintuvą naudokite šiame brėžinyje parodytame diapazone.</p>  <p>Temperatūra: nuo 10 iki 35 °C (nuo 50 iki 95 °F) Drėgnumas: nuo 20 iki 80 % RH (be kondensacijos)</p>
Atmintis	<p>Temperatūra: nuo -20 iki 40 °C (nuo -4 iki 104 °F)* Drėgnumas: nuo 5 iki 85% RH (be kondensacijos)</p>

* Vieną mėnesį galima laikyti 40 °C (104 °F) temperatūroje.

Su aplinka susiję rašalo kasečių specifikacijos

Laikymo temperatūra	Nuo -30 iki 40 °C (nuo -22 iki 104 °F)*
Užšalimo temperatūra	<p>-16 °C (3.2 °F) Rašalas atitirpsta ir jį galima naudoti po maždaug 3 valandų 25 °C (77 °F) temperatūroje.</p>

* Vieną mėnesį galima laikyti 40 °C (104 °F) temperatūroje.

Sistemos reikalavimai

- „Windows 10“ (32 bitų, 64 bitų) / „Windows 8.1“ (32 bitų, 64 bitų) / „Windows 8“ (32 bitų, 64 bitų) / „Windows 7“ (32 bitų, 64 bitų) / „Windows Vista“ (32 bitų, 64 bitų) / „Windows XP SP3“ ar vėlesnė (32 bitų) / „Windows XP Professional x64 Edition SP2“ ar vėlesnė / „Windows Server 2016“ / „Windows Server 2012 R2“ / „Windows Server 2012“ / „Windows Server 2008 R2“ / „Windows Server 2008“ / „Windows Server 2003 R2“ / „Windows Server 2003 SP2“ ar vėlesnė
- „macOS Sierra“ / „OS X El Capitan“ / „OS X Yosemite“ / „OS X Mavericks“ / „OS X Mountain Lion“ / „Mac OS X v10.7.x“ / „Mac OS X v10.6.8“

Pastaba:

- „Mac OS“ gali nepalaikyti kai kurių programų ir funkcijų.
- „UNIX File System“ (UFS), skirta „Mac OS“, nėra palaikoma.

Reguliavimo informacija

Standartai ir patvirtinimai

JAV skirtam modeliui taikomi standartai ir atitikties

Sauga	UL60950-1 CAN/CSA-C22.2 No.60950-1
EMC	FCC Part 15 Subpart B Class B CAN/CSA-CEI/IEC CISPR 22 Class B

Šiuose įrenginiuose yra toliau nurodytas belaidis modulis.

Gamintojas: Askey Computer Corporation

Tipas: WLU6320-D69 (RoHS)

Šis gaminys atitinka FCC taisyklių 15 dalį ir IC taisyklių RSS-210. „Epson“ neatsako dėl aplinkosaugos reikalavimų nesilaikymo, susijusio su nerekomenduotu gaminio pakeitimu. Naudojimui galioja šios dvi sąlygos: (1) šis įrenginys negali kelti žalingų trukdžių ir (2) šis įrenginys turi priimti visus gaunamus trukdžius, įskaitant ir tokius, kurie gali trikdyti jo darbą.

Kad licencijuoto įrenginio neveiktų radijo trukdžiai, šį įrenginį reikia naudoti patalpoje, statyti toliau nuo langų, kad būtų užtikrintas kuo didesnis ekranavimas. Lauke montuojama įranga (arba jos perdavimo antena) turi būti licencijuota.

Šis įrenginys neviršija leistinų FCC/IC radiacijos poveikio apribojimų, nustatytų įrenginį naudojant nekontroliuojamoje aplinkoje, ir atitinka FCC radijo dažnio (RF) poveikio reikalavimus OET65, išdėstytus C priede, ir IC radijo dažnio (RF) poveikio taisyklės RSS-102. Šį įrenginį reikia įrengti ir naudoti taip, kad radiatorius būtų mažiausiai 7,9 colio (20 cm) arba didesniu atstumu nuo žmogaus kūno (neįskaitant galūnių: rankų, riešų, pėdų ir kulkšnių).

Europai skirtam modeliui taikomi standartai ir atitikties

Naudotojams Europoje

Šiuo „Seiko Epson Corporation- deklaruoja, kad šie radijo įrangos modeliai atitinka direktyvą 2014/53/EU. Visas ES atitikimo deklaracijos tekstas yra prieinamas toliau nurodytoje svetainėje.

<http://www.epson.eu/conformity>

C443A

Naudoti tik Airijoje, Jungtinėje Karalystėje, Austrijoje, Vokietijoje, Lichtenšteine, Šveicarijoje, Prancūzijoje, Belgijoje, Liuksemburge, Nyderlanduose, Italijoje, Portugalijoje, Ispanijoje, Danijoje, Suomijoje, Norvegijoje, Švedijoje, Islandijoje, Kroatijoje, Kipre, Graikijoje, Slovėnijoje, Maltoje, Bulgarijoje, Čekijoje, Estijoje, Vengrijoje, Latvijoje, Lietuvoje, Lenkijoje, Rumunijoje ir Slovakijoje.

„Epson“ neatsako dėl aplinkosaugos reikalavimų nesilaikymo, susijusio su nerekomenduotu gaminio pakeitimu.



Australijai skirtam modeliui taikomi standartai ir atitiktys

EMC	AS/NZS CISPR32 Class B
-----	------------------------

Šiuo dokumentu „Epson“ pareiškia, kad toliau nurodyti įrangos modeliai atitinka esminius AS/NZS4268 reikalavimus ir kitas atitinkamas nuostatas:

C443A

„Epson“ neatsako dėl aplinkosaugos reikalavimų nesilaikymo, susijusio su nerekomenduotu gaminio pakeitimu.

Vokietijos mėlynasis angelas

Žr. toliau pateikiamą puslapį, kad patikrintumėte, ar šis spausdintuvas atitinka Vokietijos mėlynojo angelo standartą.

<http://www.epson.de/blauerengel>

Kopijavimo apribojimai

Siekdami užtikrinti atsakingą ir teisėtą spausdintuvo naudojimą, laikykite toliau išvardytų apribojimų.

Toliau išvardytų elementų kopijavimą draudžia įstatymas.

- Banknotų, monetų, valstybės leidžiamų vertybinių popierių, vyriausybės ir municipalinių vertybinių popierių.
- Nenaudojamų pašto antspaudų, iš anksto suantspauduotų atvirukų ir kitų oficialių pašto ženklų, rodančių tinkamą siuntimą paštu.
- Valstybinių pajamų spaudų ir vertybinių popierių, išduotų laikantis teisinės procedūros.

Kopijuojant toliau išvardytus elementus reikia elgtis ypač apdairai.

- Privačius komercinius vertybinius popierius (akcijų sertifikatus, perduodamus vekselius, čekius ir kt.), mėnesinius bilietus, nuolaidų korteles ir kt.
- Pesus, vairuotojo pažymėjimus, atitikties pažymėjimus, mokesčių už kelius bilietus, maisto spaudus, bilietus ir pan.

Pastaba:

Šių elementų kopijavimą taip pat gali drausti įstatymas.

Autorių teisėmis saugomą medžiagą naudokite atsakingai.

Spausdintuvais gali būti piktnaudžiaujama netinkamai kopijuojant medžiagą, kurios autorių teisės yra saugomos. Jei tai darote nepasitarę su kvalifikuotu teisininku, prieš kopijuodami publikuotą medžiagą elkitės garbingai ir būtinai gaukite leidimus iš autorių teisių savininko.

Spausdintuvo gabenimas

Kai spausdintuvą turite gabenti į kitą vietą ar remontuoti, vykdykite toliau nurodytus spausdintuvo supakavimo veiksmus.

Priedas

⚠ Perspėjimas:

- ❑ Kelkite spausdintuvą tvirtai stovėdami. Jei kelsite spausdintuvą iš nepatogios padėties, galite susižeisti.
- ❑ Spausdintuvas yra sunkus, todėl išpakuoiant ir transportuojant jį nešti turi du arba daugiau žmonių.
- ❑ Keliant spausdintuvą, rankas reikia laikyti taip, kaip pavaizduota. Jei suimsite spausdintuvą kitaip, jis gali iškristi arba galite prisipausti pirštus jį statydami.



- ❑ Nešamo spausdintuvo negalima pakreipti didesniu nei 10 laipsnių kampų; pakreipus daugiau, spausdintuvas gali iškristi.
- ❑ Elkitės atsargiai: atidarydami ir uždarydami skaitytuvo dangtį stenkitės neprisipausti rankos arba pirštų. Taip galite susižeisti.

⚠ Svarbu:

- ❑ Sandėliuodami arba transportuodami spausdintuvą, jo nepaverskite, nepastatykite vertikaliai ar neapverskite, nes gali ištekti rašalas.
- ❑ Neišimkite rašalo kasečių. Išėmus kasetes, spausdinimo galvutė gali išdžiūti, dėl to spausdintuvas nebespausdins.

1. Išjunkite spausdintuvą paspausdami mygtuką .
2. Įsitinkinkite, kad užgeso maitinimo lemputė, tada atjunkite maitinimo laidą.

⚠ Svarbu:

Užgesus maitinimo lemputei atjunkite maitinimo laidą. Jei taip nėra, spausdinimo galvutė negrįš į pradinę padėtį ir rašalas uždžiūs, todėl gali tapti neįmanoma spausdinti.

3. Atjunkite visus laidus, pvz., maitinimo laidą ir USB laidą.
4. Jei spausdintuvas palaiko išorines laikmenas, patikrinkite, ar jos neprijungtos.
5. Išimkite visą popierių iš spausdintuvo.

Priedas

6. Įsitinkinkite, kad jokie originalai neįdėti į spausdintuvą.
7. Atidarykite skaitytuvą, o dokumentų dangtį palikite uždarytą. Naudodami juostą, pritvirtinkite rašalo kasetės laikiklį prie dėklo.

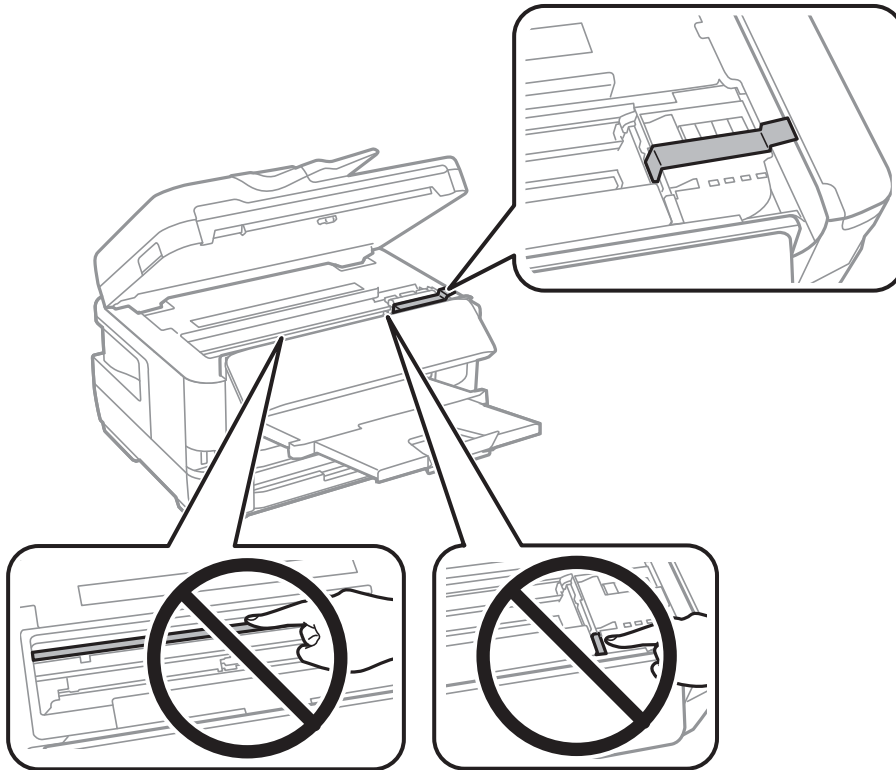

8. Uždarykite skaitytuvą.

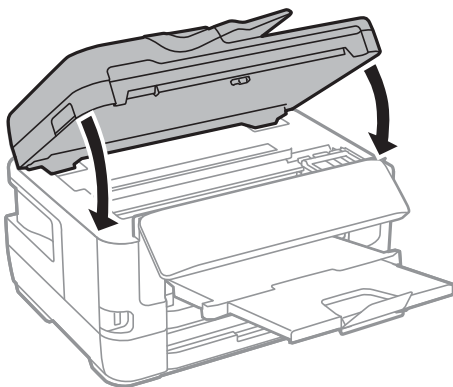

Priedas

9. Pasiruoškite supakuoti spausdintuvą, kaip parodyta toliau.

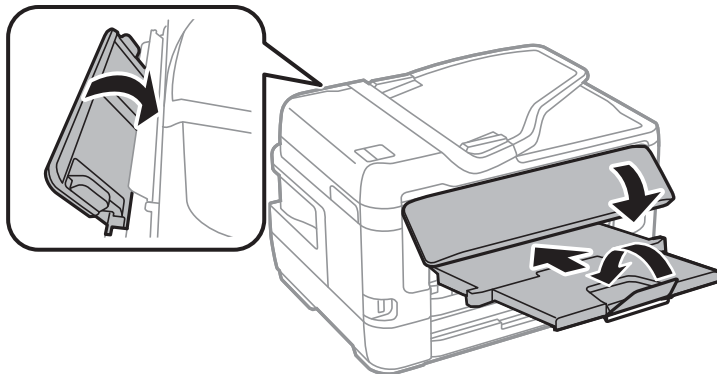

10. Supakuokite spausdintuvą jo dėžėje, naudodami apsaugines medžiagas.

Kai vėl naudosite spausdintuvą, būtinai nuimkite juostą, kuria pritvirtintas rašalo kasetės laikiklis. Jei kitą kartą spausdinant kokybė pablogėja, nuvalykite ir išlygiuokite spausdinimo galvutę.

Susijusi informacija

- ➔ „Dalių pavadinimai ir funkcijos” puslapyje 15
- ➔ „Spausdinimo galvutės tikrinimas ir valymas” puslapyje 218
- ➔ „Spausdinimo galvutės lygiavimas” puslapyje 220

Pranešimai, rodomi Ryšio patikra metu

Atliekant el. pašto serverio Ryšio patikra rodomi šie pranešimai. Jei įvyksta klaida, patikrinkite pranešimus ir paaiškinimus, kad žinotumėte būseną.

Pranešimai	Paaiškinimai
Connection test was successful.	Šis pranešimas atsiranda, kai ryšys su serveriu sėkmingas.
SMTP server communication error. Check the following. - Network Settings	Šis pranešimas atsiranda, kai <ul style="list-style-type: none"> <input type="checkbox"/> Spausdintuvas neprijungtas prie tinklo <input type="checkbox"/> SMTP serveris neveikia <input type="checkbox"/> Tinklo ryšys komunikuojant nutrūko <input type="checkbox"/> Gauti ne visi duomenys
POP3 server communication error. Check the following. - Network Settings	Šis pranešimas atsiranda, kai <ul style="list-style-type: none"> <input type="checkbox"/> Spausdintuvas neprijungtas prie tinklo <input type="checkbox"/> POP3 serveris neveikia <input type="checkbox"/> Tinklo ryšys komunikuojant nutrūko <input type="checkbox"/> Gauti ne visi duomenys
An error occurred while connecting to SMTP server. Check the followings. - SMTP Server Address - DNS Server	Šis pranešimas atsiranda, kai <ul style="list-style-type: none"> <input type="checkbox"/> Nesėkmingas prisijungimas prie DNS serverio <input type="checkbox"/> Nesėkminga pavadinimo skiriamoji geba SMTP serveriui

Priedas

Pranešimai	Paiškinimai
An error occurred while connecting to POP3 server. Check the followings. - POP3 Server Address - DNS Server	Šis pranešimas atsiranda, kai <input type="checkbox"/> Nesėkmingas prisijungimas prie DNS serverio <input type="checkbox"/> Nesėkminga pavadinimo skiriamoji geba POP3 serveriui
SMTP server authentication error. Check the followings. - Authentication Method - Authenticated Account - Authenticated Password	Šis pranešimas atsiranda, kai nepavyksta SMTP serverio autentifikavimas.
POP3 server authentication error. Check the followings. - Authentication Method - Authenticated Account - Authenticated Password	Šis pranešimas atsiranda, kai nepavyksta POP3 serverio autentifikavimas.
Unsupported communication method. Check the followings. - SMTP Server Address - SMTP Server Port Number	Šis pranešimas atsiranda, kai bandote komunikuoti su nepalaikomais protokolais.
Connection to SMTP server failed. Change Secure Connection to None.	Šis pranešimas atsiranda, kai nesutampa serverio ir kliento SMTP arba serveris nepalaiko SMTP saugaus ryšio (SSL ryšio).
Connection to SMTP server failed. Change Secure Connection to SSL/TLS.	Šis pranešimas atsiranda, kai nesutampa serverio ir kliento SMTP arba serveris prašo naudoti SSL/TLS ryšį, skirtą SMTP saugiam ryšiui.
Connection to SMTP server failed. Change Secure Connection to STARTTLS.	Šis pranešimas atsiranda, kai nesutampa serverio ir kliento SMTP arba serveris prašo naudoti STARTTLS ryšį, skirtą SMTP saugiam ryšiui.
The connection is untrusted. Check the following. - Date and Time	Šis pranešimas atsiranda, kai neteisingi spausdintuvo data ir laikas arba baigėsi sertifikato galiojimas.
The connection is untrusted. Check the following. - CA Certificate	Šis pranešimas atsiranda, kai spausdintuvas neturi atitinkamo serverio šakninio sertifikato arba jei nebuvo importuotas CA Certificate.
The connection is not secured.	Šis pranešimas atsiranda, kai gautas sertifikatas yra pažeistas.
SMTP server authentication failed. Change Authentication Method to SMTP-AUTH.	Šis pranešimas atsiranda, kai nesutampa serverio ir kliento identifikavimo metodas. Serveris palaiko SMTP AUTH.
SMTP server authentication failed. Change Authentication Method to POP before SMTP.	Šis pranešimas atsiranda, kai nesutampa serverio ir kliento identifikavimo metodas. Serveris nepalaiko SMTP AUTH.
Sender's Email Address is incorrect. Change to the email address for your email service.	Šis pranešimas atsiranda, kai nurodytas neteisingas siuntėjo el. pašto adresas.
Cannot access the printer until processing is complete.	Šis pranešimas atsiranda, kai spausdintuvas užimtas.

Susijusi informacija

➔ [„El. pašto serverio ryšio tikrinimas” puslapyje 76](#)

Autorių teisės

Jokia šio leidinio dalis negali būti atgaminta, saugoma gavimo sistemoje arba siunčiama bet kokia forma arba bet kokiomis priemonėmis, elektroninėmis, mechaninėmis, kopijuojant, įrašant arba kitaip, neturint išankstinio raštiško „Seiko Epson Corporation“ sutikimo. Neprisiimama jokia patentų atsakomybė, susijusi su čia pateiktos informacijos naudojimu. Taip pat neprisiimama atsakomybė už žalą, sukeltą čia pateiktos informacijos naudojimo. Čia pateikta informacija skirta naudojimui tik su šiuo „Epson“ produktu. „Epson“ neprisiima atsakomybės už bet kokią šios informacijos taikymą kitiems produktams.

Nei „Seiko Epson Corporation“, nei dukterinės bendrovės nebus atsakingos šio produkto pirkėjui arba bet kokioms trečiosioms šalims už žalą, nuostolius, kaštus arba išlaidas, pirkėjo arba trečiųjų šalių patirtas dėl nelaimingo atsitikimo, netinkamo naudojimo arba piktnaudžiavimo šio produktu arba neleistinių modifikacijų, remontų arba šio produkto pakeitimų, arba (išskyrus JAV) griežtai nesilaikant „Seiko Epson Corporation“ naudojimo ir priežiūros instrukcijų.

„Seiko Epson Corporation“ ir dukterinės bendrovės nebus atsakingos už bet kokią žalą arba problemas, kylančias naudojant bet kokias parinktis arba eksploatacines medžiagas, išskyrus originalius „Epson“ produktus arba „Seiko Epson Corporation“ produktus, patvirtintus „Epson“.

„Seiko Epson Corporation“ nebus atsakinga už jokią žalą dėl elektromagnetinių trukdžių, kylančių naudojant kitus sąsajos laidus, nei „Epson“ patvirtintus „Seiko Epson Corporation“ produktus.

© 2017 „Seiko Epson Corporation“

Šio vadovo turinys ir šio produkto specifikacijos gali keistis bet perspėjimo.

Prekės ženklai

„EPSON®“ yra registruotasis prekės ženklas, o EPSON EXCEED YOUR VISION arba EXCEED YOUR VISION yra prekių ženklai, priklausantys bendrovei „Seiko Epson Corporation“.

Epson Scan 2 software is based in part on the work of the Independent JPEG Group.

libtiff

Copyright © 1988-1997 Sam Leffler

Copyright © 1991-1997 Silicon Graphics, Inc.

Permission to use, copy, modify, distribute, and sell this software and its documentation for any purpose is hereby granted without fee, provided that (i) the above copyright notices and this permission notice appear in all copies of the software and related documentation, and (ii) the names of Sam Leffler and Silicon Graphics may not be used in any advertising or publicity relating to the software without the specific, prior written permission of Sam Leffler and Silicon Graphics.

THE SOFTWARE IS PROVIDED "AS-IS" AND WITHOUT WARRANTY OF ANY KIND, EXPRESS, IMPLIED OR OTHERWISE, INCLUDING WITHOUT LIMITATION, ANY WARRANTY OF MERCHANTABILITY OR FITNESS FOR A PARTICULAR PURPOSE.

IN NO EVENT SHALL SAM LEFFLER OR SILICON GRAPHICS BE LIABLE FOR ANY SPECIAL, INCIDENTAL, INDIRECT OR CONSEQUENTIAL DAMAGES OF ANY KIND, OR ANY DAMAGES WHATSOEVER RESULTING FROM LOSS OF USE, DATA OR PROFITS, WHETHER OR NOT ADVISED OF THE POSSIBILITY OF DAMAGE, AND ON ANY THEORY OF LIABILITY, ARISING OUT OF OR IN CONNECTION WITH THE USE OR PERFORMANCE OF THIS SOFTWARE.

The N-Mark is a trademark or registered trademark of NFC Forum, Inc. in the United States and in other countries.

QR Code is a registered trademark of DENSO WAVE INCORPORATED in Japan and other countries.

Intel® is a registered trademark of Intel Corporation.

Priedas

- Microsoft®, Windows®, Windows Server®, and Windows Vista® are registered trademarks of Microsoft Corporation.
- Apple, Macintosh, macOS, OS X, Bonjour, ColorSync, Safari, AirPrint, the AirPrint Logo, iPad, iPhone, iPod touch, and iTunes are trademarks of Apple Inc., registered in the U.S. and other countries.
- Google Cloud Print, Chrome, Chrome OS, Google Play and Android are trademarks of Google Inc.
- Adobe and Adobe Reader are either registered trademarks or trademarks of Adobe Systems Incorporated in the United States and/or other countries.
- Bendroji pastaba: kiti čia pateikti gaminių pavadinimai yra skirti tik gaminiams atpažinti ir gali būti atitinkamų savininkų prekių ženklai. „Epson“ nepriklauso jokios teisės į šiuos ženklus.

Kur ieškoti pagalbos

Techninio klientų aptarnavimo svetainė

Jei reikia daugiau pagalbos, apsilankykite toliau nurodytoje „Epson“ klientų aptarnavimo svetainėje. Pasirinkite savo šalį arba regioną ir pereikite į klientų aptarnavimo skyrių vietinėje „Epson“ svetainėje. Svetainėje taip pat rasit naujausias tvarkyklių versijas, DUK, vadovus ir kitą atsisiųsti siūlomą medžiagą.

<http://support.epson.net/>

<http://www.epson.eu/Support> (Europoje)

Jei „Epson“ gaminys veikia netinkamai ir problemos išspręsti nepavyksta, pagalbos kreipkitės į „Epson“ klientų aptarnavimo tarnybas.

Kreipimasis į „Epson“ klientų aptarnavimo skyrių

Prieš kreipiantis į „Epson“

Jei „Epson“ gaminys veikia netinkamai ir vadovaujantis trikčių diagnostikos informacija problemos išspręsti nepavyksta, pagalbos kreipkitės į „Epson“ klientų aptarnavimo tarnybas. Jei „Epson“ klientų aptarnavimo skyriaus jūsų regione toliau nenurodytas, kreipkitės į pardavėją iš kurio pirkote gaminį.

Pagalbos iš „Epson“ klientų aptarnavimo skyriaus sulauksite gerokai greičiau, jei pateiksite toliau nurodytą informaciją.

- Gaminio serijos numeris
(Paprastai serijos numeris būna nurodytas užpakalinėje gaminio pusėje.)
- Gaminio modelis
- Gaminio programinės įrangos versija
(Spustelėkite **Apie**, **Versijos informacija** arba panašų gaminio programinės įrangos mygtuką.)
- Naudojamo kompiuterio gamintojas ir modelis
- Naudojamo kompiuterio operacinės sistemos pavadinimas ir versija
- Programinės įrangos programų, kurias paprastai naudojate su gaminiu, pavadinimai ir versijos

Priedas

Pastaba:

Atsižvelgiant į gaminį, gaminio atmintyje gali būti saugomas su fakso ir (arba) tinklo nustatymais susijęs renkamų numerių sąrašas. Gaminiu sugedus arba jį taisant galite prarasti duomenis ir (arba) nustatymus. Net garantijos galiojimo laikotarpiu „Epson“ neatsako už jokių duomenų praradimą, neprivalo sukurti atsarginių duomenų ir (arba) nustatymų kopijų arba jų atkurti. Atsargines duomenų kopijas arba įrašus rekomenduojame kurti patiems.

Pagalba naudotojams Europoje

Kaip kreiptis į „Epson“ klientų aptarnavimo skyrių, žr. visos Europos garantijos dokumente.

Pagalba naudotojams Taivane

Kontaktiniai duomenys, norint gauti informacijos, pagalbos ir paslaugų:

Tinklapis

<http://www.epson.com.tw>

teikiama informacija, susijusi su gaminio techniniais duomenimis, siūlomomis atsisiųsti tvarkyklėmis ir gaminių užklausomis.

„Epson“ pagalbos skyrius

Tel.: +886-2-80242008

Mūsų pagalbos skyriaus komanda gali padėti jums telefonu toliau išvardytais klausimais.

- Dėl pardavimo užklausų ir gaminio informacijos
- Dėl gaminio naudojimo arba problemų
- Dėl remonto paslaugų ir garantijos

Remonto paslaugų centras

<http://www.tekcare.com.tw/branchMap.page>

Bendrovė „TekCare“ yra „Epson Taiwan Technology & Trading Ltd“ įgaliotasis techninės priežiūros centras.

Pagalba naudotojams Australijoje

„Epson Australia“ yra pasirengusi suteikti itin kokybiškas klientų techninio aptarnavimo paslaugas. Informacijos siūlome ieškoti ne tik gaminio vadovuose, bet ir toliau nurodytuose šaltiniuose.

Interneto URL

<http://www.epson.com.au>

Prisijunkite prie „Epson Australia“ tinklalapių. Verta pasiimti savo modemą net ir įprastai naršant internete! Svetainėje siūloma atsisiųsti tvarkyklių, pateikti „Epson“ kontaktiniai duomenys, informacija apie naujus gaminius ir klientų aptarnavimą techniniais klausimais (el. paštas).

„Epson“ pagalbos skyrius

Telefonas: 1300-361-054

Priedas

„Epson“ pagalbos skyrius yra galutinė priemonė, užtikrinanti, kad klientams bus suteikta pagalba. pagalbos skyriaus operatoriai gali padėti įdiegti, sukongūruoti ir naudoti „Epson“ gaminius. Pagalbos skyriaus už prekybos skatinimą atsakingi darbuotojai gali pateikti informacijos apie naujus „Epson“ gaminius ir informuoti, kur rasit artimiausią pardavėją arba paslaugų agentą. Čia atsakoma į įvairiausias užklausas.

Prieš skambinant siūlome surinkti visą reikiamą informaciją. Kuo daugiau informacijos surinksite, tuo greičiau galėsime padėti išspręsti problemą. Reikalinga informacija, susijusi su „Epson“ gaminio vadovais, kompiuterio tipu, operacine sistema, programomis, ir kita, jūsų manymu, būtina informacija.

Gaminio gabenimas

„Epson“ rekomenduoja išsaugoti gaminio pakuotę gaminiui gabenti vėliau.

Pagalba naudotojams Naujojoje Zelandijoje

Epson New Zealand yra pasirengusi suteikti itin kokybiškas klientų techninio aptarnavimo paslaugas. Informacijos siūlome ieškoti ne tik gaminio dokumentuose, bet ir toliau nurodytuose šaltiniuose.

Interneto URL

<http://www.epson.co.nz>

Prisijunkite prie Epson New Zealand tinklalapių. Verta pasiimti savo modemą net ir įprastai naršant internete! Svetainėje siūloma atsisiųsti tvarkyklių, pateikti „Epson“ kontaktiniai duomenys, informacija apie naujus gaminius ir klientų aptarnavimą techniniais klausimais (el. paštas).

„Epson“ pagalbos skyrius

Tel.: 0800 237 766

„Epson“ pagalbos skyrius yra galutinė priemonė, užtikrinanti, kad klientams bus suteikta pagalba. pagalbos skyriaus operatoriai gali padėti įdiegti, sukongūruoti ir naudoti „Epson“ gaminius. Pagalbos skyriaus už prekybos skatinimą atsakingi darbuotojai gali pateikti informacijos apie naujus „Epson“ gaminius ir informuoti, kur rasit artimiausią pardavėją arba paslaugų agentą. Čia atsakoma į įvairiausias užklausas.

Prieš skambinant siūlome surinkti visą reikiamą informaciją. Kuo daugiau informacijos surinksite, tuo greičiau galėsime padėti išspręsti problemą. Reikiama informacija susijusi su Epson gaminio dokumentais, kompiuterio tipu, operacine sistema, programomis, ir kitais, jūsų manymu, būtinais duomenimis.

Gaminio gabenimas

„Epson“ rekomenduoja išsaugoti gaminio pakuotę gaminiui gabenti vėliau.

Pagalba naudotojams Singapūre

Toliau nurodyti informacijos šaltiniai, techninė pagalba ir paslaugos, kurias teikia „Epson Singapore“.

Tinklalapis

<http://www.epson.com.sg>

Galima gauti informaciją apie gaminio techninius duomenis, parsisiųsti tvarkykles, rasti atsakymus į dažnai užduodamus klausimus (DUK), pardavimo užklausas ir gauti techninę pagalbą el. paštu.

Priedas

„Epson“ pagalbos skyrius

Nemokamas numeris: 800-120-5564

Mūsų pagalbos skyriaus komanda gali padėti jums telefonu toliau išvardytais klausimais.

- Dėl pardavimo užklausų ir gaminio informacijos
- Klausimai apie gaminių naudojimą arba problemų sprendimas
- Dėl remonto paslaugų ir garantijos

Pagalba naudotojams Tailande

Kontaktiniai duomenys, norint gauti informacijos, pagalbos ir paslaugų:

Tinklapis

<http://www.epson.co.th>

Pateikta su gaminių techniniais duomenimis susijusi informacija, siūloma atsisiųsti tvarkykles, išvardyti dažnai užduodami klausimai (DUK) ir nurodytas el. paštas.

„Epson“ skambučių centras

Tel.: 66-2685-9899

El. pšt. support@eth.epson.co.th

Mūsų skambučių centro komanda gali padėti Jums telefonu šiais klausimais:

- Dėl pardavimo užklausų ir gaminio informacijos
- Dėl gaminio naudojimo arba problemų
- Dėl remonto paslaugų ir garantijos

Pagalba naudotojams Honkonge

Norintys gauti techninės pagalbos ir kitų garantinių ir negarantinių paslaugų, naudotojai kviečiami kreiptis į „Epson Hong Kong Limited“.

Pagrindinis puslapis internete

<http://www.epson.com.hk>

„Epson Hong Kong“ sukūrė vietinį tinklalapį kinų ir anglų kalbomis, kuriame naudotojams teikiama toliau nurodyta informacija.

- Informacija apie gaminį
- Atsakymai į dažnai užduodamus klausimus (DUK)
- Naujausios „Epson“ gaminių tvarkyklių versijos

Techninės pagalbos specialioji telefono linija

Taip pat galite kreiptis į mūsų techninius darbuotojus šiais telefono ir fakso numeriais:

Telefonas: 852-2827-8911

Faks. 852-2827-4383

Priedas

Pagalba naudotojams Vietname

Kontaktiniai duomenys, norint gauti informacijos, pagalbos ir paslaugų:

„Epson“ paslaugų centras

65 Truong Dinh Street, District 1, Hochiminh City, Vietnam.

Telefonas (Hošimino mieste): 84-8-3823-9239, 84-8-3825-6234

29 Tue Tinh, Quan Hai Ba Trung, Hanoi City, Vietnam

Telefonas (Hanojaus mieste): 84-4-3978-4785, 84-4-3978-4775

Pagalba naudotojams Indonezijoje

Kontaktiniai duomenys, norint gauti informacijos, pagalbos ir paslaugų:

Tinklalapis

<http://www.epson.co.id>

- Pateikta su gaminio techniniais duomenimis susijusi informacija, siūloma atsisiųsti tvarkyklių
- Dažnai užduodami klausimai (DUK), užklauskos apie pardavimą, el. paštu pateikti klausimai

„Epson“ specialioji telefono linija

Tel.: +62-1500-766

Faks. +62-21-808-66-799

Mūsų specialiosios telefono linijos komanda gali padėti Jums telefonu arba faksu šiais klausimais:

- Dėl pardavimo užklausų ir gaminio informacijos
- Techninis aptarnavimas

„Epson“ paslaugų centras

Provincija	Bendrovės pavadinimas	Adresas	Telefonas El. paštas
DKI JAKARTA	ESS JAKARTA MANGGADUA	Ruko Mall Mangga Dua No. 48 Jl. Arteri Mangga Dua, Jakarta Utara - DKI JAKARTA	(+6221) 62301104 jkt-admin@epson-indonesia.co.id
NORTH SUMATERA	ESC MEDAN	Jl. Bambu 2 Komplek Graha Niaga Nomor A-4, Medan - North Sumatera	(+6261) 42066090 / 42066091 mdn-adm@epson-indonesia.co.id
WEST JAWA	ESC BANDUNG	Jl. Cihampelas No. 48 A Bandung Jawa Barat 40116	(+6222) 4207033 bdg-admin@epson- indonesia.co.id
DI YOGYAKARTA	ESC YOGYAKARTA	YAP Square, Block A No. 6 Jl. C Simanjutak Yogyakarta - DIY	(+62274) 581065 ygy-admin@epson-indonesia.co.id
EAST JAWA	ESC SURABAYA	Hitech Mall Lt. 2 Block A No. 24 Jl. Kusuma Bangsa No. 116 - 118 Surabaya - JATIM	(+6231) 5355035 sby-admin@epson-indonesia.co.id

Priedas

Provincija	Bendrovės pavadinimas	Adresas	Telefonas El. paštas
SOUTH SULAWESI	ESC MAKASSAR	Jl. Cendrawasih NO. 3A, kunjung mae, mariso, MAKASSAR - SULSEL 90125	(+62411) 8911071 mksr-admin@epson-indonesia.co.id
WEST KALIMANTAN	ESC PONTIANAK	Komp. A yani Sentra Bisnis G33, Jl. Ahmad Yani - Pontianak Kalimantan Barat	(+62561) 735507 / 767049 pontianak-admin@epson-indonesia.co.id
RIAU	ESC PEKANBARU	Jl. Tuanku Tambusai No.459A Pekanbaru Riau	(+62761) 8524695 pkb-admin@epson-indonesia.co.id
DKI JAKARTA	ESS JAKARTA SUDIRMAN	Wisma Keiai Lt. 1 Jl. Jenderal Sudirman Kav. 3 Jakarta Pusat - DKI JAKARTA 10220	(+6221) 5724335 ess@epson-indonesia.co.id
EAST JAWA	ESS SURABAYA	Ruko Surya Inti Jl. Jawa No 2-4 Kav. 29 Surabaya - Jawa Timur	(+6231) 5014949 esssby@epson-indonesia.co.id
BANTEN	ESS SERPONG	Ruko Mall WTC Matahari No. 953, Serpong-Banten	(+6221) 53167051 / 53167052 esstag@epson-indonesia.co.id
CENTRAL JAWA	ESS SEMARANG	Komplek Ruko Metro Plaza Block C20 Jl. MT Haryono No 970 Semarang - JAWA TENGAH	(+6224) 8313807 / 8417935 esssmg@epson-indonesia.co.id
EAST KALIMANTAN	ESC SAMARINDA	Jl. KH. Wahid Hasyim (M. Yamin) Kelurahan Sempaja Selatan Kecamatan Samarinda UTARA - SAMARINDA - KALTIM	(+62541) 7272904 escsmd@epson-indonesia.co.id
SOUTH SUMATERA	ESC PALEMBANG	Jl. H.M Rasyid Nawawi No. 249 Kelurahan 9 Ilir Palembang Sumatera Selatan	(+62711) 311330 escplg@epson-indonesia.co.id
EAST JAVA	ESC JEMBER	JL. Panglima Besar Sudirman Ruko no.1D Jember-Jawa Timur (Depan Balai Penelitian & Pengolahan Kakao)	(+62331) 488373 / 486468 jmr-admin@epson-indonesia.co.id
NORTH SULAWESI	ESC MANADO	Tekno Megamall Lt LG 11 TK 21, Kawasan Megamas Boulevard, Jl Piere Tendean, Manado - SULUT 95111	(+62431) 8890996 MND-ADMIN@EPSON-INDONESIA.CO.ID

Dėl kitų čia neišvardytų miestų skambinkite mūsų specialiaja linija: 08071137766.

Pagalba naudotojams Malaizijoje

Kontaktiniai duomenys, norint gauti informacijos, pagalbos ir paslaugų:

Tinklalapis

<http://www.epson.com.my>

- Pateikta su gaminio techniniais duomenimis susijusi informacija, siūloma atsisiųsti tvarkyklį.
- Dažnai užduodami klausimai (DUK), užklauskos apie pardavimą, el. paštu pateikti klausimai

Priedas

„Epson“ skambučių centras

Telefonas: +60 1800-8-17349

- Dėl pardavimo užklausų ir gaminio informacijos
- Dėl gaminio naudojimo arba problemų
- Užklausos dėl remonto paslaugų ir garantijos

Pagrindinis biuras

Telefonas: 603-56288288

Faks. 603-5628 8388/603-5621 2088

Pagalba naudotojams Filipinuose

Norėdami gauti techninės pagalbos bei kitų paslaugų po pardavimo, naudotojai gali kreiptis į „Epson Philippines Corporation“ toliau nurodytais telefonų, fakso numeriais ir el. pašto adresais:

Tinklapis

<http://www.epson.com.ph>

Galima gauti informacijos apie gaminio techninius duomenis, atsisiųsti tvarkykles, rasti atsakymus į dažnai užduodamus klausimus (DUK) ir pateikti užklausas el. paštu.

„Epson Philippines“ klientų aptarnavimas

Nemokamas numeris: (PLDT) 1-800-1069-37766

Nemokamas numeris: (skaitmeninis) 1-800-3-0037766

„Metro Manila“: (+632)441-9030

Interneto svetainė: <https://www.epson.com.ph/contact>

El. paštas: customercare@epc.epson.com.ph

Veikia nuo 9.00 iki 18.00, pirmadieniais–šeštadieniais (išskyrus valstybines šventes)

Mūsų klientų aptarnavimo komanda gali padėti Jums telefonu šiais klausimais:

- Dėl pardavimo užklausų ir gaminio informacijos
- Dėl gaminio naudojimo arba problemų
- Dėl remonto paslaugų ir garantijos

„Epson Philippines Corporation“

Tarpmiestinė linija: +632-706-2609

Faks. +632-706-2663