

WF-7710 / WF-7720 Series

Ghidul utilizatorului

Cuprins

Despre acest manual

Introducere.	8
Utilizarea manualului pentru căutarea informațiilor.	8
Mărci și simboluri.	10
Figurile utilizate în acest manual.	10
Referințe la sisteme de operare.	10

Instrucțiuni importante

Instrucțiuni de securitate.	12
Instrucțiuni de siguranță privind cerneala.	13
Sfaturi și avertismente legate de imprimantă.	13
Sfaturi și avertismente pentru configurarea/ utilizarea imprimantei.	13
Sfaturi și avertismente pentru utilizarea imprimantei cu o conexiune wireless.	15
Sfaturi și avertismente pentru utilizarea ecranului tactil.	15
Protejarea informațiilor personale.	15

Informații de bază despre imprimantă

Denumirea și funcțiile componentelor.	16
Panou de control.	18
Configurarea ecranului de bază.	19
Pictograme afișate pe ecranul LCD.	20
Operații pe ecranul tactil.	21
Introducerea caracterelor.	22
Configurare ecran Job/Status.	23
Vizualizarea animațiilor.	23

Setări de rețea

Tipuri de conexiune în rețea.	25
Conexiune Ethernet.	25
Conexiune Wi-Fi.	25
Conexiune Wi-Fi Direct (Simple AP).	26
Conectarea la un computer.	26
Conectarea la un dispozitiv inteligent.	27
Efectuarea setărilor Wi-Fi de la imprimantă.	27
Efectuarea setărilor Wi-Fi manual.	28
Efectuarea setărilor Wi-Fi prin Push Button Setup (WPS).	29
Efectuarea setărilor prin PIN Code Setup (Configurare cod PIN) (WPS).	30

Efectuarea setărilor de conexiune Wi-Fi Direct (AP simplu).	31
Efectuarea setărilor de rețea avansate.	32
Verificarea stării conexiunii la rețea.	34
Pictogramă de rețea.	34
Verificarea informațiilor de rețea detaliate de la panoul de control.	34
Tipărirea unui raport de conexiune la rețea.	35
Tipărirea unei fișe de stare a rețelei.	42
Înlocuirea sau adăugarea de puncte de acces noi.	42
Schimbarea metodei de conectare la un computer.	43
Modificarea conexiunii de rețea la Ethernet de la panoul de control.	43
Dezactivarea Wi-Fi de la panoul de control.	44
Înteruperea conexiunii Wi-Fi Direct (AP simplu) de la panoul de control.	44
Restabilirea setărilor de rețea de la panoul de control.	45

Pregătirea imprimantei

Încărcarea tipurilor de hârtie.	46
Hârtia disponibilă și capacitățile.	46
Încărcarea hârtiei în suportul de Casetă de hârtie.	50
Încărcarea hârtiei în suportul de Fantă spate al.hârtie.	52
Încărcarea plicurilor și măsurile de precauție.	55
Lista tipurilor de hârtie.	56
Așezarea originalelor.	56
Originale disponibile pe ADF.	57
Așezarea originalelor pe unitatea ADF.	57
Așezarea originalelor pe Geamul scannerului.	59
Introducerea unui dispozitiv USB extern.	61
Introducerea și îndepărtarea unui dispozitiv USB extern.	61
Accesarea unui dispozitiv USB extern de la un computer.	61
Gestionarea contactelor.	62
Înregistrarea sau editarea contactelor.	62
Înregistrarea sau editarea contactelor grupate.	63
Înregistrarea contactelor utilizate frecvent.	64
Înregistrarea contactelor pe un computer.	64
Copierea de rezervă a contactelor prin utilizarea unui computer.	65
Înregistrarea setărilor favorite ca presetare.	65
Opțiuni de meniu pentru Presetări.	65

Cuprins

Opțiunile meniului Setări.	65
Opțiunile meniului Setări generale.	66
Opțiunile meniului Contor imprimare.	73
Opțiunile meniului Stare alimentare.	73
Opțiunile meniului Întreținere.	73
Opțiunile meniului Limbă/Language.	74
Opțiunile meniului Stare imprimantă/ Imprimare.	74
Opțiunile meniului Administrator Contacte.	75
Opțiuni de meniu pentru Setări utilizator.	75
Economisirea energiei.	76
Economisirea energiei — Panou de control.	76
Utilizarea unui server de e-mail.	76
Configurarea serverului de poștă electronică.	76
Elemente de configurare a serverului de e-mail.	77
Verificarea conexiunii unui server de e-mail.	78

Tipărirea

Tipărirea de la driverul de imprimantă pe Windows.	79
Accesarea driverului de imprimantă.	79
Informații de bază privind tipărirea.	80
Tipărirea pe 2 fețe.	81
Tipărirea mai multor pagini pe o singură coală.	82
Tipărirea și stivuirea în ordinea paginilor (Tipărirea în ordine inversă).	83
Tipărirea unui document micșorat sau mărit.	84
Tipărirea unei imagini pe mai multe coli pentru mărire (crearea unui poster).	84
Tipărirea cu antet și subsol.	90
Tipărirea unei inscripționări.	91
Tipărirea fișierelor protejate prin parolă.	92
Tipărirea mai multor fișiere simultan.	92
Tipărire utilizând funcția de tipărire universală color.	93
Ajustarea culorii de tipărire.	94
Tipărirea pentru scoaterea în evidență a liniilor subțiri.	95
Tipărirea codurilor de bare clare.	95
Anularea tipării.	96
Opțiuni de meniu pentru driverul de imprimantă.	96
Tipărirea de la driverul de imprimantă pe Mac OS.	99
Informații de bază privind tipărirea.	99
Tipărirea pe 2 fețe.	101
Tipărirea mai multor pagini pe o singură coală.	102
Tipărirea și stivuirea în ordinea paginilor (Tipărirea în ordine inversă).	102
Tipărirea unui document micșorat sau mărit.	103
Ajustarea culorii de tipărire.	104

Anularea tipării.	104
Opțiuni de meniu pentru driverul de imprimantă.	104
Realizarea setărilor operaționale din driver-ul imprimantei pentru Mac OS.	106
Tipărirea fișierelor de pe un dispozitiv de memorie.	107
Tipărirea fișierelor JPEG de pe un dispozitiv de memorie.	107
Tipărirea fișierelor TIFF de pe un dispozitiv de memorie.	108
Opțiuni de meniu pentru Dispozitiv de memorie.	108
Imprimarea de pe dispozitivele inteligente.	110
Utilizarea caracteristicii Epson iPrint.	110
Utilizarea Epson Print Enabler.	113
Utilizarea caracteristicii AirPrint.	114
Anularea activităților în curs sau în coadă.	115

Copierea

Informații de bază privind copiere.	116
Copierea pe 2 fețe.	116
Copierea mai multor originale pe aceeași pagină.	117
Opțiuni de meniu de bază pentru copiere.	117
Opțiuni de meniu avansate pentru copiere.	118

Scanarea

Scanarea de la panoul de control.	121
Salvarea imaginii scanate la un folder partajat sau server FTP.	121
Scanarea cu trimitere prin e-mail.	130
Scanarea la computer (Event Manager).	133
Scanarea pe un dispozitiv de memorie.	137
Scanarea pe un server Cloud.	139
Scanarea pe un computer (WSD).	141
Tipărirea de pe un computer.	143
Autentificarea utilizatorilor pe Epson Scan 2 la utilizarea controlului de acces.	143
Efectuarea scanării utilizând Epson Scan 2.	144
Scanarea de pe dispozitivele inteligente.	147
Conectarea de la un dispozitiv inteligent prin Wi-Fi Direct.	147
Instalarea Epson iPrint.	147
Efectuarea scanării utilizând Epson iPrint.	148
Scanarea prin atingerea dispozitivelor inteligente de marcaj N.	149

Cuprins

Primirea și trimiterea faxurilor

Configurarea faxului.	150
Conectarea la o linie telefonică.	150
Realizarea setărilor de bază pentru fax.	153
Trimiterea faxurilor de la imprimantă.	157
Operații de bază pentru trimiterea faxurilor.	157
Diverse moduri de a trimite faxuri.	161
Recepționarea faxurilor la imprimantă.	166
Setarea Mod primire.	166
Diverse moduri de a primi faxuri.	168
Salvarea și redirecționarea faxurilor primite (Salvare/Redirecționare necondiționată).	170
Salvarea și redirecționarea faxurilor recepționate de la un anumit expeditor sau la o oră specificată (Salv./Redir. cond.).	175
Trimiterea unui fax de la computer.	183
Trimiterea documentelor create cu ajutorul unei aplicații (Windows).	183
Trimiterea documentelor create cu ajutorul unei aplicații (Mac OS).	185
Recepționarea faxurilor la un computer.	186
Setare pentru salvarea unui fax primit într-un computer.	187
Recepționarea faxurilor într-un computer și tipărirea de la imprimantă.	187
Anularea faxurilor primite în computer.	187
Verificarea faxurilor noi (Windows).	188
Verificarea faxurilor noi (Mac OS).	189
Utilizarea funcțiilor casetei fax.	189
Utilizarea inboxului.	190
Utilizarea casetei confidențiale.	191
Utilizarea Căsuță documente stocate.	192
Utilizarea Cutie de Trimitere cu interogare.	193
Utilizarea casetei de avizier electronic.	193
Utilizarea altor caracteristici ale faxului.	194
Tipărirea rapoartelor și listelor de faxuri.	194
Configurarea securității pentru faxuri.	195
Verificarea activităților de fax.	196
Opțiuni de meniu pentru modul Fax.	198
Destinatar.	198
Setări fax.	198
Mai multe.	200
Opțiunile meniului Setări fax.	201
Buton de operație rapidă.	201
Trimitere setări.	202
Setări primite.	202
Setări raport.	206
Setări de bază.	207
Setări securitate.	208

Verif conexiune fax.	209
Expert configurare fax.	209
Opțiunile meniului Setări utilizator.	209
Opțiuni de meniu pentru Fax Box.	209

Schimbarea cartușelor de cerneală și a altor consumabile

Verificarea stării cernelii rămase și a casetei de întreținere.	211
Verificarea stării cernelii rămase și casetei de întreținere — de la panoul de control.	211
Verificarea stării cernelii rămase și a casetei de întreținere - Windows.	211
Verificarea stării cernelii rămase și a casetei de întreținere — Mac OS.	211
Codurile cartușelor de cerneală.	212
Măsuri de precauție la manipularea cartușelor de cerneală.	213
Înlocuirea cartușelor de cerneală.	215
Codul casetei de întreținere.	216
Precauții pentru manipularea casetei de întreținere.	216
Înlocuirea unei casete de întreținere.	216
Tipărirea temporară cu cerneală neagră.	216
Tipărirea temporară cu cerneală neagră — Panou de control.	217
Tipărirea temporară cu cerneală neagră — Windows.	218
Tipărirea temporară cu cerneală neagră — Mac OS.	219
Economisirea cernelii negre atunci când nivelul acesteia este scăzut (numai pentru Windows).	219

Întreținerea imprimantei

Verificarea și curățarea capului de tipărire.	221
Verificarea și curățarea capului de tipărire — Panou de control.	221
Verificarea și curățarea capului de tipărire — Windows.	222
Verificarea și curățarea capului de tipărire — Mac OS.	222
Alinierea capului de imprimare.	223
Alinierea capului de tipărire — Panoul de control.	223
Curățarea traseului hârtiei pentru evitarea petelor de cerneală.	224
Curățarea alimentatorului automat de documente (ADF).	224

Curățarea Geamul scannerului. 226

Informații despre serviciul de rețea și despre software

Aplicație pentru configurarea operațiilor
imprimantei (Web Config). 227

Executarea utilitarului Web Config într-un
browser web. 227

Executarea utilitarului Web Config în Windows 228

Executarea utilitarului Web Config în Mac OS. . 228

Aplicație pentru scanarea documentelor și
imaginilor (Epson Scan 2). 228

Adăugarea scannerului de rețea. 229

Aplicație pentru configurarea operațiilor de
scanare de la panoul de control (Epson Event
Manager). 230

Aplicație pentru configurarea operațiilor de fax
și trimiterea faxurilor (FAX Utility). 230

Aplicație pentru transmiterea faxurilor (driver
PC-FAX). 231

Aplicație pentru configurarea fotografiilor
(Epson Easy Photo Print). 231

Aplicație pentru tipărirea paginilor web (E-Web
Print). 232

Aplicație pentru configurarea dispozitivelor
multiple (EpsonNet Config). 232

Instrumente de actualizare software (EPSON
Software Updater). 233

Instalarea celor mai recente aplicații. 234

Actualizarea programului firmware al
imprimantei de la panoul de control. 235

Dezinstalarea aplicațiilor. 235

Dezinstalarea aplicațiilor — Windows. 235

Dezinstalarea aplicațiilor — Mac OS. 236

Imprimarea utilizând un serviciu de rețea. 237

Soluționarea problemelor

Verificarea stării imprimantei. 238

Verificarea mesajelor pe ecranul LCD. 238

Coduri de eroare din meniul de stare. 240

Verificarea stării imprimantei – Windows. . . . 244

Verificarea stării imprimantei — Mac OS. . . . 244

Verificarea stării software-ului. 244

Scoaterea hârtiei blocate. 245

Hârtia nu este alimentată corect. 245

Hârtia se blochează. 246

Hârtia este alimentată oblic. 246

Sunt alimentate mai multe coli de hârtie în
același timp. 246

Originalele nu sunt alimentate în
alimentatorul automat de documente. 246

Probleme cu privire la alimentarea cu energie și
panoul de control. 247

Imprimanta nu pornește. 247

Imprimanta nu se oprește. 247

Alimentarea se oprește automat. 247

Ecranul LCD se întunecă. 248

Ecranul tactil nu răspunde. 248

Nu se poate opera de la panoul de control. . . . 248

Nu se poate efectua tipărirea de la un computer. . . 248

Verificarea conexiunii (USB). 248

Verificarea conexiunii (rețea). 249

Verificarea software-ului și a datelor. 250

Verificarea stării imprimantei de la computer
(Windows). 252

Verificarea stării imprimantei de la computer
(Mac OS). 253

Când nu se pot realiza setările de rețea. 253

Conectarea de la dispozitive este imposibilă,
chiar dacă setările de rețea nu prezintă
probleme. 253

Verificarea SSID conectat la imprimantă. 255

Verificarea SSID pentru computer. 255

Nu se poate tipări de la un iPhone sau iPad. 256

Probleme de tipărire. 256

Apar urme de uzură din cauza frecării pe
hârtie sau lipsesc culori. 256

Apar benzi sau culori neașteptate. 257

Apar benzi colorate la intervale de
aproximativ 2.5 cm. 257

Tipăriri neclare, benzi verticale sau aliniere
incorectă. 258

Calitatea tipăririi este slabă. 258

Hârtia este pătată sau zgâriată. 259

Hârtia se pătează în timpul tipăririi automate
față-verso. 260

Fotografiile tipărite sunt lipicioase. 260

Imaginile sau fotografiile sunt imprimate în
culori neașteptate. 261

Tipărirea fără margini nu poate fi efectuată. . . . 261

Marginile imaginii sunt tăiate în timpul
tipăririi fără margini. 261

Poziția, formatul sau marginile materialului
tipărit sunt incorecte. 261

Caracterele tipărite sunt incorecte sau corupte. . 262

Imaginea tipărită este inversată. 262

Modele tip mozaic în imaginile tipărite. 262

Cuprins

Drept de proprietate intelectuală.	296
Mărci înregistrate.	296
Unde puteți obține ajutor.	297
Site-ul web de asistență tehnică.	297
Contactarea serviciului de asistență clienți.	298

Despre acest manual

Introducere

Următoarele manuale sunt livrate împreună cu imprimanta dvs. Epson. În afara manualelor, consultați diversele tipuri de informații de ajutor disponibile de pe imprimantă sau din cadrul aplicațiilor software Epson.

- Instrucțiuni importante privind siguranța (manual tipărit pe hârtie)

Vă oferă instrucțiuni pentru a facilita utilizarea în siguranță a acestei imprimante.

- Începeți aici (manual tipărit pe hârtie)

Vă oferă informații legate de configurarea imprimantei și de instalarea software-ului.

- Ghidul utilizatorului (manual digital)

Acest manual. Oferă informații generale și instrucțiuni privind utilizarea imprimantei, setările de rețea la utilizarea imprimantei într-o rețea, precum și instrucțiuni privind rezolvarea problemelor.

- Ghidul administratorului (manual digital)

Oferă administratorilor de rețea informații legate de administrare și de setările imprimantei.

Puteți obține cele mai recente versiuni ale manualelor enumerate mai sus folosind metodele următoare.

- Manual pe hârtie

Vizitați site-ul web de asistență Epson pentru Europa la adresa <http://www.epson.eu/Support> sau site-ul web de asistență Epson global la adresa <http://support.epson.net/>.

- Manual digital

Lansați EPSON Software Updater pe computer. EPSON Software Updater verifică dacă există actualizări disponibile ale aplicațiilor software Epson și ale manualelor digitale, permițându-vă să descărcați cele mai recente versiuni.

Informații conexe

- ➔ „Instrumente de actualizare software (EPSON Software Updater)” la pagina 233

Utilizarea manualului pentru căutarea informațiilor

Manualul PDF permite căutarea de informații în funcție de cuvinte cheie sau puteți accesa direct anumite secțiuni cu ajutorul marcajelor. De asemenea, puteți tipări numai paginile de care aveți nevoie. În această secțiune se explică modul de utilizare a unui manual PDF deschis în Adobe Reader X pe un computer.

Despre acest manual

Căutarea după cuvinte cheie

Faceți clic pe **Editare** > **Căutare avansată**. Introduceți cuvântul cheie (textul) pentru informațiile pe care doriți să le găsiți în fereastra de căutare, apoi faceți clic pe **Căutare**. Corespondențele sunt marcate sub forma unei liste. Faceți clic pe una dintre corespondențe pentru a accesa pagina respectivă.

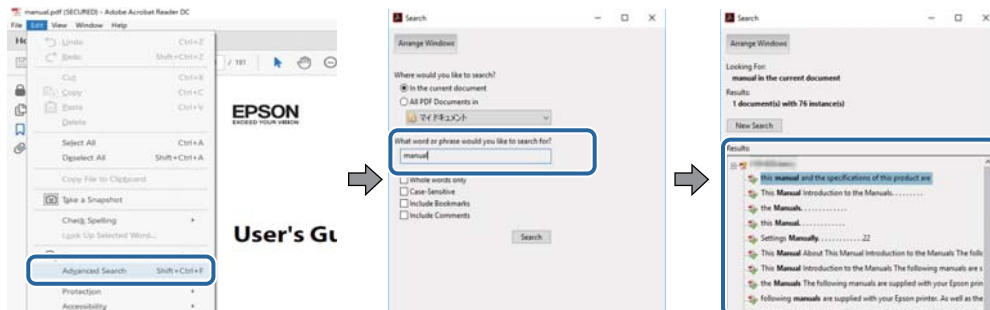

Accesul direct de la marcaje

Faceți clic pe un titlu pentru a accesa pagina respectivă. Faceți clic pe + pentru a vizualiza titlurile de nivel inferior din secțiunea respectivă. Pentru a reveni la pagina precedentă, efectuați următoarea operație la tastatură.

- Windows: Mențineți apăsată tasta **Alt**, apoi apăsați pe <.
- Mac OS: Mențineți apăsată tasta **Command**, apoi apăsați pe <.

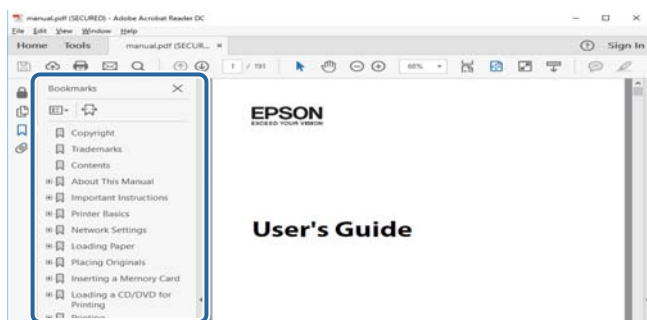

Imprimarea numai a paginilor necesare

Puteți extrage și tipări numai paginile de care aveți nevoie. Faceți clic pe **Tipărire** în meniul **Fișier**, apoi specificați paginile pe care doriți să le imprimați în opțiunea **Pagini** din **Pagini de tipărit**.

- Pentru a specifica o serie de pagini, introduceți o cratimă între pagina de început și cea de sfârșit.
Exemplu: 20-25
- Pentru a specifica pagini care nu se află într-o serie, separați paginile prin virgule.
Exemplu: 5, 10, 15

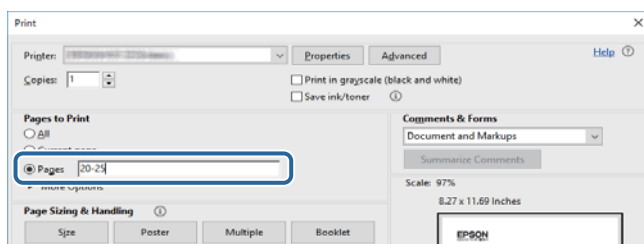

Mărci și simboluri

**Atenție:**

Instrucțiuni care trebuie respectate cu atenție pentru evitarea accidentărilor.

**Important:**

Instrucțiuni care trebuie respectate pentru evitarea deteriorării echipamentului.

Notă:

Furnizează informații suplimentare și de referință.

➔ Informații conexe

Legături către secțiunile relevante.

Figurile utilizate în acest manual

- Capturile de ecran cu driver-ul imprimantei și Epson Scan 2 (driver-ul scannerului) sunt efectuate în Windows 10 sau macOS Sierra. Conținutul afișat pe ecran diferă în funcție de model și situație.
- Figurile în care este prezentată imprimanta utilizată în acest manual sunt doar niște exemple. Cu toate că în funcție de model pot exista mici diferențe, modul de funcționare este același.
- Unele elemente din meniul afișat pe ecranul LCD diferă în funcție de model și de setările definite.

Referințe la sisteme de operare

Windows

În acest manual, termeni precum „Windows 10”, „Windows 8.1”, „Windows 8”, „Windows 7”, „Windows Vista”, „Windows XP”, „Windows Server 2016”, „Windows Server 2012 R2”, „Windows Server 2012”, „Windows Server 2008 R2”, „Windows Server 2008”, „Windows Server 2003 R2” și „Windows Server 2003” se referă la următoarele sisteme de operare. În plus, termenul „Windows” este utilizat cu referire la toate versiunile.

- Sistem de operare Microsoft® Windows® 10
- Sistem de operare Microsoft® Windows® 8.1
- Sistem de operare Microsoft® Windows® 8
- Sistem de operare Microsoft® Windows® 7
- Sistem de operare Microsoft® Windows Vista®
- Sistem de operare Microsoft® Windows® XP
- Sistem de operare Microsoft® Windows® XP Professional x64 Edition
- Sistem de operare Microsoft® Windows Server® 2016
- Sistem de operare Microsoft® Windows Server® 2012 R2
- Sistem de operare Microsoft® Windows Server® 2012

Despre acest manual

- Sistem de operare Microsoft® Windows Server® 2008 R2
- Sistem de operare Microsoft® Windows Server® 2008
- Sistem de operare Microsoft® Windows Server® 2003 R2
- Sistem de operare Microsoft® Windows Server® 2003

Mac OS

În acest manual, termenul „Mac OS” este utilizat cu referire la macOS Sierra, OS X El Capitan, OS X Yosemite, OS X Mavericks, OS X Mountain Lion, Mac OS X v10.7.x și Mac OS X v10.6.8.

Instrucțiuni importante

Instrucțiuni de securitate

Citiți și respectați aceste instrucțiuni pentru a asigura utilizarea în siguranță a acestei imprimante. Păstrați acest manual pentru a-l putea consulta ulterior. De asemenea, trebuie să respectați toate avertismentele și instrucțiunile afișate pe imprimantă.

- Unele simboluri folosite pe imprimanta dvs. au rolul de a asigura utilizarea în siguranță și corespunzătoare a imprimantei. Vizitați următorul site web pentru a afla mai multe despre semnificația simbolurilor.
<http://support.epson.net/symbols>
- Folosiți doar cablul de alimentare furnizat împreună cu imprimanta și nu folosiți cablul cu niciun alt echipament. În urma folosirii altor cabluri cu această imprimantă sau a folosirii cablului livrat cu alte echipamente, există pericolul de incendiu sau de electrocutare.
- Asigurați-vă de conformitatea cablului de alimentare cu c.a. cu standardele de siguranță locale.
- Nu dezamblați, modificați sau încercați să reparați cablul de alimentare, priza, imprimanta, scannerul sau alte componente, cu excepția cazurilor explicate expres în manualele imprimantei.
- Deconectați imprimanta de la priză și apelați la personal de service autorizat pentru reparații în următoarele condiții:
Cablul de alimentare sau priza sunt deteriorate; în imprimantă a pătruns lichid; imprimanta a fost supusă șocurilor mecanice sau carcasa este deteriorată; imprimanta nu funcționează normal sau prezintă modificări clare în funcționare. Nu reglați butoanele care nu sunt incluse în instrucțiunile de funcționare.
- Amplasați imprimanta în apropierea unei prize de rețea de unde fișa poate fi deconectată cu ușurință.
- Nu amplasați sau depozitați imprimanta afară, lângă surse excesive de mizerie sau praf, apă, sau lângă surse de încălzire, sau în locații în care se produc șocuri, vibrații, valori mari de temperatură și umiditate.
- Nu vărsați lichide pe imprimantă și nu manevrați imprimanta cu mâinile ude.
- Țineți imprimanta la o distanță de cel puțin 22 cm față de stimulatoarele cardiace. Este posibil ca undele radio generate de imprimantă să afecteze în mod negativ funcționarea stimulatoarelor cardiace.
- În cazul în care ecranul LCD este defect, contactați furnizorul. Dacă soluția cu cristale lichide ajunge pe mâinile dumneavoastră, spălați-le cu atenție cu apă și săpun. Dacă soluția cu cristale lichide vă intră în ochi, spălați imediat cu jet de apă. Dacă starea de disconfort sau problemele de vedere persistă după o clătire temeinică, solicitați imediat asistență medicală.
- Evitați folosirea telefonului în timpul unei furtuni cu descărcări electrice. Există riscul electrocutării în urma acțiunii fulgerului.
- Nu folosiți telefonul pentru a raporta scurgeri de gaze, dacă acesta se află în apropierea locului de scurgere.

Instrucțiuni importante

- ❑ Imprimanta este grea și trebuie ridicată de cel puțin două persoane. Dacă ridicați imprimanta, două sau mai multe persoane trebuie să ocupe pozițiile corecte, conform instrucțiunilor de mai jos.



Instrucțiuni de siguranță privind cerneala

- ❑ Procedați cu atenție la manipularea cartușelor uzate deoarece poate exista cerneală rămasă în portul de alimentare cu cerneală.
 - ❑ Dacă cerneala intră în contact cu pielea, spălați temeinic zona afectată cu apă și săpun.
 - ❑ Dacă cerneala intră în contact cu ochii, clătiți imediat cu apă. Dacă starea de disconfort sau problemele de vedere persistă după o clătire temeinică, solicitați imediat asistență medicală.
 - ❑ Dacă cerneala vă pătrunde în gură, consultați imediat un medic.
- ❑ Nu dezasamblați cartușul de cerneală și caseta de întreținere, deoarece există riscul ca cerneala să intre în contact cu ochii sau cu pielea.
- ❑ Nu agitați prea tare cartușele de cerneală și nu le scăpați din mână. De asemenea, aveți grijă să nu le striviți și să nu le rupeți etichetele. Aceste acțiuni pot provoca scurgeri de cerneală.
- ❑ Nu lăsați cartușele de cerneală și caseta de întreținere la îndemâna copiilor.



Sfaturi și avertismente legate de imprimantă

Citiți și urmați aceste instrucțiuni, pentru a evita deteriorarea imprimantei sau a altor echipamente personale. Păstrați acest manual pentru referințe ulterioare.

Sfaturi și avertismente pentru configurarea/utilizarea imprimantei

- ❑ Nu blocați și nu acoperiți orificiile de ventilație și deschiderile imprimantei.
- ❑ Utilizați numai surse de alimentare de tipul indicat pe eticheta imprimantei.

Instrucțiuni importante

- Evitați utilizarea prizelor pe același circuit cu fotocopiatoarele sau sistemele de climatizare ce pornesc și se opresc periodic.
- Evitați prizele electrice controlate prin comutatoare de perete sau temporizatoare automate.
- Mențineți întregul computer departe de sursele potențiale de interferențe electromagnetice cum ar fi difuzoarele sau unitățile de bază ale telefoanelor fără fir.
- Cablurile de alimentare trebuie amplasate astfel încât să se evite frecările, tăieturile, rosăturile, îndoirile și răsucirile. Nu așezați obiecte peste cablurile de alimentare cu curent și nu permiteți amplasarea cablurilor în zonele în care se circulă. Fiți foarte atenți și păstrați toate cablurile de alimentare drepte la capete și în punctele în care intră și ies din transformator.
- Dacă folosiți un prelungitor, verificați dacă intensitatea nominală a aparatelor conectate la acesta nu depășește intensitatea nominală a prelungitorului respectiv. De asemenea, verificați dacă intensitatea nominală a aparatelor conectate la priză nu depășește intensitatea nominală a prizei respective.
- Dacă intenționați să utilizați imprimanta în Germania, instalația electrică a clădirii trebuie protejată de un disjuncter de 10 sau 16 A pentru asigurarea unei protecții adecvate la scurtcircuit și suprain tensitate pentru produs.
- La conectarea imprimantei la un computer sau la alt dispozitiv printr-un cablu, asigurați orientarea corectă a conectorilor. Fiecare conector are o singură orientare corectă. Introducerea unui conector cu orientare incorectă poate cauza deteriorarea ambelor dispozitive conectate prin cablu.
- Amplasați imprimanta pe o suprafață orizontală stabilă ce depășește perimetrul bazei în toate direcțiile. Imprimanta nu va funcționa corect dacă este înclinată.
- Dacă depozitați sau transportați imprimanta, încercați să nu o înclinați, să nu o așezați vertical sau să nu o răsuciți; în caz contrar cerneala se poate scurge din cartușe.
- Lăsați un spațiu deasupra imprimantei, pentru a putea deschide complet capacul pentru documente.
- Lăsați spațiu suficient în fața imprimantei pentru evacuarea completă a hârtiei.
- Evitați locurile expuse modificărilor bruște de temperatură și umiditate. De asemenea, păstrați imprimanta departe de lumina solară directă, sursele de lumină puternică și de căldură.
- Nu introduceți obiecte prin fantele imprimantei.
- Nu introduceți mâinile în interiorul imprimantei în timpul tipăririi.
- Nu atingeți cablul plat de culoare albă din interiorul imprimantei.
- Nu folosiți în interiorul sau în exteriorul imprimantei produse cu aerosoli care conțin gaze inflamabile. Asemenea acțiuni pot cauza incendii.
- Nu mutați capul de tipărire cu mâna; în caz contrar imprimanta se poate defecta.
- Atenție să nu vă prindeți degetele atunci când închideți unitatea de scanare.
- La așezarea originalului, nu apăsați prea tare pe geamul scannerului.
- Opriți întotdeauna imprimanta folosind butonul . Nu scoateți imprimanta din priză și nu opriți alimentarea de la sursă decât după ce indicatorul  nu mai pâlpâie.
- Înainte de transportarea imprimantei, verificați dacă suportul capului de imprimare este în poziția de repaus (extremă dreapta) și dacă sunt montate cartușele de cerneală.
- Dacă urmează să nu folosiți imprimanta pentru o perioadă lungă de timp, deconectați cablul de alimentare din priza de curent.

Instrucțiuni importante

Sfaturi și avertismente pentru utilizarea imprimantei cu o conexiune wireless

- ❑ Undele radio emise de această imprimantă pot afecta negativ funcționarea echipamentelor electronice medicale, determinând funcționarea incorectă a acestora. Dacă utilizați această imprimantă într-o unitate medicală sau în apropierea unui echipament medical, respectați instrucțiunile primite de la personalul autorizat de respectiva unitate medicală și respectați toate avertizările și instrucțiunile afișate pe echipamentul medical.
- ❑ Undele radio emise de această imprimantă pot afecta negativ funcționarea dispozitivelor cu control automat precum ușile automate sau alarmele de incendiu și pot determina producerea unor accidente datorită funcționării defectuoase a acestora. Dacă utilizați această imprimantă în apropierea unor dispozitive cu control automat, respectați toate avertizările și instrucțiunile afișate pe aceste dispozitive.

Sfaturi și avertismente pentru utilizarea ecranului tactil

- ❑ Pe ecranul LCD pot apărea câteva mici puncte luminoase sau întunecate și datorită caracteristicilor sale, luminozitatea ecranului poate fi neuniformă. Acestea sunt normale și nu indică nicio defecțiune.
- ❑ Pentru curățare, utilizați o cârpă moale și uscată. Nu utilizați soluții lichide sau chimice de curățare.
- ❑ Carcasa exterioară a ecranului tactil se poate sparge sub acțiunea unui impact intens. Contactați serviciul de asistență de la Epson dacă suprafața se crapă sau se sparge și nu atingeți/nu încercați să îndepărtați bucățile sparte.
- ❑ Apăsăți ușor cu degetul ecranul tactil. Nu apăsați tare și nu operați cu unghiile.
- ❑ Nu utilizați obiecte ascuțite, cum ar fi pixurile sau creioanele ascuțite pentru a efectua operații.
- ❑ Condensul din interiorul ecranului tactil, cauzat de schimbările bruște de temperatură sau umiditate poate cauza reducerea performanței.

Protejarea informațiilor personale

Dacă predați imprimanta unei alte persoane sau dacă o depuneți la deșeuri, ștergeți toate informațiile personale stocate în memoria imprimantei selectând meniurile de pe panoul de control în modul descris mai jos.

Setări > Setări generale > Administrare sistem > Restaurare setări implicite > Ștergeți toate datele și setările

Informații de bază despre imprimantă

Denumirea și funcțiile componentelor

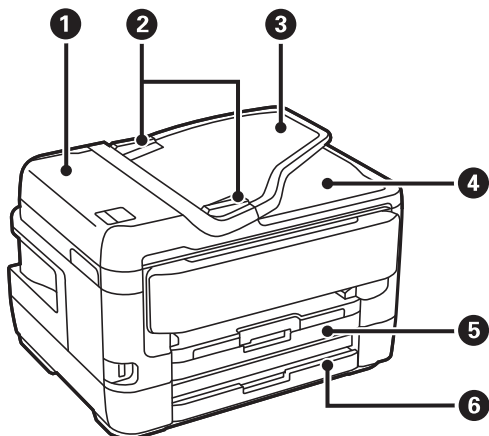

1	Capac ADF (alimentator automat documente)	Deschideți pentru a scoate originalele blocate în unitatea ADF.
2	Ghidaj de margine ADF	Alimentează imprimanta cu originale.Împingeți până la marginile originalelor.
3	Tavă de intrare ADF	Alimentează automat originalele.
4	Tavă de ieșire ADF	Reține originalele evacuate din unitatea ADF.
5	Casetă de hârtie 1 sau casetă pentru hârtie	Asigură încărcarea hârtiei.
6	Casetă de hârtie 2	Numai pentru modelele disponibile. Asigură încărcarea hârtiei.

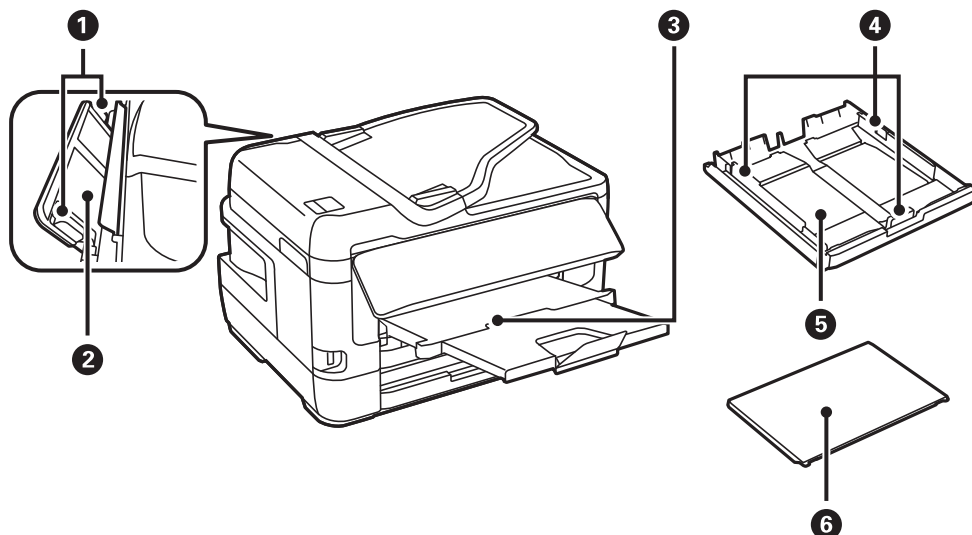

Informații de bază despre imprimantă

❶	Ghidaj de margine	Alimentează hârtia direct în imprimantă. Împingeți până la marginile hârtiei.
❷	Fantă spate al. hârtie	Încărcați manual o coală de hârtie odată.
❸	Tavă de ieșire	Ține hârtia evacuată.
❹	Ghidaj de margine	Alimentează hârtia direct în imprimantă. Împingeți până la marginile hârtiei.
❺	Casetă de hârtie	Asigură încărcarea hârtiei.
❻	Capac casetă de hârtie	Împiedică infiltrarea substanțelor străine în casetă de hârtie.

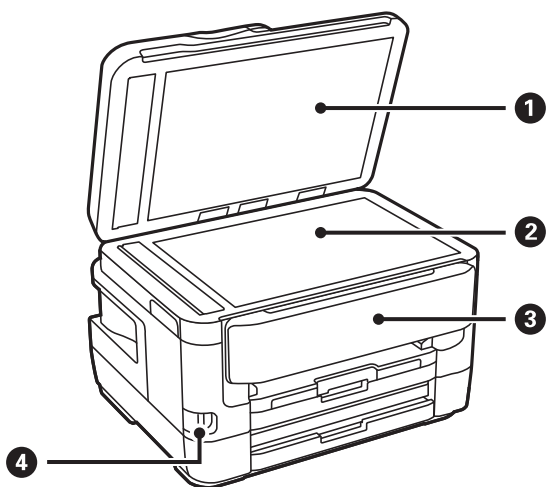

❶	Capac pentru documente	Blochează accesul luminii din exterior în timpul scanării.
❷	Geamul scannerului	Așezați originalele.
❸	Panou de control	Acționează imprimanta. Puteți modifica unghiul de înclinare al panoului de control.
❹	Port interfață externă USB	Permite conectarea dispozitivelor de memorie.

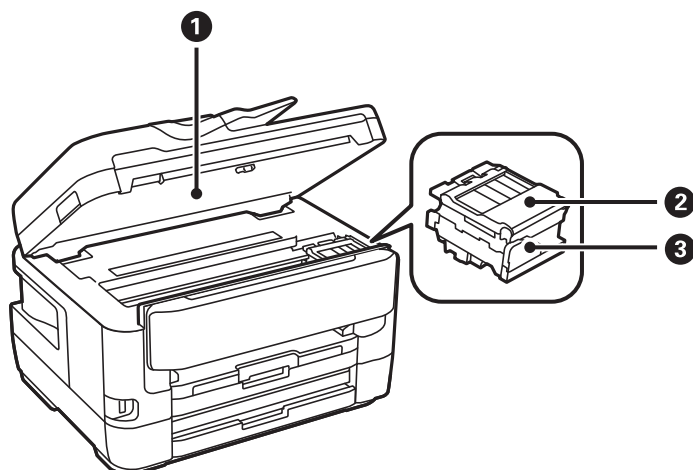

Informații de bază despre imprimantă

1	Scanner	Scanează originalele încărcate. Deschideți pentru înlocuirea cartușelor de cerneală sau îndepărtarea hârtiei blocate în interiorul imprimantei.
2	Capac pentru cartușele de cerneală	Deschideți pentru a înlocui cartușele de cerneală.
3	Suport pentru cartușele de cerneală	Instalați cartușele de cerneală. Cernaia iese prin duzele capului de imprimare din partea de jos.

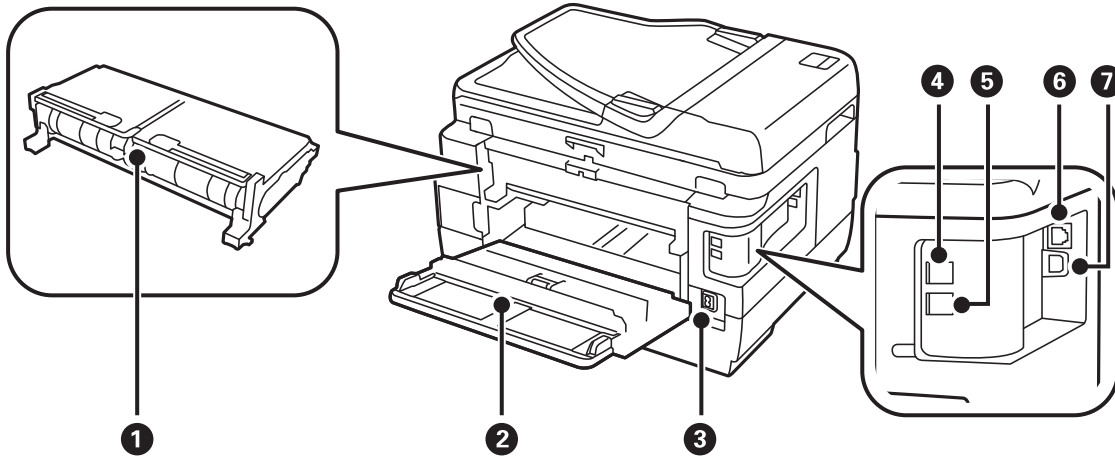

1	Capac spate 2	Îndepărtați înainte de a scoate hârtia blocată.
2	Capac spate 1	Deschideți pentru a înlocui caseta de întreținere sau pentru a îndepărta hârtia blocată.
3	Intrare c.a.	Permite conectarea cablului de alimentare.
4	Port LINE	Permite conectarea unei linii telefonice.
5	Port EXT.	Permite conectarea telefoanelor externe.
6	Port LAN	Conectează un cablu LAN.
7	Port USB	Conectează un cablu USB.

Panou de control

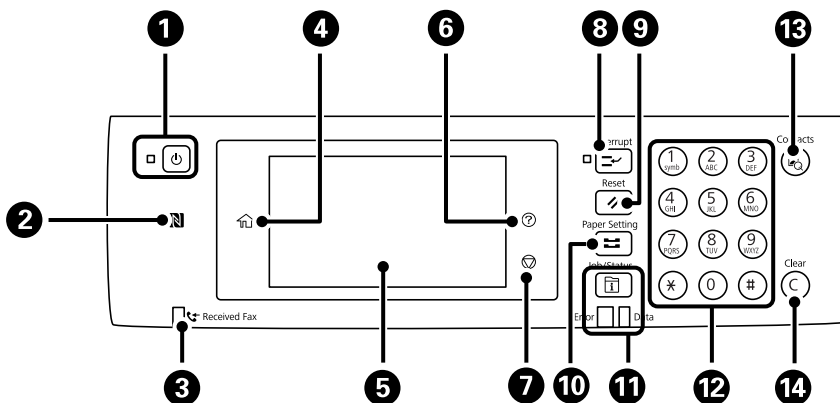

Informații de bază despre imprimantă

1	Pornește sau oprește imprimanta. Deconectați cablul de alimentare după stingerea indicatorului de alimentare.
2	Treceți un dispozitiv inteligent deasupra acestui marcaj pentru a tipări sau scana direct din acesta.
3	Se aprinde atunci când în memoria imprimantei există documente necitite, neimprimare sau nesalvate.
4	Afișează ecranul inițial.
5	Determină afișarea meniurilor și mesajelor.
6	Determină afișarea ecranului Ajutor . Puteți căuta soluții pentru probleme de aici.
7	Oprește operația curentă.
8	Trece activitatea curentă în pauză și vă permite să întrerupeți o altă activitate. Apăsăți din nou acest buton pentru a relua o activitate întreruptă.
9	Resetează setările curente la setările implicite ale utilizatorului. Dacă utilizatorul nu a stabilit setări implicite, se va reveni la setările din fabrică.
10	Determină afișarea ecranului Setare hârtie . Puteți selecta dimensiunea paginii și tipul de hârtie pentru fiecare sursă de hârtie.
11	Afișează meniul Job/Status . Puteți verifica starea imprimantei și istoricul activităților. Indicatorul de eroare din partea stângă luminează intermitent sau continuu la apariția unei erori. Indicatorul de date din partea dreaptă luminează intermitent atunci când imprimanta procesează date. Luminează continuu când există activități în coadă.
12	Introduceți numere, caractere și simboluri.
13	Afișează lista Contacte . Puteți înregistra, edita sau șterge contacte.
14	Șterge setările numerice, cum ar fi numărul de exemplare.

Configurarea ecranului de bază

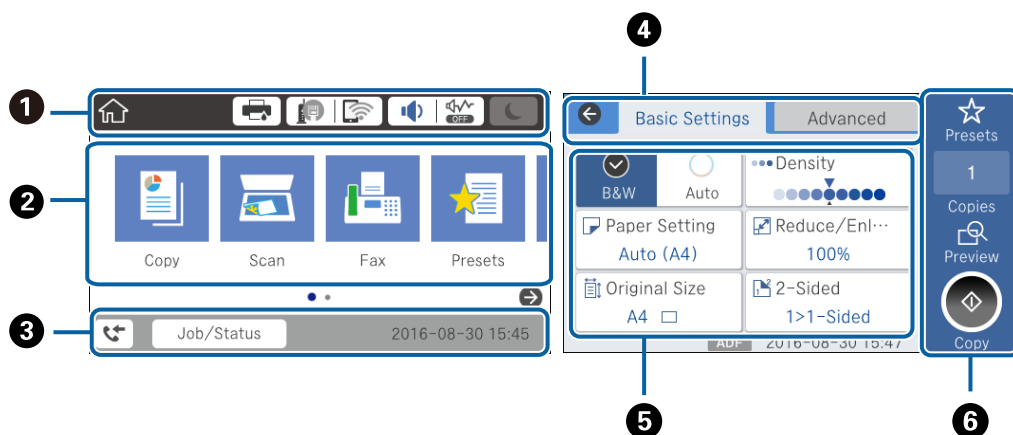













1	Indică elementele care au fost configurate pentru imprimantă sub formă de pictograme. Selectați fiecare pictogramă pentru a verifica setările curente sau accesa fiecare meniu de setări.
---	---

Informații de bază despre imprimantă









2	Afișează fiecare meniu. Puteți adăuga sau modifica secvența.
3	Indică o operațiune în desfășurare și starea imprimantei. Selectați mesajul pentru a afișa meniul Job/Status . Afișează data și ora la când imprimanta nu lucrează sau când nu există erori.
4	Comutați filele.
5	Indică elementele de setare. Selectați fiecare element pentru a seta sau modifica setările. Elementele estomate cu gri nu sunt disponibile. Selectați elementul pentru a verifica de ce sunt indisponibile.
6	Executați setările curente. Funcțiile disponibile variază în funcție de fiecare meniu.

Pictograme afișate pe ecranul LCD

Următoarele pictograme sunt afișate pe ecranul LCD, în funcție de starea imprimantei.

	Determină afișarea ecranului Stare impr. Puteți verifica nivelurile aproximative ale cernelii și durata de utilizare a casetei de întreținere.
	Indică starea conexiunii la rețea. Selectați pictograma pentru a verifica și modifica setările curente. Aceasta este o comandă rapidă pentru meniul următor. Setări > Setări generale > Setări rețea > Configurare Wi-Fi
	Imprimanta nu este conectată la o rețea prin fir (Ethernet) sau nu este setată.
	Imprimanta este conectată la o rețea cu fir (Ethernet).
	Imprimanta nu este conectată la o rețea fără fir (Wi-Fi).
	Imprimanta caută SSID, adresă de IP neselectată, sau are o problemă cu o rețea fără fir (Wi-Fi).
	Imprimanta este conectată la o rețea fără fir (Wi-Fi). Numărul de bare indică puterea semnalului conexiunii. Cu cât sunt afișate mai multe bare, cu atât mai puternică este conexiunea.
	Imprimanta nu este conectată la o rețea fără fir (Wi-Fi) în modul Wi-Fi Direct (Simple AP).
	Imprimanta este conectată la o rețea fără fir (Wi-Fi) în modul Wi-Fi Direct (Simple AP).
	Determină afișarea ecranului Setări sunet dispozitiv . Puteți seta Mut și Mod silențios . De asemenea, puteți accesa meniul Sunet din acest ecran. Aceasta este o comandă rapidă pentru meniul următor. Setări > Setări generale > Setări de bază > Sunet
	Indică dacă Mod silențios este setat sau nu pentru imprimantă. Când această funcție este activată, zgomotul generat de operarea imprimantei este redus, dar viteza de imprimare se poate reduce la rândul ei. Totuși, este posibil ca zgomotul să nu fie redus, acest lucru depinzând de tipul hârtiei și de calitatea tipăririi selectate.
	
	Indică faptul că Mut este setat pentru imprimantă.

Informații de bază despre imprimantă



	Selectați pictograma pentru a intra în modul inactiv.Când imprimanta este estompată, imprimanta nu poate intra în modul inactiv.
	Indică faptul că este activată restricționarea accesului în funcție de utilizator.Selectați această pictogramă pentru a vă conecta la imprimantă.Trebuie să selectați un nume de utilizator și să introduceți o parolă.Contactați administratorul imprimantei pentru a afla datele de conectare.
	Indică dacă este conectat un utilizator cu permisiuni de acces. Selectați pictograma pentru a vă deconecta.
	Determină afișarea ecranului Informații date fax .
	Indică setările care au fost modificate din setările implicite ale utilizatorului sau setările implicite din fabrică.
	Indică faptul că există informații suplimentare.Selectați pictograma pentru a afișa mesajul.
	Indică o problemă cu elementele.Selectați pictograma pentru a consulta modul de rezolvare a problemei.
	Indică dacă există date care nu au fost încă citite, imprimate sau salvate.Numărul afișat indică numărul elementelor de date.

Informații conexe

- ➔ „Setări rețea” la pagina 70
- ➔ „Sunet:” la pagina 66

Operații pe ecranul tactil

Ecranul tactil este compatibil cu următoarele operațiuni.

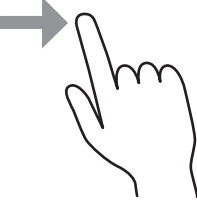
Atingere		Apăsare și selectare elemente sau pictograme.
Lovire ușoară		Derulare rapidă a ecranului.
Glisare		Ținere și mutare elemente pe ecran.

Informații de bază despre imprimantă

Introducerea caracterelor

Puteți introduce caractere și simboluri utilizând tastatura afișată pe ecran atunci când înregistrați un contact, realizați setări de rețea ș.a.m.d.

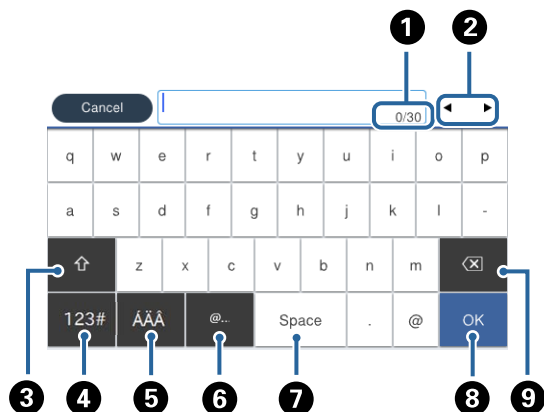

Notă:

Pictogramele disponibile diferă în funcție de articolul setat.

1	Indică numărul caracterelor.
2	Deplasează cursorul la poziția de intrare.
3	Comută între majuscule și minuscule sau numere și simboluri.
4	Comută între tipurile de caractere. Puteți introduce caractere alfanumerice și simboluri.
5	Comută între tipurile de caractere. Puteți introduce caractere alfanumerice și caractere speciale, precum treme și accente.
6	Introduce adrese de domenii e-mail utilizate frecvent sau adrese URL prin simpla selectare a elementului.
7	Introduce un spațiu.
8	Introduce un caracter.
9	Șterge un caracter spre stânga.

Configurare ecran Job/Status

Apăsați butonul  pentru a afișa meniul Job/Status. Puteți verifica starea imprimantei sau sarcinile.

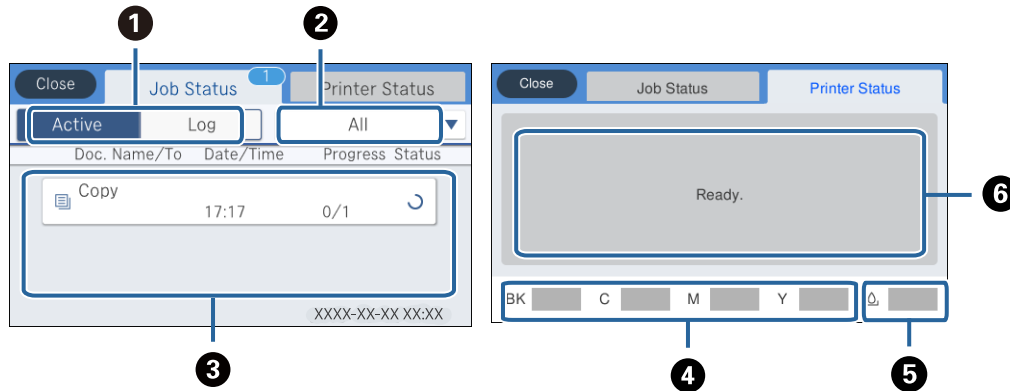

1	Comută listele afișate.
2	Filtrează funcțional sarcinile de tipărire.
3	Când se selectează Activ se afișează o listă a tuturor sarcinilor de tipărire în curs și a celor aflate în așteptarea procesării. Când se selectează Jurnal se afișează un istoric al sarcinilor de tipărire. Puteți anula sarcinile de tipărire sau verifica un cod de eroare afișat în istoric atunci când sarcina de tipărire a eșuat.
4	Indică nivelurile aproximative de cerneală.
5	Indică durata de service aproximativă a casetei de întreținere.
6	Afișează orice erori care au apărut în imprimantă. Selectați eroarea din listă pentru a afișa mesajul de eroare.

Informații conexe

➔ „Coduri de eroare din meniul de stare” la pagina 240

Vizualizarea animațiilor

Puteți vizualiza animații ale instrucțiunilor de operare, precum încărcarea hârtiei sau eliminarea hârtiei blocate, pe ecranul LCD.

Atingeți  în partea dreaptă a ecranului LCD: Afișează ecranul de ajutor. Atingeți **Modul de a** și selectați elementele pe care doriți să le vizualizați.

Informații de bază despre imprimantă

- ☐ Selectați **Modul de a** în partea de jos a ecranului de operare: Sunt afișate animații în funcție de context.

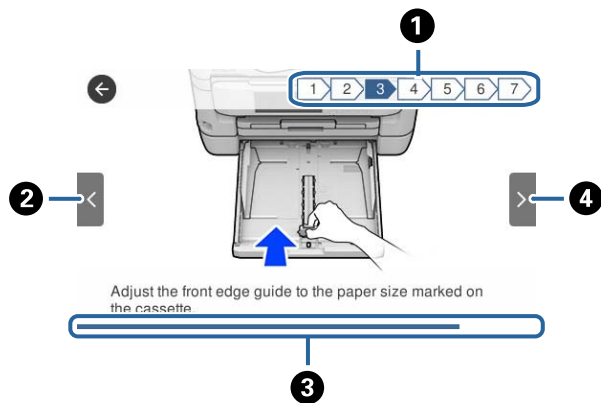

①	Indică numărul total de pași și numărul pasului curent. În exemplul de mai sus este prezentat pasul 3 din 7 pași.
②	Revine la pasul anterior.
③	Indică progresul în cadrul pasului curent. Animația se repetă când bara de progres ajunge în capăt.
④	Trece la următorul pas.

Setări de rețea

Tipuri de conexiune în rețea

Puteți utiliza următoarele metode de conectare.

Conexiune Ethernet

Conectați imprimanta la un hub cu ajutorul unui cablu Ethernet.

Consultați *Ghidul administratorului* pentru a alocă o adresă IP statică.

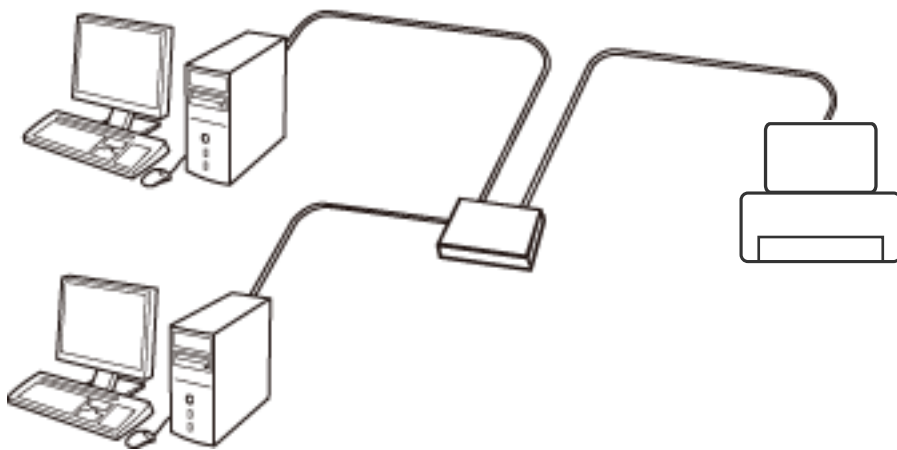

Informații conexe

➔ „Efectuarea setărilor de rețea avansate” la pagina 32

Conexiune Wi-Fi

Conectați imprimanta și computerul sau dispozitivul inteligent la punctul de acces. Aceasta este metoda specifică de conexiune pentru rețelele de domiciliu sau de birou unde computerele sunt conectate prin Wi-Fi prin intermediul punctului de acces.

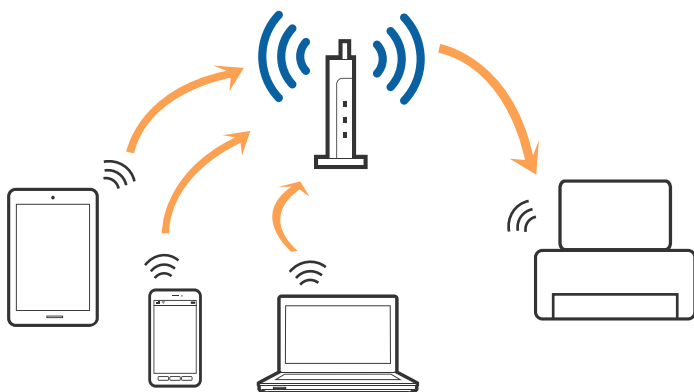

Informații conexe

- ➔ „Conectarea la un computer” la pagina 26
- ➔ „Conectarea la un dispozitiv inteligent” la pagina 27
- ➔ „Efectuarea setărilor Wi-Fi de la imprimantă” la pagina 27

Conexiune Wi-Fi Direct (Simple AP)

Utilizați această metodă de conectare atunci când nu utilizați Wi-Fi la domiciliu sau la birou sau atunci când doriți să conectați direct imprimanta și dispozitivul inteligent. În acest mod, imprimanta acționează ca punct de acces și puteți conecta până la patru dispozitive la imprimantă, fără a fi necesară utilizarea unui punct de acces standard. Totuși, dispozitivele conectate direct la imprimantă nu pot comunica între ele prin intermediul imprimantei.

Notă:

Conexiunea Wi-Fi Direct (Simple AP) este o metodă de conectare concepută pentru a înlocui modul Ad Hoc.

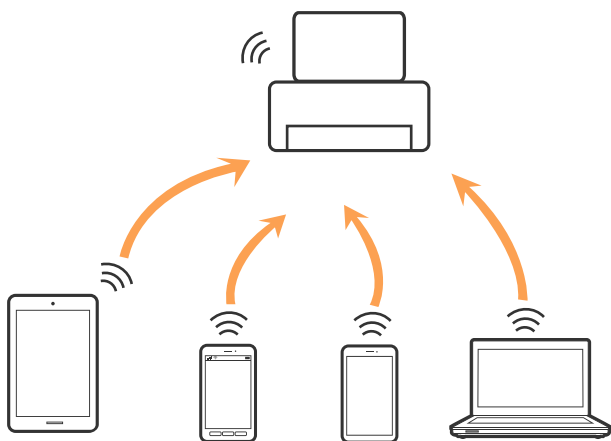

Imprimanta poate fi conectată prin Wi-Fi sau Ethernet și conexiune Wi-Fi Direct (Simple AP) simultan. Totuși, dacă inițiați o conexiune la rețea în modul Wi-Fi Direct (Simple AP) atunci când imprimanta este conectată prin Wi-Fi, Wi-Fi va fi deconectat temporar.

Informații conexe

- ➔ „Efectuarea setărilor de conexiune Wi-Fi Direct (AP simplu)” la pagina 31

Conectarea la un computer

Recomandăm utilizarea programului de instalare pentru conectarea imprimantei la un computer. Puteți rula programul de instalare utilizând una dintre următoarele metode.

- Configurarea de pe site-ul web
Accesați următorul site web și introduceți numele produsului. Mergeți la **Configurarea** și apoi începeți configurarea.
<http://epson.sn>
- Configurarea utilizând discul cu software (numai pentru modelele prevăzute cu un disc cu software și utilizatorii cu computere prevăzute cu unități de disc)
Introduceți discul cu software în computer și urmați instrucțiunile de pe ecran.

Setări de rețea

Selectarea metodelor de conectare

Urmați instrucțiunile de pe ecran până la afișarea ecranului următor, apoi selectați metoda de conectare a imprimantei la computer.

Selectați tipul de conexiune și faceți clic pe **Înainte**.

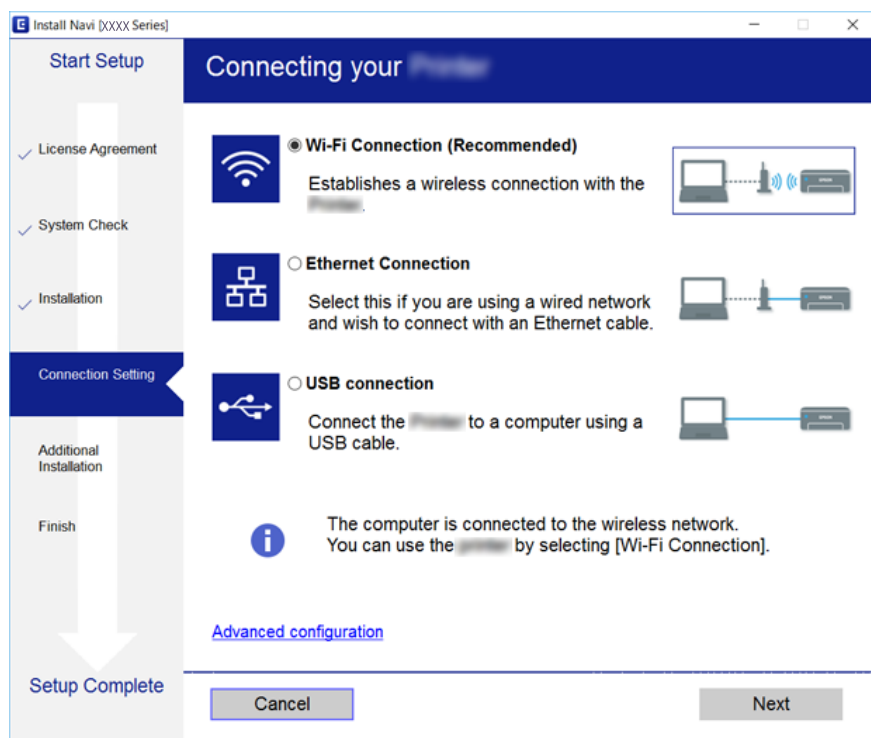

Urmați instrucțiunile afișate pe ecran.

Conectarea la un dispozitiv inteligent

Puteți utiliza imprimanta de la un dispozitiv inteligent atunci când conectați imprimanta la aceeași rețea Wi-Fi (SSID) ca dispozitivul inteligent. Pentru a utiliza imprimanta de la un dispozitiv inteligent, efectuați configurarea respectând indicațiile de pe următorul website. Accesați website-ul de pe dispozitivul inteligent pe care doriți să-l conectați la imprimantă.

<http://epson.sn> > **Configurarea**

Notă:

Dacă doriți să conectați un computer și un dispozitiv smart la imprimantă în același timp, recomandăm conectarea mai întâi a computerului.

Efectuarea setărilor Wi-Fi de la imprimantă

Puteți efectua setări de rețea de la panoul de control al imprimantei, în mai multe moduri. Alegeți metoda de conexiune care corespunde mediului și condițiilor de utilizare.

În cazul în care cunoașteți informațiile pentru punctul de acces, precum SSID și parola, puteți efectua setările manual.

Dacă punctul de acces acceptă WPS, puteți efectua setările folosind configurarea prin apăsarea unui buton.

Setări de rețea

După conectarea imprimantei la rețea, conectați-vă la imprimantă de la dispozitivul pe care doriți să îl utilizați (computer, dispozitiv inteligent, tabletă etc.)

Efectuați setări de rețea avansate pentru a utiliza o adresă IP statică.

Informații conexe

- ➔ „Efectuarea setărilor Wi-Fi manual” la pagina 28
- ➔ „Efectuarea setărilor Wi-Fi prin Push Button Setup (WPS)” la pagina 29
- ➔ „Efectuarea setărilor prin PIN Code Setup (Configurare cod PIN) (WPS)” la pagina 30
- ➔ „Efectuarea setărilor de conexiune Wi-Fi Direct (AP simplu)” la pagina 31
- ➔ „Efectuarea setărilor de rețea avansate” la pagina 32



Efectuarea setărilor Wi-Fi manual

Pentru configurare manuală, aveți nevoie de SSID-ul și parola unui punct de acces.

Notă:

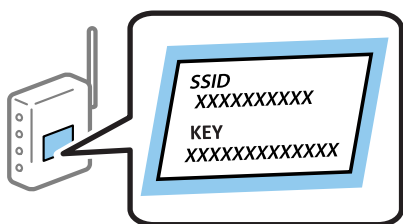
Dacă utilizați un punct de acces cu setările implicite, SSID-ul și parola se află pe etichetă. Dacă nu cunoașteți SSID-ul și parola, contactați persoana care a configurat punctul de acces sau consultați documentația furnizată cu punctul de acces.



1. Atingeți  |  pe ecranul de pornire.
2. Selectați **Ruter**.
3. Atingeți **Start configurare**.

În cazul în care conexiunea la rețea este deja configurată, sunt afișate detaliile conexiunii. Atingeți **Schimbați la conexiunea Wi-Fi**, sau **Modificați setările** pentru a modifica setările.

4. Selectați **Expert configurare Wi-Fi**.
5. Selectați SSID pentru punctul de acces.

Notă:

- Dacă SSID la care doriți să vă conectați nu este afișat pe panoul de control al imprimantei, atingeți **Căutare din nou** pentru a actualiza lista. Dacă tot nu este afișat, atingeți **Introducere manuală**, apoi introduceți direct SSID.
- Dacă nu cunoașteți SSID-ul, verificați dacă acesta este scris pe eticheta punctului de acces. Dacă utilizați punctul de acces cu setările sale implicite, utilizați SSID-ul scris pe etichetă.

Setări de rețea

6. Introduceți parola.

Notă:

- Parola depinde de tipul caracterelor.
- Dacă nu cunoașteți parola, verificați dacă aceasta este scrisă pe eticheta punctului de acces. Dacă utilizați punctul de acces cu setările sale implicite, utilizați parola scrisă pe etichetă. Parola mai poate fi denumită „cheie”, „expresie de acces” etc.
- Dacă nu cunoașteți parola punctului de acces, consultați documentația furnizată cu punctul de acces sau contactați persoana care l-a configurat.

7. Când ați finalizat configurarea, atingeți **Pornire configurare**.

8. Atingeți **OK** pentru a finaliza.

Notă:

În cazul în care conectarea nu reușește, încărcați hârtie simplă de format A4 și apoi atingeți **Raport verificare imprimare** pentru a tipări un raport de conexiune.

9. Închideți ecranul de setări conexiune la rețea.

Informații conexe

- ➔ [„Introducerea caracterelor” la pagina 22](#)
- ➔ [„Verificarea stării conexiunii la rețea” la pagina 34](#)
- ➔ [„Când nu se pot realiza setările de rețea” la pagina 253](#)



Efectuarea setărilor Wi-Fi prin Push Button Setup (WPS)

Puteți configura automat o rețea Wi-Fi prin apăsarea unui buton pe punctul de acces. Dacă sunt îndeplinite următoarele condiții, puteți efectua configurarea utilizând această metodă.

- Punctul de acces este compatibil cu WPS (Wi-Fi Protected Setup — Configurare protejată Wi-Fi).
- Conexiunea Wi-Fi curentă a fost stabilită prin apăsarea unui buton pe punctul de acces.

Notă:

Dacă nu puteți găsi butonul sau efectuați configurarea utilizând software-ul, consultați documentația furnizată cu punctul de acces.

1. Atingeți  |  pe ecranul de pornire.
2. Selectați **Ruter**.
3. Atingeți **Start configurare**.

În cazul în care conexiunea la rețea este deja configurată, sunt afișate detaliile conexiunii. Atingeți **Schimbați la conexiunea Wi-Fi**, sau **Modificați setările** pentru a modifica setările.

4. Selectați **Configurare cu buton fizic (WPS)**.

Setări de rețea

- Țineți apăsat butonul [WPS] de pe punctul de acces, până când indicatorul luminos de securitate luminează intermitent.

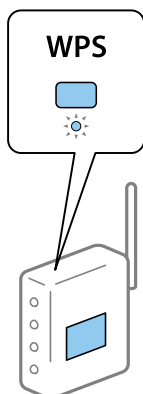

Dacă nu știți unde este butonul [WPS] sau nu există butoane pe punctul de acces, consultați documentația furnizată cu punctul de acces pentru detalii.

- Atingeți **Pornire configurare**.

- Închideți ecranul.

Ecranul se va închide automat, după o anumită perioadă de timp.

Notă:

În caz de întrerupere a conexiunii, reporniți punctul de acces, apropiați-l de imprimantă și încercați din nou. Dacă problema nu poate fi remediată, tipăriți un raport de conexiune la rețea și verificați soluția.



- Închideți ecranul de setări conexiune la rețea.

Informații conexe

- ➔ „Verificarea stării conexiunii la rețea” la pagina 34
- ➔ „Când nu se pot realiza setările de rețea” la pagina 253

Efectuarea setărilor prin PIN Code Setup (Configurare cod PIN) (WPS)

Vă puteți conecta automat la un punct de acces prin utilizarea unui cod PIN. Puteți utiliza această metodă pentru a configura dacă un punct de acces este capabil de WPS (Wi-Fi Protected Setup — Configurare protejată Wi-Fi). Utilizați un computer pentru a introduce un cod PIN în punctul de acces.

- Atingeți  |  pe ecranul de pornire.
- Selectați **Ruter**.
- Atingeți **Start configurare**.

În cazul în care conexiunea la rețea este deja configurată, sunt afișate detaliile conexiunii. Atingeți **Schimbați la conexiunea Wi-Fi**, sau **Modificați setările** pentru a modifica setările.

- Selectați **Altele > Config cod PIN (WPS)**

Setări de rețea

- Utilizați computerul pentru a introduce codul PIN (un număr format din opt cifre) afișat la panoul de control al imprimantei în punctul de acces în interval de două minute.

Notă:

Consultați documentația furnizată cu punctul de acces pentru detalii privind introducerea unui cod PIN.

- Atingeți **Pornire configurare**.

- Închideți ecranul.

Ecranul se va închide automat, după o anumită perioadă de timp, dacă nu selectați **Închidere**.

Notă:

În caz de întrerupere a conexiunii, reporniți punctul de acces, apropiați-l de imprimantă și încercați din nou. Dacă problema nu poate fi remediată, tipăriți un raport de conexiune și verificați soluția.

- Închideți ecranul de setări conexiune la rețea.

Informații conexe

- ➔ „Verificarea stării conexiunii la rețea” la pagina 34
- ➔ „Când nu se pot realiza setările de rețea” la pagina 253

Efectuarea setărilor de conexiune Wi-Fi Direct (AP simplu)

Această metodă permite conectarea imprimantei direct la dispozitive fără un punct de acces. Imprimanta se comportă ca un punct de acces.

! Important:

Când efectuați conexiunea de la un computer sau dispozitiv inteligent la imprimantă utilizând conexiunea Wi-Fi Direct (Simple AP), imprimanta este conectată la aceeași rețea Wi-Fi (SSID) la care este conectat computerul sau dispozitivul inteligent, iar comunicarea este stabilită între ele. Deoarece computerul sau dispozitivul inteligent este conectat automat la alte rețele Wi-Fi conectabile dacă imprimanta este oprită, acesta nu va fi conectat din nou la rețeaua Wi-Fi anterioară dacă imprimanta este repornită. Efectuați conexiunea la SSID al imprimantei pentru Wi-Fi Direct (Simple AP) de la computer sau dispozitivul inteligent din nou. Dacă nu doriți să vă conectați la fiecare pornire sau oprire a imprimantei, se recomandă utilizarea unei rețele Wi-Fi prin conectarea imprimantei la un punct de acces.

- Atingeți  |  pe ecranul de pornire.

- Selectați **Wi-Fi Direct**.

- Atingeți **Start configurare**.

Dacă ați efectuat setările Wi-Fi Direct (Simple AP), sunt afișate informații detaliate privind conexiunea. Treceți la pasul 5.

- Atingeți **Pornire configurare**.

Setări de rețea

5. Verificați SSID și parola afișate pe panoul de control al imprimantei. Pe ecranul de conexiune la rețea al computerului sau pe ecranul Wi-Fi al dispozitivului inteligent, selectați SSID afișat pe panoul de control al imprimantei pentru a vă conecta.

Notă:

Puteți verifica metoda de conectare pe website. Pentru a accesa website-ul, scanați codul QR afișat pe panoul de control al imprimantei utilizând dispozitivul inteligent sau introduceți adresa URL (<http://epson.sn>) pe computer și apoi mergeți la **Configurarea**.

6. Introduceți parola afișată pe panoul de control al imprimantei în dispozitivul inteligent sau computer.
7. După stabilirea conexiunii, atingeți **OK** sau **Închidere** pe panoul de control al imprimantei.
8. Închideți ecranul.

Informații conexe

- ➔ „Verificarea stării conexiunii la rețea” la pagina 34
- ➔ „Când nu se pot realiza setările de rețea” la pagina 253

Efectuarea setărilor de rețea avansate

Puteți modifica numele dispozitivului de rețea, configurarea TCP/IP, serverul proxy etc. Verificați mediul de rețea înainte de a face modificări.

1. Selectați **Setări** pe ecranul de pornire.
2. Selectați **Setări generale** > **Setări rețea** > **Complex**.
3. Selectați elementul de meniu pentru setări și apoi selectați sau specificați valorile de setare.

Setarea elementelor pentru setări de rețea avansate

Selectați elementul de meniu pentru setări și apoi selectați sau specificați valorile de setare.

Nume dispozitiv

Puteți introduce următoarele caractere.

- Limite de caractere: 2 – 15 (trebuie să introduceți cel puțin 2 caractere)
- Caractere utilizabile: de la A la Z, de la a la z, de la 0 la 9, -.
- Caractere care nu pot fi utilizate la început: 0 – 9, -.
- Caractere care nu pot fi utilizate la sfârșit: -

TCP/IP

Automat

Selectați dacă utilizați un punct de acces la domiciliu sau dacă permiteți obținerea automată a adresei IP prin intermediul DHCP.

Manual

Selectați dacă nu doriți modificarea adresei IP a imprimantei. Introduceți adresele pentru Adresă IP, Mască subrețea și Gateway implicit și efectuați setările Server DNS conform mediului dumneavoastră de rețea.

Setări de rețea

- Server proxy
 - Nu se utiliz.
Selectați atunci când utilizați imprimanta într-un mediu de tip rețea la domiciliu.
 - Se utiliz.
Selectați atunci când utilizați un server proxy în mediul dvs. de rețea și doriți să îl definiți la imprimantă. Introduceți adresa și numărul de port ale serverului proxy.
- Server e-mail
 - Setări server
Puteți selecta serverul din Dezactivat, POP înainte de SMTP sau Autentificare SMTP.
 - Verificare conexiune
Puteți efectua verificarea conexiunii pentru serverul de e-mail. Dacă se produce o eroare la efectuarea Verificare conexiune, verificați explicația mesajului Verificare conexiune.
- Adresă IPv6
 - Activare
Selectați atunci când utilizați o adresă IPv6.
 - Dezactivare
Selectați atunci când utilizați o adresă IPv4.
- Partajare rețea MS
 - Activare
Folosiți serviciul MS Network.
 - Dezactivare
Dezactivează serviciul MS Network.
 - Partaj. fișiere
Activează sau dezactivează funcția de partajare fișier.
- NFC
 - Activare
Activează funcția NFC a imprimantei. Puteți tipări și scana atingând dispozitivul inteligent de marcajul marcaj N.
 - Dezactivare
Dezactivează funcția NFC a imprimantei.
- Viteză link și duplex
Selectați viteza Ethernet corespunzătoare și setarea duplex. Dacă selectați o altă setare decât Auto, asigurați-vă că setarea corespunde setărilor de pe hub-ul utilizat.
 - Auto
 - 10BASE-T semi-duplex
 - 10BASE-T duplex complet
 - 100BASE-TX semi-duplex
 - 100BASE-TX duplex complet

Setări de rețea

Redirecționare HTTP la HTTPS

Activare

Activează funcția de redirecționare pentru HTTP la HTTPS.

Dezactivare

Dezactivează funcția de redirecționare pentru HTTP la HTTPS.

Verificarea stării conexiunii la rețea

Puteți verifica starea conexiunii la rețea în următorul mod.

Pictogramă de rețea

Puteți verifica starea conexiunii la rețea și intensitatea undei radio utilizând pictograma de rețea de pe ecranul de pornire al imprimantei.



Informații conexe

➔ [„Pictograme afișate pe ecranul LCD” la pagina 20](#)

Verificarea informațiilor de rețea detaliate de la panoul de control

Când imprimanta este conectată la rețea, puteți vizualiza și alte informații privind rețeaua selectând meniurile de rețea pe care doriți să le verificați.

1. Selectați **Setări** pe ecranul de pornire.
2. Selectați **Setări generale** > **Setări rețea** > **Stare rețea**.
3. Pentru a verifica informațiile, selectați meniurile pe care doriți să le verificați.
 - Stare rețea cu fir LAN/Wi-Fi
Afișează informațiile despre rețea (nume dispozitiv, conexiune, intensitate semnal și altele) pentru conexiuni Ethernet sau Wi-Fi.
 - Stare Wi-Fi Direct
Afișează dacă Wi-Fi Direct este activat sau dezactivat și SSID, parola și altele, pentru conexiuni Wi-Fi Direct.
 - Stare server e-mail
Afișează informații despre rețea pentru serverul de e-mail.

Setări de rețea

- Imprimare foaie stare

Tipărește o fișă de stare a rețelei. Informațiile pentru Ethernet, Wi-Fi, Wi-Fi Direct și altele sunt imprimante pe două sau mai multe pagini.

Tipărirea unui raport de conexiune la rețea

Puteți tipări un raport de conexiune la rețea pentru a verifica starea conexiunii dintre imprimantă și punctul de acces.

1. Încărcați hârtii.
2. Selectați **Setări** pe ecranul de pornire.
3. Selectați **Setări generale** > **Setări rețea** > **Verificare conexiune**.
Începe verificarea conexiunii.
4. Selectați **Raport verificare imprimare**.
5. Tipăriți raportul de conexiune la rețea.
Dacă a intervenit o eroare, verificați raportul de conexiune la rețea, apoi urmați soluțiile tipărite.
6. Închideți ecranul.

Informații conexe

- ➔ [„Mesaje și soluții în raportul de conexiune la rețea” la pagina 36](#)

Setări de rețea

Mesaje și soluții în raportul de conexiune la rețea

Citiți mesajele și codurile de eroare din raportul de conexiune la rețea, apoi urmați soluțiile oferite.

```

Check Network Connection

Check Result                                FAIL

Error code                                (E-7)

See the Network Status and check if the Network Name (SSID) is
the SSID you want to connect.
If the SSID is correct, make sure to enter the correct password
and try again.

If your problems persist,
see your documentation for help and networking tips.

Checked Items

Wireless Network Name (SSID) Check          PASS
Communication Mode Check                    PASS
Security Mode Check                         PASS
MAC Address Filtering Check                 PASS
Security Key/Password Check                FAIL
IP Address Check                            Unchecked
Detailed IP Setup Check                    Unchecked

Network Status

Printer Model                               XX-XXX XXX Series
IP Address                                  0.0.0.0
Subnet Mask                                 255.255.255.0
Default Gateway                             XXXXXXXXXXXX
Network Name (SSID)                        XXXXXXXXXXXX
Communication Mode                          WPA2-PSK (AES)
Signal Strength                              Poor
MAC Address                                 44:D2:44:DA:C0:43

```

a. Cod de eroare

b. Mesaje în mediul de rețea

Informații conexe

- ➔ „E-1” la pagina 37
- ➔ „E-2, E-3, E-7” la pagina 37
- ➔ „E-5” la pagina 38
- ➔ „E-6” la pagina 38
- ➔ „E-8” la pagina 39
- ➔ „E-9” la pagina 39
- ➔ „E-10” la pagina 40
- ➔ „E-11” la pagina 40
- ➔ „E-12” la pagina 41
- ➔ „E-13” la pagina 41

Setări de rețea

E-1

Mesaj:

Verificați dacă este conectat cablul de rețea, și dacă dispozitivele de rețea precum hubul, ruterul sau punctul de acces sunt deschise.

Soluții:

- Asigurați-vă că un cablu Ethernet este conectat corespunzător la imprimantă și la un hub sau la un alt dispozitiv de rețea.
- Asigurați-vă că hubul sau alt dispozitiv de rețea este pornit.

E-2, E-3, E-7

Mesaj:

Nu s-a găsit niciun nume de rețea locală fără fir (SSID). Verificați dacă ruterul/punctul de acces este deschis și dacă numele rețelei fără fir (SSID) este configurat corect. Pentru asistență, contactați administratorul dumneavoastră de rețea.

Nu s-a găsit niciun nume de rețea locală fără fir (SSID). Verificați dacă numele rețelei fără fir (SSID) a calculatorului pe care doriți să îl conectați este configurat corect. Pentru asistență, contactați administratorul dumneavoastră de rețea.

Cheia/parola de securitate introdusă nu corespunde cu cea definită pentru ruterul/punctul de acces. Verificați cheia/parola de securitate. Pentru asistență, contactați administratorul dumneavoastră de rețea.

Soluții:

- Asigurați-vă că punctul dumneavoastră de acces este pornit.
- Verificați dacă computerul dumneavoastră sau alte dispozitive sunt corect conectate la punctul de acces.
- Opritiți punctul de acces. Așteptați circa 10 secunde, apoi porniți-l.
- Amplasați imprimanta mai aproape de punctul de acces și eliminați orice obstacole dintre acestea.
- Dacă ați introdus SSID manual, verificați dacă este corect. Verificați SSID din secțiunea **Starea rețelei** de pe raportul de conexiune la rețea.
- Dacă utilizați configurarea prin apăsarea unui buton pentru a stabili o conexiune de rețea, asigurați-vă că punctul de acces acceptă WPS. Nu puteți utiliza configurația prin apăsarea unui buton dacă punctul de acces nu acceptă WPS.
- Asigurați-vă că SSID-ul utilizează numai caractere ASCII (caractere și simboluri alfanumerice). Imprimanta nu poate afișa un SSID care conține alte caractere non-ASCII.
- Verificați să cunoașteți SSID-ul și parola dumneavoastră înainte de conectarea la punctul de acces. Dacă utilizați un punct de acces cu setările implicite, SSID-ul și parola se află pe o etichetă amplasată pe punctul de acces. Dacă nu cunoașteți SSID-ul și parola dumneavoastră, contactați persoana care a configurat punctul de acces sau consultați documentația furnizată cu punctul de acces.
- Dacă vă conectați la un SSID generat folosind un dispozitiv inteligent cu funcție de tethering, verificați SSID-ul și parola în documentația furnizată cu dispozitivul inteligent.

Setări de rețea

- În cazul întreruperii bruște a conexiunii Wi-Fi, verificați elementele de mai jos. Dacă sunt valabile oricare dintre aceste condiții, reinițializați setările de rețea prin descărcarea și rularea software-ului de pe următorul site web.
<http://epson.sn> > **Configurarea**
- Un alt dispozitiv inteligent a fost adăugat la rețea folosind configurarea prin apăsarea unui buton.
- Rețeaua Wi-Fi a fost configurată utilizând altă metodă decât configurarea prin apăsarea unui buton.

Informații conexe

- ➔ „Conectarea la un computer” la pagina 26
- ➔ „Efectuarea setărilor Wi-Fi de la imprimantă” la pagina 27

E-5

Mesaj:

Modul de securitate (de ex. WEP, WPA) nu corespunde cu setările actuale ale imprimantei. Verificați modul de securitate. Pentru asistență, contactați administratorul dumneavoastră de rețea.

Soluții:

Asigurați-vă că tipul de securitate al punctului de acces este setat la una dintre următoarele opțiuni. Dacă nu este, modificați tipul de securitate al punctului de acces și reinițializați setările de rețea ale imprimantei.

- WEP-64 biți (40 biți)
- WEP-128 biți (104 biți)
- WPA PSK (TKIP/AES)*
- WPA2 PSK (TKIP/AES)*
- WPA (TKIP/AES)
- WPA2 (TKIP/AES)

* WPA PSK este cunoscut și ca WPA Personal. WPA2 PSK este cunoscut și ca WPA2 Personal.

E-6

Mesaj:

Adresa MAC a imprimantei dvs. poate fi filtrată. Verificați dacă ruterul/punctul de acces are restricții precum filtrarea adresei MAC. Consultați documentația ruterului/punctului de acces sau contactați administratorul rețelei dumneavoastră pentru asistență.

Soluții:

- Verificați dacă filtrarea de adresă MAC este dezactivată. Dacă este activată, înregistrați adresa MAC a imprimantei astfel încât să nu fie filtrată. Consultați documentația furnizată cu punctul de acces pentru detalii. Puteți verifica adresa MAC a imprimantei din secțiunea **Starea rețelei** de pe raportul de conexiune la rețea.
- Dacă punctul de acces utilizează autentificarea partajată cu metoda de securitate WEP, asigurați-vă că indexul și cheia de autentificare sunt corecte.

Setări de rețea

Informații conexe

- ➔ „Efectuarea setărilor de rețea avansate” la pagina 32
- ➔ „Tipărirea unei fișe de stare a rețelei” la pagina 42

E-8

Mesaj:

Imprimantei dumneavoastră i-a fost alocată o adresă IP incorectă. Verificați configurarea adresei IP a dispozitivului de rețea (hub, ruter sau punct de acces). Pentru asistență, contactați administratorul dumneavoastră de rețea.

Soluții:

- Activați DHCP la punctul de acces dacă parametrul Obținere adresă IP al imprimantei este setat la **Auto**.
- Dacă parametrul Obținere adresă IP al imprimantei este setat la Manual, adresa IP pe care ați definit-o manual este nevalidă, deoarece se află în afara intervalului (de exemplu: 0.0.0.0).Setați o adresă IP validă de la panoul de control al imprimantei sau utilizând Web Config.

Informații conexe

- ➔ „Efectuarea setărilor de rețea avansate” la pagina 32

E-9

Mesaj:

Verificați configurarea conexiunii și a rețelei calculatorului sau a altui dispozitiv. Conectarea folosind EpsonNet Setup este disponibilă. Pentru asistență, contactați administratorul dumneavoastră de rețea.

Soluții:

Verificați următoarele aspecte.

- Dispozitivele sunt pornite.
- Puteți accesa Internetul și alte computere sau dispozitive din rețea de pe aceeași rețea de la dispozitivele pe care doriți să le conectați la imprimantă.

Dacă nu se reușește conectarea imprimantei și a dispozitivelor de rețea după confirmarea aspectelor de mai sus, opriți punctul de acces.Așteptați circa 10 secunde, apoi porniți-l.Apoi reinițializați setările de rețea prin descărcarea și rularea programului de instalare de pe următorul site web.

<http://epson.sn> > **Configurarea**

Informații conexe

- ➔ „Conectarea la un computer” la pagina 26

Setări de rețea

E-10

Mesaj:

Verificați modul de configurare a adresei IP, măștii de subrețea și adresei gateway implicite. Conectarea folosind EpsonNet Setup este disponibilă. Pentru asistență, contactați administratorul dumneavoastră de rețea.

Soluții:

Verificați următoarele aspecte.

- Alte dispozitive din rețea sunt pornite.
- Adresele de rețea (adresa IP, masca de subrețea și gateway-ul implicit) sunt corecte dacă ați setat parametrul Obținere adresă IP al imprimantei la Manual.

Reinițializați adresa de rețea dacă aceste valori sunt incorecte. Puteți verifica adresa IP, masca de subrețea și gateway-ul implicit din secțiunea **Starea rețelei** de pe raportul de conexiune la rețea.

Dacă DHCP este activat, modificați valoarea parametrului Obținere adresă IP al imprimantei la **Auto**. Dacă doriți să setați adresa IP manual, verificați adresa IP a imprimantei din secțiunea **Starea rețelei** de pe raportul de conexiune la rețea și apoi selectați Manual pe ecranul de setări de rețea. Definiți masca de subrețea [255.255.255.0].

Dacă nu se reușește conectarea imprimantei și a dispozitivelor de rețea, opriți punctul de acces. Așteptați circa 10 secunde, apoi porniți-l.

Informații conexe

➔ [„Efectuarea setărilor de rețea avansate” la pagina 32](#)

E-11

Mesaj:

Configurarea incompletă. Verificați configurare adresei gateway implicite. Conectarea folosind EpsonNet Setup este disponibilă. Pentru asistență, contactați administratorul dumneavoastră de rețea.

Soluții:

Verificați următoarele aspecte.

- Adresa gateway-ului implicit este corectă dacă setați valoarea parametrului Configurare TCP/IP al imprimantei la Manual.
- Dispozitivul definit ca gateway implicit este pornit.

Definiți adresa corectă a gateway-ului implicit. Puteți verifica adresa de gateway implicit din secțiunea **Starea rețelei** de pe raportul de conexiune la rețea.

Informații conexe

➔ [„Efectuarea setărilor de rețea avansate” la pagina 32](#)

Setări de rețea**E-12****Mesaj:**

Verificați următoarele -cheia/parola de securitate introdusă este corectă -indexul cheii/parolei de securitate este definit la primul număr -adresa IP, masca de subrețea sau configurarea porții implicite este corectă Pentru asistență, contactați administratorul dumneavoastră de rețea.

Soluții:

Verificați următoarele aspecte.

- Alte dispozitive din rețea sunt pornite.
- Adresele de rețea (adresa IP, masca de subrețea și gateway-ul implicit) sunt corecte dacă le introduceți manual.
- Adresele de rețea ale altor dispozitive (mască de subrețea și gateway implicit) sunt aceleași.
- Adresa IP nu intră în conflict cu alte dispozitive.

Dacă nu se reușește conectarea imprimantei și a dispozitivelor de rețea după confirmarea aspectelor de mai sus, încercați următoarele.

- Opritiți punctul de acces.Așteptați circa 10 secunde, apoi porniți-l.
- Reefectuați setările de rețea cu ajutorul programului de instalare.O puteți executa de pe următorul website.
<http://epson.sn> > **Configurarea**
- Puteți înregistra mai multe parole la un punct de acces care utilizează tipul de securitate WEP.Dacă sunt înregistrate mai multe parole, verificați dacă prima parolă înregistrată este definită la imprimantă.

Informații conexe

- ➔ „Efectuarea setărilor de rețea avansate” la pagina 32
- ➔ „Conectarea la un computer” la pagina 26

E-13**Mesaj:**

Verificați următoarele -cheia/parola de securitate introdusă este corectă -indexul cheii/parolei de securitate este definit la primul număr -configurarea conexiunii și a rețelei calculatorului sau a altui dispozitiv este corectă Pentru asistență, contactați administratorul dumneavoastră de rețea.

Soluții:

Verificați următoarele aspecte.

- Dispozitivele de rețea precum punctul de acces, hubul și routerul sunt pornite.
- Parametrul Configurare TCP/IP pentru dispozitivele de rețea nu a fost configurat manual.(Dacă parametrul Configurare TCP/IP al imprimantei este definit automat, iar configurarea TCP/IP a altor dispozitive din rețea este efectuată manual, este posibil ca rețeaua imprimantei să difere de rețeaua altor dispozitive.)

Dacă problema nu se remediază după verificarea aspectelor de mai sus, încercați următoarele soluții.

- Opritiți punctul de acces.Așteptați circa 10 secunde, apoi porniți-l.

Setări de rețea

- ❑ Efectuați setările de rețea pe computerul aflat în aceeași rețea cu imprimanta, folosind aplicația de instalare. O puteți executa de pe următorul website.

<http://epson.sn> > **Configurarea**

- ❑ Puteți înregistra mai multe parole la un punct de acces care utilizează tipul de securitate WEP. Dacă sunt înregistrate mai multe parole, verificați dacă prima parolă înregistrată este definită la imprimantă.

Informații conexe

- ➔ „Efectuarea setărilor de rețea avansate” la pagina 32
- ➔ „Conectarea la un computer” la pagina 26

Mesaj în mediul de rețea

Mesaj	Soluție
*Au fost detectate mai multe nume de rețele (SSID) care corespund numelui de rețea (SSID) introdus de dumneavoastră. Verificați numele de rețea (SSID).	Este posibil ca același SSID să fie setat pe mai multe puncte de acces. Verificați setările de la punctele de acces și modificați SSID.
Mediul Wi-Fi necesită îmbunătățire. Opriți ruterul fără fir și apoi reporniți-l. Dacă nu se îmbunătățește conexiunea, consultați documentația ruterului fără fir.	După mutarea imprimantei mai aproape de punctul de acces și eliminarea obstacolelor dintre acestea, opriți punctul de acces. Așteptați circa 10 secunde, apoi porniți-l. În cazul în care conexiunea tot nu poate fi efectuată, consultați documentația furnizată cu punctul de acces.
*Nu se mai pot conecta alte dispozitive. Deconectați unul din dispozitivele conectate dacă doriți să adăugați un altul.	Puteți conecta simultan până la patru computere și dispozitive inteligente în cazul conexiunii Wi-Fi Direct (Simple AP). Pentru a adăuga un alt computer sau dispozitiv inteligent, deconectați mai întâi unul dintre dispozitivele conectate.

Tipărirea unei fișe de stare a rețelei

Puteți verifica informațiile detaliate despre rețea prin tipărirea acestora.

1. Încărcați hârtii.
2. Selectați **Setări** pe ecranul de pornire.
3. Selectați **Setări generale** > **Setări rețea** > **Stare rețea**.
4. Selectați **Imprimare foaie stare**.
5. Verificați mesajul și tipăriți pagina de stare a rețelei.
6. Închideți ecranul.

Ecranul se va închide automat după o anumită perioadă de timp.

Înlocuirea sau adăugarea de puncte de acces noi

Dacă SSID se modifică din cauza înlocuirii unui punct de acces sau s-a adăugat un punct de acces și s-a creat un nou mediu de rețea, reinițializați setările Wi-Fi.

Informații conexe

➔ „Schimbarea metodei de conectare la un computer” la pagina 43

Schimbarea metodei de conectare la un computer

Utilizați programul de instalare și reconfigurați cu o altă metodă de conectare.

Configurarea de pe site-ul web

Accesați următorul site web și introduceți numele produsului. Mergeți la **Configurarea** și apoi începeți configurarea.

<http://epson.sn>

Configurarea utilizând discul cu software (numai pentru modelele prevăzute cu un disc cu software și utilizatorii cu computere prevăzute cu unități de disc)

Introduceți discul cu software în computer și urmați instrucțiunile de pe ecran.

Selectarea opțiunii de modificare a metodelor de conectare

Urmați instrucțiunile de pe ecran până la afișarea ecranului următor.

Selectați opțiunea **Modificați sau setați din nou metoda de conectare** în ecranul Selectați Instalare program software, apoi faceți clic pe **Înainte**.

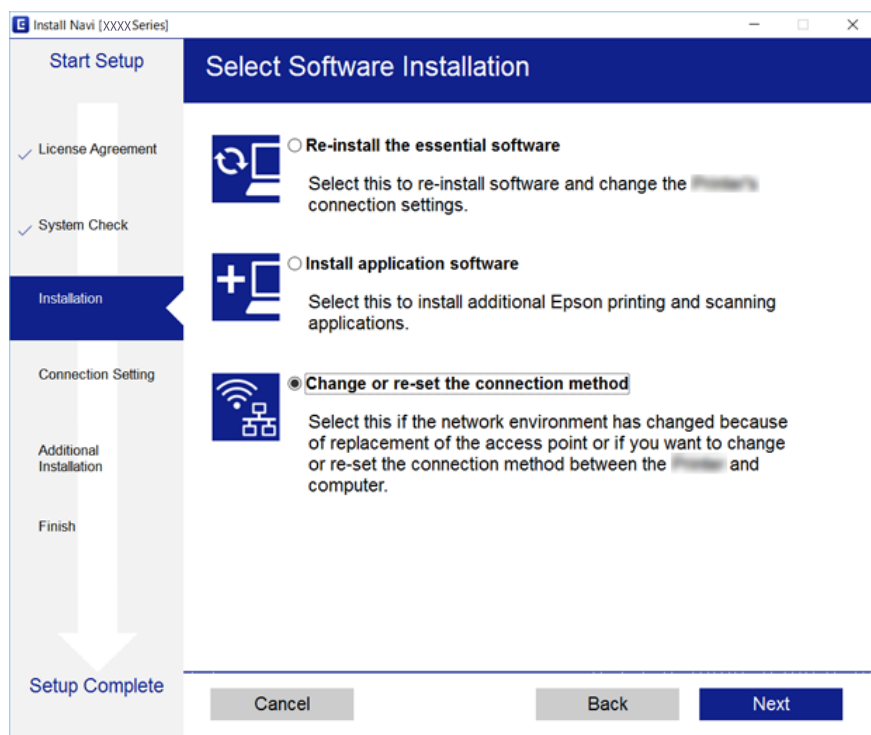

Modificarea conexiunii de rețea la Ethernet de la panoul de control

Urmați pașii de mai jos pentru a schimba conexiunea de rețea la Ethernet de la Wi-Fi utilizând panoul de control.

Setări de rețea

1. Selectați **Setări** pe ecranul de pornire.
2. Selectați **Setări generale** > **Setări rețea** > **Configurare LAN prin fir**.
3. Atingeți **Pornire configurare**.
4. Verificați mesajul și apoi închideți ecranul.
Ecranul se va închide automat, după o anumită perioadă de timp.
5. Conectați imprimanta la un router utilizând un cablu Ethernet.

Dezactivarea Wi-Fi de la panoul de control

Când Wi-Fi este dezactivat, conexiunea Wi-Fi este întreruptă.

1. Atingeți  pe ecranul de pornire.
2. Selectați **Ruter**.
Este afișată starea rețelei.
3. Atingeți **Modificați setările**.
4. Selectați **Altele** > **Dezactivare Wi-Fi**.
5. Verificați mesajul și începeți configurarea.
6. Când se afișează un mesaj de finalizare, închideți ecranul.
Ecranul se va închide automat după o anumită perioadă de timp.
7. Închideți ecranul cu setările conexiunii de rețea.

Întreruperea conexiunii Wi-Fi Direct (AP simplu) de la panoul de control

Notă:

Când conexiunea Wi-Fi Direct (Simple AP) este dezactivată, toate computerele și dispozitivele inteligente conectate la imprimantă în conexiunea Wi-Fi Direct (Simple AP) sunt deconectate. Dacă doriți să deconectați un anumit dispozitiv, deconectați-vă de la dispozitiv, nu de la imprimantă.

1. Atingeți  pe ecranul de pornire.
2. Selectați **Wi-Fi Direct**.
Sunt afișate informațiile Wi-Fi Direct.
3. Atingeți **Modificați setările**.

Setări de rețea

4. Selectați **Dezactivare Wi-Fi Direct**.
5. Verificați mesajul și începeți setarea.
6. Când se afișează un mesaj de finalizare, închideți ecranul.
Ecranul se va închide automat după o anumită perioadă de timp.
7. Închideți ecranul cu setările conexiunii de rețea.

Restabilirea setărilor de rețea de la panoul de control

Puteți restabili toate setările rețelei la setările implicite.

1. Selectați **Setări** pe ecranul de pornire.
2. Selectați **Setări generale** > **Administrare sistem** > **Restaurare setări implicite** > **Setări rețea**.
3. Verificați mesajul și apoi selectați **Da**.
4. Când este afișat un mesaj de finalizare, închideți ecranul.
Ecranul se va închide automat, după o anumită perioadă de timp.

Pregătirea imprimantei

Încărcarea tipurilor de hârtie

Hârtia disponibilă și capacitățile

Epson vă recomandă să utilizați hârtie originală Epson pentru a obține tipărituri de foarte bună calitate.

Hârtia originală Epson

Nume suport de tipărire	Dimensiune	Capacitate de încărcare (foi)			Tipărire pe ambele părți	Tipărire fără margini
		Casetă de hârtie 1	Casetă de hârtie 2	Fantă spate al.hârtie		
Epson Bright White Ink Jet Paper	A4	200	200	1	Automat, Manual*	–
Epson Ultra Glossy Photo Paper	A4, 13×18 cm (5×7 in.), 10×15 cm (4×6 in.)	20	–	1	–	✓
Epson Premium Glossy Photo Paper	A3+	20	–	1	–	–
	A3, A4, 13×18 cm (5×7 in.), format lat 16:9 (102×181 mm), 10×15 cm (4×6 in.)	20	–	1	–	✓
Epson Premium Semigloss Photo Paper	A3+	20	–	1	–	–
	A3, A4, 10×15 cm (4×6 in.)	20	–	1	–	✓
Epson Photo Paper Glossy	A3+	20	–	1	–	–
	A4, 13×18 cm (5×7 in.), 10×15 cm (4×6 in.)	20	–	1	–	✓
Epson Matte Paper-Heavyweight	A3+	20	–	1	–	–
	A3, A4	20	–	1	–	✓
Epson Photo Quality Ink Jet Paper	A3, A4	80	–	1	–	–

* Puteți încărca până la 30 de coli de hârtie cu o parte deja tipărită.

Pregătirea imprimantei

Notă:

- ❑ Disponibilitatea hârtiei diferă în funcție de localizarea dumneavoastră. Pentru a afla cele mai recente informații referitoare la hârtia disponibilă în zona dumneavoastră, contactați serviciul de asistență Epson.
- ❑ Atunci când tipăriți pe hârtie originală Epson la o dimensiune definită de utilizator, este disponibilă numai setarea de calitate a tipărire **Standard** sau **Normal**. Cu toate că unele drivere vă permit să selectați o calitate superioară a tipăririi, materialele vor fi tipărite cu utilizarea setării **Standard** sau **Normal**.

Pregătirea imprimantei

Hârtie disponibilă în comerț

Nume suport de tipărire	Dimensiune	Capacitate de încărcare (Coli sau plicuri)			Tipărire pe ambele părți	Tipărire fără margini
		Casetă de hârtie 1	Casetă de hârtie 2	Fantă spate al.hârtie		
Hârtie normală Hârtie de copiator	A3, B4, Legal, 8,5×13 in, Letter, A4, B5	Până la nivelul indicat de simbolul triunghiular de pe ghidajul de margine.		1	Automat, Manual*1	–
Hârtie cu antet Hârtie reciclată Hârtie color Hârtie pre-tipărită Hârtie normală de calitate ridicată	A5	Până la nivelul indicat de simbolul triunghiular de pe ghidajul de margine.	–	1	Automat, Manual*1	
	Half letter*2, A6, B6*2	Până la nivelul indicat de simbolul triunghiular de pe ghidajul de margine.	–	1	Manual*1	
	Definit de utilizator*2 (mm) 89×127 – 148×210	1	–	1	Manual	
	Definit de utilizator*2 (mm) 148×210 – 182×257	1	–	1	Automat, Manual	
	Definit de utilizator*2 (mm) 182×257 – 297×431,8	1	1	1	Automat, Manual	
	Definit de utilizator*2 (mm) 297×431,8 – 329×1200	1	1	1	Manual	
Hârtie groasă*2	A3, B4, Letter, A4, B5, A5, Definit de utilizator (mm) 89×127 – 329×1200	–	–	1	–	
Plic	Plic #10, Plic DL, Plic C6, Plic C4	10	–	1	–	

*1 Puteți încărca până la 30 de coli de hârtie cu o parte deja tipărită.

*2 Este disponibilă numai tipărirea de la computer sau de pe dispozitive inteligente.

Pregătirea imprimantei

Informații conexe

➔ „Denumirea și funcțiile componentelor” la pagina 16

Precauții la manevrarea hârtiei

- Citiți fișa cu instrucțiuni primită cu hârtia.
- Răsfoiți și aliniați marginile hârtiei înainte de a o încărca. Nu răsfoiți și nu îndoiți hârtia foto. În caz contrar, fața pe care se face tipărirea poate fi afectată.

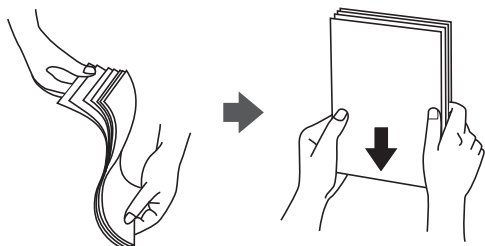

- Dacă hârtia este îndoită, aplatizați-o sau îndoiți-o ușor în direcția opusă înainte de a o încărca. Dacă tipăriți pe hârtia îndoită pot apărea blocaje de hârtie și pete pe documentul tipărit.

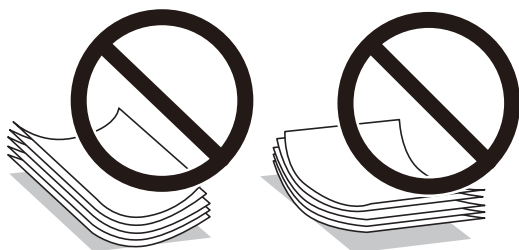

- Nu utilizați hârtie ondulantă, șifonată, tăiată, pliată, umedă, prea groasă, prea subțire sau hârtie pe care sunt lipite etichete. Dacă utilizați aceste tipuri de hârtie, pot apărea blocaje de hârtie și pete pe documentul tipărit.
- Utilizați doar hârtie long-grain. Dacă nu sunteți sigur în privința tipului de hârtie utilizat, verificați ambalajul acestuia sau contactați producătorul pentru a confirma specificațiile hârtiei.

Informații conexe

➔ „Specificațiile imprimantei” la pagina 283

Încărcarea hârtiei în suportul de Casetă de hârtie

1. Asigurați-vă că imprimanta nu funcționează, apoi deschideți casetă de hârtie.

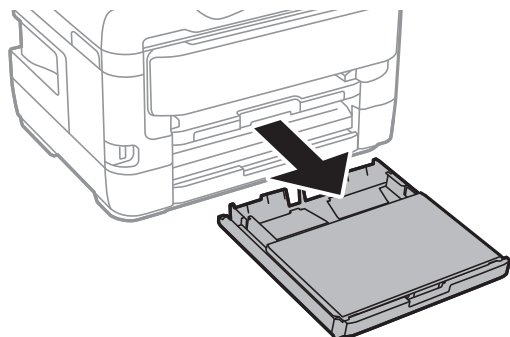

2. Scoateți capac pentru caseta de hârtie din casetă de hârtie.

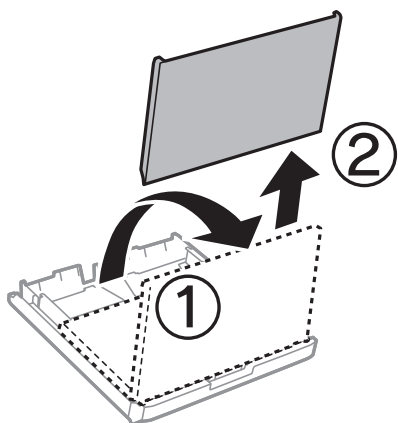

3. Împingeți ghidajele de margine în poziția maximă.

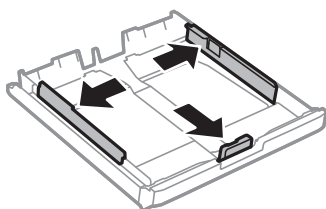

Notă:

Atunci când utilizați hârtie cu dimensiunea mai mare decât A4, extindeți casetă de hârtie.

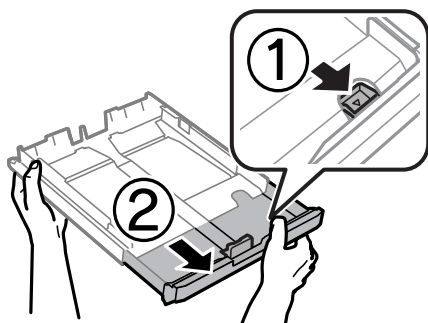

Pregătirea imprimantei

4. Împingeți ghidajul de margine frontal până la dimensiunea de hârtie pe care doriți să o utilizați.

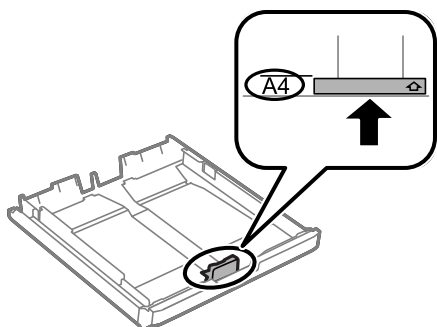

5. Cu fața tipăribilă în jos, încărcați hârtie până la ghidajul de margine frontal.

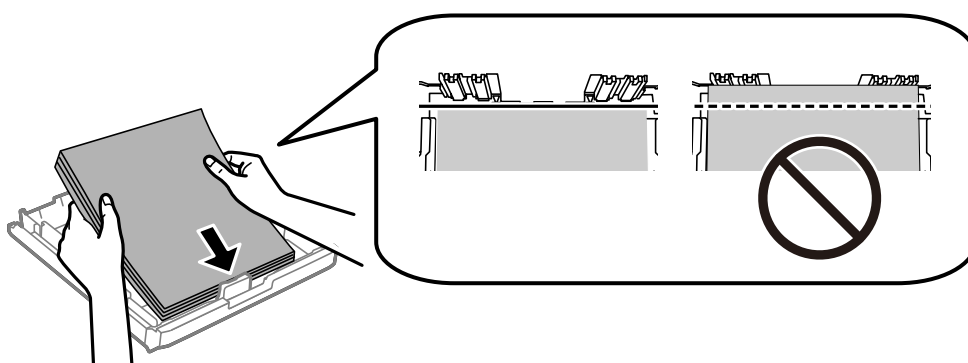

! Important:

Nu încărcați mai multă hârtie decât numărul maxim de coli specificat pentru hârtia respectivă. Dacă folosiți hârtie obișnuită, aceasta nu trebuie să depășească linia de sub simbolul aflat în interiorul ghidajului de margine.

6. Împingeți ghidajele de margine laterale până la marginile hârtiei.

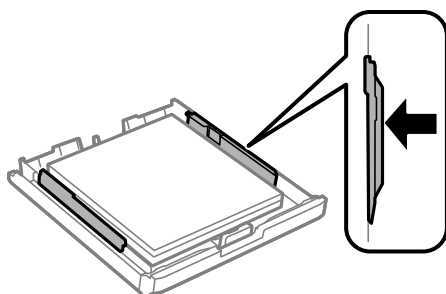

Pregătirea imprimantei

7. Montați la loc capac pentru caseta de hârtie.

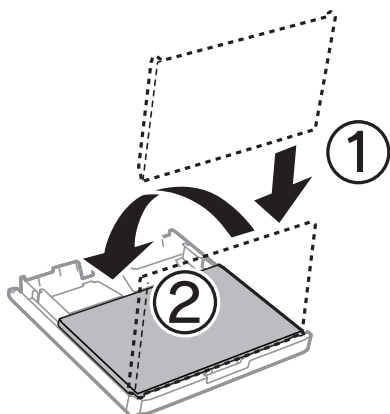

8. Introduceți casetă de hârtie până la capăt.

9. De la panoul de control, setați dimensiunea și tipul hârtiei încărcate în casetă de hârtie.

Notă:

De asemenea, puteți afișa ecranul cu setările privind formatul și tipul de hârtie apăsând butonul  pe panoul de control.

10. Glisați în exterior tava de ieșire.

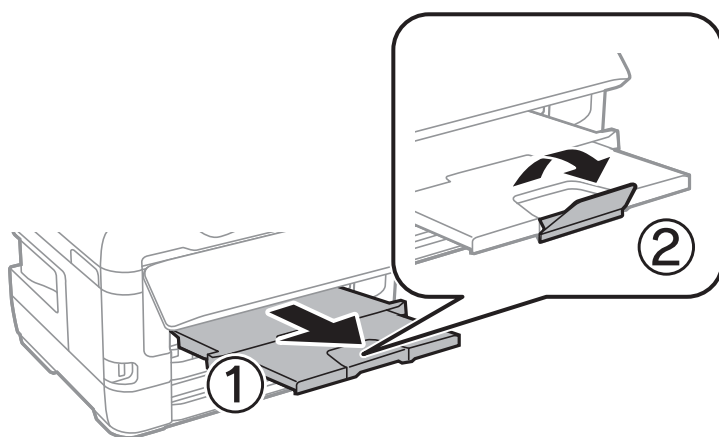

Informații conexe

- ➔ „Precauții la manevrarea hârtiei” la pagina 49
- ➔ „Hârtia disponibilă și capacitățile” la pagina 46
- ➔ „Lista tipurilor de hârtie” la pagina 56
- ➔ „Încărcarea plicurilor și măsurile de precauție” la pagina 55

Încărcarea hârtiei în suportul de Fantă spate al.hârtie

Puteți să încărcați câte o coală din toate tipurile de hârtie compatibile în fantă spate al.hârtie. De asemenea, puteți să încărcați hârtie groasă (cu grosimea de până la 0,3 mm) și hârtie pre-perforată, care nu pot fi încărcate în casetă de hârtie. Totuși, chiar dacă grosimea se încadrează în acest interval, este posibil ca anumite tipuri de hârtie să nu poată fi alimentate corect, în funcție de rigiditate.

Pregătirea imprimantei

! Important:

Nu încărcați hârtie în fantă spate al.hârtie până când imprimanta nu vă solicită acest lucru printr-un mesaj. Nerespectarea acestei indicații va determina scoaterea unei hârtii goale.

1. Procedați în unul dintre următoarele moduri.
 - Când tipăriți de la panoul de control: Selectați fantă spate al.hârtie ca **Setare hârtie**, efectuați alte setări de tipărire și apoi apăsați pe butonul .
 - Când tipăriți de la un computer: Selectați fantă spate al.hârtie ca setare pentru **Sursă hârtie**, efectuați alte setări de tipărire și apoi faceți clic pe **Tipărire**.
2. Pe panoul de control se va afișa un mesaj prin care sunteți informat că trebuie să încărcați hârtie. Urmăți instrucțiunile de mai jos pentru a încărca hârtia.
3. Deschideți fantă spate al.hârtie.

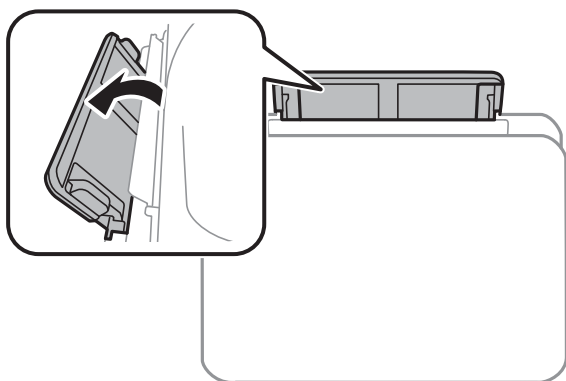

4. Împingeți în exterior ghidajele pentru margini.

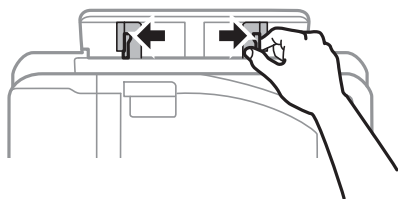

Pregătirea imprimantei

5. Țineți o singură coală de hârtie în centrul fantă spate al.hârtie, cu fața tipăribilă orientată în sus, și trageți ghidajele pentru margini până la marginile hârtiei.

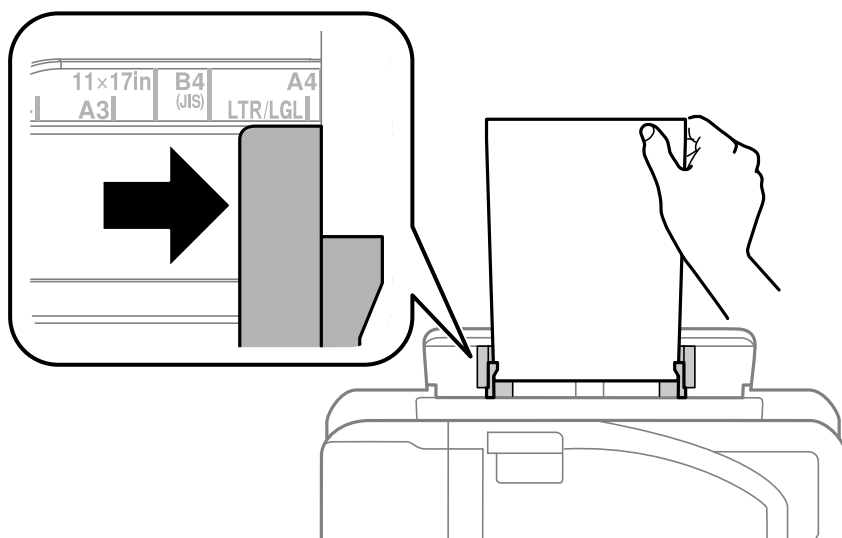

Hârtie pre-perforată

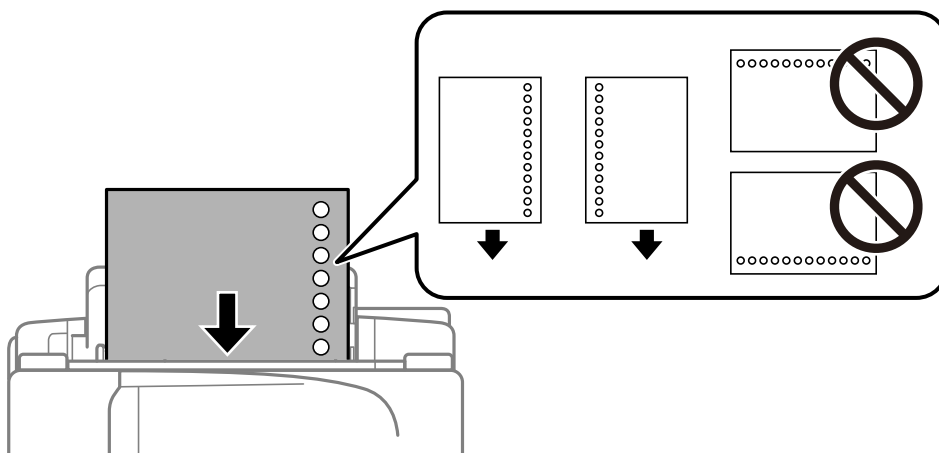

Notă:

- Încărcați o singură coală de hârtie simplă cu un format predefinit, cu găuri de legare în partea dreaptă sau stângă.
- Ajustați poziția de tipărire a fișierului astfel încât să evitați tipărirea peste găuri.
- Tipărirea pe ambele părți nu este posibilă pentru hârtia pre-perforată.

6. Introduceți hârtia până când imprimanta o trage parțial înăuntru.

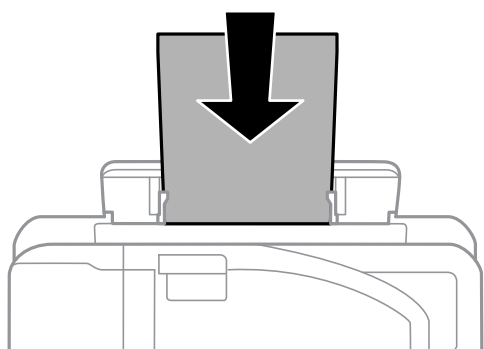

Pregătirea imprimantei

7. Glisați în exterior tava de ieșire.

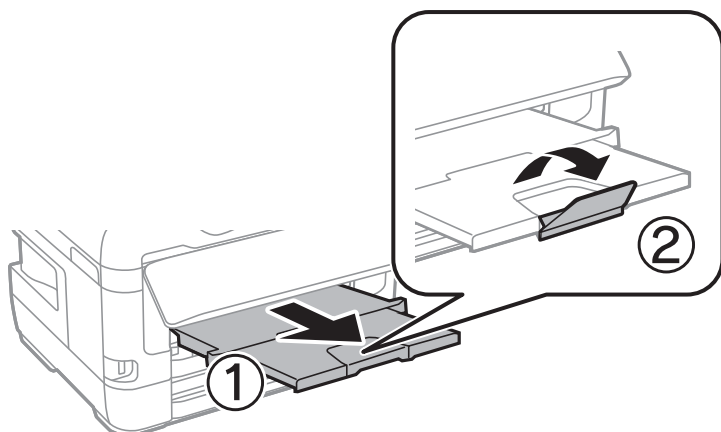

8. Selectați **OK** pentru a începe tipărirea.

Informații conexe

- ➔ „Precauții la manevrarea hârtiei” la pagina 49
- ➔ „Hârtia disponibilă și capacitățile” la pagina 46
- ➔ „Lista tipurilor de hârtie” la pagina 56
- ➔ „Încărcarea plicurilor și măsurile de precauție” la pagina 55

Încărcarea plicurilor și măsurile de precauție

Încărcați plicurile în centrul fantă spate al.hârtie cu latura scurtă înainte și cu clapa în jos și glisați ghidajele de margine până la marginile plicurilor.

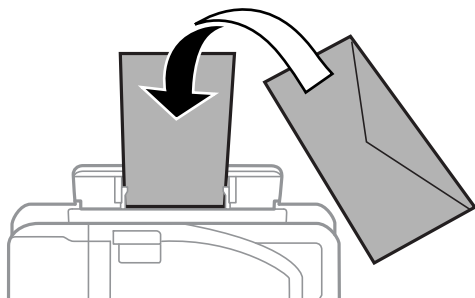

Încărcați plicurile în casetă de hârtie cu clapa în sus și glisați ghidajele de margine la marginile plicurilor.

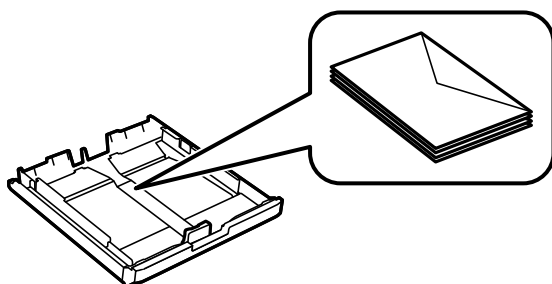

Pregătirea imprimantei

- ❑ Răsfoiți și aliniați marginile plicurilor înainte de a le încărca. Dacă în plicurile stivuite este aer, apăsați-le pentru a le aplatiza înainte de a le încărca.

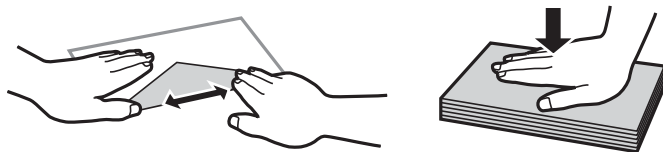

- ❑ Nu utilizați plicuri ondulate sau îndoite. Dacă utilizați astfel de plicuri, pot apărea blocaje de hârtie și pete pe documentul tipărit.
- ❑ Nu utilizați plicuri cu adeziv pe clapă și nici plicuri cu fereastră.
- ❑ Evitați să utilizați plicuri prea subțiri, deoarece acestea se pot ondula la tipărire.

Informații conexe

- ➔ „Hârtia disponibilă și capacitățile” la pagina 46
- ➔ „Încărcarea hârtiei în suportul de Casetă de hârtie” la pagina 50
- ➔ „Încărcarea hârtiei în suportul de Fantă spate al.hârtie” la pagina 52

Lista tipurilor de hârtie

Pentru a obține rezultate de tipărire optime, selectați tipul de hârtie corespunzător hârtiei.

Nume suport de tipărire	Tip suport	
	Panou de control	Driver imprimantă
Epson Bright White Ink Jet Paper	hârtii normale	hârtii normale
Epson Ultra Glossy Photo Paper	Ultra Glossy	Epson Ultra Glossy
Epson Premium Glossy Photo Paper	Premium Glossy	Epson Premium Glossy
Epson Premium Semigloss Photo Paper	Premium Semigloss	Epson Premium Semigloss
Epson Photo Paper Glossy	Glossy	Photo Paper Glossy
Epson Matte Paper-Heavyweight Epson Photo Quality Ink Jet Paper	Matte	Epson Matte

Așezarea originalelor

Amplasați originalele pe geamul scannerului sau în alimentatorul automat de documente (ADF).

Puteți scana mai multe originale și originale față-verso, în același timp, cu ajutorul alimentatorului automat de documente (ADF).

Originale disponibile pe ADF

Dimensiuni de hârtie disponibile	A5 până la A3, Ledger
Tip hârtie	Hârtie normală
Grosime a hârtiei (Greutatea hârtiei)	Între 64 și 95 g/m ²
Capacitate de încărcare	35 de coli sau 3.85 mm

Chiar dacă documentul original îndeplinește specificațiile pentru suporturi media care pot fi amplasate în ADF, este posibil ca alimentarea din ADF să nu poată fi realizată sau calitatea scanării să se reducă în funcție de proprietățile sau calitatea hârtiei.

! Important:

Nu alimentați fotografii sau lucrări de artă valoroase în ADF. Alimentarea eronată poate încreți sau distruge originalul. În loc de aceasta, scanați aceste documente pe geamul scannerului.

Pentru a preveni blocarea hârtiei, evitați să introduceți următoarele originale în ADF. Pentru aceste tipuri, utilizați geamul scannerului.

- Originale care sunt rupte, pliate, cu încrêțituri, deteriorate sau îndoite
- Originale cu găuri pentru îndosariere
- Originale prinse împreună cu bandă adezivă, capse, agrafe etc.
- Originale pe care sunt lipite autocolante sau etichete
- Originale care sunt tăiate într-o formă neregulată sau care nu au unghiuri drepte
- Originale care sunt legate
- OHP-uri, hârtie cu transfer termic sau cu spate din carbon

Așezarea originalelor pe unitatea ADF

1. Aliniați marginile originalelor.
2. Împingeți ghidajul pentru margini al unității ADF.

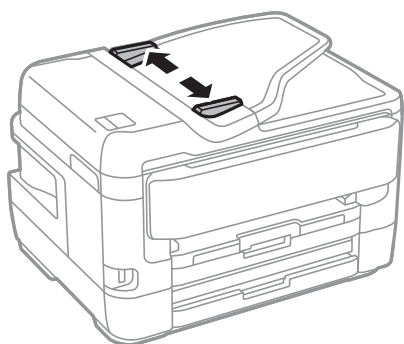

Pregătirea imprimantei

- Plasați originalele în centrul ADF-ului, cu fața în sus.

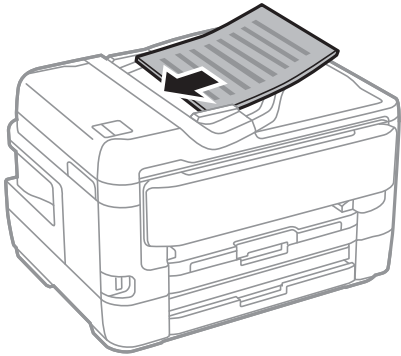

! *Important:*

- Nu încărcați originale deasupra liniei indicate prin simbolul triunghiular de pe ADF.

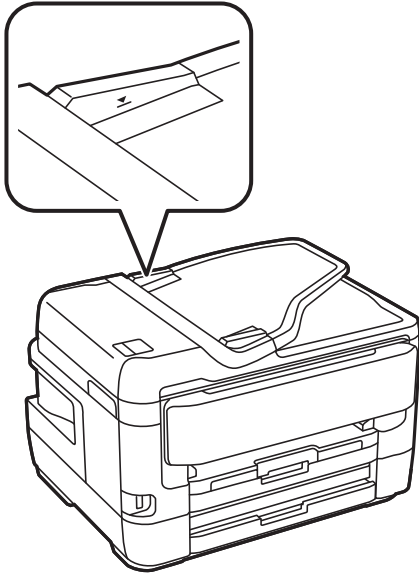

- Nu adăugați originale în timp ce scanați.

- Împingeți ghidajul de margine al unității ADF până la marginea originalelor.

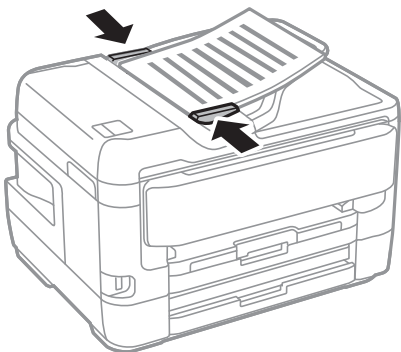

Pregătirea imprimantei

Informații conexe

➔ „Originale disponibile pe ADF” la pagina 57

Așezarea originalelor pe ADF pentru copierea 2-sus

Așezați originalele în direcția indicată în imagine și selectați setarea privind orientarea.

- Amplasarea originalelor orientate în sus: Selectați **Direcție sus** pe panoul de control, după cum se descrie mai jos.

Copiere > Complex > Orient. (or.) > Direcție sus

Amplasați originalele pe ADF în direcția săgeții.



- Amplasarea originalelor orientate spre stânga: Selectați **Direcție stg.** pe panoul de control, după cum se descrie mai jos.

Copiere > Complex > Orient. (or.) > Direcție stg.

Amplasați originalele pe ADF în direcția săgeții.



Așezarea originalelor pe Geamul scannerului

Atenție:

Aveți grijă să nu vă prindeți degetele atunci când deschideți sau închideți capacul pentru documente. În caz contrar, riscați să vă răniți.

Important:

La așezarea unor originale voluminoase, de exemplu a cărților, încercați să nu permiteți luminii exterioare să cadă direct pe geamul scannerului.

Pregătirea imprimantei

1. Deschideți capacul pentru documente.

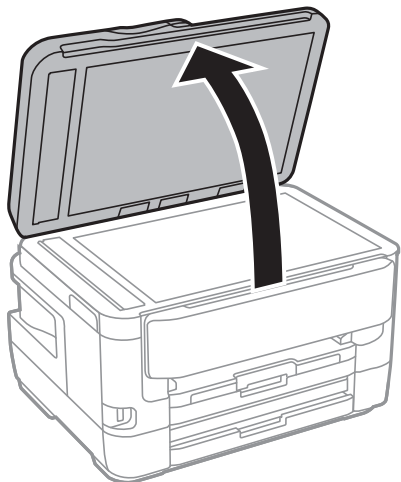

2. Eliminați praful sau petele de pe geamul scannerului.
3. Așezați originalul cu fața în jos și glisați-l către marcajul din colț.

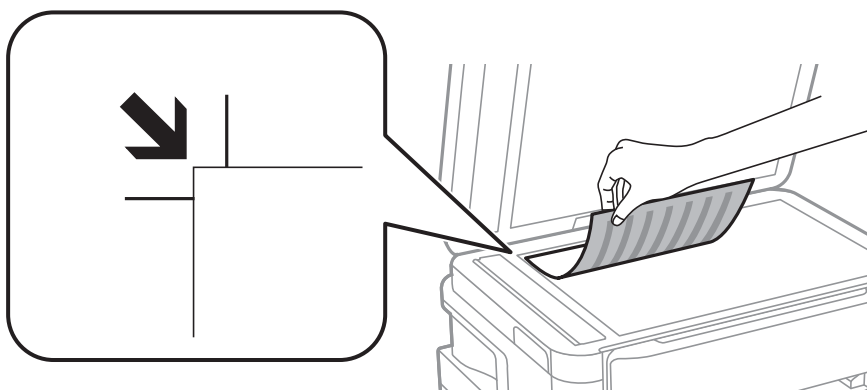

Notă:

- ❑ O porțiune de cca. 1,5 mm de la marginea superioară și marginea din stânga a geamul scannerului nu va fi scanată.
- ❑ Dacă ați așezat originale în unitatea ADF și pe geamul scannerului, vor avea prioritate originalele din unitatea ADF.

4. Închideți capacul cu grijă.



Important:

Nu aplicați prea multă forță pe geamul scannerului sau pe capacul de document. În caz contrar, acestea se pot deteriora.

5. Îndepărtați originalele după scanare.

Notă:

Dacă lăsați un document original pe geamul scannerului o perioadă de timp mai lungă, este posibil ca acesta să se lipească de suprafața sticlei.

Pregătirea imprimantei

Amplasarea unui card de identitate pentru copiere

Amplasați un card de identitate la 5 mm distanță de marcajul de colț al geamului scannerului.

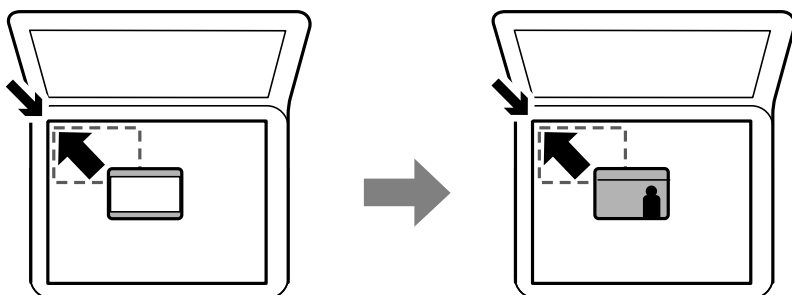

Introducerea unui dispozitiv USB extern

Introducerea și îndepărtarea unui dispozitiv USB extern

1. Conectați un dispozitiv USB extern la imprimantă.
2. Când ați finalizat utilizarea dispozitivului USB extern, îndepărtați dispozitivul.

Notă:

Dacă accesați dispozitivul USB extern de la un computer, trebuie să efectuați operațiile necesare de la computer pentru a îndepărta în siguranță dispozitivul.

Informații conexe

- ➔ „Specificații dispozitiv USB extern” la pagina 287
- ➔ „Accesarea unui dispozitiv USB extern de la un computer” la pagina 61

Accesarea unui dispozitiv USB extern de la un computer

Puteți scrie sau citi date pe/de pe un dispozitiv USB extern, de exemplu de pe o unitate flash USB introdusă în imprimantă de la un calculator.



Important:

Atunci când partajați un dispozitiv extern introdus în imprimantă între computere conectate prin USB și printr-o rețea, accesul de scriere este permis numai computerelor care sunt conectate prin metoda pe care ați selectat-o pe imprimantă. Pentru a scrie pe dispozitivul USB extern, selectați o metodă de conectare în meniul următor de pe panoul de control al imprimantei.

Setări > Setări generale > Setări imprimantă > Interfață disp. de mem. > Partaj. fișiere.

Notă:

Recunoașterea datelor de la calculator se va face mai greu dacă este conectat un dispozitiv USB extern de mare capacitate, precum un dispozitiv mai mare de 2TB.

Pregătirea imprimantei

Windows

Selectați un dispozitiv USB extern din **Computer** sau **Computerul meu**. Sunt afișate datele de pe dispozitivul USB extern.

Notă:

*Dacă ați conectat imprimanta la rețea fără a utiliza discul cu software sau utilitarul Web Installer, mapați un port USB drept unitate de rețea. Deschideți utilitarul **Execuție** și introduceți un număr de imprimantă \\XXXXX sau o adresă IP de imprimantă \\XXX.XXX.XXX.XXX după care selectați opțiunea **Deschidere**. Faceți clic dreapta pe pictograma unui dispozitiv afișat pentru a atribui rețeaua. Unitatea de rețea apare în **Computer** sau **Computerul meu**.*

Mac OS

Selectați pictograma respectivului dispozitiv. Sunt afișate datele de pe dispozitivul USB extern.

Notă:

- Pentru a scoate un dispozitiv USB extern, glisați și fixați pictograma dispozitivului peste pictograma coșului de gunoi. În caz contrar, este posibil ca datele din unitatea partajată să nu fie afișate corect dacă este introdus un alt dispozitiv USB extern.
- Pentru a accesa un dispozitiv de stocare extern prin rețea, selectați **Go > Connect to Server** din meniul de pe desktop. Introduceți un nume de imprimantă cifs://XXXXX sau smb://XXXXX (unde „xxxxx” este numele imprimantei) în câmpul **Adresă server** și apoi faceți clic pe **Conectare**.

Gestionarea contactelor

Înregistrarea unei liste de contacte vă permite să introduceți destinațiile cu ușurință. Puteți înregistra până la 200 de intrări și puteți utiliza lista de contacte atunci când introduceți un număr de fax, atunci când introduceți o destinație pentru atașarea unei imagini scanate la un e-mail și atunci când salvați o imagine scanată într-un folder de rețea.

De asemenea, puteți înregistra contacte în serverul LDAP.

Consultați *Ghidul administratorului* pentru a înregistra contacte în serverul LDAP.

Înregistrarea sau editarea contactelor

Notă:

Înainte de înregistrarea contactelor, asigurați-vă că ați configurat setările serverului de e-mail pentru a utiliza adresa de e-mail.

1. Atingeți **Setări** pe ecranul de pornire.
2. Atingeți **Administrator Contacte** și apoi atingeți **Înregistrare/Ștergere**.
3. Procedați în unul dintre următoarele moduri.
 - Pentru a înregistra un contact nou, atingeți **Adăug. intr.**, apoi atingeți **Adăugare contact**.
 - Pentru a edita un contact, selectați contactul țintă, apoi atingeți **Editare**.
 - Pentru a șterge un contact, selectați contactul țintă, atingeți **Ștergere**, apoi atingeți **Da**. Nu trebuie să efectuați următoarele proceduri.

Notă:

*Puteți înregistra în lista de contacte locală a imprimantei adresă care este înregistrată în serverul LDAP. Afișați o intrare și apoi atingeți **Salvare în contacte**.*

Pregătirea imprimantei

4. Când înregistrați un contact nou, selectați tipul de contact pe care doriți să îl înregistrați. Omiteți această procedură când doriți să editați sau să ștergeți un contact.
 - Fax: Înregistrați un contact (un număr de fax) căruia doriți să îi trimiteți un fax.
 - E-mail: Înregistrați o adresă de e-mail către care să trimiteți o imagine scanată sau către care să redirecționați faxul recepționat.
 - Folder de rețea/FTP: Înregistrați un folder de rețea în care să salvați o imagine scanată sau să redirecționați faxul recepționat.
5. Introduceți informația adresei pentru înregistrare. Introduceți elementele necesare și apoi realizați alte setări dacă este necesar.

Notă:

La introducerea unui număr de fax, introduceți codul de acces extern la începutul numărului de fax, dacă aveți o centrală PBX și aveți nevoie de un cod de acces pentru a apela în exterior. Dacă codul de acces a fost configurat în setarea **Tip linie**, introduceți caracterul diez (#) în locul codului de acces real. Pentru a adăuga o pauză (de trei secunde) în timpul apelării, introduceți o cratimă (-).

6. Atingeți **OK**.

Informații conexe

➔ „Utilizarea unui server de e-mail” la pagina 76

Înregistrarea sau editarea contactelor grupate

Adăugarea contactelor la un grup vă permite să trimiteți faxuri sau imagini scanate (prin e-mail) către mai multe destinații în același timp.

1. Atingeți **Setări** pe ecranul de pornire.
2. Atingeți **Administrator Contacte** și apoi atingeți **Înregistrare/Ștergere**.
3. Procedați în unul dintre următoarele moduri.
 - Pentru a înregistra un grup nou, atingeți **Adăug. intr.**, apoi atingeți **Adăugare grup**.
 - Pentru a edita un grup, selectați grupul țintă, apoi atingeți **Editare**.
 - Pentru a șterge un grup, selectați grupul țintă, atingeți **Ștergere**, apoi atingeți **Da**. Nu trebuie să efectuați următoarele proceduri.
4. Când înregistrați un grup nou, selectați tipul de grup pe care doriți să îl înregistrați. Omiteți această procedură când doriți să editați un grup.
 - Fax: Înregistrați un contact (un număr de fax) căruia doriți să îi trimiteți un fax.
 - E-mail: Înregistrați o adresă de e-mail către care să trimiteți o imagine scanată sau către care să redirecționați faxul recepționat.
5. Introduceți sau modificați **Nume grup** pentru grup.
6. Atingeți **Contacte adăugate în Grup (Obligatoriu)**.

Pregătirea imprimantei

7. Selectați contactele pe care doriți să le înregistrați în cadrul grupului.

Notă:

- Puteți înregistra până la 200 de contacte.
- Pentru a anula selectarea unui contact, atingeți-l din nou.

8. Atingeți **Închidere**.

9. Efectuați celelalte setări necesare.

- Nr. înregistrare: Setăți numărul pentru un grup.
- Indexare cuvânt: Setăți cuvântul index pentru un grup.
- Atribuire la Utiliz. frecv.: Înregistrare ca grup utilizat frecvent. Grupul este afișat în partea de sus a ecranului, unde specificați adresa.

10. Atingeți **OK**.

Înregistrarea contactelor utilizate frecvent

Când înregistrați contactele utilizate frecvent, contactele sunt afișate în partea de sus a ecranului, unde specificați adresa.

1. Atingeți **Setări** pe ecranul de pornire.
2. Atingeți **Administrator Contacte** și apoi atingeți **Frecvent**.
3. Atingeți tipul de contact pe care doriți să îl înregistrați.
4. Atingeți **Editare**.

Notă:

Pentru a edita ordinea contactelor, atingeți **Sortare**.

5. Selectați contactele utilizate frecvent pe care doriți să le înregistrați și apoi atingeți **OK**.

Notă:

- Pentru a anula selectarea unui contact, atingeți-l din nou.
- Puteți căuta adresele în lista de contacte. Introduceți cuvântul cheie de căutare în caseta din partea de sus a ecranului.

6. Atingeți **Închidere**.

Înregistrarea contactelor pe un computer

Utilizând EpsonNet Config sau Web Config, puteți să creați o listă de contacte pe computer și puteți importa această listă în imprimantă.

Consultați *Ghidul administratorului* pentru mai multe detalii.

Copierea de rezervă a contactelor prin utilizarea unui computer

Folosind EpsonNet Config sau Web Config, puteți copia de rezervă datele despre contacte memorate în imprimantă și puteți salva aceste date în computer.

Consultați *Ghidul administratorului* pentru mai multe detalii.

Există riscul de a pierde datele de contact în cazul defectării imprimantei. Vă recomandăm să realizați copii de siguranță ale datelor după fiecare actualizare. Epson nu își asumă responsabilitatea pentru pierderea datelor, pentru copierea de rezervă sau recuperarea datelor și/sau a setărilor, nici chiar în perioada de garanție.

Înregistrarea setărilor favorite ca presetare

Puteți înregistra ca valori implicite setările utilizate frecvent pentru copiere, fax și scanare. Puteți înregistra până la 50 de intrări. Dacă nu puteți edita presetările, este posibil ca acestea să fi fost blocate de către administrator. Contactați administratorul imprimantei pentru asistență.

Pentru a înregistra o presetare, selectați **Presetări** din ecranul inițial, apoi selectați **Adăugare** și selectați caracteristica pentru care doriți să înregistrați o presetare. Efectuați setările necesare, selectați  și apoi introduceți numele pentru o presetare.

Pentru a încărca o presetare înregistrată, selectați-o din listă.

De asemenea, puteți înregistra adresa curentă și setările selectând  pe ecranul fiecărei funcții.

Pentru a modifica setările înregistrate, schimbați setările pe ecranul fiecărei funcții și selectați . Selectați **Înregistrare în presetări** și apoi selectați ținta pe care doriți să o suprascriveți.

Opțiuni de meniu pentru Presetări

Selectați  pe presetarea înregistrată pentru a afișa detaliile setărilor înregistrate. Puteți modifica numele înregistrat selectând numele pe ecranul cu detalii.



Ștergeți presetarea înregistrată.

Ad. /Elim.:

Adăugați sau eliminați presetarea înregistrată la ecranul de pornire ca pictogramă de comandă rapidă.

Ut. această setare:

Încărcați presetarea înregistrată.

Opțiunile meniului Setări

Selectați **Setări** pe ecranul de pornire al imprimantei pentru a efectua diverse setări.

Opțiunile meniului Setări generale

Selectați meniurile din panoul de control conform descrierii de mai jos.

Setări > Setări generale

Setări de bază

Selectați meniurile din panoul de control conform descrierii de mai jos.

Setări > Setări generale > Setări de bază

Luminozitate LCD:

Ajustați luminozitatea ecranului LCD.

Sunet:

Ajustați volumul și selectați tipul de sunet.

Temporiz. oprire:

Ajustați perioada de timp pentru intrare în modul inactiv (mod de economisire energie) atunci când imprimanta nu a mai efectuat nicio operațiune. Ecranul LCD se va închide după ce timpul setat s-a scurs.

Setări oprire:

Produsul dvs. ar putea avea această caracteristică sau caracteristica Temporizator oprire, în funcție de locația de achiziție.

Oprește în caz de inactivitate

Selectați această setare pentru a opri imprimanta automat dacă această nu este utilizată într-o perioadă specificată de timp. Orice creștere va afecta eficiența energetică a produsului. Luați în considerare mediul înconjurător înainte de a efectua vreo modificare.

Oprește în caz de deconectare

Selectați această setare pentru a opri imprimanta după 30 de minute dacă au fost deconectate toate porturile de rețea, inclusiv portul LINE. În funcție de regiune, este posibil ca această caracteristică să nu fie inclusă.

Temporizator oprire:

Produsul dvs. ar putea avea această caracteristică sau caracteristica Setări oprire, în funcție de locația de achiziție.

Selectați această setare pentru a opri imprimanta automat când aceasta nu este utilizată într-o perioadă specificată de timp. Puteți regla timpul înainte de aplicarea modului de gestionare a energiei. Orice creștere va afecta eficiența energetică a produsului. Luați în considerare mediul înconjurător înainte de a efectua vreo modificare.

Setări dată/oră:

Dată/oră

Introduceți data și ora curentă.

Oră de vară

Selectați setarea pentru ora de vară, aplicabilă zonei dvs.

Pregătirea imprimantei

Diferență de timp

Introduceți diferența de fus orar dintre zona dvs. și UTC (ora universală coordonată).

Țară/regiune:

Selectați țara sau regiunea în care utilizați imprimanta. Dacă schimbați țara sau regiunea, setările de fax revin la setările implicite și va trebui să le selectați din nou.

Limbă/Language:

Selectați limba utilizată pe ecranul LCD.

Ecran de pornire:

Specificați meniul inițial afișat pe ecranul LCD când imprimanta pornește și Operația a expirat este activat.

Editare ecran principal:

Modificați aspectul pictogramelor pe ecranul LCD. De asemenea, puteți adăuga, șterge sau înlocui pictograme.

Tapet:

Schimbați culoarea de fundal a ecranului LCD.

Operația a expirat:

Selectați **Act.** pentru a reveni la ecranul inițial dacă nu au fost efectuate operațiuni într-un anumit interval de timp. Dacă au fost aplicate restricții de utilizator și nu au fost efectuate operațiuni într-un interval specificat de timp, veți fi deconectat/ă și veți reveni la ecranul inițial.

Tastatură:

Modificați aspectul tastaturii pe ecranul LCD.

Ecran implicit (Job/Status):

Selectați informațiile implicite pe care doriți să le afișați când apăsați butonul .

Informații conexe

➔ [„Economisirea energiei” la pagina 76](#)

➔ [„Introducerea caracterelor” la pagina 22](#)

Setări imprimantă

Selectați meniurile din panoul de control conform descrierii de mai jos.

Setări > Setări generale > Setări imprimantă

Setări sursă hârtie:

Setare hârtie:

Selectați dimensiunea paginii și tipul hârtiei pe care ați încărcat-o în sursa de hârtie. Puteți efectua **Set. pr. hârt.** relativ la formatul și tipul hârtiei.

Pregătirea imprimantei

Comut. auto. A4/Letter:

Selectați **Act.** pentru a alimenta hârtie din sursa de hârtie pentru formatul A4, dacă nu mai există hârtie în sursa pentru Letter, sau din sursa pentru formatul Letter, dacă nu există hârtie în sursa pentru A4.

Selectare automată setări

Această caracteristică este disponibilă numai pentru modelele cu două surse de hârtie.

Selectați **Act.** pentru oricare dintre următoarele setări pentru a tipări pe hârtie de la orice sursă conținând hârtie care corespunde setărilor dumneavoastră de hârtie.

Copiere

Fax

Altul

Notificare de eroare:

Selectați **Act.** pentru a afișa un mesaj de eroare atunci când formatul de hârtie selectat sau tipul nu corespund hârtiei încărcate.

Afișare automată configurare hârtie:

Selectați **Act.** pentru a afișa ecranul **Setare hârtie** la încărcarea hârtiei în sursa de hârtie. Dacă dezactivați această funcție, nu puteți tipări de la un iPhone sau iPad utilizând AirPrint.

Setări universale imprimare:

Aceste setări de tipărire sunt aplicate atunci când tipăriți utilizând un dispozitiv extern, fără a utiliza driver-ul imprimantei.

Compensare sus:

Ajustați marginea superioară a hârtiei.

Compensare stânga:

Ajustați marginea din stânga a hârtiei.

Compensare sus pt spate:

Ajustați marginea superioară pentru verso atunci când tipăriți pe ambele fețe.

Compensare stânga pt spate:

Ajustați marginea din stânga pentru marginea din spate atunci când tipăriți pe ambele fețe.

Verificare lățime hârtie:

Selectați **Act.** pentru a verifica lățimea hârtiei înainte de tipărire. Acest lucru previne tipărirea în afara marginilor hârtiei atunci când setarea de dimensiune a hârtiei nu este corectă, dar este posibil ca tipărirea să dureze mai mult.

Omitere pagini goale:

Paginile albe sunt omise de la tipărire în mod automat.

Util. soluț. autom. prob.:

Selectați o acțiune de efectuat la apariția unei erori de tipărire pe ambele părți sau de memorie plină.

Pregătirea imprimantei

Act.

Afișează un avertisment și tipărește în modul cu o singură față atunci când apare o eroare la tipărirea față-verso, sau tipărește doar datele care au putut fi procesate de imprimantă atunci când apare o eroare de memorie plină.

Dez.

Afișează un mesaj de eroare și anulează tipărirea.

Interfață disp. de mem.:

Dispozitiv de memorie:

Selectați **Activare** pentru a permite imprimantei să acceseze un dispozitiv de memorie introdus. Dacă selectați **Dezactivare**, nu puteți salva datele pe dispozitivul de memorie folosind imprimanta. Acest lucru previne eliminarea neautorizată a documentelor confidențiale.

Partaj. fișiere:

Selectați dacă doriți să oferiți acces la dispozitivul de memorie de la un computer conectat prin USB sau de la un computer conectat prin rețea.

Hârtie groasă:

Selectați **Activat** pentru a preveni murdărirea tipăririlor cu cerneală, însă acest lucru va reduce viteza de tipărire.

Mod silențios:

Selectați **Act.** pentru a reduce zgomotul în timpul tipăririi, însă acest lucru va reduce viteza de tipărire. În funcție de setările selectate pentru tipul de hârtie și calitate a tipăririi, este posibil să nu existe variații ale nivelului de zgomot al imprimantei.

Timp de uscarea cerneală:

Selectați timpul de uscarea cerneală pe care doriți să îl utilizați atunci când tipăriți pe ambele fețe. Imprimanta tipărește cealaltă față după ce o tipărește pe prima. Dacă tipărirea este murdară, măriți setarea de timp.

Bidirecțional:

Selectați **Activat** pentru a modifica direcție de tipărire; Tipărește în timp ce capul de tipărire se deplasează spre stânga și spre dreapta. Dacă liniile verticale sau orizontale de pe exemplarul tipărit apar închețate sau nealiniat, este posibil ca dezactivarea caracteristicii să remedieze problema; totuși, acest procedeu poate duce la reducerea vitezei de tipărire.

Conexiune PC prin USB:

Selectați **Activare** pentru a permite unui computer să acceseze imprimanta atunci când este conectat prin USB. Când se selectează **Dezactivare**, tipărirea și scanarea care nu sunt trimise prin rețea sunt restricționate.

Informații conexe

- ➔ „Încărcarea tipurilor de hârtie” la pagina 46
- ➔ „Tipărirea fișierelor JPEG de pe un dispozitiv de memorie” la pagina 107
- ➔ „Tipărirea fișierelor TIFF de pe un dispozitiv de memorie” la pagina 108

Pregătirea imprimantei

Setări rețea

Selectați meniurile din panoul de control conform descrierii de mai jos.

Setări > Setări generale > Setări rețea

Configurare Wi-Fi:

Configurați sau modificați setările de rețea fără fir. Alegeți metoda de conexiune din următoarele și apoi urmați instrucțiunile afișate pe panoul LCD.

- Ruter
- Wi-Fi Direct

Configurare LAN prin fir:

Configurați sau modificați o conexiune la rețea care utilizează un cablu LAN și un router. Când se utilizează acest mod, conexiunile Wi-Fi sunt dezactivate.

Stare rețea:

Afișează sau tipărește setările de rețea curente.

Verificare conexiune:

Efectuează o verificare a conexiunii la rețea curente și tipărește un raport. Dacă există probleme cu conexiunea, consultați raportul pentru a rezolva problema.

Complex:

Efectuați următoarele setări detaliate.

- Nume dispozitiv
- TCP/IP
- Server proxy
- Server e-mail
- Adresă IPv6
- Partajare rețea MS
- NFC
- Viteză link și duplex
- Redirecționare HTTP la HTTPS

Informații conexe

- ➔ „Efectuarea setărilor Wi-Fi manual” la pagina 28
- ➔ „Efectuarea setărilor Wi-Fi prin Push Button Setup (WPS)” la pagina 29
- ➔ „Efectuarea setărilor prin PIN Code Setup (Configurare cod PIN) (WPS)” la pagina 30
- ➔ „Efectuarea setărilor de conexiune Wi-Fi Direct (AP simplu)” la pagina 31
- ➔ „Tipărirea unei fișe de stare a rețelei” la pagina 42
- ➔ „Verificarea informațiilor de rețea detaliate de la panoul de control” la pagina 34
- ➔ „Setarea elementelor pentru setări de rețea avansate” la pagina 32

Pregătirea imprimantei

Setări serviciu web

Selectați meniurile din panoul de control conform descrierii de mai jos.

Setări > Setări generale > Setări serviciu web

Servicii Epson Connect:

Indică dacă imprimanta este înregistrată și conectată la Epson Connect.

Vă puteți înregistra la serviciu selectând **Înregistrare** și urmând instrucțiunile.

Dacă imprimanta este înregistrată, puteți modifica următoarele setări.

Suspendare/Reluare

Anulare înregistrare

Pentru detalii, consultați următorul site web.

<https://www.epsonconnect.com/>

<http://www.epsonconnect.eu> (doar Europa)

Servicii Google Cloud Print:

Indică dacă imprimanta este înregistrată și conectată la serviciile de tipărire din Cloud Google.

Dacă imprimanta este înregistrată, puteți modifica următoarele setări.

Activare/Dezactivare

Anulare înregistrare

Pentru detalii privind înregistrarea la serviciile de tipărire din cloud Google, consultați următorul site web.

<https://www.epsonconnect.com/>

<http://www.epsonconnect.eu> (doar Europa)

Informații conexe

➔ „Imprimarea utilizând un serviciu de rețea” la pagina 237

Opțiuni de meniu pentru Administrare sistem

Prin utilizarea acestui meniu, puteți menține produsul ca administrator de sistem. Vă permite, de asemenea, să restricționați caracteristicile de produs pentru utilizatori individuali, pentru a corespunde stilului dumneavoastră de lucru sau de birou.

Selectați meniurile din panoul de control conform descrierii de mai jos.

Setări > Setări generale > Administrare sistem

Administrator Contacte:

Puteți efectua următoarele setări pentru contacte.

Înregistrare/Ștergere:

Înregistrați și/sau ștergeți contacte pentru meniurile Fax, Scanare la e-mail și Scanare în folder rețea/FTP.

Pregătirea imprimantei

Frecvent:

Înregistrați contactele utilizate frecvent pentru a le accesa rapid. De asemenea, puteți modifica ordinea listei.

Imprimare contacte:

Tipăriți lista de contacte.

Vizualizare opțiuni:

Modificați modul în care lista de contacte este afișată.

Opțiuni de căutare:

Modificați metoda pentru căutarea contactelor.

Setări securitate:

Puteți efectua următoarele setări de securitate.

Acces jurnal operație:

Selectați **Act.** pentru a permite utilizatorilor de produse să utilizeze jurnalul de activități.

Accesare opțiune Înreg./Șterg. Contacte:

Selectați **Act.** pentru a permite utilizatorilor de produse să înregistreze și să ștergă contacte.

Control acces:

Selectați **Act.** pentru a restricționa caracteristicile produsului. Aceasta solicită utilizatorilor să se conecteze la panoul de control al produsului cu numele de utilizator și parola înainte de a putea utiliza funcțiile panoului de control. În **Accept. operații de la utiliz. necun.**, puteți selecta dacă acceptați sau nu activitățile care nu au informațiile de autentificare necesare.

Șterg. toate com. confidențiale:

Ștergeți toate activitățile confidențiale ca autorizare a administratorului.

Setări administrator:

Parolă administrator

Setați, modificați sau anulați parola administratorului.

Setare blocare

Selectați dacă doriți sau nu să blocați panoul de control utilizând parola înregistrată în **Parolă administrator.**

Restaurare setări implicite:

Resetați setările din meniurile următoare la valorile lor implicite.

Setări rețea

Setări copiere

Setări scanare

Setări fax

Ștergeți toate datele și setările

Pregătirea imprimantei

Actualizare firmware:

Puteți obține informații firmware precum versiunea dumneavoastră curentă și informații în legătură cu actualizări disponibile.

Actualizare:

Verificați dacă în serverul de rețea a fost încărcată versiunea cea mai recentă a programului firmware. Dacă este disponibilă o actualizare, puteți selecta dacă să inițiați sau nu actualizarea.

Notificare:

Selectați **Act.** pentru a primi o notificare dacă este disponibilă o actualizare firmware.

Opțiunile meniului Contor imprimare

Selectați meniurile din panoul de control conform descrierii de mai jos.

Setări > Contor imprimare

Afișează numărul total de tipăriri, tipăririle alb-negru și tipăririle color efectuate din momentul în care ați achiziționat imprimanta.

Opțiunile meniului Stare alimentare

Selectați meniul din panoul de control conform descrierii de mai jos.

Setări > Stare alimentare

Afișează nivelul aproximativ de cerneală și durata de viață a casetei de întreținere.

Afișarea semnului ! indică un nivel scăzut al cernelii sau că respectiva casetă de întreținere este plină. Când se afișează semnul X, trebuie să înlocuiți articolul respectiv, întrucât cerneala s-a terminat sau caseta de întreținere este plină.

Opțiunile meniului Întreținere

Selectați meniurile din panoul de control conform descrierii de mai jos.

Setări > Întreținere

Verif. duză cap imprimare:

Selectați această funcție pentru a verifica dacă duzele capului de tipărire sunt înfundate. Imprimanta tipărește un model de verificare a duzelor.

Curățare cap imprimare:

Selectați această funcție pentru a curăța duzele înfundate ale capului de tipărire.

Aliniere cap imprimare:

Selectați această caracteristică pentru a ajusta capul de tipărire pentru a îmbunătăți calitatea tipăririi.

Pregătirea imprimantei

Aliniere pe verticală

Selectați această caracteristică dacă materialele tipărite sunt neclare sau dacă textul și liniile nu sunt aliniate corect.

Aliniere pe orizontală

Selectați această caracteristică dacă în materialele tipărite apar benzi orizontale la intervale regulate.

Înlocuire cartușe:

Utilizați această caracteristică pentru a înlocui cartușele de cerneală înainte de consumarea acestora.

Curățare marcaj hârtie:

Selectați această funcție dacă există pete de cerneală pe rolele interne. Imprimanta alimentează hârtie pentru a curăța rolele interne.

Scoateți hârtia:

Selectați această funcție dacă au rămas bucăți de hârtie în interiorul imprimantei, chiar după eliminarea colilor blocate. Imprimanta mărește spațiul dintre capul de tipărire și suprafața hârtiei pentru a îndepărta mai ușor bucățile rupte de hârtie.

Informații conexe

- ➔ „Verificarea și curățarea capului de tipărire” la pagina 221
- ➔ „Alinierea capului de imprimare” la pagina 223
- ➔ „Curățarea traseului hârtiei pentru evitarea petelor de cerneală” la pagina 224

Opțiunile meniului Limbă/Language

Selectați meniurile din panoul de control conform descrierii de mai jos.

Setări > Limbă/Language

Selectați limba utilizată pe ecranul LCD.

Opțiunile meniului Stare imprimantă/Imprimare

Selectați meniurile din panoul de control conform descrierii de mai jos.

Setări > Stare imprimantă/Imprimare

Imprimare foaie stare:

Foaie stare configurare:

Imprimă o pagină cu informații care indică starea și setările curente ale imprimantei.

Foaie stare aprovizionare:

Tipărește coli cu informații care indică starea consumabilelor.

Pregătirea imprimantei

Foaie istoric utilizare:

Imprimă o pagină cu informații care indică istoricul de utilizare al imprimantei.

Rețea:

Afișează setările de rețea curente.

Opțiunile meniului Administrator Contacte

Selectați meniurile din panoul de control conform descrierii de mai jos.

Setări > Administrator Contacte

Înregistrare/Ștergere:

Înregistrați și/sau ștergeți contacte pentru meniurile Fax, Scanare la e-mail, și Scanare în folder rețea/FTP.

Frecvent:

Înregistrați contactele utilizate frecvent pentru a le accesa rapid. De asemenea, puteți modifica ordinea listei.

Imprimare contacte:

Tipăriți lista de contacte.

Vizualizare opțiuni:

Modificați modul în care lista de contacte este afișată.

Opțiuni de căutare:

Modificați metoda pentru căutarea contactelor.

Opțiuni de meniu pentru Setări utilizator

Selectați meniurile din panoul de control conform descrierii de mai jos.

Setări > Setări utilizator

Puteți modifica setările implicite ale următoarelor meniuri.

- Scanare în folder rețea/FTP
- Scanare la e-mail
- Scanare către computer
- Scan. către disp. de mem.
- Scanare în Cloud
- Setări copiere
- Fax

Economisirea energiei

Imprimanta va intra în modul inactiv sau se va închide automat dacă nu efectuați nicio operație într-un anumit interval de timp. Puteți regla timpul înainte de aplicarea modului de gestionare a energiei. Orice creștere va afecta eficiența energetică a produsului. Luați în considerare mediul înconjurător înainte de a efectua vreo modificare.

În funcție de locul de achiziționare, imprimanta poate avea o caracteristică prin care se oprește în mod automat dacă nu este conectată la rețea timp de 30 de minute.

Economisirea energiei — Panou de control

1. Selectați **Setări** pe ecranul de pornire.
2. Selectați **Setări generale** > **Setări de bază**.
3. Procedați în unul dintre următoarele moduri.
 - Selectați **Temporiz. oprire** sau **Setări oprire** > **Oprire în caz de inactivitate** sau **Oprire în caz de deconectare**, apoi realizați setările.
 - Selectați **Temporiz. oprire** sau **Temporizator oprire**, apoi realizați setările.

Notă:

*Produsul dvs. ar putea avea caracteristica **Setări oprire** sau caracteristica **Temporizator oprire**, în funcție de locația de achiziționare.*

Utilizarea unui server de e-mail

Pentru a utiliza caracteristicile de e-mail, trebuie să configurați serverul de e-mail.

Configurarea serverului de poștă electronică

Verificați următoarele înainte de a configura serverul de e-mail.

- Imprimanta este conectată la rețea.
- Informațiile serverului de e-mail, cum ar fi documentele oferite de furnizorul dvs. de servicii, pe care le-ați utilizat pentru a configura funcția de e-mail pe computer.

Notă:

Dacă utilizați un serviciu de e-mail gratuit, cum ar fi cel de pe internet, căutați pe internet pentru a obține informațiile de care aveți nevoie pentru serverul de e-mail.

1. Selectați **Setări** pe ecranul de pornire.
2. Selectați **Setări generale** > **Setări rețea** > **Complex**.
3. Selectați **Server e-mail** > **Setări server**.

Pregătirea imprimantei

4. Atingeți metoda de autentificare a serverului de e-mail pe care îl utilizați și apoi ecranul cu setări va fi afișat.



Important:

Sunt disponibile următoarele metode de autentificare.

- Stins
- POP înainte de SMTP
- Autentificare SMTP

Contactați furnizorul de servicii internet pentru a confirma metoda de autentificare a serverului de e-mail.

Este posibil ca imprimanta să nu poată comunica cu un server de e-mail chiar dacă metoda de autentificare este disponibilă, ca urmare a faptului că există posibilitatea să existe mai multe metode de securitate (de exemplu, să fie necesară comunicarea prin SSL). Vizitați site-ul web de asistență Epson pentru a afla cele mai recente informații.

<http://www.epson.eu/Support> (Europa)

<http://support.epson.net/> (în afara Europei)

5. Efectuați setările corespunzătoare.

Setările necesare depind de metoda de autentificare. Introduceți informațiile aferente serverului de e-mail pe care îl utilizați.

6. Apăsați **Continuare**.

Notă:

- Dacă este afișat un mesaj de eroare, verificați dacă setările serverului de e-mail sunt corecte.
- În cazul în care nu puteți trimite un e-mail chiar dacă verificarea conexiunii se finalizează cu succes, verificați metoda de autentificare pentru serverul de e-mail pe care îl utilizați.

Informații conexe

➔ „Elemente de configurare a serverului de e-mail” la pagina 77

Elemente de configurare a serverului de e-mail

Elemente	Explicații
Cont autentificat	Dacă selectați Autentificare SMTP sau POP înainte de SMTP drept Metodă de autentificare server e-mail , introduceți numele de utilizator (adresa de e-mail) înregistrată pe serverul de e-mail, folosind cel mult 255 de caractere.
Parolă autentificată	Dacă selectați Autentificare SMTP sau POP înainte de SMTP drept Metodă de autentificare server e-mail , introduceți parola contului de autentificare, folosind cel mult 20 de caractere.
Adresă e-mail expeditor	Specificați adresa de e-mail pe care o utilizează imprimanta pentru a trimite e-mailuri. Puteți specifica adresa de e-mail existentă. Pentru a clarifica faptul că e-mailul este trimis de la imprimantă, puteți obține o adresă anume pentru imprimantă și să introduceți această adresă aici.

Pregătirea imprimantei

Elemente	Explicații
Adresă server SMTP	Introduceți adresa serverului care trimite e-mailul (serverul SMTP).
Număr port server SMTP	Introduceți numărul de port al serverului care trimite e-mailul (serverul SMTP).
Adresă server POP3	Dacă selectați POP înainte de SMTP drept Metodă de autentificare server e-mail , introduceți adresa serverului care primește e-mailul (serverul POP3).
Număr port server POP3	Dacă selectați POP înainte de SMTP drept Metodă de autentificare server e-mail , introduceți numărul de port al serverului care primește e-mailul (serverul POP3).
Conex. securizată	Dacă selectați Autentificare SMTP sau Dezactivat drept setare pentru Metodă de autentificare server e-mail , selectați metoda de securizare a conexiunii.

Verificarea conexiunii unui server de e-mail

1. Selectați **Setări** pe ecranul de pornire.
2. Selectați **Setări generale > Setări rețea > Complex**.
3. Selectați **Server e-mail > Verificare conexiune** pentru a verifica dacă imprimanta este conectată la serverul de e-mail.

Notă:

- Dacă este afișat un mesaj de eroare, verificați dacă setările serverului de e-mail sunt corecte.
- În cazul în care nu puteți trimite un e-mail chiar dacă verificarea conexiunii se finalizează cu succes, verificați metoda de autentificare pentru serverul de e-mail pe care îl utilizați.

Informații conexe

- ➔ „Mesaje afișate pe durata Verificare conexiune” la pagina 294

Tipărirea

Tipărirea de la driverul de imprimantă pe Windows

Dacă nu puteți schimba setările driver-ului imprimantei, este posibil ca acestea să fi fost blocate de administrator. Contactați administratorul imprimantei pentru asistență.

Accesarea driverului de imprimantă

La accesarea driverului de imprimantă de la panoul de control al computerului, setările sunt aplicate tuturor aplicațiilor.

Accesarea driver-ului imprimantei de la panoul de control

Windows 10/Windows Server 2016

Faceți clic dreapta pe butonul Start sau țineți apăsat pe acesta și apoi selectați **Panou de control > Vizualizare dispozitive și imprimante** din **Hardware și sunete**. Faceți clic dreapta pe imprimantă sau apăsați și țineți apăsat și apoi selectați **Preferințe imprimare**.

Windows 8.1/Windows 8/Windows Server 2012 R2/Windows Server 2012

Selectați **Desktop > Setări > Panou de control > Vizualizare dispozitive și imprimante** din **Hardware și sunete**. Faceți clic dreapta pe imprimantă sau apăsați și țineți apăsat și apoi selectați **Preferințe imprimare**.

Windows 7/Windows Server 2008 R2

Faceți clic pe butonul Start și selectați **Panou de control > Vizualizare dispozitive și imprimante** din **Hardware și sunete**. Faceți clic dreapta pe imprimantă și selectați **Preferințe imprimare**.

Windows Vista/Windows Server 2008

Faceți clic pe butonul Start și selectați **Panou de control > Imprimante** din **Hardware și sunete**. Faceți clic dreapta pe imprimantă și selectați **Selectare preferințe imprimare**.

Windows XP/Windows Server 2003 R2/Windows Server 2003

Faceți clic pe butonul Start și selectați **Panou de control > Imprimante și alte dispozitive hardware > Imprimante și faxuri**. Faceți clic dreapta pe imprimantă și selectați **Preferințe imprimare**.

Accesarea driverului de imprimantă folosind pictograma imprimantei din bara de activități

Pictograma imprimantei din bara de activități de pe desktop este pictograma unei comenzi rapide care permite accesarea rapidă a driverului imprimantei.

Dacă faceți clic pe pictograma imprimantei și selectați **Setări imprimantă**, puteți accesa aceeași fereastră cu setările imprimantei ca și cea afișată pe panoul de control. Dacă faceți dublu clic pe această pictogramă, puteți verifica starea imprimantei.

Notă:

*Dacă pictograma imprimantei nu este afișată în bara de activități, accesați fereastra driverului imprimantei, faceți clic pe **Preferințe de monitorizare** din fila **Întreținere** și apoi selectați **Înregistrați pictograma comenzii rapide în bara de activități**.*

Tipărirea

Informații de bază privind tipărirea

Notă:

Operațiile pot să difere în funcție de aplicație. Consultați secțiunea de ajutor a aplicației pentru detalii.

1. Deschideți fișierul pe care doriți să-l tipăriți.

Încărcați hârtia în imprimantă dacă nu a fost deja încărcată.



Important:

Când încărcați în fanta posterioară de alimentare cu hârtie, selectați **Fantă spate al.hârtie** ca setare **Sursă hârtie** și apoi începeți tipărirea de la driverul imprimantei înainte de a încărca hârtie. Când începe tipărirea, imprimanta vă comunică faptul că tipărirea este în curs. Urmați instrucțiunile de pe ecranul imprimantei pentru a încărca hârtie.

2. Selectați **Tipărire** sau **Configurare pagină** din meniul **Fișier**.
3. Selectați imprimanta.
4. Selectați **Preferințe** sau **Proprietăți** pentru a accesa fereastra driver-ului de imprimantă.

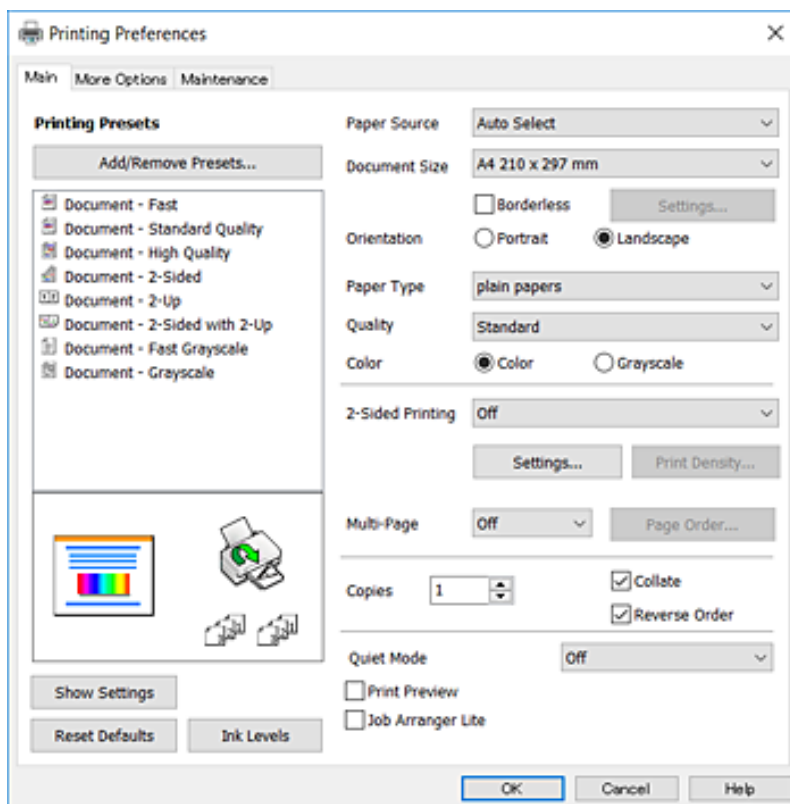

5. Modificați setările după cum este necesar.

Consultați opțiunile de meniu pentru driver-ul imprimantei pentru detalii.

Notă:

- Puteți, de asemenea, consulta ajutorul online pentru explicații despre elementele de setare. La efectuarea unui clic-dreapta pe un articol se afișează **Ajutor**.
- Când selectați **Vizualizare**, puteți previzualiza documentul dumneavoastră înainte de tipărire.

Tipărirea

6. Faceți clic pe **OK** pentru a închide fereastra driverului de imprimantă.
7. Faceți clic pe **Tipărire**.

Notă:

Când selectați **Vizualizare**, se afișează o fereastră de previzualizare. Pentru a modifica setările, faceți clic pe **Anulare** și apoi repetați procedura de la de la pasul 2.

Informații conexe

- ➔ „Hârtia disponibilă și capacitățile” la pagina 46
- ➔ „Încărcarea hârtiei în suportul de Casetă de hârtie” la pagina 50
- ➔ „Încărcarea hârtiei în suportul de Fantă spate al.hârtie” la pagina 52
- ➔ „Lista tipurilor de hârtie” la pagina 56
- ➔ „Fila Principal” la pagina 96

Tipărirea pe 2 fețe

Puteți tipări pe ambele părți ale hârtiei. Puteți tipări, de asemenea, o broșură care poate fi creată prin reordonarea paginilor și plierea paginilor tipărite.

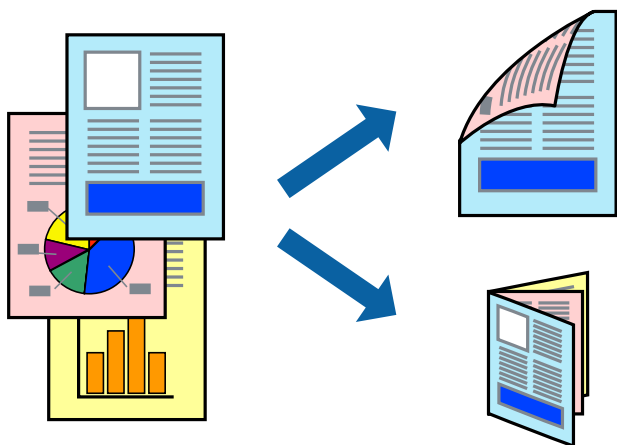

Notă:

- Această caracteristică nu este disponibilă pentru tipărirea fără margini.
- Puteți utiliza tipărirea pe 2 fețe manuală și automată. În timpul tipăririi manuale pe 2 fețe, întoarceți hârtia pentru tipărirea pe cealaltă parte atunci când imprimanta a terminat de tipărit pe prima față.
- Dacă nu utilizați hârtie adecvată pentru tipărirea față-verso, calitatea tipăririi se poate reduce și hârtia se poate bloca.
- În funcție de hârtia folosită și de datele tipărite, cerneala poate trece pe cealaltă parte a hârtiei.

Informații conexe

- ➔ „Hârtia disponibilă și capacitățile” la pagina 46

Tipărirea

Setări de imprimare

Tipărirea manuală pe 2 fețe este disponibilă atunci când este activată aplicația EPSON Status Monitor 3. Totuși, este posibil ca această funcție să nu fie disponibilă dacă imprimanta este accesată prin rețea sau dacă este utilizată ca imprimantă partajată.

Notă:

Pentru a activa EPSON Status Monitor 3, faceți clic pe **Setări extinse** în fila **Întreținere**, apoi selectați **Activare EPSON Status Monitor 3**.

1. În fila **Principal** a driverului de imprimantă, selectați o opțiune **Tipărire duplex**.
2. Faceți clic pe **Parametrii**, realizați setările corespunzătoare, apoi faceți clic pe **OK**.

Efectuați setările din **Densitate tipărire**, dacă este necesar. Această setare nu este disponibilă atunci când selectați tipărirea manuală pe 2 fețe.

Notă:

- Pentru a tipări o broșură pliată, selectați **Broșură**.
- Când setați **Densitate tipărire**, puteți ajusta densitatea de imprimare în funcție de tipul documentului.
- S-ar putea ca tipărirea să fie mai lentă în funcție de combinația de opțiuni selectată pentru **Selectați tipul documentului** din fereastra **Reglarea densității de tipărire** și pentru **Calitate** din fila **Principal**.

3. Faceți clic pe **Tipărire**.

Pentru tipărirea manuală pe 2 fețe, după tipărirea primei fețe, pe computer este afișată o fereastră contextuală (pop-up). Urmați instrucțiunile afișate pe ecran.

Informații conexe

- ➔ „Informații de bază privind tipărirea” la pagina 99
- ➔ „Fila Principal” la pagina 96

Tipărirea mai multor pagini pe o singură coală

Puteți tipări două sau patru pagini de date pe o singură coală de hârtie.

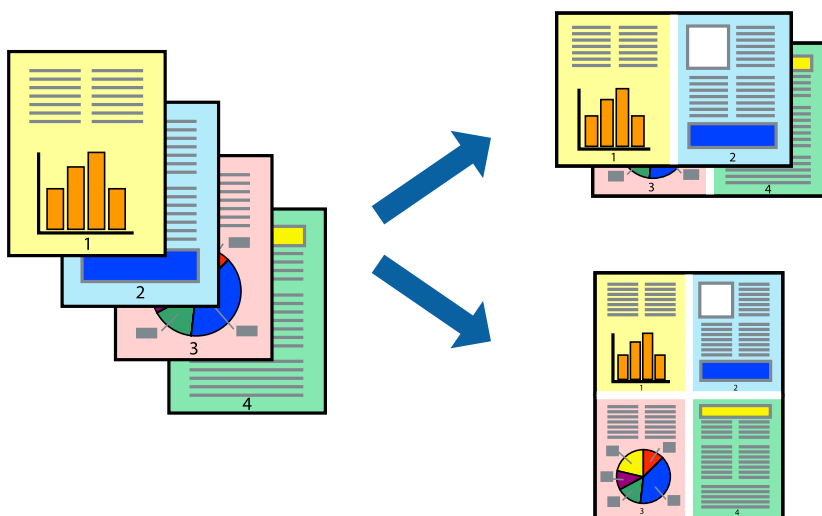

Tipărirea

Setări de tipărire

În fila **Principal** a driverului de imprimantă, selectați **2 pe o foaie** sau **4 pe o foaie** ca setare pentru opțiunea **Pagini multiple**.

Notă:

Această caracteristică nu este disponibilă pentru tipărirea fără margini.

Informații conexe

- ➔ „Informații de bază privind tipărirea” la pagina 99
- ➔ „Fila Principal” la pagina 96

Tipărirea și stivuirea în ordinea paginilor (Tipărirea în ordine inversă)

Puteți tipări începând de la ultima pagină, astfel încât documentele să fie stivuite în ordinea paginilor.

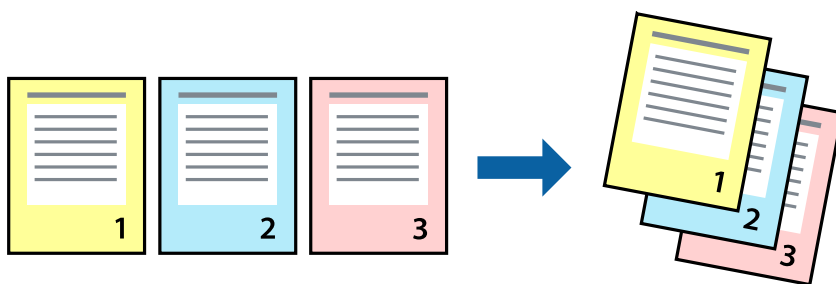

Setări de tipărire

În fila **Principal** a driverului de imprimantă, selectați **Ordine inversă**.

Informații conexe

- ➔ „Informații de bază privind tipărirea” la pagina 99
- ➔ „Fila Principal” la pagina 96

Tipărirea unui document micșorat sau mărit

Puteți micșora sau mări cu un anumit procent dimensiunea unui document sau astfel încât acesta să corespundă formatului de hârtie încărcat în imprimantă.



Setări de imprimare

În fila **Mai multe opțiuni** a driverului de imprimantă, selectați formatul documentului din setarea **Dimensiuni document**. Selectați formatul de hârtie pe care doriți să imprimați din setarea **Rezultat tipărire**. Selectați **Micșorare/Mărire document**, apoi selectați **Adaptare la format pagină** sau **Mărire la**. Când selectați **Mărire la**, introduceți un procent.

Selectați **Centru** pentru a tipări imaginile din centrul paginii.

Notă:

Această caracteristică nu este disponibilă pentru tipărirea fără margini.

Informații conexe

- ➔ „Informații de bază privind tipărirea” la pagina 99
- ➔ „Fila Mai multe opțiuni” la pagina 97

Tipărirea unei imagini pe mai multe coli pentru mărire (crearea unui poster)

Această caracteristică vă permite să tipăriți o imagine pe mai multe coli de hârtie. Puteți să creați un poster mai mare prin lipirea acestor coli.

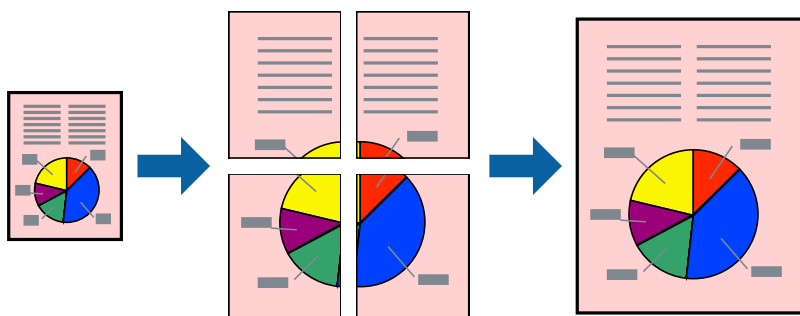

Tipărirea

Notă:

Această caracteristică nu este disponibilă pentru tipărirea fără margini.

Setări de tipărire

În fila **Principal** a driverului de imprimantă, selectați **2x1 Poster**, **2x2 Poster**, **3x3 Poster** sau **4x4 Poster** ca setare pentru **Pagini multiple**. Dacă faceți clic pe **Parametrii**, puteți selecta panourile pe care nu doriți să le tipăriți. De asemenea, puteți selecta opțiunile pentru ghidajul de tăiere.

Informații conexe

- ➔ „Informații de bază privind tipărirea” la pagina 99
- ➔ „Fila Principal” la pagina 96

Creare de afiș utilizând Suprapunere repere de aliniere

Iată un exemplu despre cum puteți crea un afiș cu opțiunea **2x2 Poster** selectată, și opțiunea **Suprapunere repere de aliniere** selectată în **Tipărire ghidaje de tăiere**.

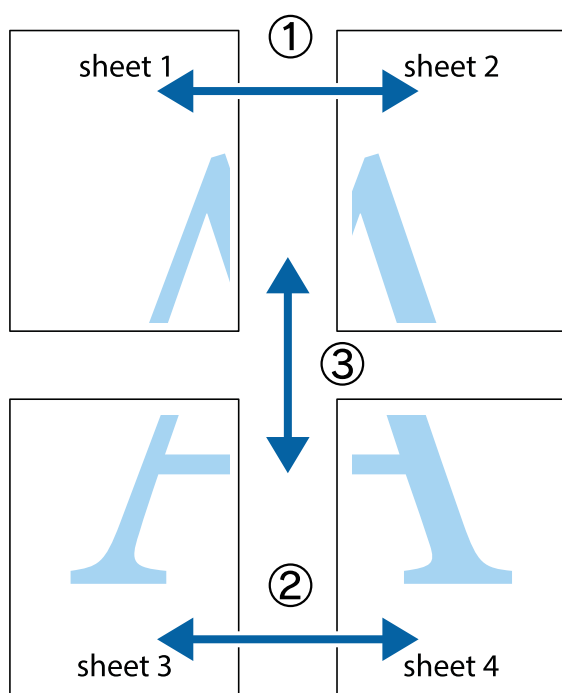

Tipărirea

1. Pregătiți Sheet 1 și Sheet 2. Tăiați marginile Sheet 1 de-a lungul liniei verticale albastre, prin mijlocul marcajelor în cruce de sus și de jos.

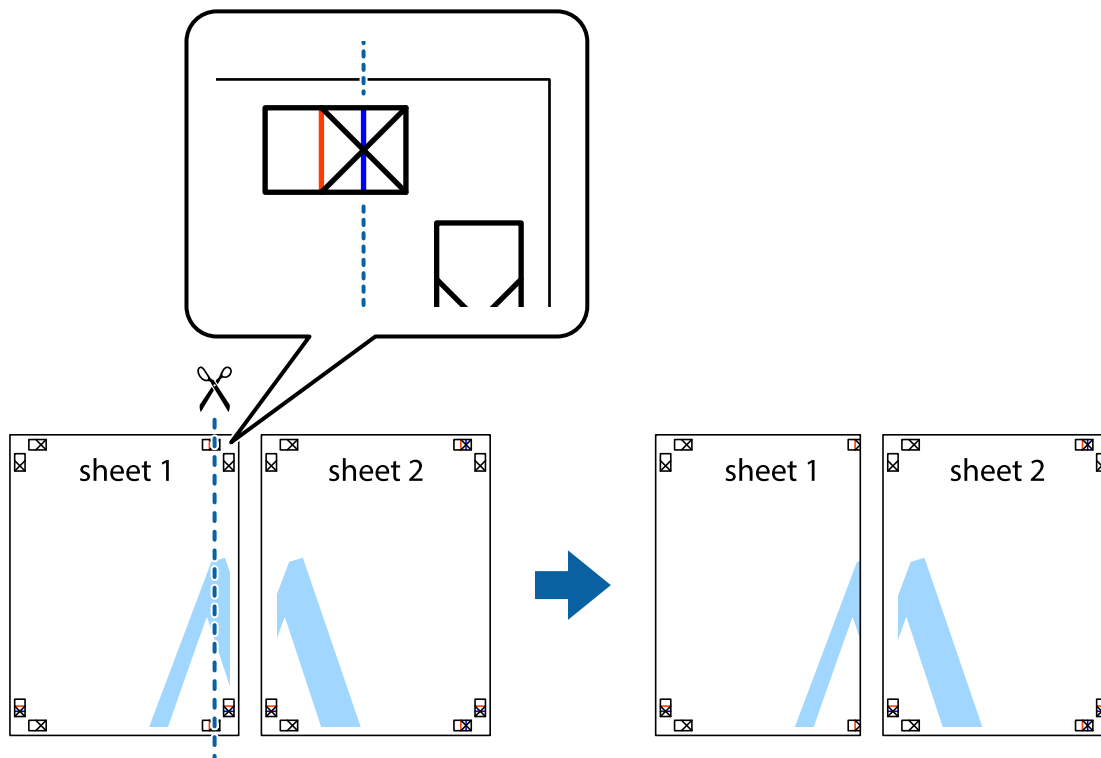

2. Așezați Sheet 1 peste Sheet 2 și aliniați marcajele în cruce, apoi lipiți temporar cele două coli cu bandă adezivă pe spate.

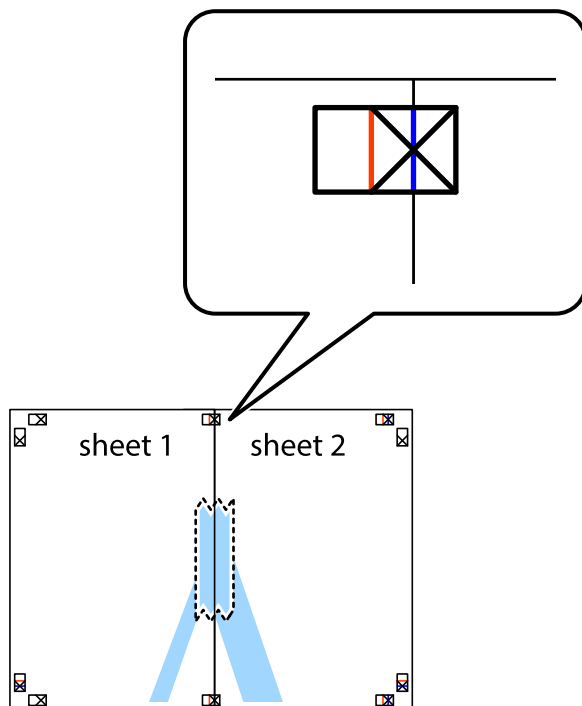

Tipărirea

3. Tăiați colile lipite în două, de-a lungul liniei verticale roșii, prin marcajele de aliniere (de această dată, linia din partea stângă a marcajelor în cruce).

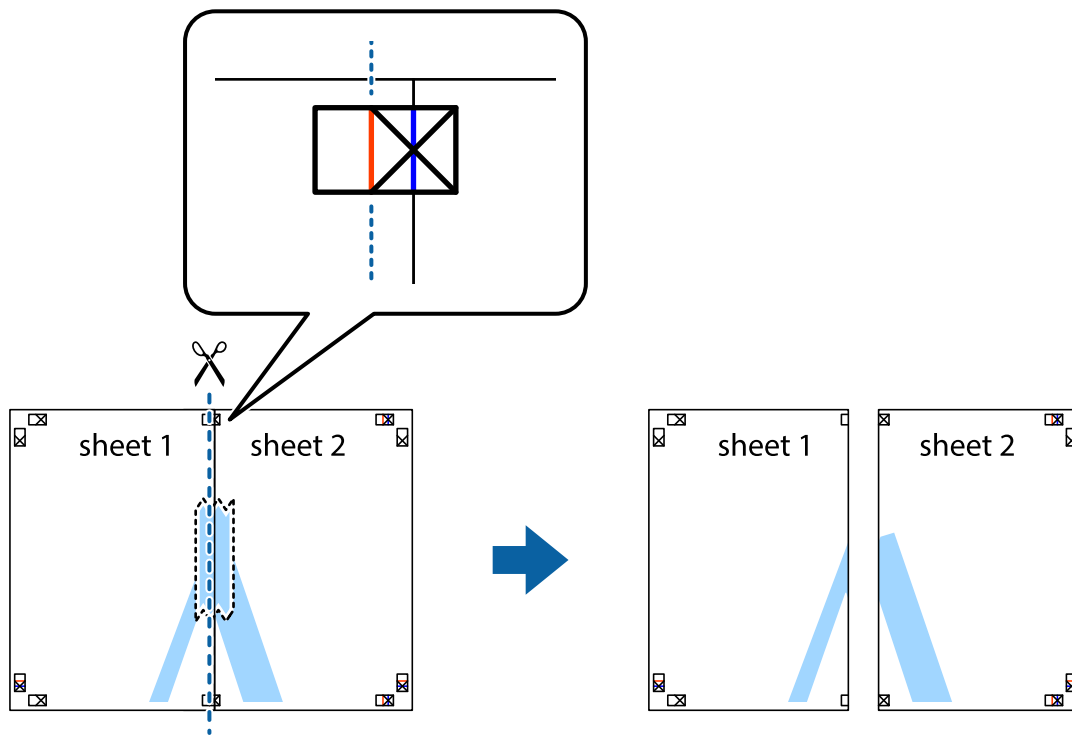

4. Lipiți colile cu bandă adezivă pe spate.

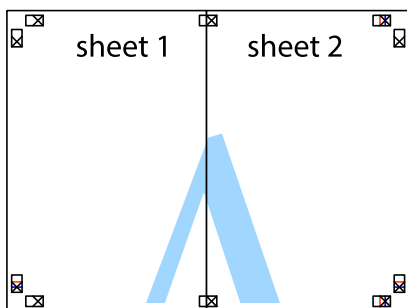

5. Repetați pașii 1 - 4 pentru a lipi Sheet 3 și Sheet 4

Tipărirea

6. Tăiați marginile Sheet 1 și Sheet 2 de-a lungul liniei verticale albastre, prin mijlocul marcajelor în cruce din stânga și din dreapta.

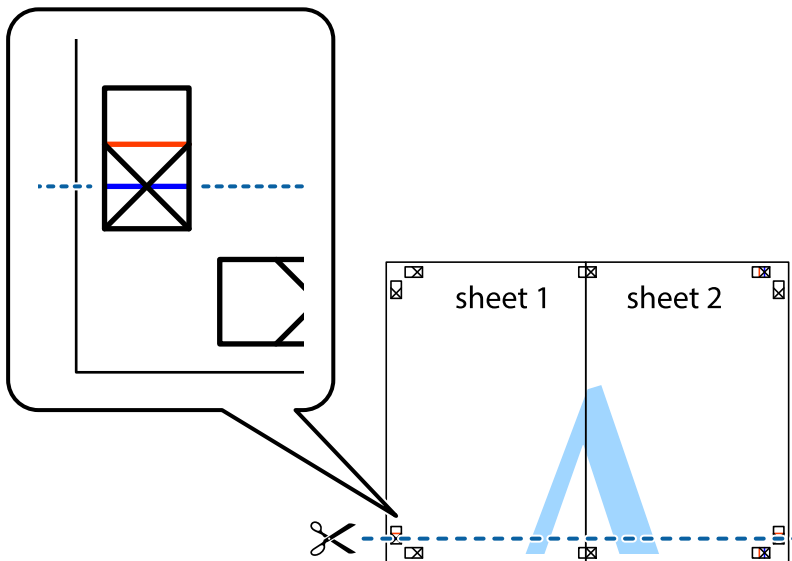

7. Așezați Sheet 1 și Sheet 2 peste Sheet 3 și Sheet 4 și aliniați marcasele în cruce, apoi lipiți temporar cele două coli cu bandă adezivă pe spate.

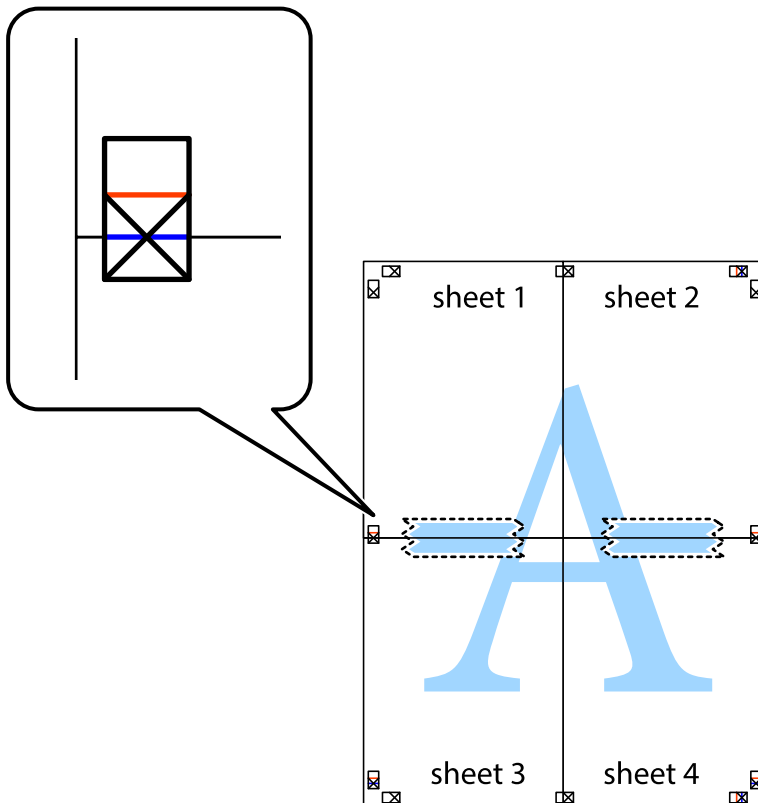

Tipărirea

8. Tăiați colile lipite în două, de-a lungul liniei orizontale roșii, prin marcajele de aliniere (de această dată, linia de deasupra marcajelor în cruce).



9. Lipiți colile cu bandă adezivă pe spate.



Tipărirea

10. Tăiați marginile rămase de-a lungul ghidajului extern.

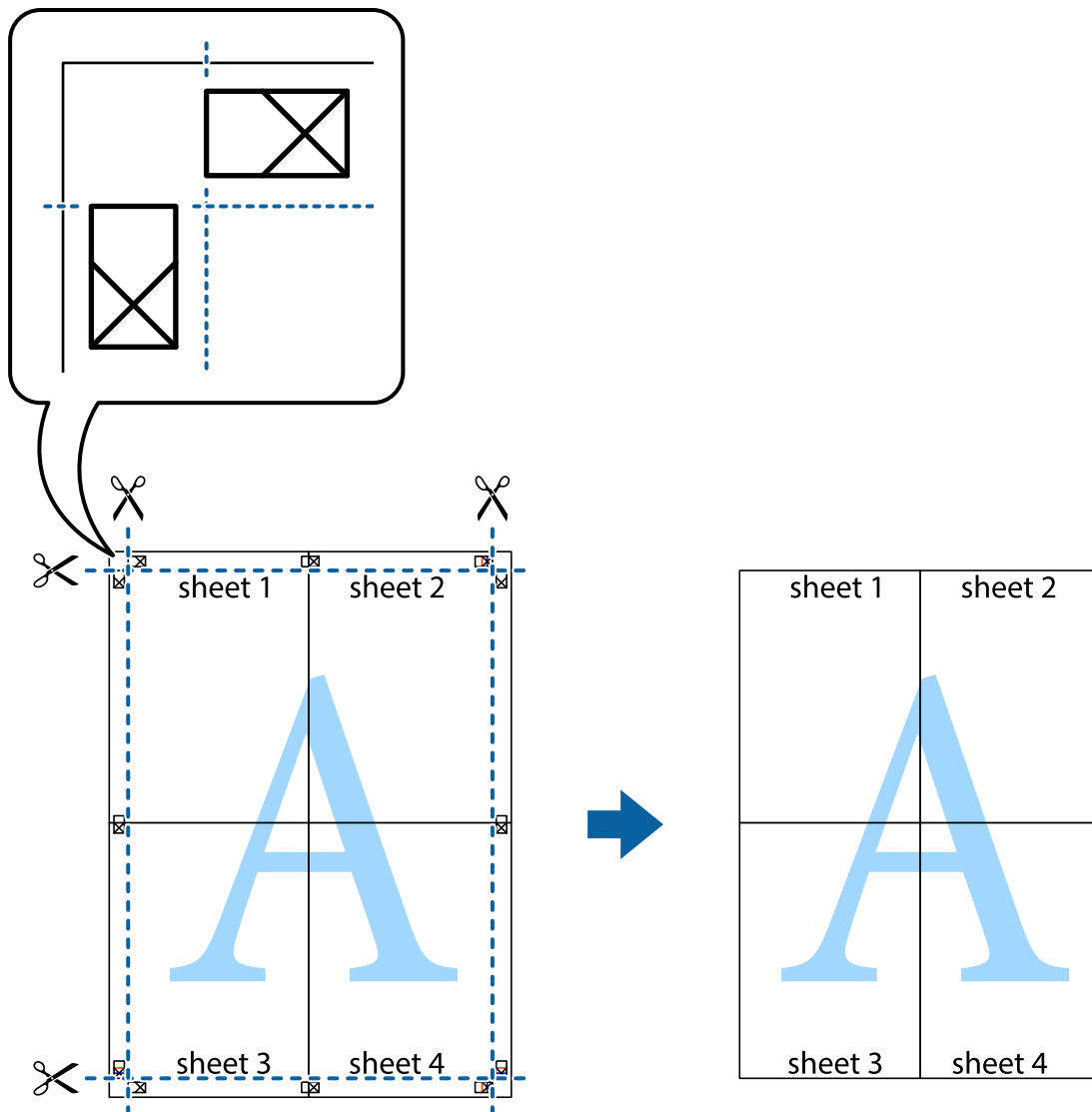

Tipărirea cu antet și subsol

Puteți tipări informații precum numele de utilizator și data tipării în antete sau subsoluri.

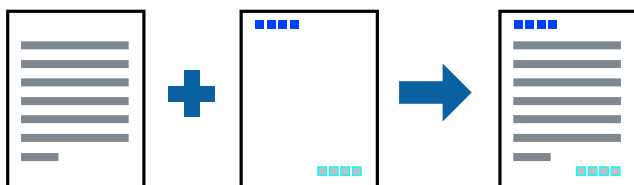

Setări de tipărire

În fila **Mai multe opțiuni** a driverului de imprimantă, faceți clic pe **Funcțiile de inscripționare**, apoi selectați **Antet/Subsol**. Faceți clic pe **Parametrii** și selectați elementele pe care doriți să le tipăriți.

Tipărirea

Informații conexe

- ➔ „Informații de bază privind tipărirea” la pagina 99
- ➔ „Fila Mai multe opțiuni” la pagina 97

Tipărirea unei inscripționări

Puteți tipări o inscripționare, precum „Confidențial” sau un model anti-copiere pe materialele tipărite. Dacă tipăriți un model anti-copiere, literele ascunde apar când sunt fotocopyate pentru a distinge originalul de copii.



Șablon anticopiere este disponibil în următoarele condiții:

- Hârtie: Hârtie simplă, Hârtie de copiere, Hârtie cu antet, Hârtie reciclată, Hârtie colorată, Hârtie pre-tipărită sau hârtie simplă de înaltă calitate
- Fără margini: nu este selectată
- Calitate: Standard
- Tipărire automată pe ambele fețe: Neselectată
- Corectare culoare: Automat
- Hârtie cu granulație transversală: Neselectată

Notă:

De asemenea, puteți adăuga propria inscripționare sau model anti-copiere.

Setări de tipărire

În fila **Mai multe opțiuni** a driverului de imprimantă, faceți clic pe **Funcțiile de inscripționare**, apoi selectați Șablon anticopiere sau Inscripționare. Faceți clic pe **Parametrii** pentru a schimba detalii precum dimensiunea, densitatea sau poziție modelului sau a marcajului.

Informații conexe

- ➔ „Informații de bază privind tipărirea” la pagina 99
- ➔ „Fila Mai multe opțiuni” la pagina 97

Tipărirea

Tipărirea fișierelor protejate prin parolă

Puteți seta o parolă pentru o sarcină de tipărire, astfel încât să înceapă tipărirea numai după introducerea parolei de la panoul de control al imprimantei.

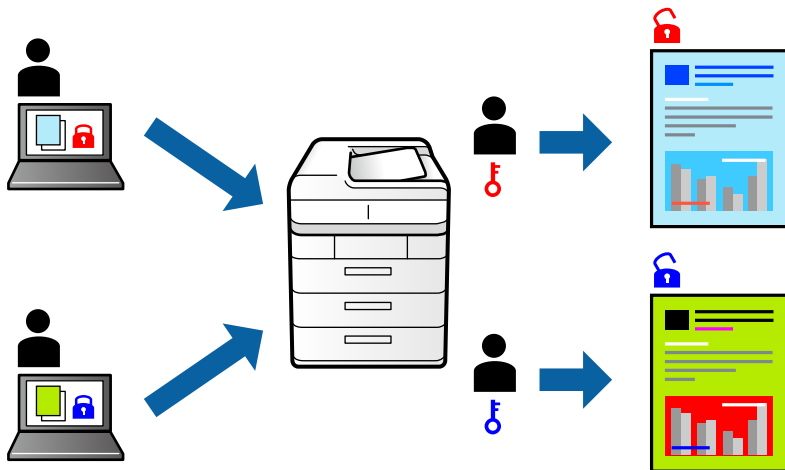

Setări de tipărire

În fila **Mai multe opțiuni** a driverului de imprimantă, selectați **Comandă de listare confidențială**, apoi introduceți o parolă.

Pentru a tipări sarcina, atingeți **Comandă confid.** la ecranul inițial al panoului de control al imprimantei. Selectați sarcina pe care doriți să o tipăriți, apoi introduceți parola.

Informații conexe

- ➔ „Informații de bază privind tipărirea” la pagina 99
- ➔ „Fila Mai multe opțiuni” la pagina 97

Tipărirea mai multor fișiere simultan

Organizator comenzi vers. lite vă permite să combinați mai multe fișiere create de diferite aplicații și să le tipăriți sub forma unei singure sarcini de tipărire. Puteți specifica setările de imprimare pentru fișiere combinate, de ex. aspectul cu pagini multiple și tipărirea față-verso.

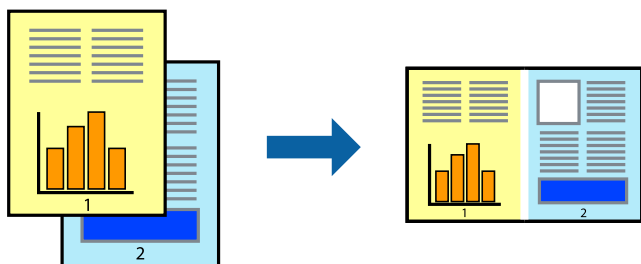

Tipărirea

Setări de tipărire

În fila **Principal** a driverului de imprimantă, selectați **Organizator comenzi vers. lite**. Când începeți tipărirea, se afișează fereastra Organizator comenzi vers. lite. Cu fereastra Organizator comenzi vers. lite deschisă, deschideți fișierul pe care doriți să îl combinați cu fișierul curent și apoi repetați pașii de mai sus.

Când selectați o sarcină de tipărire adăugată la Tipărire proiect în fereastra Organizator comenzi vers. lite, puteți edita aspectul paginii.

Faceți clic pe **Tipărire** din meniul **Fișier** pentru a începe tipărirea.

Notă:

*Dacă închideți fereastra Organizator comenzi vers. lite înainte de a adăuga toate datele de tipărit la Tipărire proiect, sarcina de tipărire la care lucrați este anulată. Faceți clic pe **Salvare** din meniul **Fișier** pentru a salva sarcina curentă. Extensia fișierelor salvate este „.ecl”.*

*Pentru a deschide un Tipărire proiect, faceți clic pe **Organizator comenzi vers. lite** din fila **Întreținere** a driverului de imprimantă pentru a deschide fereastra Organizator comenzi vers. lite. Apoi, selectați **Deschidere** din meniul **Fișier** pentru a selecta un fișier.*

Informații conexe

➔ „Informații de bază privind tipărirea” la pagina 99

➔ „Fila Principal” la pagina 96

Tipărire utilizând funcția de tipărire universală color

Puteți îmbunătăți vizibilitatea textelor și imaginilor pentru materialele tipărite.

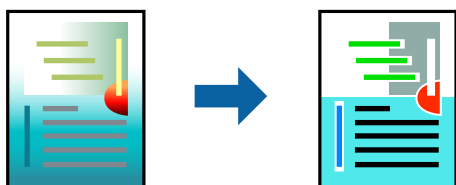

Tipărire culori universale este disponibilă doar la selectarea următoarelor setări.

- Tip de hârtie: Hârtie simplă, Hârtie de copiere, Hârtie cu antet, Hârtie reciclată, Hârtie colorată, Hârtie pre-tipărită sau hârtie simplă de înaltă calitate
- Calitate: **Standard** sau calitate mai înaltă
- Culoare de imprimare: **Color**
- Aplicații: Microsoft® Office 2007 sau o versiune ulterioară
- Dimensiunea textului: 96 puncte sau mai mic

Setări de tipărire

În fila **Mai multe opțiuni** a driverului de imprimare, faceți clic pe **Opțiuni imagine** în setarea **Corectare culoare**. Selectați o opțiune din setarea **Tipărire culori universale**. Faceți clic pe **Opțiuni de îmbunătățire** pentru a efectua și alte setări.

Tipărirea

Notă:

- Anumite caractere pot fi modificate de modele, precum „+” care apare ca „±”.
- Modelele specifice aplicațiilor și sublinierile pot modifica conținutul tipărit cu ajutorul acestor setări.
- Calitatea tipăririi se poate reduce la fotografii și alte imagini atunci când utilizați setările **Tipărire culori universale**.
- Tipărirea este mai lentă atunci când utilizați setările **Tipărire culori universale**.

Informații conexe

- ➔ „Informații de bază privind tipărirea” la pagina 99
- ➔ „Fila Mai multe opțiuni” la pagina 97

Ajustarea culorii de tipărire

Puteți ajusta culorile utilizate în comanda de tipărire.

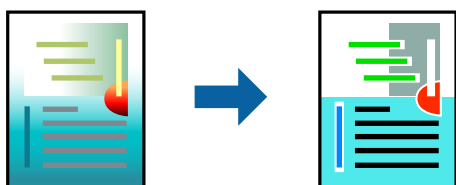

Notă:

Aceste ajustări nu vor fi aplicate datelor originale.

Setări de tipărire

În fila **Mai multe opțiuni** a driverului de imprimantă, selectați **Personalizat** ca setare pentru opțiunea **Corectare culoare**. Faceți clic pe **Avansat** pentru a deschide fereastra **Corectare culoare**, apoi selectați metoda de corecție a culorii.

Notă:

- Opțiunea **Automat** este selectată ca implicită în fila **Mai multe opțiuni**. Prin această setare, culorile sunt automat ajustate în funcție de tipul de hârtie folosit și de setările de calitate a tipăririi.
- Opțiunea **PhotoEnhance** din fereastra **Corectare culoare** ajustează culoarea analizând locația subiectului. Ca urmare, dacă ați modificat locația subiectului micșorând, mărinđ, tăinđ sau rotinđ imaginea, culoarea se poate modifica în mod neașteptat. Selectarea setării pentru tipărirea fără margini modifică de asemenea locația subiectului și determină schimbări de culoare. Dacă imaginea este defocalizată, tonurile ar putea fi nenaturale. În cazul schimbării culorii sau dacă aceasta devine nenaturală, tipăriți într-un mod diferit de **PhotoEnhance**.

Informații conexe

- ➔ „Informații de bază privind tipărirea” la pagina 99
- ➔ „Fila Mai multe opțiuni” la pagina 97

Tipărirea pentru scoaterea în evidență a liniilor subțiri

Puteți îngroșa liniile prea subțiri pentru a fi tipărite.

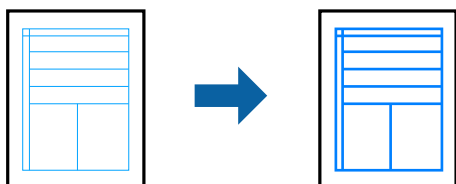

Setări de tipărire

În fila **Mai multe opțiuni** a driverului de imprimare, faceți clic pe **Opțiuni imagine** în setarea **Corectare culoare**.
 Selectați **Accentuare linii fine**.

Informații conexe

- ➔ [„Informații de bază privind tipărirea” la pagina 99](#)
- ➔ [„Fila Mai multe opțiuni” la pagina 97](#)

Tipărirea codurilor de bare clare

Puteți tipări un cod de bare în mod clar, pentru a fi ușor de scanat. Activați această funcție doar dacă nu puteți scana codul de bare tipărit.

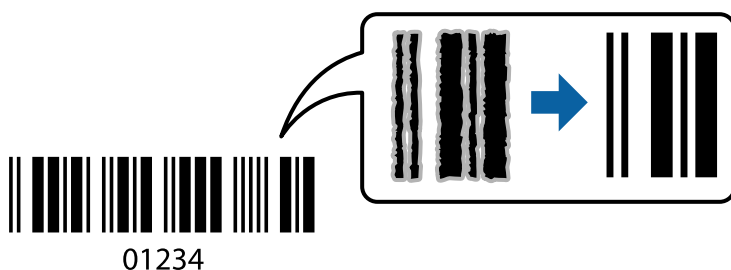

Puteți utiliza această funcție în următoarele condiții.

- Hârtie: hârtie simplă, hârtie de copiere, hârtie cu antet, hârtie reciclată, hârtie colorată, hârtie pre-tipărită, hârtie simplă de înaltă calitate sau plic
- Calitate: **Standard**

Notă:

Eliminarea neclarității ar putea să nu fie posibilă întotdeauna, în funcție de circumstanțe.

Setări de tipărire

În fila **Întreținere** a driverului de imprimantă, faceți clic pe **Setări extinse**, apoi selectați **Mod cod de bare**.

Informații conexe

- ➔ [„Informații de bază privind tipărirea” la pagina 99](#)

Tipărirea

➔ „Fila Întreținere” la pagina 98

Anularea tipării

Puteți anula o sarcină de tipărire de la computer. Nu puteți anula o sarcină de tipărire de la computer, odată ce aceasta a fost complet trimisă către imprimantă. În acest caz, anulați operația de tipărire de la panoul de control de pe imprimantă.

Anulare

La computer, faceți clic dreapta pe imprimantă în **Dispozitive și imprimante**, **Imprimantă** sau în **Imprimante și faxuri**. Faceți clic pe **Vizualizați ce se tipărește**, faceți clic dreapta pe sarcina pe care doriți să o anulați și apoi selectați **Anulare**.

Opțiuni de meniu pentru driverul de imprimantă

Deschideți fereastra de tipărire într-o aplicație, selectați imprimanta și apoi accesați fereastra driverului de imprimantă.

Notă:

Meniurile diferă în funcție de opțiunea selectată.

Fila Principal

Presetări tipărire	Ad./eliminare presetări	Puteți adăuga sau elimina propriile presetări pentru setări de tipărire frecvent utilizate. Selectați presetarea pe care doriți să o utilizați din listă.
Afișare parametrii	Afișează o listă cu elemente setate în prezent din filele Principal și Mai multe opțiuni .	
Rev. param impliciți	Readuceți toate setările la valorile implicite din fabrică. Setările din fila Mai multe opțiuni sunt, de asemenea, readuse la valorile implicite.	
Nivele de cerneală	Afișează nivelurile aproximative de cerneală.	
Sursă hârtie	<p>Selectați sursa de hârtie din care se alimentează imprimanta. Selectați Selectare automată pentru a selecta automat sursa de hârtie selectată în setările de imprimare de la panoul de control al imprimantei.</p> <p>Dacă imprimanta are o singură sursă de hârtie, atunci această opțiune nu va fi afișată.</p>	
Dimensiuni document	Selectați formatul de hârtie pe care doriți să tipăriți. Dacă selectați Personalizată , introduceți lățimea și înălțimea hârtiei.	
Fără margini	Datele de tipărire sunt mărite puțin dincolo de formatul hârtiei, astfel încât pe hârtie să nu fie tipărite margini. Faceți clic pe Parametrii pentru a selecta valoarea cu care imaginea va fi mărită.	
Orientare	Selectați orientarea pe care doriți să utilizați la tipărire.	
Tip hârtie	Selectați tipul de hârtie pe care se tipărește.	
Calitate	Selectați calitatea de tipărire pe care doriți să o utilizați. Setările disponibile sunt dependente de tipul de hârtie selectat. Faceți clic pe Mai multe setări pentru a efectua alte setări.	
Color	Selectați culoarea comenzii de tipărire.	

Tipărirea

Tipărire duplex	Permite efectuarea tipăririi pe 2 fețe.	
	Parametrii	Puteți specifica muchia de legare și marginile de legare. La tipărirea documentelor cu mai multe pagini, puteți selecta să tipăriți de pe fața sau de pe versoul paginii.
	Densitate tipărire	Selectați tipul documentului pentru a regla densitatea de tipărire. Dacă se selectează densitatea corespunzătoare de tipărire, puteți preveni deplasarea imaginii pe cealaltă față a colii de hârtie. Selectați Personalizată pentru a regla manual densitatea de tipărire.
Pagini multiple	Permite tipărirea mai multor pagini pe o coală sau tipărirea de postere. Faceți clic pe Ordine pagini pentru a specifica ordinea de tipărire a paginilor.	
Copii	Setați numărul de copii pe care doriți să îl tipăriți.	
	Asamblare	Tipărește documente cu mai multe pagini colaționate în ordine și sortate pe seturi.
	Ordine inversă	Permite tipărirea de la ultima pagină, astfel încât paginile să fie stivuite în ordinea corectă după tipărire.
Modul silențios	Reduce zgomotul produs de imprimantă. Totuși, activarea acestei opțiuni poate duce la reducerea vitezei.	
Vizualizare	Afișează o previzualizare a documentului înainte de tipărire.	
Organizator comenzi vers. lite	Selectați să tipăriți utilizând funcția Organizator comenzi vers. lite.	

Fila Mai multe opțiuni

Presetări tipărire	Ad./eliminare presetări	Puteți adăuga sau elimina propriile presetări pentru setările de tipărire utilizate în mod frecvent. Selectați presetarea pe care doriți să o utilizați din listă.
Afișare parametrii	Afișează o listă de elemente setate curent în filele Principal și Mai multe opțiuni .	
Rev. param impliciți	Reveniți cu toate setările la valorile implicite din fabrică. Setările din fila Principal sunt, de asemenea, resetate la valorile implicite.	
Dimensiuni document	Selectați dimensiunea documentului.	
Rezultat tipărire	Selectați dimensiunea hârtiei pe care doriți să o folosiți pentru tipărire. Dacă Rezultat tipărire diferă de Dimensiuni document , Micșorare/Mărire document este selectată automat. Nu este necesar să selectați Rezultat tipărire când tipăriți documente fără să modificați dimensiunea.	
Micșorare/Mărire document	Vă permite să reduceți sau să măriți dimensiunea unui document.	
	Adaptare la format pagină	Reduce sau mărește automat dimensiunea documentului pentru a corespunde dimensiunii hârtiei selectate în Rezultat tipărire .
	Mărire la	Tipărire cu un procentaj specific.
	Centru	Tipărește imagini în centrul hârtiei.

Tipărirea

Corectare culoare	Automat	Ajustează culorile imaginilor automat.
	Personalizat	Vă permite să efectuați corectarea manuală a culorilor.Faceți clic pe Avansat pentru setări suplimentare.
	Opțiuni imagine	Activează opțiuni de calitate a tipăririi precum Tipărire culori universale sau Elim.ef.ochi roșii.Puteți, de asemenea, accentua liniile subțiri pentru a le face vizibile pe materialele tipărite.
Funcțiile de inscripționare	Vă permite să efectuați setări pentru modele anti-copiere sau inscripții.	
Comandă de listare confidențială	Protejați prin parolă documentele confidențiale la tipărire.Dacă utilizați această caracteristică, data de tipărire este stocată în imprimantă și poate fi tipărită doar după ce parola a fost introdusă utilizând panoul de control al imprimantei.Faceți clic pe Parametrii pentru a modifica setările.	
Setări suplimentare	Rotație cu 180°	Rotește paginile la 180 de grade înainte de a tipări.Această funcție este utilă când tipăriți pe hârtii precum plicurile care sunt încărcate în direcție fixă în imprimantă.
	Rapid	Tipărește atunci când capul de imprimare se deplasează în ambele direcții.Viteza de tipărire este mai mare, dar calitatea poate scădea.
	Imagine în oglindă	Inversează imaginea astfel încât să tipărească precum ar apărea în oglindă.

Fila Întreținere

Curățare duză	Tipărește un model de verificare a duzelor pentru a verifica dacă duzele capului de tipărire sunt îndeplinite.
Curățare cap	Curăță duzele îndeplinite ale capului de tipărire.Deoarece această funcție utilizează o anumită cantitate de cerneală, curățați capul de tipărire doar dacă duzele sunt îndeplinite.
Organizator comenzi vers. lite	Deschide fereastra Organizator comenzi vers. lite.Puteți salva și edita date.
EPSON Status Monitor 3	Deschide fereastra EPSON Status Monitor 3.Aici puteți confirma starea imprimantei și a consumabilelor.
Preferințe de monitorizare	Vă permite să efectuați setări pentru elemente din fereastra EPSON Status Monitor 3.
Setări extinse	Vă permite să efectuați o varietate de setări.Faceți clic dreapta pe fiecare element pentru a vizualiza Ajutor pentru detalii suplimentare.
Coadă tipărire	Afișează sarcinile ce așteaptă să fie tipărite.Puteți verifica, întrerupe temporar sau relua activitatea de tipărire.
Informații despre imprimantă și opțiuni	Vă permite să verificați numărul de coli de hârtie încărcate în imprimantă.Aici puteți, de asemenea, înregistra conturi de utilizator.În cazul în care controlul de acces este setat pe imprimantă, trebuie să vă înregistrați contul.
Limbă	Modifică limba utilizată în fereastra driverului de imprimantă.Pentru a aplica setările, închideți driverul de imprimantă și apoi redeschideți-l.
Actualizare software	Pornește EPSON Software Updater pentru a verifica ultima versiune de aplicații de pe Internet.
Comandă online	Vă permite să accesați site-ul de unde puteți achiziționa cartușele de cerneală Epson.

Tipărirea

Asistență tehnică

Vă permite să accesați site-ul web de asistență tehnică Epson.

Tipărirea de la driverul de imprimantă pe Mac OS

Informații de bază privind tipărirea

Notă:

Operațiile diferă în funcție de aplicație. Consultați secțiunea de ajutor a aplicației pentru detalii.

1. Deschideți fișierul pe care doriți să-l tipăriți.

Încărcați hârtia în imprimantă dacă nu a fost deja încărcată.

**Important:**

Când încărcați în fanta posterioară de alimentare cu hârtie, selectați **Fantă spate al.hârtie** ca setare **Sursă hârtie** și apoi începeți tipărirea de la driverul imprimantei înainte de a încărca hârtie. Când începe tipărirea, imprimanta vă comunică faptul că tipărirea este în curs. Urmăriți instrucțiunile de pe ecranul imprimantei pentru a încărca hârtie.

2. Selectați **Tipărire** din meniul **Fișier** sau o altă comandă pentru a accesa caseta de dialog pentru tipărire.

Dacă este cazul, faceți clic pe **Afișare detalii** sau ▼ pentru a extinde fereastra de tipărire.

3. Selectați imprimanta.

Tipărirea

4. Selectați **Setări tipărire** din meniul contextual.

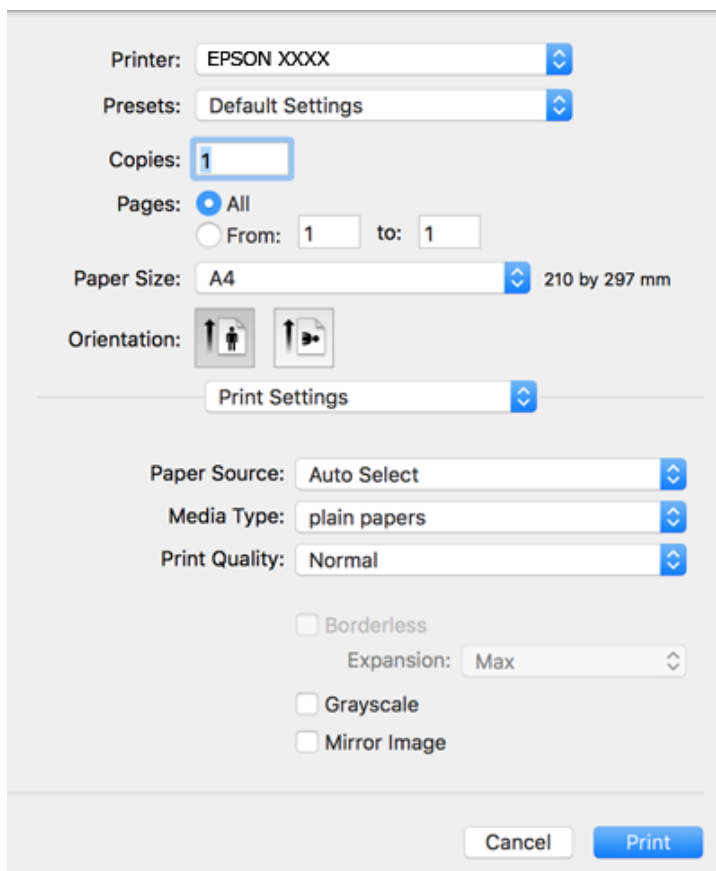

Notă:

Pe OS X Mountain Lion sau versiuni ulterioare, dacă meniul **Setări tipărire** nu este afișat, driverul imprimantei Epson nu a fost instalat corect.

Selectați **Preferințe sistem** din meniul  > **Imprimante și scanere** (sau **Tipărire și scanare**, **Tipărire și fax**), ștergeți driverul imprimantei și apoi adăugați din nou imprimanta. Pentru a adăuga imprimanta urmați instrucțiunile de mai jos.

<http://epson.sn>

5. Modificați setările după cum este necesar.
 Consultați opțiunile de meniu pentru driver-ul imprimantei pentru detalii.
6. Faceți clic pe **Tipărire**.

Informații conexe

- ➔ „Hârtia disponibilă și capacitățile” la pagina 46
- ➔ „Încărcarea hârtiei în suportul de Casetă de hârtie” la pagina 50
- ➔ „Încărcarea hârtiei în suportul de Fantă spate al hârtie” la pagina 52
- ➔ „Lista tipurilor de hârtie” la pagina 56
- ➔ „Opțiunile meniului Setări tipărire” la pagina 106

Tipărirea pe 2 fețe

Puteți tipări pe ambele fețe ale hârtiei.

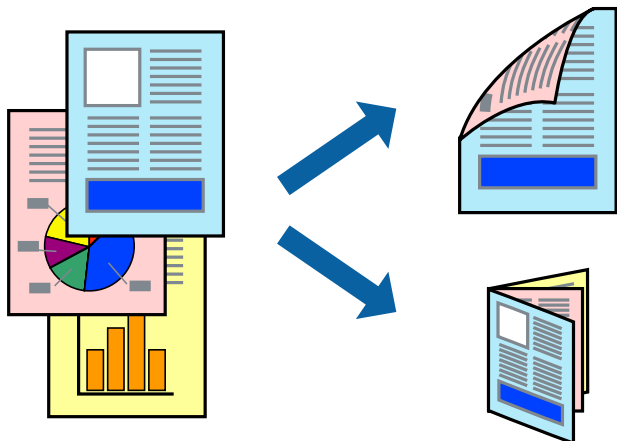

Notă:

- Această caracteristică nu este disponibilă pentru tipărirea fără margini.
- Dacă nu utilizați hârtie adecvată pentru tipărirea față-verso, calitatea tipăririi se poate reduce și hârtia se poate bloca.
- În funcție de hârtia folosită și de datele tipărite, cerneala poate trece pe cealaltă parte a hârtiei.

Informații conexe

➔ „Hârtia disponibilă și capacitățile” la pagina 46

Setări de imprimare

Selectați **Setări tipărire față-verso** din meniul contextual. Selectați metoda de tipărire pe 2 fețe, apoi efectuați setările **Tip document**.

Notă:

- Este posibil ca viteza de tipărire să se reducă, în funcție de tipul documentului.
- La tipărirea fotografiilor cu date dense, selectați **Text și grafice** sau **Text și fotografii** în setarea **Tip document**. Dacă materialele tipărite sunt pătate sau cerneala se întinde pe cealaltă parte a hârtiei, reglați **Densitate tipărire** și **Timp de uscare a cernelii** crescut în **Reglări**.

Informații conexe

➔ „Informații de bază privind tipărirea” la pagina 99

➔ „Opțiunile meniului Setări tipărire față-verso” la pagina 106

Tipărirea

Tipărirea mai multor pagini pe o singură coală

Puteți tipări două sau patru pagini de date pe o singură coală de hârtie.

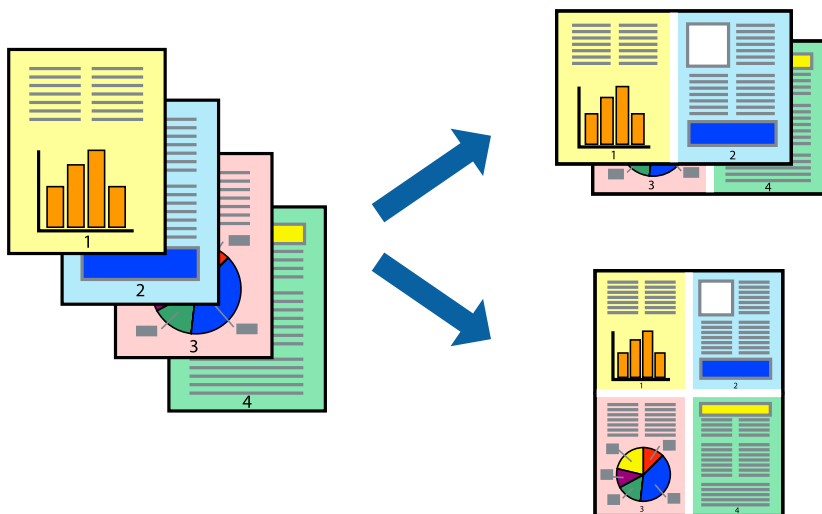

Setări de tipărire

Selecționați **Aspect** din meniul contextual (pop-up). Setează numărul de pagini din **Pagini pe coală**, **Direcție aspect** (ordine pagini) și **Margine**.

Informații conexe

- ➔ „Informații de bază privind tipărirea” la pagina 99
- ➔ „Opțiuni de meniu pentru aspect” la pagina 105

Tipărirea și stivuirea în ordinea paginilor (Tipărirea în ordine inversă)

Puteți tipări începând de la ultima pagină, astfel încât documentele să fie stivuite în ordinea paginilor.

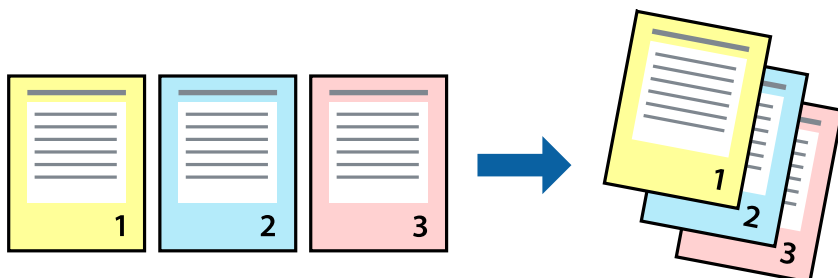

Setări de tipărire

Selecționați **Manipulare hârtie** din meniul contextual (pop-up). Selecționați **Invers** ca setare pentru **Ordine pagini**.

Tipărirea

Informații conexe

- ➔ „Informații de bază privind tipărirea” la pagina 99
- ➔ „Opțiuni de meniu pentru manipularea hârtiei” la pagina 105

Tipărirea unui document micșorat sau mărit

Puteți micșora sau mări cu un anumit procent dimensiunea unui document sau astfel încât acesta să corespundă formatului de hârtie încărcat în imprimantă.



Setări de imprimare

Când tipăriți cu adaptare la formatul hârtiei, selectați **Manipulare hârtie** din meniul pop-up, apoi selectați **Scalare la formatul hârtiei**. Selectați formatul hârtiei încărcate în imprimantă în **Format hârtie destinație**. Când reduceți dimensiunea documentului, selectați **Numai reducere proporțională**.

Când imprimați la un anumit procentaj, efectuați una din următoarele operații.

- Selectați **Tipărire** din meniul **Fișier** al aplicației. Selectați **Imprimantă**, introduceți un procent în **Scală**, apoi faceți clic pe **Imprimare**.
- Selectați **Configurare pagină** din meniul **Fișier** al aplicației. Selectați imprimanta în **Format pentru**, introduceți un procent în **Scală**, apoi faceți clic pe **OK**.

Notă:

Selectați formatul hârtiei setat în aplicație ca setare pentru **Format hârtie**.

Informații conexe

- ➔ „Informații de bază privind tipărirea” la pagina 99
- ➔ „Opțiuni de meniu pentru manipularea hârtiei” la pagina 105

Ajustarea culorii de tipărire

Puteți ajusta culorile utilizate în comanda de tipărire.



Notă:

Aceste ajustări nu vor fi aplicate datelor originale.

Setări de tipărire

Selectați **Potrivire culoare** din meniul pop-up al driver-ului imprimantei și apoi selectați **EPSON Color Controls**. Selectați **Opțiuni culoare** din meniul pop-up și apoi selectați una dintre opțiunile disponibile. Faceți clic pe săgeata din dreptul opțiunii **Setări avansate** și definiți setările mai detaliate.

Informații conexe

- ➔ „Informații de bază privind tipărirea” la pagina 99
- ➔ „Opțiuni de meniu pentru potrivirea de culoare” la pagina 105
- ➔ „Opțiunile meniului Opțiuni culoare” la pagina 106

Anularea tipăririi

Puteți anula o sarcină de tipărire de la computer. Nu puteți anula o sarcină de tipărire de la computer, odată ce aceasta a fost complet trimisă către imprimantă. În acest caz, anulați operația de tipărire de la panoul de control de pe imprimantă.

Anulare

Faceți clic pe pictograma imprimantei din **Andocare**. Selectați sarcina pe care doriți să o anulați, apoi efectuați una dintre următoarele operații.

- OS X Mountain Lion sau superior

Faceți clic pe  de lângă contorul de progres.

- Mac OS X v10.6.8 — v10.7.x

Faceți clic pe **Ștergere**.

Opțiuni de meniu pentru driverul de imprimantă

Deschideți fereastra de tipărire într-o aplicație, selectați imprimanta și apoi accesați fereastra driverului de imprimantă.

Tipărirea

Notă:

Meniurile diferă în funcție de opțiunea selectată.

Opțiuni de meniu pentru aspect

Pagini per coală	Selectați numărul de pagini care va fi tipărit pe o coală.
Direcție aspect	Specifică ordinea în care se vor tipări paginile.
Margine	Tipărește o margine în jurul paginilor.
Inversare orientare pagină	Rotește paginile cu 180 de grade înainte de a le tipări. Selectați acest element atunci când tipăriți pe hârtie precum plicurile, care sunt încărcate într-o direcție fixă în imprimantă.
Întoarcere pe orizontală	Inversează o imagine, astfel încât să se tipărească așa cum ar apărea într-o oglindă.

Opțiuni de meniu pentru potrivirea de culoare

ColorSync	Selectați metoda pentru ajustarea culorilor. Aceste opțiuni ajustează culorile între imprimantă și afișajul computerului, pentru a reduce diferența de culori.
EPSON Color Controls	

Opțiuni de meniu pentru manipularea hârtiei

Colaționare pagini	Tipăriți documente formate din mai multe pagini, colaționate în ordine și sortate pe seturi.	
Pagini de tipărit	Selectați să tipăriți numai paginile pare sau pe cele impare.	
Ordine pagini	Selectați să tipăriți de la prima sau de la ultima pagină.	
Scalare la formatul hârtiei	Tipărește în funcție de formatul hârtiei încărcate.	
	Format hârtie destinație	Selectați formatul de hârtie pe care se va tipări.
	Numai reducere	Selectați la reducerea formatului documentului.

Opțiuni de meniu pentru copertă

Tipărire copertă	Selectați dacă doriți sau nu tipărirea unei coperti. Când doriți să adăugați o copertă spate, selectați După document .
Tip copertă	Selectați conținutul coperti.

Tipărirea

Opțiunile meniului Setări tipărire

Sursă hârtie	Selectați sursa de hârtie din care se alimentează imprimanta. Dacă imprimanta are o singură sursă de hârtie, atunci această opțiune nu va fi afișată. Opțiunea Selectare automată selectează sursa de hârtie care corespunde automat setării hârtiei de la imprimantă.	
Tip media	Selectați tipul de hârtie pe care se tipărește.	
Calitate tipărire	Selectați calitatea de tipărire pe care doriți să o utilizați. Opțiunile variază în funcție de tipul hârtiei.	
Fără margini	Această casetă de selectare este bifată atunci când selectați un format de hârtie fără margini.	
	Expansiune	La tipărirea fără margini, datele de tipărire sunt puțin mărite, depășind dimensiunile paginii astfel încât pe hârtie să nu fie tipărite margini. Selectați valoarea cu care imaginea va fi mărită.
Scală de gri	Selectați când doriți să tipăriți cu negru sau în nuanțe de gri.	
Imag în oglindă	Inversează o imagine, astfel încât să se tipărească așa cum ar apărea într-o oglindă.	

Opțiunile meniului Opțiuni culoare

Setări manuale	Reglează manual culorile. În Setări avansate , puteți selecta setări detaliate.
PhotoEnhance	Obțineți imagini mai clare și culori mai vii prin ajustarea automată a contrastului, saturației și a luminozității datelor imaginii originale.
Dezactivat (Fără ajustarea culorii)	Tipăriți fără îmbunătățirea sau ajustarea culorilor.

Opțiunile meniului Setări tipărire față-verso

Tipărire față-verso	Tipărește pe ambele părți ale hârtiei.
---------------------	--

Realizarea setărilor operaționale din driver-ul imprimantei pentru Mac OS

Accesarea ferestrei cu setări operaționale din driverul de imprimantă Mac OS

Selectați **Preferințe sistem** din meniul  > **Imprimante și scanere** (sau **Tipărire și scanare**, **Tipărire și fax**) și apoi selectați imprimanta. Faceți clic pe **Opțiuni și consumabile** > **Opțiuni** (sau **Driver**).

Setările operaționale din driverul imprimantei Mac OS

- Hârtie groasă și plicuri: Previne întinderea cernelii la tipărirea pe hârtie groasă. Este posibil ca activarea acestei funcții să determine reducerea vitezei de tipărire.
- Omite pagina albă: Evită tipărirea paginilor goale.

Tipărirea

- Modul silențios: Reduce zgomotul produs de imprimantă (totuși, se poate reduce viteza de tipărire).
- Tipărire temp. cu negru: Tipărește temporar numai cu cerneală neagră.
- Tipărire rapidă: Tipărește atunci când capul de tipărire se deplasează în ambele direcții. Viteza de tipărire este mai mare, dar calitatea poate scădea.
- Evacuare documente pentru îndosariere: Alimentează hârtia astfel încât îndosărierea este ușoară la tipărirea peisajelor sau la tipărirea față-verso. Tipărirea pe plic nu este acceptată.
- Eliminarea marginilor albe: Elimină marginile inutile în cadrul tipăririi fără margini.
- Notificări de avertizare: Permite driver-ului imprimantei să afișeze notificări de avertizare.
- Stabilirea comunicării bidirecționale: De obicei, această opțiune trebuie setată la **Activat**. Selectați **Dezactivat** atunci când obținerea informațiilor de la imprimantă este imposibilă, deoarece imprimanta este partajată cu alte computere Windows dintr-o rețea, sau din orice alt motiv.

Tipărirea fișierelor de pe un dispozitiv de memorie

Puteți tipări fișiere JPEG și TIFF de pe un dispozitiv de memorie conectat la imprimantă.

Tipărirea fișierelor JPEG de pe un dispozitiv de memorie

Notă:

Dacă aveți mai mult de 999 de imagini pe dispozitivul de memorie, acestea vor fi divizate automat în grupuri și va fi afișat ecranul de selectare a grupurilor. Imaginile sunt sortate după data la care au fost realizate.



1. Conectați un dispozitiv de memorie la portul USB al interfeței externe a imprimantei.
2. Selectați **Dispozitiv de memorie** pe ecranul de pornire.
3. Selectați **JPEG**.

Imaginile de pe dispozitivul de memorie sunt afișate sub formă de imagini miniaturale.

Selectați  pentru a modifica **Ordine afișare** sau efectuați setări pentru **Selectare toate imaginile**, **Anulare selectare imagini** și **Selectare grup**.

4. Selectați fișierele pe care doriți să le tipăriți.

Imaginile selectate au marcaje de bifare.

Pentru a previzualiza o imagine, selectați **Vizualizare individuală**. Puteți mări imaginea utilizând . Utilizați  sau  pentru a previzualiza imaginea următoare sau anterioară.

5. Selectați **Continuare și imprimare** pentru a efectua setările de tipărire.
6. Setează sursa de hârtie și modul de culoare pe care doriți să le utilizați pe fila **Setări de bază**.
7. Setează celelalte elemente pe fila **Complex**, după cum este necesar.
Pentru mai multe informații despre setările detaliate, consultați meniurile pentru Dispozitiv de memorie.
8. Introduceți numărul de exemplare.



Tipărirea

9. Atingeți  pentru a începe tipărirea.
10. Scoateți dispozitivul de memorie din imprimantă.

Informații conexe

- ➔ „Setările JPEG” la pagina 108
- ➔ „Specificații privind tipurile de date compatibile” la pagina 287

Tipărirea fișierelor TIFF de pe un dispozitiv de memorie

1. Conectați un dispozitiv de memorie la portul USB al interfeței externe a imprimantei.
2. Selectați **Dispozitiv de memorie** pe ecranul de pornire.
3. Selectați **TIFF**.
Fișierele de pe dispozitivul de memorie sunt afișate sub formă de listă.
Pentru a schimba ordinea fișierelor, selectați .
4. Selectați fișierul pe care doriți să-l tipăriți.
5. Setări sursa de hârtie și modul de culoare pe care doriți să le utilizați pe fila **Setări de bază**.
6. Setări celelalte elemente pe fila **Complex**, după cum este necesar.
Pentru mai multe informații despre setările detaliate, consultați meniurile aferente dispozitivului de memorie.
7. Introduceți numărul de exemplare.
8. Atingeți  pentru a începe tipărirea.
9. Scoateți dispozitivul de memorie din imprimantă.

Informații conexe

- ➔ „Setările TIFF” la pagina 109
- ➔ „Specificații privind tipurile de date compatibile” la pagina 287

Opțiuni de meniu pentru Dispozitiv de memorie

Selectați **Dispozitiv de memorie** pe ecranul de pornire al imprimantei pentru a efectua diverse setări de imprimare pentru fișierul de pe dispozitivul de memorie.

Setările JPEG

 (Opțiuni):

Efectuați setările pentru ordonare, selectare și deselectare a datelor de imagine.

Tipărirea

Setări de bază:

- Setare hârtie

Specificați setările sursei de hârtie pe care doriți să o folosiți pentru tipărire.

- Mod culoare

Selectați o setare de culori, fie că tipăriți în mod normal în **A&N** sau **Culoare**.

Complex:

- Aspect

Selectați modul de aranjare a fișierelor JPEG. **1-sus** pentru tipărirea unui fișier pe pagină, cu margini în jurul muchiilor. **Fără margini** pentru tipărirea unui fișier pe pagină, fără margini în jurul muchiilor. Imaginea este puțin mărită pentru a elimina marginile de pe marginea hârtiei. **20-sus** pentru tipărirea a 20 de fișiere pe o coală. **Index** pentru tipărire index cu informații.

- Potrivire cadru

Selectați **Activat** pentru a decupa imaginea pentru încadrare automată în formatul de tipărire selectat. Dacă raportul de aspect al imaginii și formatul de hârtie diferă, imaginea este mărită sau micșorată automat, astfel încât laturile scurte să corespundă laturilor scurte ale hârtiei. Latura lungă a imaginii este retezată dacă se prelungește dincolo de latura lungă a hârtiei. Este posibil ca această fotografie să nu poată fi utilizată pentru fotografiile panoramice.

- Calitate

Selectați **Cea mai bună** pentru o calitate de tipărire mai ridicată, dar viteza de tipărire ar putea să scadă.

- Dată

Selectați formatul datei la care fotografia a fost realizată sau salvată. Data nu este tipărită pentru unele formate.

- Reparare fotografii

Selectați acest mod pentru a îmbunătăți automat luminozitatea, contrastul și saturația fotografiei. Pentru a dezactiva îmbunătățirea automată, selectați **Dezactivare îmbunătățire**.

- Eliminare ochi roșii

Selectați **Act.** pentru a remedia automat efectul de ochi roșii în fotografii. Corecțiile nu sunt aplicate pe fișierul original, ci doar pe materialele tipărite. În funcție de tipul fotografiei, pot fi corectate și alte părți ale imaginii, nu doar ochii.

Setările TIFF

Puteți efectua setările de imprimare pentru fișierele în format TIFF de pe dispozitivele de memorie.

-  (Ordine afișare):

Schimbați ordinea fișierelor.

Setări de bază:

- Setare hârtie

Specificați setările sursei de hârtie pe care doriți să o folosiți pentru tipărire.

- Mod culoare

Selectați o setare de culori, fie că tipăriți în mod normal în **A&N** sau **Culoare**.

Tipărirea

Complex:

Aspect

Selectați modul de dispunere a fișierului Multi-TIFF. **1-sus** pentru tipărirea unei pagini per coală, cu margini în jurul muchiilor. **Fără margini** pentru tipărirea unei pagini per coală, fără margini în jurul muchiilor. Imaginea este puțin mărită pentru a elimina marginile de pe marginea hârtiei. **20-sus** tipărește 20 de pagini per coală. **Index** pentru tipărire index cu informații.

Potrivire cadru

Selectați **Activat** pentru a decupa fotografia pentru încadrare automată în formatul de fotografie selectat. Dacă raportul de aspect al imaginii și formatul de hârtie diferă, imaginea este mărită sau micșorată automat, astfel încât laturile scurte să corespundă laturilor scurte ale hârtiei. Latura lungă a imaginii este retezată dacă se prelungește dincolo de latura lungă a hârtiei. Este posibil ca această fotografie să nu poată fi utilizată pentru fotografii panoramice.

Calitate

Selectați **Cea mai bună** pentru o calitate de tipărire mai ridicată, dar viteza de tipărire ar putea să scadă.

Ordine imprimare

Selectați ordinea pentru tipărirea mai multor pagini TIFF files.

Dată

Selectați formatul datei la care fotografia a fost realizată sau salvată. Data nu este tipărită pentru unele formate.

Imprimarea de pe dispozitivele inteligente

Utilizarea caracteristicii Epson iPrint

Epson iPrint este o aplicație care permite imprimarea fotografiilor, a documentelor și a paginilor web de pe dispozitive inteligente precum un smartphone sau o tabletă. Puteți utiliza imprimarea locală, imprimarea de pe un dispozitiv inteligent conectat la aceeași rețea fără fir ca și imprimanta sau imprimarea la distanță, imprimând prin rețeaua internet. Pentru a utiliza imprimarea la distanță, înregistrați imprimanta la serviciul Epson Connect.



Informații conexe

➔ [„Imprimarea utilizând un serviciu de rețea” la pagina 237](#)

Conectarea de la un dispozitiv inteligent prin Wi-Fi Direct



Trebuie să conectați dispozitivul inteligent la imprimantă pentru a tipări de la acesta.

Wi-Fi Direct vă permite conectarea imprimantei direct la dispozitive fără un punct de acces. Imprimanta se comportă ca un punct de acces.

Tipărirea

Important:

Când efectuați conexiunea de la un dispozitiv inteligent la imprimantă utilizând conexiunea Wi-Fi Direct (Simple AP), imprimanta este conectată la aceeași rețea Wi-Fi (SSID) la care este conectat dispozitivul inteligent, iar comunicarea este stabilită între ele. Deoarece dispozitivul inteligent este conectat automat la alte rețele Wi-Fi conectabile dacă imprimanta este oprită, acesta nu va fi conectat din nou la rețeaua Wi-Fi anterioară dacă imprimanta este repornită. Efectuați conexiunea la SSID al imprimantei pentru Wi-Fi Direct (Simple AP) de la dispozitivul inteligent din nou.

1. Atingeți  |  pe ecranul de pornire.
2. Atingeți **Wi-Fi Direct**.
3. Atingeți **Start configurare**.
Dacă ați efectuat setările Wi-Fi, sunt afișate informații de conexiune detaliate. Treceți la pasul 5.
4. Atingeți **Pornire configurare**.
5. Verificați SSID și parola afișate pe panoul de control al imprimantei. Pe ecranul Wi-Fi al dispozitivului inteligent, selectați SSID afișat pe panoul de control al imprimantei pentru a vă conecta.

Notă:

Puteți verifica metoda de conectare pe website. Pentru a accesa website-ul, scanați codul QR afișat pe panoul de control al imprimantei utilizând dispozitivul inteligent și apoi mergeți la **Configurarea**.

6. Introduceți parola afișată pe panoul de control al imprimantei în dispozitivul inteligent.
7. După stabilirea conexiunii, atingeți **OK** sau **Închidere** pe panoul de control al imprimantei.

Instalarea Epson iPrint

Puteți instala Epson iPrint pe dispozitivul inteligent de la adresa URL sau folosind codul QR de mai jos.

<http://ipr.to/c>



Imprimarea folosind Epson iPrint

Deschideți Epson iPrint de pe dispozitivul inteligent și selectați din ecranul de pornire elementul pe care doriți să îl utilizați.

Tipărirea

Următoarele ecrane se pot modifica fără notificare prealabilă.

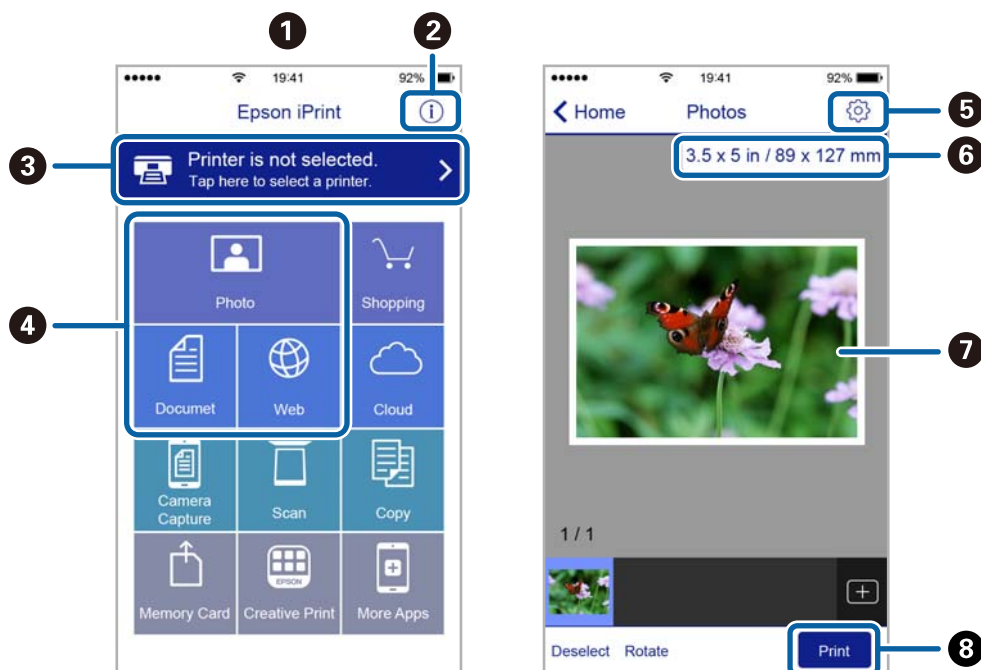

1	Ecranul de pornire afișat la deschiderea aplicației.
2	Sunt afișate informații referitoare la configurarea imprimantei și răspunsuri la întrebări frecvente.
3	Este afișat ecranul din care puteți selecta imprimanta și puteți defini setările imprimantei. După selectarea imprimantei, aceasta nu va trebui să fie reselectată la următoarea utilizare.
4	Selectați ce doriți să imprimați de exemplu fotografii, documente și pagini web.
5	Este afișat ecranul pentru definirea setărilor imprimantei de exemplu formatul de hârtie sau tipul de hârtie.
6	Afișează dimensiunea hârtiei. Atunci când aceasta este afișată sub forma unui buton, apăsați butonul pentru a afișa setarea de hârtie configurată în acel moment pe imprimantă.
7	Sunt afișate fotografiile sau documentele selectate.
8	Imprimarea începe.

Notă:

Pentru a imprima din meniul documentului folosind iPhone, iPad și iPod touch pe care rulează iOS, deschideți Epson iPrint după ce ați transferat documentul pe care doriți să îl imprimați folosind funcția de partajare a fișierelor din iTunes.

Tipărirea prin atingerea dispozitivelor inteligente de marcaj N

Vă puteți conecta și tipări prin simpla atingere a dispozitivului mobil de marcajul marcaj N al imprimantei.

Asigurați-vă că pregătiți următoarele înainte de a utiliza această funcție.

Activați funcția NFC pe dispozitivul inteligent.

Doar Android 4.0 sau o versiune mai nouă acceptă NFC (Near Field Communication).

Locația și funcțiile NFC variază în funcție de dispozitivul inteligent. Consultați documentația furnizată cu dispozitivul dvs. inteligent pentru detalii.

Tipărirea

- ❑ Instalați Epson iPrint pe dispozitivul inteligent.
Atingeți dispozitivul inteligent de marcajul marcaj N al imprimantei, pentru a-l instala.
- ❑ Activați Wi-Fi Direct pe imprimantă.
 1. Încărcați hârtie în imprimantă.
 2. Atingeți dispozitivul inteligent de marcajul marcaj N al imprimantei.
Aplicația Epson iPrint pornește.

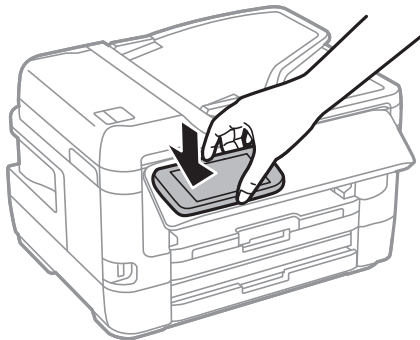

Notă:

Este posibil ca imprimanta să nu poată efectua comunicarea cu dispozitivul inteligent atunci când există obstacole, precum obiecte din metal, între marcajul marcaj N al imprimantei și dispozitivul inteligent.

3. Selectați fișierul pe care doriți să-l tipăriți în Epson iPrint.
4. Pe ecranul de previzualizare cu pictograma Print, atingeți dispozitivul inteligent de marcajul marcaj N al imprimantei.
Va începe tipărirea.

Informații conexe

- ➔ „Încărcarea hârtiei în suportul de Casetă de hârtie” la pagina 50
- ➔ „Încărcarea hârtiei în suportul de Fantă spate al.hârtie” la pagina 52
- ➔ „Efectuarea setărilor de conexiune Wi-Fi Direct (AP simplu)” la pagina 31

Utilizarea Epson Print Enabler

Puteți tipări fără fir documentele, mesajele e-mail, fotografiile și paginile web de pe telefonul sau tableta Android (Android v4.4 sau ulterioară). Din câteva atingeri, dispozitivul Android va descoperi o imprimantă Epson conectată la aceeași rețea fără fir.

1. Încărcați hârtie în imprimantă.
2. Configurați imprimanta pentru tipărirea fără fir.
3. La dispozitivul Android, instalați modulul plugin Epson Print Enabler din Google Play.
4. Conectați dispozitivul Android la aceeași rețea fără fir pe care o utilizează imprimanta.
5. Accesați **Setări** la dispozitivul Android, selectați **Tipărire**, apoi activați Epson Print Enabler.

Tipărirea

6. De la o aplicație Android precum Chrome, atingeți pictograma de meniu și tipăriți întreg conținutul ecranului.

Notă:

*Dacă nu vedeți imprimanta, atingeți **Toate imprimantele** și selectați imprimanta.*

Informații conexe

- ➔ „Încărcarea hârtiei în suportul de Casetă de hârtie” la pagina 50
- ➔ „Încărcarea hârtiei în suportul de Fantă spate al.hârtie” la pagina 52
- ➔ „Conectarea la un dispozitiv inteligent” la pagina 27

Utilizarea caracteristicii AirPrint

AirPrint permite tipărirea fără fir instantanee de pe iPhone, iPad și iPod touch cu cea mai recentă versiune a sistemului de operare iOS, precum și de la computere Mac cu cea mai recentă versiune a sistemului de operare OS X sau macOS.



Notă:

Dacă ați dezactivat mesajele de configurare a hârtiei la panoul de control al produsului dvs., nu puteți utiliza funcția AirPrint. Consultați linkul de mai jos pentru a activa mesajele, dacă este necesar.

1. Încărcați hârtie în produs.
2. Configurați produsul pentru tipărirea wireless. Consultați linkul de mai jos.
<http://epson.sn>
3. Conectați dispozitivul Apple la aceeași rețea wireless pe care o utilizează produsul dvs.
4. Tipăriți de pe dispozitivul dvs. pe produsul dvs.

Notă:

Pentru detalii, consultați pagina AirPrint de pe site-ul web Apple.

Informații conexe

- ➔ „Setări imprimantă” la pagina 67

Anularea activităților în curs sau în coadă

Notă:





De asemenea, puteți anula operațiunile în desfășurare atingând  pe panoul de control al imprimantei.

1. Apăsați butonul  pentru a afișa **Job/Status**.
2. Selectați **Activ** din fila **Stare operație**.
În listă sunt afișate activitățile de tipărire în curs și în așteptare.
3. Selectați activitatea pe care doriți să o anulați.
4. Selectați **Anulare**.

Copierea

Informații de bază privind copiere

Această secțiune explică pașii pentru o copiere simplă.

1. Așezați originalele.
Dacă doriți să copiați mai multe originale sau să realizați copii pe ambele fețe ale hârtiei, plasați toate originalele pe ADF.
2. Selectați **Copiere** pe ecranul de pornire.
3. Verificați setările în fila **Setări de bază**.
Atingeți elementul de setare pentru a-l schimba în modul necesar.
Notă:
 - Dacă selectați fila **Complex**, puteți efectua setări precum **Pg. ml.** sau **Tip original**.
 - Dacă selectați , puteți înregistra setările utilizate frecvent pentru copiere ca presetări.
 - În cazul în care combinația de setări necesară nu este disponibilă, se afișează . Selectați pictograma pentru a verifica detaliile și apoi modificați setările.
 - Selectați  pentru a verifica imaginea scanată înainte de a începe copierea.
4. Introduceți numărul de exemplare.
5. Atingeți .

Informații conexe

- ➔ „Așezarea originalelor” la pagina 56
- ➔ „Opțiuni de meniu de bază pentru copiere” la pagina 117
- ➔ „Opțiuni de meniu avansate pentru copiere” la pagina 118

Copierea pe 2 fețe

Puteți copia mai multe originale ale documentelor față-verso pe ambele fețe ale colii de hârtie.

1. Selectați **Copiere** pe ecranul de pornire.
2. Selectați **Setări de bază > 2 fețe** și apoi selectați **1>2-fețe** sau **2>2-fețe**.
Puteți, de asemenea, specifica orientarea și poziția de legare a originalului și rezultatului copiei.
3. Setări celelalte elemente în funcție de caz.
4. Atingeți .

Copierea

Informații conexe

➔ „Informații de bază privind copiere” la pagina 116

Copierea mai multor originale pe aceeași pagină

Puteți copia două sau patru originale pe o singură coală de hârtie.

1. Selectați **Copiere** pe ecranul de pornire.
2. Selectați fila **Complex > Pg. mlt.** și selectați **2-sus** sau **4-sus**.
Puteți, de asemenea, specifica ordinea formatului și orientarea originalului.
3. Atingeți .

Informații conexe

➔ „Informații de bază privind copiere” la pagina 116

Opțiuni de meniu de bază pentru copiere

Notă:

Este posibil ca elementele să nu fie disponibile, în funcție de alte setări efectuate.

A&N:

Copiază originalul în alb și negru (monocrom).

Culoare:

Copiază originalul în culori.

Densitate:

Dacă rezultatul obținut la copiere este prea estompat, măriți densitatea. Reduceți nivelul densității dacă cerneala pătează.

Setare hârtie:

Selectați sursa de hârtie pe care doriți să o utilizați. Când selectați **Auto**, hârtia este alimentată automat utilizând setările efectuate **Setare hârtie** atunci când ați încărcat hârtia. Această caracteristică este disponibilă numai pentru modelele cu două casete de hârtie.

Zoom:

Configurează raportul de mărire sau micșorare. Dacă doriți să reduceți sau să măriți un original cu un procentaj specific, selectați valoarea și apoi introduceți un procentaj într-un interval cuprins între 25 și 400%.

Copierea

 Potr. aut. pag.

Detectează zona de scanare și mărește sau micșorează automat originalul pentru a se adapta la formatul de hârtie selectat. Acolo unde există margini albe în jurul originalului, marginile albe de la marcajul de colț al geamului scannerului sunt detectate ca zonă de scanare, dar este posibil ca marginile de pe partea opusă să fie tăiate.

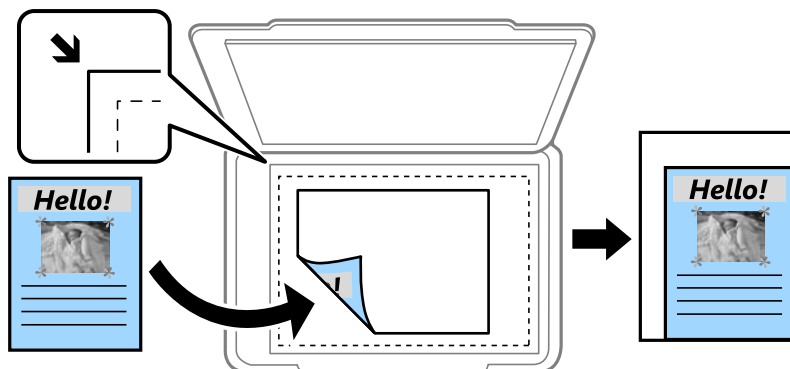
 Dimens. reală

Copiază la o mărire de 100%.

 A4->A5 și altele

Mărește sau micșorează automat originalul pentru a se adapta la un anumit format de hârtie.

Mărime original:

Selectați dimensiunea originalului. La copierea unor originale de dimensiune atipică, selectați cea mai apropiată dimensiune de original.

2 fețe:

Selectați aspectul față-verso.

 1>1-fețe

Copiază o parte a unui original pe o singură coală de hârtie.

 2>2-fețe

Copiază ambele fețe ale unui original față-verso pe ambele fețe ale unei coli de hârtie individuale. Selectați orientarea originalului dumneavoastră și poziția de legare a originalului și hârtiei.

 1>2-fețe

Copiază două originale pe o singură pagină pe ambele fețe ale unei coli de hârtie individuale. Selectați orientarea originalului și poziția de legare a hârtiei.

 2>1-față

Copiază ambele fețe ale unui original față-verso pe câte o față a două coli de hârtie. Selectați orientarea originalului dumneavoastră și poziția de legare a originalului.

Opțiuni de meniu avansate pentru copiere

Notă:

Este posibil ca elementele să nu fie disponibile, în funcție de alte setări efectuate.

Copierea

Pg. mlt.:

- Pagină individuală

Copiază un original cu două fețe pe o singură coală.

- 2-sus

Copiază două originale de o singură pagină pe o singură foaie de hârtie folosind aspectul 2 copii pe pagină. Selectați ordinea formatului și orientarea originalului dumneavoastră.

- 4-sus

Copiază patru originale de o singură pagină pe o singură foaie de hârtie folosind aspectul 4 copii pe pagină. Selectați ordinea formatului și orientarea originalului dumneavoastră.

Tip original:

Selectați tipul originalelor. Copiază la calitate optimă pentru a corespunde tipului originalului.

Finalizare:

Selectați modul de ejectare a hârtiei pentru copii multiple ale unor originale multiple.

- Grupare (aceleași pagini)

Copiază originalele pagină cu pagină ca grup.

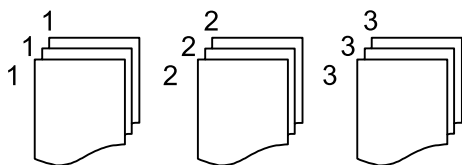

- Asamblare (ordine pagini)

Copiază originalele colaționate în ordine și le sortează pe seturi.

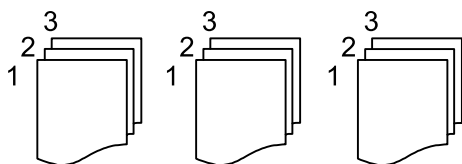

Orient. (or.):

Selectați orientarea originalelor.

Crt. →2pg.:

Copiază două pagini față în față dintr-o broșură pe coli separate. Selectați pagina de broșură pe care doriți să o scanați.

Calitate imagine:

Ajustați setările imaginii.

- Contrast

Ajustați diferența dintre părțile luminoase și părțile întunecate ale imaginii.

- Saturație

Ajustați intensitatea culorilor.

Copierea

- Balans de roșu, Balans de verde, Balans de albas.
Ajustați densitatea pentru fiecare culoare.
- Claritate
Ajustează conturul imaginii.
- Reglare tentă
Ajustează tonul de culoare a pielii. Atingeți + pentru un ton mai rece (accentuare verde) și selectați - pentru un ton mai cald (accentuare roșu).
- Elimin. fundal
Ajustați densitatea culorii de fundal. Selectați + pentru o tonalitate mai luminoasă (alb) și - pentru o tonalitate mai închisă (negru).

Eliminare umbră:

Elimină umbrele care apar în jurul copiilor la copierea hârtiei groase sau care apar în centrul copiilor atunci când copiați o broșură.

Elim găuri perf:

Elimină orificiile de legare atunci când copiați.

Copiere carte de identitate:

Scanează ambele fețe ale unui act de identitate și le copiază pe aceeași față a colii de hârtie.

Copiere fr. marg.:

Copiază fără să adauge margini în jurul muchiilor. Imaginea este puțin mărită pentru a elimina marginile de pe muchiile hârtiei. Selectați mărirea în setarea **Extindere**.

Scanarea

Scanarea de la panoul de control

Puteți trimite imagini scanate de la panoul de control al imprimantei către următoarele destinații.

Folder de rețea/FTP

Puteți salva imaginea scanată la un folder dintr-o rețea. Puteți specifica un folder partajat pe computer creat cu ajutorul protocoalelor SMB, sau un folder de pe serverul FTP. Înainte de scanare, trebuie să setați un folder partajat sau server FTP.

E-mail

Puteți trimite imagini scanate prin e-mail, direct de la imprimantă, cu ajutorul unui server de e-mail pre-configurat. Înainte de scanare, trebuie să configurați serverul de e-mail.

Computer

Puteți salva imaginea scanată pe un calculator conectat la imprimantă. Înainte de scanare, instalați Epson Scan 2 și Epson Event Manager în computer.

Disp. de memorie

Puteți salva imaginea scanată pe un dispozitiv de memorie. Nu este necesar să efectuați nicio setare înainte de a scana.

Cloud

Puteți trimite imaginile scanate către serviciile cloud. Înainte de a scana, efectuați setări în Epson Connect.

Computer (WSD)

Puteți salva imaginea scanată pe un calculator conectat la imprimantă, folosind funcția WSD. Dacă utilizați Windows 7/Windows Vista, trebuie să realizați setări WSD pe computerul dumneavoastră înainte de a scana.

Informații conexe

- ➔ „Salvarea imaginii scanate la un folder partajat sau server FTP” la pagina 121
- ➔ „Scanarea cu trimitere prin e-mail” la pagina 130
- ➔ „Scanarea la computer (Event Manager)” la pagina 133
- ➔ „Scanarea pe un dispozitiv de memorie” la pagina 137
- ➔ „Scanarea pe un server Cloud” la pagina 139

Salvarea imaginii scanate la un folder partajat sau server FTP

Puteți salva imaginea scanată într-un anumit folder din rețea. Puteți specifica un folder partajat pe computer creat cu ajutorul protocoalelor SMB, sau un folder de pe serverul FTP.

Scanarea

Notă:

- Scannerul și computerul ar trebui conectate la aceeași rețea. Contactați administratorul pentru setările de rețea.*
- Dacă doriți să salvați imaginile scanate la un server FTP, contactați administratorul serverului FTP pentru a confirma informațiile serverului.*

Pregătiți următoarele pentru a salva imaginile scanate la un folder partajat.

- Pregătire 1: Verificați și modificați numele computerului
- Pregătire 2: Creați un folder partajat pe computer
- Pregătire 3: Înregistrați folderul partajat în contactele din imprimantă

Notă:

Metoda de setare a folderului partajat variază în funcție de sistemul de operare și mediul dumneavoastră. În acest manual, exemplele utilizate sunt pentru Windows 10/Windows 8.1/Windows 8/Windows 7. Consultați documentația computerului dumneavoastră pentru informații detaliate despre setarea unui folder partajat pe computerul dumneavoastră.

Informații conexe

- ➔ [„Pregătire 1: Verificați și modificați numele computerului” la pagina 122](#)
Verificați și modificați denumirea computerului în care doriți să creați folderul partajat.
- ➔ [„Pregătire 2: Creați un folder partajat pe computer” la pagina 123](#)
Creați un folder pe computer, apoi setați folderul pentru a fi partajat în rețea.
- ➔ [„Pregătire 3: Înregistrați folderul partajat în contactele din imprimantă” la pagina 125](#)
Prin înregistrarea unei căi de folder partajat la panoul de control al imprimantei, puteți specifica o cale a folderului prin selectarea din contacte.

Pregătire 1: Verificați și modificați numele computerului

Verificați și modificați denumirea computerului în care doriți să creați folderul partajat.

Utilizați caractere alfanumerice pentru numele computerului. Dacă utilizați alte caractere, nu puteți găsi computerul de la imprimantă.

Notă:

Metoda de setare a folderului partajat variază în funcție de sistemul de operare și mediul dumneavoastră. În acest manual, exemplele utilizate sunt pentru Windows 10/Windows 8.1/Windows 8/Windows 7. Consultați documentația computerului dumneavoastră pentru informații detaliate despre setarea unui folder partajat pe computerul dumneavoastră.

1. Deschideți fereastra sistemului pentru computer.
 - Windows 10/Windows 8.1/Windows 8:
Apăsați tasta X în timp ce apăsați tasta Windows de pe tastatură și apoi selectați **Sistem** din listă.
 - Windows 7:
Apăsați butonul start, faceți clic dreapta pe **Computer** și apoi selectați **Proprietate**.
2. Verificați **Nume computer** din fereastra **Sistem**. Faceți clic **Modificare setări** pentru a modifica numele computerului.

Notă:

- Utilizați caractere alfanumerice pentru numele computerului. Dacă numele computerului utilizează orice alt tip de caractere, modificați numele.*
- Dacă nu este necesar să modificați **Nume computer**, închideți fereastra. Aceasta completează „Pregătire 1: Verificați și modificați numele computerului”. Apoi, treceți mai departe la „Pregătire 2: Creați un folder partajat pe computer”.*

Scanarea

3. Faceți clic pe **Modificare** din fila **Nume computer**.
4. Faceți clic pe **OK** după ce ați modificat numele computerului.
5. Pentru a reporni computerul, salvați toate fișierele și închideți-le iar apoi faceți clic pe **OK**.
6. Faceți clic pe **Închidere** dacă este afișată fereastra **Proprietăți sistem**.
7. Faceți clic pe **Repornire acum** și reporniți computerul.

Aceasta completează „Pregătire 1: Verificați și modificați numele computerului”.

Apoi, treceți mai departe la „Pregătire 2: Creați un folder partajat pe computer”.

Informații conexe

➔ [„Pregătire 2: Creați un folder partajat pe computer” la pagina 123](#)

Creați un folder pe computer, apoi setați folderul pentru a fi partajat în rețea.

Pregătire 2: Creați un folder partajat pe computer

Creați un folder pe computer, apoi setați folderul pentru a fi partajat în rețea.

Următoarea procedură este pentru când o parolă este setată într-un computer.

Notă:

Metoda de setare a folderului partajat variază în funcție de sistemul de operare și mediul dumneavoastră. În acest manual, exemplele utilizate sunt pentru Windows 10/Windows 8.1/Windows 8/Windows 7. Consultați documentația computerului dumneavoastră pentru informații detaliate despre setarea unui folder partajat pe computerul dumneavoastră.

1. Deschideți **Panou de control**.
 - Windows 10:
Faceți clic dreapta pe butonul Start și țineți-l apăsat, apoi selectați **Panou de control**.
 - Windows 8.1/Windows 8:
Selectați **Desktop > Setări > Panou de control**.
 - Windows 7:
Faceți clic pe butonul Start și selectați **Panou de control**.
2. În fereastra **Panou de control**, faceți clic pe **Rețea și Internet**.
3. În fereastra **Rețea și Internet**, faceți clic pe **Centru rețea și partajare**.
4. În fereastra **Centru rețea și partajare** faceți clic pe **Modificare setări de partajare complexe**.
5. În fereastra **Setări complexe pentru partajare** selectați **Pornire partajare imprimantă și fișier din Partajare fișiere și imprimante**. Faceți clic pe **Salvare modificări** și închideți fereastra.
Dacă este deja selectat, faceți clic pe **Anulare** și închideți fereastra.
6. În fereastra **Centru rețea și partajare** faceți clic pe × în partea din dreapta sus a ferestrei pentru a închide fereastra.
7. Porniți exploratorul.

Scanarea

8. Selectați orice unitate și apoi realizați un folder.

- Windows 10/Windows 8.1/Windows 8:

Faceți clic pe **PC** și apoi selectați orice unitate. Faceți clic dreapta pe unitate și apoi selectați **Nou > Folder**.

- Windows 7:

Faceți clic pe **Computer** și apoi selectați orice unitate. Faceți clic dreapta pe unitate și apoi selectați **Nou > Folder**.

9. Denumiți folderul creat.

Notă:

Denumirea folderului trebuie să aibă 12 caractere sau mai puțin. Dacă denumirea depășește 12 caractere, este posibil ca imprimanta să nu poate accesa folderul în funcție de mediul dumneavoastră.

10. Executați clic-dreapta pe folderul creat și apoi selectați **Proprietăți**.

Acordați permisiunea de schimbare de acces pentru a partaja permisiuni de acces pentru contul de utilizator. Aceasta se aplică atunci când utilizatorul accesează folderul printr-o rețea.

11. Selectați fila **Partajare** din fereastra **Proprietăți**.

12. Faceți clic pe **Partajare complexă** în fila **Partajare**.

13. În fereastra **Partajare complexă**, activați **Se partajează acest folder** și apoi faceți clic pe **Permișiuni**.

14. În fila **Permișiuni partajare** selectați **Toți** din **Nume utilizatori sau grupuri** și apoi faceți clic pe **Eliminare**.

Dacă **Toți** este permis, alți utilizatori decât dumneavoastră vor putea accesa folderul partajat.

15. Faceți clic pe **Adăugare** sub **Nume utilizatori sau grupuri**.

16. În **Introduceți numele obiectului de selectat** din fereastra **Selectare utilizatori sau grupuri**, introduceți **Numele de utilizator** pe care doriți să-l utilizați pentru a vă conecta la computer.

17. Faceți clic pe **Verificare nume**. Confirmați faptul că numele este subliniat și apoi faceți clic pe **OK**.

Notă:

*Dacă se afișează **Numele negăsit**, faceți clic pe **Anulare** și apoi introduceți numele de utilizator corect.*

18. În fila **Permișiuni partajare** selectați numele de utilizator introdus în **Nume utilizatori sau grupuri**, permiteți **Modificare** și apoi faceți clic pe **OK**.

19. În fereastra **Partajare complexă**, faceți clic pe **Aplicare** și apoi faceți clic pe **OK**.

20. Calea rețelei pentru folderul partajat este afișată în fila **Partajare**. Această cale este necesară la înregistrarea contactelor la imprimantă, asigurați-vă o scrieți sau copiați și apoi o salvați.

21. Selectați fila **Securitate** și apoi confirmați că **Utilizatori autentificați** se afișează în **Nume utilizatori sau grupuri** și că **Modificare** este permisă pentru **Utilizatori autentificați**.

- Dacă **Modificare** este permisă, faceți clic pe **OK**. Aceasta completează „Pregătire 2: Creați un folder partajat pe computer”. Pe urmă treceți la „Pregătire 3: Înregistrați folderul partajat în contactele din imprimantă”.

- Dacă nu este permis, treceți la pasul 22.

Scanarea

22. Faceți clic pe **Editare**.

Acordați permisiunea de schimbare de acces pentru a partaja permisiuni de securitate pentru contul de utilizator. Aceasta se aplică atunci când utilizatorul accesează folderul printr-o rețea sau prin conectare locală.

23. Faceți clic pe **Adăugare** sub **Nume utilizatori sau grupuri**.

24. În **Introduceți numele obiectului de selectat** din fereastra **Selectare utilizatori sau grupuri** introduceți **Numele de utilizator** pentru a vă conecta la computer.

25. Faceți clic pe **Verificare nume**. Confirmați faptul că numele este subliniat și apoi faceți clic pe **OK**.

Dacă se afișează **Numele negăsit**, faceți clic pe **Anulare** și apoi introduceți numele de utilizator corect.

Notă:

Urmați pașii de mai jos pentru a verifica numele de utilizator.

- Windows 10: Faceți clic dreapta pe butonul start și țineți-l apăsat, apoi selectați **Panou de control** > **Cont de utilizator**.
- Windows 8.1/Windows 8: Selectați **Desktop** > **Setări** > **Panou de control** > **Cont de utilizator**.
- Windows 7: Selectați **Start** > **Panou de control** > **Cont de utilizator**.

26. În fereastra **Permițiuni** confirmați faptul că numele de utilizator este afișat în **Nume utilizatori sau grupuri**, permiteți **Modificare** pentru nume, faceți clic pe **Aplicare** și apoi pe **OK**.

27. Faceți clic pe **OK** sau **Închidere** pentru a închide fereastra.

Notă:

Pictograma folderului nu se modifică după partajare. **Partajat** este afișat ca **Stare** în fereastra folderelor.

Aceasta completează „Pregătire 2: Creați un folder partajat pe computer”.

Pe urmă treceți la „Pregătire 3: Înregistrați folderul partajat în contactele din imprimantă”.

Informații conexe

➔ [„Pregătire 3: Înregistrați folderul partajat în contactele din imprimantă” la pagina 125](#)

Prin înregistrarea unei căi de folder partajat la panoul de control al imprimantei, puteți specifica o cale a folderului prin selectarea din contacte.

Pregătire 3: Înregistrați folderul partajat în contactele din imprimantă

Prin înregistrarea unei căi de folder partajat la panoul de control al imprimantei, puteți specifica o cale a folderului prin selectarea din contacte.

Aveți nevoie de următoarele informații pentru a înregistra la contacte.

- Numele de utilizator și parola pentru conectare la computer
- Calea de rețea pentru folderul partajat
- Adresa IP a imprimantei sau numele imprimantei (doar când este înregistrat din computer)
- Parola de administrator pentru imprimantă (doar când este activată blocarea administratorului)

Există câteva metode de a înregistra calea folderului la contacte. Fiecare metodă poate înregistra același conținut. Pentru detalii suplimentare consultați următoarele informații asociate.

Scanarea

Notă:

Metoda de setare a folderului partajat variază în funcție de sistemul de operare și mediul dumneavoastră. În acest manual, exemplele utilizate sunt pentru Windows 10/Windows 8.1/Windows 8/Windows 7. Consultați documentația computerului dumneavoastră pentru informații detaliate despre setarea unui folder partajat pe computerul dumneavoastră.

Informații conexe

- ➔ [„Înregistrare de la panoul de control al imprimantei” la pagina 126](#)
Puteți înregistra contacte din panoul de control al imprimantei.
- ➔ [„Înregistrarea de la un computer utilizând un browser web” la pagina 126](#)
Puteți înregistra contacte de la computerul dumneavoastră accesând ecranul de configurare al imprimantei (Web Config) dintr-un browser web. Puteți continua lucrul pe computer după crearea folderului partajat.

Înregistrare de la panoul de control al imprimantei

Puteți înregistra contacte din panoul de control al imprimantei.

1. Selectați **Setări** din ecranul de pornire.
2. Selectați **Administrator Contacte** și apoi selectați **Înregistrare/Ștergere**.
3. Selectați **Adăug. intr.** și apoi selectați **Adăugare contact**.
4. Selectați **Folder de rețea/FTP**.
5. Setati informațiile necesare.
 - Nr. înregistrare: Setati un număr de înregistrare pentru adresă.
 - Nume: Introduceți un nume pentru a fi afișat în lista de contacte.
 - Indexare cuvânt: Introduceți cuvântul index utilizat la căutarea listei de contacte.
 - Mod comunicare: Selectați SMB.
 - Locație (obligatorie): Introduceți calea rețelei folderului partajat.
 - Nume utilizator: Introduceți un nume de utilizator pentru a vă conecta la computer. (doar când parola este setată pe computer)
 - Parolă: Introduceți o parolă corespunzătoare numelui de utilizator.
 - Atribuire la Utiliz. frecv.: Setati adresa ca adresă utilizată frecvent. Grupul va fi afișat în ecranul superior la specificarea adresei.
6. Apăsați pe **OK**. Aceasta completează înregistrarea unui contact la lista de contacte.

Aceasta completează „Pregătire 3: Înregistrați folderul partajat în contactele din imprimantă”. Aceasta completează toate pregătirile pentru salvarea imaginilor scanate către folderul partajat.

Informații conexe

- ➔ [„Scanarea într-un folder de rețea sau pe un server FTP” la pagina 127](#)

Înregistrarea de la un computer utilizând un browser web

Puteți înregistra contacte de la computerul dumneavoastră accesând ecranul de configurare al imprimantei (Web Config) dintr-un browser web. Puteți continua lucrul pe computer după crearea folderului partajat.

Scanarea

Nu este necesar sa instalați nicio aplicație pe computer.

Următoarele operațiuni utilizează Internet Explorer ca exemplu.

1. Porniți Internet Explorer.
2. Introduceți adresa IP a imprimantei în bara de adrese Internet Explorer și apoi apăsați tasta Enter.
3. Faceți clic pe **Continuare cu acest site web (nerecomandat)**.
4. Dacă o parolă de administrator este setată pe imprimantă, faceți clic pe **Conectarea administratorului** și apoi conectați-vă ca administrator introducând parola.

Dacă o parolă de administrator nu este setată pe imprimantă, nu este necesar să efectuați această operațiune. Treceți la pasul 5.

5. Faceți clic pe **Scanare/Copiere**.
6. Faceți clic pe **Persoane de contact**.
7. Selectați un număr care nu a mai fost utilizat și apoi faceți clic pe **Editare**.
8. Introduceți informațiile necesare și apoi faceți clic pe **Aplicare**.
 - Nume: Introduceți un nume pentru a fi afișat în lista de contacte.
 - Termen index: Introduceți cuvântul index utilizat la căutarea în lista de contacte.
 - Tip: Selectați **Folder rețea (SMB)**.
 - Atribuire la Utilizare frecventă: Setati adresa ca adresă utilizată frecvent. Grupul va fi afișat în ecranul superior la specificarea adresei.
 - Salvare în: Introduceți calea rețelei folderului partajat.
 - Nume utilizator: Introduceți un nume de utilizator pentru a vă conecta la computer. (doar când parola este setată pe computer)
 - Parolă: Introduceți o parolă corespunzătoare numelui de utilizator.

9. Este afișat un mesaj prin care vi se spune că înregistrarea este completă. Închideți browserul web.

Aceasta completează „Pregătire 3: Înregistrați folderul partajat în contactele din imprimantă”. Aceasta completează toate pregătirile pentru salvarea imaginilor scanate către folderul partajat.

Informații conexe

➔ [„Scanarea într-un folder de rețea sau pe un server FTP” la pagina 127](#)

Scanarea într-un folder de rețea sau pe un server FTP

Puteți salva imaginea scanată într-un anumit folder din rețea. Puteți specifica folderul introducându-l direct, dar ar fi mai simplu dacă ați înregistra informațiile folderului în lista de contacte, în prealabil.

Notă:

- Înainte de a folosi această funcție, asigurați-vă că setările **Data/oră** și **Diferență de timp** ale imprimantei sunt corecte. Accesați meniurile din **Setări** > **Setări generale** > **Setări de bază** > **Setări dată/oră**.
- Puteți verifica destinația înainte de scanare. Selectați **Setări** > **Setări generale** > **Setări scanare**, apoi activați **Confirmare destinatar**.

Scanarea

1. Așezați originalele.

Notă:

Dacă doriți să scanați mai multe originale sau să realizați scanări pe ambele fețe ale hârtiei, plasați toate originalele pe ADF.

2. Atingeți **Scanare** pe ecranul de pornire.

3. Atingeți **Folder de rețea/FTP**.

4. Specificați folderul.

Pentru a selecta din adresele utilizate frecvent: Atingeți pictogramele afișate pe ecran.

Pentru a introduce direct calea către folder: Atingeți **Tastatură**. Selectați **Mod comunicare**, introduceți calea către folder ca **Locație (obligatorie)**, apoi realizați celelalte setări ale folderului.

Introduceți calea folderului în formatul următor.

La utilizarea SMB ca mod de comunicare: \\nume_gazdă\nume_folder

La utilizarea FTP ca mod de comunicare: ftp://nume_gazdă/nume_folder

Pentru a selecta din lista de contacte: Atingeți **Contacte**, selectați un contact și apoi atingeți **Închidere**.

Puteți căuta un folder în lista de contacte. Introduceți cuvântul cheie de căutare în caseta din partea de sus a ecranului.

Notă:

Puteți tipări istoricul folderului în care sunt salvate documentele atingând .

5. Atingeți **Setări scanare** și apoi verificați setările, precum formatul de salvare și modificați-le dacă este necesar.

Notă:

Atingeți  pentru a salva setările ca presetare.

6. Atingeți .

Informații conexe

- ➔ „Gestionarea contactelor” la pagina 62
- ➔ „Așezarea originalelor” la pagina 56
- ➔ „Înregistrarea setărilor favorite ca presetare” la pagina 65

Opțiuni de meniu de destinație pentru scanarea la un folder

Tastatură:

Deschideți ecranul **Editare locație**. Introduceți calea folderului și stabiliți fiecare element pe ecran.

Mod comunicare

Selectați modul de comunicare.

Locație (obligatorie)

Introduceți calea către folderul în care va fi salvată imaginea scanată.

Nume utilizator

Introduceți un nume de utilizator pentru folderul specificat.

Scanarea

- Parolă
Introduceți o parolă pentru folderul specificat.
- Mod conectare
Selectați modul de conectare.
- Număr port
Introduceți numărul portului.

Contacte:

Selectați folderul în care va fi salvată imaginea scanată, din lista de contacte. Nu sunt necesare setări pentru locație, dacă ați selectat un folder din lista de contacte.

Opțiuni de meniu pentru scanarea la un folder

Notă:

Este posibil ca elementele să nu fie disponibile, în funcție de alte setări efectuate.

Mod culoare:

Selectați dacă scanarea se va efectua în culori sau monocrom.

Format fișier:

Selectați formatul în care va fi salvată imaginea scanată.

- Raport compresie
Selectați gradul de compresie al imaginii scanate.
- Setări PDF

Dacă selectați **PDF** ca format de salvare, utilizați aceste setări pentru protecția fișierelor PDF.

Pentru a crea un fișier PDF care necesită o parolă pentru a fi deschis, setați Parolă deschidere document. Pentru a crea un fișier PDF care necesită o parolă la tipărire sau editare, setați Parolă permisiuni.

Rezoluție:

Selectați rezoluția de scanare.

2 fețe:

Scanează ambele părți ale originalului.

- Orient. (or.)
Selectați orientarea originalelor.
- Legare (orig.)
Selectați direcția de legare a originalului.

Zon scan:

Selectați zona de scanare. Pentru a decupa spațiul alb din jurul textului sau al imaginii la scanare, selectați **Trunchiere auto**. Pentru a scana pe suprafața maximă permisă a geamului scannerului, selectați **Zonă maximă**.

- Orient. (or.)
Selectați orientarea originalelor.

Scanarea

Tip original:

Selectați tipul originalelor.

Densitate:

Selectați contrastul imaginii scanate.

Eliminare umbră:

Elimină umbrele originalului care apar pe imaginea scanată.

Împrejur

Elimină umbrele de la marginea originalului.

Centru

Elimină umbrele de la marginea de legare a broșurii.

Elim găuri perf:

Elimină găurile de perforare care apar în imaginea scanată. Puteți specifica zona de ștergere a orificiilor de perforare introducând o valoare în caseta din dreapta.

Poziție ștergere

Selectați poziția pentru a elimina orificiile de perforare.

Orient. (or.)

Selectați orientarea originalelor.

Denumire fișier:

Prefix nume fișier:

Introduceți un prefix pentru numele imaginilor folosind caractere alfanumerice și simboluri.

Adăugare dată:

Adăugați data la denumirea fișierului.

Adăugare oră:

Adăugați ora la denumirea fișierului.

Scanarea cu trimitere prin e-mail

Puteți trimite fișiere imagine scanate prin e-mail, direct de la imprimantă, cu ajutorul unui server de e-mail pre-configurat. Înainte de a utiliza această funcționalitate, trebuie să configurați serverul de e-mail.

Puteți specifica o adresă de e-mail introducând-o direct, dar ar fi mai simplu dacă ați înregistra adresa în Contacte, în prealabil.

Notă:

- Înainte de a folosi această funcție, asigurați-vă că setările **Dată/oră** și **Diferență de timp** ale imprimantei sunt corecte. Accesați meniurile din **Setări** > **Setări generale** > **Setări de bază** > **Setări dată/oră**.
- Puteți verifica destinația înainte de scanare. Selectați **Setări** > **Setări generale** > **Setări scanare**, apoi activați **Confirmare destinatar**.

1. Așezați originalele.

Notă:

Dacă doriți să scanați mai multe originale sau să realizați scanări pe ambele fețe ale hârtiei, plasați toate originalele pe ADF.



Scanarea

2. Atingeți **Scanare** pe ecranul de pornire.
3. Atingeți **E-mail**.
4. Specificați adresele.
 - Pentru a selecta adresele utilizate frecvent: Atingeți pictogramele afișate pe ecran.
 - Pentru a introduce adresa manual: Atingeți **Tastatură**, introduceți adresa de e-mail și apoi apăsați **OK**.
 - Pentru a selecta din lista de contacte: Atingeți **Contacte**, selectați un contact sau un grup și apoi atingeți **Închidere**.
Puteți căuta adresa în lista de contacte. Introduceți cuvântul cheie de căutare în caseta din partea de sus a ecranului.
 - Pentru a selecta din lista de contacte: Atingeți **Istoric**, selectați un contact și apoi atingeți **Închidere**.

Notă:

 - Numărul de destinatari selectați este afișat în partea dreaptă a ecranului. Puteți trimite mesaje e-mail către maximum 10 adrese și grupuri.
Dacă destinatarii includ grupuri, puteți selecta maximum 200 de adrese individuale, luând în considerare și adresele din grupuri.
 - Atingeți caseta de adresă din partea de sus a ecranului pentru a afișa lista adreselor selectate.
 - Atingeți  pentru a afișa sau imprima istoricul trimiterilor sau pentru a modifica setările serverului de e-mail.
5. Atingeți **Setări scanare** și apoi verificați setările, precum formatul de salvare și modificați-le dacă este necesar.

Notă:

Atingeți  pentru a salva setările ca presetare.
6. Atingeți .

Informații conexe

- ➔ „Utilizarea unui server de e-mail” la pagina 76
- ➔ „Gestionarea contactelor” la pagina 62
- ➔ „Așezarea originalelor” la pagina 56
- ➔ „Înregistrarea setărilor favorite ca presetare” la pagina 65

Opțiuni de meniu pentru scanarea cu trimitere prin e-mail

Notă:

Este posibil ca elementele să nu fie disponibile, în funcție de alte setări efectuate.

Mod culoare:

Selectați dacă scanarea se va efectua în culori sau monocrom.

Format fișier:

Selectați formatul în care va fi salvată imaginea scanată.

- Raport compresie

Selectați gradul de compresie al imaginii scanate.

Scanarea

Setări PDF

Dacă selectați **PDF** ca format de salvare, utilizați aceste setări pentru protecția fișierelor PDF.

Pentru a crea un fișier PDF care necesită o parolă pentru a fi deschis, setați Parolă deschidere document. Pentru a crea un fișier PDF care necesită o parolă la tipărire sau editare, setați Parolă permisiuni.

Rezoluție:

Selectați rezoluția de scanare.

2 fețe:

Scanează ambele părți ale originalului.

Orient. (or.)

Selectați orientarea originalelor.

Legare (orig.)

Selectați direcția de legare a originalului.

Zon scan:

Selectați zona de scanare. Pentru a decupa spațiul alb din jurul textului sau al imaginii la scanare, selectați **Trunchiere auto**. Pentru a scana pe suprafața maximă permisă a geamul scannerului, selectați **Zonă maximă**.

Orient. (or.)

Selectați orientarea originalelor.

Tip original:

Selectați tipul originalelor.

Densitate:

Selectați contrastul imaginii scanate.

Eliminare umbră:

Elimină umbrele originalului care apar pe imaginea scanată.

Împrejur

Elimină umbrele de la marginea originalului.

Centru

Elimină umbrele de la marginea de legare a broșurii.

Elim găuri perf:

Elimină găurile de perforare care apar în imaginea scanată. Puteți specifica zona de ștergere a orificiilor de perforare introducând o valoare în caseta din dreapta.

Poziție ștergere

Selectați poziția pentru a elimina orificiile de perforare.

Orient. (or.)

Selectați orientarea originalelor.

Scanarea

Subiect:

Introduceți un subiect pentru e-mail folosind caractere alfanumerice și simboluri.

Dim max fiș ataș:

Selectați dimensiunea maximă a fișierului care poate fi atașat la e-mail.

Denumire fișier:

Prefix nume fișier:

Introduceți un prefix pentru numele imaginilor folosind caractere alfanumerice și simboluri.

Adăugare dată:

Adăugați data la denumirea fișierului.

Adăugare oră:

Adăugați ora la denumirea fișierului.

Scanarea la computer (Event Manager)

Notă:

Înainte de scanare, instalați Epson Scan 2 și Epson Event Manager în computer.

1. Așezați originalele.
2. Selectați **Scanare** pe ecranul de pornire.
3. Selectați **Computer**.
4. Selectați  în partea de sus a ecranului pentru a selecta computerul pe care doriți să salvați imaginile scanate.

Notă:

- Când imprimanta este conectată la o rețea, puteți selecta computerul pe care doriți să salvați imaginea scanată. Puteți afișa până la 20 de computere în panoul de control al imprimantei. Dacă setați **Denumire scanner în rețea (alfanumerică)** în Epson Event Manager, acesta va fi afișat pe panoul de control.

5. Selectați **Selectare acțiune** pentru a selecta modul de salvare a imaginii scanate în computer.
 - Salv. ca JPEG: Salvează imaginea scanată în format JPEG.
 - Salv. ca PDF: Salvează imaginea scanată în format PDF.
 - At. la e-mail: Lansează clientul de e-mail pe computer, după care atașează în mod automat conținutul la un mesaj e-mail.
 - Respectare setare particulară: Salvează imaginea scanată utilizând setările din Epson Event Manager. Puteți modifica setările de scanare, precum formatul de scanare, folderul în care se face salvarea sau formatul de salvare.
6. Verificați alte setări și modificați-le dacă este necesar.
 - 2 fețe: Selectați dacă doriți sau nu să scanați ambele fețe ale originalului.
 - Zonă scanare: Selectați dimensiunea imaginii scanate.
7. Atingeți .

Scanarea

Informații conexe

➔ „Așezarea originalelor” la pagina 56

Efectuarea setărilor personalizate în Epson Event Manager

Puteți stabili setările de scanare pentru **Respectare setare particulară** în Epson Event Manager.

Consultați secțiunea de ajutor Epson Event Manager pentru detalii.

1. Porniți Epson Event Manager.
2. Asigurați-vă că scannerul este selectat ca **Scanner** în fila **Configurare buton** de pe ecranul principal.

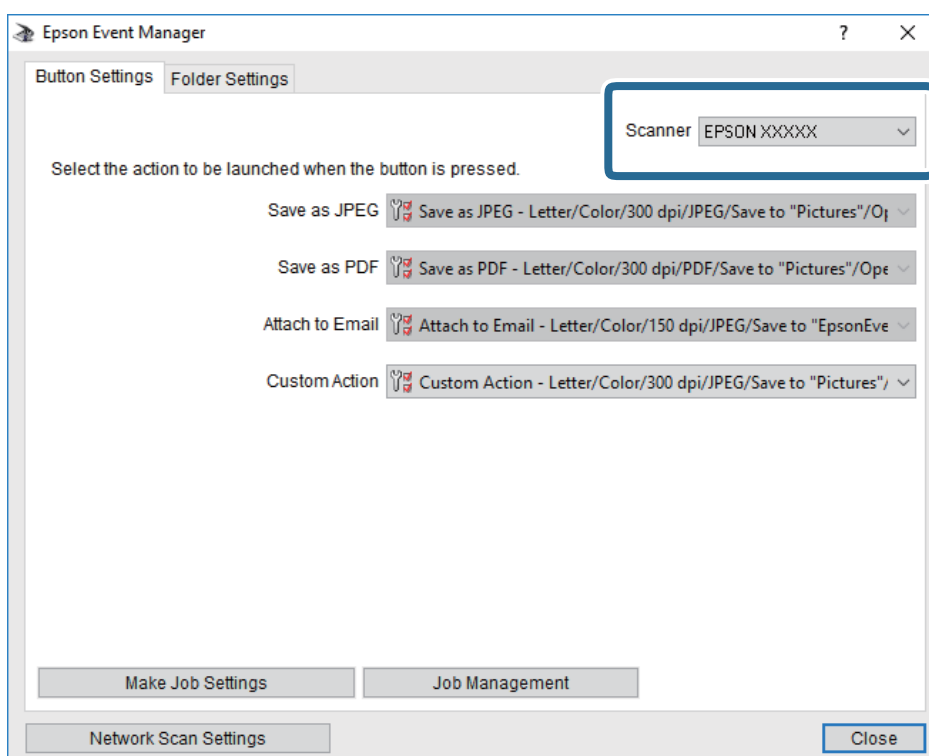

Scanarea

3. Faceți clic pe **Configurare parametrii comandă**.

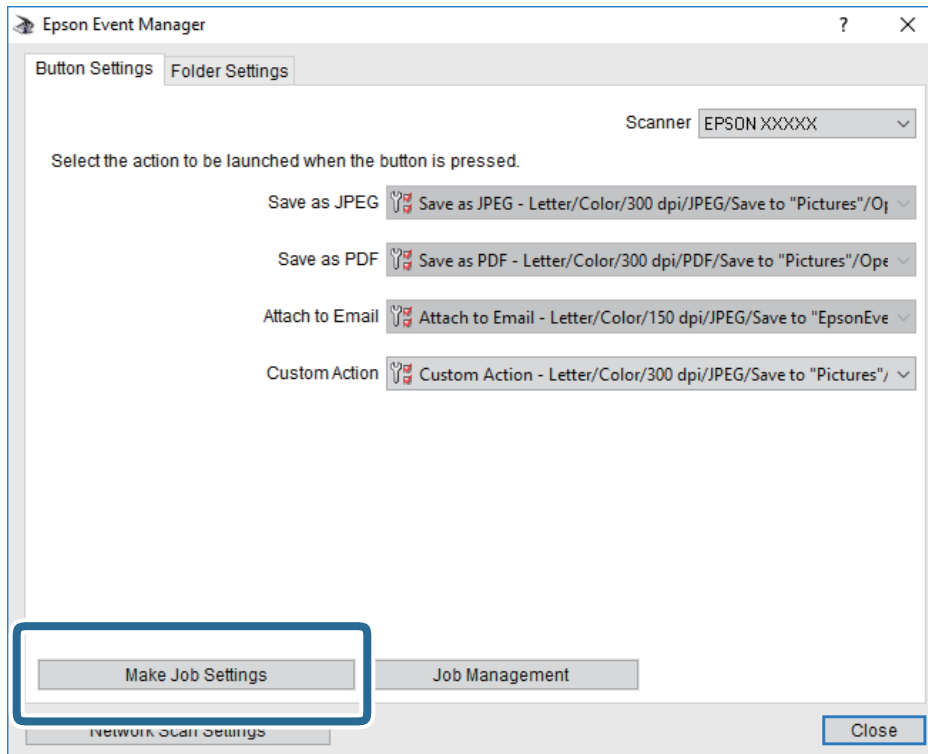

Scanarea

4. Efectuați setările de scanare pe ecranul **Configurare comandă**.

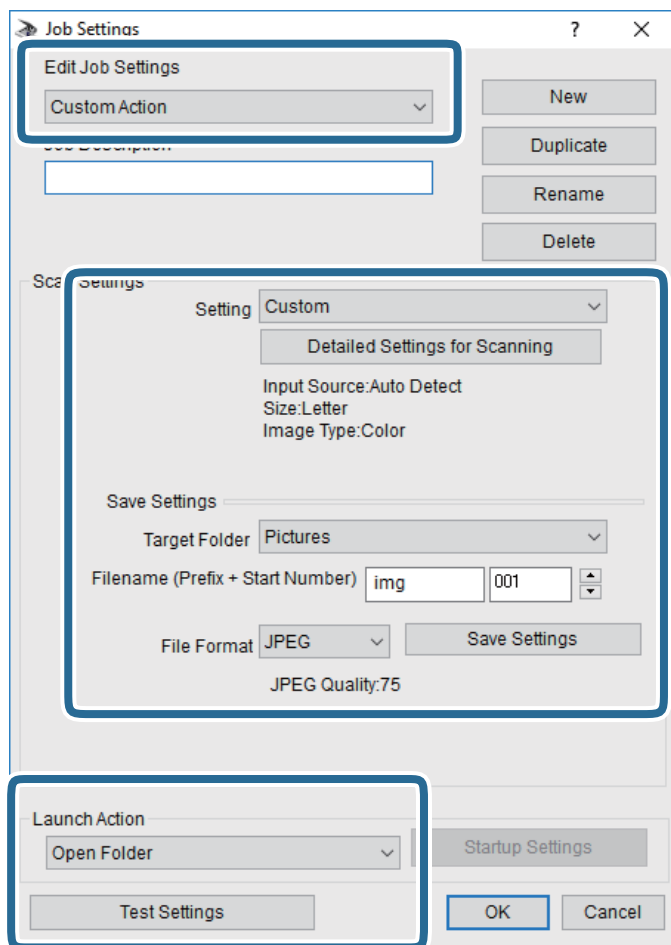

- Editare parametrii de configurare comandă: Selectați **Acțiune personalizată**.
- Configurare: Scanați utilizând cele mai bune setări pentru tipul de original selectat. Faceți clic pe **Configurare detaliată pentru scanare** pentru a seta elemente precum rezoluția sau culoarea pentru salvarea imaginii scanate.
- Director țintă: Selectați folderul de salvare pentru imaginea scanată.
- Denumire fișier (prefix + număr inițial): Modificați setările pentru numele de fișier pe care doriți să îl salvați.
- Format fișier: Selectați formatul de salvare.
- Lansare acțiune: Selectați operația efectuată la scanare.
- Configurare parametrii de test: Începe scanarea de test utilizând setările curente.

5. Faceți clic pe **OK** pentru a reveni la ecranul principal.

Scanarea

- Asigurați-vă că **Acțiune personalizată** este selectată în lista **Acțiune personalizată**.

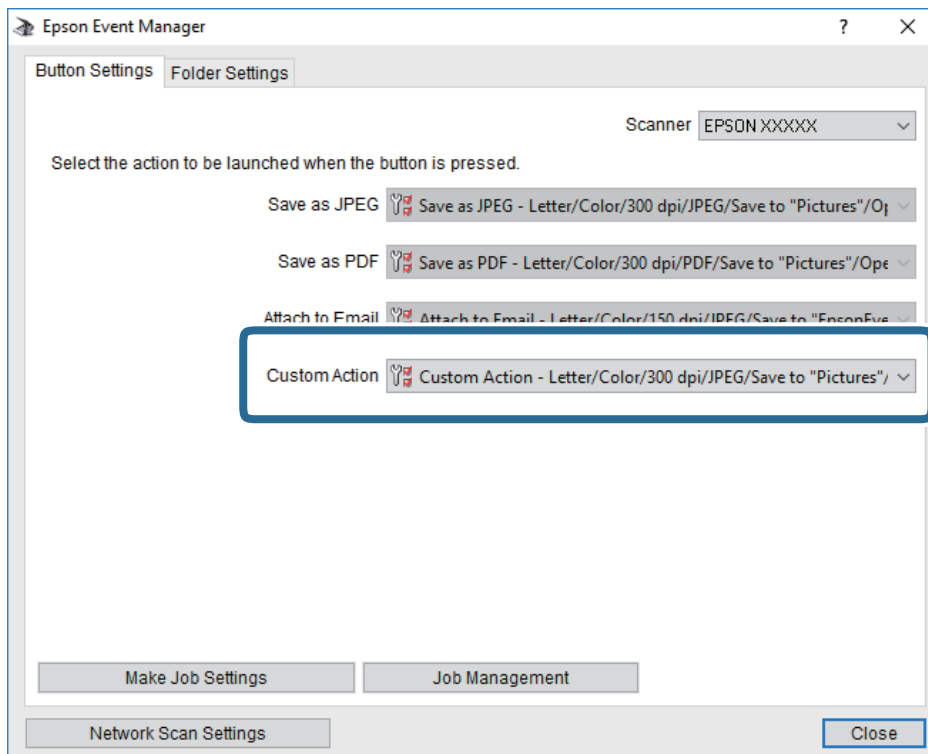

- Faceți clic pe **Închidere** pentru a închide Epson Event Manager.

Scanarea pe un dispozitiv de memorie

Puteți salva imaginea scanată pe un dispozitiv de memorie.

- Introduceți un dispozitiv de memorie în portul USB al imprimantei.
- Așezați originalele.

Notă:

Dacă doriți să scanați mai multe originale sau să realizați scanări pe ambele fețe ale hârtiei, plasați toate originalele pe ADF.

- Atingeți **Scanare** pe ecranul de pornire.
- Atingeți **Disp. de memorie**.
- Setați elementele pe **Setări de bază**, cum ar fi formatul de salvare.
- Atingeți **Complex** și apoi verificați setările și modificați-le, dacă este necesar.

Notă:

Atingeți  pentru a salva setările ca presetare.

- Atingeți .

Scanarea

Informații conexe

- ➔ „Denumirea și funcțiile componentelor” la pagina 16
- ➔ „Așezarea originalelor” la pagina 56
- ➔ „Înregistrarea setărilor favorite ca presetare” la pagina 65

Opțiuni de meniu de bază pentru scanarea pe un dispozitiv de memorie

Notă:

Este posibil ca elementele să nu fie disponibile, în funcție de alte setări efectuate.

A&N/Culoare:

Selectați dacă scanarea se va efectua în culori sau monocrom.

Format fișier:

Selectați formatul în care va fi salvată imaginea scanată.

- Raport compresie

Selectați gradul de compresie al imaginii scanate.

- Setări PDF

Dacă selectați **PDF** ca format de salvare, utilizați aceste setări pentru protecția fișierelor PDF.

Pentru a crea un fișier PDF care necesită o parolă pentru a fi deschis, setați Parolă deschidere document. Pentru a crea un fișier PDF care necesită o parolă la tipărire sau editare, setați Parolă permisiuni.

Rezoluție:

Selectați rezoluția de scanare.

2 fețe:

Scanează ambele părți ale originalului.

- Orient. (or.)

Selectați orientarea originalelor.

- Legare (orig.)

Selectați direcția de legare a originalului.

Zon scan:

Selectați zona de scanare. Pentru a decupa spațiul alb din jurul textului sau al imaginii la scanare, selectați **Trunchiere auto**. Pentru a scana pe suprafața maximă permisă a geamul scannerului, selectați **Zonă maximă**.

- Orient. (or.)

Selectați orientarea originalelor.

Tip original:

Selectați tipul originalelor.

Opțiuni de meniu avansate pentru scanarea pe un dispozitiv de memorie

Notă:

Este posibil ca elementele să nu fie disponibile, în funcție de alte setări efectuate.

Densitate:

Selectați contrastul imaginii scanate.

Eliminare umbră:

Elimină umbrele originalului care apar pe imaginea scanată.

 Împrejur

Elimină umbrele de la marginea originalului.

 Centru

Elimină umbrele de la marginea de legare a broșurii.

Elim găuri perf:

Elimină găurile de perforare care apar în imaginea scanată. Puteți specifica zona de ștergere a orificiilor de perforare introducând o valoare în caseta din dreapta.

 Poziție ștergere

Selectați poziția pentru a elimina orificiile de perforare.

 Orient. (or.)

Selectați orientarea originalelor.

Denumire fișier: Prefix nume fișier:

Introduceți un prefix pentru numele imaginilor folosind caractere alfanumerice și simboluri.

 Adăugare dată:

Adăugați data la denumirea fișierului.

 Adăugare oră:

Adăugați ora la denumirea fișierului.

Scanarea pe un server Cloud

Puteți trimite imaginile scanate către serviciile cloud. Înainte de a utiliza această caracteristică, efectuați setările utilizând Epson Connect. Consultați următorul site web al portalului Epson Connect pentru detalii.

<https://www.epsonconnect.com/>

<http://www.epsonconnect.eu> (doar Europa)

1. Asigurați-vă că ați efectuat setările utilizând Epson Connect.
2. Așezați originalele.

Notă:

Dacă doriți să scanați mai multe originale sau să realizați o scanare pe ambele fețe ale hârtiei, plasați toate originalele pe ADF.

3. Atingeți **Scanare** pe ecranul de pornire.

Scanarea

4. Atingeți **Cloud**.
5. Atingeți  în partea de sus a ecranului și apoi selectați o destinație.
6. Setăți elementele pe **Setări de bază**, cum ar fi formatul de salvare.
7. Atingeți **Complex** și apoi verificați setările și modificați-le, dacă este necesar.

Notă:

Atingeți  pentru a salva setările ca presetare.

8. Atingeți .

Informații conexe

➔ „Așezarea originalelor” la pagina 56

Opțiuni de meniu de bază pentru scanarea în cloud

Notă:

Este posibil ca elementele să nu fie disponibile, în funcție de alte setări efectuate.

A&N/Culoare:

Selectați dacă scanarea se va efectua în culori sau monocrom.

JPEG/PDF:

Selectați formatul în care va fi salvată imaginea scanată.

2 fețe:

Scanează ambele părți ale originalului.

Orient. (or.)

Selectați orientarea originalelor.

Legare (orig.)

Selectați direcția de legare a originalului.

Zon scan:

Selectați zona de scanare. Pentru a decupa spațiul alb din jurul textului sau al imaginii la scanare, selectați **Trunchiere auto**. Pentru a scana pe suprafața maximă permisă a geamului scannerului, selectați **Zonă maximă**.

Orient. (or.)

Selectați orientarea originalelor.

Opțiuni de meniu avansate pentru scanarea în cloud

Notă:

Este posibil ca elementele să nu fie disponibile, în funcție de alte setări efectuate.

Scanarea

Tip original:

Selectați tipul originalelor.

Densitate:

Selectați contrastul imaginii scanate.

Eliminare umbră:

Elimină umbrele originalului care apar pe imaginea scanată.

Împrejur

Elimină umbrele de la marginea originalului.

Centru

Elimină umbrele de la marginea de legare a broșurii.

Elim găuri perf:

Elimină găurile de perforare care apar în imaginea scanată. Puteți specifica zona de ștergere a orificiilor de perforare introducând o valoare în caseta din dreapta.

Poziție ștergere

Selectați poziția pentru a elimina orificiile de perforare.

Orient. (or.)

Selectați orientarea originalelor.

Scanarea pe un computer (WSD)

Notă:

Această caracteristică este disponibilă doar pentru computerele care rulează Windows 10/Windows 8.1/Windows 8/Windows 7/Windows Vista.

Dacă utilizați Windows 7/Windows Vista, va trebui să configurați computerul în avans utilizând această caracteristică.

1. Așezați originalele.

Notă:

Dacă doriți să scanați mai multe originale, plasați toate originalele pe ADF.

2. Atingeți **Scanare** pe ecranul de pornire.

3. Atingeți **Computer (WSD)**.

4. Selectați un computer.

5. Atingeți .

Configurarea unui port WSD

Această secțiune explică modul de configurare a unui port WSD pentru Windows 7/Windows Vista.

Notă:

Pentru Windows 10/Windows 8.1/Windows 8, portul WSD este configurat automat.

Scanarea

Următoarele sunt necesare pentru configurarea unui port WSD.

- Imprimanta și computerul sunt conectate la rețea.
- Driverul imprimantei este instalat pe computer.

1. Porniți imprimanta.
2. Executați clic pe Start și apoi clic pe **Rețea** pe computer.
3. Executați clic-dreapta pe imprimantă și apoi clic pe **Instalare**.

Executați clic pe **Continuare** când este afișat ecranul **Control cont utilizator**.

Executați clic pe **Dezinstalare** și începeți din nou dacă ecranul **Dezinstalare** este afișat.

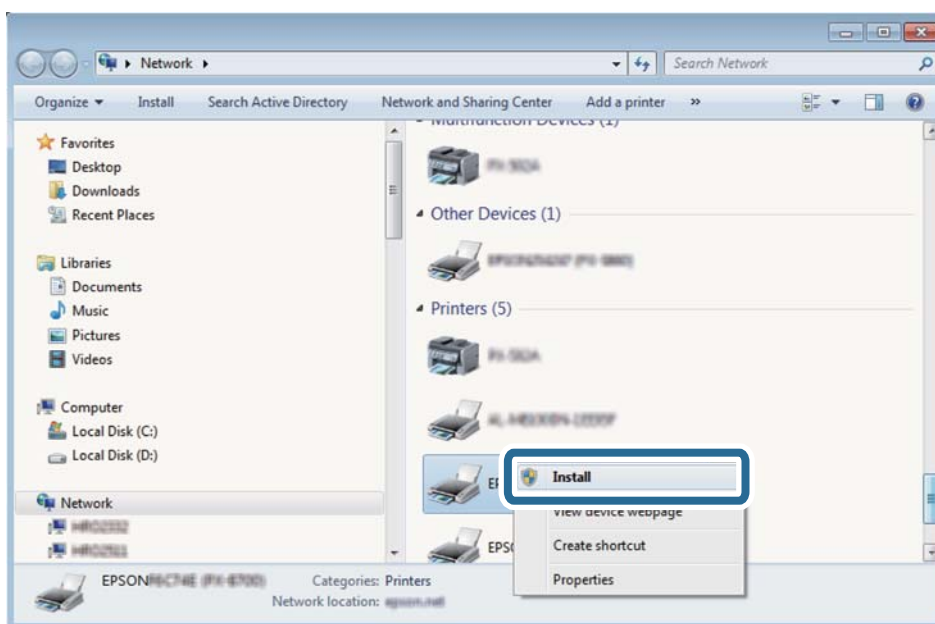

Notă:

Numele imprimantei setat în rețea și numele modelului (EPSON XXXXXX (XX-XXXX)) sunt afișate pe ecranul de rețea. Puteți verifica numele de imprimantă setat în rețea pe panoul de control al imprimantei sau prin tipărirea unei fișe de stare a rețelei.

4. Executați clic pe **Dispozitivul este pregătit pentru a fi utilizat**.

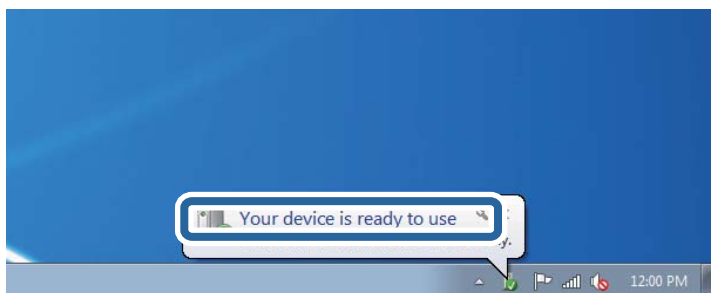

Scanarea

- Verificați mesajul și apoi executați clic pe **Închidere**.

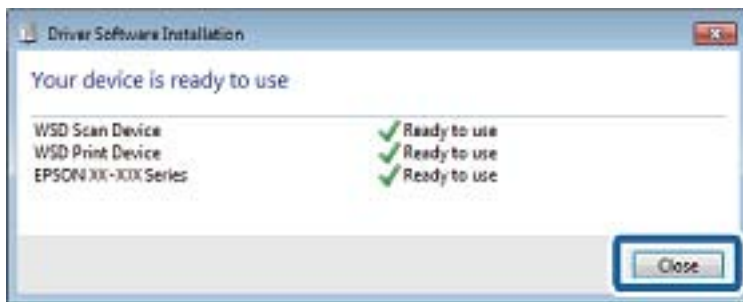

- Deschideți ecranul **Dispozitive și imprimante**.

- Windows 7

Executați clic pe Start > **Panou de control** > **Hardware și sunete** (sau **Hardware**) > **Dispozitive și imprimante**.

- Windows Vista

Executați clic pe Start > **Panou de control** > **Hardware și sunete** > **Imprimante**.

- Verificați dacă este afișată o pictogramă cu numele imprimantei în rețea.

Selectați numele imprimantei atunci când utilizați WSD.

Tipărirea de pe un computer

Autentificarea utilizatorilor pe Epson Scan 2 la utilizarea controlului de acces

Când funcția de control acces este activată pentru o imprimantă, trebuie să înregistrați un nume de utilizator și o parolă atunci când scanați folosind Epson Scan 2. Dacă nu cunoașteți parola, contactați administratorul imprimantei.

- Porniți Epson Scan 2.
- Pe ecranul Epson Scan 2, asigurați-vă că ați selectat imprimanta în lista **Scanner**.
- Selectați **Setări** din lista **Scanner** pentru a deschide ecranul **Setări scanner**.
- Faceți clic pe **Control acces**.
- Pe ecranul **Control acces**, introduceți **Nume utilizator** și **Parolă** pentru un cont care are permisiunea de scanare.
- Faceți clic pe **OK**.

Efectuarea scanării utilizând Epson Scan 2

Puteți scana folosind driverul scannerului „Epson Scan 2”. Puteți scana originale folosind setări detaliate care sunt adecvate pentru documentele text.

Consultați meniul de ajutor al programului Epson Scan 2 pentru informații despre fiecare opțiune care poate fi definită.

1. Așezați originalul.

Notă:

Dacă doriți să scanați mai multe originale, plasați-le pe ADF.

2. Porniți Epson Scan 2.
3. Efectuați următoarele setări din fila **Setări principale**.

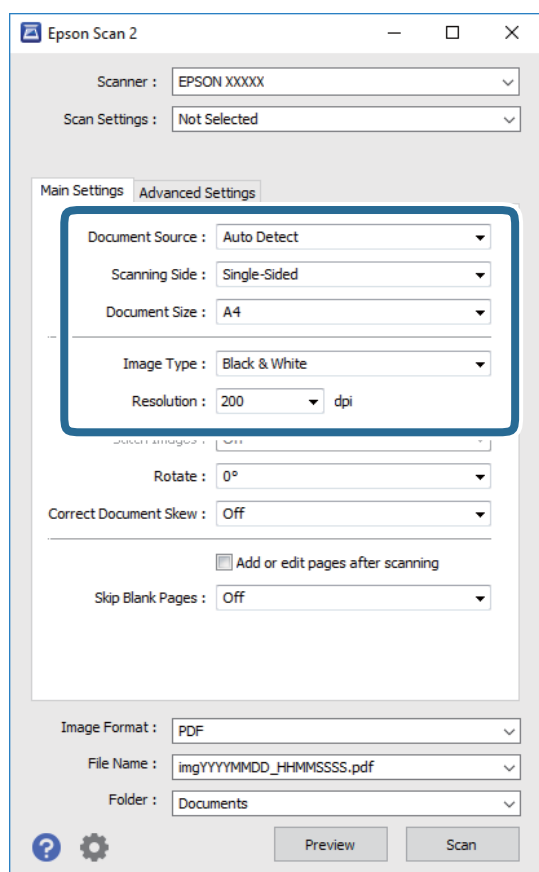

- Sursă document: Selectați sursa unde este poziționat originalul.
- Față de scanare: Selectați partea de original pe care doriți să o scanați atunci când scanați din ADF.
- Dimensiune document: Selectați formatul originalului poziționat.
- Tip imagine: Selectați culoarea pentru a salva imaginea scanată.
- Rezoluție: Selectați rezoluția.

Scanarea

4. Efectuați alte setări de scanare, dacă este necesar.

- Puteți previzualiza imaginea scanată, executând clic pe butonul **Examinare**. Se deschide fereastra de previzualizare, iar imaginea previzualizată este afișată.
Atunci când examinați folosind ADF, originalul este scos din ADF. Amplasați originalul ejectat din nou.
- Pe fila **Setări avansate**, puteți efectua ajustările de imagine detaliate folosind setări adecvate pentru documente cu text, precum următoarele.
 - Eliminarea fundal: Eliminați fundalul originalelor.
 - Îmbunătățirea text: Selectați pentru a spori claritatea și precizia literelor neclare din original.
 - Segmentarea automată a ariei: Selectați pentru ca literele să fie mai clare, iar imaginile mai uniforme atunci când efectuați scanarea alb-negru pentru un document conținând imagini.
 - Intensificare culoare: Selectați pentru a îmbunătăți culoarea specificată pentru imaginea scanată, apoi salvați-o în nuanțe de gri sau în alb-negru.
 - Prag: Puteți regla chenarul pentru imagine binară monocromă (alb și negru).
 - Unsharp Mask: Puteți îmbunătăți și accentua claritatea conturilor din imagine.
 - Filtrare descreen: Puteți elimina modelele de tip moar (umbre de tip rețea) care apar la scanarea hârtiei tipărite, precum o revistă.
 - Umplere margine: Puteți elimina umbra creată în jurul imaginii scanate.
 - ieșire Dual Image (numai Windows): Puteți scana o dată și salva simultan două imagini cu setări de ieșire diferite.

Notă:

Este posibil ca elementele să nu fie disponibile, în funcție de alte setări efectuate.

Scanarea

5. Setati setările de salvare fișier.

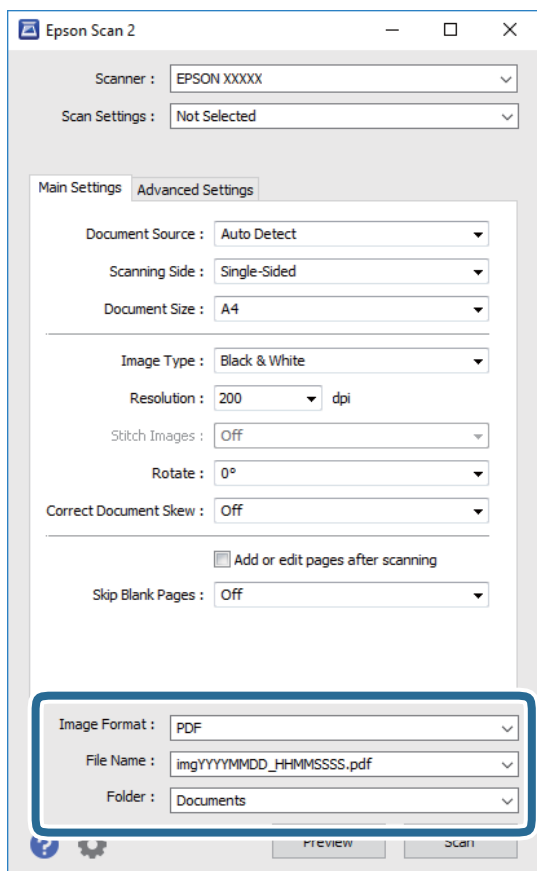

- Format imagine: Selectați formatul de salvare din listă.
Puteți efectua setări detaliate pentru fiecare format de salvare, cu excepția BITMAP și PNG. Selectați **Opțiuni** din listă, după selectarea formatului de salvare.
- Nume fișier: Confirmați numele fișierului de salvare afișat.
Puteți modifica setările pentru numele fișierului, selectând **Setări** din listă.
- Folder: Selectați folderul de salvare pentru imaginea scanată din listă.
Puteți selecta un alt folder sau crea un folder nou, selectând **Selectare** din listă.

6. Faceți clic pe **Scanare**.**Informații conexe**

- ➔ „Așezarea originalelor” la pagina 56
- ➔ „Aplicație pentru scanarea documentelor și imaginilor (Epson Scan 2)” la pagina 228

Scanarea de pe dispozitivele inteligente

Epson iPrint este o aplicație care permite scanarea fotografiilor și a documentelor de pe un dispozitiv inteligent, precum un smartphone sau o tabletă, conectat la aceeași rețea fără fir ca și imprimanta. Puteți salva datele scanate pe un dispozitiv inteligent sau pe serviciile Cloud, le puteți trimite prin email sau le puteți imprima.





Conectarea de la un dispozitiv inteligent prin Wi-Fi Direct

Trebuie să conectați dispozitivul inteligent la imprimantă pentru a tipări de la acesta.

Wi-Fi Direct vă permite conectarea imprimantei direct la dispozitive fără un punct de acces. Imprimanta se comportă ca un punct de acces.

! Important:

Când efectuați conexiunea de la un dispozitiv inteligent la imprimantă utilizând conexiunea Wi-Fi Direct (Simple AP), imprimanta este conectată la aceeași rețea Wi-Fi (SSID) la care este conectat dispozitivul inteligent, iar comunicarea este stabilită între ele. Deoarece dispozitivul inteligent este conectat automat la alte rețele Wi-Fi conectabile dacă imprimanta este oprită, acesta nu va fi conectat din nou la rețeaua Wi-Fi anterioară dacă imprimanta este repornită. Efectuați conexiunea la SSID al imprimantei pentru Wi-Fi Direct (Simple AP) de la dispozitivul inteligent din nou.

1. Atingeți  |  pe ecranul de pornire.
2. Atingeți **Wi-Fi Direct**.
3. Atingeți **Start configurare**.
Dacă ați efectuat setările Wi-Fi, sunt afișate informații de conexiune detaliate. Treceți la pasul 5.
4. Atingeți **Pornire configurare**.
5. Verificați SSID și parola afișate pe panoul de control al imprimantei. Pe ecranul Wi-Fi al dispozitivului inteligent, selectați SSID afișat pe panoul de control al imprimantei pentru a vă conecta.

Notă:

*Puteți verifica metoda de conectare pe website. Pentru a accesa website-ul, scanați codul QR afișat pe panoul de control al imprimantei utilizând dispozitivul inteligent și apoi mergeți la **Configurarea**.*

6. Introduceți parola afișată pe panoul de control al imprimantei în dispozitivul inteligent.
7. După stabilirea conexiunii, atingeți **OK** sau **Închidere** pe panoul de control al imprimantei.

Instalarea Epson iPrint

Puteți instala Epson iPrint pe dispozitivul inteligent de la adresa URL sau folosind codul QR de mai jos.

Scanarea

<http://ipr.to/c>



Efectuarea scanării utilizând Epson iPrint

Deschideți Epson iPrint de pe dispozitivul inteligent și selectați din ecranul de pornire elementul pe care doriți să îl utilizați.

Următoarele ecrane se pot modifica fără notificare prealabilă.

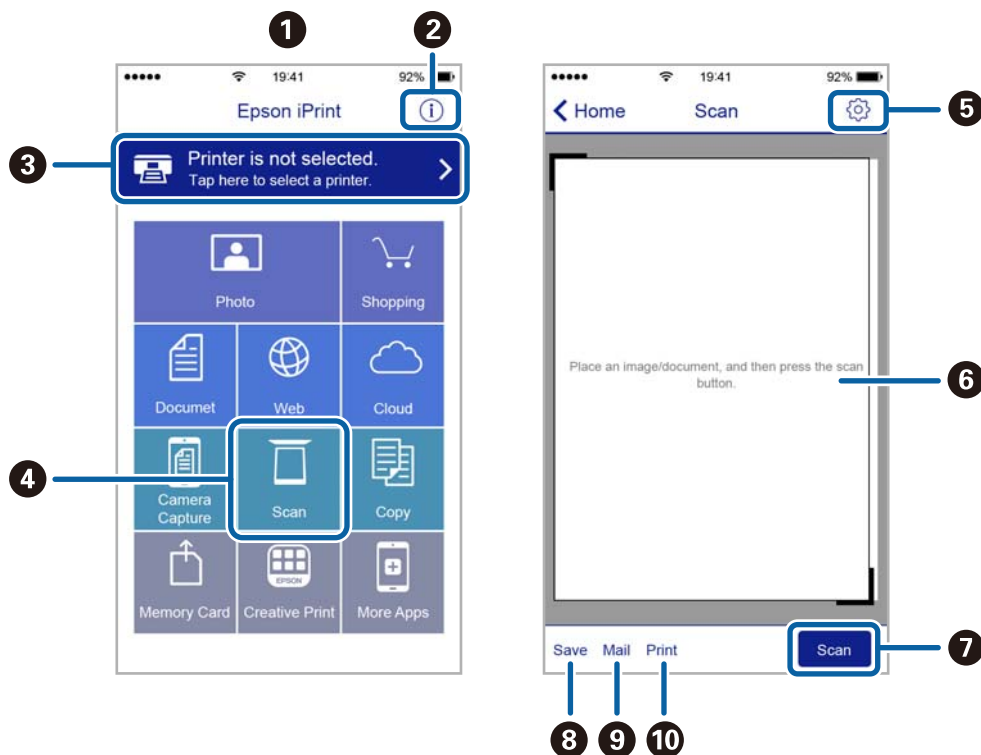

1	Ecranul de pornire afișat la deschiderea aplicației.
2	Sunt afișate informații referitoare la configurarea imprimantei și răspunsuri la întrebări frecvente.
3	Este afișat ecranul din care puteți selecta imprimanta și puteți defini setările imprimantei. După selectarea imprimantei, aceasta nu va trebui să fie reselectată la următoarea utilizare.
4	Afișează ecranul de scanare.
5	Afișează ecranul din care puteți defini setările de scanare, de exemplu rezoluția.
6	Afișează imaginile scanate.
7	Scanarea începe.
8	Afișează ecranul din care puteți salva datele scanate pe un dispozitiv inteligent sau pe serviciile Cloud.

Scanarea

9	Afișează ecranul din care puteți trimite datele scanate prin email.
10	Afișează ecranul din care puteți imprima datele scanate.

Scanarea prin atingerea dispozitivelor inteligente de marcaj N

Vă puteți conecta și scana prin simpla atingere a dispozitivului mobil de marcajul marcaj N al imprimantei.

Asigurați-vă că pregătiți următoarele înainte de a utiliza această funcție.

- Activați funcția NFC pe dispozitivul inteligent.

Doar Android 4.0 sau o versiune mai nouă acceptă NFC.(Near Field Communication)

Locația și funcțiile NFC variază în funcție de dispozitivul inteligent.Consultați documentația furnizată cu dispozitivul dvs. inteligent pentru detalii.

- Instalați Epson iPrint pe dispozitivul inteligent.

Atingeți dispozitivul inteligent de marcajul marcaj N al imprimantei, pentru a-l instala.

- Activați Wi-Fi Direct pe imprimantă.

1. Așezați originalele în imprimantă.
2. Atingeți dispozitivul inteligent de marcajul marcaj N al imprimantei.

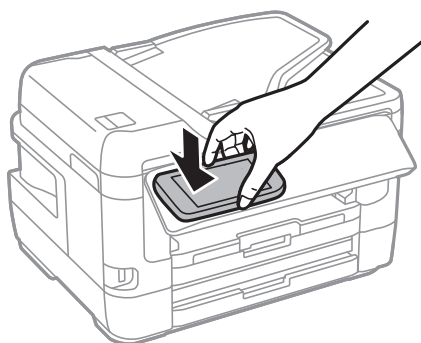

Notă:

Este posibil ca imprimanta să nu poată efectua comunicarea cu dispozitivul inteligent atunci când există obstacole, precum obiecte din metal, între marcajul marcaj N al imprimantei și dispozitivul inteligent.

Aplicația Epson iPrint pornește.

3. Selectați meniul de scanare în Epson iPrint.
4. Atingeți dispozitivul inteligent de marcajul marcaj N al imprimantei din nou.
Va începe scanarea.

Primirea și trimiterea faxurilor

Configurarea faxului

Conectarea la o linie telefonică

Linii telefonice compatibile

Puteți conecta imprimanta la linii telefonice analogice standard (PSTN = Public Switched Telephone Network) și la sisteme PBX (Private Branch Exchange).

Există posibilitatea să nu puteți utiliza imprimanta cu următoarele linii sau sisteme telefonice.

- Linii telefonice VoIP, cum ar fi DSL, sau servicii digitale prin fibră optică.
- Linii telefonice digitale (ISDN)
- Anumite sisteme telefonice PBX
- Atunci când sunt interpușe anumite adaptoare (adaptoare terminale, adaptoare VoIP, splittere sau routere DSL) între priza telefonică și imprimantă.

Conectarea imprimantei la o linie telefonică

Conectați imprimanta la o mufă telefonică de perete utilizând un cablu telefonic RJ-11 (6P2C). Atunci când conectați un telefon la imprimantă, utilizați un al doilea cablu telefonic RJ-11 (6P2C).

În funcție de zonă, cutia imprimantei poate conține și un cablu telefonic. Dacă este cazul, utilizați cablul respectiv.

Poate fi necesar să conectați cablul telefonic la un adaptor furnizat pentru țara sau regiunea dvs.

Notă:

Scoateți capacul portului EXT. al imprimantei doar atunci când conectați telefonul la imprimantă. Nu scoateți capacul dacă nu intenționați să conectați un telefon.

În zonele cu furtuni cu descărcări electrice frecvente, vă recomandăm să utilizați un protector de suprasarcină.

Primirea și trimiterea faxurilor

Conectarea la o linie telefonică standard (PSTN) sau la un sistem PBX

Conectați un cablu telefonic de la priză sau de la portul centralei PBX la portul LINE din spatele imprimantei.

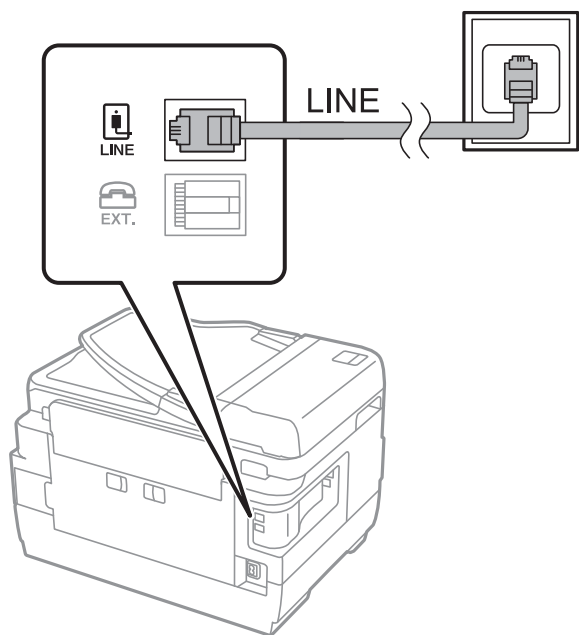

Informații conexe

➔ [„Realizarea setărilor pentru fax pentru un sistem PBX” la pagina 155](#)

Conectarea la o centrală DSL sau ISDN

Conectați un cablu telefonic de la modemul DSL sau de la adaptorul ISDN la portul LINE din spatele imprimantei. Pentru informații suplimentare, consultați documentația modemului sau a adaptorului.

Notă:

Dacă modemul dvs. DSL nu este echipat cu un filtru DSL, conectați un filtru DSL separat.

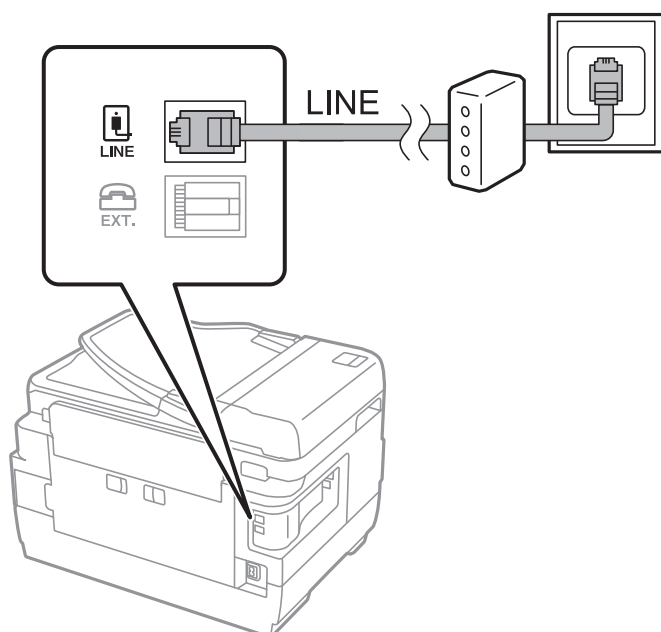

Conectarea unui dispozitiv telefonic la imprimantă

Atunci când utilizați telefonul și imprimanta pe aceeași linie telefonică, conectați telefonul la imprimantă.

Notă:

- ❑ Dacă dispozitivul telefonic are funcție fax, dezactivați-o înainte de a-l conecta la imprimantă. Pentru informații suplimentare, consultați manualul furnizat cu dispozitivul telefonic.
- ❑ În cazul în care conectați un robot telefonic, asigurați-vă că setarea **Sonerii răspuns** a imprimantei este setată la un număr mai mare decât numărul de tonuri de apel emise de robotul telefonic pentru preluarea unui apel.

1. Îndepărtați capacul de pe portul EXT. din spatele imprimantei.

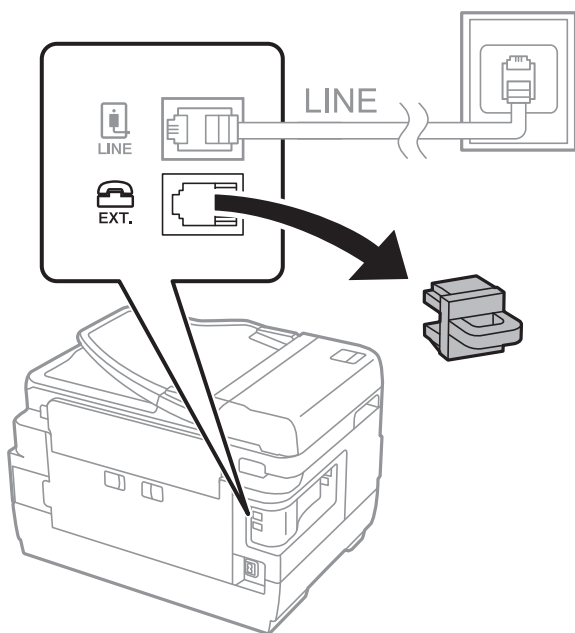

2. Conectați dispozitivul telefonic la portul EXT. cu ajutorul unui cablu telefonic.

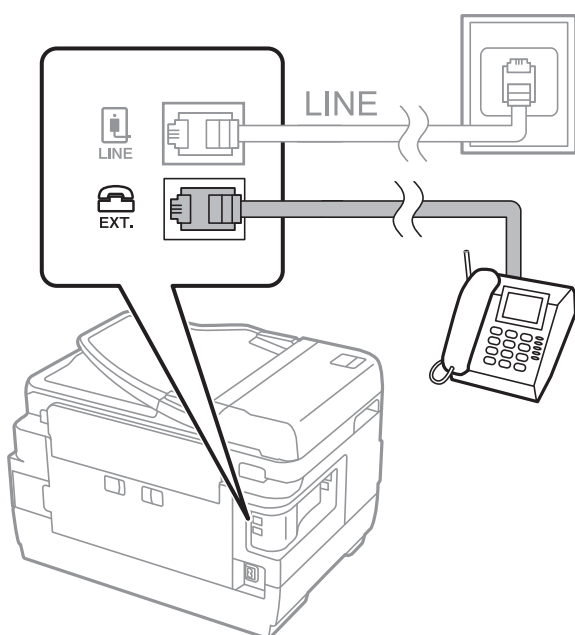

Primirea și trimiterea faxurilor

Notă:

Atunci când partajați o singură linie telefonică, conectați dispozitivul telefonic la portul EXT. al telefonului. Dacă utilizați un splitter pentru a conecta dispozitivul telefonic și imprimanta separat, acestea nu vor funcționa corect.

3. Selectați **Fax** pe ecranul de pornire.
4. Ridicați receptorul din furcă.

Conexiunea este stabilită atunci când  (**Trimitere**) este activat ca ecran următor.



Informații conexe

➔ „Setarea robotului telefonic” la pagina 167

Realizarea setărilor de bază pentru fax

În primul rând, realizați setările elementare, cum ar fi **Mod primire**, utilizând **Expert configurare fax**, apoi configurați celelalte setări în funcție de necesități.

Expert configurare fax se va afișa automat la prima pornire a imprimantei. După realizarea acestor setări, nu va trebui să le mai refaceți decât dacă se va modifica mediul de conectare.

Dacă administratorul a blocat aceste setări, doar administratorul le va putea realiza.

Realizarea setărilor de bază pentru fax utilizând Expert configurare fax

Realizați setările de bază pentru fax urmând instrucțiunile de pe ecran.

1. Conectați imprimanta la o linie telefonică.

Notă:

Deoarece la finalul expertului va fi rulată o verificare automată a conexiunii faxului, asigurați-vă că ați conectat imprimanta la linia telefonică înainte de a porni expertul.

2. Selectați **Setări** pe ecranul de pornire.
3. Selectați **Setări generale** > **Setări fax** > **Expert configurare fax**.

Primirea și trimiterea faxurilor

4. Pe ecranul **Expert configurare fax**, atingeți **Continuare**.

Va porni expertul.

5. În ecranul de introducere a antetului faxului, introduceți numele expeditorului, de ex. numele companiei și apoi atingeți **OK**.

Notă:

Numele dvs. de expeditor și numărul de fax vor apărea în antetul faxurilor trimise.

6. Pe ecranul de introducere a numărului de telefon, introduceți numărul dvs. de fax și apoi atingeți **OK**.

7. În ecranul **Setare Distinctive Ring Detection (DRD)**, realizați următoarele setări.

- Dacă v-ați abonat la un serviciu de tip „ton de apel distinctiv” de la compania dvs. de telefonie: selectați **Setări**, apoi selectați modelul de sonerie care va fi utilizat la primirea faxurilor.

- Dacă selectați **Toate**, mergeți la pasul 8.

- Dacă selectați orice altă setare, **Mod primire** este setat automat la **Auto**. Treceți la pasul 10.

- Dacă nu este necesară setarea acestei opțiuni: atingeți **Omitere**, apoi accesați pasul 10.

Notă:

*Serviciile de tip „ton de apel distinctiv”, oferite de numeroase companii telefonice (numele serviciului diferă de la o companie la alta), vă permit să aveți mai multe numere de telefon pe aceeași linie. Fiecare număr are un ton de apel distinctiv. Puteți utiliza un număr pentru apeluri vocale și alt număr pentru faxuri. Selectați tonul de apel asignat pentru fax în setarea **DRD**.*

*În funcție de regiune, opțiunile **Activat** și **Dez.** pot fi afișate ca opțiuni **DRD**. Selectați **Activat** pentru a utiliza caracteristica „on de apel distinctiv”.*

8. În ecranul **Setare mod primire**, specificați dacă utilizați un dispozitiv telefonic conectat la imprimantă.

Dacă este conectat: Selectați **Da**, apoi treceți la pasul următor.

Dacă nu este conectat: Selectați **Nu**, apoi treceți la pasul 10. **Mod primire** este setat la **Auto**.

9. În ecranul **Setare mod primire**, specificați dacă doriți sau nu să primiți faxurile automat.

Pentru a le primi automat: Selectați **Da**. **Mod primire** este setat la **Auto**.

Pentru a le primi manual: Selectați **Nu**. **Mod primire** este setat la **Manual**.

10. În ecranul **Continuare**, verificați setările efectuate, apoi atingeți **Continuare**.

Pentru a corecta sau modifica setările, atingeți .

11. Selectați **Pornire verificare** pentru a rula verificarea conexiunii faxului, apoi, când vi se solicită să tipăriți rezultatul verificării, selectați **Imprimare**.

Va fi tipărit un raport cu rezultatul verificării, în care va fi indicată starea conexiunii.

Notă:

Dacă sunt raportate erori, urmați instrucțiunile din raport pentru a le soluționa.

*Dacă este afișat ecranul **Selectare tip linie**, selectați tipul liniei.*

- Atunci când conectați imprimanta la un sistem **PBX** sau la un adaptor terminal, selectați **PBX**.

- Când conectați imprimanta la o linie telefonică standard, selectați **PSTN**, apoi **Dezactivare** pe ecranul **Confirmare** afișat. Totuși, setarea acestei funcții la **Dezactivare** ar putea duce la pierderea primei cifre a numărului de fax și la trimiterea faxului la un număr incorect.

Primirea și trimiterea faxurilor

Informații conexe

- ➔ „Conectarea imprimantei la o linie telefonică” la pagina 150
- ➔ „Realizarea setărilor pentru fax pentru un sistem PBX” la pagina 155
- ➔ „Setarea Mod primire” la pagina 166
- ➔ „Opțiunile meniului Setări fax” la pagina 201

Realizarea individuală a setărilor de bază pentru fax

Puteți realiza setările faxului și fără a utiliza expertul pentru setarea faxului, selectând individual fiecare meniu. Setările configurate cu ajutorul expertului pot fi, de asemenea, modificate. Pentru mai multe detalii, consultați lista de meniuri din setările pentru fax.

Informații conexe

- ➔ „Opțiunile meniului Setări fax” la pagina 201

Realizarea setărilor pentru fax pentru un sistem PBX

Realizați următoarele setări atunci când utilizați imprimanta în birouri cu interioare, unde este necesar un cod pentru accesul în exterior (de ex. trebuie să formați 0 sau 9 pentru a obține o linie cu exteriorul).

1. Selectați **Setări** pe ecranul de pornire.
2. Selectați **Setări generale > Setări fax > Setări de bază**.
3. Selectați **Tip linie** și apoi selectați **PBX**.
4. Când trimiteți un fax la un număr de fax exterior utilizând # (hash) în locul codului real de acces extern, selectați caseta **Cod de acces** și apoi selectați **Se utiliz..**

Simbolul # introdus în locul codului real de acces este înlocuit cu codul de acces stocat la apelare. Utilizarea semnului # vă ajută să evitați problemele de conectare, atunci când vă conectați la o linie cu exteriorul.

Notă:

*Nu se pot trimite faxuri destinatarilor din **Contacte** în care este setat un cod de acces extern precum 0 sau 9.*

*Dacă ați înregistrat destinatari în **Contacte** utilizând un cod de acces extern precum 0 sau 9, setați **Cod de acces la Nu se utiliz..** În caz contrar, trebuie să modificați codul la # în **Contacte**.*

5. Atingeți caseta de intrare **Cod de acces**, introduceți codul de acces extern utilizat pentru sistemul de telefonie și atingeți OK.

Codul de acces este acum stocat în imprimantă.

Efectuarea setărilor sursei de hârtie pentru primirea de faxuri (pentru modele cu două sau mai multe surse de hârtie)

Puteți seta imprimanta astfel încât surse specifice de hârtie să nu fie utilizate pentru tipărirea documentelor recepționate și rapoartelor fax. În mod implicit, toate sursele de hârtie sunt activate pentru tipărire fax. Utilizați această funcție dacă nu doriți să utilizați hârtie într-o sursă de hârtie specifică pentru tipărirea faxurilor.

1. Selectați **Setări** pe ecranul de pornire.

Primirea și trimiterea faxurilor

2. Selectați **Setări generale** > **Setări imprimantă** > **Setări sursă hârtie** > **Selectare automată setări** > **Fax**.
3. Atingeți fiecare casetă a sursei de hârtie pe care nu doriți să o utilizați pentru tipărirea faxurilor.
Setarea sursei de hârtie este, de asemenea, modificată la **Dez.** și este dezactivată pentru tipărirea faxurilor.

Efectuarea setărilor de informații care vor fi tipărite la faxurile recepționate

Puteți seta tipărirea informațiilor privind recepția în subsolul faxurilor recepționate, chiar dacă expeditorul nu a setat informații de antet. Informațiile de recepționare includ data și ora recepționării, ID-ul expeditorului, ID-ul de recepție (precum „#001”) și numărul paginii (cum ar fi „P1”). Când se activează **Setări divizare pagină**, numărul de divizare pagină este, de asemenea, inclus.

1. Selectați **Setări** pe ecranul de pornire.
2. Selectați **Setări generale** > **Setări fax** > **Setări primite**.
3. Selectați **Setări imprimare** și apoi atingeți caseta **Adăugare informații recepție** pentru a seta la **Act.**.

Informații conexe

➔ [„Setări imprimare” la pagina 205](#)

Efectuarea setărilor de tipărire față-verso a faxurilor recepționate

Puteți imprima mai multe pagini ale documentelor recepționate pe ambele fețe ale colii de hârtie.

1. Selectați **Setări** pe ecranul de pornire.
2. Selectați **Setări generale** > **Setări fax** > **Setări primite**.
3. Selectați **Setări imprimare** și apoi selectați **2 fețe**.
4. Atingeți caseta **2 fețe** pentru a seta la **Act.**.
5. În **Margine îmbinare**, selectați **Muchia scurtă** sau **Muchia lungă**.
6. Selectați **OK**.

Informații conexe

➔ [„Setări imprimare” la pagina 205](#)

Efectuarea setărilor de tipărire a faxurilor recepționate prin divizarea paginilor

Efectuați setări de divizare pagină atunci când documentul recepționat este mai mare decât dimensiunea hârtiei încărcate în imprimantă.

1. Selectați **Setări** pe ecranul de pornire.

Primirea și trimiterea faxurilor

2. Selectați **Setări generale** > **Setări fax** > **Setări primite**.
3. Selectați **Setări imprimare** > **Setări divizare pagină** > **Ștergere date de imprimare după divizare**.
4. Selectați opțiunile pentru ștergerea datelor de tipărire după divizare.
 - Dacă selectați **Dez.**, selectați **OK** și treceți la pasul 6.
 - Dacă selectați **Ștergere parte de sus** sau **Ștergere parte de jos**, treceți la pasul următor.
5. În **Prag**, setați pragul și apoi selectați **OK**.
6. Selectați **Suprapunere la divizare**.
7. Atingeți **Suprapunere la divizare** pentru a seta la **Act.**.
8. În **Suprapunere pe lățime**, setați lățimea și apoi selectați **OK**.

Informații conexe

➔ „Setări imprimare” la pagina 205

Trimiterea faxurilor de la imprimantă

Operații de bază pentru trimiterea faxurilor

Puteți trimite faxuri color sau monocrom (alb-negru).

Notă:

- Atunci când trimiteți un fax monocrom, puteți previzualiza imaginea scanată pe ecranul LCD înainte de a o trimite.
- Dacă ați activat funcția **Salvare date eroare**, faxurile care nu au putut fi trimise sunt salvate și le puteți retrimite din .

Informații conexe

➔ „Trimitere setări” la pagina 202

Trimiterea faxurilor de la panoul de control

Puteți trimite faxuri prin introducerea numerelor de fax pentru destinatari utilizând panoul de control. Imprimanta va apela automat destinatarul și va expedia faxurile.

Notă:

- Atunci când trimiteți un fax monocrom, puteți previzualiza imaginea scanată pe ecranul LCD înainte de a o trimite.
- Puteți plasa în așteptare (rezerva) până la 50 de faxuri monocrome, în timp ce linia telefonică este utilizată pentru un apel vocal sau pentru trimiterea sau primirea altui fax. Puteți verifica sau anula activitățile de fax rezervate din meniul .
- Dacă numărul de fax este ocupat sau prezintă orice altă problemă, imprimanta va încerca din nou apelarea peste un minut.

Primirea și trimiterea faxurilor

1. Așezați originalele.

Notă:

Puteți trimite până la 100 de pagini într-o singură transmisie; totuși, în funcție de memoria disponibilă, poate apărea situația în care nu veți putea trimite faxuri, chiar dacă acestea au mai puțin de 100 de pagini.

2. Selectați **Fax** pe ecranul de pornire.

3. Specificați destinatarul.

Puteți trimite același fax monocrom către maximum 200 de destinatari inclusiv până la 199 de grupuri în **Contacte**. Totuși, un fax color poate fi trimis doar către un singur destinatar o dată.

- Pentru a introduce manual: Selectați **Tastatură**, introduceți un număr de fax pe ecranul afișat, apoi atingeți **OK**.

- Pentru a adăuga o pauză (pauză de trei secunde în timpul apelării), introduceți o cratimă (-).

Dacă setați un cod de acces pentru exterior în meniul **Tip linie**, introduceți caracterul „#” (diez) în locul codului de acces, la începutul numărului de fax.

- Pentru a selecta din lista de contacte: Selectați **Contacte** și selectați destinatarii la care doriți să

trimiteti. Dacă destinatarul la care doriți să trimiteți nu a fost înregistrat încă în **Contacte**, atingeți  pentru a-l înregistra.

- Pentru a selecta din istoricul faxurilor trimise: Selectați **Recent** și apoi selectați un destinatar.

- Pentru a selecta din lista din fila **Destinatar**: Selectați un destinatar din lista înregistrată în **Setări** > **Administrator Contacte** > **Frecvent**.

Notă:

- Când **Restricții apelare directă** în **Setări securitate** sunt setate la **Act.**, puteți selecta doar destinatari din lista de contacte sau din istoricul faxurilor trimise. Nu puteți introduce manual un număr de fax.

- Pentru a șterge destinatarii introduși, afișați lista de destinatari atingând câmpul unui număr de fax sau numărul de destinatari pe ecranul LCD, selectați destinatarul din listă și apoi selectați **Eliminare**.

4. Selectați fila **Setări fax** și apoi efectuați setările dorite, de exemplu rezoluția și metoda de trimitere, după cum este necesar.

Notă:

- Pentru a trimite originale tipărite pe ambele părți, activați setarea **ADF 2 fețe**. Totuși, cu această setare nu veți putea trimite faxuri color.

- Atingeți  (**Presetări**), din partea de sus a ecranului faxului, pentru a salva setările curente și destinatarii în **Presetări**. Este posibil ca destinatarii să nu fie salvați, în funcție de modul de specificare a destinatarilor, precum introducerea manuală a unui număr de fax.









5. Trimiteți faxul.

- Pentru a trimite fără a verifica imaginea documentului scanat: Atingeți .

Primirea și trimiterea faxurilor

- Pentru a scana, verificați imaginea documentului scanat, după care trimiteți (numai când trimiteți un fax în monocrom): Atingeți  din partea de sus a ecranului faxului.

Pentru a trimite un fax ca atare, selectați **Start trimitere**. În caz contrar, anulați previzualizarea selectând **Anulare** și apoi treceți la pasul 3.

-     : Deplasează ecranul în direcția săgeților.
-   : Reduce sau mărește imaginea.
-   : Permite avansarea la pagina următoare sau revenirea la cea anterioară.

Notă:

- Nu puteți trimite faxul color după previzualizare.
- Dacă este activată setarea **Trimitere directă**, nu puteți previzualiza documentul.
- Dacă ecranul de previzualizare este lăsat neatins timp de 20 de secunde, faxul este trimis automat.
- Calitatea imaginii unui fax trimis poate fi diferită de cea previzualizată, în funcție de caracteristicile aparatului destinatarului.

6. După expediere, scoateți originalele.

Notă:

- Dacă numărul de fax este ocupat sau prezintă orice altă problemă, imprimanta va încerca din nou apelarea peste un minut.
- Pentru a anula expedierea, atingeți .
- Trimiterea unui fax color durează mai mult, deoarece imprimanta realizează simultan scanarea și trimiterea. La trimiterea unui fax color, nu puteți utiliza alte funcții ale imprimantei.

Informații conexe

- ➔ „Așezarea originalelor” la pagina 56
- ➔ „Gestionarea contactelor” la pagina 62
- ➔ „Înregistrarea setărilor favorite ca presetare” la pagina 65
- ➔ „Opțiuni de meniu pentru modul Fax” la pagina 198
- ➔ „Verificarea activităților de fax” la pagina 196
- ➔ „Trimitere setări” la pagina 202

Trimiterea faxurilor cu formarea numărului de la telefonul extern

Puteți trimite un fax formând numărul de la telefonul extern conectat la imprimantă atunci când doriți să vorbiți la telefon înainte de a trimite faxul sau atunci când aparatul destinatarului nu comută automat pe funcția de fax.

1. Așezați originalele.

Notă:

Puteți trimite până la 100 de pagini în cadrul unei singure transmisii.

2. Ridicați receptorul telefonului conectat și formați numărul destinatarului, de pe telefon.
3. Selectați **Fax** pe ecranul de pornire.
4. Selectați fila **Setări fax** și efectuați setările dorite, de exemplu rezoluția și metoda de trimitere, după cum este necesar.

Primirea și trimiterea faxurilor

5. Când auziți tonul de fax, atingeți , apoi puneți receptorul în furcă.

Notă:

Atunci când formați un număr de la telefonul conectat, trimiterea faxului durează mai mult, deoarece imprimanta scanează și trimite faxul simultan. La trimiterea unui fax, nu puteți utiliza celelalte caracteristici ale imprimantei.

6. După expediere, scoateți originalele.

Informații conexe

- ➔ „Așezarea originalelor” la pagina 56
- ➔ „Setări fax” la pagina 198

Trimiterea faxurilor după confirmarea stării destinatarului

Puteți trimite un fax în timp ce ascultați sunete sau voci prin difuzorul imprimantei, în timp ce aceasta formează, comunică sau transmite date. De asemenea, puteți utiliza această caracteristică atunci când doriți să primiți un fax de la un serviciu de tip „fax la cerere”, urmând instrucțiunile unui robot.

1. Așezați originalele.
2. Selectați **Fax** pe ecranul de pornire.
3. Selectați fila **Setări fax** și apoi efectuați setările dorite, de exemplu rezoluția și metoda de trimitere, după cum este necesar. După ce ați finalizat efectuarea setărilor, selectați fila **Destinatar**.

4. Atingeți  și apoi specificați destinatarul.

Notă:

Puteți ajusta volumul difuzorului.

5. După ce auziți un ton de fax, selectați **Trim./Prim.** în colțul din dreapta sus al ecranului LCD și apoi selectați **Trimitere**.

Notă:

Când primiți un fax de la un serviciu de tip „fax la cerere” și auziți instrucțiunile audio, urmați-le.

6. Atingeți .
7. După expediere, scoateți originalele.

Informații conexe

- ➔ „Așezarea originalelor” la pagina 56
- ➔ „Trimiterea faxurilor de la panoul de control” la pagina 157
- ➔ „Opțiuni de meniu pentru modul Fax” la pagina 198

Diverse moduri de a trimite faxuri

Trimiterea mai multor pagini ale unui document monocrom (Trimitere directă)

Atunci când trimiteți un fax monocrom, documentul scanat este stocat temporar în memoria imprimantei. În consecință, trimiterea mai multor pagini poate cauza umplerea memoriei imprimantei și întreruperea trimiterii faxului. Puteți evita acest lucru activând caracteristica **Trimitere directă**; totuși, în acest caz, trimiterea faxului durează mai mult, deoarece imprimanta scanează și trimite faxul simultan. Puteți utiliza această caracteristică doar atunci când există un singur destinatar.

Selectați **Fax** pe ecranul de pornire, selectați fila **Setări fax** și atingeți **Trimitere directă** pentru a seta opțiunea la **Act.**.

Informații conexe

➔ „Trimiterea faxurilor de la panoul de control” la pagina 157

Trimiterea preferențială a unui fax (Trimitere cu prioritate)

Puteți trimite un document urgent înaintea celorlalte faxuri care așteaptă să fie trimise.

Selectați **Fax** pe ecranul de pornire, selectați fila **Setări fax** și apoi selectați **Trimitere cu prioritate** pentru a seta la **Act.**.

Notă:

Nu puteți trimite un document în mod preferențial atunci când una dintre următoarele activități se află în desfășurare, deoarece imprimanta nu poate accepta alt fax.

- Trimiterea unui fax monocrom cu funcția **Trimitere directă** activată
- Trimiterea unui fax color
- Trimiterea unui fax formând numărul de la telefonul conectat
- Trimiterea unui fax de la computer

Informații conexe

➔ „Trimiterea faxurilor de la panoul de control” la pagina 157

Trimiterea unor faxuri în monocrom la o anumită oră (Trimitere fax mai târziu)

Puteți seta imprimanta pentru a trimite faxuri la o anumită oră. Doar faxurile monocrome pot fi trimise cu întârziere.

1. Selectați **Fax** pe ecranul de pornire.
2. Specificați destinatarul.
3. Selectați fila **Setări fax** și apoi selectați **Trimitere fax mai târziu**.
4. Atingeți **Trimitere fax mai târziu** pentru a seta la **Act.**.

Primirea și trimiterea faxurilor

5. Atingeți caseta **Oră**, introduceți ora la care doriți să trimiteți faxul și apoi selectați **OK**.
6. Selectați **OK** pentru a aplica setările.

Notă:

Pentru a anula faxul, anulați-l din .

Informații conexe

- ➔ „Așezarea originalelor” la pagina 56
- ➔ „Trimiterea faxurilor de la panoul de control” la pagina 157
- ➔ „Setări fax” la pagina 198
- ➔ „Verificarea activităților de fax” la pagina 196

Trimiterea unui fax cu antet selectat

Puteți trimite un fax cu informații despre expeditor, adecvat pentru destinatar. Trebuie să înregistrați mai multe antete cu informații despre expeditor în prealabil în imprimantă, urmând pașii de mai jos.

Înregistrarea mai multor antete pentru expedierea faxurilor

Puteți înregistra până la 21 de antete de fax ca informații despre expeditor.

1. Selectați **Setări** pe ecranul de pornire.
2. Selectați **Setări generale** > **Setări fax** > **Setări de bază**.
3. Selectați **Antet**.
4. Atingeți caseta **Nr. dvs. de telefon**, introduceți numărul dumneavoastră de telefon și apoi selectați **OK**.
5. Selectați una dintre casetele de sub lista **Antet fax**, introduceți informațiile de antet fax și apoi atingeți **OK**.

Informații conexe

- ➔ „Setări de bază” la pagina 207

Trimiterea unui fax cu antet selectat

Când expediați un fax, puteți selecta informațiile de antet pentru destinatar. Pentru a utiliza această funcție, trebuie să înregistrați mai multe antete în prealabil.

1. Selectați **Fax** pe ecranul de pornire.
2. Selectați **Setări fax** > **Adăugare inf. expeditor**.
3. Selectați unde doriți să adăugați informațiile despre expeditor.
 - Dezactivat:** Pentru a trimite un fax fără informații de antet.
 - Exteriorul imaginii:** Pentru a trimite un fax cu informații de antet, în marginea albă de sus a faxului. În acest fel, antetul nu se va suprapune cu imaginea scanată, însă faxul recepționat de destinatar poate fi tipărit pe două coli de hârtie, în funcție de dimensiunea originalelor.

Primirea și trimiterea faxurilor

- Interiorul imaginii:** Pentru a trimite un fax cu informații de antet poziționate cu aproximativ 7 mm mai jos față de partea de sus a imaginii scanate. Antetul se poate suprapune cu imaginea, însă faxul recepționat de destinatar nu va fi împărțit în două documente.

4. Selectați câmpul **Antet fax** și selectați antetul pe care doriți să îl utilizați.
5. Selectați una dintre opțiunile **Informații suplimentare**, după cum este necesar.
6. Selectați **OK** pentru a aplica setările.

Informații conexe

➔ „Setări fax” la pagina 198

Expedierea unei notificări fax

Puteți trimite un e-mail conținând informații privind rezultatele expedierii faxului.

Notă:

Pentru a utiliza această funcție, trebuie să efectuați următoarele în prealabil:

- Efectuați setările de server în imprimantă
- Înregistrați adresa de e-mail la care doriți să trimiteți rezultatele

1. Selectați **Fax** pe ecranul de pornire.
2. Selectați **Setări fax > Notificare rezultat trim..**
3. Atingeți **Notificare rezultat trim.** pentru a seta la **Act..**
4. Atingeți **Destinatar** și apoi selectați destinatarul care va primi notificarea.

Trimiterea unui fax și copierea de rezervă a datelor

La scanarea unui fax, puteți salva automat documentul scanat în memoria imprimantei. Această funcție este disponibilă în următoarele cazuri:

- expedierea unui fax monocrom
- expedierea unui fax utilizând funcția **Trimitere fax mai târziu**
- expedierea unui fax utilizând funcția **Trimitere set**
- expedierea unui fax utilizând funcția **Stocare date fax**

Notă:

Documentele care nu au putut fi trimise pot fi copiate pentru a fi trimise mai târziu.

1. Selectați **Fax** pe ecranul de pornire.
2. Selectați **Setări fax > Cop. rez..**
3. Atingeți **Cop. rez.** pentru a seta la **Act..**
4. Selectați **Dest. copiere de rezervă** și apoi specificați un destinatar.

Primirea și trimiterea faxurilor

Informații conexe

➔ „Setări fax” la pagina 198

Expedierea unui fax cu Subadresă(SUB) și Parolă(SID)

Puteți trimite un fax la caseta confidențială sau caseta releu a aparatului de fax al destinatarului. Destinatarul poate primi faxul în mod securizat sau îl poate redirecționa la destinații specificate.

Pentru a utiliza această funcție, trebuie să înregistrați destinatarul cu o sub-adresă și parolă în **Contacte** înainte de a expedia faxul.

Selecționați **Fax** pe ecranul de pornire. Selecționați **Contacte** și selecționați un destinatar cu o sub-adresă și parolă înregistrate. De asemenea, puteți selecta destinatarul din **Recent** dacă a fost trimis cu o sub-adresă și parolă.

Trimiterea faxurilor la cerere (Utilizarea Trimit cu interog/ setă aviz electr)

Utilizând funcția **Trimitere cu interogare**, puteți stoca un document monocrom de până la 100 de pagini, pentru a-l trimite automat, la cerere. Documentul stocat este trimis atunci când imprimanta primește o cerere de la un alt echipament prevăzut cu caracteristica de primire a faxurilor la cerere.

De asemenea, sunt disponibile până la 10 aviziere electronice buletin. Vă rugăm să țineți cont de faptul că aparatul fax al destinatarului trebuie să accepte funcția de sub-adresă/parolă.

Setarea unei Trimit cu interog/ setă aviz electr

1. Selecționați **Fax Box > Trimitere cu interogare/avizier** din ecranul de pornire.
2. Selecționați caseta pe care doriți să o utilizați.
 - Dacă selecționați caseta **Trimitere cu interogare**: Atingeți  și apoi treceți la următorul pas.
Dacă se afișează ecranul de introducere parolă, introduceți parola.
 - Dacă selecționați una din casetele cu numele **Panou de mesaje neînregistrat**: Introduceți următoarele pentru a înregistra caseta. Dacă se afișează ecranul de introducere parolă, introduceți parola.
 - Introduceți un nume în **Nume (Obligatoriu)**.
 - Introduceți o sub-adresă în **Subadresă(SEP)**.
 - Introduceți o parolă în **Parolă(PWD)**.
3. Selecționați casetele precum **Notificare rezultat trim.** și efectuați setările necesare în mod corect.

Notă:

*Dacă setați o parolă în **Parolă pt. deschid. căsuței**, vi se va solicita să introduceți o parolă la următoarea deschidere a casei.*

4. Selecționați **OK**.

Pentru a modifica sau a șterge caseta înregistrată, selecționați **Fax Box** pe ecranul de pornire, selecționați caseta pe care doriți să o modificați sau să o ștergeți și apoi atingeți  și urmați instrucțiunile de pe ecran.

Primirea și trimiterea faxurilor

Stocarea unui document în Trimit cu interog/ setă aviz electr

1. Selectați **Fax Box** din ecranul inițial, apoi selectați **Trim inter/ avizier**.
2. Selectați **Trimitere cu interogare** sau una dintre casetele de avizier electronic buletin care au fost deja înregistrate.
Dacă este afișat ecranul de introducere parolă, introduceți parola pentru a deschide caseta.
3. Atingeți **Adăugare doc..**
4. În partea de sus a ecranului faxului afișat, selectați setările de fax, și apoi atingeți  pentru a scana și stoca documentul.



Pentru a verifica documentul stocat, selectați **Fax Box** pe ecranul de pornire, selectați caseta conținând documentul pe care doriți să-l verificați și apoi atingeți **Verificare doc..**Pe ecranul afișat, puteți vizualiza, tipări sau șterge documentul scanat.

Informații conexe

- ➔ „Așezarea originalelor” la pagina 56
- ➔ „Trimiterea faxurilor de la panoul de control” la pagina 157
- ➔ „Mai multe” la pagina 200
- ➔ „Verificarea activităților de fax” la pagina 196

Stocarea unui fax fără a specifica destinatarul (Stocare date fax)

Puteți stoca documente monocrome de până la 100 de pagini. Această funcție vă permite să reduceți timpul petrecut cu scanarea documentelor pe care trebuie să le trimiteți frecvent.

1. Selectați **Fax** pe ecranul de pornire.
2. Selectați  (Mai multe).
3. Selectați **Fax extins** și apoi atingeți **Stocare date fax** pentru a seta la **Act..**
4. Atingeți **Închidere** până când apare ecranul din partea de sus a faxului.
5. Atingeți  pentru a stoca documentul.

Puteți vizualiza documentul stocat. Selectați **Fax Box** pe ecranul de pornire, selectați **Documente stocate** și apoi atingeți partea stângă a casetei conținând documentul pe care doriți să-l vizualizați. Dacă doriți să ștergeți documentul, atingeți  în partea dreaptă a casetei și apoi urmați instrucțiunile afișate pe ecran.

Informații conexe

- ➔ „Așezarea originalelor” la pagina 56
- ➔ „Trimiterea faxurilor de la panoul de control” la pagina 157
- ➔ „Mai multe” la pagina 200
- ➔ „Verificarea activităților de fax” la pagina 196

Primirea și trimiterea faxurilor

Trimiterea mai multor faxuri către același destinatar, simultan (Trimitere set)

Dacă există mai multe faxuri care așteaptă să fie trimise către același destinatar, puteți seta imprimanta să le grupeze și să le trimită pe toate deodată. Puteți trimite până la cinci documente (cel mult 100 de pagini în total) deodată. Această funcție vă ajută să reduceți costurile de telefonie, reducând numărul de apeluri.

Selectați **Setări** pe ecranul de pornire, atingeți **Setări generale** > **Setări fax** > **Trimitere setări** și apoi atingeți **Trimitere set** pentru a efectua setările la **Act.**

Notă:

- Faxurile programate sunt, de asemenea, grupate, atunci când destinatarul și ora de trimitere a faxului corespund.
- Opțiunea **Trimitere set** nu poate fi aplicată următoarelor tipuri de faxuri.
 - Faxuri monocrome cu opțiunea **Trimitere cu prioritate** activată
 - Faxuri monocrome cu opțiunea **Trimitere directă** activată
 - Faxuri color
 - Faxuri trimise de la computer

Trimiterea unor documente de dimensiuni diferite din ADF (Scanare continuă(ADF))

Dacă introduceți originale de dimensiuni diferite în ADF, toate originalele sunt trimise la dimensiunea celui mai mare dintre ele. Le puteți trimite la dimensiunile originale sortându-le și plasându-le în alimentatorul automat după dimensiuni, sau trimițându-le pe rând.

Înainte de amplasarea originalelor, efectuați următoarele setări.

Selectați **Fax** pe ecranul de pornire, selectați fila **Setări fax** și atingeți **Scanare continuă(ADF)** pentru a seta opțiunea la **Act.**

Imprimanta stochează documentele scanate și le trimite sub forma unui singur document.

Notă:

Dacă lăsați imprimanta neatinsă timp de 20 de secunde după ce vi se solicită introducerea următoarelor originale, imprimanta va întrerupe stocarea și va începe să trimită documentul.

Recepționarea faxurilor la imprimantă

Setarea Mod primire

Puteți efectua setări **Mod primire** utilizând **Expert configurare fax**. Când efectuați setările de fax pentru prima dată, vă recomandăm să utilizați **Expert configurare fax**. Dacă doriți să modificați doar **Mod primire**, urmați instrucțiunile de mai jos.

1. Selectați **Setări** pe ecranul de pornire.
2. Selectați **Setări generale** > **Setări fax** > **Setări de bază** > **Mod primire**.

Primirea și trimiterea faxurilor

3. Selectați **Mod primire** în funcție de modul dumneavoastră de utilizare.



Important:

*Dacă telefonul nu este conectat, trebuie să selectați **Auto**.*

- Utilizarea liniei telefonice doar pentru faxuri:

Selectați **Auto**.

Are loc comutarea automată pentru primire de faxuri atunci când numărul de tonuri de apel setate de dumneavoastră în **Sonerii răspuns** este complet.

Notă:

*Vă recomandăm să setați **Sonerii răspuns** la un număr cât mai mic posibil.*

- Utilizarea unei linii telefonice pentru apeluri și faxuri (în principal pentru faxuri):

Selectați **Auto**.

Are loc comutarea automată pentru primire de faxuri atunci când numărul de tonuri de apel setat de dumneavoastră în **Sonerii răspuns** este atins.

Notă:

*Puteți efectua un apel vocal dacă ridicați receptorul după numărul de apeluri setat în **Sonerii răspuns**.*

- Utilizarea unei linii telefonice pentru apeluri și faxuri (în principal pentru apeluri):

Selectați **Manual**.

Puteți răspunde unui apel telefonic cu un dispozitiv de telefon extern. Când utilizați faxul, puteți începe să recepționați faxuri utilizând panoul de control al imprimantei.

Notă:

*Când efectuați setări **Primire la distanță**, puteți începe să recepționați faxuri utilizând doar operațiunile telefonului conectat.*

Informații conexe

- ➔ [„Realizarea setărilor de bază pentru fax utilizând Expert configurare fax” la pagina 153](#)
- ➔ [„Primirea manuală a faxurilor” la pagina 168](#)
- ➔ [„Primirea faxurilor de la telefonul conectat \(Primire la distanță\)” la pagina 168](#)

Setarea robotului telefonic

Pentru a utiliza un robot telefonic, acesta trebuie setat în prealabil.

- Setați opțiunea **Mod primire** a imprimantei în modul **Auto**.
- Setați opțiunea **Sonerii răspuns** la un număr mai mare decât numărul de apeluri al robotului telefonic. În caz contrar, robotul nu va putea primi apeluri vocale, deci nu va putea înregistra mesaje. Pentru informații suplimentare, consultați manualul furnizat cu robotul telefonic.

În funcție de regiune, este posibil ca setarea **Sonerii răspuns** să nu poată fi afișată.

Informații conexe

- ➔ [„Setări de bază” la pagina 207](#)

Diverse moduri de a primi faxuri

Primirea manuală a faxurilor

Atunci când conectați telefonul și setați opțiunea **Mod primire** a imprimantei în modul **Manual**, urmați pașii de mai jos pentru a primi faxuri.

1. Când sună telefonul, ridicați receptorul.
2. Când auziți un ton de fax, selectați **Fax** pe ecranul de pornire al imprimantei.

Notă:

*Dacă activați caracteristica **Primire la distanță**, veți putea primi faxuri numai folosind telefonul conectat.*

3. Atingeți **Trim./Prim..**
4. Selectați **Primire**.
5. Atingeți  și apoi închideți receptorul.

Informații conexe

- ➔ „Efectuarea setărilor sursei de hârtie pentru primirea de faxuri (pentru modele cu două sau mai multe surse de hârtie)” la pagina 155
- ➔ „Salvarea faxurilor recepționate în Inbox (Salvare/Redirecționare necondiționată)” la pagina 171

Primirea faxurilor de la telefonul conectat (Primire la distanță)

Pentru a primi un fax manual, va trebui să acționați imprimanta după ce ridicați receptorul telefonului. Utilizând caracteristica **Primire la distanță**, veți putea primi faxuri de la telefon.

Caracteristica **Primire la distanță** este disponibilă doar pentru telefoanele care acceptă apelarea pe bază de tonuri.

Informații conexe

- ➔ „Primirea manuală a faxurilor” la pagina 168

Configurarea caracteristicii **Primire la distanță**

1. Selectați **Setări** pe ecranul de pornire.
2. Selectați **Setări generale > Setări fax > Setări de bază > Primire la distanță**.
3. Atingeți **Primire la distanță** pentru a seta la **Act..**
4. Selectați **Cod început**, introduceți un cod din două cifre (puteți introduce 0 – 9, * și #) și apoi atingeți **OK**.
5. Selectați **OK** pentru a aplica setările.

Primirea și trimiterea faxurilor

Utilizarea caracteristicii **Primire la distanță**

1. Când sună telefonul, ridicați receptorul.
2. Când auziți un ton de fax, introduceți codul de activare de la telefon.
3. După ce imprimanta începe să primească faxul, puneți receptorul în furcă.

Primirea faxurilor la cerere (**Primire cu interogare**)

Puteți primi un fax stocat pe un alt fax, apelând numărul acestuia. Utilizați această caracteristică pentru a primi un document de la un serviciu de informații prin fax. Cu toate acestea, dacă serviciul de informații prin fax are o caracteristică de ghidare audio pe care trebuie să o urmați pentru a primi un document, nu veți putea utiliza această caracteristică.

Notă:

*Pentru a primi un document de la un serviciu de informații prin fax care utilizează ghidarea audio, trebuie doar să formați numărul de fax utilizând caracteristica **În furcă** sau telefonul conectat, după care controlați telefonul și imprimanta conform indicațiilor audio.*

1. Selectați **Fax** pe ecranul de pornire.
2. Atingeți  (Mai multe).
3. Selectați **Fax extins**.
4. Atingeți caseta **Primire cu interogare** pentru a seta la **Act.**.
5. Atingeți **Închidere** și apoi atingeți **Închidere** din nou.
6. Introduceți numărul de fax.

Notă:

*Când **Restricții apelare directă** în **Setări securitate** sunt setate la **Act.**, puteți selecta doar destinatari din lista de contacte sau din istoricul faxurilor trimise. Nu puteți introduce manual un număr de fax.*

7. Atingeți .

Informații conexe



- ➔ „Trimiterea faxurilor cu formarea numărului de la telefonul extern” la pagina 159
- ➔ „Trimiterea faxurilor după confirmarea stării destinatarului” la pagina 160

Recepționarea faxurilor de la un avizier electronic cu o sub-adresă (SEP) și parolă (PWD) (**Primire cu interogare**)

Prin apelarea unui expeditor, puteți recepționa faxuri de la un avizier electronic stocat pe un aparat fax al expeditorului cu o caracteristică de sub-adresă (SEP) și parolă (PWD). Pentru a utiliza această funcție, trebuie să înregistrați, în prealabil, contactul cu sub-adresa (SEP) și parola (PWD) în lista de contacte.

1. Selectați **Fax** pe ecranul de pornire.

Primirea și trimiterea faxurilor

2. Selectați  (Mai multe).
3. Selectați **Fax extins**.
4. Atingeți **Primire cu interogare** pentru a seta la **Act.**.
5. Atingeți **Închidere** și apoi atingeți **Închidere** din nou.
6. Selectați **Contacte** și apoi selectați contactul cu sub-adresa înregistrată (SEP) și parola (PWD) pentru a corespunde avizierului electronic de destinație.
7. Atingeți .

Informații conexe

➔ „Gestionarea contactelor” la pagina 62

Efectuarea setărilor pentru blocarea faxurilor nedorite

Puteți bloca faxurile nedorite.

1. Selectați **Setări** pe ecranul de pornire.
2. Selectați **Setări generale** > **Setări fax** > **Setări de bază** > **Fax de respingere**.
3. Selectați **Fax de respingere** și apoi activați următoarele opțiuni.
 - Listă numere refuzare: Respinge faxurile aflate pe Lista cu numere respinse.
 - Spațiu pentru antet fax blocat: Respinge faxurile care nu conțin informații în antet.
 - Contacte neînregistrate: Respinge faxurile care nu au fost înregistrate în lista de contacte.
4. Dacă utilizați **Listă numere refuzare**, atingeți , selectați **Editare listă de numere de respins** și apoi editați lista.

Informații conexe

➔ „Setări de bază” la pagina 207

Salvarea și redirecționarea faxurilor primite (Salvare/Redirecționare necondiționată)

Puteți seta salvarea și redirecționarea faxurilor recepționate de expeditori nespecificați.

Notă:

Puteți utiliza funcția **Salv./Redir. cond.** pentru a salva sau redirecționa faxurile recepționate de la un expeditor specificat sau la o anumită oră.

Imprimanta vă oferă următoarele caracteristici pentru salvarea și redirecționarea faxurilor primite.

- Salvarea în inboxul imprimantei
- Salvarea pe un dispozitiv de memorie extern

Primirea și trimiterea faxurilor

- Salvarea într-un calculator
- Redirecționarea către un alt aparat fax, către o adresă de e-mail sau către un folder partajat dintr-o rețea

Notă:

- Caracteristicile de mai sus pot fi utilizate în același timp. Dacă utilizați toate caracteristicile în același timp, documentele primite vor fi salvate în inbox, pe un dispozitiv de memorie extern și într-un calculator și vor fi redirecționate către destinația specificată.*
- Când există documente primite care nu au fost încă citite, salvate sau redirecționate, numărul activităților neprocesate va fi afișat pe  de pe ecranul de pornire.*

Informații conexe

- ➔ „Salvarea faxurilor recepționate în Inbox (Salvare/Redirecționare necondiționată)” la pagina 171
- ➔ „Salvarea pe un dispozitiv de memorie extern a faxurilor primite (Salvare/Redirecționare necondiționată)” la pagina 173
- ➔ „Recepționarea faxurilor la un computer” la pagina 186
- ➔ „Redirecționarea faxurilor recepționate (Salvare/Redirecționare necondiționată)” la pagina 173
- ➔ „Trimiterea notificărilor de e-mail după procesarea faxurilor recepționate (Salvare/Redirecționare necondiționată)” la pagina 175
- ➔ „Notificare cu privire la faxuri primite și neprocesate” la pagina 196

Salvarea faxurilor recepționate în Inbox (Salvare/Redirecționare necondiționată)

Puteți configura salvarea în inboxul imprimantei a faxurilor primite. Pot fi salvate până la 100 de documente. Dacă utilizați această caracteristică, documentele primite nu vor fi tipărite în mod automat. Puteți vizualiza aceste documente pe ecranul LCD al imprimantei și puteți realiza imprimarea numai atunci când acest lucru este necesar.

Notă:

Este posibil să nu puteți salva 100 de documente, în funcție de condițiile de utilizare, precum dimensiunea fișierelor aferente documentelor salvate și utilizarea în același timp a mai multor caracteristici de salvare a faxurilor.

Informații conexe

- ➔ „Setare pentru salvarea faxurilor recepționate în Inbox (Salvare/Redirecționare necondiționată)” la pagina 171
- ➔ „Verificarea faxurilor primite pe ecranul LCD (Salvare/Redirecționare necondiționată)” la pagina 172
- ➔ „Utilizarea inboxului” la pagina 190

Setare pentru salvarea faxurilor recepționate în Inbox (Salvare/Redirecționare necondiționată)

1. Selectați **Setări** pe ecranul de pornire.
2. Selectați **Setări generale > Setări fax > Setări primite > Setări salvare/redirecționare > Salvare/Redirecționare necondiționată**.
Dacă este afișat un mesaj, verificați conținutul și apoi atingeți **OK**.
3. Atingeți **Salvare în inbox** pentru a seta la **Act.**
Dacă este afișat un mesaj, verificați conținutul și apoi selectați **OK**.

Primirea și trimiterea faxurilor

4. Atingeți **Închidere**.
5. Selectați **Setări comune**.
6. Selectați **Opțiuni când mem. e plină** și apoi selectați opțiunea de utilizat atunci când inbox-ul este plin.
 - Primire și imprimare faxuri**: Imprimanta va tipări toate documentele primite care nu pot fi salvate în inbox.
 - Refuzare faxuri primite**: Imprimanta nu răspunde la apelurile primite prin fax.
7. Puteți seta o parolă pentru inbox. Selectați **Setări parolă inbox**, apoi setați o parolă. Atingeți **Închidere** după setarea parolei.

Notă:

Nu puteți seta o parolă dacă a fost selectat **Primire și imprimare faxuri**.

Verificarea faxurilor primite pe ecranul LCD (Salvare/Redirecționare necondiționată)











1. Selectați **Fax Box** pe ecranul de pornire.

Notă:

Cât timp există faxuri recepționate care nu au fost citite, numărul documentelor necitite va fi afișat pe  de pe ecranul de pornire.

2. Selectați **Inbox/ Confidențial > Inbox**.
3. Dacă inbox-ul este protejat prin parolă, introduceți parola pentru inbox sau parola administratorului.
4. Selectați faxul pe care doriți să-l vizualizați din listă.

Va fi afișat conținutul faxului.

 -  : Rotește imaginea către dreapta, cu 90 de grade.
 -     : Deplasează ecranul în direcția săgeții.
 -   : Reduce sau mărește imaginea.
 -   : Permite avansarea la pagina următoare sau revenirea la cea anterioară.
 -  : Afișează meniuri precum salvare și redirecționare.
 - Pentru a ascunde pictogramele operaționale din listă, atingeți oriunde pe ecranul de previzualizare, cu excepția pictogramelor. Atingeți din nou pentru a afișa pictogramele.
5. Selectați dacă doriți să tipăriți sau să ștergeți documentul vizualizat, apoi urmați instrucțiunile de pe ecran.



Important:

Dacă imprimanta rămâne fără memorie, primirea și trimiterea faxurilor vor fi dezactivate. Ștergeți documentele pe care le-ați citit sau tipărit deja.

Informații conexe

- ➔ „Notificare cu privire la faxuri primite și neprocesate” la pagina 196
- ➔ „Opțiunile meniului Setări fax” la pagina 201

Primirea și trimiterea faxurilor

Salvarea pe un dispozitiv de memorie extern a faxurilor primite (Salvare/Redirecționare necondiționată)

Puteți configura convertirea documentelor primite în format PDF și salvarea acestora pe un dispozitiv de memorie extern conectat la imprimantă. De asemenea, puteți configura tipărirea automată a documentelor și salvarea acestora pe dispozitivul de memorie.



Important:

Documentele primite vor fi salvate temporar în memoria imprimantei, înainte ca documentele să fie salvate în dispozitivul de memorie conectat la imprimantă. Deoarece o eroare referitoare la umplerea memoriei determină dezactivarea trimiterii și primirii faxurilor, păstrați dispozitivul de memorie conectat la imprimantă. Numărul de documente care au fost salvate temporar în memoria imprimantei este afișat pe  de pe ecranul de pornire.

1. Conectați un dispozitiv de memorie extern la imprimantă.
2. Selectați **Setări** pe ecranul de pornire.
3. Selectați **Setări generale > Setări fax > Setări primite > Setări salvare/redirecționare > Salvare/Redirecționare necondiționată**.
Dacă este afișat un mesaj, verificați conținutul și apoi selectați **OK**.
4. Selectați **Salvare în disp. de mem..**
5. Selectați **Da**. Pentru a tipări documentele automat și pentru a le salva pe dispozitivul de memorie, selectați opțiunea **Da și imprimare**.
6. Verificați mesajul afișat și apoi atingeți **Creare**.
Pe dispozitivul de memorie va fi creat un folder pentru salvarea documentelor primite.

Informații conexe

➔ „Notificare cu privire la faxuri primite și neprocesate” la pagina 196

Redirecționarea faxurilor recepționate (Salvare/Redirecționare necondiționată)

Redirecționează documentele primite către un alt fax sau le convertește în format PDF și le redirecționează către un folder de pe un server din rețea sau către o adresă de e-mail. Documentele redirecționate sunt șterse din imprimantă. Mai întâi înregistrați destinațiile de redirecționare în lista de contacte. Pentru a redirecționa către o adresă de e-mail, va trebui de asemenea să configurați setările serverului de e-mail.

Notă:

- Documentele color nu pot fi redirecționate către un alt fax. Acestea sunt procesate ca documente care nu au putut fi redirecționate.
- Înainte de a folosi această funcție, asigurați-vă că setările **Data/oră** și **Diferență de timp** ale imprimantei sunt corecte. Accesați meniurile din **Setări > Setări generale > Setări de bază > Setări dată/oră**.

1. Selectați **Setări** pe ecranul de pornire.

Primirea și trimiterea faxurilor

2. Selectați **Setări generale > Setări fax > Setări primite > Setări salvare/redirecționare > Salvare/Redirecționare necondiționată**.

Dacă este afișat un mesaj, verificați conținutul și apoi selectați **OK**.

3. Selectați **Redirecționare**.

4. Selectați **Da**. Pentru a tipări documentele automat, în timpul redirecționării, selectați opțiunea **Da și imprimare**.

5. Atingeți **Adăugare intrare**.

6. Selectați destinațiile de redirecționare din lista de contacte.

Notă:

Puteți specifica cel mult cinci destinații pentru redirecționare.

7. După ce ați finalizat selectarea destinatarilor pentru redirecționare, atingeți **Închidere**.

8. În **Opțiuni la eșuarea redirecționării**, selectați dacă tipăriți documentele recepționate sau le salvați în inboxul imprimantei dacă redirecționarea acestora eșuează.



Important:

Când inboxul devine plin, trimiterea și primirea faxurilor sunt dezactivate. Se recomandă să ștergeți documentele din inbox după citirea acestora. Numărul de documente care nu au putut fi redirecționate este afișat pe  de pe ecranul de pornire, pe lângă celelalte operațiuni neprocesate.

9. Selectați **OK**.

Dacă este afișat un mesaj, verificați conținutul și apoi selectați **OK**.

10. Atingeți **Închidere**.

11. Atunci când redirecționați faxuri către o adresă de e-mail, puteți specifica subiectul e-mailului. Atingeți **Setări comune**, atingeți caseta de sub **Setări redirecționare** și apoi introduceți subiectul.

Notă:

- Dacă ați selectat un folder partajat într-o rețea sau o adresă de e-mail ca destinație de redirecționare, vă recomandăm să testați dacă puteți să trimiteți o imagine scanată la această destinație în modul scanare. Selectați **Scanare > E-mail**, sau **Scanare > Folder de rețea/FTP** din ecranul de start, selectați destinația, după care începeți scanarea.
- Puteți seta să primiți o notificare de fax nou pe un calculator Windows atunci când documentele recepționate sunt salvate într-un folder partajat într-o rețea. Pentru efectuarea setărilor, folosiți FAX Utility. Pentru detalii, consultați resursele de asistență din FAX Utility.

Informații conexe

- ➔ „Setări primite” la pagina 202
- ➔ „Gestionarea contactelor” la pagina 62
- ➔ „Scanarea într-un folder de rețea sau pe un server FTP” la pagina 127
- ➔ „Scanarea cu trimitere prin e-mail” la pagina 130
- ➔ „Verificarea faxurilor primite pe ecranul LCD (Salvare/Redirecționare necondiționată)” la pagina 172
- ➔ „Notificare cu privire la faxuri primite și neprocesate” la pagina 196
- ➔ „Aplicație pentru configurarea operațiilor de fax și trimiterea faxurilor (FAX Utility)” la pagina 230

Primirea și trimiterea faxurilor

Trimiterea notificărilor de e-mail după procesarea faxurilor recepționate (Salvare/Redirecționare necondiționată)

Puteți trimite un e-mail conținând rezultatele procesării faxului recepționat.

1. Selectați **Setări** pe ecranul de pornire.
2. Selectați **Setări generale > Setări fax > Setări primite > Setări salvare/redirecționare > Salvare/Redirecționare necondiționată**.

Dacă este afișat un mesaj, verificați conținutul și apoi selectați **OK**.

3. Selectați **Notificări prin e-mail**.
4. Introduceți următoarele opțiuni, după cum este necesar.

Notă:

Următoarele opțiuni pot fi utilizate în același timp.

- Notif. la finalizarea primirii: trimite mesaje e-mail la destinatar după ce imprimanta a finalizat recepționarea faxurilor.
- Notif. la finalizarea imprimării: trimite mesaje e-mail la destinatar după ce imprimanta a finalizat tipărirea faxurilor recepționate.
- Notif. la finalizarea salvării pe disp. de memorie: trimite mesaje e-mail la destinatar după ce imprimanta a finalizat salvarea documentelor recepționate pe dispozitivul de memorie.
- Notif. la finalizarea redirecționării: trimite mesaje e-mail la destinatar după ce imprimanta a finalizat redirecționarea faxurilor recepționate.

5. Atingeți caseta de sub **Destinatar**.
6. Selectați un destinatar din lista de contacte.

Notă:

Puteți specifica doar un singur destinatar. Atingeți marcajul de bifare pentru a selecta destinatarul. Atingeți marcajul din nou pentru a elimina selecția.

7. După ce ați finalizat selectarea destinatarului, atingeți **Închidere**.
8. Selectați **OK** pentru a aplica setările.

Salvarea și redirecționarea faxurilor recepționate de la un anumit expeditor sau la o oră specificată (Salv./Redir. cond.)

Puteți seta salvarea și redirecționarea faxurilor recepționate de la un anumit expeditor sau la o anumită oră. Pentru a salva și redirecționa faxurile recepționate, setați în prealabil condițiile pentru salvarea și redirecționarea faxurilor recepționate.

Notă:

*Puteți utiliza funcția **Salvare/Redirecționare necondiționată** pentru a salva sau redirecționa faxurile recepționate de la un expeditor nespecificat.*

- Salvarea în inbox sau în caseta confidențială
- Salvarea pe un dispozitiv de memorie extern

Primirea și trimiterea faxurilor

- Redirecționarea către un alt aparat fax, către o adresă de e-mail sau către un folder partajat dintr-o rețea

Notă:

- Caracteristicile de mai sus pot fi utilizate în același timp. Dacă utilizați toate funcțiile în același timp, documentele primite vor fi salvate în inbox sau în caseta confidențială, pe un dispozitiv de memorie extern și într-un calculator și vor fi redirecționate către destinația specificată.*
- Când există documente primite care nu au fost încă citite, salvate sau redirecționate, numărul activităților neprocesate va fi afișat pe .*

Informații conexe

- ➔ „Salvarea faxurilor recepționate în Inbox sau în caseta confidențială (Salv./Redir. cond.)” la pagina 176
- ➔ „Salvarea pe un dispozitiv de memorie extern a faxurilor primite (Salv./Redir. cond.)” la pagina 178
- ➔ „Redirecționarea faxurilor recepționate (Salv./Redir. cond.)” la pagina 180
- ➔ „Trimiterea notificărilor de e-mail după procesarea faxurilor recepționate (Salv./Redir. cond.)” la pagina 182
- ➔ „Notificare cu privire la faxuri primite și neprocesate” la pagina 196

Salvarea faxurilor recepționate în Inbox sau în caseta confidențială (Salv./Redir. cond.)

Puteți seta salvarea faxurilor recepționate în inbox-ul imprimantei sau în caseta confidențială. Puteți salva până la 100 de documente în total.

Notă:

Este posibil să nu puteți salva 100 de documente, în funcție de condițiile de utilizare, precum dimensiunea fișierelor aferente documentelor salvate și utilizarea în același timp a mai multor caracteristici de salvare a faxurilor.

Informații conexe

- ➔ „Setare pentru salvarea faxurilor recepționate în Inbox și în caseta confidențială (Salv./Redir. cond.)” la pagina 176
- ➔ „Verificarea faxurilor primite pe ecranul LCD (Salv./Redir. cond.)” la pagina 178
- ➔ „Utilizarea inboxului” la pagina 190
- ➔ „Utilizarea casetei confidențiale” la pagina 191

Setare pentru salvarea faxurilor recepționate în Inbox și în caseta confidențială (Salv./Redir. cond.)

1. Selectați **Setări** pe ecranul de pornire.
2. Selectați **Setări generale** > **Setări fax** > **Setări primite** > **Setări salvare/redirecționare**.
3. Atingeți  pe o casetă neînregistrată sub **Salv./Redir. cond.**.
4. Selectați o casetă **Nume** și introduceți numele pe care doriți să îl înregistrați.

Primirea și trimiterea faxurilor

5. Selectați caseta **Condiții** pentru a efectua o setare a condiției.
 - Potr nr fax exp:** Dacă numărul de fax primit corespunde condițiilor pe care le-ați selectat în acest element, imprimanta salvează și redirecționează faxurile primite.
Selectați condiția **Potr nr fax exp** și introduceți numărul de fax (maxim 20 de cifre) selectând caseta **Număr fax**.
 - Potrivire perfectă subadresă(SUB):** Dacă sub-adresa (SUB) se potrivește perfect, imprimanta salvează și redirecționează faxurile primite.
Activați setarea **Potrivire perfectă subadresă(SUB)** și introduceți parola selectând caseta **Subadresă(SUB)**.
 - Potrivire perfectă Parolă(SID):** Dacă parola (SID) se potrivește perfect, imprimanta salvează și redirecționează faxurile primite.
Activați setarea **Potrivire perfectă Parolă(SID)** și introduceți parola selectând caseta **Parolă(SID)**.
 - Oră primire:** Imprimanta salvează și redirecționează faxurile primite în perioada de timp specificată.
Activați setarea **Oră primire** și apoi setați ora în **Oră început** și **Oră sfârșit**.

6. Selectați caseta **Dest. salv./redir..**

7. Selectați **Salv. în căs. fax**.

8. Atingeți **Salv. în căs. fax** pentru a seta la **Act..**

9. Selectați caseta în care va fi salvat documentul.

Notă:

Dacă inboxul sau caseta confidențială sunt protejate prin parolă, introduceți parola.

10. Selectați **OK** de trei ori pentru a reveni la ecranul Setări salvare/redirecționare.

11. Selectați caseta înregistrată pentru care ați efectuat o setare a condiției și apoi atingeți **Activare**.

12. Selectați **Setări comune**.

13. Selectați **Opțiuni când mem. e plină** și apoi selectați opțiunea de utilizat atunci când inbox-ul este plin.

Primire si imprimare faxuri: Imprimanta va tipări toate documentele primite care nu pot fi salvate în inbox.

Refuzare faxuri primite: Imprimanta respinge apelurile primite prin fax.

14. Puteți seta o parolă pentru inbox, dacă este necesar. Selectați **Setări parolă inbox** și configurați parola. Atingeți **Închidere** după setarea parolei.

Notă:

*Nu puteți seta o parolă dacă ați selectat **Primire si imprimare faxuri**.*

Informații conexe

➔ „Setări salvare/redirecționare” la pagina 203

Primirea și trimiterea faxurilor

Verificarea faxurilor primite pe ecranul LCD (Salv./Redir. cond.)











1. Selectați **Fax Box** pe ecranul de pornire.

Notă:

Cât timp există faxuri recepționate care nu au fost citite, numărul documentelor necitite va fi afișat pe  de pe ecranul de pornire.

2. Selectați **Inbox/ Confidențial**.
3. Selectați inbox-ul sau caseta confidențială pe care doriți să o vizualizați.
4. Dacă inbox-ul sau caseta confidențială sunt protejate prin parolă, introduceți parola pentru inbox, parola pentru caseta confidențială sau parola administratorului.
5. Selectați faxul pe care doriți să-l vizualizați din listă.

Va fi afișat conținutul faxului.

-  : Rotește imaginea către dreapta, cu 90 de grade.
-     : Deplasează ecranul în direcția săgeții.
-   : Reduce sau mărește imaginea.
-   : Permite avansarea la pagina următoare sau revenirea la cea anterioară.
-  : Afișează meniuri precum salvare și redirectionare.
- Pentru a ascunde pictogramele operaționale din listă, atingeți oriunde pe ecranul de previzualizare, cu excepția pictogramelor. Atingeți din nou pentru a afișa pictogramele.

6. Selectați dacă doriți să tipăriți sau să ștergeți documentul vizualizat, apoi urmați instrucțiunile de pe ecran.



Important:

Dacă imprimanta rămâne fără memorie, primirea și trimiterea faxurilor vor fi dezactivate. Ștergeți documentele pe care le-ați citit sau tipărit deja.

Informații conexe

- ➔ „Notificare cu privire la faxuri primite și neprocesate” la pagina 196
- ➔ „Opțiunile meniului Setări fax” la pagina 201

Salvarea pe un dispozitiv de memorie extern a faxurilor primite (Salv./Redir. cond.)

Puteți configura convertirea documentelor primite în format PDF și salvarea acestora pe un dispozitiv de memorie extern conectat la imprimantă.

Primirea și trimiterea faxurilor

Important:

Documentele primite vor fi salvate temporar în memoria imprimantei, înainte ca documentele să fie salvate în dispozitivul de memorie conectat la imprimantă. Deoarece o eroare referitoare la umplerea memoriei determină dezactivarea trimiterii și primirii faxurilor, păstrați dispozitivul de memorie conectat la imprimantă. Numărul de documente care au fost salvate temporar în memoria imprimantei este afișat pe  de pe ecranul de pornire.

1. Conectați un dispozitiv de memorie extern la imprimantă.
2. Selectați **Setări** pe ecranul de pornire.
3. Selectați **Setări generale > Setări fax > Setări primite > Setări salvare/redirecționare**.
4. Atingeți  pe o casetă neînregistrată sub **Salv./Redir. cond..**
5. Selectați caseta **Nume** și introduceți numele pe care doriți să îl înregistrați.
6. Selectați **Condiții** pentru a efectua o setare a condiției.
 - Potr nr fax exp:** Dacă numărul de fax primit corespunde condițiilor pe care le-ați selectat în acest element, imprimanta salvează și redirecționează faxurile primite.
Selectați condiția **Potr nr fax exp** și introduceți numărul de fax (maxim 20 de cifre) selectând caseta **Număr fax**.
 - Potrivre perfectă subadresă(SUB):** Dacă sub-adresa (SUB) se potrivește perfect, imprimanta salvează și redirecționează faxurile primite.
Activați setarea **Potrivre perfectă subadresă(SUB)** și introduceți parola selectând caseta **Subadresă(SUB)**.
 - Potrivre perfectă Parolă(SID):** Dacă parola (SID) se potrivește perfect, imprimanta salvează și redirecționează faxurile primite.
Activați setarea **Potrivre perfectă Parolă(SID)** și introduceți parola selectând caseta **Parolă(SID)**.
 - Oră primire:** Imprimanta salvează și redirecționează faxurile primite în perioada de timp specificată.
Activați setarea **Oră primire** și apoi setați ora în **Oră început** și **Oră sfârșit**.
7. Selectați caseta **Dest. salv./redir..**
8. Selectați **Salvare în disp. de mem..**
9. Atingeți caseta **Salvare în disp. de mem.** pentru a seta la **Act..**
10. Citiți mesajul afișat pe ecran și apoi selectați **Creare**.
În dispozitivul de memorie va fi creat un folder pentru salvarea documentelor primite.
11. Atingeți **OK** de trei ori pentru a reveni la ecranul **Setări salvare/redirecționare**.
12. Selectați caseta înregistrată pentru care ați efectuat o setare a condiției și apoi atingeți **Activare**.

Informații conexe

- ➔ „Notificare cu privire la faxuri primite și neprocesate” la pagina 196
- ➔ „Setări salvare/redirecționare” la pagina 203

Primirea și trimiterea faxurilor

Redirecționarea faxurilor recepționate (Salv./Redir. cond.)

Redirecționează documentele primite către un alt fax sau le convertește în format PDF și le redirecționează către un folder de pe un server din rețea sau către o adresă de e-mail. Documentele redirecționate sunt șterse din imprimantă. Mai întâi înregistrați destinațiile de redirecționare în lista de contacte. Pentru a redirecționa către o adresă de e-mail, va trebui de asemenea să configurați setările serverului de e-mail.

Notă:

- Documentele color nu pot fi redirecționate către un alt fax. Acestea sunt procesate ca documente care nu au putut fi redirecționate.
- Înainte de a folosi această funcție, asigurați-vă că setările **Data/oră** și **Diferență de timp** ale imprimantei sunt corecte. Accesați meniurile din **Setări** > **Setări generale** > **Setări de bază** > **Setări dată/oră**.

1. Selectați **Setări** pe ecranul de pornire.
2. Selectați **Setări generale** > **Setări fax** > **Setări primite** > **Setări salvare/redirecționare**.
3. Atingeți  pe o casetă neînregistrată sub **Salv./Redir. cond.**.
4. Selectați caseta **Nume** și introduceți numele pe care doriți să îl înregistrați.
5. Selectați caseta **Condiții** pentru a efectua o setare a condiției.
 - Potr nr fax exp: Dacă numărul de fax primit corespunde condițiilor pe care le-ați selectat în acest element, imprimanta salvează și redirecționează faxurile primite.
Selectați condiția **Potr nr fax exp** și introduceți numărul de fax (maxim 20 de cifre) selectând caseta **Număr fax**.
 - Potrivire perfectă subadresă (SUB): Dacă sub-adresa (SUB) se potrivește perfect, imprimanta salvează și redirecționează faxurile primite.
Activați setarea Potrivire perfectă subadresă (SUB) și introduceți parola selectând caseta **Subadresă (SUB)**.
 - Potrivire perfectă Parolă (SID): Dacă parola (SID) se potrivește perfect, imprimanta salvează și redirecționează faxurile primite.
Activați setarea Potrivire perfectă Parolă (SID) și introduceți parola selectând caseta **Parolă (SID)**.
 - Oră primire: Imprimanta salvează și redirecționează faxurile primite în perioada de timp specificată.
Activați setarea **Oră primire** și apoi setați ora în **Oră început** și **Oră sfârșit**.
6. Selectați caseta **Dest. salv./redir.**
7. Selectați **Redirecționare**.
8. Atingeți **Redirecționare** pentru a seta la **Act.**
9. Selectați **Adăugare intrare**.
10. Selectați destinațiile de redirecționare din lista de contacte.

Notă:

Puteți specifica doar un singur destinatar de redirecționare.

11. După ce ați finalizat selectarea destinatarului pentru redirecționare, atingeți **Închidere**.
12. Verificați dacă destinația de redirecționare selectată este corectă, după care selectați **Închidere**.

Primirea și trimiterea faxurilor

13. În **Opțiuni la eșuarea redirecționării**, selectați dacă tipăriți documentele recepționate sau le salvați în inboxul imprimantei dacă redirecționarea acestora eșuează.



Important:

Când inboxul devine plin, trimiterea și primirea faxurilor sunt dezactivate. Se recomandă să ștergeți documentele din inbox după citirea acestora. Numărul de documente care nu au putut fi redirecționate este afișat pe  de pe ecranul de pornire, pe lângă celelalte operațiuni neprocesate.

14. Selectați **OK** de trei ori pentru a reveni la ecranul Setări salvare/redirecționare.
15. Selectați caseta înregistrată pentru care ați efectuat o setare a condiției și apoi selectați **Activare**.
16. Atunci când redirecționați faxuri către o adresă de e-mail, puteți specifica subiectul e-mailului. Selectați **Setări comune**, atingeți caseta de sub **Setări redirecționare** și apoi introduceți subiectul.

Notă:

- Dacă ați selectat un folder partajat într-o rețea sau o adresă de e-mail ca destinație de redirecționare, vă recomandăm să testați dacă puteți să trimiteți o imagine scanată la această destinație în modul scanare. Selectați **Scanare > E-mail**, sau **Scanare > Folder de rețea/FTP** din ecranul de start, selectați destinația, după care începeți scanarea.
- Puteți seta să primiți o notificare de fax nou pe un calculator Windows atunci când documentele recepționate sunt salvate într-un folder partajat într-o rețea. Pentru efectuarea setărilor, folosiți FAX Utility. Pentru detalii, consultați resursele de asistență din FAX Utility.

Informații conexe

- ➔ „Setări salvare/redirecționare” la pagina 203
- ➔ „Gestionarea contactelor” la pagina 62
- ➔ „Scanarea într-un folder de rețea sau pe un server FTP” la pagina 127
- ➔ „Scanarea cu trimitere prin e-mail” la pagina 130
- ➔ „Verificarea faxurilor primite pe ecranul LCD (Salv./Redir. cond.)” la pagina 178
- ➔ „Notificare cu privire la faxuri primite și neprocesate” la pagina 196
- ➔ „Aplicație pentru configurarea operațiilor de fax și trimiterea faxurilor (FAX Utility)” la pagina 230

Tipărirea faxurilor recepționate (Salv./Redir. cond.)

Puteți seta tipărirea documentelor recepționate care îndeplinesc condițiile pentru salvare și redirecționare.

1. Selectați **Setări** pe ecranul de pornire.
2. Selectați **Setări generale > Setări fax > Setări primite > Setări salvare/redirecționare**.
3. Atingeți  pe o casetă neînregistrată sub **Salv./Redir. cond.**.
4. Selectați caseta **Nume** și introduceți numele pe care doriți să îl înregistrați.

Primirea și trimiterea faxurilor

5. Selectați caseta **Condiții** pentru a efectua o setare a condiției.
 - Potr nr fax exp:** Dacă numărul de fax primit corespunde condițiilor pe care le-ați selectat în acest element, imprimanta salvează și redirecționează faxurile primite.
Selectați condiția **Potr nr fax exp** și introduceți numărul de fax (maxim 20 de cifre) selectând caseta **Număr fax**.
 - Potrivire perfectă subadresă(SUB):** Dacă sub-adresa (SUB) se potrivește perfect, imprimanta salvează și redirecționează faxurile primite.
Activați setarea **Potrivire perfectă subadresă(SUB)** și introduceți parola selectând caseta **Subadresă(SUB)**.
 - Potrivire perfectă Parolă(SID):** Dacă parola (SID) se potrivește perfect, imprimanta salvează și redirecționează faxurile primite.
Activați setarea **Potrivire perfectă Parolă(SID)** și introduceți parola selectând caseta **Parolă(SID)**.
 - Oră primire:** Imprimanta salvează și redirecționează faxurile primite în perioada de timp specificată.
Activați setarea **Oră primire** și apoi setați ora în **Oră început** și **Oră sfârșit**.
6. Selectați **OK** și apoi atingeți **Închidere**.
7. Selectați caseta **Dest. salv./redir.**
8. Atingeți **Imprimare** pentru a seta la **Act.**
9. Selectați **OK** de două ori pentru a reveni la ecranul **Setări salvare/redirecționare**.
10. Selectați caseta înregistrată pentru care ați efectuat o setare a condiției și apoi atingeți **Activare**.

Informații conexe

- ➔ [„Setări salvare/redirecționare” la pagina 203](#)
- ➔ [„Setări imprimare” la pagina 205](#)

Trimiterea notificărilor de e-mail după procesarea faxurilor recepționate (Salv./Redir. cond.)

Puteți trimite un e-mail conținând rezultatele procesării faxului recepționat.

1. Selectați **Setări** pe ecranul de pornire.
2. Selectați **Setări generale > Setări fax > Setări primite > Setări salvare/redirecționare**.
3. Selectați caseta înregistrată atingând  de sub **Salv./Redir. cond.**
4. Selectați **Notificări prin e-mail**.
5. Introduceți următoarele opțiuni, după cum este necesar.

Notă:

Următoarele opțiuni pot fi selectate în același timp.

- Notif. la finalizarea primirii:** trimiteți un e-mail la destinatar după ce imprimanta a finalizat recepționarea faxului.

Primirea și trimiterea faxurilor

- Notif. la finalizarea imprimării:** trimiteți un e-mail la destinatar după ce imprimanta a finalizat imprimarea faxului recepționat.
- Notif. la finalizarea salvării pe disp. de memorie:** trimiteți un e-mail la destinatar după ce imprimanta a finalizat salvarea documentului recepționat pe dispozitivul de memorie.
- Notif. la finalizarea redirecționării:** trimiteți un e-mail la destinatar după ce imprimanta a finalizat redirecționarea faxului recepționat.

6. Atingeți caseta de sub **Destinatar**.

7. Selectați un destinatar din lista de contacte.

Notă:

Puteți specifica doar un singur destinatar.

8. După ce ați finalizat selectarea destinatarului, atingeți **Închidere**.

9. Selectați **OK** de două ori pentru a reveni la ecranul Setări salvare/redirecționare.

Informații conexe

➔ „Setări salvare/redirecționare” la pagina 203

Trimiterea unui fax de la computer

Puteți trimite faxuri direct de la computerul utilizând FAX Utility și driver-ul PC-FAX.

Notă:

Pentru a instala FAX Utility, utilizați EPSON Software Updater. Consultați Informații conexe de mai jos pentru detalii. Pentru utilizatorii Windows: puteți instala utilizând discul software furnizat cu imprimanta.

Informații conexe

➔ „Instrumente de actualizare software (EPSON Software Updater)” la pagina 233

➔ „Instalarea celor mai recente aplicații” la pagina 234

Trimiterea documentelor create cu ajutorul unei aplicații (Windows)

Prin selectarea unui fax imprimantă din meniul **Tipărire** al unei aplicații ca Microsoft Word sau Excel, puteți transmite direct date precum documente, desene și tabele create, alături de o pagină inițială.

Notă:

În explicația următoare se va utiliza Microsoft Word ca exemplu. Operația propriu-zisă poate fi diferită, în funcție de aplicația utilizată. Pentru detalii, consultați secțiunea de ajutor a aplicației.

1. Utilizând o aplicație, creați un document pentru a-l transmite prin fax.

2. Faceți clic pe **Tipărire** din meniul **Fișier**.

Se deschide fereastra **Tipărire** a aplicației.

Primirea și trimiterea faxurilor

3. Selectați **XXXXX (FAX)** (unde XXXXX este numele imprimantei) în meniul Imprimantă, apoi verificați setările de trimitere a faxurilor. Apoi, faceți clic pe **Tipărire**.

Se afișează ecranul Setări destinatar din Fax Utility.

- Specificați **1** în **Număr de copii**. Este posibil ca faxul să nu se transmită corect dacă specificați **2** sau mai mult.
- Nu puteți utiliza funcții precum **Tipărire în fișier** care modifică portul de ieșire.
- Puteți transmite până la 100 de pagini, inclusiv pagina inițială, într-o transmisie de fax.

Notă:

- Faceți clic pe **Proprietăți imprimantă** dacă doriți să specificați **Format hârtie, Orientare, Color, Calitate imagine sau Densitate caractere**. Pentru detalii, consultați asistența pentru driverul PC-FAX.
- La prima transmisie, se afișează o fereastră pentru înregistrarea informațiilor dumneavoastră. Introduceți informațiile necesare și faceți clic pe **OK**.
- FAX Utility utilizează Nume alternativ pentru gestionarea internă a lucrărilor de fax. Acesta nu este plasat în pagina inițială.

4. Specificați un destinatar și faceți clic pe **Următorul**.

- Specificarea directă a unui destinatar (nume, număr de fax etc.):

Faceți clic pe fila **Apelare manuală**, introduceți informațiile necesare și faceți clic pe **Adăugare**. Destinatarul este adăugat pe lista **Listă destinatar** afișată în partea de sus a ferestrei.

Notă:

- Dacă parametrul **Tip linie al imprimantei** este setat la **PBX** și codul de acces a fost setat să utilizeze # (diez) în locul introducerii codului de prefix exact, introduceți # (diez). Pentru detalii, consultați **Tip linie** în **Setări de bază** din linkul de informații corelate de mai jos.
- Dacă ați selectat „Introducere număr de fax de două ori” în **Setări opțiuni** de pe ecranul Fax Utility, trebuie să introduceți din nou același număr atunci când faceți clic pe **Adăugare** sau pe **Următorul**.

- Selectarea unui destinatar (nume, număr de fax etc.) din agenda telefonică:

Dacă destinatarul este salvat în agenda telefonică, faceți clic pe fila **Agendă**. Selectați destinatarul din listă și faceți clic pe **Adăugare**. Destinatarul este adăugat pe lista **Listă destinatar** afișată în partea de sus a ferestrei.

Notă:

Dacă parametrul **Tip linie al imprimantei** este setat la **PBX** și codul de acces a fost setat să utilizeze # (diez) în locul introducerii codului de prefix exact, introduceți # (diez). Pentru detalii, consultați **Tip linie** în **Setări de bază** din linkul de informații corelate de mai jos.

5. Specificați conținutul paginii inițiale.

Pentru a atașa o pagină inițială, selectați una dintre mostrele prezentate în **Foaie de însoțire**. Introduceți **Subiect** și **Mesaj**, apoi faceți clic pe **Următorul**. Rețineți că nu există o funcție de creare a unei pagini inițiale originale sau pentru a adăuga o pagină inițială originală pe listă.

Dacă nu doriți să atașați o pagină inițială, selectați **Fără foaie de însoțire** din **Foaie de însoțire**.

Notă:

- Faceți clic pe **Formatare foaie de însoțire** dacă doriți să modificați ordinea elementelor din pagina inițială. Puteți selecta formatul paginii inițiale în **Format hârtie**. De asemenea, puteți selecta o pagină inițială de un format diferit de al documentului transmis.
- Faceți clic pe **Font** dacă doriți să modificați fontul utilizat pentru textul din pagina inițială.
- Faceți clic pe **Setări expeditor** dacă doriți să modificați informațiile expeditorului.
- Faceți clic pe **Examinare detaliată** dacă doriți să verificați pagina inițială cu subiectul și mesajul introduse.

Primirea și trimiterea faxurilor

6. Verificați conținutul transmisiei și faceți clic pe **Trimitere**.

Asigurați-vă că numele și numărul de fax ale destinatarului sunt corecte înainte de a transmite. Faceți clic pe **Examinare** pentru a previzualiza pagina inițială și documentul de transmis.

După începerea transmisiei, apare o fereastră care afișează starea transmisiei.

Notă:

- Pentru a opri transmisia, selectați datele și faceți clic pe **Anulare** . De asemenea, puteți anula de la panoul de control al imprimantei.
- Dacă se produce o eroare în timpul transmisiei, apare fereastra **Eroare comunicare**. Verificați informațiile de eroare și retransmiteți.
- Ecranul Monitor stare fax (ecranul menționat mai sus, unde puteți verifica starea transmisiei) nu este afișat dacă Afișare monitor stare fax în timpul transmisiei nu este selectat în ecranul **Setări opționale** din ecranul principal Fax Utility.

Trimiterea documentelor create cu ajutorul unei aplicații (Mac OS)

Prin selectarea unei imprimante cu funcții de fax din meniul **Tipărire** al unei aplicații disponibile comercial, puteți trimite date, precum documente, desene și tabele, pe care le-ați creat.

Notă:

În explicația care urmează vom utiliza ca exemplu Text Edit, o aplicație Mac OS standard.

1. Realizați, într-o aplicație, documentul pe care doriți să-l trimiteți prin fax.
2. Faceți clic pe **Tipărire** din meniul **Fișier**.
Se afișează fereastra **Tipărire** a aplicației.
3. Selectați imprimanta (numele faxului) în **Nume**, faceți clic pe ▼ pentru a afișa setările detaliate, verificați setările de tipărire, apoi faceți clic pe **OK**.
4. Definiți setări pentru fiecare element.
 - Specificați **1** pentru **Număr de copii**. Chiar dacă specificați **2** sau mai multe, se va trimite o singură copie.
 - Puteți trimite până la 100 de pagini în cadrul unei singure transmisii fax.

Notă:

Formatul de pagină al documentelor pe care le puteți trimite este același cu formatul de hârtie pe care puteți trimite faxuri de la imprimantă.

5. Selectați Setări fax din meniul pop-up, apoi efectuați setări pentru fiecare element.
Consultați ajutorul aferent driverului PC-FAX pentru explicații privind setarea fiecărui element.
Faceți clic pe  în partea din stânga jos a ferestrei pentru a deschide sistemul de ajutor pentru PC-FAX.

Primirea și trimiterea faxurilor

6. Selectați meniul Setări destinatari, apoi specificați destinatarul.

- Specificarea directă a unui destinatar (nume, număr de fax etc.):

Faceți clic pe elementul **Adăugare**, introduceți informațiile necesare și faceți clic pe . Destinatarul este adăugat la Listă destinatari afișată în partea superioară a ferestrei.

Dacă ați selectat „Introduceți numărul de fax de două ori” în setările driverului PC-FAX, trebuie să introduceți din nou același număr atunci când faceți clic pe .

În cazul în care linia de conexiune cu faxul necesită un cod de prefix, introduceți Prefix acces extern.

Notă:

*Dacă parametrul Tip linie al imprimantei este setat la **PBX** și codul de acces a fost setat să utilizeze simbolul # (diez) în loc de introducerea codului de prefix exact, introduceți # (diez). Pentru detalii, consultați Tip linie în Setări de bază din linkul de Informații conexe de mai jos.*

- Selectarea unui destinatar (nume, număr de fax etc.) din agenda telefonică:

Dacă destinatarul este salvat în agenda telefonică, faceți clic pe . Selectați destinatarul din listă, apoi faceți clic pe **Adăugare** > **OK**.

În cazul în care linia de conexiune cu faxul necesită un cod de prefix, introduceți Prefix acces extern.

Notă:

*Dacă parametrul Tip linie al imprimantei este setat la **PBX** și codul de acces a fost setat să utilizeze simbolul # (diez) în loc de introducerea codului de prefix exact, introduceți # (diez). Pentru detalii, consultați Tip linie în Setări de bază din linkul de Informații conexe de mai jos.*

7. Verificați setările destinatarului și faceți clic pe **Fax**.

Trimiterea începe.

Asigurați-vă că numele și numărul de fax ale destinatarului sunt corecte înainte de a transmite.

Notă:

- Dacă faceți clic pe pictograma imprimantei în Dock, se afișează ecranul de verificare a stării transmisiei. Pentru a opri trimiterea, faceți clic pe date, apoi faceți clic pe **Ștergere**.
- Dacă se produce o eroare în timpul transmisiei, se afișează mesajul **Trimitere eșuată**. Verificați datele transmisiei în ecranul **Înregistrare transmisie fax**.
- Este posibil ca documentele cu mai multe formate de hârtie să nu fie trimise corespunzător.

Recepționarea faxurilor la un computer

Puteți recepționa faxuri și le puteți salva ca fișiere PDF la computerul conectat la imprimantă. Programul FAX Utility include funcții care includ modul de specificare a unui folder pentru salvarea faxurilor. Instalați FAX Utility înainte de a utiliza această funcție.

Notă:

Puteți utiliza una dintre următoarele metode pentru a instala FAX Utility.

- Utilizarea EPSON Software Updater (aplicație de actualizare software)
- Utilizând discul furnizat cu imprimanta. (numai pentru utilizatorii Windows)

Primirea și trimiterea faxurilor

Important:

- ❑ La recepționarea de faxuri de la computer, selectați **Auto** în setarea de recepție faxuri a imprimantei.
- ❑ Computerul setat să recepționeze faxuri trebuie să fie mereu pornit. Documentele recepționate sunt salvate temporar în memoria imprimantei înainte de a fi salvate pe computer. Dacă opriți computerul, memoria imprimantei se poate ocupa la capacitate maximă, deoarece nu poate trimite documentele la computer.
- ❑ Numărul de documente care au fost salvate temporar în memoria imprimantei este afișat în  de pe ecranul inițial.
- ❑ Pentru a citi faxurile recepționate, trebuie să instalați în computer un program de vizualizare a fișierelor PDF, precum Acrobat Reader.

Informații conexe

➔ „Instrumente de actualizare software (EPSON Software Updater)” la pagina 233

Setare pentru salvarea unui fax primit într-un computer

Puteți efectua setările pentru faxuri recepționate utilizând FAX Utility. Instalați FAX Utility în computer în prealabil.

Pentru detalii, consultați Operațiuni de bază în meniul de ajutor FAX Utility (afișat în fereastra principală).

Notă:

Puteți recepționa și tipări faxuri simultan.

Informații conexe

➔ „Aplicație pentru configurarea operațiilor de fax și trimiterea faxurilor (FAX Utility)” la pagina 230

Recepționarea faxurilor într-un computer și tipărirea de la imprimantă

Pe lângă efectuarea setărilor pentru a salva faxurile recepționate în computer, urmați pașii de mai jos pe imprimantă.

1. Selectați **Setări > Setări generale > Setări fax > Setări primite**.
2. Selectați **Setări salvare/redirecționare > Salvare/Redirecționare necondiționată > Salvare în computer > Da și imprimare**.

Informații conexe

➔ „Setare pentru salvarea unui fax primit într-un computer” la pagina 187

➔ „Setări primite” la pagina 202

Anularea faxurilor primite în computer

Pentru a anula salvarea faxurilor în computer, modificați setările din imprimantă.

Primirea și trimiterea faxurilor

Notă:

De asemenea, puteți modifica setările utilizând FAX Utility. Însă, dacă există faxuri care nu au fost salvate în computer, funcția nu va funcționa.

1. Selectați **Setări > Setări generale > Setări fax > Setări primite**.
2. Selectați **Setări salvare/redirecționare > Salvare/Redirecționare necondiționată > Salvare în computer > Nu**.

Informații conexe

- ➔ „Aplicație pentru configurarea operațiilor de fax și trimiterea faxurilor (FAX Utility)” la pagina 230
- ➔ „Setări primite” la pagina 202

Verificarea faxurilor noi (Windows)

Prin configurarea unui computer astfel încât să salveze faxuri recepționate de imprimantă, puteți verifica starea de procesare a faxurilor recepționate, precum și existența faxurilor noi, utilizând pictograma fax din bara de sarcini Windows. Prin configurarea unui computer astfel încât să afișeze o notificare la recepționarea de faxuri noi, un ecran de notificare apare în apropierea tăvii de sistem Windows, iar dumneavoastră puteți verifica faxurile noi.



Notă:

- Datele faxurilor recepționate salvate în computer sunt eliminate din memoria imprimantei.
- Aveți nevoie de Adobe Reader pentru a vizualiza faxurile recepționate, deoarece acestea sunt salvate ca fișiere PDF.

Utilizarea pictogramei Fax din bara de sarcini Windows

Puteți verifica faxurile noi și starea operațională utilizând pictograma fax afișată în bara de sarcini Windows.

1. Verificați pictograma.

-  În așteptare.
-  Se verifică faxurile noi.
-  Importul faxurilor noi s-a finalizat.

2. Faceți clic dreapta pe pictogramă și apoi clic pe **Deschidere director faxuri primite**.

Se afișează folderul de faxuri recepționate. Verificați data și expeditorul în numele fișierului, apoi deschideți fișierul PDF.

Când pictograma fax indică starea În așteptare, puteți verifica instantaneu faxurile noi selectând **Verificare faxuri noi acum**.

Notă:

Faxurile recepționate sunt redenumite automat utilizând următorul format de nume.

AAAALLZZHHMMSS_XXXXXXXXXX_nnnnn (An/Lună/Zi/Oră/Minut/Secundă_număr expeditor)

Utilizarea ferestrei de notificare

Când stabiliți să primiți notificări cu privire la faxurile noi, o fereastră de notificare este afișată lângă bara de sarcini aferentă fiecărui fax.

Primirea și trimiterea faxurilor

1. Verificați ecranul de notificare afișat pe ecranul computerului.

Notă:

Ecranul de notificare dispare dacă nu se efectuează operații pentru o perioadă de timp dată. Puteți modifica setările de notificare, precum durata de afișare.

2. Faceți clic oriunde în ecranul de notificare, cu excepția butonului .

Se deschide folderul specificat pentru salvarea de faxuri noi. Verificați data și expeditorul în numele fișierului, apoi deschideți fișierul PDF.

Notă:

Faxurile recepționate sunt redenumite automat utilizând următorul format de nume.

AAAALLZZHHMMSS_XXXXXXXXXX_nnnnn (An/Lună/Zi/Oră/Minut/Secundă_număr expeditor)

Verificarea faxurilor noi (Mac OS)

Puteți verifica faxurile noi utilizând una dintre următoarele metode. Această funcție este disponibilă numai pe computere cu setarea "Salvare" (salvează faxurile pe acest calculator).

- Deschideți folderul de faxuri recepționate (specificat în **Setări ieșire fax primite.**)
- Deschideți Monitor primire faxuri și faceți clic pe **Verificare faxuri noi acum.**
- Notificarea de recepționare a unor faxuri noi

Selectați opțiunea **Informează-mă despre noile faxurile printr-o pictograma pe dock din Monitor primire faxuri > Preferințe** din FAX Utility, iar pictograma Fax Receive Monitor execută un salt, pentru a vă informa că au sosit faxuri noi.

Deschiderea folderului de faxuri recepționate din Fax Receive Monitor

Puteți deschide folderul de salvare din computer care a fost specificat pentru recepționarea faxurilor atunci când selectați "Salvare" (salvează faxurile pe acest calculator).

1. Faceți clic pe pictograma Fax Receive Monitor din Dock pentru a deschide **Monitor primire faxuri.**
2. Selectați imprimanta și faceți clic pe **Deschidere director** sau faceți dublu clic pe imprimantă.
3. Verificați data și expeditorul în numele fișierului, apoi deschideți fișierul PDF.

Notă:

Faxurile recepționate sunt redenumite automat utilizând următorul format de nume.

AAAALLZZHHMMSS_XXXXXXXXXX_nnnnn (An/Lună/Zi/Oră/Minut/Secundă_număr expeditor)

Informațiile trimise de la expeditor sunt afișate ca numărul expeditorului. În funcție de expeditor, este posibil ca acest număr să nu fie afișat.

Utilizarea funcțiilor casetei fax

Caseta fax este alcătuită din cinci casete.

- Inbox: Salvează documentul recepționat.

Primirea și trimiterea faxurilor

- Caseta confidențială: Salvează documentul recepționat. Puteți primi faxuri confidențiale specificând o destinație de stocare document utilizând setarea Salv./Redir. cond..
- Căsuță documente stocate: Stochează documentul de expediat.
- Cutie de Trimitere cu interogare: Stochează documentul pentru expediere cu interogare.
- Casetă de avizier electronic: Stochează documentul pentru expediere cu interogare selectivă.

Informații conexe

- ➔ „Utilizarea inboxului” la pagina 190
- ➔ „Utilizarea casetei confidențiale” la pagina 191
- ➔ „Utilizarea Căsuță documente stocate” la pagina 192
- ➔ „Utilizarea Cutie de Trimitere cu interogare” la pagina 193
- ➔ „Utilizarea casetei de avizier electronic” la pagina 193

Utilizarea inboxului

Puteți configura salvarea în inboxul imprimantei a faxurilor primite. Până la 100 de documente pot fi salvate în inbox și în caseta confidențială în total. Dacă utilizați această caracteristică, documentele primite nu vor fi tipărite în mod automat. Puteți vizualiza aceste documente pe ecranul LCD al imprimantei și puteți realiza imprimarea numai atunci când acest lucru este necesar.

Notă:

Este posibil să nu puteți salva 100 de documente, în funcție de condițiile de utilizare, precum dimensiunea fișierelor aferente documentelor salvate și utilizarea în același timp a mai multor caracteristici de salvare a faxurilor.

Informații conexe

- ➔ „Salvarea faxurilor recepționate în Inbox (Salvare/Redirecționare necondiționată)” la pagina 171
- ➔ „Verificarea documentelor primite din Inbox” la pagina 190
- ➔ „Efectuarea setărilor pentru inbox” la pagina 191

Verificarea documentelor primite din Inbox

Puteți verifica documentele recepționate în inbox-ul imprimantei.

1. Selectați **Fax Box** pe ecranul de pornire.
2. Selectați **Inbox/ Confidențial**.
3. Selectați caseta **Inbox**.
4. Selectați faxul pe care doriți să îl verificați.
Va fi afișat conținutul documentului.

Primirea și trimiterea faxurilor

Efectuarea setărilor pentru inbox

Când aveți un document primit în inbox, puteți imprima, salva pe un dispozitiv de memorie, șterge documentul sau puteți configura o setare de parolă pentru inbox. Când nu există niciun document în inbox, puteți doar seta o parolă.

1. Selectați **Fax Box** pe ecranul de pornire.
2. Selectați **Inbox/ Confidențial**.
3. Selectați caseta **Inbox**.
4. Atingeți .
5. Selectați meniul pe care doriți să-l utilizați, apoi urmați instrucțiunile de pe ecran.

Utilizarea casetei confidențiale

Puteți seta salvarea faxurilor recepționate în caseta confidențială a imprimantei. Până la 100 de documente pot fi salvate în inbox și în caseta confidențială în total.

Notă:

Este posibil să nu puteți salva 100 de documente, în funcție de condițiile de utilizare, precum dimensiunea fișierelor aferente documentelor salvate și utilizarea în același timp a mai multor caracteristici de salvare a faxurilor.

Informații conexe

- ➔ „Salvarea faxurilor recepționate în Inbox sau în caseta confidențială (Salv./Redir. cond.)” la pagina 176
- ➔ „Verificarea documentelor recepționate în caseta de documente confidențiale” la pagina 191
- ➔ „Efectuarea setărilor pentru caseta confidențială” la pagina 191

Verificarea documentelor recepționate în caseta de documente confidențiale

Puteți verifica documentele recepționate stocate în caseta de documente confidențiale a imprimantei.

1. Selectați **Fax Box** pe ecranul de pornire.
2. Selectați **Inbox/ Confidențial**.
3. Selectați caseta confidențială pe care doriți să o verificați.
4. Selectați faxul pe care doriți să îl verificați.

Va fi afișat conținutul documentului.

Efectuarea setărilor pentru caseta confidențială

Când aveți un document primit în caseta confidențială, puteți imprima, salva pe un dispozitiv de memorie, sau șterge documentul, configura o parolă sau anula setările casetei confidențiale. Când nu există documente în caseta confidențială, puteți configura doar o parolă și anula setările casetei confidențiale.

Primirea și trimiterea faxurilor

1. Selectați **Fax Box** pe ecranul de pornire.
2. Selectați **Inbox/ Confidențial**.
3. Selectați caseta confidențială pe care doriți să o setați.
4. Atingeți .
5. Selectați elementul pe care doriți să-l utilizați, apoi urmați instrucțiunile de pe ecran.

Utilizarea Căsuță documente stocate

Puteți stoca 10 documente (până la 100 de pagini monocrome per document) în caseta de documente stocate a imprimantei.

Notă:

Este posibil să nu puteți salva 10 de documente, în funcție de condițiile de utilizare, de exemplu, mărimea fișierelor documentelor stocate.

Informații conexe

- ➔ „Stocarea unui fax fără a specifica destinatarul (Stocare date fax)” la pagina 165
- ➔ „Verificarea documentelor în Căsuță documente stocate” la pagina 192
- ➔ „Efectuarea setărilor pentru Căsuță documente stocate” la pagina 192

Verificarea documentelor în Căsuță documente stocate

Puteți verifica documentele stocate în caseta de documente stocate a imprimantei.

1. Selectați **Fax Box** pe ecranul de pornire.
2. Selectați **Documente stocate**.
3. Selectați documentul pe care doriți să îl verificați.
Va fi afișat conținutul documentului.

Efectuarea setărilor pentru Căsuță documente stocate

De asemenea, puteți salva pe un dispozitiv de memorie sau șterge documentul salvat în caseta de documente stocate și configura o parolă pentru deschiderea casetei.

1. Selectați **Fax Box** pe ecranul de pornire.
2. Selectați **Documente stocate**.
3. Atingeți .
4. Selectați meniul pe care doriți să-l utilizați, apoi urmați instrucțiunile de pe ecran.

Utilizarea Cutie de Trimitere cu interogare

Puteți stoca un document monocrom de până la 100 de pagini în caseta de trimitere cu interogare a imprimantei.

Informații conexe

- ➔ „Setarea unei Trimit cu interog/ setă aviz electr” la pagina 164
- ➔ „Stocarea unui document în Trimit cu interog/ setă aviz electr” la pagina 165
- ➔ „Verificarea documentelor în Cutie de Trimitere cu interogare” la pagina 193
- ➔ „Efectuarea setărilor pentru Cutie de Trimitere cu interogare” la pagina 193

Verificarea documentelor în Cutie de Trimitere cu interogare

Puteți verifica documentele stocate în caseta de trimitere cu interogare a imprimantei.

1. Selectați **Fax Box** pe ecranul de pornire.
2. Selectați **Trim inter/ avizier**.
3. Selectați caseta **Trimitere cu interogare**.
4. Atingeți **Verificare doc..**
Va fi afișat conținutul documentului.

Efectuarea setărilor pentru Cutie de Trimitere cu interogare

Puteți șterge documentele stocate în caseta de trimitere cu interogare. De asemenea, puteți configura o parolă pentru deschiderea casetei, puteți șterge automat setările de document după expedierea cu interogare și puteți trimite o notificare prin e-mail privind rezultatele procesării documentului.

1. Selectați **Fax Box** pe ecranul de pornire.
2. Selectați **Trim inter/ avizier**.
3. Selectați caseta **Trimitere cu interogare**.
4. Atingeți .
5. Selectați meniul pe care doriți să-l utilizați, apoi urmați instrucțiunile de pe ecran.

Utilizarea casetei de avizier electronic

Puteți stoca un singur document (până la 100 de pagini monocrome) în una dintre casetele de avizier electronic ale imprimantei. Imprimanta are 10 casete de avizier electronic care vă permit să stocați până la 10 documente în total.

Notă:

Este posibil să nu puteți stoca 10 de documente, în funcție de condițiile de utilizare, de exemplu, mărimea fișierelor documentelor stocate.

Primirea și trimiterea faxurilor

Informații conexe

- ➔ „Setarea unei Trimit cu interog/ setă aviz electr” la pagina 164
- ➔ „Stocarea unui document în Trimit cu interog/ setă aviz electr” la pagina 165
- ➔ „Efectuarea setărilor pentru casetele de avizier electronic” la pagina 194

Verificarea documentelor în caseta de avizier electronic

Puteți verifica documentele stocate în caseta de avizier electronic a imprimantei.

1. Selectați **Fax Box** pe ecranul de pornire.
2. Selectați **Trim inter/ avizier**.
3. Atingeți caseta de avizier pe care doriți să o verificați.
4. Atingeți **Verificare doc..**
Va fi afișat conținutul documentului.

Efectuarea setărilor pentru casetele de avizier electronic

Puteți efectua setările de sub-adresă și parolă pentru casetele de avizier electronic. De asemenea, puteți configura o parolă pentru deschiderea casetei, puteți șterge setările de document după expedierea cu interogare, puteți trimite o notificare prin e-mail privind rezultatele procesării documentului, puteți șterge documentul și anula setările casetei.

1. Selectați **Fax Box** pe ecranul de pornire.
2. Selectați **Trim inter/ avizier**.
3. Atingeți caseta de avizier pe care doriți să o setați.
4. Atingeți .
5. Selectați meniul pe care doriți să-l utilizați, apoi urmați instrucțiunile de pe ecran.

Utilizarea altor caracteristici ale faxului

Tipărirea rapoartelor și listelor de faxuri

Tipărirea manuală a unui raport de fax

1. Selectați **Fax** pe ecranul de pornire.
2. Atingeți  (Mai multe).

Primirea și trimiterea faxurilor

3. Selectați **Raport fax**.
4. Selectați raportul pe care doriți să-l tipăriți, apoi urmați instrucțiunile de pe ecran.

Notă:

Puteți schimba formatul raportului. Din ecranul inițial, selectați **Setări > Setări generale > Setări fax > Setări raport** și modificați setarea **Atașare imagine la raport sau Format raport**.

Informații conexe

- ➔ „Mai multe” la pagina 200
- ➔ „Setări raport” la pagina 206

Configurarea tipăririi automate a rapoartelor de fax

Puteți seta imprimanta astfel încât să tipărească automat rapoartele de fax.

Raport transmitere

Din ecranul inițial, selectați **Fax > Setări fax > Raport transmitere** și selectați **Imprimare** sau **Eroare imprimare**.

Raport redirecționări

Din ecranul inițial, selectați **Setări > Setări generale > Setări fax > Setări raport > Raport redirecționări** și selectați **Imprimare** sau **Eroare imprimare**.

Imprimare automată jurnal fax

Din ecranul inițial, selectați **Setări > Setări generale > Setări fax > Setări raport > Imprimare automată jurnal fax** și selectați **Activat (fiecare 30)** sau **Activat (timp)**.

Informații conexe

- ➔ „Setări raport” la pagina 206
- ➔ „Opțiunile meniului Setări utilizator” la pagina 209

Configurarea securității pentru faxuri

Puteți realiza setări de securitate pentru a preveni trimiterea unui fax către un destinatar incorect sau pentru a preveni pierderea sau dezvăluirea unor documente confidențiale primite. De asemenea, puteți șterge datele de back-up pentru fax.

1. Selectați **Setări** pe ecranul de pornire.
2. Selectați **Setări generale > Setări fax > Setări securitate**.
3. Selectați meniul, apoi realizați setările.

Informații conexe

- ➔ „Setări securitate” la pagina 208

Verificarea activităților de fax

Notificare cu privire la faxuri primite și neprocesate

Atunci când există documente primite care nu au fost procesate, numărul activităților neprocesate va fi afișat pe , de pe ecranul de pornire. Consultați tabelul de mai jos pentru a vedea definiția termenului „neprocesat”.

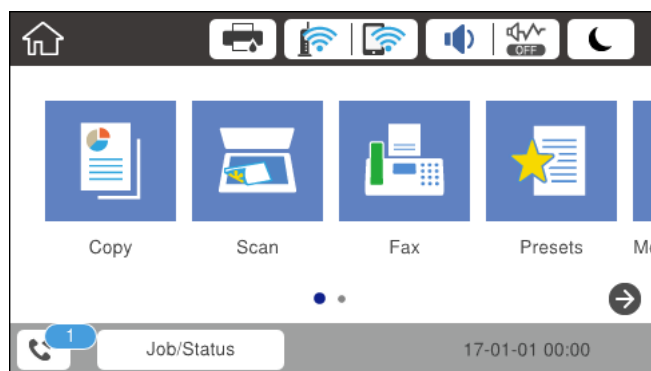

Salvare fax recepționat/ Setare redirectionare	Stare „neprocesat”
Se tipărește*1	Documentele primite așteaptă să fie tipărite sau tipărirea este în curs.
Salvarea în inbox sau în caseta confidențială	Există documente recepționate necitite în inbox sau în caseta confidențială.
Salvarea pe un dispozitiv de memorie extern	Există documente primite care nu au fost salvate pe dispozitiv deoarece la imprimantă nu este conectat niciun dispozitiv care să conțină un folder creat special pentru salvarea documentelor primite sau din alte motive.
Salvarea într-un calculator	Există documente primite care nu au fost salvate în calculator deoarece calculatorul se află în modul inactiv sau din alte motive.
Se redirectionează	Există documente primite care nu au fost redirectionate sau pentru care a apărut o eroare de redirectionare*2.

*1 : În cazul în care nu ați configurat nicio setare de salvare/redirecționare fax sau în cazul în care ați configurat tipărirea documentelor primite și salvarea acestora pe un dispozitiv de memorie extern sau într-un computer.

*2 : În cazul în care ați configurat salvarea în inbox a documentelor care nu au putut fi redirectionate, iar în inbox există documente necitite care nu au putut fi redirectionate. Atunci când ați configurat tipărirea documentelor care nu au putut fi redirectionate, tipărirea nu poate fi finalizată.

Notă:

Dacă utilizați mai multe setări de salvare/redirecționare fax, numărul activităților nefinalizate poate fi afișat ca „2” sau „3”, chiar dacă a fost primit un singur fax. De exemplu, dacă ați configurat salvarea faxurilor în inbox și într-un calculator și se primește un fax, numărul de activități neprocesate va fi „2” dacă faxul respectiv nu a fost salvat nici în inbox și nici în calculator.

Informații conexe

- ➔ „Salvarea faxurilor recepționate în Inbox (Salvare/Redirecționare necondiționată)” la pagina 171
- ➔ „Salvarea faxurilor recepționate în Inbox sau în caseta confidențială (Salv./Redir. cond.)” la pagina 176

Primirea și trimiterea faxurilor

- ➔ „Salvarea pe un dispozitiv de memorie extern a faxurilor primite (Salvare/Redirecționare necondiționată)” la pagina 173
- ➔ „Salvarea pe un dispozitiv de memorie extern a faxurilor primite (Salv./Redir. cond.)” la pagina 178
- ➔ „Recepționarea faxurilor la un computer” la pagina 186
- ➔ „Redirecționarea faxurilor recepționate (Salvare/Redirecționare necondiționată)” la pagina 173
- ➔ „Redirecționarea faxurilor recepționate (Salv./Redir. cond.)” la pagina 180
- ➔ „Verificarea faxurilor primite pe ecranul LCD (Salvare/Redirecționare necondiționată)” la pagina 172
- ➔ „Verificarea faxurilor primite pe ecranul LCD (Salv./Redir. cond.)” la pagina 178
- ➔ „Verificarea activităților de fax în curs” la pagina 197

Verificarea activităților de fax în curs

Puteți efectua următoarele operații.

- Verificarea stării sarcinilor de fax
 - Verificarea sau retrimiteră documentelor care nu au putut fi trimise (Dacă ați activat opțiunea **Salvare date eroare**)
 - Imprimarea documentelor recepționate care nu au fost încă tipărite
1. Atingeți **Job/Status** pe ecranul de pornire.
 2. Atingeți fila **Stare activit.** și apoi atingeți **Activ**.
 3. Selectați sarcina pe care doriți să o verificați, retrimiteți sau tipăriți, apoi urmați instrucțiunile de pe ecran.

Verificarea istoricului activităților de fax

Puteți verifica istoricul faxurilor trimise sau primite, precum data, ora sau rezultatul fiecărei activități.

1. Atingeți **Job/Status** pe ecranul de pornire.
2. Selectați **Jurnal** din fila **Stare activit.**
3. Atingeți ▼ din dreapta și apoi selectați **Trimitere** sau **Primire**.
Jurnalul pentru faxurile trimise sau primite este afișat în ordine cronologică inversă. Atingeți o lucrare pe care doriți să o verificați pentru a afișa detaliile.

Retipărirea documentelor primite

Puteți retipări documentele primite din jurnalele faxurilor tipărite.

Luați în considerare faptul că documentele recepționate tipărite sunt șterse în ordine cronologică atunci când imprimanta rămâne fără memorie.

1. Atingeți **Job/Status** pe ecranul de pornire.
2. Selectați **Jurnal** din fila **Stare activit.**

Primirea și trimiterea faxurilor

3. Atingeți ▼ din dreapta și apoi selectați **Imprimare**.
Istoricul pentru faxurile trimise sau primite este afișat în ordine cronologică inversă.
4. Selectați o activitate cu  din lista istoricului.
Verificați data, ora și rezultatul pentru a determina dacă este documentul pe care doriți să îl tipăriți.
5. Atingeți **Imprimare** pentru a tipări documentul.

Opțiuni de meniu pentru modul Fax

Destinatar

Selectați meniurile din panoul de control conform descrierii de mai jos.

Fax > Destinatar

Tastatură:

Introduceți manual un număr de fax.

Contacte:

Selectați un destinatar din lista de contacte. De asemenea, puteți să adăugați sau să editați un contact.

Recent:

Selectați un destinatar din istoricul de faxuri trimise. De asemenea, puteți să adăugați destinatarul la lista de contacte.

Setări fax

Selectați meniurile din panoul de control conform descrierii de mai jos.

Fax > Setări fax

Buton de operație rapidă:

Afișează până la trei elemente frecvent utilizate precum **Jurnal transmitere** și **Tip original**. Acestea vă permit să realizați setări rapid și ușor.

Trebuie să atribuiți elemente în avans **Setări > Setări generale > Setări fax > Buton de operație rapidă**

Există trei butoane disponibile cu rol de **Buton de operație rapidă**.

Set. scan.:

Dimensiune originală (sticlă)

Selectați dimensiunea și orientarea originalului plasat pe geamul scannerului.

Tip original

Selectați tipul originalelor.

Primirea și trimiterea faxurilor

- Mod culoare
Selectați dacă scanarea se va efectua în culori sau monocrom.
- Rezoluție
Selectați rezoluția faxului trimis. Dacă selectați o rezoluție mai înaltă, dimensiunea datelor crește și trimiterea faxului va dura mai mult.
- Densitate
Setează densitatea faxului trimis. + face densitatea mai întunecată și - mai luminoasă.
- Elimin. fundal
Detectează culoarea hârtiei (culoare de fundal) pentru documentul original și elimină sau mărește luminozitatea culorii. În funcție de gradul de luminozitate și de intensitate a culorii, este posibil ca aceasta să nu poată fi eliminată sau ca mărirea luminozității acesteia să fie imposibilă
- Claritate
Îmbunătățește sau defocalizează conturul imaginii. + îmbunătățește claritatea și - defocalizează claritatea.
- ADF 2 fețe
Scanează ambele fețe ale originalelor plasate în ADF și trimite un fax monocrom.
- Scanare continuă(ADF)
Când se trimite un fax de la ADF, nu puteți adăuga originale în ADF după începerea scanării. Dacă introduceți originale de dimensiuni diferite în ADF, toate originalele sunt trimise la dimensiunea celui mai mare dintre ele. Activați această opțiune pentru ca imprimanta să vă întrebe dacă doriți să scanați o altă pagină după terminarea scanării unui original din ADF. Apoi, veți putea sorta și scana originalele în funcție de dimensiune și le veți putea trimite sub forma unui fax individual.

Setări trimitere fax:

- Trimitere directă
Trimite faxuri monocrome către un singur destinatar imediat ce se realizează conexiunea, fără a salva imaginea scanată în memorie. Dacă nu activați această opțiune, imprimanta începe transmiterea după salvarea imaginii scanate în memorie și ar putea cauza o eroare prin umplerea memoriei în momentul trimiterii mai multor pagini. Prin utilizarea acestei opțiuni, puteți să evitați eroarea, însă trimiterea faxului va dura mai mult timp. Nu puteți utiliza această opțiune concomitent cu opțiunea ADF 2 fețe și atunci când trimiteți un fax către mai mulți destinatari.
- Trimitere cu prioritate
Trimite faxul curent înaintea altor faxuri care așteaptă să fie trimise.
- Trimitere fax mai târziu
Trimite un fax la ora specificată de dvs. Când se utilizează această opțiune, este disponibilă numai funcția de fax monocrom.

Primirea și trimiterea faxurilor

- Adăugare inf. expeditor
 - Adăugare inf. expeditor

Selecțai poziția la care doriți să includeți informațiile de antet (nume expeditor și număr de fax) în faxul de trimis sau puteți alege să nu includeți informațiile.

 - **Dezactivat:** Trimite un fax fără informații de antet.
 - **Exteriorul imaginii:** Trimite un fax cu informații de antet, în marginea albă de sus a faxului. În acest fel, antetul nu se va suprapune cu imaginea scanată, însă faxul recepționat de destinatar poate fi tipărit pe două coli de hârtie, în funcție de dimensiunea originalelor.
 - **Interiorul imaginii:** Trimite un fax cu informații de antet poziționate cu aproximativ 7 mm mai jos față de partea de sus a imaginii scanate. Antetul se poate suprapune cu imaginea, însă faxul recepționat de destinatar nu va fi împărțit în două documente.
 - Antet fax

Selecțai antetul pentru destinatar. Pentru a utiliza această funcție, trebuie să înregistrați mai multe antete în prealabil.
 - Informații suplimentare

Selecțai informațiile pe care doriți să le adăugați. Puteți selecta una din **Nr. dvs. de telefon** și **Listă destinație**.
 - Notificare rezultat trim.

Trimite o notificare după ce expediați un fax.
 - Raport transmitere
 - **Eroare imprimare:** Tipărește un raport doar în cazul apariției unei erori.
 - **Imprimare:** Tipărește un raport de transmisie în mod automat, după trimiterea unui fax.
 - **Nu se imprimă:** Nu tipărește un raport de transmisie în mod automat.
 - Cop. rez.

Salvează o copie de rezervă a faxului trimis care este scanată și salvată automat în memoria imprimantei.

Mai multe

Selecțai meniurile din panoul de control conform descrierii de mai jos.

Fax >  (Mai multe)

Jurnal transmitere:

Puteți verifica istoricul faxurilor trimise sau primite.

Raport fax:

- Ultima transmitere

Determină tipărirea unui raport pentru ultimul fax trimis sau primit prin sondaj.
- Jurnal fax

Tipărește un raport de transmisie. Puteți seta imprimanta pentru a tipări în mod automat acest raport, utilizând următorul meniu.

Setări > **Setări generale** > **Setări fax** > **Setări raport** > **Imprimare automată jurnal fax**

Primirea și trimiterea faxurilor

- Documente fax stocate
Determină tipărirea unei liste de documente fax stocate în memoria imprimantei — de ex., activitățile nefinalizate.
- Listă setări fax
Determină tipărirea setărilor curente ale faxului.
- Listă de salvare/ redirecționată
Tipărește lista de salvare condițională/redirecționare.
- Protocol urmărire
Determină tipărirea unui raport detaliat pentru ultimul fax trimis sau primit prin sondaj.

Fax extins:

- Primire cu interogare
Realizează conectarea la un număr de fax pe care l-ați introdus și primește un fax stocat pe mașina fax. Puteți să utilizați această opțiune pentru a primi un fax de la un serviciu de informații prin fax.
- Trim inter/ avizier
Trim inter/ avizier este alcătuită dintr-o casetă pentru trimitere cu interogare și 10 casete de avizier electronic. Casetă de trimitere cu interogare stochează un document scanat (până la 100 de pagini monocrome) pentru interogare și îl trimite automat atunci când o altă mașină fax îl solicită prin utilizarea funcției de interogare și recepție a dispozitivului. Fiecare casetă de avizier electronic stochează un document scanat pentru interogare și îl trimite automat atunci când o altă mașină fax îl solicită prin utilizarea funcției de recepționare cu interogare și a funcției de sub-adresă.
- Stocare date fax
Stochează 10 documente scanate (până la 100 de pagini monocrome) și vă permite să le trimiteți atunci când este necesar.

Fax Box:

Accesați funcția **Fax Box**. Pentru detalii, consultați pagina care descrie setările Fax Box.

Setări fax:

Accesați funcția **Setări fax**. Pentru detalii, consultați pagina care descrie Setări fax.

Informații conexe

- ➔ „Opțiuni de meniu pentru Fax Box” la pagina 209
- ➔ „Opțiunile meniului Setări fax” la pagina 201

Opțiunile meniului Setări fax

Selectați meniurile din panoul de control conform descrierii de mai jos.

Setări > Setări generale > Setări fax

Buton de operație rapidă

Selectați meniurile din panoul de control conform descrierii de mai jos.

Primirea și trimiterea faxurilor

Setări > Setări generale > Setări fax > Buton de operație rapidă

Buton de operație rapidă 1,

Buton de operație rapidă 2,

Buton de operație rapidă 3:

Înregistrează până la trei comenzi rapide care vă permit să accesați rapid meniul utilizat frecvent la trimiterea faxurilor.

Comenzile rapide sunt afișate în meniul următor.

Fax > Setări fax.

Trimitere setări

Selectați meniurile din panoul de control conform descrierii de mai jos.

Setări > Setări generale > Setări fax > Trimitere setări

Rotire automată:

Un original A4 plasat în ADF sau pe geamul scannerului cu latura lungă orientată spre stânga este trimis ca fax A3. Activați această opțiune pentru a roti imaginea scanată și pentru a o trimite ca A4.

Trimitere set:

Când există mai multe faxuri care așteaptă să fie trimise către același destinatar, această opțiune permite gruparea și trimiterea simultană a tuturor faxurilor. Puteți trimite până la cinci documente (cel mult 100 de pagini în total) deodată. Această funcție vă ajută să reduceți costurile de telefonie, reducând numărul de apeluri.

Număr reapelări automate:

Selectați numărul de reapelări efectuate automat de imprimantă dacă numărul de fax este ocupat sau apare o problemă.

Interval reapelare autom.:

Selectați ora la care imprimanta va reapela automat dacă numărul de fax este ocupat sau apare o problemă.

Salvare date eroare:

Salvează documentele care nu au putut fi trimise în memoria imprimantei. Puteți retrimite documentele din **Job/Status**.

Setări primite

Selectați meniurile din panoul de control conform descrierii de mai jos.

Setări > Setări generale > Setări fax > Setări primite

Primirea și trimiterea faxurilor

Setări salvare/redirecționare

Selectați meniurile din panoul de control conform descrierii de mai jos.

Setări > Setări generale > Setări fax > Setări primite > Setări salvare/redirecționare

Salvare/Redirecționare necondiționată

Puteți seta să salvați documentele primite în inbox, pe un computer, pe un dispozitiv de memorie sau să redirecționați documentele.

Salvare în inbox:

Salvează faxurile recepționate în inboxul imprimantei.

Salvare în computer:

Convertește documentele primite în format PDF și le salvează pe un computer conectat la imprimantă.

Salvare în disp. de mem.:

Convertește documentele primite în format PDF și le salvează pe un dispozitiv de memorie extern conectat la imprimantă.

Redirecționare:

Redirecționează documentele primite către un alt fax sau le convertește în format PDF și le redirecționează către un folder de pe un server din rețea sau către o adresă de e-mail. Documentele redirecționate sunt șterse din imprimantă. Mai întâi înregistrați destinațiile de redirecționare în lista de contacte. Pentru a redirecționa către o adresă de e-mail, va trebui de asemenea să configurați setările serverului de e-mail.

Notificări prin e-mail:

Trimite o notificare prin e-mail atunci când operațiunile de recepționare, tipărire, salvare pe un card de memorie sau redirecționare a faxurilor sunt finalizate.

Salv./Redir. cond.

Puteți seta să salvați documentele primite în inbox sau caseta de confidențialitate, pe un dispozitiv de memorie, să redirecționați sau să imprimați documentele, în funcție de condițiile setate în prealabil.

Pentru a comuta între activarea sau dezactivarea condițiilor, atingeți oriunde în casetă, cu excepția .

Pentru a înregistra condițiile, atingeți .

Nume:

Introduceți denumirea condiției.

Condiții:

Selectați condițiile și apoi efectuați setările.

Potr nr fax exp

Când numărul de fax al expeditorului se potrivește, documentul recepționat este salvat și redirecționat.

Primirea și trimiterea faxurilor

- Potrivire perfectă subadresă(SUB)

Când sub-adresa (SUB) se potrivește perfect, documentul recepționat este salvat și redirecționat.

- Potrivire perfectă Parolă(SID)

Când parola (SID) se potrivește perfect, documentul recepționat este salvat și redirecționat.

- Oră primire

Salvează și redirecționează documentele recepționate în perioada de timp specificată.

Dest. salv./redir.:

Selectați destinația pentru salvarea și redirecționarea documentelor recepționate care corespund condițiilor.

- Salv. în căs. fax

Salvează faxurile recepționate în inboxul imprimantei sau în caseta confidențială.

- Salvare în disp. de mem.

Convertește documentele primite în format PDF și le salvează pe un dispozitiv de memorie extern conectat la imprimantă.

- Redirecționare

Redirecționează documentele primite către un alt fax sau le convertește în format PDF și le redirecționează către un folder de pe un server din rețea sau către o adresă de e-mail. Documentele redirecționate sunt șterse din imprimantă. Mai întâi înregistrați destinațiile de redirecționare în lista de contacte. Pentru a redirecționa către o adresă de e-mail, va trebui de asemenea să configurați setările serverului de e-mail.

- Imprimare

Selectați dacă doriți sau nu tipărirea.

Notificări prin e-mail:

Trimite o notificare prin e-mail atunci când operațiunile de recepționare, tipărire, salvare pe un card de memorie sau redirecționare a faxurilor sunt finalizate.

Raport transmitere:

- **Eroare imprimare:** Tipărește un raport doar în cazul apariției unei erori.
- **Imprimare:** Tipărește un raport de transmisie în mod automat, după trimiterea unui fax.
- **Nu se imprimă:** Nu tipărește un raport de transmisie în mod automat.

Setări comune

Setări Inbox:

- Opțiuni când mem. e plină

Selectați operațiunea de efectuat atunci când inboxul este plin. Selectați **Primire si imprimare faxuri** pentru a tipări toate documentele primite care nu pot fi salvate în inbox. Selectați **Refuzare faxuri primite** pentru a respinge apelurile de fax care sosesc.

- Setări parolă inbox

Parola protejează inboxul pentru a împiedica utilizatorii să vadă faxurile primite. Selectați **Schimbare** pentru a schimba parola, apoi selectați **Resetare** pentru a anula protecția prin parolă. La schimbarea sau resetarea parolei, veți avea nevoie de parola curentă.

Primirea și trimiterea faxurilor

Setări redirectionare:

Atunci când redirectionați faxuri către o adresă de e-mail, puteți specifica subiectul e-mailului.



(Meniu)

Imprimare listă de salvare/redir. condiționată

Atingeți  în partea dreaptă sus a ecranului. Tipărește lista de salvare condițională/redirecționare.

Setări imprimare

Selectați meniurile din panoul de control conform descrierii de mai jos.

Setări > Setări generale > Setări fax > Setări primite > Setări imprimare

Reducere automată:

Reduce documentele de dimensiuni mari, astfel încât acestea să se încadreze pe hârtia din sursa de hârtie. Reducerea ar putea să nu fie posibilă, în funcție de datele primite. Dacă această caracteristică este dezactivată, documentele mari vor fi tipărite la dimensiunea originală, pe mai multe pagini, sau ar putea fi tipărită și o a doua pagină, albă.

Setări divizare pagină:

Efectuați setări de divizare pagină atunci când documentul recepționat este mai mare decât dimensiunea hârtiei încărcate în imprimantă.

Rotire automată:

Rotește un document primit în format Peisaj, de dimensiunea A5, B5, A4 sau Letter, astfel încât să fie tipărit pe dimensiunea de hârtie corespunzătoare.

Pentru modele cu două sau mai multe surse de hârtie:

Această setare este aplicată atunci când sunt setate două sau mai multe surse de hârtie pentru tipărirea faxurilor în **Setări sursă hârtie > Selectare automată setări**, iar setările pentru dimensiunea hârtiei ale surselor de hârtie sunt A3 și A4, B4 și B5 sau A4 și A5.

Pentru modele cu o sursă de hârtie:

Această setare este aplicată atunci când formatul A5, B5, A4 sau Letter este setat în **Setări > Setări generale > Setări imprimantă > Setări sursă hârtie > Setare hârtie > Dim hârtie**.

Adăugare informații recepție:

Tipărește informații privind recepția în antetul faxurilor recepționate, chiar dacă expeditorul nu a setat informații de antet. Informațiile de recepționare includ data și ora recepționării, ID-ul expeditorului, ID-ul de recepție (precum „#001”) și numărul paginii (cum ar fi „P1”). Când se activează **Setări divizare pagină**, numărul de divizare pagină este, de asemenea, inclus.

2 fețe:

Puteți imprima mai multe pagini ale documentelor recepționate pe ambele fețe ale colii de hârtie.

Sinc. începere imprimare:

Selectați opțiuni pentru începerea tipăririi documentelor recepționate.

Primirea și trimiterea faxurilor

Toate paginile primite:

După primirea tuturor paginilor, tipărirea începe de la prima pagină. Dacă funcția **Stivuire colaj** este activată, tipărirea începe de la ultima pagină și apoi paginile sunt aranjate în ordinea corectă.

Prima pagină primită:

Începe tipărirea când este recepționată prima pagină și apoi tipărește în ordinea în care paginile sunt recepționate. Dacă imprimanta nu poate începe tipărirea, de exemplu atunci când sunt efectuate alte sarcini de tipărire, imprimanta începe tipărirea paginilor recepționate sub formă de lot atunci când este disponibilă.

Stivuire colaj:

Tipărește documentele primite începând cu ultima pagină (în ordine descrescătoare), astfel încât paginile tipărite să fie stivuite în ordinea corectă. Dacă imprimanta are memorie insuficientă, această caracteristică ar putea să nu fie disponibilă.

Imprim. durată suspendare:

Salvează în memoria imprimantei documentele primite în perioada de timp specificată, fără a le tipări. La ora specificată pentru repornirea tipării, documentele vor fi tipărite în mod automat. Această caracteristică poate fi utilizată pentru prevenirea zgomotului în timpul nopții sau pentru prevenirea dezvăluirii documentelor confidențiale în timp ce sunteți plecat. Dacă utilizați această funcție, asigurați-vă că dispuneți de suficientă memorie liberă. Puteți să verificați și să tipăriți individual documentele primite, chiar înainte de ora de repornire, din **Job/Status** pe ecranul de pornire.

Mod silențios:

Reduce zgomotul generat de imprimantă la tipărirea faxurilor, însă viteza de tipărire se poate reduce.

Setări raport

Selectați meniul din panoul de control conform descrierii de mai jos.

Setări > Setări generale > Setări fax > Setări raport

Raport redirectionări:

Tipărește un raport după redirectionarea unui document primit.

Raport de erori la cop. de rez.:

Tipărește un raport atunci când apare o eroare de copie de rezervă la redirectionarea faxului trimis către **Dest. copiere de rezervă**. Puteți seta aceasta în **Fax > Setări fax > Cop. rez.**

Imprimare automată jurnal fax:

Tipărește automat jurnalul de faxuri. Selectați **Activat (fiecare 30)** pentru a tipări un jurnal după finalizarea a 30 de activități ale mașinii fax. Selectați **Activat (timp)** pentru a tipări jurnalul la intervalul de timp specificat. Totuși, dacă numărul de faxuri depășește 30, jurnalul va fi tipărit înaintea momentului specificat.

Atașare imagine la raport:

Tipărește un **Raport transmitere** cu o imagine a primei pagini a documentului trimis. Selectați **Activat (imagine mare)** pentru a tipări partea superioară a paginii, fără a o reduce. Selectați **Activat (imagine mică)** pentru a tipări pagina integral, reducând-o pentru a se încadra în raport.

Primirea și trimiterea faxurilor

Format raport:

Selectați un format pentru rapoartele despre faxuri, altele decât **Protocol urmărire**. Selectați **Detaliu** pentru a tipări și codurile de erori.

Metodă de trimitere:

Selectați o metodă de generare a rapoartelor de fax.

Setări de bază

Selectați meniurile din panoul de control conform descrierii de mai jos.

Setări > Setări generale > Setări fax > Setări de bază

Viteză fax:

Selectați viteza de transmisie a faxurilor. Vă recomandăm să selectați **Lent (96.00bps)**, dacă întâmpinați frecvent erori de comunicare, la trimiterea/primirea unui fax în/din străinătate, sau dacă utilizați un serviciu de telefonie de tip VoIP.

ECM:

Corectează automat erorile din transmisiile faxurilor (modul de corectare a erorilor), majoritatea fiind cauzate de zgomotul de pe linia telefonică. Dacă această opțiune este dezactivată, nu veți putea trimite sau primi documente color.

Detecție ton apel:

Detectează un ton de apel înainte de a iniția apelarea. Dacă imprimanta este conectată la o centrală PBX (Private Branch Exchange) sau la o linie telefonică digitală, este posibil ca apelarea să nu pornească. În această situație, schimbați setarea **Tip linie** la **PBX**. Dacă această soluție nu funcționează, dezactivați această caracteristică. Totuși, dezactivarea acestei caracteristici ar putea duce la pierderea primei cifre a numărului de fax și la trimiterea faxului la un număr incorect.

Mod apelare:

Selectați tipul sistemului telefonic la care ați conectat imprimanta. Dacă setați sistemul la **Puls**, puteți comuta temporar modul de formare de la impuls la ton, apăsând * (va apărea litera „T”) în timpul introducerii cifrelor în partea superioară a ecranului faxului. În funcție de regiune, este posibil ca această setare să nu fie disponibilă.

Tip linie:

Selectați tipul liniei telefonice la care ați conectat imprimanta. Când utilizați imprimanta într-un mediu în care se utilizează interioare și în care este necesar un cod de acces din exterior, cum ar fi 0 și 9, pentru a apela o linie externă selectați **PBX** și înregistrați codul de acces. După înregistrarea codului de acces, introduceți # (diez) în locul codului de acces atunci când trimiteți un fax către un număr de fax din exterior. Pentru un mediu în care se utilizează un modem DSL sau un adaptor pentru terminal, se recomandă și setarea la **PBX**.

Antet:

Introduceți numele dvs. de expeditor și numărul de fax. Acestea vor apărea ca antet în cazul faxurilor trimise. Puteți introduce un nume din cel mult 40 de caractere și un număr de fax din cel mult 20 de cifre.

Primirea și trimiterea faxurilor

Mod primire:

Selectați modul de primire.

DRD:

Dacă v-ați abonat la un serviciu de tip „ton de apel distinctiv” de la furnizorul dvs. de servicii de telefonie, selectați tonul care va fi utilizat la primirea faxurilor. Serviciul de tip „ton de apel distinctiv”, oferit de numeroase companii telefonice (numele serviciului diferă de la o companie la alta), vă permite să aveți mai multe numere de telefon pe aceeași linie. Fiecare număr are un ton de apel distinctiv. Puteți utiliza un număr pentru apeluri vocale și alt număr pentru faxuri. În funcție de regiune, această opțiune poate fi setată la **Act.** sau la **Dez.**.

Sonerii răspuns:

Selectați numărul de apeluri după care imprimanta va primi automat un fax.

Primire la distanță:

Când preluați un fax de la un telefon conectat la imprimantă, puteți începe să primiți faxul introducând codul.

Fax de respingere:

Selectați opțiunile pentru respingerea faxurilor nedorite.

Primire dimensiune hârtie:

Selectați dimensiunea maximă a hârtiei pentru faxurile pe care imprimanta le poate recepționa.

Setări securitate

Selectați meniurile din panoul de control conform descrierii de mai jos.

Setări > Setări generale > Setări fax > Setări securitate

Restricții apelare directă:

- **Dez.:** Activează introducerea manuală a numerelor de fax ale destinatarilor.
- **Act.:** Dezactivează introducerea manuală a numerelor de fax ale destinatarilor, pentru a permite operatorului să selecteze destinatarii doar din lista de contacte sau din istoricul faxurilor trimise.
- **Introduceți de două ori:** Solicită operatorului să introducă numărul de fax din nou, atunci când un număr este introdus manual.

Confirmare listă adrese:

Afișează un ecran de confirmare a destinatarului, înainte de a începe transmisia.

Șterg. autom. date backup:

În vederea pregătirii pentru o pană de curent neașteptată cauzată de probleme la alimentarea cu electricitate sau de o operațiune incorectă, imprimanta stochează temporar în memorie copii de rezervă ale documentelor trimise și primite. Activați această opțiune pentru a șterge în mod automat copiile de rezervă atunci când trimiterea sau primirea unui document se finalizează cu succes și copiile de rezervă devin inutile.

Primirea și trimiterea faxurilor

Ștergere date backup:

Șterge toate copiile de rezervă stocate temporar în memoria imprimantei. Rulați acest program înainte de a înstrăina sau casa imprimanta.

Verif conexiune fax

Selectați meniurile din panoul de control conform descrierii de mai jos.

Setări > Setări generale > Setări fax > Verif conexiune fax

Verifică dacă imprimanta este conectată la linia telefonică, dacă este pregătită pentru transmisii fax și tipărește rezultatul verificării pe o pagină A4.

Expert configurare fax

Selectați meniurile din panoul de control conform descrierii de mai jos.

Setări > Setări generale > Setări fax > Expert configurare fax

Selectați această opțiune pentru a realiza setări de bază pentru fax, urmând instrucțiunile de pe ecran. Pentru detalii, consultați pagina care descrie setările de bază pentru fax.

Opțiunile meniului Setări utilizator

Selectați meniurile din panoul de control conform descrierii de mai jos.

Setări > Setări utilizator > Fax

Setările realizate în acest meniu vor deveni setările dvs. implicite pentru trimiterea faxurilor. Pentru explicații privind elementele setărilor, consultați **Setări fax** din modul **Fax**.

Informații conexe

➔ [„Setări fax” la pagina 198](#)

Opțiuni de meniu pentru Fax Box

Selectați **Fax Box** de pe ecranul principal de pe panoul de control pentru a accesa următoarele meniuri.

- Inbox/ Confidențial
- Documente stocate
- Trim inter/ avizier

Pentru detalii despre fiecare casetă, consultați pagina corespunzătoare pentru setările Fax Box.

Primirea și trimiterea faxurilor

Informații conexe

➔ [„Utilizarea funcțiilor casetei fax” la pagina 189](#)

Schimbarea cartușelor de cerneală și a altor consumabile

Verificarea stării cernelii rămase și a casetei de întreținere.

Puteți verifica nivelul aproximativ de cerneală și nivelul de uzură al casetei de service din panoul de control al calculatorului.

Verificarea stării cernelii rămase și casetei de întreținere — de la panoul de control

1. Apăsați butonul  de pe panoul de control.
2. Selectați **Stare impr.**

Notă:

Indicatorul din dreapta arată spațiul rămas în caseta de întreținere.

Verificarea stării cernelii rămase și a casetei de întreținere - Windows

1. Accesați fereastra pentru driver-ul imprimantei.
2. Faceți clic pe **EPSON Status Monitor 3**, în fila **Întreținere**, apoi faceți clic pe **Detalii**.

Notă:

*Dacă EPSON Status Monitor 3 este dezactivată, faceți clic pe **Setări extinse** din fila **Întreținere** și apoi selectați **Activare EPSON Status Monitor 3**.*

Informații conexe

➔ „Accesarea driverului de imprimantă” la pagina 79

Verificarea stării cernelii rămase și a casetei de întreținere — Mac OS

1. Selectați **Preferințe sistem** din meniul  > **Imprimante și scanere** (sau **Tipărire și scanare**, **Tipărire și fax**) și apoi selectați imprimanta.
2. Faceți clic pe **Opțiuni și consumabile** > **Utilitar** > **Deschidere utilitar imprimantă**.
3. Faceți clic pe **EPSON Status Monitor**.

Codurile cartușelor de cerneală

În continuare aveți codurile cartușelor de cerneală originale Epson.

Pentru Europa

Pictogramă	BK: Black (Negru)	C: Cyan	M: Magenta	Y: Yellow (Galben)
Ceas deșteptător 	27 27XL* 27XXL*	27 27XL*	27 27XL*	27 27XL*

* „XL” și „XXL” indică cartușe mari.

Pentru Australia și Noua Zeelandă

BK: Black (Negru)	C: Cyan	M: Magenta	Y: Yellow (Galben)
252 252XL* 254XL*	252 252XL*	252 252XL*	252 252XL*

* „XL” indică un cartuș mare.

Pentru Asia

BK: Black (Negru)	C: Cyan	M: Magenta	Y: Yellow (Galben)
188	188	188	188

Epson recomandă utilizarea cartușelor de cerneală Epson originale. Epson nu poate garanta calitatea sau fiabilitatea cernelilor neoriginale. Utilizarea cernelii neoriginale poate produce defecțiuni care nu sunt acoperite de garanțiile oferite de Epson, și în anumite condiții, poate determina funcționarea aleatorie a imprimantei Epson. Nu pot fi afișate informațiile despre nivelurile cernelii neoriginale.

Notă:

- Nu toate cartușele sunt disponibile în toate regiunile.
- Codurile cartușelor de cerneală pot varia în funcție de locație. Pentru codurile corecte în zona dumneavoastră, contactați serviciul de asistență Epson.
- Pentru utilizatorii din Europa, pentru informații despre randamentul sticlelor cu cerneală Epson vizitați următorul site web.

<http://www.epson.eu/pageyield>

Informații conexe

➔ „Site-ul web de asistență tehnică” la pagina 297

Măsurile de precauție la manipularea cartușelor de cerneală

Citiți următoarele instrucțiuni înainte de a înlocui cartușele de cerneală.

Precauții în manevrare

- Depozitați cartușele de cerneală la temperatura camerei și feriți-le de lumina solară directă.
- Epson recomandă utilizarea cartușelor de cerneală înainte de data imprimată pe ambalaj.
- Pentru a obține rezultate optime, utilizați cartușul în interval de șase luni de la deschiderea ambalajului.
- Pentru a obține cele mai bune rezultate, depozitați ambalajele în care se găsesc cartușele de cerneală cu partea inferioară a cartușului în jos.
- După aducerea unui cartuș de cerneală în interior dintr-un loc de depozitare rece, permiteți încălzirea cartușului la temperatura camerei timp de minim trei ore înainte de utilizarea acestuia.
- Nu deschideți ambalajul cartușului de cerneală decât în momentul în care sunteți pregătit să îl instalați în imprimantă. Cartușul este ambalat în vid pentru a-și păstra caracteristicile. Dacă lăsați cartușul desfăcut mai mult timp înainte de a îl utiliza, este posibil să nu puteți tipări normal.
- Fiți atenți să nu rupeți cârligele de pe laterala cartușului de cerneală în timp ce îl scoateți din ambalaj.
- Trebuie să scoateți banda de culoare galbenă de pe cartuș înainte de a-l instala; în caz contrar, calitatea tipăririi poate scădea sau nu veți putea tipări. Nu scoateți și nu rupeți eticheta de pe cartuș, căci din cartuș se poate scurge cerneală.

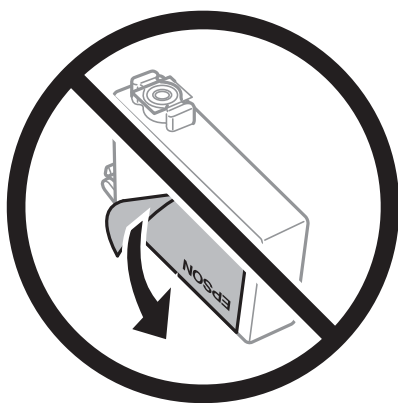

Schimbarea cartușelor de cerneală și a altor consumabile

- ❑ Nu scoateți sigiliul transparent de la partea de jos a cartușului; în caz contrar, este posibil să nu mai puteți utiliza cartușul.

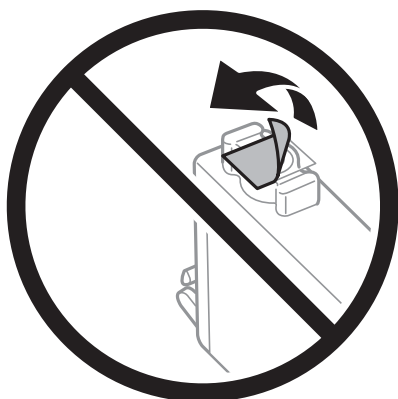

- ❑ Nu atingeți secțiunile indicate în figură. Această acțiune poate împiedica funcționarea și tipărirea normală.



- ❑ Instalați toate cartușele de cerneală; în caz contrar nu puteți tipări.
- ❑ Nu înlocuiți cartușele de cerneală dacă imprimanta este oprită. Nu mutați capul de tipărire cu mâna; în caz contrar imprimanta se poate defecta.
- ❑ Nu opriți imprimanta în timpul efectuării operației de încărcare cu cerneală. Dacă operația de încărcare cu cerneală nu s-a terminat, nu veți putea tipări.
- ❑ Nu lăsați imprimanta cu cartușele de cerneală scoase sau nu opriți imprimanta în timpul înlocuirii cartușului de cerneală. În caz contrar, cerneala rămasă pe duzele capului de tipărire se poate usca și nu veți mai putea tipări.
- ❑ Dacă trebuie să scoateți temporar un cartuș de cerneală, protejați zona de alimentare cu cerneală de mizerie și praf. Depozitați cartușul în același mediu cu imprimanta, ținând portul de alimentare cu cerneală în jos sau pe laterale. Nu depozitați cartușele de cerneală cu portul de alimentare a cernelii în sus. Deoarece portul de alimentare a cernelii este prevăzut cu o valvă proiectată pentru a păstra excesul de cerneală scurs, nu trebuie să folosiți propriile dumneavoastră capace sau ștehere.
- ❑ Scoateți cartușele de cerneală care au cerneală în jurul portului de alimentare, având grijă să nu lăsați cerneală pe zona din jur când scoateți cartușele.

Schimbarea cartușelor de cerneală și a altor consumabile

- ❑ Această imprimantă utilizează cartușe de cerneală prevăzute cu un cip verde care monitorizează informații precum cantitatea de cerneală rămasă în fiecare cartuș. Deci, chiar dacă respectivul cartuș este scos din imprimantă înainte de a se goli, puteți utiliza cartușul după ce îl reintroduceți în imprimantă. Totuși, la reintroducerea în imprimantă, se va consuma o cantitate de cerneală pentru a garanta performanțele imprimantei.
- ❑ Pentru o eficiență maximă a cernelii, scoateți cartușul de cerneală numai dacă acesta trebuie înlocuit. Este posibil ca la reintroducerea unui cartuș în care mai este puțină cerneală, acesta să nu poată fi utilizat.
- ❑ Pentru a obține o calitate optimă la tipărire și pentru a proteja capul de tipărire, în cartuș se păstrează o rezervă de siguranță de cerneală, având o cantitate variabilă, chiar și atunci când imprimanta indică necesitatea înlocuirii cartușului de cerneală. Randamentul indicat pentru dumneavoastră nu include această rezervă.
- ❑ Cu toate că în componența cartușelor de cerneală sunt incluse materiale reciclabile, acest lucru nu afectează funcționarea sau performanțele imprimantei.
- ❑ Specificațiile și aspectul cartușului de cerneală pot fi modificate fără notificare prealabilă, pentru a fi îmbunătățite.
- ❑ Nu dezasamblați și nu remodelați cartușul de cerneală; în caz contrar, este posibil să nu puteți tipări în condiții normale.
- ❑ Cartușele livrate împreună cu imprimanta nu pot fi reîncărcate.
- ❑ Consumurile indicate pot varia în funcție de imaginile pe care le tipăriți, tipul de hârtie folosit, frecvența tipăririi și condițiile de mediu, precum temperatura.

Consumul de cerneală

- ❑ Pentru a păstra în condiții optime performanțele capului de tipărire, o anumită cantitate de cerneală este consumată din anumite cartușe nu numai în timpul tipăririi, dar și în timpul efectuării operațiilor de întreținere de exemplu la înlocuirea cartușului de cerneală și la curățarea capului de tipărire.
- ❑ La tipărirea monocromă sau în tonuri de gri, se pot utiliza cernelurile colorate în locul cernelii negre, în funcție de tipul de hârtie sau de setările calității de imprimare. Asta deoarece se utilizează un amestec de cerneluri colorate pentru a crea culoarea neagră.
- ❑ Cartușele de cerneală livrate împreună cu imprimanta sunt utilizate parțial în timpul configurării inițiale. Pentru a produce documente tipărite de foarte bună calitate, capul de tipărire al imprimantei trebuie să fie complet încărcat cu cerneală. Acest proces consumă o cantitate de cerneală și, ca urmare, aceste cartușe pot tipări mai puține pagini în comparație cu cartușele de cerneală ulterioare.

Înlocuirea cartușelor de cerneală

Când este afișat un mesaj care vă solicită să înlocuiți cartușele de cerneală, atingeți **Modul de a** și apoi vizualizați animațiile afișate pe panoul de control pentru a afla cum să înlocuiți cartușele de cerneală.

Dacă trebuie să înlocuiți cartușele de cerneală înainte de a se consuma, selectați **Setări > Întreținere > Înlocuire cartușe** pe ecranul de pornire și apoi urmați instrucțiunile afișate pe ecran. Atingeți **Modul de a** pentru detalii.

Informații conexe

- ➔ „Codurile cartușelor de cerneală” la pagina 212
- ➔ „Măsuri de precauție la manipularea cartușelor de cerneală” la pagina 213

Codul casetei de întreținere

Epson recomandă utilizarea unei casete de întreținere originale Epson.

În continuare aveți codul casetei de întreținere originale Epson.

T6711

Precauții pentru manipularea casetei de întreținere

Citiți următoarele instrucțiuni înainte de a înlocui caseta de întreținere.

- Nu atingeți circuitul integrat verde de pe partea laterală a casetei de întreținere. Această acțiune poate împiedica funcționarea și tipărirea normală.
- Nu înclinați caseta de întreținere uzată până când nu este sigilată în pungă de plastic; în caz contrar pot apărea scurgeri.
- Țineți caseta de întreținere departe de lumina directă a soarelui.
- Nu înlocuiți caseta de întreținere în timpul tipării; în caz contrar pot apărea scurgeri.
- Nu reutilizați o casetă de întreținere care a fost demontată și lăsată deconectată pe o perioadă îndelungată de timp. Este posibil ca cerneala din caseta de întreținere să se fi întărit și nu mai poate fi absorbită cerneală.
- Nu scoateți caseta de întreținere, decât atunci când o înlocuiți; în caz contrar, cerneala se poate scurge.

Înlocuirea unei casete de întreținere

În unele cicluri de tipărire, în caseta de întreținere se poate aduna o cantitate mică de cerneală în exces. Pentru a preveni scurgerea cernelii din caseta de întreținere, imprimanta este proiectată astfel încât să oprească tipărirea la atingerea limitei pentru capacitatea de absorbție a casetei de întreținere. Dacă și cât de des este necesară înlocuirea, depinde de numărul de pagini tipărite, tipul materialului de tipărit și numărul ciclurilor de curățare pe care le execută imprimanta.

Când este afișat un mesaj care vă solicită să înlocuiți caseta de întreținere, consultați animațiile afișate pe panoul de control. Necesitatea de a înlocui caseta de întreținere nu înseamnă că imprimanta nu mai funcționează în conformitate cu specificațiile sale. Garanția Epson nu acoperă cheltuielile acestei înlocuiri. Este o componentă ce poate fi întreținută de către utilizator.

Notă:

Când caseta de întreținere este plină, nu mai puteți tipări decât după schimbarea acesteia, pentru a evita scurgerile de cerneală. Totuși, veți putea utiliza caracteristicile nelegate de tipărire.

Informații conexe

- ➔ „Codul casetei de întreținere” la pagina 216
- ➔ „Precauții pentru manipularea casetei de întreținere” la pagina 216

Tipărirea temporară cu cerneală neagră

Atunci când cerneala colorată se consumă și rămâne cerneală neagră, puteți utiliza următoarele setări pentru a continua imprimarea pentru o perioadă scurtă de timp utilizând cerneală neagră.

Schimbarea cartușelor de cerneală și a altor consumabile

- Tip de hârtie: hârtii normale, Plic
- Culoare: alb-negru sau **Scală de gri**
- Fără margini: nu este selectată
- EPSON Status Monitor 3: Activat (La tipărirea din driverul de imprimantă în Windows.)

Deoarece această caracteristică este disponibilă doar temporar, pentru aproximativ cinci zile, înlocuiți cartușul gol de cerneală cât mai curând posibil.

Notă:

- Dacă **EPSON Status Monitor 3** este dezactivat, deschideți driverul imprimantei, faceți clic pe **Setări extinse** din fila **Întreținere** și apoi selectați **Activare EPSON Status Monitor 3**.
- Disponibilitatea acestei caracteristici variază în funcție de condițiile de utilizare.

Tipărirea temporară cu cerneală neagră — Panou de control

1. Când este afișat un mesaj care vă solicită să înlocuiți cartușele de cerneală, atingeți **Continuare**.
Se afișează un mesaj care vă informează că puteți tipări temporar cu cerneală neagră.
2. Verificați mesajul și apoi atingeți **Continuare**.
3. Dacă doriți să tipăriți în monocrom, selectați **Nu, se ream. mai târziu**.
Operațiunea în desfășurare este anulată.
4. Acum puteți copia originale sau tipări faxuri primite pe hârtie simplă în monocrom. Selectați caracteristica pe care doriți să o utilizați de pe ecranul principal.

Notă:

Copierea fără margini nu este disponibilă.

Tipărirea temporară cu cerneală neagră — Windows

1. La apariția următoarei ferestre, anulați tipărirea.

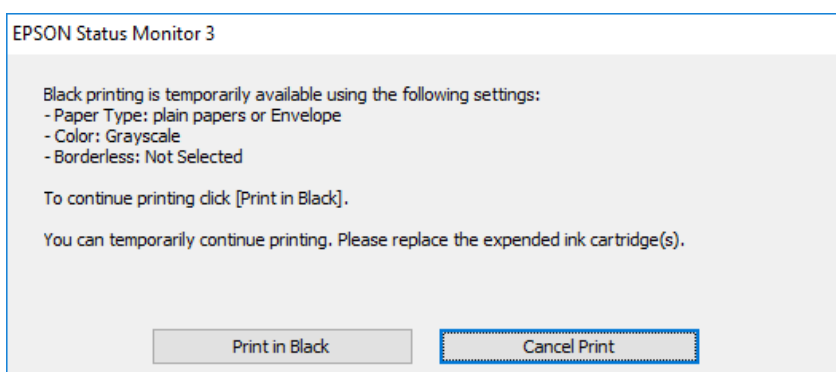
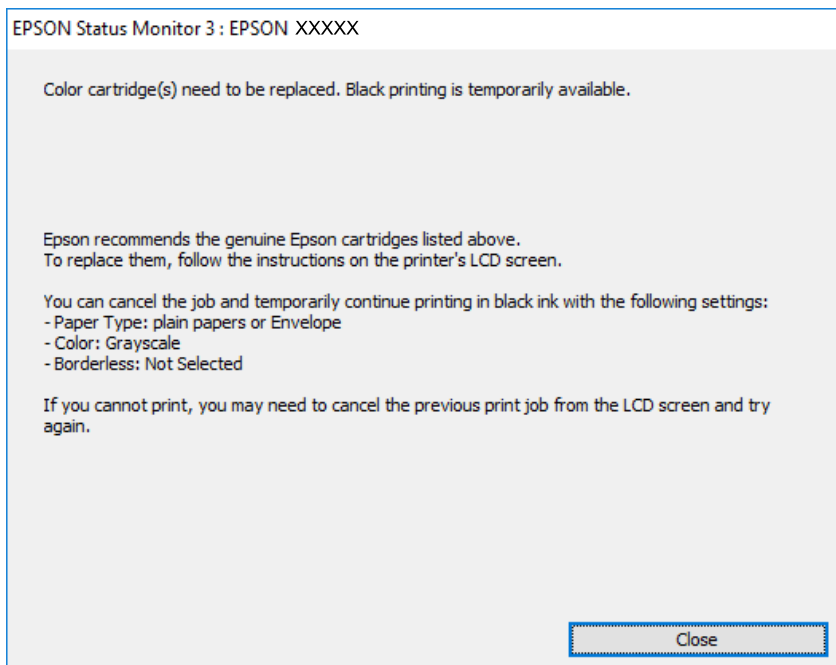

Notă:

Dacă nu puteți anula tipărirea de pe computer, anulați utilizând panoul de control al imprimantei.

2. Accesați fereastra pentru driver-ul imprimantei.
3. Deselectați opțiunea **Fără margini** din fila **Principal**.
4. Selectați **hârtii normale** sau **Plic** pentru a defini opțiunea **Tip hârtie** din fila **Principal**.
5. Selectați **Scală de gri**.
6. Setează celelalte elemente din filele **Principal** și **Mai multe opțiuni** în funcție de caz și faceți clic pe **OK**.
7. Faceți clic pe **Tipărire**.
8. Faceți clic pe **Tipărire în negru** din fereastra afișată.

Informații conexe

➔ „Accesarea driverului de imprimantă” la pagina 79

Tipărirea temporară cu cerneală neagră — Mac OS

Notă:

Pentru a utiliza această caracteristică în rețea, conectați-vă la serviciul **Bonjour**.

1. Faceți clic pe pictograma imprimantei din **Dock**.

2. Anulați activitatea.

Notă:

Dacă nu puteți anula tipărirea de pe computer, anulați utilizând panoul de control al imprimantei.

3. Selectați **Preferințe sistem** din meniul  > **Imprimante și scanere** (sau **Tipărire și scanare**, **Tipărire și fax**) și apoi selectați imprimanta. Faceți clic pe **Opțiuni și consumabile** > **Opțiuni** (sau **Driver**).

4. Selectați **Activat** ca setare pentru **Tipărire temp. cu negru**.

5. Deschideți caseta de dialog de tipărire.

6. Selectați **Setări tipărire** din meniul contextual.

7. Selectați orice format de hârtie cu excepția unui format fără margini ca setare pentru **Format hârtie**.

8. Selectați **hârtii normale** sau **Plic** ca setare pentru **Tip media**.

9. Selectați **Scală de gri**.

10. Setati celelalte elemente în funcție de caz.

11. Faceți clic pe **Tipărire**.

Economisirea cernelii negre atunci când nivelul acesteia este scăzut (numai pentru Windows)

Atunci când nivelul cernelii negre este redus și mai există suficientă cerneală colorată, puteți utiliza un amestec de cerneluri colorate pentru a crea culoarea negru. Puteți continua tipărirea în timp ce pregătiți un cartuș de cerneală neagră de schimb.

Această caracteristică este disponibilă numai atunci când selectați următoarele setări din driver-ul imprimantei.

Tip hârtie: **hârtii normale**

Calitate: **Standard**

EPSON Status Monitor 3: Activat

Schimbarea cartușelor de cerneală și a altor consumabile

Notă:

- Dacă **EPSON Status Monitor 3** este dezactivată, accesați driver-ul imprimantei, faceți clic pe **Setări extinse** din fila **Întreținere** și apoi selectați **Activare EPSON Status Monitor 3**.
- Culoarea neagră compusă are un aspect ușor diferit de culoarea neagră pură. În plus, viteza de tipărire este redusă.
- Pentru a păstra calitatea capului de imprimare, este consumată și cerneală neagră.

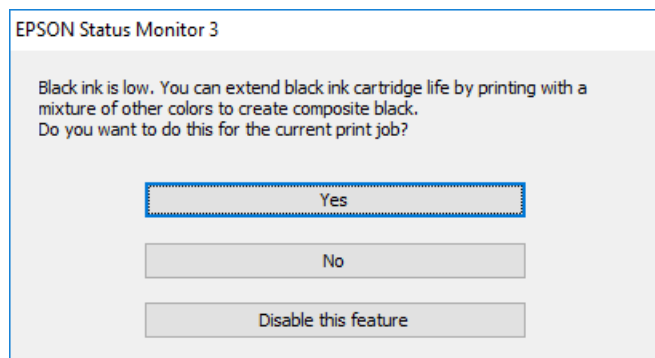

Opțiuni	Descriere
Da	Selectați pentru a utiliza un amestec de cerneluri color pentru obținerea culorii negre. Această fereastră este afișată data următoare când tipăriți o comandă similară.
Nu	Selectați să continuați utilizând cerneala neagră rămasă. Această fereastră este afișată data următoare când tipăriți o comandă similară.
Dezactivează această caracteristică	Selectați să continuați utilizând cerneala neagră rămasă. Această fereastră nu este afișată până când nu înlocuiți cartușul cu cerneală neagră și acesta se consumă din nou.

Întreținerea imprimantei

Verificarea și curățarea capului de tipărire

Dacă duzele sunt înfundate, rezultatul tipăririi este estompat, apar benzi vizibile sau culori neașteptate. În cazul reducerii calității de tipărire, utilizați caracteristica de verificare a duzelor pentru a verifica dacă sunt înfundate duzele. Dacă sunt înfundate, curățați capul de imprimare.

Important:

- Nu deschideți unitatea de scanare și nu închideți imprimanta în timpul efectuării operației de curățare a capului de tipărire. Dacă operația de curățare a capului de tipărire nu s-a terminat, nu veți putea tipări.
- Deoarece la curățarea capului este folosită cerneală, se recomandă curățarea capului de tipărire numai când scade calitatea materialelor tipărite.
- Dacă nivelul cernelii este scăzut, probabil nu veți putea curăța capul de tipărire. Înlocuiți mai întâi cartușul de cerneală.
- Dacă nu observați o îmbunătățire a calității imprimării după verificarea duzelor și curățarea repetată (de cca. 4 ori) a capului de imprimare, așteptați 6 ore fără a tipări, apoi rulați din nou verificarea duzelor și repetați curățarea capului, dacă este necesar. Vă recomandăm să opriți imprimanta. Dacă nu s-a îmbunătățit calitatea, contactați serviciul de asistență Epson.
- Pentru a preveni uscarea capului de imprimare, nu scoateți imprimanta din priză în timp ce este pornită.

Verificarea și curățarea capului de tipărire — Panou de control

1. Încărcați hârtie normală A4 în casetă de hârtie.
Dacă imprimanta este prevăzută cu două casete pentru hârtie, încărcați hârtie în casetă de hârtie 1.
2. Selectați **Setări** pe ecranul de pornire.
3. Selectați **Întreținere > Verif. duză cap imprimare**.
4. Urmați instrucțiunile de pe ecran pentru a tipări un model de verificare a duzelor.
5. Verificați modelul tipărit. Dacă există linii întrerupte sau segmente lipsă, așa cum este indicat în modelul „NG”, duzele capului de tipărire pot fi înfundate. Treceți la pasul următor. Dacă nu observați linii întrerupte sau segmente lipsă, așa cum este indicat în modelul „OK”, duzele nu sunt înfundate. Închideți caracteristica de verificare a duzelor.

OK

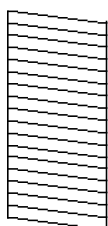

NG

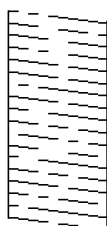

Întreținerea imprimantei

6. Selectați **Curățare cap imprimare**.
7. În funcție de rezultatul verificării duzelor, selectați una dintre opțiunile de mai jos.
 - Toate culorile:** Când se constată un defect în modelul cu toate culorile (BK, Y, M și C)
 - Toate exceptând negrul:** Când se constată erori în modelele de orice culoare exceptând negrul.(Y, M, și C)
 - Numai negru:** Când se constată o eroare numai în modelul cu negru (BK)
8. La finalizarea operației de curățare, imprimați din nou modelul de verificare a duzelor.Repetati operația de curățare și tipărirea modelului până la tipărirea completă a tuturor liniilor.

Informații conexe

➔ [„Încărcarea hârtiei în suportul de Casetă de hârtie” la pagina 50](#)

Verificarea și curățarea capului de tipărire — Windows

1. Încărcați hârtie normală A4 în casetă de hârtie.
Dacă imprimanta este prevăzută cu două casete pentru hârtie, încărcați hârtie în casetă de hârtie 1.
2. Accesați fereastra pentru driver-ul imprimantei.
3. Faceți clic pe **Curățare duză** din fila **Întreținere**.
4. Urmați instrucțiunile afișate pe ecran.

Informații conexe

➔ [„Încărcarea hârtiei în suportul de Casetă de hârtie” la pagina 50](#)

➔ [„Accesarea driverului de imprimantă” la pagina 79](#)

Verificarea și curățarea capului de tipărire — Mac OS

1. Încărcați hârtie normală A4 în casetă de hârtie.
Dacă imprimanta este prevăzută cu două casete pentru hârtie, încărcați hârtie în casetă de hârtie 1.
2. Selectați **Preferințe sistem** din meniul  > **Imprimante și scanere** (sau **Tipărire și scanare**, **Tipărire și fax**) și apoi selectați imprimanta.
3. Faceți clic pe **Opțiuni și consumabile** > **Utilitar** > **Deschide utilitar imprimantă**.
4. Faceți clic pe **Curățare duză**.
5. Urmați instrucțiunile afișate pe ecran.

Informații conexe

➔ [„Încărcarea hârtiei în suportul de Casetă de hârtie” la pagina 50](#)

Alinierea capului de imprimare

Dacă observați o decalare a liniilor verticale sau dacă imaginile sunt neclare, aliniați capul de tipărire.

Alinierea capului de tipărire — Panoul de control

- Încărcați hârtie normală A4 în casetă de hârtie.
Dacă imprimanta este prevăzută cu două casete pentru hârtie, încărcați hârtie în casetă de hârtie 1.
- Selectați **Setări** pe ecranul de pornire.
- Selectați **Întreținere** > **Aliniere cap imprimare**.
- Selectați **Aliniere pe verticală** sau **Aliniere pe orizontală** și urmați instrucțiunile de pe ecran pentru a tipări un model de aliniere.
 - Aliniere pe verticală: Selectați această opțiune dacă materialele tipărite sunt neclare sau dacă liniile verticale par incorect aliniate.
 - Aliniere pe orizontală: Selectați această opțiune dacă apar linii orizontale la intervale regulate.
- Urmați instrucțiunile de pe ecran pentru a alinia capul de imprimare.
 - Aliniere pe verticală: Găsiți și introduceți numărul modelului cel mai plin din fiecare grupă.

#1



- Aliniere pe orizontală: Găsiți și introduceți numărul modelului cu cele mai mici defecte de separare și suprapunere.



Informații conexe

➔ „Încărcarea hârtiei în suportul de Casetă de hârtie” la pagina 50

Curățarea traseului hârtiei pentru evitarea petelor de cerneală

Atunci când materialele tipărite prezintă cerneală întinsă sau ștearsă, curățați rola din interior.

**Important:**

Nu utilizați șervețele de hârtie pentru a curăța interiorul imprimantei. Duzele capului de imprimare ar putea fi înfundate cu scame.

1. Încărcați hârtie de dimensiune A3 în sursa de hârtie pe care doriți să o curățați.
2. Intrați în meniul **Setări** din ecranul inițial.
3. Selectați **Întreținere** > **Curățare marcaj hârtie**.
4. Selectați sursa de hârtie și urmați instrucțiunile de pe ecran pentru a curăța traseul hârtiei.

Notă:

Repetăți această procedură până când hârtia nu mai este pătată cu cerneală. Dacă materialele tipărite prezintă în continuare cerneală întinsă sau ștearsă, curățați și celelalte surse de hârtie.

Informații conexe

➔ „Încărcarea hârtiei în suportul de Casetă de hârtie” la pagina 50

Curățarea alimentatorului automat de documente (ADF)

Dacă imaginile copiate sau scanate folosind unitatea ADF sunt pătate sau dacă originalele nu sunt alimentate corect în unitatea ADF, curățați unitatea ADF.

**Important:**

Nu utilizați niciodată alcool sau solvenți pentru a curăța imprimanta. Aceste substanțe chimice pot deteriora imprimanta.

1. Deschideți capacul alimentatorului.

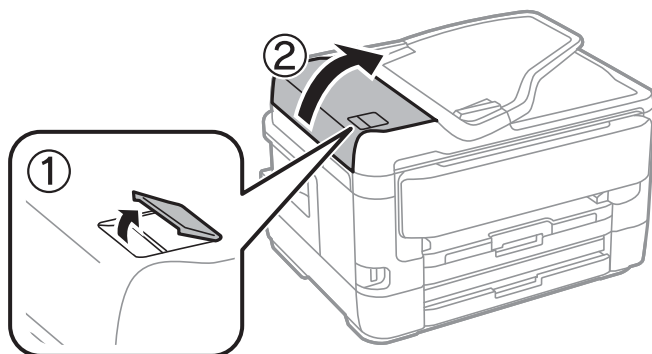

Întreținerea imprimantei

2. Folosiți o cârpă moale, ușor umezită pentru a curăța rola și interiorul alimentatorului.

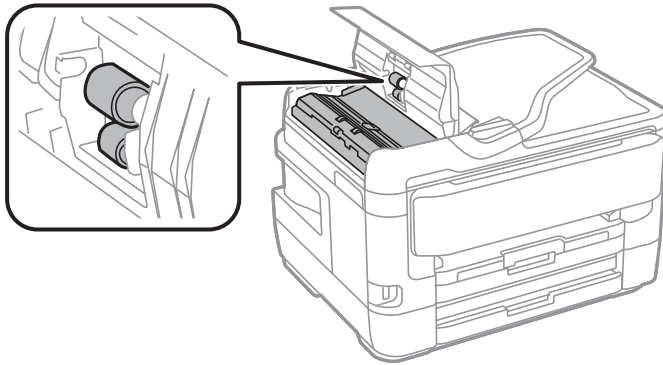

Important:

Folosirea unei cârpe uscate ar putea duce la deteriorarea suprafeței rolei. Utilizați alimentatorul doar după ce rola s-a uscat.

3. Deschideți capacul pentru documente.

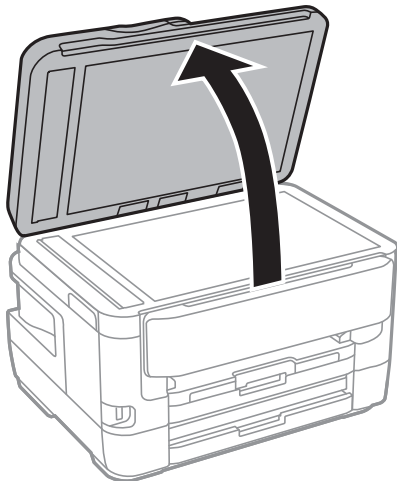

4. Curățați piesa indicată în ilustrație.

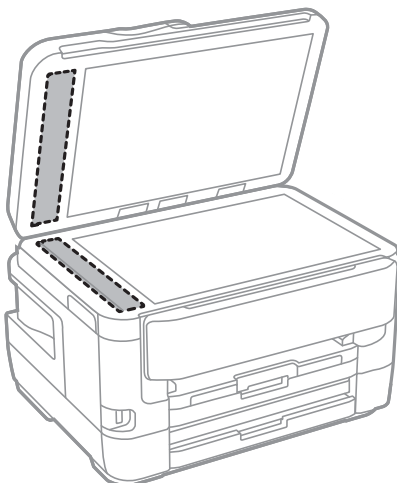

Întreținerea imprimantei

! Important:

- ❑ Dacă suprafața de sticlă este pătată cu grăsimi sau cu un alt material greu de îndepărtat, folosiți o cantitate mică de soluție pentru curățat sticla și o cârpă moale. Îndepărtați tot lichidul.
- ❑ Nu apăsați prea tare pe suprafața de sticlă.
- ❑ Aveți grijă să nu zgâriați și să nu deteriorați suprafața de sticlă. Dacă suprafața de sticlă este deteriorată, poate scădea calitatea scanării.

Curățarea Geamul scannerului

În cazul în care copiile sau imaginile scanate sunt pătate, curățați geamul scannerului.

! Atenție:

Aveți grijă să nu vă prindeți degetele atunci când deschideți sau închideți capacul pentru documente. În caz contrar, riscați să vă răniți.

! Important:

Nu utilizați niciodată alcool sau solvenți pentru a curăța imprimanta. Aceste substanțe chimice pot deteriora imprimanta.

1. Deschideți capacul pentru documente.

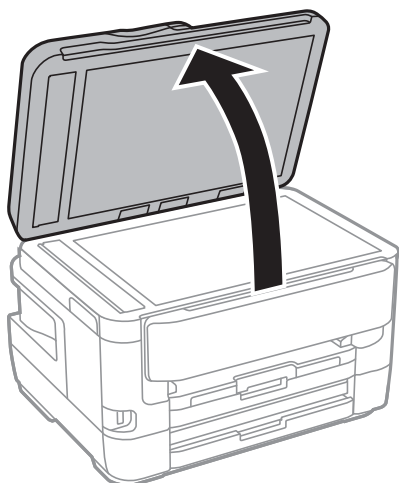

2. Folosiți o cârpă curată, moale și uscată pentru a curăța suprafața geamul scannerului.

! Important:

- ❑ Dacă suprafața de sticlă este pătată cu grăsimi sau cu un alt material greu de îndepărtat, folosiți o cantitate mică de soluție pentru curățat sticla și o cârpă moale. Îndepărtați tot lichidul.
- ❑ Nu apăsați prea tare pe suprafața de sticlă.
- ❑ Aveți grijă să nu zgâriați și să nu deteriorați suprafața de sticlă. Dacă suprafața de sticlă este deteriorată, poate scădea calitatea scanării.

Informații despre serviciul de rețea și despre software

Această secțiune prezintă serviciile de rețea și produsele software disponibile pentru imprimanta dvs. de pe site-ul web Epson sau CD-ul cu software furnizat.

Aplicație pentru configurarea operațiilor imprimantei (Web Config)

Web Config este o aplicație care rulează într-un browser web, de exemplu în Internet Explorer și Safari, pe un computer sau pe un dispozitiv inteligent. Puteți confirma starea imprimantei sau puteți modifica serviciul de rețea și setările imprimantei. Pentru a utiliza aplicația Web Config, conectați imprimanta și computerul sau dispozitivul inteligent în aceeași rețea.

Sunt acceptate următoarele browsere.

Sistem de operare	Browser
Windows XP SP3 sau superior	Internet Explorer 8 sau superior, Firefox*, Chrome*
Mac OS X v10.6.8 sau superior	Safari*, Firefox*, Chrome*
iOS*	Safari*
Android 2.3 sau superior	Browser implicit
Chrome OS*	Browser implicit

* Utilizați cea mai recentă versiune.

Executarea utilitarului Web Config într-un browser web

1. Verificați adresa IP a imprimantei.

Atingeți pictograma de rețea pe ecranul de pornire al imprimantei și apoi atingeți metoda de conectare activă pentru a confirma adresa IP a imprimantei.

Notă:

De asemenea, puteți verifica adresa IP tipărind raportul de conexiune la rețea.

2. Lansați un browser web de pe un computer sau un dispozitiv inteligent și apoi introduceți adresa IP a imprimantei.

Format:

IPv4: http://adresa IP a imprimantei/

IPv6: http://[adresa IP a imprimantei]/

Exemple:

IPv4: http://192.168.100.201/

Informații despre serviciul de rețea și despre software

IPv6: http://[2001:db8::1000:1]/

Notă:

Utilizând dispozitivul inteligent, puteți executa aplicația Web Config din ecranul de întreținere al Epson iPrint.

Informații conexe

- ➔ „Utilizarea caracteristicii Epson iPrint” la pagina 110
- ➔ „Tipărirea unui raport de conexiune la rețea” la pagina 35

Executarea utilitarului Web Config în Windows

Atunci când conectați un computer la imprimantă prin utilizarea WSD, urmați pașii de mai jos pentru a executa utilitarul Web Config.

1. Accesați ecranul pentru dispozitive și imprimante din Windows.
 - Windows 10/Windows Server 2016
Faceți clic dreapta pe butonul Start sau țineți apăsat pe acesta și apoi selectați **Panou de control > Vizualizare dispozitive și imprimante din Hardware și sunete**.
 - Windows 8.1/Windows 8/Windows Server 2012 R2/Windows Server 2012
Selectați **Desktop > Setări > Panou de control > Vizualizare dispozitive și imprimante din Hardware și sunete** (sau din **Hardware**).
 - Windows 7/Windows Server 2008 R2
Faceți clic pe butonul Start și selectați **Panou de control > Vizualizare dispozitive și imprimante din Hardware și sunete**.
 - Windows Vista/Windows Server 2008
Faceți clic pe butonul Start și selectați **Panou de control > Imprimante din Hardware și sunete**.
2. Faceți clic dreapta pe imprimantă și selectați **Proprietăți**.
3. Selectați fila **Serviciu web** și faceți clic pe adresa URL.

Executarea utilitarului Web Config în Mac OS

1. Selectați **Preferințe sistem** din meniul  > **Imprimante și scanere** (sau **Tipărire și scanare, Tipărire și fax**) și apoi selectați imprimanta.
2. Faceți clic pe **Opțiuni și consumabile > Pagina web Afișare imprimantă**.

Aplicație pentru scanarea documentelor și imaginilor (Epson Scan 2)

Epson Scan 2 este o aplicație pentru controlul operației de scanare. Puteți regla formatul, rezoluția, luminozitatea, contrastul și calitatea imaginii scanate. De asemenea, puteți porni Epson Scan 2 și dintr-o aplicație de scanare compatibilă TWAIN. Consultați secțiunea de ajutor a aplicației pentru detalii.

Informații despre serviciul de rețea și despre software

Pornirea în Windows

Notă:

Pentru sistemele de operare Windows Server, asigurați-vă că funcția **Experiență desktop** este instalată.

- Windows 10/Windows Server 2016

Executați clic pe butonul Start și apoi selectați **EPSON > Epson Scan 2**.

- Windows 8.1/Windows 8/Windows Server 2012 R2/Windows Server 2012

Introduceți numele aplicației în câmpul de căutare, apoi selectați pictograma afișată.

- Windows 7/Windows Vista/Windows XP/Windows Server 2008 R2/Windows Server 2008/Windows Server 2003 R2/Windows Server 2003

Faceți clic pe butonul Start și apoi selectați **Toate programele** sau **Programe > EPSON > Epson Scan 2 > Epson Scan 2**.

Pornirea în Mac OS

Notă:

Epson Scan 2 nu acceptă caracteristica de schimbare rapidă a utilizatorului din Mac OS. Dezactivați caracteristica de schimbare rapidă a utilizatorului.

Selectați **Start > Aplicații > Epson Software > Epson Scan 2**.

Informații conexe

- ➔ „Efectuarea scanării utilizând Epson Scan 2” la pagina 144
- ➔ „Instalarea celor mai recente aplicații” la pagina 234

Adăugarea scannerului de rețea

Înainte de a utiliza Epson Scan 2, trebuie să adăugați scannerul de rețea.

- Inițializați software-ul și faceți clic pe **Adăugare** de pe ecranul **Setări scanner**.

Notă:

- Dacă opțiunea **Adăugare** este estompată, faceți clic pe **Activare editare**.

- Dacă este afișat ecranul principal al Epson Scan 2, conectarea cu scannerul a fost deja realizată. Dacă doriți să vă conectați la o altă rețea, selectați **Scanner > Setări** pentru a deschide ecranul **Setări scanner**.

- Adăugați scannerul de rețea. Introduceți elementele următoare și faceți clic pe **Adăugare**.

- Model:** Selectați scannerul la care doriți să vă conectați.

- Nume:** Introduceți numele scannerului, utilizând maximum 32 de caractere.

- Căutare rețea:** Când computerul și scannerul se află în aceeași rețea, se afișează adresa IP. Dacă nu se afișează, faceți clic pe butonul . Dacă adresa IP tot nu se afișează, faceți clic pe **Introduceți adresa** și apoi introduceți adresa IP direct.

- Selectați scannerul pe ecranul **Setări scanner**, apoi faceți clic **OK**.

Aplicație pentru configurarea operațiilor de scanare de la panoul de control (Epson Event Manager)

Epson Event Manager este o aplicație care permite gestionarea scanării de la panoul de control și salvarea imaginilor pe un calculator. Puteți adăuga propriile dumneavoastră setări ca setări prestabilite, de exemplu tipul de document, calea către directorul în care se face salvarea și formatul imaginii. Consultați secțiunea de ajutor a aplicației pentru detalii.

Notă:

Sistemele de operare Windows Server nu sunt acceptate.

Pornirea în Windows Windows 10

Executați clic pe butonul Start și apoi selectați **Epson Software > Event Manager**.

 Windows 8.1/Windows 8

Introduceți numele aplicației în câmpul de căutare, apoi selectați pictograma afișată.

 Windows 7/Windows Vista/Windows XP

Faceți clic pe butonul Start, apoi selectați **Toate programele** sau **Programe > Epson Software > Event Manager**.

Pornirea în Mac OS

Start > Aplicații > Epson Software > Event Manager.

Informații conexe

➔ „Instalarea celor mai recente aplicații” la pagina 234

Aplicație pentru configurarea operațiilor de fax și trimiterea faxurilor (FAX Utility)

FAX Utility este o aplicație care vă permite să configurați diverse setări pentru trimiterea faxurilor de pe computer. Puteți crea sau edita liste de contacte de utilizat la trimiterea faxurilor, puteți opta pentru salvarea faxurilor în format PDF pe computer, etc. Consultați secțiunea de ajutor a aplicației pentru detalii.

Notă:

Sistemele de operare Windows Server nu sunt acceptate.

Asigurați-vă că ați instalat driver-ul imprimantei înainte de a instala FAX Utility.

Pornirea în Windows Windows 10

Executați clic pe butonul Start și apoi selectați **Epson Software > FAX Utility**.

 Windows 8.1/Windows 8

Introduceți numele aplicației în câmpul de căutare, apoi selectați pictograma afișată.

 Windows 7/Windows Vista/Windows XP

Faceți clic pe butonul Start și selectați **Toate programele** (sau **Programe**) > **Epson Software > FAX Utility**.

Informații despre serviciul de rețea și despre software

Pornirea în Mac OS

Selecționați **Preferințe sistem** din meniul  > **Imprimante și scanere** (sau **Tipărire și scanare**, **Tipărire și fax**) și apoi selecționați imprimanta (FAX). Faceți clic pe **Opțiuni și consumabile** > **Utilitar** > **Deschide utilitar imprimantă**.

Informații conexe

- ➔ „Recepționarea faxurilor la un computer” la pagina 186
- ➔ „Instalarea celor mai recente aplicații” la pagina 234

Aplicație pentru transmiterea faxurilor (driver PC-FAX)

Driver-ul PC-FAX este o aplicație care vă permite să trimiteți un document creat într-o altă aplicație, sub formă de fax, direct de pe computer. Driver-ul PC-FAX este instalat la instalarea FAX Utility. Consultați secțiunea de ajutor a aplicației pentru detalii.

Notă:

- Sistemele de operare Windows Server nu sunt acceptate.*
- Funcționarea reală depinde de aplicația pe care ați utilizat-o la crearea documentului. Consultați secțiunea de ajutor a aplicației pentru detalii.*

Accesarea din Windows

În aplicație, selecționați **Tipărire** sau **Configurare tipărire** din meniul **Fișier**. Selecționați imprimanta (FAX) și apoi faceți clic pe **Preferințe** sau **Proprietăți**.

Accesarea din Mac OS

În aplicație, selecționați **Tipărire** din meniul **Fișier**. Selecționați imprimanta (FAX) ca setare pentru **Imprimantă** și apoi selecționați **Setări fax** sau **Setări destinatari** din meniul contextual (pop-up).

Informații conexe

- ➔ „Trimiterea unui fax de la computer” la pagina 183
- ➔ „Aplicație pentru configurarea operațiilor de fax și trimiterea faxurilor (FAX Utility)” la pagina 230

Aplicație pentru configurarea fotografiilor (Epson Easy Photo Print)

Epson Easy Photo Print este o aplicație care permite tipărirea cu ușurință a fotografiilor folosind diferite aspecte. Puteți examina imaginea fotografiei și ajusta imaginile sau poziția. De asemenea, puteți tipări fotografiile cu o ramă. Consultați secțiunea de ajutor a aplicației pentru detalii.

Dacă tipăriți pe hârtie foto originală Epson, calitatea cernelii va fi folosită la maximum, iar documentele tipărite vor avea culori vii și vor fi clare.

Pentru a tipări fără margini folosind aplicațiile disponibile în comerț, utilizați următoarele setări.

- Creați date de imagine în conformitate cu formatul de hârtie. Dacă în aplicația pe care o folosiți există o opțiune de definire a marginii, definiți pentru margine valoarea 0 mm.

Informații despre serviciul de rețea și despre software

- Activați opțiunea de tipărire fără margini în driverul imprimantei.

Notă:

- Sistemele de operare Windows Server nu sunt acceptate.*
- Pentru a utiliza această aplicație, driverul de imprimantă trebuie să fie instalat.*

Pornirea în Windows

- Windows 10

Faceți clic pe butonul Start și selectați **Epson Software > Epson Easy Photo Print**.

- Windows 8.1/Windows 8

Introduceți numele aplicației în câmpul de căutare, apoi selectați pictograma afișată.

- Windows 7/Windows Vista/Windows XP

Faceți clic pe butonul Start, apoi selectați **Toate programele** sau **Programe > Epson Software > Epson Easy Photo Print**.

Pornirea în Mac OS

Start > Aplicații > Epson Software > Epson Easy Photo Print.

Informații conexe

➔ [„Instalarea celor mai recente aplicații” la pagina 234](#)

Aplicație pentru tipărirea paginilor web (E-Web Print)

E-Web Print este o aplicație care permite să tipăriți cu ușurință pagini web folosind diferite aspecte. Consultați secțiunea de ajutor a aplicației pentru detalii. Puteți accesa informațiile ajutătoare din meniul **E-Web Print** de pe bara de instrumente **E-Web Print**.

Notă:

- Sistemele de operare Windows Server nu sunt acceptate.*
- Consultați site-ul de descărcări pentru a afla care sunt browserele acceptate și cea mai recentă versiune.*

Pornirea

Atunci când instalați E-Web Print, bara corespunzătoare va fi afișată în browser. Faceți clic pe **Print** sau pe **Clip**.

Informații conexe

➔ [„Instalarea celor mai recente aplicații” la pagina 234](#)

Aplicație pentru configurarea dispozitivelor multiple (EpsonNet Config)

EpsonNet Config este o aplicație care vă permite să setați protocoale și adrese ale interfețelor de rețea. Pentru detalii suplimentare, consultați ghidul de utilizare pentru EpsonNet Config sau secțiunea de ajutor a aplicației.

Informații despre serviciul de rețea și despre software

Pornirea în Windows

- Windows 10/Windows Server 2016

Executați clic pe butonul Start și apoi selectați **EpsonNet > EpsonNet Config**.

- Windows 8.1/Windows 8/Windows Server 2012 R2/Windows Server 2012

Introduceți numele aplicației în câmpul de căutare, apoi selectați pictograma afișată.

- Windows 7/Windows Vista/Windows XP/Windows Server 2008 R2/Windows Server 2008/Windows Server 2003 R2/Windows Server 2003

Faceți clic pe butonul Start și selectați **Toate programele** sau **Programe > EpsonNet > EpsonNet Config SE > EpsonNet Config**.

Pornirea în Mac OS

Start > Aplicații > Epson Software > EpsonNet > EpsonNet Config SE > EpsonNet Config.

Informații conexe

➔ „Instalarea celor mai recente aplicații” la pagina 234

Instrumente de actualizare software (EPSON Software Updater)

EPSON Software Updater este o aplicație care caută versiuni software noi sau actualizate pe Internet și le instalează. De asemenea, puteți actualiza firmware-ul și manualul imprimantei.

Notă:

Sistemele de operare Windows Server nu sunt acceptate.

Metodă de instalare

Descărcați EPSON Software Updater de pe site-ul web Epson.

Dacă folosiți un computer cu Windows și nu puteți descărca aplicația de pe website, o puteți instala de pe discul cu software furnizat.

<http://www.epson.com>

Pornirea în Windows

- Windows 10

Executați clic pe butonul Start și apoi selectați **Epson Software > EPSON Software Updater**.

- Windows 8.1/Windows 8

Introduceți numele aplicației în câmpul de căutare, apoi selectați pictograma afișată.

- Windows 7/Windows Vista/Windows XP

Faceți clic pe butonul Start și apoi selectați **Toate programele** sau **Programe > Epson Software > EPSON Software Updater**.

Notă:

*De asemenea, puteți porni EPSON Software Updater făcând clic pe pictograma imprimantei din bara de activități de pe desktop și apoi selectați **Actualizare software**.*

Informații despre serviciul de rețea și despre software

Pornirea în Mac OS

Selectați **Start > Aplicații > Epson Software > EPSON Software Updater**.

Instalarea celor mai recente aplicații

Notă:

Pentru a reinstala o aplicație, aceasta trebuie să fie mai întâi dezinstalată.

1. Asigurați-vă că imprimanta și computerul sunt disponibile pentru comunicații și că imprimanta este conectată la internet.
2. Porniți EPSON Software Updater.
Captura de ecran este Windows.

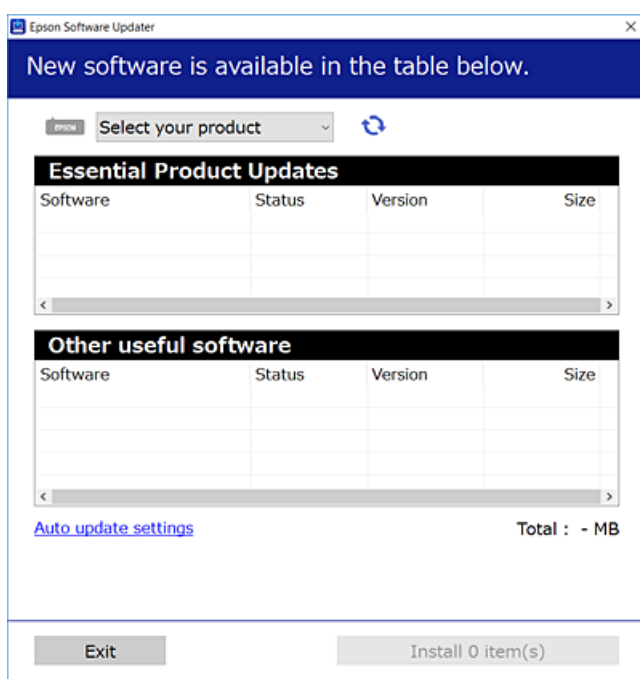

3. Pentru Windows, selectați imprimanta, apoi faceți clic pe  pentru cele mai recente aplicații disponibile.
4. Selectați elementele pe care doriți să le instalați sau să le actualizați, apoi faceți clic pe butonul de instalare.



Important:

Nu opriți și nu deconectați imprimanta de la sursa de alimentare electrică înainte de finalizarea actualizării; în caz contrar, imprimanta poate suferi o defecțiune.

Notă:

- Puteți descărca aplicațiile cele mai recente de pe site-ul web Epson.
<http://www.epson.com>
- Dacă utilizați sistemele de operare Windows Server, nu puteți utiliza EPSON Software Updater. Descărcați aplicațiile cele mai recente de pe site-ul web Epson.

Informații conexe

- ➔ „Instrumente de actualizare software (EPSON Software Updater)” la pagina 233
- ➔ „Dezinstalarea aplicațiilor” la pagina 235

Actualizarea programului firmware al imprimantei de la panoul de control

Dacă imprimanta este conectată la internet, puteți actualiza programul firmware al acesteia utilizând panoul de control. De asemenea, puteți configura imprimanta să verifice cu regularitate actualizările firmware și să vă notifice dacă acestea există.

1. Selectați **Setări** pe ecranul de pornire.
2. Selectați **Setări generale > Administrare sistem > Actualizare firmware > Actualizare**.

Notă:

Activați **Notificare** pentru a configura imprimanta să verifice cu regularitate actualizările firmware disponibile.

3. Atingeți **Începere verificare**.
Imprimanta începe să caute actualizările disponibile.
4. Dacă pe ecranul LCD este afișat un mesaj care vă informează că este disponibilă o actualizare firmware, urmați instrucțiunile de pe ecran pentru a începe actualizarea.

! Important:

- Nu opriți și nu deconectați imprimanta de la sursa de alimentare electrică înainte de finalizarea actualizării; în caz contrar, imprimanta poate suferi o defecțiune.
- Dacă actualizarea firmware nu este finalizată sau nu a reușit, imprimanta nu pornește normal, iar la viitoarea pornire a imprimantei se afișează mesajul „Recovery Mode” pe ecranul LCD. În această situație, trebuie să actualizați din nou programul firmware cu ajutorul unui computer. Conectați imprimanta la computer cu ajutorul unui cablu USB. Când la imprimantă este afișat mesajul „Recovery Mode”, actualizarea firmware prin intermediul unei conexiuni de rețea nu este posibilă. De la computer, accesați site-ul web Epson local și descărcați cea mai recentă versiune a programului firmware al imprimantei. Pentru etapele următoare, consultați instrucțiunile de pe site-ul web.

Dezinstalarea aplicațiilor

Conectați-vă la computer ca administrator. Introduceți parola de administrator dacă vă este solicitat acest lucru.

Dezinstalarea aplicațiilor — Windows

1. Apăsați pe butonul  pentru a închide imprimanta.
2. Închideți toate aplicațiile care rulează.

Informații despre serviciul de rețea și despre software

3. Deschideți **Panou de control**:

- Windows 10/Windows Server 2016

Faceți clic dreapta pe butonul Start și țineți-l apăsat, apoi selectați **Panou de control**.

- Windows 8.1/Windows 8/Windows Server 2012 R2/Windows Server 2012

Selectați **Desktop > Setări > Panou de control**.

- Windows 7/Windows Vista/Windows XP/Windows Server 2008 R2/Windows Server 2008/Windows Server 2003 R2/Windows Server 2003

Faceți clic pe butonul Start și selectați **Panou de control**.

4. Deschideți **Dezinstalare program** (sau **Adăugare sau eliminare programe**):

- Windows 10/Windows 8.1/Windows 8/Windows 7/Windows Vista/Windows Server 2016/Windows Server 2012 R2/Windows Server 2012/Windows Server 2008 R2/Windows Server 2008

Selectați **Dezinstalare program** din **Programe**.

- Windows XP/Windows Server 2003 R2/Windows Server 2003

Faceți clic pe **Adăugare sau eliminare programe**.

5. Selectați aplicația pe care doriți să o dezinstalați.

Dezinstalarea driverului de imprimantă nu este posibilă dacă există sarcini de tipărire. Ștergeți sarcinile de tipărire sau așteptați tipărirea acestora înainte de a dezinstala.

6. Dezinstalați aplicațiile:

- Windows 10/Windows 8.1/Windows 8/Windows 7/Windows Vista/Windows Server 2016/Windows Server 2012 R2/Windows Server 2012/Windows Server 2008 R2/Windows Server 2008

Faceți clic pe **Dezinstalare/Modificare** sau pe **Dezinstalare**.

- Windows XP/Windows Server 2003 R2/Windows Server 2003

Faceți clic pe **Modificare/Eliminare** sau pe **Eliminare**.

Notă:

*Dacă este afișată fereastra **Control cont utilizator**, faceți clic pe **Continuare**.*

7. Urmați instrucțiunile afișate pe ecran.

Dezinstalarea aplicațiilor — Mac OS

1. Descărcați Uninstaller utilizând EPSON Software Updater.

După ce ați descărcat Uninstaller, nu mai trebuie să îl descărcați din nou de fiecare dată când dezinstalați aplicația.

2. Apăsați pe butonul pentru a închide imprimanta.

3. Pentru a dezinstala driverul de imprimantă sau driverul PC-FAX, selectați **Preferințe sistem** din meniul > **Imprimante și scanere** (sau **Tipărire și scanare**, **Tipărire și fax**), apoi eliminați imprimanta din lista cu imprimante activate.

4. Închideți toate aplicațiile care rulează.

5. Selectați **Start > Aplicații > Epson Software > Uninstaller**.

Informații despre serviciul de rețea și despre software

6. Selectați aplicația pe care doriți să o dezinstalați și apoi faceți clic pe **Uninstall**.

 **Important:**

Uninstaller elimină toate driver-ele de imprimante Epson inkjet de pe computer. Dacă utilizați mai multe imprimante Epson și doriți să ștergeți doar anumite drivere, ștergeți-le mai întâi pe toate și apoi reinstalați-le pe cele necesare.

Notă:

*Dacă nu găsiți aplicația pe care doriți să o dezinstalați în lista de aplicații, nu o puteți dezinstala utilizând Uninstaller. În acest caz, selectați **Salt > Aplicații > Epson Software**, selectați aplicația pe care doriți să o dezinstalați și apoi trageți-o peste pictograma pentru coșul de gunoi.*

Informații conexe

➔ „Instrumente de actualizare software (EPSON Software Updater)” la pagina 233

Imprimarea utilizând un serviciu de rețea

Utilizând serviciul Epson Connect disponibil prin internet, puteți tipări de pe smartphone, tabletă sau laptop oricând și practic oriunde. Pentru a utiliza acest serviciu, trebuie să înregistrați utilizatorul și imprimanta la Epson Connect.

Caracteristicile disponibile prin internet sunt enumerate mai jos.

Email Print

Când trimiteți un e-mail cu fișiere atașate precum documente sau imagini către o adresă e-mail alocată imprimantei, puteți imprima acel email și fișierele atașate din locații aflate la distanță precum domiciliul dumneavoastră sau imprimanta de la birou.

Epson iPrint

Această aplicație este pentru iOS și Android și vă permite să imprimați sau să scanați de pe un smartphone sau tabletă. Puteți imprima documente, imagini și site-uri web prin trimiterea lor direct către o imprimantă din aceeași rețea LAN wireless.

Scan to Cloud

Această aplicație vă permite să trimiteți datele scanate pe care doriți să le imprimați către altă imprimantă. De asemenea, puteți încărca datele scanate în servicii Cloud disponibile.

Remote Print Driver

Acesta este un driver partajat acceptat de Remote Print Driver. Când tipăriți utilizând o imprimantă într-o locație la distanță, puteți tipări schimbând imprimanta în fereastra de aplicații obișnuită.

Consultați portalul web Epson Connect pentru detalii.

<https://www.epsonconnect.com/>

<http://www.epsonconnect.eu> (doar Europa)

Soluționarea problemelor



Verificarea stării imprimantei

Verificarea mesajelor pe ecranul LCD

Dacă este afișat un mesaj de eroare pe ecranul LCD, urmați instrucțiunile de pe ecran sau soluțiile de mai jos pentru a rezolva problema.

Mesaje de eroare	Soluții
Eroare imprimantă. Opriți și reporniți. Pentru detalii consultați documentația.	Scoateți hârtia sau materialele de protecție din imprimantă. Dacă mesajul de eroare este afișat în continuare, contactați personalul de asistență Epson.
Hârtie absentă în XX. Încărcați hârtie și atingeți OK. XX/XX	Încărcați hârtia și apoi introduceți casetă de hârtie complet.
Trebuie să înlocuiți Cartuș cerneală.	Pentru a obține o calitate optimă la tipărire și pentru a proteja capul de tipărire, în cartuș se păstrează o rezervă de siguranță de cerneală, având o cantitate variabilă, chiar și atunci când imprimanta indică necesitatea înlocuirii cartușului de cerneală. Înlocuiți cartușul atunci când vă este solicitat acest lucru.
Sugativa imprimantei se apropie de sfârșitul perioadei de viață. Contactați asistența Epson.	Contactați Epson sau un furnizor de service autorizat pentru înlocuirea tamponului de cerneală*. Această componentă nu poate fi înlocuită de utilizator. Mesajul va fi afișat până la înlocuirea tamponului de cerneală. Atingeți OK pentru a relua tipărirea.
Sugativa imprimantei este la sfârșitul perioadei de viață. Contactați asistența Epson.	Contactați Epson sau un furnizor de service autorizat pentru înlocuirea tamponului de cerneală*. Această componentă nu poate fi înlocuită de utilizator.
Opțiunea Configurare hârtie este dezactivată. Unele caracteristici pot să nu fie disponibile. Pentru detalii, consultați documentația.	Dacă funcția Afișare automată configurare hârtie este dezactivată, nu puteți utiliza AirPrint.
Nu este detectat un ton de apel.	Această problemă ar putea fi rezolvată dacă selectați Setări > Setări generale > Setări fax > Setări de bază > Tip linie , apoi selectați PBX . Dacă sistemul dvs. telefonic necesită un cod pentru accesarea unei linii cu exteriorul, setați codul de acces după selectarea opțiunii PBX . Utilizați caracterul # (diez) în locul codului de acces real, la introducerea unui număr de fax extern. În acest mod, conexiunea este mai sigură. Dacă este afișat în continuare mesajul de eroare, dezactivați caracteristica Detecție ton apel . Totuși, dezactivarea acestei caracteristici ar putea duce la pierderea primei cifre a numărului de fax și la trimiterea faxului la un număr incorrect.

Soluționarea problemelor

Mesaje de eroare	Soluții
Imposibil de primit faxuri deoarece capacitatea pentru date fax este plină. Atingeți Job/Status în partea de jos a ecranului principal pentru detalii.	<p>Faxurile primite se pot acumula fără a fi procesate, din următoarele motive.</p> <ul style="list-style-type: none"> <input type="checkbox"/> Nu se poate tipări deoarece a avut loc o eroare a nivelului imprimantei. Eliminați eroarea la nivelul imprimantei. Pentru a consulta detaliile și soluțiile pentru eroare, apăsați butonul  și apoi selectați Stare impr. <input type="checkbox"/> Nu se poate salva în computer sau pe dispozitivul de memorie. Pentru a verifica dacă faxurile primite au fost sau nu salvate, apăsați butonul  și apoi selectați Stare operație. Pentru a salva faxurile primite, porniți computerul sau conectați un dispozitiv de memorie la imprimantă.
Combinatia de adresă IP și mască subrețea este nevalidă. Pentru mai multe detalii, consultați documentația.	Introduceți adresa IP corectă sau gateway-ul implicit. Contactați persoana care a configurat rețeaua pentru asistență.
Actualizați certificatul rădăcină pentru a utiliza servicii cloud.	Rulați Web Config și actualizați certificatul rădăcină.
Verificați dacă setările portului pentru imprimantă (precum Adresă IP) sau driverul imprimantei este corect pe computer.	<p>Asigurați-vă că portul de imprimantă este selectat corect în Proprietate > Port din meniul Imprimantă în modul următor.</p> <p>Selectați „USBXXX” pentru o conexiune USB, sau „EpsonNet Print Port” pentru o conexiune prin rețea.</p>
Verificați cu ajutorul computerului dacă setările portului sau driverul imprimantei este corect. Pentru detalii, consultați documentația.	
Recovery Mode	<p>Imprimanta a pornit în modul de recuperare deoarece actualizarea firmware-ului a eșuat. Urmăriți pașii de mai jos pentru a încerca din nou să actualizați firmware-ul.</p> <ol style="list-style-type: none"> 1. Conectați computerul și imprimanta utilizând un cablu USB. (În cadrul modului de recuperare nu puteți actualiza firmware-ul printr-o conexiune de rețea.) 2. Vizitați site-ul web Epson local pentru instrucțiuni suplimentare.

* În cadrul anumitor cicluri de tipărire, este posibil ca pe tamponul de cerneală să se acumuleze un mic surplus de cerneală. Pentru a împiedica scurgerile de cerneală din tampon, imprimanta se va opri când a fost atinsă limita de uzură a tamponului. Momentul și frecvența de înlocuire a acestuia variază în funcție de numărul de pagini tipărite cu opțiunea de tipărire fără margini. Necesitatea de a înlocui tamponul nu înseamnă că imprimanta nu mai funcționează în conformitate cu specificațiile sale. Imprimanta va afișa un mesaj când trebuie înlocuit tamponul de cerneală, iar această operație poate fi executată numai la un furnizor de servicii autorizat Epson. Garanția Epson nu acoperă cheltuielile acestei înlocuiri.

Informații conexe

- ➔ „Contactarea serviciului de asistență clienți” la pagina 298
- ➔ „Instrumente de actualizare software (EPSON Software Updater)” la pagina 233
- ➔ „Instalarea celor mai recente aplicații” la pagina 234

Soluționarea problemelor

Coduri de eroare din meniul de stare

Dacă o activitate de tipărire nu este finalizată cu succes, verificați codul de eroare indicat în istoricul respectivei activități. Puteți verifica codul de eroare apăsând pe butonul  și selectând apoi **Stare operație**. Consultați tabelul următor pentru probleme și soluții.

Cod	Problemă	Soluție
001	Produsul a fost oprit din cauza unei pene de curent.	-
109	Faxul primit a fost deja șters.	-
110	Documentul a fost tipărit pe o singură parte, deoarece hârtia încărcată nu permite tipărirea pe ambele părți.	Dacă doriți să tipăriți pe ambele părți, încărcați hârtie care permite tipărirea pe ambele părți.
201	Memoria este plină.	<ul style="list-style-type: none"> <input type="checkbox"/> Tipăriți faxurile primite din Stare operație, din Job/Status. <input type="checkbox"/> Ștergeți faxurile primite salvate în Inbox, din Stare operație, din Job/Status. <input type="checkbox"/> Dacă trimiteți un fax monocrom către o singură destinație, o puteți face utilizând funcția Trimitere directă. <input type="checkbox"/> Despărțiți originalele în două sau mai multe seturi, pentru a le trimite separat.
202	Conexiunea a fost întreruptă de aparatul destinatarului.	Așteptați puțin și încercați din nou.
203	Produsul nu poate detecta tonul.	<ul style="list-style-type: none"> <input type="checkbox"/> Asigurați-vă că este conectat corect cablul telefonic și că linia telefonică funcționează. <input type="checkbox"/> Atunci când imprimanta este conectată la un sistem PBX sau la un adaptor terminal, schimbați setarea Tip linie la PBX. <input type="checkbox"/> Selectați Setări > Setări generale > Setări fax > Setări de bază > Detecție ton apel și dezactivați setarea pentru detectarea tonului.
204	Aparatul destinatarului este ocupat.	Așteptați puțin și încercați din nou.
205	Aparatul destinatarului nu răspunde.	Așteptați puțin și încercați din nou.
206	Cablurile telefonice sunt conectate incorect la porturile LINE și EXT. ale produsului.	Verificați conexiunile de la porturile LINE și EXT. ale imprimantei.
207	Produsul nu este conectat la linia telefonică.	Conectați cablul telefonic la o linie telefonică.
208	Faxul nu a putut fi trimis la o parte dintre destinatarii specificați.	Tipăriți un raport Jurnal fax sau un Ultima transmitere pentru faxurile anterioare, din Raport fax , în modul Fax, pentru a verifica destinația cu probleme. Dacă este activată setarea Salvare date eroare , puteți retrimite faxul din Stare operație , din Job/Status .

Soluționarea problemelor

Cod	Problemă	Soluție
301	Nu există spațiu suficient pentru a salva datele pe dispozitivul de memorie.	<input type="checkbox"/> Creșteți spațiul de stocare de pe dispozitivul de memorie. <input type="checkbox"/> Reduceți numărul de documente. <input type="checkbox"/> Reduceți rezoluția de scanare sau creșteți rata de compresie pentru a reduce dimensiunea imaginii scanate.
302	Dispozitivul de memorie este protejat la scriere.	Dezactivați protecția la scriere a dispozitivului de memorie.
303	Nu a fost creat niciun folder pentru a salva imaginea scanată.	Introduceți alt dispozitiv de memorie.
304	Dispozitivul de memorie a fost scos.	Reintroduceți dispozitivul de memorie.
305	A survenit o eroare la salvarea datelor pe dispozitivul de memorie.	Dacă dispozitivul extern este accesat de la un computer, așteptați câteva momente și apoi încercați din nou.
306	Memoria este plină.	Așteptați finalizarea activităților în curs.
311	A survenit o eroare de server DNS.	<input type="checkbox"/> Selectați Setări > Setări generale > Setări rețea > Complex > TCP/IP și verificați setările serverului DNS. <input type="checkbox"/> Verificați setările DNS ale serverului, ale computerului sau ale punctului de acces.
312	A survenit o eroare de autentificare.	Selectați Setări > Setări generale > Setări rețea > Complex > Server e-mail > Setări server și verificați setările serverului.
313	A survenit o eroare de comunicare.	<input type="checkbox"/> Tipăriți un raport privind conexiunea la rețea pentru a verifica dacă imprimanta este conectată la rețea. <input type="checkbox"/> Selectați Setări > Setări generale > Setări rețea > Complex > Server e-mail > Setări server pentru a verifica setările serverului de email. Puteți să verificați cauza erorii prin executarea utilitarului de verificare a conexiunii. <input type="checkbox"/> Este posibil ca metoda de autentificare din setări să nu corespundă cu cea a serverului de e-mail. Atunci când selectați Dezactivat ca metodă de autentificare, asigurați-vă că metoda de autentificare a serverului de e-mail este setată la Fără.
314	Dimensiunea fișierului/fișierelor depășește dimensiunea maximă permisă pentru fișierele atașate.	<input type="checkbox"/> Creșteți setarea Dim max fiș ataș din setările de scanare. <input type="checkbox"/> Reduceți rezoluția de scanare sau creșteți rata de compresie pentru a reduce dimensiunea imaginii scanate.
315	Memoria este plină.	Încercați din nou după finalizarea activităților în curs.

Soluționarea problemelor

Cod	Problemă	Soluție
321	A survenit o eroare de server DNS.	<input type="checkbox"/> Selectați Setări > Setări generale > Setări rețea > Complex > TCP/IP și verificați setările serverului DNS. <input type="checkbox"/> Verificați setările DNS ale serverului, ale computerului sau ale punctului de acces.
322	A survenit o eroare de autentificare.	Verificați setările Locație .
323	A survenit o eroare de comunicare.	<input type="checkbox"/> Verificați setările Locație . <input type="checkbox"/> Tipăriți un raport privind conexiunea la rețea pentru a verifica dacă imprimanta este conectată la rețea.
324	Există deja un fișier cu același nume în folderul specificat.	<input type="checkbox"/> Ștergeți fișierul cu același nume. <input type="checkbox"/> Schimbați prefixul pentru numele fișierului din Setări fișiere .
325 326	Nu există spațiu de stocare suficient în folderul specificat.	<input type="checkbox"/> Creșteți spațiul de stocare din folderul specificat. <input type="checkbox"/> Reduceți numărul de documente. <input type="checkbox"/> Reduceți rezoluția de scanare sau creșteți rata de compresie pentru a reduce dimensiunea imaginii scanate.
327	Memoria este plină.	Așteptați finalizarea activităților în curs.
328	Destinația este greșită sau nu există.	Verificați setările Locație .
331	A survenit o eroare de comunicare la preluarea listei de destinații.	Tipăriți un raport privind conexiunea la rețea pentru a verifica dacă imprimanta este conectată la rețea.
332	Nu există spațiu suficient pentru a salva imaginea scanată la destinație.	Reduceți numărul de documente.
333	Destinația nu a putut fi găsită, deoarece informațiile acesteia au fost încărcate pe server înainte de a se trimite imaginea scanată.	Selectați din nou destinația.
334	A survenit o eroare la trimiterea imaginii scanate.	-
341	A survenit o eroare de comunicare.	<input type="checkbox"/> Verificați conexiunea dintre imprimantă și computer. Dacă realizați conectarea printr-o rețea, tipăriți un raport privind conexiunea la rețea pentru a verifica dacă imprimanta este conectată la rețea. <input type="checkbox"/> Asigurați-vă că Epson Event Manager este instalat pe computer.
401	Nu există spațiu suficient pentru a salva datele pe dispozitivul de memorie.	Creșteți spațiul de stocare de pe dispozitivul de memorie.
402	Dispozitivul de memorie este protejat la scriere.	Dezactivați protecția la scriere a dispozitivului de memorie.
404	Dispozitivul de memorie a fost scos.	Reintroduceți dispozitivul de memorie.

Soluționarea problemelor

Cod	Problemă	Soluție
405	A survenit o eroare la salvarea datelor pe dispozitivul de memorie.	<input type="checkbox"/> Reintroduceți dispozitivul de memorie. <input type="checkbox"/> Utilizați un alt dispozitiv de memorie, pe care ați creat un folder cu ajutorul funcției Creare folder pentru salvare .
411	A survenit o eroare de server DNS.	<input type="checkbox"/> Selectați Setări > Setări generale > Setări rețea > Complex > TCP/IP și verificați setările serverului DNS. <input type="checkbox"/> Verificați setările DNS ale serverului, ale computerului sau ale punctului de acces.
412	A survenit o eroare de autentificare.	Selectați Setări > Setări generale > Setări rețea > Complex > Server e-mail > Setări server și verificați setările serverului.
413	A survenit o eroare de comunicare.	<input type="checkbox"/> Selectați Setări > Setări generale > Setări rețea > Complex > Server e-mail > Setări server pentru a verifica setările serverului de email. Puteți să verificați cauza erorii prin executarea utilitarului de verificare a conexiunii. <input type="checkbox"/> Este posibil ca metoda de autentificare din setări să nu corespundă cu cea a serverului de e-mail. Atunci când selectați Dezactivat ca metodă de autentificare, asigurați-vă că metoda de autentificare a serverului de e-mail este setată la Fără. <input type="checkbox"/> Tipăriți un raport privind conexiunea la rețea pentru a verifica dacă imprimanta este conectată la rețea.
421	A survenit o eroare de server DNS.	<input type="checkbox"/> Selectați Setări > Setări generale > Setări rețea > Complex > TCP/IP și verificați setările serverului DNS. <input type="checkbox"/> Verificați setările DNS ale serverului, ale computerului sau ale punctului de acces.
422	A survenit o eroare de autentificare.	Selectați Setări > Setări generale > Setări fax > Setări primite > Setări salvare/redirecționare și apoi verificați setările folderului selectat în Dest. salv./redir.
423	A survenit o eroare de comunicare.	<input type="checkbox"/> Tipăriți un raport privind conexiunea la rețea pentru a verifica dacă imprimanta este conectată la rețea. <input type="checkbox"/> Selectați Setări > Setări generale > Setări fax > Setări primite > Setări salvare/redirecționare și apoi verificați setările folderului selectat în Dest. salv./redir.
425	Nu există spațiu de stocare suficient în folderul destinație specificat.	Creșteți spațiul de stocare din folderul destinație specificat.
428	Destinația este greșită sau nu există.	Selectați Setări > Setări generale > Setări fax > Setări primite > Setări salvare/redirecționare și apoi verificați setările folderului selectat în Dest. salv./redir.

Soluționarea problemelor

Informații conexe

- ➔ „Conectarea la o linie telefonică” la pagina 150
- ➔ „Setări rețea” la pagina 70
- ➔ „Imprimarea utilizând un serviciu de rețea” la pagina 237
- ➔ „Opțiunile meniului Setări fax” la pagina 201
- ➔ „Hârtia disponibilă și capacitățile” la pagina 46
- ➔ „Nu se pot salva imaginile scanate în folderul partajat” la pagina 269

Verificarea stării imprimantei – Windows

1. Accesați fereastra pentru driver-ul imprimantei.
2. Faceți clic pe **EPSON Status Monitor 3**, în fila **Întreținere**, apoi faceți clic pe **Detalii**.

Puteți verifica starea imprimantei, nivelurile de cerneală și starea erorilor.

Notă:

*Dacă EPSON Status Monitor 3 este dezactivată, faceți clic pe **Setări extinse** din fila **Întreținere** și apoi selectați **Activare EPSON Status Monitor 3**.*

Informații conexe

- ➔ „Accesarea driverului de imprimantă” la pagina 79

Verificarea stării imprimantei — Mac OS

1. Selectați **Preferințe sistem** din meniul  > **Imprimante și scanere** (sau **Tipărire și scanare**, **Tipărire și fax**) și apoi selectați imprimanta.
2. Faceți clic pe **Opțiuni și consumabile** > **Utilitar** > **Deschidere utilitar imprimantă**.
3. Faceți clic pe **EPSON Status Monitor**.
Puteți verifica starea imprimantei, nivelurile de cerneală și starea erorilor.

Verificarea stării software-ului

Anumite probleme ar putea fi soluționate prin actualizarea software-ului la ultima versiune. Pentru a verifica starea software-ului, folosiți instrumentul de actualizare software.

Informații conexe

- ➔ „Instrumente de actualizare software (EPSON Software Updater)” la pagina 233
- ➔ „Instalarea celor mai recente aplicații” la pagina 234

Scoaterea hârtiei blocate

Urmați instrucțiunile de pe panoul de control al imprimantei pentru a localiza și îndepărta hârtia blocată, inclusiv toate bucățile rupte. Ecranul LCD afișează o animație care vă prezintă modul în care să eliminați hârtia blocată.

Atenție:

Nu atingeți butoanele de pe panoul de control în timp ce mâna dumneavoastră este în interiorul imprimantei. Dacă imprimanta începe să funcționeze, vă puteți răni. Aveți grijă să nu atingeți părțile proeminente pentru a nu vă răni.

Important:

Scoateți cu atenție hârtia blocată. Dacă scoateți hârtia forțat, imprimanta se poate defecta.

Notă:

Dacă eroarea de blocaj hârtie nu a fost eliminată, bucățile de hârtie rupte pot rămâne în interiorul capac spate 2. Deschideți capac spate 2 și apoi scoateți hârtia blocată.

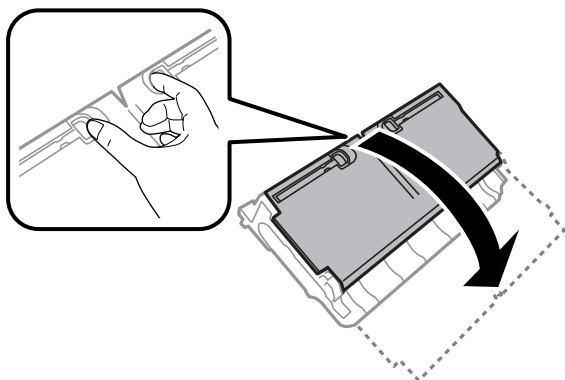

Notă:

Dacă rămân bucăți de hârtie în interior, selectați **Setări** > **Întreținere** > **Scoateți hârtia** după eliminarea erorii referitoare la hârtia blocată. Această opțiune vă va ajuta să eliminați resturile de hârtie rămase.

Hârtia nu este alimentată corect

Verificați următoarele aspecte și luați măsurile corespunzătoare pentru a rezolva problema.

- Așezați imprimanta pe o suprafață plană și utilizați imprimanta în condițiile de mediu recomandate.
- Utilizați hârtie compatibilă cu această imprimantă.
- Respectați precauțiile de manevrare a hârtiei.
- Nu încărcați mai multă hârtie decât numărul maxim de coli specificat pentru hârtia respectivă. Dacă folosiți hârtie normală, aceasta nu trebuie să depășească nivelul indicat de simbolul triunghiular de pe ghidajul de margine.
- Asigurați-vă că setările pentru dimensiunea hârtiei și tipul hârtiei corespund dimensiunii și tipului hârtiei introduse în imprimantă.

Informații conexe

➔ [„Specificații de mediu” la pagina 289](#)

Soluționarea problemelor

- ➔ „Precauții la manevrarea hârtiei” la pagina 49
- ➔ „Hârtia disponibilă și capacitățile” la pagina 46
- ➔ „Lista tipurilor de hârtie” la pagina 56

Hârtia se blochează

Încărcați hârtia în direcția corectă și împingeți ghidajele de margine spre marginile hârtiei.

Informații conexe

- ➔ „Scoaterea hârtiei blocate” la pagina 245
- ➔ „Încărcarea hârtiei în suportul de Casetă de hârtie” la pagina 50
- ➔ „Încărcarea hârtiei în suportul de Fantă spate al.hârtie” la pagina 52

Hârtia este alimentată oblic

Încărcați hârtia în direcția corectă și împingeți ghidajele de margine spre marginile hârtiei.

Informații conexe

- ➔ „Încărcarea hârtiei în suportul de Casetă de hârtie” la pagina 50
- ➔ „Încărcarea hârtiei în suportul de Fantă spate al.hârtie” la pagina 52

Sunt alimentate mai multe coli de hârtie în același timp

Atunci când sunt alimentate simultan mai multe coli de hârtie în timpul tipăririi manuale pe ambele părți, scoateți toate colile din imprimantă înainte de a reîncărca hârtia.

Originalele nu sunt alimentate în alimentatorul automat de documente

- Utilizați originale acceptate de alimentatorul automat de documente.
- Încărcați originalele în direcția corectă și împingeți ghidajele de margine ale unității ADF spre marginile originalelor.
- Curățați interiorul alimentatorului automat de documente.

Soluționarea problemelor

- Nu încărcați originale deasupra liniei indicate prin simbolul triunghiular de pe ADF.

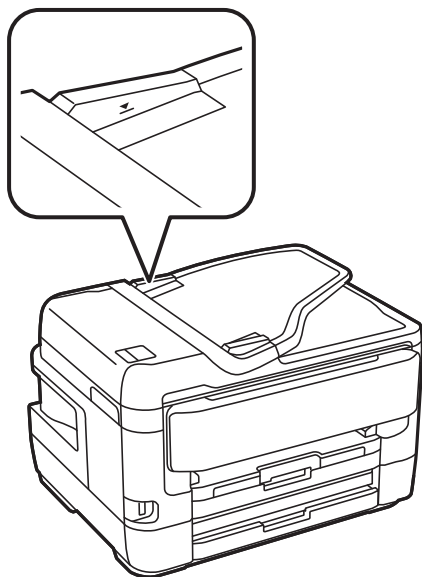

- Verificați dacă pictograma ADF este afișată la baza ecranului. Dacă nu este afișată, re poziționați originalele.

Informații conexe



- ➔ „Originale disponibile pe ADF” la pagina 57
- ➔ „Așezarea originalelor pe unitatea ADF” la pagina 57
- ➔ „Curățarea alimentatorului automat de documente (ADF)” la pagina 224

Probleme cu privire la alimentarea cu energie și panoul de control

Imprimanta nu pornește

- Verificați dacă ați conectat bine cablul de alimentare.
- Țineți apăsat mai mult timp butonul .

Imprimanta nu se oprește

Țineți apăsat mai mult timp butonul . Dacă tot nu puteți opri imprimanta, deconectați cablul de alimentare. Pentru a preveni uscarea capului de imprimare, reporniți imprimanta și opriți-o din nou apăsând butonul .

Alimentarea se oprește automat

- Selectați **Setări > Setări generale > Setări de bază > Setări oprire** și apoi dezactivați setările **Oprire în caz de inactivitate** și **Oprire în caz de deconectare**.

Soluționarea problemelor

- Selectați **Setări** > **Setări generale** > **Setări de bază** și dezactivați setarea **Temporizator oprire**.

Notă:

Produsul dvs. ar putea avea caracteristica **Setări oprire** sau caracteristica **Temporizator oprire**, în funcție de locația de achiziționare.

Ecranul LCD se întunecă

Imprimanta este în modul de repaus. Atingeți oriunde pe ecranul LCD pentru a reveni la starea anterioară.

Ecranul tactil nu răspunde

- Dacă aplicați o folie de protecție pe ecranul tactil, este posibil ca ecranul tactil să nu mai răspundă la comenzi.
- Opriți imprimanta și ștergeți ecranul cu ajutorul unei lavete moi și uscate. Dacă ecranul este pătat, este posibil să nu răspundă la comenzi.

Nu se poate opera de la panoul de control

Când este activată caracteristica de restricționare în funcție de utilizator, vă vor fi necesare un ID de utilizator și o parolă pentru a tipări. Dacă nu cunoașteți parola, contactați administratorul imprimantei.

Nu se poate efectua tipărirea de la un computer

Verificarea conexiunii (USB)

- Conectați corect cablul USB dintre imprimantă și computer.
- Dacă utilizați un hub USB, încercați să conectați imprimanta direct la computer.
- În cazul în care cablul USB nu poate fi recunoscut, modificați portul sau schimbați cablul USB.

Soluționarea problemelor

- ❑ Dacă imprimanta nu poate să tipărească utilizând o conexiune USB, încercați următoarele.

Deconectați cablul USB de la computer. Faceți clic dreapta pe pictograma de imprimantă afișată pe computer, apoi selectați **Eliminare dispozitiv**. Apoi, conectați cablul USB la computer și încercați o tipărire de test.

Resetați conexiunea USB parcurgând pașii din acest manual pentru modificarea metodei de conectare la un computer. Consultați linkul de informații corelat de mai jos pentru detalii.

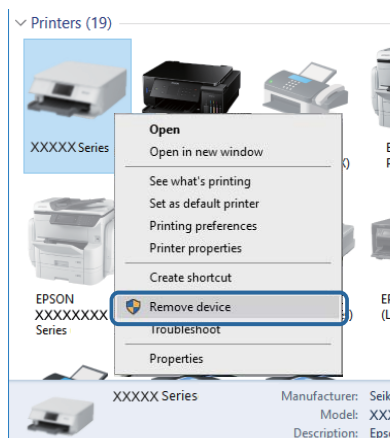

Informații conexe

- ➔ [„Schimbarea metodei de conectare la un computer” la pagina 43](#)

Verificarea conexiunii (rețea)

- ❑ La modificarea punctului de acces sau a furnizorului, încercați să refaceți setările de rețea pentru imprimantă. Conectați computerul sau dispozitivul inteligent la același SSID ca imprimanta.
- ❑ Opriti dispozitivele pe care doriți să le conectați la rețea. Așteptați circa 10 secunde și porniți dispozitivele în următoarea ordine: punctul de acces, computerul sau dispozitivul inteligent și apoi imprimanta. Reduceți distanța dintre imprimantă, computer sau dispozitivul inteligent față de punctul de acces, pentru a facilita comunicațiile prin undă radio, apoi încercați să realizați din nou setările de rețea.
- ❑ Tipăriți raportul de conexiune la rețea. Consultați linkul de informații corelat de mai jos pentru detalii. Dacă raportul indică faptul că respectiva conexiune la rețea a eșuat, verificați raportul de conexiune la rețea și apoi urmați soluțiile tipărite.
- ❑ Dacă adresa IP atribuită imprimantei este 169.254.XXX.XXX, iar masca de subrețea este 255.255.0.0, este posibil ca adresa IP să nu fie atribuită corespunzător. Reporniți punctul de acces sau resetați setările de rețea ale imprimantei. Dacă nu rezolvați problema în acest mod, consultați documentația punctului de acces.
- ❑ Încercați să accesați orice site web de la computer, pentru a vă asigura că setările de rețea ale computerului sunt corecte. Dacă nu puteți accesa niciun site web, există o problemă cu computerul. Verificați conexiunea computerului la rețea.

Informații conexe

- ➔ [„Conectarea la un computer” la pagina 26](#)
- ➔ [„Tipărirea unui raport de conexiune la rețea” la pagina 35](#)

Soluționarea problemelor

Verificarea software-ului și a datelor

- ❑ Asigurați-vă că este instalat un driver de imprimantă Epson original. Dacă nu este instalat un driver de imprimantă Epson original, funcțiile disponibile sunt limitate. Recomandăm utilizarea unui driver de imprimantă Epson original. Consultați linkul de informații corelat de mai jos pentru detalii.
- ❑ Dacă imprimați o imagine de mari dimensiuni, este posibil ca respectivul computer să nu aibă suficientă memorie. Tipăriți imaginea la o rezoluție mai mică sau la dimensiuni mai mici.

Informații conexe

- ➔ „Verificarea driverelor de imprimantă Epson originale” la pagina 250
- ➔ „Instalarea celor mai recente aplicații” la pagina 234

Verificarea driverelor de imprimantă Epson originale

Puteți verifica dacă un driver de imprimantă Epson original este instalat pe computerul dumneavoastră utilizând una dintre următoarele metode.

Windows

Selectați **Panou de control > Vizualizare dispozitive și imprimante (Imprimante, Imprimante și faxuri)** și apoi efectuați următoarele operațiuni pentru a deschide fereastra de proprietăți a serverului de imprimantă.

- ❑ Windows 10/Windows 8.1/Windows 8/Windows 7/Windows Server 2016/Windows Server 2012 R2/Windows Server 2012/Windows Server 2008 R2

Faceți clic pe pictograma imprimantei și apoi clic pe **Proprietăți server de imprimare** din meniul afișat.

- ❑ Windows Vista/Windows Server 2008

Executați clic-dreapta pe folderul **Imprimante** și apoi clic pe **Executare ca administrator > Proprietăți server**.

- ❑ Windows XP/Windows Server 2003 R2/Windows Server 2003

Din meniul **Fișier**, selectați **Proprietăți server**.

Soluționarea problemelor

Faceți clic pe fila **Driver**. Dacă numele imprimantei este afișat în listă, un driver de imprimantă Epson original este instalat pe computerul dumneavoastră.

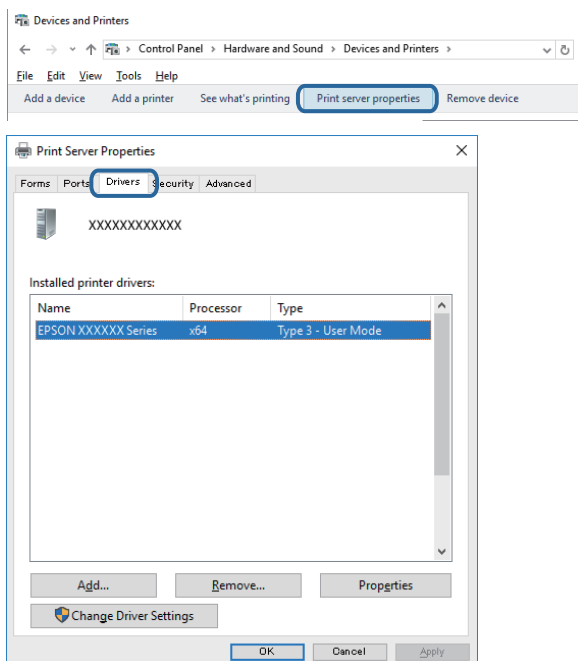

Mac OS

Selecționați **Preferințe sistem** din meniul  > **Imprimante și scanere** (sau **Tipărire și scanare**, **Tipărire și fax**) și apoi selecționați imprimanta. Faceți clic pe **Opțiuni și consumabile** și dacă filele **Opțiuni** și **Utilitar** sunt afișate în fereastră, un driver de imprimantă Epson original este instalat pe computerul dumneavoastră.



Informații conexe

➔ „Instalarea celor mai recente aplicații” la pagina 234

Verificarea stării imprimantei de la computer (Windows)

Executați clic pe **Coadă tipărire** din fila de driver imprimantă **Întreținere** și apoi verificați următoarele.

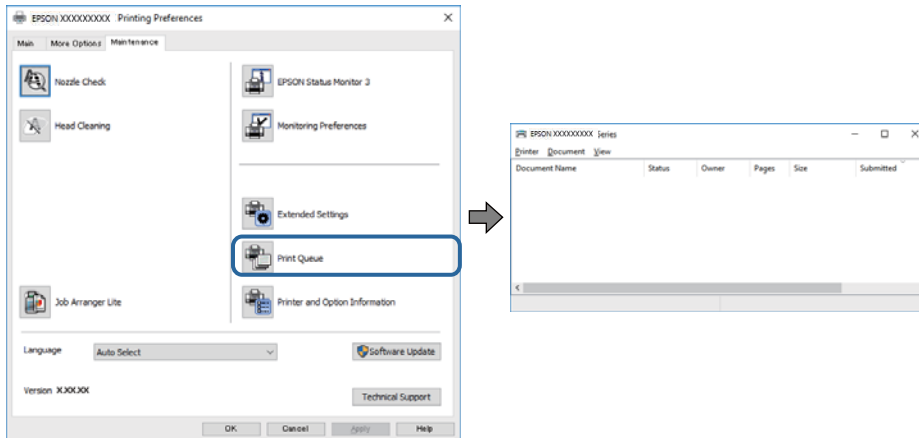

- ❑ Verificați dacă există comenzi de tipărire întrerupte.

Dacă au rămas date care nu sunt necesare, selectați **Anulare toate documentele** din meniul **Imprimantă**.

- ❑ Asigurați-vă că imprimanta nu este offline sau în așteptare.

Dacă imprimanta este offline sau în așteptare, deselectați setarea offline sau în așteptare din meniul **Imprimantă**.

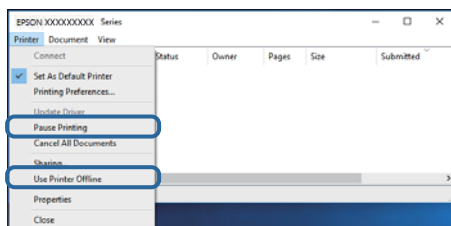

- ❑ Asigurați-vă că imprimanta este selectată ca imprimantă implicită din meniul **Imprimantă** (ar trebui să existe o bifă pe elementul de meniu).

Dacă imprimanta nu este selectată ca implicită, setați-o ca imprimantă implicită. Dacă există mai multe pictograme în **Panou de control > Vizualizare dispozitive și imprimante (Imprimante, Imprimante și faxuri)**, citiți instrucțiunile de mai jos pentru a selecta pictograma.

Exemplu)

Conexiune USB: EPSON XXXX Series

Conexiune de rețea: EPSON XXXX Series (rețea)

Dacă instalați driverul de imprimantă de mai multe ori, este posibilă crearea de copii ale driverului de imprimantă. Dacă se creează copii precum „EPSON XXXX Series (copie 1)”, faceți clic dreapta pe pictograma driverului copiat și faceți clic pe **Eliminare dispozitiv**.

- ❑ Asigurați-vă că portul de imprimantă este selectat corect în **Proprietate > Port** din meniul **Imprimantă** în modul următor.

Selectați „**USBXXX**” pentru o conexiune USB, sau „**EpsonNet Print Port**” pentru o conexiune prin rețea.

Verificarea stării imprimantei de la computer (Mac OS)

- Este posibil ca imprimanta să nu tipărească dacă este activată restricționarea accesului în funcție de utilizator. Contactați administratorul imprimantei.
- Asigurați-vă că starea imprimantei nu este **Pauză**.

Selectați **Preferințe sistem** din meniul  > **Imprimante și scanere** (sau **Tipărire și scanare**, **Tipărire și fax**) și apoi faceți dublu clic pe imprimantă. Dacă imprimanta este în pauză, faceți clic pe **Reluare** (sau **Reluare imprimantă**).

Când nu se pot realiza setările de rețea

- Oprii dispozitivele pe care doriți să le conectați la rețea. Așteptați circa 10 secunde și porniți dispozitivele în următoarea ordine: punctul de acces, computerul sau dispozitivul inteligent și apoi imprimanta. Reduceți distanța dintre imprimantă, computer sau dispozitivul inteligent față de punctul de acces, pentru a facilita comunicațiile prin undă radio, apoi încercați să realizați din nou setările de rețea.
- Selectați **Setări** > **Setări generale** > **Setări rețea** > **Verificare conexiune** și apoi tipăriți raportul de conexiune la rețea. Dacă a intervenit o eroare, verificați raportul de conexiune la rețea, apoi urmați soluțiile tipărite.

Informații conexe

- ➔ „Tipărirea unui raport de conexiune la rețea” la pagina 35
- ➔ „Mesaje și soluții în raportul de conexiune la rețea” la pagina 36

Conectarea de la dispozitive este imposibilă, chiar dacă setările de rețea nu prezintă probleme

Dacă nu vă puteți conecta de la computer sau de la dispozitivul inteligent la imprimantă, chiar dacă raportul de conexiune la rețea nu indică probleme, consultați informațiile de mai jos.

- Când utilizați mai multe puncte de acces simultan, este posibil să nu puteți utiliza imprimanta de la computer sau de la dispozitivul inteligent, în funcție de setările punctelor de acces. Conectați computerul sau dispozitivul inteligent la același punct de acces ca imprimanta.

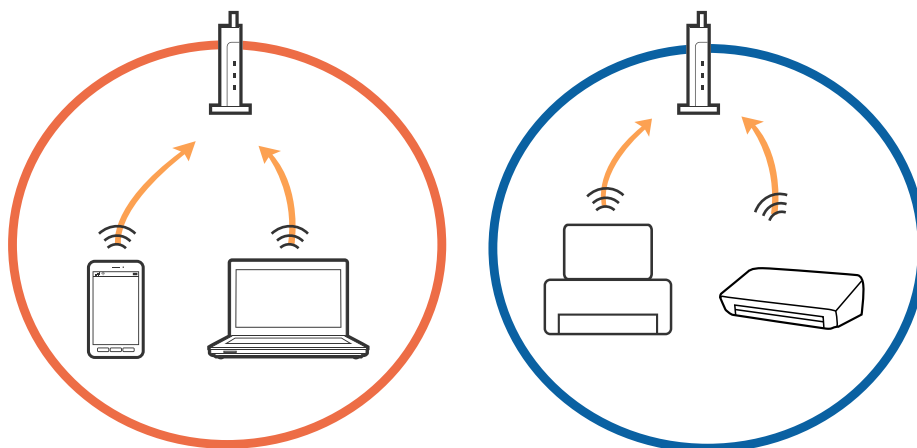

Soluționarea problemelor

- ❑ Este posibil să nu vă puteți conecta la punctul de acces atunci când acesta are mai multe SSID-uri, iar dispozitivele sunt conectate la SSID-uri diferite de la același punct de acces. Conectați computerul sau dispozitivul inteligent la același SSID ca imprimanta.

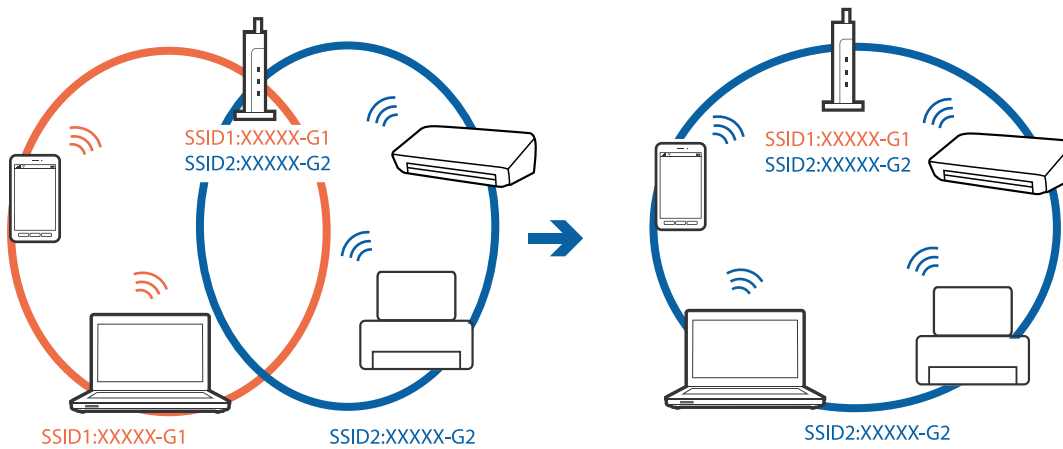

- ❑ Un punct de acces compatibil atât IEEE802.11a, cât și IEEE802.11g, are SSID-uri de 2,4 GHz, respectiv 5 GHz. În cazul în care conectați computerul sau dispozitivul inteligent la un SSID de 5 GHz, nu vă puteți conecta la imprimantă, deoarece aceasta acceptă comunicații numai la 2,4 GHz. Conectați computerul sau dispozitivul inteligent la același SSID ca imprimanta.

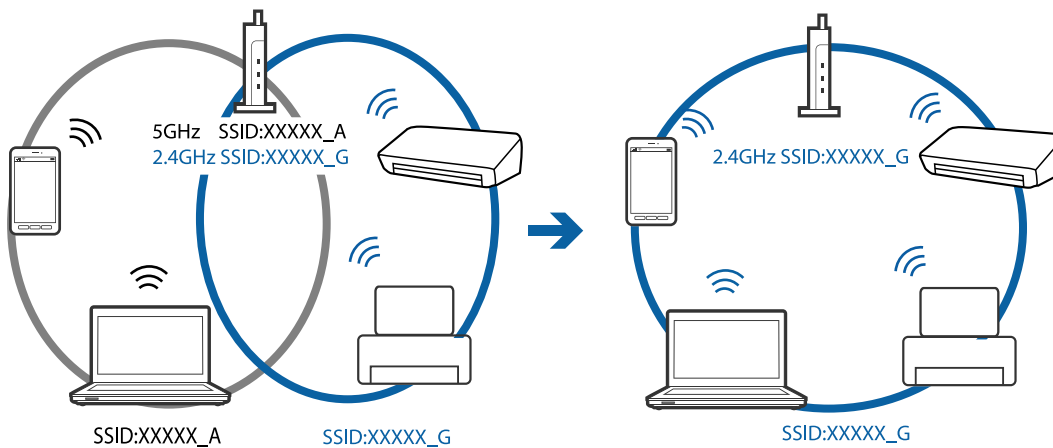

- ❑ Majoritatea punctelor de acces dispun de un separator de confidențialitate, care blochează comunicațiile între dispozitivele conectate. Dacă nu se poate realiza comunicația între imprimantă și computer sau dispozitivul inteligent, deși acestea sunt conectate la aceeași rețea, dezactivați separatorul de confidențialitate de la punctul de acces. Pentru mai multe detalii, consultați manualul furnizat o dată cu punctul de alimentare.

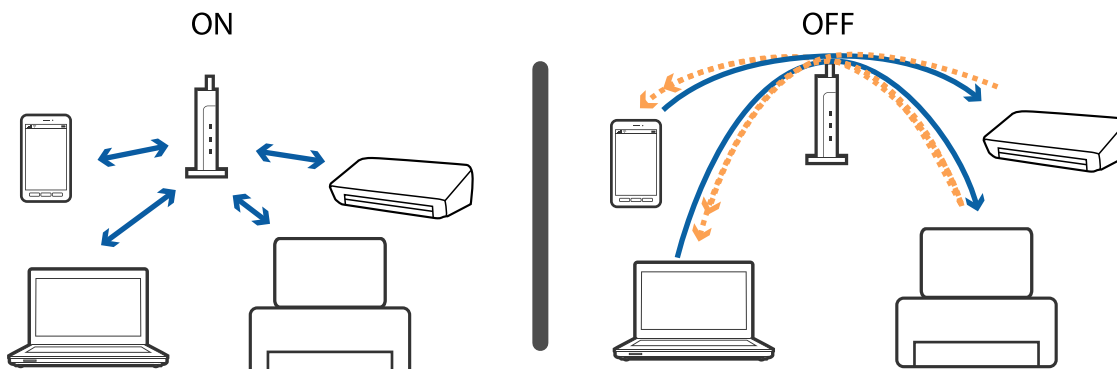

Informații conexe

- ➔ „Verificarea SSID conectat la imprimantă” la pagina 255
- ➔ „Verificarea SSID pentru computer” la pagina 255

Verificarea SSID conectat la imprimantă

Atingeți  pe ecranul de pornire și apoi atingeți Ruter sau Wi-Fi Direct. SSID sunt afișate în rețeaua Wi-Fi sau Wi-Fi Direct.

Verificarea SSID pentru computer**Windows**

Executați clic pe  în bara de activități de pe desktop. Verificați numele SSID conectat din lista afișată.



Soluționarea problemelor

Mac OS

Faceți clic pe pictograma Wi-Fi din partea de sus a ecranului computerului. O listă de SSID-uri este afișată, iar SSID-ul conectat este indicat cu un marcaj de validare.



Nu se poate tipări de la un iPhone sau iPad

- Conectați iPhone sau iPad la aceeași rețea (SSID) ca imprimanta.
- Activați **Afișare automată configurare hârtie** în următoarele meniuri:
Setări > Setări generale > Setări imprimantă > Setări sursă hârtie > Afișare automată configurare hârtie
- Activați setarea AirPrint în Web Config.

Informații conexe

➔ [„Aplicație pentru configurarea operațiilor imprimantei \(Web Config\)” la pagina 227](#)

Probleme de tipărire

Apar urme de uzură din cauza frecării pe hârtie sau lipsesc culori

Dacă nu ați utilizat imprimanta o perioadă îndelungată, este posibil ca duzele capului de tipărire să se fi astupat, ceea ce poate face ca picăturile de cerneală să nu poată ieși. Efectuați o verificare a duzelor și apoi curățați capul de tipărire dacă vreuna dintre duzele capului de tipărire este înfundată.

Informații conexe

➔ [„Verificarea și curățarea capului de tipărire” la pagina 221](#)

Apar benzi sau culori neașteptate

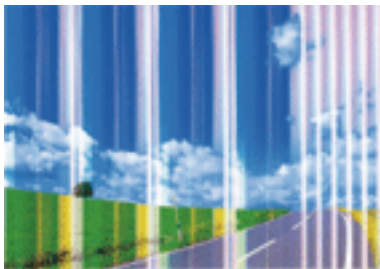

Duzele capului de tipărire ar putea fi înfundate. Efectuați o verificare a duzei pentru a verifica dacă duzele capului de tipărire sunt înfundate. Curățați capul de tipărire dacă vreuna dintre duzele capului de tipărire este înfundată.

Informații conexe

➔ [„Verificarea și curățarea capului de tipărire” la pagina 221](#)

Apar benzi colorate la intervale de aproximativ 2.5 cm

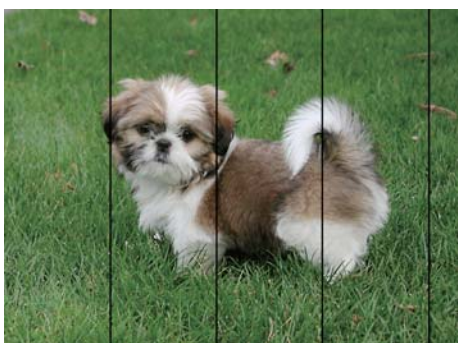

- Selectați setarea adecvată pentru tipul de hârtie în funcție de tipul de hârtie încărcat în imprimantă.
- Aliniați capul de tipărire utilizând caracteristica **Aliniere pe orizontală**.
- La tipărirea pe hârtie simplă, tipăriți folosind o setare de calitate mai ridicată.

Informații conexe

- ➔ [„Lista tipurilor de hârtie” la pagina 56](#)
- ➔ [„Alinierea capului de imprimare” la pagina 223](#)

Tipăriri neclare, benzi verticale sau aliniere incorectă



enthalten alle
Aufdruck. W
↓ 5008 "Regel

Aliniați capul de tipărire utilizând caracteristica **Aliniere pe verticală**.

Informații conexe

➔ „Alinierea capului de imprimare” la pagina 223

Calitatea imprimării nu se îmbunătățește nici după alinierea capului de imprimare

În timpul imprimării bidirecționale (sau de mare viteză), capul de imprimare imprimă când se deplasează în ambele direcții, iar liniile verticale ar putea fi alinate incorect. În cazul în care calitatea imprimării nu se îmbunătățește, dezactivați setarea bidirecțională (sau de mare viteză). Dezactivarea acestei setări ar putea determina reducerea vitezei de imprimare.

Panou de control

Dezactivați **Bidirecțional** în **Setări > Setări generale > Setări imprimantă**.

Windows

Deselectați opțiunea **Rapid** din driverul de imprimantă, din fila **Mai multe opțiuni**.

Mac OS

Selectați **Preferințe sistem** din meniul  > **Imprimante și scanere** (sau **Tipărire și scanare**, **Tipărire și fax**) și apoi selectați imprimanta. Faceți clic pe **Opțiuni și consumabile > Opțiuni** (sau **Driver**). Selectați **Dezactivat** ca setare pentru **Tipărire rapidă**.

Informații conexe

➔ „Opțiuni de meniu pentru Dispozitiv de memorie” la pagina 108

Calitatea tipăririi este slabă

Verificați următoarele în cazul în care calitatea tipăririi este proastă, iar pe documentele tipărite apar zone neclare, benzi, culori lipsă, culori estompate și alinieri incorecte.

Verificarea imprimantei

- Efectuați o verificare a duzelor și apoi curățați capul de tipărire dacă vreuna dintre duzele capului de tipărire este înfundată.
- Aliniați capul de tipărire.

Soluționarea problemelor

Verificarea hârtiei

- Utilizați hârtie compatibilă cu această imprimantă.
- Nu tipăriți pe hârtie umedă, cu defecțiuni sau prea veche.
- Dacă hârtia este îndoită sau plicurile sunt umflate, aplatizați-le.
- Nu stivuiți hârtia imediat după tipărire.
- Uscați complet documentele tipărite înainte de a le îndosaria sau de a le afișa. La uscarea documentelor tipărite, nu le expuneți la soare, nu utilizați un uscător și nu atingeți fața tipărită a hârtiei.
- La tipărirea imaginilor și a fotografiilor, Epson recomandă utilizarea hârtiei originale Epson, nu a hârtiei normale. Tipăriți pe fața de tipărit a hârtiei originale Epson.

Verificarea setărilor de tipărire

- Selectați setarea adecvată pentru tipul de hârtie în funcție de tipul de hârtie încărcat în imprimantă.
- Imprimați folosind o setare de calitate superioară.
- Dacă ați selectat setarea de calitate **Standard-Vibrant** în driverul pentru Windows, schimbați această setare la **Standard**. Dacă ați selectat setarea de calitate **Normal-Viu** în driverul pentru Mac OS, schimbați această setare la **Normal**.

Verificarea cartușului de cerneală

- Epson recomandă utilizarea cartușelor de cerneală înainte de data imprimată pe ambalaj.
- Pentru a obține rezultate optime, utilizați cartușul în interval de șase luni de la deschiderea ambalajului.
- Utilizați cartușe de cerneală Epson originale. Acest produs ajustează culorile în funcție pe baza cartușelor de cerneală Epson originale. Utilizarea cartușelor de cerneală neoriginale poate afecta calitatea materialelor tipărite.

Informații conexe

- ➔ [„Verificarea și curățarea capului de tipărire” la pagina 221](#)
- ➔ [„Alinierea capului de imprimare” la pagina 223](#)
- ➔ [„Hârtia disponibilă și capacitățile” la pagina 46](#)
- ➔ [„Lista tipurilor de hârtie” la pagina 56](#)
- ➔ [„Precauții la manevrarea hârtiei” la pagina 49](#)

Hârtia este pătată sau zgâriată

- Când apar benzi orizontale sau când partea de sus sau de jos a hârtiei se murdărește, încărcați hârtia în direcția corectă și glisați ghidajele de margine la marginile hârtiei.

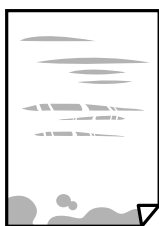

Soluționarea problemelor

- Când apar benzi verticale sau hârtia se murdărește, curățați calea de hârtie.



- Amplasați hârtia pe o suprafață plană pentru a verifica dacă este ondulată. Dacă da, îndreptați-o.
- La tipărirea pe carton, capul de tipărire este aproape de suprafața de tipărire și hârtia se poate păta. În acest caz, activați setarea de reducere a frecării. Dacă activați această setare, calitatea sau viteza tipăririi ar putea fi redusă.
 - Panou de control
 Selectați **Setări** > **Setări generale** > **Setări imprimantă** din ecranul de pornire și apoi activați **Hârtie groasă**.
 - Windows
 Faceți clic pe **Setări extinse**, în fila **Întreținere** a driver-ului, apoi selectați **Hârtie groasă și plicuri**.
 Dacă hârtia prezintă în continuare urme de frecare după selectarea opțiunii **Hârtie groasă și plicuri**, selectați **Hârtie cu granulație transversală** din fereastra **Setări extinse** a driverului imprimantei.
 - Mac OS
 Selectați **Preferințe sistem** din meniul  > **Imprimante și scanere** (sau **Tipărire și scanare**, **Tipărire și fax**) și apoi selectați imprimanta. Faceți clic pe **Opțiuni și consumabile** > **Opțiuni** (sau **Driver**). Selectați **Activat** ca setare pentru **Hârtie groasă și plicuri**.
- Dacă efectuați o tipărire manuală pe ambele fețe ale hârtiei, asigurați-vă că cerneala s-a uscat complet înainte de a reîncărca hârtia.

Informații conexe

- ➔ [„Încărcarea hârtiei în suportul de Casetă de hârtie” la pagina 50](#)
- ➔ [„Încărcarea hârtiei în suportul de Fantă spate al.hârtie” la pagina 52](#)
- ➔ [„Curățarea traseului hârtiei pentru evitarea petelor de cerneală” la pagina 224](#)

Hârtia se pătează în timpul tipăririi automate față-verso

Când utilizați caracteristica de tipărire automată față-verso și tipăriți date de mare densitate, precum imagini și grafice, reduceți densitatea de tipărire și măriți durata de uscare.

Informații conexe

- ➔ [„Setări imprimantă” la pagina 67](#)

Fotografiile tipărite sunt lipicioase

Probabil ați tipărit pe partea greșită a hârtiei foto. Asigurați-vă că tipăriți pe partea tipăribilă.

La tipărirea pe partea incorectă a hârtiei foto, trebuie să curățați traseul hârtiei.

Soluționarea problemelor

Informații conexe

➔ „Curățarea traseului hârtiei pentru evitarea petelor de cerneală” la pagina 224

Imaginile sau fotografiile sunt imprimate în culori neașteptate

Când tipăriți de la panoul de control sau de la driverul Windows al imprimantei, setarea Epson de ajustare automată a fotografiilor va fi aplicată în mod implicit, în funcție de tipul hârtiei. Încercați să modificați setarea.

Panou de control

Modificați setarea **Reparare fotografie** din **Automat** la orice altă opțiune. Dacă nu funcționează schimbarea setării, selectați **Dezactivare îmbunătățire** ca setare pentru **Reparare fotografie**.

Driverul de imprimantă pentru Windows

Pe fila **Mai multe opțiuni**, selectați **Personalizat** în **Corectare culoare** și apoi executați clic pe **Avansat**. Modificați setarea **Corecție scenă** din **Autocorectare** la orice altă opțiune. Dacă modificarea setării nu are niciun efect, utilizați orice altă metodă de corectare a culorilor în afară de **PhotoEnhance** din **Management culori**.

Informații conexe

➔ „Opțiuni de meniu pentru Dispozitiv de memorie” la pagina 108

➔ „Ajustarea culorii de tipărire” la pagina 94

Tipărirea fără margini nu poate fi efectuată

Efectuați setarea de tipărire fără margini în setările de tipărire. Dacă selectați un tip de hârtie care nu poate fi folosit la tipărirea fără margini, nu puteți selecta **Fără margini**. Selectați un tip de hârtie compatibil cu tipărirea fără margini.

Marginile imaginii sunt tăiate în timpul tipăririi fără margini

La tipărirea fără margini, imaginea este ușor mărită, iar zona care iese în afară este tăiată. Selectați o setare de mărire mai mică.

Panou de control

Modificați setarea **Extindere**.

Windows

Executați clic pe **Parametrii** de lângă caseta de validare **Fără margini** din fila **Principal** a driverului imprimantei și apoi schimbați setările.

Mac OS

Schimbați setarea **Expansiune** din meniul **Setări tipărire** al casetei de dialog pentru tipărire.

Poziția, formatul sau marginile materialului tipărit sunt incorecte

Încărcați hârtia în direcția corectă și împingeți ghidajele de margine spre marginile hârtiei.

La așezarea originalelor pe geamul scannerului, aliniați colțul originalului cu colțul marcat cu un simbol pe rama de pe geamul scannerului. Dacă marginile unei copii sunt trunchiate, deplasați ușor originalul dinspre colț.

Soluționarea problemelor

- La așezarea documentelor originale pe geamul scannerului, curățați geamul scannerului și capacul pentru documente. Dacă există praf sau pete pe suprafața de sticlă, zona de copiere ar putea fi extinsă pentru a include praful sau petele, creând o poziție de copiere incorectă, sau imaginea ar putea fi micșorată.
- Selectați opțiunea corespunzătoare pentru **Mărime original** în setările de copiere. Dacă ați amplasat imprimanta în lumina directă a soarelui sau în apropierea unei surse de lumină, geamul scannerului ar putea să nu detecteze documentul în mod corect.
- Selectați setarea corectă pentru formatul hârtiei.
- Din aplicație, ajustați valoarea definită pentru margine, astfel încât aceasta să se găsească în zona tipăribilă.

Informații conexe

- ➔ „Încărcarea hârtiei în suportul de Casetă de hârtie” la pagina 50
- ➔ „Încărcarea hârtiei în suportul de Fantă spate al.hârtie” la pagina 52
- ➔ „Așezarea originalelor pe Geamul scannerului” la pagina 59
- ➔ „Curățarea Geamul scannerului” la pagina 226
- ➔ „Zona tipăribilă” la pagina 283

Caracterele tipărite sunt incorecte sau corupte

- Conectați corect cablul USB dintre imprimantă și computer.
- Anulați comenzile de tipărire întrerupte.
- Nu treceți computerul manual în modul **Hibernare** sau **Repaus** în timpul tipăririi. Riscați să se tipărească automat pagini cu text corupt la următoarea pornire a computerului.
- Dacă utilizați driverul de imprimantă pe care l-ați utilizat anterior, caracterele tipărite pot fi deformate. Asigurați-vă că driverul de imprimantă utilizat este adecvat acestei imprimante. Verificați numele imprimantei în partea de sus a ferestrei driverului de imprimantă.

Imaginea tipărită este inversată

Deselectați toate setările pentru imagini în oglindă din driver-ul imprimantei sau aplicație.

- Windows
Deselectați opțiunea **Imagine în oglindă** din driverul de imprimantă, din fila **Mai multe opțiuni**.
- Mac OS
Deselectați opțiunea **Imag în oglindă** din caseta de dialog a meniului **Setări tipărire**.

Modele tip mozaic în imaginile tipărite

La tipărirea imaginilor sau a fotografiilor, tipăriți folosind date cu rezoluție înaltă. Imaginile de pe site-urile web au în general o rezoluție scăzută, totuși acestea pot fi afișate bine pe ecran, la tipărire calitatea poate scădea.

Culori neuniforme, pete, puncte sau linii drepte apar în imaginea copiată

- Curățați traseul hârtiei.
- Curățați geamul scannerului.
- Curățați ADF.
- Nu apăsați prea tare pe original sau pe capacul pentru documente când așezați originalele pe geamul scannerului.
- Când pe hârtie apar pete, reduceți setarea referitoare la densitatea pentru copiere.

Informații conexe

- ➔ „Curățarea traseului hârtiei pentru evitarea petelor de cerneală” la pagina 224
- ➔ „Curățarea Geamul scannerului” la pagina 226
- ➔ „Curățarea alimentatorului automat de documente (ADF)” la pagina 224
- ➔ „Opțiuni de meniu de bază pentru copiere” la pagina 117

Pe imaginea copiată apar modele neclare (de tip hașură)

Schimbați setarea de micșorare/mărire sau așezați originalul la un unghi ușor diferit.

Informații conexe

- ➔ „Opțiuni de meniu de bază pentru copiere” la pagina 117

Pe imaginea copiată apare o imagine de pe verso-ul originalului

- În cazul unui original subțire, așezați originalul pe geamul scannerului și apoi așezați o hârtie neagră peste acesta.
- Micșorați setarea pentru densitatea de copiere de pe panoul de control.

Informații conexe

- ➔ „Opțiuni de meniu de bază pentru copiere” la pagina 117

Problema de tipărire nu a putut fi soluționată

Dacă ați încercat toate soluțiile de mai jos și nu ați rezolvat problema, încercați să dezinstalați și apoi să reinstalați driver-ul imprimantei.

Informații conexe

- ➔ „Dezinstalarea aplicațiilor” la pagina 235
- ➔ „Instalarea celor mai recente aplicații” la pagina 234

Alte probleme de imprimare

Tipărirea se face prea încet

- Închideți toate aplicațiile de care nu aveți nevoie.
- Reduceți setarea referitoare la calitate. Dacă selectați o calitate înaltă a tipăririi, viteza de tipărire se va reduce.
- Activați opțiunea de tipărirea bidirecțională (sau viteză ridicată). Dacă această setare este activată, capul de tipărire va tipări în ambele direcții, iar viteza de tipărire va crește.
 - Panou de control

Din ecranul de pornire, selectați **Setări** > **Setări generale** > **Setări imprimantă** > **Bidirecțional** și apoi activați.
 - Windows

Selectați **Rapid** din fila **Mai multe opțiuni** a driverului imprimantei.
 - Mac OS

Selectați **Preferințe sistem** din meniul  > **Imprimante și scanere** (sau **Tipărire și scanare**, **Tipărire și fax**) și apoi selectați imprimanta. Faceți clic pe **Opțiuni și consumabile** > **Opțiuni** (sau **Driver**). Selectați **Activat** ca setare pentru **Tipărire rapidă**.
- Dezactivați modul silențios. Această caracteristică încetinește viteza de tipărire.
 - Panou de control

Selectați  pe ecranul de pornire și dezactivați **Mod silențios**.
 - Windows

Selectați **Oprit** ca setare pentru **Modul silențios** din fila **Principal** a driver-ului imprimantei.
 - Mac OS

Selectați **Preferințe sistem** din meniul  > **Imprimante și scanere** (sau **Tipărire și scanare**, **Tipărire și fax**) și apoi selectați imprimanta. Faceți clic pe **Opțiuni și consumabile** > **Opțiuni** (sau **Driver**). Selectați **Dezactivat** ca setare pentru **Modul silențios**.

Tipărirea este încetinită drastic în timpul operațiilor de tipărire continuă

Tipărirea este încetinită pentru a preveni supraîncălzirea și deteriorarea componentelor mecanice ale imprimantei. Însă puteți continua tipărirea. Pentru a reveni la viteza de tipărire normală, lăsați imprimanta în repaus timp de cel puțin 30 de minute. Viteza de tipărire nu revine la normal dacă alimentarea este oprită.

Nu se poate anula tipărirea de la un computer care rulează Mac OS X v10.6.8

Dacă doriți să opriți tipărirea de la computer, efectuați următoarele setări.

Soluționarea problemelor

Executați Web Config și apoi selectați **Port9100** ca setare **Protocol cu prioritate principală** în **Configurare AirPrint**. Selectați **Preferințe sistem** din meniul  > **Imprimante și scanere** (sau **Tipărire și scanare, Tipărire și fax**), ștergeți driverul imprimantei și apoi adăugați din nou imprimanta.

Scanarea nu începe

- Atunci când este activată funcția de restricționare a accesului pentru o imprimantă, va trebui să introduceți numele de utilizator și parola pentru a scana. Dacă nu cunoașteți parola, contactați administratorul de sistem.
- Dacă este activată funcția de restricționare a accesului, scanarea ar putea fi imposibilă în Mac OS. Contactați administratorul de sistem.
- Dacă scanați folosind unitatea ADF, verificați dacă ați închis capacul pentru documente și capacul unității ADF.
- Conectați corect cablul USB dintre imprimantă și computer. Dacă utilizați un hub USB, încercați să conectați imprimanta direct la computer.
- Dacă scanați la rezoluție înaltă printr-o rețea, poate avea loc o eroare de comunicare. Micșorați rezoluția.
- Asigurați-vă că ați selectat imprimanta (scannerul) corectă în Epson Scan 2.

Verificați dacă imprimanta este recunoscută sau nu atunci când utilizați Windows

În Windows, asigurați-vă că imprimanta (scannerul) este afișat(ă) în **Scanner și aparat foto**. Imprimanta (scannerul) ar trebui să fie afișat(ă) ca „EPSON XXXXX (numele imprimantei)”. Dacă imprimanta (scannerul) nu este afișat(ă), dezinstalați și apoi reinstalați Epson Scan 2. Consultați următoarele pentru a accesa **Scanner și aparat foto**.

- Windows 10
Faceți clic dreapta pe butonul Start sau țineți apăsat pe acesta și selectați **Panou de control**, introduceți „Scanner și aparat foto” în caseta de căutare, faceți clic pe **Vizualizare scanere și aparate foto** și apoi verificați dacă este afișată imprimanta.
- Windows 8.1/Windows 8/Windows Server 2012 R2/Windows Server 2012
Selectați **Desktop > Setări > Panou de control**, introduceți „Scanner și aparat foto” în caseta de căutare, faceți clic pe **Afișare scanner și aparat foto** și apoi verificați dacă este afișată imprimanta.
- Windows 7/Windows Server 2008 R2
Faceți clic pe butonul Start și selectați **Panou de control**, introduceți „Scanner și aparat foto” în caseta de căutare, faceți clic pe **Vizualizare scanere și aparate foto** și apoi verificați dacă este afișată imprimanta.
- Windows Vista/Windows Server 2008
Faceți clic pe butonul start, selectați **Panou de control > Hardware și sunete > Scanere și aparate foto** și apoi verificați dacă imprimanta este afișată.
- Windows XP/Windows Server 2003 R2/Windows Server 2003
Faceți clic pe butonul Start, selectați **Panou de control > Imprimante și alte dispozitive hardware > Scanere și aparate foto** și apoi verificați dacă este afișată imprimanta.

Informații conexe

- ➔ [„Dezinstalarea aplicațiilor” la pagina 235](#)
- ➔ [„Instalarea celor mai recente aplicații” la pagina 234](#)

Probleme cu privire la imaginile scanate

Culori lipsite de omogenitate, murdărie, pete etc. apar la scanarea de pe geamul scannerului

- Curățați geamul scannerului.
- Îndepărtați resturile sau murdăria care aderă la original.
- Nu apăsați cu prea multă forță pe original sau pe capacul pentru document. Dacă apăsați cu prea multă forță, pot apărea neclarități, mâzgălituri sau pete.

Informații conexe

➔ [„Curățarea Geamul scannerului” la pagina 226](#)

Apar linii drepte la scanarea din ADF

- Curățați ADF.
Pot apărea linii drepte în imagine când pătrund resturi sau murdărie în ADF.
- Îndepărtați resturile sau murdăria care aderă la original.

Informații conexe

➔ [„Curățarea alimentatorului automat de documente \(ADF\)” la pagina 224](#)

Calitatea imaginii lasă de dorit

- În Epson Scan 2, reglați imaginea utilizând elementele din fila **Setări avansate**, apoi scanați.
- Dacă rezoluția este redusă, încercați să măriți rezoluția și apoi să scanați.

Informații conexe

➔ [„Efectuarea scanării utilizând Epson Scan 2” la pagina 144](#)

Fundalul imaginilor prezintă ofset

Este posibil ca imaginile situate pe verso-ul originalului să apară pe imaginea scanată.

- În Epson Scan 2, selectați fila **Setări avansate**, apoi reglați opțiunea **Luminoz..**
Este posibil ca această caracteristică să nu fie disponibilă, în funcție de setările din fila **Setări principale > Tip imagine** sau alte setări din fila **Setări avansate**.
- În Epson Scan 2, selectați fila **Setări avansate**, apoi **Opțiune imagine > Îmbunătățire text**.
- La scanarea de pe geamul scannerului, așezați o coală de hârtie neagră sau o folie de protecție pentru birou peste original.

Soluționarea problemelor

Informații conexe

- ➔ „Efectuarea scanării utilizând Epson Scan 2” la pagina 144
- ➔ „Așezarea originalelor” la pagina 56

Textul este neclar

- În Epson Scan 2, selectați fila **Setări avansate**, apoi **Opțiune imagine > Îmbunătățire text**.
- În Epson Scan 2, când opțiunea **Tip imagine** din fila **Setări principale** este setată la **Alb negru**, reglați **Prag** din fila **Setări avansate**. La mărirea valorii **Prag**, negrul devine mai intens.
- Dacă rezoluția este redusă, încercați să măriți rezoluția și apoi să scanați.

Informații conexe

- ➔ „Efectuarea scanării utilizând Epson Scan 2” la pagina 144

Apar modele moiré (umbre sub formă de plasă)

Dacă originalul este un document imprimat, este posibil să apară modele moiré (umbre sub formă de plasă) în imaginea scanată.

- În fila **Setări avansate** din Epson Scan 2, selectați **Filtrare descreen**.



- Modificați rezoluția și încercați să scanați din nou.

Informații conexe

- ➔ „Efectuarea scanării utilizând Epson Scan 2” la pagina 144

Nu se poate scana suprafața corectă pe geamul scannerului

- Asigurați-vă că originalul este poziționat corect în raport cu marcasele de aliniere.
- Dacă marginea imaginii scanate lipsește, îndepărtați ușor originalul de marginea geamului scannerului.
- La scanarea de la panoul de control și selectarea funcției de trunchiere automată la suprafața de scanare, eliminați reziduurile sau murdăria de la geamul scannerului și de pe capacul pentru documente. Dacă există reziduuri sau murdărie în jurul originalului, domeniul de scanare se va extinde, pentru a le include.

Informații conexe

- ➔ „Așezarea originalelor” la pagina 56
- ➔ „Curățarea Geamul scannerului” la pagina 226

Textul nu este corect recunoscut la salvarea în formatul PDF căutabil

- În fereastra **Opțiuni format imagine** din Epson Scan 2, verificați că opțiunea **Limbă text** este setată corect în fila **Text**.
- Verificați dacă originalul este amplasat drept.
- Utilizați un original cu text clar. Este posibil ca recunoașterea textului să nu fie posibilă pentru următoarele tipuri de originale.
 - Originale care au fost copiate de mai multe ori
 - Originale primite prin fax (la rezoluții reduse)
 - Originale la care spațierea dintre litere, respectiv dintre rânduri, este prea redusă
 - Originale cu linii trase cu rigla sau subliniere pe deasupra textului
 - Originale cu text scris de mână
 - Originale cu încrețituri sau cute
- În Epson Scan 2, când opțiunea **Tip imagine** din fila **Setări principale** este setată la **Alb negru**, reglați **Prag** din fila **Setări avansate**. La creșterea valorii **Prag**, zona culorii negre devine mai mare.
- În Epson Scan 2, selectați fila **Setări avansate**, apoi **Opțiune imagine > Îmbunătățire text**.

Informații conexe

- ➔ [„Efectuarea scanării utilizând Epson Scan 2” la pagina 144](#)

Nu se pot rezolva problemele imaginii scanate

Dacă ați încercat toate soluțiile și nu ați rezolvat problema, inițializați setările Epson Scan 2 utilizând Epson Scan 2 Utility.

Notă:

Epson Scan 2 Utility este o aplicație livrată cu Epson Scan 2.

1. Deschideți Epson Scan 2 Utility.
 - Windows 10/Windows Server 2016
Faceți clic pe butonul Start și apoi selectați **EPSON > Epson Scan 2 Utility**.
 - Windows 8.1/Windows 8/Windows Server 2012 R2/Windows Server 2012
Introduceți numele aplicației în câmpul de căutare, apoi selectați pictograma afișată.
 - Windows 7/Windows Vista/Windows XP/Windows Server 2008 R2/Windows Server 2008/Windows Server 2003 R2/Windows Server 2003
Faceți clic pe butonul Start, apoi selectați **Toate programele** sau **Programe > EPSON > Epson Scan 2 Utility > Epson Scan 2**.
 - Mac OS
Selectați **Start > Aplicații > Epson Software > Epson Scan 2 Utility**.
2. Selectați fila **Altul**.

Soluționarea problemelor

3. Faceți clic pe **Reinițializ.**

Notă:

Dacă inițializarea nu rezolvă problema, dezinstalați și reinstalați Epson Scan 2.

Informații conexe

➔ „Dezinstalarea aplicațiilor” la pagina 235

➔ „Instalarea celor mai recente aplicații” la pagina 234

Nu se pot salva imaginile scanate în folderul partajat

Verificarea mesajelor pe imprimantă

Mesajele de eroare sunt afișate pe panoul de control al imprimantei în cazul apariției unei erori.

Mesaje	Soluții
Eroare DNS. Verificați setările DNS.	<ul style="list-style-type: none"> <input type="checkbox"/> Asigurați-vă că adresa din lista de contacte din imprimantă și adresa folderului partajat sunt identice. <input type="checkbox"/> Dacă adresa IP a computerului este statică și setată manual, schimbați numele computerului în calea rețelei la adresa IP. Exemplu: \\EPSON02\SCAN — \\192.168.xxx.xxx\SCAN <input type="checkbox"/> Asigurați-vă că ați pornit computerul și că nu intră în modul inactiv. În cazul în care computerul intră în modul inactiv, nu puteți salva imaginile scanate în folderul partajat. <input type="checkbox"/> Dezactivați temporar firewall-ul computerului și software-ul de securitate. Dacă aceasta anulează eroarea, verificați setările în software-ul de securitate. <input type="checkbox"/> Dacă Rețea publică este selectată ca locație de rețea, nu puteți salva imaginile scanate în folderul partajat. Configurați setările de redirectionare pentru fiecare port. <input type="checkbox"/> Dacă utilizați un computer laptop și adresa IP este setată ca DHCP, adresa IP se poate modifica la reconectarea la rețea. Recuperați adresa IP. <input type="checkbox"/> Asigurați-vă că setarea DNS este corectă. Contactați administratorul de rețea pentru setările DNS. <input type="checkbox"/> Numele computerului și adresa IP pot diferi atunci când tabelul de gestionare al serverului DNS nu este actualizat. Contactați administratorul dumneavoastră de server DNS.
Eroare de autentificare. Verificați metoda de autentificare, contul autentificat și parola autentificată.	Asigurați-vă că numele de utilizator și parola sunt introduse corect în computer și în contactele din imprimantă. De asemenea, asigurați-vă că parola nu a expirat.
Eroare de comunicare. Verificați conexiunea Wi-Fi/de rețea.	<ul style="list-style-type: none"> <input type="checkbox"/> Asigurați-vă că Utilizare partajare de rețea Microsoft este activat în Web Config. Selectați de bază > Rețea MS în Web Config. <input type="checkbox"/> Asigurați-vă că adresa din lista de contacte din imprimantă și adresa folderului partajat sunt identice. <input type="checkbox"/> Drepturile de acces pentru utilizator în lista de contacte trebuie adăugate în fila Partajare și în fila Securitate a proprietăților folderului partajat. De asemenea, permisiunile pentru utilizator trebuie setate la „permis”.

Soluționarea problemelor

Mesaje	Soluții
Numele fișierului este deja în uz. Redenumiți fișierul și scanați din nou.	Modificați setările de nume fișier. În caz contrar, mutați sau ștergeți fișierele sau modificați denumirea fișierului în folderul partajat.
Fișierele scanate sunt prea mari. Au fost trimise numai XX pagini. Verificați dacă folderul de destinație are suficient spațiu.	Nu există suficient spațiu pe hard disk-ul din computer. Măriți spațiul liber pe computer.

Verificați punctul în care a apărut eroarea

Când salvați imaginile scanate în folderul partajat, procesul de salvare are loc după cum urmează. Puteți verifica apoi punctul în care a apărut eroarea.

Elemente	Funcționare	Mesaje de eroare
Conectare	Conectați-vă la computer de la imprimantă.	Eroare DNS. Verificați setările DNS.
Conectarea la computer	Conectați-vă la computer cu numele de utilizator și parola.	Eroare de autentificare. Verificați metoda de autentificare, contul autentificat și parola autentificată.
Verificarea folderului pentru salvare	Verificați calea rețelei folderului partajat.	Eroare de comunicare. Verificați conexiunea Wi-Fi/de rețea.
Verificarea denumirii fișierului	Verificați dacă există un fișier cu denumire identică cu cea a fișierului pe care doriți să îl salvați în folder.	Numele fișierului este deja în uz. Redenumiți fișierul și scanați din nou.
Scrierea fișierului	Scrieți un nou fișier.	Fișierele scanate sunt prea mari. Au fost trimise numai XX pagini. Verificați dacă folderul de destinație are suficient spațiu.

Salvarea imaginilor scanate durează mult timp

Verificați următoarele puncte.

- Asigurați-vă că setarea DNS este corectă.
- Asigurați-vă că fiecare setare DNS este corectă atunci când verificați Web Config.
- Asigurați-vă că numele de domeniu DNS este corect.

Comutarea între rețea privată și rețea publică

Locația de rețea este setată ca profil pentru conexiuni în rețea în Windows 7 sau o versiune ulterioară. Setările partajate și setările firewall sunt stabilite în funcție de locația rețelei.

Utilizați **Rețea privată**, **Rețea de domiciliu**, sau **Rețea de lucru** pentru a accesa rețeaua de la domiciliu sau de la birou. Pentru a accesa rețele LAN wireless publice, precum cele dintr-un aeroport sau o benzinărie, utilizați o **Rețea publică** care este mai sigură decât o rețea privată.

Utilizați **Rețea privată**, **Rețea de domiciliu**, sau **Rețea de lucru** pentru a salva imaginile scanate în folderul partajat.

Soluționarea problemelor

Notă:

În funcție de mediu, **Rețea de domeniu** va fi utilizată ca locație de rețea.

Selecționați locația de rețea când conectați computerul la rețea pentru prima dată. Nu puteți salva imagini scanate în folderul partajat când selecționați rețeaua publică drept locație de rețea. Setează din nou locația de rețea.

Denumirile de locații de rețea variază în Windows 10/Windows 8.1/Windows 8 și Windows 7.

Windows 10/Windows 8.1/Windows 8	Rețea privată
	Rețea publică
Windows 7	Rețea de domiciliu
	Rețea de lucru
	Rețea publică

Puteți verifica setările de rețea în **Panou de control > Centru rețea și partajare**.

Schimbați locația de rețea

Operațiunile pentru schimbarea locației de rețea variază în funcție de sistemul de operare.

Informații conexe

- ➔ „Schimbarea locației de rețea — Windows 10” la pagina 271
- ➔ „Schimbarea locației de rețea — Windows 8.1” la pagina 272
- ➔ „Schimbarea locației de rețea — Windows 8” la pagina 272
- ➔ „Schimbarea locației de rețea — Windows 7” la pagina 272

Schimbarea locației de rețea — Windows 10

Notă:

Conectați-vă ca administrator.

1. Faceți clic pe simbolul Windows pentru a afișa meniul start și apoi faceți clic pe pictograma setări.
2. În fereastra **Setări**, faceți clic pe **Rețea și Internet**.
3. În fereastra **Rețea și Internet** faceți clic pe numele rețelei conectate.
 - Selectați **Wi-Fi** când utilizați o conexiune wireless.
 - Selectați **Ethernet** când utilizați o conexiune prin fir.
4. Dacă sunt afișate mai multe SSID-uri în fereastră, derulați prin listă și apoi faceți clic pe **Opțiuni complexe**.
5. Setează **Acest PC va putea fi descoperit**. Selectați **Activare** pentru a salva imaginile scanate la folderul partajat.
 - Selectați **Activare** (rețea privată) când vă conectați la o rețea de domiciliu sau rețea de birou.
 - Selectați **Dezactivare** (rețea publică) când vă conectați la o rețea publică.

Notă:

Puteți verifica locația de rețea în **Centru rețea și partajare**.

Soluționarea problemelor

Schimbarea locației de rețea — Windows 8.1

Notă:

Înregistrați-vă ca administrator.

1. Afișați simbolul amplasând indicatorul mouse-ului în partea din dreapta jos a ecranului și apoi faceți clic pe **Setări**.
2. Faceți clic pe **Modificare setări PC** din fereastra **Setări**.
3. Faceți clic pe **Rețea** din fereastra **Setări PC**.
4. Faceți clic pe rețeaua conectată din fereastra **Rețea**.
5. Setati **Găsire dispozitive și conținut**. Selectați **Activare** pentru a salva imaginile scanate în folderul partajat.
 - Selectați **Activare** (rețea privată) când vă conectați la o rețea de domiciliu sau rețea de birou.
 - Selectați **Dezactivare** (rețea publică) când vă conectați la o rețea publică.

Notă:

- Găsire dispozitive și conținut** este afișat când vă conectați ca administrator.
- Puteți verifica locația de rețea în **Centru rețea și partajare**.

Schimbarea locației de rețea — Windows 8

Notă:

Conectați-vă ca administrator.

1. Afișați simbolul amplasând indicatorul mouse-ului în partea din dreapta jos a ecranului și apoi faceți clic pe **Setări**.
2. Faceți clic pe pictograma rețea conectată din fereastra **Setări**.
3. Faceți clic dreapta pe rețeaua conectată din fereastra **Rețea** și apoi clic pe **Activare sau dezactivare partajare** din meniul afișat.
4. Mesajul **Doriți să activați partajarea între PC-uri și să vă conectați la dispozitive în această rețea?** este afișat, selectați răspunsul corespunzător locației dumneavoastră de rețea. Selectați **Da** pentru a salva imaginile scanate la folderul partajat.
 - Selectați **Da** (rețea privată) când vă conectați la o rețea de domiciliu sau rețea de birou.
 - Selectați **Nu** (rețea publică) când vă conectați la o rețea publică.

Notă:

Puteți verifica locația de rețea în **Centru rețea și partajare**.

Schimbarea locației de rețea — Windows 7

Notă:

Conectați-vă ca administrator.

1. Faceți clic pe butonul start și apoi selectați **Panou de control**.

Soluționarea problemelor

2. Deschideți **Centru rețea și partajare**.
 - Vizualizare **Categorie**: Selectați **Rețea și Internet** > **Centru rețea și partajare**.
 - Vizualizare **Pictograme mici**: Faceți clic pe **Centru rețea și partajare**.
3. Faceți clic pe locația de rețea în **Vizualizare rețele active**.
4. Setați locația de rețea.
 - Selectați **Rețea de domiciliu** sau **Rețea de lucru** când vă conectați la o rețea de domiciliu sau de birou.
 - Selectați **Rețea publică** atunci când vă conectați la o rețea publică.
5. Verificați conținutul și apoi faceți clic pe **Închidere**.

Alte probleme de scanare

Viteza de scanare este redusă

- Reduceți rezoluția și apoi reluați scanarea. Când rezoluția este înaltă, scanarea ar putea dura mai mult timp.
- Viteza de scanare ar putea fi redusă în funcție de caracteristicile de ajustare ale imaginii din Epson Scan 2.
- Pe ecranul **Configurare**, care poate fi afișat făcându-se clic pe butonul  din Epson Scan 2, dacă setați **Modul silențios** pe fila **Scanare**, viteza de scanare ar putea fi redusă.

Informații conexe

➔ „Efectuarea scanării utilizând Epson Scan 2” la pagina 144

Nu se poate trimite imaginea scanată prin e-mail

Asigurați-vă că ați configurat setările pentru serverul de e-mail.

Scanarea se oprește dacă scanați în format PDF/Multi-TIFF

- Când scanați utilizând Epson Scan 2, puteți scana continuu până la 999 de pagini în format PDF și până la 200 de pagini în format Multi-TIFF. Atunci când scanați utilizând panoul de control, puteți să scanați continuu până la 50 de pagini pe o singură față utilizând ADF și până la 100 de pagini față-verso utilizând ADF și atunci când scanați utilizând geamul scannerului.
- Dacă scanați volume mari, vă recomandăm să scanați în tonuri de gri.
- Eliberați cât mai mult spațiu pe hard discul calculatorului. Scanarea se poate opri dacă nu este suficient spațiu disponibil.
- Încercați să reduceți rezoluția de scanare. Scanarea se oprește dacă dimensiunea totală a datelor a ajuns la valoarea limită.

Informații conexe

➔ „Efectuarea scanării utilizând Epson Scan 2” la pagina 144



Probleme la trimiterea și primirea de faxuri

Primirea sau trimiterea faxurilor nu este posibilă

- Utilizați opțiunea **Verif conexiune fax** de la panoul de control pentru a rula verificarea automată a conexiunii faxului. Încercați soluțiile descrise în raport.
- Verificați codul de eroare afișat pentru activitatea de fax eșuată, apoi încercați soluțiile descrise în lista de coduri de eroare.
- Verificați opțiunea **Tip linie**. Setând această opțiune la **PBX**, este posibil să rezolvați problema. Dacă sistemul telefonic necesită un cod de acces pentru a obține o linie către exterior, înregistrați codul respectiv în imprimantă și introduceți caracterul # (diez) la începutul numărului, atunci când trimiteți un fax.
- Dacă survine o eroare de comunicare, schimbați setarea **Viteză fax** la valoarea **Lent (96.00bps)**, de la panoul de control.
- Verificați dacă priza telefonică funcționează, conectând un telefon la aceasta și testând-o. Dacă nu puteți realiza sau primi apeluri, contactați compania de telecomunicații.
- Pentru a conecta imprimanta la o linie telefonică DSL, trebuie să utilizați un modem DSL echipat cu filtru DSL incorporat sau să instalați un filtru DSL separat pe linie. Contactați furnizorul de servicii DSL.
- În cazul conectării la o linie telefonică DSL, conectați imprimanta direct la o priză telefonică de perete, pentru a verifica dacă puteți trimite faxuri. Dacă puteți trimite, problema ar putea fi cauzată de filtrul DSL. Contactați furnizorul de servicii DSL.
- Activați setarea **ECM** de la panoul de control. Faxurile color nu se pot trimite sau primi când este dezactivată funcția **ECM**.
- Pentru a trimite sau primi faxuri utilizând computerul, asigurați-vă că imprimanta este conectată printr-un cablu USB sau o rețea și că driver-ul PC-FAX a fost instalat pe computer. Driverul PC-FAX este instalat împreună cu FAX Utility.
- În Windows, asigurați-vă că imprimanta (faxul) este afișat(ă) în **Dispozitive și imprimante, Imprimantă sau Imprimante și alte tipuri de hardware**. Imprimanta (faxul) ar trebui să fie afișat(ă) ca „EPSON XXXXX (FAX)”. Dacă imprimanta (faxul) nu este afișat(ă), dezinstalați și apoi reinstalați FAX Utility. Consultați următoarele pentru a accesa **Dispozitive și imprimante, Imprimantă sau Imprimante și alte tipuri de hardware**.
 - Windows 10
Faceți clic dreapta pe butonul Start sau țineți apăsat pe acesta și apoi selectați **Panou de control > Vizualizare dispozitive și imprimante din Hardware și sunete**.
 - Windows 8.1/Windows 8
Selectați **Desktop > Setări > Panou de control > Vizualizare dispozitive și imprimante din Hardware și sunete sau Hardware**.
 - Windows 7
Faceți clic pe butonul Start și selectați **Panou de control > Vizualizare dispozitive și imprimante din Hardware și sunete sau Hardware**.
 - Windows Vista
Faceți clic pe butonul Start și selectați **Panou de control > Imprimante din Hardware și sunete**.
 - Windows XP
Faceți clic pe butonul Start și selectați **Setări > Panou de control > Imprimante și alt hardware > Imprimante și faxuri**.

Soluționarea problemelor

În Mac OS, verificați următoarele.

- Selectați **Preferințe sistem** din meniul  > **Imprimante și scanere** (sau **Tipărire și scanare, Tipărire și fax**) și apoi asigurați-vă că se afișează imprimanta (faxul). Imprimanta (faxul) ar trebui să fie afișat(ă) ca „FAX XXXX (USB)” sau „FAX XXXX (IP)”. Dacă nu se afișează imprimanta (faxul), faceți clic pe [+], apoi înregistrați imprimanta.
- Selectați **Preferințe sistem** din meniul  > **Imprimante și scanere** (sau **Tipărire și scanare, Tipărire și fax**) și apoi faceți dublu clic pe imprimantă (fax). Dacă imprimanta este în pauză, faceți clic pe **Reluare** (sau **Reluare imprimantă**).

Informații conexe

- ➔ „Verif conexiune fax” la pagina 209
- ➔ „Setări de bază” la pagina 207
- ➔ „Coduri de eroare din meniul de stare” la pagina 240
- ➔ „Realizarea setărilor pentru fax pentru un sistem PBX” la pagina 155
- ➔ „Conectarea imprimantei la o linie telefonică” la pagina 150
- ➔ „Dezinstalarea aplicațiilor” la pagina 235
- ➔ „Instalarea celor mai recente aplicații” la pagina 234

Imposibil de trimis faxuri

- Când este activată caracteristica de restricționare în funcție de utilizator, vă vor fi necesare un ID de utilizator și o parolă pentru a utiliza imprimanta. Contactați administratorul dacă nu cunoașteți parola.
- Dacă este activată caracteristica de restricționare în funcție de utilizator și trimiteți un fax de la computer, autentificarea va fi realizată cu ajutorul numelui de utilizator și parolei setate în driverul imprimantei. Dacă nu puteți trimite un fax din cauza unei erori de autentificare, contactați administratorul.
- Puteți configura informațiile din antet pentru faxurile trimise de la panoul de control. Unele faxuri resping automat faxurile primite care nu conțin informații în antet.
- Dacă ați blocat funcția de identificare a apelantului (Caller ID), deblocați-o. Unele telefoane și faxuri resping automat apelurile anonime.
- Solicitați destinatarului să vă confirme dacă numărul de fax este corect și dacă aparatul său este pregătit să primească un fax.
- Verificați dacă ați trimis accidental un fax utilizând funcția de sub-adresă. Dacă selectați un destinatar cu o sub-adresă din lista de contacte, faxul poate fi trimis utilizând funcția de sub-adresă.
- La trimiterea faxurilor utilizând funcția de sub-adresă, întrebați destinatarul dacă aparatul fax deținut poate recepționa faxuri utilizând funcția de sub-adresă.
- La trimiterea faxurilor utilizând funcția de sub-adresă, verificați dacă sub-adresa și parola sunt corecte. Verificați cu destinatarul dacă sub-adresa și parola corespund.



Informații conexe

- ➔ „Setări de bază” la pagina 207
- ➔ „Primirea sau trimiterea faxurilor nu este posibilă” la pagina 274
- ➔ „Expedierea unui fax cu Subadresă(SUB) și Parolă(SID)” la pagina 164
- ➔ „Trimiterea faxurilor la cerere (Utilizarea Trimit cu interog/ setă aviz electr)” la pagina 164

Soluționarea problemelor

Nu pot fi trimise faxuri către un anumit destinatar

Verificați următoarele dacă nu puteți trimite faxuri către un anumit destinatar din cauza unei erori.

- Dacă aparatul destinatarului nu preia apelul în decurs de 50 de secunde după ce imprimanta a terminat de format, apelul se încheie cu eroare. Formați numărul utilizând caracteristica  (**În furcă**) sau un telefon conectat, pentru a determina timpul necesar pentru a auzi un ton de fax. Dacă durează mai mult de 50 de secunde, adăugați pauze după numărul de fax, pentru a trimite faxul. Atingeți  pentru a introduce o pauză. Va fi introdusă o cratimă, indicând o pauză. O pauză durează aproximativ trei secunde. Adăugați mai multe pauze, dacă este necesar.
- Dacă ați selectat destinatarul din lista de contacte, verificați dacă informațiile înregistrate sunt corecte. Dacă informațiile sunt corecte, selectați destinatarul din lista de contacte, atingeți **Editare** și schimbați opțiunea **Viteză fax** la valoarea **Lent (96.00bps)**.

Informații conexe

- ➔ [„Trimiterea faxurilor după confirmarea stării destinatarului” la pagina 160](#)
- ➔ [„Trimiterea faxurilor cu formarea numărului de la telefonul extern” la pagina 159](#)
- ➔ [„Gestionarea contactelor” la pagina 62](#)
- ➔ [„Primirea sau trimiterea faxurilor nu este posibilă” la pagina 274](#)

Imposibil de trimis faxuri la o anumită oră

Setați corect data și ora de pe panoul de control.

Informații conexe

- ➔ [„Trimiterea unor faxuri în monocrom la o anumită oră \(Trimitere fax mai târziu\)” la pagina 161](#)
- ➔ [„Setări de bază” la pagina 66](#)

Imposibil de primit faxuri

- Dacă sunteți abonat la un serviciu de redirectionare a apelurilor, este posibil ca imprimanta să nu poată primi faxuri. Contactați furnizorul de servicii.
- Dacă nu ați conectat un telefon la imprimantă, setați opțiunea **Mod primire** la valoarea **Auto**, de la panoul de control.
- În următoarele condiții, imprimanta rămâne fără memorie și nu poate primi faxuri. Consultați secțiunea de depanare pentru a obține informații referitoare la gestionarea unei erori legate de umplerea memoriei.
 - 100 de documente primite au fost salvate în inbox și în caseta confidențială în total.
 - Memoria imprimantei este plină (100%).
- La recepționarea faxurilor utilizând funcție de sub-adresă, verificați dacă sub-adresa și parola sunt corecte. Verificați cu expeditorul dacă sub-adresa și parola corespund.
- Verificați dacă numărul de fax al expeditorului a fost înregistrat în **Listă numere refuzare**. Faxurile trimise de la numere care au fost adăugate în această listă sunt blocate când se activează **Listă numere refuzare** în **Fax de respingere**.

Soluționarea problemelor

- Verificați dacă numărul de fax al expeditorului este înregistrat în lista de contacte. Faxurile trimise de la numere care nu au fost înregistrate în această listă sunt blocate când se activează **Contacte neînregistrate în Fax de respingere**.
- Întrebați expeditorul dacă informațiile de antet sunt configurate pe aparatul său de fax. Faxurile care nu includ informații de antet sunt blocate când se activează **Spațiu pentru antet fax blocate în Fax de respingere**.

Informații conexe

- ➔ „Setări de bază” la pagina 207
- ➔ „Primirea sau trimiterea faxurilor nu este posibilă” la pagina 274
- ➔ „Eroarea de memorie plină” la pagina 277
- ➔ „Recepționarea faxurilor de la un avizier electronic cu o sub-adresă (SEP) și parolă (PWD) (Primire cu interogare)” la pagina 169

Nu se pot salva faxuri recepționate pe un dispozitiv de memorie

Verificați dacă dispozitivul de memorie este conectat la imprimantă și apoi verificați **Setări primite**.

Informații conexe

- ➔ „Salvarea pe un dispozitiv de memorie extern a faxurilor primite (Salvare/Redirecționare necondiționată)” la pagina 173
- ➔ „Salvarea pe un dispozitiv de memorie extern a faxurilor primite (Salv./Redir. cond.)” la pagina 178

Eroarea de memorie plină

- Dacă imprimanta a fost setată pentru a salva faxurile recepționate în Inbox sau în caseta confidențială, ștergeți faxurile pe care le-ați citit deja din Inbox sau din caseta confidențială.
- Dacă imprimanta a fost setată pentru a salva faxurile primite pe un computer, porniți computerul setat în acest scop. După salvarea faxurilor primite pe computer, acestea vor fi șterse din imprimantă.
- Dacă imprimanta a fost setată pentru a salva faxurile primite pe un dispozitiv de memorie, conectați dispozitivul respectiv, pe care ați creat un folder pentru salvarea faxurilor, la imprimantă. După salvarea documentelor primite pe dispozitivul respectiv, acestea vor fi șterse din imprimantă. Asigurați-vă că dispozitivul dispune de suficientă memorie și că nu este protejat la scriere.
- Deși memoria este plină, puteți trimite un fax utilizând una dintre următoarele soluții.
 - Trimiteți un fax utilizând funcționalitatea **Trimitere directă** atunci când trimiteți un fax monocrom.
 - Trimiteți un fax cu formarea numărului de la telefonul extern.
 - Trimiteți un fax utilizând funcționalitatea  (**În furcă**).
 - Trimiteți un fax separând originalele în două sau mai multe seturi, pentru a le trimite în mai multe loturi.
- Dacă imprimanta nu poate tipări faxurile primite din cauza unei erori de imprimantă, cum ar fi un blocaj de hârtie, poate apărea eroarea de memorie plină. Rezolvați problema imprimantei, apoi contactați expeditorul și solicitați-i să trimită faxul din nou.

Informații conexe

- ➔ „Salvarea faxurilor recepționate în Inbox (Salvare/Redirecționare necondiționată)” la pagina 171

Soluționarea problemelor

- ➔ „Salvarea faxurilor recepționate în Inbox sau în caseta confidențială (Salv./Redir. cond.)” la pagina 176
- ➔ „Recepționarea faxurilor la un computer” la pagina 186
- ➔ „Salvarea pe un dispozitiv de memorie extern a faxurilor primite (Salvare/Redirecționare necondiționată)” la pagina 173
- ➔ „Salvarea pe un dispozitiv de memorie extern a faxurilor primite (Salv./Redir. cond.)” la pagina 178
- ➔ „Trimiterea mai multor pagini ale unui document monocrom (Trimitere directă)” la pagina 161
- ➔ „Trimiterea faxurilor cu formarea numărului de la telefonul extern” la pagina 159
- ➔ „Trimiterea faxurilor după confirmarea stării destinatarului” la pagina 160
- ➔ „Scoaterea hârtiei blocate” la pagina 245

Calitatea faxurilor trimise este redusă

- Curățați geamul scannerului.
- Curățați ADF.
- Schimbați setarea **Tip original** de la panoul de control. Dacă originalele dvs. conțin atât text, cât și fotografii, alegeți setarea **Fotografie**.
- Schimbați setarea **Densitate** de la panoul de control.
- Dacă nu sunteți sigur de caracteristicile aparatului fax al destinatarului, activați caracteristica **Trimitere directă** sau selectați **Bun** ca setare pentru **Rezoluție**.
Dacă alegeți setarea **Super fin** sau **Ultra fin** pentru un fax monocrom și trimiteți faxul fără a utiliza caracteristica **Trimitere directă**, imprimanta ar putea reduce rezoluția automat.
- Activați setarea **ECM** de la panoul de control.

Informații conexe

- ➔ „Setări fax” la pagina 198
- ➔ „Setări de bază” la pagina 207
- ➔ „Curățarea Geamul scannerului” la pagina 226
- ➔ „Curățarea alimentatorului automat de documente (ADF)” la pagina 224

Faxurile trimise au dimensiuni incorecte

- Înainte de a trimite un document în format A3, întrebați destinatarul dacă faxul său acceptă dimensiunea A3. Dacă se afișează mesajul **OK (dimensiune redusă)** în raportul de trimitere a faxului, înseamnă că faxul destinatarului nu acceptă dimensiunea A3.
- La trimiterea unui fax utilizând geamul scannerului, așezați originalul corect, aliniind colțul paginii cu marcajul de origine. Selectați dimensiunea originalului de la panoul de control.
- Curățați geamul scannerului și capacul de documente. Dacă există praf sau pete pe suprafața de sticlă, zona de scanare ar putea fi extinsă pentru a include praful sau petele, creând o poziție de scanare incorectă sau imaginea ar putea fi micșorată.

Informații conexe

- ➔ „Setări fax” la pagina 198
- ➔ „Așezarea originalelor” la pagina 56

Soluționarea problemelor

➔ „Curățarea Geamului scannerului” la pagina 226

Calitatea faxurilor primite este redusă

- Activați setarea ECM de la panoul de control.
- Solicitați expeditorului să trimită utilizând un mod de calitate superior.
- Tipăriți din nou faxul primit. Selectați **Jurnal** din **Job/Status** pentru a tipări faxul din nou.

Informații conexe

- ➔ „Setări de bază” la pagina 207
- ➔ „Verificarea istoricului activităților de fax” la pagina 197

Nu pot fi primite faxuri A3

- Verificați dacă dimensiunea hârtiei pentru sursa de hârtie A3 este corect configurată, la valoarea A3, și dacă sursa respectivă este setată pentru a fi utilizată cu faxul. Selectați **Setări > Setări generale > Setări imprimantă > Setări sursă hârtie > Selectare automată setări > Fax**, apoi bifați sursele de hârtie activate.
- Verificați dacă formatul A3 este selectat în **Primire dimensiune hârtie**. Selectați **Setări > Setări generale > Setări fax > Setări de bază > Primire dimensiune hârtie** și apoi verificați dacă este selectat formatul A3.

Informații conexe

- ➔ „Setări imprimantă” la pagina 67
- ➔ „Setări de bază” la pagina 207

Faxurile primite nu sunt tipărite

- Dacă a survenit o eroare de imprimantă, cum ar fi un blocaj de hârtie, imprimanta nu poate tipări faxurile primite. Verificați imprimanta.
- Dacă imprimanta a fost setată pentru a salva faxurile recepționate în inbox sau în caseta confidențială, faxurile primite nu vor fi tipărite automat. Verificați **Setări primite**.

Informații conexe

- ➔ „Verificarea stării imprimantei” la pagina 238
- ➔ „Scoaterea hârtiei blocate” la pagina 245
- ➔ „Salvarea faxurilor recepționate în Inbox (Salvare/Redirecționare necondiționată)” la pagina 171
- ➔ „Salvarea faxurilor recepționate în Inbox sau în caseta confidențială (Salv./Redir. cond.)” la pagina 176

Paginile sunt goale sau doar o cantitate mică de text este imprimantă pe cea de-a doua pagină în cazul faxurilor recepționate

Puteți imprima pe o pagină utilizând funcția **Ștergere date de imprimare după divizare** din **Setări divizare pagină**.

Soluționarea problemelor

Selectați **Ștergere parte de sus** sau **Ștergere parte de jos** în **Ștergere date de imprimare după divizare** și apoi ajustați **Prag**. Mărirea pragului crește cantitatea ștearsă; un prag mai ridicat vă oferă o posibilitate mai mare de a tipări pe o pagină.

Informații conexe

➔ [„Setări imprimare” la pagina 205](#)

Alte probleme cu privire la faxuri

Nu pot fi efectuate apeluri de pe telefonul conectat

Conectați un telefon la portul EXT. al imprimantei și ridicați receptorul. Dacă nu puteți auzi un ton de apel, conectați corect cablul telefonic.

Informații conexe

➔ [„Conectarea unui dispozitiv telefonic la imprimantă” la pagina 152](#)

Robotul telefonic nu poate răspunde la apelurile vocale

De la panoul de control, setați opțiunea **Sonerii răspuns** la un număr de apeluri mai mare decât cel la care ați setat robotul telefonic.

Informații conexe

➔ [„Setări de bază” la pagina 207](#)

➔ [„Setarea robotului telefonic” la pagina 167](#)

Numărul de fax al expeditorului nu este afișat pe faxurile primite sau este incorect

Este posibil ca expeditorul să nu fi setat informațiile din antet, sau să le fi setat incorect. Contactați expeditorul.

Alte probleme

Un ușor șoc electric la atingerea imprimantei

Dacă există multe periferice conectate la computer, s-ar putea să simțiți un ușor șoc electric atunci când atingeți imprimanta. Instalați un cablu de împământare la computerul conectat la imprimantă.

Funcționarea imprimantei este zgomotoasă

Dacă imprimanta este prea zgomotoasă, activați **Modul silențios**. Este posibil ca activarea acestei caracteristici să determine reducerea vitezei de tipărire.

Panou de control

Selectați  pe ecranul de pornire și activați **Mod silențios**.

Driverul de imprimantă pentru Windows

Activați **Modul silențios** din fila **Principal**.

Driverul de imprimantă pentru Mac OS

Selectați **Preferințe sistem** din meniul  > **Imprimante și scanere** (sau **Tipărire și scanare**, **Tipărire și fax**) și apoi selectați imprimanta. Faceți clic pe **Opțiuni și consumabile** > **Opțiuni** (sau **Driver**). Selectați **Activat** ca setare pentru **Modul silențios**.

Epson Scan 2

Faceți clic pe butonul  pentru a deschide fereastra **Configurare**. Apoi, setați opțiunea **Modul silențios** din fila **Scanare**.

Fantă spate al.hârtie este detașat

Reatașați fantă spate al.hârtie menținându-l vertical, după cum se arată mai jos.

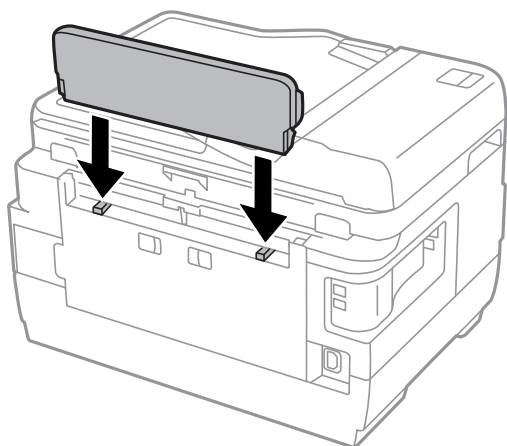

Data și ora sunt incorecte

Setați corect data și ora de pe panoul de control. După o pană de curent determinată de un fulger sau dacă alimentarea cu energie este întreruptă pentru o perioadă lungă de timp, s-ar putea ca ceasul să indice ora greșită.

Informații conexe

➔ „Setări de bază” la pagina 66

Dispozitivul de memorie nu este recunoscut

Activați dispozitivul de memorie din setările **Interfață disp. de mem.** de pe panoul de control.

Informații conexe

➔ „Setări imprimantă” la pagina 67

Nu pot fi salvate date pe dispozitivul de memorie

- Verificați dacă dispozitivul de memorie nu este protejat la scriere.
- Verificați dacă dispozitivul de memorie are suficientă memorie liberă. Dacă memoria disponibilă este insuficientă, nu vor putea fi salvate datele.

Informații conexe

➔ „Specificații dispozitiv USB extern” la pagina 287

Ați uitat parola

Dacă uitați parola de administrator, contactați serviciul de asistență Epson.

Informații conexe

➔ „Contactarea serviciului de asistență clienți” la pagina 298

Aplicația este blocată de un firewall (numai Windows)

Adăugați aplicația în lista cu programe permise de Windows în setările de securitate din fereastra **Panou de control**.

„!” este afișat în ecranul de selectare a fotografiilor

„!” este afișat pe ecranul LCD dacă fișierul imagine nu este compatibil cu produsul.

Informații conexe

➔ „Specificații privind tipurile de date compatibile” la pagina 287

Anexă

Specificații tehnice

Specificațiile imprimantei

Amplasarea duzelor capului de imprimare		Duze pentru cerneală neagră: 400×2 rânduri Duze pentru cerneală color: 128×2 rânduri pentru fiecare culoare
Densitate hârtie	Hârtie normală	64 – 90 g/m ² (17 – 24 lv)
	Hârtie groasă	91 – 256 g/m ² (25 – 68 lv)
	Plic	Plic #10, DL, C6: de la 75 la 90 g/m ² (de la 20 la 24 lv) Plic C4: 80 la 100 g/m ² (21 la 26 lv)

* Chiar și când grosimea hârtiei se încadrează în acest interval, hârtia nu poate fi alimentată în imprimantă sau calitatea tipăririi se poate reduce în funcție de proprietățile sau calitatea hârtiei.

Zona tipăribilă

Zona tipăribilă pentru coli individuale

Calitatea tipăririi poate să scadă în zonele umbrite datorită mecanismului imprimantei.

Tipărire cu margini

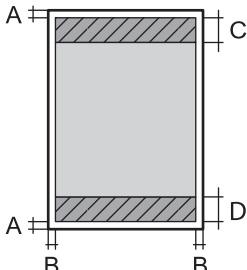
	A	3.0 mm (0.12 in.)
	B	3.0 mm (0.12 in.)
	C	47.0 mm (1.85 in.)
	D	45.0 mm (1.77 in.)

Tipărire fără margini

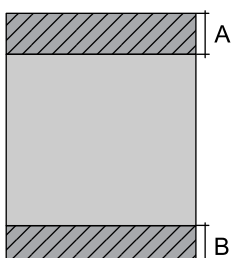
	A	50.0 mm (1.97 in.)
	B	48.0 mm (1.89 in.)

Anexă

Zonă tipăribilă pentru plicuri

Calitatea tipăririi poate să scadă în zonele umbrite datorită mecanismului imprimantei.

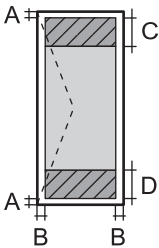
	A	3.0 mm (0.12 in.)
	B	5.0 mm (0.20 in.)
	C	47.0 mm (1.85 in.)
	D	18.0 mm (0.71 in.)

Specificațiile scannerului

Tip scanner	Flatbed
Dispozitiv fotoelectric	CIS
Număr de pixeli efectiv	14040×20400 de pixeli (1200 dpi)
Dimensiune maximă document	297×431.8 mm (11.7×17 in.) A3, Tabloid/US B
Rezoluție de scanare	1200 dpi (scanare principală) 2400 dpi (scanare secundară)
Rezoluție de ieșire	50 – 9600 dpi în incrementuri de 1 dpi.
Profundzime de culoare	Color <input type="checkbox"/> 48 biți pe pixel intern (16 biți pe pixel pe culoare intern) <input type="checkbox"/> 24 biți pe pixel extern (8 biți pe pixel pe culoare extern) Tonuri de gri <input type="checkbox"/> 16 biți pe pixel intern <input type="checkbox"/> 8 biți pe pixel extern Alb-negru <input type="checkbox"/> 16 biți pe pixel intern <input type="checkbox"/> 1 biți pe pixel extern
Sursă de lumină	LED

Specificații interfață

Pentru computer	USB de mare viteză
Pentru dispozitiv USB extern	USB de mare viteză

Anexă

Specificațiile faxului

Tip fax	Fax walk-up alb-negru și color (ITU-T Super Group 3)
Linii telefonice acceptate	Linii telefonice analogice standard, sisteme PBX (Private Branch Exchange)
Viteză	Până la 33.6 kbps
Rezoluție	<p>Monocrom</p> <p><input type="checkbox"/> Standard: 8 pel/mm×3,85 linii/mm (203 pel/in.×98 linii/in.)</p> <p><input type="checkbox"/> Bun: 8 pel/mm×7,7 linii/mm (203 pel/in.×196 linii/in.)</p> <p><input type="checkbox"/> Super fin: 8 pel/mm×15,4 linii/mm (203 pel/in.×392 linii/in.)</p> <p><input type="checkbox"/> Ultra fin: 16 pel/mm×15,4 linii/mm (406 pel/in.×392 linii/in.)</p> <p>Color</p> <p>200×200 dpi</p>
Memorie pagini	Până la 550 pagini (la primire, în modul draft monocrom, ITU-T No.1)
Reapelare*	De 2 ori (la interval de 1 minut)
Interfață	Linie telefonică RJ-11, conectare telefon RJ-11

* Specificațiile pot diferi în funcție de țară sau regiune.

Listă cu funcții de rețea

Funcții de rețea și IPv4/IPv6

Funcții			Acceptată	Observații
Tipărire în rețea	EpsonNet Print (Windows)	IPv4	✓	-
	Standard TCP/IP (Windows)	IPv4, IPv6	✓	-
	Tipărire WSD (Windows)	IPv4, IPv6	✓	Windows Vista sau superior
	Tipărire Bonjour (Mac OS)	IPv4, IPv6	✓	-
	Tipărire IPP (Windows, Mac OS)	IPv4, IPv6	✓	-
	Tipărire UPnP	IPv4	-	Informații despre dispozitiv
	PictBridge Tipărire (Wi-Fi)	IPv4	-	Cameră digitală
	Epson Connect (Tipărire e-mail)	IPv4	✓	-
	AirPrint (iOS, Mac OS)	IPv4, IPv6	✓	iOS 5 sau mai nou, Mac OS X v10.7 sau mai nou
	Google Cloud Print	IPv4, IPv6	✓	-

Anexă

Funcții		Acceptată	Observații	
Scanare în rețea	Epson Scan 2	IPv4, IPv6	✓	-
	Event Manager	IPv4	✓	-
	Epson Connect (Scanare în Cloud)	IPv4	✓	-
	AirPrint (Scanare)	IPv4, IPv6	✓	OS X Mavericks sau superior
	ADF (scanare față-verso)		-	-
Fax	Trimitere fax	IPv4	✓	-
	Primire fax	IPv4	✓	-
	AirPrint (Faxout)	IPv4, IPv6	✓	OS X Mountain Lion sau superior

Specificații Wi-Fi

Standarde	IEEE802.11b/g/n ^{*1,*2}
Interval de frecvențe	2,4 GHz
Putere de radiofrecvență maximă transmisă	19.8 dBm (EIRP)
Moduri coordonare	Infrastructură, Wi-Fi Direct (Simple AP) ^{*3}
Protocoale de securitate wireless	WEP (64/128bit), WPA2-PSK (AES) ^{*4}

*1 Este conform cu IEEE 802.11b/g/n sau IEEE 802.11b/g, în funcție de locația de achiziționare.

*2 IEEE 802.11n este disponibilă doar pentru HT20.

*3 Nu este acceptat pentru IEEE 802.11b.

*4 Compatibilitate cu standardele WPA2, acceptă WPA/WPA2 Personal.

Specificații Ethernet

Standarde	IEEE802.3i (10BASE-T) ^{*1} IEEE802.3u (100BASE-TX) IEEE802.3az (Ethernet eficient energetic) ^{*2}
Mod de comunicare	Auto, 10Mbps full-duplex, 10Mbps semi-duplex, 100Mbps full-duplex, 100Mbps semi-duplex
Conector	RJ-45

*1 Utilizați un cablu STP (shielded twisted pair) din categoria 5e sau superioară, pentru a preveni riscul de producere a interferențelor radio.

*2 Dispozitivul conectat trebuie să fie conform cu standardele IEEE802.3az.

Anexă

Protocol de securitate

SSL/TLS	HTTPS Server/Client, IPPS
SMTPS (STARTTLS, SSL/TLS)	

Servicii compatibile oferite de terți

AirPrint	Tipărire	iOS 5 sau superior/Mac OS X v10.7.x sau superior
	Scanare	OS X Mavericks sau superior
	Fax	OS X Mountain Lion sau superior
Google Cloud Print		

Specificații dispozitiv USB extern

Dispozitive	Capacități maxime
Unitate de memorie flash USB	2 TB (formatat în FAT, FAT32 sau exFAT.)

Nu puteți utiliza următoarele dispozitive:

- Un dispozitiv care necesită utilizarea unui driver dedicat
- Un dispozitiv cu setări de securitate (parolă, criptare, etc.)

Epson nu garantează funcționarea corectă și completă a dispozitivelor conectate extern.

Specificații privind tipurile de date compatibile

Format fișier	JPEG preluat de aparatele foto digitale DCF* ¹ versiunea 1.0 sau 2.0* ² Imagini compatibile TIFF 6.0 conform specificațiilor de mai jos <input type="checkbox"/> Imagini RGB full-color (necomprimate) <input type="checkbox"/> Imagini binare (necomprimate sau codate CCITT)
Dimensiuni imagini	Orizontal: de la 80 la 10200 de pixeli Vertical: de la 80 la 10200 de pixeli
Dimensiune fișiere	Mai puțin de 2 GB
Număr maxim de fișiere	JPEG: 9990* ³ TIFF: 999

*1 Specificațiile DCF (Design rule for Camera File system, Regula de organizare a sistemului de fișiere al aparatului foto).

*2 Nu sunt acceptate foto stocate în camere digitale cu memorie încorporată.

Anexă

*3 La un moment dat, pot fi afișate până la 999 de fișiere. (Dacă numărul de fișiere depășește 999, fișierele vor fi afișate în grupuri.)

Notă:

„!” este afișat pe ecranul LCD dacă imprimanta nu poate recunoaște fișierul imagine. În acest caz, dacă selectați un aspect cu imagini multiple, vor fi tipărite secțiuni negre.

Dimensiuni

WF-7710 Series

Dimensiuni	<p>Stocare</p> <ul style="list-style-type: none"> <input type="checkbox"/> Lățime: 567 mm (22.3 in.) <input type="checkbox"/> Adâncime: 452 mm (17.8 in.) <input type="checkbox"/> Înălțime: 340 mm (13.4 in.) <p>Tipărire</p> <ul style="list-style-type: none"> <input type="checkbox"/> Lățime: 567 mm (22.3 in.) <input type="checkbox"/> Adâncime: 817 mm (32.2 in.) <input type="checkbox"/> Înălțime: 340 mm (13.4 in.)
Greutate*	Aprox. 18.7 kg (41.2 lb.)

* Fără cartușe de cerneală și cablul de alimentare.

WF-7720 Series

Dimensiuni	<p>Stocare</p> <ul style="list-style-type: none"> <input type="checkbox"/> Lățime: 567 mm (22.3 in.) <input type="checkbox"/> Adâncime: 452 mm (17.8 in.) <input type="checkbox"/> Înălțime: 418 mm (16.5 in.) <p>Tipărire</p> <ul style="list-style-type: none"> <input type="checkbox"/> Lățime: 567 mm (22.3 in.) <input type="checkbox"/> Adâncime: 817 mm (32.2 in.) <input type="checkbox"/> Înălțime: 418 mm (16.5 in.)
Greutate*	Aprox. 22.2 kg (48.9 lb.)

* Fără cartușe de cerneală și cablul de alimentare.

Specificații electrice

Model	Model cu 100 – 240 V	Model cu 220 – 240 V
Interval de frecvențe nominal	50 – 60 Hz	50 – 60 Hz
Intensitate nominală	0.5 – 0.3 A	0.4 A

Anexă

Putere consumată (cu conectare USB)	Copiere autonomă: Aprox. 18 W (ISO/IEC24712) Mod de pregătire: Aprox. 8.5 W Mod inactiv: Aprox. 1.0 W Oprire: Aprox. 0.2 W	Copiere autonomă: Aprox. 18 W (ISO/IEC24712) Mod de pregătire: Aprox. 8.5 W Mod inactiv: Aprox. 1.0 W Oprire: Aprox. 0.2 W
-------------------------------------	---	---

Notă:

- Pentru a afla tensiunea de funcționare, verificați eticheta imprimantei.
- Pentru utilizatorii din Europa, consultați site-ul web următor pentru a obține detalii referitoare la consumul de energie electrică.

<http://www.epson.eu/energy-consumption>

Specificații de mediu

Funcționare	<p>Utilizați imprimanta în intervalul indicat în graficul de mai jos.</p> <p>Temperatură: de la 10 până la 35°C (de la 50 până la 95 °F) Umiditate: 20 – 80% umiditate relativă (fără condens)</p>
Stocare	<p>Temperatură: de la -20 până la 40°C (de la -4 până la 104 °F)* Umiditate: 5 – 85% umiditate relativă (fără condens)</p>

* Puteți depozita timp de o lună la 40°C (104°F).

Specificații de mediu pentru cartușele de cerneală

Temperatură de depozitare	-30 – 40 °C (-22 – 104 °F)*
Temperatură de îngheț	-16 °C (3.2 °F) Cerneala se dezgheață și poate fi utilizată după aproximativ 3 ore la 25 °C (77 °F).

* Se poate depozita timp de o lună la 40 °C (104 °F).

Cerințele sistemului

- Windows 10 (32 biți, 64 biți)/Windows 8.1 (32 biți, 64 biți)/Windows 8 (32 biți, 64 biți)/Windows 7 (32 biți, 64 biți)/Windows Vista (32 biți, 64 biți)/Windows XP SP3 sau ulterior (32 biți)/Windows XP Professional x64 Edition SP2 sau ulterior/Windows Server 2016/Windows Server 2012 R2/Windows Server 2012/Windows Server 2008 R2/Windows Server 2008/Windows Server 2003 R2/Windows Server 2003 SP2 sau ulterior

Anexă

- macOS Sierra/OS X El Capitan/OS X Yosemite/OS X Mavericks/OS X Mountain Lion/Mac OS X v10.7.x/Mac OS X v10.6.8

Notă:

- Este posibil ca Mac OS să nu fie compatibil cu anumite aplicații și funcții.
- Sistemul de fișiere UNIX (UFS) pentru Mac OS nu este suportat.

Informații de reglementare

Standarde și aprobări

Standarde și aprobări pentru modelul comercializat în S.U.A.

Siguranță	UL60950-1 CAN/CSA-C22.2 No.60950-1
EMC	FCC Part 15 Subpart B Class B CAN/CSA-CEI/IEC CISPR 22 Class B

Acest echipament conține următorul modul wireless.

Producător: Askey Computer Corporation

Tip: WLU6320-D69 (RoHS)

Acest produs este în conformitate cu prevederile din secțiunea 15 a reglementărilor FCC și cu secțiunea RAS-210 a reglementărilor IC. Compania Epson nu își asumă responsabilitatea în cazul nerespectării cerințelor de protecție cauzate de o modificare nerecomandată a produsului. Înainte de utilizare, trebuie respectate următoarele două condiții: (1) acest dispozitiv probabil nu produce interferențe periculoase și (2) acest dispozitiv trebuie să accepte orice interferențe permise, inclusiv interferențele care pot avea ca efect funcționarea incorectă a aparatului.

Pentru a preîntâmpina interferențele radio cu serviciul licențiat, acest dispozitiv este destinat utilizării în spații închise și departe de ferestre pentru a asigura o protecție maximă. Echipamentul (sau antena de transmisie a acestuia) care este instalat în exterior este supus licențierii.

Acest echipament respectă limitele FCC/IC privind expunerea la radiații stabilite pentru un mediu necontrolat și respectă orientările FCC privind expunerea la radiofrecvență (RF) din Anexa C la OET65 și specificațiile RSS-102 din regulamentul IC privind expunerea la radiofrecvență (RF). Acest echipament trebuie instalat și utilizat astfel încât radiatorul să se afle la o distanță de cel puțin 7,9 inchi (20 cm) față de corpul unei persoane (cu excepția extremităților: mâini, încheieturile mâinilor, picioare și glezne).

Standarde și aprobări pentru modelul comercializat în U.E.

Pentru utilizatorii din Europa

Prin prezenta, Seiko Epson Corporation declară că următorul model cu echipament radio este în conformitate cu Directiva 2014/53/EU. Textul complet al declarației de conformitate UE este disponibil pe următorul site web.

<http://www.epson.eu/conformity>

C443A

Anexă

Se utilizează numai în Irlanda, Marea Britanie, Austria, Germania, Liechtenstein, Elveția, Franța, Belgia, Luxemburg, Olanda, Italia, Portugalia, Spania, Danemarca, Finlanda, Norvegia, Suedia, Islanda, Croația, Cipru, Grecia, Slovenia, Malta, Bulgaria, Cehia, Estonia, Ungaria, Letonia, Lituania, Polonia, România și în Slovacia.

Compania Epson nu își asumă responsabilitatea în cazul nerespectării cerințelor de protecție cauzate de o modificare nerecomandată a produsului.



Standarde și aprobări pentru modelul comercializat în Australia

EMC	AS/NZS CISPR32 Class B
-----	------------------------

Epson declară prin prezenta că următoarele modele ale echipamentului respectă cerințele principale și alte prevederi importante ale AS/NZS4268:

C443A

Compania Epson nu își asumă responsabilitatea în cazul nerespectării cerințelor de protecție cauzate de o modificare nerecomandată a produsului.

German Blue Angel

Consultați următorul website pentru a verifica dacă această imprimantă este compatibilă sau nu cu standardele pentru German Blue Angel.

<http://www.epson.de/blauerengel>

Restricții la copiere

Urmăriți restricțiile de mai jos pentru a asigura o utilizare responsabilă și legală a imprimantei.

Copierea următoarelor articole este interzisă prin lege:

- Bilete de bancă, monede, titluri de plasament emise de guvern, obligațiuni emise de guvern titluri de garanție emise de o municipalitate
- Timbre poștale nefolosite, cărți poștale pretimbrate și alte articole oficiale poștale care poartă o valoare valabilă
- Timbre fiscale emise de guvern și obligațiuni emise în conformitate cu procedurile legale

Copiați cu atenție următoarele articole:

- Titluri private de plasamente (certIFICATE de acțiuni, obligațiuni negociabile, cecuri, etc.), abonamente lunare, permise de concesiune, etc.
- Pașapoarte, carnet de conducere, garanții de bună funcționare, permise de drum, tichete de masă, tichete etc.

Notă:

Copierea acestor articole poate fi interzisă și prin lege.

Utilizarea responsabilă a materialelor cu drepturi de autor:

Imprimantele pot fi întrebuințate greșit prin copierea neautorizată de materiale sub incidența legislației privind drepturile de proprietate intelectuală. În cazul în care nu acționați în urma unui sfat primit de la un avocat, folosiți

documentele în mod responsabil și cu respect prin obținerea acordului titularului dreptului de proprietate înaintea copierii materialului publicat.

Transportul imprimantei

Dacă trebuie să mutați imprimanta pentru a o muta sau pentru reparații, urmați instrucțiunile de mai jos pentru ambalarea imprimantei.

Atenție:

- Atunci când transportați imprimanta, ridicați-o într-o poziție stabilă. Dacă ridicați imprimanta într-o poziție instabilă, riscați să vă răniți.
- Deoarece imprimanta este grea, în timpul despachetării și transportului aceasta trebuie manipulată întotdeauna de către două sau mai multe persoane.
- Atunci când ridicați imprimanta, plasați mâinile în poziția indicată mai jos. Dacă ridicați imprimanta ținând-o din alte poziții, aceasta ar putea cădea sau dvs. v-ați putea strivi degetele atunci când o așezați jos.



- Atunci când transportați imprimanta, nu o înclinați cu mai mult de 10 grade. În caz contrar, imprimanta ar putea cădea.
- Aveți grijă să nu vă prindeți degetele atunci când deschideți sau închideți unitatea de scanare. În caz contrar, riscați să vă răniți.

Important:

- Dacă depozitați sau transportați imprimanta, încercați să nu o înclinați, să nu o așezați vertical sau să nu o răsuciți; în caz contrar cerneala se poate scurge din cartușe.
- Lăsați cartușele de cerneală instalate. Prin scoaterea cartușelor, capul de tipărire se poate usca și împiedica astfel imprimanta să tipărească.

1. Opriți imprimanta apăsând pe butonul .

Anexă

2. Verificați dacă indicatorul de alimentare s-a stins și apoi scoateți cablul de alimentare.

! Important:

Deconectați cablul de alimentare după stingerea indicatorului de alimentare. În caz contrar, capul de tipărire nu va reveni în poziția inițială, iar cerneala se va usca; în acest caz este posibil să nu mai puteți tipări.

3. Deconectați toate cablurile, de exemplu cablul de alimentare și cablul USB.
4. Dacă imprimanta acceptă dispozitive externe de stocare, asigurați-vă că nu sunt conectate.
5. Scoateți toată hârtia din imprimantă.
6. Asigurați-vă că în imprimantă nu au rămas documente originale.
7. Deschideți unitatea de scanare cu capacul pentru documente închis. Fixați suportul cartușului de cerneală de carcasă cu bandă adezivă.

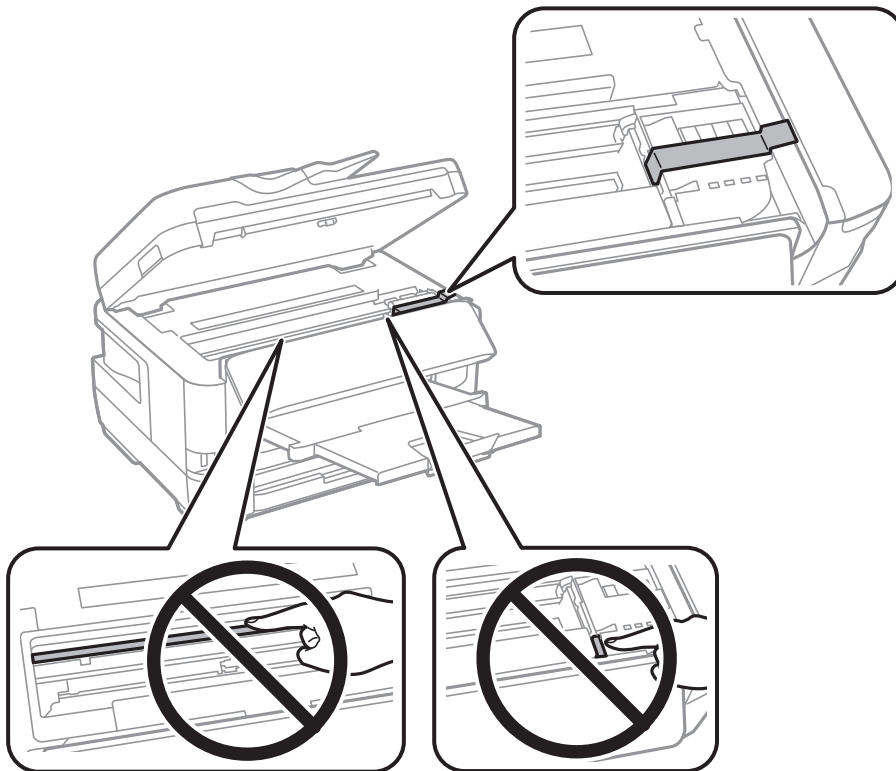

Anexă

8. Închideți unitatea de scanare.

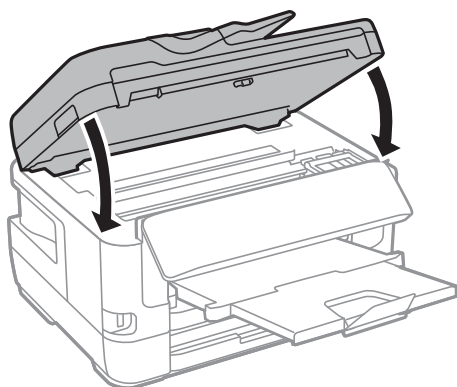

9. Pregătiți-vă să ambalați imprimanta urmând instrucțiunile de mai jos.

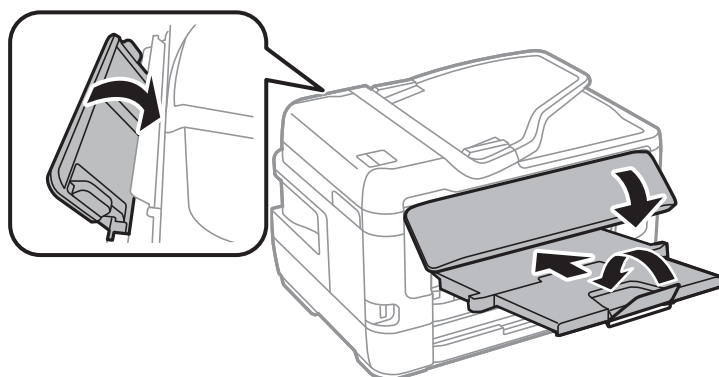

10. Ambalați imprimanta în cutia acesteia folosind materialele de protecție.

Când veți utiliza din nou imprimanta, nu uitați să scoateți banda adezivă care fixează suportul cartușului de cerneală. În cazul în care calitatea tipăririi a scăzut la următoarea tipărire, curățați și aliniați capul de tipărire.

Informații conexe

- ➔ „Denumirea și funcțiile componentelor” la pagina 16
- ➔ „Verificarea și curățarea capului de tipărire” la pagina 221
- ➔ „Alinierea capului de imprimare” la pagina 223

Mesaje afișate pe durata Verificare conexiune

Următoarele mesaje sunt afișate la efectuarea Verificare conexiune la serverul de e-mail. Dacă se produce o eroare, verificați mesajul și explicația, pentru a confirma starea.

Mesaje	Explicație
Testarea conexiunii a reușit.	Acest mesaj apare când conexiunea cu serverul a reușit.

Anexă

Mesaje	Explicație
Eroare de comunicare cu serverul SMTP. Verificați următoarele. - Setări rețea	Acest mesaj apare atunci când <ul style="list-style-type: none"> <input type="checkbox"/> Imprimanta nu este conectată la o rețea <input type="checkbox"/> Serverul SMTP este nefuncțional <input type="checkbox"/> Conexiunea de rețea s-a întrerupt în timpul comunicațiilor <input type="checkbox"/> S-au primit date incomplete
Eroare de comunicare cu serverul POP3. Verificați următoarele. - Setări rețea	Acest mesaj apare atunci când <ul style="list-style-type: none"> <input type="checkbox"/> Imprimanta nu este conectată la o rețea <input type="checkbox"/> Serverul POP3 este nefuncțional <input type="checkbox"/> Conexiunea de rețea s-a întrerupt în timpul comunicațiilor <input type="checkbox"/> S-au primit date incomplete
A survenit o eroare în timpul conectării la serverul SMTP. Verificați următoarele. - Adresă server SMTP - Server DNS	Acest mesaj apare atunci când <ul style="list-style-type: none"> <input type="checkbox"/> Conectarea la un server DNS nu a reușit <input type="checkbox"/> Rezoluția de nume pentru un server SMTP nu a reușit
A survenit o eroare în timpul conectării la serverul POP3. Verificați următoarele. - Adresă server POP3 - Server DNS	Acest mesaj apare atunci când <ul style="list-style-type: none"> <input type="checkbox"/> Conectarea la un server DNS nu a reușit <input type="checkbox"/> Rezoluția de nume pentru un server POP3 nu a reușit
Eroare de autentificare la serverul SMTP. Verificați următoarele. - Metodă de autentificare - Cont de autentificare - Parolă autentificare	Acest mesaj apare când autentificarea la serverul SMTP nu a reușit.
Eroare de autentificare la serverul POP3. Verificați următoarele. - Metodă de autentificare - Cont de autentificare - Parolă autentificare	Acest mesaj apare când autentificarea la serverul POP3 nu a reușit.
Metodă de comunicare neacceptată. Verificați următoarele. - Adresă server SMTP - Număr port server SMTP	Acest mesaj apare atunci când se încearcă efectuarea comunicării cu protocoale neacceptate.
Conectarea la serverul SMTP a eșuat. Modificați parametrul Conexiune securizată la Fără.	Acest mesaj apare atunci când apare o neconcordanță SMTP între un server și un client sau atunci când serverul nu acceptă conexiunea securizată SMTP (conexiune SSL).
Conectarea la serverul SMTP a eșuat. Modificați parametrul Conexiune securizată la SSL/TLS.	Acest mesaj apare atunci când apare o neconcordanță SMTP între un server și un client sau atunci când serverul solicită să utilizeze o conexiune SSL/TLS pentru o conexiune securizată SMTP.
Conectarea la serverul SMTP a eșuat. Modificați parametrul Conexiune securizată la STARTTLS.	Acest mesaj apare atunci când apare o neconcordanță SMTP între un server și un client sau atunci când serverul solicită să utilizeze o conexiune STARTTLS pentru o conexiune securizată SMTP.
Conexiunea nu este de încredere. Verificați următoarele. - Data și ora	Acest mesaj apare atunci când setarea de dată și oră a imprimantei este incorectă sau atunci când certificatul a expirat.
Conexiunea nu este de încredere. Verificați următoarele. - Certificat CA	Acest mesaj apare atunci când imprimanta nu are un certificat rădăcină corespunzător serverului sau când un Certificat CA nu a fost importat.
Conexiunea nu este securizată.	Acest mesaj apare atunci când certificatul obținut este deteriorat.

Anexă

Mesaje	Explicație
Autentificarea serverului SMTP a eșuat. Modificați metoda de autentificare la SMTP-AUTH.	Acest mesaj apare atunci când apare o neconcordanță între server și client privind metoda de autentificare. Serverul acceptă ATENT. SMTP.
Autentificarea serverului SMTP a eșuat. Modificați metoda de autentificare la POP înainte de SMTP.	Acest mesaj apare atunci când apare o neconcordanță între server și client privind metoda de autentificare. Serverul nu acceptă ATENT. SMTP.
Adresa de e-mail a expeditorului este incorectă. Înlocuiți-o cu adresa de e-mail a serviciului dvs. de e-mail.	Acest mesaj apare atunci când adresa de e-mail specificată a expeditorului este eronată.
Nu pot accesa imprimanta dacă procesul nu s-a terminat.	Acest mesaj apare atunci când imprimanta este ocupată.

Informații conexe

➔ „Verificarea conexiunii unui server de e-mail” la pagina 78

Drept de proprietate intelectuală

Nicio parte a acestei publicații nu poate fi reprodusă, stocată pe un sistem de preluare sau transmisă în orice formă sau prin orice mijloc electronic, mecanic, prin fotocopiare, înregistrare sau în alt mod, fără permisiunea scrisă prealabilă a Seiko Epson Corporation. Nu se presupune nicio responsabilitate în ceea ce privește brevetele relativ la utilizarea informațiilor incluse în prezentul manual. De asemenea, nu se presupune nicio responsabilitate pentru daune rezultând din utilizarea informațiilor incluse în prezentul manual. Informațiile incluse în prezentul manual sunt destinate a fi utilizate numai cu acest produs Epson. Epson nu este responsabilă de utilizarea acestor informații prin aplicarea la alte produse.

Nici Seiko Epson Corporation și nici filialele sale nu vor fi responsabile față de persoana care a achiziționat acest produs sau față de terți pentru daune, pierderi, costuri sau cheltuieli suportate de achizitor sau de terți ca rezultat al unui accident, utilizări eronate sau abuzive a acestui produs sau a unor modificări sau reparații neautorizate ale acestui produs sau (exclusiv teritoriul S.U.A.) nerespectarea strictă a instrucțiunilor de operare și de întreținere ale Seiko Epson Corporation.

Seiko Epson Corporation și filialele sale nu vor fi responsabile pentru nicio daună sau problemă apărută ca urmare a utilizării opțiunilor sau a altor produse consumabile altele decât cele desemnate de către Seiko Epson Corporation ca fiind produse originale Epson sau produse aprobate Epson.

Seiko Epson Corporation nu va fi responsabilă pentru nicio daună rezultată ca urmare a interferențelor electromagnetice care survine în urma utilizării oricăror cabluri de interfață altele decât cele desemnate ca produse aprobate Epson de către Seiko Epson Corporation.

© 2017 Seiko Epson Corporation

Conținutul acestui manual și specificațiile acestui produs se pot modifica fără notificare prealabilă.

Mărci înregistrate

- EPSON® este o marcă comercială înregistrată, iar EPSON EXCEED YOUR VISION sau EXCEED YOUR VISION este o marcă comercială a Seiko Epson Corporation.
- Epson Scan 2 software is based in part on the work of the Independent JPEG Group.

Anexă

libtiff

Copyright © 1988-1997 Sam Leffler

Copyright © 1991-1997 Silicon Graphics, Inc.

Permission to use, copy, modify, distribute, and sell this software and its documentation for any purpose is hereby granted without fee, provided that (i) the above copyright notices and this permission notice appear in all copies of the software and related documentation, and (ii) the names of Sam Leffler and Silicon Graphics may not be used in any advertising or publicity relating to the software without the specific, prior written permission of Sam Leffler and Silicon Graphics.

THE SOFTWARE IS PROVIDED "AS-IS" AND WITHOUT WARRANTY OF ANY KIND, EXPRESS, IMPLIED OR OTHERWISE, INCLUDING WITHOUT LIMITATION, ANY WARRANTY OF MERCHANTABILITY OR FITNESS FOR A PARTICULAR PURPOSE.

IN NO EVENT SHALL SAM LEFFLER OR SILICON GRAPHICS BE LIABLE FOR ANY SPECIAL, INCIDENTAL, INDIRECT OR CONSEQUENTIAL DAMAGES OF ANY KIND, OR ANY DAMAGES WHATSOEVER RESULTING FROM LOSS OF USE, DATA OR PROFITS, WHETHER OR NOT ADVISED OF THE POSSIBILITY OF DAMAGE, AND ON ANY THEORY OF LIABILITY, ARISING OUT OF OR IN CONNECTION WITH THE USE OR PERFORMANCE OF THIS SOFTWARE.

- The N-Mark is a trademark or registered trademark of NFC Forum, Inc. in the United States and in other countries.
- QR Code is a registered trademark of DENSO WAVE INCORPORATED in Japan and other countries.
- Intel® is a registered trademark of Intel Corporation.
- Microsoft®, Windows®, Windows Server®, and Windows Vista® are registered trademarks of Microsoft Corporation.
- Apple, Macintosh, macOS, OS X, Bonjour, ColorSync, Safari, AirPrint, the AirPrint Logo, iPad, iPhone, iPod touch, and iTunes are trademarks of Apple Inc., registered in the U.S. and other countries.
- Google Cloud Print, Chrome, Chrome OS, Google Play and Android are trademarks of Google Inc.
- Adobe and Adobe Reader are either registered trademarks or trademarks of Adobe Systems Incorporated in the United States and/or other countries.
- Notă generală: În publicația de față sunt utilizate alte nume de produse doar în scopuri de identificare și acestea pot fi mărci comerciale ale proprietarilor respectivi. Epson își declină orice drepturi asupra acestor mărci.

Unde puteți obține ajutor

Site-ul web de asistență tehnică

Dacă aveți nevoie de ajutor suplimentare, vizitați site-ul erb de asistență al Epson de mai jos. Selectați țara sau regiunea dumneavoastră și accesați secțiunea de asistență a site-ului web Epson local. Pe acest site sunt disponibile și cele mai recente drivere, întrebări frecvente, manuale și alte materiale care pot fi descărcate.

<http://support.epson.net/>

<http://www.epson.eu/Support> (Europa)

Dacă produsul dumneavoastră Epson nu funcționează corect și nu puteți rezolva problema, contactați serviciul de asistență clienți de la Epson.

Contactarea serviciului de asistență clienți

Înainte de a contacta Epson

Dacă produsul dumneavoastră Epson nu funcționează corect și nu puteți rezolva problema folosind informațiile de depanare din manualele produsului, contactați serviciul de asistență clienți de la Epson. Dacă serviciul de asistență din regiunea dumneavoastră nu este precizat mai jos, contactați reprezentantul de la care ați achiziționat produsul.

Serviciul de asistență vă va putea ajuta mult mai rapid dacă le oferiți următoarele informații:

- Numărul de serie al produsului
(Eticheta cu numărul de serie se află de obicei pe fața posterioară a produsului.)
- Modelul produsului
- Versiunea software a produsului
(Faceți clic pe **Despre**, **Informații despre versiune**, sau pe un buton similar din software-ul produsului.)
- Marca și modelul computerului dumneavoastră
- Numele și versiunea sistemului de operare al computerului dumneavoastră
- Numele și versiunile aplicațiilor software pe care le utilizați în mod normal împreună cu produsul

Notă:

În funcție de produs, datele din lista de apelare pentru fax și/sau setările de rețea se pot stoca în memoria produsului. Din cauza defectării sau reparării produsului, datele și/sau setările se pot pierde. Epson nu își asumă responsabilitatea pentru pierderea datelor, pentru copierea de rezervă sau recuperarea datelor și/sau a setărilor, nici chiar în perioada de garanție. Vă recomandăm să creați propria copie de rezervă a datelor sau să le notați.

Ajutor pentru utilizatorii din Europa

Verificați Documentul de garanție pan-europeană pentru informații referitoare la modul în care puteți contacta serviciul de asistență Epson.

Ajutor pentru utilizatorii din Taiwan

Datele de contact pentru informații, asistență și servicii sunt:

World Wide Web

<http://www.epson.com.tw>

Sunt disponibile informații asupra specificațiilor produselor, drivere pentru descărcare și solicitări despre produse.

Serviciul de asistență Epson

Telefon: +886-2-80242008

Serviciul nostru de asistență vă poate ajuta în următoarele privințe la telefon:

- Solicitări cu privire la vânzări și informații despre produse
- Întrebări sau probleme legate de utilizarea produselor
- Solicitări privind activitățile de service și garanția

Anexă

Centru de asistență pentru reparații:

<http://www.tekcare.com.tw/branchMap.page>

TekCare este un centru de service autorizat pentru Epson Taiwan Technology & Trading Ltd.

Ajutor pentru utilizatorii din Australia

Epson Australia dorește să vă ofere un nivel înalt de service pentru clienți. În plus față de manualele produsului dumneavoastră, noi vă oferim următoarele surse de informații:

Adresa URL

<http://www.epson.com.au>

Accesați paginile web ale Epson Australia. Merită să accesați ocazional site-ul! Acesta oferă o zonă de descărcare pentru drivere, puncte de contact Epson, informații asupra produselor noi și asistență tehnică (e-mail).

Serviciul de asistență Epson

Telefon: 1300-361-054

Serviciul de asistență Epson este furnizat ca un o soluție finală pentru a ne asigura că toți clienții noștri au acces la consultanță. Operatorii Serviciului de asistență vă pot ajuta la instalarea, configurarea și utilizarea produsului Epson. Personalul de asistență pre-vânzări vă poate pune la dispoziție documentație despre produsele Epson noi și vă poate oferi consultanță în privința adresei celui mai apropiat reprezentant sau agent de service. Multe tipuri de solicitări sunt rezolvate aici.

În momentul în care sunați, vă recomandăm să aveți la îndemână toate informațiile necesare. Cu cât puneți la dispoziție mai multe informații, cu atât vă putem ajuta mai rapid să rezolvați problema. Aceste informații includ manualele aferente produsului Epson, tipul de computer, sistemul de operare, aplicațiile instalate și orice informații pe care le considerați necesare.

Transportul produsului

Epson recomandă păstrarea ambalajului produsului în vederea transporturilor ulterioare.

Ajutor pentru utilizatorii din Noua Zeelandă

Epson Noua Zeelandă dorește să vă ofere servicii pentru clienți la nivel înalt. În plus față de documentația produsului dvs., vă oferim următoarele surse de informații:

Adresa URL

<http://www.epson.co.nz>

Accesați paginile web ale Epson Noua Zeelandă. Merită să accesați ocazional site-ul! Acesta oferă o zonă de descărcare pentru drivere, puncte de contact Epson, informații asupra produselor noi și asistență tehnică (e-mail).

Serviciul de asistență Epson

Telefon: 0800 237 766

Serviciul de asistență Epson este furnizat ca un mijloc final pentru a asigura accesul clienților noștri la consultanță. Operatorii Serviciului de asistență vă pot ajuta la instalarea, configurarea și utilizarea produsului Epson. Personalul de asistență pre-vânzări vă poate pune la dispoziție documentație despre produsele Epson noi și vă poate oferi

Anexă

consultanță în privința adrese celui mai apropiat reprezentant sau agent de service. Multe tipuri de solicitări sunt rezolvate aici.

Este recomandat să dispuneți de toate informațiile relevante când apelați. Cu cât puneți la dispoziție mai multe informații, cu atât vă putem ajuta mai rapid să rezolvați problema. Aceste informații includ documentația aferentă produsului Epson, tipul de computer, sistemul de operare, aplicațiile instalate și orice informații pe care le considerați necesare.

Transportul produsului

Epson recomandă păstrarea ambalajului produsului în vederea transporturilor ulterioare.

Ajutor pentru utilizatorii din Singapore

Sursele de informare, asistență și serviciile disponibile de la Epson Singapore sunt:

World Wide Web

<http://www.epson.com.sg>

Prin e-mail, sunt disponibile informații asupra specificațiilor produselor, drivere pentru descărcare, întrebări adresate frecvente (FAQ), solicitări asupra vânzărilor și asistență tehnică.

Serviciul de asistență Epson

Număr gratuit: 800-120-5564

Serviciul nostru de asistență prin telefon vă poate ajuta în următoarele privințe:

- Solicitări cu privire la vânzări și informații despre produse
- Întrebări despre modul de utilizare al produsului sau privind rezolvarea unor probleme
- Solicitări privind activitățile de service și garanția

Ajutor pentru utilizatorii din Tailanda

Datele de contact pentru informații, asistență și servicii sunt:

World Wide Web

<http://www.epson.co.th>

Prin e-mail, sunt disponibile informații asupra specificațiilor produselor, drivere pentru descărcare, întrebări adresate frecvente (FAQ) și asistență prin e-mail.

Centrul de apeluri Epson

Telefon: 66-2685-9899

Email: support@eth.epson.co.th

Departamentul nostru Centru de apeluri vă poate ajuta să rezolvați prin telefon următoarele probleme:

- Solicitări cu privire la vânzări și informații despre produse
- Întrebări sau probleme legate de utilizarea produselor
- Solicitări privind activitățile de service și garanția

Ajutor pentru utilizatorii din Hong Kong

Pentru a obține asistență tehnică și pentru servicii postvânzare, utilizatorii sunt rugați să contacteze Epson Hong Kong Limited.

Pagina web

<http://www.epson.com.hk>

Epson Hong Kong a creat o pagină locală atât în limba chineză cât și în engleză pentru a pune la dispoziția utilizatorilor următoarele informații:

- Informații despre produs
- Răspunsuri la întrebările frecvente (FAQ)
- Ultimele versiuni ale driverelor produselor Epson

Linia de asistență tehnică

De asemenea, puteți contacta echipa noastră tehnică la următoarele numere de telefon și fax:

Telefon: 852-2827-8911

Fax: 852-2827-4383

Ajutor pentru utilizatorii din Vietnam

Datele de contact pentru informații, asistență și servicii sunt:

Centrul de service Epson

65 Truong Dinh Street, District 1, Hochiminh City, Vietnam.

Telefon (Ho Chi Minh City): 84-8-3823-9239, 84-8-3825-6234

29 Tue Tinh, Quan Hai Ba Trung, Hanoi City, Vietnam

Telefon (Hanoi City): 84-4-3978-4785, 84-4-3978-4775

Ajutor pentru utilizatorii din Indonezia

Datele de contact pentru informații, asistență și servicii sunt:

World Wide Web

<http://www.epson.co.id>

- Informații asupra specificațiilor produselor, drivere pentru descărcare
- Întrebări adresate frecvent (FAQ), solicitări cu privire la vânzări, întrebări prin e-mail

Epson Hotline

Telefon: +62-1500-766

Fax: +62-21-808-66-799

Serviciul nostru de asistență telefonică vă stă la dispoziție, prin telefon sau prin fax pentru:

- Solicitări cu privire la vânzări și informații despre produse

Anexă

Asistență tehnică

Centrul de service Epson

Provincie	Nume companie	Adresa	Telefon E-mail
DKI JAKARTA	ESS JAKARTA MANGGADUA	Ruko Mall Mangga Dua No. 48 Jl. Arteri Mangga Dua, Jakarta Utara - DKI JAKARTA	(+6221) 62301104 jkt-admin@epson-indonesia.co.id
NORTH SUMATERA	ESC MEDAN	Jl. Bambu 2 Komplek Graha Niaga Nomor A-4, Medan - North Sumatera	(+6261) 42066090 / 42066091 mdn-adm@epson-indonesia.co.id
WEST JAWA	ESC BANDUNG	Jl. Cihampelas No. 48 A Bandung Jawa Barat 40116	(+6222) 4207033 bdg-admin@epson- indonesia.co.id
DI YOGYAKARTA	ESC YOGYAKARTA	YAP Square, Block A No. 6 Jl. C Simanjutak Yogyakarta - DIY	(+62274) 581065 ygy-admin@epson-indonesia.co.id
EAST JAWA	ESC SURABAYA	Hitech Mall Lt. 2 Block A No. 24 Jl. Kusuma Bangsa No. 116 - 118 Surabaya - JATIM	(+6231) 5355035 sby-admin@epson-indonesia.co.id
SOUTH SULAWESI	ESC MAKASSAR	Jl. Cendrawasih NO. 3A, kunjung mae, mariso, MAKASSAR - SULSEL 90125	(+62411) 8911071 mksr-admin@epson- indonesia.co.id
WEST KALIMANTAN	ESC PONTIANAK	Komp. A yani Sentra Bisnis G33, Jl. Ahmad Yani - Pontianak Kalimantan Barat	(+62561) 735507 / 767049 pontianak-admin@epson- indonesia.co.id
RIAU	ESC PEKANBARU	Jl. Tuanku Tambusai No.459A Pekanbaru Riau	(+62761) 8524695 pkb-admin@epson- indonesia.co.id
DKI JAKARTA	ESS JAKARTA SUDIRMAN	Wisma Keiai Lt. 1 Jl. Jenderal Sudirman Kav. 3 Jakarta Pusat - DKI JAKARTA 10220	(+6221) 5724335 ess@epson-indonesia.co.id
EAST JAWA	ESS SURABAYA	Ruko Surya Inti Jl. Jawa No 2-4 Kav. 29 Surabaya - Jawa Timur	(+6231) 5014949 esssby@epson-indonesia.co.id
BANTEN	ESS SERPONG	Ruko Mall WTC Matahari No. 953, Serpong- Banten	(+6221) 53167051 / 53167052 esstag@epson-indonesia.co.id
CENTRAL JAWA	ESS SEMARANG	Komplek Ruko Metro Plaza Block C20 Jl. MT Haryono No 970 Semarang - JAWA TENGAH	(+6224) 8313807 / 8417935 esssmg@epson-indonesia.co.id
EAST KALIMANTAN	ESC SAMARINDA	Jl. KH. Wahid Hasyim (M. Yamin) Kelurahan Sempaja Selatan Kecamatan Samarinda UTARA - SAMARINDA - KALTIM	(+62541) 7272904 escsmd@epson-indonesia.co.id
SOUTH SUMATERA	ESC PALEMBANG	Jl. H.M Rasyid Nawawi No. 249 Kelurahan 9 Ilir Palembang Sumatera Selatan	(+62711) 311330 escplg@epson-indonesia.co.id

Anexă

Provincie	Nume companie	Adresa	Telefon E-mail
EAST JAVA	ESC JEMBER	JL. Panglima Besar Sudirman Ruko no.1D Jember-Jawa Timur (Depan Balai Penelitian & Pengolahan Kakao)	(+62331) 488373 / 486468 jmr-admin@epson-indonesia.co.id
NORTH SULAWESI	ESC MANADO	Tekno Megamall Lt LG 11 TK 21, Kawasan Megamas Boulevard, Jl Piere Tendean, Manado - SULUT 95111	(+62431) 8890996 MND-ADMIN@EPSON- INDONESIA.CO.ID

Pentru orașele care nu apar în această listă, vă rugăm să sunați la linia de asistență: 08071137766.

Ajutor pentru utilizatorii din Malaezia

Datele de contact pentru informații, asistență și servicii sunt:

World Wide Web

<http://www.epson.com.my>

- Informații asupra specificațiilor produselor, drivere pentru descărcare
- Întrebări adresate frecvent (FAQ), solicitări cu privire la vânzări, întrebări prin e-mail

Centrul de apeluri Epson

Telefon: +60 1800-8-17349

- Solicitări cu privire la vânzări și informații despre produse
- Întrebări sau probleme legate de utilizarea produselor
- Solicitări privind serviciile de reparații și garanția

Sediul principal

Telefon: 603-56288288

Fax: 603-5628 8388/603-5621 2088

Ajutor pentru utilizatorii din Filipine

Pentru a primi asistență tehnică și alte servicii post-vânzare, utilizatorii sunt invitați să contacteze Epson Philippines Corporation la numerele de telefon și de fax și la adresa de e-mail de mai jos:

World Wide Web

<http://www.epson.com.ph>

Prin e-mail, sunt disponibile informații asupra specificațiilor produselor, drivere pentru descărcare, întrebări adresate frecvente (FAQ) și asistență prin e-mail.

Epson Philippines — Servicii pentru clienți

Număr gratuit: (PLDT) 1-800-1069-37766

Anexă

Număr gratuit: (digital) 1-800-3-0037766

Metro Manila: (+632)441-9030

Site web: <https://www.epson.com.ph/contact>

E-mail: customercare@epc.epson.som.ph

Program de lucru 9am – 6pm, de luni până sâmbătă (cu excepția sărbătorilor legale)

Departamentul nostru de Servicii pentru clienți vă poate ajuta să rezolvați prin telefon următoarele probleme:

- Solicitări cu privire la vânzări și informații despre produse
- Întrebări sau probleme legate de utilizarea produselor
- Solicitări privind activitățile de service și garanția

Epson Philippines Corporation

Linie principală: +632-706-2609

Fax: +632-706-2663