

**WF-M5799 Series**

# **Ghidul utilizatorului**

## Cuprins

### Despre acest manual

Introducere . . . . .	7
Utilizarea manualului pentru căutarea informațiilor . . . . .	7
Mărci și simboluri . . . . .	9
Figurile utilizate în acest manual . . . . .	9
Referințe la sisteme de operare . . . . .	9

### Instrucțiuni importante

Instrucțiuni de securitate . . . . .	11
Sfaturi și avertismente legate de imprimantă . . . . .	12
Sfaturi și avertismente pentru configurarea imprimantei . . . . .	12
Sfaturi și avertismente pentru utilizarea imprimantei . . . . .	13
Sfaturi și avertismente pentru transportul sau depozitarea imprimantei . . . . .	13
Sfaturi și avertismente pentru utilizarea imprimantei cu o conexiune wireless . . . . .	14
Sfaturi și avertismente pentru utilizarea ecranului tactil . . . . .	14
Protejarea informațiilor personale . . . . .	14

### Informații de bază despre imprimantă

Denumirea și funcțiile componentelor . . . . .	15
Panou de control . . . . .	19
Configurarea ecranului de bază . . . . .	20
Pictograme afișate pe ecranul LCD . . . . .	21
Operații pe ecranul tactil . . . . .	22
Introducere caracterelor . . . . .	23
Configurare ecran Job/Status . . . . .	24
Vizualizarea animațiilor . . . . .	24

### Pregătirea imprimantei

Încărcarea tipurilor de hârtie . . . . .	26
Hârtia disponibilă și capacitățile . . . . .	26
Încărcarea hârtiei în suportul de Casetă de hârtie . . . . .	29
Încărcarea hârtiei în suportul de Alimentare hârtie spate . . . . .	32
Încărcarea plicurilor și măsurile de precauție . . . . .	34
Încărcarea hârtiei de format lung . . . . .	35
Lista tipurilor de hârtie . . . . .	36
Așezarea originalelor . . . . .	36

Originale disponibile pentru ADF . . . . .	36
Așezarea originalelor pe unitatea ADF . . . . .	37
Așezarea originalelor pe Geamul scannerului . . . . .	39
Introducerea unui dispozitiv USB extern . . . . .	41
Introducerea și extragerea unui dispozitiv USB extern . . . . .	41
Accesarea unui dispozitiv USB extern de la un computer . . . . .	41
Folosirea unui server de e-mail . . . . .	42
Configurarea serverului de poștă electronică . . . . .	42
Elemente de configurare a serverului de e-mail . . . . .	43
Verificarea conexiunii unui server de e-mail . . . . .	44
Mesaje afișate pe durata Verificare conexiune . . . . .	44
Gestionarea contactelor . . . . .	46
Înregistrarea sau editarea contactelor . . . . .	46
Înregistrarea sau editarea contactelor grupate . . . . .	47
Înregistrarea contactelor utilizate frecvent . . . . .	47
Înregistrarea contactelor pe un computer . . . . .	48
Copierea de rezervă a contactelor prin utilizarea unui computer . . . . .	48
Înregistrarea setărilor favorite ca presetare . . . . .	48
Opțiuni de meniu pentru Presetări . . . . .	49
Opțiunile meniului Setări . . . . .	49
Opțiunile meniului Setări generale . . . . .	49
Opțiunile meniului Contor imprimare . . . . .	57
Opțiunile meniului Stare alimentare . . . . .	58
Opțiunile meniului Întreținere . . . . .	58
Opțiunile meniului Limbă/Language . . . . .	59
Opțiunile meniului Stare imprimantă/Imprimare . . . . .	59
Opțiunile meniului Administrator Contacte . . . . .	60
Opțiunile meniului Setări utilizator . . . . .	60
Opțiunile meniului Stare dispozitiv de autentificare . . . . .	60
Opțiunile meniului Informații Epson Open Platform . . . . .	61
Economisirea energiei . . . . .	61
Economisirea energiei — Panou de control . . . . .	61

### Tipărirea

Tipărirea de la driverul de imprimantă pe Windows . . . . .	62
Accesarea driverului de imprimantă . . . . .	62
Informații de bază despre tipărire . . . . .	63
Tipărirea pe 2 fețe . . . . .	64
Tipărirea mai multor pagini pe o singură coală . . . . .	65

## Cuprins

Tipărirea și stivuirea în ordinea paginilor (Tipărirea în ordine inversă). . . . .	66	Utilizarea caracteristicii AirPrint. . . . .	100
Tipărirea unui document micșorat sau mărit. . . . .	66	Anularea activităților în curs sau în coadă. . . . .	101
Tipărirea unei imagini pe mai multe coli pentru mărire (crearea unui poster). . . . .	67	<b>Copierea</b>	
Tipărirea cu antet și subsol. . . . .	73	Informații de bază privind copiere. . . . .	102
Tipărirea unei inscripții. . . . .	74	Copierea pe 2 fețe. . . . .	102
Tipărirea fișierelor protejate prin parolă. . . . .	75	Copierea mai multor originale pe aceeași pagină. . . . .	103
Tipărirea mai multor fișiere simultan. . . . .	75	Opțiuni de meniu de bază pentru copiere. . . . .	103
Ajustarea tonului de tipărire. . . . .	76	Opțiuni de meniu avansate pentru copiere. . . . .	105
Tipărirea pentru scoaterea în evidență a liniilor subțiri. . . . .	77	<b>Scanarea</b>	
Tipărire cu Îmbunătățire text și linii de culoare deschisă. . . . .	77	Scanarea de la panoul de control. . . . .	107
Tipărirea codurilor de bare clare. . . . .	77	Salvarea imaginii scanate la un folder partajat sau server FTP. . . . .	107
Anularea tipăririi. . . . .	78	Scanarea cu trimitere prin e-mail. . . . .	116
Opțiuni de meniu pentru driverul de imprimantă. . . . .	78	Scanarea utilizând setările înregistrate în computer (Document Capture Pro). . . . .	119
Tipărirea de la driverul de imprimantă PostScript pe Windows. . . . .	81	Scanarea pe un dispozitiv de memorie. . . . .	122
Opțiuni de meniu pentru driverul de imprimantă PostScript. . . . .	82	Scanarea pe un server Cloud. . . . .	124
Anularea tipăririi. . . . .	83	Scanarea pe un computer (WSD). . . . .	126
Tipărirea de la driverul de imprimantă pe Mac OS. . . . .	84	Tipărirea de pe un computer. . . . .	128
Informații de bază despre tipărire. . . . .	84	Autentificarea utilizatorilor pe Epson Scan 2 la utilizarea controlului de acces. . . . .	128
Tipărirea pe 2 fețe. . . . .	85	Efectuarea scanării utilizând Epson Scan 2. . . . .	129
Tipărirea mai multor pagini pe o singură coală. . . . .	86	Scanarea de pe dispozitivele inteligente. . . . .	132
Tipărirea și stivuirea în ordinea paginilor (Tipărirea în ordine inversă). . . . .	86	Conectarea de la un dispozitiv inteligent prin Wi-Fi Direct. . . . .	132
Tipărirea unui document micșorat sau mărit. . . . .	87	Instalarea Epson iPrint. . . . .	133
Anularea tipăririi. . . . .	88	Efectuarea scanării utilizând Epson iPrint. . . . .	133
Opțiuni de meniu pentru driverul de imprimantă. . . . .	88	Scanarea prin atingerea dispozitivelor inteligente de marcaj N. . . . .	134
Realizarea setărilor operaționale din driver-ul imprimantei pentru Mac OS. . . . .	89	<b>Primirea și trimiterea faxurilor</b>	
Tipărirea de la driverul de imprimantă PostScript pe Mac OS. . . . .	90	Înainte de utilizarea funcțiilor de fax. . . . .	135
Opțiuni de meniu pentru driverul de imprimantă PostScript. . . . .	91	Trimiterea faxurilor de la imprimantă. . . . .	135
Anularea tipăririi. . . . .	93	Trimiterea faxurilor de la panoul de control. . . . .	135
Tipărirea fișierelor de pe un dispozitiv de memorie. . . . .	93	Trimiterea faxurilor cu formarea numărului de la telefonul extern. . . . .	138
Tipărirea fișierelor JPEG de pe un dispozitiv de memorie. . . . .	93	Trimiterea faxurilor la cerere (Utilizarea Trimit cu interog/ setă avis electr). . . . .	138
Tipărirea fișierelor PDF sau TIFF de pe un dispozitiv de memorie. . . . .	94	Diverse moduri de a trimite faxuri. . . . .	140
Opțiuni de meniu pentru Dispozitiv de memorie. . . . .	95	Recepționarea faxurilor la imprimantă. . . . .	144
Imprimarea de pe dispozitivele inteligente. . . . .	97	Primirea faxurilor de intrare. . . . .	145
Utilizarea caracteristicii Epson iPrint. . . . .	97	Recepționarea faxurilor prin efectuarea unui apel telefonic. . . . .	146
Utilizarea Epson Print Enabler. . . . .	100	Salvarea și redirecționarea faxurilor primite. . . . .	146
		Vizualizarea faxurilor primite la imprimantă pe ecranul LCD. . . . .	149

## Cuprins

Opțiuni de meniu pentru faxuri. . . . .	150
Destinatar. . . . .	150
Setări fax. . . . .	150
Mai multe. . . . .	152
Opțiunile meniului Fax Box. . . . .	154
Inbox/ Confidențial. . . . .	154
Documente stocate. . . . .	155
Trim inter/ avizier. . . . .	156
Verificarea stării sau a jurnalelor pentru lucrările de fax. . . . .	159
Afișarea informațiilor în caz de neprocesare a faxurilor recepționate (necitite/netipărite/ nesalvate/neredirecționate). . . . .	159
Verificarea activităților de fax în curs. . . . .	160
Verificarea istoricului activităților de fax. . . . .	161
Retipărirea documentelor primite. . . . .	161
Trimiterea unui fax de la computer. . . . .	161
Trimiterea documentelor create cu ajutorul unei aplicații (Windows). . . . .	162
Trimiterea documentelor create cu ajutorul unei aplicații (Mac OS). . . . .	164
Recepționarea faxurilor la un computer. . . . .	165
Salvarea faxurilor de intrare într-un computer. . . . .	166
Anularea funcției de salvare a faxurilor de intrare în computer. . . . .	166
Verificarea faxurilor noi (Windows). . . . .	167
Verificarea faxurilor noi (Mac OS). . . . .	168

## **Înlocuirea unei Unitate de Alimentare cu Cerneală și a altor consumabile**

Verificarea stării cernelii rămase și a casetei de întreținere. . . . .	169
Verificarea stării cernelii rămase și casetei de întreținere — de la panoul de control. . . . .	169
Verificarea stării cernelii rămase și a casetei de întreținere - Windows. . . . .	169
Verificarea stării cernelii rămase și a casetei de întreținere — Mac OS. . . . .	169
Codurile Unitate de Alimentare cu Cerneală. . . . .	170
Precauții în manevrarea Unitate de Alimentare cu Cerneală. . . . .	170
Înlocuirea unei Unitate de Alimentare cu Cerneală. . . . .	172
Codul casetei de întreținere. . . . .	172
Precauții pentru manipularea casetei de întreținere. . . . .	172
Înlocuirea unei casete de întreținere. . . . .	173

## **Întreținerea imprimantei**

Verificarea și curățarea capului de tipărire. . . . .	174
Verificarea și curățarea capului de tipărire — Panou de control. . . . .	174
Verificarea și curățarea capului de tipărire - Windows. . . . .	175
Verificarea și curățarea capului de tipărire — Mac OS. . . . .	175
Alinierea capului de imprimare. . . . .	175
Alinierea capului de tipărire — Panoul de control. . . . .	175
Curățarea traseului hârtiei pentru evitarea petelor de cerneală. . . . .	177
Curățarea alimentatorului automat de documente (ADF). . . . .	177
Curățarea Geamul scannerului. . . . .	180

## **Informații despre serviciul de rețea și despre software**

Aplicație pentru configurarea operațiilor imprimantei (Web Config). . . . .	181
Executarea utilitarului Web Config într-un browser web. . . . .	181
Executarea utilitarului Web Config în Windows	182
Executarea utilitarului Web Config în Mac OS. . . . .	182
Aplicație pentru scanarea documentelor și imaginilor (Epson Scan 2). . . . .	182
Adăugarea scannerului de rețea. . . . .	183
Aplicație pentru configurarea scanării de la computer (Document Capture Pro). . . . .	184
Aplicație pentru configurarea operațiilor de fax și trimiterea faxurilor (FAX Utility). . . . .	184
Aplicație pentru transmiterea faxurilor (driver PC-FAX). . . . .	185
Aplicație pentru tipărirea paginilor web (E-Web Print) (doar pentru Windows). . . . .	185
Instrumente de actualizare software (EPSON Software Updater). . . . .	186
Instalarea celor mai recente aplicații. . . . .	186
Instalarea unui driver PostScript. . . . .	188
Instalarea unui driver de imprimantă PostScript — Windows. . . . .	188
Instalarea unui driver PostScript — Mac OS. . . . .	188
Instalarea driverului Epson universal (numai pentru Windows). . . . .	189
Dezinstalarea aplicațiilor. . . . .	189
Dezinstalarea aplicațiilor — Windows. . . . .	189
Dezinstalarea aplicațiilor — Mac OS. . . . .	190

## Cuprins

Imprimarea utilizând un serviciu de rețea. . . . .	191	Fotografiile tipărite sunt lipicioase. . . . .	213
<b>Soluționarea problemelor</b>		Imaginile sau fotografiile sunt imprimate în culori neașteptate. . . . .	213
Verificarea stării imprimantei. . . . .	192	Poziția, formatul sau marginile materialului tipărit sunt incorecte. . . . .	213
Verificarea mesajelor pe ecranul LCD. . . . .	192	Caracterele tipărite sunt incorecte sau corupte. . . . .	214
Coduri de eroare din meniul de stare. . . . .	193	Imaginea tipărită este inversată. . . . .	214
Verificarea stării imprimantei – Windows. . . . .	199	Modele tip mozaic în imaginile tipărite. . . . .	214
Verificarea stării imprimantei — Mac OS. . . . .	199	Tipărirea față-verso în mod neintenționat. . . . .	214
Verificarea stării software-ului. . . . .	200	Culori neuniforme, pete, puncte sau linii drepte apar în imaginea copiată. . . . .	214
Scoaterea hârtiei blocate. . . . .	200	Pe imaginea copiată apar modele neclare (de tip hașură). . . . .	215
Hârtia nu este alimentată corect. . . . .	200	Pe imaginea copiată apare o imagine de pe verso-ul originalului. . . . .	215
Hârtia se blochează. . . . .	201	Problema de tipărire nu a putut fi soluționată. . . . .	215
Hârtia este alimentată oblic. . . . .	201	Alte probleme de imprimare. . . . .	215
Sunt alimentate mai multe coli de hârtie în același timp. . . . .	201	Tipărirea se face prea încet. . . . .	215
Hârtia nu este alimentată din unitatea de casetă pentru hârtie opțională. . . . .	201	Tipărirea este încetinită drastic în timpul operațiilor de tipărire continuă. . . . .	216
Apare o eroare la ieșirea hârtiei. . . . .	202	Nu se poate anula tipărirea de la un computer care rulează Mac OS X v10.6.8. . . . .	216
Originalele nu sunt alimentate în alimentatorul automat de documente. . . . .	202	Driver-ul PostScript. . . . .	217
Probleme cu privire la alimentarea cu energie și panoul de control. . . . .	203	Imprimanta nu tipărește dacă este utilizat driver-ul PostScript. . . . .	217
Imprimanta nu pornește. . . . .	203	Imprimanta nu tipărește corect dacă este utilizat driver-ul PostScript. . . . .	217
Imprimanta nu se oprește. . . . .	203	Viteza tipăririi scade semnificativ dacă este utilizat driver-ul PostScript. . . . .	217
Alimentarea se oprește automat. . . . .	203	Scanarea nu începe. . . . .	217
Ecranul LCD se întunecă. . . . .	203	Probleme cu privire la imaginile scanate. . . . .	218
Ecranul tactil nu răspunde. . . . .	203	Culori lipsite de omogenitate, murdărie, pete etc. apar la scanarea de pe geamul scannerului. . . . .	218
Nu se poate opera de la panoul de control. . . . .	203	Apar linii drepte la scanarea din ADF. . . . .	219
Nu se poate efectua tipărirea de la un computer. . . . .	204	Calitatea imaginii lasă de dorit. . . . .	219
Verificarea conexiunii (USB). . . . .	204	Fundalul imaginilor prezintă offset. . . . .	219
Verificarea conexiunii (rețea). . . . .	204	Textul este neclar. . . . .	219
Verificarea software-ului și a datelor. . . . .	204	Apar modele moiré (umbre sub formă de plasă) . . . . .	220
Verificarea stării imprimantei de la computer (Windows). . . . .	206	Nu se poate scana suprafața corectă pe geamul scannerului. . . . .	220
Verificarea stării imprimantei de la computer (Mac OS). . . . .	207	Textul nu este corect recunoscut la salvarea în formatul PDF căutabil. . . . .	220
Nu se poate tipări de la un iPhone sau iPad. . . . .	207	Nu se pot rezolva problemele imaginii scanate. . . . .	221
Probleme de tipărire. . . . .	208	Nu se pot salva imaginile scanate în folderul partajat. . . . .	222
Ajustarea calității de imprimare. . . . .	208	Verificarea mesajelor pe imprimantă. . . . .	222
Apar urme de uzură din cauza frecării pe hârtie sau lipsesc culori. . . . .	209	Salvarea imaginilor scanate durează mult timp. . . . .	223
Apar benzi. . . . .	209	Comutarea între rețea privată și rețea publică. . . . .	223
Apar benzi colorate la intervale de aproximativ 3.3 cm. . . . .	210	Alte probleme de scanare. . . . .	226
Tipărirea neclare, benzi verticale sau aliniere incorectă. . . . .	210	Viteza de scanare este redusă. . . . .	226
Calitatea tipăririi este slabă. . . . .	211		
Hârtia este pătată sau zgâriată. . . . .	212		
Hârtia se pătează în timpul tipăririi automate față-verso. . . . .	213		

## Cuprins

Nu se poate trimite imaginea scanată prin e-mail. . . . .	226	Protocol de securitate. . . . .	239
Scanarea se oprește dacă scanați în format PDF/Multi-TIFF. . . . .	226	Compatibilitate PostScript Level 3. . . . .	239
Probleme la trimiterea și primirea de faxuri. . . . .	226	Servicii compatibile oferite de terți. . . . .	239
Primirea sau trimiterea faxurilor nu este posibilă. . . . .	227	Specificații dispozitiv USB extern. . . . .	239
Imposibil de trimis faxuri. . . . .	228	Specificații privind tipurile de date compatibile. . . . .	240
Nu pot fi trimise faxuri către un anumit destinatar. . . . .	229	Dimensiuni. . . . .	240
Imposibil de trimis faxuri la o anumită oră. . . . .	229	Specificații electrice. . . . .	241
Imposibil de primit faxuri. . . . .	230	Specificații de mediu. . . . .	242
Nu se pot salva faxuri recepționate pe un dispozitiv de memorie. . . . .	230	Cerințele sistemului. . . . .	242
Eroarea de memorie plină. . . . .	230	Informații despre fonturi. . . . .	243
Calitatea faxurilor trimise este redusă. . . . .	231	Fonturi disponibile pentru PostScript. . . . .	243
Faxurile trimise au dimensiuni incorecte. . . . .	231	Fonturi disponibile pentru PCL (URW). . . . .	244
Calitatea faxurilor primite este redusă. . . . .	232	Lista seturilor de simboluri. . . . .	245
Faxurile primite nu sunt tipărite. . . . .	232	Instalarea unităților opționale. . . . .	248
Paginile sunt goale sau doar o cantitate mică de text este imprimantă pe cea de-a doua pagină în cazul faxurilor recepționate. . . . .	232	Codul casetei opționale pentru hârtie. . . . .	248
Alte probleme cu privire la faxuri. . . . .	232	Instalarea casetelor de hârtie opționale. . . . .	248
Nu pot fi efectuate apeluri de pe telefonul conectat. . . . .	233	Informații de reglementare. . . . .	251
Robotul telefonic nu poate răspunde la apelurile vocale. . . . .	233	Standarde și aprobări. . . . .	251
Numărul de fax al expeditorului nu este afișat pe faxurile primite sau este incorect. . . . .	233	German Blue Angel. . . . .	252
Alte probleme. . . . .	233	Restricții la copiere. . . . .	253
Un ușor șoc electric la atingerea imprimantei. . . . .	233	Transportul imprimantei. . . . .	253
Funcționarea imprimantei este zgomotoasă. . . . .	233	Drept de proprietate intelectuală. . . . .	257
Data și ora sunt incorecte. . . . .	234	Mărci înregistrate. . . . .	257
Dispozitivul de memorie nu este recunoscut. . . . .	234	Unde puteți obține ajutor. . . . .	259
Nu pot fi salvate date pe dispozitivul de memorie. . . . .	234	Site-ul web de asistență tehnică. . . . .	259
Ați uitat parola. . . . .	234	Contactarea serviciului de asistență clienți. . . . .	259
Aplicația este blocată de un firewall (numai Windows). . . . .	234		
Se afișează „x” în ecranul de selectare a fotografiilor. . . . .	234		
<b>Anexă</b>			
Specificații tehnice. . . . .	235		
Specificațiile imprimantei. . . . .	235		
Specificațiile scannerului. . . . .	236		
Specificații interfață. . . . .	236		
Specificațiile faxului. . . . .	236		
Listă cu funcții de rețea. . . . .	237		
Specificații Wi-Fi. . . . .	238		
Specificații Ethernet. . . . .	238		

# Despre acest manual

---

## Introducere

Următoarele manuale sunt livrate împreună cu imprimanta dvs. Epson. În afara manualelor, consultați diversele tipuri de informații de ajutor disponibile de pe imprimantă sau din cadrul aplicațiilor software Epson.

- Instrucțiuni importante privind siguranța (manual tipărit pe hârtie)  
Vă oferă instrucțiuni pentru a facilita utilizarea în siguranță a acestei imprimante.
- Începeți aici (manual tipărit pe hârtie)  
Vă oferă informații legate de configurarea imprimantei și de instalarea software-ului.
- Ghidul utilizatorului (manual digital)  
Acest manual. Include informații generale și instrucțiuni de utilizare a imprimantei și de rezolvare a problemelor.
- Ghidul administratorului (manual digital)  
Oferă administratorilor de rețea informații legate de administrare și de setările imprimantei.

Puteți obține cele mai recente versiuni ale manualelor enumerate mai sus folosind metodele următoare.

- Manual pe hârtie  
Vizitați site-ul web de asistență Epson pentru Europa la adresa <http://www.epson.eu/Support> sau site-ul web de asistență Epson global la adresa <http://support.epson.net/>.
- Manual digital  
Lansați EPSON Software Updater pe computer. EPSON Software Updater verifică dacă există actualizări disponibile ale aplicațiilor software Epson și ale manualelor digitale, permițându-vă să descărcați cele mai recente versiuni.

### Informații conexe

- ➔ „Instrumente de actualizare software (EPSON Software Updater)” la pagina 186

---

## Utilizarea manualului pentru căutarea informațiilor

Manualul PDF permite căutarea de informații în funcție de cuvinte cheie sau puteți accesa direct anumite secțiuni cu ajutorul marcajelor. De asemenea, puteți tipări numai paginile de care aveți nevoie. În această secțiune se explică modul de utilizare a unui manual PDF deschis în Adobe Reader X pe un computer.

## Despre acest manual

### Căutarea după cuvinte cheie

Faceți clic pe **Editare** > **Căutare avansată**. Introduceți cuvântul cheie (textul) pentru informațiile pe care doriți să le găsiți în fereastra de căutare, apoi faceți clic pe **Căutare**. Corespondențele sunt marcate sub forma unei liste. Faceți clic pe una dintre corespondențe pentru a accesa pagina respectivă.

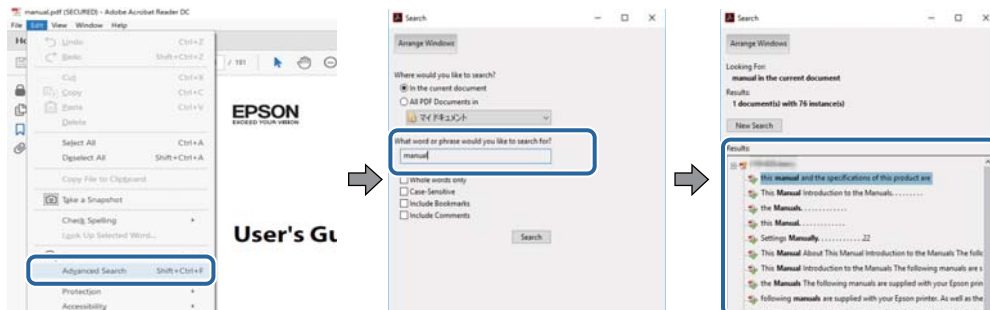

### Accesul direct de la marcaje

Faceți clic pe un titlu pentru a accesa pagina respectivă. Faceți clic pe + sau > pentru a vizualiza titlurile de nivel inferior din secțiunea respectivă. Pentru a reveni la pagina precedentă, efectuați următoarea operație la tastatură.

- Windows: Mențineți apăsată tasta **Alt**, apoi apăsați pe <.
- Mac OS: Mențineți apăsată tasta **Command**, apoi apăsați pe <.

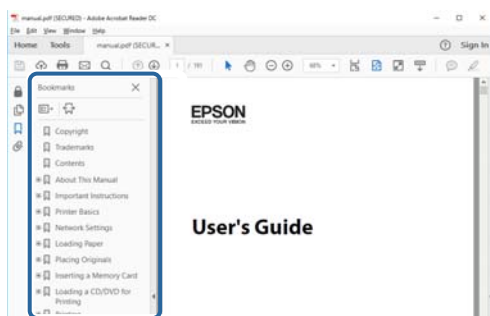

### Imprimarea numai a paginilor necesare

Puteți extrage și tipări numai paginile de care aveți nevoie. Faceți clic pe **Tipărire** în meniul **Fișier**, apoi specificați paginile pe care doriți să le imprimați în opțiunea **Pagini** din **Pagini de tipărit**.

- Pentru a specifica o serie de pagini, introduceți o cratimă între pagina de început și cea de sfârșit.  
Exemplu: 20 – 25
- Pentru a specifica pagini care nu se află într-o serie, separați paginile prin virgule.  
Exemplu: 5, 10, 15

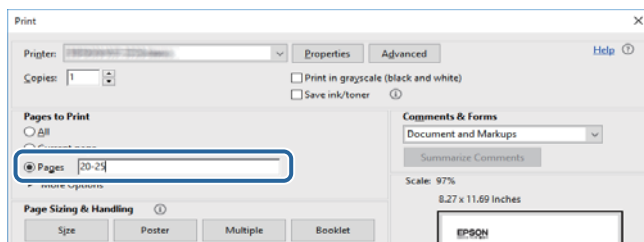



---

## Mărci și simboluri

**Atenție:**

Instrucțiuni care trebuie respectate cu atenție pentru evitarea accidentărilor.

**Important:**

Instrucțiuni care trebuie respectate pentru evitarea deteriorării echipamentului.

**Notă:**

Furnizează informații suplimentare și de referință.

➔ Informații conexe

Legături către secțiunile relevante.

---

## Figurile utilizate în acest manual

- Capturile de ecran cu driver-ul imprimantei și Epson Scan 2 (driver-ul scannerului) sunt efectuate în Windows 10 sau macOS High Sierra. Conținutul afișat pe ecran diferă în funcție de model și situație.
- Figurile în care este prezentată imprimanta utilizată în acest manual sunt doar niște exemple. Cu toate că în funcție de model pot exista mici diferențe, modul de funcționare este același.
- Unele elemente din meniul afișat pe ecranul LCD diferă în funcție de model și de setările definite.

---

## Referințe la sisteme de operare

### Windows

În acest manual, termeni precum „Windows 10”, „Windows 8.1”, „Windows 8”, „Windows 7”, „Windows Vista”, „Windows XP”, „Windows Server 2016”, „Windows Server 2012 R2”, „Windows Server 2012”, „Windows Server 2008 R2”, „Windows Server 2008”, „Windows Server 2003 R2” și „Windows Server 2003” se referă la următoarele sisteme de operare. În plus, termenul „Windows” este utilizat cu referire la toate versiunile.

- Sistem de operare Microsoft® Windows® 10
- Sistem de operare Microsoft® Windows® 8.1
- Sistem de operare Microsoft® Windows® 8
- Sistem de operare Microsoft® Windows® 7
- Sistem de operare Microsoft® Windows Vista®
- Sistem de operare Microsoft® Windows® XP
- Sistem de operare Microsoft® Windows® XP Professional x64 Edition
- Sistem de operare Microsoft® Windows Server® 2016
- Sistem de operare Microsoft® Windows Server® 2012 R2
- Sistem de operare Microsoft® Windows Server® 2012

## Despre acest manual

- Sistem de operare Microsoft® Windows Server® 2008 R2
- Sistem de operare Microsoft® Windows Server® 2008
- Sistem de operare Microsoft® Windows Server® 2003 R2
- Sistem de operare Microsoft® Windows Server® 2003

## Mac OS

În acest manual, termenul „Mac OS” este utilizat cu referire la macOS High Sierra, macOS Sierra, OS X El Capitan, OS X Yosemite, OS X Mavericks, OS X Mountain Lion, Mac OS X v10.7.x și Mac OS X v10.6.8.

# Instrucțiuni importante

---

## Instrucțiuni de securitate

Citiți și respectați aceste instrucțiuni pentru a asigura utilizarea în siguranță a acestei imprimante. Păstrați acest manual pentru a-l putea consulta ulterior. De asemenea, trebuie să respectați toate avertismentele și instrucțiunile afișate pe imprimantă.

- Unele simboluri folosite pe imprimanta dvs. au rolul de a asigura utilizarea în siguranță și corespunzătoare a imprimantei. Vizitați următorul site web pentru a afla mai multe despre semnificația simbolurilor.  
<http://support.epson.net/symbols>
- Folosiți doar cablul de alimentare furnizat împreună cu imprimanta și nu folosiți cablul cu niciun alt echipament. În urma folosirii altor cabluri cu această imprimantă sau a folosirii cablului livrat cu alte echipamente, există pericolul de incendiu sau de electrocutare.
- Asigurați-vă de conformitatea cablului de alimentare cu c.a. cu standardele de siguranță locale.
- Nu dezamblați, modificați sau încercați să reparați cablul de alimentare, priza, imprimanta, scanerul sau alte componente, cu excepția cazurilor explicate expres în manualele imprimantei.
- Deconectați imprimanta de la priză și apelați la personal de service autorizat pentru reparații în următoarele condiții:  
Cablul de alimentare sau priza sunt deteriorate; în imprimantă a pătruns lichid; imprimanta a fost supusă șocurilor mecanice sau carcasa este deteriorată; imprimanta nu funcționează normal sau prezintă modificări clare în funcționare. Nu reglați butoanele care nu sunt incluse în instrucțiunile de funcționare.
- Amplasați imprimanta în apropierea unei prize de rețea de unde fișa poate fi deconectată cu ușurință.
- Nu amplasați sau depozitați imprimanta afară, lângă surse excesive de mizerie sau praf, apă, sau lângă surse de încălzire, sau în locații în care se produc șocuri, vibrații, valori mari de temperatură și umiditate.
- Nu vărsați lichide pe imprimantă și nu manevrați imprimanta cu mâinile ude.
- Țineți imprimanta la o distanță de cel puțin 22 cm față de stimulatoarele cardiace. Este posibil ca undele radio generate de imprimantă să afecteze în mod negativ funcționarea stimulatoarelor cardiace.
- În cazul în care ecranul LCD este defect, contactați furnizorul. Dacă soluția cu cristale lichide ajunge pe mâinile dumneavoastră, spălați-le cu atenție cu apă și săpun. Dacă soluția cu cristale lichide vă intră în ochi, spălați imediat cu jet de apă. Dacă starea de disconfort sau problemele de vedere persistă după o clătire temeinică, solicitați imediat asistență medicală.
- Evitați folosirea telefonului în timpul unei furtuni cu descărcări electrice. Există riscul electrocutării în urma acțiunii fulgerului.
- Nu folosiți telefonul pentru a raporta scurgeri de gaze, dacă acesta se află în apropierea locului de scurgere.

## Instrucțiuni importante

- ❑ Imprimanta este grea și trebuie ridicată de cel puțin două persoane. Dacă ridicați imprimanta, două sau mai multe persoane trebuie să ocupe pozițiile corecte, conform instrucțiunilor de mai jos.

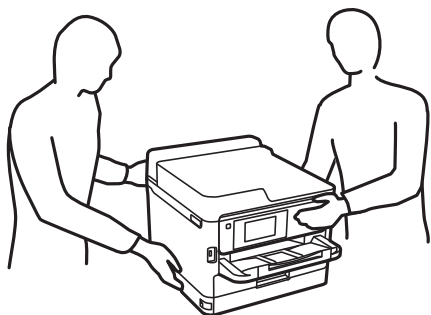

- ❑ Manevrați cu atenție unități de alimentare cu cerneală uzate, căci în jurul portului de alimentare cu cerneală poate să fie cerneală.
  - ❑ Dacă cerneala intră în contact cu pielea, spălați temeinic zona afectată cu apă și săpun.
  - ❑ Dacă cerneala intră în contact cu ochii, clătiți imediat cu apă. Dacă starea de disconfort sau problemele de vedere persistă după o clătire temeinică, solicitați imediat asistență medicală.
  - ❑ Dacă cerneala vă pătrunde în gură, consultați imediat un medic.
- ❑ Nu demontați unitate de alimentare cu cerneală și caseta de întreținere; în caz contrar cerneala vă poate intra în ochi sau pe piele.
- ❑ Nu scuturați prea tare unități de alimentare cu cerneală; în caz contrar cerneala se poate scurge din unități de alimentare cu cerneală.
- ❑ Nu lăsați unități de alimentare cu cerneală și caseta de întreținere la îndemâna copiilor.

---

## Sfaturi și avertismente legate de imprimantă

Citiți și urmați aceste instrucțiuni, pentru a evita deteriorarea imprimantei sau a altor echipamente personale. Păstrați acest manual pentru referințe ulterioare.



## Sfaturi și avertismente pentru configurarea imprimantei

- ❑ Nu blocați și nu acoperiți orificiile de ventilație și deschiderile imprimantei.
- ❑ Folosiți numai tipul de sursă de alimentare indicat pe eticheta imprimantei.
- ❑ Evitați utilizarea prizelor pe același circuit cu fotocopiatoarele sau sistemele de climatizare ce pornesc și se opresc periodic.
- ❑ Evitați prizele electrice controlate prin comutatoare de perete sau temporizatoare automate.
- ❑ Mențineți întregul computer departe de sursele potențiale de interferențe electromagnetice cum ar fi difuzoarele sau unitățile de bază ale telefoanelor fără fir.
- ❑ Cablurile de alimentare trebuie amplasate astfel încât să se evite frecările, tăieturile, rosăturile, îndoirile și răsucirile. Nu așezați obiecte peste cablurile de alimentare cu curent și nu permiteți amplasarea cablurilor în zonele în care se circulă. Fiți foarte atenți și păstrați toate cablurile de alimentare drepte la capete și în punctele în care intră și ies din transformator.

## Instrucțiuni importante

- Dacă folosiți un prelungitor cu imprimanta, verificați dacă intensitatea nominală totală a aparatelor conectate la acesta nu depășește intensitatea nominală a prelungitorului respectiv. De asemenea, verificați dacă intensitatea nominală totală a tuturor aparatelor conectate la priză nu depășește intensitatea nominală a prizei respective.
- Dacă intenționați să utilizați imprimanta în Germania, instalația electrică a clădirii trebuie protejată de un disjuncteur de 10 sau 16 A pentru asigurarea unei protecții adecvate la scurtcircuit și supraindensitate pentru produs.
- Atunci când conectați imprimanta la un computer sau la un alt dispozitiv cu ajutorul unui cablu, asigurați-vă de orientarea corectă a conectorilor. Fiecare conector are o singură orientare corectă. Introducerea unui conector cu orientare incorectă poate cauza deteriorarea ambelor dispozitive conectate prin cablu.
- Amplasați imprimanta pe o suprafață orizontală stabilă ce depășește perimetrul bazei în toate direcțiile. Imprimanta nu va funcționa corect dacă este înclinată.
- Lăsați un spațiu deasupra imprimantei, pentru a putea deschide complet capacul pentru documente.
- Lăsați spațiu suficient în fața imprimantei pentru evacuarea completă a hârtiei.
- Evitați locurile expuse modificărilor bruște de temperatură și umiditate. De asemenea, păstrați imprimanta departe de lumina solară directă, sursele de lumină puternică și de căldură.

## Sfaturi și avertismente pentru utilizarea imprimantei

- Nu introduceți obiecte prin fantele imprimantei.
- Nu introduceți mâinile în interiorul imprimantei în timpul tipăririi.
- Nu atingeți cablul plat de culoare albă din interiorul imprimantei.
- Nu folosiți în interiorul sau în exteriorul imprimantei produse cu aerosoli care conțin gaze inflamabile. Asemenea acțiuni pot cauza incendii.
- Nu mutați capul de tipărire cu mâna; în caz contrar imprimanta se poate defecta.
- Atenție să nu vă prindeți degetele atunci când închideți unitatea de scanare.
- La așezarea originalului, nu apăsați prea tare pe geamul scannerului.
- Opreți întotdeauna imprimanta folosind butonul . Nu scoateți imprimanta din priză și nu opriți alimentarea de la sursă decât după ce indicatorul  nu mai pâlpâie.
- Dacă urmează să nu folosiți imprimanta pentru o perioadă lungă de timp, deconectați cablul de alimentare din priza de curent.

## Sfaturi și avertismente pentru transportul sau depozitarea imprimantei

- Dacă depozitați sau transportați imprimanta, încercați să nu o înclinați, să nu o așezați vertical sau să nu o răsuciți; în caz contrar cerneala se poate scurge din cartușe.
- Înainte de a transporta imprimanta, capul de tipărire trebuie să se afle în poziția de repaus (extremă dreapta); totodată verificați și dacă unitate de alimentare cu cerneală este instalată.

## Instrucțiuni importante

### Sfaturi și avertismente pentru utilizarea imprimantei cu o conexiune wireless

- ❑ Undele radio emise de această imprimantă pot afecta negativ funcționarea echipamentelor electronice medicale, determinând funcționarea incorectă a acestora. Dacă utilizați această imprimantă într-o unitate medicală sau în apropierea unui echipament medical, respectați instrucțiunile primite de la personalul autorizat de respectiva unitate medicală și respectați toate avertizările și instrucțiunile afișate pe echipamentul medical.
- ❑ Undele radio emise de această imprimantă pot afecta negativ funcționarea dispozitivelor cu control automat precum ușile automate sau alarmele de incendiu și pot determina producerea unor accidente datorită funcționării defectuoase a acestora. Dacă utilizați această imprimantă în apropierea unor dispozitive cu control automat, respectați toate avertizările și instrucțiunile afișate pe aceste dispozitive.

### Sfaturi și avertismente pentru utilizarea ecranului tactil

- ❑ Pe ecranul LCD pot apărea câteva mici puncte luminoase sau întunecate și datorită caracteristicilor sale, luminozitatea ecranului poate fi neuniformă. Acestea sunt normale și nu indică nicio defecțiune.
- ❑ Pentru curățare, utilizați o cârpă moale și uscată. Nu utilizați soluții lichide sau chimice de curățare.
- ❑ Carcasa exterioară a ecranului tactil se poate sparge sub acțiunea unui impact intens. Contactați serviciul de asistență de la Epson dacă suprafața se crapă sau se sparge și nu atingeți/nu încercați să îndepărtați bucățile sparte.
- ❑ Apăsăți ușor cu degetul ecranul tactil. Nu apăsați tare și nu operați cu unghiile.
- ❑ Nu utilizați obiecte ascuțite, cum ar fi pixurile sau creioanele ascuțite pentru a efectua operații.
- ❑ Condensul din interiorul ecranului tactil, cauzat de schimbările bruște de temperatură sau umiditate poate cauza reducerea performanței.

---

## Protejarea informațiilor personale

Dacă predați imprimanta unei alte persoane sau dacă o depuneți la deșeuri, ștergeți toate informațiile personale stocate în memoria imprimantei selectând meniurile de pe panoul de control în modul descris mai jos.

**Setări > Setări generale > Administrare sistem > Restaurare setări implicite > Ștergeți toate datele și setările**

# Informații de bază despre imprimantă

## Denumirea și funcțiile componentelor

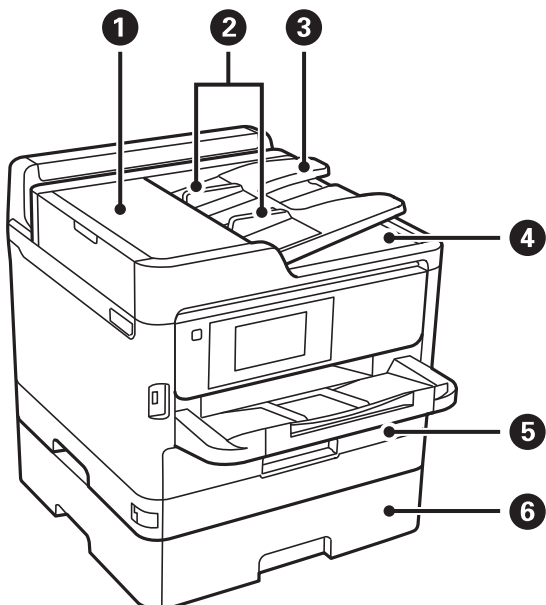

❶	Capac ADF (alimentator automat documente) (F)	Deschideți pentru a scoate originalele blocate în unitatea ADF.
❷	Ghidaje de margine ADF	Alimentează imprimanta cu originale. Împingeți până la marginile originalelor.
❸	Tavă de intrare ADF	Alimentează automat originalele.
❹	Tavă de ieșire ADF	Reține originalele evacuate din unitatea ADF.
❺	Casetă de hârtie 1 sau Casetă de hârtie (C1)	Asigură încărcarea hârtiei.
❻	Casetă de hârtie 2 (C2)	Unitate casetă de hârtie opțională. Asigură încărcarea hârtiei.

## Informații de bază despre imprimantă

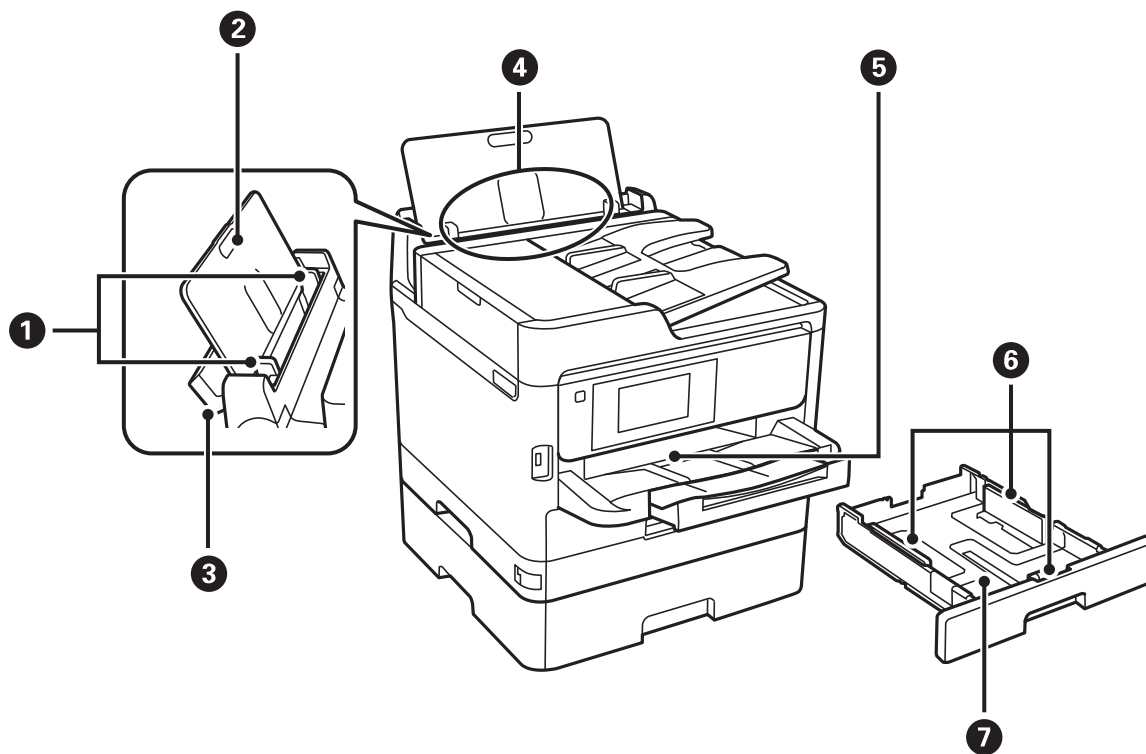

❶	Ghidaje margine	Alimentează hârtia direct în imprimantă. Împingeți până la marginile hârtiei.
❷	Suport hârtie	Susține hârtia încărcată.
❸	Apărătoare alimentator	Împiedică infiltrarea substanțelor străine în imprimantă. Apărătoarea trebuie ținută închisă în mod normal.
❹	Alimentare hârtie spate (B)	Asigură încărcarea hârtiei.
❺	Tavă de ieșire	Ține hârtia evacuată.
❻	Ghidaje margine	Alimentează hârtia direct în imprimantă. Împingeți până la marginile hârtiei.
❼	Casetă de hârtie	Asigură încărcarea hârtiei.



**Informații de bază despre imprimantă**

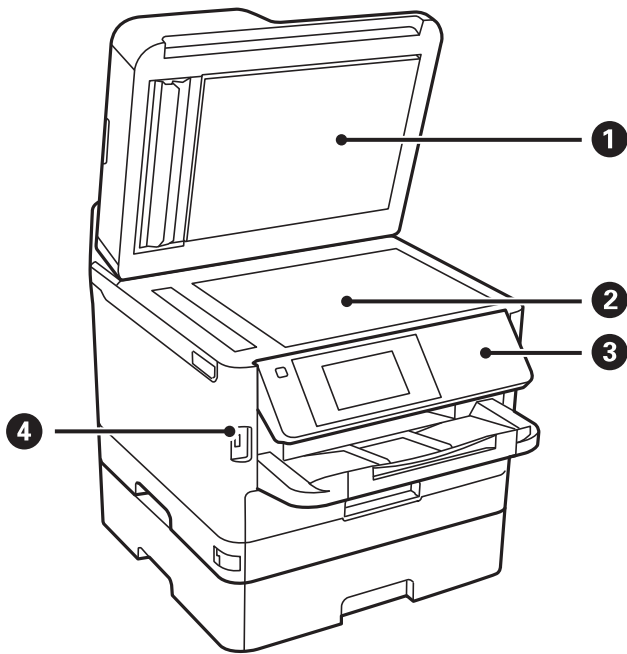

①	Capac pentru documente	Blochează accesul luminii din exterior în timpul scanării.
②	Geamul scannerului	Așezați originalele.
③	Panou de control	Acționează imprimanta. Puteți modifica unghiul de înclinare al panoului de control.
④	Port interfață externă USB	Permite conectarea dispozitivelor de memorie.

Informații de bază despre imprimantă

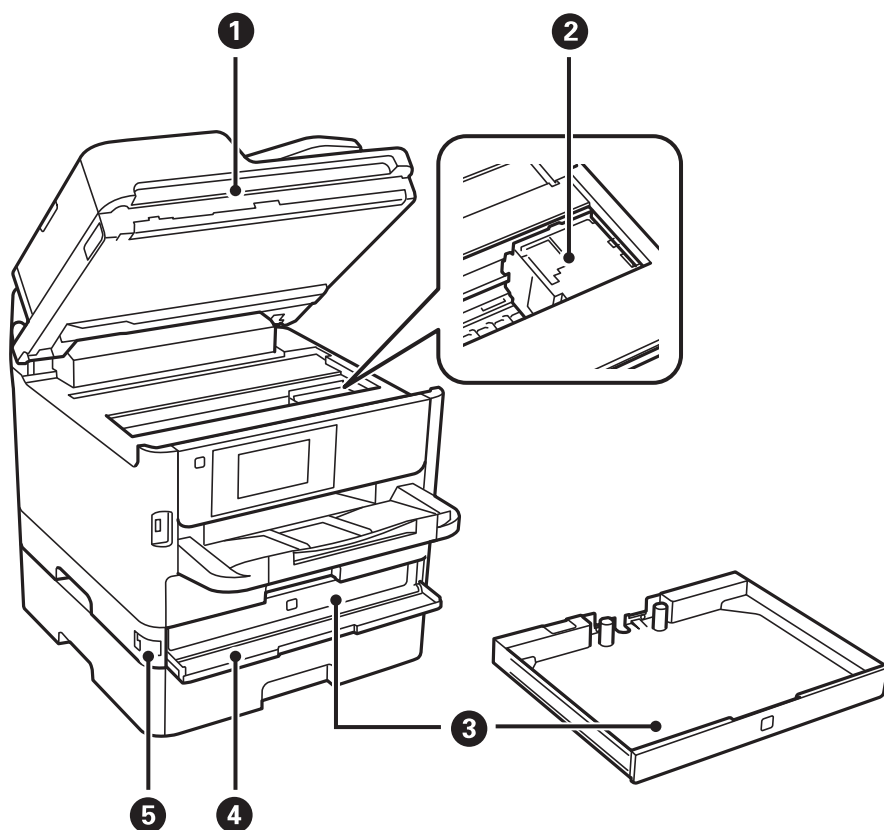

1	Unitate scanner (J)	Scanează originalele încărcate. Deschideți pentru a îndepărta hârtia blocată în imprimantă.
2	Cap de tipărire	Eliberează cerneală.
3	Tavă Unitate de alimentare cu cerneală	Setează o unitate de alimentare cu cerneală.
4	Capac față (A)	Deschideți la înlocuirea unitate de alimentare cu cerneală.
5	Element de blocare capac frontal	Blochează capacul frontal.

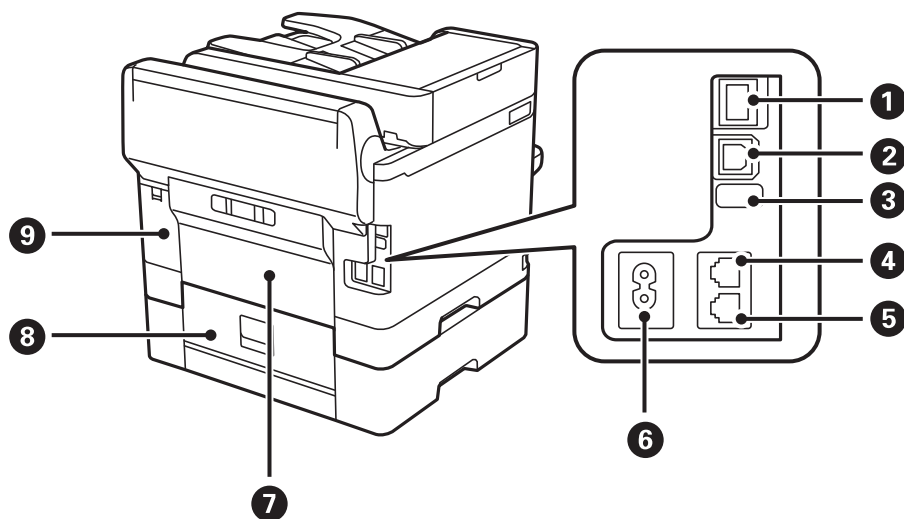

## Informații de bază despre imprimantă

1	Port LAN	Conectează un cablu LAN.
2	Port USB	Conectează un cablu USB.
3	Port USB de serviciu	Port USB pentru utilizare ulterioară. Nu îndepărtați autocolantul.
4	Port LINE	Permite conectarea unei linii telefonice.
5	Port EXT.	Permite conectarea telefoanelor externe.
6	Intrare c.a.	Permite conectarea cablului de alimentare.
7	Capacul din spate (D)	Deschideți pentru a îndepărta hârtia blocată.
8	Capacul din spate (E)	Deschideți pentru a îndepărta hârtia blocată.
9	Capacul casetei de întreținere (H)	Deschideți acest capac pentru a înlocui caseta de întreținere.

## Panou de control

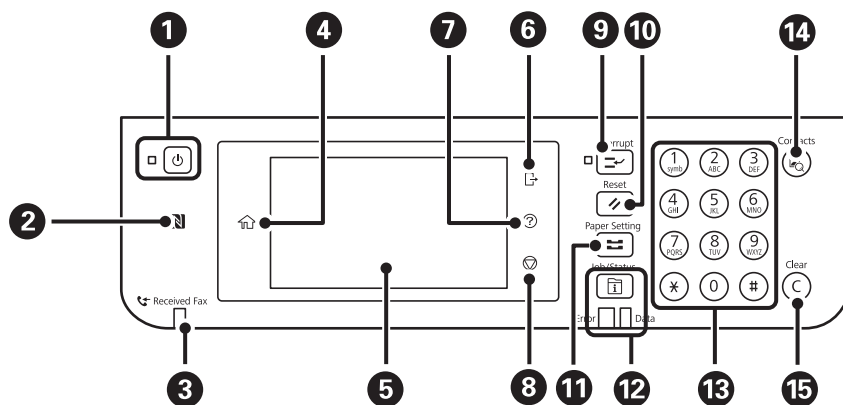

1	Pornește sau oprește imprimanta. Deconectați cablul de alimentare după stingerea indicatorului de alimentare.
2	Treceți un dispozitiv inteligent deasupra acestui marcaj pentru a tipări sau scana direct din acesta.
3	Se aprinde atunci când în memoria imprimantei există documente necitite, neimprimare sau nesalvate.
4	Afișează ecranul inițial.
5	Determină afișarea meniurilor și mesajelor.
6	Se deconectează de la imprimantă atunci când opțiunea <b>Control acces</b> este activată. Când opțiunea <b>Control acces</b> este dezactivată, și această opțiune este dezactivată.
7	Afișează ecranul <b>Ajutor</b> . Puteți căuta soluții pentru probleme de aici.
8	Oprește operația curentă.

## Informații de bază despre imprimantă

9	Înterupe temporar (pauză) activitatea de tipărire curentă și vă permite să întrerupeți o altă activitate. Totuși, nu puteți întrerupe o lucrare nouă de la computer. Apăsăți din nou acest buton pentru a relua o activitate întreruptă.
10	Resetează setările curente la setările implicite ale utilizatorului. Dacă utilizatorul nu a stabilit setări implicite, se va reveni la setările din fabrică.
11	Afișează ecranul <b>Setare hârtie</b> . Puteți selecta dimensiunea paginii și tipul de hârtie pentru fiecare sursă de hârtie.
12	Afișează meniul <b>Job/Status</b> . Puteți verifica starea imprimantei și istoricul activităților. Indicatorul de eroare din partea stângă luminează intermitent sau continuu la apariția unei erori. Indicatorul de date din partea dreaptă luminează intermitent atunci când imprimanta procesează date. Luminează continuu când există activități în coadă.
13	Introduceți numere, caractere și simboluri.
14	Afișează lista <b>Contacte</b> . Puteți înregistra, edita sau șterge contacte.
15	Șterge setările numerice, cum ar fi numărul de exemplare.

## Configurarea ecranului de bază

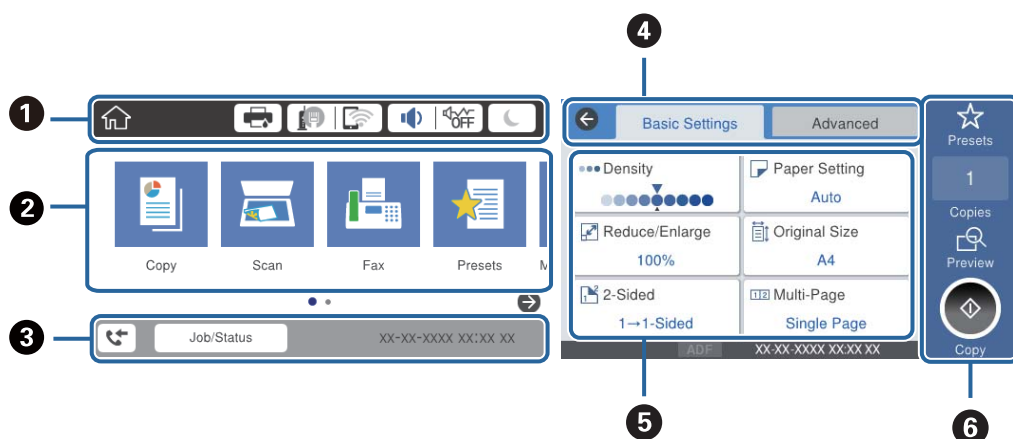

















1	Indică elementele care au fost configurate pentru imprimantă sub formă de pictograme. Selectați fiecare pictogramă pentru a verifica setările curente sau accesa fiecare meniu de setări.
2	Afișează fiecare meniu. Puteți adăuga sau modifica secvența.
3	Indică o operațiune în desfășurare și starea imprimantei. Selectați mesajul pentru a afișa meniul <b>Job/Status</b> . Afișează data și ora la când imprimanta nu lucrează sau când nu există erori.
4	Comutați filele.
5	Indică elementele de setare. Selectați fiecare element pentru a seta sau modifica setările. Elementele estompate cu gri nu sunt disponibile. Selectați elementul pentru a verifica de ce sunt indisponibile.
6	Executați setările curente. Funcțiile disponibile variază în funcție de fiecare meniu.



## Informații de bază despre imprimantă

### Pictograme afișate pe ecranul LCD

Următoarele pictograme sunt afișate pe ecranul LCD, în funcție de starea imprimantei.

	<p>Determină afișarea ecranului <b>Stare impr.</b></p> <p>Puteți verifica nivelurile aproximative ale cernelii și durata de utilizare a casetei de întreținere.</p>
	<p>Indică starea conexiunii la rețea.</p> <p>Selectați pictograma pentru a verifica și modifica setările curente. Aceasta este o comandă rapidă pentru meniul următor.</p> <p><b>Setări &gt; Setări generale &gt; Setări rețea &gt; Configurare Wi-Fi</b></p>
	Imprimanta nu este conectată la o rețea prin fir (Ethernet) sau nu este setată.
	Imprimanta este conectată la o rețea cu fir (Ethernet).
	Imprimanta nu este conectată la o rețea fără fir (Wi-Fi).
	Imprimanta caută SSID, adresă de IP neselectată, sau are o problemă cu o rețea fără fir (Wi-Fi).
	<p>Imprimanta este conectată la o rețea fără fir (Wi-Fi).</p> <p>Numărul de bare indică puterea semnalului conexiunii. Cu cât sunt afișate mai multe bare, cu atât mai puternică este conexiunea.</p>
	Imprimanta nu este conectată la o rețea fără fir (Wi-Fi) în modul Wi-Fi Direct (Simple AP).
	Imprimanta este conectată la o rețea fără fir (Wi-Fi) în modul Wi-Fi Direct (Simple AP).
	<p>Determină afișarea ecranului <b>Setări sunet dispozitiv</b>. Puteți seta <b>Mut</b> și <b>Mod silențios</b>.</p> <p>De asemenea, puteți accesa meniul <b>Sunet</b> din acest ecran. Aceasta este o comandă rapidă pentru meniul următor.</p> <p><b>Setări &gt; Setări generale &gt; Setări de bază &gt; Sunet</b></p>
	Indică dacă <b>Mod silențios</b> este setat sau nu pentru imprimantă. Când această funcție este activată, zgomotul generat de operarea imprimantei este redus, dar viteza de imprimare se poate reduce la rândul ei. Totuși, este posibil ca zgomotul să nu fie redus, acest lucru depinzând de tipul hârtiei și de calitatea tipăririi selectate.
	Indică faptul că <b>Mut</b> este setat pentru imprimantă.
	Selectați pictograma pentru a intra în modul inactiv. Când imprimanta este estompată, imprimanta nu poate intra în modul inactiv.
	Indică faptul că este activată restricționarea accesului în funcție de utilizator. Selectați această pictogramă pentru a vă conecta la imprimantă. Trebuie să selectați un nume de utilizator și să introduceți o parolă. Contactați administratorul imprimantei pentru a afla datele de conectare.
	<p>Indică dacă este conectat un utilizator cu permisiuni de acces.</p> <p>Selectați pictograma pentru a vă deconecta.</p>
	Determină afișarea ecranului <b>Informații date fax</b> .
	Indică setările care au fost modificate din setările implicite ale utilizatorului sau setările implicite din fabrică.

## Informații de bază despre imprimantă

	Indică faptul că există informații suplimentare. Selectați pictograma pentru a afișa mesajul.
	Indică o problemă cu elementele. Selectați pictograma pentru a consulta modul de rezolvare a problemei.
	Indică dacă există date care nu au fost încă citite, imprimate sau salvate. Numărul afișat indică numărul elementelor de date.

### Informații conexe

➔ „Setări rețea” la pagina 55

➔ „Sunet:” la pagina 49

## Operații pe ecranul tactil

Ecranul tactil este compatibil cu următoarele operațiuni.

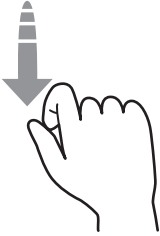
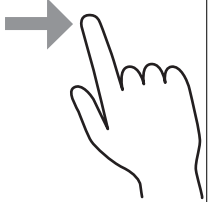
Atingere		Apăsare și selectare elemente sau pictograme.
Lovire ușoară		Derulare rapidă a ecranului.
Glisare		Ținere și mutare elemente pe ecran.

## Informații de bază despre imprimantă

### Introducerea caracterelor

Puteți introduce caractere și simboluri utilizând tastatura afișată pe ecran atunci când înregistrați un contact, realizați setări de rețea ș.a.m.d.

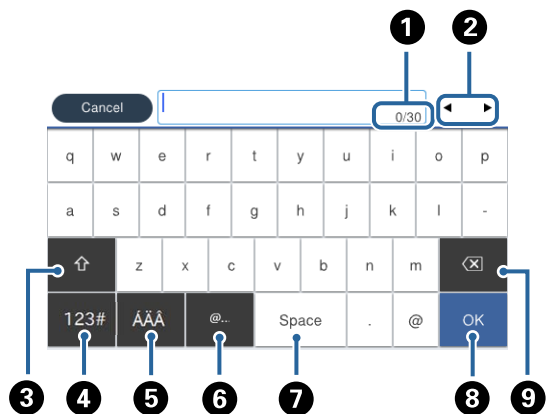

**Notă:**

Pictogramele disponibile diferă în funcție de articolul setat.

1	Indică numărul caracterelor.
2	Deplasează cursorul la poziția de intrare.
3	Comută între majuscule și minuscule sau numere și simboluri.
4	Comută între tipurile de caractere. <b>123#</b> : Puteți introduce numere și simboluri. <b>ABC</b> : Puteți introduce litere.
5	Comută între tipurile de caractere. Puteți introduce caractere alfanumerice și caractere speciale, precum treme și accente.
6	Introduce adrese de domenii e-mail utilizate frecvent sau adrese URL prin simpla selectare a elementului.
7	Introduce un spațiu.
8	Confirmă caracterele introduse.
9	Șterge un caracter spre stânga.

## Configurare ecran Job/Status

Apăsați butonul  pentru a afișa meniul Job/Status. Puteți verifica starea imprimantei sau sarcinile.

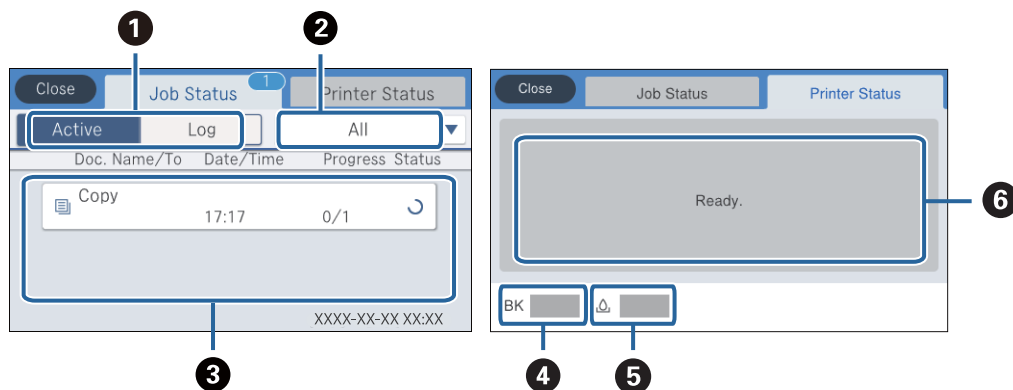

1	Comută listele afișate.
2	Filtrează funcțional sarcinile de tipărire.
3	Când se selectează <b>Activ</b> se afișează o listă a tuturor sarcinilor de tipărire în curs și a celor aflate în așteptarea procesării. Când se selectează <b>Jurnal</b> se afișează un istoric al sarcinilor de tipărire. Puteți anula sarcinile de tipărire sau verifica un cod de eroare afișat în istoric atunci când sarcina de tipărire a eșuat.
4	Indică nivelurile aproximative de cerneală.
5	Indică durata de service aproximativă a casetei de întreținere.
6	Afișează orice erori care au apărut în imprimantă. Selectați eroarea din listă pentru a afișa mesajul de eroare.

### Informații conexe

➔ [„Coduri de eroare din meniul de stare” la pagina 193](#)

## Vizualizarea animațiilor

Puteți vizualiza animații ale instrucțiunilor de operare, precum încărcarea hârtiei sau eliminarea hârtiei blocate, pe ecranul LCD.

- Atingeți  în partea dreaptă a ecranului LCD: Afișează ecranul de ajutor. Atingeți **Modul de a** și selectați elementele pe care doriți să le vizualizați.



## Informații de bază despre imprimantă

- ❑ Selectați **Modul de a** în partea de jos a ecranului de operare: Sunt afișate animații în funcție de context.

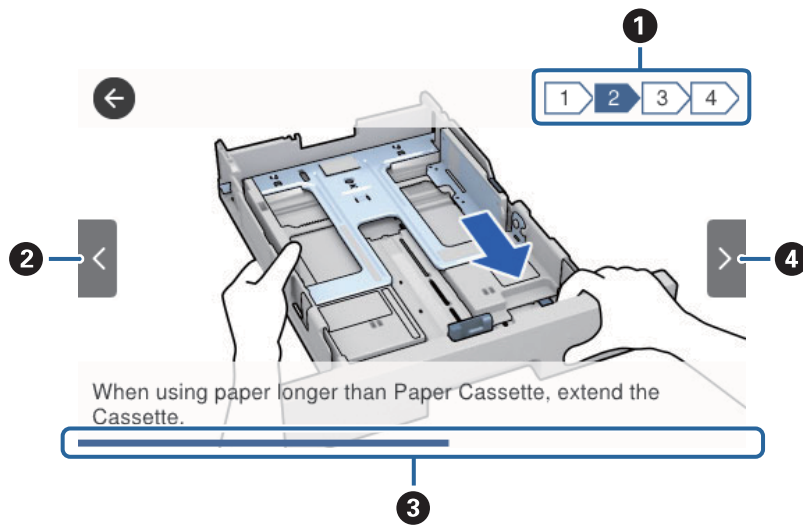

❶	Indică numărul total de pași și numărul pasului curent. În exemplul de mai sus este prezentat pasul 2 din 4 pași.
❷	Revine la pasul anterior.
❸	Indică progresul în cadrul pasului curent. Animația se repetă când bara de progres ajunge în capăt.
❹	Trece la următorul pas.

# Pregătirea imprimantei

## Încărcarea tipurilor de hârtie

### Hârtia disponibilă și capacitățile

Epson vă recomandă să utilizați hârtie originală Epson pentru a obține tipărituri de foarte bună calitate.

#### Hârtia originală Epson

**Notă:**

Hârtia originală Epson nu este disponibilă ca setare atunci când tipăriți cu driver-ul universal Epson.

Nume suport de tipărire	Dimensiune	Capacitate de încărcare (foi)			Tipărire pe ambele fețe
		Casetă de hârtie 1	Casetă de hârtie 2	Alimentare hârtie spate	
Epson Bright White Ink Jet Paper	A4	200	400	50	Automat, Manual*
Epson Matte Paper-Heavyweight	A4	50	-	20	-
Epson Double-Sided Matte Paper	A4	50	-	20	-
Epson Photo Quality Ink Jet Paper	A4	80	-	70	-

\* Utilizați doar alimentare hârtie spate pentru a tipări manual pe ambele fețe ale hârtiei. Puteți încărca până la 30 de coli de hârtie cu o parte deja tipărită.

**Notă:**







- Disponibilitatea hârtiei diferă în funcție de localizarea dumneavoastră. Pentru a afla cele mai recente informații referitoare la hârtia disponibilă în zona dumneavoastră, contactați serviciul de asistență Epson.
- Atunci când tipăriți pe hârtie originală Epson la o dimensiune definită de utilizator, este disponibilă numai setarea de calitate a tipărire **Standard** sau **Normal**. Cu toate că unele drivere vă permit să selectați o calitate superioară a tipăririi, materialele vor fi tipărite cu utilizarea setării **Standard** sau **Normal**.

#### Hârtie disponibilă în comerț

**Notă:**

Formatele Half Letter, SP1 (210×270 mm), SP2 (210×149 mm), SP3 (100×170 mm), SP4 (130×182 mm), SP5 (192×132 mm) și 16K (195×270 mm) nu sunt disponibile la imprimarea cu driverul de imprimantă PostScript.

## Pregătirea imprimantei

Nume suport de tipărire	Dimensiune	Capacitate de încărcare (Coli sau plicuri)			Tipărire pe ambele părți
		Casetă de hârtie 1	Casetă de hârtie 2	Alimenta re hârtie spate	
Hârtie obișnuită, hârtie de copiere Hârtie cu antet	Letter, A4, Executive* <sup>3</sup> , B5, A5, SP1 (210×270 mm) <sup>*3</sup> , 16K (195×270 mm)	Până la nivelul indicat de simbolul  de pe ghidajul de margine.		80	Automat, Manual* <sup>1</sup> , * <sup>2</sup>
Hârtie reciclată Hârtie color Hârtie pre-tipărită	Legal, 8,5×13 in., Half letter* <sup>3</sup> , A6, B6, SP2 (210×149 mm) <sup>*3</sup> , SP3 (100×170 mm) <sup>*3</sup> , SP4 (130×182 mm) <sup>*3</sup>	Până la nivelul indicat de simbolul  de pe ghidajul de margine.		80	Manual* <sup>1</sup> , * <sup>2</sup>
Hârtie normală de calitate ridicată	SP5 (192×132 mm) <sup>*3</sup>	Până la nivelul indicat de simbolul  de pe ghidajul de margine.	-	80	Manual* <sup>1</sup> , * <sup>2</sup>
	Definit de utilizator* <sup>3</sup> (mm) 89×127 – 100×148	Până la nivelul indicat de simbolul  de pe ghidajul de margine.	-	80	Manual* <sup>1</sup> , * <sup>2</sup>
	Definit de utilizator* <sup>3</sup> (mm) 100×148 – 148×210 215,9×297 – 355,6	Până la nivelul indicat de simbolul  de pe ghidajul de margine.		80	Manual* <sup>1</sup> , * <sup>2</sup>
	Definit de utilizator* <sup>3</sup> (mm) 148×210 – 215,9×297	Până la nivelul indicat de simbolul  de pe ghidajul de margine.		80	Automat, Manual* <sup>1</sup> , * <sup>2</sup>
	Definit de utilizator* <sup>3</sup> (mm) 64 – 89×127	-	-	80	Manual* <sup>2</sup>
	Definit de utilizator* <sup>3</sup> (mm) 215,9×355,6 – 6 000	-	-	1	Manual

## Pregătirea imprimantei

Nume suport de tipărire	Dimensiune	Capacitate de încărcare (Coli sau plicuri)			Tipărire pe ambele părți
		Casetă de hârtie 1	Casetă de hârtie 2	Alimenta re hârtie spate	
Hârtie groasă (91–160 g/m <sup>2</sup> )	Letter, A4, Executive <sup>*3</sup> , B5, A5, SP1 (210×270 mm) <sup>*3</sup> , 16K (195×270 mm)	90	250	30	Automat, Manual <sup>*1*</sup> 4
	Legal, 8,5×13 in., Half letter <sup>*3</sup> , A6, B6, SP2 (210×149 mm) <sup>*3</sup> , SP3 (100×170 mm) <sup>*3</sup> , SP4 (130×182 mm) <sup>*3</sup>	90	250	30	Manual <sup>*1*</sup> 4
	SP5 (192×132 mm) <sup>*3</sup>	90	-	30	Manual <sup>*1*</sup> 4
	Definit de utilizator <sup>*3</sup> (mm) 89×127 – 100×148	90	-	30	Manual <sup>*1</sup> , *4
	Definit de utilizator <sup>*3</sup> (mm) 100×148 – 148×210 215,9×297 – 355,6	90	250	30	Manual <sup>*1</sup> , *4
	Definit de utilizator <sup>*3</sup> (mm) 148×210 – 215,9×297	90	250	30	Automat, Manual <sup>*1</sup> , *4
	Definit de utilizator <sup>*3</sup> (mm) 64 – 89×127	-	-	30	Manual <sup>*4</sup>
	Definit de utilizator <sup>*3</sup> (mm) 215,9×355,6 – 1 117,6	-	-	1	Manual
Hârtie groasă (161–256 g/m <sup>2</sup> )	Legal, 8,5×13 in., Letter, A4, Executive <sup>*3</sup> , B5, A5, Half Letter <sup>*3</sup> , A6, B6, SP1 (210×270 mm) <sup>*3</sup> , SP2 (210×149 mm) <sup>*3</sup> , SP3 (100×170 mm) <sup>*3</sup> , SP4 (130×182 mm) <sup>*3</sup> , SP5 (192×132 mm) <sup>*3</sup> , 16K (195×270 mm)	-	-	30	Manual <sup>*4</sup>
	Definit de utilizator <sup>*3</sup> (mm) 64×127 – 215,9×355,6	-	-	30	Manual <sup>*4</sup>
	Definit de utilizator <sup>*3</sup> (mm) 215,9×355,6 – 1 117,6	-	-	1	Manual
Plic	Plic #10, Plic DL, Plic C6	10	-	10	-
	Plic C4	-	-	1	-

\*1 Utilizați doar alimentare hârtie spate pentru a tipări manual pe ambele fețe ale hârtiei.

\*2 Puteți încărca până la 30 de coli de hârtie cu o parte deja tipărită.

## Pregătirea imprimantei

- \*3 Este disponibilă numai tipărirea de la calculator.
- \*4 Puteți încărca până la 5 de coli de hârtie cu o parte deja tipărită.

### Informații conexe

➔ „Denumirea și funcțiile componentelor” la pagina 15

## Precauții la manevrarea hârtiei

- Citiți fișa cu instrucțiuni primită cu hârtia.
- Răsfoiți și aliniați marginile hârtiei înainte de a o încărca. Nu răsfoiți și nu îndoiți hârtia foto. În caz contrar, fața pe care se face tipărirea poate fi afectată.

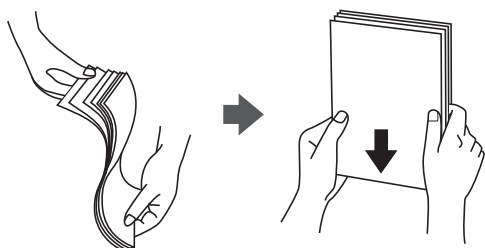

- Dacă hârtia este îndoită, aplatizați-o sau îndoiți-o ușor în direcția opusă înainte de a o încărca. Dacă tipăriți pe hârtia îndoită pot apărea blocaje de hârtie și pete pe documentul tipărit.



- Nu utilizați hârtie ondulată, șifonată, tăiată, pliată, umedă, prea groasă, prea subțire sau hârtie pe care sunt lipite etichete. Dacă utilizați aceste tipuri de hârtie, pot apărea blocaje de hârtie și pete pe documentul tipărit.
- Utilizați doar hârtie long-grain. Dacă nu sunteți sigur în privința tipului de hârtie utilizat, verificați ambalajul acestuia sau contactați producătorul pentru a confirma specificațiile hârtiei.

### Informații conexe

➔ „Specificațiile imprimantei” la pagina 235

## Încărcarea hârtiei în suportul de Casetă de hârtie

### Notă:

Dacă este instalată o casetă opțională pentru hârtie, nu trageți afară două casete de hârtie la un moment dat.

## Pregătirea imprimantei

1. Asigurați-vă că imprimanta nu funcționează, apoi deschideți casetă de hârtie.

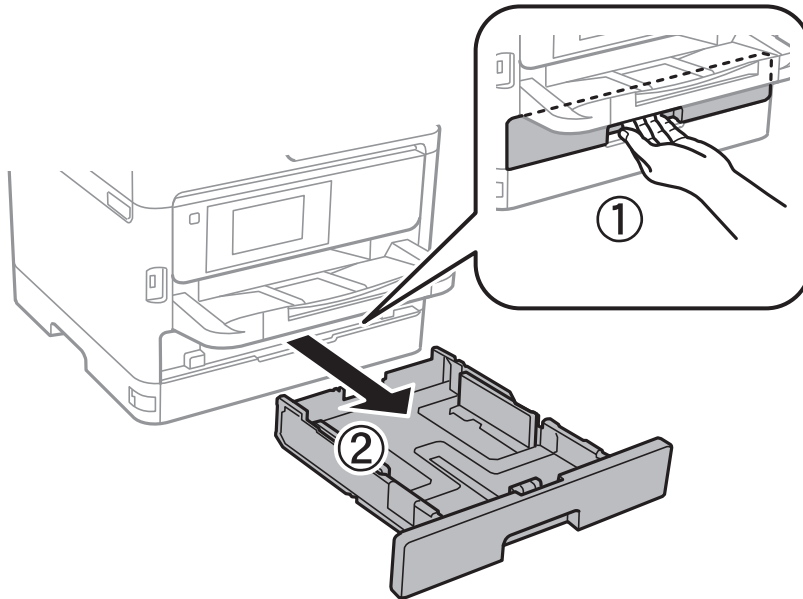

2. Glisați ghidajul marginii din față în poziția maximă, apoi glisați ghidajele marginilor laterale în funcție de dimensiunea de hârtie pe care doriți să o utilizați.

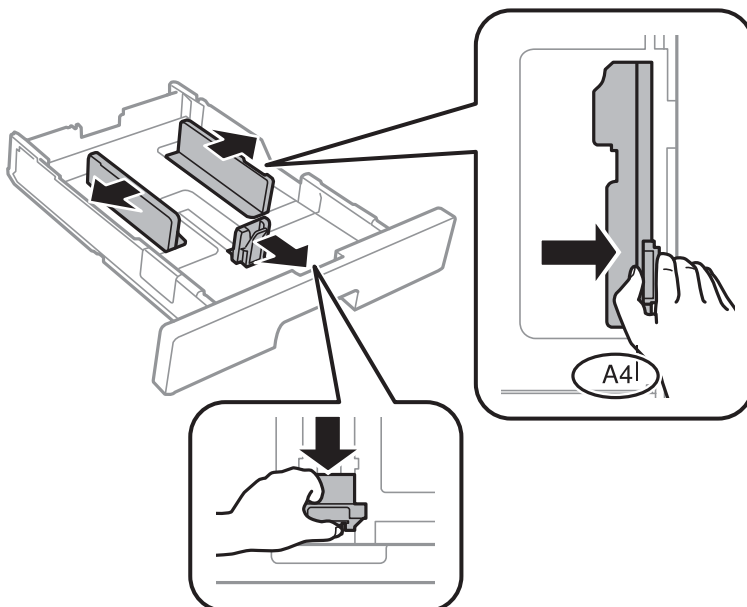

## Pregătirea imprimantei

**Notă:**

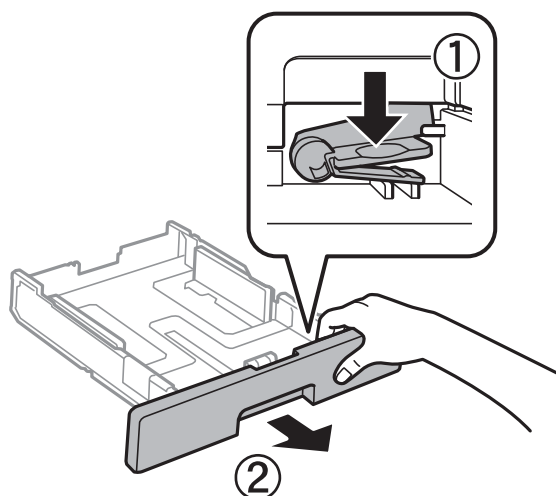

Atunci când utilizați hârtie cu dimensiunea mai mare decât A4, extindeți casetă de hârtie.

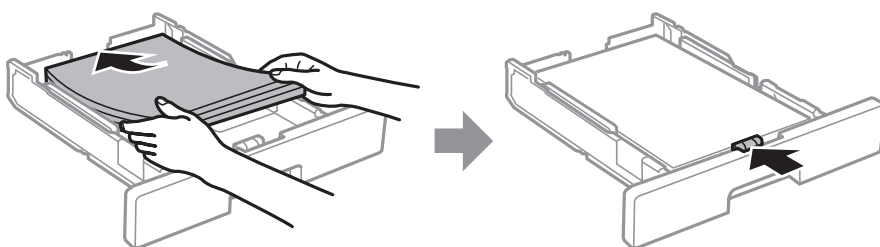

3. Încărcați hârtia cu fața de tipărit în jos, apoi glisați ghidajul marginii din față până la contactul cu hârtia.



**! Important:**

Nu încărcați mai multă hârtie decât numărul maxim de coli specificat pentru hârtia respectivă. În cazul hârtiei normale, aceasta nu trebuie să depășească nivelul indicat de simbolul  de pe ghidajul de margine. În cazul hârtiei groase, aceasta nu trebuie să depășească nivelul indicat de simbolul  de pe ghidajul de margine.

4. Introduceți casetă de hârtie până la capăt.  
5. De la panoul de control, setați dimensiunea și tipul hârtiei încărcate în casetă de hârtie.

**Notă:**

De asemenea, puteți afișa ecranul cu setările privind formatul și tipul de hârtie apăsând butonul  pe panoul de control.

## Pregătirea imprimantei

6. Glisați în afară tava de ieșire la încărcarea de hârtie de format mai lung decât A4.

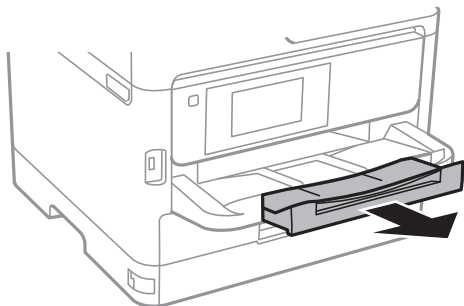

### Informații conexe

- ➔ „Precauții la manevrarea hârtiei” la pagina 29
- ➔ „Hârtia disponibilă și capacitățile” la pagina 26
- ➔ „Lista tipurilor de hârtie” la pagina 36
- ➔ „Încărcarea plicurilor și măsurile de precauție” la pagina 34

## Încărcarea hârtiei în suportul de Alimentare hârtie spate

1. Deschideți protecția alimentatorului și extrageți suportul pentru hârtie.

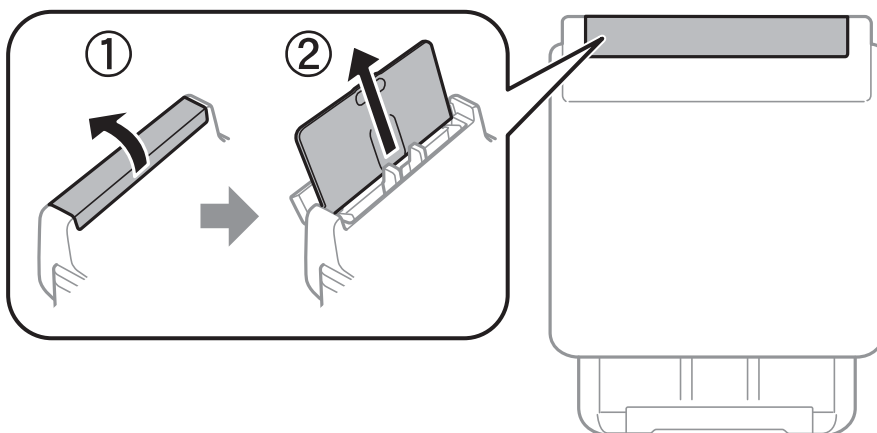

2. Împingeți ghidajele pentru margini.

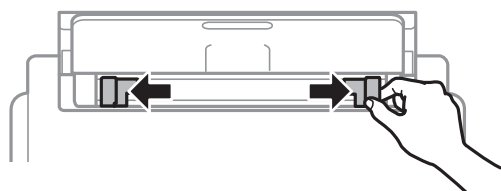



## Pregătirea imprimantei

3. Încărcați hârtia în centrul alimentare hârtie spate, cu fața pentru tipărit în sus.

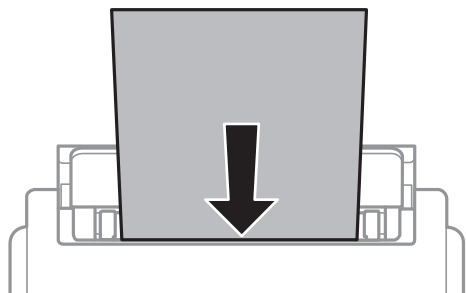

### ! Important:

- ❑ Nu încărcați mai multă hârtie decât numărul maxim de coli specificat pentru hârtia respectivă. Dacă folosiți hârtie obișnuită, aceasta nu trebuie să depășească linia de sub simbolul aflat în interiorul ghidajului de margine.
- ❑ Încărcați hârtia cu marginea scurtă înainte. Totuși, dacă ați setat marginea lungă drept lățime a unui tip definit de utilizator, încărcați hârtia cu marginea lungă înainte.

### Hârtie pre-perforată

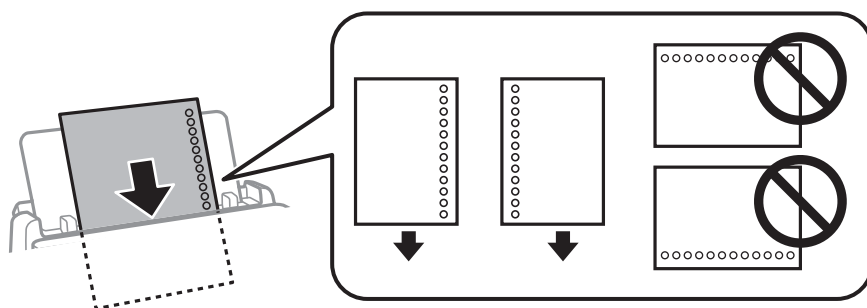

### Notă:

Puteți utiliza hârtie pre-perforată în următoarele condiții. Tipărirea pe 2 părți nu este posibilă pentru hârtia pre-perforată.

- ❑ Capacitate de încărcare: O coală
  - ❑ Format disponibil: A4, B5, A5, A6, Letter, Legal
  - ❑ Găuri de legare: Nu încărcați hârtie cu găuri de legare în partea de sus sau de jos. Ajustați poziția de tipărire a fișierului astfel încât să evitați tipărirea peste găuri.
4. Împingeți ghidajele de margine până la marginile hârtiei.

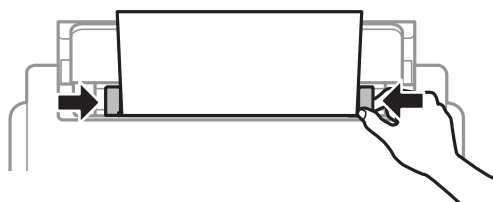

## Pregătirea imprimantei

- De la panoul de control, setați dimensiunea și tipul hârtiei încărcate în alimentare hârtie spate.

**Notă:**

De asemenea, puteți afișa ecranul cu setările privind formatul și tipul de hârtie apăsând butonul  pe panoul de control.

- Glisați în afară tava de ieșire la încărcarea de hârtie de format mai lung decât A4.

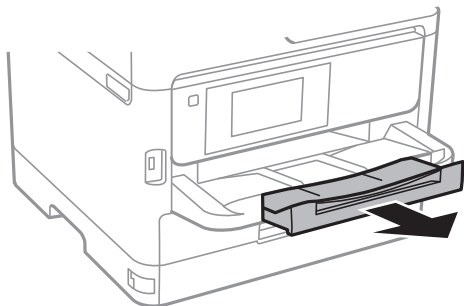

**Notă:**

Puneți hârtia rămasă înapoi în ambalaj. Dacă o lăsați în imprimantă, hârtia se poate ondula sau calitatea tipăririi poate scădea.

### Informații conexe

- ➔ „Precauții la manevrarea hârtiei” la pagina 29
- ➔ „Hârtia disponibilă și capacitățile” la pagina 26
- ➔ „Lista tipurilor de hârtie” la pagina 36
- ➔ „Încărcarea plicurilor și măsurile de precauție” la pagina 34
- ➔ „Încărcarea hârtiei de format lung” la pagina 35

## Încărcarea plicurilor și măsurile de precauție

Încărcați plicurile în centrul alimentare hârtie spate cu latura scurtă înainte și cu clapa în jos și glisați ghidajele de margine până la marginile plicurilor.

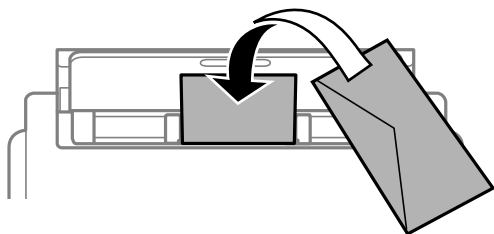

## Pregătirea imprimantei

Încărcați plicurile în casetă de hârtie cu clapa în sus și glisați ghidajele de margine la marginile plicurilor.

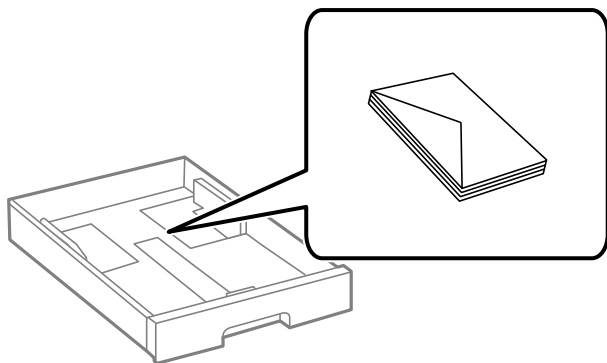

- ❑ Răsfoiți și aliniați marginile plicurilor înainte de a le încărca. Dacă în plicurile stivuite este aer, apăsați-le pentru a le aplatiza înainte de a le încărca.



- ❑ Nu utilizați plicuri ondulate sau îndoite. Dacă utilizați astfel de plicuri, pot apărea blocaje de hârtie și pete pe documentul tipărit.
- ❑ Nu utilizați plicuri cu adeziv pe clapă și nici plicuri cu fereastră.
- ❑ Evitați să utilizați plicuri prea subțiri, deoarece acestea se pot ondula la tipărire.

### Informații conexe

- ➔ „Hârtia disponibilă și capacitățile” la pagina 26
- ➔ „Încărcarea hârtiei în suportul de Casetă de hârtie” la pagina 29
- ➔ „Încărcarea hârtiei în suportul de Alimentare hârtie spate” la pagina 32

## Încărcarea hârtiei de format lung

Utilizați numai alimentare hârtie spate pentru încărcarea hârtiei de format lung. Înainte de încărcarea hârtiei în imprimantă, tăiați hârtia la formatul pe care doriți să îl imprimați. Selectați **Personalizată** ca setare pentru formatul hârtiei.

- ❑ Asigurați-vă că partea de capăt a hârtiei este tăiată perpendicular. O tăietură pe diagonală poate cauza probleme de alimentare a hârtiei.
- ❑ Hârtia de format lung nu poate fi ținută în tava de ieșire. Pregătiți o casetă etc. pentru a vă asigura că hârtia nu cade pe podea.
- ❑ Nu atingeți hârtia alimentată sau extrasă din imprimantă. Vă puteți răni la mână sau puteți provoca reducerea calității imprimării.

### Informații conexe

- ➔ „Hârtia disponibilă și capacitățile” la pagina 26
- ➔ „Încărcarea hârtiei în suportul de Alimentare hârtie spate” la pagina 32

## Pregătirea imprimantei

### Lista tipurilor de hârtie

Pentru a obține rezultate de tipărire optime, selectați tipul de hârtie corespunzător hârtiei.

Nume suport de tipărire	Tip suport			
	Panou de control	Driver imprimantă	Driver de imprimantă PostScript	Driver Epson universal
Epson Bright White Ink Jet Paper	hârtii normale	hârtii normale	Plain	Obișnuită
Epson Matte Paper-Heavyweight Epson Double-Sided Matte Paper	Matte	Epson Matte	Epson Matte	-
Epson Photo Quality Ink Jet Paper	Matte	Epson Matte	Epson Matte	-
Hârtie groasă (91–160 g/m <sup>2</sup> )	Hârtie groasă1	Hârtie groasă1	Hârtie groasă1	Hârtie groasă1
Hârtie groasă (161–256 g/m <sup>2</sup> )	Hârtie groasă2	Hârtie groasă2	Hârtie groasă2	Hârtie groasă2

## Așezarea originalelor

Amplasați originalele pe geamul scannerului sau în alimentatorul automat de documente (ADF).

Puteți scana mai multe originale și originale față-verso, în același timp, cu ajutorul alimentatorului automat de documente (ADF).

## Originale disponibile pentru ADF

Dimensiuni de hârtie disponibile	A6*, A5*, B5, A4, Letter, Legal*
Tip hârtie	Hârtie simplă, hârtie simplă de calitate ridicată, hârtie reciclată
Grosime a hârtiei (Greutatea hârtiei)	Între 64 și 95 g/m <sup>2</sup>
Capacitate de încărcare	50 de coli sau 5.5 mm

\* Este acceptată numai scanarea unei singure fețe.

Chiar dacă documentul original îndeplinește specificațiile pentru suporturi media care pot fi amplasate în ADF, este posibil ca alimentarea din ADF să nu poată fi realizată sau calitatea scanării să se reducă în funcție de proprietățile sau calitatea hârtiei.

## Pregătirea imprimantei

**!** *Important:*

*Nu alimentați fotografii sau lucrări de artă valoroase în ADF. Alimentarea eronată poate încreți sau distruge originalul. În loc de aceasta, scanați aceste documente pe geamul scannerului.*

Pentru a preveni blocarea hârtiei, evitați să introduceți următoarele originale în ADF. Pentru aceste tipuri, utilizați geamul scannerului.

- Originale care sunt rupte, pliate, cu încrêțituri, deteriorate sau îndoite
- Originale cu găuri pentru îndosariere
- Originale prinse împreună cu bandă adezivă, capse, agrafe etc.
- Originale pe care sunt lipite autocolante sau etichete
- Originale care sunt tăiate într-o formă neregulată sau care nu au unghiuri drepte
- Originale care sunt legate
- OHP-uri, hârtie cu transfer termic sau cu spate din carbon

## Așezarea originalelor pe unitatea ADF

1. Aliniați marginile originalelor.
2. Împingeți ghidajul pentru margini al unității ADF.

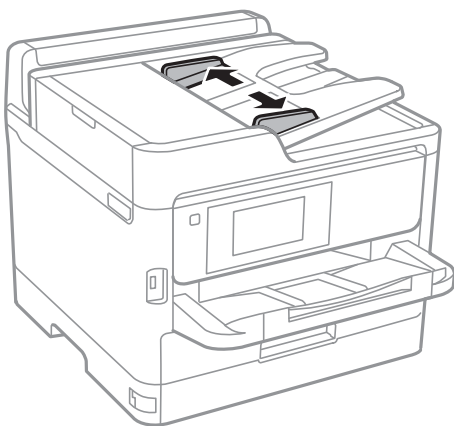

## Pregătirea imprimantei

- Plasați originalele în centrul ADF-ului, cu fața în sus.

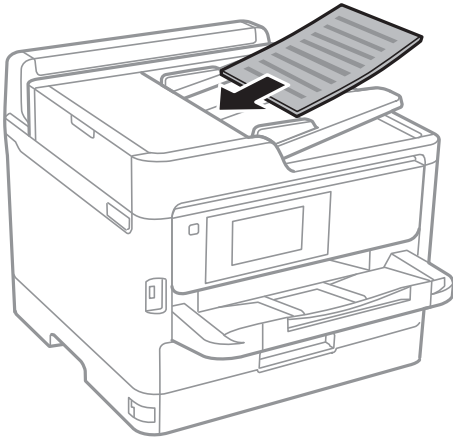

**! Important:**

- Nu încărcați originale deasupra liniei indicate prin simbolul triunghiular de pe ADF.

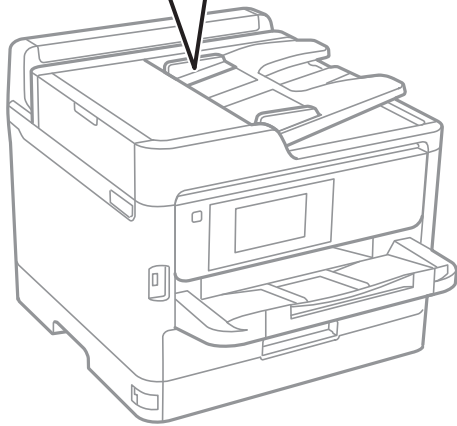
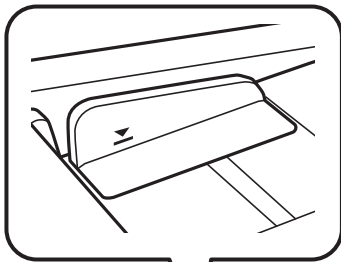

- Nu adăugați originale în timp ce scanați.

## Pregătirea imprimantei

4. Împingeți ghidajul de margine al unității ADF până la marginea originalelor.

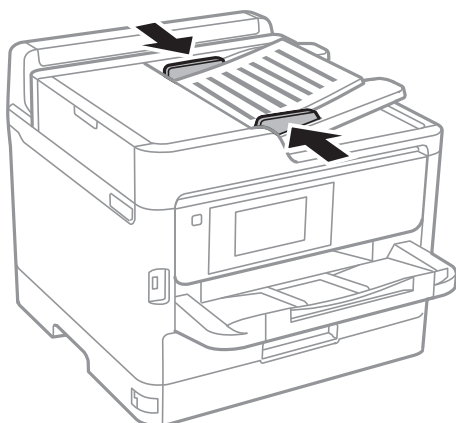

### Informații conexe

➔ „Originale disponibile pentru ADF” la pagina 36

## Așezarea originalelor pe ADF pentru copierea 2-sus

Așezați originalele în direcția indicată în imagine și selectați setarea privind orientarea.

- Originale în direcția peisaj: Selectați **Direcție sus** pe panoul de control, după cum se descrie mai jos.

**Copiere > Complex > Orient. (or.) > Direcție sus**

Amplasați originalele pe ADF în direcția săgeții.



- Originale în direcția portret: Selectați **Direcție stg.** pe panoul de control, după cum se descrie mai jos.

**Copiere > Complex > Orient. (or.) > Direcție stg.**

Amplasați originalele pe ADF în direcția săgeții.



## Așezarea originalelor pe Geamul scannerului

### **Atenție:**

*Aveți grijă să nu vă prindeți degetele atunci când deschideți sau închideți capacul pentru documente. În caz contrar, riscați să vă răniți.*

## Pregătirea imprimantei

**!** *Important:*

*La așezarea unor originale voluminoase, de exemplu a cărților, încercați să nu permiteți luminii exterioare să cadă direct pe geamul scannerului.*

1. Deschideți capacul pentru documente.

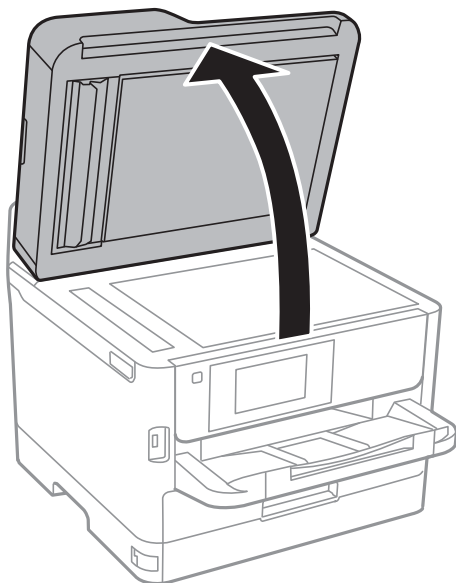

2. Eliminați praful sau petele de pe geamul scannerului.
3. Așezați originalul cu fața în jos și glisați-l către marcajul din colț.

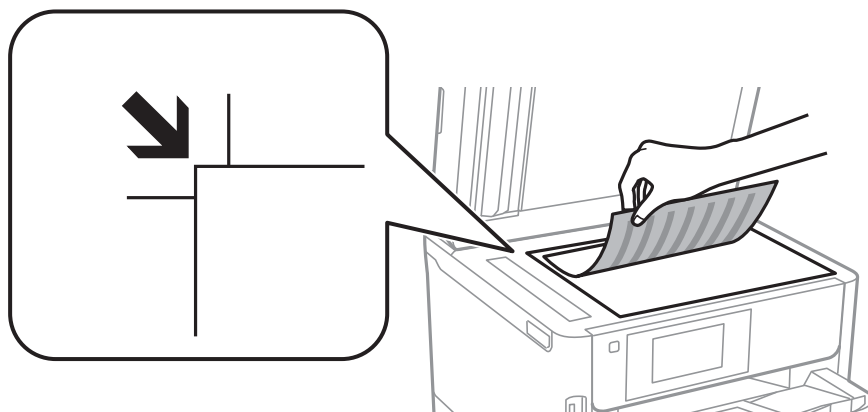

**Notă:**

- O porțiune de cca. 1,5 mm de la marginea superioară și marginea din stânga a geamul scannerului nu va fi scanată.
- Dacă ați așezat originale în unitatea ADF și pe geamul scannerului, vor avea prioritate originalele din unitatea ADF.

4. Închideți capacul cu grijă.

**!** *Important:*

*Nu aplicați prea multă forță pe geamul scannerului sau pe capacul de document. În caz contrar, acestea se pot deteriora.*



## Pregătirea imprimantei

5. Îndepărtați originalele după scanare.

**Notă:**

*Dacă lăsați un document original pe geamul scannerului o perioadă de timp mai lungă, este posibil ca acesta să se lipească de suprafața sticlei.*

---

## Introducerea unui dispozitiv USB extern

### Introducerea și extragerea unui dispozitiv USB extern

1. Conectați un dispozitiv USB extern la imprimantă.

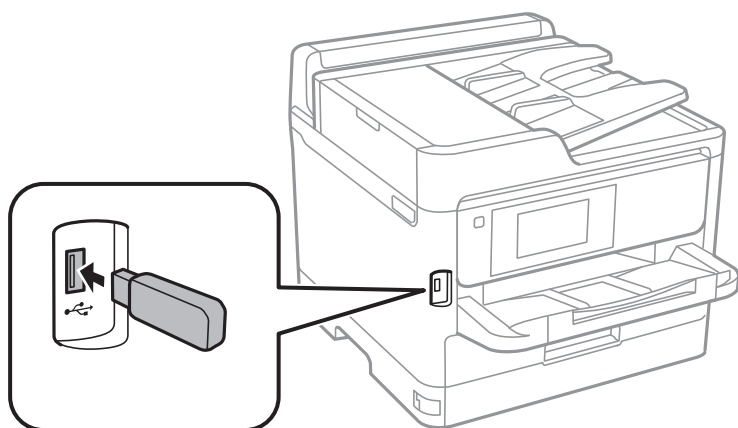

2. Când ați terminat de utilizat dispozitivul USB extern, scoateți dispozitivul.

#### Informații conexe

- ➔ „Specificații dispozitiv USB extern” la pagina 239
- ➔ „Accesarea unui dispozitiv USB extern de la un computer” la pagina 41

## Accesarea unui dispozitiv USB extern de la un computer

Puteți scrie sau citi date pe/de pe un dispozitiv USB extern, de exemplu de pe o unitate flash USB introdusă în imprimantă de la un calculator.

**! Important:**

*Atunci când partajați un dispozitiv extern introdus în imprimantă între computere conectate prin USB și printr-o rețea, accesul de scriere este permis numai computerelor care sunt conectate prin metoda pe care ați selectat-o pe imprimantă. Pentru a scrie pe dispozitivul USB extern, selectați o metodă de conectare în meniul următor de pe panoul de control al imprimantei.*

**Setări > Setări generale > Setări imprimantă > Interfață disp. de mem. > Partaj. fișiere.**

**Notă:**

*Recunoașterea datelor de la calculator se va face mai greu dacă este conectat un dispozitiv USB de stocare externă de mare capacitate, precum un dispozitiv de 2 TB.*

## Pregătirea imprimantei

### Windows

Selectați un dispozitiv USB extern din **Computer** sau **Computerul meu**. Sunt afișate datele de pe dispozitivul USB extern.

**Notă:**

*Dacă ați conectat imprimanta la rețea fără a utiliza discul cu software sau utilitarul Web Installer, mapați un port USB drept unitate de rețea. Deschideți utilitarul **Execuție** și introduceți un număr de imprimantă \\XXXXX sau o adresă IP de imprimantă \\XXX.XXX.XXX.XXX după care selectați opțiunea **Deschidere**. Faceți clic dreapta pe pictograma unui dispozitiv afișat pentru a atribui rețeaua. Unitatea de rețea apare în **Computer** sau **Computerul meu**.*

### Mac OS

Selectați pictograma respectivului dispozitiv. Sunt afișate datele de pe dispozitivul USB extern.

**Notă:**

- Pentru a scoate un dispozitiv USB extern, glisați și fixați pictograma dispozitivului peste pictograma coșului de gunoi. În caz contrar, este posibil ca datele din unitatea partajată să nu fie afișate corect dacă este introdus un alt dispozitiv USB extern.
- Pentru a accesa un dispozitiv de stocare extern prin rețea, selectați **Go > Connect to Server** din meniul de pe desktop. Introduceți un nume de imprimantă cifs://XXXXX sau smb://XXXXX (unde „xxxxx” este numele imprimantei) în câmpul **Adresă server** și apoi faceți clic pe **Conectare**.

---

## Folosirea unui server de e-mail

Pentru a utiliza funcțiile e-mail, precum redirectionarea unui fax sau a unei scanări, trebuie să configurați un server de e-mail.

### Configurarea serverului de poștă electronică

Verificați următoarele înainte de a configura serverul de e-mail.

- Imprimanta este conectată la rețea.
- Informațiile serverului de e-mail, cum ar fi documentele oferite de furnizorul dvs. de servicii, pe care le-ați utilizat pentru a configura funcția de e-mail pe computer.

**Notă:**

*Dacă utilizați un serviciu de e-mail gratuit, cum ar fi cel de pe internet, căutați pe internet pentru a obține informațiile de care aveți nevoie pentru serverul de e-mail.*

1. Selectați **Setări** pe ecranul de pornire.
2. Selectați **Setări generale > Setări rețea > Complex**.
3. Selectați **Server e-mail > Setări server**.

## Pregătirea imprimantei

4. Atingeți metoda de autentificare a serverului de e-mail pe care îl utilizați și apoi ecranul cu setări va fi afișat.



### Important:

Sunt disponibile următoarele metode de autentificare.

- Stins
- POP înainte de SMTP
- Autentificare SMTP

Contactați furnizorul de servicii internet pentru a confirma metoda de autentificare a serverului de e-mail.

Este posibil ca imprimanta să nu poată comunica cu un server de e-mail chiar dacă metoda de autentificare este disponibilă, ca urmare a faptului că există posibilitatea să existe mai multe metode de securitate (de exemplu, să fie necesară comunicarea prin SSL). Vizitați site-ul web de asistență Epson pentru a afla cele mai recente informații.

<http://www.epson.eu/Support> (Europa)

<http://support.epson.net/> (în afara Europei)

5. Efectuați setările corespunzătoare.

Setările necesare depind de metoda de autentificare. Introduceți informațiile aferente serverului de e-mail pe care îl utilizați.

6. Apăsați **Continuare**.

### Notă:

- Dacă este afișat un mesaj de eroare, verificați dacă setările serverului de e-mail sunt corecte.
- În cazul în care nu puteți trimite un e-mail chiar dacă verificarea conexiunii se finalizează cu succes, verificați metoda de autentificare pentru serverul de e-mail pe care îl utilizați.

## Elemente de configurare a serverului de e-mail

Elemente	Explicații
Cont autentificat	Dacă selectați <b>Autentificare SMTP</b> sau <b>POP înainte de SMTP</b> drept <b>Metodă de autentificare server e-mail</b> , introduceți numele de utilizator (adresa de e-mail) înregistrată pe serverul de e-mail, folosind cel mult 255 de caractere.
Parolă autentificată	Dacă selectați <b>Autentificare SMTP</b> sau <b>POP înainte de SMTP</b> drept <b>Metodă de autentificare server e-mail</b> , introduceți parola contului de autentificare, folosind cel mult 20 de caractere.
Adresă e-mail expeditor	Specificați adresa de e-mail pe care o utilizează imprimanta pentru a trimite e-mailuri. Puteți specifica adresa de e-mail existentă. Pentru a clarifica faptul că e-mailul este trimis de la imprimantă, puteți obține o adresă anume pentru imprimantă și să introduceți această adresă aici.
Adresă server SMTP	Introduceți adresa serverului care trimite e-mailul (serverul SMTP).
Număr port server SMTP	Introduceți numărul de port al serverului care trimite e-mailul (serverul SMTP).

## Pregătirea imprimantei

Elemente	Explicații
Adresă server POP3	Dacă selectați <b>POP înainte de SMTP</b> drept <b>Metodă de autentificare server e-mail</b> , introduceți adresa serverului care primește e-mailul (serverul POP3).
Număr port server POP3	Dacă selectați <b>POP înainte de SMTP</b> drept <b>Metodă de autentificare server e-mail</b> , introduceți numărul de port al serverului care primește e-mailul (serverul POP3).
Conex. securizată	Dacă selectați <b>Autentificare SMTP</b> sau <b>Dezactivat</b> drept setare pentru <b>Metodă de autentificare server e-mail</b> , selectați metoda de securizare a conexiunii.

## Verificarea conexiunii unui server de e-mail

1. Selectați **Setări** pe ecranul de pornire.
2. Selectați **Setări generale > Setări rețea > Complex**.
3. Selectați **Server e-mail > Verificare conexiune** pentru a verifica dacă imprimanta este conectată la serverul de e-mail.

### Notă:

- Dacă este afișat un mesaj de eroare, verificați dacă setările serverului de e-mail sunt corecte.
- În cazul în care nu puteți trimite un e-mail chiar dacă verificarea conexiunii se finalizează cu succes, verificați metoda de autentificare pentru serverul de e-mail pe care îl utilizați.

## Mesaje afișate pe durata Verificare conexiune

Următoarele mesaje sunt afișate la efectuarea **Verificare conexiune** la serverul de e-mail. Dacă se produce o eroare, verificați mesajul și explicația, pentru a confirma starea.

Mesaje	Explicație
Testarea conexiunii a reușit.	Acest mesaj apare când conexiunea cu serverul a reușit.
Eroare de comunicare cu serverul SMTP. Verificați următoarele. - Setări rețea	Acest mesaj apare atunci când <ul style="list-style-type: none"> <li><input type="checkbox"/> Imprimanta nu este conectată la o rețea</li> <li><input type="checkbox"/> Serverul SMTP este nefuncțional</li> <li><input type="checkbox"/> Conexiunea de rețea s-a întrerupt în timpul comunicațiilor</li> <li><input type="checkbox"/> S-au primit date incomplete</li> </ul>
Eroare de comunicare cu serverul POP3. Verificați următoarele. - Setări rețea	Acest mesaj apare atunci când <ul style="list-style-type: none"> <li><input type="checkbox"/> Imprimanta nu este conectată la o rețea</li> <li><input type="checkbox"/> Serverul POP3 este nefuncțional</li> <li><input type="checkbox"/> Conexiunea de rețea s-a întrerupt în timpul comunicațiilor</li> <li><input type="checkbox"/> S-au primit date incomplete</li> </ul>

## Pregătirea imprimantei

Mesaje	Explicație
A survenit o eroare în timpul conectării la serverul SMTP. Verificați următoarele. - Adresă server SMTP - Server DNS	Acest mesaj apare atunci când <input type="checkbox"/> Conectarea la un server DNS nu a reușit <input type="checkbox"/> Rezoluția de nume pentru un server SMTP nu a reușit
A survenit o eroare în timpul conectării la serverul POP3. Verificați următoarele. - Adresă server POP3 - Server DNS	Acest mesaj apare atunci când <input type="checkbox"/> Conectarea la un server DNS nu a reușit <input type="checkbox"/> Rezoluția de nume pentru un server POP3 nu a reușit
Eroare de autentificare la serverul SMTP. Verificați următoarele. - Metodă de autentificare - Cont de autentificare - Parolă autentificare	Acest mesaj apare când autentificarea la serverul SMTP nu a reușit.
Eroare de autentificare la serverul POP3. Verificați următoarele. - Metodă de autentificare - Cont de autentificare - Parolă autentificare	Acest mesaj apare când autentificarea la serverul POP3 nu a reușit.
Metodă de comunicare neacceptată. Verificați următoarele. - Adresă server SMTP - Număr port server SMTP	Acest mesaj apare atunci când se încearcă efectuarea comunicării cu protocoale neacceptate.
Conectarea la serverul SMTP a eșuat. Modificați parametrul Conexiune securizată la Fără.	Acest mesaj apare atunci când apare o neconcordanță SMTP între un server și un client sau atunci când serverul nu acceptă conexiunea securizată SMTP (conexiune SSL).
Conectarea la serverul SMTP a eșuat. Modificați parametrul Conexiune securizată la SSL/TLS.	Acest mesaj apare atunci când apare o neconcordanță SMTP între un server și un client sau atunci când serverul solicită să utilizeze o conexiune SSL/TLS pentru o conexiune securizată SMTP.
Conectarea la serverul SMTP a eșuat. Modificați parametrul Conexiune securizată la STARTTLS.	Acest mesaj apare atunci când apare o neconcordanță SMTP între un server și un client sau atunci când serverul solicită să utilizeze o conexiune STARTTLS pentru o conexiune securizată SMTP.
Conexiunea nu este de încredere. Verificați următoarele. - Data și ora	Acest mesaj apare atunci când setarea de dată și oră a imprimantei este incorectă sau atunci când certificatul a expirat.
Conexiunea nu este de încredere. Verificați următoarele. - Certificat CA	Acest mesaj apare atunci când imprimanta nu are un certificat rădăcină corespunzător serverului sau când un Certificat CA nu a fost importat.
Conexiunea nu este securizată.	Acest mesaj apare atunci când certificatul obținut este deteriorat.
Autentificarea serverului SMTP a eșuat. Modificați metoda de autentificare la SMTP-AUTH.	Acest mesaj apare atunci când apare o neconcordanță între server și client privind metoda de autentificare. Serverul acceptă ATENT. SMTP.
Autentificarea serverului SMTP a eșuat. Modificați metoda de autentificare la POP înainte de SMTP.	Acest mesaj apare atunci când apare o neconcordanță între server și client privind metoda de autentificare. Serverul nu acceptă ATENT. SMTP.
Adresa de e-mail a expeditorului este incorectă. Înlocuiți-o cu adresa de e-mail a serviciului dvs. de e-mail.	Acest mesaj apare atunci când adresa de e-mail specificată a expeditorului este eronată.
Nu pot accesa imprimanta dacă procesul nu s-a terminat.	Acest mesaj apare atunci când imprimanta este ocupată.

---

## Gestionarea contactelor

Înregistrarea unei liste de contacte vă permite să introduceți destinațiile cu ușurință. Puteți înregistra până la 200 de intrări și puteți utiliza lista de contacte atunci când introduceți un număr de fax, atunci când introduceți o destinație pentru atașarea unei imagini scanate la un e-mail și atunci când salvați o imagine scanată într-un folder de rețea.

De asemenea, puteți utiliza contacte în serverul LDAP.

### Înregistrarea sau editarea contactelor

**Notă:**

Înainte de înregistrarea contactelor, asigurați-vă că ați configurat setările serverului de e-mail pentru a utiliza adresa de e-mail.

1. Selectați **Setări** pe ecranul de pornire.
2. Selectați **Administrator Contacte**, apoi selectați **Înregistrare/Ștergere**.
3. Procedați în unul dintre următoarele moduri.
  - Pentru a înregistra un contact nou, selectați **Adăug. intr.**, apoi selectați **Adăugare contact**.
  - Pentru a edita un contact, selectați contactul țintă, apoi selectați **Editare**.
  - Pentru a șterge un contact, selectați contactul țintă, selectați **Ștergere**, apoi selectați **Da**. Nu trebuie să efectuați următoarele proceduri.

**Notă:**

Puteți înregistra în lista de contacte locală a imprimantei adresă care este înregistrată în serverul LDAP. Afișați o intrare, apoi selectați **Salvare în contacte**.

4. Când înregistrați un contact nou, selectați tipul de contact pe care doriți să îl înregistrați. Omiteți această procedură când doriți să editați sau să ștergeți un contact.
  - Fax: Înregistrați un contact (un număr de fax) căruia doriți să îi trimiteți un fax.
  - E-mail: Înregistrați o adresă de e-mail către care să trimiteți o imagine scanată sau către care să redirecționați faxul recepționat.
  - Folder de rețea/FTP: Înregistrați un folder de rețea în care să salvați o imagine scanată sau să redirecționați faxul recepționat.
5. Introduceți informația adresei pentru înregistrare. Introduceți elementele necesare și apoi realizați alte setări dacă este necesar.

**Notă:**

La introducerea unui număr de fax, introduceți codul de acces extern la începutul numărului de fax, dacă aveți o centrală PBX și aveți nevoie de un cod de acces pentru a apela în exterior. Dacă codul de acces a fost configurat în setarea **Tip linie**, introduceți caracterul diez (#) în locul codului de acces real. Pentru a adăuga o pauză (de trei secunde) în timpul apelării, introduceți o cratimă (-).

6. Selectați **OK**.

## Pregătirea imprimantei

### Înregistrarea sau editarea contactelor grupate

Adăugarea contactelor la un grup vă permite să trimiteți faxuri sau imagini scanate (prin e-mail) către mai multe destinații în același timp.

1. Selectați **Setări** pe ecranul de pornire.
2. Selectați **Administrator Contacte**, apoi selectați **Înregistrare/Ștergere**.
3. Procedați în unul dintre următoarele moduri.
  - Pentru a înregistra un grup nou, selectați **Adăug. intr.**, apoi selectați **Adăugare grup**.
  - Pentru a edita un grup, selectați grupul țintă, apoi selectați **Editare**.
  - Pentru a șterge un grup, selectați grupul țintă, selectați **Ștergere**, apoi selectați **Da**. Nu trebuie să efectuați următoarele proceduri.
4. Când înregistrați un grup nou, selectați tipul de grup pe care doriți să îl înregistrați. Omiteți această procedură când doriți să editați un grup.
  - Fax: Înregistrați un contact (un număr de fax) căruia doriți să îi trimiteți un fax.
  - E-mail: Înregistrați o adresă de e-mail către care să trimiteți o imagine scanată sau către care să redirecționați faxul recepționat.
5. Introduceți sau modificați **Nume grup (necesar)** pentru grup.
6. Selectați **Contacte adăugate în Grup (Obligatoriu)**.
7. Selectați contactele pe care doriți să le înregistrați în cadrul grupului.
 

**Notă:**

  - Puteți înregistra până la 200 de contacte.
  - Pentru a anula selectarea unui contact, atingeți-l din nou.
8. Selectați **Închidere**.
9. Efectuați celelalte setări necesare.
  - Nr. înregistrare: Setări numărul pentru un grup.
  - Indexare cuvânt: Setări cuvântul index pentru un grup.
  - Atribuire la Utiliz. frecv.: Înregistrare ca grup utilizat frecvent. Grupul este afișat în partea de sus a ecranului, unde specificați adresa.
10. Selectați **OK**.

### Înregistrarea contactelor utilizate frecvent

Când înregistrați contactele utilizate frecvent, contactele sunt afișate în partea de sus a ecranului, unde specificați adresa.

1. Selectați **Setări** pe ecranul de pornire.
2. Selectați **Administrator Contacte**, apoi selectați **Frecvent**.

## Pregătirea imprimantei

3. Selectați tipul de contact pe care doriți să îl înregistrați.

4. Selectați **Editare**.

**Notă:**

*Pentru a edita ordinea contactelor, selectați **Sortare**.*

5. Selectați contactele utilizate frecvent pe care doriți să le înregistrați, apoi selectați **OK**.

**Notă:**

Pentru a anula selectarea unui contact, atingeți-l din nou.

Puteți căuta adresele în lista de contacte. Introduceți cuvântul cheie de căutare în caseta din partea de sus a ecranului.

6. Selectați **Închidere**.

## Înregistrarea contactelor pe un computer

Utilizând Web Config, puteți să creați o listă de contacte pe computer și puteți importa această listă în imprimantă.

Consultați *Ghidul administratorului* pentru mai multe detalii.

## Copierea de rezervă a contactelor prin utilizarea unui computer

Folosind Web Config, puteți copia de rezervă datele despre contacte memorate în imprimantă și puteți salva aceste date în computer.

Consultați *Ghidul administratorului* pentru mai multe detalii.

Există riscul de a pierde datele de contact în cazul defectării imprimantei. Vă recomandăm să realizați copii de siguranță ale datelor după fiecare actualizare. Epson nu își asumă responsabilitatea pentru pierderea datelor, pentru copierea de rezervă sau recuperarea datelor și/sau a setărilor, nici chiar în perioada de garanție.

---

## Înregistrarea setărilor favorite ca presetare

Puteți înregistra ca valori implicite setările utilizate frecvent pentru copiere, fax și scanare. Puteți înregistra până la 50 de intrări. Dacă nu puteți edita presetările, este posibil ca acestea să fi fost blocate de către administrator. Contactați administratorul imprimantei pentru asistență.

Pentru a înregistra o presetare, selectați **Presetări** din ecranul inițial, apoi selectați **Adăugare** și selectați caracteristica pentru care doriți să înregistrați o presetare. Efectuați setările necesare, selectați  și apoi introduceți numele pentru o presetare.

Pentru a încărca o presetare înregistrată, selectați-o din listă.

De asemenea, puteți înregistra adresa curentă și setările selectând  pe ecranul fiecărei funcții.

Pentru a modifica setările înregistrate, schimbați setările pe ecranul fiecărei funcții și selectați . Selectați **Înregistrare în presetări** și apoi selectați ținta pe care doriți să o suprascriveți.



## Opțiuni de meniu pentru Presetări

Selectați **>** pe presetarea înregistrată pentru a afișa detaliile setărilor înregistrate. Puteți modifica numele înregistrat selectând numele pe ecranul cu detalii.



Ștergeți presetarea înregistrată.

Ad. /Elim.:

Adăugați sau eliminați presetarea înregistrată la ecranul de pornire ca pictogramă de comandă rapidă.

Ut. această setare:

Încărcați presetarea înregistrată.

---

## Opțiunile meniului Setări

Selectați **Setări** pe ecranul de pornire al imprimantei pentru a efectua diverse setări.

### Opțiunile meniului Setări generale

Selectați meniurile din panoul de control conform descrierii de mai jos.

**Setări > Setări generale**

#### Setări de bază

Selectați meniurile din panoul de control conform descrierii de mai jos.

**Setări > Setări generale > Setări de bază**

Setările blocate de un administrator nu pot fi modificate.

Luminozitate LCD:

Ajustați luminozitatea ecranului LCD.

Sunet:

Ajustați volumul și selectați tipul de sunet.

Temporiz. oprire:

Ajustați perioada de timp pentru intrare în modul inactiv (mod de economisire energie) atunci când imprimanta nu a mai efectuat nicio operațiune. Ecranul LCD se va închide după ce timpul setat s-a scurs.

Setări oprire:

Produsul dvs. ar putea avea această funcție sau funcția **Temporizator oprire**, în funcție de locația de achiziționare.

## Pregătirea imprimantei

### Oprire în caz de inactivitate

Selectați această setare pentru a opri imprimanta automat dacă această nu este utilizată într-o perioadă specificată de timp. Orice creștere va afecta eficiența energetică a produsului. Luați în considerare mediul înconjurător înainte de a efectua vreo modificare.

### Oprire în caz de deconectare

Selectați această setare pentru a opri imprimanta după 30 de minute dacă au fost deconectate toate porturile de rețea, inclusiv portul LINE. În funcție de regiune, este posibil ca această caracteristică să nu fie inclusă.

### Setări dată/oră:

#### Dată/oră

Introduceți data și ora curentă.

#### Oră de vară

Selectați setarea pentru ora de vară, aplicabilă zonei dvs.

#### Diferență de timp

Introduceți diferența de fus orar dintre zona dvs. și UTC (ora universală coordonată).

### Țară/regiune:

Selectați țara sau regiunea în care utilizați imprimanta. Dacă schimbați țara sau regiunea, setările de fax revin la setările implicite și va trebui să le selectați din nou.

### Limbă/Language:

Selectați limba utilizată pe ecranul LCD.

### Ecran de pornire:

Specificați meniul inițial afișat pe ecranul LCD când imprimanta pornește și **Operația a expirat** este activat.

### Editare ecran principal:

Modificați aspectul pictogramelor pe ecranul LCD. De asemenea, puteți adăuga, elimina sau muta pictograme.

### Tapet:

Schimbați culoarea de fundal a ecranului LCD.

### Operația a expirat:

Selectați **Act.** pentru a reveni la ecranul inițial dacă nu au fost efectuate operațiuni într-un anumit interval de timp. Dacă au fost aplicate restricții de utilizator și nu au fost efectuate operațiuni într-un interval specificat de timp, veți fi deconectat/ă și veți reveni la ecranul inițial.

### Tastatură:

Modificați aspectul tastaturii pe ecranul LCD.

### Ecran implicit (Job/Status):

Selectați informațiile implicite pe care doriți să le afișați când apăsați butonul .

## Pregătirea imprimantei

### Informații conexe

- ➔ „Economisirea energiei” la pagina 61
- ➔ „Introducerea caracterelor” la pagina 23

## Setări imprimantă

Selectați meniurile din panoul de control conform descrierii de mai jos.

### Setări > Setări generale > Setări imprimantă

Setările blocate de un administrator nu pot fi modificate.

#### Setări sursă hârtie:

##### Setare hârtie:

Selectați formatul și tipul hârtiei pe care le-ați încărcat în sursele de hârtie.

##### Prior. alim. hârt. spate:

Selectați **Act.** pentru a acorda prioritate de tipărire hârtiei încărcate în alimentare hârtie spate.

##### Comut. auto. A4/Letter:

Selectați **Act.** pentru a alimenta hârtie din sursa de hârtie pentru formatul A4, dacă nu mai există hârtie în sursa pentru Letter, sau din sursa pentru formatul Letter, dacă nu există hârtie în sursa pentru A4.

#### Selectare automată setări:

Selectați **Act.** pentru oricare dintre următoarele setări pentru a tipări automat pe hârtie de la orice surse conținând hârtie care corespunde setărilor dumneavoastră de hârtie.

- Copiere
- Fax
- Altul

#### Notificare de eroare:

Selectați **Act.** pentru a afișa un mesaj de eroare atunci când formatul de hârtie selectat sau tipul nu corespund hârtiei încărcate.

#### Afișare automată configurare hârtie:

Selectați **Act.** pentru a afișa ecranul **Setare hârtie** la încărcarea hârtiei în sursa de hârtie. Dacă dezactivați această funcție, nu puteți tipări de la un iPhone sau iPad utilizând AirPrint.

#### Limbă imprimare:

Selectați limbajul de imprimare pentru interfața USB sau de rețea.

#### Setări universale imprimare:

Aceste setări de tipărire sunt aplicate atunci când tipăriți utilizând un dispozitiv extern, fără a utiliza driver-ul imprimantei.

## Pregătirea imprimantei

### Compensare sus:

Ajustați marginea superioară a hârtiei.

### Compensare stânga:

Ajustați marginea din stânga a hârtiei.

### Compensare sus pt spate:

Ajustați marginea superioară pentru verso atunci când tipăriți pe ambele fețe.

### Compensare stânga pt spate:

Ajustați marginea din stânga pentru verso atunci când tipăriți pe ambele fețe.

### Verificare lățime hârtie:

Selectați **Act.** pentru a verifica lățimea hârtiei înainte de tipărire. Aceasta previne imprimarea în afara marginilor hârtiei atunci când setarea de dimensiune a hârtiei nu este corectă, dar este posibil ca viteza de imprimare să se reducă.

### Omitere pagini goale:

Paginile albe sunt omise de la tipărire în mod automat.

### Configurare imprimare PDL:

Selectați opțiunile Configurare imprimare PDL pe care doriți să le utilizați pentru tipărirea PCL sau PostScript.

### Setări comune:

#### Dim hârtie

Selectați formatul de hârtie implicit pentru tipărire PCL sau PostScript.

#### Tip hârtie

Selectați tipul de hârtie implicit pentru tipărire PCL sau PostScript.

#### Orientare

Selectați orientarea implicită pentru tipărire PCL sau PostScript.

#### Calitate

Selectați calitatea de tipărire pentru tipărire PCL sau PostScript.

#### Mod econ. cerneală

Selectați **Act.** pentru a economisi cerneală reducând densitatea tipăririi.

#### Ordine imprimare

Ultima pagină în partea de sus:

Începe tipărirea de la prima pagină a unui fișier.

Prima pagină în partea de sus:

Începe tipărirea de la ultima pagină a unui fișier.

#### Număr de copii

Setează numărul de copii care va fi tipărit.

#### Margine îmbinare

Selectați poziția de legare.

## Pregătirea imprimantei

- Scoatere hârtie aut.

Selectați **Act.** pentru a evacua hârtia automat atunci când tipărirea este oprită în timpul unei operațiuni de tipărire.

- Imprimare față-verso

Selectați **Act.** pentru a efectua tipărirea față-verso.

### Meniu PCL:

- Sursă font

Rezident

Selectați pentru a utiliza un font preinstalat pe imprimantă.

Descărcare

Selectați această opțiune pentru a utiliza un font descărcat.

- Număr font

Selectați numărul implicit al fontului pentru sursa implicită a fontului. Numărul disponibil depinde de setările efectuate.

- Nr. de caractere pe inch

Setați pitch-ul implicit, dacă fontul este scalabil și cu pitch fix. Puteți selecta o valoare între 0,44 și 99,99 cpi (caractere per inch), în incrementuri de 0,01.

Acest articol ar putea să nu apară, în funcție de setările pentru sursa fontului sau numărul fontului.

- Înălțime

Setați înălțimea implicită a fontului, dacă fontul este scalabil și proporțional. Puteți selecta o valoare între 4,00 și 999,75 puncte, în incrementuri de 0,25.

Acest articol ar putea să nu apară, în funcție de setările pentru sursa fontului sau numărul fontului.

- Set de simboluri

Selectați setul de simboluri implicit. Dacă fontul selectat în setarea pentru sursa și numărul fontului nu este disponibil pentru setul de simboluri setat, valorile pentru sursa și numărul fontului vor fi înlocuite automat cu valorile implicite, IBM-US.

- Linii

Setați numărul de linii pentru dimensiunea hârtiei și orientarea selectate. Această modificare va determina o modificare a spațierii liniilor (VMI), iar noua valoare VMI va fi stocată în imprimantă. Acest lucru înseamnă că modificările ulterioare ale dimensiunii sau orientării paginii vor determina modificări ale valorii Form în funcție de VMI-ul stocat.

- Funcție CR

Selectați comanda de stabilire a alimentării atunci când tipăriți cu un driver dintr-un anumit sistem de operare.

- Funcție LF

Selectați comanda de stabilire a alimentării atunci când tipăriți cu un driver dintr-un anumit sistem de operare.

- Atribuire sursă hârtie

Setați atribuirea pentru comanda de selectare a sursei de hârtie. La selectarea valorii **4**, comenzile sunt setate pentru a fi compatibile cu HP LaserJet 4. La selectarea valorii **4K**, comenzile sunt setate pentru a fi compatibile cu HP LaserJet 4000, 5000 și 8000. La selectarea valorii **5S**, comenzile sunt setate pentru a fi compatibile cu HP LaserJet 5S.

## Pregătirea imprimantei

### Meniu PS3:

Foaie de erori

Selectați **Act.** pentru a tipări o coală indicând starea atunci când apare o eroare în timpul tipăririi PostScript sau PDF.

Binar

Selectați **Act.** când datele de tipărire conțin imagini binare. Aplicația poate trimite date binare, chiar dacă setarea driver-ului imprimantei este ASCII; dacă este activată această caracteristică, veți putea tipări datele respective.

Dimens. pagină PDF

Selectați dimensiunea hârtiei atunci când tipăriți un fișier PDF. Dacă ați selectat opțiunea **Auto**, dimensiunea hârtiei va fi determinată pe baza dimensiunii primei pagini.

### Util. soluț. autom. prob.:

Selectați o acțiune de efectuat la apariția unei erori de tipărire pe ambele părți sau de memorie plină.

Act.

Afișează un avertisment și tipărește în modul cu o singură față atunci când apare o eroare la tipărirea față-verso, sau tipărește doar datele care au putut fi procesate de imprimantă atunci când apare o eroare de memorie plină.

Dez.

Afișează un mesaj de eroare și anulează tipărirea.

### Interfață disp. de mem.:

Dispozitiv de memorie:

Selectați **Activare** pentru a permite imprimantei să acceseze un dispozitiv de memorie introdus. Dacă selectați **Dezactivare**, nu puteți salva datele pe dispozitivul de memorie folosind imprimanta. Acest lucru previne eliminarea neautorizată a documentelor confidențiale.

Partaj. fișiere:

Selectați dacă doriți să oferiți acces la dispozitivul de memorie de la un computer conectat prin USB sau de la un computer conectat prin rețea.

### Hârtie groasă:

Selectați **Activat** pentru a preveni murdărirea tipăririlor cu cerneală, însă acest lucru va reduce viteza de tipărire.

### Mod silențios:

Selectați **Act.** pentru a reduce zgomotul în timpul tipăririi, însă acest lucru va reduce viteza de tipărire. În funcție de setările selectate pentru tipul de hârtie și calitate a tipăririi, este posibil să nu existe variații ale nivelului de zgomot al imprimantei.

### Timp de uscare cerneală:

Selectați timpul de uscare cerneală pe care doriți să îl utilizați atunci când tipăriți pe ambele fețe. Imprimanta tipărește cealaltă față după ce o tipărește pe prima. Dacă tipărirea este murdară, măriți setarea de timp.

### Bidirecțional:

Selectați **Activat** pentru a modifica direcție de tipărire; Tipărește în timp ce capul de tipărire se deplasează spre stânga și spre dreapta. Dacă liniile verticale sau orizontale de pe exemplarul tipărit

## Pregătirea imprimantei

apar închețoșate sau nealiniat, este posibil ca dezactivarea caracteristicii să remedieze problema; totuși, acest procedeu poate duce la reducerea vitezei de tipărire.

### Conexiune PC prin USB:

Selecționați **Activare** pentru a permite unui computer să acceseze imprimanta atunci când este conectat prin USB. Când se selectează **Dezactivare**, tipărirea și scanarea care nu sunt trimise prin rețea sunt restricționate.

### Setare expirare USB I/F:

Specificați timpul în secunde care trebuie să se scurgă până la întreruperea comunicării USB cu computerul, după primirea unei comenzi de tipărire de la un driver de imprimantă PostScript sau PCL. Dacă finalul unei activități nu este definit clar din cadrul driver-ului PostScript sau PCL, comunicarea USB poate continua la nesfârșit. Dacă se întâmplă acest lucru, imprimanta va întrerupe comunicarea după scurgerea intervalului de timp specificat. Introduceți valoarea 0 (zero) dacă nu doriți întreruperea comunicării.

### Informații conexe

- ➔ „Încărcarea tipurilor de hârtie” la pagina 26
- ➔ „Tipărirea fișierelor JPEG de pe un dispozitiv de memorie” la pagina 93
- ➔ „Tipărirea fișierelor PDF sau TIFF de pe un dispozitiv de memorie” la pagina 94

## Setări rețea

Selecționați meniurile din panoul de control conform descrierii de mai jos.

### Setări > Setări generale > Setări rețea

Setările blocate de un administrator nu pot fi modificate.

#### Configurare Wi-Fi:

Configurați sau modificați setările de rețea fără fir. Alegeți metoda de conexiune din următoarele și apoi urmați instrucțiunile afișate pe panoul LCD.

- Ruter
- Wi-Fi Direct

#### Configurare LAN prin fir:

Configurați sau modificați o conexiune la rețea care utilizează un cablu LAN și un router. Când se utilizează acest mod, conexiunile Wi-Fi sunt dezactivate.

#### Stare rețea:

Afișează sau tipărește setările de rețea curente.

- Stare rețea cu fir LAN/Wi-Fi
- Stare Wi-Fi Direct
- Stare server e-mail
- Imprimare foaie stare

## Pregătirea imprimantei

### Verificare conexiune:

Efectuează o verificare a conexiunii la rețea curente și tipărește un raport. Dacă există probleme cu conexiunea, consultați raportul pentru a rezolva problema.

### Complex:

Efectuați următoarele setări detaliate.

- Nume dispozitiv
- TCP/IP
- Server proxy
- Server e-mail
- Adresă IPv6
- Partajare rețea MS
- NFC
- Viteză link și duplex
- Redirecționare HTTP la HTTPS
- Dezactivare IPsec/IP Filtering
- Dezactivare IEEE802.1X

## Setări serviciu web

Selectați meniurile din panoul de control conform descrierii de mai jos.

### Setări > Setări generale > Setări serviciu web

Setările blocate de un administrator nu pot fi modificate.

#### Servicii Epson Connect:

Indică dacă imprimanta este înregistrată și conectată la Epson Connect.

Vă puteți înregistra la serviciu selectând **Înregistrare** și urmând instrucțiunile.

Dacă imprimanta este înregistrată, puteți modifica următoarele setări.

- Suspendare/Reluare
- Anulare înregistrare

Pentru detalii, consultați următorul site web.

<https://www.epsonconnect.com/>

<http://www.epsonconnect.eu> (doar Europa)

#### Servicii Google Cloud Print:

Indică dacă imprimanta este înregistrată și conectată la serviciile de tipărire din Cloud Google.

Dacă imprimanta este înregistrată, puteți modifica următoarele setări.

- Activare/Dezactivare
- Anulare înregistrare



## Pregătirea imprimantei

Pentru detalii privind înregistrarea la serviciile Google Cloud Print, consultați următorul site web.

<https://www.epsonconnect.com/>

<http://www.epsonconnect.eu> (doar Europa)

### Informații conexe

➔ „Imprimarea utilizând un serviciu de rețea” la pagina 191

## Setări fax

Selectați meniul din panoul de control conform descrierii de mai jos.

**Setări > Setări generale > Setări fax**

Administratorii utilizează această funcție. Consultați *Ghidul administratorului* pentru mai multe detalii.

## Setări scanare

Selectați meniul din panoul de control conform descrierii de mai jos.

**Setări > Setări generale > Setări scanare**

Consultați Informații conexe de mai jos.

### Informații conexe

➔ „Scanarea într-un folder de rețea sau pe un server FTP” la pagina 113

➔ „Scanarea pe un dispozitiv de memorie” la pagina 122

➔ „Scanarea pe un server Cloud” la pagina 124

## Administrare sistem

Selectați meniul din panoul de control conform descrierii de mai jos.

**Setări > Setări generale > Administrare sistem**

Administratorii utilizează această funcție. Consultați *Ghidul administratorului* pentru mai multe detalii.

## Opțiunile meniului Contor imprimare

Selectați meniurile din panoul de control conform descrierii de mai jos.

**Setări > Contor imprimare**



Afișează numărul total de tipăriri din momentul în care ați achiziționat imprimanta.

## Opțiunile meniului Stare alimentare

Selectați meniul din panoul de control conform descrierii de mai jos.

### Setări > Stare alimentare

Afișează nivelul aproximativ de cerneală și durata de viață a casetei de întreținere.

Se afișează  pentru a indica un nivel scăzut al cernelii din cartușul de cerneală sau faptul că s-a umplut caseta de întreținere. Dacă se afișează , trebuie să înlocuiți articolul respectiv, deoarece cerneala s-a terminat sau caseta de întreținere este plină.

## Opțiunile meniului Întreținere

Selectați meniurile din panoul de control conform descrierii de mai jos.

### Setări > Întreținere

#### Ajustare calitate imprimare:

Selectați această funcție dacă există probleme cu tipăririle. Puteți verifica dacă există duze înfundate și puteți curăța capul de tipărire dacă este necesar, iar apoi puteți ajusta unii parametri pentru a îmbunătăți calitatea tipăririi.

#### Verif. duză cap imprimare:

Selectați această funcție pentru a verifica dacă duzele capului de tipărire sunt înfundate. Imprimanta tipărește un model de verificare a duzelor.

#### Curățare cap imprimare:

Selectați această funcție pentru a curăța duzele înfundate ale capului de tipărire.

#### Aliniere cap imprimare:

Selectați această caracteristică pentru a ajusta capul de tipărire pentru a îmbunătăți calitatea tipăririi.

##### Aliniere linii

Selectați această funcție pentru a alinia liniile verticale.

##### Aliniere pe orizontală

Selectați această caracteristică dacă în materialele tipărite apar benzi orizontale la intervale regulate.

#### Curățare marcaj hârtie:

Selectați această funcție dacă există pete de cerneală pe rolele interne. Imprimanta alimentează hârtie pentru a curăța rolele interne.

#### Curățare periodică:

Imprimanta efectuează automat **Verif. duză cap imprimare** și **Curățare cap imprimare** în funcție de perioada de timp specifică. Selectați **Act.** pentru a menține calitatea premium a imprimării. În următoarele condiții, efectuați personal operațiile **Verif. duză cap imprimare** și **Curățare cap imprimare**.

##### Probleme cu exemplarele imprimate

## Pregătirea imprimantei

- Când este selectată opțiunea **Dez.** pentru **Curățare periodică**
- Când se imprimă la calitate înaltă, de ex., fotografii
- Când mesajul **Curățare cap imprimare** este afișat pe ecranul LCD

### Informații conexe

- ➔ „Ajustarea calității de imprimare” la pagina 208
- ➔ „Verificarea și curățarea capului de tipărire” la pagina 174
- ➔ „Alinierea capului de imprimare” la pagina 175
- ➔ „Curățarea traseului hârtiei pentru evitarea petelor de cerneală” la pagina 177

## Opțiunile meniului Limbă/Language

Selectați meniurile din panoul de control conform descrierii de mai jos.

### Setări > Limbă/Language

Selectați limba utilizată pe ecranul LCD.

## Opțiunile meniului Stare imprimantă/Imprimare

Selectați meniurile din panoul de control conform descrierii de mai jos.

### Setări > Stare imprimantă/Imprimare

Imprimare foaie stare:

Foaie stare configurare:

Imprimă o pagină cu informații care indică starea și setările curente ale imprimantei.

Foaie stare aprovizionare:

Tipărește coli cu informații care indică starea consumabilelor.

Foaie istoric utilizare:

Imprimă o pagină cu informații care indică istoricul de utilizare al imprimantei.

Listă fonturi PS3:

Tipărește o listă de fonturi disponibile pentru imprimante PostScript.

Listă fonturi PCL:

Tipărește o listă de fonturi disponibile pentru imprimante PCL.

Rețea:

Afișează setările de rețea curente.

## Pregătirea imprimantei

### Opțiunile meniului Administrator Contacte

Selectați meniurile din panoul de control conform descrierii de mai jos.

#### Setări > Administrator Contacte

Înregistrare/Ștergere:

Înregistrați și/sau ștergeți contacte pentru meniurile Fax, Scanare la e-mail, și Scanare în folder rețea/FTP.

Frecvent:

Înregistrați contactele utilizate frecvent pentru a le accesa rapid. De asemenea, puteți modifica ordinea listei.

Imprimare contacte:

Tipăriți lista de contacte.

Vizualizare opțiuni:

Modificați modul în care lista de contacte este afișată.

Opțiuni de căutare:

Modificați metoda pentru căutarea contactelor.

### Opțiunile meniului Setări utilizator

Selectați meniurile din panoul de control conform descrierii de mai jos.

#### Setări > Setări utilizator

Setările blocate de un administrator nu pot fi modificate.

Puteți modifica setările implicite ale următoarelor meniuri.

- Scanare în folder rețea/FTP
- Scanare la e-mail
- Scan. către disp. de mem.
- Scanare în Cloud
- Setări copiere
- Fax

### Opțiunile meniului Stare dispozitiv de autentificare

Selectați meniurile din panoul de control conform descrierii de mai jos.

#### Setări > Stare dispozitiv de autentificare

Afișează starea dispozitivului de autentificare.

## Opțiunile meniului Informații Epson Open Platform

Selectați meniurile din panoul de control conform descrierii de mai jos.

### Setări > Informații Epson Open Platform

Afișează starea Platformei Deschise Epson.

---

## Economisirea energiei

Imprimanta va intra în modul inactiv sau se va închide automat dacă nu efectuați nicio operație într-un anumit interval de timp. Puteți regla timpul înainte de aplicarea modului de gestionare a energiei. Orice creștere va afecta eficiența energetică a produsului. Luați în considerare mediul înconjurător înainte de a efectua vreo modificare.

În funcție de locul de achiziționare, imprimanta poate avea o caracteristică prin care se oprește în mod automat dacă nu este conectată la rețea timp de 30 de minute.

## Economisirea energiei — Panou de control

1. Selectați **Setări** pe ecranul de pornire.
2. Selectați **Setări generale > Setări de bază**.
3. Procedați în unul dintre următoarele moduri.
  - Selectați **Temporiz. oprire** sau **Setări oprire > Oprise în caz de inactivitate** sau **Oprise în caz de deconectare**, apoi realizați setările.
  - Selectați **Temporiz. oprire** sau **Temporizator oprire**, apoi realizați setările.

**Notă:**

Produsul dvs. ar putea avea caracteristica **Setări oprire** sau caracteristica **Temporizator oprire**, în funcție de locația de achiziționare.

# Tipărirea

---

## Tipărirea de la driverul de imprimantă pe Windows

Dacă nu puteți schimba setările driver-ului imprimantei, este posibil ca acestea să fi fost blocate de administrator. Contactați administratorul imprimantei pentru asistență.

### Accesarea driverului de imprimantă

La accesarea driverului de imprimantă de la panoul de control al computerului, setările sunt aplicate tuturor aplicațiilor.

#### Accesarea driver-ului imprimantei de la panoul de control

##### Windows 10/Windows Server 2016

Faceți clic pe butonul Start și apoi selectați **Sistem Windows > Panou de control > Vizualizare dispozitive și imprimante în Hardware și sunet**. Faceți clic dreapta pe imprimantă sau apăsați și țineți apăsat și apoi selectați **Preferințe imprimare**.

##### Windows 8.1/Windows 8/Windows Server 2012 R2/Windows Server 2012

Selectați **Desktop > Setări > Panou de control > Vizualizare dispozitive și imprimante din Hardware și sunete**. Faceți clic dreapta pe imprimantă sau apăsați și țineți apăsat și apoi selectați **Preferințe imprimare**.

##### Windows 7/Windows Server 2008 R2

Faceți clic pe butonul Start și selectați **Panou de control > Vizualizare dispozitive și imprimante din Hardware și sunete**. Faceți clic dreapta pe imprimantă și selectați **Preferințe imprimare**.

##### Windows Vista/Windows Server 2008

Faceți clic pe butonul Start și selectați **Panou de control > Imprimante din Hardware și sunete**. Faceți clic dreapta pe imprimantă și selectați **Selectare preferințe imprimare**.

##### Windows XP/Windows Server 2003 R2/Windows Server 2003

Faceți clic pe butonul Start și selectați **Panou de control > Imprimante și alte dispozitive hardware > Imprimante și faxuri**. Faceți clic dreapta pe imprimantă și selectați **Preferințe imprimare**.

#### Accesarea driverului de imprimantă folosind pictograma imprimantei din bara de activități

Pictograma imprimantei din bara de activități de pe desktop este pictograma unei comenzi rapide care permite accesarea rapidă a driverului imprimantei.

Dacă faceți clic pe pictograma imprimantei și selectați **Setări imprimantă**, puteți accesa aceeași fereastră cu setările imprimantei ca și cea afișată pe panoul de control. Dacă faceți dublu clic pe această pictogramă, puteți verifica starea imprimantei.

#### **Notă:**

*Dacă pictograma imprimantei nu este afișată în bara de activități, accesați fereastra driverului imprimantei, faceți clic pe **Preferințe de monitorizare** din fila **Întreținere** și apoi selectați **Înregistrați pictograma comenzii rapide în bara de activități**.*

## Tipărirea

### Informații de bază despre tipărire

**Notă:**

Operațiile pot să difere în funcție de aplicație. Consultați secțiunea de ajutor a aplicației pentru detalii.

1. Deschideți fișierul pe care doriți să-l tipăriți.  
Încărcați hârtie în imprimantă, dacă aceasta nu a fost încărcată deja.
2. Selectați **Tipărire** sau **Configurare pagină** din meniul **Fișier**.
3. Selectați imprimanta.
4. Selectați **Preferințe** sau **Proprietăți** pentru a accesa fereastra driver-ului de imprimantă.

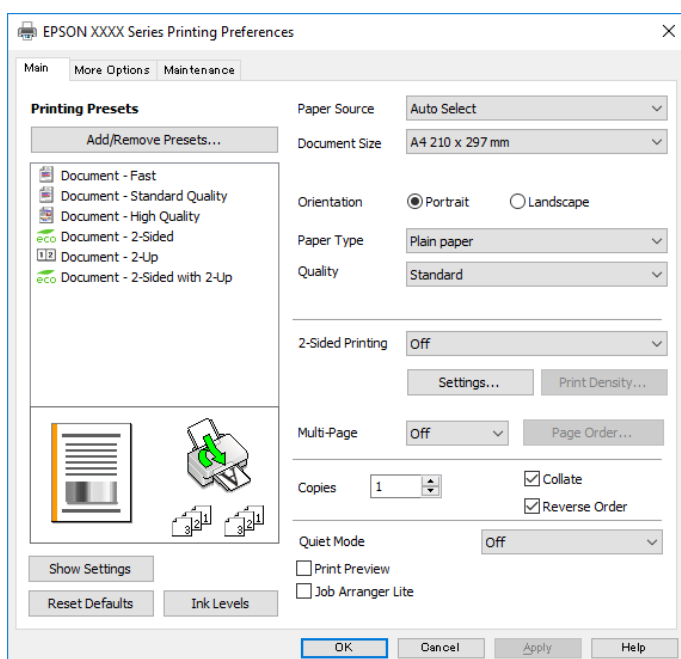

5. Modificați setările după cum este necesar.  
Consultați opțiunile de meniu ale driverului de imprimantă pentru detalii.

**Notă:**

- Puteți consultați și asistența online pentru explicații cu privire la setarea elementelor. Prin efectuarea clic dreapta pe un element se afișează **Ajutor**.
- Când selectați **Vizualizare**, puteți vedea o previzualizare a documentului înainte de tipărire.

6. Faceți clic pe **OK** pentru a închide fereastra driverului de imprimantă.
7. Faceți clic pe **Tipărire**.

**Notă:**

Când selectați **Vizualizare**, se afișează o fereastră de previzualizare. Pentru a modifica setările, faceți clic pe **Anulare** și repetați procedura de la pasul 2.

### Informații conexe

➔ „Hârtia disponibilă și capacitățile” la pagina 26

## Tipărirea

- ➔ „Încărcarea hârtiei în suportul de Casetă de hârtie” la pagina 29
- ➔ „Încărcarea hârtiei în suportul de Alimentare hârtie spate” la pagina 32
- ➔ „Lista tipurilor de hârtie” la pagina 36
- ➔ „Fila Principal” la pagina 78

## Tipărirea pe 2 fețe

Puteți tipări pe ambele părți ale hârtiei. Puteți tipări, de asemenea, o broșură care poate fi creată prin reordonarea paginilor și plierea paginilor tipărite.

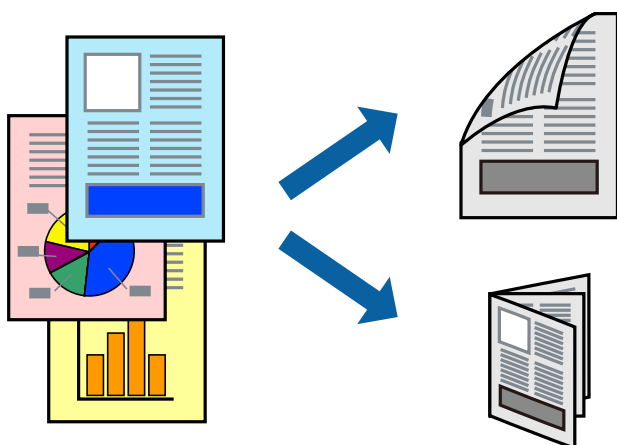

### Notă:

- Puteți utiliza tipărirea pe 2 fețe manuală și automată. În timpul tipăririi manuale pe 2 fețe, întoarceți hârtia pentru tipărirea pe cealaltă parte atunci când imprimanta a terminat de tipărit pe prima față.
- Dacă nu utilizați hârtie adecvată pentru tipărirea față-verso, calitatea tipăririi se poate reduce și hârtia se poate bloca.
- În funcție de hârtia folosită și de datele tipărite, cerneala poate trece pe cealaltă parte a hârtiei.

### Informații conexe

- ➔ „Hârtia disponibilă și capacitățile” la pagina 26

## Setări de imprimare

Tipărirea manuală pe 2 fețe este disponibilă atunci când este activată aplicația EPSON Status Monitor 3. Totuși, este posibil ca această funcție să nu fie disponibilă dacă imprimanta este accesată prin rețea sau dacă este utilizată ca imprimantă partajată.

### Notă:

Pentru a activa EPSON Status Monitor 3, faceți clic pe **Setări extinse** în fila **Întreținere**, apoi selectați **Activare EPSON Status Monitor 3**.

1. În fila **Principal** a driverului de imprimantă, selectați o opțiune **Tipărire duplex**.
2. Faceți clic pe **Parametrii**, realizați setările corespunzătoare, apoi faceți clic pe **OK**.

Efectuați setările din **Densitate tipărire**, dacă este necesar. Această setare nu este disponibilă atunci când selectați tipărirea manuală pe 2 fețe.



## Tipărirea

### Notă:

- ❑ Pentru a tipări o broșură pliată, selectați **Broșură**.
- ❑ Când setați **Densitate tipărire**, puteți ajusta densitatea de imprimare în funcție de tipul documentului.
- ❑ S-ar putea ca tipărirea să fie mai lentă în funcție de combinația de opțiuni selectată pentru **Selectați tipul documentului** din fereastra Reglarea densității de tipărire și pentru **Calitate** din fila **Principal**.

### 3. Faceți clic pe **Tipărire**.

Pentru tipărirea manuală pe 2 fețe, după tipărirea primei fețe, pe computer este afișată o fereastră contextuală (pop-up). Urmăriți instrucțiunile afișate pe ecran.

### Informații conexe

- ➔ „Informații de bază despre tipărire” la pagina 63
- ➔ „Fila Principal” la pagina 78

## Tipărirea mai multor pagini pe o singură coală

Puteți tipări două sau patru pagini de date pe o singură coală de hârtie.

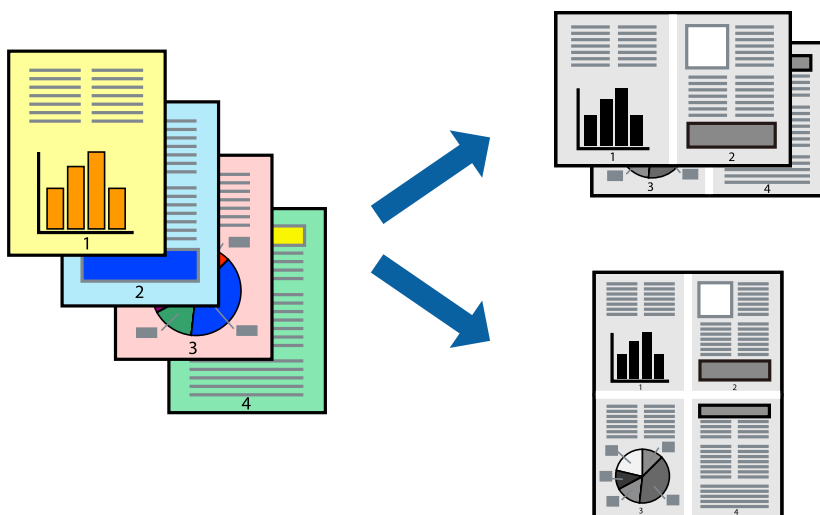

## Setări de tipărire

În fila **Principal** a driverului de imprimantă, selectați **2 pe o foaie** sau **4 pe o foaie** ca setare pentru opțiunea **Pagini multiple**.

### Informații conexe

- ➔ „Informații de bază despre tipărire” la pagina 63
- ➔ „Fila Principal” la pagina 78

## Tipărirea și stivuirea în ordinea paginilor (Tipărirea în ordine inversă)

Puteți tipări începând de la ultima pagină, astfel încât documentele să fie stivuite în ordinea paginilor.

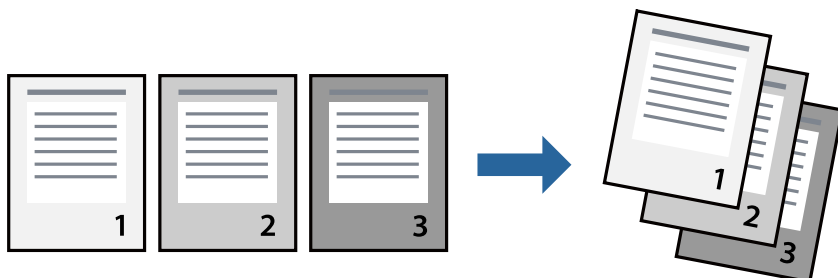

### Setări de tipărire

În fila **Principal** a driverului de imprimantă, selectați **Ordine inversă**.

#### Informații conexe

- ➔ „Informații de bază despre tipărire” la pagina 63
- ➔ „Fila Principal” la pagina 78

## Tipărirea unui document micșorat sau mărit

Puteți micșora sau mări cu un anumit procent dimensiunea unui document sau astfel încât acesta să corespundă formatului de hârtie încărcat în imprimantă.



### Setări de imprimare

În fila **Mai multe opțiuni** a driverului de imprimantă, selectați formatul documentului din setarea **Dimensiuni document**. Selectați formatul de hârtie pe care doriți să imprimați din setarea **Rezultat tipărire**. Selectați **Micșorare/Mărire document**, apoi selectați **Adaptare la format pagină** sau **Mărire la**. Când selectați **Mărire la**, introduceți un procent.

## Tipărirea

Selectați **Centru** pentru a tipări imaginile din centrul paginii.

### Informații conexe

- ➔ „Informații de bază despre tipărirea” la pagina 63
- ➔ „Fila Mai multe opțiuni” la pagina 79

## Tipărirea unei imagini pe mai multe coli pentru mărirea (crearea unui poster)

Această caracteristică vă permite să tipăriți o imagine pe mai multe coli de hârtie. Puteți să creați un poster mai mare prin lipirea acestor coli.

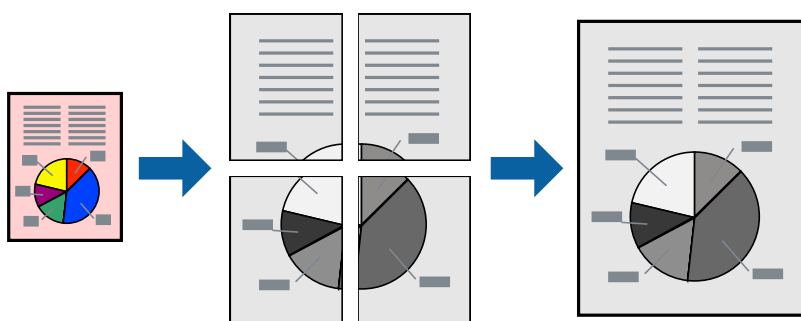

### Setări de tipărirea

În fila **Principal** a driverului de imprimantă, selectați **2x1 Poster**, **2x2 Poster**, **3x3 Poster** sau **4x4 Poster** ca setare pentru **Pagini multiple**. Dacă faceți clic pe **Parametrii**, puteți selecta panourile pe care nu doriți să le tipăriți. De asemenea, puteți selecta opțiunile pentru ghidajul de tăiere.

### Informații conexe

- ➔ „Informații de bază despre tipărirea” la pagina 63
- ➔ „Fila Principal” la pagina 78

## Crearea de afișe utilizând Suprapunere repere de aliniere

Iată un exemplu despre cum puteți crea un afiș cu opțiunea **2x2 Poster** selectată, și opțiunea **Suprapunere repere de aliniere** selectată în **Tipărirea ghidaje de tăiere**.

## Tipărirea

Ghidajele efective sunt tipărite în monocrom, dar pentru această explicație, acestea sunt indicate ca linii albastre și roșii.

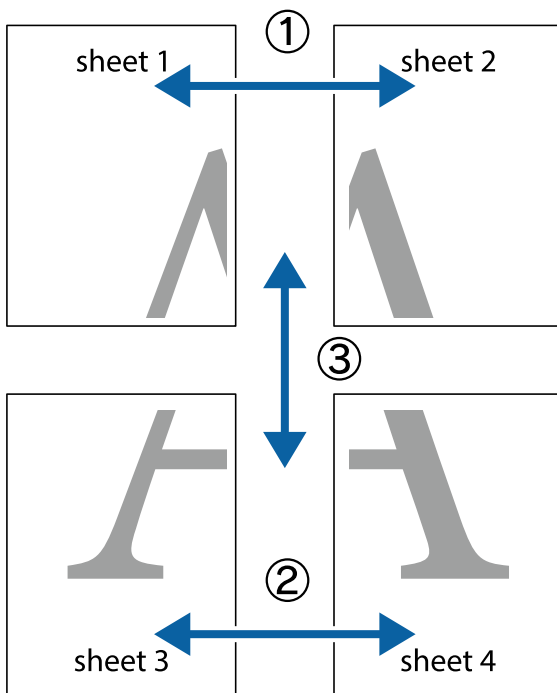

1. Pregătiți Sheet 1 și Sheet 2. Tăiați marginile Sheet 1 de-a lungul liniei verticale albastre, prin mijlocul marcajelor în cruce de sus și de jos.

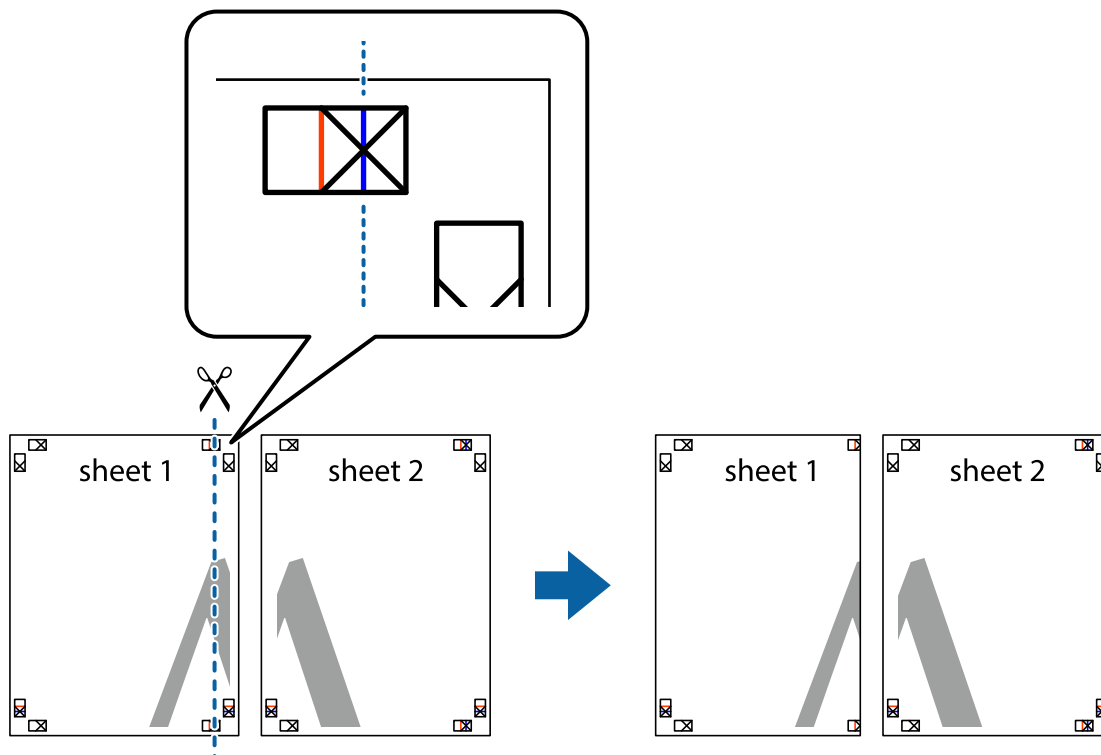

## Tipărirea

2. Așezați Sheet 1 peste Sheet 2 și aliniați marcajele în cruce, apoi lipiți temporar cele două coli cu bandă adezivă pe spate.

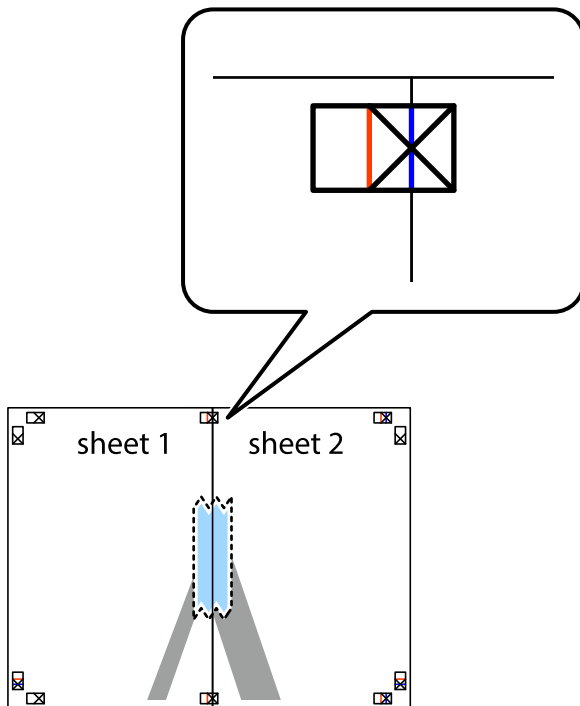

3. Taiiați colile lipite în două, de-a lungul liniei verticale roșii, prin marcajele de aliniere (de această dată, linia din partea stângă a marcajelor în cruce).

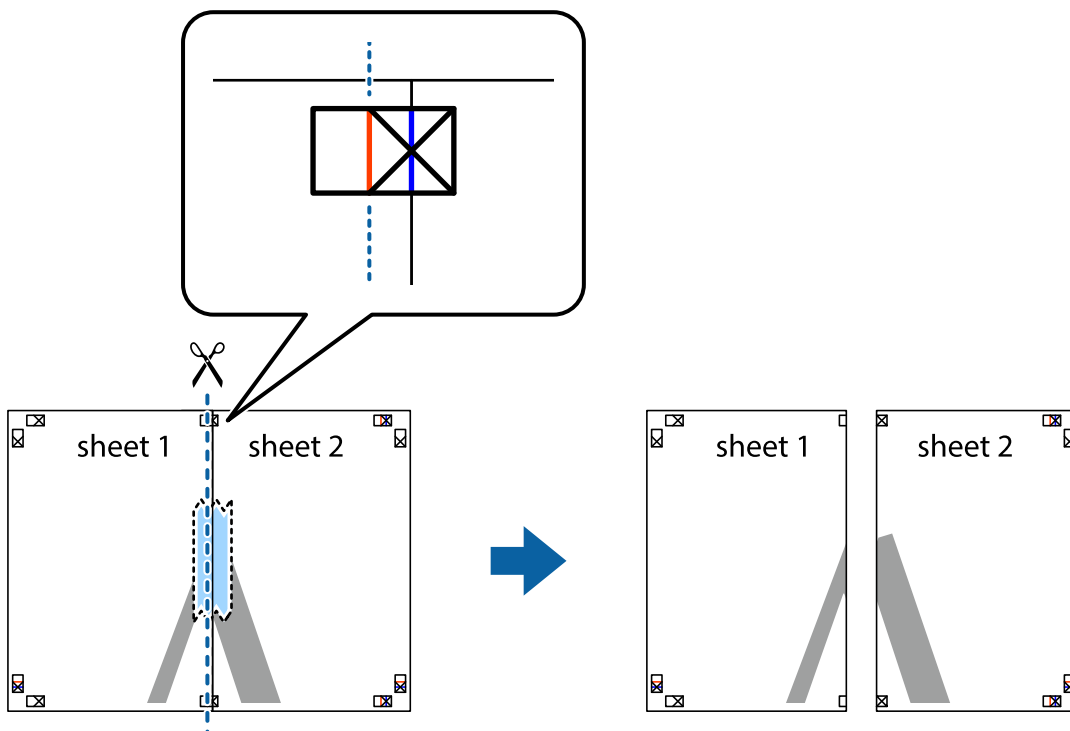

## Tipărirea

4. Lipiți colile cu bandă adezivă pe spate.

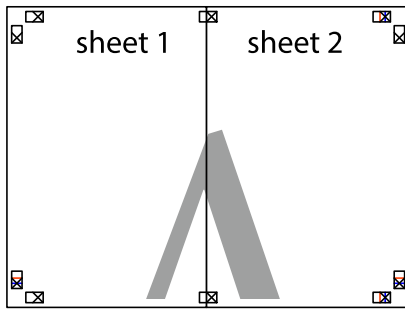

5. Repetați pașii 1-4 pentru a lipi Sheet 3 și Sheet 4.
6. Tăiați marginile Sheet 1 și Sheet 2 de-a lungul liniei verticale albastre, prin mijlocul marcajelor în cruce din stânga și din dreapta.

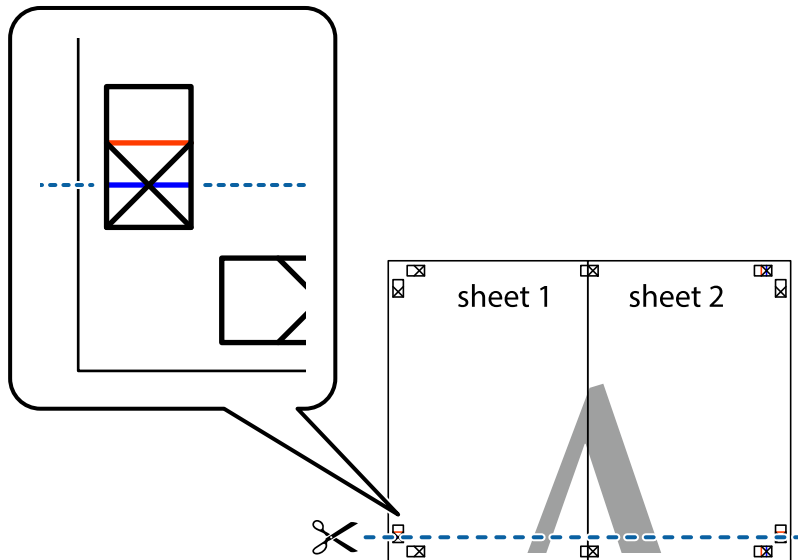

## Tipărirea

7. Așezați Sheet 1 și Sheet 2 peste Sheet 3 și Sheet 4 și aliniați marcajele în cruce, apoi lipiți temporar cele două coli cu bandă adezivă pe spate.

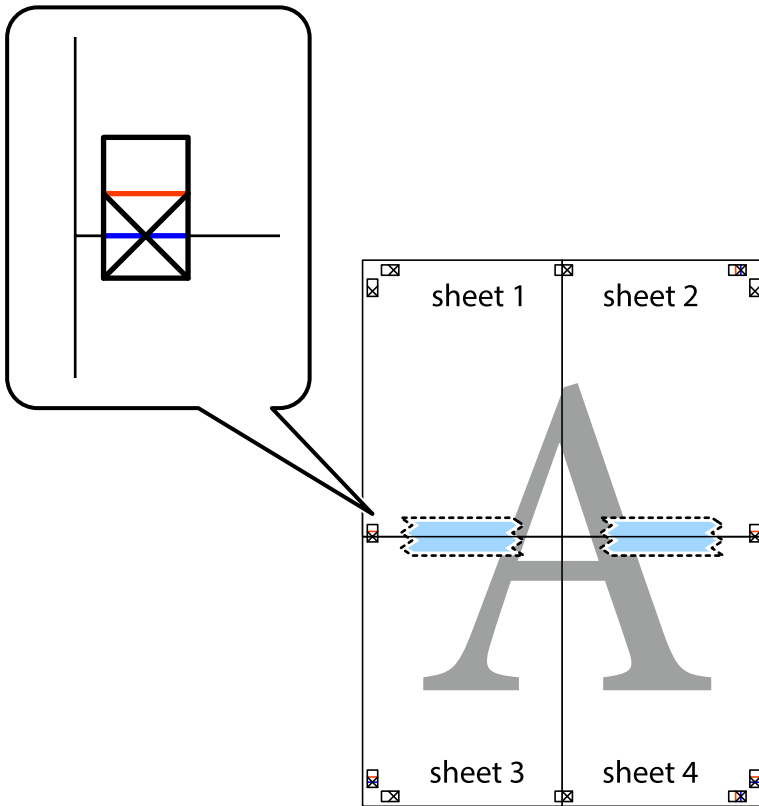

**Tipărirea**

8. Tăiați colile lipite în două, de-a lungul liniei orizontale roșii, prin marcajele de aliniere (de această dată, linia de deasupra marcajelor în cruce).

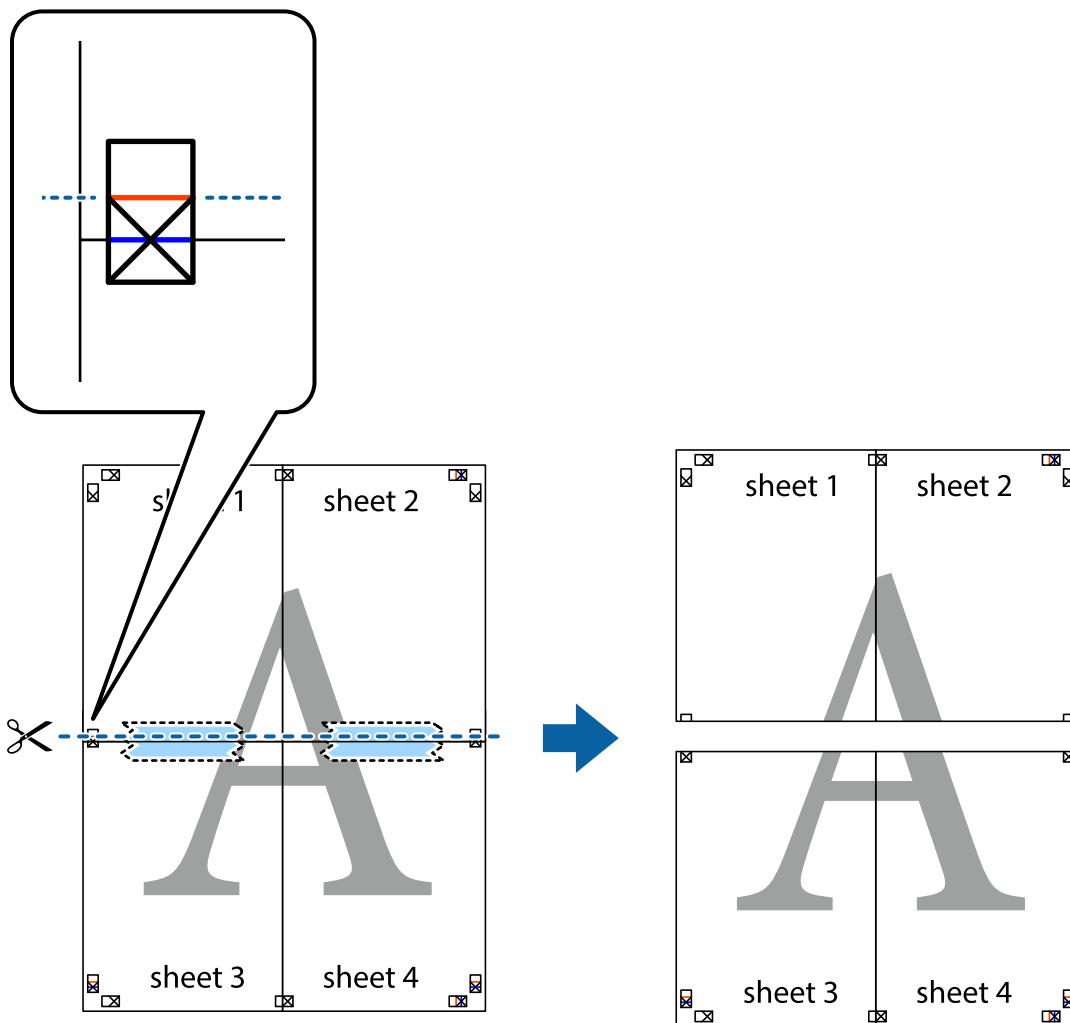

9. Lipiți colile cu bandă adezivă pe spate.

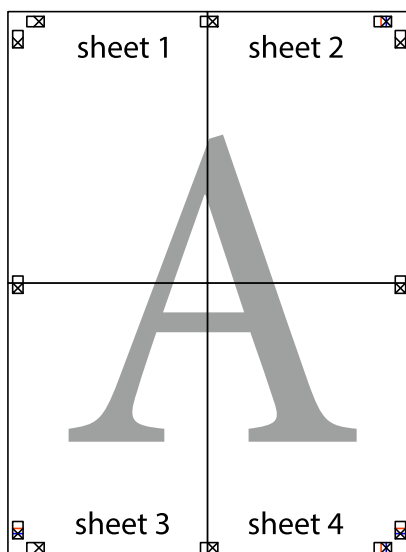



## Tipărirea

10. Tăiați marginile rămase de-a lungul ghidajului extern.

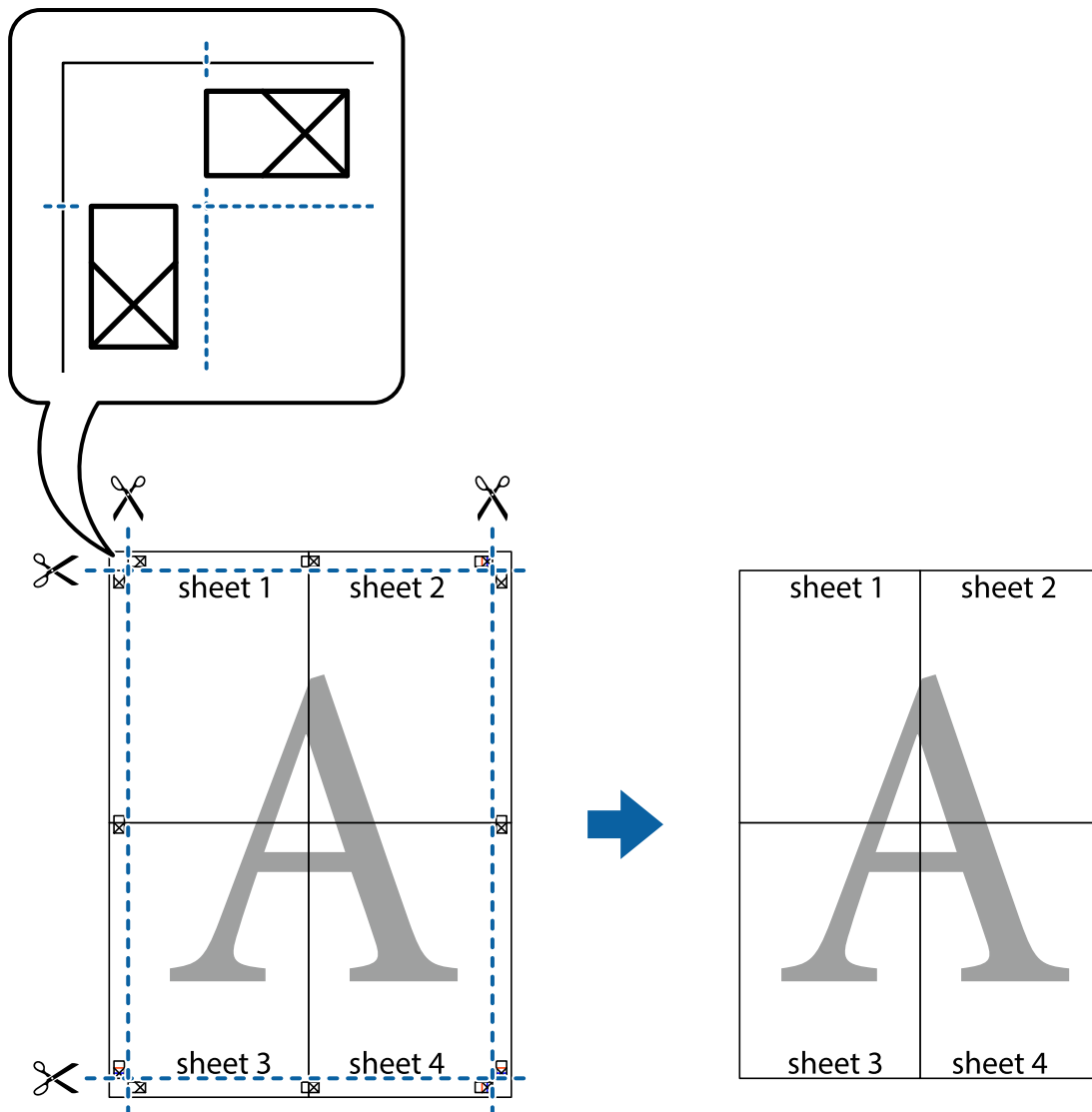

## Tipărirea cu antet și subsol

Puteți tipări informații precum numele de utilizator și data tipării în antete sau subsoluri.

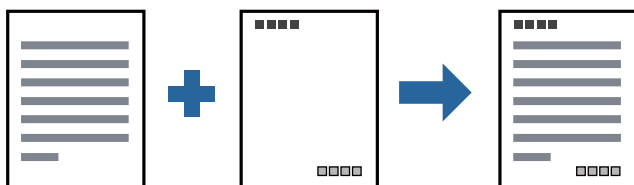

## Setări de tipărire

În fila **Mai multe opțiuni** a driverului de imprimantă, faceți clic pe **Funcțiile de inscripționare**, apoi selectați **Antet/Subsol**. Faceți clic pe **Parametrii**, apoi selectați elementele pe care doriți să le imprimați.

## Tipărirea

### Informații conexe

- ➔ „Informații de bază despre tipărire” la pagina 63
- ➔ „Fila Mai multe opțiuni” la pagina 79

## Tipărirea unei inscripții

Puteți tipări o inscripție precum „Confidențial” sau un model anticopiere pe exemplarele tipărite. Dacă tipăriți cu un model anticopiere, literele ascunse apar la fotocopiere, în vederea distingării originalului de copii.



Șablon anticopiere este disponibil în următoarele condiții:

- Hârtie: Hârtie simplă, Hârtie de copiere, Hârtie cu antet, Hârtie reciclată, Hârtie colorată, Hârtie pre-tipărită sau hârtie simplă de înaltă calitate
- Calitate: Standard
- Tipărire automată pe ambele fețe: Neselectată
- Corectare ton: Automat

**Notă:**

*De asemenea, puteți adăuga propria inscripție sau propriul model anticopiere.*

## Setări de tipărire

În fila **Mai multe opțiuni** a driverului de imprimantă, faceți clic pe **Funcțiile de inscripționare**, apoi selectați Șablon anticopiere sau Inscripționare. Faceți clic pe **Parametrii** pentru a schimba detaliile precum dimensiunea, densitatea sau poziție modelului sau a marcajului.

### Informații conexe

- ➔ „Informații de bază despre tipărire” la pagina 63
- ➔ „Fila Mai multe opțiuni” la pagina 79

## Tipărirea fișierelor protejate prin parolă

Puteți seta o parolă pentru o sarcină de tipărire, astfel încât să înceapă tipărirea numai după introducerea parolei de la panoul de control al imprimantei.

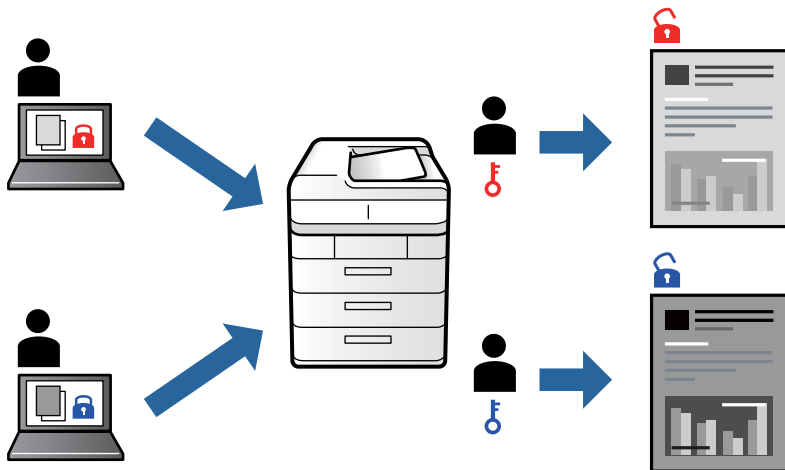

## Setări de tipărire

În fila **Mai multe opțiuni** a driverului de imprimantă, selectați **Comandă de listare confidențială**, apoi introduceți o parolă.

Pentru a tipări lucrarea, selectați **Comandă confid.** pe ecranul de pornire al panoului de control al imprimantei. Selectați sarcina pe care doriți să o tipăriți, apoi introduceți parola.

### Informații conexe

- ➔ „Informații de bază despre tipărire” la pagina 63
- ➔ „Fila Mai multe opțiuni” la pagina 79

## Tipărirea mai multor fișiere simultan

Organizator comenzi vers. lite vă permite să combinați mai multe fișiere create de diferite aplicații și să le tipăriți sub forma unei singure sarcini de tipărire. Puteți specifica setările de imprimare pentru fișiere combinate, de ex. aspectul cu pagini multiple și tipărirea față-verso.

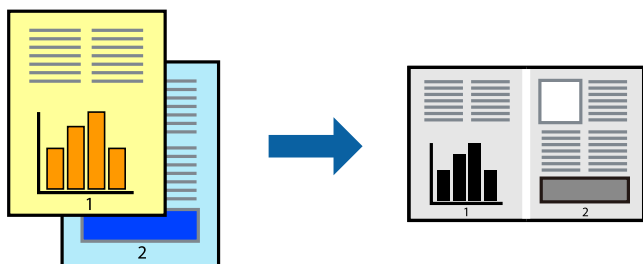

## Tipărirea

### Setări de tipărire

În fila **Principal** a driverului de imprimantă, selectați **Organizator comenzi vers. lite**. Când începeți tipărirea, se afișează fereastra Organizator comenzi vers. lite. Cu fereastra Organizator comenzi vers. lite deschisă, deschideți fișierul pe care doriți să îl combinați cu fișierul curent și apoi repetați pașii de mai sus.

Când selectați o sarcină de tipărire adăugată la Tipărire proiect în fereastra Organizator comenzi vers. lite, puteți edita aspectul paginii.

Faceți clic pe **Tipărire** din meniul **Fișier** pentru a începe tipărirea.

#### Notă:

*Dacă închideți fereastra Organizator comenzi vers. lite înainte de a adăuga toate datele de tipărit la Tipărire proiect, sarcina de tipărire la care lucrați este anulată. Faceți clic pe **Salvare** din meniul **Fișier** pentru a salva sarcina curentă. Extensia fișierelor salvate este „.ecl”.*

*Pentru a deschide un Tipărire proiect, faceți clic pe **Organizator comenzi vers. lite** din fila **Întreținere** a driverului de imprimantă pentru a deschide fereastra Organizator comenzi vers. lite. Apoi, selectați **Deschidere** din meniul **Fișier** pentru a selecta un fișier.*

#### Informații conexe

- ➔ [„Informații de bază despre tipărire” la pagina 63](#)
- ➔ [„Fila Principal” la pagina 78](#)

### Ajustarea tonului de tipărire

Puteți ajusta tonul utilizat în comanda de tipărire.

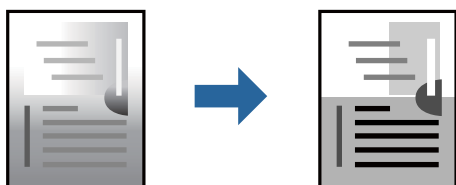

#### Notă:

*Aceste ajustări nu vor fi aplicate datelor originale.*

### Setări de tipărire

În fila **Mai multe opțiuni** a driverului de imprimantă, selectați **Personalizat** ca setare pentru opțiunea **Corectare ton**. Faceți clic pe **Avansat** pentru a deschide fereastra **Corectare ton**, apoi selectați metoda de corecție a tonului.

#### Notă:

- Opțiunea **Automat** este selectată ca implicită în fila **Mai multe opțiuni**. Această setare ajustează automat tonul în funcție de tipul de hârtie folosit și de setările de calitate a tipăririi.

#### Informații conexe

- ➔ [„Informații de bază despre tipărire” la pagina 63](#)
- ➔ [„Fila Mai multe opțiuni” la pagina 79](#)

## Tipărirea pentru scoaterea în evidență a liniilor subțiri

Puteți îngroșa liniile prea subțiri pentru a fi tipărite.

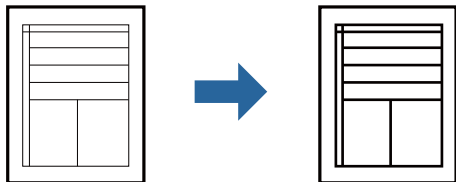

### Setări de tipărire

În fila **Mai multe opțiuni** a driverului de imprimare, faceți clic pe **Opțiuni imagine** în setarea **Corectare ton**.  
Selectați **Accentuare linii fine**.

#### Informații conexe

- ➔ „Informații de bază despre tipărire” la pagina 63
- ➔ „Fila Mai multe opțiuni” la pagina 79

## Tipărire cu Îmbunătățire text și linii de culoare deschisă

Puteți îmbunătăți literele și liniile de culoare deschisă pentru a le face mai vizibile sau pentru accentua imaginile.

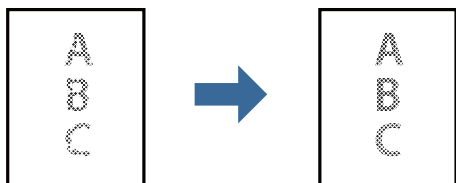

### Setări de tipărire

În fila **Mai multe opțiuni** a driverului de imprimare, faceți clic pe **Opțiuni imagine** în setarea **Corectare ton**.  
Selectați **Accentuare text și linii șterse**.

## Tipărirea codurilor de bare clare

Puteți tipări un cod de bare în mod clar, pentru a fi ușor de scanat. Activați această funcție doar dacă nu puteți scana codul de bare tipărit.

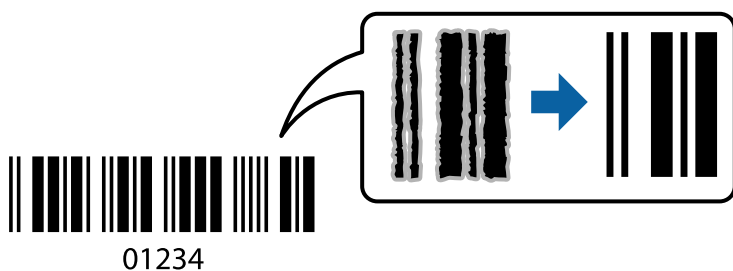

## Tipărirea

Puteți utiliza această funcție în următoarele condiții.

- Hârtie: hârtie simplă, hârtie de copiere, hârtie cu antet, hârtie reciclată, hârtie colorată, hârtie pre-tipărită, hârtie simplă de înaltă calitate, hârtie groasă sau plic
- Calitate: **Standard**

### Notă:

*Eliminarea neclarității ar putea să nu fie posibilă întotdeauna, în funcție de circumstanțe.*

## Setări de tipărire

În fila **Întreținere** a driverului de imprimantă, faceți clic pe **Setări extinse**, apoi selectați **Mod cod de bare**.

### Informații conexe

- ➔ „Informații de bază despre tipărire” la pagina 63
- ➔ „Fila Întreținere” la pagina 80

## Anularea tipăririi

Puteți anula o sarcină de tipărire de la computer. Nu puteți anula o sarcină de tipărire de la computer, odată ce aceasta a fost complet trimisă către imprimantă. În acest caz, anulați operația de tipărire de la panoul de control de pe imprimantă.

## Anulare

La computer, faceți clic dreapta pe imprimantă în **Dispozitive și imprimante**, **Imprimantă** sau în **Imprimante și faxuri**. Faceți clic pe **Vizualizați ce se tipărește**, faceți clic dreapta pe sarcina pe care doriți să o anulați și apoi selectați **Anulare**.

## Opțiuni de meniu pentru driverul de imprimantă

Deschideți fereastra de tipărire într-o aplicație, selectați imprimanta și apoi accesați fereastra driverului de imprimantă.

### Notă:

*Meniurile diferă în funcție de opțiunea selectată.*

## Fila Principal

Presetări tipărire	Ad./eliminare presetări	Puteți adăuga sau elimina propriile presetări pentru setările de tipărire frecvent utilizate. Selectați presetarea pe care doriți să o utilizați din listă.
Afișare parametrii	Afișează o listă de elemente setate curent în filele <b>Principal</b> și <b>Mai multe opțiuni</b> .	
Rev. param impliciți	Reduceți toate setările la valorile implicite din fabrică. Setările din fila <b>Mai multe opțiuni</b> sunt, de asemenea, resetate la valorile implicite.	
Nivele de cerneală	Afișează nivelurile aproximative de cerneală.	

## Tipărirea

Sursă hârtie	Selectați sursa de hârtie din care imprimanta se alimentează cu hârtie. Selectați <b>Selectare automată</b> pentru a selecta automat sursa de hârtie selectată în opțiunea Setare hârtie de la imprimantă.	
Dimensiuni document	Specificați formatul de hârtie pe care doriți să tipăriți. Dacă selectați <b>Personalizată</b> , introduceți lungimea și lățimea hârtiei.	
Orientare	Selectați orientarea pe care doriți să o utilizați la tipărire.	
Tip hârtie	Selectați tipul de hârtie pe care tipăriți.	
Calitate	Selectați calitatea la care doriți să tipăriți. Setările disponibile sunt dependente de tipul de hârtie selectat.	
Tipărire duplex	Permite efectuarea tipăririi pe ambele fețe.	
	Parametrii	Puteți specifica muchia de legare și marginile de legare. La tipărirea de documente cu mai multe pagini, puteți alege să tipăriți începând de pe fața paginii sau de pe verso.
	Densitate tipărire	Selectați tipul documentului pentru a regla densitatea de tipărire. Dacă se selectează densitatea corespunzătoare de tipărire, puteți preveni deplasarea imaginii pe cealaltă față a colii de hârtie. Selectați <b>Personalizată</b> pentru a regla manual densitatea de tipărire.
Pagini multiple	Vă permite să tipăriți mai multe pagini pe o coală sau să efectuați o tipărire de tip poster. Faceți clic pe <b>Ordine pagini</b> pentru a specifica ordinea de tipărire a paginilor.	
Copii	Setați numărul de copii pe care doriți să le tipăriți.	
	Asamblare	Tipăriți documente formate din mai multe pagini, colaționate în ordine și sortate pe seturi.
	Ordine inversă	Permite tipărirea de la ultima pagină, astfel încât paginile să fie stivuite în ordinea corectă după tipărire.
Modul silențios	Reduce zgomotul produs de imprimantă. Totuși, activarea acestei opțiuni poate duce la reducerea vitezei.	
Vizualizare	Afișează o previzualizare a documentului înainte de tipărire.	
Organizator comenzi vers. lite	Selectați să tipăriți utilizând funcția Organizator comenzi vers. lite.	

## Fila Mai multe opțiuni

Presetări tipărire	Ad./eliminare presetări	Puteți adăuga sau elimina propriile presetări pentru setările de tipărire frecvent utilizate. Selectați presetarea pe care doriți să o utilizați din listă.
Afișare parametrii	Afișează o listă de elemente setate curent în filele <b>Principal</b> și <b>Mai multe opțiuni</b> .	
Rev. param implicați	Reduceți toate setările la valorile implicite din fabrică. Setările din fila <b>Principal</b> sunt, de asemenea, resetate la valorile implicite.	
Dimensiuni document	Selectați formatul documentului dvs.	
Rezultat tipărire	Specificați formatul de hârtie pe care doriți să tipăriți. Dacă <b>Rezultat tipărire</b> diferă de <b>Dimensiuni document</b> , <b>Micșorare/Mărire document</b> este selectată automat. Nu este necesar să selectați <b>Rezultat tipărire</b> când tipăriți documente fără să modificați dimensiunea.	

## Tipărirea

Micșorare/Mărire document	Vă permite să reduceți sau să măriți dimensiunea unui document.	
	Adaptare la format pagină	Reduce sau mărește automat dimensiunea documentului pentru a corespunde dimensiunii hârtiei selectate în <b>Rezultat tipărire</b> .
	Mărire la	Tipărire cu un procentaj specific.
	Centru	Tipărește imagini în centrul hârtiei.
Corectare ton	Automat	Reglează automat tonul imaginilor.
	Personalizat	Permite efectuarea corecției manuale a tonurilor. Faceți clic pe <b>Avansat</b> pentru setări suplimentare.
	Opțiuni imagine	Activează opțiuni de calitate a tipăririi, precum Accentuare text. De asemenea, puteți îngroșa liniile subțiri, pentru a le face vizibile în exemplarele tipărite.
Funcțiile de inscripționare	Permite efectuarea de setări pentru modele sau filigrane anticopiere.	
Comandă de listare confidențială	Protejați prin parolă documentele confidențiale atunci când tipăriți. Dacă utilizați această funcție, datele de tipărit sunt stocate în imprimantă și pot fi tipărite numai după introducerea parolei utilizând panoul de control al imprimantei. Faceți clic pe <b>Parametrii</b> pentru a modifica setările.	
Setări suplimentare	Rotație cu 180°	Rotește paginile cu 180 de grade înainte de a le tipări. Această funcție este utilă când tipăriți pe hârtii precum plicurile care sunt încărcate în direcție fixă în imprimantă.
	Rapid	Tipărește atunci când capul de tipărire se deplasează în ambele direcții. Viteza de tipărire este mai mare, dar calitatea poate scădea.
	Imagine în oglindă	Inversează o imagine, astfel încât să se tipărească așa cum ar apărea într-o oglindă.

## Fila Întreținere

Curățare duză	Tipărește un model de verificare a duzelor pentru a verifica dacă duzele capului de tipărire sunt îndeplinite.
Curățare cap	Curăță duzele îndeplinite ale capului de tipărire. Deoarece această funcție utilizează o anumită cantitate de cerneală, curățați capul de tipărire doar dacă duzele sunt îndeplinite.
Organizator comenzi vers. lite	Deschide fereastra Organizator comenzi vers. lite. Puteți salva și edita date.
EPSON Status Monitor 3	Deschide fereastra EPSON Status Monitor 3. Aici puteți verifica starea imprimantei și consumabilele.
Preferințe de monitorizare	Permite efectuarea de setări pentru elementele din fereastra EPSON Status Monitor 3.
Setări extinse	Permite efectuarea unei varietăți de setări. Faceți clic dreapta pe fiecare element pentru a vizualiza Ajutor pentru mai multe detalii.
Coadă tipărire	Afișează sarcinile care așteaptă să fie tipărite. Puteți verifica, întrerupe sau relua sarcinile de tipărire.
Informații despre imprimantă și opțiuni	Puteți înregistra conturi de utilizator. Dacă la imprimantă este configurat controlul accesului, trebuie să vă înregistrați contul.



## Tipărirea

Limbă	Modifică limba utilizată în fereastra driverului de imprimantă. Pentru aplicarea setărilor, închideți driverul de imprimantă și re deschideți-l.
Actualizare software	Inițiază EPSON Software Updater pentru verificarea celei mai recente versiuni a aplicațiilor pe internet.
Asistență tehnică	Vă permite să accesați site-ul web de asistență tehnică Epson.

## Tipărirea de la driverul de imprimantă PostScript pe Windows

Un driver de imprimantă PostScript este un driver care transmite comenzi de tipărire la o imprimantă utilizând un limbaj de descriere a paginii de tip PostScript.

1. Deschideți fișierul pe care doriți să-l tipăriți.  
Încărcați hârtie în imprimantă, dacă aceasta nu a fost încărcată deja.
2. Selectați **Tipărire** sau **Configurare tipărire** din meniul **Fișier**
3. Selectați imprimanta.
4. Selectați **Preferințe** sau **Proprietăți** pentru a accesa fereastra driver-ului de imprimantă.

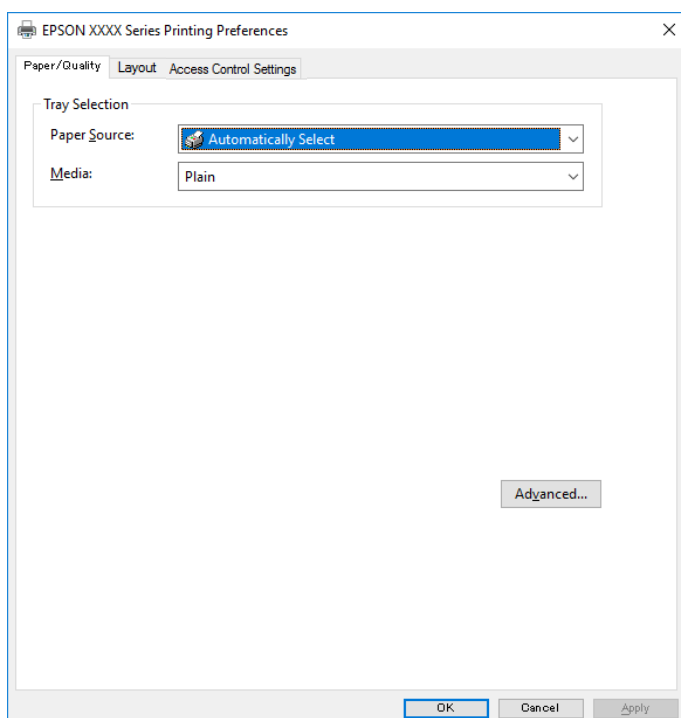

5. Modificați setările după cum este necesar.  
Consultați opțiunile de meniu ale driverului de imprimantă pentru detalii.
6. Faceți clic pe **OK** pentru a închide driverul de imprimantă pentru detalii.

## Tipărirea

7. Faceți clic pe **Tipărire**.

### Informații conexe

- ➔ „Hârtia disponibilă și capacitățile” la pagina 26
- ➔ „Încărcarea hârtiei în suportul de Casetă de hârtie” la pagina 29
- ➔ „Încărcarea hârtiei în suportul de Alimentare hârtie spate” la pagina 32
- ➔ „Lista tipurilor de hârtie” la pagina 36
- ➔ „Fila Hârtie/Calitate” la pagina 82
- ➔ „Fila Aspect” la pagina 82

## Opțiuni de meniu pentru driverul de imprimantă PostScript

Deschideți fereastra de imprimare dintr-o aplicație, selectați imprimanta și accesați fereastra driverului de imprimantă.

### Notă:

Meniurile diferă în funcție de opțiunea selectată.

### Fila Hârtie/Calitate

Selecție tavă	Sursă hârtie	Selectați sursa de hârtie din care imprimanta se alimentează cu hârtie.  Selectați <b>Selectare automată</b> pentru a alege automat sursa de hârtie selectată în opțiunea <b>Setare hârtie</b> de la imprimantă.
	Suport	Selectați tipul de hârtie pe care tipăriți.

### Fila Aspect

Orientare	Selectați orientarea pe care doriți să o utilizați la tipărire.		
Tipărirea pe ambele fețe	Permite efectuarea tipăririi față-verso.		
Ordine pagini	Selectați să tipăriți de la prima sau de la ultima pagină. Dacă selectați <b>Din spate în față</b> , paginile sunt stivuite în ordinea corectă, în funcție de numărul paginii, după tipărire.		
Format pagină	Pagini pe coală	Permite tipărirea mai multor pagini pe o coală.	
		Aspect pagini pe coală	Permite specificarea aspectului paginii atunci când tipăriți mai multe pagini pe o coală.
	Broșură	Se selectează pentru a crea o broșură.	
		Legare broșură	Selectați poziția de legare pentru broșură.

## Tipărirea

### Fila Setări control acces

Este posibil ca utilizarea imprimantei să fi fost restricționată de către administrator. Imprimarea este disponibilă după înregistrarea contului dumneavoastră la driverul de imprimantă. Contactați administratorul pentru detalii privind contul dumneavoastră de utilizator.

Setări de control acces	Înregistrare utilizator	Vă permite să introduceți un nume de utilizator și o parolă.
	Nume utilizator	Introduceți un nume de utilizator.
	Parolă	Introduceți o parolă.

### Opțiuni avansate

Hârtie/leșire	Format hârtie	Specificați formatul de hârtie pe care doriți să tipăriți.		
	Copii	Setați numărul de copii pe care doriți să le tipăriți.		
Grafic	Calitate imprimare	Selectați calitatea la care doriți să tipăriți.		
	Scalare	Permite reducerea sau mărirea documentului.		
	Font TrueType	Setează fontul de înlocuire la un font TrueType.		
Opțiuni document	Funcții de tipărire avansate	Permite efectuarea de setări detaliate pentru funcțiile de tipărire.		
	Opțiuni PostScript	Permite efectuarea de setări opționale.		
	Funcții imprimantă	Ink Save Mode	Conservă cerneala reducând densitatea tipăririi.	
		Rotate by 180°	Rotește imaginea la 180 de grade înainte de a o tipări.	

### Anularea tipăririi

Puteți anula o sarcină de tipărire de la computer. Nu puteți anula o sarcină de tipărire de la computer, odată ce aceasta a fost complet trimisă către imprimantă. În acest caz, anulați operația de tipărire de la panoul de control de pe imprimantă.

### Anulare

La computer, faceți clic dreapta pe imprimantă în **Dispozitive și imprimante**, **Imprimantă** sau în **Imprimante și faxuri**. Faceți clic pe **Vizualizați ce se tipărește**, faceți clic dreapta pe sarcina pe care doriți să o anulați și apoi selectați **Anulare**.

## Tipărirea de la driverul de imprimantă pe Mac OS

### Informații de bază despre tipărire

**Notă:**

Operațiile diferă în funcție de aplicație. Consultați secțiunea de ajutor a aplicației pentru detalii.

1. Deschideți fișierul pe care doriți să-l tipăriți.  
Încărcați hârtie în imprimantă, dacă aceasta nu a fost încărcată deja.
2. Selectați **Tipărește** din meniul **Fișier** sau o altă comandă pentru a accesa caseta de dialog pentru tipărire.  
Dacă este cazul, faceți clic pe **Afișare detalii** sau ▼ pentru a extinde fereastra de tipărire.
3. Selectați imprimanta.
4. Selectați **Setări tipărire** din meniul contextual.

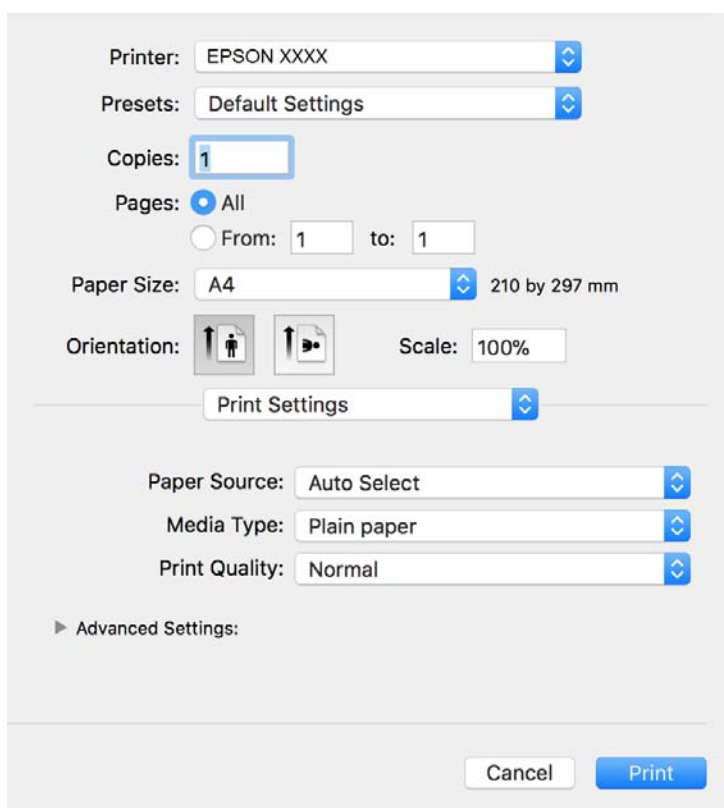

**Notă:**

Pe OS X Mountain Lion sau versiuni ulterioare, dacă meniul **Setări tipărire** nu este afișat, driverul imprimantei Epson nu a fost instalat corect.

Selectați **Preferințe sistem** din meniul  > **Imprimante și scanere** (sau **Tipărire și scanare**, **Tipărire și fax**), ștergeți driverul imprimantei și apoi adăugați din nou imprimanta. Pentru a adăuga imprimanta urmați instrucțiunile de mai jos.

<http://epson.sn>

## Tipărirea

- Modificați setările după cum este necesar.  
Consultați opțiunile de meniu ale driverului de imprimantă pentru detalii.
- Faceți clic pe **Tipărire**.

### Informații conexe

- ➔ „Hârtia disponibilă și capacitățile” la pagina 26
- ➔ „Încărcarea hârtiei în suportul de Casetă de hârtie” la pagina 29
- ➔ „Încărcarea hârtiei în suportul de Alimentare hârtie spate” la pagina 32
- ➔ „Lista tipurilor de hârtie” la pagina 36
- ➔ „Opțiunile meniului Setări tipărire” la pagina 89

## Tipărirea pe 2 fețe

Puteți tipări pe ambele fețe ale hârtiei.

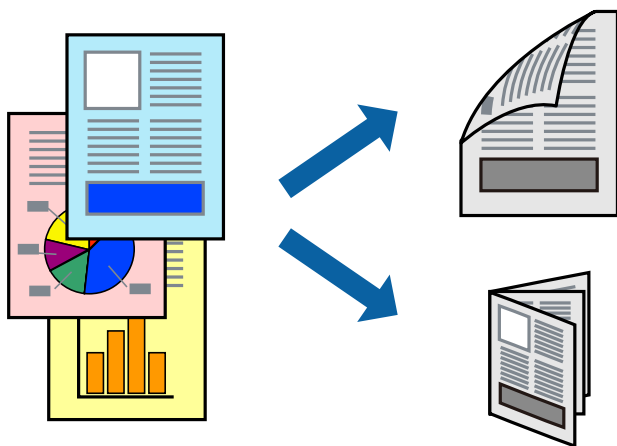

### Notă:

- Dacă nu utilizați hârtie adecvată pentru tipărirea față-verso, calitatea tipăririi se poate reduce și hârtia se poate bloca.
- În funcție de hârtia folosită și de datele tipărite, cerneala poate trece pe cealaltă parte a hârtiei.

### Informații conexe

- ➔ „Hârtia disponibilă și capacitățile” la pagina 26

## Setări de imprimare

Selectați **Setări tipărire față-verso** din meniul contextual. Selectați metoda de tipărire pe 2 fețe, apoi efectuați setările **Tip document**.

### Notă:

- Este posibil ca viteza de tipărire să se reducă, în funcție de tipul documentului.
- La tipărirea fotografiilor cu date dense, selectați **Text și grafice** sau **Text și fotografii** în setarea **Tip document**. Dacă materialele tipărite sunt pătate sau cerneala se întinde pe cealaltă parte a hârtiei, reglați **Densitate tipărire** și **Timp de uscare a cernelii** crescut în **Reglări**.

## Tipărirea

### Informații conexe

- ➔ „Informații de bază despre tipărire” la pagina 84
- ➔ „Opțiunile meniului Setări tipărire față-verso” la pagina 89

## Tipărirea mai multor pagini pe o singură coală

Puteți tipări două sau patru pagini de date pe o singură coală de hârtie.

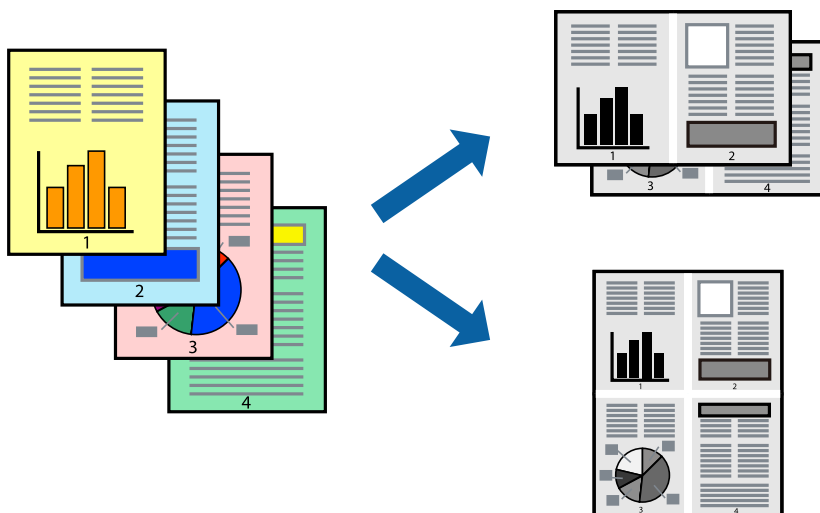

## Setări de tipărire

Selectați **Aspect** din meniul contextual (pop-up). Setăți numărul de pagini din **Pagini pe coală**, **Direcție aspect** (ordine pagini) și **Margine**.

### Informații conexe

- ➔ „Informații de bază despre tipărire” la pagina 84
- ➔ „Opțiuni de meniu pentru aspect” la pagina 88

## Tipărirea și stivuirea în ordinea paginilor (Tipărirea în ordine inversă)

Puteți tipări începând de la ultima pagină, astfel încât documentele să fie stivuite în ordinea paginilor.

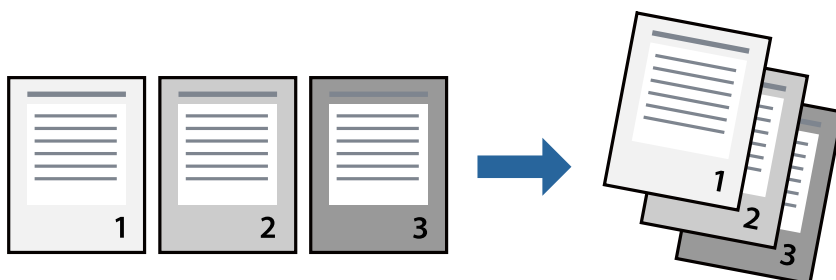

## Tipărirea

### Setări de tipărire

Selecționați **Manipulare hârtie** din meniul contextual (pop-up). Selecționați **Invers** ca setare pentru **Ordine pagini**.

#### Informații conexe

- ➔ „Informații de bază despre tipărire” la pagina 84
- ➔ „Opțiuni de meniu pentru manipularea hârtiei” la pagina 88

### Tipărirea unui document micșorat sau mărit

Puteți micșora sau mări cu un anumit procent dimensiunea unui document sau astfel încât acesta să corespundă formatului de hârtie încărcat în imprimantă.



### Setări de imprimare

Când tipăriți cu adaptare la formatul hârtiei, selecționați **Manipulare hârtie** din meniul pop-up, apoi selecționați **Scalare la formatul hârtiei**. Selecționați formatul hârtiei încărcate în imprimantă în **Format hârtie destinație**. Când reduceți dimensiunea documentului, selecționați **Numai reducere proporțională**.

Când imprimați la un anumit procentaj, efectuați una din următoarele operații.

- Selecționați **Tipărire** din meniul **Fișier** al aplicației. Selecționați **Imprimantă**, introduceți un procent în **Scală**, apoi faceți clic pe **Imprimare**.
- Selecționați **Configurare pagină** din meniul **Fișier** al aplicației. Selecționați imprimanta în **Format pentru**, introduceți un procent în **Scală**, apoi faceți clic pe **OK**.

#### Notă:

Selecționați formatul hârtiei setat în aplicație ca setare pentru **Format hârtie**.

#### Informații conexe

- ➔ „Informații de bază despre tipărire” la pagina 84
- ➔ „Opțiuni de meniu pentru manipularea hârtiei” la pagina 88

## Tipărirea

### Anularea tipăririi

Puteți anula o sarcină de tipărire de la computer. Nu puteți anula o sarcină de tipărire de la computer, odată ce aceasta a fost complet trimisă către imprimantă. În acest caz, anulați operația de tipărire de la panoul de control de pe imprimantă.

### Anulare

Faceți clic pe pictograma imprimantei din **Andocare**. Selectați sarcina pe care doriți să o anulați, apoi efectuați una dintre următoarele operații.

- OS X Mountain Lion sau superior

Faceți clic pe  de lângă contorul de progres.

- Mac OS X v10.6.8 — v10.7.x

Faceți clic pe **Ștergere**.

### Opțiuni de meniu pentru driverul de imprimantă

Deschideți fereastra de tipărire într-o aplicație, selectați imprimanta și apoi accesați fereastra driverului de imprimantă.

**Notă:**

Meniurile diferă în funcție de opțiunea selectată.

### Opțiuni de meniu pentru aspect

Pagini per coală	Selectați numărul de pagini care va fi tipărit pe o coală.
Direcție aspect	Specifică ordinea în care se vor tipări paginile.
Margine	Tipărește o margine în jurul paginilor.
Inversare orientare pagină	Rotește paginile cu 180 de grade înainte de a le tipări. Selectați acest element atunci când tipăriți pe hârtie precum plicurile, care sunt încărcate într-o direcție fixă în imprimantă.
Întoarcere pe orizontală	Inversează o imagine, astfel încât să se tipărească așa cum ar apărea într-o oglindă.

### Opțiuni de meniu pentru potrivirea de culoare

ColorSync	Selectați metoda pentru ajustarea culorilor. Aceste opțiuni ajustează culorile între imprimantă și afișajul computerului, pentru a reduce diferența de culori.
EPSON Color Controls	

### Opțiuni de meniu pentru manipularea hârtiei

Colaționare pagini	Tipăriți documente formate din mai multe pagini, colaționate în ordine și sortate pe seturi.
--------------------	--



## Tipărirea

Pagini de tipărit	Selectați să tipăriți numai paginile pare sau pe cele impare.	
Ordine pagini	Selectați să tipăriți de la prima sau de la ultima pagină.	
Scalare la formatul hârtiei	Tipărește în funcție de formatul hârtiei încărcate.	
	Format hârtie destinație	Selectați formatul de hârtie pe care se va tipări.
	Numai reducere	Selectați la reducerea formatului documentului.

### Opțiuni de meniu pentru copertă

Tipărire copertă	Selectați dacă doriți sau nu tipărirea unei coperti. Când doriți să adăugați o copertă spate, selectați <b>După document</b> .
Tip copertă	Selectați conținutul coperti.

### Opțiunile meniului Setări tipărire

Sursă hârtie	Selectați sursa de hârtie din care imprimanta se alimentează cu hârtie. Dacă imprimanta are o singură sursă de hârtie, atunci această opțiune nu va fi afișată. Opțiunea <b>Selectare automată</b> selectează automat sursa de hârtie care corespunde opțiunii <b>Setare hârtie</b> de la imprimantă.
Tip media	Selectați tipul de hârtie pe care tipăriți.
Calitate tipărire	Selectați calitatea la care doriți să tipăriți. Opțiunile variază în funcție de tipul de hârtie.
Setări avansate	Ajustează luminozitatea și contrastul imaginilor.

### Opțiunile meniului Setări tipărire față-verso

Tipărire față-verso	Tipărește pe ambele părți ale hârtiei.
---------------------	--

## Realizarea setărilor operaționale din driver-ul imprimantei pentru Mac OS

### Accesarea ferestrei cu setări operaționale din driverul de imprimantă Mac OS

Selectați **Preferințe sistem** din meniul  > **Imprimante și scanere** (sau **Tipărire și scanare**, **Tipărire și fax**) și apoi selectați imprimanta. Faceți clic pe **Opțiuni și consumabile** > **Opțiuni** (sau **Driver**).

### Setările operaționale din driverul imprimantei Mac OS

- Hârtie groasă și plicuri: Previne întinderea cernelii la tipărirea pe hârtie groasă. Este posibil ca activarea acestei funcții să determine reducerea vitezei de tipărire.

## Tipărirea

- Omite pagina albă: Evită tipărirea paginilor goale.
- Modul silențios: Reduce zgomotul produs de imprimantă, totuși, se poate reduce viteza de tipărire.
- Tipărire rapidă: Tipărește atunci când capul de tipărire se deplasează în ambele direcții. Viteza de tipărire este mai mare, dar calitatea poate scădea.
- Evacuare documente pentru îndosariere: Alimentează hârtia astfel încât îndosărierea este ușoară la tipărirea peisajelor sau la tipărirea față-verso. Tipărirea pe plic nu este acceptată.
- Notificări de avertizare: Permite driver-ului imprimantei să afișeze notificări de avertizare.
- Stabilire comunicare bidirecțională: De obicei, această opțiune trebuie setată la **Activat**. Selectați **Dezactivat** atunci când obținerea informațiilor de la imprimantă este imposibilă, deoarece imprimanta este partajată cu alte computere Windows dintr-o rețea, sau din orice alt motiv.
- Coborâre casetă: Puteți adăuga casete pentru hârtie suplimentare ca surse de hârtie.

---

## Tipărirea de la driverul de imprimantă PostScript pe Mac OS

Un driver de imprimantă PostScript este un driver care transmite comenzi de tipărire la o imprimantă utilizând un limbaj de descriere a paginii de tip PostScript.

1. Deschideți fișierul pe care doriți să-l tipăriți.  
Încărcați hârtie în imprimantă, dacă aceasta nu a fost încărcată deja.
2. Selectați **Imprimare** sau **Configurare imprimare** din meniul **Fișier**.  
Dacă este cazul, faceți clic pe **Afișează detalii** sau ▼ pentru a extinde fereastra de tipărire.
3. Selectați imprimanta.

## Tipărirea

4. Selectați **Funcții tipărire** din meniul pop-up.

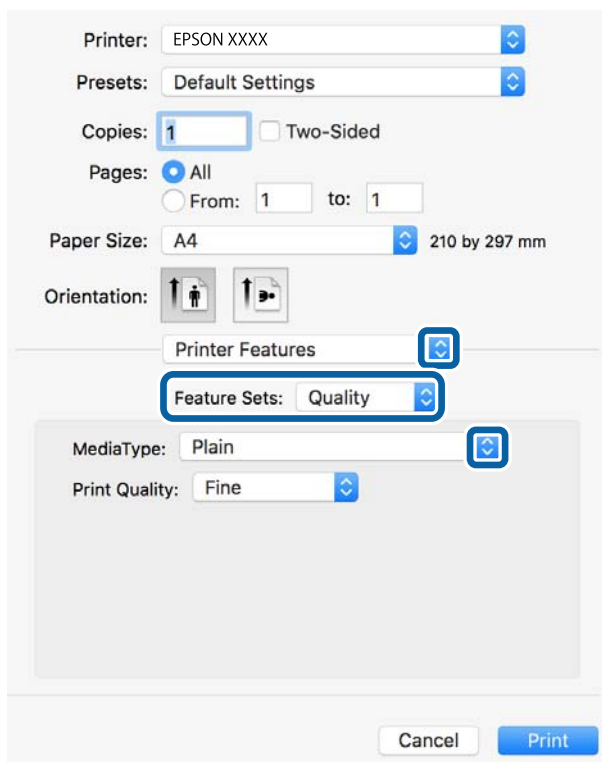

5. Modificați setările după cum este necesar.  
 Consultați opțiunile de meniu ale driverului de imprimantă pentru detalii.
6. Faceți clic pe **Tipărire**.

### Informații conexe

- ➔ „Hârtia disponibilă și capacitățile” la pagina 26
- ➔ „Încărcarea hârtiei în suportul de Casetă de hârtie” la pagina 29
- ➔ „Încărcarea hârtiei în suportul de Alimentare hârtie spate” la pagina 32
- ➔ „Lista tipurilor de hârtie” la pagina 36
- ➔ „Opțiuni de meniu pentru funcțiile imprimantei” la pagina 93

## Opțiuni de meniu pentru driverul de imprimantă PostScript

Deschideți fereastra de imprimare dintr-o aplicație, selectați imprimanta și accesați fereastra driverului de imprimantă.

### Notă:

Meniurile diferă în funcție de opțiunea selectată.

### Opțiuni de meniu pentru aspect

Pagini pe coală	Selectați numărul de pagini care va fi tipărit pe o coală.
-----------------	--

## Tipărirea

Direcție aspect	Specificați ordinea în care vor fi tipărite paginile.
Margine	Tipărește o margine în jurul paginilor.
Față-verso	Permite efectuarea tipăririi față-verso.
Inversare orientare pagină	Rotește paginile cu 180 de grade înainte de a le tipări.
Rabatere pe orizontală	Inversează o imagine, astfel încât să se tipărească așa cum ar apărea într-o oglindă.

## Opțiuni de meniu pentru potrivirea de culoare

ColorSync	Selectați metoda pentru ajustarea culorilor. Aceste opțiuni ajustează culoarea între imprimantă și afișajul computerului, pentru a reduce diferența de culori.
În imprimantă	

## Opțiuni de meniu pentru manipularea hârtiei

Colaționare pagini	Tipăriți documente formate din mai multe pagini, colaționate în ordine și sortate pe seturi.	
Pagini de tipărit	Selectați să tipăriți numai paginile pare sau pe cele impare.	
Ordine pagini	Selectați să tipăriți de la prima sau de la ultima pagină.	
Scalare la formatul hârtiei	Tipărește în funcție de formatul hârtiei încărcate.	
	Format hârtie destinație	Selectați formatul de hârtie pe care se va tipări.
	Numai reducere	Selectați la reducerea formatului documentului.

## Opțiuni de meniu pentru alimentarea cu hârtie

Toate paginile de la	Selectați sursa de hârtie din care imprimanta se alimentează cu hârtie.
Prima pagină din/ Celelalte pagini din	Opțiunea <b>Selectare automată</b> selectează automat sursa de hârtie care corespunde opțiunii <b>Setare hârtie</b> de la imprimantă.  De asemenea, se poate selecta sursa de hârtie pentru pagină.

## Opțiuni de meniu pentru copertă

Tipărire copertă	Selectați dacă doriți sau nu tipărirea unei coperti. Când doriți să adăugați o copertă spate, selectați <b>După document</b> .
Tip copertă	Selectați conținutul coperti.

## Tipărirea

### Opțiuni de meniu pentru funcțiile imprimantei

Seturi de funcții	Quality	MediaType	Selectați tipul de hârtie pe care tipăriți.
		Print Quality	Selectați calitatea la care doriți să tipăriți.
	Altele	Ink Save Mode	Conservă cerneala reducând densitatea tipăririi.

## Anularea tipăririi

Puteți anula o sarcină de tipărire de la computer. Nu puteți anula o sarcină de tipărire de la computer, odată ce aceasta a fost complet trimisă către imprimantă. În acest caz, anulați operația de tipărire de la panoul de control de pe imprimantă.

### Anulare

Faceți clic pe pictograma imprimantei din **Andocare**. Selectați sarcina pe care doriți să o anulați, apoi efectuați una dintre următoarele operații.

- OS X Mountain Lion sau superior

Faceți clic pe  de lângă contorul de progres.

- Mac OS X v10.6.8 — v10.7.x

Faceți clic pe **Ștergere**.

---

## Tipărirea fișierelor de pe un dispozitiv de memorie

Puteți tipări fișiere JPEG, PDF, și TIFF de la un dispozitiv de memorie conectat la imprimantă.

### Tipărirea fișierelor JPEG de pe un dispozitiv de memorie

#### Notă:

*Dacă aveți mai mult de 999 de imagini pe dispozitivul de memorie, acestea vor fi divizate automat în grupuri și va fi afișat ecranul de selectare a grupurilor. Imaginile sunt sortate după data la care au fost realizate.*



1. Conectați un dispozitiv de memorie în portul USB al interfeței externe a imprimantei.
2. Selectați **Dispozitiv de memorie** pe ecranul de pornire.
3. Selectați **JPEG**.

Imaginile de pe dispozitivul de memorie sunt afișate sub formă de imagini miniaturale.

Selectați  pentru a modifica **Ordine afișare** sau efectuați setări pentru **Selectare toate imaginile**, **Anulare selectare imagini** și **Selectare grup**.

4. Selectați fișierele pe care doriți să le tipăriți.  
Imaginile selectate au marcaje de bifare.

## Tipărirea



Pentru a previzualiza o imagine, selectați **Vizualizare individuală**. Puteți mări imaginea utilizând . Utilizați  sau  pentru a previzualiza imaginea următoare sau anterioară.

5. Selectați **Continuare și imprimare** pentru a efectua setările de tipărire.
6. Setati sursa de hârtie pe care doriți să o utilizați pe fila **Setări de bază**.
7. Setati celelalte elemente pe fila **Complex**, după cum este necesar.  
Pentru mai multe informații despre setările detaliate, consultați meniurile pentru Dispozitiv de memorie.
8. Introduceți numărul de exemplare.
9. Atingeți  pentru a începe tipărirea.
10. Scoateți dispozitivul de memorie din imprimantă.

### Informații conexe

➔ [„Setările JPEG” la pagina 95](#)

## Tipărirea fișierelor PDF sau TIFF de pe un dispozitiv de memorie

1. Conectați un dispozitiv de memorie în portul USB al interfeței externe a imprimantei.
2. Selectați **Dispozitiv de memorie** pe ecranul de pornire.
3. Selectați **PDF** sau **TIFF**.  
Fișierele de pe dispozitivul de memorie sunt afișate sub formă de listă.  
Pentru a schimba ordinea fișierelor, selectați .
4. Selectați fișierul pe care doriți să-l tipăriți.
5. Setati sursa de hârtie pe care doriți să o utilizați pe fila **Setări de bază**.
6. Setati celelalte elemente pe fila **Complex**, după cum este necesar.  
Pentru mai multe informații despre setările detaliate, consultați meniurile pentru Dispozitiv de memorie.
7. Introduceți numărul de exemplare.
8. Atingeți  pentru a începe tipărirea.
9. Scoateți dispozitivul de memorie din imprimantă.

### Informații conexe

➔ [„Setările PDF” la pagina 95](#)

➔ [„Setările TIFF” la pagina 96](#)

## Opțiuni de meniu pentru Dispozitiv de memorie

Selectați **Dispozitiv de memorie** pe ecranul de pornire al imprimantei pentru a efectua diverse setări de imprimare pentru fișierul de pe dispozitivul de memorie.

### Setările JPEG

 (Opțiuni):

Efectuați setările pentru ordonare, selectare și deselectare a datelor de imagine.

Setări de bază:

Setare hârtie

Specificați setările sursei de hârtie pe care doriți să o folosiți pentru tipărire.

Complex:

Aspect

Selectați modul de aranjare a fișierelor JPEG. **1-sus** pentru a tipări un fișier pe coală. **20-sus** pentru tipărirea a 20 de fișiere pe o coală. **Index** pentru tipărire index cu informații.

Potrivire cadru

Selectați **Activat** pentru a decupa imaginea pentru încadrare automată în formatul de tipărire selectat. Dacă raportul de aspect al imaginii și formatul de hârtie diferă, imaginea este mărită sau micșorată automat, astfel încât laturile scurte să corespundă laturilor scurte ale hârtiei. Latura lungă a imaginii este retezată dacă se prelungește dincolo de latura lungă a hârtiei. Este posibil ca această fotografie să nu poată fi utilizată pentru fotografii panoramice.

Calitate

Selectați **Cea mai bună** pentru o calitate de tipărire mai ridicată, dar viteza de tipărire ar putea să scadă.

Dată

Selectați formatul datei la care fotografia a fost realizată sau salvată. Data nu este tipărită pentru unele formate.

Reparare fotografie

Selectați acest mod pentru a îmbunătăți automat luminozitatea, contrastul și saturația fotografiei. Pentru a dezactiva îmbunătățirea automată, selectați **Dezactivare îmbunătățire**.

Eliminare ochi roșii

Selectați **Act.** pentru a remedia automat efectul de ochi roșii în fotografii. Corecțiile nu sunt aplicate pe fișierul original, ci doar pe materialele tipărite. În funcție de tipul fotografiei, pot fi corectate și alte părți ale imaginii, nu doar ochii.

### Setările PDF

Puteți efectua setările de imprimare pentru fișierele în format PDF de pe dispozitivele de memorie.

 (Ordine afișare):

Efectuați o setare de sortare pentru a afișa fișierele pe ecranul LCD.

## Tipărirea

### Setări de bază:

- Setare hârtie

Specificați setările sursei de hârtie pe care doriți să o folosiți pentru tipărire.

### Complex:

- 2 fețe

Selectați **Act.** pentru a tipări fișiere PDF utilizând tipărirea pe ambele fețe. De asemenea, puteți selecta metoda de legare selectând **Legare (copie)**.

- Ordine imprimare

Selectați ordinea pentru tipărirea mai multor pagini PDF files.

## Setările TIFF

Puteți efectua setările de imprimare pentru fișierele în format TIFF de pe dispozitivele de memorie.



(Ordine afișare):

Schimbați ordinea fișierelor.

### Setări de bază:

- Setare hârtie

Specificați setările sursei de hârtie pe care doriți să o folosiți pentru tipărire.

### Complex:

- Aspect

Selectați modul de dispunere a fișierului Multi-TIFF. **1-sus** tipărește o pagină per coală. **20-sus** tipărește 20 de pagini per coală. **Index** pentru tipărire index cu informații.

- Potrivire cadru

Selectați **Activat** pentru a decupa fotografia pentru încadrare automată în formatul de fotografie selectat. Dacă raportul de aspect al imaginii și formatul de hârtie diferă, imaginea este mărită sau micșorată automat, astfel încât laturile scurte să corespundă laturilor scurte ale hârtiei. Latura lungă a imaginii este retezată dacă se prelungește dincolo de latura lungă a hârtiei. Este posibil ca această fotografie să nu poată fi utilizată pentru fotografii panoramice.

- Calitate

Selectați **Cea mai bună** pentru o calitate de tipărire mai ridicată, dar viteza de tipărire ar putea să scadă.

- Ordine imprimare

Selectați ordinea pentru tipărirea mai multor pagini TIFF files.

- Dată

Selectați formatul datei la care fotografia a fost realizată sau salvată. Data nu este tipărită pentru unele formate.



# Imprimarea de pe dispozitivele inteligente

## Utilizarea caracteristicii Epson iPrint

Epson iPrint este o aplicație care permite imprimarea fotografiilor, a documentelor și a paginilor web de pe dispozitive inteligente precum un smartphone sau o tabletă. Puteți utiliza imprimarea locală, imprimarea de pe un dispozitiv inteligent conectat la aceeași rețea fără fir ca și imprimanta sau imprimarea la distanță, imprimând prin rețeaua internet. Pentru a utiliza imprimarea la distanță, înregistrați imprimanta la serviciul Epson Connect.



### Informații conexe

➔ „Imprimarea utilizând un serviciu de rețea” la pagina 191



## Conectarea de la un dispozitiv inteligent prin Wi-Fi Direct

Trebuie să conectați dispozitivul inteligent la imprimantă pentru a tipări de la acesta.

Wi-Fi Direct vă permite conectarea imprimantei direct la dispozitive fără un punct de acces. Imprimanta se comportă ca un punct de acces.

### Important:

*Când efectuați conexiunea de la un dispozitiv inteligent la imprimantă utilizând conexiunea Wi-Fi Direct (Simple AP), imprimanta este conectată la aceeași rețea Wi-Fi (SSID) la care este conectat dispozitivul inteligent, iar comunicarea este stabilită între ele. Deoarece dispozitivul inteligent este conectat automat la alte rețele Wi-Fi conectabile dacă imprimanta este oprită, acesta nu va fi conectat din nou la rețeaua Wi-Fi anterioară dacă imprimanta este repornită. Efectuați conexiunea la SSID al imprimantei pentru Wi-Fi Direct (Simple AP) de la dispozitivul inteligent din nou.*

1. Atingeți  |  pe ecranul de pornire.
2. Selectați **Wi-Fi Direct**.
3. Apăsați **Start configurare**.  
Dacă ați efectuat setările Wi-Fi, sunt afișate informații de conexiune detaliate. Treceți la pasul 5.
4. Apăsați **Pornire configurare**.
5. Verificați SSID și parola afișate pe panoul de control al imprimantei. Pe ecranul Wi-Fi al dispozitivului inteligent, selectați SSID afișat pe panoul de control al imprimantei pentru a vă conecta.

### **Notă:**

*Puteți verifica metoda de conectare pe website. Pentru a accesa website-ul, scanați codul QR afișat pe panoul de control al imprimantei utilizând dispozitivul inteligent și apoi mergeți la **Configurarea**.*

6. Introduceți parola afișată pe panoul de control al imprimantei în dispozitivul inteligent.

## Tipărirea

7. După stabilirea conexiunii, atingeți **OK** sau **Închidere** pe panoul de control al imprimantei.
8. Închideți ecranul.

## Instalarea Epson iPrint

Puteți instala Epson iPrint pe dispozitivul inteligent de la adresa URL sau folosind codul QR de mai jos.

<http://ipr.to/c>



## Imprimarea folosind Epson iPrint

Deschideți Epson iPrint de pe dispozitivul inteligent și selectați din ecranul de pornire elementul pe care doriți să îl utilizați.

Următoarele ecrane se pot modifica fără notificare prealabilă. Conținutul poate varia în funcție de produs.

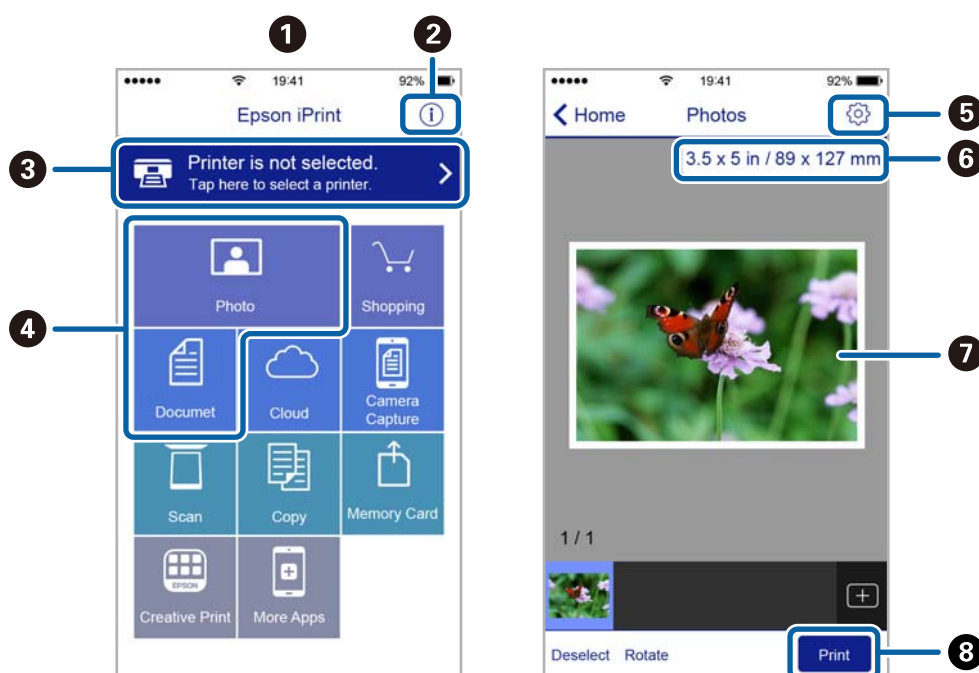

1	Ecranul de pornire afișat la deschiderea aplicației.
2	Sunt afișate informații referitoare la configurarea imprimantei și răspunsuri la întrebări frecvente.
3	Este afișat ecranul din care puteți selecta imprimanta și puteți defini setările imprimantei. După selectarea imprimantei, aceasta nu va trebui să fie reselectată la următoarea utilizare.
4	Selectați ce doriți să imprimați, de exemplu fotografii și documente.

## Tipărirea

5	Este afișat ecranul pentru definirea setărilor imprimantei de exemplu formatul de hârtie sau tipul de hârtie.
6	Afișează dimensiunea hârtiei. Atunci când aceasta este afișată sub forma unui buton, apăsați butonul pentru a afișa setarea de hârtie configurată în acel moment pe imprimantă.
7	Sunt afișate fotografiile sau documentele selectate.
8	Imprimarea începe.

### Notă:

Pentru a imprima din meniul documentului folosind iPhone, iPad și iPod touch pe care rulează iOS, deschideți Epson iPrint după ce ați transferat documentul pe care doriți să îl imprimați folosind funcția de partajare a fișierelor din iTunes.

## Tipărirea prin atingerea dispozitivelor inteligente de marcaj N

Vă puteți conecta și tipări prin simpla atingere a dispozitivului mobil de marcajul marcaj N al imprimantei.

Asigurați-vă că pregătiți următoarele înainte de a utiliza această funcție.

- Activați funcția NFC pe dispozitivul inteligent.

Doar Android 4.0 sau o versiune mai nouă acceptă NFC (Near Field Communication).

Locația și funcțiile NFC variază în funcție de dispozitivul inteligent. Consultați documentația furnizată cu dispozitivul dvs. inteligent pentru detalii.

- Instalați Epson iPrint pe dispozitivul inteligent.

Atingeți dispozitivul inteligent de marcajul marcaj N al imprimantei, pentru a-l instala.

- Activați Wi-Fi Direct pe imprimantă.

Consultați *Ghidul administratorului* pentru mai multe detalii.

1. Încărcați hârtie în imprimantă.
2. Atingeți dispozitivul inteligent de marcajul marcaj N al imprimantei.  
Aplicația Epson iPrint pornește.

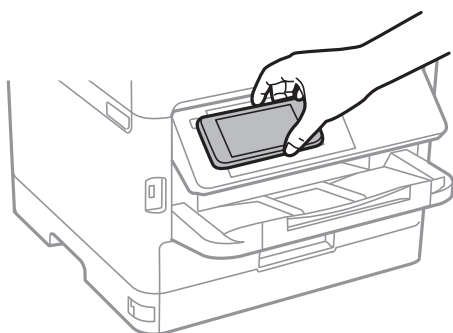

### Notă:

- Este posibil ca imprimanta să nu poată efectua comunicarea cu dispozitivul inteligent atunci când există obstacole, precum obiecte din metal, între marcajul marcaj N al imprimantei și dispozitivul inteligent.
- Administratorii pot bloca această funcție. În acest caz, dispozitivele inteligente vor emite doar un sunet și nu vor porni nicio aplicație, chiar dacă le atingeți de marcajul marcaj N al imprimantei.

3. Selectați fișierul pe care doriți să-l tipăriți în Epson iPrint.

## Tipărirea

4. Pe ecranul de previzualizare cu pictograma Print, atingeți dispozitivul inteligent de marcajul marcaj N al imprimantei.

Va începe tipărirea.

### Informații conexe

- ➔ „Încărcarea hârtiei în suportul de Casetă de hârtie” la pagina 29
- ➔ „Încărcarea hârtiei în suportul de Alimentare hârtie spate” la pagina 32

## Utilizarea Epson Print Enabler

Puteți tipări fără fir documentele, mesajele e-mail, fotografiile și paginile web de pe telefonul sau tableta Android (Android v4.4 sau ulterioară). Din câteva atingeri, dispozitivul Android va descoperi o imprimantă Epson conectată la aceeași rețea fără fir.

1. Încărcați hârtie în imprimantă.
2. Configurați imprimanta pentru tipărirea fără fir.
3. La dispozitivul Android, instalați modulul plugin Epson Print Enabler din Google Play.
4. Conectați dispozitivul Android la aceeași rețea fără fir pe care o utilizează imprimanta.
5. Accesați **Setări** la dispozitivul Android, selectați **Tipărire**, apoi activați Epson Print Enabler.
6. De la o aplicație Android precum Chrome, atingeți pictograma de meniu și tipăriți întreg conținutul ecranului.

### Notă:

*Dacă nu vedeți imprimanta, atingeți **Toate imprimantele** și selectați imprimanta.*

### Informații conexe

- ➔ „Încărcarea hârtiei în suportul de Casetă de hârtie” la pagina 29
- ➔ „Încărcarea hârtiei în suportul de Alimentare hârtie spate” la pagina 32

## Utilizarea caracteristicii AirPrint

AirPrint permite tipărirea fără fir instantanee de pe iPhone, iPad și iPod touch cu cea mai recentă versiune a sistemului de operare iOS, precum și de la computere Mac cu cea mai recentă versiune a sistemului de operare OS X sau macOS.



## Tipărirea

**Notă:**

Dacă ați dezactivat mesajele de configurare a hârtiei la panoul de control al produsului dvs., nu puteți utiliza funcția AirPrint. Consultați linkul de mai jos pentru a activa mesajele, dacă este necesar.

1. Încărcați hârtie în produs.
2. Configurați produsul pentru tipărirea wireless. Consultați linkul de mai jos.  
<http://epson.sn>
3. Conectați dispozitivul Apple la aceeași rețea wireless pe care o utilizează produsul dvs.
4. Tipăriți de pe dispozitivul dvs. pe produsul dvs.

**Notă:**

Pentru detalii, consultați pagina AirPrint de pe site-ul web Apple.

### Informații conexe

- ➔ „Încărcarea hârtiei în suportul de Casetă de hârtie” la pagina 29
- ➔ „Încărcarea hârtiei în suportul de Alimentare hârtie spate” la pagina 32

---

## Anularea activităților în curs sau în coadă

**Notă:**

De asemenea, puteți anula operațiunile în desfășurare atingând  pe panoul de control al imprimantei.

1. Apăsați butonul  pentru a afișa **Job/Status**.
2. Selectați **Activ** din fila **Stare operație**.  
În listă sunt afișate activitățile de tipărire în curs și în așteptare.
3. Selectați activitatea pe care doriți să o anulați.
4. Selectați **Anulare**.

# Copierea

---

## Informații de bază privind copiere

Această secțiune explică pașii pentru o copiere simplă.

1. Așezați originalele.

Dacă doriți să copiați mai multe originale sau să realizați copii pe ambele fețe ale hârtiei, plasați toate originalele pe ADF.

2. Selectați **Copiere** pe ecranul de pornire.

3. Verificați setările în fila **Setări de bază**.

Atingeți elementul de setare pentru a-l schimba în modul necesar.

**Notă:**

Dacă selectați fila **Complex**, puteți efectua setări precum **Tip original** sau **Finalizare**.

Dacă selectați , puteți înregistra setările utilizate frecvent pentru copiere ca presetări.

În cazul în care combinația de setări necesară nu este disponibilă, se afișează . Selectați pictograma pentru a verifica detaliile și apoi modificați setările.

Selectați  pentru a verifica imaginea scanată înainte de a începe copierea.

Această opțiune este disponibilă numai atunci când amplasați originalul pe geamul scannerului.

4. Introduceți numărul de exemplare.

5. Apăsați .

### Informații conexe

- ➔ „Așezarea originalelor” la pagina 36
- ➔ „Opțiuni de meniu de bază pentru copiere” la pagina 103
- ➔ „Opțiuni de meniu avansate pentru copiere” la pagina 105

---

## Copierea pe 2 fețe

Puteți copia mai multe originale sau documente față-verso pe ambele fețe ale colii de hârtie.

1. Selectați **Copiere** pe ecranul de pornire.

2. Selectați **2 fețe**, apoi selectați **1>2-fețe** sau **2>2-fețe**.

De asemenea, puteți specifica orientarea și poziția de legare a originalului și a rezultatului copierii.

3. Setări celelalte elemente în funcție de caz.

## Copierea

4. Atingeți .

### Informații conexe

➔ „Informații de bază privind copiere” la pagina 102

---

## Copierea mai multor originale pe aceeași pagină

Puteți copia două sau patru originale pe o singură coală de hârtie.

1. Selectați **Copiere** pe ecranul de pornire.
2. Selectați **Pg. mlt.**, apoi selectați **2-sus** sau **4-sus**.  
De asemenea, puteți specifica ordinea aspectului și orientarea originalului.
3. Apăsați .

### Informații conexe

➔ „Informații de bază privind copiere” la pagina 102

---

## Opțiuni de meniu de bază pentru copiere

### Notă:

*Este posibil ca elementele să nu fie disponibile, în funcție de alte setări efectuate.*

#### Densitate:

Dacă rezultatul obținut la copiere este prea estompat, măriți densitatea. Reduceți nivelul densității dacă cerneala pătează.

#### Setare hârtie:

Selectați sursa de hârtie pe care doriți să o utilizați. Când selectați **Auto**, hârtia este alimentată automat utilizând setările efectuate **Setare hârtie** atunci când ați încărcat hârtia. Această caracteristică este disponibilă numai pentru modelele cu două casete de hârtie.

#### Zoom:

Configurează raportul de mărire sau micșorare. Dacă doriți să reduceți sau să măriți un original cu un procentaj specific, selectați valoarea și apoi introduceți un procentaj într-un interval cuprins între 25 și 400 %.

## Copierea

### Potr. aut. pag.

Detectează zona de scanare și mărește sau micșorează automat originalul pentru a se adapta la formatul de hârtie selectat. Acolo unde există margini albe în jurul originalului, marginile albe de la marcajul de colț al geamului scannerului sunt detectate ca zonă de scanare, dar este posibil ca marginile de pe partea opusă să fie tăiate.

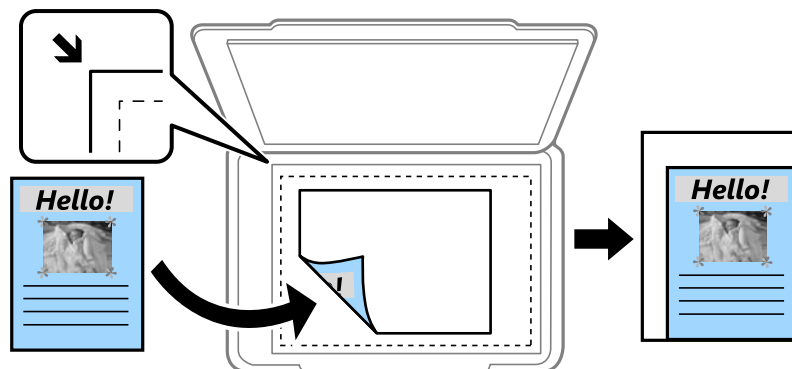

### Dimens. reală

Copiază la o mărire de 100 %.

### A4->A5 și altele

Mărește sau micșorează automat originalul pentru a se adapta la un anumit format de hârtie.

### Mărime original:

Selectați dimensiunea originalului. La copierea unor originale de dimensiune atipică, selectați dimensiunea cea mai apropiată de original.

### 2 fețe:

Selectați aspectul pentru ambele fețe.

#### 1>1-fețe

Copiază o parte a unui original pe o singură coală de hârtie.

#### 2>2-fețe

Copiază ambele fețe ale unui original față-verso pe ambele fețe ale unei coli de hârtie individuale. Selectați orientarea originalului și poziția de legare a originalului și a hârtiei.

#### 1>2-fețe

Copiază două originale pe o singură pagină pe ambele fețe ale unei coli de hârtie individuale. Selectați orientarea originalului și poziția de legare a hârtiei.

#### 2>1-față

Copiază ambele fețe ale unui original față-verso pe câte o față a două coli de hârtie. Selectați orientarea originalului și poziția de legare a originalului.

### Pg. mlt.:

Selectați formatul de copiere.

#### Pagină individuală

Copiază un original cu două fețe pe o singură coală.



## Copierea

 2-sus

Copiază două originale de o singură pagină pe o singură foaie de hârtie folosind aspectul 2 copii pe pagină. Selectați ordinea formatului și orientarea originalului.

 4-sus

Copiază patru originale de o singură pagină pe o singură foaie de hârtie folosind aspectul 4 copii pe pagină. Selectați ordinea formatului și orientarea originalului.

---

## Opțiuni de meniu avansate pentru copiere

### Notă:

Este posibil ca elementele să nu fie disponibile, în funcție de alte setări efectuate.

#### Tip original:

Selectați tipul originalului. Copiază la calitate optimă pentru a corespunde tipului originalului.

#### Finalizare:

Selectați modul de ejectare a hârtiei pentru copii multiple ale unor originale multiple.

 Grupare (aceleași pagini)

Copiază originalele pagină cu pagină ca grup.

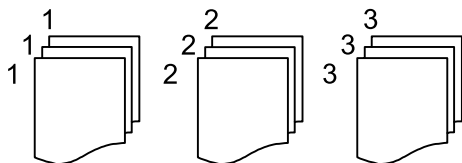
 Asamblare (ordine pagini)

Copiază originalele colționate în ordine și le sortează pe seturi.

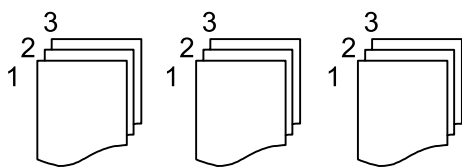

#### Orient. (or.):

Selectați orientarea originalelor dumneavoastră.

#### Calitate imagine:

Ajustați setările imaginii.

 Contrast

Ajustați diferența dintre părțile luminoase și părțile întunecate ale imaginii.

 Claritate

Ajustează conturul imaginii.

## Copierea

### Elimin. fundal

Ajustați densitatea culorii de fundal. Selectați + pentru o tonalitate mai luminoasă (alb) și - pentru o tonalitate mai închisă (negru).

### Eliminare umbră:

Elimină umbrele care apar în jurul copiilor la copierea hârtiei groase sau care apar în centrul copiilor atunci când copiați o broșură.

### Elim găuri perf:

Elimină orificiile de legare la copiere.

### Copiere carte de identitate:

Scanează ambele fețe ale unui act de identitate și le copiază pe aceeași față a colii de hârtie.

# Scanarea

---

## Scanarea de la panoul de control

Puteți trimite imagini scanate de la panoul de control al imprimantei către următoarele destinații.

### Folder de rețea/FTP

Puteți salva imaginea scanată la un folder dintr-o rețea. Puteți specifica un folder partajat pe computer creat cu ajutorul protocoalelor SMB, sau un folder de pe serverul FTP. Înainte de scanare, trebuie să setați un folder partajat sau server FTP.

### E-mail

Puteți trimite imagini scanate prin e-mail, direct de la imprimantă, cu ajutorul unui server de e-mail pre-configurat. Înainte de scanare, trebuie să configurați serverul de e-mail.

### Document Capture Pro

Puteți efectua lucrări create de software-ul de scanare *Document Capture Pro* de la panoul de control al imprimantei. Când creați o lucrare care salvează imaginea scanată la computer, puteți rula lucrarea de la imprimantă și salva imaginea scanată la computer. Înainte de scanare, instalați Document Capture Pro pe computer și creați lucrarea de imprimare.

### Disp. de memorie

Puteți salva imaginea scanată pe un dispozitiv de memorie. Nu este necesar să efectuați nicio setare înainte de a scana.

### Cloud

Puteți trimite imaginile scanate către serviciile cloud. Înainte de a scana, efectuați setări în Epson Connect.

### Computer (WSD)

Puteți salva imaginea scanată pe un calculator conectat la imprimantă, folosind funcția WSD. Dacă utilizați Windows 7/Windows Vista, trebuie să realizați setări WSD pe computerul dumneavoastră înainte de a scana.

### Informații conexe

- ➔ „Salvarea imaginii scanate la un folder partajat sau server FTP” la pagina 107
- ➔ „Scanarea cu trimitere prin e-mail” la pagina 116
- ➔ „Scanarea utilizând setările înregistrate în computer (Document Capture Pro)” la pagina 119
- ➔ „Scanarea pe un dispozitiv de memorie” la pagina 122
- ➔ „Scanarea pe un server Cloud” la pagina 124

## Salvarea imaginii scanate la un folder partajat sau server FTP

Puteți salva imaginea scanată într-un anumit folder din rețea. Puteți specifica un folder partajat pe computer creat cu ajutorul protocoalelor SMB, sau un folder de pe serverul FTP.

## Scanarea

### Notă:

- Scannerul și calculatorul ar trebui conectate la aceeași rețea. Contactați administratorul pentru setările de rețea.*
- Dacă doriți să salvați imaginile scanate la un server FTP, contactați administratorul serverului FTP pentru a confirma informațiile serverului.*

Pregătiți următoarele pentru a salva imaginile scanate la un folder partajat.

- Pregătire 1: Verificați numele computerului
- Pregătire 2: Creați un folder partajat pe computer
- Pregătire 3: Înregistrați folderul partajat în contactele din imprimantă

### Notă:

*Metoda de setare a folderului partajat variază în funcție de sistemul de operare și mediul dumneavoastră. În acest manual, exemplele utilizate sunt pentru Windows 10/Windows 8.1/Windows 8/Windows 7. Consultați documentația computerului dumneavoastră pentru informații detaliate despre setarea unui folder partajat pe computerul dumneavoastră.*

### Informații conexe

- ➔ [„Pregătire 1: Verificați numele computerului” la pagina 108](#)  
Verificați numele computerului pe care doriți să creați folderul partajat.
- ➔ [„Pregătire 2: Creați un folder partajat pe computer” la pagina 109](#)  
Creați un folder pe computer, apoi setați folderul pentru a fi partajat în rețea.
- ➔ [„Pregătire 3: Înregistrați folderul partajat în contactele din imprimantă” la pagina 111](#)  
Prin înregistrarea unei căi de folder partajat la panoul de control al imprimantei, puteți specifica o cale a folderului prin selectarea din contacte.

## Pregătire 1: Verificați numele computerului

Verificați numele computerului pe care doriți să creați folderul partajat.

Utilizați caractere alfanumerice pentru numele computerului. Dacă utilizați alte caractere, nu puteți găsi computerul de la imprimantă.

### Notă:

*Metoda de setare a folderului partajat variază în funcție de sistemul de operare și mediul dumneavoastră. În acest manual, exemplele utilizate sunt pentru Windows 10/Windows 8.1/Windows 8/Windows 7. Consultați documentația computerului dumneavoastră pentru informații detaliate despre setarea unui folder partajat pe computerul dumneavoastră.*

1. Deschideți fereastra sistemului pentru computer.
  - Windows 10/Windows 8.1/Windows 8:  
Apăsați tasta X în timp ce apăsați tasta Windows de pe tastatură și apoi selectați **Sistem** din listă.
  - Windows 7:  
Apăsați butonul start, faceți clic dreapta pe **Computer** și apoi selectați **Proprietate**.
2. Verificați **Nume computer** din fereastra **Sistem**.

### Notă:

*Utilizați caractere alfanumerice pentru numele computerului. Dacă numele computerului utilizează orice alt tip de caractere, modificați numele. Dacă este necesar să modificați **Nume computer**, contactați administratorul.*

Aceasta completează „Pregătire 1: Verificați numele computerului”.

Apoi, treceți mai departe la „Pregătire 2: Creați un folder partajat pe computer”.

**Informații conexe**

➔ „Pregătire 2: Creați un folder partajat pe computer” la pagina 109

Creați un folder pe computer, apoi setați folderul pentru a fi partajat în rețea.

**Pregătire 2: Creați un folder partajat pe computer**

Creați un folder pe computer, apoi setați folderul pentru a fi partajat în rețea.

Următoarea procedură este pentru când o parolă este setată într-un computer.

**Notă:**

*Metoda de setare a folderului partajat variază în funcție de sistemul de operare și mediul dumneavoastră. În acest manual, exemplele utilizate sunt pentru Windows 10/Windows 8.1/Windows 8/Windows 7. Consultați documentația computerului dumneavoastră pentru informații detaliate despre setarea unui folder partajat pe computerul dumneavoastră.*

1. Deschideți **Panou de control**.

Windows 10:

Faceți clic dreapta pe butonul Start și țineți-l apăsat, apoi selectați **Panou de control**.

Windows 8.1/Windows 8:

Selectați **Desktop > Setări > Panou de control**.

Windows 7:

Faceți clic pe butonul Start și selectați **Panou de control**.

2. În fereastra **Panou de control**, faceți clic pe **Rețea și Internet**.

3. În fereastra **Rețea și Internet**, faceți clic pe **Centru rețea și partajare**.

4. În fereastra **Centru rețea și partajare** faceți clic pe **Modificare setări de partajare complexe**.

5. În fereastra **Setări complexe pentru partajare** selectați **Pornire partajare imprimantă și fișier din Partajare fișiere și imprimante**. Faceți clic pe **Salvare modificări** și închideți fereastra.

Dacă este deja selectat, faceți clic pe **Anulare** și închideți fereastra.

6. În fereastra **Centru rețea și partajare** faceți clic pe × în partea din dreapta sus a ferestrei pentru a închide fereastra.

7. Porniți exploratorul.

8. Selectați orice unitate și apoi realizați un folder.

Windows 10/Windows 8.1/Windows 8:

Faceți clic pe **PC** și apoi selectați orice unitate. Faceți clic dreapta pe unitate și apoi selectați **Nou > Folder**.

Windows 7:

Faceți clic pe **Computer** și apoi selectați orice unitate. Faceți clic dreapta pe unitate și apoi selectați **Nou > Folder**.

9. Denumiți folderul creat.

**Notă:**

*Denumirea folderului trebuie să aibă 12 caractere sau mai puțin. Dacă denumirea depășește 12 caractere, este posibil ca imprimanta să nu poată accesa folderul în funcție de mediul dumneavoastră.*

## Scanarea

10. Executați clic-dreapta pe folderul creat și apoi selectați **Proprietăți**.  
Acordați permisiunea de schimbare de acces pentru a partaja permisiuni de acces pentru contul de utilizator. Aceasta se aplică atunci când utilizatorul accesează folderul printr-o rețea.
11. Selectați fila **Partajare** din fereastra **Proprietăți**.
12. Faceți clic pe **Partajare complexă** în fila **Partajare**.
13. În fereastra **Partajare complexă**, activați **Se partajează acest folder** și apoi faceți clic pe **Permișiuni**.
14. În fila **Permișiuni partajare** selectați **Toți** din **Nume utilizatori sau grupuri** și apoi faceți clic pe **Eliminare**.  
Dacă **Toți** este permis, alți utilizatori decât dumneavoastră vor putea accesa folderul partajat.
15. Faceți clic pe **Adăugare** sub **Nume utilizatori sau grupuri**.
16. În **Introduceți numele obiectului de selectat** din fereastra **Selectare utilizatori sau grupuri**, introduceți **Numele de utilizator** pe care doriți să-l utilizați pentru a vă conecta la computer.
17. Faceți clic pe **Verificare nume**. Confirmați faptul că numele este subliniat și apoi faceți clic pe **OK**.  
*Notă:*  
*Dacă se afișează Numele negăsit, faceți clic pe Anulare și apoi introduceți numele de utilizator corect.*
18. În fila **Permișiuni partajare** selectați numele de utilizator introdus în **Nume utilizatori sau grupuri**, permiteți **Modificare** și apoi faceți clic pe **OK**.
19. În fereastra **Partajare complexă**, faceți clic pe **Aplicare** și apoi faceți clic pe **OK**.
20. Calea rețelei pentru folderul partajat este afișată în fila **Partajare**. Această cale este necesară la înregistrarea contactelor la imprimantă, asigurați-vă o scrieți sau copiați și apoi o salvați.
21. Selectați fila **Securitate** și apoi confirmați că **Utilizatori autentificați** se afișează în **Nume utilizatori sau grupuri** și că **Modificare** este permisă pentru **Utilizatori autentificați**.  
 Dacă **Modificare** este permisă, faceți clic pe **OK**. Aceasta completează „Pregătire 2: Creați un folder partajat pe computer”. Pe urmă treceți la „Pregătire 3: Înregistrați folderul partajat în contactele din imprimantă”.  
 Dacă nu este permis, treceți la pasul 22.
22. Faceți clic pe **Editare**.  
Acordați permisiunea de schimbare de acces pentru a partaja permisiuni de securitate pentru contul de utilizator. Aceasta se aplică atunci când utilizatorul accesează folderul printr-o rețea sau prin conectare locală.
23. Faceți clic pe **Adăugare** sub **Nume utilizatori sau grupuri**.
24. În **Introduceți numele obiectului de selectat** din fereastra **Selectare utilizatori sau grupuri** introduceți **Numele de utilizator** pentru a vă conecta la computer.
25. Faceți clic pe **Verificare nume**. Confirmați faptul că numele este subliniat și apoi faceți clic pe **OK**.  
Dacă se afișează **Numele negăsit**, faceți clic pe **Anulare** și apoi introduceți numele de utilizator corect.

## Scanarea

### Notă:

Urmați pașii de mai jos pentru a verifica numele de utilizator.

- Windows 10: Faceți clic dreapta pe butonul start și țineți-l apăsat, apoi selectați **Panou de control** > **Cont de utilizator**.
- Windows 8.1/Windows 8: Selectați **Desktop** > **Setări** > **Panou de control** > **Cont de utilizator**.
- Windows 7: Selectați **Start** > **Panou de control** > **Cont de utilizator**.

26. În fereastra **Permisuni** confirmați faptul că numele de utilizator este afișat în **Nume utilizatori sau grupuri**, permiteți **Modificare** pentru nume, faceți clic pe **Aplicare** și apoi pe **OK**.

27. Faceți clic pe **OK** sau **Închidere** pentru a închide fereastra.

### Notă:

Pictograma folderului nu se modifică după partajare. **Partajat** este afișat ca **Stare** în fereastra folderelor.

Aceasta completează „Pregătire 2: Creați un folder partajat pe computer”.

Pe urmă treceți la „Pregătire 3: Înregistrați folderul partajat în contactele din imprimantă”.

### Informații conexe

➔ [„Pregătire 3: Înregistrați folderul partajat în contactele din imprimantă” la pagina 111](#)

Prin înregistrarea unei căi de folder partajat la panoul de control al imprimantei, puteți specifica o cale a folderului prin selectarea din contacte.

## Pregătire 3: Înregistrați folderul partajat în contactele din imprimantă

Prin înregistrarea unei căi de folder partajat la panoul de control al imprimantei, puteți specifica o cale a folderului prin selectarea din contacte.

Aveți nevoie de următoarele informații pentru a înregistra la contacte.

- Numele de utilizator și parola pentru conectare la computer
- Calea de rețea pentru folderul partajat
- Adresa IP a imprimantei sau numele imprimantei (doar când este înregistrat din computer)

Există câteva metode de a înregistra calea folderului la contacte. Fiecare metodă poate înregistra același conținut. Pentru detalii suplimentare consultați următoarele informații asociate.

### Notă:

Metoda de setare a folderului partajat variază în funcție de sistemul de operare și mediul dumneavoastră. În acest manual, exemplele utilizate sunt pentru Windows 10/Windows 8.1/Windows 8/Windows 7. Consultați documentația computerului dumneavoastră pentru informații detaliate despre setarea unui folder partajat pe computerul dumneavoastră.

### Informații conexe

➔ [„Înregistrare de la panoul de control al imprimantei” la pagina 112](#)

Puteți înregistra contacte din panoul de control al imprimantei.

➔ [„Înregistrarea de la un computer utilizând un browser web” la pagina 112](#)

Puteți înregistra contacte de la computerul dumneavoastră accesând ecranul de configurare al imprimantei (Web Config) dintr-un browser web. Puteți continua lucrul pe computer după crearea folderului partajat.

## Scanarea

### **Înregistrare de la panoul de control al imprimantei**

Puteți înregistra contacte din panoul de control al imprimantei.

1. Selectați **Setări** din ecranul de pornire.
2. Selectați **Administrator Contacte** și apoi selectați **Înregistrare/Ștergere**.
3. Selectați **Adăug. intr.** și apoi selectați **Adăugare contact**.
4. Selectați **Folder de rețea/FTP**.
5. Setati informațiile necesare.
  - Nr. înregistrare: Setati un număr de înregistrare pentru adresă.
  - Nume: Introduceți un nume pentru a fi afișat în lista de contacte.
  - Indexare cuvânt: Introduceți cuvântul index utilizat la căutarea listei de contacte.
  - Mod comunicare: Selectați SMB.
  - Locație (obligatorie): Introduceți calea rețelei folderului partajat.
  - Nume utilizator: Introduceți un nume de utilizator pentru a vă conecta la computer. (doar când parola este setată pe computer)
  - Parolă: Introduceți o parolă corespunzătoare numelui de utilizator.
  - Atribuire la Utiliz. frecv.: Setati adresa ca adresă utilizată frecvent. Grupul va fi afișat în ecranul superior la specificarea adresei.
6. Apăsați pe **OK**. Aceasta completează înregistrarea unui contact la lista de contacte.

Aceasta completează „Pregătire 3: Înregistrați folderul partajat în contactele din imprimantă”. Aceasta completează toate pregătirile pentru salvarea imaginilor scanate către folderul partajat.

### **Informații conexe**

➔ [„Scanarea într-un folder de rețea sau pe un server FTP” la pagina 113](#)

### **Înregistrarea de la un computer utilizând un browser web**

Puteți înregistra contacte de la computerul dumneavoastră accesând ecranul de configurare al imprimantei (Web Config) dintr-un browser web. Puteți continua lucrul pe computer după crearea folderului partajat.

Nu este necesar să instalați nicio aplicație pe computer.

Următoarele operațiuni utilizează Internet Explorer ca exemplu.

1. Porniți Internet Explorer.
2. Introduceți adresa IP a imprimantei în bara de adrese Internet Explorer și apoi apăsați tasta Enter.
3. Faceți clic pe **Continuare la acest site web (nerecomandat)**.

#### **Notă:**

*Dacă nu puteți accesa Web Config, contactați administratorul.*



## Scanarea

4. Dacă o parolă de administrator este setată pe imprimantă, faceți clic pe **Conectarea administratorului** și apoi conectați-vă ca administrator introducând parola.

Dacă o parolă de administrator nu este setată pe imprimantă, nu este necesar să efectuați această operațiune. Treceți la pasul 5.

5. Faceți clic pe **Scanare/Copiere**.
6. Faceți clic pe **Persoane de contact**.
7. Selectați un număr care nu a mai fost utilizat și apoi faceți clic pe **Editare**.
8. Introduceți informațiile necesare și apoi faceți clic pe **Aplicare**.
- Nume: Introduceți un nume pentru a fi afișat în lista de contacte.
  - Termen index: Introduceți cuvântul index utilizat la căutarea în lista de contacte.
  - Tip: Selectați **Folder rețea (SMB)**.
  - Atribuire la Utilizare frecventă: Setări adresa ca adresă utilizată frecvent. Grupul va fi afișat în ecranul superior la specificarea adresei.
  - Salvare în: Introduceți calea rețelei folderului partajat.
  - Nume utilizator: Introduceți un nume de utilizator pentru a vă conecta la computer. (doar când parola este setată pe computer)
  - Parolă: Introduceți o parolă corespunzătoare numelui de utilizator.
9. Este afișat un mesaj prin care vi se spune că înregistrarea este completă. Închideți browserul web.
- Aceasta completează „Pregătire 3: Înregistrați folderul partajat în contactele din imprimantă”. Aceasta completează toate pregătirile pentru salvarea imaginilor scanate către folderul partajat.

### Informații conexe

➔ [„Scanarea într-un folder de rețea sau pe un server FTP” la pagina 113](#)

## Scanarea într-un folder de rețea sau pe un server FTP

Puteți salva imaginea scanată într-un anumit folder din rețea. Puteți specifica folderul introducându-l direct, dar ar fi mai simplu dacă ați înregistra informațiile folderului în lista de contacte, în prealabil.

### Notă:

- Înainte de a folosi această funcție, asigurați-vă că setările **Data/oră** și **Diferență de timp** ale imprimantei sunt corecte. Accesați meniurile din **Setări** > **Setări generale** > **Setări de bază** > **Setări dată/oră**.
- Puteți verifica destinația înainte de scanare. Selectați **Setări** > **Setări generale** > **Setări scanare**, apoi activați **Confirmare destinatar**.

1. Așezați originalele.

### Notă:

Dacă doriți să scanați mai multe originale sau să realizați o scanare pe ambele fețe ale hârtiei, plasați toate originalele pe ADF.

2. Selectați **Scanare** pe ecranul de pornire.
3. Selectați **Folder de rețea/FTP**.

## Scanarea

### 4. Specificați folderul.

- Pentru a selecta din adresele utilizate frecvent: Selectați pictogramele afișate pe ecran.
- Pentru a introduce direct calea către folder: Selectați **Tastatură**. Selectați **Mod comunicare**, introduceți calea către folder ca **Locație (obligatorie)**, apoi realizați celelalte setări ale folderului.  
Introduceți calea folderului în formatul următor.  
La utilizarea SMB ca mod de comunicare: \\nume gazdă\nume folder  
La utilizarea FTP ca mod de comunicare: ftp://nume gazdă/nume folder
- Pentru a selecta din lista de contacte: Selectați **Contacte**, selectați un contact, apoi selectați **Închidere**.  
Puteți căuta un folder în lista de contacte. Introduceți cuvântul cheie de căutare în caseta din partea de sus a ecranului.

**Notă:**

Puteți tipări istoricul folderului în care sunt salvate documentele selectând .

### 5. Selectați **Setări scanare**, apoi verificați setări precum formatul de salvare și modificați-le dacă este necesar.

**Notă:**

Selectați  pentru a salva setările ca presetare.

### 6. Atingeți .

## Informații conexe

- ➔ „Gestionarea contactelor” la pagina 46
- ➔ „Așezarea originalelor” la pagina 36
- ➔ „Înregistrarea setărilor favorite ca presetare” la pagina 48

## Opțiuni de meniu de destinație pentru scanarea la un folder

Tastatură:

Deschideți ecranul **Editare locație**. Introduceți calea folderului și stabiliți fiecare element pe ecran.

- Mod comunicare  
Selectați modul de comunicare.
- Locație (obligatorie)  
Introduceți calea către folderul în care va fi salvată imaginea scanată.
- Nume utilizator  
Introduceți un nume de utilizator pentru folderul specificat.
- Parolă  
Introduceți o parolă pentru folderul specificat.
- Mod conectare  
Selectați modul de conectare.
- Număr port  
Introduceți numărul portului.

## Scanarea

### Contacte:

Selectați folderul în care va fi salvată imaginea scanată, din lista de contacte. Nu sunt necesare setări pentru locație, dacă ați selectat un folder din lista de contacte.

## Opțiuni de meniu pentru scanarea la un folder

### Notă:

*Este posibil ca elementele să nu fie disponibile, în funcție de alte setări efectuate.*

### Mod culoare:

Selectați dacă scanarea se va efectua în culori sau monocrom.

### Format fișier:

Selectați formatul în care va fi salvată imaginea scanată.

Raport compresie

Selectați gradul de compresie al imaginii scanate.

Setări PDF

Dacă selectați **PDF** ca format de salvare, utilizați aceste setări pentru protecția fișierelor PDF.

Pentru a crea un fișier PDF care necesită o parolă pentru a fi deschis, setați **Parolă deschidere document**. Pentru a crea un fișier PDF care necesită o parolă la tipărire sau editare, setați **Parolă permisiuni**.

### Rezoluție:

Selectați rezoluția de scanare.

### 2 fețe:

Scanează ambele părți ale originalului.

Orient. (or.)

Selectați orientarea originalelor.

Legare (orig.)

Selectați direcția de legare a originalului.

### Zon scan:

Selectați zona de scanare. Pentru a decupa spațiul alb din jurul textului sau al imaginii la scanare, selectați **Trunchiere auto**. Pentru a scana pe suprafața maximă permisă a geamul scannerului, selectați **Zonă maximă**.

Orient. (or.)

Selectați orientarea originalelor.

### Tip original:

Selectați tipul originalelor.

### Densitate:

Selectați contrastul imaginii scanate.

## Scanarea

### Eliminare umbră:

Elimină umbrele originalului care apar pe imaginea scanată.

Împrejur

Elimină umbrele de la marginea originalului.

Centru

Elimină umbrele de la marginea de legare a broșurii.

### Elim găuri perf:

Elimină găurile de perforare care apar în imaginea scanată. Puteți specifica zona de ștergere a orificiilor de perforare introducând o valoare în caseta din dreapta.

Poziție ștergere

Selectați poziția pentru a elimina orificiile de perforare.

Orient. (or.)

Selectați orientarea originalelor.

### Denumire fișier:

Prefix nume fișier

Introduceți un prefix pentru numele imaginilor folosind caractere alfanumerice și simboluri.

Adăugare dată

Adăugați data la denumirea fișierului.

Adăugare oră

Adăugați ora la denumirea fișierului.

## Scanarea cu trimitere prin e-mail

Puteți trimite fișiere imagine scanate prin e-mail, direct de la imprimantă, cu ajutorul unui server de e-mail preconfigurat. Înainte de a utiliza această funcționalitate, trebuie să configurați serverul de e-mail.

Puteți specifica o adresă de e-mail introducând-o direct, dar ar fi mai simplu dacă ați înregistra adresa în Contacte, în prealabil.

### Notă:

Înainte de a folosi această funcție, asigurați-vă că setările **Data/oră** și **Diferență de timp** ale imprimantei sunt corecte. Accesați meniurile din **Setări > Setări generale > Setări de bază > Setări dată/oră**.

Puteți verifica destinația înainte de scanare. Selectați **Setări > Setări generale > Setări scanare**, apoi activați **Confirmare destinatar**.

1. Așezați originalele.

### Notă:

Dacă doriți să scanați mai multe originale sau să realizați scanări pe ambele fețe ale hârtiei, plasați toate originalele pe ADF.

2. Selectați **Scanare** pe ecranul de pornire.

3. Selectați **E-mail**.

## Scanarea

### 4. Specificați adresele.

- Pentru a selecta adresele utilizate frecvent: Selectați pictogramele afișate pe ecran.
- Pentru a introduce adresa manual: Selectați **Tastatură**, introduceți adresa de e-mail, apoi selectați **OK**.
- Pentru a selecta din lista de contacte: Selectați **Contacte**, selectați un contact sau un grup, apoi selectați **Închidere**.  
Puteți căuta adresa în lista de contacte. Introduceți cuvântul cheie de căutare în caseta din partea de sus a ecranului.
- Pentru a selecta din lista de istoric: Selectați **Istoric**, selectați un contact, apoi selectați **Închidere**.

#### Notă:

- Numărul de destinatari selectați este afișat în partea dreaptă a ecranului. Puteți trimite mesaje e-mail către maximum 10 adrese și grupuri.  
Dacă destinatarii includ grupuri, puteți selecta cel mult 200 de adrese individuale în total, luând în considerare și adresele din grupuri.
- Selectați caseta de adresă din partea de sus a ecranului pentru a afișa lista adreselor selectate.
- Selectați  pentru a afișa sau imprima istoricul de trimitere sau pentru a modifica setările serverului de e-mail.

### 5. Selectați **Setări scanare**, apoi verificați setări precum formatul de salvare și modificați-le dacă este necesar.

#### Notă:

Selectați  pentru a salva setările ca presetare.

### 6. Atingeți .

## Informații conexe

- ➔ „Gestionarea contactelor” la pagina 46
- ➔ „Așezarea originalelor” la pagina 36
- ➔ „Înregistrarea setărilor favorite ca presetare” la pagina 48

## Opțiuni de meniu pentru scanarea cu trimitere prin e-mail

#### Notă:

Este posibil ca elementele să nu fie disponibile, în funcție de alte setări efectuate.

#### Mod culoare:

Selectați dacă scanarea se va efectua în culori sau monocrom.

#### Format fișier:

Selectați formatul în care va fi salvată imaginea scanată.

- Raport compresie  
Selectați gradul de compresie al imaginii scanate.
- Setări PDF

Dacă selectați **PDF** ca format de salvare, utilizați aceste setări pentru protecția fișierelor PDF.  
Pentru a crea un fișier PDF care necesită o parolă pentru a fi deschis, setați **Parolă deschidere document**. Pentru a crea un fișier PDF care necesită o parolă la tipărire sau editare, setați **Parolă permisiuni**.

## Scanarea

### Rezoluție:

Selectați rezoluția de scanare.

### 2 fețe:

Scanează ambele părți ale originalului.

Orient. (or.)

Selectați orientarea originalelor.

Legare (orig.)

Selectați direcția de legare a originalului.

### Zon scan:

Selectați zona de scanare. Pentru a decupa spațiul alb din jurul textului sau al imaginii la scanare, selectați **Trunchiere auto**. Pentru a scana pe suprafața maximă permisă a geamul scannerului, selectați **Zonă maximă**.

Orient. (or.)

Selectați orientarea originalelor.

### Tip original:

Selectați tipul originalelor.

### Densitate:

Selectați contrastul imaginii scanate.

### Eliminare umbră:

Elimină umbrele originalului care apar pe imaginea scanată.

Împrejur

Elimină umbrele de la marginea originalului.

Centru

Elimină umbrele de la marginea de legare a broșurii.

### Elim găuri perf:

Elimină găurile de perforare care apar în imaginea scanată. Puteți specifica zona de ștergere a orificiilor de perforare introducând o valoare în caseta din dreapta.

Poziție ștergere

Selectați poziția pentru a elimina orificiile de perforare.

Orient. (or.)

Selectați orientarea originalelor.

### Subiect:

Introduceți un subiect pentru e-mail folosind caractere alfanumerice și simboluri.

### Dim max fiș ataș:

Selectați dimensiunea maximă a fișierului care poate fi atașat la e-mail.

## Scanarea

### Denumire fișier:

- Prefix nume fișier

Introduceți un prefix pentru numele imaginilor folosind caractere alfanumerice și simboluri.

- Adăugare dată

Adăugați data la denumirea fișierului.

- Adăugare oră

Adăugați ora la denumirea fișierului.

## Scanarea utilizând setările înregistrate în computer (Document Capture Pro)

Puteți înregistra o serie de operații ca o *lucrare* utilizând Document Capture Pro. Lucrările înregistrate pot fi efectuate de la panoul de control al imprimantei.

În cazul în care creați o lucrare pentru salvarea imaginii scanate în computer, puteți efectua lucrarea de la imprimantă și salva imaginea scanată în computer.

### Notă:

*Operațiile pot varia în funcție de sistemul de operare și versiunea software. Pentru detalii despre utilizarea funcției, consultați secțiunea de asistență software.*

### Informații conexe

➔ „Aplicație pentru configurarea scanării de la computer (Document Capture Pro)” la pagina 184

## Setarea unei lucrări

Setați lucrarea la computer utilizând Document Capture Pro.

### Notă:

*Operațiile pot varia în funcție de sistemul de operare și versiunea software. Pentru detalii despre utilizarea funcției, consultați secțiunea de asistență software.*

## Crearea și înregistrarea unei lucrări (Windows)

### Notă:

*Operațiile pot varia în funcție de sistemul de operare și versiunea software. Pentru detalii despre utilizarea funcției, consultați secțiunea de asistență software.*

1. Porniți Document Capture Pro.
2. Faceți clic pe **Setări activitate** pe ecranul de sus.  
Se afișează **Listă activități**.
3. Faceți clic pe **Nou**.  
Se afișează ecranul **Setări activitate**.
4. Efectuați setările lucrării pe ecranul **Setări activitate**.
  - Nume activitate:** Introduceți numele lucrării pe care doriți să o înregistrați.

## Scanarea

- Setări scanare:** Efectuați setările de scanare precum dimensiunea originalelor sau rezoluția.
  - Setări salvare:** Setări destinația de salvare, formatul de salvare, regulile de denumire a fișierelor etc.
  - Setări destinație:** Selectați destinația imaginilor scanate.
5. Faceți clic pe **OK** pentru a reveni la ecranul **Listă activități**.  
Lucrarea creată se înregistrează în **Listă activități**.
  6. Faceți clic pe **OK** pentru a reveni la ecranul de sus.

### Crearea și înregistrarea unei lucrări (Mac OS)

**Notă:**

Operațiile pot varia în funcție de sistemul de operare și versiunea software. Pentru detalii despre utilizarea funcției, consultați secțiunea de asistență software.

1. Porniți Document Capture.
2. Faceți clic pe pictograma  din fereastra principală.  
Este afișată fereastra **Listă activități**.
3. Faceți clic pe pictograma +.  
Este afișată fereastra **Setări activitate**.
4. Efectuați setările lucrării în fereastra **Setări activitate**.
  - Nume activitate:** Introduceți numele lucrării de înregistrat.
  - Scanare:** Efectuați setările de scanare precum dimensiunea originalului sau rezoluția.
  - Ieșire:** Setări destinația de salvare, formatul de salvare, regulile de denumire a fișierelor etc.
  - Destinație:** Selectați destinația imaginilor scanate.
5. Faceți clic pe **OK** pentru a reveni la fereastra **Listă activități**.  
Lucrarea creată se va înregistra în **Listă activități**.
6. Faceți clic pe **OK** pentru a reveni la fereastra principală.

### Setarea numelui computerului afișat la panoul de control al imprimantei

Puteți seta numele computerului (alfanumeric) care se va afișa la panoul de control al imprimantei utilizând Document Capture Pro.

**Notă:**

Operațiile pot varia în funcție de sistemul de operare și versiunea software. Pentru detalii despre utilizarea funcției, consultați secțiunea de asistență software.

1. Porniți Document Capture Pro.



## Scanarea

2. Pe bara de meniuri a ecranului principal, selectați **Opțiune** > **Setări de scanare în rețea**.

**Notă:**

În Windows, **Opțiune** este afișat numai în vizualizarea standard. Dacă vă aflați în vizualizarea simplă, faceți clic pe **Comutare la Vizualizare standard**.

3. În ecranul **Setări de scanare în rețea**, introduceți numele computerului în **Numele PC-ului dvs.** (alfanumeric).
4. Faceți clic pe **OK**.

## Setarea modului de funcționare

Înainte de a efectua scanarea, setați modul de funcționare pe panoul de control astfel încât acesta să corespundă computerului pe care este instalată aplicația Document Capture Pro.

1. Selectați **Setări** din ecranul de pornire.
2. Selectați **Setări generale** > **Setări scanare** > **Document Capture Pro**.
3. Selectați modul de funcționare.
  - Mod client: Selectați această opțiune dacă aplicația Document Capture Pro este instalată pe un sistem Windows sau Mac OS.
  - Mod server: Selectați această opțiune dacă aplicația Document Capture Pro este instalată pe un sistem Windows Server. Apoi, introduceți adresa serverului.
4. Dacă ați schimbat modul de funcționare, verificați dacă setările sunt corecte, apoi selectați **OK**.

## Efectuarea scanării utilizând setările Document Capture Pro

Înainte de scanare, pregătiți următoarele.

- Instalați Document Capture Pro pe computer (server) și creați sarcina de tipărire.
- Conectați imprimanta și computerul (serverul) la rețea.
- Setări modul de funcționare la panoul de control.

1. Așezați originalele.

**Notă:**

Dacă doriți să scanați mai multe originale sau să realizați scanări pe ambele fețe ale hârtiei, plasați toate originalele pe ADF.

2. Selectați **Scanare** pe ecranul de pornire.
3. Selectați **Document Capture Pro**.

## Scanarea

4. Selectați **Selectare computer.**, apoi selectați computerul pe care ați creat lucrarea în Document Capture Pro.

**Notă:**

- Panoul de control al imprimantei afișează până la 100 de computere pe care este instalată aplicația Document Capture Pro.
- Dacă ați selectat **Opțiune > Setări de scanare în rețea** și ați activat opțiunea **Protejare cu parolă** în Document Capture Pro sau Document Capture introduceți o parolă.
- Dacă este setat modul **Mod server** drept mod de funcționare, nu va trebui să parcurgeți acest pas.

5. Selectați **Selectare operațiune.**, apoi selectați lucrarea.

**Notă:**

- Dacă ați selectat **Protejare cu parolă** în setările din Document Capture Pro Server, introduceți o parolă.
- Dacă ați setat doar o singură sarcină de tipărire, nu trebuie să o selectați. Treceți la pasul următor.

6. Selectați zona în care este afișat conținutul lucrării și verificați detaliile acesteia.

7. Atingeți .

### Informații conexe

- ➔ [„Așezarea originalelor” la pagina 36](#)

## Scanarea pe un dispozitiv de memorie

Puteți salva imaginea scanată pe un dispozitiv de memorie.

1. Introduceți un dispozitiv de memorie în portul USB al imprimantei.
2. Așezați originalele.

**Notă:**

*Dacă doriți să scanați mai multe originale sau să realizați scanări pe ambele fețe ale hârtiei, plasați toate originalele pe ADF.*

3. Selectați **Scanare** pe ecranul de pornire.
4. Selectați **Disp. de memorie**.
5. Setati elementele pe **Setări de bază**, cum ar fi formatul de salvare.
6. Selectați **Complex**, apoi verificați setările și modificați-le, dacă este necesar.

**Notă:**

Selectați  pentru a salva setările ca presetare.

7. Atingeți .

### Informații conexe

- ➔ [„Denumirea și funcțiile componentelor” la pagina 15](#)
- ➔ [„Așezarea originalelor” la pagina 36](#)
- ➔ [„Înregistrarea setărilor favorite ca presetare” la pagina 48](#)

## Opțiuni de meniu de bază pentru scanarea pe un dispozitiv de memorie

**Notă:**

*Este posibil ca elementele să nu fie disponibile, în funcție de alte setări efectuate.*

**A&N/Culoare:**

Selectați dacă scanarea se va efectua în culori sau monocrom.

**Format fișier:**

Selectați formatul în care va fi salvată imaginea scanată.

Raport compresie

Selectați gradul de compresie al imaginii scanate.

Setări PDF

Dacă selectați **PDF** ca format de salvare, utilizați aceste setări pentru protecția fișierelor PDF.

Pentru a crea un fișier PDF care necesită o parolă pentru a fi deschis, setați **Parolă deschidere document**. Pentru a crea un fișier PDF care necesită o parolă la tipărire sau editare, setați **Parolă permisiuni**.

**Rezoluție:**

Selectați rezoluția de scanare.

**2 fețe:**

Scanează ambele părți ale originalului.

Orient. (or.)

Selectați orientarea originalelor.

Legare (orig.)

Selectați direcția de legare a originalului.

**Zon scan:**

Selectați zona de scanare. Pentru a decupa spațiul alb din jurul textului sau al imaginii la scanare, selectați **Trunchiere auto**. Pentru a scana pe suprafața maximă permisă a geamului scannerului, selectați **Zonă maximă**.

Orient. (or.)

Selectați orientarea originalelor.

**Tip original:**

Selectați tipul originalelor.

## Opțiuni de meniu avansate pentru scanarea pe un dispozitiv de memorie

**Notă:**

*Este posibil ca elementele să nu fie disponibile, în funcție de alte setări efectuate.*

**Densitate:**

Selectați contrastul imaginii scanate.

## Scanarea

### Eliminare umbră:

Elimină umbrele originalului care apar pe imaginea scanată.

- Împrejur

Elimină umbrele de la marginea originalului.

- Centru

Elimină umbrele de la marginea de legare a broșurii.

### Elim găuri perf:

Elimină găurile de perforare care apar în imaginea scanată. Puteți specifica zona de ștergere a orificiilor de perforare introducând o valoare în caseta din dreapta.

- Poziție ștergere

Selectați poziția pentru a elimina orificiile de perforare.

- Orient. (or.)

Selectați orientarea originalelor.

### Denumire fișier:

- Prefix nume fișier

Introduceți un prefix pentru numele imaginilor folosind caractere alfanumerice și simboluri.

- Adăugare dată

Adăugați data la denumirea fișierului.

- Adăugare oră

Adăugați ora la denumirea fișierului.

## Scanarea pe un server Cloud

Puteți trimite imaginile scanate către serviciile cloud. Înainte de a utiliza această caracteristică, efectuați setările utilizând Epson Connect. Consultați următorul site web al portalului Epson Connect pentru detalii.

<https://www.epsonconnect.com/>

<http://www.epsonconnect.eu> (doar Europa)

1. Asigurați-vă că ați efectuat setările utilizând Epson Connect.
2. Așezați originalele.

#### **Notă:**

*Dacă doriți să scanați mai multe originale sau să realizați o scanare pe ambele fețe ale hârtiei, plasați toate originalele pe ADF.*

3. Selectați **Scanare** pe ecranul de pornire.
4. Selectați **Cloud**.
5. Selectați  în partea de sus a ecranului și selectați o destinație.

## Scanarea

6. Setați elementele pe **Setări de bază**, cum ar fi formatul de salvare.
7. Selectați **Complex**, apoi verificați setările și modificați-le, dacă este necesar.

**Notă:**

Selectați  pentru a salva setările ca presetare.

8. Atingeți .

### Informații conexe

➔ „Așezarea originalelor” la pagina 36

## Opțiuni de meniu de bază pentru scanarea în cloud

**Notă:**

Este posibil ca elementele să nu fie disponibile, în funcție de alte setări efectuate.

#### A&N/Culoare:

Selectați dacă scanarea se va efectua în culori sau monocrom.

#### JPEG/PDF:

Selectați formatul în care va fi salvată imaginea scanată.

#### 2 fețe:

Scanează ambele părți ale originalului.

Orient. (or.)

Selectați orientarea originalelor.

Legare (orig.)

Selectați direcția de legare a originalului.

#### Zon scan:

Selectați zona de scanare. Pentru a decupa spațiul alb din jurul textului sau al imaginii la scanare, selectați **Trunchiere auto**. Pentru a scana pe suprafața maximă permisă a geamul scannerului, selectați **Zonă maximă**.

Orient. (or.)

Selectați orientarea originalelor.

## Opțiuni de meniu avansate pentru scanarea în cloud

**Notă:**

Este posibil ca elementele să nu fie disponibile, în funcție de alte setări efectuate.

#### Tip original:

Selectați tipul originalelor.

## Scanarea

### Densitate:

Selectați contrastul imaginii scanate.

### Eliminare umbră:

Elimină umbrele originalului care apar pe imaginea scanată.

Împrejur

Elimină umbrele de la marginea originalului.

Centru

Elimină umbrele de la marginea de legare a broșurii.

### Elim găuri perf:

Elimină găurile de perforare care apar în imaginea scanată. Puteți specifica zona de ștergere a orificiilor de perforare introducând o valoare în caseta din dreapta.

Poziție ștergere

Selectați poziția pentru a elimina orificiile de perforare.

Orient. (or.)

Selectați orientarea originalelor.

## Scanarea pe un computer (WSD)

### Notă:

Această caracteristică este disponibilă doar pentru computerele care rulează Windows 10/Windows 8.1/Windows 8/Windows 7/Windows Vista.

Dacă utilizați Windows 7/Windows Vista, va trebui să configurați computerul în avans utilizând această caracteristică.

1. Așezați originalele.

### Notă:

*Dacă doriți să scanați mai multe originale, plasați toate originalele pe ADF.*

2. Selectați **Scanare** pe ecranul de pornire.

3. Selectați **Computer (WSD)**.

4. Selectați un computer.

5. Atingeți .

## Configurarea unui port WSD

Această secțiune explică modul de configurare a unui port WSD pentru Windows 7/Windows Vista.

### Notă:

*Pentru Windows 10/Windows 8.1/Windows 8, portul WSD este configurat automat.*

Următoarele sunt necesare pentru configurarea unui port WSD.

Imprimanta și computerul sunt conectate la rețea.

Driverul imprimantei este instalat pe computer.

## Scanarea

1. Porniți imprimanta.
2. Executați clic pe Start și apoi clic pe **Rețea** pe computer.
3. Executați clic-dreapta pe imprimantă și apoi clic pe **Instalare**.  
Executați clic pe **Continuare** când este afișat ecranul **Control cont utilizator**.  
Executați clic pe **Dezinstalare** și începeți din nou dacă ecranul **Dezinstalare** este afișat.

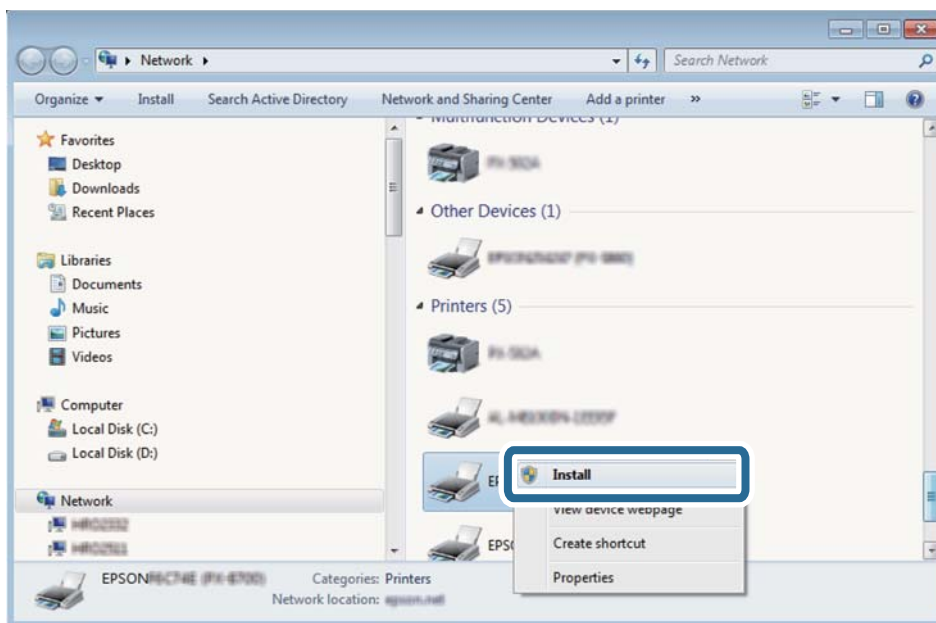

### Notă:

Numele imprimantei setat în rețea și numele modelului (EPSON XXXXXX (XX-XXXX)) sunt afișate pe ecranul de rețea. Puteți verifica numele de imprimantă setat în rețea pe panoul de control al imprimantei sau prin tipărirea unei fișe de stare a rețelei.

4. Executați clic pe **Dispozitivul este pregătit pentru a fi utilizat**.

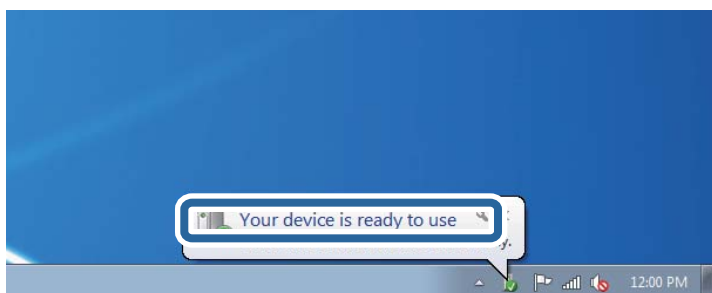

## Scanarea

- Verificați mesajul și apoi executați clic pe **Închidere**.

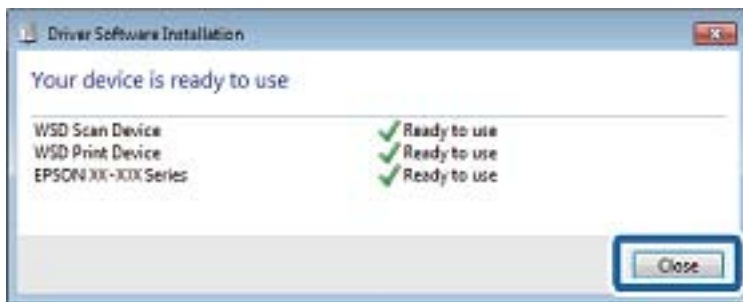

- Deschideți ecranul **Dispozitive și imprimante**.

- Windows 7

Executați clic pe Start > **Panou de control** > **Hardware și sunete** (sau **Hardware**) > **Dispozitive și imprimante**.

- Windows Vista

Executați clic pe Start > **Panou de control** > **Hardware și sunete** > **Imprimante**.

- Verificați dacă este afișată o pictogramă cu numele imprimantei în rețea.

Selectați numele imprimantei atunci când utilizați WSD.

## Tipărirea de pe un computer

### Autentificarea utilizatorilor pe Epson Scan 2 la utilizarea controlului de acces

Când funcția de control acces este activată pentru o imprimantă, trebuie să înregistrați un nume de utilizator și o parolă atunci când scanați folosind Epson Scan 2. Dacă nu cunoașteți parola, contactați administratorul imprimantei.

- Porniți Epson Scan 2.
- Pe ecranul Epson Scan 2, asigurați-vă că ați selectat imprimanta în lista **Scanner**.
- Selectați **Setări** din lista **Scanner** pentru a deschide ecranul **Setări scanner**.
- Faceți clic pe **Control acces**.
- Pe ecranul **Control acces**, introduceți **Nume utilizator** și **Parolă** pentru un cont care are permisiunea de scanare.
- Faceți clic pe **OK**.



## Efectuarea scanării utilizând Epson Scan 2

Puteți scana folosind driverul scannerului „Epson Scan 2”. Puteți scana originale folosind setări detaliate care sunt adecvate pentru documentele text.

Consultați meniul de ajutor al programului Epson Scan 2 pentru informații despre fiecare opțiune care poate fi definită.

1. Așezați originalul.

**Notă:**

*Dacă doriți să scanați mai multe originale, plasați-le pe ADF.*

2. Porniți Epson Scan 2.
3. Efectuați următoarele setări din fila **Setări principale**.

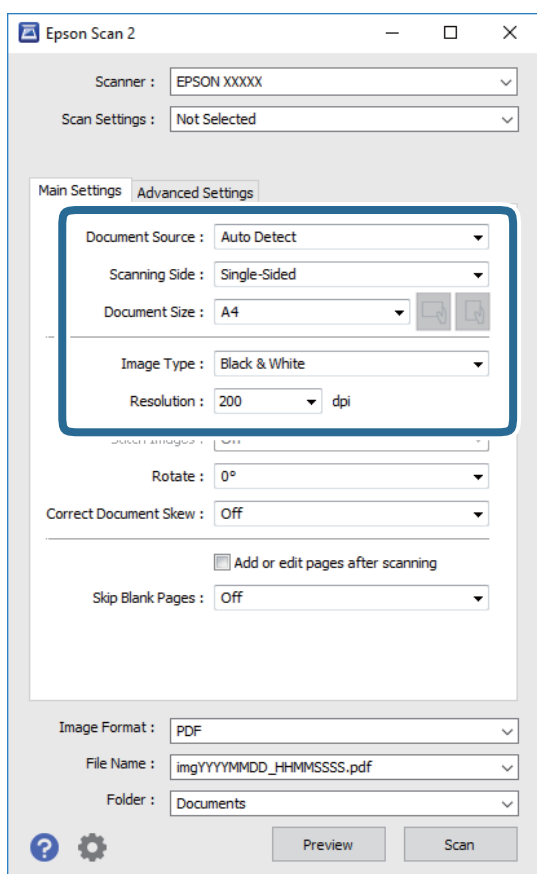

- Sursă document: Selectați sursa unde este poziționat originalul.
- Față de scanare: Selectați partea de original pe care doriți să o scanați atunci când scanați din ADF.
- Dimensiune document: Selectați formatul originalului poziționat.
- Butoane  (Orientare original): Selectați orientarea setată a originalului poziționat. În funcție de formatul originalului, este posibil ca acest element să fie setat automat, fără posibilitate de modificare.
- Tip imagine: Selectați culoarea pentru a salva imaginea scanată.
- Rezoluție: Selectați rezoluția.

## Scanarea

4. Efectuați alte setări de scanare, dacă este necesar.

- Puteți previzualiza imaginea scanată, executând clic pe butonul **Examinare**. Se deschide fereastra de previzualizare, iar imaginea previzualizată este afișată.  
Atunci când examinați folosind ADF, originalul este scos din ADF. Amplasați originalul ejectat din nou.
- Pe fila **Setări avansate**, puteți efectua ajustările de imagine detaliate folosind setări adecvate pentru documente cu text, precum următoarele.
  - Eliminarea fundal: Eliminați fundalul originalelor.
  - Îmbunătățire text: Selectați pentru a spori claritatea și precizia literelor neclare din original.
  - Segmentarea automată a ariei: Puteți obține litere mai clare și imagini mai uniforme atunci când efectuați scanarea alb-negru a unui document care conține imagini.
  - Intensificare culoare: Selectați pentru a îmbunătăți culoarea specificată pentru imaginea scanată, apoi salvați-o în nuanțe de gri sau în alb-negru.
  - Prag: Puteți regla chenarul pentru imagine binară monocromă (alb și negru).
  - Unsharp Mask: Puteți îmbunătăți și accentua claritatea conturilor din imagine.
  - Filtrare descreen: Puteți elimina modelele de tip moar (umbre similare unei pânze) care apar la scanarea hârtiei tipărite, precum o revistă.
  - Umplere margine: Puteți elimina umbra creată în jurul imaginii scanate.
  - ieșire Dual Image (numai Windows): Puteți scana o dată și salva simultan două imagini cu setări de ieșire diferite.

**Notă:**

*Este posibil ca elementele să nu fie disponibile, în funcție de alte setări efectuate.*

## Scanarea

## 5. Setări setările de salvare fișier.

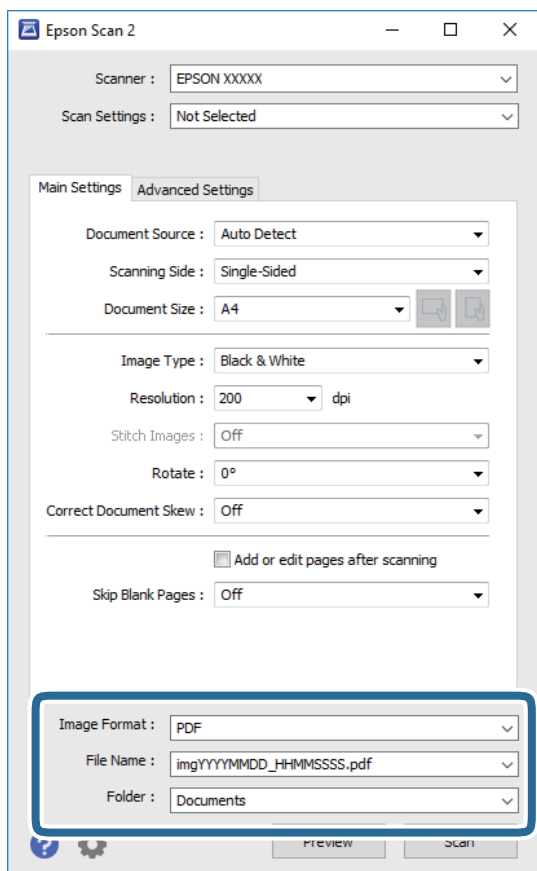

- Format imagine: Selectați formatul de salvare din listă.  
Puteți efectua setări detaliate pentru fiecare format de salvare, cu excepția BITMAP și PNG. Selectați **Opțiuni** din listă, după selectarea formatului de salvare.
- Nume fișier: Confirmați numele fișierului de salvare afișat.  
Puteți modifica setările pentru numele fișierului, selectând **Setări** din listă.
- Folder: Selectați folderul de salvare pentru imaginea scanată din listă.  
Puteți selecta un alt folder sau crea un folder nou, selectând **Selectare** din listă.

6. Faceți clic pe **Scanare**.**Informații conexe**

- ➔ „Așezarea originalelor” la pagina 36
- ➔ „Aplicație pentru scanarea documentelor și imaginilor (Epson Scan 2)” la pagina 182

## Scanarea de pe dispozitivele inteligente

Epson iPrint este o aplicație care permite scanarea fotografiilor și a documentelor de pe un dispozitiv inteligent, precum un smartphone sau o tabletă, conectat la aceeași rețea fără fir ca și imprimanta. Puteți salva datele scanate pe un dispozitiv inteligent sau pe serviciile Cloud, le puteți trimite prin email sau le puteți imprima.





### Conectarea de la un dispozitiv inteligent prin Wi-Fi Direct

Trebuie să conectați dispozitivul inteligent la imprimantă pentru a tipări de la acesta.

Wi-Fi Direct vă permite conectarea imprimantei direct la dispozitive fără un punct de acces. Imprimanta se comportă ca un punct de acces.

**!** *Important:*

*Când efectuați conexiunea de la un dispozitiv inteligent la imprimantă utilizând conexiunea Wi-Fi Direct (Simple AP), imprimanta este conectată la aceeași rețea Wi-Fi (SSID) la care este conectat dispozitivul inteligent, iar comunicarea este stabilită între ele. Deoarece dispozitivul inteligent este conectat automat la alte rețele Wi-Fi conectabile dacă imprimanta este oprită, acesta nu va fi conectat din nou la rețeaua Wi-Fi anterioară dacă imprimanta este repornită. Efectuați conexiunea la SSID al imprimantei pentru Wi-Fi Direct (Simple AP) de la dispozitivul inteligent din nou.*

1. Atingeți  |  pe ecranul de pornire.
2. Selectați **Wi-Fi Direct**.
3. Apăsați **Start configurare**.  
Dacă ați efectuat setările Wi-Fi, sunt afișate informații de conexiune detaliate. Treceți la pasul 5.
4. Apăsați **Pornire configurare**.
5. Verificați SSID și parola afișate pe panoul de control al imprimantei. Pe ecranul Wi-Fi al dispozitivului inteligent, selectați SSID afișat pe panoul de control al imprimantei pentru a vă conecta.

**Notă:**

*Puteți verifica metoda de conectare pe website. Pentru a accesa website-ul, scanați codul QR afișat pe panoul de control al imprimantei utilizând dispozitivul inteligent și apoi mergeți la **Configurarea**.*

6. Introduceți parola afișată pe panoul de control al imprimantei în dispozitivul inteligent.
7. După stabilirea conexiunii, atingeți **OK** sau **Închidere** pe panoul de control al imprimantei.
8. Închideți ecranul.

## Instalarea Epson iPrint

Puteți instala Epson iPrint pe dispozitivul inteligent de la adresa URL sau folosind codul QR de mai jos.

<http://iپر.to/c>



## Efectuarea scanării utilizând Epson iPrint

Deschideți Epson iPrint de pe dispozitivul inteligent și selectați din ecranul de pornire elementul pe care doriți să îl utilizați.

Următoarele ecrane se pot modifica fără notificare prealabilă.



1	Ecranul de pornire afișat la deschiderea aplicației.
2	Sunt afișate informații referitoare la configurarea imprimantei și răspunsuri la întrebări frecvente.
3	Este afișat ecranul din care puteți selecta imprimanta și puteți defini setările imprimantei. După selectarea imprimantei, aceasta nu va trebui să fie reselectată la următoarea utilizare.
4	Afișează ecranul de scanare.
5	Afișează ecranul din care puteți defini setările de scanare, de exemplu rezoluția.
6	Afișează imaginile scanate.

## Scanarea

7	Scanarea începe.
8	Afișează ecranul din care puteți salva datele scanate pe un dispozitiv inteligent sau pe serviciile Cloud.
9	Afișează ecranul din care puteți trimite datele scanate prin email.
10	Afișează ecranul din care puteți imprima datele scanate.

## Scanarea prin atingerea dispozitivelor inteligente de marcaj N

Vă puteți conecta și scana prin simpla atingere a dispozitivului mobil de marcajul marcaj N al imprimantei.

Asigurați-vă că pregătiți următoarele înainte de a utiliza această funcție.

- Activați funcția NFC pe dispozitivul inteligent.

Doar Android 4.0 sau o versiune mai nouă acceptă NFC.(Near Field Communication)

Locația și funcțiile NFC variază în funcție de dispozitivul inteligent.Consultați documentația furnizată cu dispozitivul dvs. inteligent pentru detalii.

- Instalați Epson iPrint pe dispozitivul inteligent.

Atingeți dispozitivul inteligent de marcajul marcaj N al imprimantei, pentru a-l instala.

- Activați Wi-Fi Direct pe imprimantă.

1. Așezați originalele în imprimantă.
2. Atingeți dispozitivul inteligent de marcajul marcaj N al imprimantei.

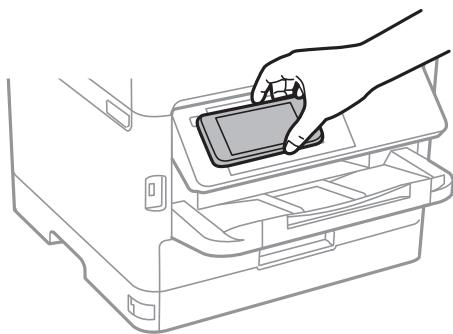

**Notă:**

*Este posibil ca imprimanta să nu poată efectua comunicarea cu dispozitivul inteligent atunci când există obstacole, precum obiecte din metal, între marcajul marcaj N al imprimantei și dispozitivul inteligent.*

Aplicația Epson iPrint pornește.

3. Selectați meniul de scanare în Epson iPrint.
4. Atingeți dispozitivul inteligent de marcajul marcaj N al imprimantei din nou.  
Va începe scanarea.

# Primirea și trimiterea faxurilor

---

## Înainte de utilizarea funcțiilor de fax

Consultați administratorul pentru a verifica dacă următoarele setări au fost efectuate.

- Linia telefonică, imprimanta și (dacă este necesar) telefonul au fost corect conectate
- Setările de fax de bază (cel puțin **Expert configurare fax**) au fost efectuate

---

## Trimiterea faxurilor de la imprimantă

### Trimiterea faxurilor de la panoul de control

#### Informații conexe

- ➔ „Trimiterea automată a faxurilor de la panoul de control” la pagina 135
- ➔ „Trimiterea manuală a faxurilor după confirmarea stării destinatarului” la pagina 137

### Trimiterea automată a faxurilor de la panoul de control

Puteți trimite faxuri prin introducerea numerelor de fax ale destinatarilor utilizând panoul de control.

#### Notă:

- Atunci când trimiteți un fax monocrom, puteți previzualiza imaginea scanată pe ecranul LCD înainte de a o trimite.
- Puteți plasa în așteptare (rezerva) până la 50 de faxuri monocrome, în timp ce linia telefonică este utilizată pentru un apel vocal sau pentru trimiterea sau primirea altui fax. Puteți verifica sau anula sarcinile de fax rezervate din .

#### 1. Așezați originalele.

Puteți trimite până la 100 de pagini într-o singură transmisie; totuși, în funcție de memoria disponibilă, poate apărea situația în care nu veți putea trimite faxuri, chiar dacă acestea au mai puțin de 100 de pagini.

#### 2. Selectați **Fax** pe ecranul de pornire.

#### 3. Specificați destinatarul.

Puteți trimite același fax monocrom către maximum 200 de destinatari inclusiv până la 199 de grupuri în **Contacte**. Totuși, un fax color poate fi trimis doar către un singur destinatar o dată.

## Primirea și trimiterea faxurilor

- ❑ Pentru a introduce manual: Selectați **Tastatură**, introduceți un număr de fax pe ecranul afișat, apoi atingeți **OK**.

- Pentru a adăuga o pauză (pauză de trei secunde în timpul apelării), introduceți o cratimă (-).

Dacă setați un cod de acces pentru exterior în meniul **Tip linie**, introduceți caracterul „#” (diez) în locul codului de acces, la începutul numărului de fax.

Notă:

Dacă nu puteți introduce manual un număr de fax, opțiunea **Restricții apelare directă** din **Setări securitate** este setată la **Act.**. Selectați destinatarul faxului din lista de contacte sau din istoricul faxurilor trimise.

- ❑ Pentru a selecta din lista de contacte: Selectați **Contacte** și selectați destinatarul la care doriți să trimiteți.

Dacă destinatarul la care doriți să trimiteți nu a fost înregistrat încă în **Contacte**, atingeți  pentru a-l înregistra.

- ❑ Pentru a selecta din istoricul faxurilor trimise: Selectați **Recent** și apoi selectați un destinatar.
- ❑ Pentru a selecta din lista din fila **Destinatar**: Selectați un destinatar din lista înregistrată în **Setări > Administrator Contacte > Frecvent**.

**Notă:**

Pentru a șterge destinatarul introdus, afișați lista de destinatari atingând câmpul unui număr de fax sau numărul de destinatari pe ecranul LCD, selectați destinatarul din listă și apoi selectați **Eliminare**.



4. Selectați fila **Setări fax** și apoi efectuați setările dorite, de exemplu rezoluția și metoda de trimitere, după cum este necesar.





**Notă:**



- ❑ Pentru a trimite originale tipărite pe ambele părți, activați setarea **ADF 2 fețe**. Le puteți trimite în format monocrom. Această setare nu permite trimiterea de faxuri color.



- ❑ Atingeți  (**Preșetări**), din partea de sus a ecranului faxului, pentru a salva setările curente și destinatarul în **Preșetări**. Este posibil ca destinatarul să nu fie salvat, în funcție de modul de specificare a destinatarilor, precum introducerea manuală a unui număr de fax.

5. Trimiteți faxul.

- ❑ Pentru a trimite fără a verifica imaginea documentului scanat: Atingeți .
- ❑ Pentru a scana, verificați imaginea documentului scanat, după care trimiteți (numai când trimiteți un fax în monocrom): Atingeți  din partea de sus a ecranului faxului.  
Pentru a trimite un fax ca atare, selectați **Start trimitere**. Altfel, selectați **Anulare**, apoi treceți la pasul 3.

-     : Deplasează ecranul în direcția săgeților.

-   : Reduce sau mărește imaginea.

-   : Trece la pagina următoare sau la cea anterioară.

**Notă:**

- ❑ Nu puteți trimite faxul color după previzualizare.
- ❑ Dacă este activată setarea **Trimitere directă**, nu puteți previzualiza documentul.
- ❑ Dacă ecranul de previzualizare este lăsat neatins timp de 20 de secunde, faxul este trimis automat.
- ❑ Calitatea imaginii unui fax trimis poate fi diferită de cea previzualizată, în funcție de caracteristicile aparatului destinatarului.



## Primirea și trimiterea faxurilor

6. După expediere, scoateți originalele.

**Notă:**

- Dacă numărul de fax este ocupat sau prezintă orice altă problemă, imprimanta va încerca din nou apelarea peste un minut.
- Pentru a anula expedierea, atingeți .
- Trimiterea unui fax color durează mai mult, deoarece imprimanta realizează simultan scanarea și trimiterea. La trimiterea unui fax color, nu puteți utiliza alte funcții ale imprimantei.

### Informații conexe

- ➔ „Gestionarea contactelor” la pagina 46
- ➔ „Înregistrarea setărilor favorite ca presetare” la pagina 48
- ➔ „Așezarea originalelor” la pagina 36
- ➔ „Opțiuni de meniu pentru faxuri” la pagina 150
- ➔ „Verificarea stării sau a jurnalelor pentru lucrările de fax” la pagina 159

## Trimiterea manuală a faxurilor după confirmarea stării destinatarului

Puteți trimite un fax în timp ce ascultați sunete sau voci prin difuzorul imprimantei, în timp ce aceasta formează, comunică sau transmite date.

1. Așezați originalele.
2. Selectați **Fax** pe ecranul de pornire.  
Puteți trimite până la 100 de pagini în cadrul unei singure transmisii.
3. Selectați fila **Setări fax** și apoi efectuați setările dorite, de exemplu rezoluția și metoda de trimitere, după cum este necesar. După ce ați finalizat efectuarea setărilor, selectați fila **Destinatar**.

4. Atingeți  și apoi specificați destinatarul.

**Notă:**

*Puteți ajusta volumul difuzorului.*

5. După ce auziți un ton de fax, selectați **Trim./Prim.** în colțul din dreapta sus al ecranului LCD și apoi selectați **Trimitere**.

**Notă:**

*Când primiți un fax de la un serviciu de tip „fax la cerere” și auziți instrucțiunile audio, urmați-le.*

6. Atingeți .

7. După expediere, scoateți originalele.

### Informații conexe

- ➔ „Așezarea originalelor” la pagina 36
- ➔ „Opțiuni de meniu pentru faxuri” la pagina 150

## Primirea și trimiterea faxurilor

### Trimiterea faxurilor cu formarea numărului de la telefonul extern

Puteți trimite un fax formând numărul de la telefonul extern conectat la imprimantă atunci când doriți să vorbiți la telefon înainte de a trimite faxul sau atunci când aparatul destinatarului nu comută automat pe funcția de fax.

1. Așezați originalele.

Puteți trimite până la 100 de pagini în cadrul unei singure transmisii.

2. Ridicați receptorul telefonului conectat și formați numărul destinatarului, de pe telefon.

**Notă:**

*Când destinatarul răspunde la telefon, puteți discuta cu acesta.*

3. Selectați **Fax** pe ecranul de pornire.

4. Selectați fila **Setări fax** și apoi efectuați setările dorite, de exemplu rezoluția și metoda de trimitere, după cum este necesar.

5. Când auziți tonul de fax, atingeți , apoi puneți receptorul în furcă.

**Notă:**

*Atunci când formați un număr de la telefonul conectat, trimiterea faxului durează mai mult, deoarece imprimanta scanează și trimite faxul simultan. La trimiterea unui fax, nu puteți utiliza celelalte caracteristici ale imprimantei.*

6. După expediere, scoateți originalele.

#### Informații conexe

➔ „Așezarea originalelor” la pagina 36

➔ „Setări fax” la pagina 150

### Trimiterea faxurilor la cerere (Utilizarea Trimit cu interog/ setă aviz electr)

Dacă stocați un document cu până în 100 de pagini în caseta **Trimitere cu interogare** sau într-una din casetele de avizier electronic, documentul stocat poate fi trimis, la cerere, de la un alt aparat de fax prevăzut cu funcție de recepționare cu interogare.

Puteți stoca un document în caseta **Trimitere cu interogare**.

Puteți înregistra până la 10 aviziere electronice și puteți stoca un document în fiecare avizier electronic înregistrat. Vă rugăm să țineți cont de faptul că aparatul fax al destinatarului trebuie să accepte funcția de sub-adresă/parolă.

#### Informații conexe

➔ „Setarea Cutie de Trimitere cu interogare” la pagina 139

➔ „Înregistrarea unei casete de avizier electronic” la pagina 139

➔ „Stocarea unui document în Trimit cu interog/ setă aviz electr” la pagina 140

➔ „Expedierea unui fax cu Subadresă(SUB) și Parolă(SID)” la pagina 143

## Primirea și trimiterea faxurilor

### Setarea Cutie de Trimitere cu interogare

Puteți stoca un document în caseta **Cutie de Trimitere cu interogare** fără înregistrare. Realizați următoarele setări în funcție de necesități.

1. Selectați **Fax Box > Trimitere cu interogare/avizier** din ecranul de pornire.
2. Selectați **Trimitere cu interogare**, apăsați pe , apoi selectați **Setări**.

**Notă:**

*Dacă se afișează ecranul de introducere parolă, introduceți parola.*

3. Efectuați setările corespunzătoare, de exemplu **Notificare rezultat trim..**

**Notă:**

*Dacă setați o parolă în **Parolă pt. deschid. căsuței**, vi se va solicita să introduceți o parolă la următoarea deschidere a casetei.*

4. Selectați **OK**.

#### Informații conexe

- ➔ „Stocarea unui document în Trimit cu interog/ setă aviz electr” la pagina 140
- ➔ „Trim inter/ avizier” la pagina 156

### Înregistrarea unei casete de avizier electronic

Trebuie să înregistrați o casetă de avizier electronic pentru stocarea unui document în prealabil. Uurmați pașii de mai jos pentru a înregistra caseta.

1. Selectați **Fax Box > Trimitere cu interogare/avizier** din ecranul de pornire.
2. Selectați una dintre casetele denumite **Panou de mesaje neînregistrat**.

**Notă:**

*Dacă se afișează ecranul de introducere parolă, introduceți parola.*

3. Efectuați setări pentru elementele de pe ecran.
  - Introduceți un nume în **Nume (Obligatoriu)**
  - Introduceți o sub-adresă în **Subadresă(SEP)**
  - Introduceți o parolă în **Parolă(PWD)**

4. Efectuați setările corespunzătoare, precum **Notificare rezultat trim..**

**Notă:**

*Dacă setați o parolă în **Parolă pt. deschid. căsuței**, vi se va solicita să introduceți o parolă la următoarea deschidere a casetei.*

5. Selectați **OK**.

Pentru a afișa ecranul de modificare a setărilor sau de ștergere a casetelor înregistrate, selectați caseta pe care doriți să o modificați/ștergeți, apoi apăsați pe .

## Primirea și trimiterea faxurilor

### Informații conexe

- ➔ „Stocarea unui document în Trimit cu interog/ setă aviz electr” la pagina 140
- ➔ „Trim inter/ avizier” la pagina 156

## Stocarea unui document în Trimit cu interog/ setă aviz electr

1. Selectați **Fax Box** din ecranul inițial, apoi selectați **Trim inter/ avizier**.
2. Selectați **Trimitere cu interogare** sau una dintre casetele de avizier electronic buletin care au fost deja înregistrate.  
Dacă este afișat ecranul de introducere parolă, introduceți parola pentru a deschide caseta.
3. Apăsați **Adăugare doc..**
4. În ecranul din partea de sus a faxului care este afișat, verificați setările faxului și atingeți  pentru a scana și stoca documentul.

Pentru a verifica documentul stocat, selectați **Fax Box** > **Trim inter/ avizier**, selectați caseta conținând documentul pe care doriți să-l verificați, apoi apăsați pe **Verificare doc..** Pe ecranul afișat, puteți vizualiza, tipări sau șterge documentul scanat.

### Informații conexe

- ➔ „Așezarea originalelor” la pagina 36
- ➔ „Trim inter/ avizier” la pagina 156
- ➔ „Verificarea stării sau a jurnalelor pentru lucrările de fax” la pagina 159

## Diverse moduri de a trimite faxuri

### Informații conexe

- ➔ „Trimiterea mai multor pagini ale unui document monocrom (Trimitere directă)” la pagina 140
- ➔ „Trimiterea preferențială a unui fax (Trimitere cu prioritate)” la pagina 141
- ➔ „Trimiterea unor faxuri în monocrom la o anumită oră (Trimitere fax mai târziu)” la pagina 142
- ➔ „Trimiterea unor documente de dimensiuni diferite din ADF (Scanare continuă(ADF))” la pagina 142
- ➔ „Expedierea unui fax cu Subadresă(SUB) și Parolă(SID)” la pagina 143
- ➔ „Trimiterea de mai multe ori a acelorași documente” la pagina 143

## Trimiterea mai multor pagini ale unui document monocrom (Trimitere directă)

Atunci când trimiteți un fax monocrom, documentul scanat este stocat temporar în memoria imprimantei. În consecință, trimiterea mai multor pagini poate cauza umplerea memoriei imprimantei și întreruperea trimiterii faxului. Puteți evita acest lucru activând caracteristica **Trimitere directă**; totuși, în acest caz, trimiterea faxului durează mai mult, deoarece imprimanta scanează și trimite faxul simultan. Puteți utiliza această caracteristică doar atunci când există un singur destinatar.

## Primirea și trimiterea faxurilor

1. Așezați originalele.
2. Selectați **Fax** pe ecranul de pornire.
3. Specificați destinatarul.
4. Selectați fila **Setări fax**, apoi atingeți **Trimitere directă** pentru a seta aceasta la **Act.**.  
De asemenea, puteți defini setări precum rezoluția și metoda de trimitere, după cum este necesar.
5. Trimiteți faxul.

### Informații conexe

- ➔ „Așezarea originalelor” la pagina 36
- ➔ „Trimiterea automată a faxurilor de la panoul de control” la pagina 135
- ➔ „Setări fax” la pagina 150

## Trimiterea preferențială a unui fax (Trimitere cu prioritate)

Puteți trimite un document urgent înaintea celorlalte faxuri care așteaptă să fie trimise.

### Notă:

*Nu puteți trimite un document în mod preferențial atunci când una dintre următoarele activități se află în desfășurare, deoarece imprimanta nu poate accepta alt fax.*

- Trimiterea unui fax monocrom cu funcția **Trimitere directă** activată
- Trimiterea unui fax color
- Trimiterea unui fax formând numărul de la telefonul conectat
- Trimiterea unui fax de la computer

1. Așezați originalele.
2. Selectați **Fax** pe ecranul de pornire.
3. Specificați destinatarul.
4. Selectați fila **Setări fax**, apoi atingeți **Trimitere cu prioritate** pentru a seta aceasta la **Act.**.  
De asemenea, puteți defini setări precum rezoluția și metoda de trimitere, după cum este necesar.
5. Trimiteți faxul.

### Informații conexe

- ➔ „Așezarea originalelor” la pagina 36
- ➔ „Trimiterea automată a faxurilor de la panoul de control” la pagina 135
- ➔ „Setări fax” la pagina 150
- ➔ „Verificarea stării sau a jurnalelor pentru lucrările de fax” la pagina 159

## Primirea și trimiterea faxurilor

### Trimiterea unor faxuri în monocrom la o anumită oră (Trimitere fax mai târziu)

Puteți seta imprimanta pentru a trimite faxuri la o anumită oră. Doar faxurile monocrome pot fi trimise cu întârziere.

1. Așezați originalele.
2. Selectați **Fax** pe ecranul de pornire.
3. Specificați destinatarul.
4. Realizați setări pentru a trimite faxuri la o anumită oră.
  - ❶ Selectați fila **Setări fax**, apoi selectați **Trimitere fax mai târziu**
  - ❷ Apăsați pe **Trimitere fax mai târziu** pentru a seta această opțiune la **Act.**
  - ❸ Apăsați pe caseta **Oră**, introduceți ora la care doriți să trimiteți faxul, apoi selectați **OK**.
  - ❹ Selectați **OK** pentru a aplica setările.De asemenea, puteți defini setări precum rezoluția și metoda de trimitere, după cum este necesar.
5. Trimiteți faxul.

#### Notă:

Pentru a anula faxul, efectuați această operație din .

#### Informații conexe

- ➔ „Așezarea originalelor” la pagina 36
- ➔ „Trimiterea automată a faxurilor de la panoul de control” la pagina 135
- ➔ „Setări fax” la pagina 150
- ➔ „Verificarea stării sau a jurnalelor pentru lucrările de fax” la pagina 159

### Trimiterea unor documente de dimensiuni diferite din ADF (Scanare continuă(ADF))

Trimițând faxurile prin introducerea originalelor unul câte unul sau prin poziționarea originalelor după dimensiune, le puteți trimite sub forma unui singur document, la dimensiunile originale.

Dacă introduceți originale de dimensiuni diferite în ADF, toate originalele sunt trimise la dimensiunea celui mai mare dintre ele. Pentru a trimite originale în formatul inițial, nu poziționați originale cu formate mixte.

1. Poziționați primul lot de originale cu aceeași dimensiune.
2. Selectați **Fax** pe ecranul de pornire.
3. Specificați destinatarul.
4. Selectați fila **Setări fax**, apoi atingeți **Scanare continuă(ADF)** pentru a seta aceasta la **Act.**  
De asemenea, puteți defini setări precum rezoluția și metoda de trimitere, după cum este necesar.
5. Apăsați  (**Trimitere**).

## Primirea și trimiterea faxurilor

6. După finalizarea scanării primelor originale și la apariția mesajului **Scanarea a fost finalizată. Scanați pagina următoare?** la panoul de control, selectați **Da**, instalați următoarele originale, apoi selectați **Începere scanare**.

**Notă:**

*Dacă lăsați imprimanta neatinsă timp de 20 de secunde după ce vi se solicită introducerea următoarelor originale, imprimanta va întrerupe stocarea și va începe să trimită documentul.*

### Informații conexe

- ➔ „Așezarea originalelor” la pagina 36
- ➔ „Trimiterea automată a faxurilor de la panoul de control” la pagina 135
- ➔ „Setări fax” la pagina 150

## Expedierea unui fax cu Subadresă(SUB) și Parolă(SID)

Puteți trimite faxuri la casete confidențiale sau la casetele releu ale aparatului de fax al destinatarului atunci când aceasta din urmă dispune de posibilitatea de a primi faxuri confidențiale sau faxuri retransmise. Destinatarii le pot primi în siguranță sau le pot redirectiona către destinații de fax specificate.

1. Așezați originalele.
2. Selectați **Fax** pe ecranul de pornire.
3. Selectați **Contacte** și selectați un destinatar cu o sub-adresă și parolă înregistrate.  
De asemenea, puteți selecta destinatarul din **Recent** dacă a fost trimis cu o sub-adresă și parolă.
4. Selectați fila **Setări fax** și apoi efectuați setările dorite, de exemplu rezoluția și metoda de trimitere, după cum este necesar.
5. Trimiteți faxul.

### Informații conexe

- ➔ „Gestionarea contactelor” la pagina 46
- ➔ „Așezarea originalelor” la pagina 36
- ➔ „Trimiterea automată a faxurilor de la panoul de control” la pagina 135
- ➔ „Setări fax” la pagina 150

## Trimiterea de mai multe ori a aceluiași documente

### Informații conexe

- ➔ „Stocarea unui fax fără a specifica destinatarul (Stocare date fax)” la pagina 143
- ➔ „Trimiterea faxurilor utilizând funcția Document stocat” la pagina 144



### **Stocarea unui fax fără a specifica destinatarul (Stocare date fax)**

Din moment ce puteți trimite faxuri utilizând documentele stocate în imprimantă, puteți economisi timpul dedicat scanării documentelor atunci când trebuie să trimiteți frecvent același document. Puteți stoca documente monocrome de până la 100 de pagini. Puteți stoca 10 documente în caseta de documente stocate a imprimantei.

## Primirea și trimiterea faxurilor

### Notă:

Este posibil să nu puteți salva 10 de documente, în funcție de condițiile de utilizare, de exemplu, mărimea fișierelor documentelor stocate.

1. Așezați originalele.
2. Selectați **Fax Box** pe ecranul de pornire.
3. Selectați **Documente stocate**, apăsați pe  (Meniu cutie), apoi selectați **Stocare date fax**.
4. În fila **Setări fax** afișată, efectuați setări precum rezoluția și metoda de trimitere, după cum este necesar.
5. Atingeți  pentru a stoca documentul.

După finalizarea stocării unui document, puteți previzualiza imaginea scanată selectând **Fax Box > Documente stocate** și apăsând apoi caseta aferentă documentului, sau puteți șterge documentul apăsând pe  în partea dreaptă a casetei documentului.

### Informații conexe

- ➔ „Așezarea originalelor” la pagina 36
- ➔ „Documente stocate” la pagina 155
- ➔ „Verificarea istoricului activităților de fax” la pagina 161

### Trimiterea faxurilor utilizând funcția Document stocat

1. Selectați **Fax Box** din ecranul inițial, apoi selectați **Documente stocate**.
2. Selectați documentul pe care doriți să îl trimiteți, verificați conținutul documentului, apoi selectați **Start trimitere**.  
Când este afișat mesajul **Ștergeți acest document după trimitere?**, selectați **Da** sau **Nu**.
3. Specificați destinatarul.
4. Selectați fila **Setări fax** și apoi efectuați setările dorite, de exemplu rezoluția și metoda de trimitere, după cum este necesar.
5. Atingeți .

### Informații conexe

- ➔ „Documente stocate” la pagina 155

---

## Recepționarea faxurilor la imprimantă

Dacă imprimanta este conectată la linia telefonică și setările de bază au fost efectuate utilizând Expert configurare fax, puteți primi faxuri.

Există două metode de primire a faxurilor.

- Primirea unui fax de intrare



## Primirea și trimiterea faxurilor

- ❑ Primirea unui fax prin efectuarea unui apel (recepționare cu interogare)

Faxurile recepționate sunt imprimate cu setările inițiale ale imprimantei.

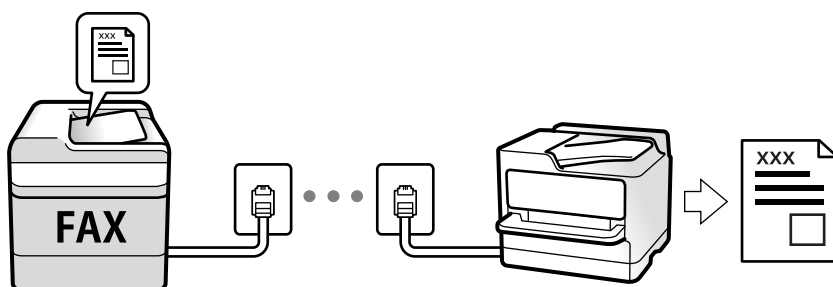

Puteți salva faxurile recepționate, le puteți consulta pe ecranul imprimantei și le puteți redirecționa. Pentru starea setărilor imprimantei, consultați-vă cu administratorul. Pentru detalii, consultați Ghidul administratorului.

Pentru a verifica starea setărilor faxului, puteți tipări o **Listă setări fax**, prin selectarea **Fax** >  (Mai multe) > **Raport fax** > **Listă setări fax**.

### Informații conexe

➔ „Mai multe” la pagina 152

## Primirea faxurilor de intrare

Există două opțiuni în **Mod primire**.

### Informații conexe

➔ „În timp ce este selectată opțiunea Auto” la pagina 146

➔ „În timp ce este selectată opțiunea Manual” la pagina 145

## În timp ce este selectată opțiunea Manual

Acest mod este destinat în principal apelurilor telefonice, dar se poate utiliza și pentru faxuri.

### Primirea faxurilor

Când sună telefonul, ridicați receptorul. Când auziți un ton de fax (baud), efectuați pașii următori.

Selectați **Fax** de pe ecranul de pornire al imprimantei, selectați **Trim./Prim.** > **Primire**, apoi apăsați pe . Apoi, puneți telefonul în furcă.

### Recepționarea faxurilor utilizând numai telefonul conectat

Când funcția **Primire la distanță** este setată, puteți recepționa faxurile introducând **Cod început**.

Când sună telefonul, ridicați receptorul. Când auziți un ton de fax (baud), formați **Cod început** din două cifre, apoi puneți receptorul în furcă. Dacă nu cunoașteți codul de start, întrebați administratorul.

## Primirea și trimiterea faxurilor

### În timp ce este selectată opțiunea Auto

Acest mod permite utilizarea liniei în următoarele scopuri.

- Utilizarea liniei numai pentru fax (nu este necesar un aparat telefonic extern)
- Utilizarea liniei în principal pentru fax, uneori pentru a telefona

### Recepționarea faxurilor fără un aparat telefonic extern

Imprimanta comută automat la recepția de faxuri atunci când numărul de apeluri de sonerie corespunde cu valoarea setată în **Sonerii răspuns**.

### Recepționarea faxurilor cu un aparat telefonic extern

- Când robotul telefonic răspunde înainte ca numărul de apeluri de sonerie să corespundă valorii setate în **Sonerii răspuns**:
  - Dacă soneria solicită un fax, imprimanta comută automat la recepția de faxuri.
  - Dacă soneria solicită un apel vocal, robotul telefonic poate primi apeluri de voce și poate înregistra mesaje vocale.
- Când dumneavoastră ridicați receptorul înainte ca numărul de apeluri de sonerie să corespundă valorii setate în **Sonerii răspuns**:
  - Dacă soneria solicită un fax, puteți recepționa faxul utilizând aceiași pași ca la **Manual**.
  - Dacă soneria solicită un apel de voce, puteți răspunde la telefon ca de obicei.
- Când imprimanta comută automat la primirea de faxuri:
  - Imprimanta începe automat să recepționeze faxuri.
  - Dacă soneria solicită un apel de voce, nu puteți răspunde la telefon. Cereți persoanei să vă sune înapoi.

#### **Notă:**

Setați numărul de sonerii pentru intrarea în funcțiune a robotului telefonic la o valoare mai redusă decât **Sonerii răspuns**. În caz contrar, robotul nu va putea primi apeluri vocale, deci nu va putea înregistra mesaje. Pentru detalii privind configurarea robotului, consultați manualul furnizat cu robotul.

### Informații conexe

➔ [„În timp ce este selectată opțiunea Manual” la pagina 145](#)

## Recepționarea faxurilor prin efectuarea unui apel telefonic

Puteți primi un fax stocat pe un alt fax, apelând numărul acestuia.

### Informații conexe

- ➔ [„Primirea faxurilor la cerere \(Primire cu interogare\)” la pagina 146](#)
- ➔ [„Recepționarea faxurilor de la un avizier electronic cu o sub-adresă \(SEP\) și parolă \(PWD\) \(Primire cu interogare\)” la pagina 148](#)

### Primirea faxurilor la cerere (Primire cu interogare)

Puteți primi un fax stocat pe un alt fax, apelând numărul acestuia. Utilizați această caracteristică pentru a primi un document de la un serviciu de informații prin fax.

## Primirea și trimiterea faxurilor

### Notă:

- ❑ Dacă serviciul de informații prin fax are o funcție de ghidare audio pe care trebuie să o urmați pentru a primi un document, nu puteți utiliza această funcție.
- ❑ Pentru a primi un document de la un serviciu de informații prin fax care utilizează ghidarea audio, trebuie doar să formați numărul de fax utilizând caracteristica **În furcă** sau telefonul conectat, după care controlați telefonul și imprimanta conform indicațiilor audio.

1. Selectați **Fax** pe ecranul de pornire.
2. Atingeți  (Mai multe).
3. Selectați **Fax extins**.
4. Atingeți caseta **Primire cu interogare** pentru a seta la **Act.**.
5. Atingeți **Închidere** și apoi atingeți **Închidere** din nou.
6. Introduceți numărul de fax.

### Notă:

Dacă nu puteți introduce manual un număr de fax, opțiunea **Restricții apelare directă** din **Setări securitate** este setată la **Act.**. Selectați destinatarul faxului din lista de contacte sau din istoricul faxurilor trimise.

7. Atingeți .

### Informații conexe

- ➔ „Trimiterea faxurilor cu formarea numărului de la telefonul extern” la pagina 138
- ➔ „Trimiterea faxurilor după confirmarea stării expeditorului” la pagina 147
- ➔ „Mai multe” la pagina 152

## Trimiterea faxurilor după confirmarea stării expeditorului

Puteți recepționa un fax în timp ce ascultați sunete sau voci prin difuzorul imprimantei, în timp ce aceasta formează un număr, comunică sau transmite date. De asemenea, puteți utiliza această funcție atunci când doriți să primiți un fax de la un serviciu de informații prin fax, urmând instrucțiunile audio.

1. Selectați **Fax** pe ecranul de pornire.
2. Atingeți , apoi specificați expeditorul.

### Notă:

Puteți ajusta volumul difuzorului.

3. Așteptați până când expeditorul preia apelul dumneavoastră. După ce auziți un ton de fax, selectați **Trim./Prim.** în colțul din dreapta sus al ecranului LCD și apoi selectați **Primire**.

### Notă:



Când primiți un fax de la un serviciu de informații prin fax și auziți instrucțiunile audio, urmați-le.

4. Apăsăți .

## Primirea și trimiterea faxurilor

### Recepționarea faxurilor de la un avizier electronic cu o sub-adresă (SEP) și parolă (PWD) (Primire cu interogare)

Prin apelarea unui expeditor, puteți recepționa faxuri de la un avizier electronic stocat pe un aparat fax al expeditorului cu o caracteristică de sub-adresă (SEP) și parolă (PWD). Pentru a utiliza această funcție, înregistrați în prealabil contactul cu sub-adresa (SEP) și parola (PWD) în lista de contacte.

1. Selectați **Fax** pe ecranul de pornire.
2. Selectați  (Mai multe).
3. Selectați **Fax extins**.
4. Atingeți **Primire cu interogare** pentru a seta această opțiune la **Act.**.
5. Atingeți **Închidere** și apoi atingeți **Închidere** din nou.
6. Selectați **Contacte** și apoi selectați contactul cu sub-adresa înregistrată (SEP) și parola (PWD) pentru a corespunde avizierului electronic de destinație.
7. Atingeți .

#### Informații conexe

- ➔ „Gestionarea contactelor” la pagina 46
- ➔ „Trimiterea faxurilor cu formarea numărului de la telefonul extern” la pagina 138
- ➔ „Trimiterea faxurilor după confirmarea stării expeditorului” la pagina 147
- ➔ „Mai multe” la pagina 152

### Salvarea și redirecționarea faxurilor primite

#### Rezumatul funcțiilor

Pentru starea setărilor imprimantei, consultați-vă cu administratorul. Pentru detalii, consultați Ghidul administratorului.

#### Salvarea faxurilor primite la imprimantă

Faxurile primite pot fi salvate la imprimantă și le puteți vizualiza pe ecranul imprimantei. Puteți imprima numai faxurile pe care doriți să le imprimați sau puteți șterge faxurile inutile.

#### Salvarea și/sau redirecționarea faxurilor recepționate la alte destinații decât imprimanta

Următoarele dispozitive pot fi setate ca destinații.

- Computer (recepție PC-FAX)
- Dispozitiv de memorie externă
- Adresă de e-mail
- Folder partajat într-o rețea

## Primirea și trimiterea faxurilor

- Un alt aparat de fax

### Notă:

Datele de fax sunt salvate în format PDF.

### Sortarea faxurilor primite în funcție de parametri precum sub-adresa și parola

Puteți sorta și salva faxurile recepționate în Inbox sau în casetele de avizier electronic. De asemenea, puteți redirecționa faxurile recepționate la alte destinații decât imprimanta.

- Adresă de e-mail
- Folder partajat într-o rețea
- Un alt aparat de fax

### Notă:

- Datele de fax sunt salvate în format PDF.

- Puteți tipări condițiile de salvare/redirecționare setate în imprimantă. Selectați **Fax** din ecranul inițial, apoi selectați  (Mai multe) > **Raport fax** > **Listă de salvare/ redir condiționată**.
- Contactați administratorul pentru a seta sau modifica condițiile de salvare/redirecționare. Pentru detalii privind setarea condițiilor, consultați Ghidul administratorului.

### Informații conexe

- ➔ „Mai multe” la pagina 152
- ➔ „Vizualizarea faxurilor primite la imprimantă pe ecranul LCD” la pagina 149

## Vizualizarea faxurilor primite la imprimantă pe ecranul LCD











1. Selectați **Fax Box** pe ecranul de pornire.

### Notă:

Cât timp există faxuri recepționate care nu au fost citite, numărul documentelor necitite va fi afișat pe  de pe ecranul de pornire.

2. Selectați **Inbox/ Confidențial**.
3. Selectați inbox-ul sau caseta confidențială pe care doriți să o vizualizați.
4. Dacă inbox-ul sau caseta confidențială sunt protejate prin parolă, introduceți parola pentru inbox, parola pentru caseta confidențială sau parola administratorului.
5. Selectați faxul pe care doriți să-l vizualizați din listă.

Va fi afișat conținutul faxului.

-  : Rotește imaginea către dreapta, cu 90 de grade.
-     : Deplasează ecranul în direcția săgeții.
-   : Reduce sau mărește imaginea.
-   : Permite avansarea la pagina următoare sau revenirea la cea anterioară.
-  : Afișează meniuri precum Salvare și Redirecționare.

## Primirea și trimiterea faxurilor

- Pentru a ascunde pictogramele operaționale din listă, atingeți oriunde pe ecranul de previzualizare, cu excepția pictogramelor. Atingeți din nou pentru a afișa pictogramele.

6. Selectați dacă doriți să tipăriți sau să ștergeți documentul vizualizat, apoi urmați instrucțiunile de pe ecran.



### **Important:**

*Dacă imprimanta rămâne fără memorie, primirea și trimiterea faxurilor vor fi dezactivate. Ștergeți documentele pe care le-ați citit sau tipărit deja.*

### Informații conexe

- ➔ „Inbox și casetele confidentiale” la pagina 154

## Opțiuni de meniu pentru faxuri

### Informații conexe

- ➔ „Destinatar” la pagina 150
- ➔ „Setări fax” la pagina 150
- ➔ „Mai multe” la pagina 152

## Destinatar

Selectați meniurile din panoul de control conform descrierii de mai jos:

### **Fax > Destinatar**

Tastatură	Introduceți manual un număr de fax.
Contacte	Selectați un destinatar din lista de contacte. De asemenea, puteți să adăugați sau să editați un contact.
Recent	Selectați un destinatar din istoricul de faxuri trimise. De asemenea, puteți să adăugați destinatarul la lista de contacte.

## Setări fax

Selectați meniurile din panoul de control conform descrierii de mai jos:

### **Fax > Setări fax**

#### **Buton de operație rapidă**

Atribuirea a maximum trei elemente frecvent utilizate, precum **Jurnal transmitere** și **Tip original** în **Setări > Setări generale > Setări fax > Buton de operație rapidă** determină afișarea elementelor în partea superioară a filei **Setări fax**.

## Primirea și trimiterea faxurilor

### Set. scan.

Dimensiune originală (sticlă)	Selectați dimensiunea și orientarea originalului plasat pe geamul scannerului.
Tip original	Selectați tipul de original.
Mod culoare	Selectați dacă scanarea se va efectua în culori sau monocrom.
Rezoluție	Selectați rezoluția faxului trimis. Dacă selectați o rezoluție mai înaltă, dimensiunea datelor crește și trimiterea faxului necesită timp.
Densitate	Setează densitatea faxului trimis. Simbolul + determină creșterea, iar simbolul - determină scăderea densității.
Elimin. fundal	Detectează culoarea hârtiei (culoare de fundal) pentru documentul original și elimină sau mărește luminozitatea culorii. În funcție de gradul de luminozitate și de intensitate a culorii, este posibil ca aceasta să nu poată fi eliminată sau ca mărirea luminozității acesteia să fie imposibilă
Claritate	Îmbunătățește sau defocalizează conturul imaginii. Simbolul + mărește precizia, iar simbolul - defocalizează precizia.
ADF 2 fețe	Scanează ambele fețe ale originalelor plasate în ADF și trimite un fax monocrom.
Scanare continuă(ADF)	Trimițând faxurile prin introducerea originalelor unul câte unul sau prin poziționarea originalelor după dimensiune, le puteți trimite sub forma unui singur document, la dimensiunile originale. Vizualizați mai jos informații aferente acestui subiect.

### Setări trimitere fax

Trimitere directă	<p>Trimite un fax monocrom în timpul scanării originalelor. Deoarece originalele scanate nu sunt stocate temporar în memoria imprimantei nici chiar atunci când se trimite un volum mare de pagini, puteți evita erorile care apar la imprimantă din cauza lipsei de memorie. Rețineți că trimiterea prin utilizarea acestei funcții necesită mai mult timp decât dacă nu se utilizează funcția respectivă. Vizualizați mai jos informații aferente acestui subiect.</p> <p>Nu puteți utiliza această funcție atunci când:</p> <ul style="list-style-type: none"> <li><input type="checkbox"/> Trimițeti un fax utilizând opțiunea <b>ADF 2 fețe</b></li> <li><input type="checkbox"/> Trimițeti un fax la mai mulți destinatari</li> </ul>
Trimitere cu prioritate	Trimite faxul curent înaintea altor faxuri care așteaptă să fie trimise. Vizualizați mai jos informații aferente acestui subiect.
Trimitere fax mai târziu	Trimite un fax la ora specificată de dvs. Când se utilizează această opțiune, este disponibilă numai funcția de fax monocrom. Vizualizați mai jos informații aferente acestui subiect.

## Primirea și trimiterea faxurilor

Adăugare inf. expeditor	<input type="checkbox"/> Adăugare inf. expeditor Selectați poziția la care doriți să includeți informațiile de antet (nume expeditor și număr de fax) în faxul de trimis sau puteți alege să nu includeți informațiile. - <b>Dezactivat:</b> Pentru a trimite un fax fără informații de antet. - <b>Exteriorul imaginii:</b> Pentru a trimite un fax cu informații de antet, în marginea albă de sus a faxului. În acest fel, antetul nu se va suprapune cu imaginea scanată, însă faxul recepționat de destinatar poate fi tipărit pe două coli de hârtie, în funcție de dimensiunea originalelor. - <b>Interiorul imaginii:</b> Pentru a trimite un fax cu informații de antet poziționate cu aproximativ 7 mm mai jos față de partea de sus a imaginii scanate. Antetul se poate suprapune cu imaginea, însă faxul recepționat de destinatar nu va fi împărțit în două documente.  <input type="checkbox"/> Antet fax Selectați antetul pentru destinatar. Pentru a utiliza această funcție, trebuie să înregistrați mai multe antete în prealabil.  <input type="checkbox"/> Informații suplimentare Selectați informațiile pe care doriți să le adăugați. Puteți selecta una din <b>Nr. dvs. de telefon</b> și <b>Listă destinație</b> .
Notificare rezultat trim.	Trimite o notificare după ce expediți un fax.
Raport transmitere	Tipărește un raport de transmisie după trimiterea unui fax. <b>Eroare imprimare</b> tipărește un raport doar în cazul apariției unei erori.
Cop. rez.	Salvează o copie de rezervă a faxului trimis care este scanată și salvată automat în memoria imprimantei. Funcția de copiere de siguranță este disponibilă în următoarele cazuri: <ul style="list-style-type: none"> <li><input type="checkbox"/> Expedierea unui fax monocrom</li> <li><input type="checkbox"/> Expedierea unui fax utilizând funcția <b>Trimitere fax mai târziu</b></li> <li><input type="checkbox"/> Expedierea unui fax utilizând funcția <b>Trimitere set</b></li> <li><input type="checkbox"/> Expedierea unui fax utilizând funcția <b>Stocare date fax</b></li> </ul>

### Informații conexe

- ➔ „Trimiterea unor documente de dimensiuni diferite din ADF (Scanare continuă(ADF))” la pagina 142
- ➔ „Trimiterea mai multor pagini ale unui document monocrom (Trimitere directă)” la pagina 140
- ➔ „Trimiterea preferențială a unui fax (Trimitere cu prioritate)” la pagina 141
- ➔ „Trimiterea unor faxuri în monocrom la o anumită oră (Trimitere fax mai târziu)” la pagina 142

## Mai multe

Prin selectarea opțiunii  în **Fax** de pe ecranul de pornire se afișează meniul **Mai multe**.

### Jurnal transmitere

Puteți verifica istoricul faxurilor trimise sau primite.

Puteți verifica istoricul faxurilor trimise sau primite și din **Job/Status**.

### Raport fax



Ultima transmitere	Determină tipărirea unui raport pentru ultimul fax trimis sau primit prin sondaj.
--------------------	---



## Primirea și trimiterea faxurilor

Jurnal fax	Tipărește un raport de transmisie. Puteți seta imprimanta pentru a tipări în mod automat acest raport, utilizând următorul meniu. <b>Setări &gt; Setări generale &gt; Setări fax &gt; Setări raport &gt; Imprimare automată jurnal fax</b>
Documente fax stocate	Determină tipărirea unei liste de documente fax stocate în memoria imprimantei — de ex., activitățile nefinalizate.
Listă setări fax	Determină tipărirea setărilor curente ale faxului.
Listă de salvare/ redirecționare condiționată	Tipărește lista de salvare condițională/redirecționare.
Protocol urmărire	Determină tipărirea unui raport detaliat pentru ultimul fax trimis sau primit prin sondaj.

### Fax extins

Primire cu interogare	Când această opțiune este setată la <b>Act.</b> și sunați la numărul de fax al expeditorului, puteți primi documente de la aparatul de fax al acestuia. Consultați informațiile aferente de mai jos pentru detalii privind recepționarea faxurilor utilizând <b>Primire cu interogare</b> . Când părăsiți meniul Fax, setarea revine la <b>Dez.</b> (implicit).
Trim inter/ avizier	Când această opțiune este setată la <b>Act.</b> , prin selectarea casetei pentru trimitere cu interogare sau a unei casete de avizier electronic, puteți scana și stoca documentele în caseta selectată apăsând pe  din fila <b>Setări fax</b> . Puteți stoca un document în caseta pentru trimitere cu interogare. Puteți stoca până la 10 documente în maximum 10 casete de avizier electronic din imprimantă, dar trebuie să le înregistrați din <b>Fax Box</b> înainte de a stoca documentele. Consultați informațiile aferente de mai jos pentru detalii privind înregistrarea unei casete de avizier electronic. Când părăsiți meniul Fax, setarea revine la <b>Dez.</b> (implicit).
Stocare date fax	Când aceasta este setată la <b>Act.</b> și dumneavoastră apăsați pe  în fila <b>Setări fax</b> , puteți scana și stoca documentele în caseta <b>Documente stocate</b> . Puteți înregistra până la 10 documente. De asemenea, documentele pot fi scanate și salvate în caseta <b>Documente stocate</b> din <b>Fax Box</b> . Consultați informațiile aferente de mai jos pentru detalii privind stocarea documentelor din <b>Fax Box</b> . Când părăsiți meniul Fax, setarea revine la <b>Dez.</b> (implicit).

### Fax Box

Accesați **Fax Box** de pe ecranul de pornire.

### Setări fax

Accesați **Setări > Setări generale > Setări fax**. Accesați meniul de setare ca administrator.

### Informații conexe

- ➔ „Primirea faxurilor la cerere (Primire cu interogare)” la pagina 146
- ➔ „Setarea Cutie de Trimitere cu interogare” la pagina 139
- ➔ „Înregistrarea unei casete de avizier electronic” la pagina 139
- ➔ „Stocarea unui document în Trimit cu interog/ setă aviz electr” la pagina 140
- ➔ „Trim inter/ avizier” la pagina 156
- ➔ „Stocarea unui fax fără a specifica destinatarul (Stocare date fax)” la pagina 143

## Primirea și trimiterea faxurilor

- ➔ „Documente stocate” la pagina 155
- ➔ „Verificarea stării sau a jurnalelor pentru lucrările de fax” la pagina 159
- ➔ „Verificarea istoricului activităților de fax” la pagina 161

## Opțiunile meniului Fax Box

### Inbox/ Confidențial

Puteți găsi **Inbox/ Confidențial** în **Fax Box** pe ecranul de pornire.

### Inbox și casetele confidențiale

Inbox și casetele confidențiale se află în **Fax Box > Inbox/ Confidențial**.

Puteți salva maximum 200 de documente în total în Inbox și în caseta confidențială.











Puteți utiliza un Inbox și înregistra până la 10 casete confidențiale. Numele casetei este afișat pe aceasta.

**Confidențial: XX** este numele implicit pentru fiecare casetă confidențială.

### Inbox și casetele confidențiale

Afișează lista de faxuri recepționate după data primirii, numele expeditorului și numărul de pagini.

Apăsați pe unul dintre faxurile din listă pentru a deschide ecranul de previzualizare, unde puteți consulta conținutul faxului. În timpul previzualizării, puteți imprima sau șterge faxul.

ecran de previzualizare	<ul style="list-style-type: none"> <li><input type="checkbox"/>   : Reduce sau mărește imaginea.</li> <li><input type="checkbox"/>  : Rotește imaginea către dreapta, cu 90 de grade.</li> <li><input type="checkbox"/>     : Deplasează ecranul în direcția săgeții.</li> <li><input type="checkbox"/>   : Permite avansarea la pagina următoare sau revenirea la cea anterioară.</li> </ul> <p>Pentru a ascunde pictogramele operaționale din listă, atingeți oriunde pe ecranul de previzualizare, cu excepția pictogramelor. Atingeți din nou pentru a afișa pictogramele.</p>
 (Meniu)	<ul style="list-style-type: none"> <li><input type="checkbox"/> Salvare în disp. de mem.</li> <li><input type="checkbox"/> Redirecționare(e-mail)</li> <li><input type="checkbox"/> Redirecționare(Folder)</li> <li><input type="checkbox"/> Trimitere fax</li> <li><input type="checkbox"/> Detalii</li> </ul> <p>Când se afișează mesajul <b>Ștergere după finalizare</b>, selectați <b>Act.</b> pentru a șterge faxurile după finalizarea unor procese precum <b>Salvare în disp. de mem.</b> sau <b>Redirecționare(e-mail)</b>.</p>

## Primirea și trimiterea faxurilor



### (Meniu cutie)

Imprimare toate	Aceasta este afișat numai atunci când există faxuri stocate în casetă. Imprimă toate faxurile din casetă. Selectarea opțiunii <b>Act.</b> în <b>Ștergere după finalizare</b> determină ștergerea tuturor faxurilor la finalizarea imprimării.
Salvare toate în dispozitivul de memorie	Aceasta este afișat numai atunci când există faxuri stocate în casetă. Salvează toate faxurile din casetă în dispozitivele de memorie externă. Selectarea opțiunii <b>Act.</b> în <b>Ștergere după finalizare</b> determină ștergerea tuturor documentelor la finalizarea salvării.
Ștergere toate	Aceasta este afișat numai atunci când există faxuri stocate în casetă. Șterge toate faxurile din casetă.
Setări	Următoarele elemente sunt afișate atunci când selectați <b>Inbox &gt; Meniu cutie &gt; Setări.</b> <ul style="list-style-type: none"> <li><input type="checkbox"/> Opțiuni când mem. e plină: Selectați o opțiune pentru a imprima sau pentru a șterge faxurile primite după umplerea Inboxului.</li> <li><input type="checkbox"/> Setări parolă inbox: Puteți seta o parolă sau o puteți modifica.</li> </ul> <p>Următoarele elemente sunt afișate atunci când selectați o casetă confidențială și selectați <b>Meniu cutie &gt; Setări.</b></p> <ul style="list-style-type: none"> <li><input type="checkbox"/> Nume: Introduceți un nume pentru caseta confidențială.</li> <li><input type="checkbox"/> Parolă pt. deschid. căsuței: Puteți seta o parolă sau o puteți modifica.</li> </ul>

### Informații conexe

- ➔ „Vizualizarea faxurilor primite la imprimantă pe ecranul LCD” la pagina 149
- ➔ „Mai multe” la pagina 152
- ➔ „Verificarea istoricului activităților de fax” la pagina 161

## Documente stocate

Puteți găsi **Documente stocate** în **Fax Box** pe ecranul de pornire.

Puteți stoca un document monocrom de până la 100 de pagini, respectiv până la 10 documente în casetă. Această funcție vă permite să reduceți timpul petrecut cu scanarea documentelor atunci când trebuie să trimiteți frecvent același document.

### Notă:

*În funcție de condițiile de utilizare, precum dimensiunea documentelor salvate, este posibil să nu puteți salva 10 documente.*

### Căsuță documente stocate

Afișează lista documentelor stocate, cu datele de stocare și numerele de pagini.

Prin apăsarea pe unul dintre documentele stocate din listă se afișează ecranul de previzualizare. Apăsați pe **Start trimitere** pentru a accesa ecranul de trimitere a faxurilor, respectiv pe **Ștergere** pentru a șterge documentul pe care îl previzualizați.

## Primirea și trimiterea faxurilor

ecran de previzualizare	<input type="checkbox"/> : Reduce sau mărește imaginea. <input type="checkbox"/> : Rotește imaginea către dreapta, cu 90 de grade. <input type="checkbox"/> : Deplasează ecranul în direcția săgeții. <input type="checkbox"/> : Permite avansarea la pagina următoare sau revenirea la cea anterioară.  Pentru a ascunde pictogramele operaționale din listă, atingeți oriunde pe ecranul de previzualizare, cu excepția pictogramelor. Atingeți din nou pentru a afișa pictogramele.
(Meniu)	<input type="checkbox"/> Salvare în disp. de mem. <input type="checkbox"/> Redirecționare(e-mail) <input type="checkbox"/> Redirecționare(Folder) <input type="checkbox"/> Imprimare  Când se afișează mesajul <b>Ștergere după finalizare</b> , selectați <b>Act.</b> pentru a șterge faxurile după finalizarea unor procese precum <b>Salvare în disp. de mem.</b> sau <b>Redirecționare(e-mail)</b> .

### (Meniu cutie)

Stocare date fax	Afișează ecranul aferent filei <b>Fax &gt; Setări fax</b> . Apăsăți pe  pe ecran pentru a începe scanarea documentelor care vor fi stocate în caseta Documente stocate.
Imprimare toate	Acest element este afișat numai atunci când există documente stocate în casetă. Imprimă toate documentele din casetă. Selectarea opțiunii <b>Act.</b> în <b>Ștergere după finalizare</b> determină ștergerea tuturor documentelor la finalizarea imprimării.
Salvare toate în dispozitivul de memorie	Acest element este afișat numai atunci când există documente stocate în casetă. Salvează toate documentele din casetă în dispozitive de memorie externe. Selectarea opțiunii <b>Act.</b> în <b>Ștergere după finalizare</b> determină ștergerea tuturor documentelor la finalizarea imprimării.
Ștergere toate	Acest element este afișat numai atunci când există documente stocate în casetă. Șterge toate documentele din casetă.
Setări	Parolă pt. deschid. căsuței: Puteți seta o parolă sau o puteți modifica.

### Informații conexe

- ➔ [„Trimiterea de mai multe ori a acelorași documente” la pagina 143](#)
- ➔ [„Trimitere cu interogare” la pagina 157](#)
- ➔ [„Mai multe” la pagina 152](#)
- ➔ [„Verificarea istoricului activităților de fax” la pagina 161](#)

## Trim inter/ avizier

Puteți găsi **Trim inter/ avizier** în **Fax Box** pe ecranul de pornire.

Există o casetă pentru trimitere cu interogare și 10 aviziere electronice. Puteți stoca până la 100 pagini ale unui document în format monocrom, respectiv un document în fiecare casetă.

## Primirea și trimiterea faxurilor

### Informații conexe

➔ „Trimiterea faxurilor la cerere (Utilizarea Trimit cu interog/ setă aviz electr)” la pagina 138

## Trimitere cu interogare

Puteți găsi **Trimitere cu interogare** în **Fax Box > Trim inter/ avizier**.

### Cutie de Trimitere cu interogare

Afișează elementele de setare și valorile în **Setări** în  (Meniu).

### Adăugare doc.

Afișează ecranul aferent filei **Fax > Setări fax**. Apăsăți pe  pe ecran pentru a începe scanarea documentelor în vederea stocării în casetă.

Când un document se află în casetă, se afișează în schimb **Verificare doc.**

### Verificare doc.

Afișează ecranul de previzualizare atunci când un document se află în casetă. În timpul previzualizării, puteți imprima sau șterge documentul.

ecran de previzualizare	Consultați explicația pentru <b>Fax Box &gt; Documente stocate</b> .
 (Meniu)	<input type="checkbox"/> Salvare în disp. de mem. <input type="checkbox"/> Redirecționare(e-mail) <input type="checkbox"/> Redirecționare(Folder) <input type="checkbox"/> Trimitere fax  Când se afișează mesajul <b>Ștergere după finalizare</b> , selectați <b>Act.</b> pentru a șterge faxurile după finalizarea unor procese precum <b>Salvare în disp. de mem.</b> sau <b>Redirecționare(e-mail)</b> .

### (Meniu)

Ștergere document	Acest element este afișat numai atunci când există un document stocat în casetă. Șterge documentul stocat în casetă.
Setări	<input type="checkbox"/> Parolă pt. deschid. căsuței: Puteți seta o parolă sau o puteți modifica. <input type="checkbox"/> Ștergere auto după Trim cu interogare: Setarea acestei opțiuni la <b>Act.</b> determină ștergerea documentului din casetă la finalizarea următoarei solicitări de trimitere a documentului (Trimitere cu interogare) de la un destinatar. <input type="checkbox"/> Notificare rezultat trim.: Când <b>Notificări prin e-mail</b> este setată la <b>Act.</b> , imprimanta trimite o notificare la destinația specificată în <b>Destinatar</b> la finalizarea unei solicitări de trimitere a documentului (Trimitere cu interogare).

### Informații conexe

➔ „Documente stocate” la pagina 155

➔ „Mai multe” la pagina 152

➔ „Verificarea istoricului activităților de fax” la pagina 161

## Primirea și trimiterea faxurilor

### Panou de mesaje neînregistrat

Puteți găsi **Panou de mesaje neînregistrat** în **Fax Box > Trim inter/ avizier**. Selectați una dintre casetele **Panou de mesaje neînregistrat**. După înregistrarea unei casete, pe casetă va apărea numele acesteia, înlocuind **Panou de mesaje neînregistrat**.

Puteți înregistra până la 10 aviziere electronice.

#### Setări casuță avizier electronic

Nume (Obligatoriu)	Introduceți un nume pentru o casetă de avizier electronic.
Subadresă(SEP)	Stabiliți sau modificați condițiile în care un destinatar poate primi un fax.
Parolă(PWD)	
Parolă pt. deschid. casuței	Setați sau modificați parola utilizată pentru deschiderea casetei.
Ștergere auto după Trim cu interogare	Setarea acestei opțiuni la <b>Act.</b> determină ștergerea documentului din casetă la finalizarea următoarei solicitări de trimitere a documentului (Trimitere cu interogare) de la un destinatar.
Notificare rezultat trim.	Când <b>Notificări prin e-mail</b> este setată la <b>Act.</b> , imprimanta trimite o notificare la <b>Destinatar</b> la finalizarea unei solicitări de trimitere a documentului (Trimitere cu interogare).

#### Informații conexe

➔ „Fiecare avizier electronic” la pagina 158

### Fiecare avizier electronic

Puteți găsi aviziere electronice în **Fax Box > Trim inter/ avizier**. Selectați caseta pentru care este afișat numele înregistrat. Numele afișat în casetă este numele înregistrat în **Panou de mesaje neînregistrat**.

Puteți înregistra până la 10 aviziere electronice.

#### (Nume avizier electronic înregistrat)

Afișează valorile de setare ale elementelor în **Setări** în  (Meniu).



#### Adăugare doc.

Afișează ecranul aferent filei **Fax > Setări fax**. Apăsați pe  pe ecran pentru a începe scanarea documentelor care vor fi stocate în casetă.

Când un document se află în casetă, se afișează în schimb **Verificare doc.**.

#### Verificare doc.

Afișează ecranul de previzualizare atunci când un document se află în casetă. În timpul previzualizării, puteți imprima sau șterge documentul.

ecran de previzualizare	Consultați explicația pentru <b>Fax Box &gt; Documente stocate</b> .
 (Meniu)	Consultați explicația pentru <b>Trimitere cu interogare &gt; Verificare doc.</b> >  (Meniu).

## Primirea și trimiterea faxurilor

 (Meniu)

Ștergere document	Acest element este afișat numai atunci când există un document stocat în casetă. Șterge documentul stocat în casetă.
Setări	Sunt afișate meniuri precum <b>Nume (Obligatoriu)</b> și <b>Subadresă(SEP)</b> . Consultați explicația pentru <b>Panou de mesaje neînregistrat &gt; Setări casuță avizier electronic</b>
Ștergere cutie	Acest element este afișat numai atunci când există un document stocat în casetă. Șterge documentul stocat și modifică starea casetei în Neînregistrată.

## Informații conexe

- ➔ „Documente stocate” la pagina 155
- ➔ „Trimitere cu interogare” la pagina 157
- ➔ „Panou de mesaje neînregistrat” la pagina 158
- ➔ „Mai multe” la pagina 152
- ➔ „Verificarea istoricului activităților de fax” la pagina 161

## Verificarea stării sau a jurnalelor pentru lucrările de fax

### Afișarea informațiilor în caz de neprocesare a faxurilor recepționate (necitite/netipărite/nesalvate/neredirecționate)

Atunci când există documente primite care nu au fost procesate, numărul activităților neprocesate va fi afișat pe , de pe ecranul de pornire. Consultați tabelul de mai jos pentru a vedea definiția termenului „neprocesat”.

 **Important:**

*Când Inboxul devine plin, primirea faxurilor este dezactivată. Se recomandă să ștergeți documentele din inbox după citirea acestora.*

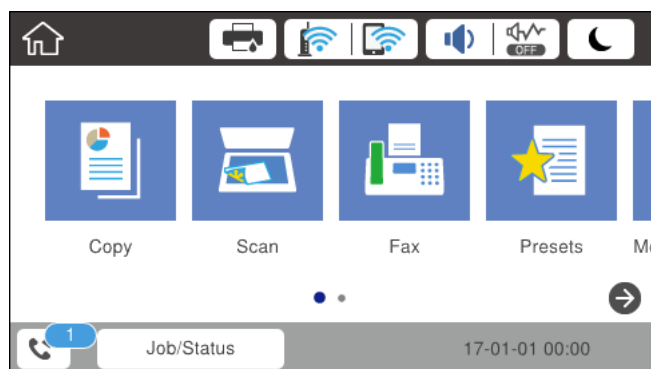

## Primirea și trimiterea faxurilor

Salvare fax recepționat/ Setare redirectionare	Stare „neprocesat”
Se tipărește*1	Există documente primite care așteaptă să fie tipărite sau tipărirea este în curs.
Salvarea în inbox sau în caseta confidențială	Există documente recepționate necitite în inbox sau în caseta confidențială.
Salvarea pe un dispozitiv de memorie extern	Există documente primite care nu au fost salvate pe dispozitiv deoarece la imprimantă nu este conectat niciun dispozitiv care să conțină un folder creat special pentru salvarea documentelor primite sau din alte motive.
Salvarea într-un calculator	Există documente primite care nu au fost salvate în calculator deoarece calculatorul se află în modul inactiv sau din alte motive.
Se redirectionează	Există documente primite care nu au fost redirectionate sau pentru care a apărut o eroare de redirectionare*2.

\*1 : În cazul în care nu ați configurat nicio setare de salvare/redirectionare fax sau în cazul în care ați configurat tipărirea documentelor primite și salvarea acestora pe un dispozitiv de memorie extern sau într-un computer.

\*2 : În cazul în care ați configurat salvarea în inbox a documentelor care nu au putut fi redirectionate, iar în inbox există documente necitite care nu au putut fi redirectionate. Atunci când ați configurat tipărirea documentelor care nu au putut fi redirectionate, tipărirea nu poate fi finalizată.

### Notă:

Dacă utilizați mai multe setări de salvare/redirectionare fax, numărul activităților nefinalizate poate fi afișat ca „2” sau „3”, chiar dacă a fost primit un singur fax. De exemplu, dacă ați configurat salvarea faxurilor în inbox și într-un calculator și se primește un fax, numărul de activități neprocesate va fi „2” dacă faxul respectiv nu a fost salvat nici în inbox și nici în calculator.

### Informații conexe

- ➔ „Vizualizarea faxurilor primite la imprimantă pe ecranul LCD” la pagina 149
- ➔ „Verificarea activităților de fax în curs” la pagina 160
- ➔ „Mai multe” la pagina 152

## Verificarea activităților de fax în curs

Puteți afișa ecranul pentru a verifica lucrările de fax pentru care procesarea este incompletă. Următoarele lucrări sunt afișate pe ecranul de verificare. Din acest ecran, puteți imprima, de asemenea, documentele care nu au fost imprimate sau puteți retrimite documentele care nu s-au trimis.

- Lucrări de fax recepționate mai jos
  - Încă neimprimare (Când lucrările sunt setate pentru a fi imprimate)
  - Încă nesalvate (Când lucrările sunt setate pentru a fi salvate)
  - Încă neredirectionate (Când lucrările sunt setate pentru a fi redirectionate)
- Lucrări de fax de ieșire care nu au putut fi trimise (dacă ați activat opțiunea **Salvare date eroare**)

Urmați pașii de mai jos pentru a afișa ecranul de verificare.

1. Atingeți **Job/Status** pe ecranul de pornire.
2. Atingeți fila **Stare activit.** și apoi atingeți **Activ.**



## Primirea și trimiterea faxurilor

3. Selectați lucrarea pe care doriți să o verificați.

### Informații conexe

➔ „Afișarea informațiilor în caz de neprocesare a faxurilor recepționate (necitite/netipărite/nesalvate/neredirecționate)” la pagina 159

## Verificarea istoricului activităților de fax

Puteți verifica istoricul faxurilor trimise sau primite, precum data, ora sau rezultatul fiecărei activități.

1. Atingeți **Job/Status** pe ecranul de pornire.
2. Selectați **Jurnal** din fila **Stare activit.**.
3. Atingeți ▼ din dreapta și apoi selectați **Trimitere** sau **Primire**.

Jurnalul pentru faxurile trimise sau primite este afișat în ordine cronologică inversă. Atingeți o lucrare pe care doriți să o verificați pentru a afișa detaliile.

De asemenea, puteți verifica istoricul faxului tipărind **Jurnal fax**, prin selectarea **Fax** >  (Mai multe) > **Raport fax** > **Listă setări fax**.

### Informații conexe

➔ „Mai multe” la pagina 152

## Retipărirea documentelor primite

Puteți retipări documentele primite din jurnalele faxurilor tipărite.

Luați în considerare faptul că documentele recepționate tipărite sunt șterse în ordine cronologică atunci când imprimanta rămâne fără memorie.

1. Atingeți **Job/Status** pe ecranul de pornire.
2. Selectați **Jurnal** din fila **Stare activit.**.
3. Atingeți ▼ din dreapta și apoi selectați **Imprimare**.  
Istoricul pentru faxurile trimise sau primite este afișat în ordine cronologică inversă.
4. Selectați o activitate cu  din lista istoricului.  
Verificați data, ora și rezultatul pentru a determina dacă este documentul pe care doriți să îl tipăriți.
5. Atingeți **Imprimare** pentru a tipări documentul.

---

## Trimiterea unui fax de la computer

Puteți trimite faxuri direct de la computerul utilizând FAX Utility și driver-ul PC-FAX.

## Primirea și trimiterea faxurilor

### Notă:

Pentru a instala FAX Utility, utilizați EPSON Software Updater. Consultați Informații conexe de mai jos pentru detalii.  
Pentru utilizatorii Windows: puteți instala utilizând discul software furnizat cu imprimanta.

### Informații conexe

- ➔ „Instrumente de actualizare software (EPSON Software Updater)” la pagina 186
- ➔ „Instalarea celor mai recente aplicații” la pagina 186

## Trimiterea documentelor create cu ajutorul unei aplicații (Windows)

Prin selectarea unei imprimante cu fax din meniul **Tipărire** al unei aplicații precum Microsoft Word sau Excel, puteți transmite direct date precum documente, desene și tabele, pe care le-ați creat, alături de o pagină de însoțire.

### Notă:

În explicația care urmează, vom utiliza Microsoft Word ca exemplu. Operația propriu-zisă poate diferi în funcție de aplicația pe care o utilizați. Pentru detalii, consultați secțiunea de ajutor a aplicației.

1. Utilizând o aplicație, creați un document de transmis prin fax.
2. Faceți clic pe **Tipărire** din meniul **Fișier**.  
Apare fereastra **Tipărire** a aplicației.
3. Selectați **XXXXX (FAX)** (unde XXXXX este numele imprimantei) în **Imprimantă**, apoi verificați setările de trimitere a faxurilor.
  - Specificați **1** pentru **Număr de copii**. Este posibil ca faxul să nu fie transmis corect dacă specificați **2** sau mai mult.
  - Nu se pot utiliza funcții precum **Imprimare în fișier** care modifică portul de ieșire.
  - Puteți trimite până la 100 de pagini, inclusiv pagina de însoțire, în cadrul unei singure transmisii fax.
4. Faceți clic pe **Proprietăți imprimantă** sau **Proprietăți** dacă doriți să specificați **Format hârtie**, **Orientare**, **Color**, **Calitate imagine**, sau **Densitate caractere**. Pentru detalii, consultați sistemul de asistență al driverului PC-FAX.
5. Faceți clic pe **Tipărire**.

### Notă:

La utilizarea FAX Utility pentru prima dată, se afișează o fereastră pentru înregistrarea informațiilor dvs. Introduceți informațiile necesare și apoi faceți clic pe **OK**. FAX Utility utilizează **Supranume** pentru gestionarea internă a sarcinilor de fax. Alte informații sunt adăugate automat pe pagina de însoțire.

Se afișează ecranul **Setări destinatar** din FAX Utility.

6. Specificați un destinatar și faceți clic pe **Următorul**.
  - Specificarea în mod direct a unui destinatar (nume, număr de fax etc.) din **Agendă PC-FAX**:  
Dacă destinatarul este salvat în agenda telefonică, efectuați pașii de mai jos.
    - ➊ Executați clic pe fila **Agendă PC-FAX**.
    - ➋ Selectați destinatarul din listă, apoi faceți clic pe **Adăugare**.

## Primirea și trimiterea faxurilor

- Selectarea unui destinatar (nume, număr de fax, etc.) din lista de contacte a imprimantei:

Dacă destinatarul este salvat în lista de contacte a imprimantei, efectuați pașii de mai jos.

- ➊ Executați clic pe fila **Persoane de contact pe imprimantă**.

Notă:

Dacă imprimanta dumneavoastră are o funcție de securitate care permite administratorilor să restricționeze posibilitatea utilizatorilor de a modifica setările de fax ale imprimantei, va trebui să introduceți o parolă de administrator pentru a continua.

- ➋ Selectați contactele din listă și executați clic pe **Adăugare** pentru a trece la fereastra **Adăugare la destinatar**.

- ➌ Selectați contactele din lista afișată și apoi executați clic pe **Editare**.

- ➍ Adăugați date personale, precum **Companie/Corp.** și **Titlu** după cum este necesar și apoi executați clic pe **OK** pentru a reveni la fereastra **Adăugare la destinatar**.

- ➎ Dacă este necesar, selectați caseta de validare **Înregistrare în Agendă PC-FAX** pentru a salva contactele în **Agendă PC-FAX**.

- ➏ Faceți clic pe **OK**.

- Specificarea în mod direct a unui destinatar (nume, număr de fax etc.):

Efectuați pașii de mai jos.

- ➊ Executați clic pe fila **Apelare manuală**.

- ➋ Introduceți informațiile necesare.

- ➌ Faceți clic pe **Adăugare**.

În plus, executând clic pe **Salvare în agendă**, puteți salva destinatarul în listă sub caseta tab **Agendă PC-FAX**.

**Notă:**

- Dacă parametrul **Tip linie al imprimantei** este setat la **PBX** și codul de acces a fost setat să utilizeze simbolul # (diez) în loc de introducerea codului de prefix exact, introduceți # (diez). Pentru detalii, consultați **Tip linie** în **Setări de bază** din linkul de informații conexe de mai jos.

- Dacă ați selectat **Introducere număr de fax de două ori** în **Setări opțiuni** din ecranul principal FAX Utility, trebuie să introduceți din nou același număr atunci când faceți clic pe **Adăugare** sau pe **Următor**.

Destinatarul este adăugat la **Listă destinatar** afișată în partea superioară a ferestrei.

7. Selectați conținutul paginii de însoțire.

- ➊ Pentru a atașa o pagină de însoțire, selectați una dintre mostrele din **Foaie de însoțire**. Introduceți **Subiect** și **Mesaj**. Rețineți că nu există funcții pentru crearea unei pagini de însoțire originale sau pentru adăugarea unei pagini de însoțire originale pe listă.

Dacă nu doriți să atașați o pagină de însoțire, selectați **Fără foaie de însoțire** din **Foaie de însoțire**.

- ➋ Faceți clic pe **Formatare foaie de însoțire** dacă doriți să modificați ordinea elementelor din pagina de însoțire. Puteți selecta formatul paginii de însoțire în **Format hârtie**. De asemenea, puteți selecta o pagină de însoțire de alt format decât documentul transmis.

- ➌ Faceți clic pe **Font** dacă doriți să modificați fontul sau mărimea fontului utilizat pentru textul din pagina de însoțire.

- ➍ Faceți clic pe **Setări expeditor** dacă doriți să modificați informațiile expeditorului.

- ➎ Faceți clic pe **Examinare detaliată** dacă doriți să verificați dacă pagina de însoțire conține subiectul și mesajul introdus.

- ➏ Executați clic pe **Următorul**.

## Primirea și trimiterea faxurilor

8. Verificați conținutul transmisiei și faceți clic pe **Trimite**.

Asigurați-vă că numele și numărul de fax ale destinatarului sunt corecte înainte de a transmite. Faceți clic pe **Examinare** pentru a previzualiza pagina de însoțire și documentul de transmis.

Odată transmisia începută, apare o fereastră care conține starea transmisiei.

### Notă:

- Pentru a opri transmisia, selectați datele și faceți clic pe **Revocare** . Puteți revoca și utilizând panoul de control al imprimantei.
- Dacă se produce o eroare în timpul transmisiei, apare fereastra **Eroare comunicare**. Verificați informațiile de eroare și retransmiteți.
- Ecranul Monitor stare fax (ecranul menționat mai sus, unde puteți verifica starea transmisiunii) nu este afișat dacă opțiunea Afișare monitor stare fax în timpul transmisiei nu este selectată în ecranul **Setări opționale** al ecranului principal FAX Utility.

## Trimiterea documentelor create cu ajutorul unei aplicații (Mac OS)

Prin selectarea unei imprimante cu funcții de fax din meniul **Tipărire** al unei aplicații disponibile comercial, puteți trimite date, precum documente, desene și tabele, pe care le-ați creat.

### Notă:

În explicația care urmează vom utiliza ca exemplu Text Edit, o aplicație Mac OS standard.

1. Realizați, într-o aplicație, documentul pe care doriți să-l trimiteți prin fax.
2. Faceți clic pe **Tipărire** din meniul **Fișier**.  
Se afișează fereastra **Tipărire** a aplicației.
3. Selectați imprimanta (numele faxului) în **Nume**, faceți clic pe ▼ pentru a afișa setările detaliate, verificați setările de tipărire, apoi faceți clic pe **OK**.
4. Definiți setări pentru fiecare element.
  - Specificați **1** pentru **Număr de copii**. Chiar dacă specificați **2** sau mai multe, se va trimite o singură copie.
  - Puteți trimite până la 100 de pagini în cadrul unei singure transmisii fax.

### Notă:

Formatul de pagină al documentelor pe care le puteți trimite este același cu formatul de hârtie pe care puteți trimite faxuri de la imprimantă.

5. Selectați Setări fax din meniul pop-up, apoi efectuați setări pentru fiecare element.  
Consultați ajutorul aferent driverului PC-FAX pentru explicații privind setarea fiecărui element.  
Faceți clic pe  în partea din stânga jos a ferestrei pentru a deschide sistemul de ajutor pentru PC-FAX.

## Primirea și trimiterea faxurilor

6. Selectați meniul Setări destinatari, apoi specificați destinatarul.

- Specificarea directă a unui destinatar (nume, număr de fax etc.):

Faceți clic pe elementul **Adăugare**, introduceți informațiile necesare și faceți clic pe . Destinatarul este adăugat la Listă destinatari afișată în partea superioară a ferestrei.

Dacă ați selectat „Introduceți numărul de fax de două ori” în setările driverului PC-FAX, trebuie să introduceți din nou același număr atunci când faceți clic pe .

În cazul în care linia de conexiune cu faxul necesită un cod de prefix, introduceți Prefix acces extern.

**Notă:**

*Dacă parametrul Tip linie al imprimantei este setat la **PBX** și codul de acces a fost setat să utilizeze simbolul # (diez) în loc de introducerea codului de prefix exact, introduceți # (diez). Pentru detalii, consultați Tip linie în Setări de bază din linkul de Informații conexe de mai jos.*

- Selectarea unui destinatar (nume, număr de fax etc.) din agenda telefonică:

Dacă destinatarul este salvat în agenda telefonică, faceți clic pe . Selectați destinatarul din listă, apoi faceți clic pe **Adăugare** > **OK**.

În cazul în care linia de conexiune cu faxul necesită un cod de prefix, introduceți Prefix acces extern.

**Notă:**

*Dacă parametrul Tip linie al imprimantei este setat la **PBX** și codul de acces a fost setat să utilizeze simbolul # (diez) în loc de introducerea codului de prefix exact, introduceți # (diez). Pentru detalii, consultați Tip linie în Setări de bază din linkul de Informații conexe de mai jos.*

7. Verificați setările destinatarului și faceți clic pe **Fax**.

Trimiterea începe.

Asigurați-vă că numele și numărul de fax ale destinatarului sunt corecte înainte de a transmite.

**Notă:**

- Dacă faceți clic pe pictograma imprimantei în Dock, se afișează ecranul de verificare a stării transmisiei. Pentru a opri trimiterea, faceți clic pe date, apoi faceți clic pe **Ștergere**.
- Dacă se produce o eroare în timpul transmisiei, se afișează mesajul **Trimitere eșuată**. Verificați datele transmisiei în ecranul **Înregistrare transmisie fax**.
- Este posibil ca documentele cu mai multe formate de hârtie să nu fie trimise corespunzător.

---

## Recepționarea faxurilor la un computer

Puteți recepționa faxuri și le puteți salva ca fișiere PDF la computerul conectat la imprimantă. Programul FAX Utility include funcții care includ modul de specificare a unui folder pentru salvarea faxurilor. Instalați FAX Utility înainte de a utiliza această funcție.

**Notă:**

Puteți utiliza una dintre următoarele metode pentru a instala FAX Utility.

- Utilizarea EPSON Software Updater (aplicație de actualizare software)
- Utilizând discul furnizat cu imprimanta. (numai pentru utilizatorii Windows)

## Primirea și trimiterea faxurilor

### Important:

- ❑ Pentru a primi faxuri la un computer, **Mod primire** de la panoul de control al imprimantei trebuie să fie setat la **Auto**. Contactați administratorul pentru informații privind starea setărilor imprimantei. Pentru detalii, consultați Ghidul administratorului.
- ❑ Computerul setat să recepționeze faxuri trebuie să fie mereu pornit. Documentele recepționate sunt salvate temporar în memoria imprimantei înainte de a fi salvate pe computer. Dacă opriți computerul, memoria imprimantei se poate ocupa la capacitate maximă, deoarece nu poate trimite documentele la computer.
- ❑ Numărul de documente care au fost salvate temporar în memoria imprimantei este afișat în  de pe ecranul inițial.
- ❑ Pentru a citi faxurile recepționate, trebuie să instalați în computer un program de vizualizare a fișierelor PDF, precum Acrobat Reader.

### Informații conexe

- ➔ [„Instrumente de actualizare software \(EPSON Software Updater\)” la pagina 186](#)
- ➔ [„Instalarea celor mai recente aplicații” la pagina 186](#)

## Salvarea faxurilor de intrare într-un computer

Puteți efectua setări pentru salvarea faxurilor de intrare într-un computer utilizând FAX Utility. Instalați în prealabil FAX Utility pe computer.

Pentru detalii, consultați Operațiuni de bază din sistemul de asistență pentru FAX Utility (afișat în fereastra principală). Dacă în timpul efectuării setărilor se afișează ecranul de introducere a parolei pe monitorul computerului, introduceți parola. Dacă nu cunoașteți parola, contactați administratorul.

### Notă:

Puteți recepționa faxuri pe un computer și imprima simultan de la imprimantă. Contactați administratorul pentru detalii privind starea setărilor imprimantei. Pentru detalii, consultați Ghidul administratorului.

### Informații conexe

- ➔ [„Aplicație pentru configurarea operațiilor de fax și trimiterea faxurilor \(FAX Utility\)” la pagina 184](#)

## Anularea funcției de salvare a faxurilor de intrare în computer

Puteți anula salvarea faxurilor în computer utilizând FAX Utility.

Pentru detalii, consultați Operațiuni de bază din sistemul de asistență pentru FAX Utility (afișat în fereastra principală).

### Notă:

- ❑ Dacă există faxuri care nu au fost salvate în computer, nu puteți anula funcția de salvare a faxurilor în computer.
- ❑ Setările blocate de un administrator nu pot fi modificate.
- ❑ De asemenea, puteți modifica setările imprimantei. Contactați administratorul pentru informații privind anularea setărilor de salvare în computer a faxurilor recepționate. Pentru detalii, consultați Ghidul administratorului.

### Informații conexe

- ➔ [„Aplicație pentru configurarea operațiilor de fax și trimiterea faxurilor \(FAX Utility\)” la pagina 184](#)

## Primirea și trimiterea faxurilor

### Verificarea faxurilor noi (Windows)

Prin configurarea unui computer astfel încât să salveze faxuri recepționate de imprimantă, puteți verifica starea de procesare a faxurilor recepționate, precum și existența faxurilor noi, utilizând pictograma fax din bara de sarcini Windows. Prin configurarea unui computer astfel încât să afișeze o notificare la recepționarea de faxuri noi, un ecran de notificare apare în apropierea tăvii de sistem Windows, iar dumneavoastră puteți verifica faxurile noi.



**Notă:**

- Datele faxurilor recepționate salvate în computer sunt eliminate din memoria imprimantei.*
- Aveți nevoie de Adobe Reader pentru a vizualiza faxurile recepționate, deoarece acestea sunt salvate ca fișiere PDF.*

### Utilizarea pictogramei Fax din bara de sarcini (Windows)

Puteți verifica faxurile noi și starea operațională utilizând pictograma fax afișată în bara de sarcini Windows.

1. Verificați pictograma.

-  : În așteptare.
-  : Se verifică faxurile noi.
-  : Importul faxurilor noi s-a finalizat.

2. Faceți clic dreapta pe pictogramă și apoi clic pe **Deschidere director faxuri primite**.

Se afișează folderul de faxuri recepționate. Verificați data și expeditorul în numele fișierului, apoi deschideți fișierul PDF.

Când pictograma fax indică starea În așteptare, puteți verifica instantaneu faxurile noi selectând **Verificare faxuri noi acum**.

**Notă:**

*Faxurile recepționate sunt redenumite automat utilizând următorul format de nume.*

*AAAALLZZHHMMSS\_xxxxxxxxxx\_nnnnn (An/Lună/Zi/Oră/Minut/Secundă\_număr expeditor)*

### Utilizarea ferestrei de notificare (Windows)

Când stabiliți să primiți notificări cu privire la faxurile noi, o fereastră de notificare este afișată lângă bara de sarcini aferentă fiecărui fax.

1. Verificați ecranul de notificare afișat pe ecranul computerului.

**Notă:**

*Ecranul de notificare dispare dacă nu se efectuează operații pentru o perioadă de timp dată. Puteți modifica setările de notificare, precum durata de afișare.*

2. Faceți clic oriunde în ecranul de notificare, cu excepția butonului .

Se deschide folderul specificat pentru salvarea de faxuri noi. Verificați data și expeditorul în numele fișierului, apoi deschideți fișierul PDF.

**Notă:**

*Faxurile recepționate sunt redenumite automat utilizând următorul format de nume.*

*AAAALLZZHHMMSS\_xxxxxxxxxx\_nnnnn (An/Lună/Zi/Oră/Minut/Secundă\_număr expeditor)*

## Primirea și trimiterea faxurilor

### Verificarea faxurilor noi (Mac OS)

Puteți verifica faxurile noi utilizând una dintre următoarele metode. Această funcție este disponibilă numai pe computere cu setarea "**Salvare**" (**salvează faxurile pe acest calculator**).

- Deschideți folderul de faxuri recepționate (specificat în **Setări ieșire fax primite**.)
- Deschideți Monitor primire faxuri și faceți clic pe **Verificare faxuri noi acum**.
- Notificarea de recepționare a unor faxuri noi

Selectați opțiunea **Informează-mă despre noile faxurile printr-o pictograma pe dock** din **Monitor primire faxuri** > **Preferințe** din FAX Utility, iar pictograma Fax Receive Monitor execută un salt, pentru a vă informa că au sosit faxuri noi.

### Deschiderea folderului de faxuri recepționate din Received Fax Monitor (Mac OS)

Puteți deschide folderul de salvare din computer care a fost specificat pentru recepționarea faxurilor atunci când selectați "**Salvare**" (**salvează faxurile pe acest calculator**).

1. Faceți clic pe pictograma Fax Receive Monitor din Dock pentru a deschide **Monitor primire faxuri**.
2. Selectați imprimanta și faceți clic pe **Deschidere director** sau faceți dublu clic pe numele imprimantei.
3. Verificați data și expeditorul în numele fișierului, apoi deschideți fișierul PDF.

**Notă:**

*Faxurile recepționate sunt redenumite automat utilizând următorul format de nume.*

*AAAALLZZHHMMSS\_XXXXXXXXXX\_nnnnn (An/Lună/Zi/Oră/Minut/Secundă\_număr expeditor)*

*Informațiile trimise de la expeditor sunt afișate ca numărul expeditorului. În funcție de expeditor, este posibil ca acest număr să nu fie afișat.*



# Înlocuirea unei Unitate de Alimentare cu Cerneală și a altor consumabile

---

## Verificarea stării cernelii rămase și a casetei de întreținere

Puteți verifica nivelul aproximativ de cerneală și nivelul de uzură al casetei de service din panoul de control al calculatorului.

**Notă:**

Puteți continua tipărirea în timp ce mesajul de cerneală aproape consumată este afișat. Înlocuiți unitate de alimentare cu cerneală când este necesar.

## Verificarea stării cernelii rămase și casetei de întreținere — de la panoul de control

1. Apăsați butonul  de pe panoul de control.
2. Selectați **Stare imprimantă**.

## Verificarea stării cernelii rămase și a casetei de întreținere - Windows

1. Accesați fereastra pentru driver-ul imprimantei.
2. Faceți clic pe **EPSON Status Monitor 3**, în fila **Întreținere**, apoi faceți clic pe **Detalii**.

**Notă:**

Dacă **EPSON Status Monitor 3** este dezactivată, faceți clic pe **Setări extinse** din fila **Întreținere** și apoi selectați **Activare EPSON Status Monitor 3**.

## Verificarea stării cernelii rămase și a casetei de întreținere — Mac OS

1. Selectați **Preferințe sistem** din meniul  > **Imprimante și scanere** (sau **Tipărire și scanare**, **Tipărire și fax**) și apoi selectați imprimanta.
2. Faceți clic pe **Opțiuni și consumabile** > **Utilitar** > **Deschidere utilitar imprimantă**.
3. Faceți clic pe **EPSON Status Monitor**.

## Înlocuirea unei Unitate de Alimentare cu Cerneală și a altor consumabile

### Codurile Unitate de Alimentare cu Cerneală

Epson recomandă utilizarea unor unități de alimentare cu cerneală Epson originale. Epson nu poate garanta calitatea sau fiabilitatea cernelilor neoriginale. Utilizarea cernelii neoriginale poate produce defecțiuni care nu sunt acoperite de garanțiile oferite de Epson, și în anumite condiții, poate determina funcționarea aleatorie a imprimantei Epson. Nu pot fi afișate informațiile despre nivelurile cernelii neoriginale.

Mai jos sunt prezentate codurile pentru unități de alimentare cu cerneală originale Epson.

**Notă:**

- Codurile Unitate de alimentare cu cerneală pot varia în funcție de locație. Pentru codurile corecte în zona dumneavoastră, contactați serviciul de asistență Epson.
- Nu toate aceste unități de alimentare cu cerneală sunt disponibile în toate regiunile.

#### Pentru Europa

Dimensiune	Black (Negru)
XXL	T9661
XL	T9651
L	T9641

Vizitați site-ul web următor pentru informații privind randamentul unitate de alimentare cu cerneală de la Epson.

<http://www.epson.eu/pageyield>

#### Pentru Australia și Noua Zeelandă

Black (Negru)
M02XXL, M02XL, M02

#### Pentru Asia

Black (Negru)
T9701, T9691, T9681

### Precauții în manevrarea Unitate de Alimentare cu Cerneală

Citiți următoarele instrucțiuni și *Instrucțiuni importante privind siguranța* (manual tipărit) înainte de a înlocui Unitate de Alimentare cu Cerneală.

#### Precauții în manevrare

- Depozitați unitate de alimentare cu cerneală la temperatura normală a camerei și nu le lăsați sub acțiunea directă a luminii solare.
- Epson recomandă utilizarea unitate de alimentare cu cerneală înainte de data imprimată pe ambalaj.

## Înlocuirea unei Unitate de Alimentare cu Cerneală și a altor consumabile

- ❑ Pentru a obține cele mai bune rezultate, depozitați ambalajele în care se găsesc unitate de alimentare cu cerneală cu partea inferioară în jos.
- ❑ După ce ați adus o unitate de alimentare cu cerneală în interior dintr-un depozit rece, lăsați-o să ajungă la temperatura camerei cel puțin 12 ore înainte de a o utiliza.
- ❑ Nu atingeți secțiunile indicate în figură. Această acțiune poate împiedica funcționarea și tipărirea normală.

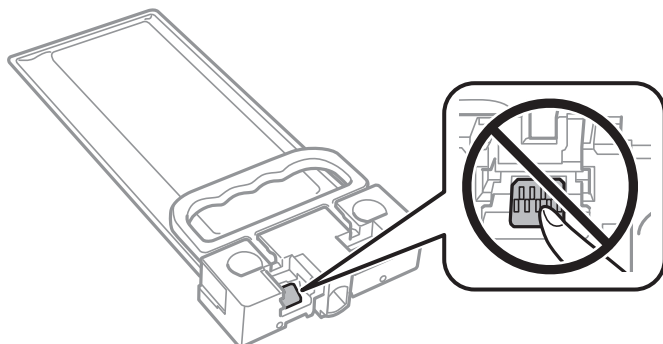

- ❑ Nu opriți imprimanta în timpul efectuării operației de încărcare cu cerneală. Dacă operația de încărcare cu cerneală nu s-a terminat, nu veți putea tipări.
- ❑ Nu lăsați imprimanta cu unitate de alimentare cu cerneală scoasă; în caz contrar, cerneala rămasă pe duzele capului de tipărire se poate usca și nu veți mai putea tipări.
- ❑ Dacă trebuie să scoateți temporar o unitate de alimentare cu cerneală, protejați zona de alimentare cu cerneală de mizerie și praf. Depozitați unitate de alimentare cu cerneală în același mediu cu imprimanta. Deoarece portul de alimentare a cernelei este prevăzut cu o valvă proiectată pentru a păstra excesul de cerneală scurs, nu trebuie să folosiți propriile dumneavoastră capace sau ștechere.
- ❑ unitate de alimentare cu cerneală scoasă din imprimantă poate avea cerneală în jurul portului de alimentare cu cerneală, deci manevrați-o cu atenție pentru a nu păta cu cerneală zona din jur în timp ce scoateți unitate de alimentare cu cerneală.
- ❑ Această imprimantă utilizează o unitate de alimentare cu cerneală prevăzută cu un cip verde care monitorizează informații precum cantitatea de cerneală rămasă. Deci, chiar dacă respectiva unitate de alimentare cu cerneală este scoasă din imprimantă înainte de a se goli, puteți utiliza o unitate de alimentare cu cerneală după ce o reintroduceți în imprimantă.
- ❑ Pentru a obține o calitate optimă la tipărire și pentru a proteja capul de tipărire, în respectiva unitate de alimentare cu cerneală se păstrează o rezervă de siguranță de cerneală, având o cantitate variabilă, chiar și atunci când imprimanta indică necesitatea înlocuirii pentru respectiva unitate de alimentare cu cerneală. Randamentul indicat pentru dumneavoastră nu include această rezervă.
- ❑ Cu toate că unități de alimentare cu cerneală pot conține materiale reciclate, acest lucru nu afectează funcționarea sau performanțele imprimantei.
- ❑ Specificațiile și aspectul unitate de alimentare cu cerneală pot fi modificate fără notificare prealabilă, pentru a fi îmbunătățite.
- ❑ Nu demontați și nu reconstruiți o unitate de alimentare cu cerneală, în caz contrar nu veți putea tipări normal.
- ❑ Nu scăpați și nu loviți o unitate de alimentare cu cerneală de obiecte dure; în caz contrar, cerneala se poate scurge.
- ❑ La schimbarea unității, nu puteți utiliza unitate de alimentare cu cerneală primită la cumpărarea imprimantei.
- ❑ Consumurile indicate pot varia în funcție de imaginile pe care le tipăriți, tipul de hârtie folosit, frecvența tipăririi și condițiile de mediu, precum temperatura.

## Înlocuirea unei Unitate de Alimentare cu Cerneală și a altor consumabile

### Consumul de cerneală

- Pentru a păstra în condiții optime performanțele capului de tipărire, din unitate de alimentare cu cerneală se consumă o anumită cantitate de cerneală în timpul operațiilor de întreținere, de exemplu la curățarea capului de tipărire. De asemenea, consumul de cerneală este posibil și la pornirea imprimantei.
- O parte din cerneala din respectivele unitate de alimentare cu cerneală primite la cumpărarea imprimantei va fi utilizată în timpul instalării inițiale. Pentru a produce documente tipărite de foarte bună calitate, capul de tipărire al imprimantei trebuie să fie complet încărcat cu cerneală. Acest proces consumă o cantitate de cerneală și din acest motiv cu unitate de alimentare cu cerneală veți tipări mai puține pagini decât cu următoarea unitate de alimentare cu cerneală.
- Pentru a obține rezultate optime, utilizați unitate de alimentare cu cerneală în interval de doi ani de la instalare.

---

## Înlocuirea unei Unitate de Alimentare cu Cerneală

Când este afișat un mesaj care vă solicită să înlocuiți unitate de alimentare cu cerneală, selectați **Modul de a** și vizualizați animațiile afișate pe panoul de control pentru a afla cum să înlocuiți unitate de alimentare cu cerneală.

### Informații conexe

➔ [„Precauții în manevrarea Unitate de Alimentare cu Cerneală” la pagina 170](#)

---

## Codul casetei de întreținere

Epson recomandă utilizarea unei casete de întreținere originale Epson.

Codul casetei de întreținere: T6716



#### **Important:**

*După ce caseta de întreținere a fost instalată într-o imprimantă, aceasta nu mai poate fi utilizată cu alte imprimante.*

---

## Precauții pentru manipularea casetei de întreținere

Citiți următoarele instrucțiuni și *Instrucțiuni importante privind siguranța* (manual tipărit) înainte de a înlocui caseta de întreținere.

- Nu atingeți circuitul integrat verde de pe partea laterală a casetei de întreținere. Această acțiune poate împiedica funcționarea și tipărirea normală.
- Nu înclinați caseta de întreținere uzată până când nu este sigilată în punga de plastic; în caz contrar pot apărea scurgeri.
- Țineți caseta de întreținere departe de lumina directă a soarelui.
- Nu înlocuiți caseta de întreținere în timpul tipării; în caz contrar pot apărea scurgeri.
- Nu reutilizați o casetă de întreținere care a fost demontată și lăsată deconectată pe o perioadă îndelungată de timp. Este posibil ca cerneala din caseta de întreținere să se fi întărit și nu mai poate fi absorbită cerneală.

---

## Înlocuirea unei casete de întreținere

În unele cicluri de tipărire, în caseta de întreținere se poate aduna o cantitate mică de cerneală în exces. Pentru a preveni scurgerea cernelii din caseta de întreținere, imprimanta este proiectată astfel încât să oprească tipărirea la atingerea limitei pentru capacitatea de absorbție a casetei de întreținere. Dacă și cât de des este necesară înlocuirea, depinde de numărul de pagini tipărite, tipul materialului de tipărit și numărul ciclurilor de curățare pe care le execută imprimanta.

Când este afișat un mesaj care vă solicită să înlocuiți caseta de întreținere, consultați animațiile afișate pe panoul de control. Necesitatea de a înlocui caseta de întreținere nu înseamnă că imprimanta nu mai funcționează în conformitate cu specificațiile sale. Garanția Epson nu acoperă cheltuielile acestei înlocuiri. Este o componentă ce poate fi întreținută de către utilizator.

**Notă:**

*Când caseta de întreținere este plină, nu mai puteți tipări decât după schimbarea acesteia, pentru a evita scurgerile de cerneală. Totuși, veți putea utiliza caracteristicile nelegate de tipărire.*

**Informații conexe**

➔ [„Precauții pentru manipularea casetei de întreținere” la pagina 172](#)

# Întreținerea imprimantei

## Verificarea și curățarea capului de tipărire

Dacă duzele sunt înfundate, rezultatul tipăririi este estompat sau pot apărea benzi. În cazul reducerii calității de tipărire, utilizați caracteristica de verificare a duzelor pentru a verifica dacă sunt înfundate duzele. Dacă sunt înfundate, curățați capul de imprimare. Puteți efectua verificarea duzelor și curățarea capului de la panoul de control sau computer.



### Important:

- Nu deschideți capacul frontal și nu opriți imprimanta în timpul curățării capului. Dacă operația de curățare a capului de tipărire nu s-a terminat, nu veți putea tipări.
- Deoarece la curățarea capului este folosită cerneală, se recomandă curățarea capului de tipărire numai când scade calitatea materialelor tipărite.
- Dacă nu observați o îmbunătățire a calității imprimării după verificarea duzelor și curățarea repetată (de cca. 4 ori) a capului de imprimare, așteptați 6 ore fără a tipări, apoi rulați din nou verificarea duzelor și repetați curățarea capului, dacă este necesar. Vă recomandăm să opriți imprimanta. Dacă nu s-a îmbunătățit calitatea, contactați serviciul de asistență Epson.
- Pentru a preveni uscarea capului de imprimare, nu scoateți imprimanta din priză în timp ce este pornită.

## Verificarea și curățarea capului de tipărire — Panou de control

1. Încărcați hârtie normală A4 în casetă de hârtie 1.
2. Selectați **Setări** pe ecranul de pornire.
3. Selectați **Întreținere > Verif. duză cap imprimare**.
4. Urmați instrucțiunile de pe ecran pentru a tipări un model de verificare a duzelor.
5. Verificați modelul tipărit. Dacă există linii întrerupte sau segmente lipsă, așa cum este indicat în modelul „NG”, duzele capului de tipărire pot fi înfundate. Treceți la pasul următor. Dacă nu observați linii întrerupte sau segmente lipsă, așa cum este indicat în modelul „OK”, duzele nu sunt înfundate. Selectați  pentru a închide funcția de verificare a duzei.

**OK**

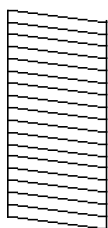

**NG**

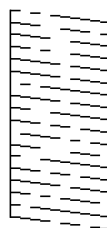

6. Selectați  și urmați instrucțiunile de pe ecran pentru a curăța capul de imprimare.

## Întreținerea imprimantei

7. La finalizarea operației de curățare, imprimați din nou modelul de verificare a duzelor. Repetați operația de curățare și tipărirea modelului până la tipărirea completă a tuturor liniilor.

### Informații conexe

- ➔ [„Încărcarea hârtiei în suportul de Casetă de hârtie” la pagina 29](#)

## Verificarea și curățarea capului de tipărire - Windows

1. Încărcați hârtie normală A4 în casetă de hârtie 1.
2. Accesați fereastra pentru driver-ul imprimantei.
3. Faceți clic pe **Curățare duză** din fila **Întreținere**.
4. Urmați instrucțiunile afișate pe ecran.

### Informații conexe

- ➔ [„Încărcarea hârtiei în suportul de Casetă de hârtie” la pagina 29](#)
- ➔ [„Accesarea driverului de imprimantă” la pagina 62](#)

## Verificarea și curățarea capului de tipărire — Mac OS

1. Încărcați hârtie normală A4 în casetă de hârtie 1.
2. Selectați **Preferințe sistem** din meniul  > **Imprimante și scanere** (sau **Tipărire și scanare**, **Tipărire și fax**) și apoi selectați imprimanta.
3. Faceți clic pe **Opțiuni și consumabile** > **Utilitar** > **Deschide utilitar imprimantă**.
4. Faceți clic pe **Curățare duză**.
5. Urmați instrucțiunile afișate pe ecran.

### Informații conexe

- ➔ [„Încărcarea hârtiei în suportul de Casetă de hârtie” la pagina 29](#)

---

## Alinierea capului de imprimare

Dacă observați o decalare a liniilor verticale sau dacă imaginile sunt neclare, aliniați capul de tipărire.

## Alinierea capului de tipărire — Panoul de control

### Notă:

Poate fi necesară alinierea capului de tipărire dacă mediul dumneavoastră sau tipul hârtiei se schimbă după alinierea acestuia.

## Întreținerea imprimantei

1. Încărcați hârtie normală A4 în casetă de hârtie 1.
2. Selectați **Setări** pe ecranul de pornire.
3. Selectați **Întreținere > Aliniere cap imprimare**.
4. Selectați unul dintre meniurile de alimentare.
  - Aliniere linii: Selectați această opțiune dacă liniile verticale apar nealiniat.
  - Aliniere pe orizontală: Selectați această opțiune dacă apar linii orizontale la intervale regulate.
5. Urmați instrucțiunile de pe ecran pentru a tipări un model de aliniere.
6. Urmați instrucțiunile de pe ecran pentru a alinia capul de tipărire.
  - Aliniere linii: Găsiți și selectați numărul modelului cel mai plin.

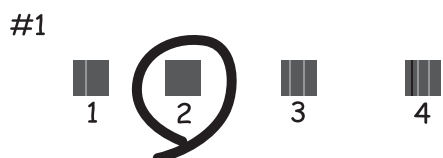

Găsiți și selectați numărul modelului care are linia verticală cel mai puțin nealiniată.

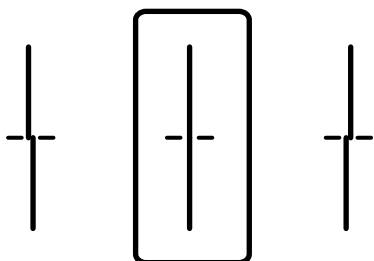

- Aliniere pe orizontală: Găsiți și selectați numărul modelului cu cele mai mici defecte de separare și suprapunere.

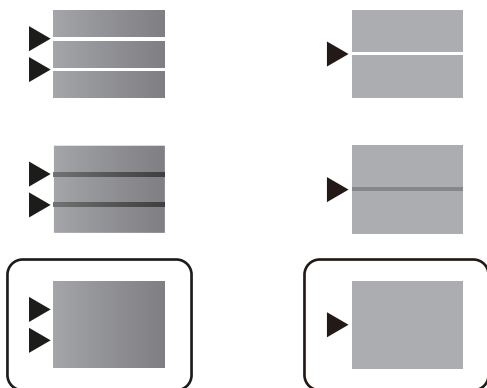



## Întreținerea imprimantei

### Informații conexe

➔ „Încărcarea hârtiei în suportul de Casetă de hârtie” la pagina 29

---

## Curățarea traseului hârtiei pentru evitarea petelor de cerneală

Atunci când materialele tipărite prezintă cerneală întinsă sau ștearsă, curățați rola din interior.

**Important:**

*Nu utilizați șervețele de hârtie pentru a curăța interiorul imprimantei. Duzele capului de imprimare ar putea fi înfundate cu scame.*

1. Încărcați hârtie de dimensiune A4 în sursa de hârtie pe care doriți să o curățați.
2. Selectați **Setări** pe ecranul de pornire.
3. Selectați **Întreținere > Curățare marcaj hârtie**.
4. Selectați sursa de hârtie și urmați instrucțiunile de pe ecran pentru a curăța traseul hârtiei.

**Notă:**

*Repetăți această procedură până când hârtia nu mai este pătată cu cerneală. Dacă materialele tipărite prezintă în continuare cerneală întinsă, curățați și celelalte surse de hârtie.*

### Informații conexe

➔ „Încărcarea hârtiei în suportul de Casetă de hârtie” la pagina 29

---

## Curățarea alimentatorului automat de documente (ADF)

Dacă imaginile copiate sau scanate folosind unitatea ADF sunt pătate sau dacă originalele nu sunt alimentate corect în unitatea ADF, curățați unitatea ADF.

**Important:**

*Nu utilizați niciodată alcool sau solvenți pentru a curăța imprimanta. Aceste substanțe chimice pot deteriora imprimanta.*

## Întreținerea imprimantei

1. Deschideți capacul alimentatorului.

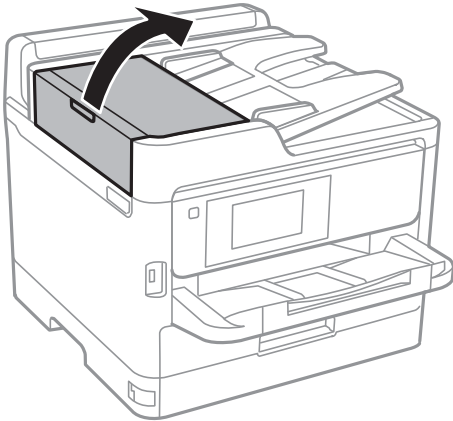

2. Folosiți o cârpă moale, ușor umezită pentru a curăța rola și interiorul alimentatorului.

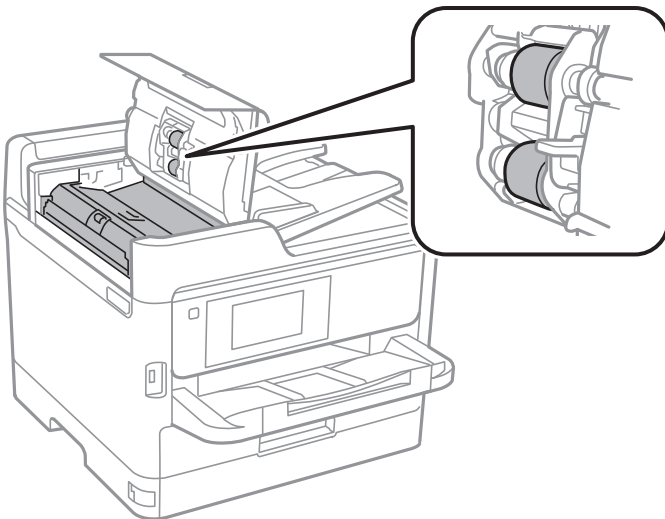

**!** *Important:*

- Folosirea unei cârpe uscate ar putea duce la deteriorarea suprafeței rolei.*
- Utilizați alimentatorul doar după ce rola s-a uscat.*

## Întreținerea imprimantei

3. Deschideți capacul pentru documente.

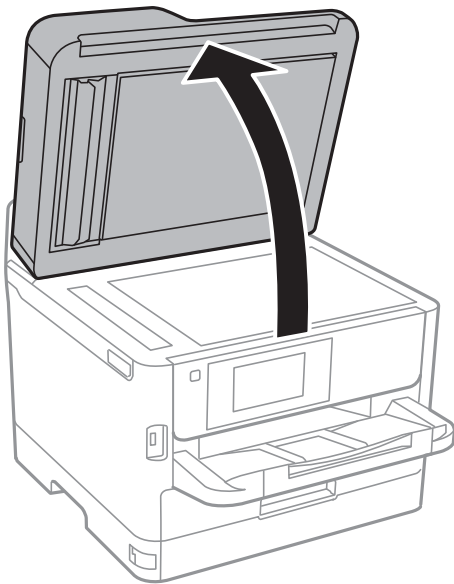

4. Curățați piesa indicată în ilustrație.

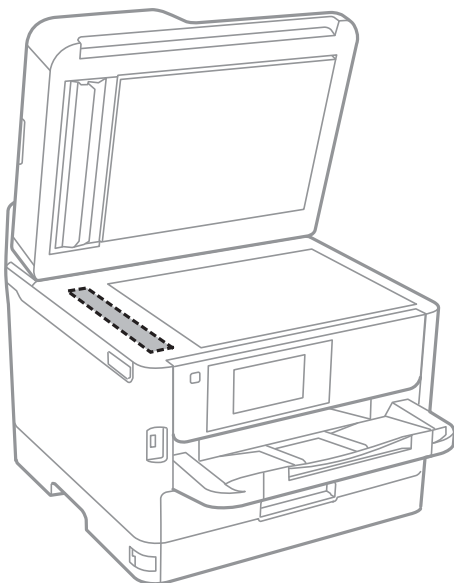

**! Important:**

- Dacă suprafața de sticlă este pătată cu grăsimi sau cu un alt material greu de îndepărtat, folosiți o cantitate mică de soluție pentru curățat sticlă și o cârpă moale. Îndepărtați tot lichidul.
- Nu apăsați prea tare pe suprafața de sticlă.
- Aveți grijă să nu zgâriați și să nu deteriorați suprafața de sticlă. Dacă suprafața de sticlă este deteriorată, poate scădea calitatea scanării.

## Curățarea Geamul scannerului

În cazul în care copiile sau imaginile scanate sunt pătate, curățați geamul scannerului.

**Atenție:**

Aveți grijă să nu vă prindeți degetele atunci când deschideți sau închideți capacul pentru documente. În caz contrar, riscați să vă răniți.

**Important:**

Nu utilizați niciodată alcool sau solvenți pentru a curăța imprimanta. Aceste substanțe chimice pot deteriora imprimanta.

1. Deschideți capacul pentru documente.

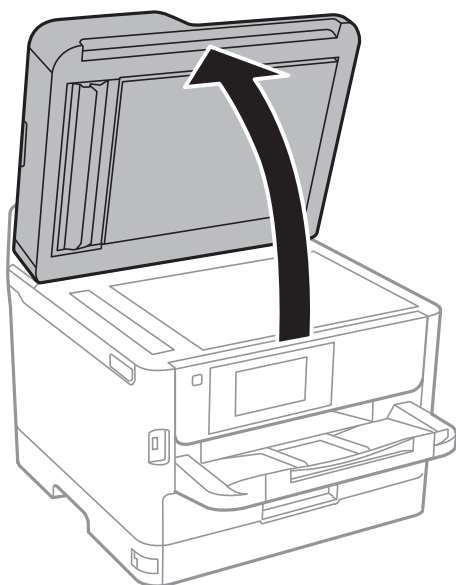

2. Folosiți o cârpă curată, moale și uscată pentru a curăța suprafața geamul scannerului.

**Important:**

- Dacă suprafața de sticlă este pătată cu grăsimi sau cu un alt material greu de îndepărtat, folosiți o cantitate mică de soluție pentru curățat sticla și o cârpă moale. Îndepărtați tot lichidul.
- Nu apăsați prea tare pe suprafața de sticlă.
- Aveți grijă să nu zgâriați și să nu deteriorați suprafața de sticlă. Dacă suprafața de sticlă este deteriorată, poate scădea calitatea scanării.

# Informații despre serviciul de rețea și despre software

Această secțiune prezintă serviciile de rețea și produsele software disponibile pentru imprimanta dvs. de pe site-ul web Epson sau CD-ul cu software furnizat.

## Aplicație pentru configurarea operațiilor imprimantei (Web Config)

Web Config este o aplicație care rulează într-un browser web, de exemplu în Internet Explorer și Safari, pe un computer sau pe un dispozitiv inteligent. Puteți confirma starea imprimantei sau puteți modifica serviciul de rețea și setările imprimantei. Pentru a utiliza aplicația Web Config, conectați imprimanta și computerul sau dispozitivul inteligent în aceeași rețea.

Sunt acceptate următoarele browsere.

Sistem de operare	Browser
Windows XP SP3 sau superior	Microsoft Edge, Internet Explorer 8 sau superior, Firefox*, Chrome*
Mac OS X v10.6.8 sau superior	Safari*, Firefox*, Chrome*
iOS*	Safari*
Android 2.3 sau superior	Browser implicit
Chrome OS*	Browser implicit

\* Utilizați cea mai recentă versiune.

## Executarea utilitarului Web Config într-un browser web

1. Verificați adresa IP a imprimantei.

Atingeți pictograma de rețea pe ecranul de pornire al imprimantei și apoi atingeți metoda de conectare activă pentru a confirma adresa IP a imprimantei.

**Notă:**

*De asemenea, puteți verifica adresa IP tipărind raportul de conexiune la rețea.*

2. Lansați un browser web de pe un computer sau un dispozitiv inteligent și apoi introduceți adresa IP a imprimantei.

Format:

IPv4: http://adresa IP a imprimantei/

IPv6: http://[adresa IP a imprimantei]/

Exemple:

IPv4: http://192.168.100.201/

## Informații despre serviciul de rețea și despre software

IPv6: [http://\[2001:db8::1000:1\]/](http://[2001:db8::1000:1]/)

### Notă:

Utilizând dispozitivul inteligent, puteți executa aplicația Web Config din ecranul de întreținere al Epson iPrint.

### Informații conexe

- ➔ „Utilizarea caracteristicii Epson iPrint” la pagina 97
- ➔ „Setări rețea” la pagina 55

## Executarea utilitarului Web Config în Windows

Atunci când conectați un computer la imprimantă prin utilizarea WSD, urmați pașii de mai jos pentru a executa utilitarul Web Config.

1. Deschideți lista de imprimante din computer.
  - Windows 10/Windows Server 2016  
Faceți clic pe butonul Start și apoi selectați **Sistem Windows > Panou de control > Vizualizare dispozitive și imprimante în Hardware și sunet**.
  - Windows 8.1/Windows 8/Windows Server 2012 R2/Windows Server 2012  
Selectați **Desktop > Setări > Panou de control > Vizualizare dispozitive și imprimante din Hardware și sunete** (sau din **Hardware**).
  - Windows 7/Windows Server 2008 R2  
Faceți clic pe butonul Start și selectați **Panou de control > Vizualizare dispozitive și imprimante din Hardware și sunete**.
  - Windows Vista/Windows Server 2008  
Faceți clic pe butonul Start și selectați **Panou de control > Imprimante din Hardware și sunete**.
2. Faceți clic dreapta pe imprimantă și selectați **Proprietăți**.
3. Selectați fila **Serviciu web** și faceți clic pe adresa URL.

## Executarea utilitarului Web Config în Mac OS

1. Selectați **Preferințe sistem** din meniul  > **Imprimante și scanere** (sau **Tipărire și scanare, Tipărire și fax**) și apoi selectați imprimanta.
2. Faceți clic pe **Opțiuni și consumabile > Pagina web Afișare imprimantă**.

---

## Aplicație pentru scanarea documentelor și imaginilor (Epson Scan 2)

Epson Scan 2 este o aplicație pentru controlul operației de scanare. Puteți regla formatul, rezoluția, luminozitatea, contrastul și calitatea imaginii scanate. De asemenea, puteți porni Epson Scan 2 și dintr-o aplicație de scanare compatibilă TWAIN. Consultați secțiunea de ajutor a aplicației pentru detalii.

## Informații despre serviciul de rețea și despre software

### Pornirea în Windows

**Notă:**

Pentru sistemele de operare Windows Server, asigurați-vă că funcția **Experiență desktop** este instalată.

Windows 10/Windows Server 2016

Executați clic pe butonul Start și apoi selectați **EPSON > Epson Scan 2**.

Windows 8.1/Windows 8/Windows Server 2012 R2/Windows Server 2012

Introduceți numele aplicației în câmpul de căutare, apoi selectați pictograma afișată.

Windows 7/Windows Vista/Windows XP/Windows Server 2008 R2/Windows Server 2008/Windows Server 2003 R2/Windows Server 2003

Faceți clic pe butonul Start și apoi selectați **Toate programele** sau **Programe > EPSON > Epson Scan 2 > Epson Scan 2**.

### Pornirea în Mac OS

**Notă:**

*Epson Scan 2 nu acceptă caracteristica de schimbare rapidă a utilizatorului din Mac OS. Dezactivați caracteristica de schimbare rapidă a utilizatorului.*

Selectați **Start > Aplicații > Epson Software > Epson Scan 2**.

### Informații conexe

➔ „Efectuarea scanării utilizând Epson Scan 2” la pagina 129

➔ „Instalarea celor mai recente aplicații” la pagina 186

## Adăugarea scannerului de rețea

Înainte de a utiliza Epson Scan 2, trebuie să adăugați scannerul de rețea.

1. Inițializați software-ul și faceți clic pe **Adăugare** de pe ecranul **Setări scanner**.

**Notă:**

Dacă opțiunea **Adăugare** este estompată, faceți clic pe **Activare editare**.

Dacă este afișat ecranul principal al Epson Scan 2, conectarea cu scannerul a fost deja realizată. Dacă doriți să vă conectați la o altă rețea, selectați **Scanner > Setări** pentru a deschide ecranul **Setări scanner**.

2. Adăugați scannerul de rețea. Introduceți elementele următoare și faceți clic pe **Adăugare**.

**Model:** Selectați scannerul la care doriți să vă conectați.

**Nume:** Introduceți numele scannerului, utilizând maximum 32 de caractere.

**Căutare rețea:** Când computerul și scannerul se află în aceeași rețea, se afișează adresa IP. Dacă nu se afișează, faceți clic pe butonul . Dacă adresa IP tot nu se afișează, faceți clic pe **Introduceți adresa** și apoi introduceți adresa IP direct.

3. Selectați scannerul pe ecranul **Setări scanner**, apoi faceți clic **OK**.

---

## Aplicație pentru configurarea scanării de la computer (Document Capture Pro)

Document Capture Pro\* este o aplicație care vă permite să configurați setările pentru imaginile scanate trimise de la imprimantă către un computer, printr-o rețea.

După verificarea imaginii scanate, puteți confirma diferite setări de scanare la computer, precum formatul de salvare a fișierului, locația de salvare a imaginii scanate și destinația de redirectionare. Pentru informații suplimentare despre utilizarea aplicației, consultați secțiunea de ajutor pentru Document Capture Pro.

\* Denumirile sunt valabile pentru Windows. Pentru Mac OS, numele este Document Capture. Pentru Windows Server, numele este Document Capture Pro Server.

### Pornirea în Windows

- Windows 10/Windows Server 2016

Executați clic pe butonul Start și apoi selectați **Epson Software > Document Capture Pro**.

- Windows 8.1/Windows 8/Windows Server 2012 R2/Windows Server 2012

Introduceți numele aplicației în câmpul de căutare, apoi selectați pictograma afișată.

- Windows 7/Windows Vista/Windows XP/Windows Server 2008 R2/Windows Server 2008/Windows Server 2003 R2/Windows Server 2003

Faceți clic pe butonul Start și selectați **Toate programele sau Programe > Epson Software > Document Capture Pro**.

### Pornirea în Mac OS

Selectați **Start > Aplicații > Epson Software > Document Capture**.

### Informații conexe

- ➔ [„Scanarea utilizând setările înregistrate în computer \(Document Capture Pro\)” la pagina 119](#)
- ➔ [„Instalarea celor mai recente aplicații” la pagina 186](#)

---

## Aplicație pentru configurarea operațiilor de fax și trimiterea faxurilor (FAX Utility)

FAX Utility este o aplicație care vă permite să configurați diverse setări pentru trimiterea faxurilor de pe computer. Puteți crea sau edita liste de contacte de utilizat la trimiterea faxurilor, puteți opta pentru salvarea faxurilor în format PDF pe computer, etc. Consultați secțiunea de ajutor a aplicației pentru detalii.

### Notă:

- Sistemele de operare Windows Server nu sunt acceptate.*
- Înainte de a instala FAX Utility, asigurați-vă că ați instalat driverul pentru această imprimantă; nu sunt incluse driverul PostScript și driverul Epson universal.*

### Pornirea în Windows

- Windows 10

Executați clic pe butonul Start și apoi selectați **Epson Software > FAX Utility**.



## Informații despre serviciul de rețea și despre software

### ❑ Windows 8.1/Windows 8

Introduceți numele aplicației în câmpul de căutare, apoi selectați pictograma afișată.

### ❑ Windows 7/Windows Vista/Windows XP

Faceți clic pe butonul Start și selectați **Toate programele** (sau **Programe**) > **Epson Software** > **FAX Utility**.

### Pornirea în Mac OS

Selectați **Preferințe sistem** din meniul  > **Imprimante și scanere** (sau **Tipărire și scanare**, **Tipărire și fax**) și apoi selectați imprimanta (FAX). Faceți clic pe **Opțiuni și consumabile** > **Utilitar** > **Deschide utilitar imprimantă**.

### Informații conexe

➔ „Recepționarea faxurilor la un computer” la pagina 165

➔ „Instalarea celor mai recente aplicații” la pagina 186

---

## Aplicație pentru transmiterea faxurilor (driver PC-FAX)

Driver-ul PC-FAX este o aplicație care vă permite să trimiteți un document creat într-o altă aplicație, sub formă de fax, direct de pe computer. Driver-ul PC-FAX este instalat la instalarea FAX Utility. Consultați secțiunea de ajutor a aplicației pentru detalii.

### Notă:

❑ *Sistemele de operare Windows Server nu sunt acceptate.*

❑ *Funcționarea reală depinde de aplicația pe care ați utilizat-o la crearea documentului. Consultați secțiunea de ajutor a aplicației pentru detalii.*

### Accesarea din Windows

În aplicație, selectați **Tipărire** sau **Configurare tipărire** din meniul **Fișier**. Selectați imprimanta (FAX) și apoi faceți clic pe **Preferințe** sau **Proprietăți**.

### Accesarea din Mac OS

În aplicație, selectați **Tipărire** din meniul **Fișier**. Selectați imprimanta (FAX) ca setare pentru **Imprimantă** și apoi selectați **Setări fax** sau **Setări destinatari** din meniul contextual (pop-up).

### Informații conexe

➔ „Trimiterea unui fax de la computer” la pagina 161

➔ „Aplicație pentru configurarea operațiilor de fax și trimiterea faxurilor (FAX Utility)” la pagina 184

---

## Aplicație pentru tipărirea paginilor web (E-Web Print) (doar pentru Windows)

E-Web Print este o aplicație care permite să tipăriți cu ușurință pagini web folosind diferite aspecte. Consultați secțiunea de ajutor a aplicației pentru detalii. Puteți accesa informațiile ajutoare din meniul **E-Web Print** de pe bara de instrumente **E-Web Print**.

## Informații despre serviciul de rețea și despre software

**Notă:**

- Sistemele de operare Windows Server nu sunt acceptate.
- Consultați site-ul de descărcări pentru a afla care sunt browserele acceptate și cea mai recentă versiune.

### Pornirea

Atunci când instalați E-Web Print, bara corespunzătoare va fi afișată în browser. Faceți clic pe **Print** sau pe **Clip**.

---

## Instrumente de actualizare software (EPSON Software Updater)

EPSON Software Updater este o aplicație care caută versiuni software noi sau actualizate pe Internet și le instalează. De asemenea, puteți actualiza firmware-ul și manualul imprimantei.

**Notă:**

Sistemele de operare Windows Server nu sunt acceptate.

### Metodă de instalare

Descărcați EPSON Software Updater de pe site-ul web Epson.

Dacă folosiți un computer cu Windows și nu puteți descărca aplicația de pe website, o puteți instala de pe discul cu software furnizat.

<http://www.epson.com>

### Pornirea în Windows

- Windows 10

Executați clic pe butonul Start și apoi selectați **Epson Software > EPSON Software Updater**.

- Windows 8.1/Windows 8

Introduceți numele aplicației în câmpul de căutare, apoi selectați pictograma afișată.

- Windows 7/Windows Vista/Windows XP

Faceți clic pe butonul Start și apoi selectați **Toate programele** sau **Programe > Epson Software > EPSON Software Updater**.

**Notă:**

De asemenea, puteți porni EPSON Software Updater făcând clic pe pictograma imprimantei din bara de activități de pe desktop și apoi selectați **Actualizare software**.

### Pornirea în Mac OS

Selectați **Start > Aplicații > Epson Software > EPSON Software Updater**.

---

## Instalarea celor mai recente aplicații

**Notă:**

Pentru a reinstala o aplicație, aceasta trebuie să fie mai întâi dezinstalată.

1. Asigurați-vă că imprimanta și computerul sunt disponibile pentru comunicații și că imprimanta este conectată la internet.

## Informații despre serviciul de rețea și despre software

### 2. Porniți EPSON Software Updater.

Captura de ecran este Windows.

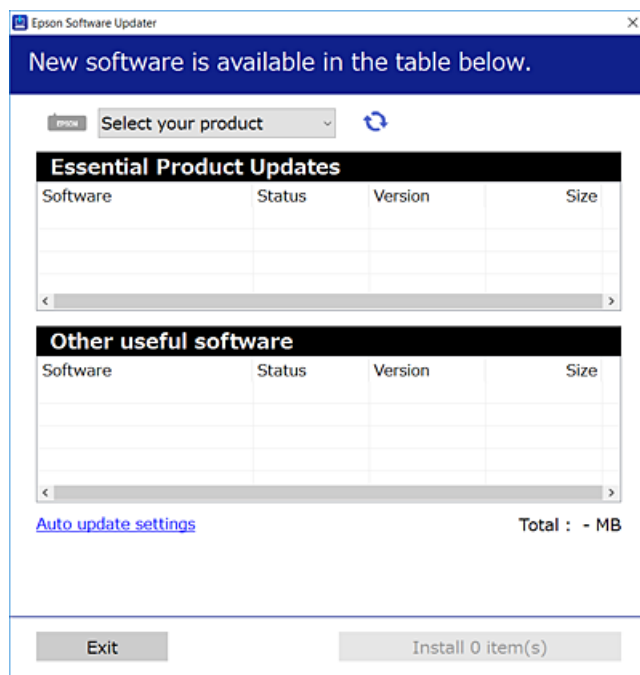

### 3. Pentru Windows, selectați imprimanta, apoi faceți clic pe pentru cele mai recente aplicații disponibile.

### 4. Selectați elementele pe care doriți să le instalați sau să le actualizați, apoi faceți clic pe butonul de instalare în partea din dreapta jos a ecranului.

#### **Important:**

Nu opriți și nu deconectați imprimanta de la sursa de alimentare electrică înainte de finalizarea actualizării; în caz contrar, imprimanta poate suferi o defecțiune.

#### **Notă:**

- Puteți descărca aplicațiile cele mai recente de pe site-ul web Epson.

<http://www.epson.com>

- Dacă utilizați sistemele de operare Windows Server, nu puteți utiliza Epson Software Updater. Descărcați aplicațiile cele mai recente de pe site-ul web Epson.

- Document Capture Pro nu poate fi instalat din Epson Software Updater. Instalați această aplicație de pe site-ul web de mai jos.

<http://support.epson.net/> (în afara Europei)

[http://assets.epson-europe.com/gb/en/document\\_capture\\_pro/index.html](http://assets.epson-europe.com/gb/en/document_capture_pro/index.html) (Europa)

## Informații conexe

- ➔ „Instrumente de actualizare software (EPSON Software Updater)” la pagina 186

---

## Instalarea unui driver PostScript

### Instalarea unui driver de imprimantă PostScript — Windows

- Începeți procesul de instalare de la una din următoarele opțiuni.
  - Utilizați discul software furnizat cu imprimanta.**

Introduceți discul software în calculator, accesați următoarea cale de folder și apoi rulați SETUP64.EXE (sau SETUP.EXE).

Driver\PostScript\WINX64 (sau WINX86)\SETUP\SETUP64.EXE (sau SETUP.EXE)
  - Utilizați site-ul web.**

Accesați pagina aferentă imprimantei dumneavoastră de pe următorul site web, descărcați driverul de imprimantă PostScript3 și apoi rulați fișierul executabil.

<http://www.epson.eu/Support> (Europa)

<http://support.epson.net/> (în afara Europei)
- Selectați imprimanta.
- Urmați instrucțiunile afișate pe ecran.
- Selectați metoda de conectare, dintre conexiune la rețea sau conexiune USB.
  - Pentru conexiune la rețea.**

Este afișată o listă a imprimantelor disponibile în aceeași rețea.

Selectați imprimanta pe care doriți să o utilizați.
  - Pentru conexiune USB.**

Pentru conectarea imprimantei la calculator, urmați instrucțiunile afișate pe ecran.
- Pentru instalarea driverului de imprimantă PostScript, urmați instrucțiunile afișate pe ecran.

### Instalarea unui driver PostScript — Mac OS

Descărcați driverul imprimantei de pe site-ul web Epson, apoi instalați-l.

<http://www.epson.eu/Support> (Europa)

<http://support.epson.net/> (în afara Europei)

Aveți nevoie de adresa IP a imprimantei la instalarea driver-ului.

Selectați pictograma de rețea pe ecranul de pornire al imprimantei și apoi selectați metoda de conectare activă pentru a confirma adresa IP a imprimantei.

### Adăugarea driver-ului imprimantei (numai pentru Mac OS)

- Selectați **Preferințe sistem** din meniul  > **Imprimante și scanere** (sau **Tipărire și scanare, Tipărire și fax**).
- Faceți clic pe +, apoi selectați **Adăugare altă imprimantă sau alt scanner**.

## Informații despre serviciul de rețea și despre software

3. Selectați imprimanta, apoi faceți clic pe **Adăugare**.

**Notă:**

- Dacă imprimanta dvs. nu este în listă, verificați dacă este conectată corect la computer și dacă este pornită.
- În cazul unei conexiuni USB, IP sau Bonjour, configurați manual caseta de hârtie opțională după adăugarea driverului imprimantei.

---

## Instalarea driverului Epson universal (numai pentru Windows)

Driverul Epson universal de imprimantă este driverul de imprimantă universal compatibil PCL6. După ce instalați driverul de imprimantă\*, puteți tipări de la fiecare imprimantă Epson care acceptă acest driver de imprimantă.

- \* Deoarece acesta este un driver generic de imprimantă, funcțiile de tipărire sunt limitate comparativ cu un driver creat specific pentru această imprimantă.

Conectați imprimanta la aceeași rețea cu computerul și apoi urmați procedura de mai jos pentru a instala driverul imprimantei.

1. Descărcați fișierul executabil al driverului de pe website-ul de asistență Epson.

<http://www.epson.eu/Support> (doar Europa)

<http://support.epson.net/>

2. Executați dublu-clic pe fișierul executabil.
3. Urmăriți instrucțiunile de pe ecran pentru a finaliza instalarea.

**Notă:**

Dacă utilizați un computer cu sistem de operare Windows și nu puteți descărca driverul de pe site-ul web, instalați-l de pe discul cu programe software al imprimantei. Accesați „Driver\Universal”.

---

## Dezinstalarea aplicațiilor

Conectați-vă la computer ca administrator. Introduceți parola de administrator dacă vă este solicitat acest lucru.

### Dezinstalarea aplicațiilor — Windows

1. Apăsați pe butonul  pentru a închide imprimanta.
2. Închideți toate aplicațiile care rulează.
3. Deschideți **Panou de control**:

- Windows 10/Windows Server 2016

Faceți clic pe butonul start și apoi selectați **Sistem Windows > Panou de control**.

- Windows 8.1/Windows 8/Windows Server 2012 R2/Windows Server 2012

Selectați **Desktop > Setări > Panou de control**.

## Informații despre serviciul de rețea și despre software

- Windows 7/Windows Vista/Windows XP/Windows Server 2008 R2/Windows Server 2008/Windows Server 2003 R2/Windows Server 2003

Faceți clic pe butonul Start și selectați **Panou de control**.

4. Deschideți **Dezinstalare program** (sau **Adăugare sau eliminare programe**):

- Windows 10/Windows 8.1/Windows 8/Windows 7/Windows Vista/Windows Server 2016/Windows Server 2012 R2/Windows Server 2012/Windows Server 2008 R2/Windows Server 2008

Selectați **Dezinstalare program** din **Programe**.

- Windows XP/Windows Server 2003 R2/Windows Server 2003

Faceți clic pe **Adăugare sau eliminare programe**.

5. Selectați aplicația pe care doriți să o dezinstalați.

Dezinstalarea driverului de imprimantă nu este posibilă dacă există sarcini de tipărire. Ștergeți sarcinile de tipărire sau așteptați tipărirea acestora înainte de a dezinstala.

6. Dezinstalați aplicațiile:

- Windows 10/Windows 8.1/Windows 8/Windows 7/Windows Vista/Windows Server 2016/Windows Server 2012 R2/Windows Server 2012/Windows Server 2008 R2/Windows Server 2008

Faceți clic pe **Dezinstalare/Modificare** sau pe **Dezinstalare**.

- Windows XP/Windows Server 2003 R2/Windows Server 2003

Faceți clic pe **Modificare/Eliminare** sau pe **Eliminare**.

**Notă:**

*Dacă este afișată fereastra **Control cont utilizator**, faceți clic pe **Continuare**.*

7. Urmați instrucțiunile afișate pe ecran.

## Dezinstalarea aplicațiilor — Mac OS

1. Descărcați Uninstaller utilizând EPSON Software Updater.

După ce ați descărcat Uninstaller, nu mai trebuie să îl descărcați din nou de fiecare dată când dezinstalați aplicația.

2. Apăsați pe butonul  pentru a închide imprimanta.

3. Pentru a dezinstala driverul de imprimantă sau driverul PC-FAX, selectați **Preferințe sistem** din meniul  > **Imprimante și scanere** (sau **Tipărire și scanare, Tipărire și fax**), apoi eliminați imprimanta din lista cu imprimante activate.

4. Închideți toate aplicațiile care rulează.

5. Selectați **Start > Aplicații > Epson Software > Uninstaller**.

## Informații despre serviciul de rețea și despre software

6. Selectați aplicația pe care doriți să o dezinstalați și apoi faceți clic pe **Uninstall**.

 **Important:**

*Uninstaller elimină toate driver-ele de imprimante Epson inkjet de pe computer. Dacă utilizați mai multe imprimante Epson și doriți să ștergeți doar anumite drivere, ștergeți-le mai întâi pe toate și apoi reinstalați-le pe cele necesare.*

**Notă:**

*Dacă nu găsiți aplicația pe care doriți să o dezinstalați în lista de aplicații, nu o puteți dezinstala utilizând Uninstaller. În acest caz, selectați **Salt > Aplicații > Epson Software**, selectați aplicația pe care doriți să o dezinstalați și apoi trageți-o peste pictograma pentru coșul de gunoi.*

---

## Imprimarea utilizând un serviciu de rețea

Utilizând serviciul Epson Connect disponibil prin internet, puteți tipări de pe smartphone, tabletă sau laptop oricând și practic oriunde. Pentru a utiliza acest serviciu, trebuie să înregistrați utilizatorul și imprimanta la Epson Connect.

Caracteristicile disponibile prin internet sunt enumerate mai jos.

Email Print

Când trimiteți un e-mail cu fișiere atașate precum documente sau imagini către o adresă e-mail alocată imprimantei, puteți imprima acel email și fișierele atașate din locații aflate la distanță precum domiciliul dumneavoastră sau imprimanta de la birou.

Epson iPrint

Această aplicație este pentru iOS și Android și vă permite să imprimați sau să scanați de pe un smartphone sau tabletă. Puteți imprima documente, imagini și site-uri web prin trimiterea lor direct către o imprimantă din aceeași rețea LAN wireless.

Scan to Cloud

Această aplicație vă permite să trimiteți datele scanate pe care doriți să le imprimați către altă imprimantă. De asemenea, puteți încărca datele scanate în servicii Cloud disponibile.

Remote Print Driver

Acesta este un driver partajat acceptat de Remote Print Driver. Când tipăriți utilizând o imprimantă într-o locație la distanță, puteți tipări schimbând imprimanta în fereastra de aplicații obișnuită.

Consultați portalul web Epson Connect pentru detalii.

<https://www.epsonconnect.com/>

<http://www.epsonconnect.eu> (doar Europa)

### Informații conexe

➔ „Utilizarea caracteristicii Epson iPrint” la pagina 97

# Soluționarea problemelor

## Verificarea stării imprimantei



### Verificarea mesajelor pe ecranul LCD

Dacă este afișat un mesaj de eroare pe ecranul LCD, urmați instrucțiunile de pe ecran sau soluțiile de mai jos pentru a rezolva problema.

Mesaje de eroare	Soluții
Eroare imprimantă. Opriți și reporniți. Pentru detalii consultați documentația.	<ul style="list-style-type: none"> <li><input type="checkbox"/> Scoateți hârtia sau materialele de protecție din imprimantă și din casetă de hârtie. Dacă mesajul de eroare mai este afișat după ce ați oprit și repornit imprimanta, contactați serviciul de asistență Epson.</li> <li><input type="checkbox"/> Când sunt afișate următoarele coduri de eroare, verificați hârtia pentru numărul maxim de coli care pot fi încărcate în fiecare sursă de hârtie. 000181, 000184</li> </ul>
Eroare imprimantă. Pentru detalii, consultați documentația. Sunt disponibile caracteristici neimprimabile.	Imprimanta ar putea fi defectă. Contactați asistența Epson sau un furnizor de service autorizat de Epson pentru a solicita repararea produsului. Totuși, caracteristicile nelegate de tipărire, cum ar fi scanarea, vor putea fi utilizate în continuare.
Eroare imprimantă. Pentru detalii, consultați documentația.	Imprimanta ar putea fi defectă. Contactați asistența Epson sau un furnizor de service autorizat de Epson pentru a solicita repararea produsului.
Hârtie absentă în XX. Încărcați hârtie. Dim hârtie: XX/Tip hârtie: XX	Încărcați hârtia și apoi introduceți casetă de hârtie complet.
Sunt instalate prea multe unități de casetă de hârtie. Opriți alimentarea și dezinstalați unitățile suplimentare. Consultați documentația pentru detalii.	Puteți instala cel mult o casetă opțională pentru hârtie. Casetele opționale pentru hârtie pot fi dezinstalate urmând în ordine inversă pașii de la instalare.
Nu se poate imprima deoarece XX este defect. Puteți imprima de pe o altă casetă.	Opriți și porniți din nou imprimanta, apoi introduceți din nou casetă de hârtie. Dacă mesajul de eroare este afișat în continuare, contactați asistența Epson sau un furnizor de service Epson autorizat pentru a solicita repararea produsului.
Trebuie să înlocuiți Unitate de alimentare cu cerneală.	Pentru a obține o calitate optimă la tipărire și pentru a proteja capul de tipărire, în unitatea de alimentare cu cerneală se păstrează o rezervă de siguranță de cerneală, având o cantitate variabilă, chiar și atunci când imprimanta indică necesitatea înlocuirii unității de alimentare cu cerneală. Înlocuiți cu o nouă unitate de alimentare cu cerneală.
Afișare automată configurare hârtie este setat la Dezactivat. Unele funcții pot să nu fie disponibile. Pentru detalii, consultați documentația.	Dacă funcția <b>Afișare automată configurare hârtie</b> este dezactivată, nu puteți utiliza AirPrint.



## Soluționarea problemelor

Mesaje de eroare	Soluții
Nu este detectat un ton de apel.	<p>Această problemă ar putea fi rezolvată dacă selectați <b>Setări</b> &gt; <b>Setări generale</b> &gt; <b>Setări fax</b> &gt; <b>Setări de bază</b> &gt; <b>Tip linie</b> și apoi selectați <b>PBX</b>. Dacă sistemul dvs. telefonic necesită un cod pentru accesarea unei linii cu exteriorul, setați codul de acces după selectarea opțiunii <b>PBX</b>. Utilizați caracterul # (diez) în locul codului de acces real, la introducerea unui număr de fax extern. În acest mod, conexiunea este mai sigură.</p> <p>Dacă este afișat în continuare mesajul de eroare, dezactivați caracteristica <b>Detecție ton apel</b>. Totuși, dezactivarea acestei caracteristici ar putea duce la pierderea primei cifre a numărului de fax și la trimiterea faxului la un număr incorrect.</p>
Imposibil de primit faxuri deoarece capacitatea pentru date fax este plină. Atingeți Job/Status în partea de jos a ecranului principal pentru detalii.	<p>Faxurile primite se pot acumula fără a fi procesate, din următoarele motive.</p> <ul style="list-style-type: none"> <li><input type="checkbox"/> Nu se poate tipări deoarece a avut loc o eroare a nivelului imprimantei. Eliminați eroarea la nivelul imprimantei. Pentru a consulta detaliile și soluțiile pentru eroare, apăsați butonul  și apoi selectați <b>Stare impr.</b></li> <li><input type="checkbox"/> Nu se poate salva în computer sau pe dispozitivul de memorie. Pentru a verifica dacă faxurile primite au fost sau nu salvate, apăsați butonul  și apoi selectați <b>Stare operație</b>. Pentru a salva faxurile primite, porniți computerul sau conectați un dispozitiv de memorie la imprimantă.</li> </ul>
Combinarea de adresă IP și mască subrețea este nevalidă. Pentru mai multe detalii, consultați documentația.	Contactați administratorul imprimantei.
Actualizați certificatul rădăcină pentru a utiliza servicii cloud.	Contactați administratorul imprimantei.
Verificați dacă setările portului pentru imprimantă (precum Adresă IP) sau driverul imprimantei este corect pe computer.	<p>Asigurați-vă că portul de imprimantă este selectat corect în <b>Proprietate</b> &gt; <b>Port</b> din meniul <b>Imprimantă</b> în modul următor.</p> <p>Selectați „<b>USBXXX</b>” pentru o conexiune USB, sau „<b>EpsonNet Print Port</b>” pentru o conexiune prin rețea.</p>
Verificați cu ajutorul computerului dacă setările portului sau driverul imprimantei este corect. Pentru detalii, consultați documentația.	
Recovery Mode	Contactați administratorul imprimantei.

### Informații conexe

- ➔ „Contactarea serviciului de asistență clienți” la pagina 259
- ➔ „Instrumente de actualizare software (EPSON Software Updater)” la pagina 186
- ➔ „Instalarea celor mai recente aplicații” la pagina 186

## Coduri de eroare din meniul de stare

Dacă o activitate de tipărire nu este finalizată cu succes, verificați codul de eroare indicat în istoricul respectivei activități. Puteți verifica codul de eroare apăsând pe butonul  și selectând apoi **Stare operație**. Consultați tabelul următor pentru probleme și soluții.

Pentru detalii privind **Setări fax**, consultați Ghidul administratorului.

## Soluționarea problemelor

Cod	Problemă	Soluție
001	Produsul a fost oprit din cauza unei pene de curent.	-
101	Memoria este plină.	<p>Încercați metodele de mai jos pentru a reduce dimensiunile activității de tipărire.</p> <ul style="list-style-type: none"> <li><input type="checkbox"/> Reduceți calitatea tipăririi și rezoluția.</li> <li><input type="checkbox"/> Schimbați formatul.</li> <li><input type="checkbox"/> Reduceți numărul de imagini, caractere sau fonturi utilizate în cadrul documentului de tipărit.</li> </ul>
102	Tipărirea colaționată a eșuat din cauza memoriei insuficiente.	<ul style="list-style-type: none"> <li><input type="checkbox"/> Selectați <b>Setări &gt; Setări generale &gt; Administrare sistem &gt; Ștergere date memorie internă &gt; Font PDL, Macro</b>, apoi ștergeți fonturile și macroinstrucțiunile descărcate.</li> <li><input type="checkbox"/> Încercați metodele de mai jos pentru a reduce dimensiunile activității de tipărire. Dacă nu doriți să utilizați aceste metode, încercați să tipăriți câte un exemplar, pe rând. <ul style="list-style-type: none"> <li><input type="checkbox"/> Reduceți calitatea tipăririi și rezoluția.</li> <li><input type="checkbox"/> Schimbați formatul.</li> <li><input type="checkbox"/> Reduceți numărul de imagini, caractere sau fonturi utilizate în cadrul documentului de tipărit.</li> </ul> </li> </ul>
103	Calitatea tipăririi a fost redusă din cauza memoriei insuficiente.	<p>Dacă nu doriți să reduceți calitatea tipăririi, încercați următoarele metode pentru a reduce dimensiunile activității de tipărire.</p> <ul style="list-style-type: none"> <li><input type="checkbox"/> Schimbați formatul.</li> <li><input type="checkbox"/> Reduceți numărul de imagini, caractere sau fonturi utilizate în cadrul documentului de tipărit.</li> </ul>
104	Tipărirea în ordine inversă a eșuat din cauza memoriei insuficiente.	<ul style="list-style-type: none"> <li><input type="checkbox"/> Selectați <b>Setări &gt; Setări generale &gt; Administrare sistem &gt; Ștergere date memorie internă &gt; Font PDL, Macro</b>, apoi ștergeți fonturile și macroinstrucțiunile descărcate.</li> <li><input type="checkbox"/> Dacă doriți să tipăriți în ordine inversă, încercați următoarele metode pentru a reduce dimensiunile activității de tipărire. <ul style="list-style-type: none"> <li><input type="checkbox"/> Reduceți calitatea tipăririi și rezoluția.</li> <li><input type="checkbox"/> Schimbați formatul.</li> <li><input type="checkbox"/> Reduceți numărul de imagini, caractere sau fonturi utilizate în cadrul documentului de tipărit.</li> </ul> </li> </ul>
106	Nu puteți tipări de pe computer din cauza setărilor de restricționare a accesului.	Contactați administratorul imprimantei.

## Soluționarea problemelor

Cod	Problemă	Soluție
107	Autentificarea utilizatorului a eșuat. Activitatea de tipărire a fost anulată.	<input type="checkbox"/> Asigurați-vă că numele de utilizator și parola sunt corecte. <input type="checkbox"/> Selectați <b>Setări &gt; Setări generale &gt; Administrare sistem &gt; Setări securitate &gt; Control acces</b> . Activați funcția de restricționare a utilizatorilor și apoi permiteți activitatea fără informații de autentificare.
108	Au fost șterse date confidențiale atunci când imprimanta a fost oprită.	-
109	Faxul primit a fost deja șters.	-
110	Documentul a fost tipărit pe o singură parte, deoarece hârtia încărcată nu permite tipărirea pe ambele părți.	Dacă doriți să tipăriți pe ambele părți, încărcați hârtie care permite tipărirea pe ambele părți.
111	Memoria disponibilă devine insuficientă.	Încercați metodele de mai jos pentru a reduce dimensiunile activității de tipărire. <input type="checkbox"/> Reduceți calitatea tipăririi și rezoluția. <input type="checkbox"/> Schimbați formatul. <input type="checkbox"/> Reduceți numărul de imagini, caractere sau fonturi utilizate în cadrul documentului de tipărit.
120	Nu se poate efectua comunicarea cu serverul care este conectat folosind o platformă deschisă.	Asigurați-vă că nu există erori pe server sau în rețea.
201	Memoria este plină.	<input type="checkbox"/> Tipăriți faxurile primite din <b>Stare operație</b> , din <b>Job/Status</b> . <input type="checkbox"/> Ștergeți faxurile primite salvate în Inbox, din <b>Stare operație</b> , din <b>Job/Status</b> . <input type="checkbox"/> Dacă trimiteți un fax monocrom către o singură destinație, o puteți face utilizând funcția Trimitere directă. <input type="checkbox"/> Despărțiți originalele în două sau mai multe seturi, pentru a le trimite separat.
202	Conexiunea a fost întreruptă de aparatul destinatarului.	Așteptați puțin și încercați din nou.
203	Produsul nu poate detecta tonul.	<input type="checkbox"/> Asigurați-vă că este conectat corect cablul telefonic și că linia telefonică funcționează. <input type="checkbox"/> Atunci când imprimanta este conectată la un sistem PBX sau la un adaptor terminal, schimbați setarea <b>Tip linie</b> la <b>PBX</b> . <input type="checkbox"/> Selectați <b>Setări &gt; Setări generale &gt; Setări fax &gt; Setări de bază &gt; Detectie ton apel</b> și dezactivați setarea pentru detectarea tonului.
204	Aparatul destinatarului este ocupat.	Așteptați puțin și încercați din nou.
205	Aparatul destinatarului nu răspunde.	Așteptați puțin și încercați din nou.
206	Cablurile telefonice sunt conectate incorect la porturile LINE și EXT. ale produsului.	Verificați conexiunile de la porturile LINE și EXT. ale imprimantei.

## Soluționarea problemelor

Cod	Problemă	Soluție
207	Produsul nu este conectat la linia telefonică.	Conectați cablul telefonic la o linie telefonică.
208	Faxul nu a putut fi trimis la o parte dintre destinatarii specificați.	Tipăriți un raport <b>Jurnal fax</b> sau un <b>Ultima transmitere</b> pentru faxurile anterioare, din <b>Raport fax</b> , în meniul Fax, pentru a verifica destinația cu probleme. Dacă este activată setarea <b>Salvare date eroare</b> , puteți retrimite faxul din <b>Stare operație</b> , din <b>Job/Status</b> .
301	Nu există spațiu suficient pentru a salva datele pe dispozitivul de memorie.	<input type="checkbox"/> Creșteți spațiul de stocare de pe dispozitivul de memorie. <input type="checkbox"/> Reduceți numărul de documente. <input type="checkbox"/> Reduceți rezoluția de scanare sau creșteți rata de compresie pentru a reduce dimensiunea imaginii scanate.
302	Dispozitivul de memorie este protejat la scriere.	Dezactivați protecția la scriere a dispozitivului de memorie.
303	Nu a fost creat niciun folder pentru a salva imaginea scanată.	Introduceți alt dispozitiv de memorie.
304	Dispozitivul de memorie a fost scos.	Reintroduceți dispozitivul de memorie.
305	A survenit o eroare la salvarea datelor pe dispozitivul de memorie.	Dacă dispozitivul extern este accesat de la un computer, așteptați câteva momente și apoi încercați din nou.
306	Memoria este plină.	Așteptați finalizarea activităților în curs.
311	A survenit o eroare de server DNS.	<input type="checkbox"/> Selectați <b>Setări &gt; Setări generale &gt; Setări rețea &gt; Complex &gt; TCP/IP</b> și verificați setările serverului DNS. <input type="checkbox"/> Verificați setările DNS ale serverului, ale computerului sau ale punctului de acces.
312	A survenit o eroare de autentificare.	Selectați <b>Setări &gt; Setări generale &gt; Setări rețea &gt; Complex &gt; Server e-mail &gt; Setări server</b> și verificați setările serverului.
313	A survenit o eroare de comunicare.	<input type="checkbox"/> Tipăriți un raport privind conexiunea la rețea pentru a verifica dacă imprimanta este conectată la rețea. <input type="checkbox"/> Selectați <b>Setări &gt; Setări generale &gt; Setări rețea &gt; Complex &gt; Server e-mail &gt; Setări server</b> pentru a verifica setările serverului de email. Puteți să verificați cauza erorii prin executarea utilitarului de verificare a conexiunii. <input type="checkbox"/> Este posibil ca metoda de autentificare din setări să nu corespundă cu cea a serverului de e-mail. Atunci când selectați <b>Dezactivat</b> ca metodă de autentificare, asigurați-vă că metoda de autentificare a serverului de e-mail este setată la Fără.

## Soluționarea problemelor

Cod	Problemă	Soluție
314	Dimensiunea fișierului/fișierelor depășește dimensiunea maximă permisă pentru fișierele atașate.	<input type="checkbox"/> Creșteți setarea <b>Dim max fiș ataș</b> din setările de scanare. <input type="checkbox"/> Reduceți rezoluția de scanare sau creșteți rata de compresie pentru a reduce dimensiunea imaginii scanate.
315	Memoria este plină.	Încercați din nou după finalizarea activităților în curs.
321	A survenit o eroare de server DNS.	<input type="checkbox"/> Selectați <b>Setări &gt; Setări generale &gt; Setări rețea &gt; Complex &gt; TCP/IP</b> și verificați setările serverului DNS. <input type="checkbox"/> Verificați setările DNS ale serverului, ale computerului sau ale punctului de acces.
322	A survenit o eroare de autentificare.	Verificați setările <b>Locație</b> .
323	A survenit o eroare de comunicare.	<input type="checkbox"/> Verificați setările <b>Locație</b> . <input type="checkbox"/> Tipăriți un raport privind conexiunea la rețea pentru a verifica dacă imprimanta este conectată la rețea.
324	Există deja un fișier cu același nume în folderul specificat.	<input type="checkbox"/> Ștergeți fișierul cu același nume. <input type="checkbox"/> Schimbați prefixul pentru numele fișierului din <b>Setări fișiere</b> .
325 326	Nu există spațiu de stocare suficient în folderul specificat.	<input type="checkbox"/> Creșteți spațiul de stocare din folderul specificat. <input type="checkbox"/> Reduceți numărul de documente. <input type="checkbox"/> Reduceți rezoluția de scanare sau creșteți rata de compresie pentru a reduce dimensiunea imaginii scanate.
327	Memoria este plină.	Așteptați finalizarea activităților în curs.
328	Destinația este greșită sau nu există.	Verificați setările <b>Locație</b> .
331	A survenit o eroare de comunicare.	Tipăriți un raport privind conexiunea la rețea pentru a verifica dacă imprimanta este conectată la rețea.
332	Nu există spațiu suficient pentru a salva imaginea scanată la destinație.	Reduceți numărul de documente.
333	Destinația nu a putut fi găsită, deoarece informațiile acesteia au fost încărcate pe server înainte de a se trimite imaginea scanată.	Selectați din nou destinația.
334	A survenit o eroare la trimiterea imaginii scanate.	-
341	A survenit o eroare de comunicare.	<input type="checkbox"/> Verificați conexiunea dintre imprimantă și computer. Dacă realizați conectarea printr-o rețea, tipăriți un raport privind conexiunea la rețea pentru a verifica dacă imprimanta este conectată la rețea. <input type="checkbox"/> Asigurați-vă că Document Capture Pro este instalat pe computer. <input type="checkbox"/> În cazul în care problema nu poate fi remediată, contactați administratorul imprimantei.

## Soluționarea problemelor

Cod	Problemă	Soluție
401	Nu există spațiu suficient pentru a salva datele pe dispozitivul de memorie.	Creșteți spațiul de stocare de pe dispozitivul de memorie.
402	Dispozitivul de memorie este protejat la scriere.	Dezactivați protecția la scriere a dispozitivului de memorie.
404	Dispozitivul de memorie a fost scos.	Reintroduceți dispozitivul de memorie.
405	A survenit o eroare la salvarea datelor pe dispozitivul de memorie.	<input type="checkbox"/> Reintroduceți dispozitivul de memorie. <input type="checkbox"/> Utilizați un alt dispozitiv de memorie, pe care ați creat un folder cu ajutorul funcției <b>Creare folder pentru salvare</b> .
411	A survenit o eroare de server DNS.	<input type="checkbox"/> Selectați <b>Setări &gt; Setări generale &gt; Setări rețea &gt; Complex &gt; TCP/IP</b> și verificați setările serverului DNS. <input type="checkbox"/> Verificați setările DNS ale serverului, ale computerului sau ale punctului de acces. <input type="checkbox"/> În cazul în care problema nu poate fi remediată, contactați administratorul imprimantei.
412	A survenit o eroare de autentificare.	Selectați <b>Setări &gt; Setări generale &gt; Setări rețea &gt; Complex &gt; Server e-mail &gt; Setări server</b> și verificați setările serverului.  În cazul în care problema nu poate fi remediată, contactați administratorul imprimantei.
413	A survenit o eroare de comunicare.	<input type="checkbox"/> Selectați <b>Setări &gt; Setări generale &gt; Setări rețea &gt; Complex &gt; Server e-mail &gt; Setări server</b> pentru a verifica setările serverului de email. Puteți să verificați cauza erorii prin executarea utilitarului de verificare a conexiunii. <input type="checkbox"/> Este posibil ca metoda de autentificare din setări să nu corespundă cu cea a serverului de e-mail. Atunci când selectați <b>Dezactivat</b> ca metodă de autentificare, asigurați-vă că metoda de autentificare a serverului de e-mail este setată la Fără. <input type="checkbox"/> Tipăriți un raport privind conexiunea la rețea pentru a verifica dacă imprimanta este conectată la rețea.  În cazul în care problema nu poate fi remediată, contactați administratorul imprimantei.
421	A survenit o eroare de server DNS.	<input type="checkbox"/> Selectați <b>Setări &gt; Setări generale &gt; Setări rețea &gt; Complex &gt; TCP/IP</b> și verificați setările serverului DNS. <input type="checkbox"/> Verificați setările DNS ale serverului, ale computerului sau ale punctului de acces. <input type="checkbox"/> În cazul în care problema nu poate fi remediată, contactați administratorul imprimantei.

## Soluționarea problemelor

Cod	Problemă	Soluție
422	A survenit o eroare de autentificare.	Selectați <b>Setări &gt; Setări generale &gt; Setări fax &gt; Setări primite &gt; Setări salvare/redirecționare</b> și apoi verificați setările folderului selectat în <b>Destinație</b> .
423	A survenit o eroare de comunicare.	<input type="checkbox"/> Tipăriți un raport privind conexiunea la rețea pentru a verifica dacă imprimanta este conectată la rețea. <input type="checkbox"/> Selectați <b>Setări &gt; Setări generale &gt; Setări fax &gt; Setări primite &gt; Setări salvare/redirecționare</b> și apoi verificați setările folderului selectat în <b>Destinație</b> . <input type="checkbox"/> În cazul în care problema nu poate fi remediată, contactați administratorul imprimantei.
425	Nu există spațiu de stocare suficient în folderul destinație specificat.	Creșteți spațiul de stocare din folderul destinație specificat.
428	Destinația este greșită sau nu există.	Selectați <b>Setări &gt; Setări generale &gt; Setări fax &gt; Setări primite &gt; Setări salvare/redirecționare</b> și apoi verificați setările folderului selectat în <b>Destinație</b> .

### Informații conexe

- ➔ „Setări rețea” la pagina 55
- ➔ „Imprimarea utilizând un serviciu de rețea” la pagina 191
- ➔ „Hârtia disponibilă și capacitățile” la pagina 26
- ➔ „Nu se pot salva imaginile scanate în folderul partajat” la pagina 222

## Verificarea stării imprimantei – Windows

- Accesați fereastra pentru driver-ul imprimantei.
- Faceți clic pe **EPSON Status Monitor 3**, în fila **Întreținere**, apoi faceți clic pe **Detalii**.

Puteți verifica starea imprimantei, nivelurile de cerneală și starea erorilor.

**Notă:**

*Dacă EPSON Status Monitor 3 este dezactivată, faceți clic pe **Setări extinse** din fila **Întreținere** și apoi selectați **Activare EPSON Status Monitor 3**.*

### Informații conexe

- ➔ „Accesarea driverului de imprimantă” la pagina 62

## Verificarea stării imprimantei — Mac OS

- Selectați **Preferințe sistem** din meniul  > **Imprimante și scanere** (sau **Tipărire și scanare**, **Tipărire și fax**) și apoi selectați imprimanta.

## Soluționarea problemelor

2. Faceți clic pe **Opțiuni și consumabile** > **Utilitar** > **Deschidere utilitar imprimantă**.
3. Faceți clic pe **EPSON Status Monitor**.  
Puteți verifica starea imprimantei, nivelurile de cerneală și starea erorilor.

---

## Verificarea stării software-ului

Anumite probleme ar putea fi soluționate prin actualizarea software-ului la ultima versiune. Pentru a verifica starea software-ului, folosiți instrumentul de actualizare software.

### Informații conexe

- ➔ „Instrumente de actualizare software (EPSON Software Updater)” la pagina 186
- ➔ „Instalarea celor mai recente aplicații” la pagina 186

---

## Scoaterea hârtiei blocate

Urmați instrucțiunile de pe panoul de control al imprimantei pentru a localiza și îndepărta hârtia blocată, inclusiv toate bucățile rupte. Ecranul LCD afișează o animație care vă prezintă modul în care să eliminați hârtia blocată.



### Atenție:

*Nu atingeți butoanele de pe panoul de control în timp ce mâna dumneavoastră este în interiorul imprimantei. Dacă imprimanta începe să funcționeze, vă puteți răni. Aveți grijă să nu atingeți părțile proeminente pentru a nu vă răni.*





### Important:

*Scoateți cu atenție hârtia blocată. Dacă scoateți hârtia forțat, imprimanta se poate defecta.*

---

## Hârtia nu este alimentată corect

Verificați următoarele aspecte și luați măsurile corespunzătoare pentru a rezolva problema.

- Așezați imprimanta pe o suprafață plană și utilizați imprimanta în condițiile de mediu recomandate.
- Utilizați hârtie compatibilă cu această imprimantă.
- Respectați precauțiile de manevrare a hârtiei.
- Nu încărcați mai multă hârtie decât numărul maxim de coli specificat pentru hârtia respectivă. Când încărcați hârtie normală în casetă de hârtie, aceasta nu trebuie să depășească nivelul indicat de simbolul  de pe ghidajul de margine. Dacă folosiți hârtie groasă, precum hârtia foto, nu încărcați deasupra nivelului indicat de simbolul  de pe ghidajul de margine. Când încărcați hârtie normală în alimentare hârtie spate, aceasta nu trebuie să depășească nivelul indicat de simbolul triunghi de pe ghidajul de margine.
- Asigurați-vă că setările pentru dimensiunea hârtiei și tipul hârtiei corespund dimensiunii și tipului hârtiei introduse în imprimantă.
- Dacă apare frecvent o problemă de alimentare a hârtiei, alimentați hârtia dintr-o altă sursă de hârtie.



## Soluționarea problemelor

### Informații conexe

- ➔ „Specificații de mediu” la pagina 242
- ➔ „Precauții la manevrarea hârtiei” la pagina 29
- ➔ „Hârtia disponibilă și capacitățile” la pagina 26
- ➔ „Lista tipurilor de hârtie” la pagina 36

## Hârtia se blochează

- Încărcați hârtia în direcția corectă și împingeți ghidajele de margine spre marginile hârtiei.
- Încărcați pe rând câte o coală de hârtie dacă încărcați mai multe coli de hârtie.

### Informații conexe

- ➔ „Scoaterea hârtiei blocate” la pagina 200
- ➔ „Încărcarea hârtiei în suportul de Casetă de hârtie” la pagina 29
- ➔ „Încărcarea hârtiei în suportul de Alimentare hârtie spate” la pagina 32

## Hârtia este alimentată oblic

Încărcați hârtia în direcția corectă și împingeți ghidajele de margine spre marginile hârtiei.

### Informații conexe

- ➔ „Încărcarea hârtiei în suportul de Casetă de hârtie” la pagina 29
- ➔ „Încărcarea hârtiei în suportul de Alimentare hârtie spate” la pagina 32

## Sunt alimentate mai multe coli de hârtie în același timp

- Încărcați o coală de hârtie în același timp.
- Atunci când sunt alimentate simultan mai multe coli de hârtie în timpul tipăririi manuale pe ambele părți, scoateți toate colile din imprimantă înainte de a reîncărca hârtia.

## Hârtia nu este alimentată din unitatea de casetă pentru hârtie opțională

Dacă ați adăugat o casetă de hârtie opțională, trebuie să efectuați setări în driverul imprimantei.

### Informații conexe

- ➔ „Configurarea casetei opționale pentru hârtie în driver-ul imprimantei — Windows” la pagina 250
- ➔ „Configurarea casetei opționale pentru hârtie în driverul imprimantei — Mac OS” la pagina 251

## Apare o eroare la ieșirea hârtiei

Când apare o eroare de hârtie consumată, chiar dacă în alimentare hârtie spate este încărcată hârtie, reîncărcați hârtia în centrul alimentare hârtie spate.

## Originalele nu sunt alimentate în alimentatorul automat de documente

- Utilizați originale acceptate de alimentatorul automat de documente.
- Încărcați originalele în direcția corectă și împingeți ghidajele de margine ale unității ADF spre marginile originalelor.
- Curățați interiorul alimentatorului automat de documente.
- Nu încărcați originale deasupra liniei indicate prin simbolul triunghiular de pe ADF.

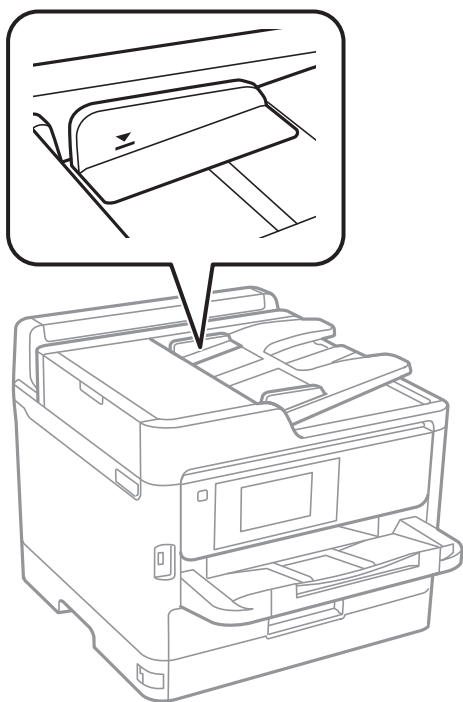

- Verificați dacă pictograma ADF este afișată la baza ecranului. Dacă nu este afișată, re poziționați originalele.

### Informații conexe

- ➔ „Originale disponibile pentru ADF” la pagina 36
- ➔ „Așezarea originalelor pe unitatea ADF” la pagina 37
- ➔ „Curățarea alimentatorului automat de documente (ADF)” la pagina 177



---

## Probleme cu privire la alimentarea cu energie și panoul de control

### Imprimanta nu pornește

- Verificați dacă ați conectat bine cablul de alimentare.
- Țineți apăsat mai mult timp butonul .

### Imprimanta nu se oprește

Țineți apăsat mai mult timp butonul . Dacă tot nu puteți opri imprimanta, deconectați cablul de alimentare. Pentru a preveni uscarea capului de imprimare, reporniți imprimanta și opriți-o din nou apăsând butonul .

### Alimentarea se oprește automat

- Selectați **Setări > Setări generale > Setări de bază > Setări oprire** și apoi dezactivați setările **Oprire în caz de inactivitate** și **Oprire în caz de deconectare**.
- Selectați **Setări > Setări generale > Setări de bază** și apoi dezactivați setarea **Temporizator oprire**.

**Notă:**

*Produsul dvs. ar putea avea caracteristica **Setări oprire** sau caracteristica **Temporizator oprire**, în funcție de locația de achiziționare.*

### Ecranul LCD se întunecă

Imprimanta este în modul de repaus. Atingeți oriunde pe ecranul LCD pentru a reveni la starea anterioară.

### Ecranul tactil nu răspunde

- Dacă aplicați o folie de protecție pe ecranul tactil, este posibil ca ecranul tactil să nu mai răspundă la comenzi.
- Opriți imprimanta și ștergeți ecranul cu ajutorul unei lavete moi și uscate. Dacă ecranul este pătat, este posibil să nu răspundă la comenzi.

### Nu se poate opera de la panoul de control

Când este activată caracteristica de restricționare în funcție de utilizator, vă vor fi necesare un ID de utilizator și o parolă pentru a tipări. Dacă nu cunoașteți parola, contactați administratorul imprimantei.

## Nu se poate efectua tipărirea de la un computer

### Verificarea conexiunii (USB)

- ❑ Conectați corect cablul USB dintre imprimantă și computer.
- ❑ Dacă utilizați un hub USB, încercați să conectați imprimanta direct la computer.
- ❑ În cazul în care cablul USB nu poate fi recunoscut, modificați portul sau schimbați cablul USB.
- ❑ Dacă imprimanta nu poate să tipărească utilizând o conexiune USB, încercați următoarele.

Deconectați cablul USB de la computer. Faceți clic dreapta pe pictograma de imprimantă afișată pe computer, apoi selectați **Eliminare dispozitiv**. Apoi, conectați cablul USB la computer și încercați o tipărire de test.

Resetați conexiunea USB parcurgând pașii din acest manual pentru modificarea metodei de conectare la un computer. Consultați linkul de informații corelat de mai jos pentru detalii.

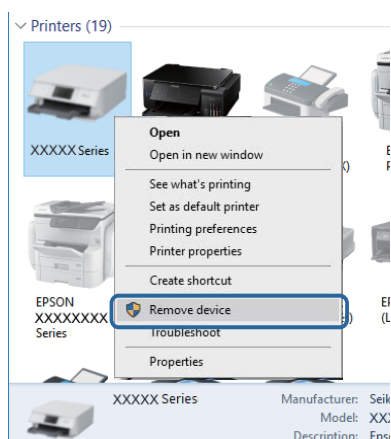

### Verificarea conexiunii (rețea)

- ❑ Selectați **Setări > Setări generale > Setări rețea > Verificare conexiune** și apoi tipăriți raportul de conexiune la rețea. Dacă raportul indică nereușita conexiunii la rețea, verificați raportul de conexiune la rețea și contactați administratorul imprimantei.
- ❑ În cazul în care problema nu poate fi remediată, contactați administratorul imprimantei.

### Verificarea software-ului și a datelor

- ❑ Asigurați-vă că este instalat un driver de imprimantă Epson original. Dacă nu este instalat un driver de imprimantă Epson original, funcțiile disponibile sunt limitate. Recomandăm utilizarea unui driver de imprimantă Epson original. Consultați linkul de informații corelat de mai jos pentru detalii.
- ❑ Dacă imprimați o imagine de mari dimensiuni, este posibil ca respectivul computer să nu aibă suficientă memorie. Tipăriți imaginea la o rezoluție mai mică sau la dimensiuni mai mici.

#### Informații conexe

- ➔ [„Verificarea autenticității driverelor de imprimantă Epson” la pagina 205](#)

## Verificarea autenticității driverelor de imprimantă Epson

Puteți verifica dacă în computerul dumneavoastră este instalat un driver Epson original utilizând una dintre următoarele metode.

### Windows

Selectați **Panou de control > Vizualizare dispozitive și imprimante (Imprimante, Imprimante și faxuri)**, apoi efectuați următoarele pentru a deschide fereastra de proprietăți a serverului de imprimantă.

- Windows 10/Windows 8.1/Windows 8/Windows 7/Windows Server 2016/Windows Server 2012 R2/Windows Server 2012/Windows Server 2008 R2

Faceți clic pe pictograma imprimantei, apoi faceți clic pe **Proprietăți server tipărire** în partea de sus a ferestrei.

- Windows Vista/Windows Server 2008

Faceți clic dreapta pe folderul **Imprimante**, apoi faceți clic pe **Executare ca administrator > Proprietăți server**.

- Windows XP/Windows Server 2003 R2/Windows Server 2003

Din meniul **Fișier**, selectați **Proprietăți server**.

Faceți clic pe fila **Driver**. Dacă numele imprimantei este afișat în listă, în computer este instalat un driver de imprimantă Epson original.

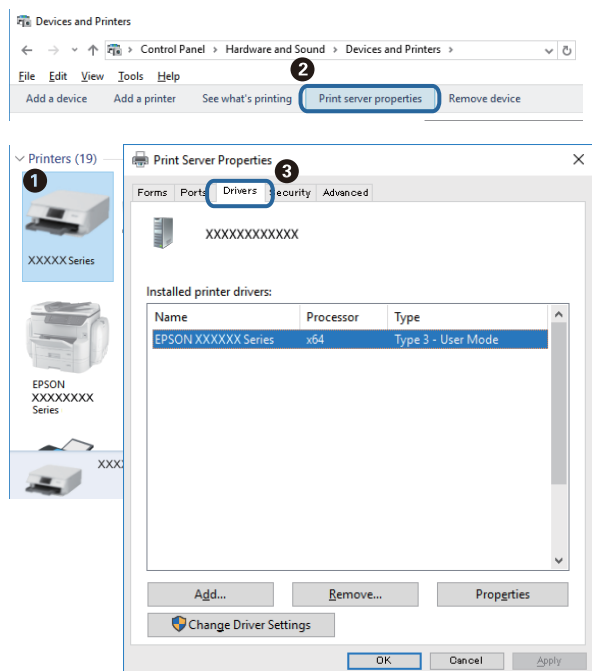

## Soluționarea problemelor

### Mac OS

Selecționați **Preferințe sistem** din meniul  > **Imprimante și scanere** (sau **Tipărire și scanare**, **Tipărire și fax**) și apoi selecționați imprimanta. Faceți **Opțiuni și consumabile** și, dacă fila **Opțiuni** și fila **Utilitar** sunt afișate în fereastră, în computer este instalat un driver de imprimantă Epson original.



### Informații conexe

➔ „Instalarea celor mai recente aplicații” la pagina 186

## Verificarea stării imprimantei de la computer (Windows)

Executați clic pe **Coadă tipărire** din fila de driver imprimantă **Întreținere** și apoi verificați următoarele.

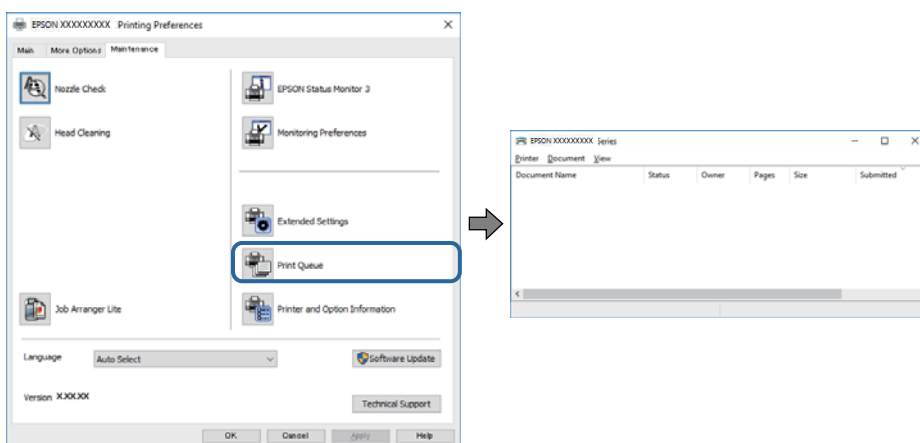

Verificați dacă există comenzi de tipărire întrerupte.

Dacă au rămas date care nu sunt necesare, selecționați **Anulare toate documentele** din meniul **Imprimantă**.

## Soluționarea problemelor

- ❑ Asigurați-vă că imprimanta nu este offline sau în așteptare.

Dacă imprimanta este offline sau în așteptare, deselectați setarea offline sau în așteptare din meniul **Imprimantă**.

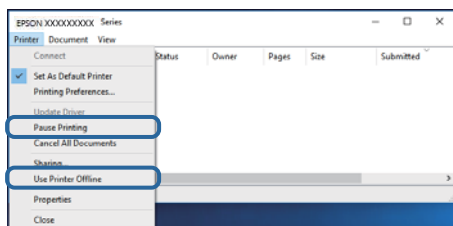

- ❑ Asigurați-vă că imprimanta este selectată ca imprimantă implicită din meniul **Imprimantă** (ar trebui să existe o bifă pe elementul de meniu).

Dacă imprimanta nu este selectată ca implicită, setați-o ca imprimantă implicită. Dacă există mai multe pictograme în **Panou de control > Vizualizare dispozitive și imprimante (Imprimante, Imprimante și faxuri)**, citiți instrucțiunile de mai jos pentru a selecta pictograma.

Exemplu)

Conexiune USB: EPSON XXXX Series

Conexiune de rețea: EPSON XXXX Series (rețea)

Dacă instalați driverul de imprimantă de mai multe ori, este posibilă crearea de copii ale driverului de imprimantă. Dacă se creează copii precum „EPSON XXXX Series (copie 1)”, faceți clic dreapta pe pictograma driverului copiat și faceți clic pe **Eliminare dispozitiv**.

- ❑ Asigurați-vă că portul de imprimantă este selectat corect în **Proprietate > Port** din meniul **Imprimantă** în modul următor.

Selectați „USBXXX” pentru o conexiune USB, sau „EpsonNet Print Port” pentru o conexiune prin rețea.

## Verificarea stării imprimantei de la computer (Mac OS)

- ❑ Este posibil ca imprimanta să nu tipărească dacă este activată restricționarea accesului în funcție de utilizator. Contactați administratorul imprimantei.

- ❑ Asigurați-vă că starea imprimantei nu este **Pauză**.

Selectați **Preferințe sistem** din meniul  > **Imprimante și scanere** (sau **Tipărire și scanare, Tipărire și fax**) și apoi faceți dublu clic pe imprimantă. Dacă imprimanta este în pauză, faceți clic pe **Reluare** (sau **Reluare imprimantă**).

---

## Nu se poate tipări de la un iPhone sau iPad

- ❑ Conectați iPhone sau iPad la aceeași rețea (SSID) ca imprimanta.
- ❑ Activați **Afișare automată configurare hârtie** în următoarele meniuri.  
**Setări > Setări generale > Setări imprimantă > Setări sursă hârtie > Afișare automată configurare hârtie**
- ❑ Activați setarea AirPrint în Web Config.

### Informații conexe

- ➔ „Aplicație pentru configurarea operațiilor imprimantei (Web Config)” la pagina 181

## Probleme de tipărire

### Ajustarea calității de imprimare

Dacă observați linii verticale aliniate incorect, imagini neclare sau benzi orizontale, ajustați calitatea imprimării.

**Notă:**

Poate fi necesară alinierea capului de tipărire dacă mediul dumneavoastră sau tipul hârtiei se schimbă după alinierea acestuia.

1. Încărcați hârtie normală A4 în casetă de hârtie 1.
2. Selectați **Setări** pe ecranul de pornire.
3. Selectați **Întreținere > Ajustare calitate imprimare**.
4. Urmați instrucțiunile afișate pe ecran pentru a verifica imprimanta, în vederea îmbunătățirii calității imprimării.  
Dacă este afișat un mesaj care recomandă curățarea capului de tipărire, efectuați curățarea acestuia.
5. Urmați instrucțiunile afișate pe ecran pentru a imprima modele pentru alinierea capului de tipărire și apoi aliniați capul de tipărire.
  - Acest model vă permite să efectuați alinierea dacă exemplarele imprimate sunt neclare.  
Găsiți și selectați numărul modelului cel mai plin.

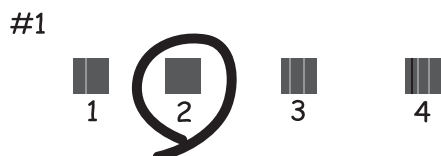

- Acest model vă permite să efectuați alinierea dacă liniile verticale apar nealinate.  
Găsiți și selectați numărul modelului care are linia verticală cel mai puțin nealiniată.

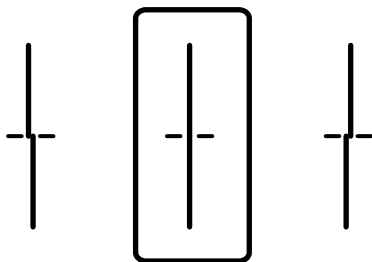



## Soluționarea problemelor

- Acest model vă permite să efectuați alinierea dacă observați benzi orizontale la intervale regulate. Găsiți și selectați numărul modelului cu cele mai mici defecte de separare și suprapunere.

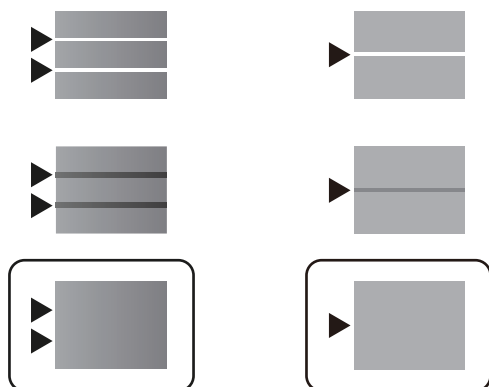

### Informații conexe

- ➔ [„Încărcarea hârtiei în suportul de Casetă de hârtie” la pagina 29](#)

## Apar urme de uzură din cauza frecării pe hârtie sau lipsesc culori

Dacă nu ați utilizat imprimanta o perioadă îndelungată, este posibil ca duzele capului de tipărire să se fi astupat, ceea ce poate face ca picăturile de cerneală să nu poată ieși. Efectuați o verificare a duzelor și apoi curățați capul de tipărire dacă vreuna dintre duzele capului de tipărire este înfundată.

### Informații conexe

- ➔ [„Verificarea și curățarea capului de tipărire” la pagina 174](#)

## Apar benzi



Duzele capului de tipărire ar putea fi înfundate. Efectuați o verificare a duzei pentru a verifica dacă duzele capului de tipărire sunt înfundate. Curățați capul de tipărire dacă vreuna dintre duzele capului de tipărire este înfundată.

### Informații conexe

- ➔ [„Verificarea și curățarea capului de tipărire” la pagina 174](#)

## Apar benzi colorate la intervale de aproximativ 3.3 cm

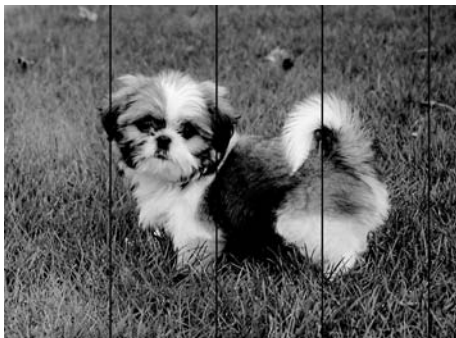

- Selectați setarea adecvată pentru tipul de hârtie în funcție de tipul de hârtie încărcat în imprimantă.
- Aliniați capul de tipărire utilizând caracteristica **Ajustare calitate imprimare**.
- La tipărirea pe hârtie simplă, tipăriți folosind o setare de calitate mai ridicată.

### Informații conexe

- ➔ „Lista tipurilor de hârtie” la pagina 36
- ➔ „Ajustarea calității de imprimare” la pagina 208

## Tipăriri neclare, benzi verticale sau aliniere incorectă



enthalten alle  
Aufdruck. W  
↓ 5008 "Regel

Aliniați capul de tipărire utilizând caracteristica **Ajustare calitate imprimare**.

### Informații conexe

- ➔ „Ajustarea calității de imprimare” la pagina 208

## Calitatea imprimării nu se îmbunătățește nici după alinierea capului de imprimare

În timpul imprimării bidirecționale (sau de mare viteză), capul de imprimare imprimă când se deplasează în ambele direcții, iar liniile verticale ar putea fi alinate incorect. În cazul în care calitatea imprimării nu se îmbunătățește, dezactivați setarea bidirecțională (sau de mare viteză). Dezactivarea acestei setări ar putea determina reducerea vitezei de imprimare.

- Panou de control

Dezactivați **Bidirecțional** în **Setări > Setări generale > Setări imprimantă**.

## Soluționarea problemelor

### Windows

Deselectați opțiunea **Rapid** din driverul de imprimantă, din fila **Mai multe opțiuni**.

### Mac OS

Selectați **Preferințe sistem** din meniul  > **Imprimante și scanere** (sau **Tipărire și scanare**, **Tipărire și fax**) și apoi selectați imprimanta. Faceți clic pe **Opțiuni și consumabile** > **Opțiuni** (sau **Driver**). Selectați **Dezactivat** ca setare pentru **Tipărire rapidă**.

### Informații conexe

➔ „Opțiuni de meniu pentru Dispozitiv de memorie” la pagina 95

## Calitatea tipăririi este slabă

Verificați următoarele în cazul în care calitatea tipăririi este proastă, iar pe documentele tipărite apar zone neclare, benzi, culori lipsă, culori estompate și alinieri incorecte.

### Verificarea imprimantei

Utilizați funcția **Ajustare calitate imprimare**.

- Efectuați o verificare a duzelor și apoi curățați capul de tipărire dacă vreuna dintre duzele capului de tipărire este înfundată.
- Aliniați capul de tipărire.

### Verificarea hârtiei

- Utilizați hârtie compatibilă cu această imprimantă.
- Nu tipăriți pe hârtie umedă, cu defecțiuni sau prea veche.
- Dacă hârtia este îndoită sau plicurile sunt umflate, aplatizați-le.
- Nu stivuiți hârtia imediat după tipărire.
- Uscăți complet documentele tipărite înainte de a le îndosaria sau de a le afișa. La uscarea documentelor tipărite, nu le expuneți la soare, nu utilizați un uscător și nu atingeți fața tipărită a hârtiei.
- La tipărirea imaginilor și a fotografiilor, Epson recomandă utilizarea hârtiei originale Epson, nu a hârtiei normale. Tipăriți pe fața de tipărit a hârtiei originale Epson.

### Verificarea setărilor de tipărire

- Selectați setarea adecvată pentru tipul de hârtie în funcție de tipul de hârtie încărcat în imprimantă.
- Imprimați folosind o setare de calitate superioară.

### Verificarea unitate de alimentare cu cerneală

- Încercați să utilizați unități de alimentare cu cerneală originale Epson. Acest produs este proiectat pentru a ajusta culorile pornind de la ipoteza că folosiți unități de alimentare cu cerneală originale Epson. Utilizarea unor unități de alimentare cu cerneală neoriginale poate determina scăderea calității tipăririi.
- Epson recomandă utilizarea unitate de alimentare cu cerneală înainte de data imprimată pe ambalaj.

### Informații conexe

➔ „Ajustarea calității de imprimare” la pagina 208

## Soluționarea problemelor

- ➔ „Hârtia disponibilă și capacitățile” la pagina 26
- ➔ „Lista tipurilor de hârtie” la pagina 36
- ➔ „Precauții la manevrarea hârtiei” la pagina 29

### Hârtia este pătată sau zgâriată

- Când apar benzi orizontale sau când partea de sus sau de jos a hârtiei se murdărește, încărcați hârtia în direcția corectă și glisați ghidajele de margine la marginile hârtiei.

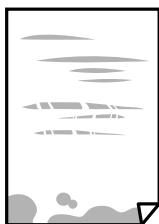

- Când apar benzi verticale sau hârtia se murdărește, curățați calea de hârtie.



- Amplasați hârtia pe o suprafață plană pentru a verifica dacă este ondulantă. Dacă da, îndreptați-o.
- La tipărirea pe carton, capul de tipărire este aproape de suprafața de tipărire și hârtia se poate păta. În acest caz, activați setarea de reducere a frecării. Dacă activați această setare, calitatea sau viteza tipăririi ar putea fi redusă.
  - Panou de control  
 Selectați **Setări** > **Setări generale** > **Setări imprimantă** din ecranul de pornire și apoi activați **Hârtie groasă**.
  - Windows  
 Faceți clic pe **Setări extinse**, în fila **Întreținere** a driver-ului, apoi selectați **Hârtie groasă și plicuri**.
  - Mac OS  
 Selectați **Preferințe sistem** din meniul  > **Imprimante și scanere** (sau **Tipărire și scanare**, **Tipărire și fax**) și apoi selectați imprimanta. Faceți clic pe **Opțiuni și consumabile** > **Opțiuni** (sau **Driver**). Selectați **Activat** ca setare pentru **Hârtie groasă și plicuri**.
- Dacă efectuați o tipărire manuală pe ambele fețe ale hârtiei, asigurați-vă că cerneala s-a uscat complet înainte de a reîncărca hârtia.

### Informații conexe

- ➔ „Încărcarea hârtiei în suportul de Casetă de hârtie” la pagina 29
- ➔ „Încărcarea hârtiei în suportul de Alimentare hârtie spate” la pagina 32
- ➔ „Curățarea traseului hârtiei pentru evitarea petelor de cerneală” la pagina 177

## Hârtia se pătează în timpul tipării automate față-verso

Când utilizați caracteristica de tipărire automată față-verso și tipăriți date de mare densitate, precum imagini și grafice, reduceți densitatea de tipărire și măriți durata de uscare.

### Informații conexe

➔ „Setări imprimantă” la pagina 51

## Fotografiile tipărite sunt lipicioase

Probabil ați tipărit pe partea greșită a hârtiei foto. Asigurați-vă că tipăriți pe partea tipăribilă.

La tipărirea pe partea incorectă a hârtiei foto, trebuie să curățați traseul hârtiei.

### Informații conexe

➔ „Curățarea traseului hârtiei pentru evitarea petelor de cerneală” la pagina 177

## Imaginile sau fotografiile sunt imprimate în culori neașteptate

La tipărirea din panoul de control, setarea de ajustare automată a fotografiei Epson este aplicată în mod implicit în funcție de tipul hârtiei. Încercați să modificați setarea.

Modificați setarea **Reparare fotografie** din **Automat** la orice altă opțiune. Dacă nu funcționează schimbarea setării, selectați **Dezactivare îmbunătățire** ca setare pentru **Reparare fotografie**.

### Informații conexe

➔ „Opțiuni de meniu pentru Dispozitiv de memorie” la pagina 95

➔ „Ajustarea tonului de tipărire” la pagina 76

## Poziția, formatul sau marginile materialului tipărit sunt incorecte

- Încărcați hârtia în direcția corectă și împingeți ghidajele de margine spre marginile hârtiei.
- La așezarea originalelor pe geamul scannerului, aliniați colțul originalului cu colțul marcat cu un simbol pe rama de pe geamul scannerului. Dacă marginile unei copii sunt trunchiate, deplasați ușor originalul dinspre colț.
- La așezarea documentelor originale pe geamul scannerului, curățați geamul scannerului și capacul pentru documente. Dacă există praf sau pete pe suprafața de sticlă, zona de copiere ar putea fi extinsă pentru a include praful sau petele, creând o poziție de copiere incorectă, sau imaginea ar putea fi micșorată.
- Selectați opțiunea corespunzătoare pentru **Mărime original** în setările de copiere.
- Selectați setarea corectă pentru formatul hârtiei.
- Din aplicație, ajustați valoarea definită pentru margine, astfel încât aceasta să se găsească în zona tipăribilă.

### Informații conexe

➔ „Încărcarea hârtiei în suportul de Casetă de hârtie” la pagina 29

➔ „Încărcarea hârtiei în suportul de Alimentare hârtie spate” la pagina 32

## Soluționarea problemelor

- ➔ „Așezarea originalelor pe Geamul scannerului” la pagina 39
- ➔ „Curățarea Geamul scannerului” la pagina 180
- ➔ „Zona tipăribilă” la pagina 235

### Caracterele tipărite sunt incorecte sau corupte

- Conectați corect cablul USB dintre imprimantă și computer.
- Dacă există sarcini de tipărire întrerupte, este posibil ca unele caractere tipărite să fie deteriorate.
- Nu treceți computerul manual în modul **Hibernare** sau **Repaus** în timpul tipăririi. Riscați să se tipărească automat pagini cu text corupt la următoarea pornire a computerului.
- Dacă utilizați driverul de imprimantă pe care l-ați utilizat anterior, caracterele tipărite pot fi deformate. Asigurați-vă că driverul de imprimantă utilizat este adecvat acestei imprimante. Verificați numele imprimantei în partea de sus a ferestrei driverului de imprimantă.

### Imagina tipărită este inversată

Deselectați toate setările pentru imagini în oglindă din driver-ul imprimantei sau aplicație.

- Windows  
Deselectați opțiunea **Imagine în oglindă** din driverul de imprimantă, din fila **Mai multe opțiuni**.
- Mac OS  
Deselectați opțiunea **Imag în oglindă** din caseta de dialog a meniului **Setări tipărire**.

### Modele tip mozaic în imaginile tipărite

La tipărirea imaginilor sau a fotografiilor, tipăriți folosind date cu rezoluție înaltă. Imaginile de pe site-urile web au în general o rezoluție scăzută, totuși acestea pot fi afișate bine pe ecran, la tipărire calitatea poate scădea.

### Tipărirea față-verso în mod neintenționat

Ștergeți toate setările de tipărire față-verso în driverul imprimantei.

- Windows  
Selectați **Oprit** din **Tipărire duplex** din fila **Principal** a driverului imprimantei.
- Mac OS  
Selectați **Dezactivat** din **Tipărire față-verso** în caseta de dialog a meniului imprimantei **Setări tipărire față-verso**.

### Culori neuniforme, pete, puncte sau linii drepte apar în imaginea copiată

- Curățați traseul hârtiei.
- Curățați geamul scannerului.

## Soluționarea problemelor

- Curățați ADF.
- Nu apăsați prea tare pe original sau pe capacul pentru documente când așezați originalele pe geamul scannerului.
- Când pe hârtie apar pete, reduceți setarea referitoare la densitatea pentru copiere.

### Informații conexe

- ➔ „Curățarea traseului hârtiei pentru evitarea petelor de cerneală” la pagina 177
- ➔ „Curățarea Geamul scannerului” la pagina 180
- ➔ „Curățarea alimentatorului automat de documente (ADF)” la pagina 177
- ➔ „Opțiuni de meniu de bază pentru copiere” la pagina 103

## Pe imaginea copiată apar modele neclare (de tip hașură)

Schimbați setarea de micșorare/mărire sau așezați originalul la un unghi ușor diferit.

### Informații conexe

- ➔ „Opțiuni de meniu de bază pentru copiere” la pagina 103

## Pe imaginea copiată apare o imagine de pe verso-ul originalului

- În cazul unui original subțire, așezați originalul pe geamul scannerului și apoi așezați o hârtie neagră peste acesta.
- Micșorați setarea pentru densitatea de copiere de pe panoul de control.

### Informații conexe

- ➔ „Opțiuni de meniu de bază pentru copiere” la pagina 103

## Problema de tipărire nu a putut fi soluționată

Dacă ați încercat toate soluțiile de mai jos și nu ați rezolvat problema, încercați să dezinstalați și apoi să reinstalați driver-ul imprimantei.

### Informații conexe

- ➔ „Dezinstalarea aplicațiilor” la pagina 189
- ➔ „Instalarea celor mai recente aplicații” la pagina 186



---

## Alte probleme de imprimare

### Tipărirea se face prea încet

- Închideți toate aplicațiile de care nu aveți nevoie.
- Reduceți setarea referitoare la calitate. Dacă selectați o calitate înaltă a tipăririi, viteza de tipărire se va reduce.

## Soluționarea problemelor

- ❑ Activați opțiunea de tipărire bidirecțională (sau viteză ridicată). Dacă această setare este activată, capul de tipărire va tipări în ambele direcții, iar viteza de tipărire va crește.
  - ❑ Panou de control  
Din ecranul de pornire, selectați **Setări** > **Setări generale** > **Setări imprimantă** > **Bidirecțional** și apoi activați.
  - ❑ Windows  
Selectați **Rapid** din fila **Mai multe opțiuni** a driverului imprimantei.
  - ❑ Mac OS  
Selectați **Preferințe sistem** din meniul  > **Imprimante și scanere** (sau **Tipărire și scanare**, **Tipărire și fax**) și apoi selectați imprimanta. Faceți clic pe **Opțiuni și consumabile** > **Opțiuni** (sau **Driver**). Selectați **Activat** ca setare pentru **Tipărire rapidă**.
- ❑ Dezactivați modul silențios. Această caracteristică încetinește viteza de tipărire.
  - ❑ Panou de control  
Selectați  pe ecranul de pornire și dezactivați **Mod silențios**.
  - ❑ Windows  
Selectați **Oprit** ca setare pentru **Modul silențios** din fila **Principal** a driver-ului imprimantei.
  - ❑ Mac OS  
Selectați **Preferințe sistem** din meniul  > **Imprimante și scanere** (sau **Tipărire și scanare**, **Tipărire și fax**) și apoi selectați imprimanta. Faceți clic pe **Opțiuni și consumabile** > **Opțiuni** (sau **Driver**). Selectați **Dezactivat** ca setare pentru **Modul silențios**.
- ❑ Pentru tipărirea față-verso, o față a colii de hârtie este tipărită și uscată, iar apoi este tipărit verso-ul. Deoarece timpul de uscare diferă în funcție de mediu, cum ar fi temperatura și umiditatea, sau în funcție de date, viteza de tipărire se poate reduce.

## Tipărirea este încetinită drastic în timpul operațiilor de tipărire continuă

Tipărirea este încetinită pentru a preveni supraîncălzirea și deteriorarea componentelor mecanice ale imprimantei. Însă puteți continua tipărirea. Pentru a reveni la viteza de tipărire normală, lăsați imprimanta în repaus timp de cel puțin 30 de minute. Viteza de tipărire nu revine la normal dacă alimentarea este oprită.

## Nu se poate anula tipărirea de la un computer care rulează Mac OS X v10.6.8

Dacă doriți să opriți tipărirea de la computer, efectuați următoarele setări.

Executați Web Config și apoi selectați **Port9100** ca setare **Protocol cu prioritate principală** în **Configurare AirPrint**. Selectați **Preferințe sistem** din meniul  > **Imprimante și scanere** (sau **Tipărire și scanare**, **Tipărire și fax**), ștergeți driverul imprimantei și apoi adăugați din nou imprimanta.



---

## Driver-ul PostScript

**Notă:**

Elementele de meniu și textul din driver-ul imprimantei variază în funcție de mediul software al computerului.

### Imprimanta nu tipărește dacă este utilizat driver-ul PostScript

- Setați **Limbă imprimare** la **Automat** sau **PS3** de pe panoul de control.
- În Windows, dacă este trimis un număr mare de activități de tipărire, este posibil ca imprimanta să se blocheze. Selectați opțiunea **Tipărire direct la imprimantă** din fila **Avansat**, din proprietățile imprimantei.

**Informații conexe**

➔ [„Setări imprimantă” la pagina 51](#)

### Imprimanta nu tipărește corect dacă este utilizat driver-ul PostScript

- Dacă fișierul a fost creat într-o aplicație care permite schimbarea formatului datelor, cum ar fi Adobe Photoshop, asigurați-vă că setările respectivei aplicații corespund cu setările din driver-ul imprimantei.
- Fișierele EPS în format binar ar putea să nu fie tipărite corect. Setați formatul la **ASCII** atunci când creați fișiere EPS într-o aplicație.
- În Windows, imprimanta nu poate tipări date în format binar dacă este conectată la un computer printr-o interfață USB. Setați opțiunea **Protocol ieșire** din fila **Setări dispozitiv** din proprietățile imprimantei la valoarea **ASCII** sau **TBCP**.
- În Windows, selectați fonturile de substituție corespunzătoare din fila **Setări dispozitiv** din proprietățile imprimantei.

### Viteza tipăririi scade semnificativ dacă este utilizat driver-ul PostScript

Setați opțiunea **Print Quality** la valoarea **Fast**, în driver-ul imprimantei.

---

## Scanarea nu începe

- Dacă scanați folosind unitatea ADF, verificați dacă ați închis capacul pentru documente și capacul unității ADF.
- Conectați corect cablul USB dintre imprimantă și computer. Dacă utilizați un hub USB, încercați să conectați imprimanta direct la computer.
- Dacă scanați la rezoluție înaltă printr-o rețea, poate avea loc o eroare de comunicare. Micșorați rezoluția.
- Asigurați-vă că ați selectat imprimanta (scannerul) corectă în Epson Scan 2.

## Soluționarea problemelor

### Verificați dacă imprimanta este recunoscută sau nu atunci când utilizați Windows

În Windows, asigurați-vă că imprimanta (scanerul) este afișat(ă) în **Scaner și aparat foto**. Imprimanta (scanerul) ar trebui să fie afișat(ă) ca „EPSON XXXXX (numele imprimantei)”. Dacă imprimanta (scanerul) nu este afișat(ă), dezinstalați și apoi reinstalați Epson Scan 2. Consultați următoarele pentru a accesa **Scaner și aparat foto**.

#### Windows 10

Faceți clic dreapta pe butonul Start sau țineți apăsat pe acesta și selectați **Panou de control**, introduceți „Scaner și aparat foto” în caseta de căutare, faceți clic pe **Vizualizare scanere și aparate foto** și apoi verificați dacă este afișată imprimanta.

#### Windows 8.1/Windows 8/Windows Server 2012 R2/Windows Server 2012

Selectați **Desktop > Setări > Panou de control**, introduceți „Scaner și aparat foto” în caseta de căutare, faceți clic pe **Afișare scaner și aparat foto** și apoi verificați dacă este afișată imprimanta.

#### Windows 7/Windows Server 2008 R2

Faceți clic pe butonul Start și selectați **Panou de control**, introduceți „Scaner și aparat foto” în caseta de căutare, faceți clic pe **Vizualizare scanere și aparate foto** și apoi verificați dacă este afișată imprimanta.

#### Windows Vista/Windows Server 2008

Faceți clic pe butonul start, selectați **Panou de control > Hardware și sunete > Scanere și aparate foto** și apoi verificați dacă imprimanta este afișată.

#### Windows XP/Windows Server 2003 R2/Windows Server 2003

Faceți clic pe butonul Start, selectați **Panou de control > Imprimante și alte dispozitive hardware > Scanere și aparate foto** și apoi verificați dacă este afișată imprimanta.

### Informații conexe

➔ [„Dezinstalarea aplicațiilor” la pagina 189](#)

➔ [„Instalarea celor mai recente aplicații” la pagina 186](#)

---

## Probleme cu privire la imaginile scanate

### Culori lipsite de omogenitate, murdărie, pete etc. apar la scanarea de pe geamul scanerului

Curățați geamul scanerului.

Îndepărtați resturile sau murdăria care aderă la original.

Nu apăsați cu prea multă forță pe original sau pe capacul pentru document. Dacă apăsați cu prea multă forță, pot apărea neclarități, mazălături sau pete.

### Informații conexe

➔ [„Curățarea Geamul scanerului” la pagina 180](#)

## Apar linii drepte la scanarea din ADF

- Curățați ADF.

Pot apărea linii drepte în imagine când pătrund resturi sau murdărie în ADF.

- Îndepărtați resturile sau murdăria care aderă la original.

### Informații conexe

- ➔ [„Curățarea alimentatorului automat de documente \(ADF\)” la pagina 177](#)

## Calitatea imaginii lasă de dorit

- În Epson Scan 2, reglați imaginea utilizând elementele din fila **Setări avansate**, apoi scanați.
- Dacă rezoluția este redusă, încercați să măriți rezoluția și apoi să scanați.

### Informații conexe

- ➔ [„Aplicație pentru scanarea documentelor și imaginilor \(Epson Scan 2\)” la pagina 182](#)

## Fundalul imaginilor prezintă offset

Este posibil ca imaginile situate pe verso-ul originalului să apară pe imaginea scanată.

- În Epson Scan 2, selectați fila **Setări avansate**, apoi reglați opțiunea **Luminoz..**  
Este posibil ca această caracteristică să nu fie disponibilă, în funcție de setările din fila **Setări principale > Tip imagine** sau alte setări din fila **Setări avansate**.
- În Epson Scan 2, selectați fila **Setări avansate**, apoi **Opțiune imagine > Îmbunătățire text**.
- La scanarea de pe geamul scannerului, așezați o coală de hârtie neagră sau o folie de protecție pentru birou peste original.

### Informații conexe

- ➔ [„Aplicație pentru scanarea documentelor și imaginilor \(Epson Scan 2\)” la pagina 182](#)
- ➔ [„Așezarea originalelor” la pagina 36](#)

## Textul este neclar

- În Epson Scan 2, selectați fila **Setări avansate**, apoi **Opțiune imagine > Îmbunătățire text**.
- În Epson Scan 2, când opțiunea **Tip imagine** din fila **Setări principale** este setată la **Alb negru**, reglați **Prag** din fila **Setări avansate**. La mărirea valorii **Prag**, negrul devine mai intens.
- Dacă rezoluția este redusă, încercați să măriți rezoluția și apoi să scanați.

### Informații conexe

- ➔ [„Aplicație pentru scanarea documentelor și imaginilor \(Epson Scan 2\)” la pagina 182](#)

## Apar modele moiré (umbre sub formă de plasă)

Dacă originalul este un document imprimat, este posibil să apară modele moiré (umbre sub formă de plasă) în imaginea scanată.

- În fila **Setări avansate** din Epson Scan 2, selectați **Filtrare descreen**.



- Modificați rezoluția și încercați să scanați din nou.

### Informații conexe

- ➔ [„Aplicație pentru scanarea documentelor și imaginilor \(Epson Scan 2\)” la pagina 182](#)

## Nu se poate scana suprafața corectă pe geamul scannerului

- Asigurați-vă că originalul este poziționat corect în raport cu marcajele de aliniere.
- Dacă marginea imaginii scanate lipsește, îndepărtați ușor originalul de marginea geamului scannerului.
- La scanarea de la panoul de control și selectarea funcției de trunchiere automată la suprafața de scanare, eliminați reziduurile sau murdăria de la geamul scannerului și de pe capacul pentru documente. Dacă există reziduuri sau murdărie în jurul originalului, domeniul de scanare se va extinde, pentru a le include.

### Informații conexe

- ➔ [„Așezarea originalelor” la pagina 36](#)
- ➔ [„Curățarea Geamul scannerului” la pagina 180](#)

## Textul nu este corect recunoscut la salvarea în formatul PDF căutabil

- În fereastra **Opțiuni format imagine** din Epson Scan 2, verificați că opțiunea **Limbă text** este setată corect în fila **Text**.
- Verificați dacă originalul este amplasat drept.

## Soluționarea problemelor

- ❑ Utilizați un original cu text clar. Este posibil ca recunoașterea textului să nu fie posibilă pentru următoarele tipuri de originale.
  - ❑ Originale care au fost copiate de mai multe ori
  - ❑ Originale primite prin fax (la rezoluții reduse)
  - ❑ Originale la care spațierea dintre litere, respectiv dintre rânduri, este prea redusă
  - ❑ Originale cu linii trase cu rigla sau subliniere pe deasupra textului
  - ❑ Originale cu text scris de mână
  - ❑ Originale cu încrețituri sau cute
- ❑ În Epson Scan 2, când opțiunea **Tip imagine** din fila **Setări principale** este setată la **Alb negru**, reglați **Prag** din fila **Setări avansate**. La creșterea valorii **Prag**, zona culorii negre devine mai mare.
- ❑ În Epson Scan 2, selectați fila **Setări avansate**, apoi **Opțiune imagine > Îmbunătățire text**.

### Informații conexe

➔ [„Aplicație pentru scanarea documentelor și imaginilor \(Epson Scan 2\)” la pagina 182](#)

## Nu se pot rezolva problemele imaginii scanate

Dacă ați încercat toate soluțiile și nu ați rezolvat problema, inițializați setările Epson Scan 2 utilizând Epson Scan 2 Utility.

### Notă:

*Epson Scan 2 Utility este o aplicație livrată cu Epson Scan 2.*

1. Deschideți Epson Scan 2 Utility.
  - ❑ Windows 10/Windows Server 2016  
Faceți clic pe butonul Start și apoi selectați **EPSON > Epson Scan 2 Utility**.
  - ❑ Windows 8.1/Windows 8/Windows Server 2012 R2/Windows Server 2012  
Introduceți numele aplicației în câmpul de căutare, apoi selectați pictograma afișată.
  - ❑ Windows 7/Windows Vista/Windows XP/Windows Server 2008 R2/Windows Server 2008/Windows Server 2003 R2/Windows Server 2003  
Faceți clic pe butonul Start, apoi selectați **Toate programele** sau **Programe > EPSON > Epson Scan 2 Utility > Epson Scan 2**.
  - ❑ Mac OS  
Selectați **Start > Aplicații > Epson Software > Epson Scan 2 Utility**.
2. Selectați fila **Altul**.
3. Faceți clic pe **Reinițializ..**

### Notă:

*Dacă inițializarea nu rezolvă problema, dezinstalați și reinstalați Epson Scan 2.*

### Informații conexe

➔ [„Dezinstalarea aplicațiilor” la pagina 189](#)

➔ [„Instalarea celor mai recente aplicații” la pagina 186](#)

## Nu se pot salva imaginile scanate în folderul partajat

### Verificarea mesajelor pe imprimantă

Mesajele de eroare sunt afișate pe panoul de control al imprimantei în cazul apariției unei erori.

Mesaje	Soluții
Eroare DNS. Verificați setările DNS.	<ul style="list-style-type: none"> <li><input type="checkbox"/> Asigurați-vă că adresa din lista de contacte din imprimantă și adresa folderului partajat sunt identice.</li> <li><input type="checkbox"/> Dacă adresa IP a computerului este statică și setată manual, schimbați numele computerului în calea rețelei la adresa IP. Exemplu: \\EPSON02\SCAN — \\192.168.xxx.xxx\SCAN</li> <li><input type="checkbox"/> Asigurați-vă că ați pornit computerul și că nu intrați în modul inactiv. În cazul în care computerul intră în modul inactiv, nu puteți salva imaginile scanate în folderul partajat.</li> <li><input type="checkbox"/> Dezactivați temporar firewall-ul computerului și software-ul de securitate. Dacă aceasta anulează eroarea, verificați setările în software-ul de securitate.</li> <li><input type="checkbox"/> Dacă <b>Rețea publică</b> este selectată ca locație de rețea, nu puteți salva imaginile scanate în folderul partajat. Configurați setările de redirecționare pentru fiecare port.</li> <li><input type="checkbox"/> Dacă utilizați un computer laptop și adresa IP este setată ca DHCP, adresa IP se poate modifica la reconectarea la rețea. Recuperați adresa IP.</li> <li><input type="checkbox"/> Asigurați-vă că setarea DNS este corectă. Contactați administratorul de rețea pentru setările DNS.</li> <li><input type="checkbox"/> Numele computerului și adresa IP pot diferi atunci când tabelul de gestionare al serverului DNS nu este actualizat. Contactați administratorul dumneavoastră de server DNS.</li> </ul>
Eroare de autentificare. Verificați metoda de autentificare, contul autentificat și parola autentificată.	Asigurați-vă că numele de utilizator și parola sunt introduse corect în computer și în contactele din imprimantă. De asemenea, asigurați-vă că parola nu a expirat.
Eroare de comunicare. Verificați conexiunea Wi-Fi/de rețea.	<ul style="list-style-type: none"> <li><input type="checkbox"/> Asigurați-vă că <b>Utilizare partajare de rețea Microsoft</b> este activat în Web Config. Selectați <b>Rețea &gt; Rețea MS</b> în Web Config.</li> <li><input type="checkbox"/> Asigurați-vă că adresa din lista de contacte din imprimantă și adresa folderului partajat sunt identice.</li> <li><input type="checkbox"/> Drepturile de acces pentru utilizator în lista de contacte trebuie adăugate în fila <b>Partajare</b> și în fila <b>Securitate</b> a proprietăților folderului partajat. De asemenea, permisiunile pentru utilizator trebuie setate la „permis”.</li> </ul>
Numele fișierului este deja în uz. Redenumiți fișierul și scanați din nou.	Modificați setările de nume fișier. În caz contrar, mutați sau ștergeți fișierele sau modificați denumirea fișierului în folderul partajat.
Fișierele scanate sunt prea mari. Au fost trimise numai XX pagini. Verificați dacă folderul de destinație are suficient spațiu.	Nu există suficient spațiu pe hard disk-ul din computer. Măriți spațiul liber pe computer.

## Soluționarea problemelor

### Verificați punctul în care a apărut eroarea

Când salvați imaginile scanate în folderul partajat, procesul de salvare are loc după cum urmează. Puteți verifica apoi punctul în care a apărut eroarea.

Elemente	Funcționare	Mesaje de eroare
Conectare	Conectați-vă la computer de la imprimantă.	Eroare DNS. Verificați setările DNS.
Conectarea la computer	Conectați-vă la computer cu numele de utilizator și parola.	Eroare de autentificare. Verificați metoda de autentificare, contul autentificat și parola autentificată.
Verificarea folderului pentru salvare	Verificați calea rețelei folderului partajat.	Eroare de comunicare. Verificați conexiunea Wi-Fi/de rețea.
Verificarea denumirii fișierului	Verificați dacă există un fișier cu denumire identică cu cea a fișierului pe care doriți să îl salvați în folder.	Numele fișierului este deja în uz. Redenumiți fișierul și scanati din nou.
Scrierea fișierului	Scrieți un nou fișier.	Fișierele scanate sunt prea mari. Au fost trimise numai XX pagini. Verificați dacă folderul de destinație are suficient spațiu.

### Salvarea imaginilor scanate durează mult timp

Verificați următoarele puncte.

- Asigurați-vă că setarea DNS este corectă.
- Asigurați-vă că fiecare setare DNS este corectă atunci când verificați Web Config.
- Asigurați-vă că numele de domeniu DNS este corect.

### Comutarea între rețea privată și rețea publică

Locația de rețea este setată ca profil pentru conexiuni în rețea în Windows 7 sau o versiune ulterioară. Setările partajate și setările firewall sunt stabilite în funcție de locația rețelei.

Utilizați **Rețea privată**, **Rețea de domiciliu**, sau **Rețea de lucru** pentru a accesa rețeaua de la domiciliu sau de la birou. Pentru a accesa rețele LAN wireless publice, precum cele dintr-un aeroport sau o benzinărie, utilizați o **Rețea publică** care este mai sigură decât o rețea privată.

Utilizați **Rețea privată**, **Rețea de domiciliu**, sau **Rețea de lucru** pentru a salva imaginile scanate în folderul partajat.



**Important:**

Pentru a schimba locația de rețea, contactați administratorul.

**Notă:**

În funcție de mediu, **Rețea de domeniu** va fi utilizată ca locație de rețea.

Selectați locația de rețea când conectați computerul la rețea pentru prima dată. Nu puteți salva imagini scanate în folderul partajat când selectați rețeaua publică drept locație de rețea. Setati din nou locația de rețea.

## Soluționarea problemelor

Denumirile de locații de rețea variază în Windows 10/Windows 8.1/Windows 8 și Windows 7.

Windows 10/Windows 8.1/Windows 8	Rețea privată
	Rețea publică
Windows 7	Rețea de domiciliu
	Rețea de lucru
	Rețea publică

Puteți verifica setările de rețea în **Panou de control > Centru rețea și partajare**.

### Schimbați locația de rețea

Operațiunile pentru schimbarea locației de rețea variază în funcție de sistemul de operare.

#### Informații conexe

- ➔ [„Schimbarea locației de rețea — Windows 10” la pagina 224](#)
- ➔ [„Schimbarea locației de rețea — Windows 8.1” la pagina 224](#)
- ➔ [„Schimbarea locației de rețea — Windows 8” la pagina 225](#)
- ➔ [„Schimbarea locației de rețea — Windows 7” la pagina 225](#)

#### Schimbarea locației de rețea — Windows 10

##### Notă:

*Conectați-vă ca administrator.*

1. Faceți clic pe simbolul Windows pentru a afișa meniul start și apoi faceți clic pe pictograma setări.
2. În fereastra **Setări**, faceți clic pe **Rețea și Internet**.
3. În fereastra **Rețea și Internet** faceți clic pe numele rețelei conectate.
  - Selectați **Wi-Fi** când utilizați o conexiune wireless.
  - Selectați **Ethernet** când utilizați o conexiune prin fir.
4. Dacă sunt afișate mai multe SSID-uri în fereastră, derulați prin listă și apoi faceți clic pe **Opțiuni complexe**.
5. Setați **Acest PC va putea fi descoperit**. Selectați **Activare** pentru a salva imaginile scanate la folderul partajat.
  - Selectați **Activare** (rețea privată) când vă conectați la o rețea de domiciliu sau rețea de birou.
  - Selectați **Dezactivare** (rețea publică) când vă conectați la o rețea publică.

##### Notă:

*Puteți verifica locația de rețea în **Centru rețea și partajare**.*

#### Schimbarea locației de rețea — Windows 8.1

##### Notă:

*Înregistrați-vă ca administrator.*



## Soluționarea problemelor

1. Afișați simbolul amplasând indicatorul mouse-ului în partea din dreapta jos a ecranului și apoi faceți clic pe **Setări**.
2. Faceți clic pe **Modificare setări PC** din fereastra **Setări**.
3. Faceți clic pe **Rețea** din fereastra **Setări PC**.
4. Faceți clic pe rețeaua conectată din fereastra **Rețea**.
5. Setări **Găsire dispozitive și conținut**. Selectați **Activare** pentru a salva imaginile scanate în folderul partajat.
  - Selectați **Activare** (rețea privată) când vă conectați la o rețea de domiciliu sau rețea de birou.
  - Selectați **Dezactivare** (rețea publică) când vă conectați la o rețea publică.

**Notă:**

- Găsire dispozitive și conținut** este afișat când vă conectați ca administrator.
- Puteți verifica locația de rețea în **Centru rețea și partajare**.

### Schimbarea locației de rețea — Windows 8

**Notă:**

Conectați-vă ca administrator.

1. Afișați simbolul amplasând indicatorul mouse-ului în partea din dreapta jos a ecranului și apoi faceți clic pe **Setări**.
2. Faceți clic pe pictograma rețea conectată din fereastra **Setări**.
3. Faceți clic dreapta pe rețeaua conectată din fereastra **Rețea** și apoi clic pe **Activare sau dezactivare partajare** din meniul afișat.
4. Mesajul **Doriți să activați partajarea între PC-uri și să vă conectați la dispozitive în această rețea?** este afișat, selectați răspunsul corespunzător locației dumneavoastră de rețea. Selectați **Da** pentru a salva imaginile scanate la folderul partajat.
  - Selectați **Da** (rețea privată) când vă conectați la o rețea de domiciliu sau rețea de birou.
  - Selectați **Nu** (rețea publică) când vă conectați la o rețea publică.

**Notă:**

Puteți verifica locația de rețea în **Centru rețea și partajare**.

### Schimbarea locației de rețea — Windows 7

**Notă:**

Conectați-vă ca administrator.

1. Faceți clic pe butonul start și apoi selectați **Panou de control**.
2. Deschideți **Centru rețea și partajare**.
  - Vizualizare **Categorie**: Selectați **Rețea și Internet** > **Centru rețea și partajare**.
  - Vizualizare **Pictograme mici**: Faceți clic pe **Centru rețea și partajare**.
3. Faceți clic pe locația de rețea în **Vizualizare rețele active**.

## Soluționarea problemelor

4. Setați locația de rețea.
  - Selectați **Rețea de domiciliu** sau **Rețea de lucru** când vă conectați la o rețea de domiciliu sau de birou.
  - Selectați **Rețea publică** atunci când vă conectați la o rețea publică.
5. Verificați conținutul și apoi faceți clic pe **Închidere**.

---

## Alte probleme de scanare

### Viteza de scanare este redusă

- Reduceți rezoluția și apoi reluați scanarea. Când rezoluția este înaltă, scanarea ar putea dura mai mult timp.
- Viteza de scanare ar putea fi redusă în funcție de caracteristicile de ajustare ale imaginii din Epson Scan 2.
- Pe ecranul **Configurare**, care poate fi afișat făcându-se clic pe butonul  din Epson Scan 2, dacă setați **Modul silențios** pe fila **Scanare**, viteza de scanare ar putea fi redusă.

#### Informații conexe

➔ „Efectuarea scanării utilizând Epson Scan 2” la pagina 129

### Nu se poate trimite imaginea scanată prin e-mail

Asigurați-vă că ați configurat setările pentru serverul de e-mail.

### Scanarea se oprește dacă scanați în format PDF/Multi-TIFF

- Când scanați utilizând Epson Scan 2, puteți scana continuu până la 999 de pagini în format PDF și până la 200 de pagini în format Multi-TIFF. Atunci când scanați utilizând panoul de control, puteți să scanați continuu până la 50 de pagini pe o singură față utilizând ADF și până la 100 de pagini față-verso utilizând ADF și atunci când scanați utilizând geamul scannerului.
- Dacă scanați volume mari, vă recomandăm să scanați în tonuri de gri.
- Eliberați cât mai mult spațiu pe hard discul calculatorului. Scanarea se poate opri dacă nu este suficient spațiu disponibil.
- Încercați să reduceți rezoluția de scanare. Scanarea se oprește dacă dimensiunea totală a datelor a ajuns la valoarea limită.

#### Informații conexe

➔ „Efectuarea scanării utilizând Epson Scan 2” la pagina 129

---

## Probleme la trimiterea și primirea de faxuri

Descrie modul de depanare a faxurilor.

## Soluționarea problemelor

**Notă:**



În cazul în care trebuie să efectuați depanarea în următoarele situații, consultați Ghidul administratorului pentru detalii.

- Conexiuni — linie telefonică, telefon extern sau alte dispozitive
- Setări fax în Setări > Setări generale

### Primirea sau trimiterea faxurilor nu este posibilă

- Utilizați opțiunea **Verif conexiune fax** de la panoul de control pentru a rula verificarea automată a conexiunii faxului. Încercați soluțiile descrise în raport.
- Verificați codul de eroare afișat pentru activitatea de fax eșuată, apoi încercați soluțiile descrise în lista de coduri de eroare.
- Verificați opțiunea **Tip linie**. Setând această opțiune la **PBX**, este posibil să rezolvați problema. Dacă sistemul telefonic necesită un cod de acces pentru a obține o linie către exterior, înregistrați codul respectiv în imprimantă și introduceți caracterul # (diez) la începutul numărului, atunci când trimiteți un fax.
- Dacă survine o eroare de comunicare, schimbați setarea **Viteză fax** la valoarea **Lent (96.00bps)**, de la panoul de control.
- Verificați dacă priza telefonică funcționează, conectând un telefon la aceasta și testând-o. Dacă nu puteți realiza sau primi apeluri, contactați compania de telecomunicații.
- Pentru a conecta imprimanta la o linie telefonică DSL, trebuie să utilizați un modem DSL echipat cu filtru DSL incorporat sau să instalați un filtru DSL separat pe linie. Contactați furnizorul de servicii DSL.
- În cazul conectării la o linie telefonică DSL, conectați imprimanta direct la o priză telefonică de perete, pentru a verifica dacă puteți trimite faxuri. Dacă puteți trimite, problema ar putea fi cauzată de filtrul DSL. Contactați furnizorul de servicii DSL.
- Activați setarea **ECM** de la panoul de control. Faxurile color nu se pot trimite când este dezactivată funcția **ECM**.
- Pentru a trimite sau primi faxuri utilizând computerul, asigurați-vă că imprimanta este conectată printr-un cablu USB sau o rețea și că driver-ul PC-FAX a fost instalat pe computer. Driverul PC-FAX este instalat împreună cu FAX Utility.

## Soluționarea problemelor

- ❑ În Windows, asigurați-vă că imprimanta (faxul) este afișat(ă) în **Dispozitive și imprimante, Imprimantă** sau **Imprimante și alte tipuri de hardware**. Imprimanta (faxul) ar trebui să fie afișat(ă) ca „EPSON XXXXX (FAX)”. Dacă imprimanta (faxul) nu este afișat(ă), deinstalați și apoi reinstalați FAX Utility. Consultați următoarele pentru a accesa **Dispozitive și imprimante, Imprimantă** sau **Imprimante și alte tipuri de hardware**.
  - ❑ Windows 10  
Faceți clic dreapta pe butonul Start sau apăsați-l prelung, apoi selectați **Panou de control > Vizualizare dispozitive și imprimante din Hardware și sunete**.
  - ❑ Windows 8.1/Windows 8  
Selectați **Desktop > Setări > Panou de control > Vizualizare dispozitive și imprimante din Hardware și sunete** sau **Hardware**.
  - ❑ Windows 7  
Faceți clic pe butonul Start și selectați **Panou de control > Vizualizare dispozitive și imprimante din Hardware și sunete** sau **Hardware**.
  - ❑ Windows Vista  
Faceți clic pe butonul Start și selectați **Panou de control > Imprimante din Hardware și sunete**.
  - ❑ Windows XP  
Faceți clic pe butonul Start și selectați **Setări > Panou de control > Imprimante și alt hardware > Imprimante și faxuri**.
- ❑ În Mac OS, verificați următoarele.
  - ❑ Selectați **Preferințe sistem** din meniul  > **Imprimante și scanere** (sau **Tipărire și scanare, Tipărire și fax**) și apoi asigurați-vă că se afișează imprimanta (faxul). Imprimanta (faxul) ar trebui să fie afișat(ă) ca „FAX XXXX (USB)” sau „FAX XXXX (IP)”. Dacă nu se afișează imprimanta (faxul), faceți clic pe [+], apoi înregistrați imprimanta.
  - ❑ Selectați **Preferințe sistem** din meniul  > **Imprimante și scanere** (sau **Tipărire și scanare, Tipărire și fax**) și apoi faceți dublu clic pe imprimantă (fax). Dacă imprimanta este în pauză, faceți clic pe **Reluare** (sau **Reluare imprimantă**).

### Informații conexe

- ➔ [„Coduri de eroare din meniul de stare” la pagina 193](#)
- ➔ [„Dezinstalarea aplicațiilor” la pagina 189](#)
- ➔ [„Instalarea celor mai recente aplicații” la pagina 186](#)

## Imposibil de trimis faxuri

- ❑ Când este activată caracteristica de restricționare în funcție de utilizator, vă vor fi necesare un ID de utilizator și o parolă pentru a utiliza imprimanta. Contactați administratorul dacă nu cunoașteți parola.
- ❑ Dacă este activată caracteristica de restricționare în funcție de utilizator și trimiteți un fax de la computer, autentificarea va fi realizată cu ajutorul numelui de utilizator și parolei setate în driverul imprimantei. Dacă nu puteți trimite un fax din cauza unei erori de autentificare, contactați administratorul.
- ❑ Puteți configura informațiile din antet pentru faxurile trimise de la panoul de control. Unele faxuri resping automat faxurile primite care nu conțin informații în antet.
- ❑ Dacă ați blocat funcția de identificare a apelantului (Caller ID), deblocați-o. Unele telefoane și faxuri resping automat apelurile anonime.

## Soluționarea problemelor



- ❑ Solicitați destinatarului să vă confirme dacă numărul de fax este corect și dacă aparatul său este pregătit să primească un fax.
- ❑ Verificați dacă ați trimis accidental un fax utilizând funcția de sub-adresă. Dacă selectați un destinatar cu o sub-adresă din lista de contacte, faxul poate fi trimis utilizând funcția de sub-adresă.
- ❑ La trimiterea faxurilor utilizând funcția de sub-adresă, întrebați destinatarul dacă aparatul fax deținut poate recepționa faxuri utilizând funcția de sub-adresă.
- ❑ La trimiterea faxurilor utilizând funcția de sub-adresă, verificați dacă sub-adresa și parola sunt corecte. Verificați cu destinatarul dacă sub-adresa și parola corespund.

### Informații conexe

- ➔ „Primirea sau trimiterea faxurilor nu este posibilă” la pagina 227
- ➔ „Expedierea unui fax cu Subadresă(SUB) și Parolă(SID)” la pagina 143
- ➔ „Trimiterea faxurilor la cerere (Utilizarea Trimit cu interog/ setă aviz electr)” la pagina 138

## Nu pot fi trimise faxuri către un anumit destinatar

Verificați următoarele dacă nu puteți trimite faxuri către un anumit destinatar din cauza unei erori.

- ❑ Dacă aparatul destinatarului nu preia apelul în decurs de 50 de secunde după ce imprimanta a terminat de format, apelul se încheie cu eroare. Formați numărul utilizând caracteristica  (În furcă) sau un telefon conectat, pentru a determina timpul necesar pentru a auzi un ton de fax. Dacă durează mai mult de 50 de secunde, adăugați pauze după numărul de fax, pentru a trimite faxul. Atingeți  pentru a introduce o pauză. Va fi introdusă o cratimă, indicând o pauză. O pauză durează aproximativ trei secunde. Adăugați mai multe pauze, dacă este necesar.
- ❑ Dacă ați selectat destinatarul din lista de contacte, verificați dacă informațiile înregistrate sunt corecte. Dacă informațiile sunt corecte, selectați destinatarul din lista de contacte, atingeți **Editare** și schimbați opțiunea **Viteză fax** la valoarea **Lent (96.00bps)**.

### Informații conexe

- ➔ „Trimiterea manuală a faxurilor după confirmarea stării destinatarului” la pagina 137
- ➔ „Trimiterea faxurilor cu formarea numărului de la telefonul extern” la pagina 138
- ➔ „Gestionarea contactelor” la pagina 46
- ➔ „Primirea sau trimiterea faxurilor nu este posibilă” la pagina 227

## Imposibil de trimis faxuri la o anumită oră

Setați corect data și ora de pe panoul de control.

### Informații conexe

- ➔ „Trimiterea unor faxuri în monocrom la o anumită oră (Trimitere fax mai târziu)” la pagina 142
- ➔ „Setări de bază” la pagina 49

## Soluționarea problemelor

### Imposibil de primit faxuri

- Dacă sunteți abonat la un serviciu de redirectionare a apelurilor, este posibil ca imprimanta să nu poată primi faxuri. Contactați furnizorul de servicii.
- Dacă nu ați conectat un telefon la imprimantă, setați opțiunea **Mod primire** la valoarea **Auto**, de la panoul de control.
- În următoarele condiții, imprimanta rămâne fără memorie și nu poate primi faxuri. Consultați secțiunea de depanare pentru a obține informații referitoare la gestionarea unei erori legate de umplerea memoriei.
  - 200 de documente primite au fost salvate în inbox și în caseta confidențială în total.
  - Memoria imprimantei este plină (100%).
- La recepționarea faxurilor utilizând funcție de sub-adresă, verificați dacă sub-adresa și parola sunt corecte. Verificați cu expeditorul dacă sub-adresa și parola corespund.
- Verificați dacă numărul de fax al expeditorului a fost înregistrat în **Listă numere refuzare**. Faxurile trimise de la numere care au fost adăugate în această listă sunt blocate când se activează **Listă numere refuzare** în **Fax de respingere**.
- Verificați dacă numărul de fax al expeditorului este înregistrat în lista de contacte. Faxurile trimise de la numere care nu au fost înregistrate în această listă sunt blocate când se activează **Contacte neînregistrate** în **Fax de respingere**.
- Întrebați expeditorul dacă informațiile de antet sunt configurate pe aparatul său de fax. Faxurile care nu includ informații de antet sunt blocate când se activează **Spațiu pentru antet fax blocat** în **Fax de respingere**.

#### Informații conexe

- ➔ [„Primirea sau trimiterea faxurilor nu este posibilă” la pagina 227](#)
- ➔ [„Eroarea de memorie plină” la pagina 230](#)
- ➔ [„Recepționarea faxurilor de la un avizier electronic cu o sub-adresă \(SEP\) și parolă \(PWD\) \(Primire cu interogare\)” la pagina 148](#)

### Nu se pot salva faxuri recepționate pe un dispozitiv de memorie

Verificați dacă dispozitivul de memorie este conectat la imprimantă și apoi verificați **Setări primite**.

### Eroarea de memorie plină

- Dacă imprimanta a fost setată pentru a salva faxurile recepționate în Inbox sau în caseta confidențială, ștergeți faxurile pe care le-ați citit deja din Inbox sau din caseta confidențială.
- Dacă imprimanta a fost setată pentru a salva faxurile primite pe un computer, porniți computerul setat în acest scop. După salvarea faxurilor primite pe computer, acestea vor fi șterse din imprimantă.
- Dacă imprimanta a fost setată pentru a salva faxurile primite pe un dispozitiv de memorie, conectați dispozitivul respectiv, pe care ați creat un folder pentru salvarea faxurilor, la imprimantă. După salvarea documentelor primite pe dispozitivul respectiv, acestea vor fi șterse din imprimantă. Asigurați-vă că dispozitivul dispune de suficientă memorie și că nu este protejat la scriere.

## Soluționarea problemelor

- Deși memoria este plină, puteți trimite un fax utilizând una dintre următoarele soluții.
  - Trimiteți un fax utilizând funcționalitatea **Trimitere directă** atunci când trimiteți un fax monocrom.
  - Trimiteți un fax cu formarea numărului de la telefonul extern.
  - Trimiteți un fax utilizând funcționalitatea  (**În furcă**).
  - Trimiteți un fax separând originalele în două sau mai multe seturi, pentru a le trimite în mai multe loturi.
- Dacă imprimanta nu poate tipări faxurile primite din cauza unei erori de imprimantă, cum ar fi un blocaj de hârtie, poate apărea eroarea de memorie plină. Rezolvați problema imprimantei, apoi contactați expeditorul și solicitați-i să trimită faxul din nou.

### Informații conexe

- ➔ „Trimiterea mai multor pagini ale unui document monocrom (Trimitere directă)” la pagina 140
- ➔ „Trimiterea faxurilor cu formarea numărului de la telefonul extern” la pagina 138
- ➔ „Trimiterea manuală a faxurilor după confirmarea stării destinatarului” la pagina 137
- ➔ „Scoaterea hârtiei blocate” la pagina 200

## Calitatea faxurilor trimise este redusă

- Curățați geamul scannerului.
- Curățați ADF.
- Schimbați setarea **Tip original** de la panoul de control. Dacă originalele dvs. conțin atât text, cât și fotografii, alegeți setarea **Fotografie**.
- Schimbați setarea **Densitate** de la panoul de control.
- Dacă nu sunteți sigur de caracteristicile aparatului fax al destinatarului, activați caracteristica **Trimitere directă** sau selectați **Bun** ca setare pentru **Rezoluție**.  
Dacă alegeți setarea **Super fin** sau **Ultra fin** pentru un fax monocrom și trimiteți faxul fără a utiliza caracteristica **Trimitere directă**, imprimanta ar putea reduce rezoluția automat.
- Activați setarea **ECM** de la panoul de control.

### Informații conexe

- ➔ „Setări fax” la pagina 150
- ➔ „Curățarea Geamul scannerului” la pagina 180
- ➔ „Curățarea alimentatorului automat de documente (ADF)” la pagina 177

## Faxurile trimise au dimensiuni incorecte

- La trimiterea unui fax utilizând geamul scannerului, așezați originalul corect, aliniind colțul paginii cu marcajul de origine. Selectați dimensiunea originalului de la panoul de control.
- Curățați geamul scannerului și capacul de documente. Dacă există praf sau pete pe suprafața de sticlă, zona de scanare ar putea fi extinsă pentru a include praful sau petele, creând o poziție de scanare incorectă sau imaginea ar putea fi micșorată.

## Soluționarea problemelor

### Informații conexe

- ➔ „Setări fax” la pagina 150
- ➔ „Așezarea originalelor” la pagina 36
- ➔ „Curățarea Geamul scannerului” la pagina 180

## Calitatea faxurilor primite este redusă

- Activați setarea ECM de la panoul de control.
- Solicitați expeditorului să trimită utilizând un mod de calitate superior.
- Tipăriți din nou faxul primit. Selectați **Jurnal** din **Job/Status** pentru a tipări faxul din nou.

### Informații conexe

- ➔ „Verificarea istoricului activităților de fax” la pagina 161

## Faxurile primite nu sunt tipărite

- Dacă a survenit o eroare de imprimantă, cum ar fi un blocaj de hârtie, imprimanta nu poate tipări faxurile primite. Verificați imprimanta.
- Dacă imprimanta a fost setată pentru a salva faxurile recepționate în inbox sau în caseta confidențială, faxurile primite nu vor fi tipărite automat. Verificați **Setări primite**.

### Informații conexe

- ➔ „Verificarea stării imprimantei” la pagina 192
- ➔ „Scoaterea hârtiei blocate” la pagina 200

## Paginile sunt goale sau doar o cantitate mică de text este imprimantă pe cea de-a doua pagină în cazul faxurilor recepționate

Puteți imprima pe o pagină utilizând funcția **Ștergere date de imprimare după divizare** din **Setări divizare pagină**.

Selectați **Ștergere parte de sus** sau **Ștergere parte de jos** în **Ștergere date de imprimare după divizare** și apoi ajustați **Prag**. Mărirea pragului crește cantitatea ștearsă; un prag mai ridicat vă oferă o posibilitate mai mare de a tipări pe o pagină.

---

## Alte probleme cu privire la faxuri

Descrie depanarea problemelor referitoare la faxuri.

### Notă:

În cazul în care trebuie să efectuați depanarea în următoarele situații, consultați Ghidul administratorului pentru detalii.

- Conexiuni** — linie telefonică, telefon extern sau alte dispozitive
- Setări fax** în **Setări** > **Setări generale**



## Nu pot fi efectuate apeluri de pe telefonul conectat

Conectați un telefon la portul EXT. al imprimantei și ridicați receptorul. Dacă nu puteți auzi un ton de apel, conectați corect cablul telefonic.

## Robotul telefonic nu poate răspunde la apelurile vocale

De la panoul de control, setați opțiunea **Sonerii răspuns** la un număr de apeluri mai mare decât cel la care ați setat robotul telefonic.

## Numărul de fax al expeditorului nu este afișat pe faxurile primite sau este incorect

Este posibil ca expeditorul să nu fi setat informațiile din antet, sau să le fi setat incorect. Contactați expeditorul.

---

## Alte probleme

### Un ușor șoc electric la atingerea imprimantei

Dacă există multe periferice conectate la computer, s-ar putea să simțiți un ușor șoc electric atunci când atingeți imprimanta. Instalați un cablu de împământare la computerul conectat la imprimantă.

### Funcționarea imprimantei este zgomotoasă

Dacă imprimanta este prea zgomotoasă, activați **Modul silențios**. Este posibil ca activarea acestei caracteristici să determine reducerea vitezei de tipărire.

Panou de control

Selectați  pe ecranul de pornire și activați **Mod silențios**.

Driverul de imprimantă pentru Windows

Activați **Modul silențios** din fila **Principal**.

Driverul de imprimantă pentru Mac OS

Selectați **Preferințe sistem** din meniul  > **Imprimante și scanere** (sau **Tipărire și scanare**, **Tipărire și fax**) și apoi selectați imprimanta. Faceți clic pe **Opțiuni și consumabile** > **Opțiuni** (sau **Driver**). Selectați **Activat** ca setare pentru **Modul silențios**.

Epson Scan 2

Faceți clic pe butonul  pentru a deschide fereastra **Configurare**. Apoi, setați opțiunea **Modul silențios** din fila **Scanare**.

## Data și ora sunt incorecte

Setați corect data și ora de pe panoul de control. După o pană de curent determinată de un fulger sau dacă alimentarea cu energie este întreruptă pentru o perioadă lungă de timp, s-ar putea ca ceasul să indice ora greșită.

### Informații conexe

➔ [„Setări de bază” la pagina 49](#)

## Dispozitivul de memorie nu este recunoscut

Activați dispozitivul de memorie din setările **Interfață disp. de mem.** de pe panoul de control.

### Informații conexe

➔ [„Setări imprimantă” la pagina 51](#)

## Nu pot fi salvate date pe dispozitivul de memorie

- Verificați dacă dispozitivul de memorie nu este protejat la scriere.
- Verificați dacă dispozitivul de memorie are suficientă memorie liberă. Dacă memoria disponibilă este insuficientă, nu vor putea fi salvate datele.

### Informații conexe

➔ [„Specificații dispozitiv USB extern” la pagina 239](#)

## Ați uitat parola

Dacă uitați parola de administrator, contactați serviciul de asistență Epson.

### Informații conexe

➔ [„Contactarea serviciului de asistență clienți” la pagina 259](#)

## Aplicația este blocată de un firewall (numai Windows)

Adăugați aplicația în lista cu programe permise de Windows în setările de securitate din fereastra **Panou de control**.

## Se afișează „x” în ecranul de selectare a fotografiilor

Se afișează „x” pe ecranul LCD când fișierul imagine nu este compatibil cu produsul.

### Informații conexe

➔ [„Specificații privind tipurile de date compatibile” la pagina 240](#)

# Anexă

## Specificații tehnice

### Specificațiile imprimantei

Amplasarea duzelor capului de imprimare		Duze pentru cerneală neagră: 1600
Grosime hârtie*	Hârtie normală	64–90 g/m <sup>2</sup> (17–24 lv)
	Hârtie groasă	91–256 g/m <sup>2</sup> (25–68 lv)
	Plicuri	Plic #10, DL, C6: de la 75 la 90 g/m <sup>2</sup> (de la 20 la 24 lv) Plic C4: 80 la 100 g/m <sup>2</sup> (21 la 26 lv)

\* Chiar și când grosimea hârtiei se încadrează în acest interval, hârtia nu poate fi alimentată în imprimantă sau rezultatul tipăririi poate fi afectat în funcție de proprietățile sau calitatea hârtiei.

### Zona tipăribilă

Calitatea tipăririi poate să scadă în zonele umbrite datorită mecanismului imprimantei.

#### Coli individuale

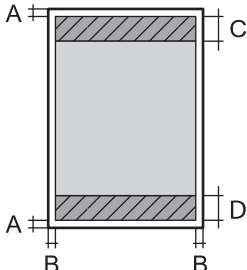
	A	3.0 mm (0.12 in.)
	B	3.0 mm (0.12 in.)
	C	47.0 mm (1.85 in.)
	D	45.0 mm (1.77 in.)

#### Plicuri

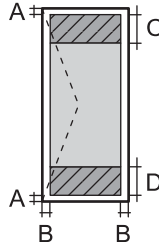
	A	3.0 mm (0.12 in.)
	B	Cu excepția tipului C4: 5.0 mm (0.20 in.) C4: 9.5 mm (0.37 in.)
	C	18.0 mm (0.71 in.)
	D	47.0 mm (1.85 in.)

## Anexă

## Specificațiile scannerului

Tip scanner	Flatbed
Dispozitiv fotoelectric	CIS
Număr de pixeli efectiv	10200×14040 de pixeli (1200 dpi)
Dimensiune maximă document	216×297 mm (8.5×11.7 in.) A4, Letter
Rezoluție de scanare	1200 dpi (scanare principală) 2400 dpi (scanare secundară)
Rezoluție de ieșire	50 – 9600 dpi în incrementuri de 1 dpi.
Profundzime de culoare	Color <input type="checkbox"/> 48 biți pe pixel intern (16 biți pe pixel pe culoare intern) <input type="checkbox"/> 24 biți pe pixel extern (8 biți pe pixel pe culoare extern) Tonuri de gri <input type="checkbox"/> 16 biți pe pixel intern <input type="checkbox"/> 8 biți pe pixel extern Alb-negru <input type="checkbox"/> 16 biți pe pixel intern <input type="checkbox"/> 1 biți pe pixel extern
Sursă de lumină	LED

## Specificații interfață

Pentru computer	USB de mare viteză
Pentru dispozitiv USB extern	USB de mare viteză

## Specificațiile faxului

Tip fax	Fax walk-up alb-negru și color (ITU-T Super Grup 3)*1
Linii telefonice acceptate	Linii telefonice analogice standard, sisteme telefonice PBX (Private Branch Exchange)
Viteză	Până la 33.6 kbps

## Anexă

Rezoluție	<p>Monocrom</p> <p><input type="checkbox"/> Standard: 8 pel/mm×3,85 linii/mm (203 pel/in.×98 linii/in.)</p> <p><input type="checkbox"/> Bun: 8 pel/mm×7,7 linii/mm (203 pel/in.×196 linii/in.)</p> <p><input type="checkbox"/> Super fin: 8 pel/mm×15,4 linii/mm (203 pel/in.×392 linii/in.)</p> <p><input type="checkbox"/> Ultra fin: 16 pel/mm×15,4 linii/mm (406 pel/in.×392 linii/in.)</p> <p>Color</p> <p>200×200 dpi</p>
Memorie pagini	Până la 550 pagini (la primire, în modul draft monocrom, ITU-T No.1)
Reapelare*2	De 2 ori (la interval de 1 minut)
Interfață	Linie telefonică RJ-11, conectare telefon RJ-11

\*1 Alb și negru doar pentru a primi faxuri.

\*2 Specificațiile pot diferi în funcție de țară sau regiune.

## Listă cu funcții de rețea

### Funcții de rețea și IPv4/IPv6

Funcții			Acceptată	Observații
Tipărire în rețea	EpsonNet Print (Windows)	IPv4	✓	-
	Standard TCP/IP (Windows)	IPv4, IPv6	✓	-
	Tipărire WSD (Windows)	IPv4, IPv6	✓	Windows Vista sau superior
	Tipărire Bonjour (Mac OS)	IPv4, IPv6	✓	-
	Tipărire IPP (Windows, Mac OS)	IPv4, IPv6	✓	-
	Tipărire UPnP	IPv4	-	Informații despre dispozitiv
	Imprimare PictBridge (Wi-Fi)	IPv4	-	Cameră digitală
	Epson Connect (Tipărire e-mail, Tipărire de la distanță)	IPv4	✓	-
	AirPrint (iOS, Mac OS)	IPv4, IPv6	✓	iOS 5 sau mai nou, Mac OS X v10.7 sau mai nou
	Google Cloud Print	IPv4, IPv6	✓	-

## Anexă

Funcții		Acceptată	Observații	
Scanare în rețea	Epson Scan 2	IPv4, IPv6	✓	-
	Event Manager	IPv4	-	-
	Epson Connect (Scanare în Cloud)	IPv4	✓	-
	AirPrint (Scanare)	IPv4, IPv6	✓	OS X Mavericks sau superior
	ADF (scanare față-verso)		✓	-
Fax	Trimitere fax	IPv4	✓	-
	Primire fax	IPv4	✓	-
	AirPrint (Faxout)	IPv4, IPv6	✓	OS X Mountain Lion sau superior

## Specificații Wi-Fi

Standarde	IEEE 802.11b/g/n*1
Interval de frecvențe	2,4 GHz
Putere de radiofrecvență maximă transmisă	20 dBm (EIRP)
Moduri coordonare	Infrastructură, Wi-Fi Direct (Simple AP)*2
Protocoale de securitate wireless*3	WEP (64/128 bit), WPA2-PSK (AES)*4, WPA2-Enterprise (AES)

\*1 IEEE 802.11n este disponibilă doar pentru HT20.

\*2 Nu este acceptat pentru IEEE 802.11b.

\*3 Wi-Fi Direct acceptă doar WPA2-PSK (AES).

\*4 Compatibilitate cu standardele WPA2, acceptă WPA/WPA2 Personal.

## Specificații Ethernet

Standarde	IEEE802.3i (10BASE-T)*1 IEEE802.3u (100BASE-TX) IEEE802.3ab (1000BASE-T)*1 IEEE802.3az (Energy Efficient Ethernet)*2
Mod de comunicare	Auto, 10Mbps full-duplex, 10Mbps semi-duplex, 100Mbps full-duplex, 100Mbps semi-duplex
Conector	RJ-45

## Anexă

- \*1 Utilizați un cablu STP (shielded twisted pair) din categoria 5e sau superioară, pentru a preveni riscul de producere a interferențelor radio.
- \*2 Dispozitivul conectat trebuie să fie conform cu standardele IEEE802.3az.

## Protocol de securitate

IEEE802.1X*	
IPsec/Filtrare IP-uri	
SSL/TLS	HTTPS Server/Client
	IPPS
SMTPS (STARTTLS, SSL/TLS)	
SNMPv3	

\* Trebuie să utilizați un dispozitiv compatibil IEEE802.1X pentru conectare.

## Compatibilitate PostScript Level 3

Funcția PostScript utilizată pe această imprimantă este compatibilă cu PostScript Level 3.

## Servicii compatibile oferite de terți

AirPrint	Tipărire	iOS 5 sau superior/Mac OS X v10.7.x sau superior
	Scanare	OS X Mavericks sau superior
	Fax	OS X Mountain Lion sau superior
Google Cloud Print		

## Specificații dispozitiv USB extern

Dispozitive	Capacități maxime
Unitate de memorie flash USB	2 TB (formatat în FAT, FAT32 sau exFAT.)

Nu puteți utiliza următoarele dispozitive:

- Un dispozitiv care necesită utilizarea unui driver dedicat
- Un dispozitiv cu setări de securitate (parolă, criptare, etc.)

Epson nu garantează funcționarea corectă și completă a dispozitivelor conectate extern.

## Anexă

## Specificații privind tipurile de date compatibile

Format fișier	<p>Imagini JPEG (*.JPG) cu Exif versiunea 2.31 standard realizate cu aparate foto digitale DCF*<sup>1</sup> versiunea 1.0 sau 2.0*<sup>2</sup></p> <p>Imagini compatibile TIFF 6.0 conform specificațiilor de mai jos</p> <p><input type="checkbox"/> Imagini RGB full-color (necomprimate)</p> <p><input type="checkbox"/> Imagini binare (necomprimate sau codate CCITT)</p> <p>Fișiere de date compatibile PDF versiunea 1.7</p>
Dimensiuni imagini	<p>Horizontal: de la 80 la 10200 de pixeli</p> <p>Vertical: de la 80 la 10200 de pixeli</p>
Dimensiune fișiere	Mai puțin de 2 GB
Număr maxim de fișiere	<p>JPEG: 9990*<sup>3</sup></p> <p>TIFF: 999</p> <p>PDF: 999</p>

\*1 Specificațiile DCF (Design rule for Camera File system, Regula de organizare a sistemului de fișiere al aparatului foto).

\*2 Nu sunt acceptate foto stocate în camere digitale cu memorie încorporată.

\*3 La un moment dat, pot fi afișate până la 999 de fișiere. (Dacă numărul de fișiere depășește 999, fișierele vor fi afișate în grupuri.)

**Notă:**

Semnul „x” este afișat pe ecranul LCD atunci când imprimanta nu poate recunoaște fișierul imagine. În acest caz, dacă selectați un aspect cu imagini multiple, vor fi tipărite secțiuni negre.

## Dimensiuni

### Imprimanta, fără accesorii

Dimensiuni	<p>Stocare</p> <p><input type="checkbox"/> Lățime: 425 mm (16.7 in.)</p> <p><input type="checkbox"/> Adâncime*<sup>1</sup>: 535 mm (21.1 in.)</p> <p><input type="checkbox"/> Înălțime: 357 mm (14.1 in.)</p> <p>Tipărire</p> <p><input type="checkbox"/> Lățime: 425 mm (16.7 in.)</p> <p><input type="checkbox"/> Adâncime: 578 mm (22.8 in.)</p> <p><input type="checkbox"/> Înălțime: 449 mm (17.7 in.)</p>
Greutate* <sup>2</sup>	Aprox. 18.3 kg (40.3 lb)

\*1 Cu tava de ieșire instalată.

\*2 Fără unitate de alimentare cu cerneală și cablul de alimentare.



## Anexă

### Imprimante cu opțiune

Acestea sunt dimensiunile imprimantelor cu 1 casete opționale pentru hârtie.

Dimensiuni	<p>Stocare</p> <ul style="list-style-type: none"> <li><input type="checkbox"/> Lățime: 425 mm (16.7 in.)</li> <li><input type="checkbox"/> Adâncime<sup>*1</sup>: 535 mm (21.1 in.)</li> <li><input type="checkbox"/> Înălțime: 457 mm (18.0 in.)</li> </ul> <p>Tipărire</p> <ul style="list-style-type: none"> <li><input type="checkbox"/> Lățime: 425 mm (16.7 in.)</li> <li><input type="checkbox"/> Adâncime: 578 mm (22.8 in.)</li> <li><input type="checkbox"/> Înălțime: 549 mm (21.6 in.)</li> </ul>
Greutate <sup>*2</sup>	Aprox. 22.9 kg (50.5 lb)

\*1 Cu tava de ieșire instalată.

\*2 Fără unitate de alimentare cu cerneală și cablul de alimentare.

### Specificații electrice

Model	Model cu 100 – 240 V	Model cu 220 – 240 V
Interval de frecvențe nominal	50 – 60 Hz	50 – 60 Hz
Intensitate nominală	0.9 – 0.5 A	0.5 A
Putere consumată (cu conectare USB)	<p>Copiere autonomă: Aprox. 23 W (ISO/IEC24712)</p> <p>Mod de pregătire: Aprox. 10 W</p> <p>Mod inactiv: Aprox. 1.4 W</p> <p>Oprire: Aprox. 0.2 W</p>	<p>Copiere autonomă: Aprox. 23 W (ISO/IEC24712)</p> <p>Mod de pregătire: Aprox. 10 W</p> <p>Mod inactiv: Aprox. 1.4 W</p> <p>Oprire: Aprox. 0.2 W</p>

#### Notă:

- Pentru a afla tensiunea de funcționare, verificați eticheta imprimantei.
- Pentru utilizatorii din Europa, consultați site-ul web următor pentru a obține detalii referitoare la consumul de energie electrică.

<http://www.epson.eu/energy-consumption>

## Anexă

## Specificații de mediu

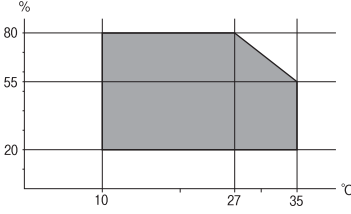
Funcționare	<p>Utilizați imprimanta în intervalul indicat în graficul de mai jos.</p>  <p>Temperatură: de la 10 până la 35°C (de la 50 până la 95°F)          Umiditate: de la 20 la 80% umiditate relativă (fără condens)</p>
Stocare	<p>Temperatură: de la -20 până la 40°C (de la -4 până la 104°F)*          Umiditate: 5 – 85% umiditate relativă (fără condens)</p>

\* Puteți depozita timp de o lună la 40°C (104°F).

## Specificații de mediu pentru Unități de Alimentare cu Cerneală

Temperatură de depozitare	-30 – 40 °C (-22 – 104 °F)*
Temperatură de îngheț	-13 °C (8.6 °F) Cerneala se dezgheață și poate fi utilizată după aproximativ 5 ore la 25 °C (77 °F).

\* Se poate depozita timp de o lună la 40 °C (104 °F).

## Cerințele sistemului

- Windows 10 (32 biți, 64 biți)/Windows 8.1 (32 biți, 64 biți)/Windows 8 (32 biți, 64 biți)/Windows 7 (32 biți, 64 biți)/Windows Vista (32 biți, 64 biți)/Windows XP SP3 sau ulterior (32 biți)/Windows XP Professional x64 Edition SP2 sau ulterior/Windows Server 2016/Windows Server 2012 R2/Windows Server 2012/Windows Server 2008 R2/Windows Server 2008/Windows Server 2003 R2/Windows Server 2003 SP2 sau ulterior
- macOS High Sierra/macOS Sierra/OS X El Capitan/OS X Yosemite/OS X Mavericks/OS X Mountain Lion/Mac OS X v10.7.x/Mac OS X v10.6.8

**Notă:**

- Este posibil ca Mac OS să nu fie compatibil cu anumite aplicații și funcții.
- Sistemul de fișiere UNIX (UFS) pentru Mac OS nu este suportat.

## Informații despre fonturi

### Fonturi disponibile pentru PostScript

Nume font	Familie	Echivalent HP
Nimbus Mono	Medium, Bold, Italic, Bold Italic	Courier
Letter Gothic	Medium, Bold, Italic	Letter Gothic
Nimbus Mono PS	Regular, Bold, Oblique, Bold Oblique	CourierPS
Nimbus Roman No4	Medium, Bold, Italic, Bold Italic	CG Times
URW Classico	Medium, Bold, Italic, Bold Italic	CG Omega
URW Coronet	-	Coronet
URW Clarendon Condensed	-	Clarendon Condensed
URW Classic Sans	Medium, Bold, Italic, Bold Italic	Univers
URW Classic Sans Condensed	Medium, Bold, Italic, Bold Italic	Univers Condensed
Antique Olive	Medium, Bold, Italic	Antique Olive
Garamond	Antiqua, Halbfett, Kursiv, Kursiv Halbfett	Garamond
Mauritius	-	Marigold
Algiers	Medium, Extra Bold	Albertus
NimbusSansNo2	Medium, Bold, Italic, Bold Italic	Arial
Nimbus Roman No9	Medium, Bold, Italic, Bold Italic	Times New Roman
Nimbus Sans	Medium, Bold, Oblique, Bold Oblique	Helvetica
Nimbus Sans Narrow	Medium, Bold, Oblique, Bold Oblique	Helvetica Narrow
Palladio	Roman, Bold, Italic, Bold Italic	Palatino
URW Gothic	Book, Demi, Book Oblique, Demi Oblique	ITC Avant Garde
URW Bookman	Light, Demi, Light Italic, Demi Italic	ITC Bookman
URW Century Schoolbook	Roman, Bold, Italic, Bold Italic	New Century Schoolbook
Nimbus Roman	Medium, Bold, Italic, Bold Italic	Times
URW Chancery Medium Italic	-	ITC Zapf Chancery Italic
Symbol	-	Symbol
URW Dingbats	-	Wingdings
Dingbats	-	ITC Zapf Dingbats
Standard Symbol	-	SymbolPS

## Anexă

## Fonturi disponibile pentru PCL (URW)

## Fonturi scalabile

Nume font	Familie	Echivalent HP	Set de simboluri pentru PCL5
Nimbus Mono	Medium, Bold, Italic, Bold Italic	Courier	1
Letter Gothic	Medium, Bold, Italic	Letter Gothic	1
Nimbus Mono PS	Regular, Bold, Oblique, Bold Oblique	CourierPS	3
Nimbus Roman No4	Medium, Bold, Italic, Bold Italic	CG Times	2
URW Classico	Medium, Bold, Italic, Bold Italic	CG Omega	3
URW Coronet	-	Coronet	3
URW Clarendon Condensed	-	Clarendon Condensed	3
URW Classic Sans	Medium, Bold, Italic, Bold Italic	Univers	2
URW Classic Sans Condensed	Medium, Bold, Italic, Bold Italic	Univers Condensed	3
Antique Olive	Medium, Bold, Italic	Antique Olive	3
Garamond	Antiqua, Halbfett, Kursiv, Kursiv Halbfett	Garamond	3
Mauritius	-	Marigold	3
Algiers	Medium, Extra Bold	Albertus	3
NimbusSansNo2	Medium, Bold, Italic, Bold Italic	Arial	3
Nimbus Roman No9	Medium, Bold, Italic, Bold Italic	Times New	3
Nimbus Sans	Medium, Bold, Oblique, Bold Oblique	Helvetica	3
Nimbus Sans Narrow	Medium, Bold, Oblique, Bold Oblique	Helvetica Narrow	3
Palladio	Roman, Bold, Italic, Bold Italic	Palatino	3
URW Gothic	Book, Demi, Book Oblique, Demi Oblique	ITC Avant Garde Gothic	3
URW Bookman	Light, Demi, Light Italic, Demi Italic	ITC Bookman	3
URW Century Schoolbook	Roman, Bold, Italic, Bold Italic	New Century Schoolbook	3
Nimbus Roman	Medium, Bold, Italic, Bold Italic	Times	3
URW Chancery Medium Italic	-	ITC Zapf Chancery Medium Italic	3
Symbol	-	Symbol	4
URW Dingbats	-	Wingdings	5
Dingbats	-	ITC Zapf Dingbats	6

## Anexă

Nume font	Familie	Echivalent HP	Set de simboluri pentru PCL5
Standard Symbol	-	SymbolPS	4
URW David	Medium, Bold	HP David	7
URW Narkis	Medium, Bold	HP Narkis	7
URW Miryam	Medium, Bold, Italic	HP Miryam	7
URW Koufi	Medium, Bold	Koufi	8
URW Naskh	Medium, Bold	Naskh	8
URW Ryadh	Medium, Bold	Ryadh	8

## Fonturi bitmap

Nume font	Set de simboluri
Line Printer	9

## Fonturi bitmap pentru recunoaștere optică/coduri de bare (doar pentru PCL5)

Nume font	Familie	Set de simboluri
OCR A	-	10
OCR B	-	11
Code39	9.37cpi, 4.68cpi	12
EAN/UPC	Medium, Bold	13

**Notă:**

În funcție de densitatea tipăririi, de calitatea și de culoarea hârtiei, fonturile OCR A, OCR B, Code39 și EAN/UPC ar putea să nu fie lizibile. Tipăriți o mostră și asigurați-vă că fonturile pot fi citite, înainte de a tipări cantități mari.

## Lista seturilor de simboluri

Imprimanta dvs. poate accesa o varietate de seturi de simboluri. Multe dintre aceste seturi de simboluri diferă doar în ceea ce privește caracterele speciale specifice fiecărei limbi.

Atunci când decideți ce font urmează să utilizați, luați în considerare și setul de simboluri pe care urmează să-l utilizați cu fontul respectiv.

**Notă:**

Deoarece majoritatea aplicațiilor tratează în mod automat fonturile și seturile de simboluri, probabil că nu veți ajunge niciodată în situația de a ajusta aceste setări ale imprimantei. Totuși, dacă vă scrieți propriile programe de control pentru imprimantă sau dacă utilizați aplicații mai vechi care nu pot controla corect fonturile, consultați următoarele secțiuni pentru mai multe informații despre seturile de simboluri.

## Anexă

## Lista seturilor de simboluri pentru PCL 5

Nume set de simboluri	Atribut	Clasificare font												
		1	2	3	4	5	6	7	8	9	10	11	12	13
Norweg1	0D	✓	✓	✓	-	-	-	-	-	-	-	-	-	-
Roman Extension	0E	-	-	-	-	-	-	-	-	✓	-	-	-	-
Italian	0I	✓	✓	✓	-	-	-	-	-	-	-	-	-	-
ECM94-1	0N	✓	✓	✓	-	-	-	-	-	✓	-	-	-	-
Swedis2	0S	✓	✓	✓	-	-	-	-	-	-	-	-	-	-
ANSI ASCII	0U	✓	✓	✓	-	-	-	✓	✓	-	-	-	-	-
UK	1E	✓	✓	✓	-	-	-	-	-	-	-	-	-	-
French2	1F	✓	✓	✓	-	-	-	-	-	-	-	-	-	-
German	1G	✓	✓	✓	-	-	-	-	-	-	-	-	-	-
Legal	1U	✓	✓	✓	-	-	-	-	-	✓	-	-	-	-
8859-2 ISO	2N	✓	✓	✓	-	-	-	-	-	✓	-	-	-	-
Spanish	2S	✓	✓	✓	-	-	-	-	-	-	-	-	-	-
ISO 8859/4 Latin 4	4N	✓	✓	✓	-	-	-	-	-	-	-	-	-	-
Roman-9	4U	✓	✓	✓	-	-	-	-	-	-	-	-	-	-
PsMath	5M	✓	✓	✓	-	-	-	✓	✓	-	-	-	-	-
8859-9 ISO	5N	✓	✓	✓	-	-	-	-	-	✓	-	-	-	-
WiTurkish	5T	✓	✓	✓	-	-	-	-	-	-	-	-	-	-
MsPublishin	6J	✓	✓	✓	-	-	-	-	-	-	-	-	-	-
VeMath	6M	✓	✓	✓	-	-	-	-	-	-	-	-	-	-
8859-10ISO	6N	✓	✓	✓	-	-	-	-	-	✓	-	-	-	-
DeskTop	7J	✓	✓	✓	-	-	-	-	-	-	-	-	-	-
Math-8	8M	✓	✓	✓	-	-	-	✓	✓	-	-	-	-	-
Roman-8	8U	✓	✓	✓	-	-	-	-	-	✓	-	-	-	-
WiE.Europe	9E	✓	✓	✓	-	-	-	-	-	-	-	-	-	-
Pc1004	9J	✓	✓	✓	-	-	-	-	-	-	-	-	-	-
8859-15ISO	9N	✓	✓	✓	-	-	-	-	-	✓	-	-	-	-
PcTk437	9T	✓	✓	✓	-	-	-	-	-	-	-	-	-	-
Windows	9U	✓	✓	✓	-	-	-	-	-	-	-	-	-	-

## Anexă

Nume set de simboluri	Atribut	Clasificare font												
		1	2	3	4	5	6	7	8	9	10	11	12	13
PsText	10J	✓	✓	✓	-	-	-	-	-	-	-	-	-	-
IBM-US	10U	✓	✓	✓	-	-	-	-	-	✓	-	-	-	-
IBM-DN	11U	✓	✓	✓	-	-	-	-	-	✓	-	-	-	-
McText	12J	✓	✓	✓	-	-	-	-	-	-	-	-	-	-
PcMultiling	12U	✓	✓	✓	-	-	-	-	-	✓	-	-	-	-
VeInternati	13J	✓	✓	✓	-	-	-	-	-	-	-	-	-	-
PcEur858	13U	✓	✓	✓	-	-	-	-	-	-	-	-	-	-
VeUS	14J	✓	✓	✓	-	-	-	-	-	-	-	-	-	-
PiFont	15U	✓	✓	✓	-	-	-	-	-	-	-	-	-	-
PcE.Europe	17U	✓	✓	✓	-	-	-	-	-	-	-	-	-	-
Unicode 3.0	18N	✓	✓	✓	-	-	-	✓	✓	-	-	-	-	-
WiBALT	19L	✓	✓	✓	-	-	-	-	-	-	-	-	-	-
WiAnsi	19U	✓	✓	✓	-	-	-	-	-	-	-	-	-	-
PcBlT775	26U	✓	✓	✓	-	-	-	-	-	-	-	-	-	-
Pc866Cyr	3R	✓	✓	-	-	-	-	-	-	-	-	-	-	-
Greek8	8G	✓	✓	-	-	-	-	-	-	-	-	-	-	-
WinGrk	9G	✓	✓	-	-	-	-	-	-	-	-	-	-	-
WinCyr	9R	✓	✓	-	-	-	-	-	-	-	-	-	-	-
Pc851Grk	10G	✓	✓	-	-	-	-	-	-	-	-	-	-	-
ISOCyr	10N	✓	✓	-	-	-	-	-	-	✓	-	-	-	-
Pc8Grk	12G	✓	✓	-	-	-	-	-	-	-	-	-	-	-
ISOGrk	12N	✓	✓	-	-	-	-	-	-	-	-	-	-	-
Pc866Ukr	14R	✓	✓	-	-	-	-	-	-	-	-	-	-	-
Hebrew7	0H	✓	-	-	-	-	-	✓	-	-	-	-	-	-
8859-8 ISO	7H	✓	-	-	-	-	-	✓	-	-	-	-	-	-
Hebrew8	8H	✓	-	-	-	-	-	✓	-	-	-	-	-	-
Pc862Heb	15H	✓	-	-	-	-	-	✓	-	-	-	-	-	-
PC-862, Hebrew	15Q	✓	-	-	-	-	-	✓	-	-	-	-	-	-
Arabic8	8V	-	-	-	-	-	-	-	✓	-	-	-	-	-
HPWARA	9V	-	-	-	-	-	-	-	✓	-	-	-	-	-

## Anexă

Nume set de simboluri	Atribut	Clasificare font												
		1	2	3	4	5	6	7	8	9	10	11	12	13
Pc864Ara	10V	-	-	-	-	-	-	-	✓	-	-	-	-	-
Symbol	19M	-	-	-	✓	-	-	-	-	-	-	-	-	-
Wingdings	579L	-	-	-	-	✓	-	-	-	-	-	-	-	-
ZapfDingbats	14L	-	-	-	-	-	✓	-	-	-	-	-	-	-
OCR A	00	-	-	-	-	-	-	-	-	-	✓	-	-	-
OCR B	10	-	-	-	-	-	-	-	-	-	-	✓	-	-
OCR B Extension	3Q	-	-	-	-	-	-	-	-	-	-	✓	-	-
Code3-9	0Y	-	-	-	-	-	-	-	-	-	-	-	✓	-
EAN/UPC	8Y	-	-	-	-	-	-	-	-	-	-	-	-	✓

## Instalarea unităților opționale

### Codul casetei opționale pentru hârtie

Acesta este codul casetei opționale pentru hârtie.

Pentru utilizatorii globali: Optional Cassette Unit (C12C932871)

Pentru utilizatorii din India: Optional Cassette Unit (C12C932881)

### Instalarea casetelor de hârtie opționale

**⚠ Atenție:**

- ❑ Înainte de a începe instalarea, opriți imprimanta, deconectați cablul de alimentare, precum și toate celelalte cabluri. În caz contrar, riscați să deteriorați cablul de alimentare și să vă electrocutați sau să provocați un incendiu.
- ❑ Atunci când ridicați imprimanta, plasați mâinile în poziția indicată mai jos. Dacă ridicați imprimanta ținând-o din alte poziții, aceasta ar putea cădea sau dvs. v-ați putea strivi degetele atunci când o așezați jos.

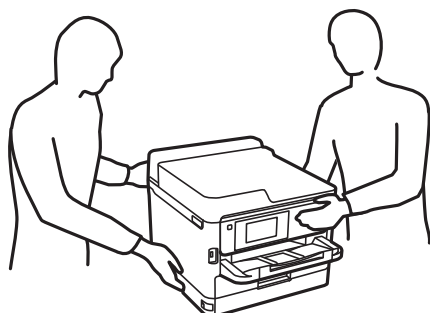



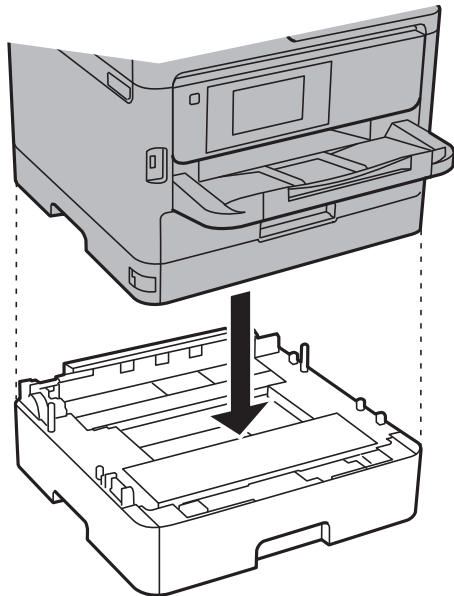

## Anexă

1. Opriți imprimanta apăsând pe butonul , apoi deconectați cablul de alimentare.
2. Deconectați toate cablurile conectate.
3. Scoateți caseta opțională pentru hârtie din cutie și îndepărtați materialele de protecție.
4. Amplasați caseta de hârtie opțională în locația în care doriți să montați imprimanta.
5. Coborâți imprimanta în unitatea casetă de hârtie opțională.

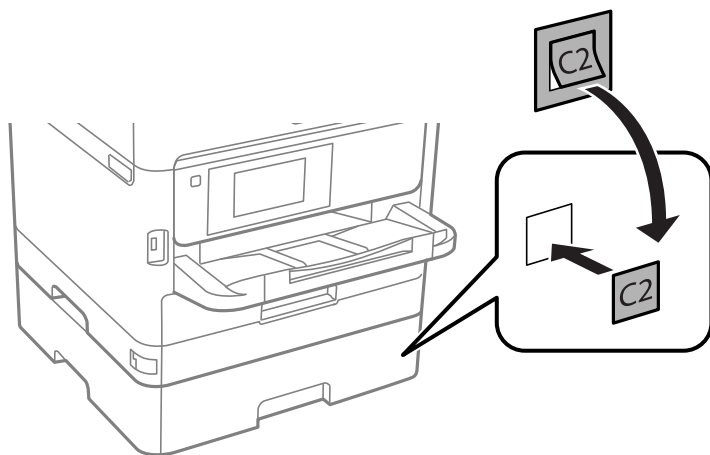

6. Lipiți autocolantul cu numărul casetei.



7. Reconectați cablul de alimentare și toate celelalte cabluri și apoi conectați imprimanta la priză.
8. Porniți imprimanta apăsând pe butonul .

## Anexă

- Scoateți și reintroduceți caseta opțională pentru hârtie, pentru a verifica dacă aceasta este afișată în ecranul **Setare hârtie**.

**Notă:**

*La demontarea casetei opționale pentru hârtie, opriți imprimanta, deconectați cablul de alimentare și celelalte cabluri, apoi urmați procedura de instalare în sens invers.*

Continuați cu realizarea setărilor din driver-ul imprimantei.

### Informații conexe

➔ „Codul casetei opționale pentru hârtie” la pagina 248

## Configurarea casetei opționale pentru hârtie în driver-ul imprimantei

Pentru a utiliza caseta opțională pentru hârtie, driver-ul imprimantei trebuie să își preia informațiile necesare.

### Configurarea casetei opționale pentru hârtie în driver-ul imprimantei — Windows

**Notă:**

*Conectați-vă la computer ca administrator.*

- Deschideți fila **Setări opționale** din proprietățile imprimantei.
  - Windows 10/Windows Server 2016  
 Faceți clic dreapta pe butonul Start sau țineți apăsat pe acesta și apoi selectați **Panou de control > Vizualizare dispozitive și imprimante** din **Hardware și sunete**. Faceți clic dreapta pe imprimantă sau apăsați lung, apoi selectați **Proprietăți imprimantă** și faceți clic pe fila **Setări opționale**.
  - Windows 8.1/Windows 8/Windows Server 2012 R2/Windows Server 2012  
 Selectați **Desktop > Setări > Panou de control > Vizualizare dispozitive și imprimante** din **Hardware și sunete**. Faceți clic dreapta pe imprimantă sau apăsați lung, apoi selectați **Proprietăți imprimantă** și faceți clic pe fila **Setări opționale**.
  - Windows 7/Windows Server 2008 R2  
 Faceți clic pe butonul Start și selectați **Panou de control > Vizualizare dispozitive și imprimante** din **Hardware și sunete**. Faceți clic dreapta pe imprimantă, selectați **Proprietăți imprimantă**, apoi faceți clic pe fila **Setări opționale**.
  - Windows Vista/Windows Server 2008  
 Faceți clic pe butonul Start și selectați **Panou de control > Imprimante** din **Hardware și sunete**. Faceți clic dreapta pe imprimantă, selectați **Proprietăți**, apoi faceți clic pe fila **Setări opționale**.
  - Windows XP/Windows Server 2003 R2/Windows Server 2003  
 Faceți clic pe butonul Start și selectați **Panou de control > Imprimante și alte dispozitive hardware > Imprimante și faxuri**. Faceți clic dreapta pe imprimantă, selectați **Proprietăți**, apoi faceți clic pe fila **Setări opționale**.
- Selectați **Capturare de la imprimantă**, apoi faceți clic pe **Primire**.  
 Informațiile despre **Surse de hârtie opționale** sunt afișate în **Informații imprimantă curentă**.
- Faceți clic pe **OK**.

## Anexă

### Configurarea casetei opționale pentru hârtie în driverul imprimantei — Mac OS

1. Selectați **Preferințe sistem** din meniul  > **Imprimante și scanere** (sau **Tipărire și scanare, Tipărire și fax**) și apoi selectați imprimanta. Faceți clic pe **Opțiuni și consumabile** > **Opțiuni** (sau **Driver**).
2. Setați **Coborâre casetă** în funcție de numărul casetelor pentru hârtie.
3. Faceți clic pe **OK**.

## Informații de reglementare

### Standarde și aprobări

#### Standarde și aprobări pentru modelul comercializat în S.U.A.

Siguranță	UL60950-1 CAN/CSA-C22.2 No.60950-1
EMC	FCC Part 15 Subpart B Class B CAN/CSA-CEI/IEC CISPR 22 Class B

Acest echipament conține următorul modul wireless.

Producător: Seiko Epson Corporation

Tip: J26H006

Acest produs este în conformitate cu prevederile din secțiunea 15 a reglementărilor FCC și cu secțiunea RAS-210 a reglementărilor IC. Compania Epson nu își asumă responsabilitatea în cazul nerespectării cerințelor de protecție cauzate de o modificare nerecomandată a produsului. Înainte de utilizare, trebuie respectate următoarele două condiții: (1) acest dispozitiv probabil nu produce interferențe periculoase și (2) acest dispozitiv trebuie să accepte orice interferențe permise, inclusiv interferențele care pot avea ca efect funcționarea incorectă a aparatului.

Pentru a preîntâmpina interferențele radio cu serviciul licențiat, acest dispozitiv este destinat utilizării în spații închise și departe de ferestre pentru a asigura o protecție maximă. Echipamentul (sau antena de transmisie a acestuia) care este instalat în exterior este supus licențierii.

Acest echipament respectă limitele FCC/IC privind expunerea la radiații stabilite pentru un mediu necontrolat și respectă orientările FCC privind expunerea la radiofrecvență (RF) din Anexa C la OET65 și specificațiile RSS-102 din regulamentul IC privind expunerea la radiofrecvență (RF). Acest echipament trebuie instalat și utilizat astfel încât radiatorul să se afle la o distanță de cel puțin 7,9 inchi (20 cm) față de corpul unei persoane (cu excepția extremităților: mâini, încheieturile mâinilor, picioare și glezne).

#### Standarde și aprobări pentru modelul comercializat în U.E.

Pentru utilizatorii din Europa

Prin prezenta, Seiko Epson Corporation declară că următorul model cu echipament radio este în conformitate cu Directiva 2014/53/EU. Textul complet al declarației de conformitate UE este disponibil pe următorul site web.

<http://www.epson.eu/conformity>

**Anexă**

C642B

Se utilizează numai în Irlanda, Marea Britanie, Austria, Germania, Liechtenstein, Elveția, Franța, Belgia, Luxemburg, Olanda, Italia, Portugalia, Spania, Danemarca, Finlanda, Norvegia, Suedia, Islanda, Croația, Cipru, Grecia, Slovenia, Malta, Bulgaria, Cehia, Estonia, Ungaria, Letonia, Lituania, Polonia, România și în Slovacia.

Compania Epson nu își asumă responsabilitatea în cazul nerespectării cerințelor de protecție cauzate de o modificare nerecomandată a produsului.

**Standarde și aprobări pentru modelul comercializat în Australia**

EMC	AS/NZS CISPR32 Class B
-----	------------------------

Epson declară prin prezenta că următoarele modele ale echipamentului respectă cerințele principale și alte prevederi importante ale AS/NZS4268:

C642B

Compania Epson nu își asumă responsabilitatea în cazul nerespectării cerințelor de protecție cauzate de o modificare nerecomandată a produsului.

**Standarde și aprobări pentru modelul comercializat în Noua Zeelandă****General Warning**

The grant of a Telepermit for any item of terminal equipment indicates only that Telecom has accepted that the item complies with minimum conditions for connection to its network. It indicates no endorsement of the product by Telecom, nor does it provide any sort of warranty. Above all, it provides no assurance that any item will work correctly in all respects with another item of Telepermitted equipment of a different make or model, nor does it imply that any product is compatible with all of Telecom's network services.

Telepermitted equipment only may be connected to the EXT telephone port. This port is not specifically designed for 3-wire-connected equipment. 3-wire-connected equipment might not respond to incoming ringing when attached to this port.

**Important Notice**

Under power failure conditions, this telephone may not operate. Please ensure that a separate telephone, not dependent on local power, is available for emergency use.

This equipment is not capable, under all operating conditions, of correct operation at the higher speeds for which it is designed. Telecom will accept no responsibility should difficulties arise in such circumstances.

This equipment shall not be set up to make automatic calls to the Telecom '111' Emergency Service.

**German Blue Angel**

Consultați următorul website pentru a verifica dacă această imprimantă este compatibilă sau nu cu standardele pentru German Blue Angel.

<http://www.epson.de/blauerengel>

## **Restricții la copiere**

Urmăriți restricțiile de mai jos pentru a asigura o utilizare responsabilă și legală a imprimantei.

Copierea următoarelor articole este interzisă prin lege:

- Bilete de bancă, monede, titluri de plasament emise de guvern, obligațiuni emise de guvern titluri de garanție emise de o municipalitate
- Timbre poștale nefolosite, cărți poștale pretimbrate și alte articole oficiale poștale care poartă o valoare valabilă
- Timbre fiscale emise de guvern și obligațiuni emise în conformitate cu procedurile legale

Copiați cu atenție următoarele articole:

- Titluri private de plasamente (certIFICATE de acțiuni, obligațiuni negociabile, cecuri, etc.), abonamente lunare, permise de concesiune, etc.
- Pașapoarte, carnet de conducere, garanții de bună funcționare, permise de drum, tichete de masă, tichete etc.

**Notă:**

*Copierea acestor articole poate fi interzisă și prin lege.*

Utilizarea responsabilă a materialelor cu drepturi de autor:

Imprimantele pot fi întrebuințate greșit prin copierea neautorizată de materiale sub incidența legislației privind drepturile de proprietate intelectuală. În cazul în care nu acționați în urma unui sfat primit de la un avocat, folosiți documentele în mod responsabil și cu respect prin obținerea acordului titularului dreptului de proprietate înainte de copierea materialului publicat.

---

## **Transportul imprimantei**

Dacă trebuie să mutați imprimanta pentru a o muta sau pentru reparații, urmați instrucțiunile de mai jos pentru ambalarea imprimantei.

## Anexă

**⚠ Atenție:**

- ❑ Atunci când transportați imprimanta, ridicați-o într-o poziție stabilă. Dacă ridicați imprimanta într-o poziție instabilă, riscați să vă răniți.
- ❑ Deoarece imprimanta este grea, în timpul despachetării și transportului aceasta trebuie manipulată întotdeauna de către două sau mai multe persoane.
- ❑ Atunci când ridicați imprimanta, plasați mâinile în poziția indicată mai jos. Dacă ridicați imprimanta ținând-o din alte poziții, aceasta ar putea cădea sau dvs. v-ați putea strivi degetele atunci când o așezați jos.

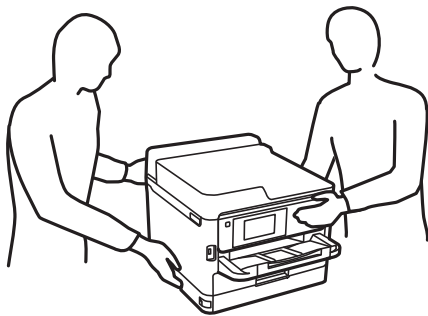

- ❑ Atunci când transportați imprimanta, nu o înclinați cu mai mult de 10 grade. În caz contrar, imprimanta ar putea cădea.
- ❑ Aveți grijă să nu vă prindeți degetele atunci când deschideți sau închideți unitatea de scanare. În caz contrar, riscați să vă răniți.

**⚠ Important:**

- ❑ Dacă depozitați sau transportați imprimanta, încercați să nu o înclinați, să nu o așezați vertical sau să nu o răsuciți; în caz contrar cerneala se poate scurge din cartușe.
- ❑ Lasați unități de alimentare cu cerneală instalată. Prin scoaterea unității de alimentare cu cerneală, capul de tipărire se poate usca și împiedica astfel imprimanta să tipărească.

1. Opriți imprimanta apăsând pe butonul .
2. Verificați dacă indicatorul de alimentare s-a stins și apoi scoateți cablul de alimentare.

**⚠ Important:**

Deconectați cablul de alimentare după stingerea indicatorului de alimentare. În caz contrar, capul de tipărire nu va reveni în poziția inițială, iar cerneala se va usca; în acest caz este posibil să nu mai puteți tipări.

3. Deconectați toate cablurile, de exemplu cablul de alimentare și cablul USB.
4. Dacă imprimanta acceptă dispozitive externe de stocare, asigurați-vă că nu sunt conectate.
5. Scoateți toată hârtia din imprimantă.
6. Asigurați-vă că în imprimantă nu au rămas documente originale.

**Anexă**

7. Deschideți unitatea de scanare cu capacul pentru documente închis. Fixați capul de tipărire de carcasă cu bandă adezivă.

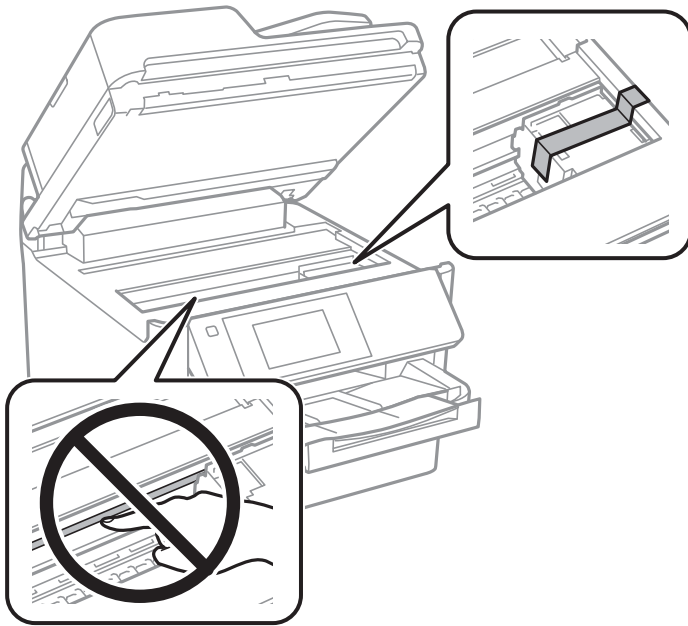

8. Închideți unitatea de scanare.

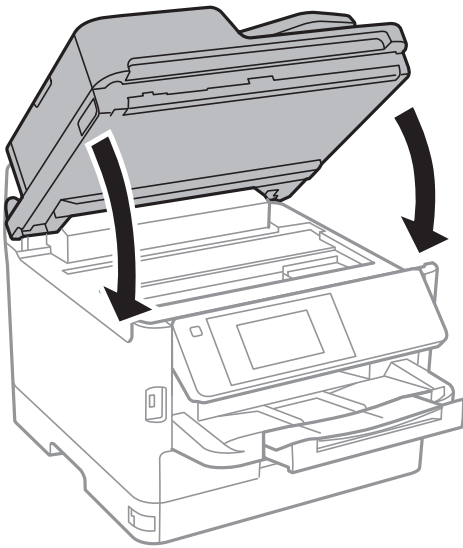

**Anexă**

9. Demontați caseta de hârtie opțională, dacă aceasta este montată.

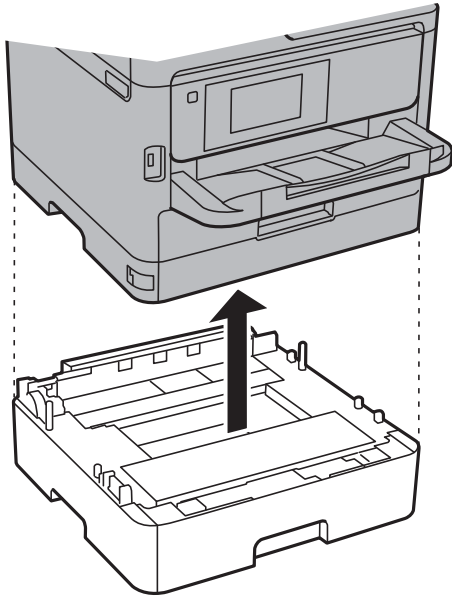

10. Pregătiți-vă să ambalați imprimanta urmând instrucțiunile de mai jos.

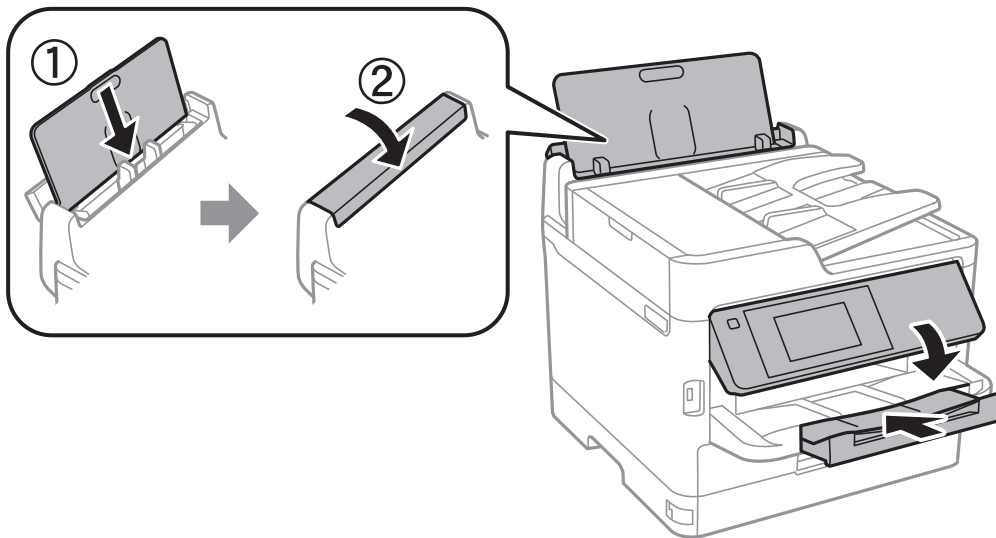

11. Scoateți tava de ieșire din imprimantă.

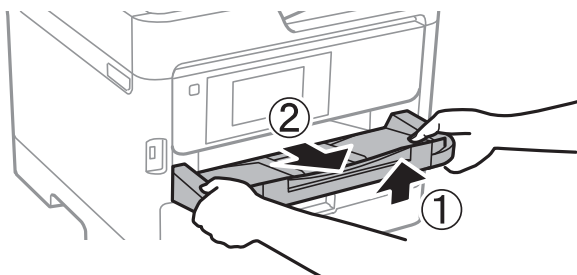

12. Ambalați imprimanta în cutia acesteia folosind materialele de protecție.



## Anexă

Când veți utiliza din nou imprimanta, nu uitați să scoateți banda adezivă care fixează capul de tipărire. În cazul în care calitatea tipăririi a scăzut la următoarea tipărire, curățați și aliniați capul de tipărire.

### Informații conexe

- ➔ „Denumirea și funcțiile componentelor” la pagina 15
- ➔ „Verificarea și curățarea capului de tipărire” la pagina 174
- ➔ „Alinierea capului de imprimare” la pagina 175

---

## Drept de proprietate intelectuală

Nicio parte a acestei publicații nu poate fi reprodusă, stocată pe un sistem de preluare sau transmisă în orice formă sau prin orice mijloc electronic, mecanic, prin fotocopiere, înregistrare sau în alt mod, fără permisiunea scrisă prealabilă a Seiko Epson Corporation. Nu se presupune nicio responsabilitate în ceea ce privește brevetele relativ la utilizarea informațiilor incluse în prezentul manual. De asemenea, nu se presupune nicio responsabilitate pentru daune rezultând din utilizarea informațiilor incluse în prezentul manual. Informațiile incluse în prezentul manual sunt destinate a fi utilizate numai cu acest produs Epson. Epson nu este responsabilă de utilizarea acestor informații prin aplicarea la alte produse.

Nici Seiko Epson Corporation și nici filialele sale nu vor fi responsabile față de persoana care a achiziționat acest produs sau față de terți pentru daune, pierderi, costuri sau cheltuieli suportate de achizitor sau de terți ca rezultat al unui accident, utilizări eronate sau abuzive a acestui produs sau a unor modificări sau reparații neautorizate ale acestui produs sau (exclusiv teritoriul S.U.A.) nerespectarea strictă a instrucțiunilor de operare și de întreținere ale Seiko Epson Corporation.

Seiko Epson Corporation și filialele sale nu vor fi responsabile pentru nicio daună sau problemă apărută ca urmare a utilizării opțiunilor sau a altor produse consumabile altele decât cele desemnate de către Seiko Epson Corporation ca fiind produse originale Epson sau produse aprobate Epson.

Seiko Epson Corporation nu va fi responsabilă pentru nicio daună rezultată ca urmare a interferențelor electromagnetice care survine în urma utilizării oricărui cabluri de interfață altele decât cele desemnate ca produse aprobate Epson de către Seiko Epson Corporation.

© 2018 Seiko Epson Corporation

Conținutul acestui manual și specificațiile acestui produs se pot modifica fără notificare prealabilă.

---

## Mărci înregistrate

- EPSON® este o marcă comercială înregistrată, iar EPSON EXCEED YOUR VISION sau EXCEED YOUR VISION este o marcă comercială a Seiko Epson Corporation.
- Epson Scan 2 software is based in part on the work of the Independent JPEG Group.

## Anexă

### libtiff

Copyright © 1988-1997 Sam Leffler

Copyright © 1991-1997 Silicon Graphics, Inc.

Permission to use, copy, modify, distribute, and sell this software and its documentation for any purpose is hereby granted without fee, provided that (i) the above copyright notices and this permission notice appear in all copies of the software and related documentation, and (ii) the names of Sam Leffler and Silicon Graphics may not be used in any advertising or publicity relating to the software without the specific, prior written permission of Sam Leffler and Silicon Graphics.

THE SOFTWARE IS PROVIDED "AS-IS" AND WITHOUT WARRANTY OF ANY KIND, EXPRESS, IMPLIED OR OTHERWISE, INCLUDING WITHOUT LIMITATION, ANY WARRANTY OF MERCHANTABILITY OR FITNESS FOR A PARTICULAR PURPOSE.

IN NO EVENT SHALL SAM LEFFLER OR SILICON GRAPHICS BE LIABLE FOR ANY SPECIAL, INCIDENTAL, INDIRECT OR CONSEQUENTIAL DAMAGES OF ANY KIND, OR ANY DAMAGES WHATSOEVER RESULTING FROM LOSS OF USE, DATA OR PROFITS, WHETHER OR NOT ADVISED OF THE POSSIBILITY OF DAMAGE, AND ON ANY THEORY OF LIABILITY, ARISING OUT OF OR IN CONNECTION WITH THE USE OR PERFORMANCE OF THIS SOFTWARE.

- The N-Mark is a trademark or registered trademark of NFC Forum, Inc. in the United States and in other countries.
- QR Code is a registered trademark of DENSO WAVE INCORPORATED in Japan and other countries.
- Intel® is a registered trademark of Intel Corporation.
- Microsoft®, Windows®, Windows Server®, and Windows Vista® are registered trademarks of Microsoft Corporation.
- Apple, Macintosh, macOS, OS X, Bonjour, ColorSync, Safari, AirPrint, the AirPrint Logo, iPad, iPhone, iPod touch, and iTunes are trademarks of Apple Inc., registered in the U.S. and other countries.
- Google Cloud Print, Chrome, Chrome OS, Google Play and Android are trademarks of Google Inc.
- Adobe, the Adobe logo, Acrobat, Photoshop, PostScript®3™, and Reader are either registered trademarks or trademarks of Adobe Systems Incorporated in the United States and/or other countries.
- Albertus, Arial, Coronet, Gill Sans, Joanna and Times New Roman are trademarks of The Monotype Corporation registered in the United States Patent and Trademark Office and may be registered in certain jurisdictions.
- ITC Avant Garde Gothic, ITC Bookman, Lubalin Graph, Mona Lisa, ITC Symbol, Zapf Chancery and Zapf Dingbats are trademarks of International Typeface Corporation registered in the U.S. Patent and Trademark Office and may be registered in certain other jurisdictions.
- Clarendon, Eurostile and New Century Schoolbook are trademarks of Linotype GmbH registered in the U.S. Patent and Trademark Office and may be registered in certain other jurisdictions.
- Wingdings is a registered trademark of Microsoft Corporation in the United States and other countries.
- CG Omega, CG Times, Garamond Antiqua, Garamond Halbfett, Garamond Kursiv, Garamond Halbfett Kursiv are trademarks of Monotype Imaging, Inc. and may be registered in certain jurisdictions.
- Antique Olive is a trademark of M. Olive.
- Marigold and Oxford are trademarks of AlphaOmega Typography.
- Helvetica, Optima, Palatino, Times and Univers are trademarks of Linotype Corp. registered in the U.S. Patent and Trademark Office and may be registered in certain other jurisdictions in the name of Linotype Corp. or its licensee Linotype GmbH.
- PCL is the registered trademark of Hewlett-Packard Company.

## Anexă

### ❑ Arcfour

This code illustrates a sample implementation of the Arcfour algorithm.

Copyright © April 29, 1997 Kalle Kaukonen. All Rights Reserved.

Redistribution and use in source and binary forms, with or without modification, are permitted provided that this copyright notice and disclaimer are retained.

THIS SOFTWARE IS PROVIDED BY KALLE KAUKONEN AND CONTRIBUTORS "AS IS" AND ANY EXPRESS OR IMPLIED WARRANTIES, INCLUDING, BUT NOT LIMITED TO, THE IMPLIED WARRANTIES OF MERCHANTABILITY AND FITNESS FOR A PARTICULAR PURPOSE ARE DISCLAIMED. IN NO EVENT SHALL KALLE KAUKONEN OR CONTRIBUTORS BE LIABLE FOR ANY DIRECT, INDIRECT, INCIDENTAL, SPECIAL, EXEMPLARY, OR CONSEQUENTIAL DAMAGES (INCLUDING, BUT NOT LIMITED TO, PROCUREMENT OF SUBSTITUTE GOODS OR SERVICES; LOSS OF USE, DATA, OR PROFITS; OR BUSINESS INTERRUPTION) HOWEVER CAUSED AND ON ANY THEORY OF LIABILITY, WHETHER IN CONTRACT, STRICT LIABILITY, OR TORT (INCLUDING NEGLIGENCE OR OTHERWISE) ARISING IN ANY WAY OUT OF THE USE OF THIS SOFTWARE, EVEN IF ADVISED OF THE POSSIBILITY OF SUCH DAMAGE.

### ❑ microSDHC Logo is a trademark of SD-3C, LLC.

Notă: Cardul microSDHC este încorporat în produs și nu poate fi îndepărtat.



### ❑ Notă generală: În publicația de față sunt utilizate alte nume de produse doar în scopuri de identificare și acestea pot fi mărci comerciale ale proprietarilor respectivi. Epson își declină orice drepturi asupra acestor mărci.

## Unde puteți obține ajutor

### Site-ul web de asistență tehnică

Dacă aveți nevoie de ajutor suplimentare, vizitați site-ul erb de asistență al Epson de mai jos. Selectați țara sau regiunea dumneavoastră și accesați secțiunea de asistență a site-ului web Epson local. Pe acest site sunt disponibile și cele mai recente drivere, întrebări frecvente, manuale și alte materiale care pot fi descărcate.

<http://support.epson.net/>

<http://www.epson.eu/Support> (Europa)

Dacă produsul dumneavoastră Epson nu funcționează corect și nu puteți rezolva problema, contactați serviciul de asistență clienți de la Epson.

## Contactarea serviciului de asistență clienți

### Înainte de a contacta Epson

Dacă produsul dumneavoastră Epson nu funcționează corect și nu puteți rezolva problema folosind informațiile de depanare din manualele produsului, contactați serviciul de asistență clienți de la Epson. Dacă serviciul de asistență din regiunea dumneavoastră nu este precizat mai jos, contactați reprezentantul de la care ați achiziționat produsul.

## Anexă

Serviciul de asistență vă va putea ajuta mult mai rapid dacă le oferiți următoarele informații:

- Numărul de serie al produsului  
(Eticheta cu numărul de serie se află de obicei pe fața posterioară a produsului.)
- Modelul produsului
- Versiunea software a produsului  
(Faceți clic pe **Despre, Informații despre versiune**, sau pe un buton similar din software-ul produsului.)
- Marca și modelul computerului dumneavoastră
- Numele și versiunea sistemului de operare al computerului dumneavoastră
- Numele și versiunile aplicațiilor software pe care le utilizați în mod normal împreună cu produsul

### **Notă:**

*În funcție de produs, datele din lista de apelare pentru fax și/sau setările de rețea se pot stoca în memoria produsului. Din cauza defectării sau reparării produsului, datele și/sau setările se pot pierde. Epson nu își asumă responsabilitatea pentru pierderea datelor, pentru copierea de rezervă sau recuperarea datelor și/sau a setărilor, nici chiar în perioada de garanție. Vă recomandăm să creați propria copie de rezervă a datelor sau să le notați.*

## Ajutor pentru utilizatorii din Europa

Verificați Documentul de garanție pan-europeană pentru informații referitoare la modul în care puteți contacta serviciul de asistență Epson.

## Ajutor pentru utilizatorii din Taiwan

Datele de contact pentru informații, asistență și servicii sunt:

### **World Wide Web**

<http://www.epson.com.tw>

Sunt disponibile informații asupra specificațiilor produselor, drivere pentru descărcare și solicitări despre produse.

### **Serviciul de asistență Epson**

Telefon: +886-2-80242008

Serviciul nostru de asistență vă poate ajuta în următoarele privințe la telefon:

- Solicitări cu privire la vânzări și informații despre produse
- Întrebări sau probleme legate de utilizarea produselor
- Solicitări privind activitățile de service și garanția

### **Centru de asistență pentru reparații:**

<http://www.tekcare.com.tw/branchMap.page>

TekCare este un centru de service autorizat pentru Epson Taiwan Technology & Trading Ltd.

## Ajutor pentru utilizatorii din Australia

Epson Australia dorește să vă ofere un nivel înalt de service pentru clienți. În plus față de manualele produsului dumneavoastră, noi vă oferim următoarele surse de informații:

### Adresa URL

<http://www.epson.com.au>

Accesați paginile web ale Epson Australia. Merită să accesați ocazional site-ul! Acesta oferă o zonă de descărcare pentru drivere, puncte de contact Epson, informații asupra produselor noi și asistență tehnică (e-mail).

### Serviciul de asistență Epson

Telefon: 1300-361-054

Serviciul de asistență Epson este furnizat ca un o soluție finală pentru a ne asigura că toți clienții noștri au acces la consultanță. Operatorii Serviciului de asistență vă pot ajuta la instalarea, configurarea și utilizarea produsului Epson. Personalul de asistență pre-vânzări vă poate pune la dispoziție documentație despre produsele Epson noi și vă poate oferi consultanță în privința adrese celui mai apropiat reprezentant sau agent de service. Multe tipuri de solicitări sunt rezolvate aici.

În momentul în care sunați, vă recomandăm să aveți la îndemână toate informațiile necesare. Cu cât puneți la dispoziție mai multe informații, cu atât vă putem ajuta mai rapid să rezolvați problema. Aceste informații includ manualele aferente produsului Epson, tipul de computer, sistemul de operare, aplicațiile instalate și orice informații pe care le considerați necesare.

### Transportul produsului

Epson recomandă păstrarea ambalajului produsului în vederea transporturilor ulterioare.

## Ajutor pentru utilizatorii din Noua Zeelandă

Epson Noua Zeelandă dorește să vă ofere servicii pentru clienți la nivel înalt. În plus față de documentația produsului dvs., vă oferim următoarele surse de informații:

### Adresa URL

<http://www.epson.co.nz>

Accesați paginile web ale Epson Noua Zeelandă. Merită să accesați ocazional site-ul! Acesta oferă o zonă de descărcare pentru drivere, puncte de contact Epson, informații asupra produselor noi și asistență tehnică (e-mail).

### Serviciul de asistență Epson

Telefon: 0800 237 766

Serviciul de asistență Epson este furnizat ca un mijloc final pentru a asigura accesul clienților noștri la consultanță. Operatorii Serviciului de asistență vă pot ajuta la instalarea, configurarea și utilizarea produsului Epson. Personalul de asistență pre-vânzări vă poate pune la dispoziție documentație despre produsele Epson noi și vă poate oferi consultanță în privința adrese celui mai apropiat reprezentant sau agent de service. Multe tipuri de solicitări sunt rezolvate aici.

Este recomandat să dispuneți de toate informațiile relevante când apelați. Cu cât puneți la dispoziție mai multe informații, cu atât vă putem ajuta mai rapid să rezolvați problema. Aceste informații includ documentația aferentă produsului Epson, tipul de computer, sistemul de operare, aplicațiile instalate și orice informații pe care le considerați necesare.

## Anexă

### Transportul produsului

Epson recomandă păstrarea ambalajului produsului în vederea transporturilor ulterioare.

### Ajutor pentru utilizatorii din India

Datele de contact pentru informații, asistență și servicii sunt:

#### World Wide Web

<http://www.epson.co.in>

Sunt disponibile informații asupra specificațiilor produselor, drivere pentru descărcare și solicitări despre produse.

#### Linia de asistență

- Service, informații despre produs și comenzi de consumabile (linii BSNL)

Număr gratuit: 18004250011

Program de lucru 9am - 6pm, de luni până sâmbătă (cu excepția sărbătorilor legale)

- Service (pentru utilizatorii CDMA & servicii mobile)

Număr gratuit: 186030001600

Program de lucru 9am - 6pm, de luni până sâmbătă (cu excepția sărbătorilor legale)