

WF-6590 Series

Guia do Utilizador

Copyright

Nenhuma parte desta publicação pode ser reproduzida, armazenada num sistema de recuperação ou transmitida por qualquer forma ou meio, quer seja electrónico, mecânico, por fotocópia, gravação ou outro, sem o consentimento prévio por escrito da Seiko Epson Corporation. Não será assumida qualquer responsabilidade por patentes no que respeita ao uso das informações aqui contidas. De igual forma, não será assumida qualquer responsabilidade por danos resultantes da utilização das informações aqui contidas. As informações aqui contidas destinam-se a ser utilizadas apenas com este produto Epson. A Epson não se responsabiliza por qualquer utilização destas informações em outros produtos.

O comprador deste produto ou terceiros não podem responsabilizar a Seiko Epson Corporation, ou as suas filiais, por quaisquer danos, perdas, custos ou despesas incorridos por ele ou por terceiros, resultantes de acidentes, abusos ou má utilização do produto, de modificações não autorizadas, reparações ou alterações do produto, ou que resultem ainda (excluindo os E.U.A.) da inobservância estrita das instruções de utilização e de manutenção estabelecidas pela Seiko Epson Corporation.

A Seiko Epson Corporation e as respectivas filiais não se responsabilizam por nenhuns danos ou problemas decorrentes da utilização de opções ou consumíveis não reconhecidos como sendo produtos originais Epson ou produtos aprovados pela Seiko Epson Corporation.

A Seiko Epson Corporation não se responsabiliza por quaisquer avarias provocadas por interferências electromagnéticas resultantes da utilização de quaisquer cabos de interface não reconhecidos como sendo produtos aprovados pela Seiko Epson Corporation.

© 2016 Seiko Epson Corporation. All rights reserved.

Os conteúdos deste manual e as especificações deste produto estão sujeitos a alterações sem aviso prévio.

Marcas comerciais

- ❑ EPSON® é uma marca registada e EPSON EXCEED YOUR VISION ou EXCEED YOUR VISION é uma marca comercial da Seiko Epson Corporation.
- ❑ EPSON Scan software is based in part on the work of the Independent JPEG Group.
- ❑ libtiff
 - Copyright © 1988-1997 Sam Leffler
 - Copyright © 1991-1997 Silicon Graphics, Inc.
 - Permission to use, copy, modify, distribute, and sell this software and its documentation for any purpose is hereby granted without fee, provided that (i) the above copyright notices and this permission notice appear in all copies of the software and related documentation, and (ii) the names of Sam Leffler and Silicon Graphics may not be used in any advertising or publicity relating to the software without the specific, prior written permission of Sam Leffler and Silicon Graphics.
 - THE SOFTWARE IS PROVIDED "AS-IS" AND WITHOUT WARRANTY OF ANY KIND, EXPRESS, IMPLIED OR OTHERWISE, INCLUDING WITHOUT LIMITATION, ANY WARRANTY OF MERCHANTABILITY OR FITNESS FOR A PARTICULAR PURPOSE.
 - IN NO EVENT SHALL SAM LEFFLER OR SILICON GRAPHICS BE LIABLE FOR ANY SPECIAL, INCIDENTAL, INDIRECT OR CONSEQUENTIAL DAMAGES OF ANY KIND, OR ANY DAMAGES WHATSOEVER RESULTING FROM LOSS OF USE, DATA OR PROFITS, WHETHER OR NOT ADVISED OF THE POSSIBILITY OF DAMAGE, AND ON ANY THEORY OF LIABILITY, ARISING OUT OF OR IN CONNECTION WITH THE USE OR PERFORMANCE OF THIS SOFTWARE.
- ❑ Microsoft®, Windows®, and Windows Vista® are registered trademarks of Microsoft Corporation.
- ❑ Apple, Macintosh, Mac OS, OS X, Bonjour, Safari, iPad, iPhone, iPod touch, and iTunes are trademarks of Apple Inc., registered in the U.S. and other countries. AirPrint and the AirPrint logo are trademarks of Apple Inc.
- ❑ Google Cloud Print™, Chrome™, Chrome OS™, and Android™ are trademarks of Google Inc.
- ❑ Adobe, Adobe Reader, Acrobat, and Photoshop are trademarks of Adobe systems Incorporated, which may be registered in certain jurisdictions.
- ❑ Monotype is a trademark of Monotype Imaging, Inc. registered in the United States Patent and Trademark Office and may be registered in certain jurisdictions.
- ❑ Albertus, Arial, and Times New Roman are trademarks of The Monotype Corporation.
- ❑ ITC Avant Garde, ITC Bookman, ITC Zapf-Chancery, and ITC Zapf Dingbats are trademarks of International Typeface Corporation registered in the United States Patent and Trademark Office and may be registered in certain jurisdictions.
- ❑ Clarendon, Helvetica, New Century Schoolbook, Palatino, Times and Univers are registered trademarks of Heidelberger Druckmaschinen AG, which may be registered in certain jurisdictions, exclusively licensed through Linotype Library GmbH, a wholly owned subsidiary of Heidelberger Druckmaschinen AG.
- ❑ Wingdings is a registered trademark of Microsoft Corporation in the United States and other countries.
- ❑ Antique Olive is a registered trademark of Marcel Olive and may be registered in certain jurisdictions.
- ❑ Marigold is a trademark of AlphaOmega Typography.
- ❑ Coronet is a registered trademark of Ludlow Type Foundry.
- ❑ PCL is the registered trademark of Hewlett-Packard Company.

Marcas comerciais

Getopt

Copyright © 1987, 1993, 1994 The Regents of the University of California. All rights reserved.

Redistribution and use in source and binary forms, with or without modification, are permitted provided that the following conditions are met:

1. Redistributions of source code must retain the above copyright notice, this list of conditions and the following disclaimer.
2. Redistributions in binary form must reproduce the above copyright notice, this list of conditions and the following disclaimer in the documentation and/or other materials provided with the distribution.
4. Neither the name of the University nor the names of its contributors may be used to endorse or promote products derived from this software without specific prior written permission.

THIS SOFTWARE IS PROVIDED BY THE REGENTS AND CONTRIBUTORS "AS IS" AND ANY EXPRESS OR IMPLIED WARRANTIES, INCLUDING, BUT NOT LIMITED TO, THE IMPLIED WARRANTIES OF MERCHANTABILITY AND FITNESS FOR A PARTICULAR PURPOSE ARE DISCLAIMED. IN NO EVENT SHALL THE REGENTS OR CONTRIBUTORS BE LIABLE FOR ANY DIRECT, INDIRECT, INCIDENTAL, SPECIAL, EXEMPLARY, OR CONSEQUENTIAL DAMAGES (INCLUDING, BUT NOT LIMITED TO, PROCUREMENT OF SUBSTITUTE GOODS OR SERVICES; LOSS OF USE, DATA, OR PROFITS; OR BUSINESS INTERRUPTION) HOWEVER CAUSED AND ON ANY THEORY OF LIABILITY, WHETHER IN CONTRACT, STRICT LIABILITY, OR TORT (INCLUDING NEGLIGENCE OR OTHERWISE) ARISING IN ANY WAY OUT OF THE USE OF THIS SOFTWARE, EVEN IF ADVISED OF THE POSSIBILITY OF SUCH DAMAGE.

Arcfour

This code illustrates a sample implementation of the Arcfour algorithm.

Copyright © April 29, 1997 Kalle Kaukonen. All Rights Reserved.

Redistribution and use in source and binary forms, with or without modification, are permitted provided that this copyright notice and disclaimer are retained.

THIS SOFTWARE IS PROVIDED BY KALLE KAUKONEN AND CONTRIBUTORS "AS IS" AND ANY EXPRESS OR IMPLIED WARRANTIES, INCLUDING, BUT NOT LIMITED TO, THE IMPLIED WARRANTIES OF MERCHANTABILITY AND FITNESS FOR A PARTICULAR PURPOSE ARE DISCLAIMED. IN NO EVENT SHALL KALLE KAUKONEN OR CONTRIBUTORS BE LIABLE FOR ANY DIRECT, INDIRECT, INCIDENTAL, SPECIAL, EXEMPLARY, OR CONSEQUENTIAL DAMAGES (INCLUDING, BUT NOT LIMITED TO, PROCUREMENT OF SUBSTITUTE GOODS OR SERVICES; LOSS OF USE, DATA, OR PROFITS; OR BUSINESS INTERRUPTION) HOWEVER CAUSED AND ON ANY THEORY OF LIABILITY, WHETHER IN CONTRACT, STRICT LIABILITY, OR TORT (INCLUDING NEGLIGENCE OR OTHERWISE) ARISING IN ANY WAY OUT OF THE USE OF THIS SOFTWARE, EVEN IF ADVISED OF THE POSSIBILITY OF SUCH DAMAGE.

microSDHC Logo is a trademark of SD-3C, LLC.

Nota: o cartão microSDHC está integrado no produto e não é possível removê-lo.



Intel® is a registered trademark of Intel Corporation.

Aviso Geral: Outros nomes de produtos aqui utilizados servem apenas propósitos de identificação e podem ser marcas comerciais dos respectivos proprietários. A Epson declina todos e quaisquer direitos sobre essas marcas.

Índice de Conteúdo

Copyright

Marcas comerciais

Acerca deste manual

Introdução aos manuais.	9
Marcas e símbolos.	9
Descrições utilizadas neste manual.	10
Referências do sistema operativo.	10

Instruções Importantes

Instruções de segurança.	11
Conselhos e advertências da impressora.	12
Conselhos e advertências para a configuração/utilização da impressora.	12
Conselhos e advertências para a utilização da impressora com uma ligação sem fios.	13
Conselhos e advertências para a utilização do ecrã táctil.	14
Protecção das suas informações pessoais.	14

Definições do administrador

Bloquear as definições do administrador com uma palavra-passe de administrador.	15
Desbloquear as definições da impressora.	15
Restrições de funções do utilizador.	15

Noções básicas sobre a impressora

Nomes das peças e funções.	17
Painel de controlo.	21
Botões e indicadores luminosos.	21
Ícones apresentados no ecrã LCD.	22
Ícones apresentados no teclado do software no ecrã LCD.	23
Opções do menu.	24
Modo Copiar.	24
Modo Digit.	25
Modo Fax.	27
Dispos. memória.	28
Modo Conf.	30
Modo de contactos.	41
Modo de predefinições.	41
Menu Estado.	41

Carregar papel

Precauções no manuseamento de papel.	42
Papel disponível e capacidades.	43
Lista de tipos de papel.	45
Carregar papel na Alimentador de Papel.	46
Carregar papel no Alimentação Posterior.	48
Carregar papel no Entrada Alim. Frontal.	51

Colocar originais

Originais disponíveis para o AAD.	53
Colocação de originais no AAD.	53
Colocar originais no Vidro do scanner.	55

Gerir contactos

Registar contactos.	57
Registar contactos agrupados.	58
Registo e cópia de segurança de contactos utilizando um computador.	58

Impressão

Imprimir com o painel de controlo.	59
Impressão a partir de um computador.	59
Autenticar utilizadores no controlador da impressora quando a função de restrição de utilizador está activada (apenas para Windows).	60
Noções básicas de impressão — Windows.	60
Noções básicas de impressão — Mac OS X.	62
Impressão de 2 faces.	64
Impressão de várias páginas numa folha.	66
Impressão ajustada ao tamanho do papel.	67
Impressão de múltiplos ficheiros em conjunto (apenas para Windows).	69
Imprimir uma imagem em várias folhas para criar um poster (apenas para Windows).	70
Impressão utilizando funcionalidades avançadas.	76
Imprimir utilizando um controlador de impressora PostScript.	79
Imprimir utilizando um controlador de impressora PostScript - Windows.	79
Imprimir utilizando um controlador de impressora PostScript - Mac OS X.	81
Itens de definição para o controlador de impressora PostScript.	83
Imprimir a partir de dispositivos inteligentes.	83

Índice de Conteúdo

Utilizar o Epson iPrint.	83
Utilizar o AirPrint.	86
Cancelar a impressão.	86
Cancelar a impressão - Menu da impressora.	87
Cancelar a impressão -Menu de estado.	87
Cancelar a impressão — Windows.	87
Cancelar a impressão — Mac OS X.	87

Copiar

Digitalização

Digitalizar com o painel de controlo.	89
Digitalizar para um e-mail.	89
Digitalizar para uma pasta de rede ou servidor FTP.	90
Digitalizar para um dispositivo de memória.	91
Digitalizar para a nuvem.	91
Digitalizar utilizando o Document Capture Pro.	92
Digitalizar para um computador (WSD).	93
Digitalizar de um computador.	93
Autenticar utilizadores quando utiliza o controlo de acesso no EPSON Scan)apenas para Windows).	94
Digitalizar no Modo Escritório.	94
Digitalizar no Modo Profissional.	96
Digitalizar a partir de dispositivos inteligentes.	98
Digitalizar tocando com dispositivos inteligentes na Etiqueta NFC.	99

Fax

Configurar um fax.	101
Ligar a uma linha telefónica.	101
Efectuar definições de fax básicas.	104
Enviar faxes.	106
Operações de envio de faxes básicas.	106
Vários modos de enviar faxes.	109
Receber faxes.	112
Configurar o modo de recepção.	112
Vários modos de receber faxes.	113
Guardar e reencaminhar faxes recebidos.	115
Utilizar outras funções do fax.	120
Imprimir o relatório de fax e a lista.	120
Definição de segurança para faxes.	121
Verificar trabalhos de fax.	122

Substituir tinteiros e outros consumíveis

Verificar o estado da tinta restante e a caixa de manutenção.	125
Verificar o estado da tinta restante e a caixa de manutenção - Painel de controlo.	125
Verificar o estado da tinta restante e a caixa de manutenção - Windows.	125
Verificar o estado da tinta restante e da caixa de manutenção - Mac OS X.	125
Códigos dos tinteiros.	126
Precauções no manuseamento de tinteiros.	126
Substituir Tinteiros.	128
Código da caixa de manutenção.	129
Precauções no manuseamento da caixa de manutenção.	129
Substituir uma caixa de manutenção.	130
Códigos da Rolos de Manutenção.	131
Substituir o Rolos de Manutenção no Alimentador de Papel 1.	132
Substituir o Rolos de Manutenção no Alimentador de Papel 2 a 3.	135
Imprimir temporariamente com tinta preta.	139
Imprimir temporariamente com tinta preta — Windows.	140
Imprimir temporariamente com tinta preta — Mac OS X.	141
Poupar tinta preta quando o tinteiro preto está no limite de utilização — (Apenas Windows).	142

Melhorar a qualidade de impressão e digitalização

Verificar e limpar as cabeças de impressão.	143
Verificar e limpar as cabeças de impressão — Painel de controlo.	143
Verificar e limpar as cabeças de impressão — Windows.	144
Verificar e limpar as cabeças de impressão — Mac OS X.	145
Alinhar as cabeças de impressão.	145
Melhorar riscos horizontais.	146
Limpeza do caminho do papel.	146
Limpar o AAD.	147
Limpar o Vidro do scanner.	150

Aplicações e informação do serviço de rede

Serviço Epson Connect.	151
Web Config.	151
Executar a Web Config num Browser da Web.	152
Executar a Web Config no Windows.	152
Executar a Web Config no Mac OS X.	152
Aplicações necessárias.	153
Controlador da impressora Windows.	153
Controlador da impressora Mac OS X.	154
(Controlador do digitalizador) EPSON Scan.	156
Document Capture Pro.	156
Controlador (Controlador do fax) PC-FAX.	157
FAX Utility.	157
E-Web Print (apenas para Windows).	157
EPSON Software Updater.	158
EpsonNet Config.	158
Desinstalar aplicações.	158
Desinstalar aplicações — Windows.	159
Desinstalar aplicações — Mac OS X.	159
Instalar aplicações.	160
Instalar um controlador de impressora PostScript.	161
Instalar o controlador da impressora Epson Universal (apenas em Windows).	164
Actualizar aplicações e firmware.	164

Resolução de problemas

Verificar o estado da impressora.	165
Verificar mensagens no ecrã LCD.	165
Código de erro no menu de estado.	166
Verificar o estado da impressora — Windows.	172
Verificar o estado da impressora — Mac OS X.	172
Remover papel encravado.	172
Remover papel encravado da tampa frontal (A)	173
Remover papel encravado da Alimentação Posterior (B1).	174
Remover papel encravado da Entrada Alim. Frontal (B2).	174
Remover papel encravado do Alimentador de Papel (C1/C2/C3).	175
Remover papel do Tampa Posterior 1 (D1) e Tampa Posterior 2 (D2).	176
Remover papel encravado da Tampa posterior (E).	177
Remover papel encravado do AAD (F).	178
O papel não é alimentado correctamente.	180
O original não é alimentado no AAD.	181

Problemas de alimentação e do painel de controlo.	182
A alimentação não liga.	182
A alimentação não desliga.	182
A impressora desliga-se durante a utilização.	182
O produto desliga-se automaticamente.	182
O ecrã LCD fica escuro.	183
A impressora não imprime.	183
Problemas de impressão.	184
A qualidade de impressão é fraca.	184
A qualidade de cópia é fraca.	185
Surge uma imagem do verso do original na imagem copiada.	185
A posição, o tamanho ou as margens da impressão estão incorrectas.	186
O papel está manchado ou amarrotado.	186
Os caracteres impressos estão incorrectos ou distorcidos.	187
A imagem impressa está invertida.	187
Impressão não intencional de 2 lados.	187
Não foi possível eliminar o problema da impressão.	188
Outros problemas de impressão.	188
A impressão está demasiado lenta.	188
A impressora abranda dramaticamente a velocidade durante a impressão contínua.	188
Problemas com o controlador da impressora PostScript.	189
A impressora não imprime quando utiliza o controlador da impressora PostScript.	189
A impressora não imprime correctamente quando utiliza o controlador da impressora PostScript.	189
A qualidade de impressão é fraca quando utiliza o controlador da impressora PostScript.	189
A impressão é demasiado lenta quando utiliza o controlador da impressora PostScript.	189
Não é possível iniciar a digitalização.	190
Problemas na imagem digitalizada.	191
A qualidade de digitalização é fraca.	191
Os caracteres estão desfocados.	191
Surge uma imagem do verso do original na imagem digitalizada.	191
Surtem padrões ondulados (tracejados) na imagem digitalizada.	192
A área ou a direcção de digitalização não está correcta.	192
Não foi possível eliminar o problema da imagem digitalizada.	193
Outros problemas de digitalização.	193
A pré-visualização de miniaturas não funciona correctamente.	193

Índice de Conteúdo

A digitalização é demasiado lenta.	193	Especificações de dados suportadas.	206
Não é possível enviar a imagem digitalizada através de e-mail.	193	Dimensões.	206
A digitalização para durante a digitalização para PDF/Multi-TIFF.	193	Especificações elétricas.	207
Problemas ao enviar e receber faxes.	194	Especificações ambientais.	208
Não é possível enviar ou receber faxes.	194	Requisitos do sistema.	208
Não é possível enviar faxes.	195	Informação do tipo de letra.	209
Não é possível enviar faxes para um destinatário específico.	195	Tipos de letra disponíveis para PostScript.	209
Não é possível enviar faxes num horário especificado.	196	Tipos de letra disponíveis para PCL.	210
Não é possível receber faxes.	196	Lista de conjuntos de símbolos.	211
Ocorre um erro de memória cheia.	196	Informação regulamentar.	216
A qualidade dos faxes enviados é fraca.	197	Normas e homologações.	216
Os faxes são enviados com o tamanho errado.	197	O "Anjo Azul" alemão.	217
A qualidade dos faxes recebidos é fraca.	198	Restrições à realização de cópias.	217
Os faxes recebidos não são impressos.	198	Poupar energia.	218
Outros problemas de fax.	198	Poupar energia - Painel de controlo.	218
Não é possível efectuar chamadas no telefone ligado.	198	Transporte da impressora.	218
O atendedor de chamadas não recebe chamadas de voz.	199	Instalar as unidades opcionais.	220
O número de fax do remetente não é apresentado nos faxes recebidos ou o número está errado.	199	Código da unidade de alimentação de papel opcional.	220
Não é possível reencaminhar documentos recebidos para endereços de e-mail.	199	Instalar as unidades de alimentação de papel opcionais.	220
Outros Problemas.	199	Acceder a um dispositivo USB externo a partir de um computador.	226
Ligeiro choque eléctrico ao tocar na impressora	199	Restringir o acesso a um dispositivo USB externo a partir de um computador.	226
Os sons de funcionamento são altos.	199	Utilizar um servidor de e-mail.	227
A data e a hora estão incorrectas.	200	Configurar o servidor de correio.	227
O dispositivo de memória não é reconhecido.	200	Itens de configuração do servidor de e-mail.	228
Não é possível guardar dados no dispositivo de memória.	200	Verificar a ligação ao servidor de e-mail.	229
Esqueceu a sua palavra-passe.	200	Onde obter ajuda.	229
A aplicação está bloqueada por uma firewall (apenas para Windows).	201	Sítio web de assistência técnica.	229
		Contactar a assistência Epson.	230

Apêndice

Especificações técnicas.	202
Especificações da impressora.	202
Especificações do digitalizador.	203
Especificações da interface.	203
Especificações do fax.	203
Especificações Wi-Fi.	204
Especificações de Ethernet.	204
Protocolo de segurança.	205
Serviços de terceiros suportados.	205
Especificações dos dispositivos USB externos.	205

Acerca deste manual

Introdução aos manuais

As versões mais recentes dos manuais que se seguem estão disponíveis no Website de suporte da Epson.

<http://www.epson.eu/Support> (Europa)

<http://support.epson.net/> (fora da Europa)

Instruções de segurança importantes (manual impresso)

Fornece instruções que garantem a utilização em segurança da impressora. Dependendo do modelo e da região, é possível que este manual não esteja incluído.

Começar por aqui (manual impresso)

Fornece informações sobre a instalação da impressora e do software.

Guia do Utilizador (manual em PDF)

Este manual. Fornece informações gerais e instruções sobre a utilização da impressora e a resolução de problemas.

Guia de Rede (manual em PDF)

Fornece informações sobre definições de rede e resolução de problemas relativas à utilização da impressora em rede.

Guia do Administrador (manual em PDF)

Fornece aos administradores de rede informações sobre gestão e definições da impressora.

Para além dos manuais mencionados, consulte os diversos tipos de ajuda informativa disponíveis na própria impressora ou nas aplicações Epson.

Marcas e símbolos



Aviso:

Instruções que têm de ser rigorosamente cumpridas a fim de evitar lesões corporais.



Importante:

Instruções que têm de ser cumpridas a fim de evitar danos no equipamento.

Nota:

Fornece informações e referências complementares.

➡ **Informações relacionadas**

Ligações para as secções relacionadas.

Descrições utilizadas neste manual

- As capturas dos ecrãs do controlador da impressora e do EPSON Scan (controlador do digitalizador) são do Windows 8.1 ou do Mac OS X v10.10.x. O conteúdo apresentado nos ecrãs varia consoante o modelo e a situação.
- As ilustrações da impressora utilizadas neste manual são apenas exemplificativas. Apesar de poderem existir ligeiras diferenças consoante o modelo, o método de funcionamento é idêntico.
- Alguns dos itens de menu no ecrã LCD podem variar consoante o modelo e as definições.

Referências do sistema operativo

Windows

Neste manual, termos como "Windows 8.1", "Windows 8", "Windows 7", "Windows Vista", "Windows XP", "Windows Server 2012 R2", "Windows Server 2012", "Windows Server 2008 R2", "Windows Server 2008", "Windows Server 2003 R2" e "Windows Server 2003" referem-se aos seguintes sistemas operativos. Adicionalmente, "Windows" é utilizado para se referir a todas as versões.

- Sistema operativo Microsoft® Windows® 8.1
- Sistema operativo Microsoft® Windows® 8
- Sistema operativo Microsoft® Windows® 7
- Sistema operativo Microsoft® Windows Vista®
- Sistema operativo Microsoft® Windows® XP
- Sistema operativo Microsoft® Windows® XP Professional x64 Edition
- Sistema operativo Microsoft® Windows Server® 2012 R2
- Sistema operativo Microsoft® Windows Server® 2012
- Sistema operativo Microsoft® Windows Server® 2008 R2
- Sistema operativo Microsoft® Windows Server® 2008
- Sistema operativo Microsoft® Windows Server® 2003 R2
- Sistema operativo Microsoft® Windows Server® 2003

Mac OS X

Neste manual, "Mac OS X v10.10.x" refere-se a OS X Yosemite, "Mac OS X v10.9.x" refere-se a OS X Mavericks, e "Mac OS X v10.8.x" refere-se a OS X Mountain Lion. Adicionalmente, "Mac OS X" é utilizado para se referir a "Mac OS X v10.10.x", "Mac OS X v10.9.x", "Mac OS X v10.8.x", "Mac OS X v10.7.x" e "Mac OS X v10.6.8".

Instruções Importantes

Instruções de segurança

Leia e siga estas instruções para garantir a utilização da impressora em segurança. Certifique-se de que conserva este manual para referência futura. De igual modo, assegure que segue todos os avisos e instruções assinalados na impressora.

- Alguns dos símbolos usados na sua impressora destinam-se a garantir a segurança e a correcta utilização da impressora. Visite o seguinte Web site para se informar sobre o significado dos símbolos.
<http://support.epson.net/symbols>
- Utilize apenas o cabo de alimentação fornecido com a impressora e não utilize o cabo com qualquer outro equipamento. A utilização de outros cabos com esta impressora ou a utilização do cabo fornecido com outros equipamentos pode resultar em incêndio ou choque eléctrico.
- Certifique-se de que o cabo de corrente CA está de acordo com as normas de segurança locais.
- Nunca desmonte, modifique nem tente reparar o cabo de alimentação, a ficha, a unidade de impressão, a unidade de digitalização ou as opções por si mesmo, excepto quando especificamente indicado nos manuais da impressora.
- Desligue a impressora e recorra aos serviços de técnicos qualificados nas seguintes condições:
Se o cabo de alimentação ou a ficha estiverem danificados; se algum líquido tiver sido derramado na impressora; se a impressora tiver caído ou se a caixa exterior estiver danificada; se a impressora não funcionar correctamente ou apresentar uma alteração significativa no desempenho. Não ajuste controlos que não sejam referidos nas instruções de funcionamento.
- Coloque a impressora junto a uma tomada de parede, de onde a respectiva ficha possa ser retirada facilmente.
- Não coloque nem guarde a impressora no exterior, perto de locais sujeitos a sujidade ou pó excessivos, água, fontes de calor ou locais sujeitos a choques, vibrações, temperaturas ou humidade elevadas.
- Tenha cuidado para não derramar líquidos sobre a impressora e não a manuseie com as mãos molhadas.
- Mantenha a impressora afastada pelo menos 22 cm de pacemakers. As ondas de rádio emitidas por esta impressora poderão afectar negativamente o funcionamento de pacemakers.
- Se o ecrã LCD for danificado, contacte o seu fornecedor. Se a solução de cristais líquidos do ecrã entrar em contacto com as mãos, lave-as cuidadosamente com água e sabão. Se a solução de cristais líquidos entrar em contacto com os olhos, lave-os imediatamente com água em abundância. Recorra imediatamente a um médico se o desconforto ou os problemas de visão não desaparecerem após enxaguar abundantemente os olhos com água.
- Evite a utilização de um telefone durante uma trovoadas. Existe um risco remoto de electrocussão por um raio.
- Não utilize um telefone para comunicar uma fuga de gás na proximidade do local afectado.

Instruções Importantes

- A impressora é pesada e não deve ser erguida ou transportada por menos de duas pessoas. Ao erguer a impressora, as posições correctas demonstradas abaixo devem ser assumidas por duas ou mais pessoas.

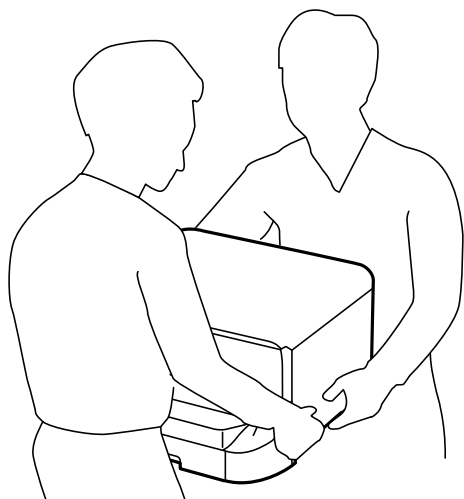

- Tenha cuidado quando manusear os tinteiros usados, uma vez que pode ter ficado alguma tinta à volta da porta de fornecimento de tinta.
 - Se a tinta entrar em contacto com a pele, lave a área cuidadosamente com água e sabão.
 - Se a tinta entrar em contacto com os olhos, lave-os imediatamente com água. Caso os problemas de visão e desconforto permaneçam após um enxaguamento rigoroso, consulte um médico imediatamente.
 - Se lhe entrar tinta para a boca, consulte um médico de imediato.
- Não desmonte o tinteiro nem a caixa de manutenção, pois a tinta pode entrar em contacto com os olhos ou a pele.
- Não agite os tinteiros com demasiada força, pois a tinta pode verter do tinteiro.
- Mantenha os tinteiros e a caixa de manutenção fora do alcance das crianças.



Conselhos e advertências da impressora

Leia e cumpra estas instruções para evitar danificar a impressora ou causar danos materiais. Certifique-se de que conserva este manual para futuras consultas.

Conselhos e advertências para a configuração/utilização da impressora

- Não bloqueie nem cubra as saídas de ventilação e as aberturas existentes na impressora.
- Utilize apenas o tipo de fonte de alimentação indicado na etiqueta da impressora.
- Evite utilizar tomadas no mesmo circuito de fotocopiadoras ou sistemas de controlo de ar que sejam regularmente ligados e desligados.
- Evite utilizar tomadas eléctricas que sejam controladas por interruptores de parede ou temporizadores automáticos.

Instruções Importantes

- Mantenha o sistema informático afastado de potenciais fontes de interferência electromagnética, tais como altifalantes ou bases de telefones sem fio.
- Os cabos de alimentação devem ser colocados de forma a evitar abrasões, cortes, desgaste, dobras e curvaturas. Não coloque objectos em cima dos cabos de alimentação, nem permita que estes sejam pisados ou que algo lhe passe por cima. Tenha especial cuidado em manter todos os cabos de alimentação bem esticados nas extremidades e nos pontos de entrada e saída do transformador.
- Se utilizar uma extensão com a impressora, certifique-se de que a soma total da amperagem dos dispositivos ligados à extensão não excede a amperagem total da própria extensão. Certifique-se também de que a amperagem total de todos os dispositivos ligados à tomada de parede não excede a amperagem da mesma.
- Se pretende utilizar a impressora na Alemanha, tenha em atenção que, para a proteger de curto-circuitos e sobrecargas, a instalação eléctrica do edifício deve estar protegida por um disjuntor de 10 ou 16 A.
- Quando ligar a impressora a um computador ou a outro dispositivo através de um cabo, certifique-se de que os conectores se encontram na posição correcta. Cada conector tem apenas uma posição correcta. Se inserir incorrectamente um conector, poderá danificar ambos os dispositivos ligados através do cabo.
- Coloque a impressora sobre uma superfície plana e estável que seja mais larga do que a base da impressora em todas as direcções. A impressora não funcionará correctamente se estiver inclinada.
- Quando guardar ou transportar a impressora, evite incliná-la, colocá-la na vertical ou virá-la ao contrário, já que a tinta pode verter.
- Deixe espaço por cima da impressora para que possa levantar a tampa do digitalizador na totalidade.
- Deixe espaço suficiente na parte frontal da impressora para permitir que o papel seja totalmente ejectado.
- Evite locais sujeitos a variações bruscas de temperatura e humidade. Mantenha também a impressora afastada de luz solar directa, luzes intensas ou fontes de calor.
- Não introduza objectos nas ranhuras existentes na impressora.
- Não coloque as mãos no interior da impressora durante a impressão.
- Não toque no cabo fita branco existente no interior da impressora.
- Não utilize aerossóis que contenham gases inflamáveis no interior ou à volta da impressora. Fazê-lo pode provocar um incêndio.
- Não mova a cabeça de impressão à mão, caso contrário, poderá danificar a impressora.
- Tenha cuidado para não entalar os dedos ao fechar a tampa do digitalizador.
- Não exerça demasiada pressão no vidro do scanner durante a colocação dos originais.
- Desligue sempre a impressora no botão . Não desligue a impressora da ficha nem desligue a alimentação na tomada até que a luz  deixe de estar intermitente.
- Antes de transportar a impressora, certifique-se de que a cabeça de impressão está na posição inicial (encostada totalmente à direita) e que os tinteiros estão na posição correcta.
- Se não pretende utilizar a impressora durante um longo período de tempo, certifique-se de que desliga o cabo de alimentação da tomada eléctrica.

Conselhos e advertências para a utilização da impressora com uma ligação sem fios

- As ondas de rádio emitidas por esta impressora podem afectar negativamente o funcionamento de equipamento médico electrónico e fazer com que avarie. Quando utilizar esta impressora dentro de instalações médicas ou perto de equipamento médico, siga as recomendações do pessoal autorizado que representa as instalações médicas, bem como todos os avisos afixados e indicações do próprio equipamento médico.

Instruções Importantes

- ❑ As ondas de rádio emitidas por esta impressora podem afectar negativamente o funcionamento de dispositivos de controlo automático, como portas ou alarmes de incêndio automáticos, e provocar acidentes devido a avaria. Quando utilizar esta impressora perto de dispositivos controlados automaticamente, siga todos os avisos afixados e indicações dos próprios dispositivos.

Conselhos e advertências para a utilização do ecrã táctil

- ❑ Devido às suas características, o ecrã LCD pode conter alguns pequenos pontos brilhantes ou escuros e pode apresentar um brilho irregular. Esta apresentação é normal e não significa que o ecrã esteja danificado.
- ❑ Utilize apenas um pano seco e macio para a limpeza. Não utilize produtos de limpeza líquidos ou de composição química.
- ❑ A tampa exterior do ecrã táctil pode quebrar-se se for sujeita a um impacto forte. Contacte o seu fornecedor se a superfície do painel estalar ou rachar e não toque nem tente retirar os pedaços partidos.
- ❑ Prima o ecrã táctil suavemente com o dedo. Não aplique pressão nem utilize as unhas.
- ❑ Não utilize objectos afiados ou pontiagudos, como canetas ou lápis, para executar operações.
- ❑ A condensação no interior do ecrã táctil, provocada por alterações abruptas de temperatura ou humidade, pode provocar deterioração do desempenho.

Protecção das suas informações pessoais

Se entregar a impressora a outra pessoa ou se quiser eliminá-la, apague todas as informações pessoais armazenadas na memória da impressora seleccionando **Conf > Administração do sistema > Restaurar predefinições > Limpar todos os dados e definições** no painel de controlo.

Definições do administrador

Bloquear as definições do administrador com uma palavra-passe de administrador

Pode definir uma palavra-passe de administrador para bloquear as definições da impressora para que não possam ser alteradas por outros utilizadores. Pode bloquear as seguintes definições.

- Administração do sistema
- Modo Eco
- Predef.
- Contac.

Não é possível alterar as definições sem introduzir a palavra-passe. Esta palavra-passe também é necessária para efectuar definições com o Web Config ou EpsonNet Config.

**Importante:**

Não se esqueça da palavra-passe. Se esquecer a sua palavra-passe, contacte o serviço de apoio da Epson.

1. Aceda a **Conf** a partir do menu inicial.
2. Seleccione **Definições de administ.** > **Senha de administrador.**
3. Seleccione **Registrar**, e, de seguida, introduza a palavra-passe.
4. Introduza novamente a palavra-passe.
5. Seleccione **Config. de bloqueio**, e, de seguida, active.

Desbloquear as definições da impressora

1. Aceda a **Conf** a partir do menu inicial.
2. Seleccione **Definições de administ.**
3. Introduza a palavra-passe de administrador.
4. Seleccione **Config. de bloqueio**, e, de seguida, desactive-a.

Restrições de funções do utilizador

Nota:

Mac OS X não é suportado.

Definições do administrador

O administrador pode restringir funções da impressora para utilizadores individuais. Para utilizar uma função restrita, o utilizador tem que introduzir a ID e a palavra-passe no painel de controlo. Utilize esta função para impedir a utilização não autorizada da impressora.

Utilize Web Config para configurar as definições de restrição num computador. Consulte *Guia do Administrador* para obter mais informações.

Após configurar as definições num computador, active a função de restrição de utilizador na impressora. Seleccione **Conf > Administração do sistema > Definições de segurança > Controlo de acesso** a partir do ecrã inicial e active-a.

Noções básicas sobre a impressora

Nomes das peças e funções

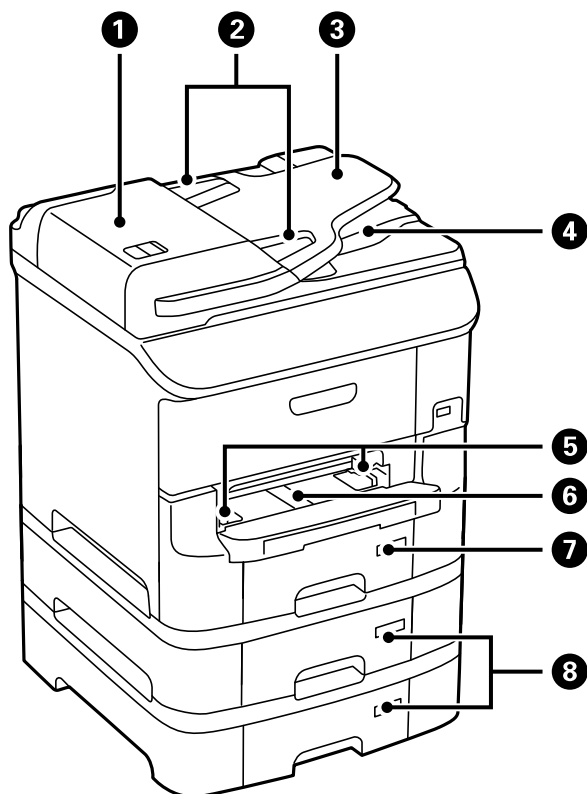

1	Tampa do Alimentador AAD (Alimentador Automático de Documentos) (F)	Abra quando pretender remover originais encravados no AAD.
2	Guias de margens	Alimenta os originais directamente na impressora. Deslize para as extremidades dos originais.
3	Receptor do AAD	Alimenta automaticamente os originais.
4	Tabuleiro de saída do AAD	Recolhe os originais ejectados do AAD.
5	Guias de margens	Alimenta o papel directamente na impressora. Deslize para as extremidades do papel.
6	Entrada alim. frontal (B2)	Carregue manualmente uma folha de papel de cada vez.
7	Alimentador de papel 1 (C1)	Carrega o papel.
8	Alimentador de papel 2 a 3 (C2 a C3)	Unidades de alimentação de papel opcionais. Carrega o papel.

Noções básicas sobre a impressora

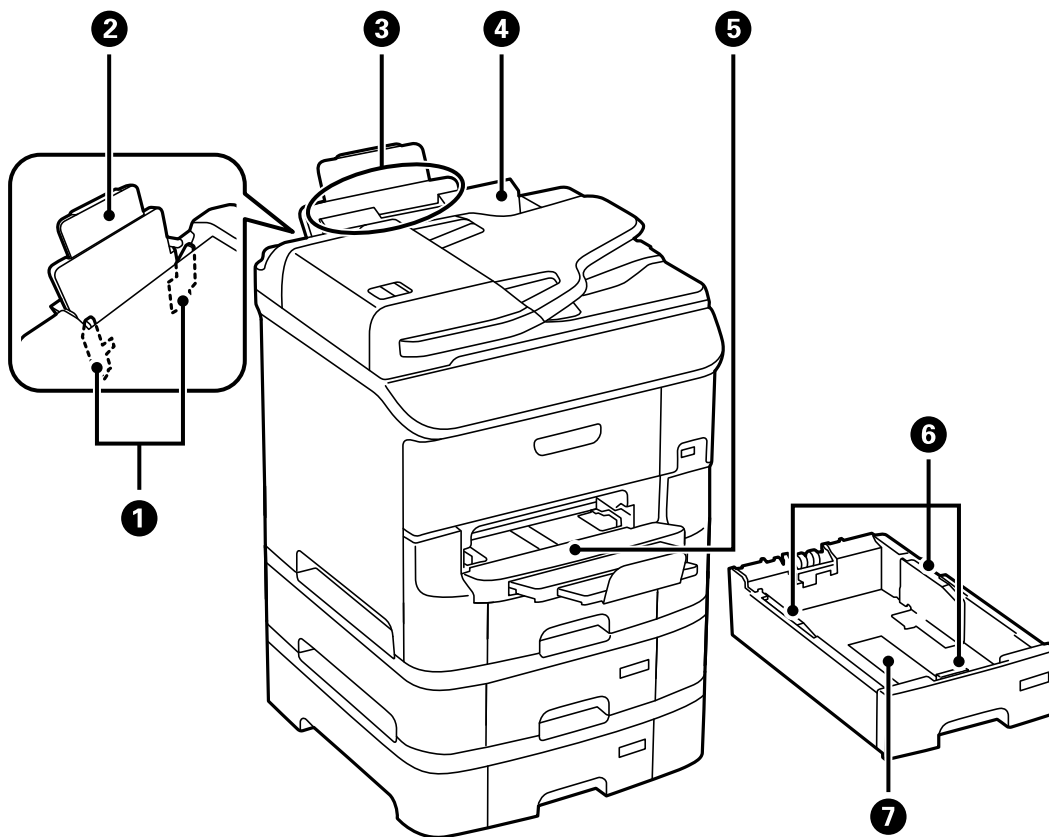

1	Guias de margens	Alimenta o papel directamente na impressora. Deslize para as extremidades do papel.
2	Suporte do papel	Suporta o papel carregado.
3	Alimentação posterior (B1)	Carrega o papel.
4	Protecção do alimentador	Impede que substâncias estranhas penetrem na impressora. Mantenha esta protecção geralmente fechada.
5	Tabuleiro de saída	Recolhe o papel ejectado.
6	Guias de margens	Alimenta o papel directamente na impressora. Deslize para as extremidades do papel.
7	Alimentador de papel	Carrega o papel.

Noções básicas sobre a impressora

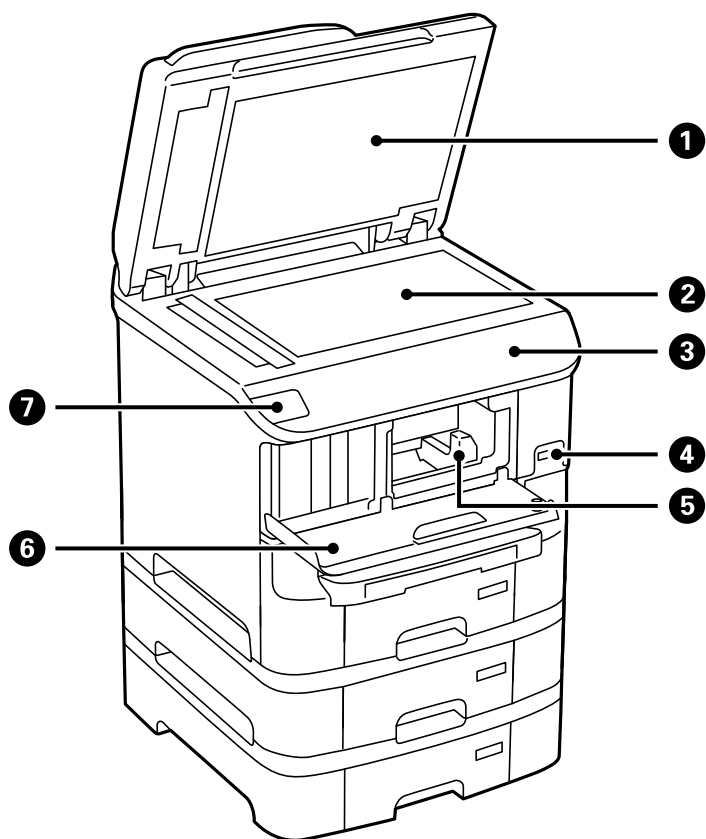

1	Tampa do digitalizador	Bloqueia a luz do exterior durante a digitalização.
2	Vidro do scanner	Digitaliza os originais colocados.
3	Painel de controlo	Utilizado para a operação da impressora.
4	Porta USB da interface externa.	Liga os dispositivos de memória.
5	Cabeça de impressão	Dispara tinta.
6	Tampa frontal (A)	Abra quando substituir os tinteiros e remover papel encravado dentro da impressora.
7	etiqueta NFC	Passe um dispositivo inteligente sobre esta etiqueta para imprimir ou digitalizar directamente a partir do dispositivo inteligente.

Noções básicas sobre a impressora

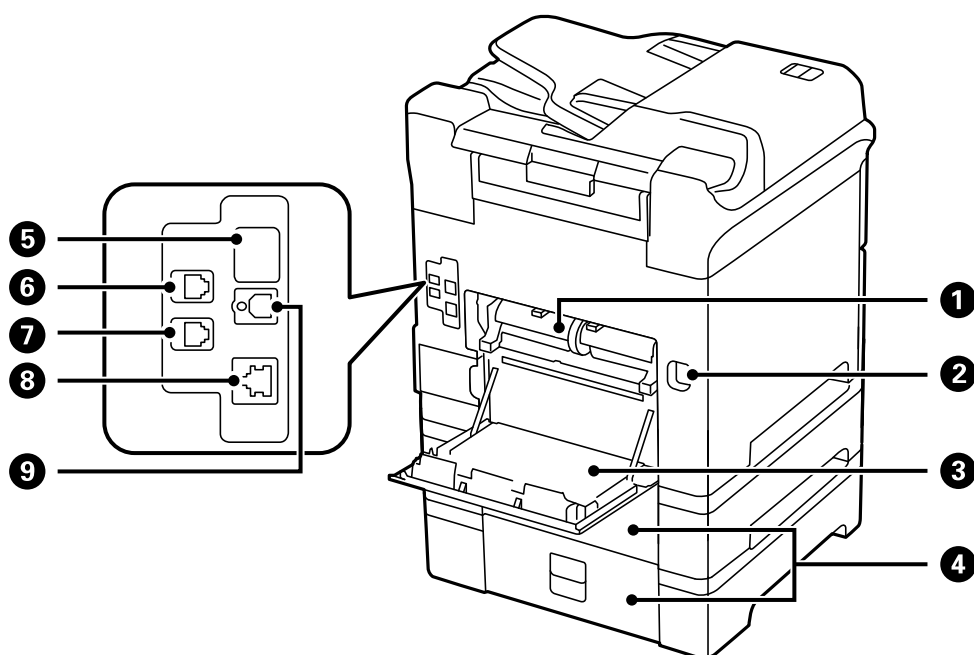

1	Tampa Posterior 2 (D2)	Remova quando substituir o rolos de manutenção ou remover papel encravado.
2	Tomada CA	Liga o cabo de alimentação.
3	Tampa posterior 1 (D1)	Abra quando substituir o rolos de manutenção ou remover papel encravado.
4	Tampa posterior (E)	Tampas para as unidades de alimentação de papel opcionais. Abra quando substituir o rolos de manutenção ou remover papel encravado.
5	Porta USB de serviço	Porta USB para utilização futura. Não retire o autocolante.
6	Porta LINE	Liga uma linha telefónica.
7	Porta Ext.	Liga dispositivos telefónicos externos.
8	Porta LAN	Liga um cabo LAN.
9	Porta USB	Liga um cabo USB.

Painel de controlo

Botões e indicadores luminosos

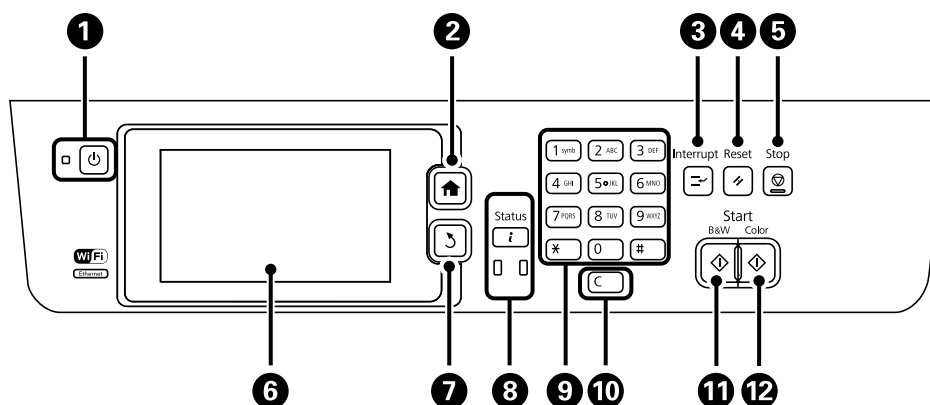















1		Liga ou desliga a impressora. Desligue o cabo de alimentação quando o indicador luminoso de alimentação estiver desligado.
2		Apresenta o ecrã inicial.
3		Coloca em pausa o trabalho actual e permite interromper outro trabalho. Prima novamente no botão para retomar o trabalho em pausa.
4		Repõe as definições actuais para o estado anterior.
5		Pára a operação actual.
6	-	Apresenta os menus e mensagens. Toque no ecrã LCD para seleccionar um menu e deslize o dedo para deslocar.
7		Regressa ao ecrã anterior.
8		Apresenta o Menu Estado . Pode verificar o estado da impressora e o histórico. O indicador luminoso de erro à esquerda pisca ou acende quando ocorre um erro. O indicador luminoso de dados pisca quando a impressora está a processar dados. Acende quando existem trabalhos em fila.
9	0 - 9 *, #	Introduza números, caracteres e símbolos.
10	c	Limpa as definições de números, como o número de cópias.
11		Inicia a impressão, cópia, digitalização e fax a preto a branco.
12		Inicia a impressão, cópia, digitalização e fax a cores.



Noções básicas sobre a impressora

Ícones apresentados no ecrã LCD

Os ícones que se seguem são apresentados no ecrã LCD consoante o estado da impressora. Prima o ícone da rede para verificar as definições de rede actuais e efectuar definições de Wi-Fi.

	Prima este ícone para ver as instruções de funcionamento, por exemplo, como carregar papel ou colocar os originais.
	Acende quando são colocados originais no AAD.
	Acende quando existe pouca tinta ou a caixa de manutenção está quase cheia. Prima o botão i e, em seguida, seleccione Info da impressora para verificar o estado.
	Acende quando a tinta acaba ou a caixa de manutenção está cheia. Prima o botão i e, em seguida, seleccione Info da impressora para verificar o estado.
	Acende quando documentos recebidos que ainda não foram lidos, impressos ou guardados são guardados na memória da impressora.
	Exibido quando a impressora estiver a receber ou a enviar faxes.
	Indica a utilização da memória do fax.
	Indica que a memória do fax está cheia.
	Indica o número de faxes recebidos não processados ou não lidos. Este ícone é apresentado no ícone de modo de fax. Quando o número de faxes exceder 10, o ícone mudará para 10+ . Para mais detalhes, consulte a secção que descreve a mensagem apresentada quando um fax recebido não foi processado.
	Acende quando a impressora está ligada a uma rede com fios (Ethernet).
	Permanece aceso enquanto a impressora estiver ligada a uma rede sem fios (Wi-Fi). O número de barras indica a força do sinal de ligação. Quantas mais barras forem apresentadas, mais forte é a ligação.
	Indica um problema com a ligação à rede sem fios (Wi-Fi) ou que a impressora está a procurar uma ligação à rede sem fios (Wi-Fi).
	Indica que a impressora está ligada a uma rede sem fios (Wi-Fi) em modo Ad Hoc.
	Indica que a impressora está ligada a uma rede sem fios (Wi-Fi) em modo Wi-Fi Direct.
	Indica que a impressora está ligada a uma rede sem fios (Wi-Fi) em modo Simple AP.

Noções básicas sobre a impressora

	<p>Indica que a funcionalidade de restrição de utilizador está activada. Prima o ícone para iniciar sessão na impressora. É necessário introduzir um nome de utilizador e palavra-passe. Contacte o administrador da impressora para obter informações de início de sessão.</p>
	<p>Indica que um utilizador com permissão de acesso iniciou sessão.</p>

Informações relacionadas







- ➔ [“Ocorre um erro de memória cheia” na página 196](#)
- ➔ [“Notificação de faxes recebidos não processados” na página 122](#)

Ícones apresentados no teclado do software no ecrã LCD

Pode introduzir caracteres e símbolos utilizando o teclado do software no ecrã quando regista um contacto, efectua definições de rede, etc. Os seguintes ícones são apresentados no ecrã LCD do software.

Nota:

Os ícones disponíveis variam consoante o item da definição.

	<p>Alterna entre maiúsculas e minúsculas.</p>
	<p>Muda o tipo de carácter. 123#: Introduz números e símbolos. ABC: Introduz letras. ÁÂÃ: Introduz caracteres especiais, como tremas e acentos.</p>
	<p>Muda o esquema do teclado.</p>
	<p>Introduz um espaço.</p>
	<p>Elimina um carácter à esquerda.</p>
	<p>Introduz um carácter.</p>
	<p>Introduz uma pausa (pausa durante três segundos) durante a marcação. É introduzido um hífen (-) como marca de pausa.</p>

Opções do menu

Modo Copiar

Nota:

- ❑ Os menus disponíveis variam consoante o esquema seleccionado.
- ❑ Prima **Definições** para apresentar os menus de definições ocultos.

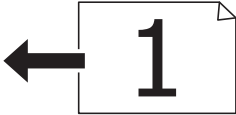
Menu	Definições e explicações	
Número de cópias	Introduza o número de cópias.	
Esquema	C/ marg	Copia com uma moldura à volta das extremidades.
	2 cóp	Copia originais de várias páginas para uma só folha.
	4 cóp	<p>Ao colocar originais no AAD, introduza-os no alimentador pela extremidade superior ou esquerda.</p> <p>Carregue os originais verticais conforme indicado abaixo e seleccione Vertical em Orient. docum..</p>  <p>Carregue os originais horizontais conforme indicado abaixo e seleccione Horizontal em Orient. docum..</p> 
	Docum. ID	Digitaliza a frente e o verso de um cartão de identificação e copia para um só lado de um papel A4.
Tam. documento	Selecione o tamanho do original.	
Zoom	<p>Amplia ou reduz o original.</p> <p>Selecione Ajustar auto. para ajustar ao tamanho do papel da origem do papel seleccionada.</p>	
Origem do papel	<p>Selecione a origem do papel que pretende utilizar.</p> <p>Auto: Carrega o papel automaticamente utilizando as definições de Configuração do papel efectuadas quando o papel foi carregado.</p> <p>Entrada Alim. Frontal: Selecciona o tamanho e tipo de papel que carregou no entrada alim. frontal.</p>	
2 faces	<p>Selecione o esquema de 2 faces.</p> <p>Selecione um esquema, prima Avançado e, em seguida, seleccione a posição de união do original e do papel.</p>	
Orient. docum.	Selecione a orientação do original.	
Qualidade	<p>Selecione o tipo do original.</p> <p>Texto: Proporciona uma impressão mais rápida, mas as impressões podem resultar esbatidas.</p> <p>Foto: Oferece maior qualidade de impressão, mas a velocidade de impressão pode ser menor.</p>	

Noções básicas sobre a impressora

Menu	Definições e explicações
Densidade	Defina a densidade das cópias.
Ordem esquema	Selecione o esquema de cópia para várias páginas quando tiver seleccionado 2 cóp ou 4 cóp como definição de Esquema .
Remover sombra	Remove as sombras que aparecem no centro das cópias quando copia um desdobrável ou que aparecem em volta das cópias quando copia papel grosso.
Remover orifí.	Remove os orifícios de união quando copia.
Agrupar cópia	Imprime várias cópias de vários originais ordenados e ordena-os em conjuntos.
Tempo sec	Selecione o tempo de secagem.
Definições avançadas	Ajusta a definição de imagem, como o contraste e a saturação.

Modo Digit.

E-mail

Menu	Definições e explicações	
Contac.	Selecione endereços de correio electrónico para enviar a imagem digitalizada a partir da lista de contactos.	
Menu	Definições de e-mail	Assunto: Introduza um assunto para o correio electrónico. Prefixo de nome de ficheiro: Introduza um prefixo para o nome do ficheiro a enviar.
	Definições básicas	Consulte a lista de menus em Definições .
	Relatório de digit.	Imprime um histórico que mostra quando e para que correio electrónico foram enviados os ficheiros digitalizados.

Pasta de rede/FTP

Menu	Definições e explicações	
Contac.	Selecione uma pasta para guardar a imagem digitalizada a partir da lista de contactos. Não é necessário efectuar definições de localização quando seleccionar uma pasta de contactos a partir da lista de contactos.	
Localização	Modo de comunicação	Selecione o modo de comunicação.
	Localização	Introduza o caminho da pasta para guardar a imagem digitalizada.
	Nome de utilizador	Introduza um nome para a pasta especificada.
	Senha	Introduza uma palavra-passe para a pasta especificada.
	Modo de ligação	Selecione o modo de ligação.
	Número da porta	Introduza o número da porta.

Noções básicas sobre a impressora

Menu	Definições e explicações	
Formato	Selecione o formato para guardar a imagem digitalizada. Quando selecciona TIFF(uma pág) , apenas está disponível a digitalização a preto e branco.	
Menu	Definições de ficheiro	Introduza um prefixo para o nome do ficheiro em Prefixo de nome de ficheiro .
	Definições básicas	Consulte a lista de menus em Definições .
	Relatório de digit.	Imprime um histórico que mostra quando e para que pasta foram enviados os ficheiros digitalizados.

Dispositivo de memória

Menu	Definições e explicações
Formato	Selecione o formato para guardar a imagem digitalizada. Quando selecciona TIFF(Vár.pág) , apenas está disponível a digitalização a preto e branco.
Definições	Consulte a lista de menus em Definições .

Nuvem

Menu	Definições e explicações
Formato	Selecione o formato para guardar a imagem digitalizada.
Definições	Consulte a lista de menus em Definições .

Document Capture Pro

Este menu não tem item de definição.

Computador (WSD)

Este menu não tem item de definição.

Definições

Nota:

Os menus disponíveis variam consoante o tipo de destino, como o correio ou pasta, e o formato em que as imagens digitalizadas são guardadas.

Menu	Definições e explicações
Formato	Selecione o formato para guardar a imagem digitalizada. Quando estiver a utilizar a função para enviar uma imagem digitalizada através de e-mail e TIFF(uma pág) ou TIFF(Vár.pág) estiver seleccionado como definição de formato, apenas estará disponível a digitalização monocromática.
Resolução	Selecione a resolução de digitalização.
Área Digit.	Selecione a área de digitalização. Corte Auto: Recorta o espaço branco em volta do texto ou da imagem ao digitalizar. Área máx.: Digitaliza com a área máxima de digitalização do vidro do scanner ou do AAD.

Noções básicas sobre a impressora

Menu	Definições e explicações
2 faces	Digitaliza ambos os lados do original. Quando efectuar digitalização de 2 lados, seleccione Direcção de união e, em seguida, seleccione a posição de união do original.
Tipo de docum.	Seleccione o tipo do original.
Densidade	Seleccione o contraste da imagem digitalizada.
Orient. docum.	Seleccione a orientação do original.
Taxa compress.	Seleccione o nível de compressão da imagem digitalizada.
Definições de PDF	Quando tiver seleccionado PDF como definição de formato para guardar, utilize estas definições para proteger ficheiros PDF. Senha de abertura docum.: Cria um ficheiro PDF que requer uma palavra-passe para abrir. Senha de permissões: Cria um ficheiro PDF que requer uma palavra-passe para imprimir ou editar.
Tam. máx.anexo	Seleccione o tamanho máximo do ficheiro que pode ser anexado a um correio electrónico.
Remover sombra	Remove sombras exibidas à volta da imagem digitalizada durante a digitalização de papel espesso.

Informações relacionadas

- ➔ [“Digitalizar utilizando o Document Capture Pro” na página 92](#)
- ➔ [“Document Capture Pro” na página 156](#)

Modo Fax

No ecrã inicial, seleccione **Fax > Menu**. Pode aceder a alguns menus de definições directamente a partir do ecrã **Fax**.

Menu	Definições e explicações	
Defin. de envio de fax	Resolução	Seleccione a resolução do fax a enviar. Seleccione Foto para os originais que contêm texto e imagens fotográficas.
	Densidade	Define a densidade do fax a enviar.
	Tam. do docum. (Vidro)	Seleccione o tamanho e orientação do original que colocou no vidro do scanner.
	AAD 2 faces	Quando enviar um fax a preto e branco, ambos os lados do original colocado no AAD são digitalizados.
	Envio directo	Consulte as páginas que descrevem estas funções para obter mais detalhes.
	Envio prioritário	
	Digit. contínua do AAD	
Relatório de transmissão	Imprime automaticamente um relatório de transmissão após enviar um fax. Seleccione Imprimir ao ocorrer erro para imprimir um relatório apenas quando ocorrerem erros.	

Noções básicas sobre a impressora

Menu	Definições e explicações	
Enviar fax mais tarde	Consulte as páginas que descrevem estas funções para obter mais detalhes.	
Recepção selectiva		
Envio selectivo		
Armaz. dados de fax		
Relatório de fax	Lista de definições de fax	Imprime as definições de fax actuais.
	Registo de Fax	Imprime automaticamente um relatório de transmissão após enviar um fax. Pode definir imprimir este relatório automaticamente utilizando o menu seguinte. Conf > Administração do sistema > Definições de fax > Definições de saída > Impr. autom. relat. fax
	Última transmissão	Imprime um relatório para o fax anteriormente enviado ou recebido através de polling.
	Documentos de fax armazenados	Imprime uma lista de documentos de fax guardados na memória da impressora, como os trabalhos não terminados.
	Registo de protocolo	Imprime um relatório detalhado do fax anteriormente enviado ou recebido.

Informações relacionadas

- ➔ “Enviar muitas páginas de um documento a preto e branco (Envio directo)” na página 111
- ➔ “Enviar um fax preferencialmente (Envio prioritário)” na página 111
- ➔ “Enviar documentos de tamanhos diferentes com o AAD (Digit. contínua do AAD)” na página 111
- ➔ “Enviar faxes a uma hora específica (Enviar fax mais tarde)” na página 109
- ➔ “Receber faxes através de polling (Recepção selectiva)” na página 114
- ➔ “Enviar faxes a pedido (Envio selectivo)” na página 110
- ➔ “Guardar um fax sem especificar um destinatário (Armaz. dados de fax)” na página 110

Dispos. memória

Nota:

O dispositivo de memória é um nome genérico para os dispositivos USB externos, como unidades de memória USB.

Formato do ficheiro

Menu	Definições e explicações
JPEG	Seleccione o formato do ficheiro que pretende imprimir.
TIFF	
PDF	

Noções básicas sobre a impressora

Definições

Nota:

Os menus disponíveis variam consoante o formato de ficheiro seleccionado.

Menu	Definições e explicações	
Número de impressões	Introduza o número de impressões.	
Definições	Origem do papel	<p>Seleccione a origem do papel que pretende utilizar.</p> <p>Quando Entrada Alim. Frontal estiver seleccionado, seleccione o tamanho e o tipo de papel carregado.</p>
	Qualidade	<p>Seleccione a qualidade de impressão.</p> <p>Se seleccionar Melhor, a velocidade de impressão pode diminuir.</p>
	Data	Seleccione o formato de data nas impressões.
	Aj mold	Recorta as extremidades superior e inferior da imagem para ajustar ao tamanho do papel seleccionado. Desactivar esta opção resulta no aparecimento de margens nos lados esquerdo e direito da imagem.
	Bidireccional	<p>Seleccione para que lado disparar tinta quando a cabeça de impressão se desloca. Active esta opção para uma utilização normal.</p> <p>Activado: Imprime quando a cabeça de impressão se move em ambas as direcções.</p> <p>Desactivado: Imprime apenas quando a cabeça de impressão se move numa direcção. A qualidade da impressão melhora, mas a velocidade de impressão é baixa.</p>
	2 faces	<p>Seleccione o esquema de 2 faces.</p> <p>Active a impressão de 2 faces e seleccione a posição de união e o tempo de secagem.</p>
Ajustes da imagem	Ordem de impressão	<p>Última página no topo: Imprime desde a primeira página do ficheiro.</p> <p>Primeira página no topo: Imprime desde a última página do ficheiro.</p>
	Corrigir foto	<p>Seleccione o método de correcção da imagem.</p> <p>Activado: Melhora a imagem automaticamente ao utilizar a análise de imagem e a tecnologia de processamento de imagem exclusivas da Epson.</p> <p>P.I.M.: Ajusta a imagem ao utilizar as informações de PRINT Image Matching da sua câmara ou do Exif Print.</p>
Opções	Corr Olho Vermelho	<p>Corrige os olhos vermelhos nas fotografias.</p> <p>As correcções não são aplicadas ao ficheiro original, apenas às impressões.</p> <p>Consoante o tipo de fotografia, podem ser corrigidas algumas partes da imagem, para além dos olhos.</p>
	Seleccionar imagens	Seleccionar todas as imagens selecciona todas as imagens no dispositivo de memória.
	Seleccionar grupo	Seleccione este menu para seleccionar outro grupo.

Noções básicas sobre a impressora

Modo Conf

Menu	Definições e explicações	
Níveis de tinta	Apresenta os níveis aproximados da tinta e da caixa de manutenção. Quando é apresentado o ícone !, existe pouca tinta ou a caixa de manutenção está quase cheia.	
Manutenção	Verif. injec. cab. impr	Imprime um padrão para verificar se os jactos da cabeça de impressão estão obstruídos.
	Limpeza cab. impressão	Limpa os jactos obstruídos na cabeça de impressão.
	Alinham. cab. impressão	Ajusta a cabeça de impressão para melhorar a qualidade de impressão. Execute o Alinhamento linha reta se o texto e as linhas estiverem desalinhados. Execute o Alinhamento vertical se as impressões estiverem desfocadas. Execute Alinhamento horizontal se as impressões apresentarem linhas horizontais em intervalos regulares.
	Melhorar linhas horizontais	Utilize esta funcionalidade se as suas impressões apresentarem linhas horizontais depois de tentar a Limpeza cab. impressão e o Alinhamento horizontal . Esta funcionalidade oferece um ajuste mais preciso do que o Alinhamento horizontal .
	Papel espesso	Reduz as manchas de tinta quando imprime. Apenas active esta função se vir manchas de tinta nas suas impressões porque a velocidade de impressão pode ser mais lenta.
	Limpeza do guia de papel	Utilize esta funcionalidade para carregar papel para limpeza quando verificar manchas de tinta nos rolos internos.
	Remover papel	Utilize esta função se existirem pedaços de papel rasgado no interior da impressora após remover o papel encravado.
	Informações rolo de manutenção	Apresenta o estado dos rolos de manutenção para a alimentador de papel no Estado do rolo de manutenção . Após substituir o rolos de manutenção, seleccione Rein. contagem rolo manutenção para repor o contador para o alimentador de papel em que substituiu o rolos de manutenção.
Configuração do papel	Selecione o tamanho e tipo de papel que colocou na origem do papel.	
Impr. pág. de est.	Folha de estado de config.	Imprime uma folha de informações com o estado e definições actuais da impressora.
	Folha de estado de consumíveis	Imprime uma folha de informações com o estado dos consumíveis.
	Folha de histórico de utiliz.	Imprime uma folha de informações com o histórico de utilização da impressora.
	Lista Fontes PS3	Imprime uma lista de tipos de letra disponíveis para uma impressora PostScript.
	Lista de tipos de letra PCL	Imprime uma lista de tipos de letra disponíveis para uma impressora PCL.

Noções básicas sobre a impressora

Menu	Definições e explicações	
Estado da rede	Estado LAN Com Fios/Wi-Fi	Apresenta as definições actuais da rede.
	Estado de Wi-Fi Direct	Apresenta as definições actuais de Wi-Fi Direct.
	Estado servidor e-mail	Apresenta as definições actuais do servidor de correio electrónico.
	Estado do Epson Connect	Apresenta se a impressora está registada e ligada a Epson Connect ou ao Google Cloud Service.
	Estado do Google Cloud Print	Consulte o portal do Website Epson Connect para obter mais detalhes. https://www.epsonconnect.com/ http://www.epsonconnect.eu (Apenas na Europa)
	Estado do Document Capture Pro	Exibe as definições actuais do Definições do Document Capture Pro .
	Imprimir folha de estado	Apresenta ou imprime as definições de rede actuais.
Definições de administ.	Estes menus permitem ao administrador registar uma palavra-passe de administrador para proteger as definições da impressora contra alterações efectuadas por outros utilizadores.	
	Senha de administrador	Configure, altere ou reponha a palavra-passe de administrador. Se esquecer a sua palavra-passe, contacte a assistência da Epson.
	Config. de bloqueio	É necessário introduzir uma palavra-passe de administrador quando aceder às definições do Administração do sistema e quando alterar as definições do Modo Eco, Predef. e os contactos.
Administração do sistema	Consulte as páginas que descrevem estas funcionalidades para obter mais detalhes.	

Informações relacionadas

➔ [“Administração do sistema” na página 31](#)

Administração do sistema

Selecione **Conf** no ecrã inicial e, de seguida, selecione **Administração do sistema**.

Menu	Definições e explicações
Definições da impressora	Consulte a lista de menus em Definições da impressora .

Noções básicas sobre a impressora

Menu	Definições e explicações		
Definições comuns	Brilho do LCD	Ajuste o brilho do ecrã LCD.	
	Som	Ajuste o volume e seleccione o tipo de áudio.	
	Temporizador	Seleccione o período de tempo até a impressora entrar em modo de repouso (modo de poupança de energia) se não forem efetuadas operações. O ecrã LCD fica preto quando passa o tempo definido.	
	Definições encerramento automático	O seu produto poderá possuir esta funcionalidade ou a funcionalidade Tempor p deslig dependendo da data de fabrico e do local de compra.	
		Encerrar se inactivo	É possível ajustar o período de tempo antes de ser aplicada a função de gestão de energia. Qualquer aumento afeta a eficiência energética do produto. Considere o ambiente antes de efetuar qualquer alteração.
		Encerrar se desligado	Desliga a impressora passados 30 minutos de todas as portas de rede, incluindo a porta LINE, serem desligadas.
	Tempor p deslig	É possível ajustar o período de tempo antes de ser aplicada a função de gestão de energia. Qualquer aumento afeta a eficiência energética do produto. Considere o ambiente antes de efetuar qualquer alteração. Quando utilizar o fax, recomenda-se que desactive esta função.	
	Definições de data/hora	Data/Hora	Introduza a hora e a data atuais.
		Horário de Verão	Seleccione a definição da hora de verão aplicável à sua área.
		Diferença horária	Introduza a diferença horária entre a sua hora local e UTC (Hora Universal Coordenada).
	País/Região	Seleccione o país ou a região.	
	Idioma/Language	Seleccione o idioma de apresentação.	
	Tempo limite de operação	Se esta função estiver activada, o ecrã LCD regressa ao ecrã inicial se não forem efectuadas operações durante cerca de três minutos. Esta função é automaticamente activada quando a função de restrição de utilizador está activada.	

Noções básicas sobre a impressora

Menu	Definições e explicações		
Definições de rede	Estado da rede	Apresenta ou imprime as definições de rede e o estado da ligação.	
	Conf. Wi-Fi	Assistente de Conf. Wi-Fi	Consulte o <i>Guia de Rede</i> para obter mais informações.
		Configurar tecla (WPS)	
		Config. código PIN (WPS)	
		Ligar Wi-Fi autom.	
	Desactivar Wi-Fi	Poderá resolver problemas de rede desactivando as definições de Wi-Fi ou efectuando novas definições de Wi-Fi. Consulte o <i>Guia de Rede</i> para obter mais informações.	
	Config. Wi-Fi Direct	Consulte o <i>Guia de Rede</i> para obter mais informações.	
Verificar ligação	Verifica o estado da ligação de rede e imprime o relatório do estado da ligação de rede. Se existirem problemas com a ligação, consulte o relatório para resolver o problema.		
Configuração avançada	Consulte o <i>Guia de Rede</i> para obter mais informações.		
Serviços Epson Connect	Pode suspender ou retomar o Epson Connect ou o serviço Google Cloud Print, ou cancelar utilizando os serviços (reponha as predefinições).		
Serv. Google Cloud Print	Consulte o portal do Website Epson Connect para obter mais detalhes. https://www.epsonconnect.com/ http://www.epsonconnect.eu (apenas na Europa)		
Definições do Document Capture Pro	Seleccione o modo de funcionamento que deseja utilizar quando digitalizar originais utilizando o Document Capture Pro.		
Definições de cópia	As definições efectuadas em Predefinições do utiliz. são apresentadas como predefinições em cada modo. Consulte a lista de menus para cada modo para obter mais detalhes sobre os itens de configuração.		
Definições de digit.			
Definições de fax	Consulte a lista de menus em Definições de fax.		

Noções básicas sobre a impressora

Menu	Definições e explicações		
Defin. univer. impressão	Estas definições de impressão são aplicadas ao imprimir a partir de um dispositivo externo sem utilizar o controlador da impressora, ou ao imprimir a partir dos controladores da impressora PostScript ou PCL.		
	Desvio superior	Ajuste a margem superior ou esquerda do papel.	
	Desvio esquerda		
	Desvio sup. posterior	Ajuste a margem superior ou a margem esquerda para o verso da página ao imprimir nas 2 faces.	
	Desvio esq. posterior		
	Verf. largura do papel	Verifica a largura do papel antes de a impressora começar a imprimir. Isto evita a impressão para além das margens do papel quando a definição do tamanho do papel não está correcta. No entanto, o tempo de impressão poderá ser mais lento.	
	Tempo sec	Seleccione o tempo de secagem ao efectuar impressão de 2 faces.	
	Ignorar página em branco	Ignora automaticamente páginas em branco nos dados de impressão.	
	Config. impressão PDL	Consulte a lista de menus em Config. impressão PDL .	
Definições de segurança	Controlo de acesso	É necessária uma palavra-passe de administrador para operar a impressora. Seleccione se pretende permitir trabalhos sem as informações de autenticação necessárias.	
	Elim. tarefas confidenciais	Elimina todos os trabalhos confidenciais guardados.	
Modo Eco	Estão disponíveis as seguintes definições do modo Eco. Quando estas definições estão desactivadas, as definições efectuadas em Definições comuns são aplicadas.		
	Configurar	Temporizador	Seleccione o período de tempo até a impressora entrar em modo de repouso (modo de poupança de energia) se não forem efetuadas operações. O ecrã LCD fica preto quando passa o tempo definido.
		Brilho do LCD	Ajuste o brilho do ecrã LCD.
		2 faces(Cópia)	Define a cópia de 2 faces como predefinição.
		2 faces(D mem)	Define a impressão de dois lados como predefinição.
Limpar dados da memória interna	Elimina as definições da impressora para os controladores de impressora PostScript e PCL. Seleccione Limpar tudo para eliminar todos os dados dos controladores de impressora PostScript e PCL guardados na memória da impressora.		
Restaurar predefinições	Repõe as definições seleccionadas para as predefinições.		

Informações relacionadas

➔ “Modo Copiar” na página 24

➔ “Modo Digit.” na página 25

Noções básicas sobre a impressora

- ➔ “Definições da impressora” na página 35
- ➔ “Definições de fax” na página 36
- ➔ “Utilizar um servidor de e-mail” na página 227
- ➔ “Config. impressão PDL” na página 39

Definições da impressora

Seleccione **Conf > Administração do sistema > Definições da impressora** no ecrã principal.

Menu	Definições e explicações	
Def. origem do papel	Priorid. Alim. Posterior	Alimenta o papel do alimentação posterior com uma base prioritária.
	Mudança autom. A4/ Letter	Alimenta o papel a partir da origem do papel definida como tamanho A4 em que não existe uma origem de papel definida como Letter, ou alimenta a partir da origem de papel definida como tamanho Letter quando não existe uma origem do papel definida como A4.
	Selec. defin. autom.	Especifique a origem do papel para alimentação quando utilizar funções como cópia e fax. Quando existem várias origens de papel disponíveis, o papel é carregado a partir da origem de papel com as definições de papel correspondentes ao trabalho de cópia ou impressão.
	Aviso de erro	Apresenta uma mensagem de erro quando as definições do tamanho e tipo do papel no Configuração do papel e as definições de impressão não coincidirem.
Config. tempo lim I/F USB	Especifique o período de tempo em segundos que deve decorrer até terminar a comunicação com o computador por USB após a impressora receber um trabalho de impressão de um controlador PostScript ou de um controlador de impressão PCL. Se o final do trabalho não estiver claramente definido num controlador de impressora PostScript ou num PCL, pode causar uma comunicação USB infinita. Quando isto ocorre, a impressora termina a comunicação após o intervalo de tempo especificado. Introduza 0 (zero) se não pretender terminar a comunicação.	
Idioma de impressão	Seleccione o idioma de impressão para a interface USB ou para a interface de rede.	
Resol. autom. de erros	<p>Seleccione uma acção que deve ser executada quando ocorre um erro na impressão de 2 faces ou a memória está cheia.</p> <p><input type="checkbox"/> Erro de impressão de 2 faces</p> <p>Activado: Se um trabalho de impressão de 2 faces for enviado quando não existir papel disponível que suporte a impressão de 2 faces, a impressora apresenta uma mensagem de erro e, em seguida, imprime automaticamente apenas numa das faces do papel.</p> <p>Desactivado: A impressora apresenta uma mensagem de erro e cancela a impressão.</p> <p><input type="checkbox"/> Erro de memória cheia</p> <p>Activado: Se a memória da impressora ficar cheia durante a impressão, a impressora apresenta uma mensagem de erro e imprime parte dos dados que a impressora conseguiu processar.</p> <p>Desactivado: A impressora apresenta uma mensagem de erro e cancela a impressão.</p>	

Noções básicas sobre a impressora

Menu	Definições e explicações	
Interface de disp. mem.	Dispos. memória	Seleccione se a impressora pode ou não aceder a um dispositivo de memória inserido. Desactive esta função para impedir que os dados sejam guardados no dispositivo de memória. Isto impede que documentos oficiais sejam removidos ilegalmente.
	Partilha fich.	Seleccione se pretende atribuir acesso ao dispositivo de memória a partir de um computador ligado por USB ou de um computador ligado na rede.
Ligação do PC através de USB	Seleccione se a impressora permite ou não o acesso a partir de um computador ligado por USB. Desactive esta função para impedir impressões e digitalizações que não sejam enviadas através de uma ligação de rede.	
Modo de assist. alim. de papel	Impede que várias folhas passem através do alimentador de papel 1 em simultâneo, mas a velocidade de impressão é inferior.	

Definições de fax

Seleccione **Conf > Administração do sistema > Definições de fax** no ecrã inicial.

Menu	Definições e explicações	
Predefinições do utiliz.	As definições efectuadas neste menu tornam-se as suas predefinições para enviar faxes. Para obter detalhes acerca dos itens da definição, consulte a lista de menus no modo Fax .	
Definições de envio	Envio em lote	Consulte as páginas que descrevem estas funcionalidades para obter mais detalhes.
	Guardar dados de falha	Guarda os documentos que falharam ao enviar para a memória da impressora. Pode reenviar os documentos a partir do Menu Estado .
Definições de recepção	Modo de recepção	Seleccione o modo de recepção.
	DRD	Se subscreveu um serviço de toque distintivo da sua empresa telefónica, seleccione o padrão de toque a utilizar para a recepção de faxes (ou seleccione Activado).
	Toques para atender	Seleccione o número de toques antes da impressora receber automaticamente o fax. Seleccione "0" (zero) se pretende receber faxes sem toques.
	Recepção remota	Quando responder a uma chamada de fax num telefone ligado à impressora, pode começar a receber o fax introduzindo o código através do telefone.

Noções básicas sobre a impressora

Menu	Definições e explicações	
Definições de saída	Saída de fax	Pode definir guardar os documentos recebidos na caixa de entrada, num dispositivo de memória ou num computador, ou reenviar os documentos.
	Redução automática	Reduz documentos grandes recebidos para ajustar ao papel e à origem do papel. A redução poderá não ser possível dependendo dos dados recebidos. Se esta opção estiver desligada, os documentos são impressos no seu tamanho original em várias folhas ou poderá ser ejectada uma folha em branco.
	Rotação automática	Roda automaticamente para imprimir em papel de tamanho A5 quando é recebido um documento de orientação horizontal A5 e a origem do papel está definida para A5. Quando esta funcionalidade está desactivada, imprime em tamanho A4.
	Agrupamento	Imprime documentos recebidos desde a última página (impressão por ordem descendente) para que os documentos impressos sejam empilhados na ordem de páginas correcta. Quando a impressora tiver pouca memória, esta funcionalidade poderá não estar disponível.
	Hora de suspen. impr.	Ligue e introduza o Hora p/ parar e H. p/ reinic. para parar a impressão de documentos recebidos durante o período de tempo especificado e guarde-os na memória. Quando a impressora tiver pouca memória, esta funcionalidade poderá não estar disponível. Pode verificar e imprimir documentos recebidos durante esse tempo a partir do Menu Estado . Esta função pode ser utilizada para prevenção de ruído durante a noite ou para impedir que documentos confidenciais estejam disponíveis quando está ausente.
	Relatório de reencam.	Imprime um relatório após reencaminhar um documento recebido.
	Anexar imag. ao relat.	Imprime um Relatório de transmissão com a imagem da primeira página do documento enviado. Activado (Imagem grande): Imprime a parte superior da página sem reduzir. Activado (Imagem pequena): Imprime a página completa, reduzindo-a para ajustar ao relatório.
	Impr. autom. relat. fax	Imprime o registo do fax automaticamente. Activado (A cada 30): Imprime um registo a cada 30 trabalhos de fax terminados. Activado (Hora): Imprime um registo a uma hora específica. No entanto, se o número dos trabalhos de fax exceder 30, o registo é impresso antes da hora especificada.
Formato do relatório	Seleccione um formato para os relatórios de fax, excepto Registo de protocolo . Seleccione Detalhe para imprimir com códigos de erro.	

Noções básicas sobre a impressora

Menu	Definições e explicações	
Definições básicas	Veloc. Fax	<p>Seleccione a velocidade da transmissão de fax.</p> <p>Recomendamos que seleccione Lento (9,600bps) quando ocorrer frequentemente um erro de comunicação, quando enviar/receber um fax para/do estrangeiro, ou quando utilizar um serviço de telefone de IP (VoIP).</p>
	ECM	<p>Corrige erros automaticamente na transmissão de fax (Modo de correcção de erros), causados principalmente pelo ruído da linha telefónica. Se esta funcionalidade estiver desactivada, não é possível enviar ou receber documentos a cores.</p>
	Detecção de tom de marc.	<p>Detecta um tom de marcação antes de começar a marcar.</p> <p>Se a impressora estiver ligada a um PBX (Private Branch Exchange) ou a uma linha telefónica digital, a impressora poderá falhar ao efectuar a marcação. Nesse caso, altere a definição de Tipo de linha para PBX. Se não funcionar, desactive esta funcionalidade. No entanto, ao desactivar esta funcionalidade poderá perder o primeiro número de um número de fax e enviar o fax para o número errado.</p>
	Modo de marcação	<p>Seleccione o tipo de sistema telefónico ao qual ligou a impressora. Quando estiver definido para Impulso, pode mudar temporariamente o modo de marcação de impulsos para tons premindo * (é introduzido "T") enquanto marca os números no ecrã superior do fax. Dependendo da região, esta definição poderá não ser apresentada.</p>
	Tipo de linha	<p>Seleccione o tipo de linha telefónica à qual ligou a impressora. Para obter mais detalhes, consulte a página que descreve as definições para PBX.</p>
	Cabeçalho	<p>Introduza o nome do remetente e o número de fax. Isto aparece como cabeçalho nos faxes enviados.</p> <p>Pode introduzir até 40 caracteres para o seu nome e até 20 dígitos para o número de fax.</p>
Definições de segurança	Restrições marc. directa	<p>Active esta função para impedir que os números de fax sejam introduzidos manualmente, permitindo ao operador seleccionar destinatários a partir da lista de contactos ou do histórico de envios. Seleccione Introduzir duas vezes para obrigar o operador a introduzir o número de fax novamente quando introduz um número manualmente.</p>
	Confirmar lista ender.	<p>Apresenta o ecrã de confirmação do destinatário antes de iniciar a transmissão.</p>
	Def. senha de caixa ent.	<p>Seleccione para proteger a caixa de entrada com uma palavra-passe e impedir que os utilizadores vejam os faxes recebidos.</p> <p>Seleccione Alterar para alterar a palavra-passe e seleccione Repor para cancelar a protecção por palavra-passe. Quando alterar ou repor a palavra-passe, necessita da palavra-passe actual.</p>
	<div style="display: flex; flex-direction: column;"> <div data-bbox="368 1682 580 1778">Limpar autom. dados cóp.</div> <div data-bbox="368 1778 580 1939">Limpar dados cóp. seg.</div> </div>	<p>Os documentos de fax eliminados ao utilizar o painel de controlo desaparecem do ecrã LCD, mas as cópias de segurança são guardadas temporariamente na memória. As seguintes funcionalidades eliminam as cópias de segurança.</p> <p>Limpar autom. dados cóp.: Elimina automaticamente as cópias de segurança cada vez que um documento enviado ou recebido é eliminado.</p> <p>Limpar dados cóp. seg.: Elimina todas as cópias de segurança. Execute esta funcionalidade antes de dar a impressora a outra pessoa ou antes de a eliminar.</p>
Verificar ligação de fax	<p>Verifique se a impressora está ligada à linha telefónica e preparada para a transmissão do fax e imprima o resultado da verificação num papel normal A4.</p>	

Noções básicas sobre a impressora

Menu	Definições e explicações
Assist. config. de fax	Selecione para efectuar definições de fax básicas seguindo as instruções no ecrã. Para obter mais detalhes, consulte a página que descreve as definições para PBX.

Informações relacionadas

- ➔ [“Modo Fax” na página 27](#)
- ➔ [“Guardar e reencaminhar faxes recebidos” na página 115](#)
- ➔ [“Enviar vários faxes simultaneamente para o mesmo destinatário \(Envio em lote\)” na página 112](#)
- ➔ [“Efectuar definições de fax básicas” na página 104](#)

Config. impressão PDL

Selecione **Conf** > **Administração do sistema** > **Defin. univer. impressão** > **Config. impressão PDL** no ecrã inicial.

Menu	Definições e explicações	
Definições comuns	Tamanho do papel	Selecione o tamanho do papel.
	Tipo de papel	Selecione o tipo de papel.
	Orientação	Selecione a direcção de impressão.
	Qualidade	Selecione a qualidade de impressão.
	Modo poupança tinta	Poupa tinta ao reduzir a densidade da impressão.
	Ordem de impressão	Última página no topo: Imprime desde a primeira página do ficheiro. Primeira página no topo: Imprime desde a última página do ficheiro.
	Número de cópias	Define o número de cópias.
	Margem união	Selecione a posição de união.
	Ejecção papel auto	Ejecta o papel automaticamente quando a impressão é interrompida durante uma tarefa de impressão.
	Impressão 2 faces	Efectua a impressão de 2 lados.

Noções básicas sobre a impressora

Menu	Definições e explicações	
Menu PCL	Origem tipo letra	Residente: Seleccione para utilizar um tipo de letra pré-instalado na impressora. Transferida: Seleccione para utilizar o tipo de letra que transferiu.
	Nº da Fonte	Seleccione o número do tipo de letra predefinido para a origem do tipo de letra predefinido. O número disponível varia consoante as definições que efectuar.
	Tamanho	Defina o tamanho predefinido do tipo de letra, se o tipo de letra é escalável e de tamanho fixo. Pode seleccionar de 0,44 a 99,99 pontos cpp (caracteres por ponto), em incrementos de 0,01. Este item pode não aparecer, dependendo da origem do tipo de letra ou definições do número do tipo de letra.
	Tamanho do ponto	Defina a altura predefinida do tipo de letra, se o tipo de letra é escalável e proporcional. Pode seleccionar de 4,00 a 999,75 pontos, em incrementos de 0,25. Este item pode não aparecer, dependendo da origem do tipo de letra ou definições do número do tipo de letra.
	Conjunto símbolos	Seleccione o conjunto de símbolos. Se o tipo de letra que seleccionou na origem do tipo de letra e a definição do número do tipo de letra não estiver disponível na nova definição de conjunto de tipo de letra, as definições da origem do tipo de letra e do número do tipo de letra são automaticamente substituídas pelo valor predefinido, IBM-US .
	Linhas	Define o número de linhas para o tamanho e orientação do papel. Isto também causa uma alteração do espaçamento de linhas (VMI) e o novo valor de VMI é guardado na impressora. Isto significa que as alterações posteriores no tamanho da página ou definições de orientação provocam alterações no valor de Linhas com base no VMI guardado.
	Função CR	Seleccione o comando de entrada de linha quando imprimir com um controlador a partir de um sistema operativo específico.
	Função LF	
Atrib. origem papel	Defina a atribuição para o comando de selecção da origem do papel. Quando 4 está seleccionado, os comandos são definidos como compatíveis com a HP LaserJet 4. Quando 4K está seleccionado, os comandos são definidos como compatíveis com a HP LaserJet 4000, 5000 e 8000. Quando 5S está seleccionado, os comandos são definidos como compatíveis com a HP LaserJet 5S.	
Menu PS3	Folha Erro	Imprime uma folha com o estado de erro quando ocorrem erros de PostScript durante a impressão e ocorrem erros durante a impressão de um ficheiro PDF.
	Coloração	Seleccione o modo de cor para impressão PostScript.
	Binário	Active esta função quando imprimir dados que contêm imagens binárias. Esta definição está disponível apenas quando a impressora estiver ligada à rede. A aplicação pode enviar dados binários, mesmo que a definição do controlador da impressora estiver definido para ASCII, mas não pode imprimir dados quando esta função está activada.
	Formato Página PDF	Seleccione o tamanho do papel quando imprimir um ficheiro PDF. Se Auto estiver seleccionado, o tamanho do papel é determinado com base na primeira página impressa.

Modo de contactos

Menu	Descrição
Menu	Regista os contactos e um grupo de contacto ou imprime a lista de contactos.
Ver	Selecione se pretende apresentar todos os contactos ou apenas os contactos de cada função. LDAP permite pesquisar nos contactos registados no servidor LDAP.

Informações relacionadas

➔ [“Gerir contactos” na página 57](#)

Modo de predefinições

Pode registar definições de cópia, fax e digitalização que utiliza frequentemente como predefinições. Para registar uma predefinição, seleccione **Predef.** a partir do ecrã inicial, seleccione **Adicionar novo** e, em seguida, seleccione a função para a qual pretende registar um contacto. Efectue as definições necessárias, prima **Guardar** e introduza um nome para a predefinição.

Para carregar uma predefinição registada, seleccione a predefinição na lista.

Prima **Predefin.** no ecrã de cada função. Pode registar o endereço actual (excepto um endereço que introduziu directamente e os contactos na lista de endereços LDAP) e as definições.

Menu	Descrição
Menu	Apresenta os detalhes das predefinições registadas e permite alterar os seus nomes, editar e eliminar.

Menu Estado

Prima o botão **i** no painel de controlo.

Menu	Descrição
Info da impressora	Apresenta o estado dos consumíveis e quaisquer erros que tenham ocorrido na impressora. Seleccione o erro na lista para apresentar a mensagem de erro.
Monitor de tarefa	Apresenta uma lista de trabalhos em curso que aguardam processamento. Também pode cancelar trabalhos.
Histórico de tarefas	Apresenta o histórico de trabalhos. Se um trabalho falhar, é apresentado um código de erro no histórico.
Armazen. de tarefa	Selecione Caixa de entrada para apresentar os faxes recebidos e guardados na memória da impressora.
Tarefa confidencial	Apresenta uma lista de trabalhos em que definiu uma palavra-passe. Para imprimir um trabalho, seleccione o trabalho e introduza a palavra-passe.

Carregar papel

Precauções no manuseamento de papel

- ❑ Leia as folhas de instruções fornecidas com o papel.
- ❑ Folheie e alinhe as margens do papel antes de o carregar. Não folheie nem enrole papel de fotografia. Fazê-lo pode danificar o lado imprimível.

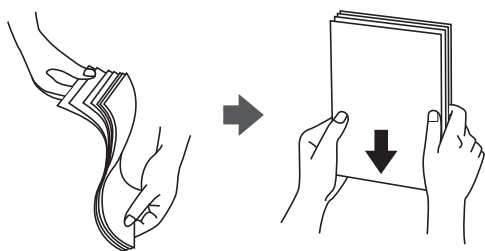

- ❑ Se o papel estiver enrolado, alise-o ou enrole-o ligeiramente no sentido contrário antes de o carregar. Imprimir em papel enrolado pode provocar encravamentos de papel e manchas na impressão.

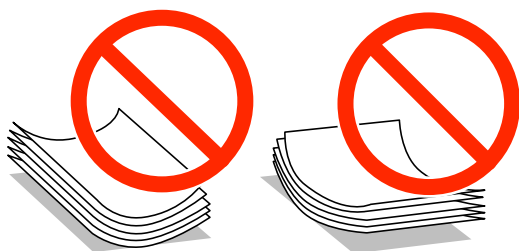

- ❑ Não utilize papel que esteja ondulado, rasgado, cortado, dobrado, húmido, demasiado espesso, demasiado fino, ou papel que tenha autocolantes colados. Utilizar estes tipos de papel pode provocar encravamentos de papel e manchas na impressão.
- ❑ Certifique-se de que utiliza papel de grão longo. Se não tiver a certeza do tipo de papel que está a utilizar, verifique a embalagem do papel ou contacte o fabricante para confirmar as especificações do papel.
- ❑ Separe e alinhe as extremidades dos envelopes antes de os carregar. Se os envelopes empilhados estiverem insuflados, pressione-os para os espalmar antes de os carregar.

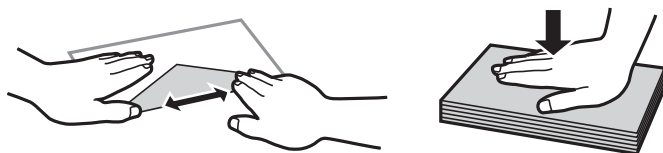

- ❑ Não utilize envelopes que estejam enrolados ou dobrados. A impressão nesses tipos de envelopes pode provocar encravamentos de papel e manchas na impressão.
- ❑ Não utilize envelopes com superfícies adesivas nas abas ou nas janelas dos envelopes.
- ❑ Evite utilizar envelopes que sejam demasiado finos, dado que podem enrolar durante a impressão.

Carregar papel

Informações relacionadas

➔ “Especificações da impressora” na página 202

Papel disponível e capacidades

A Epson recomenda a utilização de papel genuíno Epson para garantir impressões de alta qualidade.

Papel genuíno Epson

Nota:

O papel genuíno Epson não está disponível ao imprimir com o controlador de impressão Epson universal.

Nome do suporte	Tamanho	Capacidade de carregamento (Folhas)				Impressão de 2 faces
		Alimentador de Papel 1	Alimentador de Papel 2 a 3	Alimentação Posterior	Entrada Alim. Frontal	
Bright White Ink Jet Paper Epson	A4	400	400	50	1	Auto, Manual*
Ultra Glossy Photo Paper Epson	A4, 13×18 cm (5×7 pol.), 10×15 cm (4×6 pol.)	–	–	20	–	–
Premium Glossy Photo Paper Epson	A4, 13×20 cm (5×8 pol.), 13×18 cm (5×7 pol.), 16:9 tamanho panorâmico (102×181 mm), 10×15 cm (4×6 pol.)	–	–	20	–	–
Premium Semigloss Photo Paper Epson	A4, 10×15 cm (4×6 pol.)	–	–	20	–	–
Photo Paper Glossy Epson	A4, 13×18 cm (5×7 pol.), 10×15 cm (4×6 pol.)	–	–	20	–	–
Matte Paper-Heavyweight Epson	A4	–	–	20	–	–
Photo Quality Ink Jet Paper Epson	A4	–	–	70	–	–

* Apenas utilize a alimentação posterior para imprimir manualmente trabalhos de impressão de 2 faces. Pode carregar até 30 folhas de papel com uma face já impressa.

Carregar papel

Nota:

- ❑ A disponibilidade do papel varia consoante o local. Para obter a informação mais recente sobre o papel disponível na sua área, contacte a assistência da Epson.
- ❑ Ao imprimir em papel genuíno Epson num tamanho definido pelo utilizador, apenas estão disponíveis as definições de qualidade de impressão **Normal** ou **Normal**. Apesar de alguns controladores de impressora permitirem seleccionar uma melhor qualidade de impressão, as impressões são efectuadas utilizando as definições **Normal** ou **Normal**.

Papel disponível comercialmente

Nome do suporte	Tamanho	Capacidade de carregamento (Folhas ou envelopes)				Impressão de 2 faces
		Alimentador de Papel 1	Alimentador de Papel 2 a 3	Alimentação Posterior	Entrada Alim. Frontal	
Papel normal Papel de cópia Letterhead	Legal, Letter, A4, B5, A5, 16K (195x270 mm)	Até à linha situada por baixo do símbolo ▼ no interior do guia de margem.		80	1	Auto, Manual ^{*1*2}
Papel reciclado Papel de cor Papel pré-impresso	B6, A6, Executive	Até à linha situada por baixo do símbolo ▼ no interior do guia de margem.	–	80	1	Manual ^{*1*2}
	Half Letter	–	–	80	1	
Papel normal Papel de cópia Letterhead Papel reciclado Papel de cor Papel pré-impresso	Definido pelo utilizador (mm) 100x148 a 215,9x355,6	Até à linha situada por baixo do símbolo ▼ no interior do guia de margem. ^{*4}	–	–	–	–
	Definido pelo utilizador (mm) 55x127 a 105x148, 215,9x355,6 a 215,9x1200	–	–	1	–	Manual
	Definido pelo utilizador (mm) 105x148 a 148x210	–	–	80	1	Manual ^{*1*2}
	Definido pelo utilizador (mm) 148x210 a 215,9x355,6	Até à linha situada por baixo do símbolo ▼ no interior do guia de margem. ^{*4}		80	1	Auto, Manual ^{*1*2}
Papel grosso	Letter, A4, B5, A5	–	–	10	–	Manual ^{*3}

Carregar papel

Nome do suporte	Tamanho	Capacidade de carregamento (Folhas ou envelopes)				Impressão de 2 faces
		Alimentador de Papel 1	Alimentador de Papel 2 a 3	Alimentação Posterior	Entrada Alim. Frontal	
Envelope	Envelope n.º 10, envelope DL, envelope C6	–	–	10	–	–
	Envelope C4	–	–	1	–	–

- *1 Apenas utilize a alimentação posterior para imprimir manualmente trabalhos de impressão de 2 faces.
- *2 Pode carregar até 30 folhas de papel com uma face já impressa.
- *3 Pode carregar até 5 folhas de papel com uma face já impressa.
- *4 Disponível aquando da utilização de uma combinação do firmware e do controlador mais recentes. Pode transferi-los através do sítio Web de assistência técnica da Epson.

Informações relacionadas

- ➔ [“Nomes das peças e funções” na página 17](#)
- ➔ [“Sítio web de assistência técnica” na página 229](#)

Lista de tipos de papel

Para obter resultados óptimos de impressão, seleccione o tipo de papel que se adequa ao papel.

Nome do suporte	Tipo de suporte			
	Painel de controlo	Controlador da impressora	Controlador da impressora PostScript	Controlador da impressora Epson Universal
Papel de cópia, papel normal Bright White Ink Jet Paper Epson	Papel Normal	Papel Normal	planície	Normal
Letterhead	Timbrado	Timbrado	Timbrado	Timbrado
Papel reciclado	Reciclado	Reciclado	Reciclado	Reciclado
Papel de cor	Cor	Cor	Cor	Cor
Papel pré-impresso	Pré-imp.	Pré-imp.	Pré-imp	Pré-imp.
Ultra Glossy Photo Paper Epson	Ultra Glossy	Epson Ultra Glossy	Epson Ultra Glossy	-
Premium Glossy Photo Paper Epson	Premium Glossy	Epson Premium Glossy	Epson Premium Glossy	-
Premium Semigloss Photo Paper Epson	Premium Semigloss	Epson Premium Semigloss	Epson Premium Semigloss	-

Carregar papel

Nome do suporte	Tipo de suporte			
	Painel de controlo	Controlador da impressora	Controlador da impressora PostScript	Controlador da impressora Epson Universal
Photo Paper Glossy Epson	Glossy	Photo Paper Glossy	Photo Paper Glossy	-
Matte Paper-Heavyweight Epson Photo Quality Ink Jet Paper Epson	Matte	Epson Matte	Epson Matte	-
Papel grosso	Papel espesso	Papel espesso	Grosso	Grosso
Envelope	Envelope	Envelope	Envelope	Envelope

Carregar papel na Alimentador de Papel

1. Certifique-se de que a impressora não está a funcionar e puxe o alimentador de papel para fora.

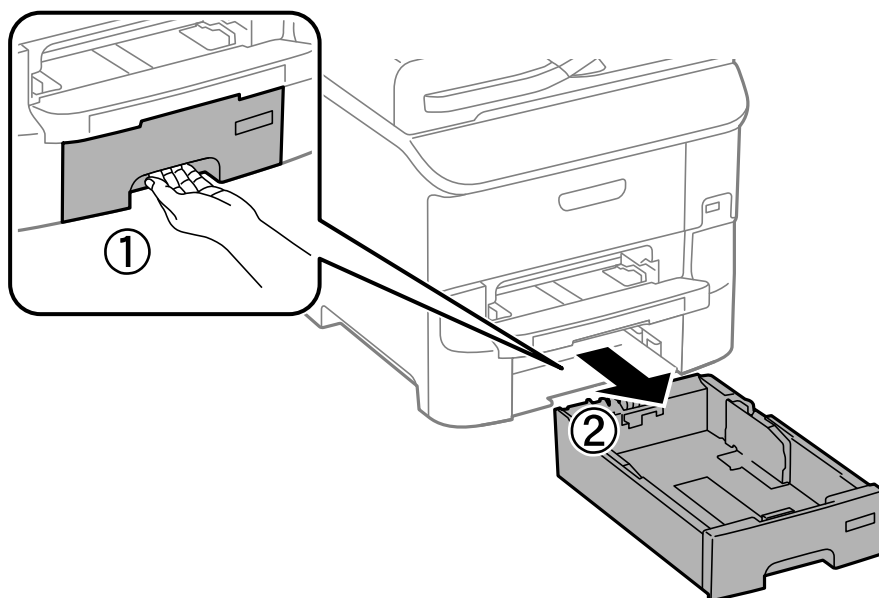

Carregar papel

2. Deslize a guia de margem frontal para a posição máxima e deslize as guias de margem para ajustar para o tamanho do papel que pretende utilizar.

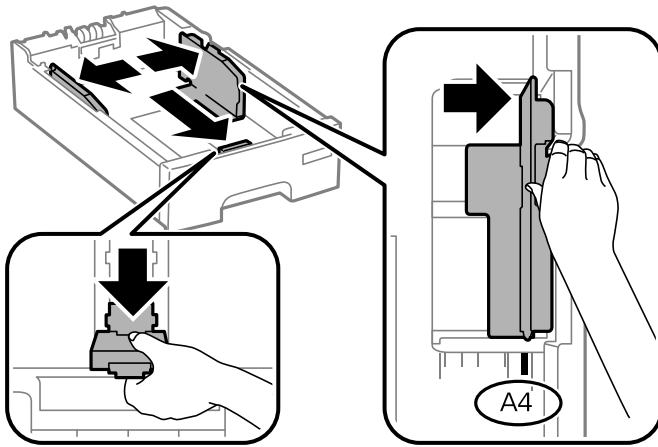

3. Carregue papel com a face imprimível voltada para baixo e deslize a guia de margem para a extremidade do papel.

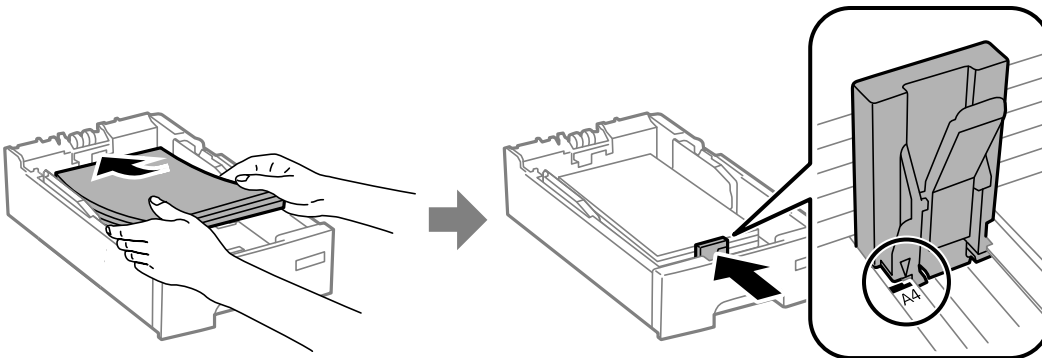

! Importante:

Não carregue mais folhas do que o número máximo de folhas especificado para o papel. Para papel normal, não exceda a linha indicada pelo símbolo ▼ no guia de margem.

4. Certifique-se de que a etiqueta do tamanho do papel corresponde ao tamanho do papel carregado na unidade de alimentação do papel. Se não corresponder, remova o suporte e altere o tamanho do papel indicado na etiqueta.

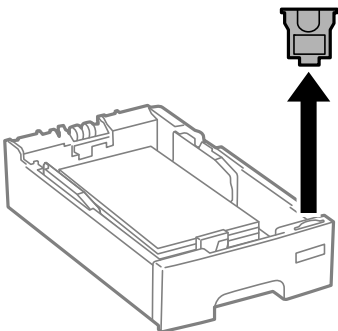

5. Insira na totalidade o alimentador de papel.

Carregar papel

6. No painel de controlo, defina o tamanho e tipo de papel que carregou no alimentador de papel.

Nota:

Pode também apresentar o ecrã de definições de tamanho e de tipo de papel seleccionando **Conf > Configuração do papel**.

7. Deslize o tabuleiro de saída para fora.

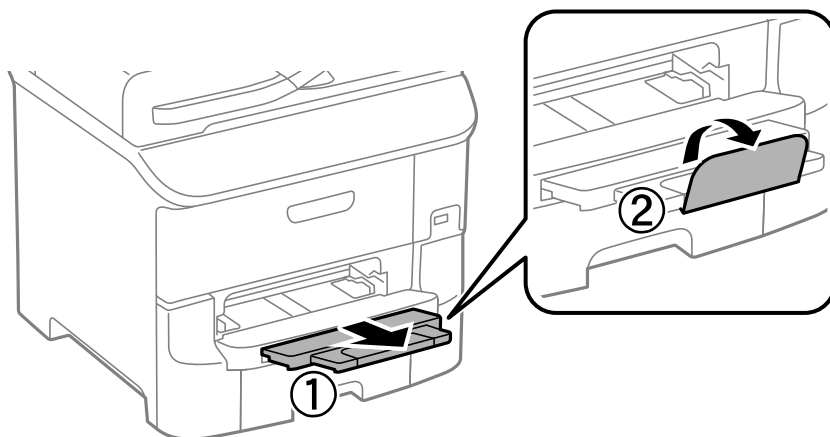

Informações relacionadas

- ➔ “Precauções no manuseamento de papel” na página 42
- ➔ “Papel disponível e capacidades” na página 43

Carregar papel no Alimentação Posterior

1. Abra a tampa do alimentador e puxe o suporte do papel.

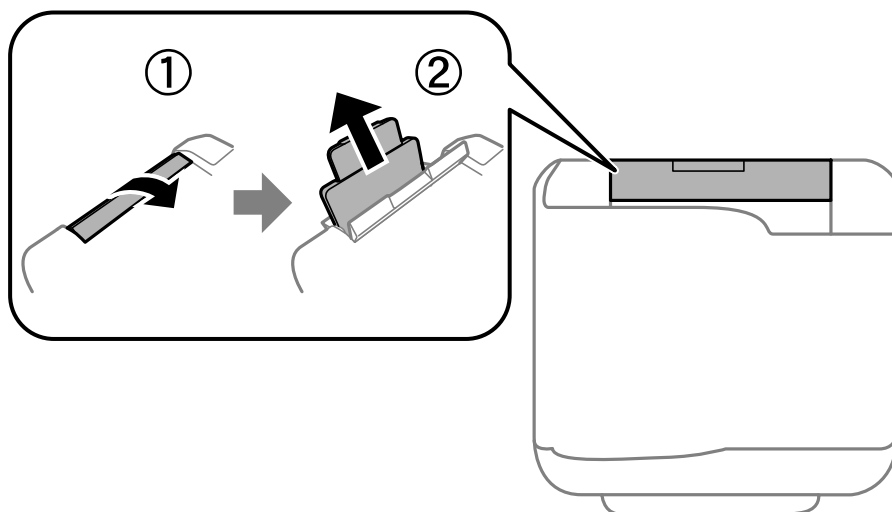

Carregar papel

2. Deslize os guias de margem.

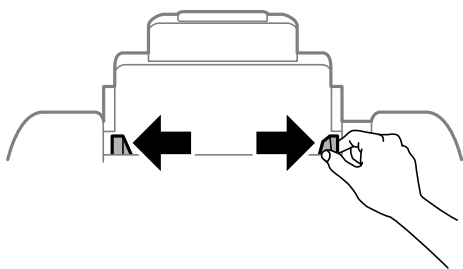

3. Carregue o papel no centro do alimentação posterior com a face imprimível virada para cima.

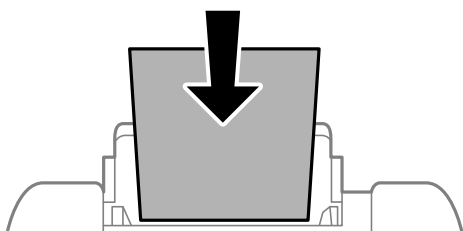

! **Importante:**

- Não carregue mais folhas do que o número máximo de folhas especificado para o papel. Para papel normal, não carregue acima da linha situada por baixo do símbolo ▼ no interior do guia de margem.
- Carregue o papel com o lado mais curto para a frente. No entanto, quando definir a margem mais longa como largura do tamanho definido pelo utilizador, carregue a margem mais longa primeiro.

- Envelopes

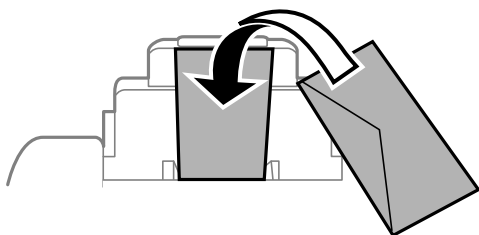

- Papel pré-perfurado

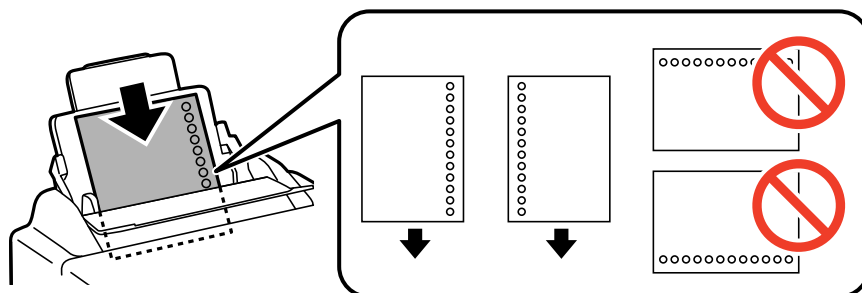

Carregar papel

Nota:

Pode utilizar papel pré-perfurado nas seguintes condições. A impressão de 2 lados automática não está disponível para papel pré-perfurado.

- ❑ Capacidade de carregamento: Uma folha
- ❑ Tamanho disponível: A4, B5, A5, A6, B6, Letter, Legal
- ❑ Orifícios de união: Não carregue papel com orifícios de união na parte superior ou inferior.
Ajuste a posição de impressão do seu ficheiro para evitar imprimir sobre os orifícios.

4. Deslize os guias de margem para as margens do papel.

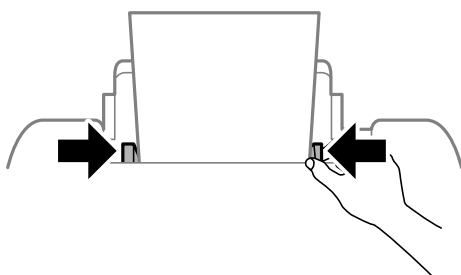

5. No painel de controlo, defina o tamanho e tipo de papel que carregou no alimentação posterior.

Nota:

Pode também apresentar o ecrã de definições de tamanho e de tipo de papel seleccionando **Conf > Configuração do papel**.

6. Deslize o receptor para fora.

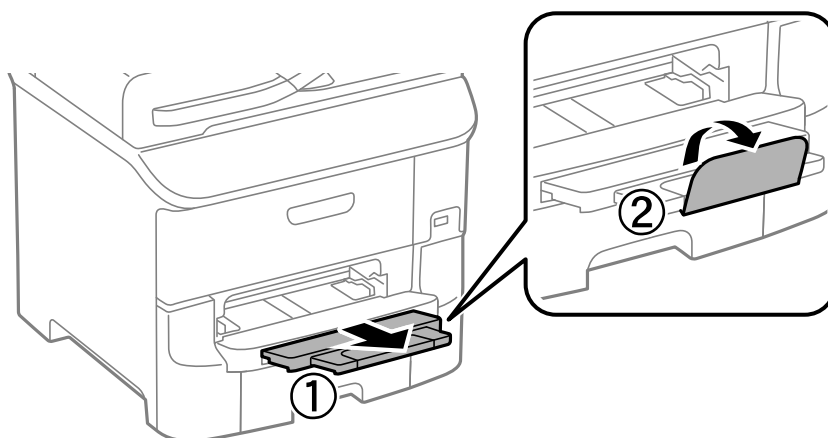

Nota:

Coloque o papel restante de volta na embalagem. Se o deixar na impressora, o papel pode ficar enrolado ou a qualidade de impressão pode diminuir.

Informações relacionadas

- ➔ [“Precauções no manuseamento de papel” na página 42](#)
- ➔ [“Papel disponível e capacidades” na página 43](#)

Carregar papel no Entrada Alim. Frontal

Apenas pode carregar uma folha de papel no entrada alim. frontal. Como o entrada alim. frontal também serve o tabuleiro de saída, não é possível carregar papel durante a impressão.

! **Importante:**

Pode carregar papel com uma espessura de 0.08 a 0.11 mm no entrada alim. frontal. No entanto, mesmo que a espessura esteja no intervalo, alguns papéis podem não ser correctamente alimentados, dependendo da sua dureza.

1. Deslize o receptor para fora.

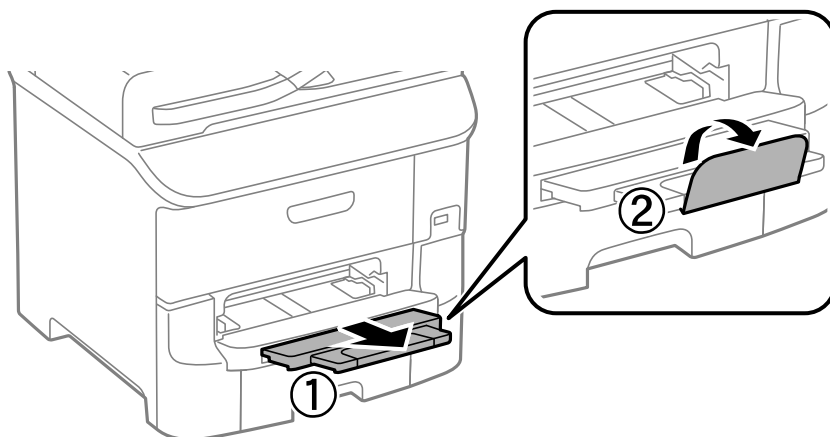

2. Deslize as guias de margem para ajustar para o tamanho do papel que pretende utilizar.

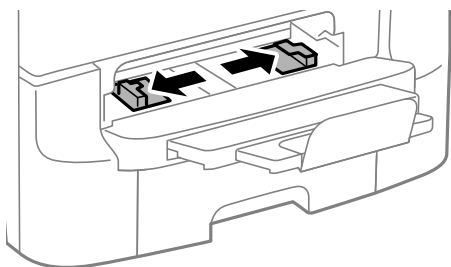

3. Introduza o papel com a face imprimível para baixo até que a impressora puxe parcialmente o papel.

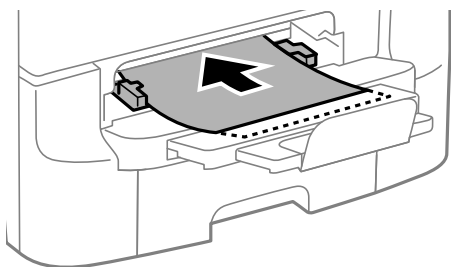

Carregar papel



Importante:

- ❑ *Carregue o papel com o lado mais curto para a frente. No entanto, quando definir a margem mais longa como largura do tamanho definido pelo utilizador, carregue a margem mais longa primeiro.*
- ❑ *Mantenha o papel na posição para evitar a alimentação inclinada.*

Nota:

Se a impressora não puxar a folha de papel, carregue-a novamente.

Informações relacionadas

- ➔ [“Precauções no manuseamento de papel” na página 42](#)
- ➔ [“Papel disponível e capacidades” na página 43](#)

Colocar originais

Coloque os originais no vidro do scanner ou no AAD. Utilize o vidro do scanner para originais não suportados pelo AAD.

Pode digitalizar simultaneamente vários originais e ambas as faces dos originais com o AAD.

Originais disponíveis para o AAD

Tamanhos de papel disponíveis	A6 horizontal, A5 a Legal (Máximo 215,9×355,6 mm)
Tipo de papel	Papel normal
Espessura do papel (peso do papel)	52 a 105 g/m ²
Capacidade de carregamento	50 folhas ou 5 mm

Mesmo quando o original cumprir as especificações para originais que podem ser colocados no AAD, pode não ser possível fazer a alimentação a partir do AAD ou a qualidade da digitalização pode ser afetada nas propriedades ou qualidade do papel.



Importante:

Não colocar fotografias ou obras de arte originais valiosos no AAD. A colocação indevida pode amarrutar ou danificar o original. Digitalize estes documentos no vidro do scanner.

Para prevenir encravamentos, evite colocar os seguintes originais no AAD. Para estes tipos de papel, utilize o vidro do scanner.

- Originais rasgados, dobrados, enrugados, deteriorados ou enrolados
- Originais com orifícios de união
- Originais unidos com fita adesiva, agrafos, cliques, etc.
- Originais com autocolantes ou etiquetas
- Originais cortados de forma irregular ou com ângulos que não sejam retos
- Originais unidos entre si
- OHP, papel de transferência térmica ou papel químico

Colocação de originais no AAD

1. Alinhe as extremidades do papel.

Colocar originais

2. Deslize os guias de margem do AAD.

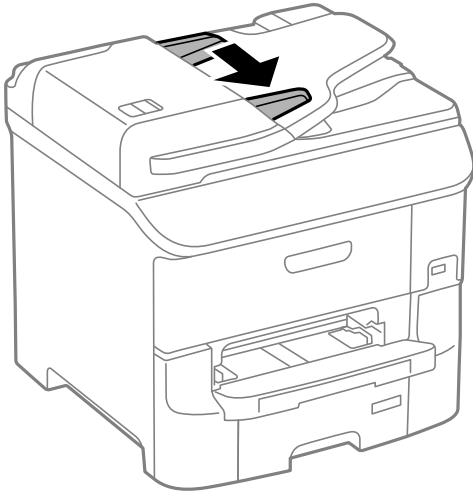

3. Coloque os originais no centro do AAD com a face voltada para cima.

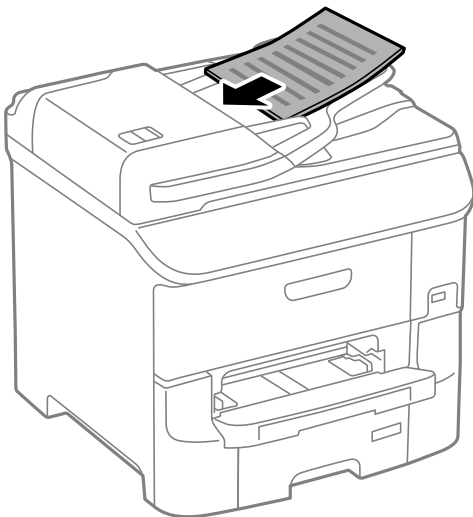

! *Importante:*

Não carregue os originais acima da linha situada por baixo do símbolo ▼ no interior do guia de margem do AAD.

Nota:

Pode colocar os originais mais pequenos que o tamanho A4 com a margem mais longa virada para o AAD.

Colocar originais

4. Deslize os guias de margem do AAD para as extremidades dos originais.

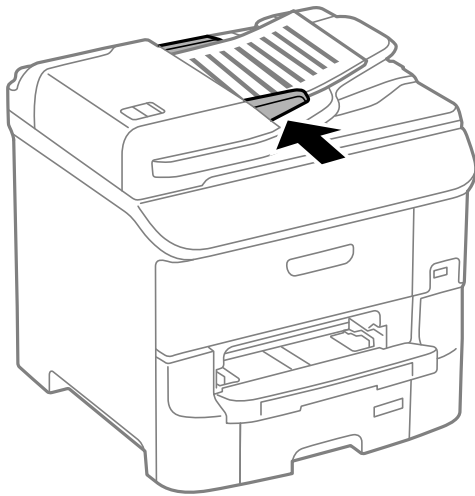

Informações relacionadas

➔ [“Originais disponíveis para o AAD” na página 53](#)

Colocar originais no Vidro do scanner



Aviso:

Tenha cuidado para não entalar os dedos ao fechar a tampa do scanner. Caso contrário, poderá sofrer ferimentos.



Importante:

Ao colocar originais volumosos, como livros, evite que a luz exterior incida diretamente no vidro do scanner.

Colocar originais

1. Abra a tampa do scanner.

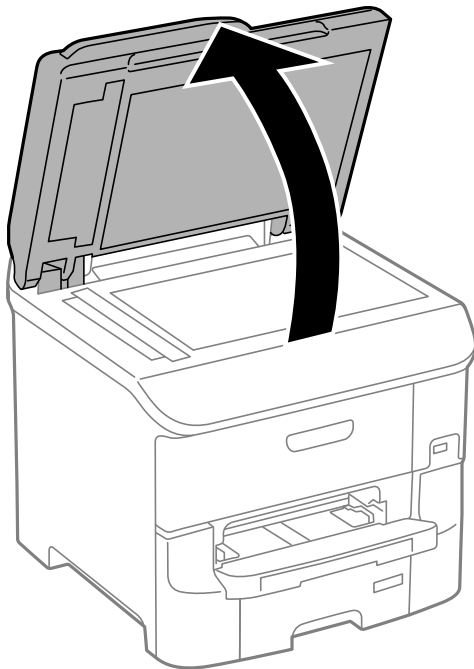

2. Remova poeiras e manchas do vidro do scanner.
3. Coloque o original com a face voltada para baixo e deslize-o para a marca do canto.

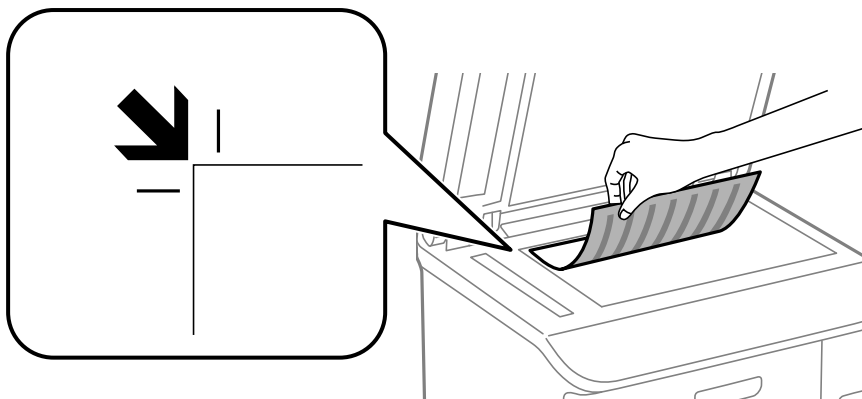

Nota:

- ❑ Um intervalo de 1,5 mm desde as extremidades do vidro do scanner não é digitalizado.
- ❑ Quando são colocados originais no AAD e no vidro do scanner, é dada prioridade aos originais no AAD.

4. Feche a tampa com cuidado.



Importante:

Não faça muita força sobre o vidro do scanner ou na tampa de documentos. Caso contrário, podem ser danificados.

Nota:

Retire os originais após digitalizar ou copiar. Se deixar os originais no vidro do scanner durante longos períodos de tempo, estes poderão aderir à superfície do vidro.

Gerir contactos

Registar uma lista de contactos permite introduzir destinos facilmente. É possível registar até 200 entradas, utilizar a lista de contactos para introduzir um número de fax, introduzir um destino para anexar uma imagem digitalizada a uma mensagem de correio electrónico e guardar uma imagem digitalizada numa pasta de rede.

Também pode registar os contactos no servidor LDAP. Consulte a *Guia do Administrador* para registar contactos no servidor LDAP.

Registar contactos

Nota:

Antes de registar contactos, configure as definições do servidor de e-mail para utilizar o endereço de e-mail.

1. Seleccione **Contac.** no ecrã inicial, o modo **Digit.** ou o modo **Fax**.
2. Prima **Menu** e seleccione **Adicionar entrada**.
3. Seleccione o tipo de contacto que pretende registar.
 - Fax: Registe um contacto (número de fax) para enviar um fax.
 - E-mail: Registe um endereço de e-mail para enviar uma imagem digitalizada ou reencaminhar um fax recebido.
 - Pasta de rede/FTP: Registe um pasta de rede para guardar uma imagem digitalizada ou reencaminhar um fax recebido.

Nota:

Este ecrã é apresentado quando abre a lista de contactos a partir do ecrã inicial.

4. Seleccione o número da entrada que pretende registar.
5. Efectue as definições necessárias para cada modo.

Nota:

Quando introduzir um número de telefone, introduza um código de acesso externo no início do número do fax se o seu sistema telefónico for PBX e necessitar de um código de acesso para obter uma linha externa. Se o código de acesso foi definido na definição **Tipo de linha**, introduza um cardinal (#) em vez do código de acesso real. Para adicionar uma pausa (pausa de três segundos) durante a marcação, introduza um hífen premindo .

6. Prima **Guardar**.

Nota:

- Para editar ou eliminar uma entrada, prima o ícone de informações à direita da entrada e prima **Editar** ou **Eliminar**.
- É possível registar um endereço registado no servidor LDAP na lista de contactos locais da impressora. Apresente uma entrada e prima **Guardar**.

Informações relacionadas

➔ [“Utilizar um servidor de e-mail” na página 227](#)

Registar contactos agrupados

Adicionar contactos a um grupo permite enviar um fax ou enviar uma imagem digitalizada por correio electrónico simultaneamente para vários destinos.

1. Selecione **Contact.** no ecrã inicial, o modo **Digit.** ou o modo **Fax**.
2. Prima **Menu** e selecione **Adicionar grupo**.
3. Selecione o tipo de endereço de grupo que pretende registar.
 - Fax: Registe um contacto (número de fax) para enviar um fax.
 - E-mail: Registe um endereço de e-mail para enviar uma imagem digitalizada ou reencaminhar um fax recebido.

Nota:

Este ecrã é apresentado quando abre a lista de contactos a partir do ecrã inicial.

4. Selecione o número da entrada que pretende registar.
5. Introduza **Nome** e **Palavra de índice** e, em seguida, prima **Avan**.
6. Prima na caixa de verificação dos contactos que pretende registar no grupo.

Nota:

- Pode registar até 199 contactos.
- Para anular a selecção, prima novamente na caixa de verificação do contacto.

7. Prima **Guardar**.

Nota:

*Para editar ou eliminar um contacto agrupado, prima o ícone de informações à direita do contacto agrupado e prima **Editar** ou **Eliminar**.*

Registo e cópia de segurança de contactos utilizando um computador

Pode registar e efectuar cópia de segurança dos contactos na impressora utilizando o EpsonNet Config. Consulte o manual do EpsonNet Config para obter mais detalhes.

Os dados dos contactos podem ser perdidos devido ao funcionamento incorrecto da impressora. Recomendamos que efectue uma cópia de segurança dos dados sempre que actualizar os dados. A Epson não se responsabiliza pela perda de quaisquer dados, por cópias de segurança ou recuperação de dados e/ou definições, mesmo durante o período de validade de uma garantia.

Informações relacionadas

➔ [“EpsonNet Config” na página 158](#)

Impressão

Imprimir com o painel de controlo

Pode imprimir directamente dados guardados num dispositivo de memória, como uma unidade USB.

1. Carregue papel na impressora.
2. Introduza um dispositivo de memória na porta USB da interface externa.
3. Aceda a **Dispos. memória** a partir do menu inicial.
4. Seleccione um formato de ficheiro.

Nota:

*Se tiver mais de 999 imagens no seu dispositivo de memória, as imagens são automaticamente divididas em grupos e o ecrã de selecção de grupo é apresentado. Seleccione o grupo que contém a imagem que pretende imprimir. As imagens são ordenadas pela data em que foram tiradas. Para seleccionar outro grupo, seleccione **Opções > Seleccionar grupo**.*

5. Seleccione o ficheiro que pretende imprimir.
6. Introduza o número de impressões utilizando o teclado numérico.

Nota:

*Quando selecciona JPEG como formato do ficheiro, pode ajustar a imagem. Prima **Ajustes**. Também pode adicionar mais imagens. Prima o botão  ou deslize o dedo no ecrã horizontalmente para seleccionar a imagem.*

7. Prima **Definições** e efectue as definições de impressão.
8. Prima o botão .

Informações relacionadas

- ➔ “Carregar papel na Alimentador de Papel” na página 46
- ➔ “Carregar papel no Alimentação Posterior” na página 48
- ➔ “Carregar papel no Entrada Alim. Frontal” na página 51
- ➔ “Nomes das peças e funções” na página 17
- ➔ “Dispos. memória” na página 28

Impressão a partir de um computador

Se não conseguir alterar algumas definições do controlador da impressora, podem ter sido restringidos pelo administrador. Contacte o administrador da impressora para obter assistência.

Autenticar utilizadores no controlador da impressora quando a função de restrição de utilizador está activada (apenas para Windows)

Quando a restrições de funções do utilizador está activada, é necessário introduzir uma ID e palavra-passe para imprimir. Registe a ID de utilizador e palavra-passe no controlador da impressora. Se não sabe a palavra-passe, contacte o administrador da impressora.

1. Aceda à janela do controlador da impressora.
2. Clique em **Dados s/ a Impressora e Opções** no separador **Manutenção**.
3. Selecciona **Gravar definições de Controlo de Acesso**, clique **Definições** e introduza o nome de utilizador e a palavra-passe.

Informações relacionadas

➔ [“Controlador da impressora Windows” na página 153](#)

Noções básicas de impressão — Windows

Nota:

- Consulte a ajuda em linha para explicações dos itens de definição. Clique com o botão direito e clique em **Ajuda**.
- As operações podem variar dependendo da aplicação. Consulte a ajuda da aplicação para obter detalhes.

1. Carregue papel na impressora.
2. Abra o ficheiro que pretende imprimir.
3. Selecciona **Imprimir** ou **Configurar Impressão** no menu **Ficheiro**.
4. Selecciona a impressora.

Impressão

5. Seleccione **Preferências** ou **Propriedades** para aceder à janela do controlador da impressora.

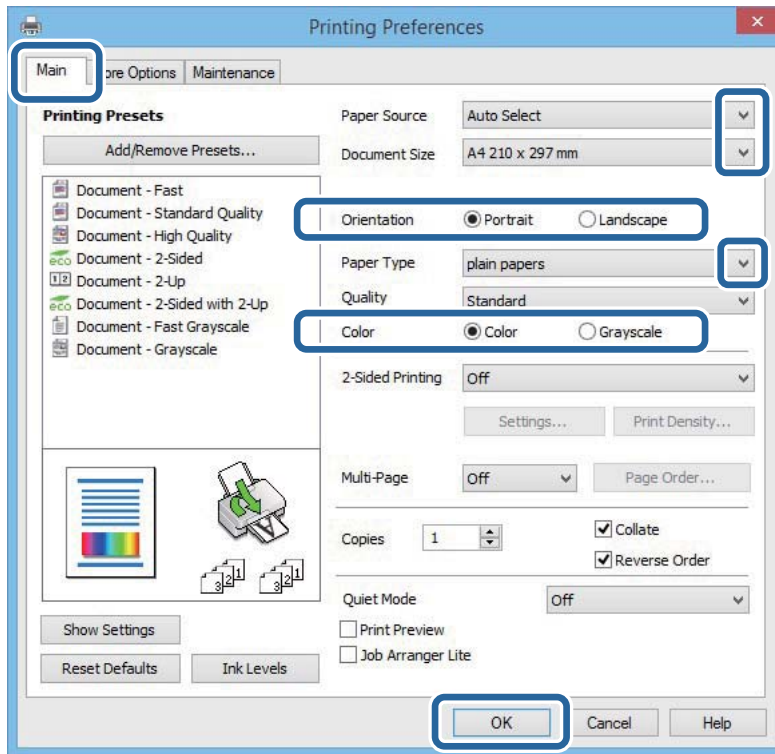

6. Efectue as seguintes definições.

- Sistema Alim.: Seleccione a origem de papel na qual carregou o papel.
- Formato: Seleccione o tamanho do papel colocado na impressora.
- Orientação: Seleccione a orientação que definiu na aplicação.
- Tipo de Papel: Seleccione o tipo do papel que carregou.
- Cor: Seleccione **Escala de Cinzentos** quando desejar imprimir a preto e branco ou em tons de cinzento.

Nota:

- S estiver a imprimir dados de alta densidade em papel normal, papel timbrado ou papel pré-impresso, seleccione Padrão Vivo como definição Qualidade para tornar a sua impressão mais vivida.*
- Ao imprimir em envelopes, seleccione Horizontal como a definição de **Orientação**.*

7. Clique em **OK** para fechar a janela do controlador da impressora.

8. Clique em **Imprimir**.

Informações relacionadas

- ➔ “Papel disponível e capacidades” na página 43
- ➔ “Carregar papel na Alimentador de Papel” na página 46
- ➔ “Carregar papel no Alimentação Posterior” na página 48
- ➔ “Carregar papel no Entrada Alim. Frontal” na página 51
- ➔ “Lista de tipos de papel” na página 45
- ➔ “Autenticar utilizadores no controlador da impressora quando a função de restrição de utilizador está activada (apenas para Windows)” na página 60

Noções básicas de impressão — Mac OS X

Nota:

As operações diferem consoante a aplicação. Consulte a ajuda da aplicação para obter detalhes.

1. Carregue papel na impressora.
2. Abra o ficheiro que pretende imprimir.
3. Selecciona **Imprimir** no menu **Ficheiro** ou outro comando para aceder à caixa de diálogo de impressão.

Se necessário, clique em **Mostrar detalhes** ou ▼ para expandir a janela de impressão.

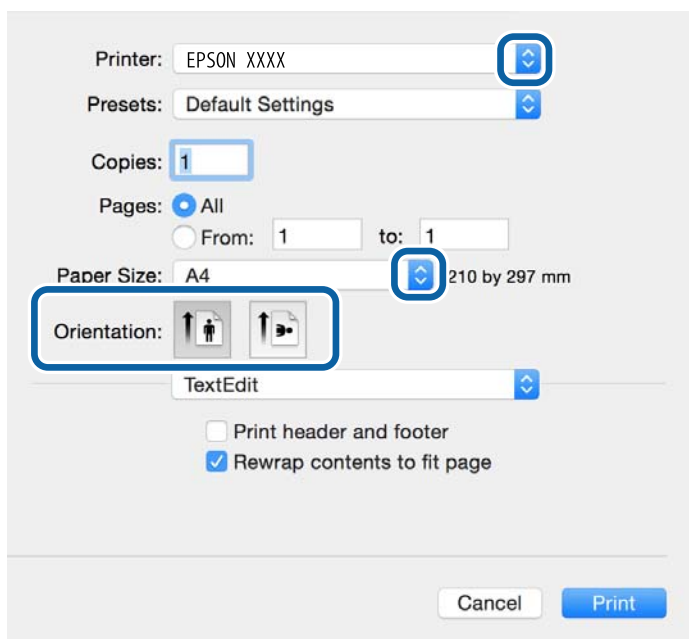

4. Efectue as seguintes definições.
 - Impressora: Selecciona a impressora.
 - Predefinições: Selecciona quando pretender utilizar as definições registadas.
 - Formato: Selecciona o tamanho do papel que carregou na impressora.
 - Orientação: Selecciona a orientação que definiu na aplicação.

Nota:

Ao imprimir em envelopes, seleccione orientação horizontal.

Impressão

5. Selecciona **Definições de Impressão** no menu instantâneo.

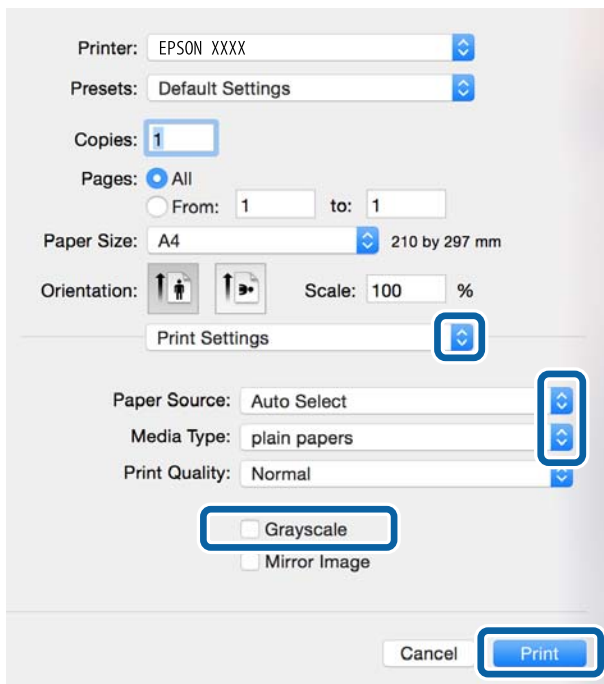

Nota:

No Mac OS X v10.8.x ou posterior, se o menu **Definições de Impressão** não for apresentado, o controlador de impressora Epson não foi instalado correctamente.

Seleccione **Preferências do sistema** no  menu > **Impressoras e Digitalizadores** (ou **Impressão e Digitalização, Impressão e Fax**), remova a impressora e volte a adicioná-la. Consulte a informação que se segue para adicionar uma impressora.

<http://epson.sn>

6. Efectue as seguintes definições.

- Sist. Alimentação: Selecciona a origem de papel na qual carregou o papel.
- Papel: Selecciona o tipo do papel que carregou.
- Escala de Cinzentos: Selecciona para imprimir a preto ou em tons de cinzento.

Nota:

S estiver a imprimir dados de alta densidade em papel normal, papel timbrado ou papel pré-impresso, seleccione **Normal Vivo** como definição **Resolução** para tornar a sua impressão mais vívida.

7. Clique em **Imprimir**.

Informações relacionadas

- ➔ “Papel disponível e capacidades” na página 43
- ➔ “Carregar papel na Alimentador de Papel” na página 46
- ➔ “Carregar papel no Alimentação Posterior” na página 48
- ➔ “Carregar papel no Entrada Alim. Frontal” na página 51
- ➔ “Lista de tipos de papel” na página 45

Impressão de 2 faces

Pode utilizar qualquer um dos seguintes métodos para imprimir nas duas faces do papel.

- Impressão de 2 faces automática
- Impressão manual de 2 lados (apenas para Windows)

Quando a impressora tiver concluído a impressão da primeira face, vire o papel para imprimir na outra face.

Também pode imprimir um desdobrável que pode ser criado ao dobrar a impressão. (Apenas para Windows)

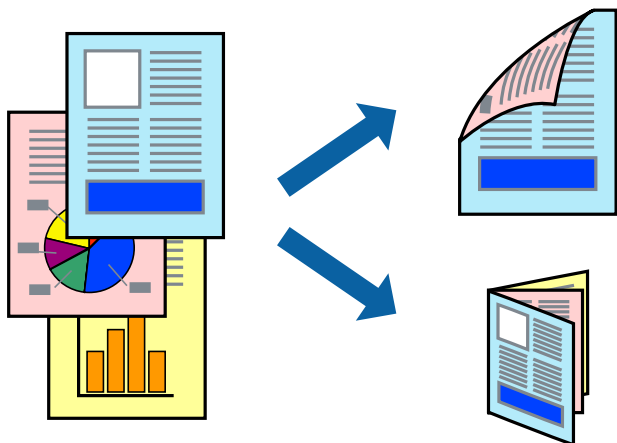

Nota:

- Se não utilizar papel adequado para impressão de 2 faces, a qualidade de impressão pode diminuir e podem ocorrer encravamentos de papel.
- Dependendo do papel e dos dados, é possível que a tinta passe de um lado para o outro do papel.

Informações relacionadas

➔ [“Papel disponível e capacidades” na página 43](#)

Impressão de 2 faces —Windows

Nota:

- A impressão de 2 faces manual está disponível quando o **EPSON Status Monitor 3** está activado. Se o **EPSON Status Monitor 3** estiver desactivado, aceda ao controlador da impressora, clique em **Definições Aumentadas** no separador **Manutenção** e depois seleccione **Activar EPSON Status Monitor 3**.
- A impressão de 2 faces manual pode não estar disponível quando a impressora é acedida através de uma rede ou é utilizada como impressora partilhada.

1. Carregue papel na impressora.
2. Abra o ficheiro que pretende imprimir.
3. Aceda à janela do controlador da impressora.
4. Seleccione **Auto (União de margem longa)**, **Auto (União de margem curta)**, **Manual (União de margem longa)** ou **Manual (União de margem curta)** em **Impressão dos 2 lados** no separador **Principal**.

Impressão

5. Clique **Definições** nas definições adequadas e, de seguida, clique em **OK**.

Nota:

*Para imprimir um panfleto dobrável, seleccione **Livro**.*

6. Clique em **Densidade Impressão**, seleccione o tipo de documento em **Seleccionar Tipo de Documento** e depois clique **OK**.

O controlador da impressora define automaticamente as opções de **Ajustes** para esse tipo de documento.

Nota:

*A impressão pode ser lenta, dependendo da combinação de opções seleccionadas para **Seleccionar Tipo de Documento** na janela **Ajuste da Densidade de Impressão** e para **Qualidade** no separador **Principal**.*

*Para impressão manual de 2 faces, a definição **Ajuste da Densidade de Impressão** não está disponível.*

7. Defina os outros itens nos separadores **Principal** e **Mais Opções** conforme necessário e, de seguida, clique **OK**.

8. Clique em **Imprimir**.

Para impressão de 2 faces manual, quando a impressão da primeira face estiver concluída, é apresentada uma janela instantânea no computador. Siga as instruções apresentadas no ecrã.

Informações relacionadas

- ➔ [“Carregar papel na Alimentador de Papel” na página 46](#)
- ➔ [“Carregar papel no Alimentação Posterior” na página 48](#)
- ➔ [“Carregar papel no Entrada Alim. Frontal” na página 51](#)
- ➔ [“Noções básicas de impressão — Windows” na página 60](#)

Impressão de 2 faces — Mac OS X

1. Carregue papel na impressora.
2. Abra o ficheiro que pretende imprimir.
3. Aceda à caixa de diálogo de impressão.
4. Seleccione **Definições de Impressão Dúplex** no menu instantâneo.
5. Seleccione as uniões e o **Tipo de documento**.

Nota:

*A impressão pode ser lenta, dependendo da definição do **Tipo de documento**.*

*Se estiver a imprimir dados de alta densidade, como fotografias ou gráficos, seleccione **Texto & Gráficos** ou **Texto & Fotografias** como a definição do **Tipo de documento**. Se a imagem ficar riscada ou se transferir de um lado para o outro do papel, ajuste a densidade da impressão e o tempo de secagem da tinta clicando na seta, junto de **Ajustes**.*

6. Defina os outros itens conforme necessário.
7. Clique em **Imprimir**.

Informações relacionadas

- ➔ [“Carregar papel na Alimentador de Papel” na página 46](#)

Impressão

- ➔ “Carregar papel no Alimentação Posterior” na página 48
- ➔ “Carregar papel no Entrada Alim. Frontal” na página 51
- ➔ “Noções básicas de impressão — Mac OS X” na página 62

Impressão de várias páginas numa folha

Pode imprimir duas ou quatro páginas de dados numa única folha de papel.

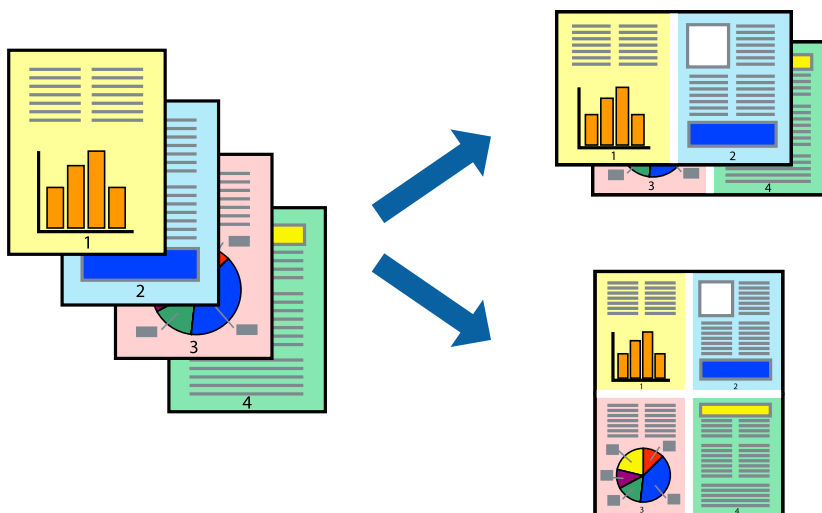

Impressão de várias páginas numa folha — Windows

1. Carregue papel na impressora.
2. Abra o ficheiro que pretende imprimir.
3. Aceda à janela do controlador da impressora.
4. Selecciona **2 Cima** ou **4 Cima** como a definição de **Multi-Páginas** no separador **Principal**.
5. Clique em **Ordem das Páginas**, efectue as definições adequadas e, de seguida, clique em **OK** para encerrar a janela.
6. Defina os outros itens nos separadores **Principal** e **Mais Opções** conforme necessário e, de seguida, clique **OK**.
7. Clique em **Imprimir**.

Informações relacionadas

- ➔ “Carregar papel na Alimentador de Papel” na página 46
- ➔ “Carregar papel no Alimentação Posterior” na página 48
- ➔ “Carregar papel no Entrada Alim. Frontal” na página 51
- ➔ “Noções básicas de impressão — Windows” na página 60

Impressão de várias páginas numa folha — Mac OS X

1. Carregue papel na impressora.
2. Abra o ficheiro que pretende imprimir.
3. Aceda à caixa de diálogo de impressão.
4. Selecciona **Esquema** no menu instantâneo.
5. Defina o número de páginas em **Páginas por Folha**, a **Direcção** (ordem das páginas), e **Margem**.
6. Defina os outros itens conforme necessário.
7. Clique em **Imprimir**.

Informações relacionadas

- ➔ “Carregar papel na Alimentador de Papel” na página 46
- ➔ “Carregar papel no Alimentação Posterior” na página 48
- ➔ “Carregar papel no Entrada Alim. Frontal” na página 51
- ➔ “Noções básicas de impressão — Mac OS X” na página 62

Impressão ajustada ao tamanho do papel

Pode imprimir de forma ajustada ao tamanho do papel que carregou na impressora.



Impressão ajustada ao tamanho do papel — Windows

1. Carregue papel na impressora.
2. Abra o ficheiro que pretende imprimir.
3. Aceda à janela do controlador da impressora.
4. Efectue as seguintes definições no separador **Mais Opções**.
 - Formato: Selecciona o tamanho do papel que definiu na aplicação.

Impressão

- Ejectar Papel: Seleccione o tamanho do papel que carregou na impressora.

Ajustar à Página é seleccionado automaticamente.

Nota:

*Se pretende imprimir uma imagem reduzida no centro da página, seleccione **Centro**.*

- Defina os outros itens nos separadores **Principal** e **Mais Opções** conforme necessário e, de seguida, clique **OK**.
- Clique em **Imprimir**.

Informações relacionadas

- ➔ “Carregar papel na Alimentador de Papel” na página 46
- ➔ “Carregar papel no Alimentação Posterior” na página 48
- ➔ “Carregar papel no Entrada Alim. Frontal” na página 51
- ➔ “Noções básicas de impressão — Windows” na página 60

Impressão ajustada ao tamanho do papel - Mac OS X

- Carregue papel na impressora.
- Abra o ficheiro que pretende imprimir.
- Aceda à caixa de diálogo de impressão.
- Seleccione o tamanho do papel que definiu na aplicação como a definição de **Formato**.
- Seleccione **Gestão do papel** a partir do menu instantâneo.
- Seleccione **Ajustar ao tamanho do papel**.
- Seleccione o tamanho do papel que carregou na impressora como a definição de **Tamanho do papel a usar**.
- Defina os outros itens conforme necessário.
- Clique em **Imprimir**.

Informações relacionadas

- ➔ “Carregar papel na Alimentador de Papel” na página 46
- ➔ “Carregar papel no Alimentação Posterior” na página 48
- ➔ “Carregar papel no Entrada Alim. Frontal” na página 51
- ➔ “Noções básicas de impressão — Mac OS X” na página 62

Impressão de múltiplos ficheiros em conjunto (apenas para Windows)

O **Organizador de Tarefas Fácil** permite-lhe combinar vários ficheiros criados por diferentes aplicações e imprimi-los como um único trabalho de impressão. Pode especificar as definições de impressão para ficheiros combinados, como o esquema, ordem de impressão e orientação.

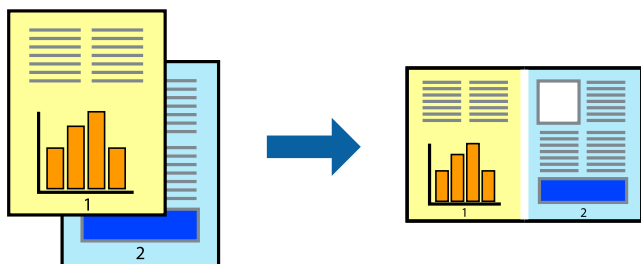

Nota:

Para abrir um **Imprimir Projecto** gravado no **Organizador de Tarefas Fácil**, clique em **Organizador de Tarefas Fácil** no separador do controlador da impressora **Manutenção**. De seguida, seleccione **Abrir** no menu **Ficheiro** para seleccionar o ficheiro. A extensão dos ficheiros guardados é ".ecl".

1. Carregue papel na impressora.
2. Abra o ficheiro que pretende imprimir.
3. Aceda à janela do controlador da impressora.
4. Seleccione **Organizador de Tarefas Fácil** no separador **Principal**.
5. Clique em **OK** para fechar a janela do controlador da impressora.
6. Clique em **Imprimir**.

A janela **Organizador de Tarefas Fácil** é apresentada e o trabalho de impressão é adicionado ao **Imprimir Projecto**.

7. Com janela do **Organizador de Tarefas Fácil** aberta, abra o ficheiro que deseja combinar com o ficheiro actual e, de seguida, repita os passos de 3 a 6.

Nota:

Se fechar a janela **Organizador de Tarefas Fácil**, o **Imprimir Projecto** não guardado é eliminado. Para imprimir mais tarde, seleccione **Gravar** no menu **Ficheiro**.

8. Seleccione os menus **Esquema** e **Editar** no **Organizador de Tarefas Fácil** para editar o **Imprimir Projecto** conforme necessário.
9. Seleccione **Imprimir** no menu **Ficheiro**.

Informações relacionadas

- ➔ “Carregar papel na Alimentador de Papel” na página 46
- ➔ “Carregar papel no Alimentação Posterior” na página 48
- ➔ “Carregar papel no Entrada Alim. Frontal” na página 51
- ➔ “Noções básicas de impressão — Windows” na página 60

Imprimir uma imagem em várias folhas para criar um poster (apenas para Windows)

Esta função permite imprimir uma imagem em várias folhas de papel. Pode criar um poster maior colando as folhas.

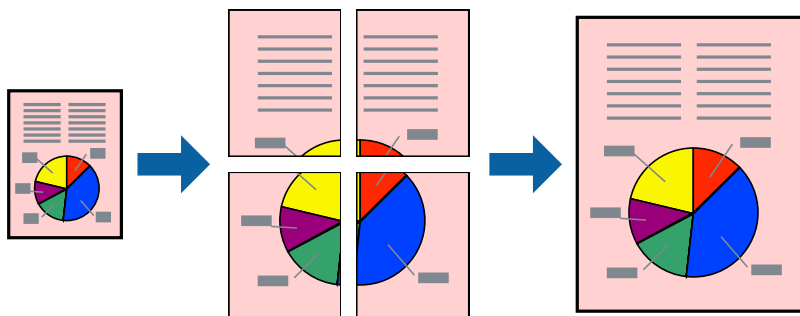

1. Carregue papel na impressora.
2. Abra o ficheiro que pretende imprimir.
3. Aceda à janela do controlador da impressora.
4. Selecciona , **Poster 2x1**, **Poster 2x2**, **Poster 3x3** ou **Poster 4x4** em **Multi-Páginas** no separador **Principal**.
5. Clique **Definições** nas definições adequadas e, de seguida, clique em **OK**.
6. Defina os outros itens nos separadores **Principal** e **Mais Opções** conforme necessário e, de seguida, clique **OK**.
7. Clique em **Imprimir**.

Informações relacionadas

- ➔ “Carregar papel na Alimentador de Papel” na página 46
- ➔ “Carregar papel no Alimentação Posterior” na página 48
- ➔ “Carregar papel no Entrada Alim. Frontal” na página 51
- ➔ “Noções básicas de impressão — Windows” na página 60

Criar posters utilizando Sobrepor Marcas de Alinhamento

Aqui tem um exemplo de como criar um poster quando **Poster 2x2** estiver seleccionado e **Sobrepor Marcas de Alinhamento** estiver seleccionado em **Imprimir Marcas de Corte**.

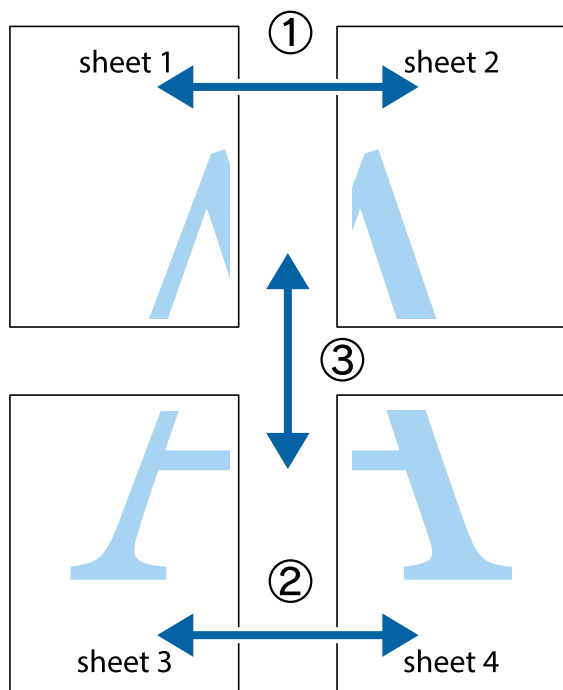

1. Prepare Sheet 1 e Sheet 2. Corte as margens da Sheet 1 ao longo da linha azul vertical, pelo centro das marcas em cruz superiores e inferiores.

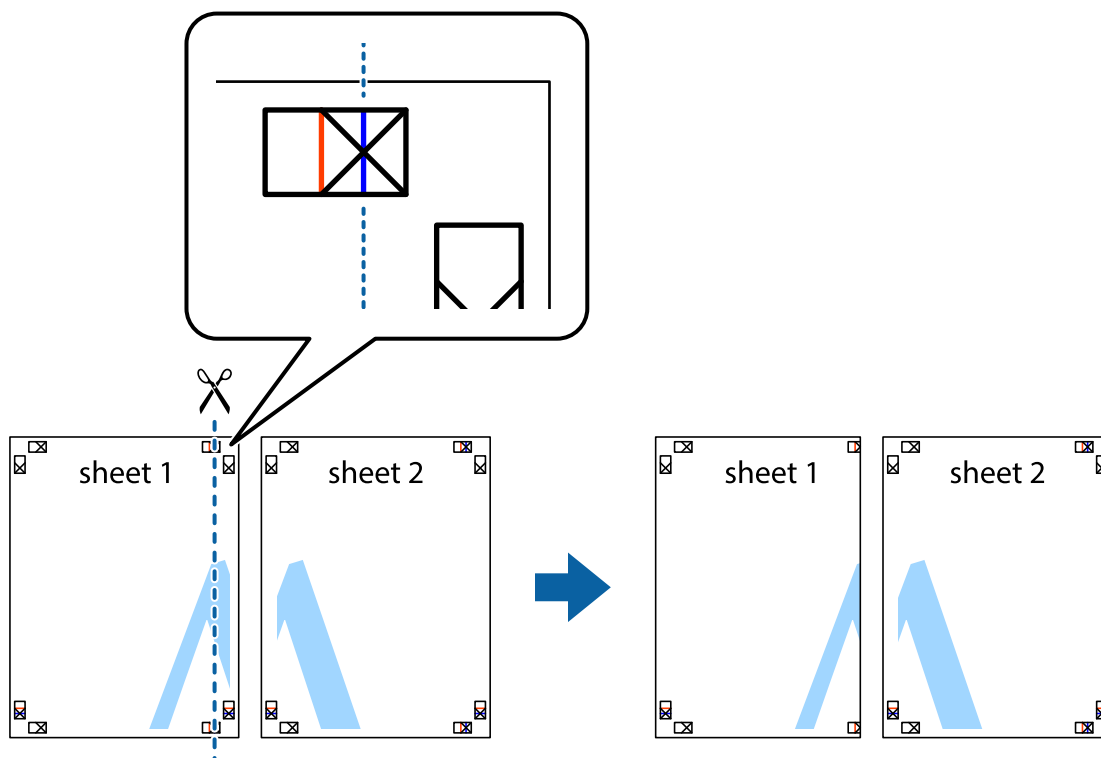

Impressão

- Coloque a margem da Sheet 1 em cima da Sheet 2, alinhe as marcas em cruz e cole temporariamente as duas folhas juntas pela parte de trás.

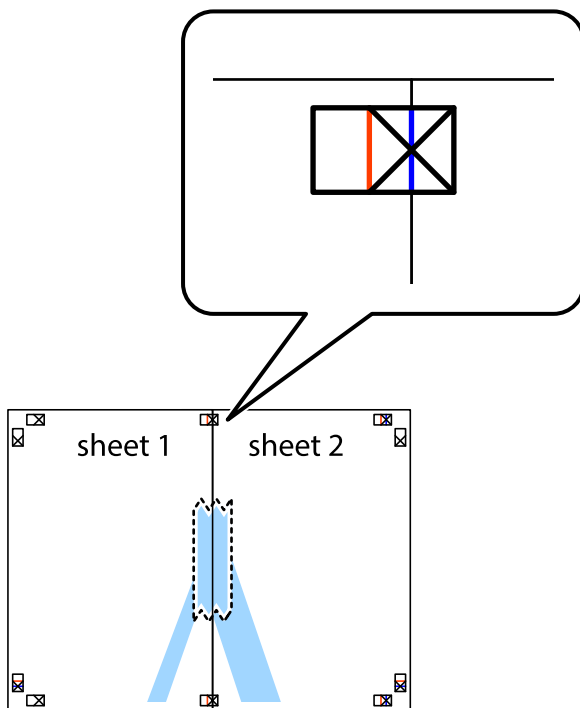

- Corte as folhas coladas em dois ao longo da linha vermelha vertical, pelas marcas de alinhamento (desta vez, a linha à esquerda das marcas em cruz).

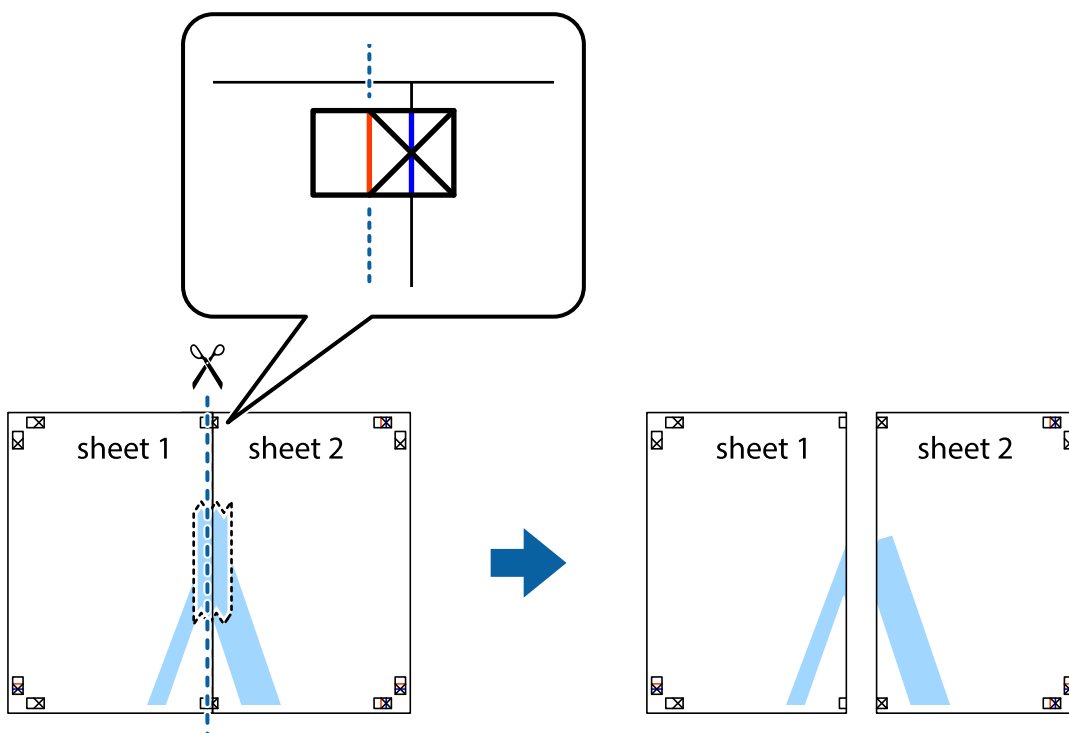

Impressão

4. Cole as folhas juntas pela parte de trás.

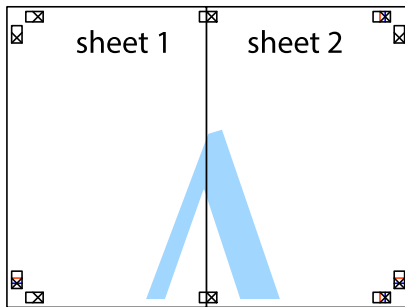

5. Repita os passo 1 a 4 para colar Sheet 3 e Sheet 4.

6. Corte as margens da Sheet 1 e da Sheet 2 ao longo da linha azul horizontal, pelo centro das marcas em cruz do lado esquerdo e direito.

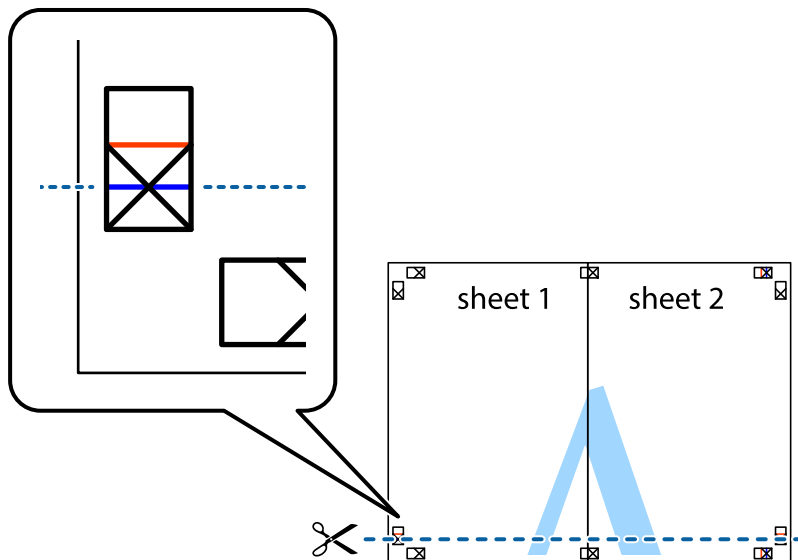

Impressão

7. Coloque a margem da Sheet 1 e Sheet 2 em cima da Sheet 3 e Sheet 4 e alinhe as marcas em cruz e cole temporariamente as duas folhas juntas pela parte de trás.

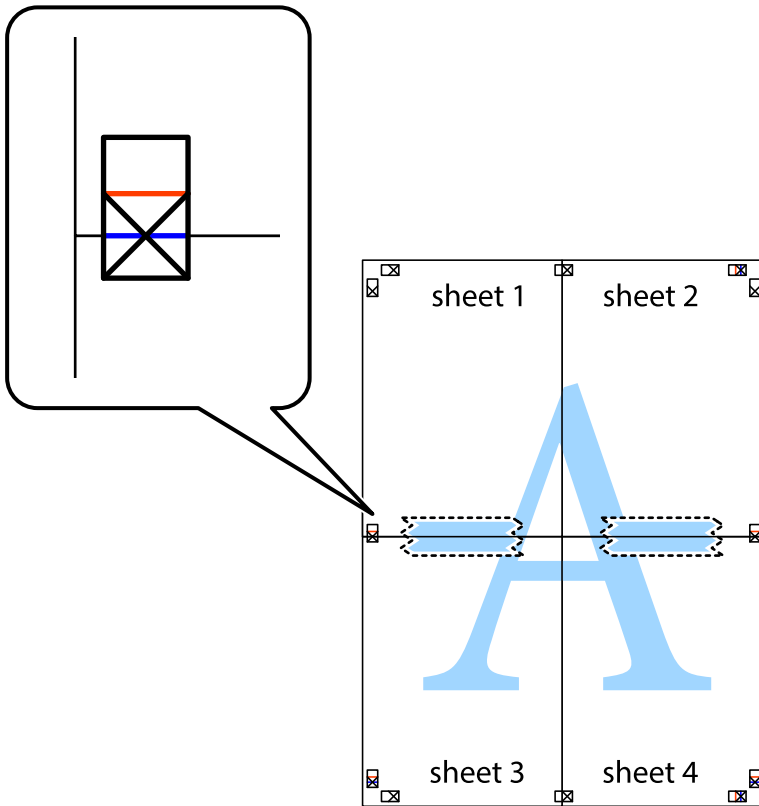

Impressão

8. Corte as folhas coladas em dois ao longo da linha vermelha horizontal, pelas marcas de alinhamento (desta vez, a linha por cima das marcas em cruz).

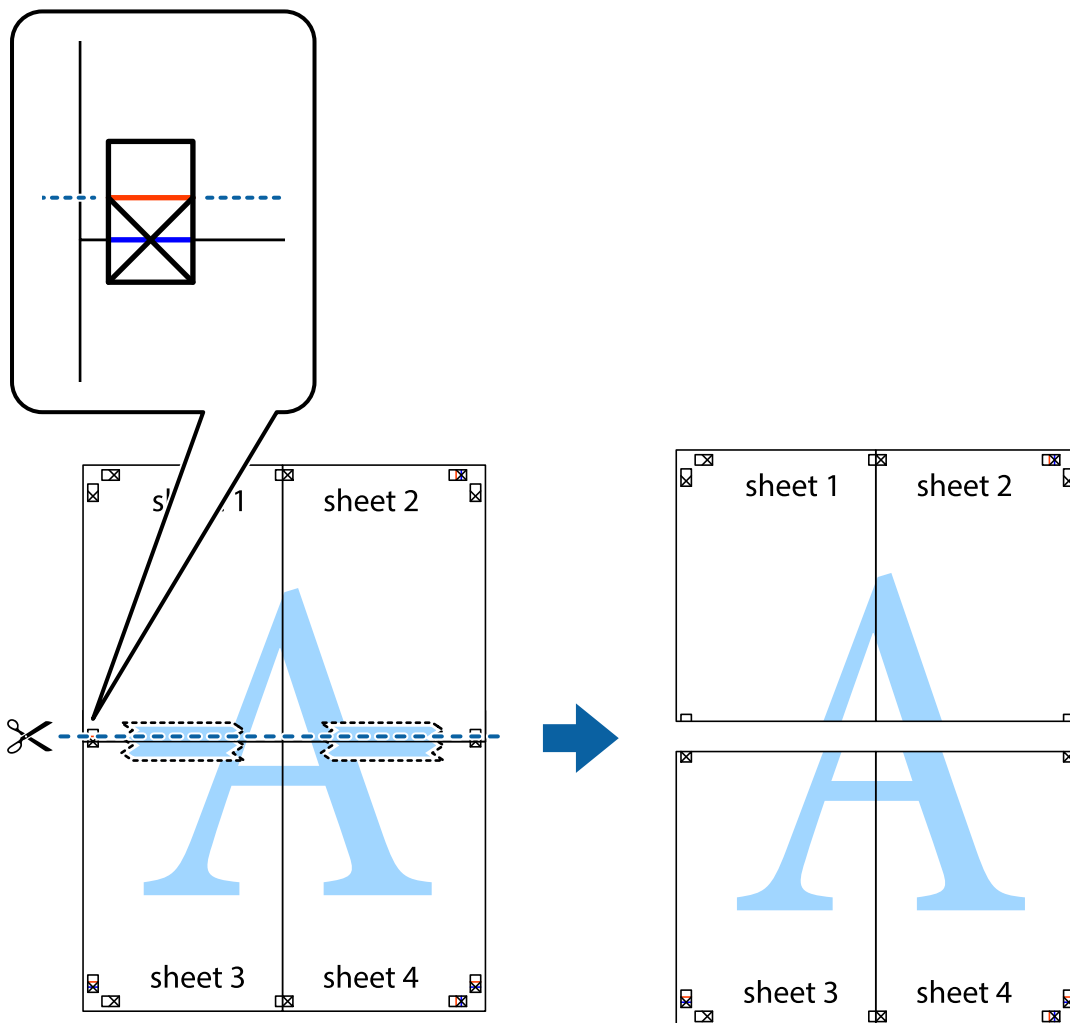

9. Cole as folhas juntas pela parte de trás.

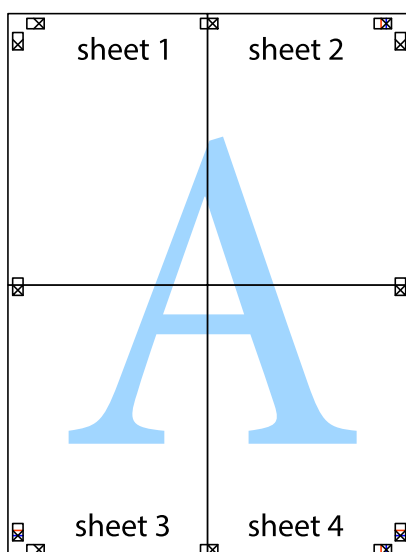

10. Corte as restantes margens ao longo do guia exterior.

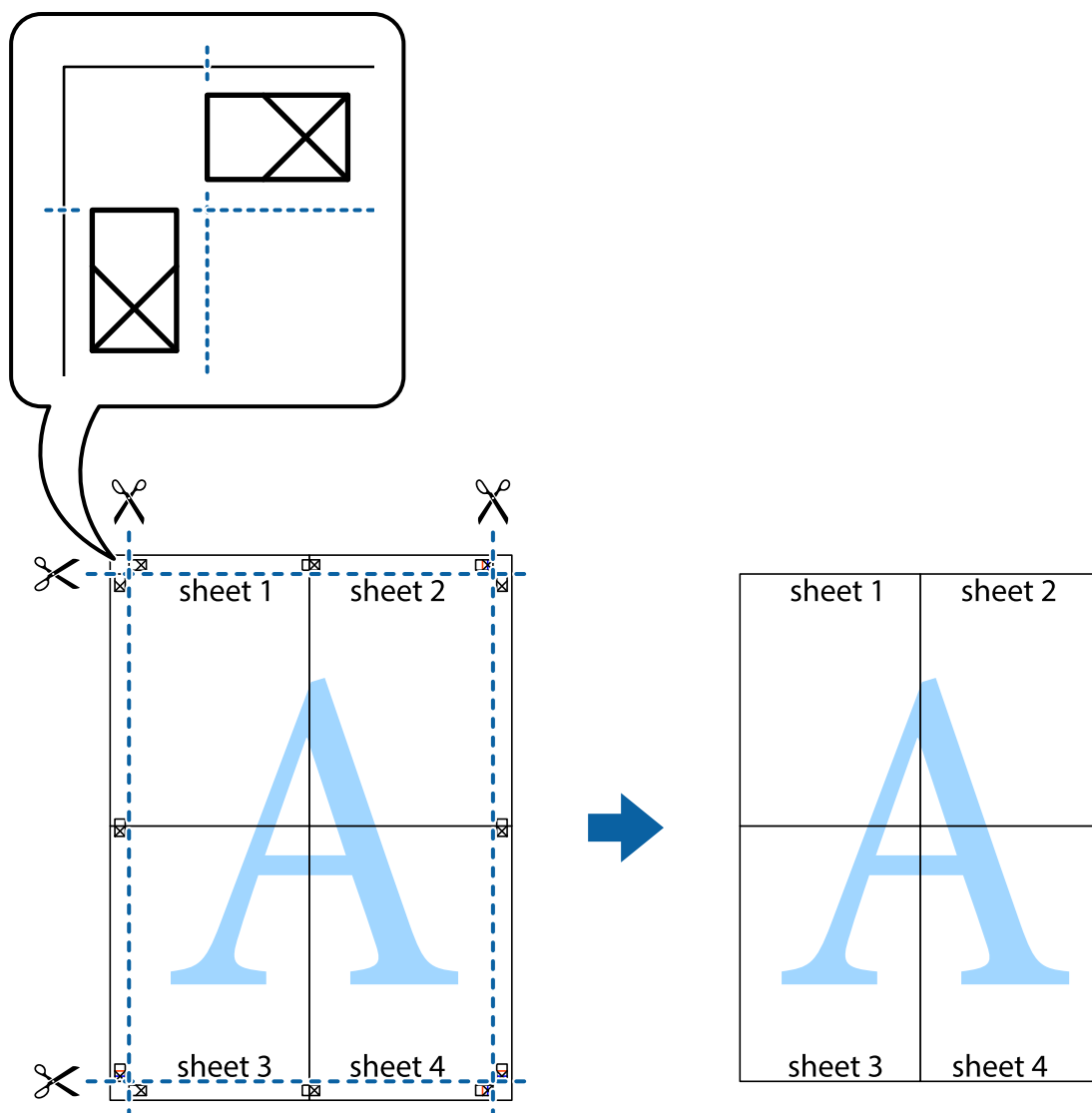

Impressão utilizando funcionalidades avançadas

Esta secção introduz uma variedade de funcionalidades adicionais de esquema e impressão disponíveis no controlador da impressora.

Informações relacionadas

- ➔ “Controlador da impressora Windows” na página 153
- ➔ “Controlador da impressora Mac OS X” na página 154

Adicionar uma predefinição de impressão para imprimir facilmente

Se criar a sua própria predefinição de definições de impressão utilizadas frequentemente no controlador da impressão, pode imprimir facilmente seleccionando a predefinição na lista.

Impressão

Windows

Para adicionar a sua própria predefinição, defina itens como o **Formato** e o **Tipo de Papel** no separador **Principal** ou no separador **Mais Opções** e, de seguida, clique em **Adicionar/Remover Predefinições** em **Predefinições Impressão**.

Nota:

*Para apagar uma predefinição adicionada, clique em **Adicionar/Remover Predefinições**, seleccione o nome predefinido que pretende apagar da lista e depois apague-o.*

Mac OS X

Aceda à caixa de diálogo de impressão. Para adicionar a sua própria predefinição, defina itens como **Formato e Papel** e, em seguida, guarde as definições actuais como predefinição na definição **Predefinições**.

Nota:

*Para apagar uma predefinição adicionada, clique em **Predefinições** > **Mostrar predefinições**, seleccione o nome da predefinição que pretende apagar da lista e depois apague-a.*

Impressão de documento reduzido ou ampliado

Pode reduzir ou aumentar o tamanho de um documento numa percentagem específica.

Windows

Defina o **Formato** no separador **Mais Opções**. Seleccione **Reduzir/Aumentar Documento, Zoom para**, e, de seguida, introduza uma percentagem.

Mac OS X

Seleccione **Configurar página** no menu **Ficheiro**. Seleccione as definições de **Formatar para** e **Tamanho do papel** e introduza uma percentagem em **Escala**. Feche a janela e imprima seguindo as instruções básicas de impressão.

Ajustar a cor da impressão

Pode ajustar as cores utilizadas no trabalho de impressão.

PhotoEnhance produz imagens mais nítidas e cores mais vivas ajustando automaticamente o contraste, a saturação e o brilho dos dados da imagem original.

Nota:

- Estes ajustes não são aplicados aos dados originais.*
- PhotoEnhance** ajusta a cor analisando a localização do sujeito. Assim, se alterou a localização do sujeito reduzindo, aumentando, cortando ou rodando a imagem, a cor pode alterar-se inesperadamente. Se a imagem estiver desfocada, o tom poderá ser anómalo. Se a cor sofrer alterações ou se tornar artificial, imprima num modo que não **PhotoEnhance**.*

Windows

Seleccione o método de correcção de cor em **Correcção de Cor** no separador **Mais Opções**.

Se seleccionar **Automático**, as cores serão ajustadas automaticamente para coincidir com o tipo de papel e as definições de qualidade de impressão. Se seleccionar **Personalizado** e clicar em **Avançado**, pode ajustar as suas definições.

Impressão

Mac OS X

Aceda à caixa de diálogo de impressão. Selecione **Correspondência de cor** no menu instantâneo e, de seguida, selecione **EPSON Ajuste de Cor**. Selecione **Opções de Cor** no menu instantâneo e, de seguida, selecione uma das opções disponíveis. Clique na seta junto de **Definições Avançadas** e efectue as definições adequadas..

Imprimir um padrão anti cópia (apenas para Windows)

Pode imprimir documentos com letras invisíveis, como "Cópia". Estas letras aparecem quando o documento é fotocopiado para que possa distinguir as cópias dos originais. Também pode adicionar o seu próprio padrão anti-cópia.

Nota:

Esta função apenas está disponível quando as seguintes definições estão seleccionadas.

- Tipo de Papel: Papel Normal*
- Qualidade: Normal*
- Impressão dos 2 lados: Desactivado*
- Correcção de Cor: Automático*
- Papel Grão Curto: Desactivado*

Clique **Funções de Marca de Água** no separador **Mais Opções** e selecione um padrão anti-cópia. Clique **Definições** para alterar os detalhes, como o tamanho e a densidade.

Impressão de marca de água (apenas para Windows)

Pode imprimir uma marca de água, como "Confidencial", nas suas impressões. Pode também adicionar a sua própria marca de água.

Clique **Funções de Marca de Água** no separador **Mais Opções** e selecione uma marca de água. Clique em **Definições** para alterar detalhes como a densidade e a posição da marca de água.

Imprimir um cabeçalho e rodapé (apenas para Windows)

Pode imprimir as informações, como o nome de utilizador e a data de impressão como cabeçalhos e notas de rodapé.

Clique **Funções de Marca de Água** no separador **Mais Opções** e selecione **Cabeçalho/Rodapé**. Clique **Definições** e selecione os itens necessários na lista pendente.

Definir uma palavra-passe para um trabalho de impressão (apenas para Windows)

Pode definir uma palavra-passe para um trabalho de impressão para impedir a impressão até que a palavra-passe seja introduzida no painel de controlo da impressora.

Selecione **Tarefa confidencial** no separador **Mais Opções** e introduza a palavra-passe.

Para imprimir o trabalho, prima o botão **i** no painel de controlo da impressora e selecione **Tarefa confidencial**. Selecione o trabalho e introduza a palavra-passe.

Imprimir utilizando um controlador de impressora PostScript

Imprimir utilizando um controlador de impressora PostScript - Windows

1. Carregue papel na impressora.
2. Abra o ficheiro que pretende imprimir.
3. Aceda à janela do controlador da impressora PostScript.
4. Selecciona a orientação que definiu na aplicação como **Orientação** no separador **Esquema**.

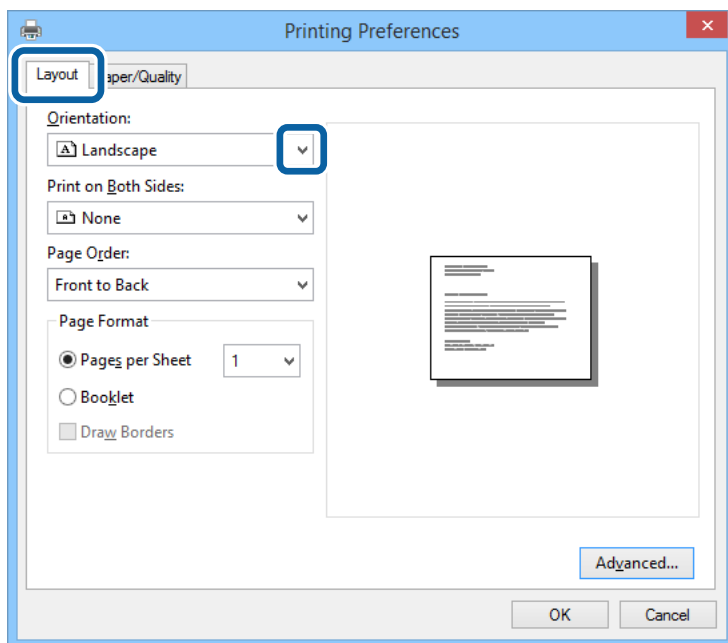

Impressão

5. Efectue as seguintes definições no separador **Papel/Qualidade**.

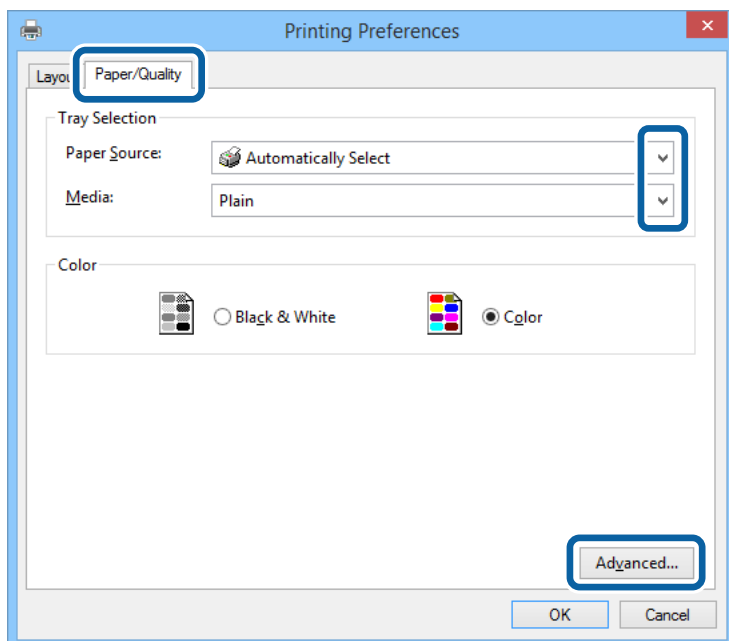

- Origem do papel: Selecciona a origem de papel na qual carregou o papel.
- Suporte: Selecciona o tipo do papel que carregou.

6. Clique **Avançado**, efectue as definições seguintes e clique **OK**.

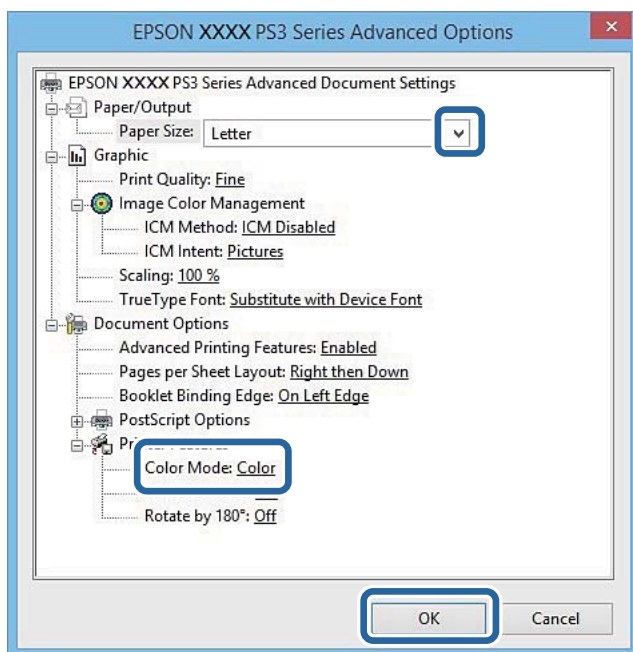

- Tamanho do papel: Selecciona o tamanho do papel colocado na impressora.
- Modo de Cores: Selecciona para imprimir a cores ou a preto e branco.

7. Clique **OK**.

8. Clique em **Imprimir**.

Imprimir utilizando um controlador de impressora PostScript - Mac OS X

1. Carregue papel na impressora.
2. Abra o ficheiro que pretende imprimir.
3. Aceda à caixa de diálogo de impressão.

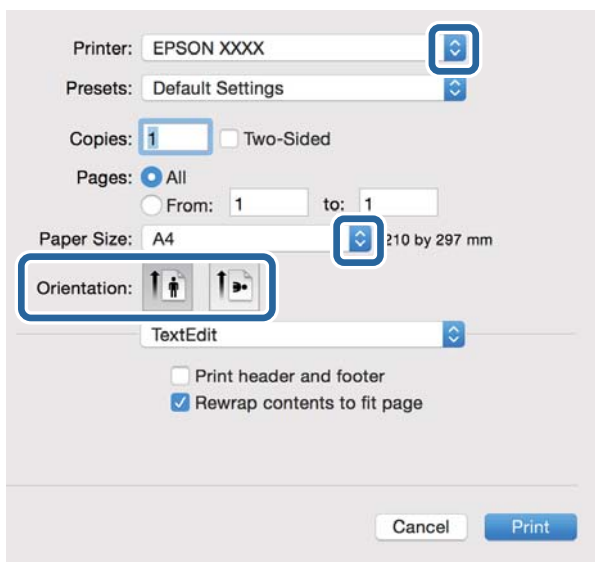

4. Efectue as seguintes definições.
 - Impressora: Selecciona a impressora.
 - Formato: Selecciona o tamanho do papel colocado na impressora.
 - Orientação: Selecciona a orientação que definiu na aplicação.
5. Selecciona **Alimentação de papel** no menu pop-up e secciona a origem do papel em que carregou o papel.

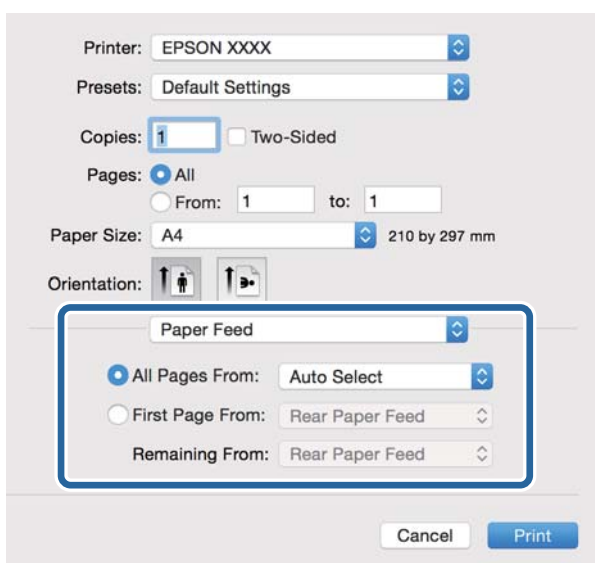

Impressão

6. Seleccionar **Funções da impressora** no menu pop-up, seleccionar **Resolução** como definição de **Conjuntos de funções** e seleccionar o tipo de papel que carregou como definição do **Tipo de Papel**.

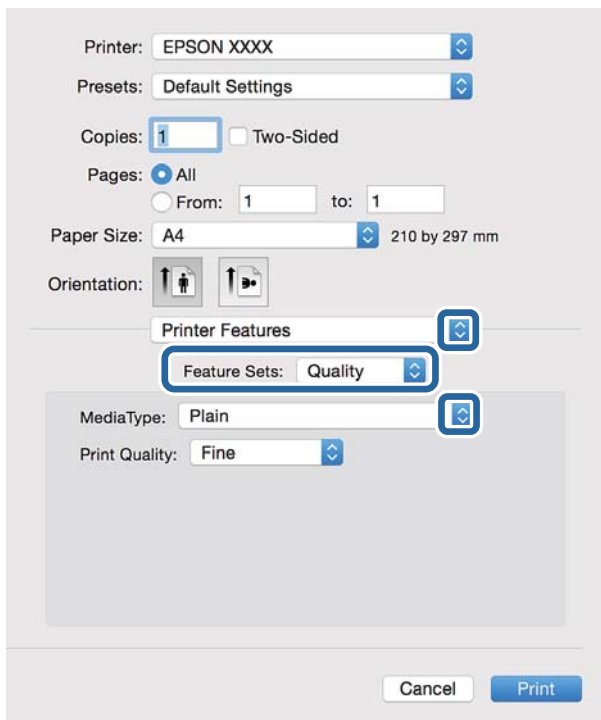

7. Seleccionar **Definição de Cor** como definição de **Conjuntos de funções** e seleccionar a definição para **Modo de Cores**.

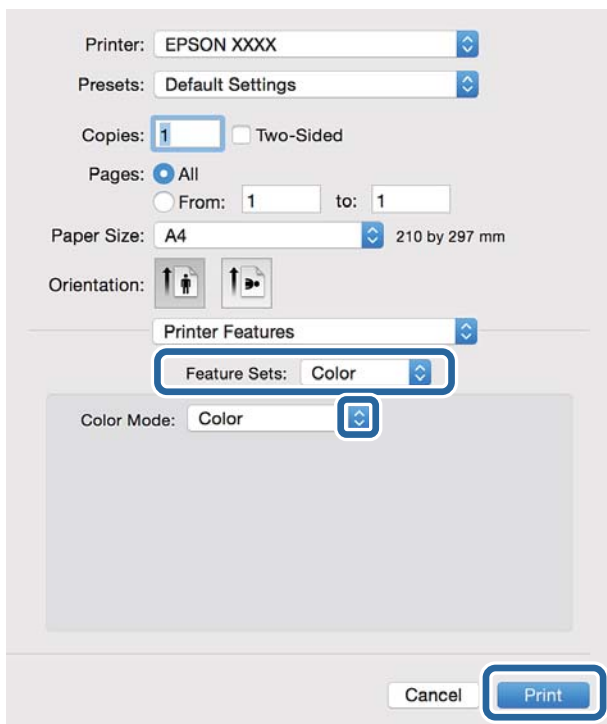

8. Clique em **Imprimir**.

Itens de definição para o controlador de impressora PostScript

Nota:

A disponibilidade destas definições varia consoante o modelo.

Modo de Cores	Seleccione se pretende imprimir a cores ou a preto e branco.
Ink Save Mode	Poupa tinta ao reduzir a densidade da impressão.
Rodar em 180°	Roda os dados 180 graus antes de imprimir.

Imprimir a partir de dispositivos inteligentes

Utilizar o Epson iPrint

O Epson iPrint é uma aplicação que permite imprimir fotografias, documentos e páginas Web a partir de um dispositivo inteligente, como smartphone ou tablet. Pode utilizar a impressão local, imprimir de um dispositivo inteligente que esteja ligado à mesma rede sem fios que a impressora, ou a impressão remota que consiste em imprimir de um local remoto pela Internet. Para utilizar a impressão remota, registe a sua impressora no serviço Epson Connect.



Informações relacionadas

➔ “Serviço Epson Connect” na página 151

Instalar o Epson iPrint

Pode instalar o Epson iPrint no seu dispositivo inteligente a partir dos seguintes URL ou código QR.

<http://ipr.to/c>



Imprimir utilizando o Epson iPrint

Inicie o Epson iPrint a partir do seu dispositivo inteligente e seleccione o item que pretende utilizar no ecrã inicial.

Impressão

Os seguintes ecrãs estão sujeitos a alterações sem aviso prévio.

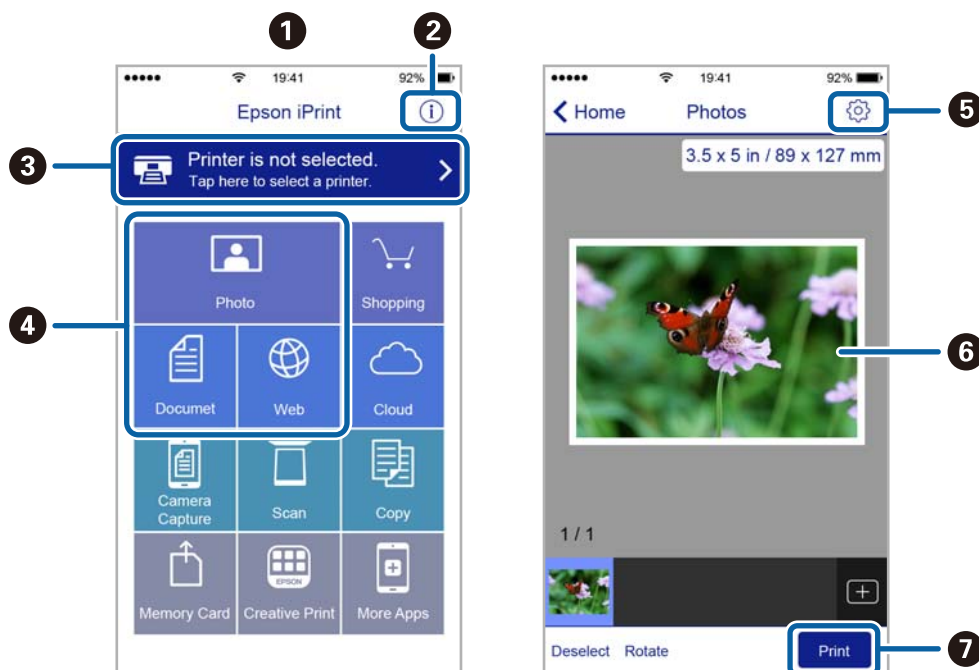

1	O ecrã inicial apresentado quando a aplicação é iniciada.
2	Apresenta informação sobre a instalação da impressora e uma secção de FAQ.
3	Apresenta o ecrã onde pode seleccionar a impressora e efectuar definições da impressora. Quando a impressora tiver sido seleccionada, não é necessário seleccioná-la novamente.
4	Selecione o que pretende imprimir, como fotografias, documentos e páginas web.
5	Apresenta o ecrã para efectuar definições de impressão, como tamanho e tipo de papel.
6	Apresenta fotografias e documentos seleccionados.
7	Inicia a impressão.

Nota:

Para imprimir através do menu do documento utilizando um iPhone, iPad e iPod touch com iOS, inicie o Epson iPrint depois de transferir o documento que quer imprimir utilizando a função de partilha de ficheiros do iTunes.

Imprimir tocando com dispositivos inteligentes na Etiqueta NFC

Pode ligar a impressora e o seu dispositivo inteligente automaticamente e imprimir tocando com a antena NFC de um dispositivo inteligente Android 4.0 ou posterior que suporte NFC (Near Field Communication) na etiqueta NFC da impressora.

A localização da antena NFC varia consoante o dispositivo inteligente. Consulte a documentação fornecida com o dispositivo inteligente para obter mais detalhes.

Impressão

! Importante:

- ❑ *Certifique-se de que o modo Simple AP Wi-Fi Direct está em execução. Consulte o Guia de Rede para obter mais informações.*
- ❑ *Active a função NFC no seu dispositivo inteligente.*
- ❑ *Certifique-se de que o Epson iPrint está instalado no dispositivo inteligente. Se não for o caso, toque com a antena da etiqueta NFC do dispositivo inteligente na etiqueta NFC da impressora e instale-o.*

Nota:

- ❑ *Caso a impressora não comunique com o dispositivo inteligente mesmo após tocar na etiqueta, experimente ajustar a posição do dispositivo inteligente e tocar com ele na etiqueta novamente.*
- ❑ *Se existirem obstáculos, por exemplo, metal, entre a etiqueta NFC da impressora e a antena NFC do dispositivo inteligente, a impressora pode não conseguir comunicar com o dispositivo inteligente.*
- ❑ *Esta funcionalidade utiliza o modo Simple AP Wi-Fi Direct para ligar à impressora. É possível ligar até quatro dispositivos à impressora em simultâneo. Consulte o Guia de Rede para obter mais informações.*
- ❑ *Se tiver alterado a palavra-passe do modo Simple AP Wi-Fi Direct, não pode utilizar esta função. Reponha a palavra-passe inicial para utilizar esta função.*

1. Coloque papel na impressora.
2. Toque com a antena NFC do seu dispositivo inteligente na etiqueta NFC da impressora.



O Epson iPrint inicia.

3. No ecrã inicial do Epson iPrint, toque novamente com a antena NFC do seu dispositivo inteligente na etiqueta NFC da impressora.

A impressora e o dispositivo inteligente estão ligados.

4. Apresente a imagem que pretende imprimir.
5. Toque novamente com a antena NFC do seu dispositivo inteligente na etiqueta NFC da impressora.
A impressão tem início.

Informações relacionadas

- ➔ “Carregar papel na Alimentador de Papel” na página 46
- ➔ “Carregar papel no Alimentação Posterior” na página 48
- ➔ “Carregar papel no Entrada Alim. Frontal” na página 51

Utilizar o AirPrint

O AirPrint permite imprimir sem fios para a impressora com o AirPrint activado a partir do seu dispositivo iOS utilizando a versão mais recente do iOS, e do Mac OS X v10.7.x ou posterior.

**Nota:**

Consulte a página do AirPrint no website da Apple para obter mais detalhes.

1. Carregue papel na impressora.
2. Ligue o seu dispositivo à mesma rede sem fios que a impressora está a utilizar.
3. Imprima a partir do seu dispositivo para a impressora.

Informações relacionadas

- ➔ “Carregar papel na Alimentador de Papel” na página 46
- ➔ “Carregar papel no Alimentação Posterior” na página 48
- ➔ “Carregar papel no Entrada Alim. Frontal” na página 51
- ➔ “Administração do sistema” na página 31

Cancelar a impressão

Nota:

- No Windows, não é possível cancelar um trabalho de impressão no computador após ter sido enviado para a impressora. Neste caso, cancele o trabalho de impressão utilizando o painel de controlo na impressora.
- Ao imprimir várias páginas a partir de Mac OS X, não pode cancelar todos os trabalhos utilizando o painel de controlo. Neste caso, cancele o trabalho de impressão a partir do computador.
- Se enviou um trabalho de impressão a partir do Mac OS X v10.6.8 através da rede, pode não conseguir cancelar a impressão a partir do computador. Neste caso, cancele o trabalho de impressão utilizando o painel de controlo na impressora. Para cancelar a impressão a partir do computador, deve alterar as definições em Web Config. Consulte Guia de Rede para obter mais informações.

Cancelar a impressão - Menu da impressora

Prima o botão  para cancelar o trabalho de impressão em curso.

Cancelar a impressão -Menu de estado

1. Prima o botão *i* para apresentar o **Menu Estado**.
2. Selecciona **Monitor de tarefa > Tarefa de impr.**
Os trabalhos em curso e os trabalhos pendentes são apresentados na lista.
3. Selecciona o trabalho que pretende cancelar.
4. Prima **Cancelar**.

Cancelar a impressão — Windows

1. Aceda à janela do controlador da impressora.
2. Selecciona o separador **Manutenção**.
3. Clique em **Fila de impressão**.
4. Clique com o botão direito do rato no trabalho que pretende cancelar e depois selecciona **Cancelar**.

Informações relacionadas

➔ [“Controlador da impressora Windows” na página 153](#)

Cancelar a impressão — Mac OS X

1. Clique no ícone da impressora na **Doca**.
2. Selecciona o trabalho que pretende cancelar.
3. Cancele o trabalho.
 - Mac OS X v10.8.x ou posterior.
Clique em  junto da barra de progresso.
 - Mac OS X v10.6.8 a v10.7.x
Clique em **Apagar**.

Copiar

1. Carregue papel na impressora.
2. Coloque os originais.
3. Aceda a **Copiar** a partir do menu inicial.
4. Introduza o número de cópias utilizando o teclado numérico.
5. Prima **Esquema** e seleccione o esquema adequado.
6. Efectue outras definições, se necessário. Pode efectuar definições detalhadas ao premir **Definições**.

Nota:

- Prima **Predefin.** para guardar as suas definições como predefinição.
- Prima **Pré-vis.** para pré-visualizar os resultados da cópia. No entanto, não é possível pré-visualizar quando colocar os originais no AAD.

7. Prima o botão .

Informações relacionadas

- ➔ “Carregar papel na Alimentador de Papel” na página 46
- ➔ “Carregar papel no Alimentação Posterior” na página 48
- ➔ “Carregar papel no Entrada Alim. Frontal” na página 51
- ➔ “Colocar originais” na página 53
- ➔ “Modo Copiar” na página 24
- ➔ “Modo de predefinições” na página 41

Digitalização

Digitalizar com o painel de controlo

Digitalizar para um e-mail

Pode enviar ficheiros de imagem por e-mail directamente a partir da impressora através de um servidor de e-mail pré-configurado. Antes de utilizar esta função, é necessário configurar o servidor de e-mail.

Pode especificar o endereço de e-mail introduzindo-o directamente, mas pode ser mais fácil registar primeiro a informação do endereço de e-mail na lista de contactos.

Nota:

- Antes de usar esta funcionalidade, certifique-se de que as definições de **Data/Hora** e **Diferença horária** da impressora estão correctos. Aceda aos menus a partir de **Administração do sistema** > **Definições comuns**.
- Se utilizar a função **Document Capture Pro** no painel de controlo em vez desta função, pode enviar e-mails directamente. Antes de utilizar esta função, registe uma tarefa para enviar e-mails no **Document Capture Pro** e certifique-se de que o computador está ligado.

1. Coloque os originais.
2. Aceda a **Digit.** a partir do menu inicial.
3. Selecciona **E-mail**.
4. Introduza endereços de correio electrónico.
 - Para seleccionar a partir da lista de contactos: Prima **Contac.**, prima a caixa de verificação para adicionar uma marca de verificação a um contacto e, em seguida, prima **Avan**.
 - Para seleccionar a partir da lista de histórico: Prima **Histórico**, marque a caixa de verificação para adicionar uma marca de verificação ao histórico e, em seguida, prima **Adicionar um destino**.
 - Para introduzir o endereço de e-mail manualmente: Prima **Introd. ender. de e-mail**, introduza o endereço de e-mail e prima a tecla Enter na parte inferior direita do ecrã. Caso já tenha introduzido outros endereços, prima **Introd. ender. de e-mail** novamente para introduzir outro endereço de e-mail.

Nota:

Pode enviar e-mails até 10 endereços de e-mail individuais e para grupos.

5. Prima **Menu** e efectue as definições para **Definições de e-mail** e **Definições básicas**.

Nota:

- Pode especificar o tamanho máximo dos ficheiros que podem ser anexados a uma mensagem de correio electrónico no **Tam. máx.anexo**.
- Quando selecciona PDF como formato do ficheiro, pode definir uma palavra-passe para proteger o ficheiro. Selecciona **Definições de PDF** e efectue as definições.
- Prima **Predefin.** para guardar as suas definições como predefinição.

6. Prima o botão .

A imagem digitalizada é enviada por correio electrónico.

Digitalização

Informações relacionadas

- ➔ “Administração do sistema” na página 31
- ➔ “Configurar o servidor de correio” na página 227
- ➔ “Gerir contactos” na página 57
- ➔ “Colocar originais” na página 53
- ➔ “Modo Digit.” na página 25
- ➔ “Modo de predefinições” na página 41
- ➔ “Digitalizar utilizando o Document Capture Pro” na página 92

Digitalizar para uma pasta de rede ou servidor FTP

Pode guardar a imagem digitalizada numa pasta especificada na rede. Pode especificar a pasta introduzindo o caminho de uma pasta directamente, mas pode ser mais fácil registar primeiro a informação da pasta na lista de contactos.

Nota:

Antes de utilizar esta função, certifique-se de que as configurações de **Data/Hora** e **Diferença horária** da impressora estão correctas. Aceda aos menus a partir de **Administração do sistema** > **Definições comuns**.

1. Coloque os originais.
2. Aceda a **Digit.** a partir do menu inicial.
3. Selecciona **Pasta de rede/FTP**.
4. Especifique a pasta.
 - Para seleccionar a partir da lista de contactos: Prima **Contac.**, seleccione um contacto e prima **Avan.**
 - Para introduzir um caminho da pasta directamente: Prima **Introd. localização**. Selecciona **Modo de comunicação**, introduza o caminho da pasta como **Localização** e efectue outras definições da pasta.

Nota:

Introduza o caminho da pasta no seguinte formato.

Quando usar SMB como modo de comunicação:

`\\nome do anfitrião\nome da pasta`

Quando usar FTP como modo de comunicação:

`ftp://nome do anfitrião/nome da pasta`

5. Prima **Formato** e seleccione o formato do ficheiro.
6. Prima **Menu** e efectue as definições para **Definições de ficheiro** e **Definições básicas**.

Nota:

- Quando selecciona PDF como formato do ficheiro, pode definir uma palavra-passe para proteger o ficheiro. Selecciona **Definições de PDF** e efectue as definições.
- Prima **Predefin.** para guardar as suas definições como predefinição.

7. Prima o botão .

A imagem digitalizada é guardada.

Digitalização

Informações relacionadas

- ➔ “Gerir contactos” na página 57
- ➔ “Colocar originais” na página 53
- ➔ “Modo Digit.” na página 25
- ➔ “Modo de predefinições” na página 41

Digitalizar para um dispositivo de memória

Pode guardar a imagem digitalizada para um dispositivo de memória.

1. Introduza um dispositivo de memória na porta USB da interface externa.
2. Coloque os originais.
3. Aceda a **Digit.** a partir do menu inicial.
4. Seleccione **Dispositivo de memória**.
5. Prima **Formato** e seleccione o formato para guardar o ficheiro.
6. Prima **Definições** e efectue as definições de digitalização.

Nota:

Quando selecciona PDF como formato do ficheiro, pode definir uma palavra-passe para proteger o ficheiro. Seleccione **Definições de PDF** e efectue as definições.

Prima **Predefin.** para guardar as suas definições como predefinição.

7. Prima o botão .

A imagem digitalizada é guardada.

Informações relacionadas

- ➔ “Nomes das peças e funções” na página 17
- ➔ “Colocar originais” na página 53
- ➔ “Modo Digit.” na página 25
- ➔ “Modo de predefinições” na página 41

Digitalizar para a nuvem

Pode enviar imagens digitalizadas para serviços de nuvem com o Epson Connect.

Consulte o sítio web do portal Epson Connect para detalhes.

<https://www.epsonconnect.com/>

<http://www.epsonconnect.eu> (Apenas na Europa)

Digitalizar utilizando o Document Capture Pro

Pode digitalizar o original utilizando as definições especificadas no Document Capture Pro. Configure o modo de funcionamento no painel de controlo antes de digitalizar.

Informações relacionadas

- ➔ [“Document Capture Pro” na página 156](#)
- ➔ [“Configurar o modo de funcionamento” na página 92](#)
- ➔ [“Digitalizar utilizando as definições do Document Capture Pro” na página 92](#)

Configurar o modo de funcionamento

Antes de digitalizar, configure o modo de funcionamento para coincidir com o computador no qual o Document Capture Pro está instalado.

1. Aceda a **Conf** a partir do menu inicial.
2. Selecciona **Administração do sistema** > **Definições do Document Capture Pro**.
3. Selecciona o modo de funcionamento.
 - Modo de cliente:** Selecciona esta opção se o Document Capture Pro estiver instalado no Windows ou no Mac OS X.
 - Modo de servidor:** Selecciona esta opção se o Document Capture Pro estiver instalado no Windows Server. Em seguida, introduza o endereço do servidor.
4. Caso tenha alterado o modo de funcionamento, certifique-se de que as definições estão correctas e prima **Concluído**.

Informações relacionadas

- ➔ [“Administração do sistema” na página 31](#)
- ➔ [“Document Capture Pro” na página 156](#)
- ➔ [“Digitalizar utilizando as definições do Document Capture Pro” na página 92](#)

Digitalizar utilizando as definições do Document Capture Pro

Nota:

- Antes de digitalizar, instale o Document Capture Pro e efectue as definições para o a tarefa.*
- Antes de digitalizar, ligue a impressora e o computador (servidor) à rede.*
- Antes de digitalizar, configure o modo de funcionamento no painel de controlo.*

1. Coloque os originais.
2. Aceda a **Digit.** a partir do menu inicial.
3. Selecciona **Document Capture Pro**.

Digitalização

4. Prima **Seleccionar PC** e seleccione o computador registado para a tarefa em Document Capture Pro.

Nota:

- O painel de controlo da impressora exibe até 100 computadores nos quais o Document Capture Pro está instalado.
- Caso tenha seleccionado **Opção > Definições de Digitalização da Rede** e activado **Proteger com palavra-passe** no Document Capture Pro ou Document Capture, introduza uma palavra-passe.
- Se o **Modo de servidor** estiver definido como modo de funcionamento, não será necessário executar este passo.

5. Seleccione a tarefa.

Nota:

- Caso tenha seleccionado **Proteger com palavra-passe** na configuração do scanner Document Capture Pro Server, introduza a palavra-passe.
- Caso tenha definido apenas uma tarefa, continue para o passo seguinte.

6. Prima na área em que o conteúdo da tarefa é apresentado e verifique os detalhes da tarefa.

7. Prima o botão .

A imagem digitalizada é guardada.

Informações relacionadas

- ➔ [“Configurar o modo de funcionamento” na página 92](#)
- ➔ [“Document Capture Pro” na página 156](#)
- ➔ [“Colocar originais” na página 53](#)

Digitalizar para um computador (WSD)

Nota:

- Esta função está apenas disponível para computadores com Windows 8.1/Windows 8/Windows 7/Windows Vista.
- Se estiver a utilizar o Windows 7/Windows Vista, deverá configurar previamente o computador utilizando esta função. Consulte o Guia de Rede para obter mais informações.

1. Coloque os originais.
2. Aceda a **Digit.** a partir do menu inicial.
3. Seleccione **Computador (WSD)**.
4. Seleccione um computador.
5. Prima o botão .

Digitalizar de um computador

Digitalize utilizando o controlador de digitalização "EPSON Scan". Consulte a ajuda do EPSON Scan para obter uma explicação de cada item de definição.

Autenticar utilizadores quando utiliza o controlo de acesso no EPSON Scan)apenas para Windows)

Quando a função de controlo de acesso está activada para a impressora, é necessário introduzir uma ID do utilizador e uma palavra-passe quando digitalizar. Registe um nome de utilizador e palavra-passe no EPSON Scan. Se não sabe a palavra-passe, contacte o administrador da impressora.

1. Aceda às definições de EPSON Scan.
 - Windows 8.1/Windows 8/Windows Server 2012 R2/Windows Server 2012
Introduza "Definições EPSON Scan" no atalho de pesquisa e, de seguida, seleccione o ícone de apresentação.
 - Excepto para Windows 8.1/Windows 8/Windows Server 2012 R2/Windows Server 2012
Clique no botão iniciar, seleccione **Todos os Programas** ou **Programas > EPSON > EPSON Scan > Definições EPSON Scan**.
2. Clique em **Controlo de Acesso**.
3. Introduza o nome e a palavra-passe.

Digitalizar no Modo Escritório

Pode digitalizar rapidamente muitos documentos de texto.

1. Coloque os originais.
2. Inicie EPSON Scan.

3. Seleccione **Modo Escritório** na **listaModo**.

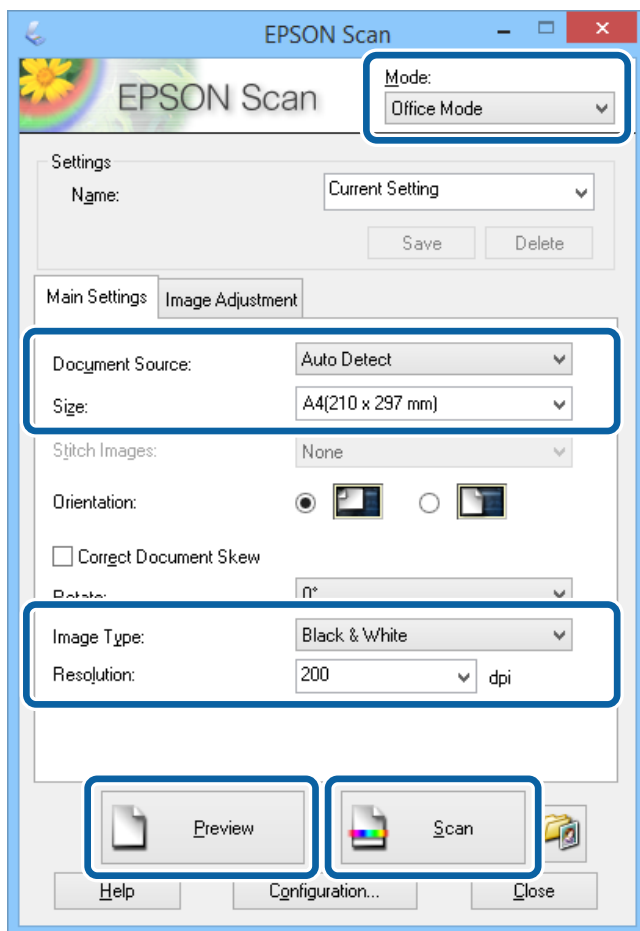

4. Efectue as seguintes definições no separador **Definições Principais**.
 - Origem do Documento: Seleccione a origem do documento em que colocou o original.
 - Tamanho: Seleccione o tamanho do original.
 - Tipo de Imagem: Seleccione o tipo de imagem que pretende digitalizar.
 - Resolução: Seleccione a resolução da imagem que pretende digitalizar.

5. Clique em **Antever**.

É apresentada a janela de pré-visualização.

Nota:

Se colocou os originais no AAD, a primeira página dos originais é ejectada quando termina a pré-visualização. Coloque a primeira página do documento sobre o resto das páginas e, em seguida, carregue o original inteiro no AAD.

6. Confirme a pré-visualização e efectue as definições no separador **Ajuste de Imagem** conforme necessário.

Nota:

Pode ajustar a imagem para aplicar melhorias de texto.

7. Clique em **Digitalizar**.

8. Na janela **Definições Gravar Ficheiro**, efectue as definições adequadas e clique em **OK**.

A imagem digitalizada é guardada na pasta especificada.

Digitalização

Nota:

Quando selecciona PDF como definição do **Formato de Imagem**, pode definir uma palavra-passe para proteger o ficheiro. Clique **Opções**, seleccione o separador **Segurança** e efectue as definições.

Informações relacionadas

- ➔ [“Colocar originais” na página 53](#)
- ➔ [“\(Controlador do digitalizador\) EPSON Scan” na página 156](#)

Digitalizar no Modo Profissional

Pode digitalizar imagens enquanto ajusta a qualidade e a cor. Este modo é recomendado para utilizadores avançados.

1. Coloque os originais.
2. Inicie EPSON Scan.

3. Seleccione **Modo Profissional** na **listaModo**.

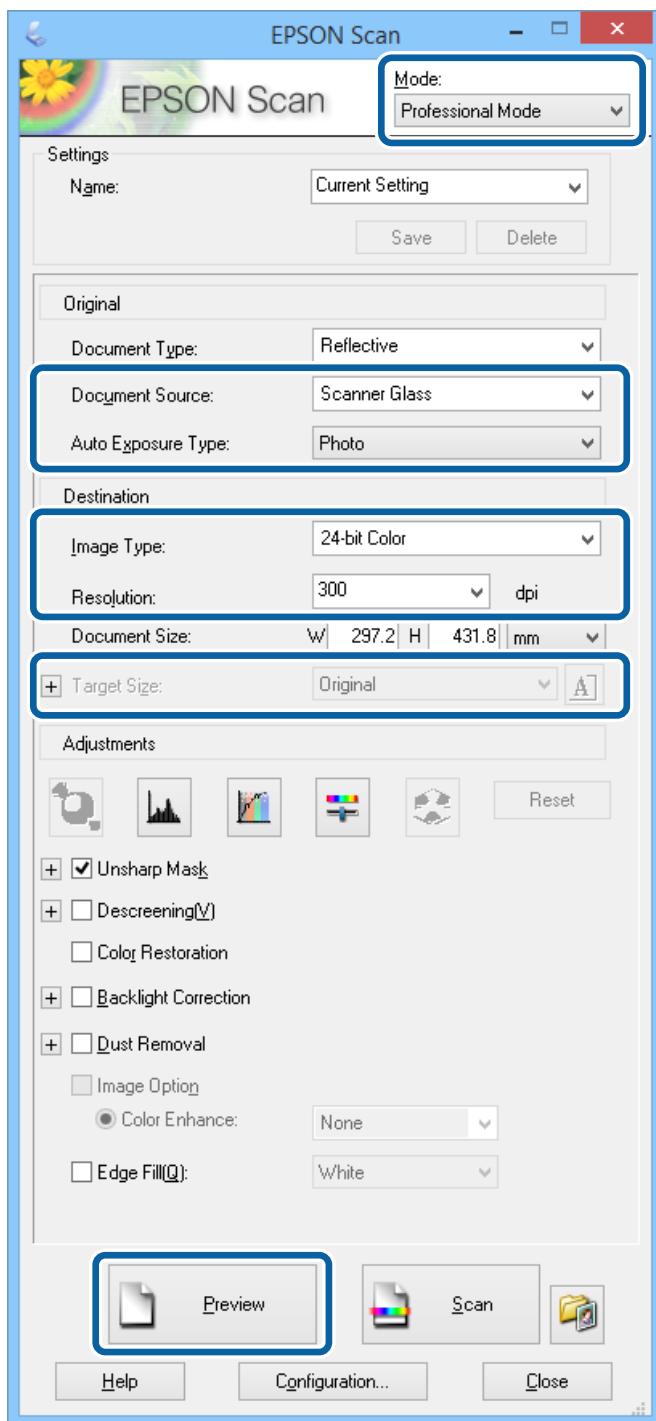

4. Efectue as seguintes definições.

- Origem do Documento: Seleccione a origem do documento em que colocou o original.
- Tipo Auto Exposição: Seleccione o tipo de exposição que corresponde ao original.
- Tipo de Imagem: Seleccione o tipo de imagem que pretende digitalizar.
- Resolução: Seleccione a resolução da imagem que pretende digitalizar.
- Tamanho do Alvo: Seleccione o tamanho de saída da imagem que pretende digitalizar.

Digitalização

5. Clique em **Antever**.

É apresentada a janela de pré-visualização.

Nota:

Se colocou os originais no AAD, a primeira página dos originais é ejectada quando termina a pré-visualização. Coloque a primeira página do documento sobre o resto das páginas e, em seguida, carregue o original inteiro no AAD.

6. Verifique a pré-visualização e ajuste a imagem conforme necessário.

Nota:

Pode efectuar vários ajustes de imagem, como melhorias de cor, nitidez e contraste.

7. Clique em **Digitalizar**.

8. Na janela **Definições Gravar Ficheiro**, efectue as definições adequadas e clique em **OK**.

A imagem digitalizada é guardada na pasta especificada.

Nota:

*Quando selecciona PDF como definição do **Formato de Imagem**, pode definir uma palavra-passe para proteger o ficheiro. Clique **Opções**, seleccione o separador **Segurança** e efectue as definições.*

Informações relacionadas

- ➔ “Colocar originais” na página 53
- ➔ “(Controlador do digitalizador) EPSON Scan” na página 156

Digitalizar a partir de dispositivos inteligentes

O Epson iPrint é uma aplicação que permite digitalizar fotografias e documentos a partir de um dispositivo inteligente, como um smartphone ou tablet, que esteja ligado à mesma rede sem fios que a sua impressora. Pode guardar os dados digitalizados num dispositivo inteligente ou num serviço de nuvem, enviá-los por correio electrónico ou imprimi-los.

Pode instalar o Epson iPrint no seu dispositivo inteligente a partir dos seguintes URL ou código QR.

<http://ipr.to/c>



Utilizar o Epson iPrint

Inicie o Epson iPrint a partir do seu dispositivo inteligente e seleccione o item que pretende utilizar no ecrã inicial.

Digitalização

Os seguintes ecrãs estão sujeitos a alterações sem aviso prévio.

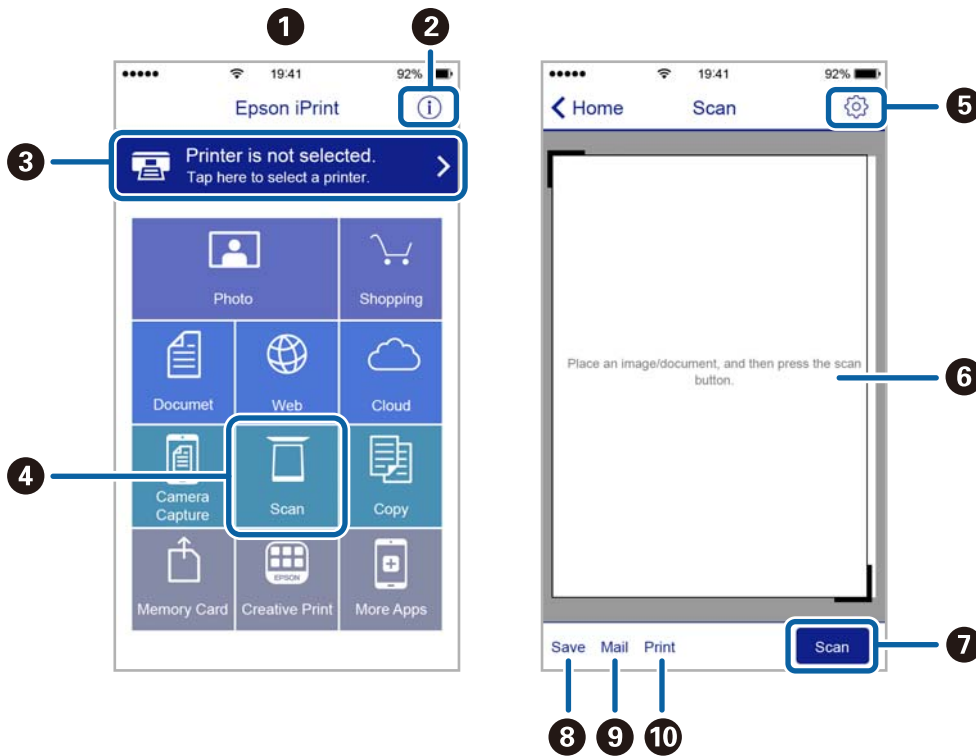

1	O ecrã inicial apresentado quando a aplicação é iniciada.
2	Apresenta informação sobre a instalação da impressora e uma secção de FAQ.
3	Apresenta o ecrã onde pode seleccionar a impressora e efectuar definições da impressora. Quando a impressora tiver sido seleccionada, não é necessário seleccioná-la novamente.
4	Apresenta o ecrã de digitalização.
5	Apresenta o ecrã em que pode efectuar definições de digitalização, como de resolução.
6	Apresenta imagens digitalizadas.
7	Inicia a digitalização.
8	Apresenta o ecrã em que pode guardar dados digitalizados num dispositivo inteligente ou em serviços de nuvem.
9	Apresenta o ecrã em que pode enviar dados digitalizados por correio electrónico.
10	Apresenta o ecrã em que pode imprimir dados digitalizados.

Digitalizar tocando com dispositivos inteligentes na Etiqueta NFC

Mesmo que a impressora e o seu dispositivo inteligente não estejam ligados, pode ligá-los automaticamente e digitalizar tocando com a antena NFC de um dispositivo inteligente Android 4.0 ou posterior que suporte NFC (Near Filed Communication) na etiqueta NFC da impressora.

A localização da antena NFC varia consoante o dispositivo inteligente. Consulte a documentação fornecida com o dispositivo inteligente para obter mais detalhes.

Digitalização

! *Importante:*

- ❑ *Certifique-se de que o modo Simple AP Wi-Fi Direct está em execução. Consulte Guia de Rede para obter mais informações.*
- ❑ *Certifique-se de que o Epson iPrint está instalado no dispositivo inteligente. Se não for o caso, toque com a antena da etiqueta NFC do dispositivo inteligente na etiqueta NFC da impressora e instale-o.*

Nota:

- ❑ *Caso a impressora não comunique com o dispositivo inteligente mesmo após tocar na etiqueta, experimente ajustar a posição do dispositivo inteligente e tocar com ele na etiqueta novamente.*
- ❑ *Se existirem obstáculos, por exemplo, metal, entre a etiqueta NFC da impressora e a antena NFC do dispositivo inteligente, a impressora pode não conseguir comunicar com o dispositivo inteligente.*
- ❑ *Esta funcionalidade utiliza o modo Simple AP Wi-Fi Direct para ligar à impressora. É possível ligar até quatro dispositivos à impressora em simultâneo. Consulte Guia de Rede para obter mais informações.*
- ❑ *Caso tenha alterado a palavra-passe para o modo Simple AP Wi-Fi Direct, não poderá utilizar esta função. Restaure a palavra-passe inicial para utilizar esta função.*

1. Toque com a antena NFC do seu dispositivo inteligente na etiqueta NFC da impressora.



O Epson iPrint inicia.

2. No ecrã inicial do Epson iPrint, toque novamente com a antena NFC do seu dispositivo inteligente na etiqueta NFC da impressora.
A impressora e o dispositivo inteligente estão ligados.
3. Coloque os originais na impressora.
4. Apresente o ecrã de digitalização do Epson iPrint.
5. Toque novamente com a antena NFC do seu dispositivo inteligente na etiqueta NFC da impressora.
A digitalização tem início.

Fax

Configurar um fax

Ligar a uma linha telefónica

Linhas telefónicas compatíveis

Pode utilizar a impressora em sistemas telefónicos com linhas analógicas padrão (PSTN = Rede telefónica pública conectada) e PBX (Private Branch Exchange).

Poderá não ser possível utilizar a impressora com as seguintes linhas telefónicas ou sistemas.

- Linha telefónica VoIP, como DSL ou serviço de fibra óptica
- Linha telefónica digital (ISDN)
- Alguns sistemas telefónicos PBX
- Quando os adaptadores, por exemplo, os adaptadores de terminal, adaptadores VoIP, divisores ou router DSL estiverem ligados entre a tomada telefónica da parede e a impressora

Ligar a impressora a uma linha telefónica

Ligue a impressora a uma tomada telefónica de parede através um cabo telefónico RJ-11 (6P2C). Utilize um segundo cabo telefónico RJ-11 (6P2C) para ligar um telefone à impressora.

Dependendo da área, pode estar incluído um cabo telefónico com a impressora. Se estiver incluído, utilize esse cabo.

Poderá ser necessário ligar o cabo telefónico a um adaptador fornecido para o seu país ou região.

**Importante:**

Apenas retire a tampa da porta EXT. na parte posterior da impressora quando ligar o seu telefone à impressora. Não retire a tampa, excepto para ligar o telefone.

Em zonas em que ocorrem trovoadas frequentes, recomendamos que utilize uma protecção contra picos de corrente.

Ligar a uma linha telefónica padrão (PSTN) ou PBX

Ligue um cabo telefónico da tomada de telefone na parede ou porta do PBX à porta LINE na parte posterior da impressora.

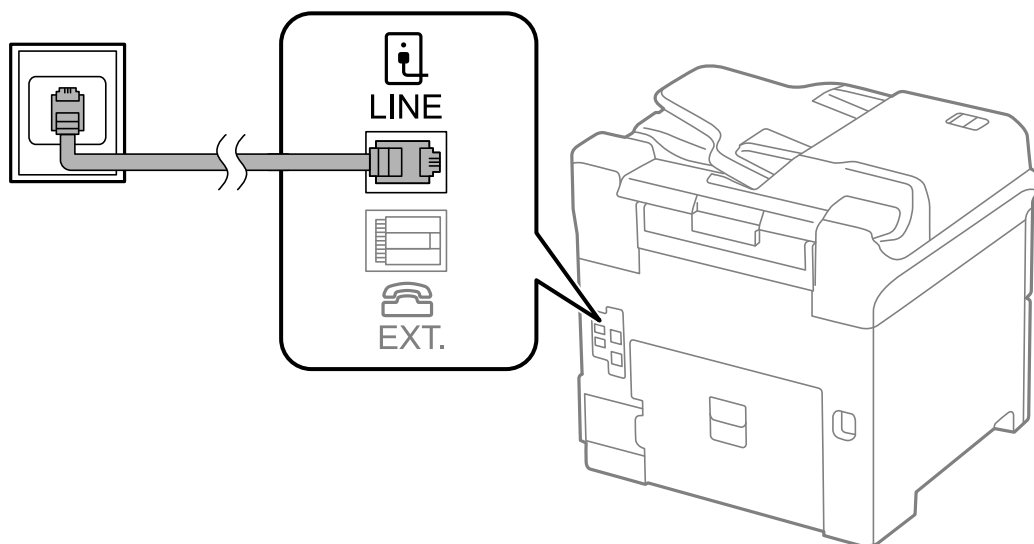

Informações relacionadas

➔ [“Efectuar definições para um sistema telefónico PBX” na página 106](#)

Ligar a DSL ou ISDN

Ligue um cabo telefónico do modem DSL ou adaptador de terminal ISDN à porta LINE na parte posterior da impressora. Consulte a documentação fornecida com o modem ou adaptador para obter mais detalhes.

Nota:

Se o seu modem DSL não estiver equipado com um filtro de DSL, ligue um filtro de DSL separado.

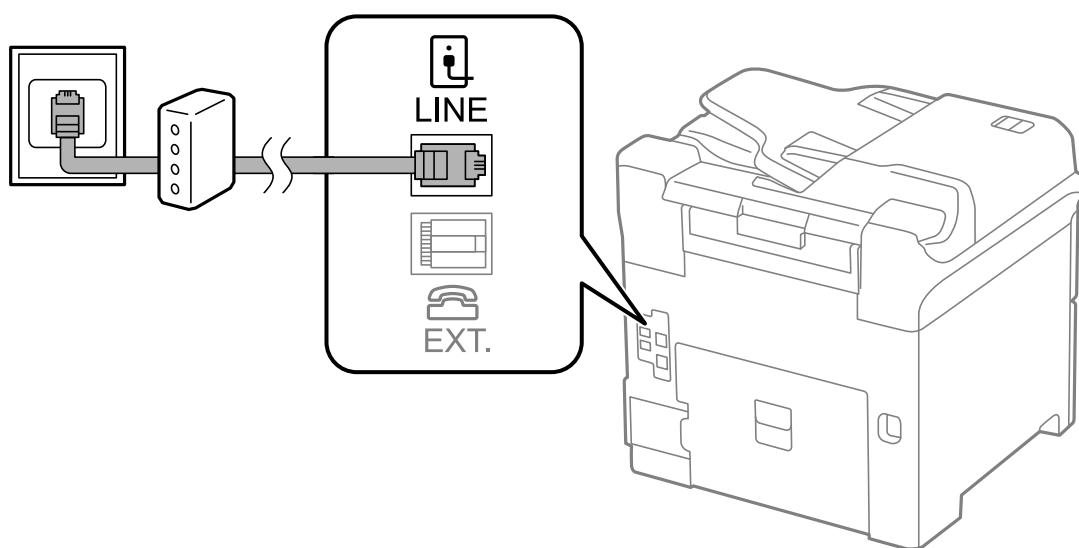

Ligar o seu dispositivo telefónico à impressora

Quando utilizar a impressora e o telefone numa única linha telefónica, ligue o telefone à impressora.

Nota:

- ❑ Se o seu dispositivo tem uma função de fax, desactive a função de fax antes de ligar. Consulte os manuais fornecidos com o dispositivo telefónico para obter mais detalhes.
- ❑ Se ligar um atendedor de chamadas, certifique-se de que a configuração **Toques para atender** da impressora está definida para um número de toques superior aos número de toques que definiu no atendedor de chamadas para atender uma chamada.

1. Retire a tampa da porta EXT. na parte posterior da impressora.

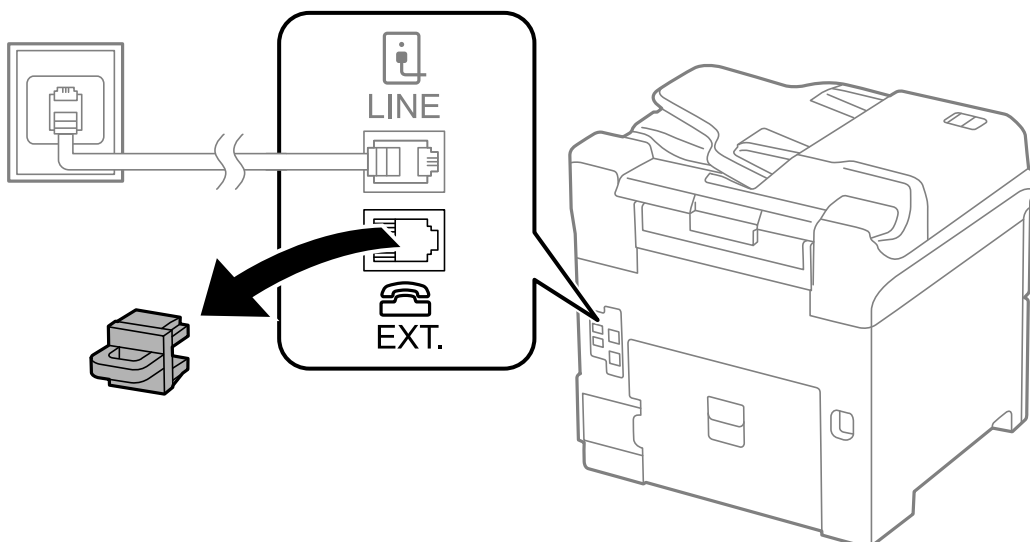

2. Ligue o dispositivo telefónico à portaEXT. com um cabo telefónico.

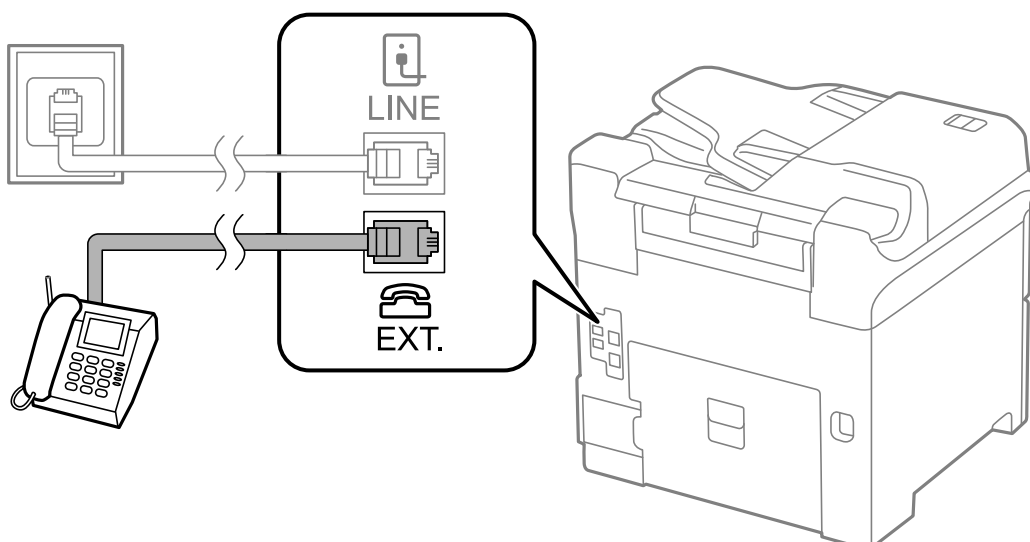

! Importante:

Quando utiliza uma única linha telefónica, certifique-se de que liga o dispositivo telefónico à porta EXT. da impressora. Se dividir a linha para ligar o dispositivo telefónico e a impressora separadamente, o telefone e a impressora não funcionarão correctamente.

Fax

3. Levante o auscultador do dispositivo telefónico ligado e confirme que a mensagem [A linha telefónica está a ser utilizada.] é apresentada no ecrã LCD.

Se a mensagem não for apresentada, verifique se o cabo telefónico está correctamente ligado à porta EXT..

Informações relacionadas

➔ [“Definições para o atendedor de chamadas” na página 113](#)

Efectuar definições de fax básicas

Primeiro, efectue definições de fax básicas, como **Modo de recepção**, utilizando o **Assist. config. de fax** e configure as outras definições conforme necessário.

O **Assist. config. de fax** é automaticamente apresentado quando a impressora é ligada pela primeira vez. Após efectuar as definições, não é necessário efectua-las novamente a menos que o ambiente de ligação seja alterado.

Se um administrador bloqueou as definições, as definições apenas poderão ser efectuadas pelo administrador.

Efectuar definições de fax básicas utilizando o Assist. config. de fax

Efectue definições básicas seguindo as instruções no ecrã.

1. Ligue a impressora à linha telefónica.

**Importante:**

Certifique-se de que liga a impressora à linha telefónica antes de iniciar o assistente porque será efectuada uma verificação automática da ligação do fax.

2. Aceda a **Conf** a partir do menu inicial.
3. Selecione **Administração do sistema** > **Definições de fax** > **Assist. config. de fax** e, em seguida, prima **Iniciar**.
O assistente é iniciado.
4. No ecrã de introdução do cabeçalho do fax, introduza o nome do remetente, por exemplo, o nome da sua empresa.
Nota:
O seu nome do remetente e o número do fax aparecem como cabeçalho para os faxes enviados.
5. No ecrã de introdução do número de telefone, introduza o seu número de fax.
6. No ecrã **Configuração de DRD**, efectue as definições seguintes.
 - Se subscreveu um serviço de toque distintivo da sua empresa telefónica: Prima **Avan**, selecione o padrão de toque a utilizar para a recepção de faxes e avance para o passo 9. **Modo de recepção** é automaticamente definido para **Auto**.
 - Se não necessitar de definir esta opção: Prima **Ignorar** e avance para o passo seguinte.

Fax

Nota:

- Os serviços de toque distintivo, oferecidos por várias empresas telefónicas (o nome é diferente consoante a empresa), permite ter vários números numa linha telefónica. É atribuído um padrão de toque diferente a cada número. Pode utilizar um número para chamadas de voz e outra para chamadas de fax. Seleccione o padrão de toque atribuído a chamadas de fax no **DRD**.
- Dependendo da região, **Activado** e **Desactivado** são apresentados como opções de **DRD**. Seleccione **Activado** para utilizar a função de toque distintivo.

7. No ecrã **Config. modo de recepção**, seleccione se estiver a utilizar o seu dispositivo telefónico ligado à impressora.
 - Quando ligado: Prima **Sim** e avance para o passo seguinte.
 - Quando não estiver ligado: Prima **Não** e avance para o passo 9. **Modo de recepção** está definido **Auto**.
8. No ecrã **Config. modo de recepção**, seleccione se pretende receber faxes automaticamente.
 - Para receber automaticamente: Prima **Sim**. **Modo de recepção** está definido para **Auto**.
 - Para receber manualmente: Prima **Não**. **Modo de recepção** está definido **Manual**.
9. No ecrã **Confirmar definições**, verifique as definições que efectuou e prima **Avan**.
Para corrigir ou alterar definições, prima o botão ↵.
10. Prima **Iniciar** para executar a verificação da ligação do fax e, quando o ecrã solicitar que imprima o resultado da verificação, prima o botão ↵.

É impresso um relatório do resultado da verificação que apresenta o estado da ligação.

Nota:

- Se existirem erros no relatório, siga as instruções no relatório para os resolver.
- Se for apresentado o ecrã **Selec. tipo de linha**, seleccione o tipo de linha. Quando estiver a ligar a impressora a um sistema telefónico de **PBX** ou adaptador de terminal, seleccione **PBX**.
- Se for apresentado o ecrã **Selec. det. tom de marc.**, seleccione **Desactivar**.
No entanto, definir esta opção para **Desactivar**, a impressora poderá ignorar o primeiro número de um número de fax quando marcar e enviar o fax para o número errado.

Informações relacionadas

- ➔ [“Ligar a impressora a uma linha telefónica” na página 101](#)
- ➔ [“Configurar o modo de recepção” na página 112](#)
- ➔ [“Efectuar definições para um sistema telefónico PBX” na página 106](#)
- ➔ [“Definições de fax” na página 36](#)

Efectuar definições de fax básicas individualmente

Pode efectuar definições de fax sem utilizar o assistente de definições de fax seleccionando cada menu de definições individualmente. As definições configuradas com o assistente também podem ser alteradas. Para obter mais detalhes, consulte a lista de menus nas definições do fax.

Informações relacionadas

- ➔ [“Definições de fax” na página 36](#)

Efectuar definições para um sistema telefónico PBX

Efectue as definições seguintes quando utilizar a impressora em escritórios que utilizam extensões e requerem um código de acesso externo, como 0 e 9, para obter uma linha externa.

1. Aceda a **Conf** a partir do menu inicial.
2. Seleccione **Administração do sistema > Definições de fax > Definições básicas > Tipo de linha**.
3. Seleccione **PBX**.
4. No ecrã **Cód. acesso**, seleccione **Utilizar**.
5. Prima o campo **Cód. acesso**, introduza o código de acesso externo utilizado pelo seu sistema telefónico e, em seguida, prima a tecla Enter na parte inferior direita do ecrã.

O código de acesso é guardado na impressora. Quando enviar um fax para um número de fax externo, introduza # (cardinal) em vez do código de acesso real.

Nota:

Quando introduz # (cardinal) no início do número de fax, a impressora substitui o # pelo código de acesso guardado ao marcar. A utilização do # evita problemas de ligação quando ligar a uma linha externa.

Efectuar definições da origem de papel para receber faxes

Pode definir a impressora de modo que determinadas origens de papel não sejam utilizadas para a impressão de documentos recebidos e relatórios de fax. Por predefinição, todas as origens de papel estão activadas para impressão de fax. Utilize esta funcionalidade se não pretender utilizar o papel de uma origem de papel específica para a impressão de fax.

1. Aceda a **Conf** a partir do menu inicial.
2. Seleccione **Administração do sistema > Definições da impressora > Def. origem do papel > Selec. defin. autom. > Fax**.
3. Seleccione a origem do papel que não pretende utilizar para imprimir faxes e desactive-a.

Enviar faxes

Operações de envio de faxes básicas

Enviar faxes a cores ou a preto e branco (P&B) Quando enviar um fax a preto e branco, pode pré-visualizar a imagem digitalizada no ecrã LCD antes de enviar.

Nota:

- Se o número do fax estiver ocupado ou ocorrer um problema, a impressora remarca automaticamente o número após um minuto.
- Pode reservar até 50 trabalhos de fax a preto e branco, mesmo quando a linha telefónica está em utilização numa chamada de voz, a enviar ou a receber outro fax. Pode verificar ou cancelar os trabalhos de fax a partir do **Monitor de tarefa no Menu Estado**.
- Se activou a função **Guardar dados de falha**, os faxes com envio falhado são guardados e pode reenviá-los a partir do **Monitor de tarefa no Menu Estado**.

Enviar faxes utilizando o painel de controlo

1. Coloque os originais.

Nota:

Pode enviar até 100 páginas numa transmissão; no entanto, consoante a memória restante, poderá não ser possível enviar faxes com menos de 100 páginas.

2. Aceda a **Fax** a partir do menu inicial.

3. Especifique o destinatário.

- Para introduzir manualmente: Introduza números utilizando o teclado numérico no painel de controlo ou o ecrã LCD e prima a tecla Enter no canto inferior direito do ecrã.
- Para seleccionar a partir da lista de contactos: Prima **Contac.**, prima a caixa de verificação para adicionar uma marca de verificação a um contacto e, em seguida, prima **Avan.**
- Para seleccionar a partir do histórico de faxes enviados: Prima **Histórico**, seleccione um destinatário e, em seguida, prima **Menu > Enviar para este número.**

Nota:



- Pode enviar o mesmo fax a preto e branco para até 200 destinatários. Apenas é possível enviar um fax a cores para um destinatário de cada vez.*
- Para adicionar uma pausa (pausa de três segundos) durante a marcação, introduza um hífen premindo em .*
- Quando **Restrições marc. directa em Definições de segurança** está activado, apenas pode seleccionar destinatários de fax a partir da lista de contactos ou do histórico de faxes enviados. Não é possível introduzir manualmente um número de fax.*
- Se definir um código de acesso externo em **Tipo de linha**, introduza "#" (cardinal) em vez do código de acesso externo real no início do número de fax.*
- Para eliminar destinatários que introduziu, prima no campo do ecrã com o número de fax ou o número de destinatários para apresentar a lista de destinatários e, em seguida, seleccione o destinatário da lista e seleccione **Eliminar da lista.***

4. Prima **Menu**, seleccione **Defin. de envio de fax** e efectue as definições, como a resolução e o método de envio, conforme necessário.

Nota:

- Para enviar originais com 2 lados, active **AAD 2 faces**. No entanto, não é possível enviar a cores com esta definição.*
- Prima **Predefin.** no ecrã superior do fax para guardar as definições actuais e os destinatários em **Predefin.** Os destinatários podem não ser guardados dependendo da maneira como os especificar, tal como introduzindo um número de fax manualmente.*

5. Quando enviar um fax a preto e branco, prima **Pré-vis.** no ecrã superior do fax para verificar o documento digitalizado.

- : Desloca o ecrã na direcção das setas.
- : Amplia ou reduz.
- : Move para a a página anterior ou seguinte.
- Tentar novam.: Cancela a pré-visualização
- Ver: Mostra ou oculta os ícones de operações.

Fax

Nota:

- Não é possível enviar o fax a cores após pré-visualizar.
- Quando **Envio directo** está activado, não é possível pré-visualizar.
- Quando o ecrã de pré-visualização está inactivo durante 20 segundos, o fax é enviado automaticamente.
- A qualidade da imagem de um fax enviado pode ser diferente do que pré-visualizou consoante a capacidade da máquina do destinatário.

6. Prima o botão .

Nota:

- Para cancelar o envio, prima o botão .
- Demora mais tempo enviar um fax a cores porque a impressora efectua a digitalização e o envio simultaneamente. Não é possível utilizar outras funções quando a impressora está a enviar um fax a cores.

Informações relacionadas

- ➔ [“Colocar originais” na página 53](#)
- ➔ [“Modo Fax” na página 27](#)
- ➔ [“Verificar trabalhos de fax” na página 122](#)
- ➔ [“Gerir contactos” na página 57](#)
- ➔ [“Modo de predefinições” na página 41](#)

Enviar faxes através da marcação de um dispositivo telefónico externo

Pode enviar um fax com a marcação utilizando um telefone ligado, quando pretende falar ao telefone antes de enviar o fax, ou quando o fax do destinatário não muda automaticamente para fax.

1. Coloque os originais.

Nota:

Pode enviar até 100 páginas numa transmissão.

2. Levante o auscultador do telefone ligado e marque o número de fax do destinatário utilizando o telefone.
3. Prima **Iniciar fax** no painel de controlo da impressora e, em seguida, prima **Enviar**.
4. Prima **Menu**, seleccione **Defin. de envio de fax** e efectue as definições, como a resolução e o método de envio, conforme necessário.
5. Quando ouvir o tom do fax, prima o botão  e desligue o telefone.

Nota:

Quando um número é marcado utilizando o telefone, demora mais tempo enviar o fax porque a impressora efectua a digitalização e o envio simultaneamente. Durante o envio de um fax, não é possível utilizar outras funções.

Informações relacionadas

- ➔ [“Colocar originais” na página 53](#)
- ➔ [“Modo Fax” na página 27](#)

Vários modos de enviar faxes

Enviar faxes após confirmar o estado do destinatário

Pode enviar um fax enquanto ouve sons ou vozes no altifalante da impressora durante a marcação, a comunicação e a transmissão. Também pode utilizar esta funcionalidade quando pretende receber um fax a partir do serviço de polling de fax seguindo as instruções por voz.

1. Coloque os originais.
2. Aceda a **Fax** a partir do menu inicial.
3. Prima **No desc.**.

Nota:

Pode ajustar o volume do som do altifalante.

4. Especifique o destinatário.
5. Quando ouvir o tom do fax, prima o botão **Enviar/Receb.** e, em seguida, prima **Enviar**.

Nota:

Quando receber um fax de um serviço de polling de fax e ouvir as instruções de voz, siga as instruções para efectuar operações com a impressora.

6. Prima o botão .

Informações relacionadas

- ➔ [“Enviar faxes utilizando o painel de controlo” na página 107](#)
- ➔ [“Receber faxes através de polling \(Recepção selectiva\)” na página 114](#)
- ➔ [“Colocar originais” na página 53](#)
- ➔ [“Modo Fax” na página 27](#)

Enviar faxes a uma hora específica (Enviar fax mais tarde)

Pode definir para enviar um fax a uma hora específica. Apenas pode enviar faxes a preto e branco quando a hora de envio está especificada.

1. Coloque os originais.
2. Aceda a **Fax** a partir do menu inicial.
3. Especifique o destinatário.
4. Prima **Menu** e seleccione **Enviar fax mais tarde**.
5. Prima **Activado**, introduza a hora de envio do fax e prima **OK**.
6. Prima **Menu**, seleccione **Defin. de envio de fax** e efectue as definições, como a resolução e o método de envio, conforme necessário.

7. Prima o botão .

Nota:

*Para cancelar o fax, cancele-o a partir do **Monitor de tarefa** no **Menu Estado**.*

Informações relacionadas

- ➔ “Enviar faxes utilizando o painel de controlo” na página 107
- ➔ “Colocar originais” na página 53
- ➔ “Modo Fax” na página 27
- ➔ “Verificar trabalhos de fax” na página 122

Guardar um fax sem especificar um destinatário (Armaz. dados de fax)

Pode guardar até 100 páginas de um único documento a preto e branco. Isto permite poupar tempo ao digitalizar o documento quando necessita enviar o mesmo documento frequentemente.

1. Coloque os originais.
2. Aceda a **Fax** a partir do menu inicial.
3. Prima **Menu**, seleccione **Armaz. dados de fax** e active a função.
4. Prima **Menu**, seleccione **Defin. de envio de fax** e efectue as definições, como a resolução e o método de envio, conforme necessário.
5. Prima o botão  (P&B).

Pode enviar o documento guardado a partir do **Monitor de tarefa** no **Menu Estado**.

Informações relacionadas

- ➔ “Enviar faxes utilizando o painel de controlo” na página 107
- ➔ “Colocar originais” na página 53
- ➔ “Modo Fax” na página 27
- ➔ “Verificar trabalhos de fax” na página 122

Enviar faxes a pedido (Envio selectivo)

Pode guardar até 100 páginas de um único documento a preto e branco para polling de fax. O documento guardado é enviado sob pedido de outra máquina de fax com a função de serviço de recepção por polling.

1. Coloque os originais.
2. Aceda a **Fax** a partir do menu inicial.
3. Prima **Menu**, seleccione **Envio selectivo** e active a função.
4. Prima **Menu**, seleccione **Defin. de envio de fax** e efectue as definições, como a resolução e o método de envio, conforme necessário.

Fax

5. Prima o botão  (P&B).

Para eliminar o documento guardado, elimine-o do **Monitor de tarefa** no **Menu Estado**.

Informações relacionadas

- ➔ “Enviar faxes utilizando o painel de controlo” na página 107
- ➔ “Colocar originais” na página 53
- ➔ “Modo Fax” na página 27
- ➔ “Verificar trabalhos de fax” na página 122

Enviar muitas páginas de um documento a preto e branco (Envio directo)

Quando enviar um fax a preto e branco, o documento digitalizado é guardado temporariamente na memória da impressora. Deste modo, o envio de muitas páginas pode provocar o esgotamento de memória da impressora e que a impressora pare o envio do fax. Pode impedir esta acção activando a função **Envio directo**. No entanto, demora mais tempo enviar o fax porque a impressora efectua a digitalização e o envio simultaneamente. Pode utilizar esta funcionalidade quando existir apenas um destinatário.

No ecrã inicial, seleccione **Fax > Menu > Defín. de envio de fax > Envio directo > Activado**.

Enviar um fax preferencialmente (Envio prioritário)

Pode enviar um documento urgente antes de outros faxes que aguardam o envio.

No ecrã inicial, seleccione **Fax > Menu > Defín. de envio de fax > Envio prioritário > Activado**.

Nota:

Não é possível enviar o seu documento com preferência quando um dos seguintes trabalhos está em curso porque a impressora não pode aceitar outro fax.

- Enviar um fax a preto e branco com o Envio directo activado*
- Enviar um fax a cores*
- Enviar um fax utilizando um telefone ligado*
- Enviar um fax enviado do computador*

Enviar documentos de tamanhos diferentes com o AAD (Digit. contínua do AAD)

Se colocar originais de diferentes tamanhos no AAD, todos os originais são enviados com o tamanho maior entre eles. Pode enviá-los nos tamanhos originais ordenando-os e colocando-os por tamanho, ou colocando-os um por um.

Antes de colocar os originais, seleccione **Fax > Menu > Defín. de envio de fax > Digit. contínua do AAD > Activado** no ecrã inicial. Siga as instruções no ecrã para colocar os originais.

A impressora guarda os documentos digitalizados e envia como um único documento.

Nota:

Se a impressora estiver inactiva durante 20 segundos após solicitar o próximo conjunto de originais, a impressora pára de guardar e inicia o envio do documento.

Enviar vários faxes simultaneamente para o mesmo destinatário (Envio em lote)

Se existirem vários faxes a aguardar o envio para o mesmo destinatário, pode definir a impressora para os agrupar e enviar em conjunto simultaneamente. Pode enviar até 5 documentos simultaneamente (até um total de 100 páginas). Isto ajuda a poupar taxas de ligação ao reduzir o número de linhas de transmissão.

No ecrã inicial, seleccione **Conf > Administração do sistema > Definições de fax > Definições de envio > Envio em lote > Activado**.

Nota:

- Os faxes programados também são agrupados quando o destinatário e a hora para enviar o fax são correspondentes.
- Envio em lote** não se aplica aos seguintes trabalhos de fax.
 - Fax a preto e branco com o **Envio prioritário** activado.
 - Fax a preto e branco com o **Envio directo** activado.
 - Faxes a cores
 - Os faxes são enviados do computador

Enviar um fax do computador

Pode enviar faxes a partir do computador utilizando o FAX Utility e o controlador do PC-FAX. Consulte a ajuda do controlador do FAX Utility e PC-FAX para obter as instruções de funcionamento.

Informações relacionadas

- ➔ [“Controlador \(Controlador do fax\) PC-FAX” na página 157](#)
- ➔ [“FAX Utility” na página 157](#)

Receber faxes

Configurar o modo de recepção

Pode definir o **Modo de recepção** utilizando o **Assist. config. de fax**. Quando configura a função do fax pela primeira vez, recomendamos que utilize o **Assist. config. de fax**. Se pretender alterar as definições do **Modo de recepção** individualmente, siga os passos abaixo.

1. Aceda a **Conf** a partir do menu inicial.
2. Seleccione **Administração do sistema > Definições de fax > Definições de recepção > Modo de recepção**.
3. Seleccione como receber.
 - Auto**: Recomendado para utilizadores frequentes de faxes. A impressora recebe e envia faxes automaticamente após o número de toques que especificou.

**Importante:**

Quando não ligar um telefone à impressora, seleccione o modo **Auto**.

Fax

- Manual: Recomendamos para utilizadores que não enviam faxes frequentemente, ou que pretendem receber um fax após atenderem chamadas com o telefone ligado. Quando receber um fax, levante o auscultador e utilize a impressora.

Nota:

Se activar a função **Recepção remota**, pode começar a receber um fax bastando utilizar o telefone ligado.

Informações relacionadas

- ➔ [“Efectuar definições de fax básicas utilizando o Assist. config. de fax” na página 104](#)
- ➔ [“Receber faxes manualmente” na página 113](#)
- ➔ [“Receber faxes com um telefone ligado \(Recepção remota\)” na página 114](#)

Definições para o atendedor de chamadas

É necessário configurar as definições para utilizar um atendedor de chamadas.

- Defina o **Modo de recepção** da impressora para **Auto**.
- Configure a definição **Toques para atender** na impressora para um número mais alto do que o número de toques do atendedor de chamadas. Caso contrário, o atendedor de chamadas não poderá receber chamadas de voz para gravar mensagens de voz. Consulte os manuais fornecidos com o atendedor de chamadas para obter as suas definições.

A definição **Toques para atender** pode não ser apresentada dependendo da região.

Informações relacionadas

- ➔ [“Definições de fax” na página 36](#)

Vários modos de receber faxes

Receber faxes manualmente

Quando ligar um telefone e configurar a definição **Modo de recepção** da impressora para **Manual**, siga os passos abaixo para receber faxes.

1. Quando o telefone tocar, levante o auscultador.
2. Quando ouvir o tom do fax, prima o botão **Iniciar fax** no ecrã LCD da impressora.

Nota:

Se activar a função **Recepção remota**, pode começar a receber um fax bastando utilizar o telefone ligado.

3. Prima **Receber**.
4. Prima o botão  e pouse o auscultador.

Informações relacionadas

- ➔ [“Receber faxes com um telefone ligado \(Recepção remota\)” na página 114](#)
- ➔ [“Efectuar definições da origem de papel para receber faxes” na página 106](#)

Receber faxes com um telefone ligado (Recepção remota)

Para receber um fax manualmente, necessita operar a impressora após levantar o auscultador do telefone. Ao utilizar a função **Recepção remota**, pode começar a receber um fax utilizando apenas o telefone.

A função **Recepção remota** está disponível para telefones que suportam a marcação por tons.

Informações relacionadas

➔ [“Receber faxes manualmente” na página 113](#)

Configurar o Recepção remota

1. Aceda a **Conf** a partir do menu inicial.
2. Selecciona **Administração do sistema > Definições de fax > Definições de recepção > Recepção remota**.
3. Após activar **Recepção remota**, introduza um código de dois dígitos (pode introduzir 0 a 9, * e #) no campo **Código início**.
4. Prima **OK**.

Utilizar o Recepção remota

1. Quando o telefone tocar, levante o auscultador.
2. Quando ouvir o tom do fax, introduza o código de início utilizando o telefone..
3. Após confirmar que a impressora começou a receber o fax, pouso o auscultador.

Receber faxes através de polling (Recepção selectiva)

Pode receber um fax guardado noutra máquina de fax marcando o número do fax. Utilize esta funcionalidade para receber um documento de um serviço de informação de fax. No entanto, se o serviço de informação de fax possuir uma funcionalidade de instruções de voz que precisa de seguir para receber um documento, não poderá utilizar esta funcionalidade.

Nota:

*Para receber um documento de um serviço de informação de fax que utiliza instruções de voz, basta ligar para o número de fax usando a funcionalidade **No desc.** ou o telefone ligado, e utilizar o telefone e a impressora seguindo as instruções de voz.*

1. Aceda a **Fax** a partir do menu inicial.
2. Selecciona **Menu > Recepção selectiva** e active a função.
3. Introduza o número de fax.

Nota:

*Quando **Restrições marc. directa em Definições de segurança** está activado, apenas pode seleccionar destinatários de fax a partir da lista de contactos ou do histórico de faxes enviados. Não é possível introduzir manualmente um número de fax.*

4. Prima o botão .

Informações relacionadas

- ➔ “Enviar faxes após confirmar o estado do destinatário” na página 109
- ➔ “Enviar faxes através da marcação de um dispositivo telefónico externo” na página 108

Guardar e reencaminhar faxes recebidos

A impressora disponibiliza as seguintes funcionalidades para guardar e reencaminhar faxes recebidos.

- Guardar na caixa de entrada da impressora
- Guardar num dispositivo de memória externo
- Guardar num computador
- Reencaminhar para outra máquina de fax, um endereço de e-mail ou para uma pasta partilhada numa rede

Nota:

- As funcionalidade acima podem ser usadas simultaneamente. Se as utilizar simultaneamente, os documentos recebidos são guardados na caixa de entrada, num dispositivo de memória externo, num computador e são reencaminhados para o destino especificado.*
- Quando existirem documentos recebidos que ainda não tenham sido lidos, guardados ou reencaminhados, o número de tarefas por processar é exibido no ícone de modo do fax.*

Informações relacionadas

- ➔ “Guardar faxes recebidos na caixa de entrada” na página 115
- ➔ “Guardar faxes recebidos num dispositivo de memória externo” na página 117
- ➔ “Guardar faxes recebidos num computador” na página 117
- ➔ “Reencaminhar faxes recebidos” na página 119
- ➔ “Notificação de faxes recebidos não processados” na página 122

Guardar faxes recebidos na caixa de entrada

Pode configurar para guardar os faxes recebidos na caixa de entrada da impressora. Podem ser guardados até 100 documentos. Se usar esta funcionalidade, os documentos recebidos não são imprimidos automaticamente. Pode ver os documentos no ecrã LCD da impressora e imprimi-los apenas quando necessário.

Nota:

Poderá não ser possível guardar 100 documentos dependendo da condições de utilização, tais como o tamanho de ficheiro dos documentos guardados e a utilização simultânea de diversas funcionalidades de armazenamento de faxes.

Configurar para guardar faxes recebidos na caixa de entrada

1. Aceda a **Conf** a partir do menu inicial.
2. Selecciona **Administração do sistema** > **Definições de fax** > **Definições de saída** > **Saída de fax**.
3. Verifique as definições actuais exibidas no ecrã e prima **Definições**.
4. Selecciona **Guardar na Caixa entrada** > **Sim**.

Fax

5. Seleccione a opção a utilizar quando a caixa de entrada estiver cheia.
 - Receber e imprimir faxes:** A impressora imprime todos os documentos que não podem ser guardados na caixa de entrada.
 - Rejeitar faxes recebidos:** A impressora não atende chamadas de fax recebidas.

Verificar os faxes recebidos no ecrã LCD





1. Aceda a **Fax** a partir do menu inicial.

Nota:

Quando houver faxes recebidos que não tenham sido lidos, o número de documentos por ler é exibido no ícone de modo do fax no ecrã inicial.

2. Seleccione **Abrir caixa entr.**
3. Se a caixa de entrada estiver protegida por palavra-passe, introduza a palavra-passe da caixa de entrada ou a palavra-passe de administrador.
4. Seleccione na lista o fax que pretende ver.

O conteúdo do fax é apresentado.

- : Roda a imagem 90 graus para a direita.
- : Desloca o ecrã na direcção das setas.
- : Amplia ou reduz.
- : Move para a página anterior ou seguinte.
- Ver: Mostra ou oculta os ícones de operações.
- : Elimina os documentos pré-visualizados.

5. Prima **Menu**, seleccione se pretende imprimir o documento que visualizou e, em seguida, siga as instruções no ecrã.



Importante:

Se a impressora esgotar a memória, a recepção e o envio de faxes poderão ser desactivados. Elimine documentos que já leu ou imprimiu.

Informações relacionadas

- ➔ [“Notificação de faxes recebidos não processados” na página 122](#)
- ➔ [“Definições de fax” na página 36](#)

Guardar faxes recebidos num dispositivo de memória externo

Pode configurar para converter os documentos recebidos para o formato PDF e guardá-los num dispositivo de memória externo ligado à impressora. Também pode configurar para imprimir automaticamente os documentos enquanto estes são guardados no dispositivo de memória.

**Importante:**

Mantenha o dispositivo de memória ligado à impressora o máximo de tempo possível. Se deixar o dispositivo desligado, a impressora guarda temporariamente os documentos recebidos, o que poderá resultar num erro de memória cheia que desactiva o envio e a recepção de faxes. Enquanto a impressora estiver a guardar documentos temporariamente o número de tarefas por guardar é exibido no ícone de modo do fax no ecrã inicial.

1. Ligue um dispositivo de memória externo à impressora.
2. Aceda a **Conf** a partir do menu inicial.
3. Selecciona **Administração do sistema > Definições de fax > Definições de saída > Saída de fax**.
4. Verifique as definições actuais exibidas no ecrã e prima **Definições**.
5. Selecciona **Outras Definições > Criar pasta para guardar**.
6. Verifique a mensagem no ecrã e depois prima **Criar**.
É criada uma pasta no dispositivo de memória para guardar documentos recebidos.
7. Prima o botão ↵ para voltar ao ecrã **Saída de fax**.
8. Selecciona **Guardar no disp. de mem. > Sim**. Para imprimir os documentos automaticamente enquanto os guarda no dispositivo de memória, seleccione **Sim e Imprimir**.

Informações relacionadas

➔ [“Notificação de faxes recebidos não processados” na página 122](#)

Guardar faxes recebidos num computador

Pode definir para converter os documentos recebidos para o formato PDF e guardá-los num computador ligado à impressora. Também pode definir para imprimir automaticamente os documentos enquanto estes são guardados no computador.

É necessário usar o FAX Utility para realizar a configuração. Instale o FAX Utility no computador.

As instruções FAX Utility para Windows diferem de acordo com a versão usada. Este documento fornece as instruções para Version 1.XX. Para Windows FAX Utility Version 2.XX, consulte **Operações Básicas** na Ajuda Online FAX Utility. Para verificar qual a versão que está a usar, clique com o botão direito do rato na barra de título FAX Utility, e a seguir clique em **Informações da Versão**.

! *Importante:*

- Defina o modo de receção da impressora para **Auto**.
- Os documentos recebidos são guardados temporariamente na memória da impressora antes de serem guardados no computador definido para guardar os faxes. Visto que um erro de memória cheia desativa o envio e a receção de faxes, mantenha ligado o computador definido para guardar faxes. O número de documentos guardados temporariamente na memória da impressora é exibido no ícone do modo de fax no ecrã inicial.

1. Execute o FAX Utility no computador ligado à impressora.
2. Abra o ecrã de configuração do FAX Utility.

Nota:

Caso seja exibido um ecrã de introdução de palavra-passe, introduza a palavra-passe. Se não souber a palavra-passe, contacte o administrador da impressora.

- Windows

Clique em **Definições fax p/ impressora**, selecione a impressora e depois clique em **Definições de saída dos faxes recebidos**.

- Mac OS X

Clique em **Ecrã de receção de faxes**, selecione a impressora e depois clique em **Definições de saída dos faxes recebidos**.

3. Clique em **Guardar faxes neste computador**, e a seguir clique em **Procurar** para especificar a pasta onde guardar os documentos recebidos.

Nota:

Caso tenha configurado a definição **Serviços > Rede MS** do Web Config para executar a autenticação de utilizador para partilhar ficheiros e guardar faxes recebidos no computador, registe o nome de utilizador e a palavra-passe para autenticação do utilizador no computador.

- Windows:

Clique em **Guardar**. Introduza o nome do utilizador e a palavra-passe e guarde-os no ecrã exibido.

- Mac OS X:

Se enviar as definições para a impressora no passo seguinte, será apresentada uma mensagem a informar que é necessário introduzir a autenticação de utilizador. Clique em **OK** para exibir o ecrã de introdução da autenticação de utilizador. Introduza o nome de utilizador e a palavra-passe e seleccione **Memorizar esta palavra-passe no meu gestor de chaves** para registar as informações de autenticação. Depois de registar as informações de autenticação no **gestor de chaves**, o ecrã de introdução de autenticação de utilizador não será exibido no próximo acesso.

4. Efetue outras definições, se necessário.

Nota:

Para obter mais informações sobre os itens de configuração e procedimento, consulte a janela das definições de ajuda do FAX Utility.

5. Envie as informações de configurações para a sua impressora.

- Windows

Clique em **OK**.

- Mac OS X

Clique em **Enviar**.

Se pretende guardar e imprimir simultaneamente, avance para o próximo passo.

Fax

6. No painel de controlo da impressora, seleccione **Conf > Administração do sistema > Definições de fax > Definições de saída**.
7. Na janela **Saída de fax**, seleccione **Definições, Guardar no computador**, e a seguir seleccione **Sim e Imprimir**.

Nota:

*Para deixar de guardar um documento recebido no computador, defina **Guardar no computador** como **Não**. Também pode usar o FAX Utility para alterar a configuração. No entanto, alterar a partir do FAX Utility não é permitido enquanto existirem faxes recebidos que não tenham sido guardados num computador.*

Informações relacionadas

- ➔ [“Configurar o modo de recepção” na página 112](#)
- ➔ [“FAX Utility” na página 157](#)
- ➔ [“Notificação de faxes recebidos não processados” na página 122](#)
- ➔ [“Restringir o acesso a um dispositivo USB externo a partir de um computador” na página 226](#)

Reencaminhar faxes recebidos

Pode reencaminhar os documentos recebidos para outra máquina de fax ou converter os documentos para formato PDF e reencaminhar para uma pasta partilhada numa rede ou para um endereço de correio electrónico. Os documentos reencaminhados serão eliminados da impressora. Registe primeiro os destinos de reencaminhamento na lista de contactos. Para reencaminhar para um endereço de e-mail, é necessário configurar também as definições do servidor de e-mail.

Nota:

- Os documentos a cores não podem ser reencaminhados para outra máquina de fax. Estes são processados como documentos cujo reencaminhamento falhou.
- Antes de usar esta funcionalidade, certifique-se de que as definições de **Data/Hora** e **Diferença horária** da impressora estão correctos. Aceda aos menus a partir de **Administração do sistema > Definições comuns**.

1. Aceda ao **Conf** a partir do ecrã inicial.
2. Seleccione **Administração do sistema > Definições de fax > Definições de saída > Saída de fax**.
3. Verifique as definições actuais exibidas no ecrã e prima **Definições**.
4. Seleccione **Reencaminhar > Sim**.

Nota:

*Para imprimir os documentos automaticamente enquanto os reencaminha, seleccione **Sim e Imprimir**.*

5. Seleccione **Outras Definições > Para onde reencaminhar**.
6. Seleccione os destinos de reencaminhamento a partir da lista de contactos.

Nota:

- Prima **Ver** para ordenar os contactos por função da impressora.
- Pode especificar até cinco destinos de reencaminhamento. Prima a caixa de verificação para seleccionar o destino. Prima a caixa novamente para cancelar a selecção.

7. Quando terminar a selecção de destinos de reencaminhamento, prima **Avan**.
8. Verifique se os destinos de reencaminhamento seleccionados estão correctos e prima **Fechar**.

9. Seleccione **Opções p/ reenc. falhado**.
10. Seleccione se deseja imprimir os documentos recebidos ou guardá-los na caixa de entrada da impressora se o reencaminhamento falhar.

**Importante:**

Quando configurar para guardar documentos que não foi possível reencaminhar na caixa de entrada, deverá eliminar os documentos da caixa de entrada assim que estes forem verificados. Enquanto houver documentos em espera ou que não foi possível reencaminhar, o número de tarefas por concluir é exibido no ícone de modo do fax no ecrã inicial.

11. Quando reencaminhar para um endereço de correio electrónico, pode especificar um assunto para a mensagem. Seleccione **Assunto de e-mail para reenc.** e introduza o assunto.

Nota:

- Se tiver seleccionado uma pasta partilhada numa rede ou um endereço de correio electrónico como destino de reencaminhamento, recomendamos que teste se é possível enviar uma imagem digitalizada para o destino em modo de digitalização. Seleccione **Digit. > E-mail** ou **Digit. > Pasta de rede/FTP** no ecrã inicial, seleccione o destino e depois comece a digitalizar.
- Pode configurar a recepção de uma notificação de novo fax num computador com Windows quando os documentos recebidos são guardados numa pasta partilhada numa rede. Utilize o FAX Utility para realizar as configurações. Consulte a ajuda do FAX Utility para obter mais detalhes.

Informações relacionadas

- ➔ [“Administração do sistema”](#) na página 31
- ➔ [“Gerir contactos”](#) na página 57
- ➔ [“Utilizar um servidor de e-mail”](#) na página 227
- ➔ [“Verificar os faxes recebidos no ecrã LCD”](#) na página 116
- ➔ [“Notificação de faxes recebidos não processados”](#) na página 122
- ➔ [“Digitalizar para um e-mail”](#) na página 89
- ➔ [“Digitalizar para uma pasta de rede ou servidor FTP”](#) na página 90
- ➔ [“FAX Utility”](#) na página 157

Utilizar outras funções do fax

Imprimir o relatório de fax e a lista

Imprimir o relatório de fax manualmente

1. Aceda a **Fax** a partir do menu inicial.
2. Seleccione **Menu > Relatório de fax**.

Fax

3. Selecciono o relatório que pretende imprimir e siga as instruções no ecrã.

Nota:

Pode alterar o formato do relatório. No ecrã inicial, seleccione **Conf > Administração do sistema > Definições de fax > Definições de saída** e altere as definições do **Anexar imag. ao relat. ou Formato do relatório**.

Informações relacionadas

- ➔ “Modo Fax” na página 27
- ➔ “Definições de fax” na página 36

Configurar relatórios de impressão de fax automáticos

Pode efectuar definições para imprimir os seguintes relatórios de fax automaticamente.

Relatório de transmissão

No ecrã inicial, seleccione **Conf > Administração do sistema > Definições de fax > Predefinições do utiliz. > Relatório de transmissão** e, em seguida, seleccione **Imprimir** ou **Imprimir ao ocorrer erro**.

Nota:

Para alterar a definição quando envia um fax, prima **Menu** no ecrã superior do fax e seleccione **Defin. de envio de fax > Relatório de transmissão**.

Relatório de reencam.

No ecrã inicial, seleccione **Conf > Administração do sistema > Definições de fax > Definições de saída > Relatório de reencam.** e, em seguida, seleccione **Imprimir** ou **Imprimir ao ocorrer erro**.

Registo de Fax

No ecrã inicial, seleccione **Conf > Administração do sistema > Definições de fax > Definições de saída > Impr. autom. relat. fax** e, em seguida, seleccione **Activado (A cada 30)** ou **Activado (Hora)**.

Informações relacionadas

- ➔ “Modo Fax” na página 27
- ➔ “Definições de fax” na página 36

Definição de segurança para faxes

Pode efectuar definições de segurança para evitar o envio de um fax para o destinatário errado ou para impedir que os documentos recebidos sejam divulgados ou perdidos. Também pode eliminar dados de fax na cópia de segurança.

1. Aceda a **Conf** a partir do menu inicial.
2. Selecciono **Administração do sistema > Definições de fax > Definições de segurança**.
3. Selecciono o menu e efectue as definições.

Informações relacionadas

➔ “Definições de fax” na página 36

Verificar trabalhos de fax

Notificação de faxes recebidos não processados

Quando houver documentos recebidos não processados, o número de tarefas por processar é exibido no ícone de modo do fax no ecrã inicial. Consulte a tabela abaixo para obter uma definição de "não processado".



Nota:

Se estiver a usar mais do que uma das definições de saída de fax, o número de tarefas não processadas poderá ser exibido como "2" ou "3" mesmo se apenas tiver sido recebido um fax. Por exemplo, se configurar para guardar faxes na caixa de entrada e num computador e receber um fax, o número de tarefas não processadas é exibido como "2" se o fax não tiver sido guardado na caixa de entrada e num computador.

Configuração de saída de faxes recebidos	Estado não processado
A imprimir*1	Os documentos recebidos estão à espera de ser imprimidos ou a impressão está em curso.
Guardar na caixa de entrada	Existem documentos recebidos por ler na caixa de entrada.
Guardar num dispositivo de memória externo	Existem documentos recebidos que não foram guardados no dispositivo porque não existe nenhum dispositivo ligado à impressora que contenha uma pasta criada especificamente para guardar documentos recebidos ou por outras razões.
Guardar num computador	Existem documentos recebidos que não foram guardados no computador porque este se encontra em modo de suspensão ou por outras razões.
Reencaminhamento	Existem documentos recebidos que não foram reencaminhados ou que não foi possível reencaminhar *2.

*1 : Quando não tiver configurado nenhuma das definições de saída de fax, ou quando tiver configurado para imprimir os documentos recebidos enquanto os guarda num dispositivo de memória externo ou computador.

*2 : Quando tiver configurado para guardar os documentos que não foi possível reencaminhar na caixa de entrada, ou existirem documentos por ler que não foi possível reencaminhar na caixa de entrada. Quando tiver definido para imprimir os documentos que não foi possível reencaminhar, o a impressão não estiver concluída.

Fax

Informações relacionadas

- ➔ “Guardar faxes recebidos na caixa de entrada” na página 115
- ➔ “Guardar faxes recebidos num dispositivo de memória externo” na página 117
- ➔ “Guardar faxes recebidos num computador” na página 117
- ➔ “Reencaminhar faxes recebidos” na página 119
- ➔ “Verificar os faxes recebidos no ecrã LCD” na página 116
- ➔ “Verificar trabalhos de fax em curso” na página 123

Verificar trabalhos de fax em curso

Pode verificar, cancelar, imprimir, reenviar ou eliminar os seguintes documentos de fax.

- Documentos recebidos que ainda não foram impressos.
- Documentos que ainda não foram enviados
- Documentos guardados utilizando o **Envio selectivo** ou **Armaz. dados de fax**.
- Documentos com erros ao enviar (se activou **Guardar dados de falha**).
- Documentos recebidos que não foram guardados num computador ou num dispositivo de memória externo

1. Prima o botão **i**.
2. Seleccione **Monitor de tarefa** e, em seguida, seleccione **Tarefa comunic.** ou **Tarefa de impr.**
3. Seleccione um trabalho para verificar.

Verificar o histórico do trabalho de fax

Pode verificar o histórico dos trabalhos de fax recebidos e enviados. Os registos de faxes recebidos incluem os documentos recebidos para que os possa imprimir novamente. Não é possível imprimir ou reenviar documentos a partir do registo de envios.

1. Prima o botão **i**.
2. Seleccione **Histórico de tarefas** e, em seguida, seleccione **Tarefa de recep.** ou **Tarefa de envio**.
3. Seleccione um trabalho para verificar.

Nota:

*Todos os documentos recebidos são guardados no **Histórico de tarefas** para que os possa imprimir novamente, mas são eliminados por ordem cronológica quando a memória da impressora está cheia.*

Verificar documentos recebidos na caixa de entrada

Pode verificar os documentos recebidos e guardados na caixa de entrada da impressora.

1. Prima o botão **i**.

Fax

2. Seleccione **Armazen. de tarefa** e, em seguida, seleccione **Caixa de entrada**.

Nota:

*Prima **Menu** para apresentar os menus para impressão ou eliminar todos os documentos na caixa de entrada.*

3. Seleccione um fax para verificar.

O conteúdo do documento é apresentado.

Nota:

*Prima **Menu** e seleccione **Detalhes** para ver as informações detalhadas, como a data e hora e o remetente.*

A impressora não consegue receber e enviar faxes quando a memória está cheia. Recomendamos que elimine os documentos visualizados ou impressos.

Substituir tinteiros e outros consumíveis

Verificar o estado da tinta restante e a caixa de manutenção

Pode verificar os níveis aproximados de tinta e a vida útil estimada da caixa de manutenção no painel de controlo ou no computador.

Verificar o estado da tinta restante e a caixa de manutenção - Painel de controlo

1. Prima o **i** botão no painel de controlo.
2. Selecciona **Info da impressora**.

Nota:

O indicador na extremidade direita indica o espaço disponível na caixa de manutenção.

Verificar o estado da tinta restante e a caixa de manutenção - Windows

1. Aceda à janela do controlador da impressora.
2. Clique **EPSON Status Monitor 3** no separador **Manutenção** e clique em **Detalhe**.

Nota:

*Se o **EPSON Status Monitor 3** estiver desactivado, clique em **Definições Aumentadas** no separador **Manutenção** e depois seleccione **Activar EPSON Status Monitor 3**.*

Informações relacionadas

➔ [“Controlador da impressora Windows” na página 153](#)

Verificar o estado da tinta restante e da caixa de manutenção - Mac OS X

1. Selecciona **Preferências do Sistema** no menu  > **Impressoras e Scanners** (ou **Impressão e Digitalização, Impressão e Fax**) e, de seguida, seleccione a impressora.
2. Clique em **Opções e acessórios** > **Utilitário** > **Abrir utilitário de impressora**.
3. Clique em **EPSON Status Monitor**.

Códigos dos tinteiros

A Epson recomenda a utilização de tinteiros genuínos Epson. A Epson não pode garantir a qualidade ou fiabilidade de tinteiros que não sejam genuínos. A utilização de tinta não genuína pode causar danos não abrangidos pelas garantias da Epson e, em determinadas circunstâncias, pode provocar funcionamento incorrecto da impressora. A informação sobre os níveis de tinta não genuína pode não ser apresentada.

Seguem-se os códigos dos tinteiros genuínos Epson.

Black (Preto)	Cyan (Ciano)	Magenta	Yellow (Amarelo)
T9081	T9082	T9083	T9084
T9071	T9072	T9073	T9074

Nota:

- Nem todos os tinteiros estão disponíveis em todas as regiões.
- Os utilizadores na Europa devem visitar o website que se segue para obterem informações sobre os rendimentos dos tinteiros Epson.

<http://www.epson.eu/pageyield>

Precauções no manuseamento de tinteiros

Leia as instruções que se seguem antes de substituir tinteiros.

Precauções de manuseamento

- Guarde os tinteiros a temperatura ambiente normal e mantenha-os afastados de luz solar directa.
- A Epson recomenda a utilização do tinteiro antes da data indicada na embalagem.
- Para obter melhores resultados, gaste o tinteiro nos primeiros seis meses após a instalação.
- Depois de retirar o tinteiro guardado de um local frio, deixe-o aquecer à temperatura ambiente pelo menos durante três horas antes de o utilizar.
- Não toque nas secções indicadas na ilustração. Se o fizer, poderá afectar o processo normal de funcionamento e de impressão.

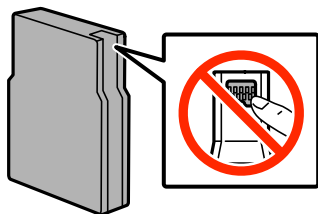

- Instale todos os tinteiros, caso contrário, não poderá imprimir.
- Não mova a cabeça de impressão à mão, caso contrário, poderá danificar a impressora.
- Não desligue a impressora durante o carregamento de tinta. Se o carregamento de tinta não for concluído, poderá não conseguir imprimir.
- Não deixe a impressora com os tinteiros removidos, caso contrário, a tinta restante nos jactos da cabeça de impressão pode secar e pode não conseguir imprimir.

Substituir tinteiros e outros consumíveis

- ❑ Se tiver necessidade de remover temporariamente um tinteiro, certifique-se de que protege a área de fornecimento de tinta da sujidade e do pó. Guarde o tinteiro no mesmo ambiente onde se encontra a impressora. Dado que a porta de fornecimento de tinta está equipada com uma válvula, concebida para conter a libertação de tinta em excesso, não é necessário utilizar as suas próprias tampas.
- ❑ Os tinteiros podem ter tinta à volta da porta de fornecimento de tinta, pelo que deve ter cuidado para não sujar a área circundante com tinta ao removê-los.
- ❑ Esta impressora utiliza tinteiros equipados com um chip verde que monitoriza informação, como por exemplo, a quantidade de tinta restante em cada tinteiro. Tal significa que, mesmo que o tinteiro seja removido da impressora antes de ficar vazio, ainda é possível utilizar o tinteiro após a sua reinserção na impressora.
- ❑ Para garantir qualidade de impressão de excelência e ajudar a proteger a cabeça de impressão, uma reserva variável de segurança permanece no tinteiro após a impressora assinalar a necessidade de substituição do tinteiro. Os rendimentos que lhe são apresentados não incluem esta reserva.
- ❑ Embora os tinteiros possam conter materiais reciclados, tal não afecta a função ou o desempenho da impressora.
- ❑ As especificações e o aspecto do tinteiro estão sujeitos a alteração para efeitos de melhoramento sem aviso prévio.
- ❑ Não desmonte nem remodele o tinteiro, caso contrário, poderá não conseguir imprimir normalmente.
- ❑ Não o deixe cair nem permita que embata em objectos rígidos, caso contrário, a tinta pode verter.
- ❑ Não pode utilizar os tinteiros fornecidos com a impressora para a substituição.
- ❑ Os rendimentos apresentados podem variar consoante as imagens impressas, o tipo de papel utilizado, a frequência das impressões e condições ambientais, como a temperatura.

Consumo de tinta

- ❑ Para manter um desempenho perfeito da cabeça de impressão, será consumida alguma tinta de todos os tinteiros, não só durante a impressão, mas também durante operações de manutenção, como a limpeza da cabeça de impressão.
- ❑ Quando imprimir a preto e branco (monocromático) ou em escala de cinzentos, poderão ser utilizadas tintas de cor em vez de tinta preta, dependendo das definições do tipo de papel ou da qualidade de impressão. Isto deve-se ao facto de ser utilizada uma mistura de tintas de cor para criar o preto.
- ❑ A tinta dos tinteiros fornecidos com a impressora é parcialmente utilizada durante a configuração inicial. Para produzir impressões de alta qualidade, a cabeça de impressão da impressora será totalmente carregada com tinta. Este processo só ocorre uma vez e consome uma certa quantidade de tinta, pelo que estes tinteiros podem imprimir menos páginas do que os tinteiros posteriores.

Substituir Tinteiros

1. Abra a tampa frontal.

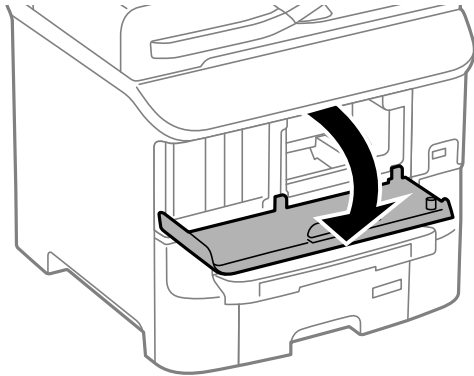

2. Empurre o tinteiro que deseja substituir.
O tinteiro sairá ligeiramente para fora.

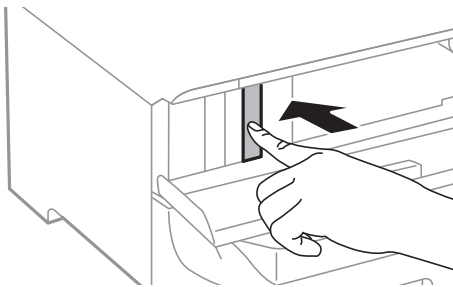

3. Retire o tinteiro da impressora.

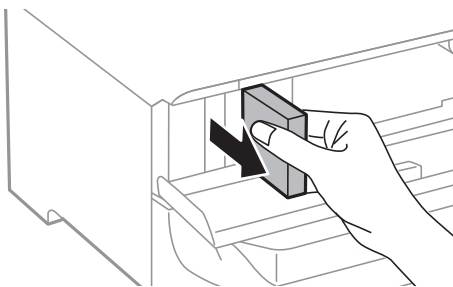

4. Remova o tinteiro novo da embalagem.

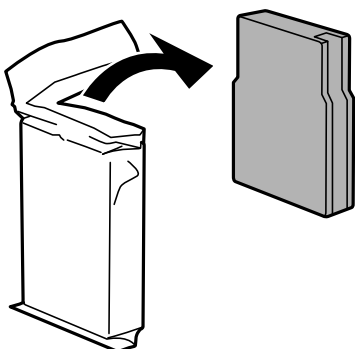

Substituir tinteiros e outros consumíveis

! *Importante:*

Não toque nas secções indicadas na ilustração. Se o fizer, poderá afectar o processo normal de funcionamento e de impressão.

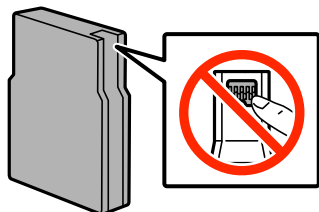

5. Agite o tinteiro horizontalmente durante 5 segundos, movendo-o para a frente e para trás 15 vezes cerca de 10 cm.

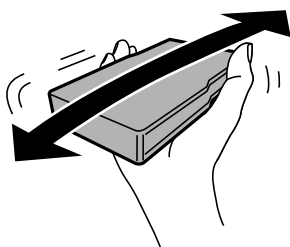

6. Insira o tinteiro na impressora até ouvir um estalido.

Nota:

*Se **Verificar** for apresentado no painel de controlo, prima para verificar se os tinteiros estão instalados correctamente.*

7. Feche a tampa frontal.

Informações relacionadas

- ➔ [“Códigos dos tinteiros” na página 126](#)
- ➔ [“Precauções no manuseamento de tinteiros” na página 126](#)

Código da caixa de manutenção

A Epson recomenda a utilização de uma caixa de manutenção genuína Epson.

Em seguida, apresentamos o código para a caixa de manutenção Epson genuína.

T6712

Precauções no manuseamento da caixa de manutenção

Leia as instruções que se seguem antes de substituir a caixa de manutenção.

- Não toque no chip verde na parte lateral da caixa de manutenção. Se o fizer, poderá afectar o processo normal de funcionamento e de impressão.

Substituir tinteiros e outros consumíveis

- Não retire a película na parte superior da caixa, caso contrário poderá haver derramamento de tinta.
- Não incline a caixa de manutenção usada até que esteja colocada no saco plástico fornecido, caso contrário, poderá verter tinta.
- Mantenha a caixa de manutenção afastada de luz solar directa.
- Não substitua a caixa de manutenção durante a impressão, caso contrário, poderá verter tinta.
- Não reutilize uma caixa de manutenção que tenha sido removida e tenha permanecido desinstalada durante um longo período de tempo. A tinta no interior da caixa terá solidificado e não poderá ser absorvida mais tinta.

Substituir uma caixa de manutenção

Em alguns ciclos de impressão, pode ser recolhida na caixa de manutenção uma quantidade muito reduzida de excesso de tinta. Para evitar derramamento de tinta da caixa de manutenção, a impressora é concebida para parar de imprimir quando a capacidade de absorção da caixa de manutenção tiver atingido o seu limite. A necessidade ou frequência desta acção depende do número de páginas a imprimir, o tipo de material que imprimir e do número de ciclos de limpeza efectuados pela impressora. Substitua a caixa de manutenção quando lhe for solicitado. O Epson Status Monitor, o LCD ou os indicadores luminosos no painel de controlo irão aconselhá-lo quando esta peça necessitar de substituição. A necessidade de substituição da caixa não significa que a impressora tenha deixado de funcionar em conformidade com as suas especificações. A garantia Epson não abrange o custo desta substituição. É uma peça passível de manutenção pelo utilizador.

Nota:

Quando estiver cheio, não é possível imprimir até que a caixa de manutenção seja substituída para evitar o derramamento de tinta. No entanto, pode efectuar operações, como enviar faxes e guardar dados num dispositivo de memória externo.

1. Remova a nova caixa de manutenção da embalagem.

! Importante:

- Não toque no chip verde na parte lateral da caixa de manutenção. Se o fizer, poderá afectar o processo normal de funcionamento e de impressão.
- Não retire a película na parte superior da caixa, caso contrário poderá haver derramamento de tinta.

Nota:

É fornecido com a nova caixa de manutenção um saco transparente para a caixa de manutenção usada.

2. Abra a tampa posterior 1.

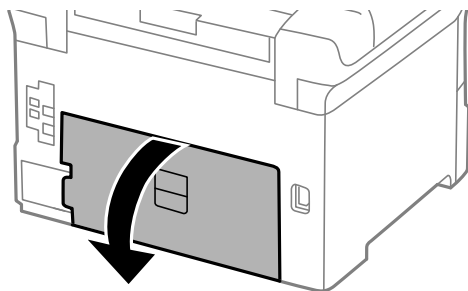

Substituir tinteiros e outros consumíveis

3. Remova a caixa de manutenção usada.

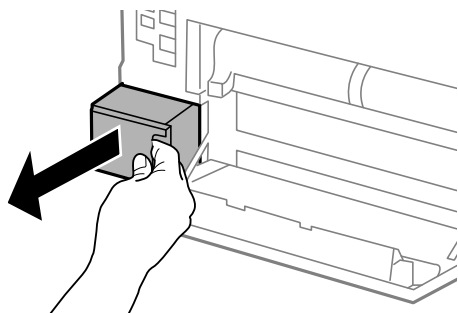

4. Coloque a caixa de manutenção no saco transparente fornecido com a nova caixa de manutenção e feche o saco.

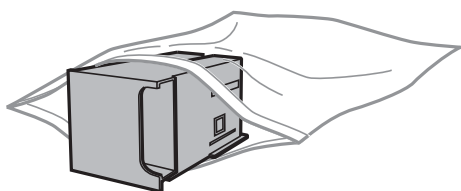

Importante:

- Não retire a película da parte superior da caixa de manutenção.
- Não incline a caixa de manutenção usada até que esteja colocada no saco plástico fornecido, caso contrário, poderá verter tinta.

5. Introduza a nova caixa de manutenção na impressora.
6. Feche a tampa posterior 1.

Informações relacionadas

- ➔ [“Código da caixa de manutenção” na página 129](#)
- ➔ [“Precauções no manuseamento da caixa de manutenção” na página 129](#)

Códigos da Rolos de Manutenção

A Epson recomenda a utilização de rolos de manutenção Epson.

E, seguida, apresentamos os códigos.

Rolos de manutenção de alimentador de papel 1: S210046

Rolos de manutenção de alimentador de papel 2 a 3: S210047

Substituir o Rolos de Manutenção no Alimentador de Papel 1

Existem dois locais para substituir o rolos de manutenção: na parte posterior da impressora (dois rolos) e no alimentador de papel (um rolo).

1. Retire a nova rolos de manutenção da embalagem.

! **Importante:**

- ❑ O rolos de manutenção para alimentador de papel 1 e o alimentador de papel 2 a 3 são diferentes. Verifique a direcção da seta no centro do rolos de manutenção e certifique-se de que os rolos de manutenção são indicados para alimentador de papel 1. Se instalar os rolos errados, a impressora poderá não alimentar o papel.

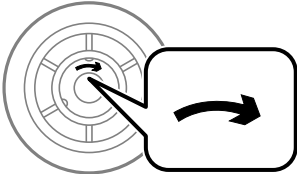

- ❑ Tenha cuidado para não manchar a superfície do rolos de manutenção. Se se acumular poeira na superfície do rolos de manutenção, limpe os rolos com um pano macio e seco.

2. Desligue a impressora premindo o botão  e depois desligue o cabo de alimentação.
3. Puxe para fora a alimentador de papel 1.

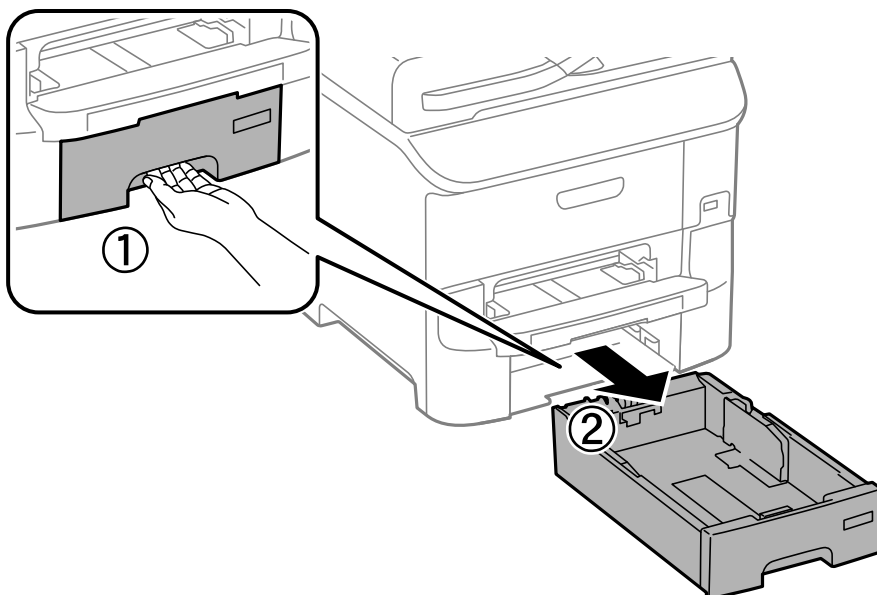

Substituir tinteiros e outros consumíveis

4. Vire a impressora e abra o tampa posterior 1.

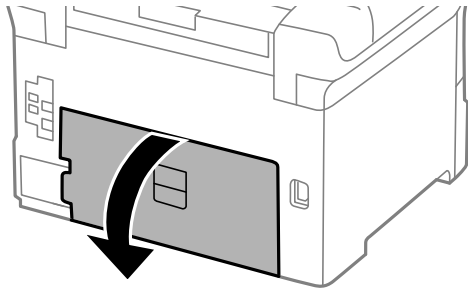

5. Puxe para fora a tampa posterior 2.

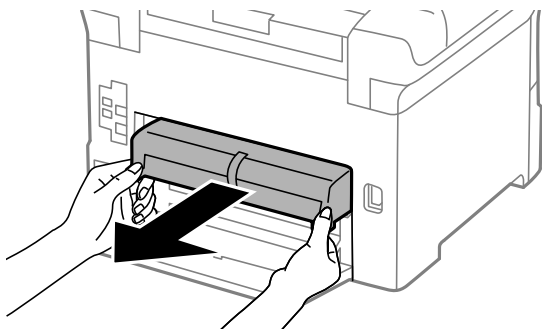

6. Retire a tampa no interior da parte posterior da impressora.

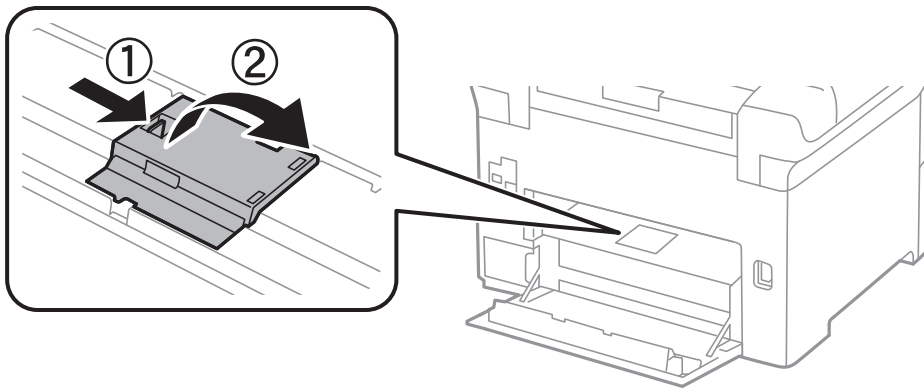

7. Deslize para fora as duas rolos de manutenção utilizadas e remova-as.

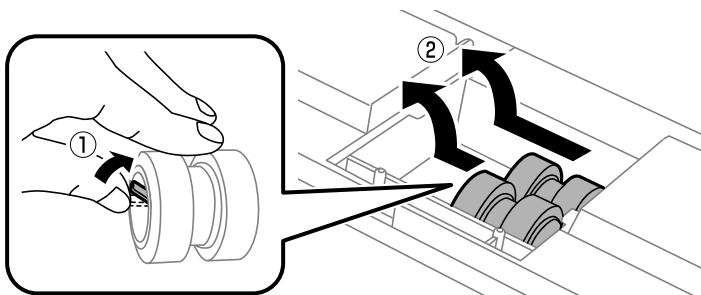

Substituir tinteiros e outros consumíveis

8. Introduza dois novos rolos de manutenção até ouvir um clique.

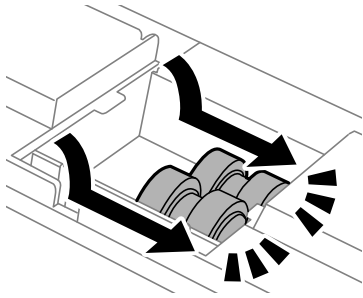

Nota:

Introduza o rolo de manutenção rolando-os para que os possa inserir suavemente.

9. Volte a colocar a tampa no interior da parte posterior da impressora.

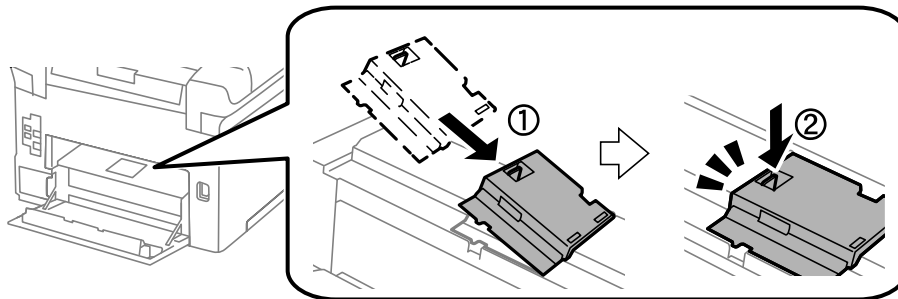

10. Segure o rolo de manutenção para o alimentador de papel rodando-o para cima e remova-o.

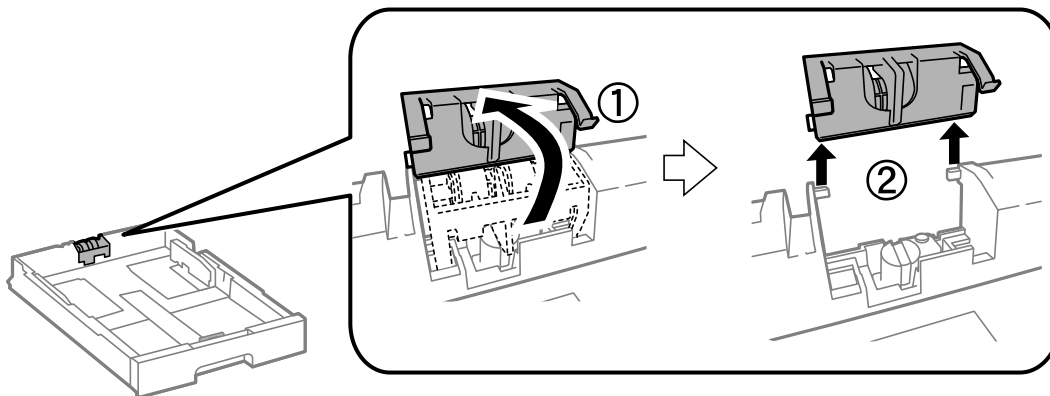

Substituir tinteiros e outros consumíveis

11. Instalar o novo rolo de manutenção no alimentador de papel.

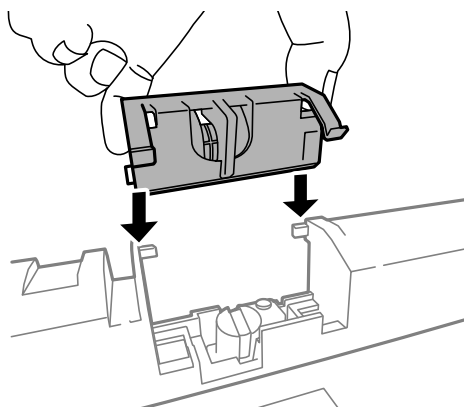

12. Mantenha premido o rolo de manutenção para baixo firmemente.

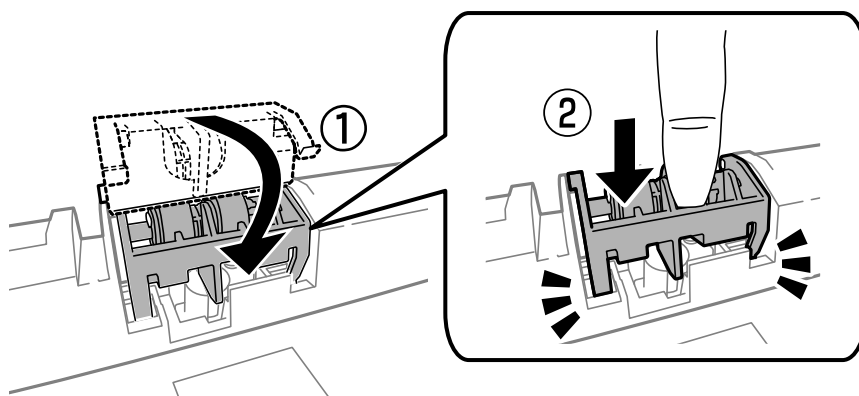

13. Introduza tampa posterior 2, feche a tampa posterior 1 e introduza o alimentador de papel.
14. Ligue a impressora, seleccione **Conf > Manutenção > Informações rolo de manutenção > Rein. contagem rolo manutenção** e, em seguida, seleccione o alimentador de papel em que substituiu os rolos de manutenção.

Informações relacionadas

➔ [“Códigos da Rolos de Manutenção” na página 131](#)

Substituir o Rolos de Manutenção no Alimentador de Papel 2 a 3

Existem dois locais para substituir o rolos de manutenção: na parte posterior da impressora (dois rolos) e no alimentador de papel (um rolo).

Substituir tinteiros e outros consumíveis

1. Retire a nova rolos de manutenção da embalagem.

! **Importante:**

- ❑ O rolos de manutenção para alimentador de papel 1 e o alimentador de papel 2 a 3 são diferentes. Verifique a direcção da seta no centro do rolos de manutenção e certifique-se de que os rolos de manutenção são indicados para alimentador de papel 2 a 3. Se instalar os rolos errados, a impressora poderá não alimentar o papel.

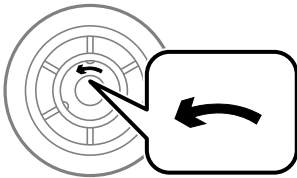

- ❑ Tenha cuidado para não manchar a superfície do rolos de manutenção. Se se acumular poeira na superfície do rolos de manutenção, limpe os rolos com um pano macio e seco.

2. Desligue a impressora premindo o botão  e depois desligue o cabo de alimentação.
3. Puxe o alimentador de papel para o qual pretende substituir os rolos.

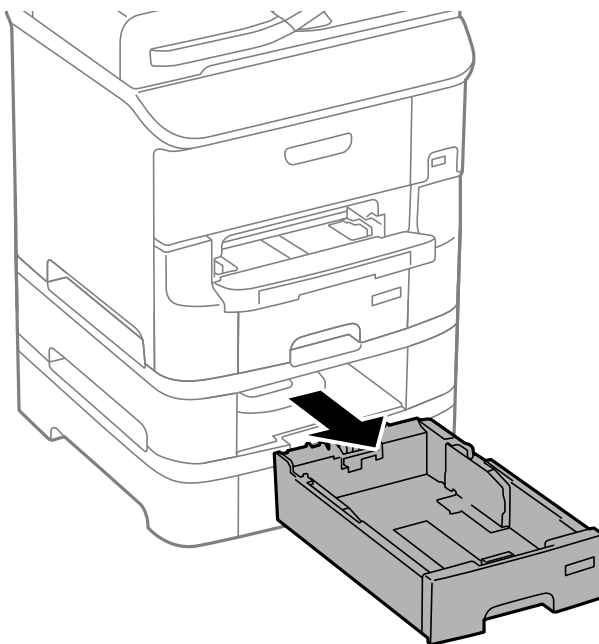

4. Vire a impressora e abra a tampa posterior da impressora.

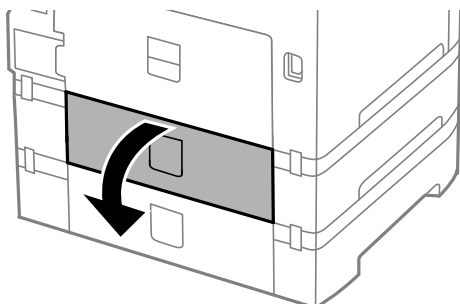

Substituir tinteiros e outros consumíveis

5. Retire os parafusos com uma chave de fendas e retire a tampa posterior do interior da impressora.

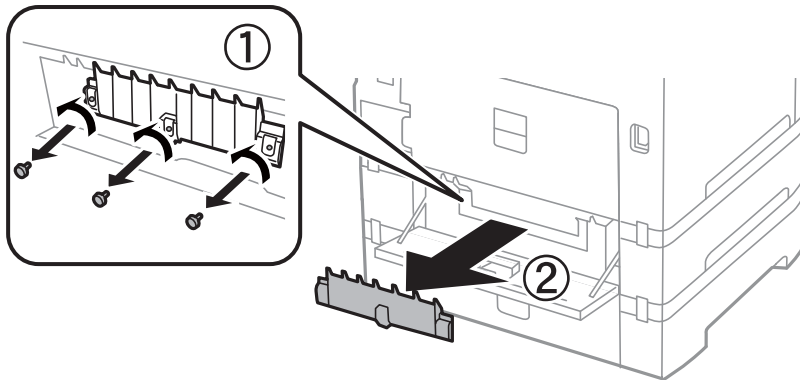

6. Deslize para fora as duas rolos de manutenção utilizadas e remova-as.

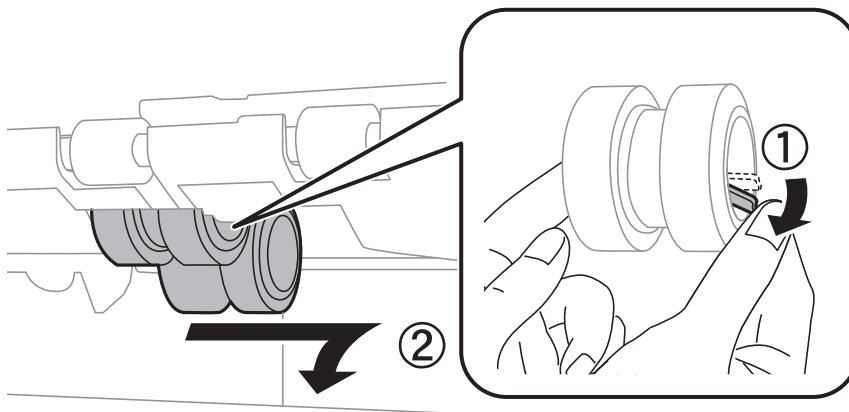

7. Introduza dois novos rolos de manutenção até ouvir um clique.

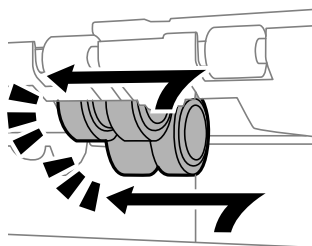

Nota:

Introduza o rolos de manutenção rolando-os para que os possa inserir suavemente.

Substituir tinteiros e outros consumíveis

8. Segure o rolo de manutenção para o alimentador de papel rodando-o para cima e remova-o.

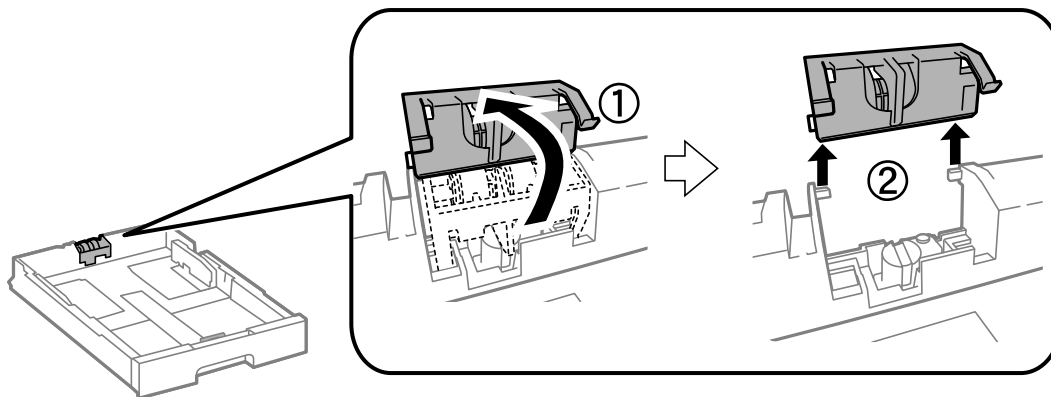

9. Instalar o novo rolo de manutenção no alimentador de papel.

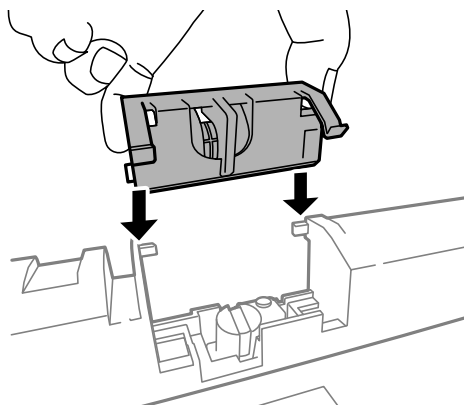

10. Mantenha premido o rolo de manutenção para baixo firmemente.

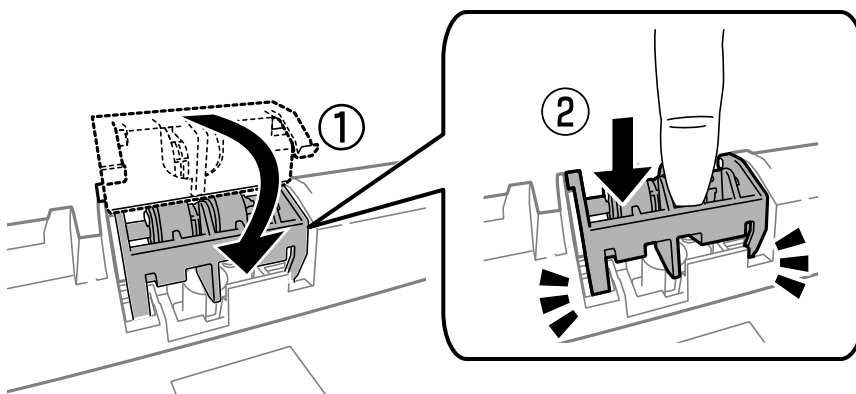

11. Aperte os parafusos para fixar a tampa posterior e feche o tampa posterior.

12. Insira o alimentador de papel.

13. Ligue a impressora, seleccione **Conf > Manutenção > Informações rolo de manutenção > Rein. contagem rolo manutenção** e, em seguida, seleccione o alimentador de papel em que substituiu os rolos de manutenção.

Informações relacionadas

➔ [“Códigos da Rolos de Manutenção” na página 131](#)

Imprimir temporariamente com tinta preta

Quando se esgota a tinta de cor mas ainda resta tinta preta, pode utilizar as seguintes definições para continuar a imprimir apenas com tinta preta por um curto período de tempo.

- Tipo de papel: Papel Normal, Envelope
- Cor: **Escala de Cinzentos**
- EPSON Status Monitor 3: Activado (apenas para Windows)

Dado que esta funcionalidade está disponível apenas por aproximadamente cinco dias, substitua o tinteiro vazio logo que possível.

Nota:

- Se o **EPSON Status Monitor 3** estiver desactivado, aceda ao controlador da impressora, clique em **Definições Aumentadas** no separador **Manutenção** e depois seleccione **Activar EPSON Status Monitor 3**.
- O período disponível varia consoante as condições de utilização.

Imprimir temporariamente com tinta preta — Windows

1. Quando a janela seguinte for apresentada, cancele a impressão.

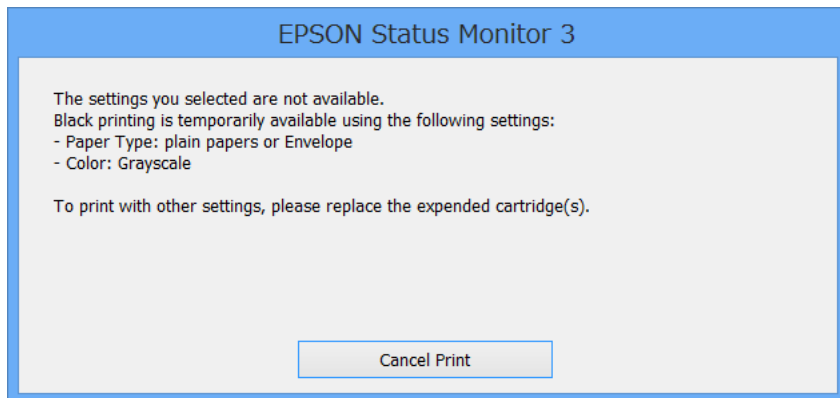
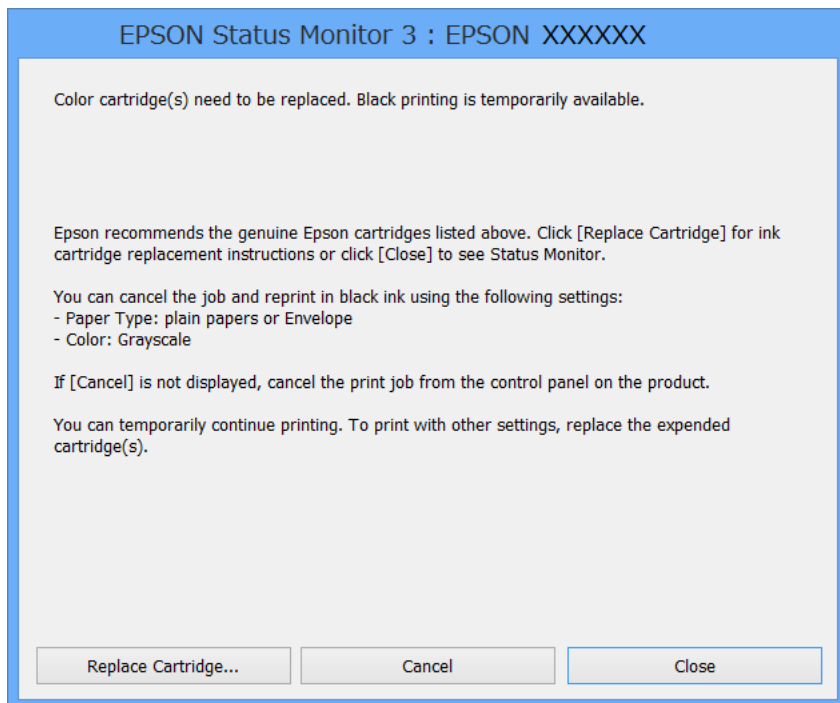

Nota:

Se não conseguir cancelar a impressão a partir do computador, cancele através do painel de controlo da impressora.

2. Aceda à janela do controlador da impressora.
3. Seleccione **Papel Normal** ou **Envelope** como a definição de **Tipo de Papel** no separador **Principal**.
4. Seleccione **Escala de Cinzentos**.
5. Defina os outros itens nos separadores **Principal** e **Mais Opções** conforme necessário e, de seguida, clique **OK**.
6. Clique em **Imprimir**.
7. Clique em **Imprimir a preto** na janela apresentada.

Substituir tinteiros e outros consumíveis

Informações relacionadas

- ➔ “Carregar papel na Alimentador de Papel” na página 46
- ➔ “Carregar papel no Alimentação Posterior” na página 48
- ➔ “Carregar papel no Entrada Alim. Frontal” na página 51
- ➔ “Noções básicas de impressão — Windows” na página 60

Imprimir temporariamente com tinta preta — Mac OS X

Nota:

Para utilizar esta funcionalidade através de uma rede, ligue-se com o **Bonjour**.

1. Clique no ícone da impressora na **Doca**.

2. Cancele o trabalho.

Nota:

Se não conseguir cancelar a impressão a partir do computador, cancele através do painel de controlo da impressora.

3. Seleccione **Preferências do Sistema** a partir do  menu > **Impressoras e Digitalizadores** (ou **Impressão e digitalização, Impressão e Fax**) e seleccione a impressora. Clique em **Opções e acessórios** > **Opções** (ou **Controlador**).
4. Seleccione **Sim** como a definição de **Permitir impressão a preto temporária**.
5. Aceda à caixa de diálogo de impressão.
6. Seleccione **Definições de Impressão** no menu instantâneo.
7. Seleccione **Papel Normal** ou **Envelope** como a definição de **Papel**.
8. Seleccione **Escala de Cinzentos**.
9. Defina os outros itens conforme necessário.
10. Clique em **Imprimir**.

Informações relacionadas

- ➔ “Cancelar a impressão — Mac OS X” na página 87
- ➔ “Carregar papel na Alimentador de Papel” na página 46
- ➔ “Carregar papel no Alimentação Posterior” na página 48
- ➔ “Carregar papel no Entrada Alim. Frontal” na página 51
- ➔ “Noções básicas de impressão — Mac OS X” na página 62

Poupar tinta preta quando o tinteiro preto está no limite de utilização — (Apenas Windows)

Quando o nível de tinta preta está em baixo mas existe suficiente tinta de cor restante, pode utilizar uma mistura de tintas de cor para criar o preto. Pode continuar a imprimir enquanto prepara o tinteiro preto de substituição.

Esta função apenas está disponível quando selecciona as seguintes definições no controlador da impressora.

- Tipo de Papel: **Papel Normal**
- Qualidade: **Normal**
- EPSON Status Monitor 3: Activado

Nota:

- Se o **EPSON Status Monitor 3** estiver desactivado, aceda ao controlador da impressora, clique em **Definições Aumentadas** no separador **Manutenção** e depois seleccione **Activar EPSON Status Monitor 3**.
- O preto composto tem uma aparência ligeiramente diferente do preto puro. Adicionalmente, a velocidade de impressão é reduzida.
- Para preservar a qualidade da cabeça de impressão, também é consumida tinta preta.

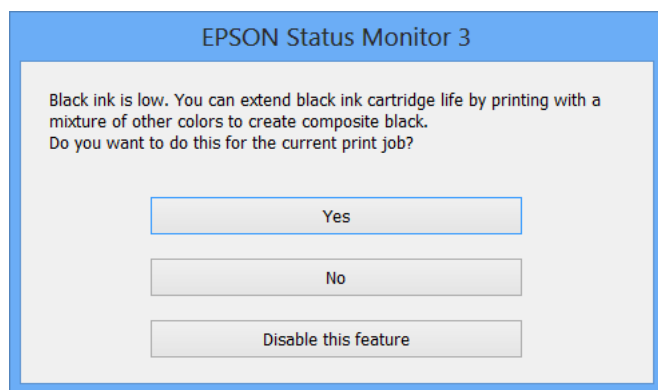

Opções	Descrição
Sim	Selecione para utilizar uma mistura de tintas de cor para criar preto. Esta janela será apresentada da próxima vez que imprimir um trabalho semelhante.
Não	Selecione para continuar a utilizar a tinta preta restante. Esta janela será apresentada da próxima vez que imprimir um trabalho semelhante.
Desactivar esta função	Selecione para continuar a utilizar a tinta preta restante. Esta janela não será apresentada até que substitua o tinteiro de tinta preta e este atinja novamente o limite de utilização.

Melhorar a qualidade de impressão e digitalização

Verificar e limpar as cabeças de impressão

Se os jactos estiverem obstruídos, as impressões tornam-se esbatidas, surgem linhas visíveis ou cores inesperadas na impressão. Se a qualidade de impressão tiver diminuído, utilize a funcionalidade de verificação dos jactos para confirmar se os mesmos estão obstruídos. Se os jactos estiverem obstruídos, limpe as cabeças de impressão. Pode executar a verificação dos jactos e a limpeza das cabeças de impressão a partir do painel de controlo ou do computador.

 **Importante:**

Não abra a tampa frontal nem desligue a impressora durante a limpeza da cabeça de impressão. Se a limpeza da cabeça de impressão não for concluída, poderá não conseguir imprimir.

Nota:

- Dado que a limpeza da cabeça de impressão consome alguma tinta, proceda à limpeza apenas se a qualidade diminuir.
- Quando o nível de tinta é reduzido, poderá não ser capaz de limpar a cabeça de impressão. Substitua o tinteiro em primeiro lugar.
- Se a qualidade de impressão não melhorar após repetir a verificação de jactos e a limpeza das cabeças cerca de quatro vezes, aguarde pelo menos seis horas sem imprimir e, em seguida, execute novamente a verificação de jactos e repita a limpeza das cabeças, se necessário. Recomendamos que desligue a impressora. Se a qualidade de impressão não melhorar, contacte a assistência da Epson.
- Para impedir que as cabeças de impressão sequem, desligue sempre a impressora premindo o botão .
- Para manter as cabeças de impressão em perfeito funcionamento, recomendamos a impressão de algumas páginas com regularidade.

Verificar e limpar as cabeças de impressão — Painel de controlo

1. Carregue papel normal A4 na impressora.
2. Aceda a **Conf** a partir do menu inicial.
3. Selecciona **Manutenção > Verif. injec. cab. impr.**
4. Siga as instruções no ecrã para imprimir o padrão de verificação dos jactos.

Nota:

O padrão de teste pode variar consoante o modelo.

Melhorar a qualidade de impressão e digitalização

5. Compare a qualidade do padrão de verificação impresso com a amostra apresentada abaixo.
- Todas as linhas estão impressas: Os jactos das cabeças de impressão não estão obstruídos. Feche a funcionalidade de verificação dos jactos.

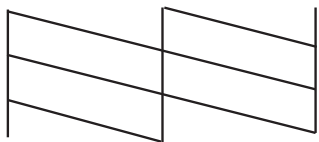

- Existem linhas com falhas ou segmentos em falta: Os jactos das cabeças de impressão podem estar obstruídos. Siga para o próximo passo.

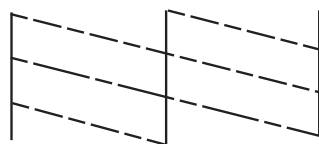

6. Siga as instruções no ecrã para limpar a cabeça de impressão.
7. Quando a limpeza estiver concluída, imprima novamente o padrão de verificação dos jactos. Repita a limpeza e impressão do padrão até que as linhas sejam completamente impressas.

Informações relacionadas

- ➔ [“Carregar papel na Alimentador de Papel” na página 46](#)
- ➔ [“Carregar papel no Alimentação Posterior” na página 48](#)

Verificar e limpar as cabeças de impressão — Windows

1. Carregue papel normal A4 na impressora.
2. Aceda à janela do controlador da impressora.
3. Clique em **Verificação dos Jactos** no separador **Manutenção**.
4. Siga as instruções apresentadas no ecrã.

Informações relacionadas

- ➔ [“Carregar papel na Alimentador de Papel” na página 46](#)
- ➔ [“Carregar papel no Alimentação Posterior” na página 48](#)
- ➔ [“Controlador da impressora Windows” na página 153](#)

Verificar e limpar as cabeças de impressão — Mac OS X

1. Carregue papel normal A4 na impressora.
2. Seleccione **Preferências do Sistema** a partir do menu  > **Impressoras e Digitalizadores (ou Impressão e digitalização) Impressão e Fax** e, de seguida, seleccione a impressora.
3. Clique em **Opções e acessórios > Utilitário > Abrir utilitário de impressora**.
4. Clique em **Verificação dos Jactos**.
5. Siga as instruções apresentadas no ecrã.

Informações relacionadas

- ➔ [“Carregar papel na Alimentador de Papel” na página 46](#)
- ➔ [“Carregar papel no Alimentação Posterior” na página 48](#)

Alinhar as cabeças de impressão

Se reparar em linhas verticais desalinhadas ou imagens desfocadas, alinhe as cabeças de impressão.

1. Carregue papel normal A4 na impressora.
2. Aceda a **Conf** a partir do menu inicial.
3. Seleccione **Manutenção > Alinham. cab. impressão**.
4. Seleccione um dos menus de alinhamento e siga as instruções no ecrã para imprimir um padrão de alinhamento.
 - Alinhamento linha reta: Seleccione esta opção se as linhas verticais estiverem desalinhadas.
 - Alinhamento vertical: Seleccione esta opção se as suas impressões aparecerem desfocadas.
 - Alinhamento horizontal: Seleccione esta opção se aparecerem linhas horizontais a intervalos regulares.
5. Siga as instruções no ecrã para alinhar a cabeça de impressão.

Nota:

Os padrões de alinhamento poderão ser ligeiramente diferentes dos reais, mas os procedimentos são idênticos.

- Alinhamento linha reta: Identifique e introduza o número do padrão que possui a linha vertical menos desalinhada.

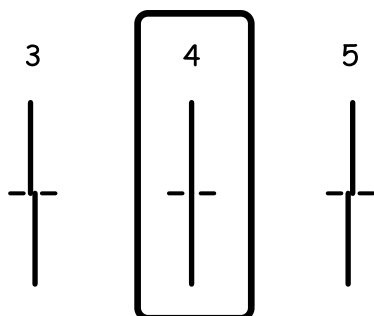

Melhorar a qualidade de impressão e digitalização

- ❑ Alinhamento vertical: Identifique e introduza o número do padrão mais sólido em cada grupo.

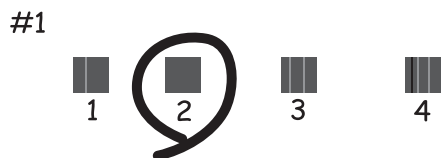

- ❑ Alinhamento horizontal: Identifique e introduza o número do padrão com menor separação e sobreposição em cada grupo.



Informações relacionadas

- ➔ [“Carregar papel na Alimentador de Papel” na página 46](#)
- ➔ [“Carregar papel no Alimentação Posterior” na página 48](#)

Melhorar riscos horizontais

Se as suas impressões apresentarem linhas ou riscos horizontais depois de tentar a **Limpeza cab. impressão** e o **Alinhamento horizontal**, ajuste o alinhamento horizontal.

1. Aceda a **Conf** a partir do menu inicial.
2. Selecciona **Manutenção > Melhorar linhas horizontais**.
3. Siga as instruções no ecrã para efectuar o alinhamento horizontal.

Limpeza do caminho do papel

Se as impressões resultarem manchadas ou amarrotadas, limpe o rolo no interior.

Melhorar a qualidade de impressão e digitalização

 **Importante:**

Não utilize lenços de papel para limpar o interior da impressora. Os jactos das cabeças de impressão podem ficar obstruídos com pêlos e resíduos do tecido.

1. Certifique-se de que não há pó ou manchas no vidro do scanner e na tampa do digitalizador.
2. Coloque papel normal de tamanho A4 na origem do papel que pretende limpar.
3. Aceda a **Conf** a partir do menu inicial.
4. Selecciona **Manutenção > Limpeza do guia de papel**.
5. Selecciona a origem do papel e siga as instruções no ecrã para limpar o caminho do papel.
6. Repita este procedimento até o papel não ficar manchado com tinta. Se as impressões estiverem manchadas ou amarrotadas, limpe as outras origens do papel.

Nota:

Caso exista um problema de alimentação do papel no alimentação posterior e se possuir uma folha de limpeza fornecida com o papel genuíno da Epson, poderá resolver o problema utilizando a folha de limpeza em vez de utilizar papel A4 normal. Quando utilizar a folha de limpeza, coloque a folha no alimentação posterior seguindo as instruções fornecidas com a folha. Se for exibido um ecrã de configuração de papel, não altere as definições do papel.

Informações relacionadas

➔ [“Carregar papel no Alimentação Posterior” na página 48](#)

Limpar o AAD

Se as imagens copiadas ou digitalizadas do AAD ficarem manchadas ou se os originais não forem correctamente alimentados, limpe o AAD.

 **Importante:**

Nunca utilize álcool ou diluente para limpar a impressora. Estes químicos podem danificar a impressora.

Melhorar a qualidade de impressão e digitalização

1. Abra a tampa do AAD.

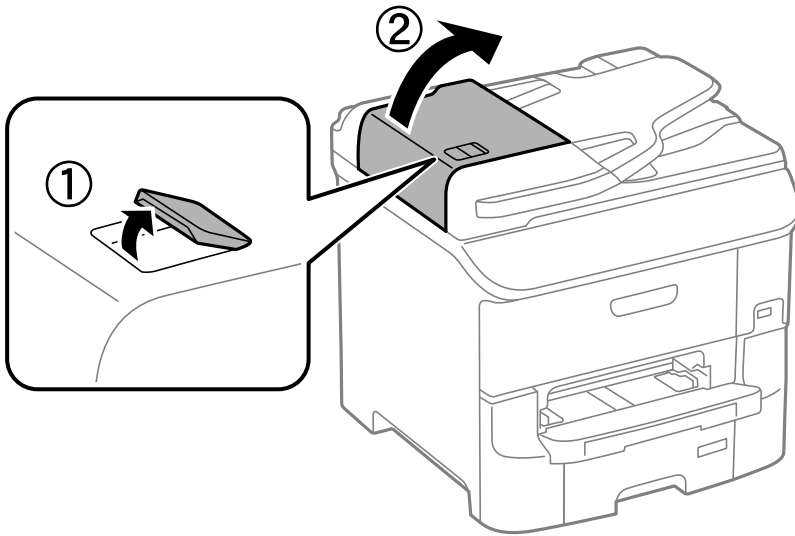

2. Utilize um pano limpo, seco e macio para limpar o rolete e o interior do AAD.

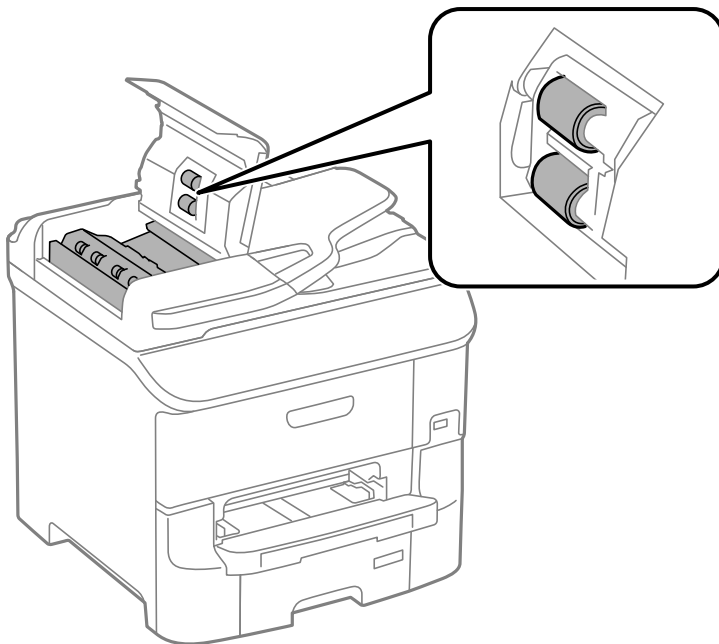

Melhorar a qualidade de impressão e digitalização

3. Abra a tampa do digitalizador.

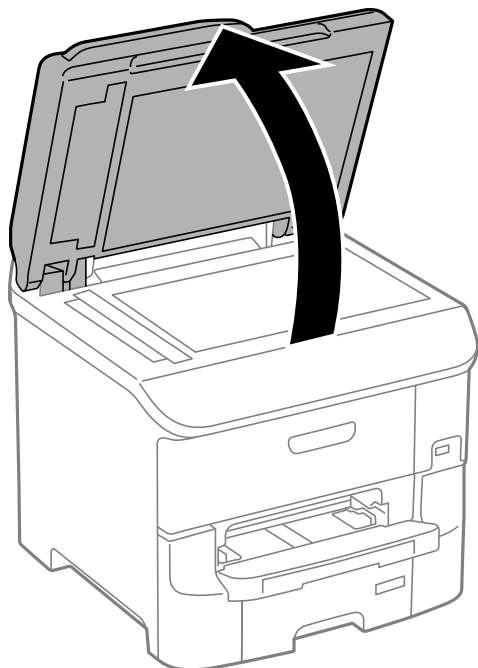

4. Limpe a parte indicada na ilustração.

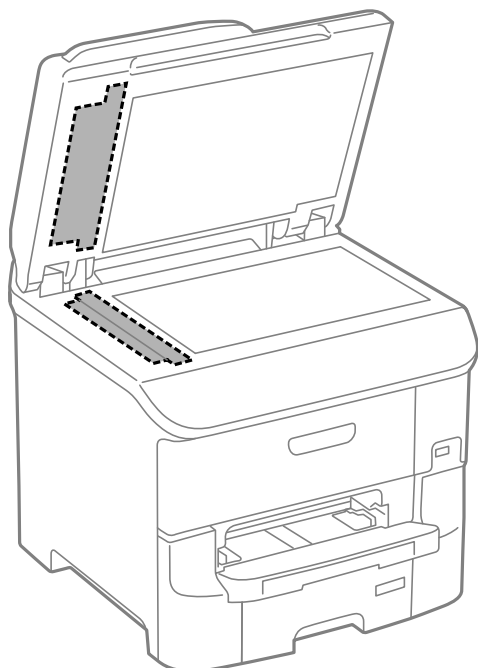

Nota:

- ❑ Se o vidro estiver manchado de gordura ou qualquer outra substância de difícil remoção, utilize um pouco de limpavidros e um pano macio para remover as manchas. Seque bem os vestígios de líquido.
- ❑ Não prima a superfície de vidro com força.
- ❑ Tenha cuidado para não arranhar ou danificar a superfície do vidro. Se a superfície de vidro estiver danificada, a qualidade da digitalização pode diminuir.

Limpar o Vidro do scanner

Se as cópias ou as imagens digitalizadas saírem manchadas ou riscadas, limpe o vidro do scanner.



Importante:

Nunca utilize álcool ou diluente para limpar a impressora. Estes químicos podem danificar a impressora.

1. Abra a tampa do digitalizador.

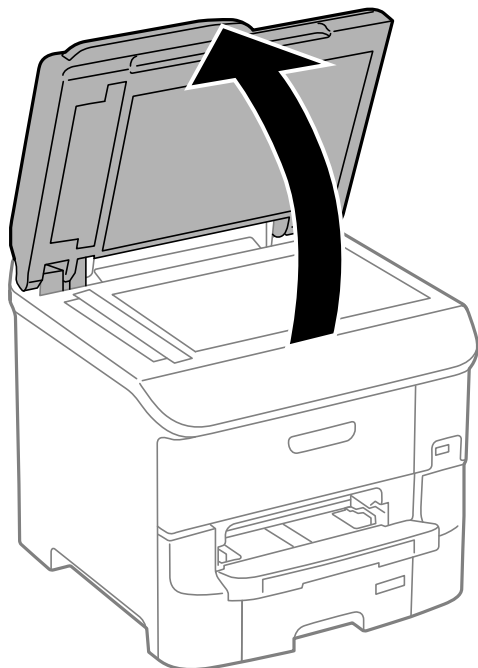

2. Utilize um pano limpo, seco e macio para limpar a superfície do vidro do scanner.

Nota:

- Se o vidro estiver manchado de gordura ou qualquer outra substância de difícil remoção, utilize um pouco de limpavidros e um pano macio para remover as manchas. Seque bem os vestígios de líquido.
- Não prima a superfície de vidro com força.
- Tenha cuidado para não arranhar ou danificar a superfície do vidro. Se a superfície de vidro estiver danificada, a qualidade da digitalização pode diminuir.

Aplicações e informação do serviço de rede

Serviço Epson Connect

Se utilizar o serviço Epson Connect disponível na Internet, pode imprimir a partir do seu smartphone, tablet ou computador portátil, em qualquer momento e em qualquer local.

As funções disponíveis na Internet são as seguintes:

Email Print	Impressão remota Epson iPrint	Scan to Cloud	Remote Print Driver
✓	✓	✓	✓

Consulte o sítio web do portal Epson Connect para detalhes.

<https://www.epsonconnect.com/>

<http://www.epsonconnect.eu> (Apenas na Europa)

Web Config

Web Config é uma aplicação que é executada num browser web, tais como o Internet Explorer e o Chrome, a partir de um computador ou de um dispositivo inteligente. É possível confirmar o estado da impressora ou alterar as definições do serviço de rede e da impressora. Para utilizar a Web Config, ligue o computador ou dispositivo à mesma rede da impressora.

Nota:

São suportados os seguintes browsers.

SO	Browser
Windows XP ou posterior.	Internet Explorer 8 ou posterior, Firefox*, Chrome*
Mac OS X v10.5.8 ou posterior.	Safari*, Firefox*, Chrome*
iOS*	Safari*
Android 2.3 ou posterior.	Browser predefinido
Chrome OS*	Browser predefinido

* Utilize a versão mais recente.

Executar a Web Config num Browser da Web

1. Verifique o endereço de IP da impressora.

Prima o ícone de rede (por exemplo, ) no ecrã inicial e verifique o endereço IP da impressora.

2. Inicie o browser da web num computador ou num dispositivo inteligente e, de seguida, introduza o endereço de IP da impressora.

Formato:

IPv4: http://o endereço de IP da impressora/

IPv6: http://[o endereço de IP da impressora]/

Exemplos:

IPv4: http://192.168.100.201/

IPv6: http://[2001:db8::1000:1]/

Nota:

Com o dispositivo inteligente, também é possível executar a Web Config a partir do ecrã de manutenção do Epson iPrint.

Informações relacionadas

➔ [“Imprimir utilizando o Epson iPrint” na página 83](#)

Executar a Web Config no Windows

Ao ligar um computador à impressora através de WSD, siga os passos abaixo para executar a Web Config.

1. Aceda ao ecrã de dispositivos e impressora no Windows.
 - Windows 8.1/Windows 8/Windows Server 2012 R2/Windows Server 2012
 Selecione **Ambiente de trabalho > Definições > Painel de controlo > Ver dispositivos e impressoras em Hardware e som** (ou em **Hardware**).
 - Windows 7/Windows Server 2008 R2
 Selecione **Ambiente de trabalho > Ver dispositivos e impressoras em Hardware e som**.
 - Windows Vista/Windows Server 2008
 Clique no botão iniciar, selecione **Painel de Controlo > Impressoras em Hardware e som**.
2. Clique com o botão direito na impressora e selecione **Propriedades**.
3. Selecione o separador **Serviço Web** e clique no URL.

Executar a Web Config no Mac OS X

1. Selecione **Preferências do Sistema** a partir do menu  > **Impressoras e Digitalizadores (ou Impressão e digitalização) Impressão e Fax** e, de seguida, selecione a impressora.
2. Clique em **Opções e acessórios > Apresentar página web da impressora**.

Aplicações necessárias

Controlador da impressora Windows

O controlador da impressora é uma aplicação que controla a impressora de acordo com os comandos de impressão de outras aplicações. Efectuar definições no controlador da impressora fornece os melhores resultados de impressão. Também pode verificar o estado da impressora ou mantê-la em perfeitas condições de funcionamento utilizando o utilitário do controlador da impressora.

Nota:

Pode alterar o idioma do controlador da impressora. Seleccione o idioma que deseja utilizar na definição de **Idioma** no separador **Manutenção**.

Aceder ao controlador da impressora a partir de aplicações

Para efectuar definições aplicáveis apenas à aplicação que está a utilizar, aceda a partir dessa aplicação.

Seleccione **Imprimir** ou **Configurar Impressão** no menu **Ficheiro**. Seleccione a sua impressora e, de seguida, clique em **Preferências** ou **Propriedades**.

Nota:

As operações variam dependendo da aplicação. Consulte a ajuda da aplicação para obter detalhes.

Aceder ao controlador da impressora a partir do painel de controlo

Para efectuar definições aplicáveis a todas as aplicações, aceda a partir do painel de controlo.

Windows 8.1/Windows 8/Windows Server 2012 R2/Windows Server 2012

Seleccione **Ambiente de trabalho > Definições > Painel de controlo > Ver dispositivos e impressoras em Hardware e som**. Clique com o botão do lado direito do rato na impressora ou mantenha premido e, de seguida, seleccione **Preferências de impressão**.

Windows 7/Windows Server 2008 R2

Seleccione **Ambiente de trabalho > Definições > Painel de controlo > Ver dispositivos e impressoras em Hardware e som**. Clique com o botão do lado direito do rato na impressora e seleccione **Preferências de impressão**.

Windows Vista/Windows Server 2008

Clique no botão iniciar e seleccione **Painel de Controlo > Impressoras em Hardware e som**. Clique com o botão do lado direito do rato na impressora e seleccione **Selecionar preferências de impressão**.

Windows XP/Windows Server 2003 R2/Windows Server 2003

Clique no botão iniciar, seleccione **Painel de Controlo > Impressoras e Hardware > Impressoras e Faxes**. Clique com o botão do lado direito do rato na impressora e seleccione **Preferências de impressão**.

Iniciar o utilitário

Aceda à janela do controlador da impressora. Clique no separador **Manutenção**.

Restringir definições para o controlador da impressora de Windows

Pode bloquear algumas definições do controlador da impressora para que outros utilizadores não as possam alterar.

Aplicações e informação do serviço de rede

Nota:

Inicie sessão no computador como administrador.

1. Abra o separador **Definições Opcionais** nas propriedades da impressora.
 - Windows 8.1/Windows 8/Windows Server 2012
Selecione **Ambiente de trabalho > Definições > Painel de controlo > Ver dispositivos e impressoras em Hardware e som**. Clique com o botão do lado direito do rato na impressora ou mantenha premido e, de seguida, selecione **Propriedades da impressora**. Clique no separador **Definições Opcionais**.
 - Windows 7/Windows Server 2008 R2
Clique no botão Iniciar e selecione **Painel de controlo > Ver dispositivos e impressoras em Hardware e som**. Clique com o botão direito na sua impressora e selecione **Propriedades da impressora**. Clique no separador **Definições Opcionais**.
 - Windows Vista/Windows Server 2008
Clique no botão Iniciar e selecione **Painel de Controlo > Impressoras em Hardware e som**. Clique com o botão direito na sua impressora e selecione **Propriedades**. Clique no separador **Definições Opcionais**.
 - Windows XP/Windows Server 2003 R2/Windows Server 2003
Clique no botão Iniciar, selecione **Painel de Controlo > Impressoras e Hardware > Impressoras e Faxes**. Clique com o botão direito na sua impressora e selecione **Propriedades**. Clique no separador **Definições Opcionais**.
2. Clique em **Definições do Controlador**.
3. Selecione a função que pretende restringir.
Consulte a ajuda em linha para explicações dos itens de definição.
4. Clique em **OK**.

Efectuar definições de funcionamento para o controlador da impressora Windows

É possível efectuar definições como activar o **EPSON Status Monitor 3**.

1. Aceda à janela do controlador da impressora.
2. Clique em **Definições Aumentadas** no separador **Manutenção**.
3. Efectue as definições adequadas e, de seguida, clique **OK**.
Consulte a ajuda em linha para explicações dos itens de definição.

Informações relacionadas

➔ [“Controlador da impressora Windows” na página 153](#)

Controlador da impressora Mac OS X

O controlador da impressora é uma aplicação que controla a impressora de acordo com os comandos de impressão de outras aplicações. Efectuar definições no controlador da impressora fornece os melhores resultados de

Aplicações e informação do serviço de rede

impressão. Também pode verificar o estado da impressora ou mantê-la em perfeitas condições de funcionamento utilizando o utilitário do controlador da impressora.

Aceder ao controlador da impressora a partir de aplicações

Selecione **Impressão** no menu **Ficheiro**. Se necessário, clique em **Mostrar detalhes** (ou ▼) para expandir a janela de impressão.

Nota:

As operações variam dependendo da aplicação. Consulte a ajuda da aplicação para obter detalhes.

Iniciar o utilitário

Selecione **Preferências do sistema** no  menu > **Impressoras e Digitalizadores** (ou **Impressão e Fax, Impressão e Fax**) e, de seguida, selecione a impressora. Clique em **Opções e acessórios** > **Utilitário** > **Abrir utilitário de impressora**.

Efectuar definições de funcionamento para o controlador da impressora Mac OS X

Pode efectuar definições variadas, como saltar páginas em branco e activar/desactivar a impressão de alta velocidade.

1. Selecione **Preferências do sistema** no  menu > **Impressoras e Digitalizadores** (ou **Impressão e Fax, Impressão e Fax**) e, de seguida, selecione a impressora. Clique em **Opções e acessórios** > **Opções** (ou **Controlador**).
2. Efectue as definições adequadas e, de seguida, clique **OK**.
 - Papel grosso e envelopes:** Evita que a tinta manche quando imprime em papel espesso. No entanto, a velocidade de impressão pode ser mais lenta.
 - Saltar Pág Br.:** Evita imprimir páginas em branco.
 - Modo Silencioso:** Imprime silenciosamente. No entanto, a velocidade de impressão pode ser mais lenta.
 - Permitir impressão a preto temporária:** Imprime temporariamente apenas com tinta preta.
 - Impressão de Alta Velocidade:** Imprime quando as cabeças de impressão se movem em ambas as direcções. A velocidade de impressão é mais rápida, mas a qualidade pode diminuir.
 - Notificações de aviso:** Permite ao controlador da impressora apresentar notificações de aviso.
 - Estabelecer comunicação bidireccional:** Geralmente, deve estar definido para **Sim**. Selecione **Não** quando não for possível obter informações da impressora porque a impressora é partilhada com computadores Windows numa rede ou por qualquer outra razão.
 - Alimentador Inferior:** Adicione as unidades de alimentação de papel opcionais à origem do papel.

Nota:

A disponibilidade destas definições varia consoante o modelo.

Informações relacionadas

➔ [“Imprimir temporariamente com tinta preta” na página 139](#)

(Controlador do digitalizador) EPSON Scan

O EPSON Scan é uma aplicação para controlar a digitalização. Pode ajustar o tamanho, resolução, brilho, contraste e qualidade da imagem digitalizada.

Nota:

Também pode iniciar o EPSON Scan a partir de uma aplicação de digitalização em conformidade com TWAIN.

Iniciar a utilização em Windows

Nota:

*Para sistemas operativos Windows Server, é necessário instalar a função **Desktop Experience**.*

- Windows 8.1/Windows 8/Windows Server 2012 R2/Windows Server 2012

Introduza o nome da aplicação no atalho de pesquisa e, de seguida, seleccione o ícone de apresentação.

- Excepto para Windows 8.1/Windows 8/Windows Server 2012 R2/Windows Server 2012

Clique no botão iniciar, seleccione **Todos os Programas** ou **Programas > EPSON > EPSON Scan > EPSON Scan**.

Iniciar a utilização em Mac OS X

Nota:

O EPSON Scan não suporta a funcionalidade de alternância rápida de utilizador do Mac OS X. Desligue a alternância rápida de utilizador.

Seleccione **Ir > Aplicações > Epson Software > EPSON Scan**.

Document Capture Pro

O Document Capture Pro é uma aplicação que permite configurar as definições para imagens digitalizadas enviadas de uma impressora ligada ao computador através de uma rede.

Document Capture Pro é para o Windows. Para Mac OS X, utilize Document Capture e para Windows Server, utilize Document Capture Pro Server.

Pode configurar várias definições de digitalização no computador, tais como, o formato para guardar os ficheiros, uma pasta para guardar e o destino de reencaminhamento, e guardar como uma tarefa de digitalização. Pode guardar até 30 tarefas de digitalização e executar essas tarefas a partir de um computador ou de uma impressora utilizando o painel de controlo. Seleccione **Digit. > Document Capture Pro** no ecrã inicial.

Consulte a ajuda do Document Capture Pro para obter detalhes sobre a utilização da aplicação.

Iniciar no Windows

- Windows 8.1/Windows 8/Windows Server 2012 R2/Windows Server 2012

Introduza o nome da aplicação no atalho de pesquisa e, de seguida, seleccione o ícone de apresentação.

- Excepto para Windows 8.1/Windows 8/Windows Server 2012 R2/Windows Server 2012

Clique no botão iniciar, seleccione **Todos os Programas** ou **Programas > Epson Software > Document Capture Pro**.

Iniciar no Mac OS X

Seleccione **Ir > Aplicações > Epson Software > Document Capture**.

Controlador (Controlador do fax) PC-FAX

O controlador PC-FAX é uma aplicação que lhe permite enviar um documento, criado numa aplicação separada, como um fax directamente a partir do computador. O controlador PC-FAX é instalado quando instala o FAX Utility. Consulte a ajuda da aplicação para obter detalhes.

Nota:

- Os sistemas operativos Windows Server não são suportados.
- A operação varia consoante a aplicação utilizada para criar o documento. Consulte a ajuda da aplicação para obter detalhes.

Aceder a partir de Windows

Na aplicação, seleccione **Imprimir** ou **Configurar Impressão** no menu **Ficheiro**. Seleccione a sua impressora (FAX) e, de seguida, clique em **Preferências** ou **Propriedades**.

Aceder a partir de Mac OS X

Na aplicação, seleccione **Imprimir** no menu **Ficheiro**. Seleccione a sua impressora (FAX) como a definição de **Impressora** e, de seguida, **Definições de fax** ou **Definições destinatário** no menu instantâneo.

FAX Utility

O FAX Utility é uma aplicação que permite configurar várias definições para enviar faxes do seu computador. Pode criar ou editar a lista de contactos a utilizar quando envia um fax, configurar para guardar faxes recebidos em formato PDF no computador, etc. Consulte a ajuda da aplicação para obter detalhes.

Nota:

- Os sistemas operativos Windows Server não são suportados.
- Antes de instalar o FAX Utility, certifique-se de que instalou o controlador da impressora específico desta impressora, que não inclui os controladores PostScript e Epson universal.

Iniciar a utilização em Windows

- Windows 8.1/Windows 8

Introduza o nome da aplicação no atalho de pesquisa e, de seguida, seleccione o ícone de apresentação.

- Windows 7/Windows Vista/Windows XP

Clique no botão iniciar, seleccione **Todos os Programas** (ou **Programas**) > **Epson Software** > **FAX Utility**.

Iniciar a utilização em Mac OS X

Seleccione **Preferências do sistema** no  menu > **Impressoras e Digitalizadores** (ou **Impressão e Fax, Impressão e Fax**) e, de seguida, seleccione a impressora (FAX). Clique em **Opções e acessórios** > **Utilitário** > **Abrir utilitário de impressora**.

E-Web Print (apenas para Windows)

O E-Web Print é uma aplicação que permite imprimir facilmente páginas web com vários esquemas. Consulte a ajuda da aplicação para obter detalhes. Pode aceder à ajuda a partir do menu **E-Web Print** na barra de ferramentas do **E-Web Print**.

Aplicações e informação do serviço de rede

Nota:

Os sistemas operativos Windows Server não são suportados.

Iniciar

Quando instala o E-Web Print, este é apresentado no seu browser. Clique **Imprimir** ou **Anexo**.

EPSON Software Updater

EPSON Software Updater é uma aplicação que procura software novo ou actualizado na Internet e o instala. Pode também actualizar o manual e o firmware da impressora.

Nota:

Os sistemas operativos Windows Server não são suportados.

Iniciar a utilização em Windows

- Windows 8.1/Windows 8

Introduza o nome da aplicação no atalho de pesquisa e, de seguida, seleccione o ícone de apresentação.

- Windows 7/Windows Vista/Windows XP

Clique no botão iniciar, seleccione **Todos os Programas** (ou **Programas**) > **Epson Software** > **EPSON Software Updater**.

Iniciar a utilização em Mac OS X

Seleccione **Ir** > **Aplicações** > **Epson Software** > **EPSON Software Updater**.

EpsonNet Config

O EpsonNet Config é uma aplicação que permite definir os endereços e protocolos da interface de rede. Consulte o manual de operações do EpsonNet Config ou a ajuda da aplicação para obter mais detalhes.

Iniciar a utilização em Windows

- Windows 8.1/Windows 8/Windows Server 2012 R2/Windows Server 2012

Introduza o nome da aplicação no atalho de pesquisa e, de seguida, seleccione o ícone de apresentação.

- Excepto para Windows 8.1/Windows 8/Windows Server 2012 R2/Windows Server 2012

Clique no botão iniciar, seleccione **Todos os Programas** (ou **Programas**) > **EpsonNet** > **EpsonNet Config V4** > **EpsonNet Config**.

Iniciar a utilização em Mac OS X

Seleccione **Ir** > **Aplicações** > **Epson Software** > **EpsonNet** > **EpsonNet Config V4** > **EpsonNet Config**.

Desinstalar aplicações



Nota:

Inicie sessão no computador como administrador. Introduza a palavra-passe de administrador se o computador assim o solicitar.

Desinstalar aplicações — Windows

1. Prima o botão  para desligar a impressora.
 2. Feche todas as aplicações em execução.
 3. Abra **Painel de controlo**:
 - Windows 8.1/Windows 8/Windows Server 2012 R2/Windows Server 2012
Selecione **Ambiente de trabalho > Definições > Painel de controlo**.
 - Excepto para Windows 8.1/Windows 8/Windows Server 2012 R2/Windows Server 2012
Clique no botão Iniciar e selecione **Painel de Controlo**.
 4. Abra **Desinstalar um programa** (ou **Adicionar ou remover programas**):
 - Windows 8.1/Windows 8/Windows 7/Windows Vista/Windows Server 2012 R2/Windows Server 2012/
Windows Server 2008 R2/Windows Server 2008
Selecione **Desinstalar um programa** em **Programas**.
 - Windows XP/Windows Server 2003 R2/Windows Server 2003
Clique em **Adicionar ou remover programas**.
 5. Selecione a aplicação que pretende desinstalar.
 6. Desinstalar as aplicações:
 - Windows 8.1/Windows 8/Windows 7/Windows Vista/Windows Server 2012 R2/Windows Server 2012/
Windows Server 2008 R2/Windows Server 2008
Clique em **Desinstalar/Alterar** ou **Desinstalar**.
 - Windows XP/Windows Server 2003 R2/Windows Server 2003
Clique em **Alterar/remover** ou **Remover**.
- Nota:**
Se a janela **Controlo de Conta de Utilizador** for apresentada, clique em **Continuar**.
7. Siga as instruções apresentadas no ecrã.

Desinstalar aplicações — Mac OS X

1. Transfira o Uninstaller utilizando o EPSON Software Updater.
Quando tiver transferido o Uninstaller, não precisa de o transferir novamente de cada vez que desinstala a aplicação.
2. Prima o botão  para desligar a impressora.
3. Para desinstalar o controlador da impressora ou o PC-FAX, selecione **Preferências do sistema** em  menu > **Impressoras e Digitalizadores** (ou **Impressão e Fax, Impressão e Fax**) e, de seguida, remova a impressora da lista de impressoras activadas.
4. Feche todas as aplicações em execução.

Aplicações e informação do serviço de rede

5. Seleccione **Ir > Aplicações > Epson Software > Uninstaller**.
6. Seleccione a aplicação que deseja desinstalar e, de seguida, clique em **Desinstalar**.



Importante:

O Uninstaller remove todos os controladores das impressoras Epson inkjet no computador. Se utilizar várias impressoras inkjet da Epson e apenas pretender eliminar alguns controladores, elimine todos primeiro e instale o controlador da impressora novamente.

Nota:

*Se não conseguir encontrar a aplicação que deseja desinstalar na lista de aplicações, não pode desinstalar utilizando o Uninstaller. Nesse caso, seleccione **Ir > Aplicações > Epson Software**, seleccione a aplicação que deseja desinstalar e, de seguida, arraste-a para o ícone de lixo.*

Informações relacionadas

➔ [“EPSON Software Updater” na página 158](#)

Instalar aplicações

Se o computador estiver ligado a uma rede, instale as aplicações mais recentes disponíveis no website. Se não conseguir transferir as aplicações do website, instale-as a partir do disco de software fornecido com a impressora.

Nota:

- Inicie sessão no computador como administrador. Introduza a palavra-passe de administrador se o computador assim o solicitar.*
- Para instalar novamente uma aplicação, é necessário desinstalá-la primeiro.*

1. Feche todas as aplicações em execução.
2. Quando instalar o controlador da impressora ou o EPSON Scan, desligue a impressora e o computador temporariamente.

Nota:

Não ligue a impressora e o computador até que seja instruído para o fazer.

3. Instale as aplicações seguindo as instruções no sítio web abaixo.

<http://epson.sn>

Nota:

Instalar o Document Capture Pro a partir do Website abaixo.

<http://support.epson.net/>

http://assets.epson-europe.com/gb/en/document_capture_pro/index.html (Europa)

Informações relacionadas

➔ [“Desinstalar aplicações” na página 158](#)

Instalar um controlador de impressora PostScript

Instalar um controlador de impressora PostScript utilizando uma interface USB - Windows

1. Desactive todas as aplicações de protecção anti-vírus.
2. Insira no computador o disco de software fornecido com a impressora e transfira o ficheiro "Driver/PostScript/eppsnt.inf".

Nota:

Se o seu computador não tem uma unidade de CD/DVD, transfira o controlador da impressora a partir do Website da Epson.

<http://www.epson.eu/Support> (Europa)

<http://support.epson.net/> (fora da Europa)

3. Ligue a impressora ao computador com um cabo USB e ligue a impressora.

Nota:

*Para Windows Vista/Windows XP, quando o ecrã **Novo hardware encontrado** aparece, clique em **Perguntar mais tarde**.*

4. Adicione uma impressora.

- Windows 8.1/Windows 8/Windows Server 2012 R2/Windows Server 2012

Selecione **Ambiente de trabalho > Definições > Painel de controlo > Ver dispositivos e impressoras em Hardware e som** e clique em **Adicionar impressora**.

- Windows 7/Windows Server 2008 R2

Selecione **Painel de controlo > Ver dispositivos e impressoras em Hardware e som** e clique em **Adicionar impressora**.

- Windows Vista/Windows Server 2008

Selecione **Painel de controlo > Impressoras em Hardware e som** e clique em **Adicionar impressora**.

- Windows XP/Windows Server 2003 R2/Windows Server 2003

Clique no botão iniciar, selecione **Painel de Controlo > Impressoras e Hardware > Impressoras e Faxes > Adicionar impressora** e clica em **Seguinte**.

5. Adicione uma impressora local.

- Windows 8.1/Windows 8/Windows Server 2012 R2/Windows Server 2012

Clique em **A impressora que quero não está na lista**, selecione **Adicionar uma impressora local ou impressora de rede com definições manuais** e clique em **Seguinte**.

- Windows 7/Windows Vista/Windows Server 2008 R2/Windows Server 2008

Clique em **Adicionar uma impressora local**.

- Windows XP/Windows Server 2003 R2/Windows Server 2003

Selecione **Impressora local ligada ao computador**, limpe **Detectar e instalar automaticamente a minha impressora Plug and Play** e clique em **Seguinte**.

6. Selecione **Utilizar uma porta existente**, selecione **USB001 (Porta da impressora virtual para USB)** e clique em **Seguinte**.

Aplicações e informação do serviço de rede

7. Clique em **Tenho um disco**, especifique o ficheiro "eppsnt.inf" que está no disco de software ou que transferiu do Website e clique em **OK**.
8. Selecciona a sua impressora e clique em **Seguinte**.
9. Siga as instruções no ecrã para o resto da instalação.

Instalar um controlador de impressora PostScript utilizando uma interface de rede - Windows

1. Selecciona **Conf > Estado da rede > Estado LAN Com Fios/Wi-Fi** no painel de controlo e confirme o endereço de IP.
2. Desactive todas as aplicações de protecção antivírus.
3. Ligue a impressora.
4. Insira no computador o disco de software fornecido com a impressora e transfira o ficheiro "Driver/PostScript/eppsnt.inf".

Nota:

Se o seu computador não tem uma unidade de CD/DVD, transfira o controlador da impressora a partir do Website da Epson.

<http://www.epson.eu/Support> (Europa)

<http://support.epson.net/> (fora da Europa)

5. Adicione uma impressora.
 - Windows 8.1/Windows 8/Windows Server 2012 R2/Windows Server 2012
Selecciona **Ambiente de trabalho > Definições > Painel de controlo > Ver dispositivos e impressoras em Hardware e som** e clique em **Adicionar impressora**.
 - Windows 7/Windows Server 2008 R2
Clique no botão iniciar, selecciona **Painel de controlo > Ver dispositivos e impressoras em Hardware e som** e clique em **Adicionar impressora**.
 - Windows Vista/Windows Server 2008
Clique no botão Iniciar, selecciona **Painel de controlo > Impressoras em Hardware e som** e clique em **Adicionar impressora**.
 - Windows XP/Windows Server 2003 R2/Windows Server 2003
Clique no botão iniciar, selecciona **Painel de Controlo > Impressoras e Hardware > Impressoras e Faxes > Adicionar impressora** e clique em **Seguinte**.
6. Adicione uma impressora local.
 - Windows 8.1/Windows 8/Windows Server 2012 R2/Windows Server 2012
Clique em **A impressora que quero não está na lista**, selecciona **Adicionar uma impressora local ou impressora de rede com definições manuais** e clique em **Seguinte**.
 - Windows 7/Windows Vista/Windows Server 2008 R2/Windows Server 2008
Clique em **Adicionar uma impressora local**.

Aplicações e informação do serviço de rede

- Windows XP/Windows Server 2003 R2/Windows Server 2003

Selecione **Impressora local ligada ao computador**, limpe **Detectar e instalar automaticamente a minha impressora Plug and Play** e clique em **Seguinte**.

- Selecione **Criar uma nova porta**, selecione **Porta TCP/IP padrão** e clique em **Seguinte**.

Nota:

Para Windows XP/Windows Server 2003 R2/Windows Server 2003, quando o ecrã do **Assistente de adicionar porta TCP/IP padrão na impressora** aparecer, clique **Seguinte**.

- Introduza o endereço IP da impressora e clique em **Seguinte**.

Nota:

Para Windows XP/Windows Server 2003 R2/Windows Server 2003, quando o ecrã do **Assistente de adicionar porta TCP/IP padrão na impressora** aparecer, clique **Terminar**.

- Clique em **Tenho um disco**, especifique o ficheiro "eppsnt.inf" que está no disco de software ou que transferiu do Website e clique em **OK**.
- Selecione a sua impressora e clique em **Seguinte**.
- Siga as instruções no ecrã para o resto da instalação.

Instalar um controlador de impressora PostScript - Mac OS X

Transfira o controlador da impressora do Website de suporte Epson e instale-o.

<http://www.epson.eu/Support> (Europa)

<http://support.epson.net/> (fora da Europa)

É necessário ter o endereço IP da impressora quando instalar o controlador da impressora. Confirme o endereço IP seleccionando **Conf > Estado da rede > Estado LAN Com Fios/Wi-Fi** no painel de controlo.

Adicionar o controlador da impressora (apenas para Mac OS X)

- Selecione **Preferências do Sistema** a partir do menu  > **Impressoras e Digitalizadores (ou Impressão e Digitalização, Impressão e Fax)**.
- Clique + e selecione **Adicionar outra impressora ou digitalizador**.
- Selecione a sua impressora e clique em **Adicionar**.

Nota:

- Se a sua impressora não estiver listada, verifique se está correctamente ligada ao computador e se a impressora está ligada.
- Para uma ligação USB, IP ou Bonjour, defina a unidade de alimentação de papel opcional manualmente após adicionar o controlador da impressora.

Informações relacionadas

➔ [“Configurar a unidade de alimentação de papel opcional no controlador da impressora – Mac OS X” na página 225](#)

Instalar o controlador da impressora Epson Universal (apenas em Windows)

O controlador de impressora Epson universal é o controlador de impressora universal PCL6 compatível. Depois de instalar este controlador da impressora*, pode imprimir a partir de qualquer impressora Epson compatível com este controlador da impressora.

* Uma vez que se trata de um controlador de impressora genérico, os recursos de impressão são limitados em comparação com o controlador da impressora, desenvolvido especificamente para esta impressora.

Ligue a impressora à mesma rede que o computador e siga o procedimento abaixo para instalar o controlador da impressora.

1. Transfira o arquivo executável do controlador do sítio Web de apoio da Epson.

<http://www.epson.eu/Support> (apenas na Europa)

<http://support.epson.net/>

2. Clicar duas vezes no arquivo.
3. Siga as instruções no ecrã para o resto da instalação.

Nota:

Se estiver a usar um computador com Windows e não conseguir transferir o controlador do sítio Web, instale-o a partir do disco de software fornecido com a impressora. Aceda a "Driver\Universal".

Actualizar aplicações e firmware

Pode conseguir resolver alguns problemas e melhorar ou adicionar funções actualizando as aplicações e o firmware. Certifique-se de que utiliza a versão mais recente das aplicações e do firmware.

1. Certifique-se de que a impressora e o computador estão ligados e que o computador está ligado à internet.
2. Inicie o EPSON Software Updater e actualize as aplicações ou o firmware.



Importante:

Não desligue o computador nem a impressora durante a actualização.

Nota:

Se não conseguir encontrar a aplicação que deseja actualizar na lista, não pode actualizar utilizando o EPSON Software Updater. Consulte o sítio web local Epson para as versões mais recentes das aplicações.

<http://www.epson.com>

Informações relacionadas

➔ [“EPSON Software Updater” na página 158](#)

Resolução de problemas

Verificar o estado da impressora

Pode verificar mensagens de erro e os níveis aproximados de tinta no ecrã LCD ou no computador.

Verificar mensagens no ecrã LCD

Se uma mensagem de erro for apresentada no ecrã LCD, siga as instruções no ecrã ou as soluções abaixo para resolver o problema.

Mensagens de erro	Soluções
Erro da impressora. Desligue a impressora e volte a ligá-la. Para mais detalhes, consulte a document.	Retire todo o papel ou material de protecção da impressora e do alimentador de papel. Se a mensagem de erro continuar a ser exibida depois de desligar a impressora, contacte o apoio técnico da Epson.
Erro da impressora. Para mais detalhes, consulte a documentação.	A impressora poderá estar danificada. Contacte a Epson ou um fornecedor de serviços autorizado pela Epson para solicitar reparações. No entanto, estão disponíveis funções não relacionadas com impressão, como a digitalização.
Existem demasiadas unidades de alimentador de papel instaladas. Desligue e desinstale as unidades extra. Consulte a documentação para obter mais detalhes.	Pode instalar até 2 unidades de alimentação de papel opcionais. Para outras unidades de alimentação de papel opcionais, desinstale-as seguindo os passos inversos para a instalação.
Não é possível imprimir porque o XX não está a funcionar correct. Pode imprimir a partir de outra origem do papel.	Desligue e ligue novamente a alimentação e reintroduza o alimentador de papel. Se a mensagem de erro continuar a ser apresentada, contacte a Epson ou um fornecedor de serviços autorizado pela Epson para solicitar reparações.
Os rolos de manutenção em XX estão a atingir o final da sua vida útil.	É necessário substituir o rolos de manutenção periodicamente. O papel não é correctamente alimentado do alimentador de papel quando for necessário substituir. Prepare novos rolos de manutenção.
Os rolos de manutenção em XX estão no final da sua vida útil.	Substitua o rolos de manutenção. Após substituir os rolos, seleccione Conf > Manutenção > Informações rolo de manutenção > Rein. contagem rolo manutenção e, em seguida, seleccione o alimentador de papel em que substituiu o rolos de manutenção.
É necessário substituir o(s) seguinte(s) tinteiro(s).	Para garantir qualidade de impressão de excelência e ajudar a proteger a cabeça de impressão, uma reserva variável de segurança permanece no tinteiro após a impressora assinalar a necessidade de substituição do tinteiro. Substitua o tinteiro quando surgir uma mensagem que o solicite.

Resolução de problemas

Mensagens de erro	Soluções
Nenhum tom de marcação detectado.	<p>Este problema pode ser resolvido seleccionando Conf > Administração do sistema > Definições de fax > Definições básicas > Tipo de linha e, em seguida, seleccionando PBX. Se o seu sistema telefónico necessitar de um código de acesso externo para obter uma linha externa, defina o código de acesso após seleccionar PBX. Quando introduzir um número de fax externo, introduza # (cardinal) em vez do código de acesso real. Isto torna a ligação mais segura.</p> <p>Se a mensagem de erro continuar a ser apresentada, configure as definições Detecção de tom de marc. para desativadas. No entanto, ao desactivar esta função poderá perder o primeiro número de um número de fax e enviar o fax para o número errado.</p>
Falha ao receber faxes porque a capacidade de dados de fax está cheia. Prima [i] para mais detalhes.	<p>Os faxes recebidos podem ser acumulados sem ser processados devido às razões seguintes.</p> <ul style="list-style-type: none"> <input type="checkbox"/> Não é possível imprimir porque ocorreu um erro da impressora. Limpe o erro da impressora. Para consultar os detalhes e soluções relativos ao erro, prima o botão i e depois seleccione Info da impressora. <input type="checkbox"/> Não é possível guardar no computador ou no dispositivo de memória. Para verificar se os faxes recebidos foram ou não guardados, prima o botão i e depois seleccione Monitor de tarefa > Tarefa comunic.. Para guardar os faxes recebidos, ligue o computador ou ligue um dispositivo de memória à impressora.
Combinação do endereço IP e máscara de sub-rede inválida. Consulte a sua documentação.	Consulte o <i>Guia de Rede</i> .
Recovery Mode	<p>A impressora iniciou em modo de recuperação porque a actualização do firmware falhou. Siga os passos abaixo para tentar novamente actualizar o firmware.</p> <ol style="list-style-type: none"> 1 Ligue o computador e a impressora com um cabo USB. (Durante o modo de recuperação, não pode actualizar o firmware através de uma ligação de rede.) 2 Visite o sítio web local Epson para instruções adicionais.

Informações relacionadas

- ➔ “Contactar a assistência Epson” na página 230
- ➔ “Instalar as unidades opcionais” na página 220
- ➔ “Substituir o Rolos de Manutenção no Alimentador de Papel 1” na página 132
- ➔ “Substituir o Rolos de Manutenção no Alimentador de Papel 2 a 3” na página 135
- ➔ “Instalar aplicações” na página 160
- ➔ “Actualizar aplicações e firmware” na página 164

Código de erro no menu de estado

Se um trabalho não terminar com êxito, verifique o código de erro apresentado no histórico de cada trabalho. Pode verificar o código de erro premindo o botão **i** e seleccionando **Histórico de tarefas**. Consulte a tabela seguinte para encontrar o problema e a solução.

Resolução de problemas

Código	Problema	Solução
001	O produto foi desligado por uma falha de energia.	-
101	A memória está cheia.	<p>Experimente os métodos abaixo para reduzir o tamanho do trabalho de impressão.</p> <ul style="list-style-type: none"> <input type="checkbox"/> Diminua a qualidade e a resolução da impressão. <input type="checkbox"/> Altere a definição de formato. <input type="checkbox"/> Reduz o número de imagens, letras ou tipos de letra utilizados no trabalho de impressão.
102	A impressão ordenada falhou devido a falta de memória disponível.	<ul style="list-style-type: none"> <input type="checkbox"/> Seleccione Conf > Administração do sistema > Limpar dados da memória interna > Limpar tipo de letra e macro e limpe os tipos de letra e as macros que transferiu. <input type="checkbox"/> Experimente os métodos abaixo para reduzir o tamanho do trabalho de impressão. Se não pretender utilizar nenhum destes métodos, experimente imprimir uma cópia de cada vez. <ul style="list-style-type: none"> <input type="checkbox"/> Diminua a qualidade e a resolução da impressão. <input type="checkbox"/> Altere a definição de formato. <input type="checkbox"/> Reduz o número de imagens, letras ou tipos de letra utilizados no trabalho de impressão.
103	A qualidade de impressão foi reduzida devido a falta de memória disponível	<p>Se não pretender diminuir a qualidade da impressão, experimente os seguintes métodos para reduzir o tamanho do trabalho de impressão.</p> <ul style="list-style-type: none"> <input type="checkbox"/> Altere a definição de formato. <input type="checkbox"/> Reduz o número de imagens, letras ou tipos de letra utilizados no trabalho de impressão.
104	A impressão inversa falhou devido a falta de memória disponível.	<ul style="list-style-type: none"> <input type="checkbox"/> Seleccione Conf > Administração do sistema > Limpar dados da memória interna > Limpar tipo de letra e macro e limpe os tipos de letra e as macros que transferiu. <input type="checkbox"/> Se pretender imprimir em sentido inverso, experimente os seguintes métodos para reduzir o tamanho do trabalho de impressão. <ul style="list-style-type: none"> <input type="checkbox"/> Diminua a qualidade e a resolução da impressão. <input type="checkbox"/> Altere a definição de formato. <input type="checkbox"/> Reduz o número de imagens, letras ou tipos de letra utilizados no trabalho de impressão.
106	Não é possível imprimir do computador devido a definições de controlo de acesso.	Contacte o administrador da impressora.

Resolução de problemas

Código	Problema	Solução
107	A autenticação do utilizador falhou. O trabalho foi cancelado.	<ul style="list-style-type: none"> <input type="checkbox"/> Assegure que o nome de utilizador e a palavra-passe estão correctos. <input type="checkbox"/> Seleccione Conf > Administração do sistema > Definições de segurança > Controlo de acesso. Active a função de restrição de utilizador e, de seguida, autorize o trabalho sem informações de autenticação.
108	Os dados do trabalho confidencial foram eliminados quando o produto foi desligado.	-
109	O fax recebido já foi eliminado.	-
110	O trabalho apenas foi impresso num dos lados porque o papel carregado não suporta impressão nos dois lados.	Se pretender imprimir nos 2 lados, carregue um papel que suporte a impressão de 2 lados.
111	A memória disponível é reduzida.	<p>Experimente os métodos abaixo para reduzir o tamanho do trabalho de impressão.</p> <ul style="list-style-type: none"> <input type="checkbox"/> Diminua a qualidade e a resolução da impressão. <input type="checkbox"/> Altere a definição de formato. <input type="checkbox"/> Reduz o número de imagens, letras ou tipos de letra utilizados no trabalho de impressão.
201	A memória está cheia.	<ul style="list-style-type: none"> <input type="checkbox"/> Imprimir faxes recebidos do Monitor de tarefa no Menu Estado. <input type="checkbox"/> Elimine faxes recebidos e guardados na caixa de entrada de Armazen. de tarefa em Menu Estado. <input type="checkbox"/> Se estiver a enviar um fax a preto e branco para um único destino, pode enviar utilizando Direct Send. <input type="checkbox"/> Divida os seus originais em dois ou mais para os enviar em vários lotes.
202	A linha foi desligada pela máquina do destinatário.	Aguarde um momento e tente novamente.
203	O produto não detecta o tom de marcação.	<ul style="list-style-type: none"> <input type="checkbox"/> Certifique-se de que o cabo telefónico está ligado correctamente e que a linha telefónica está a funcionar. <input type="checkbox"/> Quando a impressora está ligada ao PBX ou adaptador de terminal, altere a definição Tipo de linha para PBX. <input type="checkbox"/> Seleccione Conf > Administração do sistema > Definições de fax > Definições básicas > Detecção de tom de marc. e, de seguida, desactive a definição de tom de marcação.
204	A máquina do destinatário está ocupada.	Aguarde um momento e tente novamente.
205	A máquina do destinatário não responde.	Aguarde um momento e tente novamente.
206	O cabo telefónico está incorrectamente ligado ao LINE e à porta EXT. do produto.	Verifique a ligação da porta LINE e da porta EXT. na impressora.
207	O produto não está ligado a uma linha telefónica.	Ligue o cabo telefónico à linha telefónica.

Resolução de problemas

Código	Problema	Solução
208	Não foi possível enviar o fax para alguns dos destinatários especificados.	Imprima um Registo de Fax ou um relatório de Última transmissão de faxes anteriores em Relatório de fax no modo Fax para confirmar o destino que falhou. Quando a definição Guardar dados de falha está activada, pode reenviar um fax do Monitor de tarefa no Menu Estado .
301	Não existe espaço de armazenamento disponível para guardar os dados no dispositivo de memória.	<ul style="list-style-type: none"> <input type="checkbox"/> Aumente o espaço de armazenamento no dispositivo de memória. <input type="checkbox"/> Reduz o número de documentos. <input type="checkbox"/> Diminua a resolução de digitalização ou aumente a taxa de compressão para reduzir o tamanho da imagem digitalizada.
302	O dispositivo de memória está protegido contra escrita.	Desactive a protecção contra escrita no dispositivo de memória.
303	A pasta para guardar a imagem digitalizada não foi criada.	Introduza outro dispositivo de memória.
304	O dispositivo de memória foi removido.	Introduza novamente o dispositivo de memória.
305	Ocorreu um erro ao guardar os dados no dispositivo de memória.	Se aceder ao dispositivo externo a partir de um computador, aguarde alguns momentos e tente novamente.
306	A memória está cheia.	Aguarde até que os trabalhos em curso terminem.
311	Ocorreu um erro de DNS.	<ul style="list-style-type: none"> <input type="checkbox"/> Seleccione Conf > Administração do sistema > Definições de rede > Configuração avançada > Servidor DNS e verifique as definições de DNS. <input type="checkbox"/> Verifique as definições de DNS para o servidor, o computador ou o ponto de acesso.
312	Ocorreu um erro de autenticação.	Seleccione Conf > Administração do sistema > Definições de rede > Configuração avançada > Servidor de e-mail > Definições de servidor e verifique as definições do servidor.
313	Ocorreu um erro de comunicação.	<ul style="list-style-type: none"> <input type="checkbox"/> Seleccione Conf > Administração do sistema > Definições de rede > Configuração avançada > Servidor de e-mail > Definições de servidor para verificar as definições do servidor de correio electrónico. Pode verificar a causa do erro executando uma verificação da ligação. <input type="checkbox"/> O método de autenticação das definições e do servidor de e-mail podem não coincidir. Se seleccionar Desactivado como método de autenticação, certifique-se de que o método de autenticação do servidor de e-mail está definido como Nenhum. <input type="checkbox"/> Verifique a ligação de rede. Consulte <i>Guia de Rede</i> para obter mais informações.

Resolução de problemas

Código	Problema	Solução
314	O tamanho dos dados excede o tamanho máximo dos ficheiros anexados.	<ul style="list-style-type: none"> <input type="checkbox"/> Aumente a definição Tam. máx.anexo nas definições de digitalização. <input type="checkbox"/> Diminua a resolução de digitalização ou aumente a taxa de compressão para reduzir o tamanho da imagem digitalizada.
315	A memória está cheia.	Tente novamente após terminar outros trabalhos em curso.
321	Ocorreu um erro de DNS.	<ul style="list-style-type: none"> <input type="checkbox"/> Seleccione Conf > Administração do sistema > Definições de rede > Configuração avançada > Servidor DNS e verifique as definições de DNS. <input type="checkbox"/> Verifique as definições de DNS para o servidor, o computador ou o ponto de acesso.
322	Ocorreu um erro de autenticação.	Verifique as definições do Localização .
323	Ocorreu um erro de comunicação.	<ul style="list-style-type: none"> <input type="checkbox"/> Verifique as definições do Localização. <input type="checkbox"/> Verifique a ligação de rede. Consulte <i>Guia de Rede</i> para obter mais informações.
324	Já existe um ficheiro com o mesmo nome na pasta especificada.	<ul style="list-style-type: none"> <input type="checkbox"/> Elimine o ficheiro com o mesmo nome. <input type="checkbox"/> Altere o prefixo do nome do ficheiro em Definições de ficheiro.
325	Não existe espaço de armazenamento disponível na pasta especificada.	<ul style="list-style-type: none"> <input type="checkbox"/> Aumente o espaço de armazenamento na pasta especificada. <input type="checkbox"/> Reduz o número de documentos. <input type="checkbox"/> Diminua a resolução de digitalização ou aumente a taxa de compressão para reduzir o tamanho da imagem digitalizada.
327	A memória está cheia.	Aguarde até que os trabalhos em curso terminem.
328	O destino está incorrecto ou o destino não existe.	Verifique as definições do Localização .
331	Ocorreu um erro de comunicação ao obter a lista de destinos.	Verifique a ligação de rede. Consulte <i>Guia de Rede</i> para obter mais informações.
332	Não existe espaço de armazenamento disponível para guardar a imagem digitalizada no armazenamento de destino.	Reduz o número de documentos.
333	Não foi possível encontrar o destino porque a informação do destino foi carregada para o servidor antes de enviar a imagem digitalizada.	Seleccione novamente o destino.
334	Ocorreu um erro ao enviar a imagem digitalizada.	-
341	Ocorreu um erro de comunicação.	<ul style="list-style-type: none"> <input type="checkbox"/> Verifique as ligações da impressora e do computador. Se estiver a ligar numa rede, consulte <i>Guia de Rede</i>. <input type="checkbox"/> Certifique-se de que o Document Capture Pro está instalado no computador.
401	Não existe espaço de armazenamento disponível para guardar os dados no dispositivo de memória.	Aumente o espaço de armazenamento no dispositivo de memória.

Resolução de problemas

Código	Problema	Solução
402	O dispositivo de memória está protegido contra escrita.	Desactive a protecção contra escrita no dispositivo de memória.
404	O dispositivo de memória foi removido.	Introduza novamente o dispositivo de memória.
405	Ocorreu um erro ao guardar os dados no dispositivo de memória.	<ul style="list-style-type: none"> <input type="checkbox"/> Introduza novamente o dispositivo de memória. <input type="checkbox"/> Utilize um dispositivo de memória diferente no qual tenha sido criada uma pasta utilizando a funcionalidade Criar pasta para guardar.
411	Ocorreu um erro de DNS.	<ul style="list-style-type: none"> <input type="checkbox"/> Seleccione Conf > Administração do sistema > Definições de rede > Configuração avançada > Servidor DNS e verifique as definições de DNS. <input type="checkbox"/> Verifique as definições de DNS para o servidor, o computador ou o ponto de acesso.
412	Ocorreu um erro de autenticação.	Seleccione Conf > Administração do sistema > Definições de rede > Configuração avançada > Servidor de e-mail > Definições de servidor e verifique as definições do servidor.
413	Ocorreu um erro de comunicação.	<ul style="list-style-type: none"> <input type="checkbox"/> Seleccione Conf > Administração do sistema > Definições de rede > Configuração avançada > Servidor de e-mail > Definições de servidor para verificar as definições do servidor de correio electrónico. Pode verificar a causa do erro executando uma verificação da ligação. <input type="checkbox"/> O método de autenticação das definições e do servidor de e-mail podem não coincidir. Se seleccionar Desactivado como método de autenticação, certifique-se de que o método de autenticação do servidor de e-mail está definido como Nenhum. <input type="checkbox"/> Verifique a ligação de rede. Consulte <i>Guia de Rede</i> para obter mais informações.
421	Ocorreu um erro de DNS.	<ul style="list-style-type: none"> <input type="checkbox"/> Seleccione Conf > Administração do sistema > Definições de rede > Configuração avançada > Servidor DNS e verifique as definições de DNS. <input type="checkbox"/> Verifique as definições de DNS para o servidor, o computador ou o ponto de acesso.
422	Ocorreu um erro de autenticação.	Seleccione Conf > Administração do sistema > Definições de fax > Definições de saída > Saída de fax > Outras Definições e verifique as definições da pasta seleccionada em Para onde reencaminhar .
423	Ocorreu um erro de comunicação. Também é possível que um ficheiro com o mesmo nome esteja aberto ou o ficheiro é um ficheiro só de leitura.	<ul style="list-style-type: none"> <input type="checkbox"/> Verifique a ligação de rede. Consulte <i>Guia de Rede</i> para obter mais informações. <input type="checkbox"/> Seleccione Conf > Administração do sistema > Definições de fax > Definições de saída > Saída de fax > Outras Definições e verifique as definições da pasta seleccionada em Para onde reencaminhar. <input type="checkbox"/> Feche o ficheiro com o mesmo nome ou desactive a protecção contra escrita.

Resolução de problemas

Código	Problema	Solução
425	Não existe espaço de armazenamento disponível na pasta de destino do reencaminhamento.	Aumente o espaço de armazenamento na pasta de destino de reencaminhamento.
428	O destino está incorrecto ou o destino não existe.	Selecione Conf > Administração do sistema > Definições de fax > Definições de saída > Saída de fax > Outras Definições e verifique as definições da pasta seleccionada em Para onde reencaminhar .

Informações relacionadas

- ➔ [“Ligar a uma linha telefónica” na página 101](#)
- ➔ [“Modo Digit.” na página 25](#)
- ➔ [“Definições de fax” na página 36](#)
- ➔ [“Papel disponível e capacidades” na página 43](#)
- ➔ [“Utilizar um servidor de e-mail” na página 227](#)

Verificar o estado da impressora — Windows

1. Aceda à janela do controlador da impressora.
2. Clique **EPSON Status Monitor 3** no separador **Manutenção** e clique em **Detalhe**.

Nota:

*Se o **EPSON Status Monitor 3** estiver desactivado, clique em **Definições Aumentadas** no separador **Manutenção** e depois seleccione **Activar EPSON Status Monitor 3**.*

Informações relacionadas

- ➔ [“Controlador da impressora Windows” na página 153](#)

Verificar o estado da impressora — Mac OS X

1. Selecione **Preferências do Sistema** a partir do  menu > **Impressoras e Digitalizadores** (ou **Impressão e digitalização, Impressão e Fax**) e seleccione a impressora.
2. Clique em **Opções e acessórios > Utilitário > Abrir utilitário de impressora**.
3. Clique em **EPSON Status Monitor**.

Remover papel encravado

Siga as instruções no ecrã no painel de controlo da impressora para localizar e remover o papel encravado, incluindo pedaços rasgados.

Resolução de problemas



Aviso:

Nunca toque nos botões no painel de controlo enquanto tiver a mão no interior da impressora. Se a impressora começasse a funcionar, poderia provocar ferimentos. Tenha cuidado para não tocar nas peças salientes para evitar ferimentos.



Importante:

Retire o papel encravado com cuidado. Remover o papel bruscamente pode causar danos na impressora.

Remover papel encravado da tampa frontal (A)

1. Abra a tampa frontal.

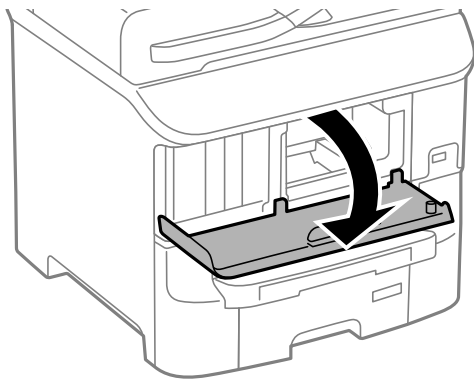

2. Retire o papel encravado.

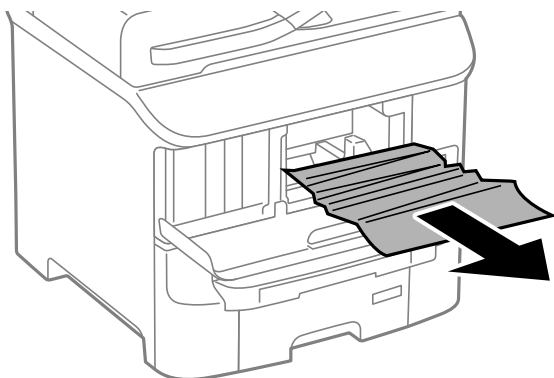

Importante:

Não toque nas peças no interior da impressora. Fazê-lo pode provocar um funcionamento defeituoso.

3. Feche a tampa frontal.

Remover papel encravado da Alimentação Posterior (B1)

Retire o papel encravado.

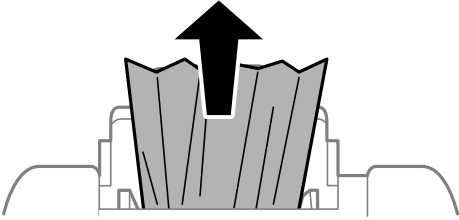

Remover papel encravado da Entrada Alim. Frontal (B2)

1. Retire o tabuleiro de saída e puxe para fora o alimentador de papel.

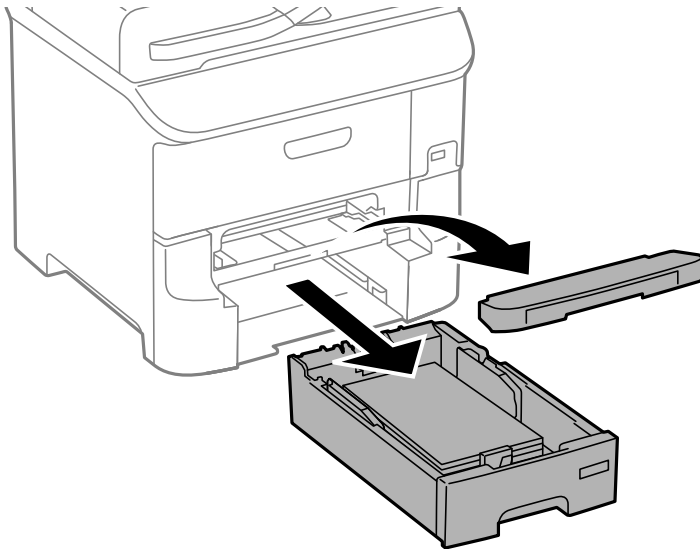

2. Puxe a alavanca.
A tampa é retirada.

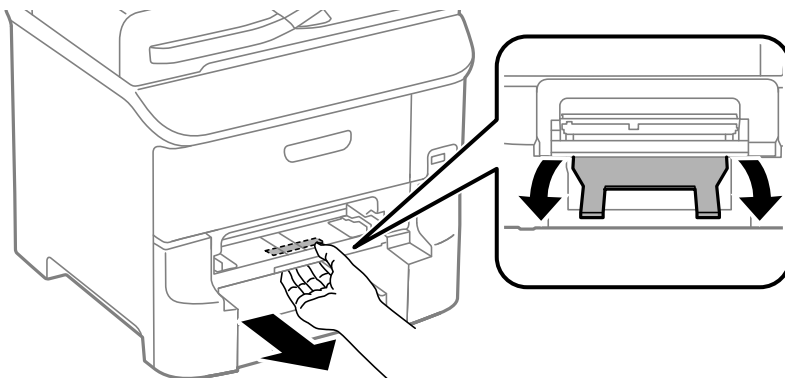

Resolução de problemas

3. Retire o papel encravado.

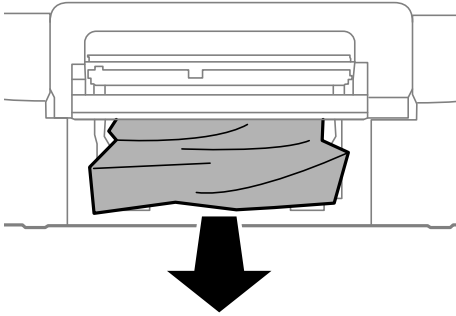

4. Reinstale a tampa.

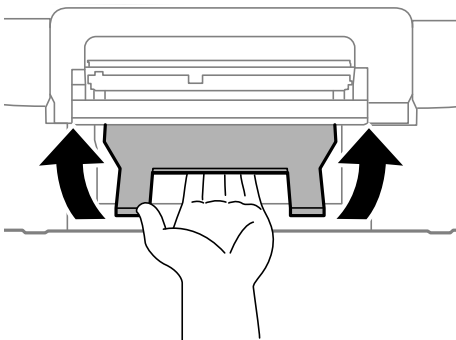

5. Insira o alimentador de papel e instale o tabuleiro de saída.

Remover papel encravado do Alimentador de Papel (C1/C2/C3)

1. Puxe para fora o alimentador de papel.

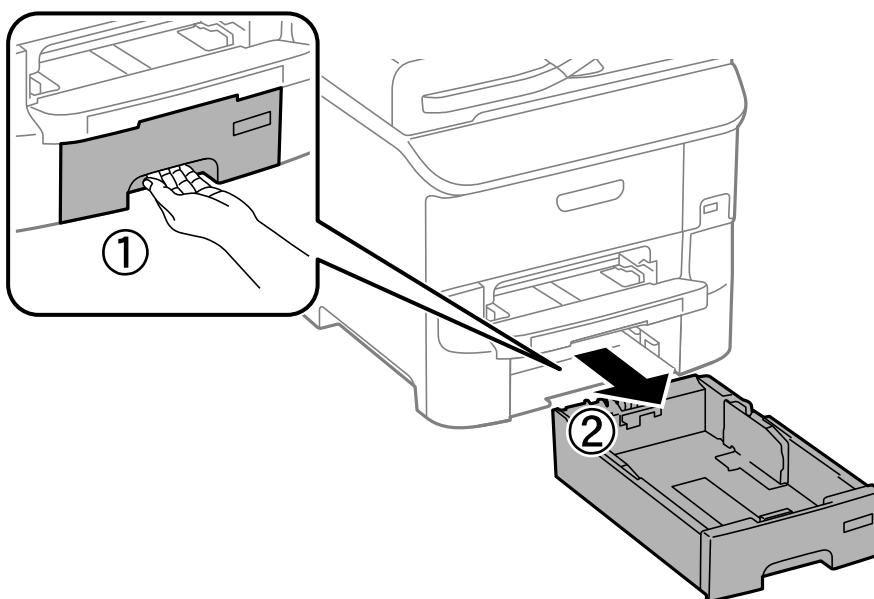

2. Remova o papel encravado.

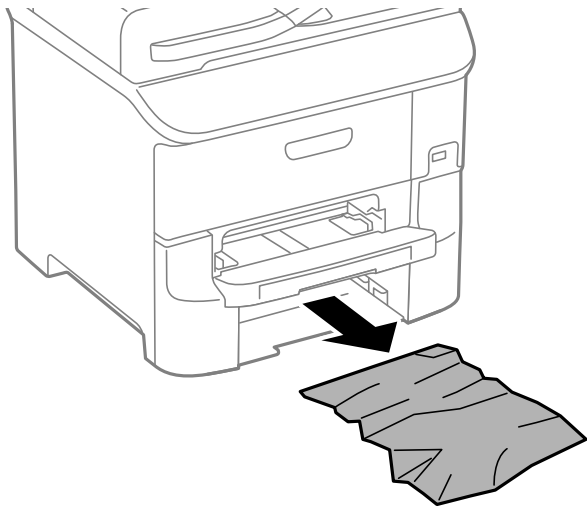

3. Insira o alimentador de papel.

Remover papel do Tampa Posterior 1 (D1) e Tampa Posterior 2 (D2)

1. Abra a tampa posterior 1.

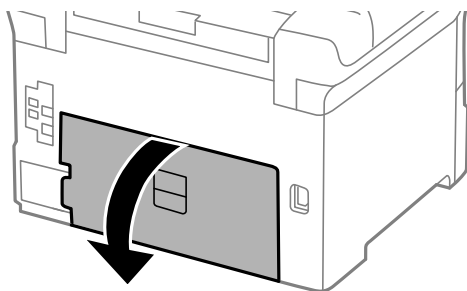

2. Retire o papel encravado.

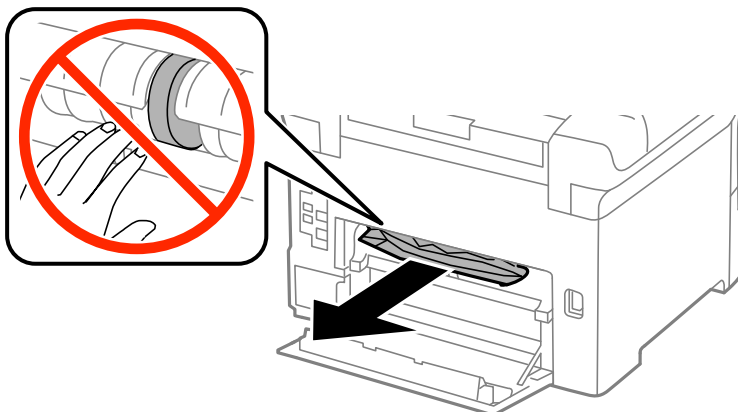

Nota:

Se não conseguir retirar o papel, puxe ligeiramente a tampa posterior 2.

Resolução de problemas

3. Puxe para fora a tampa posterior 2.

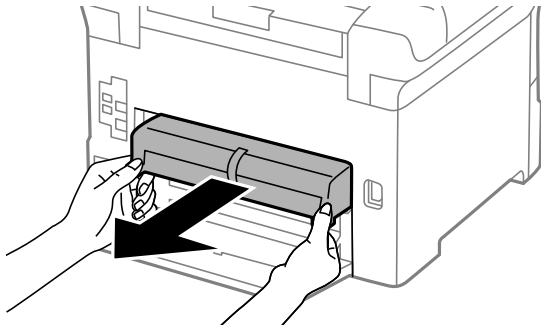

4. Retire o papel encravado.

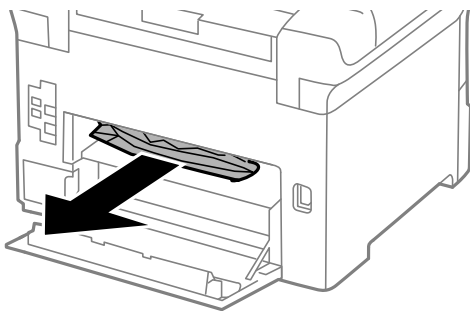

5. Insira a tampa posterior 2.

6. Feche a tampa posterior 1.

Remover papel encravado da Tampa posterior (E)

1. Abra o tampa posterior.

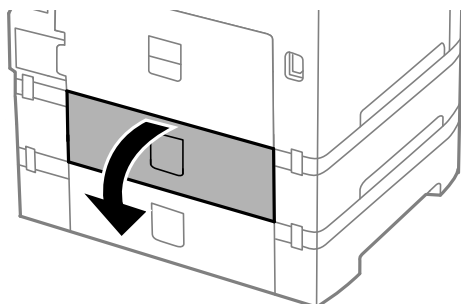

Resolução de problemas

2. Retire o papel encravado.

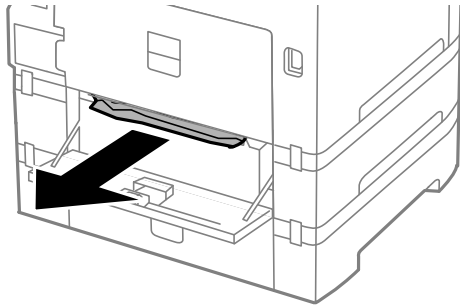

3. Feche a tampa posterior.

Remover papel encravado do AAD (F)



Aviso:

Tenha cuidado para não entalar a mão ou os dedos ao abrir ou fechar a tampa do digitalizador. Caso contrário, poderá sofrer ferimentos.

1. Levante a alavanca e abra a tampa do AAD.

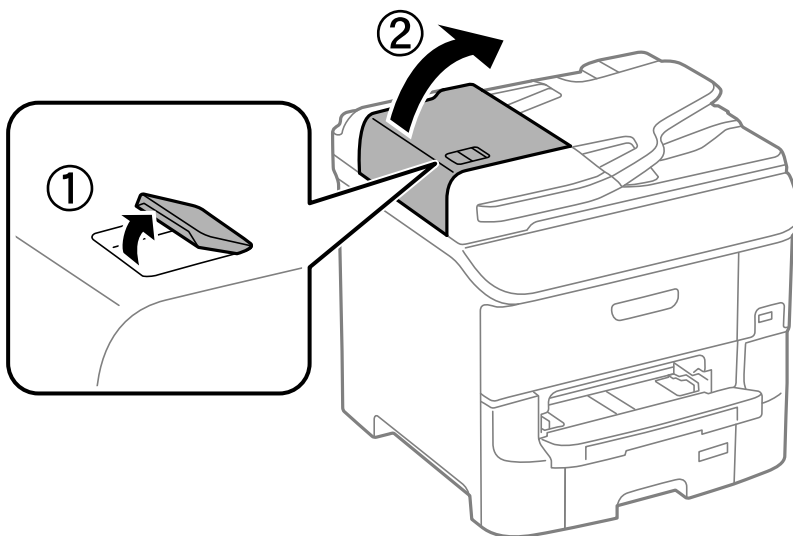

Resolução de problemas

2. Retire o papel encravado.

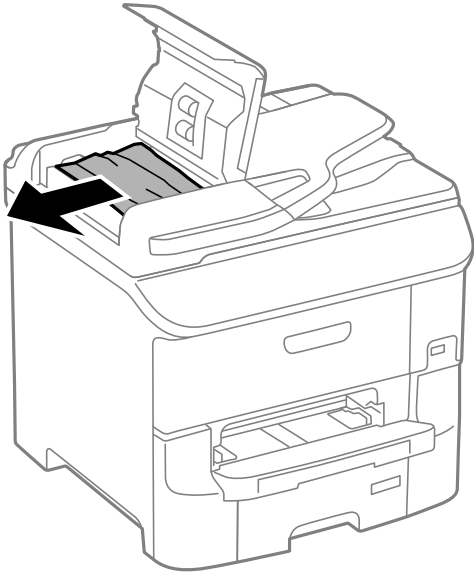

3. Feche a tampa do AAD.
4. Abra a tampa do digitalizador.

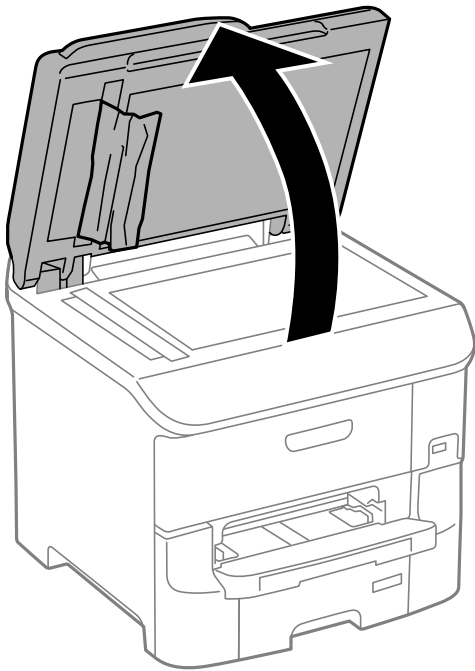

Resolução de problemas

5. Retire o papel encravado.

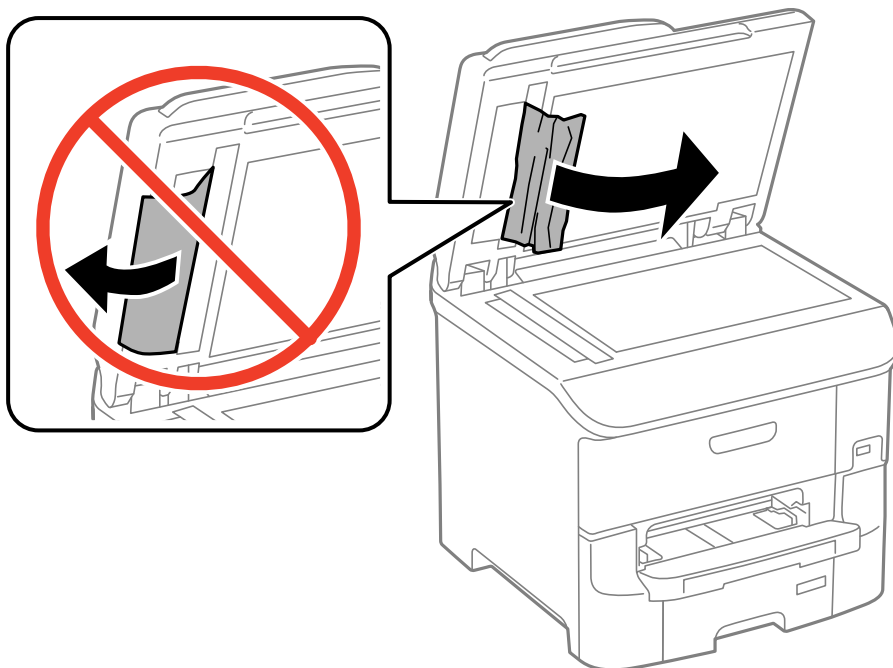

6. Feche a tampa do digitalizador.
7. Levante o tabuleiro de entrada do AAD e retire o papel encravado.

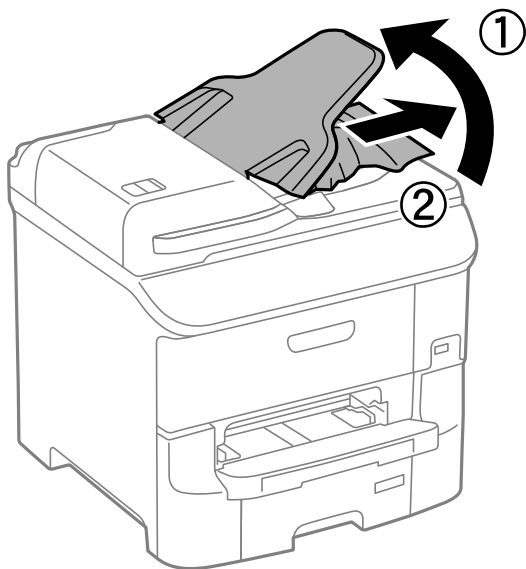

O papel não é alimentado correctamente

Verifique o seguinte, se o papel encrava, é alimentado com inclinação, se várias folhas de papel são alimentadas de uma só vez, se a alimentação de papel não ocorre ou se o papel é ejetado.

- Coloque a impressora numa superfície plana e a funcionar nas condições ambientais recomendadas.
- Utilize papel suportado por esta impressora.

Resolução de problemas

- Siga as precauções de manuseamento de papel.
- Carregue o papel na direcção correcta e deslize os guias de margem encostados às extremidades do papel.
- Não carregue mais folhas do que o número máximo de folhas especificado para o papel. Para papel normal, não carregue acima da linha situada por baixo do símbolo ▼ no interior do guia de margem.
- Insira o alimentador de papel na totalidade.
- Quando o papel não carregar após substituir o rolos de manutenção, os rolos podem não ter sido correctamente substituídos. Verifique se foram substituídos correctamente.
- Se não tiver unidades de alimentação de papel opcionais, é necessário efectuar definições no controlador da impressora.
- Quando ocorrer um erro de falta de papel, apesar de existir papel carregado no alimentação posterior, carregue novamente o papel no centro do alimentação posterior.
- Quando várias folhas de papel forem alimentadas de uma só vez durante a impressão de 2 faces manual, remova qualquer papel carregado da origem antes de o recarregar.
- Carregue e ejecte papel sem imprimir para limpar a trajectória do papel.
- Feche a tampa frontal caso a tenha aberto durante a impressão. Manter a tampa frontal aberta durante a impressão coloca o trabalho de impressão em pausa.
- Não abra a tampa posterior enquanto estiver a imprimir. Isto provoca um encravamento de papel.
- O rolos de manutenção pode ter atingido o fim da sua vida útil. Selecione **Conf > Manutenção > Informações rolo de manutenção > Estado do rolo de manutenção** e substitua os rolos de manutenção como necessário.
- Certifique-se de que as definições do tamanho e tipo de papel da origem do papel são correctas.
- Active **Modo de assist. alim. de papel** no menu **Administração do sistema > Definições da impressora** quando forem alimentadas várias folhas de papel em simultâneo a partir do alimentador de papel 1.

Informações relacionadas

- ➔ [“Especificações ambientais” na página 208](#)
- ➔ [“Papel disponível e capacidades” na página 43](#)
- ➔ [“Precauções no manuseamento de papel” na página 42](#)
- ➔ [“Carregar papel na Alimentador de Papel” na página 46](#)
- ➔ [“Carregar papel no Alimentação Posterior” na página 48](#)
- ➔ [“Carregar papel no Entrada Alim. Frontal” na página 51](#)
- ➔ [“Substituir o Rolos de Manutenção no Alimentador de Papel 1” na página 132](#)
- ➔ [“Substituir o Rolos de Manutenção no Alimentador de Papel 2 a 3” na página 135](#)
- ➔ [“Configurar a unidade de alimentação de papel opcional no controlador da impressora” na página 225](#)
- ➔ [“Limpeza do caminho do papel” na página 146](#)
- ➔ [“Carregar papel na Alimentador de Papel” na página 46](#)
- ➔ [“Carregar papel no Alimentação Posterior” na página 48](#)
- ➔ [“Definições da impressora” na página 35](#)

O original não é alimentado no AAD

- Utilize originais suportados pelo AAD.

Resolução de problemas

- Carregue os originais na direcção correcta e deslize as guias de margem do AAD até às extremidades dos originais.
- Limpe o interior do AAD.
- Não carregue acima da linha situada por baixo do símbolo ▼ no interior do guia de margem do AAD.
- Verifique se o ícone do AAD é apresentado no painel de controlo. Caso não seja apresentado, coloque novamente os originais.

Informações relacionadas



- ➔ [“Originais disponíveis para o AAD” na página 53](#)
- ➔ [“Colocação de originais no AAD” na página 53](#)
- ➔ [“Limpar o AAD” na página 147](#)

Problemas de alimentação e do painel de controlo

A alimentação não liga

- Mantenha premido o botão  por mais algum tempo.
- Certifique-se de que o cabo de alimentação está devidamente ligado.

A alimentação não desliga

Mantenha premido o botão  por mais algum tempo. Se mesmo assim não conseguir desligar a impressora, retire o cabo de alimentação da tomada. Para impedir que as cabeças de impressão sequem, ligue novamente a impressora e desligue-a premindo o botão .

A impressora desliga-se durante a utilização

Desligue e ligue o cabo de alimentação e a seguir volte a ligar a impressora. Se não conseguir resolver o problema, contacte o serviço de assistência técnica Epson.

O produto desliga-se automaticamente

- Seleccione **Definições encerramento automático** em **Administração do sistema**; em seguida, desactive as definições **Encerrar se inactivo** e **Encerrar se desligado**.
- Desactive a definição **Tempor p deslig** em **Administração do sistema**.

Nota:

O produto poderá ter a função **Definições encerramento automático** ou **Tempor p deslig** consoante a data de produção e o local de compra.

Informações relacionadas

➔ [“Administração do sistema” na página 31](#)

O ecrã LCD fica escuro

A impressora está em modo de repouso. Prima qualquer botão no painel de controlo para remeter o ecrã LCD ao seu estado anterior.

A impressora não imprime

Verifique o seguinte se a impressora não funcionar ou não realizar qualquer impressão.

- Quando as restrições de funções do utilizador estão activadas, é necessário introduzir uma ID e palavra-passe para imprimir. Se não sabe a palavra-passe, contacte o administrador da impressora.
- Para Mac OS X, a impressora poderá não imprimir quando a restrição da função de utilizador está activada. Contacte o administrador da impressora.
- Ligue bem o cabo USB à impressora e ao computador.
- Se estiver a utilizar um concentrador (hub) USB, experimente ligar a impressora directamente ao computador.
- Se estiver a utilizar a impressora numa rede, certifique-se de que a impressora está correctamente ligada à rede. É possível verificar o estado pelos indicadores do painel de controlo ou imprimindo a folha de estado da rede. Se a impressora não estiver ligada à rede, consulte o *Guia de Rede*.
- Se precisar de imprimir uma imagem com muitos dados, é possível que o computador fique sem memória. Imprima a imagem numa resolução mais baixa ou num tamanho mais pequeno.
- Em Windows, clique em **Fila de impressão** no separador do controlador da impressora **Manutenção** e, de seguida, verifique o seguinte.
 - Verifique se existem trabalhos de impressão em pausa.
Se necessário, cancele a impressão.
 - Certifique-se de que a impressora não está offline ou pendente.
Se a impressora estiver offline ou pendente, remova a selecção da definição de offline ou pendente no menu **Impressora**.
 - Certifique-se de que a impressora está seleccionada como predefinida no menu **Impressora** (deve existir uma marca de verificação no item do menu).
Se a impressora não estiver seleccionada como a impressora predefinida, efectue essa definição.
- Em Mac OS X, certifique-se de que o estado da impressora não é **Pausa**.
Selecione **Preferências do sistema** no  menu > **Impressoras e Digitalizadores (ou Impressão e Fax, Impressão e Fax)** e, de seguida, faça duplo clique na impressora. Se a impressora estiver em pausa, clique **Retomar** (ou **Retomar impressora**).
- Efectue uma verificação dos jactos e, de seguida, limpe as cabeças de impressão se algum dos jactos estiver obstruído.
- Se estiver a utilizar a impressora através de AirPrint, active a definição AirPrint no Web Config. Se esta definição estiver desactivada, não poderá utilizar o AirPrint.

Informações relacionadas

- ➔ “Cancelar a impressão” na página 86
- ➔ “Verificar e limpar as cabeças de impressão” na página 143

Problemas de impressão

A qualidade de impressão é fraca

Verifique o seguinte se a qualidade de impressão for fraca devido a impressões desfocadas, linhas, cores em falta, cores esbatidas, desalinhamento e padrões em forma de mosaicos nas impressões.

- Utilize papel suportado por esta impressora.
- Não imprima em papel húmido, danificado ou demasiado antigo.
- Se o papel estiver enrolado ou se o envelope estiver insuflado, alise-o.
- Ao imprimir imagens ou fotografias, utilize dados de alta resolução. As imagens dos sítios Web são frequentemente de baixa resolução, apesar de terem bom aspecto ao serem apresentadas, pelo que a qualidade de impressão pode diminuir.
- No painel de controlo ou no controlador da impressora, seleccione a definição de tipo de papel adequada ao papel carregado na impressora.
- Imprima com uma definição de alta qualidade no painel de controlo ou no controlador da impressora.
- Se seleccionou **Padrão Vivo** como definição de qualidade no controlador da impressora Windows, altere para **Normal**. Se seleccionou **Normal Vivo** como definição de qualidade no controlador da impressora Mac OS X, altere para **Normal**.
- Quando forem impressas imagens ou fotografias em cores inesperadas, ajuste a cor e imprima novamente. A função de correcção de cor automática utiliza o modo de correcção padrão do **PhotoEnhance**. Experimente outro modo de correcção do **PhotoEnhance** seleccionando uma opção diferente de **Correcção Auto** (ou **Automático**) como definição de **Correcção de Cena** (ou **Detecção cena**). Caso o problema persista, utilize outra funcionalidade de correcção de cor que não o **PhotoEnhance**.
- Desactive a definição bidireccional (ou alta velocidade). Quando esta definição estiver activada, as cabeças de impressão imprimem deslocando-se em ambas as direcções, e as linhas verticais podem ficar desalinhadas. Se desactivar esta função, a impressão poderá ser lenta.
 - Painel de controlo
Quando imprimir JPEGs ou TIFFs, prima **Definições** e, em seguida, desactive o **Bidireccional**.
 - Windows
Remova a selecção de **Velocidade** no separador **Mais Opções** do controlador da impressora.
 - Mac OS X
Selecione **Preferências do sistema** no menu  > **Impressoras e digitalizadores** (ou **Impressão e digitalização, Impressão e Fax**) e selecione a impressora. Clique em **Opções e acessórios** > **Opções** (ou **Controlador**). Selecione **Não** como a definição de **Impressão de Alta Velocidade**.
- Execute uma verificação dos jactos e, de seguida, limpe a cabeça de impressão caso algum dos jactos da cabeça esteja obstruído.
- Alinhe a cabeça de impressão. Se as suas impressões apresentarem linhas ou riscos horizontais depois de tentar a **Limpeza cab. impressão** e o **Alinhamento horizontal**, seleccione **Conf** > **Manutenção** > **Melhorar linhas horizontais** para ajustar o alinhamento horizontal.

Resolução de problemas

- Não empilhe o papel imediatamente após a impressão.
- Deixe secar completamente as impressões antes de as arquivar ou exibir. Durante a secagem das impressões, evite a luz solar directa, não utilize um secador e não toque na face impressa do papel.
- Tente utilizar tinteiros Epson genuínos. Este produto foi concebido para ajustar cores com base na utilização de tinteiros Epson genuínos. A utilização de tinteiros não genuínos pode provocar a diminuição da qualidade de impressão.
- A Epson recomenda a utilização do tinteiro antes da data indicada na embalagem.
- Para obter melhores resultados, gaste o tinteiro nos primeiros seis meses após a instalação.
- Ao imprimir imagens ou fotografias, a Epson recomenda a utilização de papel genuíno Epson em detrimento de papel normal. Imprima na face imprimível do papel genuíno Epson.

Informações relacionadas

- ➔ [“Precauções no manuseamento de papel” na página 42](#)
- ➔ [“Lista de tipos de papel” na página 45](#)
- ➔ [“Ajustar a cor da impressão” na página 77](#)
- ➔ [“Verificar e limpar as cabeças de impressão” na página 143](#)
- ➔ [“Alinhar as cabeças de impressão” na página 145](#)
- ➔ [“Melhorar riscos horizontais” na página 146](#)
- ➔ [“Papel disponível e capacidades” na página 43](#)

A qualidade de cópia é fraca

Se surgirem cores irregulares, manchas, pontos ou linhas rectas na imagem copiada, verifique o seguinte.

- Carregue e ejecte papel sem imprimir para limpar a trajectória do papel.
- Limpe o vidro do scanner.
- Limpe o AAD.
- Não pressione demasiado o original ou a tampa do digitalizador quando estiver a colocar os originais no vidro do scanner. Se o original ou a tampa do digitalizador forem pressionados com demasiada força, podem surgir cores irregulares, manchas ou pontos.
- Se surgir um padrão ondulado (tracejado), altere a definição de reduzir e aumentar ou coloque o original num ângulo ligeiramente diferente.

Informações relacionadas

- ➔ [“Limpeza do caminho do papel” na página 146](#)
- ➔ [“Limpar o Vidro do scanner” na página 150](#)
- ➔ [“Limpar o AAD” na página 147](#)
- ➔ [“A qualidade de impressão é fraca” na página 184](#)

Surge uma imagem do verso do original na imagem copiada

- Para um original fino, coloque-o no vidro do scanner e, de seguida, coloque-lhe por cima um papel preto.
- Diminua a definição da densidade de cópia no painel de controlo.

A posição, o tamanho ou as margens da impressão estão incorrectas

- Carregue o papel na direcção correcta e deslize os guias de margem encostados às extremidades do papel.
- Ao colocar os originais no vidro do scanner, alinhe o canto do original com o canto indicado pelo símbolo na moldura do vidro de digitalização. Se as margens da cópia ficarem cortadas, afaste ligeiramente o original do canto.
- Limpe o vidro do scanner e a tampa do digitalizador. Se existir poeira ou manchas no vidro, a área de cópia pode incluir a poeira ou manchas, resultando numa posição de impressão incorrecta ou em imagens pequenas.
- Seleccione a definição de tamanho adequada para o original no painel de controlo.
- Seleccione a definição de tamanho de papel adequada para o original no painel de controlo ou no controlador da impressora.
- Ajuste a definição das margens na aplicação de modo a que caibam na área imprimível.

Informações relacionadas

- ➔ [“Carregar papel na Alimentador de Papel” na página 46](#)
- ➔ [“Carregar papel no Alimentação Posterior” na página 48](#)
- ➔ [“Carregar papel no Entrada Alim. Frontal” na página 51](#)
- ➔ [“Colocar originais” na página 53](#)
- ➔ [“Limpar o Vidro do scanner” na página 150](#)
- ➔ [“Área imprimível” na página 202](#)

O papel está manchado ou amarrotado

Verifique o seguinte caso o papel seja manchado ou amarrotado durante a impressão.

- Limpe o caminho do papel.
- Limpe o vidro do scanner e a tampa do digitalizador.
- Carregue o papel na direcção correcta.
- Ao executar impressão manual de 2 faces, certifique-se de que a tinta está completamente seca antes de carregar novamente o papel.
- Active a definição de redução de manchas para papel espesso. Se activar esta função, a qualidade de impressão poderá diminuir ou a impressão poderá ser mais lenta. Deste modo, esta função deverá estar geralmente desactivada.
 - Painel de controlo
Selecione **Conf** > **Manutenção** a partir do ecrã inicial e active **Papel espesso**.
 - Windows
Clique em **Definições Aumentadas** no separador **Manutenção** do controlador da impressora e, de seguida, seleccione **Papel grosso e envelopes**.
 - Mac OS X
Selecione **Preferências do sistema** no menu  > **Impressoras e digitalizadores** (ou **Impressão e digitalização, Impressão e Fax**) e seleccione a impressora. Clique em **Opções e acessórios** > **Opções** (ou **Controlador**). Selecione **Sim** como a definição de **Papel grosso e envelopes**.
- Para Windows, se o papel continuar manchado após seleccionar a definição **Papel grosso e envelopes**, seleccione **Papel Grão Curto** na janela do controlador de impressão **Definições Aumentadas**.

Resolução de problemas

- Ao imprimir dados de alta densidade, como imagens ou gráficos, utilizando impressão automática de 2 faces, reduza a definição de densidade de impressão e seleccione um tempo de secagem mais longo.
- Se o papel ficar manchado durante a cópia, diminua a definição de densidade da cópia no painel de controlo.

Informações relacionadas

- ➔ [“Limpeza do caminho do papel” na página 146](#)
- ➔ [“Limpar o Vidro do scanner” na página 150](#)
- ➔ [“Carregar papel na Alimentador de Papel” na página 46](#)
- ➔ [“Carregar papel no Alimentação Posterior” na página 48](#)
- ➔ [“Carregar papel no Entrada Alim. Frontal” na página 51](#)
- ➔ [“A qualidade de impressão é fraca” na página 184](#)

Os caracteres impressos estão incorrectos ou distorcidos

- Ligue bem o cabo USB à impressora e ao computador.
- Cancele todos os trabalhos de impressão em pausa.
- Não coloque o computador no modo de **Hibernação** ou **Suspensão** manualmente durante a impressão. Podem ser impressas partes de texto ininteligível na próxima vez que iniciar o computador.

Informações relacionadas

- ➔ [“Cancelar a impressão” na página 86](#)

A imagem impressa está invertida

Remova a selecção de quaisquer definições de espelho no controlador da impressora ou na aplicação.

- Windows
Remova a selecção de **Espelho** no separador **Mais Opções** do controlador da impressora.
- Mac OS X
Remova a selecção de **Espelho** no menu **Definições de Impressão** da caixa de diálogo de impressão.

Impressão não intencional de 2 lados

Active a definição de impressão de 2 lados no controlador da impressora.

- Windows
Selecione **Não** em **Impressão dos 2 lados** so separador **Principal** do controlador da impressora.
- Mac OS X
Selecione **Não** em **Impressão dois lados** no menu **Definições de Impressão Dúplex** de impressão.

Não foi possível eliminar o problema da impressão



Se experimentou todas as soluções e não conseguiu resolver o problema, tente desinstalar e instalar novamente o controlador da impressora.

Informações relacionadas

- ➔ “Desinstalar aplicações” na página 158
- ➔ “Instalar aplicações” na página 160

Outros problemas de impressão

A impressão está demasiado lenta

- Feche todas as aplicações que não sejam necessárias.
- Reduza a definição de qualidade no painel de controlo ou no controlador da impressora. A impressão de alta qualidade abranda a velocidade de impressão.
- Active a definição bi-direccional (ou alta velocidade). Quando esta definição está activada, as cabeças de impressão imprimem deslocando-se em ambas as direcções e a velocidade de impressão aumenta.
 - Painel de controlo
Quando imprimir JPEGs ou TIFFs, prima **Definições** e, em seguida, active **Bidireccional**.
 - Windows
Seleccione **Velocidade** no separador **Mais Opções** do controlador da impressora.
 - Mac OS X
Seleccione **Preferências do sistema** no menu  > **Impressoras e digitalizadores** (ou **Impressão e digitalização, Impressão e Fax**) e seleccione a impressora. Clique em **Opções e acessórios** > **Opções** (ou **Controlador**). Seleccione **Sim** como a definição de **Impressão de Alta Velocidade**.
- Desactive o **Modo Silencioso**.
 - Windows
Seleccione **Não** como a definição de **Modo Silencioso** no separador **Principal** no controlador da impressora.
 - Mac OS X
Seleccione **Preferências do Sistema** a partir do menu  > **Impressoras e Digitalizadores** (ou **Impressão e Fax**) **Impressão e Fax** e, de seguida, seleccione a impressora. Clique em **Opções e acessórios** > **Opções** (ou **Controlador**). Seleccione **Não** como a definição de **Modo Silencioso**.

A impressora abranda dramaticamente a velocidade durante a impressão contínua

A impressora abranda a velocidade de maneira a prevenir o sobreaquecimento e a avaria do mecanismo de impressão. No entanto, pode continuar a imprimir. Para voltar à velocidade de impressão normal, deixe a impressora em repouso durante pelo menos 30 minutos. A velocidade de impressão não regressa à normalidade se a alimentação estiver desligada.

Problemas com o controlador da impressora PostScript

Nota:

Os itens do menu e o texto no controlador da impressora variam consoante o ambiente do seu computador.

A impressora não imprime quando utiliza o controlador da impressora PostScript

- Configure a definição de **Idioma de impressão** para **Auto** ou **PS3** no painel de controlo.
- Se não conseguir imprimir dados de impressão, mesmo quando **Detecção de Texto** está activado no painel de controlo, configure a definição **Idioma de impressão** para **PS3**.
- No Windows, se enviar muitos trabalhos, a impressora poderá não imprimir. Seleccione **Imprimir directamente para a impressora** no separador **Avançado** nas propriedades da impressora.

Informações relacionadas

➔ [“Administração do sistema” na página 31](#)

A impressora não imprime correctamente quando utiliza o controlador da impressora PostScript

- Se o ficheiro for criado numa aplicação que lhe permita alterar o formato dos dados, como o Adobe Photoshop, certifique-se de que as definições na aplicação correspondem às definições no controlador da impressora.
- Os ficheiros EPS em formato binário poderão não ser correctamente impressos. Defina o formato para ASCII quando criar ficheiros EPS numa aplicação.
- Para Windows, a impressora não pode imprimir dados binários quando está ligada ao computador com uma interface USB. Configure a definição **Protocolo de saída** no separador **Definições do dispositivo** nas propriedades da impressora para **ASCII** ou **TBCP**.
- Para Windows, seleccione os tipos de letra de substituição adequados no separador **Definições do dispositivo** nas propriedades da impressora.

A qualidade de impressão é fraca quando utiliza o controlador da impressora PostScript

Não é possível efectuar definições de corno separador **Papel/Qualidade** no controlador da impressora. Clique **Avançado** e configure a definição **Modo de Cores**.

A impressão é demasiado lenta quando utiliza o controlador da impressora PostScript

Configure a definição **Modo Gráfico** para **Rápida** no controlador da impressora.

Não é possível iniciar a digitalização

- ❑ Quando a função de controlo de acesso está activada para a impressora, é necessário introduzir uma ID do utilizador e uma palavra-passe quando digitalizar. Se não sabe a palavra-passe, contacte o administrador do sistema.
- ❑ Quando a função de controlo de acesso estiver activada, oMac OS X poderá não digitalizar. Contacte o administrador do sistema.
- ❑ Se estiver a digitalizar com o AAD, verifique se a tampa do digitalizador e a tampa do AAD estão fechadas.
- ❑ Ligue o cabo USB firmemente à impressora e ao computador.
- ❑ Se estiver a utilizar um concentrador (hub) USB, experimente ligar a impressora directamente ao computador.
- ❑ Caso não consiga digitalizar através de uma rede, consulte *Guia de Rede*.
- ❑ Se utilizar uma resolução elevada para digitalizar através de uma rede, poderá ocorrer um erro de comunicação. Diminua a resolução.
- ❑ Certifique-se de que selecciona a impressora (digitalizador) correcta se for apresentada uma lista de digitalizadores quando iniciar o EPSON Scan.
- ❑ Se estiver a utilizar quaisquer aplicações em conformidade com TWAIN, seleccione a impressora (digitalizador) que estiver a utilizar.
- ❑ Em Windows, certifique-se de que a impressora (digitalizador) é apresentada em **Digitalizador e câmara**. A impressora (digitalizador) deve ser apresentada como "EPSON XXXXX (nome da impressora)". Se a impressora (digitalizador) não for apresentada, desinstale e volte a instalar o EPSON Scan. Consulte o seguinte para aceder a **Digitalizador e câmara**.
 - ❑ Windows 8.1/Windows 8/Windows Server 2012 R2/Windows Server 2012
Selecione **Ambiente de trabalho > Definições > Painel de controlo**, introduza "Digitalizador e câmara" no atalho de pesquisa, clique em **Mostrar digitalizador e câmara** e, de seguida, verifique se a impressora é apresentada.
 - ❑ Windows 7/Windows Server 2008 R2
Clique no botão iniciar e seleccione **Painel de Controlo**, introduza "Digitalizador e câmara" no atalho de pesquisa, clique em **Ver digitalizadores e câmaras** e, de seguida, verifique se a impressora é apresentada.
 - ❑ Windows Vista/Windows Server 2008
Clique no botão iniciar, seleccione **Painel de Controlo > Hardware e som > Digitalizadores e câmaras** e, de seguida, verifique se a impressora é apresentada.
 - ❑ Windows XP/Windows Server 2003 R2/Windows Server 2003
Clique no botão iniciar, seleccione **Painel de Controlo > Impressoras e outro Hardware > Digitalizador e Câmara** e, de seguida, verifique se a impressora é apresentada.
- ❑ Se não conseguir digitalizar utilizando quaisquer aplicações em conformidade com TWAIN, desinstale e volte a instalar a aplicação em conformidade com TWAIN.
- ❑ Para Mac OS X com processador Intel, se outros controladores do digitalizador, além do EPSON Scan, estiverem instalados, como o Rosetta ou PPC, desinstale-os, juntamente com o EPSON Scan, e, de seguida, volte a instalar o EPSON Scan.

Informações relacionadas

- ➔ [“Desinstalar aplicações” na página 158](#)
- ➔ [“Instalar aplicações” na página 160](#)

Problemas na imagem digitalizada

A qualidade de digitalização é fraca

- Limpe o vidro do scanner.
- Limpe o ADF.
- Não pressione com demasiada força no original ou na tampa do digitalizador durante a colocação de originais no vidro do scanner. Podem aparecer cores desiguais, manchas ou pontos caso a tampa do digitalizador seja pressionada com demasiada força.
- Remova poeiras do original.
- Ajuste as definições adequadas para o tipo de documento.
- Digitalize numa resolução mais elevada.
- Ajuste a imagem no EPSON Scan e digitalize. Consulte a ajuda do EPSON Scan para detalhes.
- Se deseja remover as sombras dos contornos de documentos originais, active a definição **Remover sombra**. Não é possível definir no **Document Capture Pro**.

Informações relacionadas

- ➔ [“Limpar o Vidro do scanner” na página 150](#)
- ➔ [“Limpar o AAD” na página 147](#)
- ➔ [“Modo Digit.” na página 25](#)

Os caracteres estão desfocados

- Em **Modo Escritório** no EPSON Scan, seleccione **Opção Imagem** no separador **Ajuste de Imagem** e, de seguida, seleccione **Melhoramento de Texto**.
- Em **Modo Profissional** no EPSON Scan, seleccione **Documento** como o **Tipo Auto Exposição** nas definições de **Original**.
- Ajuste as definições de limiar no EPSON Scan.
 - Modo Escritório**
Seleccione **Preto & Branco** como o **Tipo de Imagem** no separador **Definições Principais** e, de seguida, ajuste a definição de limiar no separador **Ajuste de Imagem**.
 - Modo Profissional**
Seleccione **Preto & Branco** como a definição de **Tipo de Imagem** e, de seguida, ajuste a definição de limiar.
- Digitalize numa resolução mais elevada.

Surge uma imagem do verso do original na imagem digitalizada

- Para um original fino, coloque-o no vidro do scanner e, de seguida, coloque-lhe por cima um papel preto.
- Efectue as definições de tipo de documento adequadas no painel de controlo ou no EPSON Scan.
- Em **Modo Escritório** no EPSON Scan, seleccione **Opção Imagem** no separador **Ajuste de Imagem** e, de seguida, seleccione **Melhoramento de Texto**.

Informações relacionadas

➔ [“Modo Digit.” na página 25](#)

Surgem padrões ondulados (tracejados) na imagem digitalizada

- Coloque o original num ângulo ligeiramente diferente.
- Selecciona **Sem Ondulação** no EPSON Scan.
- Altere a definição de resolução.

Informações relacionadas

➔ [“Modo Digit.” na página 25](#)

A área ou a direcção de digitalização não está correcta

- Quando colocar os originais no vidro do scanner, alinhe o canto do original com o canto indicado pelo símbolo na moldura do vidro do scanner. Se as margens da imagem digitalizada ficarem cortadas, afaste ligeiramente o original do canto.
- Limpe o vidro do scanner e a tampa do digitalizador. Se existir poeira ou manchas no vidro, a área de digitalização pode incluir a poeira ou manchas, resultando numa posição de digitalização incorrecta ou em imagens pequenas.
- Quando coloca vários originais no vidro do scanner para os digitalizar separadamente, mas são digitalizados num único ficheiro, coloque os originais separados, no mínimo, por 20 cm (0,8 pol.). Se o problema continuar, coloque um original de cada vez.
- Quando digitalizar a partir do painel de controlo, defina a área de digitalização correctamente.
- Ao digitalizar utilizando a pré-visualização de miniaturas no EPSON Scan, afaste o original 4,5 mm (0,18 pol.) das margens do vidro do scanner. Noutras situações, afaste o original 1,5 mm (0,06 pol.) das margens do vidro do scanner.
- Quando utilizar a pré-visualização de miniatura para um original grande no **Modo Profissional**, a área de digitalização pode não estar correcta. Ao pré-visualizar no EPSON Scan, crie demarcações da área que deseja digitalizar no separador **Normal** na janela **Antever**.
- Clique em **Configuração** no EPSON Scan e, de seguida, remova a selecção de **Orientação Automática Fotografia** no separador **Antever**.
- Se a **Orientação Automática Fotografia** no EPSON Scan não funcionar conforme o desejado, consulte a ajuda do EPSON Scan.
- Ao digitalizar com o EPSON Scan, a área de digitalização disponível pode ser restrita caso a resolução seja demasiado elevada. Diminua a resolução ou ajuste a área de digitalização na janela **Antever**.

Informações relacionadas

➔ [“Colocar originais” na página 53](#)

➔ [“Limpar o Vidro do scanner” na página 150](#)

➔ [“Modo Digit.” na página 25](#)

Não foi possível eliminar o problema da imagem digitalizada

Se experimentou todas as soluções e não conseguiu resolver o problema, clique em **Configuração** na janela do EPSON Scan e, de seguida, clique em **Reiniciar tudo** no separador **Outras** para iniciar as definições do EPSON Scan. Se a inicialização não resolver o problema, desinstale e volte a instalar o EPSON Scan.

Informações relacionadas

- ➔ [“Desinstalar aplicações” na página 158](#)
- ➔ [“Instalar aplicações” na página 160](#)

Outros problemas de digitalização

A pré-visualização de miniaturas não funciona correctamente

Consulte a ajuda do EPSON Scan.

A digitalização é demasiado lenta

Diminua a resolução.

Informações relacionadas

- ➔ [“Modo Digit.” na página 25](#)

Não é possível enviar a imagem digitalizada através de e-mail

Certifique-se de que as definições do servidor de e-mail estão configuradas.

Informações relacionadas

- ➔ [“Configurar o servidor de correio” na página 227](#)

A digitalização para durante a digitalização para PDF/Multi-TIFF

- Ao digitalizar utilizando o EPSON Scan, pode digitalizar continuamente até 999 páginas em formato PDF e até 200 páginas em formato Multi-TIFF. Ao digitalizar usando o painel de controlo, pode digitalizar continuamente até 100 páginas através da digitalização de um lado usando o ADD e até 200 páginas através de digitalização de 2 lados usando o ADD e digitalizando usando o vidro do scanner.
- Ao digitalizar grandes volumes, recomenda-se a digitalização em escala de cinzentos.
- Aumente o espaço livre no disco rígido do computador. A digitalização pode parar se não existir espaço livre suficiente.
- Experimente digitalizar numa resolução mais baixa. A digitalização para se o tamanho total dos dados atingir o limite.

Informações relacionadas



➔ “Modo Digit.” na página 25

Problemas ao enviar e receber faxes

Não é possível enviar ou receber faxes

- Utilize **Verificar ligação de fax** no painel de controlo para executar a verificação automática de ligação de fax. Experimente as soluções impressas no relatório.
- Verifique o código de erro apresentado para o trabalho de impressão falhado e experimente as soluções descritas na lista do código de erro.
- Verifique a definição do **Tipo de linha**. Definir para **PBX** pode resolver o problema. Se o seu sistema telefónico necessitar de um código de acesso externo para obter uma linha externa, registe o código de acesso na impressora e introduza # (cardinal) no início de um número de fax quando enviar.
- Se ocorrer um erro de comunicação, altere a definição **Veloc. Fax** para **Lento (9,600bps)** no painel de controlo.
- Certifique-se de que a tomada telefónica da parede funciona ligando um telefone e realizando um teste. Se não conseguir fazer ou receber chamadas, contacte a sua companhia telefónica.
- Para ligar uma linha telefónica DSL, necessita de utilizar um modem DSL equipado com um filtro DSL integrado ou instalar um filtro DSL na linha separadamente. Contacte o seu fornecedor de DSL.
- Se estiver a ligar a uma linha DSL, ligue a impressora directamente à tomada telefónica na parede para ver se a impressora pode enviar o fax. Se funcionar, o problema poderá ser causado pelo filtro DSL. Contacte o seu fornecedor de DSL.
- Active a definição **ECM** no painel de controlo. Não podem ser enviados nem recebidos faxes a cores quando o **ECM** está desactivado.
- Para enviar ou receber faxes utilizando o computador, certifique-se de que a impressora está ligada através de um cabo USB ou de uma rede, e que o controlador de PC-FAX foi instalado no computador. O controlador de PC-FAX é instalado com o FAX Utility.
- Em Windows, certifique-se de que a impressora (fax) é apresentada em **Dispositivos e impressoras**, **Impressora**, ou **Impressoras e outro hardware**. A impressora (fax) é apresentada como "EPSON XXXXX (FAX)". Se a impressora (fax) não for apresentada, desinstale e volte a instalar o FAX Utility. Consulte o seguinte para aceder a **Dispositivos e impressoras**, **Impressora**, ou **Impressoras e outro hardware**.
 - Windows 8.1/Windows 8
Selecione **Ambiente de trabalho > Definições > Painel de controlo > Ver dispositivos e impressoras em Hardware e som** ou **Hardware**.
 - Windows 7
Clique no botão iniciar, selecione **Painel de Controlo > Ver dispositivos e impressoras em Hardware e som** ou **Hardware**.
 - Windows Vista
Clique no botão iniciar, selecione **Painel de Controlo > Impressoras em Hardware e som**.
 - Windows XP
Clique no botão iniciar, selecione **Definições > Painel de Controlo > Impressoras e outro Hardware > Impressoras e Faxes**.

Resolução de problemas

- Em Mac OS X, verifique o seguinte.
 - Selecciona **Preferências do sistema** no  menu > **Impressoras e digitalizadores** (ou **Impressão e digitalização, Impressão e Fax**) e, de seguida, certifique-se de que a impressora (fax) é apresentada. A impressora (fax) é apresentada como "FAX XXXX (USB)" ou "FAX XXXX (IP)". Se a impressora (fax) não for apresentada, clique [+] e registe a impressora (fax).
 - Selecciona **Preferências do sistema** no  menu > **Impressoras e digitalizadores** (ou **Impressão e digitalização, Impressão e Fax**) e, de seguida, faça duplo clique na impressora (fax). Se a impressora estiver em pausa, clique **Retomar** (ou **Retomar impressora**).

Informações relacionadas

- ➔ [“Definições de fax” na página 36](#)
- ➔ [“Código de erro no menu de estado” na página 166](#)
- ➔ [“Efectuar definições para um sistema telefónico PBX” na página 106](#)
- ➔ [“Ligar a impressora a uma linha telefónica” na página 101](#)
- ➔ [“Desinstalar aplicações” na página 158](#)
- ➔ [“Instalar aplicações” na página 160](#)

Não é possível enviar faxes

- Se a função de restrição tiver sido activada, necessita do nome de utilizador e palavra-passe para utilizar a impressora. Contacte o administrador se não sabe a palavra-passe.
- Se a função de restrição de utilizador estiver activada e enviar um fax a partir do computador, a autenticação do utilizador é efectuada utilizando o nome de utilizador e palavra-passe definidos no controlador da impressora. Quando não puder enviar um fax devido a um erro de autenticação, contacte o seu administrador.
- Defina a informação do cabeçalho para o envio de faxes no painel de controlo. Algumas máquinas de fax rejeitam automaticamente a recepção de faxes que não incluem informações no cabeçalho.
- Se bloqueou a sua ID de chamador, desbloqueie-a. Alguns telefones ou máquinas de fax rejeitam automaticamente as chamadas anónimas.
- Pergunte ao destinatário se o número de fax está correcto e que a máquina de fax do destinatário está preparada para receber o fax.

Informações relacionadas

- ➔ [“Definições de fax” na página 36](#)
- ➔ [“Não é possível enviar ou receber faxes” na página 194](#)

Não é possível enviar faxes para um destinatário específico

Verifique o seguinte se não conseguir enviar faxes para um destinatário específico devido a um erro.

- Se a máquina do destinatário não atender a chamada dentro de 50 segundos após a impressora terminar a marcação, a chamada termina com um erro. Marque utilizando a função **No desc.** ou com o telefone ligado para verificar o tempo que demora a ouvir o tom do fax. Se demorar mais de 50 segundos, adicione pausas após o número do fax para enviar o fax. Prima  para introduzir uma pausa. É introduzido um hífen como marca de pausa. Uma pausa demora cerca de três segundos. Adicione várias pausas, conforme necessário.

Resolução de problemas

- Se seleccionar o destinatário da lista de contactos, verifique se a informação registada está correcta. Se a informação estiver correcta, seleccione o destinatário a partir da lista de contactos, prima **Editar** e altere **Veloc. Fax** para **Lento (9,600bps)**.

Informações relacionadas

- ➔ [“Enviar faxes após confirmar o estado do destinatário”](#) na página 109
- ➔ [“Enviar faxes através da marcação de um dispositivo telefónico externo”](#) na página 108
- ➔ [“Gerir contactos”](#) na página 57
- ➔ [“Não é possível enviar ou receber faxes”](#) na página 194

Não é possível enviar faxes num horário especificado

Defina a data e a hora correctamente no painel de controlo.

Informações relacionadas

- ➔ [“Enviar faxes a uma hora específica \(Enviar fax mais tarde\)”](#) na página 109
- ➔ [“Administração do sistema”](#) na página 31

Não é possível receber faxes

- Se subscreveu um serviço de reencaminhamento de chamadas, a impressora poderá não receber faxes. Contacte o fornecedor de serviços.
- Se não ligou um telefone à impressora, configure a definição **Modo de recepção** para **Auto** no painel de controlo.
- Nas seguintes condições, a impressora esgota a memória e não é capaz de receber faxes. Consulte as informações de resolução de problemas sobre como lidar com um erro de memória cheia.
 - 100 documentos recebidos foram guardados na caixa de entrada.
 - A memória da impressora está cheia (100%).

Informações relacionadas

- ➔ [“Definições de fax”](#) na página 36
- ➔ [“Não é possível enviar ou receber faxes”](#) na página 194
- ➔ [“Ocorre um erro de memória cheia”](#) na página 196

Ocorre um erro de memória cheia

- Se a impressora foi configurada para guardar os faxes recebidos na caixa de entrada, elimine os faxes que já foram lidos da caixa de entrada.
- Se a impressora foi configurada para guardar os faxes recebidos num computador, ligue o computador definido para guardar os faxes. Quando os faxes forem guardados no computador, estes são eliminados da memória da impressora.

Resolução de problemas

- ❑ Se a impressora foi configurada para receber faxes num dispositivo de memória, ligue o dispositivo em que criou uma pasta para guardar os faxes à impressora. Quando os faxes forem guardados no dispositivo, estes são eliminados da memória da impressora. Certifique-se de que o dispositivo possui memória disponível suficiente e que não está protegido contra escrita.
- ❑ Apesar de a memória estar cheia, pode enviar um fax a preto e branco utilizando a função **Envio directo**. Ou divida os seus originais em dois ou mais e envie-os em vários lotes.
- ❑ Se a impressora não conseguir imprimir um fax recebido devido a um erro da impressora, como papel encravado, pode ocorrer erro de memória cheia. Resolva o problema da impressora e contacte o remetente para solicitar que envie o fax novamente.

Informações relacionadas

- ➔ [“Guardar faxes recebidos na caixa de entrada” na página 115](#)
- ➔ [“Guardar faxes recebidos num computador” na página 117](#)
- ➔ [“Guardar faxes recebidos num dispositivo de memória externo” na página 117](#)
- ➔ [“Enviar muitas páginas de um documento a preto e branco \(Envio directo\)” na página 111](#)
- ➔ [“Remover papel encravado” na página 172](#)
- ➔ [“Substituir Tinteiros” na página 128](#)

A qualidade dos faxes enviados é fraca

- ❑ Limpe o vidro do scanner.
- ❑ Limpe o AAD.
- ❑ Altere a definição **Resolução** no painel de controlo. Se os seus originais contêm texto e fotografias, seleccione **Foto**.
- ❑ Altere a definição **Densidade** no painel de controlo.
- ❑ Se não tiver a certeza acerca das capacidades da máquina de fax do destinatário, active a função Direct Send ou seleccione **Boa** como definição de **Resolução**.
Se seleccionar **Excelente** ou **Ultra fina** para um fax a preto e branco e enviar um fax sem utilizar a função **Envio directo**, a impressora poerá reduzir automaticamente a resolução.
- ❑ Active a definição **ECM** no painel de controlo.

Informações relacionadas

- ➔ [“Modo Fax” na página 27](#)
- ➔ [“Definições de fax” na página 36](#)
- ➔ [“Limpar o Vidro do scanner” na página 150](#)
- ➔ [“Limpar o AAD” na página 147](#)

Os faxes são enviados com o tamanho errado

- ❑ Quando enviar um fax utilizando o vidro do scanner, coloque o original correctamente, alinhando o canto com a marca de origem. Seleccione o tamanho original no painel de controlo.
- ❑ Limpe o vidro do scanner e a tampa do digitalizador. Se existir poeira ou manchas no vidro, a área de digitalização pode incluir a poeira ou manchas, resultando numa posição de digitalização incorrecta ou em imagens pequenas.

Resolução de problemas

Informações relacionadas

- ➔ [“Modo Fax” na página 27](#)
- ➔ [“Colocar originais” na página 53](#)
- ➔ [“Limpar o Vidro do scanner” na página 150](#)

A qualidade dos faxes recebidos é fraca

- Active a definição ECM no painel de controlo.
- Contacte o remetente e peça-lhe que envie utilizando um modo com maior qualidade.
- Imprime novamente o fax recebido. Selecciona **Histórico de tarefas** em **Menu Estado** para imprimir novamente o fax.

Informações relacionadas

- ➔ [“Definições de fax” na página 36](#)
- ➔ [“Verificar o histórico do trabalho de fax” na página 123](#)

Os faxes recebidos não são impressos

- Se ocorreu um erro na impressora, como encravamento de papel, a impressora não pode imprimir faxes recebidos. Verifique a impressora.
- Se a impressora foi configurada para guardar os faxes recebidos na caixa de entrada, os faxes recebidos não são automaticamente impressos. Verifique a definição do **Saída de fax**.

Informações relacionadas

- ➔ [“Verificar o estado da impressora” na página 165](#)
- ➔ [“Remover papel encravado” na página 172](#)
- ➔ [“Substituir Tinteiros” na página 128](#)
- ➔ [“Guardar faxes recebidos na caixa de entrada” na página 115](#)

Outros problemas de fax

Não é possível efectuar chamadas no telefone ligado

Ligue o telefone à porta EXT. na impressora e levante o auscultador. Se não ouvir o tom de marcação no auscultador, ligue o cabo telefónico correctamente.

Informações relacionadas

- ➔ [“Ligar o seu dispositivo telefónico à impressora” na página 102](#)

O atendedor de chamadas não recebe chamadas de voz

No painel de controlo, configure a definição **Toques para atender** da impressora para um número mais alto do que o número de toques do seu atendedor de chamadas.

Informações relacionadas

- ➔ [“Definições de fax” na página 36](#)
- ➔ [“Definições para o atendedor de chamadas” na página 113](#)

O número de fax do remetente não é apresentado nos faxes recebidos ou o número está errado

O remetente poderá não definido a informação do cabeçalho do fax ou poderá ter definido esta informação incorrectamente. Contacte o remetente.

Não é possível reencaminhar documentos recebidos para endereços de e-mail

- As definições de **Servidor de e-mail** da impressora poderão não estar configuradas. Configure as definições do servidor de e-mail.
- Poderá ter sido registado um endereço de e-mail errado na lista de contactos. Certifique-se de que o endereço na lista de contactos está correcto.

Informações relacionadas

- ➔ [“Utilizar um servidor de e-mail” na página 227](#)
- ➔ [“Gerir contactos” na página 57](#)

Outros Problemas

Ligeiro choque eléctrico ao tocar na impressora

Se muitos periféricos estiverem ligados ao computador, pode sentir um ligeiro choque eléctrico ao tocar na impressora. Instale um cabo de terra no computador que estiver ligado à impressora.

Os sons de funcionamento são altos

Se o funcionamento for demasiado ruidoso, active o **Modo Silencioso**. A activação desta função poderá reduzir a velocidade de impressão.

- Controlador da impressora Windows
Selecione **Sim** como a definição de **Modo Silencioso** no separador **Principal**.

Resolução de problemas

- ❑ Controlador da impressora Mac OS X

Selecione **Preferências do sistema** no  menu > **Impressoras e Digitalizadores (ou Impressão e Fax, Impressão e Fax)** e, de seguida, selecione a impressora. Clique em **Opções e acessórios > Opções (ou Controlador)**. Selecione **Sim** como a definição de **Modo Silencioso**.

A data e a hora estão incorrectas

Defina a data e a hora correctamente no painel de controlo. Após uma falha de energia provocada por uma trovoadas, ou caso a alimentação tenha estado desligada durante muito tempo, o relógio pode apresentar a hora errada.

Informações relacionadas

- ➔ [“Administração do sistema” na página 31](#)

O dispositivo de memória não é reconhecido

Active o dispositivo de memória nas definições **Interface de disp. mem.** no painel de controlo.

Informações relacionadas

- ➔ [“Administração do sistema” na página 31](#)

Não é possível guardar dados no dispositivo de memória

- ❑ Insira o cartão de memória na impressora e selecione **Saída de fax > Outras Definições > Criar pasta para guardar** para criar uma pasta para guardar os documentos no dispositivo de memória. Não é possível utilizar um dispositivo de memória que não tem uma pasta.
- ❑ Certifique-se de que o dispositivo de memória não está protegido contra escrita.
- ❑ Certifique-se de que o dispositivo de memória possui memória disponível suficiente. Se a memória disponível estiver baixa, não será possível guardar os dados.

Informações relacionadas

- ➔ [“Guardar faxes recebidos num dispositivo de memória externo” na página 117](#)
- ➔ [“Administração do sistema” na página 31](#)

Esqueceu a sua palavra-passe

Se esqueceu a palavra-passe de administrador, contacte o apoio técnico da Epson.

Informações relacionadas

- ➔ [“Contactar a assistência Epson” na página 230](#)

A aplicação está bloqueada por uma firewall (apenas para Windows)

Adicione a aplicação ao programa autorizado da Firewall do Windows nas definições de segurança do **Painel de controlo**.

Apêndice

Especificações técnicas

Especificações da impressora

Colocação dos jatos das cabeças de impressão		Jatos de tinta preta: filas 400×2 Jatos de tinta a cores: 400×2 filas para cada cor
Peso do papel*	Papel normal	64 a 90 g/m ² (17 a 24 lb)
	Papel grosso	91 a 256 g/m ² (25 a 68 lb)
	Envelope	Envelope n.º 10, DL, C6: 75 a 90 g/m ² (20 a 24 lb) Envelope C4: 80 a 100 g/m ² (21 a 26 lb)

* Mesmo quando a espessura de papel se encontra neste intervalo, o papel pode não entrar na impressora ou a qualidade de impressão pode ser afetada dependendo das propriedades ou qualidade do papel.

Área imprimível

A qualidade de impressão pode diminuir nas áreas sombreadas devido ao mecanismo da impressora.

Folhas individuais

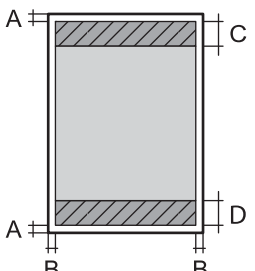
	A	3.0 mm (0.12 pol.)
	B	3.0 mm (0.12 pol.)
	C	46.0 mm (1.81 pol.)
	D	51.0 mm (2.01 pol.)

Envelopes

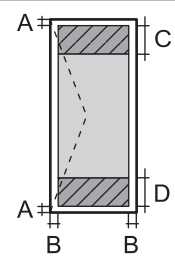
	A	3.0 mm (0.12 pol.)
	B	Excepto para C4: 5.0 mm (0.20 pol.) C4: 9.5 mm (0.37 pol.)
	C	51.0 mm (2.01 pol.)
	D	46.0 mm (1.81 pol.)

Apêndice

Especificações do digitalizador

Tipo de digitalizador	Vidro de digitalização
Dispositivo fotoelétrico	CIS
Pixéis efectivos	10200×16800 pixels a 1200 ppp
Tamanho máximo do documento	215.9×355.6 mm (8.5×14.0 pol.) Legal
Resolução de digitalização	1200 ppp (digitalização principal) 2400 ppp (subdigitalização)
Resolução de saída	50 a 4800, 7200, 9600 ppp (50 a 4800 ppp em incrementos de 1 ppp.)
Profundidade da cor	Cor <input type="checkbox"/> 10 bits por pixel por cor internos <input type="checkbox"/> 8 bits por pixel por cores externas Preto e branco <input type="checkbox"/> 10 bits por pixel por cor internos <input type="checkbox"/> 1 ou 8 bits por pixel por cores externas
Fonte de luz	LED

Especificações da interface

Para computador	Hi-Speed USB
Para dispositivos USB externos	Hi-Speed USB

Especificações do fax

Tipo de fax	Capacidade imediata de fax a preto e branco e a cores (ITU-T Super Group 3)
Linhas suportadas	Linhas telefónicas analógicas padrão, sistemas telefónicos de PBX (Private Branch Exchange)
Velocidade	Até 33.6 kbps

Apêndice

Resolução	<p>Monocromática</p> <p><input type="checkbox"/> Normal: 203×98 ppp</p> <p><input type="checkbox"/> Boa: 203×196 ppp</p> <p><input type="checkbox"/> Excelente: 203×392 ppp</p> <p><input type="checkbox"/> Ultra fina: 406×392 ppp</p> <p><input type="checkbox"/> Foto: 203×196 ppp</p> <p>Cor</p> <p><input type="checkbox"/> Boa: 200×200 ppp</p> <p><input type="checkbox"/> Foto: 200×200 ppp</p>
Memória de páginas	Até 550 páginas (quando recebe a tabela ITU-T N.º1 no modo de rascunho a preto e branco).
Remarcação*	2 vezes (com intervalos de 1 minuto)
Interface	Linha telefónica RJ-11 Ligação do telefone RJ-11

* As especificações podem variar por país ou região.

Especificações Wi-Fi

Normas	IEEE802.11b/g/n*1
Intervalo de frequência	2,4 GHz
Tensão máxima de radiofrequência transmitida	19.8 dBm (EIRP)
Modos de coordenação	Infra-estrutura, Ad hoc*2, Wi-Fi Direct*3*4
Protecções sem fios	WEP (64/128bit), WPA2-PSK (AES)*5, WPA2-Enterprise

*1 Conformidade com IEEE 802.11b/g/n ou IEEE 802.11b/g, dependendo do local de compra.

*2 Não suportado para IEEE 802.11n.

*3 Não suportado para IEEE 802.11b.

*4 O modo Simple AP é compatível com uma ligação Wi-Fi (infra-estrutura) ou com uma ligação Ethernet. Consulte o *Guia de Rede* para obter mais informações.

*5 Está em conformidade com as normas WPA2 com suporte para o modo WPA/WPA2 Personal.

Especificações de Ethernet

Normas	<p>IEEE802.3i (10BASE-T)*1</p> <p>IEEE802.3u (100BASE-TX)</p> <p>IEEE802.3ab (1000BASE-T)*1</p> <p>IEEE802.3az (Ethernet de Eficiência Energética)*2</p>
--------	--

Apêndice

Modo de comunicação	Auto, 10Mbps Full duplex, 10Mbps Half duplex, 100Mbps Full duplex, 100Mbps Half duplex
Conector	RJ-45

*1 Utilize um cabo STP (Shielded twisted pair) de categoria 5e ou superior para prevenir os riscos de interferência de rádio.

*2 O dispositivo ligado deve cumprir as normas IEEE802.3az.

Protocolo de segurança

IEEE802.1X*	
Filtro de IPsec/IP	
SSL/TLS	Servidor/Cliente HTTPS
	IPPS
SMTPS (STARTTLS, SSL/TLS)	
SNMPv3	

* É necessário utilizar um dispositivo para ligação compatível com IEEE802.1X.

Serviços de terceiros suportados

AirPrint	Impressão	iOS 5 ou posterior/Mac OS X v10.7.x ou posterior
	Digitalização	Mac OS X v10.9.x ou posterior.
	Fax	Mac OS X v10.8.x ou posterior
Google Cloud Print		

Especificações dos dispositivos USB externos

Dispositivos	Capacidades máximas
Unidade MO *	1,3 GB
Unidade de disco rígido * Unidade flash USB	2 TB (formatado em FAT, FAT32 ou exFAT.)

* Não recomendamos a utilização de dispositivos de armazenamento externo USB alimentados por USB. Utilize apenas dispositivos externos USB com fontes de alimentação CA independentes.

Não pode utilizar os seguintes dispositivos:

- Um dispositivo que exija um controlador atribuído
- Um dispositivo com definições de segurança (palavra-passe, encriptação e outras)

Apêndice

- Um dispositivo com concentrador (hub) USB integrado

A Epson não pode garantir todas as operações de dispositivos ligados externamente.

Especificações de dados suportadas

Formato do ficheiro	JPEG com a versão Exif 2.3 normal tiradas com câmaras digitais em conformidade com DCF*1 versão 1.0 ou 2.0*2 Imagens compatíveis com TIFF 6.0, como abaixo <input type="checkbox"/> Imagens com cores RGB (não comprimidas) <input type="checkbox"/> Imagens binárias (não comprimidas ou codificadas por CCITT) Ficheiro de dados compatível com PDF Versão 1.7
Tamanho da imagem	Horizontal: 80 a 10200 pixéis Vertical: 80 a 10200 pixéis
Tamanho do ficheiro	Menos de 2 GB
Número máximo de ficheiros	JPEG: 9990*3 TIFF: 999 PDF: 999

*1 .Regra de design para sistema de arquivos de câmara (Design rule for Camera File system).

*2 Não são suportados dados fotográficos guardados em câmaras digitais com memória integrada.

*3 Podem ser apresentados até 999 ficheiros de cada vez. (Caso o número de ficheiros exceda 999, os ficheiros são apresentados em grupos.)

Nota:

É apresentado "?" no ecrã LCD quando a impressora não consegue reconhecer o ficheiro de imagem. Nesta situação, se seleccionar um esquema de imagens múltiplas, secções em branco serão impressas.

Dimensões

Apenas a impressora

Dimensões	<p>Armazenamento</p> <ul style="list-style-type: none"> <input type="checkbox"/> Largura: 516 mm (20.3 pol.) <input type="checkbox"/> Profundidade: 522 mm (20.6 pol.) <input type="checkbox"/> Altura: 514 mm (20.2pol.) <p>Impressão</p> <ul style="list-style-type: none"> <input type="checkbox"/> Largura: 516 mm (20.3 pol.) <input type="checkbox"/> Profundidade: 756 mm (29.8 pol.) <input type="checkbox"/> Altura: 540 mm (21.3pol.)
Peso *	Aprox. 31.0 kg (68.3 lb)

Apêndice

* Sem tinteiros e cabo de alimentação.

Impressoras com opções

Estas são as dimensões das impressoras com 2 unidades de alimentação de papel opcionais.

Dimensões	<p>Armazenamento</p> <ul style="list-style-type: none"> <input type="checkbox"/> Largura: 516 mm (20.3 pol.) <input type="checkbox"/> Profundidade: 527 mm (20.7 pol.) <input type="checkbox"/> Altura: 770 mm (30.3 pol.) <p>Impressão</p> <ul style="list-style-type: none"> <input type="checkbox"/> Largura: 516 mm (20.3 pol.) <input type="checkbox"/> Profundidade: 756 mm (29.8 pol.) <input type="checkbox"/> Altura: 796 mm (31.3 pol.)
Peso *	Aprox. 49.2 kg (108.5 lb)

* Sem tinteiros e cabo de alimentação.

Especificações elétricas

Modelo	Modelo de 100 a 240 V	Modelo de 100 a 240 V*1	Modelo de 220 a 240 V
Varição da frequência nominal	50 a 60 Hz	50 a 60 Hz	50 a 60 Hz
Corrente nominal	1.2 a 0.6 A	1.2 a 0.6 A	0.8 A
Consumo de energia (com ligação USB)	<p>Cópia autónoma: aprox. 36 W (ISO/IEC24712)</p> <p>Modo operacional: aprox. 16 W</p> <p>Modo de repouso: aprox. 2.7 W</p> <p>Desligado: aprox. 0.5 W</p>	<p>Cópia autónoma: aprox. 36 W (ISO/IEC24712)</p> <p>Modo operacional: aprox. 16 W</p> <p>Modo de repouso: aprox. 2.7 W</p> <p>Desligado: aprox. 0.2 W</p>	<p>Cópia autónoma: aprox. 36 W (ISO/IEC24712)</p> <p>Modo operacional: aprox. 17 W</p> <p>Modo de repouso: aprox. 2.9 W</p> <p>Desligado: aprox. 0.5 W</p>

*1 Para utilizadores da Europa que adquiriram modelos de 100 ou 240 V após janeiro de 2018.

Nota:

- Verifique o rótulo da impressora para obter a voltagem.
- Para utilizadores europeus, consulte o sítio Web seguinte para obter detalhes sobre o consumo de energia.
<http://www.epson.eu/energy-consumption>
- Para utilizadores na Bélgica, o consumo energético durante a cópia pode variar.
Consulte <http://www.epson.be> para obter as especificações mais recentes.

Apêndice

Especificações ambientais

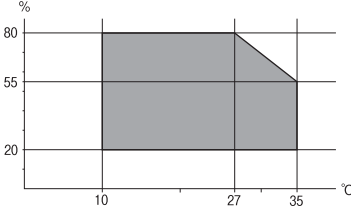
<p>Funcionamento</p>	<p>Utilize a impressora no intervalo apresentado no gráfico que se segue.</p>  <p>Temperatura: 10 a 35°C (50 a 95°F) Humidade: 20 a 80% RH (sem condensação)</p>
<p>Armazenamento</p>	<p>Temperatura: -20 a 40°C (-4 a 104°F)* Humidade: 5 to 85% RH (sem condensação)</p>

* Pode armazenar durante um mês a 40°C (104°F).

Especificações ambientais para os tinteiros

<p>Temperatura de armazenamento</p>	<p>-20 a 40 °C (-4 a 104 °F)*</p>
<p>Temperatura de congelamento</p>	<p>-23 °C (-9.4 °F) A tinta derrete e fica pronta para utilização após aproximadamente 3 horas a 25 °C (77 °F).</p>

* Pode armazenar durante um mês a 40 °C (104 °F).

Requisitos do sistema

- Windows 8.1 (32-bit, 64-bit)/Windows 8 (32-bit, 64-bit)/Windows 7 (32-bit, 64-bit)/Windows Vista (32-bit, 64-bit)/Windows XP Professional x64 Edition/Windows XP (32-bit)/Windows Server 2012 R2/Windows Server 2012/Windows Server 2008 R2/Windows Server 2008 (32-bit, 64-bit)/Windows Server 2003 R2 (32-bit, 64-bit)/Windows Server 2003 (32-bit, 64-bit)
- Mac OS X v10.10.x/Mac OS X v10.9.x/Mac OS X v10.8.x/Mac OS X v10.7.x/Mac OS X v10.6.8

Nota:

- O Mac OS X pode não suportar algumas aplicações e funcionalidades.
- O UNIX File System (UFS) para Mac OS X não é suportado.

Informação do tipo de letra

Tipos de letra disponíveis para PostScript

Nome do tipo de letra	Família	Equivalente HP
Nimbus Mono	Medium, Bold, Italic, Bold Italic	Courier
Letter Gothic	Medium, Bold, Italic	Letter Gothic
Nimbus Mono PS	Regular, Bold, Oblique, Bold Oblique	CourierPS
Nimbus Roman No4	Medium, Bold, Italic, Bold Italic	CG Times
URW Classico	Medium, Bold, Italic, Bold Italic	CG Omega
URW Coronet	-	Coronet
URW Clarendon Condensed	-	Clarendon Condensed
URW Classic Sans	Medium, Bold, Italic, Bold Italic	Univers
URW Classic Sans Condensed	Medium, Bold, Italic, Bold Italic	Univers Condensed
Antique Olive	Medium, Bold, Italic	Antique Olive
Garamond	Antiqua, Halbfett, Kursiv, Kursiv Halbfett	Garamond
Mauritius	-	Marigold
Algiers	Medium, Extra Bold	Albertus
NimbusSansNo2	Medium, Bold, Italic, Bold Italic	Arial
Nimbus Roman No9	Medium, Bold, Italic, Bold Italic	Times New Roman
Nimbus Sans	Medium, Bold, Oblique, Bold Oblique	Helvetica
Nimbus Sans Narrow	Medium, Bold, Oblique, Bold Oblique	Helvetica Narrow
Palladio	Roman, Bold, Italic, Bold Italic	Palatino
URW Gothic	Book, Demi, Book Oblique, Demi Oblique	ITC Avant Garde
URW Bookman	Light, Demi, Light Italic, Demi Italic	ITC Bookman
URW Century Schoolbook	Roman, Bold, Italic, Bold Italic	New Century Schoolbook
Nimbus Roman	Medium, Bold, Italic, Bold Italic	Times
URW Chancery Medium Italic	-	ITC Zapf Chancery Italic
Symbol	-	Symbol
URW Dingbats	-	Wingdings
Dingbats	-	ITC Zapf Dingbats
Standard Symbol	-	SymbolPS

Tipos de letra disponíveis para PCL

Tipos de letra escaláveis

Nome do tipo de letra	Família	Equivalente HP	Conjunto de símbolos
Nimbus Mono	Medium, Bold, Italic, Bold Italic	Courier	1
Letter Gothic	Medium, Bold, Italic	Letter Gothic	1
Nimbus Mono PS	Regular, Bold, Oblique, Bold Oblique	CourierPS	3
Nimbus Roman No4	Medium, Bold, Italic, Bold Italic	CG Times	2
URW Classico	Medium, Bold, Italic, Bold Italic	CG Omega	3
URW Coronet	-	Coronet	3
URW Clarendon Condensed	-	Clarendon Condensed	3
URW Classic Sans	Medium, Bold, Italic, Bold Italic	Univers	2
URW Classic Sans Condensed	Medium, Bold, Italic, Bold Italic	Univers Condensed	3
Antique Olive	Medium, Bold, Italic	Antique Olive	3
Garamond	Antiqua, Halbfett, Kursiv, Kursiv Halbfett	Garamond	3
Mauritius	-	Marigold	3
Algiers	Medium, Extra Bold	Albertus	3
NimbusSansNo2	Medium, Bold, Italic, Bold Italic	Arial	3
Nimbus Roman No9	Medium, Bold, Italic, Bold Italic	Times New	3
Nimbus Sans	Medium, Bold, Oblique, Bold Oblique	Helvetica	3
Nimbus Sans Narrow	Medium, Bold, Oblique, Bold Oblique	Helvetica Narrow	3
Palladio	Roman, Bold, Italic, Bold Italic	Palatino	3
URW Gothic	Book, Demi, Book Oblique, Demi Oblique	ITC Avant Garde	3
URW Bookman	Light, Demi, Light Italic, Demi Italic	ITC Bookman	3
URW Century Schoolbook	Roman, Bold, Italic, Bold Italic	New Century Schoolbook	3
Nimbus Roman	Medium, Bold, Italic, Bold Italic	Times	3
URW Chancery Medium Italic	-	ITC Zapf Chancery Italic	3
Symbol	-	Symbol	4
URW Dingbats	-	Wingdings	5
Dingbats	-	ITC Zapf Dingbats	6
Standard Symbol	-	SymbolPS	4

Apêndice

Nome do tipo de letra	Família	Equivalente HP	Conjunto de símbolos
URW David	Medium, Bold	HP David	7
URW Narkis	Medium, Bold	HP Narkis Tam	7
URW Miryam	Medium, Bold, Italic	HP Miryam	7
URW Koufi	Medium, Bold	Koufi	8
URW Naskh	Medium, Bold	Naskh	8
URW Ryadh	Medium, Bold	Ryadh	8

Tipo de letra Bitmap

Nome do tipo de letra	Conjunto de símbolos
Line Printer	9

Tipo de letra OCR/Código de barras (apenas para PCL5)

Nome do tipo de letra	Família	Conjunto de símbolos
OCR A	-	10
OCR B	-	11
Code39	9.37cpi, 4.68cpi	12
EAN/UPC	Medium, Bold	13

Nota:

Dependendo da densidade de impressão, ou da qualidade, ou da cor do papel, os tipos de letra OCR A, OCR B, Code39 e EAN/UPC podem não ser legíveis. Imprima uma amostra e certifique-se de que os tipos de letra são legíveis antes de imprimir grandes quantidades.

Informações relacionadas

- ➔ [“Lista de conjuntos de símbolos para PCL 5” na página 212](#)
- ➔ [“Lista de conjuntos de símbolos para PCL 6” na página 214](#)

Lista de conjuntos de símbolos

A impressora pode aceder a vários conjuntos de símbolos. Muitos destes conjuntos de símbolos variam apenas nos caracteres internacionais específicos para cada idioma.

Quando considerar o tipo de letra que deve utilizar, considere também o conjunto de símbolos a utilizar com esse tipo de letra.

Apêndice

Nota:

Como a maioria do software processa tipos de letra e símbolos automaticamente, não necessitará de ajustar as definições da impressora. No entanto, se estiver a escrever os seus próprios programas de controlo da impressora, ou se estiver a utilizar software antigo que não controla os tipos de letra, consulte as secções seguintes para obter detalhes sobre os conjuntos de símbolos.

Lista de conjuntos de símbolos para PCL 5

Nome do conjunto de símbolos	Atributo	Classificação de tipos de letra												
		1	2	3	4	5	6	7	8	9	10	11	12	13
Norweg1	0D	✓	✓	✓	-	-	-	-	-	-	-	-	-	-
Roman Extension	0E	-	-	-	-	-	-	-	-	✓	-	-	-	-
Italian	0I	✓	✓	✓	-	-	-	-	-	-	-	-	-	-
ECM94-1	0N	✓	✓	✓	-	-	-	-	-	✓	-	-	-	-
Swedis2	0S	✓	✓	✓	-	-	-	-	-	-	-	-	-	-
ANSI ASCII	0U	✓	✓	✓	-	-	-	✓	✓	-	-	-	-	-
UK	1E	✓	✓	✓	-	-	-	-	-	-	-	-	-	-
French2	1F	✓	✓	✓	-	-	-	-	-	-	-	-	-	-
German	1G	✓	✓	✓	-	-	-	-	-	-	-	-	-	-
Legal	1U	✓	✓	✓	-	-	-	-	-	✓	-	-	-	-
8859-2 ISO	2N	✓	✓	✓	-	-	-	-	-	✓	-	-	-	-
Spanish	2S	✓	✓	✓	-	-	-	-	-	-	-	-	-	-
ISO 8859/4 Latin 4	4N	✓	✓	✓	-	-	-	-	-	-	-	-	-	-
Roman-9	4U	✓	✓	✓	-	-	-	-	-	-	-	-	-	-
PsMath	5M	✓	✓	✓	-	-	-	✓	✓	-	-	-	-	-
8859-9 ISO	5N	✓	✓	✓	-	-	-	-	-	✓	-	-	-	-
WiTurkish	5T	✓	✓	✓	-	-	-	-	-	-	-	-	-	-
MsPublishin	6J	✓	✓	✓	-	-	-	-	-	-	-	-	-	-
VeMath	6M	✓	✓	✓	-	-	-	-	-	-	-	-	-	-
8859-10ISO	6N	✓	✓	✓	-	-	-	-	-	✓	-	-	-	-
DeskTop	7J	✓	✓	✓	-	-	-	-	-	-	-	-	-	-
Math-8	8M	✓	✓	✓	-	-	-	✓	✓	-	-	-	-	-
Roman-8	8U	✓	✓	✓	-	-	-	-	-	✓	-	-	-	-
WiE.Europe	9E	✓	✓	✓	-	-	-	-	-	-	-	-	-	-

Apêndice

Nome do conjunto de símbolos	Atributo	Classificação de tipos de letra												
		1	2	3	4	5	6	7	8	9	10	11	12	13
Pc1004	9J	✓	✓	✓	-	-	-	-	-	-	-	-	-	-
8859-15ISO	9N	✓	✓	✓	-	-	-	-	-	✓	-	-	-	-
PcTk437	9T	✓	✓	✓	-	-	-	-	-	-	-	-	-	-
Windows	9U	✓	✓	✓	-	-	-	-	-	-	-	-	-	-
PsText	10J	✓	✓	✓	-	-	-	-	-	-	-	-	-	-
IBM-US	10U	✓	✓	✓	-	-	-	-	-	✓	-	-	-	-
IBM-DN	11U	✓	✓	✓	-	-	-	-	-	✓	-	-	-	-
McText	12J	✓	✓	✓	-	-	-	-	-	-	-	-	-	-
PcMultiling	12U	✓	✓	✓	-	-	-	-	-	✓	-	-	-	-
VelInternati	13J	✓	✓	✓	-	-	-	-	-	-	-	-	-	-
PcEur858	13U	✓	✓	✓	-	-	-	-	-	-	-	-	-	-
VeUS	14J	✓	✓	✓	-	-	-	-	-	-	-	-	-	-
PiFont	15U	✓	✓	✓	-	-	-	-	-	-	-	-	-	-
PcE.Europe	17U	✓	✓	✓	-	-	-	-	-	-	-	-	-	-
Unicode 3.0	18N	✓	✓	✓	-	-	-	✓	✓	-	-	-	-	-
WiBALT	19L	✓	✓	✓	-	-	-	-	-	-	-	-	-	-
WiAnsi	19U	✓	✓	✓	-	-	-	-	-	-	-	-	-	-
PcBlT775	26U	✓	✓	✓	-	-	-	-	-	-	-	-	-	-
Pc866Cyr	3R	✓	✓	-	-	-	-	-	-	-	-	-	-	-
Greek8	8G	✓	✓	-	-	-	-	-	-	-	-	-	-	-
WinGrk	9G	✓	✓	-	-	-	-	-	-	-	-	-	-	-
WinCyr	9R	✓	✓	-	-	-	-	-	-	-	-	-	-	-
Pc851Grk	10G	✓	✓	-	-	-	-	-	-	-	-	-	-	-
ISOCyr	10N	✓	✓	-	-	-	-	-	-	✓	-	-	-	-
Pc8Grk	12G	✓	✓	-	-	-	-	-	-	-	-	-	-	-
ISOGrk	12N	✓	✓	-	-	-	-	-	-	-	-	-	-	-
Pc866Ukr	14R	✓	✓	-	-	-	-	-	-	-	-	-	-	-
Hebrew7	0H	✓	-	-	-	-	-	✓	-	-	-	-	-	-
8859-8 ISO	7H	✓	-	-	-	-	-	✓	-	-	-	-	-	-
Hebrew8	8H	✓	-	-	-	-	-	✓	-	-	-	-	-	-

Apêndice

Nome do conjunto de símbolos	Atributo	Classificação de tipos de letra												
		1	2	3	4	5	6	7	8	9	10	11	12	13
Pc862Heb	15H	✓	-	-	-	-	-	✓	-	-	-	-	-	-
PC-862, Hebrew	15Q	✓	-	-	-	-	-	✓	-	-	-	-	-	-
Arabic8	8V	-	-	-	-	-	-	-	✓	-	-	-	-	-
HPWARA	9V	-	-	-	-	-	-	-	✓	-	-	-	-	-
Pc864Ara	10V	-	-	-	-	-	-	-	✓	-	-	-	-	-
Symbol	19M	-	-	-	✓	-	-	-	-	-	-	-	-	-
Wingdings	579L	-	-	-	-	✓	-	-	-	-	-	-	-	-
ZapfDingbats	14L	-	-	-	-	-	✓	-	-	-	-	-	-	-
OCR A	00	-	-	-	-	-	-	-	-	-	✓	-	-	-
OCR B	10	-	-	-	-	-	-	-	-	-	-	✓	-	-
OCR B Extension	3Q	-	-	-	-	-	-	-	-	-	-	✓	-	-
Code3-9	0Y	-	-	-	-	-	-	-	-	-	-	-	✓	-
EAN/UPC	8Y	-	-	-	-	-	-	-	-	-	-	-	-	✓

Lista de conjuntos de símbolos para PCL 6

Nome do conjunto de símbolos	Atributo	Classificação de tipos de letra								
		1	2	3	4	5	6	7	8	9
ISO Norwegian	4	✓	✓	✓	-	-	-	-	-	-
ISO Italian	9	✓	✓	✓	-	-	-	-	-	-
ISO 8859-1 Latin 1	14	✓	✓	✓	-	-	-	-	-	✓
ISO Swedish	19	✓	✓	✓	-	-	-	-	-	-
ASCII	21	✓	✓	✓	-	-	-	✓	✓	-
ISO United Kingdom	37	✓	✓	✓	-	-	-	-	-	-
ISO French	38	✓	✓	✓	-	-	-	-	-	-
ISO German	39	✓	✓	✓	-	-	-	-	-	-
Legal	53	✓	✓	✓	-	-	-	-	-	✓
ISO 8859-2 Latin 2	78	✓	✓	✓	-	-	-	-	-	✓
ISO Spanish	83	✓	✓	✓	-	-	-	-	-	-
Roman-9	149	✓	✓	✓	-	-	-	-	-	-

Apêndice

Nome do conjunto de símbolos	Atributo	Classificação de tipos de letra								
		1	2	3	4	5	6	7	8	9
PS Math	173	✓	✓	✓	-	-	-	✓	✓	-
ISO 8859-9 Latin 5	174	✓	✓	✓	-	-	-	-	-	✓
Windows 3.1 Latin 5	180	✓	✓	✓	-	-	-	-	-	-
Microsoft Publishing	202	✓	✓	✓	-	-	-	-	-	-
ISO 8859/10 Latin 6	206	✓	✓	✓	-	-	-	-	-	✓
DeskTop	234	✓	✓	✓	-	-	-	-	-	-
Math-8	269	✓	✓	✓	-	-	-	✓	✓	-
Roman-8	277	✓	✓	✓	-	-	-	-	-	✓
Windows 3.1 Latin 2	293	✓	✓	✓	-	-	-	-	-	-
Pc1004	298	✓	✓	✓	-	-	-	-	-	-
ISO 8859-15 Latin 9	302	✓	✓	✓	-	-	-	-	-	✓
PC-Turkish	308	✓	✓	✓	-	-	-	-	-	-
Windows 3.0	309	✓	✓	✓	-	-	-	-	-	-
PS Text	330	✓	✓	✓	-	-	-	-	-	-
PC-8	341	✓	✓	✓	-	-	-	-	-	✓
PC-8 D/N	373	✓	✓	✓	-	-	-	-	-	✓
MC Text	394	✓	✓	✓	-	-	-	-	-	-
PC-850	405	✓	✓	✓	-	-	-	-	-	✓
PcEur858	437	✓	✓	✓	-	-	-	-	-	-
Pi Font	501	✓	✓	✓	-	-	-	-	-	-
PC852	565	✓	✓	✓	-	-	-	-	-	-
Unicode 3.0	590	✓	✓	✓	-	-	-	✓	✓	-
WBALT	620	✓	✓	✓	-	-	-	-	-	-
Windows 3.1 Latin 1	629	✓	✓	✓	-	-	-	-	-	-
PC-755	853	✓	✓	✓	-	-	-	-	-	-
Wingdings	18540	-	-	-	-	✓	-	-	-	-
Symbol	621	-	-	-	✓	-	-	-	-	-
ZapfDingbats	460	-	-	-	-	-	✓	-	-	-
PC-866, Cyrillic	114	✓	✓	-	-	-	-	-	-	-
Greek8	263	✓	✓	-	-	-	-	-	-	-

Apêndice

Nome do conjunto de símbolos	Atributo	Classificação de tipos de letra								
		1	2	3	4	5	6	7	8	9
Windows Greek	295	✓	✓	-	-	-	-	-	-	-
Windows Cyrillic	306	✓	✓	-	-	-	-	-	-	-
PC-851, Greek	327	✓	✓	-	-	-	-	-	-	-
ISO 8859/5 Cyrillic	334	✓	✓	-	-	-	-	-	-	✓
PC-8, Greek	391	✓	✓	-	-	-	-	-	-	-
ISO 8859/7 Greek	398	✓	✓	-	-	-	-	-	-	-
PC-866 UKR	466	✓	✓	-	-	-	-	-	-	-
Hebrew7	8	✓	-	-	-	-	-	✓	-	-
ISO 8859/8 Hebrew	232	✓	-	-	-	-	-	✓	-	-
Hebrew8	264	✓	-	-	-	-	-	✓	-	-
PC-862, Hebrew	488	✓	-	-	-	-	-	✓	-	-
Arabic8	278	-	-	-	-	-	-	-	✓	-
HPWARA	310	-	-	-	-	-	-	-	✓	-
PC-864, Arabic	342	-	-	-	-	-	-	-	✓	-

Informação regulamentar

Normas e homologações

Normas e aprovações para o modelo dos E.U.A.

Segurança	UL60950-1 CAN/CSA-C22.2 No.60950-1
Compatibilidade electromagnética	FCC Part 15 Subpart B Class B CAN/CSA-CEI/IEC CISPR 22 Class B

Este equipamento contém o seguinte módulo sem fios.

Fabricante: Askey Computer Corporation

Tipo: WLU6320-D69 (RoHS)

Este produto está conforme a Secção 15 das Normas FCC e RSS-210 das normas IC. A Epson não pode aceitar responsabilidade por falhas no cumprimento dos requisitos de protecção resultantes de modificações não recomendadas ao produto. O funcionamento está sujeito às duas condições seguintes: (1) este dispositivo não pode

Apêndice

provocar interferências nocivas, e (2) este dispositivo deve aceitar qualquer interferência recebida, incluindo interferências que possam provocar um funcionamento indesejado do dispositivo.

De modo a evitar a interferência de rádio no serviço licenciado, o presente dispositivo deverá ser operado em interiores e mantido afastado de janelas de modo a disponibilizar a máxima protecção. O equipamento (ou a sua antena de transmissão) instalado em exteriores será sujeito a licenciamento.

Este equipamento está em conformidade com os limites de exposição à radiação FCC/IC estabelecidos para um ambiente não controlado e cumpre as normas de exposição de rádio frequência (RF) FCC no suplemento C a OET65 e RSS-102 das regras de exposição de rádio frequência (RF) de IC. Este equipamento deve ser instalado e operado de modo a que o radiador seja mantido a pelo menos 7,9 polegadas (20 cm) ou mais afastado do corpo de uma pessoa (excluindo as extremidades: mãos, pulsos, pés e tornozelos).

Normas e aprovações do modelo europeu

Para utilizadores europeus

Pelo presente, a Seiko Epson Corporation declara que o seguinte modelo de equipamentos de rádio cumpre os termos da Diretiva 2014/53/EU. O texto completo da declaração UE de conformidade está disponível no seguinte sítio Web.

<http://www.epson.eu/conformity>

C551A

Para utilização apenas na Irlanda, Reino Unido, Áustria, Alemanha, Liechtenstein, Suíça, França, Bélgica, Luxemburgo, Holanda, Itália, Portugal, Espanha, Dinamarca, Finlândia, Noruega, Suécia, Islândia, Chipre, Grécia, Eslovénia, Malta, Bulgária, República Checa, Estónia, Hungria, Letónia, Lituânia, Polónia, Roménia e Eslováquia.

A Epson não pode aceitar responsabilidade por falhas no cumprimento dos requisitos de protecção resultantes de modificações não recomendadas ao produto.



O "Anjo Azul" alemão

Esta impressora cumpre as normas do "Anjo Azul" alemão. Consulte o seguinte Website para obter as especificações exigidas pelos padrões "Anjo Azul".

<http://www.epson.de/blauerengel>

Restrições à realização de cópias

Tenha em atenção as seguintes restrições para garantir uma utilização legal e responsável da impressora.

A cópia dos seguintes itens é proibida por lei:

- Notas, moedas, títulos cotados na bolsa emitidos pelo governo, títulos de obrigações governamentais e títulos municipais
- Selos de correio não utilizados, postais pré-selados e outros itens postais oficiais com franquias válidas
- Selos fiscais emitidos pelo governo e títulos emitidos por via legal

Tenha cuidado quando copiar os seguintes itens:

Apêndice

- Títulos privados cotados na bolsa (certificados de acções, notas negociáveis, cheques, etc.), passes mensais, bilhetes de concessão, etc.
- Passaportes, cartas de condução, declarações de aptidão física, guias de circulação, senhas de refeição, bilhetes, etc.

Nota:

É possível que a cópia destes itens também seja proibida por lei.

Utilização responsável de materiais com direitos de autor:

As impressoras podem ser indevidamente utilizadas se forem efectuadas cópias inadequadas de materiais com direitos. A não ser que siga as recomendações de um advogado especialista na área, seja responsável e respeitador e obtenha a autorização do titular dos direitos de autor antes de copiar material publicado.

Poupar energia

A impressora entra em modo de repouso ou desliga-se automaticamente se não forem efectuadas operações durante um período de tempo definido. Pode ajustar o tempo para que a gestão de energia seja aplicada. Qualquer aumento afectará a eficiência energética da impressora. Considere o ambiente antes de efectuar qualquer alteração.

Poupar energia - Painel de controlo

1. Aceda a **Conf** no ecrã inicial e seleccione **Administração do sistema**.
2. Seleccione **Definições comuns**.
3. Efectue uma das seguintes acções.
 - Seleccione **Temporizador** ou **Definições encerramento automático** > **Encerrar se inactivo**, e efectue as definições.
 - Seleccione **Temporizador** ou **Tempor p deslig** e efectue as definições.

Nota:

*O produto poderá ter a função **Definições encerramento automático** ou **Tempor p deslig** consoante a data de produção e o local de compra.*

Transporte da impressora

Quando for necessário transportar a impressora em mudanças ou para reparações, siga os passos abaixo descritos para embalar a impressora.

Apêndice

Aviso:

- Quando transportar a impressora, levante-a adoptando uma posição estável. Se levantar a impressora numa posição instável, poderá sofrer danos físicos.
- Dado que a impressora é pesada, deve sempre ser carregada por duas pessoas ou mais ao retirar da embalagem ou durante o transporte.
- Quando levantar a impressora, coloque as mãos nas posições indicadas abaixo. Se levantar a impressora noutra posição, a impressora poderá cair ou pode entalar os dedos quando colocar a impressora.

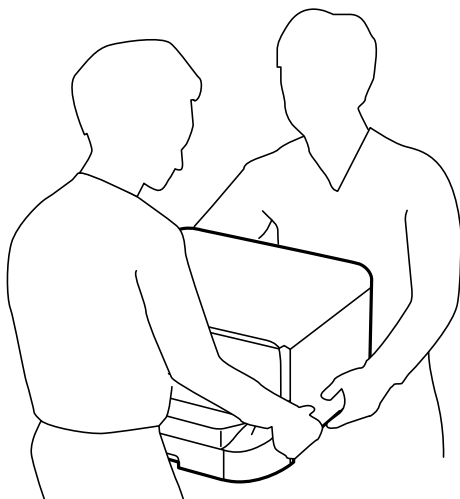

- Quando transportar a impressora, não a incline mais de 10 graus, caso contrário a impressora poderá cair.

Importante:

- Quando guardar ou transportar a impressora, evite incliná-la, colocá-la na vertical ou virá-la ao contrário, já que a tinta pode verter.
- Deixe o tinteiro instalado. Retirar o tinteiro pode secar a cabeça de impressão e impedir a impressora de imprimir.
- Deixe a caixa de manutenção instalada, caso contrário, a tinta poderá verter durante o transporte.

1. Ligue a impressora premindo o botão 
2. Certifique-se de que o indicador luminoso de alimentação está apagado e desligue o cabo de alimentação.

Importante:

Desligue o cabo de alimentação quando o indicador luminoso de alimentação estiver desligado. Caso contrário, as cabeças de impressão não retornam à posição inicial, a tinta seca e deixa de ser possível imprimir.

3. Desligue todos os cabos, como o de alimentação e o USB.
4. Remova todo o papel da impressora.
5. Certifique-se de que não existem originais na impressora.
6. Guarde o suporte do papel e o tabuleiro de saída.

Apêndice

7. Desinstale o alimentador de papel opcional, caso esteja instalado.
8. Embale a impressora na caixa, utilizando os materiais protectores.

Nota:

Se a qualidade de impressão diminuir da próxima vez que imprimir, limpe e alinhe as cabeças de impressão.

Informações relacionadas

- ➔ [“Nomes das peças e funções” na página 17](#)
- ➔ [“Verificar e limpar as cabeças de impressão” na página 143](#)
- ➔ [“Alinhar as cabeças de impressão” na página 145](#)

Instalar as unidades opcionais

Código da unidade de alimentação de papel opcional.

Em seguida, apresentamos o código da unidade de alimentação de papel opcional.

500-Sheet Optional Cassette Unit (C12C932011)

Instalar as unidades de alimentação de papel opcionais

Pode instalar até 2 unidades de alimentação de papel.

 **Aviso:**

- Certifique-se de que desliga a impressora, o cabo de alimentação da impressora e todos os cabos antes de iniciar a instalação. Caso contrário, o cabo de alimentação pode ser danificado e provocar um incêndio ou choque eléctrico.*
- Quando levantar a impressora, coloque as mãos nas posições indicadas abaixo. Se levantar a impressora noutra posição, a impressora poderá cair ou pode entalar os dedos quando colocar a impressora.*

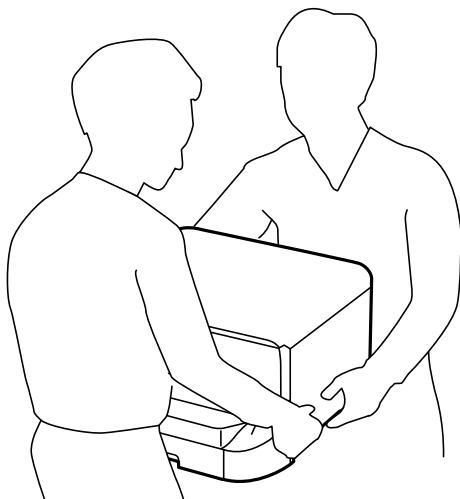

Apêndice

1. Desligue a impressora premindo o botão  e depois desligue o cabo de alimentação.
2. Desligue quaisquer cabos que estejam ligados.

Nota:

Se instalou outras unidades de alimentação de papel opcionais, desinstale-as.

3. Remova a unidade de alimentação de papel opcional da caixa e, de seguida, remova quaisquer materiais de protecção.
4. Verifique os itens fornecidos.

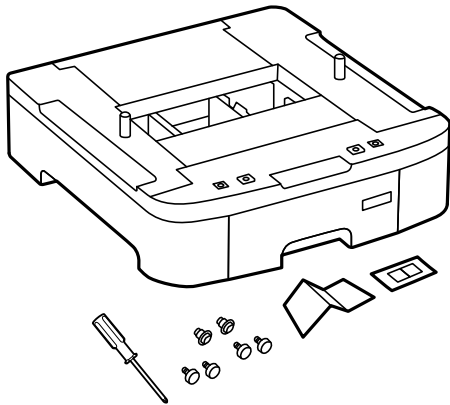

5. Coloque a unidade de alimentação de papel opcional no local onde deseja instalar a impressora.

Apêndice

6. Retire o tabuleiro de saída e puxe para fora o alimentador de papel.

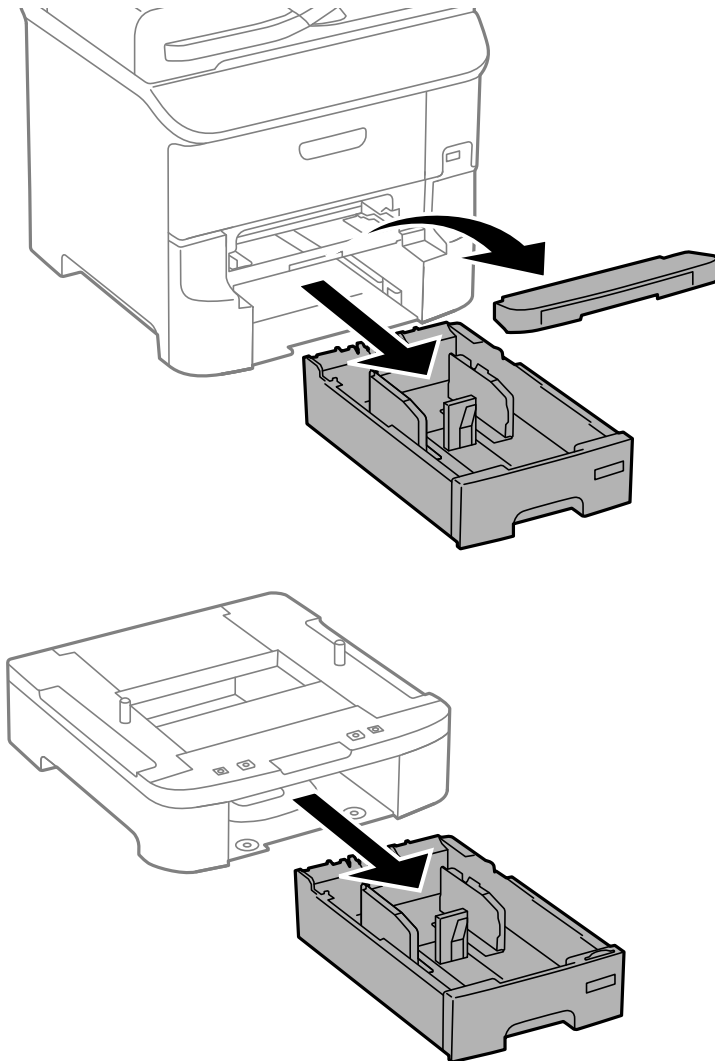

7. Empilhe todas as unidades de alimentação de papel opcionais e fixe-as com os parafusos.

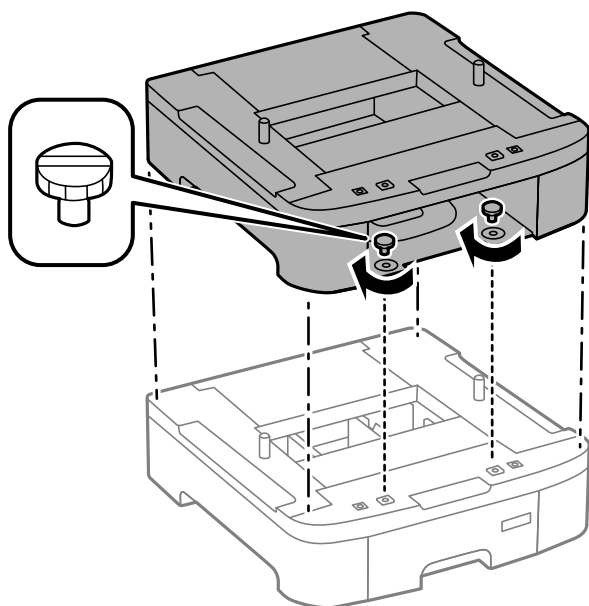

Apêndice

8. Baixe a impressora sobre a unidade de alimentação de papel opcional com cuidado, alinhando os cantos e fixando-os com os parafusos e com a chave de fendas fornecida com a unidade de alimentação de papel opcional.

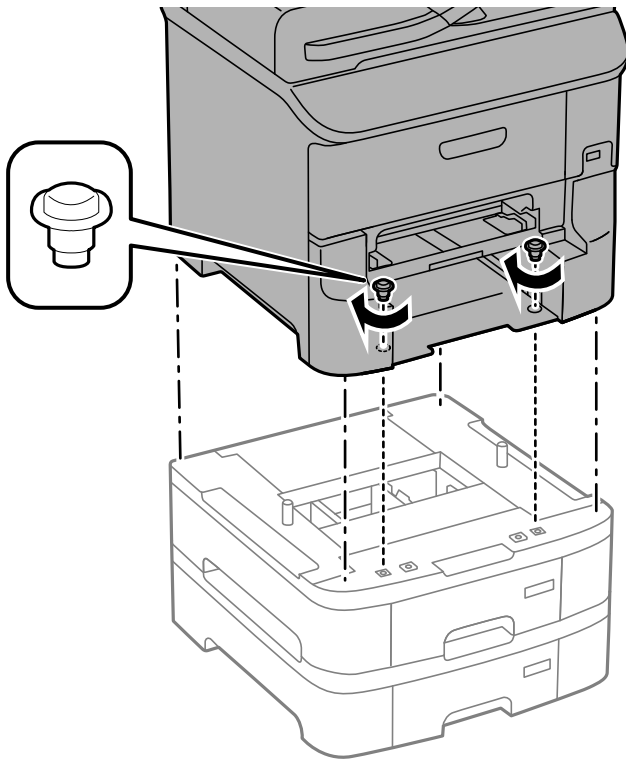

Nota:

Dependendo da configuração, alguns parafusos podem sobrar após a montagem.

9. Fixe a impressora a unidade de alimentação de papel opcional e a impressora na parte posterior com as peças e os parafusos.

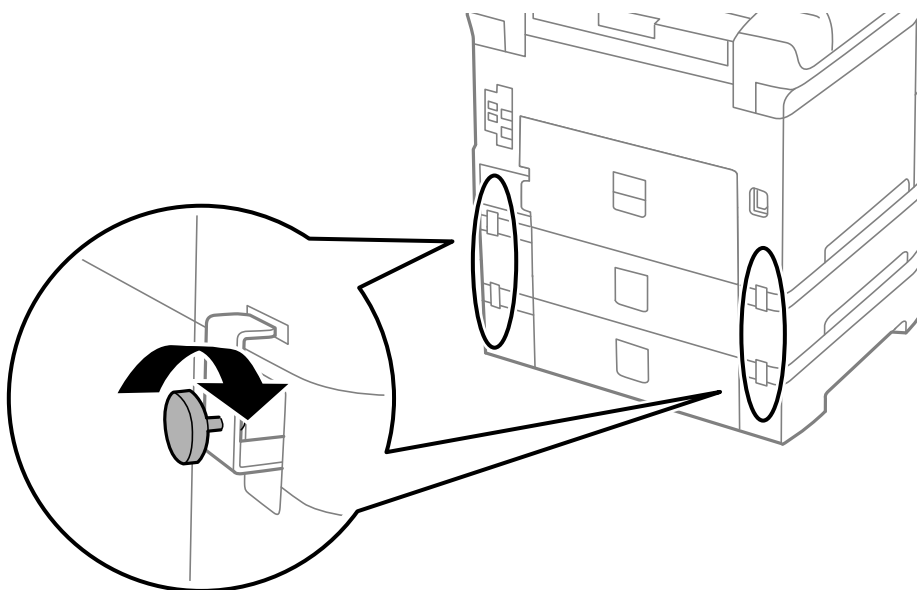

Apêndice

10. Insira uma etiqueta no suporte que indique o tamanho do papel a carregar no alimentador.

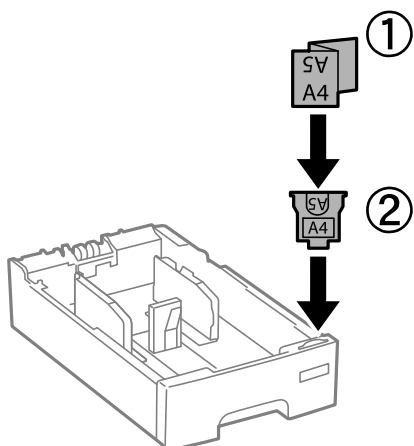

11. Insira o alimentador de papel e instale o tabuleiro de saída.

12. Coloque a etiqueta que indica o número do alimentador.

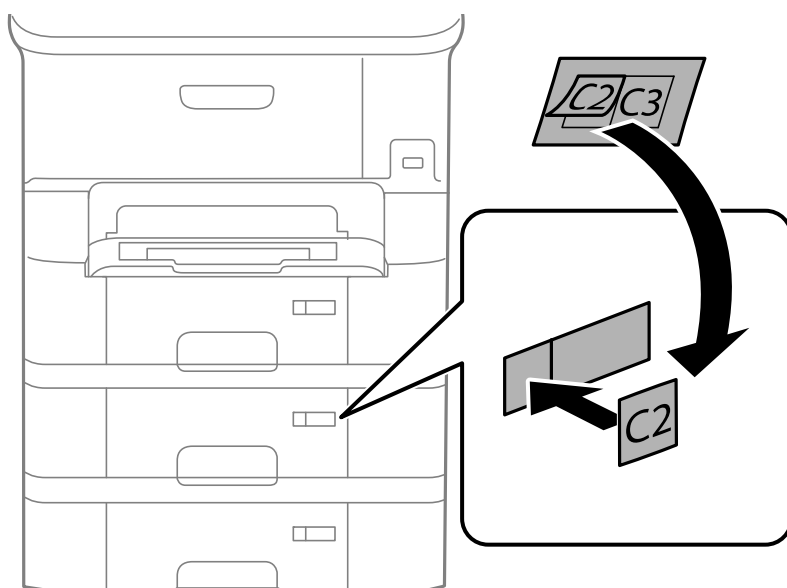

13. Volte a ligar o cabo de alimentação e quaisquer outros cabos e, de seguida, ligue a impressora à corrente.

14. Ligue a impressora premindo o botão .

15. Puxe para fora a unidade de alimentação de papel opcional para verificar que a unidade de alimentação de papel opcional é apresentada no ecrã **Configuração do papel**.

Nota:

Quando desinstalar a unidade de alimentação de papel opcional, desligue a impressora, desligue o cabo de alimentação, desligue todos os cabos e efectue o procedimento de instalação no sentido inverso.

Continue com as definições do controlador da impressora.

Informações relacionadas

➔ [“Código da unidade de alimentação de papel opcional.” na página 220](#)

Configurar a unidade de alimentação de papel opcional no controlador da impressora

Para utilizar a unidade de alimentação de papel opcional, o controlador de impressão necessita obter as informações necessárias.

Configurar a unidade de alimentação de papel opcional no controlador da impressora – Windows

Nota:

Inicie sessão no computador como administrador.

1. Abra o separador **Definições Opcionais** nas propriedades da impressora.
 - Windows 8.1/Windows 8/Windows Server 2012 R2/Windows Server 2012
 Selecione **Ambiente de trabalho > Definições > Painel de controlo > Ver dispositivos e impressoras em Hardware e som**. Clique com o botão direito do rato, ou mantenha premido, selecione **Propriedades da impressora** e clique no separador **Definições Opcionais**.
 - Windows 7/Windows Server 2008 R2
 Selecione **Ambiente de trabalho > Definições > Painel de controlo > Ver dispositivos e impressoras em Hardware e som**. Clique com o botão direito do rato, selecione **Propriedades da impressora** e clique no separador **Definições Opcionais**.
 - Windows Vista/Windows Server 2008
 Clique no botão iniciar, selecione **Painel de Controlo > Impressoras em Hardware e som**. Clique com o botão direito do rato, selecione **Propriedade** e clique em **Definições Opcionais**.
 - Windows XP/Windows Server 2003 R2/Windows Server 2003
 Clique no botão iniciar, selecione **Painel de Controlo > Impressoras e Hardware > Impressoras e Faxes**. Clique com o botão direito do rato, selecione **Propriedade** e clique no separador **Definições Opcionais**.
2. Selecione **Obter da Impressora** e, em seguida, clique em **Obter**.
 A informação do **Sistemas Alim. Opcionais** é apresentada em **Informações da Impressora Actuais**.
3. Clique em **OK**.

Configurar a unidade de alimentação de papel opcional no controlador da impressora – Mac OS X

1. Selecione **Preferências do Sistema** a partir do menu  > **Impressoras e Digitalizadores (ou Impressão e Fax) Impressão e Fax** e, de seguida, selecione a impressora. Clique em **Opções e acessórios > Opções (ou Controlador)**.
2. Defina **Alimentador Inferior** de acordo com o número de alimentadores de papel.
3. Clique em **OK**.

Aceder a um dispositivo USB externo a partir de um computador

É possível escrever ou ler dados num dispositivo USB externo, como uma unidade USB inserida na impressora, a partir de um computador.

Importante:

- Ao partilhar um dispositivo externo inserido na impressora entre computadores ligados por USB e em rede, o acesso à escrita apenas é permitido aos computadores ligados pelo método seleccionado na impressora. Para escrever no dispositivo USB externo, aceda ao **Conf** no painel de controlo e seleccione **Administração do sistema** > **Definições da impressora** > **Interface de disp. mem.** > **Partilha fich.** e um método de ligação. Os dados podem ser lidos por computadores ligados por USB e em rede.
- Para escrever num dispositivo USB externo ligado ao computador em rede, aceda ao **Conf** no painel de controlo e seleccione **Administração do sistema** > **Definições da impressora** > **Interface de disp. mem.** > **Partilha fich.** > **Rede.**

Nota:

Se estiver ligado um dispositivo USB externo de grande capacidade, como um 2TB HDD, demora algum tempo a reconhecer dados de um computador.

Windows

Selecione um dispositivo USB externo em **Computador** ou **O meu computador**. São apresentados os dados no dispositivo USB externo.

Nota:

Caso tenha ligado a impressora à rede sem utilizar o disco de software ou o Web Installer, mapeie uma porta USB como a unidade de rede. Abra **Executar** e introduza o nome da impressora \\XXXXXX ou o endereço IP da impressora \XXX.XXX.XXX.XXX para **Abrir**. Clique com o botão direito do rato no ícone do dispositivo apresentado para atribuir a rede. A unidade de rede é apresentada em **Computador** ou **O meu computador**.

Mac OS X

Selecione o ícone do dispositivo correspondente. São apresentados os dados no dispositivo USB externo.

Nota:

- Para remover um dispositivo USB externo, arraste e largue o ícone do dispositivo para o ícone de lixo. Caso contrário, os dados na unidade partilhada podem não ser apresentados correctamente quando for inserido outro dispositivo USB.
- Para aceder a um dispositivo de armazenamento externo através da rede, seleccione **Go** > **Connect to Server** no menu no ambiente de trabalho. Introduza o nome da impressora cifs://XXXXXX ou smb://XXXXXX (sendo que "xxxxx" é o nome da impressora) em **Endereço do servidor** e clique em **Ligar**.

Informações relacionadas

- ➔ [“Administração do sistema” na página 31](#)
- ➔ [“Especificações dos dispositivos USB externos” na página 205](#)

Restringir o acesso a um dispositivo USB externo a partir de um computador

Pode ajustar as definições para autenticar o utilizador para as seguintes operações.

Apêndice

- Aceder a partir de um computador a um dispositivo USB externo como, por exemplo, uma memória flash USB, ligado à impressora.
- Guardar faxes recebidos num computador utilizando o FAX Utility.

Utilize o Web Config ou o Epson Net Config para ajustar as definições. Segue-se uma descrição do procedimento para o Web Config.

1. Execute o Web Config no computador ligado à mesma rede da impressora.
2. Na janela do **Web Config**, seleccione **Serviços > Rede MS**.
3. Seleccione **Utilizar partilha de rede Microsoft**.
4. Seleccione **Activar** para **Ative a autenticação de utilizador para partilhar um ficheiro e guardar um fax num computador**.
5. Introduza o nome de utilizador e a palavra-passe como autenticação do utilizador e clique em **Seguinte**.
6. Confirme a entrada e clique em **OK**.

Nota:

Pode verificar as definições actuais imprimindo uma folha de estado a partir do seguinte menu.

Conf > Estado da rede > Imprimir folha de estado

Informações relacionadas

- ➔ [“Web Config” na página 151](#)
- ➔ [“Aceder a um dispositivo USB externo a partir de um computador” na página 226](#)
- ➔ [“Guardar faxes recebidos num computador” na página 117](#)

Utilizar um servidor de e-mail

Para utilizar as funções de e-mail como, por exemplo, as funções de reencaminhamento de digitalização ou fax, deverá configurar o servidor de e-mail.

Configurar o servidor de correio

Leia o seguinte antes de configurar o servidor de e-mail.

- A impressora está ligada à rede.
- As informações do servidor de e-mail, como os documentos do seu fornecedor de serviços que utilizou para configurar o e-mail no computador.

Nota:

Se utilizar um serviço de e-mail gratuito, como o e-mail da Internet, procure na Internet as informações de servidor de e-mail de que necessita.

1. Aceda a **Conf** a partir do menu inicial.
2. Seleccione **Administração do sistema > Definições de rede > Configuração avançada**.

Apêndice

3. Seleccione **Servidor de e-mail** > **Definições de servidor**.
4. Seleccione o método de autenticação do servidor de e-mail que está a utilizar.



Importante:

Estão disponíveis os seguintes métodos de autenticação.

- Nenhum
- SMTP (SMTP AUTH)
- POP antes de SMTP

Contacte o seu fornecedor de serviços da Internet para confirmar o método de autenticação do servidor de e-mail.

A impressora poderá não conseguir comunicar com um servidor de e-mail mesmo que o método de autenticação esteja disponível, porque a segurança pode ter sido reforçada (por exemplo, a comunicação SSL é necessária). Visite o sítio Web de assistência técnica da Epson para obter as informações mais recentes.

<http://www.epson.eu/Support> (Europa)

<http://support.epson.net/> (fora da Europa)

5. Efectue as definições adequadas.

As definições necessárias variam consoante o método de autenticação. Introduza as informações do servidor de e-mail que está a utilizar.

6. Prima **OK**.

7. Seleccione **Verificar ligação** para verificar se a impressora está ligada ao servidor de e-mail.

Nota:

- Se aparecer uma mensagem de erro, verifique se as definições do servidor de e-mail estão correctas.
- Quando não conseguir enviar um e-mail mesmo que a verificação da ligação tenha sido bem-sucedida, verifique o método de autenticação do servidor de e-mail que está a utilizar.

Informações relacionadas

➔ [“Itens de configuração do servidor de e-mail” na página 228](#)

Itens de configuração do servidor de e-mail

Itens	Explicações
Método de autenticação	Exibe o método de autenticação seleccionado.
Conta autenticada	Se seleccionar SMTP-AUTORIZ. ou POP antes de SMTP como Método de autenticação , introduza o nome de utilizador (endereço de e-mail) registado no servidor de e-mail, com um comprimento igual ou inferior a 255 caracteres.
Senha autenticada	Se seleccionar SMTP-AUTORIZ. ou POP antes de SMTP como Método de autenticação , introduza a palavra-passe da conta autenticada, com um comprimento igual ou inferior a 20 caracteres.

Apêndice

Itens	Explicações
End. e-mail remetente	Especifique o endereço de e-mail utilizado pela impressora para enviar e-mails. Pode especificar um endereço de e-mail existente. Para ter a certeza de que o e-mail está a ser enviado a partir da impressora, pode introduzir aqui um endereço criado especificamente para a impressora.
Ender. servidor SMTP	Introduza o endereço do servidor que envia o e-mail (servidor SMTP).
Núm. porta serv. SMTP	Introduza o número da porta do servidor que envia o e-mail (servidor SMTP).
Ender. servidor POP3	Se seleccionar POP antes de SMTP como Método de autenticação , introduza o endereço do servidor que recebe o e-mail (servidor POP3).
Núm. porta serv. POP3	Se seleccionar POP antes de SMTP como Método de autenticação , introduza o número da porta do servidor de e-mail que recebe o e-mail (servidor POP3).
Ligação segura	Se seleccionar SMTP-AUTORIZ. ou Desactivado como Método de autenticação , seleccione o método da ligação segura.

Verificar a ligação ao servidor de e-mail

1. Aceda ao **Conf** a partir do ecrã inicial.
2. Selecciona **Administração do sistema > Definições de rede > Configuração avançada**.
3. Selecciona **Servidor de e-mail > Verificar ligação** para verificar se a impressora está ligada ao servidor de e-mail.

Nota:

- Caso seja exibida uma mensagem de erro, verifique se as definições do servidor de e-mail estão correctas.*
- Se não for possível enviar um e-mail, mesmo que a verificação da ligação seja feita com êxito, verifique o método de autenticação do servidor de e-mail utilizado.*

Onde obter ajuda

Sítio web de assistência técnica

Caso necessite de ajuda adicional, visite o sítio web de assistência técnica da Epson indicado abaixo. Selecciona o seu país ou região e aceda à secção de assistência do sítio web local da Epson. Os mais recentes controladores, FAQs, manuais e outros recursos transferíveis também estão disponíveis no sítio web.

<http://support.epson.net/>

<http://www.epson.eu/Support> (Europa)

Se o seu produto Epson não funcionar correctamente e não conseguir resolver o problema por si mesmo, contacte o serviço de assistência técnica da Epson.

Contactar a assistência Epson

Antes de contactar a Epson

Se o produto Epson não funcionar correctamente e não conseguir resolver o problema com as informações de resolução de problemas fornecidas nos manuais do produto, contacte o serviço de assistência técnica da Epson. Se a assistência Epson da sua área não estiver listada abaixo, contacte o fornecedor onde adquiriu o produto.

A assistência Epson poderá ajudá-lo mais rapidamente se fornecer as seguintes informações:

- Número de série do produto
(A etiqueta do número de série está normalmente situada na parte posterior do produto.)
- Modelo do produto
- Versão do software do produto
(Clique no botão **Sobre, Informação da versão** ou semelhante, existente no software do produto.)
- Marca e modelo do seu computador
- Nome e versão do sistema operativo do computador
- Nomes e versões das aplicações de software que geralmente utiliza com o seu produto

Nota:

Dependendo do produto, os dados da lista de marcação do fax e/ou as definições de rede poderão ser armazenados na memória do produto. Estes dados e/ou definições poderão perder-se devido a avaria ou reparação do produto. A Epson não se responsabiliza pela perda de quaisquer dados, por cópias de segurança ou recuperação de dados e/ou definições, mesmo durante o período de validade de uma garantia. Recomendamos que efectue as suas próprias cópias de segurança dos dados ou que efectue anotações.

Ajuda para utilizadores na Europa

Consulte o seu Documento de Garantia Pan-Europeia para obter informações sobre como contactar a assistência Epson.