

WorkForce Enterprise

WF-C20590 Series / WF-C17590 Series

Vodič za administratore

Sadržaj

Autorska prava

Trgovačke marke

O ovom priručniku

Oznake i simboli.	7
Opisi korišteni u ovom priručniku.	7
Oznake operativnih sustava.	7

Uvod

Komponenta priručnika.	9
Izrazi korišteni u ovom vodiču.	10
Izrazi.	10
Primjer mrežnog okruženja.	11
Vrste mrežne veze.	14

Postavke i upravljanje pisačem

Tijek postavki i upravljanja pisačem.	16
Mrežna veza pisača.	16
Postavka funkcije pisača.	17
Postavka poslužitelja i zajedničke mape.	17
Postavke kontakata.	17
Postavke skeniranja.	17
Postavka faksa.	18
Postavke sigurnosti.	18
Postavke načina rada i upravljanja.	18

Mrežna veza

Prije odabira mrežne veze.	19
Prikupljanje informacija o postavci veze.	19
Dodjela IP adrese.	20
DNS poslužitelj i proxy poslužitelj.	20
Povezivanje mreže na upravljačkoj ploči.	20
Dodjela IP adrese.	21
Povezivanje na LAN.	26

Postavke funkcije

Softver za postavljanje.	31
Web Config (web-stranica uređaja).	31
Korištenje funkcijama ispisa.	32
Postavke ispisa veze poslužitelj/klijent.	32
Postavke ispisa kod P2P veze.	36

Osnovne postavke ispisa.	38
Postavljanje poslužitelja dijeljene mape.	42
Odnos između poslužitelja i svake funkcije.	42
Konfiguriranje poslužitelja e-pošte.	42
Postavke zajedničke mape.	47
Korištenje kontakata.	66
Značajke postavljanja odredišta.	66
Konfiguriranje kontakata.	66
Sigurnosno kopiranje i uvoz kontakata.	70
Suradnja između LDAP-poslužitelja i korisnika.	71
Korištenje funkcijama skena.	76
Skeniranje putem računala.	76
Skeniranje preko upravljačke ploče.	77
Uporaba opcije Document Capture Pro Server.	78
Odabir postavki sustava.	79
Postavljanje upravljačke ploče.	79
Postavke štednje energije tijekom neaktivnosti.	80
Postavljanje zvuka.	80
Sinkroniziranje datuma i vremena s poslužiteljem vremena.	81
Postavljanje zadanih vrijednosti za skeniranje i kopiranje (korisničke zadane postavke).	81
Korištenje usluge Epson Connect.	82
Uporaba opcije Epson Open Platform.	82
Osvrt na platformu Epson Open Platform.	82
Konfiguriranje stavke Epson Open Platform.	83
Konfiguriranje uređaja za provjeru autentičnosti.	83

Postavke sigurnosti proizvoda

Uvod u sigurnosne značajke proizvoda.	84
Konfiguriranje lozinke administratora.	85
Konfiguriranje lozinke administratora preko upravljačke ploče.	85
Konfiguriranje lozinke administratora koristeći Web Config.	85
Upravljanje radom ploče.	86
Postavka blokade stavke za izbornik Opće postavke.	87
Druge Postavka blokade stavke.	92
Individualno postavljanje radnog zaslona i funkcije.	92
Ograničavanje dostupnih značajki.	94
Konfiguriranje kontrole pristupa.	94
Onemogućavanje vanjskog sučelja.	96

Sadržaj

Podešavanje postavki za obradu spremljenih podataka.	97
Podešavanje postavki za redosljedno brisanje.	97
Formatiranje internog tvrdog diska.	97

Postavke načina rada i upravljanja

Prijavljivanje na pisač kao administrator.	98
Prijavljivanje na pisač preko upravljačke ploče.	98
Prijavljivanje na pisač pomoću aplikacije Web Config.	98
Potvrda informacija pisača.	99
Provjera podataka o mreži preko upravljačke ploče.	99
Provjera informacija iz Web Config.	99
Primanje obavijesti o događajima putem e-pošte.	100
O obavijestima e-poštom.	100
Konfiguriranje obavijesti e-poštom.	100
Ažuriranje firmvera.	102
Ažuriranje upravljačkog softvera pisača preko upravljačke ploče.	102
Ažuriranje firmvera koristeći Web Config.	103
Ažuriranje upravljačkog programa bez spajanja na internet.	103
Registriranje postavki kao korisničke postavke.	104
Pomoć kod postavki.	104
Izvoz postavki.	104
Uvoz postavki.	105

Rješavanje problema

Savjeti za rješavanje problema.	106
Provjera statusa pisača.	106
Provjera poruke greške.	106
Ispisivanje izvješća o mrežnoj vezi.	113
Provjera statusa komunikacije.	118
Provođenje provjere veze.	122
Inicijaliziranje mrežnih postavki.	124
Problem.	126
Ne mogu pristupiti aplikaciji Web Config.	126
Skenirane slike ne mogu se spremati u dijeljenu mapu.	127

Dodatak

Uvod u mrežni softver.	129
Epson Device Admin.	129
EpsonNet Config.	129
EpsonNet Print (samo za Windows).	130
EpsonNet SetupManager.	130

Izvoz i skupna registracija kontakata koristeći alat.	131
Odabir Wi-Fi postavki s upravljačke ploče (WPS).	132
Postavljanje Wi-Fi postavki postavljanjem brzog gumba (WPS).	133
Odabir Wi-Fi postavki preko postavljanja PIN-koda (WPS).	134
Korištenje Wi-Fi Direct (jednostavan AP) veze.	134
Omogućavanje Wi-Fi Direct (jednostavni AP) preko upravljačke ploče.	135
Promjena postavki Wi-Fi Direct (jednostavni AP).	135
Promjena načina povezivanja.	136
Promjena s Ethernetske veze na Wi-Fi vezu.	136
Promjena s Wi-Fi veze na Ethernetsku vezu.	137
Korištenje ulaza za pisač.	138
Opcije izbornika za Postavke.	139
Opcije izbornika za Opće postavke.	139
Opcija izbornika za Brojač ispisa.	151
Opcija izbornika za Status opskrbe.	151
Opcije izbornika za Održavanje.	151
Opcija izbornika za Jezik/Language.	151
Opcije izbornika za Status pisača/Ispis.	151
Opcije izbornika za Upravitelj Kontaktima.	152
Opcije izbornika za Korisničke postavke.	152
Opcija izbornika za Provjera autentičnosti.	153

Postavke faksa

Prije uporabe značajki faksa.	155
Spajanje na telefonsku liniju.	155
Kompatibilne telefonske linije.	155
Priključivanje pisača na telefonsku liniju.	156
Priključivanje Vašeg telefona na pisač.	157
Pripremanje pisača za slanje i primanje faksova (uporabom aplikacije Čarobnjak za postavljanje faksa).	159
Odabir individualnih postavki za značajke faksa pisača.	161
Postavljanje opcije Način primanja.	161
Odabir postavki kod spajanja vanjskog telefona	163
Odabir Postavke ispisa za primanje faksova.	164
Odabir postavki za spremanje i prosljeđivanje primljenih faksova.	164
Namještanje postavki za blokiranje bezvrijednih faksova.	171
Odaberite postavke slanja i primanja faksova na računalo.	172
Opcije izbornika za Postavke faksiranja.	173
Izbornik Korisničke postavke.	173

Izbornik Osnovne postavke.	174
Izbornik Postavke za slanje.	175
Izbornik Postavke primanja.	176
Izbornik Postavke izvješća.	181
Izbornik Sigurnosne postavke.	182
Provjeri vezu za faks.	182
Čarobnjak za postavljanje faksa.	182
Rješavanje problema.	183
Problemi pri slanju/primanju faksa.	183
Drugi problemi koji se mogu javiti pri faksiranju.	188

Napredne postavke sigurnosti za tvrtku

Sigurnosne postavke i sprječavanje opasnosti.	191
Postavke sigurnosne značajke.	192
SSL/TLS komunikacija s pisačem.	192
O digitalnom certificiranju.	192
Pribavljanje i uvoz certifikata potpisanog od strane tijela za izdavanje certifikata (CA).	193
Brisanje certifikata potpisanog od strane tijela za izdavanje certifikata (CA).	197
Konfigurirajte CA Certificate.	197
Upravljanje uporabom protokola.	200
Upravljanje protokolima.	201
Protokoli koje možete omogućiti ili onemogućiti.	201
Stavke postavljanja protokola.	202
Kriptirana komunikacija korištenjem IPsec/IP filtriranja.	205
O aplikaciji IPsec/IP Filtering.	205
Konfiguriranje zadanih pravila.	205
Konfiguriranje grupnih pravila.	209
Primjeri konfiguracije za IPsec/IP Filtering.	217
Konfiguriranje certifikata za IPsec/IP filtriranje	218
Spajanje pisača s IEEE802.1X mrežom.	219
Konfiguriranje IEEE 802.1X mreže.	219
Konfiguriranje certifikata za IEEE 802.1X.	221
Provjera statusa IEEE802.1X mreže.	222
Rješavanje problema napredne sigurnosti.	223
Vraćanje sigurnosnih postavki.	223
Problemi s korištenjem sigurnosnih značajki mreže.	224
Problemi s korištenjem digitalnog certifikata.	226

AutorksaAutorska prava

Nije dopušteno reproducirati, pohraniti u sustavu za ponovno korištenje ili prenositi u bilo kojem obliku ili bilo kojim putem, elektroničkim ili mehaničkim, fotokopirano, snimljeno ili na bilo koji drugi način nijedan dio ovog izdanja bez prethodnog pismenog dopuštenja Seiko Epson Corporation. Ne podrazumijeva se nikakva odgovornost za patent u pogledu upotrebe ovdje sadržanih informacija. Ne prihvaća se nikakva odgovornost za štete proizašle iz upotrebe ovdje sadržanih informacija. Ovdje sadržane informacije namijenjene su isključivo za upotrebu s proizvodom Epson. Epson nije odgovoran za upotrebu ovih informacija i primjenu na drugim proizvodima.

Ni Seiko Epson Corporation, ni njezine pridružene tvrtke nisu odgovorne prema kupcu ovog proizvoda ili trećim stranama za štete, gubitke, troškove ili izdatke kupca ili treće strane kao posljedica nezgode, neispravne upotrebe ili zloupotrebe proizvoda ili izvođenja neovlaštenih promjena, popravaka ili izmjena na proizvodu, ili (što isključuje SAD) uslijed nepoštivanja uputa za upotrebu i održavanje koje navodi Seiko Epson Corporation.

Seiko Epson Corporation i njezine pridružene tvrtke nisu odgovorne za štete ili probleme nastale uslijed upotrebe bilo koje mogućnosti ili potrošačkog proizvoda koji nije označen kao originalan Epson proizvod ili odobreni Epson proizvod od strane Seiko Epson Corporation.

Seiko Epson Corporation nije odgovorna za bilo kakve štete nastale uslijed elektromagnetske interferencije koja se pojavljuje zbog upotrebe kabela koje Seiko Epson Corporation nije označila kao odobrene Epson proizvode.

© 2018 Seiko Epson Corporation

Sadržaj ovog priručnika i specifikacije proizvoda podliježu izmjenama bez prethodne najave.

Trgovačke marke

- ❑ EPSON® je registriran trgovački znak, a EPSON EXCEED YOUR VISION ili EXCEED YOUR VISION trgovački su znakovi tvrtke Seiko Epson.
- ❑ Epson Scan 2 software is based in part on the work of the Independent JPEG Group.
- ❑ Google Cloud Print, Chrome, Chrome OS, and Android are trademarks of Google Inc.
- ❑ Microsoft®, Windows®, Windows Server®, and Windows Vista® are registered trademarks of Microsoft Corporation.
- ❑ Mac OS, OS X, Bonjour are trademarks of Apple Inc., registered in the U.S. and other countries.
- ❑ Opća napomena: svi ostali nazivi proizvoda iz vodiča koriste se samo za potrebe identifikacije i mogu biti trgovački znakovi svojih vlasnika. Epson se odriče bilo kakvih i svih prava na te znakove.

O ovom priručniku

Oznake i simboli



Pozor:

Upute koje se moraju pažljivo slijediti kako bi se izbjegle tjelesne ozljede.



Važno:

Upute koje se moraju slijediti kako bi se izbjeglo oštećivanje uređaja.

Napomena:

Upute koje sadrže korisne savjete i ograničenja rukovanja pisačem.

Povezane informacije

➔ Pritiskom ove ikone otvorit će se povezane informacije.

Opisi korišteni u ovom priručniku

- Snimke zaslona dijaloškog okvira upravljačkog programa pisača i upravljačkog programa skenera Epson Scan 2 potječu iz sustava Windows 10 ili OS X El Capitan. Sadržaj prikazan na zaslonima ovisi o modelu i situaciji.
- Ilustracije korištene u ovom priručniku samo su primjeri. Iako među modelima mogu postojati neznatne razlike, njihov način rada je isti.
- Neke stavke izbornika na LCD zaslonu variraju ovisno o modelu i postavkama.
- Možete pročitati QR kod koristeći odgovarajuću aplikaciju.

Oznake operativnih sustava

Windows

U ovom priručniku, izrazi poput „Windows 10”, „Windows 8.1”, „Windows 8”, „Windows 7”, „Windows Vista”, „Windows XP”, „Windows Server 2016”, „Windows Server 2012 R2”, „Windows Server 2012”, „Windows Server 2008 R2”, „Windows Server 2008”, „Windows Server 2003 R2”, i „Windows Server 2003” odnose se na sljedeće operativne sustave. Osim toga, pojam „Windows” odnosi se na sve verzije.

- Operativni sustav Microsoft® Windows® 10
- Operativni sustav Microsoft® Windows® 8.1
- Operativni sustav Microsoft® Windows® 8
- Operativni sustav Microsoft® Windows® 7
- Operativni sustav Microsoft® Windows Vista®
- Operativni sustav Microsoft® Windows® XP

O ovom priručniku

- Operativni sustav Microsoft® Windows® XP Professional x64 Edition
- Operativni sustav Microsoft® Windows Server® 2016
- Operativni sustav Microsoft® Windows Server® 2012 R2
- Operativni sustav Microsoft® Windows Server® 2012
- Operativni sustav Microsoft® Windows Server® 2008 R2
- Operativni sustav Microsoft® Windows Server® 2008
- Operativni sustav Microsoft® Windows Server® 2003 R2
- Operativni sustav Microsoft® Windows Server® 2003

Mac OS

U ovom priručniku, „Mac OS” se koristi za macOS Sierra, OS X El Capitan, OS X Yosemite, OS X Mavericks, OS X Mountain Lion, Mac OS X v10.7.x, i Mac OS X v10.6.8.

Uvod

Ovo je standardni priručnik administratora za uporabu i upravljanje višefunkcijskim pisačem.

Postoje nedostupne funkcije i neprikazani izbornici jer je to standardni priručnik. Stoga se informacije navode uz stavke ili izbornike.

Pogledajte *Korisnički vodič* s informacijama o korištenju funkcije.

Komponenta priručnika

Postavke i upravljanje pisačem

Objašnjava tijek iz mrežnog spajanja, za postavljanje svake funkcije, za upravljanje pisačem.

Povezivanje

Objašnjava povezivanje uređaja na mrežu. Također objašnjava uporabu ulaza pisača, DNS poslužitelja i proxy poslužitelja.

Postavke funkcije

Objašnjava postavke svake funkcije, kao što je ispisivanje, skeniranje i faksiranje.

Postavke sigurnosti proizvoda

Objašnjava osnovne sigurnosne postavke, kao što su postavke lozinke administratora i kontrola pristupa.

Postavke načina rada i upravljanja

Objašnjava rad i upravljanje nakon započete uporabe pisača, kao što su provjera informacija o pisaču i postavke obavijesti kada dođe do nekog događaja.

Rješavanje problema

Objašnjava inicijalizaciju postavki i rješavanje problema s mrežom.

Postavke faksa

Objašnjava kako spojiti pisač na telefonsku liniju, te uređivanje postavki slanja/primanja i prijenosa pri uporabi funkcije faksa na pisaču.

Napredne postavke sigurnosti za tvrtku

Objašnjava napredne postavke sigurnosti koje su korištene za mrežu, kao što su SSL/TLS komunikacija i IPsec/IP filtriranje.

Izrazi korišteni u ovom vodiču

Izrazi

U ovom vodiču korišteni su sljedeći izrazi.

Administrator

Osoba odgovorna za instaliranje i postavljanje uređaja ili mreže unutar ureda ili tvrtke. Kod manjih tvrtki ta osoba može biti zadužena za upravljanje uređajima i mrežom. Kod većih tvrtki administratori imaju ovlaštenje za mrežu ili uređaje skupine jedinica unutar odjela ili sektora, a administratori mreže odgovorni su za postavke komunikacije izvan tvrtke, primjerice za internet.

Administrator mreže

Osoba zadužena za nadzor mrežne komunikacije. Osoba koja postavlja usmjernik, proxy poslužitelj, DNS poslužitelj i poslužitelj e-pošte radi nadzora komunikacije putem interneta ili mrežnog sustava.

Korisnik

Osoba koja koristi uređaje, kao što su pisači ili skeneri.

Povezivanje preko poslužitelja/klijentskog računala (dijeljenje pisača korištenjem poslužitelja sustava Windows)

Veza koja pokazuje da je pisač spojen na poslužitelj sustava Windows preko mreže ili USB kabelom, te da se niz ispisa postavljen na poslužitelju može dijeliti. Komunikacija između pisača i računala odvija se putem poslužitelja, a pisačem se upravlja na poslužitelju.

P2P veza (izravan ispis)

Veza koja pokazuje da su pisač i računalo spojeni na mrežu preko koncentratora ili pristupne točke, te da se zadatak ispisa može izvršiti izravno preko računala.

Web Config (web-stranica uređaja)

Web-poslužitelj koji je ugrađen u uređaj. Naziv mu je Web Config. Tamo možete provjeriti i promijeniti status uređaja.

Niz ispisa

Kod sustava Windows ikona svakog ulaza prikazanog u dijelu **Uređaj i pisač**, kao što su pisač. Dvije ili više ikona kreirano je čak i za jedan uređaj ako je uređaj spojen na mrežu preko dva ili više ulaza, kao što su standardni TCP/IP i WSD mreža.

Alat

Opći uvjet Epson softvera za postavljanje i upravljanje uređajem, kao što je Epson Device Admin, EpsonNet Config, EpsonNet SetupManager, itd.

Ubrzano skeniranje

Opći uvjet skeniranja s upravljačke ploče uređaja. Korištenjem ove funkcije, rezultat skeniranja sprema se u mapu, prilaže e-pošti ili sprema na uslugu oblaka.

Uvod

ASCII (američki standardni kod za razmjenu informacija)

Jedan od standardnih kodova znaka. 128 znakova definirano je uključujući znakove poput abecede (a–z, A–Z), arapskih brojki (0–9), simbola, praznih znakova i kontrolnih znakova. Kada je „ASCII” opisan u ovom vodiču, pokazuje 0x20–0x7E (heksadecimalni broj) naveden u nastavku i ne sadrži kontrolne znakove.

	00	01	02	03	04	05	06	07	08	09	0A	0B	0C	0D	0E	0F
20	SP*	!	"	#	\$	%	&	'	()	*	+	,	-	.	/
30	0	1	2	3	4	5	6	7	8	9	:	;	<	=	>	?
40	@	A	B	C	D	E	F	G	H	I	J	K	L	M	N	O
50	P	Q	R	S	T	U	V	W	X	Y	Z	[\]	^	_
60	`	a	b	c	d	e	f	g	h	i	j	k	l	m	n	o
70	p	q	r	s	t	u	v	w	x	y	z	{		}	~	

* Znak praznog mjesta.

Unicode (UTF-8)

Međunarodni standardizirani kod koji pokriva glavne globalne jezike. Kada je „UTF-8” opisan u ovom vodiču, pokazuje kodne znakove u formatu UTF-8.

Primjer mrežnog okruženja

Ovo je primjer proizvoda za spajanje na mrežno okruženje. Mogu biti sadržane funkcije i usluge koje nisu dostupne u vašem proizvodu.

Primjer mrežnog okruženja srednjeg do velikog ureda

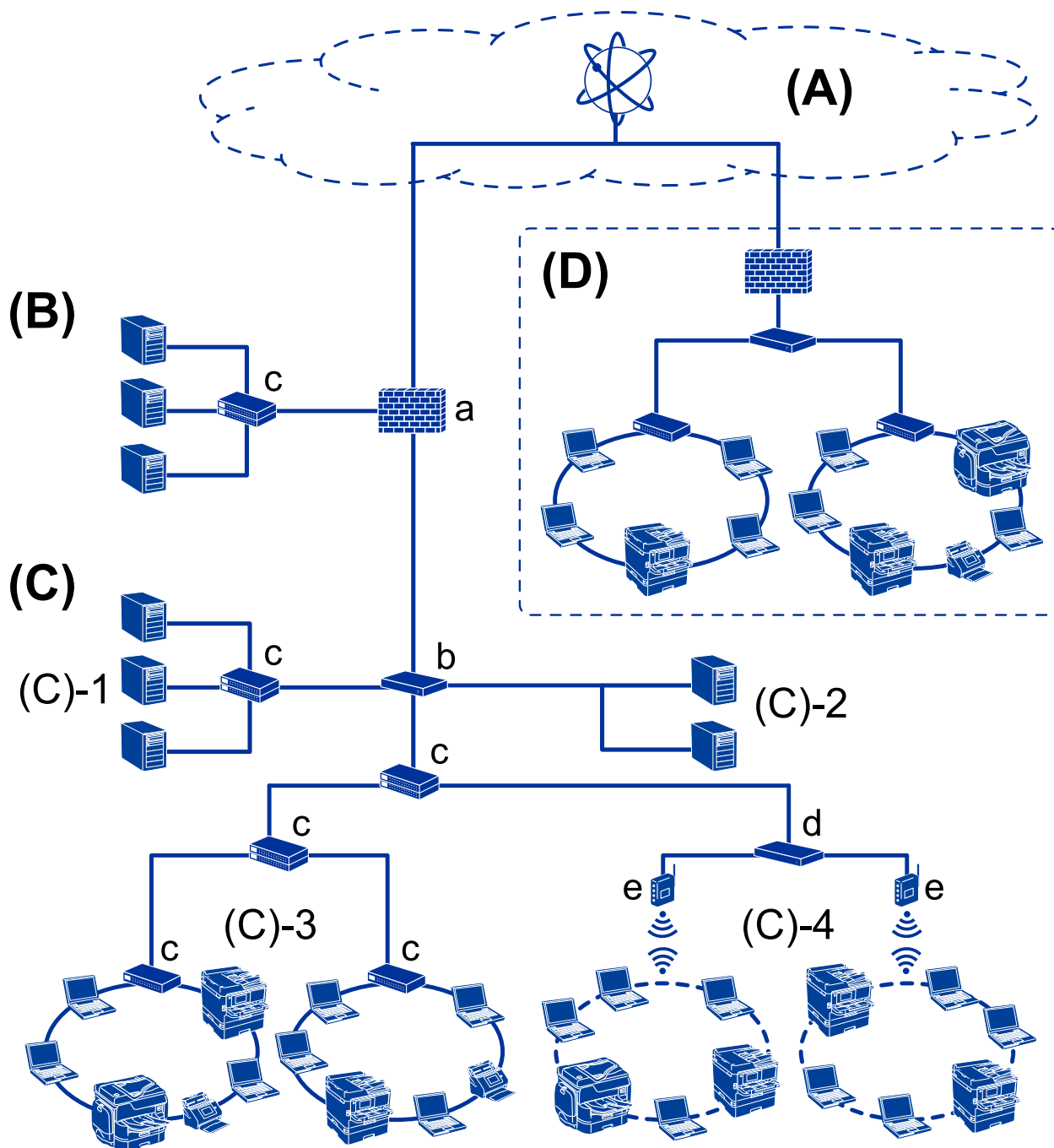

(A): Internet

Sljedeće usluge su dostupne ako se pišač spoji na internet.

Epson Connect

Ispis e-pošte, ispis na daljinu itd.

Usluge oblaka

Google Cloud Print, Evernote itd.

Epson web stranica

Preuzimanje upravljačkog programa i softver te ažuriranje firmvera pišača itd.

Uvod

(B): DMZ (demilitarizirana zona)

Ova zona se nalazi između interne mreže (intraneta) i vanjske mreže (interneta) te obje mreže su izolirane po segmentima pomoću vatrozida. Uobičajeno je postavljanje poslužitelja koji je otvoren prema vanjskoj mreži. Moguće je zaštititi difuziju vanjskih prijetnji prema internoj mreži. Također je moguće zaštititi od neovlaštenog pristupa s interne mreže na otvorenom poslužitelja.

- DNS poslužitelj
- Proxy poslužitelj
- Poslužitelj prijena e-pošte
- Web poslužitelj
- FTP poslužitelj

(C): Povjerljiva zona (Intranet)

To je pouzdana mreža koju štiti vatrozid ili UTM (Unified Threat Management).

- (C)-1: Poslužitelj unutar intraneta
Ovaj poslužitelj primjenjuje svaku uslugu na računala organizacije.
 - DNS poslužitelj
 - DHCP poslužitelj
 - Poslužitelj e-pošte
 - Poslužitelj aktivnog imenika/LDAP poslužitelj
 - Poslužitelj datoteke
- (C)-2: Poslužitelj aplikacije
Ovaj poslužitelj primjenjuje funkciju poslužitelja aplikacije na sljedeći način.
 - Administrator programa Epson Print
 - Postavljanje programa Document Capture Server
- (C)-3: lokalna žičana mreža (Ethernet), (C)-4: Bežični LAN (Wi-Fi)
Spaja pisače, skenere, računala itd. na mrežu pomoću LAN kabela ili radio valova.

(D): Drugi ogranak

Ovo je mreža drugog ogranka. Spojena je na internet, iznajmljene linija itd.

Mrežni uređaji

- a: Vatrozid, UTM
- b: Usmjernik
- c: LAN priključak
- d: Upravljač bežičnog LAN-a
- e: Pristupna točka

Primjer male uredske mreže

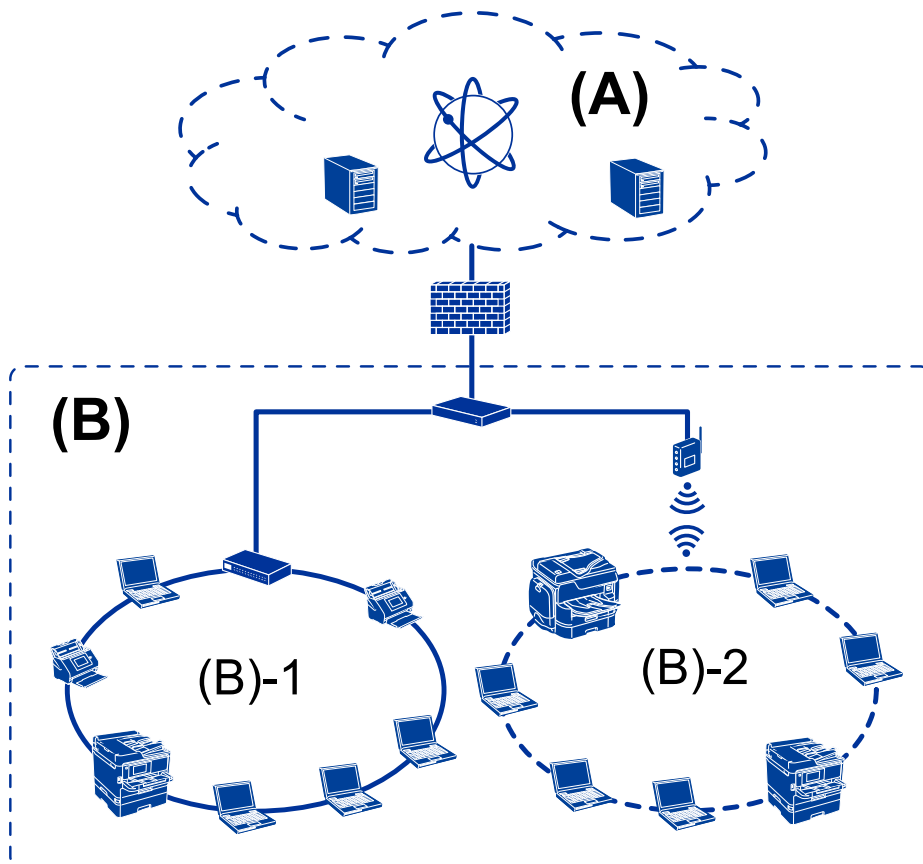

(A): Internet

- Epson Connect
- Usluge oblaka
- Poslužitelj e-pošte, FTP poslužitelj

(B): Povjerljiva zona (Intranet)

- (B)-1: ožičeni LAN (Ethernet)
- (B)-2: bežični LAN (Wi-Fi)

Vrste mrežne veze

Sljedeća dva načina dostupna su za mrežno povezivanje pisača.

- Povezivanje preko poslužitelja/klijentskog računala (dijeljenje pisača korištenjem poslužitelja sustava Windows)
- P2P veza (izravan ispis)

Postavke veze poslužitelja/klijentskog računala

To je veza koju računalo poslužitelja dijeli s pisačem. Ako zabranite povezivanje bez prolaska kroz računalo poslužitelja, možete poboljšati sigurnost.

Uvod

Prilikom uporabe USB-a, pisač bez mrežne funkcije također se može dijeliti.

Način povezivanja:

Spojite pisač na mrežu preko Lan priključka ili pristupne točke.

Također možete spojiti pisač na poslužitelj izravno putem USB kabela.

Upravljački program pisača:

Instalirajte upravljački program pisača na poslužitelju sustava Windows ovisno o operativnom sustavu klijentskih računala.

Pristupom poslužitelju sustava Windows i povezivanjem pisača, upravljački program pisača instalira se na klijentsko računalo i može se početi koristiti.

Značajke:

- Upravljajte pisačem i upravljačkim programom pisača zajedno.
- Ovisno o specifikaciji poslužitelja, može biti potrebno određeno vrijeme za pokretanje zadatka ispisa jer svi zadaci ispisa prolaze poslužiteljem ispisa.
- Ne možete ispisivati ako je isključen poslužitelj sustava Windows.

Povezane informacije

➔ [“Izrazi” na strani 10](#)

Postavke P2P veze

Ovo je veza za izravno spajanje pisača na mrežu i računalo. Može se spojiti samo mrežni model.

Način povezivanja:

Spojite pisač izravno na mrežu preko koncentratora ili pristupne točke.

Upravljački program pisača:

Instalirajte upravljački program pisača na klijentsko računalo.

Kada se koristi EpsonNet SetupManager, možete omogućiti paket upravljačkog programa koji sadrži postavke pisača.

Značajke:

- Zadatak ispisa pokreće se odmah jer se šalje izravno na pisač.
- Možete ispisivati dok god pisač radi.

Povezane informacije

➔ [“Izrazi” na strani 10](#)

Postavke i upravljanje pisačem

Tijek postavki i upravljanja pisačem

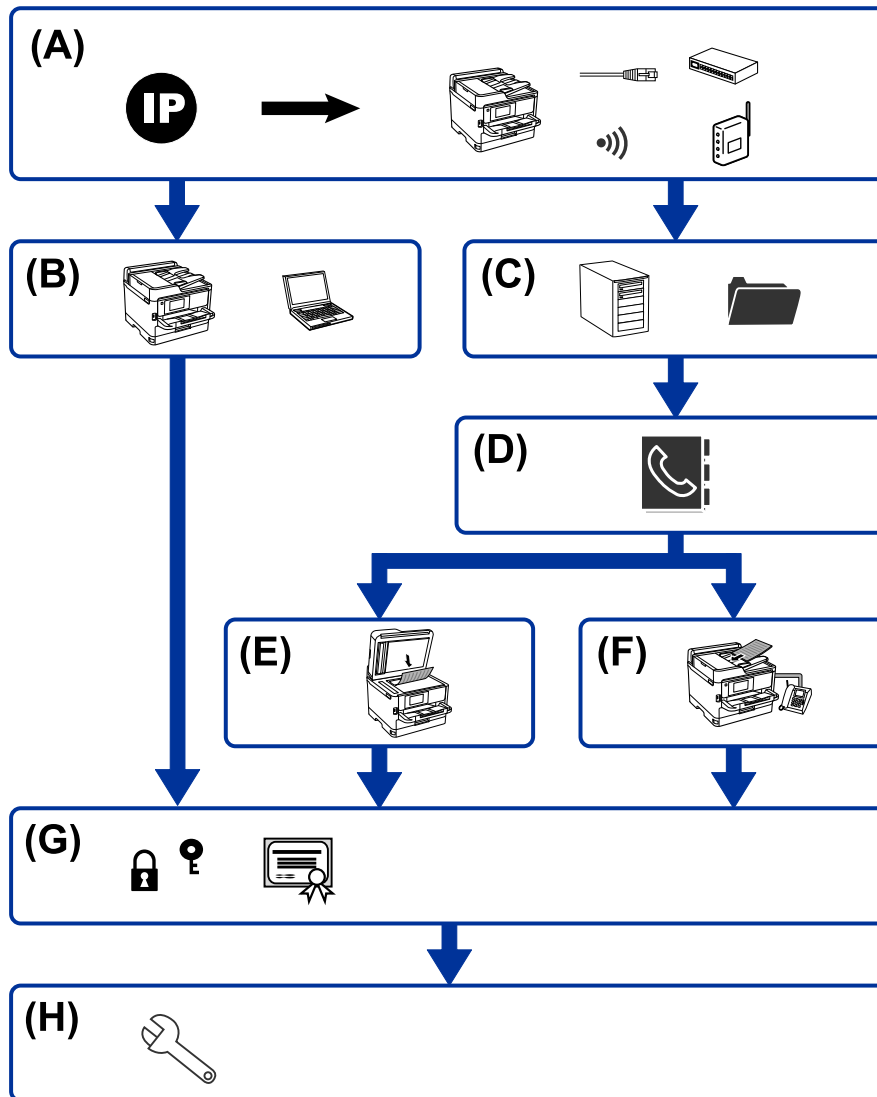

A	Mrežna veza pisača	B	Postavka funkcije pisača
C	Postavka poslužitelja i zajedničke mape	D	Postavke kontakata
E	Postavke skeniranja	F	Postavka faksa
G	Postavke sigurnosti	H	Postavke načina rada i upravljanja

Mrežna veza pisača

Postavite IP adresu s pisačem i spojite na mrežu.

Postavka IP adrese

Postavke i upravljanje pisačem

- Spajanje na mrežu (LAN spajanje kabela/Wi-Fi postavke)

Povezane informacije

- ➔ [“Mrežna veza” na strani 19](#)

Postavka funkcije pisača

Odaberite postavku za omogućavanje funkcije ispisa.

- Postavke ispisa veze poslužitelj/klijent
- Postavke ispisa kod P2P veze

Povezane informacije

- ➔ [“Korištenje funkcijama ispisa” na strani 32](#)

Postavka poslužitelja i zajedničke mape

Odaberite postavke poslužitelja e-pošte za prosljeđivanje e-pošte ili obavijest putem e-pošte, a zatim odaberite postavku FTP poslužitelja i zajedničke mape za zajedničku mapu ili FTP prijenos.

Također, kada želite sinkronizirati kontakte s LDAP poslužiteljem, odaberite LDAP postavku poslužitelja.

- Postavka poslužitelja e-pošte
- Postavka poslužitelja datoteke (postavka zajedničke mape)
- Postavka FTP poslužitelja
- Postavke LDAP poslužitelja

Povezane informacije

- ➔ [“Postavljanje poslužitelja dijeljene mape” na strani 42](#)

Postavke kontakata

Odabir odredišne postavke za skeniranje ili faksiranje.

- Uvoz
- Registriranje kontakata

Povezane informacije

- ➔ [“Korištenje kontakata” na strani 66](#)

Postavke skeniranja

Odabir postavki za omogućavanje funkcije skena.

- Postavka upravljačkog programa

Postavke i upravljanje pišačem

- Mrežna postavka

Povezane informacije

- ➔ [“Korištenje funkcijama skena” na strani 76](#)

Postavka faksa

Odaberite postavku za omogućavanje funkcije faksa.

- Spojite na telefonsku liniju
- Napredna postavka faksa

Povezane informacije

- ➔ [“Postavke faksa” na strani 154](#)

Postavke sigurnosti

- Postavka lozinke administratora
- Postavke kontrole pristupa
- Upravljanje uporabom protokola
- Napredne postavke sigurnosti

Povezane informacije

- ➔ [“Postavke sigurnosti proizvoda” na strani 84](#)
- ➔ [“Napredne postavke sigurnosti za tvrtku” na strani 190](#)

Postavke načina rada i upravljanja

- Provjera statusa uređaja
- Odgovor na pojavu događaja
- Sigurnosno kopiranje postavki uređaja

Povezane informacije

- ➔ [“Postavke načina rada i upravljanja” na strani 98](#)

Mrežna veza

Ovo poglavlje objašnjava postupak povezivanja pisača na mrežu.

Prije odabira mrežne veze

Za spajanje na mrežu, unaprijed provjerite način povezivanja i informacije o postavci za povezivanje.

Prikupljanje informacija o postavci veze

Pripremite neophodne informacije postavki za spajanje. Unaprijed provjerite sljedeće informacije.

Odjeljenja	Stavke	Napomena
Način spajanja uređaja	<input type="checkbox"/> Ethernet <input type="checkbox"/> Wi-Fi	<p>Odlučite kako želite povezati uređaj na mrežu.</p> <p>Za lokalnu žičanu mrežu spaja se preko LAN priključka.</p> <p>Za Wi-Fi spaja se na mrežu (SSID) pristupne točke.</p>
Informacije o LAN vezi	<input type="checkbox"/> IP-adresa <input type="checkbox"/> Maska podmreže <input type="checkbox"/> Zadani pristupnik	<p>Odlučite koju IP adresu dodijeliti pisaču.</p> <p>Kada dodijelite IP adresu statično, potrebne su sve vrijednosti.</p> <p>Kada dodijelite IP adresu dinamično pomoću funkcije DHCP, ova informacija nije potrebna jer se postavlja automatski.</p>
Informacije o Wi-Fi vezi	<input type="checkbox"/> SSID <input type="checkbox"/> Lozinka	<p>Ovo su SSID (naziv mreže) i lozinka pristupne točke na koju se pisač spaja.</p> <p>Ako je postavljeno filtriranje MAC-adrese, unaprijed registrirajte MAC-adresu pisača kako biste registrirali pisač.</p> <p>Više o podržanim standardima potražite u dokumentu Korisnički vodič.</p>
Informacije o DNS poslužitelju	<input type="checkbox"/> IP adresa primarnog DNS-a <input type="checkbox"/> IP adresa sekundarnog DNS-a	<p>To je potrebno kada pisaču dodjeljujete statičku IP adresu.</p> <p>Sekundarni DNS se postavlja kada sustav ima pričuvnu konfiguraciju i postoji sekundarni DNS poslužitelj.</p> <p>Ako ste u maloj organizaciji i ne postavljate DNS poslužitelj, postavite IP adresu usmjernika.</p>
Informacije o proxy poslužitelju	<input type="checkbox"/> Naziv proxy poslužitelja	<p>Postavite ovo kada vaše mrežno okruženje koristi proxy poslužitelja za pristup internetu s intraneta te koristite funkciju kojom pisač direktno pristupa internetu.</p> <p>Kod sljedećih funkcija pisač se direktno spaja na internet.</p> <ul style="list-style-type: none"> <input type="checkbox"/> Epson Connect Services <input type="checkbox"/> Usluge oblaka drugih tvrtki <input type="checkbox"/> Ažuriranje firmvera
Informacije o broju ulaza	<input type="checkbox"/> Broj ulaza za oslobađanje	<p>Provjerite broj ulaza koje koriste pisač i računalo i ako je potrebno, oslobodite ulaz koji je vatrozid blokirao.</p> <p>Pojedinosti o broju ulaza koji koristi pisač potražite u dodatku.</p>

Dodjela IP adrese

U nastavku su navedeni načini dodjele IP adrese.

Statička IP adresa:

Ručno dodjeljivanje prethodno zadanu IP adrese pisaču (domaćinu).

Informacije o spajanju na mrežu (maska podmreže, zadani pristupnik, DNS poslužitelj itd.) trebaju se postaviti ručno.

IP adresa ne mijenja se ni nakon isključivanja uređaja, pa je korisna kada želite koristiti uređaje u okruženju u kojem ne možete mijenjati IP adresu ili ako želite koristiti uređaje koristeći IP adresu. Preporučujemo postavke za pisač, poslužitelja, itd. kojima pristupa puno računala. Također, kod korištenja sigurnosnih značajki poput IPsec/IP filtriranja dodijelite fiksnu IP adresu tako da se IP adresa ne promijeni.

Automatska dodjela pomoću funkcije DHCP (dinamička IP adresa):

Automatski dodjeljuje IP adresu pisaču (domaćinu) pomoću funkcije DHCP na DHCP poslužitelju ili usmjerniku.

Informacije za spajanje na mrežu (maska podmreže, zadani pristupnik, DNS poslužitelj itd.) postavljene su automatski tako da uređaj možete jednostavno spojiti na mrežu.

Ako su uređaj ili usmjernik isključeni ili ovisi o postavkama DHCP poslužitelja, IP adresa će se možda promijeniti prilikom ponovnog spajanja.

Preporučujemo drugačije upravljanje uređajima osim IP adrese i komunikacije protokolima koji prate IP adresu.

Napomena:

Kada koristite funkciju zadržavanja IP adrese na DHCP-u, uređajima možete svaki put dodijeliti istu IP adresu.

DNS poslužitelj i proxy poslužitelj

DNS poslužitelj ima naziv domaćina, domene adrese e-pošte itd. koji je povezan s informacijom IP adrese.

Nije moguća komunikacija ako je druga strana opisana nazivom domaćina, domene itd. kada računalo ili pisač provodi IP komunikaciju.

Upita DNS poslužitelja o toj informaciji i pribavlja IP adresu druge strane. Ovaj proces se zove razlučivanje naziva.

Stoga uređaji kao što su računala i pisači mogu komunicirati pomoću IP adrese.

razlučivanje naziva je neophodno kako bi pisač komunicirao pomoću funkcije e-pošte i spajanja na internet.

Kada koristite neku od tih funkcija, uredite postavke DNS poslužitelja.

Kada dodjeljujete IP adresu pisača pomoću funkcije DHCP na DHCP poslužitelju ili usmjerniku, postavlja se automatski.

Proxy poslužitelj nalazi se na pristupniku između mreže i interneta te komunicira s računalom, pisačem i internetom (suprotan poslužitelj) u ime svakog od njih. Suprotan poslužitelj komunicira samo s poslužiteljem. Stoga se informacije o pisaču, kao što su IP adresa i broj ulaza, ne mogu pročitati te se očekuje veća sigurnost.

Kada se na internet spajate pomoću proxy poslužitelja, na pisaču konfigurirajte proxy poslužitelja.

Povezivanje mreže na upravljačkoj ploči

Povežite se na pisač preko upravljačke ploče pisača.

Više o upravljačkoj ploči pisača pronađite u dokumentu *Korisnički vodič*.

Dodjela IP adrese

Postavite osnovne stavke poput adrese domaćina, Maska podmreže i Zadani pristupnik.

Ovaj dio objašnjava proceduru postavljanja statičke IP adrese.

1. Uključite pisač.
2. Odaberite **Postavke** na početnom zaslonu na upravljačkoj ploči pisača.

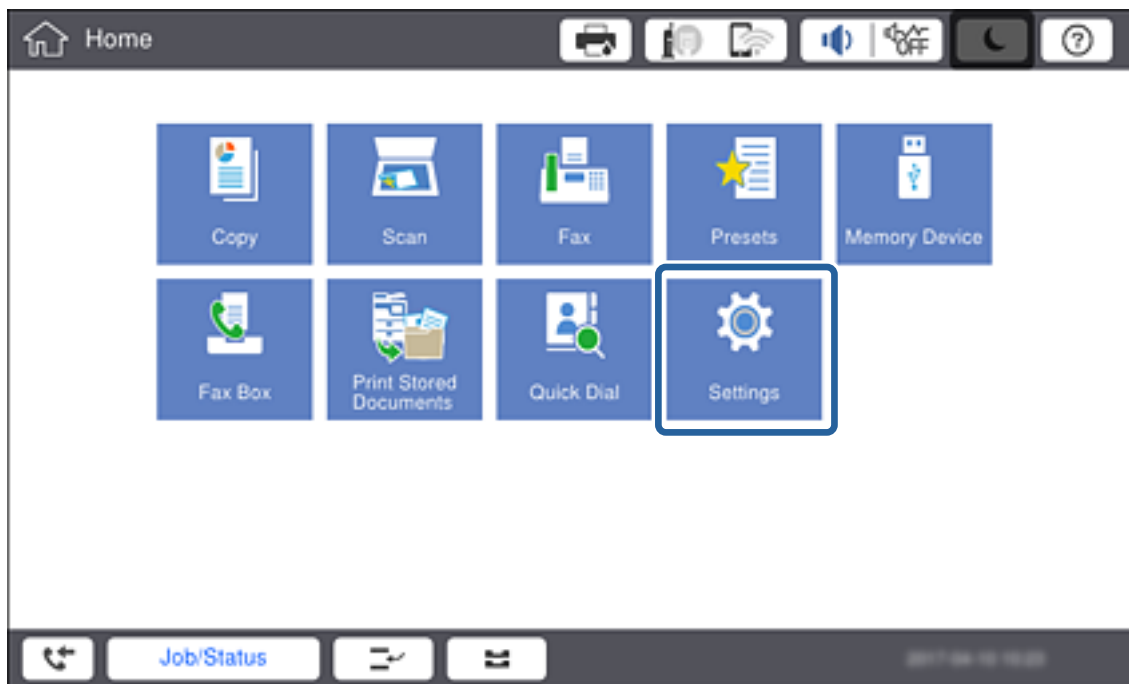

3. Odaberite **Opće postavke > Postavke mreže > Napredno**.

Mrežna veza

4. Odaberite TCP/IP.

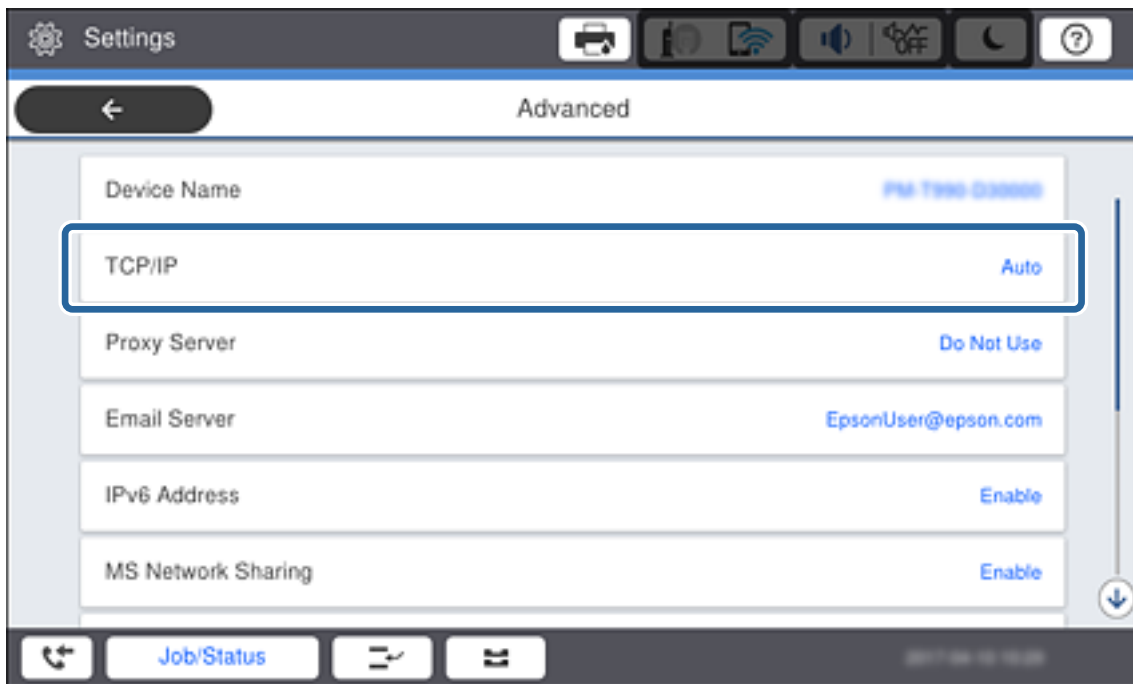

5. Odaberite **Ručno** za **Dohvati IP adresu**.

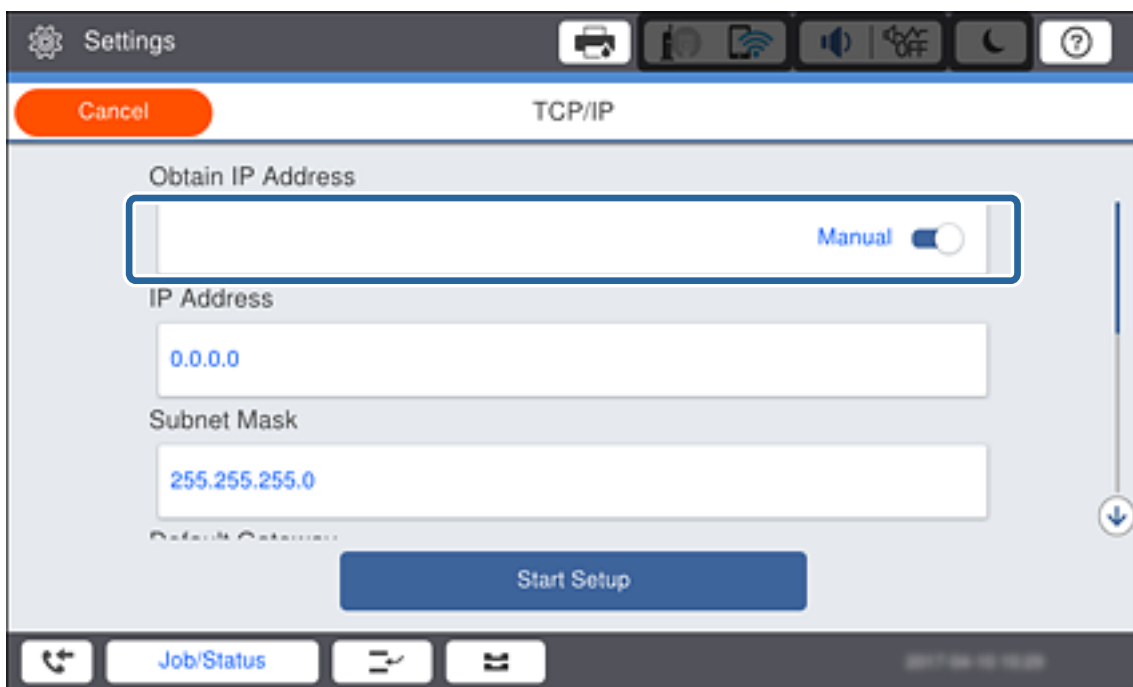
**Napomena:**

Ako postavite automatski IP adresu korištenjem funkcije DHCP usmjernika, odaberite **Automatski**. U tom slučaju se **IP adresa**, **Maska podmreže**, i **Zadani pristupnik** u koraku 6 do 7 također automatski postavljaju, pa prijedite na korak 8.

Mrežna veza

6. Unesite IP adresu.

Kod unosa IP adrese unesite nule (0) kako biste dobili troznamenkasti broj kako je prikazano u sljedećem primjeru.

Primjer:

- Ako je IP adresa 192.0.2.111, unesite 192.000.002.111.
- Ako je IP adresa 192.0.12.10, unesite 192.000.012.010.



Potvrdite vrijednost prikazanu na prethodnom zaslonu. Nakon unosa IP adrese, izostavljaju se nule koje ste unijeli kako biste dobili troznamenkasti broj.

7. Podesite stavke **Maska pod mreže** i **Zadani pristupnik**.

Potvrdite vrijednost prikazanu na prethodnom zaslonu.

Napomena:

Ako kombinacija IP adresa, Maska pod mreže i Zadani pristupnik nije ispravna, **Početak postavke** je neaktivan i ne može nastaviti s postavkama. Provjerite da nema greške u unosu.

8. Unesite IP adresu primarnog DNS poslužitelja.

Potvrdite vrijednost prikazanu na prethodnom zaslonu.

Napomena:

Ako odaberete **Auto** u postavkama za dodjeljivanje IP adresa, možete odabrati postavke DNS poslužitelja u funkciji **Ručno** ili **Automatski**. Ako ne možete automatski pribaviti adresu DNS poslužitelja, odaberite **Ručno** i unesite adresu DNS poslužitelja. Zatim unesite izravno adresu sekundarnog DNS poslužitelja. Ako odaberete **Automatski**, idite na korak 10.

9. Unesite IP adresu sekundarnog DNS poslužitelja.

Potvrdite vrijednost prikazanu na prethodnom zaslonu.

10. Dodirnite **Početak postavke**.

Mrežna veza

11. Zatvorite zaslon potvrde.

Postavljanje proxy poslužitelja

Postavite proxy poslužitelj ako je oboje u nastavku točno.

- Proxy poslužitelj je izrađen za internetsko povezivanje.
- Kada koristite funkciju u kojoj se pišač direktno spaja na internet kao što je usluga Epson Connect ili usluga oblaka dugih tvrtki.

1. Odaberite **Postavke** na početnom zaslonu.

Napomena:

Prilikom podešavanja postavki nakon postavki IP adrese, prikazuje se zaslon **Napredno**. Idite na korak 3.

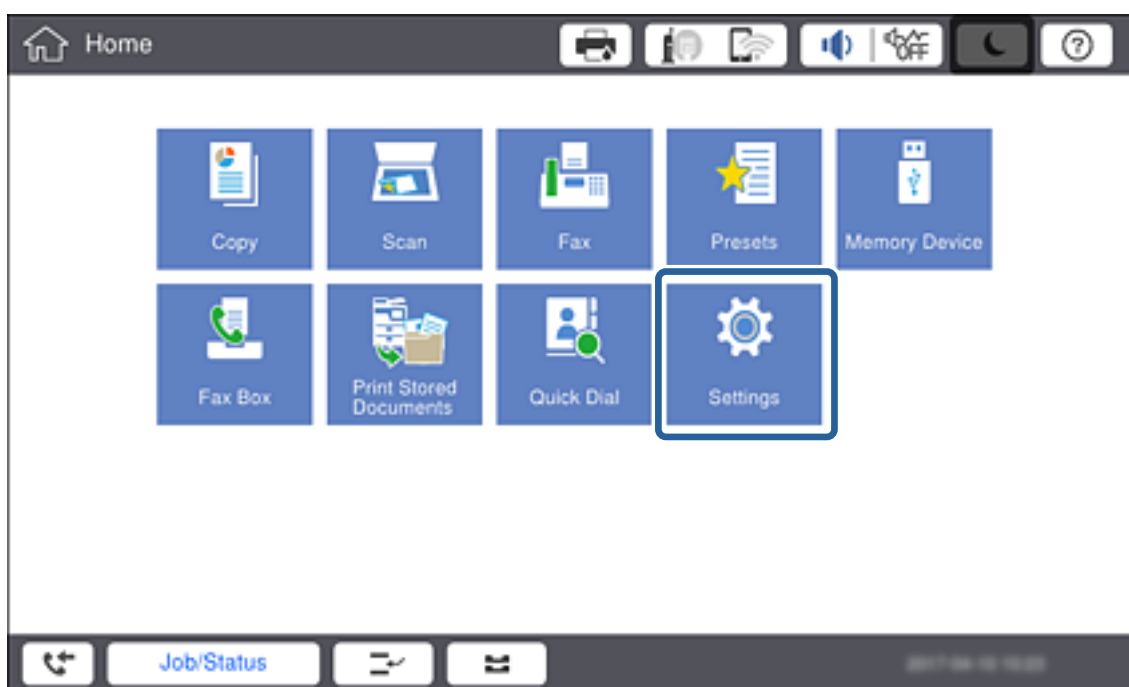

2. Odaberite **Opće postavke > Postavke mreže > Napredno**.

Mrežna veza

3. Odaberite **Proxy poslužitelj**.

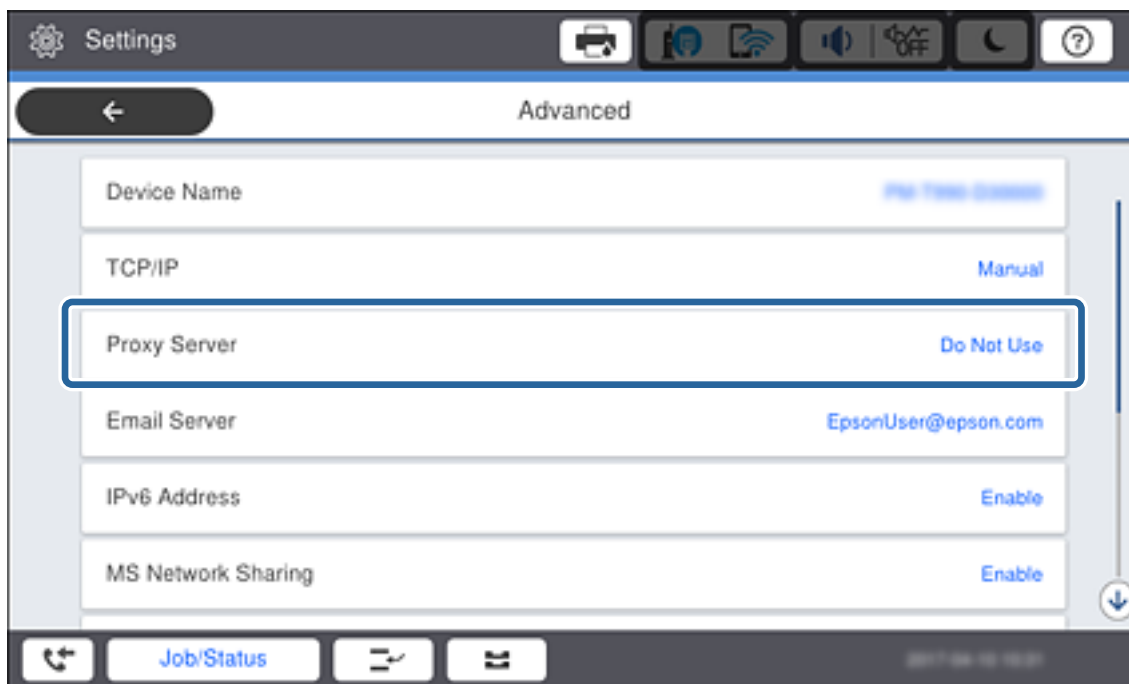

4. Odaberite **Koristi za Postavke proxy poslužitelja**.

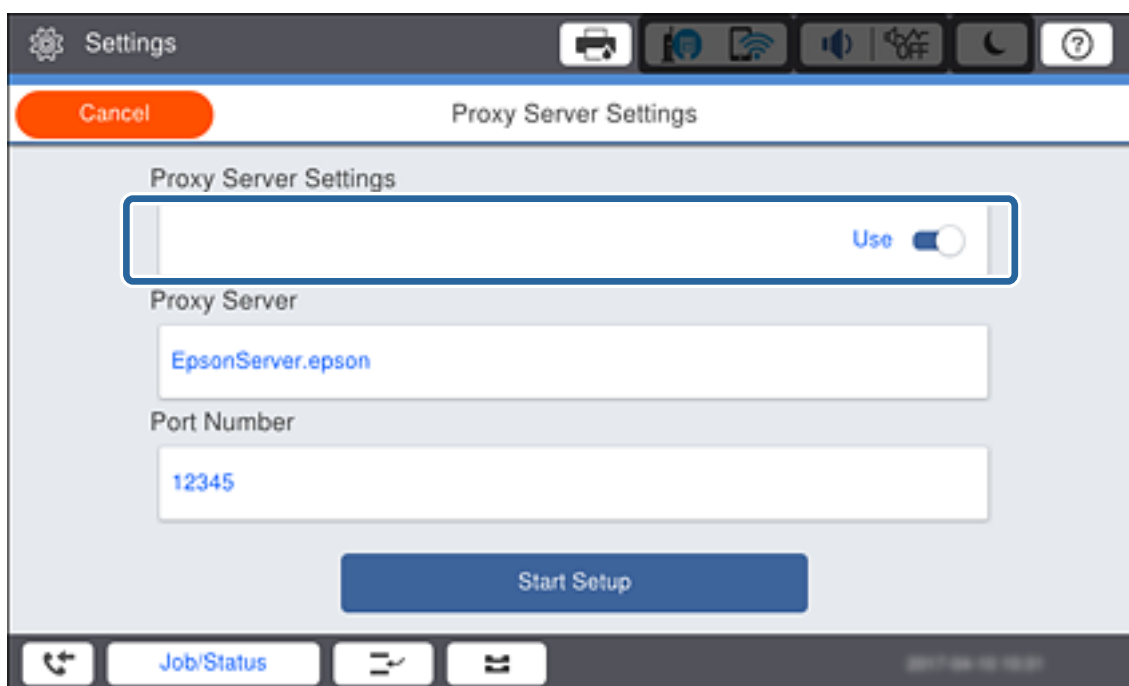

Mrežna veza

- Unesite adresu proxy poslužitelja u IPv4 ili FQDN formatu.

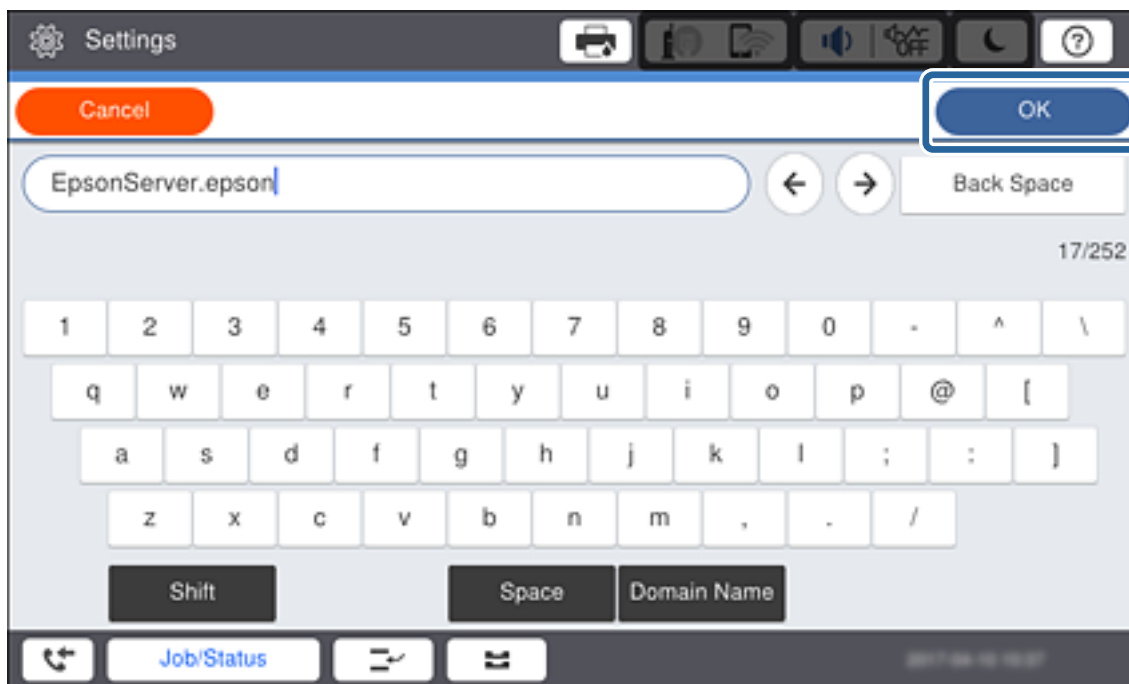

Potvrdite vrijednost prikazanu na prethodnom zaslonu.

- Unesite broj ulaza proxy poslužitelja.
Potvrdite vrijednost prikazanu na prethodnom zaslonu.
- Dodirnite **Početak postave**.
- Zatvorite zaslon potvrde.

Povezivanje na LAN

Povezivanje pisača s mrežom preko Ethernetske ili Wi-Fi veze.

Povezane informacije

- ➔ [“Spajanje na Ethernet” na strani 26](#)
- ➔ [“Ručni odabir Wi-Fi postavki preko upravljačke ploče” na strani 27](#)

Spajanje na Ethernet

Spojite pisač na mrežu koristeći Ethernet kabel i provjerite vezu.

- Povežite pisač i koncentrador (sklopka LAN) Ethernet kabelom.

Mrežna veza

2. Odaberite **Postavke** na početnom zaslonu.

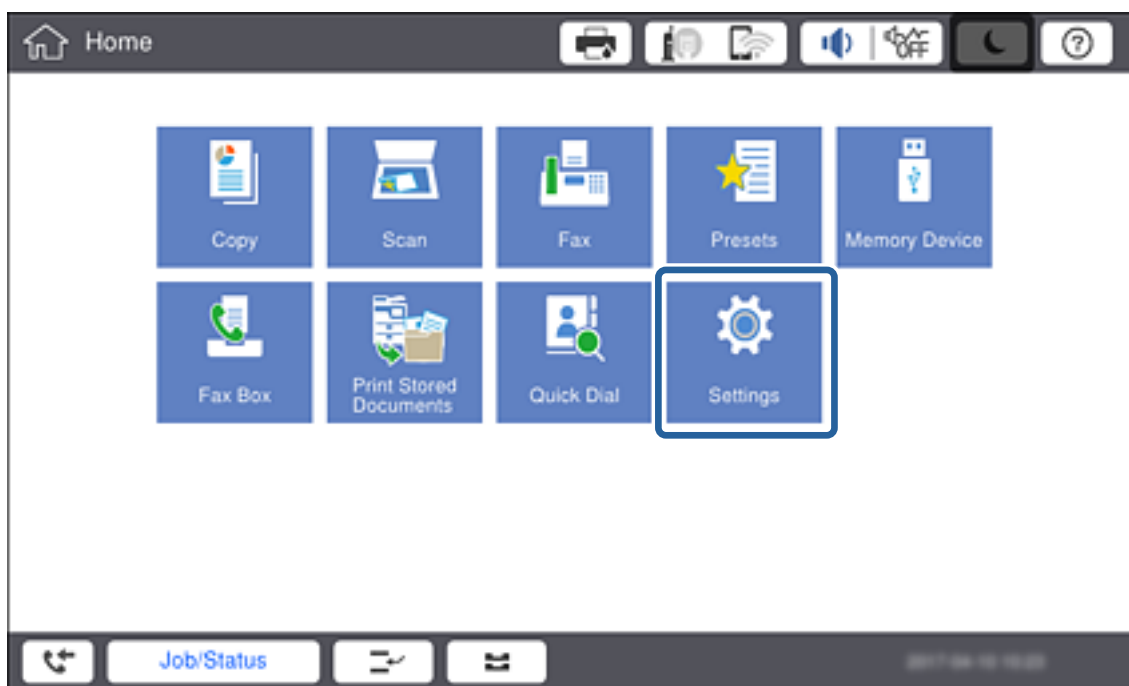

3. Odaberite **Opće postavke > Postavke mreže**.

4. Odaberite **Provjera veze**.

Prikazan je rezultat dijagnostike povezivanja. Potvrdite ispravnost veze.

5. Dodirnite **U redu** kako biste dovršili postupak.

Kada dodirnete **Ispiši izvješće o provjeri**, možete ispisati rezultat dijagnostike. Slijedite upute za ispisivanje na zaslonu.

Povezane informacije

- ➔ [“Promjena s Ethernetske veze na Wi-Fi vezu” na strani 136](#)

Ručni odabir Wi-Fi postavki preko upravljačke ploče

Možete ručno odabrati informacije potrebne za povezivanje pristupne točke preko upravljačke ploče pisaa. Kako biste izvršili ručne postavke, potreban vam je SSID i lozinka za pristupnu točku.

Kada pristupna točka podržava WPS, možete automatski odabrati postavke Wi-Fi veze pritiskom na gumb ili korištenjem PIN koda bez korištenja SSID-a i lozinke.

Mrežna veza

Napomena:

Ako koristite pristupnu točku s njezinim zadanim postavkama, SSID i lozinka zapisani su na naljepnici. Ako ne znate SSID i lozinku, obratite se osobi koja je postavila pristupnu točku ili provjerite dokumentaciju isporučenu uz pristupnu točku.

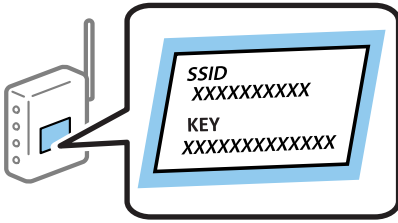

1. Dodirnite  |  na upravljačkoj ploči pisača.

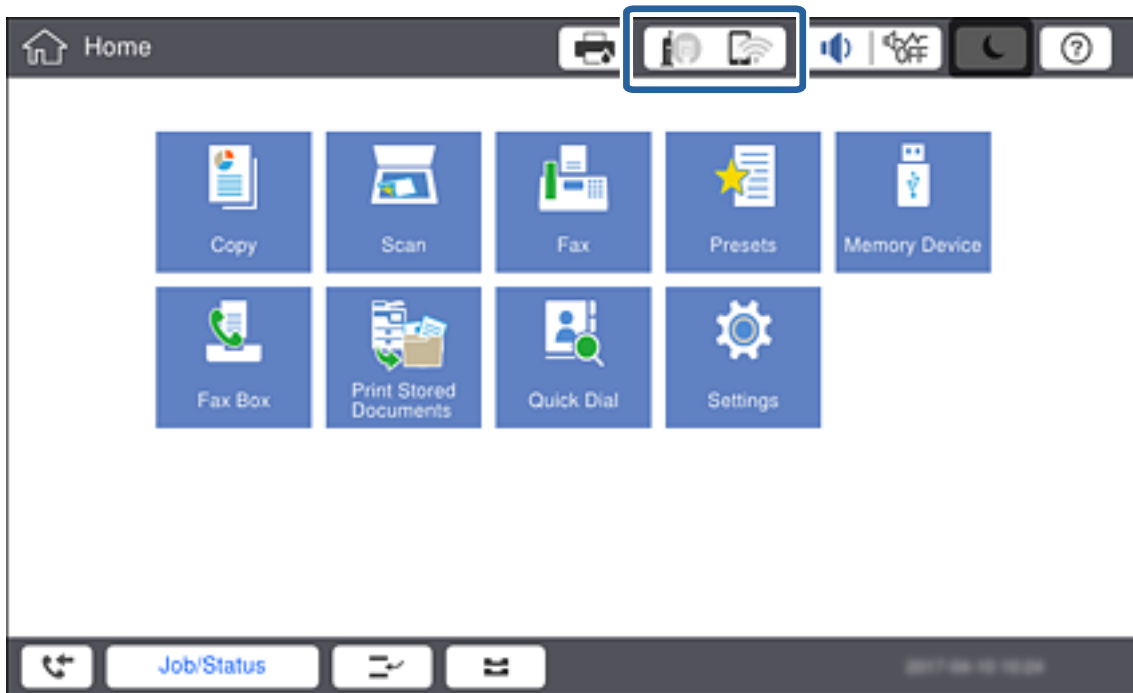

Mrežna veza

2. Dodirnite **Usmjerivač**.

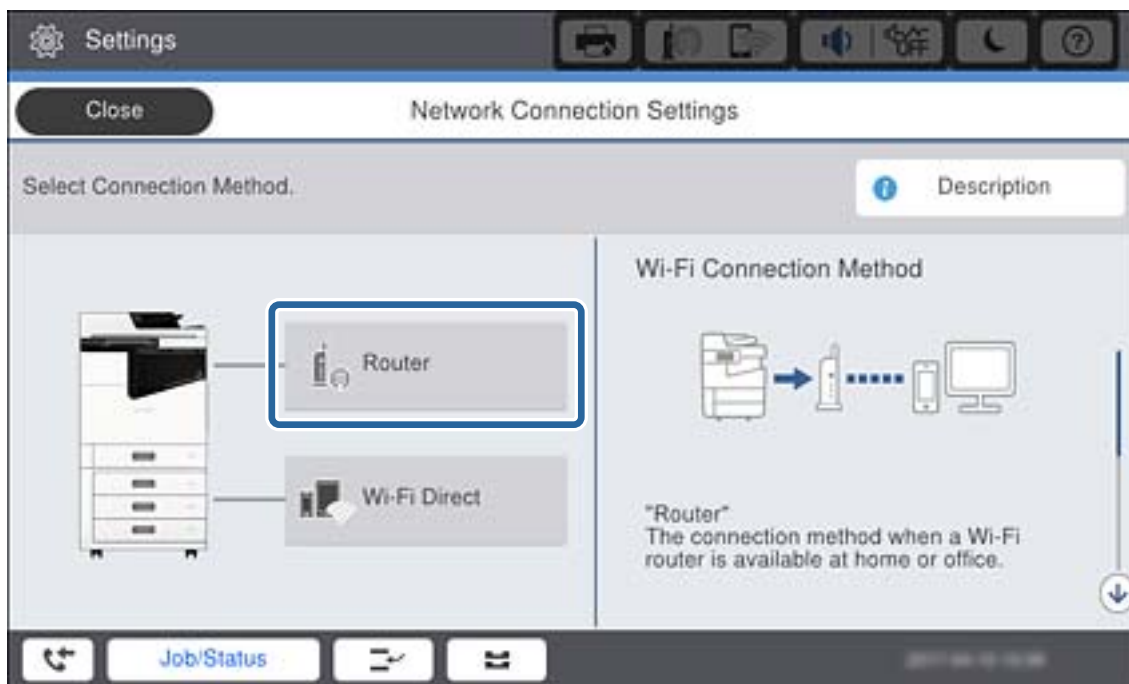

3. Dodirnite **Pokreni postavu**.

4. Dodirnite **Postavljanje Wi-Fi veze**.

Ako ste završili podešavanje Ethernet postavki, provjerite poruku i dodirnite **Da**.

5. Dodirnite **Čarobnjak za postavljanje Wi-Fi mreže**.

6. Odaberite SSID kao pristupnu točku.

Napomena:

- Ako SSID na koji se želite spojiti nije prikazan na upravljačkoj ploči pisača, dodirnite **Traži ponovno** kako biste ažurirali popis. Ako i dalje nije prikazano, dodirnite **Ručni unos**, a potom izravno unesite SSID.
- Ako ne znate SSID, provjerite je li zapisan na naljepnici na pristupnoj točki. Ako koristite pristupnu točku s njezinim zadanim postavkama, upotrijebite SSID zapisan na naljepnici.

7. Dodirnite **Unesite lozinku**, unesite lozinku i dodirnite **U redu**.

Napomena:

- Lozinka razlikuje mala i velika slova.
- Ako ne znate lozinku, provjerite je li zapisana na naljepnici na pristupnoj točki. Ako koristite pristupnu točku s njezinim zadanim postavkama, upotrijebite lozinku zapisanu na naljepnici. Lozinka se također može zvati „ključ“, „lozinka“, itd.
- Ako izravno unesete SSID, odaberite **Dostupno** za **Lozinka** i zatim unesite lozinku.
- Ako ne znate lozinku pristupne točke, provjerite dokumentaciju isporučenu s pristupnom točkom ili se obratite osobi koja je izvršila konfiguraciju.

8. Kada završite unos, dodirnite **Početak postave**.

Mrežna veza

9. Dodirnite **U redu**.

Napomena:

*Ako se ne uspijete povezati, umetnite običan papir veličine A4 i dodirnite **Ispiši izvješće o provjeri** za ispis izvješća o mrežnoj vezi.*

10. Dodirnite **Zatvori** na zaslonu postavki mrežne veze.

Povezane informacije

- ➔ “Poruke i rješenja na izvješću mrežne veze” na strani 114
- ➔ “Odabir Wi-Fi postavki s upravljačke ploče (WPS)” na strani 132
- ➔ “Promjena s Wi-Fi veze na Ethernetsku vezu” na strani 137

Postavke funkcije

Ovo poglavlje objašnjava prve potrebne postavke za korištenje svake funkcije uređaja.

Softver za postavljanje

U ovoj temi objašnjen je postupak odabira postavki s računala administrator koji koristi Web Config.

Web Config (web-stranica uređaja)

O aplikaciji Web Config

Web Config je ugrađena web-stranica pisača koja konfigurira postavke pisača. Možete upravljati pisačem spojenim na mrežu preko računala.

Za pristup aplikaciji Web Config, najprije pisaču trebate dodijeliti IP adresu.

Napomena:

Postavke možete zaključati konfiguriranjem lozinke administratora za pisač.

The screenshot displays the Epson Web Config interface for a printer. The top navigation bar includes tabs for Status, Print, Scan/Copy, Fax, Network, Network Security, Product Security, Device Management, and Epson Open Platform. The left sidebar contains a menu with options: Product Status, Network Status, Maintenance, Hardware Status, Job History, and Panel Snapshot. The main content area is titled 'Product Status' and features a language dropdown menu set to 'English'. Below this, there are two status boxes: 'Printer Status' (Available) and 'Scanner Status' (Available). A row of ink level indicators shows BK (Black), BK (Black), Y (Yellow), M (Magenta), C (Cyan), and a Maintenance Box icon. Below the ink indicators, there are five horizontal progress bars for Black (BK), Yellow (Y), Magenta (M), Cyan (C), and Maintenance Box. The Card Reader Status is shown as 'Disconnected'. The Cassette 1 section displays Paper Size: Auto(A4(Vertical)), Paper Type: plain papers 1, and Paper Remaining Level: Low. At the bottom left, there is a 'Refresh' button, and at the bottom right, there is a 'Software Licenses' link.

Pristup aplikaciji Web Config

Unesite IP adresu pisača u internetski preglednik. JavaScript mora biti omogućen. Prilikom pristupanja programu Web Config pomoću HTTPS-a, u pregledniku će se pojaviti poruka upozorenja zbog korištenja samopotpisanog certifikata pohranjenog u pisaču, no nema problema.

- Pristup preko HTTPS-a
 - IPv4: `https://<IP adresa pisača>` (bez < >)
 - IPv6: `https://[IP adresa pisača]/` (s [])
- Pristup preko HTTP-a
 - IPv4: `http://<IP adresa pisača>` (bez < >)
 - IPv6: `http://[IP adresa pisača]/` (s [])

Primjeri

- IPv4:
 - `https://192.0.2.111/`
 - `http://192.0.2.111/`
- IPv6:
 - `https://[2001:db8::1000:1]/`
 - `http://[2001:db8::1000:1]/`

Napomena:

Ako je naziv pisača registriran na DNS poslužitelju, možete koristiti naziv pisača umjesto njegove IP adrese.

Povezane informacije

- ➔ [“SSL/TLS komunikacija s pisačem” na strani 192](#)
- ➔ [“O digitalnom certificiranju” na strani 192](#)

Korištenje funkcijama ispisa

Omogućite korištenje funkcije ispisa preko mreže.

Za uporabu pisača na mreži, trebate odabrati ulaz mrežne veze na računalu te mrežnu vezu pisača.

- Veza poslužitelja/klijent: odaberite ulaz na računalu poslužitelja
 - Kod veze poslužitelj/klijent objasnite ručni način odabira ulaza.
- Veza poslužitelja/klijent: odaberite ulaz na svakom računalu
 - Kod veze P2P objasnite automatski odabir ulaza koristeći instalacijski program dostupan na softverskom disku ili internetskoj stranici Epson.

Postavke ispisa veze poslužitelj/klijent

Omogućite za ispis preko pisača spojenog na poslužitelj/vezu s klijentom.

Za poslužitelj/vezu s poslužiteljem, najprije odaberite poslužitelj ispisa, a zatim dijelite pisač na mreži.

Kod korištenja USB kabela za spajanje na poslužitelj, također najprije odaberite poslužitelj ispisa, a zatim zajedno koristite pisač na mreži.

Postavke funkcije

Postavljanje mrežnih ulaza

Kreirajte niz ispisa za mrežni ispis na ispisnom poslužitelju koristeći standardni TCP/IP, a zatim odaberite mrežni ulaz.

Ovaj primjer vrijedi kod korištenja sustava Windows 2012 R2.

1. Otvorite uređaje i zaslon pisača.
Radna površina > Postavke > Upravljačka ploča > Hardver i zvuk ili Hardver > Uređaji i pisači.
2. Dodajte pisač.
Kliknite **Dodaj pisač** i odaberite **Pisač koji želim nije na popisu**.
3. Dodajte lokalni pisač.
Odaberite **Dodaj lokalni ili mrežni pisača uz ručne postavke** i kliknite **Dalje**.
4. Odaberite **Napravi novi priključak**, odaberite **Standardni TCP/IP priključak** pod vrstom priključka i kliknite **Dalje**.

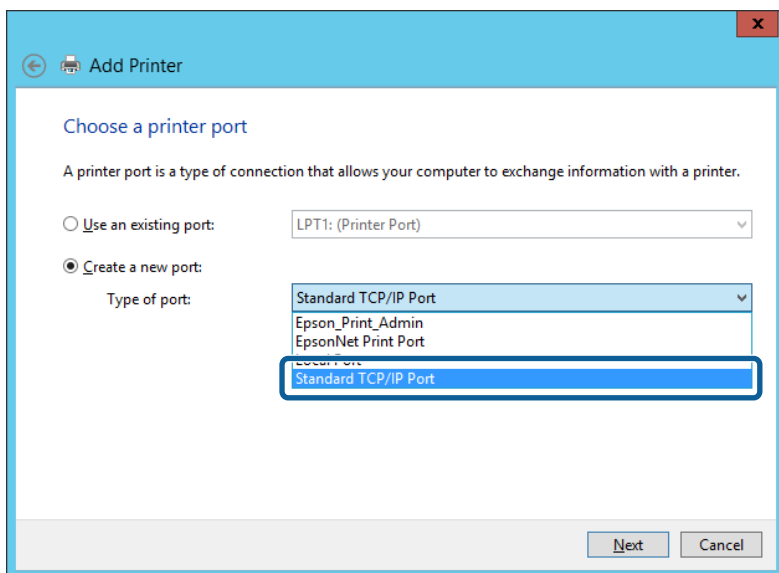

5. Unesite IP adresu ili naziv pisača u **Naziv ili IP adresa glavnog računala** ili **Naziv ili IP adresa pisača**, zatim kliknite **Dalje**.

Primjer:

- Naziv pisača: EPSONA1A2B3C
- IP adresa: 192.0.2.111

Nemojte promijeniti **Naziv priključka**.

Postavke funkcije

Kliknite **Nastavi** kada se prikaže zaslon **Upravljanje korisničkim računom**.

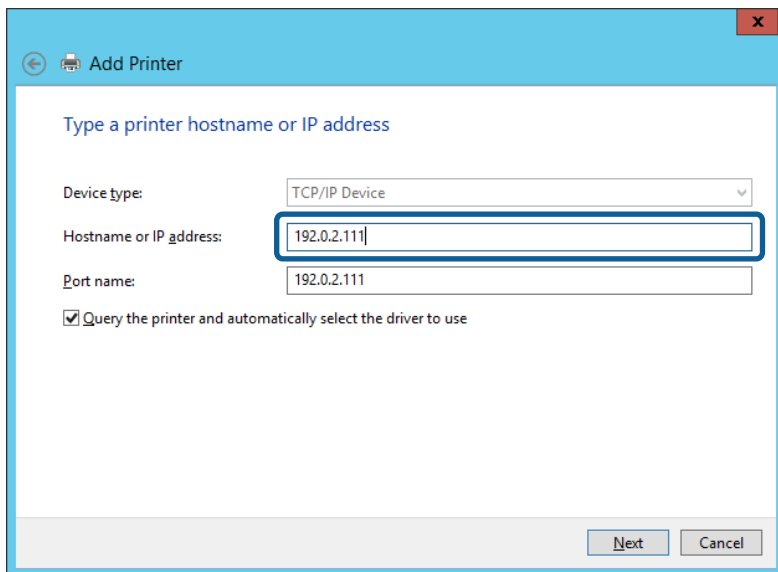

Napomena:

Ako navedete naziv pisača na mreži gdje je dostupno otkrivanje naziva, IP adresa će se pratiti čak i ako je IP adresu pisača promijenio DHCP. Možete potvrditi naziv pisača na zaslonu statusa mreže na upravljačkoj ploči pisača ili ispisom lista statusa mreže.

6. Postavite upravljački program pisača.

Ako je upravljački program pisača već instaliran:

Odaberite **Proizvođač** i **Pisači**. Kliknite **Dalje**.

Ako upravljački program pisača nije instaliran:

Kliknite **Imam disk** i unesite disk softvera koji je priložen uz pisač. Kliknite **Pregled**, zatim odaberite mapu na disku u kojoj se nalazi upravljački program pisača. Pobrinite se da ste odabrali ispravnu mapu. Lokacija mape može se razlikovati u skladu s operativnim sustavom.

32-bitna verzija sustava Windows: WINX86

64-bitna verzija sustava Windows: WINX64

7. Slijedite upute na zaslonu.

Kod korištenja pisača/klijentske veze (dijeljenje pisača koristeći poslužitelj sustava Windows), odaberite postavke dijeljenja.

Povezane informacije

➔ [“Dijeljenje pisača \(samo za Windows\)” na strani 35](#)

Provjera konfiguracije ulaza — Windows

Provjerite je li za niz ispisa određen ispravan ulaz.

1. Otvorite uređaje i zaslon pisača.

Radna površina > Postavke > Upravljačka ploča > Hardver i zvuk ili Hardver > Uređaji i pisači.

Postavke funkcije

2. Otvorite zaslon svojstava pisača.
Desnim klikom kliknite na ikonu pisača i zatim kliknite **Karakteristike pisača**.
3. Kliknite karticu **Ulazi** i odaberite **Standardni TCP/IP ulaz**, a zatim kliknite **Konfiguriraj ulaz**.
4. Provjerite konfiguraciju ulaza.
 - Za RAW
Provjerite je li **Raw** odabran pod **Protokol** i zatim kliknite na **U redu**.
 - Za LPR
Provjerite je li **LPR** odabran pod **Protokol**. Unesite „PASSTHRU” od **Naziv reda** pod stavkom **Postavke LPR-a**. Odaberite **Omogućeno brojanje LPR bajta** i zatim kliknite **U redu**.

Dijeljenje pisača (samo za Windows)

Kod korištenja pisača/klijentske veze (dijeljenje pisača koristeći poslužitelj sustava Windows), postavite dijeljenje pisača preko poslužitelja ispisa.

1. Odaberite **Upravljačka ploča > Prikaz uređaja i pisača** na poslužitelju ispisa.
2. Desnim gumbom miša pritisnite ikonu pisača (niz ispisa) koji želite zajednički koristiti, a zatim odaberite **Svojstva pisača > Zajedničko korištenje**.
3. Odaberite **Zajedničko korištenje pisača**, a zatim unesite **Zajednički naziv**.
Za Windows Server 2012, pritisnite **Promijeni mogućnosti dijeljenja**, a zatim konfigurirajte postavke.

Instaliranje dodatnih upravljačkih programa (samo za Windows)

Ako se razlikuju verzije sustava Windows za poslužitelj i klijentska računala, preporučuje se instaliranje dodatnih upravljačkih programa na poslužitelj ispisa.

1. Odaberite **Upravljačka ploča > Prikaz uređaja i pisača** na poslužitelju ispisa.
2. Desnim gumbom miša pritisnite ikonu pisača koji želite zajednički koristiti s klijentima, a zatim pritisnite **Svojstva pisača > Zajedničko korištenje**.
3. Pritisnite **Dodatni upravljački programi**.
Za Windows Server 2012 kliknite **Change Sharing Options** a zatim konfigurirajte postavke.
4. Odaberite verzije sustava Windows za klijente, a zatim pritisnite **OK**.
5. Odaberite datoteku s informacijama za upravljački program pisača (*.inf) i zatim instalirajte upravljački program.

Povezane informacije

➔ [“Korištenje zajedničkog pisača – Windows” na strani 36](#)

Postavke funkcije

Korištenje zajedničkog pisača – Windows

Administrator treba obavijestiti klijente o nazivu računala dodijeljenog poslužitelju za ispis te o tome kako ih dodati računalima. Ako dodatni upravljački programi još nisu konfigurirani, obavijestite klijente o tome kako koristiti **Uređaje i pisače** koji se dodaju zajedničkom pisaču.

Ako su dodatni upravljački programi već konfigurirani na poslužitelju za ispis, slijedite ove korake:

1. Odaberite naziv dodijeljen poslužitelju za ispis u **Windows Explorer**.
2. Dva puta pritisnite pisač koji želite koristiti.

Povezane informacije

- ➔ “Dijeljenje pisača (samo za Windows)” na strani 35
- ➔ “Instaliranje dodatnih upravljačkih programa (samo za Windows)” na strani 35

Postavke ispisa kod P2P veze

Kod P2P veze (izravni ispis) pisač i klijentsko računalo su u odnosu jedan-na-jedan.

Upravljački program pisača instaliran je na svakom klijentskom računalu.

Povezane informacije

- ➔ “Postavljanje upravljačkog programa pisača — Windows” na strani 36
- ➔ “Postavljanje upravljačkog programa pisača — Mac OS” na strani 37

Postavljanje upravljačkog programa pisača — Windows

Za manje tvrtke preporučujemo instaliranje upravljačkog programa pisača na svako klijentsko računalo. Koristite instalacijski program s Epsonove internetske stranice ili diska softvera.

Napomena:

Kada pisač koristi mnogo klijentskih računala, koristeći EpsonNet SetupManager uz isporuku upravljačkog programa u obliku paketa, znatno se može skratiti vrijeme instalacije.

1. Pokrenite instalacijski program.
 - Pokretanje s internetske stranice
Pristupite sljedećoj web-stranici i unesite naziv proizvoda. Idite na **Postavljanje**, preuzmite softver i pokrenite ga.
<http://epson.sn>
 - Pokretanje s diska softvera (samo za modele koji su isporučeni s diskom softvera i korisnicima računala s pogonima diska.)
Umetnite disk softvera u računalo.

Postavke funkcije

2. Odaberite način povezivanja pisača i kliknite **Dalje**.

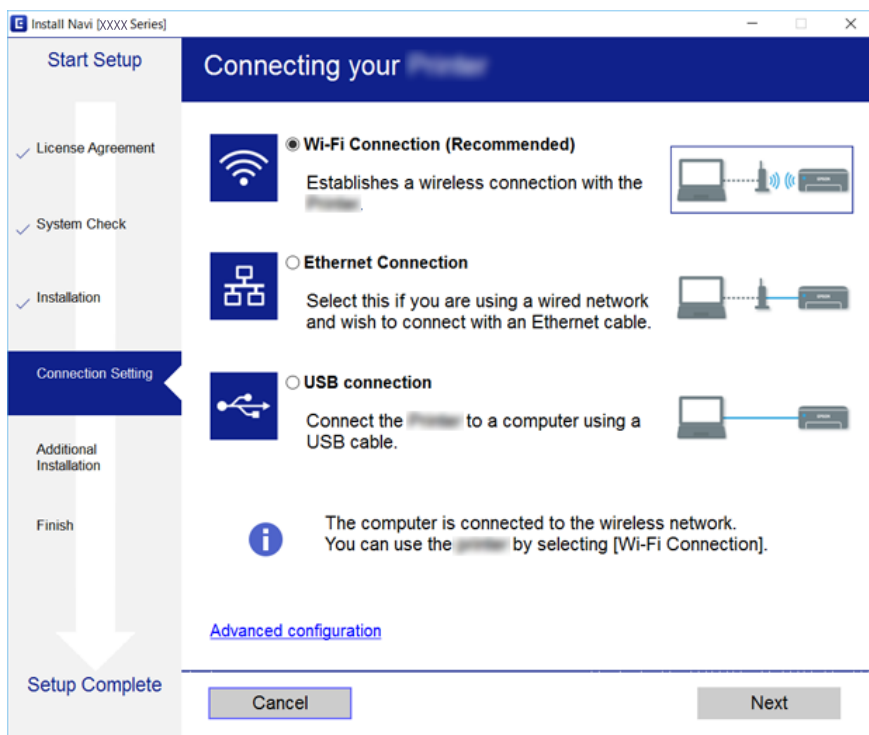

Napomena:

Ako je prikazano **Instaliranje softvera**, odaberite **Ponovno postavljanje veze s Pisač** (za novi mrežni usmjerivač ili promjenu USB-a na mrežu itd.) i zatim kliknite **Dalje**.

3. Slijedite upute na zaslonu.

Povezane informacije

➔ “EpsonNet SetupManager” na strani 130

Postavljanje upravljačkog programa pisača — Mac OS

Preuzmite softver s web-stranice i zatim odaberite postavke povezivanja za odabir računala. Započnite postavljanje u okruženju s dostupnim internetom.

Ako želite instalirati Epson PostScript upravljački program pisača za pisač koji podržava PostScript, pogledajte *Korisnički vodič pisača*.

1. Pristupite sljedećem web-mjestu s računala na kojem želite odabrati postavke i zatim unesite naziv proizvođača.
<http://epson.sn>
2. Idite na **Postavljanje** i zatim preuzmite softver.
3. Pokrenite softver i potom slijedite upute na zaslonu.

Postavke funkcije

4. Odaberite **Dodatno računalo** na zaslonu Tip veze.

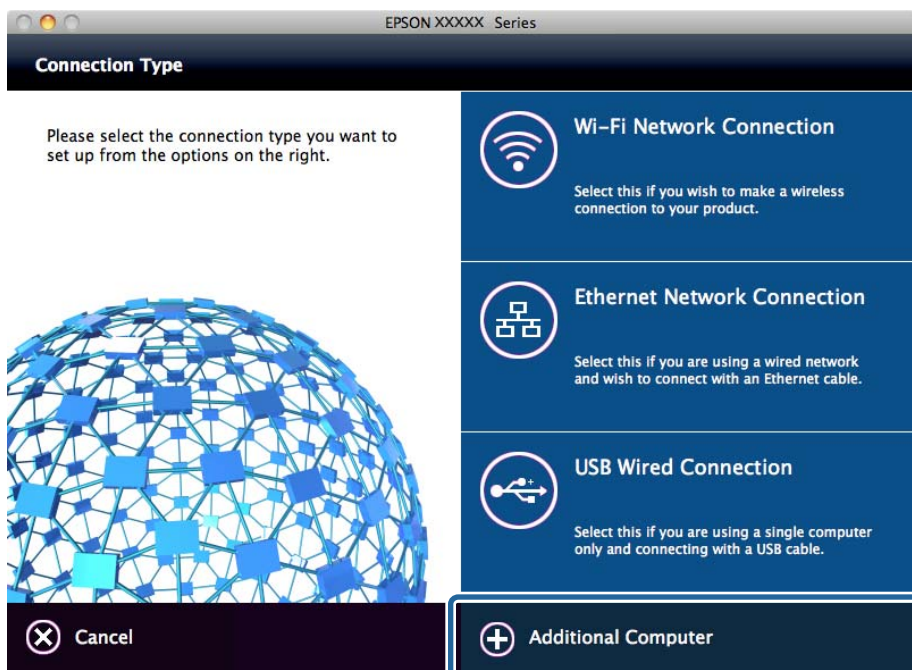

5. Slijedite upute na zaslonu.

Osnovne postavke ispisa

Odredite postavke ispisa, poput veličine papira ili greške ispisa.

Paper Source Settings

Odaberite veličinu i vrstu papira koju želite umetnuti u svaki izvor papira.

1. Pristupite aplikaciji Web Config i odaberite karticu **Print > Paper Source Settings**.

2. Postavite svaku stavku.

Prikazane stavke ovise o situaciji.

- Naziv izvora papira

Prikazuje naziv ciljanog izvora papira kao što je **Cassette 1**.

- Paper Size

U padajućem izborniku odaberite veličinu papira koju želite postaviti.

- Unit

Odaberite jedinicu korisnički definirane veličine. Možete odabrati kada je **User-Defined** izabrano za **Paper Size**.

Postavke funkcije

Width

Odaberite vodoravnu duljinu korisnički definirane veličine.

Raspon koji možete unijeti ovdje ovisi o izvoru papira, koji je označen bočno na **Width**.

Kada odaberete **mm** u **Unit**, možete unijeti po jedno decimalno mjesto.

Kada odaberete **inch** u **Unit**, možete unijeti do dva decimalna mjesta.

Height

Odaberite okomitu duljinu korisnički definirane veličine.

Raspon koji možete unijeti ovdje ovisi o izvoru papira, koji je označen bočno na **Height**.

Kada odaberete **mm** u **Unit**, možete unijeti po jedno decimalno mjesto.

Kada odaberete **inch** u **Unit**, možete unijeti do dva decimalna mjesta.

Paper Type

U padajućem izborniku odaberite vrstu papira koju želite postaviti.

3. Provjerite postavke, a zatim kliknite **OK**.

Povezane informacije

➔ [“Pristup aplikaciji Web Config” na strani 32](#)

Interface Settings

Odredite istek vremena za zadatke ispisa ili jezik ispisa dodijeljen svakom sučelju.

Ova stavka prikazana je na pisaču kompatibilnom s uslugama PCL ili PostScript.

1. Pristupite aplikaciji Web Config i odaberite karticu **Print > Interface Settings**.

2. Postavite svaku stavku.

Timeout Settings

Odredite vrijeme isteka za zadatke ispisa poslana izravno preko USB-a.

Možete odabrati od 5 sekundi do 300 sekundi, precizno u sekundu.

Ako ne želite da se odbrojava vrijeme, unesite 0.

Printing Language

Odaberite jezika ispisa za svako USB sučelje i mrežno sučelje.

Kada odaberete **Auto**, jezik ispisa automatski će biti otkriven preko poslanih zadataka ispisa.

3. Provjerite postavke, a zatim kliknite **OK**.

Povezane informacije

➔ [“Pristup aplikaciji Web Config” na strani 32](#)

Error Settings

Postavite prikaz greške uređaja.

1. Pristupite aplikaciji Web Config i odaberite karticu **Print > Error Settings**.

Postavke funkcije

2. Postavite svaku stavku.

Paper Size Notice

Postavite hoćete li prikazati grešku na upravljačkoj ploči kada veličina papira iz navedenog izvora papira ne odgovara veličini papira iz podataka ispisa.

Paper Type Notice

Postavite hoćete li prikazati grešku na upravljačkoj ploči kada vrsta papira iz navedenog izvora papira ne odgovara vrsti papira iz podataka ispisa.

Auto Error Solver

Odaberite hoćete li automatski otkazati grešku ako 5 sekundi nakon prikaza greške nema radnje na upravljačkoj ploči.

3. Provjerite postavke, a zatim kliknite **OK**.

Povezane informacije

➔ [“Pristup aplikaciji Web Config” na strani 32](#)

Universal Print Settings

Zadajte kod ispisa iz vanjskih uređaja bez korištenja upravljačkog programa pisača.

Neke stavke nisu prikazane ovisno o jeziku ispisa na vašem računalu.

1. Pristupite aplikaciji Web Config i odaberite karticu **Print > Universal Print Settings**.

2. Postavite svaku stavku.

3. Provjerite postavke, a zatim kliknite **OK**.

Povezane informacije

➔ [“Pristup aplikaciji Web Config” na strani 32](#)

Basic

Stavke	Pojašnjenje
Top Offset(-30.0-30.0mm)	Određuje okomiti položaj papira u kojem započinje ispisivanje.
Left Offset(-30.0-30.0mm)	Određuje vodoravni položaj papira u kojem započinje ispisivanje.
Top Offset in Back(-30.0-30.0mm)	Određuje okomiti položaj papira u kojem se ispisivanje poledine pokreće u dvostrukom ispisu.
Left Offset in Back(-30.0-30.0mm)	Određuje vodoravni položaj papira u kojem se ispisivanje poledine pokreće u dvostrukom ispisu.
Check Paper Width	Određuje treba li provjeriti širinu papira kod ispisivanja.
Skip Blank Page	Ako postoji prazna stranica kod podataka ispisa, nemojte odabrati ispis prazne stranice.

Postavke funkcije

PDL Print Configuration

Možete odaberite postavke za PCL ili PostScript ispisivanje.

Ova stavka je prikazana na pisaču kompatibilnom s uslugama PCL ili PostScript.

Standardne postavke

Stavke	Pojašnjenje
Paper Size	Odaberite veličinu papira na koji želite ispisivati.
Paper Type	Odaberite vrstu papira na koji želite ispisivati.
Orientation	Odaberite usmjerenje ispisa.
Quality	Odaberite kvalitetu papira na koji želite ispisivati.
Ink Save Mode	Odaberite ako želite ispisivati sa smanjenom potrošnjom tinte.
Print Order	Odaberite ispis od prve ili zadnje stranice.
Number of Copies(1-999)	Postavite broj primjeraka koje želite ispisati.
Binding Margin	Odabir položaja rupica za uvezivanje.
Auto Paper Ejection	Odaberite želite li automatski izbacili papir kod isteka vremena tijekom zaprimanja zadatka ispisa.
2-Sided Printing	Postavite dvostrano ispisivanje.

PCL Menu

Stavke	Pojašnjenje
Font Source	Odaberite želite li koristiti font instaliran na pisaču ili ga želite preuzeti.
Font Number	Odaberite broj fonta koji želite koristiti.
Pitch(0.44-99.99cpi)	Ako je font koji ćete koristiti promjenljiv i nepromjenljiv, odaberite veličinu fonta u visini.
Height(4.00-999.75pt)	Ako je font koji ćete koristiti promjenljiv i proporcionalan, odaberite veličinu fonta u točkama.
Symbol Set	Odaberite skup simbol za font koji želite koristiti.
Form(5-128lines)	Odredite broj linija po stranici.
CR Function	Odaberite radnju za CR kod (povratni).
LF Function	Odaberite radnju za LF kod (nova linija), FF kod (nova stranica).
Paper Source Assign	Odredite dodjeljivanje ulagača papira za naredbu PCL uvlačenje papira.

PS3 Menu

Stavke	Pojašnjenje
Error Sheet	Postavite želite li ispisati list pogreške kada dođe do pogreške PS3 ispisa.

Postavke funkcije

Stavke	Pojašnjenje
Coloration	Postavite ispis u boji ili crno-bijeli.
Binary	Postavite želite li prihvatiti binarne podatke ili ne.
PDF Page Size	Postavite veličinu papira za ispis u PDF formatu.

Postavljanje poslužitelja dijeljene mape

Postavite poslužitelj zajedničke mape koja je potrebna kada koristite funkciju vaše e-pošte ili skena.

Povezane informacije

➔ [“Odnos između poslužitelja i svake funkcije” na strani 42](#)

Odnos između poslužitelja i svake funkcije

Odnos između funkcije pisaa i poslužitelja ili zajedničke mape navodi se u nastavku.

Odredite poslužitelj ili zajedničku mapu ako koristite svaku funkciju.

	Poslužitelj e-pošte	FTP poslužitelj	Poslužitelj datoteke (zajednička mapa)	LDAP poslužitelj
Skeniraj u e-poštu	✓			
Skeniraj na FTP		✓		
Skeniraj u mrežnu mapu			✓	
Faksiraj u e-poštu	✓			
Faksiraj u mapu			✓	
Obavijest e-poštom	✓			
LDAP suradnja				✓

Povezane informacije

- ➔ [“Konfiguriranje poslužitelja e-pošte” na strani 42](#)
- ➔ [“Postavke zajedničke mape” na strani 47](#)
- ➔ [“Suradnja između LDAP-poslužitelja i korisnika” na strani 71](#)

Konfiguriranje poslužitelja e-pošte

Postavite poslužitelja e-pošte u aplikaciji Web Config.

Kada pisaa može slati e-poštu odabiranjem poslužitelja e-pošte, moguće je učiniti sljedeće.

Postavke funkcije

- Prenijeti rezultate skeniranja pomoću e-pošte
- Primiti obavijest e-poštom s pisača

Prije postavljanja provjerite u nastavku.

- Pisač je povezan s mrežom koja ima pristup poslužitelju e-pošte.
- Informacije o postavljanju e-pošte na računalu koji koristi istog poslužitelja e-pošte kao pisač.

Napomena:

- Kada koristite poslužitelj e-pošte na internetu provjerite informacije postavke preko pružatelja usluge ili web-stranice.*
- Možete odrediti poslužitelja e-pošte na upravljačkoj ploči pisača. Pristup je opisan u nastavku.*

Postavke > Opće postavke > Postavke mreže > Napredno > Poslužitelj za e-poštu > Postavke poslužitelja

1. Pristupite aplikaciji Web Config i odaberite karticu **Network > Email Server > Basic**.
2. Unesite vrijednost svake stavke.
3. Odaberite **OK**.

Prikazane su postavke koje ste odabrali.

Kad je postavljanje dovršeno, provedite provjeru povezivanja.

Povezane informacije

- ➔ [“Provjera veze s poslužiteljem e-pošte” na strani 45](#)
- ➔ [“Stavke postavljanja poslužitelja e-pošte” na strani 44](#)
- ➔ [“Pristup aplikaciji Web Config” na strani 32](#)

Postavke funkcije

Stavke postavljanja poslužitelja e-pošte

EPSON L3-100000

Status Print Scan/Copy Fax Network Network Security Product Security Device Management Epson Open Platform

Basic
Wi-Fi
Wired LAN
Wi-Fi Direct
Email Server
 »Basic
 »Connection Test
LDAP Server
 »Basic
 »Search Settings
 »Connection Test
Kerberos Settings
MS Network
Epson Connect Services
Google Cloud Print Services

Email Server > Basic

The certificate is required to use a secure function of the email server.
Make settings on the following page.
- CA Certificate
- Root Certificate Update

Authentication Method : SMTP AUTH

Authenticated Account : 50000000

Authenticated Password : *****

Sender's Email Address : epson@epsonetest.com

SMTP Server Address : 192.0.2.127

SMTP Server Port Number : 25

Secure Connection : None

Certificate Validation : Enable Disable

It is recommended to enable the Certificate Validation.
It will be connected without confirming the safety of the email server when the Certificate Validation is disabled.

POP3 Server Address :

POP3 Server Port Number :

OK

Stavke	Postavke i pojašnjenja	
Authentication Method	Odredite metodu autentifikacije za pristup pisača poslužitelju e-pošte.	
	Off	Postavite kada poslužitelj e-pošte ne treba potvrđivanje autentičnosti.
	SMTP AUTH	Potvrđuje autentičnost na SMTP poslužitelju (poslužitelj odlazne pošte) prilikom slanja e-pošte. Poslužitelj e-pošte treba podržavati potvrđivanje autentičnosti SMTP.
	POP before SMTP	Potvrđuje autentičnost na POP3 poslužitelju (poslužitelj primljene pošte) prije slanja e-pošte. Ako odaberete ovu stavku, postavite POP3 poslužitelja.
Authenticated Account	Ako ste odabrali SMTP AUTH ili POP before SMTP kao Authentication Method , unesite naziv autentificiranog računa sastavljenog od 0 do 255 znakova u ASCII kodu (0x20–0x7E). Kada odaberete SMTP AUTH , unesite račun SMTP poslužitelja. Kada odaberete POP before SMTP , unesite račun POP3 poslužitelja.	
Authenticated Password	Ako ste odabrali SMTP AUTH ili POP before SMTP kao Authentication Method , unesite lozinku provjerene autentičnosti od 0 do 20 znakova u ASCII kodu (0x20–0x7E). Ako odaberete SMTP AUTH , unesite račun potvrđene autentičnosti za SMTP poslužitelja. Ako odaberete POP before SMTP , unesite račun potvrđene autentičnosti za POP3 poslužitelja.	

Postavke funkcije

Stavke	Postavke i pojašnjenja	
Sender's Email Address	Unesite adresu e-pošte pošiljatelja kao što je adresa e-pošte administratora sustava. To se koristi prilikom potvrđivanja autentičnosti te zato unesite valjanu adresu e-pošte koja je registrirana na poslužitelju e-pošte. Unesite od 0 do 255 znakova u ASCII kodu (0x20–0x7E), osim : () < > [] ; ¥. Točka „.” ne može biti prvi znak.	
SMTP Server Address	Unesite između 0 i 255 znaka pomoću znakova A–Z a–z 0–9 . -. Možete koristiti IPv4 ili FQDN format.	
SMTP Server Port Number	Unesite broj između 1 i 65535.	
Secure Connection	Odaberite način enkripcije za komunikaciju s poslužiteljem e-pošte.	
	None	Ako ste odabrali POP before SMTP u Authentication Method , spajanje nije kriptirano.
	SSL/TLS	To će biti dostupno ako Authentication Method namjestite na Off ili SMTP AUTH . Komunikacija je od početka kriptirana.
	STARTTLS	To će biti dostupno ako Authentication Method namjestite na Off ili SMTP AUTH . Komunikacija nije kriptirana od početka, ali ovisno o mrežnom okruženju mijenja se to da li je komunikacija kriptirana ili nije.
Certificate Validation	Valjanost certifikat će biti provjerena ako je to omogućeno. Preporučamo da to namjestite na Enable . Za postavljanje trebate uvesti CA Certificate na pišač.	
POP3 Server Address	Ako odaberete POP before SMTP kao Authentication Method , unesite adresu POP3 poslužitelja sastavljenu od 0 do 255 znakova koristeći znakove A–Z a–z 0–9 . -. Možete koristiti IPv4 ili FQDN format.	
POP3 Server Port Number	Ako odaberete POP before SMTP za Authentication Method , unesite broj između 1 i 65535.	

Povezane informacije

➔ [“Konfiguriranje poslužitelja e-pošte” na strani 42](#)

Provjera veze s poslužiteljem e-pošte

Možete provjeriti vezu s poslužiteljem e-pošte provođenjem provjere veze.

1. Pristupite aplikaciji Web Config i odaberite karticu **Network > Email Server > Connection Test**.
2. Odaberite **Start**.

Započet će test veze s poslužiteljem pošte. Nakon provjere je prikazan izvještaj o provjeri.

Napomena:

Također možete odabrati vezu s poslužiteljem e-pošte na upravljačkoj ploči pišača. Pristup je opisan u nastavku.

Postavke > Opće postavke > Postavke mreže > Napredno > Poslužitelj za e-poštu > Provjera veze

Povezane informacije

➔ [“Pristup aplikaciji Web Config” na strani 32](#)

Postavke funkcije

➔ [“Reference testa veze s poslužiteljem e-pošte” na strani 46](#)

Reference testa veze s poslužiteljem e-pošte

Poruke	Uzrok
Connection test was successful.	Ova poruka se pojavljuje ako je veza s poslužiteljem uspješna.
SMTP server communication error. Check the following. - Network Settings	Ova poruka pojavljuje se ako <ul style="list-style-type: none"> <input type="checkbox"/> Pisač nije povezan s mrežom <input type="checkbox"/> SMTP poslužitelj je neaktivan <input type="checkbox"/> Veza s mrežom je prekinuta za vrijeme komunikacije <input type="checkbox"/> Primljeni si nepotpuni podaci
POP3 server communication error. Check the following. - Network Settings	Ova poruka pojavljuje se ako <ul style="list-style-type: none"> <input type="checkbox"/> Pisač nije povezan s mrežom <input type="checkbox"/> POP3 poslužitelj je neaktivan <input type="checkbox"/> Veza s mrežom je prekinuta za vrijeme komunikacije <input type="checkbox"/> Primljeni si nepotpuni podaci
An error occurred while connecting to SMTP server. Check the followings. - SMTP Server Address - DNS Server	Ova poruka pojavljuje se ako <ul style="list-style-type: none"> <input type="checkbox"/> Povezivanje sa DNS poslužiteljem nije uspjelo <input type="checkbox"/> Nije uspjelo razlučivanje naziva za SMTP poslužitelj
An error occurred while connecting to POP3 server. Check the followings. - POP3 Server Address - DNS Server	Ova poruka pojavljuje se ako <ul style="list-style-type: none"> <input type="checkbox"/> Povezivanje sa DNS poslužiteljem nije uspjelo <input type="checkbox"/> Nije uspjelo razlučivanje naziva za POP3 poslužitelj
SMTP server authentication error. Check the followings. - Authentication Method - Authenticated Account - Authenticated Password	Ova poruka pojavljuje se u slučaju neuspješne provjere autentičnosti SMTP poslužitelja.
POP3 server authentication error. Check the followings. - Authentication Method - Authenticated Account - Authenticated Password	Ova poruka pojavljuje se u slučaju neuspješne provjere autentičnosti POP3 poslužitelja.
Unsupported communication method. Check the followings. - SMTP Server Address - SMTP Server Port Number	Ova poruka pojavljuje se kada pokušavate komunicirati s nepodržanim protokolima.
Connection to SMTP server failed. Change Secure Connection to None.	Ova poruka pojavljuje se u slučaju nepodudaranja SMTP između poslužitelja i klijenta ili ako poslužitelj na podržava SMTP sigurnu vezu (SSL vezu).
Connection to SMTP server failed. Change Secure Connection to SSL/TLS.	Ova poruka pojavljuje se u slučaju nepodudaranja SMTP između poslužitelja i klijenta ili ako poslužitelja zatraži korištenje SSL/TLS veze za SMTP sigurnu vezu.
Connection to SMTP server failed. Change Secure Connection to STARTTLS.	Ova poruka pojavljuje se u slučaju nepodudaranja SMTP između poslužitelja i klijenta ili ako poslužitelja zatraži korištenje STARTTLS veze za SMTP sigurnu vezu.
The connection is untrusted. Check the following. - Date and Time	Ova poruka pojavljuje se ako je netočna postavka datuma i vremena pisača ili ako je istekao certifikat.

Postavke funkcije

Poruke	Uzrok
The connection is untrusted. Check the following. - CA Certificate	Ova poruka se pojavljuje ako pisač nema korijenski certifikat koji se podudara s poslužiteljem ili ako CA Certificate nije uvezen.
The connection is not secured.	Ova poruka pojavljuje se ako je pribavljeni certifikat oštećen.
SMTP server authentication failed. Change Authentication Method to SMTP-AUTH.	Ova poruka pojavljuje se ako dođe do nepodudaranja načina provjere autentičnosti između poslužitelja i klijenta. Poslužitelj podržava SMTP AUTH.
SMTP server authentication failed. Change Authentication Method to POP before SMTP.	Ova poruka pojavljuje se ako dođe do nepodudaranja načina provjere autentičnosti između poslužitelja i klijenta. Poslužitelj ne podržava SMTP AUTH.
Sender's Email Address is incorrect. Change to the email address for your email service.	Ova poruka pojavljuje se ako je navedena adresa e-pošte pogrešna.
Cannot access the printer until processing is complete.	Ova poruka se pojavljuje kada je pisač zauzet.

Povezane informacije

➔ [“Provjera veze s poslužiteljem e-pošte” na strani 45](#)

Postavke zajedničke mape

Zadajte zajedničku mapu za spremanje rezultata ili skeniranje ili faksiranje.

Pisač zapisuje podatke u zajedničku mapu prijavom na računalo u svojstvu korisnika.

Postavite uslugu MS Network zajedno sa zajedničkom mapom.

Postavljanje zajedničke mape ovdje može se navesti kao odredište skeniranja ili faksiranja.

Kreiranje zajedničke mape

Prije kreiranja zajedničke mape

Prije kreiranja zajedničke mape, provjerite sljedeće.

- Pisač je spojen na mrežu gdje se može pristupiti računalu u kojem ćete kreirati zajedničku mapu.
- Znak s više bajtova nije uključen u ime računala u kojem će se kreirati zajednička mapa.



Važno:

Ako je u ime računala uključen znak s više bajta, možda neće uspjeti spremanje datoteke u zajedničku mapu.

U tome slučaju promijenite računalo na ono koje u imenu nema znak s više bajtova ili promijenite ime računala.

Ako mijenjate ime računala, pobrinite se da to unaprijed potvrdite s administratorom jer može utjecati na neke postavke, kao što su upravljanje računalom, pristup izvorima itd.

Postavke funkcije

Provjera profila mreže

Na računalu na kojem će se izraditi zajednička mapa provjerite je li dostupno dijeljenje mape.

1. Prijavite se na računalo gdje će biti kreirana zajednička mapa preko korisničkog računa administratora.
2. Odaberite **Upravljačka ploča > Mreža i internet > Centar za umrežavanje i dijeljenje**.
3. Kliknite na **Napredne postavke zajedničkog korištenja** i kliknite na  za profil s (**trenutačni profil**) u prikazanim profilima mreže.
4. Provjerite je li odabrano **Uključi zajedničko korištenje datoteka i pisača** u **Zajedničko korištenje datoteka i pisača**.

Ako je već odabrano, kliknite **Otkazi** i zatvorite prozor.

Kada mijenjate postavke, kliknite na **Spremi promjene** i zatvorite prozor.

Lokacija na kojoj se izrađuje zajednička mapa i primjer sigurnosti

Ovisno o lokaciji gdje je izrađena zajednička mapa, razlikuje se sigurnost i praktičnost.

Kako biste zajedničkoj mapi upravljali preko pisača ili drugih računala, potrebna su sljedeće dozvole čitanja i mijenjanja mape.

Kartica **Dijeljenje > Napredno dijeljenje > Dozvole**

Time se upravlja dozvolom pristupu mreži zajedničke mape.

Pristupite dozvoli u kartici **Sigurnost**

Time se upravlja dozvolom pristupu mreži i lokalnom pristupu zajedničke mape.

Kada na zajedničkoj mapi koja je izrađena na radnoj površini postavite **Svi**, kao primjer izrade zajedničke mape, svi korisnici koji mogu pristupiti računalu imaju dozvolu pristupa.

Međutim, korisnik koji nema dozvolu ne može im pristupiti jer je radna površina (mapa) pod kontrolom korisničke mape te se sigurnosne postavke korisničke mape prenose na nju. Korisnik koji ima dozvolu pristupa na kartici **Sigurnost** (korisnik prijavljen i u ovom slučaju je administrator) može koristiti mapu.

U nastavku se navode upute za izradu točne lokacije.

Ovaj primjer odnosi se na kreiranje mape „mapa_skeniranja”.

Primjer konfiguracije za poslužitelje datoteke

Ovo objašnjenje je primjer izrade zajedničke mape u korijenu upravljačkog programa na zajedničkom računalu, kao što je poslužitelja datoteke pod određenim uvjetima.

Pristup korisnicima koje se može kontrolirati, kao što je netko tko ima istu domenu kao računalo za izradu zajedničke mape, mogu pristupiti zajedničkoj mapi.

Postavite ovu konfiguraciju kad dozvoljavate svim korisnicima da čitaju i pišu u zajedničkoj mapi na računalu, kao što je poslužitelj datoteke i zajedničko računalo.

- Mjesto za izradu zajedničke mape: korijen upravljačkog programa
- Staza mape: C:\mapa_skeniranja
- Dozvola pristupa preko mreže (dijeljene dozvole): svatko
- Dozvola pristupa na datotečnom sustavu (Sigurnost): autorizirani korisnici

Postavke funkcije

1. Prijavite se na računalo gdje će biti kreirana zajednička mapa preko korisničkog računa administratora.
2. Pokrenite Explorer.
3. Izradite mapu na korijenu upravljačkog sustava i dajte joj naziv „mapa_skeniranja”.

Kod naziva mape unesite između 1 i 12 brojki i slova. Ako se prekorači ograničenje broja znakova u nazivu mape, možda joj nećete moći pristupiti normalno preko promijenjenog okruženja.

4. Desnim klikom kliknite na mapu i odaberite **Svojstva**.

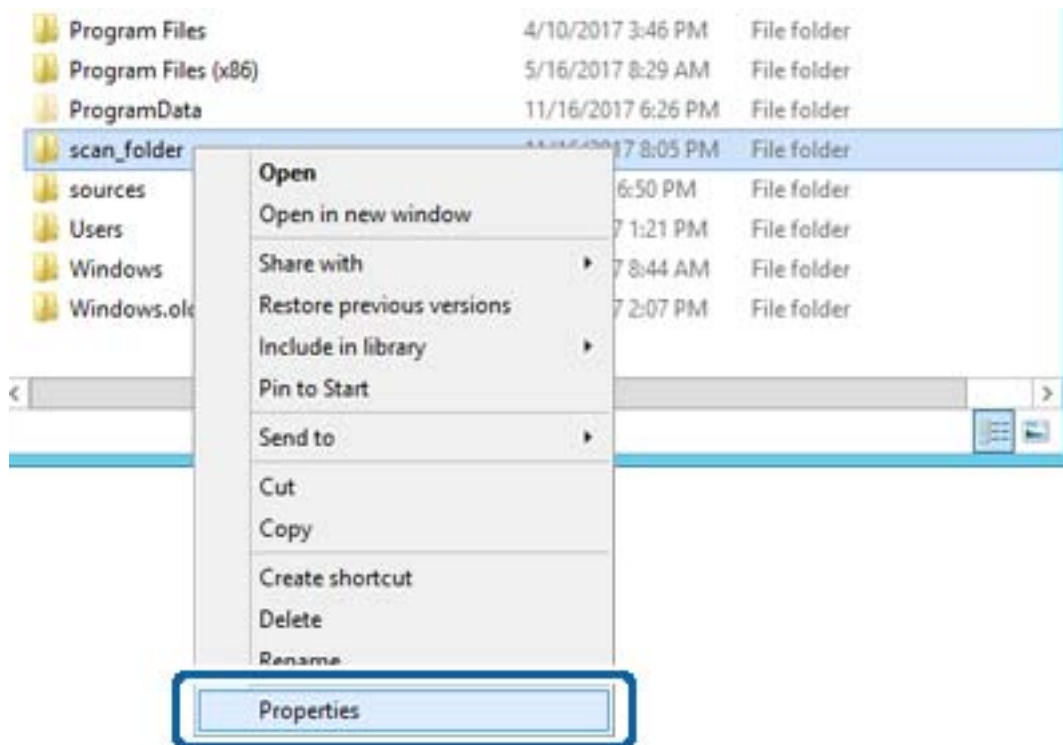

Postavke funkcije

5. Kliknite **Dodatno zajedničko korištenje** na kartici **Zajednički koristi**.

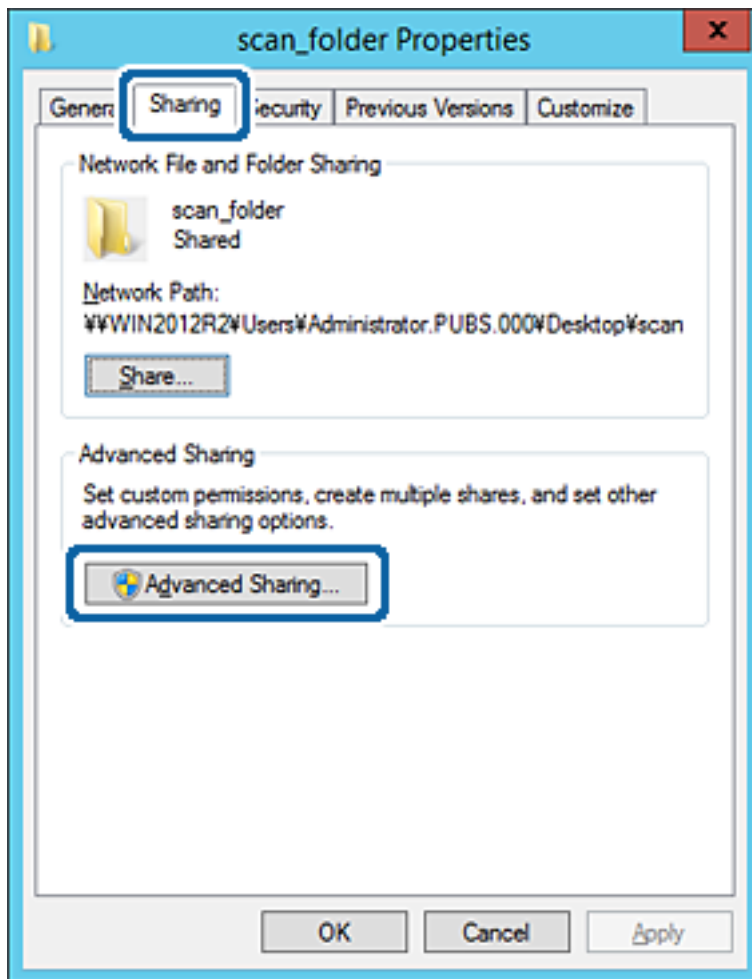

Postavke funkcije

6. Odaberite **Dijeli ovu mapu**, a zatim kliknite **Dozvole**.

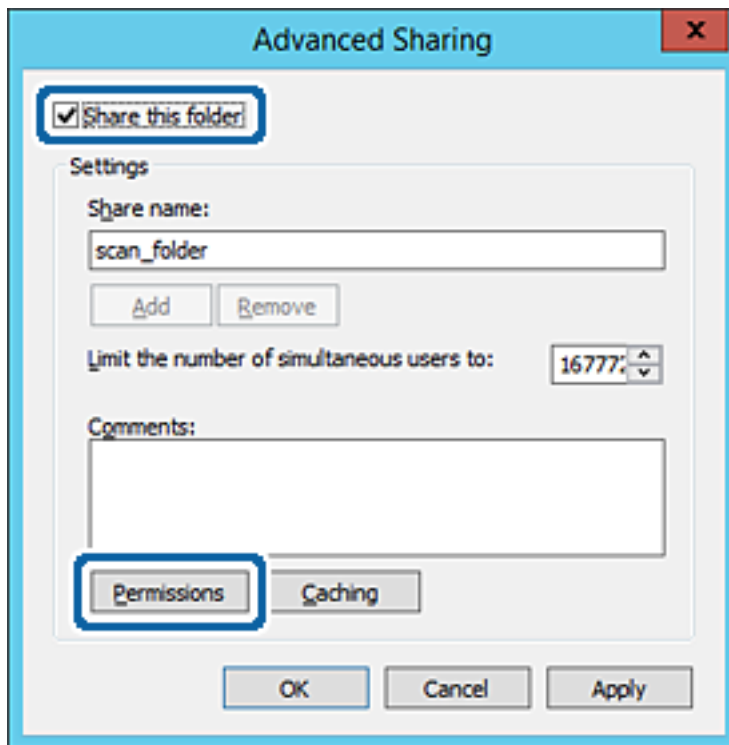

Postavke funkcije

7. Odaberite skupinu **Svatko** pod **Nazivi grupe ili korisnička imena**, odaberite **Omoćući** za **Promijeni** i zatim kliknite **U redu**.

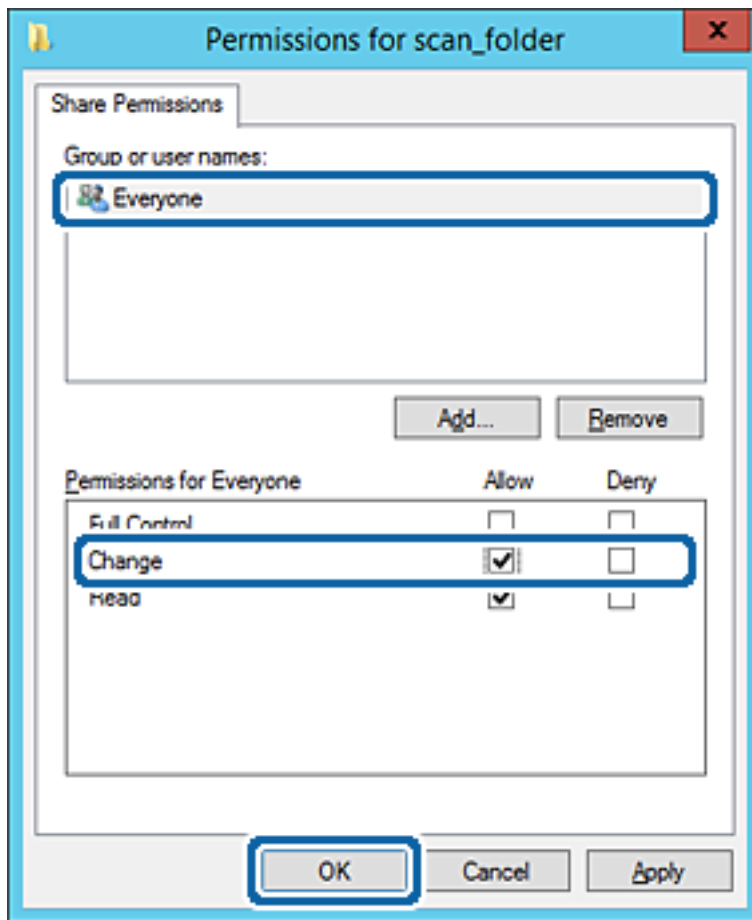

8. Kliknite **U redu**.

Postavke funkcije

9. Odaberite karticu **Sigurnost** i zatim **Autorizirani korisnici** pod **Nazivi grupe ili korisnička imena**.

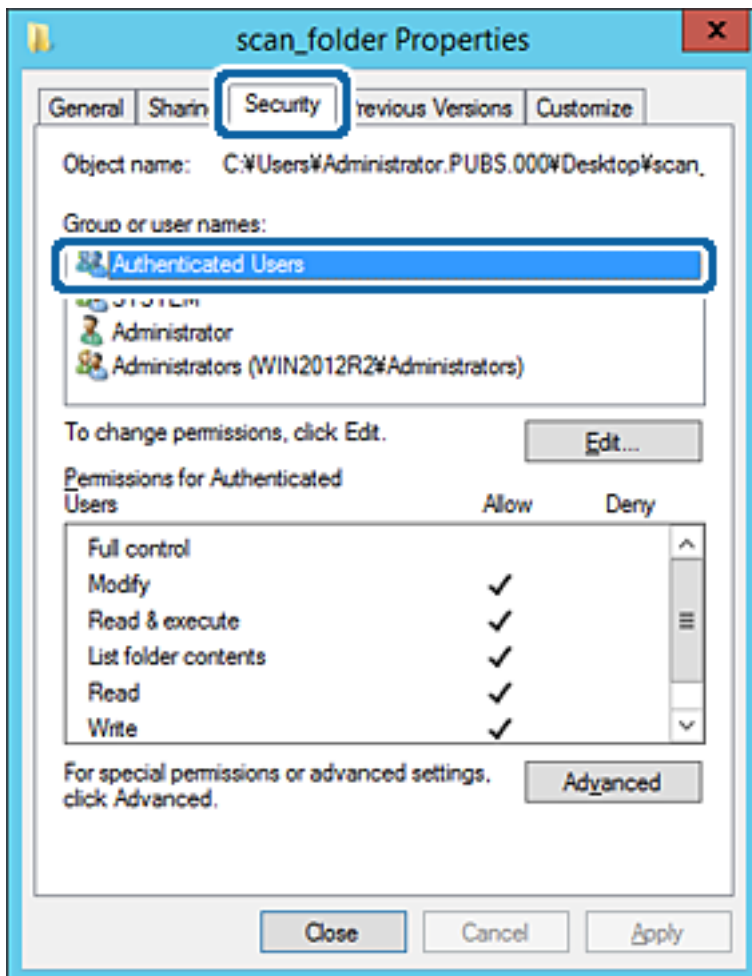

„Autorizirani korisnici” je posebna grupa koja uključuje sve korisnike koji se mogu prijaviti na domenu ili računalo. Ova grupa je prikazana samo kad je mapa izrađena odmah ispod korijenske mape.

Ako nije prikazana, možete je dodati klikanjem na **Uredi**. Za više pojedinosti pogledajte povezane informacije.

Postavke funkcije

10. Provjerite je li odabrano **Dopusti** na **Izmijeni** u **Dozvole** za autorizirane korisnike.

Ako već niste, odaberite **Autorizirani korisnici**, kliknite **Uredi**, odaberite **Dopusti** na **Izmijeni** u **Dozvole** za **autorizirane korisnike** i kliknite **U redu**.

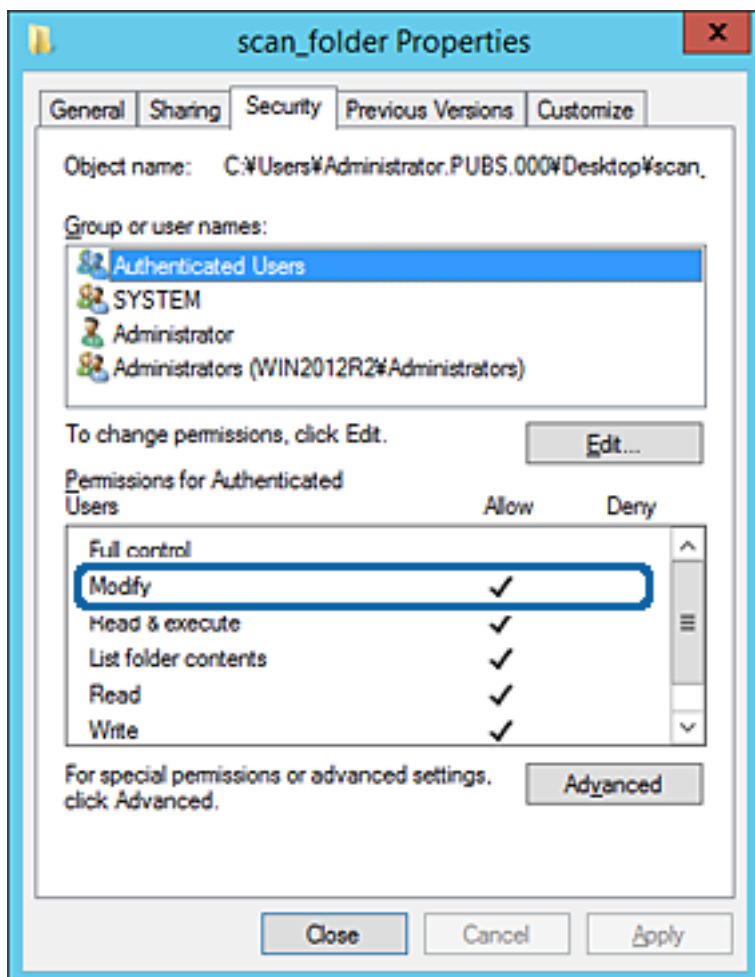

Postavke funkcije

11. Odaberite karticu **Dijeljenje**.

Prikazana je putanja mreže dijeljene mape. To se koristi prilikom registracije s kontaktom pisača. Zapišite je.

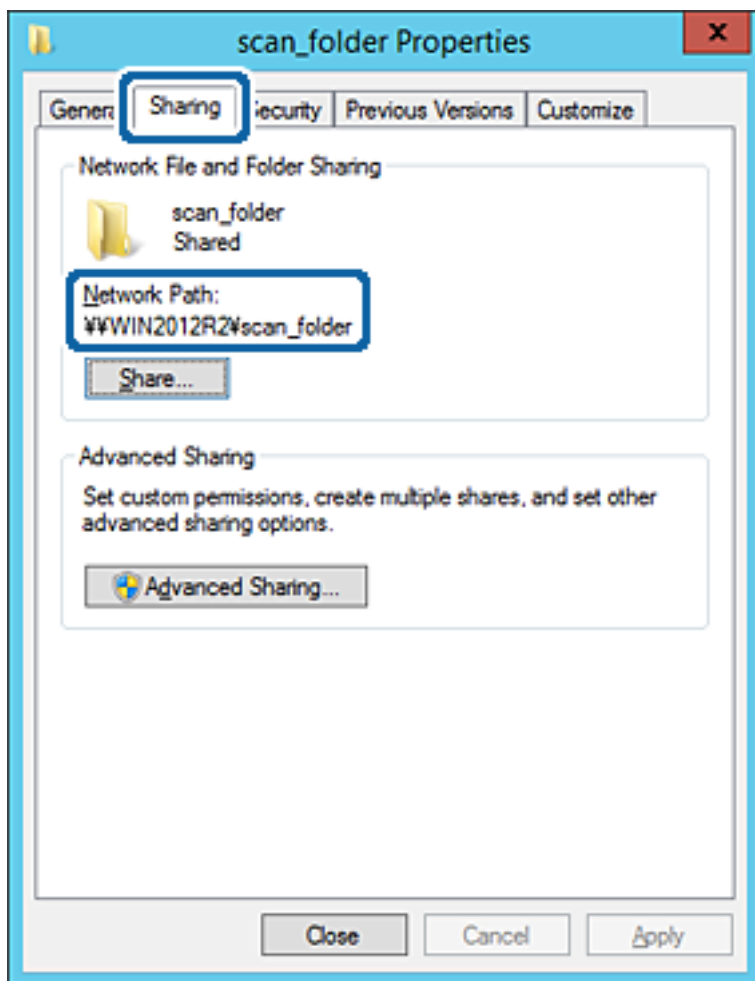

12. Kliknite **U redu** ili **Zatvori** kako biste zatvorili zaslon.

Provjerite ima li datoteka dozvolu za pisanje i čitanje na zajedničkoj mapi s računala na istoj domeni.

Povezane informacije

➔ “Dodavanje grupe ili korisnika kojima je odobren pristup” na strani 61

Primjer konfiguracije za osobno računalo

Ovo objašnjenje je primjer izrade zajedničke mape na radnoj površini korisnika koji je trenutno prijavljen na računalo.

Korisnik koji se prijavljuje na računalo i ima administratorska prava može pristupiti mapi na radnoj površini i mapi s dokumentom koji se nalazi u mapi korisnika.

Postavite ovu konfiguraciju kada NE dozvoljavate čitanje i pisanje drugim korisnicima na zajedničkoj mapi na osobnom računalo.

- Mjesto za kreiranje zajedničke mape: Radna površina
- Putanja mape: C:\Users\xxxx\Desktop\mapa_skeniranja
- Dozvola pristupa preko mreže (dijeljene dozvole): Svatko

Postavke funkcije

Dozvola pristupa na datotečnom sustavu (Sigurnost): nemojte dodavati ili dodavati imena Korisnika/Grupe za dozvolu pristupa

1. Prijavite se na računalo gdje će biti kreirana zajednička mapa preko korisničkog računa administratora.

2. Pokrenite Explorer.

3. Izradite mapu na radnoj površini i dajte joj ime „mapa_skeniranja”.

Kod naziva mape unesite između 1 i 12 brojki i slova. Ako se prekorači ograničenje broja znakova u nazivu mape, možda joj nećete moći pristupiti normalno preko promijenjenog okruženja.

4. Desnim klikom kliknite na mapu i odaberite **Svojstva**.

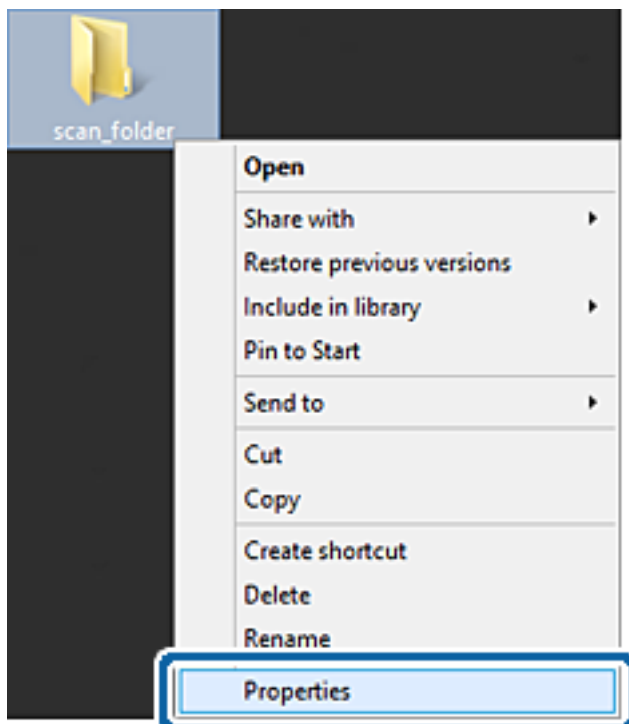

Postavke funkcije

5. Kliknite **Dodatno zajedničko korištenje** na kartici **Zajednički koristi**.

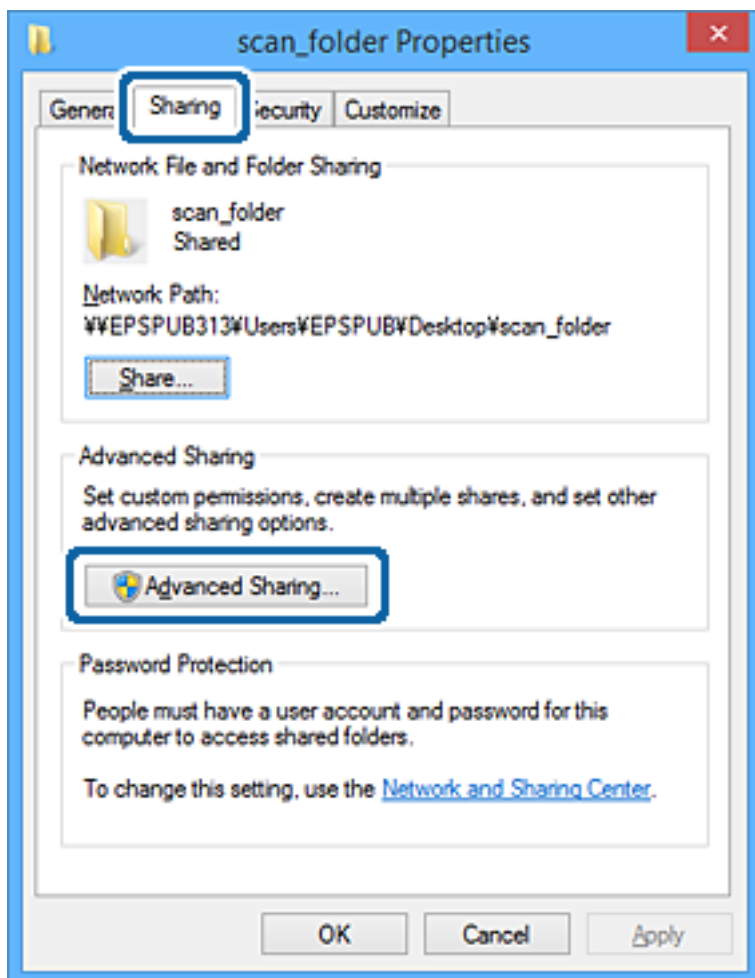

Postavke funkcije

6. Odaberite **Dijeli ovu mapu**, a zatim kliknite **Dozvole**.

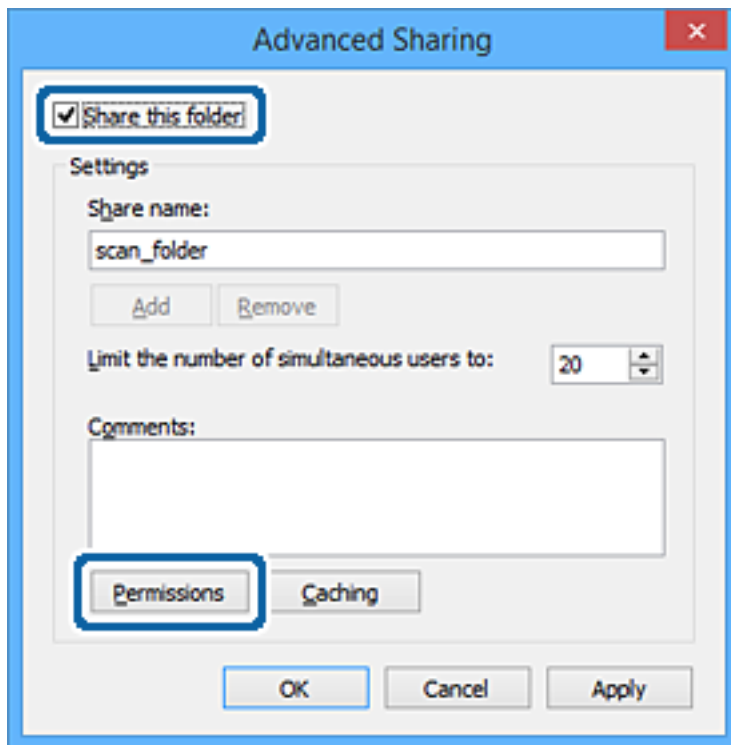

Postavke funkcije

7. Odaberite skupinu **Svatko** pod **Nazivi grupe ili korisnička imena**, odaberite **Omogući** za **Promijeni** i zatim kliknite **U redu**.

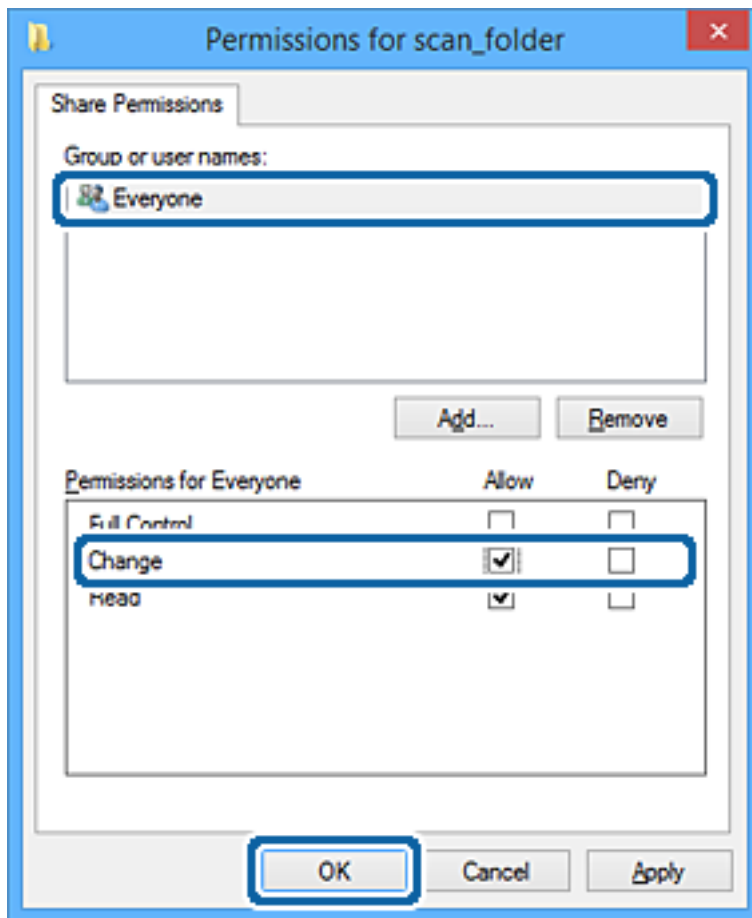

8. Kliknite **U redu**.
9. Odaberite karticu **Sigurnost**.
10. Provjerite grupu ili korisnika pod **Nazivi grupe ili korisnička imena**.
Grupa ili korisnik koji su tu prikazani mogu pristupiti zajedničkoj mapi.
U tom slučaju, korisnik koji se prijavi na ovo računalo i Administrator mogu pristupiti zajedničkoj mapi.

Postavke funkcije

Ako je potrebno, dodajte dozvolu pristupa. Možete je dodati klikanjem na **Uredi**. Za više pojedinosti pogledajte povezane informacije.

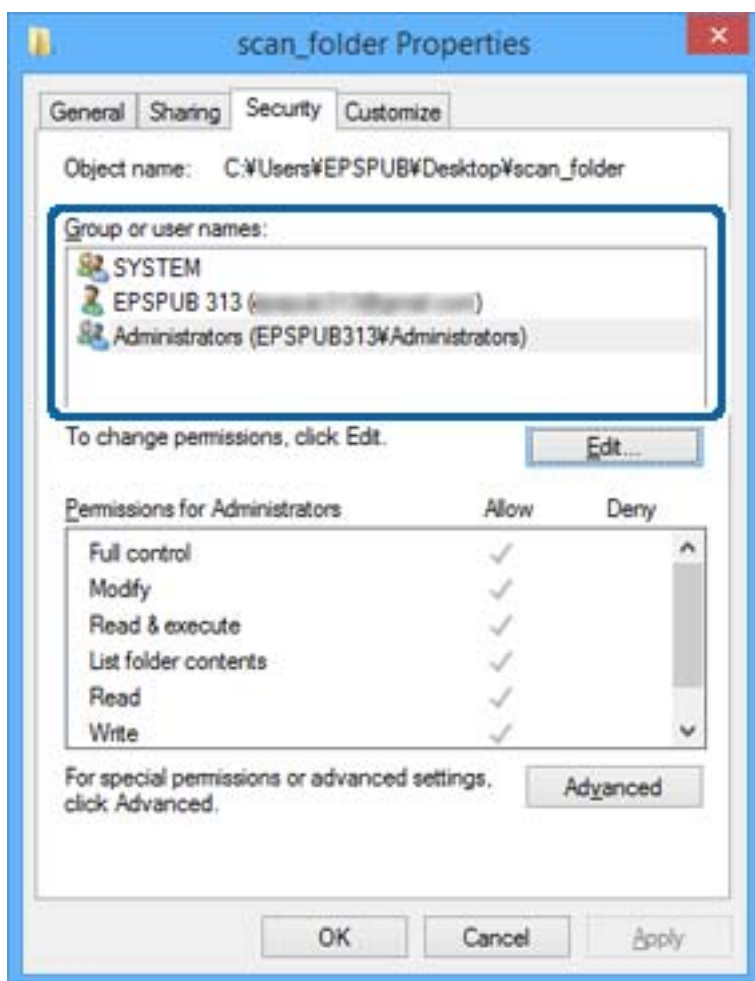

Postavke funkcije

11. Odaberite karticu **Dijeljenje**.

Prikazana je putanja mreže dijeljene mape. To se koristi prilikom registracije s kontaktom pisača. Zapišite je.

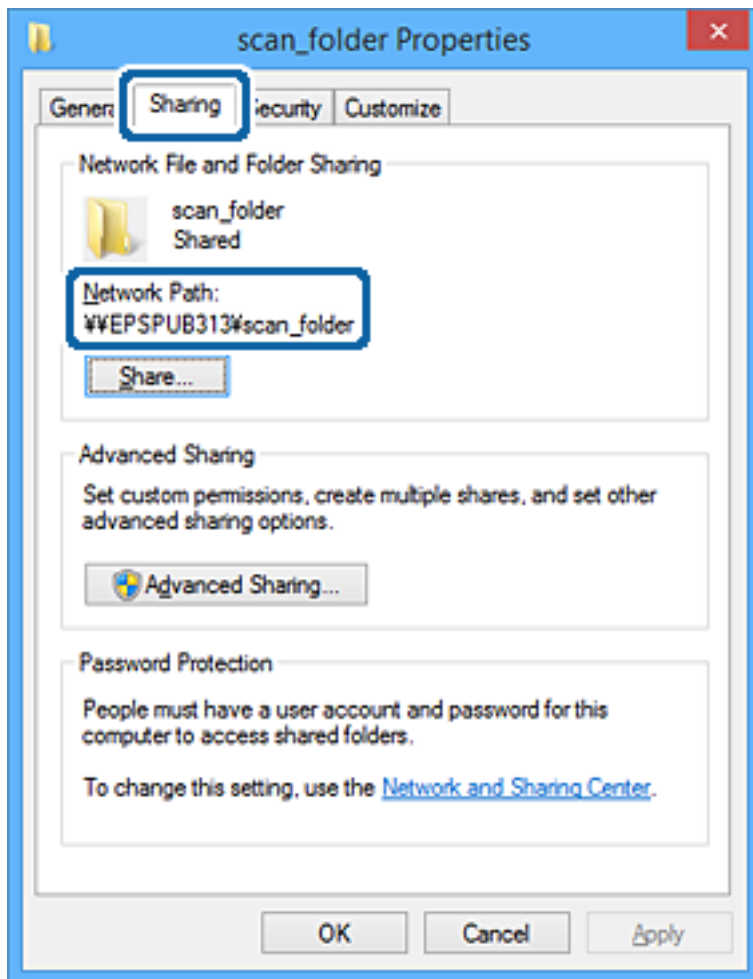

12. Kliknite **U redu** ili **Zatvori** kako biste zatvorili zaslon.

Provjerite ima li datoteka dozvolu za pisanje i čitanje na zajedničkoj mapi s računala korisnika ili grupa s dozvolom pristupa.

Povezane informacije

➔ “Dodavanje grupe ili korisnika kojima je odobren pristup” na strani 61

Dodavanje grupe ili korisnika kojima je odobren pristup

Možete dodati grupu ili korisnika kojima je odobren pristup.

1. Desnim klikom kliknite na mapu i odaberite **Svojstva**.
2. Odaberite karticu **Sigurnost**.

Postavke funkcije

3. Kliknite **Uredi**.

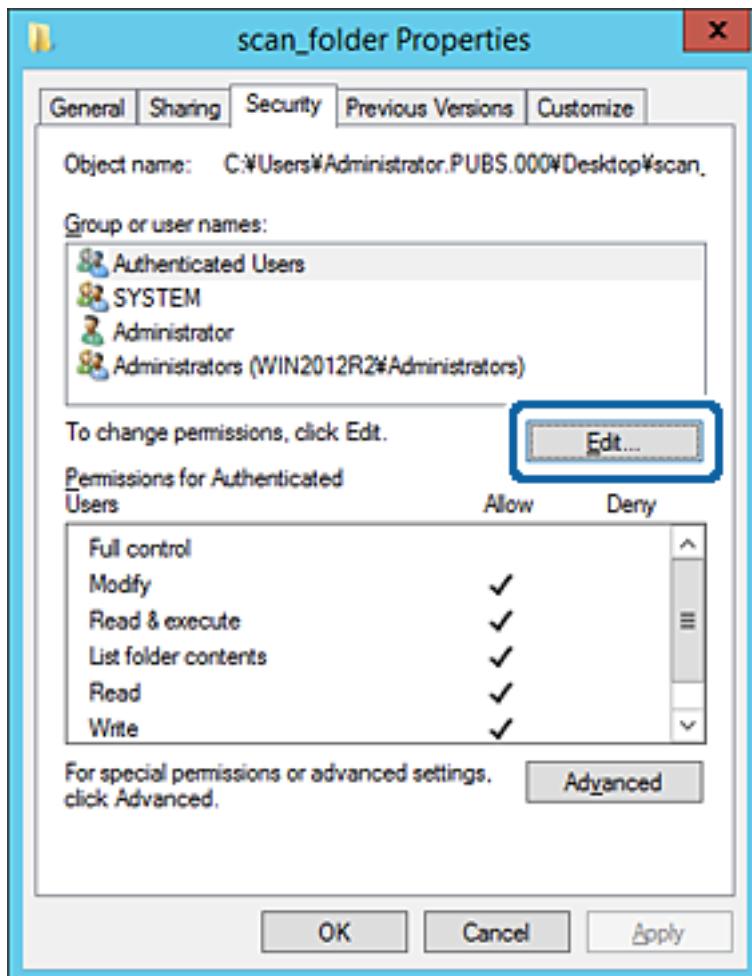

Postavke funkcije

4. Kliknite **Dodaj** pod Nazivi grupe ili korisnička imena.

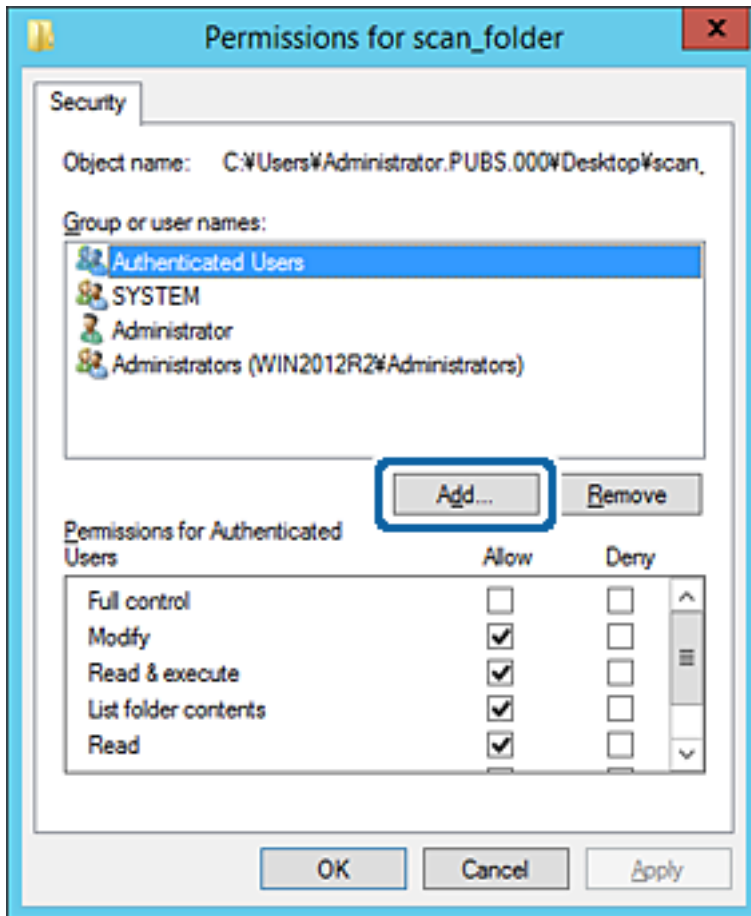

5. Unesite ime grupe ili korisnika kojima želite dozvoliti pristup i kliknite **Provjeri imena**.

Ime je potcrtano.

Napomena:

Ako ne znate puno ime grupe ili korisnika, unesite dio imena i kliknite **Provjeri imena**. Prikazuju se imena grupe ili korisnika koji odgovaraju dijelu imena i zatim s popisa možete odabrati puno ime.

Ako odgovara samo jedno ime, u dijelu **Unesite ime predmeta za odabir** bit će prikazano potcrtano puno ime.

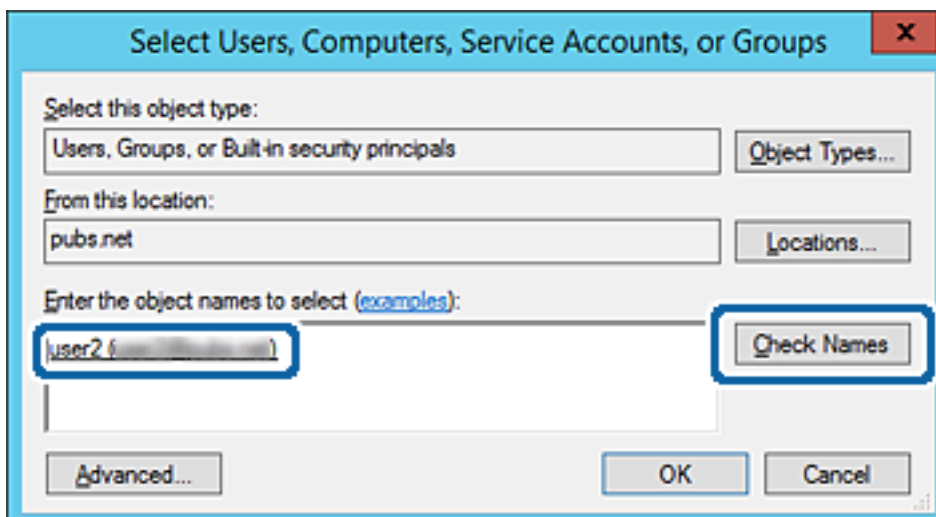

Postavke funkcije

6. Kliknite **U redu**.
7. Na zaslону Dozvole odaberite korisničko ime uneseno pod **Nazivi grupe ili korisnička imena**, odaberite dozvolu pristupa pod **Izmijeni** i kliknite **U redu**.

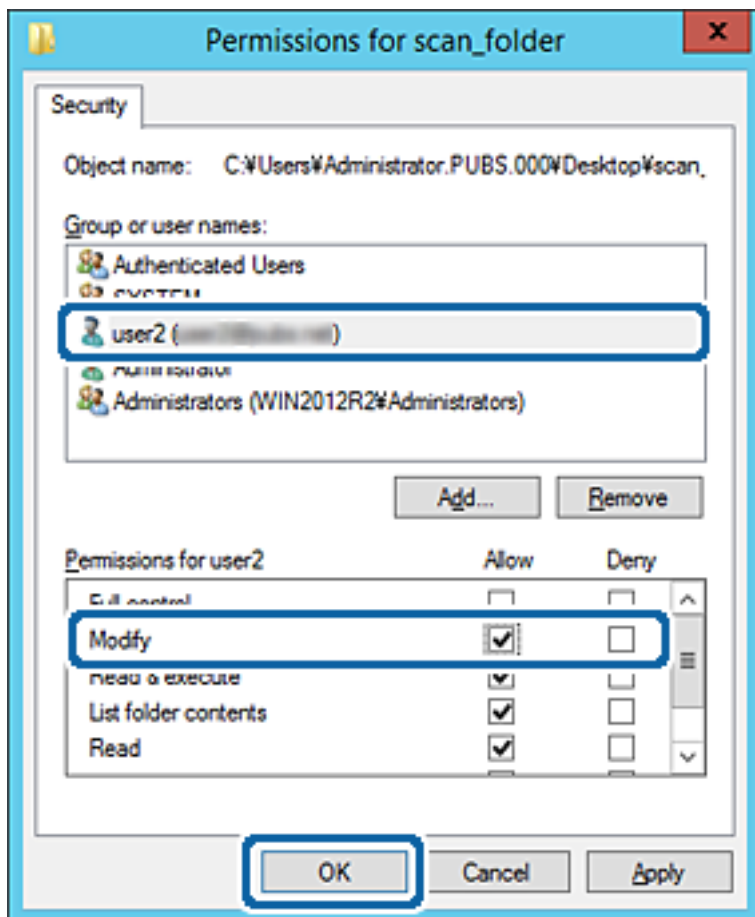

8. Kliknite **U redu** ili **Zatvori** kako biste zatvorili zaslón.
- Provjerite ima li datoteka dozvolu za pisanje i čitanje na zajedničkoj mapi s računala korisnika ili grupa s dozvolom pristupa.

Povezane informacije

➔ [“Korištenje kontakata” na strani 66](#)

Korištenje dijeljenja Microsoft mreže

Kada se omogući, bit će moguće sljedeće.

- Dijeli USB memoriju preko mreže spojene na pisač.
 - Prosljeđuje rezultat skena ili primanja faksa na zajedničku mapu računala.
1. Pristupite aplikaciji Web Config i odaberite karticu **Network > MS Network**.
 2. Odaberite **Use Microsoft network sharing**.
 3. Postavite svaku stavku.

Postavke funkcije

4. Kliknite na **Next**.
5. Potvrdite postavke i zatim kliknite **OK**.
6. Unesite sljedeće u program Explorer na računalu, a zatim pritisnite tipku Enter.
 Provjerite postoji li tamo mrežna mapa i možete li joj pristupiti.
 \\IP adresa pisača
 Primjer: \\192.0.2.111

Povezane informacije

➔ [“Pristup aplikaciji Web Config” na strani 32](#)

Stavke za postavljanje usluge MS Network

Stavke	Pojašnjenje
Use Microsoft network sharing	Odaberite prilikom omogućavanja dijeljenja usluge MS Network.
File Sharing	Odaberite želite li omogućiti dijeljenje datoteka ili ne. Omogućite u sljedećim situacijama. <input type="checkbox"/> Dijeli USB memoriju preko mreže spojene na pisač. <input type="checkbox"/> Prosljeđuje rezultat skena ili primanja faksa na zajedničku mapu računala.
User Authentication	Odaberite želite li provesti provjeru autentičnosti korisnika ili ne prilikom pristupa USB pohrani na mreži koja je povezana s pisačem.
User Name	Postavite korisničko ime za provjeru autentičnosti korisnika. Unesite od 1 do 127 znaka u ASCII kodu osim "[\; =,.*?<>@%". Međutim, možete unijeti jednu točku ili kombinaciju točaka „.” i samog praznog mjesta.
Password	Postavite lozinku za provjeru autentičnosti korisnika. Unesite od 1 do 64 znaka u ASCII kodu. Međutim, ne možete samo staviti 10 zvjezdica „*“.
Encrypted Communication	Odredite želite li omogućiti šifriranu komunikaciju ili ne. Možete odabrati kada je Enable izabrano za User Authentication .
Host Name	Prikazuje naziv domaćina usluge MS Network pisača. Kako biste to promijenili odaberite karticu Network > Basic , i promijenite Device Name .
Workgroup Name	Unesite naziv radne grupe usluge MS Network. Unesite od 0 do 15 znaka u ASCII kodu.
Access Attribute	Postavite Access Attribute dijeljenja datoteka.
Shared Name(USB Host)	Prikazuje kao zajedničko ime prilikom dijeljenja datoteke.

Korištenje kontakata

Značajke postavljanja odredišta

Možete koristiti popis kontakata pisača kao odredište značajki skeniranja i faksiranja. Također možete koristiti informacije o DNS poslužitelju.

Napomena:

- Možete prebacivati između popisa kontakata pisača i LDAP-a pomoću kontrolne ploče pisača.
- Kako biste koristili značajke e-pošte, morate konfigurirati poslužitelj e-pošte.

Povezane informacije

- ➔ [“Konfiguriranje kontakata” na strani 66](#)
- ➔ [“Suradnja između LDAP-poslužitelja i korisnika” na strani 71](#)
- ➔ [“Konfiguriranje poslužitelja e-pošte” na strani 42](#)

Konfiguriranje kontakata

Popis kontakata može uključivati sljedeće vrste odredišta:

- Fax:** Odredište za faks
- Email:** Odredište za e-poštu
- Network Folder (SMB)/FTP:** Odredište podataka za skeniranje i podataka za prosljeđivanje faksa

Usporedba konfiguracije kontakata

Postoje tri alata za konfiguriranje kontakata pisača: Web Config, Epson Device Admin i kontrolna ploča pisača. Razlike između ta tri alata navedene su u tablici ispod.

Značajke	Web Config	Epson Device Admin	Upravljačka ploča pisača
Registriranje odredišta	✓	✓	✓
Uređivanje odredišta	✓	✓	✓
Dodavanje grupe	✓	✓	✓
Uređivanje grupe	✓	✓	✓
Brisanje odredišta ili grupa	✓	✓	✓
Brisanje svih odredišta	✓	✓	–
Uvoz datoteke	✓	✓	–
Izvoz u datoteku	✓	✓	–
Dodjela odredišta za čestu uporabu	✓	✓	✓

Postavke funkcije

Značajke	Web Config	Epson Device Admin	Upravljačka ploča pisača
Sortiranje odredišta za čestu uporabu	–	–	✓

Napomena:

Možete konfigurirati i odredište faksa pomoću programa FAX Utility.

Registracija odredišta u kontaktima koristeći Web Config

Napomena:

Možete registrirati i kontakte na upravljačkoj ploči pisača.

1. Pristupite aplikaciji Web Config i odaberite karticu **Scan/Copy** ili **Fax > Contacts**.
2. Odaberite broj koji želite registrirati i kliknite **Edit**.
3. Unesite **Name** i **Index Word**.
4. Odaberite vrstu odredišta kao opciju **Type**.

Napomena:

Ne možete promijeniti opciju **Type** nakon izvršene registracije. Ako želite promijeniti vrstu, izbrišite odredište i zatim ponovno registrirajte.

5. Unesite vrijednost za svaku stavku i zatim kliknite **Apply**.

Povezane informacije

- ➔ [“Pristup aplikaciji Web Config” na strani 32](#)
- ➔ [“Postavke odredišta” na strani 68](#)
- ➔ [“Pomoć kod postavki” na strani 104](#)

Postavke funkcije

Postavke odredišta

EPSON L3-100000

Status Print Scan/Copy **Fax** Network Network Security Product Security Device Management Epson Open Platform

Send Settings
 »Basic
 »Send Stored Document Box
 »Polling Send Box
 »Board Box
 Receive Settings
 »Basic
 »Fax Output
 »Conditions Output Settings
 »Fax Block Settings
 »Inbox
 »Personal Box
 Report Settings
 Line Settings
 Security Settings
Contacts
 Presets
 User Default Settings
 »Fax

Contacts

Number : 2

Name :

Index Word :

Type : Fax

Assign to Frequent Use : ON OFF

Fax Number :

Fax Speed : Follow Communication Setting

Subaddress (SUB/SEP) :

Password (SID/PWD) :

Apply Back

Stavke	Postavke i pojašnjenja
Standardne postavke	
Name	Unesite naziv prikazan u kontaktima koristeći najviše 30 znakova Unicode (UTF-8). Ako to ne navedete, ostavite prazno polje.
Index Word	Unesite riječi za pretraživanje koristeći najviše 30 znakova Unicode (UTF-8). Ako to ne navedete, ostavite prazno polje.
Type	Odaberite vrstu adrese koju želite registrirati.
Assign to Frequent Use	Odaberite za definiranje registrirane adrese kao često korištene adrese. Kada se definira kao često korištena adresa, prikazuje se u gornjem zaslonu faksiranja i skeniranja i možete navesti odredište bez prikazivanja kontakata.
Fax	
Fax Number	Unesite između 1 i 64 znakova koristeći 0-9 - * # i prazno mjesto.
Fax Speed	Odaberite brzinu komunikacije za odredište.
Subaddress (SUB/SEP)	Postavite podadresu koja se pridodaje kad je poslan faks. Unesite najviše 20 znakova koristeći 0-9, *, # ili prazno mjesto. Ako to ne navedete, ostavite prazno polje.

Postavke funkcije

Stavke	Postavke i pojašnjenja
Password (SID/PWD)	Odredite lozinku podadrese. Unesite najviše 20 znakova koristeći 0–9, *, # ili prazno mjesto. Ako to ne navedete, ostavite prazno polje.
Email	
Email Address	Unesite između 1 i 255 znaka pomoću znakova A–Z a–z 0–9! # \$ % & ' * + - . / = ? ^ _ { } ~ @.
Network Folder (SMB)	
Save to	\\„Putanja mape“ Unesite lokaciju ciljne mape koristeći između 1 i 253 znaka Unicode (UTF-8), izuzev „\“.
User Name	Unesite korisničko ime za pristup mrežnoj mapi koristeći najviše 30 znakova Unicode (UTF-8). Međutim, izbjegavajte korištenje kontrolnih znakova (0x00 do 0x1F, 0x7F).
Password	Unesite lozinku za pristup mrežnoj mapi koristeći najviše 20 znakova Unicode (UTF-8). Međutim, izbjegavajte korištenje kontrolnih znakova (0x00 do 0x1F, 0x7F).
FTP	
Save to	Unesite naziv poslužitelja koristeći između 1 i 253 znaka koda ASCII (0x20–0x7E), izuzev „ftp://“.
User Name	Unesite korisničko ime za pristup poslužitelju FTP koristeći najviše 30 znakova Unicode (UTF-8). Međutim, izbjegavajte korištenje kontrolnih znakova (0x00 do 0x1F, 0x7F). Ako poslužitelj omogućava anonimne veze, unesite korisničko ime, primjerice Anonimno i FTP. Ako to ne navedete, ostavite prazno polje.
Password	Unesite lozinku za pristup poslužitelju FTP koristeći najviše 20 znakova Unicode (UTF-8). Međutim, izbjegavajte korištenje kontrolnih znakova (0x00 do 0x1F, 0x7F). Ako to ne navedete, ostavite prazno polje.
Connection Mode	Odaberite način povezivanja preko izbornika. Ako je definiran vatrozid između pisača i poslužitelja FTP, odaberite Passive Mode .
Port Number	Unesite broj ulaza poslužitelja FTP, između 1 i 65535.

Povezane informacije

➔ [“Registracija odredišta u kontaktima koristeći Web Config” na strani 67](#)

Registriranje odredišta kao grupe

Ako je vrsta odredišta postavljena na **Fax** ili **Email**, odredišta možete registrirati kao grupu.

1. Pristupite aplikaciji Web Config i odaberite karticu **Scan/Copy** ili **Fax > Contacts**.
2. Odaberite broj koji želite prijaviti i zatim kliknite na **Edit**.
3. Odaberite grupu u **Type**.
4. Kliknite **Select** za **Contact(s) for Group**.
Prikazuju se dostupna odredišta.

Postavke funkcije

5. Odaberite odredište koje želite prijaviti u skupini i zatim kliknite **Select**.

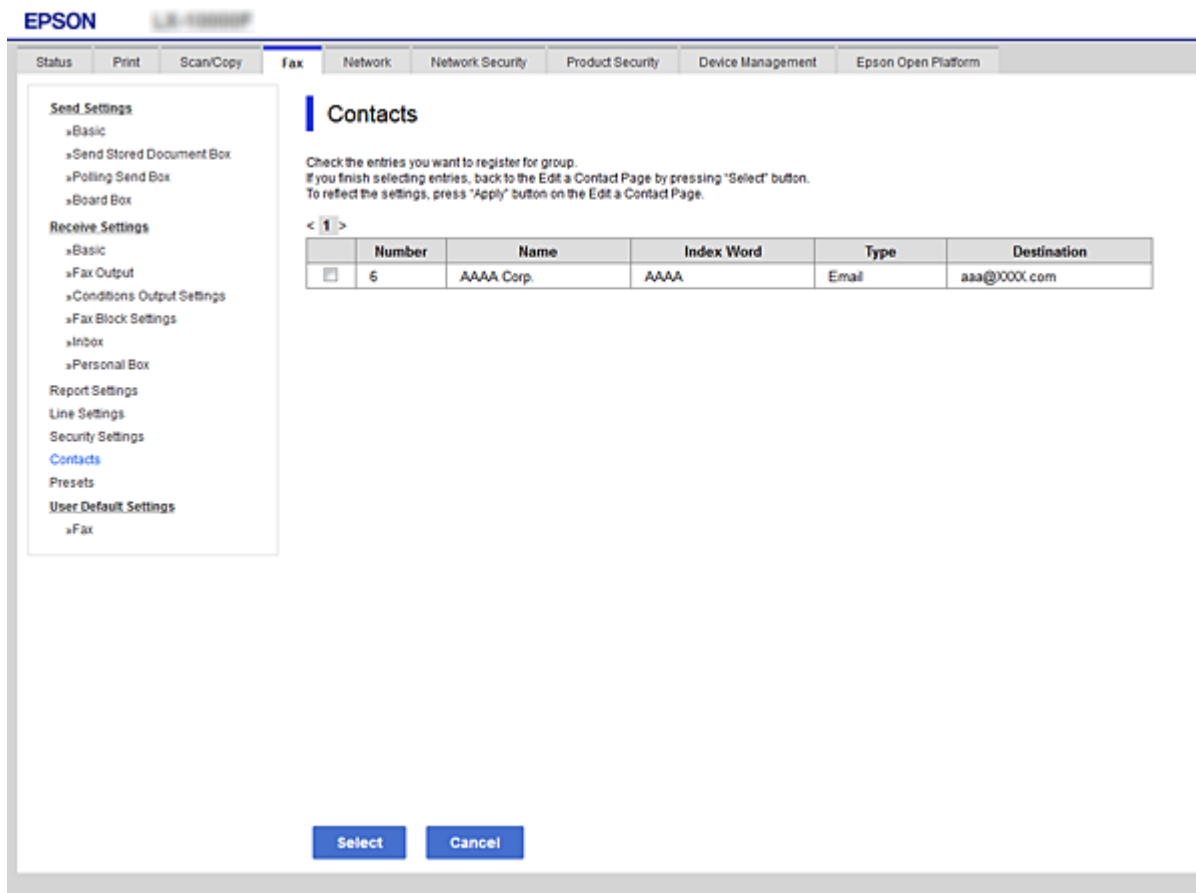

6. Unesite **Name** i **Index Word**.
7. Odaberite hoćete li dodijeliti prijavljenu skupinu često korištenoj skupini.

Napomena:

Odredišta se mogu registrirati u više grupa.

8. Kliknite na **Apply**.

Povezane informacije

- ➔ [“Pristup aplikaciji Web Config” na strani 32](#)
- ➔ [“Pomoć kod postavki” na strani 104](#)

Sigurnosno kopiranje i uvoz kontakata

Koristeći Web Config ili druge alate možete sigurnosno kopirati i uvoziti kontakte.

Za Web Config možete izraditi sigurnosnu kopiju kontakata izvozom postavki pisača s kontaktima. Izvezena datoteka ne može se uređivati jer je izvezena u binarnom obliku.

Kod uvoza postavki pisača na pisač dolazi do zapisa preko kontakata.

Kod programa Epson Device Admin mogu se izvoziti samo kontakti sa zaslona uređaja. Također, ako ne izvozite sigurnosne stavke, možete urediti izvezeno stavke i uvoziti ih jer se to može spremiti kao SYLK ili CSV datoteka.

Suradnja između LDAP-poslužitelja i korisnika

Kod suradnje s LDAP poslužiteljem, možete koristiti adresne informacije registrirane na LDAP poslužitelji kao odredište e-pošte ili faksa.

Povezane informacije

➔ [“Konfiguriranje poslužitelja LDAP” na strani 71](#)

Konfiguriranje poslužitelja LDAP

Kako biste iskoristili informacije o LDAP poslužitelju, registrirajte ih na pisaču.

1. Pristupite aplikaciji Web Config i odaberite karticu **Network > LDAP Server > Basic**.
2. Unesite vrijednost svake stavke.
3. Odaberite **OK**.

Prikazane su postavke koje ste odabrali.

Povezane informacije

➔ [“Pristup aplikaciji Web Config” na strani 32](#)

➔ [“Postavke poslužitelja LDAP” na strani 72](#)

Postavke funkcije

Postavke poslužitelja LDAP

EPSON L3-100000

Status Print Scan/Copy Fax Network Network Security Product Security Device Management Epson Open Platform

Basic
Wi-Fi
Wired LAN
Wi-Fi Direct
Email Server
»Basic
»Connection Test
LDAP Server
»Basic
»Search Settings
»Connection Test
Kerberos Settings
MS Network
Epson Connect Services
Google Cloud Print Services

LDAP Server > Basic

The certificate is required to use a secure function of the LDAP server.
Make settings on the following page.
- CA Certificate

Use LDAP Server: Use Do Not Use

LDAP Server Address: 190.0.2.088

LDAP server Port Number: 389

Secure Connection: SSL/TLS

Certificate Validation: Enable Disable

Search Timeout (sec): 10

Authentication Method: Anonymous Authentication

Kerberos Realm to be Used: Not Set

User Name: _____

Password: _____

Configure Kerberos Settings before using Kerberos authentication.

OK

Stavke	Postavke i pojašnjenja
Use LDAP Server	Odaberite Use ili Do Not Use .
LDAP Server Address	Unesite adresu poslužitelja LDAP. Unesite između 1 i 255 znaka u formatu IPv4, IPv6 ili FQDN. Za format FQDN možete koristiti brojke i slova u kodu ASCII (0x20–0x7E) i „-“ osim za početak i kraj adrese.
LDAP server Port Number	Unesite broj ulaza poslužitelja LDAP, između 1 i 65535.
Secure Connection	Odredite metodu potvrđivanja autentičnosti kada pisač pristupa LDAP poslužitelju.
Certificate Validation	Kad je omogućeno, potvrđen je certifikat za LDAP poslužitelja. Preporučamo da to namjestite na Enable . Kako bi bio postavljen CA Certificate treba biti uvezen u pisač.
Search Timeout (sec)	Odredite trajanje pretraživanja prije isteka vremena, između 5 i 300.

Postavke funkcije

Stavke	Postavke i pojašnjenja
Authentication Method	<p>Odaberite jedan od načina.</p> <p>Ako odaberete Kerberos Authentication, odaberite Kerberos Settings kako biste odabrali postavke za Kerberos.</p> <p>Za provođenje Kerberos Authentication potrebno je sljedeće okruženje.</p> <ul style="list-style-type: none"> <input type="checkbox"/> Pisač i DNS poslužitelja mogu komunicirati. <input type="checkbox"/> Vrijeme na pisaču, KDC poslužitelju i poslužitelju potrebnom za potvrđivanje autentičnosti (LDAP poslužitelj, SMTP poslužitelj, poslužitelj datoteke) trebaju biti sinkronizirani. <input type="checkbox"/> Kada je poslužitelj usluge dodijeljen kao IP adresa, FQDN poslužitelja usluge je registriran na zoni obrnutog pretraživanja DNS poslužitelja.
Kerberos Realm to be Used	Ako odaberete Kerberos Authentication za Authentication Method , odaberite Kerberos područje koje želite koristiti.
User Name	Unesite korisničko ime za poslužitelj LDAP koristeći najviše 128 znakova Unicode (UTF-8). Ne možete koristiti kontrolne znakove poput 0x00–0x1F i 0x7F. Ova postavka se ne koristi kada je Anonymous Authentication odabran kao Authentication Method . Ako to ne navedete, ostavite prazno polje.
Password	Unesite lozinku za autentikaciju poslužitelja LDAP koristeći najviše 128 znakova Unicode (UTF-8). Ne možete koristiti kontrolne znakove poput 0x00–0x1F i 0x7F. Ova postavka se ne koristi kada je Anonymous Authentication odabran kao Authentication Method . Ako to ne navedete, ostavite prazno polje.

Povezane informacije

- ➔ [“Konfiguriranje poslužitelja LDAP” na strani 71](#)
- ➔ [“Kerberos postavke” na strani 73](#)

Kerberos postavke

Ako odaberete **Kerberos Authentication** za **Authentication Method** od **LDAP Server > Basic**, izvršite sljedeće Kerberos postavke u kartici **Network > Kerberos Settings**. Možete registrirati do 10 postavki Kerberos.

Stavke	Postavke i pojašnjenja
Realm (Domain)	Pristupite području Kerberos autentikacije s 255 znakova ili manje u sustavu ASCII (0x20–0x7E). Ako ne registrirate, ostavite prazno polje.
KDC Address	Unesite adresu poslužitelja za Kerberos autentikaciju. Unesite najviše 255 znakova u formatu IPv4, IPv6 ili FQDN. Ako ne registrirate, ostavite prazno polje.
Port Number (Kerberos)	Unesite broj ulaza Kerberos poslužitelja, između 1 i 65535.

Konfiguriranje postavki pretraživanja poslužitelja LDAP

Kada odaberete postavke pretraživanja, možete koristiti adresu e-pošte i broj faksa registriran na LDAP poslužitelju.

1. Pristupite aplikaciji Web Config i odaberite karticu **Network > LDAP Server > Search Settings**.
2. Unesite vrijednost svake stavke.

Postavke funkcije

3. Kliknite **OK** za prikaz rezultata postavljanja.

Prikazane su postavke koje ste odabrali.

Povezane informacije

- ➔ “Pristup aplikaciji Web Config” na strani 32
- ➔ “Stavke postavljanja pretraživanja LDAP poslužitelja” na strani 74

Stavke postavljanja pretraživanja LDAP poslužitelja

Stavke	Postavke i objašnjenje
Search Base (Distinguished Name)	Ako želite tražiti proizvoljnu domenu, navedite naziv domene LDAP poslužitelja. Unesite između 0 i 128 znakova u Unicode kodu (UTF-8). Ako ne tražite proizvoljni atribut, ostavite to polje prazno. Primjer za direktorij na lokalnom poslužitelju: dc=server,dc=local
Number of search entries	Odredite broj unosa za pretraživanje između 5 i 500. Navedeni broj unosa za pretraživanje se pohranjuje i privremeno prikazuje. Čak i ako je broj unosa za pretraživanje viši od navedenog broja i pojavi se poruka o pogrešci, pretraživanje se može provesti.

Postavke funkcije

Stavke	Postavke i objašnjenje
User name Attribute	Navedite naziv atributa koji će se prikazivati kod pretraživanja korisničkih imena. Unesite između 1 i 255 znakova u Unicode kodu (UTF-8). Prvi znak treba biti a-z ili A-Z. Primjer: cn, uid
User name Display Attribute	Navedite naziv atributa koji će se prikazivati kao korisničko ime. Unesite između 0 i 255 znakova u Unicode kodu (UTF-8). Prvi znak treba biti a-z ili A-Z. Primjer: cn, sn
Fax Number Attribute	Navedite naziv atributa koji će se prikazivati kod pretraživanja brojeva faksa. Unesite kombinaciju između 1 i 255 znakova pomoću znakova A-Z, a-z, 0-9 i -. Prvi znak treba biti a-z ili A-Z. Primjer: faksimiltelefonbroj
Email Address Attribute	Navedite naziv atributa koji će se prikazivati kod pretraživanja adresa e-pošte. Unesite kombinaciju između 1 i 255 znakova pomoću znakova A-Z, a-z, 0-9 i -. Prvi znak treba biti a-z ili A-Z. Primjer: e-pošta
Arbitrary Attribute 1 - Arbitrary Attribute 4	Možete navesti druge proizvoljne atribute za pretraživanje. Unesite između 0 i 255 znakova u Unicode kodu (UTF-8). Prvi znak treba biti a-z ili A-Z. Ako ne želite tražiti proizvoljne atribute, ostavite ovo polje prazno. Primjer: o, ou

Povezane informacije

➔ [“Konfiguriranje postavki pretraživanja poslužitelja LDAP” na strani 73](#)

Provjera veze s poslužiteljem LDAP

Izvršava provjeru veze LDAP poslužitelja koristeći parametre zadane pod **LDAP Server > Search Settings**.

1. Pristupite aplikaciji Web Config i odaberite karticu **Network > LDAP Server > Connection Test**.
2. Odaberite **Start**.

Pokrenuta je provjera veze. Nakon provjere je prikazan izvještaj o provjeri.

Povezane informacije

➔ [“Pristup aplikaciji Web Config” na strani 32](#)

➔ [“Reference testa veze s LDAP poslužiteljem” na strani 75](#)

Reference testa veze s LDAP poslužiteljem

Poruke	Objašnjenje
Connection test was successful.	Ova poruka se pojavljuje ako je veza s poslužiteljem uspješna.

Postavke funkcije

Poruke	Objašnjenje
Connection test failed. Check the settings.	Ova poruka se pojavljuje zbog sljedećih razloga: <ul style="list-style-type: none"> <input type="checkbox"/> Adresa LDAP poslužitelja ili broj porta je netočan. <input type="checkbox"/> Došlo je do prekida. <input type="checkbox"/> Do Not Use je odabrano kao Use LDAP Server. <input type="checkbox"/> Ako je odabrano Kerberos Authentication kao Authentication Method, nisu ispravne postavke poput Realm (Domain), KDC Address i Port Number (Kerberos).
Connection test failed. Check the date and time on your product or server.	Ova poruka se pojavljuje kada veza ne uspije zbog nepodudaranja vremenskih postavki pisača i LDAP poslužitelja.
Authentication failed. Check the settings.	Ova poruka se pojavljuje zbog sljedećih razloga: <ul style="list-style-type: none"> <input type="checkbox"/> User Name i/ili Password nije ispravan. <input type="checkbox"/> Ako je odabrano Kerberos Authentication kao Authentication Method, možda nije konfigurirano vrijeme/datum.
Cannot access the printer until processing is complete.	Ova poruka se pojavljuje kada je pisač zauzet.

Povezane informacije

➔ [“Provjera veze s poslužiteljem LDAP” na strani 75](#)

Korištenje funkcijama skena

Možete koristiti funkcije skena preko računala ili korištenjem upravljačke ploče pisača.

Skeniranje putem računala

Instalirajte softver i provjerite je li aktivirano mrežno skeniranje kako biste skenirali putem mreže s računala.

Povezane informacije

➔ [“Softver koji treba instalirati” na strani 76](#)

➔ [“Potvrđivanje da je mrežno skeniranje omogućeno” na strani 77](#)

Softver koji treba instalirati

Epson Scan 2

To je upravljački program skenera. Ako uređaj koristite preko računala, instalirajte upravljački program na svako klijentsko računalo. Ako se instalira Document Capture Pro/Document Capture, možete izvršiti radnje dodijeljene gumbima uređaja.

Ako se koristi EpsonNet SetupManager, upravljački program pisača također se distribuira u obliku paketa.

Postavke funkcije

Document Capture Pro (Windows)/Document Capture (Mac OS)

Instaliran je na klijentsko računalo. Zadaci prijavljeni na mrežnom računalu na kojem je instaliran Document Capture Pro/Document Capture mogu se pozvati i izvršiti preko upravljačke ploče uređaja.

Možete skenirati preko mreže s računala. Za skeniranje je potreban Epson Scan 2.

Povezane informacije

➔ [“EpsonNet SetupManager” na strani 130](#)

Potvrđivanje da je mrežno skeniranje omogućeno

Možete postaviti uslugu mrežnog skeniranja kada skenirate s računala klijenta preko mreže. Omogućena je zadana postavka.

1. Pristupite aplikaciji Web Config i odaberite karticu **Scan/Copy > Network Scan**.

2. Uvjerite se da je odabrano **Enable scanning** pod **EPSON Scan**.

Ako je odabrana ta stavka, ovaj zadatak je završen. Zatvorite Web Config.

Ako je uklonjeno, odaberite i prijedite na sljedeći korak.

3. Kliknite na **Next**.

4. Kliknite na **OK**.

Mreža se ponovno povezuje i zatim se aktiviraju postavke.

Povezane informacije

➔ [“Pristup aplikaciji Web Config” na strani 32](#)

Skeniranje preko upravljačke ploče

Funkcije skeniranja u mapu i skeniranja na e-poštu koristeći upravljačku ploču pisača, kao i prijenos rezultata skeniranja na e-poštu, u mape, itd. izvršavaju se putem zadatka s računala.

Povezane informacije

➔ [“Postavke poslužitelja i mapa” na strani 78](#)

Postavke funkcije

Postavke poslužitelja i mapa

Naziv	Postavke	Lokacija	Zahtjev
Skeniraj u mrežnu mapu (SMB)	Kreiraj i postavi dijeljenje mape za spremanje	Računalo s lokacijom mape za spremanje	Administrativni korisnički račun za računalo koje kreira mape za spremanje.
	Odredište skeniranja u mrežnu mapu (SMB)	Kontakti uređaja	Korisničko ime i lozinka prijave na računalo s mapom za spremanje i privilegijom ažuriranja mape za spremanje.
Skeniraj u mrežnu mapu (FTP)	Postavljanje prijave FTP poslužitelja	Kontakti uređaja	Informacije za prijavu FTP poslužitelja i privilegija ažuriranja mape za spremanje.
Skeniraj u e-poštu	Postavljanje poslužitelja e-pošte	Uređaj	Informacije o postavljanju poslužitelja e-pošte
Skeniraj u Oblak	Prijava pisača na Epson Connect	Uređaj	Okruženje internetskog povezivanja
	Prijava kontakta na Epson Connect	Usluga Epson Connect	Prijava korisnika i pisača na uslugu Epson Connect
Skeniraj u Document Capture Pro (kada se koristi Document Capture Pro Server)	Postavljanje poslužitelja za Document Capture Pro	Uređaj	IP-adresa, naziv domaćina ili FQDN za računalo s instaliranim Document Capture Pro Server

Povezane informacije

- ➔ [“Konfiguriranje poslužitelja e-pošte” na strani 42](#)
- ➔ [“Uporaba opcije Document Capture Pro Server” na strani 78](#)

Uporaba opcije Document Capture Pro Server

Koristeći Document Capture Pro Server možete upravljati načinom sortiranja, spremanjem formata i prosljeđivanjem odredišta rezultata skeniranja koje je izvršeno s upravljačke ploče pisača. Možete pozvati i izvršiti zadatak koji je prethodno prijavljen na poslužitelj preko upravljačke ploče pisača.

Instalirajte ga na računalo poslužitelja.

Više informacije o programu Document Capture Pro Server saznajte od lokalnog predstavnika tvrtke Epson.

Povezane informacije

- ➔ [“Postavljanje načina poslužitelja” na strani 79](#)

Postavljanje načina poslužitelja

Kako biste koristili Document Capture Pro Server, odaberite sljedeće postavke.

1. Pristupite aplikaciji Web Config i odaberite karticu **Scan/Copy > Document Capture Pro**.
2. Odaberite **Server Mode** za **Mode**.
3. Unesite adresu poslužitelja s programom Document Capture Pro Server instaliranim na njemu za **Server Address**.

Unesite između 2 i 255 znakova u formatu IPv4, IPv6, naziv domaćina ili FQDN. Za FQDN format možete koristiti alfanumeričke znakove u ASCII kodu (0x20–0x7E) i „-“, osim na početku i na kraju adrese.

4. Kliknite na **OK**.

Mreža se ponovno povezuje i zatim se aktiviraju postavke.

Povezane informacije

➔ [“Pristup aplikaciji Web Config” na strani 32](#)

Odabir postavki sustava

Postavljanje upravljačke ploče

Postavljanje upravljačke ploče pisača. Možete postaviti na sljedeći način.

1. Pristupite aplikaciji Web Config i odaberite karticu **Device Management > Control Panel**.
2. Ako je to potrebno, postavite sljedeće stavke.

Language

Odaberite jezik prikaza na upravljačkoj ploči.

Panel Lock

Ako odabere **ON**, ne možete odabrati stavke koje zahtijevaju ovlaštenje administratora. Kako biste ih odabrali, prijavite se na pisač kao administrator. Ako lozinka administratora nije postavljena, bit će onemogućena blokada ploče.

Operation Timeout

Ako odaberete **ON** kada se prijavite kao korisnik za kontrolu pristupa ili administrator, automatski ćete biti objavljeni i stoga prijedite na početni zaslon ako neko vrijeme nema nikakvih aktivnosti.

Možete odabrati od 10 sekundi do 240 minuta, precizno u sekundu.

Napomena:

Postavke možete podesiti i na upravljačkoj ploči pisača.

Language: **Postavke > Opće postavke > Osnovne postavke > Jezik/Language**

Panel Lock: **Postavke > Opće postavke > Administracija sustava > Sigurnosne postavke > Administratorske postavke > Postavka blokade**

Istek vremena za radnju: **Postavke > Opće postavke > Osnovne postavke > Istek vremena za radnju** (Možete naznačiti uključeno ili isključeno.)

Postavke funkcije

3. Kliknite na **OK**.

Povezane informacije

➔ [“Pristup aplikaciji Web Config” na strani 32](#)

Postavke štednje energije tijekom neaktivnosti

Možete postaviti vrijeme prebacivanja na način rada za uštedu energije ili isključivanje kada se upravljačka ploča pisača određeno vrijeme ne koristi. Odredite vrijeme ovisno o okruženju vašeg korištenja.

1. Pristupite aplikaciji Web Config i odaberite karticu **Device Management** > **Power Saving**.
2. Unesite vrijeme za **Sleep Timer** kako biste prebacili na način rada za uštedu energije u slučaju neaktivnosti. Možete odabrati do 240 minuta u minut.

Napomena:

Postavke možete podesiti i na upravljačkoj ploči pisača.

Postavke > Opće postavke > Osnovne postavke > Tajmer za mirovanje

3. Odaberite vrijeme isključivanja za **Power Off Timer**. Ako koristite funkciju faksa, postavite na **None**.

Napomena:

Postavke možete podesiti i na upravljačkoj ploči pisača.

Postavke > Opće postavke > Osnovne postavke > Isključi mjerač vremena

4. Kliknite na **OK**.

Povezane informacije

➔ [“Pristup aplikaciji Web Config” na strani 32](#)

Postavljanje zvuka

Izvršite postavke zvuka kada koristite upravljačku ploču, ispisujete, faksirate, itd.

Napomena:

Postavke možete podesiti i na upravljačkoj ploči pisača.

Postavke > Opće postavke > Osnovne postavke > Zvuk

1. Pristupite aplikaciji Web Config i odaberite karticu **Device Management** > **Sound**.
2. Ako je to potrebno, postavite sljedeće stavke.
 - Normal Mode

Postavite zvuk kada je pisač postavljen na **Normal Mode**.

Postavke funkcije

Quiet Mode

Postavite zvuk kada je pisač postavljen na **Quiet Mode**.

To je aktivirano kada je omogućena jedna od sljedećih stavki.

Upravljačka ploča pisača:

Postavke > Opće postavke > Postavke pisača > Tihi način rada

Postavke > Opće postavke > Postavke faksiranja > Postavke primanja > Postavke ispisa > Tihi način rada

Web Config:

Fax kartica > Receive Settings > Fax Output > Quiet Mode

3. Kliknite na **OK**.

Povezane informacije

➔ [“Pristup aplikaciji Web Config” na strani 32](#)

Sinkroniziranje datuma i vremena s poslužiteljem vremena

Kada sinkronizirate s poslužiteljem vremena (NTP poslužitelj), možete sinkronizirati vrijeme pisača i računala na mreži. Poslužitelj vremena može se upravljati unutar organizacije ili objaviti na internetu.

Kod korištenja CA certifikata ili Kerberos autentikacije, problemi povezani s vremenom mogu se spriječiti sinkronizacijom s poslužiteljem vremena.

1. Pristupite aplikaciji Web Config i odaberite karticu **Device Management > Date and Time > Time Server**.

2. Odaberite **Use** za **Use Time Server**.

3. Unesite adresu poslužitelja vremena za **Time Server Address**.

Možete koristiti IPv4, IPv6 ili FQDN format. Unesite najviše 252 znaka. Ako to ne navedete, ostavite prazno polje.

4. Unesite **Update Interval (min)**.

Možete odabrati do 10.800 minuta u minut.

5. Kliknite na **OK**.

Napomena:

Možete potvrditi status veze preko poslužitelja vremena na **Time Server Status**.

Povezane informacije

➔ [“Pristup aplikaciji Web Config” na strani 32](#)

Postavljanje zadanih vrijednosti za skeniranje i kopiranje (korisničke zadane postavke)

Možete postaviti zadanu vrijednost funkcija.

Možete postaviti sljedeće funkcije.

Postavke funkcije

- Scan to Network Folder/FTP
- Scan to Email
- Scan to Memory Device
- Scan to Cloud
- Copy
- Fax

1. Pristupite aplikaciji Web Config i odaberite funkcije kod kojih želite odrediti zadanu vrijednost za karticu **Scan/Copy > User Default Settings**.

Odaberite karticu **Fax > User Default Settings** kako biste postavili zadanu vrijednost faksa.

2. Postavite svaku stavku.

3. Kliknite na **OK**.

Ako kombinacija vrijednosti nije valjana, automatski će se promijeniti, a zatim će se odrediti valjana vrijednost.

Povezane informacije

➔ [“Pristup aplikaciji Web Config” na strani 32](#)

Korištenje usluge Epson Connect

Koristeći uslugu Epson Connect dostupnu putem interneta, možete ispisivati sa svog pametnog telefona, tableta, osobnog računala ili prijenosnog računala, bilo kada i bilo gdje.

Značajke dostupne putem interneta su slijedeće.

Email Print	Daljinski ispis uz Epson iPrint	Scan to Cloud	Remote Print Driver
✓	✓	✓	✓

Pojedinosti vezane uz uslugu Epson Connect pronađite na mrežnim stranicama portala.

<https://www.epsonconnect.com/>

<http://www.epsonconnect.eu> (samo za Europu)

Uporaba opcije Epson Open Platform

Osvrt na platformu Epson Open Platform

Epson Open Platform je platforma za korištenje Epson pisača s funkcijom koju pruža poslužitelj sustava za provjeru autentičnosti.

Postavke funkcije

Možete se pribaviti zapisnike svakog uređaja i korisnika u suradnji s poslužiteljem te konfigurirati zabrane na uređaju i funkcije koje može koristiti svaki korisnik i grupa. Može se koristiti sa sustavom Epson Print Admin (Epsonov sustav provjere autentičnosti) ili sustavom provjere autentičnosti treće strane.

Ako se spojite s uređajem za provjeru autentičnosti, možete provesti korisničku provjeru autentičnosti pomoću identifikacijske kartice.

Konfiguriranje stavke Epson Open Platform

Omogućite Epson Open Platform tako da možete koristiti uređaj iz sustava za provjeru autentičnosti.

1. Pristupite aplikaciji Web Config i odaberite karticu **Epson Open Platform > Product key**.
2. Unesite vrijednost za svaku stavku.
 - Serial Number
Serijski broj uređaja je prikazan.
 - Epson Open Platform Version
Odaberite verziju Epson Open Platform. Odgovarajuće verzije ovise o sustavu provjere autentičnosti.
 - Enter product key
Unesite ključ proizvoda koji ste dobili preko namjenske internetske stranice. Više pojedinosti kao što je kako pribaviti ključ potražite u priručniku Epson Open Platform.
3. Kliknite na **Next**.
Prikazuje se poruka potvrde.
4. Kliknite na **OK**.
Pisač se ažurira.

Konfiguriranje uređaja za provjeru autentičnosti

Uređaj koji sustav za provjeru autentičnosti koristi za provjeru autentičnosti možete konfigurirati u kartici **Device Management > Card Reader**.

Dodatne informacije potražite u priručniku sustava za provjeru autentičnosti.

Postavke sigurnosti proizvoda

Ovo poglavlje objašnjava postavke sigurnosti uređaja.

Uvod u sigurnosne značajke proizvoda

Ovaj dio vas uvodi u sigurnosne funkcije Epson uređaja.

Naziv značajke	Vrsta značajke	Što podesiti	Što spriječiti
Postavke lozinke administratora	Blokira postavke sustava, poput konfiguracije veze za mrežu ili USB, detaljne konfiguracije za prijem/prijenos faksa i korisničke zadane postavke.	Administrator određuje lozinku uređaja. Možete odrediti ili promijeniti preko aplikacije Web Config i na upravljačkoj ploči pisaača.	Spriječite neovlašteno čitanje i promjenu informacija pohranjenih na uređaju, kao što je ID, lozinka, mrežne postavke i kontakti. Također smanjuje široki spektar rizika, uključujući curenje informacija mrežnog okruženja ili sigurnosnih pravila.
Postavke kontrole pristupa	Ograničava funkcije koje se mogu koristiti na uređajima, primjerice ispisivanje, skeniranje, kopiranje i faksiranje za svakog korisnika. Ako se prijavite s korisničkim računom koji je unaprijed registriran, smijete koristiti određene funkcije. Pored toga, nakon prijave s upravljačke ploče automatski ćete biti odjavljeni ako u određenom razdoblju ne bude nikakvih aktivnosti.	Prijavite bilo koji korisnički račun i zatim odaberite funkciju koju želite odobriti, primjerice kopiranje i skeniranje. Možete prijaviti do 10 korisničkih računa.	Rizik curenja i neovlaštenog prikazivanja podataka može se ograničiti smanjivanjem broja funkcija u skladu s poslovnim sadržajem i ulogom korisnika.
Postavke za vanjsko sučelje	Upravlja sučeljem kao što su USB i NFC ulaz koji se spaja na uređaj.	Omogućava i onemogućava USB ulazu spajanje s vanjskim uređajima kao što je USB memorija, NFC i USB spajanje s računalom.	<input type="checkbox"/> Upravljanje USB ulazom: smanjuje mogućnost uzimanja podataka putem neovlaštenog skeniranja povjerljivih dokumenata. <input type="checkbox"/> NFC: sprječava neovlašten ispis funkcijom NFC. <input type="checkbox"/> USB spajanje na računalo: sprječava neovlaštenu uporabu uređaja tako što zabranjuje ispis bez spajanja na mrežu.
Postavke za obradu spremljenih podataka	Automatski briše podatke privremeno pohranjene u ugrađeni tvrdi disk na uređaju. Možete sigurno izbrisati sve podatke spremljene na tvrdi disk.	Odaberite želite li automatski brisati kad je zadatak dovršen. Sve podatke možete izbrisati i kada želite odbaciti uređaj.	Prepisivanjem pomoću specifičnog uzorka možete spriječiti vraćanje i uporabu podataka čak i kad je tvrdi disk uklonjen.

Postavke sigurnosti proizvoda

Povezane informacije

- ➔ “O aplikaciji Web Config” na strani 31
- ➔ “EpsonNet Config” na strani 129
- ➔ “Konfiguriranje lozinke administratora” na strani 85
- ➔ “Ograničavanje dostupnih značajki” na strani 94
- ➔ “Onemogućavanje vanjskog sučelja” na strani 96

Konfiguriranje lozinke administratora

Kada odaberete lozinku administratora, možete spriječiti da korisnici promijene postavke upravljanja sustavom. Možete postaviti i promijeniti lozinku administratora koristeći Web Config, upravljačku ploču pisača ili softver (Epson Device Admin). Pri korištenju softvera pogledajte dokumentaciju svakog softvera.

Povezane informacije

- ➔ “Konfiguriranje lozinke administratora preko upravljačke ploče” na strani 85
- ➔ “Konfiguriranje lozinke administratora koristeći Web Config” na strani 85
- ➔ “Epson Device Admin” na strani 129

Konfiguriranje lozinke administratora preko upravljačke ploče

Možete odrediti lozinku administratora na upravljačkoj ploči pisača.

1. Dodirnite **Postavke** na upravljačkoj ploči pisača.
2. Dodirnite **Opće postavke > Administracija sustava > Sigurnosne postavke**.
3. Dodirnite **Administratorske postavke**.
4. Dodirnite **Lozinka administratora > Registracija**.
5. Unesite novu lozinku i dodirnite **U redu**.
6. Unesite ponovno lozinku i dodirnite **U redu**.
7. Dodirnite **U redu** na zaslonu potvrde.
Prikazan je zaslon postavki administratora.
8. Dodirnite **Postavka blokade**, a zatim dodirnite **U redu** za zaslonu potvrde.

Napomena:

Možete promijeniti ili izbrisati lozinku administratora kada odaberete **Promjena** ili **Ponovno postavi** na zaslonu **Lozinka administratora** i unesete lozinku administratora.

Konfiguriranje lozinke administratora koristeći Web Config

Možete postaviti lozinku administratora koristeći Web Config.

Postavke sigurnosti proizvoda

1. Pristupite aplikaciji Web Config i odaberite karticu **Product Security** > **Change Administrator Password**.
2. Unesite lozinku u **New Password** i **Confirm New Password**. Po potrebi unesite korisničko ime.
Ako želite zamijeniti lozinku novom, unesite trenutnu lozinku.

3. Odaberite **OK**.

Napomena:

- Kako biste postavili ili promijenili blokirane stavke izbornika, kliknite **Administrator Login**, a potom unesite lozinku administratora.
- Kako biste izbrisali lozinku administratora, kliknite na karticu **Product Security** > **Delete Administrator Password**, a potom unesite lozinku administratora.

Povezane informacije

➔ [“Pristup aplikaciji Web Config” na strani 32](#)

Upravljanje radom ploče

Ako odredite lozinku administratora i omogućite Postavka blokade, možete blokirati stavke povezane s postavkama sustava pisača tako da ih korisnici ne mogu promijeniti.

Postavke sigurnosti proizvoda

Postavka blokade stavke za izbornik Opće postavke

Ovo je popis stavki Postavka blokade u **Postavke > Opće postavke** na upravljačkoj ploči.

Neke funkcije mogu se pojedinačno aktivirati ili deaktivirati.

Izbornik Opće postavke		Panel Lock
Osnovne postavke		-
	Svjetlina LCD-a	-
	Zvuk	-
	Otkrivanje dvostrukog uvlačenja	✓*1
	Tajmer za mirovanje	✓
	Isključi mjerač vremena	✓
	Postavke datuma/vremena	✓
	Zemlja/regija	✓
	Jezik/Language	✓*1
	Početni zaslon	✓
	Uređivanje početnog zaslona	✓
	Podloga	✓
	Istek vremena za radnju	✓
	Upozorenje za ispis u boji	✓
	Tipkovnica	-
	Zadani zaslon (Job/Status)	✓
Postavke pisača		-

Postavke sigurnosti proizvoda

Izbornik Opće postavke	Panel Lock
Postavke izvora papira	-
Izlaz: Kopiranje	✓
Izlaz: Telefaks	✓
Izlaz: Drugo	✓
Jezik ispisivanja	✓
Univerzalne postavke ispisa	✓
Konfiguracija PDL ispisa	✓
Auto. nast. rada nakon greške	✓
Sučelje vanjske memorije	✓
Deblji papir	✓ ^{*1}
Tihi način rada	✓ ^{*1}
Prioritet brzine ispisa	✓ ^{*1}
Poveziv. s računalom preko USB	✓
USB I/F postavke isteka	✓
Postavke mreže	✓

Postavke sigurnosti proizvoda

Izbornik Opće postavke		Panel Lock
	Postavljanje Wi-Fi veze	✓
	Postava žičanog LAN-a	✓
	Stanje mreže	✓
	Status ožičene LAN/Wi-Fi veze	✓ ^{*2}
	Wi-Fi Direct status	✓ ^{*2}
	Status poslužitelja e-pošte	✓ ^{*2}
	Ispis statusnog lista	✓ ^{*2}
	Provjera veze	✓ ^{*3}
	Napredno	✓
	Naziv uređaja	✓
	TCP/IP	✓
	Proxy poslužitelj	✓
	Poslužitelj za e-poštu	✓
	IPv6 adresa	✓
	Dijeljenje MS mreže	✓
	NFC	✓
	Brzina veze i dupleks	✓
	Preusmjeri HTTP na HTTPS	✓
	Onemogući IPsec/IP filtriranje	✓
	Onemogući IEEE802.1X	✓
Postavke web usluge		✓
	Usluge Epson Connect	✓
	Usluge Google Cloud ispisa	✓
Postavke faksiranja		✓

Postavke sigurnosti proizvoda

Izbornik Opće postavke		Panel Lock
	Korisničke postavke	✓
	Osnovne postavke	✓
	Postavke za slanje	✓
	Postavke primanja	✓
	Postavke izvješća	✓
	Sigurnosne postavke	✓
	Provjeri vezu za faks	✓
	Čarobnjak za postavljanje faksa	✓
Postavke skeniranja		✓
	Početna kartica	✓
	Gumb za brzi rad	✓
	Potvrdi primatelja	✓
	Document Capture Pro	✓
	Poslužitelj za e-poštu	✓
Administracija sustava		✓

Postavke sigurnosti proizvoda



Izbornik Opće postavke		Panel Lock	
Upravitelj Kontaktima		✓	
	Dodaj/uredi/izbriši	✓*1, *4	
	Često	✓*4	
	Ispis imenika	✓	
	Prikaži mogućnosti	✓*4	
	Mogućnosti pretraživanja	✓*4	
Postavke Čišćenja ispisne glave		✓	
Osjetljivost boje kopiranja		✓	
Obrisi podatke interne memorije		✓	
Postavke za brisanje HDD-a		✓	
Sigurnosne postavke		✓	
	Ograničenja	✓	
	Kontrola pristupa	✓	
	Administratorske postavke		✓
		Lozinka administratora	✓
		Postavka blokade	✓
	Pravila o korištenju lozinki		✓
	Revizija zapisnika		✓
	Verifikacija programa prilikom pokretanja		✓
Vrati zadane postavke		✓	
Ažuriranje firmvera		✓	
Način rada za održavanje/servis		✓	

✓ = treba blokirati.

- = ne treba blokirati.

*1 : Možete omogućiti ili onemogućiti blokadu preko **Opće postavke > Administracija sustava > Sigurnosne postavke > Ograničenja**.

*2 : Iako se stavke na većoj razini mogu blokirati administratorskom blokadom, možete im pristupiti preko istog izbornika **Postavke > Status pisača/Ispis**.

*3 : Iako se stavke na većoj razini mogu blokirati administratorskom blokadom, možete im pristupiti preko Početna >  |  > **Opis > Kad povezivanje na mrežu nije moguće**.

*4 : Iako se stavke na većoj razini mogu blokirati administratorskom blokadom, možete im pristupiti preko istog izbornika **Postavke > Upravitelj Kontaktima**.

Postavke sigurnosti proizvoda

Povezane informacije

- ➔ [“Opcije izbornika za Administracija sustava u dijelu Opće postavke” na strani 148](#)
- ➔ [“Stavke koje se mogu postaviti pojedinačno” na strani 92](#)

Druge Postavka blokade stavke

Pored izbornika Opće postavke, Postavka blokade će biti omogućen za donje stavke.

- Postavke
 - Dodaj novi
 - Izbrisati
 - Preimenovati
 - Dodati ili ukloniti početni zaslon
 - Promjena korisničkih postavki
- Postavke > Korisničke postavke.

Povezane informacije

- ➔ [“Registriranje postavki kao korisničke postavke” na strani 104](#)
- ➔ [“Opcije izbornika za Korisničke postavke” na strani 152](#)

Individualno postavljanje radnog zaslona i funkcije

Za neke ciljne stavke Postavka blokade možete individualno odrediti jesu li omogućene ili onemogućene.

Možete odrediti dostupnost svakog korisnika prema potrebi, poput registriranja ili promjene kontakata, prikaza povijesti zadatka, itd.

1. Odaberite **Postavke** na upravljačkoj ploči pisača.
2. Odaberite **Opće postavke > Administracija sustava > Sigurnosne postavke**.
3. Odaberite **Ograničenja**.
4. Odaberite stavku za funkciju kojoj želite promijeniti postavke i namjestite **Uklj.** ili **Isklj.**.

Stavke koje se mogu postaviti pojedinačno

Administrator može dozvoliti da se sljedeće stavke prikazuju i pojedinačno mijenjaju postavke.

- Pristup zapisniku zadataka: **Status zadatka > Zapisnik**
Upravlja prikazom statusa povijesti zadataka nadzora. Odaberite **Uklj.** za dozvolu prikaza povijesti zadatka.
- Pristup za registriranje/ brisanje kontakata: **Postavke > Upravitelj Kontaktima > Dodaj/uredi/izbriši**
Provjerite registriranje i promjenu kontakata. Odaberite **Uklj.** za prijavu ili promjenu kontakata.
- Faksiranje Nedavni pristup: **Faksiranje > Primatelj > Nedavno**
Provjerite zaslon odredišta kod slanja i primanja faksa. Odaberite **Uklj.** za prikaz odredišta.

Postavke sigurnosti proizvoda

- Faksiranje Pristup zapisniku prijenosa: **Faksiranje > Izbornik > Zapisnik prijenosa**
Provjerite zaslon povijesti komunikacije faksa. Odaberite **Uklj.** za prikaz povijest komunikacije.
- Pristup Izvješću za Faksiranje : **Faksiranje > Izbornik > Izvješće o faksiranju**
Provjerite ispis izvješća faksa. Odaberite **Uklj.** za dozvolu ispisa.
- Pristup Ispisu spremljene povijesti za Skeniraj u mrežnu mapu/FTP: **Skeniranje > Mrežna mapa/FTP > Izbornik > Ispiši povijest spremljenog**
Provjerite ispis radi spremanja povijesti kod skeniranja funkcije mrežne mape. Odaberite **Uklj.** za dozvolu ispisa.
- Pristup za Nedavno za Skeniraj u e-poštu: **Skeniranje > E-pošta > Primatelj > Prethodni**
Provjerite prikaz povijesti funkcije skeniranja u poštu. Odaberite **Uklj.** za prikaz povijesti.
- Pristup za Prikaži povijest slanja za Skeniraj u e-poštu: **Skeniranje > E-pošta > Izbornik > Prikaži povijest slanja**
Provjerite prikaz povijesti funkcije slanja e-pošte kod skeniranja u poštu. Odaberite **Uklj.** za prikaz povijesti slanja e-pošte.
- Pristup za Ispiši povijest slanja za Skeniraj u e-poštu: **Skeniranje > E-pošta > Izbornik > Ispiši povijest poslanog**
Provjerite ispis povijesti funkcije slanja e-pošte kod skeniranja u poštu. Odaberite **Uklj.** za dozvolu ispisa.
- Pristup za jezik: **Postavke > Jezik/Language**
Provjera promjene jezika prikazanog na upravljačkoj ploči. Odaberite **Uklj.** za promjenu jezika.
- Pristup za Deblji papir: **Postavke > Opće postavke > Postavke pisača > Deblji papir**
Provjerite promjenu postavki funkcije Deblji papir. Odaberite **Uklj.** kako biste promijenili postavke.
- Pristup za Tihi način rada: **Postavke > Opće postavke > Postavke pisača > Tihi način rada**
Provjerite promjenu postavki funkcije Tihi način rada. Odaberite **Uklj.** kako biste promijenili postavke.
- Pristup za Prioritet brzine ispisa: **Postavke > Opće postavke > Postavke pisača > Prioritet brzine ispisa**
Provjerite promjenu postavki funkcije Prioritet brzine ispisa. Odaberite **Uklj.** kako biste promijenili postavke.
- Pristup za Prioritet brzine ispisa: **Postavke > Opće postavke > Osnovne postavke > Otkrivanje dvostrukog uvlačenja**
Provjerite promjenu postavki funkcije Otkrivanje dvostrukog uvlačenja. Odaberite **Uklj.** kako biste promijenili postavke.
- Zaštita osobnih podataka:
Provjerite prikaz informacija odredišta kod prijave brzog biranja. Odaberite **Uklj.** za prikaz odredišta kao (***)
- Pristup Izlaznoj Ladici za kopije: **Postavke > Opće postavke > Postavke pisača > Izlaz: Kopiranje**
Upravljajte promjenom izlaza kod kopiranja. Odaberite **Uklj.** kako biste promijenili postavke.
- Prihvati Isključivanje:
Upravljajte dozvolom isključivanja pisača. Odaberite **Uklj.** za dozvolu njegova isključivanja.

Povezane informacije

➔ [“Druge Postavka blokade stavke” na strani 92](#)

Ograničavanje dostupnih značajki

Možete registrirati korisničke račune na pisaču, povezati ih s funkcijama i kontrolirati funkcije koje korisnici smiju koristiti.

Kada omogućite kontrolu pristupa, korisnik može koristiti funkcije kao što je kopiranje, faksiranje itd. tako da unese lozinku na upravljačku ploču pisača i prijavi se na pisač.

Nedostupne funkcije biti će sive i neće se moći odabrati.

Nakon što registrirate informacije o potvrđivanju autentičnosti na upravljački program pisača ili skenera, moći ćete ispisivati i skenirati s računala. Pojediniosti o postavkama upravljačkog programa potražite u pomoći ili priručniku upravljačkog programa.

Konfiguriranje kontrole pristupa

Za uporabu kontrole pristupa kreirajte korisnički račun i omogućite funkciju kontrolu pristupa.

Izrada korisničkog računa

Izradite korisnički račun za kontrolu pristupa.

1. Pristupite aplikaciji Web Config i odaberite karticu **Product Security** > **Access Control Settings** > **User Settings**.
2. Kliknite na **Add** za broj koji želite registrirati.

**Važno:**

Kada koristite pisač sa sustavom za potvrdu autentičnosti tvrtke Epson ili neke druge, registrirajte korisničko ime za postavku ograničenja od broja 2 do 10.

Softver aplikacije kao što je sustav za potvrđivanje autentičnosti koristi broj jedna, tako da se korisničko ime ne prikazuje na upravljačkoj ploči pisača.

3. Postavite svaku stavku.
 - User Name:**
Unesite ime prikazano na popisu korisničkih imena dugo između 1 i 14 znakova koristeći alfanumeričke znakove.
 - Password:**
Unesite lozinku dugu od 0 do 20 znaka u ASCII kodu (0x20–0x7E). Prilikom inicijalizacije lozinke ostavite prazno.
 - Select the check box to enable or disable each function.**
Odaberite funkciju čiju uporabu želite dozvoliti.
4. Kliknite na **Apply**.
Vratite se na popis korisničkih postavki nakon određenog vremena.
Provjerite je li korisničko ime koje ste registrirali u **User Name** prikazano i **Add** promijenjen u **Edit**.

Postavke sigurnosti proizvoda

Uređivanje korisničkog računa

Uredite račun prijavljen za kontrolu pristupa.

1. Pristupite aplikaciji Web Config i odaberite karticu **Product Security > Access Control Settings > User Settings**.
2. Kliknite **Edit** za broj koji želite urediti.
3. Promijenite svaku stavku.
4. Kliknite na **Apply**.

Vratite se na popis korisničkih postavki nakon određenog vremena.

Brisanje korisničkog računa

Izbrišite račun prijavljen za kontrolu pristupa.

1. Pristupite aplikaciji Web Config i odaberite karticu **Product Security > Access Control Settings > User Settings**.
2. Kliknite **Edit** za broj koji želite izbrisati.
3. Kliknite na **Delete**.



Važno:

*Kada kliknete **Delete**, korisnički račun bit će izbrisan bez poruke potvrde. Pazite kod brisanja računa.*

Vratite se na popis korisničkih postavki nakon određenog vremena.

Omogućavanje kontrole pristupa

Prilikom omogućavanja kontrola pristupa, samo će registrirani korisnici moći koristiti pisač.

1. Pristupite aplikaciji Web Config i odaberite karticu **Product Security > Access Control Settings > Basic**.
2. Odaberite **Enables Access Control**.

Ako odaberete **Allows printing and scanning without authentication information**, možete ispisivati ili skenirati preko upravljačkih programa koji nisu postavljeni s podacima potvrđivanja autentičnosti. Postavite to kada želite upravljati radnjama samo preko upravljačke ploče pisača i dozvolite ispis i skeniranje preko računala.

3. Kliknite na **OK**.

Poruka o dovršetku prikazuje se nakon nekog vremena.

Provjerite jesu li ikone kao što su kopiranje i skeniranje posivile na upravljačkoj ploči pisača.

Onemogućavanje vanjskog sučelja

Možete onemogućiti sučelje koje se koristi za spajanje uređaja na pisač. Podesite postavke zabrane kako biste zabranili ispis i skeniranje osim preko mreže.

Napomena:

Možete podesiti postavke zabrane na upravljačkoj ploči pisača.

- Memory Device: Postavke > Opće postavke > Postavke pisača > Memorijski uređaj*
- NFC: Postavke > Opće postavke > Postavke mreže > Napredno > NFC*
- Poveziv. s računalom preko USB: Postavke > Opće postavke > Postavke pisača > Poveziv. s računalom preko USB*

1. Pristupite aplikaciji Web Config i odaberite karticu **Product Security > External Interface**.

2. Odaberite **Disable** na funkcijama koje želite postaviti.

Odaberite **Enable** kada želite otkazati nadzor.

- Memory Device

Zabranite spremanje podataka na vanjsku memoriju preko USB ulaza za spajanje vanjskog uređaja.

- NFC

Onemogućite NFC sučelje izrađeno u upravljačkoj ploči.

- Poveziv. s računalom preko USB

Možete ograničiti korištenje USB veze s računala. Želite li ograničiti, odaberite **Disable**.

3. Kliknite na **OK**.

4. Provjerite može li se koristiti onemogućeni ulaz.

- Memory Device

Potvrdite da nema odgovora kada spajate uređaj za pohranu podataka kao što je USB memorija na USB priključak vanjskog sučelja.

- NFC

Potvrdite da nema odgovora kada iznad pisača držite uređaj koji podržava funkciju NFC kao što je pametni telefon.

- Poveziv. s računalom preko USB

Ako je upravljački program instaliran na računalo

Priključite pisač na računalo putem USB kabela, a zatim provjerite da li pisač ispisuje i skenira.

Ako upravljački program nije instaliran na računalo

Windows:

Otvorite upravitelj uređaja i zadržite, spojite pisač s računalom pomoću USB kabela i zatim potvrdite da sadržaj prikaza upravitelja uređaja ostaje nepromijenjen.

Mac OS:

Priključite pisač na računalo putem USB kabela, a zatim provjerite da li je pisač prikazan na popisu kada želite dodati pisač u **Pisači i skeneri**.

Povezane informacije

- ➔ [“Pristup aplikaciji Web Config” na strani 32](#)

Podešavanje postavki za obradu spremljenih podataka

Možete podešavati postavke za obradu podataka spremljenih na interni tvrdi disk.

Zadaci ispisa, kopiranja i skeniranja privremeno se spremaju na tvrdi disk kako biste mogli rukovati podacima ispisa s provjerenom autentičnošću i velikom količinom kopiranja, skeniranja, ispisa i sl. Podesite postavke kako biste ih sigurno izbrisali.

Sequential Deletion from Hard Disk

Kad je omogućeno, ciljni podaci se brišu redom kako postaju nepotrebni, kao što je kada je ispisivanje i skeniranje dovršeno. Podatak koji želite izbrisati je podatak koji je ispisan dok je ova funkcija omogućena.

Zato što je pristup tvrdom disku neophodan bit će odgođeno vrijeme za ulaz u način rada za uštedu energije.

Obriši svu memoriju

Briše sve podatke s tvrdog diska. Prilikom formatiranja ne možete obavljati druge radnje ili isključivati uređaj.

- Velika brzina: Briše sve podatke namjenskom naredbom za brisanje.
- Prebriši: Briše sve podatke namjenskom naredbom za brisanje i prepisuje preko drugih podataka u svim područjima kako bi se izbrisali svi podaci.

Podešavanje postavki za redosljedno brisanje

Napomena:

Postavke možete podesiti i na upravljačkoj ploči uređaja.

1. Pristupite aplikaciji Web Config i odaberite **Device Management > Stored Data**.
2. Odaberite **ON** za **Sequential Deletion from Hard Disk**.
3. Kliknite na **OK**.

Formatiranje internog tvrdog diska

1. Dodirnite **Postavke** na početnom zaslonu na upravljačkoj ploči pisača.
2. Dodirnite **Opće postavke > Administracija sustava > Postavke za brisanje HDD-a**.
3. Dodirnite **Obriši svu memoriju**.
4. Dodirnite **Velika brzina** ili **Prebriši** ovisno o svrsi.
5. Dodirnite **Da** na zaslonu potvrde.
6. Dodirnite **U redu** na završnom zaslonu.

Postavke načina rada i upravljanja

Ovo poglavlje objašnjava stavke povezane sa svakodnevnim radnim koracima i upravljanjem uređajem.

Prijavljivanje na pisač kao administrator

Ako je za pisač postavljena lozinka za administratora, trebate se prijaviti kao administrator kako biste mogli upravljati zaključanim stavkama.

Prijavljivanje na pisač preko upravljačke ploče

1. Dodirnite .
2. Dodirnite **Administrator**.
3. Unesite lozinku administratora.
4. Dodirnite **U redu**.



se prikazuje prilikom provjere autentičnosti, zatim možete upravljati zaključanim stavkama izbornika.



Dodirnite za odjavu.

Napomena:

Kad odaberete **Uklj.** za **Postavke > Opće postavke > Osnovne postavke > Istek vremena za radnju**, automatski ćete se odjaviti nakon određenog vremena neaktivnosti na upravljačkoj ploči.

Prijavljivanje na pisač pomoću aplikacije Web Config

Kada se prijavite na Web Config kao administrator, možete koristiti stavke koje su odabrane za Postavka blokade.

1. Unesite IP-adresu pisača u preglednik kako biste pokrenuli Web Config.
2. Kliknite na **Administrator Login**.
3. Unesite korisničko ime i lozinku administratora u **User Name** i **Current password**.
4. Kliknite na **OK**.

Zaključane stavke i **Administrator Logout** prikazane su prilikom provjere autentičnosti.

Za odjavu kliknite **Administrator Logout**.

Napomena:

Ako odaberete **ON** za karticu **Device Management > Control Panel > Operation Timeout**, automatski ćete se odjaviti nakon određenog vremena neaktivnosti na upravljačkoj ploči.

Potvrda informacija pisača

Provjera podataka o mreži preko upravljačke ploče

Preko upravljačke ploče možete provjeriti i ispisati sljedeće informacije.

- Broj ispisanih stranica

Postavke > Brojač ispisa

Možete provjeriti ukupan broj ispisanih stranica i broj ispisanih stranica u boji ili crno-bijelih.

- Zaliha

Postavke > Status opskrbe

Možete provjeriti podatke o tinti i kutiji za održavanje.

- List statusa proizvoda

Postavke > Status pisača/Ispis > Ispiši list stanja

Možete ispisati list statusa, kao što su podaci o pisaču i potrošnom materijalu.

- Podaci o mreži

Postavke > Opće postavke > Postavke mreže > Stanje mreže

Postavke > Status pisača/Ispis > Mreža

Možete provjeriti podatke o mreži kao što je status mrežnog povezivanja, postavke poslužitelja e-pošte itd. te ispisati list mrežnog statusa.

- Izvješće mrežnog povezivanja

Postavke > Opće postavke > Postavke mreže > Provjera veze

Početna >  |  > Opis > Kad povezivanje na mrežu nije moguće

Možete dijagnosticirati status mrežnog povezivanja pisača i ispisati izvješće.

- Status mrežnog povezivanja

Početna >  |  > Usmjerivač

Možete provjeriti status povezivanja za žični/bežični LAN.

Provjera informacija iz Web Config

Možete provjeriti sljedeće informacije o radnom pisaču preko **Status** koristeći Web Config.

- Product Status

Provjerite jezik, status, uslugu oblaka, broj proizvoda, MAC adresu, itd.

- Network Status

Provjerite informacije o statusu mrežne veze, IP adresu, DNS poslužitelj, itd.

- Maintenance

Provjerite prvi dan ispisa broj zamjena tinte, ispisane stranice, broj ispisa za svaki jezik, broj skeniranja, itd.

- Hardware Status

Provjerite status svake veze Wi-Fi, itd.

Postavke načina rada i upravljanja

Job History

Provjerite zapisnik zadatka ispisa, zadatak primitka i zadatak prijenosa.

Panel Snapshot

Pregledajte snimku zaslona prikazanu na upravljačkoj ploči uređaja.

Primanje obavijesti o događajima putem e-pošte

O obavijestima e-poštom

Ovo je funkcija obavijesti koja će poslati e-poštu na navedenu adresu ako se pojave događaji poput prekida ispisivanja i greška pisača.

Možete registrirati do pet odredišta i zadati postavke obavijesti za svako odredište.

Za uporabu ove funkcije trebate postaviti poslužitelj e-pošte prije postavljanja obavijesti.

Povezane informacije

➔ [“Konfiguriranje poslužitelja e-pošte” na strani 42](#)

Konfiguriranje obavijesti e-poštom

Konfigurirajte obavijesti e-poštom pomoću aplikacije Web Config.

1. Pristupite aplikaciji Web Config i odaberite karticu **Device Management > Email Notification**.
2. Unesite adresu e-pošte za slanje obavijesti e-poštom.
Koristite A-Z a-z 0-9 ! # \$ % & ' * + - . / = ? ^ _ { | } ~ @ i unesite između 1 i 255 znakova.
3. Odaberite jezik za obavijesti e-poštom.
4. Odaberite potvrdni okvir za događaj za koji želite primati obavijest.
Broj **Notification Settings** povezan je s brojem odredišta u **Email Address Settings**.

Primjer:

Postavke načina rada i upravljanja

Ako želite poslati obavijest na adresu e-pošte postavljene pod broj 1 u **Email Address Settings** kada je pisarč ostao bez papira, odaberite stupac potvrdnog okvira 1 u liniji **Paper out**.

EPSON L3110/3000P

Status | Print | Scan/Copy | Fax | Network | Network Security | Product Security | **Device Management** | Epson Open Platform

Email Notification

Set up the Email Server to enable the email notification.

Email Address Settings

Email in selected language will be sent to each address.

1:	Admin@AAA.com	English
2:	General@AAA.com	English
3:		English
4:		English
5:		English

Notification Settings

Email will be sent when product status is as checked.

	1	2	3	4	5
Ink cartridge(s) to be replaced	<input checked="" type="checkbox"/>	<input type="checkbox"/>	<input type="checkbox"/>	<input type="checkbox"/>	<input type="checkbox"/>
Ink low	<input checked="" type="checkbox"/>	<input checked="" type="checkbox"/>	<input type="checkbox"/>	<input type="checkbox"/>	<input type="checkbox"/>
Maintenance box: end of service life	<input checked="" type="checkbox"/>	<input type="checkbox"/>	<input type="checkbox"/>	<input type="checkbox"/>	<input type="checkbox"/>
Maintenance box: nearing end	<input checked="" type="checkbox"/>	<input checked="" type="checkbox"/>	<input type="checkbox"/>	<input type="checkbox"/>	<input type="checkbox"/>
Administrator password changed	<input checked="" type="checkbox"/>	<input type="checkbox"/>	<input type="checkbox"/>	<input type="checkbox"/>	<input type="checkbox"/>
Paper out	<input type="checkbox"/>	<input checked="" type="checkbox"/>	<input type="checkbox"/>	<input type="checkbox"/>	<input type="checkbox"/>
Paper Low	<input checked="" type="checkbox"/>	<input type="checkbox"/>	<input type="checkbox"/>	<input type="checkbox"/>	<input type="checkbox"/>
Printing stopped*	<input checked="" type="checkbox"/>	<input type="checkbox"/>	<input type="checkbox"/>	<input type="checkbox"/>	<input type="checkbox"/>
Printer error	<input checked="" type="checkbox"/>	<input type="checkbox"/>	<input type="checkbox"/>	<input type="checkbox"/>	<input type="checkbox"/>
Scanner error	<input checked="" type="checkbox"/>	<input type="checkbox"/>	<input type="checkbox"/>	<input type="checkbox"/>	<input type="checkbox"/>
Fax error	<input checked="" type="checkbox"/>	<input type="checkbox"/>	<input type="checkbox"/>	<input type="checkbox"/>	<input type="checkbox"/>
Wi-Fi failure	<input checked="" type="checkbox"/>	<input type="checkbox"/>	<input type="checkbox"/>	<input type="checkbox"/>	<input type="checkbox"/>
HDD failure	<input checked="" type="checkbox"/>	<input type="checkbox"/>	<input type="checkbox"/>	<input type="checkbox"/>	<input type="checkbox"/>
NFC failure	<input checked="" type="checkbox"/>	<input type="checkbox"/>	<input type="checkbox"/>	<input type="checkbox"/>	<input type="checkbox"/>

* Notified when an error occurs, such as paper jam, paper cassette unset, or mismatch of paper size or type.

OK | Restore Default Settings

5. Kliknite na **OK**.

Provjerite hoće li obavijest e-poštom biti poslana nakon izazvanog događaja.

Primjer: Ispis nakon određivanja Izvor papira u kojem papir nije postavljen.

Povezane informacije

- ➔ [“Pristup aplikaciji Web Config” na strani 32](#)
- ➔ [“Konfiguriranje poslužitelja e-pošte” na strani 42](#)

Stavke za obavijest e-poštom

Stavke	Postavke i pojašnjenja
Ink supply unit(s) to be replaced	Obavijest kada se potroši tinta.
Ink low	Obavijest kada je tinta gotovo potrošena.
Maintenance box: end of service life	Obavijest kada je kutija za održavanje puna.
Maintenance box: nearing end	Obavijest kada je kutija za održavanje gotovo puna.
Administrator password changed	Obavijest kada se promijeni lozinka administratora.

Postavke načina rada i upravljanja

Stavke	Postavke i pojašnjenja
Paper out	Obavijest kada se pojavi greška zbog potrošenog papira u navedenom izvoru papira.
Paper Low	Obavijest kada se pojavi greška zbog gotovo potrošenog papira u navedenom izvoru papira.
Printing stopped*	Obavijest kada se prekine ispis zbog zaglavljeno papira ili nepostavljene kasete za papir.
Printer error	Obavijest kada je došlo do pogreške pisača.
Scanner error	Obavijest kada je došlo do pogreške skenera.
Fax error	Obavijest kada je došlo do pogreške faksa.
Wi-Fi greška	Obavijest kada se pojavi greška bežičnog LAN sučelja.
HDD greška	Obavijest kada se pojavi greška na internom tvrdom disku.
NFC greška	Obavijest kada se pojavi greška NFC supstrata.

Ažuriranje firmvera

Kada je dostupan novi upravljački softver, ažuriranje upravljačkog softvera pisača poboljšava funkciju i rješava problem.

Ažuriranje upravljačkog softvera pisača preko upravljačke ploče

Ako je pisač spojen na Internet, možete ažurirati firmver pisača preko upravljačke ploče. Također možete postaviti pisač da redovito provjerava ažuriranja upravljačkog softvera i obavijesti vas kada su dostupna.

1. Odaberite **Postavke** na početnom zaslonu.
2. Odaberite **Opće postavke > Administracija sustava > Ažuriranje firmvera > Ažuriraj**.

Napomena:

Odaberite **Obavijest > Uklj.** kako biste postavili pisač da redovito provjerava dostupna ažuriranja upravljačkog softvera.

3. Odaberite **Početak provjere**.

Pisač počinje pretraživati dostupna ažuriranja.

Postavke načina rada i upravljanja

- Ako je na LCD zaslonu prikazana poruka koja vas obavještava da je dostupno ažuriranje upravljačkog softvera, slijedite prikazane upute kako biste pokrenuli ažuriranje.



Važno:

- Nemojte isključivati ni odspajati pisač dok se ne izvrši ažuriranje, jer bi moglo doći do kvara pisača.
- Ako se ažuriranje upravljačkog softvera ne izvrši uspješno, pisač se neće normalno pokrenuti i na LCD zaslonu prikazat će se „Recovery Mode” kod sljedećeg uključivanja pisača. U toj situaciji ponovno trebate ažurirati upravljački softver koristeći računalo. Spojite pisač na računalo pomoću USB-kabela. Dok je na pisaču prikazano „Recovery Mode”, ne možete ažurirati upravljački softver preko mrežne veze. Na računalu pristupite lokalnoj Epson web-stranici i zatim preuzmite najnoviji upravljački softver pisača. Sljedeći koraci navedeni su na web-stranici.

Ažuriranje firmvera koristeći Web Config

Kada se pisač može spojiti na internet, možete ažurirati upravljački program preko Web Config.

- Pristupite aplikaciji Web Config i odaberite karticu **Device Management** > **Firmware Update**.
- Kliknite na **Start**.
Pokreće se potvrda firmvera te se informacije o firmveru prikazuju ako postoji ažurirani firmver.
- Kliknite **Start** i slijedite upute na zaslonu.

Napomena:

Također možete ažurirati firmver koristeći Epson Device Admin. Možete vizualno potvrditi informacije o firmveru na popisu uređaja. Korisno je kada želite ažurirati firmver više uređaja. Saznajte više u vodiču ili pomoći za Epson Device Admin.

Povezane informacije

- ➔ [“Pristup aplikaciji Web Config” na strani 32](#)
- ➔ [“Epson Device Admin” na strani 129](#)

Ažuriranje upravljačkog programa bez spajanja na internet

Možete preuzeti firmver uređaja s Epsonove internetske stranice na računalo, a zatim spojite uređaj i računalo USB kablom kako biste ažurirali firmver. Ako ne možete ažurirati preko mreže, isprobajte ovaj način.

- Pristupite Epsonovoj internetskoj stranici i preuzmite firmver.
- Spojite računalo koji sadrži preuzeti firmver na pisač preko USB kabela.
- Dvaput kliknite preuzetu datoteku nastavka .exe.
Pokrenut će se aplikacija Epson Firmware Updater.
- Slijedite upute na zaslonu.

Registriranje postavki kao korisničke postavke

Možete spremati postavke kao što je skeniranje, kopiranje i faksiranje s nazivom. Postavke koje su ovdje registrirane prikazane su u **Postavke** na upravljačkoj ploči pisača. Registrirajte nakon odabira postavki svake od tih funkcija.

Možete postaviti sljedeće funkcije.

- Scan to Network Folder/FTP
- Scan to Email
- Scan to Memory Device
- Scan to Cloud
- Copy
- Fax

1. Pristupite aplikaciji Web Config i odaberite karticu **Scan/Copy** ili **Fax > Presets**.
2. Odaberite registrirani broj i kliknite **Edit**.
3. Odaberite **Type**.

Napomena:

Ako želite promijeniti **Type** nakon registriranja, izbrišite registriranu korisničku postavku i zatim ponovno registrirajte.

4. Kliknite na **Next**.

5. Postavite svaku stavku.

Unesite **Name** između 1 i 30 znakova Unicode (UTF-8).

6. Kliknite na **OK**.

Ako kombinacija vrijednosti nije valjana, primijenit će se valjana vrijednost koja se automatski mijenja.

Povezane informacije

➔ [“Pristup aplikaciji Web Config” na strani 32](#)

Pomoć kod postavki

Možete izvesti vrijednost postavke iz Web Config u datoteku. Možete je koristiti za sigurnosno kopiranje kontakata, odabir vrijednosti, zamjenu pisača, itd.

Izvezena datoteka ne može se uređivati jer je izvezena u binarnom obliku.

Izvoz postavki

Izvezite postavke pisača.

1. Pristupite aplikaciji Web Config i odaberite karticu **Device Management > Export and Import Setting Value > Export**.

Postavke načina rada i upravljanja

2. Odaberite postavke koji želite izvesti.

Odaberite postavke koje želite izvesti. Ako odaberete nadređenu kategoriju, odabrat će se i potkategorije. Međutim, potkategorije koje uzrokuju greške dupliciranjem unutar isti mreže (kao što su IP adrese i sl.) ne mogu se odabrati.

3. Unesite lozinku kako biste šifrirali izvezenu datoteku.

Za uvoz datoteke potrebna vam je lozinka. Ostavite ovo mjesto prazno ako ne želite šifrirati datoteku.

4. Kliknite na **Export**.



Važno:

*Ako želite izvesti mrežne postavke pisača, kao što su naziv uređaja i IPv6 adresa, odaberite **Enable to select the individual settings of device** i odaberite više stavki. Koristite samo odabrane vrijednosti za zamjenski pisač.*

Povezane informacije

➔ [“Pristup aplikaciji Web Config” na strani 32](#)

Uvoz postavki

U pisač uvezite izvezenu Web Config datoteku.



Važno:

Prilikom uvoza vrijednosti koje sadrže pojedine podatke, kao što su naziv pisača, IP adresa, pazite da ista IP adresa ne postoji na istoj mreži. Ako se IP adrese preklapaju, na pisač se neće primijeniti vrijednost.

1. Pristupite aplikaciji Web Config i odaberite karticu **Device Management > Export and Import Setting Value > Import**.
2. Odaberite izvezenu datoteku pa unesite kriptiranu lozinku.
3. Kliknite na **Next**.
4. Odaberite postavke koje želite uvesti i zatim kliknite na **Next**.
5. Kliknite na **OK**.

Postavke će se primijeniti na pisač.

Rješavanje problema

Savjeti za rješavanje problema

Provjera poruke greške

Kada dođe do problema, najprije provjerite ima li kakva poruka na upravljačkoj ploči pisača ili zaslonu upravljačkog programa. Ako set postavili obavijest e-poštom nakon događaja, možete odmah vidjeti status.

Izvešće mrežnog povezivanja

Dijagnosticirajte status mreže i pisača te zatim ispišite rezultat.

Dijagnosticiranu grešku možete pronaći na strani pisača.

Provjera statusa komunikacije

Provjerite status komunikacije poslužitelja računala ili klijentskog računala uporabom naredbi kao što su ping ili ipconfig.

Testiranje povezivanja

Za provjeru vezu između pisača i poslužitelja e-pošte provedite provjeru veze na pisaču. Također provjerite povezivanje s klijentskog računala na poslužitelja kako biste provjerili status komunikacije.

Inicijaliziranje postavki

Ako postavke i status komunikacije ne pokazuju nikakav problem, možda se problem može riješiti onemogućavanjem ili inicijaliziranjem mrežnih postavki na pisaču i zatim njihovim ponovnim postavljanjem.

Provjera statusa pisača

Za otkrivanje uzroka problema provjerite status pisača i mreže.

Provjera poruke greške

Provjera poruke greške preko obavijesti putem e-pošte

Pod postavljanja obavijesti putem e-pošte provjerite šalje li pisač poruku greške.

Ako e-pošta obavijesti sadrži upute za rješavanje problema, slijedite ih.

Povezane informacije

➔ [“Primanje obavijesti o događajima putem e-pošte” na strani 100](#)

Čitanje poruka na zaslonu LCD

Ako se na zaslonu LCD prikaže poruka o pogrešci, slijedite upute prikazane na zaslonu ili sljedeća rješenja kako biste razriješili taj problem.

Rješavanje problema

Poruke o pogreškama	Uzroci i rješenja
<p>Morate zamijeniti sljedeći spremnik tinte. Potvrdite postupak i zatim ga zamijenite.</p>	<p><input type="checkbox"/> Uzroci: Potrošena je tinta.</p> <p><input type="checkbox"/> Rješenja: Kako biste bili sigurni da ćete dobiti najbolju kvalitetu ispisa i kako biste zaštitili ispisnu glavu pisača, pisač će vas upozoriti kad je potrebno zamijeniti spremnike kada razina tinte u njima dosegne sigurnosno ograničenje. Zamijenite spremnik kada se to od vas zatraži.</p>
<p>Kutija za Održavanje nije prepoznata. Instalirajte ju na ispravan način.</p>	<p><input type="checkbox"/> Uzroci: Kutija za održavanje nije ispravno stavljena.</p> <p><input type="checkbox"/> Rješenja: Provjerite kako je instalirana kutija za održavanje i zatim je instalirajte pravilno.</p>
<p>Kutija za održavanje je pri kraju vijeka trajanja. Potrebno ju je zamijeniti.</p>	<p><input type="checkbox"/> Uzroci: Kutija za održavanje je pri kraju vijeka trajanja.</p> <p><input type="checkbox"/> Rješenja: Zamijenite kutiju za održavanje sukladno smjernicama.</p>
<p>Uklonite i ponovno instalirajte Kutiju za Održavanje.</p>	<p><input type="checkbox"/> Uzroci: Kutija za održavanje nije ispravno prepoznata.</p> <p><input type="checkbox"/> Rješenja: Uklonite kutiju za održavanje jednom i ponovno je ugradite. Ako se ne prepoznaje nakon ga toga, zamijenite je novom kutijom za održavanje.</p>
<p>Ton za biranje nije otkriven.</p>	<p><input type="checkbox"/> Uzroci: Kod slanja faksa nije otkriven zvuk biranja.</p> <p><input type="checkbox"/> Rješenja: Ovaj problem možete riješiti ako odaberete Postavke > Opće postavke > Postavke faksiranja > Osnovne postavke > Vrsta linije i zatim odaberite PBX. Ako vaš telefonski sustav zahtijeva vanjski pristupni broj kako biste dobili vanjsku liniju, postavite pristupni broj nakon odabira PBX. Koristite # (ljestve) umjesto stvarnog pristupnog koda prilikom unosa vanjskog broja faksa. Ovo čini vezu sigurnijom.</p> <p>Ako se poruka o pogrešci i dalje prikazuje, namjestite postavku Detekc. tona za biranje na onemogućeno. Međutim, ako onemogućite ovu značajku, može doći do ispuštanja prve znamenke telefonskog broja i faks će biti poslan na krivi broj.</p>

Rješavanje problema

Poruke o pogreškama	Uzroci i rješenja
Prijem telefaksa nije uspio jer je kapacitet podataka popunjen. Dodirnite Job/Status na dnu Početnog zaslona za detalje.	<p><input type="checkbox"/> Uzroci: Nije dovoljan memorijski kapacitet faksa.</p> <p><input type="checkbox"/> Rješenja: Razlozi za nakupljanje neobrađenih primljenih faksovi mogu biti sljedeći.</p> <p><input type="checkbox"/> Ne može se ispisati jer se javila pogreška pisača. Uklonite pogrešku pisača. Za provjeru pojedinosti i rješenja greške odaberite Status zadatka i zatim odaberite Status pisača.</p> <p><input type="checkbox"/> Ne može se spremiti na računalo ili na uređaj za pohranu podataka. Ako želite provjeriti jesu li primljeni faksovi spremljeni, odaberite Status zadatka i zatim odaberite Status zadatka. Ako želite spremiti primljene faksove, uključite računalo ili u pisač priključite uređaj za pohranu podataka.</p>
Kombinacija IP adrese i maske pod mreže nije ispravna. Pogledajte dokumentaciju za više pojedinosti.	<p><input type="checkbox"/> Uzroci: Kombinacija IP adrese koju zadate nije ispravna.</p> <p><input type="checkbox"/> Rješenja: Unesite ispravnu IP adresu ili zadani pristupnik.</p>
Ažurirajte osnovni certifikat za uporabu usluga oblaka.	<p><input type="checkbox"/> Uzroci: Korijski certifikat koji je korišten za uslugu u oblaku je istekao.</p> <p><input type="checkbox"/> Rješenja: Pokrenite Web Config i zatim ažurirajte korijenski certifikat. Network Security — Root Certificate Update</p>
Recovery Mode	<p><input type="checkbox"/> Uzroci: Ne može se ažurirati upravljački softver i ne može se vratiti na normalan način rada.</p> <p><input type="checkbox"/> Rješenja: Pisač se pokrenuo u načinu rada za oporavak jer ažuriranje upravljačkog programa nije uspješno izvedeno. Slijedite ove korake prilikom ponovnog pokušaja ažuriranja upravljačkog programa.</p> <ol style="list-style-type: none"> 1. Povežite računalo i pisač putem USB kabela. (Kada se pisač nalazi u načinu rada za oporavak, ažuriranje upravljačkog programa se ne može izvršiti putem mrežne veze.) 2. Posjetite Epsonove lokalne mrežne stranice kako biste pročitali daljnje upute.

Kod pogreške u izborniku stanja

Ako se zadatak ne završi uspješno, provjerite kod pogreške prikazane unutar povijesti svakog zadatka. Možete provjeriti šifru greške odabirom opcije **Status zadatka**, a zatim odaberite **Status zadatka**. Pogledajte ovu tablicu u kojoj ćete pronaći probleme i rješenja.

Rješavanje problema

Kod	Problem	Rješenje
001	Uređaj se isključio zbog nestanka struje.	-
109	Primljeni faks je već izbrisan.	-
110	Zadatak pisača bio je ispisan na jednoj strani jer uloženi papir ne podržava dvostrani ispis.	Ako želite obostrani ispis, umetnite papir koji podržava mogućnost dvostranog ispisa.
201	Memorija je puna.	<ul style="list-style-type: none"> <input type="checkbox"/> Ispisujte primljene faksove iz stavke Status zadatka u stavku Status zadatka. <input type="checkbox"/> Izbrišite primljene faksove koji su spremjeni u ulaznom spremniku putem Status zadatka unutar Status zadatka. <input type="checkbox"/> Ako šaljete crno-bijeli faks na jedno odredište, možete ga poslati pomoću mogućnosti Izravno slanje. <input type="checkbox"/> Podijelite izvornike u dva ili više dijelova kako biste ih poslali u nekoliko sljedova.
202	Linija je prekinuta od strane uređaja primatelja.	Pričekajte neko vrijeme, a zatim pokušajte ponovno.
203	Uređaj ne može otkriti ton za biranje.	<ul style="list-style-type: none"> <input type="checkbox"/> Provjerite je li telefonski kabel pravilno priključen i radi li telefonska linija. <input type="checkbox"/> Kad je pisar spojen na PBX (Privatni telefonski prekidač) ili terminalni priključak, promijenite postavku Vrsta linije na PBX. <input type="checkbox"/> Dodirnite Postavke > Opće postavke > Postavke faksiranja > Osnovne postavke > Detekc. tona za biranje, a zatim onemogućite postavku zvuka slobodne linije.
204	Uređaj primatelja je zauzet.	<ul style="list-style-type: none"> <input type="checkbox"/> Pričekajte neko vrijeme, a zatim pokušajte ponovno. <input type="checkbox"/> Provjerite broj faksa primatelja.
205	Uređaj primatelja ne odgovara.	Pričekajte neko vrijeme, a zatim pokušajte ponovno.
206	Telefonski kabel pogrešno je priključen na LINE i ulaz EXT. uređaja.	Provjerite priključak na ulazu LINE i EXT. koji se nalaze na pisaču.
207	Uređaj nije povezan s telefonskom linijom.	Priključite telefonski kabel na telefonsku liniju.
208	Faks se ne može poslati nekima od navedenih primatelja.	Ispišite Zapisnik faksiranja ili izvještaj o Zadnji prijenos za prethodne faksove iz Izvješće o faksiranju unutar načina rada s faksom kako biste provjerili odredišta na koja faks nije uspješno poslan. Ako je omogućena postavka Spremi podatke neuspjeha , faks možete ponovno poslati iz Status zadatka unutar Status zadatka .
301	Na uređaju za pohranjivanje podataka nema dovoljno dostupnog prostora za pohranu podataka.	<ul style="list-style-type: none"> <input type="checkbox"/> Povećajte prostor za pohranu na uređaju za pohranjivanje podataka. <input type="checkbox"/> Smanjite broj dokumenata. <input type="checkbox"/> Smanjite razlučivost skeniranja ili povećajte stupanj kompresije kako bi se smanjila veličina skenirane slike.

Rješavanje problema

Kod	Problem	Rješenje
302	Na uređaj za pohranjivanje podataka nije moguće pohraniti podatke.	Onemogućite ograničenje pohrane podataka na uređaju za pohranjivanje podataka.
303	Nije stvorena mapa za spremanje skenirane slike.	Umetnite drugi uređaj za pohranjivanje podataka.
304	Uređaj za pohranjivanje podataka je uklonjen.	Ponovno umetnite uređaj za pohranjivanje podataka.
305	Došlo je do pogreške prilikom pohrane podataka na uređaj za pohranjivanje podataka.	Ako vanjskom uređaju pristupate s računala, pričekajte neko vrijeme pa pokušajte ponovno.
306	Memorija je puna.	Pričekajte da se ostali zadaci u tijeku dovrše.
307	Veličina skenirane slike premašuje maksimalno ograničenje. (Skeniraj na memorijski uređaj)	Smanjite razlučivost skeniranja ili povećajte stupanj kompresije kako bi se smanjila veličina skenirane slike.
311	Došlo je do pogreške DNS.	<input type="checkbox"/> Dodirnite Postavke > Opće postavke > Postavke mreže > Napredno > TCP/IP , a zatim provjerite postavke DNS-a. <input type="checkbox"/> Provjerite postavke DNS za poslužitelj, računalo ili pristupnu točku.
312	Došlo je do pogreške prilikom provjere autentičnosti.	Dodirnite Postavke > Opće postavke > Postavke mreže > Napredno > Poslužitelj za e-poštu > Postavke poslužitelja , a zatim provjerite postavke poslužitelja.
313	Došlo je do pogreške u komunikaciji.	<input type="checkbox"/> Ispišite izvješće o mrežnoj vezi kako biste provjerili je li pisač povezan s mrežom. <input type="checkbox"/> Dodirnite Postavke > Opće postavke > Postavke mreže > Napredno > Poslužitelj za e-poštu > Postavke poslužitelja kako biste provjerili jesu li postavke poslužitelja e-pošte ispravne. Uzrok greške možete provjeriti pokretanjem provjere veze. <input type="checkbox"/> Načini provjere autentičnosti za postavke i poslužitelj e-pošte možda se ne podudaraju. Ako ste odabrali Isključi za način provjere autentičnosti, način provjere autentičnosti za poslužitelj e-pošte namjestite na Nema.
314	Veličina podataka premašuje maksimalnu veličinu datoteke u privitku.	<input type="checkbox"/> Povećajte veličinu značajke Maks. veličina priloga unutar postavki skeniranja. <input type="checkbox"/> Smanjite razlučivost skeniranja ili povećajte stupanj kompresije kako bi se smanjila veličina skenirane slike.
315	Memorija je puna.	Pokušajte ponovno nakon što se ostali zadaci u tijeku dovrše.
321	Došlo je do pogreške DNS.	<input type="checkbox"/> Dodirnite Postavke > Opće postavke > Postavke mreže > Napredno > TCP/IP , a zatim provjerite postavke DNS-a. <input type="checkbox"/> Provjerite postavke DNS za poslužitelj, računalo ili pristupnu točku.
322	Došlo je do pogreške prilikom provjere autentičnosti.	Provjerite postavke Lokacija .

Rješavanje problema

Kod	Problem	Rješenje
323	Došlo je do pogreške u komunikaciji.	<input type="checkbox"/> Provjerite postavke Lokacija . <input type="checkbox"/> Ispišite izvješće o mrežnoj vezi kako biste provjerili je li pisač povezan s mrežom.
324	Datoteka s istim nazivom već postoji u navedenoj mapi.	<input type="checkbox"/> Obrišite datoteku s istim nazivom. <input type="checkbox"/> Promijenite predmetak naziva datoteke u Postavke datoteka .
325 326	U navedenoj mapi nema dovoljno prostora za pohranu.	<input type="checkbox"/> Povećajte prostor za pohranu u navedenoj mapi. <input type="checkbox"/> Smanjite broj dokumenata. <input type="checkbox"/> Smanjite razlučivost skeniranja ili povećajte stupanj kompresije kako bi se smanjila veličina skenirane slike.
327	Memorija je puna.	Pričekajte da se ostali zadaci u tijeku dovrše.
328	Odredište je pogrešno ili ne postoji.	Provjerite postavke Lokacija .
329	Veličina skenirane slike premašuje maksimalno ograničenje. (Skeniraj u mrežnu mapu ili na poslužitelj FTP)	Smanjite razlučivost skeniranja ili povećajte stupanj kompresije kako bi se smanjila veličina skenirane slike.
331	Došlo je do pogreške u komunikaciji.	Ispišite izvješće o mrežnoj vezi kako biste provjerili je li pisač povezan s mrežom.
332	U odabranom prostoru za pohranu nema dovoljno dostupnog prostora za pohranu skenirane slike.	Smanjite broj dokumenata.
333	Odredište nije moguće pronaći jer je informacija o odredištu učitana na poslužitelj prije slanja skenirane slike.	Ponovno odaberite odredište.
334	Došlo je do pogreške tijekom slanja skenirane slike.	-
341	Došlo je do pogreške u komunikaciji.	<input type="checkbox"/> Provjerite priključke za pisač i računalo. Ako se povezujete preko mreže, ispišite izvješće o mrežnoj vezi kako biste provjerili je li pisač povezan s mrežom. <input type="checkbox"/> Provjerite je li aplikacija Document Capture Pro instalirana na računalo.
401	Na uređaju za pohranjivanje podataka nema dovoljno dostupnog prostora za pohranu podataka.	Povećajte prostor za pohranu na uređaju za pohranjivanje podataka.
402	Na uređaj za pohranjivanje podataka nije moguće pohraniti podatke.	Onemogućite ograničenje pohrane podataka na uređaju za pohranjivanje podataka.
404	Uređaj za pohranjivanje podataka je uklonjen.	Ponovno umetnite uređaj za pohranjivanje podataka.
405	Došlo je do pogreške prilikom pohrane podataka na uređaj za pohranjivanje podataka.	<input type="checkbox"/> Ponovno umetnite uređaj za pohranjivanje podataka. <input type="checkbox"/> Koristite drugi uređaj za pohranu podataka na kojem ste stvorili mapu pomoću funkcije Izradite mapu za spremanje .

Rješavanje problema

Kod	Problem	Rješenje
411	Došlo je do pogreške DNS.	<ul style="list-style-type: none"> <input type="checkbox"/> Dodirnite Postavke > Opće postavke > Postavke mreže > Napredno > TCP/IP, a zatim provjerite postavke DNS-a. <input type="checkbox"/> Provjerite postavke DNS za poslužitelj, računalo ili pristupnu točku.
412	Došlo je do pogreške prilikom provjere autentičnosti.	Dodirnite Postavke > Opće postavke > Postavke mreže > Napredno > Poslužitelj za e-poštu > Postavke poslužitelja , a zatim provjerite postavke poslužitelja.
413	Došlo je do pogreške u komunikaciji.	<ul style="list-style-type: none"> <input type="checkbox"/> Dodirnite Postavke > Opće postavke > Postavke mreže > Napredno > Poslužitelj za e-poštu > Postavke poslužitelja kako biste provjerili jesu li postavke poslužitelja e-pošte ispravne. Uzrok greške možete provjeriti pokretanjem provjere veze. <input type="checkbox"/> Načini provjere autentičnosti za postavke i poslužitelj e-pošte možda se ne podudaraju. Ako ste odabrali Isključi za način provjere autentičnosti, način provjere autentičnosti za poslužitelj e-pošte namjestite na Nema. <input type="checkbox"/> Ispišite izvješće o mrežnoj vezi kako biste provjerili je li pisac povezan s mrežom.
421	Došlo je do pogreške DNS.	<ul style="list-style-type: none"> <input type="checkbox"/> Dodirnite Postavke > Opće postavke > Postavke mreže > Napredno > TCP/IP, a zatim provjerite postavke DNS-a. <input type="checkbox"/> Provjerite postavke DNS za poslužitelj, računalo ili pristupnu točku.
422	Došlo je do pogreške prilikom provjere autentičnosti.	Dodirnite Postavke > Opće postavke > Postavke faksiranja > Postavke primanja > Postavke sprem./prosljeđivanja , a zatim provjerite postavke mape koju ste odabrali u stavci Odredište .
423	Došlo je do pogreške u komunikaciji.	<ul style="list-style-type: none"> <input type="checkbox"/> Ispišite izvješće o mrežnoj vezi kako biste provjerili je li pisac povezan s mrežom. <input type="checkbox"/> Dodirnite Postavke > Opće postavke > Postavke faksiranja > Postavke primanja > Postavke sprem./prosljeđivanja i odaberite > na registriranom okviru. Zatim provjerite postavke mape na Odred. sprem./proslj..
425	U odredišnoj mapi za prosljeđivanje nema dovoljno prostora za pohranu.	Povećajte prostor za pohranu u odredišnoj mapi za prosljeđivanje.
428	Odredište je pogrešno ili ne postoji.	Dodirnite Postavke > Opće postavke > Postavke faksiranja > Postavke primanja > Postavke sprem./prosljeđivanja i odaberite > na registriranom okviru. Zatim provjerite postavke mape na Odred. sprem./proslj..

Rješavanje problema

Provjera prikaza ploče daljinskog pisača

Možete provjeriti prikaz ploče daljinskog pisača koristeći Web Config.

1. Pokrenite Web Config pisača koji želite provjeriti.
Kada primite obavijest e-poštom, možete pokrenuti Web Config iz URL-a na e-pošti.
2. Odaberite karticu **Status > Panel Snapshot**.
Aktualna ploča pisača prikazana je u programu Web Config.
Za ažuriranje kliknite **Refresh**.

Ispisivanje izvješća o mrežnoj vezi

Možete ispisati izvješće o mrežnoj vezi kako biste provjerili status između pisača i bežičnog usmjernika.

1. Umetnite papire.
2. Odaberite **Postavke** na početnom zaslonu.
3. Odaberite **Opće postavke > Postavke mreže > Provjera veze**.
Pokreće se provjera veze.
4. Odaberite **Ispiši izvješće o provjeri**.
5. Ispišite izvješće mrežne veze.
Ako se pojavi greška, provjerite izvješće o mrežnoj greški i zatim slijedite ispisana rješenja.
6. Zatvorite zaslon.

Povezane informacije

➔ [“Poruke i rješenja na izvješću mrežne veze” na strani 114](#)

Rješavanje problema

Poruke i rješenja na izvješću mrežne veze

Provjerite poruke i kodove greške na izvješću mrežne veze i slijedite korake rješenja.

Check Network Connection

Check Result FAIL

Error code (E-7)

See the Network Status and check if the Network Name (SSID) is the SSID you want to connect.
If the SSID is correct, make sure to enter the correct password and try again.

If your problems persist,
see your documentation for help and networking tips.

Checked Items

Wireless Network Name (SSID) Check	PASS
Communication Mode Check	PASS
Security Mode Check	PASS
MAC Address Filtering Check	PASS
Security Key/Password Check	FAIL
IP Address Check	Unchecked
Detailed IP Setup Check	Unchecked

Network Status

Printer Model	XX-XXX XXX Series
IP Address	0.0.0.0
Subnet Mask	255.255.255.0
Default Gateway	
Network Name (SSID)	XXXXXXXXXXXX
Communication Mode	WPA2-PSK (AES)
Signal Strength	Poor
MAC Address	44:D2:44:DA:C0:43

a. Kod greške

b. Poruke na mrežnom okruženju

E-1

Rješenja:

- Provjerite je li kabel za Ethernet priključen u pisač, koncentrator ili drugi mrežni uređaj.
- Provjerite je li uključen koncentrator ili drugi mrežni uređaj.
- Ako pisač želite povezati putem Wi-Fi veze, ponovno namjestite postavke za Wi-Fi za pisač, jer je ta značajka onemogućena.

E-2, E-3, E-7

Rješenja:

- Uključite bežični usmjerivač.
- Provjerite jesu li računalo ili uređaj pravilno priključeni na bežični usmjerivač.

Rješavanje problema

- Isključite bežični usmjerivač. Pričekajte oko 10 sekundi pa ga uključite.
- Približite pisač bežičnom usmjerivaču i uklonite sve prepreke između njih.
- Ako ste SSID upisali ručno, provjerite je li točan. Provjerite SSID u području **Network Status** u izvješću o vezi s mrežom.
- Ako bežični usmjerivač ima više SSID-a, odaberite SSID se prikazuje. Kada SSID koristi neusklađenu frekvenciju, pisač ih neće prikazati.
- Ako koristite postavljanje gumbom kako biste uspostavili vezu s mrežom, pobrinite se da bežični usmjerivač podržava WPS. Postavljanje gumbom ne možete koristiti ako bežični usmjerivač ne podržava WPS.
- Pobrinite se da SSID koristi samo ASCII znakove (alfanumeričke znakove i simbole). Pisač ne može prikazati SSID koji sadrži znakove koji nisu ASCII znakovi.
- Saznajte vaš SSID i lozinku prije povezivanja s bežičnim usmjerivačem. Ako koristite bežični usmjerivač sa zadanim postavkama, SSID i lozinka su istaknuti na naljepnici na bežičnom usmjerivaču. Ako ne znate SSID i lozinku, obratite se osobi koja je postavila bežični usmjerivač ili pogledajte dokumentaciju dobivenu uz bežični usmjerivač.
- Kada se želite spojiti na sa SSID-om generiranim na pametnom uređaju koji dijeli internetsku vezu, provjerite SSID i lozinku u dokumentaciji dobivenoj uz pametni uređaj.
- Ako se Wi-Fi veza iznenada prekine, provjerite sljedeće. Ako vrijede neki od sljedećih uvjeta, ponovno postavite sve postavke mreže tako da preuzmete i pokrenete softver sa sljedeće internetske stranice.
<http://epson.sn> > **Postavljanje**
 - Drugi pametni uređaj je dodan na mrežu pomoću postavljanja gumbom.
 - Wi-Fi mreža postavljena je na bilo koji način osim postavljanjem gumbima.

E-5

Rješenja:

Provjerite je li vrsta sigurnosti bežičnog usmjerivača postavljena na nešto od sljedećeg. Ako nije, promijenite vrstu sigurnosti na bežičnom usmjerivaču i zatim vratite izvorne mrežne postavke pisača.

- WEP-64-bitni (40-bitni)
- WEP 128-bitni (104-bitni)
- WPA PSK (TKIP/AES)*
- WPA2 PSK (TKIP/AES)*
- WPA (TKIP/AES)
- WPA2 (TKIP/AES)

* WPA PSK je poznat i kao WPA Personal. WPA2 PSK je poznat i kao WPA2 Personal.

E-6

Rješenja:

- Provjerite je li onemogućeno filtriranje MAC adrese. Ako je omogućeno, registrirajte MAC adresu pisača tako da ne bude filtrirana. Više pojedinosti pronaći ćete u dokumentaciji isporučenoj s bežičnim usmjerivačem. MAC adresu pisača možete pronaći u području **Network Status** u izvješću o mrežnoj vezi.

Rješavanje problema

- Ako bežični usmjerivač koristi zajedničku provjeru valjanosti s WEP sigurnosti, provjerite jesu li točni ključ za potvrdu valjanosti i indeks.
- Ako je broj uređaja dostupnih za povezivanje na bežičnom usmjerivaču manji od broja mrežnih uređaja s kojima se želite povezati, namjestite postavite na bežičnom usmjerivaču tako da povećate broj uređaja dostupnih za povezivanje. Više pojedinosti o podešavanju postavki pronaći ćete u isporučenoj dokumentaciji.

E-8

Rješenja:

- Omogućite DHCP na bežičnom usmjerivaču ako je postavka pisača Dohvati IP adresu namještena na **Automatski**.
- Ako je postavka pisača Dohvati IP adresu namještena na Ručno, IP adresa koju ručno postavite bit će nevažeća jer će biti izvan raspona (npr.: 0.0.0.0). Postavite ispravnu IP adresu pomoću upravljačke ploče pisača ili softvera Web Config.

E-9

Rješenja:

Provjerite vrijedi li sljedeće.

- Uređaji su uključeni.
- Internetu i drugim računalima ili mrežnim uređajima na istoj mreži možete pristupiti s uređaja koje želite povezati s pisačem.

Ako i dalje ne dođe do uspostavljanja veze između pisača i mrežnih uređaja, isključite bežični usmjerivač. Pričekajte oko 10 sekundi pa ga uključite. Zatim ponovno postavite postavke mreže tako da preuzmete i pokrenete softver sa sljedeće internetske stranice.

<http://epson.sn> > **Postavljanje**

E-10

Rješenja:

Provjerite vrijedi li sljedeće.

- Ostali su uređaji na mreži uključeni.
- Mrežne adrese (IP adresa, maska podmreže i zadani pristupnik) ispravne su ako ste postavku pisača Dohvati IP adresu namjestili na Ručno.

Ponovno postavite mrežne adrese ako su one neispravne. IP adresu, masku podmreže i zadani pristupnik možete provjeriti u području **Network Status** u izvješću o mrežnoj vezi.

Kada je omogućena funkcija DHCP, promijenite postavku pisača Dohvati IP adresu na **Automatski**. Ako želite ručno postaviti IP adresu, provjerite IP adresu pisača u području **Network Status** u izvješću o mrežnoj vezi, a zatim odaberite Ručno na zaslonu s postavkama mreže. Postavite masku podmreže na [255.255.255.0].

Ako i dalje ne dođe do povezivanja pisača i mrežnih uređaja, isključite bežični usmjerivač. Pričekajte oko 10 sekundi pa ga uključite.

Rješavanje problema

E-11

Rješenja:

Provjerite vrijedi li sljedeće.

- Adresa zadanog pristupnika bit će točna ako postavke pisača za TCP/IP podesite na Ručno.
- Uključuje se uređaj koji je postavljen kao zadani pristupnik.

Postavite točnu adresu zadanog pristupnika. Adresu zadanog pristupnika možete pronaći u području **Network Status** izvješću o mrežnoj vezi.

E-12

Rješenja:

Provjerite vrijedi li sljedeće.

- Ostali su uređaji na mreži uključeni.
- Mrežne adrese (IP adresa, maska podmreže i zadani pristupnik) ispravne su ako ih unosite ručno.
- Mrežne su adrese za ostale uređaje (maska podmreže i zadani pristupnik) jednake.
- IP adresa nije u sukobu s drugim uređajima.

Ako i dalje ne dođe do uspostave veze između pisača i mrežnih uređaja, pokušajte sljedeće.

- Isključite bežični usmjerivač. Pričekajte oko 10 sekundi pa ga uključite.
- Ponovno namjestite postavke mreže koristeći program za instalaciju. Možete ga pokrenuti na sljedećoj internetskoj stranici.

<http://epson.sn> > **Postavljanje**

- Na bežičnom usmjerivaču koji koristi WEP vrstu sigurnosti možete registrirati nekoliko lozinki. Ako je registrirano više lozinki, provjerite je li prva registrirana lozinka postavljena na pisaču.

E-13

Rješenja:

Provjerite vrijedi li sljedeće.

- Uključeni su mrežni uređaji kao što su bežični usmjerivač, konzentator i usmjerivač.
- Postavke za TCP/IP za mrežne uređaje nisu ručno namještene. (Ako se postavke pisača za TCP/IP postavljaju automatski dok postavke za TCP/IP za druge mrežne uređaje namještate ručno, mreža pisača mogla bi se razlikovati od mreže za druge uređaje.)

Ako ne radi ni nakon provjere gore navedenog, pokušajte sljedeće.

- Isključite bežični usmjerivač. Pričekajte oko 10 sekundi pa ga uključite.
- Namjestite mrežne postavke na računalu koje je na istoj mreži kao pisač koristeći instalacijski program. Možete ga pokrenuti na sljedećoj internetskoj stranici.

<http://epson.sn> > **Postavljanje**

- Na bežičnom usmjerivaču koji koristi WEP vrstu sigurnosti možete registrirati nekoliko lozinki. Ako je registrirano više lozinki, provjerite je li prva registrirana lozinka postavljena na pisaču.

Rješavanje problema

Poruke u mrežnom okruženju

Poruka	Rješenje
*Multiple network names (SSID) that match your entered network name (SSID) have been detected. Confirm network name (SSID).	Ist SSID može se postaviti za više pristupnih točaka. Provjerite postavke na pristupnim točkama i promijenite SSID.
The Wi-Fi environment needs to be improved. Turn the wireless router off and then turn it on. If the connection does not improve, see the documentation for the wireless router.	Nakon približavanja pisača pristupnoj točki i uklanjanja svih prepreka između njih, isključite pristupnu točku. Pričekajte 10 sekundi i ponovno je uključite. Ako se i dalje ne povezuje, pogledajte dokumentaciju isporučenu uz pristupnu točku.
*No more devices can be connected. Disconnect one of the connected devices if you want to add another one.	Računalo ili pametni uređaji koji se mogu istovremeno spojiti, u potpunosti su povezani pomoću Wi-Fi Direct (jednostavan AP) veze. Kako biste dodali računalo ili pametni uređaj, najprije odspojite jedan spojeni uređaj. Možete potvrditi broj bežičnih uređaja koji se mogu istovremeno povezati i broj povezanih uređaja tako da provjerite list mrežnog statusa ili upravljačku ploču pisača.

Provjera statusa komunikacije

Provjerite ispravnost komunikacije između pisača i računala, i nastojte riješiti probleme.

Provjera zapisnika poslužitelja i mrežnog uređaja

Ako u mrežnoj vezi dođe do problema, možda ćete moći otkriti uzrok provjerom zapisnika poslužitelja pošte ili LDAP-poslužitelja ili statusa korištenjem zapisnika sustava mrežnog uređaja, kao što je pristupnik ili naredbe.

Ispis lista mrežnog statusa

Možete provjeriti detaljne mrežne informacije tako da ih ispišete.

1. Umetnite papire.
2. Odaberite **Postavke** na početnom zaslonu.
3. Odaberite **Opće postavke > Postavke mreže > Stanje mreže**.
4. Odaberite **Ispis statusnog lista**.
5. Provjerite poruku i ispišite list statusa mreže.
6. Zatvorite zaslon.

Zaslon se automatski zatvara nakon određenog vremena.

Provjera komunikacije između uređaja i računala

Provjera povezivanja pomoću naredbe Ping — Windows

Pomoću naredbe Ping možete provjeriti je li računalo povezano s pisačem. Slijedite korake navedene u nastavku kako biste provjerili komunikaciju pomoću naredbe Ping.

1. Provjerite IP adresu pisača za komunikaciju koju želite provjeriti.
Možete je provjeriti sa zaslona mrežnog statusa na upravljačkoj ploči pisača, u izvješća povezivanja ili stupcu **IP Address** na listu mrežnog statusa.
2. Prikažite zaslon Command Prompt računala.
Prikažite zaslon aplikacije i potom odaberite **Naredbeni redak**.
3. Unesite „ping xxx.xxx.xxx.xxx” i zatim pritisnite tipku Enter.
Unesite IP-adresu pisača za xxx.xxx.xxx.xxx.
4. Provjerite status komunikacije.
Ako pisač i računalo komuniciraju, prikazana je sljedeća poruka.

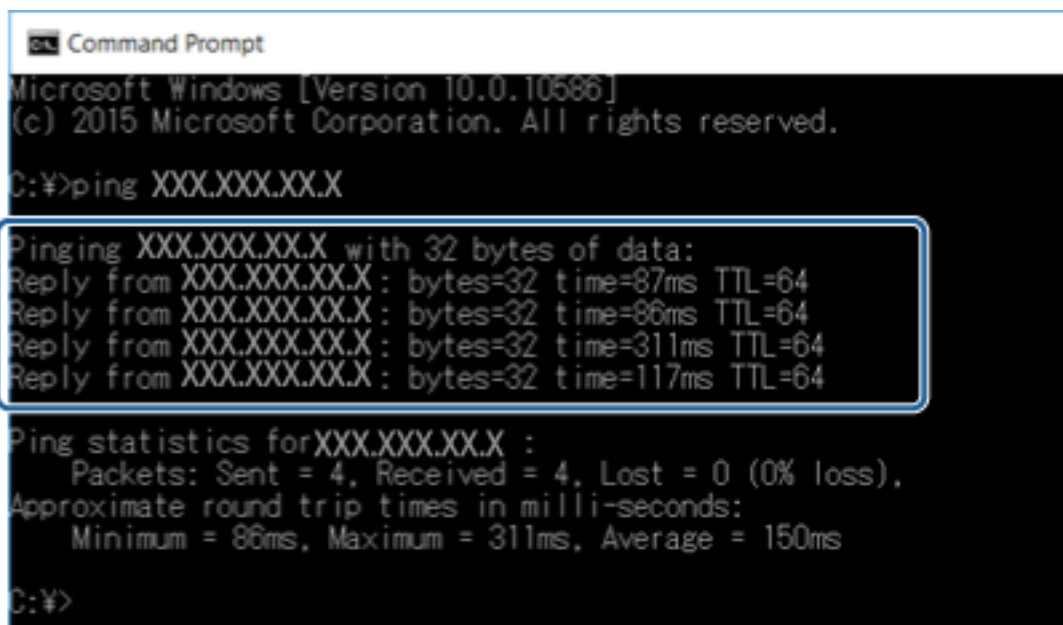

```
Command Prompt
Microsoft Windows [Version 10.0.10586]
(c) 2015 Microsoft Corporation. All rights reserved.

C:\>ping XXX.XXX.XX.X

Pinging XXX.XXX.XX.X with 32 bytes of data:
Reply from XXX.XXX.XX.X : bytes=32 time=87ms TTL=64
Reply from XXX.XXX.XX.X : bytes=32 time=86ms TTL=64
Reply from XXX.XXX.XX.X : bytes=32 time=311ms TTL=64
Reply from XXX.XXX.XX.X : bytes=32 time=117ms TTL=64

Ping statistics for XXX.XXX.XX.X :
    Packets: Sent = 4, Received = 4, Lost = 0 (0% loss),
    Approximate round trip times in milli-seconds:
        Minimum = 86ms, Maximum = 311ms, Average = 150ms

C:\>
```

Rješavanje problema

Ako pišač i računalo ne komuniciraju, prikazana je sljedeća poruka.

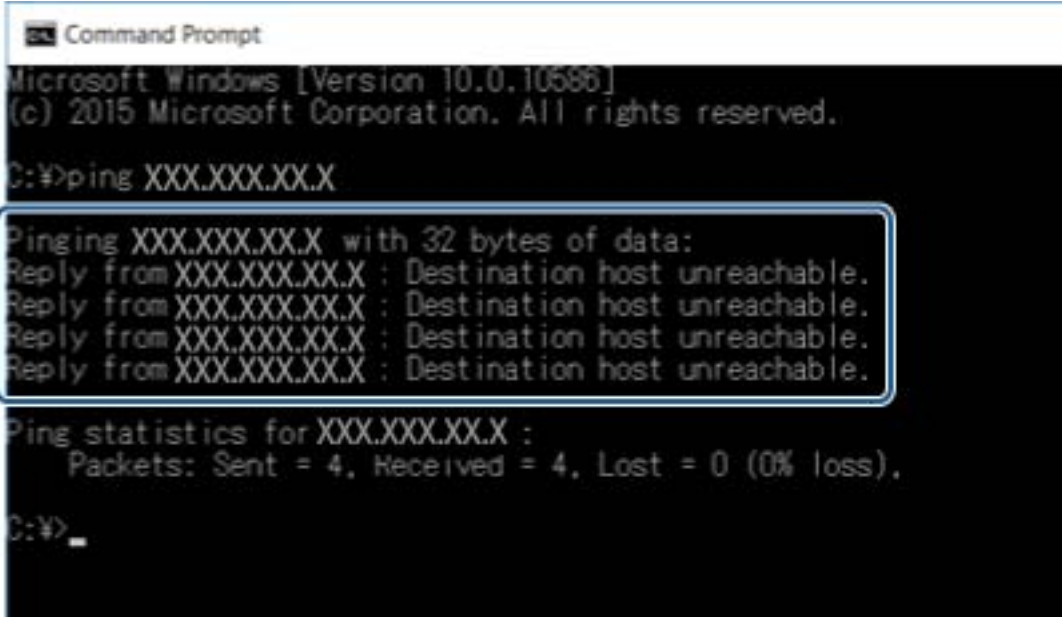

```
Command Prompt
Microsoft Windows [Version 10.0.10586]
(c) 2015 Microsoft Corporation. All rights reserved.

C:\>ping XXX.XXX.XX.X

Pinging XXX.XXX.XX.X with 32 bytes of data:
Reply from XXX.XXX.XX.X : Destination host unreachable.
Reply from XXX.XXX.XX.X : Destination host unreachable.
Reply from XXX.XXX.XX.X : Destination host unreachable.
Reply from XXX.XXX.XX.X : Destination host unreachable.

Ping statistics for XXX.XXX.XX.X :
    Packets: Sent = 4, Received = 4, Lost = 0 (0% loss),

C:\>
```

Provjera povezivanja pomoću naredbe Ping — Mac OS

Pomoću naredbe Ping možete provjeriti je li računalo povezano s pišačem. Slijedite korake navedene u nastavku kako biste provjerili komunikaciju pomoću naredbe Ping.

1. Provjerite IP adresu pišača za komunikaciju koju želite provjeriti.
Možete je provjeriti sa zaslona mrežnog statusa na upravljačkoj ploči pišača, u izvješća povezivanja ili stupcu **IP Address** na listu mrežnog statusa.
2. Pokrenite mrežni uslužni program.
Unesite „Network Utility” u **Spotlight**.
3. Kliknite karticu **Ping**, unesite IP-adresu koju ste provjerili u koraku 1 i potom kliknite **Ping**.

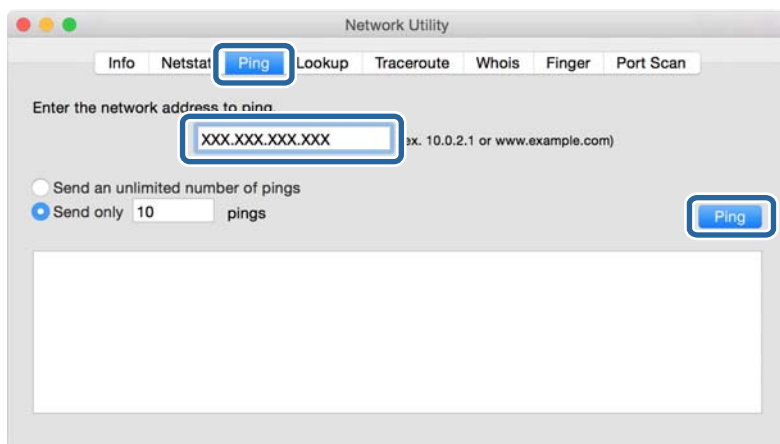

Rješavanje problema

4. Provjerite status komunikacije.

Ako pisač i računalo komuniciraju, prikazana je sljedeća poruka.

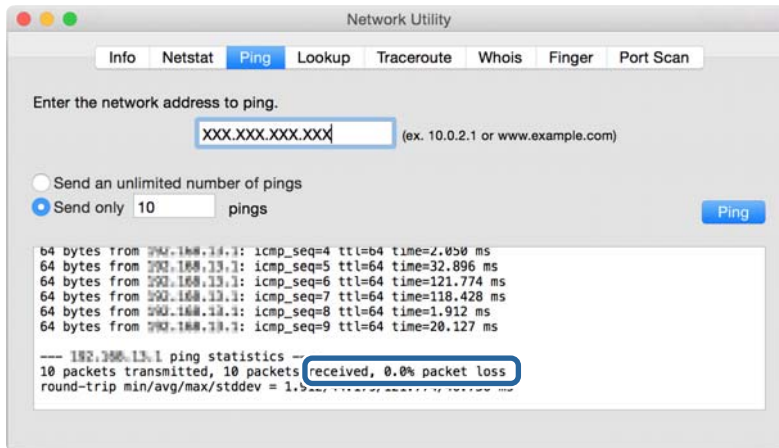

Ako pisač i računalo ne komuniciraju, prikazana je sljedeća poruka.

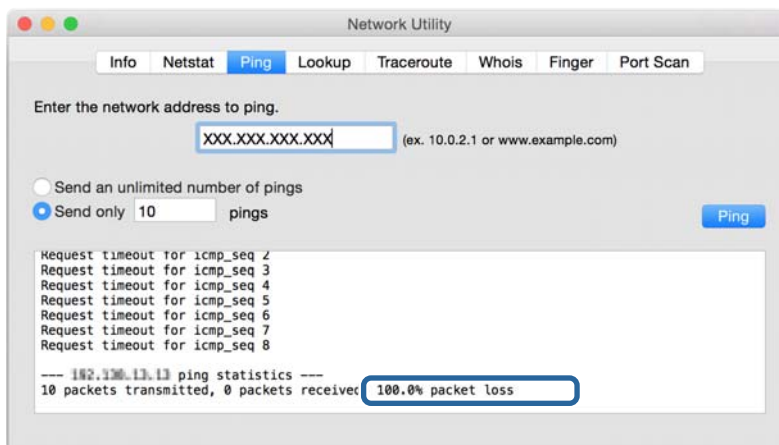

Provjera mreže računala — operativni sustav Windows

Uporabom programa Command Prompt provjerite status povezivanja računala i putanju povezivanja s pisačem. To će vam pomoći da riješite probleme.

Rješavanje problema

Naredba ipconfig

Prikazuje status povezivanja sučelja mreže koja se trenutno koristi na računalu.

Uspoređivanjem informacija postavki sa stvarnim povezivanjem, možete provjeriti je li povezivanje ispravno. U slučaju višestrukih DHCP poslužitelja na istoj mreži, možete pronaći stvarne adrese dodijeljene računalu, povezani DNS poslužitelj, itd.

Format: ipconfig /all

Primjeri:

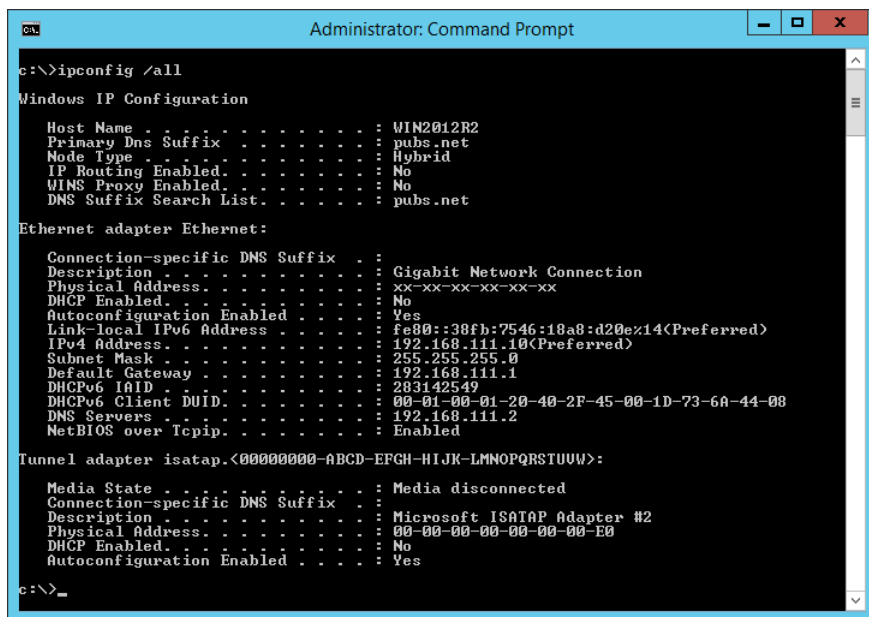

```

Administrator: Command Prompt
c:\>ipconfig /all
Windows IP Configuration

Host Name . . . . . : WIN2012R2
Primary Dns Suffix . . . . . : pubs.net
Node Type . . . . . : Hybrid
IP Routing Enabled. . . . . : No
WINS Proxy Enabled. . . . . : No
DNS Suffix Search List. . . . . : pubs.net

Ethernet adapter Ethernet:

Connection-specific DNS Suffix . . : Gigabit Network Connection
Description . . . . . : Gigabit Network Connection
Physical Address. . . . . : XX-XX-XX-XX-XX-XX
DHCP Enabled. . . . . : No
Autoconfiguration Enabled . . . . : Yes
Link-local IPv6 Address . . . . . : fe80::38fb:7546:18a8:d20e%14(Preferred)
IPv4 Address. . . . . : 192.168.111.10(Preferred)
Subnet Mask . . . . . : 255.255.255.0
Default Gateway . . . . . : 192.168.111.1
DHCPv6 IAID . . . . . : 283142549
DHCPv6 Client DUID. . . . . : 00-01-00-01-20-40-2F-45-00-1D-73-6A-44-08
DNS Servers . . . . . : 192.168.111.2
NetBIOS over Tcpip. . . . . : Enabled

Tunnel adapter isatap.{00000000-ABCD-EFGH-IJK-LMNOPQRSTUUV}>:

Media State . . . . . : Media disconnected
Connection-specific DNS Suffix . . : 
Description . . . . . : Microsoft ISATAP Adapter #2
Physical Address. . . . . : 00-00-00-00-00-00-E0
DHCP Enabled. . . . . : No
Autoconfiguration Enabled . . . . : Yes

c:\>_

```

Naredba pathping

Možete potvrditi popis usmjernika koji prelaze preko domaćina odredišta i usmjeravaju komunikaciju.

Format: pathping xxx.xxx.xxx.xxx

Primjeri: pathping 192.0.2.222

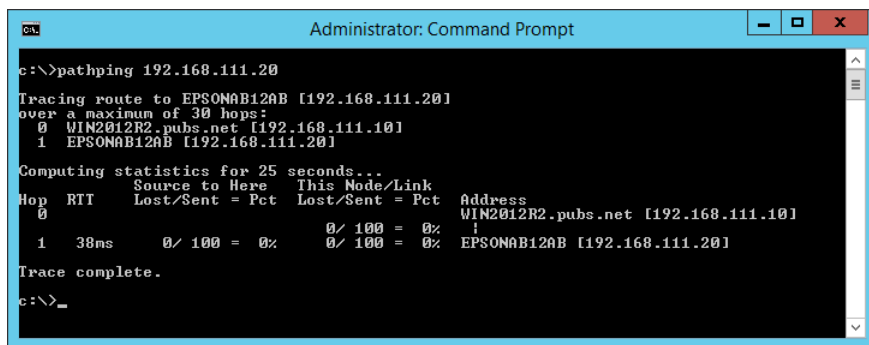

```

Administrator: Command Prompt
c:\>pathping 192.168.111.20
Tracing route to EPSONAB12AB [192.168.111.20]
over a maximum of 30 hops:
 0  WIN2012R2.pubs.net [192.168.111.10]
 1  EPSONAB12AB [192.168.111.20]

Computing statistics for 25 seconds...
Hop  RTT      Source to Here   This Node/Link   Address
 0      0/ 100 = 0%      0/ 100 = 0%      WIN2012R2.pubs.net [192.168.111.10]
 1  38ms    0/ 100 = 0%      0/ 100 = 0%      EPSONAB12AB [192.168.111.20]

Trace complete.

c:\>_

```

Provođenje provjere veze

Preko pisara ili računala spojenih na isti segment kao i pisar, provjerite ispravnu vezu s poslužiteljem i mapom. To će vam pomoći da riješite probleme.

Rješavanje problema

Poslužitelj e-pošte

Provjerite vezu između pisača i poslužitelja e-pošte koristeći funkciju provjere veze s pisačem.

Povezane informacije

➔ [“Provjera veze s poslužiteljem e-pošte” na strani 45](#)

LDAP poslužitelj

Provjerite vezu između pisača i LDAP poslužitelja koristeći funkciju provjere veze s pisačem.

Povezane informacije

➔ [“Provjera veze s poslužiteljem LDAP” na strani 75](#)

FTP poslužitelj

Provjerite vezu s FTP poslužiteljem preko računala u istom segmentu. Provjerite možete li pristupiti FTP poslužitelju registriranom u kontaktima preko programa Explorer računala na mreži istog segmenta kao i pisača.

Primjer određivanja putanje:

Naziv FTP poslužitelja: `epsonftp`

Naziv mape: `manual`

`ftp://epsonftp/manual/`

U ovom slučaju prijavite se anonimno. Kada postavite korisničko ime i lozinku, unesite ih u prikazani dijaloški okvir ako ne uspije potvrđivanje autentičnosti ili ih uključite kako je opisano u nastavku.

`ftp://username:password@epsonftp` (Kada je korisničko ime „ftpusername”, lozinka je „ftppassword”.)

Primjer istog segmenta mreže.

IP adresa pisača: `192.168.111.12`, Maska podmreže: `255.255.255.0`

Provjerite preko računala je li IP adresa od `192.168.111.2` do `192.168.111.255`.

Povezane informacije

➔ [“Registracija odredišta u kontaktima koristeći Web Config” na strani 67](#)

Zajednička mapa

Provjerite vezu sa zajedničkom mapom preko računala u istom segmentu. Provjerite možete li pristupiti zajedničkoj mapi registriranoj u kontaktima preko programa Explorer računala na mreži istog segmenta kao i pisača.

Povezane informacije

➔ [“Registracija odredišta u kontaktima koristeći Web Config” na strani 67](#)

Rješavanje problema

DNS poslužitelj

Provjerite DNS poslužitelj koji je povezan s računalom. Potvrdite status mrežnog adaptera računala na istom mrežnom segmentu na kojem je i pisač, a zatim provjerite odgovara li DNS postavci pisača.

Možete provjeriti DNS postavku računala na sljedeći način.

- Windows: **Upravljačka ploča > Mreža i internet > Mreža i Centar za umrežavanje > Promijeni postavke adaptera**

Kada postoji više mrežnih sučelja, možete provjeriti unosom „ipconfig/all” na naredbenom upitu.

- Mac OS: **Postavke sustava > Mreža > Napredno... > DNS**

Povezane informacije

➔ [“Registracija odredišta u kontaktima koristeći Web Config” na strani 67](#)

Inicijaliziranje mrežnih postavki

Onemogućavanje Wi-Fi veze preko usluge Web Config

Onemogućavanje Wi-Fi veze preko usluge Web Config. Ako onemogućite Wi-Fi dok su neki uređaji spojeni Wi-Fi mrežom, bit će onemogućeni.

1. Pristupite Web Config i odaberite karticu **Network > Wi-Fi**, a zatim odaberite **Disable Wi-Fi**.
2. Provjerite poruku i odaberite **OK**.

Prekidanje Wi-Fi Direct (jednostavni AP) veze preko aplikacije Web Config

Isključite Wi-Fi Direct (jednostavni AP) preko aplikacije Web Config.

1. Pristupite aplikaciji Web Config i odaberite karticu **Network > Wi-Fi Direct**.
2. Odaberite **Disable** za **Wi-Fi Direct**.
3. Kliknite **Next**
4. Provjerite poruku i odaberite **OK**.

Onemogućavanje Wi-Fi veze preko upravljačke ploče

Kada se onemogućí Wi-Fi, isključit će se Wi-Fi veza.

1. Dodirnite  na početnom zaslonu.
2. Dodirnite **Usmjerivač**.
Prikazuje se status mreže.

Rješavanje problema

3. Dodirnite **Pokreni postavu**.
4. Dodirnite **Postavljanje Wi-Fi veze**.
5. Dodirnite **Ostalo > Deaktiviraj Wi-Fi**.
6. Provjerite poruku i dodirnite **Početak postave**.
7. Kada se prikaže poruka o dovršetku, dodirnite **Zatvori**.
Zaslon se automatski zatvara ako određeno vrijeme ne dodirnete **Zatvori**.

Odspajanje Wi-Fi Direct (Simple AP) veze preko upravljačke ploče

Napomena:

Kada se onemogućí Wi-Fi Direct (Simple AP) veza, sva računala i pametni uređaji spojeni na pisač Wi-Fi Direct (Simple AP) vezom bit će odspojeni. Ako želite odspojiti određeni uređaj, odspojite ga s uređaja umjesto pisača.

1. Dodirnite  na početnom zaslonu.
2. Dodirnite **Wi-Fi Direct**.
Prikazane su Wi-Fi Direct informacije.
3. Dodirnite **Pokreni postavu**.
4. Dodirnite **Onemogućí Wi-Fi Direct**.
5. Provjerite poruku i dodirnite **Onemogućíte postavke**.
6. Kada se prikaže poruka o dovršetku, dodirnite **Zatvori**.
Zaslon se automatski zatvara ako određeno vrijeme ne dodirnete **Zatvori**.

Oporavak mrežnih postavki s upravljačke ploče pisača

Možete vratiti sve mrežne postavke na njihove zadane vrijednosti.

1. Odaberite **Postavke** na početnom zaslonu.
2. Odaberite **Opće postavke > Administracija sustava > Vрати zadane postavke > Postavke mreže**.
3. Provjerite poruku i odaberite **Da**.
4. Kada se prikaže poruka o dovršetku, zatvorite zaslon.
Zaslon se automatski zatvara nakon određenog vremena.

Problem

Ne mogu pristupiti aplikaciji Web Config

Pisaču nije dodijeljena IP-adresa.

Pisaču možda nije dodijeljena valjana IP-adresa. Konfigurirajte IP adresu pomoću upravljačke ploče pisača. Možete potvrditi informacije o trenutnim postavkama preko lista statusa mreže ili upravljačke ploče pisača.

Web-preglednik ne podržava Encryption Strength za SSL/TLS.

SSL/TLS ima Encryption Strength. Web Config se može otvoriti u web-pregledniku koji podržava sljedeće masovno šifriranje. Provjerite koju vrstu kriptiranja koristi vaš preglednik.

- 80 bit: AES256/AES128/3DES
- 112 bit: AES256/AES128/3DES
- 128 bit: AES256/AES128
- 192 bit: AES256
- 256 bit: AES256

Istekao je CA-signed Certificate.

Ako je došlo do problema s istekom certifikata, prilikom spajanja na „The certificate has expired” Web Config pomoću SSL/TLS komunikacije (https), prikazuje se „Certifikat je istekao”. Ako se poruka pojavi prije isteka certifikata, provjerite je li datum pisača ispravno konfiguriran.

Uobičajeno ime certifikata i pisača se ne podudaraju.

Ako se uobičajeno ime certifikata i pisača se ne podudaraju, prikazuje se poruka „Ime sigurnosnog certifikata se ne podudara...” kada pristupate aplikaciji Web Config pomoću SSL/TLS komunikacije (https). Do toga je došlo zato što se ne podudaraju sljedeće IP adrese.

- IP adresa pisača unesena u uobičajeno ime za izradu Self-signed Certificate ili CSR
- IP adresa unesena u web-preglednik dok je pokrenuta aplikacija Web Config

Za Self-signed Certificate promijenite ime pisača. Certifikat je ažuriran i pisač se može spojiti.

Za CA-signed Certificate ponovo uzmite certifikat za pisač.

Postavke proxy poslužitelja lokalne adrese nisu postavljene na web-preglednik.

Kada je pisač namješten za uporabu proxy poslužitelja, konfigurirajte web-preglednik kako se ne bi spajao na lokalnu adresu preko proxy poslužitelja.

- Windows:

Odaberite **Upravljačka ploča > Mreža i internet > Internetske opcije > Veze > LAN postavke > Proxy poslužitelj**, a zatim konfigurirajte da se za LAN (lokalne adrese) ne koristi proxy poslužitelj.

Rješavanje problema

❑ Mac OS:

Odaberite **Postavke sustava > Mreža > Napredno > Proxy**, a zatim registrirajte lokalnu adresu za **Zaobiđi proxy postavke za ove hostove i domene**.

Primjer:

192.168.1.*: Lokalna adresa 192.168.1.XXX, maska podmreže 255.255.255.0

192.168.*.*: Lokalna adresa 192.168.XXX.XXX, maska podmreže 255.255.0.0

Povezane informacije

➔ [“Pristup aplikaciji Web Config” na strani 32](#)

➔ [“Dodjela IP adrese” na strani 21](#)

Skenirane slike ne mogu se spremi u dijeljenu mapu

Provjera poruka na pisaču

Poruke greške prikazane su na upravljačkoj ploči pisača kada se greška pojavi.

Poruke	Rješenja
Pogreška DNS-a. Provjerite postavke za DNS.	<ul style="list-style-type: none"> ❑ Uvjerite se da su adresa na popisu kontakata na pisaču i adresa dijeljene mape iste. ❑ Ako je IP-adresa računala statička i zadana ručno, promijenite naziv računala u putanji mreže za IP-adresu. Primjer: \\EPSON02\SCAN do \\192.168.xxx.xxx\SCAN ❑ Pobrinite se da je računalo uključeno i da nije u stanju mirovanja. Ako je računalo u staju mirovanja, ne možete spremi skenirane slike u dijeljenu mapu. ❑ Privremeno onemogućite vatrozid računala i sigurnosni softver. Ako to ukloni grešku, provjerite postavke u sigurnosnom softveru. ❑ Ako koristite prijenosno računalo, a IP-adresa je zadana kao DHCP, IP-adresa može se promijeniti kod novog spajanja na mrežu. Ponovno pribavite IP-adresu. ❑ Odaberite Postavke > Opće postavke > Postavke mreže > Napredno > TCP/IP, a zatim provjerite postavke DNS-a. ❑ Provjerite postavke DNS za poslužitelj, računalo ili pristupnu točku. ❑ Naziv računala i IP-adresa mogu se razlikovati ako nije ažurirana tablica upravljanja DNS poslužiteljem. Provjerite naziv računala i IP-adresu.
Pogreška autentikacije. Provjerite način autentikacije, autenticirani račun i autenticiranu lozinku.	<ul style="list-style-type: none"> ❑ Uvjerite se da su korisničko ime i lozinka točni na računalu i u kontaktima na pisaču. Također se uvjerite da lozinka nije istekla. ❑ Provjerite postavke Lokacija.

Rješavanje problema

Poruke	Rješenja
Pogreška u komunikaciji. Provjerite Wi-Fi/mrežnu vezu.	<input type="checkbox"/> Uvjerite se da je aktivirana MS mreža. <input type="checkbox"/> Uvjerite se da su adresa na popisu kontakata na pisaču i adresa dijeljene mape iste. <input type="checkbox"/> Prava pristupa korisnika na popisu kontakata treba dodati na kartici Dijeljenje i Sigurnost za svojstva dijeljene mape. Također treba postaviti dozvole korisnike na „odobreno“. <input type="checkbox"/> Provjerite postavke Lokacija . <input type="checkbox"/> Ispišite izvješće o mrežnoj vezi kako biste provjerili je li pisač povezan s mrežom.
Taj naziv datoteke već se koristi. Preimenujte datoteku i ponovno skenirajte.	<input type="checkbox"/> Obrišite datoteku s istim nazivom. <input type="checkbox"/> Promijenite predmetak naziva datoteke u Postavke datoteka .
Skenirane datoteke su prevelike. Samo XX stranica je poslano. Provjerite ima li lokacija dovoljno prostora.	<input type="checkbox"/> Povećajte prostor za pohranu u navedenoj mapi. <input type="checkbox"/> Smanjite broj dokumenata. <input type="checkbox"/> Smanjite razlučivost skeniranja ili povećajte stupanj kompresije kako bi se smanjila veličina skenirane slike.

Provjera mjesta na kojem se pojavila pogreška

Kod spremanja skeniranih slika u dijeljenu mapu, postupak spremanja nastavlja se na sljedeći način. Zatim možete provjeriti mjesto na kojem se pojavila pogreška.

Stavke	Radni korak	Poruke o pogreškama
Povezivanje	Povežite se s računalom preko pisača.	Pogreška DNS-a. Provjerite postavke za DNS.
Prijavljivanje na računalo	Prijavite se na računalo s korisničkim imenom i lozinkom.	Pogreška autentikacije. Provjerite način autentikacije, autenticirani račun i autenticiranu lozinku.
Provjera mape za spremanje	Provjerite putanju mreže dijeljene mape.	Pogreška u komunikaciji. Provjerite Wi-Fi/mrežnu vezu.
Provjera naziva datoteke	Provjerite postoji li datoteka istog naziva kao i datoteka koju želite spremiti u mapu.	Taj naziv datoteke već se koristi. Preimenujte datoteku i ponovno skenirajte.
Zapisivanje datoteke	Zapišite novu datoteku.	Skenirane datoteke su prevelike. Samo XX stranica je poslano. Provjerite ima li lokacija dovoljno prostora.

Spremanje skeniranih slika traje dugo

Provjerite sljedeće stavke.

- Odaberite **Postavke > Opće postavke > Postavke mreže > Napredno > TCP/IP**, a zatim provjerite postavke DNS-a.
- Provjerite postavke DNS za poslužitelj, računalo ili pristupnu točku.

Dodatak

Uvod u mrežni softver

U nastavku se opisuje softver koji konfigurira i upravlja uređajima.

Epson Device Admin

Epson Device Admin je multifunkcionalni aplikacijski softver koji upravlja uređajem na mreži.

Dostupne su sljedeće funkcije.

- Nadzirite ili upravljajte do 2 000 pisača ili skenera preko segmenta
- Kreirajte detaljno izvješće, primjerice za status potrošnog materijala ili proizvoda
- Ažurirajte upravljački program proizvoda
- Uvedite uređaj na mrežu
- Primijenite usklađene postavke na višestruke uređaje.

Možete preuzeti Epson Device Admin s internetske stranice Epson podrške. Za više informacija pogledajte dokumentaciju ili datoteke pomoći aplikacije Epson Device Admin.

Pokretanje programa Epson Device Admin (samo sustav Windows)

Odaberite **Svi programi > EPSON > Epson Device Admin > Epson Device Admin**.

Napomena:

Ako se pojavi upozorenje vatrozida, dopustite pristup za Epson Device Admin.

EpsonNet Config

EpsonNet Config je aplikacijski softver kojim se odabiru postavke uređaja na mreži. Kada se uređaji spoje na mrežu preko Ethernet, možete odabrati postavke poput IP adrese, promjene načina povezivanja itd. čak i kod uređaja kojima nije dodijeljena IP adresa. To se također može koristiti za odabir mrežnih postavki uređaja bez upravljačke ploče.

Za više informacija pogledajte dokumentaciju ili datoteke pomoći aplikacije EpsonNet Config.



Pokretanje aplikacije EpsonNet Config — Windows

Odaberite Svi programi > EpsonNet > EpsonNet Config SE > EpsonNet Config.

Napomena:

Ako se pojavi upozorenje vatrozida, dopustite pristup za EpsonNet Config.

Pokretanje aplikacije EpsonNet Config — Mac OS

Odaberite Idi > Aplikacije > Epson Software > EpsonNet > EpsonNet Config SE > EpsonNet Config.

EpsonNet Print (samo za Windows)

EpsonNet Print je softver za ispis na TCP/IP mreži. Instalira se preko instalacijskog programa zajedno s upravljačkim programom pisača. Za provođenje mrežnog ispisivanja, kreirajte ulaz EpsonNet Print. Značajke i ograničenja navedena su u daljnjem tekstu.

- Status pisača prikazuje se na zaslону memoriranih dokumenata („spooler”).
- Ako DHCP promijeni IP adresu pisača, on se i dalje prepoznaje.
- Možete koristiti pisač iz drugog segmenta mreže.
- Možete ispisivati pomoću jednog od različitih protokola.
- IPv6 adresa nije podržana.

EpsonNet SetupManager

EpsonNet SetupManager je softver za izradu paketa za jednostavnu instalaciju pisača, poput instaliranja upravljačkog programa pisača, instaliranje programa EPSON Status Monitor i stvaranje porta za pisač. Ovaj softver administratoru omogućuje stvaranje jedinstvenih softverskih paketa i njihovo distribuiranje među grupama.

Kako biste saznali više, posjetite naše regionalno Epson web-mjesto.

Izvoz i skupna registracija kontakata koristeći alat

Ako koristite Epson Device Admin, možete sigurnosno kopirati samo kontakte i urediti izvezene datoteke, a zatim ih registrirati sve odjednom.

Korisno je želite li izraditi sigurnosnu kopiju samo kontakata ili kada zamijenite pisac i želite prenijeti kontakte sa starog na novi.

Izvoz kontakata

Spremite informacije o kontaktima u datoteku.

Možete uređivati datoteke spremljene u sylk ili csv formatu pomoću aplikacije za proračunske tablice ili programa za uređivanje teksta. Možete sve odjednom registrirati nakon brisanja ili dodavanja informacija.

Informacije koje sadrže sigurnosne stavke kao što su lozinke i osobne informacije mogu se spremiti u binarnom formatu s lozinkom. Ne možete urediti datoteku. Ovo se može koristiti kao sigurnosna kopija informacija uključujući sigurnosne stavke.

1. Pokrenite Epson Device Admin.
2. Odaberite **Devices** na bočnoj traci izbornika zadatka.
3. Odaberite uređaj koji želite konfigurirati s popisa uređaja.
4. Kliknite **Device Configuration** na kartici **Home** na trakastom izborniku.
Kada je postavljena lozinka administratora, unesite lozinku i kliknite **OK**.
5. Kliknite **Common > Contacts**.
6. Odaberite format za izvoz u **Export > Export items**.

All Items

Izvezite šifriranu binarnu datoteku. Odaberite kada želite uključiti sigurnosne stavke kao što su lozinka i osobne informacije. Ne možete urediti datoteku. Ako to odaberete, morate postaviti lozinku. Kliknite na **Configuration** i postavite lozinku dugu između 8 i 63 znakova u ASCII. Ova lozinka će biti potrebna prilikom uvoza binarne datoteke.

Items except Security Information

Izvezite datoteke u sylk ili csv formatu. Odaberite želite li urediti informacije na izvezenoj datoteci.

7. Kliknite na **Export**.
8. Naznačite mjesto za spremanje datoteke, vrstu datoteke i zatim kliknite na **Save**.
Prikazuje se poruka o dovršetku.
9. Kliknite na **OK**.
Provjerite je li datoteka spremljena na naznačeno mjesto.

Uvoz kontakata

Uvoz informacije o kontaktima iz datoteke.

Dodatak

Možete uvesti datoteke spremljene u SYLK ili CSV formatu ili sigurnosnu kopiju binarne datoteke koja uključuje sigurnosne stavke.

1. Pokrenite Epson Device Admin.
2. Odaberite **Devices** na bočnoj traci izbornika zadatka.
3. Odaberite uređaj koji želite konfigurirati s popisa uređaja.
4. Kliknite **Device Configuration** na kartici **Home** na trakastom izborniku.
Kada je postavljena lozinka administratora, unesite lozinku i kliknite **OK**.
5. Kliknite **Common > Contacts**.
6. Kliknite **Browse** pod **Import**.
7. Odaberite datoteku koju želite uvesti i zatim kliknite na **Open**.
Kad odaberete binarnu datoteku u **Password** unesite lozinku koju ste postavili prilikom izvoza datoteke.
8. Kliknite na **Import**.
Prikazuje se zaslon potvrde.
9. Kliknite na **OK**.
Prikazuje se rezultat potvrđivanja.
 - Edit the information read
Kliknite kada želite pojedinačno urediti informacije.
 - Read more file
Kliknite kada želite uvesti više datoteka.
10. Kliknite na **Import** i zatim na **OK** na zaslonu dovršetka uvoza.
Vratite se na zaslon svojstva uređaja.
11. Kliknite na **Transmit**.
12. Kliknite na **OK** na poruci potvrde.
Postavke su poslane na pisač.
13. Na zaslonu dovršetka slanja kliknite na **OK**.
Informacije o pisaču ažurirane.
Otvorite kontakte u aplikaciji Web Config ili upravljačkoj ploči pisača i zatim provjerite jesu li kontakti ažurirani.

Odabir Wi-Fi postavki s upravljačke ploče (WPS)

Možete se povezati na Wi-Fi s upravljačke ploče pisača koristeći funkciju WPS.

Povezane informacije

- ➔ “Postavljanje Wi-Fi postavki postavljanjem brzog gumba (WPS)” na strani 133
- ➔ “Odabir Wi-Fi postavki preko postavljanja PIN-koda (WPS)” na strani 134

Postavljanje Wi-Fi postavki postavljanjem brzog gumba (WPS)

Wi-Fi mrežu možete automatski postaviti pritiskom gumba na pristupnoj točki. Ako se ispune sljedeći uvjeti, možete izvršiti postavljanje koristeći se ovom metodom.

- Pristupna točka je kompatibilna s WPS-om (Wi-Fi Protected Setup).
- Trenutačna Wi-Fi veza je uspostavljena pritiskom gumba na pristupnoj točki.

Napomena:

Ako ne možete pronaći gumb ili provodite postavljanje pomoću softvera, pogledajte dokumentaciju isporučenu s pristupnom točkom.

1. Dodirnite  na početnom zaslonu.
2. Dodirnite **Usmjerivač**.
3. Dodirnite **Pokreni postavu**.
4. Dodirnite **Postavljanje Wi-Fi veze**.
Ako ste završili podešavanje Ethernet postavki, provjerite poruku i dodirnite **Da**.
5. Dodirnite **Postavljanje pritisknog gumba (WPS)**.
6. Držite pritisnut gumb [WPS] na pristupnoj točki dok bljeska sigurnosna lampica.



Ako ne znate gdje se nalazi gumb [WPS] ili nema gumba na pristupnoj točki, za više informacija pogledajte dokumentaciju isporučenu uz vašu pristupnu točku.

7. Dodirnite **Početak postave**.
8. Dodirnite **Zatvori**.
Zaslon se automatski zatvara ako određeno vrijeme ne dodirnete **Zatvori**.

Napomena:

Ako ne uspije povezivanje, ponovno pokrenite pristupnu točku, približite je pisaču i pokušajte ponovno. Ako i dalje ne funkcionira, ispišite izvješće o mrežnoj vezi i provjerite rješenje.

9. Dodirnite **Zatvori** na zaslonu postavki mrežne veze.

Odabir Wi-Fi postavki preko postavljanja PIN-koda (WPS)

Možete se automatski spojiti na pristupnu točku pomoću PIN koda. Na ovaj način možete odrediti je li pristupna točka kompatibilna s WPS-om (Wi-Fi Protected Setup). Upotrijebite računalo kako biste unijeli PIN-kod u pristupnu točku.

1. Dodirnite  na početnom zaslonu.

2. Dodirnite **Usmjerivač**.

3. Dodirnite **Pokreni postavu**.

4. Dodirnite **Postavljanje Wi-Fi veze**.

Ako ste završili podešavanje Ethernet postavki, provjerite poruku i dodirnite **Da**.

5. Dodirnite **Ostalo > Postavljanje PIN koda (WPS)**

6. Pomoću računala unesite PIN-kod (osmeroznamenasti broj) prikazan na upravljačkoj ploči pisača u pristupnu točku u roku od dvije minute.

Napomena:

Provjerite dokumentaciju isporučenu uz pristupnu točku kako biste saznali više informacija o unosu PIN-koda.

7. Dodirnite **Početak postavke**.

8. Dodirnite **Zatvori**.

Zaslon se automatski zatvara ako određeno vrijeme ne dodirnete **Zatvori**.

Napomena:

Ako ne uspije povezivanje, ponovno pokrenite pristupnu točku, približite je pisaču i pokušajte ponovno. Ako i dalje ne funkcionira, ispišite izvješće o vezi i provjerite rješenje.

9. Dodirnite **Zatvori** na zaslonu postavki mrežne veze.



Korištenje Wi-Fi Direct (jednostavan AP) veze

Wi-Fi Direct (jednostavni AP) veza izravno povezuje pisač i uređaje.

Budući da se pisač izravno spaja bez korištenja spojene mreže, može se koristiti kao privremena veza uređaja i pisača koja je spojena na mrežu bez dozvoljenog pristupa.

I NFC funkcija pisača može se koristiti kada se omogući Wi-Fi Direct (jednostavni AP).



Omogućavanje Wi-Fi Direct (jednostavni AP) preko upravljačke ploče

1. Odaberite  |  na upravljačkoj ploči pisača.
2. Odaberite **Wi-Fi Direct**.
Kada se omogući veza Wi-Fi Direct (jednostavni AP), bit će prikazane informacije o Wi-Fi vezi.
3. Odaberite **Pokreni postavu**.
4. Odaberite **Početak postave**.
Kada se omogući veza Wi-Fi Direct (jednostavni AP), bit će prikazana mreža (SSID) i lozinka.
5. Zatvorite zaslon.

Napomena:

Preko inteligentnih uređaja spojite se na pisač koristeći mrežu (SSID) i lozinku prikazanu na upravljačkoj ploči pisača.

Promjena postavki Wi-Fi Direct (jednostavni AP)

Kada je omogućeno Wi-Fi Direct (jednostavni AP) povezivanje, postavke možete promijeniti u  |  > **Wi-Fi Direct** > **Pokreni postavu** i zatim se prikazuju sljedeće značajke izbornika.

Mijenjanje lozinke

Promijenite Wi-Fi Direct (jednostavni AP) lozinku za spajanje na pisač na vašu arbitražnu vrijednost. Lozinku možete postaviti u ASCII znakovima koji su prikazani na tipkovnici softvera na upravljačkoj ploči.

Kad mijenjate lozinku, isključit će se svi povezani uređaji. Ako želite ponovo povezati uređaje koristite novu lozinku.

Onemogućavanje Wi-Fi Directa (jednostavni AP)

Onemogućite Wi-Fi Direct (jednostavni AP) postavke pisača. Kada ih onemogućite, svi uređaji povezani s pisačem pomoću Wi-Fi Direct (jednostavni AP) povezivanja su odspojeni.

Brisanje informacija pametnog uređaja

Brisanje (registriranih) informacija pametnog uređaja spremljenih na pisač prilikom povezivanja pomoću Wi-Fi Direct (jednostavni AP).

Ako imate Android uređaj koji podržava funkciju Wi-Fi Direct, možete se spojiti s pisačem pomoću te funkcije. Pisač čuva informacije o uređaju ako ste uređaj registrirali kao dozvoljeni uređaj ili odbijeni uređaj pomoću funkcije Wi-Fi Direct. Registrirani uređaj će drugi put biti dozvoljen ili odbijen prilikom spajanja pomoću funkcije Wi-Fi Direct, ovisno o registriranim informacijama na pisaču.

Napomena:

Kako biste omogućili/onemogućili Wi-Fi Direct (jednostavni AP) ili izbrisali informacije o registriranom uređaju, možete također postaviti u kartici **Network** > **Wi-Fi Direct** na **Web Config**.

Promjena načina povezivanja

Promijenite način povezivanja. Odaberite ovu postavku uvjeta aktiviranja mreže.

Ako je postavka dodjele IP-adrese ručna, s administratorom mreže provjerite može li se koristiti ista IP-adresa na novoj mreži.

Napomena:

Kada se aktivira Wi-Fi veza, isključit će se Ethernet veza.

Povezane informacije

- ➔ [“Promjena s Ethernetske veze na Wi-Fi vezu” na strani 136](#)
- ➔ [“Promjena s Wi-Fi veze na Ethernetsku vezu” na strani 137](#)

Promjena s Ethernetske veze na Wi-Fi vezu

Promjena na Wi-Fi vezu preko upravljačke ploče

Promijenite s Ethernet veze na Wi-Fi vezu s upravljačke ploče pisača. Način promjene veze u osnovi odgovara postavkama Wi-Fi veze. Pogledajte temu u ovom vodiču o postavkama Wi-Fi veze preko upravljačke ploče pisača.

Povezane informacije

- ➔ [“Ručni odabir Wi-Fi postavki preko upravljačke ploče” na strani 27](#)

Promjena na Wi-Fi vezu koristeći Web Config

Promjena s Ethernetske veze na Wi-Fi vezu koristeći Web Config.

1. Pristupite aplikaciji Web Config i odaberite karticu **Network > Wi-Fi**.
Kada se odredi lozinka administratora, prijavite se kao administrator unosom korisničkog imena i lozinke.
2. Kliknite na **Setup**.
3. Odaberite SSID za pristupnu točku i unesite lozinku.
Ako nije prikazan SSID na koji se želite povezati, odaberite **Enter SSID** i unesite SSID.
4. Kliknite na **Next**.
5. Potvrdite prikazanu poruku i kliknite **OK**.
6. Isključite Ethernet kabel s pisača.

Napomena:

Možete promijeniti i način povezivanja koristeći Epson Device Admin. Pojedinih potražite u priručniku ili pomoći programa Epson Device Admin.

Dodatak

Povezane informacije

- ➔ [“Pristup aplikaciji Web Config” na strani 32](#)
- ➔ [“Epson Device Admin” na strani 129](#)

Promjena s Wi-Fi veze na Ethernetsku vezu

Promjena mrežne veze na Ethernet preko upravljačke ploče

Sijedite korake u nastavku kako biste promijenili mrežnu vezu s Wi-Fi veze na Ethernet pomoću upravljačke ploče.

1. Odaberite **Postavke** na početnom zaslonu.
2. Odaberite **Opće postavke > Postavke mreže > Postava žičanog LAN-a**.
3. Dodirnite **Početak postavke**.
4. Provjerite poruku, a zatim zatvorite zaslon.
Zaslon se automatski zatvara nakon određenog vremena.
5. Priključite pisač na usmjernik pomoću kabela za Ethernet.

Povezane informacije

- ➔ [“Spajanje na Ethernet” na strani 26](#)

Promjena na Ethernetsku vezu koristeći aplikaciju Web Config

Promjena s Wi-Fi veze na Ethernetsku vezu koristeći Web Config.

1. Pristupite aplikaciji Web Config i odaberite karticu **Network > Wi-Fi**.
Kada se odredi lozinka administratora, prijavite se kao administrator unosom korisničkog imena i lozinke.
2. Kliknite na **Disable Wi-Fi**.
3. Provjerite poruku i odaberite **U redu**.
4. Povežite pisač i koncentrator (sklopka LAN) Ethernet kabelom.

Napomena:

Možete promijeniti i način povezivanja koristeći Epson Device Admin. Pojednosti potražite u vodiču ili pomoći programa Epson Device Admin.

Povezane informacije

- ➔ [“Pristup aplikaciji Web Config” na strani 32](#)
- ➔ [“Epson Device Admin” na strani 129](#)

Korištenje ulaza za pisač

Pisač koristi sljedeći ulaz. Ovi ulazi trebaju biti odobreni kako bi ih po potrebi omogućio administrator mreže.

Pošiljatelj (klijent)	Uporaba	Odredište (poslužitelj)	Protokol	Broj ulaza
Pisač	Slanje datoteke (kada se preko pisača koristi skeniranje u mapu)	FTP poslužitelj	FTP (TCP)	20
				21
		Poslužitelj datoteke	SMB (TCP)	445
			NetBIOS (UDP)	137
				138
			NetBIOS (TCP)	139
	Slanje e-pošte (kada se preko pisača koristi skeniranje u e-poštu)	SMTP poslužitelj	SMTP (TCP)	25
			SMTP SSL/TLS (TCP)	465
			SMTP STARTTLS (TCP)	587
	POP prije SMTP veze (kada se preko pisača koristi skeniranje u e-poštu)	POP poslužitelj	POP3 (TCP)	110
	Kada se koristi Epson Connect	Epson Connect poslužitelj	HTTPS	443
			XMPP	5222
	Kod ispisa preko usluge Google Cloud Print	Google Cloud Print poslužitelj	HTTPS	443
			XMPP	5222
	Prikupljanje podataka o korisniku (koristi kontakte s pisača)	LDAP poslužitelj	LDAP (TCP)	389
LDAP SSL/TLS (TCP)			636	
LDAP STARTTLS (TCP)			389	
Autentikacija korisnika pri slanju e-pošte	KDC poslužitelj	Kerberos	88	
Autentikacija korisnika kod prikupljanja podataka o korisniku (kada se koriste kontakti s pisača)				
Control WSD	Klijentsko računalo	WSD (TCP)	5357	
Pretraživanje računala kod brzog skeniranja iz aplikacije Document Capture Pro	Klijentsko računalo	Otkrivanje brzog skeniranja preko mreže	2968	

Dodatak

Pošiljatelj (klijent)	Uporaba	Odredište (poslužitelj)	Protokol	Broj ulaza
Klijentsko računalo	Otkrijte pisač iz aplikacije poput EpsonNet Config, upravljačkog programa pisača i upravljačkog programa skenera.	Pisač	ENPC (UDP)	3289
	Prikupite i postavite MIB informacije iz aplikacije poput EpsonNet Config, upravljačkog programa pisača i upravljačkog programa skenera.	Pisač	SNMP (UDP)	161
	Preusmjeravanje LPR podataka	Pisač	LPR (TCP)	515
	Preusmjeravanje RAW podataka	Pisač	RAW (Port9100) (TCP)	9100
	Traženje WSD pisača	Pisač	WS-Discovery (UDP)	3702
	Preusmjeravanje skeniranih podataka iz Document Capture Pro	Pisač	Mrežno skeniranje (TCP)	1865
	Prikupljanje informacija kod brzog skeniranja iz aplikacije Document Capture Pro	Pisač	Brzo skeniranje preko mreže	2968

Opcije izbornika za Postavke

Odaberite **Postavke** na početnom zaslonu pisača kako biste podesili različite postavke.

Opcije izbornika za Opće postavke

Odaberite izbornike na upravljačkoj ploči na način opisan u nastavku.

Postavke > Opće postavke

Opcije izbornika za Osnovne postavke u dijelu Opće postavke

Svjetlina LCD-a:

Podesite svjetlinu LCD-zaslona.

Zvuk:

Prilagodite glasnoću i odaberite vrstu zvuka.

Otkrivanje dvostrukog uvlačenja:

Odaberite **Uključeno** za otkrivanje greške dvostrukog umetanja papira prilikom skeniranja koristeći automatski ulagač dokumenata (ADF).

Dodatak

Tajmer za mirovanje:

Postavite vrijeme nakon kojeg će pisač prijeći u stanje mirovanja (način za uštedu energije) kada se na pisaču ne izvrše nikakve radnje. Po isteku postavljenog vremena LCD zaslon će se zacrniti.

Postavke za isklj.:

Vaš proizvod može imati ovu značajku ili značajku **Isključi mjerač vremena**, što ovisi o mjestu kupnje.

Isključivanje pri neaktivnosti

Odaberite ovu postavku kako bi se pisač automatski isključio ako se ne koristi tijekom određenog vremena. Svako povećanje utjecat će na učinak energije proizvoda. Pazite na okoliš prije provedbe promjene.

Isključi nakon odvajanja

Odaberite ovu postavku kako bi se pisač isključio nakon 30 minuta kada su isključeni svi priključci, uključujući priključak LINE. Ova značajka možda neće biti dostupna u vašoj regiji.

Postavke datuma/vremena:

Datum/Sat

Postavljanje vremena i datuma.

Ljetno računanje vremena

Odabir postavke za ljetno računanje vremena koja se koristi u vašoj vremenskoj zoni.

Vremenska razlika

Unos vremenske razlike između vašeg lokalnog vremena i UTC-a (Koordiniranog svjetskog vremena).

Zemlja/regija:

Odaberite državu ili regiju u kojoj će se pisač koristiti. Ako promijenite državu ili regiju, postavke vašeg faksa će se promijeniti na zadane i morat ćete ih ponovno odabrati.

Jezik/Language:

Odaberite jezik koji će se koristiti na LCD zaslonu.

Početni zaslon:

Navedite početni izbornik koji se prikazuje na LCD zaslonu kada se pisač uključi i aktivira se funkcija **Istek vremena za radnju**.

Uređivanje početnog zaslona:

Promijenite raspored ikona na LCD zaslonu. Također možete dodavati, uklanjati i premještati ikone.

Podloga:

Promijenite boju pozadine na LCD zaslonu.

Također možete odabrati pozadinsku sliku preko memorijskog uređaja. Podržan je samo JPEG format.

Istek vremena za radnju:

Odaberite **Uklj.** kako biste se vratili na početni zaslon kada se tijekom određenog vremena ne izvrši nijedna radnja. Kada se primijene korisnička ograničenja i ne izvrši se nijedna radnja tijekom određenog vremena, bit ćete odjavljeni i vraćeni na početni zaslon. Kada se ispis zaustavi preko

Dodatak

monitora statusa ili gumba za otkazivanje, te ako određeno vrijeme nisu izvršeni nikakvi radni koraci, ispis će se automatski nastaviti. Ako odaberete **Isklj.** za ovu značajku, neće se automatski nastaviti nakon zaustavljanja ispisa.

Upozorenje za ispis u boji:

Odaberite **Uklj.** za prikaz potvrđne poruke koja će vas upitati želite li nastaviti s ispisom kada se zadatak ispisa u sivim tonovima računara kao zadatak ispisa u boji.

Tipkovnica:

Promijenite izgled tipkovnice na LCD zaslonu.

Zadani zaslon (Job/Status)

Odaberite zadanu informaciju za koju želite da se prikaže kada dodirnete **Zadani zaslon (Job/Status)**.

Efekt zaslona:

Odaberite **Uklj.** da biste omogućili efekte animacije kod promjene zaslona. Ako odaberete **Isklj.**, zaslon će se mijenjati brže.

Stavke blokirane preko administratora

Postoje stavke blokirane kada se omogući **Postavke > Opće postavke > Administracija sustava > Sigurnosne postavke > Administratorske postavke > Postavka blokade**.

Stavka	Blokada ploče
Osnovne postavke	-
Svjetlina LCD-a	-
Zvuk	-
Otkrivanje dvostrukog uvlačenja	✓*1
Tajmer za mirovanje	✓
Postavke za isklj.	✓
Postavke datuma/vremena	✓
Zemlja/regija	✓
Jezik/Language	✓*1
Početni zaslon	✓
Uređivanje početnog zaslona	✓
Podloga	✓
Istek vremena za radnju	✓
Upozorenje za ispis u boji	✓
Tipkovnica	-
Zadani zaslon (Job/Status)	✓

Dodatak

✓ = treba blokirati.

- = ne treba blokirati.

*1 Možete omogućiti ili onemogućiti blokadu preko **Opće postavke > Administracija sustava > Sigurnosne postavke > Ograničenja**.

Opcije izbornika za Postavke pisača u dijelu Opće postavke

Postavke izvora papira:

Postavka papira:

Odaberite izvor papira kako biste odredili veličinu i vrstu papira koji ste umetnuli u pisač. Kada je omogućena opcija **Autom. otkrivanje dimen. papira**, pisač detektira veličinu umetnutog papira.

Prioritet MP ladice:

Odaberite **Uklj.** kako biste dali prioritet ispisa papiru umetnutom u MP ladica.

A4/Letter – automatska zamjena:

Odaberite **Uklj.** za uvlačenje papira iz izvora papira postavljenog kao format A4 kada nema izvora papira postavljenog kao format Letter ili za uvlačenje papira iz izvora papira postavljenog kao format Letter kada nema izvora papira postavljenog kao A4.

Postavke autom. odabira:

Odaberite opciju **Uklj.** za bilo koju od sljedećih postavki kako bi se automatski ispisivalo na papiru iz bilo kojeg izvora koji sadrži papir koji odgovara vašim postavkama papira.

Kopiraj

Faksiranje

Ostalo

Obavijest o grešci:

Odaberite **Uklj.** kako bi se prikazala poruka o pogrešci kada odabrana veličina ili vrsta papira ne odgovaraju umetnutom papiru.

Automatski prikaz postave papira:

Odaberite opciju **Uklj.** kako bi se prikazao zaslon **Postavka papira** kod umetanja papira u izvor papira.

Popis korisnički definirane dimenzije papira:

Možete promijeniti korisnički definiranu postavku veličine. To je korisno kada često ispisujete na papiru nepravilne veličine.

Izlaz: Kopiranje:

Odaberite izlaz kod kopiranja.

Izlaz: Telefaks:

Odaberite izlaz kod primanja faksa.

Dodatak

Izlaz: Drugo:

Odaberite izlaz prilikom ispisa svega osim kopiranja i faksiranja.

Jezik ispisivanja:

Odabir jezika ispisa unutar sučelja USB ili mrežnog sučelja.

Univerzalne postavke ispisa:

Ove postavke ispisivanja primjenjuju se kada ispisivanje vršite s vanjskog uređaja, a da pritom ne koristite upravljački program pisača.

Gornji pomak:

Prilagođavanje gornje margine papira.

Lijevi pomak:

Prilagođavanje lijeve margine papira.

Gornji pomak na stražnjoj strani:

Prilagođava gornju marginu naličja papira prilikom dvostranog ispisa.

Lijevi pomak na stražnjoj strani:

Prilagođava lijevu marginu stražnjoj margini stranice papira prilikom dvostranog ispisa.

Preskoči praznu stranicu:

Automatsko preskakanje praznih stranica prilikom ispisivanja zadatka.

Odvajanje Zadatka

Odaberite **Uključeno** da biste izbacili kopije odvojene zadacima.

Sort. rotir.

Odaberite **Uključeno** kako biste prilikom ispisa višestrukih kopija svaku rotirali za 90 stupnjeva.

Umetanje listova po korisniku

Odaberite **Uključeno** za umetanje uloška između zadataka ispisa svakog pošiljatelja kod ispisivanja iz računala. Ulošci se umeću iz odabranog izvora papira.

Konfiguracija PDL ispisa:

Odaberite Konfiguracija PDL ispisa opcije koje želite koristiti za PCL ili PostScript ispisivanje.

Zajedničke postavke:

Veličina papira

Odaberite zadanu veličinu papira za PCL ili PostScript ispisivanje.

Vrsta papira

Odaberite zadanu vrstu papira za PCL ili PostScript ispisivanje.

Usmjerenje

Odaberite zadanu orijentaciju za PCL ili PostScript ispisivanje.

Dodatak

- Kvaliteta
Odaberite kvalitetu ispisa za PCL ili PostScript ispisivanje.
- Način uštede tinte
Odaberite **Uklj.** kako biste smanjili potrošnju tinte smanjivanjem gustoće ispisa.
- Redoslijed ispisa
Posljednja stranica na vrhu:
Započinje ispisivanje od prve stranice datoteke.
Prva stranica na vrhu:
Započinje ispisivanje od posljednje stranice datoteke.
- Broj kopija
Postavite broj primjeraka za ispis.
- Uvezana margina
Odabir položaja rupica za uvezivanje.
- Automatsko izbacivanje papira
Odaberite **Uklj.** kako biste automatski izbacili papir kod prekida ispisivanja zadatka.
- 2-strano ispisivanje
Odaberite **Uklj.** kako biste izvršili obostrani ispis.

PCL izbornik:

- Izvor fonta
Rezidentni
Odaberite kako biste koristili unaprijed instalirani font na pisaču.
Preuzimanje
Odaberite preuzeti font koji želite koristiti na pisaču.
- Broj fonta
Odabir broja zadanog fonta u izvoru zadanog fonta. Dostupnost broja zadanog fonta ovisi o podešenim postavkama.
- Nagib
Podešavanje veličine točkice zadanog fonta koja može biti promjenljiva i nepromjenljiva. Veličina točkice zadanog fonta kreće se u rasponu od 0,44 do 99,99 cpi (znakova po inču) uz stopu povećanja od 0,01.
Ova značajka možda neće biti vidljiva ovisno o izvoru fonta ili postavkama broja fonta.
- Visina
Podešavanje veličine fonta koja može biti promjenljiva i proporcionalna. Veličina fonta kreće se u rasponu od 4,00 do 999,75 točkica uz stopu povećanja od 0,25.
Ova značajka možda neće biti vidljiva ovisno o izvoru fonta ili postavkama broja fonta.
- Skup simbola
Odabir zadanog skupa simbola. Ako font koji ste odabrali u izvoru fonta kao i postavka broja fonta nisu dostupni unutar postavke nove skupine simbola, izvor fonta i postavke broja fonta će biti zamijenjeni zadanom vrijednosti IBM-US.

Dodatak

Oblik

Odabir broja redaka za postavljenu veličinu papira i njegovu orijentaciju. Prored (VMI) će također biti promijenjen i nova vrijednost VMI bit će pohranjena u pisaču. Promjenom postavki veličine papira ili orijentacije papira mijenja se i vrijednost koja se zasniva na pohranjenoj vrijednosti VMI.

CR funkcija

Odabir naredbe za uvlačenje papira kada ispisom upravljate putem upravljačkog programa unutar određenog operativnog sustava.

LF funkcija

Odabir naredbe za uvlačenje papira kada ispisom upravljate putem upravljačkog programa unutar određenog operativnog sustava.

Dodjela izvora papira

Postavljanje zadatka koji će se izvršavati pokretanjem naredbe za odabir izvora papira. Ako je odabrana stavka **4**, zadane naredbe kompatibilne su s pisačem HP LaserJet 4. Ako je odabrana stavka **4K**, zadane naredbe kompatibilne su s pisačem HP LaserJet 4000, 5000 i 8000. Ako je odabrana stavka **5S**, zadane naredbe kompatibilne su s pisačem HP LaserJet 5S.

PS3 izbornik:

List pogreške

Odaberite **Uklj.** kako biste ispisali list koji prikazuje status prilikom pojave pogreške tijekom ispisivanja PostScript ili PDF formata.

Obojenje

Odabir načina rada u boji prilikom ispisivanja PostScript.

Binarni

Odaberite **Uklj.** kako biste ispisali podatke koji sadrže binarne slike. Aplikacija može proslijediti binarne podatke na pisač čak i kada je postavka upravljačkog programa pisača postavljena na ASCII. Neovisno o postavci, sadržaj možete ispisati kada je značajka omogućena.

Veličina PDF stranice

Odabir veličine papira prilikom ispisivanja datoteke u formatu PDF. Ako je odabrana stavka **Auto**, veličina papira određuje se na temelju veličine prve stranice.

Auto. nast. rada nakon greške:

Odabir značajke radnje koja će se izvršiti kada dođe do pogreške u postupku izvedbe obostranog ispisivanja ili kada je memorija puna.

Uklj.

Prikazuje upozorenje i jednostrano ispisuje kada dođe do pogreške obostranog ispisa ili ispisuje samo ono što obradi oblak pisač kada dođe do pogreške popunjene memorije.

Isklj.

Prikazuje poruku o pogrešci i otkazuje ispisivanje.

Sučelje vanjske memorije:

Odaberite opciju **Omogući** kako biste omogućili pisaču pristup umetnutom memorijskom uređaju. Ako je odabrana opcija **Onemogući**, ne možete spremati podatke na memorijski uređaj priključen na pisač. Tako se onemogućava nezakonito uklanjanje povjerljivih dokumenata.

Dodatak

Deblji papir:

Odaberite **Uključeno** kako biste spriječili razmazivanje tinte na ispisu, pri čemu će se smanjiti brzina ispisa. Ako ne možete spriječiti razmazivanje tinte koristeći ovu značajku, pokušajte smanjiti gustoću ispisa i kopiranja.

Tihi način rada:

Odaberite **Uklj.** kako biste smanjili buku tijekom ispisivanja, pri čemu će se smanjiti brzina ispisa. Ovisno o vrsti papira i postavkama kvalitete ispisa, možda neće biti razlika u razini buke pisača.

Optimiziranje završne obrade:

Odaberite **Uklj.** da biste smanjili nepravilnost papira i poboljšali funkciju pisača za slaganje papira u kup. Korištenje ove značajke usporava ispis.

Prioritet brzine ispisa

Odaberite **Isklj.** kako biste omogućili pisaču da uskladi brzinu ispisa s vrstom papira i uvjetima ispisnih podataka. To omogućava sprječavanje smanjivanja kvalitete ispisa i zaglavljivanja papira.

Poveziv. s računalom preko USB

Kada ga omogućite, možete omogućiti pristup računalu koji je spojen preko USB-a.

Kada ga onemogućite, možete zabraniti ispisivanje koje se ne odvija preko mreže.

USB I/F postavke isteka:

Odredite trajanje u sekundama koje prethodi prekidanju USB veze s računalom nakon što pisač zaprimi zadatak ispisa od strane upravljačkog programa pisača PostScript ili PCL. Ako upravljački program pisača PostScript ili PCL ne pošalje pisaču signal koji označava kraj ispisa zadatka, USB veza između računala i pisača će i dalje biti uspostavljena. Pisač prekida vezu s računalom nakon isteka određenog vremenskog razdoblja. Unesite 0 (nulu) ako ne želite da se veza između pisača i računala prekida.

Opcije izbornika za Postavke mreže u dijelu Opće postavke

Postavljanje Wi-Fi veze:

Postavite ili promijenite postavke bežične mreže. Odaberite način povezivanja između ponuđenih i slijedite upute na LCD ploči.

- Usmjerivač
- Wi-Fi Direct

Postava žičanog LAN-a:

Postavite ili promijenite mrežnu vezu koja koristi LAN kabel i usmjerivač. Kada se oni koriste, Wi-Fi veze su onemogućene.

Stanje mreže:

Prikazuje se ili ispisuje trenutne mrežne postavke.

Provjera veze:

Provjerava trenutnu mrežnu vezu i ispisuje izvješće. Pogledajte izvješće kako biste riješili problem do kojeg je došlo s mrežom.

Dodatak**Napredno:**

Odaberite sljedeće detaljne postavke.

- Naziv uređaja
- TCP/IP
- Proxy poslužitelj
- Poslužitelj za e-poštu
- IPv6 adresa
- Dijeljenje MS mreže
- NFC
- Brzina veze i dupleks
- Preusmjeri HTTP na HTTPS
- Onemogućí IPsec/IP filtriranje
- Onemogućí IEEE802.1X

Opcije izbornika za Postavke web usluge u dijelu Opće postavke**Usluge Epson Connect:**

Prikazuje je li pisač registriran ili povezan s uslugom Epson Connect.

Možete se registrirati za uslugu tako da dodirnete **Registriranje** i slijedite upute.

Kada se registrirate, možete promijeniti sljedeće postavke.

- Obustavi/Nastavi
- Odjava

Kako biste saznali više o tome, pogledajte sljedeću internetsku stranicu.

<https://www.epsonconnect.com/>

<http://www.epsonconnect.eu> (samo za Europu)

Usluge Google Cloud ispisa:

Prikazuje je li pisač registriran i povezan s uslugom Google Cloud Print.

Kada se registrirate, možete promijeniti sljedeće postavke.

- Omogućí/Onemogućí
- Odjava

Kako biste saznali više o registriranju na uslugu Google Cloud Print, pogledajte sljedeću internetsku stranicu.

<https://www.epsonconnect.com/>

<http://www.epsonconnect.eu> (samo za Europu)

Opcije izbornika za Administracija sustava u dijelu Opće postavke

Koristeći ovaj izbornik, možete zadržati proizvod kao administrator sustava. Također omogućava da ograničite značajke proizvoda na individualne korisnike kako bi odgovarale vašem načinu rada ili vrsti ureda.

Upravitelj Kontaktima:

Možete odabrati sljedeće postavke kontakata.

Dodaj/uredi/izbriši:

Registrirajte i/ili izbrišite kontakte za izbornike Faksiranje, Skeniranje e-poštu i Skeniraj u mrežnu mapu/FTP.

Često:

Registrirajte često korištene kontakte kako biste im brzo pristupali. Možete promijeniti i redoslijed na popisu.

Ispis imenika:

Ispišite svoj popis kontakata.

Prikaži mogućnosti:

Promijenite način prikaza popisa kontakata.

Mogućnosti pretraživanja:

Promijenite način pretraživanja kontakata.

Postavke Čišćenja ispisne glave:

Možete odabrati sljedeće postavke čišćenja ispisne glave.

Automatsko čišćenje:

Provjerite jesu li mlaznice ispisne glave začepljene prije ispisa ili nakon ispisa.

Čišćenje ispisne glave izvodi se automatski ako je potrebno kao rezultat provjere.

Povremeno čišćenje:

Odaberite **Uklj.** da bi se izvršilo čišćenje ispisne glave nakon ispisa određenog broja stranica.

Osjetljivost boje kopiranja:

Odaberite postavku osjetljivosti kako biste odredili je li dokument crno-bijeli ili u boji kod kopiranja koristeći **Auto**.

Možete odabrati između pet razina osjetljivosti, od **Više Crnobijelo** do **Više Boja**.

Dokumenti se radije skeniraju u crno-bijeloj postavci kada se odabere razina bliža **Više Crnobijelo**, a u boji kada se odabere razina bliža **Više Boja**.

Obriši podatke interne memorije:

Ova stavka je prikazana na pisaču kompatibilnom s uslugama PCL ili PostScript.

Dodatak

Izbrišite podatke interne memorije pisaa, kao što je preuzeti font i makronaredba za PCL ispis ili zadatak ispisa s lozinkom.

Postavke za brisanje HDD-a:

Odaberite postavke za obradu podataka spremljenih na interni tvrdi disk.

Zadaci ispisa, kopiranja i skeniranja privremeno se spremaju na tvrdi disk kako biste mogli rukovati podacima ispisa s provjerenom autentičnošću i velikom količinom kopiranja, skeniranja, ispisa i sl. Podesite postavke kako biste ih sigurno izbrisali.

Postavka za automatsko brisanje memorije:

Kad je omogućeno, ciljni podaci se brišu redom kako postaju nepotrebni, kao što je kada je ispisivanje i skeniranje dovršeno. Podatak koji želite izbrisati je podatak koji je ispisan dok je ova funkcija omogućena.

Zato što je pristup tvrdom disku neophodan bit će odgođeno vrijeme za ulaz u način rada za uštedu energije.

Obriši svu memoriju:

Briše sve podatke s tvrdog diska. Prilikom formatiranja ne možete obavljati druge radnje ili isključivati uređaj.

Velika brzina: Briše sve podatke odgovarajućom naredbom brisanja.

Prebriši: Briše sve podatke odgovarajućom naredbom brisanja i zamjenjuje stare podatke novima u svim područjima kako bi bili izbrisani svi podaci.

Sigurnosne postavke:

Možete odabrati sljedeće sigurnosne postavke.

Ograničenja:

Dozvolite promjenu postavki sljedećih stavki kada se aktivira blokada ploče.

- Pristup zapisniku zadataka
- Pristup za registriranje/ brisanje kontakata
- Faksiranje Nedavni pristup
- Faksiranje Pristup zapisniku prijenoša
- Pristup Izvješću za Faksiranje
- Pristup Ispisu spremljene povijesti za Skeniraj u mrežnu mapu/FTP
- Pristup za Nedavno za Skeniraj u e-poštu
- Pristup za Prikaži povijest slanja za Skeniraj u e-poštu
- Pristup za Ispiši povijest slanja za Skeniraj u e-poštu
- Pristup za jezik
- Pristup za Deblji papir
- Pristup za Tihi način rada
- Pristup za Prioritet brzine ispisa
- Pristup za Detektiraj dvostruko uvlačenje

Dodatak

- Zaštita osobnih podataka
- Prihvati Isključivanje

Kontrola pristupa:

Odaberite **Uklj.** za ograničavanje značajki proizvoda. To zahtijeva da se korisnici prijave na upravljačku ploču proizvoda njihovim korisničkim imenom i lozinkom prije nego što se budu mogli koristiti značajkama upravljačke ploče.

- Prihvati zadatke nepoznatog korisnika
Odabir želite li dopustiti ispisivanje zadataka koji nemaju potrebne podatke za provjeru autentičnosti.
- Prihvati samo povjerljive zadatke
Odaberite želite li ispisati samo povjerljive zadatke ili ne.
- Ograničen pristup statusu zadatka
Odaberite želite li odobriti korisnicima pristup zadacima drugih korisnika.

Administratorske postavke:

- Lozinka administratora
Postavite, mijenjajte i uklanjajte administratorsku lozinku.
- Postavka blokade
Odaberite želite li zaključati upravljačku ploču pomoću lozinke registrirane u **Lozinka administratora**.

Pravila o korištenju lozinke:

Odaberite **Uklj.** da biste odredili postavke za sljedeća pravila lozinke.

- Minimalna duljina lozinke
- Uključujući velika slova abecede
- Uključujući mala slova abecede
- Uključujući broj
- Uključujući interpunkcijske znakove

Revizija zapisnika

Odaberite **Uklj.** za bilježenje zapisa revizije.

Verifikacija programa prilikom pokretanja

Odaberite **Uklj.** za provjeru programa pisara kod pokretanja.

Vrati zadane postavke:

Resetira postavke u sljedećim izbornicima na njihove zadane postavke.

- Postavke mreže
- Postavke kopiranja
- Postavke skeniranja
- Postavke faksiranja
- Obriši sve podatke i postavke

Dodatak

Ažuriranje firmvera:

Možete nabaviti informacije o firmveru, primjerice vašu aktualnu verziju te informacije o dostupnim ažuriranjima.

Obavijest:

Odaberite **Uklj.** kako biste primili obavijest o dostupnom ažuriranju upravljačkog programa.

Opcija izbornika za Brojač ispisa

Prikazuje se ukupni broj otisaka, crno-bijelih otisaka i otisaka u boji od vremena kupnje pisača. Dodirnite **List za ispis** kada želite ispisati rezultate.

Opcija izbornika za Status opskrbe

Prikazuje približnu razinu tinte i vijek trajanja kutije za održavanje.

Kada se na prikaže znak !, spremnici s tintom su gotovo potrošeni ili je kutija za održavanje skoro puna. Kada se na zaslonu prikaže znak x, stavku morate zamijeniti jer je tinta potrošena ili je kutija za održavanje puna.

Opcije izbornika za Održavanje

Kako biste zadržali kvalitetu ispisa, slijedite sljedeće značajke za čišćenje ispisne glave.

Provj. mlaznice ispisne gl.:

Pomoću ove značajke možete provjeriti jesu li mlaznice glave pisača začepljene. Pisač ispisuje predložak za provjeru mlaznica.

Čišćenje glave pisača:

Odaberite ovu značajku kako biste očistili začepljene mlaznice glave pisača.

Opcija izbornika za Jezik/Language

Odaberite jezik koji će se koristiti na LCD zaslonu.

Opcije izbornika za Status pisača/Ispis

Ispiši list stanja:

List stanja konfiguracije:

Ispišite listove s podacima koji prikazuju trenutni status pisača i njegove postavke.

List stanja opskrbe:

Ispišite listove s informacijama koji navode stanje potrošnog materijala.

Dodatak

List s poviješću uporabe:

Ispišite listove s podacima koji prikazuju povijest upotrebe pisača.

Popis PS3 fonta:

Ispišite popis dostupnih fontova za pisač PostScript.

PCL popis fontova:

Ispišite popis dostupnih fontova za pisač PCL.

Mreža:

Status ožičene LAN/Wi-Fi veze:

Prikazuje trenutačni status mrežne veze.

Wi-Fi Direct status:

Prikazuje trenutačni status mrežne veze.

Status poslužitelja e-pošte:

Prikazuje trenutačne postavke.

Ispis statusnog lista:

Ispisuje trenutačne mrežne postavke.

Opcije izbornika za Upravitelj Kontaktima

Dodaj/uredi/izbriši:

Registrirajte i/ili izbrišite kontakte za izbornike Faksiranje, Skeniranje e-poštu i Skeniraj u mrežnu mapu/FTP.

Često:

Registrirajte često korištene kontakte kako biste im brzo pristupali. Možete promijeniti i redoslijed na popisu.

Ispis imenika:

Ispišite svoj popis kontakata.

Prikaži mogućnosti:

Promijenite način prikaza popisa kontakata.

Mogućnosti pretraživanja:

Promijenite način pretraživanja kontakata.

Opcije izbornika za Korisničke postavke

Odaberite izbornike na upravljačkoj ploči na način opisan u nastavku.

Postavke > Korisničke postavke

Dodatak

Ne možete izmijeniti postavke koje je administrator zaključao.

Možete promijeniti zadane postavke sljedećih izbornika.

- Skeniraj u mrežnu mapu/FTP
- Skeniranje e-poštu
- Skeniraj na vanjsku memoriju
- Skeniraj u oblak
- Postavke kopiranja
- Faksiranje

Opcija izbornika za Provjera autentičnosti

Možete provjeriti status autentikacije sustava i platforme Epson Open Platform.

Status uređaja za provjeru autentičnosti

Prikazuje se status autentikacije sustava.

Podaci o Epson Open Platform

Prikazuje se status tehnologije Epson Open Platform.

Postavke faksa

Prije uporabe značajki faksa

Postavite sljedeće za korištenje značajki faksa.

- Ispravno spojite pisac na telefonsku liniju i po potrebi na telefon
- Završite **Čarobnjak za postavljanje faksa**, koji zahtijeva odabir osnovnih postavki.

Odaberite sljedeće ako je potrebno.

- Izlazna odredišta i povezane postavke, poput mrežnih postavki i postavki poslužitelja e-pošte
- Registracija **Imenik**
- Korisničke postavke** koji određuje zadane vrijednosti za stavke izbornika **Faksiranje**
- Postavke izvješća** za ispis izvješća kod slanja, primanja ili prosljeđivanja faksova

Povezane informacije

- ➔ [“Spajanje na telefonsku liniju” na strani 155](#)
- ➔ [“Pripremanje pisaca za slanje i primanje faksova \(uporabom aplikacije Čarobnjak za postavljanje faksa\)” na strani 159](#)
- ➔ [“Odabir individualnih postavki za značajke faksa pisaca” na strani 161](#)
- ➔ [“Opcije izbornika za Postavke faksiranja” na strani 173](#)
- ➔ [“Mrežna veza” na strani 19](#)
- ➔ [“Postavljanje poslužitelja dijeljene mape” na strani 42](#)
- ➔ [“Korištenje kontakata” na strani 66](#)
- ➔ [“Opcije izbornika za Korisničke postavke” na strani 152](#)
- ➔ [“Izbornik Korisničke postavke” na strani 173](#)
- ➔ [“Izbornik Postavke izvješća” na strani 181](#)

Spajanje na telefonsku liniju

Kompatibilne telefonske linije

Pisac možete priključiti na standardnu analognu telefonsku liniju (PSTN=Javna komutirana telefonska mreža) ili telefonski sustav PBX (Privatni telefonski prekidač).

Pisac možda nećete moći koristiti sa sljedećim telefonskim linijama ili sustavima:

- Telefonske linije VoIP kao što su DSL ili linije s digitalnim optičkim vlaknima
- Digitalne telefonske linije (ISDN)
- Određeni telefonski sustavi PBX
- Kada je pisac spojen na zidnu telefonsku utičnicu preko prilagodnika priključka, adaptera VoIP, razdjelnika ili usmjerivača DSL

Priključivanje pisača na telefonsku liniju

Spojite pisač u telefonsku zidnu utičnicu koristeći telefonski kabel RJ-11 (6P2C). Prilikom spajanja telefona s pisačem, koristite drugi telefonski kabel RJ-11 (6P2C).

Ovisno o području, telefonski kabel može biti isporučen s pisačem. Upotrijebite kabel koji je isporučen s pisačem.

Možda ćete trebati priključiti telefonski kabel na isporučeni prilagodnik koji odgovara standardu u Vašoj zemlji ili regiji.

Napomena:

Uklonite kapicu s ulaza EXT, koji se nalazi na pisaču kako biste priključili Vaš pisač na telefonsku liniju. Ostavite kapicu na ulazu ako ne želite priključiti pisač na telefonsku liniju.

Preporučujemo korištenje prenaponske zaštite pisača u područjima koja su izložena čestim pojavama munja.

Priključivanje pisača na standardnu telefonsku liniju (PSTN) ili sustav PBX

Jedan kraj telefonskog kabela umetnite u zidnu telefonsku utičnicu ili u ulaz PBX, a drugi kraj priključite na ulaz LINE koji se nalazi na stražnjoj strani pisača.

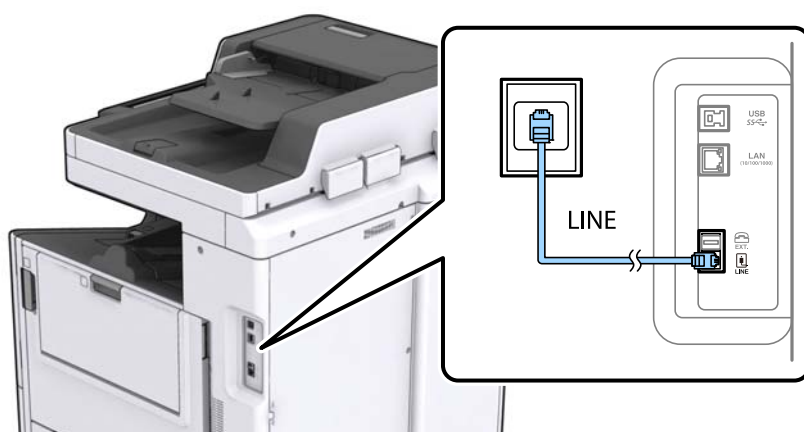

Priključivanje pisača na telefonsku liniju DSL ili ISDN

Jedan kraj telefonskog kabela umetnite u modem DSL ili u terminalni priključak ISDN, a drugi kraj priključite na ulaz LINE koji se nalazi na stražnjoj strani pisača. Za više pojedinosti pogledajte dokumentaciju isporučenu s modemom ili prilagodnikom.

Postavke faksa

Napomena:

Ako Vaš modem DSL nije opremljen s ugrađenim DSL filtrom, instalirajte zaseban DSL filtar na liniju.

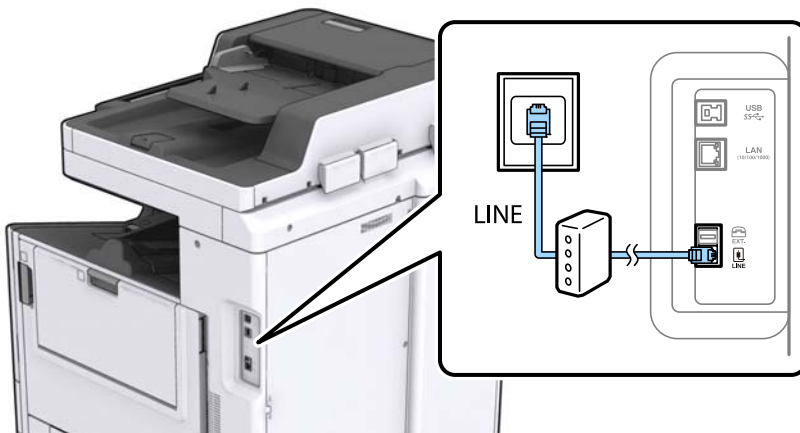

Priključivanje Vašeg telefona na pisač

Priključite telefon na pisač kada koristite samo jednu telefonsku liniju na koju su priključeni telefon i pisač.

Napomena:

- Onemogućite mogućnost faksiranja prije nego što priključite telefon na pisač ako Vaš telefon ima navedenu mogućnost. Pogledajte priručnike koji su isporučeni s telefonskim uređajem kako biste saznali pojedinosti korisne za spajanje.
- Ako ste povezali telefonsku sekretaricu, pobrinite se da postavka **Broj zvona za odgovor** za pisač ima veću vrijednost od vrijednosti za postavke broja zvonjenja telefonske sekretarice prije odgovaranja na poziv.

1. Uklonite kapicu s ulaza EXT. koji se nalazi na stražnjem dijelu pisača.

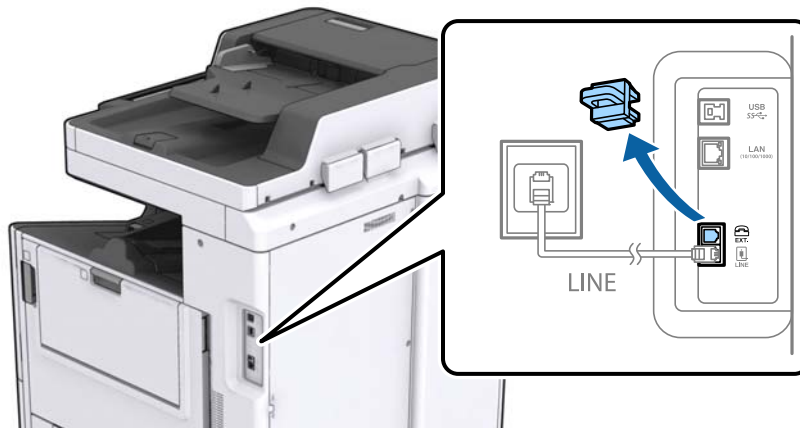

Postavke faksa

2. Priključite telefon na ulaz EXT. pomoću telefonskog kabela.



Napomena:

Priključite telefon na ulaz EXT. koji se nalazi na pisaču kada koristite samo jednu telefonsku liniju na koju su priključeni telefon i pisač. Telefon i pisač možda neće ispravno raditi ako razdijelite telefonsku liniju kako biste ih zasebno priključili.

3. Dodirnite **Faksiranje** na početnom zaslonu.
4. Podignite slušalicu.

Veza je uspostavljena kada se aktivira **◇ (Pošalji)**, kako je prikazano na sljedećem zaslonu.

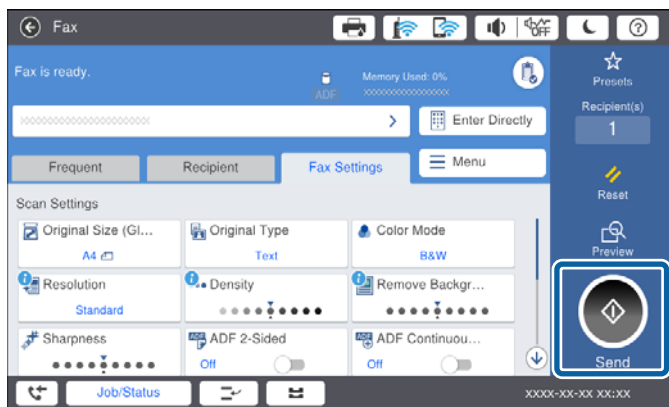

Povezane informacije

- ➔ “Pripremanje pisača za slanje i primanje faksova (uporabom aplikacije Čarobnjak za postavljanje faksa)” na strani 159
- ➔ “Odabir postavki za uporabu automatske sekretarice” na strani 163
- ➔ “Odabir postavki za primanje faksova koji rade samo s povezanim telefonom (Daljinsko primanje)” na strani 163
- ➔ “Postavljanje opcije Način primanja” na strani 161

Pripremanje pisača za slanje i primanje faksova (uporabom aplikacije Čarobnjak za postavljanje faksa)

Aplikacija **Čarobnjak za postavljanje faksa** konfigurira osnovne značajke faksa kako bi pisač bio spreman za slanje i primanje faksova.

Aplikacija Čarobnjak automatski će se pokrenuti kada prvi put uključite pisač. Možete ručno podesiti čarobnjaka na upravljačkoj ploči pisača. Morate ponovo pokrenuti čarobnjaka u slučaju da je preskočen prilikom prvog uključivanja pisača ili ako se promijenilo okruženje povezivanja.

- Dolje navedene stavke možete postaviti preko čarobnjaka.
 - Zaglavlje (Vaš broj telefona i Zaglavlje faksa)**
 - Način primanja (Auto ili Ručno)**
- Dolje navedene stavke postavljaju se automatski ovisno o okruženju povezivanja.
 - Način biranja** (kao što su **Ton** ili **Puls**)
 - Vrsta linije** (PSTN ili PBX)
 - Detekc. tona za biranje**
 - Postavka Distinctive Ring Detection (DRD)**
- Ostale stavke u **Osnovne postavke** ostaju kakve jesu.

Pokrenite **Čarobnjak za postavljanje faksa** kako biste odredili **Osnovne postavke** pomoću uputa na zaslonu.

1. Provjerite je li pisač priključen na telefonsku liniju.

Napomena:

Pisač mora biti pravilno priključen na telefonsku liniju prije nego što pokrenete čarobnjak jer će pri kraju postupka podešavanja faks automatski izvršiti provjeru linije.

2. Odaberite **Postavke** na početnom zaslonu na upravljačkoj ploči pisača i odaberite **Opće postavke > Postavke faksiranja > Čarobnjak za postavljanje faksa**.

3. Na zaslonu **Potvrda**, dodirnite **Nastavi**.

Čarobnjak je pokrenut.

4. Na zaslonu za unos zaglavlja faksa unesite ime pošiljatelja (npr. naziv tvrtke) i dodirnite **U redu**.

Napomena:

Vaše ime pošiljatelja i Vaš telefonski broj faksa će biti navedeni u zaglavlju odlaznih faksova.

5. Na zaslonu za unos telefonskog broja unesite broj svog faksa i dodirnite **U redu**.

6. Na zaslonu **Postavka Distinctive Ring Detection (DRD)** podesite sljedeće postavke.

- Ako ste ugovorili korištenje usluge razlikovnog zvona kod telefonskog operatera: Odaberite **Nastavi**, a zatim odaberite uzorak zvona za dolazne faksove.

- Ako odaberete **Sve**, idite na korak 7.

- Ako odaberete bilo koju drugu postavku, **Način primanja** automatski se postavlja na **Auto**. Idite na korak 9.

Postavke faksa

- Ako ne trebate podesiti ovu mogućnost: Dodirnite **Preskoči** i zatim prijedite na korak 9.

Napomena:

- Usluga razlikovnog zvona koju nude brojni telefonski operateri (naziv usluge se razlikuje od operatera do operatera) omogućuje vam korištenje jedne telefonske linije s više telefonskih brojeva. Svaki telefonski broj ima drugačiji uzorak zvona. Jedan telefonski broj možete koristiti za glasovne pozive, a drugi za pozive faksa. Odaberite uzorak zvona za pozive faksa unutar značajke **DRD**.*
- Ovisno o regiji, **Uklj.** i **Isklj.** se prikazuju kao mogućnosti unutar značajke **DRD**. Odaberite **Uklj.** kako biste mogli koristiti mogućnost razlikovnog zvona.*

7. Na zaslonu **Postavka načina primanja** navedite upotrebljavate li telefon priključen na pisač.

- Kada je telefon priključen na pisač: Odaberite **Da**, a zatim prijedite na sljedeći korak.
- Kada telefon nije priključen na pisač: Odaberite **Ne** i zatim prijedite na korak 9. Značajka **Način primanja** automatski je podešena na **Auto**.

8. Na zaslonu **Postavka načina primanja** odaberite želite li automatski primati faksove.

- Kako biste automatski primali faksove: Odaberite **Da**. Značajka **Način primanja** automatski je podešena na **Auto**.
- Kako biste ručno primali faksove: Odaberite **Ne**. Značajka **Način primanja** automatski je podešena na **Ručno**.

9. Na zaslonu **Nastavi** provjerite postavke koje ste odabrali i dodirnite **Nastavi**.

Kako biste ispravili ili izmijenili postavke, dodirnite .

10. Na zaslonu **Pokreni provjeru veze za faksiranje** odaberite **Pokreni provjeru** kako biste pokrenuli provjeru veze faksa, a kada se na zaslonu prikaže upit za ispisivanje rezultata provjere odaberite **Ispis**.

Ispisuje se izvješće s rezultatima provjere veze u kojem je navedeno stanje veze.

Napomena:

- Slijedite upute koje su navedene na izvješću kako biste riješili prijavljene pogreške.*
- Kada se prikazuje zaslon **Odaberi vrstu linije**, odaberite vrstu linije.*
 - *Kod priključivanja pisača na telefonski sustav PBX ili terminalni priključak odaberite **PBX**.*
 - *Kod priključivanja pisača na standardnu telefonsku liniju (PSTN), odaberite **Onemogućiti** na prikazanom zaslonu **Potvrda**. Međutim, onemogućavanjem ove postavke **Onemogućiti** može doći do ispuštanja prve znamenke broja faksa i slanja faksa na pogrešan broj.*

Povezane informacije

- ➔ [“Priključivanje pisača na telefonsku liniju” na strani 156](#)
- ➔ [“Postavljanje opcije Način primanja” na strani 161](#)
- ➔ [“Odabir postavki za uporabu automatske sekretarice” na strani 163](#)
- ➔ [“Odabir postavki za primanje faksova koji rade samo s povezanim telefonom \(Daljinsko primanje\)” na strani 163](#)
- ➔ [“Izbornik Osnovne postavke” na strani 174](#)

Odabir individualnih postavki za značajke faksa pisača

Možete konfigurirati individualne značajke faksa pisača preko upravljačke ploče pisača. Postavke odabrane koristeći **Čarobnjak za postavljanje faksa** također se mogu promijeniti. Za više pojedinosti pogledajte opis izbornika **Postavke faksiranja**.

Napomena:

- Koristeći *Web Config* možete konfigurirati značajke faksa pisača.
- Kada koristite *Web Config* za pristup izbornika **Postavke faksiranja**, može biti malih razlika u korisničkom sučelju i na lokaciji u odnosu na upravljačku ploču pisača.

Povezane informacije

- ➔ [“Opcije izbornika za Postavke faksiranja” na strani 173](#)

Postavljanje opcije Način primanja

Postoje dvije opcije pod **Način primanja** za primanje dolaznih faksova. Možete odabrati postavke u donjem izborniku.

Postavke > Opće postavke > Postavke faksiranja > Osnovne postavke > Način primanja

Način primanja	Korištenje telefonske linije
Ručno	Uglavnom za telefoniranje, no i za faksiranje
Auto	Samo za faksiranje (nije potreban vanjski telefonski uređaj)
	Uglavnom za faksiranje, a ponekad telefoniranje

Povezane informacije

- ➔ [“Korištenje Auto načina rada” na strani 162](#)
- ➔ [“Korištenje Ručno načina rada” na strani 161](#)
- ➔ [“Izbornik Osnovne postavke” na strani 174](#)

Korištenje Ručno načina rada

Primanje faksova

Kada telefon zazvoni, možete ručno odgovoriti tako da podignite slušalicu.

- Kada začujete signal faksa (baud):

Odaberite **Faksiranje** na početnom zaslonu pisača, odaberite **Pošalji/ primi > Primi** i zatim dodirnite . Zatim poklopite slušalicu.

- Ako zvoni za glasovni poziv:

Odgovorite na telefon uobičajeno.

Postavke faksa

Primanje faksova samo pomoću spojenog telefona

Kad je postavljen **Daljinsko primanje**, možete primiti faksove tako da uđete u **Početni kod**.

Podignite slušalicu kad telefon zazvoni. Kad čujete ton faksa (baud), birajte dvoznamenkasti **Početni kod**, a zatim poklopite slušalicu.

Povezane informacije

➔ [“Odabir postavki za primanje faksova koji rade samo s povezanim telefonom \(Daljinsko primanje\)” na strani 163](#)

Korištenje Auto načina rada

Primanje faksova bez vanjskog telefonskog uređaja

Pisač automatski prebacuje na primanje faksova kada se izvrši broj zvonjenja koji ste postavili u **Broj zvona za odgovor**.

Napomena:

*Preporučujemo postavljanje **Broj zvona za odgovor** na najniži mogući broj.*

Primanje faksova pomoću vanjskog telefonskog uređaja

Pisač s vanjskim telefonskim uređajem funkcionira na sljedeći način.

- Ako je vaš telefonski uređaj telefonska sekretarica te ako uzvratni poziv unutar određenog broja zvonjenja zadanog pod **Broj zvona za odgovor**:
 - ako zvoni za faks, pisač se automatski prebacuje na primanje faksova.
 - ako zvoni za glasovni poziv, automatska sekretarica će primiti glasovni poziv i zabilježiti glasovnu poruku.
- Kada podignete slušalicu unutar broja zvonjenja koji ste postavili u **Broj zvona za odgovor**:
 - ako zvoni za faks, možete primiti faks na isti način kao za **Ručno**.
 - ako zvoni za glasovni poziv, možete odgovoriti na poziv na uobičajeni način.
- Kada pisač automatski prebacuje na primanje faksova:
 - ako zvoni za faks, pisač počinje primiti faksove.
 - ako zvoni za glasovni poziv, ne možete odgovoriti na poziv. Zamolite osobu da vas ponovo nazove.

Napomena:

*Podesite postavku pisača **Broj zvona za odgovor** na veći broj od broja zvonjenja za telefonsku sekretaricu. U suprotnom telefonska sekretarica ne može primiti glasovne pozive za snimanje glasovnih poruka. Detalje o postavljanju automatske sekretarice potražite u priručniku dostavljenom uz automatsku sekretaricu.*

Povezane informacije

➔ [“Odabir postavki za uporabu automatske sekretarice” na strani 163](#)

➔ [“Korištenje Ručno načina rada” na strani 161](#)

Odabir postavki kod spajanja vanjskog telefona

Odabir postavki za uporabu automatske sekretarice

Potrebno je podesiti postavke kako biste mogli koristiti telefonsku sekretaricu.

1. Odaberite **Postavke** na početnom zaslonu na upravljačkoj ploči pisača.
2. Odaberite **Opće postavke > Postavke faksiranja > Osnovne postavke**.
3. Postavite **Način primanja** na **Auto**.
4. Podesite postavku pisača **Broj zvona za odgovor** na veći broj od broja zvonjenja za telefonsku sekretaricu.

Ako je za **Broj zvona za odgovor** zadan niži broj u odnosu na broj zvonjenja telefonske sekretarice, telefonska sekretarica neće moći primiti glasovne pozive kako bi snimila glasovne poruke. Pogledajte priručnike koje ste dobili uz telefonsku sekretaricu za njeno podešavanje.

Postavka pisača **Broj zvona za odgovor** možda nije prikazana ovisno o regiji.

Povezane informacije

- ➔ [“Korištenje Auto načina rada” na strani 162](#)
- ➔ [“Izbornik Osnovne postavke” na strani 174](#)

Odabir postavki za primanje faksova koji rade samo s povezanim telefonom (Daljinsko primanje)

Možete početi primiti dolazne faksove samo odabirom slušalice i korištenjem telefona, bez ikakvog korištenja pisača.

Značajka **Daljinsko primanje** dostupna je za telefone koji podržavaju opciju tonskog biranja.

1. Odaberite **Postavke** na početnom zaslonu na upravljačkoj ploči pisača.
2. Odaberite **Opće postavke > Postavke faksiranja > Osnovne postavke > Daljinsko primanje**.
3. Dodirnite **Daljinsko primanje** kako biste postavili ovu opciju na **Uklj.**.
4. Odaberite **Početni kod**, unesite dvoznamenkasti kod (možete unijeti 0 do 9, * i #), a zatim dodirnite **U redu**.
5. Odaberite **U redu** kako biste primijenili postavke.

Povezane informacije

- ➔ [“Korištenje Ručno načina rada” na strani 161](#)
- ➔ [“Izbornik Osnovne postavke” na strani 174](#)

Odabir Postavke ispisa za primanje faksova

Odabir postavki izvora papira (za modele s dva ili više izvora papira)

Možete odabrati izvore papira korištene za ispis primljenih dokumenata i izvješća faksa. Prema zadanim postavkama svi izvori papira omogućeni su za ispis faksova. Ovu značajku koristite ako papir u određenom izvoru papira ne želite koristiti za ispis faksova.

1. Odaberite **Postavke** na početnom zaslonu na upravljačkoj ploči pisača.
2. Odaberite **Opće postavke > Postavke pisača > Postavke izvora papira > Postavke autom. odabira > Faksiranje**.
3. Dodirnite svaki okvir izvora papira koji ne želite koristiti za ispisivanje faksova. Postavka izvora papira promijenjena je na **Isklj.** i onemogućena je za ispisivanje faksova.

Povezane informacije

➔ [“Opcije izbornika za Postavke pisača u dijelu Opće postavke” na strani 142](#)

Odabir postavki Postavke ispisa kao što je Obostrano za primanje faksova

Možete zadati pisač tako da se smanji papir ispisom primljenih faksova na objema stranama, ili njihovim ispisom u manjem formatu kako bi stalo na papir. Kao primjer postavljanja 2-stranog ispisivanja slijedite korake u nastavku.

1. Odaberite **Postavke** na početnom zaslonu na upravljačkoj ploči pisača.
2. Odaberite **Opće postavke > Postavke faksiranja > Postavke primanja**.
3. Odaberite **Postavke ispisa**, a zatim odaberite **Obostrano**.
4. Dodirnite okvir **Obostrano** kako biste stavku postavili na **Uklj.**.
5. U odjeljku **Uvezana margina** odaberite **Kratka strana** ili **Duga strana**.
6. Odaberite **U redu**.

Povezane informacije

➔ [“Izbornik Postavke ispisa” na strani 179](#)

Odabir postavki za spremanje i prosljeđivanje primljenih faksova

Pisač je, prema zadanoj postavci, postavljen na ispis primljenih faksova. Uz ispisivanje, možete postaviti pisač tako da spremi i/ili prosljedi primljene faksove. Imajte na umu da se načini postavljanja mogu razlikovati ovisno o tome postoje li postavke uvjeta ili ne.

- Spremanje i prosljeđivanje faksova primljenih od navedenih partnera — značajke spremanja i prosljeđivanja primljenih faksova bez uvjeta

Postavke faksa

- Spremanje i prosljeđivanje faksova primljenih od navedenih partnera — značajke spremanja i prosljeđivanja primljenih faksova s uvjetima

Povezane informacije

- ➔ [“Značajke za bezuvjetno spremanje i prosljeđivanje primljenih faksova” na strani 165](#)
- ➔ [“Značajke za uvjetno spremanje i prosljeđivanje primljenih faksova” na strani 168](#)

Značajke za bezuvjetno spremanje i prosljeđivanje primljenih faksova

Možete spremati i prosljeđiti faksove primljene od neodređenih partnera u određena na pisaču ili drugdje. Možete istovremeno odabrati donja odredišta. Ako ih sve odaberete istovremeno, isti primljeni faksovi će se spremati u Ulazni spremnik, na računalo, na vanjski uređaj za pohranu podataka i zatim prosljeđivati na određeno kao što je adresa e-pošte.

- Ulazni spremnik na pisaču

Primljene faksove možete spremati u Ulazni spremnik. Možete ih pregledati na upravljačkoj ploči pisača, tako da možete ispisati samo one koje želite ispisati ili izbrisati nepotrebne.

- Izvan pisača

- Računalo (PC-FAX prijem)
- Vanjski uređaj za pohranu podataka
- Do 5 odredišta za prosljeđivanje
 - Adrese e-pošte
 - Zajedničke mape na mreži
 - Drugi faks uređaji

Povezane informacije

- ➔ [“Postavljanje spremanja i prosljeđivanja za primanje faksova \(Bezuvojetno spremanje/ prosljeđivanje\)” na strani 165](#)
- ➔ [“Izbornik Postavke sprem./prosljeđivanja” na strani 176](#)
- ➔ [“Odaberite postavke slanja i primanja faksova na računalu” na strani 172](#)

Postavljanje spremanja i prosljeđivanja za primanje faksova (Bezuvojetno spremanje/ prosljeđivanje)

Možete namjestiti postavke za spremanje i prosljeđivanje primljenih faksova neodređenih pošiljatelja. Ako namjestite postavke za prosljeđivanje primljenih faksova, najprije na popis kontakata dodajte određena za prosljeđivanje. Za prosljeđivanje adrese e-pošte, unaprijed trebate konfigurirati i postavke poslužitelja.

Slijedite upute u nastavku. U nastavku ove teme pogledajte upute za namještanje postavki za spremanje primljenih faksova na računalo pomoću značajke PC-FAX.

1. Odaberite **Postavke** na početnom zaslonu na upravljačkoj ploči pisača.
2. Odaberite **Opće postavke > Postavke faksiranja > Postavke primanja > Postavke sprem./prosljeđivanja > Bezuvjetno spremanje/ prosljeđivanje**.

Ako se prikaže poruka, provjerite njen sadržaj pa dodirnite **U redu**.

Postavke faksa

3. Namjestite postavke u nastavku ovisno o odredištima spremanja i prosljeđivanja.

Sljedeće opcije mogu se koristiti istovremeno.

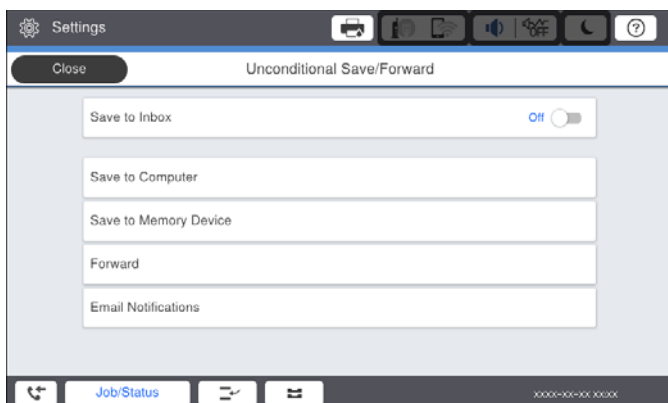

- Spremanje primljenih faksova u Ulazni spremnik:
 - ❶ Odaberite **Spremi u ulazni spremnik** kako biste ovu opciju postavili na **Uklj.**
 - ❷ Ako se prikaže poruka, pregledajte sadržaj pa odaberite **U redu**.
- Spremanje primljenih faksova na vanjski uređaj za pohranu podataka:
 - ❶ Umetnite uređaj za pohranu podataka u USB priključak vanjskog sučelja pisača.
 - ❷ Odaberite **Spremi na vanjsku memoriju**.
 - ❸ Odaberite **Da**. Ako želite da se dokumenti automatski ispisuju dok ih spremate na uređaj za pohranu, odaberite **Da, uz ispis**.
 - ❹ Provjerite prikazanu poruku, a zatim dodirnite **Kreiraj**.
Na memorijskom uređaju stvorit će se mapa za spremanje primljenih dokumenata.
 - ❺ Pregledajte poruku, dodirnite **Zatvori** ili pričekajte da se poruka obriše, a zatim dodirnite **Zatvori**.
 - ❻ Kada se prikaže sljedeća poruka, pregledajte je pa dodirnite **U redu**.

! Važno:

Primljeni dokumenti privremeno se spremaju u memoriju pisača prije nego se spremaju u memoriju uređaja povezanog s pisačem. Zbog pogreška popunjene memorije onemogućeno je slanje i primanje faksova, zato uređaj za pohranu podataka uvijek mora biti povezan s pisačem.

Postavke faksa

Prosljeđivanje primljenih poruka na e-poštu, dijeljene mape i druge faks uređaje:

❶ Odaberite **Prosljedi**.

❷ Odaberite **Da**. Kako biste automatski ispisali dokumente tijekom njihova prosljeđivanja, odaberite **Da, uz ispis**.

❸ Odaberite **Dodaj unos**, a zatim s popisa kontakata odaberite odredišta za prosljeđivanje. Možete odrediti najviše pet odredišta za prosljeđivanje.

❹ Dodirnite **Zatvori** kako biste završili odabir odredišta za prosljeđivanje, zatim dodirnite **Zatvori**.

❺ U **Mogućnosti kad prosljeđivanje ne uspije** odaberite želite li ispisati primljene dokumente ili ih spremati u Ulazni spremnik pisača, ako prosljeđivanje ne uspije.

❻ Dodirnite **U redu**.



Važno:

Kada je Ulazni spremnik pun, primanje faksova bit će onemogućeno. Izbrišite dokumente iz ulaznog spremnika kada ste ih pregledali.

Napomena:

Broj dokumenata koji je neuspješno prosljeđen prikazan je na  na početnom zaslon, zajedno s ostalim neobrađenim zadacima.

4. Kada je to potrebno, postavite pisač za slanje poruka e-pošte osobama koje želite obavijestiti o rezultatima obrađenih faksova.

❶ Odaberite **Obavijesti e-pošte**.

❷ Dodirnite stavku u nastavku kako biste je postavili na **Uklj.**

Sljedeće opcije mogu se koristiti istovremeno.

Obavijesti po završetku primanja: šalje e-poštu primatelju nakon što pisač dovrši primanje faksova.

Obavijesti po završetku ispisa: šalje e-poštu primatelju nakon što pisač dovrši ispis faksova.

Obavijesti po završetku spremanja: šalje e-poštu primatelju nakon što pisač dovrši spremanje primljenih dokumenata na memorijski uređaj.

Obavijesti po završetku prosljeđivanja: šalje e-poštu primatelju nakon što pisač dovrši prosljeđivanje primljenih faksova.

❸ Odaberite polje **Primatelj**, a zatim s popisa kontakata odaberite primatelja poruke e-pošte.

❹ Dodirnite **Zatvori** za dovršetak odabira primatelja.

❺ Dodirnite **U redu**.

5. Dodirnite **Zatvori** kako biste dovršili namještanje postavki **Bezuvjetno spremanje/ prosljeđivanje**.

Tako ćete završiti namještanje postavki za bezuvjetno spremanje i prosljeđivanje primljenih faksova.

6. Odaberite **Zajedničke postavke** prema potrebi.

Pojedinosti pronađite u objašnjenju za **Zajedničke postavke** u izborniku **Postavke sprem./prosljeđivanja**.

Napomena:

*Ako ste kao odredište za prosljeđivanje odabrali zajedničku mapu na mreži ili adresu e-pošte, preporučujemo da provjerite možete li u načinu skeniranja poslati skeniranu sliku na odredište. Na početnom zaslonu odaberite **Skeniranje > E-pošta**, ili **Skeniranje > Mrežna mapa/FTP**, odaberite odredište, a zatim počnite skenirati.*

Postavke faksa

Povezane informacije

- ➔ [“Mrežna veza” na strani 19](#)
- ➔ [“Postavljanje poslužitelja dijeljene mape” na strani 42](#)
- ➔ [“Značajke za bezuvjetno spremanje i prosljeđivanje primljenih faksova” na strani 165](#)
- ➔ [“Odabir postavki Spremi na računalo za primanje faksova” na strani 172](#)
- ➔ [“Odabir postavke Spremi na računalo za dodatni ispis na pisaču zbog primanja faksova” na strani 172](#)
- ➔ [“Odabir postavke Spremi na računalo za neprimanje faksova” na strani 173](#)
- ➔ [“Izbornik Postavke sprem./prosljeđivanja” na strani 176](#)

Značajke za uvjetno spremanje i prosljeđivanje primljenih faksova

Možete primati faksove od određenih partnera ili ih primati u određeno vrijeme te zatim spremati i prosljeđivati na odredišta u pisaču i na druga odredišta. Možete istovremeno odabrati donja odredišta. Ako ih sve odaberete istovremeno, isti primljeni faksovi će se spremati u Ulazni spremnik, spremnik s povjerljivim dokumentima ili na vanjski uređaj za pohranu podataka i zatim prosljeđivati na odredište kao što je adresa e-pošte.

- Ulazni spremnik i spremnik povjerljivih dokumenata na pisaču
 - Primljene faksove možete spremati u Ulazni spremnik ili spremnik povjerljivih dokumenata, tako da ih sortirate prema uvjetima. Možete ih pregledati na upravljačkoj ploči pisača, tako da možete ispisati samo faksove koje želite ispisati ili izbrisati nepotrebne.
- Izvan pisača
 - Vanjski uređaj za pohranu podataka
 - Odredište za prosljeđivanje:
 - Adresa e-pošte
 - Zajednička mapa na mreži
 - Drugi faks uređaj

Povezane informacije

- ➔ [“Postavljanje spremanja i prosljeđivanja za primanje faksova \(Uvjetno spremanje/prosljeđivanje\)” na strani 168](#)
- ➔ [“Izbornik Postavke sprem./prosljeđivanja” na strani 176](#)

Postavljanje spremanja i prosljeđivanja za primanje faksova (Uvjetno spremanje/prosljeđivanje)

Možete namještati postavke za spremanje i prosljeđivanje faksova primljenih od određenog pošiljatelja ili u određeno vrijeme. Ako namjestite postavke za prosljeđivanje primljenih faksova, najprije na popis kontakata dodajte odredište za prosljeđivanje. Za prosljeđivanje adrese e-pošte, unaprijed trebate konfigurirati i postavke poslužitelja.

Napomena:

- Dokumenti u boji ne mogu se prosljeđivati na drugi faks uređaj. S njima se postupa kao s dokumentima koji nisu uspješno prosljeđeni.*
- Prije korištenja značajke za spremanje i prosljeđivanje primljenih faksova u zadano vrijeme, provjerite jesu li točne postavke **Datum/Sat** i **Vremenska razlika**. Izborniku pristupite na sljedeći način: **Postavke > Opće postavke > Osnovne postavke > Postavke datuma/vremena**.*

Postavke faksa

1. Odaberite **Postavke** na početnom zaslonu na upravljačkoj ploči pisača.
2. Odaberite **Opće postavke > Postavke faksiranja > Postavke primanja > Postavke sprem./prosljeđivanja**.
3. Dodirnite  neregistrirani okvir pod **Uvjetno spremanje/prosljeđivanje**.
4. Odaberite okvir **Ime** i unesite ime koje želite registrirati.
5. Odaberite okvir **Uvjet(i)** za odabir postavke uvjeta.
 - Prilagodba broja telefaksa pošilj.: ako broj dolaznog faksa odgovara uvjetima koje ste odabrali u ovoj stavci, pisač sprema i prosljeđuje primljene faksove.
Odaberite **Prilagodba broja telefaksa pošilj.** uvjet i unesite broj faksa (maks. 20 znamenki) odabirom okvira **Broj telefaksa**.
 - Podadresa (SUB) savršeno odgovara: ako podadresa (SUB) savršeno odgovara, pisač sprema i prosljeđuje primljene faksove.
Omogućite postavku Podadresa (SUB) savršeno odgovara i unesite lozinku odabirom okvira **Podadresa (SUB)**.
 - Lozinka(SID) savršeno odgovara: ako lozinka (SIB) savršeno odgovara, pisač sprema i prosljeđuje primljene faksove.
Omogućite postavku Lozinka(SID) savršeno odgovara i unesite lozinku odabirom okvira **Lozinka(SID)**.
 - Vrijeme primanja: pisač sprema i prosljeđuje primljene faksove tijekom navedenog vremena.
Omogućite postavku **Vrijeme primanja** i postavite vrijeme u **Vrijeme početka** i **Vrijeme završetka**.
6. Odaberite okvir **Odred. sprem./proslj..**
7. Namjestite postavke u nastavku ovisno o odredištima spremanja i prosljeđivanja.
Sljedeće opcije mogu se koristiti istovremeno.

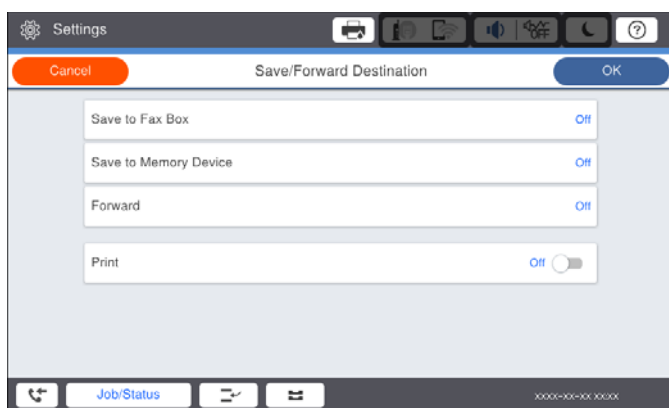

- Ispisivanje primljenih faksova:
Dodirnite **Ispis** kako biste postavili ovu opciju na **Uklj..**
- Spremanje primljenih faksova u Ulazni spremnik ili u spremnik povjerljivih dokumenata:
 - ① Odaberite **Spremi na Fax Box**.
 - ② Dodirnite **Spremi na Fax Box** kako biste postavili ovu opciju na **Uklj..**
 - ③ Odaberite spremnik za spremanje dokumenta.

Postavke faksa

- Spremanje primljenih faksova na vanjski uređaj za pohranu podataka:
 - ➊ Umetnite uređaj za pohranu podataka u USB priključak vanjskog sučelja pisača.
 - ➋ Odaberite **Spremi na vanjsku memoriju**.
 - ➌ Dodirnite **Spremi na vanjsku memoriju** kako biste postavili ovu opciju na **Uklj.**
 - ➍ Provjerite prikazanu poruku, a zatim dodirnite **Kreiraj**.

Na memorijskom uređaju stvorit će se mapa za spremanje primljenih dokumenata.



Važno:

Primljeni dokumenti privremeno se spremaju u memoriju pisača prije nego se sprema u memoriju uređaja povezanog s pisačem. Zbog pogreška popunjene memorije onemogućeno je slanje i primanje faksova, zato uređaj za pohranu podataka uvijek mora biti povezan s pisačem.

- Prosljeđivanje primljenih faksova na e-poštu, dijeljene mape i druge faks uređaje:
 - ➊ Odaberite **Proslijedi**.
 - ➋ Dodirnite **Proslijedi** kako biste postavili ovu opciju na **Uklj.**
 - ➌ Odaberite **Dodaj unos**, a zatim s popisa kontakata odaberite odredišta za prosljeđivanje. Možete zadati odredište za prosljeđivanje.
 - ➍ Kada završite s odabirom odredišta za prosljeđivanje, dodirnite **Zatvori**.
 - ➎ Provjerite jeste li odabrali točno odredište za prosljeđivanje, zatim odaberite **Zatvori**.
 - ➏ U **Mogućnosti kad prosljeđivanje ne uspije** odaberite želite li ispisati primljene dokumente ili ih spremiti u Ulazni spremnik pisača, ako prosljeđivanje ne uspije.



Važno:

Ako je Ulazni spremnik ili spremnik za povjerljive dokumente pun, primanje faksova bit će onemogućeno. Izbrišite dokumente iz ulaznog spremnika kada ste ih pregledali.

Napomena:

Broj dokumenata koji je neuspješno prosljeđen prikazan je na  na početnom zaslon, zajedno s ostalim neobrađenim zadacima.

8. Dodirnite **U redu** kako biste dovršili namještanje postavki **Odred. sprem./proslj.**
9. Kada je to potrebno, postavite pisač za slanje poruka e-pošte osobama koje želite obavijestiti o rezultatima obrađenih faksova.
 - ➊ Odaberite **Obavijesti e-pošte**.
 - ➋ Dodirnite stavku u nastavku kako biste je postavili na **Uklj.**

Sljedeće opcije mogu se koristiti istovremeno.

 - Obavijesti po završetku primanja: šalje e-poštu primatelju nakon što pisač dovrši primanje faksova.
 - Obavijesti po završetku ispisa: šalje e-poštu primatelju nakon što pisač dovrši ispis faksova.
 - Obavijesti po završetku spremanja: šalje e-poštu primatelju nakon što pisač dovrši spremanje primljenih dokumenata na memorijski uređaj.
 - Obavijesti po završetku prosljeđivanja: šalje e-poštu primatelju nakon što pisač dovrši prosljeđivanje primljenih faksova.
 - ➌ Odaberite polje **Primatelj**, a zatim s popisa kontakata odaberite primatelja poruke e-pošte.

Postavke faksa

- 4 Dodirnite **Zatvori** za dovršetak odabira primatelja.
 - 5 Dodirnite **U redu**.
10. Odaberite **U redu**, zatim ponovno odaberite **U redu** za povratak na zaslon **Postavke sprem./prosljeđivanja**.
 11. Odaberite registrirani okvir za koji ste postavili uvjete i odaberite **Omogući**.
Tako ćete završiti namještanje postavki za uvjetno spremanje i prosljeđivanje primljenih faksova.
 12. Odaberite **Zajedničke postavke** prema potrebi.
Pojediniosti pronađite u objašnjenju za **Zajedničke postavke** u izborniku **Postavke sprem./prosljeđivanja**.

Napomena:

Ako ste kao odredište za prosljeđivanje odabrali zajedničku mapu na mreži ili adresu e-pošte, preporučujemo da provjerite možete li u načinu skeniranja poslati skeniranu sliku na odredište. Na početnom zaslonu odaberite **Skeniranje > E-pošta**, ili **Skeniranje > Mrežna mapa/FTP**, odaberite odredište, a zatim počnite skenirati.

Povezane informacije

- ➔ [“Mrežna veza” na strani 19](#)
- ➔ [“Postavljanje poslužitelja dijeljene mape” na strani 42](#)
- ➔ [“Značajke za uvjetno spremanje i prosljeđivanje primljenih faksova” na strani 168](#)
- ➔ [“Izbornik Postavke sprem./prosljeđivanja” na strani 176](#)

Namještanje postavki za blokiranje bezvrijednih faksova

Možete blokirati bezvrijedne faksove.

1. Odaberite **Postavke** na početnom zaslonu na upravljačkoj ploči pisača.
2. Odaberite **Opće postavke > Postavke faksiranja > Osnovne postavke > Faks odbijanja**.
3. Odredite uvjet za blokiranje bezvrijednih faksova.
Odaberite **Faks odbijanja**, a zatim omogućite sljedeće opcije.
 - Popis brojeva odbijanja: odbacuje faksove koji se nalaze na popisu brojeva za odbacivanje.
 - Blokirano prazno zaglavlje telefaksa: odbacuje faksove koji imaju prazne informacije zaglavlja.
 - Neregistrirani kontakti: odbacuje faksove koji nisu dodani na popis kontakata.
4. Dodirnite  za povratak na zaslon **Faks odbijanja**.
5. Ako koristite **Popis brojeva odbijanja**, dodirnite **Uredi popis brojeva za odbijanje**, a zatim uredite popis.

Povezane informacije

- ➔ [“Izbornik Osnovne postavke” na strani 174](#)

Odaberite postavke slanja i primanja faksova na računalu

Za slanje i primanje faksova na klijentskom računalu, FAX Utility mora biti instaliran na računalu spojenom preko mreže ili USB kabela.

Omogućavanje slanje faksova preko računanja

Odredite sljedeće koristeći Web Config.

1. Pristupite Web Config, kliknite karticu **Fax** i zatim kliknite **Send Settings > Basic**.
2. Odaberite **Use** za **PC to FAX Function**.

Napomena:

*Zadana vrijednost postavke **PC to FAX Function** je **Use**. Kako biste onemogućili slanje faksova preko računala, odaberite **Do Not Use**.*

3. Kliknite na **OK**.

Povezane informacije

➔ [“Izbornik Postavke za slanje” na strani 175](#)

Odabir postavki Spremi na računalo za primanje faksova

Možete primati faksove na računalu koristeći FAX Utility. Instalirajte FAX Utility na klijentsko računalo i odaberite postavku. Više informacija o instalaciji možete pronaći u Basic Operations u pomoći uslužnog programa FAX Utility (prikazane u glavnom prozoru).

Postavka dolje na upravljačkoj ploči pisača postavljena je na **Da**, a primljeni faksovi mogu se spremiti na računalo.

Postavke > Opće postavke > Postavke faksiranja > Postavke primanja > Postavke sprem./prosljeđivanja > Bezuvjetno spremanje/ prosljeđivanje > Spremi na računalo

Povezane informacije

➔ [“Izbornik Postavke sprem./prosljeđivanja” na strani 176](#)

Odabir postavke Spremi na računalo za dodatni ispis na pisaču zbog primanja faksova

Možete odabrati postavku za ispis primljenih faksova na pisaču te njihovo spremanje na računalo.

1. Odaberite **Postavke** na početnom zaslonu na upravljačkoj ploči pisača.
2. Odaberite **Opće postavke > Postavke faksiranja > Postavke primanja**.
3. Odaberite **Postavke sprem./prosljeđivanja > Bezuvjetno spremanje/ prosljeđivanje > Spremi na računalo > Da, uz ispis**.

Postavke faksa

Povezane informacije

➔ [“Izbornik Postavke sprem./prosljeđivanja” na strani 176](#)

Odabir postavke Spremi na računalo za neprimanje faksova

Za postavljanje pisača tako da ne prima primljene faksove na računalo, promijenite postavke na pisaču.

Napomena:

Postavke možete promijeniti i preko programa FAX Utility. Međutim, ako postoje faksovi koji nisu spremljeni na računalo, značajka neće raditi.

1. Odaberite **Postavke** na početnom zaslonu na upravljačkoj ploči pisača.
2. Odaberite **Opće postavke > Postavke faksiranja > Postavke primanja**.
3. Odaberite **Postavke sprem./prosljeđivanja > Bezuvjetno spremanje/ prosljeđivanje > Spremi na računalo > Ne**.

Povezane informacije

➔ [“Izbornik Postavke sprem./prosljeđivanja” na strani 176](#)

Opcije izbornika za Postavke faksiranja

Odabir **Postavke > Opće postavke > Postavke faksiranja** preko upravljačke ploče pisača prikazuje ovaj izbornik.

Napomena:

- Aplikaciji Postavke faksiranja možete pristupiti i preko aplikacije Web Config. Kliknite karticu **Fax** na zaslonu Web Config.
- Kada koristite Web Config za pristup izbornika **Postavke faksiranja**, može biti malih razlika u korisničkom sučelju i na lokaciji u odnosu na upravljačku ploču pisača.

Izbornik Korisničke postavke

Možete pronaći izbornik upravljačke ploče pisača u nastavku:

Postavke > Opće postavke > Postavke faksiranja > Korisničke postavke

Napomena:

Ne možete prikazati ovaj izbornik na zaslonu Web Config.

Stavka	Opis
Početna kartica	Odaberite karticu koju želite prvu prikazati svaki put kad dodirnete Faks u gornjem zaslonu faksa.
Gumb za brzi rad	Registrira najviše četiri prečaca koji vam omogućavaju brzi pristup izborniku često korištenom pri slanju faksa. Prečaci su smješteni u dijelu Faksiranje > Učestalo i Faksiranje > Postavke faksiranja .

Izbornik Osnovne postavke

Možete pronaći izbornik upravljačke ploče pisača u nastavku:

Postavke > Opće postavke > Postavke faksiranja > Osnovne postavke

Napomena:

Na zaslonu *Web Config* izbornik možete pronaći u:

- Fax kartica > Line Settings**
- Fax kartica > Send Settings > Basic**
- Fax kartica > Receive Settings > Basic**
- Fax kartica > Receive Settings > Fax Block Settings**

Stavka	Opis
Brzina faksa	Odabir brzine prijenosa faksa. Preporučujemo vam odabir brzine Sporo (9.600 b/s) kada se poruka o pogrešci u komunikaciji često prikazuje ili prilikom slanja/primanja faksa u/iz inozemstva ili kod korištenja telefonske usluge IP (VoIP).
ECM	Automatsko ispravljanje pogrešaka u prijenosu faksa (Način ispravljanja pogrešaka) koje se javljaju uglavnom zbog buke u telefonskoj liniji. Ne možete slati ni primati faksove u boji ako je ova značajka onemogućena.
Detekc. tona za biranje	Otkrivanje zvuka slobodne linije prije početka pozivanja. Ako je pisač spojen na telefonsku liniju PBX (Privatni telefonski prekidač) ili digitalnu telefonsku liniju, on možda neće moći izvršiti postupak pozivanja. U ovom slučaju, unutar postavke Vrsta linije odaberite PBX . Onemogućite ovu značajku ako pisač ne može izvršiti postupak pozivanja i nakon što promijenite stavku unutar navedene postavke. Međutim, ako onemogućite ovu značajku, može doći do ispuštanja prve znamenke telefonskog broja i faks će biti poslan na krivi broj.
Način biranja	Odabir vrstu telefonskog sustava na koji ste priključili pisač. Ako je biranje podešeno na Puls , privremenu promjenu načina biranja (prijelaz s pulsnog na tonsko biranje) možete izvršiti pritiskom * (slovo „T“ se prikazuje) prilikom unosa telefonskog broja na početnom zaslonu izbornika za slanje faksa. Postavka se možda neće prikazati ovisno o vašoj regiji ili zemlji.
Vrsta linije	Odabir vrste telefonske linije na koju ste priključili pisač. Kada pisač koristite u okolini koja koristi ekstenzije i za koju je potreban vanjski pristupni kod za pristup vanjskoj liniji, recimo 0 i 9, odaberite PBX i registrirajte pristupni kod. Nakon registracije pristupnog koda, unesite # (ljestve) umjesto pristupnog koda prilikom slanja faksa na vanjski broj faksa. Za okolinu koja koristi DSL modem ili prilagodnik priključka, također se preporučuje postavljanje na PBX . Ne možete slati faksove primateljima u dijelu Imenik u koji su postavljeni vanjski pristupni kodovi kao što su 0 ili 9. Ako ste registrirali primatelje u dijelu Imenik koristeći vanjski pristupni kod kao što je 0 ili 9, postavite Pristupna šifra na Ne koristiti . U protivnom ćete morati promijeniti kod na # u dijelu Imenik .
Zaglavlje	Unos imena pošiljatelja faksa i telefonskog broja faksa. Navedeni podaci vidljivi su u zaglavlju odlaznih faksova. <input type="checkbox"/> Vaš broj telefona: Možete unijeti do 20 znakova koristeći 0–9, + ili prazno mjesto. Za <i>Web Config</i> možete unijeti do 30 znakova. <input type="checkbox"/> Zaglavlje faksa: Ako je potrebno, možete registrirati do 21 ime pošiljatelja. Možete unijeti maksimalno 40 znakova za svako ime pošiljatelja. Za <i>Web Config</i> unesite zaglavlje u Unicode (UTF-8) kodu.
Način primanja	Odabir načina primanja. Pojediniosti potražite u odgovarajućim Informacijama u nastavku.

Postavke faksa

Stavka	Opis
DRD	Ako ste ugovorili korištenje usluge razlikovnog zvona kod telefonskog operatera, odaberite uzorak zvona za dolazne faksove. Usluga razlikovnog zvona koju nude brojni telefonski operateri (naziv usluge se razlikuje od operatera do operatera) omogućuje vam korištenje jedne telefonske linije s više telefonskih brojeva. Svaki telefonski broj ima drugačiji uzorak zvona. Jedan telefonski broj možete koristiti za glasovne pozive, a drugi za pozive faksa. Ovisno o regiji, ovaj mogućnost može biti postavljena na Uklj. ili Isklj.
Broj zvona za odgovor	Podešavanje broja zvonjenja koji prethode automatskom primanju faksa na pisač.
Daljinsko primanje	<input type="checkbox"/> Daljinsko primanje: Kada primite dolazni poziv faksa na telefon koji je priključen na pisač, unesite kod putem telefona kako biste započeli s primanjem faksa. <input type="checkbox"/> Početni kod: Odredite šifru početka za Daljinsko primanje . Unesite dva znaka: 0–9, *, #.
Faks odbijanja	<input type="checkbox"/> Faks odbijanja: Odaberite opcije za odbacivanje primanja bezvrijednih faksova. <ul style="list-style-type: none"> <input type="checkbox"/> Popis brojeva odbijanja: Ako se telefonski broj druge strane nalazi na popisu odbijenog broja, odredite želite li odbiti dolazne faksove. <input type="checkbox"/> Blokiranje prazno zaglavlje telefaksa: Ako je blokiran telefonski broj druge strane, odredite želite li odbiti primanje faksova. <input type="checkbox"/> Neregistrirani kontakti: Ako telefonski broj druge strane nije u kontaktima, odredite želite li odbiti primanje faksova. <input type="checkbox"/> Uredi popis brojeva za odbijanje: Možete registrirati maksimalno 30 faks brojeva čije faksove i pozive odbijate. Unesite najviše 20 znakova koristeći 0–9, *, # ili prazno mjesto.
Dimenzije papira za primanje	Odaberite maksimalnu veličinu papira za faksove pisač može primiti.

Povezane informacije

- ➔ [“Pripremanje pisača za slanje i primanje faksova \(uporabom aplikacije Čarobnjak za postavljanje faksa\)” na strani 159](#)
- ➔ [“Postavljanje opcije Način primanja” na strani 161](#)
- ➔ [“Odabir postavki za primanje faksova koji rade samo s povezanim telefonom \(Daljinsko primanje\)” na strani 163](#)
- ➔ [“Namještanje postavki za blokiranje bezvrijednih faksova” na strani 171](#)

Izbornik Postavke za slanje

Možete pronaći izbornik upravljačke ploče pisača u nastavku:

Postavke > Opće postavke > Postavke faksiranja > Postavke za slanje

Napomena:

Na zaslonu *Web Config* izbornik možete pronaći u:

Fax kartica > Send Settings > Basic

Stavka	Opis
Automatska rotacija	Izbornik veličine A4 koji je umetnut u automatski ulagač dokumenata (ADF) ili je postavljen na staklo skenera tako da je njegov duži rub okrenut prema lijevoj strani stakla bit će poslan kao faks veličine formata A3. Omogućite ako želite zaokrenuti skeniranu sliku kako biste je mogli poslati u formatu veličine A4.

Postavke faksa

Stavka	Opis
Brzo slanje memorije	Značajka slanja pomoću brze memorije započinje slanje faksa kada pisač dovrši skeniranje prve stranice. Ako ne omogućite ovu značajku, pisač započinje slanje nakon spremanja svih skeniranih slika u memoriju. Uporabom ove značajke možete skratiti ukupno vrijeme postupka jer se skeniranje i slanje vrši istodobno.
Skupno slanje	Ako više faksova čeka za slanje istom primatelju, pomoću ove mogućnosti možete ih grupirati i tako poslati odjednom. Najviše pet dokumenata (ukupno najviše 100 stranica) može biti poslano odjednom. Na ovaj način štedite na naknadama za prijenos smanjujući broj spajanja.
Broj ponovnih biranja	Odaberite broj automatskih ponovnih pokušaja biranja broja pisača kada je broj faksa zauzet ili kada nastane problem.
Interval ponovnih biranja	Odaberite vrijeme tijekom kojeg pisač automatski ponovno pokušava birati broj kada je broj faksa zauzet ili kada nastane problem.
Spremi podatke neuspjeha	Pohranjivanje dokumenata koji nisu poslani u memoriju pisača. Dokumente možete ponovno poslati iz Status zadatka .
PC to FAX Function	Ova stavka prikazana je samo na zaslonu Web Config. Omogućava slanje faksova pomoću klijentskog računala.

Povezane informacije

➔ [“Omogućavanje slanje faksova preko računanja” na strani 172](#)

Izbornik Postavke primanja

Povezane informacije

➔ [“Izbornik Postavke sprem./prosljeđivanja” na strani 176](#)

➔ [“Izbornik Postavke ispisa” na strani 179](#)

Izbornik Postavke sprem./prosljeđivanja

Možete pronaći izbornik upravljačke ploče pisača u nastavku:

Postavke > Opće postavke > Postavke faksiranja > Postavke primanja > Postavke sprem./prosljeđivanja

Bezuvjetno spremanje/ prosljeđivanje

Napomena:

Na zaslonu Web Config izbornik možete pronaći u:

Fax kartica > Receive Settings > Fax Output

Možete zadati odredišta spremanja i prosljeđivanja u Ulazni spremnik, računalo, vanjski memorijski uređaj, adrese e-pošte, zajedničke mape i druge strojeve za faksiranje. Možete istovremeno koristiti te značajke. Ako postavite sve stavke na **Isklj.** na upravljačkoj ploči pisača, pisač će biti postavljen da ispisuje primljene faksove.

Postavke faksa

Stavka	Opis
Spremi u ulazni spremnik	<p>Sprema primljene faksove u Ulazni spremnik pisača. Može se spremiti do 200 dokumenata. Imajte na umu da spremanje 200 dokumenata možda neće biti moguće, što ovisi o načinu uporabe, odnosno, veličini datoteke spremljenih dokumenata i o tome koristi li se istovremeno više značajki za spremanje faksova.</p> <p>Iako se primljeni faksovi neće automatski ispisivati, možete ih pregledati na zaslonu pisača i ispisati samo one koje trebate. Međutim, ako odaberete Da, uz ispis pod drugom stavkom, poput Spremi na računalo u Bezuvjetno spremanje/prosljeđivanje, automatski će se ispisati primljeni faksovi.</p>
Spremi na računalo	<p>Sprema primljene faksove kao PDF datoteke na računalo spojeno na pisač. Možete zadati na Da koristeći samo program FAX Utility. Unaprijed instalirajte FAX Utility na računalo. Nakon postavljanja na Da, možete promijeniti na Da, uz ispis.</p>
Spremi na vanjsku memoriju	<p>Sprema primljene faksove kao PDF datoteke na vanjski memorijski uređaj spojen na pisač. Odabir stavke Da, uz ispis ispisuje primljene faksove tijekom spremanja na memorijski uređaj.</p> <p>Primljeni dokumenti privremeno se spremaju u memoriju pisača prije nego se sprema u memoriju uređaja povezanog s pisačem. Zbog pogreška popunjene memorije onemogućeno je slanje i primanje faksova, zato uređaj za pohranu podataka uvijek mora biti povezan s pisačem.</p>
Proslijedi	<p>Prosljeđuje primljene faksove na drugi faks uređaj ili ih prosljeđuje kao PDF datoteke u zajedničku mapu na mreži ili adresu elektroničke pošte. Prosljeđeni faksovi brišu se s pisača. Odabir stavke Da, uz ispis ispisuje primljene faksove tijekom njihova prosljeđivanja. Odredišta za prosljeđivanje najprije dodajte na popis kontakata. Za prosljeđivanje adrese e-pošte konfigurirajte postavke poslužitelja e-pošte.</p> <p><input type="checkbox"/> Odredište: Možete odabrati odredišta prosljeđivanja iz popisa kontakata koji ste unaprijed dodali.</p> <p>Ako ste kao odredište za prosljeđivanje odabrali zajedničku mapu na mreži ili adresu e-pošte, preporučujemo da provjerite možete li u načinu skeniranja poslati skeniranu sliku na odredište. Odaberite Skeniranje > E-pošta ili Skeniranje > Mrežna mapa/FTP na početnom zaslonu, odaberite odredište i počnite skenirati.</p> <p><input type="checkbox"/> Mogućnosti kad prosljeđivanje ne uspije: Možete odabrati želite li ispisivati neuspjele faksove ili ih spremiti u Ulazni spremnik.</p> <p>Ako je Ulazni spremnik pun, primanje faksova bit će onemogućeno. Izbrišite dokumente iz ulaznog spremnika kada ste ih pregledali. Broj dokumenata koji je neuspješno prosljeđen prikazan je na  na početnom zaslon, zajedno s ostalim neobrađenim zadacima.</p>
Obavijesti e-pošte	<p>Šalje obavijest e-poštom kada je dovršen proces koji ste odabrali. Možete istovremeno koristiti značajke u nastavku.</p> <p><input type="checkbox"/> Primatelj: Definirajte odredište za obavijest o izvršenom postupku.</p> <p><input type="checkbox"/> Obavijesti po završetku primanja: Šalje obavijest nakon završetka primanja faksa.</p> <p><input type="checkbox"/> Obavijesti po završetku ispisa: Šalje obavijest nakon završetka ispisivanja faksa.</p> <p><input type="checkbox"/> Obavijesti po završetku spremanja: Šalje obavijest nakon završetka spremanja faksa u memoriju uređaja.</p> <p><input type="checkbox"/> Obavijesti po završetku prosljeđivanja: Šalje obavijest nakon završetka prosljeđivanja faksa.</p>

Uvjetno spremanje/prosljeđivanje

Napomena:

Na zaslonu *Web Config* izbornik možete pronaći u:

Fax kartica > Receive Settings > Conditions Output Settings

Možete zadati odredišta spremanja i prosljeđivanja u Ulazni spremnik, spremnik s povjerljivim dokumentima, vanjski memorijski uređaj, adrese e-pošte, zajedničke mape i druge strojeve za faksiranje.

Postavke faksa

Kako omogućavali ili onemogućavali uvjete, dodirnite okvir bilo gdje osim na .

Stavka	Opis
Ime	Unesite naziv uvjeta.
Uvjet(i)	<p>Odaberite uvjete i zatim unesite postavke.</p> <ul style="list-style-type: none"> <input type="checkbox"/> Prilagodba broja telefaksa pošilj.: Kad se broj faksa pošiljatelja podudara, primljeni faks se sprema i prosljeđuje. <input type="checkbox"/> Podadresa (SUB) savršeno odgovara: Kada se podadresa (SUB) u potpunosti podudara, primljeni faks se sprema i prosljeđuje. <input type="checkbox"/> Lozinka(SID) savršeno odgovara: Kada se lozinka (SID) u potpunosti podudara, primljeni faks se sprema i prosljeđuje. <input type="checkbox"/> Vrijeme primanja: Sprema i prosljeđuje faks primljen tijekom određenog razdoblja.
Odred. sprem./proslj.	<p>Odaberite odredište za spremanje i prosljeđivanje primljenih dokumenta koji odgovaraju uvjetima. Možete istovremeno koristiti značajke u nastavku.</p> <ul style="list-style-type: none"> <input type="checkbox"/> Spremi na Fax Box: Sprema primljene faksove u Ulazni spremnik pisača ili spremnik s povjerljivim dokumentima. Možete spremiti do 200 dokumenata. Imajte na umu da spremanje 200 dokumenata možda neće biti moguće, što ovisi o načinu uporabe, odnosno, veličini datoteke spremljenih dokumenata i o tome koristi li se istovremeno više značajki za spremanje faksova. <input type="checkbox"/> Spremi na vanjsku memoriju: Sprema primljene faksove kao PDF datoteke na vanjski memorijski uređaj spojen na pisač. Primljeni dokumenti privremeno se spremaju u memoriju pisača prije nego se spremaju u memoriju uređaja povezanog s pisačem. Zbog pogreška popunjene memorije onemogućeno je slanje i primanje faksova, zato uređaj za pohranu podataka uvijek mora biti povezan s pisačem. <input type="checkbox"/> Prosljedi: Prosljeđuje primljene faksove na drugi faks uređaj ili ih prosljeđuje kao PDF datoteke u zajedničku mapu na mreži ili adresu elektroničke pošte. Prosljeđeni faksovi brišu se s pisača. Odredišta za prosljeđivanje najprije dodajte na popis kontakata. Za prosljeđivanje adrese e-pošte morat ćete i konfigurirati postavke poslužitelja e-pošte. <input type="checkbox"/> Odredište: Možete odabrati odredište prosljeđivanja iz popisa kontakata koji ste unaprijed dodali. Ako ste kao odredište za prosljeđivanje odabrali zajedničku mapu na mreži ili adresu e-pošte, preporučujemo da provjerite možete li u načinu skeniranja poslati skeniranu sliku na odredište. Odaberite Skeniranje > E-pošta ili Skeniranje > Mrežna mapa/FTP na početnom zaslonu, odaberite odredište i počnite skenirati. <input type="checkbox"/> Mogućnosti kad prosljeđivanje ne uspije: Možete odabrati želite li ispisivati neuspjele faksove ili ih spremiti u Ulazni spremnik. <input type="checkbox"/> Ispis: Ispisuje primljene faksove.
Obavijesti e-pošte	<p>Šalje obavijest e-poštom kada je dovršen proces koji ste odabrali. Možete istovremeno koristiti značajke u nastavku.</p> <ul style="list-style-type: none"> <input type="checkbox"/> Primatelj: Definirajte odredište za obavijest o izvršenom postupku. <input type="checkbox"/> Obavijesti po završetku primanja: Šalje obavijest nakon završetka primanja faksa. <input type="checkbox"/> Obavijesti po završetku ispisa: Šalje obavijest nakon završetka ispisivanja faksa. <input type="checkbox"/> Obavijesti po završetku spremanja: Šalje obavijest nakon završetka spremanja faksa u memoriju uređaja. <input type="checkbox"/> Obavijesti po završetku prosljeđivanja: Šalje obavijest nakon završetka prosljeđivanja faksa.

Postavke faksa

Stavka	Opis
Izvjешće prijenosa	Automatsko ispisivanje izvješća o prijenosu nakon spremanja ili prosljeđivanja primljenog faksa. Odabir stavke Ispiši uz pogrešku ispisuje izvješće samo kada spremite ili prosljedite primljeni faks i pojavi se greška.

Zajedničke postavke

Napomena:

Na zaslону Web Config izbornik možete pronaći u:

- Fax kartica > Receive Settings > Inbox
- Fax kartica > Receive Settings > Fax Output

Stavka	Opis
Postavke ulaznog sandučića	<input type="checkbox"/> Mogućnosti uz punu mem.: Možete odabrati radnju ispisa primljenog faksa ili odbiti primiti faks ako je Ulazni spremnik memorija puna. <input type="checkbox"/> Postavke lozinke za ulazni spremnik: Lozinka štiti Ulazni spremnik kako drugi korisnici ne bi mogli vidjeti primljene faksove. Odaberite Promjena kako biste promijenili lozinku, a zatim odaberite Ponovno postavi kako biste onemogućili značajku zaštite lozinkom. Morate unijeti trenutnu lozinku kako biste je mogli promijeniti ili postaviti novu lozinku. Lozinku nije moguće postaviti ako je opcija Mogućnosti uz punu mem. postavljena na Primanje i ispis faksova .
Postavke prosljeđivanja	Možete navesti predmet e-pošte kod prosljeđivanja na adresu e-pošte.

☰ (Izbornik)

Napomena:

Ne možete ispisati popis iz zaslona programa Web Config.

Stavka	Opis
Ispis popisa uvjetnog spremanja/prosljeđivanja	Ispisuje Popis uvjetnog sprem./prosljeđiv..

Povezane informacije

- ➔ “Značajke za bezuvjetno spremanje i prosljeđivanje primljenih faksova” na strani 165
- ➔ “Postavljanje spremanja i prosljeđivanja za primanje faksova (Bezuovjetno spremanje/ prosljeđivanje)” na strani 165
- ➔ “Značajke za uvjetno spremanje i prosljeđivanje primljenih faksova” na strani 168
- ➔ “Postavljanje spremanja i prosljeđivanja za primanje faksova (Uvjetno spremanje/prosljeđivanje)” na strani 168

Izbornik Postavke ispisa

Možete pronaći izbornik upravljačke ploče pisača u nastavku:

Postavke > Opće postavke > Postavke faksiranja > Postavke primanja > Postavke ispisa

Postavke faksa

Napomena:

Na zaslonu *Web Config* izbornik možete pronaći u:

Fax kartica > **Receive Settings** > **Fax Output**

Stavka	Opis
Automatsko smanjenje	Ispisuje primljene faksove s dokumentima velike veličine smanjenima tako da odgovaraju papiru u izvoru papira. Smanjivanje dokumenata neće uvijek biti moguće jer ovisi o primljenim podacima. Ako je ova značajka onemogućena, dokumenti velikog formata će biti ispisani u izvornoj veličini na više listova ili će pisač tijekom ispisivanja izbacivati svako drugu stranicu praznu.
Postavke razdvojene stranice	Ispisuje primljene faksove s dijeljenjem stranice kada veličina primljenog dokumenta prelazi veličinu papira umetnutog u pisač.
Aktivni ispis	Namjestite postavke ispisivanja stranice kada veličina dokumenta primljenog faksa prelazi veličinu papira umetnutog u pisač. Odabir stavke Uključeno (razdvoji na stranice) dijeli dokument uzdužno da bi se ispisao primljeni dokument. Odabir stavke Uključeno (Smanji da stane) smanjuje na minimalno 50 % za ispis.
Automatska rotacija	Rotira faksove primljene kao dokumenti formata A5 (B5, A4 ili Letter) u vodoravnom položaju kako bi bili ispisani na papiru veličine A5 (B5, A4 ili Letter). Ova postavka primjenjuje se kada se postavka veličine papira najmanje za jedan izvor papira koja se koristi za ispis faksova postavljena na A5 (B5, A4 ili Letter). Odabirom opcije Isklj. , faksovi primljeni u vodoravnom položaju veličine A5 (B5, A4 ili Letter), iste širine kao A4 (B4, A3 ili Tabloid) okomiti dokumenti, smatrat će se faksovima veličine A4 (B4, A3 ili Tabloid) i bit će ispisani kao takvi. Provjerit postavke izvora papira za ispisivanje faksova i veličinu papira za izvore papira u sljedećim izbornicima u Postavke > Opće postavke > Postavke pisača > Postavke izvora papira . <input type="checkbox"/> Postavke autom. odabira <input type="checkbox"/> Postavka papira > Veličina papira
Dodaj informacije o prijemu	Ispisuje podatke o primljenom faksu, čak i ako pošiljatelj nije postavio podatke u zaglavlju. Podaci o primanju uključuju datum i vrijeme primanja, ID pošiljatelja, ID primanja (npr. „#001”) i broj stranice (npr. „P1”). Kada je omogućena opcija Postavke razdvojene stranice , uključen je i broj podijeljene stranice.
Obostrano	Ispisuje više stranica primljenih faksova na obje strane papira.
Vrijeme početka ispisa	Odabire opciju za početak ispisivanja primljenih faksova. <input type="checkbox"/> Sve primljene stranice: ispisivanje započinje nakon primanja svih stranica. Za početak ispisa s prve ili zadnje stranice ovisi o postavci značajke Stog za slaganje . Pogledajte objašnjenje za Stog za slaganje . <input type="checkbox"/> Prva primljena stranica: ispisivanje se započinje kada se primi prva stranica, a zatim se ispisuje redosljedom primanja stranica. Ako pisač ne može započeti ispisivati, npr. kada ispisuje druge zadatke, pisač će započeti s ispisivanjem primljenih stranica u slijedu kada bude moguće.
Stog za slaganje	S obzirom da se prva stranica ispisuje zadnja (izlaz na vrh) ispisani dokumenti se slažu u pravilnom redosljedu stranica. Ova značajka možda neće biti dostupna kada pisač nema dovoljno memorije.

Postavke faksa

Stavka	Opis
Vrijeme obustave ispisa	<input type="checkbox"/> Vrijeme obustave ispisa: tijekom određenog vremenskog razdoblja, pisač sprema primljene dokumente u memoriju pisača bez njihova ispisa. Ovu značajku možete koristiti kako biste smanjili razinu buke tijekom noći ili kako biste spriječili ustupanje povjerljivih dokumenata tijekom vaše odsutnosti. Prije nego što omogućite ovu značajku, provjerite raspolaže li pisač s dovoljno slobodne memorije. Čak i prije vremena ponovnog započinjanja, primljene dokumente možete pregledati i ručno ispisati putem izbornika Status zadatka na početnom zaslonu. <input type="checkbox"/> Vrijeme za zaustavljanje: zaustavlja ispis dokumenata. <input type="checkbox"/> Vrijeme za ponovno pokretanje: automatski ponovno pokreće ispis dokumenata.
Tih način rada	Smanjuje se buka pisača kod ispisivanja faksova, no može se smanjiti i brzina ispisa.

Povezane informacije

➔ [“Odabir Postavke ispisa za primanje faksova” na strani 164](#)

Izbornik Postavke izvješća

Možete pronaći izbornik upravljačke ploče pisača u nastavku:

Postavke > Opće postavke > Postavke faksiranja > Postavke izvješća

Napomena:

Na zaslonu *Web Config* izbornik možete pronaći u:

Fax kartica > Report Settings

Stavka	Opis
Izvjeshće o prosljeđivanju	Ispisuje izvješće nakon prosljeđivanja primljenog faks dokumenta. Odaberite Ispis kako biste ispisali svaki put kad se dokument prosljedi.
Izvjeshće o pogr. sigur. kopije	Ispisuje izvješće kada se pojavi greška sigurnosne kopije kod prosljeđivanja poslanog faksa na Odredište sigurnosne kopije . Odredište možete postaviti u dijelu Faksiranje > Postavke faksiranja > Sig. kopija . Ne zaboravite da je značajka sigurnosne opcije dostupna kod: <ul style="list-style-type: none"> <input type="checkbox"/> Slanja crno-bijelog faksa <input type="checkbox"/> Slanja faksa pomoću značajke Naknadno faksiranje <input type="checkbox"/> Slanja faksa pomoću značajke Skupno slanje <input type="checkbox"/> Slanja faksa pomoću značajke Spremi podatke faksa
Automatski ispis zapisnika telefaksiranja	Automatsko ispisivanje zapisnika faksova. Odaberite Uključeno (svakih 30) za ispis dnevnika po završetku svakih 30 zadataka faksiranja. Odaberite Uključeno (vrijeme) za ispis dnevnika u zadano vrijeme. Zapisnik se ispisuje prije određenog vremena ako broj dovršenih zadataka faksiranja prijeđe brojku 30.
Priloži sliku u izvješće	Ispisivanje Izvješće prijenosa s preslikom prve stranice poslanog dokumenta. Odaberite Uključeno (velika slika) za ispis gornjeg dijela stranice bez smanjivanja. Odaberite Uključeno (mala slika) za ispis cijele stranice smanjene tako da stane u izvješće.
Format izvješća	Odabire format izvješća faksa u kartici Faksiranje > Više > Izvješće o faksiranju osim u Trag protokola . Odaberite Pojedinosti kako biste ispisali kodove pogreške.
Način izlaza	Odaberite način slanja izvješća o faksu, kao što je Spremi na vanjsku memoriju . Kada odaberete Prosljedi , u kontaktima odaberite Odredište .

Postavke faksa

Izbornik Sigurnosne postavke

Možete pronaći izbornik upravljačke ploče pisača u nastavku:

Postavke > Opće postavke > Postavke faksiranja > Sigurnosne postavke

Napomena:

Na zaslonu *Web Config* izbornik možete pronaći u:

Fax kartica > Security Settings

Stavka	Opis
Ograničenja izravnog biranja	Odabir opcije Uklj. onemogućava ručni unos brojeva faksa primatelja, omogućavajući operateru da odabere primatelje samo s popisa kontakata ili poslane povijesti. Odabir Unesi dvaput zahtijeva da operator ponovno unese broj faksa ako je unesen ručno. Odabir opcije Isklj. omogućava ručni unos broja faksa primatelja.
Potvrdite popis adresa	Odabir Uklj. prikazuje zaslon za potvrdu primatelja prije početka prijena.
Automatsko brisanje podataka arhive	Odabir Uklj. automatski briše sigurnosne kopije nakon uspješnog završetka slanja i primanja dokumenta, kada sigurnosne kopije više nisu potrebne. Odabir Isklj. , da bi se pripremio za neočekivani prekid napajanja zbog nestanka struje ili pogreške u radu, u svoju memoriju privremeno pohranjuje sigurnosne kopije poslanih i primljenih dokumenata.
Obriši arhivirane podatke	Briše sve sigurnosne kopije privremeno pohranjene u memoriju pisača. Obrišite sve kopije prije nego što pisač ustupite nekome ili ga zbrinete. Ovaj izbornik nije prikazan na zaslonu <i>Web Config</i> .

Provjeri vezu za faks

Možete pronaći izbornik upravljačke ploče pisača u nastavku:

Postavke > Opće postavke > Postavke faksiranja > Provjeri vezu za faks

Napomena:

Ne možete prikazati ovaj izbornik na zaslonu *Web Config*.

Opcija **Provjeri vezu za faks** provjerava je li pisač spojen na telefonsku liniju i spreman za prijenos faksa. Možete ispisati rezultate provjere na običnom papiru veličine A4.

Čarobnjak za postavljanje faksa

Možete pronaći izbornik upravljačke ploče pisača u nastavku:

Postavke > Opće postavke > Postavke faksiranja > Čarobnjak za postavljanje faksa

Napomena:

Ne možete prikazati ovaj izbornik na zaslonu *Web Config*.

Odabir opcije **Čarobnjak za postavljanje faksa** zadaje osnovne postavke faksa. Slijedite upute na zaslonu.

Povezane informacije

- ➔ “Pripremanje pisača za slanje i primanje faksova (uporabom aplikacije Čarobnjak za postavljanje faksa)” na strani 159

Rješavanje problema

Problemi pri slanju/primanju faksa



Povezane informacije

- ➔ “Ne mogu se slati ili primiti faksovi” na strani 183
- ➔ “Slanje faksova nije moguće” na strani 184
- ➔ “Slanje faksa određenom primatelju nije moguće” na strani 185
- ➔ “Slanje faksa u odabrano vrijeme nije moguće” na strani 185
- ➔ “Primanje faksova nije moguće” na strani 185
- ➔ “Primljeni faksovi ne mogu se spremati na uređaj za pohranjivanje podataka” na strani 186
- ➔ “Pogreška zbog prepune memorije” na strani 186
- ➔ “Kvaliteta poslanog faksa je loša” na strani 187
- ➔ “Kvaliteta primljenog faksa je loša” na strani 187
- ➔ “Primljeni faksovi se ne ispisuju” na strani 188
- ➔ “Stranice su prazne ili je ispisano samo mali dio teksta na drugoj stranici primljenih faksova” na strani 188

Ne mogu se slati ili primiti faksovi

- Upotrijebite **Provjeri vezu za faks** na upravljačkoj ploči za pokretanje automatske provjere veze faksa. Isprobajte rješenja ispisana na izvješću.
- Provjerite šifru pogreške prikazanu za neuspjeli zadatak faksa i pokušajte rješenja opisana u popisu šifri pogrešaka.
- Provjerite postavku **Vrsta linije**. Postavljanje na **PBX** moglo bi riješiti problem. Ako vaš telefonski sustav zahtijeva vanjski pristupni broj kako biste dobili vanjsku liniju, pohranite pristupni broj na pisaču, i unesite # (ljestve) na početku broja faksa prilikom slanja.
- Ako dođe do pogreške u komunikaciji promijenite postavku **Brzina faksa** na **Sporo (9.600 b/s)** na upravljačkoj ploči.
- Provjerite radi li zidna telefonska utičnica tako što ćete uključiti telefon i testirati ga. Ako ne možete pozivati ili primiti pozive obratite se vašoj telekomunikacijskoj tvrtki.
- Za spajanje na telefonsku liniju DSL, morate koristiti modem DSL opremljen s ugrađenim filtrom DSL, ili instalirati zaseban filter DSL na liniju. Obratite se svojem pružatelju usluga digitalne pretplatničke linije.
- Ako koristite digitalnu pretplatničku liniju (DSL), priključite pisač izravno u zidnu telefonsku utičnicu i provjerite možete li slati faksove s pisača. Ako radi, problem je možda u filteru DSL. Obratite se svojem pružatelju usluga digitalne pretplatničke linije.
- Omogućite postavku **ECM** na upravljačkoj ploči. Faksovi u boji ne mogu se slati niti primiti kada je isključen ECM.

Postavke faksa

- Kako biste mogli slati ili primiti faksove putem računala, pisač mora biti povezan putem USB kabela ili mreže i upravljački program za PC-FAX mora biti instaliran na računalu. Upravljački program PC-FAX se instalira zajedno s programom FAX Utility.
- U sustavu Windows provjerite je li pisač (faks) prikazan u mogućnostima **Uređaji i pisači, Pisač ili Pisači i ostali hardver**. Pisač (faks) je prikazan pod nazivom „EPSON XXXXX (FAX)”. Ako pisač (faks) nije prikazan u navedenoj postavci, deinstalirajte i ponovno instalirajte aplikaciju FAX Utility. Pročitajte sljedeće upute za pristupanje stavci **Uređaji i pisači, Pisač ili Pisači i ostali hardver**.
 - Windows 10/Windows Server 2016
Kliknite na gumb Start i zatim odaberite **Windows sustav > Upravljačka ploča > Prikaz uređaja i pisača** pod stavkom **Hardver i zvuk**.
 - Windows 8.1/Windows 8
Odaberite **Radna površina > Postavke > Upravljačka ploča > Prikaz uređaja i pisača** pod stavkom **Hardver i zvuk** ili **Hardver**.
 - Windows 7
Kliknite na gumb Start i odaberite **Upravljačka ploča > Prikaz uređaja i pisača** pod postavkom **Hardver i zvuk** ili **Hardver**.
 - Windows Vista
Kliknite na gumb Start i odaberite **Upravljačka ploča > Pisači unutar Hardver i zvuk**.
 - Windows XP
Kliknite na gumb Start i odaberite **Postavke > Upravljačka ploča > Pisači i drugi hardver > Pisači i faksovi**.
- U sustavu Mac OS, provjerite sljedeće.
 - Odaberite **Postavke sustava** u izborniku  > **Pisači i skeneri** (ili **Ispis i skeniranje, Ispis i faks**) te provjerite je li prikazan pisač (faks). Pisač (faks) je prikazan pod nazivom „FAX XXXX (USB)” ili „FAX XXXX (IP)”. Ako pisač (faks) nije prikazan, kliknite +, a zatim registrirajte pisač (faks).
 - Odaberite **Postavke sustava** u izborniku  > **Pisači i skeneri** (ili **Ispis i skeniranje, Ispis i faks**) i dvaput kliknite na pisač (faks). Ako je pisač zaustavljen, kliknite na **Nastavi** (ili **Nastavi ispisivanje**).

Povezane informacije

- ➔ [“Kod pogreške u izborniku stanja” na strani 108](#)
- ➔ [“Priključivanje pisača na telefonsku liniju” na strani 156](#)
- ➔ [“Izbornik Osnovne postavke” na strani 174](#)
- ➔ [“Provjeri vezu za faks” na strani 182](#)

Slanje faksova nije moguće

- Ako je omogućeno ograničavanje korisničkih značajki, potrebno je unijeti korisničko ime i lozinku kako biste mogli koristiti pisač. Obratite se vašem administratoru ako ne znate lozinku.
- Ako je omogućeno ograničavanje korisničkih značajki, a vi želite poslati faks s računala, izvršava se provjera autentičnosti korisnika pomoću korisničkog imena i lozinke postavljenih u upravljačkom programu pisača. Ako ne možete poslati faks zbog pogreške u provjeri autentičnosti, obratite se vašem administratoru.
- Postavite informacije o zaglavlju odlaznih faksova na kontrolnoj ploči. Neki strojevi za faksiranje automatski odbacuju dolazne faksove koji ne uključuju informacije u zaglavlju.

Postavke faksa



- Ako ste blokirali vaš ID pozivatelja, deblokirajte ga. Neki telefoni ili uređaji za faksiranje automatski odbijaju anonimne pozive.
- Upitajte primatelja je li broj faksa ispravan i je li njegov uređaj za faksiranje spreman primiti faks.
- Provjerite jeste li slučajno poslali faks pomoću značajke podadrese. Ako ste odabrali primatelja s podadresom s popisa kontakata, možda je faks poslan pomoću značajke podadrese.
- Kada šaljete faks pomoću značajke podadrese, upitajte primatelja ima li njegov uređaj za faksiranje mogućnost primanja fakseva poslanih pomoću značajke podadrese.
- Kod slanja faksova pomoću značajke podadrese provjerite jesu li podadresa i lozinka ispravne. Provjerite s primateljem jesu li podadresa i lozinka točne.

Povezane informacije

- ➔ [“Izbornik Osnovne postavke” na strani 174](#)
- ➔ [“Ne mogu se slati ili primiti faksovi” na strani 183](#)

Slanje faksa određenom primatelju nije moguće

Ako ne možete poslati faks određenom primatelju zbog pogreške, provjerite sljedeće.

- Ako uređaj primatelja ne prihvati vaš poziv unutar 50 sekundi nakon što je pisac završio s biranjem broja, poziv se završava s javljanjem pogreške. Birajte broj koristeći značajku  (**Uživo**) ili koristeći priključeni telefon kako biste provjerili koliko je vremena potrebno dok začujete ton za faks. Ako traje više od 50 sekundi, dodajte stanke nakon broja faksa kako biste poslali faks. Dodirnite  kako biste unijeli stanku. Crtica se upisuje kao znak stanke. Jedna stanka traje otprilike tri sekunde. Po potrebi dodajte više stanki.
- Ako ste odabrali primatelja s popisa kontakata, provjerite jesu li pohranjeni podaci točni. Ako su podaci točni, odaberite primatelja s popisa kontakata, dodirnite **Uredi** i promijenite **Brzina faksa** na **Sporo (9.600 b/s)**.

Povezane informacije

- ➔ [“Korištenje kontakata” na strani 66](#)
- ➔ [“Ne mogu se slati ili primiti faksovi” na strani 183](#)

Slanje faksa u odabrano vrijeme nije moguće

Ispravno namjestite datum i vrijeme na upravljačkoj ploči.

Povezane informacije

- ➔ [“Sinkroniziranje datuma i vremena s poslužiteljem vremena” na strani 81](#)
- ➔ [“Opcije izbornika za Osnovne postavke u dijelu Opće postavke” na strani 139](#)

Primanje faksova nije moguće

- Ako ste se pretplatili na uslugu za prosljeđivanje poziva, pisac možda neće moći primiti faksove. Obratite se pružatelju usluge.
- Ako niste povezali telefon s pisacem, postavite **Način primanja** na **Auto** na upravljačkoj ploči.

Postavke faksa

- ❑ U sljedećim uvjetima ponestat će prostora u memoriji pisača i on neće moći primiti faksove. U odjeljku za rješavanje problema pronaći ćete informacije za uklanjanje greške u vezi pune memorije.
 - ❑ Ukupno 200 primljenih dokumenata spremljeno je u ulazni spremnik i spremnik povjerljivih dokumenata.
 - ❑ Memorija pisača je puna (100%).
- ❑ Kod primanja faksova pomoću značajke podadrese provjerite jesu li podadresa i lozinka ispravne. Provjerite s pošiljateljem jesu li podadresa i lozinka točne.
- ❑ Provjerite je li broj faksa pošiljatelja registriran na popisu **Popis brojeva odbijanja**. Faksovi poslani s brojeva koji su dodani ovom popisu blokirani su kada je omogućena stavka **Popis brojeva odbijanja** u odjeljku **Faks odbijanja**.
- ❑ Provjerite je li broj faksa pošiljatelja registriran u popisu kontakata. Faksovi poslani s brojeva koji nisu dodani ovom popisu blokirani su kada je omogućena stavka **Neregistrirani kontakti** u odjeljku **Faks odbijanja**.
- ❑ Upitajte pošiljatelja jesu li informacije zaglavljaja postavljene na njegovom uređaju za faksiranje. Faksovi koji ne sadrže informacije zaglavljaja blokirani su kada je opcija **Blokirano prazno zaglavljaje telefaksa** u odjeljku **Faks odbijanja** omogućena.

Povezane informacije

- ➔ [“Izbornik Osnovne postavke” na strani 174](#)
- ➔ [“Ne mogu se slati ili primiti faksovi” na strani 183](#)
- ➔ [“Pogreška zbog prepune memorije” na strani 186](#)

Primljeni faksovi ne mogu se spremati na uređaj za pohranjivanje podataka

Provjerite je li uređaj za pohranjivanje podataka priključen na pisač, a zatim provjerite **Postavke primanja**.

Povezane informacije

- ➔ [“Odabir postavki za spremanje i prosljeđivanje primljenih faksova” na strani 164](#)
- ➔ [“Izbornik Postavke sprem./prosljeđivanja” na strani 176](#)

Pogreška zbog prepune memorije

- ❑ Ako je pisač postavljen na spremanje primljenih faksova u ulazni spremnik ili spremnik s povjerljivim dokumentima, izbrišite faksove iz ulaznog spremnika ili spremnika s povjerljivim dokumentima koje ste već pročitali.
- ❑ Ako je pisač postavljen na spremanje primljenih faksova u računalo, uključite računalo koje je podešeno za primanje faksova. Nakon što se faksovi pohrane na računalo, brišu se iz memorije pisača.
- ❑ Ako je pisač podešen za spremanje primljenih faksova na uređaj za pohranjivanje podataka, uključite u pisač uređaj na kojem ste stvorili mapu za spremanje faksova. Nakon što se faksovi pohrane na uređaj, brišu se iz memorije pisača. Provjerite ima li uređaj dovoljno dostupne memorije i ima li postavljeno ograničenje pohranjivanja.

Postavke faksa

- Čak i kad je memorija puna, faks možete poslati na jedan od sljedećih načina.
 - Pošaljite faks uporabom značajke **Izravno slanje** kad šaljete faks u crno-bijeloj tehnici.
 - Pošaljite faks biranjem s vanjskog telefona.
 - Pošaljite faks pomoću značajke  (**Uživo**).
 - Pošaljite faks dijeljenjem izvornika u dva ili više dijelova kako biste ih poslali u nekoliko sljedova.
- Ako pisač ne može ispisati primljeni faks zbog pogreške s pisačem, npr. zaglavljivanja papira, može se javiti pogreška prepune memorije. Riješite problem s pisačem, a zatim se obratite pošiljatelju i zamolite da ponovno pošalje faks.

Povezane informacije

- ➔ [“Odabir postavki za spremanje i prosljeđivanje primljenih faksova” na strani 164](#)
- ➔ [“Izbornik Postavke sprem./prosljeđivanja” na strani 176](#)
- ➔ [“Odaberite postavke slanja i primanja faksova na računalu” na strani 172](#)

Kvaliteta poslanog faksa je loša

- Očistite staklo skenera.
- Očistite automatski ulagač dokumenata (ADF).
- Promijenite postavku **Originalna vrsta** na upravljačkoj ploči. Ako izvornici sadržavaju i tekst i fotografije, odaberite **Fotografije**.
- Promijenite postavku **Gustoća** na upravljačkoj ploči.
- Ako niste sigurni kakve su mogućnosti primateljeva uređaja za faksiranje, omogućite značajku **Izravno slanje** ili odaberite **Fino** kao postavku stavke **Razlučivost**.

Ako odaberete **Super fino** ili **Iznimno fino** za monokromatski faks i pošaljete faks bez korištenja značajke **Izravno slanje** pisač može automatski smanjiti razlučivost.
- Omogućite postavku ECM na upravljačkoj ploči.

Povezane informacije

- ➔ [“Izbornik Osnovne postavke” na strani 174](#)

Faksovi su poslani u pogrešnoj veličini

- Prilikom slanja faksa upotrebom staklo skenera, postavite izvornik tako da kut papira poravnate s oznakom kuta. Odaberite veličinu svog izvornika na upravljačkoj ploči.
- Očistite staklo skenera i poklopac za dokumente. Ako na staklenoj površini ima prašine ili mrlja, područje skeniranja može obuhvatiti i prašinu ili mrlje, uslijed čega može doći do pogrešnog položaja skeniranja ili slika može postati mala.

Kvaliteta primljenog faksa je loša

- Omogućite postavku ECM na upravljačkoj ploči.
- Obratite se pošiljatelju da vam pošalje faks koristeći pritom način rada visoke kvalitete.

Postavke faksa

- Ponovno ispišite primljeni faks. Odaberite **Zapisnik** iz **Status zadatka** kako biste ponovno ispisali faks.

Povezane informacije

- ➔ [“Izbornik Osnovne postavke” na strani 174](#)

Primljeni faksovi se ne ispisuju

- Ako je došlo do pogreške u radu pisača, npr. zaglavljivanja papira, pisač ne može ispisivati primljene faksove. Provjerite pisač.
- Ako je pisač postavljen na spremanje primljenih faksova u ulazni spremnik ili spremnik s povjerljivim dokumentima, primljeni faksovi neće se automatski ispisivati. Provjerite **Postavke primanja**.

Povezane informacije

- ➔ [“Odabir postavki za spremanje i prosljeđivanje primljenih faksova” na strani 164](#)
- ➔ [“Izbornik Postavke sprem./prosljeđivanja” na strani 176](#)

Stranice su prazne ili je ispisan samo mali dio teksta na drugoj stranici primljenih faksova

Možete izvršiti ispis na jednoj stranici pomoću značajke **Izbriši podatke ispisa nakon razdvajanja** u **Postavke razdvojene stranice**.

Odaberite **Izbriši vrh** ili **Izbriši dno** u **Izbriši podatke ispisa nakon razdvajanja**, a zatim prilagodite **Prag**. Povećanje praga povećava izbrisani iznos, a viši prag pruža vam veću mogućnost ispisivanja na jednoj stranici.

Povezane informacije

- ➔ [“Izbornik Postavke ispisa” na strani 179](#)

Drugi problemi koji se mogu javiti pri faksiranju

Povezane informacije

- ➔ [“Upućivanje poziva sa spojenog telefona nije moguće” na strani 188](#)
- ➔ [“Telefonska sekretarica ne može odgovoriti na govorne pozive” na strani 189](#)

Upućivanje poziva sa spojenog telefona nije moguće

Povežite telefon na ulaz EXT. na pisaču i podignite slušalicu. Ako ne čujete signal tonskog biranja kroz slušalicu, pravilno spojite telefonski kabel.

Povezane informacije

- ➔ [“Priključivanje Vašeg telefona na pisač” na strani 157](#)

Postavke faksa

Telefonska sekretarica ne može odgovoriti na govorne pozive

Na upravljačkoj ploči postavite **Broj zvona za odgovor** opciju pisača na veći broj od broja zvonjenja postavljenog za telefonsku sekretaricu.

Povezane informacije

➔ [“Odabir postavki za uporabu automatske sekretarice” na strani 163](#)

Napredne postavke sigurnosti za tvrtku

U ovom poglavlju opisujemo napredne sigurnosne značajke.

Sigurnosne postavke i sprječavanje opasnosti

Kad je pisač spojen na mrežu, možete mu pristupiti s udaljene lokacije. Mnogo ljudi može dijeliti pisač, što je veoma korisno za poboljšanje radne učinkovitosti i praktičnosti. Međutim, time se povećava i opasnost od nedozvoljenog pristupa, uporabe i neovlaštenog mijenjanja podataka. Ako pisač koristite na mjestu s pristupom internetu, rizik je još veći.

Za pisače koji nemaju zaštitu pristupa izvana moguće je preko interneta očitati zapisnike zadataka ispisa koji su spremljeni u pisaču.

Kako biste izbjegli taj rizik, pisači tvrtke Epson imaju razne vrste sigurnosnih tehnologija.

Pisač podesite prema potrebi u skladu s uvjetima lokacije koji su razvijeni na temelju informacija klijenta o lokaciji.

Naziv	Vrsta značajke	Što podesiti	Što spriječiti
SSL/TLS komunikacija	Sadržaj komunikacije kriptiran pomoću SSL/TLS komunikacija prilikom pristupanja Epson poslužitelju na Internetu s pisača, primjerice pri komunikaciji s računalom preko web-preglednika koristeći Epson Connect i firmver za ažuriranje.	Pribavite CA-potpisani certifikat te ga uvezite na pisač.	Uklanjanje identifikacije pisača preko CA-potpisanog certifikata sprječava krađu identiteta i neovlašteni pristup. Također je zaštićen sadržaj komunikacije za SSL/TLS te sprječava curenje sadržaja za ispis podataka i informacija o postavkama.
Nadzor protokola	Nadzire protokol i usluge namijenjene komunikaciji između pisača i računala, a također aktivira i deaktivira značajke.	Protokol ili usluga koja se primjenjuje na sve značajke koje su zasebno odobrene ili zabranjene.	Smanjuje rizike koji se mogu pojaviti zbog neplanirane uporabe, sprječavajući korisnike da koriste nepotrebne funkcije.
IPsec/IP filtriranje	Možete postaviti dozvolu prekidanja i rezanja podataka određenog klijenta ili vrste. S obzirom da IPsec štiti podatke preko IP paketne jedinice (kriptiranje i provjera autentičnosti), možete sigurno komunicirati neosiguranim protokolom.	Kreirajte osnovno i individualno pravilo za postavljanje klijenta ili vrste podataka koji mogu pristupiti pisaču.	Zaštite od neovlaštenog pristupa, falsificiranja i presretanja komunikacijskih podataka prema pisaču.
IEEE 802.1X	Dozvoljava spajanje samo korisniku koji ima odobrenje za Wi-Fi i Ethernet. Dozvoljava uporabu pisača samo korisniku koji ima dozvolu.	Postavke provjere autentičnosti na RADIUS poslužitelju (poslužitelj za provjeru autentičnosti).	Štiti od neovlaštenog pristupa i zlouporabe pisača.

Povezane informacije

- ➔ [“SSL/TLS komunikacija s pisačem” na strani 192](#)
- ➔ [“Upravljanje uporabom protokola” na strani 200](#)
- ➔ [“Kriptirana komunikacija korištenjem IPsec/IP filtriranja” na strani 205](#)
- ➔ [“Spajanje pisača s IEEE802.1X mrežom” na strani 219](#)

Postavke sigurnosne značajke

Kod postavljanja IPsec/IP filtriranja ili IEEE802.1X preporučuje se da pristupite programu Web Config koristeći SSL/TLS za prijenos informacija o postavkama kako bi se smanjili sigurnosni rizici poput falsificiranja ili presretanja komunikacije.

Također možete koristiti Web Config izravnim povezivanjem pisača na računalo putem Ethernet kabela i unosom IP adrese u web-preglednik. Pisač se može spojiti u sigurnom okruženju nakon definiranja svih sigurnosnih postavki.

SSL/TLS komunikacija s pisačem

Kada se certifikat poslužitelja koji koristi SSL/TLS (Secure Sockets Layer/Transport Layer Security) komunikaciju s pisačem, možete kriptirati komunikacijsku stazu između računala. Učinite to ako želite spriječiti daljinski i neovlašteni pristup.

O digitalnom certificiranju

CA-signed Certificate

Ovo je certifikat koje je izdalo tijelo koje izdaje digitalne certifikate (CA) Možete ga pribaviti tako da ga zatražite od tijela koje izdaje digitalne certifikate. Ovaj certifikat potvrđuje prisutnost pisača i koristit se za SSL/TLS komunikaciju tako da možete osigurati sigurnost podatkovne komunikacije.

Kada se koristi za SSL/TLS komunikaciju, koristi se kao certifikat poslužitelja.

Kada je postavljen za IPsec/IP filtriranje ili IEEE 802.1X komunikaciju, koristi se kao certifikat klijenta.

CA certifikat

To je certifikat koji je u lancu s CA-signed Certificate i naziva se i srednji CA certifikat. Koristi ga web-preglednik za odobrenje putanje certifikata pisača prilikom pristupa poslužitelju druge strane ili aplikaciji Web Config.

Za CA certifikat odredite kada ćete odobriti putanju certifikatu poslužitelja kojem se pristupa preko pisača. Za pisač postavite za povrđivanje putanje CA-signed Certificate za SSL/TLS povezivanje.

CA certifikat pisača možete pribaviti od tijela koje izdaje digitalne certifikate.

Nadalje, možete pribaviti CA certifikat koji se koristi za potvrđivanje poslužitelja druge strane od tijela koje izdaje CA-signed Certificate drugih poslužitelja.

Self-signed Certificate

Ovaj je certifikat koji pisač sam potpisuje i izdaje. Još se naziva i korijenski certifikat. Budući da izdavatelj sam sebe certificira, nije pouzdan i ne može spriječiti krađu identiteta.

Koristite ga prilikom određivanja sigurnosnih postavki i provođenja jednostavne SSL/TLS komunikacije bez CA-signed Certificate.

Ako koristite ovaj certifikat za SSL/TLS komunikaciju, u pregledniku će se možda prikazati sigurnosno upozorenje jer certifikat nije registriran na web-pregledniku. Self-signed Certificate možete koristiti samo za SSL/TLS komunikaciju.

Povezane informacije

- ➔ [“Pribavljanje i uvoz certifikata potpisanog od strane tijela za izdavanje certifikata \(CA\)” na strani 193](#)
- ➔ [“Brisanje certifikata potpisanog od strane tijela za izdavanje certifikata \(CA\)” na strani 197](#)
- ➔ [“Ažuriranje samopotpisanog certifikata” na strani 199](#)

Pribavljanje i uvoz certifikata potpisanog od strane tijela za izdavanje certifikata (CA)

Pribavljanje certifikata potpisanog od strane tijela za izdavanje certifikata (CA)

Za pribavljanje certifikata koje je potpisalo tijelo za izdavanje digitalnih certifikata, izradite CSR (zahtjev za potpisivanje certifikata) i podnesite ga tijelu za izdavanje digitalnih certifikata. Zahtjev za potpisivanje certifikata možete izraditi pomoću aplikacije Web Config i računala.

Slijedite korake za izradu zahtjeva i pribavite certifikat koji je potpisalo tijelo za izdavanje digitalnih certifikata pomoću aplikacije Web Config. Kada izrađujete zahtjev za potpisivanje certifikata pomoću aplikacije Web Config, certifikat će biti u PEM/DER formatu.

1. Pristupite aplikaciji Web Config, a zatim odaberite karticu **Network Security**. Zatim odaberite **SSL/TLS > Certificate** ili **IPsec/IP Filtering > Client Certificate** ili **IEEE802.1X > Client Certificate**.

Što god odabrali možete pribaviti isti certifikat i koristiti ga uobičajeno.

2. Pritisnite **Generate** u **CSR**.

Otvora se stranica za izradu zahtjeva za potpisivanje certifikata.

3. Unesite vrijednost svake stavke.

Napomena:

Dostupne duljine ključeva i kratica ovise o tijelu koje izdaje digitalni certifikat. Izradite zahtjev prema pravilima pojedinog tijela.

4. Kliknite na **OK**.

Prikazuje se poruka o dovršetku.

5. Odaberite karticu **Network Security**. Zatim odaberite **SSL/TLS > Certificate** ili **IPsec/IP Filtering > Client Certificate** ili **IEEE802.1X > Client Certificate**.

6. Pritisnite gumb za preuzimanje u **CSR** prema formatu određenom od strane tijela za izdavanje digitalnih certifikata kako biste zahtjev za potpisivanje certifikata preuzeli na računalo.



Važno:

Nemojte ponovno generirati CSR. Ako to učinite, nećete moći uvesti izdani CA-signed Certificate.

7. Pošaljite CSR tijelu za izdavanje certifikata i pribavite CA-signed Certificate.

Slijedite pravila svakog tijela za izdavanje certifikata u vezi sa načinom slanja i formularom.

8. Spremite izdani CA-signed Certificate na računalo povezano s pisačem.

Pribavljanje CA-signed Certificate je dovršeno kada certifikat spremite na odredište.

Napredne postavke sigurnosti za tvrtku

Stavke postavljanja zahtjeva za potpisivanje certifikata

The screenshot shows the Epson Network Security configuration page. The left sidebar contains a navigation menu with categories like Protocol, CA Certificate, Root Certificate Update, SSL/TLS, IPsec/IP Filtering, and IEEE802.1X. The main content area is titled 'SSL/TLS > Certificate' and contains several input fields for certificate configuration:

- Key Length: RSA 2048bit - SHA-256
- Common Name: EPSON (192.0.2.123) (EPSON, 192.0.2.123)
- Organization:
- Organizational Unit:
- Locality:
- State/Province:
- Country:

At the bottom of the configuration area, there are 'OK' and 'Back' buttons.

Stavke	Postavke i pojašnjenja
Key Length	Odaberite duljinu ključa za zahtjev za potpisivanje certifikata.
Common Name	<p>Možete unijeti između 1 i 128 znakova. Ako se radi o IP adresi, to mora biti statična IP adresa. Možete unijeti od 1 do 5 IPv4 adresa, IPv6 adresa, naziva domaćina, FQDN-ova odvojenih zarezom.</p> <p>Prvi element je spremljen kao zajednički naziv, a drugi elementi su spremljeni u polje pseudonima subjekta certifikata.</p> <p>Primjer: IP adresa pisača: 192.0.2.123, Naziv pisača: EPSONA1B2C3 Common Name: EPSONA1B2C3,EPSONA1B2C3.local,192.0.2.123</p>
Organization/ Organizational Unit/ Locality/ State/Province	Možete unijeti od 0 do 64 znaka u ASCII kodu (Organizational Unit najviše 55 znakova) u ASCII kodu (0x20–0x7E). Nazive možete odvojiti zarezima.
Country	Unesite dvoznamenkasti broj šifre zemlje određen standardom ISO-3166.

Povezane informacije

➔ “Pribavljanje certifikata potpisanog od strane tijela za izdavanje certifikata (CA)” na strani 193

Uvoz certifikata potpisanog od strane tijela za izdavanje certifikata (CA)

Uvezite pribavljeni CA-signed Certificate na pisač.



Važno:

- Provjerite jesu li datum i vrijeme pisača ispravno postavljeni. Certifikat je možda nevažeći.
- Ako certifikat dobijete pomoću zahtjeva za potpisivanje certifikata izrađenog u aplikaciji Web Config, certifikat možete uvesti jednom.

1. Pristupite aplikaciji Web Config, a zatim odaberite karticu **Network Security**. Zatim odaberite **SSL/TLS > Certificate** ili **IPsec/IP Filtering > Client Certificate** ili **IEEE802.1X > Client Certificate**.

2. Kliknite **Import**

Otvora se stranica za uvoz certifikata.

3. Unesite vrijednost svake stavke. Postavite **CA Certificate 1** i **CA Certificate 2** kada potvrđujete putanju certifikata na web-pregledniku kojim pristupate pisaču.

Ovisno o tome gdje izrađujete zahtjev za potpisivanje certifikata i formatu datoteke certifikata, potrebne postavke mogu se razlikovati. Unesite vrijednosti potrebnih stavki prema sljedećem.

- Certifikat u PEM/DER formatu dobiven od strane Web Config
 - Private Key:** Nemojte konfigurirati, jer pisač sadrži privatni ključ.
 - Password:** Nemojte konfigurirati.
 - CA Certificate 1/CA Certificate 2:** Dodatno
- Certifikat u PEM/DER formatu dobiven s računala
 - Private Key:** Trebate postaviti.
 - Password:** Nemojte konfigurirati.
 - CA Certificate 1/CA Certificate 2:** Dodatno
- Certifikat u PKCS#12 formatu dobiven s računala
 - Private Key:** Nemojte konfigurirati.
 - Password:** Dodatno
 - CA Certificate 1/CA Certificate 2:** Nemojte konfigurirati.

4. Kliknite na **OK**.

Prikazuje se poruka o dovršetku.

Napomena:

Pritisnite **Confirm** za potvrđivanje informacija o certifikatu.

Povezane informacije

- ➔ [“Pristup aplikaciji Web Config” na strani 32](#)
- ➔ [“Postavljanje stavki za uvoz certifikata koji je potpisalo tijelo za izdavanje digitalnih certifikata” na strani 196](#)

Napredne postavke sigurnosti za tvrtku

Postavljanje stavki za uvoz certifikata koji je potpisalo tijelo za izdavanje digitalnih certifikata

The screenshot shows the EPSON Network Security configuration interface. The 'Network Security' tab is active, and the 'SSL/TLS > Certificate' sub-tab is selected. The interface includes a left-hand navigation menu with categories like Protocol, CA Certificate, Root Certificate Update, SSL/TLS, IPsec/IP Filtering, and IEEE802.1X. The main area contains fields for 'Server Certificate', 'Private Key', 'Password', 'CA Certificate 1', and 'CA Certificate 2', each with a 'Browse...' button. A dropdown menu for 'Server Certificate' is set to 'Certificate (PEM/DER)'. A note at the bottom states: 'Note: It is recommended to communicate via HTTPS for importing a certificate.' At the bottom of the window are 'OK' and 'Back' buttons.

Stavke	Postavke i pojašnjenja
Server Certificate ili Client Certificate	Odaberite format certifikata. Za SSL/TLS povezivanje prikazuje se Server Certificate. Za IPsec/IP filtriranje ili IEEE 802.1X prikazuje se Client Certificate.
Private Key	Ako možete dobiti certifikat PEM/DER formata pomoću zahtjeva za potpisivanje certifikata izrađenog na računalu, navedite datoteku privatnog ključa koja se podudara s certifikatom.
Password	Ako je format datoteke Certificate with Private Key (PKCS#12) , unesite lozinku za šifriranje privatnog ključa koji je postavljen kada pribavite certifikat.
CA Certificate 1	Ako je format certifikata Certificate (PEM/DER) , uvezite certifikat koji izdaje CA-signed Certificate korišten kao certifikat poslužitelja. Odredite datoteku ako je to potrebno.
CA Certificate 2	Ako je format certifikata Certificate (PEM/DER) , uvezite certifikat koji izdaje CA Certificate 1. Odredite datoteku ako je to potrebno.

Povezane informacije

➔ “Uvoz certifikata potpisanog od strane tijela za izdavanje certifikata (CA)” na strani 195

Brisanje certifikata potpisanog od strane tijela za izdavanje certifikata (CA)

Možete izbrisati uvezeni certifikat ako istekne ili ako kriptirana veza više nije potrebna.



Važno:

Ako certifikat dobijete pomoću zahtjeva za potpisivanje certifikata izrađenog u aplikaciji Web Config, izbrisani certifikat ne možete više uvesti. U tom slučaju, izradite zahtjev za potpisivanje certifikata i ponovno pribavite certifikat.

1. Pristupite aplikaciji Web Config, a zatim odaberite karticu **Network Security**. Zatim odaberite **SSL/TLS > Certificate** ili **IPsec/IP Filtering > Client Certificate** ili **IEEE802.1X > Client Certificate**.
2. Kliknite na **Delete**.
3. U prikazanoj poruci potvrdite da želite izbrisati certifikat.

Konfigurirajte CA Certificate

Kada odredite CA Certificate, možete provjeriti putanju CA certifikata poslužitelja kojem pristupa pisač. To može spriječiti krađu identiteta.

Možete nabaviti CA Certificate preko dijela za ovlaštenje certifikata koji izdaje CA-signed Certificate.

Povezane informacije

- ➔ [“Pristup aplikaciji Web Config” na strani 32](#)
- ➔ [“Stavke postavljanja zahtjeva za potpisivanje certifikata” na strani 194](#)
- ➔ [“Uvoz certifikata potpisanog od strane tijela za izdavanje certifikata \(CA\)” na strani 195](#)

Uvoz CA Certificate

Uvezite CA Certificate na pisač.

1. Pristupite aplikaciji Web Config i odaberite karticu **Network Security > CA Certificate**.
2. Kliknite na **Import**.

Napredne postavke sigurnosti za tvrtku

3. Odredite CA Certificate koji želite uvesti.

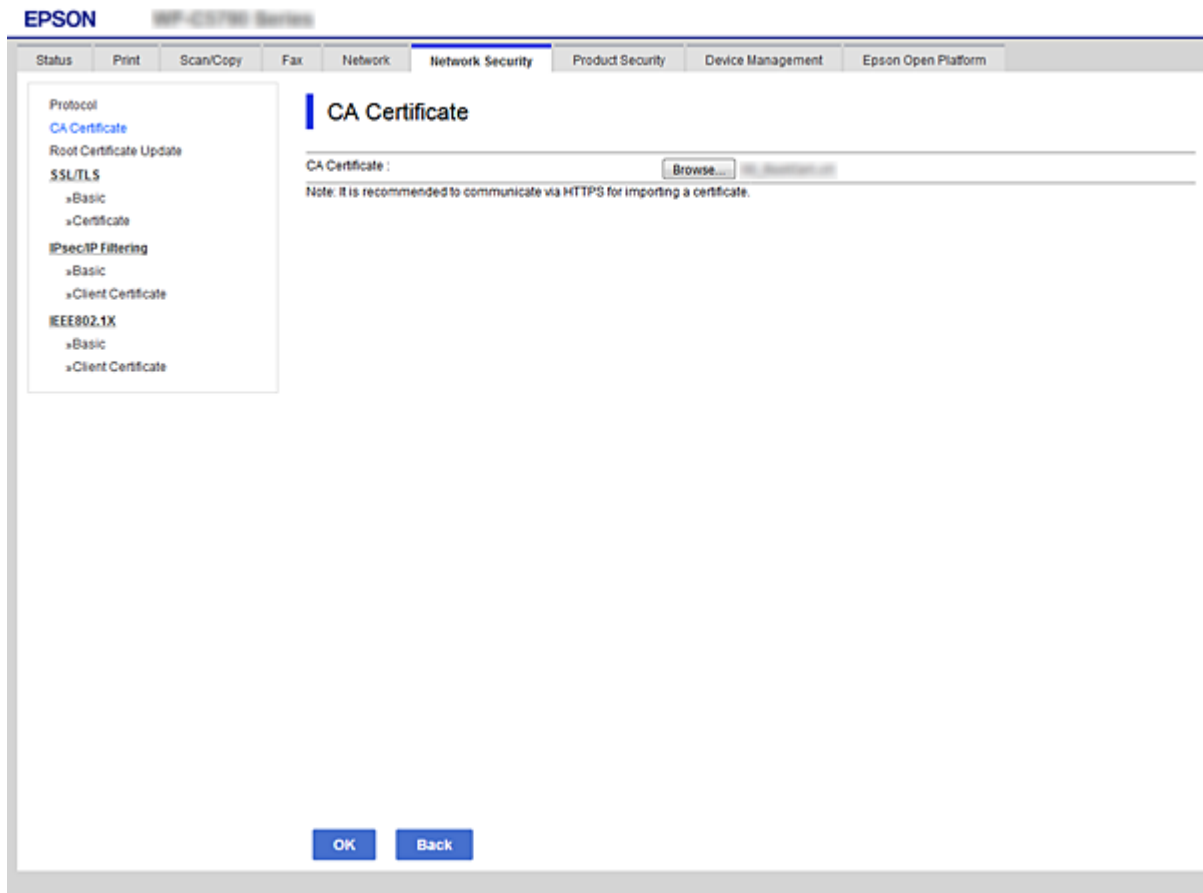

4. Kliknite na **OK**.

Po dovršetku uvoza, vratit ćete se na zaslon **CA Certificate** i prikazat će se uvezeni CA Certificate.

Brisanje CA Certificate

Možete izbrisati uvezeni CA Certificate.

1. Pristupite aplikaciji Web Config i odaberite karticu **Network Security > CA Certificate**.

Napredne postavke sigurnosti za tvrtku

- Kliknite **Delete** pored CA Certificate kojeg želite izbrisati.

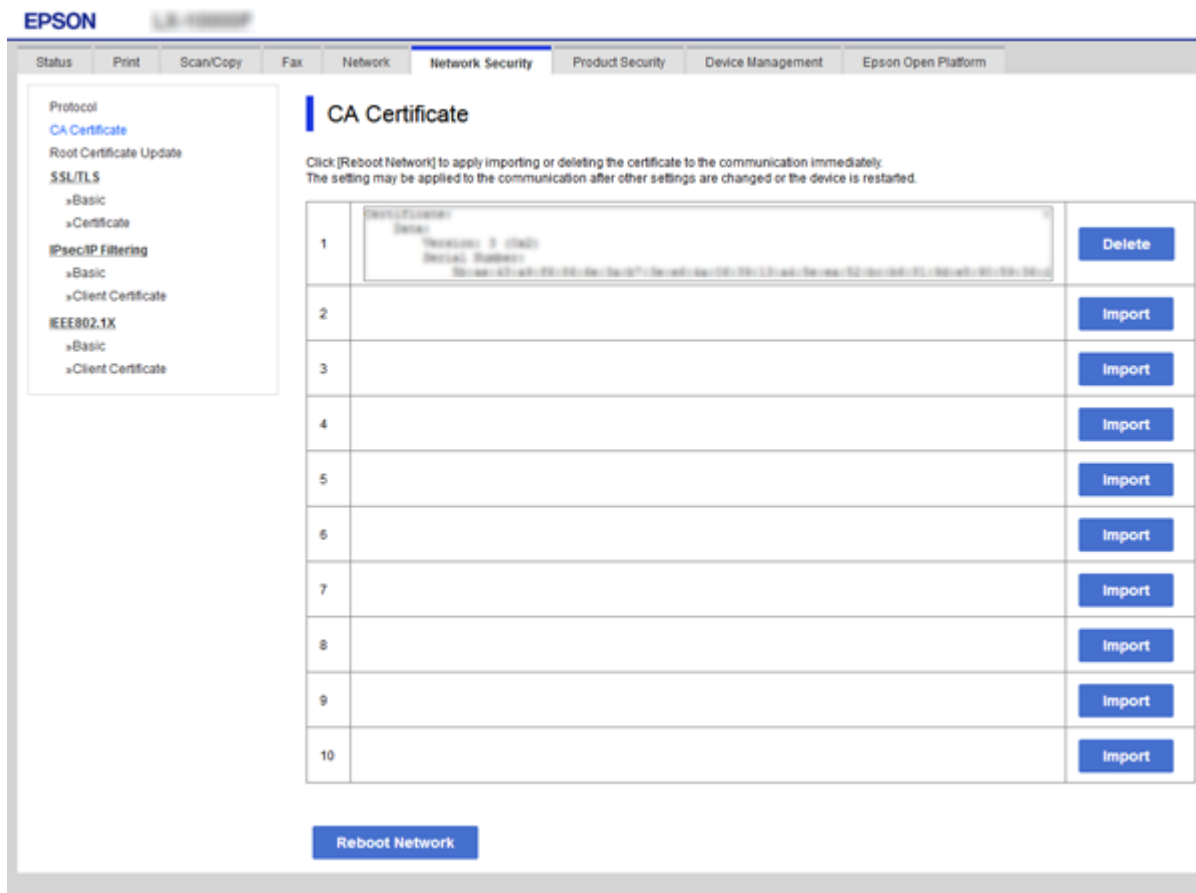

- U prikazanoj poruci potvrdite da želite izbrisati certifikat.
- Kliknite na **Reboot Network**, a zatim provjerite je li izbrisani CA certifikat naveden na ažuriranom zaslonu.

Povezane informacije

➔ [“Pristup aplikaciji Web Config” na strani 32](#)

Ažuriranje samopotpisanog certifikata

Zato što je pisač izdao Self-signed Certificate, možete ga ažurirati kad istekne ili kad se opisani sadržaj promijeni.

- Pristupite aplikaciji Web Config i odaberite karticu **Network Security** tab > **SSL/TLS** > **Certificate**.
- Kliknite na **Update**.
- Unesite **Common Name**.

Možete unijeti od 1 do 5 IPv4 adresa, IPv6 adresa, naziva domaćina, FQDN-ova između 1 i 128 znakova i odvojiti ih zarezom. Prvi parametar je spremljen kao zajednički naziv, a drugi su spremljeni u polje pseudonima subjekta certifikata.

Primjer:

IP adresa pisača: 192.0.2.123, Naziv pisača: EPSONA1B2C3

Napredne postavke sigurnosti za tvrtku

Zajednički naziv: EPSONA1B2C3,EPSONA1B2C3.local,192.0.2.123

4. Odredite razdoblje valjanosti certifikata.

5. Kliknite na **Next**.

Prikazuje se poruka potvrde.

6. Kliknite na **OK**.

Pisač se ažurira.

Napomena:

Informacije certifikata možete provjeriti u kartici *Network Security Settings > SSL/TLS > Certificate > Self-signed Certificate* i kliknuti na *Confirm*.

Povezane informacije

➔ [“Pristup aplikaciji Web Config” na strani 32](#)

Upravljanje uporabom protokola

Možete ispisivati koristeći različite putanje i protokole.

Ako koristite višefunkcionalni pisač, možete koristiti mrežno skeniranje i PC-FAX s neodređenog broja mrežnih računala.

Napredne postavke sigurnosti za tvrtku

Mogućnost pojave neželjenih sigurnosnih opasnosti možete smanjiti onemogućavanjem ispisa preko određenih putanja ili upravljanjem određenim funkcijama.

Upravljanje protokolima

Konfigurirajte postavke protokola.

1. Pristupite aplikaciji Web Config, a zatim odaberite karticu **Network Security > Protocol**.
2. Konfigurirajte svaku stavku.
3. Kliknite na **Next**.
4. Kliknite na **OK**.
Postavke će se primijeniti na pisač.

Protokoli koje možete omogućiti ili onemogućiti

Protokol	Opis
Bonjour Settings	Možete odrediti hoćete li koristiti Bonjour. Bonjour se koristi za pretraživanje uređaja, ispisa i tako dalje.
SLP Settings	Funkciju SLP možete omogućiti i onemogućiti. SLP se koristi za skeniranje sa slanjem i pretraživanje mreže u programu EpsonNet Config.
WSD Settings	Funkciju WSD možete omogućiti i onemogućiti. Kada je to omogućeno, možete dodati WSD uređaje ili ispisivati preko WSD ulaza.
LLTD Settings	Funkciju LLTD možete omogućiti i onemogućiti. Kada je ona omogućena, bit će prikazana u mapi mreže sustava Windows.
LLMNR Settings	Funkciju LLMNR možete omogućiti i onemogućiti. Kada je ona omogućena, možete koristiti razlučivanje naziva bez usluge NetBIOS, čak i ako ne možete koristiti DNS.
LPR Settings	Možete odrediti hoće li biti dozvoljen LPR ispis. Kada je on omogućen, možete ispisivati putem LPR priključka.
RAW(Port9100) Settings	Možete odrediti hoće li biti dozvoljen ispis putem RAW priključka (priključak 9100). Kada je on omogućen, možete ispisivati putem RAW priključka (priključak 9100).
IPP Settings	Možete odrediti hoće li biti dozvoljen ispis putem protokola IPP. Kada je to omogućeno, možete ispisivati putem Interneta.
FTP Settings	Možete odrediti hoće li biti dozvoljen FTP ispis. Kada je on omogućen, možete ispisivati preko FTP poslužitelja.
SNMPv1/v2c Settings	Možete odrediti hoće li biti omogućen protokol SNMPv1/v2c. On se koristi za postavljanje uređaja, praćenje itd.
SNMPv3 Settings	Možete odrediti hoće li biti omogućen protokol SNMPv3. Koristi se za postavljanje kriptiranih uređaja, nadziranje, itd.

Napredne postavke sigurnosti za tvrtku

Stavke postavljanja protokola

The screenshot shows the 'Protocol' configuration page in the Epson Network Security settings. The page is divided into several sections for different protocols: Bonjour Settings, SLP Settings, WSD Settings, LLTD Settings, LLMNR Settings, and LPR Settings. Each section contains checkboxes to enable the protocol and various input fields for configuration. A 'Next' button is located at the bottom left of the configuration area.

Protocol

Note: If you need to change the Device Name used on each protocol and the Bonjour Name, change the Device Name in the Network Settings. If you need to change the Location used on each protocol, change it in the Network Settings.

Bonjour Settings

- Use Bonjour
- Bonjour Name : EPSON
- Bonjour Service Name : EPSON LX-1000F
- Location :
- Top Priority Protocol : IPP

SLP Settings

- Enable SLP

WSD Settings

- Enable WSD
- Printing Timeout (sec) : 300
- Scanning Timeout (sec) : 300
- Device Name : EPSON
- Location :

LLTD Settings

- Enable LLTD
- Device Name : EPSON

LLMNR Settings

- Enable LLMNR

LPR Settings

- Allow LPR Port Printing
- Printing Timeout (sec) : 300

Next

Bonjour Settings

Stavke	Postavljanje vrijednosti i opisa
Use Bonjour	Označite ovu stavku ako želite pretraživanje ili korištenje uređaja pomoću usluge Bonjour.
Bonjour Name	Prikazuje naziv za Bonjour.
Bonjour Service Name	Prikazuje naziv usluge Bonjour.
Location	Prikazuje naziv Bonjour lokacije.
Top Priority Protocol	Odaberite najvažniji protokol za Bonjour ispis.
Wide-Area Bonjour	Postavite ako želite koristiti Wide-Area Bonjour.

SLP Settings

Stavke	Postavljanje vrijednosti i opisa
Enable SLP	Odaberite ovu stavku ako želite omogućiti funkciju SLP. To se koristi kod pretraživanja mreže u aplikaciji EpsonNet Config.

Napredne postavke sigurnosti za tvrtku

WSD Settings

Stavke	Postavljanje vrijednosti i opisa
Enable WSD	Odaberite ovu stavku ako želite omogućiti dodavanje uređaja pomoću WSD te ispisivati i skenirati preko ulaza WSD.
Printing Timeout (sec)	Unesite vrijednost isteka vremena komunikacije za WSD ispis, između 3 i 3.600 sekundi.
Scanning Timeout (sec)	Unesite vrijednost isteka vremena komunikacije za WSD skeniranje, između 3 i 3.600 sekundi.
Device Name	Prikazuje naziv WSD uređaja.
Location	Prikazuje naziv WSD lokacije.

LLTD Settings

Stavke	Postavljanje vrijednosti i opisa
Enable LLTD	Odabirom ove stavke omogućit ćete LLTD. Pisač se prikazuje u mapi mreže sustava Windows.
Device Name	Prikazuje naziv LLTD uređaja.

LLMNR Settings

Stavke	Postavljanje vrijednosti i opisa
Enable LLMNR	Odabirom ove stavke omogućit ćete LLMNR. Razlučivanje naziva možete koristiti bez značajke NetBIOS čak i ako ne možete koristiti DNS.

LPR Settings

Stavke	Postavljanje vrijednosti i opisa
Allow LPR Port Printing	Odaberite ako želite dozvoliti ispis preko LPR priključka.
Printing Timeout (sec)	Unesite vrijednost isteka vremena za LPR ispis, između 0 i 3.600 sekundi. Ako ne želite da se odbrojava vrijeme, unesite 0.

RAW(Port9100) Settings

Stavke	Postavljanje vrijednosti i opisa
Allow RAW(Port9100) Printing	Odaberite ako želite dozvoliti ispis preko RAW priključka (priključak 9100).
Printing Timeout (sec)	Unesite vrijednost isteka vremena za RAW (priključak 9100) ispis, između 0 i 3.600 sekundi. Ako ne želite da se odbrojava vrijeme, unesite 0.

IPP Settings

Napredne postavke sigurnosti za tvrtku

Stavke	Postavljanje vrijednosti i opisa
Enable IPP	Odaberite ako želite omogućiti IPP komunikaciju. Prikazat će se samo pisači koji podržavaju IPP.
Allow Non-secure Communication	Odaberite ovu stavku ako pisaču želite dozvoliti komunikaciju bez sigurnosnih mjera (IPP).
Communication Timeout (sec)	Unesite vrijednost isteka vremena za IPP ispis, između 0 i 3.600 sekundi.
URL (mreža)	Prikazuje IPP URL-e (http i https) kada je pisač povezan putem žičane lokalne mreže ili Wi-Fi veze. URL je kombinirana vrijednost IP adrese pisača, broja priključka i naziva IPP pisača.
URL (Wi-Fi Direct)	Prikazuje IPP URL-ove (http i https) kada se pisač spoji preko Wi-Fi Direct. URL je kombinirana vrijednost IP adrese pisača, broja priključka i naziva IPP pisača.
Printer Name	Prikazuje naziv IPP pisača.
Location	Prikazuje IPP lokaciju.

FTP Settings

Stavke	Postavljanje vrijednosti i opisa
Enable FTP Server	Odaberite ako želite omogućiti FTP ispis. Prikazat će se samo pisači koji podržavaju FTP ispis.
Communication Timeout (sec)	Unesite vrijednost isteka za FTP komunikaciju, između 0 i 3.600 sekundi. Ako ne želite da se odbrojava vrijeme, unesite 0.

SNMPv1/v2c Settings

Stavke	Postavljanje vrijednosti i opisa
Enable SNMPv1/v2c	Odaberite ako želite omogućiti SNMPv1/v2c. Prikazat će se samo pisači koji podržavaju SNMPv3.
Access Authority	Postavite ovlašteno tijelo za pristup kada je omogućen protokol SNMPv1/v2c. Odaberite Read Only ili Read/Write .
Community Name (Read Only)	Unesite 0 do 32 znaka ASCII koda (0x20 do 0x7E).
Community Name (Read/Write)	Unesite 0 do 32 znaka ASCII koda (0x20 do 0x7E).

SNMPv3 Settings

Stavke	Postavljanje vrijednosti i opisa
Enable SNMPv3	SNMPv3 je aktiviran kada je označen potvrdni kvadratić.
User Name	Unesite između 1 i 32 znaka koristeći 1-bitne znakove.
Authentication Settings	

Napredne postavke sigurnosti za tvrtku

Stavke		Postavljanje vrijednosti i opisa
	Algorithm	Odaberite algoritam za autentikaciju za SNMPv3.
	Password	Odaberite lozinku za autentikaciju za SNMPv3. Unesite od 8 do 32 znaka u ASCII kodu (0x20–0x7E). Ako to ne navedete, ostavite prazno polje.
	Confirm Password	Za potvrdu unesite lozinku koju ste postavili.
Encryption Settings		
	Algorithm	Odaberite algoritam za enkripciju za SNMPv3.
	Password	Odaberite lozinku za enkripciju za SNMPv3. Unesite od 8 do 32 znaka u ASCII kodu (0x20–0x7E). Ako to ne navedete, ostavite prazno polje.
	Confirm Password	Za potvrdu unesite lozinku koju ste postavili.
Context Name		Unesite najviše 32 znaka Unicode (UTF-8). Ako to ne navedete, ostavite prazno polje. Broj znakova koji se mogu unijeti razlikuje se ovisno o jeziku.

Kriptirana komunikacija korištenjem IPsec/IP filtriranja

O aplikaciji IPsec/IP Filtering

Možete filtrirati promet na temelju IP adresa, usluga i ulaza koristeći funkciju IPsec/IP filtriranja. Kombiniranjem filtriranja možete konfigurirati pisač da prihvati ili blokira određene klijente i podatke. Osim toga, možete poboljšati razinu sigurnosti korištenjem IPsec-a.

Napomena:

Računala s operativnim sustavom Windows Vista ili novijim ili Windows Server 2008 ili novijim podržavaju IPsec.

Konfiguriranje zadanih pravila

Za filtriranje prometa konfigurirajte zadana pravila. Zadana pravila primjenjuju se na svakog korisnika ili grupu koja se spaja na pisač. Za finije kontrole korisnika i grupa korisnika konfigurirajte grupna pravila.

1. Pristupite aplikaciji Web Config i odaberite karticu **Network Security > IPsec/IP Filtering > Basic**.
2. Unesite vrijednost svake stavke.
3. Kliknite na **Next**.
Prikazuje se poruka potvrde.
4. Kliknite na **OK**.
Pisač se ažurira.

Napredne postavke sigurnosti za tvrtku

Povezane informacije

- ➔ “Pristup aplikaciji Web Config” na strani 32
- ➔ “Postavljanje stavki za Default Policy” na strani 206

Postavljanje stavki za Default Policy

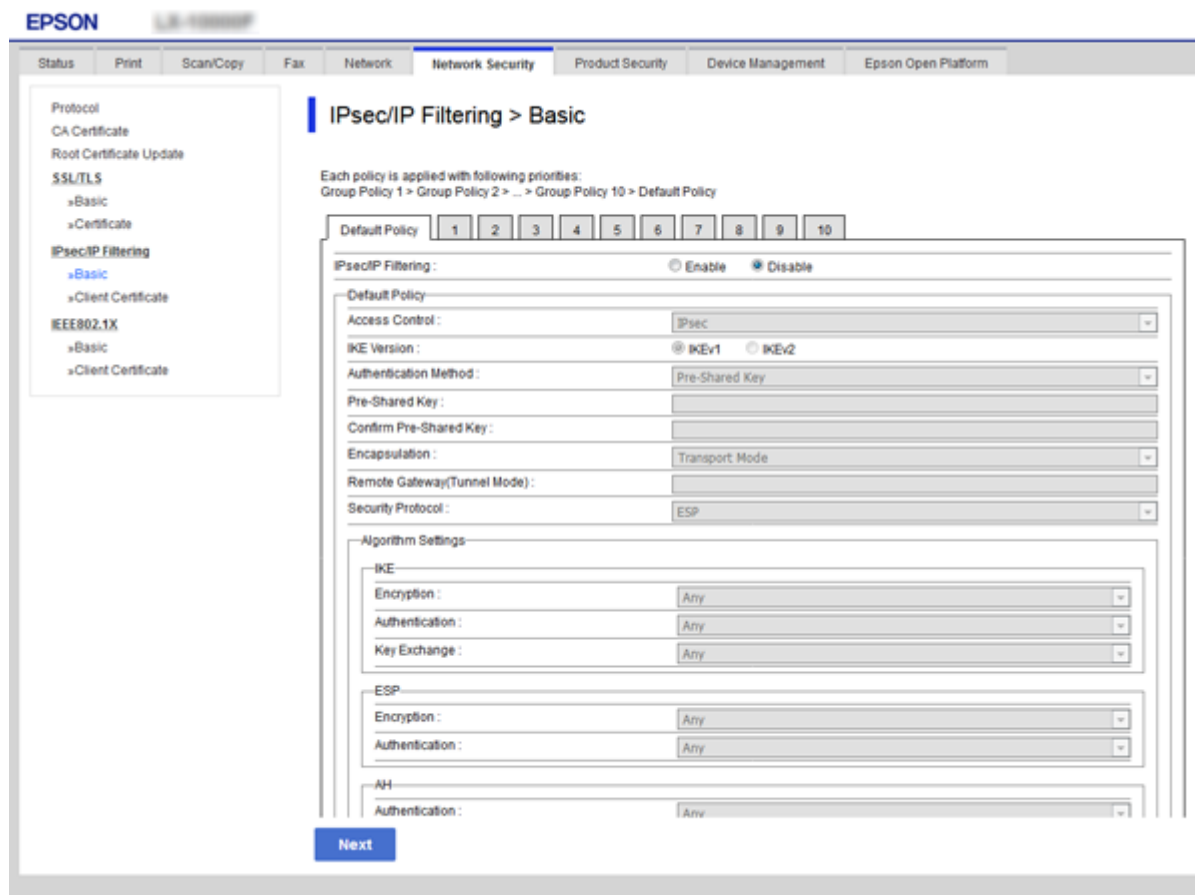

Default Policy

Stavke	Postavke i pojašnjenja
IPsec/IP Filtering	Možete omogućiti ili onemogućiti značajku IPsec/IP filtriranja.

Access Control

Konfigurirajte metodu kontrole prometa za IP pakete.

Stavke	Postavke i pojašnjenja
Permit Access	Odaberite ovo za dopuštenje prolaza konfiguriranim IP paketima.
Refuse Access	Odaberite ovo za odbijanje prolaza konfiguriranim IP paketima.
IPsec	Odaberite ovo za dopuštenje prolaza konfiguriranim IPsec paketima.

Napredne postavke sigurnosti za tvrtku

IKE Version

Odaberite **IKEv1** ili **IKEv2** za **IKE Version**. Odaberite jedan njih sukladno uređaju na koji je spojen pisač.

IKEv1

Sljedeće stavke prikazane su ako odaberete **IKEv1** za **IKE Version**.

Stavke	Postavke i pojašnjenja
Authentication Method	Kako biste mogli odabrati Certificate , trebate unaprijed nabaviti i uvesti certifikat koji je potpisalo tijelo za izdavanje certifikata (CA).
Pre-Shared Key	Ako odaberete Pre-Shared Key za Authentication Method , unesite unaprijed postavljeni zajednički ključ duljine od 1 do 127 znakova.
Confirm Pre-Shared Key	Za potvrdu unesite konfigurirani ključ.

IKEv2

Stavke	Postavke i pojašnjenja	
Local	Authentication Method	Kako biste mogli odabrati Certificate , trebate unaprijed nabaviti i uvesti certifikat koji je potpisalo tijelo za izdavanje certifikata (CA).
	ID Type	Ako odaberete Pre-Shared Key za Authentication Method , odaberite vrstu identifikacije za pisač.
	ID	Unesite ID pisača koji odgovara vrsti ID-a. Ne možete koristiti „@“, „#“ i „=“ kao prvi znak. Distinguished Name: unesite 1 do 128 1-bajtna ASCII (0x20 do 0x7E) znaka. Trebate uključiti „=“. IP Address: unesite IPv4 ili IPv6 format. FQDN: unesite kombinaciju između 1 i 255 znakova koristeći A–Z, a–z, 0–9, „-“ i točku (.). Email Address: unesite 1 do 128 1-bajtna ASCII (0x20 do 0x7E) znaka. Trebate uključiti „@“. Key ID: unesite 1 do 128 1-bajtna ASCII (0x20 do 0x7E) znaka.
	Pre-Shared Key	Ako odaberete Pre-Shared Key za Authentication Method , unesite unaprijed postavljeni zajednički ključ duljine od 1 do 127 znakova.
	Confirm Pre-Shared Key	Za potvrdu unesite konfigurirani ključ.

Napredne postavke sigurnosti za tvrtku

Stavke		Postavke i pojašnjenja
Remote	Authentication Method	Kako biste mogli odabrati Certificate , trebate unaprijed nabaviti i uvesti certifikat koji je potpisalo tijelo za izdavanje certifikata (CA).
	ID Type	Ako odaberete Pre-Shared Key za Authentication Method , odaberite vrstu identifikacije za uređaj kojem želite provjeriti autentičnost.
	ID	Unesite ID pisača koji odgovara vrsti ID-a. Ne možete koristiti „@“, „#“ i „=“ kao prvi znak. Distinguished Name: unesite 1 do 128 1-bajtna ASCII (0x20 do 0x7E) znaka. Trebate uključiti „=“. IP Address: unesite IPv4 ili IPv6 format. FQDN: unesite kombinaciju između 1 i 255 znakova koristeći A–Z, a–z, 0–9, „-“ i točku (.). Email Address: unesite 1 do 128 1-bajtna ASCII (0x20 do 0x7E) znaka. Trebate uključiti „@“. Key ID: unesite 1 do 128 1-bajtna ASCII (0x20 do 0x7E) znaka.
	Pre-Shared Key	Ako odaberete Pre-Shared Key za Authentication Method , unesite unaprijed postavljeni zajednički ključ duljine od 1 do 127 znakova.
	Confirm Pre-Shared Key	Za potvrdu unesite konfigurirani ključ.

Encapsulation

Ako odaberete **IPsec** za **Access Control**, trebate konfigurirati način skrivanja podataka („encapsulation”).

Stavke	Postavke i pojašnjenja
Transport Mode	Ako koristite samo pisač u istoj LAN mreži, odaberite ovo. IP paketi sloja 4 ili kasniji su kriptirani.
Tunnel Mode	Ako koristite pisač na mreži s pristupom internetu, kao što je IPsec-VPN, odaberite ovu opciju. Zaglavlje i podaci IP paketa su kriptirani. Remote Gateway(Tunnel Mode): ako odaberete Tunnel Mode za Encapsulation , unesite adresu pristupnika duljine od 1 do 39 znakova.

Security Protocol

Ako odaberete **IPsec** za **Access Control**, odaberite opciju.

Stavke	Postavke i pojašnjenja
ESP	Odaberite kako biste osigurali integritet provjere autentičnosti i podataka te kako biste kriptirali podatke.
AH	Odaberite kako biste osigurali integritet provjere autentičnosti i podataka. Čak i ako je kriptiranje podataka zabranjeno, možete koristiti IPsec.

Napredne postavke sigurnosti za tvrtku

❑ Algorithm Settings

Preporučujemo da odaberete **Any** za sve postavke ili odaberite drugu stavku osim **Any** za svaku postavku. Ako odaberete **Any** za neku od postavki i odaberete drugu stavku osim **Any** za druge postavke, uređaj možda neće imati komunikaciju ovisno o drugim uređajima kojima želite provjeriti autentičnost.

Stavke		Postavke i pojašnjenja
IKE	Encryption	Odaberite algoritam enkripcije za IKE. Stavke se razlikuju ovisno o verziji IKE-a.
	Authentication	Odaberite algoritam za provjeru autentičnosti za IKE.
	Key Exchange	Odaberite algoritam zamjene ključa za IKE. Stavke se razlikuju ovisno o verziji IKE-a.
ESP	Encryption	Odaberite algoritam enkripcije za ESP. To će biti dostupno kada ESP bude odabran za Security Protocol .
	Authentication	Odaberite algoritam autentikacije za ESP. To će biti dostupno kada ESP bude odabran za Security Protocol .
AH	Authentication	Odaberite algoritam enkripcije za AH. To će biti dostupno kada AH bude odabran za Security Protocol .

Povezane informacije

➔ [“Konfiguriranje zadanih pravila” na strani 205](#)

Konfiguriranje grupnih pravila

Grupna pravila su jedno ili više pravila koja se primjenjuju za korisnika ili grupu korisnika. Pisač kontrolira IP pakete koji se podudaraju s konfiguriranim pravilima. IP paketi su autentificirani u poretku grupnih pravila 1 do 10, zatim u poretku zadanih pravila.

1. Pristupite aplikaciji Web Config i odaberite karticu **Network Security > IPsec/IP Filtering > Basic**.
2. Kliknite na karticu označenu brojem koju želite konfigurirati.
3. Unesite vrijednost svake stavke.
4. Kliknite na **Next**.
Prikazuje se poruka potvrde.
5. Kliknite na **OK**.
Pisač se ažurira.

Povezane informacije

➔ [“Pristup aplikaciji Web Config” na strani 32](#)

➔ [“Postavljanje stavki za Group Policy” na strani 210](#)

Napredne postavke sigurnosti za tvrtku

Postavljanje stavki za Group Policy

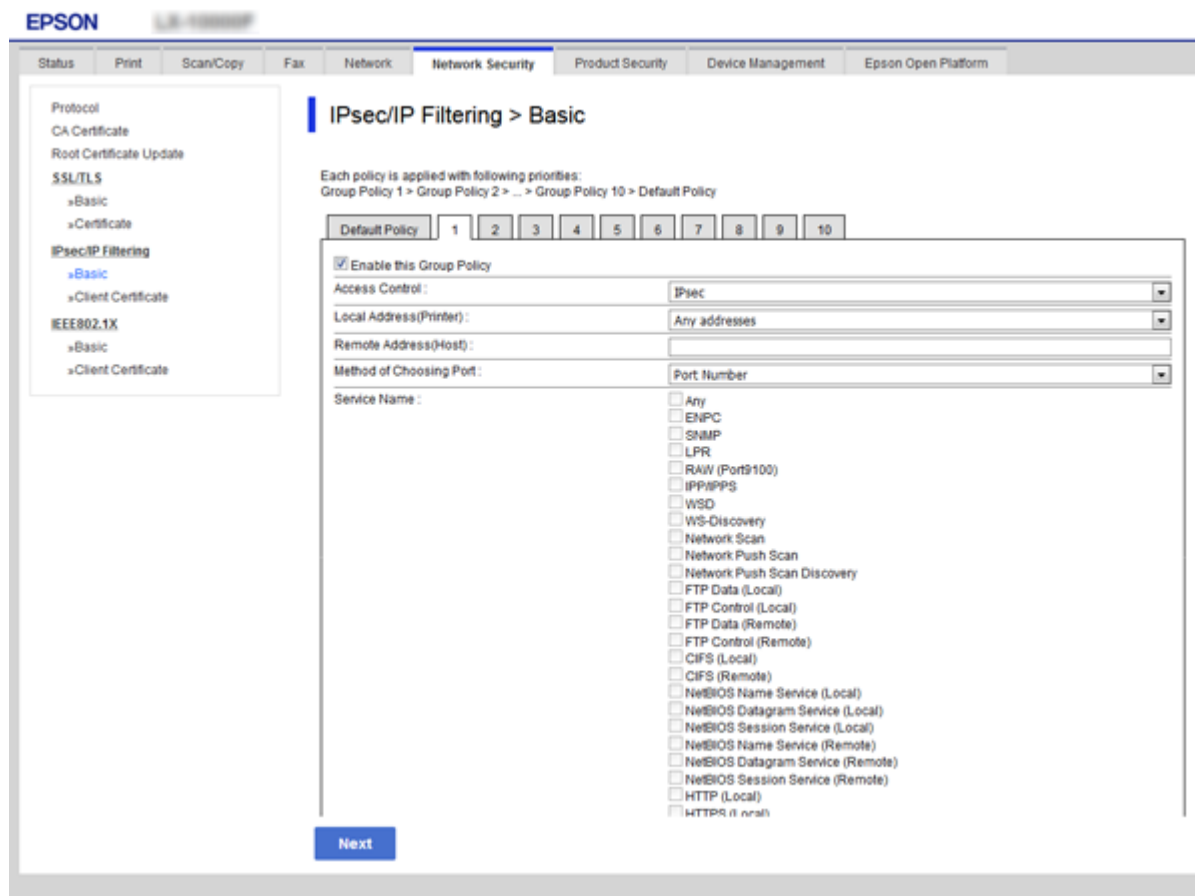

Stavke	Postavke i pojašnjenja
Enable this Group Policy	Možete omogućiti ili onemogućiti grupna pravila.

Access Control

Konfigurirajte metodu kontrole prometa za IP pakete.

Stavke	Postavke i pojašnjenja
Permit Access	Odaberite ovo za dopuštenje prolaza konfiguriranim IP paketima.
Refuse Access	Odaberite ovo za odbijanje prolaza konfiguriranim IP paketima.
IPsec	Odaberite ovo za dopuštenje prolaza konfiguriranim IPsec paketima.

Local Address(Printer)

Odaberite IPv4 ili IPv6 adresu koja odgovara okruženju vaše mreže. Ako je IP adresa dodijeljena automatski, možete odabrati **Use auto-obtained IPv4 address**.

Napomena:

Ako je IPv6 adresa dodijeljena automatski, veza možda neće biti dostupna. Konfigurirajte statičnu IPv6 adresu.

Remote Address(Host)

Napredne postavke sigurnosti za tvrtku

Unesite IP adresu uređaja za kontrolu pristupa. IP adresa mora sadržavati najviše 43 znaka. Ako ne unesete IP adresu, sve će se adrese kontrolirati.

Napomena:

Ako je IP adresa dodijeljena automatski (npr. ako ju je dodijelio DHCP), veza možda neće biti dostupna. Konfigurirajte statičnu IP adresu.

Method of Choosing Port

Odaberite način određivanja ulaza.

- Service Name

Ako odaberete **Service Name** za **Method of Choosing Port**, odaberite opciju.

- Transport Protocol

Ako odaberete **Port Number** za **Method of Choosing Port**, trebate konfigurirati način skrivanja podataka („encapsulation”).

Stavke	Postavke i pojašnjenja
Any Protocol	Odaberite ovo za kontroliranje svih vrsta protokola.
TCP	Odaberite ovo za kontroliranje podataka za jednosmjerni prijenos („unicast”).
UDP	Odaberite ovo za kontrolu podataka za emitiranje („broadcast”) i ciljano emitiranje („multicast”).
ICMPv4	Odaberite ovo za kontrolu ping naredbe.

- Local Port

Ako odaberete **Port Number** za **Method of Choosing Port** i ako odaberete **TCP** ili **UDP** za **Transport Protocol**, unesite brojeve ulaza za provjeru primanja paketa i odvojite ih zarezima. Možete unijeti maksimalno 10 brojeva ulaza.

Primjer: 20,80,119,5220

Ako ne unesete broj ulaza, svi ulazi se kontroliraju.

- Remote Port

Ako odaberete **Port Number** za **Method of Choosing Port** i ako odaberete **TCP** ili **UDP** za **Transport Protocol**, unesite brojeve ulaza za provjeru slanja paketa i odvojite ih zarezima. Možete unijeti maksimalno 10 brojeva ulaza.

Primjer: 25,80,143,5220

Ako ne unesete broj ulaza, svi ulazi se kontroliraju.

IKE Version

Odaberite **IKEv1** ili **IKEv2** za **IKE Version**. Odaberite jedan njih sukladno uređaju na koji je spojen pisač.

Napredne postavke sigurnosti za tvrtku IKEv1

Sljedeće stavke prikazane su ako odaberete **IKEv1** za **IKE Version**.

Stavke	Postavke i pojašnjenja
Authentication Method	Ako odaberete IPsec za Access Control , odaberite opciju. Korišteni certifikat je uobičajen sa zadanim pravilima.
Pre-Shared Key	Ako odaberete Pre-Shared Key za Authentication Method , unesite unaprijed postavljeni zajednički ključ duljine od 1 do 127 znakova.
Confirm Pre-Shared Key	Za potvrdu unesite konfigurirani ključ.

Napredne postavke sigurnosti za tvrtku

☐ IKEv2

Stavke		Postavke i pojašnjenja
Local	Authentication Method	Ako odaberete IPsec za Access Control , odaberite opciju. Korišteni certifikat je uobičajen sa zadanim pravilima.
	ID Type	Ako odaberete Pre-Shared Key za Authentication Method , odaberite vrstu identifikacije za pisac.
	ID	Unesite ID pisaca koji odgovara vrsti ID-a. Ne možete koristiti „@“, „#“ i „=“ kao prvi znak. Distinguished Name: unesite 1 do 128 1-bajtna ASCII (0x20 do 0x7E) znaka. Trebate uključiti „=“. IP Address: unesite IPv4 ili IPv6 format. FQDN: unesite kombinaciju između 1 i 255 znakova koristeći A–Z, a–z, 0–9, „-“ i točku (.). Email Address: unesite 1 do 128 1-bajtna ASCII (0x20 do 0x7E) znaka. Trebate uključiti „@“. Key ID: unesite 1 do 128 1-bajtna ASCII (0x20 do 0x7E) znaka.
	Pre-Shared Key	Ako odaberete Pre-Shared Key za Authentication Method , unesite unaprijed postavljeni zajednički ključ duljine od 1 do 127 znakova.
	Confirm Pre-Shared Key	Za potvrdu unesite konfigurirani ključ.
Remote	Authentication Method	Ako odaberete IPsec za Access Control , odaberite opciju. Korišteni certifikat je uobičajen sa zadanim pravilima.
	ID Type	Ako odaberete Pre-Shared Key za Authentication Method , odaberite vrstu identifikacije za uređaj kojem želite provjeriti autentičnost.
	ID	Unesite ID pisaca koji odgovara vrsti ID-a. Ne možete koristiti „@“, „#“ i „=“ kao prvi znak. Distinguished Name: unesite 1 do 128 1-bajtna ASCII (0x20 do 0x7E) znaka. Trebate uključiti „=“. IP Address: unesite IPv4 ili IPv6 format. FQDN: unesite kombinaciju između 1 i 255 znakova koristeći A–Z, a–z, 0–9, „-“ i točku (.). Email Address: unesite 1 do 128 1-bajtna ASCII (0x20 do 0x7E) znaka. Trebate uključiti „@“. Key ID: unesite 1 do 128 1-bajtna ASCII (0x20 do 0x7E) znaka.
	Pre-Shared Key	Ako odaberete Pre-Shared Key za Authentication Method , unesite unaprijed postavljeni zajednički ključ duljine od 1 do 127 znakova.
	Confirm Pre-Shared Key	Za potvrdu unesite konfigurirani ključ.

Encapsulation

Ako odaberete **IPsec** za **Access Control**, trebate konfigurirati način skrivanja podataka („encapsulation“).

Napredne postavke sigurnosti za tvrtku

Stavke	Postavke i pojašnjenja
Transport Mode	Ako koristite samo pisač u istoj LAN mreži, odaberite ovo. IP paketi sloja 4 ili kasniji su kriptirani.
Tunnel Mode	Ako koristite pisač na mreži s pristupom internetu, kao što je IPsec-VPN, odaberite ovu opciju. Zaglavlje i podaci IP paketa su kriptirani. Remote Gateway(Tunnel Mode): ako odaberete Tunnel Mode za Encapsulation , unesite adresu pristupnika duljine od 1 do 39 znakova.

Security Protocol

Ako odaberete IPsec za **Access Control**, odaberite opciju.

Stavke	Postavke i pojašnjenja
ESP	Odaberite kako biste osigurali integritet provjere autentičnosti i podataka te kako biste kriptirali podatke.
AH	Odaberite kako biste osigurali integritet provjere autentičnosti i podataka. Čak i ako je kriptiranje podataka zabranjeno, možete koristiti IPsec.

Algorithm Settings

Preporučujemo da odaberete **Any** za sve postavke ili odaberite drugu stavku osim **Any** za svaku postavku. Ako odaberete **Any** za neku od postavki i odaberete drugu stavku osim **Any** za druge postavke, uređaj možda neće imati komunikaciju ovisno o drugim uređajima kojima želite provjeriti autentičnost.

Stavke	Postavke i pojašnjenja	
IKE	Encryption	Odaberite algoritam enkripcije za IKE. Stavke se razlikuju ovisno o verziji IKE-a.
	Authentication	Odaberite algoritam za provjeru autentičnosti za IKE.
	Key Exchange	Odaberite algoritam zamjene ključa za IKE. Stavke se razlikuju ovisno o verziji IKE-a.
ESP	Encryption	Odaberite algoritam enkripcije za ESP. To će biti dostupno kada ESP bude odabran za Security Protocol .
	Authentication	Odaberite algoritam autentikacije za ESP. To će biti dostupno kada ESP bude odabran za Security Protocol .
AH	Authentication	Odaberite algoritam enkripcije za AH. To će biti dostupno kada AH bude odabran za Security Protocol .

Povezane informacije

- ➔ [“Konfiguriranje grupnih pravila” na strani 209](#)
- ➔ [“Kombinacija Local Address\(Printer\) i Remote Address\(Host\) na Group Policy” na strani 215](#)
- ➔ [“Reference naziva usluga na značajci Group Policy \(Pravila grupe\)” na strani 215](#)

Napredne postavke sigurnosti za tvrtku

Kombinacija Local Address(Printer) i Remote Address(Host) na Group Policy

		Podešavanje Local Address(Printer)		
		IPv4	IPv6* ²	Any addresses* ³
Podešavanje Remote Address(Host)	IPv4* ¹	✓	–	✓
	IPv6* ^{1*2}	–	✓	✓
	Prazno	✓	✓	✓

*1Ako se odabere IPsec za Access Control, nećete moći propisati duljinu predmetka.

*2Ako se odabere IPsec za Access Control, moći ćete odabrati lokalnu adresu poveznice (fe80::), ali će grupno pravilo biti onemogućeno.

*3Osim lokalne adrese za IPv6 poveznicu.

Reference naziva usluga na značajci Group Policy (Pravila grupe)

Napomena:

Nedostupne usluge prikazuju se, no ne mogu se odabrati.

Naziv usluge	Vrsta protokola	Broj lokalnog priključka	Broj udaljenog priključka	Kontrolirane značajke
Any	–	–	–	Sve usluge
ENPC	UDP	3289	Bilo koji ulaz	Pretraživanje pisača iz aplikacija kao što je Epson Device Admin, pokretački program pisača i upravljački program skenera
SNMP	UDP	161	Bilo koji ulaz	Dobivanje i konfiguriranje MIB-a iz aplikacija kao što je Epson Device Admin, upravljački program pisača Epson i pokretački program skenera Epson
LPR	TCP	515	Bilo koji ulaz	Preusmjeravanje LPR podataka
RAW (Port9100)	TCP	9100	Bilo koji ulaz	Preusmjeravanje RAW podataka
WSD	TCP	Bilo koji ulaz	5357	Kontroliranje WSD-a
WS-Discovery	UDP	3702	Bilo koji ulaz	Pretraživanje pisača iz WSD-a
Network Scan	TCP	1865	Bilo koji ulaz	Preusmjeravanje skeniranih podataka iz Document Capture Pro
Network Push Scan	TCP	Bilo koji ulaz	2968	Informacije o postupku zaprimanja brzog skeniranja iz aplikacije Document Capture Pro
Network Push Scan Discovery	UDP	2968	Bilo koji ulaz	Pretraživanje računala kad se provede brzo skeniranje iz aplikacije Document Capture Pro

Napredne postavke sigurnosti za tvrtku

Naziv usluge	Vrsta protokola	Broj lokalnog priključka	Broj udaljenog priključka	Kontrolirane značajke
FTP Data (Local)	TCP	20	Bilo koji ulaz	FTP poslužitelj (preusmjeravanje podataka FTP ispisivanja)
FTP Control (Local)	TCP	21	Bilo koji ulaz	FTP poslužitelj (kontroliranje FTP ispisivanja)
FTP Data (Remote)	TCP	Bilo koji ulaz	20	FTP klijent (preusmjeravanje podataka skeniranja i podataka primljenog telefaksa) Međutim, ovime se može kontrolirati samo FTP poslužitelj koji koristi udaljeni ulaz broj 20.
FTP Control (Remote)	TCP	Bilo koji ulaz	21	FTP klijent (kontroliranje preusmjeravanja skeniranih podataka i podataka primljenog telefaksa)
CIFS (Local)	TCP	445	Bilo koji ulaz	CIFS poslužitelj (dijeljenje mrežne mape)
CIFS (Remote)	TCP	Bilo koji ulaz	445	CIFS klijent (preusmjeravanje skeniranih podataka i podataka primljenog telefaksa u mapu)
NetBIOS Name Service (Local)	UDP	137	Bilo koji ulaz	CIFS poslužitelj (dijeljenje mrežne mape)
NetBIOS Datagram Service (Local)	UDP	138	Bilo koji ulaz	
NetBIOS Session Service (Local)	TCP	139	Bilo koji ulaz	
NetBIOS Name Service (Remote)	UDP	Bilo koji ulaz	137	CIFS klijent (preusmjeravanje skeniranih podataka i podataka primljenog telefaksa u mapu)
NetBIOS Datagram Service (Remote)	UDP	Bilo koji ulaz	138	
NetBIOS Session Service (Remote)	TCP	Bilo koji ulaz	139	
HTTP (Local)	TCP	80	Bilo koji ulaz	HTTP(S) poslužitelj (preusmjeravanje podataka aplikacije Web Config i WSD)
HTTPS (Local)	TCP	443	Bilo koji ulaz	
HTTP (Remote)	TCP	Bilo koji ulaz	80	HTTP(S) klijent (komunikacija između aplikacija Epson Connect ili Google Cloud Print, ažuriranje ugrađenog softvera i ažuriranje korijenskog certifikata)
HTTPS (Remote)	TCP	Bilo koji ulaz	443	

Primjeri konfiguracije za IPsec/IP Filtering

Samo za dolazne IPsec pakete

Ovaj primjer je samo za konfiguriranje zadanih pravila.

Default Policy:

- IPsec/IP Filtering: Enable
- Access Control: IPsec
- Authentication Method: Pre-Shared Key
- Pre-Shared Key: Unesite najviše 127 znakova.

Group Policy:

Nemojte konfigurirati.

Primanje podataka o ispisivanju i postavke pisača

Ovaj primjer omogućava komunikaciju podataka o ispisivanju i konfiguracije pisača s određenih usluga.

Default Policy:

- IPsec/IP Filtering: Enable
- Access Control: Refuse Access

Group Policy:

- Enable this Group Policy: Označite okvir.
- Access Control: Permit Access
- Remote Address(Host): IP adresa klijenta
- Method of Choosing Port: Service Name
- Service Name: Označite okvir za ENPC, SNMP, HTTP (Local), HTTPS (Local) i RAW (Port9100).

Dobivanje pristupa samo s određene IP adrese

Ovaj primjer određenoj IP adresi omogućuje pristup pisaču.

Default Policy:

- IPsec/IP Filtering: Enable
- Access Control: Refuse Access

Group Policy:

- Enable this Group Policy: Označite okvir.
- Access Control: Permit Access
- Remote Address(Host): IP adresa klijenta administratora

Napomena:

Bez obzira na konfiguraciju pravila, klijent će moći pristupiti pisaču i konfigurirati ga.

Napredne postavke sigurnosti za tvrtku

Konfiguriranje certifikata za IPsec/IP filtriranje

Konfigurirajte certifikat klijenta za IPsec/IP filtriranje. Kada postavite, možete koristiti certifikat kao način provjere autentičnosti za IPsec/IP filtriranje. Ako želite konfigurirati tijelo za izdavanje certifikata, uđite u **CA Certificate**.

1. Pristupite aplikaciji Web Config i odaberite karticu **Network Security > IPsec/IP Filtering > Client Certificate**.
2. Uvezite certifikat u **Client Certificate**.

Ako ste već uvezli certifikat kojeg je izdalo tijelo za izdavanje certifikata u IEEE 802.1X ili SSL/TLS, moći ćete kopirati certifikat i koristiti ga u IPsec/IP filtriranju. Za kopiranje odaberite certifikat u **Copy From** pa kliknite **Copy**.

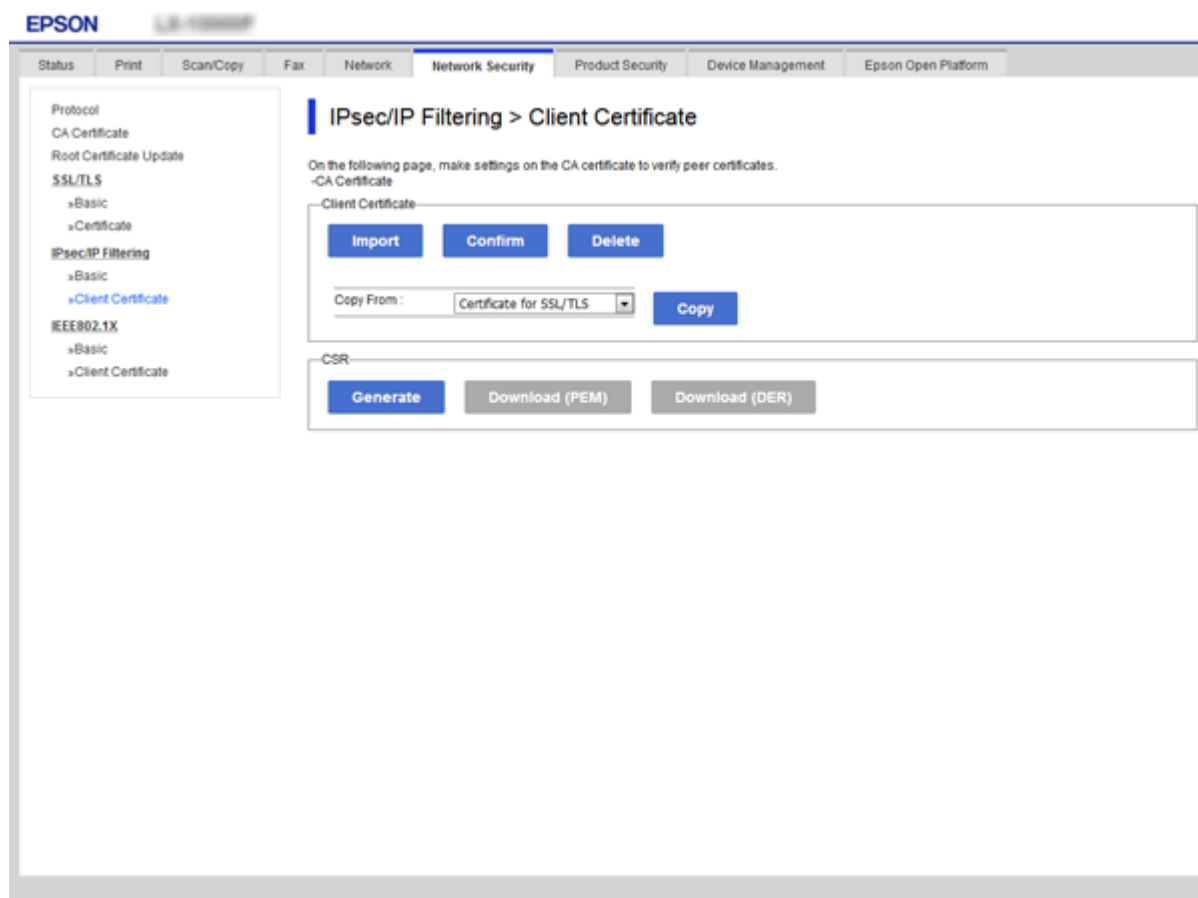

Povezane informacije

- ➔ “Pristup aplikaciji Web Config” na strani 32
- ➔ “Pribavljanje certifikata potpisanog od strane tijela za izdavanje certifikata (CA)” na strani 193

Spajanje pisača s IEEE802.1X mrežom

Konfiguriranje IEEE 802.1X mreže

Kada na pisaču postavite IEEE 802.1X, možete ga koristiti na mreži spojenoj na RADIUS poslužitelja, LAN priključak s funkcijom potvrđivanja autentičnosti ili na pristupnu točku.

1. Pristupite aplikaciji Web Config i odaberite karticu **Network Security > IEEE802.1X > Basic**.
2. Unesite vrijednost svake stavke.

Ako želite koristiti pisač na Wi-Fi mreži, kliknite na **Wi-Fi Setup** i odaberite ili unesite SSID.

Napomena:

Možete primijeniti iste postavke za Ethernet i Wi-Fi.

3. Kliknite na **Next**.

Prikazuje se poruka potvrde.

4. Kliknite na **OK**.

Pisač se ažurira.

Povezane informacije

- ➔ [“Pristup aplikaciji Web Config” na strani 32](#)
- ➔ [“Stavke za postavljanje IEEE802.1X mreže” na strani 220](#)
- ➔ [“Pristup pisaču ili skeneru nije moguć nakon konfiguriranja mreže IEEE 802.1X” na strani 226](#)

Napredne postavke sigurnosti za tvrtku

Stavke za postavljanje IEEE802.1X mreže

The screenshot shows the 'IEEE802.1X > Basic' configuration page in the Epson network utility. The interface includes a navigation menu on the left with options like Protocol, CA Certificate, Root Certificate Update, SSL/TLS, IPsec/IP Filtering, and IEEE802.1X. The main area contains the following settings:

- IEEE802.1X (Wired LAN):** Radio buttons for Enable and Disable (Disable is selected).
- IEEE802.1X (Wi-Fi):** A 'Disable' button.
- Connection Method:** A dropdown menu set to 'Wired LAN'.
- EAP Type:** A dropdown menu set to 'PEAP/MSCHAPv2'.
- User ID:** An empty text input field.
- Password:** An empty password input field.
- Confirm Password:** An empty password input field.
- Server ID:** An empty text input field.
- Certificate Validation:** Radio buttons for Enable and Disable (Disable is selected).
- Anonymous Name:** An empty text input field.
- Encryption Strength:** A dropdown menu set to 'Middle'.

At the bottom of the configuration area, there are two buttons: 'Next' and 'Wi-Fi Setup'.

Stavke	Postavke i objašnjenje	
IEEE802.1X (Wired LAN)	Možete omogućiti ili onemogućiti postavke stranice (IEEE802.1X > Basic) za IEEE802.1X (žičani LAN).	
IEEE802.1X (Wi-Fi)	Prikazat će se status veze za IEEE802.1X (Wi-Fi).	
Connection Method	Prikazana je metoda povezivanja trenutne mreže.	
EAP Type	Odaberite opciju za način autentifikacije između pisača i RADIUS poslužitelja.	
	EAP-TLS	Trebate pribaviti i uvesti certifikat s potpisom CA.
	PEAP-TLS	
	PEAP/MSCHAPv2	Trebate postaviti lozinku.
User ID	Konfigurirajte ID za korištenje provjere autentičnosti poslužitelja RADIUS. Unesite 1 do 128 jednobajtnih ASCII (0x20 do 0x7E) znakova.	
Password	Konfigurirajte lozinku za provjeru autentičnosti pisača. Unesite 1 do 128 jednobajtnih ASCII (0x20 do 0x7E) znakova. Ako Windows poslužitelj koristite kao RADIUS poslužitelj, moći ćete unijeti do 127 znakova.	
Confirm Password	Za potvrdu unesite lozinku koju ste postavili.	

Napredne postavke sigurnosti za tvrtku

Stavke	Postavke i objašnjenje	
Server ID	Možete konfigurirati ID poslužitelja za provjeru autentičnosti s određenim poslužiteljem RADIUS. Jedinica za provjeru autentičnosti potvrđuje sadrži li polje subject/subjectAltName certifikata poslužitelja ID poslužitelja poslan s poslužitelja RADIUS. Unesite 0 do 128 jednobajtnih ASCII (0x20 do 0x7E) znakova.	
Certificate Validation	Provjeru valjanosti certifikata možete postaviti neovisno o načinu provjere autentičnosti. Uvezite certifikat u CA Certificate .	
Anonymous Name	Ako odaberete PEAP-TLS ili PEAP/MSCHAPv2 za Authentication Method , možete postaviti anonimno ime umjesto korisničkog ID-a za fazu 1 PEAP provjere autentičnosti. Unesite 0 do 128 jednobajtnih ASCII (0x20 do 0x7E) znakova.	
Encryption Strength	Možete odabrati nešto od sljedećeg.	
	High	AES256/3DES
	Middle	AES256/3DES/AES128/RC4

Povezane informacije

➔ [“Konfiguriranje IEEE 802.1X mreže” na strani 219](#)

Konfiguriranje certifikata za IEEE 802.1X

Konfigurirajte certifikat klijenta za IEEE802.1X. Kada postavite, možete koristiti **EAP-TLS** i **PEAP-TLS** kao način provjere autentičnosti za IEEE 802.1X. Ako želite konfigurirati tijelo za izdavanje certifikata, uđite u **CA Certificate**.

1. Pristupite aplikaciji Web Config i odaberite karticu **Network Security** > **IEEE802.1X** > **Client Certificate**.

Napredne postavke sigurnosti za tvrtku

2. Certifikat unesite u **Client Certificate**.

Certifikat možete kopirati ako ga je izdalo tijelo za izdavanje certifikata. Za kopiranje odaberite certifikat u **Copy From** pa kliknite **Copy**.

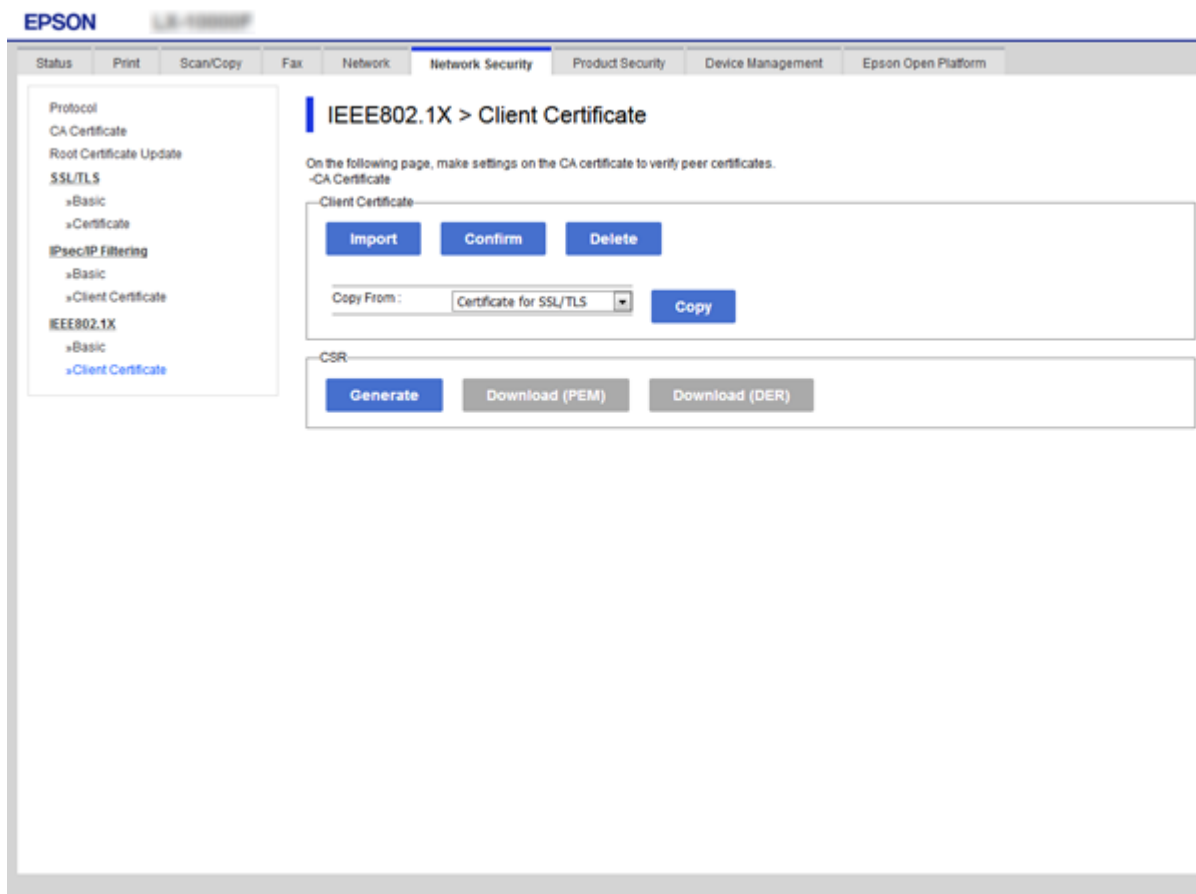

Povezane informacije

- ➔ [“Pristup aplikaciji Web Config” na strani 32](#)
- ➔ [“Pribavljanje i uvoz certifikata potpisanog od strane tijela za izdavanje certifikata \(CA\)” na strani 193](#)

Provjera statusa IEEE802.1X mreže

Možete provjeriti status IEEE802.1X mreže ispisom lista sa statusom mreže. Dodatne informacije o ispisu lista sa statusom mreže potražite u dokumentaciji pisača.

ID statusa	Status IEEE802.1X mreže
Disable	IEEE802.1X značajka je onemogućena.
EAP Success	Autentikacija IEEE802.1X mreže je uspjela i veza s mrežom je dostupna.
Authenticating	Autentikacija IEEE802.1X mreže nije uspjela.
Config Error	Autentikacija nije uspjela, jer ID korisnika nije postavljen.
Client Certificate Error	Autentikacija nije uspjela, jer je certifikat klijenta istekao.

Napredne postavke sigurnosti za tvrtku

ID statusa	Status IEEE802.1X mreže
Timeout Error	Autentikacija nije uspjela, jer nema odgovora RADIUS poslužitelja i/ili autentikatora.
User ID Error	Autentikacija nije uspjela, jer je korisnički ID pisača i/ili protokol certifikata netočan.
Server ID Error	Autentikacija nije uspjela, jer se ID poslužitelja za certifikat poslužitelja i ID poslužitelja ne podudaraju.
Server Certificate Error	Autentikacija nije uspjela, jer postoje sljedeće pogreške sa certifikatom poslužitelja. <ul style="list-style-type: none"> <input type="checkbox"/> Certifikat poslužitelja je istekao. <input type="checkbox"/> Lanac certifikata poslužitelja je netočan.
CA Certificate Error	Autentikacija nije uspjela, jer postoje sljedeće pogreške sa CA certifikatom. <ul style="list-style-type: none"> <input type="checkbox"/> Navedeni CA certifikat je netočan. <input type="checkbox"/> Točni CA certifikat nije uvezen. <input type="checkbox"/> CA certifikat poslužitelja je istekao.
EAP Failure	Autentikacija nije uspjela, jer postoje sljedeće pogreške u postavkama pisača. <ul style="list-style-type: none"> <input type="checkbox"/> Ako je EAP Type EAP-TLS ili PEAP-TLS, certifikat klijenta je netočan ili s njim postoje poteškoće. <input type="checkbox"/> Ako je EAP Type PEAP/MSCHAPv2, ID korisnika ili lozinka nisu ispravni.

Rješavanje problema napredne sigurnosti

Vraćanje sigurnosnih postavki

Kada uspostavite vrlo sigurno okruženje kao što je IPsec/IP filtriranje ili IEEE802.1X, možda nećete moći komunicirati s uređajima zbog neispravnih postavki ili problema s uređajem ili poslužiteljem. U tom slučaju, vratite sigurnosne postavke kako biste ponovno odabrali postavke uređaja ili kako biste ga mogli privremeno koristiti.

Onemogućavanje sigurnosne funkcije preko upravljačke ploče

Možete onemogućiti IPsec/IP filtriranje ili IEEE 802.1X preko upravljačke ploče pisača.

1. Odaberite **Postavke > Opće postavke > Postavke mreže**.
2. Odaberite **Napredno**.
3. Odaberite između sljedećih stavki koje želite onemogućiti.
 - Onemogući IPsec/IP filtriranje**
 - Onemogući IEEE802.1X**
4. Odaberite **Nastavi** na zaslonu potvrde.

Napredne postavke sigurnosti za tvrtku

5. Kada se prikaže poruka o dovršetku, odaberite **Zatvori**.
Zaslou se automatski zatvara ako određeno vrijeme ne odaberete **Zatvori**.

Problemi s korištenjem sigurnosnih značajki mreže

Zaboravljen je unaprijed postavljeni zajednički ključ

Ponovno konfigurirajte unaprijed postavljeni zajednički ključ.

Kako biste promijenili ključ, pristupite aplikaciji Web Config i odaberite karticu **Network Security > IPsec/IP Filtering > Basic > Default Policy** ili **Group Policy**.

Ako promijenite prethodno otkriveni ključ, konfigurirajte prethodno otkriveni ključ za računala.

Povezane informacije

➔ [“Pristup aplikaciji Web Config” na strani 32](#)

Ne mogu komunicirati s IPsec komunikacijom

Naznačite algoritam koji pisac ili računalo ne podržavaju.

Pisac podržava sljedeće algoritme. Provjerite postavke računala.

Sigurnosne metode	Algoritmi
IKE algoritam enkripcije	AES-CBC-128, AES-CBC-192, AES-CBC-256, AES-GCM-128*, AES-GCM-192*, AES-GCM-256*, 3DES
IKE algoritam za provjeru autentičnosti	SHA-1, SHA-256, SHA-384, SHA-512, MD5
IKE algoritam zamjene tipke	DH Group1, DH Group2, DH Group5, DH Group14, DH Group15, DH Group16, DH Group17, DH Group18, DH Group19, DH Group20, DH Group21, DH Group22, DH Group23, DH Group24, DH Group25, DH Group26, DH Group27*, DH Group28*, DH Group29*, DH Group30*
ESP algoritam enkripcije	AES-CBC-128, AES-CBC-192, AES-CBC-256, AES-GCM-128, AES-GCM-192, AES-GCM-256, 3DES
ESP algoritam za provjeru autentičnosti	SHA-1, SHA-256, SHA-384, SHA-512, MD5
AH algoritam za provjeru autentičnosti	SHA-1, SHA-256, SHA-384, SHA-512, MD5

* dostupno samo za IKEv2

Povezane informacije

➔ [“Kriptirana komunikacija korištenjem IPsec/IP filtriranja” na strani 205](#)

Iznenadna nemogućnost komunikacije

IP adresa pisača je promijenjena ili se ne može koristiti.

Kad je promijenjena IP adresa registrirana za lokalnu adresu u Group Policy ili se ne može koristiti, nije moguće provesti IPsec komunikaciju. Onemogućite IPsec preko upravljačke ploče pisača.

Ako je DHCP zastario, kod ponovnog pokretanja ili je IPv6 adresa zastarjela ili nije pribavljena, IP adresa prijavljena za program pisača Web Config (**Network Security > IPsec/IP Filtering > Basic > Group Policy > Local Address(Printer)**) možda nije pronađena.

Koristite statičnu IP adresu.

IP adresa računala je promijenjena ili se ne može koristiti.

Kad je promijenjena IP adresa registrirana za adrese udaljene lokacije u Group Policy ili se ne može koristiti, nije moguće provesti IPsec komunikaciju.

Onemogućite IPsec preko upravljačke ploče pisača.

Ako je DHCP zastario, kod ponovnog pokretanja ili je IPv6 adresa zastarjela ili nije pribavljena, IP adresa prijavljena za program pisača Web Config (**Network Security > IPsec/IP Filtering > Basic > Group Policy > Remote Address(Host)**) možda nije pronađena.

Koristite statičnu IP adresu.

Povezane informacije

- ➔ [“Pristup aplikaciji Web Config” na strani 32](#)
- ➔ [“Kriptirana komunikacija korištenjem IPsec/IP filtriranja” na strani 205](#)

Sigurni IPP port za ispis se ne može izraditi

Ispravan certifikat nije naveden kao certifikat poslužitelja.

Ako navedeni certifikat nije ispravan, izrada porta možda neće uspjeti. Provjerite koristite li ispravan certifikat.

Je li CA certifikat uvezen na računalo koje pristupa pisaču.

Ako CA certifikat nije uvezen na računalo, izrada porta možda neće uspjeti. Provjerite je li CA certifikat uvezen.

Povezane informacije

- ➔ [“Kriptirana komunikacija korištenjem IPsec/IP filtriranja” na strani 205](#)

Nije moguće povezivanje nakon konfiguriranja IPsec/IP filtriranja

Postavke IPsec/IP filtriranja nisu točne.

Onemogućite IPsec/IP filtriranje na upravljačkoj ploči pisača. Povežite pisač i računalo pa ponovno podesite postavke za IPsec/IP filtriranje.

Povezane informacije

- ➔ [“Kriptirana komunikacija korištenjem IPsec/IP filtriranja” na strani 205](#)

Napredne postavke sigurnosti za tvrtku

Pristup pisaču ili skeneru nije moguć nakon konfiguriranja mreže IEEE 802.1X

Postavke IEEE 802.1X nisu točne.

Onemogućite IEEE 802.1X i Wi-Fi na upravljačkoj ploči pisača. Povežite pisač i računalo, a zatim ponovno konfigurirajte IEEE 802.1X.

Povezane informacije

➔ [“Konfiguriranje IEEE 802.1X mreže” na strani 219](#)

Problemi s korištenjem digitalnog certifikata

Nije moguće uvesti CA-signed Certificate

CA-signed Certificate i informacije na zahtjevu za potpisivanje certifikata se ne podudaraju.

Ako CA-signed Certificate i zahtjev za potpisivanje certifikata ne sadrže iste informacije, zahtjev za potpisivanje certifikata se ne može uvesti. Označite sljedeće:

- Pokušavate li uvesti certifikat na uređaj koji nema iste informacije?
Provjerite informacije na zahtjevu za potpisivanje certifikata, a zatim uvezite certifikat na uređaj koji sadrži iste informacije.
- Jeste li izbrisali zahtjev za potpisivanje certifikata pohranjen na pisaču nakon što ste ga poslali tijelu za izdavanje digitalnih certifikata?
Ponovno pribavite certifikat potpisan od strane tijela za izdavanje certifikata pomoću zahtjeva za potpisivanje certifikata.

CA-signed Certificate ima više od 5KB.

Ne možete uvesti CA-signed Certificate koji je veći od 5 KB.

Lozinka za uvoz certifikata nije ispravna.

Unesite ispravnu lozinku. Ako zaboravite lozinku, ne možete uvesti certifikat. Ponovo pribavite CA-signed Certificate.

Povezane informacije

➔ [“Uvoz certifikata potpisanog od strane tijela za izdavanje certifikata \(CA\)” na strani 195](#)

Ažuriranje samopotpisanog certifikata nije moguće

Nije unesen Common Name.

Common Name mora biti unesen.

Nepodržani znakovi uneseni su pod Common Name.

Unesite između 1 i 128 znakova u formatu IPv4, IPv6, naziva poslužitelja ili FQDN u ASCII kodu (0x20–0x7E).

Napredne postavke sigurnosti za tvrtku

Standardni naziv sadrži zarez ili prazno mjesto.

Ako sadrži zarez, **Common Name** se na tom mjestu dijeli. Ako se unese samo razmak prije ili nakon zareza, dolazi do pogreške.

Povezane informacije

➔ [“Ažuriranje samopotpisanog certifikata” na strani 199](#)

Izrada zahtjeva za potpisivanje certifikata nije moguća

Nije unesen Common Name.

Common Name mora biti unesen.

Nepodržani znakovi uneseni su pod **Common Name, Organization, Organizational Unit, Locality i State/Province**.

Unesite znakove u formatu IPv4, IPv6, naziva poslužitelja ili FQDN u ASCII kodu (0x20–0x7E).

Common Name sadrži zarez ili prazno mjesto.

Ako sadrži zarez, **Common Name** se na tom mjestu dijeli. Ako se unese samo razmak prije ili nakon zareza, dolazi do pogreške.

Povezane informacije

➔ [“Pribavljanje certifikata potpisanog od strane tijela za izdavanje certifikata \(CA\)” na strani 193](#)

Pojavljuje se upozorenje u vezi s digitalnim certifikatom

Poruke	Uzrok/što napraviti
Enter a Server Certificate.	<p>Uzrok: Niste odabrali datoteku za uvoz.</p> <p>Što napraviti: Odaberite datoteku i pritisnite Import.</p>
CA Certificate 1 is not entered.	<p>Uzrok: CA certifikat 1 nije unesen; unesen je samo certifikat CA 2.</p> <p>Što napraviti: Najprije unesite CA certifikat 1.</p>
Invalid value below.	<p>Uzrok: Lokacija datoteke i/ili lozinka sadrži znakove koji nisu podržani.</p> <p>Što napraviti: Provjerite jesu li za stavku znakovi ispravno uneseni.</p>

Napredne postavke sigurnosti za tvrtku

Poruke	Uzrok/što napraviti
Invalid date and time.	<p>Uzrok: Datum i vrijeme za pisač nisu postavljeni.</p> <p>Što napraviti: Postavite datum i vrijeme pomoću programa Web Config, EpsonNet Config ili upravljačke ploče pisača.</p>
Invalid password.	<p>Uzrok: Lozinka unesena za CA certifikat i unesena lozinka se ne podudaraju.</p> <p>Što napraviti: Unesite ispravnu lozinku.</p>
Invalid file.	<p>Uzrok: Ne uvozite datoteku certifikata u formatu X509.</p> <p>Što napraviti: Provjerite odabirete li ispravan certifikat poslan od strane pouzdanog tijela za izdavanje certifikata.</p>
	<p>Uzrok: Datoteka koju ste uvezli je prevelika. Maksimalna veličina datoteke je 5 KB.</p> <p>Što napraviti: Ako ste odabrali ispravnu datoteku, certifikat je možda oštećen ili krivotvoren.</p>
	<p>Uzrok: Lanac u certifikatu nije valjan.</p> <p>Što napraviti: Dodatne informacije o certifikatu potražite na internetskoj stranici tijela koje izdaje digitalne certifikate.</p>
Cannot use the Server Certificates that include more than three CA certificates.	<p>Uzrok: Datoteka certifikata u formatu PKCS#12 sadrži više od 3 CA certifikata.</p> <p>Što napraviti: Uvezite svaki certifikat konvertiran iz PKCS#12 formata u PEM format ili uvezite datoteku certifikata u PKCS#12 formatu koja sadrži najviše 2 CA certifikata.</p>
The certificate has expired. Check if the certificate is valid, or check the date and time on your printer.	<p>Uzrok: Certifikat je istekao.</p> <p>Što napraviti:</p> <ul style="list-style-type: none"> <input type="checkbox"/> Ako je certifikat istekao, pribavite i uvezite novi. <input type="checkbox"/> Ako je certifikat istekao, provjerite jesu li datum i vrijeme pisača ispravno postavljeni.

Napredne postavke sigurnosti za tvrtku

Poruke	Uzrok/što napraviti
Private key is required.	<p>Uzrok:</p> <p>Nema privatnog ključa uparenog s certifikatom.</p> <p>Što napraviti:</p> <ul style="list-style-type: none"> <input type="checkbox"/> Ako je format certifikata PEM/DER i dobili ste ga preko zahtjeva za potpisivanje certifikata pomoću računala, navedite datoteku privatnog ključa. <input type="checkbox"/> Ako je format certifikata PKCS#12 i dobili ste ga preko zahtjeva za potpisivanje certifikata pomoću računala, izradite datoteku koja sadrži privatni ključ.
	<p>Uzrok:</p> <p>Ponovno ste uvezli PEM/DER certifikat dobiven preko zahtjeva za potpisivanje certifikata pomoću aplikacije Web Config.</p> <p>Što napraviti:</p> <p>Ako je format certifikata PEM/DER i dobili ste ga preko zahtjeva za potpisivanje certifikata pomoću aplikacije Web Config, možete ga uvesti samo jednom.</p>
Setup failed.	<p>Uzrok:</p> <p>Konfiguriranje se ne može dovršiti, jer komunikacija između pisača i računala nije uspjela ili se datoteka ne može pročitati zbog pogrešaka.</p> <p>Što napraviti:</p> <p>Nakon što provjerite navedenu datoteku i komunikaciju, ponovno uvezite datoteku.</p>

Povezane informacije

➔ [“O digitalnom certificiranju” na strani 192](#)

Slučajno ste izbrisali certifikat potpisan od strane tijela za izdavanje certifikata

Nema datoteke sigurnosne kopije za CA-certifikat.

Ako imate sigurnosnu kopiju, ponovno uvezite certifikat.

Ako certifikat dobijete pomoću zahtjeva za potpisivanje certifikata izrađenog u aplikaciji Web Config, izbrisani certifikat ne možete više uvesti. Izradite zahtjev za potpisivanje certifikata ili pribavite novi certifikat.

Povezane informacije

➔ [“Brisanje certifikata potpisanog od strane tijela za izdavanje certifikata \(CA\)” na strani 197](#)

➔ [“Uvoz certifikata potpisanog od strane tijela za izdavanje certifikata \(CA\)” na strani 195](#)