

ET-M3140 / M3140 Series

Vartotojo vadovas

Turiny

Apie šį vadovą

Ižanga apie vadovus.	7
Vadovo naudojimas informacijos paieškai.	7
Žymės ir simboliai.	9
Šiame vadove naudojami aprašymai.	9
Operacinių sistemų nuorodos.	9

Svarbios instrukcijos

Saugos instrukcijos.	11
Rašalo naudojimo saugos taisyklės.	11
Su spausdintuvu susiję patarimai ir išpėjimai.	12
Patarimai ir išpėjimai dėl spausdintuvo nustatymo.	12
Patarimai ir išpėjimai dėl spausdintuvo naudojimo.	12
Patarimai ir išpėjimai dėl spausdintuvo gabenimo arba saugojimo.	13
Su jutiklinio ekrano naudojimu susiję patarimai ir išpėjimai.	13
Asmeninės informacijos apsaugojimas.	13

Pagrindinė spausdintuvo informacija

Dalių pavadinimai ir funkcijos.	14
Valdymo skydelis.	16
Pagrindinio ekrano konfigūravimas.	17
Skystųjų kristalų ekrane rodomos piktogramos.	17
Jutiklinio ekrano operacijos.	18
Pagrindiniai veiksmi.	19
Simbolių įvedimas.	19
Animacijos peržiūrėjimas.	20

Spausdintuvo paruošimas

Popieriaus įdėjimas.	21
Galimas popierius ir talpa.	21
Popieriaus įdėjimas į Popieriaus kasetę.	24
Popieriaus įdėjimas į Gal. pop. tiekt. anga.	27
Vokų įdėjimas ir atitinkamos atsargumo priemonės.	29
Popieriaus rūšių sąrašas.	30
Popieriaus išvedimas.	30
Originalų dėjimas.	31
Turimi ADF originalai.	31
Originalų padėjimas ant ADF.	32
Originalų dėjimas ant Skaitytuvo stiklas.	33

Kontaktų tvarkymas.	35
Kontaktų registravimas arba redagavimas.	35
Kontaktų grupių registravimas arba redagavimas.	36
Nuostatos meniu parinktys.	36
Bendrosios nuostatos meniu parinktys.	36
Priežiūra meniu parinktys.	39
Spausdinimo būsenos lent. meniu parinktys.	40
Spaudinių skaitiklis meniu parinktys.	41
Ataskaitos meniu parinktys.	41
Vartotojo nuostatos meniu parinktys.	41
Atkurti numatytuosius parametrus meniu parinktys.	41
Program. aparat. įrangos versija meniu parinktys.	42
Energijos taupymas.	42
Energijos taupymas — valdymo skydelis.	42

Faksogramų nustatymai

Prieš naudojant fakso funkcijas.	43
Prijungimas prie telefono linijos.	43
Suderinamos telefono linijos.	43
Spausdintuvo prijungimas prie telefono linijos.	44
Telefono aparato prijungimas prie spausdintuvo.	45
Spausdintuvo parengimas faksogramoms siųsti ir priimti (naudojant Fakso nuostatų vedlys).	47
Individualus nuostatų pasirinkimas spausdintuvo fakso funkcijoms.	49
Priėmimo režimas nustatymas.	49
Nustatymų pasirinkimas, prijungiant išorinį telefono įrenginį.	50
Brukalų faksogramų blokavimo nuostatų nustatymas.	51
Nustatymų parinkimas gautam faksui saugoti.	52
Nustatymų parinkimas faksogramoms siųsti ir priimti kompiuteryje.	53
Fakso nuostatos meniu parinktys.	54
Tikrinti fakso ryšį.	54
Fakso nuostatų vedlys.	54
Priėmimo parametrai meniu.	54
Menu Ataskaitos nuostatos.	56
Menu Pagrind. nuostatos.	56
Menu Saugos nuostatos.	58

Spausdinimas

Spausdinimas iš spausdintuvo tvarkyklės, naudojant Windows.	59
Prisijungimas prie spausdintuvo tvarkyklės.	59
Pagrindinė spausdinimo informacija.	60
Spausdinimas ant abiejų pusių.	61
Kelių puslapių spausdinimas ant vieno lapo.	62
Spausdinimas ir dėjimas pagal puslapių tvarką (spausdinimas atvirkštine tvarka).	62
Sumažinto arba padidinto dokumento spausdinimas.	63
Vieno vaizdo spausdinimas ant kelių lapų padidinimui (plakato kūrimas).	64
Spausdinimas su antrašte ir porašte.	70
Vandens ženkle spausdinimas.	71
Kelių failų spausdinimas kartu.	72
Spausdinimo tono nustatymas.	72
Spausdinimas paryškinant plonas linijas.	73
Spausdinimas, paryškinant šviesų tekstą ir linijas.	73
Aiškių brūkšnių kodų spausdinimas.	74
Spausdinimo atšaukimas.	74
Spausdintuvo tvarkyklės meniu parinktys.	75
Spausdinimas iš spausdintuvo tvarkyklės, naudojant Mac OS.	78
Pagrindinė spausdinimo informacija.	78
Spausdinimas ant abiejų pusių.	79
Kelių puslapių spausdinimas ant vieno lapo.	80
Spausdinimas ir dėjimas pagal puslapių tvarką (spausdinimas atvirkštine tvarka).	81
Sumažinto arba padidinto dokumento spausdinimas.	81
Spausdinimo atšaukimas.	82
Spausdintuvo tvarkyklės meniu parinktys.	82
„Mac OS“ spausdintuvo tvarkyklės naudojimo nustatymų parinkimas.	84
Atliekamos užduoties atšaukimas.	84

Kopijavimas

Kopijavimo pagrindai.	85
Kopijavimas ant abiejų pusių.	85
Kelių puslapių originalų kopijavimas ant vieno lapo.	86
Pagrindinės kopijavimo meniu parinktys.	86
Išplėstinės kopijavimo meniu parinktys.	86

Nuskaitymas

Nuskaitymas naudojant valdymo skydelį.	89
Nuskaitymas į kompiuterį (Event Manager).	89

Nuskaitymas iš kompiuterio.	92
Nuskaitymas naudojant „Epson Scan 2“.	92

Faksogramų siuntimas

Prieš naudojant fakso funkcijas.	96
Faksogramų siuntimas naudojant spausdintuvą.	96
Faksogramų siuntimas naudojant valdymo skydelį.	96
Įvairūs faksogramų siuntimo būdai.	98
Faksogramų gavimas į spausdintuvą.	100
Gaunamų faksogramų priėmimas.	101
Faksogramų gavimas, skambinant telefonu.	102
Gautų faksogramų išsaugojimas.	103
Kitų faksogramų siuntimo funkcijų naudojimas.	104
Faksogramų ataskaitos spausdinimas rankiniu būdu.	104
Meniu parinktys faksui.	105
Gavėjas.	105
Fakso nuostatos.	105
Daugiau.	106
Vartotojo nuostatos meniu parinktys.	107
Gautas paštas meniu parinktys.	107
Faksogramos siuntimas iš kompiuterio.	107
Programoje sukurtų dokumentų siuntimas (Windows).	108
Programoje sukurtų dokumentų siuntimas (Mac OS).	110
Faksogramų gavimas į kompiuterį.	111
Gaunamų faksogramų įrašymas kompiuteryje.	112
Funkcijos, išsaugančios gaunamas faksogramas kompiuteryje, atšaukimas.	112
Naujų faksogramų tikrinimas (Windows).	112
Naujų faksogramų tikrinimas (Mac OS).	113

Rašalo lygio papildymas ir techninės priežiūros dėžutės keitimas

Likusio rašalo ir tech. priežiūros dėžutės būsenos patikra.	115
Techninės priežiūros dėžutės būsenos patikra — valdymo skydelis.	115
Likusio rašalo ir techninės priežiūros dėžutės būsenos patikra. Windows.	115
Likusio rašalo ir tech. priežiūros dėžutės būsenos patikra — Mac OS.	115
Rašalo buteliukų kodai.	116
Atsargumo priemonės dėl rašalo buteliukų naudojimo.	117
Rašalo talpyklos papildymas.	118

Tech. priežiūros dėžutės kodas.	121
Darbo su techninės priežiūros dėžute atsargumo priemonės.	122
Tech. priežiūros dėžutės keitimas.	122

Spausdintuvo priežiūra

Spausdinimo galvutės apsaugojimas nuo uždžiuvimo.	123
---	-----

Purkštukų tikrinimas, ar neužsikišę (purkštuko tikrinimas).	123
---	-----

Patikrinkite, ar purkštukai užsikimšę (purkštukų patikra) — valdymo skydelis.	123
---	-----

Purkštukų tikrinimas, ar neužsikišę (purkštuko tikrinimas). Windows.	124
--	-----

Purkštukų tikrinimas, ar neužsikišę (purkštuko tikrinimas). Mac OS.	125
---	-----

Spausdinimo galvutės valymas (Galvutės valymas)	126
---	-----

Spausdinimo galvutės valymas — valdymo skydas.	127
--	-----

Spausdinimo galvutės valymas — Windows.	127
---	-----

Spausdinimo galvutės valymas — Mac OS.	127
--	-----

Stipraus valymo naudojimas spausdinimo galvutės valymui (Nuodugnus valymas).	128
--	-----

Nuodugnus valymas vykdytas — valdymo skydelis.	128
--	-----

Nuodugnus valymas vykdytas — „Windows“.	129
---	-----

Nuodugnus valymas vykdytas — Mac OS.	129
--	-----

Spausdinimo galvutės lygiavimas.	130
--	-----

Spausdinimo galvutės lygiavimas. Valdymo skydas.	130
--	-----

Popieriaus kelio valymas.	130
-----------------------------------	-----

Popieriaus kelio valymas, kad neliktų rašalo dėmių.	130
---	-----

Popieriaus kelio valymas esant popieriaus tiekimo trikčių.	131
--	-----

ADF valymas.	132
----------------------	-----

Skaitytuvo stiklas valymas.	135
-------------------------------------	-----

Permatomos plėvelės valymas.	136
--------------------------------------	-----

Bendrojo puslapių, tiekiamų per spausdintuvą, skaičiaus tikrinimas.	138
---	-----

Bendrojo puslapių, tiekiamų per spausdintuvą, skaičiaus tikrinimas — valdymo skydelis.	138
--	-----

Bendrojo puslapių, tiekiamų per spausdintuvą, skaičiaus tikrinimas — „Windows“	139
--	-----

Bendrojo puslapių, tiekiamų per spausdintuvą, skaičiaus tikrinimas — Mac OS.	139
--	-----

Programinės įrangos informacija

Dokumentų ir vaizdų nuskaitymo programa (Epson Scan 2).	140
---	-----

Programa nuskaitymo operacijų konfigūravimui iš valdymo skydo (Epson Event Manager).	140
--	-----

Fakso operacijų ir faksogramų siuntimo konfigūravimo programa (FAX Utility).	141
--	-----

Faksogramų siuntimo programa (PC-FAX tvarkyklė).	142
--	-----

Programa tinklalapių spausdinimui (E-Web Print)	142
---	-----

Programinės įrangos atnaujinimo įrankiai (EPSON Software Updater).	143
--	-----

Programų įdiegimas.	143
-----------------------------	-----

Programų ir programinės aparatinės įrangos naujinimas.	144
--	-----

Programų šalinimas.	144
-----------------------------	-----

Programų šalinimas — „Windows“.	144
---	-----

Programų šalinimas — Mac OS.	145
--------------------------------------	-----

Problemų sprendimas

Spausdintuvo būsenos tikrinimas.	147
--	-----

Skystųjų kristalų ekrane rodomų pranešimų peržiūra.	147
---	-----

Spausdintuvo būsenos patikra — „Windows“.	148
---	-----

Spausdintuvo būsenos patikra — Mac OS.	148
--	-----

Programinės įrangos būsenos tikrinimas.	148
---	-----

Įstrigusio popieriaus išėmimas.	148
---	-----

Įstrigusio popieriaus išėmimas iš priekinio dangčio.	149
--	-----

Įstrigusio popieriaus išėmimas iš Gal. pop. tiek. anga.	150
---	-----

Įstrigusio popieriaus išėmimas iš spausdintuvo.	150
---	-----

Įstrigusio popieriaus išėmimas iš Galinį gaubtą.	152
--	-----

Įstrigusio popieriaus išėmimas iš ADF.	153
--	-----

Popierius tiekiamas netinkamai.	155
---	-----

Įstrigo popierius.	156
----------------------------	-----

Kreivai tiekiamas popierius.	156
--------------------------------------	-----

Išvedamas popierius krenta iš išvesties dėklo.	156
--	-----

Popierius išmetamas spausdinimo metu.	156
---	-----

Originalas netiekiamas į ADF.	156
---------------------------------------	-----

Su maitinimu ir valdymo skydeliu susijusios problemos.	157
--	-----

Nepavyksta įjungti maitinimo.	157
---------------------------------------	-----

Nepavyksta išjungti maitinimo.	157
--	-----

Maitinimas išjungiamas automatiškai.	157
--	-----

Užgęsta skystųjų kristalų ekranas.	158
--	-----

Spausdinimas iš kompiuterio negalimas.	158
--	-----

Ryšio patikra (USB).	158
------------------------------	-----

Turinys

Programinės įrangos ir duomenų tikrinimas.	158	Nuskaitymas sustabdomas nuskaitymą į PDF / „Multi-TIFF“.	172
Spausdintuvo būsenos tikrinimas kompiuteryje (Windows).	160	Siunčiamų ir priimamų faksogramų problemos.	173
Spausdintuvo būsenos tikrinimas kompiuteryje (Mac OS).	161	Nepavyksta išsiųsti arba priimti faksogramų.	173
Su spaudiniais susijusios problemos.	161	Nepavyksta išsiųsti faksogramų.	174
Spaudinys nusitrynęs, trūksta spalvų.	161	Nepavyksta išsiųsti faksogramų nurodytam gavėjui.	175
Atsiranda juostų ar nepageidaujamų spalvų.	162	Nepavyksta išsiųsti faksogramų nurodytu laiku.	175
Maždaug kas 3.3 cm matomos spalvotos juostos	162	Nepavyksta gauti faksogramų.	175
Vertikalios juostos arba netinkamas lygiavimas.	163	Atminties prisipildymo klaida.	176
Prasta spausdinimo kokybė.	163	Prasta išsiųstos faksogramos kokybė.	176
Ant popieriaus yra dėmių arba jis nusitrynęs.	164	Išsiųstos faksogramos yra netinkamo dydžio.	177
Automatinio dvipusio spausdinimo metu ant popieriaus atsiranda dėmių.	165	Prasta priimtų faksogramos kokybė.	177
Išspausdintos nuotraukos yra lipnios.	165	Priimtų faksogramos nespausdinamos.	177
Netinkama spaudinio padėtis, dydis arba paraštės.	165	Puslapiai yra tušti arba tik nedidelė teksto dalis yra atspausdinta antrame gautų faksogramų lape.	177
Išspausdinti simboliai yra neteisingi arba iškraipyti.	166	Kitos siunčiant faksogramas iškylančios problemos.	178
Išspausdinamas atvirkštinis vaizdas.	166	Nepavyksta paskambinti iš prijungto telefono.	178
Spaudiniuose matomi mozaiką primenantys raštai.	166	Atsakiklis neatsako į balso skambučius.	178
Nukopijuotame vaizde matosi netolygios spalvos, dėmės, taškai ar tiesios linijos.	166	Ant priimtų faksogramų nėra siuntėjo fakso numerio arba esantis numeris yra neteisingas.	178
Nukopijuotame vaizde pastebimas muaro efektas (matyti susikertantys brūkšneliai).	167	Kitos problemos.	178
Ant kopijos matyti ir kitoje originalo pusėje esantis vaizdas.	167	Veikimas sukelia daug triukšmo.	178
Nepavyko pašalinti spausdinimo problemos.	167	Neteisingi laikas ir data.	179
Kitos spausdinimo problemos.	167	Programą blokuoja užkarda (tik „Windows“).	179
Spausdinama per lėtai.	167	Rodomas pranešimas, kuriuo raginama nustatyti rašalo lygį iš naujo.	179
Naudojant nepertraukiamai, spausdinimo arba kopijavimo greitis itin sumažėja.	168	Išsiliejęs rašalas.	179
Nepavyksta pradėti nuskaitymo.	168	Priedas	
Su nuskaitytais vaizdais susijusios problemos.	169	Techniniai duomenys.	180
Nuskaitymą ant skaitytuvo stiklo padėtą originalą, matomos nevienodos spalvos, nešvarumai, dėmės ir pan..	169	Spausdintuvo techniniai duomenys.	180
Nuskaitymą iš ADF atsiranda tiesios linijos.	169	Skaitytuvo techniniai duomenys.	181
Vaizdo kokybė yra prasta.	170	Sąsajos techniniai duomenys.	181
Vaizdų fone atsiranda poslinkis.	170	Fakso techniniai duomenys.	181
Tekstas išsiliejęs.	170	Matmenys.	182
Matomi muarų raštai (į tinklą panašūs šešėliai).	170	Elektros šaltinio techniniai duomenys.	182
Nepavyksta nuskaityti tinkamos skaitytuvo stiklo srities.	171	Su aplinka susiję techniniai duomenys.	183
Tekstas tinkamai neatpažįstamas išsaugant kaip PDF, kuriame galima ieškoti.	171	Sistemos reikalavimai.	184
Nepavyksta išspręsti problemų nuskaitytame vaizde.	172	Reguliuojama informacija.	184
Kitos nuskaitymą iškylančios problemos.	172	Europai skirtam modeliui taikomi standartai ir atitiktys.	184
Nuskaitytoma per lėtai.	172	Kopijavimo apribojimai.	184
		Spausdintuvo gabenimas ir saugojimas.	185
		Autorių teisės.	188
		Prekės ženklai.	189
		Kur ieškoti pagalbos.	190

Turinys

Techninio klientų aptarnavimo svetainė.	190
Kreipimasis į „Epson“ klientų aptarnavimo skyrių.	190

Apie šį vadovą

Įžanga apie vadovus

Su „Epson” spausdintuvu pateikiami toliau nurodyti vadovai. Įvairios pagalbinės informacijos ieškokite ne tik šiuose vadovuose, bet ir spausdintuvo bei „Epson” programų žinyuose.

Svarbios saugos instrukcijos (popierinis vadovas)

Pateikiamos instrukcijos, užtikrinančios saugų spausdintuvo naudojimą.

Pradėkite čia (popierinis vadovas)

Suteikia informacijos apie spausdintuvo nustatymą, programinės įrangos įdiegimą, spausdintuvo naudojimą ir kt.

Vartotojo vadovas (skaitmeninis vadovas)

Šis vadovas. Suteikia bendrosios informacijos ir instrukcijų, kaip naudoti spausdintuvą ir kaip spręsti problemas.

Naujausias pirmiau minėtų vadovų versijas galite įsigyti vienu iš toliau nurodytų būdų.

Popierinis vadovas

Naujausios informacijos rasite Europos „Epson” pagalbos svetainėje <http://www.epson.eu/Support> arba „Epson” pagalbos visame pasaulyje svetainėje <http://support.epson.net/>.

Skaitmeninis vadovas

Savo kompiuteryje paleiskite EPSON Software Updater. EPSON Software Updater tikrina, ar yra naujų „Epson” programinės įrangos programų versijų bei skaitmeninių vadovų, ir leidžia jums atsisiųsti naujausius.

Susijusi informacija

➔ [„Programinės įrangos atnaujinimo įrankiai \(EPSON Software Updater\)” puslapyje 143](#)

Vadovo naudojimas informacijos paieškai

PDF vadovas leidžia ieškoti informacijos pagal raktinį žodį arba peršokti tiesiai į konkrečius skyrius, naudojant žymes. Taip pat galite atspausdinti tik reikalingus puslapius. Šiame skyriuje paaiškinama, kaip naudotis PDF vadovu, kuris kompiuteryje atidarytas su „Adobe Reader X“.

Apie šį vadovą

Paieška pagal raktinį žodį

Spustelėkite **Redaguoti > Išplėstinė paieška**. Paieškos lange įveskite ieškomos informacijos raktinį žodį (tekstą), tada spustelėkite **Ieškoti**. Rezultatai rodomi sąraše. Spustelėkite vieną iš rodomų rezultatų, norėdami peršokti į tą puslapį.

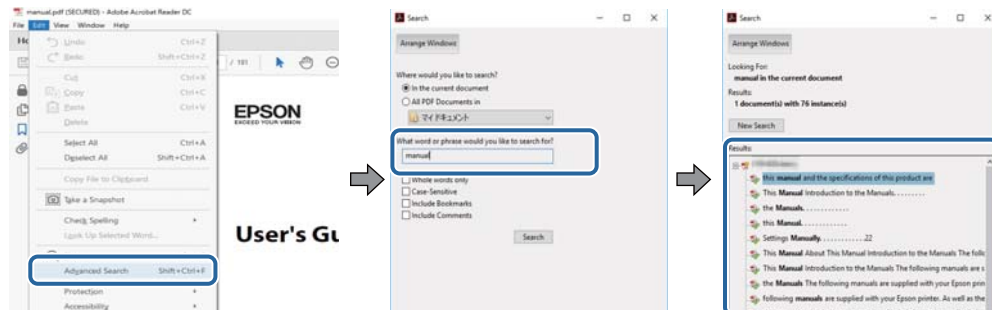

Tiesioginis peršokimas iš žymių

Spustelėkite antraštę, norėdami peršokti į tą puslapį. Spustelėkite + arba >, norėdami peržiūrėti to skyriaus žemesnio lygio antraštes. Norėdami grįžti į ankstesnį puslapį, klaviatūra atlikite šią operaciją.

- Windows: laikykite nuspaudę **Alt** ir paspauskite ←.
- Mac OS: laikykite nuspaudę komandos klavišą ir paspauskite ←.

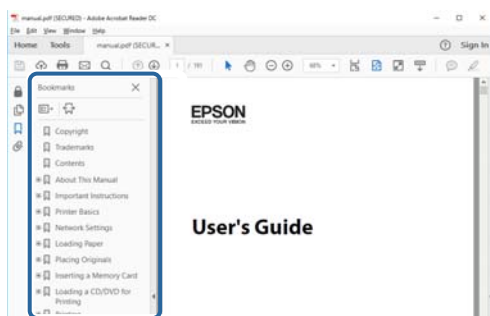

Tik reikalingų puslapių spausdinimas

Galite išrinkti ir atspausdinti tik reikalingus puslapius. Meniu **Failas** spustelėkite **Spausdinti**, tada nurodykite norimus spausdinti puslapius ties **Puslapiai**, esančiame **Spausdinami puslapiai**.

- Norėdami nurodyti puslapių seriją, įveskite brūkšnelį tarp pradinio puslapio ir pabaigos puslapio.
Pavyzdys: 20-25
- Norėdami nurodyti ne iš eilės einančius puslapius, atskirkite juos kableliais.
Pavyzdys: 5, 10, 15

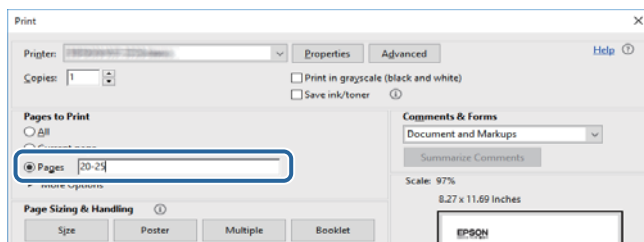

Žymės ir simboliai



Perspėjimas:

Kad būtų išvengta sužalojimų, būtina atidžiai laikytis instrukcijų.



Svarbu:

Kad būtų išvengta žalos įrangai, būtina laikytis instrukcijų.

Pastaba:

Suteikia papildomą informaciją.

Susijusi informacija

➔ Nuorodos į susijusius skyrius.

Šiame vadove naudojami aprašymai

- Spausdintuvo tvarkyklės ir „Epson Scan 2” (skaitytuvo tvarkyklės) ekranų momentinės nuotraukos padarytos, kai naudojama „Windows 10” arba „macOS High Sierra”. Koks turinys rodomas ekranuose, lemia modelis ir aplinkybės.
- Šiame vadove naudojami paveikslėliai yra tik pavyzdžiai. Nors, atsižvelgiant į modelį, gali būti nedidelių skirtumų, tačiau naudojimo būdas nesiskiria.
- Kokie meniu punktai yra rodomi skystųjų kristalų ekrane, lemia modelis ir nustatymai.

Operacinių sistemų nuorodos

Windows

Šiame vadove sąvokos, pavyzdžiui, „Windows 10“, „Windows 8.1“, „Windows 8“, „Windows 7“, „Windows Vista“, „Windows XP“, „Windows Server 2016“, „Windows Server 2012 R2“, „Windows Server 2012“, „Windows Server 2008 R2“, „Windows Server 2008“, „Windows Server 2003 R2“ ir „Windows Server 2003“, reiškia šias operacines sistemas. Be to, „Windows“ naudojama, kai turimos omenyje visos versijos.

- „Microsoft® Windows® 10“ operacinė sistema
- „Microsoft® Windows® 8.1“ operacinė sistema
- „Microsoft® Windows® 8“ operacinė sistema
- „Microsoft® Windows® 7“ operacinė sistema
- „Microsoft® Windows Vista®“ operacinė sistema
- „Microsoft® Windows® XP“ operacinė sistema
- „Microsoft® Windows® XP Professional x64 Edition“ operacinė sistema
- „Microsoft® Windows Server® 2016“ operacinė sistema
- „Microsoft® Windows Server® 2012 R2“ operacinė sistema

Apie šį vadovą

- „Microsoft® Windows Server® 2012“ operacinė sistema
- „Microsoft® Windows Server® 2008 R2“ operacinė sistema
- „Microsoft® Windows Server® 2008“ operacinė sistema
- „Microsoft® Windows Server® 2003 R2“ operacinė sistema
- „Microsoft® Windows Server® 2003“ operacinė sistema

Mac OS

Šiame vadove „Mac OS“ naudojama, kai turima omenyje „macOS High Sierra“, „macOS Sierra“, „OS X El Capitan“, „OS X Yosemite“, „OS X Mavericks“, „OS X Mountain Lion“, „Mac OS X v10.7.x“ ir „Mac OS X v10.6.8“.

Svarbios instrukcijos

Saugos instrukcijos

Kad šiuo spausdintuvu naudotumėtės saugiau, perskaitykite šias instrukcijas ir jų laikykitės. Šį vadovą saugokite ateičiai. Be to, būtinai vadovaukitės visais ant spausdintuvo nurodytais įspėjimais ir instrukcijomis.

- Kai kurie ant šio spausdintuvo nurodyti simboliai skirti saugai užtikrinti ir spausdintuvui tinkamai naudoti. Norėdami sužinoti šių simbolių reikšmę, apsilankykite toliau nurodytoje interneto svetainėje.
<http://support.epson.net/symbols>
- Naudokite tik su spausdintuvu pateiktą maitinimo laidą. Šio laido nenaudokite su jokių kitu gaminiu. Su šiuo spausdintuvu naudojant kitus laidus arba naudojant šį laidą su kitais įrenginiais, gali kilti gaisras arba įvykti elektros smūgis.
- Įsitikinkite, kad naudojamas kintamosios srovės elektros laidas atitinka taikomus vietinius saugos standartus.
- Niekada neišrinkite, nekeiskite ir nemėginkite patys remontuoti elektros laido, kištuko, spausdintuvo, skaitytuvo arba jų priedų, nebent spausdintuvo vadove būtų ypač aiškiai nurodyta, kaip tai daryti.
- Toliau nurodytais atvejais atjunkite spausdintuvą ir pristatykite jį remontuoti kvalifikuotiems aptarnavimo skyriaus darbuotojams:
Pažeistas elektros laidas arba kištukas; į spausdintuvą pateko skysčio; spausdintuvas nukrito arba pažeistas jo korpusas; spausdintuvas neveikia kaip įprastai arba jo veikimas akivaizdžiai pakito. Nereguliuokite valdiklių, jei tai nenurodyta naudojimo instrukcijose.
- Pastatykite spausdintuvą šalia sieninio lizdo, nuo kurio lengva atjungti kištuką.
- Nestatykite ir nelaikykite spausdintuvo lauke, labai nešvariose arba dulketose vietose, arti vandens ir šilumos šaltinių, taip pat ten, kur juntamas smūgių poveikis, vibracija, aukšta temperatūra arba didelis drėgnis.
- Neapliekite spausdintuvo ir nenaudokite jo šlapiomis rankomis.
- Jei pažeisite skystųjų kristalų ekraną, kreipkitės į platintoją. Skystųjų kristalų tirpalui patekus ant rankų, jas kruopščiai nuplaukite muilu ir vandeniu. Skystųjų kristalų tirpalui patekus į akis, jas nedelsdami išplaukite vandeniu. Jei kruopščiai praplovę akis jausite diskomfortą arba pastebėsite, kad suprastėjo regėjimas, nedelsdami kreipkitės į gydytoją.
- Nenaudokite telefono per perkūniją. Žaibuojant kyla elektros smūgio pavojus.
- Jei telefonu reikia pranešumėte apie dujų nuotėkį, išeikite iš patalpos, kurioje yra dujų.

Rašalo naudojimo saugos taisyklės

- Būkite atsargūs, kad dirbdami su rašalo talpykla, rašalo talpyklos dangteliu ir atidarytu rašalo buteliuku ar rašalo buteliuko dangteliu, nepaliesumėte rašalo.
 - Jei rašalo patenka jums ant odos, kruopščiai nuplaukite suteptą sritį muilu ir vandeniu.
 - Jei rašalo patenka į akis, nedelsdami praplaukite vandeniu. Jei kruopščiai praplovus akis vis tiek jaučiamas diskomfortas ar regėjimo sutrikimai, nedelsdami kreipkitės į gydytoją.
 - Jei rašalo patenka į burną, iškart kreipkitės į gydytoją.
- Neardykite techninės priežiūros dėžutės ir nekeiskite jos konstrukcijos, nes rašalo gali patekti į akis ar ant odos.
- Pernelyg nepurtykite rašalo buteliuko ir saugokite nuo stiprių smūgių, priešingu atveju gali pratekėti rašalas.

Svarbios instrukcijos

- ❑ Rašalo buteliuką, rašalo talpyklos bloką ir techninės priežiūros dėžutę laikykite vaikams nepasiekiamoje vietoje. Neleiskite vaikams imti rašalo buteliuko, iš jo gerti ar nuimti rašalo buteliuko dangtelį.

Su spausdintuvu susiję patarimai ir įspėjimai

Perskaitykite šias instrukcijas ir jų laikykitės, kad nesugadintumėte spausdintuvo arba kitų daiktų. Būtinai pasilikite šį vadovą, kad prireikus, vėliau galėtumėte paskaityti.



Patarimai ir įspėjimai dėl spausdintuvo nustatymo

- ❑ Neuždenkite ir neužblokuokite spausdintuvo ventiliacijos ir kitų angų.
- ❑ Naudokite tik spausdintuvo etiketėje nurodyto tipo maitinimo šaltinį.
- ❑ Nejunkite prie lizdų, priklausančių esančių elektros grandinei, prie kurios prijungti reguliariai įjungiami ir išjungiami kopijavimo aparatai arba oro kondicionavimo sistemos.
- ❑ Nejunkite prie elektros lizdų, valdomų sieniniais jungikliais arba automatiniais laikmačiais.
- ❑ Laikykite visą kompiuterio sistemą atokiau nuo galimų elektromagnetinių trikdžių šaltinių, tokių kaip garsiakalbiai arba baziniai belaidžių telefonų įrenginiai.
- ❑ Elektros tiekimo laidai turi būti ištiesti taip, kad nebūtų braižomi, spaudžiami, nediltų, nebūtų susukti ir sumegzti. Ant elektros laidų nestatykite jokių daiktų, jų taip pat negalima mindyti arba ant jų važinėti. Itin svarbu, kad tose vietose, kur elektros laidai yra prijungti prie transformatoriaus (įvadai ir išvadai) jų galai būtų tiesūs.
- ❑ Jei spausdintuvą naudojate su ilgintuvu, įsitikinkite, kad bendra prie ilgintuvo prijungtų prietaisų galia neviršija leistinos laido galios. Taip pat įsitikinkite, kad bendra visų prietaisų, įjungtų į sieninį elektros lizdą, galia neviršytų sieninio lizdo galios.
- ❑ Jei planuojate naudoti spausdintuvą Vokietijoje, pastato instaliacija turi būti apsaugota 10 arba 16 amperų grandinės pertraukikliu, užtikrinant tinkamą apsaugą nuo trumpojo jungimosi ir spausdintuvo apsaugą nuo srovės perkrovų.
- ❑ Kai spausdintuvą kabeliu jungiate prie kompiuterio arba kito įrenginio, įsitikinkite, kad jungtys yra nukreiptos tinkama kryptimi. Kiekvieną jungtį galima jungti tik viena kryptimi. Prijungus jungtį netinkama kryptimi, galima sugadinti abu laidu sujungtus įrenginius.
- ❑ Statykite spausdintuvą ant lygaus, stabilaus paviršiaus, kuris būtų platesnis ir ilgesnis už spausdintuvo pagrindą. Pakrypęs spausdintuvas tinkamai neveikia.
- ❑ Palikite vietos virš spausdintuvo, kad galėtumėte iki galo pakelti dokumentų dangtį.
- ❑ Palikite užtektinai vietos iš priekio, kad popierius būtų išstumiamas iki galo.
- ❑ Stenkitės nelaikyti spausdintuvo tokiose vietose, kuriose dažni staigūs temperatūros ir drėgnio pokyčiai. Be to, saugokite jį nuo tiesioginių saulės spindulių, stiprių šviesos arba šilumos šaltinių.

Patarimai ir įspėjimai dėl spausdintuvo naudojimo

- ❑ Nekiškite daiktų į spausdintuvo angas.
- ❑ Kai spausdinama, nekiškite į spausdintuvą rankų ir nelieskite rašalo kasečių.
- ❑ Nelieskite spausdintuvo viduje esančio balto plokščio laido ir rašalo vamzdelių.

Svarbios instrukcijos

- Į spausdintuvo vidų arba šalia spausdintuvo nepurkškite produktų, kurių sudėtyje yra degių dujų. Taip galite sukelti gaisrą.
- Nemėginkite pajudinti rašalo galvutės ranka; taip elgiantis galima sugadinti spausdintuvą.
- Uždarydami skaitytuvo įrenginį stenkitės neprispausti pirštų.
- Dėdami originalus per stipriai nespauskite skaitytuvo stiklas.
- Visada išjunkite spausdintuvą paspausdami mygtuką . Atjungti spausdintuvą ir išjungti elektros tinklo lizdo srovę galima tik tada, kai nenustos mirksėti lemputė .
- Jei spausdintuvo ilgą laiką nenaudosite, ištraukite elektros laido kištuką iš sieninio lizdo.

Patarimai ir įspėjimai dėl spausdintuvo gabenimo arba saugojimo

- Sandėliuodami arba transportuodami spausdintuvą, jo nepaverskite, nepastatykite vertikaliai ar neapverskite, nes gali ištėkėti rašalas.
- Prieš transportuodami spausdintuvą įsitikinkite, kad spausdinimo galvutė yra pradinėje padėtyje (šalia dešiniojo krašto).

Su jutiklinio ekrano naudojimu susiję patarimai ir įspėjimai

- Skystųjų kristalų ekrane gali būti keletas nedidelių šviesių ar tamsių taškų. Dėl ekrano savybių jos gali būti nevienodo ryškumo. Tai yra normalu ir nerodo jokio gedimo.
- Valykite tik sausa minkšta šluoste. Nenaudokite skystų ar cheminių valiklių.
- Smarkiai stuktelėjus gali sudužti jutiklinio ekrano išorinis dangtis. Skydelio paviršiui sudužus arba įskilus kreipkitės į pardavėją, duženų nelieskite ir nemėginkite išimti.
- Jutiklinį ekraną reikia nestipriai spausti pirštu. Nespauskite jo jėga ir nelieskite nagais.
- Operacijoms atlikti nenaudokite aštrių daiktų, pvz., šratinukų arba smailų pieštukų.
- Dėl staigaus temperatūros pokyčio arba drėgmės jutiklinio ekrano viduje susidariusi kondensacija gali pabloginti veikimą.

Asmeninės informacijos apsaugojimas

Jei spausdintuvą ketinate atiduoti arba išmesti, ištrinkite visą spausdintuvo atmintyje saugomą asmeninę informaciją, valdymo skydelyje pasirinkdami **Nuostatos > Atkurti numatytuosius parametrus > Pašalinti visus duomenis ir parametrus**.

Pagrindinė spausdintuvo informacija

Dalių pavadinimai ir funkcijos

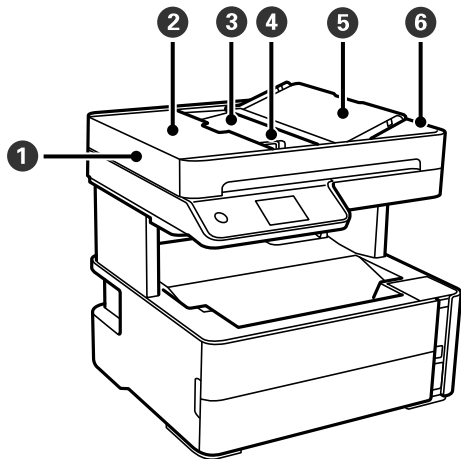

1	ADF (automatinis dokumentų tiekimas)	Automatiškai tiekia originalus.
2	ADF dangtis	Atidarykite, išimdami ADF įstrigusius originalus.
3	ADF įdėjimo padėklas	Prilaiko įdėtus originalus.
4	ADF krašto kreiptuvas	Užtikrina, kad originalai į spausdintuvą būtų tiekiami tiesiai. Pristumkite prie originalų kraštų.
5	ADF dokumentų palaikymas	Palaiko originalus.
6	ADF išvesties dėklas	Laiko iš ADF išstumtus originalus.

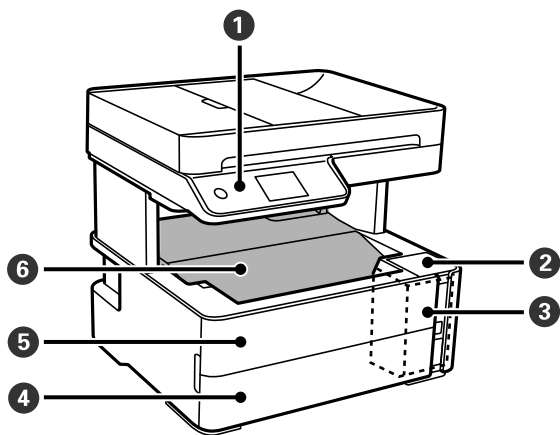

1	Valdymo skydelis	Nurodo spausdintuvo būseną ir leidžia nustatyti spausdinimo nustatymus.
2	Rašalo talpyklos gaubtas	Atidaromas papildyti rašalo talpyklą.

Pagrindinė spausdintuvo informacija

3	Rašalo talpykla	Jame yra rašalo talpykla.
4	Popieriaus kasetės dangtis	Atidarykite, norėdami įdėti popierių į popieriaus kasetę.
5	Priekinis dangtis	Atidaromas išimant įstrigusį popierių.
6	Išvesties dėklas	Prilaiko išstumtą popierių.

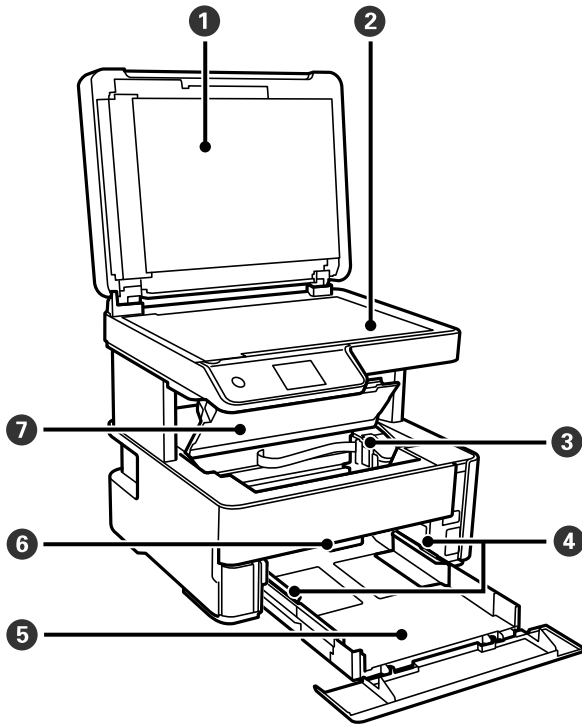

1	Dokumentų dangtis	Nuskaitant neleidžia patekti šviesai iš išorės.
2	Skaitytuvo stiklas	Įdėkite originalus.
3	Spausdinimo galvutė	Rašalas išpurškiamas per apačioje esančius spausdinimo galvutės purkštukus.
4	Krašto kreiptuvas	Užtikrina, kad popierius į spausdintuvą būtų tiekiamas tiesiai. Pristumkite prie popieriaus kraštų.
5	Popieriaus kasetė	Įdedamas popierius.
6	Išvesties dėklo jungiklis	Pakelkite, kad popierius būtų išvedamas į išvesties dėtuvę. Nuleiskite, kad popierius būtų išvedamas priekine puse aukštyn į spausdintuvo priekį.
7	Spausdintuvo dangtis	Atidaromas išimant įstrigusį popierių.

Pagrindinė spausdintuvo informacija

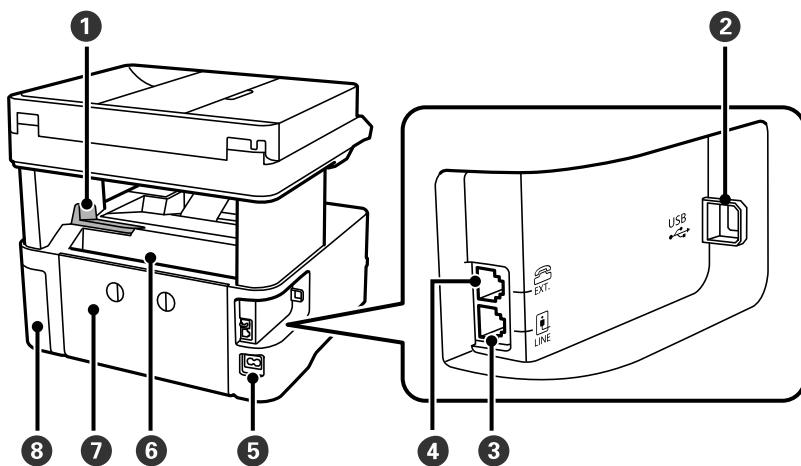

1	Stabdiklis	Nustatykite stabdiklį, kad spaudiniai neiškristų iš išvesties dėklo.
2	USB prievadas	Prijungia USB laidą, skirtą jungti prie kompiuterio.
3	LINE prievadas	Prijungimas prie telefono linijos.
4	EXT. prievadas	Prijungia išorinius telefono įrenginius.
5	Kintamosios srovės įvadas	Prijungiamas maitinimo laidas.
6	Galinė popieriaus tiekimo anga	Įdedamas popierius.
7	Galinis dangtis	Nuimamas išimant įstrigusį popierių.
8	Tech. priežiūros dėžutės dangtis	Atidarykite, keisdami techninės priežiūros dėžutę.

Susijusi informacija

➔ „Valdymo skydelis” puslapyje 16

Valdymo skydelis

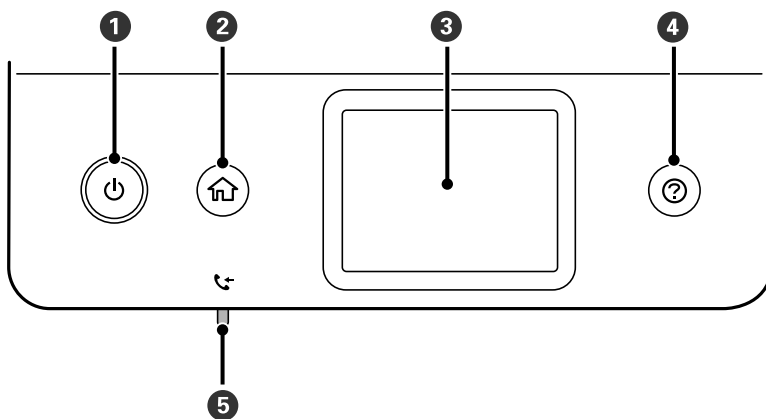

Pagrindinė spausdintuvo informacija

1	Ijungiamas arba išjungiamas spausdintuvas. Užgesus maitinimo lemputei atjunkite maitinimo laidą.
2	Atidaromas pradžios ekranas.
3	Pateikiami meniu ir pranešimai.
4	Rodomi sprendimai, kai esate bėdoje.
5	Užsidega, kai priimti ir dar neskaityti, neišspausdinti arba neįrašyti dokumentai saugomi spausdintuvo atmintyje.

Pagrindinio ekrano konfigūravimas

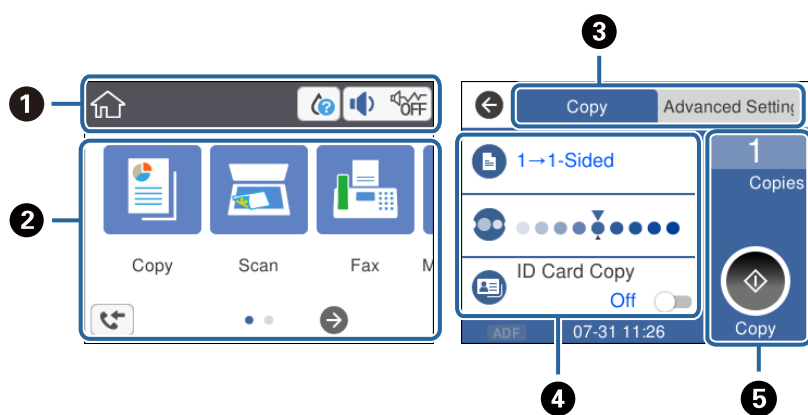







1	Nurodo elementus, kurie buvo nustatyti spausdintuve kaip piktogramas. Palieskite piktogramą, kad patikrintumėte esamas nuostatas arba atvertumėte kiekvieno parametro meniu. Ši veiksmo juosta rodoma tik pradžios ekrane.
2	Rodomas kiekvienas meniu.
3	Perjunkite korteles.
4	Nurodykite nuostatų elementus. Palieskite kiekvieną elementą, kad nustatytumėte arba pakeistumėte nuostatas. Pilkai pažymėti elementai yra nepasiekiami. Palieskite elementus, kad patikrintumėte kodėl jie yra nepasiekiami.
5	Vykdomos dabartinės nuostatos. Galimos funkcijos skiriasi priklausomai nuo meniu. Ši veiksmo juosta rodoma tik pagrindinių nustatymų skirtuke.

Skystųjų kristalų ekrane rodomos piktogramos

Atsižvelgiant į spausdintuvo būseną, skystųjų kristalų ekrane gali būti rodomos toliau pateiktos piktogramos.

	Nurodo reikmenų būseną. Norėdami patikrinti apytikslį techninės priežiūros dėžutės tarnavimo laiką, pasirinkite piktogramą.
--	--

Pagrindinė spausdintuvo informacija



	<p>Rodomas Irenginio garso nuostatos ekranas. Galite nustatyti Išjungti garsą ir Tylusis režimas. Šiame ekrane taip pat galite pasiekti Garsas meniu. Tai yra nuoroda į toliau pateiktą meniu.</p> <p>Nuostatos > Bendrosios nuostatos > Pagrind. nuostatos > Garsas</p>
	<p>Nurodo, ar spausdintuvui nustatyta Tylusis režimas. Kai yra įjungta ši funkcija, spausdintuvo keliamas triukšmas yra sumažinamas, tačiau gali sulėtėti spausdinimo greitis. Tačiau priklausomai nuo pasirinkto popieriaus tipo ir spausdinimo kokybės, triukšmas gali nesumažėti.</p>
	<p>Nurodo, kad spausdintuvui nustatyta Išjungti garsą.</p>
	<p>Rodomas Informacija apie faksogramos duomenis ekranas.</p>
	<p>Nurodo, kad yra papildoma informacija. Pasirinkite piktogramą, kad būtų rodomas pranešimas.</p>
	<p>Nurodo problemą su elementais. Pasirinkite piktogramą, kad patikrintumėte kaip išspręsti problemą.</p>
	<p>Nurodo, kad yra duomenų, kurie dar nebuvo perskaityti, atspausdinti arba įrašyti. Rodomas numeris pateikia duomenų elementų skaičių.</p>

Susijusi informacija

➔ „Pagrind. nuostatos” puslapyje 36

Jutiklinio ekrano operacijos

Jutiklinis ekranas suderinamas su šiomis operacijomis.

<p>Palietimas</p>		<p>Paspauskite arba pasirinkite elementus arba piktogramas.</p>
<p>Sprigtelėjimas</p>		<p>Greitai slinkite ekraną.</p>
<p>Braukimas</p>		<p>Laikykite ir judinkite elementus.</p>

Pagrindiniai veiksmai

Palieskite bet kurią nuostatos elemento vietą, kad įjungtumėte arba išjungtumėte.

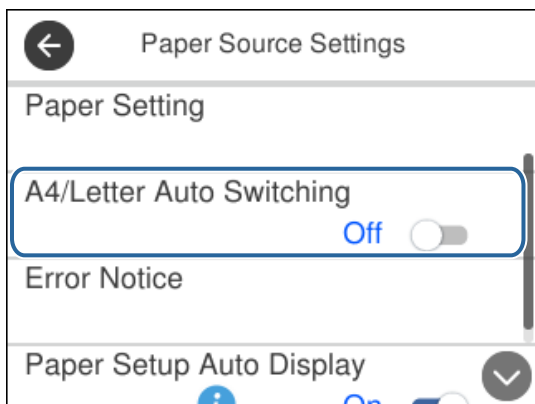

Norėdami įvesti vertę, pavadinimą ir pan., palieskite įvesties lauką.

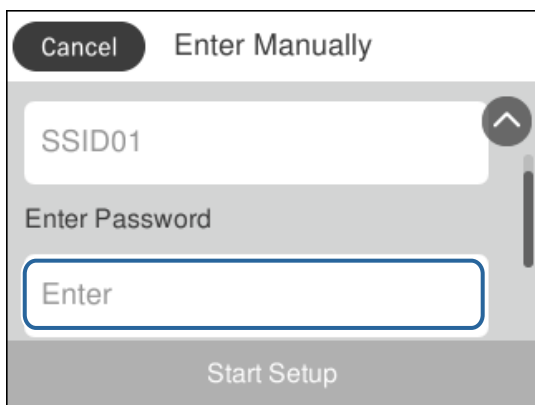

Simbolių įvedimas

Registruodami adresatą ar kt., ženklus ir simbolius galite įvesti ekrane rodoma klaviatūra.

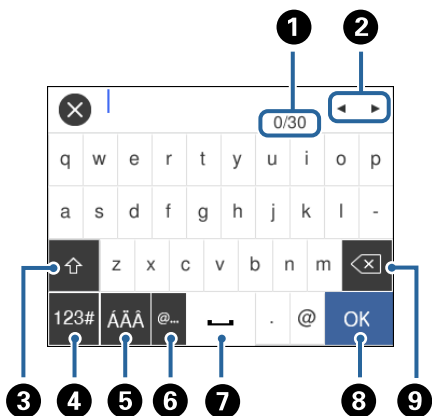

Pastaba:

Atsižvelgiant į parametro elementą, siūlomos skirtingos piktogramos.

Pagrindinė spausdintuvo informacija

1	Nurodo simbolių skaičių.
2	Perkelia žymeklį į įvesties padėtį.
3	Kaitaliojamas didžiųjų ir mažųjų raidžių arba skaitmenų ir simbolių nustatymas.
4	Kaitaliojimas simbolių tipas. Galite įvesti raides, skaitmenis ir simbolius.
5	Kaitaliojimas simbolių tipas. Galite įvesti raides, skaitmenis ir ypatingus simbolius, pvz., umlautus ir kirčių ženklus.
6	Įvedami dažnai naudojamų el. pašto adresų domenai arba URL; tiesiog pasirenkamas elementas.
7	Įvedamas tarpas.
8	Įvedamas simbolis.
9	Panaikinamas kairėje esantis simbolis.

Animacijos peržiūrėjimas

Skystųjų kristalų ekrane galite peržiūrėti veikimo instrukcijų animaciją, pavyzdžiui, popieriaus įdėjimas arba užstrigusio popieriaus išėmimas.

- Paspauskite mygtuką : rodomas pagalbos ekranas. Palieskite **Kaip** ir pasirinkite elementus, kuriuos norite peržiūrėti.
- Veikimo ekrano apačioje palieskite **Kaip**: rodoma su kontekstu susijusi animacija.

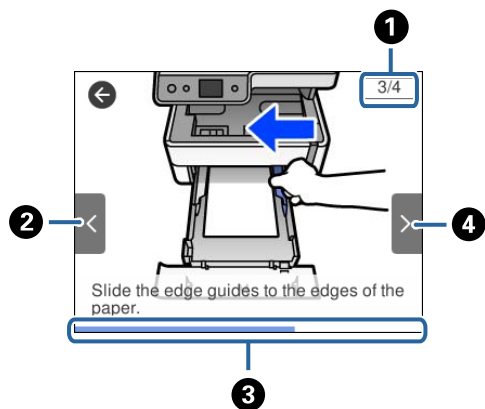

1	Nurodomas bendras žingsnių skaičius ir esamas žingsnių skaičius. Anksčiau pateiktame pavyzdyje rodomas 3 žingsnis iš 4 žingsnių.
2	Grįžtama į ankstesnį žingsnį.
3	Nurodo jūsų progresą esamame žingsnyje. Animacija kartojasi, kai progreso juosta pasiekia pabaigą.
4	Pereinama į kitą žingsnį.

Spausdintuvo paruošimas

Popieriaus įdėjimas

Galimas popierius ir talpa

Pastaba:

Priklausomai nuo tvarkyklės, skiriasi rodomas popieriaus dydis.

Originalus „Epson“ popierius

Norint gauti aukštos kokybės spaudinius, „Epson“ rekomenduoja naudoti originalų „Epson“ popierių.

Pastaba:

- Galimybės įsigyti popieriaus lemia vietovė. Norėdami gauti naujausios informacijos apie jūsų vietovėje parduodamą popierių, kreipkitės į „Epson“ pagalbos skyrių.
- Spausdinant ant originalaus „Epson“ popieriaus naudotojo pasirinktu formatu, galima naudoti tik **Standartin.** arba **Normal** spausdinimo kokybę. Nors kai kurių spausdintuvų tvarkyklės leidžia pasirinkti geresnę spausdinimo kokybę, spausdiniai spausdinami naudojant **Standartin.** arba **Normal** režimus.

Dokumentų spausdinimui tinkantis popierius

Laikmenos pavadinimas	Dydis	Talpa (lapais)		Dvipusis spausdinimas
		Popieriaus kasetė	Gal. pop. tiek. anga	
Epson Bright White Ink Jet Paper	A4	200	1	✓

Dokumentų ir nuotraukų spausdinimui tinkantis popierius

Laikmenos pavadinimas	Dydis	Talpa (lapais)		Dvipusis spausdinimas
		Popieriaus kasetė	Gal. pop. tiek. anga	
Epson Photo Quality Ink Jet Paper	A4	100	1	–
Epson Matte Paper-Heavyweight	A4	20	1	–
Epson Double-Sided Matte Paper	A4	1	1	–

Spausdintuvo paruošimas

Susijusi informacija

➔ „Dalių pavadinimai ir funkcijos” puslapyje 14

Rinkoje siūlomas popierius

Paprastas popierius

Laikmenos pavadinimas	Dydis	Talpa (lapais)		Dvipusis spausdinimas
		Popieriaus kasetė	Gal. pop. tiek. anga	
Paprastas popierius	„Letter“, A4	250	1	✓
Kopijavimo popierius	B5, 16K (195×270 mm)	250	1	✓
Popierius su antrašte* ¹	A5, A6, B6	250	1	-
Aukštos kokybės paprastas popierius	„Legal“, „Indian-Legal“, 8,5×13 col.	1	1	-
	Nustatyta naudotojo (mm) ^{*2} Nuo 89×127 iki 215,9×1200	1	1	-
	Nustatyta naudotojo (mm) ^{*2} Nuo 54×86 iki 215,9×1200	-	1	-
	Nustatyta naudotojo (mm) ^{*2} Nuo 182×257 iki 215,9×297	1	1	✓

*1 Popierius, kurio antraštėje spausdinama informacija, pvz. siuntėjo vardas arba įmonės pavadinimas. Popieriaus viršuje turi būti 3 mm arba didesnė paraštė. Naudojant popierių su antrašte, dvipusio spausdinimo vykdyti negalima.

*2 Galima spausdinti tik iš kompiuterio.

Storas popierius

Laikmenos pavadinimas	Dydis	Talpa (lapais)		Dvipusis spausdinimas
		Popieriaus kasetė	Gal. pop. tiek. anga	
Storas popierius	„Letter“, A4, B5, A5, A6, „Legal“	-	1	-
(Nuo 91 iki 256 g/m ²)	Nustatyta naudotojo (mm)* Nuo 89×127 iki 215,9×1200	-	1	-

* Galima spausdinti tik iš kompiuterio.

Spausdintuvo paruošimas

Vokai

Laikmenos pavadinimas	Dydis	Talpa (vokais)		Dvipusis spausdinimas
		Popieriaus kasetė	Gal. pop. tiek. anga	
Vokas	Vokas Nr. 10, DL, C6 formatų vokai	10	1	-

Susijusi informacija

➔ „Dalių pavadinimai ir funkcijos” puslapyje 14

Atsargumo priemonės dėl popieriaus naudojimo

- Perskaitykite kartu su popieriumi gautus instrukcijų lapus.
- Siekdami aukštos spaudinių kokybės su originaliu „Epson“ popieriumi, naudokite popierių aplinkoje, nurodytoje su popieriumi pateiktuose lapuose.
- Prieš įdėdami, išskleiskite ir sulygiuokite popieriaus kraštus. Neiškleiskite ar nesuvyniokite fotopopieriaus. Nesilaikydami nurodymo galite sugadinti spausdinamąją pusę.

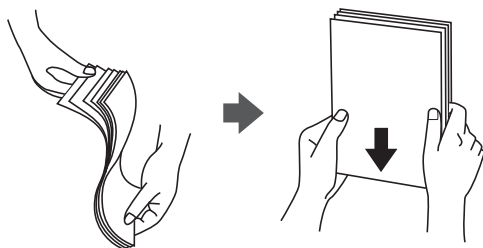

- Jei popierius yra susiraitęs, prieš įdėdami jį ištiesinkite arba šiek tiek sulenkite į priešingą pusę. Spausdinant ant susiraičiusio popieriaus, popierius gali įstrigti ir spaudinyje bus dėmių.

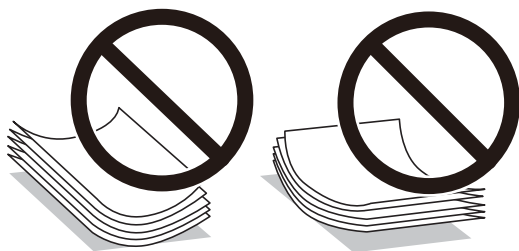

- Nenaudokite banguoto, suplyšusio, įpjauto, sulenkto, drėgno, per storo, per plono popieriaus arba popieriaus, ant kurio yra lipdukų. Naudojant tokio tipo popierių, popierius gali įstrigti ir spaudinyje bus dėmių.
- Įsitikinkite, kad naudojamas išilgapluoštis popierius. Jei nežinote, kokios rūšies popierius naudojamas, pasižiūrėkite į popieriaus pakuotę arba kreipkitės į gamintoją ir išsiaiškinkite popieriaus specifikacijas.

Susijusi informacija

➔ „Spausdintuvo techniniai duomenys” puslapyje 180

Popieriaus įdėjimas į Popieriaus kasetę

1. Atidarykite popieriaus kasetės dangtį, kol užsifiksuos.

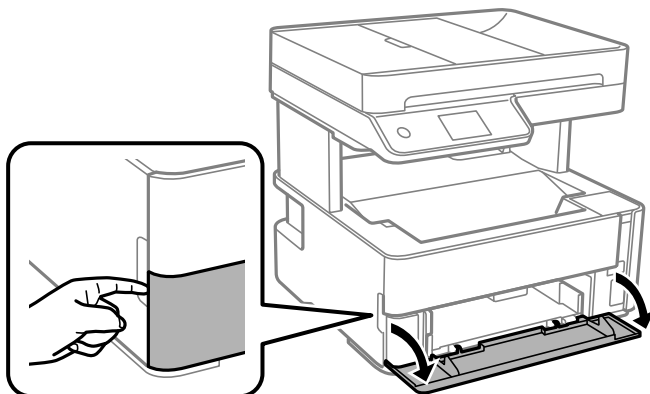

2. Patikrinkite, ar spausdintuvas neveikia, ir ištraukite popieriaus kasetę.

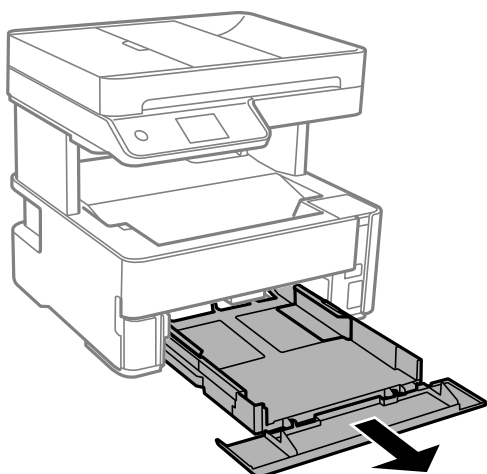

Svarbu:

Negalima išimti popieriaus kasetę.

Spausdintuvo paruošimas

3. Krašto kreiptuvus nustumkite į jų didžiausią padėtį.

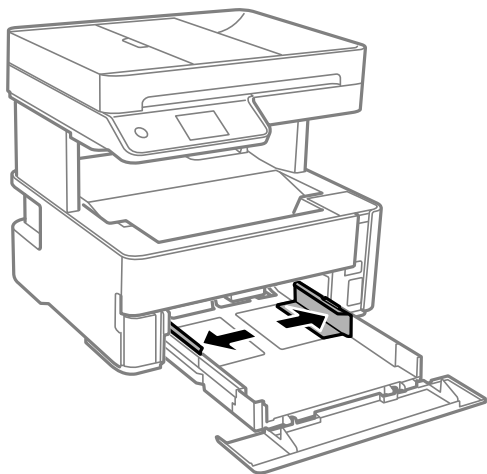

4. Popierių dėkite spausdinamąją pusę į apačią, kol palies popieriaus kasetė galą.

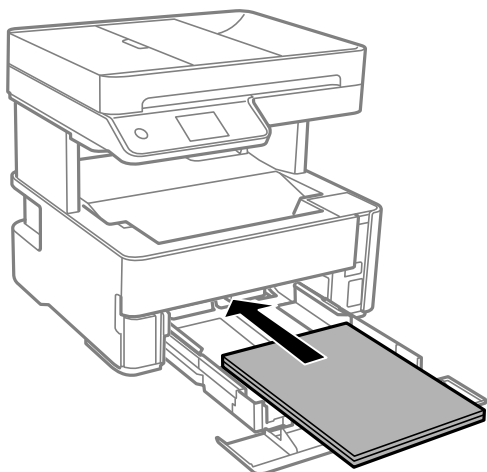

Svarbu:

Nedėkite daugiau lapų, nei nurodyta tam tikros rūšies popieriui.

- ❑ 8,5×13 col.

Įdėkite popierių naudodami liniją.

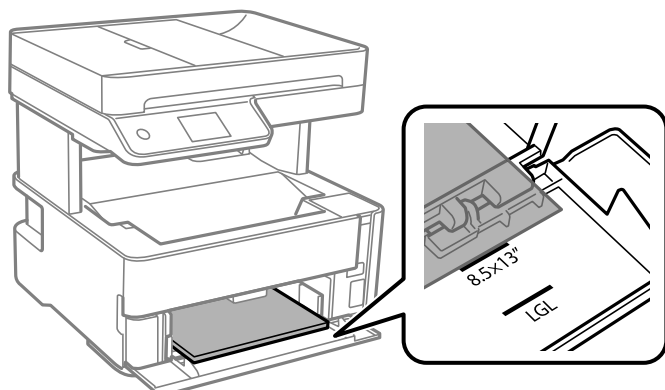

Spausdintuvo paruošimas

„Legal“

Įdėkite popierių naudodami liniją.

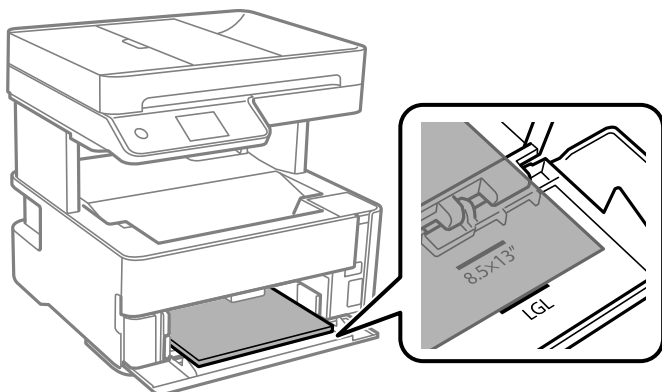

5. Pristumkite krašto kreiptuvus prie popieriaus kraštų.

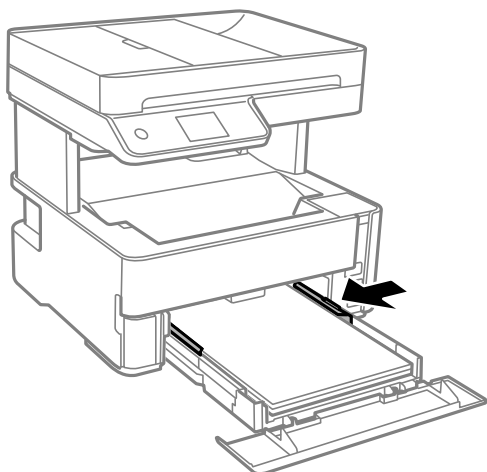

6. Švelniai įstumkite popieriaus kasetę.
7. Įdėdami trumpesnę nei A4 formato popierių, uždarykite popieriaus kasetės dangtį.
8. Valdymo skydelyje parinkite į popieriaus kasetę įdėto popieriaus formato ir rūšies nuostatas. Jei nerodomas jūsų popieriaus dydis, pasirinkite **Nustatyta vartotojo**.

Pastaba:

- Galima taip pat parodyti popieriaus formato ir popieriaus rūšies nuostatų ekraną pasirenkant **Nuostatos > Bendrosios nuostatos > Spausdintuvo parametrai > Popieriaus šaltinių nuostatos > Popieriaus nuostata**.
- Popieriui su antrašte pasirinkite **Firminis blankas** kaip popieriaus tipą.
- Popieriaus su antrašte atveju, spausdinant ant mažesnio popieriaus, nei nustatyta spausdintuvo tvarkyklėje, spausdintuvas gali spausdinti už popieriaus kraštų, todėl rašalas išteps spaudinius ir spausdintuvo viduje susikaups per daug rašalo. Įsitikinkite, kad pasirinkote teisingą popieriaus formato nustatymą.
- Naudojant popierių su antrašte, dvipusio spausdinimo vykdyti negalima. Be to, gali būti lėčiau spausdinama.

Spausdintuvo paruošimas

- Įdedant vizitinių kortelių formato popierių, nuleiskite išvesties jungiklio svirtį, kad popierius būtų išvedamas spausdintuvo priekyje.

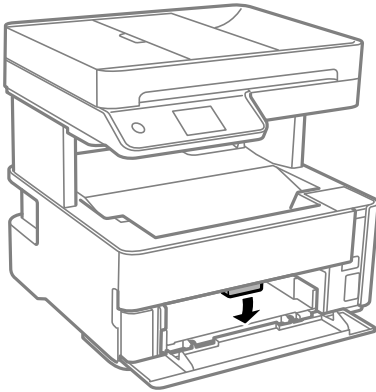

Pastaba:

- ❑ Taip pat rekomenduojame vokus išvesti spausdintuvo priekyje.

Susijusi informacija

- ➔ „Atsargumo priemonės dėl popieriaus naudojimo” puslapyje 23
- ➔ „Galimas popierius ir talpa” puslapyje 21
- ➔ „Popieriaus rūšių sąrašas” puslapyje 30
- ➔ „Vokų įdėjimas ir atitinkamos atsargumo priemonės” puslapyje 29

Popieriaus įdėjimas į Gal. pop. tiek. angą

- Ištraukite krašto kreiptuvus.

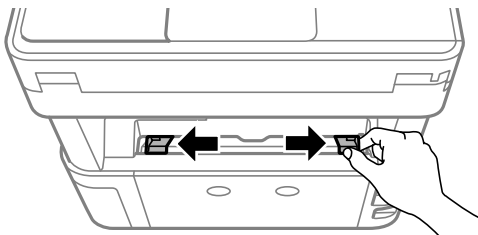

- Įdėkite vieną popieriaus lapą, kad jis būtų gal. pop. tiek. anga viduryje, spausdinamąją pusę į viršų.

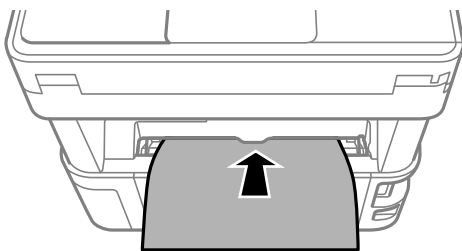

Spausdintuvo paruošimas

- Vokai

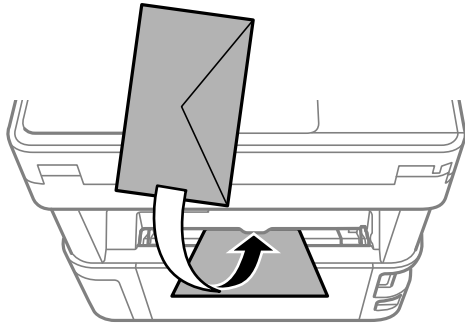

- Popierius su kiaurymėmis

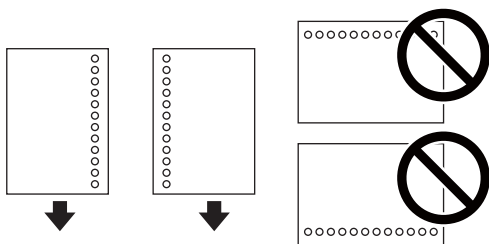

Pastaba:

- Įdėkite vieną popieriaus lapą be viršuje ir apačioje išmuštų susegimo skylių.
- Sureguliuokite failo spausdinimo vietą, kad nebūtų spausdinama ant skylių.

3. Pristumkite krašto kreiptuvus prie popieriaus kraštų.

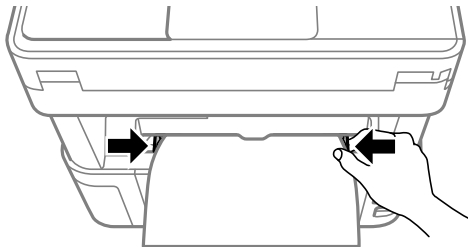

4. Įdedant storą popierių arba vizitinių kortelių formato popierių, nuleiskite išvesties jungiklio svirtį, kad popierius būtų išvedamas spausdintuvo priekyje.

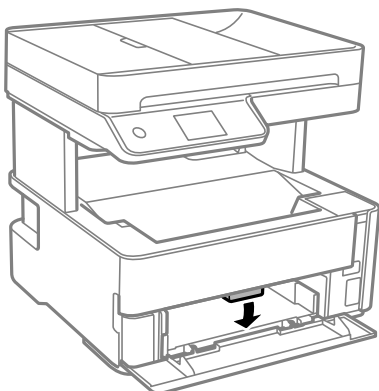

Spausdintuvo paruošimas

Pastaba:

Taip pat rekomenduojame vokus išvesti spausdintuvo priekyje.

Pastaba:

- ❑ Popieriui su antrašte pasirinkite **Firminis blankas** kaip popieriaus tipą.
- ❑ Popieriaus su antrašte atveju, spausdinant ant mažesnio popieriaus, nei nustatyta spausdintuvo tvarkyklėje, spausdintuvas gali spausdinti už popieriaus kraštų, todėl rašalas išteps spaudinius ir spausdintuvo viduje susikaups per daug rašalo. Įsitinkite, kad pasirinkote teisingą popieriaus formato nustatymą.
- ❑ Naudojant popierių su antrašte, dvipusio spausdinimo vykdyti negalima. Be to, gali būti lėčiau spausdinama.

Susijusi informacija

- ➔ „Atsargumo priemonės dėl popieriaus naudojimo” puslapyje 23
- ➔ „Galimas popierius ir talpa” puslapyje 21
- ➔ „Vokų įdėjimas ir atitinkamos atsargumo priemonės” puslapyje 29

Vokų įdėjimas ir atitinkamos atsargumo priemonės

Vokus dėkite ant gal. pop. tiek. anga centro taip, kad trumpoji jų kraštinė būtų nukreipta į priekį, o atvartas — žemyn, tada prie vokų krašto pristumkite kraštinius kreiptuvus.

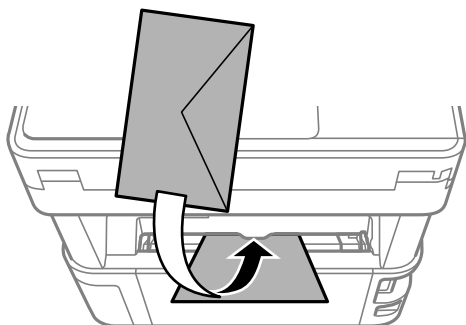

Vokus dėkite ant popieriaus kasetė taip, kad atvartas būtų nukreiptas žemyn, tada prie vokų kraštų pristumkite kraštinius kreiptuvus.

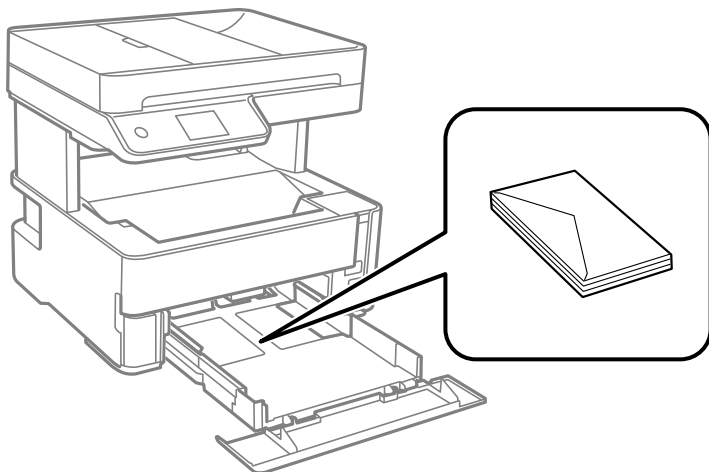

Spausdintuvo paruošimas

- ❑ Prieš įdėdami, išskleiskite ir sulygiuokite vokų kraštus. Kai krūvelėje sudėti vokai yra išsipūtę dėl viduje esančio oro, prieš įdėdami juos paspauskite.

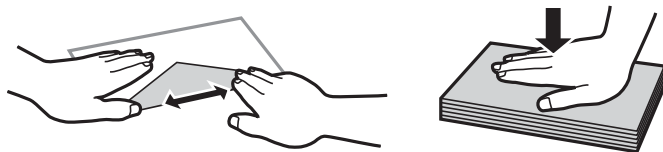

- ❑ Nenaudokite banguotų ar sulenktų vokų. Naudojant tokius vokus, popierius gali įstrigti ir spaudinyje bus dėmių.
- ❑ Vokų su lipniais atvartų pakraščiais, taip pat su langeliais naudoti negalima.
- ❑ Nenaudokite per plonų vokų, kadangi jie spausdinant gali susiraityti.

Susijusi informacija

- ➔ „Galimas popierius ir talpa” puslapyje 21
- ➔ „Popieriaus įdėjimas į Popieriaus kasetę” puslapyje 24

Popieriaus rūšių sąrašas

Siekiant aukščiausios kokybės spausdinimo rezultatų, reikia pasirinkti popierių atitinkančią popieriaus rūšį.

Laikmenos pavadinimas	Laikmenos tipas	
	Valdymo skydelis	Spausdintuvo tvarkyklė
Epson Bright White Ink Jet Paper	paprastas popierius	Paprastas popierius
Epson Matte Paper-Heavyweight Epson Double-Sided Matte Paper	Matinis	Epson Matte
Epson Photo Quality Ink Jet Paper	Photo Quality IJ	Epson Photo Quality Ink Jet

Popieriaus išvedimas

- ❑ Atspausdintas popierius išvedamas į išvesties dėklą spausdinta puse žemyn. A4 formato paprasto popieriaus atveju (80 g/m² storio), vienu metu galima išvesti iki 100 lapų. Išvedus daugiau nei 100 lapų, popierius gali iškristi arba įstrigti. Pašalinkite popieriaus perteklių, kad jis neviršytų didžiausio išvedamų lapų skaičiaus.

Spausdintuvo paruošimas

- Įdedant storą popierių arba vizitinių kortelių formato popierių, nuleiskite išvesties jungiklio svirtį, kad popierius būtų išvedamas spausdintuvo priekyje. Taip pat rekomenduojame vokus išvesti spausdintuvo priekyje.

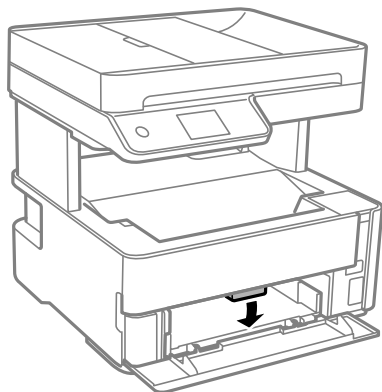

Originalų dėjimas

Padėkite originalus ant skaitytuvo stiklas arba į ADF.

Naudodami ADF tuo pačiu metu galite nuskaityti kelis originalus.

Turimi ADF originalai

Galimi popieriaus formatai	A4, „Letter“, 8,5×13 col., „Legal“
Popieriaus tipas	Paprastas popierius
Popieriaus storis (popieriaus svoris)	64–95 g/m ²
Kiek dėti	A4, „Letter“: 35 lapų arba 3.85 mm 8,5×13 col., „Legal“: 10 lapų

Net kai originalas atitinka į ADF dedamai medžiagai keliamus reikalavimus, jis gali būti netiekiamas iš ADF arba nuskaitymo kokybė gali suprastėti, priklausomai nuo popieriaus ypatybių arba kokybės.



Svarbu:

Netiekite nuotraukų arba vertingų originalių meno kūrinių į ADF. Netinkamai tiekiant galima suglamžyti arba pažeisti originalą. Tad geriau šiuos dokumentus nuskaitykite ant skaitytuvo stiklas.

Norėdami, kad neužstrigtų popierius, toliau nurodytų originalų nedėkite į ADF. Šio tipo dokumentams naudokite skaitytuvo stiklas.

- Įplėšti, sulenkti, susiglamžę, apgadinti arba banguoti originalai
- Su skylėmis segtuvui
- Sukabinti juosta, kabėmis, sąvaržėlėmis ir pan.
- Su priklijuotais lipdukais arba etiketėmis
- Sukarpyti nevienodai arba netačiau kampu
- Surišti originalai

Spausdintuvo paruošimas

- ❑ OHP, šiluminio perkėlimo popierius arba anglies pluošto nugarėlės

Originalų padėjimas ant ADF

1. Lygiuokite originalų kraštus.
2. Atidarykite ADF įdėjimo padėklą.

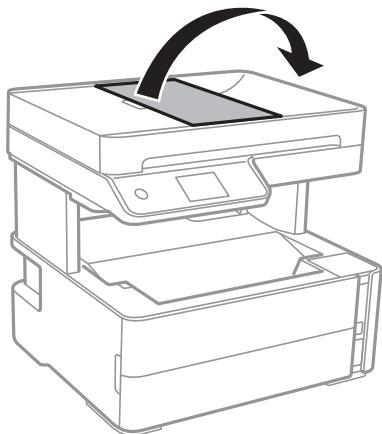

3. Suimkite ir išstumkite ADF krašto kreiptuvus.

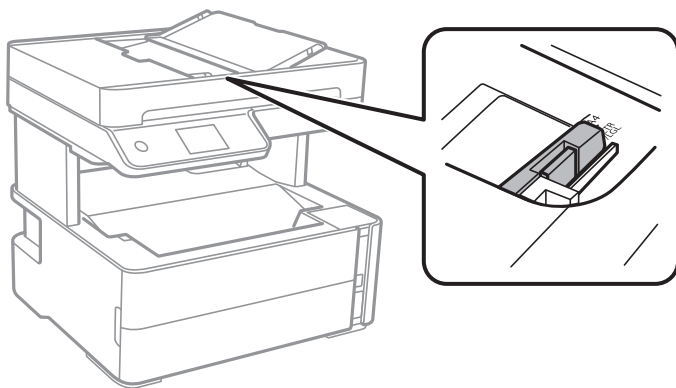

4. Padėkite originalus į ADF spausdinamąją pusę į viršų ir trumpesniu kraštu pirmyn, tada paslinkite ADF krašto kreiptuvus prie originalų kraštų.

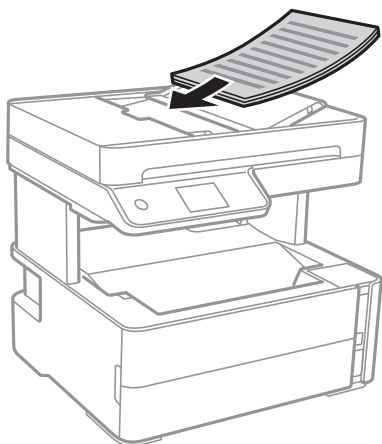

Spausdintuvo paruošimas

! Svarbu:

- Nedėkite originalų virš linijos, ADF pažymėtos trikampio simboliu.

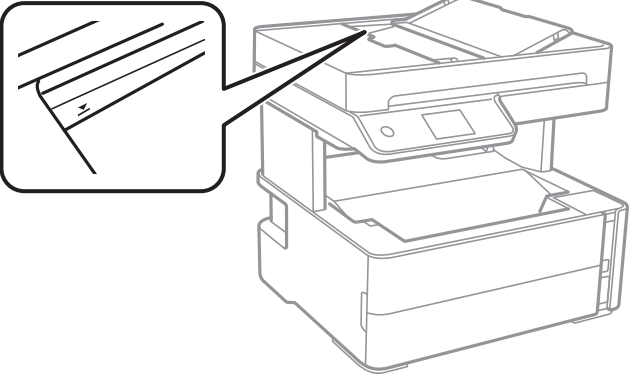

- Nedėkite originalų, kol nuskaitoma.

Susijusi informacija

➔ „Turimi ADF originalai” puslapyje 31

Originalų įdėjimas į ADF dvipusiam spausdinimui

Įdėkite originalus iliustracijoje nurodyta kryptimi, tada pasirinkite padėties nuostatą.

Gulsti originalai: valdymo skydelio meniu pasirinkite **Gulsčias**, kaip aprašyta toliau.

Kopijuoti > Išplėstiniai parametrai > Originalo padėtis > Gulsčias

Padėkite originalus ant ADF rodyklės kryptimi.



Stati originalai: valdymo skydelio meniu pasirinkite **Stacias**, kaip aprašyta toliau.

Kopijuoti > Išplėstiniai parametrai > Originalo padėtis > Stacias

Padėkite originalus ant ADF rodyklės kryptimi.



Originalų dėjimas ant Skaitytuvo stiklas

! Perspėjimas:

Elkitės atsargiai: atidarydami ir uždarydami dokumentų dangtį stenkitės neprispausti rankos arba pirštų. Taip galite susižeisti.

Spausdintuvo paruošimas



Svarbu:

Dėdami sunkius originalius failus, pvz., knygas, neleiskite išorinei šviesai šviesti tiesiai į skaitytuvo stiklas.

1. Atidarykite dokumentų dangtį.

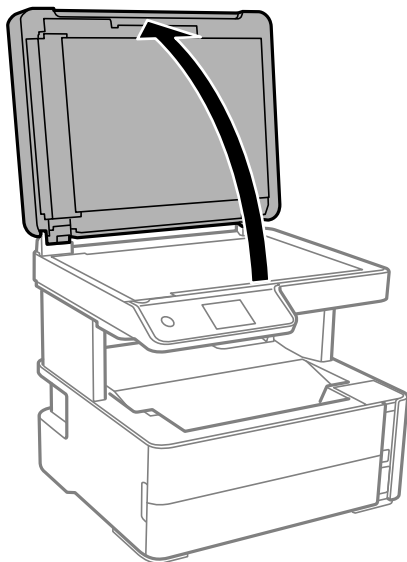

2. Pašalinkite visas dulkes ir dėmes nuo skaitytuvo stiklas paviršiaus minkšta, sausa, švaria šluoste.

Pastaba:

Jei ant skaitytuvo stiklas yra šiukšlių arba purvo, nuskaitymo diapazonas gali būti išplėstas, kad jie patektų į jį, todėl originalo vaizdo padėtis gali pakisti arba jis sumažės.

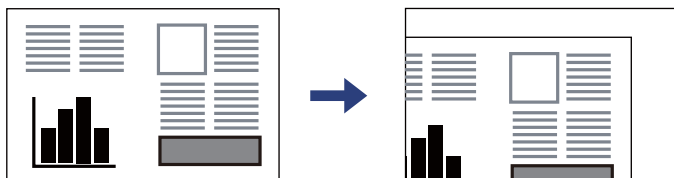

3. Padėkite originalą gerąja puse į apačią ir pristumkite jį prie kampe esančios žymos.

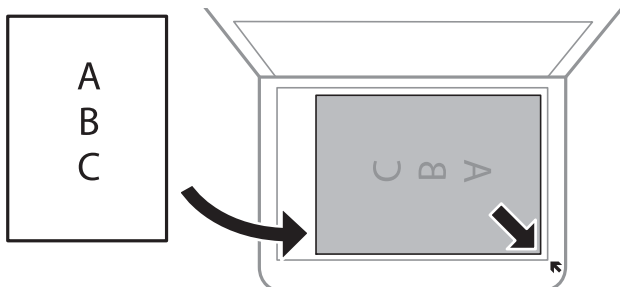

Pastaba:

- 1,5 mm tarpas nuo skaitytuvo stiklas kampo nenuskaitomas.
- Padėjus originalus į ADF ir ant skaitytuvo stiklas, pirmenybė teikiama ADF padėtiems originalams.

Spausdintuvo paruošimas

4. Atsargiai uždarykite dangtį.



Svarbu:

Nenaudokite per daug jėgos su skaitytuvo stiklas arba dokumentų dangčiu. Priešingu atveju galite pažeisti juos.

5. Baigę nuskaityti, išimkite originalus.

Pastaba:

Jei originalus ilgam laikui paliksite ant skaitytuvo stiklas, jie gali prilipti prie stiklo paviršiaus.

ID kortelės padėjimas kopijavimui

Padėkite ID kortelę 5 mm atstumu nuo skaitytuvo stiklas kampinės žymės.

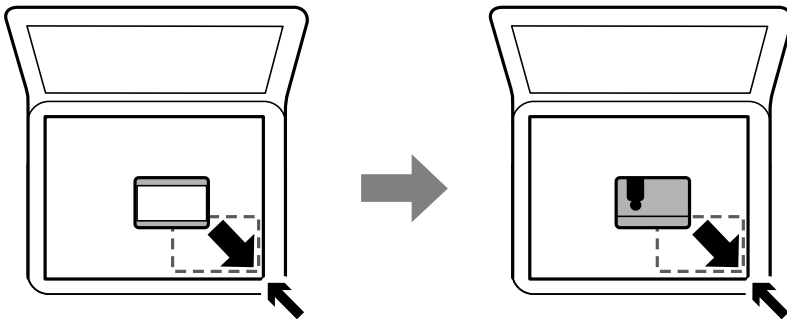

Kontaktų tvarkymas

Užregistravus kontaktų sąrašą lengviau įvesti paskirties vietas. Galima užregistruoti iki 100 įrašų, įvesdami fakso numerį galite naudotis kontaktų sąrašu.

Kontaktų registravimas arba redagavimas

1. Pradžios ekrane pasirinkite **Faksas**.
2. Pasirinkite **Kontaktai**.
3. Atlikite vieną iš šių veiksmų.
 - Norėdami užregistruoti naują kontaktą, pasirinkite **Pridėti įrašą**, tada — **Pridėti adresatą**.
 - Norėdami redaguoti kontaktą, pasirinkite norimo kontakto **>**, tada pasirinkite **Redaguoti**.
 - Norėdami ištrinti kontaktą, pasirinkite norimo kontakto **>**, pasirinkite **Trinti**, tada pasirinkite **Taip**. Nereikia atlikti toliau nurodytų veiksmų.
4. Atlikite reikiamus nustatymus.

Pastaba:

Jei naudojate PBX sistemą ir jungiantis prie išorinės linijos būtinas kodas, vesdami fakso numerį, iš pradžių (prieš fakso numerį) įveskite išorinį kodą. Jei kodas nustatytas kaip **Linijos tipas** nustatymas, vietoj kodo įveskite grotelės (#). Jei norite, kad skambant būtų daroma pauzė (trijų sekundžių), įveskite brūkšnelį (-).

Spausdintuvo paruošimas

5. Palieskite **Gerai**.

Susijusi informacija

➔ „Simbolių įvedimas” puslapyje 19

Kontaktų grupių registravimas arba redagavimas

Įtraukus kontaktus į grupes, faksogramą vienu metu galima siųsti į kelias paskirties vietas.

1. Pradžios ekrane pasirinkite **Faksas**.
2. Pasirinkite **Kontaktai**.
3. Atlikite vieną iš šių veiksmų.
 - Norėdami užregistruoti naują kontaktų grupę, pasirinkite **Pridėti įrašą**, tada — **Pridėti grupę**.
 - Norėdami redaguoti kontaktų grupę, pasirinkite norimos kontaktų grupės **>**, tada pasirinkite **Redaguoti**.
 - Norėdami ištrinti kontaktų grupę, pasirinkite norimos kontaktų grupės **>**, tada — **Trinti** ir galiausiai **Taip**. Nereikia atlikti toliau nurodytų veiksmų.
4. Įvesti arba redaguoti **Grupės pavad.** ir **Rodyklės žodis**, tada pasirinkite **Adresatas (-ai) įtrauktas (-i) į Grupę (būtinai)**.
5. Pasirinkite kontaktus, kuriuos norite registruoti grupėje, tada palieskite **Uždaryti**.

Pastaba:

 - Galima užregistruoti net 99 kontaktus.
 - Norėdami pašalinti kontakto pasirinkimą, palieskite dar kartą.
6. Palieskite **Gerai**.

Susijusi informacija

➔ „Simbolių įvedimas” puslapyje 19

Nuostatos meniu parinktys

Spausdintuvo pradžios ekrane pasirinkite **Nuostatos**, norėdami nustatyti įvairius nustatymus.

Bendrosios nuostatos meniu parinktys

Pasirinkite toliau aprašytus valdymo skydo meniu.

Nuostatos > Bendrosios nuostatos

Pagrind. nuostatos

Pasirinkite toliau aprašytus valdymo skydo meniu.

Spausdintuvo paruošimas

Nuostatos > Bendrosios nuostatos > Pagrind. nuostatos

LCD šviesumas:

Sureguliuokite skystųjų kristalų ekrano ryškumą.

Garsas:

Reguliuokite garsą.

Miego laikmatis:

Nustatykite laiko tarpą, po kurio pereinama į miego režimą (energijos taupymo režimą), jei spausdintuvas neatlieka jokių operacijų. Praėjus nustatytam laikui LCD ekranas užgesa.

Išjungimo laikmatis:

Jūsų gaminys gali turėti šią funkciją arba funkciją **Išjungimo nuostatos**, atsižvelgiant į įsigijimo vietą.

Pasirinkite šį nustatymą, norėdami, kad spausdintuvas automatiškai išsijungtų, jei jis nenaudojamas nurodytą laiko tarpą. Galite nustatyti laiką, po kurio turi būti vykdomas energijos valdymas. Jį pailginus, gaminys ne taip efektyviai vartos energiją. Prieš atlikdami keitimus, apsvarstykite aplinkai daromą žalą.

Išjungimo nuostatos:

Jūsų gaminys gali turėti šią funkciją arba funkciją **Išjungimo laikmatis**, atsižvelgiant į įsigijimo vietą.

Išjungti, jei neaktyvus

Pasirinkite šį nustatymą, norėdami, kad spausdintuvas automatiškai išsijungtų, jei jis nenaudojamas nurodytą laiko tarpą. Jį pailginus, gaminys ne taip efektyviai vartos energiją. Prieš atlikdami keitimus, apsvarstykite aplinkai daromą žalą.

Išjungti, jei atjungtas

Pasirinkite šį nustatymą, norėdami, kad spausdintuvas išsijungtų praėjus 30 minučių nuo visų prievadų, įskaitant prievadą LINE, atjungimo. Ši funkcija gali būti neištraukta, priklausomai nuo regiono.

Datos/laiko nustatymai:

Data/laikas

Įveskite dabartinius datą ir laiką.

Vasaros laikas

Pasirinkite jūsų gyvenamojoje teritorijoje galiojančio vasaros laiko nuostatą.

Laiko skirtumas

Įveskite vietos ir UTC (pasaulinio koordinuotojo laiko) laiko skirtumą.

Šalis / regionas:

Pasirinkite valstybę arba regioną, kuriame naudojate spausdintuvą. Pakeitus valstybę arba regioną fakso aparato nustatymai grįš į numatytasias reikšmes ir reikės pasirinkti juos iš naujo.

Kalba/Language:

Pasirinkite LCD ekrane naudojamą kalbą.

Baigėsi skirtasis operacijos laikas:

Pasirinkite **Ijung**, norėdami grįžti į pradinį ekraną, jei nurodytą laiką nebuvo atlikta jokia operacija.

Spausdintuvo paruošimas

Klaviatūra:

Pakeisti klaviatūros išdėstymą LCD ekrane.

Susijusi informacija

- ➔ „Energijos taupymas — valdymo skydelis” puslapyje 42
- ➔ „Simbolių įvedimas” puslapyje 19

Spausdintuvo parametrai

Pasirinkite toliau aprašytus valdymo skydo meniu.

Nuostatos > Bendrosios nuostatos > Spausdintuvo parametrai

Popieriaus šaltinių nuostatos:

Popieriaus nuostata:

Pasirinkite kiekviename popieriaus šaltinyje įdėto popieriaus formatą ir rūšį. **Mėgstamos popieriaus nuostatos** galite nustatyti popieriaus dydį ir tipą.

A4/Laiškas automatinis perjungimas:

Pasirinkite **Ijung**, jei norite, kad kai vienas popieriaus šaltinis nenustatytas kaip „Letter“, popierius būtų tiekiamas iš popieriaus šaltinio, kuris nustatytas kaip A4 formato, o jei nė vienas popieriaus šaltinis nenustatytas kaip A4, popierius būtų tiekiamas iš popieriaus šaltinio, nustatyto kaip „Letter“ formato.

Klaidos pranešimas:

Pasirinkite **Ijung**, kad būtų rodomas klaidos pranešimas, kai pasirinktas popieriaus formatas arba tipas neatitinka įdėto popieriaus.

Automat. popieriaus sąrankos rodymas:

Pasirinkite **Ijung**, norėdami rodyti **Popieriaus nuostata** ekraną įdedant popierių į popieriaus kasetę.

Univers. spausdinimo param.:

Šios spausdinimo nuostatos taikomos, kai spausdinant naudojamas išorinis įrenginys, o ne spausdintuvo tvarkyklė.

Viršutinis nuokrypis:

Sureguliuokite viršutinę popieriaus paraštę.

Kairysis nuokrypis:

Sureguliuokite kairiąją popieriaus paraštę.

Poslinkis viršuje kitoje pusėje:

Jei naudojate dvipusį spausdinimą, sureguliuokite kitoje popieriaus pusėje paliekamą viršutinę paraštę.

Spausdintuvo paruošimas

Kairysis nuokrypis kitoje pusėje:

Jei naudojate dvipusį spausdinimą, sureguliuokite kitoje popieriaus pusėje paliekamą kairiąją paraštę.

Patikrinkite popieriaus plotį:

Pasirinkite **Ijung**, norėdami patikrinti popieriaus plotį prieš spausdinimą. Taip užtikrinama, kad nebus spausdinama už popieriaus kraštų, jei popieriaus dydžio nustatymas neteisingas, tačiau spausdinimas gali sulėtėti.

Praleisti tuščią puslapį:

Tušti spausdinimo duomenų puslapiai automatiškai praleidžiami.

Automatinis klaidos atitaisymas:

Pasirinkite veiksmą, kuris turi būti atliekamas įvykus dvipusio spausdinimo arba atminties prisipildymo klaidai.

Ijung

Įvykus dvipusio spausdinimo klaidai pateikia išpėjimą ir spausdina vienušiu režimu arba, įvykus užpildytos atminties klaidai, spausdina tik tai, ką galėjo apdoroti spausdintuvas.

Išj.

Pateikia klaidos pranešimą ir atšaukia spausdinimą.

Tylusis režimas:

Pasirinkite **Ijung**, norėdami sumažinti triukšmą spausdinimo metu, tačiau spausdinimas gali sulėtėti. Priklausomai nuo popieriaus tipo ir pasirinktų spausdinimo kokybės nustatymų spausdintuvo skleidžiamas triukšmas gali nepakisti.

Rašalo džiūvimo laikas:

Jei vykdate dvipusį spausdinimą, pasirinkite norimą naudoti rašalo džiūvimo laiką. Atspausdinęs vieną pusę, spausdintuvas spausdina kitą. Jei spaudinys ištemptas, padidinkite laiko nustatymą.

Kompiut. prijungimas naudojant USB:

Pasirinkite **Igalinti**, norėdami leisti kompiuteriui pasiekti per USB prijungtą spausdintuvą.

Fakso nuostatos

Pasirinkite toliau aprašytus valdymo skydo meniu.

Nuostatos > Bendrosios nuostatos > Fakso nuostatos

Susijusios informacijos ieškokite toliau.

Susijusi informacija

➔ „Fakso nuostatos meniu parinktys” puslapyje 54

Priežiūra meniu parinktys

Pasirinkite toliau aprašytus valdymo skydo meniu.

Spausdintuvo paruošimas

Nuostatos > Priežiūra

Spaus. galvutės purkšt. tikrini.:

Pasirinkite šią funkciją, norėdami patikrinti, ar spausdinimo galvutės purkštukai užsikimšę. Spausdintuvas atspausdina purkštukų patikros šabloną.

Spausdinimo galvutės valymas:

Pasirinkite šią funkciją, norėdami išvalyti užsikimšusius spausdinimo galvutės purkštukus.

Nuodugnus valymas:

Pasirinkite šią funkciją norėdami pakeisti visą rašalo vamzdelyje esantį rašalą. Rašalo suvartojama daugiau, nei įprasto valymo metu. Išsamios informacijos, kaip naudoti šią funkciją, žr. „Susijusi informacija“ žemiau.

Spausdinimo galvutės lygiavimas:

Pasirinkite šią funkciją norėdami sureguliuoti spausdinimo galvutę ir pagerinti spausdinimo kokybę.

Vertikalus sulygiavimas

Jei spaudiniai sulieti arba tekstas ir linijos nesulygiuoti, pasirinkite šią funkciją.



Horizontalusis lygiavimas

Jei spausdiniuose vienodais intervalais matote horizontalias juostas, pasirinkite šią funkciją.

Atkurti rašalo lygį:

Pasirinkite šią funkciją, kad pildydami rašalo talpyklą nustatytumėte rašalo lygį į 100 %.

Likusi Priežiūros dėžutės talpa:

Rodomas apytikslis techninės priežiūros dėžutės eksploatavimo laikas. Jei rodomas  ženklas, beveik prisipildė techninės priežiūros dėžutė. Jei rodomas  ženklas, prisipildė techninės priežiūros dėžutė.

Pop. kreiptuvo valymas:

Pasirinkite šią funkciją, jei ant vidinių velenėlių yra rašalo dėmių. Spausdintuvas tiekia popierių, kad nuvalytų vidinius velenėlius.

Susijusi informacija

- ➔ „Spausdinimo galvutės valymas (Galvutės valymas)” puslapyje 126
- ➔ „Stipraus valymo naudojimas spausdinimo galvutės valymui (Nuodugnus valymas)” puslapyje 128
- ➔ „Spausdinimo galvutės lygiavimas” puslapyje 130
- ➔ „Rašalo talpyklos papildymas” puslapyje 118
- ➔ „Popieriaus kelio valymas, kad neliktų rašalo dėmių” puslapyje 130

Spausdinimo būsenos lent. meniu parinktys

Pasirinkite toliau aprašytus valdymo skydo meniu.

Nuostatos > Spausdinimo būsenos lent.

Spausdintuvo paruošimas

Konfigūr. būsenų lentelė:

Spausdinti informacijos lapus, kuriuose nurodytos dabartinė spausdintuvo būseną ir nuostatos.

Tiekimo būsenos lentelė:

Spausdinti informacijos lapus, kuriuose nurodyta reikmenų būseną.

Naudojimo istorijos lentelė:

Spausdinti informacijos lapus, kuriuose pateikta spausdintuvo naudojimo istorija.

Spaudinių skaitiklis meniu parinktys

Pasirinkite toliau aprašytus valdymo skydo meniu.

Nuostatos > Spaudinių skaitiklis

Rodo bendrą spaudinių skaičių, įskaitant elementus, tokius kaip būsenos lapas, nuo spausdintuvo įsigijimo.

Ataskaitos meniu parinktys

Pasirinkite toliau aprašytus valdymo skydo meniu.

Nuostatos > Ataskaitos

Patikrina dabartinį fakso ryšį ir atspausdina ataskaitą.

Vartotojo nuostatos meniu parinktys

Pasirinkite toliau aprašytus valdymo skydo meniu.

Nuostatos > Vartotojo nuostatos

Toliau pateiktuose meniu galite pakeisti numatytuosius nustatymus.

- Kopijuoti
- Nuskaityti į kompiuterį
- Faksas

Atkurti numatytuosius parametrus meniu parinktys

Pasirinkite toliau aprašytus valdymo skydo meniu.

Nuostatos > Atkurti numatytuosius parametrus

Grąžinamos šių meniu nuostatų reikšmės.

- Kopijuoti nuostatas
- Nuskait. nuostatos

Spausdintuvo paruošimas

- Fakso nuostatos
- Pašalinti visus duomenis ir parametrus

Program. aparat. įrangos versija meniu parinktys

Pasirinkite toliau aprašytus valdymo skydo meniu.

Nuostatos > Program. aparat. įrangos versija

Rodo esamą spausdintuvo programinės aparatinės įrangos versiją.

Energijos taupymas

Jei nustatytą laikotarpį neatliekama jokių veiksmų, spausdintuvas ima veikti miego režimu arba išsijungia automatiškai. Galite nustatyti laiką, po kurio turi būti vykdomas energijos valdymas. Jį pailginus, gaminys ne taip efektyviai vartos energiją. Prieš atlikdami keitimus, apsvarstykite aplinkai daromą žalą.

Atsižvelgiant į spausdintuvo įsigijimo vietą, jame gali būti funkcija, išjungianti spausdintuvą, jei jis 30 minučių nebus prijungtas.

Energijos taupymas — valdymo skydelis

1. Pradžios ekrane pasirinkite **Nuostatos**.
2. Pasirinkite **Bendrosios nuostatos > Pagrind. nuostatos**.
3. Atlikite vieną iš šių veiksmų.

Pastaba:

*Jūsų gaminys gali turėti funkciją **Išjungimo nuostatos** arba **Išjungimo laikmatis**, atsižvelgiant į įsigijimo vietą.*

- Pasirinkite **Miego laikmatis** arba **Išjungimo nuostatos > Išjungti, jei neaktyvus** arba **Išjungti, jei atjungtas** ir atlikite nustatymus.
- Pasirinkite **Miego laikmatis** arba **Išjungimo laikmatis** ir tada atlikite nustatymus.

Faksogramų nustatymai

Prieš naudojant fakso funkcijas

Atlikite toliau nurodytus nustatymus, kad galėtumėte naudoti fakso funkcijas.

- Prie spausdintuvo tinkamai prijunkite telefono liniją ir, jei reikia, telefoną
- Atlikite visus vedlyje **Fakso nuostatų vedlys** pateiktus veiksmus, kad galėtumėte pasirinkti pagrindines nuostatas.

Nustatykite toliau pateiktas nuostatas taip, kaip reikia.

- Kontaktai** registracija
- Vartotojo nuostatos** kuriais apibrėžiamos vertės, taikomos **Faksas** meniu elementams
- Ataskaitos nuostatos** kad galėtumėte spausdinti ataskaitas, kai išsiunčiamos ar priimamos faksogramos

Susijusi informacija

- ➔ „Prijungimas prie telefono linijos” puslapyje 43
- ➔ „Spausdintuvo parengimas faksogramoms siųsti ir priimti (naudojant Fakso nuostatų vedlys)” puslapyje 47
- ➔ „Individualus nuostatų pasirinkimas spausdintuvo fakso funkcijoms” puslapyje 49
- ➔ „Fakso nuostatos meniu parinktys” puslapyje 54
- ➔ „Kontaktų tvarkymas” puslapyje 35
- ➔ „Vartotojo nuostatos meniu parinktys” puslapyje 41
- ➔ „Meniu Ataskaitos nuostatos” puslapyje 56

Prijungimas prie telefono linijos

Suderinamos telefono linijos

Spausdintuvą galima naudoti prijungus prie standartinių analoginių telefono linijų (PSTN – „Public Switched Telephone Network“) ir PBX („Private Branch Exchange“) telefono sistemų.

Per toliau nurodytas telefono linijas ir sistemas spausdintuvo naudoti nepavyks.

- „VoIP“ telefono linija, pavyzdžiui, DSL arba šviesolaidinė skaitmeninė tarnyba
- Skaitmeninė telefono linija (ISDN)
- Kai kurios PBX telefono sistemos
- Jei ryšys tarp sieninio telefono linijos lizdo ir spausdintuvo bandomas užmegzti per adapterį, pavyzdžiui, terminalo arba „VoIP“, p pat šakotuvą arba DSL maršruto parinktuvą

Spausdintuvo prijungimas prie telefono linijos

Sujunkite spausdintuvą su sieniniu telefono lizdu RJ-11 (6P2C) tipo telefono kabeliu. Prijunkite telefoną prie spausdintuvo kitu RJ-11 (6P2C) telefono kabeliu.

Tam tikruose regionuose telefono kabelis pridamas prie spausdintuvo. Jei jis pridėtas, jį ir naudokite.

Telefono kabelį gali tekti prijungti prie jūsų šaliai arba regionui skirto adapterio.

Pastaba:

Spausdintuvo EXT. prievado dangtelį galima nuimti tik jungiant spausdintuvą prie telefono. Jei spausdintuvo prie telefono jungti neketinate, dangtelio nenuimkite.

Jei jūsų gyvenamojoje teritorijoje dažnai trenkia žaibas, rekomenduojame pasirūpinti apsauga nuo viršįtampių.

Prijungimas prie standartinės telefono linijos (PSTN) arba PBX

Prijunkite telefono kabelį prie sieninio telefono lizdo arba PBX prievado ir prievado LINE užpakalinėje spausdintuvo pusėje.

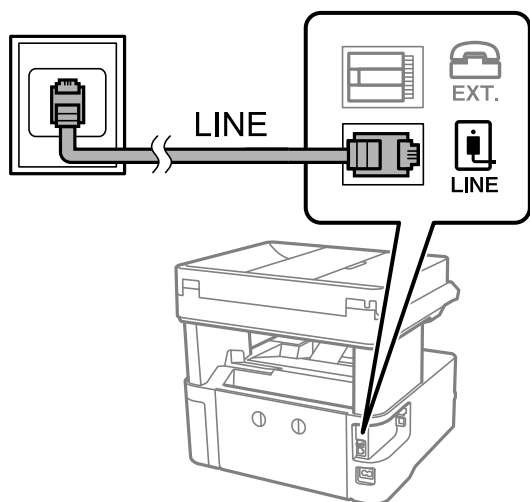

Prijungimas prie DSL arba ISDN

Prijunkite telefono kabelį prie DSL modemo arba ISDN terminalo adapterio ir prievado LINE užpakalinėje spausdintuvo pusėje. Norėdami gauti daugiau informacijos, žr. prie modemo arba adapterio pridėtus dokumentus.

Faksogramų nustatymai

Pastaba:

Jei į DSL modemą neintegruotas DSL filtras, DSL filtrą prijunkite atskirai.

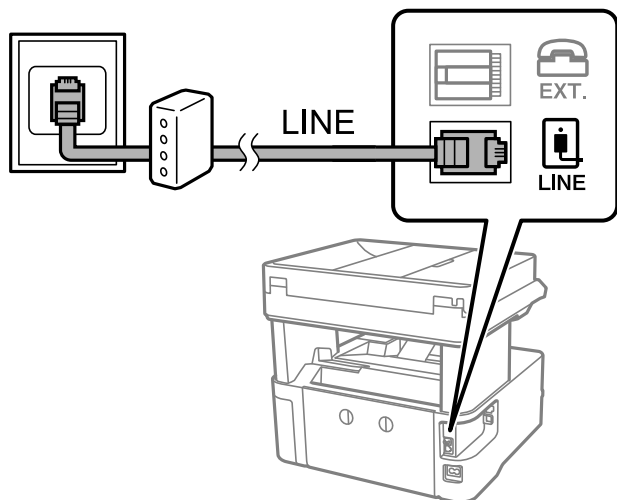

Telefono aparato prijungimas prie spausdintuvo

Jei spausdintuvas ir telefonas prijungti prie tos pačios telefono linijos, telefoną reikia prijungti prie spausdintuvo.

Pastaba:

- ❑ Jei telefonas veikia ir kaip faksas, prieš prijungdami išjunkite fakso funkciją. Išsamios informacijos žr. prie telefono aparato pridėtuose vadovuose.
- ❑ Jei prijungėte telefono atsakiklį, spausdintuvo nuostata **Skambėjimų iki atsiliepimo skaičius** turi būti didesnė nei atsakiklyje nustatytų atsiliepti į skambutį reikiamų signalų skaičius.

1. Nuimkite dangtelį nuo prievado EXT. užpakalinėje spausdintuvo dalyje.

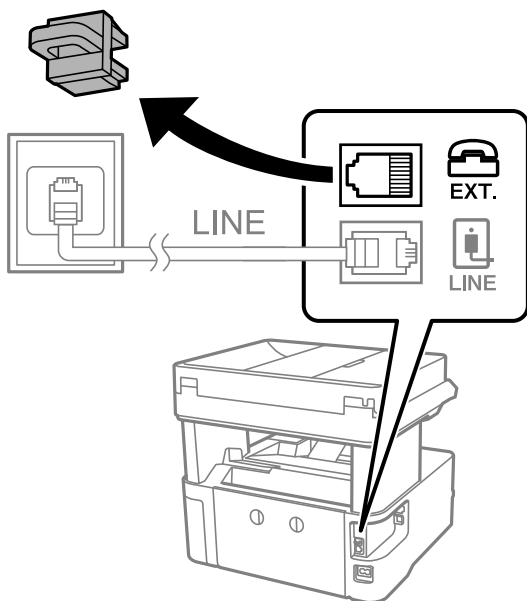

Faksogramų nustatymai

2. Telefono kabeliu prijunkite telefono aparatą prie prievado EXT..

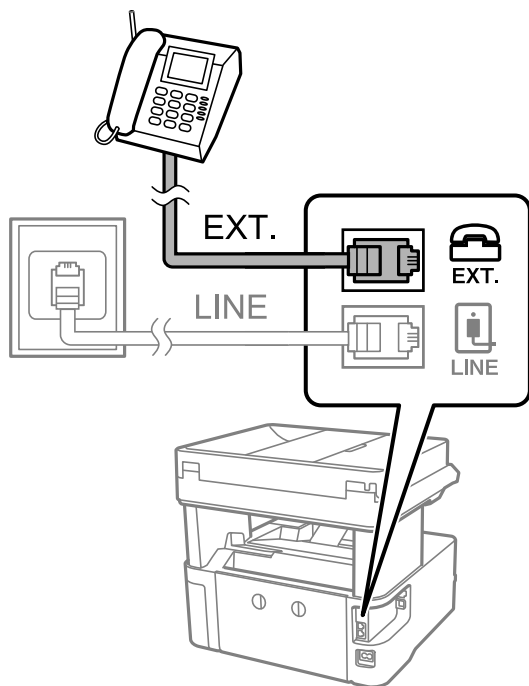

Pastaba:

Jei naudojama ta pati telefono linija, įsitikinkite, kad telefono aparatas prijungtas prie spausdintuvo prievado EXT.. Jei liniją perskirsite ir telefono aparatą bei spausdintuvą prijungsite atskirai, nei telefonas, nei spausdintuvas tinkamai neveiks.

3. Pradžios ekrane pasirinkite **Faksas**.
4. Pakelkite ragelį.

Ryšys yra nustatytas, kai kitame ekrane įjungiamas **Siųsti**.

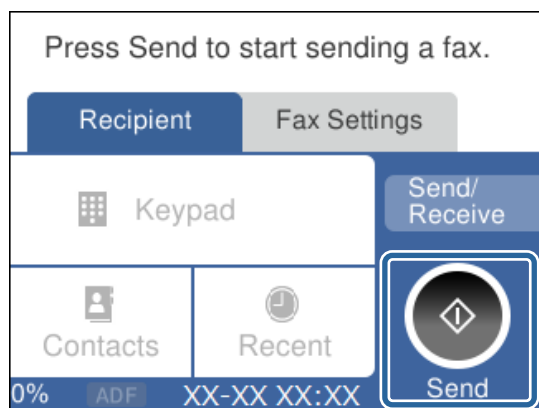

Susijusi informacija

- ➔ „Spausdintuvo parengimas faksogramoms siųsti ir priimti (naudojant Fakso nuostatų vedlys)” puslapyje 47
- ➔ „Nustatymų pasirinkimas atsakiklio naudojimui” puslapyje 50
- ➔ „Nustatymų pasirinkimas faksogramų gavimui, naudojant tik prijungtą telefoną (Priimti nuotolin. būdu)” puslapyje 51
- ➔ „Priėmimo režimas nustatymas” puslapyje 49

Spausdintuvo parengimas faksogramoms siūsti ir priimti (naudojant Fakso nuostatų vedlys)

Fakso nuostatų vedlys konfigūruoja pagrindines fakso funkcijas kad spausdintuvas būtų parengtas faksogramoms siūsti ir priimti.

Pirmą kartą įjungus spausdintuvą automatiškai atidaromas vedlys. Vedlį galima rodyti rankiniu būdu spausdintuvo valdymo skydelyje. Jei pirmą kartą įjungus spausdintuvą vedlys buvo praleistas, taip pat pakeitus ryšio aplinką, teks paleisti vedlį dar kartą.

Toliau nurodyti elementai, kuriuos galite nustatyti naudodamiesi vedliu.

Antraštė (Jūsų telefono numeris ir Faksogramos antraštė)

Priėmimo režimas (Aut. arba Rankinis)

Toliau nurodyti elementai yra nustatomi automatiškai pagal ryšio aplinką.

Skambinimo režimas (pavyzdžiui, **Tonas** arba **Pulsavimas**)

Linijos tipas (PSTN arba PBX)

Skamb. tono aptikimas

Distinctive Ring Detection (DRD) nuostata

Kiti **Pagrind. nuostatos** elementai lieka tokie, kokie buvo.

Paleiskite **Fakso nuostatų vedlys**, kad atliktumėte **Pagrind. nuostatos**, vadovaudamiesi ekrane pateikiamais nurodymais.

1. Įsitikinkite, kad spausdintuvas yra prijungtas prie telefono linijos.

Pastaba:

Vedlį reikia paleisti tik prijungus spausdintuvą prie telefono linijos, nes paskutinis vedlio vykdomas veiksmas — automatinė fakso ryšio patikra.

2. Pradžios ekrane, spausdintuvo valdymo skyde pasirinkite **Nuostatos**.

3. Pasirinkite **Bendrosios nuostatos > Fakso nuostatos > Fakso nuostatų vedlys**.

4. Perskaitykite ekrane rodomą pranešimą ir pasirinkite **Tęsti**.

Bus paleistas vedlys.

5. Fakso antraštės įvesties ekrane įveskite siuntėjo vardą, pavyzdžiui, savo įmonės pavadinimą ir pasirinkite **Gerai**.

Pastaba:

Siuntėjo vardas ir fakso numeris bus įrašomi siunčiamų faksogramų antraštėse.

6. Telefono numerio įvesties ekrane įveskite fakso numerį ir pasirinkite **Gerai**.

7. Ekrane **Distinctive Ring Detection (DRD) nuostata** pasirinkite šiuos parametrus.

Jei esate užsiprenumeravę telefono ryšio įmonės teikiamą išskirtinio skambėjimo paslaugą: pasirinkite **Nuostatos**, tada pasirinkite skambėjimo toną, girdimą gaunant faksogramas.

- Jei pasirinkote **Visi**, pereikite prie 8 žingsnio.

- Jei pasirinkote bet koki kitą nustatymą, **Priėmimo režimas** automatiškai nustatomas į **Aut.**. Pereiti prie 10 žingsnio.

Faksogramų nustatymai

- Jeigu nereikia nustatyti šios parinktys: pasirinkite **Praleisti**, tada pereikite prie 10 žingsnio.

Pastaba:

- Daugelio telefono ryšio įmonių siūloma teikiama skambėjimo paslauga (skirtingose įmonėse paslauga įvardijama skirtingai) suteikia galimybę tai pačiai telefono linijai priskirti kelis telefono numerius. Kiekvienam numeriui priskiriamas vis kitas šablonas. Vienas numeris gali būti priskirtas balso skambučiams, o kitas — fakso. Fakso skambučiams priskiriamus skambėjimo šablonus rinkitės dalyje **DRD**.*
- Atsižvelgiant į regioną, gali būti rodomos **Įjung** parinktys **Išj.** ir **DRD**. Jei norite naudoti išskirtinio skambėjimo funkciją, pasirinkite **Įjung**.*

8. Ekrane **Gavimo režimo nuostata** pasirinkite, ar naudojamas telefono aparatas yra prijungtas prie spausdintuvo.

- Prisijungus: pasirinkite **Taip**, tada pereikite prie kito žingsnio.
- Neprisijungus: pasirinkite **Ne**, tada pereikite prie 10 žingsnio. **Priėmimo režimas** nustatyta kaip **Aut.**

9. Ekrane **Gavimo režimo nuostata** pasirinkite, ar faksogramos turi būti priimamos automatiškai.

- Jei priimti reikia automatiškai: pasirinkite **Taip**. **Priėmimo režimas** nustatyta kaip **Aut.**
- Jei priimti reikia rankiniu būdu: pasirinkite **Ne**. **Priėmimo režimas** nustatyta kaip **Rankinis**.

10. Peržiūrėkite ekrane rodomus parinktus nustatymus ir pasirinkite **Tęsti**.

Norėdami pataisyti arba pakeisti nustatymus, pasirinkite .

11. Ekrane **Paleisti fakso ryšio tikrinimą** pasirinkite **Pradedamas tikrinimas**, kad būtų įvykdyta fakso ryšio patikra, o kai bus atidarytas ekranas su raginimu išspausdinti patikros rezultatus, palieskite **Spausdinti**.

Bus išspausdinta patikros rezultatų ataskaita, iš kurios sužinosite ryšio būseną.

Pastaba:

- Jei ataskaitoje nurodoma daug klaidų, vykdydami ataskaitoje patiktas instrukcijas pašalinkite problemas.*
- Jei bus atidarytas ekranas **Pasirinkti linijos tipą**, pasirinkite linijos tipą.*
 - *Jei spausdintuvą jungiate prie PBX telefono sistemos arba terminalo adapterio, pasirinkite **PBX**.*
 - *Kai spausdintuvą jungiate prie standartinės telefono linijos, pasirinkite **PSTN**, tada pasirinkite **Neaptikti**, kuri rodoma **Patvirtinimas** ekrane. Tačiau pasirinkus **Neaptikti** spausdintuvas gali atmesti pirmąjį fakso numerio skaitmenį ir faksogramos bus išsiųstos klaidingu numeriu.*

Susijusi informacija

- ➔ „Spausdintuvo prijungimas prie telefono linijos” puslapyje 44
- ➔ „Priėmimo režimas nustatymas” puslapyje 49
- ➔ „Nustatymų pasirinkimas atsakiklio naudojimui” puslapyje 50
- ➔ „Nustatymų pasirinkimas faksogramų gavimui, naudojant tik prijungtą telefoną (Priimti nuotolin. būdu)” puslapyje 51
- ➔ „Meniu Pagrind. nuostatos” puslapyje 56

Individualus nuostatų pasirinkimas spausdintuvo fakso funkcijoms

Spausdintuvo fakso funkcijas individualiai galite sukonfigūruoti naudodami spausdintuvo valdymo skydelį. Taip pat galima keisti nuostatas, pasirinktas naudojant **Fakso nuostatų vedlys**. Išsamios informacijos ieškokite **Fakso nuostatos** meniu aprašymuose.

Susijusi informacija

➔ „Fakso nuostatos meniu parinktys” puslapyje 54

Priėmimo režimas nustatymas

Priėmimo režimas yra dvi gaunamų faksogramų priėmimo parinktys. Nustatymus galite pasirinkti toliau esančiame meniu.

Nuostatos > Bendrosios nuostatos > Fakso nuostatos > Pagrind. nuostatos > Priėmimo režimas

Priėmimo režimas	Telefono linijos naudojimas
Rankinis	Daugiausiai skambinimui, bet ir faksogramoms
Aut.	Tik faksogramoms (išorinis telefono įrenginys nebūtinai)
	Daugiausiai faksogramoms, kartais skambinimui

Susijusi informacija

- ➔ „Aut. režimo naudojimas” puslapyje 50
- ➔ „Rankinis režimo naudojimas” puslapyje 49
- ➔ „Meniu Pagrind. nuostatos” puslapyje 56

Rankinis režimo naudojimas

Faksogramų priėmimas

Suskambus telefonui, galite atsiliiepti rankiniu būdu, pakeldami ragelį.

Išgirdus fakso signalą (boda):

Spausdintuvo pradžios ekrane pasirinkite **Faksas**, pasirinkite **Siųsti/ gauti > Gauti**, tada palieskite . Po to padėkite telefono ragelį.

Jei skamba dėl balso skambučio:

Galite atsiliiepti telefonu įprastai.

Faksogramų gavimas, naudojant tik prijungtą telefoną

Kai nustatyta **Priimti nuotolin. būdu**, galite gauti faksogramas, tiesiog įvesdami **Pradžios kodas**.

Suskambus telefonui pakelkite ragelį. Išgirdę fakso toną (boda), įveskite dviejų skaitmenų **Pradžios kodas** ir padėkite telefono ragelį.

Faksogramų nustatymai

Susijusi informacija

➔ „Nustatymų pasirinkimas faksogramų gavimui, naudojant tik prijungtą telefoną (Priimti nuotolin. būdu)” puslapyje 51

Aut. režimo naudojimas

Faksogramų gavimas be išorinio telefono įrenginio

Kai aparatas suskamba **Skambėjimų iki atsiliepimo skaičius** nustatytą kiekį kartų, spausdintuvas automatiškai perjungia į faksogramų gavimo režimą.

Pastaba:

*Rekomenduojame, kad nustatymas **Skambėjimų iki atsiliepimo skaičius** būtų kuo žemesnis.*

Faksogramų gavimas su išoriniu telefono įrenginiu

Spausdintuvas su išoriniu telefonu įrenginiu veikia, kaip aprašyta toliau.

- Jei jūsų telefono įrenginys yra atsakiklis ir kai jis atsiliepia per **Skambėjimų iki atsiliepimo skaičius** nustatytą skambėjimų skaičių:
 - Jei skambinama dėl faksogramos: spausdintuvas automatiškai persijungia į faksogramų gavimo režimą.
 - Jei skambinama dėl balso skambučio: telefono atsakiklis gali priimti balso skambučius ir įrašyti balso pranešimus.
- Kai pakeliate ragelį per **Skambėjimų iki atsiliepimo skaičius** nustatytą skambėjimų skaičių:
 - Jei skambinama dėl faksogramos: galite gauti faksogramą, naudodami tuos pačius žingsnius, kaip ir **Rankinis**.
 - Jei skambinama dėl balso skambučio: galite atsiliepti telefonu įprastai.
- Kai spausdintuvas automatiškai persijungia į faksogramų gavimo režimą:
 - Jei skambinama dėl faksogramos: spausdintuvas pradeda faksogramų priėmimą.
 - Jei skambinama dėl balso skambučio: negalite atsiliepti telefonu. Paprašykite jums perskambinti.

Pastaba:

*Pasirinkę spausdintuvo parinktis **Skambėjimų iki atsiliepimo skaičius**, nustatykite didesnę nei atsakiklio skambučių skaičių. Jei taip nepadarysite, atsakikliu nebus priimami balso skambučiai ir neįrašomi balso pranešimai. Išsamios informacijos apie telefono atsakiklio nustatymą, ieškokite su telefonu atsakikliu pateiktame vadove.*

Susijusi informacija

➔ „Nustatymų pasirinkimas atsakiklio naudojimui” puslapyje 50

➔ „Rankinis režimo naudojimas” puslapyje 49

Nustatymų pasirinkimas, prijungiant išorinį telefono įrenginį

Nustatymų pasirinkimas atsakiklio naudojimui

Norint naudoti atsakiklį, reikia pasirinkite tam tikrus nustatymus.

1. Spausdintuvo valdymo skydelio pradžios ekrane pasirinkite **Nuostatos**.
2. Pasirinkite **Bendrosios nuostatos > Fakso nuostatos > Pagrind. nuostatos**.

Faksogramų nustatymai

3. Nustatykite **Priėmimo režimas į Aut..**
4. Pasirinkę spausdintuvo parinktį **Skambėjimų iki atsiliepimo skaičius** nustatykite didesnę nei atsakiklio skambučių skaičių.

Jei **Skambėjimų iki atsiliepimo skaičius** yra nustatytas mažesnis negu atsakiklio skambučių skaičius, atsakiklis negalės priimti balso skambučių ir įrašyti balso pranešimų. Atsakiklio nustatymų aprašai pateikti prie jos pridėtuose vadovuose.

Spausdintuvo **Skambėjimų iki atsiliepimo skaičius** nustatymas gali būti nerodomas, priklausomai nuo regiono.

Susijusi informacija

- ➔ „Aut. režimo naudojimas” puslapyje 50
- ➔ „Meniu Pagrind. nuostatos” puslapyje 56

Nustatymų pasirinkimas faksogramų gavimui, naudojant tik prijungtą telefoną (Priimti nuotolin. būdu)

Galite pradėti priimti gaunamas faksogramas tiesiog pakeldami ragelį ir naudodami telefoną, visiškai nesinaudodami spausdintuvu.

Funkciją **Priimti nuotolin. būdu** galima naudoti, jei telefonas palaiko toninio numerio rinkimo funkciją.

1. Spausdintuvo valdymo skydelio pradžios ekrane pasirinkite **Nuostatos**.
2. Pasirinkite **Bendrosios nuostatos > Fakso nuostatos > Pagrind. nuostatos > Priimti nuotolin. būdu**.
3. Palieskite **Priimti nuotolin. būdu**, norėdami nustatyti **Ijung**.
4. Pasirinkite **Pradžios kodas**, įveskite dviejų skaitmenų kodą (galite įvesti skaičius nuo 0 iki 9, * ir #), tada spustelėkite **Gerai**.
5. Pasirinkite **Gerai**, norėdami taikyti nustatymus.

Susijusi informacija

- ➔ „Rankinis režimo naudojimas” puslapyje 49
- ➔ „Meniu Pagrind. nuostatos” puslapyje 56

Brukalų faksogramų blokavimo nuostatų nustatymas

Galite užblokuoti brukalų faksogramas.

1. Spausdintuvo valdymo skydelio pradžios ekrane pasirinkite **Nuostatos**.
2. Pasirinkite **Bendrosios nuostatos > Fakso nuostatos > Pagrind. nuostatos > Atmetimo faksograma**.
3. Nustatykite brukalų faksogramų blokavimo sąlygą.

Pasirinkite **Atmetimo faksograma**, tada įjunkite toliau pateikiamas parinktis.

- Atmetimo kriterijų sąrašas: faksogramų, esančių atmetimo numerių sąrašas, atmetimas.

Faksogramų nustatymai

- Užblokuota tuščia faksogr. antraštė: atmetamos faksogramos, neturinčios antraštės informacijos.
- Neuzregistruoti adresatai: atmetamos faksogramos, kurios nebuvo įtrauktos į kontaktų sąrašą.

4. Palieskite , norėdami grįžti į **Atmetimo faksograma** ekraną.
5. Jei naudojate **Atmetimo kriterijų sąrašas**, palieskite **Redaguoti atmetimo kriterijų sąrašą** ir redaguokite sąrašą.

Susijusi informacija

➔ „Meniu Pagrind. nuostatos” puslapyje 56

Nustatymų parinkimas gautam faksui saugoti

Pagal numatytuosius nustatymus spausdintuvas išspausdina gautą faksą. Be spausdinimo galite nustatyti spausdintuvą, kad jis įrašytų gautą faksą.

- Gautas paštas spausdintuve
Gautą faksą galite įrašyti į Gautas paštas. Faksogramas galite peržiūrėti spausdintuvo valdymo skydelyje, kad galėtumėte išspausdinti tik norimas arba ištrinti nereikalingas.
- Kompiuteris (priėmimas kompiuteris-fakso aparatas)
Ne spausdintuve

Tuo pat metu galima naudoti pirmiau nurodytas funkcijas. Jei jas naudojate vienu metu, gaunami dokumentai išsaugomi gautų dokumentų aplanke ir kompiuteryje. Norėdami gauti faksogramas į kompiuterį, parinkite nustatymus naudodami programą FAX Utility.

1. Pradžios ekrane pasirinkite **Nuostatos**.
2. Pasirinkite **Bendrosios nuostatos > Fakso nuostatos > Priėmimo parametrai > Faksogramų išvestis**.
3. Jei rodomas patvirtinimo pranešimas, patvirtinkite jį ir palieskite **Gerai**.
4. Pasirinkite **Įrašyti į Gautą paštą**.
5. Palieskite **Įrašyti į Gautą paštą**, norėdami nustatyti **Ijung**.
6. Pasirinkite **Operacijos faksogr. duom. užpildyti**, tada pasirinkite naudotiną parinktį, kai gautų dokumentų aplankas pilnas.
 - Gauti ir spausdinti faksogramas**: spausdintuvas spausdina visus gautus dokumentus, kurių negalima įrašyti gautų dokumentų aplanke.
 - Atmesti gaunamas faksogramas**: spausdintuvas neatsako į įeinančius fakso skambučius.
7. Galite nustatyti gaunamų dokumentų aplanke slaptažodį. Pasirinkite **Gauto pašto slaptažodžio nuostatos**, tada nustatykite slaptažodį.

Pastaba:

Negalite nustatyti slaptažodžio, kai **Operacijos faksogr. duom. užpildyti** yra nustatyta kaip **Gauti ir spausdinti faksogramas**.

Faksogramų nustatymai

Susijusi informacija

➔ „Meniu Faksogramų išvestis” puslapyje 54

Nustatymų parinkimas faksogramoms siųsti ir priimti kompiuteryje

Norint siųsti ir priimti faksogramas kompiuteryje, jame turi būti įdiegta FAX Utility.

Įrašyti į kompiuterį nustatymo parinkimas faksogramoms priimti

Galite pasirinkti gauti faksogramas į kompiuterį, naudodami FAX Utility. Kompiuteryje įdiekite FAX Utility ir parinkite nustatymą. Išsamesnę informaciją žr. Basic Operations, esančią FAX Utility pagalboje (rodoma pagrindiniame lange).

Nustatymo elementas, pateiktas toliau spausdintuvo valdymo skydelyje, yra nustatytas ties **Taip**, o gautą faksą galima įrašyti į kompiuterį.

Nuostatos > Bendrosios nuostatos > Fakso nuostatos > Priėmimo parametrai > Faksogramų išvestis > Įrašyti į kompiuterį

Susijusi informacija

➔ „Meniu Faksogramų išvestis” puslapyje 54

Įrašyti į kompiuterį nustatymo parinkimas gautas faksogramas taip pat spausdinti spausdintuvu

Galite parinkti nustatymą, kad gautas faksas būtų išspausdintas spausdintuvu ir įrašytas kompiuteryje.

1. Pradžios ekrane, spausdintuvo valdymo skyde pasirinkite **Nuostatos**.
2. Pasirinkite **Bendrosios nuostatos > Fakso nuostatos > Priėmimo parametrai**.
3. Pasirinkite **Faksogramų išvestis > Įrašyti į kompiuterį > Taip ir spausdinti**.

Susijusi informacija

➔ „Meniu Faksogramų išvestis” puslapyje 54

Įrašyti į kompiuterį nustatymo parinkimas, kad faksogramos nebūtų primamos

Norėdami nustatyti, kad kompiuteryje nebūtų įrašomas gautas faksas, pakeiskite spausdintuvo nustatymus.

Pastaba:

Juos taip pat galite pakeisti naudodami FAX Utility. Tačiau ši funkcija neveikia, jei yra faksogramų, kurios nebuvo įrašytos į kompiuterį.

1. Pradžios ekrane, spausdintuvo valdymo skyde pasirinkite **Nuostatos**.
2. Pasirinkite **Bendrosios nuostatos > Fakso nuostatos > Priėmimo parametrai**.

Faksogramų nustatymai

3. Pasirinkite **Faksogramų išvestis** > **Įrašyti į kompiuterį** > **Ne**.

Susijusi informacija

➔ „Meniu Faksogramų išvestis” puslapyje 54

Fakso nuostatos meniu parinktys

Spausdintuvo valdymo skydelyje pasirinkus **Nuostatos** > **Fakso nuostatos** rodomas šis meniu.

Tikrinti fakso ryšį

Meniu rasite spausdintuvo valdymo skydelyje, kaip nurodyta toliau:

Nuostatos > **Bendrosios nuostatos** > **Fakso nuostatos** > **Tikrinti fakso ryšį**

Pasirinkus **Tikrinti fakso ryšį** patikrinama, ar spausdintuvas prijungtas prie telefono linijos ir paruoštas perduoti faksogramas. Patikros rezultatą galite išspausdinti ant A4 formato paprastojo popieriaus.

Fakso nuostatų vedlys

Meniu rasite spausdintuvo valdymo skydelyje, kaip nurodyta toliau:

Nuostatos > **Bendrosios nuostatos** > **Fakso nuostatos** > **Fakso nuostatų vedlys**

Pasirinkus **Fakso nuostatų vedlys** parenkami pagrindiniai fakso nustatymai. Vadovaukitės ekrane rodomomis instrukcijomis.

Susijusi informacija

➔ „Spausdintuvo parengimas faksogramoms siųsti ir priimti (naudojant Fakso nuostatų vedlys)” puslapyje 47

Priėmimo parametrai meniu

Susijusi informacija

➔ „Meniu Faksogramų išvestis” puslapyje 54

➔ „Meniu Spausdinimo nuostatos” puslapyje 55

Meniu Faksogramų išvestis

Meniu rasite spausdintuvo valdymo skydelyje, kaip nurodyta toliau:

Nuostatos > **Bendrosios nuostatos** > **Fakso nuostatos** > **Priėmimo parametrai** > **Faksogramų išvestis**

Elementas	Aprašas
Įrašyti į Gautą paštą	Gautos faksogramos įrašomos į spausdintuvo gautų dokumentų aplanką.

Faksogramų nustatymai

Elementas	Aprašas
Įrašyti į kompiuterį	Priimti dokumentai konvertuojami į PDF formatą ir įrašomi kompiuteryje, kuris yra prijungtas prie spausdintuvo.

Meniu Spausdinimo nuostatos

Meniu rasite spausdintuvo valdymo skydelyje, kaip nurodyta toliau:

Nuostatos > Bendrosios nuostatos > Faksogramų nuostatos > Priėmimo parametrai > Spausdinimo nuostatos

Elementas	Aprašas
Automatinis mažinimas	Išspausdina gautas faksogramas su didelio dydžio dokumentais, kurie sumažinti, kad tilptų į popieriaus šaltinyje esantį lapą. Atsižvelgiant į gautus duomenis, sumažinti gali nepavykti. Jei ši funkcija išjungta, dideli dokumentai spausdinami tokio dydžio, kokio yra, ant kelių lapų arba antras puslapis gali būti išstumtas tuščias.
Suskaidyto puslapio nuostatos	Išspausdina gautas faksogramas su padalintu puslapiu, jei gautas dokumentas yra didesnis už spausdintuve įdėtą popierių.
Automatinis pasukimas	Pasukamos faksogramos, gautos pakreiptos horizontaliai, A5 dydžio dokumentai, kad jie būtų išspausdinti A5 dydžio popieriuje. Šis nustatymas taikomas Nuostatos > Bendrosios nuostatos > Spausdintuvo parametrai > Popieriaus šaltinių nuostatos > Popieriaus nuostata > Popieriaus dydis nustatčius A5 dydį. Pasirinkus Išj. , faksogramos, gautos pakreiptos horizontaliai A5 dydžio, tokio pat pločio kaip A4 statmenai pakreipti dokumentai, yra laikomos A4 dydžio faksogramomis ir spausdinamos A4 dydžio.
Pridėti priėmimo informaciją	Spausdina gautą informaciją gautoje faksogramoje, net kai siuntėjas nenustato antraštės informacijos. Į gavimo informaciją įeina gavimo data ir laikas, siuntėjo ID ir puslapio numeris (pvz., „P1“). Kai Suskaidyto puslapio nuostatos , įjungta, padalinto puslapio numeris taip pat įtraukiamas.
Dvipusis	Spausdina kelis gautų faksogramų puslapius ant abiejų popieriaus pusių.
Spausdinimo pradžios laikas	Pasirinkite parinktį, kad pradėtumėte spausdinti gautas faksogramas. <input type="checkbox"/> Gauti visi puslapiai: spausdinti bus pradėta gavus visus puslapius. Pradėjimą spausdinti nuo pirmojo ar paskutinio puslapio lemia funkcijoje Spausdinimas pagal lapų numeraciją parinktas nustatymas. Žr. Spausdinimas pagal lapų numeraciją paaiškinimą. <input type="checkbox"/> Gautas pirmasis puslapis: pradeda spausdinti gavus pirmą lapą, po to, spausdinama pagal lapų gavimo eiliškumą. Jeigu spausdintuvas negali pradėti spausdinti, nes spausdina kitas užduotis, spausdintuvas pradeda spausdinti gautų lapų partiją, kai tai yra galima atlikti.
Spausdinimas pagal lapų numeraciją	Kadangi pirmasis puslapis išspausdinamas paskutinis (išvestis viršuje), išspausdinti dokumentai sudedami tinkama puslapių tvarka. Likus mažai vietos spausdintuvo atmintyje, ši funkcija gali neveikti.
Spausdinimo pristabdymo laikas	<input type="checkbox"/> Spausdinimo pristabdymo laikas: per nustatytą laikotarpį, kurį nurodėte pasirinkdami Sustabdymo laikas ir Paleidimo iš naujo laikas , spausdintuvas įrašo gautus dokumentus į spausdintuvo atmintį, jų neišspausdindamas. Šią funkciją galima naudoti nenorint kelti triukšmo naktį arba nenorint paviešinti konfidencialių dokumentų, kai nesate šalia. Prieš naudodami šią funkciją, įsitikinkite, kad atmintyje yra pakankamai vietos. Šią nuostatą parinkus ties Išj. , gautus dokumentus galima spausdinti dar prieš pradėjimą iš naujo. <input type="checkbox"/> Sustabdymo laikas: dokumentų spausdinimas sustabdomas. <input type="checkbox"/> Paleidimo iš naujo laikas: dokumentų spausdinimas automatiškai pradedamas iš naujo.

Faksogramų nustatymai

Elementas	Aprašas
Tylusis režimas	Sumažinamas spausdintuvo faksogramų metu skleidžiamas triukšmas, tačiau pats spausdinimo greitis gali sulėtėti.

Meniu Ataskaitos nuostatos

Meniu rasite spausdintuvo valdymo skydelyje, kaip nurodyta toliau:

Nuostatos > Bendrosios nuostatos > Fakso nuostatos > Ataskaitos nuostatos

Elementas	Aprašas
Autom. faksogramų žurnalo spausd.	Faksogramų žurnalas išspausdinamas automatiškai. Pasirinkite Ijungti (kas 30) , kad žurnalas būtų spausdinamas atlikus 30 fakso užduočių. Pasirinkite Ijungti (laikas) , kad žurnalas būtų spausdinamas nurodytu laiku. Tačiau atlikus daugiau nei 30 fakso užduočių, žurnalas spausdinamas nelaukiant, kol praeis nurodytas laikas.
Pridėti vaizdą prie ataskaitos	Išspausdinama Perdavimo ataskaita su išsiųsto dokumento pirmojo puslapio vaizdu. Pasirinkite Ijungti (didelis vaizdas) , kad būtų išspausdinta nesumažinta viršutinė puslapio dalis. Pasirinkite Ijungti (mažas vaizdas) , kad būtų išspausdintas visas puslapis, sumažintas tiek, kad tilptų ataskaitoje.
Ataskaitos formatas	Faksas > Daugiau kortelėje > Fakso ataskaita pasirenkamas fakso ataskaitų formatas nėra Protokolo sekimas . Pasirinkite Detalės , jei norite, kad būtų išspausdinti ir klaidų kodai.

Meniu Pagrind. nuostatos

Meniu rasite spausdintuvo valdymo skydelyje, kaip nurodyta toliau:

Nuostatos > Bendrosios nuostatos > Fakso nuostatos > Pagrind. nuostatos

Elementas	Aprašas
Faksogramų siuntimo greitis	Pasirinkite faksogramų perdavimo greitį. Jei dažnai įvyksta ryšio klaidų, faksogramos siunčiamos į užsienį (arba iš ten priimamos), taip pat jei naudojate IP („VoIP“) telefono paslaugą, rekomenduojame rinktis Lėtas (9 600 kps) .
ECM	Automatiškai taisomos faksogramų perdavimo klaidos (klaidų taisymo režimas), kurias dažniausiai sukelia telefono linijos triukšmas. Jei ši funkcija išjungta, spalvotų dokumentų siųsti negalėsite.
Skamb. tono aptikimas	Nustatomas numerio rinkimo tonas prieš pradėdant rinkti numerį. Jei spausdintuvas prijungtas prie PBX (privati telefono stotis) arba skaitmeninės telefono linijos, spausdintuvui gali nepavykti surinkti numerio. Tokiu atveju pakeiskite Linijos tipas nustatymą pasirinkdami PBX . Jei tai nepadeda, išjunkite šią funkciją. Tačiau, išjungus šią funkciją, gali būti atmestas pirmasis fakso numerio skaitmuo ir faksogramos išsiųstos klaidingu numeriu.
Skambinimo režimas	Pasirinkite telefono sistemos, prie kurios prijungtas spausdintuvas, tipą. Jei nustatysite Pulsavimas , paspausdami * (įvedama T), kai viršutiniame fakso ekrane rodomas numeris, impulsinį numerio rinkimo režimą galėsite laikinai pakeisti toniniu. Šis nustatymas gali būti nerodomas, priklausomai nuo regiono ar šalies.

Faksogramų nustatymai

Elementas	Aprašas
Linijos tipas	<p>Pasirinkite linijos, prie kurios prijungtas spausdintuvas, tipą.</p> <p>Jei spausdintuvas naudojamas aplinkoje, kurioje naudojami plėtiniai, ir jungiantis prie išorinės linijos būtinas kodas, pavyzdžiui 0 arba 9, pasirinkite PBX ir užregistruokite prieigos kodą. Užregistravę prieigos kodą, siųsdami faksogramą išorinės linijos fakso numeriu vietoje prieigos kodo įveskite # (groteles). Aplinkoje, kurioje naudojamas DSL modemas arba terminalo adapteris, taip pat rekomenduojama nustatyti PBX.</p> <p>Negalite siųsti faksogramų gavėjams Kontaktai, kuriems nustatytas išorinis prieigos kodas, pvz., 0 ir 9. Jei pridėjote gavėjus į dalį Kontaktai naudodami išorinį prieigos kodą, tokį kaip 0 ar 9, nustatykite Prieigos kodas į Ne naud.. Priešingu atveju Kontaktai turėsite pakeisti kodą į #.</p>
Antraštė	<p>Įveskite siuntėjo vardą ir fakso numerį. Ši informacija spausdinama kaip siunčiamų faksogramų antraštė.</p> <p><input type="checkbox"/> Jūsų telefono numeris: galite įvesti iki 20 ženklų, naudodami 0–9, + arba tarpą.</p> <p><input type="checkbox"/> Faksogramos antraštė: prireikus galima užregistruoti iki 21 siuntėjo vardų. Siuntėjo vardą gali sudaryti iki 40 ženklų.</p>
Priėmimo režimas	Pasirinkite priėmimo režimą. Toliau pateikiama išsami informacija.
DRD	<p>Jei esate užsiprenumeravę telefono ryšio įmonės teikiamą išskirtinio skambėjimo paslaugą, pasirinkite skambėjimo toną, girdimą gaunant faksogramas. Daugelio telefono ryšio įmonių siūloma teikiama skambėjimo tono paslauga (skirtingose įmonėse paslauga įvardijama skirtingai) suteikia galimybę tai pačiai telefono linijai priskirti kelis telefono numerius. Kiekvienam numeriui priskiriamas vis kitas skambėjimo tonas. Vienas numeris gali būti priskirtas balso skambučiams, o kitas — fakso. Kai kuriuose regionuose ši parinktis gali būti Įjung arba Išj.</p>
Skambėjimų iki atsiliepimo skaičius	Pasirinkite, po kelių signalų spausdintuvas turi automatiškai priimti faksogramą.
Priimti nuotolin. būdu	<p><input type="checkbox"/> Priimti nuotolin. būdu: jei į gaunamos faksogramos skambutį atsiliepsite prie spausdintuvo prijungtu telefonu, faksogramos priėmimą galėsite inicijuoti telefonu įvesdami kodą.</p> <p><input type="checkbox"/> Pradžios kodas: nustatykite Priimti nuotolin. būdu pradžios kodą. Įveskite du ženklus, naudodami 0–9, *, #.</p>
Atmetimo faksograma	<p><input type="checkbox"/> Atmetimo faksograma: pasirinkite parinktis, kad atstumtumėte brukalų faksogramų gavimą.</p> <p><input type="checkbox"/> Atmetimo kriterijų sąrašas: jei kitos šalies telefono numeris įtrauktas į atmetamų numerių sąrašą, nustatykite, ar atmesti gaunamas faksogramas.</p> <p><input type="checkbox"/> Užblokuota tuščia faksogr. antraštė: jei kitos šalies telefono numeris užblokuotas, nustatykite, ar atmesti gaunamas faksogramas.</p> <p><input type="checkbox"/> Neuzregistruoti adresatai: jei kitos šalies telefono numeris nėra įtrauktas į adresatų sąrašą, nustatykite, ar atmesti gaunamas faksogramas.</p> <p><input type="checkbox"/> Redaguoti atmetimo kriterijų sąrašą: galite užregistruoti iki 30 fakso numerių faksogramoms ir skambučiams atmesti. Galite įvesti iki 20 ženklų, naudodami 0–9, *, # arba tarpą.</p>

Susijusi informacija

- ➔ „Spausdintuvo parengimas faksogramoms siųsti ir priimti (naudojant Fakso nuostatų vedlys)” puslapyje 47
- ➔ „Priėmimo režimas nustatymas” puslapyje 49
- ➔ „Nustatymų pasirinkimas faksogramų gavimui, naudojant tik prijungtą telefoną (Priimti nuotolin. būdu)” puslapyje 51
- ➔ „Brukalų faksogramų blokavimo nuostatų nustatymas” puslapyje 51

Faksogramų nustatymai

Meniu Saugos nuostatos

Meniu rasite spausdintuvo valdymo skydelyje, kaip nurodyta toliau:

Nuostatos > Bendrosios nuostatos > Fakso nuostatos > Saugos nuostatos

Elementas	Aprašas
Tiesioginio rink. apribojimai	<p>Ijung pasirinkimas išjungia fakso numerių mechanišką įvedimą, tada gavėjus operatorius galės rinktis tik iš kontaktų sąrašo arba siuntimo istorijos.</p> <p>Pasirinkus Ivesti du kartus, mechaniškai numerį įvedęs operatorius turi įvesti fakso numerį dar kartą.</p> <p>Išj. pasirinkimas įjungia fakso numerių mechanišką įvedimą.</p>
Patvirtinti adresų sąrašą	Pasirinkus Ijung , prieš pradėdant perduoti, rodomas gavėjo patvirtinimo ekranas.
Autom. atsarg. duom. kop. šalinimas	<p>Pasirinkus Ijung, atsarginės kopijos automatiškai trinamos užbaigus dokumento siuntimą ar gavimą, kai atsarginės kopijos tampa nebereikalingos.</p> <p>Pasirinkus Išj., siekiant pasirengti netikėtam išsijungimui dėl elektros gedimo ar netinkamo veikimo, laikinai įrašomos išsiųstų ir gautų dokumentų atsarginės kopijos į atmintį.</p>
Šalinti atsarginę duomenų kopiją	Ištrinamos visos laikinai į spausdintuvo atmintį įrašytos atsarginės kopijos. Šią funkciją reikia įvykdyti prieš spausdintuvą atiduodant arba išmetant.

Spausdinimas

Spausdinimas iš spausdintuvo tvarkyklės, naudojant Windows

Prisijungimas prie spausdintuvo tvarkyklės

Prisijungiant prie spausdintuvo tvarkyklės iš kompiuterio valdymo skydo, nustatymai pritaikomi visoms programoms.

Prisijungimas prie spausdintuvo tvarkyklės iš valdymo skydelio

Windows 10/Windows Server 2016

Spustelėkite pradžios mygtuką ir skyriuje **Aparatūra ir garsas** pasirinkite „**Windows**“ sistema > **Valdymo skydas** > **Peržiūrėti įrenginius ir spausdintuvus**. Dešiniuoju pelės mygtuku spustelėkite naudojamą spausdintuvą arba paspauskite ir neatleisdami pasirinkite **Spausdinimo nuostatos**.

Windows 8.1/Windows 8/Windows Server 2012 R2/Windows Server 2012

Dalyje **Aparatūra ir garsas** pasirinkite **Darbalaukis** > **Parametrai** > **Valdymo skydas** > **Peržiūrėti įrenginius ir spausdintuvus**. Dešiniuoju pelės mygtuku spustelėkite naudojamą spausdintuvą arba paspauskite ir neatleisdami pasirinkite **Spausdinimo nuostatos**.

Windows 7/Windows Server 2008 R2

Spustelėkite pradžios mygtuką ir skyriuje **Aparatūra ir garsas** pasirinkite **Valdymo skydas** > **Peržiūrėti įrenginius ir spausdintuvus**. Dešiniuoju pelės mygtuku spustelėkite naudojamą spausdintuvą ir pasirinkite **Spausdinimo nuostatos**.

Windows Vista/Windows Server 2008

Spustelėkite pradžios mygtuką ir skyriuje **Aparatūra ir garsas** pasirinkite **Valdymo skydas** > **Spausdintuvai**. Dešiniuoju pelės mygtuku spustelėkite naudojamą spausdintuvą ir pasirinkite **Spausdinimo nuostatos**.

Windows XP/Windows Server 2003 R2/Windows Server 2003

Spustelėkite pradžios mygtuką ir pasirinkite **Valdymo skydas** > **Spausdintuvai ir kita aparatūra** > **Spausdintuvai ir faksai**. Dešiniuoju pelės mygtuku spustelėkite naudojamą spausdintuvą ir pasirinkite **Spausdinimo nuostatos**.

Prisijungimas prie spausdintuvo tvarkyklės naudojant spausdintuvo piktogramą užduočių juostoje

Darbalaukio užduočių juostoje esanti spausdintuvo piktograma yra nuorodos piktograma, kuri suteikia galimybę greitai pasiekti spausdintuvo tvarkyklę.

Paspaudus spausdintuvo piktogramą ir pasirinkus **Spausdintuvo nustatymai**, galima įjungti tą patį spausdintuvo nustatymų langą, kuris yra rodomas pasirinkus iš valdymo skydelio. Dukart paspaudus šią piktogramą, galima patikrinti spausdintuvo būseną.

Pastaba:

*Jei spausdintuvo piktograma užduočių juostoje nėra rodoma, įjunkite spausdintuvo tvarkyklės langą, spustelėkite **Stebėjimo pasirinktys** skirtuke **Tech. priežiūra** ir pasirinkite **Registruoti sparčiosios nuorodos piktogramą užduočių juostoje**.*

Pagrindinė spausdinimo informacija

Pastaba:

Veiksmai gali skirtis priklausomai nuo programos. Išsamios informacijos ieškokite programėlės žinyne.

1. Atidarykite norimą spausdinti failą.
Jei dar neįdėjote, įdėkite į spausdintuvą popieriaus.
2. Meniu **Failas** pasirinkite **Spausdinti** arba **Puslapio sąranka**.
3. Pasirinkite naudojamą spausdintuvą.
4. Pasirinkite **Nuostatos** arba **Ypatybės**, kad būtų atidarytas spausdintuvo tvarkyklės langas.

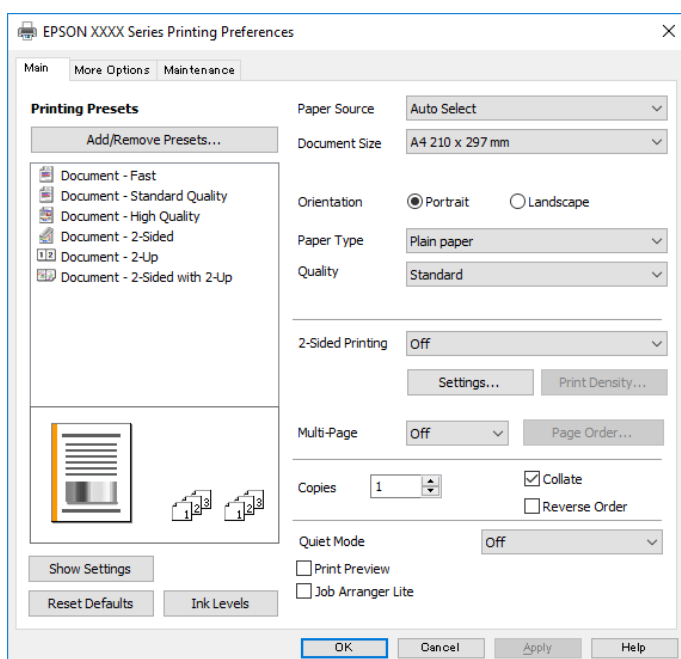

5. Jei reikia, pakeiskite nustatymus.
Daugiau informacijos apie spausdintuvo tvarkyklės ieškokite meniu parinktyse.

Pastaba:

- Paaiškinimo, kaip nustatyti elementus, taip pat žr. interneto žinyne. Paspaudus elementą dešiniu pelės klavišu rodomas **Žinynas**.
- Pasirinkę **Spausdinimo peržiūra** galite peržiūrėti dokumentą prieš spausdinimą.

6. Norėdami uždaryti spausdintuvo tvarkyklės langą, spustelėkite **OK**.
7. Spustelėkite **Spausdinti**.

Pastaba:

Pasirinkus **Spausdinimo peržiūra** rodomas peržiūros langas. Norėdami pakeisti nustatymus, spustelėkite **Atšaukti**, tada pakartokite procedūra nuo 2 žingsnio.

Susijusi informacija

➔ „Galimas popierius ir talpa” puslapyje 21

Spausdinimas

- ➔ „Popieriaus įdėjimas į Popieriaus kasetę” puslapyje 24
- ➔ „Popieriaus rūšių sąrašas” puslapyje 30
- ➔ „Skirtukas Pagrindinis” puslapyje 75

Spausdinimas ant abiejų pusių

Galite spausdinti ant abiejų popieriaus pusių. Galima išspausdinti ir lankstinuką, gaunamą keičiant puslapių tvarką ir sulanksčius spaudinį.

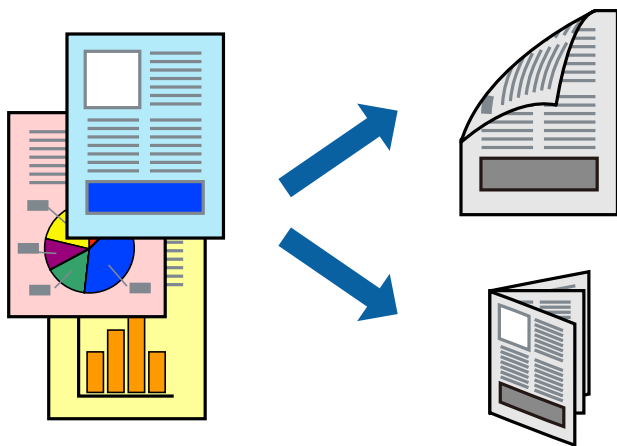

Pastaba:

- Jei nenaudojate dvipusiam spausdinimui tinkančio popieriaus, gali suprastėti spausdinimo kokybė, o popierius įstrigti.
- Atsižvelgiant į popierių ir duomenis, rašalas gali prisisunkti į kitą popieriaus pusę.

Susijusi informacija

- ➔ „Galimas popierius ir talpa” puslapyje 21

Spausdinimo nustatymai

1. Spausdintuvo tvarkyklės skirtuke **Pagrindinis** pasirinkite parinktį iš **2-pusis spausdinimas**.
2. Spustelėkite **Nustatymai**, pasirinkite atitinkamas nuostatas ir spustelėkite **Gerai**.
Jei reikia, nustatykite **Spausdinimo tankis**.

Pastaba:

- Norėdami spausdinti sulankstomą lankstinuką, pasirinkite **Brošiūra**.
 - Nustatydami **Spausdinimo tankis** galite reguliuoti spausdinimo tankį priklausomai nuo dokumento tipo.
 - Atsižvelgiant į **Pasirinkti dokumento tipą** pasirinktų parinkčių derinį lange Spausdinimo tankio koregavimas ir **Kokybė** skirtuke **Pagrindinis**, gali būti lėtai spausdinama.
3. Spustelėkite **Spausdinti**.

Susijusi informacija

- ➔ „Pagrindinė spausdinimo informacija” puslapyje 60

Spausdinimas

➔ „Skirtukas Pagrindinis” puslapyje 75

Kelių puslapių spausdinimas ant vieno lapo

Ant vieno popieriaus lapo galima išspausdinti dviejų arba keturių puslių duomenis.

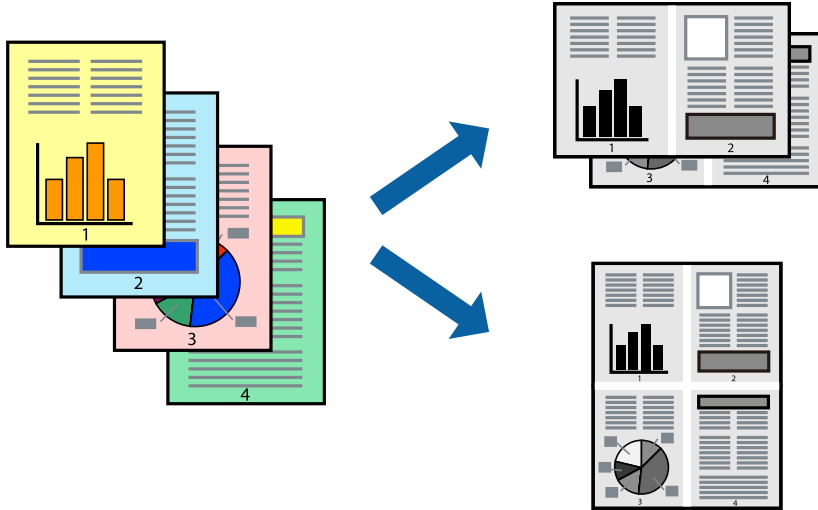

Spausdinimo nustatymai

Spausdintuvo tvarkyklės skirtuke **Pagrindinis** pasirinkite **2 puslapiai** arba **4 puslapiai** kaip **Keli puslapiai** nustatymą.

Susijusi informacija

- ➔ „Pagrindinė spausdinimo informacija” puslapyje 60
- ➔ „Skirtukas Pagrindinis” puslapyje 75

Spausdinimas ir dėjimas pagal puslapių tvarką (spausdinimas atvirkštine tvarka)

Galite spausdinti nuo paskutinio puslapio, kad galėtumėte sudėti lapus iš eilės popieriaus išvedimui spausdintuvo priekyje.

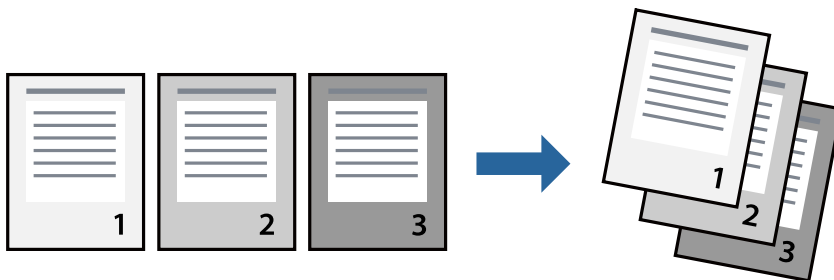

Spausdinimo nustatymai

Spausdinimo tvarkyklės skirtuke **Pagrindinis** pasirinkite **Atvirkštine tvarka**.

Susijusi informacija

- ➔ „Pagrindinė spausdinimo informacija” puslapyje 60
- ➔ „Skirtukas Pagrindinis” puslapyje 75

Sumažinto arba padidinto dokumento spausdinimas

Galite sumažinti arba padidinti dokumento formatą konkrečiu procentu arba pritaikyti į spausdintuvą įdėto popieriaus formatui.



Spausdinimo nustatymai

Spausdintuvo tvarkyklės skirtuke **Daugiau pasirinkčių**, **Dokumento dydis** nustatyme pasirinkite dokumento dydį. **Išvesties popierius** nustatyme pasirinkite spausdinamo popieriaus formatą. Pasirinkite **Mažinti** / **didinti dokumentą**, o tada — **Talpinti į puslapį** arba **Priartinti**. Pasirinkite **Priartinti**, įveskite procentą.

Norėdami vaizdą spausdinti lapo centre, pasirinkite **Centras**.

Susijusi informacija

- ➔ „Pagrindinė spausdinimo informacija” puslapyje 60
- ➔ „Skirtukas Daugiau pasirinkčių” puslapyje 76

Vieno vaizdo spausdinimas ant kelių lapų padidinimui (plakato kūrimas)

Ši funkcija leidžia išspausdinti vieną vaizdą ant kelių popieriaus lapų. Suklijuodami juos, galite sukurti didesnį plakatą.

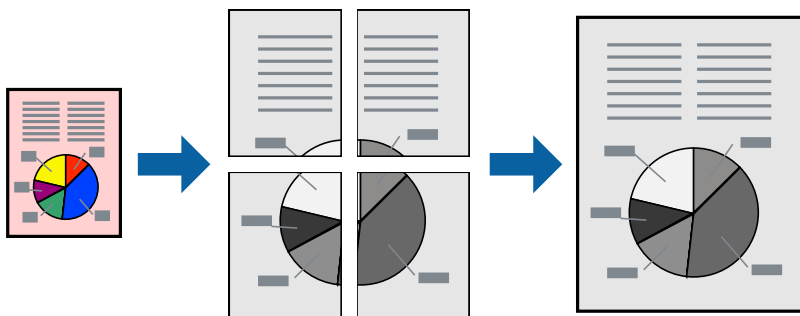

Spausdinimo nustatymai

Spausdintuvo tvarkyklės skirtuke **Pagrindinis** pasirinkite **2x1 plakatas**, **2x2 plakatas**, **3x3 plakatas**, arba **4x4 plakatas** kaip **Keli puslapiai** nustatymą. Spustelėję **Nustatymai** galite pasirinkti skydelius, kurių nenorite spausdinti. Taip pat galite pasirinkti pjovimo gairių parinktį.

Susijusi informacija

- ➔ „Pagrindinė spausdinimo informacija” puslapyje 60
- ➔ „Skirtukas Pagrindinis” puslapyje 75

Plakatų kūrimas naudojant Persideng. išlygiavimo žymės

Toliau pateiktas plakatų kūrimo pavyzdys pasirinkus **2x2 plakatas** ir dalyje **Persideng. išlygiavimo žymės** pasirinkus **Spausdinti apipjovimo kreipiam..**

Spausdinimas

Realios gairės spausdinamos nespaltvotai, tačiau šiame paaiškinyje jos parodytos kaip mėlynos ir raudonos linijos.

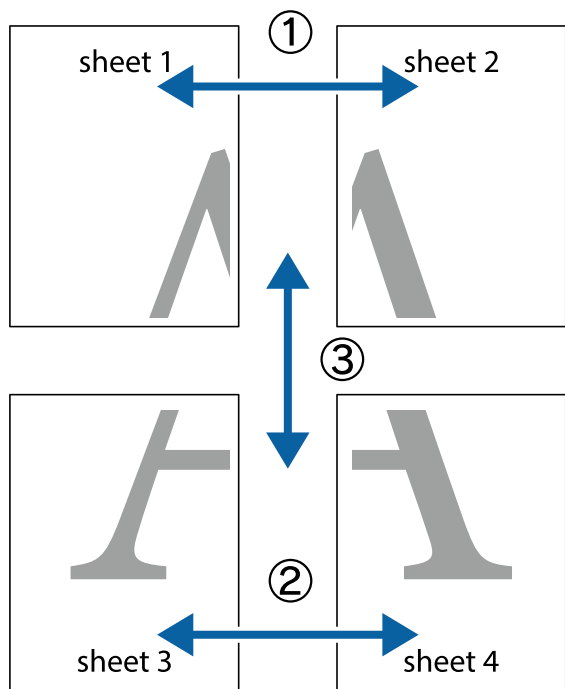

1. Paruoškite Sheet 1 ir Sheet 2. Nukirpkite Sheet 1 paraštes pagal vertikalią mėlyną liniją, einančią per viršutinio ir apatinio kryžiuokų vidurį.

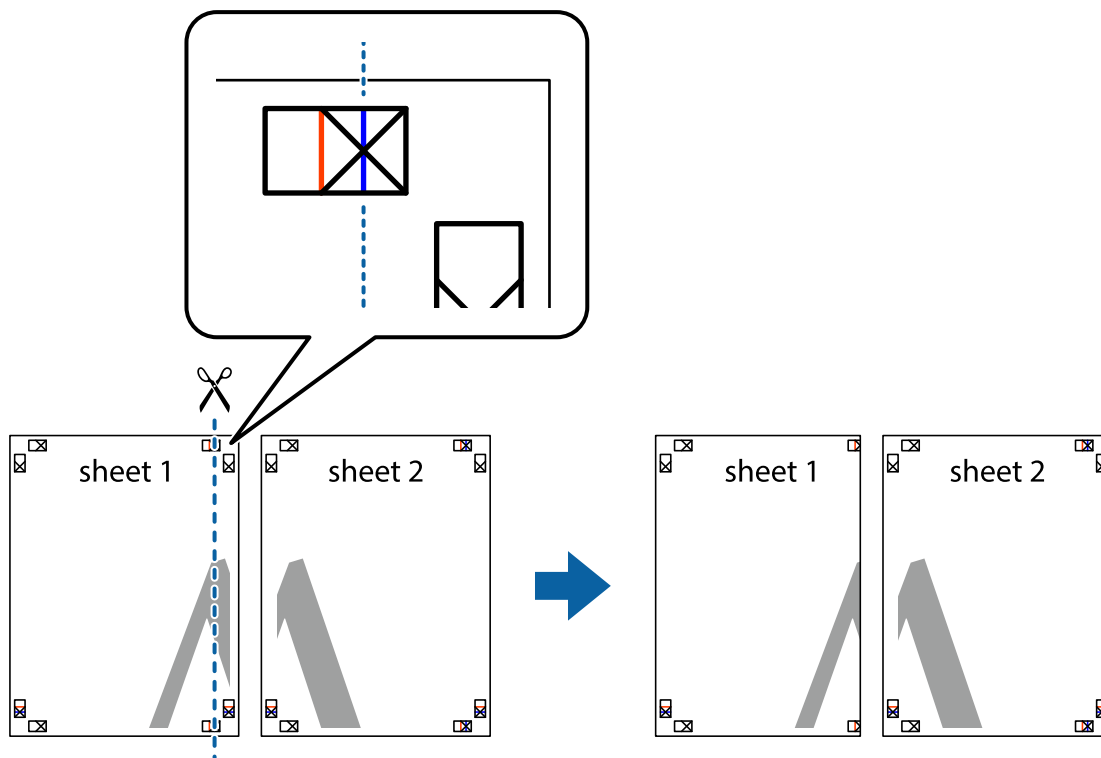

Spausdinimas

- Sheet 1 kraštą uždėkite ant Sheet 2 ir sulygiuokite kryžiuokus. Tada laikinai iš kitos pusės suklijuokite abu lapus.

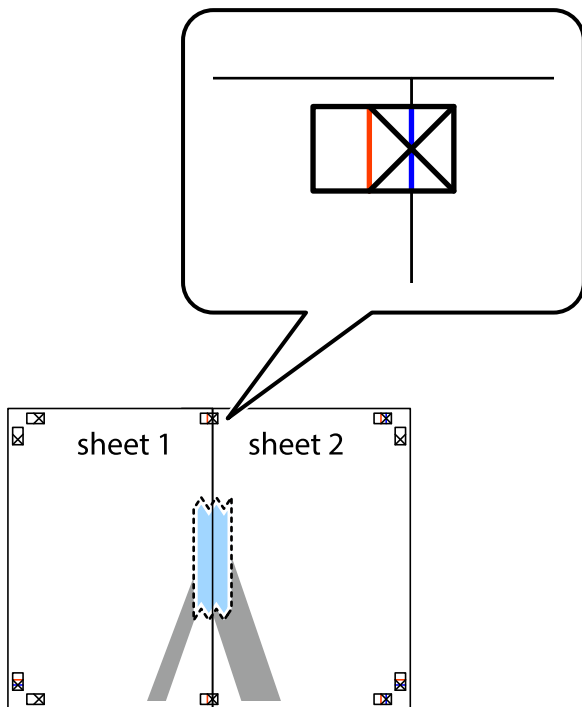

- Perkirpkite suklijuotus lapus pagal vertikalią raudoną liniją, einančią per lygiavimo žymas (tai kairėje kryžiuokų pusėje esanti linija).

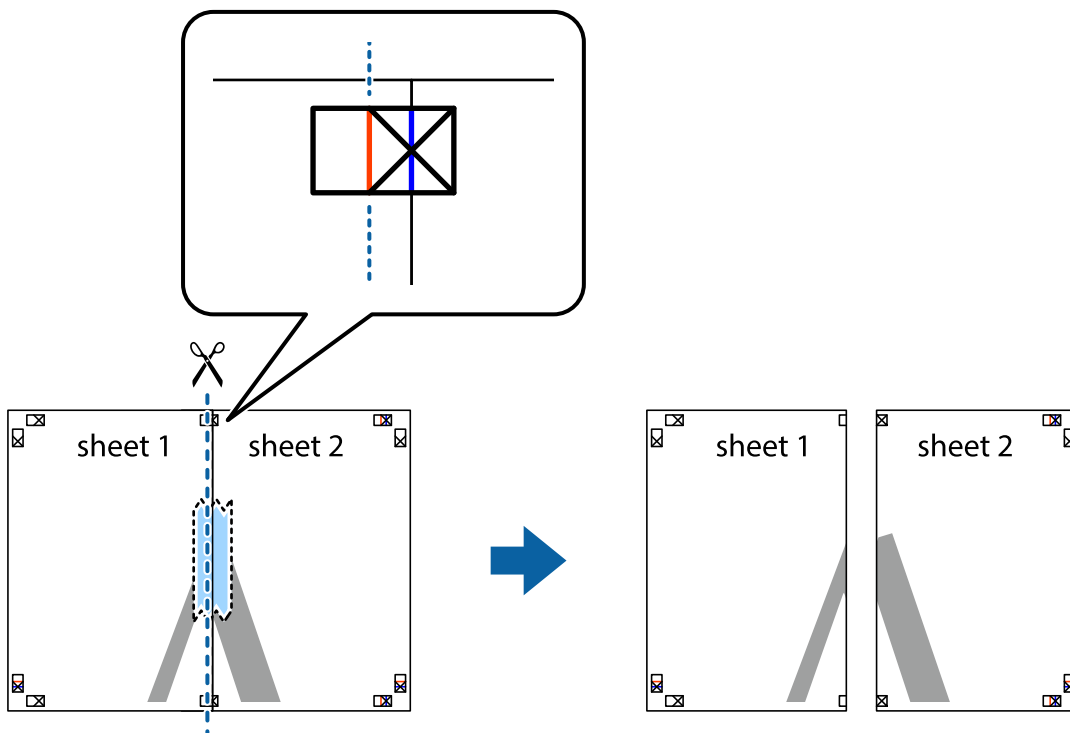

Spausdinimas

4. Suklijuokite lapus iš kitos pusės.

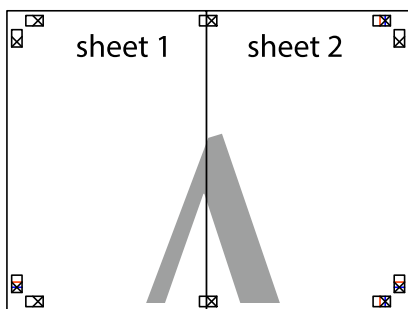

5. Kartodami 1–4 veiksmus suklijuokite Sheet 3 ir Sheet 4.
6. Nukirpkite Sheet 1 ir Sheet 2 paraštes pagal horizontalią mėlyną liniją, einančią per kairiojo ir dešiniojo kryžiukų vidurį.

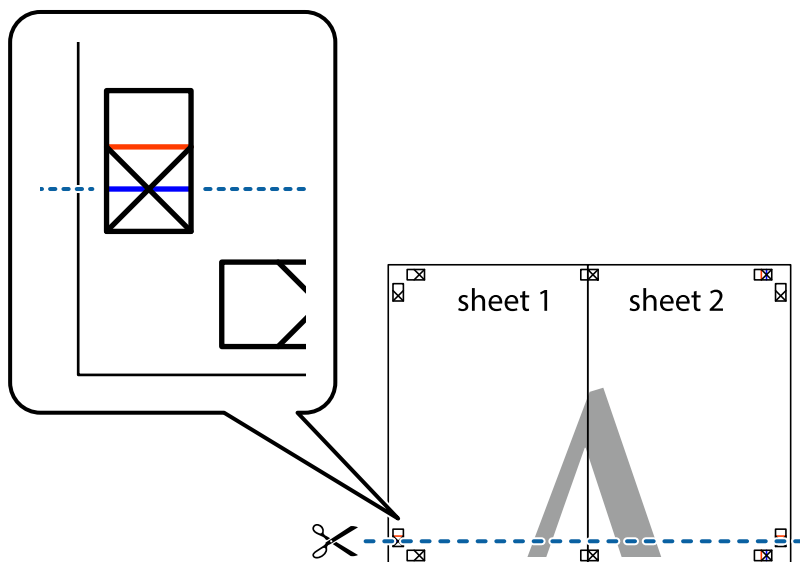

Spausdinimas

7. Sheet 1 ir Sheet 2 kraštus uždėkite ant Sheet 3 ir Sheet 4, sulygiuokite kryžiuokus ir laikinai suklijuokite lapus iš kitos pusės.

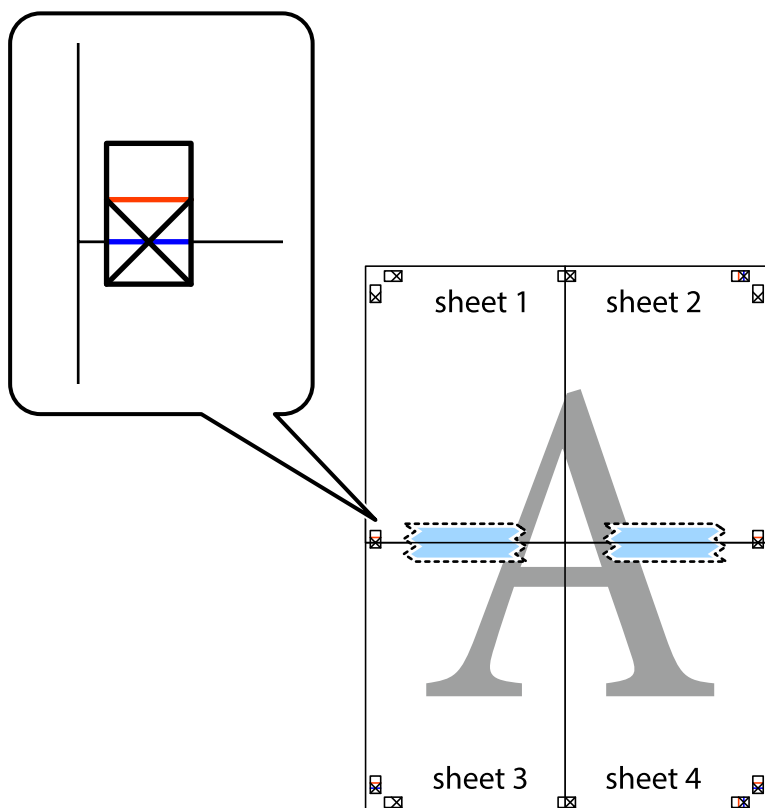

Spausdinimas

8. Perkirpkite suklijuotus lapus pagal horizontalią raudoną liniją, einančią per lygiavimo žymas (tai virš kryžiuočių esanti linija).

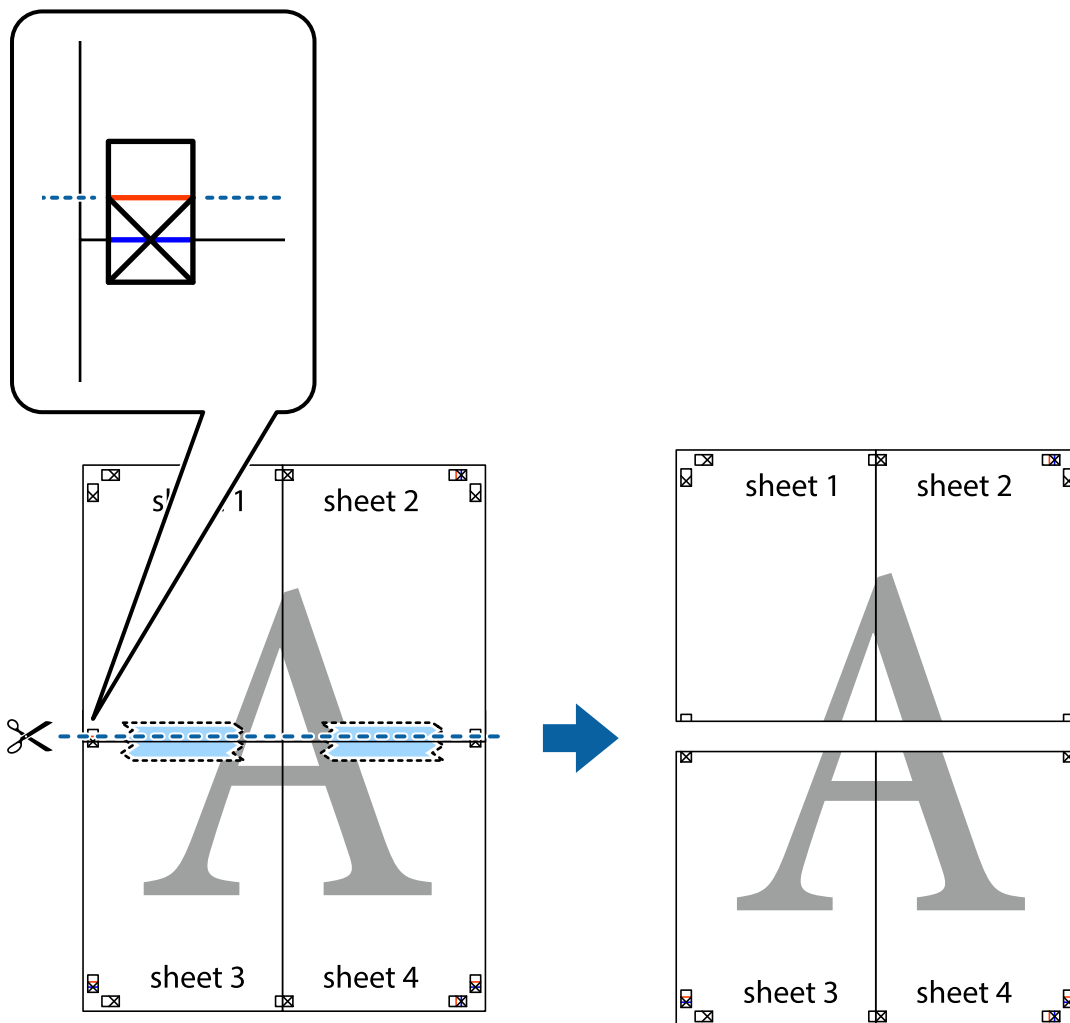

9. Suklijuokite lapus iš kitos pusės.

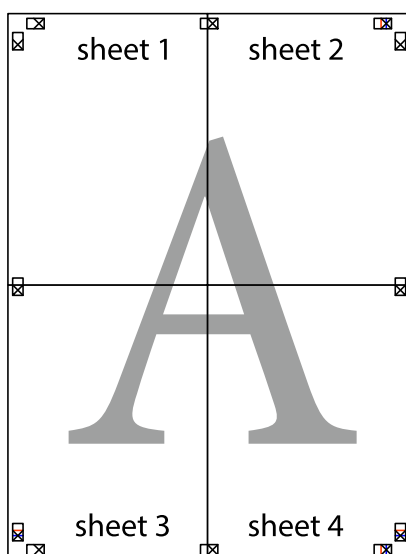

Spausdinimas

10. Pagal išorines nuorodas nukirpkite likusias paraštes.

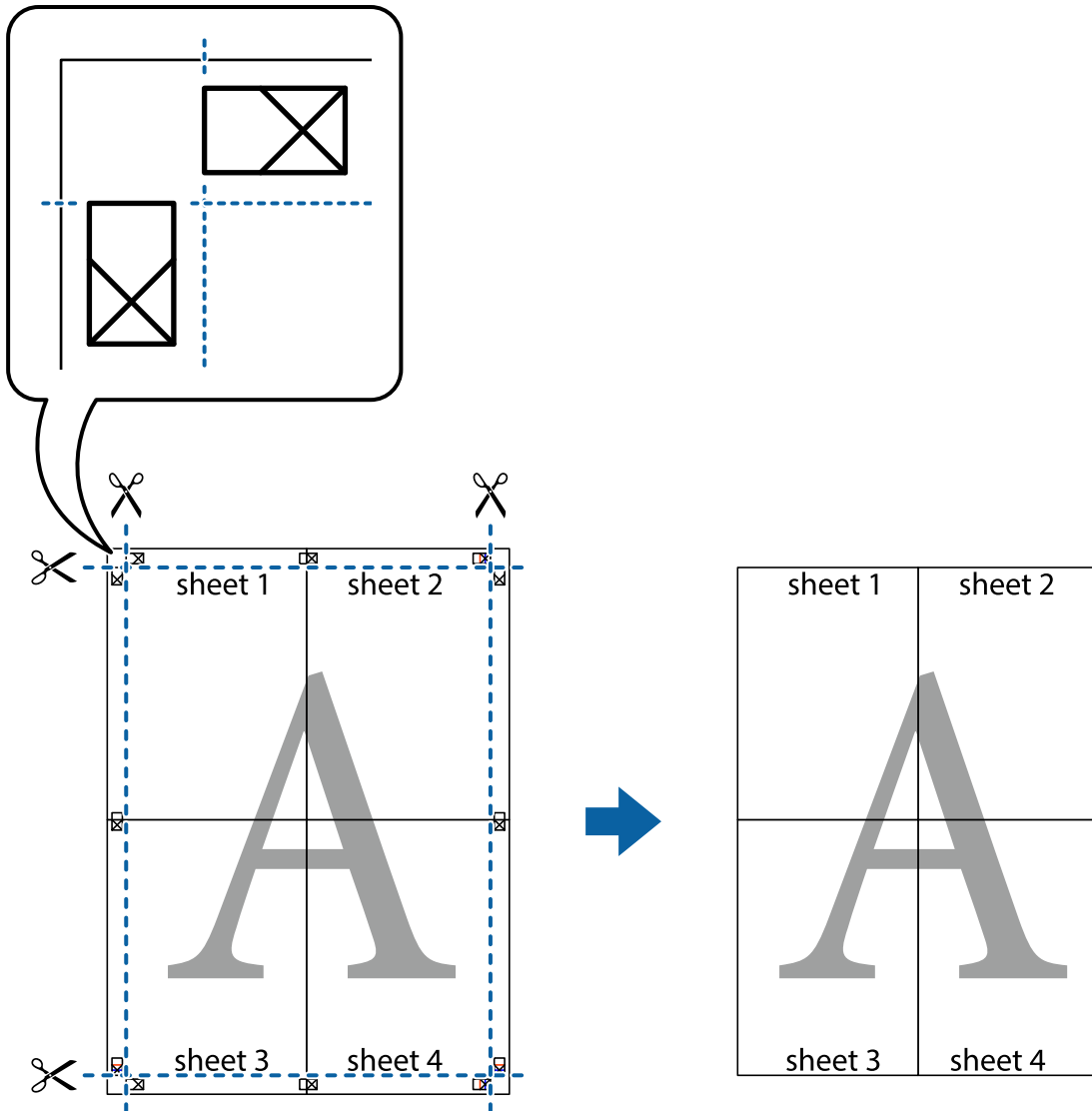

Spausdinimas su antrašte ir porašte

Antraštėse ir poraštėse galima spausdinti tokią informaciją kaip vartotojo vardas ir spausdinimo data.

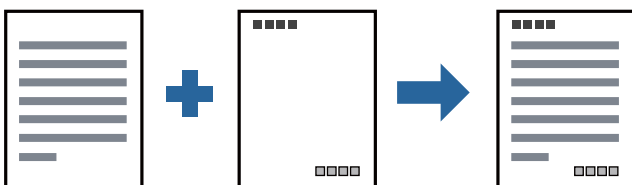

Spausdinimo nustatymai

Spausdintuvo tvarkyklės skirtuke **Daugiau pasirinkčių** spustelėkite **Vandenženklis funkcijos**, tada pasirinkite **Viršutinė / apatinė antraštė**. Spustelėkite **Nustatymai** ir pasirinkite elementus, kuriuos norite spausdinti.

Spausdinimas

Susijusi informacija

- ➔ „Pagrindinė spausdinimo informacija” puslapyje 60
- ➔ „Skirtukas Daugiau pasirinkčių” puslapyje 76

Vandens ženklo spausdinimas

Spaudiniuose galima išspausdinti vandens ženklus, pavyzdžiui, „Konfidencialu“ ar kopijuoti draudžiantį ženklą. Jei norite spausdinti su kopijuoti draudžiančiu ženklu, atspausdinus atsiranda paslėptos raidės, tokiu būdu galima atskirti originalą nuo kopijos.



Nuo kopijavimo apsaugantis piešinys galima esant žemiau patiektomis sąlygomis:

- Popierius: paprastas popierius, kopijavimo popierius, popierius su antrašte arba aukštos kokybės popierius
- Kokybė: Standartin.
- Automatinis dvipusis spausdinimas: nepasirinkta
- Tono koregavimas: Automatinis r.

Pastaba:

Galima įtraukti ir pačių sukurtą vandens ženklą kopijuoti draudžiantį ženklą.

Spausdinimo nustatymai

Spausdintuvo tvarkyklės skirtuke **Daugiau pasirinkčių** spustelėkite **Vandenženklis funkcijos**, tada pasirinkite Nuo kopijavimo apsaugantis piešinys arba Vandenženklis. Spustelėkite **Nustatymai**, norėdami keisti išsamią informaciją, pvz. šablono arba ženklo formatą, tankį arba vietą.

Susijusi informacija

- ➔ „Pagrindinė spausdinimo informacija” puslapyje 60
- ➔ „Skirtukas Daugiau pasirinkčių” puslapyje 76

Kelių failų spausdinimas kartu

Užduočių tvarkyklė Lite leidžia sujungti kelis skirtingomis programomis sukurtus failus ir išspausdinti juos kaip vieną spaudinį. Galite nurodyti spausdinimo nustatymus sujungtiems failams, pvz. kelių puslapių išdėstymą ir dvipusį spausdinimą.

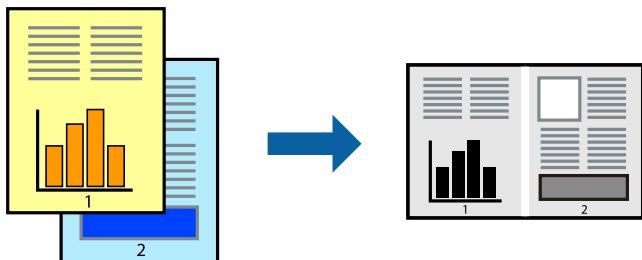

Spausdinimo nustatymai

Spausdinimo tvarkyklės skirtuke **Pagrindinis** pasirinkite **Užduočių tvarkyklė Lite**. Pradėjus spausdinimą rodomas Užduočių tvarkyklė Lite langas. Atidarę langą Užduočių tvarkyklė Lite atidarykite su dabartiniu failu norimą sujungti failą ir pakartokite anksčiau pateiktus paveiktus veiksmus.

Pasirinkus spausdinimo užduotį, įtrauktą į Spausdinamas projektas lange Užduočių tvarkyklė Lite, galite redaguoti puslapio išdėstymą.

Spustelėkite **Spausdinti** meniu **Failas**, norėdami pradėti spausdinimą.

Pastaba:

*Jei uždarysite langą Užduočių tvarkyklė Lite prieš įtraukdami visus spausdinimo duomenis į Spausdinamas projektas, spausdinimo užduotis, su kuria šiuo metu dirbate, atšaukiama. Meniu **Failas** spustelėkite **Įrašyti**, norėdami išsaugoti dabartinę užduotį. Įrašyto failo plėtinys yra „ecl“.*

*Norėdami atidaryti Spausdinamas projektas, spustelėkite **Užduočių tvarkyklė Lite** spausdintuvo tvarkyklės skirtuke **Tech. priežiūra**, norėdami atidaryti Užduočių tvarkyklė Lite langą. Tada meniu **Atverti** pasirinkite **Failas** ir pasirinkite failą.*

Susijusi informacija

- ➔ „Pagrindinė spausdinimo informacija“ puslapyje 60
- ➔ „Skirtukas Pagrindinis“ puslapyje 75

Spausdinimo tono nustatymas

Galite nustatyti spausdinimo užduotyje naudojamą toną. Šie pakoregavimai nėra taikomi originaliems duomenims.

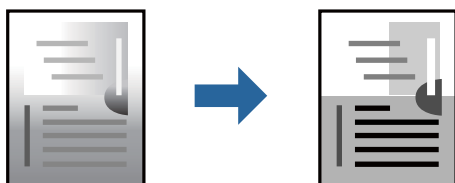

Spausdinimas

Spausdinimo nustatymai

Spausdintuvo tvarkyklės skirtuke **Daugiau pasirinkčių** pasirinkite **Vartotojo nustatymas** kaip **Tono koregavimas** nustatymą. Spustelėkite **Patobulintas**, norėdami atidaryti langą **Tono koregavimas**, tada pasirinkite tono koregavimo būdą.

Pastaba:

- Automatinis r.** pasirinkta kaip numatytoji reikšmė skirtuke **Daugiau pasirinkčių**. Šis nustatymas automatiškai reguliuoja toną ir pritaiko jį prie popieriaus tipo ir spausdinimo kokybės nustatymų.

Susijusi informacija

- ➔ „Pagrindinė spausdinimo informacija” puslapyje 60
- ➔ „Skirtukas Daugiau pasirinkčių” puslapyje 76

Spausdinimas paryškinant plonas linijas

Galite pastorinti linijas, per plonas spausdinimui.

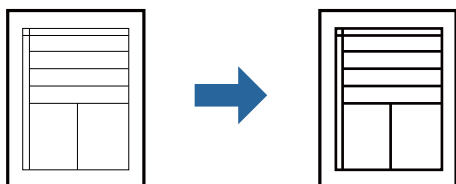

Spausdinimo nustatymai

Spausdintuvo tvarkyklės skirtuke **Daugiau pasirinkčių** spustelėkite **Vaizdo parinktys** nustatyme **Tono koregavimas**. Pasirinkite **Išskirti plonas linijas**.

Susijusi informacija

- ➔ „Pagrindinė spausdinimo informacija” puslapyje 60
- ➔ „Skirtukas Daugiau pasirinkčių” puslapyje 76

Spausdinimas, paryškinant šviesų tekstą ir linijas

Galite paryškinti šviesias raides ir linijas, kad jos būtų matomesnės, arba paryškinti paveikslėlius.

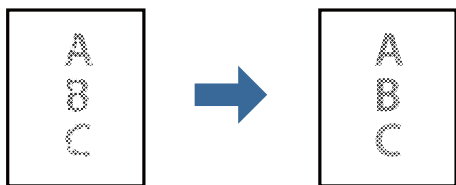

Spausdinimas

Spausdinimo nustatymai

Spausdintuvo tvarkyklės skirtuke **Daugiau pasirinkčių** spustelėkite **Vaizdo parinktys** nustatyme **Tono koregavimas**. Pasirinkite **Paryškinti šviesų tekstą ir linijas**.

Susijusi informacija

- ➔ „Pagrindinė spausdinimo informacija” puslapyje 60
- ➔ „Skirtukas Daugiau pasirinkčių” puslapyje 76

Aiškių brūkšninių kodų spausdinimas

Galite aiškiai atspausdinti brūkšninį kodą, kad būtų lengva jį nuskaityti. Įjunkite šią funkciją tik tada, jei atspausdinto brūkšninio kodo nepavyksta nuskaityti.

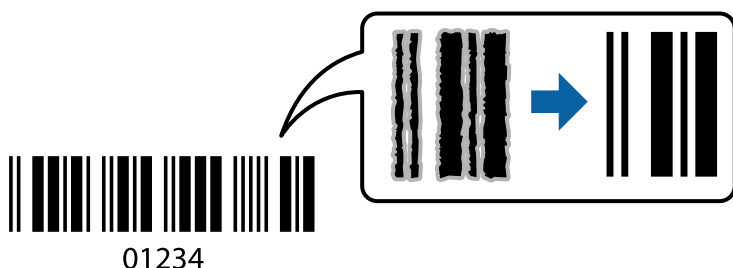

Šią funkciją galima naudoti toliau nurodytomis sąlygomis.

- Popierius: paprastas popierius, kopijavimo popierius, popierius su antrašte, aukštos kokybės paprastas popierius, storas popierius arba vokas
- Kokybė: **Standartin.**

Pastaba:

Priklausomai nuo aplinkybių, ne visada galima pašalinti neryškumą.

Spausdinimo nustatymai

Spausdintuvo tvarkyklės skirtuke **Tech. priežiūra** spustelėkite **Išplėstinės nuostatos**, tada pasirinkite **Brūkšninio kodo režimas**.

Susijusi informacija

- ➔ „Pagrindinė spausdinimo informacija” puslapyje 60
- ➔ „Skirtukas Tech. priežiūra” puslapyje 77

Spausdinimo atšaukimas

Spausdinimo užduotį galite atšaukti naudojant kompiuterį. Tačiau, jei spausdinimo užduotis jau išsiųsta į spausdintuvą, iš kompiuterio jos atšaukti negalėsite. Tokiu atveju spausdinimo užduotį atšaukite naudodami spausdintuvo valdymo skydelį.

Spausdinimas

Atšaukimas

Kompiuteryje dešiniuoju pelės klavišu spustelėkite ant spausdintuvo ties **Įrenginiai ir spausdintuvai**, **Spausdintuvas** arba **Spausdintuvai ir fakso aparatai**. Spustelėkite **Pamatyti, kas spausdinama**, dešiniuoju pelės klavišu spustelėkite norimą atšaukti užduotį, tada pasirinkite **Atšaukti**.

Spausdintuvo tvarkyklės meniu parinktys

Atidarykite spausdinimo langą programoje, pasirinkite spausdintuvą, tada pasiekite spausdintuvo tvarkyklės langą.

Pastaba:

Meniu gali skirtis, priklausomai nuo pasirinktos parinktys.

Skirtukas Pagrindinis

Išankst. spausd. nustat.	Pridėti / šalinti išankstinius nustatymus	Galite pridėti ar pašalinti dažniausiai naudojamų spausdinimo nustatymų išankstinius nustatymus. Iš sąrašo pasirinkite norimą naudoti išankstinį nustatymą.
Rodyti nustatymus	Rodomas skirtukuose Pagrindinis ir Daugiau pasirinkčių esamu metu nustatomų elementų sąrašas.	
Atkurti numatyt. reikšmes	Visi nustatymai gražinami į gamyklinius. Nustatymus skirtuke Daugiau pasirinkčių taip pat galite atstatyti į numatytuosius.	
Rašalo lygiai	Rodo apytikslį rašalo lygį.	
Popier. šaltinis	Pasirinkite popieriaus šaltinį, iš kurio turi būti tiekiamas popierius. Pasirinkite Automat. pasirinkimas , kad popierius būtų tiekiamas iš galinės popieriaus tiekimo angos, kai į galinę popieriaus tiekimo angą ir popieriaus kasetę buvo įdėta popieriaus.	
Dokumento dydis	Pasirinkite norimą naudoti popieriaus formatą. Jei pasirinkote Nustatyta vartotojo , įveskite popieriaus plotį ir aukštį.	
Padėtis	Pasirinkite norimą spausdinimo orientaciją.	
Popier. tipas	Pasirinkite spausdinamo popieriaus rūšį.	
Kokybė	Pasirinkite norimą spausdinimo kokybę. Galimi nustatymai priklauso nuo pasirinkto popieriaus tipo.	
2-pusis spausdinimas	Leidžia atlikti dvipusį spausdinimą.	
	Nustatymai	Galite nurodyti susegimo kraštą ir susegimo paraštes. Spausdindami kelių lapų dokumentus galite pasirinkti, ar pradėti spausdinimą nuo galinės ar priekinės lapo pusės.
	Spausdinimo tankis	Norėdami nustatyti spausdinimo tankį pasirinkite dokumento tipą. Jei pasirinkite tinkamą spausdinimo tankį, galite apsaugoti vaizdus nuo persigėrimo į kitą lapo pusę. Norėdami nustatyti spausdinimo tankį rankiniu būdu, pasirinkite Nustatyta vartotojo .
Keli puslapiai	Leidžia ant vieno lapo atspausdinti kelis lapus ar spausdinti plakata. Norėdami nurodyti, kuria tvarka bus spausdinami lapai, spustelėkite Puslapių tvarka .	

Spausdinimas

Kopijos	Nustatykite spausdintinų kopijų skaičių.	
	Sulyginti	Spausdina tam tikra tvarka sulygintus kelis dokumentus ir suskirsto į rinkinius.
	Atvirkštine tvarka	Leidžia spausdinti nuo paskutinio puslapio, kad po spausdinimo galėtumėte sudėti lapus pagal atitinkamą tvarką.
Tylusis režimas	Sumažina spausdintuvo skleidžiamą triukšmą. Tačiau įjungus šią funkciją gali sumažėti spausdinimo greitis.	
Spausdinimo peržiūra	Rodo dokumento peržiūrą prieš spausdinimą.	
Užduočių tvarkyklė Lite	Naudodami Užduočių tvarkyklė Lite funkciją, pasirinkite spausdinti.	



Skirtukas Daugiau pasirinkčių

Išankst. spausd. nustat.	Pridėti / šalinti išankstinius nustatymus	Galite pridėti ar pašalinti dažniausiai naudojamų spausdinimo nustatymų išankstinius nustatymus. Iš sąrašo pasirinkite norimą naudoti išankstinį nustatymą.
Rodyti nustatymus	Rodomas skirtukuose Pagrindinis ir Daugiau pasirinkčių esamu metu nustatomų elementų sąrašas.	
Atkurti numatyt. reikšmes	Visi nustatymai grąžinami į gamyklinius. Nustatymus skirtuke Pagrindinis taip pat galite atstatyti į numatytuosius.	
Dokumento dydis	Pasirinkite dokumento formatą.	
Išvesties popierius	Pasirinkite norimą naudoti popieriaus formatą. Jei Išvesties popierius skiriasi nuo Dokumento dydis, Mažinti / didinti dokumentą pasirenkamas automatiškai. Jei spausdinate nedidindami ir nemažindami dokumento dydį, galite šio nustatymo nesirinkti.	
Mažinti / didinti dokumentą	Leidžia sumažinti ir padidinti dokumento dydį.	
	Talpinti į puslapį	Automatiškai sumažina ar padidina dokumentą, kad jis tilptų į Išvesties popierius pasirinktą popieriaus dydį.
	Priartinti	Spausdina konkrečia procentine verte.
	Centras	Spausdina vaizdus lapo viduryje.
Tono koregavimas	Automatinis r.	Automatiškai reguliuoja tonų spalva.
	Vartotojo nustatymas	Leidžia atlikti rankinį tono koregavimą. Tolimesniems nustatymams spustelėkite Patobulintas .
	Vaizdo parinktys	Įjungia spausdinimo kokybės parinktis, tokias kaip išskirti tekstą. Taip pat galite pastorinti linijas, kad spaudiniuose jos geriau matytųsi.
Vandenženklės funkcijos	Leidžia atlikti vandens ženklo ar kopijuoti draudžiančio ženklo nustatymus.	

Spausdinimas

Papildomi nustatymai	Pasukti 180° kampu	Lapai prieš spausdinant pasukami 180 laipsnių. Ši funkcija naudinga spausdinant ant tokio popieriaus, kaip vokai, kurie dedami į spausdintuvą fiksuota kryptimi.
	Dideliu greičiu	Spausdinama spausdinimo galvutei judant abiem kryptimis. Spausdinama greičiau, bet kokybė blogesnė.
	Veidrodinis atvaizdas	Spausdina vaizdą atvirkščiai, veidrodiniu būdu.

Skirtukas Tech. priežiūra

Purkštukų patikrinimas	Atspausdinamas purkštukų patikros šablonas, kad patikrintumėte, ar neužsikimšę spausdinimo galvutės purkštukai.
Galvutės valymas	Išvalomi užsikimšę spausdinimo galvutės purkštukai. Kadangi ši funkcija sunaudoja šiek tiek rašalo, valykite spausdinimo galvutę tik jei kai kurie purkštukai užsikimšę, kaip parodyta purkštukų patikros šablono iliustracijoje. <div style="text-align: center;">  </div>
Nuodugnus valymas	Atlieka galingą valymą, norint išvalyti užsikimšusius spausdinimo galvutės purkštukus. Kadangi ši funkcija sunaudoja daugiau rašalo, nei galvutės valymas, galingą valymą atlikite tik jei dauguma purkštukų užsikimšę, kaip parodyta purkštukų patikros šablono iliustracijoje. <div style="text-align: center;">  </div>
Užduočių tvarkyklė Lite	Atidaro langą Užduočių tvarkyklė Lite. Čia galite atidaryti ir redaguoti anksčiau išsaugotus duomenis.
EPSON Status Monitor 3	Atidaro langą EPSON Status Monitor 3. Čia galite patikrinti spausdintuvo ir reikmenų būseną.
Stebėjimo pasirinktys	Leidžiama atlikti EPSON Status Monitor 3 lange esančių elementų nustatymus.
Išplėstinės nuostatos	Leidžiama atlikti įvairius nustatymus. Dešiniu pelės klavišu spustelėkite elementą, norėdami peržiūrėti Žinynas.
Spausdinimo eilė	Rodomi spausdinimo laukiančios užduotys. Galite patikrinti, pristabdyti arba tęsti spausdinimo darbus.
Spausdintuvo ir funkcijų informacija	Rodomas į spausdintuvą ar ADF įdėtų lapų skaičius.

Spausdinimas

Kalba	Pakeičia kalbą, naudojamą spausdintuvo tvarkyklės lange. Norėdami pritaikyti nustatymus, uždarykite spausdintuvo tvarkyklę ir atidarykite dar kartą.
Programinės įrangos naujinimas	Paleidžia EPSON Software Updater, čia galite patikrinti naujausią programos versiją internete.
Techninis palaikymas	Atidaroma „Epson“ techninės pagalbos svetainė.

Spausdinimas iš spausdintuvo tvarkyklės, naudojant Mac OS

Pagrindinė spausdinimo informacija

Pastaba:

Veiksmai skiriasi priklausomai nuo programos. Išsamios informacijos ieškokite programėlės žinyne.

1. Atidarykite norimą spausdinti failą.
Įdėkite spausdintuvą į popierių, jei jis dar neįdėtas.
2. Meniu **Failai** pasirinkite **Spausdinti** arba kitą komandą, kad būtų atidarytas spausdinimo dialogo langas.
Jei reikia, spustelėkite **Rodyti informaciją** arba ▼, kad būtų išplėstas spausdinimo langas.
3. Pasirinkite naudojamą spausdintuvą.
4. Išskleidžiamajame meniu pasirinkite **Spausdinimo nustatymai**.

Printer: EPSON XXXX

Presets: Default Settings

Copies: 1

Pages: All
 From: 1 to: 1

Paper Size: A4 210 by 297 mm

Orientation: Portrait Landscape Scale: 100%

Print Settings

Paper Source: Auto Select

Media Type: Plain paper

Print Quality: Normal

▶ Advanced Settings:

Cancel Print

Spausdinimas

Pastaba:

„OS X Mountain Lion“ ar naujesnėje versijoje, jei nerodomas meniu **Spausdinimo nustatymai**, „Epson“ spausdintuvo tvarkyklė įdiegta netinkamai.

Pasirinkite **Sistemos nuostatos**, kurią rasite  meniu > **Spausdintuvai ir skaitytuvai** (arba **Spausdinti ir nuskaityti, Spausdinti ir siųsti faksogramą**), pašalinkite spausdintuvą, tada vėl jį pridėkite. Kaip pridėti spausdintuvą, žr. toliau.

<http://epson.sn>

5. Pakeiskite nustatymus pagal poreikį.
Išsamios informacijos ieškokite spausdintuvo tvarkyklės meniu parinktyse.
6. Spustelėkite **Spausdinti**.

Susijusi informacija

- ➔ „Galimas popierius ir talpa“ puslapyje 21
- ➔ „Popieriaus įdėjimas į Popieriaus kasetę“ puslapyje 24
- ➔ „Popieriaus rūšių sąrašas“ puslapyje 30
- ➔ „Spausdinimo nustatymai meniu parinktys“ puslapyje 83

Spausdinimas ant abiejų pusių

Galite spausdinti ant abiejų popieriaus pusių.

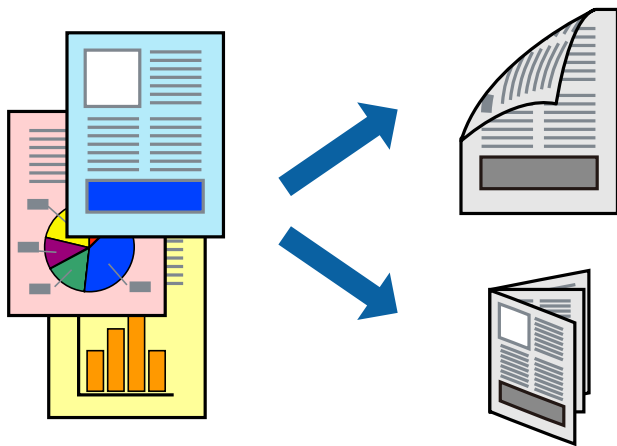

Pastaba:

- Jei nenaudojate dvipusiam spausdinimui tinkančio popieriaus, gali suprastėti spausdinimo kokybė, o popierius įstrigti.
- Atsižvelgiant į popierių ir duomenis, rašalas gali prasisunkti į kitą popieriaus pusę.

Susijusi informacija

- ➔ „Galimas popierius ir talpa“ puslapyje 21

Spausdinimas

Spausdinimo nustatymai

Išskleidžiamajame meniu pasirinkite **Two-sided Printing Settings**. Pasirinkite dvipusį spausdinimą ir atlikite **Document Type** nustatymus.

Pastaba:

- ❑ Spausdinimo greitis gali sulėtėti priklausomai nuo dokumento tipo.
- ❑ Spausdindami tankias nuotraukas pasirinkite **Text & Graphics** arba **Text & Photos**, esančius nustatyme **Document Type**. Jei spaudiniuose yra dėmių arba rašalas prasisunkia į kitą popieriaus pusę, nustatykite **Spausdinimo tankis ir Increased Ink Drying Time**, esančius **Adjustments**.

Susijusi informacija

- ➔ „Pagrindinė spausdinimo informacija” puslapyje 78
- ➔ „Two-sided Printing Settings meniu parinktys” puslapyje 84

Kelių puslapių spausdinimas ant vieno lapo

Ant vieno popieriaus lapo galima išspausdinti kelių puslapių duomenis.

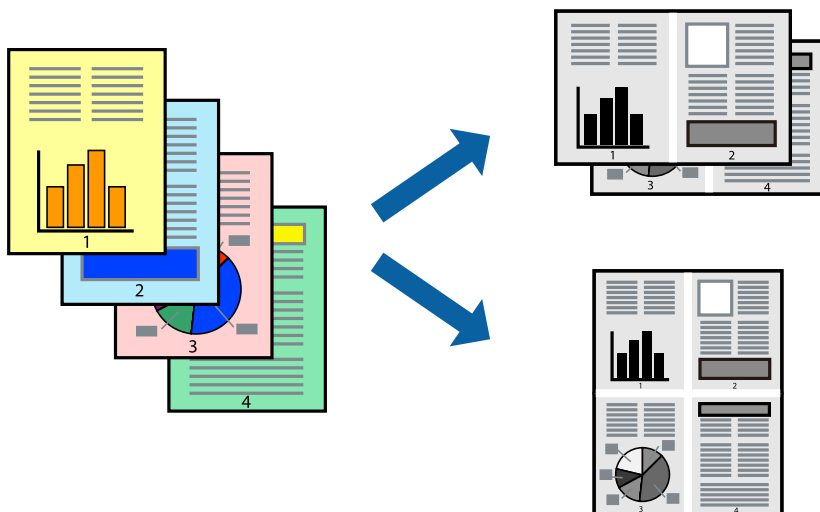

Spausdinimo nustatymai

Išskleidžiamajame meniu pasirinkite **Maketas**. Dalyje **Puslapių skaičius lape** nustatykite puslapių skaičių, taip pat **Išdėstymo kryptis** (puslapių tvarka) ir **Kraštinė** nustatymus.

Susijusi informacija

- ➔ „Pagrindinė spausdinimo informacija” puslapyje 78
- ➔ „Išdėstymo meniu parinktys” puslapyje 82

Spausdinimas ir dėjimas pagal puslapių tvarką (spausdinimas atvirkštine tvarka)

Galite spausdinti nuo paskutinio puslapio, kad galėtumėte sudėti lapus iš eilės popieriaus išvedimui spausdintuvo priekyje.

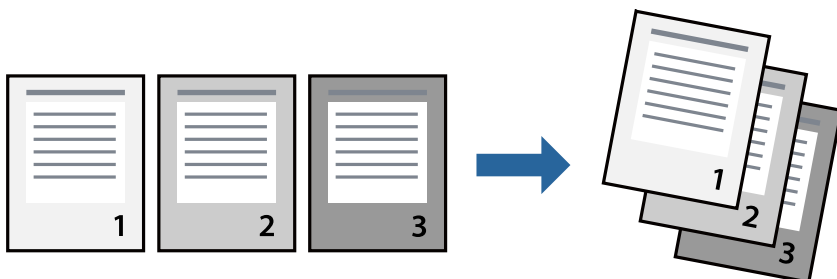

Spausdinimo nustatymai

Išskleidžiamajame meniu pasirinkite **Popieriaus apdorojimas**. Pasirinkite **Atvirkščiai** kaip **Puslapių tvarka** nustatymą.

Susijusi informacija

- ➔ „Pagrindinė spausdinimo informacija” puslapyje 78
- ➔ „Popieriaus naudojimo meniu parinktys” puslapyje 83

Sumažinto arba padidinto dokumento spausdinimas

Galite sumažinti arba padidinti dokumento formatą konkrečiu procentu arba pritaikyti į spausdintuvą įdėto popieriaus formatui.



Spausdinimas

Spausdinimo nustatymai

Spausdindami pagal popieriaus formatą, išskylančiame meniu pasirinkite **Popieriaus naudojimas**, o tada — **Nustatyti mastelį, kuris tiktų popieriaus dydžiui**. Nustatydami **Paskirties popieriaus formatas** pasirinkite į spausdintuvą įdėto popieriaus formatą. Mažindami dokumento dydį, pasirinktie **Tik sumažinti mastelį**.

Spausdindami su nurodytu procentu, atlikite vieną iš žemiau nurodytų veiksmų.

- Programos meniu **Failas** pasirinkite **Spausdinti**. Pasirinkite **Spausdintuvas**, **Mastelis** įveskite procentą ir spustelėkite **Spausdinti**.
- Programos meniu **Failas** pasirinkite **Puslapio sąranka**. Dalyje **Formatavimas** pasirinkite spausdintuvą, **Mastelis** įveskite procentą ir spustelėkite **OK**.

Pastaba:

Nustatydami **Popieriaus formatas** nustatymą pasirinkite į spausdintuvą įdėto popieriaus formatą.

Susijusi informacija

- ➔ „Pagrindinė spausdinimo informacija“ puslapyje 78
- ➔ „Popieriaus naudojimo meniu parinktys“ puslapyje 83

Spausdinimo atšaukimas

Spausdinimo užduotį galite atšaukti naudojant kompiuterį. Tačiau, jei spausdinimo užduotis jau išsiūsta į spausdintuvą, iš kompiuterio jos atšaukti negalėsite. Tokiu atveju spausdinimo užduotį atšaukite naudodami spausdintuvo valdymo skydelį.

Atšaukimas

Dalyje **Prijungti** spustelėkite spausdintuvo piktogramą. Pasirinkite užduotį, kurią norite atšaukti, tada atlikite vieną iš šių veiksmų.

- „OS X Mountain Lion“ arba naujesnė
Spustelėkite  šalia eigos matuoklio.
- Nuo „Mac OS X v10.6.8“ iki „v10.7.x“
Spustelėkite **Naikinti**.

Spausdintuvo tvarkyklės meniu parinktys

Atidarykite spausdinimo langą programoje, pasirinkite spausdintuvą, tada pasiekite spausdintuvo tvarkyklės langą.

Pastaba:

Meniu gali skirtis, priklausomai nuo pasirinktos parinktys.

Išdėstymo meniu parinktys

Puslapių viename lape	Pasirinkite puslapių kiekį, kurie bus atspausdinti viename lape.
-----------------------	--

Spausdinimas

Išdėstymo kryptis	Nurodykite lapų spausdinimo tvarką.
Paraštės	Atspausdina paraštes aplink lapus.
Atvirkštinė lapo orientacija	Lapai prieš spausdinant pasukami 180 laipsnių. Pasirinkite šį elementą spausdindami apie tokio popieriaus, kaip vokai, kurie dedami į spausdintuvą fiksuota kryptimi.
Apversti horizontaliai	Spausdina vaizdą atvirkščiai, veidrodiniu būdu.

Spalvų derinimo meniu parinktys

ColorSync	Pasirinkite spalvų reguliavimo būdą. Šios parinktys reguliuoja spalvas tarp spausdintuvo ir kompiuterio ekrano, siekiant sumažinti spalvų skirtumą.
EPSON Color Controls	

Popieriaus naudojimo meniu parinktys

Sulyginti puslapius	Spausdina tam tikra tvarka sulygintus ir į rinkinius suskirstytus kelių puslapių dokumentus.	
Spausdinami puslapiai	Pasirinkite spausdinti tik nelyginius arba lyginius puslapius.	
Puslapių tvarka	Pasirinkite spausdinti nuo viršutinio arba paskutinio puslapio.	
Pritaikyti mastelį popieriaus formatui	Spausdina pritaikant įdėto popieriaus formatui.	
	Paskirties popieriaus formatas	Pasirinkite popieriaus, ant kurio spausdinsite, formatą.
	Tik sumažinti	Pasirinkite mažindami dokumento formatą.

Viršelio puslapio meniu parinktys

Spausdinti viršelio puslapį	Pasirinkite, ar norite spausdinti viršelio puslapį. Jei norite pridėti galinį viršelį, pasirinkite Po dokumento .
Viršelio puslapio tipas	Pasirinkite viršelio puslapio turinį.

Spausdinimo nustatymai meniu parinktys

Paper Source	Pasirinkite popieriaus šaltinį, iš kurio turi būti tiekiamas popierius. Jei spausdintuvas turi tik vieną popieriaus šaltinį, šis punktas nėra rodomas. Pasirinkus Automat. pasirinkimas , automatiškai pasirenkamas popieriaus šaltinis, kuris sutampa su popieriaus nustatymu spausdintuve.
Laikmenos tipas	Pasirinkite spausdinamo popieriaus rūšį.
Spausdinimo kokybė	Pasirinkite norimą spausdinimo kokybę. Parinktys skiriasi priklausomai nuo popieriaus tipo.
Išplėstinės nuostatos	Sureguliuojamas atvaizdų ryškumas ir kontrastas.

Spausdinimas

Two-sided Printing Settings meniu parinktys

Two-sided Printing	Spausdina abiejose popieriaus pusėse.
--------------------	---------------------------------------

„Mac OS“ spausdintuvo tvarkyklės naudojimo nustatymų parinkimas

Prieiga prie „Mac OS“ spausdintuvo tvarkyklės operacijos nustatymų lango

Pasirinkite **Sistemos nuostatos**, atidarę meniu , spauskite **Spausdintuvai ir skaitytuvai** (arba **Spausdinti ir nuskaityti, Spausdinti ir siųsti faksogramą**), tada pasirinkite spausdintuvą. Spustelėkite **Parinktys ir tiekimas > Parinktys** (arba **Tvarkyklė**).

Mac OS spausdintuvo tvarkyklės naudojimo nustatymai

- Praleisti tuščią puslapį: Nspausdinami tušti puslapiai.
- Tylusis režimas: Sumažina spausdintuvo skleidžiamą triukšmą, tačiau gali sulėtėti ir spausdinimo greitis.
- High Speed Printing: Spausdinama spausdinimo galvutei judant abiem kryptimis. Spausdinama greičiau, bet kokybė blogesnė.
- Warning Notifications: Spausdintuvo tvarkyklei leidžiama rodyti įspėjamuosius pranešimus.
- Establish bidirectional communication: Paprastai reikia pasirinkti **On**. Jei gauti spausdintuvo informaciją neįmanoma, nes spausdintuvas bendrinamas prie tinklo prijungtais **Off** kompiuteriais arba dėl kokios nors kitos priežasties, pasirinkite **Windows**.

Atliekamos užduoties atšaukimas

Spausdintuvo valdymo skyde spustelėkite , kad atšauktumėte vykdomą spausdinimo užduotį.

Kopijavimas

Kopijavimo pagrindai

Šioje dalyje paaiškinami pagrindiniai kopijavimo veiksmai.

1. Įdėkite originalus.
Jei norite kopijuoti kelis failus, įdėkite visus originalus į ADF.

2. Pradžios ekrane pasirinkite **Kopijuoti**.

3. Skirtuke **Kopijuoti** patikrinkite nustatymus.

Jeigu reikia, pasirinkite nuostatos elementą, kad jį pakeistumėte.

Pastaba:

Jeigu pasirinksite **Išplėstiniai parametrai**, galite parinkti parametrus, pavyzdžiui, **Dokumento tipas** arba **Užbaigimas**.

Jeigu jūsų pageidaujamas nuostatų derinys negalimas, yra rodoma . Pasirinkite piktogramą, kad peržiūrėtumėte informaciją, tada pakeiskite parametrus.

4. Įveskite kopijų skaičių.

5. Palieskite .

Susijusi informacija

- ➔ „Originalų dėjimas” puslapyje 31
- ➔ „Pagrindinės kopijavimo meniu parinktys” puslapyje 86
- ➔ „Išplėstinės kopijavimo meniu parinktys” puslapyje 86

Kopijavimas ant abiejų pusių

Galite kopijuoti kelis originalus ant abiejų popieriaus pusių.

1. Pradžios ekrane pasirinkite **Kopijuoti**.

2. Pasirinkite skirtuką **Kopijuoti** > , tada palieskite **1>Dvipusis**.

Taip pat galite nurodyti originalo padėtį ir kopijavimo rezultato susegimo vietą.

3. Palieskite .

Susijusi informacija

- ➔ „Kopijavimo pagrindai” puslapyje 85

Kelių puslapių originalų kopijavimas ant vieno lapo

Jūs galite kopijuoti du originalus ant vieno lapo.

1. Pradžios ekrane pasirinkite **Kopijuoti**.
2. Pasirinkite skirtuką **Išplėstiniai parametrai > Keli puslapiai** ir tada **2 viename**.
Taip pat galite nurodyti originalo išdėstymo tvarką ir padėtį.
3. Pasirinkite skirtuką **Kopijuoti**, tada palieskite .

Susijusi informacija

➔ „Kopijavimo pagrindai” puslapyje 85

Pagrindinės kopijavimo meniu parinktys

Pastaba:

Šios funkcijos gali būti neprieinamos priklausomai nuo pasirinktų parametru.



(Dvipusis):

Pasirinkite dvipusį išdėstymą.

1>1-pusis

Viena originalaus dokumento pusė kopijuojama ant vienos popieriaus pusės.

1>Dvipusis

Du vienpusiai originalūs dokumentai kopijuojami ant abiejų vieno popieriaus lapo pusių. Pasirinkite originalo padėtį, bei popieriaus susegimo vietą.



(Tankis):

Jei kopijuojama per blankiai, padidinkite tankio lygį. Kai rašalas tepa popierių, sumažinkite tankio lygį.

Identifikavimo kort. kopija:

Nuskaitomos abi ID kortelės pusės ir nukopijuojamos ant vienos A4 formato popieriaus pusės.

Išplėstinės kopijavimo meniu parinktys

Pastaba:

Šios funkcijos gali būti neprieinamos priklausomai nuo pasirinktų parametru.

Pop. Nustatymai:

Pasirinkite popieriaus formatą ir rūšį.

Kopijavimas

Mast. keit.:

Konfigūruojamas padidinimo lygis norint padidinti arba sumažinti. Jeigu norite sumažinti arba padidinti originalą konkrečia procentine verte, pasirinkite vertę, tada įveskite norimą procentinę vertę 25–400 %.

- Faktinis dydis

Kopijuoja naudodamas 100 % didinimą.

- A4→A5 ir kiti

Automatiškai padidina ar sumažina originalą, kad jis tilptų į konkretaus dydžio popieriaus lapą.

- Aut. pritaik. p.

Nustato nuskaitymo sritį ir automatiškai padidina ar sumažina originalą, kad jis tilptų į pasirinktą popieriaus dydį. Kai originalas turi baltas paraštes, baltos paraštės nuo skaitytuvo stiklo kampinės žymos yra aptinkamos kaip nuskaitymo sritis, tačiau paraštės esančios kitoje pusėje gali būti pašalintos.

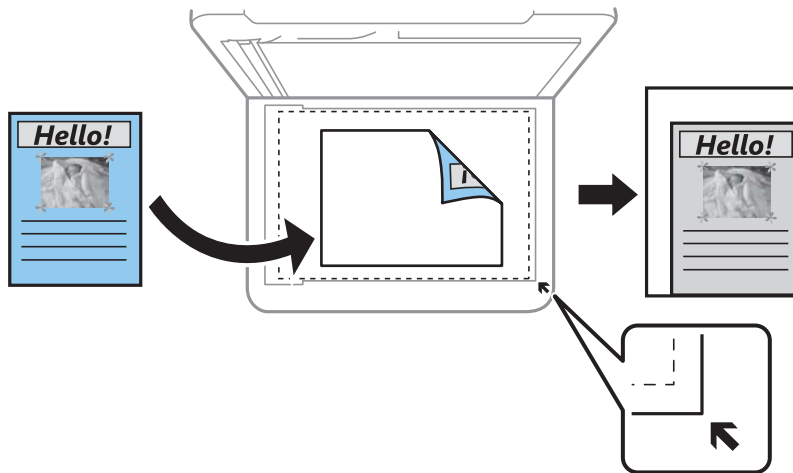

Dokumento dydis:

Pasirinkite originalo formatą. Kopijuojant nestandartinio dydžio originalus, pasirinkite artimiausią originalui dydį.

Keli puslapiai:

- Vienas puslapis

Nukopijuojami vienusi originalų dokumentą į vieną popieriaus lapą.

- 2 viename

Nukopijuojami du vienusiai originalūs dokumentai į vieną popieriaus lapą, išdėsčius juos po 2 puslapius lape. Pasirinkite originalo išdėstymo tvarką ir padėtį.

Dokumento tipas:

Pasirinkite originalo rūšį. Kopijuojama optimalia kokybe, atitinkančia originalo tipą.

Užbaigimas:

Pasirinkite, kaip išstumti kelių originalų kopijų popierių.

Kopijavimas

- Grupuoti (vienodus psl.)

Nukopijuoja originalo lapus kaip grupę.

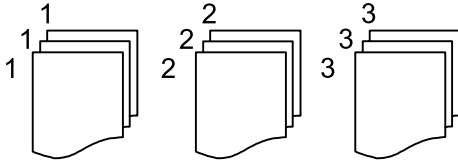

- Sulyginti (psl. tvarka)

Nukopijuoja tam tikra tvarka sulygintus originalus ir suskirsto į rinkinius.

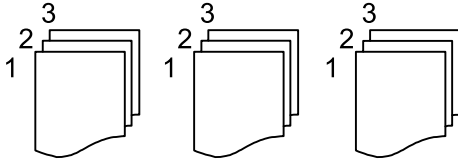

Originalo padėtis:

Pasirinkite originalo padėtį.

Pašalinti šešėlių:

Pašalina šešėlius, kurie atsiranda aplink kopijas, kai kopijuojamas storas popierius arba kurie atsiranda kopijų centre, kai kopijuojamas bukletas.

Pašalinti skylės:

Kopijuojat panaikinamos susegimo skylutės.

Valyti visas nuostatas:

Grąžinamos numatytosios kopijavimo nuostatų reikšmės.



Nuskaitymas

Nuskaitymas naudojant valdymo skydelį

Nuskaitymas į kompiuterį (Event Manager)

Pastaba:

Prieš nuskaitymą kompiuteryje įdėkite Epson Scan 2 ir Epson Event Manager.

1. Įdėkite originalus.
2. Pradžios ekrane pasirinkite **Nuskaityti**.
3. Pasirinkite **Kompiuteris**.
4. Peržiūrėkite valdymo skydelyje rodomą informaciją ir įsitikinkite, kad kompiuteris yra prijungtas tinkamai.
5. Pasirinkite , kad pasirinktumėte, kaip išsaugoti nuskaitytus vaizdus į kompiuterį.
 - Įrašyti kaip JPEG: nuskaitytas vaizdas yra įrašomas JPEG formatu.
 - Įrašyti kaip PDF: nuskaitytas vaizdas yra įrašomas kompiuteryje PDF formatu.
 - Prisegti prie e. laiško: paleidžia jūsų kompiuteryje el. pašto kliento versiją, tada automatiškai susieja ją su el. paštu.
 - Vad. pasirinkt. nuost.: išsaugo nuskaitytus vaizdus naudojant nustatymus Epson Event Manager. Galite pakeisti nuskaitymo nustatymus, pvz., nuskaitymo dydį, įrašymo aplanką arba formatą.
6. Palieskite .

Susijusi informacija

➔ [„Originalų dėjimas“ puslapyje 31](#)

Pasirinktinių nustatymų atlikimas Epson Event Manager

Epson Event Manager galite nustatyti nuskaitymo nustatymus, skirtus **Vad. pasirinkt. nuost.**

Išsamios informacijos žr. Epson Event Manager.

1. Paleiskite „Epson Event Manager“.

Nuskaitymas

2. Įsitikinkite, kad skaitytuvas pasirinktas kaip **Scanner** pagrindinio ekrano skirtuke **Button Settings**.

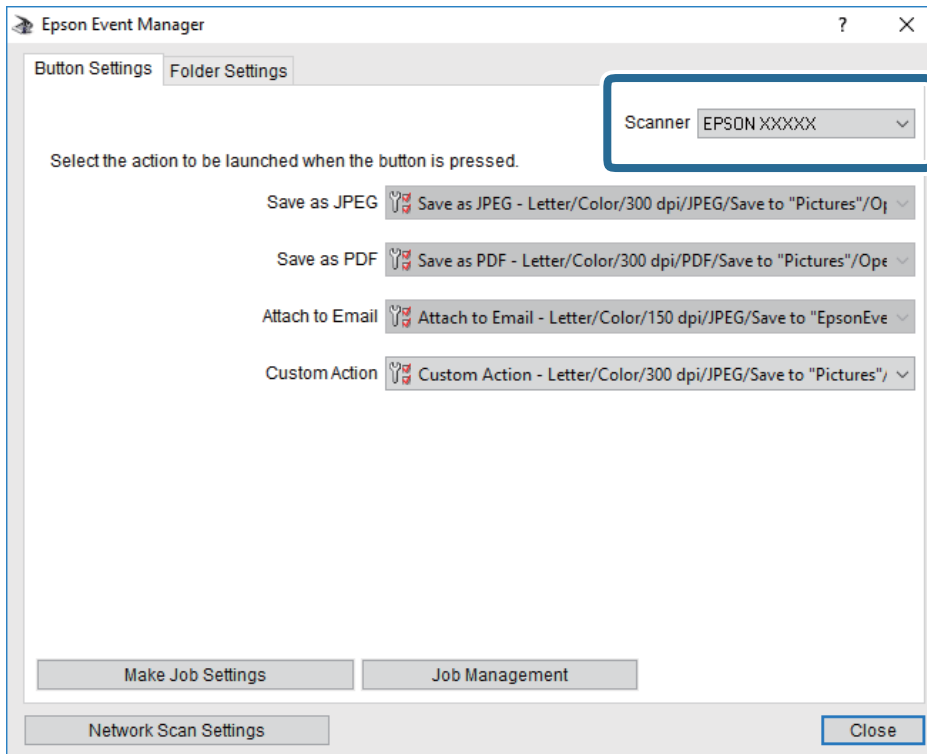

3. Spustelėkite **Make Job Settings**.

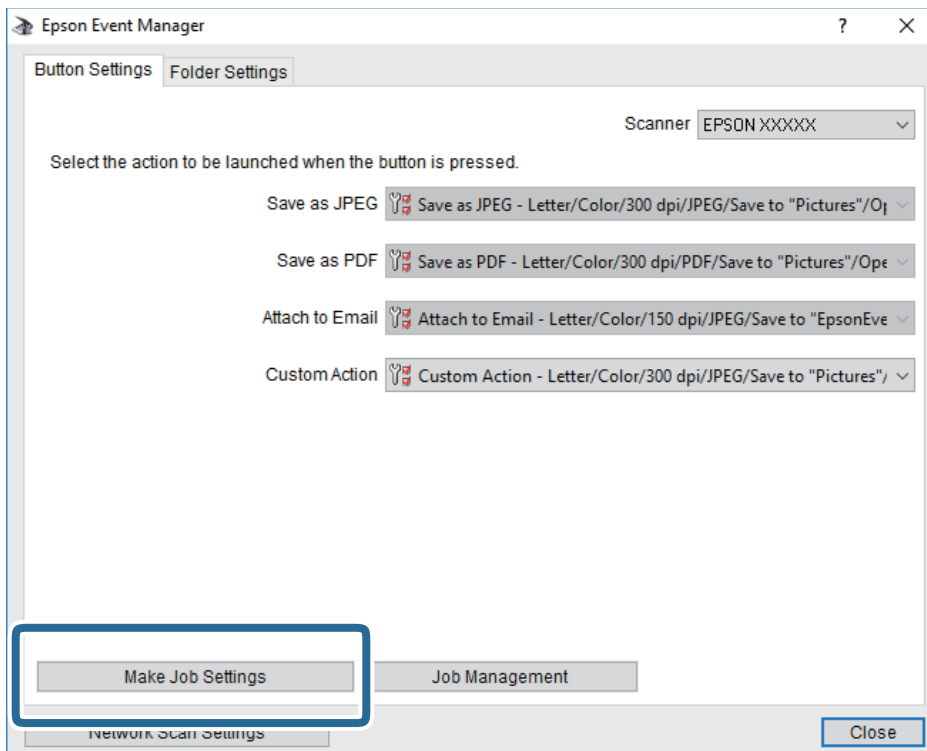

Nuskaitymas

4. Ekrane **Job Settings** atlikite nuskaitymo nustatymus.

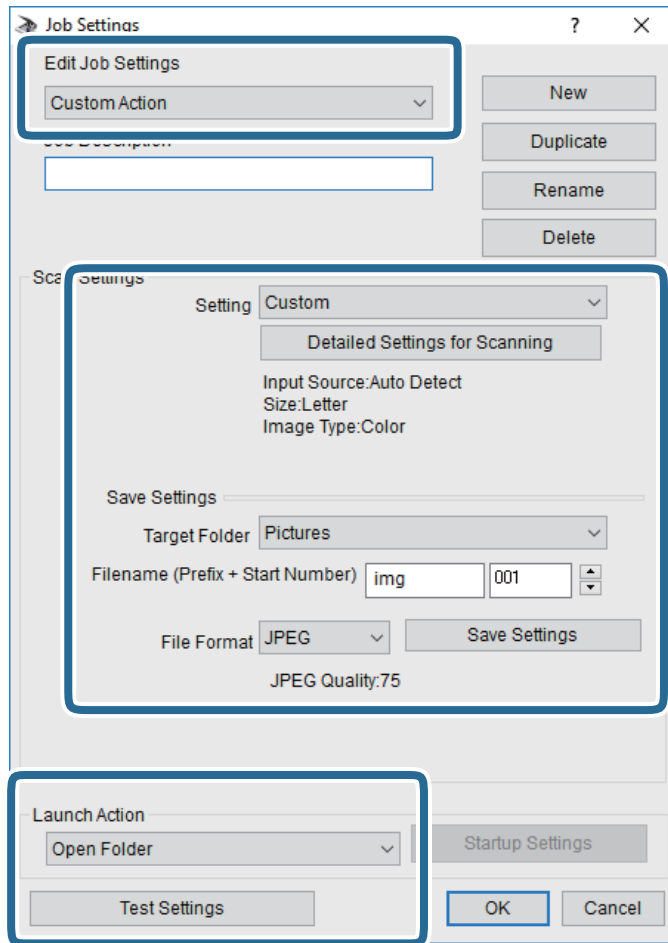

- Edit Job Settings: pasirinkite **Custom Action**.
- Setting: nuskaityti naudojant geriausius nustatymus pasirinktam originalo tipui. Spustelėkite **Detailed Settings for Scanning**, kad nustatytumėte išsaugojamo nuskaityto vaizdo elementus, tokius kaip skiriamoji geba arba spalva.
- Target Folder: pasirinkite aplanką, į kurią išsaugoti nuskaitytą vaizdą.
- Filename (Prefix + Start Number): pakeiskite norimo išsaugoti failo pavadinimo nustatymus.
- File Format: pasirinkite saugojimo formatą.
- Launch Action: pasirinkite veiksmą nuskaitymo metu.
- Test Settings: pradeda bandomąjį nuskaitymą naudojant dabartinius nustatymus.

5. Spustelėkite **OK**, kad grįžtumėte į pagrindinį ekraną.

Nuskaitymas

6. Įsitikinkite, kad **Custom Action** yra pasirinktas **Custom Actions** sąrašė.

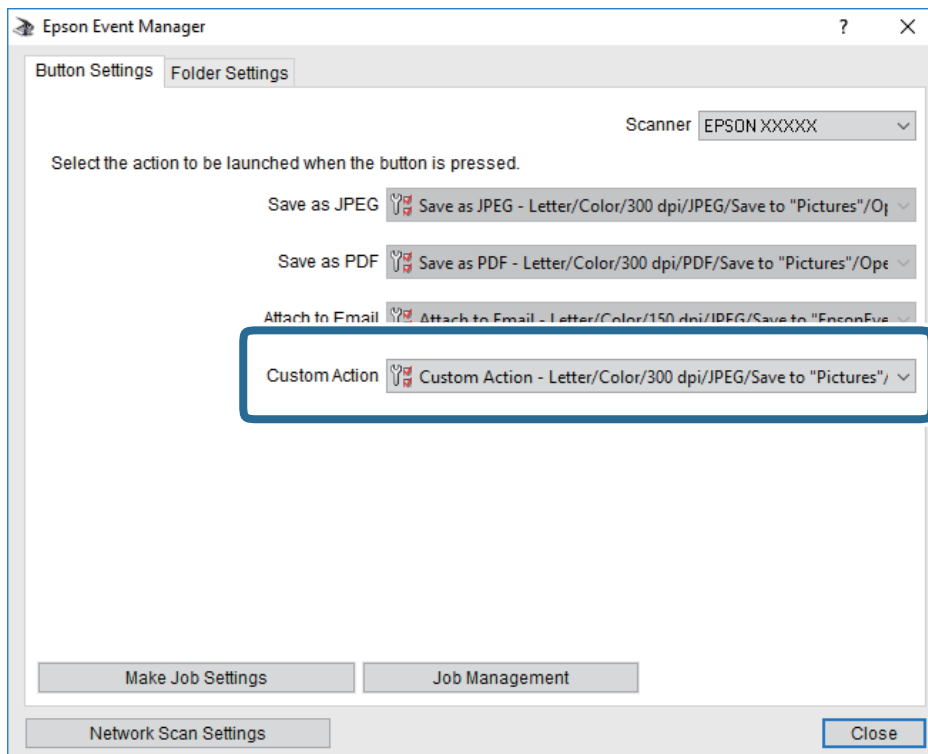

7. Spustelėkite **Close**, kad uždarytumėte Epson Event Manager.

Nuskaitymas iš kompiuterio

Nuskaitymas naudojant „Epson Scan 2“

Galite nuskaityti naudodami skaitytuvo tvarkyklę „Epson Scan 2“. Galite nuskaityti originalus, naudodami išsamius nustatymus, tinkamus teksto dokumentams.

Kiekvieno nustatymo punkto paaiškinimo ieškokite „Epson Scan 2“ žinyne.

1. Įdėkite originalą.

Pastaba:

Jei norite nuskaityti kelis originalus, dėkite juos į ADF.

2. Paleiskite „Epson Scan 2“.

Nuskaitymas

3. Skirtuke **Pagrindiniai nustat.** nustatykite toliau nurodytus nustatymus.

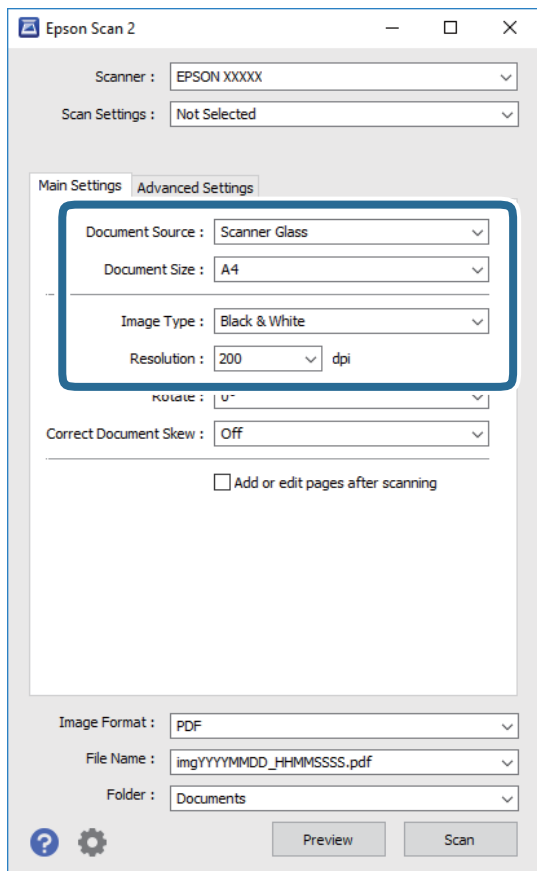

- Dokumento šaltinis: pasirinkite vietą, kurioje įdėtas originalas.

- Dokumento dydis: pasirinkite įdėto originalo dydį.

-  (originalo padėties) mygtukai: pasirinkite nustatytą įdėto originalo padėtį. Priklausomai nuo originalo formato, šis elementas gali būti nustatytas automatiškai, be galimybės pakeisti.

- Vaizdo tipas: pasirinkite nuskaityto vaizdo išsaugojimo spalvą.

- Skiriamoji geba: pasirinkite skiriamąją gebą.

4. Jei reikia, pasirinkite kitus nuskaitymo parametrus.

- Nuskaitytą vaizdą galite peržiūrėti paspaudę mygtuką **Peržiūra**. Atsidaro peržiūros langas, rodomas peržiūros vaizdas.

Jei atliekate peržiūrą naudodami ADF, originalas išstumiamas iš ADF. Vėl įdėkite išstumtą originalą.

Nuskaitymas

- Papildomi nustatymai** skirtuke galite atlikti detalius vaizdo koregavimo parametrus, tinkamus tekstiniams dokumentams, kaip nurodyta toliau.
 - Pašalinti foną: pašalinkite originalų foną.
 - Teksto patobulinimas: galite paryškinti išblukusias originalo raides ir padaryti jas aiškesnes.
 - Autom. srities segmentavimas: galite padaryti raides aiškesnes, o vaizdus tolygesnius atliekant nespaltotą dokumento, kuriame yra vaizdų, nuskaitymą.
 - Spalvos stiprinimas: galite paryškinti nuskaityto vaizdo nurodytą spalvą, tada įrašyti ją į pilkų tonų ar juodos ir baltos spalvos sąrašus.
 - Slenkstis: galite reguliuoti nespaltoto dvejetainio (juodo ir balto) vaizdo kraštus.
 - Kontūro aštrumas: galite paryškinti vaizdo kontūrus.
 - Muarų pašalinimas: galite pašalinti muaro efektą (voratinklį primenančius šešėlius), kuris atsiranda nuskaitymą spausdintą popierių, pvz., žurnalą.
 - Krašto užpildymas: galite pašalinti šešėlį aplink nuskaitytą vaizdą.
 - Dviguba vaizdo išvestis (tik „Windows“): galite nuskaityti vieną kartą ir tuo pat metu įrašyti du vaizdus su skirtingais išvesties parametrais.

Pastaba:

Šios funkcijos gali būti neprieinamos priklausomai nuo pasirinktų parametų.

5. Pasirinkite failo išsaugojimo parametrus.

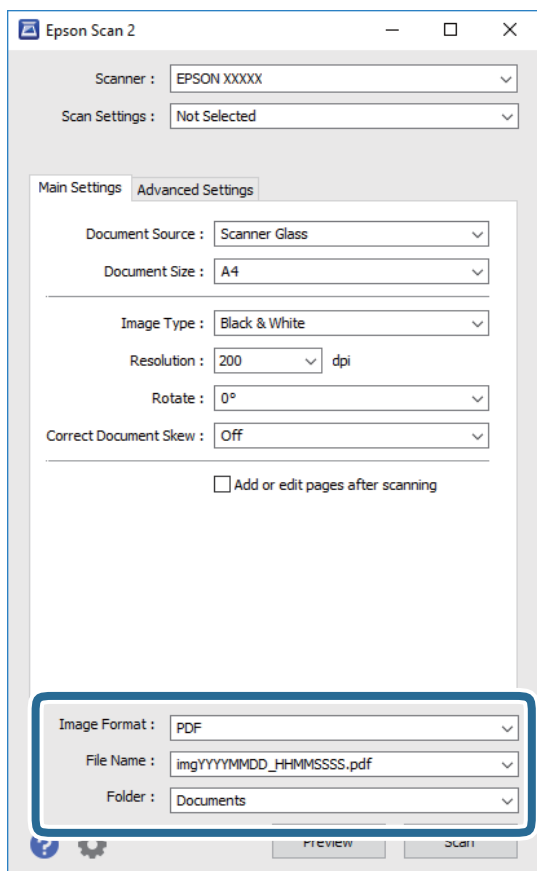

Nuskaitymas

- Vaizdo formatas: iš sąrašo pasirinkite išsaugojimo formatą.
Išsamius parametrus galite nustatyti visiems failo formatams, išskyrus BITMAP ir PNG. Pasirinkę išsaugojimo formatą iš sąrašo pasirinkite **Parinktys**.
- Failo pavadinimas: patvirtinkite rodomą failo pavadinimą.
Failo pavadinimo parametrus galite pakeisti iš sąrašo pasirinkę **Nustatymai**.
- Aplankas: iš sąrašo pasirinkite aplanką, į kuri išsaugoti nuskaitytą vaizdą.
Galite pasirinkti kitą aplanką arba sukurti naują aplanką iš sąrašo pasirinkę **Pasirinkti**.

6. Spustelėkite **Nuskaityti**.

Susijusi informacija

- ➔ „Originalų dėjimas” puslapyje 31
- ➔ „Dokumentų ir vaizdų nuskaitymo programa (Epson Scan 2)” puslapyje 140

Faksogramų siuntimas

Prieš naudojant fakso funkcijas

Prieš pradėdami naudotis fakso funkcijomis, patikrinkite toliau nurodytas sritis.

- Ar tinkamai prijungtas spausdintuvas bei telefono linija ir (jei reikia) telefono aparatas
- Ar pasirinktos visos pagrindinės fakso nuostatos (Fakso nuostatų vedlys)
- Ar pasirinktos kitos reikalingos Fakso nuostatos nuostatos

Norėdami pasirinkti, susijusios informacijos ieškokite toliau.

Susijusi informacija

➔ [„Faksogramų nustatymai” puslapyje 43](#)

Faksogramų siuntimas naudojant spausdintuvą

Faksogramų siuntimas naudojant valdymo skydelį

Susijusi informacija

➔ [„Automatinis faksogramų siuntimas naudojant valdymo skydelį” puslapyje 96](#)

Automatinis faksogramų siuntimas naudojant valdymo skydelį

Siųsti faksogramas galite valdymo skyde įvedę gavėjų fakso numerius.

Pastaba:

Prieš siunčiant vienspalves faksogramas, nuskaitytą vaizdą galima peržiūrėti skystųjų kristalų ekrane.

1. Įdėkite originalus.

Vienu metu galima išsiųsti net iki 100 puslapių, tačiau atsižvelgiant į laisvą vietą atmintyje, gali nepavykti išsiųsti net mažiau nei 100 faksogramų puslapių.

2. Pradžios ekrane pasirinkite **Faksas**.

3. Nurodykite gavėją.

Tą pačią vienspalvę faksogramą galima nusiųsti net 100 gavėjų. Tačiau spalvotą faksogramą vienu metu galima nusiųsti tik vienam gavėjui.

Faksogramų siuntimas

- Rankinis įvedimas: pasirinkite **Klaviatūra**, ekrane įveskite fakso numerį, tada palieskite **OK**.
 - Jei norite, kad skambant būtų daroma pauzė (trijų sekundžių), įveskite brūkšnelį (-).
 - Jei pasirinkę **Linijos tipas** nustatėte išorinį kodą, prieš fakso numerį įveskite ne išorinį kodą, o # (groteles).

Pastaba:

Jei negalite ranka įvesti fakso numerio, **Tiesioginio rink. apribojimai**, esantis **Saugos nuostatos**, yra nustatytas ties **Ijung**. Pasirinkite faksogramos gavėjus iš kontaktų sąrašo arba siųstų faksogramų istorijos.





- Pasirinkti iš kontaktų sąrašo: pasirinkite **Kontaktai** ir pasirinkite gavėjus, kuriems norite išsiųsti. Jei pasirinktas gavėjas nėra dar registruotas **Kontaktai**, pasirinkite **Pridėti įrašą**, kad užregistruotumėte.
- Norėdami pasirinkti iš išsiųstų faksogramų istorijos: pasirinkite **Naujesni**, tada pasirinkite gavėją.



Pastaba:

Norėdami ištrinti įvestus gavėjus, atidarykite gavėjų sąrašą, paliesdami fakso numerio laukelį arba gavėjo numerio laukelį skystųjų kristalų ekrane, iš sąrašo pasirinkite gavėją ir pasirinkite **Pašalinti**.

4. Pasirinkite skirtuką **Fakso nuostatos** ir, jei reikia, pasirinkite nustatymus, pavyzdžiui, skiriamosios gebos ir siuntimo būdo.
5. Išsiųskite faksogramą.

- Norėdami išsiųsti nepatikrintą nuskaityto dokumento vaizdą: palieskite .
- Nuskaitymui patikrinkite nuskaitytą dokumento vaizdą, tada išsiųskite (faksu galima siųsti tik vienspalvį vaizdą): viršutiniame fakso ekrane pasirinkite **Peržiūra**.
Norėdami siųsti faksogramą, kokia yra, pasirinkite **Pradėti siųsti**. Kitu atveju, pasirinkite **Atšaukti**, tada pereikite prie 3 žingsnio.

-     : ekranas paslenkamas rodyklių kryptimi.

-   : sumažinama arba padidinama.

-   : pereinama į ankstesnį arba paskesnį puslapį.

Pastaba:

- Po peržiūros spalvotų faksogramų išsiųsti nepavyks.
- Jei **Tiesioginis siuntimas** įjungta, peržiūrėti nepavyks.
- Jei 20 sekundžių peržiūros ekrane nebus atlikta jokių veiksmų, faksograma bus išsiųsta automatiškai.
- Atsižvelgiant į gavėjo įrenginio ypatumus, išsiųstos faksogramos kokybė gali skirtis nuo peržiūrėto vaizdo.

6. Užbaigus siuntimą išimkite originalus.

Pastaba:

- Jei fakso numeris užimtas arba kyla problema, spausdintuvas po minutės numerį automatiškai surenka iš naujo.
- Norėdami atšaukti siuntimą, palieskite .
- Spalvotos faksogramos siunčiamo lėčiau, nes spausdintuvas tuo pačiu metu ir nuskaity, ir siunčia. Spausdintuvui siunčiant spalvotą faksogramą, kitų veiksmų atlikti negalima.

Susijusi informacija

- ➔ „Kontaktų tvarkymas” puslapyje 35
- ➔ „Originalų dėjimas” puslapyje 31
- ➔ „Meniu parinktys faksui” puslapyje 105

Faksogramų siuntimas

Faksogramų siuntimas numerį renkant iš išorinio telefono aparato

Jei prieš išsiųsdami faksogramą norite pasikalbėti telefonu arba gavėjo fakso įrenginys automatiškai neįjungia fakso režimo, siųsdami faksogramą numerį galite surinkti naudodami prijungtą telefoną.

1. Įdėkite originalus.

Per vieną perdavimą galima išsiųsti net 100 puslapių.

2. Pakelkite prijungto telefono ragelį ir naudodami telefoną surinkite gavėjo fakso numerį.

Pastaba:

Kai gavėjas atsiliepia telefonu, galite su juo kalbėti.

3. Pradžios ekrane pasirinkite **Faksas**.

4. Pasirinkite skirtuką **Fakso nuostatos** ir, jei reikia, pasirinkite nustatymus, pavyzdžiui, skiriamosios gebos ir siuntimo būdo.

5. Išgirdę fakso toną, palieskite  ir padėkite ragelį.

Pastaba:

Kai numeris surenkamas naudojant prijungtą telefoną, faksograma siunčiama ilgiau, nes spausdintuvus tuo pačiu metu ir nuskaito, ir siunčia. Spausdintuvui siunčiant faksogramą, kitų veiksmų atlikti negalima.

6. Užbaigus siuntimą išimkite originalus.

Susijusi informacija

➔ „Originalų dėjimas” puslapyje 31

➔ „Fakso nuostatos” puslapyje 105

Įvairūs faksogramų siuntimo būdai

Susijusi informacija

➔ „Kelių vienspalvio dokumento puslapių siuntimas (Tiesioginis siuntimas)” puslapyje 98

➔ „Faksogramų siuntimas nurodytu laiku (Siųsti faksogramą vėliau)” puslapyje 99

➔ „Skirtingų formatų dokumentų siuntimas iš ADF (Nepertrauk. nusk. (ADT))” puslapyje 99

Kelių vienspalvio dokumento puslapių siuntimas (Tiesioginis siuntimas)

Siunčiant vienspalvę faksogramą, nuskaitytas dokumentas laikinai išsaugomas spausdintuvo atmintyje. Todėl siunčiant daug puslapių, gali nebelikti vietos spausdintuvo atmintyje; tada faksogramos siuntimas bus sustabdytas. Kad taip nenutiktų, įjunkite funkciją **Tiesioginis siuntimas**. Tačiau tada faksograma bus siunčiama lėčiau, nes spausdintuvus tuo pačiu metu ir nuskaito, ir siunčia. Šią funkciją patogu naudoti, kai siunčiama tik vienam gavėjui.

1. Įdėkite originalus.

2. Pradžios ekrane pasirinkite **Faksas**.

3. Nurodykite gavėją.

Faksogramų siuntimas

4. Pasirinkite skirtuką **Fakso nuostatos**, tada palieskite **Tiesioginis siuntimas**, norėdami nustatyti **Ijung**.
Taip pat, jei reikia, galite pasirinkti nustatymus, pvz. skiriamąją gebą ir siuntimo būdą.
5. Išsiųskite faksogramą.

Susijusi informacija

- ➔ „Originalų dėjimas” puslapyje 31
- ➔ „Automatinis faksogramų siuntimas naudojant valdymo skydelį” puslapyje 96
- ➔ „Fakso nuostatos” puslapyje 105

Faksogramų siuntimas nurodytu laiku (Siųsti faksogramą vėliau)

Galima nustatyti, kad faksograma būtų siunčiama nurodytu laiku. Nurodytu siuntimo laiku galima siųsti tik vienspalves faksogramas.

1. Pradžios ekrane pasirinkite **Faksas**.
2. Nurodykite gavėją.
3. Pasirinkite skirtuką **Fakso nuostatos**, tada pasirinkite **Siųsti faksogramą vėliau**.
4. Palieskite **Siųsti faksogramą vėliau** laukelį, norėdami nustatyti tai ties **Ijung**.
5. Pasirinkite laukelį **Laikas**, įveskite norimą faksogramos siuntimo laiką ir pasirinkite **OK**.
6. Pasirinkite **Gera!**, norėdami taikyti nustatymus.
Taip pat, jei reikia, galite pasirinkti nustatymus, pvz. skiriamąją gebą ir siuntimo būdą.
7. Išsiųskite faksogramą.

Pastaba:

*Negalėsite siųsti kitos faksogramos, kol ji neišsisiųs nustatytu laiku. Jei norite išsiųsti kitą faksogramą, turite atšaukti suplanuotąją pradžios ekrane pasirinkę **Faksas** ir ištrynę ją.*

Susijusi informacija

- ➔ „Originalų dėjimas” puslapyje 31
- ➔ „Automatinis faksogramų siuntimas naudojant valdymo skydelį” puslapyje 96
- ➔ „Fakso nuostatos” puslapyje 105

Skirtingų formatų dokumentų siuntimas iš ADF (Nepertrauk. nusk. (ADT))

Siųsdami faksogramas dėdami originalus po vieną arba dėdami pagal formatą, galite siųsti juos kaip vieną pradinio formato dokumentą.

Jei į ADF įdėsite skirtingų formatų dokumentus, visi originalai bus siunčiami padidinus iki didžiausio formato dokumento. Norėdami siųsti pradinio formato originalus, nedėkite įvairių dydžių originalų.

1. Padėkite pirmą to paties formato originalų partiją.
2. Pradžios ekrane pasirinkite **Faksas**.

Faksogramų siuntimas

3. Nurodykite gavėją.
4. Pasirinkite skirtuką **Fakso nuostatos**, tada palieskite **Nepertrauk. nusk. (ADT)**, norėdami nustatyti **Ijung.** Taip pat, jei reikia, galite pasirinkti nustatymus, pvz. skiriamąją gebą ir siuntimo būdą.
5. Palieskite **◇ (Siųsti)**.
6. Kai užbaigiamas pirmųjų originalų nuskaitymas ir valdymo skydelyje rodomas pranešimas, kuriuo nurodoma nuskaityti kitus originalus, pasirinkite **Taip**, padėkite kitus originalus ir pasirinkite **Pradėti nuskaitymą**.

Pastaba:

Jei paraginti nustatyti kitą originalą 20 sekundžių spausdintuvo nenaudosite, spausdintuvas nustos saugoti ir pradės siųsti dokumentą.

Susijusi informacija

- ➔ „Originalų dėjimas” puslapyje 31
- ➔ „Automatinis faksogramų siuntimas naudojant valdymo skydelį” puslapyje 96
- ➔ „Fakso nuostatos” puslapyje 105

Faksogramų gavimas į spausdintuvą

Jei spausdintuvas yra prijungtas prie telefono linijos ir pagrindiniai nustatymai buvo pasirinkti, naudojant Fakso nuostatų vedlys, galite gauti faksogramas.

Yra du faksogramų gavimo būdai.

- Gaunamos faksogramos priėmimas
- Faksogramos gavimas skambinant (gavimas pagal užklausą)

Gautos faksogramos spausdinamos spausdintuvo pradinuose nustatymuose.

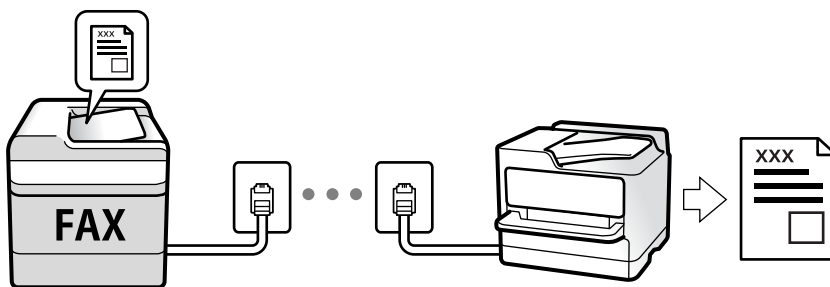

Galite išsaugoti gautas faksogramas ir peržiūrėti jas spausdintuvo ekrane.

Norėdami patikrinti fakso nustatymus, galite atsispausdinti **Fakso nuostatų sąrašas**, pasirinkę **Faksas** >  (Daugiau) > **Fakso ataskaita** > **Fakso nuostatų sąrašas**.

Norėdami parinkti nustatymus, žr. skirsnį „Susijusi informacija“ toliau.

Susijusi informacija

- ➔ „Individualus nuostatų pasirinkimas spausdintuvo fakso funkcijoms” puslapyje 49

Gaunamų faksogramų priėmimas

Priėmimo režimas yra dvi parinktys.

Susijusi informacija

- ➔ „Režimo Aut. naudojimas” puslapyje 101
- ➔ „Režimo Rankinis naudojimas” puslapyje 101

Režimo Aut. naudojimas

Šis režimas leidžia naudoti liniją šiems panaudojimo būdams.

- Linijos naudojimas tik faksogramų siuntimui (išorinis telefonas nereikalingas)
- Linijos naudojimas daugiausiai faksogramų siuntimui, kartais skambinimui telefonu

Faksogramų gavimas be išorinio telefono įrenginio

Kai aparatas suskamba **Skambėjimų iki atsiliepimo skaičius** nustatytą kiekį kartų, spausdintuvas automatiškai perjungia į faksogramų gavimo režimą.

Faksogramų gavimas su išoriniu telefono įrenginiu

Spausdintuvas su išoriniu telefono įrenginiu veikia taip.

- Kai telefono atsakiklis atsiliepia per **Skambėjimų iki atsiliepimo skaičius** nustatytą skambėjimų skaičių:
 - jei skambinama dėl faksogramos: spausdintuvas automatiškai persijungia į faksogramų gavimo režimą.
 - jei skambinama dėl balso skambučio: telefono atsakiklis gali priimti balso skambučius ir įrašyti balso pranešimus.
- Kai pakeliate ragelį per **Skambėjimų iki atsiliepimo skaičius** nustatytą skambėjimų skaičių:
 - jei skambinama dėl faksogramos: galite gauti faksogramą, naudodami tuos pačius žingsnius, kaip ir **Rankinis**. Pradžios ekrane pasirinkite **Faksas**, tada pasirinkite **Siųsti/ gauti** > **Gauti**. Vėliau pasirinkite **◇** ir padėkite ragelį.
 - jei skambinama dėl balso skambučio: galite atsilipti telefonu įprastai.
- Skambėjimui nutilus spausdintuvas automatiškai persijungia į faksogramų gavimo režimą:
 - jei skambinama dėl faksogramos: spausdintuvas pradeda priimti faksogramas.
 - jei skambinama dėl balso skambučio: negalite atsilipti telefonu. Paprašykite jums perskambinti.

Pastaba:

Telefono atsakiklio atsiliepimui nustatykite mažesnę skambėjimų skaičių, nei nustatyta **Skambėjimų iki atsiliepimo skaičius**. Jei taip nepadarysite, atsakikliu nebus priimami balso skambučiai ir neįrašomi balso pranešimai. Išsamios informacijos apie telefono atsakiklio nustatymą, ieškokite su telefonu atsakikliu pateiktame vadove.

Susijusi informacija

- ➔ „Režimo Rankinis naudojimas” puslapyje 101

Režimo Rankinis naudojimas

Šis režimas skirtas daugiausiai skambinimui, bet ir faksogramų siuntimui.

Faksogramų siuntimas

Faksogramų priėmimas

Suskambus telefonui, į skambutį galite atsiliiepti rankiniu būdu, pakeldami telefono ragelį.

- Išgirdę faksogramos signalą (bodą):

Spausdintuvo pradžios ekrane pasirinkite **Faksas**, pasirinkite **Siųsti/ gauti** > **Gauti**, tada palieskite . Po to padėkite telefono ragelį.

- Jei skamba balso skambučio signalas:

Galite atsiliiepti įprastu būdu.

Faksogramų gavimas, naudojant tik prijungtą telefoną

Kai nustatyta **Priimti nuotolin. būdu**, galite gauti faksogramas, tiesiog įvesdami **Pradžios kodas**.

Suskambus telefonui pakelkite ragelį. Išgirdę fakso toną (bodą), įveskite dviejų skaitmenų **Pradžios kodas** ir padėkite telefono ragelį.

Faksogramų gavimas, skambinant telefonu

Galite priimti kitame fakso įrenginyje saugomą faksogramą surinkę fakso numerį.

Susijusi informacija

➔ „Pagal užklausą siunčiamų faksogramų priėmimas (Prašymas išsiųsti gautas)” puslapyje 102

Pagal užklausą siunčiamų faksogramų priėmimas (Prašymas išsiųsti gautas)

Galite priimti kitame fakso įrenginyje saugomą faksogramą surinkę fakso numerį. Šią funkciją naudokite dokumentams gauti iš fakso informacijos paslaugos. Tačiau, jei fakso informacijos paslauga teikia garso nurodymus, kuriuos turite vykdyti, norėdami gauti dokumentą, šios funkcijos naudoti negalite.

Pastaba:

Norėdami gauti dokumentą iš faksogramų informacijos tarnybos, naudojančios garsines nuorodas, tiesiog surinkite fakso numerį prijungtame telefone ir pagal garsines nuorodas naudokite telefoną ir spausdintuvą.

1. Pradžios ekrane pasirinkite **Faksas**.
2. Palieskite .
3. Palieskite **Prašymas išsiųsti gautas**, kad nustatytumėte į **Ijung**, tada palieskite **Uždaryti**.
4. Įveskite fakso numerį.

Pastaba:

*Kai parinktis **Saugos nuostatos**, esanti **Tiesioginio rink. apribojimais**, nustatytą į **Ijung**, faksogramų gavėjus galima pasirinkti tik iš kontaktų sąrašo arba išsiųstų faksogramų istorijos. Rankiniu būdu fakso numerio įvesti nepavyks.*

5. Palieskite .

Susijusi informacija

➔ „Faksogramų siuntimas numerį renkant iš išorinio telefono aparato” puslapyje 98

➔ „Daugiau” puslapyje 106

Gautų faksogramų išsaugojimas

Spausdintuvas vykdo šias funkcijas gautoms faksogramoms išsaugoti.

- Įrašymas spausdintuvo gautų dokumentų aplanke
- Įrašymas kompiuteryje

Pastaba:

- Tuo pat metu galima naudoti pirmiau nurodytas funkcijas. Jei jas visas naudojate vienu metu, gaunami dokumentai išsaugomi gautų dokumentų aplanke ir kompiuteryje.
- Jei yra gautų dokumentų, kurie dar nebuvo perskaityti ar išsaugoti,  pradžios ekrane rodomas neapdorotų darbų skaičius.

Susijusi informacija

- ➔ „Gautų faksogramų įrašymas gautų dokumentų aplanke” puslapyje 103
- ➔ „Faksogramų gavimas į kompiuterį” puslapyje 111

Gautų faksogramų įrašymas gautų dokumentų aplanke

Galima nustatyti, kad gautos faksogramos būtų įrašomos spausdintuvo gautų dokumentų aplanke. Gali būti įrašyta iki 100 dokumentų. Kai naudojate šią funkciją, gauti dokumentai automatiškai neišspausdinami. Galite juos peržiūrėti spausdintuvo skystųjų kristalų ekrane ir išspausdinti tik tada, kai reikia.

Pastaba:

Įrašyti 100 dokumentų gali nepavykti dėl naudojimo sąlygų, pavyzdžiui, įrašomų dokumentų failų dydžio, ir tuo pat metu naudojant kelias faksogramos įrašymo funkcijas.

Susijusi informacija

- ➔ „Nustatymų parinkimas gautam faksui saugoti” puslapyje 52
- ➔ „Priimtų faksogramų peržiūra skystųjų kristalų ekrane” puslapyje 103

Priimtų faksogramų peržiūra skystųjų kristalų ekrane

1. Pradžios ekrane palieskite .





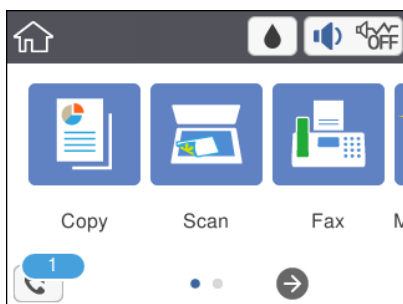



Pastaba:

Jei yra gautų neperskaitytų faksogramų, neperskaitytų dokumentų skaičius rodomas  pradžios ekrane.



2. Palieskite Atverkite Gautieji/slaptųjų dėžutė (XX neperskaityti).

Faksogramų siuntimas

3. Jei gautų dokumentų aplankas yra apsaugotas slaptažodžiu, įveskite gautų dokumentų aplanko arba administratoriaus slaptažodį.
4. Iš sąrašo pasirinkite norimą peržiūrėti faksogramą.
Bus pateiktas faksogramos turinys.
 -     : ekranas paslenkamas rodyklių kryptimi.
 -   : sumažinama arba padidinama.
 -  : Vaizdas pasukamas 90 laipsnių į kairę.
 -   : pereinama į ankstesnį arba paskesnį puslapį.
 - Norėdami paslėpti operacijų piktogramas, palieskite bet kur peržiūros ekrane, išskyrus ant piktogramų. Palieskite dar kartą, norėdami matyti piktogramas.
5. Pasirinkite, ar peržiūrėtą dokumentą reikia išspausdinti ar panaikinti, ir vykdykite ekrane pateiktas instrukcijas.



Svarbu:

Jei spausdintuvo atmintis beveik pilna, faksogramų gavimas ir siuntimas bus išjungtas. Pašalinkite jau perskaitytus arba išspausdintus dokumentus.

Susijusi informacija

➔ „Fakso nuostatos meniu parinktys” puslapyje 54

Kitų faksogramų siuntimo funkcijų naudojimas

Faksogramų ataskaitos spausdinimas rankiniu būdu

1. Pradžios ekrane pasirinkite **Faksas**.
2. Palieskite  (Daugiau).
3. Pasirinkite **Fakso ataskaita**.
4. Pasirinkite norimą spausdinti ataskaitą, tada vykdykite ekrane pateiktas instrukcijas.

Pastaba:

*Galima pakeisti ataskaitos formatą. Pradžios ekrane pasirinkite **Nuostatos** > **Bendrosios nuostatos** > **Fakso nuostatos** > **Ataskaitos nuostatos** ir pakeiskite **Pridėti vaizdą prie ataskaitos** arba **Ataskaitos formatas** nuostatas.*

Susijusi informacija

- ➔ „Daugiau” puslapyje 106
- ➔ „Meniu Ataskaitos nuostatos” puslapyje 56
- ➔ „Daugiau” puslapyje 106
- ➔ „Meniu Ataskaitos nuostatos” puslapyje 56

Meniu parinktys faksui

Gavėjas

Pasirinkite toliau aprašytus valdymo skydo meniu:

Faksas > Gavėjas

Klaviatūra	Rankiniu būdu įveskite fakso numerį.
Kontaktai	Pasirinkite gavėją iš kontaktų sąrašo. Taip pat galite pridėti arba redaguoti kontaktą.
Naujesni	Pasirinkite gavėją iš siųstų faksogramų istorijos. Taip pat galite pridėti gavėją prie kontaktų sąrašo.

Fakso nuostatos

Pasirinkite toliau aprašytus valdymo skydo meniu:

Faksas > Fakso nuostatos

Nuskaitymo nuostatos

Originalo formatas (stikl.)	Pasirinkite ant skaitytuvo stiklas padėto originalo formatą ir padėtį.
Spalvų rež.	Pasirinkite, ar nuskaityti spalvotai, ar viena spalva.
Skiriamoji geba	Pasirinkite siunčiamos faksogramos skiriamąją gebą. Jei pasirinksite aukštesnę skiriamąją gebą, duomenų dydis padidės, išsiųsti faksogramą reikės daugiau laiko.
Tankis	Nustatomas siunčiamos faksogramos tankis. + padidina tankį ir - sumažina tankį.
Pašalinti foną	Aptinka originalaus dokumento popieriaus spalvą (fono spalvą) ir pašalina arba pašviesina ją. Priklausomai nuo spalvos tamsumo arba ryškumo, ji gali būti nepašalinama arba nepašviesinama.
Ryškumas	Pagerinamas arba pašalinamas vaizdo kontūrų fokusavimas. + padidina ryškumą ir - sumažina ryškumą.
Nepertrauk. nusk. (ADT)	Siųsdami faksogramas dėdami originalus po vieną arba dėdami pagal formatą, galite siųsti juos kaip vieną pradinio formato dokumentą. Su šia tema susijusios informacijos ieškokite toliau.

Faksogramos siuntimo nuostatos

Tiesioginis siuntimas	Nuskaitant originalus išsiunčia vienspalvę faksogramą. Kadangi nuskaityti originalai nėra laikinai saugomi spausdintuvo atmintyje net siunčiant didelį puslapių kiekį, galite išvengti spausdintuvo klaidų dėl atminties trūkumo. Atkreipkite dėmesį, kad naudojant šią funkciją užtrunkama ilgiau, nei nenaudojant. Su šia tema susijusios informacijos ieškokite toliau. Šios funkcijos negalite naudoti, kai siunčiame faksogramą keliems gavėjams.
Siųsti faksogramą vėliau	Faksograma siunčiama nurodytu laiku. Naudojant šią parinktį galima siųsti tik vienspalves faksogramas. Su šia tema susijusios informacijos ieškokite toliau.

Faksogramų siuntimas

Pridėti siuntėjo informaciją	<input type="checkbox"/> Pridėti siuntėjo informaciją Pasirinkite padėtį, kurioje norite įtraukti antraštės informaciją (siuntėjo vardą ir fakso numerį) siunčiamoje faksogramoje, arba neįtraukite informacijos. - Išjungta: siunčia faksogramą be antraštės informacijos. - Vaizdo išorėje: siunčia faksogramą su antraštės informacija viršutinėje baltoje faksogramos paraštėje. Tai neleidžia antraštei persidengti su nuskaitytu vaizdu, tačiau gavėjo gauta faksograma gali būti atspausdinta ant dviejų lapų, priklausomai nuo originalų dydžio. - Vaizdo viduje: siunčia faksogramą su antraštės informacija maždaug 7 mm žemiau, nei nuskaityto vaizdo viršus. Antraštė gali persidengti su vaizdu, tačiau gavėjo gauta faksograma nebus padalinta į du dokumentus. <input type="checkbox"/> Faksogramos antraštė Pasirinkite antraštę gavėjui. Norėdami naudotis šia funkcija turite iš anksto užregistruoti kelias antraštes. <input type="checkbox"/> Papildoma informacija Pasirinkite informaciją, kurią norite pridėti. Galite pasirinkti iš Jūsų telefono numeris ir Paskirties sąrašas .
Perdavimo ataskaita	Išsiuntus faksogramą, spausdinama perdavimo ataskaita. Spausdinti įvykus klaidai ataskaita spausdinama tik įvykus klaidai.

Susijusi informacija

- ➔ „Kelių vienspalvio dokumento puslapių siuntimas (Tiesioginis siuntimas)” puslapyje 98
- ➔ „Faksogramų siuntimas nurodytu laiku (Siųsti faksogramą vėliau)” puslapyje 99
- ➔ „Skirtingų formatų dokumentų siuntimas iš ADF (Nepertrauk. nusk. (ADT))” puslapyje 99

Daugiau

Pradžios ekrane pasirinkus  ties **Faksas** rodomas **Daugiau** meniu.

Perdavimo žurnalas	Galima peržiūrėti išsiųstų arba gautų faksų užduočių istoriją.
Fakso ataskaita	<input type="checkbox"/> Paskutinis duomenų perdav. Išspausdinama ankstesnių pagal užklausą išsiųstų arba priimtų faksogramų ataskaita. <input type="checkbox"/> Fakso žurnalas Atspausdina perdavimo ataskaitą. Naudodami šį meniu galite nustatyti, kad ši ataskaita būtų spausdinama automatiškai. Nuostatos > Bendrosios nuostatos > Fakso nuostatos > Ataskaitos nuostatos > Autom. faksogramų žurnalo spausd. <input type="checkbox"/> Fakso nuostatų sąrašas Išspausdinami dabartiniai fakso nustatymai. <input type="checkbox"/> Protokolo sekimas Išspausdinama išsami ankstesnių išsiųstų arba priimtų faksogramų ataskaita.
Prašymas išsiųsti gautas	Kai tai nustatyta ties Ijung ir skambinate siuntėjo fakso numeriui, galite gauti dokumentus iš siuntėjo fakso aparato. Išsamios informacijos apie faksogramų gavimą, naudojant Prašymas išsiųsti gautas , ieškokite susijusioje informacijoje toliau. Uždarius Faksas meniu, nustatymas grąžinamas į Išj. (numatytasis).

Faksogramų siuntimas

Gautas paštas	Atidaro gautų dokumentų aplanką, kuriame saugomos gautos faksogramos.
Perspauzdinti gautą faksogramą	Gautą faksą galite perspauzdinti.
Fakso nuostatos	Eikite į Nuostatos > Fakso nuostatos .

Susijusi informacija

➔ „Pagal užklausą siunčiamų faksogramų priėmimas (Prašymas išsiųsti gautas)” puslapyje 102

Vartotojo nuostatos meniu parinktys

Pasirinkite toliau aprašytus valdymo skydo meniu.

Nuostatos > Vartotojo nuostatos > Faksas

Naudojant šį meniu pasirinktos nuostatos laikomos numatytosiomis faksogramų siuntimo nuostatomis. Nustatymų paaiškinimų ieškokite parinktyje **Fakso nuostatos**, meniu **Faksas**.

Susijusi informacija

➔ „Fakso nuostatos” puslapyje 105

Gautas paštas meniu parinktys



paliesdami šią piktogramą galite įjungti gautų faksogramų saugojimo aplanką. Jei yra gautų neperskaitytų faksogramų, neperskaitytų dokumentų skaičius rodomas .

Faksogramos siuntimas iš kompiuterio

Naudojant tvarkykles „FAX Utility“ ir „PC-FAX“ faksogramas galima siųsti iš kompiuterio.

Pastaba:

Norėdami įdiegti FAX Utility, naudokite „EPSON“ programinės įrangos atnaujinimo įrankį. Išsamios informacijos ieškokite toliau. „Windows“ naudotojai gali įdiegti iš programinės įrangos disko, pateikto su spausdintuvu.

Susijusi informacija

➔ „Programinės įrangos atnaujinimo įrankiai (EPSON Software Updater)” puslapyje 143

➔ „Programų įdiegimas” puslapyje 143

Programoje sukurtų dokumentų siuntimas (Windows)

Iš programos, „Microsoft Word“ arba „Excel“ pavyzdžiui, meniu **Spausdinti** pasirinkę spausdintuvą (faksą) galite tiesiogiai perduoti savo sukurtus duomenis, tokius kaip dokumentais, brėžiniai ir lentelės su viršeliu.

Pastaba:

Paaiškinime toliau vietoje pavyzdžio naudojama „Microsoft Word“. Faktinė operacija gali skirtis priklausomai nuo naudojamos programos. Išsamiau žr. programos pagalbos skiltį.

1. Naudodami programą sukurkite dokumentą, kurį siųsite faksu.
2. Meniu **Failas** spustelėkite **Spausdinti**.
Programoje atsidaro langas **Spausdinti**.
3. **Spausdintuvo** dalyje pasirinkite **XXXXXX (FAX)** (kur XXXXX — spausdintuvo pavadinimas), tada patikrinkite faksogramos siuntimo nustatymus.
 - Dalyje **Kopijų skaičius** nurodykite **1**. Jei nurodysite **2** ar daugiau, faksograma gali būti išsiųsta netinkamai.
 - Negalite naudoti tokių funkcijų kaip **Spausdinti pagal failą**, kurios pakeičia išvesties prievadą.
 - Vieno faksogramos perdavimo metu gali išsiųsti iki 100 lapų, įskaitant viršelį.
4. Spustelėkite **Spausdintuvo ypatybės** arba **Ypatybės**, jei norite nurodyti **Paper Size, Orientation, Color, Image Quality**, arba **Character Density**.
Daugiau informacijos rasite PC-FAX tvarkyklės žinyne.
5. Spustelėkite **Spausdinti**.

Pastaba:

*Pirmą kartą naudojant FAX Utility atsidarys langas, kuriame turėsite įrašyti prašomą informaciją. Įveskite reikiamą informaciją ir spustelėkite **OK**. Faksogramų užduočių vidiniam tvarkymui FAX Utility naudoja **Nickname**. Kita informacija automatiškai įtraukiama į viršelį.*

Recipient Settings Rodomas FAX Utility ekranas.

6. Nurodykite gavėją ir spustelėkite **Toliau**.
 - Gavėjo (vardas, fakso numeris ir pan.) pasirinkimas **PC-FAX Phone Book**:
Jei gavėjas yra išsaugotas adresų knygoje, atlikite toliau aprašytus žingsnius.
 - ➊ Spustelėkite skirtuką **PC-FAX Phone Book**.
 - ➋ Pasirinkite gavėją iš sąrašo ir spustelėkite **Add**.
 - Gavėjo (vardas, fakso numeris ir pan.) pasirinkimas iš spausdintuvo kontaktų:
Jei gavėjas yra išsaugotas spausdintuvo kontaktuose, atlikite toliau aprašytus žingsnius.
 - ➊ Spustelėkite skirtuką **Contacts on Printer**.
 - ➋ Pasirinkite kontaktus iš sąrašo ir spustelėkite **Add**, kad pereitumėte į langą **Add to Recipient**.
 - ➌ Pasirinkite kontaktus iš rodomo sąrašo, tada spustelėkite **Edit**.
 - ➍ Pridėkite asmeninius duomenis, pvz., **Company/Corp.** ir **Title**, jei reikia, tada spustelėkite **OK**, kad grįžtumėte į langą **Add to Recipient**.
 - ➎ Jei reikia, pasirinkite žymimąjį langelį **Register in the PC-FAX Phone Book**, kad **PC-FAX Phone Book** išsaugotumėte kontaktus.
 - ➏ Spustelėkite **OK**.

Faksogramų siuntimas

- Gavėjo (vardas, fakso numeris ir pan.) nurodymas tiesiogiai:

Atlikite toliau aprašytus žingsnius.

- ➊ Spustelėkite skirtuką **Manual Dial**.
- ➋ Įveskite reikiamą informaciją.
- ➌ Spustelėkite **Add**.

Taip pat, paspausdami **Save to Phone Book**, galite išsaugoti gavėją **PC-FAX Phone Book** skirtuko sąrašė.

Pastaba:

- Jei spausdintuvo *Linijos tipas* nustatytas į **PBX**, o priegigos kodas vietoje tikslaus prefikso kodo nustatytas į # (groteles), įveskite # (groteles). Išsamios informacijos ieškokite *Linijos tipas, esančiame Pagrind. nuostatos, iš žemiau esančios susijusios informacijos nuorodos*.
- Jei pasirinkote **Enter fax number twice** ties **Optional Settings** pagrindiniame FAX Utility ekrane, paspaudus **Add** arba **Toliau** turėsite įvesti tą patį skaičių.

Gavėjas pridodamas į sąrašą **Recipient List**, kuris rodomas viršutinėje lango dalyje.

7. Nurodykite viršelio turinį.

- ➊ Norėdami pridėti viršelį, pasirinkite vieną iš pavyzdžių iš **Cover Sheet**. Įveskite **Subject** ir **Message**. Atkreipkite dėmesį, kad nėra funkcijos, kuri sukurtų originalo viršelį ar pridėtų originalo viršelį į sąrašą.

Jei nenorite pridėti viršelio, pasirinkite **No cover sheet**, esančią **Cover Sheet**.

- ➋ Jei norite pakeisti elementų išsidėstymo tvarką viršelyje, spustelėkite **Cover Sheet Formatting. Paper Size** galite pasirinkti viršelio dydį. Taip pat galite pasirinkti kitokio nei siunčiami dokumentai dydžio viršelį.
- ➌ Jei norite pakeisti viršelio teksto šriftą arba šrifto dydį, spustelėkite **Font**.
- ➍ Jei norite pakeisti siuntėjo informaciją, spustelėkite **Sender Settings**.
- ➎ Jei norite patikrinti viršelį su įvesta tema ir pranešimų, spustelėkite **Detailed Preview**.
- ➏ Spustelėkite **Kitas**.

8. Patikrinkite perdavimo turinį ir spustelėkite **Send**.

Prieš siuntimą įsitikinkite, kad gavėjo vardas ir fakso numeris nurodyti teisingai. Norėdami peržiūrėti siunčiamą dokumentą ir viršelį, spustelėkite **Preview**.

Prasidėjus perdavimui, atsidaro perdavimo būsenos langas.

Pastaba:

- Norėdami sustabdyti perdavimą, pasirinkite *duomenis* ir spustelėkite **Atšaukti** . Atšaukti taip pat galite spausdintuvo valdymo skydelyje.
- Jei perdavimo metu įvyksta klaida, atsidaro langas **Communication error**. Patikrinkite klaidos informaciją ir bandykite siųsti dar kartą.
- Ekranas **Fax Status Monitor** (aukščiau minėtas ekranas, kuriame galite patikrinti perdavimo būseną) nerodomas, jei nepasirinktas **Display Fax Status Monitor During Transmission**, esantis FAX Utility pagrindiniame ekrane **Optional Settings**.

Susijusi informacija

➔ „Meniu Pagrind. nuostatos” puslapyje 56

Programoje sukurtų dokumentų siuntimas (Mac OS)

Pasirinkdami fakso funkciją turintį spausdintuvą prekyboje esančios programos meniu **Spausdinti**, galite siųsti duomenis, pvz. sukurtus dokumentus, brėžinius ir lenteles.



Pastaba:

Toliau pateiktas paaiškinimas kaip pavyzdį naudoja „Text Edit“ standartinę Mac OS programą.

1. Programoje sukurkite dokumentą, kurį norite siųsti faksu.
2. Meniu **Failas** spustelėkite **Spausdinti**.
Pasirodo programos langas **Spausdinti**.
3. Pasirinkite spausdintuvą (fakso pavadinimą) ties **Pavadinimas**, spustelėkite ▼, norėdami pamatyti išsamius nustatymus, patikrinkite spausdinimo nustatymus, tada spustelėkite **Gerai**.
4. Pasirinkite kiekvieno elemento nustatymus.
 - Dalyje **Kopijų skaičius** nurodykite **1**. Ne jei nurodysite **2** arba daugiau, siunčiama tik 1 kopija.
 - Per vieną faksogramos perdavimą galima išsiųsti net 100 puslapių.

Pastaba:

Dokumentų, kuriuos galite siųsti, puslapių dydis yra toks pat, kaip popieriaus, kurį galite faksu siųsti iš spausdintuvo.

5. Iššokančiame meniu pasirinkite Fax Settings, tada pasirinkite kiekvieno elemento nustatymus.
Kiekvieno nustatymo elemento paaiškinimo ieškokite PC-FAX tvarkyklės žinyne.
Spustelėkite  lango apačioje kairėje, norėdami atidaryti PC-FAX tvarkyklės žinyną.
6. Pasirinkite Recipient Settings meniu, tada nurodykite gavėją.
 - Tiesioginis gavėjo nurodymas (vardo, fakso numerio ir t. t.):
Spustelėkite elementą **Add**, įveskite reikalingą informaciją ir spustelėkite . Gavėjas pridedamas į sąrašą Recipient List, kuris rodomas viršutinėje lango dalyje.
Jei pasirinkite „Enter fax number twice“ PC-FAX tvarkyklės nustatymuose, reikia dar kartą įvesti tą patį numerį, paspaudus .
Jei jūsų fakso ryšio linijai reikalingas prefikso kodas, įveskite External Access Prefix.

Pastaba:

Jei spausdintuvo Linijos tipas nustatytas į **PBX**, o prieigos kodas vietoje tikslaus prefikso kodo nustatytas į # (groteles), įveskite # (groteles). Išsamios informacijos ieškokite Linijos tipas, esančiame Pagrind. nuostatos, iš žemiau esančios susijusios informacijos nuorodos.

- Gavėjo pasirinkimas (vardo, fakso numerio ir t. t.) iš telefonų knygos:
Jei gavėjas išsaugotas telefonų knygoje, spustelėkite . Pasirinkite gavėją iš sąrašo, tada spustelėkite **Add** > **OK**.
Jei jūsų fakso ryšio linijai reikalingas prefikso kodas, įveskite External Access Prefix.

Pastaba:

Jei spausdintuvo Linijos tipas nustatytas į **PBX**, o prieigos kodas vietoje tikslaus prefikso kodo nustatytas į # (groteles), įveskite # (groteles). Išsamios informacijos ieškokite Linijos tipas, esančiame Pagrind. nuostatos, iš žemiau esančios susijusios informacijos nuorodos.

Faksogramų siuntimas

7. Patikrinkite gavėjo nustatymus ir spustelėkite **Fax**.

Siuntimas pradedamas.

Prieš siuntimą įsitikinkite, kad gavėjo vardas ir fakso numeris nurodyti teisingai.

Pastaba:

- Jei spustelėsite Dock esančių spausdintuvo piktogramą, pasirodys siuntimo būsenos patikros ekranas. Norėdami sustabdyti siuntimą, spustelėkite duomenis, tada spustelėkite **Delete**.
- Siuntimo metu įvykus klaidai pasirodys pranešimas **Sending failed**. Patikrinkite siuntimo įrašus ekrane **Fax Transmission Record**.
- Mišrių popieriaus formatų dokumentai gali būti nusiųsti neteisingai.

Susijusi informacija

➔ „Meniu Pagrind. nuostatos“ puslapyje 56

Faksogramų gavimas į kompiuterį

Galite gauti faksogramas ir išsaugoti jas kaip PDF failus prie spausdintuvo prijungtame kompiuteryje. FAX Utility pateikiama su funkcijomis, įskaitant faksogramų išsaugojimo aplanko nurodymą. Įdiekite FAX Utility prieš naudodami šią funkciją.

Pastaba:

FAX Utility diegimui galite naudoti vieną iš šių būdų.

- Naudojant EPSON Software Updater (programinės įrangos atnaujinimo programą)
- Naudojant su spausdintuvu pateiktą diską. (tik Windows naudotojams)



Svarbu:

- Norint gauti faksogramas į kompiuterį, **Priėmimo režimas** spausdintuvo valdymo skydelyje turi būti nustatyta ties **Aut.**. Jei organizacijoje yra spausdintuvų administratorius, kreipkitės į jį dėl informacijos apie spausdintuvo nustatymo būseną. Norėdami parinkti nustatymus, žr. skirsnį „Susijusi informacija“ toliau.
- Kompiuteris, nustatytas gauti faksogramas, turi būti visada įjungtas. Gauti dokumentai laikinai įrašomi į spausdintuvo atmintį prieš juos įrašant į kompiuterį. Jei išjungsite kompiuterį, spausdintuvo atmintis gali prisipildyti, nes jis negalės siųsti dokumentų į kompiuterį.
- Laikiniai įrašytų į spausdintuvo atmintį dokumentų skaičius rodomas pradžios ekrane esančiame .
- Norint nuskaityti gautas faksogramas, kompiuteryje reikia įdiegti PDF peržiūrėjimo programą, pvz., Adobe Reader.

Susijusi informacija

➔ „Priėmimo režimas nustatymas“ puslapyje 49

➔ „Programinės įrangos atnaujinimo įrankiai (EPSON Software Updater)“ puslapyje 143

➔ „Programų įdiegimas“ puslapyje 143

Gaunamų faksogramų įrašymas kompiuteryje

Galite pasirinkti nustatymus gaunamų faksogramų išsaugojimui kompiuteryje, naudodami FAX Utility. Iš anksto įdiekite kompiuteryje FAX Utility.

Išsamesnę informaciją žr. Basic Operations, esančią FAX Utility pagalboje (rodoma pagrindiniame lange). Jei pasirenkant nustatymus kompiuterio ekrane pasirodo slaptažodžio įvedimo ekranas, įveskite slaptažodį.

Pastaba:

Galite gauti faksogramas į kompiuterį ir spausdinti spausdintuvu vienu metu. Norėdami pasirinkti, susijusios informacijos ieškokite toliau.

Susijusi informacija

- ➔ „Įrašyti į kompiuterį nustatymo parinkimas gautas faksogramas taip pat spausdinti spausdintuvu” puslapyje 53
- ➔ „Fakso operacijų ir faksogramų siuntimo konfigūravimo programa (FAX Utility)” puslapyje 141

Funkcijos, išsaugančios gaunamas faksogramas kompiuteryje, atšaukimas

Galite atšaukti faksogramų išsaugojimą kompiuteryje, naudodami FAX Utility.

Išsamesnę informaciją žr. Basic Operations, esančią FAX Utility pagalboje (rodoma pagrindiniame lange).

Pastaba:

- Jei yra faksogramų, kurios nebuvo išsaugotos kompiuteryje, negalite atšaukti funkcijos, išsaugančios faksogramas kompiuteryje.
- Taip pat galite pakeisti spausdintuvo nustatymus. Norėdami pakeisti nustatymus, žr. skirsnį „Susijusi informacija“ toliau.

Susijusi informacija

- ➔ „Įrašyti į kompiuterį nustatymo parinkimas, kad faksogramos nebūtų primamos” puslapyje 53
- ➔ „Fakso operacijų ir faksogramų siuntimo konfigūravimo programa (FAX Utility)” puslapyje 141

Naujų faksogramų tikrinimas (Windows)

Nustatydami kompiuterį išsaugoti spausdintuvo gautas faksogramas, galite patikrinti gautų faksogramų apdorojimo būseną ir ar yra naujų faksogramų, naudodami fakso piktogramą „Windows“ užduočių juostoje. Nustatydami kompiuterį rodyti pranešimą gavus naujas piktogramas, prie „Windows“ sistemos juostos pasirodo pranešimo ekranas ir galite patikrinti naujas piktogramas.

Pastaba:



- Kompiuteryje išsaugoti gautų faksogramų duomenys pašalinami iš spausdintuvo atminties.
- Adobe Reader reikalingas, norint peržiūrėti faksogramas, nes jos išsaugomos kaip PDF failai.

Fakso piktogramos užduočių juostoje naudojimas (Windows)

Galite patikrinti naujas faksogramas ir operacijos būseną, naudodami Windows užduočių juostoje rodomą fakso piktogramą.

Faksogramų siuntimas

1. Patikrinkite piktogramą.

-  : budėjimas.
-  : naujų faksogramų tikrinimas.
-  : naujų faksogramų importavimas baigtas.

2. Dešiniuoju pelės mygtuku paspauskite ant piktogramos, tada spustelėkite **Open the received fax folder**.

Rodomas gautų faksogramų aplankas. Patikrinkite datą ir siuntėją failo pavadinime, tada atidarykite PDF failą.

Kai fakso piktograma rodo budėjimą, galite iškart patikrinti naujas piktogramas, pasirinkdami **Check new faxes now**.

Pastaba:

Gautos faksogramos automatiškai pervadinamos, naudojant šį vardų formatą.

YYYYMMDDHHMMSS_XXXXXXXXXX_NNNNN (metai / mėnuo / diena / valanda / minutė / sekundė_siuntėjo numeris)

Pranešimo lango naudojimas (Windows)

Kai nustatote, kad būtų pranešta apie naują faksogramą, kiekvienai faksogramai rodomas pranešimo langas prie užduoties juostos.

1. Patikrinkite kompiuterio ekrane rodomą pranešimo ekraną.

Pastaba:

Pranešimo ekranas dingsta, jei nurodytą laiko tarpą neatliekama jokia operacija. Galite pakeisti pranešimo nustatymus, pvz. rodymo laiką.

2. Spustelėkite bet kur pranešimo ekrane, išskyrus  mygtuką.

Atidaromas aplankas, kuriame nurodėte išsaugoti naujas faksogramas. Patikrinkite datą ir siuntėją failo pavadinime, tada atidarykite PDF failą.

Pastaba:

Gautos faksogramos automatiškai pervadinamos, naudojant šį vardų formatą.

YYYYMMDDHHMMSS_XXXXXXXXXX_NNNNN (metai / mėnuo / diena / valanda / minutė / sekundė_siuntėjo numeris)

Naujų faksogramų tikrinimas (Mac OS)

Naujas faksogramas galite tikrinti vienu iš šių būdų. Tai galima tik kompiuteriuose, nustatytuose "Save" (save faxes on this computer).

- Atidarykite gautų faksogramų aplanką (nurodytą **Received Fax Output Settings**.)
- Atidarykite Fax Receive Monitor ir spustelėkite **Check new faxes now**.
- Pranešimas, kad buvo gautos naujos faksogramos

Pasirinkite **Notify me of new faxes via a dock icon** ties **Fax Receive Monitor > Preferences** fakso paslaugų programoje, faksogramų gavimo stebėjimo piktograma ant doko pašoka, pranešdama apie naujas gautas faksogramas.

Atidarykite gautų faksogramų aplanką iš gautų faksogramų monitoriaus (Mac OS)

Galite atidaryti išsaugojimo aplanką iš kompiuterio, nurodyto gauti faksogramas, pasirenkant "Save" (save faxes on this computer).

1. Spustelėkite gautų faksogramų monitoriaus piktogramą, esančią Dock, norėdami atidaryti **Fax Receive Monitor**.
2. Pasirinkite spausdintuvą ir spustelėkite **Open folder** arba dukart spustelėkite spausdintuvo pavadinimą.
3. Patikrinkite datą ir siuntėją failo pavadinime, tada atidarykite PDF failą.

Pastaba:

Gautos faksogramos automatiškai pervadinamos, naudojant šį vardų formatą.

YYYYMMDDHHMMSS_XXXXXXXXXX_NNNNN (metai / mėnuo / diena / valanda / minutė / sekundė_siuntėjo numeris)

Siuntėjo atsiųsta informacija rodoma kaip siuntėjo numeris. Priklausomai nuo siuntėjo, šis numeris gali būti nerodomas.

Rašalo lygio papildymas ir techninės priežiūros dėžutės keitimas

Likusio rašalo ir tech. priežiūros dėžutės būsenos patikra

Norėdami sužinoti, kiek faktiškai liko rašalo, pažiūrėkite, koks rašalo lygis spausdintuvo talpykloje.

Apytikslį rašalo lygį galite pamatyti naudodami kompiuterį.

Galite patikrinti apytikslį tech. priežiūros dėžutės eksploatavimo laiką valdymo skydelyje arba kompiuteryje.

Techninės priežiūros dėžutės būsenos patikra — valdymo skydelis

1. Pradžios ekrane pasirinkite **Priežiūra**.
2. Pasirinkite **Likusi Priežiūros dėžutės talpa**.

Likusio rašalo ir techninės priežiūros dėžutės būsenos patikra. Windows

1. Atidarykite spausdintuvo tvarkyklės langą.
2. Skirtuke **EPSON Status Monitor 3** spustelėkite **Tech. priežiūra**.

Pastaba:

*Jei EPSON Status Monitor 3 išjungta, skirtuke **Išplėstinės nuostatos** spustelėkite **Tech. priežiūra** ir pasirinkite **Igalinti "EPSON Status Monitor 3"**.*

Susijusi informacija

➔ [„Prisijungimas prie spausdintuvo tvarkyklės“ puslapyje 59](#)

Likusio rašalo ir tech. priežiūros dėžutės būsenos patikra — Mac OS

1. Pasirinkite **Sistemos nuostatos**, atidarę meniu , spauskite **Spausdintuvai ir skaitytuvai** (arba **Spausdinti ir nuskaityti, Spausdinti ir siųsti faksogramą**), tada pasirinkite spausdintuvą.
2. Spustelėkite **Parinktyrės ir tiekimas > Paslaugų programa > Atidaryti spausdintuvo paslaugų programą**.
3. Spustelėkite **EPSON Status Monitor**.

Rašalo buteliukų kodai

„Epson“ rekomenduoja naudoti autentiškus „Epson“ rašalo buteliukus.

Toliau pateikti autentiškų „Epson“ rašalo buteliukų kodai.



Svarbu:

- Epson garantija netaikoma žalai, patirtai naudojant kitus nei nurodyti rašalus, įskaitant bet kokį originalų šiam spausdintuvui neskirtą Epson rašalą, arba bet kokį trečiosios šalies rašalą.*
- Naudojant kitus ne „Epson“ pagamintus gaminius galima patirti žalos, kuriai nėra taikomos „Epson“ garantijos. Tam tikromis aplinkybėmis spausdintuvas gali pradėti veikti su klaidomis.*

Pastaba:

- Rašalo buteliukų kodai gali skirtis atsižvelgiant į vietovę. Norėdami sužinoti teisingus kodus jūsų vietai, kreipkitės į „Epson“ pagalbos skyrių.*
- Nors rašalo buteliukuose gali būti perdirbtų medžiagų, tačiau tai neturi poveikio spausdintuvo veikimui ar rezultatams.*
- Rašalo buteliuko techniniai duomenys ir išvaizda gali būti keičiami tobulinant, iš anksto nepranešus.*

Europoje

Gaminys	BK: Black (Juoda)
ET-M3140	111
M3140	110* ¹ 110S* ²

*1 Didelė talpa

*2 Standartinė talpa

Pastaba:

Naudotojams Europoje: apsilankykite šioje interneto svetainėje, norėdami gauti informacijos apie Epson rašalo buteliuko sąnaudas.

<http://www.epson.eu/pageyield>

Azijos šalims, išskyrus Kiniją

BK: Black (Juoda)
005* ¹ 005S* ²

*1 Didelė talpa

*2 Standartinė talpa

Susijusi informacija

➔ „Techninio klientų aptarnavimo svetainė“ puslapyje 190

Atsargumo priemonės dėl rašalo buteliukų naudojimo

Prieš papildydami rašalo lygį, perskaitykite šias instrukcijas.

Rašalo saugojimo atsargumo priemonės

- Rašalo buteliukus saugokite nuo tiesioginių saulės spindulių poveikio.
- Nelaikykite rašalo buteliukų aukštose temperatūrose arba žemiau nulio laipsnių.
- Atnešę rašalo buteliuką iš šaltos laikymo vietos, prieš naudodami, leiskite jam sušilti iki kambario temperatūros bent tris valandas.
- Atidarius rašalo buteliuką rekomenduojama kuo greičiau jį panaudoti.
- „Epson“ rekomenduoja sunaudoti rašalo buteliuką iki ant pakuotės išspaus tos datos.
- Kol nebūs ite pasiruošę užpildyti rašalo talpyklą, neatidarykite rašalo buteliuko pakuotės. Siekiant užtikrinti rašalo buteliuko patikimumą, jis supakuotas naudojant vakuumą. Jei prieš naudodami rašalo buteliuką paliks ite išpakuotą ilgą laiką, gali nepavykti spausdinti įprastai.
- Norėdami sandėliuoti arba gabenti rašalo buteliuką, nepakreipkite buteliuko ir saugokite jį nuo smūgių bei temperatūros pokyčių. Nesilaikant nurodymo, net ir tvirtai uždėjus rašalo buteliuko dangtelį gali pratekėti rašalas. Uždėdami dangtelį buteliuką laikykite vertikaliaje padėtyje, taip pat apsaugokite jį taip, kad gabenant rašalo buteliuką, pavyzdžiui, dedant jį į krepšį, neištekėtų rašalas.

Rašalo pildymui skirtos atsargumo priemonės

- Su šiame spausdintuve pateiktu rašalu reikia elgtis atsargiai. Į rašalo talpyklą pilant ar papildant rašalu, rašalas gali taškytis. Jei ant jūsų drabužių arba daiktų patektų rašalo, gali nepavykti jo pašalinti.
- Šiam spausdintuvui naudokite rašalo buteliukus su tinkamu dalies kodu.
- Pernelyg nepurtykite ir nespauskite rašalo buteliukų.
- Optimaliam spausdinimo rezultatui užtikrinti stenkitės, kad rašalo lygis nebūtų žemas per ilgai.
- Norėdami pasiekti optimalių spausdinimo rezultatų, bent kartą per metus pripildykite rašalo talpyklą iki viršutinės linijos.
- Kad spaudiniai būtų aukščiausios kokybės, o spausdinimo galvutė apsaugota, užpildyti talpyklą nurodoma tada, kai joje dar yra tam tikras saugus rašalo kiekis. Į nurodytą kiekį šis kiekis neįeina.

Rašalo sąnaudos

- Siekiant užtikrinti optimalų spausdinimo galvutės našumą, šiek tiek rašalo iš talpyklos sunaudojama atliekant priežiūros veiksmus, pavyzdžiui, valant spausdinimo galvutę. Rašalas taip pat gali būti vartojamas įjungus spausdintuvą.
- Pradinio nustatymo metu rašalas iš kartu su spausdintuvu gauto rašalo buteliuko yra sunaudojamas iš dalies. Siekiant gauti aukštos kokybės spaudinius, spausdintuvo spausdinimo galvutė bus pilnai užpildyta rašalu. Šio vienkartinio proceso metu yra naudojamas rašalas, todėl naudojant tokį buteliuką bus išspausdinama mažiau puslapių (palyginti su paskui naudojamais rašalo buteliukais).
- Įvertinta išėiga gali skirtis, priklausomai nuo spausdinamų vaizdų, naudojamo popieriaus rūšies, spausdinimo dažnumo ir aplinkos sąlygų, pvz., temperatūros.

Rašalo talpyklos papildymas



Svarbu:

„Epson“ rekomenduoja naudoti autentiškus „Epson“ rašalo buteliukus.

1. Pradžios ekrane pasirinkite **Priežiūra**.
2. Pasirinkite **Atkurti rašalo lygį**.
3. Atidarykite rašalo talpyklos gaubtą.

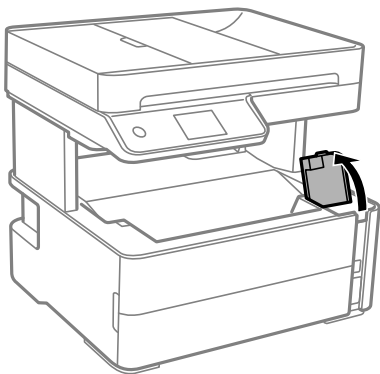

Spausdintuvo valdymo skydelyje rodomas pranešimas, raginantis papildyti rašalo talpyklą iki viršutinės linijos.

4. Atidarykite rašalo talpyklos dangtelį.

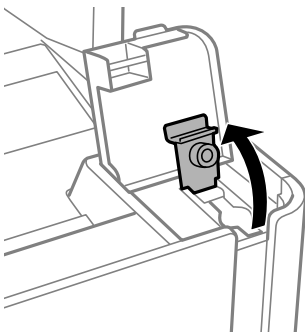

Rašalo lygio papildymas ir techninės priežiūros dėžutės keitimas

5. Laikydami rašalo buteliuką vertikaliai, lėtai pasukite ir nuimkite dangtelį.

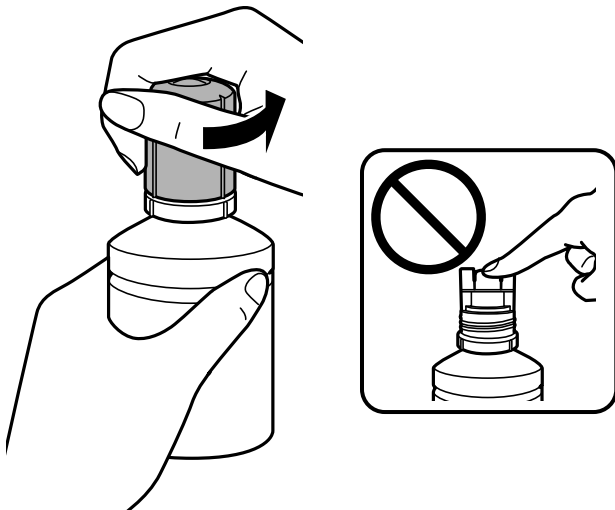

! **Svarbu:**

- Elkitės atsargiai, kad neišlietumėte rašalo.
- Nuėmę dangtelį nelieskite rašalo buteliuko viršaus, galite išsitepti rašalu.

6. Sulygiuokite rašalo buteliuko viršutinę dalį su papildymo anga, tada lėtai keldami buteliuką įdėkite jį į papildymo angą.

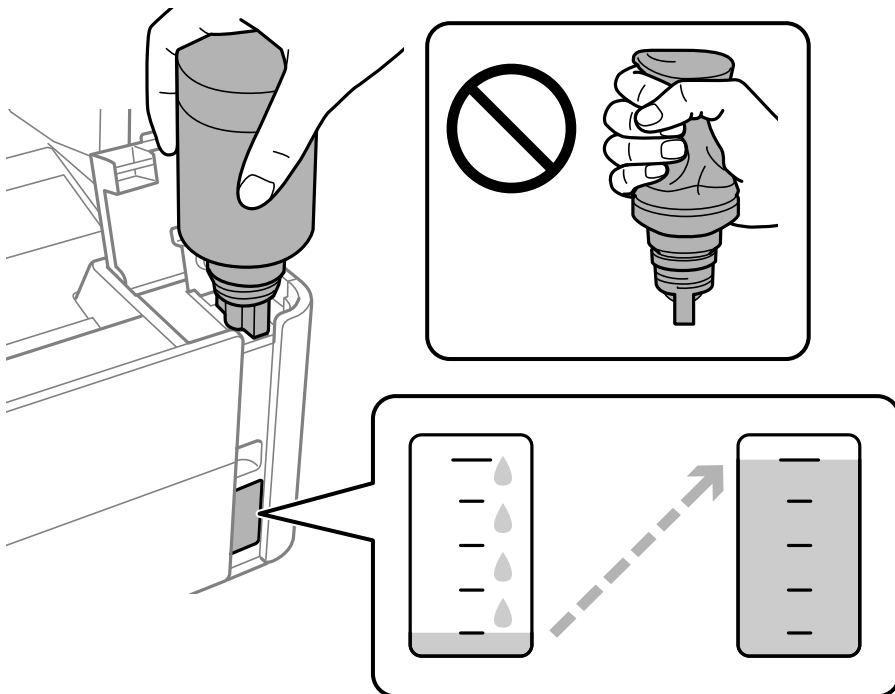

! **Svarbu:**

- Nuėmę dangtelį stenkitės, kad rašalo buteliuko viršus prie nieko neprisiliestų, gali išsipilti rašalas.

Rašalo lygio papildymas ir techninės priežiūros dėžutės keitimas

Pastaba:

Jei rašalas neteka į talpyklą, ištraukite rašalo buteliuką ir įdėkite vėl.

7. Rašalui pasiekus viršutinę liniją, ištraukite buteliuką.

Rašalas turi laisvas tekėti iš buteliuko, jo spausti nereikia. Kai rašalas prisipildo iki viršutinės linijos, jis nustoja tekėti.

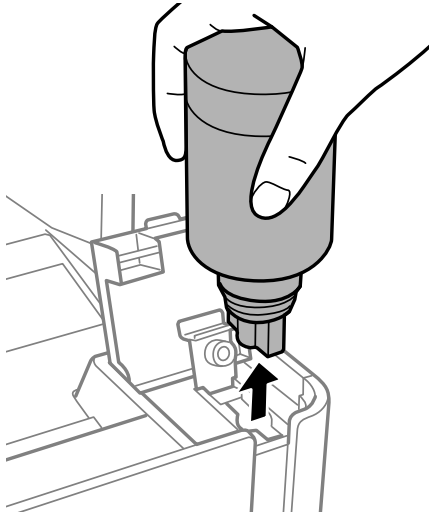

Svarbu:

Nepalikite įdėti rašalo buteliuko, priešingu atveju galite jį pažeisti arba gali išsipilti rašalas.

8. Užveržkite rašalo buteliuko dangtelį.

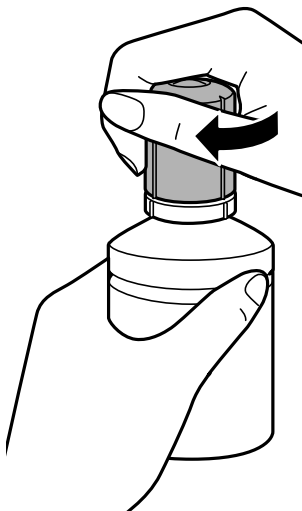

Pastaba:

Jei rašalo buteliuke liko rašalo, uždėkite dangtelį ir rašalo buteliuką laikykite vertikaliajoje padėtyje vėlesniam laikui.

Rašalo lygio papildymas ir techninės priežiūros dėžutės keitimas

9. Patikimai uždarykite rašalo talpyklos dangtelį.

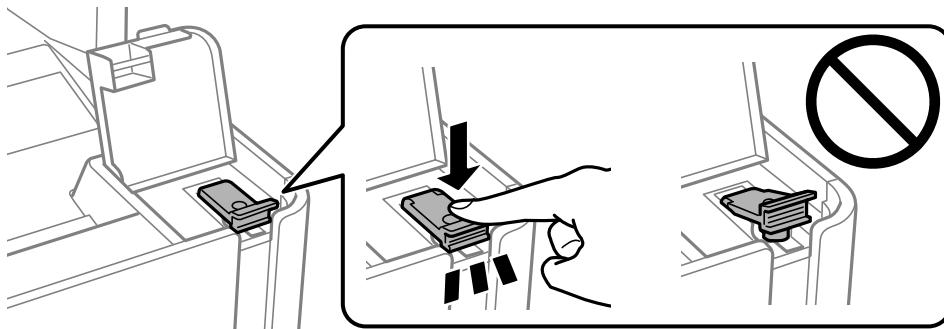

10. Tvirtai uždarykite rašalo talpyklos gaubtą.

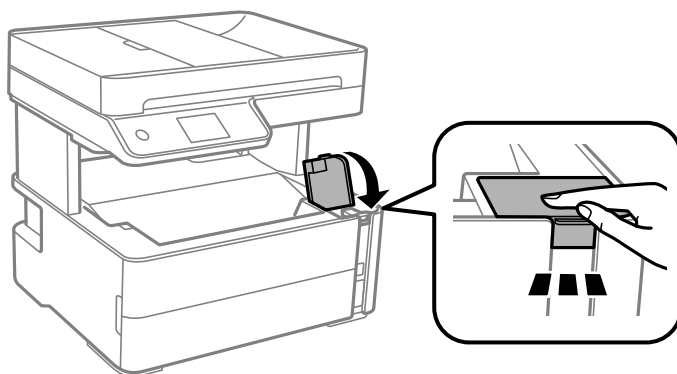

11. Pasirinkite **Nustatyti iš naujo**.
12. Patvirtinkite pranešimą ir pasirinkite **Gerai**.

! Svarbu:

Jei nustatysite rašalo lygį iš naujo nepripylę rašalo iki viršutinės linijos, gali būti rodomas neteisingas rašalo lygio likutis.

Norėdami, kad spausdintuvas veiktų kaip galima geriausiai, pripildykite rašalo talpyklą iki pat viršutinės linijos, tada iš naujo nustatykite rašalo lygį.

Susijusi informacija

- ➔ „Rašalo buteliukų kodai” puslapyje 116
- ➔ „Atsargumo priemonės dėl rašalo buteliukų naudojimo” puslapyje 117
- ➔ „Išsiliejęs rašalas” puslapyje 179

Tech. priežiūros dėžutės kodas

Tech. priežiūros dėžutę gali įsigyti ir pakeisti naudotojas.

„Epson“ rekomenduoja naudoti originalią „Epson“ tech. priežiūros dėžutę.

Toliau pateiktas autentiškos „Epson“ tech. priežiūros dėžutės kodas.

Rašalo lygio papildymas ir techninės priežiūros dėžutės keitimas

T04D1



Svarbu:

Sumontavus techninės priežiūros dėžutę spausdintuve, jos negalima naudoti su kitais spausdintuvais.

Darbo su techninės priežiūros dėžute atsargumo priemonės

Prieš keisdami techninės priežiūros dėžutę, perskaitykite šiuos nurodymus.

- Nelieskite žaliai lusto tech. priežiūros dėžutės šone. Tai padarius su šia kasete nebus įmanoma tinkamai spausdinti ir ji gali tinkamai neveikti.
- Nenumeskite techninės priežiūros dėžutės ir saugokite ją nuo stiprių smūgių.
- Nekeiskite tech. priežiūros dėžutės spausdinimo metu, nes gali ištekti rašalas.
- Neišimkite techninės priežiūros dėžutės ir jos dangtelio (išskyrus atvejus, kai keičiate); jei taip padarysite, gali ištekti rašalas.
- Jei nepavyksta pritvirtinti techninės priežiūros dėžutės dangčio, ji gali būti sumontuota neteisingai. Išimkite techninės priežiūros dėžutę ir sumontuokite iš naujo.
- Nepakreipkite panaudotos tech. priežiūros dėžutės, kai ji įdedama į plastikinį maišelį, nes gali ištekti rašalas.
- Nelieskite tech. priežiūros dėžutės angų, galite išsitepti rašalu.
- Pakartotinai nenaudokite tech. priežiūros dėžutės, kuri buvo išimta ir ilgą laiką tarpą atjungta. Dėžutės viduje esantis rašalas sukietėja, ir rašalas daugiau nesugeriamas.
- Saugokite tech. priežiūros dėžutę nuo tiesioginių saulės spindulių poveikio.
- Nelaikykite techninės priežiūros dėžutėse aukštose temperatūrose arba žemiau nulio laipsnių.

Tech. priežiūros dėžutės keitimas

Vykdamas kai kuriuos spausdinimo ciklus, priežiūros dėžutėje gali susikaupti nedidelis rašalo perteklius. Kad rašalas nepradėtų tekėti iš priežiūros dėžutės, pasiekus priežiūros dėžutės sugerties ribą spausdintuvas nustoja spausdinti. Keitimo būtinybę ir dažnį lemia išspausdintų puslapių skaičius, spausdinama medžiaga ir spausdintuvo vykdomi valymo ciklai.

Kai rodomas pranešimas, raginantis pakeisti priežiūros dėžutę, žr. valdymo skyde rodomą animaciją. Tai, kad reikia pakeisti dėžutę nereiškia, kad spausdintuvo veikimas nebeatitinka techninių duomenų. Šio pakeitimo išlaidos pagal „Epson“ garantiją nepadengiamos. Už šią dalį yra atsakingas naudotojas.

Pastaba:

Kai priežiūros dėžutė yra užpildyta, kol jos nepakeisite negalėsite spausdinti ir valyti spausdinimo galvutės, kad rašalas neištekėtų. Tačiau galite atlikti veiksmus, tokius kaip skenavimas, kurių metu nenaudojamas rašalas.

Susijusi informacija

- ➔ [„Tech. priežiūros dėžutės kodas“ puslapyje 121](#)
- ➔ [„Darbo su techninės priežiūros dėžute atsargumo priemonės“ puslapyje 122](#)

Spausdintuvo priežiūra

Spausdinimo galvutės apsaugojimas nuo uždžiuvimo

Spausdintuvo įjungimui ir išjungimui visada naudokite maitinimo mygtuką.

Prieš atjungdami maitinimo laidą įsitikinkite, kad maitinimo lemputė yra užgesusi.

Rašalas savaime gali uždžiūti, jeigu nebus uždengtas. Tai kaip parkeriui arba rašikliui uždėtumėte kamštelį, kad neleistumėte jam uždžiūti. Įsitikinkite, kad spausdintuvo galvutė yra tinkamai uždengta, kad apsaugotumėte rašalą nuo išdžiuvimo.

Kai maitinimo laidas yra atjungtas arba veikiant spausdintuvui yra nutraukiamas elektros maitinimas, spausdintuvo galvutė gali būti netinkamai uždengta. Jeigu spausdintuvo galvutė paliekama neuždengta, joje esantis rašalas uždžiūis ir užsikis purkštukai (rašalo išėjimo angos).

Tokiais atvejais kaip galima greičiau įjunkite spausdintuvą ir vėl išjunkite, kad būtų uždengta rašalo galvutė.

Purkštukų tikrinimas, ar neužsikimšę (purkštuko tikrinimas)

Jei purkštukai užsikimšę, spaudiniai tampa blankūs arba juose matyti juostos.

Pablogėjus spausdinimo kokybei, pirmiausia naudokite purkštukų patikros funkciją patikrinimui, ar neužsikimšę purkštukai.

Patikrinkite, ar purkštukai užsikimšę (purkštukų patikra) — valdymo skydelis

1. Į popieriaus kasetę įdėkite A4 formato paprastojo popieriaus.
2. Pradžios ekrane pasirinkite **Priežiūra**.
3. Pasirinkite **Spaus. galvutės purkšt. tikrini..**
4. Vykdydami ekrane pateiktas instrukcijas išspausdinkite purkštukų patikros šabloną.

Spausdintuvo priežiūra

5. Patikrinkite atspausdintą šabloną, tada atsižvelgdami į spausdinimo rezultatus, atlikite vieną iš toliau nurodytų veiksmų.

A) OK

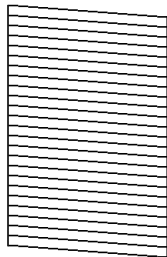

B) NG

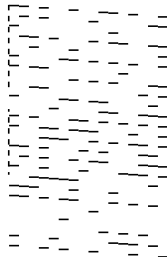

C) NG

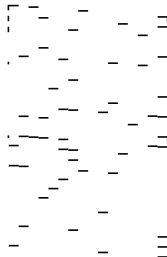

A:

visos linijos išspausdintos. Pasirinkite . Nereikia papildomų žingsnių.

B arba arti B: valyti spausdinimo galvutę.

Kai keli purkštukai užsikimšę, pasirinkite ir atlikite galvutės valymą.

Vis tiek galite atlikti galvutės valymą, net jei pasirinksite . Toliau pateikiama išsami informacija.

C arba arti C: spausdinimo galvutei reikalingas stiprus valymas.

Kai dauguma linijų pertrauktos arba daugumos segmentų trūksta, pasirinkite ir atlikite stiprų valymą. Toliau pateikiama išsami informacija.

Susijusi informacija

- ➔ „Popieriaus įdėjimas į Popieriaus kasetę” puslapyje 24
- ➔ „Spausdinimo galvutės valymas (Galvutės valymas)” puslapyje 126
- ➔ „Stipraus valymo naudojimas spausdinimo galvutės valymui (Nuodugnus valymas)” puslapyje 128

Purkštukų tikrinimas, ar neužsikimšę (purkštuko tikrinimas). Windows

1. Į popieriaus kasetę įdėkite A4 formato paprastojo popieriaus.
2. Atidarykite spausdintuvo tvarkyklės langą.
3. Skirtuke **Purkštukų patikrinimas** spustelėkite **Tech. priežiūra**.
4. Vykdydami ekrane pateiktas instrukcijas išspausdinkite purkštukų patikros šabloną.

Spausdintuvo priežiūra

5. Patikrinkite atspausdintą šabloną, tada atsižvelgdami į spausdinimo rezultatus, atlikite vieną iš toliau nurodytų veiksmų.

A) OK

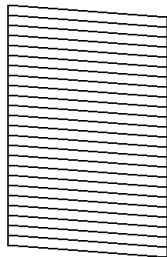

B) NG

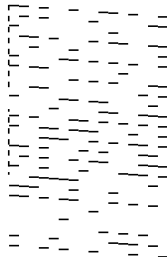

C) NG

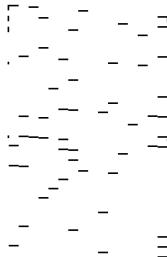

A:

visos linijos išspausdintos. Nereikia papildomų žingsnių.

B arba arti B: valyti spausdinimo galvutę.

Kai yra užsikišęs keli purkštukai, atlikite galvutės valymą. Toliau pateikiama išsami informacija.

C arba arti C: spausdinimo galvutei reikalingas stiprus valymas.

Kai dauguma linijų yra su pertrūkais arba trūksta daugumo segmentų, atlikite stiprų valymą. Toliau pateikiama išsami informacija.

Susijusi informacija

- ➔ [„Prisijungimas prie spausdintuvo tvarkyklės” puslapyje 59](#)
- ➔ [„Popieriaus įdėjimas į Popieriaus kasetę” puslapyje 24](#)
- ➔ [„Spausdinimo galvutės valymas \(Galvutės valymas\)” puslapyje 126](#)
- ➔ [„Stipraus valymo naudojimas spausdinimo galvutės valymui \(Nuodugnus valymas\)” puslapyje 128](#)

Purkštukų tikrinimas, ar neužsikišę (purkštuko tikrinimas). Mac OS

1. Į popieriaus kasetę įdėkite A4 formato paprastojo popieriaus.
2. Pasirinkite **Sistemos nuostatos**, atidarę meniu , spauskite **Spausdintuvai ir skaitytuvai** (arba **Spausdinti ir nuskaityti, Spausdinti ir siųsti faksogramą**), tada pasirinkite spausdintuvą.
3. Spustelėkite **Parinktytis ir tiekimas > Paslaugų programa > Atidaryti spausdintuvo paslaugų programą**.
4. Spustelėkite **Purkštukų patikrinimas**.
5. Vykdydami ekrane pateiktas instrukcijas išspausdinkite purkštukų patikros šabloną.

Spausdintuvo priežiūra

6. Patikrinkite atspausdintą šabloną, tada atsižvelgdami į spausdinimo rezultatus, atlikite vieną iš toliau nurodytų veiksmų.

A) OK

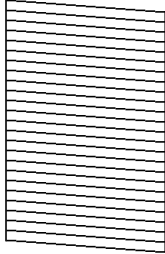

B) NG

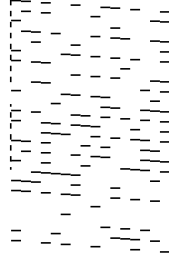

C) NG

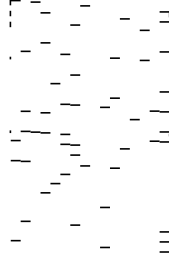

- A:
visos linijos išspausdintos. Nereikia papildomų žingsnių.
- B arba arti B: valyti spausdinimo galvutę.
Kai yra užsikimšęs keli purkštukai, atlikite galvutės valymą. Toliau pateikiama išsami informacija.
- C arba arti C: spausdinimo galvutei reikalingas stiprus valymas.
Kai dauguma linijų yra su pertrūkais arba trūksta daugumo segmentų, atlikite stiprų valymą. Toliau pateikiama išsami informacija.

Susijusi informacija

- ➔ [„Popieriaus įdėjimas į Popieriaus kasetę” puslapyje 24](#)
- ➔ [„Spausdinimo galvutės valymas \(Galvutės valymas\)” puslapyje 126](#)
- ➔ [„Stipraus valymo naudojimas spausdinimo galvutės valymui \(Nuodugnus valymas\)” puslapyje 128](#)

Spausdinimo galvutės valymas (Galvutės valymas)

Jei purkštukai užsikimšę, spaudiniai tampa blankūs, juose matyti juostų arba pastebima nepageidaujamų spalvų. Pablogėjus spausdinimo kokybei, naudodami purkštukų patikros funkciją, patikrinkite, ar neužsikimšę purkštukai. Jei purkštukai užsikimšę, išvalykite spausdinimo galvutę.

**Svarbu:**

- Neatidarykite spausdintuvo dangčio ar neišjunkite spausdintuvo, kol vyksta galvutės valymas. Kai galvutės valymas nėra baigtas, gali nepavykti spausdinti.
- Kadangi valant spausdinimo galvutę sunaudojama šiek tiek rašalo, valykite spausdinimo galvutę tik, tada jei suprastėja kokybė.
- Kai rašalo lygis yra žemas, gali nepavykti išvalyti spausdinimo galvutės.
- Jei po maždaug trijų purkštukų patikrų ir galvutės valymo procesų spausdinimo kokybė nepagerėja, bent šešias valandas nespausdinkite, o tada vėl atlikite purkštukų patikrą ir, jei reikia, išvalykite galvutę. Rekomenduojame išjungti spausdintuvą. Jei spaudos kokybė vis tiek nepagerėjo, paleiskite Nuodugnus valymas. Jei kokybė vis tiek nepagerėjo, kreipkitės į „Epson“ techninės priežiūros skyrių.
- Kad spausdinimo galvutė neuždziūtų, neatjunkite spausdintuvo, kol maitinimas įjungtas.

Spausdinimo galvutės valymas — valdymo skydas

1. Pradžios ekrane pasirinkite **Priežiūra**.
2. Pasirinkite **Spausdinimo galvutės valymas**.
3. Vadovaukitės ekrane rodomomis instrukcijomis.

Užbaigus spausdinimo galvutės valymą, atlikite **Purkštukų patikrinimas** ir patikrinkite, ar spausdinimo galvutės purkštukai atsikimšo. Išsamios informacijos apie purkštukų patikros atlikimą ieškokite toliau pateiktoje susijusioje informacijoje.

Kartokite žingsnius iki trijų kartų, kol visos linijos bus spausdinamos tinkamai.

Susijusi informacija

➔ „**Purkštukų tikrinimas, ar neužsikišę (purkštuko tikrinimas)**” puslapyje 123

Spausdinimo galvutės valymas — Windows

1. Atidarykite spausdintuvo tvarkyklės langą.
2. Skirtuke **Galvutės valymas** spustelėkite **Tech. priežiūra**.
3. Vadovaukitės ekrane rodomomis instrukcijomis.

Baigus spausdintuvo valymą, paleiskite **Purkštukų patikrinimas**, tada patikrinkite, ar buvo atkimšti spausdintuvo purkštukai. Toliau pateikiama išsami informacija apie purkštukų patikros atlikimą.

Žingsnius kartokite iki trijų kartų, kol visos linijos bus atspausdintos teisingai.

Susijusi informacija

➔ „**Prisijungimas prie spausdintuvo tvarkyklės**” puslapyje 59

➔ „**Purkštukų tikrinimas, ar neužsikišę (purkštuko tikrinimas)**” puslapyje 123

Spausdinimo galvutės valymas — Mac OS

1. Pasirinkite **Sistemos nuostatos**, atidarę meniu , spauskite **Spausdintuvai ir skaitytuvai** (arba **Spausdinti ir nuskaityti, Spausdinti ir siųsti faksogramą**), tada pasirinkite spausdintuvą.
2. Spustelėkite **Parinktytys ir tiekimas > Paslaugų programa > Atidaryti spausdintuvo paslaugų programą**.
3. Spustelėkite **Galvutės valymas**.
4. Vadovaukitės ekrane rodomomis instrukcijomis.

Baigus spausdintuvo valymą, paleiskite **Purkštukų patikrinimas**, tada patikrinkite, ar buvo atkimšti spausdintuvo purkštukai. Toliau pateikiama išsami informacija apie purkštukų patikros atlikimą.

Žingsnius kartokite iki trijų kartų, kol visos linijos bus atspausdintos teisingai.

Susijusi informacija

➔ „Purkštukų tikrinimas, ar neužsikišę (purkštuko tikrinimas)” puslapyje 123

Stipraus valymo naudojimas spausdinimo galvutės valymui (Nuodugnus valymas)

Stipraus valymo funkcijos naudojimas gali pagerinti spausdinimo kokybę toliau nurodytais atvejais.

- Dauguma purkštukų yra užsikišę.
- Jūs tris kartus atlikote purkštukų patikrą ir galvutės valymas ir palaukėte šešias valandas, tačiau spausdinimo kokybė nepagerėjo.

Prieš paleisdami šią funkciją, panaudokite purkštuko patikros funkciją patikrinti, ar purkštukai yra užsikišę, perskaitykite toliau pateiktas instrukcijas, tada spausdinimo galvutei panaudokite stipraus valymo funkciją.

**Svarbu:**

Įsitikinkite, kad rašalo talpykloje liko pakankamai rašalo.

Vizualiai įsitikinkite, kad užpildytas bent trečdalis rašalo talpyklos. Jei Nuodugnus valymas metu rašalo lygis bus per žemas, galite pažeisti gaminį.

**Svarbu:**

Tarp kiekvieno Nuodugnus valymas turi būti 12 valandų intervalas.

Įprastai išspręsti spausdinimo kokybės problemą galima per 12 valandų su vienu Nuodugnus valymas. Taigi, venkite naudoti rašalą be reikalo, prieš bandydami spausdinti dar kartą, palaukite 12 valandų.

**Svarbu:**

Gali prireikti pakeisti techninės priežiūros dėžutę.



Tada rašalas kaupsis techninės priežiūros dėžutėje. Jei ji prisipildė, norėdami toliau spausdinti, paruoškite ir įdėkite kitą techninės priežiūros dėžutę.

Pastaba:

Jei rašalo lygis yra per žemas ar techninės priežiūros dėžutėje nėra pakankamai vietos, nenaudokite Nuodugnus valymas funkcijos. Tačiau, rašalo lygis ir dėžutės tūris yra pakankami spausdinimo darbams.

Nuodugnus valymas vykdymas — valdymo skydelis

Prieš vykdydami šią funkciją perskaitykite Nuodugnus valymas instrukciją.

1. Išjunkite spausdintuvą.
2. Laikydami nuspaudę mygtuką , spauskite mygtuką  patvirtinimo ekranui įjungti iki pradės mirksėti maitinimo lemputė.

Spausdintuvo priežiūra

3. Sekdami ekrano nurodymais pradėkite vykdyti Nuodugnus valymas funkciją.

Pastaba:

Jei šios funkcijos vykdyti negalite, išspręskite ekrane nurodytą problemą. Toliau, norėdami vėl vykdyti šią funkciją, atlikite šią procedūrą nuo 1 žingsnio.

4. Paleidę šią funkciją, patikrinkite purkštukus, ar šie neužsikimšę.

Toliau pateikiama išsami informacija apie purkštukų patikros atlikimą.

Susijusi informacija

- ➔ „Stipraus valymo naudojimas spausdinimo galvutės valymui (Nuodugnus valymas)” puslapyje 128

Nuodugnus valymas vykdymas — „Windows“

1. Atidarykite spausdintuvo tvarkyklės langą.
2. Skirtuke **Nuodugnus valymas** spustelėkite **Tech. priežiūra**.
3. Vadovaukitės ekrane rodomomis instrukcijomis.

Pastaba:

Jei šios funkcijos vykdyti negalite, išspręskite spausdintuvo valdymo skydelyje nurodytas problemas. Toliau, norėdami vėl vykdyti šią funkciją, atlikite šią procedūrą nuo 1 žingsnio.

Susijusi informacija

- ➔ „Stipraus valymo naudojimas spausdinimo galvutės valymui (Nuodugnus valymas)” puslapyje 128
- ➔ „Prisijungimas prie spausdintuvo tvarkyklės” puslapyje 59
- ➔ „Purkštukų tikrinimas, ar neužsikimšę (purkštuko tikrinimas)” puslapyje 123

Nuodugnus valymas vykdymas — Mac OS

1. Pasirinkite **Sistemos nuostatos**, atidarę meniu , spauskite **Spausdintuvai ir skaitytuvai** (arba **Spausdinti ir nuskaityti, Spausdinti ir siųsti faksogramą**), tada pasirinkite spausdintuvą.
2. Spustelėkite **Parinktyr ir tiekimas > Paslaugų programa > Atidaryti spausdintuvo paslaugų programą**.
3. Spustelėkite **Nuodugnus valymas**.
4. Vadovaukitės ekrane rodomomis instrukcijomis.

Pastaba:

Jei šios funkcijos vykdyti negalite, išspręskite spausdintuvo valdymo skydelyje nurodytas problemas. Toliau, norėdami vėl vykdyti šią funkciją, atlikite šią procedūrą nuo 1 žingsnio.

Susijusi informacija

- ➔ „Stipraus valymo naudojimas spausdinimo galvutės valymui (Nuodugnus valymas)” puslapyje 128
- ➔ „Purkštukų tikrinimas, ar neužsikimšę (purkštuko tikrinimas)” puslapyje 123

Spausdinimo galvutės lygiavimas

Jei spausdinimo rezultatuose matomos šios problemos, sulygiuokite spausdinimo galvutę, norėdami pagerinti spaudinius.

- Vertikalios linijos atrodo netinkamai sulygiuotos arba spaudiniai neryškūs
- Atsiranda reguliariais intervalais išdėstytos horizontalios juostos

Spausdinimo galvutės lygiavimas. Valdymo skydas

1. Pradžios ekrane pasirinkite **Priežiūra**.
2. Pasirinkite **Spausdinimo galvutės lygiavimas**.
3. Pasirinkite norimą reguliuoti meniu, norėdami pagerinti spaudinius pagal spausdinimo rezultatų būseną.
 - Vertikalios linijos atrodo netinkamai sulygiuotos arba spaudiniai neryškūs: pasirinkite **Vertikalus sulygiavimas**.
 - Atsiranda reguliariais intervalais išdėstytos horizontalios juostos: pasirinkite **Horizontalusis lygiavimas**.
4. Vadovaukitės ekrane rodomomis instrukcijomis.

Susijusi informacija

➔ [„Popieriaus įdėjimas į Popieriaus kasetę” puslapyje 24](#)

Popieriaus kelio valymas

Kai spaudiniuose yra dėmių arba popierius tiekiamas netinkamai, iš vidaus išvalykite velenėlį.

**Svarbu:**

Spausdintuvo vidaus negalima valyti popierine servetėle. Pūkeliai gali užkimšti spausdinimo galvutės purkštukus.

Popieriaus kelio valymas, kad neliktų rašalo dėmių

Jei spaudiniai dėmėti arba brūkšniuoti, išvalykite vidinį velenėlį.

**Svarbu:**

Spausdintuvo vidaus negalima valyti popierine servetėle. Pūkeliai gali užkimšti spausdinimo galvutės purkštukus.

1. Įdėkite A4 formato paprastą popierių į gal. pop. tiek. angą.
2. Pradžios ekrane pasirinkite **Priežiūra**.
3. Pasirinkite **Pop. kreiptuvo valymas**.

Spausdintuvo priežiūra

4. Vykdydami ekrane pateiktas instrukcijas išvalykite popieriaus kelią.
Kartokite šiuos veiksmus, kol popierius nebus tepamas rašalu.

Susijusi informacija

➔ „Popieriaus įdėjimas į Popieriaus kasetę” puslapyje 24

Popieriaus kelio valymas esant popieriaus tiekimo trikčių

Kai popierius iš popieriaus kasetės tiekiamas netinkamai, išvalykite vidinį ritinėlį.

1. Išjunkite spausdintuvą paspausdami mygtuką .
2. Ištraukite maitinimo laidą iš lizdo, tada jį atjunkite.
3. Įsitikinkite, kad rašalo talpyklos dangtelis patikimai uždarytas.

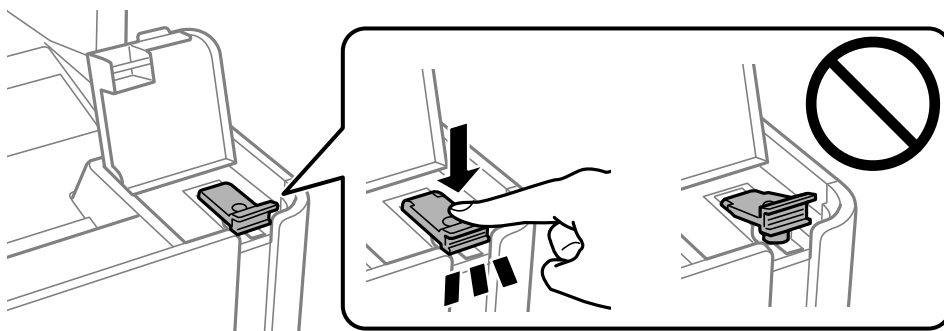

Svarbu:

Jei rašalo talpyklos dangtelis nebus patikimai uždarytas, gali ištekėti rašalas.

4. Uždarykite dokumentų dangtį, ADF dangtį ir spausdintuvo gaubtą.
5. Ištraukite popieriaus kasetę ir išimkite popierių.

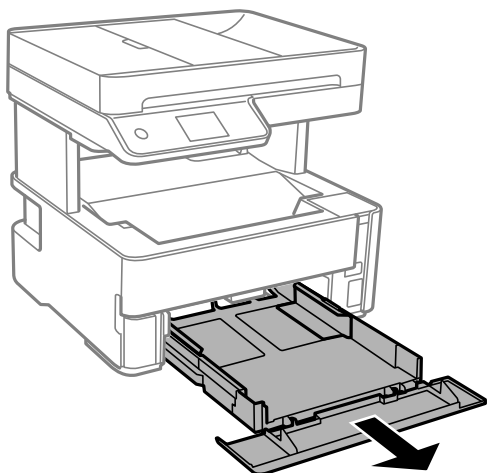

Spausdintuvo priežiūra

6. Pastatykite spausdintuvą ant šono, rašalo talpykla turi būti apačioje.

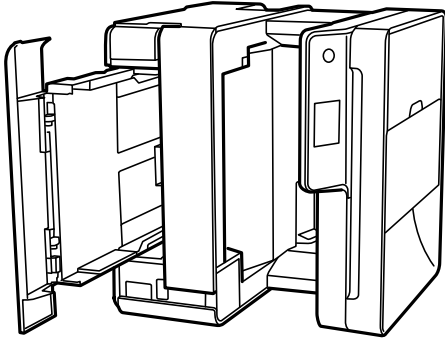

⚠ Perspėjimas:

Elkitės atsargiai: statydami spausdintuvą stenkitės neprispausti rankos arba pirštų. Taip galite susižeisti.

⚠ Svarbu:

Nepalikite spausdintuvo pastatyto ilgą laiką.

7. Suvilgykite minkštą šluostę vandeniu, gerai išgręžkite ir sukamuoju judesiu išvalykite velenėlį.

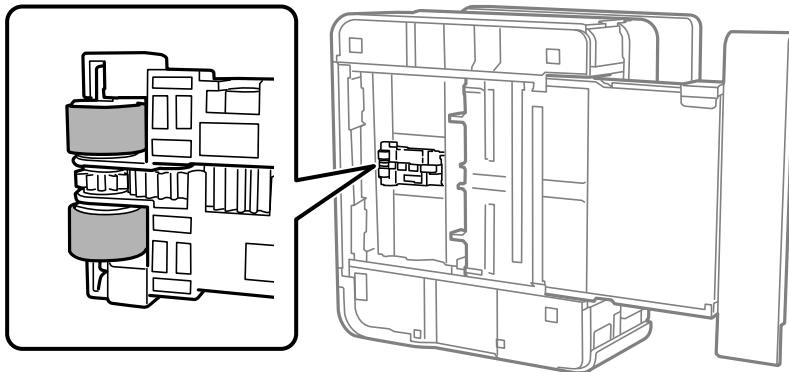

8. Gražinkite spausdintuvą į įprastą padėtį ir įdėkite popieriaus kasetę.
9. Prijunkite maitinimo laidą.

ADF valymas

Kai iš ADF nukopijuoti ar nuskaityti vaizdai yra dėmėti arba ADF originalai nėra tiekiami tinkamai, išvalykite ADF.

⚠ Svarbu:

Spausdintuvo niekada nevalykite spiritu arba skiedikliu. Šie chemikalai gali pakenkti gaminiui.

Spausdintuvo priežiūra

1. Atidarykite ADF dangtį.

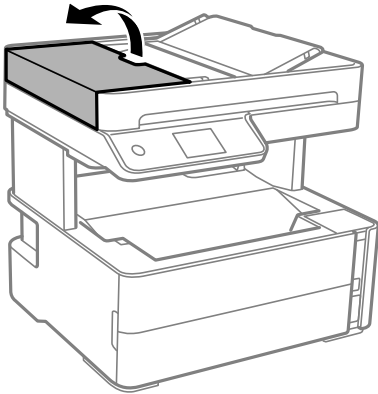

2. Volelio ir ADF vidų valykite minkštu ir drėgnu audeklu.

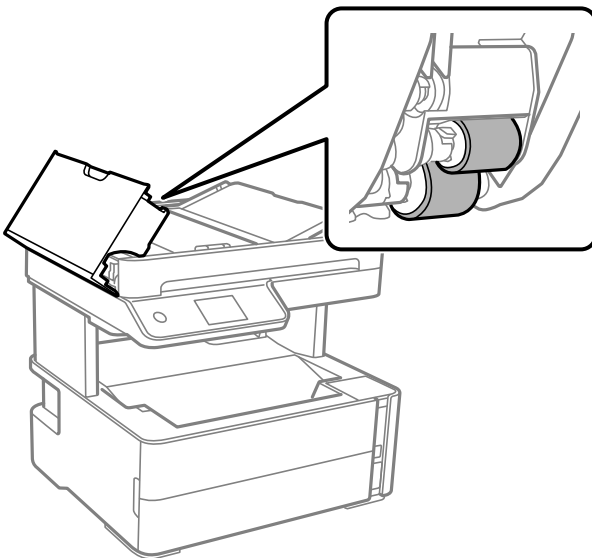

Svarbu:

Naudodami sausą audinį galite sugadinti volelio paviršių. ADF naudokite išdžiūvus volelius.

Spausdintuvo priežiūra

3. Uždarykite ADF dangtį, tada atidarykite dokumentų dangtį.

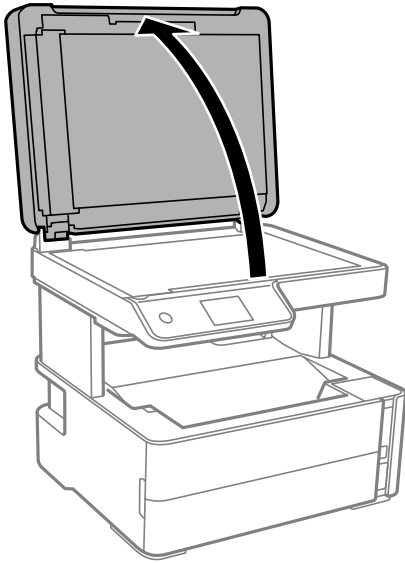

4. Nuvalykite paveikslėlyje pavaizduotą sritį.

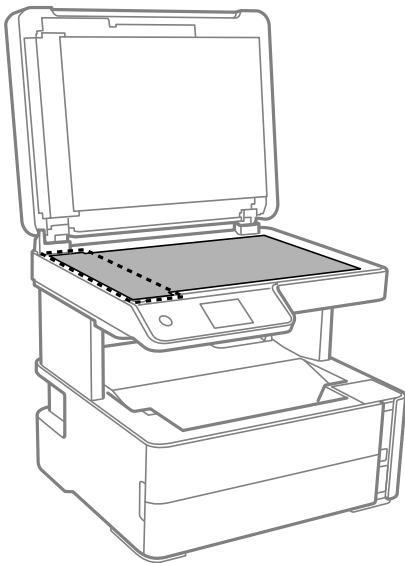

Svarbu:

- Jei stiklinis paviršius suteptas riebalais arba kita sunkiai pašalinama medžiaga, jį valykite minkštu nedideliu stiklo valiklio kiekiu sudrėkintu audeklu. Likusį skystį nušluostykite.
- Nespauskite stiklo per stipriai.
- Stenkitės nesubraižyti ir nepažeisti stiklo paviršiaus. Pažeidus stiklo paviršių gali pablogėti nuskaitymo kokybė.

Spausdintuvo priežiūra

5. Jei problemos nepavyksta išspręsti, išjunkite spausdintuvą paspausdami mygtuką , atidarykite ADF dangtį, tada pakelkite ADF įdėjimo padėklą.

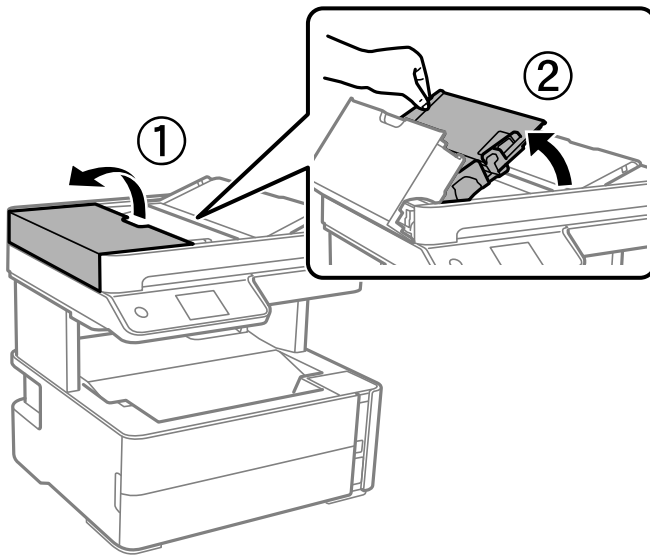

6. Nuvalykite paveikslėlyje pavaizduotą sritį.

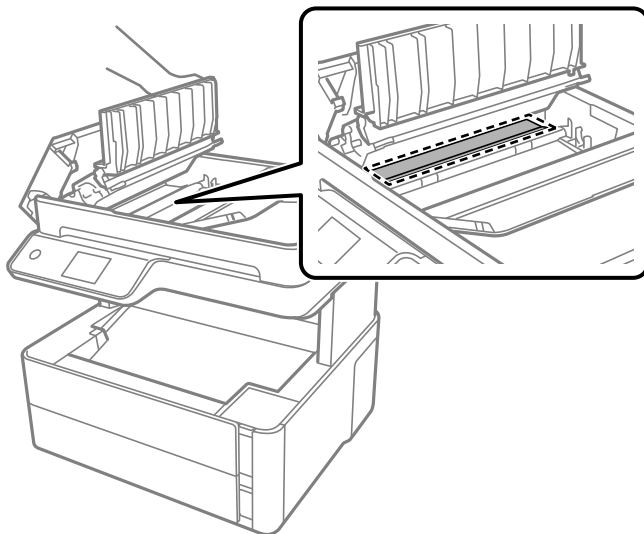

Skaitytuvo stiklas valymas

Kai ant kopijų ar nuskaitytų vaizdų yra dėmių, nuvalykite skaitytuvo stiklas.

 **Perspėjimas:**

Elkitės atsargiai: atidarydami ir uždarydami dokumentų dangtį stenkitės neprispausti rankos arba pirštų. Taip galite susižeisti.

 **Svarbu:**

Spausdintuvo niekada nevalykite spiritu arba skiedikliu. Šie chemikalai gali pakenkti gaminiui.

Spausdintuvo priežiūra

1. Atidarykite dokumentų dangtį.

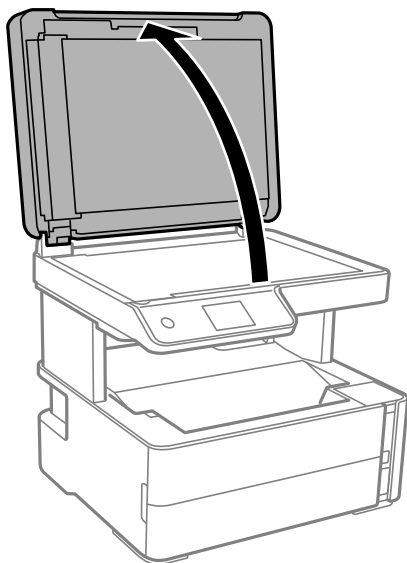

2. skaitytuvo stiklas paviršių valykite minkštu, sausu, švairiu audeklu.



Svarbu:

- Jei stiklinis paviršius suteptas riebalais arba kita sunkiai pašalinama medžiaga, jį valykite minkštu nedideliu stiklo valiklio kiekiu sudrėkintu audeklu. Likusį skystį nušluostykite.
- Nespauskite stiklo per stipriai.
- Stenkitės nesubraižyti ir nepažeisti stiklo paviršiaus. Pažeidus stiklo paviršių gali pablogėti nuskaitymo kokybė.

Permatomos plėvelės valymas

Jeigu po spausdinimo galvutės lygiavimo arba popieriaus kelio išvalymo spausdinimo kokybė nepagerėjo, gali būti, kad užsiteršę spausdintuvo viduje esanti permatoma plėvelė.

Jums reikės:

- Medvilnės tamponų (kelių)
- Vandens ir kelių lašų valymo skysčio (1/4 stiklinei vandens 2–3 valymo priemonės lašai)
- Šviesos šaltinio nešvarumams pamatyti



Svarbu:

Vietoje valymo priemonės naudokite tik vandenį ir kelis lašus valymo priemonės.

1. Išjunkite spausdintuvą paspausdami mygtuką

Spausdintuvo priežiūra

- Atidarykite spausdintuvo dangtį.

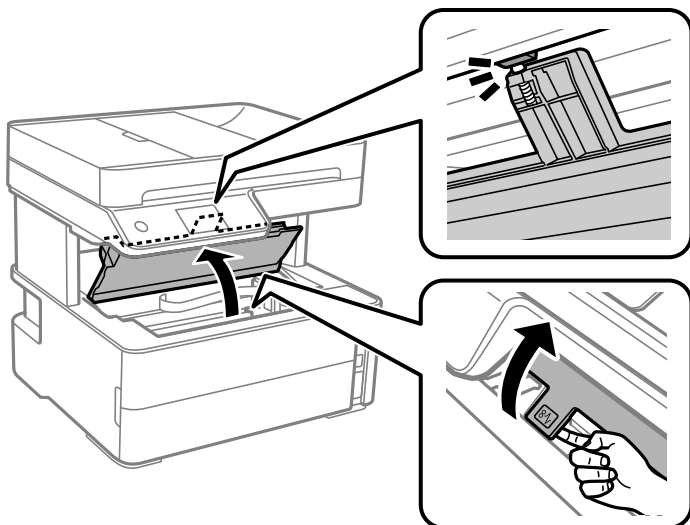

- Patikrinkite, ar ant permatomos plėvelės yra nešvarumų. Nešvarumus lengviausia pamatyti šviesoje. Jei ant permatomos plėvelės (A) pastebėjote nešvarumų (pavyzdžiui, pirštų antspaudus ar riebalus), pakeikite prie kito žingsnio.

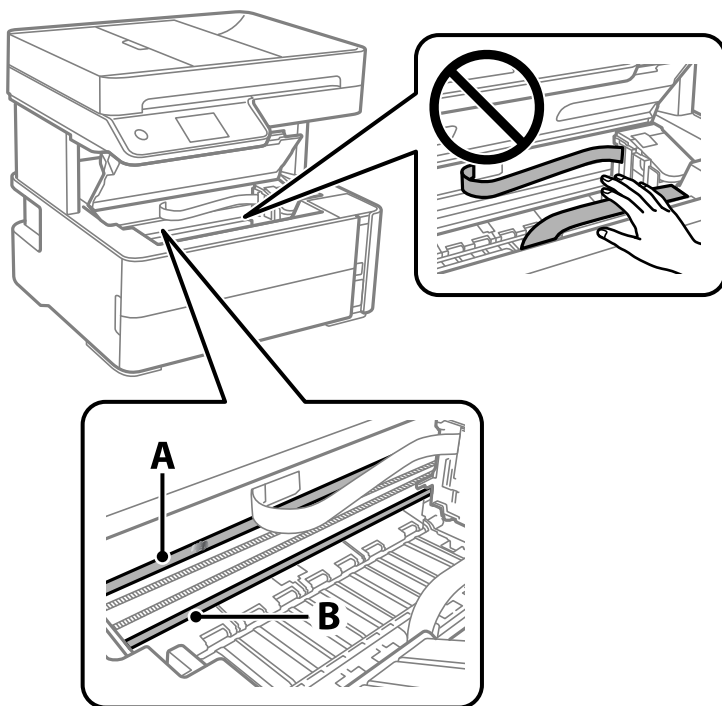

A: Permatoma plėvelė

B: Skersinis



Svarbu:

Atsargiai, nelieskite skersinio (B). Priešingu atveju negalėsite spausdinti. Nevalykite tepalais sutepto skersinio, šis dalis yra svarbi prietaiso veikimui.

Spausdintuvo priežiūra

- Šiek tiek suvilgykite medvilnės tamponą vandens ir kelių valymo priemonės lašų mišinyje, tada išvalykite užterštą vietą.

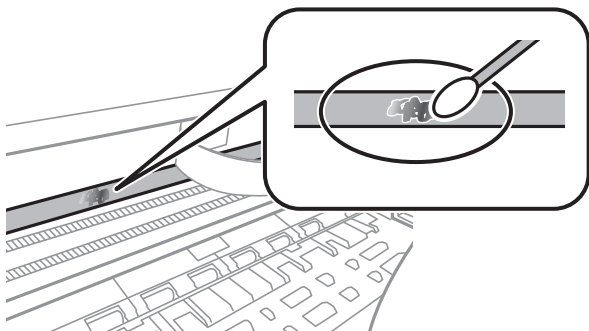

! Svarbu:

Švelniai nuvalykite nešvarumus. Jei tamponu per daug spausite plėvelę, galite išjudinti plėvelės spyruoklę iš vietos ir taip sugadinti spausdintuvą.

- Nuvalykite plėvelę nauju ir sausu medvilnės tamponu.

! Svarbu:

Nepalikite ant plėvelės jokių plaušų.

Pastaba:

Norėdami išvengti nešvarumo plėtimosi, dažnai keiskite medvilnės tamponą nauju.

- Kartokite 4 ir 5 žingsnius, kol išvalysite plėvelę.
- Vizualiai patikrinkite, ar ant plėvelės nėra nešvarumų.

Bendrojo puslapių, tiekiamų per spausdintuvą, skaičiaus tikrinimas

Galite patikrinti bendrąjį puslapių, tiekiamų per spausdintuvą, skaičių.

Bendrojo puslapių, tiekiamų per spausdintuvą, skaičiaus tikrinimas — valdymo skydelis

Informacija išspausdinama kartu su purkštukų patikros šablonu.

- Į spausdintuvą įdėkite paprasto A4 formato popieriaus.
- Pradžios ekrane pasirinkite **Priežiūra**.
- Pasirinkite **Spaus. galvutės purkšt. tikrini..**
- Vykdydami ekrane pateiktas instrukcijas išspausdinkite purkštukų patikros šabloną.

Spausdintuvo priežiūra

Susijusi informacija

➔ [„Popieriaus įdėjimas į Popieriaus kasetė“ puslapyje 24](#)

Bendrojo puslapių, tiekiamų per spausdintuvą, skaičiaus tikrinimas – „Windows“

1. Atidarykite spausdintuvo tvarkyklės langą.
2. Skirtuke **Spausdintuvo ir funkcijų informacija** spustelėkite **Tech. priežiūra**.

Susijusi informacija

➔ [„Prisijungimas prie spausdintuvo tvarkyklės“ puslapyje 59](#)

Bendrojo puslapių, tiekiamų per spausdintuvą, skaičiaus tikrinimas — Mac OS

1. Pasirinkite **Sistemos nuostatos**, atidarę meniu , spauskite **Spausdintuvai ir skaitytuvai** (arba **Spausdinti ir nuskaityti, Spausdinti ir siųsti faksogramą**), tada pasirinkite spausdintuvą.
2. Spustelėkite **Parinktys ir tiekimas > Paslaugų programa > Atidaryti spausdintuvo paslaugų programą**.
3. Spustelėkite **Printer and Option Information**.

Programinės įrangos informacija

Šiame skyriuje pristatomi jūsų spausdintuvui skirti programinės įrangos produktai, esantys pateiktame CD.

Dokumentų ir vaizdų nuskaitymo programa (Epson Scan 2)

Epson Scan 2 yra nuskaitymo valdymo programa. Galite koreguoti nuskaitytų vaizdų formatą, skyrą, ryškumą, kontrastą ir kokybę. „Epson Scan 2“ galima paleisti ir iš TWAIN palaikančios nuskaitymo programos. Išsamios informacijos ieškokite programėlės žinyne.

Paleidimas operacinėje sistemoje Windows

Pastaba:

Pasirinkę Windows Server operacinės sistema įsitikinkite, kad yra įdiegta funkcija **Kompiuterio naudojimo patirtis**.

Windows 10/Windows Server 2016

Spustelėkite pradžios mygtuką ir pasirinkite **EPSON > Epson Scan 2**.

Windows 8.1/Windows 8/Windows Server 2012 R2/Windows Server 2012

Pagrindinio ieškos mygtuko lauke įveskite programos pavadinimą ir pasirinkite rodomą piktogramą.

Windows 7/Windows Vista/Windows XP/Windows Server 2008 R2/Windows Server 2008/Windows Server 2003 R2/Windows Server 2003

Spustelėkite pradžios mygtuką ir pasirinkite **Visos programos** arba **Programos > EPSON > Epson Scan 2 > Epson Scan 2**.

Paleidimas operacinėje sistemoje Mac OS

Pastaba:

Epson Scan 2 nepalaiko Mac OS sparčiosios vartotojų perjungimo funkcijos. Spartųji vartotojų perjungimą reikia išjungti.

Pasirinkite **Eiti > Programos > Epson Software > Epson Scan 2**.

Susijusi informacija

➔ [„Nuskaitymas naudojant „Epson Scan 2““ puslapyje 92](#)

➔ [„Programų įdiegimas“ puslapyje 143](#)

Programa nuskaitymo operacijų konfigūravimui iš valdymo skydo (Epson Event Manager)

„Epson Event Manager“ yra programa, suteikianti galimybę valdymo skydelyje valdyti nuskaitymą ir įrašyti vaizdus į kompiuterį. Galite pridėti savo nustatymus kaip išankstines nuostatas, pvz., parinkti dokumento tipą, įrašymo aplanko vietą ir vaizdo formatą. Išsamios informacijos ieškokite programėlės žinyne.

Pastaba:

Windows Server operacinės sistemos nepalaikomos.

Programinės įrangos informacija

Paleidimas operacinėje sistemoje Windows

Windows 10

Spustelėkite pradžios mygtuką ir pasirinkite **Epson Software > Event Manager**.

Windows 8.1/Windows 8

Pagrindinio ieškos mygtuko lauke įveskite programos pavadinimą ir pasirinkite rodomą piktogramą.

Windows 7/Windows Vista/Windows XP

Spustelėkite pradžios mygtuką, tada pasirinkite **Visos programos** arba **Programos > Epson Software > Event Manager**.

Paleidimas operacinėje sistemoje Mac OS

Eiti > **Programos > Epson Software > Event Manager**.

Susijusi informacija

➔ „Programų įdiegimas” puslapyje 143

Fakso operacijų ir faksogramų siuntimo konfigūravimo programa (FAX Utility)

FAX Utility — tai programa, kurią naudojant galima konfigūruoti įvairias faksogramų siuntimo iš kompiuterio nuostatas. Pavyzdžiui, galima kurti arba redaguoti siunčiant faksogramas naudojamus kontaktų sąrašus, nustatyti, kad priimtos faksogramos į kompiuterį būtų įrašomos PDF formatu, ir kt. Išsamios informacijos ieškokite programėlės žinyne.

Pastaba:

Windows Server operacinės sistemos nepalaikomos.

Prieš diegiant FAX Utility, būtina įdiegti spausdintuvo tvarkyklę.

Paleidimas operacinėje sistemoje Windows

Windows 10

Spustelėkite pradžios mygtuką ir pasirinkite **Epson Software > FAX Utility**.

Windows 8.1/Windows 8

Pagrindinio ieškos mygtuko lauke įveskite programos pavadinimą ir pasirinkite rodomą piktogramą.

Windows 7/Windows Vista/Windows XP

Spustelėkite pradžios mygtuką ir pasirinkite **Visos programos** (arba **Programos**) > **Epson Software > FAX Utility**.

Paleidimas operacinėje sistemoje Mac OS

Pasirinkite **Sistemos nuostatos** iš  meniu > **Spausdintuvai ir skaitytuvai** (arba **Spausdinti ir nuskaityti, Spausdinti ir siųsti faksogramą**), tada pasirinkite spausdintuvą (FAKSA). Spustelėkite **Parinktys ir tiekimas > Paslaugų programa > Atidaryti spausdintuvo paslaugų programą**.

Susijusi informacija

➔ „Faksogramų gavimas į kompiuterį” puslapyje 111

➔ „Programų įdiegimas” puslapyje 143

Faksogramų siuntimo programa (PC-FAX tvarkyklė)

PC-FAX tvarkyklė yra programa, kuri dokumentą, sukurtą kita programa, leidžia išsiųsti kaip faksogramą tiesiai iš kompiuterio. „PC-FAX“ tvarkyklė įdiegiama įdiegiant „FAX Utility“. Išsamios informacijos ieškokite programėlės žinyne.

Pastaba:

- Windows Server operacinės sistemos nepalaikomos.*
- Atsižvelgiant į programą, kuria buvo sukurtas dokumentas, naudojimas gali skirtis. Išsamios informacijos ieškokite programėlės žinyne.*

Prieiga iš Windows

Programos meniu **Failas** pasirinkite **Spausdinti** arba **Spausdinimo sąranka**. Pasirinkite naudojamą spausdintuvą (faksą) ir spustelėkite **Nuostatos** arba **Ypatybės**.

Prieiga iš Mac OS

Programos meniu **Failas** pasirinkite **Spausdinti**. Nustatydami **Spausdintuvas** nustatymą pasirinkite naudojamą spausdintuvą (faksą), o tada išskleidžiamajame meniu pasirinkite **Fax Settings** arba **Recipient Settings**.

Susijusi informacija

- ➔ „Faksogramos siuntimas iš kompiuterio” puslapyje 107
- ➔ „Fakso operacijų ir faksogramų siuntimo konfigūravimo programa (FAX Utility)” puslapyje 141

Programa tinklalapių spausdinimui (E-Web Print)

„E-Web Print“ yra programa, suteikianti galimybę paprastai spausdinti žiniatinklio puslapius, parinkus įvairius išdėstymus. Išsamios informacijos ieškokite programėlės žinyne. Žinyną galite pasiekti per meniu „**E-Web Print**“, esantį įrankių juostoje „**E-Web Print**“.

Pastaba:

- Windows Server operacinės sistemos nepalaikomos.*
- Mac OS nepalaikoma.*
- Palaikomų naršyklių ir naujausios versijos ieškokite atsisiuntimo svetainėje.*

Paleidimas

Įdiegus „E-Web Print“, ji rodoma naršyklėje. Spustelėkite **Print** arba **Clip**.

Susijusi informacija

- ➔ „Programų įdiegimas” puslapyje 143

Programinės įrangos atnaujinimo įrankiai (EPSON Software Updater)

„EPSON Software Updater“ yra programa, tikrinanti, ar internete nesiūloma naujos arba atnaujintos programinės įrangos, ir ją įdiegianti. Galima atnaujinti ir spausdintuvo programinę aparatinę įrangą bei vadovą.

Pastaba:

Windows Server operacinės sistemos nepalaikomos.

Diegimas

Iš „Epson“ svetainės atsisiųskite EPSON Software Updater.

Jeigu naudojate Windows kompiuterį ir negalite atsisiųsti programos iš svetainės, galite jas įdiegti iš pateikiamo kompaktinio disko.

<http://www.epson.com>

Paleidimas operacinėje sistemoje Windows Windows 10

Spustelėkite pradžios mygtuką ir pasirinkite **Epson Software > EPSON Software Updater**.

 Windows 8.1/Windows 8

Pagrindinio ieškos mygtuko lauke įveskite programos pavadinimą ir pasirinkite rodomą piktogramą.

 Windows 7/Windows Vista/Windows XP

Spustelėkite pradžios mygtuką ir pasirinkite **Visos programos arba Programos > Epson Software > EPSON Software Updater**.

Pastaba:

*Be to, EPSON Software Updater galite paleisti paspausdami spausdintuvo piktogramą darbalaukio užduočių juostoje ir pasirinkdami **Programinės įrangos naujinimas**.*

Paleidimas operacinėje sistemoje Mac OS

Pasirinkite **Eiti > Programos > Epson Software > EPSON Software Updater**.

Programų įdiegimas

Prijunkite kompiuterį prie tinklo ir įdiekite naujausią programų versiją iš interneto svetainės.

Pastaba:

- Prisijunkite prie kompiuterio administratoriaus teisėmis. Kompiuteriui paraginus įveskite administratoriaus slaptažodį.*
- Įdiegdami programą iš naujo, ją pirmiausia turite pašalinti.*

1. Išjunkite visas veikiančias programas.
2. Diegdami spausdintuvo tvarkyklę arba „Epson Scan 2“, laikinai atjunkite spausdintuvą nuo kompiuterio.

Pastaba:

Spausdintuvo prie kompiuterio nejunkite tol, kol būsite paprašyti tai padaryti.

Programinės įrangos informacija

3. Atverkite toliau nurodomą svetainę ir tuomet įveskite produkto pavadinimą.
<http://epson.sn>
4. Pasirinkite **Sąranka** ir spustelėkite **Parsisiūsti**.
5. Vieną arba du kartus spustelėkite atsisiųstą failą, tada vykdykite ekrane pateikiamus nurodymus.

Pastaba:

Jeigu naudojate Windows kompiuterį ir nepavyksta atsisiųsti programų iš interneto svetainės, jas įdiekite iš programinės įrangos disko, kurį gavote kartu su spausdintuvu.

Susijusi informacija

- ➔ „Programinės įrangos atnaujinimo įrankiai (EPSON Software Updater)” puslapyje 143
- ➔ „Programų šalinimas” puslapyje 144

Programų ir programinės aparatinės įrangos naujinimas

Atnaujinant programas ir programinę aparatinę įrangą gali pavykti išspręsti kai kurias problemas ir pagerinti veikimą arba pridėti funkcijų. Įsitikinkite, kad naudojamos programos ir programinė aparatinė įranga yra naujausios versijos.

1. Įsitikinkite, kad spausdintuvas yra prijungtas prie kompiuterio, o kompiuteris prijungtas prie interneto.
2. Paleiskite EPSON Software Updater ir atnaujinkite programas arba programinę aparatinę įrangą.



Svarbu:

Neišjunkite kompiuterio arba spausdintuvo, kol nebus užbaigtas naujinimas, kitaip spausdintuvas gali sugesti.

Pastaba:

Jei sąraše norimos atnaujinti programos nėra, naudodami EPSON Software Updater jos atnaujinti negalėsite. Vietinėje „Epson“ svetainėje patikrinkite, ar nesiūlomos naujausios programų versijos.

<http://www.epson.com>

Programų šalinimas

Prisijunkite prie kompiuterio administratoriaus teisėmis. Kompiuteriui paraginus įveskite administratoriaus slaptažodį.

Programų šalinimas — „Windows“

1. Norėdami išjungti spausdintuvą, paspauskite mygtuką .
2. Išjunkite visas veikiančias programas.

Programinės įrangos informacija

3. Atidarykite **Valdymo skydas**:

- Windows 10/Windows Server 2016

Spustelėkite pradžios mygtuką ir pasirinkite „**Windows**“ sistema > **Valdymo skydas**.

- Windows 8.1/Windows 8/Windows Server 2012 R2/Windows Server 2012

Pasirinkite **Darbalaukis** > **Parametrai** > **Valdymo skydas**.

- Windows 7/Windows Vista/Windows XP/Windows Server 2008 R2/Windows Server 2008/Windows Server 2003 R2/Windows Server 2003

Spustelėkite pradžios mygtuką ir pasirinkite **Valdymo skydas**.

4. Atidarykite **Pašalinti programą** (arba **Įtraukti arba pašalinti programas**):

- Windows 10/Windows 8.1/Windows 8/Windows 7/Windows Vista/Windows Server 2016/Windows Server 2012 R2/Windows Server 2012/Windows Server 2008 R2/Windows Server 2008

Dalyje **Programos** pasirinkite **Pašalinti programą**.

- Windows XP/Windows Server 2003 R2/Windows Server 2003

Spustelėkite **Įtraukti arba pašalinti programas**.

5. Pasirinkite norimą pašalinti programą.

Negalite pašalinti spausdintuvo tvarkyklės, jei yra spausdinimo užduočių. Prieš pašalindami iš trinkite užduotis arba palaukite, kol jos bus atspausdintos.

6. Pašalinkite programas:

- Windows 10/Windows 8.1/Windows 8/Windows 7/Windows Vista/Windows Server 2016/Windows Server 2012 R2/Windows Server 2012/Windows Server 2008 R2/Windows Server 2008

Spustelėkite **Pašalinti / keisti** arba **Pašalinti**.

- Windows XP/Windows Server 2003 R2/Windows Server 2003

Spustelėkite **Keisti / pašalinti** arba **Pašalinti**.

Pastaba:

Jei bus atidarytas langas **Vartotojo abonemento valdymas**, spustelėkite **Tęsti**.

7. Vadovaukitės ekrane rodomomis instrukcijomis.

Programų šalinimas — Mac OS

1. Naudodami Uninstaller atsisiųskite EPSON Software Updater.

Kartą atsisiuntus Uninstaller šalinimo programą, jos nebereikės siųsti kaskart norint pašalinti programą.

2. Norėdami išjungti spausdintuvą, paspauskite mygtuką .

3. Norėdami pašalinti spausdintuvo tvarkyklę arba PC-FAX tvarkyklę, pasirinkite **Sistemos nuostatos** iš  meniu > **Spausdintuvai ir skaitytuvai** (arba **Spausdinti ir nuskaityti**, **Spausdinti ir siųsti faksu**), tada pašalinkite spausdintuvą iš įgalintų spausdintuvų sąrašo.

4. Išjunkite visas veikiančias programas.

5. Pasirinkite **Eiti** > **Programos** > **Epson Software** > **Uninstaller**.

Programinės įrangos informacija

6. Pasirinkite norimą pašalinti programą ir spustelėkite **Uninstall**.



Svarbu:

Uninstaller pašalins visas kompiuteryje įdiegtas „Epson“ rašalinių spausdintuvų tvarkykles. Jei naudojate kelis „Epson“ rašalinius spausdintuvus ir norite panaikinti tik kai kurias tvarkykles, pirmiausia panaikinkite visas, o tada vėl įdiekite būtinąją spausdintuvo tvarkyklę.

Pastaba:

*Jei programų sąrašė norimos pašalinti programos nėra, naudodami Uninstaller jos pašalinti negalėsite. Tokiu atveju pasirinkite **Eiti > Programos > Epson Software**, pasirinkite norimą pašalinti programą ir nuvilkite ją į šiukšlinės piktogramą.*

Susijusi informacija

- ➔ „Programinės įrangos atnaujinimo įrankiai (EPSON Software Updater)“ puslapyje 143

Problemų sprendimas

Spausdintuvo būsenos tikrinimas

Skystųjų kristalų ekrane rodomų pranešimų peržiūra

Jei skystųjų kristalų ekrane rodomas klaidos pranešimas, norėdami išspręsti problemą, sekite ekrane pateiktus nurodymus arba taikykite toliau pateiktus sprendimus.

Klaidų pranešimai	Sprendimai
Spausdintuvo klaida Vėl įjunkite spausdintuvą. Daugiau informacijos ieškokite dokumentuose.	Išimkite iš spausdintuvo visą popierių arba apsauginę medžiagą. Jei vis tiek rodomas klaidos pranešimas, kreipkitės į „Epson“ pagalbos skyrių.
Nėra popieriaus XX.	Įdėkite popierių, tada iki gali įstatykite popieriaus kasetę.
Automat. popieriaus sąrankos rodymas nustatytas į padėtį Išjungta. Gali neveikti kai kurios funkcijos. Išsamesnės informacijos žr. dokumentaciją.	Jei nuostata Automat. popieriaus sąrankos rodymas išjungta, įdėjus popieriaus į popieriaus kasetę, ekranas Popieriaus nuostata nerodomas.
Neaptiktas numerio rinkimo signalas.	Šią problemą galima išspręsti pasirinkus Nuostatos > Bendrosios nuostatos > Fakso nuostatos > Pagrind. nuostatos > Linijos tipas , o tuomet pasirinkus PBX . Norint, kad telefono sistema prisijungtų prie išorinės linijos, būtina įvesti kodą; pasirinkę PBX nustatykite prieigos kodą. Įvesdami išorinės linijos fakso numerį, vietoj kodo įveskite # (groteles). Taip jungtis daug saugiau. Jei vis tiek rodomas klaidos pranešimas, išjunkite Skamb. tono aptikimas nuostatą. Tačiau, išjungus šią funkciją, gali būti atmestas pirmasis fakso numerio skaitmuo ir faksogramos išsiųstos klaidingu numeriu.
Patikrinkite, ar kompiuteriui tinka prievado nuostatos arba spausdintuvo tvarkyklė. Išsamesnės informacijos ieškokite dokumentuose.	Patikrinkite, ar kortelėje Ypatybės > Prievadas , atidaromoje pasirinkus meniu Spausdintuvas , yra pasirinktas tinkamas spausdintuvo prievadas. USB jungčiai pasirinkite „ USBXXX “.
Recovery Mode	Spausdintuvas pradėjo veikti atkūrimo režimu, nes nepavyko atnaujinti programinės aparatinės įrangos. Atlikdami toliau nurodytus veiksmus, dar kartą pabandykite atnaujinti programinę aparatinę įrangą. 1. USB kabeliu prijunkite spausdintuvą prie kompiuterio. 2. Daugiau nurodymų rasite vietos „Epson“ svetainėje.

Susijusi informacija

- ➔ „Kreipimasis į „Epson“ klientų aptarnavimo skyrių“ puslapyje 190
- ➔ „Programų įdiegimas“ puslapyje 143
- ➔ „Programų ir programinės aparatinės įrangos naujinimas“ puslapyje 144

Spausdintuvo būsenos patikra – „Windows“

1. Atidarykite spausdintuvo tvarkyklės langą.
2. Skirtuke **EPSON Status Monitor 3** spustelėkite **Tech. priežiūra**.

Pastaba:

- Be to, spausdintuvo būseną galite patikrinti dukart paspausdami spausdintuvo piktogramą užduočių juostoje. Jei spausdintuvo piktograma nėra pridėta į užduočių juostą, spustelėkite **Stebėjimo pasirinktys** skirtuke **Tech. priežiūra** ir pasirinkite **Registruoti sparčiosios nuorodos piktogramą užduočių juostoje**.*
- Jei **EPSON Status Monitor 3** išjungta, skirtuke **Išplėstinės nuostatos** spustelėkite **Tech. priežiūra** ir pasirinkite **Išgalinti "EPSON Status Monitor 3"**.*

Susijusi informacija

➔ „Prisijungimas prie spausdintuvo tvarkyklės“ puslapyje 59

Spausdintuvo būsenos patikra — Mac OS

1. Pasirinkite **Sistemos nuostatos**, atidarę meniu , spauskite **Spausdintuvai ir skaitytuvai** (arba **Spausdinti ir nuskaityti, Spausdinti ir siųsti faksogramą**), tada pasirinkite spausdintuvą.
2. Spustelėkite **Parinktys ir tiekimas > Paslaugų programa > Atidaryti spausdintuvo paslaugų programą**.
3. Spustelėkite **EPSON Status Monitor**.
Patikrinkite spausdintuvo būseną, rašalo lygius ir klaidų būseną.

Programinės įrangos būsenos tikrinimas

Atnaujinant programinę įrangą į naujausią versiją, gali pavykti išspręsti problemas. Patikrinkite programinės įrangos būseną, naudokite programinės įrangos naujinimo įrankį.

Susijusi informacija

- ➔ „Programinės įrangos atnaujinimo įrankiai (EPSON Software Updater)“ puslapyje 143
- ➔ „Programų įdiegimas“ puslapyje 143

Įstrigusio popieriaus išėmimas

Peržiūrėkite valdymo skydelyje rodomą klaidą ir vykdykite instrukcijas, kad pašalintumėte įstrigusį popierių, įskaitant suplyšusias dalis. Tada pašalinkite klaidą.



Svarbu:

- Atsargiai išimkite įstrigusį popierių. Mėginant išimti popierių jėga galima pakenkti spausdintuvui.*
- Išimdami įstrigusį popierių, nepaverskite, nepastatykite vertikaliai ar neapverskite spausdintuvo, nes gali ištekėti rašalas.*

Įstrigusio popieriaus išėmimas iš priekinio dangčio

⚠ Perspėjimas:

Kol ranka yra spausdintuvo viduje, niekada nelieskite valdymo skydelio mygtukų. Jei spausdintuvas pradės veikti, galite susižaloti. Elkitės atsargiai, kad nepalietumėte kyšančių dalių ir nesusižeistumėte.

1. Atidarykite priekinį dangtį.

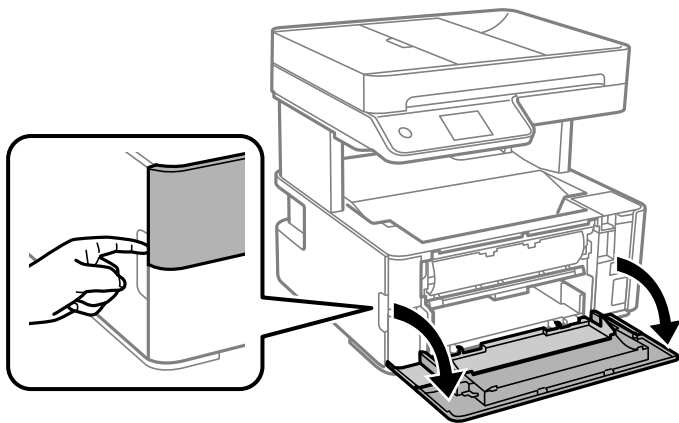

2. Nuleiskite išvesties jungiklio svirtį.

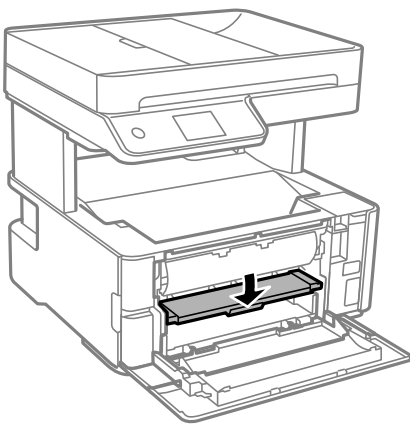

3. Išimkite įstrigusį popierių.

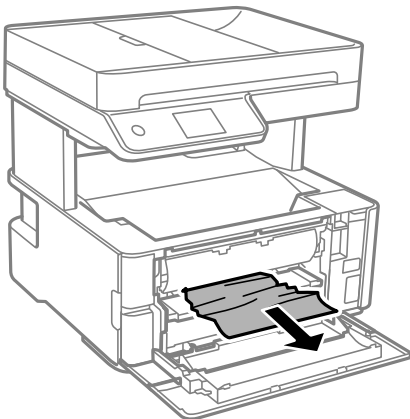

Problemų sprendimas



Svarbu:

Nelieskite spausdintuvo viduje esančio balto plokščio kabelio. Taip galite sukelti triktį.

4. Pakelkite išvesties jungiklio svirtį.
5. Uždarykite priekinį dangtį.

Įstrigusio popieriaus išėmimas iš Gal. pop. tiek. anga

Išimkite įstrigusį popierių.

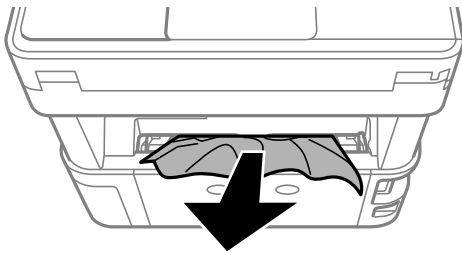

Įstrigusio popieriaus išėmimas iš spausdintuvo



Perspėjimas:

Kol ranka yra spausdintuvo viduje, niekada nelieskite valdymo skydelio mygtukų. Jei spausdintuvas pradės veikti, galite susižaloti. Elkitės atsargiai, kad nepaliestumėte kyšančių dalių ir nesusižeistumėte.

1. Atidarykite spausdintuvo dangtį, tada rankena pritvirtinkite jį prie viršaus.

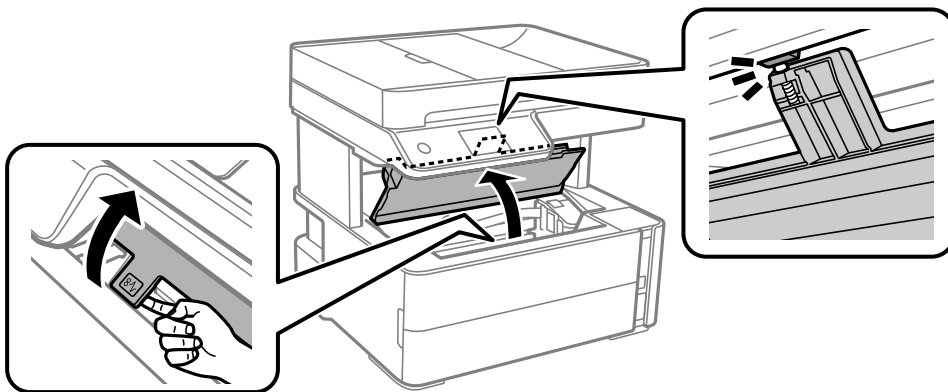

Problemų sprendimas

2. Išimkite įstrigusį popierių.

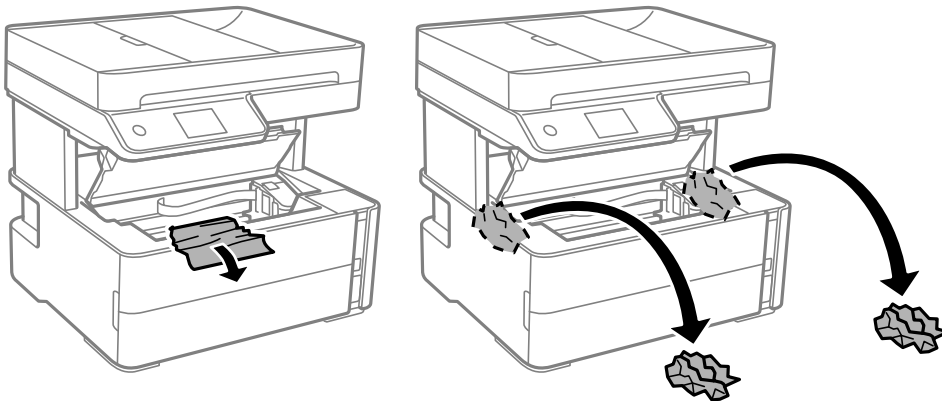

! Svarbu:

Nelieskite spausdintuvo viduje esančio balto plokščio laido, permatomos plėvelės ir rašalo vamzdelių. Taip galite sukelti triktį. Palietus permatomą plėvelę, būtinai ją nuvalykite.

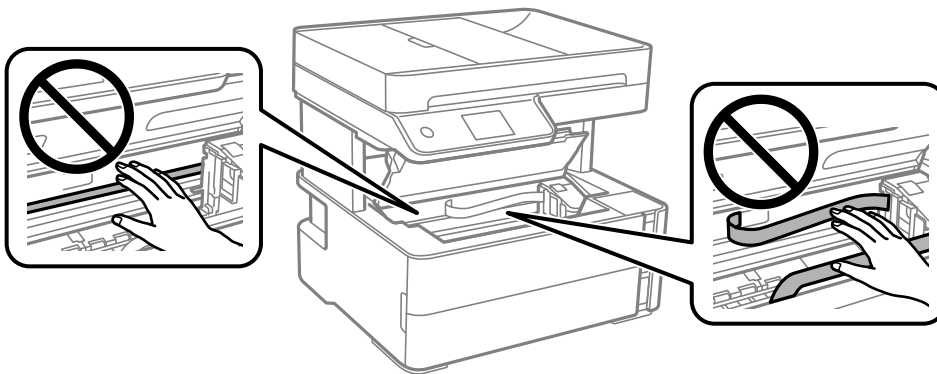

3. Uždarykite spausdintuvo dangtį, kol užsifiksuos.

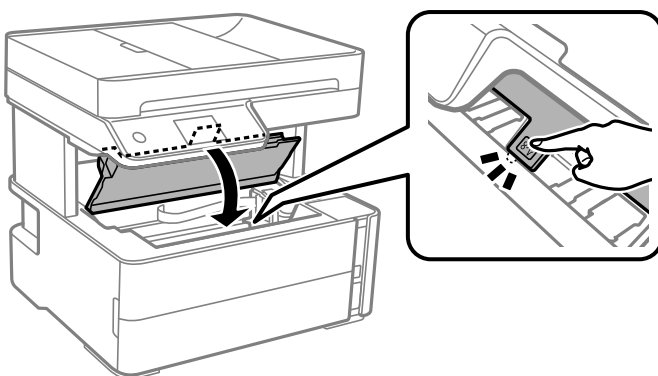

Įstrigusio popieriaus išėmimas iš Galinį gaubtą

1. Išimkite galinis gaubtas.

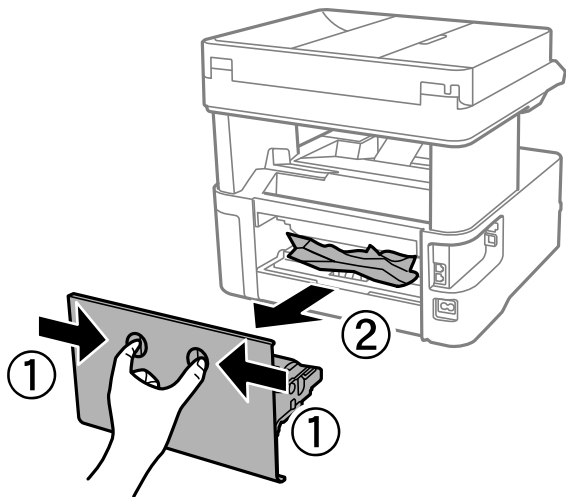

2. Išimkite įstrigusį popierių.



3. Išimkite įstrigusį popierių iš galinis gaubtas

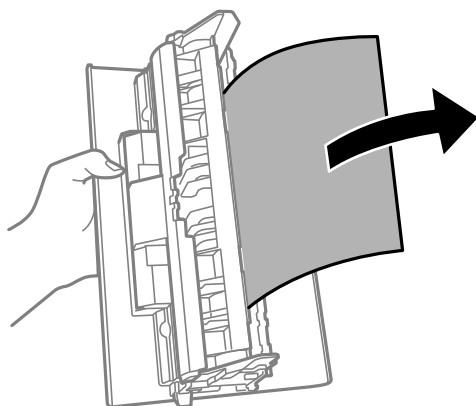

4. Įstumkite galinis gaubtas į spausdintuvą.

Įstrigusio popieriaus išėmimas iš ADF

1. Atidarykite ADF dangtį.

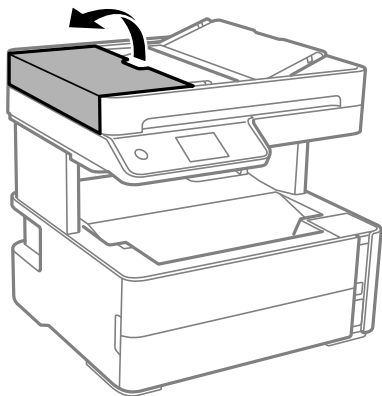

2. Išimkite įstrigusį popierių.

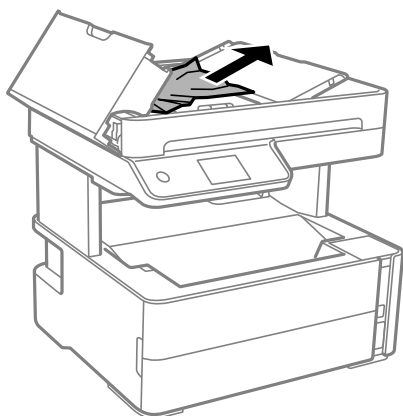

Problemų sprendimas

3. Pakelkite ADF įdėjimo padėklą.



Svarbu:

Būtinai atidarykite ADF dangtį, prieš pakeldami ADF įdėjimo padėklą. Kitaip galite sugadinti ADF.

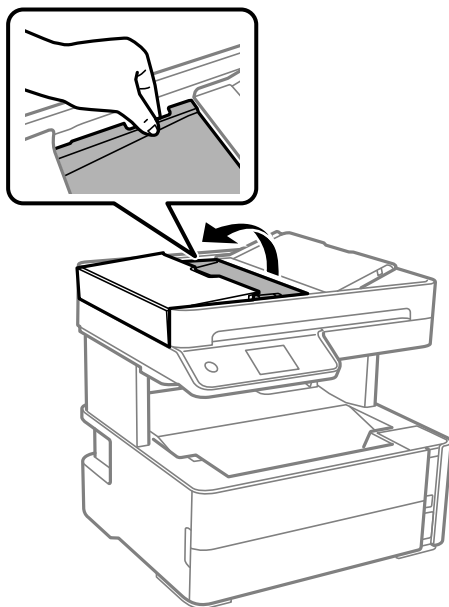

4. Išimkite įstrigusį popierių.

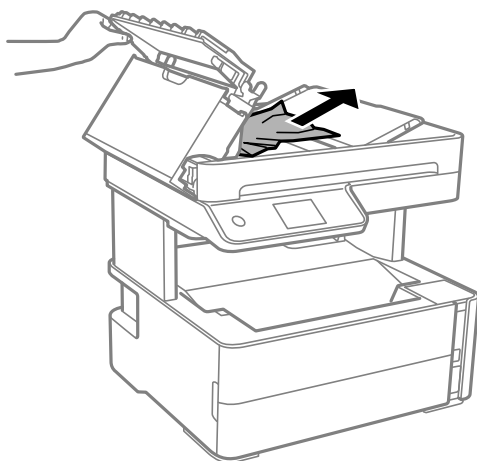

5. Nuleiskite ADF įdėjimo padėklą.

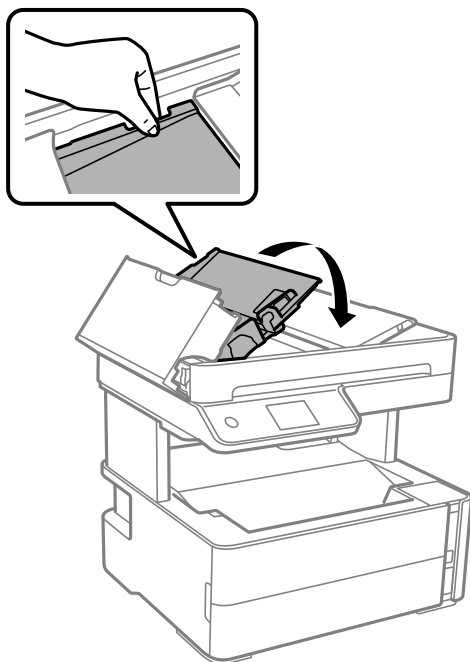

6. Uždarykite ADF dangtį, kol užsifiksuos.

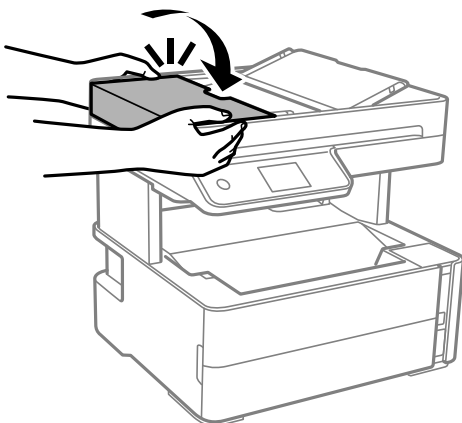

Popierius tiekiamas netinkamai

Patikrinkite toliau nurodytus punktus, tada imkitės atitinkamų veiksmų problemai išspręsti.

- Padėkite spausdintuvą ant lygaus paviršiaus ir naudokite esant rekomenduojamoms aplinkos sąlygoms.
- Naudokite šio spausdintuvo palaikomą popierių.
- Laikykitės atsargumo priemonių dėl popieriaus naudojimo.
- Nedėkite daugiau lapų, nei nurodyta tam tikros rūšies popieriui.
- Įsitikinkite, ar popieriaus dydžio ir popieriaus tipo nuostatos atitinka į spausdintuvą įdėto popieriaus faktinį dydį ir tipą.
- Išvalykite spausdintuvo viduje esantį velenėlį.

Problemų sprendimas

Susijusi informacija

- ➔ „Su aplinka susiję techniniai duomenys” puslapyje 183
- ➔ „Atsargumo priemonės dėl popieriaus naudojimo” puslapyje 23
- ➔ „Galimas popierius ir talpa” puslapyje 21
- ➔ „Popieriaus rūšių sąrašas” puslapyje 30

Įstrigo popierius

Įdėkite popieriaus tinkama kryptimi ir priekinio krašto kreiptuvus pristumkite prie popieriaus kraštų.

Susijusi informacija

- ➔ „Įstrigusio popieriaus išėmimas” puslapyje 148
- ➔ „Popieriaus įdėjimas į Popieriaus kasetę” puslapyje 24

Kreivai tiekiamas popierius

Įdėkite popieriaus tinkama kryptimi ir priekinio krašto kreiptuvus pristumkite prie popieriaus kraštų.

Susijusi informacija

- ➔ „Popieriaus įdėjimas į Popieriaus kasetę” puslapyje 24

Išvedamas popierius krenta iš išvesties dėklo

Jei išvedamas popierius krenta iš išvesties dėklo, ištraukite stabdiklį, kad popierius neiškristų.

Popierius išmetamas spausdinimo metu

Įdėjus popierių su antrašte (popierių su antraštėje atspausdinta informacija, pvz. siuntėjo vardu arba įmonės pavadinimu), pasirinkite **Firminis blankas** kaip popieriaus tipo nustatymą.

Originalas netiekiamas į ADF

- Naudokite tokius originalus, kuriuos galima dėti į ADF.
- Įdėkite originalus tinkama kryptimi ir ADF kraštinius kreiptuvus pristumkite prie originalų kraštų.
- Išvalykite ADF vidų.

Problemų sprendimas

- ❑ Nedėkite originalų virš linijos, ADF pažymėtos trikampio simboliu.

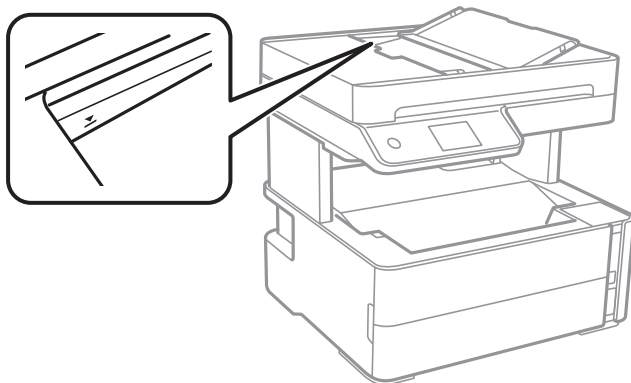

- ❑ Įsitikinkite, kad ekrano apačioje yra ADF piktograma. Jei jos nėra, vėl dėkite originalus.
- ❑ Įsitikinkite, kad ant skaitytuvo stiklo nėra padėto originalo.

Susijusi informacija



- ➔ „Turimi ADF originalai” puslapyje 31
- ➔ „Originalų padėjimas ant ADF” puslapyje 32
- ➔ „ADF valymas” puslapyje 132

Su maitinimu ir valdymo skydeliu susijusios problemos

Nepavyksta įjungti maitinimo

- ❑ Įsitikinkite, kad maitinimo laidas tinkamai prijungtas.
- ❑ Šiek tiek ilgiau palaikykite nuspaustą mygtuką .

Nepavyksta išjungti maitinimo

Šiek tiek ilgiau palaikykite nuspaustą mygtuką . Jei vis tiek nepavyksta išjungti spausdintuvo, atjunkite maitinimo laidą. Kad neuždžiūtų spausdinimo galvutė, vėl įjunkite spausdintuvą ir išjunkite jį paspausdami mygtuką .

Maitinimas išjungiamas automatiškai

- ❑ Pasirinkite **Nuostatos > Bendrosios nuostatos > Pagrind. nuostatos > Išjungimo nuostatos**, tada išjunkite nuostatas **Išjungti, jei neaktyvus** ir **Išjungti, jei atjungtas**.
- ❑ Pasirinkite **Nuostatos > Bendrosios nuostatos > Pagrind. nuostatos**, tada išjunkite nuostatą **Išjungimo laikmatis**.

Pastaba:

Jūsų gaminys gali turėti funkciją **Išjungimo nuostatos** arba **Išjungimo laikmatis**, atsižvelgiant į įsigijimo vietą.

Užgęsta skystųjų kristalų ekranas

Spausdintuvas veikia miego režimu. Palieskite bet kurią skystųjų kristalų ekrano vietą, kad grįžtumėte į pradinę būklę.

Spausdinimas iš kompiuterio negalimas

Ryšio patikra (USB)

- Tvirtai prijunkite USB laidą prie spausdintuvo ir kompiuterio.
- Jei naudojate USB šakotuvą, spausdintuvąjunkite tiesiai prie kompiuterio.
- Jei USB laidas neatpažįstamas, pakeiskite prievadą arba pakeiskite USB laidą.
- Jei spausdintuvas negali spausdinti, naudojant USB ryšį, išbandykite šiuos veiksmus.

Atjunkite USB laidą nuo kompiuterio. Dešiniuoju pelės klavišu spustelėkite kompiuteryje rodomą spausdintuvo ikoną ir pasirinkite **Pašalinti įrenginį**. Tada prijunkite USB laidą prie kompiuterio ir atlikite bandomąjį spausdinimą.

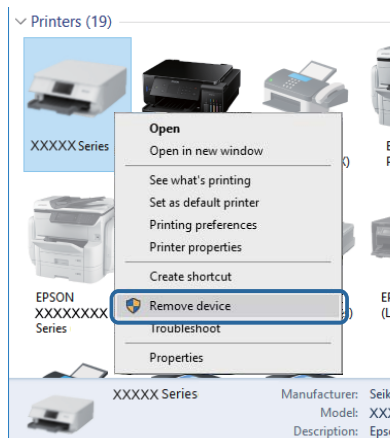

Programinės įrangos ir duomenų tikrinimas

- Įsitikinkite, kad įdiegta originali „Epson“ spausdintuvo tvarkyklė. Jei originali „Epson“ spausdintuvo tvarkyklė nėra įdiegta, galimo funkcijos yra ribotos. Rekomenduojame naudoti originalią „Epson“ spausdintuvo tvarkyklę. Išsamios informacijos ieškokite toliau pateiktoje susijusios informacijos nuorodoje.
- Jei spausdinate didelį duomenų vaizdą, kompiuteryje gali baigtis atmintis. Spausdinkite mažesnės skiriamosios gebos arba formato vaizdą.

Susijusi informacija

- ➔ [„Originalios „Epson“ spausdintuvo tvarkyklės patikrinimas” puslapyje 159](#)
- ➔ [„Programų įdiegimas” puslapyje 143](#)

Originalios „Epson“ spausdintuvo tvarkyklės patikrinimas

Galite patikrinti, ar originali „Epson“ spausdintuvo tvarkyklė įdiegta kompiuteryje, vienu iš šių būdų.

Windows

Pasirinkite **Valdymo skydas > Peržiūrėti įrenginius ir spausdintuvus (Spausdintuvai, Spausdintuvai ir fakso aparatai)**, tada atlikite toliau nurodytus veiksmus, norėdami atidaryti spausdinimo serverio ypatybių langą.

- Windows 10/Windows 8.1/Windows 8/Windows 7/Windows Server 2016/Windows Server 2012 R2/Windows Server 2012/Windows Server 2008 R2

Spustelėkite spausdintuvo piktogramą, tada lango viršuje spustelėkite **Spausdinimo serverio ypatybės**.

- Windows Vista/Windows Server 2008

Dešiniuoju pelės mygtuku paspauskite aplanką **Spausdintuvai**, tada spustelėkite **Paleisti administratoriaus teisėmis > Serverio ypatybės**.

- Windows XP/Windows Server 2003 R2/Windows Server 2003

Meniu **Failas** pasirinkite **Serverio ypatybės**.

Spustelėkite skirtuką **Tvarkyklė**. Jei spausdintuvo pavadinimas rodomas sąrašė, originali „Epson“ spausdintuvo tvarkyklė įdiegta kompiuteryje.

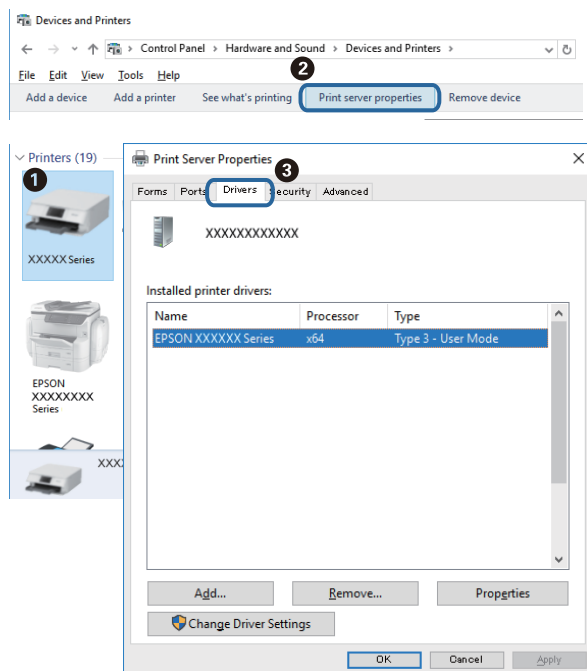

Mac OS

Pasirinkite **Sistemos nuostatos**, atidarę meniu , spauskite **Spausdintuvai ir skaitytuvai** (arba **Spausdinti ir nuskaityti, Spausdinti ir siųsti faksogramą**), tada pasirinkite spausdintuvą. Spustelėkite **Parinktys ir tiekimas ir**

Problemų sprendimas

jei skirtukai **Parinktys** ir **Paslaugų programa** rodomi lange, originali „Epson“ spausdintuvo tvarkyklė įdiegta kompiuteryje.

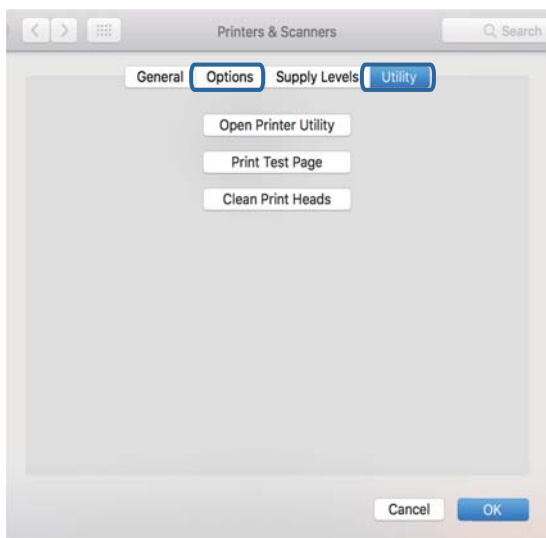

Susijusi informacija

➔ „Programų įdiegimas“ puslapyje 143

Spausdintuvo būsenos tikrinimas kompiuteryje (Windows)

Spustelėkite **Spausdinimo eilė**, esantį spausdintuvo tvarkyklės **Tech. priežiūra** kortelėje, tada patikrinkite toliau nurodytą informaciją.

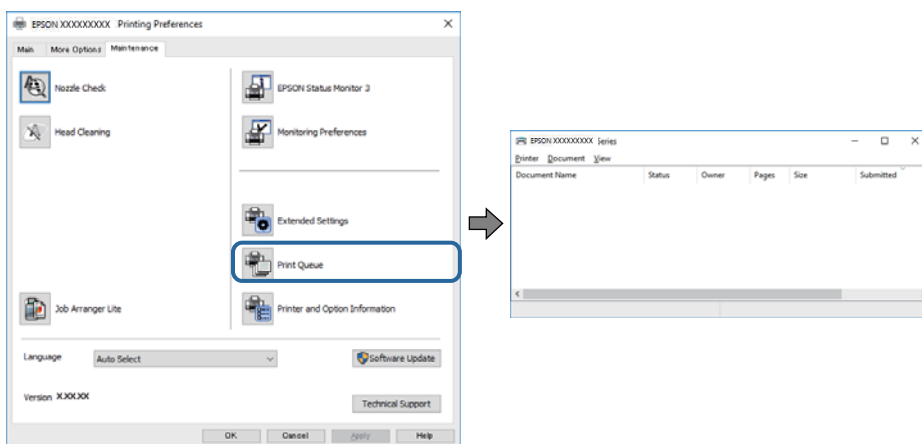

Patikrinkite, ar nėra pristabdytų spausdinimo užduočių.

Jei lieka nereikalingų duomenų, pasirinkite **Atšaukti visus dokumentus** meniu **Spausdintuvas**.

Problemų sprendimas

- ❑ Įsitikinkite, kad spausdintuvas neveikia atjungties arba laukimo režimu.

Jei spausdintuvas veikia atjungties arba laukimo režimu, pereikite į meniu **Spausdintuvas** ir atšaukite atjungties arba laukimo režimo nuostatas.

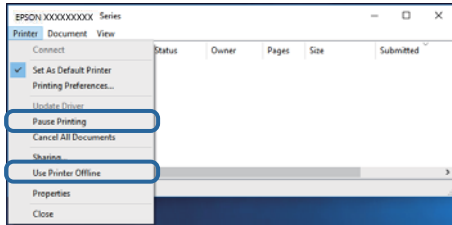

- ❑ Atidarykite meniu **Spausdintuvas** ir įsitikinkite, kad spausdintuvas pasirinktas kaip numatytasis (meniu elementas turi būti pažymėtas varnele).

Jei spausdintuvas nėra pasirinktas kaip numatytasis, nustatykite jį kaip numatytąjį spausdintuvą. Jei **Valdymo skydas > Peržiūrėti įrenginius ir spausdintuvus (Spausdintuvai, Spausdintuvai ir fakso aparatai)** yra kelios piktogramos, toliau žiūrėkite, kaip pasirinkti piktogramą.

Pavyzdys)

USB ryšys: „EPSON XXXX“ serija

Jei spausdintuvo tvarkyklę įdiegsite kelis kartus, gali būti sukurtos jos kopijos. Jei sukuriamos kopijos, pvz. „EPSON XXXX serija (1 kopija)“, dešiniu klavišu spustelėkite ant tvarkyklės kopijos piktogramos ir spustelėkite **Pašalinti įrenginį**.

- ❑ Patikrinkite, ar kortelėje **Ypatybės > Prievadas**, atidaromoje pasirinkus meniu **Spausdintuvas**, yra pasirinktas tinkamas spausdintuvo prievadas.

USB jungčiai pasirinkite „USBXXX“.

Spausdintuvo būsenos tikrinimas kompiuteryje (Mac OS)

Įsitikinkite, kad spausdintuvo būseną nėra **Pristabdyta**.

Pasirinkite **Sistemos nuostatos**, atidarę meniu  > **Spausdintuvai ir skaitytuvai** (arba **Spausdinti ir nuskaityti, Spausdinti ir siųsti faksogramą**), tada dukart spustelėkite spausdintuvą. Jei spausdintuvas pristabdytas, spustelėkite **Tęsti** (arba **Tęsti spausdinimą**).

Su spaudiniais susijusios problemos

Spaudinys nusitrynęs, trūksta spalvų

- ❑ Jeigu spausdintuvas buvo ilgai nenaudotas, gali būti užsikimšę spausdinimo galvutės purkštukai, todėl rašalas gali būti netiekiamas. Patikrinkite purkštukus ir jei kuris nors spausdinimo galvutės purkštukas užsikimšęs, išvalykite spausdinimo galvutę.
- ❑ Jeigu spausdinate, kai rašalo yra labai nedaug ir jo nesimato rašalo talpos langelyje, pripildykite rašalo talpą iki viršutinės linijos ir pasinaudokite **Nuodugnus valymas** parankiniu, kad pakeistumėte rašalą rašalo vamzdeliuose. Pasinaudoję parankiniu, atlikite purkštukų patikrinimą, kad pamatytumėte, ar spausdinio kokybė pakilo.

Problemų sprendimas

Susijusi informacija

- ➔ „[Purkštukų tikrinimas, ar neužsikimšę \(purkštuko tikrinimas\)](#)” puslapyje 123
- ➔ „[Rašalo talpyklos papildymas](#)” puslapyje 118
- ➔ „[Stipraus valymo naudojimas spausdinimo galvutės valymui \(Nuodugnus valymas\)](#)” puslapyje 128

Atsiranda juostų ar nepageidaujamų spalvų



Greičiausiai užsikimšę spausdinimo galvutės purkštukai. Atlikite purkštukų patikrą, kad patikrintumėte, ar neužsikimšę spausdinimo galvutės purkštukai. Jei kuris nors spausdinimo galvutės purkštukas yra užsikimšęs, išvalykite spausdinimo galvutę.

Susijusi informacija

- ➔ „[Purkštukų tikrinimas, ar neužsikimšę \(purkštuko tikrinimas\)](#)” puslapyje 123

Maždaug kas 3.3 cm matomos spalvotos juostos

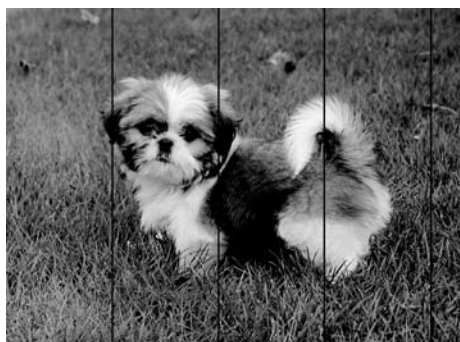

- Atsižvelgdami į popieriaus, įdėto į spausdintuvą tipą, pasirinkite tinkamą popieriaus tipo nustatymą.
- Sulygiuokite spausdintuvo galvutę, naudodami funkciją **Horizontalusis lygiavimas**.
- Spausdindami ant paprasto popieriaus naudokite aukštesnės kokybės nustatymą.

Susijusi informacija

- ➔ „[Popieriaus rūšių sąrašas](#)” puslapyje 30
- ➔ „[Spausdinimo galvutės lygiavimas](#)” puslapyje 130

Vertikalios juostos arba netinkamas lygiavimas

enthalten alle
Aufdruck. W
↓ 5008 "Regel"

- Sulygiuokite spausdintuvo galvutę, naudodami funkciją **Vertikalus sulygiavimas**.
- Jeigu po spausdinimo galvutės lygiavimo spausdinimo kokybė nepagerėja, spausdinkite naudodami aukštesnius spausdinimo nustatymus.

Susijusi informacija

➔ „Spausdinimo galvutės lygiavimas“ puslapyje 130

Prasta spausdinimo kokybė

Jei spausdinimo kokybė prasta dėl neryškių spaudinių, juostų, trūkstančių, išblukusių spalvų, netinkamo lygiavimo, patikrinkite šiuos dalykus.

Spausdintuvo patikrinimas

- Įsitikinkite, kad atliktas pradinis užpildymas rašalu.
- Papildykite rašalo talpyklą, jei rašalo lygis žemiau apatinės linijos.
- Atlikite purkštukų patikrą ir, jei kuris nors spausdinimo galvutės purkštukas užsikimšęs, išvalykite spausdinimo galvutę.
- Išlygiuokite spausdinimo galvutę.

Popieriaus patikrinimas

- Naudokite šio spausdintuvo palaikomą popierių.
- Nespausdinkite ant drėgno, sugadinto ar per daug seno popieriaus.
- Jei popierius susiraitęs arba vokas išsipūtęs, išlyginkite.
- Iš karto po spausdinimo nesukraukite popieriaus į krūvą.
- Prieš pildydami arba peržiūrėdami spaudinius, juos visiškai išdžiovinkite. Džiovindami spaudinius, saugokite juos nuo tiesioginių saulės spindulių, nenaudokite džiovintuvo ir nelieskite išspausdintos popieriaus pusės.
- Spausdinant vaizdus arba nuotraukas, vietoj paprastojo popieriaus „Epson“ rekomenduojama naudoti originalų „Epson“ popierių. Spausdinkite ant originalaus „Epson“ popieriaus spausdinamosios pusės.

Spausdinimo nustatymų patikrinimas

- Atsižvelgdami į popieriaus, įdėto į spausdintuvą tipą, pasirinkite tinkamą popieriaus tipo nustatymą.
- Spausdindami naudokite aukštesnės kokybės nustatymą.

Problemų sprendimas

- Dvikrypčio (arba ypač spartaus) spausdinimo metu, spausdinimo galvutė spausdina judėdama abiem kryptimis, todėl gali būti netinkamai sulygiuotos vertikalios linijos. Jeigu spausdinimo kokybė nepagerėja, išjunkite dvikrypčio (arba ypač spartaus) spausdinimo nuostatą. Išjungus šią nuostatą gali sumažėti spausdinimo greitis.

- Windows

Spausdintuvo tvarkyklės skirtuke **Dideliu greičiu** pažymėkite **Daugiau pasirinkčių**.

- Mac OS

Pasirinkite **Sistemos nuostatos**, atidarę meniu , spauskite **Spausdintuvai ir skaitytuvai** (arba **Spausdinti ir nuskaityti**, **Spausdinti ir siųsti faksogramą**), tada pasirinkite spausdintuvą. Spustelėkite **Parinktys ir tiekimas** > **Parinktys** (arba **Tvarkyklė**). Pasirinkite **Off** kaip **High Speed Printing** nuostatą.

Rašalo buteliuko patikrinimas

- Šiam spausdintuvui naudokite rašalo buteliukus su tinkamu dalies kodu.
- „Epson“ rekomenduoja sunaudoti rašalo buteliuką iki ant pakuotės išpaustos datos.
- Pamėginkite naudoti autentiškus „Epson“ rašalo buteliukus. Šis gaminytis yra sukurtas pritaikyti spalvas, kai naudojami autentiški „Epson“ rašalo buteliukai. Naudojant neautentiškus rašalo buteliukus, spausdinimo kokybė gali suprastėti.

Susijusi informacija

- ➔ [„Purkštukų tikrinimas, ar neužsikišę \(purkštuko tikrinimas\)“ puslapyje 123](#)
- ➔ [„Spausdinimo galvutės lygiavimas“ puslapyje 130](#)
- ➔ [„Galimas popierius ir talpa“ puslapyje 21](#)
- ➔ [„Popieriaus rūšių sąrašas“ puslapyje 30](#)
- ➔ [„Atsargumo priemonės dėl popieriaus naudojimo“ puslapyje 23](#)

Ant popieriaus yra dėmių arba jis nusitrynęs

- Atsiradus horizontalioms juostoms arba popieriaus viršuje ar apačioje atsiradus dėmių, įdėkite popierių tinkama kryptimi ir paslinkite krašto kreiptuvus link popieriaus kraštų.

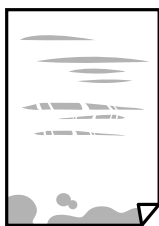

- Atsiradus vertikalioms juostoms arba dėmėms, nuvalykite popieriaus kelią.



Problemų sprendimas

- Padėkite popierių ant plokščio paviršiaus, kad patikrintumėte, ar jis susiraitęs. Jei popierius susiraitęs, ištiesinkite jį.
- Spausdinant ant storo popieriaus, spausdinimo galvutė yra arti spausdinimo paviršiaus ir popierius gali būti nutrintas. Šiuo atveju įgalinkite nutrynimo sumažinimo parametą. Įjungus šią funkciją spaudiniai gali būti prastesnės kokybės arba lėčiau spausdinami.

Windows

Spausdintuvo tvarkyklės skirtuke **Išplėstinės nuostatos** spustelėkite **Tech. priežiūra** ir pasirinkite **Skersinio pluošto popierius**.

Susijusi informacija

- ➔ „Popieriaus įdėjimas į Popieriaus kasetę” puslapyje 24
- ➔ „Popieriaus kelio valymas, kad neliktų rašalo dėmių” puslapyje 130

Automatinio dvipusio spausdinimo metu ant popieriaus atsiranda dėmių

Naudodami automatinio dvipusio spausdinimo funkciją ir spausdindami didelio tankio duomenis, pvz., vaizdus arba grafiką, sumažinkite spausdinio tankio nustatymą ir pasirinkite ilgesnę džiūvimo trukmę.

Susijusi informacija

- ➔ „Spausdintuvo parametrai” puslapyje 38

Išspausdintos nuotraukos yra lipnios

Gali būti, kad spausdinate ant netinkamos nuotraukų popieriaus pusės. Patikrinkite, ar spausdinate ant tam skirtos pusės.

Spausdinant ant blogosios fotografinio popieriaus pusės reikia išvalyti popieriaus kelią.

Susijusi informacija

- ➔ „Popieriaus kelio valymas, kad neliktų rašalo dėmių” puslapyje 130

Netinkama spausdinio padėtis, dydis arba paraštės

- Įdėkite popieriaus tinkama kryptimi ir priekinio krašto kreiptuvus pristumkite prie popieriaus kraštų.
- Dėdami originalus ant skaitytuvo stiklas, originalo kampą sulygiuokite su simboliu pažymėtu skaitytuvo stiklas rėmo kampu. Jei kopijos kraštai apkarpyti, paslinkite originalą šiek tiek toliau nuo kampo.
- Sudėjus originalus ant skaitytuvo stiklas, nuvalykite skaitytuvo stiklas ir dokumento viršelį. Jei ant stiklo yra dulkių arba dėmių, kopijavimo sritis gali būti išplėsta, kad apimtų dulkes ir dėmes: tada gali būti klaidingai nustatyta kopijavimo padėtis arba sumažintas vaizdas.
- Kopijavimo parametruose pasirinkite atitinkamą **Dokumento dydis**.
- Pasirinkite tinkamą popieriaus formato nuostatą.
- Programoje pakoreguokite paraščių nustatymus taip, kad jos patektų į spausdinamą sritį.

Problemų sprendimas

Susijusi informacija

- ➔ „Popieriaus įdėjimas į Popieriaus kasetę” puslapyje 24
- ➔ „Originalų dėjimas ant Skaitytuvo stiklas” puslapyje 33
- ➔ „Skaitytuvo stiklas valymas” puslapyje 135
- ➔ „Spausdinimo sritis” puslapyje 180

Išspausdinti simboliai yra neteisingi arba iškraipyti

- Tvirtai prijunkite USB laidą prie spausdintuvo ir kompiuterio.
- Atšaukite visas pristabdytas spausdinimo užduotis.
- Kol spausdinama, rankiniu būdu nenustatykite kompiuterio režimo **Išjungti įrašius** arba **Užmigdyti**. Kitą kartą paleidus kompiuterį ant puslapių išspausdintas tekstas gali būti iškraipytas.
- Jei naudojate anksčiau naudotą spausdintuvo tvarkyklę, atspausdinti simboliai gali būti iškraipyti. Įsitikinkite, kad naudojama spausdintuvo tvarkyklė skirta šiam spausdintuvui. Patikrinkite spausdintuvo pavadinimą spausdintuvo tvarkyklės lango viršuje.

Išspausdinamas atvirkštinis vaizdas

Naudodami spausdintuvo tvarkyklę arba programą atšaukite visus veidrodinio vaizdo nustatymus.

- Windows
Išvalykite **Veidrodinis atvaizdas** spausdintuvo tvarkyklės skirtuke **Daugiau pasirinkčių**.
- Mac OS
Spausdinimo dialogo lango meniu **Mirror Image** panaikinkite **Spausdinimo nustatymai**.

Spaudiniuose matomi mozaiką primenantys raštai

Spausdindami vaizdus arba nuotraukas, naudokite aukštos skiriamosios gebos duomenis. Nors ekrane atrodo pakankamai gerai, įprastai vaizdai žiniatinklio svetainėse yra žemos skiriamosios gebos, todėl gali suprastėti spausdinimo kokybė.

Nukopijuotame vaizde matosi netolygios spalvos, dėmės, taškai ar tiesios linijos

- Išvalykite popieriaus kelią.
- Išvalykite skaitytuvo stiklas.
- Išvalykite ADF.
- Dėdami originalus ant skaitytuvo stiklas, pernelyg stipriai nespauskite originalų arba dokumentų dangčio.
- Kai ant popieriaus atsiranda dėmių, sumažinkite tankio nuostatą.

Susijusi informacija

- ➔ „Popieriaus kelio valymas, kad neliktų rašalo dėmių” puslapyje 130

Problemų sprendimas

- ➔ „Skaitytuvo stiklas valymas” puslapyje 135
- ➔ „ADF valymas” puslapyje 132
- ➔ „Pagrindinės kopijavimo meniu parinktys” puslapyje 86

Nukopijuotame vaizde pastebimas muaro efektas (matyti susikertantys brūkšneliai)

Pakeiskite mažinimo arba didinimo nustatymą arba šiek tiek pakreipkite originalą.

Susijusi informacija

- ➔ „Pagrindinės kopijavimo meniu parinktys” puslapyje 86

Ant kopijos matyti ir kitoje originalo pusėje esantis vaizdas

- Jei originalas plonas, padėkite jį ant skaitytuvo stiklas ir uždėkite ant jo juodą popieriaus lapą.
- Naudodami valdymo skydelį sumažinkite kopijavimo tankio nustatymą.

Susijusi informacija

- ➔ „Pagrindinės kopijavimo meniu parinktys” puslapyje 86

Nepavyko pašalinti spausdinimo problemos

Jei pritaikius visus sprendimus problemos išspręsti nepavyko, pabandykite pašalinti spausdintuvo tvarkyklę ir iš naujo ją įdiegti.

Susijusi informacija



- ➔ „Programų šalinimas” puslapyje 144
- ➔ „Programų įdiegimas” puslapyje 143

Kitos spausdinimo problemos

Spausdinama per lėtai

- Uždarykite visas nereikalingas programas.
- Sumažinkite kokybės nuostatą. Dėl aukštos kokybės spausdinama lėčiau.

Problemų sprendimas

- Įjunkite dvikrypčio (arba ypač spartaus) spausdinimo nuostatą. Kai ši nuostata įjungta, spausdinimo galvutė spausdina judėdama abiem kryptimis ir padidėja spausdinimo greitis.
 - Windows
Spausdintuvo tvarkyklės skirtuke **Dideliu greičiu** pasirinkite **Daugiau pasirinkčių**.
 - Mac OS
Pasirinkite **Sistemos nuostatos**, atidarę meniu , spauskite **Spausdintuvai ir skaitytuvai** (arba **Spausdinti ir nuskaityti, Spausdinti ir siūsti faksogramą**), tada pasirinkite spausdintuvą. Spustelėkite **Parinktys ir tiekimas > Parinktys** (arba **Tvarkyklė**). Pasirinkite **On** kaip **High Speed Printing** nuostatą.
- Išjunkite tylųjį režimą. Veikiant šiai funkcijai spausdinama lėčiau.
 - Valdymo skydelis
Pradžios ekrane pasirinkite , tada išjunkite **Tylusis režimas**.
 - Windows
Spausdintuvo tvarkyklės skirtuke **Išjungtas** pasirinkite **Tylusis režimas** nuostatą **Pagrindinis**.
 - Mac OS
Pasirinkite **Sistemos nuostatos**, atidarę meniu , spauskite **Spausdintuvai ir skaitytuvai** (arba **Spausdinti ir nuskaityti, Spausdinti ir siūsti faksogramą**), tada pasirinkite spausdintuvą. Spustelėkite **Parinktys ir tiekimas > Parinktys** (arba **Tvarkyklė**). Pasirinkite **Off** kaip **Tylusis režimas** nuostatą.

Naudojant nepertraukiamai, spausdinimo arba kopijavimo greitis itin sumažėja

Spausdinimas arba kopijavimas sulėtėja, kad spausdintuvo mechanizmas neperkaistų ir nesutriktų jo veikimas. Tačiau galima tęsti naudojimą. Norėdami grįžti prie įprasto greičio, palikite spausdintuvą veikti tuščiąja eiga bent 30 minučių. Jei maitinimas išjungtas, greitis negrįžta į normalų lygį.

Nepavyksta pradėti nuskaitymo

- Jei nuskaitytote naudodami ADF, patikrinkite, ar dokumentų ir ADF dangčiai yra uždaryti.
- Tvirtai prijunkite USB laidą prie spausdintuvo ir kompiuterio. Jei naudojate USB šakotuvą, spausdintuvąjunkite tiesiai prie kompiuterio.
- Įsitikinkite, kad Epson Scan 2 pasirinktas teisingas spausdintuvas (skaitytuvas).

Patikrinkite, ar spausdintuvas atpažįstamas naudojant Windows

Jei naudojate Windows, įsitikinkite, kad **Skaitytuvas ir fotoaparatas** rodomas spausdintuvo (skaitytuvo) pavadinimas. Spausdintuvo (skaitytuvo) pavadinimas atrodo taip: „EPSON XXXXX (spausdintuvo pavadinimas)“. Jei spausdintuvo (skaitytuvo) pavadinimo nėra, pašalinkite ir iš naujo įdiekite Epson Scan 2. Kaip pasiekti **Skaitytuvas ir fotoaparatas**, žr. toliau.

- Windows 10
Spustelėkite pradžios mygtuką, tada pasirinkite **„Windows“ sistema > Valdymo skydas**, pagrindinio ieškos mygtuko lauke įveskite **„Skaitytuvai ir fotoaparatai“**, spustelėkite **Rodyti skaitytuvus ir fotoaparatus** ir patikrinkite, ar rodomas spausdintuvo pavadinimas.

Problemų sprendimas

- Windows 8.1/Windows 8/Windows Server 2012 R2/Windows Server 2012

Pasirinkite **Darbalaukis > Parametrai > Valdymo skydas**, pagrindinio ieškos mygtuko lauke įveskite „Skaitytuvai ir fotoaparatai“, spustelėkite **Rodyti skaitytuvus ir fotoaparatus** ir patikrinkite, ar rodomas spausdintuvo pavadinimas.

- Windows 7/Windows Server 2008 R2

Spustelėkite pradžios mygtuką, pasirinkite **Valdymo skydas**, pagrindinio ieškos mygtuko lauke įveskite „Skaitytuvai ir fotoaparatai“, spustelėkite **Rodyti skaitytuvus ir fotoaparatus** ir patikrinkite, ar rodomas spausdintuvo pavadinimas.

- Windows Vista/Windows Server 2008

Spustelėkite pradžios mygtuką, pasirinkite **Valdymo skydas > Aparatūra ir garsas > Skaitytuvai ir fotoaparatai** ir patikrinkite, ar rodomas spausdintuvo pavadinimas.

- Windows XP/Windows Server 2003 R2/Windows Server 2003

Spustelėkite pradžios mygtuką, pasirinkite **Valdymo skydas > Spausdintuvai ir kita aparatūra > Skaitytuvai ir fotoaparatai** ir patikrinkite, ar rodomas spausdintuvo pavadinimas.

Susijusi informacija

➔ [„Programų šalinimas“ puslapyje 144](#)

➔ [„Programų įdiegimas“ puslapyje 143](#)

Su nuskaitytais vaizdais susijusios problemos

Nuskaitant ant skaitytuvo stiklo padėtą originalą, matomos nevienodos spalvos, nešvarumai, dėmės ir pan.

- Nuvalykite skaitytuvo stiklą.
- Pašalinkite bet kokius nešvarumus arba purvą nuo originalo.
- Per smarkiai nespauskite originalo arba dokumentų dangčio. Jei spausite per smarkiai, nuskaitytas vaizdas gali būti susiliejęs, suteptas ir dėmėtas.

Susijusi informacija

➔ [„Skaitytuvo stiklas valymas“ puslapyje 135](#)

Nuskaitant iš ADF atsiranda tiesios linijos

- Nuvalykite ADF.
Vaizde gali būti tiesių linijų, kai į ADF patenka nešvarumų arba purvo.
- Pašalinkite bet kokius nešvarumus arba purvą nuo originalo.

Susijusi informacija

➔ [„ADF valymas“ puslapyje 132](#)

Vaizdo kokybė yra prasta

- Per Epson Scan 2 koreguokite vaizdą naudodami **Papildomi nustatymai** skirtuke esančius elementus ir nuskaitykite.
- Jei per maža skiriamoji geba, padidinkite skiriamąją gebą ir vėl nuskaitykite.

Susijusi informacija

- ➔ [„Nuskaitymas naudojant „Epson Scan 2““ puslapyje 92](#)

Vaizdų fone atsiranda poslinkis

Kitoje originalaus dokumento pusėje esantys vaizdai gali matytis nuskaitytame vaizde.

- Epson Scan 2 pasirinkite skirtuką **Papildomi nustatymai** ir nustatykite **Šviesumas**.
Ši funkcija gali būti neprieinama priklausomai nuo nustatymų skirtuke **Pagrindiniai nustat.** > **Vaizdo tipas** arba kitų nustatymų skirtuke **Papildomi nustatymai**.
- Epson Scan 2 pasirinkite skirtuką **Papildomi nustatymai** ir **Vaizdo parinktis** > **Teksto patobulinimas**.
- Skenuodami per skaitytuvo stiklą ant originalo uždėkite juodą popieriaus lapą arba stalo patiesalą.

Susijusi informacija

- ➔ [„Nuskaitymas naudojant „Epson Scan 2““ puslapyje 92](#)
- ➔ [„Originalų dėjimas“ puslapyje 31](#)

Tekstas išsiliejęs

- Epson Scan 2 pasirinkite skirtuką **Papildomi nustatymai** ir **Vaizdo parinktis** > **Teksto patobulinimas**.
- Epson Scan 2, kai **Vaizdo tipas** skirtuke **Pagrindiniai nustat.** yra nustatytas kaip **Juoda & balta**, koreguokite **Slenkstis** skirtuke **Papildomi nustatymai**. Padidinus **Slenkstis**, juoda spalva tampa ryškesnė.
- Jei rezoliucija per maža, pabandykite padidinti rezoliuciją ir nuskaityti.

Susijusi informacija

- ➔ [„Nuskaitymas naudojant „Epson Scan 2““ puslapyje 92](#)

Matomi muarų raštai (į tinklą panašūs šešėliai)

Jeigu originalas yra išspausdintas dokumentas, nuskaitytame vaizde gali būti matomi muarų raštai (į tinklą panašūs šešėliai).

Problemų sprendimas

- ❑ Skirtuke **Papildomi nustatymai**, esančiame Epson Scan 2, pasirinkite **Muarų pašalinimas**.



- ❑ Pakeiskite skiriamąją gebą, tada nuskaitykite dar kartą.

Susijusi informacija

- ➔ [„Nuskaitymas naudojant „Epson Scan 2““ puslapyje 92](#)

Nepavyksta nuskaityti tinkamos skaitytuvo stiklo srities

- ❑ Įsitinkite, kad originalus dokumentas tinkamai pridėtas prie lygiuotės žymų.
- ❑ Jei trūksta nuskaityto vaizdo krašto, šiek tiek patraukite originalą nuo skaitytuvo stiklo krašto.
- ❑ Nuskaitant per valdymo skydą ir pasirinkus automatinio nuskaitymo srities apkarpyimo funkciją, pašalinkite šiukšles ir nešvarumus nuo skaitytuvo stiklo ir dangčio. Jei aplink originalą yra šiukšlių ar nešvarumų, nuskaitymo sritis padidinama juos įtraukiant.

Susijusi informacija

- ➔ [„Originalų dėjimas“ puslapyje 31](#)
- ➔ [„Skaitytuvo stiklas valymas“ puslapyje 135](#)

Tekstas tinkamai neatpažįstamas išsaugant kaip PDF, kuriame galima ieškoti

- ❑ Lange **Vaizdo formato parinktys**, esančiame Epson Scan 2, patikrinkite, ar teisingai nustatyta **Teksto kalba** skirtuke **Tekstas**.
- ❑ Patikrinkite, ar originalus dokumentas padėtas tiesiai.
- ❑ Naudokite originalų dokumentą, kuriame tekstas yra aiškus. Teksto atpažinimas gali sumažėti dėl šių originalų tipų.
 - ❑ Originalūs dokumentai, kurie jau buvo kelis kartus nuskaityti
 - ❑ Originalūs dokumentai, gauti faksu (žemos rezoliucijos)
 - ❑ Originalūs dokumentai, kuriuose tarpai tarp raidžių ar eilučių yra per maži
 - ❑ Originalūs dokumentai, kuriuose yra linijų ar pabraukto teksto
 - ❑ Ranka rašyti originalūs dokumentai
 - ❑ Susiglamžę ar susiraukšlėję originalūs dokumentai
- ❑ Epson Scan 2, kai **Vaizdo tipas** skirtuke **Pagrindiniai nustat.** yra nustatytas kaip **Juoda & balta**, koreguokite **Slenkstis** skirtuke **Papildomi nustatymai**. Padidinus **Slenkstis**, padidėja juodos spalvos sritis.
- ❑ Epson Scan 2 pasirinkite skirtuką **Papildomi nustatymai** ir **Vaizdo parinktis** > **Teksto patobulinimas**.

Susijusi informacija

➔ „Nuskaitymas naudojant „Epson Scan 2““ puslapyje 92

Nepavyksta išspręsti problemų nuskaitytame vaizde

Jei išbandėte visus šiuos sprendimus ir neišsprendėte problemos, įjunkite parametrus Epson Scan 2 naudodami Epson Scan 2 Utility.

Pastaba:

Epson Scan 2 Utility yra programa, pridedama prie Epson Scan 2.

1. Paleiskite Epson Scan 2 Utility.

Windows 10/Windows Server 2016

Spustelėkite pradžios mygtuką ir pasirinkite **EPSON > Epson Scan 2 Utility**.

Windows 8.1/Windows 8/Windows Server 2012 R2/Windows Server 2012

Pagrindinio ieškos mygtuko lauke įveskite programos pavadinimą ir pasirinkite rodomą piktogramą.

Windows 7/Windows Vista/Windows XP/Windows Server 2008 R2/Windows Server 2008/Windows Server 2003 R2/Windows Server 2003

Spustelėkite pradžios mygtuką ir pasirinkite **Visos programos** arba **Programos > EPSON > Epson Scan 2 > Epson Scan 2 Utility**.

Mac OS

Pasirinkite **Eiti > Programos > Epson Software > Epson Scan 2 Utility**.

2. Pasirinkite skirtuką **Kita**.

3. Spustelėkite **Atstatyti**.

Pastaba:

Jei įjungimas neišsprendžia problemos, pašalinkite ir vėl įdiekite Epson Scan 2.

Susijusi informacija

➔ „Programų šalinimas“ puslapyje 144

➔ „Programų įdiegimas“ puslapyje 143

Kitos nuskaitytame iškytančios problemos

Nuskaitytoma per lėtai

Sumažinkite skiriamąją gebą.

Nuskaitymas sustabdomas nuskaitytame PDF / „Multi-TIFF“

Jeigu nuskaitymui naudojama Epson Scan 2, galima nuskaityti iki 999 puslapių PDF formatu ir iki 200 puslapių „Multi-TIFF“ formatu.

Problemų sprendimas

- Kai nuskaityma itin daug failų, rekomenduojame pasirinkti nespalvotą nuskaitymą.
- Padarykite daugiau laisvos vietos kompiuterio standžiajame diske. Jei nepakanka laisvos vietos, nuskaitymas gali būti sustabdytas.
- Pabandykite nuskaityti pasirinkę mažesnę skiriamąją gebą. Jei bendras duomenų kiekis pasiekia ribą, nuskaitymas sustabdomas.

Susijusi informacija



- ➔ [„Nuskaitymas naudojant „Epson Scan 2““ puslapyje 92](#)

Siunčiamų ir priimamų faksogramų problemos

Nepavyksta išsiųsti arba priimti faksogramų

- Naudodami valdymo skydelį pasirinkite **Tikrinti fakso ryšį**, kad būtų įvykdyta automatinė fakso ryšio patikra. Išmėginkite ataskaitoje išspausdintus sprendimus.
- Patikrinkite **Linijos tipas** nuostatą. Problemą gali pavykti išspręsti nustačius **PBX**. Jei norint, kad telefono sistema prisijungtų prie išorinės linijos, būtina įvesti kodą, naudodami spausdintuvą užregistruokite kodą, ir siųsdami prieš fakso numerį įveskite # (groteles).
- Įvykus ryšio klaidai, naudodami valdymo skydelį pakeiskite **Faksogramų siuntimo greitis** pasirinkdami **Lėtas (9 600 kps)**.
- Prijungdami telefoną patikrinkite, ar veikia sieninis telefono lizdas. Jei negaunate ar negalite priimti skambučių, kreipkitės į telekomunikacijos paslaugų įmonę.
- Norint prisijungti prie DSL telefono linijos, reikia naudoti DSL modemą su integruotu DSL filtru arba į liniją įdiegti atskirą DSL filtrą. Kreipkitės į DSL tiekėją.
- Jei jungiatės prie DSL telefono linijos, spausdintuvą prijunkite tiesiai prie sieninio telefono lizdo ir patikrinkite, ar pavyksta išsiųsti faksogramą. Jei taip, problema galėjo būti susijusi su DSL filtru. Kreipkitės į DSL tiekėją.
- Naudodami valdymo skydelį įjunkite nustatymą **ECM**. Kai **ECM** išjungtas, spalvotų faksogramų siųsti negalėsite.
- Jei norite siųsti arba gauti faksogramas naudodami kompiuterį, patikrinkite, ar USB kabeliu yra prijungtas spausdintuvas ir ar kompiuteryje įdiegtos spausdintuvo bei PC-FAX tvarkyklės. PC-FAX įdiegiama kartu su FAX Utility.

Problemų sprendimas

- Jei naudojate Windows, patikrinkite, ar dalyje **Įrenginiai ir spausdintuvai, Spausdintuvas** arba **Spausdintuvai ir kita aparatūra** rodomas spausdintuvo (fakso) pavadinimas. Spausdintuvo (fakso) pavadinimas turi atrodyti panašiai kaip „EPSON XXXXX (FAX)“. Jei spausdintuvo (fakso) pavadinimo nėra, pašalinkite ir iš naujo įdiekite FAX Utility. Kaip pasiekti **Įrenginiai ir spausdintuvai, Spausdintuvas** arba **Spausdintuvai ir kita aparatūra**, žr. toliau.
 - Windows 10/Windows Server 2016
 Spustelėkite pradžios mygtuką ir skyriuje **Aparatūra ir garsas** pasirinkite „Windows“ sistema > **Valdymo skydas** > **Peržiūrėti įrenginius ir spausdintuvus**.
 - Windows 8.1/Windows 8
 Dalyje **Aparatūra ir garsas** arba **Aparatūra** pasirinkite **Darbalaukis** > **Parametrai** > **Valdymo skydas** > **Peržiūrėti įrenginius ir spausdintuvus**.
 - Windows 7
 Spustelėkite pradžios mygtuką ir dalyje **Aparatūra ir garsas** arba **Aparatūra** pasirinkite **Valdymo skydas** > **Peržiūrėti įrenginius ir spausdintuvus**.
 - Windows Vista
 Spustelėkite pradžios mygtuką ir skyriuje **Aparatūra ir garsas** pasirinkite **Valdymo skydas** > **Spausdintuvai**.
 - Windows XP
 Spustelėkite pradžios mygtuką ir pasirinkite **Nuostatos** > **Valdymo skydelis** > **Spausdintuvai ir kita aparatūra** > **Spausdintuvai ir faksai**.
- „Mac OS“ patikrinkite šias nuostatas.
 - Pasirinkite **Sistemos nuostatos** iš  meniu > **Spausdintuvai ir skaitytuvai** (arba **Spausdinti ir nuskaityti, Spausdinti ir siųsti faksogramą**), tada patikrinkite, ar rodomas spausdintuvas (faksas). Spausdintuvo (fakso) pavadinimas turi atrodyti taip: „FAX XXXX (USB)“ arba „FAX XXXX (IP)“. Jei spausdintuvo (fakso) pavadinimas nerodomas, spustelėkite [+] ir užregistruokite spausdintuvą (faksą).
 - Pasirinkite **Sistemos nuostatos** iš  meniu > **Spausdintuvai ir skaitytuvai** (arba **Spausdinti ir nuskaityti, Spausdinti ir siųsti faksogramą**), ir du kartus spustelėkite spausdintuvą (faksą). Jei spausdintuvas pristabdytas, spustelėkite **Tęsti** (arba **Tęsti spausdinimą**).

Susijusi informacija

- ➔ [„Tikrinti fakso ryšį“ puslapyje 54](#)
- ➔ [„Meniu Pagrind. nuostatos“ puslapyje 56](#)
- ➔ [„Spausdintuvo prijungimas prie telefono linijos“ puslapyje 44](#)
- ➔ [„Programų šalinimas“ puslapyje 144](#)
- ➔ [„Programų įdiegimas“ puslapyje 143](#)

Nepavyksta išsiųsti faksogramų

- Naudodami valdymo skydelį nustatykite siunčiamų faksogramų antraštės informaciją. Kai kurie faksų įrenginiai automatiškai atmeta gaunamas faksogramas, jei jos be antraštės.
- Jei užblokuotas skambintojo ID, atblokuokite jį. Kai kurie telefonai arba fakso įrenginiai automatiškai atmeta anoniminius skambučius.
- Paklauskite gavėjo, ar teisingas fakso numeris ir ar gavėjo fakso įrenginys pasirengęs priimti faksogramą.



Problemų sprendimas

Susijusi informacija

- ➔ „Meniu Pagrind. nuostatos” puslapyje 56
- ➔ „Nepavyksta išsiųsti arba priimti faksogramų” puslapyje 173

Nepavyksta išsiųsti faksogramų nurodytam gavėjui

Jei nepavyksta išsiųsti faksogramų konkrečiam gavėjui (įvyksta klaida), vadovaukitės toliau pateiktomis nuorodomis.

- Jei spausdintuvui baigus skambinti per 50 sekundžių gavėjo įrenginys neatsiliepia į jūsų skambutį, skambutis baigiamas ir pateikiamas klaidos pranešimas. Surinkite numerį prijungtu telefonu ir išsiaiškinkite, po kiek laiko įjungiamas fakso signalas. Jei praeina daugiau nei 50 sekundžių, norėdami išsiųsti faksogramą, po fakso numerio įveskite pauzių.  naudojamas įvesti pauzę. Įvestas brūkšnelis žymi pauzę. Viena pauzė trunka maždaug tris sekundes. Jei reikia, įveskite kelias pauzes.
- Jei gavėją pasirinkote iš kontaktų sąrašo, patikrinkite, ar įvesta informacija yra teisinga. Jei informacija teisinga, iš kontaktų sąrašo pasirinkite gavėją, palieskite  > **Redaguoti**, tada pakeiskite **Fakso komunikacijos režimas** nustatymą į **Lėtas (9 600 kps)**.

Susijusi informacija

- ➔ „Faksogramų siuntimas numerį renkant iš išorinio telefono aparato” puslapyje 98
- ➔ „Kontaktų tvarkymas” puslapyje 35
- ➔ „Nepavyksta išsiųsti arba priimti faksogramų” puslapyje 173

Nepavyksta išsiųsti faksogramų nurodytu laiku

Valdymo skydelyje teisingai nustatykite laiką ir datą.

Susijusi informacija

- ➔ „Faksogramų siuntimas nurodytu laiku (Siųsti faksogramą vėliau)” puslapyje 99
- ➔ „Meniu Pagrind. nuostatos” puslapyje 56

Nepavyksta gauti faksogramų

- Jei esate užsiprenumeravę skambučių persiuntimo paslaugą, spausdintuvui gali nepavykti priimti faksogramų. Kreipkitės į paslaugos tiekėją.
- Jei neprijungėte telefono prie spausdintuvo, naudodami valdymo skydelį pasirinkite **Priėmimo režimas** nustatymą **Aut.**.
- Susidarius šioms sąlygoms, spausdintuvui pritrūksta atminties ir jis negali gauti faksogramų. Skaitykite trikčių diagnostikos skyrių, kuriame rasite informacijos kaip ištaisyti atminties trūkumo klaidą.
 - Gautų dokumentų skaičius viršijo didžiausią 100 dokumentų kiekį.
 - Spausdintuvo atmintis pilna (100 %).
- Patikrinkite, ar siuntėjo fakso numeris buvo užregistruotas **Atmetimo kriterijų sąrašas**. Faksogramos, siųstos iš numerių, kurie buvo įtraukti į šį sąrašą, yra blokuojami, kai yra įjungta **Atmetimo kriterijų sąrašas**, esanti **Atmetimo faksograma**.

Problemų sprendimas

- ❑ Paklauskite siuntėjo, ar antraštės informacija yra nustatyta jų fakso įrenginyje. Faksogramos, kuriose nėra antraštės informacijos, yra blokuojamos, kai yra įjungta **Užblokuota tuščia faksogr. antraštė**, esanti **Atmetimo faksograma**.
- ❑ Patikrinkite, ar siuntėjo fakso numeris yra užregistruotas kontaktų sąrašė. Faksogramos, siųstos iš numerių, kurie nebuvo užregistruoti šiame sąrašė, yra blokuojami, kai yra įjungta **Neužregistruoti adresatai**, esanti **Atmetimo faksograma**.

Susijusi informacija

- ➔ „Meniu Pagrind. nuostatos” puslapyje 56
- ➔ „Nepavyksta išsiųsti arba priimti faksogramų” puslapyje 173
- ➔ „Atminties prisipildymo klaida” puslapyje 176

Atminties prisipildymo klaida

- ❑ Jei nustatyta, kad priimtas faksogramas spausdintuvas turi įrašyti į gautų dokumentų aplanką, iš gautų dokumentų aplanko panaikinti jau perskaitytas faksogramas.
- ❑ Jei nustatyta, kad priimtas faksogramas spausdintuvas turi įrašyti į kompiuterį, įjunkite kompiuterį, į kurį turi būti įrašomos faksogramos. Į kompiuterį įrašytos faksogramos iš spausdintuvo atminties panaikinamos.
- ❑ Net ir nebelikus vietos atmintyje, vienspalves faksogramas galima siųsti naudojant funkciją **Tiesioginis siuntimas**. Taip pat galite siųsti faksogramą, rinkdami numerį iš išorinio telefono aparato.
- ❑ Jei spausdintuvas nespausdina faksogramos, nes įvyksta spausdintuvo klaida, pavyzdžiui, įstringa popierius, gali būti pateikta atminties prisipildymo klaida. Išspręskite spausdintuvo problemą ir paprašykite siuntėjo išsiųsti faksogramą dar kartą.

Susijusi informacija

- ➔ „Gautų faksogramų įrašymas gautų dokumentų aplanke” puslapyje 103
- ➔ „Kelių vienspalvio dokumento puslapių siuntimas (Tiesioginis siuntimas)” puslapyje 98
- ➔ „Faksogramų siuntimas numerį renkant iš išorinio telefono aparato” puslapyje 98
- ➔ „Įstringusio popieriaus išėmimas” puslapyje 148

Prasta išsiųstos faksogramos kokybė

- ❑ Išvalykite skaitytuvo stiklas.
- ❑ Išvalykite ADF.
- ❑ Naudodami valdymo skydelį pakeiskite **Tankis** nuostatą.
- ❑ Jei nežinote gavėjo fakso įrenginio galimybių, įjunkite **Tiesioginis siuntimas** funkciją arba pasirinkite **Tiksliai kaip Skiriamoji geba** nustatymą.
- ❑ Naudodami valdymo skydelį įjunkite nustatymą **ECM**.

Susijusi informacija

- ➔ „Fakso nuostatos” puslapyje 105
- ➔ „Meniu Pagrind. nuostatos” puslapyje 56
- ➔ „Skaitytuvo stiklas valymas” puslapyje 135

Problemų sprendimas

➔ „ADF valymas” puslapyje 132

Išsiųstos faksogramos yra netinkamo dydžio

- Jei faksogramą siunčiate nuo skaitytuvo stiklas, padėkite originalą tinkamai, jo kampą sulygiuodami su pradine žyma. Naudodami valdymo skydelį pasirinkite originalo formatą.
- Nuvalykite skaitytuvo stiklas ir dokumentų dangtį. Jei ant stiklo yra dulkių arba dėmių, nuskaitymo sritis gali būti išplėsta, kad apimtų dulkes ir dėmes: tada gali būti klaidingai nustatyta nuskaitymo padėtis arba sumažintas vaizdas.

Susijusi informacija

- ➔ „Fakso nuostatos” puslapyje 105
- ➔ „Originalų dėjimas” puslapyje 31
- ➔ „Skaitytuvo stiklas valymas” puslapyje 135

Prasta priimtose faksogramose kokybė

- Naudodami valdymo skydelį įjunkite nustatymą ECM.
- Paprašykite siuntėjo siųsti nustačius aukštesnės kokybės režimą.
- Dar kartą išspausdinkite priimtą faksogramą. Norėdami dar kartą išspausdinti faksogramą, pasirinkite **Faksas** >  > **Perspausdinti gautą faksogramą.**

Susijusi informacija

- ➔ „Meniu Pagrind. nuostatos” puslapyje 56

Priimtose faksogramose nespausdinamos

- Jei įvyko spausdintuvo klaida, pavyzdžiui, įstrigo popierius, priimtų faksogramų spausdintuvas nespausdins. Patikrinkite spausdintuvą.
- Jei nustatyta, kad priimtas faksogramas spausdintuvas turi įrašyti į gautų dokumentų aplanką, priimtose faksogramose automatiškai nespausdinamos. Patikrinkite **Priėmimo parametrus**.

Susijusi informacija

- ➔ „Spausdintuvo būsenos tikrinimas” puslapyje 147
- ➔ „Įstrigusio popieriaus išėmimas” puslapyje 148
- ➔ „Gautų faksogramų įrašymas gautų dokumentų aplanke” puslapyje 103

Puslapiai yra tušti arba tik nedidelė teksto dalis yra atspausdinta antrame gautų faksogramų lape

Galite atspausdinti ant vieno lapo naudodami **Po skaidymo ištrinti spaud. duomenis** ypatybę, esančią **Suskaidyto puslapio nuostatos**.

Problemų sprendimas

Pasirinkite **Ištrinti viršų** arba **Ištrinti apačią**, esančią **Po skaidymo ištrinti spaud. duomenis**, tada nustatykite **Riba**. Jei didinamas slenkstis, didėja ir ištrintų elementų skaičius; kuo didesnis slenkstis, tuo didesnė tikimybė, kad bus atspausdinta ant vieno puslapio.

Susijusi informacija

➔ „Meniu Spausdinimo nuostatos” puslapyje 55

Kitos siunčiant faksogramas iškylančios problemos

Nepavyksta paskambinti iš prijungto telefono

Prijunkite telefoną prie spausdintuvo prievado EXT. ir pakelkite ragelį. Jei per ragelį numerio rinkimo signalo negirdite, tinkamai prijunkite telefono kabelį.

Susijusi informacija

➔ „Telefono aparato prijungimas prie spausdintuvo” puslapyje 45

Atsakiklis neatsako į balso skambučius

Naudodami valdymo skydelį nustatykite **Skambėjimų iki atsiliepimo skaičius** nustatymą: pasirinkite didesnę skaičių nei atsakiklio skambučių skaičius.

Susijusi informacija

➔ „Meniu Pagrind. nuostatos” puslapyje 56

➔ „Nustatymų pasirinkimas atsakiklio naudojimui” puslapyje 50

Ant priimtų faksogramų nėra siuntėjo fakso numerio arba esantis numeris yra neteisingas

Galbūt siuntėjas nenustatė antraštės informacijos arba nustatė ją neteisingai. Susisiekite su siuntėju.

Kitos problemos

Veikimas sukelia daug triukšmo

Jei veikimo triukšmas labai didelis, įjunkite **Tylusis režimas**. Įjungus šią funkciją, gali sumažėti spausdinimo greitis.

Valdymo skydelis

Pradžios ekrane pasirinkite  OFF, tada įjunkite **Tylusis režimas**.

Problemų sprendimas

- Windows spausdintuvo tvarkyklė

Skirtuke **Tylusis režimas** įjunkite parinktį **Pagrindinis**.

- Mac OS spausdintuvo tvarkyklė

Pasirinkite **Sistemos nuostatos**, atidarę meniu , spauskite **Spausdintuvai ir skaitytuvai** (arba **Spausdinti ir nuskaityti, Spausdinti ir siųsti faksogramą**), tada pasirinkite spausdintuvą. Spustelėkite **Parinktys ir tiekimas** > **Parinktys** (arba **Tvarkyklė**). Pasirinkite **On** kaip **Tylusis režimas** nuostatą.

- Epson Scan 2

Spustelėkite mygtuką , kad atidarytumėte langą **Konfigūracija**. Tada skirtuke **Tylusis režimas** nustatykite parinktį **Nuskaityti**.

Neteisingi laikas ir data

Valdymo skydelyje teisingai nustatykite laiką ir datą. Įvykus žaibo sukeltai maitinimo trikčiai arba ilgai neišjungiant maitinimo, laikrodis gali rodyti neteisingą laiką.

Susijusi informacija

➔ „Meniu Pagrind. nuostatos“ puslapyje 56

Programą blokuoja užkarda (tik „Windows“)

Pridėkite programą į „Windows“ ugniasienės nedraudžiamą programą, nustatytą **Valdymo skydelio** saugos nustatymuose.

Rodomas pranešimas, kuriuo raginama nustatyti rašalo lygį iš naujo

Papildykite rašalo talpyklą, tada iš naujo nustatykite rašalo lygį.

Atsižvelgiant į naudojimo sąlygas, pranešimas gali būti rodomas, kai talpykloje vis dar yra rašalo.

Jeigu pranešimas rodomas net ir tada, kai talpykloje lieka daugiau nei pusė rašalo, tai gali reikšti spausdintuvo veikimo sutrikimą. Kreipkitės į Epson pagalbos skyrių.

Susijusi informacija

➔ „Rašalo talpyklos papildymas“ puslapyje 118

Išsiliejęs rašalas

- Jei aplink talpyklą pateko rašalo, nuvalykite jį švairiu audiniu be pūkelių arba medvilnės tamponu.
- Jei rašalas išsipylė ant stalo ar grindų, nedelsiant išvalykite. Išdžiuvusias rašalo dėmes itin sunku išvalyti. Norėdami išvengti dėmės plitimo, nušluostykite rašalo sausu audiniu, tada nuvalykite drėgnu audiniu.
- Jei rašalo pateko ant rankų, nuplaukite jas vandeniu ir muilu.

Priedas

Techniniai duomenys

Spausdintuvo techniniai duomenys

Spausdinimo galvutės purkštukų išdėstymas		Juodo rašalo purkštukai: 400×2 eilutės
Popieriaus svoris*	Paprastas popierius	Nuo 64 iki 90 g/m ² (nuo 17 iki 24 svar.)
	Vokai	Vokas Nr. 10, DL, C6: nuo 75 iki 90 g/m ² (nuo 20 iki 24 svar.)

* Net kai popieriaus storis patenka į šį diapazoną, popierius gali būti netiekiamas į spausdintuvą arba spausdinimo kokybė gali suprastėti, priklausomai nuo popieriaus ypatybių arba kokybės.

Spausdinimo sritis

Atskirų lapų spausdinimo sritis

Dėl spausdintuvo mechanizmo pritemdytose srityse gali suprastėti spausdinimo kokybė.

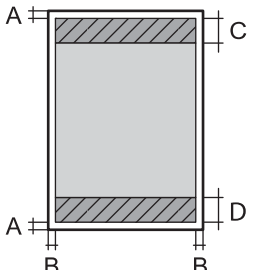
	A	3.0 mm (0.12 col.)
	B	3.0 mm (0.12 col.)
	C	46.0 mm (1.81 col.)
	D	44.0 mm (1.73 col.)

Vokų spausdinimo sritis

Dėl spausdintuvo mechanizmo pritemdytose srityse gali suprastėti spausdinimo kokybė.

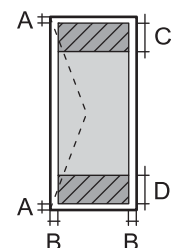
	A	3.0 mm (0.12 col.)
	B	5.0 mm (0.20 col.)
	C	24.0 mm (0.95 col.)
	D	46.0 mm (1.81 col.)

Priedas

Skaitytuvo techniniai duomenys

Skaitytuvo tipas	Plokštuminis
Fotoelektrinis prietaisas	CIS
Efektyvieji tašk	10200×14040 tašk. (1200 dpi)
Maksimalus dokumento dydis	216×297 mm (8.5×11.7 col.) A4, Letter
Nuskaitymo skiriamoji geba	1200 dpi (pagrindinis nuskaitymas) 2400 dpi (papildomas nuskaitymas)
Išvesties skiriamoji geba	50–9 600 dpi 1 dpi intervalais
Spalvos gylis	Spalva <input type="checkbox"/> 48 bitai viename taške (viduje) (16 bitai vienoje spalvoje (viduje)) <input type="checkbox"/> 24 bitai viename taške (išorėje) (8 bitai vienoje spalvoje (išorėje)) Pilki tonai <input type="checkbox"/> 16 bitai viename taške (viduje) <input type="checkbox"/> 8 bitai viename taške (išorėje) Nespaltvotai <input type="checkbox"/> 16 bitai viename taške (viduje) <input type="checkbox"/> 1 bitai viename taške (išorėje)
Šviesos šaltinis	LED

Sąsajos techniniai duomenys

Kompiuterio	Itin spartus USB
-------------	------------------

Fakso techniniai duomenys

Fakso tipas	Nespaltvotų ir spalvotų faksogramų siuntimo paslaugos („ITU-T Super Group 3“)* ¹
Palaikomos linijos	Standartinės analoginės telefono linijos, PBX (privataus naudojimo linija) telefono sistemos
Greitis	Iki 33.6 kbps

Priedas

Skiriamoji geba	Vienspalvis vaizdas <input type="checkbox"/> Standartinis: 8 tašk./mm×3,85 eil./mm (203 tašk./col.×98 eil./col.) <input type="checkbox"/> Tikslis: 8 tašk./mm×7,7 eil./mm (203 tašk./col.×196 eil./col.) <input type="checkbox"/> Labai gera: 8 tašk./mm×15,4 eil./mm (203 tašk./col.×392 eil./col.) <input type="checkbox"/> Ypač gera: 16 tašk./mm×15,4 eil./mm (406 tašk./col.×392 eil./col.) <input type="checkbox"/> Nuotrauka: 8 tašk./mm×7,7 eil./mm (203 tašk./col.×196 eil./col.) Spalva 200×200 tašk./colyje
Puslapių atmintis	Iki 180 p. (ganant vienspalvį ITU-T Nr.1 grafiką juodraščio režimu)
Numerio perrinkimas* ²	2 k. (su 1 min. intervalais)
Sąsaja	Telefono linija RJ-11, telefono jungtis RJ-11

*1 Juodai balta, tik faksogramoms priimti.

*2 Atsižvelgiant į šalį arba regioną, specifikacijos gali skirtis.

Matmenys

Matmenys	Atmintis <input type="checkbox"/> Plotis: 375 mm (14.8 col.) <input type="checkbox"/> Gylis: 347 mm (13.7 col.) <input type="checkbox"/> Aukštis: 346 mm (13.6 col.) Spausdinimas <input type="checkbox"/> Plotis: 375 mm (14.8 col.) <input type="checkbox"/> Gylis: 347 mm (13.7 col.) <input type="checkbox"/> Aukštis: 346 mm (13.6 col.)
Svoris*	Maždaug 7.2 kg (15.9 svar.)

* Be rašalo ir maitinimo kabelio.

Elektros šaltinio techniniai duomenys

Modelis	100–240 V modelis	220–240 V modelis
Vardinio dažnio diapazonas	Nuo 50 iki 60 Hz	Nuo 50 iki 60 Hz
Vardinė srovė	Nuo 0.5 iki 0.2 A	0.3 A

Priedas

Maitinimo sąnaudos (su USB jungtimi)	Autonominis kopijavimas: maždaug 12.0 W (ISO/IEC24712) Parengties režimas: maždaug 5.5 W Miego režimas: maždaug 0.9 W Išjungimas: maždaug 0.2 W	Autonominis kopijavimas: maždaug 12.0 W (ISO/IEC24712) Parengties režimas: maždaug 5.5 W Miego režimas: maždaug 0.9 W Išjungimas: maždaug 0.2 W
--------------------------------------	--	--

Pastaba:

- Norėdami sužinoti įtampą žr. ant spausdintuvo pritvirtintą etiketę.
- Apie energijos suvartojimą Europos vartotojams skaityti šią svetainę.
<http://www.epson.eu/energy-consumption>

Su aplinka susiję techniniai duomenys

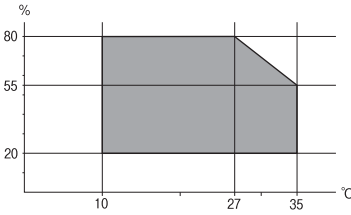
Veikimas	<p>Spausdintuvą naudokite šiame brėžinyje parodytame diapazone.</p>  <p>Temperatūra: nuo 10 iki 35°C (nuo 50 iki 95°F) Drėgmė: nuo 20 iki 80 % RH (be kondensacijos)</p>
Atmintis	<p>Temperatūra: nuo -20 iki 40°C (nuo -4 iki 104°F)* Drėgmė: nuo 5 iki 85 % RH (be kondensacijos)</p>

* Vieną mėnesį galima laikyti 40°C (104°F) temperatūroje.

Su aplinka susiję rašalo buteliukų techniniai duomenys

Laikymo temperatūra	-20 – 40 °C (-4 – 104 °F)*
Užšalimo temperatūra	-15 °C (5 °F) Rašalas atitirpsta ir jį galima naudoti po maždaug 2 valandų 25 °C (77 °F) temperatūroje.

* Vieną mėnesį galima laikyti 40 °C (104 °F) temperatūroje.

Sistemos reikalavimai

- „Windows 10“ (32 bitų, 64 bitų) / „Windows 8.1“ (32 bitų, 64 bitų) / „Windows 8“ (32 bitų, 64 bitų) / „Windows 7“ (32 bitų, 64 bitų) / „Windows Vista“ (32 bitų, 64 bitų) / „Windows XP SP3“ ar vėlesnė (32 bitų) / „Windows XP Professional x64 Edition SP2“ ar vėlesnė / „Windows Server 2016“ / „Windows Server 2012 R2“ / „Windows Server 2012“ / „Windows Server 2008 R2“ / „Windows Server 2008“ / „Windows Server 2003 R2“ / „Windows Server 2003 SP2“ ar vėlesnė
- „macOS High Sierra“ / „macOS Sierra“ / „OS X El Capitan“ / „OS X Yosemite“ / „OS X Mavericks“ / „OS X Mountain Lion“ / „Mac OS X v10.7.x“ / „Mac OS X v10.6.8“

Pastaba:

- „Mac OS“ gali nepalaikyti kai kurių programų ir funkcijų.
- „UNIX File System“ (UFS), skirta „Mac OS“, nėra palaikoma.

Reguliavimo informacija

Europai skirtam modeliui taikomi standartai ir atitikty

Šis modelis yra pažymėtas CE ženklu ir atitinka taikomas ES direktyvas. Norėdami sužinoti išsamesnės informacijos, apsilankykite toliau nurodytoje svetainėje, kurioje rasite visą atitikimų deklaraciją su nuorodomis į direktyvas ir harmonizuotus standartus, kurie buvo naudojami deklaruojant atitikimą.

<http://www.epson.eu/conformity>

C662A

Kopijavimo apribojimai

Siekdami užtikrinti atsakingą ir teisėtą spausdintuvo naudojimą, laikykite toliau išvardytų apribojimų.

Toliau išvardytų elementų kopijavimą draudžia įstatymas.

- Banknotų, monetų, valstybės leidžiamų vertybinių popierių, vyriausybės ir municipalinių vertybinių popierių.
- Nenaudojamų pašto antspaudų, iš anksto suantspauduotų atvirukų ir kitų oficialių pašto ženklų, rodančių tinkamą siuntimą paštu.
- Valstybinių pajamų spaudų ir vertybinių popierių, išduotų laikantis teisinės procedūros.

Kopijuojant toliau išvardytus elementus reikia elgtis ypač apdairai.

- Privačius komercinius vertybinius popierius (akcijų sertifikatus, perduodamus vekselius, čekius ir kt.), mėnesinius bilietus, nuolaidų korteles ir kt.
- Pesus, vairuotojo pažymėjimus, atitikties pažymėjimus, mokesčių už kelius bilietus, maisto spaudus, bilietus ir pan.

Pastaba:

Šių elementų kopijavimą taip pat gali drausti įstatymas.

Autorių teisėmis saugomą medžiagą naudokite atsakingai.

Spausdintuvais gali būti piktnaudžiaujama netinkamai kopijuojant medžiagą, kurios autorių teisės yra saugomos. Jei tai darote nepasitarę su kvalifikuotu teisininku, prieš kopijuodami publikuotą medžiagą elkitės garbingai ir būtinai gaukite leidimus iš autorių teisių savininko.

Spausdintuvo gabenimas ir saugojimas

Kai spausdintuvą turite palikti saugojimui, gabenti į kitą vietą ar remontuoti, vykdykite toliau nurodytus spausdintuvo supakavimo veiksmus.



Perspėjimas:

Elkitės atsargiai: atidarydami ir uždarydami dokumentų dangtį stenkitės neprispausti rankos arba pirštų. Taip galite susižeisti.

Priedas

! *Svarbu:*

- ❑ *Kai sandėliuojate arba gabenate spausdintuvą, įdėkite spausdintuvą į plastikinį maišą ir jį užlenkite. Stenkitės nepaversti, nepastatyti vertikaliai ar neapversti spausdintuvo, nes gali ištekėti rašalas.*



- ❑ *Keliant spausdintuvą, rankas reikia laikyti taip, kaip pavaizduota.*

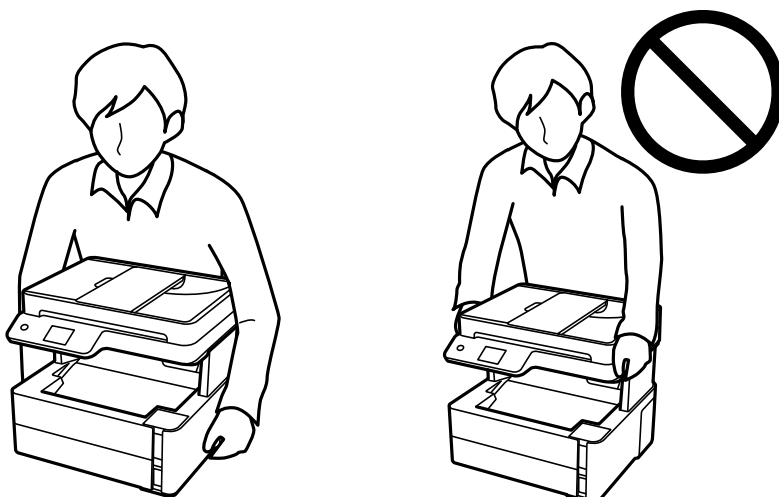

- ❑ *Norėdami sandėliuoti arba gabenti rašalo buteliuką, nepakreipkite buteliuko ir saugokite jį nuo smūgių bei temperatūros pokyčių. Nesilaikant nurodymo, net ir tvirtai uždėjus rašalo buteliuko dangtelį gali pratekėti rašalas. Uždėdami dangtelį buteliuką laikykite vertikaliaje padėtyje, taip pat apsaugokite jį taip, kad gabenant rašalo buteliuką, pavyzdžiui, dedant jį į krepšį, neištekėtų rašalas.*

- ❑ *Atidarytų rašalo buteliukų nedėkite į dėžę su spausdintuvu.*



1. Išjunkite spausdintuvą paspausdami mygtuką .

Priedas

- Įsitikinkite, kad užgeso maitinimo lemputė, tada atjunkite maitinimo laidą.



Svarbu:

Užgesus maitinimo lemputei atjunkite maitinimo laidą. Jei taip nėra, spausdinimo galvutė negrįš į pradinę padėtį ir rašalas uždžius, todėl gali tapti neįmanoma spausdinti.

- Atjunkite visus laidus, pvz., maitinimo laidą ir USB laidą.
- Išimkite visą popierių iš spausdintuvo.
- Įsitikinkite, kad jokie originalai neįdėti į spausdintuvą.
- Atidarykite spausdintuvo gaubtą. Naudodami juostą, pritvirtinkite spausdinimo galvutę prie dėklo.

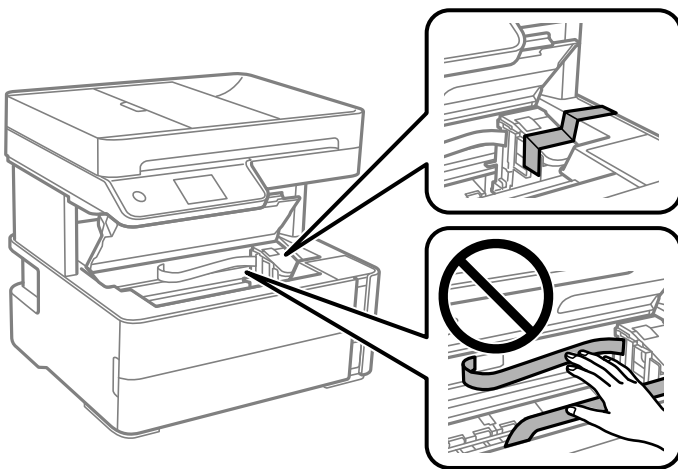

- Būtinai patikimai uždarykite rašalo talpyklos dangtelį.

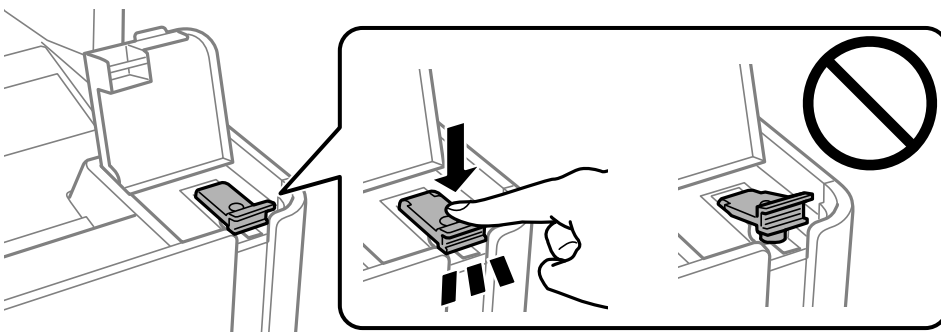

Priedas

8. Patikimai uždarykite rašalo talpyklos gaubtą.

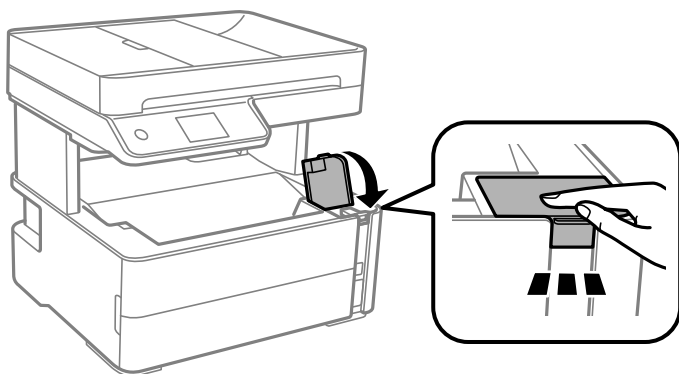

9. Įdėkite su spausdintuvu pateiktą priedų dėžutę, atidarymo atvartą nukreipę į priekį, kaip parodyta toliau.

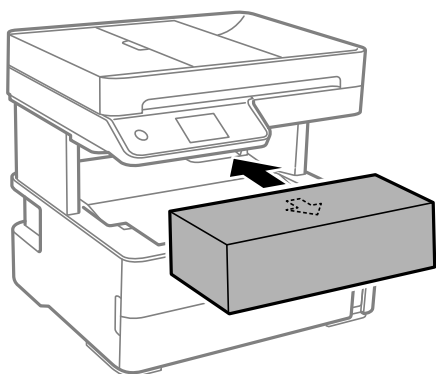

10. Įdėkite spausdintuvą į plastikinį maišą ir jį užlenkite.
11. Supakuokite spausdintuvą jo dėžėje, naudodami apsaugines medžiagas.



Svarbu:

Užtikrinkite, kad saugojimui arba gabenimui paruoštas spausdintuvas būtų horizontalioje padėtyje. Tam spausdintuvą supakuokite į dėžę; priešingu atveju gali pratekėti rašalas.

Kai vėl naudosite spausdintuvą, būtinai nuimkite juostą, kuria pritvirtinta spausdinimo galvutė. Jei kitą kartą spausdinant kokybė pablogėja, nuvalykite ir išlygiuokite spausdinimo galvutę.

Susijusi informacija

- ➔ „Dalių pavadinimai ir funkcijos” puslapyje 14
- ➔ „Purkštukų tikrinimas, ar neužsikišę (purkštuko tikrinimas)” puslapyje 123
- ➔ „Spausdinimo galvutės lygiavimas” puslapyje 130

Autorių teisės

Jokia šio leidinio dalis negali būti atgaminta, saugoma gavimo sistemoje arba siunčiama bet kokia forma arba bet kokiomis priemonėmis, elektroninėmis, mechaninėmis, kopijuojant, įrašant arba kitaip, neturint išankstinio raštiško „Seiko Epson Corporation“ sutikimo. Neprisiimama jokia patentų atsakomybė, susijusi su čia pateiktos

Priedas

informacijos naudojimu. Taip pat neprisiimama atsakomybė už žalą, sukeltą čia pateiktos informacijos naudojimo. Čia pateikta informacija skirta naudojimui tik su šiuo „Epson“ produktu. „Epson“ neprisiima atsakomybės už bet kokią šios informacijos taikymą kitiems produktams.

Nei „Seiko Epson Corporation“, nei dukterinės bendrovės nebus atsakingos šio produkto pirkėjui arba bet kokioms trečiosioms šalims už žalą, nuostolius, kaštus arba išlaidas, pirkėjo arba trečiųjų šalių patirtas dėl nelaimingo atsitikimo, netinkamo naudojimo arba piktnaudžiavimo šio produktu arba neleistinių modifikacijų, remontų arba šio produkto pakeitimų, arba (išskyrus JAV) griežtai nesilaikant „Seiko Epson Corporation“ naudojimo ir priežiūros instrukcijų.

„Seiko Epson Corporation“ ir dukterinės bendrovės nebus atsakingos už bet kokią žalą arba problemas, kylančias naudojant bet kokias parinktis arba eksploatacines medžiagas, išskyrus originalius „Epson“ produktus arba „Seiko Epson Corporation“ produktus, patvirtintus „Epson“.

„Seiko Epson Corporation“ nebus atsakinga už jokią žalą dėl elektromagnetinių trukdžių, kylančių naudojant kitus sąsajos laidus, nei „Epson“ patvirtintus „Seiko Epson Corporation“ produktus.

© 2018 „Seiko Epson Corporation“

Šio vadovo turinys ir šio produkto specifikacijos gali keistis bet perspėjimo.

Prekės ženklai

- „EPSON®“ yra registruotasis prekės ženklas, o EPSON EXCEED YOUR VISION arba EXCEED YOUR VISION yra prekių ženklai, priklausantys bendrovei „Seiko Epson Corporation“.
- „PRINT Image Matching™“ ir „PRINT Image Matching“ logotipas yra „Seiko Epson Corporation“ prekių ženklai. Copyright © 2001 Seiko Epson Corporation. All rights reserved.
- Epson Scan 2 software is based in part on the work of the Independent JPEG Group.
- libtiff
Copyright © 1988-1997 Sam Leffler
Copyright © 1991-1997 Silicon Graphics, Inc.
Permission to use, copy, modify, distribute, and sell this software and its documentation for any purpose is hereby granted without fee, provided that (i) the above copyright notices and this permission notice appear in all copies of the software and related documentation, and (ii) the names of Sam Leffler and Silicon Graphics may not be used in any advertising or publicity relating to the software without the specific, prior written permission of Sam Leffler and Silicon Graphics.
THE SOFTWARE IS PROVIDED "AS-IS" AND WITHOUT WARRANTY OF ANY KIND, EXPRESS, IMPLIED OR OTHERWISE, INCLUDING WITHOUT LIMITATION, ANY WARRANTY OF MERCHANTABILITY OR FITNESS FOR A PARTICULAR PURPOSE.
IN NO EVENT SHALL SAM LEFFLER OR SILICON GRAPHICS BE LIABLE FOR ANY SPECIAL, INCIDENTAL, INDIRECT OR CONSEQUENTIAL DAMAGES OF ANY KIND, OR ANY DAMAGES WHATSOEVER RESULTING FROM LOSS OF USE, DATA OR PROFITS, WHETHER OR NOT ADVISED OF THE POSSIBILITY OF DAMAGE, AND ON ANY THEORY OF LIABILITY, ARISING OUT OF OR IN CONNECTION WITH THE USE OR PERFORMANCE OF THIS SOFTWARE.
- Intel® is a registered trademark of Intel Corporation.
- Microsoft®, Windows®, Windows Server®, and Windows Vista® are registered trademarks of Microsoft Corporation.
- Apple, Macintosh, macOS, OS X, and ColorSync are trademarks of Apple Inc., registered in the U.S. and other countries.
- Adobe and Adobe Reader are either registered trademarks or trademarks of Adobe Systems Incorporated in the United States and/or other countries.

- Bendroji pastaba: kiti čia pateikti gaminių pavadinimai yra skirti tik gaminiams atpažinti ir gali būti atitinkamų savininkų prekių ženklai. „Epson“ nepriklauso jokios teisės į šiuos ženklus.

Kur ieškoti pagalbos

Techninio klientų aptarnavimo svetainė

Jei reikia daugiau pagalbos, apsilankykite toliau nurodytoje „Epson“ klientų aptarnavimo svetainėje. Pasirinkite savo šalį arba regioną ir pereikite į klientų aptarnavimo skyrių vietinėje „Epson“ svetainėje. Svetainėje taip pat rasit naujausias tvarkyklių versijas, DUK, vadovus ir kitą atsisiųsti siūlomą medžiagą.

<http://support.epson.net/>

<http://www.epson.eu/Support> (Europoje)

Jei „Epson“ gaminys veikia netinkamai ir problemos išspręsti nepavyksta, pagalbos kreipkitės į „Epson“ klientų aptarnavimo tarnybą.

Kreipimasis į „Epson“ klientų aptarnavimo skyrių

Prieš susisiekdami su „Epson“

Jei jūsų „Epson“ gaminys veikia netinkamai ir jums nepavyksta pašalinti problemos naudojantis gaminių vadovuose pateikta trikčių šalinimo informacija, kad gautumėte pagalbos, susisiekite su „Epson“ pagalbos tarnybomis. Jei jūsų vietovėje veikianti „Epson“ pagalbos tarnyba nėra nurodyta toliau, susisiekite su prekybos atstovu, iš kurio įsigijote gaminį.

Jei pateiksite toliau nurodytą informaciją, „Epson“ pagalbos tarnyba galės jums padėti žymiai greičiau:

- Gaminio serijos numeris
(Įprastai serijos numerio etiketė yra gaminio gale.)
- Gaminio numeris
- Gaminio programinės įrangos versija
(Spustelėkite **About**, **Version Info** arba panašų gaminio programinės įrangos mygtuką.)
- Kompiuterio prekės ženklas arba modelis
- Kompiuterio operacinės sistemos pavadinimas ir versija
- Programinės įrangos programų, kurias įprastai naudojate su savo gaminiu, pavadinimai ir versijos

Pastaba:

Atsižvelgiant į gaminį, gaminio atmintyje gali būti saugomas su fakso nustatymais susijęs renkamų numerių sąrašas. Gaminiumi sugedus arba jį remontuojant, galite prarasti duomenis. Net garantijos galiojimo laikotarpiu „Epson“ neatsako už duomenų praradimą, neprivalo sukurti atsarginių duomenų kopijų arba jų atkurti. Atsargines duomenų kopijas arba įrašus rekomenduojame kurti patiems.

Pagalba naudotojams Europoje

Kaip kreiptis į „Epson“ klientų aptarnavimo skyrių, žr. visos Europos garantijos dokumente.

Pagalba naudotojams Indijoje

Kontaktiniai duomenys, norint gauti informacijos, pagalbos ir paslaugų:

Tinklapis

<http://www.epson.co.in>

teikiama informacija, susijusi su gaminio techniniais duomenimis, siūlomomis atsisiųsti tvarkyklėmis ir gaminių užklausomis.

Pagalbos linija

- Aptarnavimas, informacija apie gaminius ir vartojamųjų reikmenų užsakymas (BSNL linijos)|

Nemokamas numeris: 18004250011

Veikia nuo 9.00 iki 18.00, pirmadieniais–šeštadieniais (išskyrus valstybines šventes)

- Aptarnavimas (CDMA ir mobiliųjų naudotojai)

Nemokamas numeris: 186030001600

Veikia nuo 9.00 iki 18.00, pirmadieniais–šeštadieniais (išskyrus valstybines šventes)