

# ET-M3170 / M3170 Series

# Navodila za uporabo

## Vsebina

### O priročniku

Uvod k navodilom za uporabo. . . . .	7
Uporaba priročnika za iskanje informacij. . . . .	7
Oznake in simboli. . . . .	9
Opisi, uporabljeni v tem priročniku. . . . .	9
Omembe operacijskih sistemov. . . . .	9

### Pomembna navodila

Varnostna navodila. . . . .	11
Varnostna navodila v povezavi s črnilom. . . . .	11
Nasveti za uporabo tiskalnika in opozorila. . . . .	12
Nasveti in opozorila za nastavitve tiskalnika. . . . .	12
Nasveti in opozorila za uporabo tiskalnika. . . . .	12
Nasveti in opozorila za transport ali skladiščenje tiskalnika. . . . .	13
Nasveti in opozorila za uporabo tiskalnika z brezžično povezavo. . . . .	13
Nasveti in opozorila za uporabo zaslona na dotik. . . . .	13
Zaščita vaših osebnih podatkov. . . . .	13

### Osnove tiskalnika

Imena delov in funkcije. . . . .	14
Nadzorna plošča. . . . .	16
Osnovna konfiguracija zaslona. . . . .	17
Ikone, prikazane na zaslonu LCD. . . . .	17
Postopki na zaslonu na dotik. . . . .	18
Osnovno delovanje. . . . .	19
Vnašanje znakov. . . . .	20
Ogled animacij. . . . .	20

### Nastavitve omrežja

Vrste omrežnih povezav. . . . .	22
Ethernetna povezava. . . . .	22
Povezava Wi-Fi. . . . .	23
Povezava Wi-Fi Direct (preprosta dostopna točka). . . . .	23
Povezovanje z računalnikom. . . . .	24
Vzpostavljanje povezave s pametno napravo. . . . .	25
Vzpostavljanje pametne naprave prek brezžičnega usmerjevalnika. . . . .	25
Vzpostavljanje povezave z napravo iPhone, iPad ali iPod touch s funkcijo Wi-Fi Direct. . . . .	25

Vzpostavljanje povezave z napravo, v kateri je nameščen operacijski sistem Android, s funkcijo Wi-Fi Direct. . . . .	28
Vzpostavljanje povezave z napravami, v katerih ni nameščen sistem iOS ali Android, s funkcijo Wi-Fi Direct. . . . .	30
Izbiranje nastavitve za Wi-Fi v tiskalniku. . . . .	34
Konfiguriranje nastavitve Wi-Fi z vnašanjem imena SSID in gesla. . . . .	34
Konfiguracija nastavitve omrežja Wi-Fi s potisnim gumbom (WPS). . . . .	35
Konfiguriranje nastavitve omrežja Wi-Fi z vnosom kode PIN (WPS). . . . .	36
Izbiranje nastavitve omrežja za Wi-Fi Direct (preprosta dostopna točka). . . . .	37
Izbiranje dodatnih nastavitve omrežja. . . . .	38
Preverjanje stanja povezave z omrežjem. . . . .	39
Ikona omrežja. . . . .	39
Ogled podrobnih omrežnih informacij prek nadzorne plošče. . . . .	40
Tiskanje poročila o omrežni povezavi. . . . .	40
Zamenjava ali dodajanje novih brezžičnih usmerjevalnikov. . . . .	47
Spreminjanje načina povezave računalnika. . . . .	47
Preklapljanje omrežne povezave na Ethernet prek nadzorne plošče. . . . .	48
Spreminjanje nastavitve za Wi-Fi Direct (preprosta dostopna točka). . . . .	48
Onemogočanje omrežja Wi-Fi na nadzorni plošči. . . . .	49
Prekinitev povezave Wi-Fi Direct (preprosta dostopna točka) na nadzorni plošči. . . . .	49
Obnavljanje nastavitve omrežja na nadzorni plošči. . . . .	50

### Priprava tiskalnika

Nalaganje papirja. . . . .	51
Papir, ki je na voljo, in njegove zmogljivosti. . . . .	51
Nalaganje papirja v Kaseto za papir. . . . .	54
Nalaganje papirja v Reza zadnjega pladnja za papir. . . . .	57
Nalaganje ovojnic in previdnostni ukrepi. . . . .	59
Seznam vrst papirja. . . . .	60
Odlaganje papirja. . . . .	60
Polaganje izvornikov. . . . .	61
Izvorniki, ki so na voljo za samodejni podajalnik dokumentov. . . . .	61
Polaganje izvornikov na samodejni podajalnik papirja. . . . .	62

Polaganje izvornikov na Steklo optičnega bralnika. . . . .	64
Upravljanje stikov. . . . .	65
Registriranje ali urejanje stikov. . . . .	66
Registriranje ali urejanje skupine stikov. . . . .	66
Registriranje stikov v računalniku. . . . .	67
Menijske možnosti za Nastavitve. . . . .	68
Menijske možnosti za Splošne nastavitve. . . . .	68
Menijske možnosti za Vzdržev. . . . .	73
Menijske možnosti za Poročilo o stanju tiskanja. . . . .	74
Menijske možnosti za Števec natisnjenih kopij. . . . .	74
Menijske možnosti za Poročila. . . . .	74
Menijske možnosti za Uporabniške nastavitve. . . . .	74
Menijske možnosti za Ponastavitev privzetih nastavitev. . . . .	75
Menijske možnosti za Posodobitev vdelane programske opreme. . . . .	75
Varčevanje z energijo. . . . .	75
Varčevanje z energijo — nadzorna plošča. . . . .	75

## **Nastavitve faksa**

Pred uporabo funkcij faksa. . . . .	77
Priključitev na telefonsko linijo. . . . .	77
Združljive telefonske linije. . . . .	77
Priključitev tiskalnika na telefonsko linijo. . . . .	78
Priključitev telefonske naprave na tiskalnik. . . . .	79
Priprava tiskalnika na pošiljanje in prejemanje faksov (s pripomočkom Čarovnik za nastavitvev faksa). . . . .	81
Konfiguriranje posameznih nastavitev za funkcije faksa tiskalnika. . . . .	82
Nastavitev Način sprejemanja. . . . .	83
Opravljanje nastavitev pri povezavi zunanje telefonske naprave. . . . .	84
Nastavljanje blokiranja neželenih faksov. . . . .	85
Izbiranje nastavitev za shranjevanje prejetih faksov. . . . .	86
Izbiranje nastavitev za pošiljanje in prejemanje faksov v računalniku. . . . .	86
Menijske možnosti za Nastavitve faksa. . . . .	88
Preveri povezavo s faksom. . . . .	88
Čarovnik za nastavitve faksa. . . . .	88
Meni Nastavitve sprejemanja. . . . .	88
Meni Nastavitve poročanja. . . . .	89
Meni Osnovne nastavitve. . . . .	90
Meni Varnostne nastavitve. . . . .	91

## **Tiskanje**

Tiskanje iz gonilnika tiskalnika v računalniku Windows. . . . .	93
Dostop do gonilnika tiskalnika. . . . .	93
Osnove tiskanja. . . . .	93
Dvostransko tiskanje. . . . .	95
Tiskanje več strani na en list. . . . .	96
Tiskanje in zlaganje v vrstnem redu strani (tiskanje v obratnem vrstnem redu). . . . .	96
Tiskanje pomanjšanega ali povečanega dokumenta. . . . .	97
Tiskanje ene slike na več listih za povečavo (ustvarjanje plakata). . . . .	97
Tiskanje z glavo in nogo. . . . .	103
Tiskanje vodnega žiga. . . . .	104
Tiskanje več datotek hkrati. . . . .	105
Prilaganje tona tiskanja. . . . .	105
Tiskanje s poudarkom tankih črt. . . . .	106
Tiskanje s poudarkom svetlega besedila in črt. . . . .	106
Tiskanje jasnih črtnih kod. . . . .	107
Preklic tiskanja. . . . .	107
Menijske možnosti za gonilnik tiskalnika. . . . .	108
Tiskanje iz gonilnika tiskalnika v računalniku Mac OS. . . . .	111
Osnove tiskanja. . . . .	111
Dvostransko tiskanje. . . . .	112
Tiskanje več strani na en list. . . . .	113
Tiskanje in zlaganje v vrstnem redu strani (tiskanje v obratnem vrstnem redu). . . . .	113
Tiskanje pomanjšanega ali povečanega dokumenta. . . . .	114
Preklic tiskanja. . . . .	115
Menijske možnosti za gonilnik tiskalnika. . . . .	115
Nastavljanje postopkov za gonilnik tiskalnika Mac OS. . . . .	116
Tiskanje iz pametnih naprav. . . . .	117
Uporaba funkcije Epson iPrint. . . . .	117
Uporaba vtičnika Epson Print Enabler. . . . .	118
Uporaba funkcije AirPrint. . . . .	119
Preklic opravila v teku. . . . .	120
<b>Kopiranje</b>	
Osnove kopiranja. . . . .	121
Obojestransko kopiranje. . . . .	121
Kopiranje več izvornikov na en list. . . . .	122
Osnovne možnosti menija za kopiranje. . . . .	122
Dodatne menijske možnosti za kopiranje. . . . .	122

**Optično branje**

Optično branje z uporabo nadzorne plošče. . . . .	125
Optično branje v računalnik (Event Manager). . . . .	125
Optično branje v oblak. . . . .	129
Optično branje s protokolom WSD. . . . .	131
Optično branje z računalnika. . . . .	133
Optično branje s programom Epson Scan 2. . . . .	133
Optično branje iz pametnih naprav. . . . .	136
Nameščanje programa Epson iPrint. . . . .	136
Optično branje s programom Epson iPrint. . . . .	136

**Pošiljanje faksov**

Pred uporabo funkcij faksa. . . . .	138
Pošiljanje faksov s tiskalnikom. . . . .	138
Pošiljanje faksa z uporabo nadzorne plošče. . . . .	138
Različni načini pošiljanja faksov. . . . .	140
Prejemanje faksov v tiskalniku. . . . .	142
Sprejemanje dohodnih faksov. . . . .	143
Sprejemanje faksov z vzpostavitevijo klica. . . . .	144
Shranjevanje prejetih faksov. . . . .	145
Uporaba drugih funkcij faksa. . . . .	146
Ročno tiskanje poročila faksa. . . . .	146
Menijske možnosti za faksiranje. . . . .	147
Prejemnik. . . . .	147
Nastavitve faksa. . . . .	147
Več. . . . .	148
Menijske možnosti za Uporabniške nastavitve. . . . .	149
Menijske možnosti za Prejeto. . . . .	149
Pošiljanje faksa iz računalnika. . . . .	149
Pošiljanje dokumentov, ustvarjenih s programom (Windows). . . . .	150
Pošiljanje dokumentov, ustvarjenih s programom (Mac OS). . . . .	152
Prejemanje faksov v računalniku. . . . .	153
Shranjevanje prejetih faksov v računalnik. . . . .	153
Preklic funkcije za shranjevanje dohodnih faksov v računalnik. . . . .	154
Preverjanje, ali so na voljo novi faksi (Windows). . . . .	154
Preverjanje, ali so na voljo novi faksi (Mac OS). . . . .	155

**Polnjenje s črnilom in zamenjava vzdrževalnih zabojev**

Preverjanje stanja preostale količine črnila in vzdrževalne škatlice. . . . .	157
Preverjanje stanja vzdrževalnega zaboja — nadzorna plošča. . . . .	157

Preverjanje stanja preostale količine črnila in vzdrževalnega zaboja — Windows. . . . .	157
Preverjanje stanja preostale količine črnila in vzdrževalnega zaboja — Mac OS. . . . .	157
Kode stekleničk s črnilom. . . . .	158
Previdnostni ukrepi pri ravnanju s stekleničkami s črnilom. . . . .	159
Polnjenje rezervoarja za črnilo. . . . .	160
Koda vzdrževalnega zaboja. . . . .	163
Previdnostni ukrepi pri ravnanju z vzdrževalnim zabojem. . . . .	164
Zamenjava vzdrževalne škatlice. . . . .	164

**Vzdrževanje tiskalnika**

Preprečevanje zasušitve tiskalne glave. . . . .	166
Preverjanje, ali so šobe zamašene (preverjanje šob). . . . .	166
Preverjanje, ali so šobe zamašene (preverjanje šob) — nadzorna plošča. . . . .	166
Preverjanje, ali so šobe zamašene (preverjanje šob) — Windows. . . . .	167
Preverjanje, ali so šobe zamašene (preverjanje šob) — Mac OS. . . . .	168
Čiščenje tiskalne glave (Čiščenje glave). . . . .	169
Čiščenje tiskalne glave — nadzorna plošča. . . . .	169
Čiščenje tiskalne glave — Windows. . . . .	169
Čiščenje tiskalne glave — Mac OS. . . . .	170
Temeljito čiščenje tiskalne glave (Močno čiščenje). . . . .	170
Zagon funkcije Močno čiščenje — nadzorna plošča. . . . .	171
Zagon funkcije Močno čiščenje — Windows. . . . .	171
Zagon funkcije Močno čiščenje — Mac OS. . . . .	172
Poravnava tiskalne glave. . . . .	172
Poravnava tiskalne glave — nadzorna plošča. . . . .	172
Čiščenje poti papirja. . . . .	172
Čiščenje poti papirja zaradi madežev črnila. . . . .	173
Čiščenje poti papirja zaradi težav s podajanjem papirja. . . . .	173
Čiščenje samodejnega podajalnika papirja. . . . .	175
Čiščenje Steklo optičnega bralnika. . . . .	178
Čiščenje prozornega filma. . . . .	179
Preverjanje skupnega števila strani, ki so šle skozi tiskalnik. . . . .	181
Preverjanje skupnega števila strani, podanih skozi tiskalnik — nadzorna plošča. . . . .	181
Preverjanje skupnega števila strani, ki so šle skozi tiskalnik — Windows. . . . .	181
Preverjanje skupnega števila strani, podanih skozi tiskalnik — Mac OS. . . . .	182

## Informacije o omrežnih storitvah in programski opremi

Program za konfiguriranje postopkov tiskalnika (Web Config). . . . .	183
Zagon programa Web Config v spletnem brskalniku. . . . .	183
Zagon programa Web Config v sistemu Windows. . . . .	184
Zagon programa Web Config v sistemu Mac OS	184
Program za optično branje dokumentov in slik (Epson Scan 2). . . . .	184
Dodajanje omrežnega optičnega bralnika. . . . .	185
Program za konfiguriranje postopkov optičnega branja na nadzorni plošči (Epson Event Manager). . . . .	186
Program za konfiguracijo postopkov, povezanih s faksom, in pošiljanja faksov (FAX Utility). . . . .	186
Program za pošiljanje faksov (gonilnik PC-FAX). . . . .	187
Program za tiskanje spletnih strani (E-Web Print). . . . .	187
Orodja za posodobitev programske opreme (EPSON Software Updater). . . . .	188
Program za konfiguracijo več naprav (EpsonNet Config). . . . .	188
Namestitve najnovejših različic programov. . . . .	189
Posodabljanje vdlane programske opreme tiskalnika na nadzorni plošči. . . . .	190
Odstranjevanje programov. . . . .	191
Odstranjevanje programov — Windows. . . . .	191
Odstranjevanje programov — Mac OS. . . . .	192
Tiskanje preko omrežne storitve. . . . .	192

## Odpravljanje težav

Preverjanje stanja tiskalnika. . . . .	194
Ogled sporočil na zaslonu LCD. . . . .	194
Preverjanje stanja tiskalnika – Windows. . . . .	195
Preverjanje stanja tiskalnika — Mac OS. . . . .	195
Preverjanje stanja programske opreme. . . . .	195
Odstranjevanje zagozdenega papirja. . . . .	196
Odstranjevanje zagozdenega papirja iz sprednjega pokrova. . . . .	196
Odstranjevanje zataknjenega papirja iz Reža zadnjega pladnja za papir. . . . .	197
Odstranjevanje zagozdenega papirja iz notranjosti tiskalnika. . . . .	197
Odstranjevanje zagozdenega papirja iz Zadnji pokrov. . . . .	199
Odstranjevanje zagozdenega papirja iz ADF. . . . .	200
Papir se ne podaja pravilno. . . . .	202
Papir se zatika. . . . .	203

Papir se podaja poševno. . . . .	203
Izvrženi papir pade z izhodnega pladnja. . . . .	203
Papir je izvržen med tiskanjem. . . . .	203
Izvirnik ni podan v samodejni podajalnik papirja. . . . .	203
Težave pri napajanju in nadzorni plošči. . . . .	204
Tiskalnik se ne vklopi. . . . .	204
Tiskalnik se ne izklopi. . . . .	204
Napajanje se samodejno izklopi. . . . .	204
Zaslon LCD potemni. . . . .	205
Tiskanje iz računalnika ni mogoče. . . . .	205
Preverjanje povezave (USB). . . . .	205
Preverjanje povezave (omrežje). . . . .	205
Preverjanje programske opreme in podatkov. . . . .	206
Preverjanje stanja tiskalnika v računalniku (Windows). . . . .	208
Preverjanje stanja tiskalnika v računalniku (Mac OS). . . . .	208
Če ne morete konfigurirati nastavitve omrežja. . . . .	209
Povezave iz naprav ni mogoče vzpostaviti, čeprav so nastavitve omrežja pravilne. . . . .	209
Preverjanje imena omrežja (SSID), s katerim ima tiskalnik vzpostavljeno povezavo. . . . .	211
Preverjanje imena SSID za računalnik. . . . .	211
Nestabilna ethernetna povezava. . . . .	212
Tiskanje iz naprave iPhone ali iPad ni mogoče. . . . .	213
Druge težave pri tiskanju. . . . .	213
Natis je opraskan ali pa manjka barva. . . . .	213
Pojavijo se pasovi ali nepričakovane barve. . . . .	214
Pojavljajo se barvni pasovi v približno 3.3-centimetrskih intervalih. . . . .	214
Navpični pasovi ali neporavnane. . . . .	215
Nizka kakovost tiskanja. . . . .	215
Papir je zamazan ali popraskan. . . . .	216
Med samodejnim dvostranskim tiskanjem se papir zamaže. . . . .	217
Natisnjene fotografije so lepljive. . . . .	217
Položaj, velikost ali robovi na natisnjem papirju so nepravilni. . . . .	217
Natisnjeni znaki so nepravilni ali popačeni. . . . .	218
Natisnjena slika je preobrnjena. . . . .	218
Na natisih se pojavijo vzorci, podobni mozaiku. . . . .	218
Na kopirani sliki se pojavijo neenakomerne ali razmazane barve, pike ali ravne črte. . . . .	218
Na kopirani sliki se pojavi vzorec moiré (križni vzorec). . . . .	219
Na kopirani sliki so sledi zadnje strani originalnega dokumenta. . . . .	219
Težave z izpisom ni mogoče odpraviti. . . . .	219
Druge težave s tiskanjem. . . . .	219
Tiskanje je prepočasno. . . . .	219

## Vsebina

Tiskanje ali kopiranje se pri neprekinjeni uporabi znatno upočasnjuje. . . . .	220
Tiskanja ni mogoče prekiniti iz delujočega računalnika z operacijskim sistemom Mac OS X v10.6.8. . . . .	220
Optičnega branja ni mogoče začeti. . . . .	220
Težave pri optično prebrani sliki. . . . .	221
Pri optičnem branju s steklene plošče optičnega bralnika se pojavijo neenakomerne barve, umazanija, madeži in drugo. . . . .	221
Pri optičnem branju iz ADF se pojavijo ravne črte. . . . .	222
Kakovost slike je groba. . . . .	222
V ozadju slik se pojavlja odmik. . . . .	222
Besedilo je zamegljeno. . . . .	222
Pojavijo se vzorci moiré (sence, podobne mreži). . . . .	223
Na stekleni plošči optičnega bralnika ni mogoče optično prebrati pravilnega območja. . . . .	223
Besedilo ni prepoznano pravilno pri shranjevanju v obliki zapisa PDF, ki omogoča preiskovanje. . . . .	223
Težave z optično prebrano sliko ni mogoče odpraviti. . . . .	224
Druge težave pri optičnem branju. . . . .	225
Optično branje je prepočasno. . . . .	225
Optično branje se ustavi, ko berete v format PDF/Multi-TIFF. . . . .	225
Težave s pošiljanjem in prejemanjem faksov. . . . .	225
Pošiljanje in prejemanje faksov ni mogoče. . . . .	225
Pošiljanje faksov ne deluje. . . . .	226
Pošiljanje faksa določenemu prejemniku ne deluje. . . . .	227
Pošiljanje faksa ob določenem času ne deluje. . . . .	227
Prejemanje faksov ne deluje. . . . .	227
Napaka zaradi polnega pomnilnika. . . . .	228
Kakovost poslanega faksa je slaba. . . . .	228
Faksi se pošljejo v napačni velikosti. . . . .	229
Kakovost prejetega faksa je slaba. . . . .	229
Prejeti faksi se ne natisnejo. . . . .	229
Strani so prazne ali pa je na drugi strani prejetih faksov natisnjene le nekaj besedila. . . . .	229
Druge težave pri faksiranju. . . . .	230
Telefonski klici na povezanem telefonu niso možni. . . . .	230
Odzivnik ne more sprejemati glasovnih sporočil. . . . .	230
Pošiljateljova številka faksa se ne prikaže na prejetih faksih ali pa je napačna. . . . .	230
Druge težave. . . . .	230
Glasnost med delovanjem je visoka. . . . .	230

Nepravilna čas in datum. . . . .	231
Požarni zid blokira programsko opremo (samo v sistemu Windows). . . . .	231
Prikaže se sporočilo, da ponastavite raven črnila. . . . .	231
RaRazlito črnilo. . . . .	231

**Dodatek**

Tehnični podatki. . . . .	232
Tehnični podatki tiskalnika. . . . .	232
Specifikacije optičnega bralnika. . . . .	233
Specifikacije vmesnikov. . . . .	233
Specifikacije faksa. . . . .	233
Seznam omrežnih funkcij. . . . .	234
Tehnični podatki povezave Wi-Fi. . . . .	235
Specifikacije žične (ethernet) povezave. . . . .	235
Varnostni protokol. . . . .	236
Podprte storitve tretjih oseb. . . . .	236
Dimenzije. . . . .	236
Električne specifikacije. . . . .	236
Okoljski tehnični podatki. . . . .	237
Sistemske zahteve. . . . .	238
Informacije pravnega značaja. . . . .	238
Standardi in odobritve. . . . .	238
Omejitve pri kopiranju. . . . .	240
Prevoz in shranjevanje tiskalnika. . . . .	240
Avtorske pravice. . . . .	243
Blagovne znamke. . . . .	244
Kje lahko dobite pomoč. . . . .	245
Spletno mesto s tehnično podporo. . . . .	245
Posvetovanje z Epsonovo službo za podporo. . . . .	245

# O priročniku

---

## Uvod k navodilom za uporabo

Tiskalniku družbe Epson so priloženi ti priročniki. Poleg informacij v teh navedenih priročnikih si oglejte tudi različne vrste informacij za pomoč, ki so na voljo v samem tiskalniku ali programih družbe Epson.

Pomembni varnostni napotki (tiskana navodila)

Zagotavlja navodila za varno uporabo tiskalnika.

Začnite tukaj (tiskana navodila)

Zagotavljajo informacije o nastavitvi tiskalnika, namestitvi programske opreme, uporabi tiskalnika in druge informacije.

Navodila za uporabo (digitalna navodila za uporabo)

Ta navodila za uporabo. Zagotavljajo splošne informacije in navodila o uporabi tiskalnika, nastavitvah omrežja, če uporabljate tiskalnik v omrežju, in odpravljanju težav.

Najnovejše različice zgoraj navedenih navodil za uporabo lahko pridobite na spodaj opisane načine.

Priročnik v tiskani obliki

Obiščite spletno mesto za podporo družbe Epson v Evropi na <http://www.epson.eu/Support> ali spletno mesto družbe Epson za podporo po vsem svetu na <http://support.epson.net/>.

Digitalni priročnik

Zaženite EPSON Software Updater v računalniku. EPSON Software Updater preveri, ali so na voljo posodobitve programske opreme družbe Epson in digitalnih priročnikov ter omogoči prenos najnovejših različic.

### Povezane informacije

➔ [“Orodja za posodobitev programske opreme \(EPSON Software Updater\)” na strani 188](#)

---

## Uporaba priročnika za iskanje informacij

V priročniku PDF lahko zelene informacije poiščete tako, da za iskanje uporabite ključno besedo, lahko pa uporabite zaznamke, da neposredno odprete določena poglavja. Natisnete lahko tudi samo strani, ki jih potrebujete. V tem poglavju je opisana uporaba priročnika PDF, ki ga odprete v programu Adobe Reader X v računalniku.

## O priročniku

### Iskanje po ključni besedi

Kliknite **Uredi > Napredno iskanje**. V okno za iskanje vnesite ključno besedo (besedilo) za informacije, ki jih želite poiskati, in nato kliknite **Išči**. Rezultati se prikažejo v obliki seznama. Kliknite enega od rezultatov, da odprete to stran.

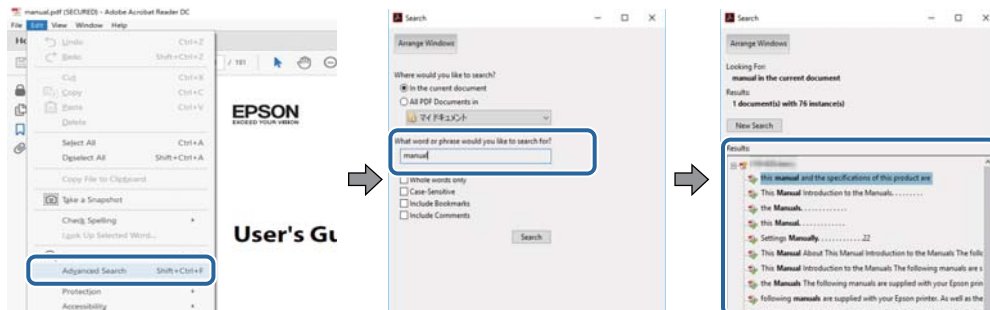

### Neposredno odpiranje iz zaznamkov

Kliknite naslov, da odprete to stran. Kliknite **+** ali **>** za ogled naslovov na nižjih ravneh v tem poglavju. Če se želite vrniti na prejšnjo stran, izvedite ta postopek s tipkovnico.

- Windows: pritisnite in pridržite tipko **Alt** ter nato pritisnite tipko **←**.
- Mac OS: pritisnite in pridržite tipko **Command** ter nato pritisnite tipko **←**.

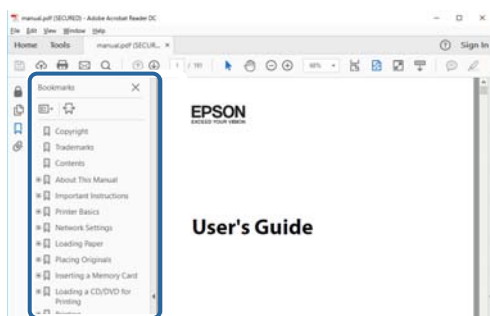

### Tiskanje samo strani, ki jih potrebujete

Izvlčete in natisnete lahko samo strani, ki jih potrebujete. Kliknite **Natisni** v meniju **Datoteka** in nato v polju **Strani** v razdelku **Strani za tiskanje** določite strani, ki jih želite natisniti.

- Če želite določiti niz strani, vnesite vezaj med začetno in končno stran.  
Primer: 20–25
- Če želite določiti strani, ki niso v nizu, razdelite strani z vejicami.  
Primer: 5, 10, 15

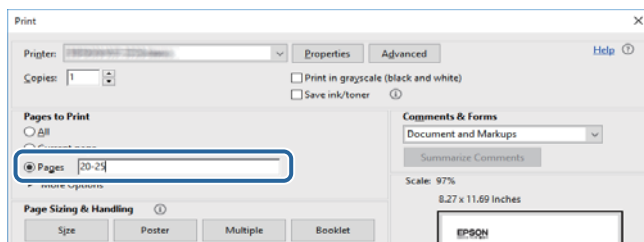



---

## Oznake in simboli

**Pozor:**

Navodila, ki jih morate dosledno upoštevati, da preprečite telesne poškodbe.

**Pomembno:**

Navodila, ki jih morate upoštevati, da preprečite poškodbe opreme.

**Opomba:**

Navaja dodatne in referenčne informacije.

**Povezane informacije**

➔ Povezave do sorodnih poglavij.

---

## Opisi, uporabljeni v tem priročniku

- Posnetki zaslonov z gonilnikom tiskalnika in gonilnikom Epson Scan 2 (gonilnik optičnega bralnika) so iz sistema Windows 10 ali macOS High Sierra. Na zaslonih prikazana vsebina se razlikuje glede na model in situacijo.
- Slike, uporabljene v tem priročniku, so samo primeri. Čeprav obstajajo manjše razlike med posameznimi modeli, je način delovanja identičen.
- Nekateri elementi menijev na LCD-zaslonu se razlikujejo glede na model in nastavitve.
- Kodo QR lahko optično preberete z ustrežno aplikacijo.

---

## Omembe operacijskih sistemov

**Windows**

V tem priročniku se izrazi, kot so »Windows 10«, »Windows 8.1«, »Windows 8«, »Windows 7«, »Windows Vista«, »Windows XP«, »Windows Server 2016«, »Windows Server 2012 R2«, »Windows Server 2012«, »Windows Server 2008 R2«, »Windows Server 2008«, »Windows Server 2003 R2« in »Windows Server 2003« nanašajo na te operacijske sisteme. Izraz »Windows« se uporablja za vse različice.

- Operacijski sistem Microsoft® Windows® 10
- Operacijski sistem Microsoft® Windows® 8.1
- Operacijski sistem Microsoft® Windows® 8
- Operacijski sistem Microsoft® Windows® 7
- Operacijski sistem Microsoft® Windows Vista®
- Operacijski sistem Microsoft® Windows® XP
- Operacijski sistem Microsoft® Windows® XP Professional x64 Edition
- Operacijski sistem Microsoft® Windows Server® 2016

## O priročniku

- Operacijski sistem Microsoft® Windows Server® 2012 R2
- Operacijski sistem Microsoft® Windows Server® 2012
- Operacijski sistem Microsoft® Windows Server® 2008 R2
- Operacijski sistem Microsoft® Windows Server® 2008
- Operacijski sistem Microsoft® Windows Server® 2003 R2
- Operacijski sistem Microsoft® Windows Server® 2003

## Mac OS

Izraz »Mac OS« se v tem priročniku nanaša na macOS High Sierra, macOS Sierra, OS X El Capitan, OS X Yosemite, OS X Mavericks, OS X Mountain Lion, Mac OS X v10.7.x in Mac OS X v10.6.8.

# Pomembna navodila

## Varnostna navodila

Preberite in upoštevajte naslednja navodila, da zagotovite varno uporabo tiskalnika. Ta navodila shranite za poznejšo uporabo. Poleg tega upoštevajte vsa opozorila in navodila na samem tiskalniku.

- Nekateri simboli na tiskalniku so namenjeni zagotavljanju varnosti in pravilne uporabe tiskalnika. Če želite izvedeti več o pomenu simbolov, obiščite to spletno mesto.  
<http://support.epson.net/symbols>
- Uporabite samo napajalni kabel, ki je bil priložen tiskalniku, in ne uporabljajte tega kabla z nobeno drugo opremo. Z uporabo drugih kablov s tem tiskalnikom ali z uporabo priloženega napajalnega kabla z drugo opremo lahko povzročite požar ali električni udar.
- Prepričajte se, ali napajalni kabel ustreza vsem pomembnim lokalnim varnostnim standardom.
- Napajalnega kabla, vtiča, tiskalne enote, enote za optično branje ali dodatnih delov nikoli ne razstavljajte, spreminjajte in jih ne poskušajte popraviti sami, razen kot je natančno opisano v priročnikih tiskalnika.
- V naslednjih primerih iztaknite napajalni kabel tiskalnika in se za popravilo obrnite na ustrezno usposobljenega serviserja:  
Napajalni kabel ali vtič je poškodovan; tekočina je vstopila v tiskalnik; tiskalnik je padel na tla ali je poškodovano ohišje; tiskalnik ne deluje pravilno ali se je delovanje bistveno spremenilo. Kontrolnikov, ki niso razloženi v navodilih za uporabo, ne spreminjajte.
- Tiskalnik postavite blizu zidne vtičnice, kjer lahko zlahka iztaknete napajalni kabel.
- Tiskalnika ne hranite na prostem, umazanem ali prašnem prostoru, blizu vode, virov toplote in na mestih, ki so izpostavljeni udarcem, tresljajem, visokim temperaturam in vlažnosti.
- Pazite, da po tiskalniku ne razlijete tekočine, in ne uporabljajte tiskalnika z mokrimi rokami.
- Ta tiskalnik mora biti vsaj 22 cm oddaljen od srčnih spodbujevalnikov. Radijski valovi, ki jih oddaja ta tiskalnik, lahko škodljivo vplivajo na delovanje srčnih spodbujevalnikov.
- Če je zaslon LCD poškodovan, se obrnite na prodajalca. Če pride raztopina tekočih kristalov v stik z rokami, jih temeljito sperite z milom in vodo. Če pride raztopina tekočih kristalov v stik z očmi, jih nemudoma sperite z vodo. Če po temeljitem spiranju še vedno čutite neugodje ali imate težave z vidom, nemudoma obiščite zdravnika.
- Telefona ne uporabljajte med nevihtami. Saj lahko pride do električnega udara zaradi bliskanja.
- Telefona ne uporabljajte za prijavo puščanja plina v bližini mesta, kjer pušča plin.

## Varnostna navodila v povezavi s črnilom

- Pazite, da se ne dotaknete črnila, ko delate s posodami za črnilo, s pokrovčki posod za črnilo in odprtimi stekleničkami za črnilo ali njihovimi pokrovčki.
  - Če pride črnilo v stik s kožo, območje temeljito sperite z milom in vodo.
  - Če pride črnilo v stik z očmi, jih nemudoma sperite z vodo. Če po temeljitem spiranju še vedno čutite neugodje ali imate težave z vidom, nemudoma obiščite zdravnika.
  - Če črnilo pride v stik z usti, takoj obiščite zdravnika.
- Ne razstavljajte vzdrževalnega zaboja; v nasprotnem primeru lahko črnilo pride v stik z vašimi očmi ali kožo.

### Pomembna navodila

- Stekleničke s črnilom ne stresajte preveč in je ne izpostavljajte udarcem, saj lahko črnilo začne iztekati.
- Stekleničko s črnilom, enoto za posode za črnilo in vzdrževani zaboj hranite zunaj dosega otrok. Otrokom ne dovolite, da pijejo iz steklenič s črnilom ali se igrajo s stekleničkami s črnilom in njihovimi pokrovčki.

---

## Nasveti za uporabo tiskalnika in opozorila

Preberite in upoštevajte ta navodila, da preprečite poškodbe tiskalnika ali vaše lastnine. Shranite ta priročnik za prihodnjo uporabo.



### Nasveti in opozorila za nastavitve tiskalnika

- Ne ovirajte in ne pokrivajte prezračevalnih rež in odprtih na tiskalniku.
- Uporabite samo vrsto napajanja, ki je navedena na oznaki tiskalnika.
- Izogibajte se uporabi vtičnic, ki so na istem omrežju kot fotokopirni stroji ali sistemi za nadzor zraka, ki se redno vklaplajo in izklaplajo.
- Izogibajte se električnih vtičnic, ki so povezane s stenskimi stikali ali samodejnimi časovniki.
- Celotnega računalnika ne hranite blizu morebitnih virov elektromagnetnih motenj, npr. zvočnikov ali osnovnih enot za brezžične telefone.
- Napajalne kable napeljite tako, da se ne bodo odrgnili, prerezali, obrabili, prepogibali in vozali. Na napajalne kable ne polagajte nobenih predmetov in ne dovolite, da se po njih hodi ali vozi. Bodite posebej pozorni, da so vsi napajalni kabli na koncu in na točkah, kjer vstopajo in izstopajo iz pretvornika, ravni.
- Če pri tiskalniku uporabljate podaljšek, se prepričajte, da skupna nazivna obremenitev naprav, ki so priključene na podaljšek, ne presega nazivne obremenitve kabla. Prepričajte se tudi, da skupna nazivna obremenitev naprav, ki so priključene na zidno vtičnico, ne presega nazivne obremenitve zidne vtičnice.
- Če boste tiskalnik uporabljali v Nemčiji, mora biti električna napeljava v zgradbi, v kateri je priključen izdelek, zaščiten z 10- ali 16-ampersko varovalko, da se zagotovi ustrezna zaščita izdelka pred kratkimi stiki in poškodbami zaradi čezmernega toka.
- Ko tiskalnik s kablom priključujete v računalnik ali drugo napravo pazite na pravilno usmerjenost priključkov. Vsak priključek je pravilno obrnjen samo v eno smer. Če priključek obrnete napačno, lahko poškodujete obe napravi, ki ju povezujete s kablom.
- Tiskalnik postavite na ravno, stabilno površino, ki je v vseh smereh širša od spodnje ploskve izdelka. Tiskalnik ne bo deloval pravilno, če je postavljen pod kotom.
- Nad tiskalnikom pustite dovolj prostora, da boste lahko popolnoma dvignili pokrov optičnega bralnika.
- Na sprednji strani tiskalnika pustite dovolj prostora, da bo lahko papir v celoti izvržen.
- Izogibajte se prostorom, ki so izpostavljeni hitrim temperaturnim spremembam in vlažnosti. Tiskalnik zavarujte pred neposredno sončno svetlobo, močno svetlobo in viri toplote.

### Nasveti in opozorila za uporabo tiskalnika

- Skozi reže tiskalnika ne vstavljajte predmetov.
- Med tiskanjem ne segajte z rokami v tiskalnik.
- Ne dotikajte se belega ploščatega kabla in cevka za črnilo v notranjosti tiskalnika.

### Pomembna navodila

- Znotraj in okrog tiskalnika ne uporabljajte razpršilnikov, ki vsebujejo vnetljive pline. S tem lahko povzročite požar.
- Tiskalne glave ne premikajte ročno, sicer lahko tiskalnik poškodujete.
- Pazite, da si pri zapiranju enote za optično branje ne pripravite prstov.
- Pri vstavljanju izvornikov ne pritiskate premočno na stekleno ploščo optičnega bralnika steklo optičnega bralnika.
- Tiskalnik vedno izklopite z gumbom . Tiskalnika ne izključite ali prekinite napajanja, dokler lučka  utripa.
- Če tiskalnika ne nameravate uporabljati dalj časa izvalcite napajalni kabel iz električne vtičnice.

### Nasveti in opozorila za transport ali skladiščenje tiskalnika

- Med shranjevanjem ali prevozom tiskalnika ne nagibajte, postavljajte navpično ali obračajte, ker lahko izteče črnilo.
- Pred prevozom tiskalnika se prepričajte, da je tiskalna glava v osnovnem položaju (skrajno desno).

### Nasveti in opozorila za uporabo tiskalnika z brezžično povezavo

- Radijski valovi, ki jih oddaja ta tiskalnik, lahko negativno vplivajo na delovanje medicinske elektronske opreme, kar lahko privede do okvare. Če tiskalnik uporabljate v zdravstvenih ustanovah ali v bližini medicinske opreme, upoštevajte navodila pooblaščenega oseba, ki predstavlja zdravstvene ustanove, in upoštevajte vsa opozorila in smernice, nameščene na medicinski opremi.
- Radijski valovi, ki jih oddaja ta tiskalnik, lahko negativno vplivajo na delovanje naprav s samodejnim upravljanjem, kot so samodejna vrata ali požarni alarmi, kar lahko privede do nezgod zaradi napačnega delovanja. Če tiskalnik uporabljate v bližini naprav s samodejnim upravljanjem, upoštevajte opozorila in smernice, nameščene na teh napravah.

### Nasveti in opozorila za uporabo zaslona na dotik

- Na LCD-zaslonu se lahko pojavi nekaj majhnih svetlih ali temnih točk, njegove lastnosti pa lahko povzročijo neenakomerno svetlost. To je običajno in ne pomeni, da je kakorkoli poškodovan.
- Za čiščenje uporabljajte izključno suho, mehko krpo. Ne uporabljajte tekočih ali kemičnih čistil.
- Zunanji pokrov zaslona na dotik lahko ob močnem trku počni. Če površina plošče počni ali se odkruši, se obrnite na svojega dobavitelja in se ne dotikajte ali poskušajte odstraniti strtega stekla.
- Na rahlo pritisnite zaslon na dotik s prstom. Ne pritiskajte s silo ali z vašimi nohti.
- Za izvajanje postopkov ne uporabljajte ostrih predmetov, ko so kemični ali ostri svinčniki.
- Kondenzacija v notranjosti zaslona na dotik lahko zaradi nenadnih sprememb v temperaturi ali vlagi poslabša delovanje.

---

## Zaščita vaših osebnih podatkov

Če tiskalnik posredujete drugi osebi ali ga odstranite, izbrišite vse osebne podatke, ki so shranjeni v pomnilniku tiskalnika, tako da na nadzorni plošči izberete **Nastavitve > Ponastavitev privzetih nastavitvev > Počisti vse podatke in nastavitve**.

# Osnove tiskalnika

## Imena delov in funkcije

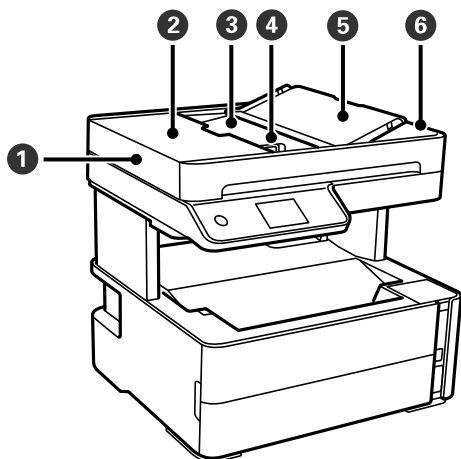

1	ADF (samodejni podajalnik dokumentov)	Samodejno podaja izvornike.
2	Pokrov za samodejni podajalnik papirja ADF	Odprite pri odstranjevanju zagozdenih izvornikov v ADF.
3	Vhodni pladenj samodejnega podajalca papirja (ADF)	Podpira naložene izvornike.
4	Vodilo za rob samodejnega podajalnika papirja (ADF)	Podaja izvornike neposredno v tiskalnik. Podrsajte do robov izvornikov.
5	Podpora za dokumente samodejnega podajalnika ADF	Za podporo izvornikov.
6	Izhodni pladenj samodejnega podajalca papirja (ADF)	Pridrži izvornike, izvržene iz ADF.

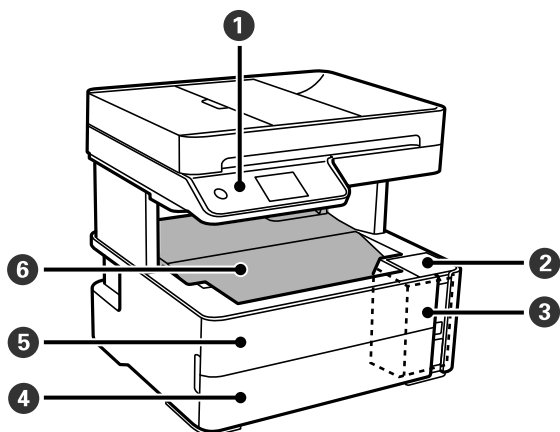

## Osnove tiskalnika

①	Nadzorna plošča	Prikazuje stanje tiskalnika in omogoča izvajanje nastavitve tiskanja.
②	Pokrov rezervoarja za črnilo	Odprite ga pri polnjenju rezervoarja za črnilo.
③	Rezervoar za črnilo	Vsebuje rezervoar za črnilo.
④	Pokrov kasete za papir	Odprite ga, da naložite papir v kaseto za papir.
⑤	Pokrov spredaj	Odprite pri odstranjevanju zagozdenega papirja.
⑥	Izhodni pladenj	Pridrži izvržen papir.

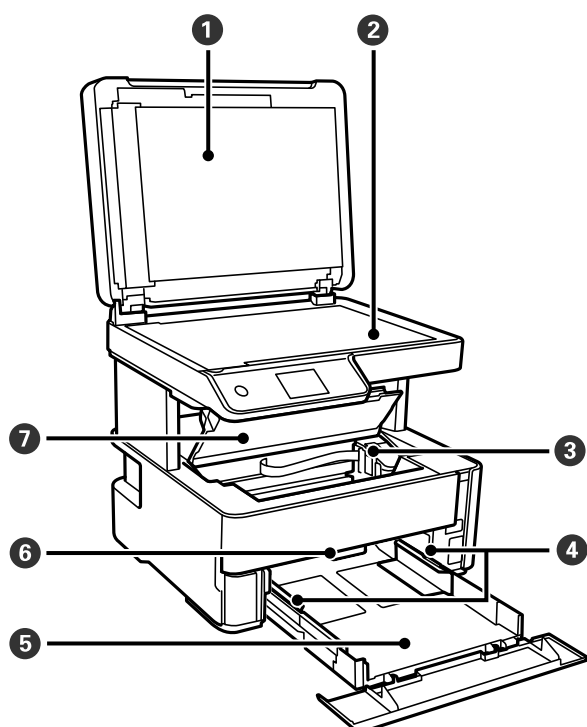

①	Pokrov optičnega bralnika	Preprečuje vdor zunanje svetlobe med optičnim branjem.
②	Steklo optičnega bralnika	Za nalaganje izvornikov.
③	Tiskalna glava	Črnilo je izbrizgano iz šob tiskalne glave pod nosilcem.
④	Vodilo za rob	Papir neposredno poda v tiskalnik. Prilagodite ga robovom papirja.
⑤	Kaseta za papir	Nalaga papir.
⑥	Ročica za preklap med izhodnimi pladnji	Dvignite jo, da odložite papir na izhodni pladenj. Spustite jo, da odložite papir na sprednji del tiskalnika tako, da je natisnjena stran obrnjena navzgor.
⑦	Pokrov tiskalnika	Odprite pri odstranjevanju zagozdenega papirja.

## Osnove tiskalnika

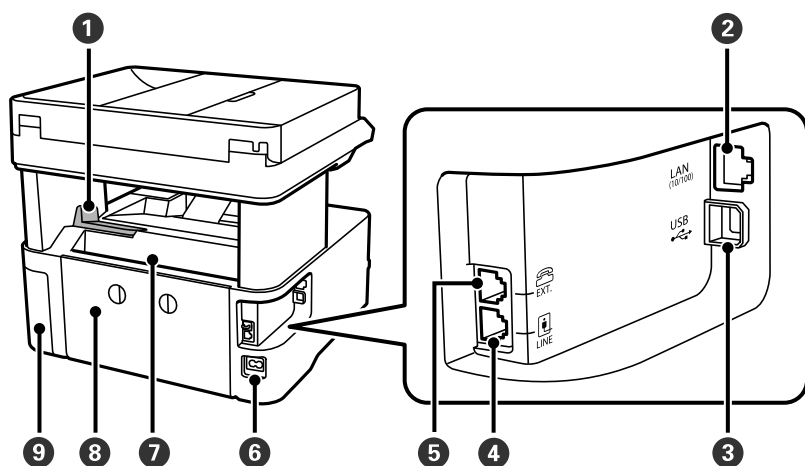

1	Zapora	Izvlomite zaporo, da preprečite padec natisov z izhodnega pladnja.
2	Vrata LAN	Za priključitev kabla LAN.
3	Vrata USB	Za priključitev kabla USB, s katerim lahko tiskalnik priključite na računalnik.
4	Vrata LINE	Za priključitev telefonske linije.
5	Vrata EXT.	Za priključitev zunanjih telefonskih naprav.
6	Priključek za elektriko	Za priključitev napajalnega kabla.
7	Reža za papir zadaj	Nalaga papir.
8	Zadnji pokrov	Odstranite pri odstranjevanju zagozdenega papirja.
9	Pokrov vzdrževalne škatlice	Odprite ga pri menjavi vzdrževalne škatlice.

### Povezane informacije

➔ [“Nadzorna plošča” na strani 16](#)

## Nadzorna plošča

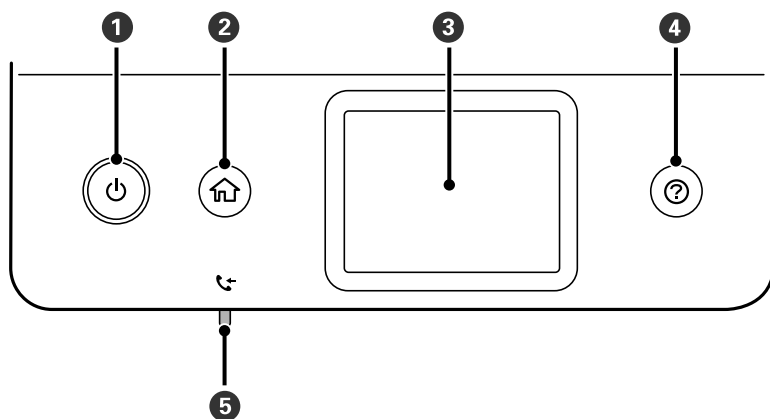



## Osnove tiskalnika

1	Vklopi ali izklopi tiskalnik. Napajalni kabel odklopite, ko je lučka napajanja izklopljena.
2	Prikaže začetni zaslon.
3	Prikaže menije in sporočila.
4	Prikaže možne rešitve težav.
5	Vklopi se, ko so v pomnilniku tiskalnika shranjeni prejeti dokumenti, ki še niso prebrani, natisnjeni ali shranjeni.

## Osnovna konfiguracija zaslona

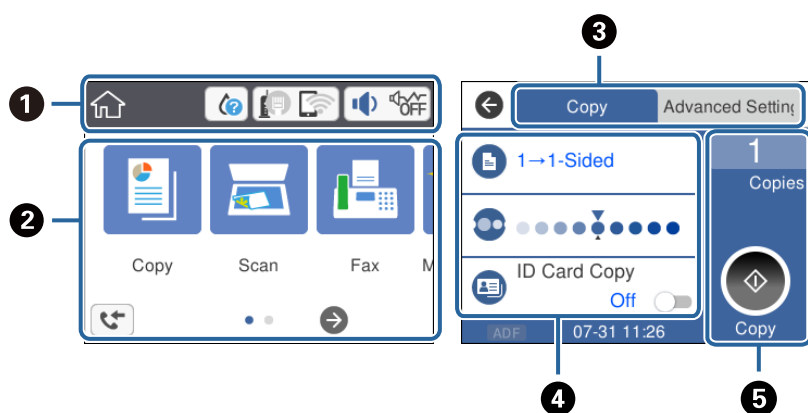





































1	Prikazuje elemente, ki so bili nastavljeni za tiskalnik kot ikone. Tapnite ikono, da si ogledate trenutne nastavitve ali odprete posamezen meni nastavitvev. Ta vrstica z dejanji je prikazana samo na začetnem zaslonu.
2	Prikaže vsak posamični meni.
3	Preklopite zavihke.
4	Prikazuje elemente nastavitvev. Tapnite elemente, da jih nastavite ali spremenite nastavitve. Sivi elementi niso na voljo. Tapnite elemente, da preverite, zakaj niso na voljo.
5	Izvedite trenutne nastavitve. Funkcije, ki so na voljo, so odvisne od posameznega načina. Ta vrstica z dejanji je prikazana samo na zavihku z osnovnimi nastavitvami.

## Ikone, prikazane na zaslonu LCD

Na zaslonu LCD so prikazane te ikone, odvisno od stanja tiskalnika.

	Prikazuje stanje potrošnega materiala. Izberite ikono, če si želite ogledati približno življenjsko dobo vzdrževalne škatlice.
--	--

## Osnove tiskalnika

	<p>Prikaže stanje omrežne povezave.</p> <p>Izberite ikono, če si želite ogledati ali spremeniti trenutne nastavitve. To je bližnjica do tega menija.</p> <p><b>Nastavitve &gt; Splošne nastavitve &gt; Nastavitve omrežja &gt; Namestitev Wi-Fi</b></p> <table border="1" data-bbox="359 369 1436 952"> <tbody> <tr> <td data-bbox="359 369 430 459"></td> <td data-bbox="430 369 1436 459">Tiskalnik nima vzpostavljene povezave z žičnim (ethernetnim) omrežjem ali pa omrežje ni nastavljeno.</td> </tr> <tr> <td data-bbox="359 459 430 537"></td> <td data-bbox="430 459 1436 537">Tiskalnik ima vzpostavljeno povezavo z žičnim (ethernetnim) omrežjem.</td> </tr> <tr> <td data-bbox="359 537 430 616"></td> <td data-bbox="430 537 1436 616">Tiskalnik nima vzpostavljene povezave z brezžičnim omrežjem (Wi-Fi)</td> </tr> <tr> <td data-bbox="359 616 430 694"></td> <td data-bbox="430 616 1436 694">Tiskalnik išče SSID, naslov IP ni nastavljen ali pa je prišlo do težave z brezžičnim omrežjem (Wi-Fi).</td> </tr> <tr> <td data-bbox="359 694 430 795"></td> <td data-bbox="430 694 1436 795">Tiskalnik ima vzpostavljeno povezavo z brezžičnim omrežjem (Wi-Fi) Število črtic označuje moč signala povezave. Več črtic pomeni močnejšo povezavo.</td> </tr> <tr> <td data-bbox="359 795 430 873"></td> <td data-bbox="430 795 1436 873">Tiskalnik nima vzpostavljene povezave z brezžičnim omrežjem (Wi-Fi) v načinu Wi-Fi Direct (preprosta dostopna točka).</td> </tr> <tr> <td data-bbox="359 873 430 952"></td> <td data-bbox="430 873 1436 952">Tiskalnik ima vzpostavljeno povezavo z brezžičnim omrežjem (Wi-Fi) v načinu Wi-Fi Direct (preprosta dostopna točka).</td> </tr> </tbody> </table>		Tiskalnik nima vzpostavljene povezave z žičnim (ethernetnim) omrežjem ali pa omrežje ni nastavljeno.		Tiskalnik ima vzpostavljeno povezavo z žičnim (ethernetnim) omrežjem.		Tiskalnik nima vzpostavljene povezave z brezžičnim omrežjem (Wi-Fi)		Tiskalnik išče SSID, naslov IP ni nastavljen ali pa je prišlo do težave z brezžičnim omrežjem (Wi-Fi).		Tiskalnik ima vzpostavljeno povezavo z brezžičnim omrežjem (Wi-Fi) Število črtic označuje moč signala povezave. Več črtic pomeni močnejšo povezavo.		Tiskalnik nima vzpostavljene povezave z brezžičnim omrežjem (Wi-Fi) v načinu Wi-Fi Direct (preprosta dostopna točka).		Tiskalnik ima vzpostavljeno povezavo z brezžičnim omrežjem (Wi-Fi) v načinu Wi-Fi Direct (preprosta dostopna točka).
	Tiskalnik nima vzpostavljene povezave z žičnim (ethernetnim) omrežjem ali pa omrežje ni nastavljeno.														
	Tiskalnik ima vzpostavljeno povezavo z žičnim (ethernetnim) omrežjem.														
	Tiskalnik nima vzpostavljene povezave z brezžičnim omrežjem (Wi-Fi)														
	Tiskalnik išče SSID, naslov IP ni nastavljen ali pa je prišlo do težave z brezžičnim omrežjem (Wi-Fi).														
	Tiskalnik ima vzpostavljeno povezavo z brezžičnim omrežjem (Wi-Fi) Število črtic označuje moč signala povezave. Več črtic pomeni močnejšo povezavo.														
	Tiskalnik nima vzpostavljene povezave z brezžičnim omrežjem (Wi-Fi) v načinu Wi-Fi Direct (preprosta dostopna točka).														
	Tiskalnik ima vzpostavljeno povezavo z brezžičnim omrežjem (Wi-Fi) v načinu Wi-Fi Direct (preprosta dostopna točka).														
	<p>Prikaže zaslon <b>Zvočne nastavitve naprave</b>. Nastavite lahko <b>Izklopi zvok</b> in <b>Tihi način</b>.</p> <p>Na tem zaslonu lahko odprete tudi meni <b>Zvok</b>. To je bližnjica do tega menija.</p> <p><b>Nastavitve &gt; Splošne nastavitve &gt; Osnovne nastavitve &gt; Zvok</b></p> <table border="1" data-bbox="359 1108 1436 1310"> <tbody> <tr> <td data-bbox="359 1108 430 1198"></td> <td data-bbox="430 1108 1436 1198">Prikazuje, ali je za tiskalnik nastavljen <b>Tihi način</b>. Ko je ta funkcija omogočena, se hrup tiskalnih opravil zmanjša, vendar se lahko tiskanje upočasni. Vendar se hrup morda ne bo zmanjšal, kar je odvisno od izbrane vrste papirja in kakovosti tiskanja.</td> </tr> <tr> <td data-bbox="359 1198 430 1265"></td> <td data-bbox="430 1198 1436 1265"></td> </tr> <tr> <td data-bbox="359 1265 430 1310"></td> <td data-bbox="430 1265 1436 1310">Prikazuje, da je za tiskalnik nastavljena možnost <b>Izklopi zvok</b>.</td> </tr> </tbody> </table>		Prikazuje, ali je za tiskalnik nastavljen <b>Tihi način</b> . Ko je ta funkcija omogočena, se hrup tiskalnih opravil zmanjša, vendar se lahko tiskanje upočasni. Vendar se hrup morda ne bo zmanjšal, kar je odvisno od izbrane vrste papirja in kakovosti tiskanja.				Prikazuje, da je za tiskalnik nastavljena možnost <b>Izklopi zvok</b> .								
	Prikazuje, ali je za tiskalnik nastavljen <b>Tihi način</b> . Ko je ta funkcija omogočena, se hrup tiskalnih opravil zmanjša, vendar se lahko tiskanje upočasni. Vendar se hrup morda ne bo zmanjšal, kar je odvisno od izbrane vrste papirja in kakovosti tiskanja.														
															
	Prikazuje, da je za tiskalnik nastavljena možnost <b>Izklopi zvok</b> .														
	Prikaže zaslon <b>Informacije o podatkih faksa</b> .														
	Sporoča, da obstajajo dodatne informacije. Izberite ikono, da prikažete sporočilo.														
	Označuje težavo z elementi. Izberite ikono, da prikažete navodila za odpravljanje težave.														
	Sporoča, da obstajajo podatki, ki še niso bili prebrani, natisnjeni ali shranjeni. Prikazano število prikazuje število podatkovnih elementov.														

### Povezane informacije

- ➔ “Nastavitve omrežja” na strani 71
- ➔ “Osnovne nastavitve” na strani 68

## Postopki na zaslonu na dotik

Zaslon na dotik omogoča naslednje postopke.

## Osnove tiskalnika

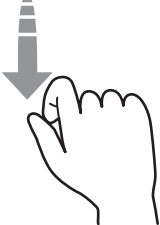
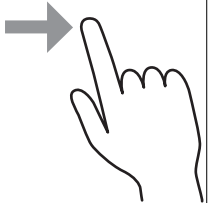
Tap		Pritiskanje ali izbiranje elementov ali ikon.
Frc		Hitro pomikanje po zaslonu.
Poteg		Zadržanje in premikanje elementov po zaslonu.

## Osnovno delovanje

Tapnite kjer koli na elementu nastavitve, da ga vklopite in izklopite.

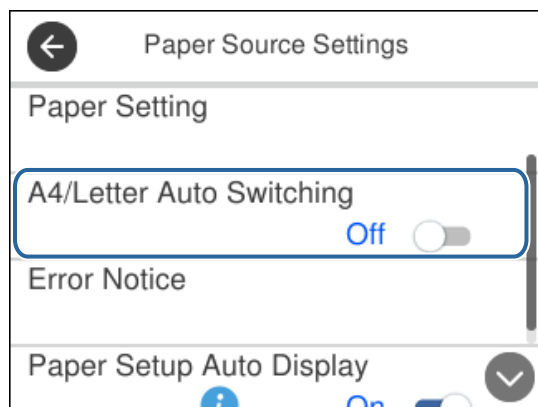

Tapnite vnosno polje, da vnesete vrednost, ime itn.

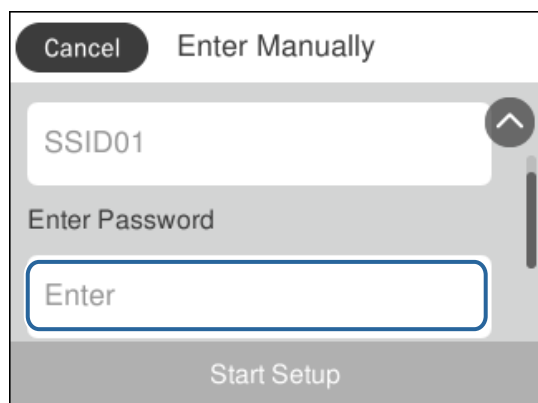

## Vnašanje znakov

Pri registriranju stika, urejanju omrežnih nastavitev ipd. lahko črke in simbole vnesete s tipkovnico na zaslonu.

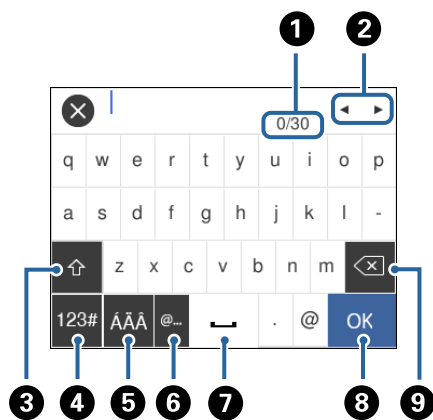

### Opomba:

Razpoložljive ikone so odvisne od predmeta nastavitvev.

1	Prikazuje število znakov.
2	Premakne kazalec v vhodni položaj.
3	Preklaplja med velikimi in malimi črkami oz. številkami in simboli.
4	Preklaplja med vrstami znakov. Vnesete lahko alfanumerične znake in simbole.
5	Preklaplja med vrstami znakov. Vnesete lahko alfanumerične in posebne znake, kot so preglasi in naglasna znamenja.
6	Vnos pogosto uporabljenih e-poštnih naslovov domen ali URL-jev s preprosto izbiro elementa.
7	Vnese presledek.
8	Vnese znak.
9	Izbriše znak v levo.

## Ogled animacij

Na zaslonu LCD si lahko ogledujete animacije navodil za različne postopke, kot je nalaganje papirja ali odstranjevanje zagozdenega papirja.

- Pritisnite gumb , da prikažete zaslon s pomočjo. Tapnite **Navodila za uporabo** in izberite elemente, ki si jih želite ogledati.

## Osnove tiskalnika

- Tapnite **Navodila za uporabo** na dnu zaslona s postopki: Prikaže se animacija, ki ustreza situaciji.

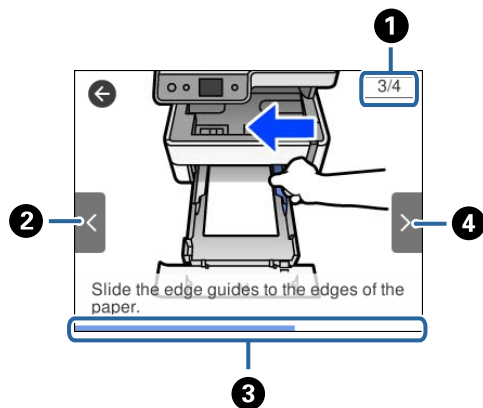

①	Prikaže skupno število korakov in številko trenutnega koraka. V zgornjem primeru je prikazan korak 3 od 4 korakov.
②	Omogoča vrnitev na prejšnji korak.
③	Prikazuje napredek skozi trenutni korak. Animacija se ponovi, ko vrstica z napredkom pride do konca.
④	Omogoča premik na naslednji zaslon.

# Nastavitve omrežja

---

## Vrste omrežnih povezav

Uporabite lahko naslednje načine povezave.

### Ethernetna povezava

Priključite tiskalnik na zvezdišče z ethernetnim kablom.

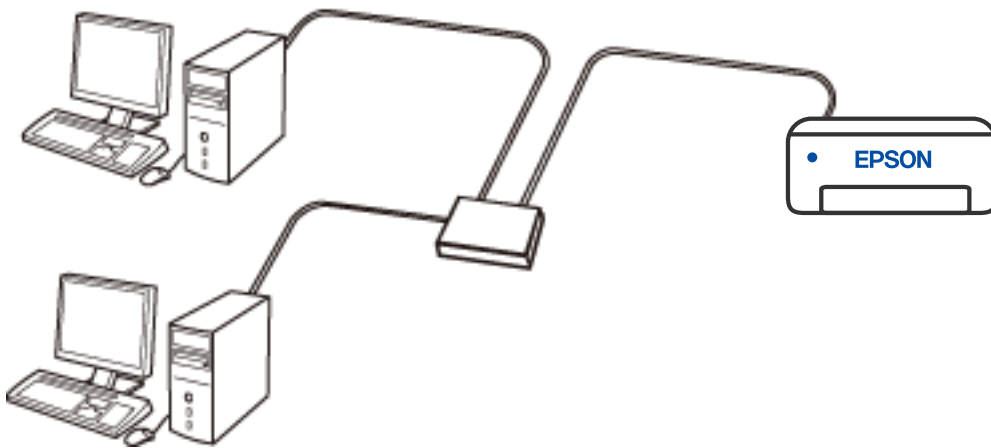

#### Povezane informacije

➔ [“Izbiranje dodatnih nastavitvev omrežja” na strani 38](#)

## Povezava Wi-Fi

V tiskalniku in računalniku ali pametni napravi vzpostavite povezavo z brezžičnim usmerjevalnikom. To je običajen način vzpostavitve povezave za domača omrežja ali omrežja v podjetju, v katerih imajo računalniki vzpostavljeno povezavo z omrežjem Wi-Fi prek brezžičnega usmerjevalnika.

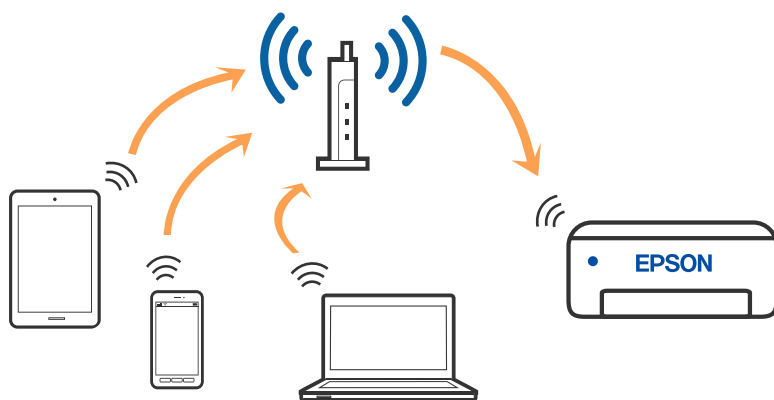

### Povezane informacije

- ➔ [“Povezovanje z računalnikom” na strani 24](#)
- ➔ [“Vzpostavljanje povezave s pametno napravo” na strani 25](#)
- ➔ [“Izbiranje nastavitvev za Wi-Fi v tiskalniku” na strani 34](#)

## Povezava Wi-Fi Direct (preprosta dostopna točka)

Ta način povezave uporabite, če ne uporabljate omrežja Wi-Fi doma ali v službi oziroma če želite vzpostaviti neposredno povezavo med tiskalnikom in računalnikom ali pametno napravo. Tiskalnik v tem načinu deluje kot brezžični usmerjevalnik, s tiskalnikom pa lahko povežete največ štiri naprave brez uporabe standardnega brezžičnega usmerjevalnika. Vendar pa naprave, ki so neposredno povezane s tiskalnikom, ne morejo medsebojno komunicirati prek tiskalnika.

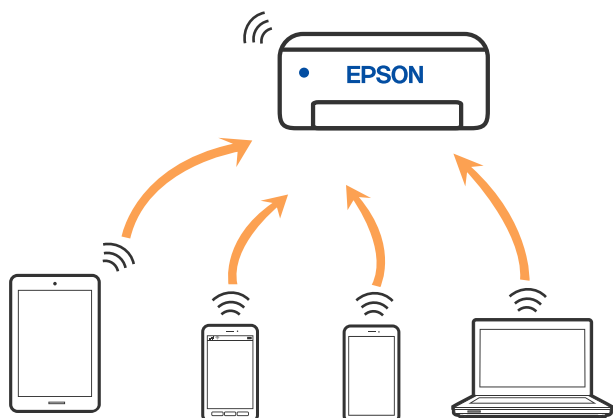

Tiskalnik ima lahko vzpostavljeno povezavo z omrežjem Wi-Fi ali ethernetnim omrežjem in omrežjem Wi-Fi Direct (preprosto dostopna točka) hkrati. Če pa omrežno povezavo zaženete v načinu Wi-Fi Direct (preprosta

## Nastavitve omrežja

dostopna točka), ko ima tiskalnik vzpostavljeno povezavo z omrežjem Wi-Fi, je povezava z omrežjem Wi-Fi začasno prekinjena.

### Povezane informacije

➔ “Izbiranje nastavitve omrežja za Wi-Fi Direct (preprosta dostopna točka)” na strani 37

## Povezovanje z računalnikom

Za povezavo tiskalnika z računalnikom priporočamo uporabo programa za namestitev. Program za namestitev lahko zaženete na enega od teh načinov.

#### Nastavitev s spletnega mesta

Obiščite spodnje spletno mesto in vnesite ime izdelka. Izberite **Namestitev** in začnite nastavitve.

<http://epson.sn>

#### Nastavitev z diskom s programsko opremo (velja le za modele, ki jim je bil priložen disk s programsko opremo, in uporabnike, ki uporabljajo računalnike s sistemom Windows z diskovnimi pogoni).

Disk s programsko opremo vstavite v računalnik in sledite navodilom na zaslonu.

### Izbiranje načinov namestitve

Sledite navodilom na zaslonu, dokler se ne prikaže naslednji zaslon, in nato izberite način povezave tiskalnika z računalnikom.

Izberite vrsto povezave in kliknite **Naprej**.

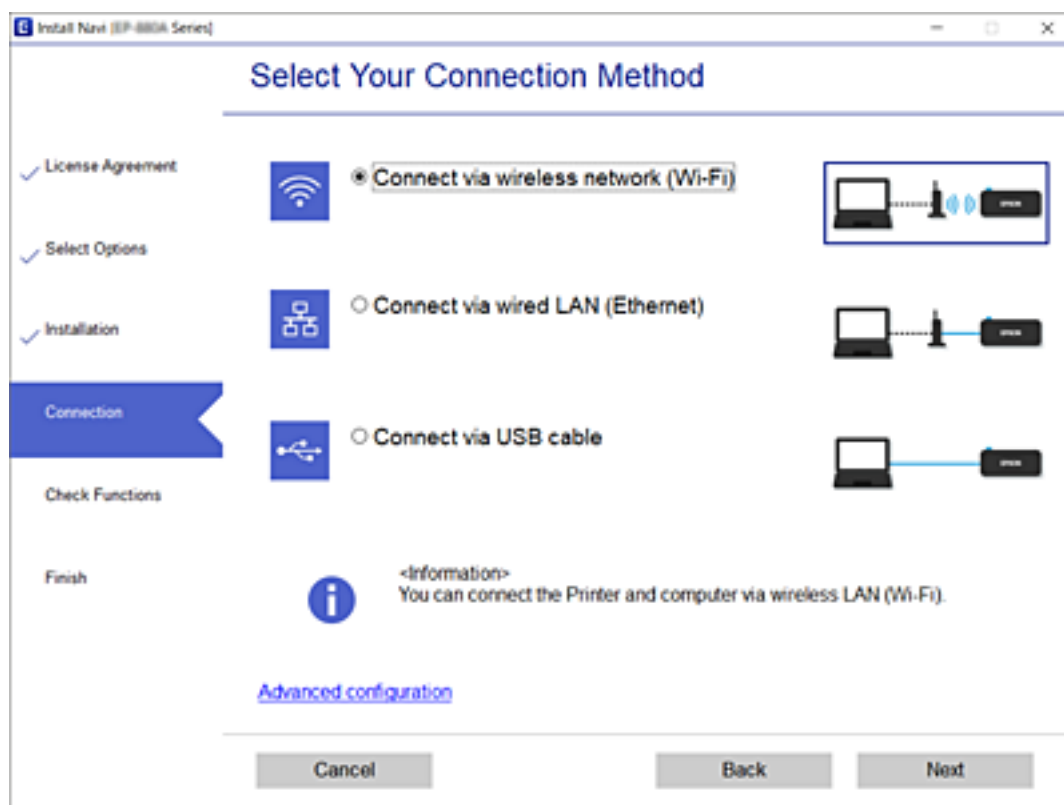

Upoštevajte navodila na zaslonu.



---

## Vzpostavljanje povezave s pametno napravo

### Vzpostavljanje pametne naprave prek brezžičnega usmerjevalnika

Tiskalnik lahko uporabljate v pametni napravi, če v tiskalniku vzpostavite povezavo z isti omrežjem Wi-Fi (SSID) kot v pametni napravi. Če želite tiskalnik uporabljati v pametni napravi, ga nastavite na tem spletnem mestu. Spletno mesto obiščite v napravi, v kateri želite vzpostaviti povezavo s tiskalnikom.

<http://epson.sn> > Namestitve

**Opomba:**

Če želite vzpostaviti povezavo med tiskalnikom ter računalnikom in pametno napravo hkrati, priporočamo, da najprej konfigurirate nastavitve računalnika z namestitvenim programom.

### Vzpostavljanje povezave z napravo iPhone, iPad ali iPod touch s funkcijo Wi-Fi Direct



V tem načinu lahko tiskalnik povežete neposredno z napravo iPhone, iPad ali iPod touch brez brezžičnega usmerjevalnika. Če želite uporabiti to funkcijo, morate izpolniti naslednje pogoje. Če vaše okolje ne izpolnjuje teh pogojev, lahko vzpostavite povezavo tako, da izberete možnost **Naprave z drugim OS**. Podrobnosti o vzpostavljanju povezave najdete na spodnji povezavi s sorodnimi informacijami.

- iOS 11 ali novejši
- Uporaba standardne aplikacije kamere za optično branje kode QR
- Epson iPrint različice 7.0 ali novejši

Epson iPrint se uporablja za tiskanje iz pametne naprave. Epson iPrint vnaprej namestite v pametno napravo.

**Opomba:**

Te nastavitve morate konfigurirati samo enkrat za tiskalnik in pametno napravo, s katero se želite povezati. Teh nastavitve vam ne bo treba ponovno konfigurirati, razen če ne onemogočite povezave Wi-Fi Direct ali nastavitve omrežja ne obnovite na njihove privzete vrednosti.

1. Na začetnem zaslonu tapnite  | .
2. Tapnite **Wi-Fi Direct**.
3. Tapnite **Začni namestitev**.

## Nastavitve omrežja

4. Tapnite **iOS**.

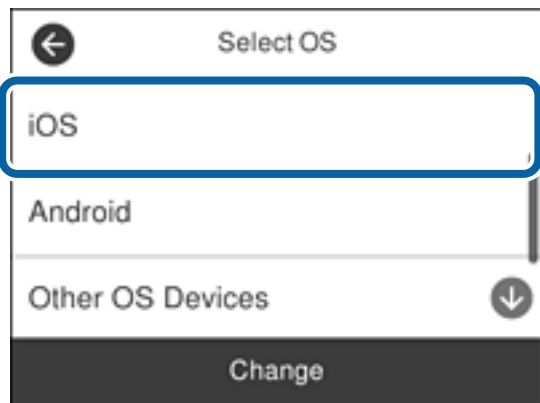

Koda QR je prikazana na nadzorni plošči tiskalnika.



5. V napravi iPhone, iPad ali iPod touch zaženite standardno aplikacijo kamere in nato optično preberite kodo QR, prikazano na nadzorni plošči tiskalnika v načinu FOTOGRAFIJA.

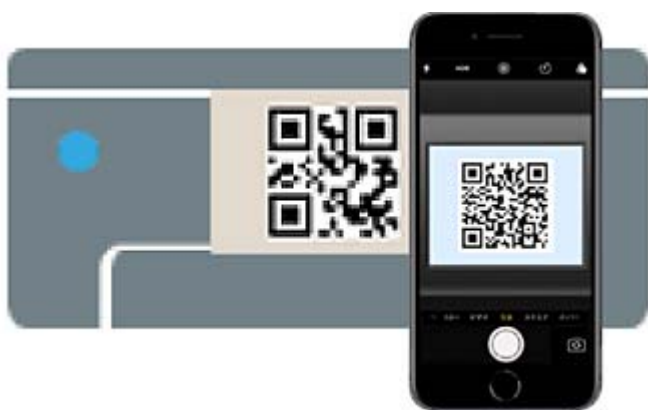

Aplikacijo kamera uporabite, če imate nameščen operacijski sistem iOS 11 ali novejši. Če uporabljate operacijski sistem iOS 10 ali starejši, ne boste mogli vzpostaviti povezave s tiskalnikom z aplikacijo kamere. Prav tako ne boste mogli vzpostaviti povezave z aplikacijo za optično branje kod QR. Če povezave ni mogoče vzpostaviti, podrsajte po zaslonu nadzorne plošče tiskalnika in izberite možnost **Naprave z drugim OS**. Podrobnosti o vzpostavljanju povezave najdete na spodnji povezavi s sorodnimi informacijami.

## Nastavitve omrežja

6. Tapnite obvestilo, prikazano na zaslonu naprave iPhone, iPad ali iPod touch.

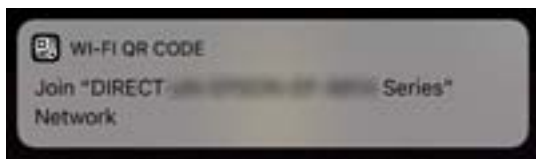

7. Tapnite **Pridruži se**.

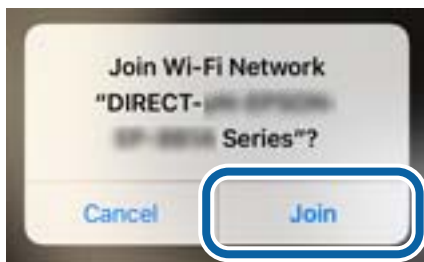

8. Na nadzorni plošči tiskalnika izberite **Naprej**.

9. V napravi iPhone, iPad ali iPod touch zaženite aplikacijo za tiskanje družbe Epson.

Primeri aplikacij za tiskanje družbe Epson



EPSON

Epson iPrint



EPSON

Epson Creative  
Print

10. Na zaslonu aplikacije za tiskanje družbe Epson tapnite **Printer is not selected**.

11. Izberite tiskalnik, s katerim želite vzpostaviti povezavo.



## Nastavitve omrežja

Oglejte si informacije, prikazane na nadzorni plošči tiskalnika, in izberite tiskalnik.

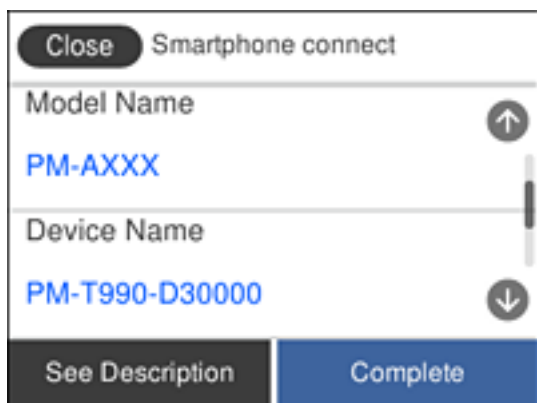

12. Na nadzorni plošči tiskalnika izberite **Končano**.

Za pametne naprave, ki so bile v preteklosti že povezane s tiskalnikom, izberite ime omrežja (SSID) na zaslonu Wi-Fi pametne naprave, da znova vzpostavite povezavo.

### Povezane informacije

- ➔ [“Vzpostavljanje povezave z napravami, v katerih ni nameščen sistem iOS ali Android, s funkcijo Wi-Fi Direct” na strani 30](#)
- ➔ [“Tiskanje iz pametnih naprav” na strani 117](#)

## Vzpostavljanje povezave z napravo, v kateri je nameščen operacijski sistem Android, s funkcijo Wi-Fi Direct



V tem načinu lahko napravo z nameščenim operacijskim sistemom Android povežete neposredno s tiskalnikom brez brezžičnega usmerjevalnika. Če želite uporabiti to funkcijo, morate izpolniti naslednje pogoje.

- Android 4.4 ali novejši
- Epson iPrint različice 7.0 ali novejši

Epson iPrint se uporablja za tiskanje iz pametne naprave. Epson iPrint vnaprej namestite v pametno napravo.

### Opomba:

*Te nastavitve morate konfigurirati samo enkrat za tiskalnik in pametno napravo, s katero se želite povezati. Teh nastavitvev vam ne bo treba ponovno konfigurirati, razen če ne onemogočite povezave Wi-Fi Direct ali nastavitvev omrežja ne obnovite na njihove privzete vrednosti.*

1. Na začetnem zaslonu tapnite  | .
2. Tapnite **Wi-Fi Direct**.
3. Tapnite **Začni namestitvev**.

## Nastavitve omrežja

4. Tapnite **Android**.

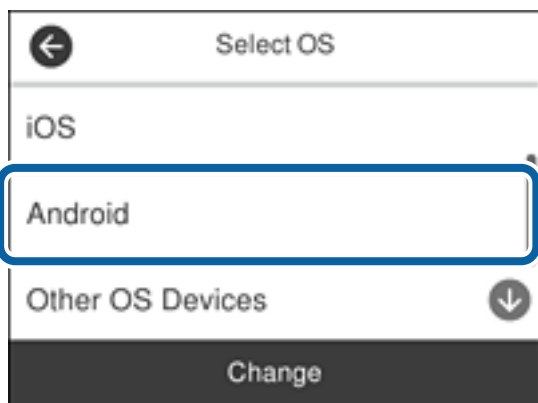

5. V pametni napravi zaženite aplikacijo Epson iPrint.



6. Na zaslonu aplikacije Epson iPrint tapnite **Printer is not selected..**
7. Izberite tiskalnik, s katerim želite vzpostaviti povezavo.

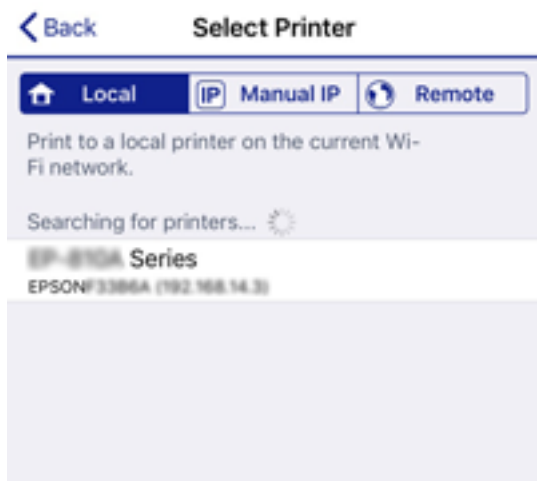

## Nastavitve omrežja

Oglejte si informacije, prikazane na nadzorni plošči tiskalnika, in izberite tiskalnik.

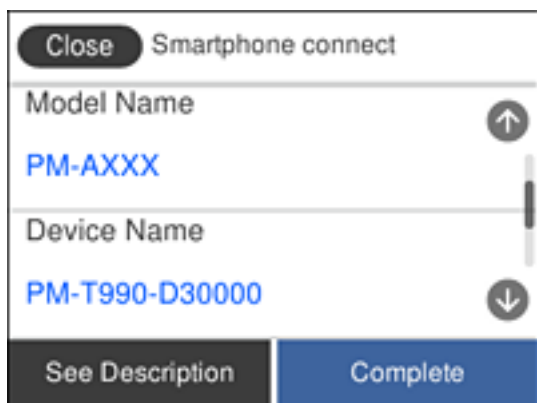

### Opomba:

Tiskalniki morda niso prikazani, kar je odvisno od naprave z nameščenim sistemom Android. Če tiskalniki niso prikazani, vzpostavite povezavo tako, da izberete možnost **Naprave z drugim OS**. Podrobnosti o vzpostavljanju povezave najdete na povezavi s sorodnimi informacijami.

8. Ko se prikaže zaslon za odobritev povezave z napravo, izberite **Odobri**.
9. Ko se prikaže zaslon za potrditev registracije naprave, izberite, ali želite odobreno napravo registrirati v tiskalnik.
10. Na nadzorni plošči tiskalnika izberite **Končano**.

Za pametne naprave, ki so bile v preteklosti že povezane s tiskalnikom, izberite ime omrežja (SSID) na zaslonu Wi-Fi pametne naprave, da znova vzpostavite povezavo.

### Povezane informacije



- ➔ [“Vzpostavljanje povezave z napravami, v katerih ni nameščen sistem iOS ali Android, s funkcijo Wi-Fi Direct” na strani 30](#)
- ➔ [“Tiskanje iz pametnih naprav” na strani 117](#)

## Vzpostavljanje povezave z napravami, v katerih ni nameščen sistem iOS ali Android, s funkcijo Wi-Fi Direct

V tem načinu lahko tiskalnik povežete neposredno s pametnimi napravami brez brezžičnega usmerjevalnika.

### Opomba:

Teh nastavitve morate konfigurirati samo enkrat za tiskalnik in pametno napravo, s katero se želite povezati. Teh nastavitve vam ne bo treba ponovno konfigurirati, razen če ne onemogočite povezave Wi-Fi Direct ali nastavitev omrežja ne obnovite na njihove privzete vrednosti.

1. Na začetnem zaslonu tapnite  | .
2. Tapnite **Wi-Fi Direct**.
3. Tapnite **Začni namestitev**.

## Nastavitve omrežja

4. Tapnite **Naprave z drugim OS**.

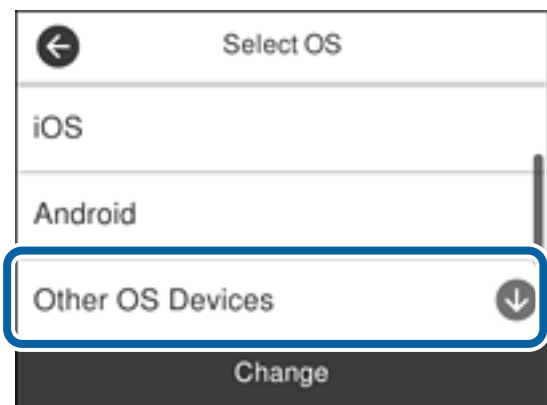

Prikazana sta Ime omrežja (SSID) in Geslo za Wi-Fi Direct tiskalnika.

### Nastavitve omrežja

5. Na zaslonu Wi-Fi pametne naprave izberite možnost SSID, ki je prikazana na nadzorni plošči tiskalnika, in vnesite geslo.

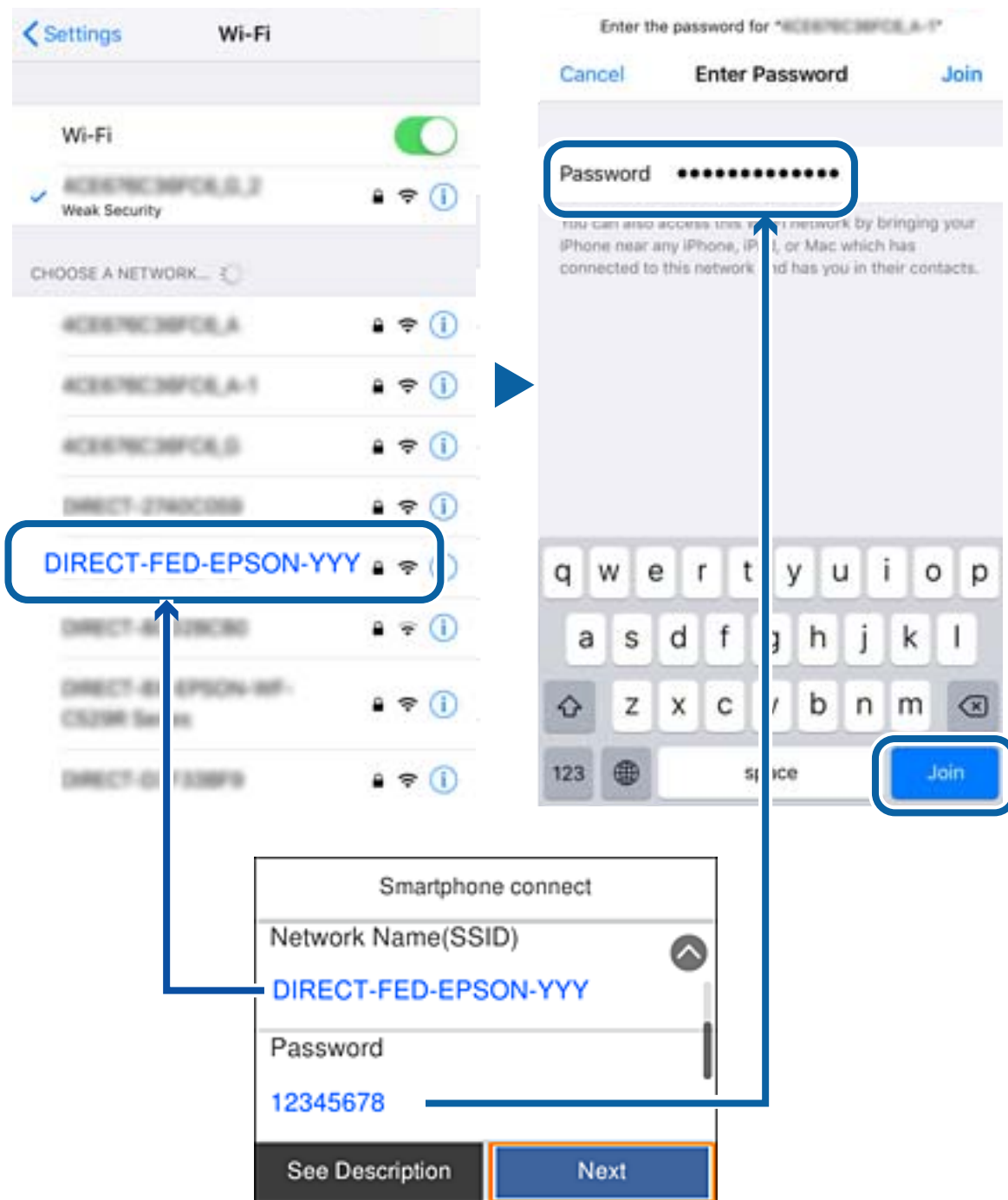

6. Na nadzorni plošči tiskalnika izberite **Naprej**.



## Nastavitve omrežja

7. V pametni napravi zaženite aplikacijo za tiskanje družbe Epson.

Primeri aplikacij za tiskanje družbe Epson



Epson iPrint



Epson Creative  
Print

8. Na zaslonu aplikacije za tiskanje družbe Epson tapnite **Printer is not selected.**
9. Izberite tiskalnik, s katerim želite vzpostaviti povezavo.

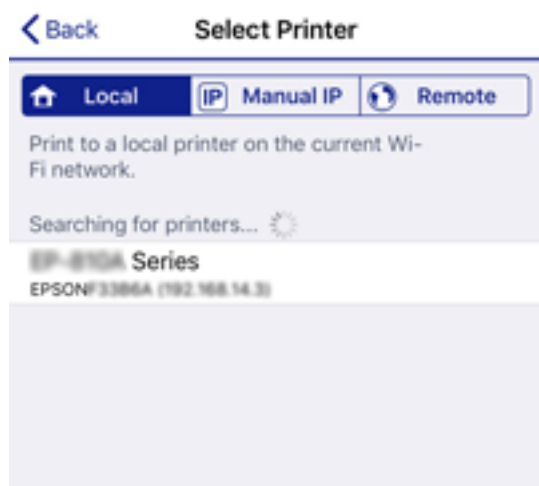

Oglejte si informacije, prikazane na nadzorni plošči tiskalnika, in izberite tiskalnik.

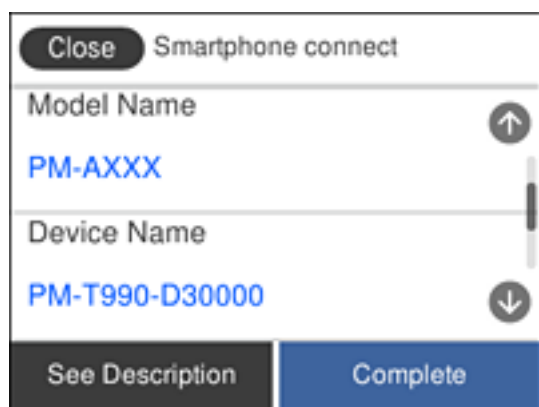

10. Na nadzorni plošči tiskalnika izberite **Končano.**

Za pametne naprave, ki so bile v preteklosti že povezane s tiskalnikom, izberite ime omrežja (SSID) na zaslonu Wi-Fi pametne naprave, da znova vzpostavite povezavo.

**Povezane informacije**

➔ “Tiskanje iz pametnih naprav” na strani 117

---

## Izbiranje nastavitev za Wi-Fi v tiskalniku

Omrežne nastavitve lahko z nadzorne plošče tiskalnika določite na več načinov. Izberite način povezave, ki ustreza okolju in pogojem, v katerih vzpostavljate povezavo.

Če poznate podatke za brezžični usmerjevalnik, kot sta SSID in geslo, lahko nastavitve določite ročno.

Če brezžični usmerjevalnik podpira WPS, lahko nastavitve določite s potisnim gumbom.

Ko tiskalnik povežete z omrežjem, s tiskalnikom povežite z napravo, ki jo želite uporabiti (računalnik, pametna naprava, tablica itd.).

Izberite dodatne nastavitve omrežja, da uporabite statični naslov IP.

**Povezane informacije**

- ➔ “Konfiguriranje nastavitev Wi-Fi z vnašanjem imena SSID in gesla” na strani 34
- ➔ “Konfiguracija nastavitev omrežja Wi-Fi s potisnim gumbom (WPS)” na strani 35
- ➔ “Konfiguriranje nastavitev omrežja Wi-Fi z vnosom kode PIN (WPS)” na strani 36
- ➔ “Izbiranje nastavitev omrežja za Wi-Fi Direct (preprosta dostopna točka)” na strani 37
- ➔ “Izbiranje dodatnih nastavitev omrežja” na strani 38



## Konfiguriranje nastavitev Wi-Fi z vnašanjem imena SSID in gesla

Omrežje Wi-Fi lahko nastavite tako, da vnesete informacije, potrebne za vzpostavitev povezave z brezžičnim usmerjevalnikom z nadzorne plošče tiskalnika. Če želite nastavitve opraviti s tem načinom, potrebujete ime omrežja (SSID) in geslo za brezžični usmerjevalnik.

**Opomba:**

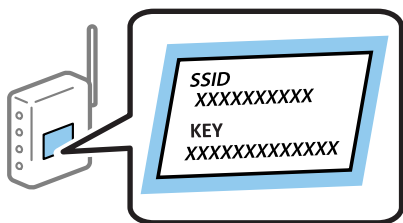
Če uporabljate brezžični usmerjevalnik s privzetimi nastavitvami, sta SSID in geslo navedena na nalepki. Če ne poznate SSID-ja in gesla, si oglejte dokumentacijo, priloženo brezžičnemu usmerjevalniku.



1. Na začetnem zaslonu tapnite  | .
2. Izberite **Wi-Fi (priporočeno)**.  
Če ste tiskalnik že povezali prek etherneteta, izberite **Usmerjevalnik**.
3. Tapnite **Začni namestitve**.

Če je omrežna povezava že nastavljena, so prikazane podrobnosti o povezavi. Tapnite **Spremeni nastavitve**, da spremenite nastavitve.

## Nastavitve omrežja

Če ste tiskalnik že povezali prek etherneteta, tapnite **Zamenjajte v povezavo Wi-Fi**, in po ogledu sporočila izberite **Da**.

- Izberite **Čarovnik za nastavitev Wi-Fi**.
- Izberite SSID za brezžični usmerjevalnik.

**Opomba:**

- Če SSID, s katerim želite vzpostaviti povezavo, ni prikazan na nadzorni plošči tiskalnika, tapnite **Ponovno išči**, da posodobite seznam. Če ime še vedno ni prikazano, tapnite **Ročen vnos** in vnesite SSID neposredno.
- Če omrežnega imena (SSID) ne poznate, preverite, ali je navedeno na nalepki brezžičnega usmerjevalnika. Če brezžični usmerjevalnik uporabljate s privzetimi nastavitvami, uporabite SSID, ki je naveden na nalepki. Če ne najdete nobenih informacij, preberite dokumentacijo, priloženo brezžičnemu usmerjevalniku.

- Tapnite **Vnos Gesla** in nato vnesite geslo.

**Opomba:**

- Geslo razlikuje med velikimi in malimi črkami.
- Če gesla ne poznate, preverite, ali je navedeno na nalepki brezžičnega usmerjevalnika. Na nalepki je geslo mora zapisano pod »Network Key«, »Wireless Password« ipd. Če brezžični usmerjevalnik uporabljate s privzetimi nastavitvami, uporabite geslo, navedeno na nalepki.

- Ko končate postopek, tapnite **V redu**.
- Preverite nastavitve in tapnite **Začni nastavitev**.
- Za dokončanje tapnite **V redu**.

**Opomba:**

Če povezave ne morete vzpostaviti, naložite navaden papir velikosti A4 in izberite **Natisni poročilo za preverjanje**, da natisnete poročilo o povezavi.

- Zaprte zaslon **Nastavitve omrežne povezave**.



### Povezane informacije

- ➔ ["Vnašanje znakov" na strani 20](#)
- ➔ ["Preverjanje stanja povezave z omrežjem" na strani 39](#)
- ➔ ["Če ne morete konfigurirati nastavitve omrežja" na strani 209](#)

## Konfiguracija nastavitve omrežja Wi-Fi s potisnim gumbom (WPS)

Omrežje Wi-Fi lahko nastavite samodejno tako, da pritisnete gumb na brezžičnem usmerjevalniku. Če so izpolnjeni spodnji pogoji, lahko povezavo nastavite na ta način.

- Brezžični usmerjevalnik je združljiva z WPS-jem (zaščitena nastavitve Wi-Fi).
- Trenutna povezava Wi-Fi je bila vzpostavljena s pritiskom gumba na brezžičnem usmerjevalniku.

- Na začetnem zaslonu tapnite  |  .
- Izberite **Wi-Fi (priporočeno)**.

Če ste tiskalnik že povezali prek etherneteta, izberite **Usmerjevalnik**.

## Nastavitve omrežja

3. Tapnite **Začni namestitev**.

Če je omrežna povezava že nastavljena, so prikazane podrobnosti o povezavi. Tapnite **Spremeni nastavitve**, da spremenite nastavitve.

Če ste tiskalnik že povezali prek etherneteta, tapnite **Zamenjajte v povezavo Wi-Fi**, in po ogledu sporočila izberite **Da**.

4. Izberite **Nastavitev s pritiskom na gumb (WPS)**.
5. Pridržite gumb [WPS] na brezžičnem usmerjevalniku, dokler ne začne utripati varnostna lučka.

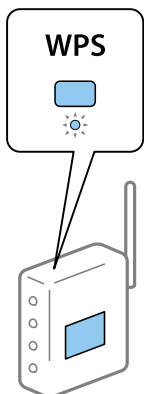

Če ne veste, kje je gumb [WPS], ali če na brezžičnem usmerjevalniku ni nobenega gumba, poiščite podrobnosti v dokumentaciji, priloženi brezžičnemu usmerjevalniku.

6. Tapnite **Začni nastavev** na tiskalniku.
7. Zaprite zaslon.

Meni na zaslonu se po določenem času samodejno zapre.

**Opomba:**

Če povezave ni mogoče vzpostaviti, znova zaženite brezžični usmerjevalnik, premaknite ga bližje tiskalniku in poskusite znova. Če povezave še vedno ne morete vzpostaviti, natisnite poročilo o omrežni povezavi in si oglejte rešitev.

8. Zaprite zaslon **Nastavitve omrežne povezave**.

### Povezane informacije

- ➔ [“Preverjanje stanja povezave z omrežjem” na strani 39](#)
- ➔ [“Če ne morete konfigurirati nastavev omrežja” na strani 209](#)

## Konfiguriranje nastavev omrežja Wi-Fi z vnosom kode PIN (WPS)

Povezavo z brezžičnim usmerjevalnikom lahko samodejno vzpostavite tako, da uporabite kodo PIN. Ta način nastavitve lahko uporabite, če brezžični usmerjevalnik podpira WPS (Wi-Fi Protected Setup). Kodo PIN v brezžični usmerjevalnik vnesite v računalniku.

1. Na začetnem zaslonu tapnite  |  .

## Nastavitve omrežja

2. Izberite **Wi-Fi (priporočeno)**.

Če ste tiskalnik že povezali prek etherneteta, izberite **Usmerjevalnik**.

3. Tapnite **Začni namestitev**.

Če je omrežna povezava že nastavljena, so prikazane podrobnosti o povezavi. Tapnite **Spremeni nastavitve**, da spremenite nastavitve.

Če ste tiskalnik že povezali prek etherneteta, tapnite **Zamenjajte v povezavo Wi-Fi**, in po ogledu sporočila izberite **Da**.

4. Izberite **Druge funkcije > Namestitev kode PIN (WPS)**.

5. V brezžičnem usmerjevalniku v dveh minutah vnesite kodo PIN (osemmestno številko), ki je prikazana na nadzorni plošči tiskalnika, v dostopno točko.

**Opomba:**

*Podrobnosti o vnosu kode PIN najdete v dokumentaciji, ki je bila priložena brezžičnemu usmerjevalniku.*

6. Na nadzorni plošči tiskalnika tapnite **Začni namestitev**.

7. Zaprite zaslon.

Meni na zaslonu se po določenem času samodejno zapre.

**Opomba:**

*Če povezave ni mogoče vzpostaviti, znova zaženite brezžični usmerjevalnik, premaknite ga bližje tiskalniku in poskusite znova. Če povezave še vedno ne morete vzpostaviti, natisnite poročilo o povezavi in si oglejte rešitev.*

8. Zaprite zaslon **Nastavitve omrežne povezave**.

### Povezane informacije

- ➔ [“Preverjanje stanja povezave z omrežjem” na strani 39](#)
- ➔ [“Če ne morete konfigurirati nastavitvev omrežja” na strani 209](#)

## Izbiranje nastavitvev omrežja za Wi-Fi Direct (preprosta dostopna točka)

V tem načinu lahko tiskalnik povežete neposredno z napravami brez brezžičnega usmerjevalnika. Tiskalnik deluje kot brezžični usmerjevalnik.

1. Na začetnem zaslonu tapnite  | .

2. Izberite **Wi-Fi Direct**.

3. Tapnite **Začni namestitev**.

Če ste konfigurirali nastavitve za Wi-Fi Direct (preprosta dostopna točka), se prikažejo podrobne informacije o povezavi. Nadaljujte s 5. korakom.

4. Tapnite **Začni nastavitvev**.

## Nastavitve omrežja

- Preverite SSID in geslo, ki sta prikazana na nadzorni plošči tiskalnika.

Na zaslonu računalnika z informacijami o omrežni povezavi ali na zaslonu Wi-Fi pametne naprave izberite SSID, ki je prikazan na nadzorni plošči tiskalnika, da vzpostavite povezavo.

- Geslo, ki je prikazano na nadzorni plošči tiskalnika, vnesite v računalnik ali pametno napravo.

**Opomba:**

*Ko omogočite povezavo Wi-Fi Direct, ostane omogočena, razen če ponastavite nastavitve na privzete nastavitve omrežja in onemogočite Wi-Fi Direct.*

- Ko je povezava vzpostavljena, na nadzorni plošči tiskalnika tapnite **V redu**.
- Zaprite zaslon **Nastavitve omrežne povezave**.

### Povezane informacije

- ➔ [“Preverjanje stanja povezave z omrežjem” na strani 39](#)
- ➔ [“Če ne morete konfigurirati nastavitve omrežja” na strani 209](#)

## Izbiranje dodatnih nastavitvev omrežja

Spremenite lahko ime omrežne naprave, nastavitve za TCP/IP, strežnik proxy in druge nastavitve. Pred spreminjanjem nastavitve preverite omrežno okolje.

- Na začetnem zaslonu izberite **Nastavitve**.
- Izberite **Splošne nastavitve > Nastavitve omrežja > Napredno**.
- Izberite element menija, ki ga želite nastaviti, in izberite ali določite vrednost nastavitve.

### Povezane informacije

- ➔ [“Elementi nastavitvev za dodatne nastavitve omrežja” na strani 38](#)

## Elementi nastavitvev za dodatne nastavitve omrežja

Izberite menijski element, ki ga želite nastaviti, in izberite ali določite vrednost nastavitve.

Ime naprave

Vnesete lahko te znake.

- Omejitev znakov: od 2 do 15 (vnesti morate najmanj 2 znaka)
- Znaki, ki jih lahko uporabite: od A do Z, od a do z, od 0 do 9, -.
- Znaki, ki jih ne morete uporabiti na vrhu: od 0 do 9, -.
- Znaki, ki jih ne morete uporabiti na dnu: -

## Nastavitve omrežja

### TCP/IP

#### Samodejno

Izberite, če uporabljate brezžični usmerjevalnik doma ali če želite dovoliti, da strežnik DHCP samodejno pridobi naslov IP.

#### Ročno

Izberite, če ne želite spremeniti naslova IP tiskalnika. Vnesite naslove za Naslov IP, Maska podomrežja in Privzeti prehod ter določite Strežnik DNS nastavitve glede na okolje omrežja.

Če za nastavitve dodelitve naslova IP izberete možnost **Sam.**, lahko nastavitve strežnika DNS izberete v razdelku **Ročno** ali **Sam.** Če naslova strežnika DNS ni mogoče pridobiti samodejno, izberite **Ročno** ter neposredno vnesite naslov primarnega strežnika DNS in sekundarnega strežnika DNS.

### Strežnik Proxy

#### Ne upor.

Izberite, če uporabljate tiskalnik v domačem omrežnem okolju.

#### Upor.

Izberite, če uporabljate strežnik proxy v svojem omrežnem okolju in ga želite nastaviti v tiskalniku. Vnesite naslov strežnika proxy in številko vrat.

### Naslov IPv6

#### Omogoči

Izberite to možnost, če uporabljate naslov IPv6.

#### Onemogoči

Izberite to možnost, če uporabljate naslov IPv4.

### Link Speed & Duplex

Izberite primerno ethernetno hitrost in nastavitve dupleks. Če izberete nastavitve, ki ni Sam., se prepričajte, da nastavitve ustreza nastavitvam vozlišča, ki ga uporabljate.

#### Sam.

#### 10BASE-T Polovični Duplex

#### 10BASE-T Polni Duplex

#### 100BASE-TX Polovični Duplex

#### 100BASE-TX Polni Duplex

---

## Preverjanje stanja povezave z omrežjem

Stanje omrežne povezave lahko preverite na naslednji način.

### Ikona omrežja

Stanje povezave z omrežjem in jakost radijskih valov lahko preverite prek ikone omrežja na začetnem zaslonu tiskalnika.

## Nastavitve omrežja



### Povezane informacije

➔ [“Ikone, prikazane na zaslonu LCD” na strani 17](#)

## Ogled podrobnih omrežnih informacij prek nadzorne plošče

Ko je tiskalnik povezan v omrežje, si lahko informacije, povezane z omrežjem, ogledate tudi tako, da izberete menije omrežja, ki si jih želite ogledati.

1. Na začetnem zaslonu izberite **Nastavitve**.
2. Izberite **Splošne nastavitve** > **Nastavitve omrežja** > **Stanje omrežja**.
3. Če si želite ogledati informacije, izberite menije, ki si jih želite ogledati.
  - Stanje ožičene LAN/Wi-Fi povezave  
Prikaže omrežne informacije (ime naprave, povezava, moč signala itd.) za povezave prek Etherneta ali Wi-Fi.
  - Stanje Wi-Fi Direct  
Prikazuje, ali je Wi-Fi Direct omogočen ali onemogočen, ter SSID, geslo itd. za povezave Wi-Fi Direct.
  - Stanje e-poštnega strežnika  
Prikaže omrežne informacije e-poštnega strežnika.
  - Natisni list o stanju  
Natisne list s stanjem omrežja. Informacije za Ethernet, Wi-Fi, Wi-Fi Direct, itd. so natisnjene na dveh ali več straneh.

### Povezane informacije

➔ [“Ogled podrobnih omrežnih informacij prek nadzorne plošče” na strani 40](#)

## Tiskanje poročila o omrežni povezavi

Če želite preveriti stanje povezave med tiskalnikom in brezžičnim usmerjevalnikom, natisnite poročilo o omrežni povezavi.

1. Naložite papir.
2. Na začetnem zaslonu tapnite **Nastavitve**.



## Nastavitve omrežja

3. Tapnite **Poročila > Omrežje**.

Začne se vzpostavljanje povezave.

4. Tapnite **Natisni poročilo za preverjanje**.

5. Upoštevajte navodila na zaslonu tiskalnika za tiskanje poročila o omrežni povezavi.

Če je prišlo do napake, si oglejte poročilo o omrežni povezavi in upoštevajte natisnjena navodila za odpravo težave.

6. Tapnite **Zapri**.

### Povezane informacije

➔ “Sporočila in rešitve v poročilu o omrežni povezavi” na strani 41

## Sporočila in rešitve v poročilu o omrežni povezavi

Oglejte si sporočila in kode napak v poročilu o omrežni povezavi ter upoštevajte rešitve.

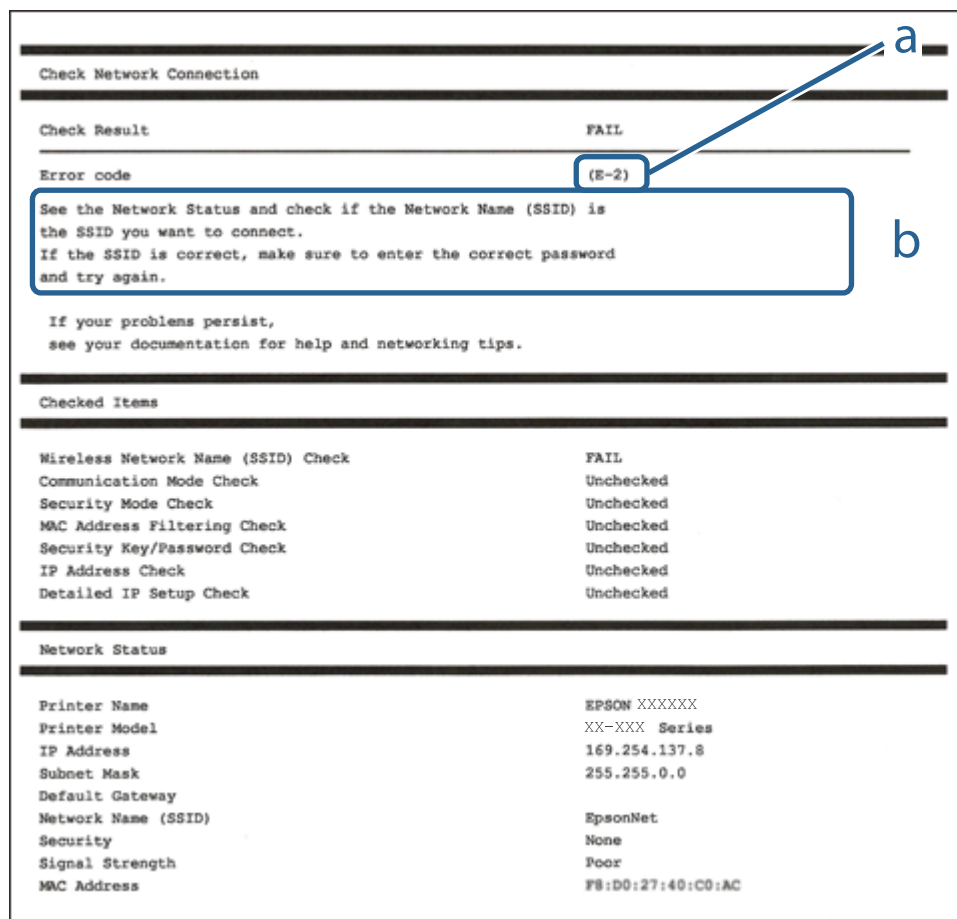

a. Koda napake

b. Sporočila, povezana z omrežnim okoljem

## Nastavitve omrežja

### Povezane informacije

- ➔ “E-1” na strani 42
- ➔ “E-2, E-3, E-7” na strani 42
- ➔ “E-5” na strani 43
- ➔ “E-6” na strani 43
- ➔ “E-8” na strani 44
- ➔ “E-9” na strani 44
- ➔ “E-10” na strani 44
- ➔ “E-11” na strani 45
- ➔ “E-12” na strani 45
- ➔ “E-13” na strani 46
- ➔ “Sporočilo, povezano z omrežnim okoljem” na strani 46

## E-1

### Rešitve:

- Preverite, ali je ethernetni kabel čvrsto priključen na tiskalnik in zvezdišče ali drugo omrežno napravo.
- Preverite, ali sta zvezdišče ali druga omrežna naprava vklopljena.
- Če želite povezavo s tiskalnikom vzpostaviti prek omrežja Wi-Fi, znova določite nastavitve za Wi-Fi za tiskalnik, ker je onemogočen.

## E-2, E-3, E-7

### Rešitve:

- Prepričajte se, da je brezžični usmerjevalnik vklopljen.
- Preverite, ali je računalnik ali druga naprava pravilno priključena na brezžični usmerjevalnik.
- Izklopite brezžični usmerjevalnik. Počakajte 10 sekund in ga znova vklopite.
- Tiskalnik prestavite bližje brezžičnemu usmerjevalniku in odstranite morebitne ovire med njima.
- Če ste SSID vnesli ročno, preverite, ali je pravilen. Preverite SSID v razdelku **Network Status** na poročilu o stanju omrežne povezave.
- Če ima brezžični usmerjevalnik več SSID-jev, izberite prikazanega. Če SSID uporablja nepodprto frekvenco, ga tiskalnik ne prikaže.
- Če želite za vzpostavitev omrežne povezave uporabiti nastavev s potisnim gumbom, preverite, ali brezžični usmerjevalnik podpira funkcijo WPS. Nastavitve s potisnim gumbom ne morete uporabiti, če brezžični usmerjevalnik ne podpira funkcije WPS.
- Preverite, ali SSID vsebuje le znake ASCII (alfanumerične znake in simbole). V tiskalniku ni mogoče prikazati imena SSID, v katerem so znaki, ki niso znaki ASCII.
- Pred vzpostavitvijo povezave z brezžičnim usmerjevalnikom se prepričajte, da poznate SSID in geslo. Če uporabljate brezžični usmerjevalnik s privzetimi nastavitvami, sta SSID in geslo navedena na nalepki brezžičnega usmerjevalnika. Če ne poznate SSID-ja in gesla, se obrnite na osebo, ki je nastavila brezžični usmerjevalnik, ali pa preberite dokumentacijo, priloženo brezžičnemu usmerjevalniku.

## Nastavitve omrežja

- Če vzpostavljate povezavo z omrežjem SSID, ki je bilo ustvarjeno s funkcijo souporabe povezave v pametni napravi, SSID in geslo poiščite v dokumentaciji, ki je bila priložena pametni napravi.
- Če se povezava Wi-Fi nenadoma prekine, preverite spodnje pogoje. Če je kateri koli od teh pogojev izpolnjen, ponastavite nastavitve omrežja tako, da prenesete in zaženete programsko opremo s tega spletnega mesta.

<http://epson.sn> > Namestitvev

- V omrežje je bila prek nastavitve s potisnim gumbom dodana druga pametna naprava.
- Za nastavitvev omrežja Wi-Fi ni bil uporabljen potisni gumb, ampak drug način nastavitve.

### Povezane informacije

- ➔ “Povezovanje z računalnikom” na strani 24
- ➔ “Izbiranje nastavitvev za Wi-Fi v tiskalniku” na strani 34

## E-5

### Rešitve:

Preverite, ali je vrsta varnosti v brezžičnem usmerjevalniku nastavljena na eno od spodaj navedenih možnosti. Če ni, spremenite vrsto varnosti v brezžičnem usmerjevalniku in nato ponastavite nastavitve omrežja v tiskalniku.

- WEP-64 bit (40-bitno)
- WEP-128 bit (104-bitno)
- WPA PSK (TKIP/AES)\*
- WPA2 PSK (TKIP/AES)\*
- WPA (TKIP/AES)
- WPA2 (TKIP/AES)

\* WPA PSK se imenuje tudi »Osebni WPA«. WPA2 PSK se imenuje tudi »Osebni WPA2«.

## E-6

### Rešitve:

- Preverite, ali je filtriranje naslovov MAC onemogočeno. Če je omogočeno, registrirajte naslov MAC tiskalnika, da ne bo filtriran. Podrobnosti najdete v dokumentaciji, priloženi brezžičnemu usmerjevalniku. Naslov MAC tiskalnika najdete v razdelku **Network Status** v poročilu o omrežni povezavi.
- Če brezžični usmerjevalnik uporablja vrsto varnosti WEP s preverjanjem pristnosti ključa v skupni rabi, preverite, ali sta ključ za preverjanje pristnosti in indeks pravilna.
- Če je število povezljivih naprav v brezžičnem usmerjevalniku manjše od števila omrežnih naprav, ki jih želite povezati, konfigurirajte nastavitve v brezžičnem usmerjevalniku, da povečate število povezljivih naprav. Navodila za konfiguracijo nastavitvev najdete v dokumentaciji, priloženi brezžičnemu usmerjevalniku.

### Povezane informacije

- ➔ “Elementi nastavitvev za dodatne nastavitve omrežja” na strani 38

## Nastavitve omrežja

### E-8

#### Rešitve:

- V omrežnem usmerjevalniku omogočite DHCP, če je nastavev za pridobivanje naslova IP v tiskalniku nastavljen na **Samodejno**.
- Če je nastavev za pridobivanje naslova IP v tiskalniku nastavljen na »Ročno«, je ročno nastavljen naslov IP neveljaven, ker je zunaj dovoljenega razpona (na primer: 0.0.0.0). Nastavite veljavni naslov IP na nadzorni plošči tiskalnika ali v programu Web Config.

#### Povezane informacije

➔ ["Elementi nastavitve za dodatne nastavitve omrežja"](#) na strani 38

### E-9

#### Rešitve:

Preverite naslednje.

- Naprave so vklopljene.
- V napravah, v katerih želite vzpostaviti povezavo s tiskalnikom, lahko dostopate do interneta in drugih računalnikov ali omrežnih naprav v istem omrežju.

Če po tem še vedno ne morete vzpostaviti povezave s tiskalnikom in omrežnimi napravami, izklopite brezžični usmerjevalnik. Počakajte 10 sekund in ga znova vklopite. Nato ponastavite nastavitve omrežja tako, da prenesete in zaženete namestitveni program s tega spletnega mesta:

<http://epson.sn> > **Namestitvev**

#### Povezane informacije

➔ ["Povezovanje z računalnikom"](#) na strani 24

### E-10

#### Rešitve:

Preverite naslednje.

- Druge naprave v omrežju so vklopljene.
- Omrežni naslovi (naslov IP, maska podomrežja in privzeti prehod) so pravilni, če ste pridobivanje naslova IP v tiskalniku nastavili na »Ročno«.

Če niso pravilni, ponastavite omrežni naslov. Naslov IP tiskalnika, masko podomrežja in privzeti prehod najdete v razdelku **Network Status** v poročilu o omrežni povezavi.

Če je omogočen DHCP, nastavev za pridobivanje naslova IP tiskalnika nastavite na **Samodejno**. Če želite naslov IP nastaviti ročno, poiščite naslov IP tiskalnika v razdelku **Network Status** v poročilu o omrežni povezavi in nato izberite »Ročno« na zaslonu z nastavitvami omrežja. Masko podomrežja nastavite na [255.255.255.0].

Če še vedno ne morete vzpostaviti povezave s tiskalnikom in omrežnimi napravami, izklopite brezžični usmerjevalnik. Počakajte 10 sekund in ga znova vklopite.

## Nastavitve omrežja

### Povezane informacije

➔ “Elementi nastavitve za dodatne nastavitve omrežja” na strani 38

## E-11

### Rešitve:

Preverite naslednje.

- Naslov privzetega prehoda je pravilen, če je nastavitev protokola TCP/IP v tiskalniku nastavljena na »Ročno«.
- Naprava, ki je nastavljena kot privzeti prehod, je vklopljena.

Nastavite pravilen naslov privzetega prehoda. Naslov privzetega prehoda najdete v razdelku **Network Status** v poročilu o omrežni povezavi.

### Povezane informacije

➔ “Elementi nastavitve za dodatne nastavitve omrežja” na strani 38

## E-12

### Rešitve:

Preverite naslednje.

- Druge naprave v omrežju so vklopljene.
- Omrežni naslovi (naslov IP, maska podomrežja in privzeti prehod) morajo biti pravilni, če jih vnašate ročno.
- Omrežni naslovi drugih naprav (maska podomrežja in privzeti prehod) so enaki.
- Naslov IP ni v navzkrižju z drugimi napravami.

Če po tem še vedno ne morete vzpostaviti povezave s tiskalnikom in omrežnimi napravami, upoštevajte spodnja navodila.

- Izklopite brezžični usmerjevalnik. Počakajte 10 sekund in ga znova vklopite.
- Znova konfigurirajte nastavitve omrežja z namestitvenim programom. Zaženete ga lahko na tem spletnem mestu:  
<http://epson.sn> > **Namestitev**
- V brezžičnem usmerjevalniku, ki uporablja vrsto varnosti WEP, lahko registrirate več gesel. Če je registriranih več gesel, preverite, ali je prvo registrirano geslo nastavljeno v tiskalniku.

### Povezane informacije

➔ “Elementi nastavitve za dodatne nastavitve omrežja” na strani 38

➔ “Povezovanje z računalnikom” na strani 24

**Nastavitve omrežja****E-13****Rešitve:**

Preverite naslednje.

- Omrežne naprave, na primer brezžični usmerjevalnik, zvezdišče in usmerjevalnik, so vklopljene.
- Nastavitve protokola TCP/IP za omrežne naprave niso bile določene ročno. (Če so bile nastavitve protokola TCP/IP v tiskalniku določene samodejno, nastavitve protokola TCP/IP v drugih omrežnih napravah pa so izbrane ročno, je lahko omrežje tiskalnika drugačno od omrežja drugih naprav.)

Če težave še vedno ne morete odpraviti, poskusite naslednje.

- Izklopite brezžični usmerjevalnik. Počakajte 10 sekund in ga znova vklopite.
- Nastavitve omrežja določajte v računalniku, ki je v istem omrežju kot tiskalnik, za katerega uporabljate namestitveni program. Zaženete ga lahko na tem spletnem mestu:  
<http://epson.sn> > **Namestitev**
- V brezžičnem usmerjevalniku, ki uporablja vrsto varnosti WEP, lahko registrirate več gesel. Če je registriranih več gesel, preverite, ali je prvo registrirano geslo nastavljeno v tiskalniku.

**Povezane informacije**

- ➔ [“Elementi nastavitve za dodatne nastavitve omrežja” na strani 38](#)
- ➔ [“Povezovanje z računalnikom” na strani 24](#)

**Sporočilo, povezano z omrežnim okoljem**

Sporočilo	Rešitev
*Multiple network names (SSID) that match your entered network name (SSID) have been detected. Confirm network name (SSID).	Enako ime SSID je morda nastavljeno v več brezžičnih usmerjevalnikih. Preverite nastavitve brezžičnega usmerjevalnika in spremenite SSID.
The Wi-Fi environment needs to be improved. Turn the wireless router off and then turn it on. If the connection does not improve, see the documentation for the wireless router.	Ko tiskalnik premaknete bližje brezžičnemu usmerjevalniku in odstranite morebitne ovire med njima, izklopite brezžični usmerjevalnik. Počakajte približno 10 sekund in nato znova vklopite brezžični usmerjevalnik. Če povezave še vedno ne morete vzpostaviti, preberite dokumentacijo, ki je bila priložena brezžičnemu usmerjevalniku.
*No more devices can be connected. Disconnect one of the connected devices if you want to add another one.	Računalnik in pametne naprave, ki jih lahko hkrati povežejo, so v celoti povezani prek povezave Wi-Fi Direct (preprosta dostopna točka). Če želite dodati drug računalnik ali pametno napravo, najprej prekinite povezavo v eni od povezanih naprav ali vzpostavite povezavo z drugim omrežjem.  Preverite zavihek s stanjem omrežja na nadzorni plošči tiskalnika in potrdite število brezžičnih naprav, ki jih je mogoče hkrati povezati, ter število povezanih naprav.
The same SSID as Wi-Fi Direct exists in the environment. Change the Wi-Fi Direct SSID if you cannot connect a smart device to the printer.	Na nadzorni plošči tiskalnika prikažite zaslon za nastavitev povezave Wi-Fi Direct in izberite meni, da spremenite nastavitev. Ime omrežja lahko spremenite za črkami DIRECT-XX-. Vnesete lahko največ 32 znakov.

## Zamenjava ali dodajanje novih brezžičnih usmerjevalnikov

Če se SSID omrežja spremeni zaradi zamenjave brezžičnega usmerjevalnika ali če dodate brezžični usmerjevalnik in nastavite novo omrežno okolje, ponastavite nastavitve omrežja Wi-Fi.

### Povezane informacije

➔ “Spreminjanje načina povezave računalnika” na strani 47

---

## Spreminjanje načina povezave računalnika

Uporaba orodja za namestitev in ponovno namestitev v drugačnem načinu povezave.

Nastavitev s spletnega mesta

Obiščite spodnje spletno mesto in vnesite ime izdelka. Izberite **Namestitev** in začnite nastavitvev.

<http://epson.sn>

Nastavitev z diskom s programsko opremo (velja le za modele, ki jim je bil priložen disk s programsko opremo, in uporabnike, ki uporabljajo računalnike s sistemom Windows z diskovnimi pogoni).

Disk s programsko opremo vstavite v računalnik in sledite navodilom na zaslonu.

### Spreminjanje načina povezave

Upoštevajte navodila na zaslonu, dokler se ne prikaže naslednji zaslon.

Izberite **Ponovno nastavite povezavo s/z Tiskalnik (za nov omrežni usmerjevalnik ali spremembo USB v omrežje itd.)** na zaslonu Namesti programsko opremo, nato kliknite **Naprej**.

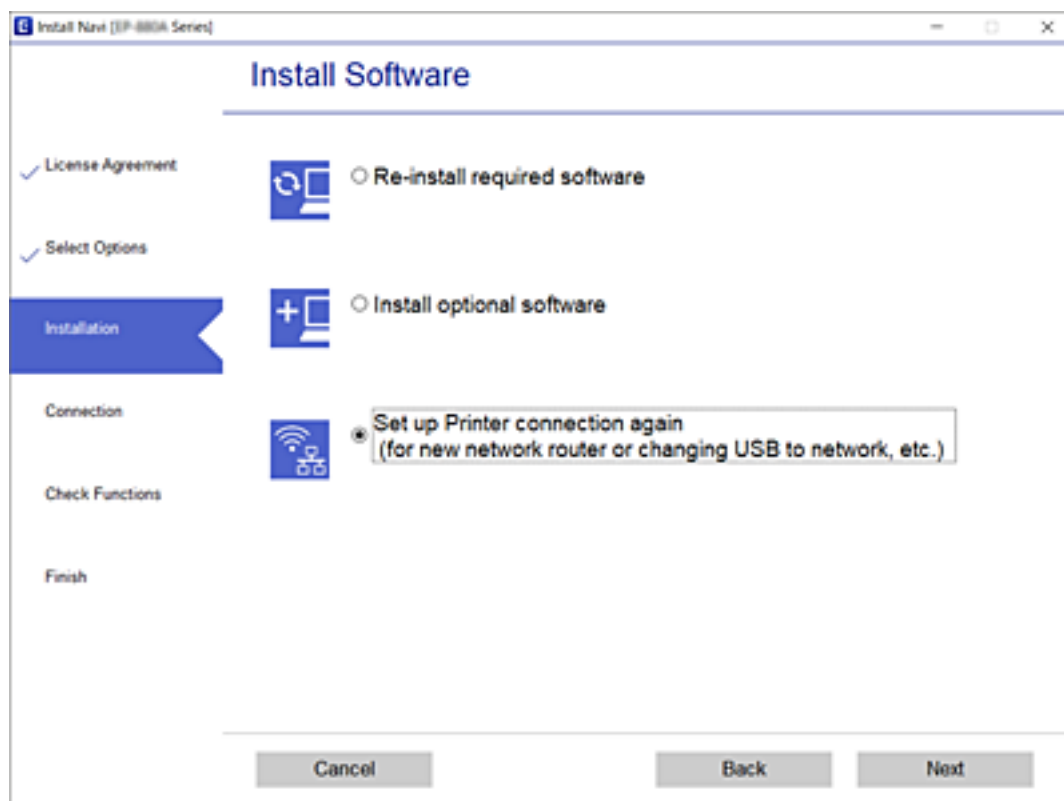

---

## Preklapljanje omrežne povezave na Ethernet prek nadzorne plošče

Sledite spodnjim korakom, da spremenite omrežno povezavo z Wi-Fi na Ethernet z uporabo nadzorne plošče.

1. Na začetnem zaslonu izberite **Nastavitve**.
2. Izberite **Splošne nastavitve** > **Nastavitve omrežja** > **Nastavitev ožičenega omrežja LAN**.
3. Tapnite **Začni nastavev**.
4. Oglejte si sporočilo in zaprite zaslon.  
Meni na zaslonu se po določenem času samodejno zapre.
5. Priključite tiskalnik na usmerjevalnik z ethernetnim kablom.

---

## Spreminjanje nastavitvev za Wi-Fi Direct (preprosta dostopna točka)

Če je omogočena povezava Wi-Fi Direct (preprosta dostopna točka), lahko spremenite nastavitve v razdelku  > **Wi-Fi Direct** > **Začni namestitev** > **Spremeni**, nato pa se prikažejo naslednji elementi menijev.

### Spreminjanje imena omrežja (SSID)

Spremenite ime omrežja za Wi-Fi Direct (preprosta dostopna točka) (SSID), ki se uporablja za vzpostavljanje povezave med tiskalnikom in vašim poljubnim imenom. Ime omrežja (SSID), lahko določite v znakih ASCII, prikazanih na tipkovnici programske opreme na nadzorni plošči.

Pri spreminjanju imena omrežja (SSID) se prekine povezava z vsemi povezanimi napravami. Uporabite novo ime omrežja (SSID), če želite ponovno vzpostaviti povezavo z napravo.

### Spreminjanje gesla

Spremenite geslo za Wi-Fi Direct (preprosta dostopna točka) (SSID), ki se uporablja za vzpostavitev povezave s tiskalnikom, na poljubno vrednost. Geslo (SSID) lahko določite v znakih ASCII, prikazanih na tipkovnici programske opreme na nadzorni plošči.

Pri spreminjanju gesla se prekine povezava z vsemi povezanimi napravami. Uporabite novo geslo, če želite ponovno vzpostaviti povezavo z napravo.

### Onemogočanje nastavitvev Wi-Fi Direct (preprosta dostopna točka)

Onemogočite nastavitve Wi-Fi Direct (preprosta dostopna točka) tiskalnika. Če to funkcijo onemogočite, bo prekinjena povezava z vsemi napravami, povezanimi s tiskalnikom prek povezave Wi-Fi Direct (preprosta dostopna točka).

### Obnovev nastavitvev za Wi-Fi Direct (preprosta dostopna točka)

Obnovite vse nastavitve za Wi-Fi Direct (preprosta dostopna točka) na njihove privzete vrednosti.

Informacije o povezavi Wi-Fi Direct (preprosta dostopna točka) za pametno napravo, shranjeno v tiskalniku, se izbrišejo.



## Nastavitve omrežja

### Opomba:



Naslednje nastavitve lahko konfigurirate tudi na zavihku **Network > Wi-Fi Direct** v razdelku **Web Config**.

- Omogočanje ali onemogočanje povezave Wi-Fi Direct (preprosta dostopna točka)
- Spreminjanje imena omrežja (SSID)
- Spreminjanje gesla
- Obnovitev nastavitvev za Wi-Fi Direct (preprosta dostopna točka)

---

## Onemogočanje omrežja Wi-Fi na nadzorni plošči

Če onemogočite omrežje Wi-Fi, je povezava z omrežjem Wi-Fi prekinjena.

1. Na začetnem zaslonu tapnite .
2. Izberite **Wi-Fi (priporočeno)**.  
Prikaže se stanje omrežja.
3. Tapnite **Spremeni nastavitve**.
4. Izberite **Druge funkcije > Onemogoči Wi-Fi**.
5. Oglejte si sporočilo in začnite nastavitvev.
6. Ko se prikaže sporočilo o dokončanem postopku, zaprite zaslon.  
Zaslon se po določenem času samodejno zapre.
7. Zaprite zaslon Nastavitve omrežne povezave.
8. Pritisnite gumb .

---

## Prekinitev povezave Wi-Fi Direct (preprosta dostopna točka) na nadzorni plošči

### Opomba:

Če je povezava Wi-Fi Direct (preprosta dostopna točka) onemogočena, je prekinjena povezava z vsemi pametnimi napravami, ki imajo vzpostavljeno povezavo s tiskalnikom prek povezave Wi-Fi Direct (preprosta dostopna točka). Če želite prekiniti povezavo z določeno napravo, povezave ne prekinite v tiskalniku, ampak v napravi.

1. Na začetnem zaslonu tapnite .
2. Izberite **Wi-Fi Direct**.  
Prikazane so informacije Wi-Fi Direct.
3. Tapnite **Spremeni nastavitve**.
4. Izberite **Onemogoči Wi-Fi Direct**.

## Nastavitve omrežja

5. Tapnite **Onemogoči nastavitve**.
6. Ko se prikaže sporočilo o dokončanem postopku, zaprite zaslon.  
Zaslon se po določenem času samodejno zapre.
7. Zaprite zaslon **Nastavitve omrežne povezave**.

---

## Obnavljanje nastavitv omrežja na nadzorni plošči

Vse nastavitve omrežja lahko ponastavite na privzete nastavitve.

1. Na začetnem zaslonu izberite **Nastavitve**.
2. Izberite **Ponastavitev privzetih nastavitv > Nastavitve omrežja**.
3. Oglejte si sporočilo in izberite **Da**.
4. Ko se prikaže sporočilo o dokončanem postopku, zaprite zaslon.  
Zaslon se po določenem času samodejno zapre.

# Priprava tiskalnikaPriprava tiskalnika

## Nalaganje papirja

### Papir, ki je na voljo, in njegove zmogljivosti

**Opomba:**

Prikazana velikost papirja se razlikuje glede na gonilnik.

### Originalni papir Epson

Epson priporoča originalni papir Epson, ki zagotavlja visokokakovosten tisk.

**Opomba:**

- Razpoložljivost papirja je odvisna od lokacije. Za zadnje informacije o razpoložljivih vrstah papirja v vaši okolici se obrnite na Epsonovo službo za podporo.
- Če tiskate na originalni papir Epson v uporabniško določeni velikosti, sta na voljo le nastavitvi kakovosti tiskanja **Standarden** in **Normal**. Čeprav nekateri gonilniki za tiskalnik omogočajo izbiro tiskanja v večji kakovosti, so izpisi natisnjeni z nastavitvijo **Standarden** ali **Normal**.

### Papir, ustrezen za tiskanje dokumentov

Ime medija	Velikost	Zmogljivost nalaganja (listi)		Dvostransko tiskanje
		Kaseta za papir	Reža zadnjega pladnja za papir	
Epson Bright White Ink Jet Paper	A4	200	1	✓

### Papir, ustrezen za tiskanje dokumentov in fotografij

Ime medija	Velikost	Zmogljivost nalaganja (listi)		Dvostransko tiskanje
		Kaseta za papir	Reža zadnjega pladnja za papir	
Epson Photo Quality Ink Jet Paper	A4	100	1	–
Epson Matte Paper-Heavyweight	A4	20	1	–
Epson Double-Sided Matte Paper	A4	1	1	–

## Priprava tiskalnika

### Povezane informacije

➔ “Imena delov in funkcije” na strani 14

## Papir, ki je na voljo na trgu

### Navaden papir

Ime medija	Velikost	Zmogljivost nalaganja (listi)		Dvostransko tiskanje
		Kaseta za papir	Reža zadnjega pladnja za papir	
Navaden papir	Letter, A4	250	1	✓
Papir za kopiranje	B5, 16K (195×270 mm)	250	1	✓
S pisemsko glavo*1	A5, A6, B6	250	1	-
Navaden papir visoke kakovosti	Legal, Indian-Legal, 8,5×13 palcev	1	1	-
	Uporabniško določeno (mm)*2 Od 89×127 do 215,9×1200	1	1	-
	Uporabniško določeno (mm)*2 Od 54×86 do 215,9×1200	-	1	-
	Uporabniško določeno (mm)*2 Od 182×257 do 215,9×297	1	1	✓

\*1 Papir, na katerem so podatki, kot je ime pošiljatelja ali organizacije, vnaprej natisnjeni v glavi. Na vrhu papirja mora biti 3-milimetrski rob. Dvostransko tiskanje ni na voljo za papir s pisemsko glavo.

\*2 Na voljo je zgolj tiskanje z računalnika.

### Debel papir

Ime medija	Velikost	Zmogljivost nalaganja (listi)		Dvostransko tiskanje
		Kaseta za papir	Reža zadnjega pladnja za papir	
Debel papir (91 do 256 g/m <sup>2</sup> )	Letter, A4, B5, A5, A6, Legal	-	1	-
	Uporabniško določeno (mm)* Od 89×127 do 215,9×1200	-	1	-

\* Na voljo je zgolj tiskanje z računalnika.

## Priprava tiskalnika

### Ovojnice

Ime medija	Velikost	Zmogljivost nalaganja (ovojnice)		Dvostransko tiskanje
		Kaseta za papir	Reža zadnjega pladnja za papir	
Ovojnica	Ovojnica #10, ovojnica DL, ovojnica C6	10	1	–

### Povezane informacije

➔ [“Imena delov in funkcije” na strani 14](#)

### Opozorila pri delu s papirjem

- Preberite navodila, ki ste jih dobili s papirjem.
- Za tiskanje visoke kakovosti z originalnim papirjem Epson uporabite papir v okolju, navedenem na listih, ki so priloženi papirju.
- Paket papirja s prstom preberite in poravnajte njegove robove, preden ga vložite. Foto papirja ne prebirajte ali zvijajte. To lahko poškoduje stran za tisk.

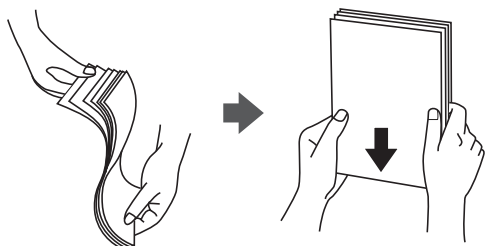

- Če je papir zvit, ga zravnajte ali rahlo zvijte v nasprotno smer, preden ga naložite. Tiskanje na zvit papir lahko povzroči zatikanje papirja in razmazano črnilo na natisnjeni kopiji.

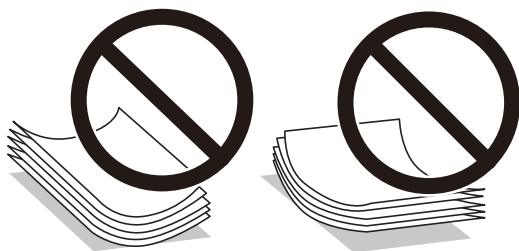

- Ne uporabljajte papirja, ki je valovit, raztrgan, razrezan, zložen, vlažen, predebel, pretanek ali papirja, na katerega so nalepljene nalepke. Uporaba teh vrst papirja povzroča zatikanje papirja in razmazano črnilo na natisnjeni kopiji.
- Obvezno uporabite papir s vzdolžnimi vlakni. Če niste prepričani, katero vrsto papirja uporabljate, preverite ovojnino papirja ali pa se s proizvajalcem posvetujte o specifikacijah papirja.

### Povezane informacije

➔ [“Tehnični podatki tiskalnika” na strani 232](#)

## Nalaganje papirja v Kaseto za papir

1. Odprite pokrov kasete za papir tako, da se zaskoči na mestu.

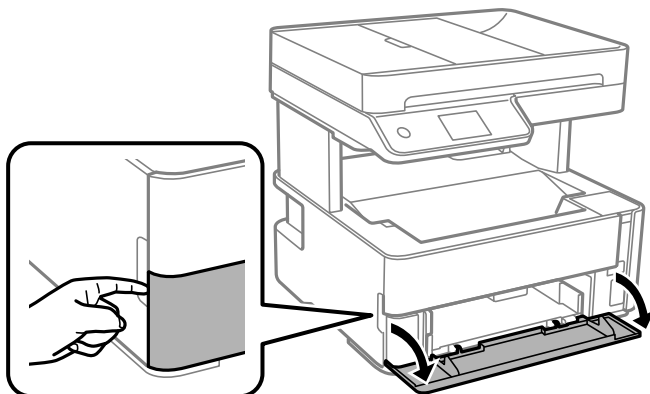

2. Prepričajte se, da tiskalnik ne deluje, in nato izvlecite kaseto za papir.

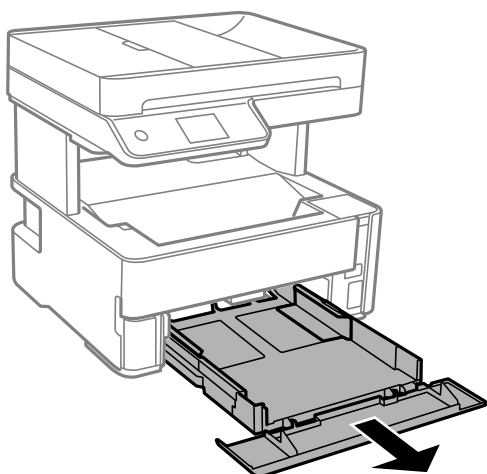

**Pomembno:**

*Enote kasete za papir ni mogoče odstraniti.*

## Priprava tiskalnika

3. Vodila robov potisnite do skrajnega položaja.

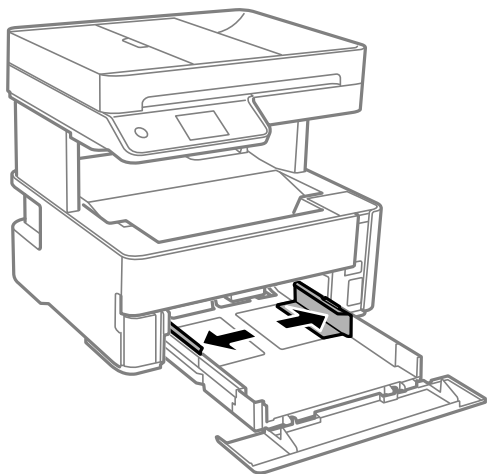

4. Naložite papir tako, da je stran za tiskanje obrnjena navzdol in da se dotika zadnjega dela kasete za papir.

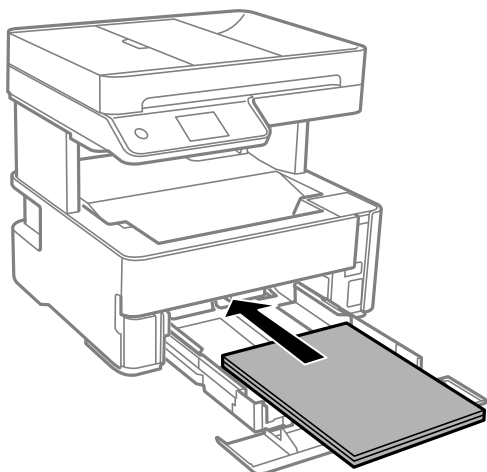

**Pomembno:**

*Ne nalagajte več kot največje število listov, določeno za papir.*

- ❑ 8,5×13 palcev

Naložite papir s pomočjo črte.

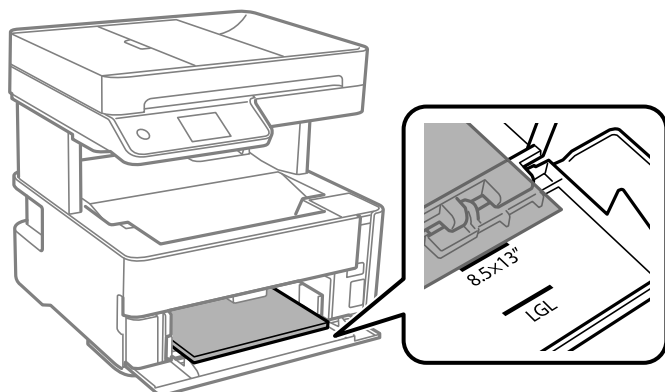

## Priprava tiskalnika

Legal

Naložite papir s pomočjo črte.

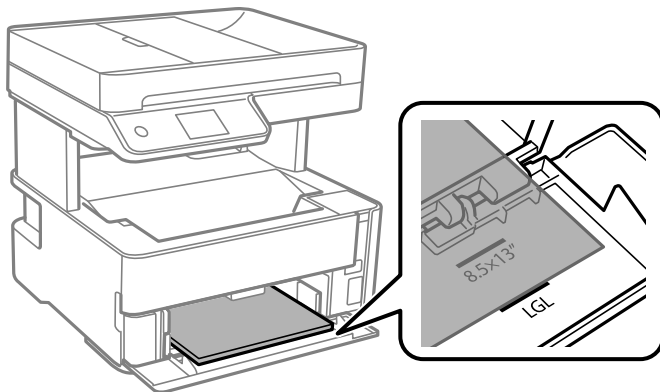

5. Vodila robov nastavite ob rob papirja.

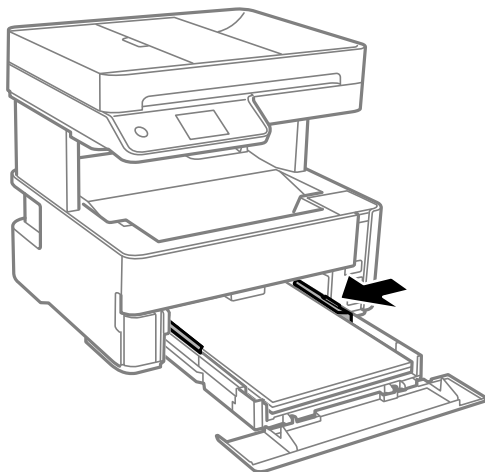

6. Previdno vstavite kaseto za papir.

7. Če želite naložiti papir, ki je krajši od A4, zaprite pokrov kasete za papir.

8. Na nadzorni plošči nastavite velikost in vrsto papirja, ki ste ga naložili v kaseto za papir. Če vaša velikost papirja ni prikazana, izberite **Upor. dol.**

**Opomba:**

- Velikost in vrsto papirja lahko prikažete tudi tako, da izberete **Nastavitve > Splošne nastavitve > Nastavitve tiskalnika > Nastavitve vira papirja > Nastavitve papirja.**
- Za papir s pisemsko glavo izberite **S pisemsko glavo** za vrsto papirja.
- Če uporabite papir s pisemsko glavo in tiskate na papir, ki je manjši od papirja, nastavljenega v gonilniku tiskalnika, bo tiskalnik morda tiskal prek robov papirja, kar lahko povzroči madeže črnila na natisih in kopičenje prekomerne količine črnila v tiskalniku. Izbrati morate pravo nastavitve velikosti papirja.
- Dvostransko tiskanje ni na voljo za papir s pisemsko glavo. Tudi hitrost tiskanja se lahko zmanjša.



## Priprava tiskalnika

- Če naložite papir v velikosti poslovne vizitke, spustite ročico za preklop med izhodnimi pladnji do sprednjega dela tiskalnika.

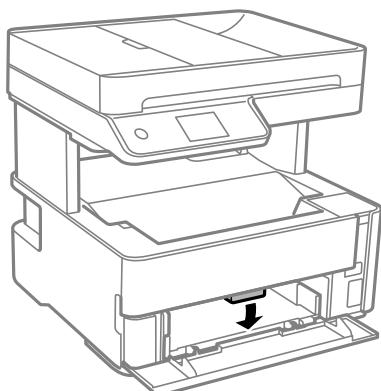

**Opomba:**

- Priporočamo tudi, da ovojnice odložite na sprednji del tiskalnika.

### Povezane informacije

- ➔ “Opozorila pri delu s papirjem” na strani 53
- ➔ “Papir, ki je na voljo, in njegove zmogljivosti” na strani 51
- ➔ “Seznam vrst papirja” na strani 60
- ➔ “Nalaganje ovojnic in previdnostni ukrepi” na strani 59

## Nalaganje papirja v Reža zadnjega pladnja za papir

- Potisnite vodila robov navzven.

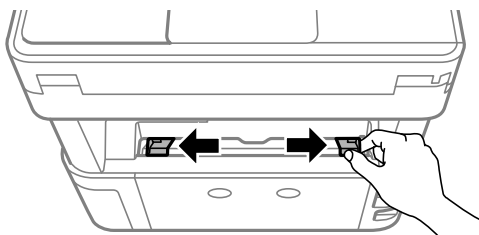

- En list papirja naložite na sredino reža zadnjega pladnja za papir tako, da je stran za tiskanje obrnjena navzgor.

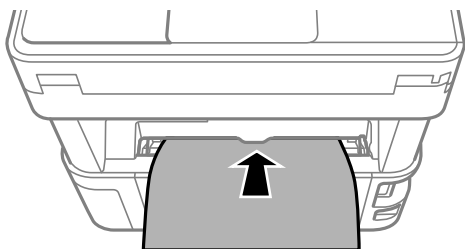

## Priprava tiskalnika

- Ovojnice

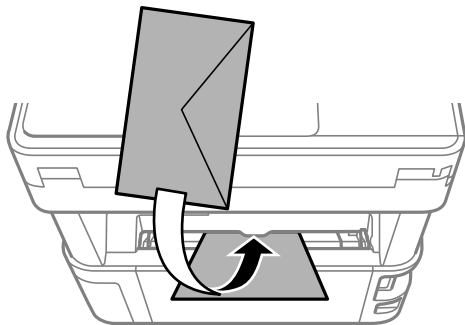

- Vnaprej preluknjan papir

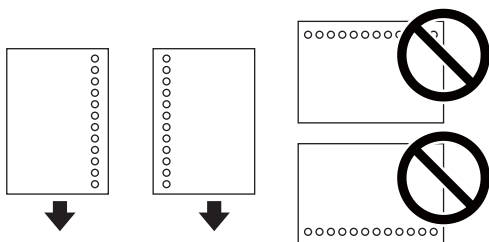

**Opomba:**

- Na vrh in dno položite en list papirja brez lukenj za vezavo.
- Nastavite položaj tiskanja vaše datoteke, da preprečite tiskanje prek lukenj.

- Vodila robov nastavite ob rob papirja.

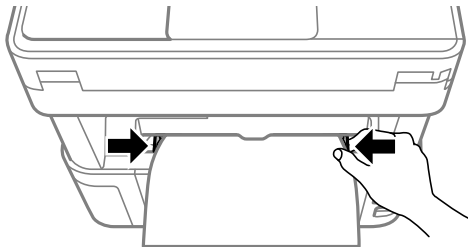

- Če naložite debel papir ali papir v velikosti poslovne vizitke, spustite ročico za preklon med izhodnimi pladnji do sprednjega dela tiskalnika.

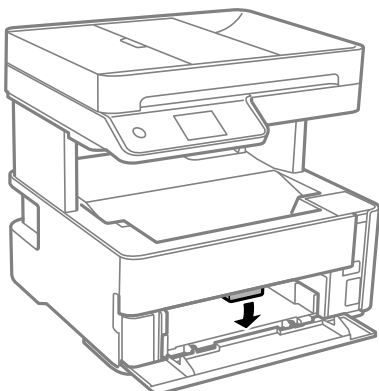

## Priprava tiskalnika

### Opomba:

Priporočamo tudi, da ovojnice odložite na sprednji del tiskalnika.

### Opomba:

- Za papir s pisemsko glavo izberite **S pisemsko glavo** za vrsto papirja.
- Če uporabite papir s pisemsko glavo in tiskate na papir, ki je manjši od papirja, nastavljenega v gonilniku tiskalnika, bo tiskalnik morda tiskal prek robov papirja, kar lahko povzroči madeže črnila na natisih in kopičenje prekomerne količine črnila v tiskalniku. Izbrati morate pravo nastavitev velikosti papirja.
- Dvostransko tiskanje ni na voljo za papir s pisemsko glavo. Tudi hitrost tiskanja se lahko zmanjša.

### Povezane informacije

- ➔ [“Opozorila pri delu s papirjem” na strani 53](#)
- ➔ [“Papir, ki je na voljo, in njegove zmogljivosti” na strani 51](#)
- ➔ [“Nalaganje ovojnic in previdnostni ukrepi” na strani 59](#)

## Nalaganje ovojnic in previdnostni ukrepi

Najprej naložite kratki rob ovojnic z zavihkom obrnjenim navzdol na sredino reža zadnjega pladnja za papir ter potisnite vodila robov do robov ovojnice.

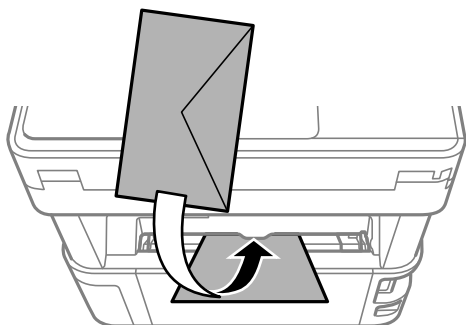

Naložite ovojnice v kaseto za papir z zavihkom obrnjenim navzgor ter potisnite vodila robov do robov ovojnice.

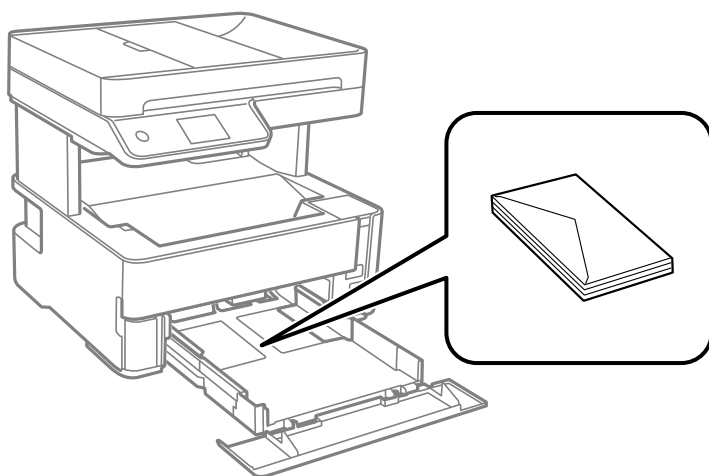

**Priprava tiskalnika**

- ❑ Paket pisemskih ovojnic s prstom preberite in poravnajte njegove robove, preden ga vložite. Če so zložene ovojnice napihnjene, jih stisnite, preden jih vložite.

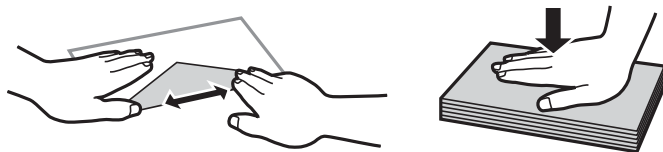

- ❑ Ne uporabljajte zviti ali zloženi ovojnic. Uporaba takih ovojnic povzroča zatikanje papirja in razmazano črnilo na natisnjeni kopiji.
- ❑ Ne uporabljajte ovojnic z lepilnimi površinami na zavihkih ali ovojnic z okni.
- ❑ Izogibajte se ovojnicam, ki so pretanke, saj se lahko med tiskanjem zvijejo.

**Povezane informacije**

- ➔ [“Papir, ki je na voljo, in njegove zmogljivosti” na strani 51](#)
- ➔ [“Nalaganje papirja v Kaseto za papir” na strani 54](#)

**Seznam vrst papirja**

Za optimalne rezultate tiskanja izberite vrsto papirja, ki ustreza papirju.

Ime medija	Vrsta medija	
	Nadzorna plošča	Gonilnik tiskalnika
Epson Bright White Ink Jet Paper	navadni papir	Navaden papir
Epson Matte Paper-Heavyweight Epson Double-Sided Matte Paper	Mat	Matiran papir Epson
Epson Photo Quality Ink Jet Paper	Photo Quality IJ	Papir za fotografije za brizgalne tiskalnike Epson

**Odlaganje papirja**

- ❑ Natisnjen papir je izvržen na izhodni pladenj tako, da je natisnjena stran obrnjena navzdol. Na izhodni pladenj lahko naenkrat odložite do 100 listov navadnega papirja velikosti A4 (z debelino 80 g/m<sup>2</sup>). Če odložite več kot 100 listov, lahko papir pade na tla ali se zagozdi. Odstranite morebitni odvečni papir, da ne presežete največje števila listov, ki jih je mogoče izvreči.

**Priprava tiskalnika**

- Če naložite debel papir ali papir v velikosti poslovne vizitke, spustite ročico za preklon med izhodnimi pladnji do sprednjega dela tiskalnika. Priporočamo tudi, da ovojnice odložite na sprednji del tiskalnika.

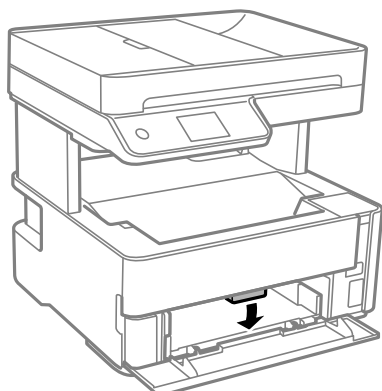

## Polaganje izvornikov

Izvornike položite na steklo optičnega bralnika ali v samodejni podajalnik dokumentov.

Optični bralnik lahko uporabite za več izvornikov hkrati s samodejnim podajalnikom dokumentov.

## Izvorniki, ki so na voljo za samodejni podajalnik dokumentov

Razpoložljive velikosti papirja	A4, Letter, 8,5×13 palcev, Legal
Vrsta papirja	Navaden papir
Debelina papirja (teža papirja)	Od 64 do 95 g/m <sup>2</sup>
Zmogljivost nalaganja	A4, Letter: 35 listov ali 3.85 mm 8,5×13 palcev, Legal: 10 listov

Tudi če izvornik ustreza tehničnim podatkom za medije, ki jih lahko naložite v samodejni podajalnik dokumentov, ga morda ne bo mogoče podati iz samodejnega podajalnika ali pa bo kakovost optično prebrane slike poslabšala, odvisno od lastnosti in kakovosti papirja.

**Pomembno:**

*V samodejno podajalnik dokumentov ne vstavljajte fotografij ali vrednih originalnih umetnin. Napačno podajanje lahko naguba izvornik ali ga poškoduje. Takšne dokumenta raje optično preberite iz steklo optičnega bralnika.*

Izvornikov ne naložite v samodejni podajalnik dokumentov, da preprečite zagozdenje papirja. Za te vrste papirja uporabite steklo optičnega bralnika.

- Izvorniki, ki so raztrgani, zloženi, nagubani, slabše kakovosti ali zviti
- Izvorniki z luknjicami za vezavo
- Izvorniki, ki so zlepljeni z lepilnim trakom, speti, spojeni s sponkami itd.
- Izvorniki, na katere so nalepljene nalepke ali etikete
- Izvorniki, ki so neenakomerno odrezani ali niso pravokotni

- Izvirniki, ki so vezani
- Prosojnice, papir s toplotnim nanosom ali karbonski papir

## Polaganje izvirkov na samodejni podajalnik papirja

1. Poravnajte robove izvirkov.
2. Odprite vhodni pladenj samodejnega podajalca papirja.

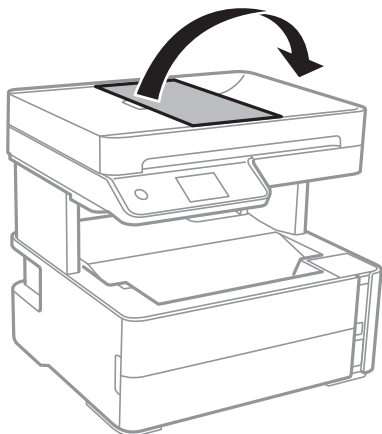

3. Stisnite in razprite vodilo za rob samodejnega podajalnika papirja.

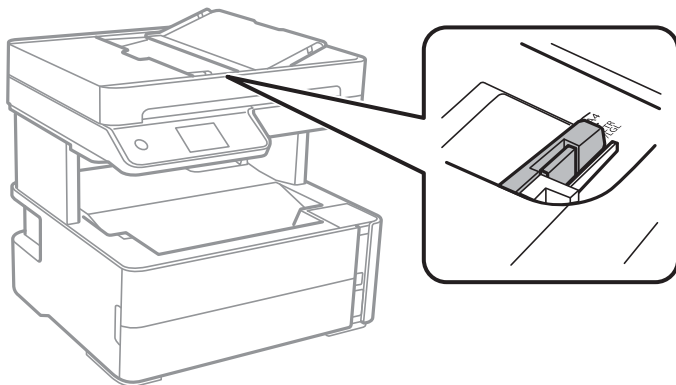

## Priprava tiskalnika

4. Izvirnike naložite v samodejni podajalnik papirja tako, da so z licem obrnjeni navzgor in s kratkim robom naprej proti samodejnemu podajalniku papirja, in nato potisnite vodilo za rob samodejnega podajalnika papirja do roba izvornikov.

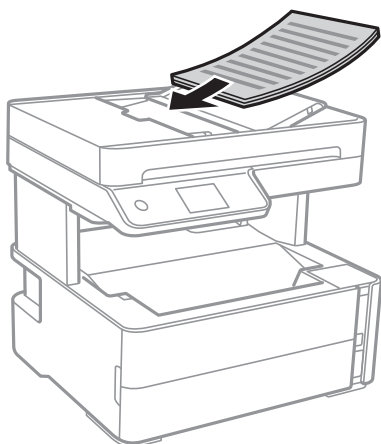

**!** *Pomembno:*

- Izvirnikov ne naložite nad črto, označeno s simbolom trikotnika na samodejnem podajalniku papirja.*

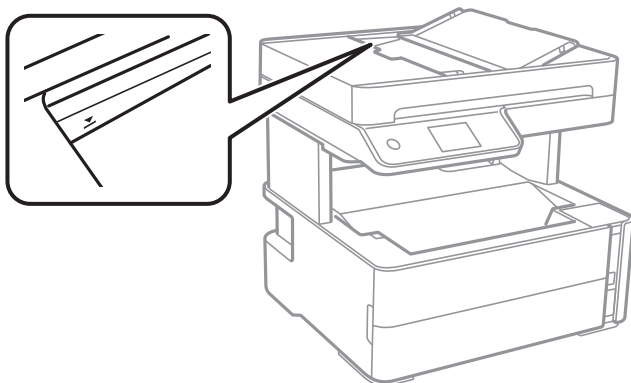

- Izvirnikov ne dodajajte med optičnim branjem.*

### Povezane informacije

- ➔ [“Izvirniki, ki so na voljo za samodejni podajalnik dokumentov” na strani 61](#)

## Nameščanje izvornikov na podajalnik ADF za kopiranje »2 pokončno«

Izvirnike usmerite, kot prikazuje ilustracija, in izberite nastavitve za usmerjenost.

- Ležeči izvorniki:** Na nadzorni plošči izberite **Ležeče**, kot je prikazano spodaj.

**Kopiraj > Napredne nastavitve > Usmerjenost izvornika > Ležeče**

Izvirnike namestite na samodejni podajalnik dokumentov v smeri puščice.

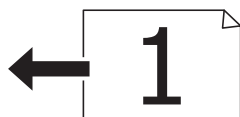

## Priprava tiskalnika Priprava tiskalnika

- ❑ Pokončni izvirniki: Na nadzorni plošči izberite **Pokončno**, kot je prikazano spodaj.

**Kopiraj > Napredne nastavitve > Usmerjenost izvirnika > Pokončno**

Izvornike namestite na samodejni podajalnik dokumentov v smeri puščice.



## Polaganje izvirnikov na Steklo optičnega bralnika



### **Pozor:**

*Pazite, da si pri odpiranju ali zapiranju pokrova optičnega bralnika ne priprete roke ali prstov. V nasprotnem se lahko poškodujete.*



### **Pomembno:**

*Ko nameščate debelejšje originale, kot so npr. knjige, preprečite, da zunanja svetloba sveti neposredno na steklo optičnega bralnika.*

1. Dvignite pokrov optičnega bralnika.

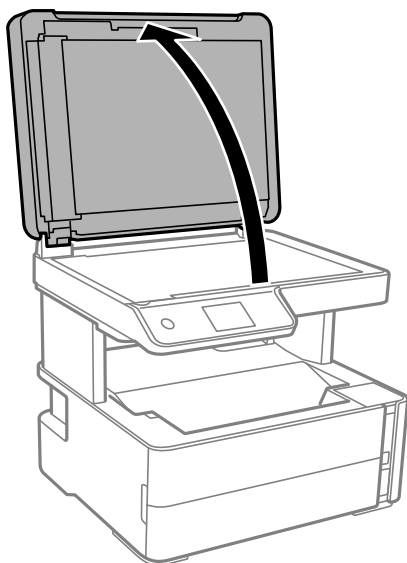

2. Z mehko, suho in čisto krpo odstranite ves prah ali madeže s površine steklo optičnega bralnika.

### **Opomba:**

*Če so na steklo optičnega bralnika kakršne koli smeti ali umazanija, je obseg optičnega branja razširjen tako, da vključuje te smeti ali umazanijo, zato bo slika izvirnika morda zamaknjena ali pomanjšana.*

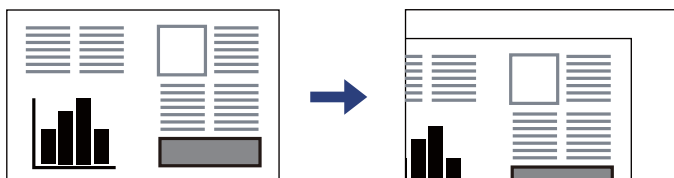



## Priprava tiskalnika

3. Izvirnik položite obrnjen navzdol in ga potisnite do oznake vogala.

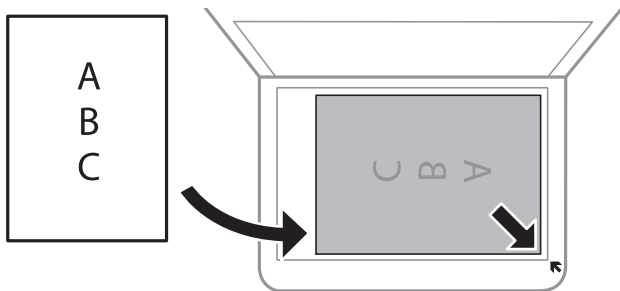

**Opomba:**

- ❑ Območje 1,5 mm od roba stekla optičnega bralnika ni optično prebrano.
- ❑ Ko so izvorniki položeni v samodejni podajalnik dokumentov in na steklo optičnega bralnika, imajo prednost izvorniki v samodejnem podajalniku dokumentov.

4. Nežno zaprite pokrov optičnega bralnika.



**Pomembno:**

Na steklo optičnega bralnika ali pokrov dokumenta ne pritiskajte preveč. Kajti ta del lahko poškodujete.

5. Po optičnem branju odstranite izvornike.

**Opomba:**

Če izvornike pustite na steklo optičnega bralnika dalj časa, se lahko zalepijo na površino stekla.

## Nalaganje osebne izkaznice za kopiranje

Osebno izkaznico naložite 5 mm od kotne oznake na steklo optičnega bralnika.

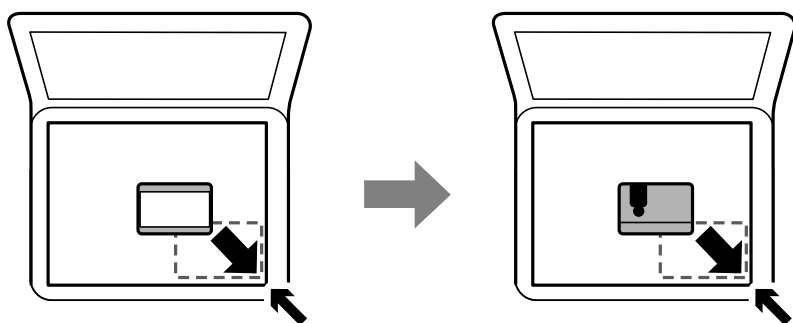

## Upravljanje stikov

Če registrirate seznam stikov, lahko preprosto vnesete prejemnike. Registrirate lahko največ 100 vnosov, seznam stikov pa lahko uporabite pri vnašanju številke faksa.

## Registriranje ali urejanje stikov

1. Na začetnem zaslonu izberite **Faks**.
2. Izberite **Stiki**.
3. Izvedite eno od spodnjih dejanj.
  - Če želite registrirati nov stik, izberite **Dodaj vnos** in nato **Dodaj kontakt**.
  - Če želite urediti stik, izberite **>** ob zelenem stiku in nato izberite **Uredi**.
  - Če želite izbrisati stik, tapnite **>** ob zelenem stiku ter nato izberite **Izbriši** in **Da**. Te postopke lahko izvedete le, če želite.
4. Izberite ustrezne nastavitve.

### **Opomba:**

Ko vnašate številko faksa, vnesite kodo za zunanji dostop na začetku številke faksa, če uporabljate telefonski sistem PBX in potrebujete kodo za dostop za klicanje zunanje linije. Če je pri nastavitvi **Vrsta linije** določena koda za dostop, vnesite lojtro (#) namesto dejanske kode za dostop. Če želite dodati premor (tri sekunde premora) med klicanjem, vnesite vezaj (-).

5. Tapnite **V redu**.

### **Povezane informacije**

➔ [“Vnašanje znakov” na strani 20](#)

## Registriranje ali urejanje skupine stikov

Dodajanje stikov v skupino vam omogoča sočasno pošiljanje faksov na več naslovov.

1. Na začetnem zaslonu izberite **Faks**.
2. Izberite **Stiki**.
3. Izvedite eno od spodnjih dejanj.
  - Če želite registrirati novo skupino stikov, izberite **Dodaj vnos** in nato **Dodaj skupino**.
  - Če želite urediti skupino stikov, izberite **>** ob zeleni skupini stikov in nato izberite **Uredi**.
  - Če želite izbrisati skupino stikov, tapnite **>** ob zeleni skupini stikov ter nato izberite **Izbriši** in **Da**. Te postopke lahko izvedete le, če želite.
4. Vnesite ali uredite podatke v poljih **Ime skupine** in **Beseda za indeksiranje** ter nato tapnite **Kontakti, dod. v Skupino (obvezno)**.
5. Izberite stike, ki jih želite registrirati v skupino, in nato tapnite **Zapri**.

### **Opomba:**

- Registrirate lahko do 99 stikov.
- Če želite preklicati izbiro stika, ga znova tapnite.

6. Tapnite **V redu**.

**Povezane informacije**

➔ [“Vnašanje znakov” na strani 20](#)

**Registriranje stikov v računalniku**

S pripomočkom Web Config lahko ustvarite seznam stikov v računalniku in ga uvozite v tiskalnik.

1. Odprite Web Config.
2. Na seznamu v zgornjem desnem kotu okna izberite **Advanced Settings**.
3. Izberite **Contacts**.
4. Izberite številko, ki jo želite registrirati, in kliknite **Edit**.
5. Izpolnite polja **Name**, **Index Word**, **Fax Number** in **Fax Speed**.
6. Kliknite **Apply**.

**Povezane informacije**

➔ [“Program za konfiguriranje postopkov tiskalnika \(Web Config\)” na strani 183](#)

➔ [“Zagon programa Web Config v spletnem brskalniku” na strani 183](#)

**Elementi nastavitve prejemnika**

Elementi	Nastavitve in razlaga
Name	Vnesite ime, ki je prikazano med stiki in ki vsebuje največ 30 znakov iz nabora znakov Unicode (UTF-8). Če tega ne želite nastaviti, ne izpolnite polja.
Index Word	Vnesite besede za iskanje, ki vsebujejo največ 30 znakov iz nabora znakov Unicode (UTF-8). Če tega ne želite nastaviti, ne izpolnite polja.
Type	Ta element je privzeto nastavljen na <b>Fax</b> . Te nastavitve ne smete spremeniti.
Fax Number	Vnesite od 1 do 64 znakov 0–9 - * # in presledek.
Fax Speed	Izberite hitrost komunikacije za prejemnika.

**Registracija prejemnikov kot skupine**

1. Odprite Web Config.
2. Na seznamu v zgornjem desnem kotu okna izberite **Advanced Settings**.
3. Izberite **Contacts**.
4. Izberite številko, ki jo želite registrirati, in kliknite **Edit**.
5. Izpolnite polji **Name** in **Index Word**.

## Priprava tiskalnikaPriprava tiskalnika

- Izberite skupino v razdelku **Type**.
- Kliknite **Select** za **Contact(s) for Group**.  
Prikažejo se prejemniki, ki so na voljo.
- Izberite Prejemnika, ki ga želite registrirati v skupino, in nato tapnite **Select**.  
**Opomba:**  
*Prejemnike lahko registrirate v več skupin.*
- Kliknite **Apply**.

### Povezane informacije

- ➔ [“Program za konfiguriranje postopkov tiskalnika \(Web Config\)” na strani 183](#)
- ➔ [“Zagon programa Web Config v spletnem brskalniku” na strani 183](#)

---

## Menijske možnosti za Nastavitve

Na začetnem zaslonu tiskalnika izberite **Nastavitve**, da določite različne nastavitve.

### Menijske možnosti za Splošne nastavitve

Izberite menije na nadzorni plošči, kot je opisano spodaj.

#### **Nastavitve > Splošne nastavitve**

#### **Osnovne nastavitve**

Izberite menije na nadzorni plošči, kot je opisano spodaj.

#### **Nastavitve > Splošne nastavitve > Osnovne nastavitve**

Svetlost zaslona LCD:

Nastavite svetlost zaslona LCD.

Zvok:

Nastavi glasnost.

Časovnik spanja:

Nastavite časovno obdobje, po katerem naj tiskalnik preide v stanje pripravljenosti (način varčevanja z energijo), če ni izvedel nobenega opravila. Po izteku nastavljenega časa se zaslon LCD zatemni.

Časovnik za samodejni izklop:

Vaš izdelek je morda opremljen s to funkcijo ali funkcijo **Nastavitve izklopa**, odvisno od lokacije nakupa.

## Priprava tiskalnika

To možnost izberite za samodejni izklop tiskalnika, če ga določen čas ne uporabljate. Čas, po katerem je uporabljeno upravljanje porabe energije, lahko prilagodite. Kakršno koli povečanje bo vplivalo na energijsko učinkovitost izdelka. Pred kakršnim koli spreminjanjem upoštevajte okoljske razmere.

### Nastavitve izklopa:

Vaš izdelek je morda opremljen s to funkcijo ali funkcijo **Časovnik za samodejni izklop**, odvisno od lokacije nakupa.

Izklop ob neaktivnosti

Izberite to možnost za samodejni izklop tiskalnika, če ga določen čas ne uporabljate. Kakršno koli povečanje bo vplivalo na energijsko učinkovitost izdelka. Pred kakršnim koli spreminjanjem upoštevajte okoljske razmere.

Izklop ob prekinjeni povezavi

To nastavitev izberite, če želite izklopiti tiskalnik po 30 minutah, če so odklopljena vsa omrežna vrata, vključno z vrati LINE. Ta funkcija morda ne bo na voljo, kar je odvisno od regije.

### Nastavitev datum/čas:

Datum/čas

Vnesite tekoči datum in čas.

Poletni čas

Izberite nastavitve poletnega časa, ki velja za vaše območje.

Časovni zamik

Vnesite časovno razliko med lokalnim časom in UTC (usklajenim univerzalnim časom).

### Država/območje:

Izberite državo ali regijo, v kateri uporabljate tiskalnik. Če spremenite državo ali regijo, se nastavitve faksa ponastavijo na privzete možnosti in jih morate ponovno izbrati.

### Jezik/Language:

Izberite jezik zaslona LCD.

### Časovna omejitev delovanja:

Izberite **Vkl.** za vrnitev na začetni zaslon, če v določenem časovnem obdobju ni izveden noben postopek.

### Tipkovnica:

Spremenite postavitev tipkovnice na zaslonu LCD.

### Povezane informacije

➔ [“Varčevanje z energijo — nadzorna plošča” na strani 75](#)

➔ [“Vnašanje znakov” na strani 20](#)

## Nastavitve tiskalnika

Izberite menije na nadzorni plošči, kot je opisano spodaj.

**Nastavitve > Splošne nastavitve > Nastavitve tiskalnika**

## Priprava tiskalnikaPriprava tiskalnika

### Nastavitve vira papirja:

#### Nastavitve papirja:

Izberite velikost in vrsto papirja, ki ste ga naložili v vir papirja. Za velikost in vrsto papirja lahko izberete **Nas. pr. pap.**.

#### Samodejno preklopi A4/Letter:

Izberite **Vkl.** za podajanje papirja iz vira papirja, ki je nastavljen na velikost A4, če noben vir papirja ni nastavljen na velikost Pismo, ali za podajanje papirja iz vira, ki je nastavljen na velikost Pismo, če noben vir papirja ni nastavljen na velikost A4.

#### Obvestilo o napaki:

Izberite **Vkl.** za prikaz sporočila o napaki, ko naloženi papir ne ustreza izbrani velikosti ali vrsti papirja.

#### Samodejni prikaz nastavitve papirja:

Izberite **Vkl.**, da prikazete zaslon **Nastavitve papirja**, ko nalagate papir v kaseto za papir. Če onemogočite to funkcijo, s funkcijo AirPrint ne boste mogli tiskati iz naprav iPhone ali iPad.

### Splošne nastavitve tiskanja:

Nastavitve tiskanja se uveljavijo pri tiskanju z zunanjo napravo brez uporabe gonilnika za tiskalnik.

#### Odmik zgoraj:

Prilagodi zgornji rob papirja.

#### Odmik levo:

Prilagodi levi rob papirja.

#### Odmik zgoraj v ozadju:

Prilagodi zgornji rob za hrbtno stran lista pri dvostranskem tiskanju.

#### Odmik levo v ozadju:

Prilagodi levi rob za hrbtno stran lista pri dvostranskem tiskanju.

#### Preverite širino papirja:

Izberite **Vkl.**, da pred tiskanjem preverite širino papirja. To prepreči tiskanje zunaj robov papirja, če nastavitve velikosti papirja ni pravilna, vendar lahko podaljša čas tiskanja.

#### Preskoči prazno stran:

Samodejno preskoči prazne strani v podatkih tiskanja.

### Samodejno sproščanje napak:

Izberite dejanje, ki se izvede, ko pride do napake pri dvostranskem tiskanju ali napake zaradi polnega pomnilnika.

#### Vkl.

Prikaže obvestilo in tiska v enostranskem načinu, ko pride do napake pri dvostranskem tiskanju, ali tiska samo tisto, kar tiskalnik lahko obdela, ko pride do napake zaradi polnega pomnilnika.

## Priprava tiskalnika

Izkl.

Prikaže sporočilo o napaki in prekliče tiskanje.

Tihi način:

Izberite **Vkl.**, da zmanjšate raven hrupa med tiskanjem, vendar to lahko upočasni tiskanje. Morda ne boste opazili nobene razlike med ravno hrupa tiskalnika, kar je odvisno od nastavitve vrste papirja in kakovosti tiskanja.

Čas za sušenje črnila:

Izberite čas sušenja črnila pri dvostranskem tiskanju. Po tiskanju ene strani tiskalnik natisne še drugo. Če je natisnjeni dokument razmazan, podaljšajte čas sušenja.

Povezava z računal. preko USB:

Izberite **Omogoči**, da računalniku omogočite dostop do tiskalnika prek kabla USB. Ko je izbrana možnost **Onemogoči**, je tiskanje in optično branje, ki ni poslano prek omrežne povezave, omejeno.

## Nastavitve omrežja

Izberite menije na nadzorni plošči, kot je opisano spodaj.

### Nastavitve > Splošne nastavitve > Nastavitve omrežja

Namestitev Wi-Fi:

Določite ali spremenite nastavitve brezžičnega omrežja. Med naslednjimi možnostmi izberite način povezave in nato sledite navodilom na zaslonu LCD.

- Wi-Fi (priporočeno)
- Wi-Fi Direct

Nastavitev ožičenega omrežja LAN:

Vzpostavite ali spremenite omrežno povezavo, ki uporablja kabel LAN ali usmerjevalnik. Pri uporabi slednjih so povezave Wi-Fi onemogočene.

Stanje omrežja:

Prikaže ali natisne trenutne omrežne nastavitve.

- Stanje ožičene LAN/Wi-Fi povezave
- Stanje Wi-Fi Direct
- Natisni list o stanju

Preverjanje povezave:

Preveri trenutno omrežno povezavo in natisne poročilo. V primeru težav s povezavo si pri odpravi pomagajte s poročilom.

Napredno:

Izberite te podrobne nastavitve.

- Ime naprave
- TCP/IP

## Priprava tiskalnikaPriprava tiskalnika

- Strežnik Proxy
- Naslov IPv6
- Link Speed & Duplex

### Povezane informacije

- ➔ “Konfiguriranje nastavitv Wi-Fi z vnašanjem imena SSID in gesla” na strani 34
- ➔ “Konfiguracija nastavitv omrežja Wi-Fi s potisnim gumbom (WPS)” na strani 35
- ➔ “Konfiguriranje nastavitv omrežja Wi-Fi z vnosom kode PIN (WPS)” na strani 36
- ➔ “Izbiranje nastavitv omrežja za Wi-Fi Direct (preprosta dostopna točka)” na strani 37
- ➔ “Tiskanje poročila o omrežni povezavi” na strani 40
- ➔ “Preverjanje stanja povezave z omrežjem” na strani 39
- ➔ “Preklapljanje omrežne povezave na Ethernet prek nadzorne plošče” na strani 48
- ➔ “Izbiranje dodatnih nastavitv omrežja” na strani 38

## Nastavitve spletnih storitev

Izberite menije na nadzorni plošči, kot je opisano spodaj.

### Nastavitve > Splošne nastavitve > Nastavitve spletnih storitev

Storitev Epson Connect:

Prikaže, ali je tiskalnik registriran in povezan s storitvijo Epson Connect.

Tiskalnik lahko v storitvi registrirate tako, da izberete **Registracija** in upoštevate navodila.

Ko ste končali z registracijo, lahko spremenite naslednje nastavitve.

- Prekinitev/Nadaljevanje
- Izbriši registracijo

Podrobnosti najdete na tem spletnem mestu.

<https://www.epsonconnect.com/>

<http://www.epsonconnect.eu> (samo Evropa)

Storitve Google Cloud Print:

Prikaže, ali je tiskalnik registriran in povezan s storitvijo Google Cloud Print.

Ko ste končali z registracijo, lahko spremenite naslednje nastavitve.

- Omogoči/Onemogoči
- Izbriši registracijo

Podrobnosti o registraciji v storitvi Google Tiskanje v oblaku najdete na tem spletnem mestu.

<https://www.epsonconnect.com/>

<http://www.epsonconnect.eu> (samo Evropa)

### Povezane informacije

- ➔ “Tiskanje preko omrežne storitve” na strani 192



## Nastavitve faksa

Izberite meni na nadzorni plošči, kot je opisano spodaj.

### Nastavitve > Splošne nastavitve > Nastavitve faksa

Oglejte si spodnji razdelek »Sorodne informacije«.

#### Povezane informacije

➔ [“Menijske možnosti za Nastavitve faksa” na strani 88](#)

## Menijske možnosti za Vzdržev.

Izberite menije na nadzorni plošči, kot je opisano spodaj.

### Nastavitve > Vzdržev.

#### Preverite šobo tiskalne glave:

To funkcijo izberite, če želite preveriti, ali so šobe tiskalne glave zamašene. Tiskalnik natisne vzorec za preverjanje šob.

#### Čiščenje tiskalne glave:

To funkcijo izberite, če želite očistiti zamašene šobe tiskalne glave.

#### Močno čiščenje:

To funkcijo izberite, če želite zamenjati vse črnilo v cevi za črnilo. Pri tem čiščenju je uporabljenega več črnila kot pri običajnem čiščenju. Podrobnosti o uporabi te funkcije najdete v spodnjem razdelku »Sorodne informacije«.

#### Poravnava tiskalne glave:

To funkcijo izberite za nastavev tiskalne glave, da izboljšate kakovost tiskanja.

##### Navpična poravnava

To funkcijo izberite, če so natisi zamegljeni ali besedilo in črte niso poravnani.



##### Vodoravna poravnava

To funkcijo izberite, če se na natisih redno pojavljajo vodoravni pasovi.

#### Ponastavi nivo črnila:

To funkcijo izberite, da ponastavite raven črnila na 100 %, ko napolnite posodo s črnilom.

#### Preostala zmogljivost vzdrževalne škatlice:

Prikaže približno servisno dobo vzdrževalnega zaboja. Če je prikazana oznaka , je vzdrževalni zaboj skoraj poln. Če je prikazana oznaka , je vzdrževalni zaboj poln.

#### Navodila za čiščenje:

To funkcijo izberite, če so na notranjih valjih madeži črnila. Tiskalnik podaja papir za čiščenje notranjih valjev.

### Povezane informacije

- ➔ “Čiščenje tiskalne glave (Čiščenje glave)” na strani 169
- ➔ “Temeljito čiščenje tiskalne glave (Močno čiščenje)” na strani 170
- ➔ “Poravnava tiskalne glave” na strani 172
- ➔ “Polnjenje rezervoarja za črnilo” na strani 160
- ➔ “Čiščenje poti papirja zaradi madežev črnila” na strani 173

## Menijske možnosti za Poročilo o stanju tiskanja

Izberite menije na nadzorni plošči, kot je opisano spodaj.

### Nastavitve > Poročilo o stanju tiskanja

Poročilo o konfiguraciji:

Tiskanje listov z informacijami o trenutnem stanju tiskalnika in njegovih nastavitvah.

Poročilo o stanju črnila:

Tiskanje listov z informacijami o stanju potrošnih delov.

Poročilo o uporabi:

Tiskanje listov z informacijami o zgodovini uporabe tiskalnika.

## Menijske možnosti za Števec natisnjenih kopij

Izberite menije na nadzorni plošči, kot je opisano spodaj.

### Nastavitve > Števec natisnjenih kopij

Prikaže skupno število natisov, vključno z elementi, kot je list s stanjem, od nakupa tiskalnika.

## Menijske možnosti za Poročila

Izberite menije na nadzorni plošči, kot je opisano spodaj.

### Nastavitve > Poročila

Preveri trenutno stanje povezave za te menije in natisne poročilo.

- Omrežje
- Faks

## Menijske možnosti za Uporabniške nastavitve

Izberite menije na nadzorni plošči, kot je opisano spodaj.

### Nastavitve > Uporabniške nastavitve

## Priprava tiskalnikaPriprava tiskalnika

Spremenite lahko privzete nastavitve naslednjih menijev.

- Kopiraj
- Optično branje v računalnik
- Optično branje v oblak
- Faks

## Menijske možnosti za Ponastavitev privzetih nastavitev

Izberite menije na nadzorni plošči, kot je opisano spodaj.

### Nastavitve > Ponastavitev privzetih nastavitev

Ponastavi te menije na privzete vrednosti.

- Nastavitve omrežja
- Nastavitve kopiranja
- Nast. opt. branja
- Nastavitve faksa
- Počisti vse podatke in nastavitve

## Menijske možnosti za Posodobitev vdelane programske opreme.

Izberite menije na nadzorni plošči, kot je opisano spodaj.

### Nastavitve > Posodobitev vdelane programske opreme.

#### Posodobi:

Preverite, ali je v omrežnem strežniku naložena najnovejša različica vdelane programske opreme. Če je na voljo posodobitev, lahko izberete, ali želite začeti posodobitev.

#### Obvestilo:

Izberite **Vkl.**, če želite prejeti obvestilo, ko je na voljo posodobitev vdelane programske opreme.

---

## Varčevanje z energijo

Tiskalnik preide v stanje spanja ali se samodejno izklopi, če v določenem obdobju ne izvedete nobenega dejanja. Čas, po katerem je uporabljeno upravljanje porabe energije, lahko prilagodite. Kakršno koli povečanje bo vplivalo na energijsko učinkovitost izdelka. Pred kakršnim koli spreminjanjem upoštevajte okoljske razmere.

Glede na mesto nakupa je tiskalnik morda opremljen s funkcijo, ki ga samodejno izklopi, če 30 minut ni povezan v omrežje.

## Varčevanje z energijo — nadzorna plošča

1. Na začetnem zaslonu izberite **Nastavitve**.

## Priprava tiskalnikaPriprava tiskalnika

2. Izberite **Splošne nastavitve > Osnovne nastavitve**.
3. Izvedite eno od spodnjih dejanj.

**Opomba:**

*Vaš izdelek ima morda funkcijo **Nastavitve izklopa** ali **Časovnik za samodejni izklop**, odvisno od kraja nakupa.*

- Izberite **Časovnik spanja** ali **Nastavitve izklopa > Izklop ob neaktivnosti** ali **Izklop ob prekinjeni povezavi** in nato določite nastavitve.
- Izberite **Časovnik spanja** ali **Časovnik za samodejni izklop** in nato določite nastavitve.

# Nastavitve faksa

---

## Pred uporabo funkcij faksa

Če želite uporabljati funkcije faksa, izvedite naslednja opravila.

- Tiskalnik pravilno povežite s telefonsko linijo in po potrebi s telefonom
- Dokončajte orodje **Čarovnik za nastavitev faksa**, ki je zahtevano za konfiguriranje osnovnih nastavitvev.

Po potrebi nastavite naslednje elemente.

- Stiki** — registracija
- Uporabniške nastavitve** — določajo privzete vrednosti za elemente menija **Faks**
- Nastavitve poročanja** — tiskanje poročil pri pošiljanju ali prejemanju faksov

### Povezane informacije

- ➔ [“Priključitev na telefonsko linijo” na strani 77](#)
- ➔ [“Priprava tiskalnika na pošiljanje in prejemanje faksov \(s pripomočkom Čarovnik za nastavitev faksa\)” na strani 81](#)
- ➔ [“Konfiguriranje posameznih nastavitvev za funkcije faksa tiskalnika” na strani 82](#)
- ➔ [“Menijske možnosti za Nastavitve faksa” na strani 88](#)
- ➔ [“Nastavitve omrežja” na strani 22](#)
- ➔ [“Upravljanje stikov” na strani 65](#)
- ➔ [“Menijske možnosti za Uporabniške nastavitve” na strani 74](#)
- ➔ [“Meni Nastavitve poročanja” na strani 89](#)

---

## Priključitev na telefonsko linijo

### Združljive telefonske linije

Tiskalnik lahko uporabljate prek standardnih analognih telefonskih linij (PSTN = javno komutirano telefonsko omrežje) in telefonskih sistemov PBX (zasebna naročniška centrala).

Tiskalnika morda ne boste mogli uporabljati z naslednjimi telefonskimi linijami ali sistemi.

- Telefonska linija VoIP, kot je DSL ali digitalna storitev prek optičnih vlaken
- Digitalna telefonska linija (ISDN)
- Nekateri telefonski sistemi PBX
- Če so med telefonsko stensko vtičnico in tiskalnik priključeni vmesniki, kot so vmesniki VoIP, razdelilniki ali usmerjevalnik DSL

## Priključitev tiskalnika na telefonsko linijo

Tiskalnik priključite v zidno telefonsko vtičnico s telefonskim kablom RJ-11 (6P2C). Za povezavo telefona s tiskalnikom uporabite drugi telefonski kabel RJ-11 (6P2C).

Na nekaterih območjih je tiskalniku morda priložen telefonski kabel. V takšnem primeru uporabite priloženi kabel.

Telefonski kabel boste morda morali priključiti na vmesnik, ki je na voljo za vašo državo ali regijo.

### **Opomba:**

*Pokrov na vratih EXT. na tiskalniku odstranite samo, ko priključujete svoj telefon na tiskalnik. Če telefona ne priključujete, ne odstranjajte pokrova.*

Na mestih, na katerih pogosto prihaja do udara strele, priporočamo, da uporabljate prenapetostno zaščito.

## Priključitev na standardno telefonsko linijo (PSTN) ali PBX

Priključite telefonski kabel iz telefonske stenske vtičnice ali vrat PBX v vrata LINE na zadnji strani tiskalnika.

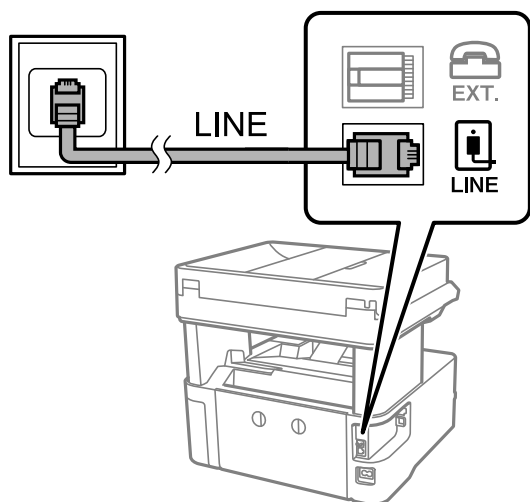

## Priključitev na DSL ali ISDN

Priključite telefonski kabel iz modema DSL ali vmesnika ISDN v vrata LINE na zadnji strani tiskalnika. Za podrobnosti glejte dokumentacijo, ki ste jo prejeli z modemom ali vmesnikom.

## Nastavitve faksa

### Opomba:

Če vaš modem DSL ni opremljen z vgrajenim filtrom DSL, priključite ločen filter DSL.

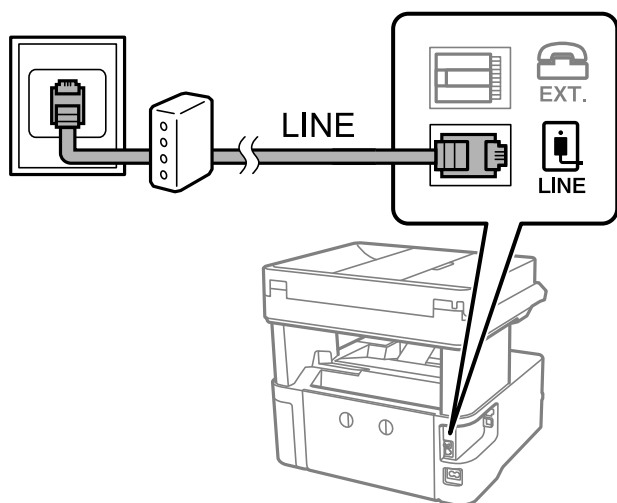

## Priključitev telefonske naprave na tiskalnik

Če uporabljate tiskalnik in telefon na eni telefonski liniji, priključite telefon na tiskalnik.

### Opomba:

- Če ima vaša telefonska naprava funkcijo faksa, jo pred priklopom onemogočite. Za podrobnosti glejte priročnike, ki ste jih prejeli s telefonsko napravo.
- Če priključite odzivnik, preverite, ali je število zvonjenj v polju **Zvonjenj pred odgovorom** za tiskalnik večje od števila zvonjenj, ki je nastavljeno, da odzivnik sprejme klic.

1. Odstranite pokrov z vrat EXT. na zadnji strani tiskalnika.

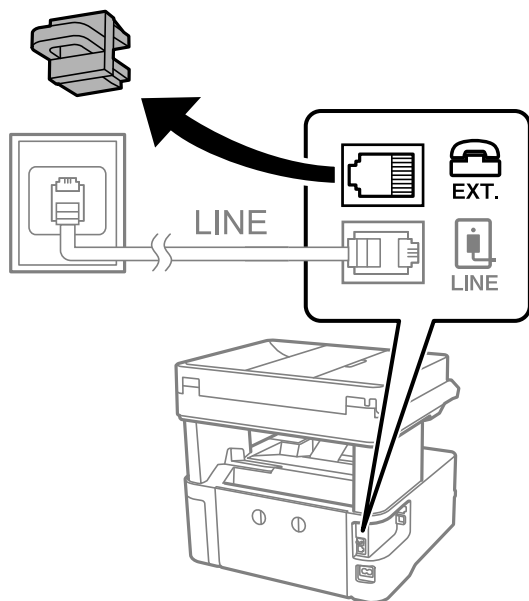

## Nastavitve faksa

2. Povežite telefonsko napravo in vrata EXT. s telefonskim kablom.

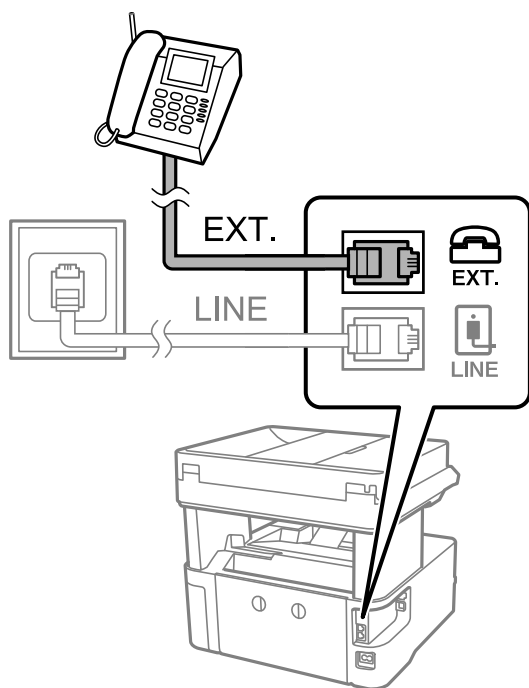

### Opomba:

Če si napravi delita eno telefonsko linijo, morate telefonsko napravo priključiti v vrata EXT. na tiskalniku. Če linijo razdelite in ločeno priključite telefonsko napravo in tiskalnik, telefon in tiskalnik ne delujeta pravilno.

3. Na začetnem zaslonu izberite **Faks**.
4. Dvignite slušalko.

Povezava je vzpostavljena, če je na tem zaslonu omogočena možnost  (**Pošlji**).

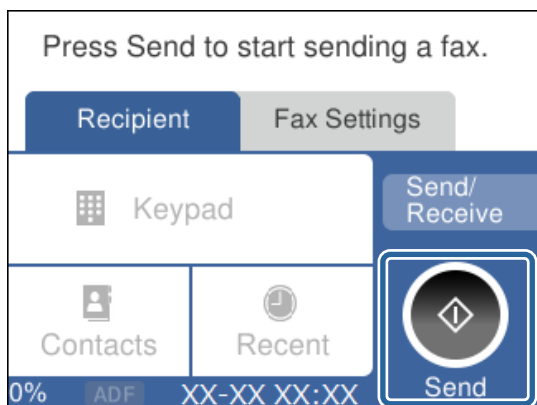

### Povezane informacije

- ➔ “Priprava tiskalnika na pošiljanje in prejemanje faksov (s pripomočkom Čarovnik za nastavev faksa)” na strani 81
- ➔ “Nastavljanje uporabe telefonskega odzivnika” na strani 84
- ➔ “Nastavljanje prejemanja faksov samo preko priključenega telefona (Oddalj. sprejem.)” na strani 85
- ➔ “Nastavev Način sprejemanja” na strani 83



## Priprava tiskalnika na pošiljanje in prejemanje faksov (s pripomočkom Čarovnik za nastavitve faksa)

Čarovnik za nastavitve faksa konfigurira osnovne funkcije faksa, da pripravi tiskalnik na pošiljanje in prejemanje faksov.

Čarovnik se samodejno prikaže, ko prvič vklopite tiskalnik. Čarovnik lahko prikažete tudi ročno na nadzorni plošči tiskalnika. Če ste ob prvem vklopu tiskalnika čarovnika preskočili ali se je spremenilo okolje povezave, boste morali čarovnik ponovno zagnati.

- S čarovnikom lahko nastavite naslednje elemente.
  - Glava (Vaša telefonska št. in Glava faksa)
  - Način sprejemanja (Sam. ali Ročno)
- Naslednji elementi se nastavijo samodejno glede na okolje povezave.
  - Način klicanja (na primer Ton ali Pulzno)
  - Vrsta linije (PSTN ali PBX)
  - Zazn. znaka centrale
  - Nastavitev Distinctive Ring Detection (DRD)
- Ostali elementi v razdelku **Osnovne nastavitve** so nespremenjeni.

Zaženite pripomoček **Čarovnik za nastavitve faksa** in upoštevajte navodila na zaslonu za **Osnovne nastavitve**

1. Prepričajte se, da ima tiskalnik vzpostavljeno povezavo s telefonsko linijo.

**Opomba:**

*Samodejno preverjanje povezave faksa se izvede ob koncu čarovnika, zato pred zagonom čarovnika najprej priključite tiskalnik na telefonsko linijo.*

2. Na začetnem zaslonu nadzorne plošče tiskalnika izberite **Nastavitve**.
3. Izberite **Splošne nastavitve > Nastavitve faksa > Čarovnik za nastavitve faksa**.
4. Oglejte si sporočilo na zaslonu, ki se prikaže, in izberite **Nadaljuj**.  
Čarovnik se zažene.
5. Na zaslonu za vnos glave faksa vnesite ime pošiljatelja, na primer ime vašega podjetja, in nato izberite **V redu**.

**Opomba:**

*Ime pošiljatelja in številka faksa se prikažeta v glavi izhodnih faksov.*

6. Na zaslonu za vnos telefonske številke vnesite svojo številko faksa in nato izberite **V redu**.
7. Na zaslonu **Nastavitev Distinctive Ring Detection (DRD)** uredite naslednje nastavitve.
  - Če ste se pri ponudniku telekomunikacijskih storitev naročili na storitev razločevalnega zvoka zvonjenja: Izberite **Nastavitve** in nato izberite vzorec zvonjenja, ki bo uporabljen za dohodne fakse.
    - Če izberete **Vse**, nadaljujte z 8. korakom.
    - Če izberete katero koli drugo nastavitvev, je možnost **Način sprejemanja** samodejno nastavljen na **Sam..** Nadaljujte s 10. korakom.
  - Če te možnosti ni treba nastaviti: Izberite **Preskoči** in nadaljujte z 10. korakom.

## Nastavitve faksa

### Opomba:

- Storitve razločevalnega zvonjenja, ki jih ponujajo številna telekomunikacijska podjetja (ime storitve je pri različnih ponudnikih različno), omogoča več telefonskih števil na eni telefonski liniji. Vsaki številki je dodeljen drug vzorec zvonjenja. Eno številko lahko uporabite za glasovne klice, drugo pa za faks. Izberite vzorec zvonjenja, dodeljen klicem na faks v **DRD**.
- Odvisno od regije se možnosti **Vkl.** in **Izkl.** prikažeta kot možnosti **DRD**. Če želite uporabiti funkcijo razločevalnega zvonjenja, izberite **Vkl.**.

8. Na zaslonu **Nastavitev načina sprejema** izberite, ali uporabljate telefonsko napravo, ki je priključena na tiskalnik.
  - Če je povezava vzpostavljena: Izberite **Da** in nato nadaljujte z naslednjim korakom.
  - Če povezava ni vzpostavljena: Izberite **Ne** in nadaljujte z 10. korakom. **Način sprejemanja** je nastavljen na **Sam.**
9. Na zaslonu **Nastavitev načina sprejema** izberite, ali želite samodejno sprejemati fakse.
  - Za samodejno sprejemanje: Izberite **Da**. **Način sprejemanja** je nastavljen na **Sam.**
  - Za ročno sprejemanje: Izberite **Ne**. **Način sprejemanja** je nastavljen na **Ročno**.
10. Na zaslonu, ki se prikaže, si oglejte izbrane nastavitve in izberite **Nadaljuj**.

Za popraviljanje ali spreminjanje nastavitev izberite .

11. Na zaslonu **Zaženi preverjanje povezave faksa** izberite **Začni preverjanje**, da zaženete preverjanje povezave faksa. Ko se na zaslonu prikaže poziv, da natisnete rezultat preverjanja, izberite **Natisni**.  
Natisne se poročilo o rezultatih preverjanja, v katerem je prikazano stanje povezave.

### Opomba:

- Če so v poročilo vključene napake, sledite navodilom na poročilu, da jih odpravite.
- Če se prikaže zaslon **Izberi vrsto linije**, izberite vrsto linije.
  - Kadar tiskalnik priključujete na telefonski sistem PBX ali vmesnik, izberite **PBX**.
  - Ko tiskalnik povezujete s standardno telefonsko linijo, izberite **PSTN** in nato na prikazanem zaslonu **Ne zaznaj** izberite **Potrditev**. Toda če izberete nastavitev **Ne zaznaj**, lahko to povzroči izpustitev prve številke iz številke faksa pri izbiranju in pošiljanju faksa na napačno številko.

### Povezane informacije

- ➔ [“Priključitev tiskalnika na telefonsko linijo”](#) na strani 78
- ➔ [“Nastavitev Način sprejemanja”](#) na strani 83
- ➔ [“Nastavljanje uporabe telefonskega odzivnika”](#) na strani 84
- ➔ [“Nastavljanje prejemanja faksov samo preko priključenega telefona \(Oddalj. sprejem.\)”](#) na strani 85
- ➔ [“Meni Osnovne nastavitve”](#) na strani 90

---

## Konfiguriranje posameznih nastavitev za funkcije faksa tiskalnika

Funkcije faksa tiskalnika lahko konfigurirate posamezno na nadzorni plošči tiskalnika. Prav tako lahko spremenite nastavitve, ki ste jih opravili z orodjem **Čarovnik za nastavitev faksa**. Več podrobnosti je navedenih v opisih menija **Nastavitve faksa**.

## Nastavitve faksa

### Povezane informacije

- ➔ [“Menijske možnosti za Nastavitve faksa” na strani 88](#)

## Nastavitev Način sprejemanja

V **Način sprejemanja** obstajata dve možnosti za prejetje dohodnih faksov. Nastavitve lahko opravite v spodnjem meniju.

**Nastavitve > Splošne nastavitve > Nastavitve faksa > Osnovne nastavitve > Način sprejemanja**

Način sprejemanja	Uporaba telefonske linije
Ročno	Predvsem ta telefoniranje, toda tudi za faksiranje
Sam.	Samo za faksiranje (zunanja telefonska naprava ni potrebna)
	Predvsem za faksiranje, občasno za telefoniranje

### Povezane informacije

- ➔ [“Uporaba načina Ročno” na strani 83](#)
- ➔ [“Uporaba načina Sam.” na strani 84](#)
- ➔ [“Meni Osnovne nastavitve” na strani 90](#)

## Uporaba načina Ročno

### Sprejemanje faksov

Ko zazvoni telefon, lahko klic prevzamete ročno, tako da dvignete slušalko.

- Če zaslišite signal za faks (baud):

Izberite **Faks** na začetnem zaslonu tiskalnika, izberite **Pošlji /prejmi > Sprejmi** in nato tapnite . Nato odložite slušalko.

- Če se zvonjenje nanaša na glasovni klic:

Klic prevzemite kot običajno.

### Sprejemanje faksov samo prek priključenega telefona

Če je nastavljeno **Oddalj. sprejem.**, lahko fakse enostavno prejmete tako, da vnesete **Koda za začetek**.

Ko telefon pozvoni, dvignite slušalko. Ko zaslišite zvok faksa (baud), pritisnite dvomestno številko za **Koda za začetek**, in nato odložite slušalko.

### Povezane informacije

- ➔ [“Nastavljanje prejetja faksov samo preko priključenega telefona \(Oddalj. sprejem.\)” na strani 85](#)

## Nastavitve faksa

### Uporaba načina Sam.

#### Prejemanje faksov brez zunanje telefonske naprave

Tiskalnik samodejno preklopi na sprejemanje faksa, ko je doseženo število zvonjenj, ki ga določite v **Zvonjenj pred odgovorom**.

#### *Opomba:*

*Priporočamo, da Zvonjenj pred odgovorom nastavite na čim nižjo vrednost.*

#### Prejemanje faksov z zunanjo telefonsko napravo

Tiskalnik z zunanjo telefonsko napravo deluje na naslednji način.

- Če je vaša telefonska naprava telefonski odzivnik in če se aktivira po številu zvonjenj, ki ste jih nastavili v **Zvonjenj pred odgovorom**:
  - Če se zvonjenje nanaša na faks: tiskalnik samodejno preklopi na prejemanje faksa.
  - Če se zvonjenje nanaša na glasovni klic: telefonski odzivnik lahko sprejme glasovni klic in posname sporočilo.
- Če dvignete slušalko po številu zvonjenj, ki ste jih nastavili v **Zvonjenj pred odgovorom**:
  - Če se zvonjenje nanaša na faks: faks lahko prejmete na enak način kot pri **Ročno**.
  - Če se zvonjenje nanaša na glasovni klic: telefonski klic lahko sprejmete običajno.
- Kadar tiskalnik samodejno preklopi na prejemanje faksa:
  - Če se zvonjenje nanaša na faks: tiskalnik začne sprejemati faks.
  - Če se zvonjenje nanaša na glasovni klic: telefonski klica ni mogoče sprejeti. Klicatelja prosite, naj pokliče nazaj.

#### *Opomba:*

*Nastavite Zvonjenj pred odgovorom tiskalnika na številko, ki je večja od števila zvonjenj za telefonski odzivnik. V nasprotnem telefonski odzivnik ne more sprejeti glasovnih klicev, da bi posnel glasovna sporočila. Za več informacij o nastavitvi telefonskega odzivnika glejte priročnik, ki je priložen telefonskemu odzivniku.*

#### Povezane informacije

- ➔ [“Nastavljanje uporabe telefonskega odzivnika” na strani 84](#)
- ➔ [“Uporaba načina Ročno” na strani 83](#)

## Opravljanje nastavitvev pri povezavi zunanje telefonske naprave

### Nastavljanje uporabe telefonskega odzivnika

Za uporabo telefonskega odzivnika morate urediti nastavitve.

1. Na začetnem zaslonu nadzorne plošče tiskalnika izberite **Nastavitve**.
2. Izberite **Splošne nastavitve > Nastavitve faksa > Osnovne nastavitve**.
3. Nastavite **Način sprejemanja** na **Sam..**

## Nastavitve faksa

4. Za nastavev **Zvonjenj pred odgovorom** tiskalnika določite številko, ki je večja od števila zvonjenj za telefonski odzivnik.

Če je za **Zvonjenj pred odgovorom** telefonskega odzivnika izbrana številka, ki je nižja od števila zvonjenj telefonskega odzivnika, telefonski odzivnik ne more sprejemati govornih klicev za snemanje govornih sporočil. Za nastavitve glejte priročnike, ki ste jih prejeli s telefonskim odzivnikom.

Nastavev **Zvonjenj pred odgovorom** tiskalnika morda ne bo prikazana, odvisno od regije.

### Povezane informacije

- ➔ [“Uporaba načina Sam.” na strani 84](#)
- ➔ [“Meni Osnovne nastavitve” na strani 90](#)

## Nastavljanje prejemanja faksov samo preko priključenega telefona (Oddalj. sprejem.)

Dohodne fakse lahko začnete prejemati, če dvignete slušalko in uporabite telefon, ne da bi uporabili tiskalnik.

Funkcija **Oddalj. sprejem.** je na voljo za telefone, ki podpirajo tonsko izbiranje.

1. Na začetnem zaslonu nadzorne plošče tiskalnika izberite **Nastavitve**.
2. Izberite **Splošne nastavitve > Nastavitve faksa > Osnovne nastavitve > Oddalj. sprejem..**
3. Tapnite **Oddalj. sprejem.**, da to možnost nastavite na **Vkl.**
4. Izberite **Koda za začetek**, vnesite dvomestno kodo (vnesete lahko številke od 0 do 9, \* in #) in nato tapnite **V redu**.
5. Izberite **V redu**, da uporabite nastavitve.

### Povezane informacije

- ➔ [“Uporaba načina Ročno” na strani 83](#)
- ➔ [“Meni Osnovne nastavitve” na strani 90](#)

## Nastavljanje blokiranja neželenih faksov

Neželene fakse lahko blokirate.

1. Na začetnem zaslonu nadzorne plošče tiskalnika izberite **Nastavitve**.
2. Izberite **Splošne nastavitve > Nastavitve faksa > Osnovne nastavitve > Zavrjnjeni faks.**
3. Nastavite pogoje za blokiranje neželenih faksov.  
Izberite **Zavrjnjeni faks** in nato omogočite naslednje možnosti.
  - Seznam zavrjnenih števil: Zavrne fakse, ki so na seznamu števil zavrnitve.
  - Blokirana prazna glava faksa: Zavrne fakse, ki nimajo podatkov v glavi.
  - Neregistrirani kontakti: Zavrne fakse, ki niso dodani na seznam stikov.

## Nastavitve faksa

4. Tapnite , da se vrnete na zaslon **Zavrjnjeni faks**.
5. Če uporabljate **Seznam zavrjnenih števil**, izberite **Uredi seznam števila zavrnitev** in nato uredite seznam.

### Povezane informacije

➔ [“Meni Osnovne nastavitve” na strani 90](#)

## Izbiranje nastavitvev za shranjevanje prejetih faksov

Tiskalnik je privzeto nastavljen tako, da natisne prejete fakse. Tiskalnik lahko nastavite tako, da prejete fakse natisne in shrani.

### Prejeto v tiskalniku

Prejete fakse lahko shranite v Prejeto. Ogledate si jih lahko na nadzorni plošči tiskalnika in natisnete samo tiste, ki jih želite natisniti, ali pa izbrišete fakse, ki jih ne potrebujete.

### Računalnik (prejemanje računalnik-faks)

Zunaj tiskalnika

Zgornje funkcije lahko uporabljate hkrati. Če jih uporabljate hkrati, so prejeti dokumenti shranjeni v nabiralnik in računalnik. Če želite prejemati fakse v računalniku, konfigurirajte nastavitve s pripomočkom FAX Utility.

1. Na začetnem zaslonu izberite **Nastavitve**.
2. Izberite **Splošne nastavitve > Nastavitve faksa > Nastavitve sprejemanja > Izhod faksa**.
3. Če se prikaže potrditveno sporočilo, si oglejte vsebino in nato tapnite **V redu**.
4. Izberite **Shrani v mapo »Prejeto«**.
5. Tapnite **Shrani v mapo »Prejeto«**, da to možnost nastavite na **Vkl.**
6. Izberite **Možnosti v primeru polne shrambe** in nato izberite možnost, ki jo želite uporabiti, ko je nabiralnik poln.
  - Sprejmi in natisni fakse:** Tiskalnik natisne vse prejete dokumente, ki jih ni mogoče shraniti v nabiralnik.
  - Zavrni dohodne fakse:** Tiskalnik ne sprejme dohodnih klicev faksa.
7. Določite lahko geslo za nabiralnik. Izberite **Nastavitve gesla za mapo »Prejeto«** in nato nastavite geslo.

### **Opomba:**

*Gesla ni mogoče nastaviti, če je možnost **Možnosti v primeru polne shrambe** nastavljena na **Sprejmi in natisni fakse**.*

### Povezane informacije

➔ [“Meni Izhod faksa” na strani 88](#)

## Izbiranje nastavitvev za pošiljanje in prejemanje faksov v računalniku

Če želite fakse pošiljati in prejemati v računalniku, morate v računalnik, ki je povezan prek omrežja ali s kablom USB, namestiti FAX Utility.

## Nastavitve faksa

### Izbiranje nastavitve Shrani v računalnik, ki prejme fakse

Fakse lahko prejmete v računalnik z uporabo pripomočka FAX Utility. V računalnik namestite FAX Utility in izberite nastavitve. Za podrobnosti si oglejte Basic Operations v pomoči za FAX Utility (ki je prikazana v glavnem oknu).

Spodnji element nastavitve na nadzorni plošči tiskalnika je nastavljen na **Da**, prejete fakse pa lahko shranite v računalnik.

**Nastavitve > Splošne nastavitve > Nastavitve faksa > Nastavitve sprejemanja > Izhod faksa > Shrani v računalnik**

#### Povezane informacije

➔ [“Meni Izhod faksa” na strani 88](#)

### Izbiranje nastavitve Shrani v računalnik, ki prejete fakse tudi natisne s tiskalnikom

Izberete lahko nastavitve, s katero natisnete prejete fakse s tiskalnikom in jih shranite v računalnik.

1. Na začetnem zaslonu nadzorne plošče tiskalnika izberite **Nastavitve**.
2. Izberite **Splošne nastavitve > Nastavitve faksa > Nastavitve sprejemanja**.
3. Izberite **Izhod faksa > Shrani v računalnik > Da in natisni**.

#### Povezane informacije

➔ [“Meni Izhod faksa” na strani 88](#)

### Izbiranje nastavitve Shrani v računalnik, ki ne prejme faksov

Če želite tiskalnik nastaviti tako, da prejetih faksov ne shrani v računalnik, spremenite nastavitve v tiskalniku.

#### **Opomba:**

*Nastavitve lahko spremenite tudi v pripomočku FAX Utility. Če pa nekateri faksi niso bili shranjeni v računalnik, ta funkcija ne deluje.*

1. Na začetnem zaslonu nadzorne plošče tiskalnika izberite **Nastavitve**.
2. Izberite **Splošne nastavitve > Nastavitve faksa > Nastavitve sprejemanja**.
3. Izberite **Izhod faksa > Shrani v računalnik > Ne**.

#### Povezane informacije

➔ [“Meni Izhod faksa” na strani 88](#)

## Menijske možnosti za Nastavitve faksa

Izberite **Nastavitve > Nastavitve faksa** na nadzorni plošči tiskalnika, da prikazete ta meni.

### Preveri povezavo s faksom

Meni najdete na nadzorni plošči tiskalnika:

**Nastavitve > Splošne nastavitve > Nastavitve faksa > Preveri povezavo s faksom**

Če izberete **Preveri povezavo s faksom**, preverite, ali je tiskalnik priključen na telefonsko linijo in pripravljen na prenos faksa. Rezultat preverjanja lahko natisnete na navaden papir velikosti A4.

### Čarovnik za nastavitve faksa

Meni najdete na nadzorni plošči tiskalnika:

**Nastavitve > Splošne nastavitve > Nastavitve faksa > Čarovnik za nastavitve faksa**

Če izberete **Čarovnik za nastavitve faksa**, konfigurirate osnovne nastavitve faksa. Upoštevajte navodila na zaslону.

#### Povezane informacije

➔ [“Priprava tiskalnika na pošiljanje in prejemanje faksov \(s pripomočkom Čarovnik za nastavitve faksa\)” na strani 81](#)

### Meni Nastavitve sprejemanja

#### Povezane informacije

➔ [“Meni Izhod faksa” na strani 88](#)

➔ [“Meni Nastavitve tiskanja” na strani 88](#)

### Meni Izhod faksa

Meni najdete na nadzorni plošči tiskalnika:

**Nastavitve > Splošne nastavitve > Nastavitve faksa > Nastavitve sprejemanja > Izhod faksa**

Element	Opis
Shrani v mapo »Prejeto«	Shrani prejete fakse v nabiralnik tiskalnika.
Shrani v računalnik	Pretvori prejete dokumente v obliko zapisa PDF in jih shrani v računalnik, priključen na tiskalnik.

### Meni Nastavitve tiskanja

Meni najdete na nadzorni plošči tiskalnika:



## Nastavitve faksa

Nastavitve > Splošne nastavitve > Nastavitve faksa > Nastavitve sprejemanja > Nastavitve tiskanja

Element	Opis
Samodejna pomanjšava	Natisne prejete fakse z velikimi dokumenti, ki so zmanjšani glede na velikost papirja v razdelku za vir papirja. Zmanjšanje morda ne bo vedno mogoče, odvisno od prejetih podatkov. Če to funkcijo izklopite, se veliki dokumenti natisnejo v izvorni velikosti na več listih ali pa se izvrže prazen drugi list.
Nastavitve delitve strani	Natisne prejete fakse tako, da so strani razdeljene, če je velikost prejetih dokumentov večja od velikosti papirja, naloženega v tiskalniku.
Samodejno obračanje	Zavrti ležeče usmerjene prejete fakse velikosti A5 tako, da so natisnjeni na papirju velikosti A5. Ta nastavek je uporabljena, če je na zaslonu <b>Nastavitve &gt; Splošne nastavitve &gt; Nastavitve tiskalnika &gt; Nastavitve vira papirja &gt; Nastavitve papirja &gt; Velikost papirja</b> nastavljena velikost A5.  Če izberete možnost <b>Izkl.</b> , bodo ležeče usmerjeni prejeti faksi velikosti A5, ki imajo enako širino kot pokončni dokumenti A4, obravnavani in natisnjeni kot faksi velikosti A4.
Dodaj podatke o sprejemu	Natisne informacije o prejemu a prejeti faks, tudi če pošiljatelj ni nastavil informacij v glavi. Informacije o prejemu vključujejo datum in uro prejema, ID pošiljatelja in številko strani (npr. str. 1). Ko je omogočena nastavek <b>Nastavitve delitve strani</b> , je vključena tudi številka razdeljene strani.
Obojestransko	Natisne več strani prejetih faksov na obe strani papirja.
Čas začetka tiskanja	Izberite možnosti, da začnete tiskati fakse, ki jih boste prejeli. <input type="checkbox"/> Vse strani so prejete: Tiskanje se začne po prejemu vseh strani. Funkcija <b>Zlaganje v skladovnico</b> določa, ali se bo tiskanje začelo s prvo oziroma z zadnjo stranjo. Preberite razlago funkcije <b>Zlaganje v skladovnico</b> . <input type="checkbox"/> Prva stran je prejeta: Tiskanje se začne, ko je prejeta prva stran, in poteka po vrstnem redu, po katerem so strani prejete. Če tiskalnik ne more začeti tiskati, npr. ko tiska druga tiskalna opravila, začne tiskati prejete strani v paketu, ko je na voljo.
Zlaganje v skladovnico	Ker je prva stran natisnjena zadnja (stran je izvržena na zgornjo stran), so natisnjeni dokumenti naloženi v pravem vrstnem redu. Če zmanjkuje razpoložljivega prostora pomnilnika, ta funkcija morda ne bo na voljo.
Čas zakasnitve tiskanja	<input type="checkbox"/> Čas zakasnitve tiskanja: Tiskalnik v časovnem obdobju, ki ste ga določili v poljih <b>Čas prekinitve</b> in <b>Čas vnovičnega zagona</b> , shranjuje prejete dokumente v pomnilnik tiskalnika, ne da bi jih natisnil. To funkcijo lahko uporabite za preprečevanje šumov ponoči ali za preprečevanje razkritja zaupnih dokumentov, medtem ko ste odsotni. Pred uporabo te funkcije se prepričajte, ali je v pomnilniku dovolj razpoložljivega prostora. Če to možnost nastavite na <b>Izkl.</b> , lahko prejete dokumente natisnete celo pred ponovnim zagonom. <input type="checkbox"/> Čas prekinitve: Ustavi tiskanje dokumentov. <input type="checkbox"/> Čas vnovičnega zagona: Samodejno znova zažene tiskanje dokumentov.
Tihi način	Zmanjša raven hrupa tiskalnika med tiskanjem faksov, vendar to lahko upočasni tiskanje.

## Meni Nastavitve poročanja

Meni najdete na nadzorni plošči tiskalnika:

Nastavitve > Splošne nastavitve > Nastavitve faksa > Nastavitve poročanja

## Nastavitve faksa

Element	Opis
Samodejno tiskanje dnevnika faksa	Samodejno natisne dnevnik faksa. Izberite <b>Vklop (vsakih 30)</b> , če želite natisniti dnevnik po vsakih 30 dokončanih opravilih faksa. Izberite <b>Vklop (čas)</b> , če želite natisniti dnevnik ob izbranem času. Če število opravil faksa presega 30, se dnevnik natisne pred določenim časom.
Poročilu priloži sliko	Natisne <b>Poročilo o prenosu</b> s sliko prve strani poslanega dokumenta. Izberite <b>Vklop (velika slika)</b> , če želite natisniti zgornji del strani brez pomanjšanja. Izberite <b>Vklop (majhna slika)</b> če želite natisniti celo stran, ustrezno pomanjšano, da jo je mogoče spraviti na poročilo.
Oblika poročila	Za obliko zapisa za poročila faksa na strani <b>Faks</b> > zavihek <b>Več</b> > <b>Poročilo o faksih</b> izberite obliko zapisa, ki ni <b>Sledenje protokolu</b> . Če želite natisniti kode napak, izberite <b>Podrobno</b> .

## Meni Osnovne nastavitve

Meni najdete na nadzorni plošči tiskalnika:

**Nastavitve > Splošne nastavitve > Nastavitve faksa > Osnovne nastavitve**

Element	Opis
Hitrost faksa	Izberite hitrost prenosa faksa. Če se pri pošiljanju/prejemanju faksa v tujino/iz nje ali pri uporabi storitev IP-telefona (VoIP) pogosto pojavljajo napake v komunikaciji, priporočamo, da izberete <b>Počasi (9.600 bps)</b> .
ECM	Samodejno popravi napake v prenosu faksa (Način popravljanja napak), ki jih največkrat povzročijo šumi na telefonskih linijah. Če je ta funkcija onemogočena, ne morete pošiljati barvnih dokumentov.
Zazn. znaka centrale	Pred začetkom izbiranja zazna znak izbiranja. Če je tiskalnik priključen na centralo PBX (zasebna naročniška centrala) ali digitalno telefonsko linijo, izbiranje morda ne bo mogoče. V takšnem primeru spremenite nastavev <b>Vrsta linije</b> v <b>PBX</b> . Če to ne deluje, onemogočite to funkcijo. Onemogočanje te funkcije lahko povzroči izpustitev prve številke iz številke faksa in pošiljanje faksa na napačno številko.
Način klicanja	Izberite vrsto telefonskega sistema, na katerega je priključen računalnik. Pri nastavitvi <b>Pulzno</b> lahko začasno preklopite način izbiranja iz impulznega v tonskega tako, da pritisnete * (vnesete se »T«), medtem ko vnašate številke na zaslonu na vrhu faksa. Ta nastavev morda ne bo na voljo, kar je odvisno od vaše regije ali države.
Vrsta linije	Izberite vrsto linije, na katero je priključen računalnik. Če uporabljate tiskalnik v okolju, kjer so v uporabi interne številke in potrebujete kodo za dostop do zunanje linije, na primer 0 ali 9, izberite <b>PBX</b> in registrirajte kodo za dostop. Ko ste registrirali kodo za dostop, pri pošiljanju faksov na zunanjo številko faksa namesto kode za dostop vnesite znak # (lojtro). V okolju, kjer je v uporabi modem DSL ali terminalski vmesnik, priporočamo tudi nastavev na <b>PBX</b> . Faksov ne morete poslati prejemnikom, ki so na seznamu <b>Stiki</b> in imajo dodeljeno kodo za zunanji dostop, kot je 0 ali 9. Če ste dodali prejemnike na seznamu <b>Stiki</b> s kodami za zunanji dostop, kot sta 0 ali 9, možnost <b>Koda za dostop</b> nastavite na <b>Ne upor.</b> . V nasprotnem primeru morate kodo spremeniti v znak # na seznamu <b>Stiki</b> .
Glava	Vnesite svoje ime pošiljatelja in številko faksa. Podatka se pojavita v glavi izhodnih faksov. <input type="checkbox"/> Vaša telefonska št.: Vnesete lahko največ 20 znakov s števki 0–9 + ali presledkom. <input type="checkbox"/> Glava faksa: Po potrebi lahko registrirate največ 21 imen pošiljateljev. Vnesete lahko največ 40 znakov za posamezno ime pošiljatelja.
Način sprejemanja	Izberite način prejemanja. Za podrobnosti si spodaj oglejte sorodne informacije.

## Nastavitve faksa

Element	Opis
DRD	Če ste se pri ponudniku telekomunikacijskih storitev naročili na storitev razločevalnega zvoka zvonjenja, izberite vzorec zvonjenja, ki se bo uporabljal za vhodne fakse. Storitve razločevalnega zvonjenja, ki jih ponujajo številna telekomunikacijska podjetja (ime storitve je pri različnih ponudnikih različno), omogočajo več telefonskih števil na eni telefonski liniji. Vsaki številki je dodeljen drug vzorec zvonjenja. Eno številko lahko uporabite za glasovne klice, drugo pa za faks. Glede na regijo je ta možnost morda <b>Vkl.</b> ali <b>Izkl.</b>
Zvonjenj pred odgovorom	Izberite število zvonjenj, po katerem tiskalnik samodejno sprejme faks.
Oddalj. sprejem.	<input type="checkbox"/> Oddalj. sprejem.: Ko sprejmete dohodni klic na faks prek telefona, ki je priključen na tiskalnik, lahko sprejemanje faksa sprožite tako, da prek telefona vnesete kodo. <input type="checkbox"/> Koda za začetek: Nastavite kodo začetka za <b>Oddalj. sprejem.</b> . Vnesite dva znaka s števki 0–9 ali znakoma *, #.
Zavrneni faks	<input type="checkbox"/> Zavrneni faks: Izberite možnosti, da zavrnete neželene fakse. <ul style="list-style-type: none"> <li><input type="checkbox"/> Seznam zavrnenih števil: Če je telefonska številka klicatelja na seznamu zavrnenih števil, nastavite, ali želite zavrniti dohodne fakse.</li> <li><input type="checkbox"/> Blokirana prazna glava faksa: Če je telefonska številka klicatelja blokirana, nastavite, ali želite zavrniti dohodne fakse.</li> <li><input type="checkbox"/> Neregistrirani kontakti: Če telefonske številke klicatelja ni na seznamu stikov, nastavite, ali želite zavrniti dohodne fakse.</li> </ul> <input type="checkbox"/> Uredi seznam števila zavrnitev: Registrirate lahko največ 30 števil faksov za zavrnitev faksov in klicev. Vnesete lahko največ 20 znakov s števki 0–9 ali znaki *, # in presledek.

### Povezane informacije

- ➔ [“Priprava tiskalnika na pošiljanje in prejemanje faksov \(s pripomočkom Čarovnik za nastavitve faksa\)” na strani 81](#)
- ➔ [“Nastavitev Način sprejemanja” na strani 83](#)
- ➔ [“Nastavljanje prejemanja faksov samo preko priključenega telefona \(Oddalj. sprejem.\)” na strani 85](#)
- ➔ [“Nastavljanje blokiranja neželenih faksov” na strani 85](#)

## Meni Varnostne nastavitve

Meni najdete na nadzorni plošči tiskalnika:

Nastavitve > Splošne nastavitve > Nastavitve faksa > Varnostne nastavitve

Element	Opis
Omejitev neposr. klicanja	<p>Če izberete <b>Vkl.</b>, onemogočite ročni vnos številke prejemnikovega faksa in uporabniku omogočite izbiro prejemnikov samo na seznamu stikov ali v zgodovini poslanih faksov.</p> <p>Če izberete <b>Ponovi vnos</b>, mora uporabnik po ročnem vnosu številke znova vnesti številko faksa.</p> <p>Če izberete <b>Izkl.</b>, omogočite ročni vnos številke prejemnikovega faksa.</p>
Potrdi seznam naslovov	Če izberete <b>Vkl.</b> , se pred začetkom prenosa prikaže zaslon za potrditev prejemnika.

**Nastavitve faksa**

<b>Element</b>	<b>Opis</b>
Samodejno brisanje varnostne kopije	<p>Če izberete <b>Vkl.</b>, so po uspešno dokončanem pošiljanju ali prejemanju dokumenta varnostne kopije samodejno izbrisane, ker niso več potrebne.</p> <p>Če izberete <b>Izkl.</b>, tiskalnik v svojem pomnilniku začasno shrani varnostne kopije poslanih in prejetih dokumentov za primer nenadnega izklopa zaradi prekinitve električnega napajanja ali nepravilnosti v delovanju.</p>
Počisti varnostno kopijo	Izbriše vse varnostne kopije, začasno shranjene v pomnilniku tiskalnika. To funkcijo zaženite, preden tiskalnik izročite drugi osebi ali odstranite.

# Tiskanje

---

## Tiskanje iz gonilnika tiskalnika v računalniku Windows

### Dostop do gonilnika tiskalnika

Kadar do gonilnika tiskalnika dostopate preko nadzorne plošče računalnika se nastavitve uveljavijo za vse aplikacije.

#### Dostop do gonilnika tiskalnika prek nadzorne plošče

- Windows 10/Windows Server 2016

Kliknite gumb »Start« in izberite **Sistem Windows > Nadzorna plošča > Ogled naprav in tiskalnikov** v razdelku **Strojna oprema in zvok**. Kliknite desni miškin gumb na vašem tiskalniku ali kliknite in držite, nato pa izberite **Nastavitve tiskanja**.

- Windows 8.1/Windows 8/Windows Server 2012 R2/Windows Server 2012

Izberite **Namizje > Nastavitve > Nadzorna plošča > Ogled naprav in tiskalnikov** in **Strojna oprema in zvok**. Kliknite desni miškin gumb na vašem tiskalniku ali kliknite in držite, nato pa izberite **Nastavitve tiskanja**.

- Windows 7/Windows Server 2008 R2

Kliknite gumb »Start«, izberite **Nadzorna plošča > Ogled naprav in tiskalnikov** in **Strojna oprema in zvok**. Kliknite desni miškin gumb na vašem tiskalniku in izberite **Nastavitve tiskanja**.

- Windows Vista/Windows Server 2008

Kliknite gumb »Start« in izberite **Nadzorna plošča > Tiskalniki** v možnosti **Strojna oprema in zvok**. Kliknite desni miškin gumb na vašem tiskalniku in izberite **Nastavitve tiskanja**.

- Windows XP/Windows Server 2003 R2/Windows Server 2003

Kliknite gumb »Start« in izberite **Nadzorna plošča > Tiskalniki in druga strojna oprema > Tiskalniki in faksi**. Kliknite desni miškin gumb na vašem tiskalniku in izberite **Nastavitve tiskanja**.

#### Dostop do gonilnika tiskalnika prek ikone tiskalnika v opravilni vrstici

Ikona tiskalnika v opravilni vrstici namizja je ikona bližnjice, ki omogoča hiter dostop do gonilnika tiskalnika.

Če kliknete na ikono tiskalnika in izberete **Nastavitve tiskalnika**, boste odprli isto okno z nastavitvami tiskalnika, kot če do njega dostopate preko upravljalne plošče. Če dvokliknete na to ikono, lahko preverite stanje tiskalnika.

#### **Opomba:**

Če ikona tiskalnika ni prikazana v opravilni vrstici, odprite okno gonilnika tiskalnika, kliknite **Nastavitve nadzorovanja** na zavihku **Vzdrževanje** in nato izberite **Registriraj ikono bližnjice v opravilni vrstici**.

### Osnove tiskanja

#### **Opomba:**

Postopki se lahko razlikujejo glede na aplikacijo. Podrobnosti najdete v pomoči za program.

## Tiskanje

1. Odprite datoteko, ki jo želite natisniti.  
V tiskalnik vstavite papir, če že ni naložen.
2. Izberite **Natisni** ali **Priprava strani** v meniju **Datoteka**.
3. Izberite tiskalnik.
4. Izberite **Prednosti** ali **Lastnosti** za dostop do okna gonilnika tiskalnika.

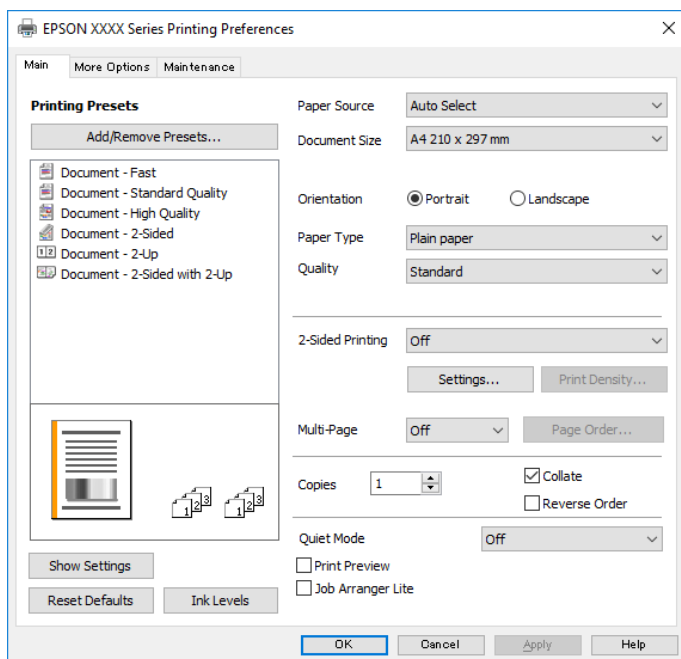

5. Po potrebi spremenite nastavitve.  
Za podrobnosti glejte možnosti menija za gonilnik tiskalnika.

**Opomba:**

- Ogledate si lahko tudi spletno pomoč za razlage nastavitvev. Če element kliknete z desno tipko miške, prikažete **Pomoč**.
- Če izberete **Predogled tiskanja**, si lahko ogledate predogled svojega dokumenta pred tiskanjem.

6. Kliknite **V r**edu, da zaprete okno za gonilnik tiskalnika.
7. Kliknite **Natisni**.

**Opomba:**

Če izberete **Predogled tiskanja**, se prikaže okno za predogled. Za spreminjanje nastavitvev kliknite **Prekliči** in nato postopek ponovite od 2. koraka.

### Povezane informacije

- ➔ “Papir, ki je na voljo, in njegove zmogljivosti” na strani 51
- ➔ “Nalaganje papirja v Kaseto za papir” na strani 54
- ➔ “Seznam vrst papirja” na strani 60
- ➔ “Zavihek Glavno” na strani 108

## Dvostransko tiskanje

Tiskate lahko na obe strani papirja. Natisnete lahko tudi knjižico, ki jo natisnete z razvrščanjem strani ali zgibanjem natisa.

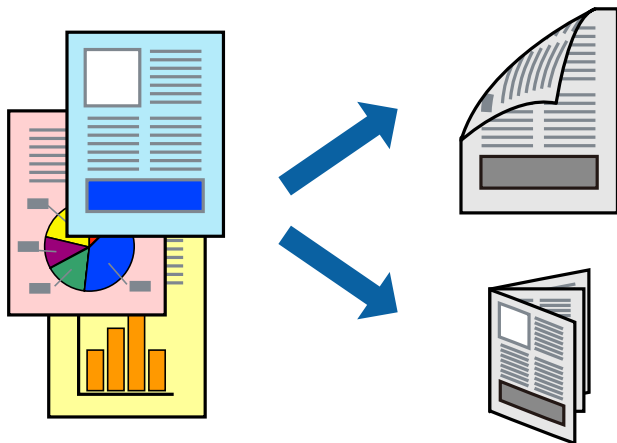

### Opomba:

- Če ne uporabljate papirja, ki je primeren za dvostransko tiskanje, lahko pride do upada kakovosti tiska in do zataknitve papirja.
- Glede na vrsto papirja in podatkov je mogoče, da bo črnilo pronicalo na drugo stran papirja.

### Povezane informacije

➔ [“Papir, ki je na voljo, in njegove zmogljivosti”](#) na strani 51

## Nastavitve tiskanja

1. V gonilniku tiskalnika na zavihku **Glavno** izberite možnost v nastavitvi **Dvostransko tiskanje**.
2. Kliknite **Settings**, izberite ustrezno nastavitvev in kliknite **V redu**.

Po potrebi konfigurirajte nastavitve za **Gostota tiskanja**.

### Opomba:

- Za tiskanje zložene knjižice, izberite **Knjižica**.
- Pri nastavitvi možnosti **Gostota tiskanja** lahko prilagodite gostoto tiskanja glede na vrsto dokumenta.
- Tiskanje bo morda počasno, odvisno od kombinacije možnosti, ki ste jih izbrali za **Izberi tip dokumenta** v oknu **Nastavitve gostote tiska** in za **Kakovost** na zavihku **Glavno**.

3. Kliknite **Natisni**.

### Povezane informacije

- ➔ [“Osnove tiskanja”](#) na strani 93
- ➔ [“Zavihek Glavno”](#) na strani 108

## Tiskanje

### Tiskanje več strani na en list

Na eno stran papirja lahko natisnete dve ali štiri strani podatkov.

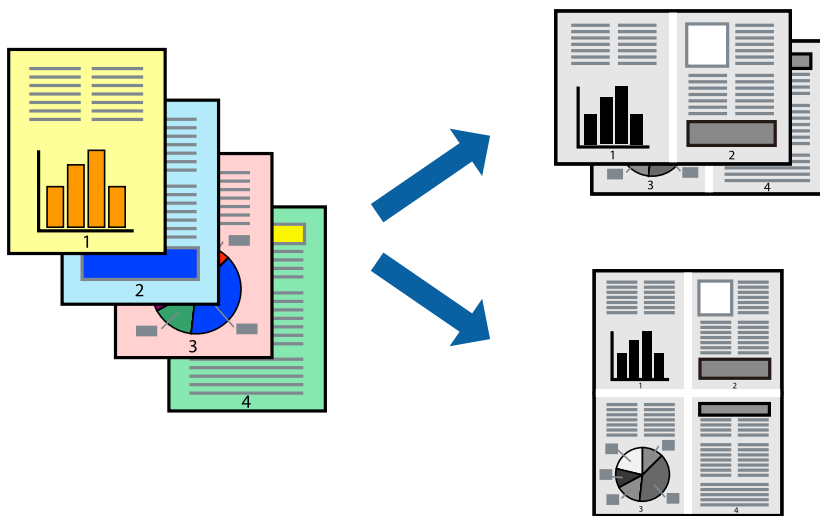

### Nastavitve tiskanja

V gonilniku tiskalnika na zavihku **Glavno** izberite **2-gor** ali **4-gor** za nastavev **Več strani**.

#### Povezane informacije

- ➔ “Osnove tiskanja” na strani 93
- ➔ “Zavihek Glavno” na strani 108

### Tiskanje in zlaganje v vrstnem redu strani (tiskanje v obratnem vrstnem redu)

Tiskanje lahko začnete pri zadnji strani, da bodo dokumenti naloženi v vrstnem redu strani, in izvržete papir na sprednji del tiskalnika.

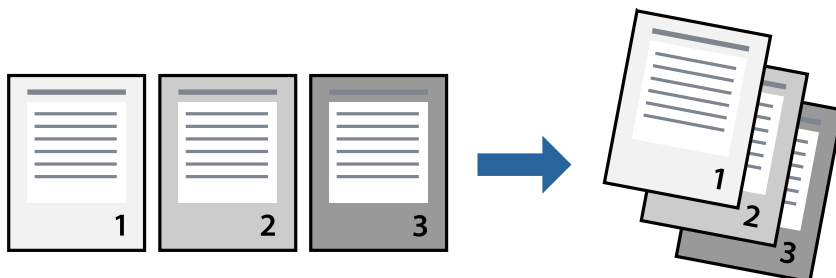

### Nastavitve tiskanja

V gonilniku tiskalnika na zavihku **Glavno** izberite **Obratni vrstni red**.



## Tiskanje

### Povezane informacije

- ➔ “Osnove tiskanja” na strani 93
- ➔ “Zavihek Glavno” na strani 108

## Tiskanje pomanjšanega ali povečanega dokumenta

Dokument lahko pomanjšate ali povečate za določen odstotek ali tako, da bo prilagojen velikosti naloženega papirja.



## Nastavitve tiskanja

V gonilniku tiskalnika na zavihku **Več možnosti** izberite velikost dokumenta v nastavitvi **Velikost dokumenta**. V nastavitvi **Izhodni papir** izberite velikost papirja, na katerega želite tiskati. Izberite **Zmanjšaj/povečaj dokument** in nato izberite **Prilagodi strani** ali **Povečaj na**. Če izberete **Povečaj na**, vnesite odstotek.

Izberite **Na sredini**, če želite natisniti slike na sredini strani.

### Povezane informacije

- ➔ “Osnove tiskanja” na strani 93
- ➔ “Zavihek Več možnosti” na strani 109

## Tiskanje ene slike na več listih za povečavo (ustvarjanje plakata)

S to funkcijo lahko natisnete eno sliko na več listov papirja. Ustvarite lahko večji plakat, tako da zlepite slike.

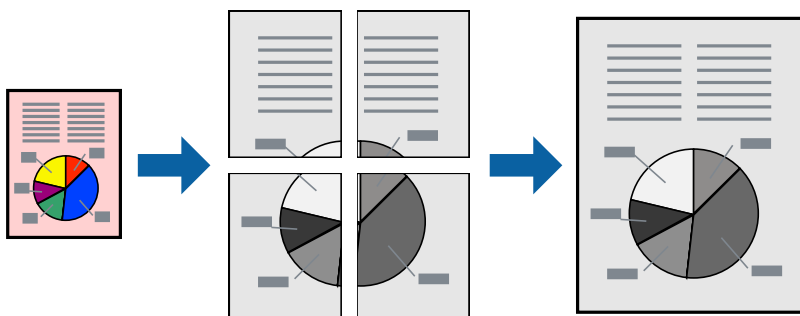

## Nastavitve tiskanja

V gonilniku tiskalnika na zavihku **Glavno** izberite **2x1 plakat**, **2x2 plakat**, **3x3 plakat** ali **4x4 plakat** za nastavitev **Več strani**. Če kliknete **Nastavitve**, lahko izberete območja, ki jih ne želite natisniti. Izberete lahko tudi možnosti vodnika za rezanje.

### Povezane informacije

- ➔ [“Osnove tiskanja” na strani 93](#)
- ➔ [“Zavihek Glavno” na strani 108](#)

## Ustvarjanje posterjev z Oznake poravnave prekrivanja

Tukaj je primer, kako ustvariti plakat, ko izberete **2x2 plakat** in **Oznake poravnave prekrivanja** za **Navodila za izrezovanje tiskanja**.

Dejanska vodila so natisnjena enobarvno, vendar so v tem opisu prikazana kot modre in rdeče črte.

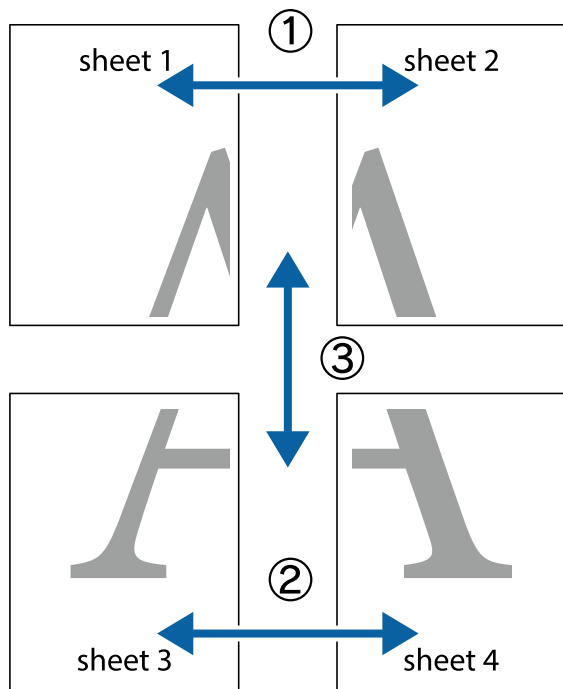

## Tiskanje

1. Pripravite Sheet 1 in Sheet 2. Obrežite robove Sheet 1 vzdolž navpične modre linije, skozi središče zgornje in spodnje prečne oznake.

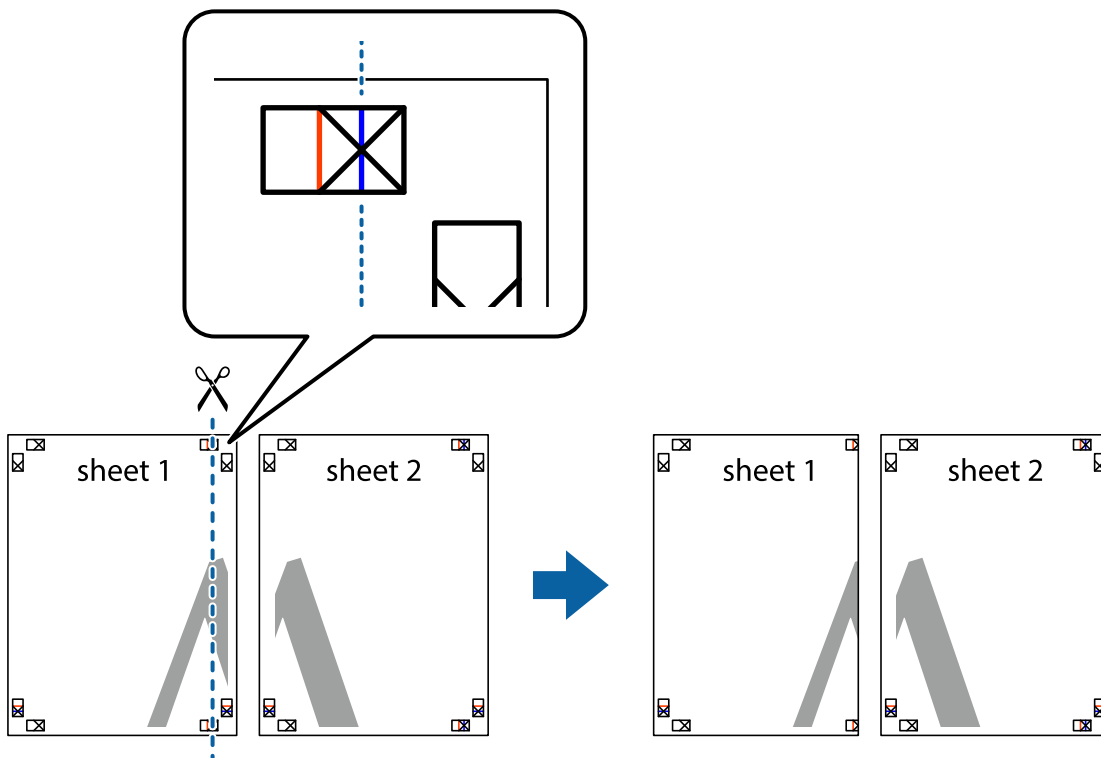

2. Položite rob lista Sheet 1 na Sheet 2 in poravnajte prečni oznaki, nato pa oba lista papirja na hrbtni strani začasno zlepite.

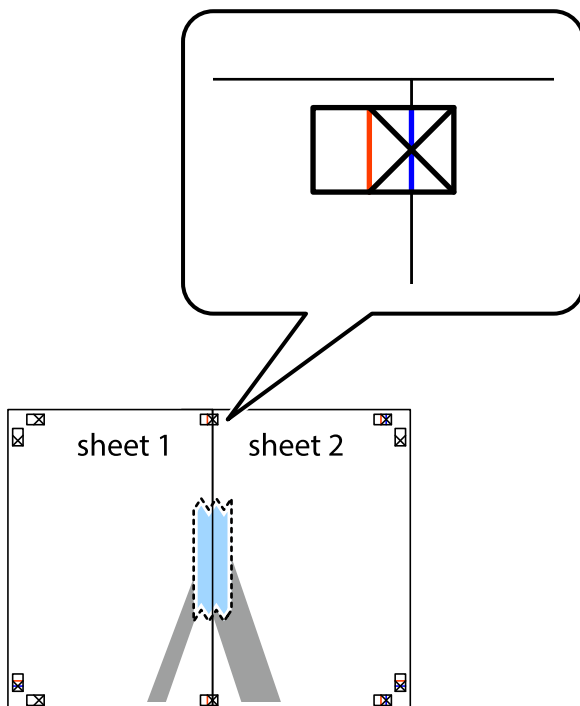

## Tiskanje

3. Zlepljena lista narežite na dva dela vzdolž navpične rdeče linije skozi oznake za poravnavo (tokrat linija na levi strani prečnih oznak).

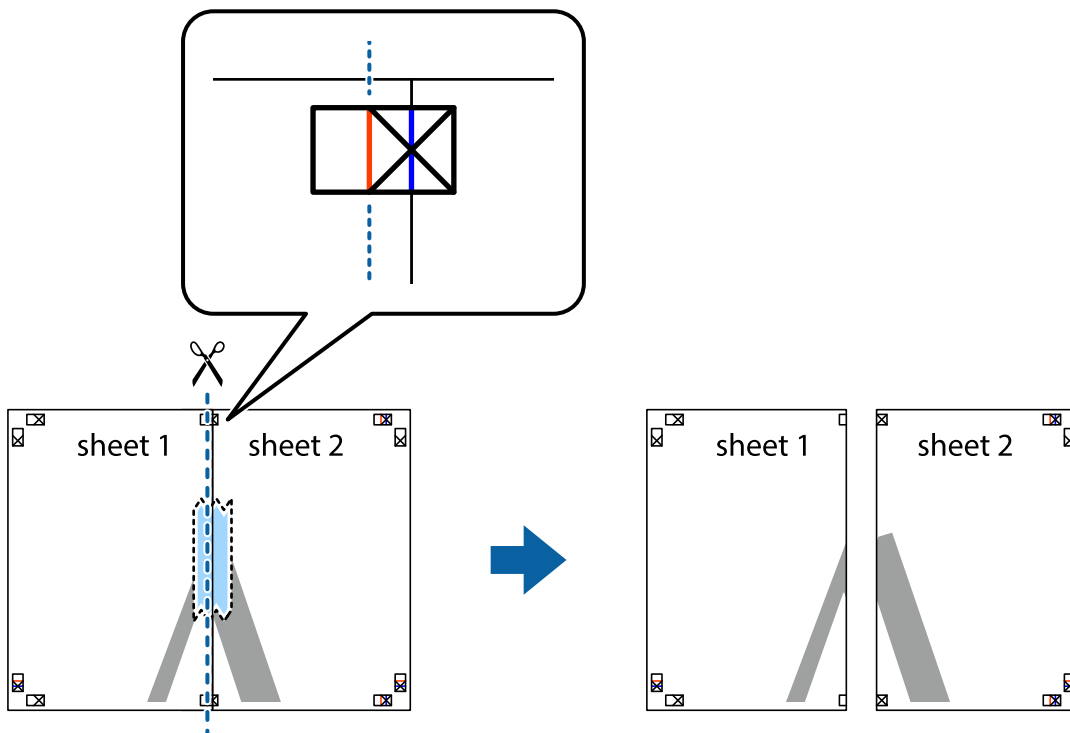

4. Liste zlepite skupaj na hrbtni strani.

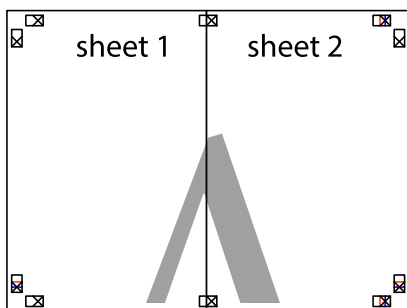

5. Ponovite korake 1 do 4, da zlepite lista Sheet 3 in Sheet 4.

## Tiskanje

6. Odrežite robove lista Sheet 1 in Sheet 2 vzdolž vodoravne modre linije, skozi središče leve in desne prečne oznake.

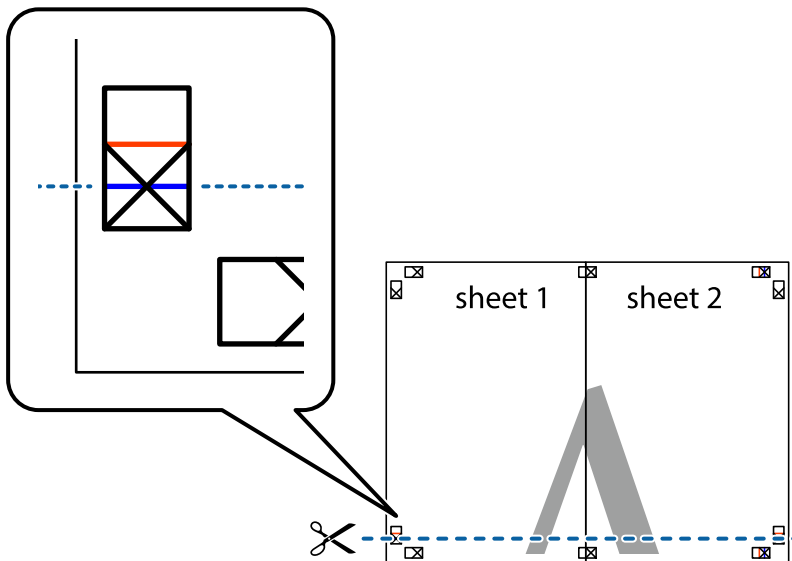

7. Rob lista Sheet 1 in Sheet 2 položite na Sheet 3 in Sheet 4 in poravnajte prečne oznake ter jih začasno zlepite na hrbtni strani.

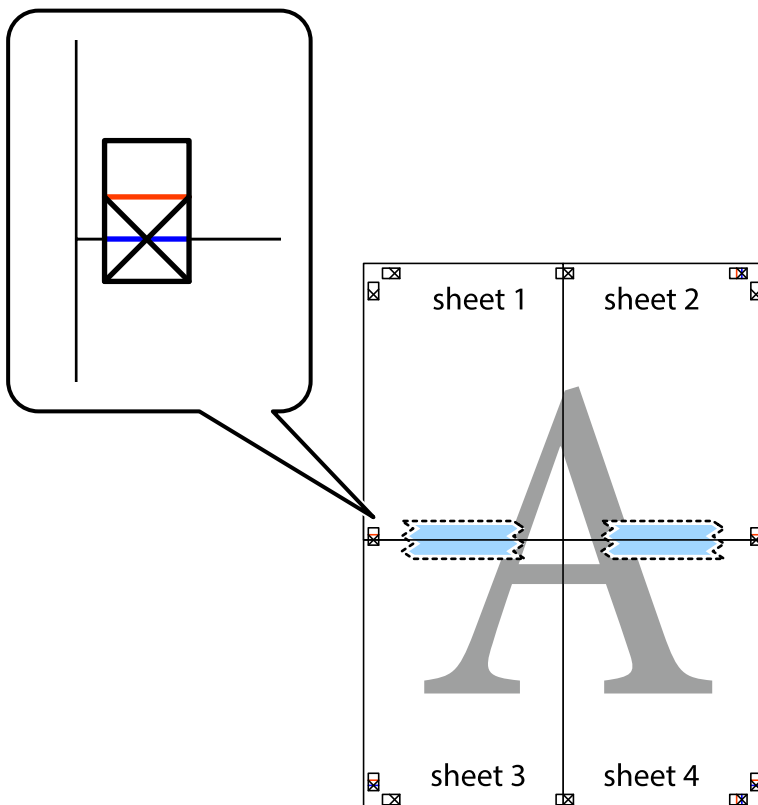

### Tiskanje

8. Zlepljena lista razrežite na dva dela vzdolž vodoravne rdeče črte skozi oznake za poravnavo (tokrat črta nad prečnimi oznakami).

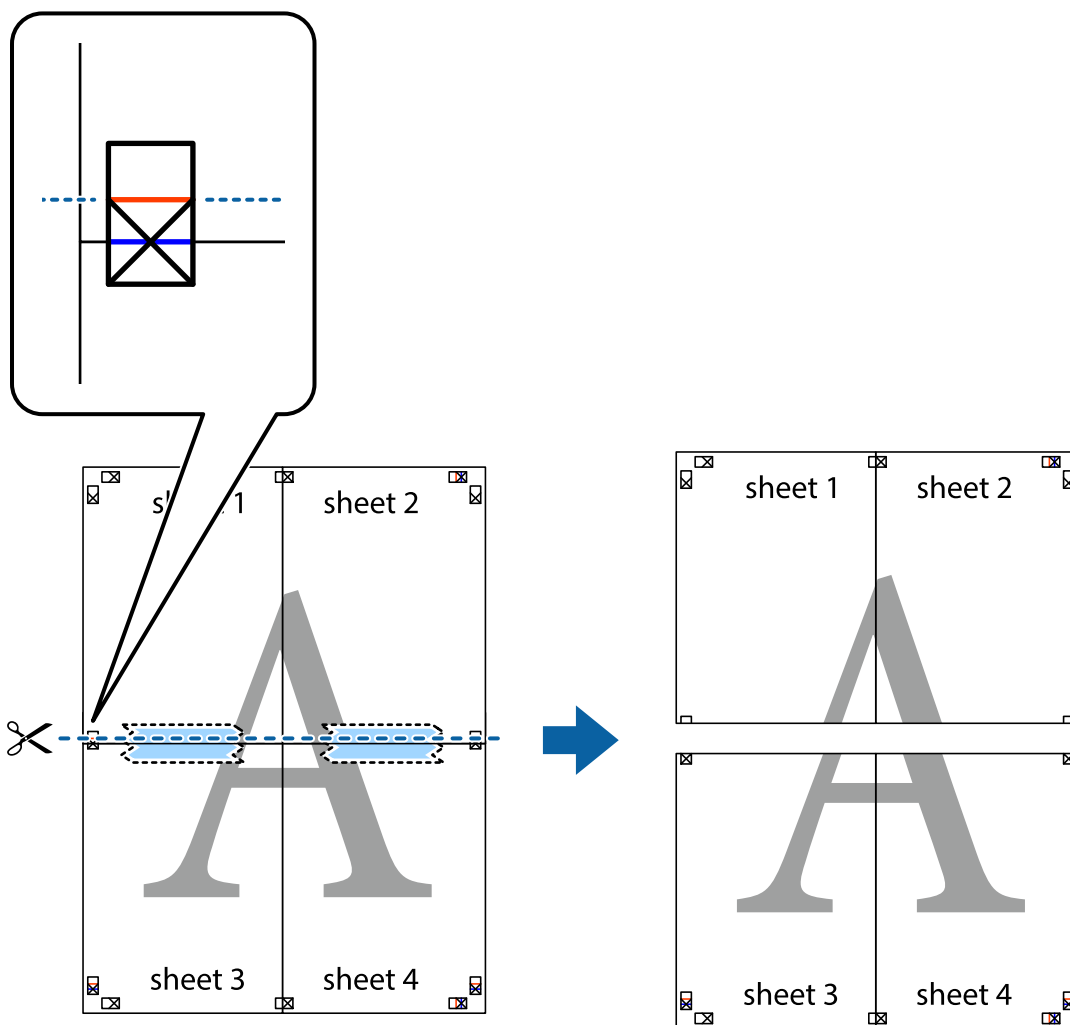

9. Liste zlepite skupaj na hrbtni strani.

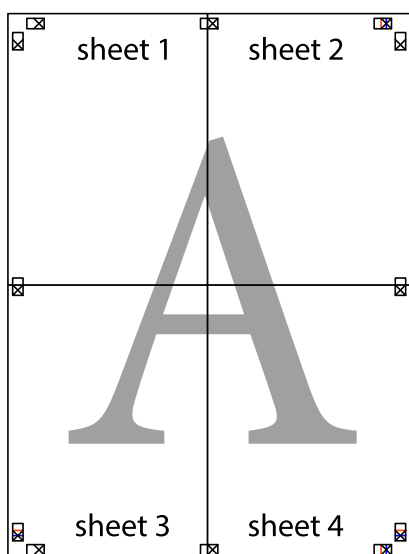

## Tiskanje

10. Izrežite ostale robove vzdolž zunanega vodila

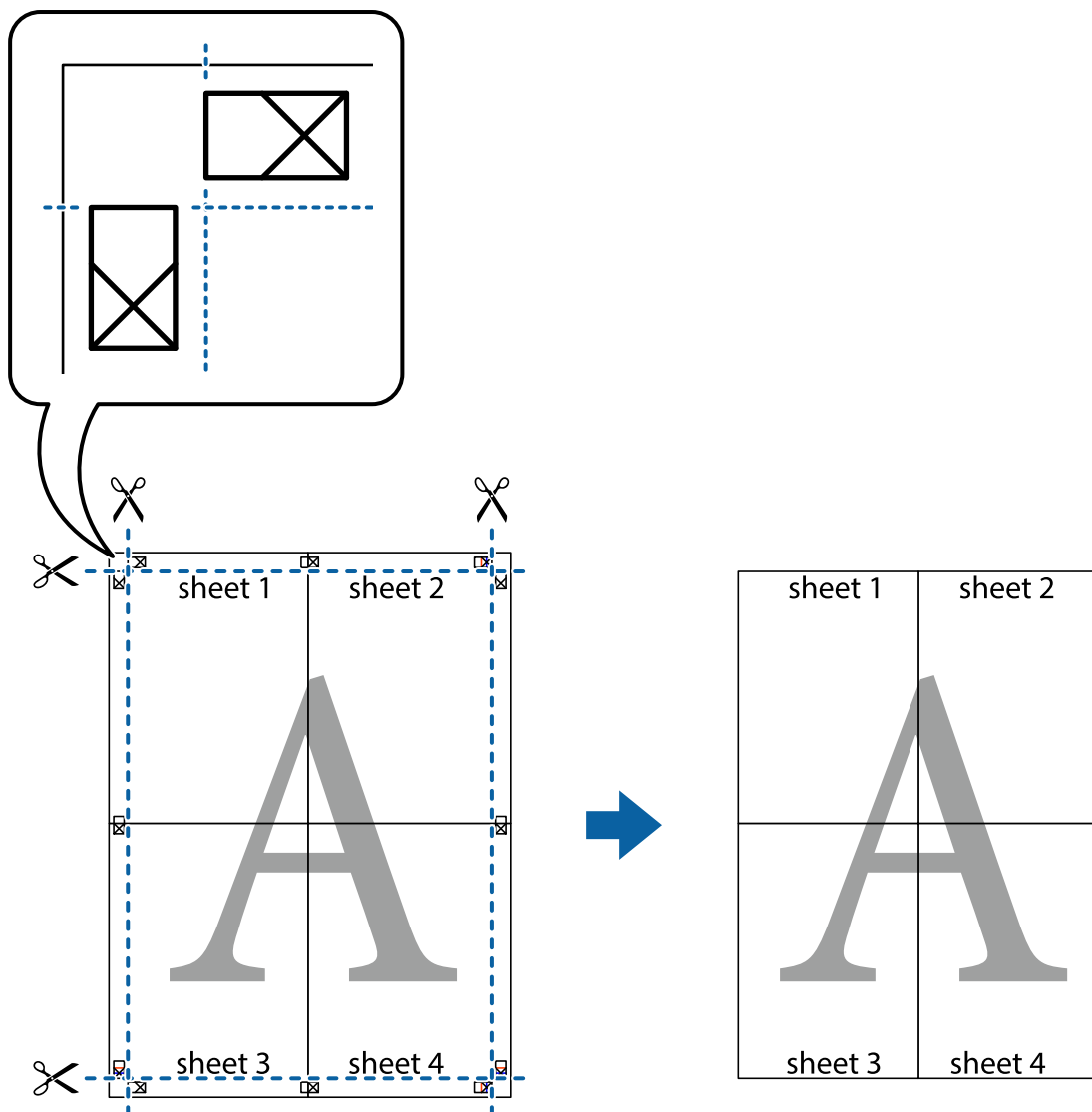

## Tiskanje z glavo in nogo

Podatke, kot sta uporabniško ime in datum tiskanja, lahko natisnete v glavah ali nogah.

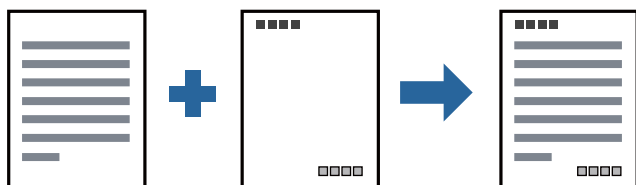

## Nastavitve tiskanja

V gonilniku tiskalnika na zavihku **Več možnosti** kliknite **Funkcije vodnega žiga** in izberite **Glava/noga**. Kliknite **Nastavitve** in izberite elemente, ki jih želite natisniti.

## Tiskanje

### Povezane informacije

- ➔ [“Osnove tiskanja” na strani 93](#)
- ➔ [“Zavihek Več možnosti” na strani 109](#)

## Tiskanje vodnega žiga

Na izpise lahko natisnete vodni žig, na primer »Zaupno«, ali vzorec za zaščito pred kopiranjem. Če tiskate z vzorcem za zaščito pred kopiranjem, se pri morebitnem fotokopiranju pokažejo skrite črke, da se izvirnik loči od kopij.



Anti-Kopiraj Pattern je na voljo v naslednjih pogojih:

- Papir: navaden papir, papir za kopiranje, papir s pisemsko glavo ali navaden papir visoke kakovosti
- Kakovost: Standarden
- Samodejno obojestransko tiskanje: Ni izbrano
- Popravilo tona: Samodejno

### **Opomba:**

*Dodate lahko tudi svoj vodni žig ali vzorec za zaščito pred kopiranjem.*

## Nastavitve tiskanja

V gonilniku tiskalnika na zavihku **Več možnosti** kliknite **Funkcije vodnega žiga** in nato izberite Anti-Kopiraj Pattern ali Vodni žig. Kliknite **Nastavitve**, če želite spremeniti podrobnosti, kot so velikost, gostota ali mesto vzorca ali vodnega žiga.

### Povezane informacije

- ➔ [“Osnove tiskanja” na strani 93](#)
- ➔ [“Zavihek Več možnosti” na strani 109](#)



## Tiskanje več datotek hkrati

Z aplikacijo Urejevalec nalog lahko združite več datotek, ki so bile ustvarjene z različnimi programi, in jih natisnete kot eno tiskalno opravilo. Določite lahko nastavitve tiskanja za združene datoteke, kot so večstranska postavitve in 2-stransko tiskanje.

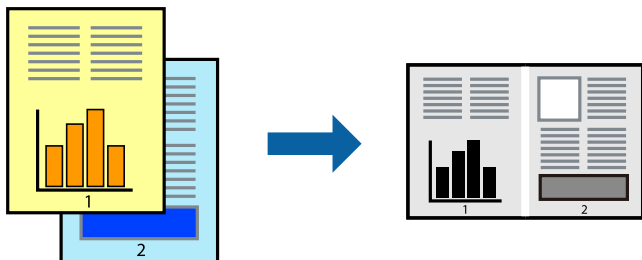

## Nastavitve tiskanja

V gonilniku tiskalnika na zavihku **Glavno** izberite **Urejevalec nalog**. Ob začetku tiskanja se odpre okno Urejevalec nalog. Ko je okno Urejevalec nalog odprto, odprite datoteko, ki jo želite združiti s trenutno datoteko, in ponovite zgornje korake.

Če izberete tiskalno opravilo, dodano v razdelek Natisni projekt v oknu Urejevalec nalog, lahko uredite postavitev strani.

Kliknite **Natisni** v meniju **Datoteka**, da začnete tiskanje.

### Opomba:

Če zaprete okno Urejevalec nalog, preden dodate vse podatke za tiskanje v razdelek Natisni projekt, je tiskalno opravilo, ki ga trenutno urejate, preklicano. Kliknite **Shrani** v meniju **Datoteka**, da shranite trenutno opravilo. Pripona shranjenih datotek je »ecl«.

Če želite odpreti Natisni projekt, kliknite **Urejevalec nalog** na zavihku **Vzdrževanje** v gonilniku tiskalnika, da odprete okno Urejevalec nalog. Nato izberite **Odpri** v meniju **Datoteka**, da izberete datoteko.

### Povezane informacije

- ➔ [“Osnove tiskanja” na strani 93](#)
- ➔ [“Zavihek Glavno” na strani 108](#)

## Prilagajanje tona tiskanja

Nastavite lahko ton, ki bo uporabljen za tiskanje. Te prilagoditve ne vplivajo na izvirne podatke.

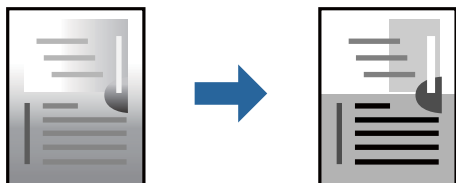

## Tiskanje

### Nastavitve tiskanja

V gonilniku tiskalnika na zavihku **Več možnosti** izberite **Po meri** za nastavitev **Popravilo tona**. Kliknite **Napredno**, da odprete okno **Popravilo tona**, in izberite način popravljanja tona.

**Opomba:**

- Možnost **Samodejno** je privzeto izbrana na zavihku **Več možnosti**. Ta nastavitev samodejno prilagodi ton glede na vrsto papirja in nastavitve kakovosti tiska.

**Povezane informacije**

- ➔ [“Osnove tiskanja” na strani 93](#)
- ➔ [“Zavihek Več možnosti” na strani 109](#)

### TiskTiskanje s poudarkom tankih črt

Tanke črte, ki so pretanke za tiskanje, lahko odebelite.

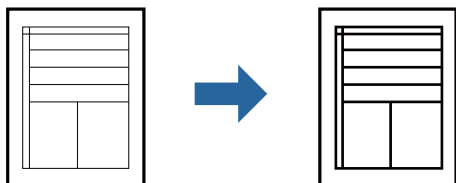

### Nastavitve tiskanja

V gonilniku tiskalnika na zavihku **Več možnosti** kliknite **Možnosti slike** v nastavitvi **Popravilo tona**. Izberite **Poudari tanke črte**.

**Povezane informacije**

- ➔ [“Osnove tiskanja” na strani 93](#)
- ➔ [“Zavihek Več možnosti” na strani 109](#)

### Tiskanje s poudarkom svetlega besedila in črt

Svetle črke in črte lahko poudarite, da bodo bolj vidne ali da izostrite slike.

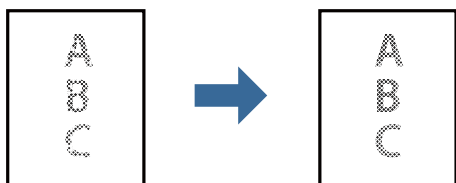

### Nastavitve tiskanja

V gonilniku tiskalnika na zavihku **Več možnosti** kliknite **Možnosti slike** v nastavitvi **Popravilo tona**. Izberite **Poudari svetlo besedilo in črte**.

## Tiskanje

### Povezane informacije

- ➔ [“Osnove tiskanja” na strani 93](#)
- ➔ [“Zavihek Več možnosti” na strani 109](#)

## Tiskanje jasnih črtnih kod

Črtno kodo lahko natisnete jasno, da jo boste lahko lažje optično prebrali. To funkcijo uporabite samo, če črtne kode, ki ste jo natisnili, ni mogoče optično prebrati.

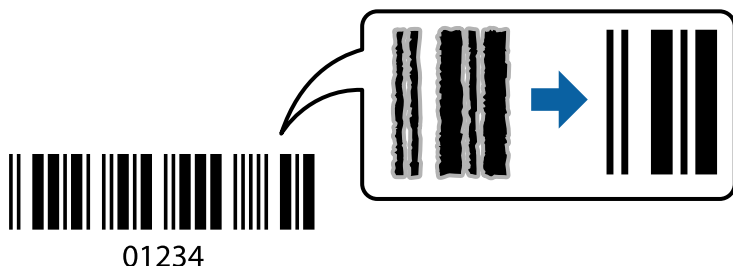

To funkcijo lahko uporabite v naslednjih primerih.

- Papir: navaden papir, papir za kopiranje, papir s pisemsko glavo, navaden papir visoke kakovosti, debel papir ali ovojnica
- Kakovost: **Standarden**

### Opomba:

Zmanjšanje motnosti morda ne bo vedno mogoče, odvisno od okoliščin.

## Nastavitve tiskanja

V gonilniku tiskalnika na zavihku **Vzdrževanje** kliknite **Razširjene nastavitve** in izberite **Način črtne kode**.

### Povezane informacije

- ➔ [“Osnove tiskanja” na strani 93](#)
- ➔ [“Zavihek Vzdrževanje” na strani 109](#)

## Preklic tiskanja

Tiskalno opravilo lahko prekličete v računalniku. Tiskalnega opravila v računalniku ne morete preklicati, če je bilo opravilo že v celoti poslano tiskalniku. V tem primeru prekličite tiskalno opravilo na nadzorni plošči tiskalnika.

## Preklic

V računalniku z desno tipko miške kliknite tiskalnik v pogovornem oknu **Naprave in tiskalniki**, **Tiskalnik** ali **Tiskalniki in faksi**. Kliknite **Prikaži, kaj se tiska**, z desno tipko miške kliknite opravilo, ki ga želite preklicati, in izberite **Prekliči**.

## Tiskanje

**Menijske možnosti za gonilnik tiskalnika**

Odprite okno za tiskanje v programu, izberite tiskalnik in nato odprite okno gonilnika tiskalnika.

**Opomba:**

Meniji so odvisni od izbrane možnosti.

**Zavihek Glavno**

Prednastavitve tiskanja	Dodaj/odstrani prednastavitve	Dodate ali odstranite lahko svoje vnaprejšnje nastavitve za pogosto uporabljene nastavitve tiskanja. Na seznamu izberite vnaprejšnjo nastavitvev, ki jo želite uporabiti.
Prikaži nastavitve	Prikaže seznam elementov, ki so trenutno nastavljeni na zavihkih <b>Glavno</b> in <b>Več možnosti</b> .	
Ponastavi privzeto	Vse nastavitve vrnite na privzete tovarniške vrednosti. Nastavitve v zavihku <b>Več možnosti</b> se prav tako ponastavijo na privzete.	
Ravni črnila	Prikazuje približno raven črnila.	
Vir papirja	Izberite vir papirja, iz katerega bo podan papir. Izberite <b>Samodejna izbira</b> za podajanje papirja iz reže za papir zadaj, ko je papir naložen v reži za papir zadaj in kaseti za papir.	
Velikost dokumenta	Izberite velikost papirja, na katerega želite tiskati. Če izberete <b>Uporabniško določen</b> , vnesite širino in višino papirja.	
Usmerjenost	Izberite usmerjenost, ki jo želite uporabiti za tiskanje.	
Tip papirja	Izberite vrsto papirja, na katerega želite tiskati.	
Kakovost	Izberite kakovost tiskanja, ki jo želite uporabiti za tiskanje. Nastavitve, ki so na voljo, so odvisne od izbrane vrste papirja.	
Dvostransko tiskanje	Omogoča, da izvedete dvostransko tiskanje.	
	Settings	Določite lahko rob za vezavo in robove vezave. Pri tiskanju večstranskih dokumentov lahko nastavite, da se tiskanje začne pri prvi ali zadnji strani.
	Gostota tiskanja	Izberite vrsto dokumenta, za katerega želite prilagoditi gostoto tiskanja. Če izberete ustrezno gostoto tiskanja, lahko preprečite prikaz slik na hrbtni strani papirja. Izberite <b>Uporabniško določen</b> , če želite ročno prilagoditi gostoto tiskanja.
Več strani	Omogoča, da natisnete več strani na en list ali da izvedete tiskanja plakata. Kliknite <b>Vrstni red strani</b> , da določite vrsti red tiskanja strani.	
Copies	Nastavite število kopij, ki jih želite natisniti.	
	Zbiranje	Natisne večstranske dokumente tako, da so strani zbrane v vrstnem redu in razvrščene v nabore.
	Obratni vrstni red	Omogoča začetek tiskanja pri zadnji strani, da bodo strani po tiskanju naložene v pravilnem vrstnem redu.
Tihi način	Zmanjša hrup tiskalnika. Vendar če omogočite to funkcijo, boste morda upočasnili hitrost tiskanja.	
Predogled tiskanja	Prikaže predogled dokumentov pred tiskanjem.	
Urejevalec nalog	Izberite, če želite za tiskanje uporabiti funkcijo Urejevalec nalog.	

## Tiskanje

## Zavihek Več možnosti

Prednastavitve tiskanja	Dodajte/odstranite prednastavitve	Dodate ali odstranite lahko svoje vnaprejšnje nastavitve za pogosto uporabljene nastavitve tiskanja. Na seznamu izberite vnaprejšnjo nastavitve, ki jo želite uporabiti.
Prikaži nastavitve	Prikaže seznam elementov, ki so trenutno nastavljeni na zavihkih <b>Glavno</b> in <b>Več možnosti</b> .	
Ponastavi privzeto	Vse nastavitve vrnite na privzete tovarniške vrednosti. Nastavitve v zavihku <b>Glavno</b> se prav tako ponastavijo na privzete.	
Velikost dokumenta	Izberite velikost dokumenta.	
Izhodni papir	Izberite velikost papirja, na katerega želite tiskati. Če se nastavitve <b>Izhodni papir</b> razlikuje od nastavitve <b>Velikost dokumenta</b> , je samodejno izbrana možnost <b>Zmanjšaj/povečaj dokument</b> . Te možnosti vam ni treba izbrati pri tiskanju brez pomanjšave ali povečave velikosti dokumenta.	
Zmanjšaj/povečaj dokument	Omogoča zmanjšanje ali povečanje velikosti dokumenta.	
	Prilagodi strani	Samodejno zmanjša ali poveča dokument, da ta ustreza velikosti papirja, izbrani v <b>Izhodni papir</b> .
	Povečaj na	Tiska z določenimi odstotki.
	Na sredini	Natisne slike na sredino papirja.
Popravilo tona	Samodejno	Samodejno prilagodi ton slik.
	Po meri	Omogoča ročni popravek tona. Kliknite <b>Napredno</b> za nadaljnje nastavitve.
	Možnosti slike	Omogoči možnosti za kakovost tiskanja, kot je Poudari besedilo. Tanke linije lahko tudi odebelite, da bodo vidne na natisih.
Funkcije vodnega žiga	Omogoča, da konfigurirate nastavitve za vzorec za zaščito pred kopiranjem ali vodne žige.	
Dodatne nastavitve	Zasuk 180°	Pred tiskanjem zasuka strani za 180 stopinj. Ta funkcija je v pomoč pri tiskanju na papir, kot so kuverte, ki so v tiskalnik vstavljene v fiksni smeri.
	Visoka hitrost	Tiska s premikanjem tiskalne glave v obe smeri. Hitrost tiskanja je višja, kakovost pa utegne biti manjša.
	Zrcalna slika	Prezrcali sliko tako, da je natisnjena, kot bi bila prikazana v zrcalu.

## Zavihek Vzdrževanje

Preverjanje šob	Natisne vzorec preverjanja šob, da lahko preverite, ali so šobe tiskalne glave zamašene.
-----------------	--

## Tiskanje

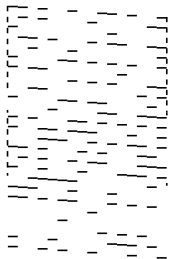
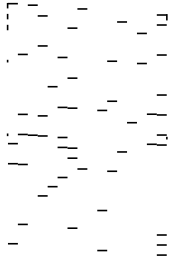
Čiščenje glave	<p>Očisti zamašene šobe v tiskalni glavi. Ta funkcija uporabi nekaj črnila, zato tiskalno glavo očistite le, če je nekaj šob zamašenih, kot je prikazano na sliki vzorca za preverjanje šob.</p> 
Močno čiščenje	<p>Zažene temeljito čiščenje za čiščenje zamašenih šob tiskalne glave. Ta funkcija uporabi več črnila kot pri čiščenju glave, zato temeljito čiščenje zaženite le, če je večina šob zamašenih, kot je prikazano na sliki vzorca za preverjanje šob.</p> 
Urejevalec nalog	Odpre se okno Urejevalec nalog. V tem oknu lahko odprete in uredite že shranjene podatke.
EPSON Status Monitor 3	Odpre se okno EPSON Status Monitor 3. Lahko preverite stanje tiskalnika in potrošnega materiala.
Nastavitve nadzovanja	Tu lahko opravite nastavitve za elemente v oknu EPSON Status Monitor 3.
Razširjene nastavitve	Opravite lahko različne nastavitve. Za več podatkov z desno miškino tipko kliknite vsak element, kjer si želite ogledati Pomoč.
Natisni vrsto	Prikazuje opravila, ki čakajo na tiskanje. Tiskalna opravila lahko preverite, začasno prekinete ali z njimi nadaljujete.
Informacije o tiskanju in možnostih	Prikaže število listov papirja, podanih v tiskalnik ali samodejni podajalnik dokumentov.
Jezik	Spremeni jezik, uporabljen v oknu gonilnika tiskalnika. Za uveljavitev sprememb zaprite gonilnik tiskalnika in ga znova odprite.
Posodobitev programske opreme	Zažene EPSON Software Updater za iskanje najnovejše različice aplikacij na internetu.
Tehnična podpora	Omogoča dostop do strani s tehnično podporo Epson.

# Tiskanje iz gonilnika tiskalnika v računalniku Mac OS

## Osnove tiskanja

### Opomba:

Postopki se razlikujejo glede na aplikacijo. Podrobnosti najdete v pomoči za program.

1. Odprite datoteko, ki jo želite natisniti.  
Naložite papir v tiskalnik, če tega še niste naredili.
2. Izberite **Natisni** v meniju **Datoteka** ali drug ukaz za dostop do okna za tiskanje.  
Po potrebi kliknite **Pokaži podrobnosti** ali ▼, da razširite okno tiskanja.
3. Izberite tiskalnik.
4. V pojavnem meniju izberite **Nastavitve tiskanja**.

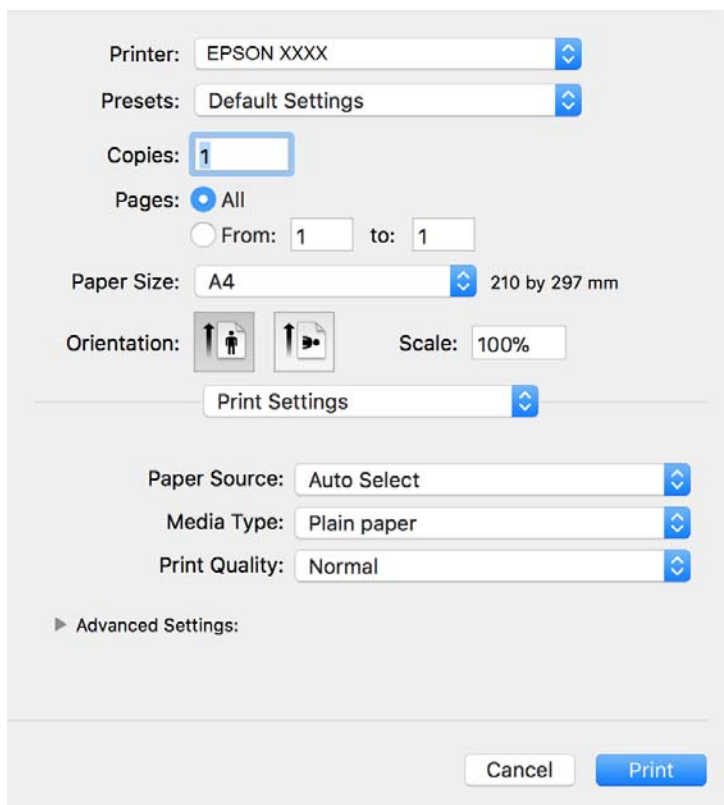

### Opomba:

Če v različici OS X Mountain Lion ali novejši različici meni **Nastavitve tiskanja** ni prikazan, gonilnik tiskalnika Epson ni bil pravilno nameščen.

Izberite **Nastavitve sistema** v meniju  > **Tiskalniki in optični bralniki** (ali **Tiskanje in optično branje**, **Tiskanje in faks**), tiskalnik odstranite in ga ponovno dodajte. Navodila za dodajanje tiskalnika najdete na tem spletnem mestu.

<http://epson.sn>

## Tiskanje

- Po potrebi spremenite nastavitve.  
Za podrobnosti si oglejte menijske možnosti za gonilnika tiskalnika.
- Kliknite **Natisni**.

### Povezane informacije

- ➔ “Papir, ki je na voljo, in njegove zmogljivosti” na strani 51
- ➔ “Nalaganje papirja v Kaseto za papir” na strani 54
- ➔ “Seznam vrst papirja” na strani 60
- ➔ “Menijske možnosti za Nastavitve tiskanja” na strani 116

## Dvostransko tiskanje

Tiskate lahko na obe strani papirja.

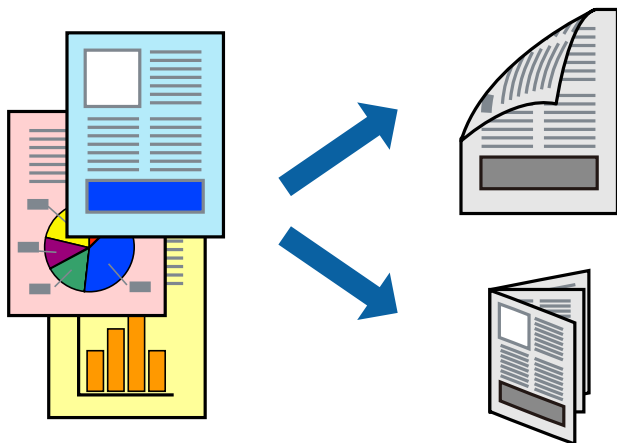

### Opomba:

- Če ne uporabljate papirja, ki je primeren za dvostransko tiskanje, lahko pride do upada kakovosti tiska in do zataknitve papirja.
- Glede na vrsto papirja in podatkov je mogoče, da bo črnilo pronicalo na drugo stran papirja.

### Povezane informacije

- ➔ “Papir, ki je na voljo, in njegove zmogljivosti” na strani 51

## Nastavitve tiskanja

V pojavnem meniju izberite **Two-sided Printing Settings**. Izberite način obojestranskega tiskanja in konfigurirajte nastavitve za **Document Type**.

### Opomba:

- Tiskanje bo morda počasnejše, odvisno od vrste dokumenta.
- Pri tiskanju fotografij z zgoščenimi podatki izberite **Text & Graphics** ali **Text & Photos** za nastavitve **Document Type**. Če so natisi razmazani ali če črnilo pronica na drugo stran papirja, prilagodite nastavitvi **Gostota tiskanja** in **Increased Ink Drying Time** v razdelku **Adjustments**.



## Tiskanje

### Povezane informacije

- ➔ [“Osnove tiskanja” na strani 111](#)
- ➔ [“Menijske možnosti za Two-sided Printing Settings” na strani 116](#)

## Tiskanje več strani na en list

Na eno stran papirja lahko natisnete več strani podatkov.

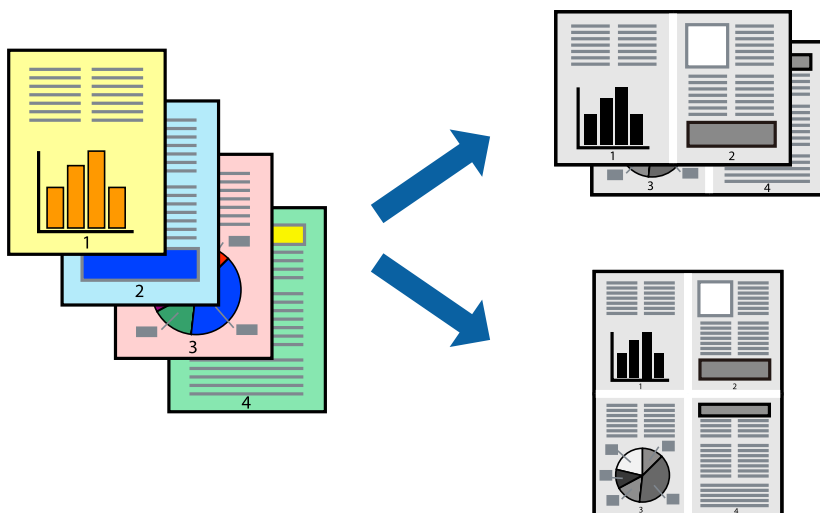

## Nastavitve tiskanja

V pojavnem oknu izberite **Postavitev**. Nastavite število strani pri možnosti **Strani na list**, **Smer postavitve** (vrstni red strani) in **Obrobo**.

### Povezane informacije

- ➔ [“Osnove tiskanja” na strani 111](#)
- ➔ [“Menijske možnosti za postavitev” na strani 115](#)

## Tiskanje in zlaganje v vrstnem redu strani (tiskanje v obratnem vrstnem redu)

Tiskanje lahko začnete pri zadnji strani, da bodo dokumenti naloženi v vrstnem redu strani, in izvržete papir na sprednji del tiskalnika.

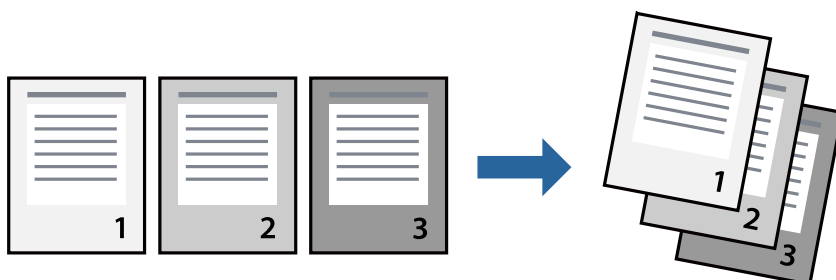

## Nastavitve tiskanja

V pojavnem meniju izberite **Ravnanje s papirjem**. Izberite **Obratno** za nastavitev **Vrstni red strani**.

### Povezane informacije

- ➔ “Osnove tiskanja” na strani 111
- ➔ “Menijske možnosti za ravnanje s papirjem” na strani 115

## Tiskanje pomanjšanega ali povečanega dokumenta

Dokument lahko pomanjšate ali povečate za določen odstotek ali tako, da bo prilagojen velikosti naloženega papirja.



## Nastavitve tiskanja

Pri tiskanju z nastavitvijo za prilagoditev velikosti papirja v pojavnem meniju izberite **Ravnanje s papirjem** in nato izberite **Prilagodi velikost, da ustreza velikosti papirja**. V polju **Ciljna velikost papirja** izberite velikost papirja, ki ste ga naložili v tiskalnik. Če želite zmanjšati velikost dokumenta, izberite **Samo pomanjšaj velikost**.

Pri tiskanju z določenim odstotkom naredite neka od tega.

- V aplikaciji v meniju **Datoteka** izberite **Natisni**. Izberite **Tiskalnik**, vnesite odstotek v polje **Merilo** in kliknite **Natisni**.
- V aplikaciji v meniju **Datoteka** izberite **Priprava strani**. Izberite tiskalnik v polju **Oblika za**, vnesite odstotek v polje **Merilo** in kliknite **V redu**.

### Opomba:

Izberite velikost papirja, ki ste ga nastavili v programu, kot nastavitev **Velikost papirja**.

### Povezane informacije

- ➔ “Osnove tiskanja” na strani 111
- ➔ “Menijske možnosti za ravnanje s papirjem” na strani 115

## Tiskanje

### Preklic tiskanja

Tiskalno opravilo lahko prekličete v računalniku. Tiskalnega opravila v računalniku ne morete preklicati, če je bilo opravilo že v celoti poslano tiskalniku. V tem primeru prekličite tiskalno opravilo na nadzorni plošči tiskalnika.

### Preklic

Kliknite ikono tiskalnika v vrstici **Sistemska vrstica**. Izberite opravilo, ki ga želite preklicati, in nato naredite nekaj od tega.

- OS X Mountain Lion ali novejša različica

Kliknite  ob merilniku napredka.

- Od Mac OS X v10.6.8 do v10.7.x

Kliknite **Izbriši**.

### Menijske možnosti za gonilnik tiskalnika

Odprite okno za tiskanje v programu, izberite tiskalnik in nato odprite okno gonilnika tiskalnika.

#### Opomba:

Meniji so odvisni od izbrane možnosti.

### Menijske možnosti za postavitev

Strani na list	Izberite število strani, ki jih želite natisniti na en list.
Smer postavitve	Določite vrstni red tiskanja strani.
Obroba	Natisne obrobo okrog strani.
Obratna usmerjenost strani	Pred tiskanjem zavrti strani za 180 stopinj. Ta element izberite pri tiskanju na papir, kot so ovojnice, ki jih v tiskalnik naložite v nespremenljivi usmerjenosti.
Zrcali vodoravno	Prezrcali sliko tako, da je natisnjena, kot bi bila prikazana v zrcalu.

### Menijske možnosti za ujemanje barv

ColorSync	Izberite način za prilagajanje barv. S temi možnostmi prilagodite barve med tiskalnikom in zaslonom računalnika tako, da zmanjšate razliko v barvah.
EPSON Color Controls	

### Menijske možnosti za ravnanje s papirjem

Zberi strani	Natisne večstranske dokumente tako, da so strani zbrane v vrstnem redu in razvrščene v nabore.
Strani za tiskanje	Izberite, če želite natisni samo lihe oziroma sode strani.
Vrstni red strani	Izberite, če želite tiskati od vrha zadnje strani.

## Tiskanje

Prilagodi velikost, da ustreza velikosti papirja	Natisi bodo natisnjeni tako, da se bodo prilegali velikosti naloženega papirja.	
	Ciljna velikost papirja	Izberite velikost papirja, na katerega želite tiskati.
	Samo pomanjšaj velikost	Izberite, če želite pomanjšati velikost dokumenta.

### Menijske možnosti za naslovnico

Natisni naslovnico	Izberite, ali želite natisniti naslovnico. Če želite dodati hrbtno stran, izberite <b>Za dokumentom</b> .
Vrsta naslovnice	Izberite vsebino naslovnice.

### Menijske možnosti za Nastavitve tiskanja

Paper Source	Izberite vir papirja, iz katerega bo podan papir. Če ima tiskalnik le en vir papirja, ta izbira ni prikazana. Če izberete <b>Samodejna izbira</b> , tiskalnik samodejno izbere vir papirja, ki se ujema z nastavitvijo v tiskalniku.
Media Type	Izberite vrsto papirja, na katerega želite tiskati.
Print Quality	Izberite kakovost tiskanja, ki jo želite uporabiti za tiskanje. Možnosti se razlikujejo glede na vrsto papirja.
Napredne nastavitve	Prilagodi svetlost in kontrast slik.

### Menijske možnosti za Two-sided Printing Settings

Two-sided Printing	Omogoča tiskanje na obeh straneh papirja.
--------------------	---

## Nastavljanje postopkov za gonilnik tiskalnika Mac OS

### Odpiranje okna z nastavitvami delovanja v gonilniku tiskalnika sistema Mac OS

Izberite **Nastavitve sistema** v meniju  > **Tiskalniki in optični bralniki** (ali **Tiskanje in optično branje, Tiskanje in faks**) in nato izberite tiskalnik. Kliknite **Možnosti in materiali** > **Možnosti** (ali **Gonilnik**).

### Nastavljanje delovanja v gonilniku tiskalnika za Mac OS

- Preskoči prazno stran: pri tiskanju preskoči prazne strani.
- Tihi način: zmanjša hrup tiskalnika, vendar lahko tudi upočasni tiskanje.
- High Speed Printing: tiska s premikanjem tiskalne glave v obe smeri. Tiskanje je hitrejše, vendar pa kakovost lahko poslabša.

## Tiskanje

- Obvestila o opozorilih: gonilnik tiskalnika prikazuje opozorila.
- Vzpostavi dvosmerno komunikacijo: običajno bi za to funkcijo morala biti izbrana možnost **On**. Izberite **Off**, če pridobivanje informacij tiskalnika ni mogoče, ker je tiskalnik v skupni rabi računalnikov Windows v omrežju ali iz katerega koli drugega razloga.

---

## Tiskanje iz pametnih naprav

### Uporaba funkcije Epson iPrint

Epson iPrint je program, ki omogoča tiskanje fotografij, dokumentov in spletnih strani iz pametne naprave, kot je pametni telefon ali tablični računalnik. Uporabite lahko lokalno tiskanje, tj. tiskanje iz pametne naprave, ki ima vzpostavljeno povezavo z istim brezžičnim omrežjem kot tiskalnik, ali oddaljeno tiskanje, tj. tiskanje z oddaljene lokacije prek interneta. Če želite uporabiti oddaljeno tiskanje, registrirajte tiskalnik v storitev Epson Connect.

Če zaženete Epson iPrint, ko tiskalnik ni povezan z omrežjem, se prikaže sporočilo, da vzpostavite povezavo s tiskalnikom. Sledite navodilom, da končate vzpostavljanje povezave. Če želite izvedeti več o pogojih delovanja, kliknite spodnjo povezavo.

<http://epson.sn>



#### Povezane informacije

➔ [“Tiskanje preko omrežne storitve” na strani 192](#)

### Nameščanje programa Epson iPrint

Program Epson iPrint lahko namestite na svojo pametno napravo na spodnjem spletnem naslovu ali s spodnjo kodo QR.

<http://ipr.to/c>



### Tiskanje s programom Epson iPrint

Zaženite Epson iPrint v pametni napravi in izberite element na začetnem zaslonu, ki ga želite uporabiti.

## Tiskanje

Spodnji zasloni se lahko spremenijo brez predhodnega obvestila. Vsebina zaslona se lahko razlikuje in je odvisna od izdelka.

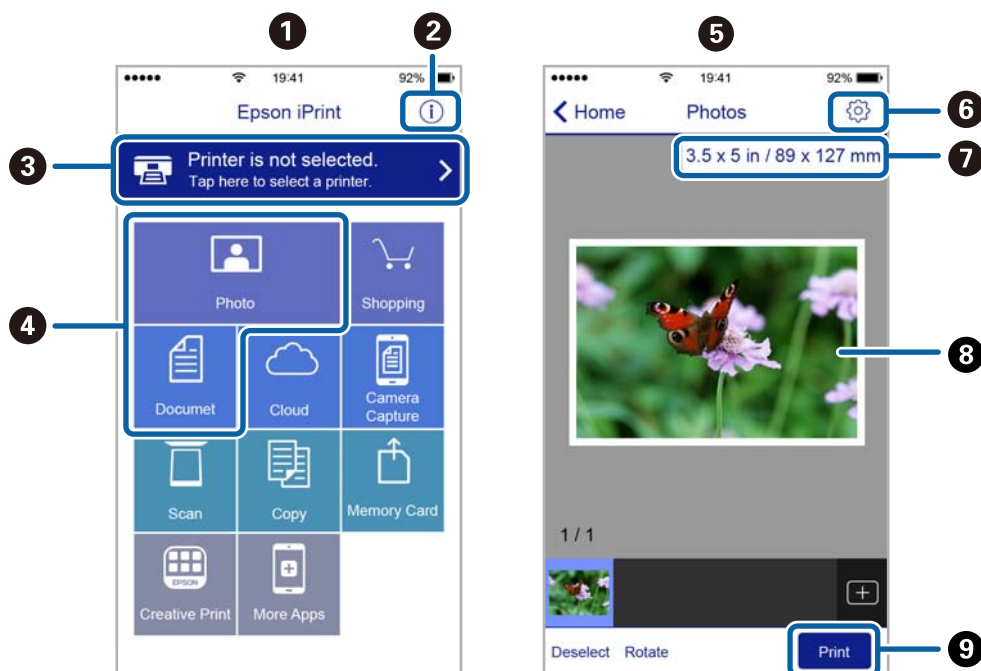

1	Začetni zaslon, ki se prikaže ob zagonu programa.
2	Prikazuje informacije o nastavitvi tiskalnika in pogosta vprašanja.
3	Prikazuje zaslon, na katerem lahko izberete tiskalnik in prilagodite nastavitve tiskalnika. Ko ste izbrali tiskalnik, vam ga naslednjič ni treba znova izbrati.
4	Izberite, kaj želite natisniti, npr. fotografije in dokumente.
5	Zaslon za tiskanje fotografij se prikaže, ko izberete meni fotografije.
6	Prikazuje zaslon, na katerem lahko prilagodite nastavitve tiskanja, npr. velikost papirja in vrsto papirja.
7	Prikaže velikost papirja. Če je to prikazano kot gumb, ga tapnite, da prikažete nastavitve papirja, ki so trenutno nastavljene v tiskalniku.
8	Prikazuje fotografije in dokumente, ki ste jih izbrali.
9	Zažene tiskanje.

### Opomba:

Če želite tiskati v meniju dokumenta z napravami iPhone, iPad in iPod touch z operacijskim sistemom iOS, zaženite program Epson iPrint, ko s funkcijo skupne rabe datotek v programu iTunes prenesete dokument, ki ga želite natisniti.

## Uporaba vtičnika Epson Print Enabler

Dokumente, e-poštna sporočila, fotografije in spletne strani lahko prek brezžične povezave natisnete neposredno v telefonu ali tabličnem računalniku s sistemom Android (Android v4.4 ali novejša različica). Naprava s sistemom Android bo z nekaj dotiki odkrila tiskalnik Epson, ki ima vzpostavljeno povezavo z istim brezžičnim omrežjem.

### Opomba:

Postopki se lahko razlikujejo glede na napravo.

## Tiskanje

1. V tiskalnik vstavite papir.
2. Nastavite tiskalnik za tiskanje prek brezžične povezave.
3. V napravo s sistemom Android namestite vtičnik Epson Print Enabler iz trgovine Google Play.
4. V napravi s sistemom Android vzpostavite povezavo z istim brezžičnim omrežjem kot v tiskalniku.
5. Odprite meni **Nastavitve** v napravi z nameščenim sistemom Android, izberite **Povezane naprave > Tiskanje** in omogočite Epson Print Enabler.
6. V aplikaciji sistema Android, kot je Chrome, tapnite ikono menija in natisnite poljubno vsebino, ki je prikazana na zaslonu.

**Opomba:**

Če vaš tiskalnik ni prikazan, tapnite **Vsi tiskalniki** in izberite tiskalnik.

### Povezane informacije

- ➔ “Nalaganje papirja v Kaseto za papir” na strani 54
- ➔ “Vzpostavljanje povezave s pametno napravo” na strani 25

## Uporaba funkcije AirPrint

AirPrint omogoča takojšnje tiskanje prek brezžične povezave v napravah iPhone, iPad in iPod touch, v katerih je nameščena najnovejša različica sistema iOS, in računalniku Mac, v katerem je nameščena najnovejša različica sistema OS X ali macOS.



**Opomba:**

Če ste v izdelku na nadzorni plošči onemogočili sporočila o konfiguraciji papirja, funkcije AirPrint ne morete uporabljati. Po potrebi obiščite spodnje spletno mesto, kjer boste našli navodila za omogočanje sporočil.

1. Naložite papir v izdelek.
2. Nastavite izdelek za tiskanje prek brezžične povezave. Obiščite spodnje spletno mesto.  
<http://epson.sn>
3. V napravi Apple vzpostavite povezavo z istim brezžičnim omrežjem kot v izdelku.
4. Zaženite v izdelku iz naprave.

**Opomba:**

Podrobnosti najdete na strani AirPrint na spletnem mestu družbe Apple.

**Povezane informacije**

- ➔ [“Nalaganje papirja v Kaseto za papir” na strani 54](#)
- ➔ [“Nastavitve tiskalnika” na strani 69](#)

---

## **PPPreklic opravila v teku**

Tapnite  na nadzorni plošči tiskalnika, če želite preklicati tiskalno opravilo v teku.



# Kopiranje

---

## Osnove kopiranja

V tem razdelku so opisani koraki za osnovno kopiranje.

1. Naložite izvornike.

Če želite kopirati več izvornikov, naložite vse izvornike v samodejni podajalnik papirja.

2. Na začetnem zaslonu izberite **Kopiraj**.

3. Preverite nastavitve na zavihku **Kopiraj**.

Po potrebi izberite element nastavitve, da ga spremenite.

**Opomba:**

- Če izberete zavihek **Napredne nastavitve**, lahko določite nastavitve kot sta **Vrsta dokumenta** ali **Zaključevanje**.
- Če kombinacija nastavitvev, ki jih potrebujete, ni na voljo, se prikaže . Izberite ikono, da preverite podrobnosti, nato spremenite nastavitve.

4. Vnesite število kopij.

5. Tapnite .

### Povezane informacije

- ➔ [“Polaganje izvornikov” na strani 61](#)
- ➔ [“Osnovne možnosti menija za kopiranje” na strani 122](#)
- ➔ [“Dodatne menijske možnosti za kopiranje” na strani 122](#)

---

## Obojestransko kopiranje

Več izvornikov lahko kopirate na obe strani papirja.

1. Na začetnem zaslonu izberite **Kopiraj**.

2. Izberite zavihek **Kopiraj** >  in nato **1>Obojestransko**.

Določite lahko tudi usmerjenost izvornika in mesto vezave rezultata kopiranja.

3. Tapnite .

### Povezane informacije

- ➔ [“Osnove kopiranja” na strani 121](#)

---

## Kopiranje več izvirnikov na en list

Na en list papirja lahko kopirate dva izvirnika.

1. Na začetnem zaslonu izberite **Kopiraj**.
2. Izberite zavihek **Napredne nastavitve > Več str.** in nato **2/list**.  
Določite lahko tudi vrstni red postavitve in usmerjenost izvirnika.
3. Izberite zavihek **Kopiraj** in tapnite .

### Povezane informacije

➔ [“Osnove kopiranja” na strani 121](#)

---

## Osnovne možnosti menija za kopiranje

### Opomba:

Elementi morda ne bodo na voljo, kar je odvisno od drugih izbranih nastavitvev.



(Obojestransko):

Izberite dvostransko postavitev.

1>enostransko

Kopira eno stran izvirnika na eno stran papirja.

1>Obojestransko

Kopira dva enostranska izvirnika na obe strani enega lista papirja. Izberite usmerjenost izvirnika in položaj vezave papirja.



(Gostota):

Povečajte gostoto tiska, ko so kopije preveč blede. Znižajte raven gostote, ko se črnilo razmazuje.

Kop. Os. izk.:

Obe strani osebne izkaznice se optično prebereta in kopirata na eno stran papirja v velikosti A4.

---

## Dodatne menijske možnosti za kopiranje

### Opomba:

Elementi morda ne bodo na voljo, kar je odvisno od drugih izbranih nastavitvev.

Nas. pap.:

Izberite velikost in vrsto papirja.

## Kopiranje

### Povečava:

Konfigurira stopnjo povečave ali pomanjšave. Če želite izvirnik pomanjšati ali povečati za določeno število odstotkov, izberite vrednost in nato vnesite odstotke v razponu od 25 do 400 %.

- Dejanska velikost

Kopira s 100 % povečavo.

- A4→A5 in drugo

Samodejno poveča ali pomanjša izvirnik tako, da se prilega določeni velikosti papirja.

- Sam. prilag. str.

Zazna območje optičnega branja in samodejno poveča ali pomanjša izvirnik tako, da se prilega izbrani velikosti papirja. Če so okrog izvirnika beli robovi, so beli robovi od kotne oznake steklene plošče optičnega bralnika zaznani kot območje optičnega branja, vendar pa bodo robovi na nasprotni strani morda obrezani.

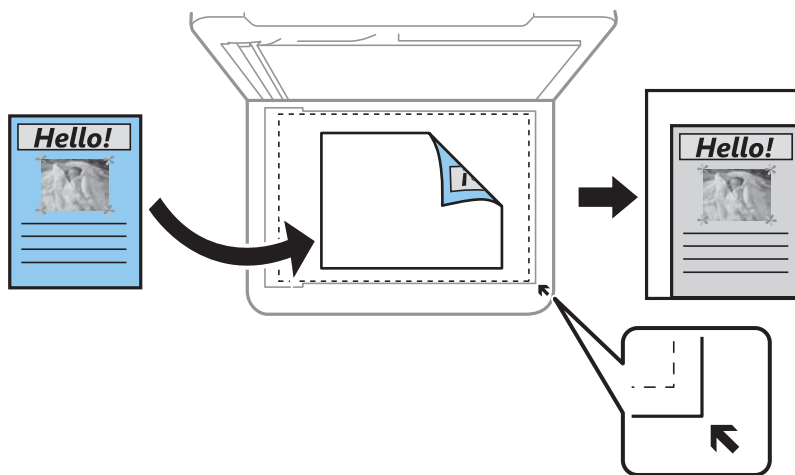

### Velikost dokumenta:

Izberite velikost izvirnika. Pri tiskanju izvirnikov, ki niso standardne velikosti, izberite velikost, ki je najbližje vašemu izvirniku.

### Več str.:

- Ena st.

Kopira enostranski izvirnik na en list.

- 2/list

Kopira dva enostranska izvirnika na en list papirja v postavitvi »2 pokončno«. Izberite postavitev in usmerjenost izvirnika.

### Vrsta dokumenta:

Izberite vrsto izvirnika. Kopira v optimalni kakovosti, da ustreza vrsti originala.

### Zaključevanje:

Izberite način izmeta papirja za več kopij več izvirnikov.

## Kopiranje

- Skup. (iste str.)

Kopira izvornike v skupini po straneh.

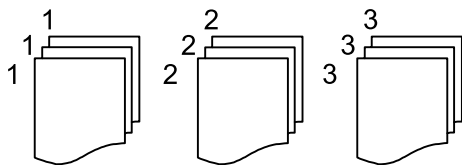

- Zbir. (vrst. red str.)

Natisne izvornike, zbrane v zaporedju in razvrščene v complete.

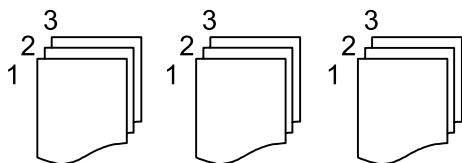

### Usmerjenost izvornika:

Izberite usmerjenost izvornika.

### Odstrani senco:

Odstrani sence, ki se pojavijo okrog kopij pri kopiranju debelega papirja ali ki se pojavijo v središču kopij pri kopiranju knjižice.

### Odstrani luknje:

Pri kopiranju odstrani luknje za vezavo.

### Poč. vse nast.:

Ponastavi nastavitve kopiranja na privzete vrednosti.

# Optično branje

## Optično branje z uporabo nadzorne plošče

Optično prebrane slike lahko z nadzorne plošče tiskalnika pošljete na ta mesta.

### Računalnik

Optično prebrano sliko lahko shranite v računalnik, ki je priključen na tiskalnik. Pred optičnim branjem v računalnik namestite Epson Scan 2 in Epson Event Manager.

### Oblak

Optično prebrane slike lahko pošljete v storitve v oblaku. Pred optičnim branjem konfigurirajte nastavitve v programu Epson Connect.

### WSD

Optično prebrano sliko lahko s funkcijo WSD shranite v računalnik, ki je priključen na tiskalnik. Če uporabljate sistem Windows 7/Windows Vista, morate pred optičnim branjem v računalniku konfigurirati nastavitve za WSD.

### Povezane informacije

- ➔ [“Optično branje v računalnik \(Event Manager\)” na strani 125](#)
- ➔ [“Optično branje v oblak” na strani 129](#)
- ➔ [“Optično branje s protokolom WSD” na strani 131](#)

## Optično branje v računalnik (Event Manager)

### Opomba:

Pred optičnim branjem v računalnik namestite Epson Scan 2 in Epson Event Manager.

1. Naložite izvornike.
2. Na začetnem zaslonu izberite **Optično branje**.
3. Izberite **Računalnik**.
4. Izberite , da izberete računalnik, v katerega želite shraniti optično prebrane slike.

### Opomba:

- Če ima tiskalnik vzpostavljeno povezavo z omrežjem, lahko izberete računalnik, v katerega želite shraniti optično prebrano sliko. Na nadzorni plošči tiskalnika lahko prikazete največ 20 računalnikov. Če nastavite **Network Scan Name (Alphanumeric)** v programu Epson Event Manager, se to ime prikaže na nadzorni plošči.

5. Izberite , da izberete način shranjevanja optično prebrane slike v računalnik.
  - Shrani kot JPEG: Optično prebrano sliko shrani v obliki zapisa JPEG.
  - Shrani kot PDF: Optično prebrano sliko shrani v obliki zapisa PDF.

## Optično branje

- Priloži e-sporočilu: Zažene e-poštnega odjemalca v računalniku in datoteko samodejno priloži e-poštnemu sporočilu.
- Upoš.nast.po meri: Optično prebrano sliko shrani z nastavitvami, določenimi v programu Epson Event Manager. Spremenite lahko nastavitve optičnega branja, kot je velikost optičnega branja, mapa ali oblika zapisa za shranjevanje.

6. Tapnite .

### Povezane informacije

➔ [“Polaganje izvornikov” na strani 61](#)

## Konfiguriranje nastavitv po meri v aplikaciji Epson Event Manager

Nastavitve optičnega branja za **Upoš.nast.po meri** lahko nastavite v aplikaciji Epson Event Manager.

Podrobnosti najdete v pomoči za Epson Event Manager.

- Zaženite Epson Event Manager.
- Preverite, ali je vaš optični bralnik izbran kot **Scanner** na zavihku **Button Settings** na glavnem zaslonu.

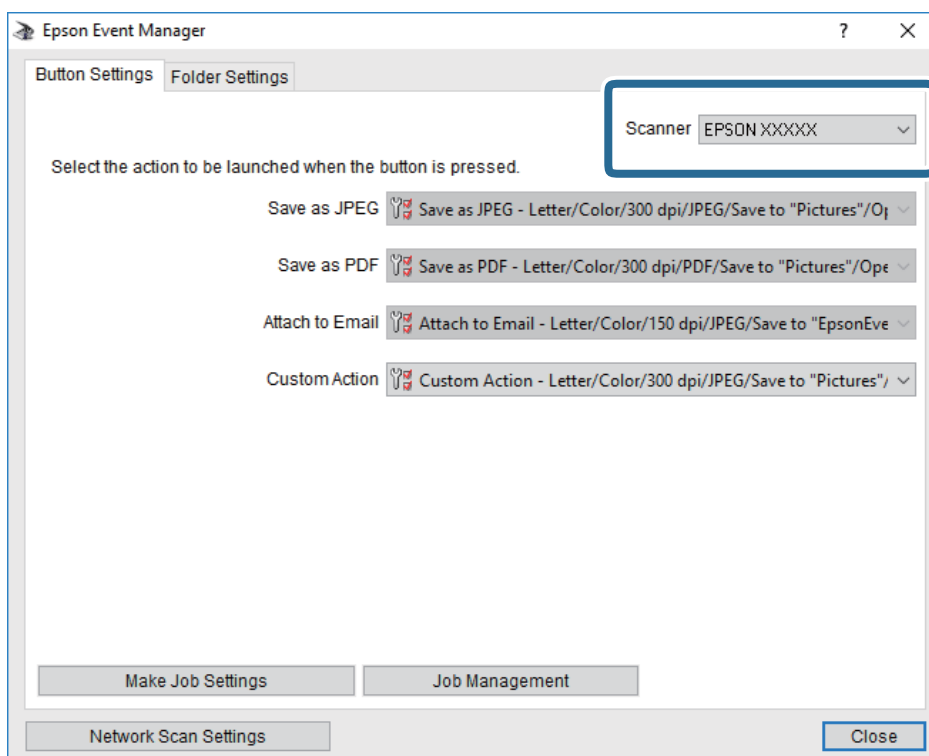

## Optično branje

3. Kliknite **Make Job Settings**.

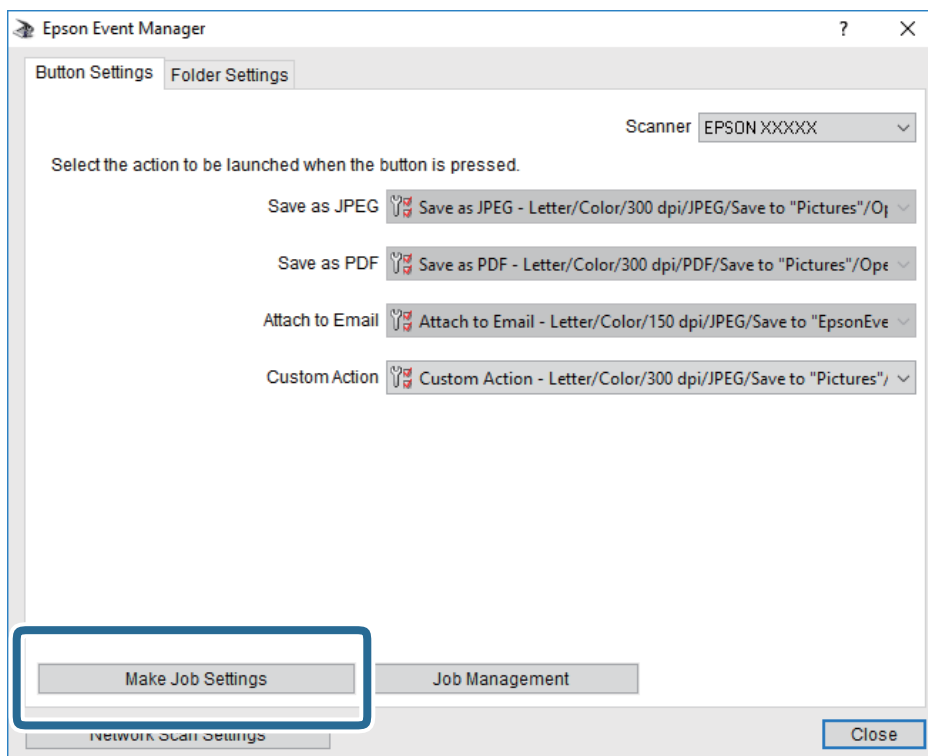

## Optično branje

4. Na zaslonu **Job Settings** konfigurirajte nastavitve optičnega branja.

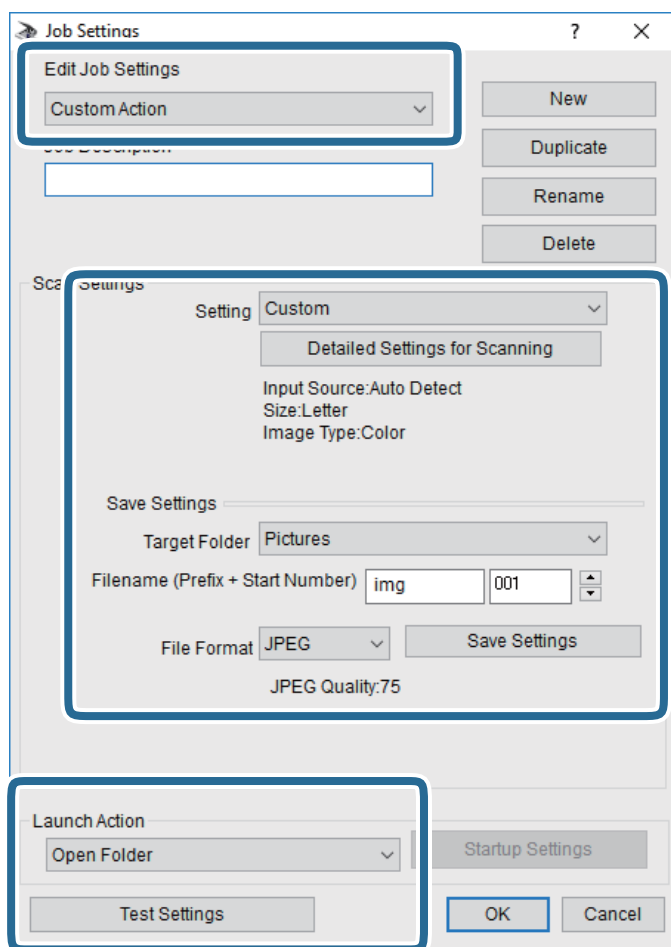

- Edit Job Settings: izberite **Custom Action**.
- Setting: zaženite optično branje z najboljšimi nastavitvami za izbrano vrsto izvornika. Kliknite **Detailed Settings for Scanning**, da nastavite elemente, kot je ločljivost ali barva za shranjevanje optično prebrane slike.
- Target Folder: izberite mapo za shranjevanje optično prebrane slike.
- Filename (Prefix + Start Number): spremenite nastavitve za ime datoteke, ki jo želite shraniti.
- File Format: izberite obliko zapisa za shranjevanje.
- Launch Action: izberite dejanje ob začetku optičnega branja.
- Test Settings: zažene preskusno optično branje s trenutnimi nastavitvami.

5. Kliknite **OK**, da se vrnete na glavni zaslon.



## Optično branje

6. Preverite, ali je možnost **Custom Action** izbrana na seznamu **Custom Action**.

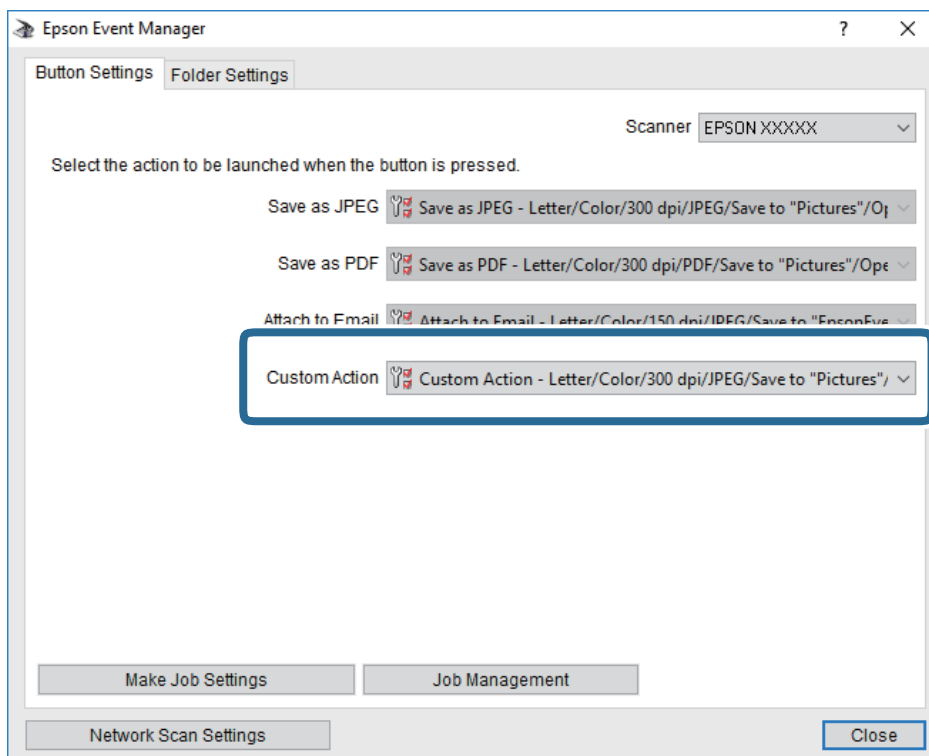



7. Kliknite **Close**, da zaprete Epson Event Manager.

## Optično branje v oblak

Optično prebrane slike lahko pošljete v storitve v oblaku. Pred uporabo te funkcije konfigurirajte nastavitve s programom Epson Connect. Podrobnosti najdete na tem spletnem mestu programa Epson Connect.

<https://www.epsonconnect.com/>

<http://www.epsonconnect.eu> (samo Evropa)

1. Preverite, ali ste konfigurirali nastavitve s programom Epson Connect.
2. Postavite izvornike.
3. Na začetnem zaslonu izberite **Optično branje**.
4. Izberite **Oblak**.
5. Izberite  na vrhu zaslona in nato izberite prejemnika.
6. Nastavite elemente na zavihku **Optično branje**, kot je oblika zapisa za shranjevanje.
7. Izberite zavihek **Napredne nastavitve**, preverite nastavitve in jih po potrebi spremenite.
8. Izberite zavihek **Optično branje** in tapnite .

## Optično branje

### Povezane informacije

➔ [“Polaganje izvornikov” na strani 61](#)

## Osnovne menijske možnosti za optično branje v oblak

### Opomba:

*Elementi morda ne bodo na voljo, kar je odvisno od drugih izbranih nastavitev.*

#### Črno-belo/Barvno:

Izberite barvno ali črno-belo optično branje.

#### JPEG/PDF:

Izberite obliko zapisa, v kateri želite shraniti optično prebrano sliko.

## Napredne menijske možnosti za optično branje v oblak

### Opomba:

*Elementi morda ne bodo na voljo, kar je odvisno od drugih izbranih nastavitev.*

#### Ob. bran.:

##### V. pr. dat.:

Izberite velikost optično prebrane slike. Če želite pri optičnem branju obrezati belo območje okrog besedila ali slike, izberite **Samodejno obreži**. Če želite optično prebrati največje območje steklo optičnega bralnika, izberite **Največje območje**.

##### Usmerjenost izvornika:

Izberite usmerjenost izvornika.

#### Vrsta dokumenta:

Izberite vrsto izvornika.

#### Gostota:

Izberite kontrast optično prebrane slike.

#### Odstrani senco:

Odstranite sence originala, ki se pojavijo na optično prebrani sliki.

##### Okolica:

Odstranite sence ob robovih izvornika.

##### Sredina:

Odstranite sence robov za vezavo knjižice.

#### Odstrani luknje:

Odstranite luknje, ustvarjene z luknjačem, ki se pojavijo na optično prebrani sliki. Območje za brisanje lukenj, ustvarjenih z luknjačem, lahko določite tako, da vnesete vrednost v polje na desni.

##### Položaj brisanja:

Izberite položaj, da odstranite luknje, ustvarjene z luknjačem.

## Optično branje

- Usmerjenost izvirnika:  
Izberite usmerjenost izvirnika.

Poč. vse nast.

Ponastavi nastavitve optičnega branja na privzete vrednosti.

## Optično branje s protokolom WSD

### **Opomba:**

- Ta funkcija je na voljo samo v računalnikih z operacijskim sistemom Windows 10/Windows 8.1/Windows 8/Windows 7/Windows Vista.*
- Če uporabljate Windows 7/Windows Vista, morate računalnik nastaviti vnaprej s to funkcijo.*

1. Naložite izvirnike.
2. Na začetnem zaslonu izberite **Optično branje**.
3. Izberite **WSD**.
4. Izberite računalnik.
5. Tapnite .
6. Upoštevajte navodila na zaslonu v računalniku.

## Nastavitev vrat WSD

V tem razdelku najdete navodila za nastavitev vrat WSD za sistem Windows 7/Windows Vista.

### **Opomba:**

*V sistemu Windows 10/Windows 8.1/Windows 8 so vrata WSD nastavljena samodejno.*

Za nastavitev vrat WSD morate zagotoviti, da.

- Imata tiskalnik in računalnik vzpostavljeno povezavo z omrežjem in.
- Je v računalniku nameščen gonilnik tiskalnika.

1. Vklopite tiskalnik.
2. V računalniku kliknite »Start« in nato **Omrežje**.
3. Z desno tipko miške kliknite tiskalnik in nato kliknite **Namesti**.  
Kliknite **Nadaljuj**, ko se prikaže zaslon **Nadzor uporabniškega računa**.

## Optično branje

Kliknite **Odstrani** in nato znova »Start«, če se prikaže zaslon **Odstrani**.

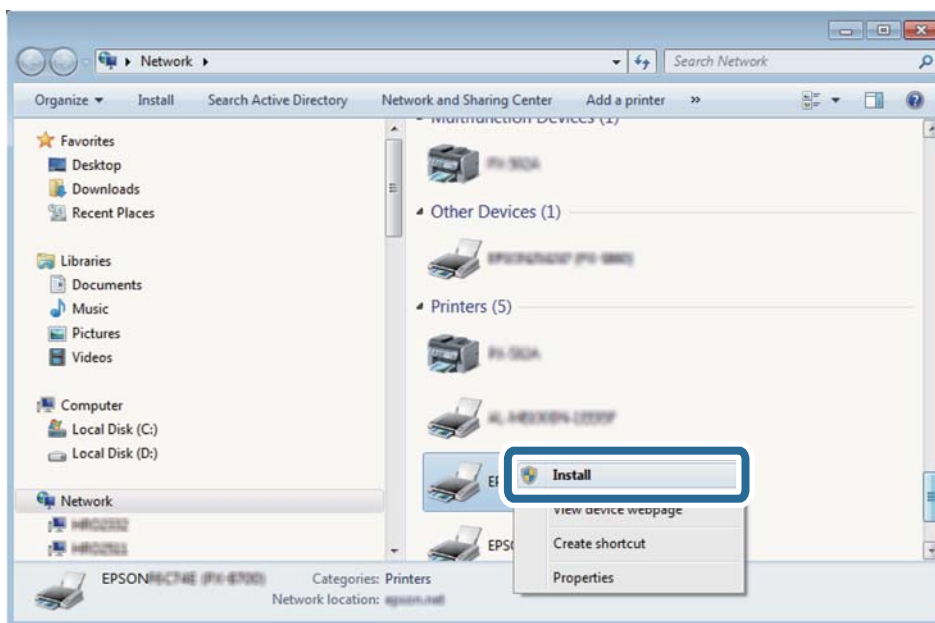

### Opomba:

Ime tiskalnika, ki ga nastavite v omrežju, in ime modela (EPSON XXXXXX (XX-XXXX)) sta prikazana na zaslonu z lastnostmi omrežja. Ime tiskalnika, ki je nastavljeno v omrežju, lahko preverite na nadzorni plošči tiskalnika ali tako, da natisnete list s stanjem omrežja.

4. Kliknite **Vaša naprava je pripravljena za uporabo**.

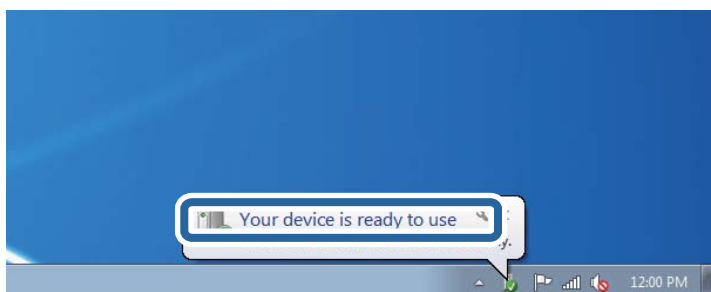

5. Oglejte si sporočilo in kliknite **Zapri**.

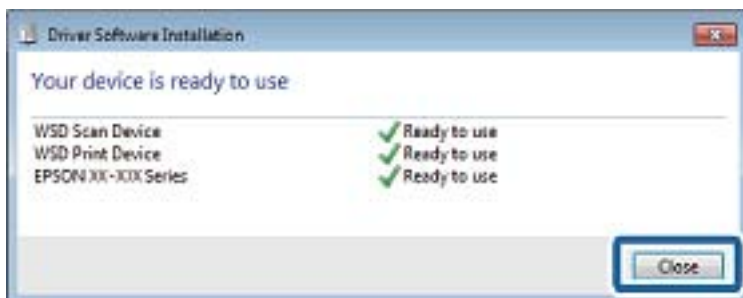

## Optično branje

6. Odprite zaslon **Naprave in tiskalniki**.

Windows 7

Kliknite »Start« > **Nadzorna plošča** > **Strojna oprema in zvok** (ali **Strojna oprema**) > **Naprave in tiskalniki**.

Windows Vista

Kliknite »Start« > **Nadzorna plošča** > **Strojna oprema in zvok** > **Tiskalniki**.

7. Preverite, ali je v omrežju prikazana ikona z imenom tiskalnika.

Izberite ime tiskalnika, kadar uporabljate vrata WSD.

---

## Optično branje z računalnika

### Optično branje s programom Epson Scan 2

Optično branje lahko opravite z gonilnikom optičnega bralnika »Epson Scan 2«. Izvirnike lahko optično preberete z uporabo podrobnih nastavitev za besedilne dokumente.

Glejte pomoč Epson Scan 2 za razlago posameznega elementa nastavitvev.

1. Namestite izvirnik.

**Opomba:**

*Če želite optično prebrati več izvirnikov, jih namestite v podajalnik ADF.*

2. Zaženite Epson Scan 2.

## Optično branje

3. Na zavihku **Glavne nastavitve** konfigurirajte te nastavitve.

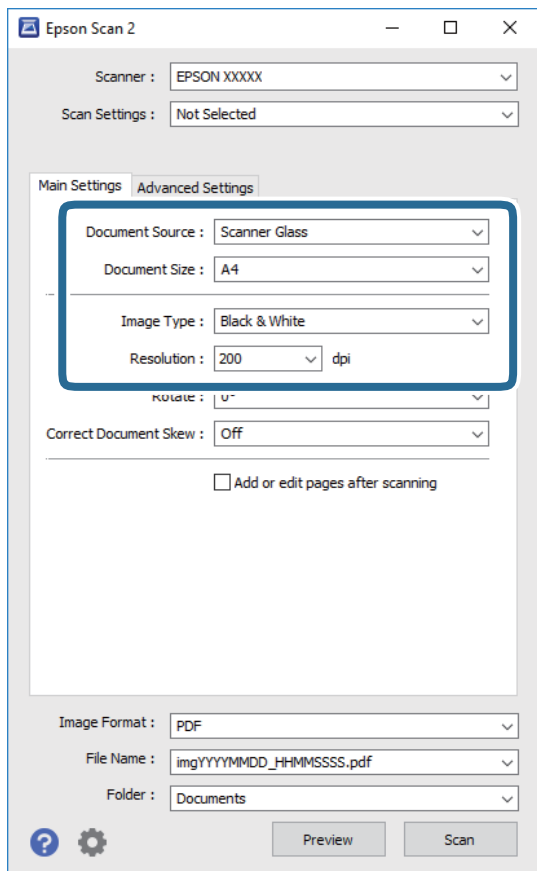

- Vir dokumenta: izberite vir, kamor je vstavljen izvornik.
- Velikost dokumenta: izberite velikost vstavljenega izvirnika.
- Gumba  (prvotna usmerjenost): izberite nastavljenost usmerjenosti vstavljenega izvirnika. Element je morda nastavljen samodejno in ga ni mogoče spremeniti, kar je odvisno od velikosti izvirnika.
- Vrsta slike: izberite barvo za shranjevanje optično prebrane slike.
- Ločljivost: izberite ločljivost.

4. Po potrebi konfigurirajte druge nastavitve optičnega branja.

- Predogled optično prebrane slike si lahko ogledate tako, da kliknete gumb **Predogled**. Odpre se okno za predogled, v katerem se prikaže slika za predogled.  
Pri predogledu z uporabo podajalnika ADF je izvornik izvržen s podajalnika ADF. Znova vstavite izvrženi izvornik.

## Optično branje

- Na zavihku **Napredne nastavitve** lahko prilagodite sliko s podrobnimi nastavitvami, ki so primerne za besedilne dokumente, kot so te nastavitve.
  - Odstrani ozadje: odstranite ozadje izvornikov.
  - Izboljšanje besedila: zamegljene črke na izvirniku lahko popravite tako, da so jasne in ostre.
  - Samodejna segmentacija območja: pri optičnem branju črno-belega dokumenta, ki vsebuje slike, lahko naredite črke jasne in slike gladke.
  - Izboljšanje barv: barvo, določeno za optično prebrano sliko, lahko izboljšate in nato optično prebrano sliko shranite v sivinah ali črno-beli barvi.
  - Prag: obrobo dvojiške enobarvne barve (črno-belo) lahko prilagodite.
  - Ostrenje robov: robove slik lahko izboljšate in izostrite.
  - Odstran. Filtriranja: odstranite lahko vzorce moiré (sence, podobne mreži), ki se pojavijo pri optičnem branju natisnjenih papirjev, kot je revija.
  - Zapolnitev robov: odstranite lahko senco, ustvarjeno okrog optično prebrane slike.
  - Izhod dveh slik: izvornik lahko optično preberete enkrat in shranite dve sliki z drugačnimi nastavitvami izhoda hkrati.

### Opomba:

*Elementi morda ne bodo na voljo, kar je odvisno od drugih izbranih nastavitvev.*

## 5. Konfigurirajte nastavitve za shranjevanje datoteke.

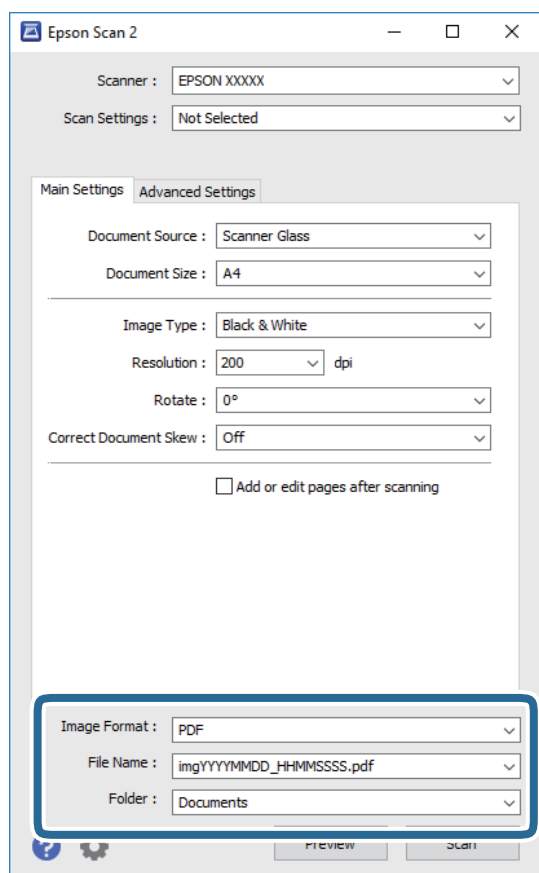

## Optično branje

- Oblika zapisa slike: izberite obliko zapisa za shranjevanje na seznamu.  
Za vsako obliko zapisa za shranjevanje lahko konfigurirate podrobne nastavitve, razen za BITMAP in PNG.  
Ko izberete obliko zapisa za shranjevanje, na seznamu izberite **Možnosti**.
- Ime datoteke: potrdite prikazano ime datoteke za shranjevanje.  
Če želite spremeniti nastavitve za ime datoteke, izberite **Nastavitve** na seznamu.
- Mapa: izberite mapo za shranjevanje optično prebrane slike na seznamu.  
Če želite izbrati drugo mapo ali ustvariti novo, izberite **Izberi** na seznamu.

6. Kliknite **Opt. preb.**.

### Povezane informacije

- ➔ “Polaganje izvornikov” na strani 61
- ➔ “Program za optično branje dokumentov in slik (Epson Scan 2)” na strani 184

---

## Optično branje iz pametnih naprav

Epson iPrint je program, ki omogoča optično branje fotografij in dokumentov iz pametne naprave, npr. pametnega telefona ali tabličnega računalnika, ki je povezana z enakim brezžičnim omrežjem kot vaš tiskalnik. Optično prebrane podatke lahko shranite v pametno napravo ali storitve v oblaku, jih pošljete po elektronski pošti ali natisnete.



### Nameščanje programa Epson iPrint

Program Epson iPrint lahko namestite na svojo pametno napravo na spodnjem spletnem naslovu ali s spodnjo kodo QR.

<http://ipr.to/c>



### Optično branje s programom Epson iPrint

Zaženite Epson iPrint v pametni napravi in izberite element na začetnem zaslonu, ki ga želite uporabiti.



## Optično branje

Spodnji zasloni se lahko spremenijo brez predhodnega obvestila.



1	Začetni zaslon, ki se prikaže ob zagonu programa.
2	Prikazuje informacije o nastavitvi tiskalnika in pogosta vprašanja.
3	Prikazuje zaslon, na katerem lahko izberete tiskalnik in prilagodite nastavitve tiskalnika. Ko ste izbrali tiskalnik, vam ga naslednjič ni treba znova izbrati.
4	Prikazuje zaslon za optično branje.
5	Prikazuje zaslon, na katerem lahko prilagodite nastavitve optičnega branja, npr. ločljivost.
6	Prikazuje optično prebrane slike.
7	Zažene optično branje.
8	Prikazuje zaslon, na katerem lahko shranite optično prebrane podatke v pametno napravo ali storitve v oblaku.
9	Prikazuje zaslon, na katerem lahko optično prebrane podatke pošljete po elektronski pošti.
10	Prikazuje zaslon, na katerem lahko natisnete optično prebrane podatke.

# Pošiljanje faksov

---

## Pred uporabo funkcij faksa

Preden začnete uporabljati funkcije faksa, preverite naslednje.

- Tiskalnik in telefonska linija ter telefon (če je to zahtevano) so pravilno priključeni
- Osnovne nastavitve faksa (Čarovnik za nastavitve faksa) so dokončane
- Druge zahtevane Nastavitve faksa so dokončane

Podrobnosti o konfiguriranju nastavitve najdete v spodnjem razdelku »Sorodne informacije«.

### Povezane informacije

➔ [“Nastavitve faksa” na strani 77](#)

---

## Pošiljanje faksov s tiskalnikom

### Pošiljanje faksa z uporabo nadzorne plošče

#### Povezane informacije

➔ [“Pošiljanje faksov prek nadzorne plošče” na strani 138](#)

### Pošiljanje faksov prek nadzorne plošče

Fakse lahko pošiljate tako, da številko prejemnikovega faksa vnesete na nadzorni plošči.

#### **Opomba:**

*Pri pošiljanju črno-belega faksa si lahko pred pošiljanjem na zaslonu LCD ogledate optično prebrano sliko.*

1. Postavite izvornike.

V enem prenosu lahko pošljete največ 100 strani; odvisno od preostalega razpoložljivega prostora v pomnilniku pa morda ne boste mogli poslati niti faksa z manj kot 100 stranmi.

2. Na začetnem zaslonu izberite **Faks**.

3. Določite prejemnika.

Isti črno-beli faks lahko pošljete do 100 prejemnikom. Vendar lahko barvni faks pošljete samo enemu prejemniku sočasno.

## Pošiljanje faksov

- Ročni vnos: izberite **Tipkovn.**, vnesite številko faksa na prikazanem zaslonu in nato tapnite **V redu**.
  - Če želite dodati premor (tri sekunde premora med klicanjem), vnesite vezaj (-).
  - Če ste v **Vrsta linije** določili kodo za dostop do zunanje linije, na začetek številke faksa vnesite »#« (lojtro) namesto dejanske kode za dostop do zunanje linije.

Opomba:

Če številke faksa ni mogoče vnesti ročno, je možnost **Omejitve neposr. klicanja** v razdelku **Varnostne nastavitve** nastavljena na **Vkl.** S seznam stikov ali iz zgodovine poslanih faksov izberite prejemnike faksa.





- Za izbor na seznamu stikov: izberite **Stiki** in izberite prejemnike. Če prejemnik, ki mu želite poslati faks, ni registriran na seznamu **Stiki**, izberite **Dodaj vnos**, da ga registrirate.
- Za izbiro v zgodovini poslanih faksov: izberite **Nedavni** in izberite prejemnika.

### Opomba:



Če želite izbrisati vnesene prejemnike, prikažite seznam prejemnikov tako, da na zaslonu LCD tapnete polje, v katerem je prikazana številka faksa ali število prejemnikov, izberite prejemnika iz seznama in nato izberite **Odstrani**.

4. Izberite **Nastavitve faksa** in nato po potrebi prilagodite nastavitve, kot sta ločljivost in način pošiljanja.
5. Pošljite faks.

- Za pošiljanje brez preverjanja dokumenta z optično prebrano sliko: tapnite .
- Optično branje, ogled slike optično prebranega dokumenta in pošiljanje (samo pri pošiljanju enobarvnega faksa): izberite **Predogled** na zgornjem zaslonu faksa.
  - Če želite faks poslati tako, kot je, izberite **Začni pošiljati**. V nasprotnem primeru pa izberite možnost **Prekliči** in nadaljujte s 3. korakom.

–    : premik zaslona v smeri puščic.

–  : povečava ali pomanjšava.

–  : premik na prejšnjo ali naslednjo stran.

### Opomba:

- Po predogledu faksa ne morete poslati v barvi.
- Če je omogočena funkcija **Neposredno pošiljanje**, predogled ni mogoč.
- Če na zaslonu za predogled 20 sekund ne storite ničesar, se faks samodejno pošlje.
- Kakovost slike poslanega faksa se lahko razlikuje od predogleda, odvisno od zmogljivosti prejemnikove naprave.

6. Ko je pošiljanje končano, odstranite izvornike.

### Opomba:

- Če je številka faksa zasedena ali če je prišlo do težave, tiskalnik po eni minuti samodejno ponovi klicanje.
- Za preklic pošiljanja tapnite .
- Pošiljanje barvnega faksa traja dlje, saj tiskalnik sočasno izvaja optično branje in pošiljanje. Dokler tiskalnik pošilja barvni faks, ne morete uporabljati drugih funkcij.

## Povezane informacije

- ➔ [“Upravljanje stikov” na strani 65](#)
- ➔ [“Polaganje izvornikov” na strani 61](#)
- ➔ [“Menijske možnosti za faksiranje” na strani 147](#)

## Pošiljanje faksov

### Pošiljanje faksov s klicanjem z zunanje telefonske naprave

Faks lahko pošljete tako, da pokličete s priključenim telefonom, če želite pred pošiljanjem faksa opraviti glasovni klic, ali če prejemnikova naprava ne preklopi samodejno na faks.

1. Postavite izvornike.

Pri enem prenosu lahko pošljete do 100 strani.

2. Dvignite slušalko priključenega telefona in pokličite prejemnikovo številko faksa prek telefona.

**Opomba:**

*Ko prejemnik prevzame klic, se z njim lahko pogovarjate.*

3. Na začetnem zaslonu izberite **Faks**.

4. Izberite **Nastavitve faksa** in nato po potrebi prilagodite nastavitve, kot sta ločljivost in način pošiljanja.

5. Ko zaslišite zvok faksa, tapnite  in odložite slušalko.

**Opomba:**

*Če kličete številko prek priključenega telefona, traja pošiljanje faksa dlje, saj tiskalnik sočasno izvaja optično branje in pošiljanje. Med pošiljanjem faksa ne morete uporabljati drugih funkcij.*

6. Ko je pošiljanje končano, odstranite izvornike.

#### Povezane informacije

➔ [“Polaganje izvornikov” na strani 61](#)

➔ [“Nastavitve faksa” na strani 147](#)

### Različni načini pošiljanja faksov

#### Povezane informacije

➔ [“Pošiljanje več strani črno-belega dokumenta \(Neposredno pošiljanje\)” na strani 140](#)

➔ [“Pošiljanje faksov ob določenem času \(Zamik pošiljanja faksa\)” na strani 141](#)

➔ [“Pošiljanje dokumentov različnih velikosti v samodejni podajalnik papirja \(Nepr. opt. br. \(sa. po. pa.\)\)” na strani 141](#)

### Pošiljanje več strani črno-belega dokumenta (Neposredno pošiljanje)

Pri pošiljanju črno-belega faksa se optično prebrani dokument začasno shrani v pomnilniku tiskalnika. Pošiljanje večjega števila strani zato lahko povzroči, da se pomnilnik zapolni, to pa bi ustavilo pošiljanje faksa. Temu se lahko izognete, če omogočite funkcijo **Neposredno pošiljanje**; toda v tem primeru traja pošiljanje faksa dlje, saj tiskalnik sočasno izvaja optično branje in pošiljanje. To funkcijo lahko uporabite, če je prejemnik samo en.

1. Postavite izvornike.

2. Na začetnem zaslonu izberite **Faks**.

3. Določite prejemnika.

## Pošiljanje faksov

- Izberite zavihek **Nastavitve faksa** in tapnite **Neposredno pošiljanje**, da to možnost nastavitve na **Vkl.**. Po potrebi lahko prilagodite tudi nastavitve, kot sta ločljivost in način pošiljanja.
- Pošljite faks.

### Povezane informacije

- ➔ [“Polaganje izvornikov” na strani 61](#)
- ➔ [“Pošiljanje faksov prek nadzorne plošče” na strani 138](#)
- ➔ [“Nastavitve faksa” na strani 147](#)

## Pošiljanje faksov ob določenem času (Zamik pošiljanja faksa)

Faks lahko pošljete ob določenem času. Samo črno-bele fakse je mogoče poslati ob določenem času.

- Na začetnem zaslonu izberite **Faks**.
- Določite prejemnika.
- Izberite zavihek **Nastavitve faksa** in nato **Zamik pošiljanja faksa**.
- Tapnite polje **Zamik pošiljanja faksa**, da ga nastavite na **Vkl.**.
- Izberite polje **Ura**, vnesite uro, ko želite poslati faks, in nato izberite **V redu**.
- Izberite **V redu**, da uporabite nastavitve.  
Po potrebi lahko prilagodite tudi nastavitve, kot sta ločljivost in način pošiljanja.
- Pošljite faks.

### **Opomba:**

*Drugi faks lahko pošljete šele, ko pošljete prvi faks ob določeni uri. Če želite poslati še en faks, morate preklicati razporejeni faks tako, da na začetnem zaslonu izberete **Faks** in ga nato izbrišete.*

### Povezane informacije

- ➔ [“Polaganje izvornikov” na strani 61](#)
- ➔ [“Pošiljanje faksov prek nadzorne plošče” na strani 138](#)
- ➔ [“Nastavitve faksa” na strani 147](#)

## Pošiljanje dokumentov različnih velikosti v samodejni podajalnik papirja (Nepr. opt. br. (sa. po. pa.))

Fakse lahko pošljete kot en dokument v izvorni velikosti, če fakse pošiljate glede na izvornike ali po velikosti.

Če v samodejni podajalnik papirja vstavite izvornike različnih velikosti, se vsi izvorniki pošljejo v največji velikosti med njimi. Če želite poslati izvornika v njihovi izvorni velikosti, vstavite samo izvornike enake velikosti.

- Vstavite prvi komplet izvornikov enake velikosti.
- Na začetnem zaslonu izberite **Faks**.

## Pošiljanje faksov

3. Določite prejemnika.
4. Izberite zavihek **Nastavitve faksa** in tapnite **Nepr. opt. br. (sa. po. pa.)**, da to možnost nastavitve na **Vkl.**. Po potrebi lahko prilagodite tudi nastavitve, kot sta ločljivost in način pošiljanja.
5. Tapnite **◇ (Pošlji)**.
6. Ko se po končanem optičnem branju prvega kompleta izvornikov na nadzorni plošči prikaže sporočilo, da optično preberite naslednji komplet izvornikov, izberite **Da**, nastavite naslednje izvornike in izberite **Začni z optičnim branjem**.

### Opomba:

Če po pozivu, da nastavite naslednje izvornike, na tiskalniku 20 sekund ne storite ničesar, tiskalnik prekine shranjevanje in začne pošiljati dokument.

### Povezane informacije

- ➔ [“Polaganje izvornikov” na strani 61](#)
- ➔ [“Pošiljanje faksov prek nadzorne plošče” na strani 138](#)
- ➔ [“Nastavitve faksa” na strani 147](#)

---

## Prejemanje faksov v tiskalniku

Če je tiskalnik povezan s telefonsko linijo in ste v čarovniku Čarovnik za nastavitve faksa opravili osnovne nastavitve, lahko sprejemate fakse.

Za sprejem faksov imate na voljo dva načina.

- Sprejemanje dohodnega faksa
- Sprejemanje faksa s telefonskim klicem (sprejemanje s pozivanjem)

Prejeti faksi se natisnejo v začetnih nastavitvah tiskalnika.

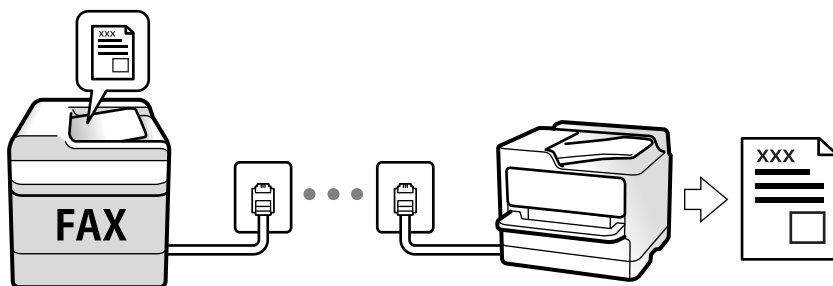

Prejete fakse lahko shranite in si jih ogledate na zaslonu tiskalnika.

Če želite preveriti stanje nastavitve faksa, lahko natisnete **Seznam nastavitve faksa** tako, da izberete **Faks** >  (Več) > **Poročilo o faksih** > **Seznam nastavitve faksa**.

Podrobnosti o konfiguriranju nastavitve najdete v spodnjem razdelku »Sorodne informacije«.

### Povezane informacije

- ➔ [“Konfiguriranje posameznih nastavitve za funkcije faksa tiskalnika” na strani 82](#)

## Sprejemanje dohodnih faksov

V načinu **Način sprejemanja** sta na voljo dve možnosti.

### Povezane informacije

- ➔ “Uporaba načina Sam.” na strani 143
- ➔ “Uporaba načina Ročno” na strani 143

## Uporaba načina Sam.

V tem načinu linijo uporabljate za naslednje namene.

- Uporaba linije samo za pošiljanje faksov (zunanji telefon ni potreben)
- Uporaba linije večinoma za pošiljanje faksov in občasno telefoniranje

### Sprejemanje faksov brez zunanjega telefona

Tiskalnik samodejno preklopi na način sprejemanja faksov, ko tiskalnik doseže število zvonjenj, ki ste jih nastavili v razdelku **Zvonjenj pred odgovorom**.

### Sprejemanje faksov z zunanjim telefonom

Tiskalnik z zunanjim telefonom deluje tako, kot je opisano.

- Ko odzivnik med številom zvonjenj, nastavljenim v razdelku **Zvonjenj pred odgovorom**, sprejme klic:
  - Če je zvonjenje namenjeno faksu: Tiskalnik samodejno preklopi v način za sprejemanje faksov.
  - Če je zvonjenje namenjeno glasovnemu klicu: Odzivnik lahko sprejme glasovne klice in snema glasovna sporočila.
- Ko dvignete slušalko med številom zvonjenj, nastavljenim v razdelku **Zvonjenj pred odgovorom**:
  - Če je zvonjenje namenjeno faksu: Lahko faks sprejmete na enak način, kot velja za način **Ročno**. Na začetnem zaslonu izberite **Faks** in nato še **Pošlji /prejmi > Sprejmi**. Nato tapnite  in odložite slušalko.
  - Če je zvonjenje namenjeno glasovnemu klicu: Lahko običajno sprejmete klic.
- Če zvonjenje preneha in tiskalnik samodejno preklopi v način za sprejemanje faksov:
  - Če je zvonjenje namenjeno faksu: Tiskalnik začne sprejemati fakse.
  - Če je zvonjenje namenjeno glasovnemu klicu: Sprejem klica ni mogoč. Osebo, ki vas kliče, prosite, naj vas pokliče nazaj.

#### **Opomba:**

Število zvonjenj, potrebnih za sprejem odzivnika, nastavite na število, ki je nižje od števila, nastavljenega v razdelku **Zvonjenj pred odgovorom**. V nasprotnem telefonski odzivnik ne more sprejeti glasovnih klicev, da bi posnel glasovna sporočila. Če želite izvedeti več o nastavljanju odzivnika, preberite priročnik, ki je bil priložen odzivniku.

### Povezane informacije

- ➔ “Uporaba načina Ročno” na strani 143

## Uporaba načina Ročno

Ta način je primeren predvsem za telefoniranje, vendar tudi za pošiljanje faksov.

## Pošiljanje faksov

### Sprejemanje faksov

Ko zazvoni telefon, lahko ročno sprejmete klic tako, da dvignete slušalko.

- Ko zaslišite signal faksa (baud):

Izberite **Faks** na začetnem zaslonu tiskalnika, nato izberite **Pošlji /prejmi > Sprejmi** ter tapnite . Nato odložite slušalko.

- Če je zvonjenje namenjeno glasovnemu klicu:

Običajno sprejmite klic.

### Sprejemanje faksov samo s povezanim telefonom

Če imate izbrano možnost **Oddalj. sprejem.**, lahko sprejmate fakse tako, da enostavno vnesete **Koda za začetek**.

Ko telefon pozvoni, dvignite slušalko. Ko zaslišite ton faksa, vnesite dve števki **Koda za začetek** in nato odložite slušalko.

## Sprejemanje faksov z vzpostavitvijo klica

Faks, shranjen v drugi napravi za faksiranje, lahko sprejmete tako, da pokličete številko faksa.

### Povezane informacije

- ➔ [“Sprejemanje faksov s pozivanjem \(Prejem na zahtevo\)” na strani 144](#)

## Sprejemanje faksov s pozivanjem (Prejem na zahtevo)

Faks, shranjen v drugi napravi za faksiranje, lahko sprejmete tako, da pokličete številko faksa. To funkcijo uporabite za prejemanje dokumenta iz informacijske storitve faksa. Če pa ima informacijska storitev faksa funkcijo glasovnih navodil, ki jih morate upoštevati za prejemanje dokumenta, te funkcije ne morete uporabiti.

### Opomba:

Če želite prejeti dokument iz informacijske storitve faksa, ki uporablja glasovna navodila, preprosto pokličite številko s priključenim telefonom in upravljajte telefon in tiskalnik na podlagi zvočnih navodil.

1. Na začetnem zaslonu izberite **Faks**.
2. Tapnite .
3. Tapnite **Prejem na zahtevo**, da to možnost nastavite na **Vkl.**, in nato tapnite **Zapri**.
4. Vnesite številko faksa.

### Opomba:

Če je funkcija **Varnostne nastavitve** v oknu **Omejitve neposr. klicanja** nastavljena na **Vkl.**, lahko prejemnike faksa izberete samo na seznamu stikov ali v zgodovini poslanih faksov. Številke faksa ne morete vnesti ročno.

5. Tapnite .

### Povezane informacije

- ➔ [“Pošiljanje faksov s klicanjem z zunanje telefonske naprave” na strani 140](#)
- ➔ [“Več” na strani 148](#)



## Shranjevanje prejetih faksov

V tiskalniku so na voljo te funkcije za shranjevanje prejetih faksov.

- Shranjevanje v nabiralnik tiskalnika
- Shranjevanje v računalnik

### Opomba:

- Zgornje funkcije lahko uporabljate hkrati. Če jih ne uporabljate hkrati, so prejeti dokumenti shranjeni v nabiralnik in računalnik.
- Če nekateri prejeti dokumenti še niso bili prebrani ali shranjeni, ikona  na začetnem zaslonu prikazuje število neobdelanih opravil.

### Povezane informacije

- ➔ [“Shranjevanje prejetih faksov v nabiralnik” na strani 145](#)
- ➔ [“Prejemanje faksov v računalniku” na strani 153](#)

## Shranjevanje prejetih faksov v nabiralnik

Nastavite lahko, da so prejeti faksi shranjeni v nabiralnik tiskalnika. Shranite lahko največ 100 dokumentov. Če uporabljate to funkcijo, so prejeti dokumenti samodejno natisnjeni. Ogledate si jih lahko na zaslonu LCD tiskalnika in jih natisnete takrat, ko želite.

### Opomba:

Morda ne boste mogli shraniti 100 dokumentov, kar je odvisno od pogojev uporabe, na primer od velikosti datoteke shranjenih dokumentov in uporabe več funkcij za shranjevanje faksov hkrati.

### Povezane informacije

- ➔ [“Izbiranje nastavitev za shranjevanje prejetih faksov” na strani 86](#)
- ➔ [“Preverjanje prejetih faksov na zaslonu LCD” na strani 145](#)

## Preverjanje prejetih faksov na zaslonu LCD

1. Na začetnem zaslonu tapnite .

### Opomba:

Če so v tiskalniku neprebrani prejeti faksi, je na začetnem zaslonu na  prikazano število neprebranih dokumentov.

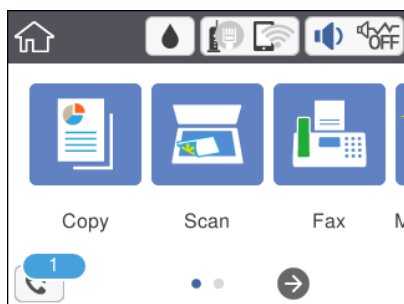

2. Tapnite **Odpri mapo Prejeto/zaupno (XX neprebranih)**.

## Pošiljanje faksov

3. Če je nabiralnik zaščiten z geslom, vnesite geslo za nabiralnik.

4. Iz seznama izberite faks, ki si ga želite ogledati.

Prikaže se vsebina faksa.

 : Premakne zaslon v smeri puščic.

 : Poveča ali pomanjša.

 : Zasuka sliko za 90 stopinj v desno.

 : Premakne na prejšnjo ali naslednjo stran.

Za skrivanje ikon za upravljanje tapnite kjer koli na zaslonu predogleda, razen ikon. Znova tapnite za prikaz ikon.

5. Izberite, ali želite natisniti ali izbrisati dokument, ki ste si ga ogledali, in nato sledite navodilom na zaslonu.



### **Pomembno:**

*Če tiskalniku zmanjka pomnilnika, je prejetanje in pošiljanje faksov onemogočeno. Izbršite dokumente, ki ste jih že prebrali ali natisnili.*

### **Povezane informacije**

➔ [“Menijske možnosti za Nastavitve faksa” na strani 88](#)

---

## Uporaba drugih funkcij faksa

### **Ročno tiskanje poročila faksa**

1. Na začetnem zaslonu izberite **Faks**.

2. Tapnite  (Več).

3. Izberite **Poročilo o faksih**.

4. Izberite poročilo, ki ga želite natisniti, in nato upoštevajte navodila na zaslonu.

#### **Opomba:**

*Obliko poročila lahko spremenite. Na začetnem zaslonu izberite **Nastavitve** > **Splošne nastavitve** > **Nastavitve faksa** > **Nastavitve poročanja** in nato spremenite nastavitve **Poročilu priloži sliko** ali **Oblika poročila**.*

### **Povezane informacije**

➔ [“Več” na strani 148](#)

➔ [“Meni Nastavitve poročanja” na strani 89](#)

## Menijske možnosti za faksiranje

### Prejemnik

Upošteva se spodnja navodila za izbiro menijev:

#### Faks > Prejemnik

Tipkovn.	Ročno vnesite številko faksa.
Stiki	Izberite prejemnika na seznamu stikov. Stik lahko tudi dodate ali uredite.
Nedavni	Izberite prejemnika v zgodovini poslanih faksov. Prejemnika lahko tudi dodate na seznam stikov.

### Nastavitve faksa

Upošteva se spodnja navodila za izbiro menijev:

#### Faks > Nastavitve faksa

##### Nas. op. branja

Izv. velikost (steklo)	Izberite velikost in usmerjenost izvirnika, ki ste ga postavili na steklo optičnega bralnika.
Barvni način	Izberite barvno ali črno-belo optično branje.
Ločljivost	Izberite ločljivost izhodnega faksa. Če izberete višjo ločljivost, se velikost podatkov poveča, zato pošiljanje faksa vzame več časa.
Gostota	Nastavi gostoto tiskanja za izhodni faks. Z gumbom + potemnite gostoto, z gumbom - pa jo posvetlite.
Odstr. Ozadje	Zazna barvo papirja (barva ozadja) izvirnega dokumenta in odstrani ali posvetli barvo. Barva, odvisno od njene temnosti ali živosti, morda ne bo odstranjena ali posvetljena.
Ostrina	Izostrni ali omehča robove slike. S pritiskom na + se ostrina poveča, s pritiskom na - pa se ostrina omehča.
Nepr. opt. br. (sa. po. pa.)	Fakse lahko pošljete kot en dokument v izvorni velikosti, če fakse pošiljate glede na izvornike ali po velikosti. Več o tej temi si lahko preberete v nadaljevanju te dokumentacije.

##### Nastavitve pošiljanja faksov

Neposredno pošiljanje	Optično prebere izvornike in pošlje enobarvni faks. Ker se optično prebrani izvorniki ne shranijo trajno v pomnilnik tiskalnika, tudi če pošiljate večje količine strani, se lahko izognete napakam tiskalnika zaradi pomanjkanja pomnilnika. Če imate to funkcijo omogočeno, pošiljanje traja dlje. Več o tej temi si lahko preberete v nadaljevanju te dokumentacije.  Te funkcije ne morete uporabiti pri pošiljanju faksa več prejemnikom.
Zamik pošiljanja faksa	Pošlje faks ob določenem času. S to možnostjo je mogoče pošiljati le črno-bele fakse. Več o tej temi si lahko preberete v nadaljevanju te dokumentacije.

## Pošiljanje faksov

Podat. pošilj.	<input type="checkbox"/> Podat. pošilj. Če želite vključiti informacije v glavi, izberite mesto v izhodnem faksu, kamor jih želite vključiti (ime pošiljatelja in številka faksa). - <b>Izključeno:</b> Faks je poslan brez informacij v glavi. - <b>Izven slike:</b> Pošlje faks z informacijami v glavi na zgornjem belem robu faksa. To bo preprečilo, da bi se glava prekrivala z optično prebrano sliko, vendar bo faks, ki ga prejme prejemnik, morda natisnjen na dva lista, odvisno od velikosti izvornikov. - <b>Znotraj slike:</b> Pošlje faks, na katerem bodo informacije v glavi približno 7 mm nižje od vrha optično prebrane slike. Glava se bo morda prekrivala s sliko, vendar faks, ki ga prejme prejemnik, ne bo razdeljen na dva dokumenta.
Poročilo o prenosu	<input type="checkbox"/> Glava faksa Izberite glavo za prejemnika. Za uporabo te funkcije morate vnaprej registrirati več glav.
	<input type="checkbox"/> Dodatne informacije Izberite podatke, ki jih želite dodati. Izberete lahko en podatek v <b>Vaša telefonska št. in Ciljni seznam</b> .
	Po pošiljanju faksa natisne poročilo o prenosu. <b>Ob napaki natisni</b> natisne poročilo le, ko pride do napake.

## Povezane informacije

- ➔ [“Pošiljanje več strani črno-belega dokumenta \(Neposredno pošiljanje\)” na strani 140](#)
- ➔ [“Pošiljanje faksov ob določenem času \(Zamik pošiljanja faksa\)” na strani 141](#)
- ➔ [“Pošiljanje dokumentov različnih velikosti v samodejni podajalnik papirja \(Nepr. opt. br. \(sa. po. pa.\)\)” na strani 141](#)

## Več

Če izberete možnost  v razdelku **Faks** na začetnem zaslonu, prikažete meni **Več**.

Dnevnik prenosa	Zgodovino poslanih ali prejetih faksov lahko preverite.
Poročilo o faksih	<input type="checkbox"/> Zadnji prenos Natisne poročilo za prejšnji prek pozivanja poslani ali prejeti faks.
	<input type="checkbox"/> Dnevnik faksov Natisne poročilo o prenosu. V naslednjem meniju lahko nastavite samodejno tiskanje tega poročila. <b>Nastavitve &gt; Splošne nastavitve &gt; Nastavitve faksa &gt; Nastavitve poročanja &gt; Samodejno tiskanje dnevnika faksa</b>
	<input type="checkbox"/> Seznam nastavitvev faksa Natisne trenutne nastavitve faksa.
	<input type="checkbox"/> Sledenje protokolu Natisne podrobno poročilo za prejšnji poslani ali prejeti faks.
Prejem na zahtevo	Če je možnost nastavljena na <b>Vkl.</b> in pokličete pošiljateljevo številko faksa, lahko prejmete dokumente iz pošiljateljevega faksa. Podrobnosti o prejemanju faksa s možnostjo <b>Prejem na zahtevo</b> najdete v nadaljevanju tega priročnika. Ko zaprete meni Faks, se nastavitve povrne na možnost <b>Izkl.</b> (privzeta možnost).

## Pošiljanje faksov

Prejeto	Odpre nabiralnik, v katerem so shranjeni prejeti faksi.
Ponovno natisni sprejeti faks	Prejeti faks lahko znova natisnete.
Nastavitve faksa	Odpre razdelek <b>Nastavitve &gt; Nastavitve faksa</b> .

## Povezane informacije

➔ [“Sprejemanje faksov s pozivanjem \(Prejem na zahtevo\)” na strani 144](#)

---

## Menijske možnosti za Uporabniške nastavitve

Izberite menije na nadzorni plošči, kot je opisano spodaj.

### Nastavitve > Uporabniške nastavitve > Faks

Nastavitve, določene v tem meniju, postanejo privzete nastavitve za pošiljanje faksov. Za opise elementov nastavitve glejte **Nastavitve faksa** v meniju **Faks**.

## Povezane informacije

➔ [“Nastavitve faksa” na strani 147](#)

---

## Menijske možnosti za Prejeto



Če tapnete to ikono, odprete mapo »Prejeto«, kjer so shranjeni prejeti faksi. Če so v tiskalniku neprebrani prejeti faksi, je na ikoni prikazano število neprebranih dokumentov.

---

## Pošiljanje faksa iz računalnika

Fakse lahko iz računalnika pošljete s pomočjo pripomočka FAX Utility in gonilnika PC-FAX.

**Opomba:**

Pripomoček FAX Utility namestite z aplikacijo EPSON Software Updater. Podrobnosti najdete v spodnjem razdelku »Sorodne informacije«. Uporabniki sistema Windows lahko pripomoček namestijo z diska s programsko opremo, ki je priložen tiskalniku.

## Povezane informacije

➔ [“Orodja za posodobitev programske opreme \(EPSON Software Updater\)” na strani 188](#)

➔ [“Namestitev najnovjših različic programov” na strani 189](#)

## Pošiljanje faksov

### Pošiljanje dokumentov, ustvarjenih s programom (Windows)

Če v programu, kot je Microsoft Word ali Excel, v meniju **Natisni** izberete faks tiskalnika, lahko podatke, kot so dokumenti, risbe in tabele, ki ste jih ustvarili, pošljete neposredno z naslovnico.

**Opomba:**

*V spodnji razlagi je za primer uporabljen Microsoft Word. Dejanski postopek se lahko razlikuje glede na program, ki ga uporabljate. Podrobnosti najdete v pomoči za program.*

1. V programu ustvarite dokument, ki ga boste poslali po faksu.
2. V meniju **Datoteka** kliknite **Natisni**.  
V programu se odpre okno **Natisni**.
3. Izberite **XXXXXX (FAX)** (XXXXXX predstavlja ime tiskalnika) v razdelku **Tiskalnik** in nato preverite nastavitve za pošiljanje faksov.
  - V polje **Število kopij** vnesite **1**. Če vnesete **2** ali več, faks morda ne bo pravilno prenesen.
  - Uporabite lahko funkcije, kot je **Natisni v datoteko**, ki spremeni izhodna vrata.
  - V enem prenosu faksa lahko presnete največ 100 strani, vključno z naslovnico.
4. Kliknite **Lastnosti tiskalnika** ali **Lastnosti**, če želite določiti **Paper Size, Orientation, Color, Image Quality**, ali **Character Density**.  
Podrobnosti najdete v pomoči za gonilnik PC-FAX.

5. Kliknite **Natisni**.

**Opomba:**

*Ob prvi uporabi aplikacije FAX Utility se odpre okno za registracijo podatkov. Vnesite potrebne podatke in nato kliknite **OK**. FAX Utility uporablja **Nickname** za interno upravljanje opravil pošiljanja faksov. Drugi podatki so samodejno dodani na naslovnico.*

**Recipient Settings** prikaže se zaslon FAX Utility.

6. Navedite prejemnika in kliknite **Naprej**.
  - Izbiranje prejemnika (imena, številke faksa in drugih podatkov) v imeniku **PC-FAX Phone Book**:  
Če je prejemnik shranjen v imeniku, upoštevajte spodnja navodila.
    - 1 Kliknite zavihek **PC-FAX Phone Book**.
    - 2 Izberite prejemnika na seznamu in kliknite **Add**.
  - Izbiranje prejemnika (imena, številke faksa in drugih podatkov) med stiki v tiskalniku:  
Če je prejemnik shranjen med stiki v tiskalniku, upoštevajte spodnja navodila.
    - 1 Kliknite zavihek **Contacts on Printer**.
    - 2 Izberite stike na seznamu in kliknite **Add**, da odprete okno **Add to Recipient**.
    - 3 Izberite stike na seznamu, ki se prikaže, in nato kliknite **Edit**.
    - 4 Po potrebi dodajte osebne podatke, na primer **Company/Corp.** in **Title**, in kliknite **OK**, da se vrnete v okno **Add to Recipient**.
    - 5 Po potrebi potrdite polje **Register in the PC-FAX Phone Book**, da shranite stike v imenik **PC-FAX Phone Book**.
    - 6 Kliknite **OK**.

## Pošiljanje faksov

- Neposredna navedba prejemnika (imena, številke faksa in drugih podatkov):

Upoštevajte spodnja navodila.

- 1 Kliknite zavihek **Manual Dial**.
- 2 Vnesite ustrezne podatke.
- 3 Kliknite **Add**.

Če kliknete **Save to Phone Book**, lahko shranite prejemnika na seznam na zavihku **PC-FAX Phone Book**.

### Opomba:

- Če je v tiskalniku možnost *Vrsta linije* nastavljena na **PBX** in je koda za dostop nastavljena tako, da namesto točne kode predpone uporablja # (lojtro), vnesite # (lojtro). Za podrobnosti si oglejte *Vrsta linije* v poglavju *Osnovne nastavitve*. Povezavo do tega poglavja najdete v spodnjem razdelku »Sorodne informacije«.
- Če ste izbrali možnost **Enter fax number twice** v razdelku **Optional Settings** na glavnem zaslonu pripomočka **FAX Utility**, morate znova vnesti isto številko, ko kliknete **Add** ali **Naprej**.

Prejemnik je dodan na **Recipient List**, ki je prikazan v zgornjem delu okna.

7. Navedite vsebino naslovnice.

- 1 Če želite priložiti naslovnico, izberite enega od vzorcev v razdelku **Cover Sheet**. Vnesite **Subject** in **Message**. Upoštevajte, da ni na voljo nobena funkcija za ustvarjanje prvotne naslovnice ali dodajanje prvotne naslovnice na seznam.

Če ne želite priložiti naslovnice, izberite **No cover sheet** v razdelku **Cover Sheet**.

- 2 Kliknite **Cover Sheet Formatting**, če želite spremeniti vrstni red elementov na naslovnici. V razdelku **Paper Size** lahko izberete velikost naslovnice. Izberete lahko tudi velikost naslovnice, ki se razlikuje od naslovnice prenesenega dokumenta.
- 3 Kliknite **Font**, če želite spremeniti pisavo ali njeno velikost, uporabljeno na naslovnici.
- 4 Kliknite **Sender Settings**, če želite spremeniti podatke o pošiljatelju.
- 5 Kliknite **Detailed Preview**, če si želite ogledati naslovnico z vneseno zadevo in sporočilom.
- 6 Kliknite **Naprej**.

8. Oglejte si vsebino prenosa in kliknite **Send**.

Pred prenosom se prepričajte, da sta ime in številka faksa prejemnika pravilna. Kliknite **Preview** za predogled naslovnice in dokumenta za prenos.

Ko se prenos začne, se odpre okno, v katerem je prikazano stanje prenosa.

### Opomba:

- Če želite ustaviti prenos, izberite podatke in kliknite **Prekliči** . Prenos lahko prekličete tudi na nadzorni plošči tiskalnika.
- Če med prenosom pride do napake, se odpre okno **Communication error**. Preverite napako in znova prenesite dokument.
- Zaslonski Fax Status Monitor (zgoraj omenjeni zaslon, v katerem je prikazano stanje prenosa) se ne prikaže, če na glavnem zaslonu pripomočka **FAX Utility** na zaslonu **Optional Settings** ne izberete možnosti **Display Fax Status Monitor During Transmission**.

### Povezane informacije

- ➔ ["Meni Osnovne nastavitve"](#) na strani 90

## Pošiljanje faksov

**Pošiljanje dokumentov, ustvarjenih s programom (Mac OS)**

Če v programu, ki je na voljo na trgu, v meniju **Natisni** izberete tiskalnik, ki podpira funkcijo faksa, lahko pošljete podatke, kot so dokumenti, risbe in tabele, ki ste jih ustvarili.



**Opomba:**

V spodnji razlagi je za primer uporabljen *Text Edit*, standardna aplikacija sistema Mac OS.

1. V programu ustvarite dokument, ki ga želite poslati po faksu.
2. V meniju **Datoteka** kliknite **Natisni**.  
V programu se prikaže okno **Natisni**.
3. Izberite tiskalnik (ime faksa) v polju **Ime**, kliknite ▼, da prikažete podrobne nastavitve, preverite nastavitve tiskanja, in nato kliknite **V redu**.
4. Konfigurirajte nastavitve za vsak element.
  - V polje **Število kopij** vnesite **1**. Poslana je samo 1 kopija, tudi če določite **2** ali več kopij.
  - V enem prenosu faksa lahko pošljete največ 100 strani.

**Opomba:**

Velikost strani dokumentov, ki jo lahko pošljete, je enaka velikosti papirja, ki ga lahko v tiskalniku pošljete po faksu.

5. V pojavnem meniju izberite **Fax Settings** in konfigurirajte nastavitve za vsak element.  
Opise posameznega elementa nastavitve najdete v pomoči za gonilnik PC-FAX.  
Kliknite  v spodnjem levem kotu okna, da odprete pomoč za gonilnik PC-FAX.
6. Izberite meni **Recipient Settings** in nato navedite prejemnika.
  - Neposredna navedba prejemnika (imena, številke faksa in drugih podatkov):  
Kliknite element **Add**, vnesite potrebne podatke in kliknite . Prejemnik je dodan na **Recipient List**, ki je prikazan v zgornjem delu okna.  
Če ste v nastavitvah gonilnika PC-FAX izbrali »Enter fax number twice«, morate znova vnesti isto številko, ko kliknete .
  - Če vaša linija za povezavo faksa zahteva kodo predpone, izpolnite polje **External Access Prefix**.

**Opomba:**

Če je v tiskalniku možnost **Vrsta linije** nastavljena na **PBX** in je koda za dostop nastavljena tako, da namesto točne kode predpone uporablja # (lojtro), vnesite # (lojtro). Za podrobnosti si oglejte **Vrsta linije** v poglavju **Osnovne nastavitve**. Povezavo do tega poglavja najdete v spodnjem razdelku »Sorodne informacije«.

- Izbiranje prejemnika (imena, številke faksa in drugih podatkov) v imeniku:  
Če je prejemnik shranjen v imeniku, kliknite zavihek . Izberite prejemnika na seznamu in kliknite **Add > OK**.  
Če vaša linija za povezavo faksa zahteva kodo predpone, izpolnite polje **External Access Prefix**.

**Opomba:**

Če je v tiskalniku možnost **Vrsta linije** nastavljena na **PBX** in je koda za dostop nastavljena tako, da namesto točne kode predpone uporablja # (lojtro), vnesite # (lojtro). Za podrobnosti si oglejte **Vrsta linije** v poglavju **Osnovne nastavitve**. Povezavo do tega poglavja najdete v spodnjem razdelku »Sorodne informacije«.



## Pošiljanje faksov

7. Izberite nastavitve prejemnika in kliknite **Fax**.

Pošiljanje se začne.

Pred prenosom se prepričajte, da sta ime in številka faksa prejemnika pravilna.

**Opomba:**

- Če kliknete ikono tiskalniki v vrstici Dock, se odpre zaslon za preverjanje stanja prenosa. Če želite ustaviti pošiljanje, kliknite podatke in nato še **Delete**.
- Če med prenosom pride do napake, se prikaže sporočilo **Sending failed**. Oglejte si zapise prenosa na zaslonu **Fax Transmission Record**.
- Dokumenti z mešano velikostjo papirja morda ne bodo poslani pravilno.

### Povezane informacije

- ➔ [“Meni Osnovne nastavitve” na strani 90](#)

---

## Prejemanje faksov v računalniku

Prejete fakse lahko sprejmete in jih shranite kot datoteke PDF v računalnik, ki je priključen na tiskalnik. V pripomočku FAX Utility so na voljo funkcije, na primer funkcija za določanje mape za shranjevanje faksov. Pred uporabo te funkcije morate namestiti FAX Utility.

**Opomba:**

FAX Utility lahko namestite na enega od teh načinov.

- Z aplikacijo EPSON Software Updater (aplikacija za posodabljanje programske opreme)
- Z diskom, ki je priložen tiskalniku. (Samo uporabniki sistema Windows)

**! Pomembno:**

- Če želite prejemati fakse v računalnik, morate na nadzorni plošči način **Način sprejemanja** nastaviti na **Sam..** Če je v vaši organizaciji na voljo skrbnik za tiskanje, se obrnite nanj v zvezi z informacijami o stanju nastavitve tiskalnika. Podrobnosti o konfiguriranju nastavitve najdete v spodnjem razdelku »Sorodne informacije«.
- Računalnik, ki je nastavljen za prejemanje faksov, mora biti vedno vklopljen. Prejeti dokumenti so začasno shranjeni v pomnilnik tiskalnika, nato pa so shranjeni v računalnik. Če izklopite računalnik, lahko zmanjka pomnilnika v tiskalniku, ker tiskalnik ne more pošiljati dokumentov v računalnik.
- Ikona  na začetnem zaslonu prikazuje število dokumentov, ki so začasno shranjeni v pomnilnik tiskalnika.
- Če želite prebrati prejete fakse, morate v računalnik namestiti pregledovalnik datotek PDF, kot je Adobe Reader.

### Povezane informacije

- ➔ [“Nastavitev Način sprejemanja” na strani 83](#)
- ➔ [“Orodja za posodobitev programske opreme \(EPSON Software Updater\)” na strani 188](#)
- ➔ [“Namestitev najnovjših različic programov” na strani 189](#)

## Shranjevanje prejetih faksov v računalnik

Nastavitve za shranjevanje dohodnih faksov v računalnik lahko konfigurirate s pripomočkom FAX Utility. Pripomoček FAX Utility morate vnaprej namestiti v računalnik.

## Pošiljanje faksov

Za podrobnosti si oglejte Basic Operations v pomoči za FAX Utility (ki je prikazana v glavnem oknu). Če se med konfiguriranjem nastavitve v računalniku prikaže zaslon za vnos gesla, vnesite geslo.

### Opomba:

Fakse lahko prejmete v računalnik in jih hkrati tiskate s tiskalnikom. Podrobnosti o konfiguriranju nastavitve najdete v spodnjem razdelku »Sorodne informacije«.

### Povezane informacije

- ➔ [“Izbiranje nastavitve Shrani v računalnik, ki prejete fakse tudi natisne s tiskalnikom” na strani 87](#)
- ➔ [“Program za konfiguracijo postopkov, povezanih s faksom, in pošiljanja faksov \(FAX Utility\)” na strani 186](#)

## Preklic funkcije za shranjevanje dohodnih faksov v računalnik

Shranjevanje faksov v računalnik lahko prekličete s pripomočkom FAX Utility.

Za podrobnosti si oglejte Basic Operations v pomoči za FAX Utility (ki je prikazana v glavnem oknu).

### Opomba:

- Če so na voljo faksi, ki še niso bili shranjeni v računalnik, funkcije za shranjevanje faksov v računalnik ni mogoče preklicati.
- Spremenite lahko tudi nastavitve tiskalnika. Podrobnosti o spreminjanju nastavitve najdete v spodnjem razdelku »Sorodne informacije«.

### Povezane informacije

- ➔ [“Izbiranje nastavitve Shrani v računalnik, ki ne prejme faksov” na strani 87](#)
- ➔ [“Program za konfiguracijo postopkov, povezanih s faksom, in pošiljanja faksov \(FAX Utility\)” na strani 186](#)

## Preverjanje, ali so na voljo novi faksi (Windows)

Če računalnik nastavite tako, da shranjuje fakse, ki ste jih prejeli s tiskalnikom, lahko uporabite ikono faksa v opravilni vrstici sistema Windows za ogled stanja obdelave prejetih faksov in preverjanje, ali so na voljo novi faksi. Če računalnik nastavite tako, da prikaže obvestilo, ko prejmete nove fakse, se blizu systemske vrstice sistema Windows prikaže pojavni zaslon z obvestilom, v katerem si lahko ogledate nove fakse.



### Opomba:

- Podatki prejetih faksov, shranjeni v računalniku, so odstranjeni iz pomnilnika tiskalnika.
- Za ogled prejetih faksov potrebujete Adobe Reader, ker so shranjeni kot datoteke PDF.

## Uporaba ikone faksa v opravilni vrstici (Windows)

Prek ikone faksa, ki je prikazana v opravilni vrstici sistema Windows, lahko preverite, ali ste prejeli nove fakse, in si ogledate stanje delovanja.

1. Preverite ikono.

-  : v pripravljenosti.
-  : preverjanje, ali so na voljo novi faksi.
-  : uvažanje novih faksov je končano.

## Pošiljanje faksov

2. Z desno tipko miške kliknite ikono in nato kliknite **Open the received fax folder**.

Prikaže se mapa s prejetimi faksi. Oglejte si datum in pošiljatelja v imenu datoteke ter nato odprite datoteko PDF.

Če ikona faksa označuje, da je faks v pripravljenosti, lahko takoj preverite, ali ste prejeli nove fakse tako, da izberete **Check new faxes now**.

**Opomba:**

Prejeti faksi so samodejno preimenovani s to obliko zapisa imena.

LLLLMMDDHHMMSS\_XXXXXXXXXX\_nnnnn (leto/mesec/dan/ura/minuta/sekunda\_števila pošiljatelja)

## Uporaba okna z obvestili (Windows)

Če nastavite, da želite prejemati obvestila o novih faksih, se blizu vrstice z opravili odpre okno z obvestilom za vsak faks.

1. Oglejte si zaslon z obvestilom, ki je prikazan na zaslonu računalnika.

**Opomba:**

Zaslon z obvestilom izgone, če določen čas ne izvedete nobenega dejanja. Nastavitve obvestil, kot je čas prikaza, lahko spremenite.

2. Kliknite kjer koli na zaslonu z obvestilom, razen gumba .

Odpre se mapa, ki ste jo določili za shranjevanje novih faksov. Oglejte si datum in pošiljatelja v imenu datoteke ter nato odprite datoteko PDF.

**Opomba:**

Prejeti faksi so samodejno preimenovani s to obliko zapisa imena.

LLLLMMDDHHMMSS\_XXXXXXXXXX\_nnnnn (leto/mesec/dan/ura/minuta/sekunda\_števila pošiljatelja)

## Preverjanje, ali so na voljo novi faksi (Mac OS)

Uporabite enega od teh načinov, da preverite, ali ste prejeli nove fakse. Ta možnost je na voljo samo v računalnikih, v katerih je nastavljena možnost "Save" (save faxes on this computer).

Odprite mapo s prejetimi faksi (določena v razdelku **Received Fax Output Settings**.)

Odprite Fax Receive Monitor in kliknite **Check new faxes now**.

Obvestilo, da ste prejeli nove fakse

Če v pripomočku FAX Utility v razdelku **Fax Receive Monitor > Preferences** izberete **Notify me of new faxes via a dock icon**, se v vrstici Dock prikaže ikona nadzornika prejetih faksov in vas obvesti, da ste prejeli nove fakse.

## Odpiranje mape s prejetimi faksi v nadzorniku prejetih faksov (Mac OS)

Če izberete "Save" (save faxes on this computer), lahko v računalniku odprete mapo za shranjevanje, ki ste jo določili za shranjevanje faksov.

1. Kliknite ikono nadzornika prejetih faksov Dock, da odprete **Fax Receive Monitor**.

2. Izberite tiskalnik in kliknite **Open folder** ali pa dvokliknite ime tiskalnika.

## Pošiljanje faksov

3. Oglejte si datum in pošiljatelja v imenu datoteke ter nato odprite datoteko PDF.

**Opomba:**

*Prejeti faksi so samodejno preimenovani s to obliko zapisa imena.*

*LLLLMMDDHHMMSS\_XXXXXXXXXX\_NNNNN (leto/mesec/dan/ura/minuta/sekunda\_števila pošiljatelja)*

*Informacije, ki jih je poslal pošiljatelj, so prikazane kot številka pošiljatelja. Ta številka morda ne bo prikazana, kar je odvisno od pošiljatelja.*

# Polnjenje s črnilom in zamenjava vzdrževalnih zabojev

---

## Preverjanje stanja preostale količine črnila in vzdrževalne škatlice

Za potrditev dejanskega stanja preostalega črnila preverite raven črnila v rezervoarju tiskalnika.

Približno raven črnila lahko preverite preko računalnika.

Približno servisno dobo vzdrževalnega zaboja lahko preverite na nadzorni plošči ali v računalniku.

## Preverjanje stanja vzdrževalnega zaboja — nadzorna plošča

1. Na začetnem zaslonu izberite **Vzdržev.**.
2. Izberite **Preostala zmogljivost vzdrževalne škatlice.**

## Preverjanje stanja preostale količine črnila in vzdrževalnega zaboja – Windows

1. Odprite okno gonilnika tiskalnika.
2. Kliknite **EPSON Status Monitor 3** v zavihku **Vzdrževanje**.

**Opomba:**

Če je **EPSON Status Monitor 3** onemogočen, kliknite **Razširjene nastavitve** v zavihku **Vzdrževanje** nato pa izberite **Omogoči EPSON Status Monitor 3**.

### Povezane informacije

➔ [“Dostop do gonilnika tiskalnika” na strani 93](#)

## Preverjanje stanja preostale količine črnila in vzdrževalnega zaboja — Mac OS

1. Izberite **Nastavitve sistema** v meniju  > **Tiskalniki in optični bralniki** (ali **Tiskanje in optično branje, Tiskanje in faks**) in nato izberite tiskalnik.
2. Kliknite **Možnosti in materiali** > **Pripomoček** > **Odpri pripomoček tiskalnika**.
3. Kliknite **EPSON Status Monitor**.

## Kode stekleničk s črnilom

Epson priporoča uporabo originalnih stekleničk s črnilom Epson.

Spodaj so navedene kode originalnih stekleničk s črnilom družbe Epson.



**Pomembno:**

- Garancija družbe Epson ne krije poškodb, do katerih pride zaradi uporabe nenavedenih črnil, vključno z originalnimi črnili Epson, ki niso namenjena za ta tiskalnik, ali črnili drugih izdelovalcev.
- Uporaba izdelkov, ki jih ni proizvedel Epson, lahko povzroči škodo, ki je Epsonova garancija ne krije, in pod določenimi pogoji lahko povzroči nepredvidljivo delovanje tiskalnika.

**Opomba:**

- Kode stekleničk s črnilom se lahko razlikujejo glede na lokacijo. Za pravilne kode na vašem območju se obrnite na Epsonov oddelek za podporo.
- Čeprav stekleničke s črnilom lahko vsebujejo recikliran material, to ne vpliva na funkcionalnost ali zmogljivost tiskalnika.
- Specifikacije in videz stekleničk s črnilom se lahko zaradi izboljšav kadarkoli, brez predhodnega obvestila spremenijo.

Za Evropo

Izdelek	BK: Black (Črna)
ET-M3170	111
M3170	110* <sup>1</sup> 110S* <sup>2</sup>

\*1 Visoka zmogljivost

\*2 Standardna zmogljivost

**Opomba:**

Uporabniki v Evropi lahko na tem spletnem mestu najdejo podatke o zmogljivosti posode s črnilom Epson.

<http://www.epson.eu/pageyield>

Za Avstralijo in Novo Zelandijo

BK: Black (Črna)
532

Za azijske države, razen za Kitajsko

BK: Black (Črna)
005* <sup>1</sup> 005S* <sup>2</sup>

\*1 Visoka zmogljivost

\*2 Standardna zmogljivost

### Povezane informacije

➔ [“Spletno mesto s tehnično podporo” na strani 245](#)

---

## Previdnostni ukrepi pri ravnanju s stekleničkami s črnilom

Preden dolivanjem črnila preberite ta navodila.

### Previdnostni ukrepi pri shranjevanju črnila

- Stekleničke s črnilom hranite na mestu, ki ni izpostavljeno neposredni sončni svetlobi.
- Stekleničk s črnilom ne hranite v prostoru z visoko ali zelo nizko temperaturo.
- Ko stekleničko s črnilom prinesete iz mrzlega skladišča, jo pustite vsaj tri ure, da se segreje na sobno temperaturo, preden jo uporabite.
- Ko odprete stekleničko s črnilom, priporočamo, da jo čim prej porabite.
- Epson priporoča, da stekleničko s črnilom porabite pred datumom, odtisnjem na embalaži.
- Embalaže stekleničke s črnilom ne odprite, dokler niste pripravljeni na polnjenje rezervoarja za črnilo. Steklenička s črnilom je vakuumsko pakirana, da ohrani svojo zanesljivost. Če stekleničko s črnilom pred uporabo pustite dlje časa odpakirano, normalno tiskanje morda ne bo mogoče.
- Stekleničke s črnilom pri shranjevanju ali prevozu ne nagibajte in je ne izpostavljajte udarcem ali temperaturnim spremembam. V nasprotnem primeru lahko pride do puščanja črnila, čeprav je pokrovček na steklenički s črnilom varno zatesnjen. Zagotovite, da je steklenička s črnilom v pokončnem položaju, ko zatesnite pokrovček, in z ustreznimi ukrepi zagotovite, da črnilo med prevozom stekleničke ne bo iztekalo (stekleničko na primer vstavite v vrečko).

### Previdnostni ukrepi pri dolivanju črnila

- Previdno ravnajte s črnilom tega tiskalnika. Pri polnjenju rezervoarja za črnilo ali dolivanju črnila vanj se lahko poškropite s črnilom. Če s črnilom zapackate svoje obleko ali predmete, ga morda ne boste mogli odstraniti.
- Uporabljajte stekleničke s črnilom z ustrežno šifro dela za ta tiskalnik.
- Stekleničk s črnilom ne stresajte premočno in jih ne stiskajte.
- Natisi bodo najboljši, če nizkih ravni črnila ne boste ohranjali dolgo časa.
- Če želite doseči optimalne rezultate tiskanja, napolnite rezervoar za črnilo do zgornje črte vsaj enkrat letno.
- Za zagotovitev vrhunske kakovosti natisov in zaščito tiskalne glave v rezervoarju za črnilo ostane nekaj varnostne rezervne količine črnila, ko tiskalnik javi, da je treba črnilo dopolniti. Naveden zmogljivost ne vključuje te rezerve.

### Poraba črnila

- Za ohranjanje optimalnega delovanja tiskalne glave je nekaj črnila porabljenega iz rezervoarja za črnilo med vzdrževanjem, npr. med čiščenjem tiskalne glave. Črnilo je lahko porabljeno tudi pri vklopu tiskalnika.
- Črnilo iz stekleničke s črnilom, ki ste jih prejeli s tiskalnikom, se delno porabi med uvodnim nastavljanjem. Za zagotavljanje visokokakovostnih natisov bo tiskalna glava vašega tiskalnika popolnoma napolnjena s črnilom. Ta enkratni postopek porabi določeno količino črnila, zato je mogoče, da bo ta prva steklenička omogočila manjše skupno število natisnjenih strani v primerjavi z naslednjimi stekleničkami s črnilom.

## Polnjenje s črnilom in zamenjava vzdrževalnih zabojev

- Donos je odvisen od slik, ki jih tiskate, vrste papirja, ki ga uporabljate, hitrosti izpisov in okoljskih pogojev, kot npr. temperature.

---

## Polnjenje rezervoarja za črnilo



**Pomembno:**

*Epson priporoča uporabo originalnih steklenič s črnilom Epson.*

1. Na začetnem zaslonu izberite **Vzdržev.**
2. Izberite **Ponastavi nivo črnila.**
3. Odprite pokrov rezervoarja za črnilo.

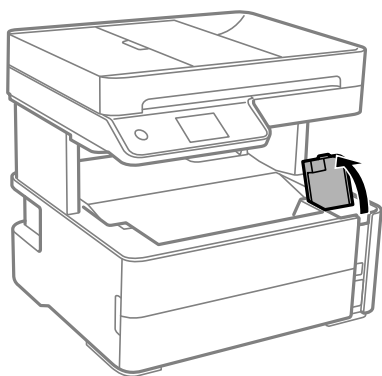

Na nadzorni plošči tiskalnika se prikaže sporočilo, da napolnite rezervoar za črnilo do zgornje mejne oznake.

4. Odprite pokrovček rezervoarja za črnilo.

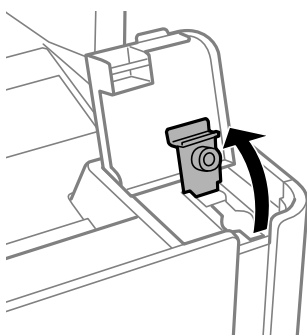



### Polnjenje s črnilom in zamenjava vzdrževalnih zabojev

5. Stekleničko s črnilom držite v pokončnem položaju in počasi odvijte pokrovček, da ga odstranite.

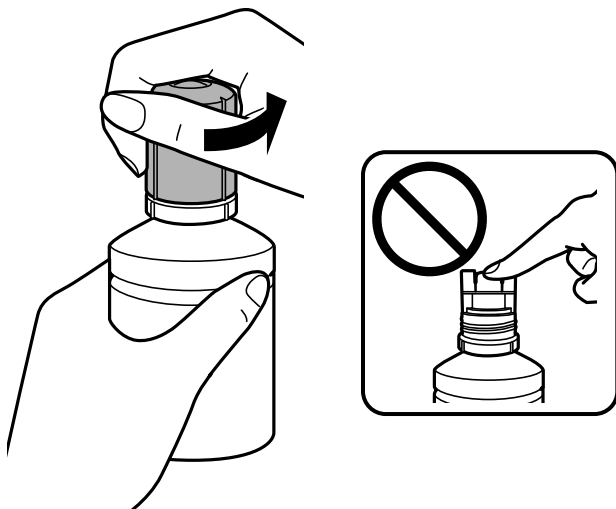

**Pomembno:**

- Bodite previdni, da črnila ne polijete.
- Ne dotikajte se zgornjega dela stekleničke s črnilom, ko odstranite pokrovček, saj se lahko v nasprotnem primeru umažete s črnilom.

6. Konico stekleničke poravnajte z odprtino za polnjenje in nato počasi dvignite stekleničko, da jo vstavite v odprtino za polnjenje.

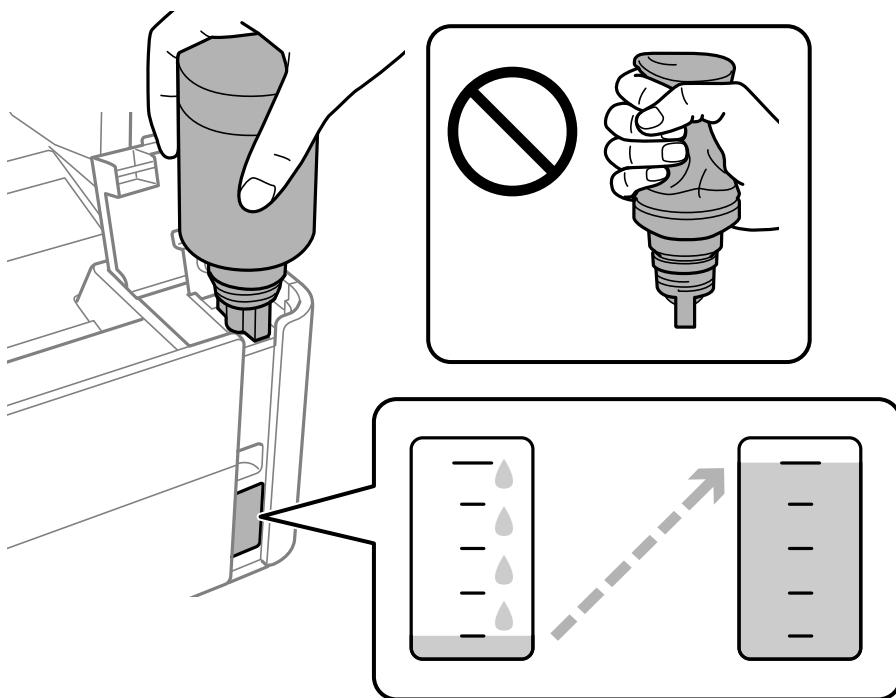

## Polnjenje s črnilom in zamenjava vzdrževalnih zabojev

**!** *Pomembno:*

*Pazite, da po odstranitvi pokrovčka z zgornjim delom stekleničke s črnilom ne udarite ob noben predmet, saj se v nasprotnem primeru črnilo lahko razlije.*

**Opomba:**

*Če črnilo ne začne teči v posodo, odstranite stekleničko s črnilom in jo poskusite znova vstaviti.*

7. Ko črnilo doseže zgornjo črto, izvlecite stekleničko.

Črnilo steče v rezervoar, ko stekleničko držite običajno brez stiskanja. Ko je rezervoar napolnjen s črnilom do zgornje mejne oznake, črnilo samodejno preneha teči.

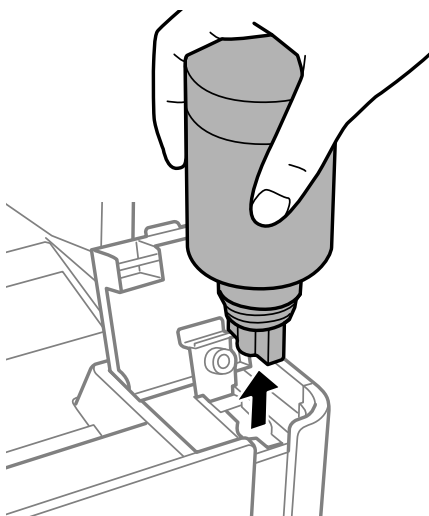

**!** *Pomembno:*

*Stekleničko s črnilom morate odstraniti, saj se lahko v nasprotnem primeru poškoduje ali pa začne črnilo iztekati.*

8. Privijte pokrovček posode s črnilom.

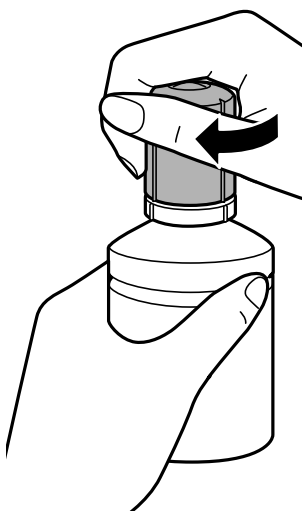

## Polnjenje s črnilom in zamenjava vzdrževalnih zabojev

**Opomba:**

Če v steklenički s črnilom ostane črnilo, privijte pokrovček in shranite stekleničko v pokončnem položaju za poznejšo uporabo.

9. Tesno zaprite pokrovček rezervoarja za črnilo.

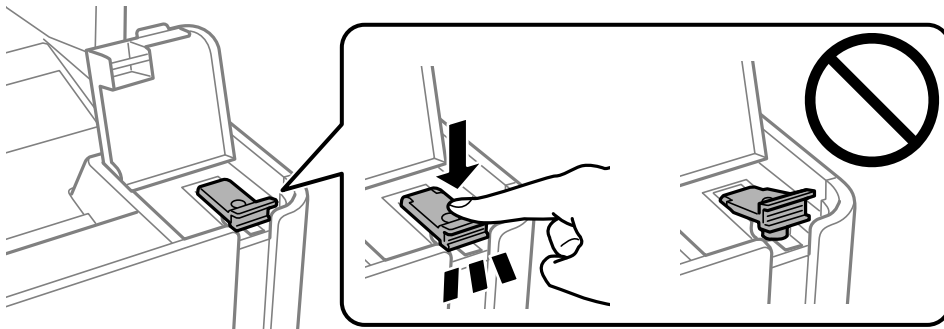

10. Tesno zaprite pokrov rezervoarja za črnilo.

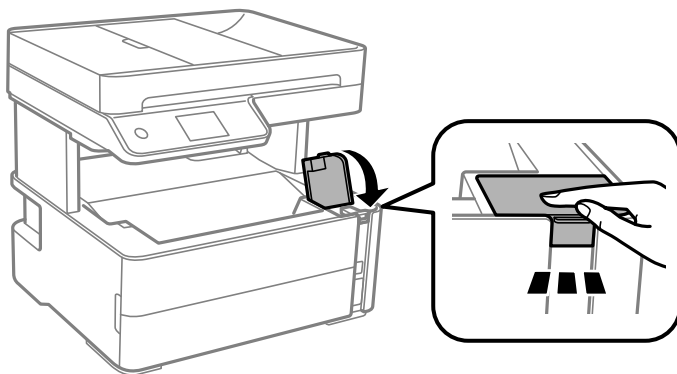

11. Izberite **Ponastavi**.

12. Oglejte si sporočilo in izberite **V redu**.

**! Pomembno:**

Če ponastavite raven črnila, preden dolijete črnilo do zgornje oznake, predvidene ravni črnila na zaslonu morda ne bodo pravilne.

Če želite ohraniti najboljše delovanje tiskalnika, napolnite rezervoar za črnilo do zgornje črte in nato ponastavite ravni črnila.

### Povezane informacije

- ➔ [“Kode steklenič s črnilom” na strani 158](#)
- ➔ [“Previdnostni ukrepi pri ravnanju s stekleničkami s črnilom” na strani 159](#)
- ➔ [“RaRazlito črnilo” na strani 231](#)

## Koda vzdrževalnega zaboja

Vzdrževalni zaboje lahko kupi in zamenja uporabnik.

## Polnjenje s črnilom in zamenjava vzdrževalnih zabojev

Epson priporoča uporabo originalnega vzdrževalnega zaboja Epson.

Koda vzdrževalnega zaboja Epson je naslednja.

T04D1



**Pomembno:**

*Ko vzdrževalni zaboje namestite v tiskalnik, ga ni mogoče uporabljati z drugimi tiskalniki.*

---

## Previdnostni ukrepi pri ravnanju z vzdrževalnim zabojem

Pred zamenjavo vzdrževalnega zaboja si preberite naslednja navodila.

- Ne dotikajte se zelenega čipa na strani vzdrževalnega zaboja. Sicer lahko onemogočite normalno delovanje in tiskanje.
- Pazite, da vam vzdrževalni zaboje ne pade na tla. Prav tako ga ne izpostavljajte močnim udarcem.
- Vzdrževalnega zaboja ne zamenjajte med tiskanjem, saj lahko črnilo izteče.
- Vzdrževalnega zaboja in njegovega pokrova ne odstranjujte, razen ko ga menjavate, sicer lahko pride do puščanja črnila.
- Če pokrova ni mogoče ponovno namestiti, vzdrževalni zaboje morda ni pravilno nameščen. Odstranite vzdrževalni zaboje in ga nato ponovno namestite.
- Ne nagibajte rabljenega vzdrževalnega zaboja dokler ga ne zatesnite v priloženo plastično vrečko, saj lahko v nasprotnem primeru črnilo izteče.
- Ne dotikajte se odprtih vzdrževalnih zabojev, saj se lahko umažete s črnilom.
- Ne uporabljajte vzdrževalnega zaboja, ki je bil odstranjen in je stal dlje časa. Črnilo v zaboju se bo strdilo in črnila ne bo več mogoče vpiti.
- Vzdrževalni zaboje hranite proč od neposredne sončne svetlobe.
- Vzdrževalnega zaboja ne hranite v prostoru z visoko ali zelo nizko temperaturo.

---

## Zamenjava vzdrževalne škatlice

Pri nekaterih tiskalniških ciklih se lahko v vzdrževalni škatlici zbere majhna količina presežka kartuše. Tiskalnik je zasnovan tako, da zaustavi tiskanje, ko vpojna zmogljivost vzdrževalne škatlice doseže svoje meje, da prepreči uhajanje črnila iz vzdrževalne škatlice. Ali je zamenjava potrebna in kako pogosto, je odvisno od števila natisnjenih strani, vrste gradiva, ki ga tiskate, in števila ciklov čiščenja, ki jih izvede tiskalnik.

Ko se prikaže sporočilo, ki vas poziva k zamenjavi vzdrževalne škatlice, si oglejte animacije na nadzorni plošči. Potreba po zamenjavi škatlice ne pomeni, da je tiskalnik prenehal delovati v skladu s svojimi specifikacijami. Garancija družbe Epson ne krije stroškov zamenjave tega dela. Ta del spada med dele, ki jih lahko uporabnik popravi sam.

**Opomba:**

*Ko je vzdrževalna škatlica polna, lahko zaradi preprečitve uhajanja črnila s tiskalnikom tiskate in očistite tiskalno glavo šele, ko zamenjate vzdrževalno škatlico. Vendar pa lahko izvajate postopke, pri katerih ni uporabljeno črnilo, kot je optično branje.*

## Polnjenje s črnilom in zamenjava vzdrževalnih zabojev

### Povezane informacije

- ➔ [“Koda vzdrževalnega zaboja” na strani 163](#)
- ➔ [“Previdnostni ukrepi pri ravnanju z vzdrževalnim zabojem” na strani 164](#)

# Vzdrževanje tiskalnika

## Preprečevanje zasušitve tiskalne glave

Za vklop in izklop tiskalnika vedno uporabite gumb za vklop/izklop.

Predem izključite napajalni kabel, se prepričajte, da je lučka za napajanje izklopljena.

Samo črnilo se lahko izsuši, če ni pokrito. Tako kot morate natakniti pokrovček na nalivno ali oljno pero, da se ne posuši, morate tudi ustrezno zapreti tiskalno glavo, da preprečite zasušitev črnila.

Če napajalni kabel ni priključen ali če pride do izpada električne energije med delovanjem tiskalnika, tiskalna glava morda ne bo pravilno zaprta. Če tiskalno glavo pustite v takem stanju, se lahko zasuši in povzroči zamašitev šob (izhodnih odprtin za črnilo).

V takih primerih čim prej izklopite in znova vklopite tiskalnik, da zaprete tiskalno glavo.

## Preverjanje, ali so šobe zamašene (preverjanje šob)

Če so šobe zamašene, natisi postanejo bledi ali pa se pojavijo pasovi.

Če se kakovost tiskanja poslabša, s funkcijo za preverjanje šob preverite, ali so šobe zamašene.

## Preverjanje, ali so šobe zamašene (preverjanje šob) — nadzorna plošča

1. V kaseto za papir vstavite navaden papir velikosti A4.
2. Na začetnem zaslonu izberite **Vzdržev.**
3. Izberite **Preverite šobo tiskalne glave.**
4. Upoštevajte navodila na zaslonu, da natisnete vzorec za preverjanje šob.
5. Preglejte natisnjen vzorec in nato glede na rezultate tiskanja uporabite eno od spodnjih možnosti.

**A) OK**

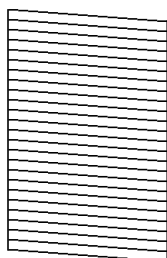

**B) NG**

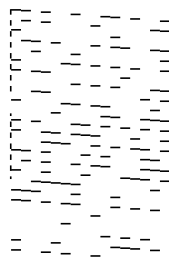

**C) NG**

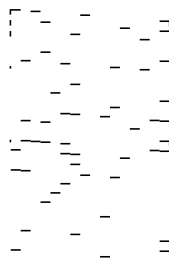



## Vzdrževanje tiskalnika

A:

Vse črte so natisnjene. Izberite . Izvesti vam ni treba nobenega nadaljnega koraka.

B ali blizu B: očistite tiskalno glavo.

Če je zamašenih nekaj šob, izberite  in izvedite čiščenje glave.

Čiščenje glave lahko izvedete tudi, če izberete . Za podrobnosti si spodaj oglejte sorodne informacije.

C ali blizu C: izvedite temeljito čiščenje tiskalne glave.

Če je večina črt prekinjenih ali večina delov manjka, izberite  in izvedite temeljito čiščenje. Za podrobnosti si spodaj oglejte sorodne informacije.

### Povezane informacije

- ➔ “Nalaganje papirja v Kaseto za papir” na strani 54
- ➔ “Čiščenje tiskalne glave (Čiščenje glave)” na strani 169
- ➔ “Temeljito čiščenje tiskalne glave (Močno čiščenje)” na strani 170

## Preverjanje, ali so šobe zamašene (preverjanje šob) — Windows

1. V kaseto za papir vstavite navaden papir velikosti A4.
2. Odprite okno gonilnika tiskalnika.
3. Kliknite **Preverjanje šob** na zavihku **Vzdrževanje**.
4. Upoštevajte navodila na zaslону, da natisnete vzorec za preverjanje šob.
5. Preglejte natisnjen vzorec in nato glede na rezultate tiskanja uporabite eno od spodnjih možnosti.

### A) OK

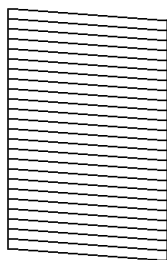

### B) NG

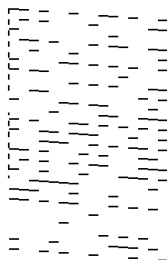

### C) NG

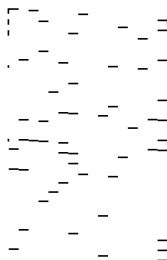

A:

Vse črte so natisnjene. Izvesti vam ni treba nobenega nadaljnega koraka.

B ali blizu B: očistite tiskalno glavo.

Če je zamašenih nekaj šob, izvedite čiščenje glave. Za podrobnosti si spodaj oglejte sorodne informacije.

C ali blizu C: izvedite temeljito čiščenje tiskalne glave.

Če je večina črt prekinjenih ali večina delov manjka, izvedite temeljito čiščenje. Za podrobnosti si spodaj oglejte sorodne informacije.

## Vzdrževanje tiskalnika

### Povezane informacije

- ➔ “Dostop do gonilnika tiskalnika” na strani 93
- ➔ “Nalaganje papirja v Kaseto za papir” na strani 54
- ➔ “Čiščenje tiskalne glave (Čiščenje glave)” na strani 169
- ➔ “Temeljito čiščenje tiskalne glave (Močno čiščenje)” na strani 170

## Preverjanje, ali so šobe zamašene (preverjanje šob) — Mac OS

1. V kaseto za papir vstavite navaden papir velikosti A4.
2. Izberite **Nastavitve sistema** v meniju  > **Tiskalniki in optični bralniki** (ali **Tiskanje in optično branje, Tiskanje in faks**) in nato izberite tiskalnik.
3. Kliknite **Možnosti in materiali** > **Pripomoček** > **Odpri pripomoček tiskalnika**.
4. Kliknite **Preverjanje šob**.
5. Upoštevajte navodila na zaslonu, da natisnete vzorec za preverjanje šob.
6. Preglejte natisnjen vzorec in nato glede na rezultate tiskanja uporabite eno od spodnjih možnosti.

### A) OK

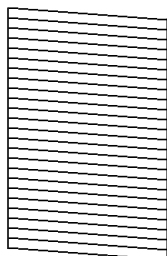

### B) NG

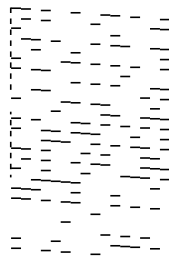

### C) NG

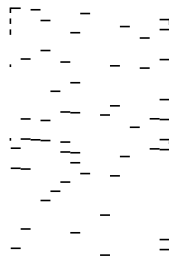

A:

Vse črte so natisnjene. Izvesti vam ni treba nobenega nadaljnjega koraka.

B ali blizu B: očistite tiskalno glavo.

Če je zamašenih nekaj šob, izvedite čiščenje glave. Za podrobnosti si spodaj oglejte sorodne informacije.

C ali blizu C: izvedite temeljito čiščenje tiskalne glave.

Če je večina črt prekinjenih ali večina delov manjka, izvedite temeljito čiščenje. Za podrobnosti si spodaj oglejte sorodne informacije.

### Povezane informacije

- ➔ “Nalaganje papirja v Kaseto za papir” na strani 54
- ➔ “Čiščenje tiskalne glave (Čiščenje glave)” na strani 169
- ➔ “Temeljito čiščenje tiskalne glave (Močno čiščenje)” na strani 170



## Čiščenje tiskalne glave (Čiščenje glave)

Če so šobe zamašene, izpisi postanejo bledi, pojavijo pa se vidni pasovi ali nepričakovane barve. Če kakovost tiskanja upade, s funkcijo za preverjanje šob preverite, ali so šobe zamašene. Če so šobe zamašene, očistite tiskalno glavo.

**Pomembno:**

- Med čiščenjem glave ne odpirajte pokrova tiskalnika in ne ugašajte tiskalnika. Če je čiščenje glave nedokončano, morda ne boste mogli tiskati.
- Ker se pri čiščenju tiskalne glave uporabi nekaj črnila, očistite tiskalno glavo samo, če kakovost upade.
- Ko je raven črnila nizka, morda ne boste mogli očistiti tiskalne glave.
- Če se kakovost tiskanja ne izboljša niti po trikratnem preverjanju šob in čiščenju glave, pred tiskanjem počakajte najmanj šest ur in nato znova zaženite preverjanje šob. Priporočeno je, da tiskalnik izklopite. Če se kakovost tiskanja še vedno ne izboljša, zaženite Močno čiščenje. Če se še vedno ne izboljša, se obrnite na podporo družbe Epson.
- Da preprečite zasušitev tiskalne glave, ne iztaknite napajalnega kabla, medtem ko je tiskalnik prižgan.

## Čiščenje tiskalne glave — nadzorna plošča

1. Na začetnem zaslonu izberite **Vzdržev.**
2. Izberite **Čiščenje tiskalne glave**.
3. Upoštevajte navodila na zaslonu.

Po končanem čiščenju tiskalne glave zaženite **Preverjanje šob** in preverite, ali so šobe tiskalne glave odmašene. Za podrobnosti o zagonu preverjanja šob si spodaj oglejte sorodne informacije.

Te korake ponovite do trikrat, dokler ne bodo vse črte pravilno natisnjene.

### Povezane informacije

➔ [“Preverjanje, ali so šobe zamašene \(preverjanje šob\)”](#) na strani 166

## Čiščenje tiskalne glave — Windows

1. Odprite okno gonilnika tiskalnika.
2. Kliknite **Čiščenje glave** na zavihku **Vzdrževanje**.
3. Upoštevajte navodila na zaslonu.

Po končanem čiščenju tiskalne glave zaženite **Preverjanje šob** in preverite, ali so šobe tiskalne glave odmašene. Za podrobnosti o zagonu preverjanja šob si spodaj oglejte sorodne informacije.

Te korake ponovite do trikrat, dokler ne bodo vse črte pravilno natisnjene.

### Povezane informacije

➔ [“Dostop do gonilnika tiskalnika”](#) na strani 93

## Vzdrževanje tiskalnika

➔ [“Preverjanje, ali so šobe zamašene \(preverjanje šob\)”](#) na strani 166

### Čiščenje tiskalne glave — Mac OS

1. Izberite **Nastavitve sistema** v meniju  > **Tiskalniki in optični bralniki** (ali **Tiskanje in optično branje, Tiskanje in faks**) in nato izberite tiskalnik.
2. Kliknite **Možnosti in materiali** > **Pripomoček** > **Odpri pripomoček tiskalnika**.
3. Kliknite **Čiščenje glave**.
4. Upoštevajte navodila na zaslonu.

Po končanem čiščenju tiskalne glave zaženite **Preverjanje šob** in preverite, ali so šobe tiskalne glave odmašene. Za podrobnosti o zagonu preverjanja šob si spodaj oglejte sorodne informacije.

Te korake ponovite do trikrat, dokler ne bodo vse črte pravilno natisnjene.

#### Povezane informacije

➔ [“Preverjanje, ali so šobe zamašene \(preverjanje šob\)”](#) na strani 166

---

## Temeljito čiščenje tiskalne glave (Močno čiščenje)

S funkcijo temeljitega čiščenja lahko izboljšate kakovost tiskanja v teh primerih.

- Večina šob je zamešenih.
- Preverjanje šob in čiščenje glave ste izvedli trikrat ter nato najmanj šest ur niste tiskali, vendar se kakovost tiskanja še vedno ni izboljšala.

Pred zagonom te funkcije s funkcijo za preverjanje šob preverite, ali so šobe zamašene, preberite ta navodila in nato izvedite temeljito čiščenje tiskalne glave.



#### **Pomembno:**

*Prepričajte se, da je v rezervoarju dovolj črnila.*

*Vizualno preverite, ali je posoda s črnilom napolnjena vsaj do tretjine. Če so ravni črnila med postopkom Močno čiščenje nizke, lahko poškodujete izdelek.*



#### **Pomembno:**

*Med posameznimi postopki Močno čiščenje je treba počakati 12 ur.*

*Z enim postopkom Močno čiščenje bi v 12 urah običajno morali odpraviti težavo s kakovostjo tiskanja. Če želite preprečiti nepotrebno porabo črnila, morate pred ponovnim poskusom počakati 12 ur.*

## Vzdrževanje tiskalnika



### **Pomembno:**

Morda bo treba zamenjati vzdrževalni zaboje.



Črnilo bo iztekalo v vzdrževalni zaboje. Če se zaboje napolni, morate pred nadaljevanjem tiskanja pripraviti in namestiti nadomestni vzdrževalni zaboje.

### **Opomba:**

Če ravni črnila niso ustrezne ali če v vzdrževalnem zaboju ni dovolj prostora za izvedbo postopka Močno čiščenje, te funkcije ne smete zagnati. Tudi v tem primeru lahko ostanejo ravni in nezaseden prostor za tiskanje.

## Zagon funkcije Močno čiščenje — nadzorna plošča

Pred zagonom te funkcije preberite navodila za Močno čiščenje.

1. Izklopite tiskalnik.
2. Pridržite gumb  in pritisnite gumb , da odprete zaslon za potrditev, tako da lučka za napajanje začne utripati.
3. Upoštevajte navodila na zaslonu za zagon funkcije Močno čiščenje.

### **Opomba:**

Če te funkcije ne morete zagnati, odpravite težave, ki so prikazane na nadzorni plošči. Nato upoštevajte navodila od 1. koraka in znova zaženite to funkcijo.

4. Po zagonu te funkcije zaženite postopek za preverjanje šob in se prepričajte, da šobe niso zamašene. Za podrobnosti o zagonu preverjanja šob si spodaj oglejte sorodne informacije.

### **Povezane informacije**

- ➔ [“Temeljito čiščenje tiskalne glave \(Močno čiščenje\)” na strani 170](#)
- ➔ [“Preverjanje, ali so šobe zamašene \(preverjanje šob\)” na strani 166](#)

## Zagon funkcije Močno čiščenje — Windows

1. Odprite okno gonilnika tiskalnika.
2. Kliknite **Močno čiščenje** na zavihku **Vzdrževanje**.
3. Upoštevajte navodila na zaslonu.

### **Opomba:**

Če te funkcije ne morete zagnati, odpravite težave, ki so prikazane na nadzorni plošči tiskalnika. Nato upoštevajte navodila od 1. koraka in znova zaženite to funkcijo.

### **Povezane informacije**

- ➔ [“Temeljito čiščenje tiskalne glave \(Močno čiščenje\)” na strani 170](#)
- ➔ [“Dostop do gonilnika tiskalnika” na strani 93](#)
- ➔ [“Preverjanje, ali so šobe zamašene \(preverjanje šob\)” na strani 166](#)

## Zagon funkcije Močno čiščenje — Mac OS

1. Izberite **Nastavitve sistema** v meniju  > **Tiskalniki in optični bralniki** (ali **Tiskanje in optično branje, Tiskanje in faks**) in nato izberite tiskalnik.
2. Kliknite **Možnosti in materiali** > **Pripomoček** > **Odpri pripomoček tiskalnika**.
3. Kliknite **Močno čiščenje**.
4. Upoštevajte navodila na zaslonu.

**Opomba:**

Če te funkcije ne morete zagnati, odpravite težave, ki so prikazane na nadzorni plošči tiskalnika. Nato upoštevajte navodila od 1. koraka in znova zaženite to funkcijo.

### Povezane informacije

- ➔ [“Temeljito čiščenje tiskalne glave \(Močno čiščenje\)”](#) na strani 170
- ➔ [“Preverjanje, ali so šobe zamašene \(preverjanje šob\)”](#) na strani 166

---

## Poravnava tiskalne glave

Če se na natisih pojavljajo spodaj navedene težave, poravnajte tiskalno glavo, da izboljšate natise.

- Navpične črte so navidez neporavnane ali pa so natisi zamegljeni
- Redno se pojavljajo vodoravni pasovi

## Poravnava tiskalne glave — nadzorna plošča

1. Na začetnem zaslonu izberite **Vzdržev..**
2. Izberite **Poravnava tiskalne glave**.
3. Izberite meni za prilagajanje, ki ga želite prilagoditi, da izboljšate natise glede na stanje rezultatov tiskanja.
  - Navpične črte so navidez neporavnane ali pa so natisi zamegljeni: izberite **Navpična poravnava**.
  - Redno se pojavljajo vodoravni pasovi: izberite **Vodoravna poravnava**.
4. Upoštevajte navodila na zaslonu.

### Povezane informacije

- ➔ [“Nalaganje papirja v Kaseto za papir”](#) na strani 54

---

## Čiščenje poti papirja

Če so natisnjeni izdelki zamazani ali če papir skozi napravo ne prehaja pravilno, očistite notranji valj.

## Vzdrževanje tiskalnika



**Pomembno:**

Notranjosti tiskalnika ne čistite s papirnatimi brisačami. Vlakna lahko zamašijo šobe tiskalne glave.

## Čiščenje poti papirja zaradi madežev črnila

Če so natisnjene kopije še vedno razmazane ali opraskane, očistite valj v notranjosti tiskalnika.



**Pomembno:**

Notranjosti tiskalnika ne čistite s papirnatimi brisačami. Vlakna lahko zamašijo šobe tiskalne glave.

1. V reža zadnjega pladnja za papir vstavite navaden papir velikosti A4.
2. Na začetnem zaslonu izberite **Vzdržev.**
3. Izberite **Navodila za čiščenje.**
4. Za čiščenje poti papirja upoštevajte navodila na zaslonu.  
Ponavljajte ta postopek, dokler na papirju ne bo več razmazanega črnila.

### Povezane informacije

➔ [“Nalaganje papirja v Kaseto za papir” na strani 54](#)

## Čiščenje poti papirja zaradi težav s podajanjem papirja

Če papir ni pravilno podan iz kasete za papir, očistite valj v notranjosti tiskalnika.

1. Tiskalnik izklopite s pritiskom na gumb .
2. Odklopite napajalni kabel in ga nato izključite iz električne vtičnice.
3. Preverite, ali je pokrovček rezervoarja za črnilo tesno zaprt.

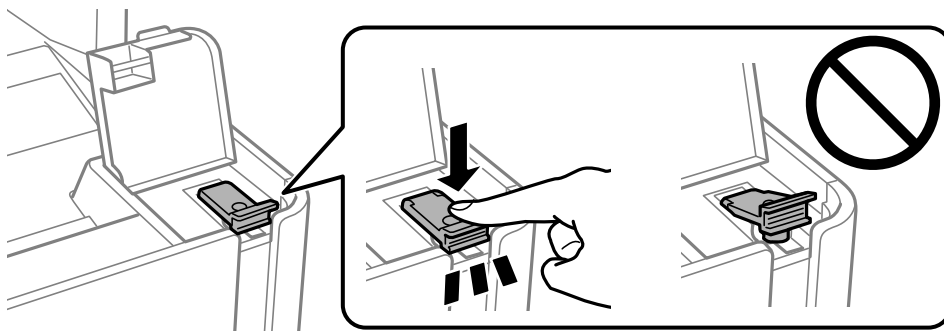

**Pomembno:**

Če pokrovček rezervoarja za črnilo ni tesno zaprt, lahko začne črnilo iztekati.

## Vzdrževanje tiskalnika

4. Zaprite pokrov optičnega bralnika, pokrov za samodejni podajalnik papirja in pokrov tiskalnika.
5. Izvlecite kaseto za papir in odstranite papir.

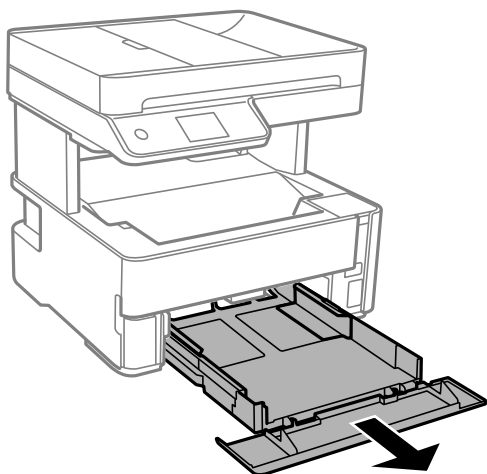

6. Tiskalnik postavite pokonci tako, da je rezervoar za črnilo tiskalnika na dnu.

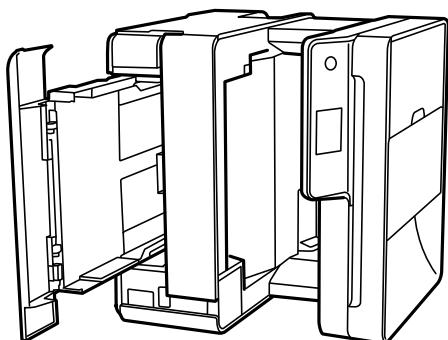

**Pozor:**

*Pazite, da si postavljanju tiskalnika pokonci ne pripravite roke ali prstov. V nasprotnem se lahko poškodujete.*



**Pomembno:**

*Tiskalnik naj ne stoji pokonci predolgo.*

## Vzdrževanje tiskalnika

7. Mehko krpo navlažite z vodo, popolnoma jo ožemite in nato obrišite valj, ko ga vrtite s krpo.

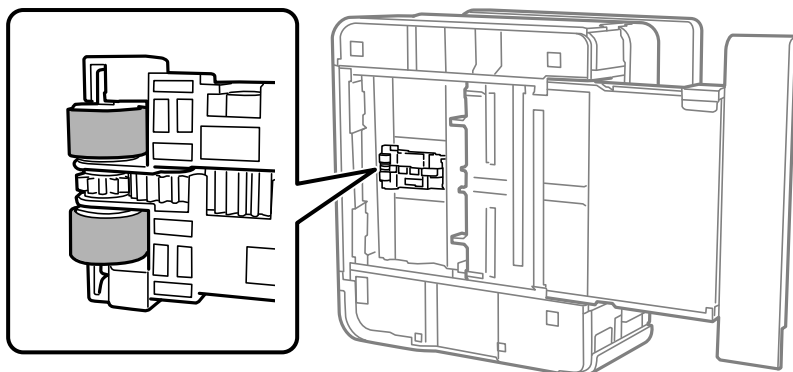

8. Tiskalnik postavite v običajni položaj in vstavite kaseto za papir.
9. Priključite napajalni kabel.

---

## Čiščenje samodejnega podajalnika papirja

Če so kopirane ali optično prebrane slike iz samodejnega podajalnika papirja razmazane ali opraskane ali če se izvirniki v samodejnem podajalniku papirja ne podajajo pravilno, očistite samodejni podajalnik papirja.



**Pomembno:**

*Za čiščenje tiskalnika nikoli ne uporabljajte alkohola ali razredčil. Te kemikalije lahko poškodujejo tiskalnik.*

1. Odprite pokrov za samodejni podajalnik papirja.

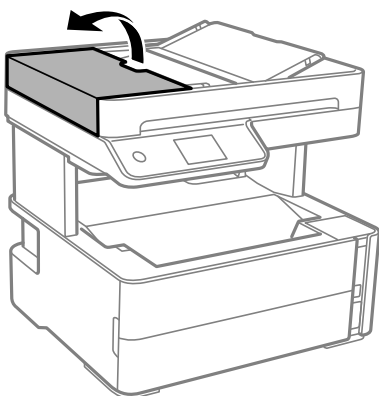

## Vzdrževanje tiskalnika

2. Valj in notranjost samodejnega podajalnika papirja očistite z mehko in vlažno krpo.

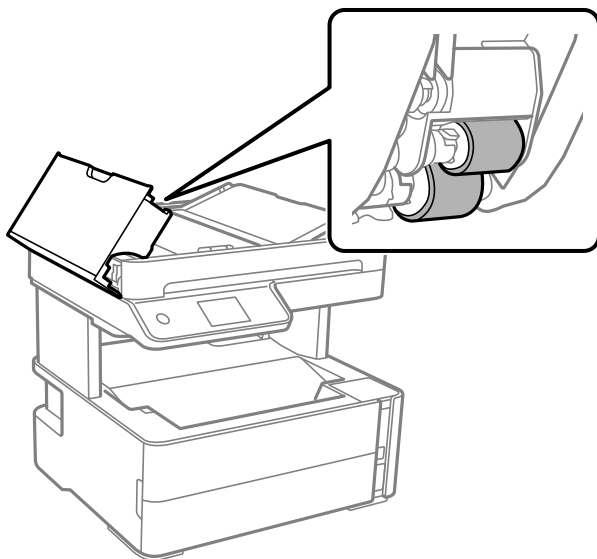

**!** *Pomembno:*

*Suha krpa lahko poškoduje površino valja. Samodejni podajalnik papirja lahko uporabljate, ko se valj posuši.*

3. Zaprite pokrov za samodejni podajalnik papirja in pokrov optičnega bralnika.

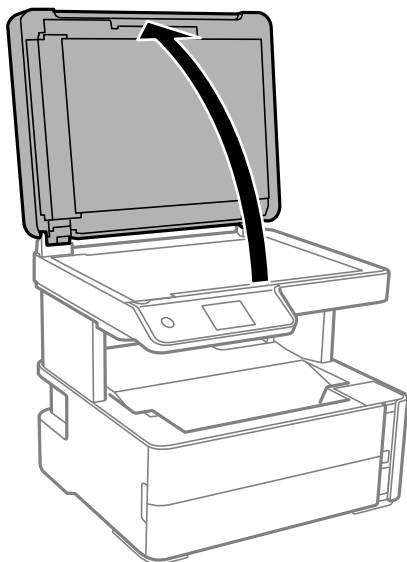



## Vzdrževanje tiskalnika

4. Očistite del, ki je prikazan na sliki.

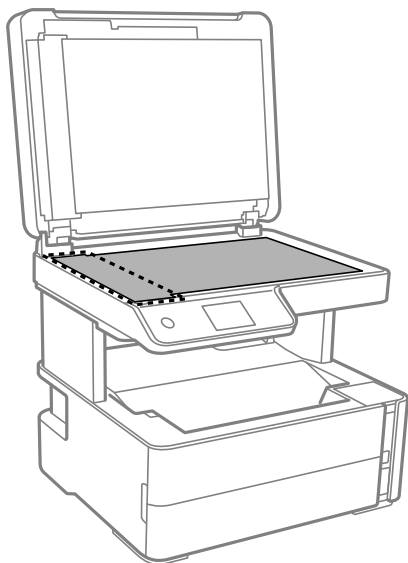

**!** **Pomembno:**

- Če je steklena površina umazana z maščobami ali drugimi težko odstranljivimi materiali, uporabite majhno količino čistila za stekla in mehko krpo. Obrišite vso preostalo tekočino.
- Ne pritiskajte premočno na stekleno površino.
- Pazite, da ne boste popraskali ali drugače poškodovali površine stekla. Poškodovana steklena površina lahko zmanjša kakovost optičnega branja.

5. Če težave ne morete odpraviti, pritisnite gumb , da izklopite tiskalnik, odprite pokrov za samodejni podajalnik papirja in nato dvignite vhodni pladenj samodejnega podajalca papirja.

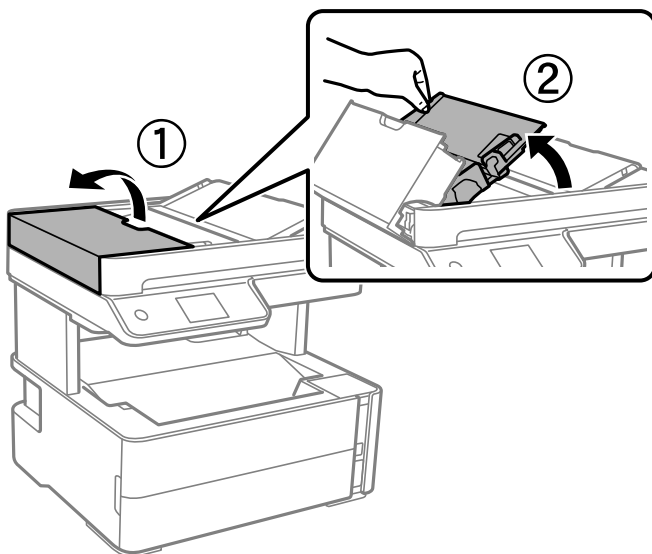

## Vzdrževanje tiskalnika

6. Očistite del, ki je prikazan na sliki.

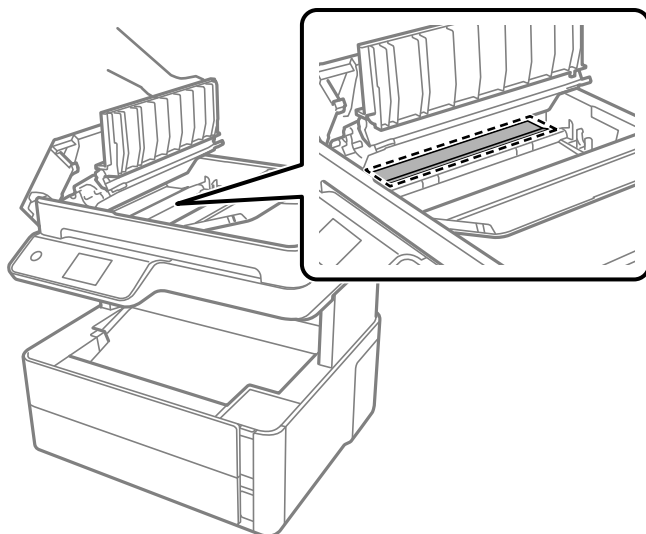

## Čiščenje Steklo optičnega bralnika

Ko so kopije optično prebranih slik razmazane, očistite steklo optičnega bralnika.



**Pozor:**

*Pazite, da si pri odpiranju ali zapiranju pokrova optičnega bralnika ne priprete roke ali prstov. V nasprotnem se lahko poškodujete.*



**Pomembno:**

*Za čiščenje tiskalnika nikoli ne uporabljajte alkohola ali razredčil. Te kemikalije lahko poškodujejo tiskalnik.*

1. Dvignite pokrov optičnega bralnika.

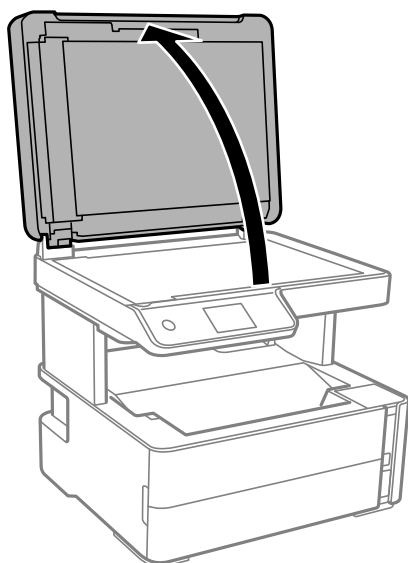

## Vzdrževanje tiskalnika

2. Za čiščenje stekla optičnega bralnika steklo optičnega bralnika uporabite mehko, suho in čisto krpo.

**!** **Pomembno:**

- Če je steklena površina umazana z maščobami ali drugimi težko odstranljivimi materiali, uporabite majhno količino čistila za stekla in mehko krpo. Obrišite vso preostalo tekočino.
- Ne pritiskajte premočno na stekleno površino.
- Pazite, da ne boste popraskali ali drugače poškodovali površine stekla. Poškodovana steklena površina lahko zmanjša kakovost optičnega branja.

---

## Čiščenje prozornega filma

Če se natisi ne izboljšajo, ko poravnate tiskalno glavo ali očistite pot papirja, je morda umazan prozorni film v notranjosti tiskalnika.

Predmeti, ki jih potrebujete:

- Vatirane palčke (več)
- Voda z nekaj kapljicami detergenta (od 2 do 3 kapljice detergenta v 1/4 skodelice vode)
- Svetilko za preverjanje madežev

**!** **Pomembno:**

*Ne uporabljajte čistilnih sredstev, razen vode z nekaj kapljicami detergenta.*

1. Tiskalnik izklopite s pritiskom na gumb .
2. Odprite pokrov tiskalnika.

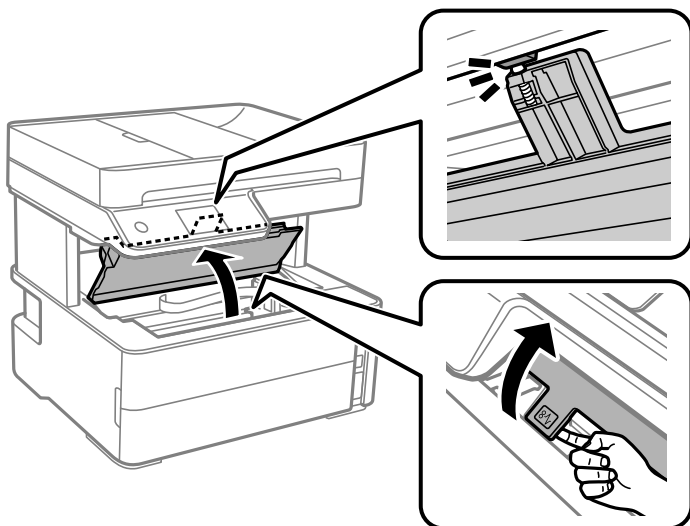

## Vzdrževanje tiskalnika

3. Preverite, ali je prozorni film umazan. Madeže boste zlahka opazili, če uporabite svetilko.

Če opazite madeže (na primer prstne odtise ali mast) na prozornem filmu (A), nadaljujte z naslednjim korakom.

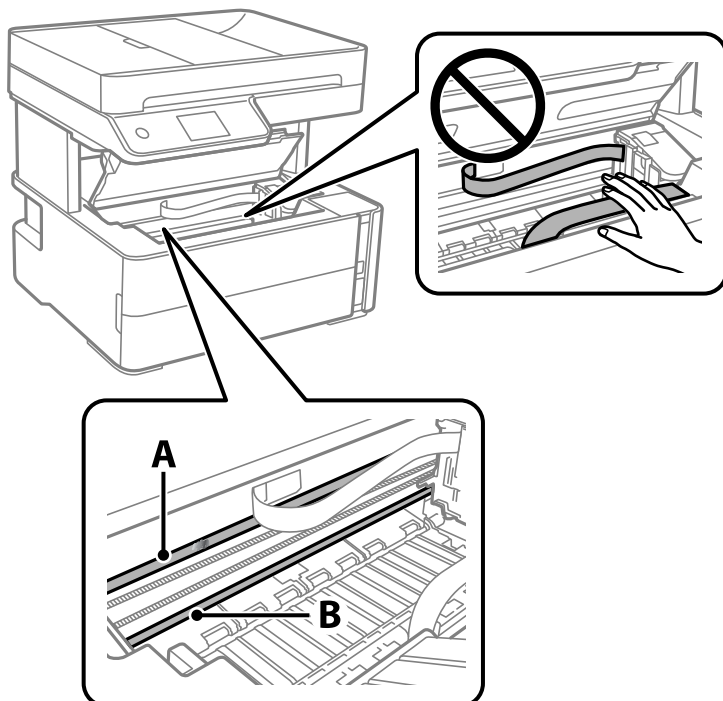

A: prozorni film

B: vodilo



**Pomembno:**

Ne dotikajte se vodila (B). V nasprotnem primeru morda ne boste mogli tiskati. Ne obrišite masti na vodilu, ker je potrebna za delovanje.

4. Vatirano palčko navlažite v vodi z nekaj kapljicami detergenta tako, da z nje ne kaplja voda, in nato obrišite umazan del.

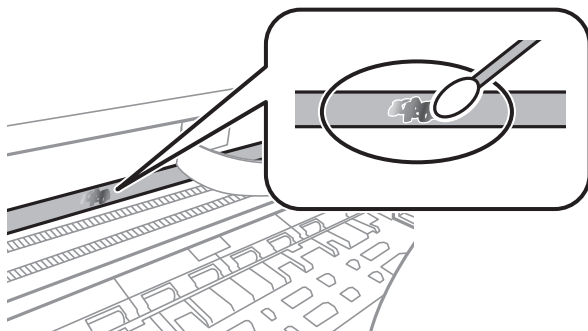

**Pomembno:**

Madež obrišite nežno. Če z vatirano palčko premočno pritisnete na prozorni film, se vzmeti na filmu lahko snamejo, kar lahko povzroči poškodbe tiskalnika.

## Vzdrževanje tiskalnika

5. Z novo suho vatirano palčko obrišite film.



**Pomembno:**

*Pazite, da na filmu ne pustite nobenih vlaken.*

**Opomba:**

*Če želite preprečiti širjenje madeža, pogosto zamenjajte vatirano palčko z novo.*

6. 4. in 5. korak ponovite tolikokrat, da film ne bo več umazan.
7. Vizualno preglejte film in se prepričajte, da ni umazan.

---

## Preverjanje skupnega števila strani, ki so šle skozi tiskalnik

Preverite lahko skupno število strani, ki so šle skozi tiskalnik.

## Preverjanje skupnega števila strani, podanih skozi tiskalnik — nadzorna plošča

Informacije so natisnjene skupaj z vzorcem za preverjanje šob.

1. V tiskalnik vstavite navaden papir velikosti A4.
2. Na začetnem zaslonu izberite **Vzdržev.**
3. Izberite **Preverite šobo tiskalne glave.**
4. Upoštevajte navodila na zaslonu, da natisnete vzorec za preverjanje šob.

### Povezane informacije

➔ [“Nalaganje papirja v Kaseto za papir” na strani 54](#)

## Preverjanje skupnega števila strani, ki so šle skozi tiskalnik – Windows

1. Odprite okno gonilnika tiskalnika.
2. Kliknite **Informacije o tiskanju in možnostih** v zavihku **Vzdrževanje**.

### Povezane informacije

➔ [“Dostop do gonilnika tiskalnika” na strani 93](#)

## Preverjanje skupnega števila strani, podanih skozi tiskalnik — Mac OS

1. Izberite **Nastavitve sistema** v meniju  > **Tiskalniki in optični bralniki** (ali **Tiskanje in optično branje, Tiskanje in faks**) in nato izberite tiskalnik.
2. Kliknite **Možnosti in materiali** > **Pripomoček** > **Odpri pripomoček tiskalnika**.
3. Kliknite **Printer and Option Information**.

# Informacije o omrežnih storitvah in programski opremi

V tem razdelku so predstavljene omrežne storitve in programska oprema, ki so na voljo za vaš tiskalnik na spletnem mestu družbe Epson ali priloženem disku s programsko opremo.

## Program za konfiguriranje postopkov tiskalnika (Web Config)

Web Config je program, ki se izvaja v spletnem brskalniku, npr. Internet Explorer in Safari, računalniku ali pametni napravi. Stanje tiskalnika lahko potrdite ali pa spremenite omrežno storitev in nastavitve tiskalnika. Če želite uporabljati Web Config, povežite tiskalnik in računalnik ali napravo z istim omrežjem.

Podprti so naslednji brskalniki.

Operacijski sistem	Brskalnik
Windows XP SP3 ali novejša različica	Microsoft Edge, Internet Explorer 8 ali novejša različica, Firefox*, Chrome*
Mac OS X v10.6.8 ali novejša različica	Safari*, Firefox*, Chrome*
iOS*	Safari*
Android 2.3 ali novejša različica	Privzeti brskalnik
Chrome OS*	Privzeti brskalnik

\* Uporabite najnovejšo različico.

## Zagon programa Web Config v spletnem brskalniku

1. Preverite naslov IP tiskalnika.

Izberite ikono omrežja na začetnem zaslonu tiskalnika in nato izberite aktivni način povezave, da potrdite naslov IP tiskalnika.

**Opomba:**

Naslov IP lahko preverite tudi tako, da natisnete poročilo o omrežni povezavi.

2. V računalniku ali pametni napravi zaženite spletni brskalnik in nato vnesite naslov IP tiskalnika.

Oblika:

IPv4: `http://naslov IP tiskalnika/`

IPv6: `http://[naslov IP tiskalnika]/`

Primeri:

IPv4: `http://192.168.100.201/`

IPv6: `http://[2001:db8::1000:1]/`

## Informacije o omrežnih storitvah in programski opremi

### Opomba:

V pametni napravi lahko Web Config zaženete tudi na zaslonu za vzdrževanje v programu Epson iPrint.

### Povezane informacije

- ➔ [“Tiskanje poročila o omrežni povezavi” na strani 40](#)
- ➔ [“Uporaba funkcije Epson iPrint” na strani 117](#)

## Zagon programa Web Config v sistemu Windows

Med povezovanjem računalnika s tiskalnikom z WSD-jem upoštevajte spodnja navodila za zagon programa Web Config.

1. Odprite seznam tiskalnikov v računalniku.
  - Windows 10/Windows Server 2016  
Kliknite gumb »Start« in izberite **Sistem Windows > Nadzorna plošča > Ogled naprav in tiskalnikov** v razdelku **Strojna oprema in zvok**.
  - Windows 8.1/Windows 8/Windows Server 2012 R2/Windows Server 2012  
Izberite **Namizje > Nastavitve > Nadzorna plošča > Ogled naprav in tiskalnikov** v **Strojna oprema in zvok** (ali **Strojna oprema**).
  - Windows 7/Windows Server 2008 R2  
Kliknite gumb Start, izberite **Nadzorna plošča > Ogled naprav in tiskalnikov** in **Strojna oprema in zvok**.
  - Windows Vista/Windows Server 2008  
Kliknite gumb Start in izberite **Nadzorna plošča > Tiskalniki** v možnosti **Strojna oprema in zvok**.
2. Z desno miškino tipko kliknite vaš tiskalnik in izberite **Lastnosti**.
3. Izberite zavihek **Spletna storitev** in kliknite spletni naslov.

## Zagon programa Web Config v sistemu Mac OS

1. Izberite **Nastavitve sistema** v meniju  > **Tiskalniki in optični bralniki** (ali **Tiskanje in optično branje, Tiskanje in faks**) in nato izberite tiskalnik.
2. Kliknite **Možnosti in potrošni material > Pokaži spletni stran tiskalnika**.

---

## Program za optično branje dokumentov in slik (Epson Scan 2)

Epson Scan 2 je program za nadzor nad optičnim branjem. Nastavljate lahko velikost, ločljivost, svetlost, kontrast in kakovost optično prebrane slike. Lahko zažene tudi Epson Scan 2 iz programa za optično branje, ki je združljiv s tehnologijo TWAIN. Podrobnosti najdete v pomoči za program.



## Informacije o omrežnih storitvah in programski opremi

### Zagon v sistemu Windows

#### Opomba:

V operacijskih sistemih Windows Server mora biti nameščena funkcija **Izkušnja uporabe računalnika**.

- Windows 10/Windows Server 2016

Kliknite gumb »Start« in izberite **EPSON > Epson Scan 2**.

- Windows 8.1/Windows 8/Windows Server 2012 R2/Windows Server 2012

Vnesite ime programa v iskalno vrstico in nato izberite prikazano ikono.

- Windows 7/Windows Vista/Windows XP/Windows Server 2008 R2/Windows Server 2008/Windows Server 2003 R2/Windows Server 2003

Kliknite gumb »Start« in izberite **Vsi programi** ali **Programi > EPSON > Epson Scan 2 > Epson Scan 2**.

### Zagon v sistemu Mac OS

#### Opomba:

Epson Scan 2 ne podpira funkcije Mac OS hitrega preklopa med uporabniki. Izklopite hitro preklapljanje med uporabniki.

Izberite **Pojdi > Programi > Epson Software > Epson Scan 2**.

### Povezane informacije

- ➔ ["Optično branje s programom Epson Scan 2" na strani 133](#)
- ➔ ["Namestitev najnovejših različic programov" na strani 189](#)

## Dodajanje omrežnega optičnega bralnika

Pred uporabo aplikacije Epson Scan 2 morate dodati omrežni optični bralnik.

1. Zaženite programsko opremo in kliknite **Dodaj** na zaslonu **Nastavitve optičnega bralnika**.

#### Opomba:

- Če je možnost **Dodaj** zatemnjena, kliknite **Omogoči urejanje**.

- Če se prikaže glavni zaslon aplikacije Epson Scan 2, je aplikacija že povezana z optičnim bralnikom. Če želite vzpostaviti povezavo z drugim omrežjem, izberite **Opt. bralnik > Nastavitve**, da odprete zaslon **Nastavitve optičnega bralnika**.

2. Dodajte omrežni optični bralnik. Vnesite te elemente in kliknite **Dodaj**.

- Model:** izberite optični bralnik, s katerim želite vzpostaviti povezavo.

- Ime:** vnesite ime optičnega bralnika, ki lahko vsebuje največ 32 znakov.

- Poišči omrežje:** ko imata računalnik in optični bralnik vzpostavljeno povezavo z istim omrežjem, se prikaže naslov IP. Če se ne prikaže, kliknite gumb . Če se naslov še vedno ne prikaže, izberite **Vnesite naslov** in vnesite naslov IP neposredno.

3. Izberite optični bralnik na zaslonu **Nastavitve optičnega bralnika** in kliknite **V redu**.

---

## Program za konfiguriranje postopkov optičnega branja na nadzorni plošči (Epson Event Manager)

Epson Event Manager je program, ki omogoča upravljanje optičnega branja prek nadzorne plošče in shranjevanje slik v računalnik. V obliki vnaprejšnjih nastavitev lahko dodate lastne nastavitve, npr. vrsto dokumenta, mesto mape za shranjevanje in obliko zapisa slike. Podrobnosti najdete v pomoči za program.

### Opomba:

Operacijski sistemi Windows Server niso podprti.

### Zagon v sistemu Windows

#### Windows 10

Kliknite gumb »Start« in izberite **Epson Software > Event Manager**.

#### Windows 8.1/Windows 8

Vnesite ime programa v iskalno vrstico in nato izberite prikazano ikono.

#### Windows 7/Windows Vista/Windows XP

Kliknite gumb »Start« in izberite **Vsi programi** ali **Programi > Epson Software > Event Manager**.

### Zagon v sistemu Mac OS

Pojdi > Aplikacije > Epson Software > Event Manager.

### Povezane informacije

➔ ["Namestitev najnovjših različic programov" na strani 189](#)

---

## Program za konfiguracijo postopkov, povezanih s faksom, in pošiljanja faksov (FAX Utility)

FAX Utility je program, ki vam omogoča konfiguracijo različnih nastavitev za pošiljanje faksov iz računalnika. Ustvarite ali uredite lahko seznam stikov, ki se bodo uporabljali pri pošiljanju faksov, konfigurirate shranjevanje prejetih faksov v obliki zapisa PDF v računalniku ipd. Podrobnosti najdete v pomoči za program.

### Opomba:

Operacijski sistemi Windows Server niso podprti.

Preden namestite FAX Utility, se prepričajte, da je gonilnik tiskalnika nameščen.

### Zagon v sistemu Windows

#### Windows 10

Kliknite gumb start in izberite **Epson Software > FAX Utility**.

#### Windows 8.1/Windows 8

Vnesite ime programa v iskalno vrstico in nato izberite prikazano ikono.

#### Windows 7/Windows Vista/Windows XP

Kliknite gumb Start in izberite **Vsi programi** (ali **Programi**) > **Epson Software > FAX Utility**.

## Informacije o omrežnih storitvah in programski opremi

### Zagon v sistemu Mac OS

Izberite **Nastavitve sistema** v meniju  > **Tiskalniki in optični bralniki** (ali **Tiskanje in optično branje, Tiskanje in faks**) in nato izberite tiskalnik (FAKS). Kliknite **Možnosti in materiali** > **Pripomoček** > **Odpri pripomoček tiskalnika**.

### Povezane informacije

- ➔ [“Prejemanje faksov v računalniku” na strani 153](#)
- ➔ [“Namestitev najnovjših različic programov” na strani 189](#)

---

## Program za pošiljanje faksov (gonilnik PC-FAX)

Gonilnik PC-FAX je program, ki vam omogoča pošiljanje dokumentov, ustvarjenih z drugim programom, v obliki faksa neposredno z računalnika. Gonilnik PC-FAX se namesti, ko namestite pripomoček FAX Utility. Podrobnosti najdete v pomoči za program.

### Opomba:

- Operacijski sistemi Windows Server niso podprti.*
- Delovanje se razlikuje glede na program, ki ste ga uporabili za ustvarjanje dokumenta. Podrobnosti najdete v pomoči za program.*

### Dostop iz Windows

V programu izberite **Natisni** ali **Nastavitve tiskanja** v meniju **Datoteka**. Izberite vaš tiskalnik (FAKS) in kliknite **Nastavitve** ali **Lastnosti**.

### Dostop iz Mac OS

V programu izberite **Natisni** v meniju **Datoteka**. Izberite vaš tiskalnik (FAKS) kot nastavitev **Tiskalnik** in nato izberite **Fax Settings** ali **Recipient Settings** v pojavnem meniju.

### Povezane informacije

- ➔ [“Pošiljanje faksa iz računalnika” na strani 149](#)
- ➔ [“Program za konfiguracijo postopkov, povezanih s faksom, in pošiljanja faksov \(FAX Utility\)” na strani 186](#)

---

## Program za tiskanje spletnih strani (E-Web Print)

E-Web Print je program, ki omogoča, da na preprost način tiskate spletne strani z različnimi postavitvami. Podrobnosti najdete v pomoči za program. Do pomoči lahko dostopate preko menija **E-Web Print** v orodni vrstici **E-Web Print**.

### Opomba:

- Operacijski sistemi Windows Server niso podprti.*
- Sistem Mac OS ni podprt.*
- Na spletnem mestu za prenos poiščite informacije o podprtih brskalnikih in najnovjši različici.*

### Zagon storitve

Ko namestite E-Web Print, se prikaže v vašem brskalniku. Kliknite **Print** ali **Clip**.

### Povezane informacije

➔ “Namestitev najnovjših različic programov” na strani 189

---

## Orodja za posodobitev programske opreme (EPSON Software Updater)

EPSON Software Updater je program, ki v spletu poišče novo ali posodobljeno programsko opremo in jo namesti. Posodobite lahko tudi vdelano programsko opremo tiskalnika in priročnik.

### **Opomba:**

*Operacijski sistemi Windows Server niso podprti.*

### Način namestitve

Prenesite EPSON Software Updater s spletnega mesta družbe Epson.

Če uporabljate računalnik s sistemom Windows in ne morete prenesti program s spletnega mesta, ga lahko namestite s priloženega diska s programsko opremo.

<http://www.epson.com>

### Zagon v sistemu Windows

Windows 10

Kliknite gumb »Start« in izberite **Epson Software > EPSON Software Updater**.

Windows 8.1/Windows 8

Vnesite ime programa v iskalno vrstico in nato izberite prikazano ikono.

Windows 7/Windows Vista/Windows XP

Kliknite gumb »Start« in izberite **Vsi programi** ali **Programi > Epson Software > EPSON Software Updater**.

### **Opomba:**

*EPSON Software Updater lahko zaženete tudi s klikom na ikono tiskalnika v opravilni vrstici na namizju in nato z izbiro Posodobitev programske opreme.*

### Zagon v sistemu Mac OS

Izberite **Pojdi > Programi > Epson Software > EPSON Software Updater**.

---

## Program za konfiguracijo več naprav (EpsonNet Config)

EpsonNet Config je program, ki omogoča nastavitve naslovov in protokolov omrežnega vmesnika. Več podrobnosti poiščite v navodilih za uporabo programa EpsonNet Config ali v pomoči programa.

### Zagon v sistemu Windows

Windows 10/Windows Server 2016

Kliknite gumb »Start« in izberite **EpsonNet > EpsonNet Config**.

## Informacije o omrežnih storitvah in programski opremi

- ❑ Windows 8.1/Windows 8/Windows Server 2012 R2/Windows Server 2012

Vnesite ime programa v iskalno vrstico in nato izberite prikazano ikono.

- ❑ Windows 7/Windows Vista/Windows XP/Windows Server 2008 R2/Windows Server 2008/Windows Server 2003 R2/Windows Server 2003

Kliknite gumb Start in izberite **Vsi programi** ali **Programi** > **EpsonNet** > **EpsonNet Config SE** > **EpsonNet Config**.

### Zagon v sistemu Mac OS

Izberite **Pojdi** > **Programi** > **Epson Software** > **EpsonNet** > **EpsonNet Config SE** > **EpsonNet Config**.

---

## Namestitev najnovejših različic programov

### Opomba:

Če program ponovno nameščate, ga morate najprej odstraniti.

1. Prepričajte se, da sta tiskalnik in računalnik na voljo za komunikacijo ter da ima tiskalnik vzpostavljeno povezavo z internetom.
2. Zaženite EPSON Software Updater.

Posnetek zaslona je primer iz sistema Windows.

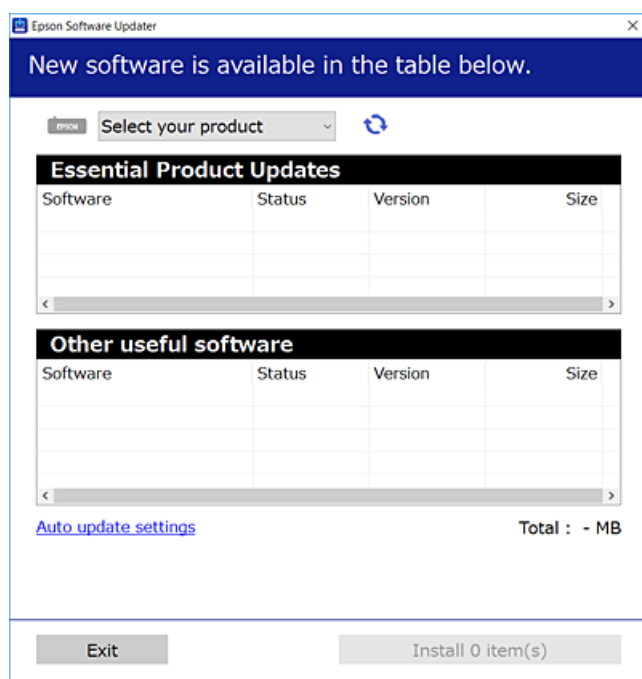

3. V sistemu Windows izberite tiskalnik in kliknite , da preverite, ali so na voljo najnovejše različice programov.

## Informacije o omrežnih storitvah in programski opremi

4. Izberite elemente, ki jih želite namestiti ali posodobiti, in nato kliknite gumb za namestitev.



**Pomembno:**

*Tiskalnika ne izklopite ali izključite, dokler posodobitev ne bo dokončana, saj lahko v nasprotnem primeru povzročite okvaro tiskalnika.*

**Opomba:**

- Najnovejše različice programov lahko prenesete s spletnega mesta družbe Epson.  
<http://www.epson.com>
- Če uporabljate operacijski sistem Windows Server, ne morete uporabljati programa EPSON Software Updater. Najnovejše različice programov prenesite s spletnega mesta družbe Epson.

### Povezane informacije

- ➔ “Orodja za posodobitev programske opreme (EPSON Software Updater)” na strani 188
- ➔ “Odstranjevanje programov” na strani 191

---

## Posodabljanje vdelane programske opreme tiskalnika na nadzorni plošči

Če ima tiskalnik vzpostavljeno povezavo z internetom, lahko posodobite vdelano programsko opremo tiskalnika na nadzorni plošči. Tiskalnik lahko nastavite tudi tako, da redno preverja, ali so na voljo posodobitve vdelane programske opreme, in vas obvesti, če so na voljo.

1. Na začetnem zaslonu izberite **Nastavitve**.
2. Izberite **Posodobitev vdelane programske opreme**. > **Posodobi**.

**Opomba:**

Omogočite **Obvestilo**, da nastavite tiskalnik tako, da bo redno preverjal, ali so na voljo posodobitve vdelane programske opreme.

3. Oglejte si sporočilo, ki je prikazano na zaslonu, in tapnite **Začni preverjanje**, da začnete iskati posodobitve, ki so na voljo.
4. Če se na zaslonu LCD prikaže sporočilo, da je na voljo posodobitev vdelane programske opreme, upoštevajte navodila na zaslonu za začetek posodobitve.



**Pomembno:**

- Tiskalnika ne izklopite ali izključite, dokler posodobitev ne bo dokončana, saj lahko v nasprotnem primeru povzročite okvaro tiskalnika.
- Če posodobitev vdelane programske opreme ni dokončana ali ne uspe, se tiskalnik ne zažene normalno, pri naslednjem vklopu tiskalnika pa se na zaslonu LCD prikaže sporočilo »Recovery Mode«. V takem primeru morate znova posodobiti vdelano programsko opremo tiskalnika v računalniku. Priključite tiskalnik na računalnik s kablom USB. Ko je v tiskalniku prikazano sporočilo »Recovery Mode«, vdelane programske opreme ne morete posodobiti prek omrežne povezave. V računalniku obiščite lokalno Epsonovo spletno mesto in prenesite najnovejšo vdelano programsko opremo tiskalnika. Za naslednje korake si oglejte navodila na spletnem mestu.

---

## Odstranjevanje programov



V računalnik se prijavite kot skrbnik. Ko vas računalnik pozove, vnesite geslo skrbniškega računa.

### Odstranjevanje programov — Windows

1. Pritisnite gumb , da izklopite tiskalnik.
  2. Zaprite vse zagnane programe.
  3. Odprite **Nadzorno ploščo**:
    - Windows 10/Windows Server 2016  
Kliknite gumb »Start« in izberite **Sistem Windows > Nadzorna plošča**.
    - Windows 8.1/Windows 8/Windows Server 2012 R2/Windows Server 2012  
Izberite **Namizje > Nastavitve > Nadzorna plošča**.
    - Windows 7/Windows Vista/Windows XP/Windows Server 2008 R2/Windows Server 2008/Windows Server 2003 R2/Windows Server 2003  
Kliknite gumb Start in izberite **Računalnik**.
  4. Odprite **Odstranitev programa** (ali **Dodaj ali odstrani programe**):
    - Windows 10/Windows 8.1/Windows 8/Windows 7/Windows Vista/Windows Server 2016/Windows Server 2012 R2/Windows Server 2012/Windows Server 2008 R2/Windows Server 2008  
Izberite **Odstranitev programa v Programi**.
    - Windows XP/Windows Server 2003 R2/Windows Server 2003  
Kliknite **Dodaj ali odstrani programe**.
  5. Izberite program, ki ga želite odstraniti.

Gonilnika tiskalnika ne morete odstraniti, če so v njem kakršna koli tiskalna opravila. Pred odstranjevanjem programa izbrišite opravila ali počakajte, da jih tiskalnik natisne.
  6. Odstranite program:
    - Windows 10/Windows 8.1/Windows 8/Windows 7/Windows Vista/Windows Server 2016/Windows Server 2012 R2/Windows Server 2012/Windows Server 2008 R2/Windows Server 2008  
Kliknite **Odstrani/spremeni** ali **Odstrani**.
    - Windows XP/Windows Server 2003 R2/Windows Server 2003  
Kliknite **Spremeni/odstrani** ali **Odstrani**.
- Opomba:**  
Če se vam prikaže *Nadzor uporabniškega računa*, kliknite *Naprej*.
7. Upoštevajte navodila na zaslonu.

## Odstranjevanje programov — Mac OS

1. Prenesite Uninstaller s programom EPSON Software Updater.  
Ko program Uninstaller prenesete v svoj računalnik, ga ni treba ponovno prenesti vsakokrat, ko odstranite program.
2. Pritisnite gumb , da izklopite tiskalnik.
3. Če želite odstraniti gonilnik tiskalnika ali gonilnik PC-FAX, v meniju  izberite **Sistemske nastavitve > Tiskalniki in optični bralniki** (ali **Tiskanje in optično branje, Tiskanje in faksiranje**) in nato odstranite tiskalnik s seznama omogočenih tiskalnikov.
4. Zaprite vse zagnane programe.
5. Izberite **Pojdi > Aplikacije > Epson Software > Uninstaller**.
6. Izberite program, ki ga želite odstraniti, in kliknite **Uninstall**.

**Pomembno:**

Uninstaller odstrani vse gonilnike za brizgalne tiskalnike Epson iz računalnika. Če uporabljate več brizgalnih tiskalnikov Epson in želite samo izbrisati nekatere gonilnike, jih najprej izbrišite in nato znova namestite potrebni gonilnik tiskalnika.

**Opomba:**

Če programa, ki ga želite odstraniti, ne najdete na seznamu programov, ga ne boste mogli odstraniti s programom Uninstaller. V tem primeru izberite **Iskalnik > Aplikacije > Epson Software**, izberite aplikacijo, ki jo želite odstraniti, in jo povlecite do ikone koša.

**Povezane informacije**

➔ [“Orodja za posodobitev programske opreme \(EPSON Software Updater\)” na strani 188](#)

---

## Tiskanje preko omrežne storitve

S storitvijo Epson Connect, ki je na voljo na internetu, lahko natisnete dokumente iz pametnega telefona, tabličnega ali prenosnega računalnika — kadar koli in kjer koli. Če želite uporabiti to storitev, morate v Epson Connect registrirati uporabnika in tiskalnik.

Funkcije, ki so na voljo na internetu, so.

 Email Print

Ko e-pošto s prilogami, kot so dokumenti in slike, pošljete na e-poštni naslov, dodeljen tiskalniku, lahko to e-pošto in priloge natisnete z oddaljenih lokacij, npr. z domačega ali službenega tiskalnika.

 Epson iPrint

Ta program je za sistema iOS in Android in vam omogoča tiskanje ali optično branje s pametnega telefona ali tablice. Tiskate lahko dokumente, slike in spletne strani, tako da jih pošljete neposredno v tiskalnik v istem brezžičnem lokalnem omrežju.

 Scan to Cloud

Ta program omogoča pošiljanje optično prebranih podatkov, ki jih želite natisniti, v drug tiskalnik. Optično prebrane podatke lahko tudi naložite v razpoložljive storitve v oblaku.



## Informacije o omrežnih storitvah in programski opremi

### Remote Print Driver

To je gonilnik v skupni rabi, ki ga podpira Remote Print Driver. Če tiskate s tiskalnikom na oddaljenem mestu, lahko tiskate tako, da spremenite tiskalnik v oknu z običajnimi aplikacijami.

Podrobnosti najdete na spletnem portalu Epson Connect.

<https://www.epsonconnect.com/>

<http://www.epsonconnect.eu> (samo Evropa)

# Odpravljanje težav

## Preverjanje stanja tiskalnika

### Ogled sporočil na zaslonu LCD

Če se na zaslonu LCD prikaže sporočilo o napaki, upoštevajte navodila na zaslonu ali spodnje rešitve za odpravljanje težave.

Sporočila o napaki	Rešitve
Napaka tiskalnika Ponovno vključite tiskalnik. Za več podrobnosti glejte dokumentacijo.	Odstranite ves papir in zaščitni material iz tiskalnika. Če je sporočilo o napaki še vedno prikazano, se obrnite na podporo družbe Epson.
Izmet papirja XX.	Naložite papir in nato v celoti vstavite kaseto za papir.
Samodejni prikaz nastavitve papirja je nastavljen na izključeno. Nekateri funk. morda ne bodo na voljo. Podrobnosti najdete v dokumentaciji.	Če je nastavev <b>Samodejni prikaz nastavitve papirja</b> onemogočena, storitve AirPrint ne morete uporabljati.
Zazan ni noben zvočni signal.	To težavo boste morda lahko odpravili tako, da izberete <b>Nastavitve &gt; Splošne nastavitve &gt; Nastavitve faksa &gt; Osnovne nastavitve &gt; Vrsta linije</b> in nato <b>PBX</b> . Če zahteva vaš telefonski sistem kodo za dostop do zunanje linije, nastavite kodo za dostop po tem, ko izberete <b>PBX</b> . Pri vnosu zunanje številke faksa uporabite # (lojtro) namesto dejanske kode za dostop. Tako je povezava varnejša.  Če je sporočilo o napaki še vedno prikazano, onemogočite nastavitve <b>Zazn. znaka centrale</b> . Onemogočanje te funkcije lahko povzroči izpustitev prve številke iz številke faksa in pošiljanje faksa na napačno številko.
Kombinacija naslova IP in maske podomrežja je neveljavna. Podrobnosti so na voljo v dokumentaciji.	Vnesite pravi naslov IP ali privzeti prehod. Za pomoč se obrnite na osebo, ki je nastavila omrežje.
Za uporabo storitev v oblaku posodobite korensko potrdilo.	Zaženite Web Config in posodobite korensko potrdilo.
Preverite, ali so nastavitve vrat Tiskalnika (kot npr. Naslov IP) ali gonilnik tiskalnika v računalniku pravilne.	Prepričajte se, da so tiskalniška vrata ustrezno izbrana pod <b>Lastnost &gt; Vrata</b> iz menija <b>Tiskalnik</b> kot sledi.  Izberite » <b>USBXXX</b> « za povezavo USB, ali » <b>EpsonNet Print Port</b> « za omrežno povezavo.
Z računalnikom preverite ustreznost nastavitve vrat ali gonilnika tiskalnika. Za podrobnosti glejte dokumentacijo.	
Recovery Mode	Tiskalnik se je zagnal v načinu obnovitve, ker vdelane programske opreme ni bilo mogoče posodobiti. Upoštevajte spodnja navodila, da poskusite znova posodobiti vdelano programsko opremo.  1. Priključite tiskalnik na računalnik s kablom USB. (V načinu obnovitve vdelane programske opreme ne morete posodobiti prek omrežne povezave.)  2. Za nadaljnja navodila obiščite lokalno spletno mesto družbe Epson.

## Odpravljanje težav

### Povezane informacije

- ➔ “Posvetovanje z Epsonovo službo za podporo” na strani 245
- ➔ “Namestitev najnovjših različic programov” na strani 189
- ➔ “Posodabljanje vdelane programske opreme tiskalnika na nadzorni plošči” na strani 190

## Preverjanje stanja tiskalnika – Windows

1. Odprite okno gonilnika tiskalnika.
2. Kliknite **EPSON Status Monitor 3** v zavihku **Vzdrževanje**.

#### *Opomba:*

Stanje tiskalnika lahko preverite tudi z dvoklikom na ikono tiskalnika v opravilni vrstici. Če ikona tiskalnika ni dodana v opravilno vrstico, kliknite **Nastavitve nadzorovanja** na zavihku **Vzdrževanje** in nato izberite **Registriraj ikono bližnjice v opravilni vrstici**.

Če je **EPSON Status Monitor 3** onemogočen, kliknite **Razširjene nastavitve** v zavihku **Vzdrževanje** nato pa izberite **Omogoči EPSON Status Monitor 3**.

### Povezane informacije

- ➔ “Dostop do gonilnika tiskalnika” na strani 93

## Preverjanje stanja tiskalnika — Mac OS

1. Izberite **Nastavitve sistema** v meniju  > **Tiskalniki in optični bralniki** (ali **Tiskanje in optično branje, Tiskanje in faks**) in nato izberite tiskalnik.
2. Kliknite **Možnosti in materiali** > **Pripomoček** > **Odpri pripomoček tiskalnika**.
3. Kliknite **EPSON Status Monitor**.  
Preverite lahko stanje tiskalnika, ravni črnila in stanje napak.

---

## Preverjanje stanja programske opreme

Težavo morda lahko rešite s tem, da posodobite programsko opremo na najnovjšo različico. Za preverjanje stanja programske opreme uporabite orodje za posodabljanje programske opreme.

### Povezane informacije

- ➔ “Orodja za posodobitev programske opreme (EPSON Software Updater)” na strani 188
- ➔ “Namestitev najnovjših različic programov” na strani 189

## Odstranjevanje zagozdenega papirja

Oglejte si sporočilo o napaki, ki je prikazano na nadzorni plošči, in upoštevajte navodila za odstranitev zagozdenega papirja, vključno z morebitnimi odtrganimi delci. Nato odstranite napako.



**Pomembno:**

- Previdno odstranite zagozden papir. Če papir odstranite s silo, lahko poškodujete tiskalnik.*
- Pri odstranjevanju zagozdenega papirja ne nagibajte tiskalnika, ne postavljajte ga navpično ali obračajte, saj lahko črnilo izteče.*

## Odstranjevanje zagozdenega papirja iz sprednjega pokrova



**Pozor:**

*Ko je vaša roka v notranjosti tiskalnika, se nikoli ne dotikajte gumbov na upravljalni plošči. Če tiskalnik začne delati, lahko pride do poškodb. Pazite, da se ne dotaknete štrlečih delov, da se izognete poškodbam.*

1. Odprite sprednji pokrov.

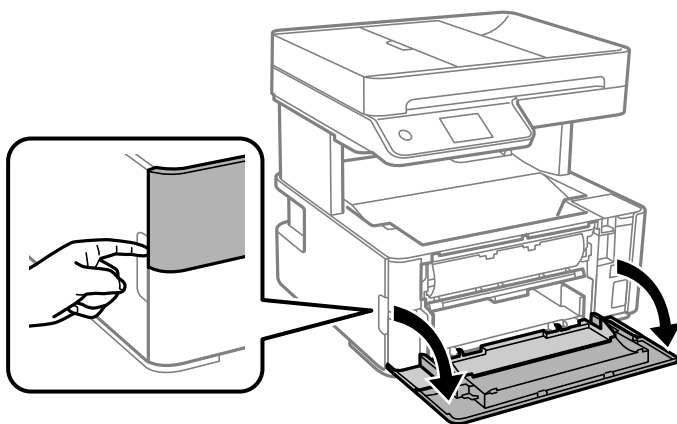

2. Spustite ročico za preklon med izhodnimi pladnji.

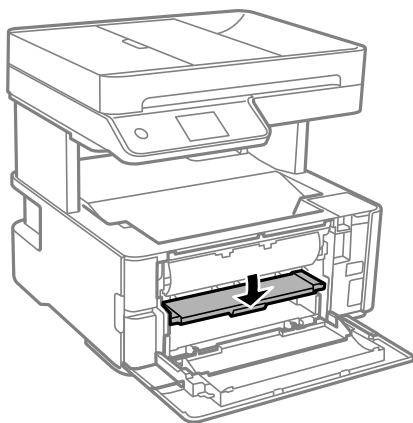

## Odpravljanje težav

3. Odstranite zagozdeni papir.

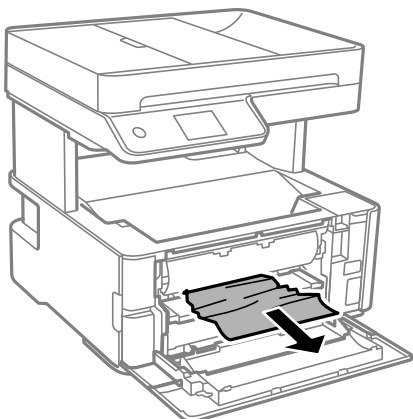

**Pomembno:**

*Ne dotikajte se delov v notranjosti tiskalnika. V nasprotnem primeru lahko pride do okvare.*

4. Dvignite ročico za preklop med izhodnimi pladnji.
5. Zaprite sprednji pokrov.

## Odstranjevanje zataknjenega papirja iz Reža zadnjega pladnja za papir

Odstranite zagozdeni papir.

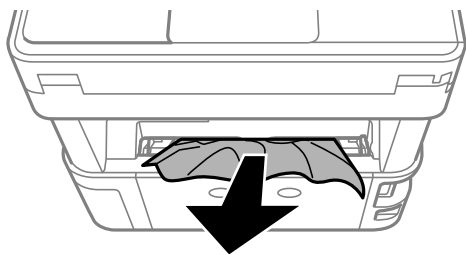

## Odstranjevanje zagozdenega papirja iz notranjosti tiskalnika



**Pozor:**

*Ko je vaša roka v notranjosti tiskalnika, se nikoli ne dotikajte gumbov na upravljalni plošči. Če tiskalnik začne delati, lahko pride do poškodb. Pazite, da se ne dotaknete štrlečih delov, da se izognete poškodbam.*

## Odpravljanje težav

1. Odprite pokrov tiskalnika in uporabite gumb, da ga pritrdite na vrh.

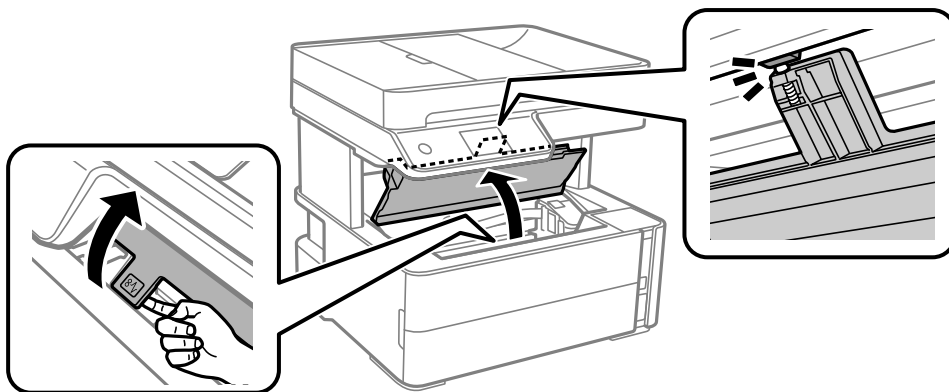

2. Odstranite zagozdeni papir.

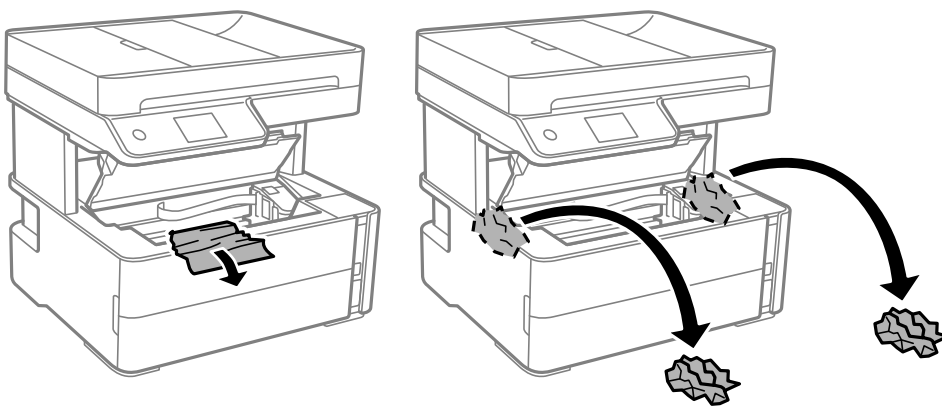

**!** **Pomembno:**

Ne dotikajte se belega ploščatega kabla, prozornega filma in cevki za črnilo v notranjosti tiskalnika. V nasprotnem primeru lahko pride do okvare. Če se dotaknete prozornega filma, ga ne pozabite očistiti.

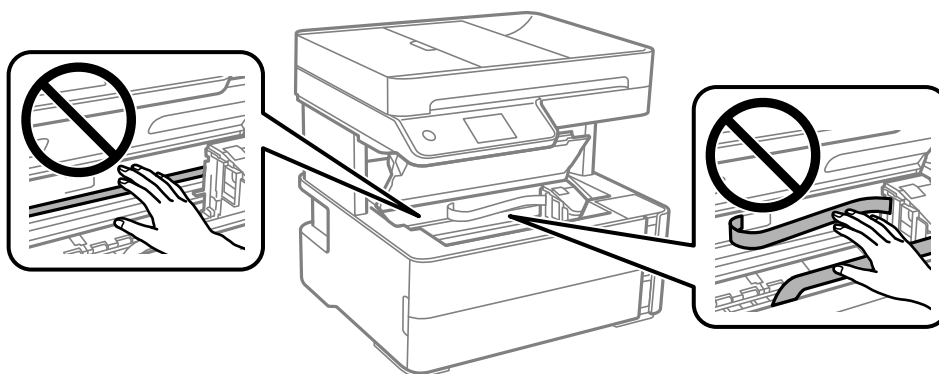

## Odpravljanje težav

3. Zaprite pokrov tiskalnika tako, da se zaskoči na mestu.

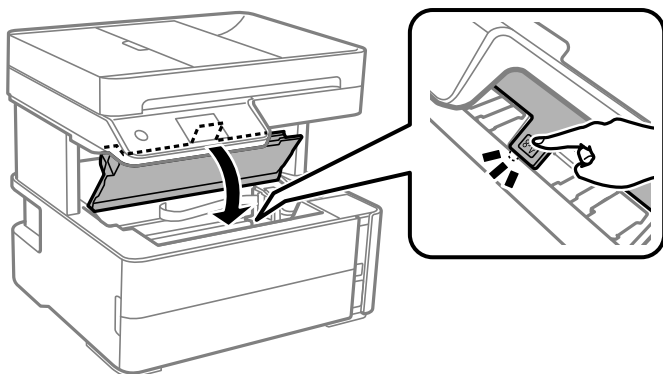

## Odstranjevanje zagozdenega papirja iz Zadnji pokrov

1. Odstranite zadnji pokrov.

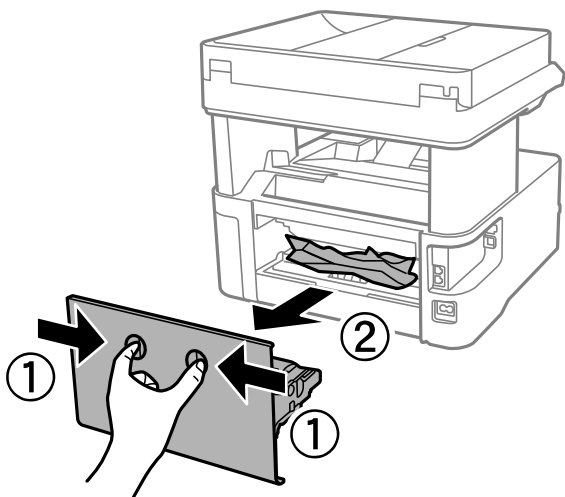

2. Odstranite zagozdeni papir.

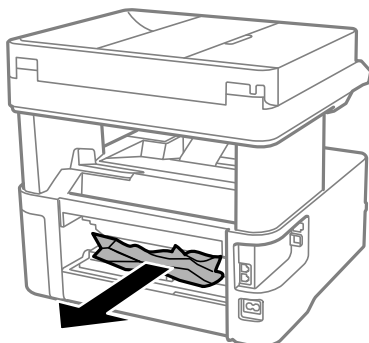

## Odpravljanje težav

3. Odstranite zagozdeni papir iz zadnji pokrov.

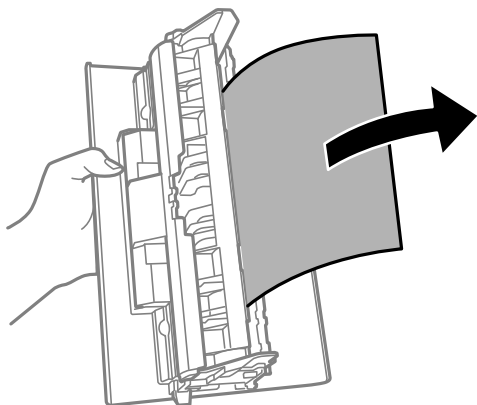

4. Vstavite zadnji pokrov v tiskalnik.

## Odstranjevanje zagozdenega papirja iz ADF

1. Odprite pokrov za samodejni podajalnik papirja (ADF).

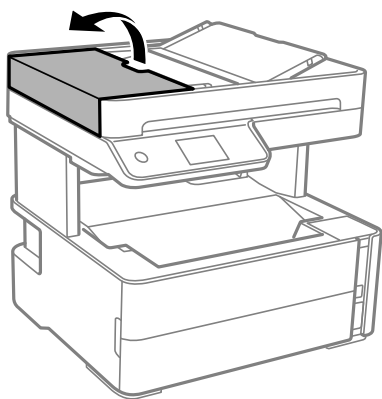

2. Odstranite zagozdeni papir.

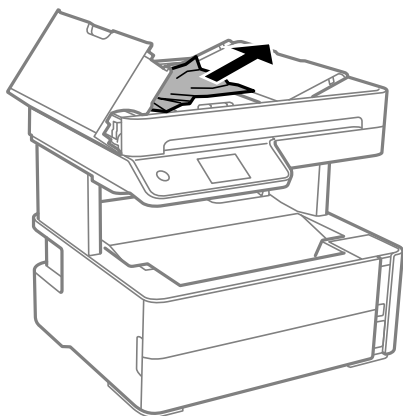



## Odpravljanje težav

3. Dvignite vhodni pladenj samodejnega podajalca papirja (ADF).



**Pomembno:**

*Pokrov za samodejni podajalnik papirja (ADF) morate obvezno odpreti, preden dvignete vhodni pladenj samodejnega podajalca papirja (ADF). V nasprotnem primeru lahko poškodujete ADF.*

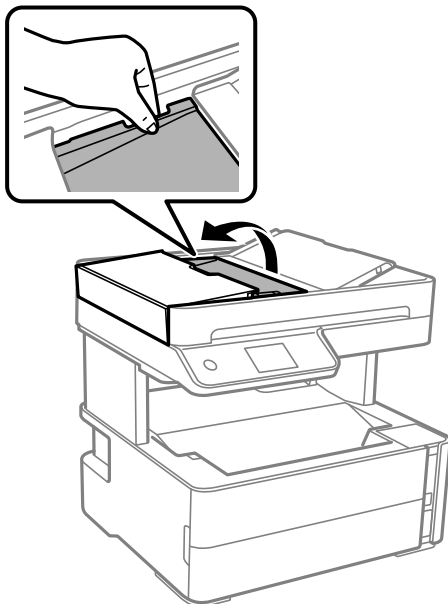

4. Odstranite zagozdeni papir.

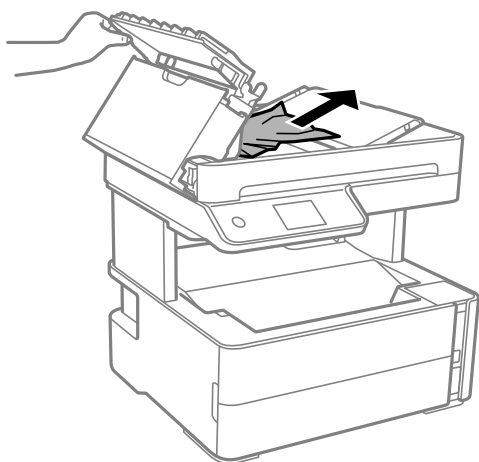

## Odpravljanje težav

5. Spustite vhodni pladenj samodejnega podajalca papirja (ADF).

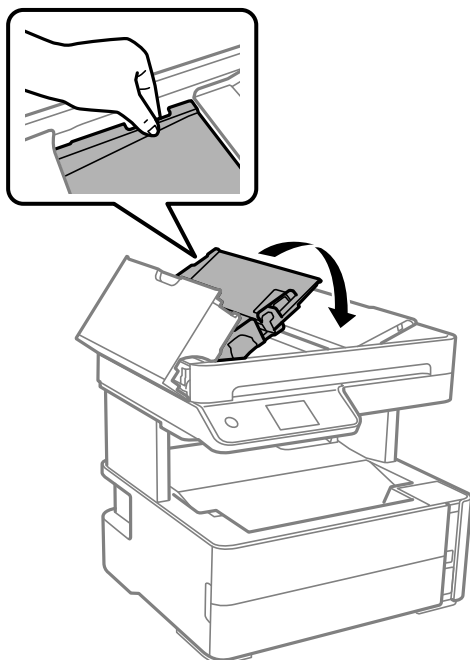

6. Zaprite pokrov za samodejni podajalnik papirja (ADF) tako, da se zaskoči na mestu.

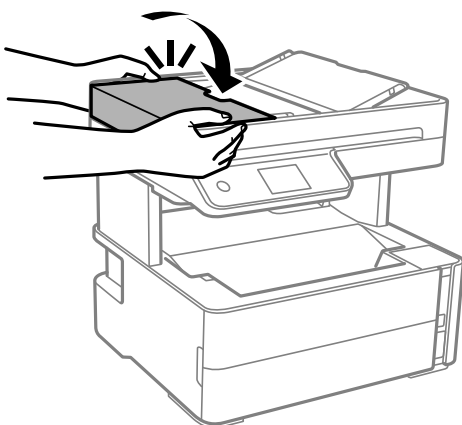

---

## Papir se ne podaja pravilno

Preverite naslednje točke in ustrezno ukrepajte, da odpravite težavo.

- Tiskalnik namestite na ravno površino in delajte v priporočenih okoljskih pogojih.
- Uporabljajte papir, ki ga ta tiskalnik podpira.
- Upoštevajte opozorila glede dela s papirjem.
- Ne nalagajte več kot največje število listov, določeno za papir.
- Prepričajte se, da velikost in vrsta papirja ustrezata dejanski velikosti in vrsti papirja, vstavljenega v tiskalnik.
- Očistite valj v notranjosti tiskalnika.

## Odpravljanje težav

### Povezane informacije

- ➔ “Okoljski tehnični podatki” na strani 237
- ➔ “Opozorila pri delu s papirjem” na strani 53
- ➔ “Papir, ki je na voljo, in njegove zmogljivosti” na strani 51
- ➔ “Seznam vrst papirja” na strani 60

## Papir se zatika

Papir vložite obrnjen v pravilno smer in vodilo roba premaknite do roba papirja.

### Povezane informacije

- ➔ “Odstranjevanje zagozdenega papirja” na strani 196
- ➔ “Nalaganje papirja v Kaseto za papir” na strani 54

## Papir se podaja poševno

Papir vložite obrnjen v pravilno smer in vodilo roba premaknite do roba papirja.

### Povezane informacije

- ➔ “Nalaganje papirja v Kaseto za papir” na strani 54

## Izvrženi papir pade z izhodnega pladnja

Če izvrženi papir pade z izhodnega pladnja, izvlecite zaporo.

## Papir je izvržen med tiskanjem

Če naložite papir s pisemsko glavo (papir, na katerem so podatki, kot je ime pošiljatelja ali organizacije, vnaprej natisnjeni v glavi), izberite **S pisemsko glavo** za nastavitev vrste papirja.

## Izvirnik ni podan v samodejni podajalnik papirja

- Uporabljajte izvornike, ki jih samodejni podajalnik papirja podpira.
- Izvornike naložite v pravilni usmerjenosti, vodila za robove samodejnega podajalnika papirja pa premaknite do robov izvornikov.
- Očistite notranjost samodejnega podajalnika papirja.

## Odpravljanje težav

- Izvirnikov ne naložite nad črto, označeno s simbolom trikotnika na samodejnem podajalniku papirja.

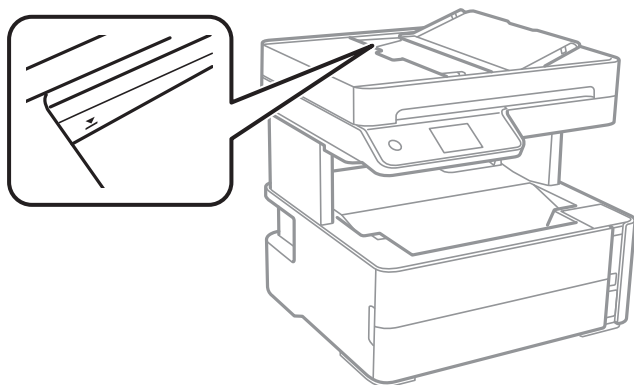

- Preverite, ali je na dnu zaslona prikazana ikona samodejnega podajalnika papirja. Če ni prikazana, znova naložite izvirnike.
- Zagotovite, da izvirnik ni naložen na steklu optičnega bralnika.

### Povezane informacije

- ➔ [“Izvirniki, ki so na voljo za samodejni podajalnik dokumentov” na strani 61](#)
- ➔ [“Polaganje izvirnikov na samodejni podajalnik papirja” na strani 62](#)
- ➔ [“Čiščenje samodejnega podajalnika papirja” na strani 175](#)



---

## Težave pri napajanju in nadzorni plošči

### Tiskalnik se ne vklopi

- Preverite, ali je napajalni kabel čvrsto priključen.
- Držite gumb  malce dlje.

### Tiskalnik se ne izklopi

Držite gumb  malce dlje. Če se tiskalnik še vedno ne izklopi, odklopite napajalni kabel iz vtičnice. Da preprečite izsuševanje tiskalne glave, vklopite tiskalnik nazaj in ga nato izklopite z gumbom .

### Napajanje se samodejno izklopi

- Izberite **Nastavitve > Splošne nastavitve > Osnovne nastavitve > Nastavitve izklopa** in nato onemogočite nastavitvi **Izklop ob neaktivnosti** in **Izklop ob prekinjeni povezavi**.
- Izberite **Nastavitve > Splošne nastavitve > Osnovne nastavitve** in nato onemogočite nastavev **Časovnik za samodejni izklop**.

#### Opomba:

Vaš izdelek ima morda funkcijo **Nastavitve izklopa** ali **Časovnik za samodejni izklop**, odvisno od kraja nakupa.

## Zaslon LCD potemni

Tiskalnik je v načinu spanja. Tapnite kjer koli na zaslonu LCD, da ga vrnete v prejšnje stanje.

## Tiskanje iz računalnika ni mogoče

### Preverjanje povezave (USB)

- Čvrsto priključite kabel USB na tiskalnik in računalnik.
- Če uporabljate zvezdišče USB, poskusite tiskalnik priključiti neposredno na računalnik.
- Če kabla USB ni mogoče prepoznati, zamenjajte vrata ali kabel USB.
- Če tiskalnik ne more tiskati prek povezave USB, upoštevajte ta navodila.

Iz računalnika izključite kabel USB. Z desno tipko miške kliknite ikono tiskalnika, ki je prikazana v računalniku, in nato izberite **Odstrani napravo**. Nato priključite kabel USB na računalnik in izvedite preskusno tiskanje.

Znova nastavite povezavo USB tako, da upoštevate navodila v tem priročniku za spreminjanje načina povezave z računalnikom. Podrobnosti najdete na spodnji povezavi »Sorodne informacije«.

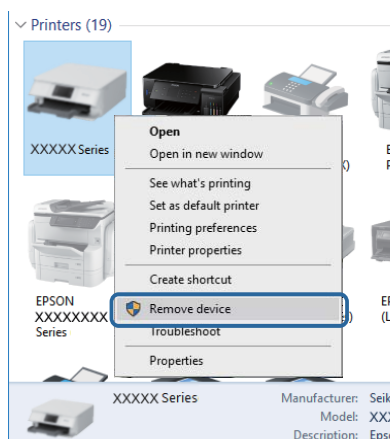

### Povezane informacije

➔ ["Spreminjanje načina povezave računalnika" na strani 47](#)

### Preverjanje povezave (omrežje)

- Če ste zamenjali brezžični usmerjevalnik ali ponudnika, poskusite znova konfigurirati nastavitve omrežja za tiskalnik. V računalniku ali pametni napravi vzpostavite povezavo z istim omrežjem (SSID) kot v tiskalniku.
- Izklopite naprave, v katerih želite vzpostaviti povezavo z omrežjem. Počakajte približno 10 sekund in nato vklopite naprave v tem vrstnem redu: brezžični usmerjevalnik, računalnik ali pametna naprava in tiskalnik. Tiskalnik in računalnik ali pametno napravo premaknite bližje brezžičnemu usmerjevalniku, da omogočite boljšo radijsko komunikacijo, in nato poskusite znova konfigurirati nastavitve omrežja.
- Natisnite poročilo o omrežni povezavi. Podrobnosti najdete na spodnji povezavi »Sorodne informacije«. Če je v poročilu navedeno, da povezave z omrežjem ni bilo mogoče vzpostaviti, si oglejte poročilo o omrežni povezavi in upoštevajte natisnjene rešitve.

## Odpravljanje težav

- Če je tiskalniku dodeljen naslov IP 169.254.XXX.XXX in če je maska podomrežja 255.255.0.0, naslov IP morda ni pravilno dodeljen. Znova zaženite brezžični usmerjevalnik ali ponastavite nastavitve omrežja za tiskalnik. Če težave s tem ne odpravite, si oglejte dokumentacijo za brezžični usmerjevalnik.
- V računalniku poskusite obiskati poljubno spletno mesto, da preverite, ali so nastavitve omrežja v računalniku pravilne. Če ne morete obiskati nobenega spletnega mesta, do težave prihaja v računalniku. Preverite omrežno povezavo računalnika.

### Povezane informacije

- ➔ [“Povezovanje z računalnikom” na strani 24](#)
- ➔ [“Tiskanje poročila o omrežni povezavi” na strani 40](#)

## Preverjanje programske opreme in podatkov

- Preverite, ali je nameščen izvirni gonilnik tiskalnika Epson. Če izvirni gonilnik tiskalnika Epson ni nameščen, so funkcije, ki so na voljo, omejene. Priporočamo, da uporabite izvirni gonilnik tiskalnika Epson. Podrobnosti najdete na spodnji povezavi »Sorodne informacije«.
- Če tiskate veliko sliko, računalnik morda ne bo imel dovolj pomnilnika. Natisnite sliko v nižji ločljivosti ali manjši velikosti.

### Povezane informacije

- ➔ [“Iskanje izvirnih gonilnikov tiskalnika Epson” na strani 206](#)
- ➔ [“Namestitev najnovjših različic programov” na strani 189](#)

## Iskanje izvirnih gonilnikov tiskalnika Epson

Na enega od spodnjih načinov lahko preverite, ali je v računalniku nameščen izvirni gonilnik tiskalnika Epson.

### Windows

Izberite **Nadzorna plošča > Ogled naprav in tiskalnikov (Tiskalniki, Tiskalniki in faksi)** in nato naredite nekaj od tega, da odprete okno z lastnostmi tiskalnega strežnika.

- Windows 10/Windows 8.1/Windows 8/Windows 7/Windows Server 2016/Windows Server 2012 R2/Windows Server 2012/Windows Server 2008 R2

Kliknite ikono tiskalnika in nato na vrhu okna kliknite **Lastnosti tiskalnega strežnika**.

- Windows Vista/Windows Server 2008

Z desno tipko miške kliknite mapo **Tiskalniki** in nato kliknite **Zaženi kot skrbnik > Lastnosti strežnika**.

- Windows XP/Windows Server 2003 R2/Windows Server 2003

V meniju **Datoteka** izberite **Lastnosti strežnika**.

## Odpravljanje težav

Kliknite zavihek **Gonilnik**. Če je ime vašega tiskalnika prikazano na seznamu, je v računalniku nameščen izvorni gonilnik tiskalnika Epson.

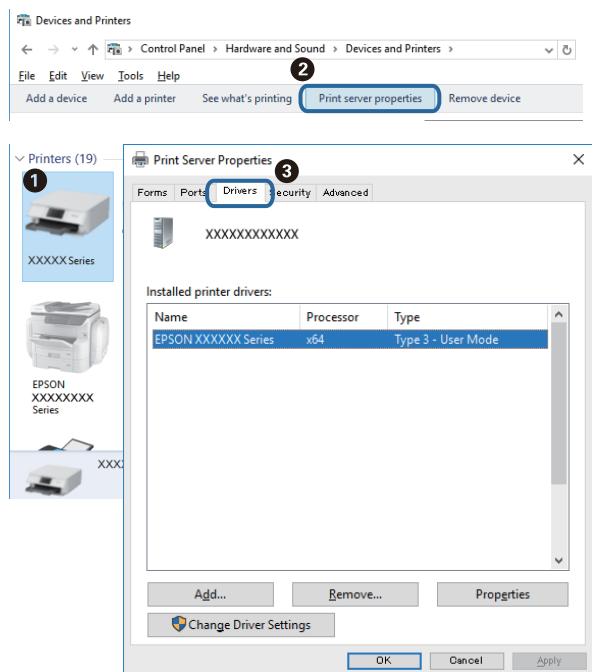

## Mac OS

Izberite **Nastavitve sistema** v meniju  > **Tiskalniki in optični bralniki** (ali **Tiskanje in optično branje, Tiskanje in faks**) in nato izberite tiskalnik. Kliknite **Možnosti in material** in če sta v oknu prikazana zavihka **Možnosti** ter **Pripomoček**, je v računalniku nameščen izvorni gonilnik tiskalnika Epson.

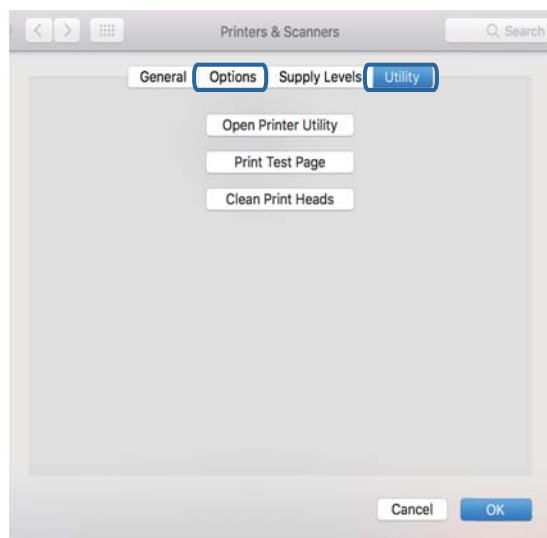

## Povezane informacije

➔ [“Namestitev najnovjših različic programov” na strani 189](#)

## Odpravljanje težav

### Preverjanje stanja tiskalnika v računalniku (Windows)

Kliknite **Natisni vrsto** na zavihku **Vzdrževanje gonilnika tiskalnika** in nato preverite naslednje.

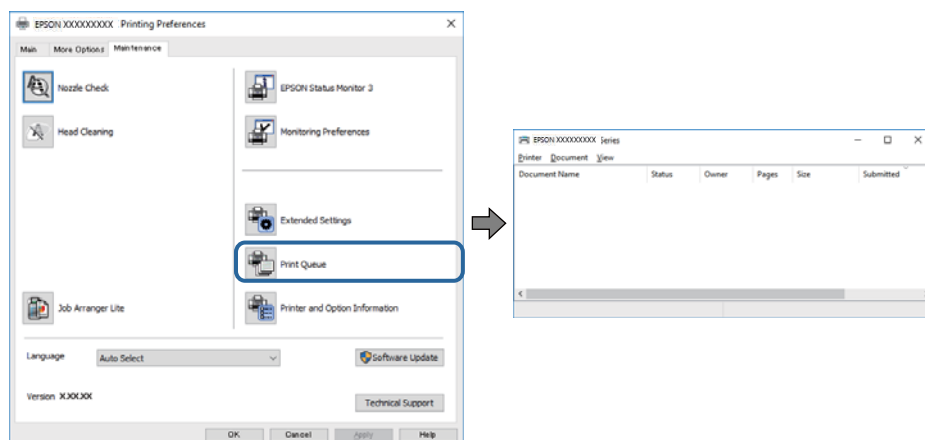

- Preverite, če so kakšni čakajoči tiskalni posli.

Če so ostali nepotrebni podatki, izberite **Prekliči vse dokumente** v meniju **Tiskalnik**.

- Prepričajte se, da ima tiskalnik povezavo in da ni v čakanju.

Če tiskalnik nima povezave ali je v čakanju, odstranite to nastavitev v meniju **Tiskalnik**.

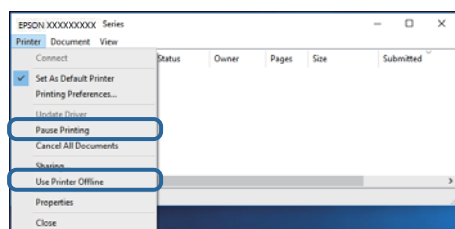

- Prepričajte se, da je tiskalnik nastavljen kot privzeti v meniju **Tiskalnik** (pred elementom menija mora biti kljukica).

Če tiskalnik ni nastavljen kot privzeti, ga kot takega nastavite. Če je v oknu **Nadzorna plošča > Ogled naprav in tiskalnikov (Tiskalniki, Tiskalnik in faksi)** več ikon, si oglejte spodnja navodila, da izberete ikono.

Primer:

Povezava USB: EPSON XXXX Series

Omrežna povezava: EPSON XXXX Series (omrežje)

Če gonilnik tiskalnika namestite večkrat, bodo morda ustvarjene kopije gonilnika tiskalnika. Če so ustvarjene kopije, na primer »EPSON XXXX Series (kopija 1)«, z desno tipko miške kliknite ikono kopiranega gonilnika in nato kliknite **Odstrani napravo**.

- Prepričajte se, da so tiskalniška vrata ustrezno izbrana pod **Lastnost > Vrata** iz menija **Tiskalnik** kot sledi.

Izberite »USBXXX« za povezavo USB, ali »EpsonNet Print Port« za omrežno povezavo.

### Preverjanje stanja tiskalnika v računalniku (Mac OS)

Prepričajte se, da tiskalnik ni v načinu **Premor**.



## Odpravljanje težav

Izberite **Nastavitve sistema** v meniju  > **Tiskalniki in optični bralniki** (ali **Tiskanje in optično branje, Tiskanje in faks**) in nato dvokliknite tiskalnik. Če je tiskalnik v načinu premora, kliknite **Nadaljuj** (ali **Nadaljuj s tiskalnikom**).

## Če ne morete konfigurirati nastavitve omrežja

- ❑ Izklopite naprave, v katerih želite vzpostaviti povezavo z omrežjem. Počakajte približno 10 sekund in nato vklopite naprave v tem vrstnem redu: brezžični usmerjevalnik, računalnik ali pametna naprava in tiskalnik. Tiskalnik in računalnik ali pametno napravo premaknite bližje brezžičnemu usmerjevalniku, da omogočite boljšo radijsko komunikacijo, in nato poskusite znova konfigurirati nastavitve omrežja.
- ❑ Izberite **Nastavitve** > **Splošne nastavitve** > **Nastavitve omrežja** > **Preverjanje povezave** in natisnite poročilo o omrežni povezavi. Če je prišlo do napake, si oglejte poročilo o omrežni povezavi in upoštevajte natisnjena navodila za odpravo težave.

### Povezane informacije

- ➔ [“Tiskanje poročila o omrežni povezavi” na strani 40](#)
- ➔ [“Sporočila in rešitve v poročilu o omrežni povezavi” na strani 41](#)

## Povezave iz naprav ni mogoče vzpostaviti, čeprav so nastavitve omrežja pravilne

Če ne morete vzpostaviti povezave z računalnikom ali s pametno napravo in tiskalnikom, čeprav v poročilu omrežne povezave ni navedena nobena težava, preberite naslednje.

- ❑ Če hkrati uporabljate več brezžičnih usmerjevalnikov, do tiskalnika morda ne boste mogli dostopati iz računalnika ali pametne naprave, kar je odvisno od nastavitve brezžičnih usmerjevalnikov. V računalniku ali pametni napravi vzpostavite povezavo z istim brezžičnim usmerjevalnikom kot v tiskalniku.

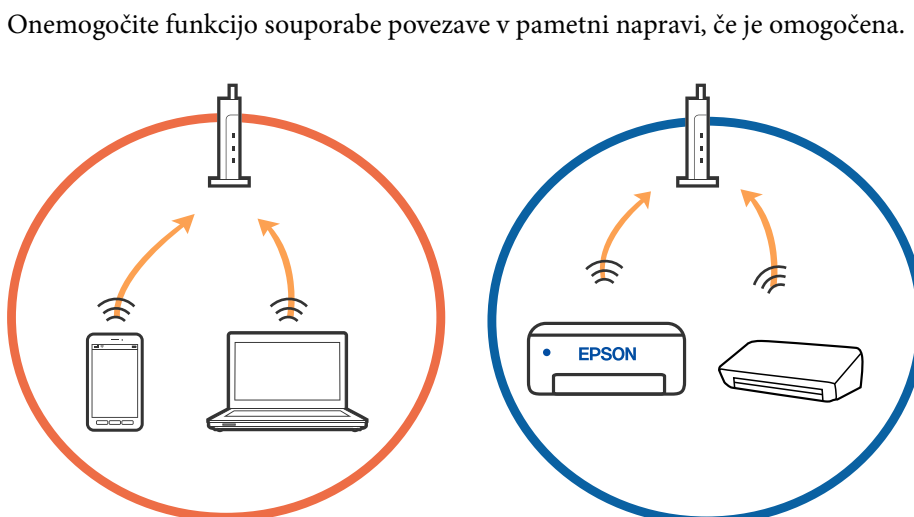

## Odpravljanje težav

- ❑ Povezave z brezžičnim usmerjevalnikom morda ne bo mogoče vzpostaviti, če ima brezžični usmerjevalnik več SSID-jev in so naprave povezane z različnimi SSID-ji v istem brezžičnem usmerjevalniku. V računalniku ali pametni napravi vzpostavite povezavo z istim omrežjem (SSID) kot v tiskalniku.

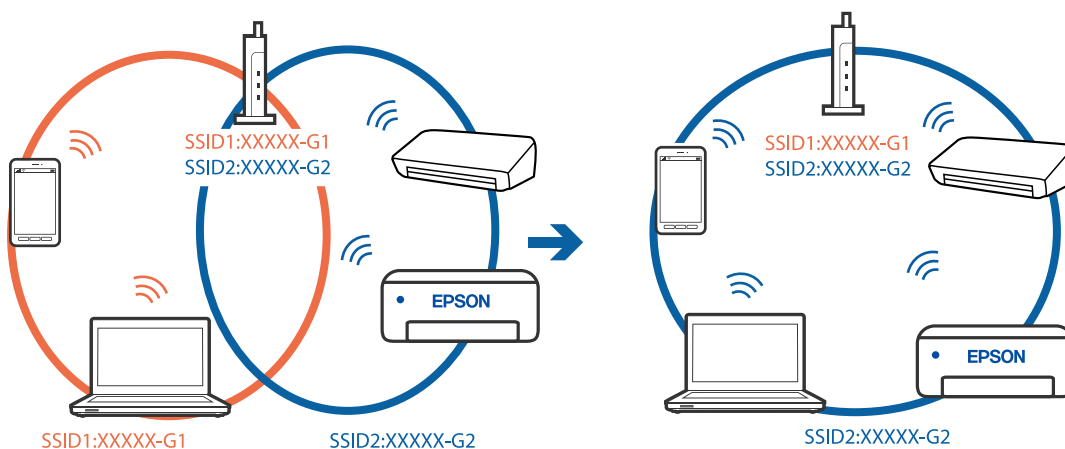

- ❑ Brezžični usmerjevalnik, ki je združljiv s standardoma IEEE 802.11a in IEEE 802.11g, ima omrežja (SSID), ki delujejo v 2,4 GHz in 5 GHz frekvenčnih pasovih. Če v računalniku ali pametni napravi vzpostavite povezavo z omrežjem (SSID), ki deluje v 5 GHz frekvenčnem pasu, ne morete vzpostaviti povezave s tiskalnikom, ker tiskalnik podpira samo komunikacijo prek 2,4 GHz frekvenčnega pasa. V računalniku ali pametni napravi vzpostavite povezavo z istim omrežjem (SSID) kot v tiskalniku.

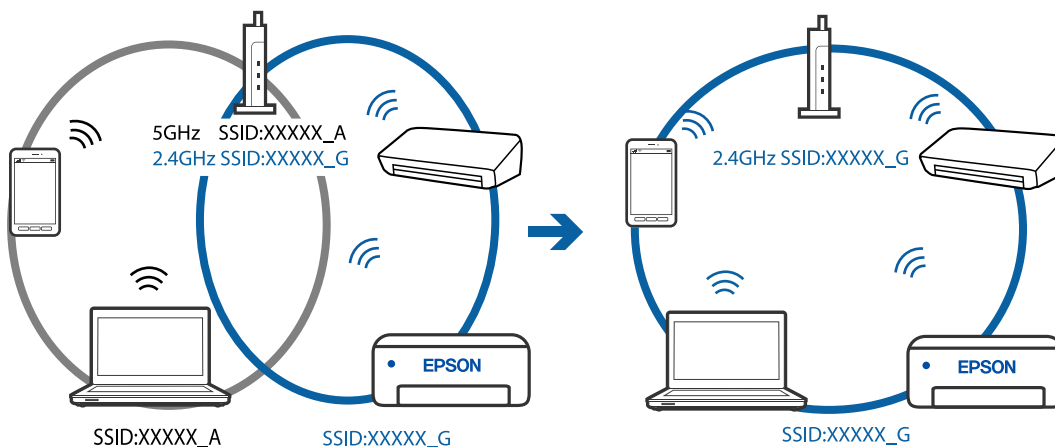

- ❑ Večina brezžičnih usmerjevalnikov uporablja funkcijo za ločevanje zasebnosti, ki preprečuje komunikacijo med povezanimi napravami. Če komunikacija med tiskalnikom in računalnikom ali pametno napravo ni mogoča, tudi če imajo vzpostavljeno povezavo z istim omrežjem, onemogočite funkcijo za ločevanje zasebnosti v brezžičnem usmerjevalniku. Podrobnosti najdete v priloženi priročniku, priloženem brezžičnemu usmerjevalniku.

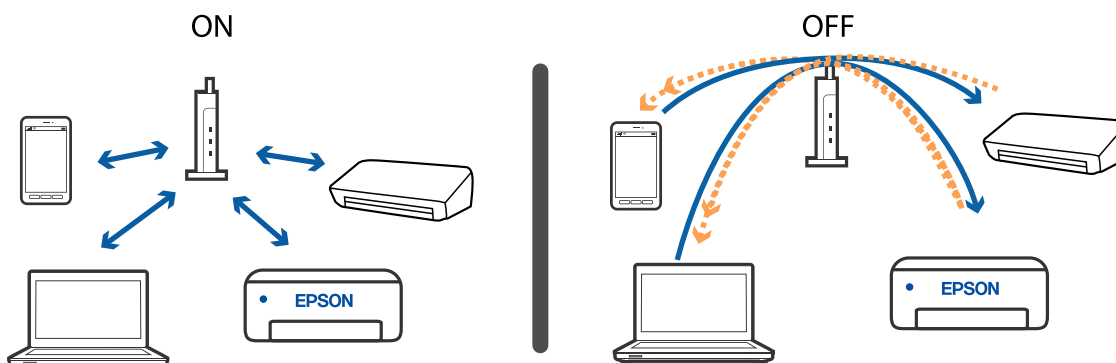

## Odpravljanje težav

### Povezane informacije

- ➔ “Preverjanje imena omrežja (SSID), s katerim ima tiskalnik vzpostavljeno povezavo” na strani 211
- ➔ “Preverjanje imena SSID za računalnik” na strani 211

## Preverjanje imena omrežja (SSID), s katerim ima tiskalnik vzpostavljeno povezavo

Izberite Nastavitve > Splošne nastavitve > Nastavitve omrežja > Stanje omrežja.

SSID za Wi-Fi in Wi-Fi Direct lahko preverite v vsakem meniju.

## Preverjanje imena SSID za računalnik

### Windows

Kliknite  v opravilni vrstici na namizju. Na prikazanem seznamu preverite ime povezanega SSID.



## Odpravljanje težav

### Mac OS

Kliknite ikono Wi-Fi na vrhu zaslona računalnika. Prikazan je seznam SSID, povezan SSID pa je obkljukan.



### Nestabilna ethernetna povezava

Če ste tiskalnik povezali z ethernetnim kablom v napravah, ki podpirajo standard IEEE 802.3az (energijsko učinkovit ethernet), se lahko pojavijo naslednje težave, ki so odvisne od uporabljenega zvezdišča ali usmerjevalnika.

- Povezava je nestabilna, povezava s tiskalnikom se stalno prekinja.
- Povezave s tiskalnikom ni mogoče vzpostaviti.
- Hitrost komunikacije je počasna.

Upoštevajte naslednja navodila za onemogočanje standarda IEEE 802.3az za tiskalnik in nato znova vzpostavite povezavo.

1. Odstranite ethernetni kabel, ki je priključen v računalnik in tiskalnik.
2. Če je za računalnik omogočen standard IEEE 802.3az, ga onemogočite. Podrobnosti najdete v dokumentaciji, priloženi računalniku.
3. Računalnik in tiskalnik priključite neposredno z ethernetnim kablom.
4. V tiskalniku natisnite poročilo o omrežni povezavi.
5. V poročilu o omrežni povezavi preverite naslov IP tiskalnika.
6. V računalniku zaženite Web Config. Zaženite spletni brskalnik in vnesite naslov IP tiskalnika.
7. Na seznamu v zgornjem desnem kotu okna izberite **Advanced Settings**.
8. Izberite **Network Settings > Wired LAN**.
9. Izberite **OFF** za **IEEE 802.3az**.
10. Kliknite **Next**.

## Odpravljanje težav

11. Kliknite **OK**.
  12. Odstranite ethernetni kabel, ki je priključen v računalnik in tiskalnik.
  13. Če ste v 2. koraku za računalnik onemogočili standard IEEE 802.3az, ga omogočite.
  14. Priključite ethernetne kable, ki ste jih odstranili v 1. koraku, v računalnik in tiskalnik.
- Če se težava še vedno ponavlja, je vzrok morda v drugih napravah in ne v tiskalniku.

---

## Tiskanje iz naprave iPhone ali iPad ni mogoče

- V napravi iPhone ali iPad vzpostavite povezavo z istim omrežjem (SSID) kot v tiskalniku.
- Omogočite možnost **Samodejni prikaz nastavitvev papirja** v teh menijih.  
Nastavitve > Splošne nastavitve > Nastavitve tiskalnika > Nastavitve vira papirja > Samodejni prikaz nastavitvev papirja
- Omogočite nastavitvev AirPrint v programu Web Config.

### Povezane informacije

- ➔ [“Vzpostavljanje povezave s pametno napravo” na strani 25](#)
- ➔ [“Program za konfiguriranje postopkov tiskalnika \(Web Config\)” na strani 183](#)

---

## Druge težave pri tiskanju

### Natis je opraskan ali pa manjka barva

- Če tiskalnika dalj časa niste uporabljali, so šobe v tiskalni glavi morda zamašene in kapljice črnila ne morejo skozi. Zaženite preverjanje šob in očistite tiskalno glavo, če je katera od šob tiskalne glave zamašena.
- Če ste tiskali s prenizko ravno črnilo, da bi jo bilo mogoče prikazati v oknih s posodami s črnilom, znova napolnite posode s črnilom do zgornje črte in nato s pripomočkom **Močno čiščenje** zamenjajte črnilo v cevkah za črnilo. Po uporabi pripomočka izvedite preverjanje šob, da preverite, ali se je kakovost natisa izboljšala.

### Povezane informacije

- ➔ [“Preverjanje, ali so šobe zamašene \(preverjanje šob\)” na strani 166](#)
- ➔ [“Polnjenje rezervoarja za črnilo” na strani 160](#)
- ➔ [“Temeljito čiščenje tiskalne glave \(Močno čiščenje\)” na strani 170](#)

## Pojavijo se pasovi ali nepričakovane barve



Šobe tiskalne glave so morda zamašene. Izvedite preverjanje šob, da preverite, ali so šobe tiskalne glave zamašene. Očistite tiskalno glavo, če je katera od šob tiskalne glave zamašena.

### Povezane informacije

➔ [“Preverjanje, ali so šobe zamašene \(preverjanje šob\)”](#) na strani 166

## Pojavljajo se barvni pasovi v približno 3.3-centimetrskih intervalih

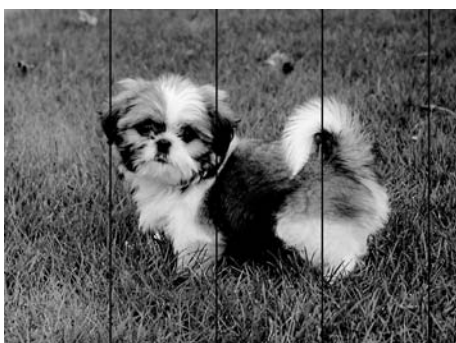

- Izberite ustrezno nastavitev za vrsto papirja, naloženega v tiskalnik.
- Poravnajte tiskalno glavo s funkcijo **Vodoravna poravnava**.
- Za tiskanje na navaden papir izberite nastavitev višje kakovosti.

### Povezane informacije

- ➔ [“Seznam vrst papirja”](#) na strani 60
- ➔ [“Poravnava tiskalne glave”](#) na strani 172

## Navpični pasovi ali neporavnanaost

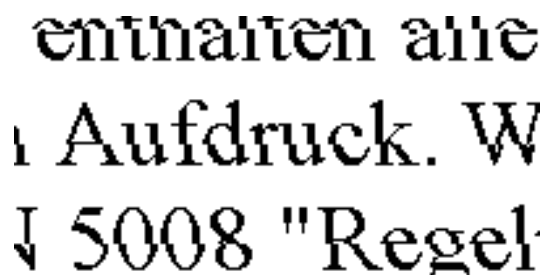

- Poravnajte tiskalno glavo s funkcijo **Navpična poravnava**.
- Če se kakovost tiskanja tudi po poravnavi tiskalne glave ne izboljša, tiskajte z nastavljeno višjo kakovostjo.

### Povezane informacije

- ➔ [“Poravnava tiskalne glave” na strani 172](#)

## Nizka kakovost tiskanja

Če je kakovost tiskanja nizka zaradi nejasnih natisov, pasov, manjkajočih barv, zbledelih barv in neporavnosti na natisih, preverite naslednje.

### Preverjanje tiskalnika

- Prepričajte se, da je začetno polnjenje s črnilom končano.
- Če je raven črnila pod nižjo črto, rezervoar za črnilo znova napolnite.
- Zaženite preverjanje šob in očistite tiskalno glavo, če je katera od šob tiskalne glave zamašena.
- Poravnajte tiskalno glavo.

### Preverjanje papirja

- Uporabljajte papir, ki ga ta tiskalnik podpira.
- Ne tiskajte na papir, ki je vlažen, poškodovan ali prestar.
- Če je papir zvit ali ovojnica napihnjena, ju zravnejte.
- Papirja ne zložite na kup takoj po tiskanju.
- Natisnjene liste popolnoma posušite, preden jih spravite ali pokažete drugim. Pri sušenju tiskovin se izogibajte neposredni sončni svetlobi, ne uporabljajte sušilca in se ne dotikajte potiskane strani papirja.
- Za tisk slik ali fotografij Epson priporoča uporabo originalnega papirja Epson namesto navadnega papirja. Tiskajte na stran za tisk originalnega papirja Epson.

### Preverjanje nastavitev tiskanja

- Izberite ustrezno nastavitve za vrsto papirja, naloženega v tiskalnik.
- Tiskajte z nastavljeno višjo kakovostjo.

## Odpravljanje težav

- Med dvosmernim (ali visokohitrošnim) tiskanjem tiskalna glava tiska s premikanjem v obe smeri, zato so lahko navpične črte neporavnane. Če se kakovost tiskanja ne izboljša, onemogočite dvosmerno (ali visokohitrošno) tiskanje. Če onemogočite to nastavitvev, se lahko tiskanje upočasni.

- Windows

V gonilniku tiskalnika počistite polje **Visoka hitrost** na zavihku **Več možnosti**.

- Mac OS

Izberite **Nastavitve sistema** v meniju  > **Tiskalniki in optični bralniki** (ali **Tiskanje in optično branje, Tiskanje in faks**) in nato izberite tiskalnik. Kliknite **Možnosti in materiali** > **Možnosti** (ali **Gonilnik**). Izberite **Off** za nastavitvev **High Speed Printing**.

### Preverjanje stekleničk s črnilom

- Uporabljajte stekleničke s črnilom z ustrezno šifro dela za ta tiskalnik.
- Epson priporoča, da stekleničko s črnilom porabite pred datumom, odtisnjenim na embalaži.
- Poskušajte uporabljati originalne stekleničke s črnilom Epson. Ta izdelek je zasnovan tako, da prilagodi barve glede na uporabo originalnih stekleničk s črnilom Epson. Uporaba neoriginalnih stekleničk s črnilom lahko povzroči padeč kakovosti tiska.

### Povezane informacije

- ➔ [“Preverjanje, ali so šobe zamašene \(preverjanje šob\)”](#) na strani 166
- ➔ [“Poravnava tiskalne glave”](#) na strani 172
- ➔ [“Papir, ki je na voljo, in njegove zmogljivosti”](#) na strani 51
- ➔ [“Seznam vrst papirja”](#) na strani 60
- ➔ [“Opozorila pri delu s papirjem”](#) na strani 53

## Papir je zamazan ali popraskan

- Če se pojavijo vodoravni pasovi ali je papir na vrhu ali dnu zamazan, papir vstavite v pravi smeri in vodila robov potisnite do robov papirja.



- Če se pojavijo navpični pasovi ali je papir zamazan, očistite pot papirja.





## Odpravljanje težav

- Papir položite na ravno površino, da preverite, ali je zvit. Če je zvit, ga poravnajte.
- Če tiskate na debel papir, je tiskalna glava blizu površine papirja, papir pa se lahko opraska. V tem primeru omogočite nastavitve za zmanjšanje popraskanosti. Če to funkcijo omogočite, se kakovost tiskanja lahko poslabša oziroma hitrost tiskanja se lahko zmanjša.

Windows

Kliknite **Razširjene nastavitve** v zavihku **Vzdrževanje gonilnika tiskalnika** in nato izberite **Papir z vzporednimi vlakni**.

### Povezane informacije

- ➔ [“Nalaganje papirja v Kaseta za papir” na strani 54](#)
- ➔ [“Čiščenje poti papirja zaradi madežev črnila” na strani 173](#)

## Med samodejnim dvostranskim tiskanjem se papir zamaže

Ko tiskate podatke z visoko gostoto, kot so slike ali grafikoni, s funkcijo samodejnega dvostranskega tiskanja, zmanjšajte gostoto tiskanja in nastavite daljši čas sušenja.

### Povezane informacije

- ➔ [“Nastavitve tiskalnika” na strani 69](#)

## Natisnjene fotografije so lepljive

Morda tiskate na napačno stran fotografskega papirja. Prepričajte se, da tiskate na stran, ki je namenjena za tiskanje.

Če tiskate na napačno stran fotografskega papirja, morate očistiti pot papirja.

### Povezane informacije

- ➔ [“Čiščenje poti papirja zaradi madežev črnila” na strani 173](#)

## Položaj, velikost ali robovi na natisnjemem papirju so nepravilni

- Papir vložite obrnjen v pravilno smer in vodilo roba premaknite do roba papirja.
- Pri postavljanju izvornikov na steklo optičnega bralnika, poravnajte vogal izvornika z oznako vogala na okvirju steklo optičnega bralnika. Če so robovi kopije odrezani, premaknite izvornik rahlo stran od roba.
- Pri postavljanju izvornikov na steklo optičnega bralnika, očistite steklo optičnega bralnika in pokrov optičnega bralnika. Če je na steklu prah ali umazanija, se lahko območje kopije razširi, da zajame tudi to, kar bo povzročilo napačen položaj za tiskanje ali manjše slike.
- V nastavitvah kopiranja izberite ustrezno nastavitvev **Velikost dokumenta**.
- Izberite ustrezno nastavitvev velikosti papirja.
- Prilagodite nastavitvev robov v programu, da bodo znotraj območja za tisk.

## Odpravljanje težav

### Povezane informacije

- ➔ [“Nalaganje papirja v Kaseta za papir” na strani 54](#)
- ➔ [“Polaganje izvirkov na Steklo optičnega bralnika” na strani 64](#)
- ➔ [“Čiščenje Steklo optičnega bralnika” na strani 178](#)
- ➔ [“Območje za tisk” na strani 232](#)

## Natisnjeni znaki so nepravilni ali popačeni

- Čvrsto priključite kabel USB na tiskalnik in računalnik.
- Prekličite kakršnekoli zaustavljene tiskalniške posle.
- Med tiskanjem ne preklopite računalnika ročno v stanje **Mirovanje** ali **Spanje**. Strani popačenega besedila se bodo morda natisnile ob naslednjem zagonu računalnika.
- Če uporabljate gonilnik tiskalnika, ki ste ga pred tem že uporabili, bodo natisnjeni znaki morda popačeni. Prepričajte se, da je gonilnik tiskalnika, ki ga uporabljate, primeren za ta tiskalnik. Preverite ime tiskalnika na vrhu okna gonilnika tiskalnika.

## Natisnjena slika je preobrnjena

Odstranite morebitne nastavitve zrcaljenja v gonilniku tiskalnika ali programu.

- Windows  
Onemogočite **Zrcalna slika** na zavihku **Več možnosti** gonilnika tiskalnika.
- Mac OS  
Onemogočite **Mirror Image** v meniju **Nastavitve tiskanja** okna za tiskanje.

## Na natisih se pojavijo vzorci, podobni mozaiku

Za tiskanje slik ali fotografij uporabite podatke z visoko ločljivostjo. Slike na spletnih straneh so pogosto v nizki ločljivosti in čeprav je njihov videz na zaslonih zadovoljiv, pa bo kakovost teh natisnjenih slik lahko slabša.

## Na kopirani sliki se pojavijo neenakomerne ali razmazane barve, pike ali ravne črte

- Očistite pot papirja.
- Očistite steklo optičnega bralnika.
- Očistite SPD.
- Ne pritiskajte preveč močno na izvirk ali na pokrov optičnega bralnika, ko polagate izvirk na steklo optičnega bralnika.
- Če se papir zamaže, znižajte nastavitev gostote kopiranja.

### Povezane informacije

- ➔ [“Čiščenje poti papirja zaradi madežev črnila” na strani 173](#)

## Odpravljanje težav

- ➔ [“Čiščenje Steklo optičnega bralnika” na strani 178](#)
- ➔ [“Čiščenje samodejnega podajalnika papirja” na strani 175](#)
- ➔ [“Osnovne možnosti menija za kopiranje” na strani 122](#)

### Na kopirani sliki se pojavi vzorec moiré (križni vzorec)

Spremenite nastavitve pomanjšanja in povečanja ali pa vstavite izvirnik pod nekoliko drugačnim kotom.

#### Povezane informacije

- ➔ [“Osnovne možnosti menija za kopiranje” na strani 122](#)

### Na kopirani sliki so sledi zadnje strani originalnega dokumenta

- Če kopirate tanek originalni dokument, ga namestite na steklo optičnega bralnika in položite čezenj kos črnega papirja.
- Zmanjšajte nastavev gostote kopiranje na nadzorni plošči.

#### Povezane informacije

- ➔ [“Osnovne možnosti menija za kopiranje” na strani 122](#)

### Težave z izpisom ni mogoče odpraviti

Če ste preizkusili vse spodaj navedene možne rešitve in težave niste mogli odpraviti, poskusite odstraniti in ponovno namestiti gonilnik tiskalnika.

#### Povezane informacije

- ➔ [“Odstranjevanje programov” na strani 191](#)
- ➔ [“Namestitev najnovjših različic programov” na strani 189](#)



---

## Druge težave s tiskanjem

### Tiskanje je prepočasno

- Zaprite programe, ki jih ne potrebujete.
- Izberite nižjo kakovost tiskanja. Visokokakovostno tiskanje zniža hitrost tiskanja.

## Odpravljanje težav

- Omogočite dvosmerno (ali visokohitrostno) nastavitve. Če je ta nastavev omogočena, tiska tiskalna glava s premikanjem v obe smeri, kar poveča hitrost tiska.
  - Windows  
Izberite **Visoka hitrost** na zavihku **Več možnosti** gonilnika tiskalnika.
  - Mac OS  
Izberite **Nastavitve sistema** v meniju  > **Tiskalniki in optični bralniki** (ali **Tiskanje in optično branje, Tiskanje in faks**) in nato izberite tiskalnik. Kliknite **Možnosti in materiali** > **Možnosti** (ali **Gonilnik**). Izberite **On** za nastavev **High Speed Printing**.
- Onemogočite tihi način. Ta funkcija upočasni hitrost tiskanja.
  - Nadzorna plošča  
Na začetnem zaslonu izberite  in nato onemogočite **Tihi način**.
  - Windows  
Izberite **Izklop** kot nastavev **Tihi način** v zavihku **Glavno** gonilnika tiskalnika.
  - Mac OS  
Izberite **Nastavitve sistema** v meniju  > **Tiskalniki in optični bralniki** (ali **Tiskanje in optično branje, Tiskanje in faks**) in nato izberite tiskalnik. Kliknite **Možnosti in materiali** > **Možnosti** (ali **Gonilnik**). Izberite **Off** za nastavev **Tihi način**.

## Tiskanje ali kopiranje se pri neprekinjeni uporabi znatno upočasni

Tiskanje ali kopiranje se upočasni zaradi preprečitve pregrevanja in okvare mehanizma tiskalnika. Vendar pa lahko tiskalnik še vedno uporabljate. Tiskalnika ne uporabljajte vsaj 30 minut, da se vrne na običajno hitrost. Hitrost se ne vrne na običajno, če je tiskalnik izklopljen.

## Tiskanja ni mogoče prekiniti iz delujočega računalnika z operacijskim sistemom Mac OS X v 10.6.8

Če želite prekiniti tiskanje iz računalnika, izvedite naslednje nastavitve.

Zaženite Web Config in potem izberite **Port9100** kot nastavev **Prednostni protokol** v Namestitvev **AirPrint**.

Izberite **Nastavitve sistema** v meniju  > **Tiskalniki in optični bralniki** (ali **Tiskanje in optično branje, Tiskanje in faks**), tiskalnik odstranite in ga ponovno dodajte.

---

## Optičnega branja ni mogoče začeti

- Če izvajate optično branje s ADF, preverite, ali sta pokrova optičnega bralnika in ADF zaprta.
- Čvrsto priključite kabel USB na tiskalnik in računalnik. Če uporabljate zvezdišče USB, poskusite tiskalnik priključiti neposredno na računalnik.
- Pri optičnem branju v visoki ločljivosti prek omrežja lahko pride do napake v komunikaciji. Zmanjšajte ločljivost.
- Preverite, ali ste v programu Epson Scan 2 izbrali pravi tiskalnik (optični bralnik).

## Odpravljanje težav

### Če uporabljate Windows, preverite ali sistem zazna tiskalnik

V sistemu Windows se prepričajte, da je tiskalnik (optični bralnik) prikazan v razdelku **Optični bralnik in fotoaparati**. Tiskalnik (optični bralnik) bi moral biti prikazan kot »EPSON XXXXX (ime tiskalnika)«. Če tiskalnik (optični bralnik) ni prikazan, odstranite in znova namestite Epson Scan 2. Upoštevajte spodnja navodila, a odprete razdelek **Optični bralnik in fotoaparati**.

#### Windows 10

Kliknite gumb »Start«, izberite **Sistem Windows > Nadzorna plošča**, vnesite »Optični bralnik in fotoaparati« v čarobni gumb za iskanje, kliknite **Ogled optičnih bralnikov in fotoaparato** in preverite, ali je tiskalnik prikazan.

#### Windows 8.1/Windows 8/Windows Server 2012 R2/Windows Server 2012

Izberite **Namizje > Nastavitve > Nadzorna plošča**, vnesite »Optični bralnik in fotoaparati« v čarobni gumb za iskanje, kliknite **Pokaži optični bralnik in fotoaparati** in preverite, ali je tiskalnik prikazan.

#### Windows 7/Windows Server 2008 R2

Kliknite gumb »Start«, izberite **Nadzorna plošča**, vnesite »Optični bralnik in fotoaparati« v čarobni gumb za iskanje, kliknite **Ogled optičnih bralnikov in fotoaparato** in preverite, ali je tiskalnik prikazan.

#### Windows Vista/Windows Server 2008

Kliknite gumb »Start«, izberite **Nadzorna plošča > Strojna oprema in zvok > Optični bralniki in fotoaparati** in preverite, ali je tiskalnik prikazan.

#### Windows XP/Windows Server 2003 R2/Windows Server 2003

Kliknite gumb »Start«, izberite **Nadzorna plošča > Tiskalniki in druga strojna oprema > Optični bralniki in fotoaparati** in preverite, ali je tiskalnik prikazan.

### Povezane informacije

- ➔ ["Odstranjevanje programov" na strani 191](#)
- ➔ ["Namestitev najnovjših različic programov" na strani 189](#)

---

## Težave pri optično prebrani sliki

### Pri optičnem branju s steklene plošče optičnega bralnika se pojavijo neenakomerne barve, umazanija, madeži in drugo

- Očistite stekleno ploščo optičnega bralnika.
- Odstranite vse smeti ali umazanijo, ki se prilepi na izvornik.
- Na izvornik ali pokrov optičnega bralnika ne pritiskajte s preveliko silo. Če ga pritisnete s preveliko silo, se lahko pojavijo obrisi, madeži in pike.

### Povezane informacije

- ➔ ["Čiščenje stekla optičnega bralnika" na strani 178](#)

## Pri optičnem branju iz ADF se pojavijo ravne črte

- Očistite ADF.

Ravne črte se lahko na sliki pojavijo, če v ADF pridejo smeti ali umazanija.

- Odstranite vse smeti ali umazanijo, ki se prilepi na izvornik.

### Povezane informacije

- ➔ [“Čiščenje samodejnega podajalnika papirja” na strani 175](#)

## Kakovost slike je groba

- V aplikaciji Epson Scan 2 prilagodite sliko z elementi na zavihku **Napredne nastavitve** in nato optično preberite izvornik.

- Če je ločljivost nizka, poskusite povečati ločljivost in nato optično prebrati izvornik.

### Povezane informacije

- ➔ [“Optično branje s programom Epson Scan 2” na strani 133](#)

## V ozadju slik se pojavlja odmik

Na optično prebrani sliki so morda prikazane slike na hrbtni strani izvornika.

- V aplikaciji Epson Scan 2 izberite zavihek **Napredne nastavitve** in nato prilagodite možnost **Svetlost**.

Ta funkcija morda ne bo na voljo, kar je odvisno od nastavitve na zavihku **Glavne nastavitve > Vrsta slike** ali drugih nastavitvah na zavihku **Napredne nastavitve**.

- V aplikaciji Epson Scan 2 izberite zavihek **Napredne nastavitve** in nato **Možnost slike > Izboljšanje besedila**.

- Pri optičnem branju s steklene plošče optičnega bralnika položite črn papir ali namizno podlogo čez izvornik.

### Povezane informacije

- ➔ [“Optično branje s programom Epson Scan 2” na strani 133](#)

- ➔ [“Polaganje izvornikov” na strani 61](#)

## Besedilo je zamegljeno

- V aplikaciji Epson Scan 2 izberite zavihek **Napredne nastavitve** in nato **Možnost slike > Izboljšanje besedila**.

- Če v aplikaciji Epson Scan 2 možnost **Vrsta slike** na zavihku **Glavne nastavitve** nastavite na **Črno-belo**, prilagodite možnost **Prag** na zavihku **Napredne nastavitve**. Če povečate vrednost v polju **Prag**, črna barva postane močnejša.

- Če je ločljivost nizka, poskusite povečati ločljivost in nato optično prebrati izvornik.

### Povezane informacije

- ➔ [“Optično branje s programom Epson Scan 2” na strani 133](#)

## Pojavijo se vzorci moiré (sence, podobne mreži)

Če je izvornik natisnjeni dokument, se na optično prebrani sliki lahko pojavijo vzorci moiré (sence, podobne mreži).

- Na zavihku **Napredne nastavitve** v programu Epson Scan 2 izberite **Odstran. Filtriranja**.



- Spremenite ločljivost in znova optično preberite izvornik.

### Povezane informacije

- ➔ [“Optično branje s programom Epson Scan 2” na strani 133](#)

## Na stekleni plošči optičnega bralnika ni mogoče optično prebrati pravilnega območja

- Preverite, ali je izvornik pravilno nameščen glede na oznake za poravnavo.
- Če manjka rob optično prebrane slike, izvornik rahlo odmaknite od roba steklene plošče optičnega bralnika.
- Če boste izvornik optično prebrali na nadzorni plošči in izbrali funkcijo za samodejno obrezovanje območja optičnega branja, odstranite vse smeti in umazanijo s steklene plošče ali pokrova optičnega bralnika. Če so okrog izvornika kakršne koli smeti ali umazanija, je obseg optičnega branja razširjen tako, da vključuje te smeti ali umazanijo.

### Povezane informacije

- ➔ [“Polaganje izvornikov” na strani 61](#)
- ➔ [“Čiščenje Steklo optičnega bralnika” na strani 178](#)

## Besedilo ni prepoznano pravilno pri shranjevanju v obliki zapisa PDF, ki omogoča preiskovanje

- Na zaslonu **Možnosti formata slikovnih datotek** v aplikaciji Epson Scan 2 preverite, ali je možnost **Jezik besedila** na zavihku **Besedilo** nastavljena pravilno.
- Preverite, ali je izvornik nameščen naravnost.

## Odpravljanje težav

- Uporabite izvornik z jasnim besedilom. Prepoznavanje besedila bo morda slabše pri teh vrstah dokumentov.
  - Izvirniki, ki so bili že večkrat kopirani
  - Izvirniki, prejeti po faksu (pri nizki ločljivosti)
  - Izvirniki, a katerih je razmik med znaki ali vrsticami premajhen
  - Izvirniki s črtovjem ali podčrtanim besedilom
  - Izvirniki z rokopisom
  - Zmečkani ali nagubani izvorniki
- Če v aplikaciji Epson Scan 2 možnost **Vrsta slike** na zavihku **Glavne nastavitve** nastavite na **Črno-belo**, prilagodite možnost **Prag** na zavihku **Napredne nastavitve**. Če povečate vrednost v polju **Prag**, se poveča črno območje.
- V aplikaciji Epson Scan 2 izberite zavihek **Napredne nastavitve** in nato **Možnost slike > Izboljšanje besedila**.

### Povezane informacije

➔ [“Optično branje s programom Epson Scan 2” na strani 133](#)

## Težave z optično prebrano sliko ni mogoče odpraviti

Če ste uporabili vse rešitve, vendar težave niste odpravili, ponastavite nastavitve za Epson Scan 2 z aplikacijo Epson Scan 2 Utility.

### Opomba:

*Epson Scan 2 Utility je aplikacija, ki je na voljo v gonilniku Epson Scan 2.*

1. Zaženite Epson Scan 2 Utility.
  - Windows 10/Windows Server 2016  
Kliknite gumb »Start« in izberite **EPSON > Epson Scan 2 Utility**.
  - Windows 8.1/Windows 8/Windows Server 2012 R2/Windows Server 2012  
V čarobni gumb »Iskanje« vnesite ime programa in nato izberite prikazano ikono.
  - Windows 7/Windows Vista/Windows XP/Windows Server 2008 R2/Windows Server 2008/Windows Server 2003 R2/Windows Server 2003  
Kliknite gumb »Start« in izberite **Vsi programi ali Programi > EPSON > Epson Scan 2 Utility > Epson Scan 2**.
  - Mac OS  
Izberite **Pojdi > Aplikacije > Epson Software > Epson Scan 2 Utility**.
2. Izberite zavihek **Drugo**.
3. Kliknite **Ponastavi**.

### Opomba:

*Če težave ne odpravite s ponastavitvijo, odstranite in znova namestite Epson Scan 2.*

### Povezane informacije

➔ [“Odstranjevanje programov” na strani 191](#)

➔ [“Namestitev najnovjših različic programov” na strani 189](#)



---

## Druge težave pri optičnem branju

### Optično branje je prepočasno

Zmanjšajte ločljivost.

### Optično branje se ustavi, ko berete v format PDF/Multi-TIFF

- Če za optično branje uporabite Epson Scan 2, lahko zaporedoma optično preberete do 999 strani v obliki zapisa PDF in do 200 strani v obliki zapisa Multi-TIFF.
- Ko optično prebirate velike količine, priporočamo branje v odtenkih sive.
- Povečajte količino prostega prostora na trdem disku svojega računalnika. Optično branje se bo morda ustavilo, če ne bo na voljo dovolj prostega prostora.
- Poskušajte izvesti optično branje pri nižji ločljivosti. Optično branje se ustavi, če skupna velikost podatkov doseže omejitvev.

#### Povezane informacije

➔ [“Optično branje s programom Epson Scan 2” na strani 133](#)



---

## Težave s pošiljanjem in prejemanjem faksov

### Pošiljanje in prejemanje faksov ni mogoče

- Uporabite funkcijo **Preveri povezavo s faksom** na nadzorni plošči, da se izvede samodejno preverjanje povezave faksa. Poskusite z rešitvami, natisnjenimi v poročilu.
- Preverite nastavev **Vrsta linije**. Težavo bo morda odpravila izbira nastavitve **PBX**. Če zahteva vaš telefon kodo za dostop do zunanje linije, registrirajte kodo za dostop v tiskalniku in vnesite # (lojtro) na začetku številke faksa, na katero pošiljate.
- Če pride do napake v komunikaciji, na nadzorni plošči spremenite nastavev **Hitrost faksa na Počasi (9.600 bps)**.
- Preverite, ali telefonska stenska vtičnica deluje, pri čemer vanjo priključite telefon in ga preizkusite. Če ne morete opraviti ali sprejeti klica, se obrnite na svojega ponudnika telekomunikacijskih storitev.
- Če se želite povezati na telefonsko linijo DSL, morate uporabiti modem DSL, opremljen z vgrajenim filtrom DSL, ali na linijo namestiti ločen filter DSL. Posvetuje se z vašim ponudnikom linije DSL.
- Če se povezuje na telefonsko linijo DSL, priključite tiskalnik neposredno v telefonski stenski priključek in preverite, ali tiskalnik lahko pošlje faks. Če povezava deluje, težavo morda povzroča filter DSL. Posvetuje se z vašim ponudnikom linije DSL.
- Na nadzorni plošči omogočite nastavev **ECM**. Če je način **ECM** izklopljen, barvnih faksov ni mogoče poslati.
- Če želite pošiljati in prejemati fakse z računalnikom, preverite, ali je tiskalnik priključen s kablom USB ali povezan prek omrežja in ali je v računalniku nameščen gonilnik PC-FAX. Gonilnik PC-FAX je nameščen skupaj s pripomočkom FAX Utility.

## Odpravljanje težav

- ❑ V Windows se prepričajte, da je tiskalnik (faks) prikazan v **Naprave in tiskalniki**, **Tiskalnik** ali **Tiskalniki in druga strojna oprema**. Tiskalnik (faks) se prikaže kot »EPSON XXXXX (FAX)«. Če tiskalnik (faks) ni prikazan, odstranite in ponovno namestite FAX Utility. Za dostop do **Naprave in tiskalniki**, **Tiskalnik** ali **Tiskalniki in druga strojna oprema** sledite naslednjemu postopku.
  - ❑ Windows 10/Windows Server 2016  
Kliknite gumb »Start« in izberite **Sistem Windows > Nadzorna plošča > Ogled naprav in tiskalnikov** v razdelku **Strojna oprema in zvok**.
  - ❑ Windows 8.1/Windows 8  
Izberite **Namizje > Nastavitve > Nadzorna plošča > Ogled naprav in tiskalnikov** v **Strojna oprema in zvok** ali **Strojna oprema**.
  - ❑ Windows 7  
Kliknite gumb Start in izberite **Nadzorna plošča > Ogled naprav in tiskalnikov** in **Strojna oprema in zvok** ali **Strojna oprema**.
  - ❑ Windows Vista  
Kliknite gumb Start in izberite **Nadzorna plošča > Tiskalniki** v možnosti **Strojna oprema in zvok**.
  - ❑ Windows XP  
Kliknite gumb »Start« in izberite **Nastavitve > Nadzorna plošča > Tiskalniki in druga strojna oprema > Tiskalniki in faksi**.
- ❑ V sistemu Mac OS preverite naslednje.
  - ❑ Izberite **Nastavitve sistema** v meniju  > **Tiskalniki in optični bralniki** (ali **Tiskanje in optično branje, Tiskanje in faks**) in nato preverite, ali se je tiskalnik (faks) prikazal. Tiskalnik (faks) se prikaže kot »FAX XXXX (USB)« ali »FAX XXXX (IP)«. Če tiskalnik (faks) ni prikazan, kliknite [+] in nato registrirajte tiskalnik (faks).
  - ❑ Izberite **Nastavitve sistema** v meniju  > **Tiskalniki in optični bralniki** (ali **Tiskanje in optično branje, Tiskanje in faks**) in nato dvokliknite tiskalnik (faks). Če je tiskalnik v načinu premora, kliknite **Nadaljuj** (ali **Nadaljuj s tiskalnikom**).

### Povezane informacije

- ➔ [“Preveri povezavo s faksom” na strani 88](#)
- ➔ [“Meni Osnovne nastavitve” na strani 90](#)
- ➔ [“Priključitev tiskalnika na telefonsko linijo” na strani 78](#)
- ➔ [“Odstranjevanje programov” na strani 191](#)
- ➔ [“Namestitev najnovjših različic programov” na strani 189](#)

## Pošiljanje faksov ne deluje

- ❑ Na nadzorni plošči nastavite podatke glave za izhodne fakse. Nekateri faksi samodejno zavrnejo vhodne fakse, ki nimajo podatkov glave.
- ❑ Če ste onemogočili prikaz številke klicatelja, ga omogočite. Nekateri telefoni ali faksi samodejno zavrnejo anonimne klice.
- ❑ Prejemnika vprašajte, ali je številka faksa pravilna in ali je prejemnikov faks pripravljen za sprejem faksa.



## Odpravljanje težav

### Povezane informacije

- ➔ [“Meni Osnovne nastavitve” na strani 90](#)
- ➔ [“Pošiljanje in prejemanje faksov ni mogoče” na strani 225](#)

## Pošiljanje faksa določenemu prejemniku ne deluje

Če zaradi napake ne morete poslati faksa določenemu prejemniku, preverite naslednje.

- Če prejemnikova naprava ne prevzame vašega klica v roku 50 sekund po zaključenem klicanju, se klic zaključi z napako. Pokličite prek priključenega telefona, da preverite, kako dolgo traja, da zaslišite ton faksa. Če traja več kot 50 sekund, dodajte premore po številki faksa, da pošljete faks. Za vnašanje premorov uporabite . Kot oznaka premora se vnese vezaj. En premor traja približno tri sekunde. Po potrebi dodajte več premorov.
- Če ste prejemnika izbrali iz seznama stikov, preverite, ali so registrirani podatki pravilni. Če so podatki pravilni, prejemnika izberite na seznamu stikov, tapnite  > **Uredi** in nato spremenite **način komunikacije faksa v Počasi (9.600 bps)**.

### Povezane informacije

- ➔ [“Pošiljanje faksov s klicanjem z zunanje telefonske naprave” na strani 140](#)
- ➔ [“Upravljanje stikov” na strani 65](#)
- ➔ [“Pošiljanje in prejemanje faksov ni mogoče” na strani 225](#)

## Pošiljanje faksa ob določenem času ne deluje

Na nadzorni plošči nastavite pravilen čas in datum.

### Povezane informacije

- ➔ [“Pošiljanje faksov ob določenem času \(Zamik pošiljanja faksa\)” na strani 141](#)
- ➔ [“Meni Osnovne nastavitve” na strani 90](#)

## Prejemanje faksov ne deluje

- Če ste naročeni na storitev posredovanja klicev, tiskalnik morda ne bo mogel sprejeti faksov. Obrnite se na ponudnika storitev.
- Če na tiskalnik niste priključili telefona, na nadzorni plošči nastavite **Način sprejemanja na Sam..**
- V spodaj navedenih primerih v tiskalniku zmanjka pomnilnika, zato ne more prejemati faksov. Informacije o odpravi napake, povezane s polnim pomnilnikom, najdete v razdelku z informacijami o odpravljanju težav.
  - Število prejetih dokumentov je doseglo največje število 100 dokumentov.
  - Pomnilnik tiskalnika je poln (100 %).
- Preverite, ali je številka faksa pošiljatelja registrirana na seznamu **Seznam zavrženih številk**. Če je omogočena možnost **Seznam zavrženih številk** v meniju **Zavrženi faks**, so faksi, poslani s številki, ki so bile dodane na ta seznam, blokirani.
- Vprašajte pošiljatelja, ali so v njihovi napravi nastavljene informacije v glavi. Če je omogočena možnost **Blokirana prazna glava faksa** v meniju **Zavrženi faks**, so faksi, ki ne vključujejo informacij v glavi, blokirani.

## Odpravljanje težav

- Preverite, ali je številka faksa pošiljatelja registrirana na seznamu stikov. Če je omogočena možnost **Neregistrirani kontakti** v meniju **Zavrjnjeni faks**, so faksi, poslani s številki, ki niso bile registrirane na tem seznamu, blokirani.

### Povezane informacije

- ➔ [“Meni Osnovne nastavitve” na strani 90](#)
- ➔ [“Pošiljanje in prejemanje faksov ni mogoče” na strani 225](#)
- ➔ [“Napaka zaradi polnega pomnilnika” na strani 228](#)

## Napaka zaradi polnega pomnilnika

- Če je tiskalnik nastavljen za shranjevanje prejetih faksov v mapi prejetih sporočil, izbrišite fakse, ki ste jih že prebrali, iz mape prejetih sporočil.
- Če je tiskalnik nastavljen za shranjevanje prejetih faksov v računalnik, vklopite računalnik, ki je nastavljen za shranjevanje faksov. Ko se faksi shranijo v računalnik, se izbrišejo iz pomnilnika tiskalnika.
- Tudi če je pomnilnik poln, lahko s funkcijo **Neposredno pošiljanje** pošiljate črno-bele fakse. Faks lahko pošljete tudi tako, da pokličete z zunanjega telefona.
- Če tiskalnik ne more natisniti prejetega faksa zaradi napake tiskalnika, kot je zagozdenje papirja, lahko pride do napake zaradi polnega pomnilnika. Odpravite težavo v tiskalniku in nato pokličite pošiljatelja ter ga prosite, da znova pošlje faks.

### Povezane informacije

- ➔ [“Shranjevanje prejetih faksov v nabiralnik” na strani 145](#)
- ➔ [“Pošiljanje več strani črno-belega dokumenta \(Neposredno pošiljanje\)” na strani 140](#)
- ➔ [“Pošiljanje faksov s klicanjem z zunanje telefonske naprave” na strani 140](#)
- ➔ [“Odstranjevanje zagozdenega papirja” na strani 196](#)

## Kakovost poslanega faksa je slaba

- Očistite steklo optičnega bralnika.
- Očistite SPD.
- Na nadzorni plošči spremenite nastavev **Gostota**.
- Če niste prepričani o zmogljivostih prejemnikovega faksa, omogočite funkcijo **Neposredno pošiljanje** ali izberite **Fino** za nastavev **Ločljivost**.
- Na nadzorni plošči omogočite nastavev **ECM**.

### Povezane informacije

- ➔ [“Nastavitve faksa” na strani 147](#)
- ➔ [“Meni Osnovne nastavitve” na strani 90](#)
- ➔ [“Čiščenje Steklo optičnega bralnika” na strani 178](#)
- ➔ [“Čiščenje samodejnega podajalnika papirja” na strani 175](#)

## Faksi se pošljejo v napačni velikosti

- Če za pošiljanje faksa uporabite steklo optičnega bralnika, postavite izvirnik tako, da bo njegov vogal pravilno poravnán z začetno oznako. Na nadzorni plošči izberite velikost izvirnika.
- Očistite steklo optičnega bralnika in pokrov optičnega bralnika. Če je na steklu prah ali umazanija, se lahko območje optičnega branja razširi, da zajame tudi to, kar bo povzročilo napačen položaj za optično branje ali manjše slike.

### Povezane informacije

- ➔ [“Nastavitve faksa” na strani 147](#)
- ➔ [“Polaganje izvirnikov” na strani 61](#)
- ➔ [“Čiščenje Steklo optičnega bralnika” na strani 178](#)

## Kakovost prejetega faksa je slaba

- Na nadzorni plošči omogočite nastavitvev ECM.
- Pošiljatelja prosite, da vam pošlje faks v višji kakovosti.
- Ponovno natisnite prejeti faks. Izberite **Faks** >  > **Ponovno natisni sprejeti faks**, da ponovno natisnete faks.

### Povezane informacije

- ➔ [“Meni Osnovne nastavitve” na strani 90](#)

## Prejeti faksi se ne natisnejo

- Če je prišlo do napake na tiskalniku, na primer, če je zagozden papir, tiskalnik ne more natisniti prejetih faksov. Preverite tiskalnik.
- Če je tiskalnik nastavljen za shranjevanje prejetih faksov v mapi prejetih sporočil, se prejeti faksi ne natisnejo samodejno. Preverite **Nastavitve sprejemanja**.

### Povezane informacije

- ➔ [“Preverjanje stanja tiskalnika” na strani 194](#)
- ➔ [“Odstranjevanje zagozdenega papirja” na strani 196](#)
- ➔ [“Shranjevanje prejetih faksov v nabiralnik” na strani 145](#)

## Strani so prazne ali pa je na drugi strani prejetih faksov natisnjenega le nekaj besedila

Enostransko lahko tiskate z uporabo funkcije **Izb. pod. tisk. po delitv.** v meniju **Nastavitve delitve strani**.

Izberite **Izbriši zgoraj** ali **Izbriši spodaj** v meniju **Izb. pod. tisk. po delitv.** in nato prilagodite **Prag**. Če povečate prag, povečate količino izbrisa. Višja vrednost praga pomeni večjo možnost tiskanja na eni strani.

**Povezane informacije**

➔ [“Meni Nastavitve tiskanja” na strani 88](#)

---

## Druge težave pri faksiranju

### Telefonski klici na povezanem telefonu niso možni

Priključite telefon v vrata EXT. na tiskalniku in dvignite slušalko. Če v slušalki ne slišite tona izbiranja, pravilno priključite telefonski kabel.

**Povezane informacije**

➔ [“Priključitev telefonske naprave na tiskalnik” na strani 79](#)

### Odzivnik ne more sprejemati glasovnih sporočil

Na nadzorni plošči za nastavitvev **Zvonjenj pred odgovorom** določite številko, ki je večja od števila zvonjenj za vaš telefonski odzivnik.

**Povezane informacije**

➔ [“Meni Osnovne nastavitve” na strani 90](#)

➔ [“Nastavljanje uporabe telefonskega odzivnika” na strani 84](#)

### Pošiljateljeva številka faksa se ne prikaže na prejetih faksih ali pa je napačna

Pošiljatelj morda ni nastavil podatkov v glavi faksa ali pa jih je nepravilno nastavil. Obrnite se na pošiljatelja.

---

## Druge težave

### Glasnost med delovanjem je visoka

Če so zvoki delovanja preglasni, omogočite način **Tihi način**. Če omogočite to funkcijo, bo tiskanje morda počasnejše.

Nadzorna plošča

Na začetnem zaslonu izberite  in nato omogočite **Tihi način**.

Windows gonilnik tiskalnika

Omogočite **Tihi način** na zavihku **Glavno**.

## Odpravljanje težav

### Mac OS gonilnik tiskalnika

Izberite **Nastavitve sistema** v meniju  > **Tiskalniki in optični bralniki** (ali **Tiskanje in optično branje, Tiskanje in faks**) in nato izberite tiskalnik. Kliknite **Možnosti in materiali** > **Možnosti** (ali **Gonilnik**). Izberite **On** za nastavitvev **Tihi način**.

### Epson Scan 2

Kliknite gumb , da odprete okno **Konfiguracija**. Nato nastavite **Tihi način** na zavihku **Opt. preb.**.

## Nepravilna čas in datum

Na nadzorni plošči nastavite pravi čas in datum. Ura lahko kaže napačen čas, če zmanjka elektrike ali če je naprava dlje časa izklopljena.

### Povezane informacije

➔ [“Meni Osnovne nastavitve” na strani 90](#)

## Požarni zid blokira programsko opremo (samo v sistemu Windows)

Dodajte program med dovoljene programe požarnega zidu Windows v varnostnih nastavitvah na **Nadzorni plošči**.

## Prikaže se sporočilo, da ponastavite raven črnila

Napolnite rezervoar za črnilo in nato ponastavite raven črnila.

Glede na pogoje uporabe se sporočilo lahko prikaže, ko je v rezervoarju še vedno črnilo.

Če se sporočilo prikaže tudi, ko je v rezervoarju za črnilo še več kot polovica črnila, tiskalnik morda ne deluje pravilno. Obrnite se na Epsonovo službo za podporo.

### Povezane informacije

➔ [“Polnjenje rezervoarja za črnilo” na strani 160](#)

## RaRazlito črnilo

- Če se črnilo prilepi na območje okrog posode, ga obrišite s čisto krpo, ki ne pušča vlaken, ali vatirano palčko.
- Če se črnilo razlije po mizi ali tleh, ga takoj obrišite. Če se črnilo posuši, boste težko odstranili madež. Če želite preprečiti, da bi se madež povečal, popivnajite črnilo s suho krpo in ga nato obrišite z vlažno krpo.
- Če si umažete roke s črnilom, jih umijte z vodo in milom.

# Dodatek

## Tehnični podatki

### Tehnični podatki tiskalnika

Namestitev šob tiskalne glave		Šobe črnega črnila: 400×2 vrstic
Teža papirja*	Navaden papir	64 do 90 g/m <sup>2</sup> (17 do 24 funtov)
	Ovojnice	Ovojnica #10, ovojnica DL, C6: 75 do 90 g/m <sup>2</sup> (20 do 24 funtov)

\* Tudi če je debelina papirja v navedenem razponu, papir morda ne bo podajan v tiskalnik ali pa bo kakovost tiskanja slabša, kar je odvisno od lastnosti in kakovosti papirja.

### Območje za tisk

#### Območje za tisk posameznih listov

Kakovost tiska v osenčenih območjih lahko zaradi mehanizma tiskalnika upade.

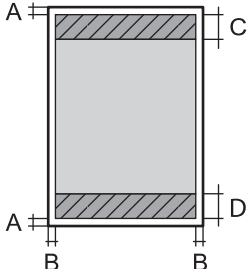
	A	3.0 mm (0.12 palcev)
	B	3.0 mm (0.12 palcev)
	C	46.0 mm (1.81 palcev)
	D	44.0 mm (1.73 palcev)

#### Območje za tisk pisemskih ovojníc

Kakovost tiska v osenčenih območjih lahko zaradi mehanizma tiskalnika upade.

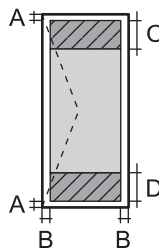
	A	3.0 mm (0.12 palcev)
	B	5.0 mm (0.20 palcev)
	C	24.0 mm (0.95 palcev)
	D	46.0 mm (1.81 palcev)



## Dodatek

## Specifikacije optičnega bralnika

Vrsta optičnega bralnika	Ploski optični bralnik
Fotoelektrična naprava	CIS
Učinkovite slikovne pike	10200×14040 slikovnih pik (1200 dpi)
Največja velikost dokumenta	216×297 mm (8.5×11.7 palcev) A4, Letter
Ločljivost optičnega branja	1200 dpi (glavno branje) 2400 dpi (lokalizirano branje)
Izhodna ločljivost	Od 50 do 9600 dpi v korakih po 1 dpi
Barvna globina	Barvno <input type="checkbox"/> 48 bitov na slikovno piko interno (16 bitov na slikovno piko na barvo interno) <input type="checkbox"/> 24 bitov na slikovno piko eksterno (8 bitov na slikovno piko na barvo eksterno) Sivine <input type="checkbox"/> 16 bitov na slikovno piko interno <input type="checkbox"/> 8 bitov na slikovno piko eksterno Črno-belo <input type="checkbox"/> 16 bitov na slikovno piko interno <input type="checkbox"/> 1 bitov na slikovno piko eksterno
Svetlobni vir	LED

## Specifikacije vmesnikov

Za računalnik	Hi-Speed USB
---------------	--------------

## Specifikacije faksa

Vrsta faksa	Zmogljivost črno-belih in barvnih faksov (super skupina ITU-T 3)* <sup>1</sup>
Podprte linije	Standardne analogne telefonske linija, telefonski sistemi PBX (zasebna naročniška centrala)
Hitrost	Do 33.6 kbps

## Dodatek

Ločljivost	Enobarvni način <input type="checkbox"/> Standardno: 8 pel/mm×3,85 vrstic/mm (203 pel/in.×98 vrstic/in.) <input type="checkbox"/> Fino: 8 pel/mm×7,7 vrstic/mm (203 pel/in.×196 vrstic/in.) <input type="checkbox"/> Zelo fino: 8 pel/mm×15,4 vrstic/mm (203 pel/in.×392 vrstic/in.) <input type="checkbox"/> Izjemno fino: 16 pel/mm×15,4 vrstic/mm (406 pel/in.×392 vrstic/in.) <input type="checkbox"/> Fotografija: 8 pel/mm×7,7 vrstic/mm (203 pel/in.×196 vrstic/in.)  Barvno 200×200 dpi
Pomnilnik strani	Do 180 strani (pri prejemu ITU-T No.1 v črno-belem načinu osnutka)
Ponovni klic* <sup>2</sup>	2 -krat (v 1-minutnih intervalih)
Vmesnik	Telefonska linija RJ-11, telefonska povezava RJ-11

\*1 Črno-belo samo za sprejemanje faksov.

\*2 Specifikacije se lahko razlikujejo glede na državo ali regijo.

## Seznam omrežnih funkcij

### Omrežne funkcije in IPv4/IPv6

Funkcije		Podprte	Opombe	
Tiskanje prek omrežja	EpsonNet Print (Windows)	IPv4	✓	-
	Standard TCP/IP (Windows)	IPv4, IPv6	✓	-
	Tiskanje s protokolom WSD (Windows)	IPv4, IPv6	✓	Windows Vista ali novejša različica
	Tiskanje s protokolom Bonjour (Mac OS)	IPv4, IPv6	✓	-
	Tiskanje s protokolom IPP (Windows, Mac OS)	IPv4, IPv6	✓	-
	Tiskanje UPnP	IPv4	-	Informacijski pripomoček
	Tiskanje PictBridge (Wi-Fi)	IPv4	-	Digitalni fotoaparati
	Epson Connect (tiskanje po e-pošti, tiskanje na daljavo)	IPv4	✓	-
	AirPrint (iOS, Mac OS)	IPv4, IPv6	✓	iOS 5 ali novejša različica, Mac OS X v10.7 ali novejša različica
	Google Cloud Print	IPv4, IPv6	✓	-

## Dodatek

Funkcije			Podprte	Opombe
Omrežno optično branje	Epson Scan 2	IPv4, IPv6	✓	-
	Event Manager	IPv4	✓	-
	Epson Connect (optično branje v oblak)	IPv4	✓	-
	AirPrint (optično branje)	IPv4, IPv6	✓	OS X Mavericks ali novejša različica
	Samodejni podajalnik papirja (optično branje dvostranskih dokumentov)		-	-
Faks	Pošiljanje faksa	IPv4	✓	-
	Prejemanje faksa	IPv4	✓	-
	AirPrint (pošiljanje faksov)	IPv4, IPv6	✓	OS X Mountain Lion ali novejša različica

## Tehnični podatki povezave Wi-Fi

Standardi	IEEE 802.11b/g/n*1
Frekvenčni razpon	2,4 GHz
Največja moč radiofrekvenčnega oddajanja	20 dBm (EIRP)
Načini koordinacije	Infrastruktura, Wi-Fi Direct (preprosta dostopna točka)*2*3
Varnostne funkcije brezžične povezave*4	WEP (64/128bit), WPA2-PSK (AES)*5

\*1 IEEE 802.11n je na voljo samo za HT20.

\*2 Ni podprto za standard IEEE 802.11b.

\*3 Način preproste dostopne točke je združljiv s povezavo Wi-Fi (infrastrukturni način) ali ethernetno povezavo.

\*4 Wi-Fi Direct podpira samo WPA2-PSK (AES).

\*5 Skladno s standardi WPA2 s podporo za WPA/WPA2 Personal.

## Specifikacije žične (ethernet) povezave

Standardi	IEEE802.3i (10BASE-T)*1 IEEE802.3u (100BASE-TX) IEEE802.3az (energijsko učinkovit Ethernet)*2
Komunikacijski način	Samodejno, dupleksni 10 Mbps, poldupleksni 10 Mbps, dupleksni 100 Mbps, poldupleksni 100 Mbps
Konektor	RJ-45

**Dodatek**

- \*1 Uporabite kabel STP (oklopljena parica) kategorije 5e ali višje, da zagotovite zaščito pred radijskimi motnjami.  
 \*2 Povezana naprava mora ustrezati standardom IEEE802.3az.

**Varnostni protokol**

SSL/TLS	Strežnik/odjemalec HTTPS, IPPS
---------	--------------------------------

**Podprte storitve tretjih oseb**

AirPrint	Tiskanje	iOS 5 ali novejši/Mac OS X v10.7.x ali novejši
	Optično branje	OS X Mavericks ali novejša različica
	Faks	OS X Mountain Lion ali novejša različica
Google Cloud Print		

**Dimenzije**

Dimenzije	Prostor za shranjevanje <input type="checkbox"/> Širina: 375 mm (14.8 palcev) <input type="checkbox"/> Globina: 347 mm (13.7 palcev) <input type="checkbox"/> Višina: 346 mm (13.6 palcev)  Tiskanje <input type="checkbox"/> Širina: 375 mm (14.8 palcev) <input type="checkbox"/> Globina: 347 mm (13.7 palcev) <input type="checkbox"/> Višina: 346 mm (13.6 palcev)
Teža *	Približno 7.3 kg (16.1 funtov)

\* Brez črnila in napajalnega kabla.

**Električne specifikacije**

Model	Model 100 do 240 V	Model 220 do 240 V
Nazivni frekvenčni razpon	50 do 60 Hz	50 do 60 Hz
Nazivni tok	0.5 do 0.2 A	0.3 A

## Dodatek

Poraba električne energije (pri povezavi USB)	Samostojno kopiranje: Pribl. 12.0 W (ISO/IEC24712) Način pripravljenosti: Pribl. 5.4 W Način spanja: Pribl. 0.9 W Izklop: Pribl. 0.2 W	Samostojno kopiranje: Pribl. 12.0 W (ISO/IEC24712) Način pripravljenosti: Pribl. 5.6 W Način spanja: Pribl. 0.9 W Izklop: Pribl. 0.2 W
---	---	---

**Opomba:**

- Preverite napetost tiskalnika na oznaki na tiskalniku.
- Evropski uporabniki preverite podatke o porabi električne energije na naslednjem spletnem mestu.  
<http://www.epson.eu/energy-consumption>

**Okoljski tehnični podatki**

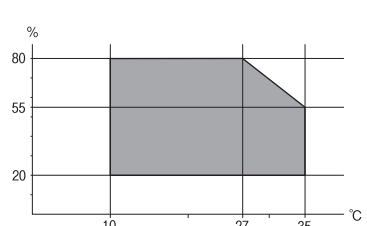
Delovanje	Tiskalnik uporabljajte v razponu, ki je prikazan na spodnjem grafu.  Temperatura: od 10 do 35 °C (od 50 do 95 °F) Vlažnost: od 20 do 80% relativne vlažnosti (brez kondenzacije)
Skladiščenje	Temperatura: od -20 do 40 °C (od -4 do 104 °F)* Vlažnost: od 5 do 85% relativne vlažnosti (brez kondenzacije)

\* Shranite lahko en mesec pri 40 °C (104 °F).

**Okoljske specifikacije za stekleničke s črnilom**

Temperatura shranjevanja	-20 do 40 °C (-4 do 104 °F)*
Temperatura zmrzovanja	-15 °C (5 °F) Črnilo se odtaja in je po približno 2 urah na temperaturi 25 °C (77 °F) znova uporabno.

\* Shranjujete ga lahko mesec dni pri 40 °C (104 °F).

## Sistemske zahteve

- Windows 10 (32- ali 64-bitna različica)/Windows 8.1 (32- ali 64-bitna različica)/Windows 8 (32- ali 64-bitna različica)/Windows 7 (32- ali 64-bitna različica)/Windows Vista (32- ali 64-bitna različica)/Windows XP SP3 ali novejša različica (32-bitna različica)/Windows XP Professional x64 Edition SP2 ali novejša različica/Windows Server 2016/Windows Server 2012 R2/Windows Server 2012/Windows Server 2008 R2/Windows Server 2008/Windows Server 2003 R2/Windows Server 2003 SP2 ali novejša različica
- macOS High Sierra/macOS Sierra/OS X El Capitan/OS X Yosemite/OS X Mavericks/OS X Mountain Lion/Mac OS X v10.7.x/Mac OS X v10.6.8

### Opomba:

- Mac OS morda ne podpira nekaterih programov in funkcij.
- Datotečni sistem UNIX (UFS) za Mac OS ni podprt.

---

## Informacije pravnega značaja

### Standardi in odobritve

#### Standardi in odobritve za ameriški model

Varnost	UL60950-1 CAN/CSA-C22.2 No.60950-1
EMC	FCC Part 15 Subpart B Class B CAN/CSA-CEI/IEC CISPR 22 Class B

Ta oprema vsebuje ta brezžični modul.

Proizvajalec: Seiko Epson Corporation

Vrsta: J26H006

Ta izdelek je v skladu z razdelkom 15 Pravilnika FCC in RSS-210 Pravilnika IC. Družba Epson ne more prevzeti odgovornosti za neizpolnjevanje zahtev v zvezi z varnostjo, ki je posledica sprememb izdelka na način, ki ga družba Epson ni priporočila. Med delovanjem morata biti izpolnjena naslednja pogoja: (1) ta naprava ne sme povzročati škodljivih motenj in (2) ta naprava mora sprejemati vsakršne motnje, vključno s tistimi, ki lahko povzročijo njeno slabo delovanje.

Ta naprava je namenjena uporabi v prostorih, po možnosti ne v bližini oken, s čimer je dosežena največja raven zaščite pred radijskim motenjem licenciranih naprav. Opremo (ali njeno oddajno anteno), ki je nameščena na prostem, je treba licencirati.

Oprema je skladna z določenimi omejitvami FCC/IC glede izpostavljenosti sevanju v nenadzorovanem okolju in izpolnjuje zahteve smernic FCC glede izpostavljenosti radijskim frekvencam (RF) v Dodatku C k smernicam OET65 in RSS-102 iz pravilnika o izpostavljenosti radijskim frekvencam (RF) IC. Ta oprema mora biti vgrajena in uporabljana tako, da je oddajnik sevanja oddaljen najmanj 7,9 palca (20 cm) ali več od človeškega telesa (razen okončin, torej rok, zapestij, nog in gležnjev).

## Standardi in odobritve za evropski model

Za uporabnike v Evropi

Seiko Epson Corporation izjavlja, da je tati model z radijsko opremo skladen z Direktivo 2014/53/EU. Celotno besedilo EU-izjave o skladnosti je na voljo na tem spletnem mestu.

<http://www.epson.eu/conformity>

C662B

Samo za uporabo na Irskem, v Združenem kraljestvu, Avstriji, Nemčiji, Lihtenštajnu, Švici, Franciji, Belgiji, Luksemburgu, na Nizozemskem, v Italiji, na Portugalskem, v Španiji, na Danskem, Finskem, Norveškem, Švedskem, v Islandiji, na Hrvaškem, Cipru, v Grčiji, Sloveniji, na Malti, v Bolgariji, na Češkem, v Estoniji, na Madžarskem, v Latviji, Litvi, na Poljskem, v Romuniji in na Slovaškem.

Družba Epson ne more prevzeti odgovornosti za neizpolnjevanje zahtev v zvezi z varnostjo, ki je posledica sprememb izdelkov na način, ki ga družba Epson ni priporočila.



## Standardi in odobritve za avstralski model

EMC	AS/NZS CISPR32 Class B
-----	------------------------

Družba Epson izjavlja, da so naslednji modeli opreme skladni z osnovnimi zahtevami in drugimi ustreznimi določili standarda AS/NZS4268:

C662B

Družba Epson ne more prevzeti odgovornosti za neizpolnjevanje zahtev v zvezi z varnostjo, ki je posledica sprememb izdelkov na način, ki ga družba Epson ni priporočila.

## Standardi in odobritve za novozelandski model

### General Warning

The grant of a Telepermit for any item of terminal equipment indicates only that Telecom has accepted that the item complies with minimum conditions for connection to its network. It indicates no endorsement of the product by Telecom, nor does it provide any sort of warranty. Above all, it provides no assurance that any item will work correctly in all respects with another item of Telepermitted equipment of a different make or model, nor does it imply that any product is compatible with all of Telecom's network services.

Telepermitted equipment only may be connected to the EXT telephone port. This port is not specifically designed for 3-wire-connected equipment. 3-wire-connected equipment might not respond to incoming ringing when attached to this port.

### Important Notice

Under power failure conditions, this telephone may not operate. Please ensure that a separate telephone, not dependent on local power, is available for emergency use.

This equipment is not capable, under all operating conditions, of correct operation at the higher speeds for which it is designed. Telecom will accept no responsibility should difficulties arise in such circumstances.

This equipment shall not be set up to make automatic calls to the Telecom '111' Emergency Service.

## Omejitve pri kopiranju

Za odgovorno in zakonito uporabo tiskalnika upoštevajte naslednje omejitve.

Kopiranje spodnjih elementov je zakonsko prepovedano:

- Blagajniški zapisi, kovanci, državni tržni vrednostni papirji, državne obveznice in občinski vrednostni papirji
- Neuporabljene poštno znamke, predhodno ožigosane razglednice in ostale uradne poštno elemente, ki nosijo veljavno poštnino
- Koleki in vrednostni papirji, izdani v skladu s pravnimi postopki

Pri kopiranju naslednjih elementov bodite previdni:

- Zasebni tržni vrednostni papirji (potrdila o izdanih delnicah, čeki ipd.), mesečne prepustnice, dovoljenja ipd.
- Potni listi, vozniška dovoljenja, zdravniška dovoljenja, cestne prepustnice, boni za prehrano, karte ipd.

### **Opomba:**

*Kopiranje teh elementov je tudi lahko zakonsko prepovedano.*

Odgovorna uporaba avtorskoppravno varovanih gradiv:

Tiskalnike je mogoče uporabiti za nezakonito kopiranje predmetov, ki jih varuje zakonodaja o zaščiti avtorskih pravic. Če vam dejanja ni svetoval izkušen odvetnik, bodite odgovorni in spoštljivi in pridobite dovoljenje lastnika avtorskih pravic, preden kopirate objavljena gradiva.

---

## Prevoz in shranjevanje tiskalnika

Če morate tiskalnik shraniti ali ga prenesti, ker ga želite premakniti na drugo mesto ali ga odnesti na popravilo, upoštevajte spodnja navodila za pakiranje tiskalnika.



### **Pozor:**

*Pazite, da si pri odpiranju ali zapiranju pokrova optičnega bralnika ne priprete roke ali prstov. V nasprotnem se lahko poškodujete.*



**Dodatek**

**! Pomembno:**

- ❑ Tiskalnik pred shranjevanjem ali prevozom vstavite v plastično vrečko in ga zaprite. Tiskalnika ne nagibajte, ne postavljajte ga navpično ali obračajte, saj lahko črnilo izteče.



- ❑ Pri dvigovanju tiskalnika položite roki v položaja, prikazana spodaj.

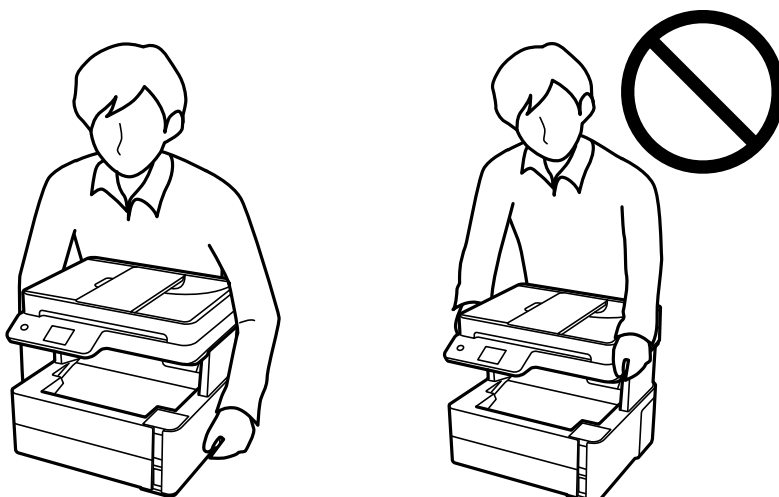

- ❑ Stekleničke s črnilom pri shranjevanju ali prevozu ne nagibajte in je ne izpostavljajte udarcem ali temperaturnim spremembam. V nasprotnem primeru lahko pride do puščanja črnila, čeprav je pokrovček na steklenički s črnilom varno zatesnjen. Zagotovite, da je steklenička s črnilom v pokončnem položaju, ko zatesnite pokrovček, in z ustreznimi ukrepi zagotovite, da črnilo med prevozom stekleničke ne bo iztekalo (stekleničko na primer vstavite v vrečko).
- ❑ Odprtih stekleničk s črnilom ne polagajte v isto škatlo kot tiskalnik.



## Dodatek

1. Tiskalnik izklopite s pritiskom na gumb .
2. Zagotovite, da je lučka napajanja ugasnjena, in odklopit napajalni kabel.



**Pomembno:**

*Napajalni kabel odklopite, ko je lučka napajanja izklopljena. V nasprotnem primeru se tiskalna glava ne vrne v izhodiščni položaj, kar povzroči zasušitev črnila in lahko onemogoči nadaljnje tiskanje.*

3. Odklopite vse kable, kot sta napajalni kabel in kabel USB.
4. Iz tiskalnika odstranite ves papir.
5. Zagotovite, da v tiskalniku ni nobenega izvirnika.
6. Odprite pokrov tiskalnika. Tiskalno glavo pritrdite na ohišje z lepilnim trakom.

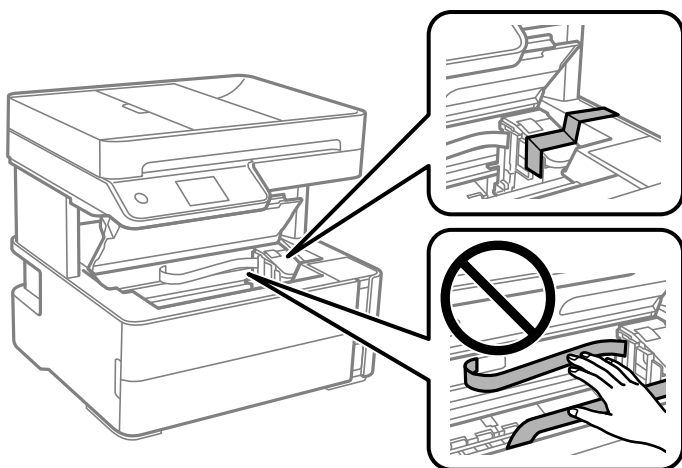

7. Ne pozabite tesno zapreti pokrovčka rezervoarja za črnilo.

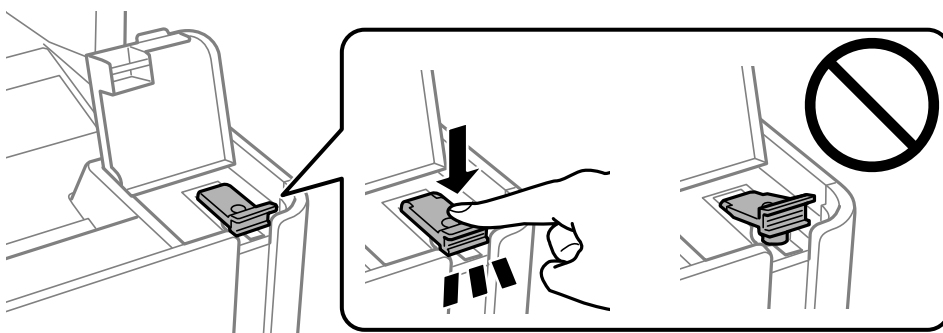

## Dodatek

8. Tesno zaprite pokrov rezervoarja za črnilo.

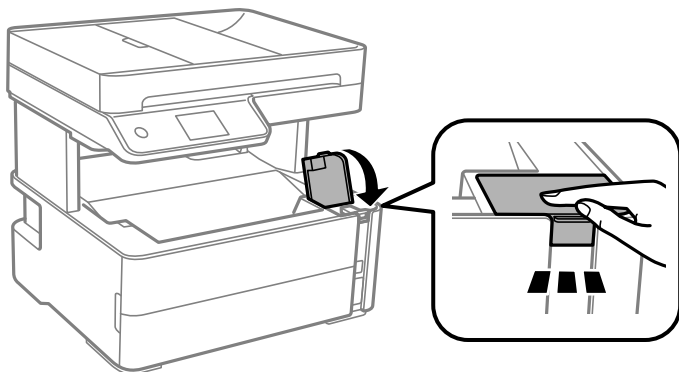

9. Vstavite škatlo za dodatno opremo, ki je bila priložena tiskalniku, tako, da je zavihek za odpiranje obrnjene naprej, kot je prikazano na sliki.

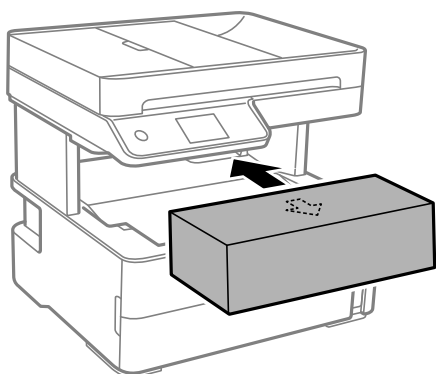

10. Tiskalnik vstavite v plastično vrečko in ga zaprite.  
11. Tiskalnik pospravite v škatlo s priloženimi zaščitnimi materiali.



**Pomembno:**

*Tiskalnik mora biti med prevozom ali pri shranjevanju v vodoravnem položaju v škatli, saj lahko v nasprotnem primeru začne črnilo iztekati.*

Pred ponovno uporabo tiskalnika ne pozabite odstraniti lepilnega traku, s katerim ste pritrdili tiskalno glavo. Če pri naslednjem tiskanju opazite slabšo kakovosti tiskanja, očistite in poravnajte tiskalno glavo.

### Povezane informacije

- ➔ [“Imena delov in funkcije” na strani 14](#)
- ➔ [“Preverjanje, ali so šobe zamašene \(preverjanje šob\)” na strani 166](#)
- ➔ [“Poravnava tiskalne glave” na strani 172](#)

---

## Avtorske pravice

Nobeneda dela tega dokumenta ni dovoljeno razmnoževati, shraniti v sistem za upravljanje dokumentov ali prenašati v kateri koli obliki ali na kakršen koli način, in sicer elektronsko, mehansko, s fotokopiranjem,

## Dodatek

snemanjem ali drugače, brez predhodnega pisnega dovoljenja družbe Seiko Epson Corporation. V zvezi z uporabo informacij v tem dokumentu ne prevzemamo nobene odgovornosti za kršitve patentov. Poleg tega ne prevzemamo nobene odgovornosti za škodo, ki nastane zaradi uporabe informacij v tem dokumentu. Informacije v tem dokumentu so namenjene uporabi samo z izdelkom družbe Epson. Družba Epson ni odgovorna za kakršno koli uporabo teh informacij z drugimi izdelki.

Družba Seiko Epson Corporation in njena lastniška povezana podjetja kupcu tega izdelka ali tretjim osebam niso odgovorne za škodo, izgubo, stroške ali izdatke, ki so jih kupec ali tretje osebe imeli zaradi nezgode pri uporabi, napačne uporabe ali zlorabe tega izdelka, zaradi nepooblaščenega spreminjanja, popravljanja ali drugačnega poseganja v izdelek oziroma zaradi nedoslednega upoštevanja navodil družbe Seiko Epson Corporation glede uporabe in vzdrževanja (slednje ne velja za ZDA).

Družba Seiko Epson Corporation in njena lastniško povezana podjetja niso odgovorni za kakršno koli škodo ali težavo, do katere pride zaradi uporabe katerega koli dodatka ali potrošnega materiala, ki jih družba Seiko Epson Corporation ni označila kot originalne izdelke (Original Epson Products) ali odobrene izdelke (Epson Approved Products).

Družba Seiko Epson Corporation ni odgovorna za kakršno koli škodo, ki nastane zaradi elektromagnetnih motenj, do katerih pride zaradi uporabe katerega koli vmesniškega kabla, ki ga družba Seiko Epson Corporation ni označila kot odobreni izdelek (Original Epson Products).

© 2018 Seiko Epson Corporation

Vsebina tega priročnika in tehnični podatki tega izdelka se lahko spremenijo brez predhodnega obvestila.

---

## Blagovne znamke

EPSON® je registrirana blagovna znamka, EPSON EXCEED YOUR VISION in EXCEED YOUR VISION pa sta blagovni znamki družbe Seiko Epson Corporation.

PRINT Image Matching™ in logotip PRINT Image Matching sta blagovni znamki družbe Seiko Epson Corporation. Copyright © 2001 Seiko Epson Corporation. All rights reserved.

Epson Scan 2 software is based in part on the work of the Independent JPEG Group.

libtiff

Copyright © 1988-1997 Sam Leffler

Copyright © 1991-1997 Silicon Graphics, Inc.

Permission to use, copy, modify, distribute, and sell this software and its documentation for any purpose is hereby granted without fee, provided that (i) the above copyright notices and this permission notice appear in all copies of the software and related documentation, and (ii) the names of Sam Leffler and Silicon Graphics may not be used in any advertising or publicity relating to the software without the specific, prior written permission of Sam Leffler and Silicon Graphics.

THE SOFTWARE IS PROVIDED "AS-IS" AND WITHOUT WARRANTY OF ANY KIND, EXPRESS, IMPLIED OR OTHERWISE, INCLUDING WITHOUT LIMITATION, ANY WARRANTY OF MERCHANTABILITY OR FITNESS FOR A PARTICULAR PURPOSE.

IN NO EVENT SHALL SAM LEFFLER OR SILICON GRAPHICS BE LIABLE FOR ANY SPECIAL, INCIDENTAL, INDIRECT OR CONSEQUENTIAL DAMAGES OF ANY KIND, OR ANY DAMAGES WHATSOEVER RESULTING FROM LOSS OF USE, DATA OR PROFITS, WHETHER OR NOT ADVISED OF THE POSSIBILITY OF DAMAGE, AND ON ANY THEORY OF LIABILITY, ARISING OUT OF OR IN CONNECTION WITH THE USE OR PERFORMANCE OF THIS SOFTWARE.

QR Code is a registered trademark of DENSO WAVE INCORPORATED in Japan and other countries.

Intel® is a registered trademark of Intel Corporation.

## Dodatek

- Microsoft®, Windows®, Windows Server®, and Windows Vista® are registered trademarks of Microsoft Corporation.
- Apple, Macintosh, macOS, OS X, Bonjour, ColorSync, Safari, AirPrint, the AirPrint Logo, iPad, iPhone, iPod touch, and iTunes are trademarks of Apple Inc., registered in the U.S. and other countries.
- Google Cloud Print, Chrome, Chrome OS, Google Play and Android are trademarks of Google Inc.
- Adobe and Adobe Reader are either registered trademarks or trademarks of Adobe Systems Incorporated in the United States and/or other countries.
- Splošno obvestilo: imena drugih izdelkov so v tem dokumentu uporabljena zgolj za namene prepoznavanja in so lahko blagovne znamke njihovih lastnikov. Epson se odpoveduje vsem pravicam za te znamke.

---

## Kje lahko dobite pomoč

### Spletno mesto s tehnično podporo

Če rabite dodatno pomoč, obiščite Epsonovo spletno stran za podporo, navedeno spodaj. Izberite svojo regijo ali državo in obiščite Epsonovo podporo za vaše lokalno območje. Na tej spletni strani so na voljo tudi najnovejši gonilniki, pogosta vprašanja, priročniki in drugi materiali.

<http://support.epson.net/>

<http://www.epson.eu/Support> (Evropa)

Posvetujte se s podjetjem Epson, če vaš izdelek ne deluje pravilno in če sami ne morete odpraviti težav.

### Posvetovanje z Epsonovo službo za podporo

#### Preden stopite v stik s podjetjem Epson

Posvetujte se s podjetjem Epson, če izdelek ne deluje pravilno in ga s pomočjo informacij za reševanje težav v priročnikih za vaš izdelek ne morete popraviti. Če Epsonova tehnična podpora za vaše območje ni navedena spodaj, se obrnite na prodajalca, kjer ste izdelek kupili.

Epsonovo tehnično osebje vam bo lahko hitreje pomagalo, če jim boste posredovali naslednje informacije:

- serijska številka izdelka  
(Oznaka s serijsko številko je ponavadi na zadnjem delu izdelka.)
- Model izdelka
- Različica programske opreme izdelka  
(Kliknite **About**, **Version Info** ali podoben gumb v programski opremi izdelka.)
- Znamka in model vašega računalnika
- Ime operacijskega sistema in različica vašega računalnika
- Imena in različice programskih aplikacij, ki jih običajno uporabljate s svojim izdelkom

## Dodatek

### **Opomba:**

*Ovisno od izdelka, so podatki za klicanje glede nastavitev pošiljanja telefaksov in/ali omrežja, shranjeni v spominu izdelka. Podatki in/ali nastavitve so lahko izgubljene, če se izdelek pokvari ali je bil popravljen. Epson ne odgovarja za izgubo podatkov, varnostnih kopij ali obnovljenih podatkov in/ali nastavitev, tudi med obdobjem veljavne reklamacije. Priporočamo vam, da si sami ustvarite varnostne podatke in ustvarite zapiske.*

## **Pomoč uporabnikom v Evropi**

Preverite Vseevropsko garancijo za informacije o tem, kako stopiti v stik z Epsonovo podporo.

## **Pomoč uporabnikom v Tajvanu**

Kontaktni podatki za informacije, podporo in storitve so:

### **Svetovni splet**

<http://www.epson.com.tw>

Na voljo so informacije o specifikacijah izdelkov, gonilnikih za prenos in povpraševanju o izdelkih.

### **Epsonov center za pomoč**

Telefon: +886-2-80242008

Naša ekipa v centru vam lahko preko telefona pomaga pri naslednjem:

- Povpraševanjih o prodaji in informacijah o izdelkih
- Vprašanjih v zvezi z uporabo izdelkov ali problemih
- Povpraševanjih v zvezi s servisnim popravilom in garancijah

### **Center za popravila:**

<http://www.tekcare.com.tw/branchMap.page>

TekCare Corporation je pooblaščen servisni center podjetja Epson Taiwan Technology & Trading Ltd.

## **Pomoč uporabnikom v Avstraliji**

Epson Australia vam želi ponuditi visok nivo podpore za stranke. Poleg priročnikov za izdelek vam ponujamo spodnje vire za pridobivanje informacij:

### **Internetni URL**

<http://www.epson.com.au>

Dostopajte do strani svetovnega spleta Epson Australia. Splača se vam ponesti svoj modem za občasno deskanje sem! Stran ponuja območje za prenos gonilnikov, Epsonove kontaktne točke, informacije o novih izdelkih in tehnično podporo (e-pošto).

### **Epsonov center za pomoč**

Telefon: 1300-361-054

Epsonov center za pomoč je na voljo kot zadnja možnost, da imajo naše stranke dostop do nasvetov. Operaterji v centru za pomoč vam lahko pomagajo pri namestitvi, konfiguraciji in opravljanju z Epsonovim izdelkom. Naše

## Dodatek

predprodajno osebje v centru za pomoč vam lahko zagotovi literaturo o novih Epsonovih izdelkih in svetuje, kje najdete najbližjega prodajalca ali pooblaščen servis. Veliko vprašanj je odgovorjenih tukaj.

Svetujemo vam, da pred klicem pripravite vse potrebne informacije. Več informacij imate, hitreje vam bomo lahko pomagali rešiti težavo. Te informacije vključujejo priročnike za vaš Epsonov izdelek, vrsto računalnika, operacijskega sistema, programov in ostalih podatkov, ki jih po vašem mnenju potrebujete.

### Transport izdelka

Epson priporoča, da embalažo shranite, ker jo boste morda potrebovali pri poznejšem transportu. Prav tako je priporočljivo, da rezervoar za črnilo pritrdite z lepilnim trakom in držite izdelek v pokončnem položaju.

## Pomoč uporabnikom na Novi Zelandiji

Epson Nova Zelandija vam želi ponuditi visoko raven podpore za stranke. Poleg dokumentacije za izdelek vam ponujamo te vire za pridobivanje informacij:

### Internetni URL

<http://www.epson.co.nz>

Obiščite spletne strani Epson Nova Zelandija. Splača se vam ponesti svoj modem za občasno deskanje sem! Stran ponuja območje za prenos gonilnikov, Epsonove kontaktne točke, informacije o novih izdelkih in tehnično podporo (e-pošto).

### Epsonov center za pomoč

Telefon: 0800 237 766

Epsonov center za pomoč je na voljo kot zadnja možnost, da imajo naše stranke dostop do nasvetov. Operaterji v centru za pomoč vam lahko pomagajo pri namestitvi, konfiguraciji in opravljanju z Epsonovim izdelkom. Naše predprodajno osebje v centru za pomoč vam lahko zagotovi literaturo o novih Epsonovih izdelkih in svetuje, kje najdete najbližjega prodajalca ali pooblaščen servis. Veliko vprašanj je odgovorjenih tukaj.

Svetujemo vam, da pred klicem pripravite vse potrebne informacije. Več informacij imate, hitreje vam bomo lahko pomagali rešiti težavo. Te informacije vključujejo dokumentacijo za vaš Epsonov izdelek, vrsto računalnika, operacijski sistem, programe in ostale podatke, ki jih potrebujete.

### Transport izdelka

Epson priporoča, da embalažo shranite, ker jo boste morda potrebovali pri poznejšem transportu. Prav tako je priporočljivo, da rezervoar za črnilo pritrdite z lepilnim trakom in držite izdelek v pokončnem položaju.

## Pomoč uporabnikom v Singapurju

Viri informacij, podpora in storitve, ki so na voljo v Epson Singapore, so:

### Svetovni splet

<http://www.epson.com.sg>

Na voljo so informacije o specifikacijah izdelka, gonilnikih za prenos, pogosto zastavljenih vprašanjih (FAQ), povpraševanja o prodaji in tehnična podpora po e-pošti.

## Dodatek

### Epsonov center za pomoč

Brezplačna številka: 800-120-5564

Naša ekipa v centru vam lahko preko telefona pomaga pri:

- Povpraševanjih o prodaji in informacijah o izdelkih
- Vprašanjih v zvezi z uporabo izdelkov ali problemih
- Povpraševanjih v zvezi s servisnim popravilom in garancijah

### Pomoč uporabnikom na Tajskem

Kontaktne podatke za informacije, podporo in storitve so:

#### Svetovni splet

<http://www.epson.co.th>

Na voljo so informacije o tehničnih podatkih izdelka, gonilnikih za prenos, pogostih vprašanjih in e-pošti.

#### Epsonov klicni center

Telefon: 66-2685-9899

E-pošta: support@eth.epson.co.th

Naša ekipa v klicnem centru vam lahko prek telefona pomaga pri:

- Povpraševanjih o prodaji in informacijah o izdelkih
- Vprašanjih v zvezi z uporabo izdelkov ali problemih
- Povpraševanjih v zvezi s servisnim popravilom in garancijah

### Pomoč uporabnikom v Vietnamu

Kontaktne podatke za informacije, podporo in storitve so:

#### Epsonov servisni center

65 Truong Dinh Street, District 1, Hochiminh City, Vietnam.

Telefon (Hošiminh): 84-8-3823-9239, 84-8-3825-6234

29 Tue Tinh, Quan Hai Ba Trung, Hanoi City, Vietnam

Telefon (Hanoi): 84-4-3978-4785, 84-4-3978-4775

### Pomoč uporabnikom v Indoneziji

Kontaktne podatke za informacije, podporo in storitve so:

#### Svetovni splet

<http://www.epson.co.id>

- Informacije o tehničnih podatkih izdelkov, gonilnikih za prenos,
- pogostih vprašanjih, povpraševanjih o prodaji, vprašanjih po e-pošti



## Dodatek

### Epsonova služba za pomoč po telefonu

Telefon: +62-1500-766

Faks: +62-21-808-66-799

Naša ekipa na pomoč po telefonu vam lahko prek telefona ali faksa pomaga pri:

- Povpraševanjih o prodaji in informacijah o izdelkih
- Tehnična podpora

### Epsonov servisni center

Provinca	Ime družbe	Naslovi	Telefon E-pošta
DKI JAKARTA	ESS JAKARTA MANGGADUA	Ruko Mall Mangga Dua No. 48 Jl. Arteri Mangga Dua, Jakarta Utara - DKI JAKARTA	(+6221) 62301104 jkt-admin@epson-indonesia.co.id
NORTH SUMATERA	ESC MEDAN	Jl. Bambu 2 Komplek Graha Niaga Nomor A-4, Medan - North Sumatera	(+6261) 42066090 / 42066091 mdn-adm@epson-indonesia.co.id
WEST JAWA	ESC BANDUNG	Jl. Cihampelas No. 48 A Bandung Jawa Barat 40116	(+6222) 4207033 bdg-admin@epson-indonesia.co.id
DI YOGYAKARTA	ESC YOGYAKARTA	YAP Square, Block A No. 6 Jl. C Simanjutak Yogyakarta - DIY	(+62274) 581065 ygy-admin@epson-indonesia.co.id
EAST JAWA	ESC SURABAYA	Hitech Mall Lt. 2 Block A No. 24 Jl. Kusuma Bangsa No. 116 - 118 Surabaya - JATIM	(+6231) 5355035 sby-admin@epson-indonesia.co.id
SOUTH SULAWESI	ESC MAKASSAR	Jl. Cendrawasih NO. 3A, kunjung mae, mariso, MAKASSAR - SULSEL 90125	(+62411) 8911071 mksr-admin@epson-indonesia.co.id
WEST KALIMANTAN	ESC PONTIANAK	Komp. A yani Sentra Bisnis G33, Jl. Ahmad Yani - Pontianak Kalimantan Barat	(+62561) 735507 / 767049 pontianak-admin@epson-indonesia.co.id
RIAU	ESC PEKANBARU	Jl. Tuanku Tambusai No.459A Pekanbaru Riau	(+62761) 8524695 pkb-admin@epson-indonesia.co.id
DKI JAKARTA	ESS JAKARTA SUDIRMAN	Wisma Keiai Lt. 1 Jl. Jenderal Sudirman Kav. 3 Jakarta Pusat - DKI JAKARTA 10220	(+6221) 5724335 ess@epson-indonesia.co.id
EAST JAWA	ESS SURABAYA	Ruko Surya Inti Jl. Jawa No 2-4 Kav. 29 Surabaya - Jawa Timur	(+6231) 5014949 esssby@epson-indonesia.co.id
BANTEN	ESS SERPONG	Ruko Mall WTC Matahari No. 953, Serpong-Banten	(+6221) 53167051 / 53167052 esstag@epson-indonesia.co.id
CENTRAL JAWA	ESS SEMARANG	Komplek Ruko Metro Plaza Block C20 Jl. MT Haryono No 970 Semarang - JAWA TENGAH	(+6224) 8313807 / 8417935 esssmg@epson-indonesia.co.id

**Dodatek**

Provinca	Ime družbe	Naslovi	Telefon E-pošta
EAST KALIMANTAN	ESC SAMARINDA	Jl. KH. Wahid Hasyim (M. Yamin) Kelurahan Sempaja Selatan Kecamatan Samarinda UTARA - SAMARINDA - KALTIM	(+62541) 7272904 escsmd@epson-indonesia.co.id
SOUTH SUMATERA	ESC PALEMBANG	Jl. H.M Rasyid Nawawi No. 249 Kelurahan 9 Ilir Palembang Sumatera Selatan	(+62711) 311330 escplg@epson-indonesia.co.id
EAST JAVA	ESC JEMBER	JL. Panglima Besar Sudirman Ruko no.1D Jember-Jawa Timur (Depan Balai Penelitian & Pengolahan Kakao)	(+62331) 488373 / 486468 jmr-admin@epson-indonesia.co.id
NORTH SULAWESI	ESC MANADO	Tekno Megamall Lt LG 11 TK 21, Kawasan Megamas Boulevard, Jl Piere Tendean, Manado - SULUT 95111	(+62431) 8890996 MND-ADMIN@EPSON-INDONESIA.CO.ID

Za druga mesta, ki niso navedena tukaj, pokličite vročo linijo: 08071137766.

**Pomoč uporabnikom v Maleziji**

Kontaktne podatke za informacije, podporo in storitve so:

**Svetovni splet**

<http://www.epson.com.my>

- Informacije o specifikacijah izdelkov, gonilnikih za prenos,
- pogosto zastavljenih vprašanjih (FAQ), povpraševanjih o prodaji, vprašanjih po e-pošti

**Epsonov klicni center**

Telefon: +60 1800-8-17349

- Povpraševanjih o prodaji in informacijah o izdelkih
- Vprašanjih v zvezi z uporabo izdelkov ali problemih
- Povpraševanjih v zvezi s servisnim popravilom in garancijah

**Glavna pisarna**

Telefon: 603-56288288

Faks: 603-5628 8388/603-5621 2088

**Pomoč uporabnikom v Indiji**

Kontaktne podatke za informacije, podporo in storitve so:

**Svetovni splet**

<http://www.epson.co.in>

Na voljo so informacije o specifikacijah izdelkov, gonilnikih za prenos in povpraševanju o izdelkih.

## Dodatek

### Center za pomoč

- Servis, informacije o izdelku in naročanje potrošnega materiala

Brezplačna številka: 18004250011

Na voljo od ponedeljka do sobote med 9. in 16. uro (razen med državnimi prazniki)

- Servis (uporabniki CDMA in mobilnih naprav)

Brezplačna številka: 186030001600

Na voljo od ponedeljka do sobote med 9. in 16. uro (razen med državnimi prazniki)

### Pomoč uporabnikom na Filipinih

Za tehnično pomoč in ostale poprodajne storitve se obrnite na Epson Philippines Corporation na spodnjo telefonsko številko, številko faksa ali e-poštni naslov:

#### Svetovni splet

<http://www.epson.com.ph>

Na voljo so informacije o tehničnih podatkih izdelka, gonilnikih za prenos, pogostih vprašanjih in povpraševanja po e-pošti.

#### Skrb za kupce podjetja Epson Philippines

Brezplačna številka: (PLDT) 1-800-1069-37766

Brezplačna številka: (digitalna) 1-800-3-0037766

Metro Manila: (+632)441-9030

Spletno mesto: <https://www.epson.com.ph/contact>

E-pošta: [customercare@epc.epson.com.ph](mailto:customercare@epc.epson.com.ph)

Na voljo od ponedeljka do sobote med 9. in 16. uro (razen med državnimi prazniki)

Naša ekipa, ki skrbi za kupce, vam lahko preko telefona pomaga pri:

- Povpraševanjih o prodaji in informacijah o izdelkih
- Vprašanjih v zvezi z uporabo izdelkov ali problemih
- Povpraševanjih v zvezi s servisnim popravilom in garancijah

#### Epson Philippines Corporation

Linija: +632-706-2609

Faks: +632-706-2663