

Administratorvejledning

Indholdsfortegnelse

Copyright

Varemærker

Om denne vejledning

Mærker og symboler.	7
Anvendte beskrivelser i denne vejledning.	7
Henvisninger til operativsystemer.	7

Introduktion

Vejledningskomponent.	9
Udtryk, der er anvendt i denne vejledning.	10
Vilkår.	10
Eksempel på netværksmiljø.	12
Printerforbindelsestyper.	14

Printerindstillinger og administration af printer

Strøm af printerindstillinger og styring.	16
Netværksforbindelse til printeren.	17
Indstilling til udskrivningsfunktion.	17
Indstilling for server og delt mappe.	17
Indstilling for kontaktpersoner.	17
Scanningsindstillinger.	18
Faxindstilling.	18
Sikkerhedsindstillinger.	18
Indstilling for betjening og administration.	18

Netværksforbindelse

Før du opretter netværksforbindelse.	19
Indsamling af oplysninger om indstillinger for forbindelse.	19
Tildeling af IP-adresse.	20
DNS-server og proxyserver.	20
Tilslutning til netværket fra kontrolpanelet.	21
Tildeling af IP-adressen.	21
Tilslutning til LAN.	25

Funktionsindstillinger

Software til opsætning.	27
Web Config (enhedens hjemmeside).	27
Brug af udskrivningsfunktioner.	28

Udskriftsindstillinger for server/klientforbindelse.	28
Printerindstillinger til peer-to-peer-forbindelse.	32
Grundlæggende indstillinger til udskrivning.	33
Indstilling af serveren eller den delte mappe.	37
Forholdet mellem serveren og hver funktion.	37
Konfiguration af en mailserver.	38
Indstillinger for delt mappe.	42
Brug af kontakter.	60
Destinationsindstillingsfunktioner.	60
Konfiguration af kontaktpersoner.	60
Sikkerhedskopiering og import af kontakter.	64
Samarbejde mellem LDAP-server og brugere.	65
Brug af scanningsfunktioner.	70
Scanning fra en computer.	70
Scanning vha. kontrolpanelet.	71
Brug af Document Capture Pro Server.	72
Overføre systemindstillinger.	73
Indstilling af betjeningspanelet.	73
Indstillinger for strømbesparselse under inaktivitet.	74
Indstilling af lyd.	74
Synkronisering af dato og klokkeslæt med tidsserver.	75
Indstilling af standardværdien for scanning og kopiering (standardindstillinger).	75
AirPrint-opsætning.	76
Brug af Epson Connect-tjenesten.	77
Brug af Epson Open Platform.	77
Epson Open Platform Overblik.	77
Konfiguration af Epson Open Platform.	77
Konfiguration af godkendelsesenhed.	78

Indstillinger for produktsikkerhed

Introduktion til funktioner til produktsikkerhed.	79
Konfiguration af administratoradgangskode.	80
Konfiguration af administratoradgangskoden fra betjeningspanelet.	80
Konfiguration af administratoradgangskode ved hjælp af Web Config.	80
Kontrol af panelbetjeningen.	81
Aktivering af Låseindstilling.	81
Låseindstilling Elementer for menuen	
Generelle indstillinger.	82
Andre elementer for Låseindstilling.	86

Indholdsfortegnelse

Individuel betjeningsvisning og funktionsindstilling.	86
Begrænsning af tilgængelige funktioner.	87
Konfiguration af adgangskontrol.	88
Deaktivering af det eksterne grænseflade.	89

Indstillinger for betjening og administration

Logge på printeren som administrator.	91
Logge på printeren ved hjælp af betjeningspanelet.	91
Logge på printeren ved hjælp af Web Config.	91
Bekræft oplysninger om printeren.	92
Kontrol af oplysninger fra betjeningspanelet.	92
Kontrol af oplysninger fra Web Config.	92
Modtagelse af meddelelser med e-mail, når hændelser opstår.	93
Om e-mail-meddelelser.	93
Konfigurere e-mailmeddelelser.	93
Opdatering af firmware.	95
Opdatering af printerens firmware vha. betjeningspanelet.	95
Opdatering af firmware ved hjælp af Web Config.	96
Opdatering af firmware uden forbindelse til internettet.	96
Registrering af indstillinger som en fast indstilling.	97
Sikkerhedskopiering af indstillingerne.	97
Eksport af indstillingerne.	97
Import af indstillingerne.	98
Justering af udskriftskvaliteten.	98
Indstilling af standardværdi for udskriftskvalitet.	99
Justering af udskriftskvalitet ud fra papir.	100

Problemløsning

Hjælp til problemløsning.	102
Kontrol af status for printeren.	102
Kontrol af fejlmeddelelsen.	102
Udskrivning af en netværksforbindelsesrapport	109
Kontrol af kommunikationsstatus.	114
Udførelse af forbindelsestest.	118
Initialisering af netværksindstillingerne.	120
Problemcase.	122
Kan ikke tilgå Web Config.	122
Kan ikke gemme scannede billeder i den delte mappe.	123

Appendiks

Introduktion til netværkssoftware.	125
Epson Device Admin.	125
EpsonNet Config.	125
EpsonNet Print (kun Windows).	126
EpsonNet SetupManager.	126
Eksport og bulk-registrering af kontakter ved hjælp af værktøj.	127
Foretage Wi-Fi-indstillinger fra kontrolpanelet (WPS).	128
Lave Wi-Fi-indstillinger ved hjælp af tryknapopsætning (WPS).	129
Lave Wi-Fi-indstillinger ved hjælp af PIN-kodeopsætning (WPS).	130
Brug af Wi-Fi Direct-forbindelse (Simpel AP).	130
Aktivering af Wi-Fi Direct (Simpel AP) fra Web Config.	130
Skift af Wi-Fi Direct-indstillinger (Simpel AP).	131
Skift af tilslutningsmetode.	131
Skift fra Ethernet-forbindelse til Wi-Fi-forbindelse.	132
Skift fra Wi-Fi-forbindelse til Ethernet-forbindelse.	133
Brug af port til printeren.	133
Menuindstillinger for Indstillinger.	135
Menuindstillinger for Generelle indstillinger.	135
Menuindstillinger for Udskriftstal.	145
Menuindstillinger for Forsyningsstatus.	145
Menuindstillinger for Vedligehold.	146
Menuindstillinger for Sprog/Language.	147
Menuindstillinger for Printerstatus/Udskriv.	147
Menuindstillinger for Kontaktpers.-styring.	147
Menuindstillinger for Brugerindstillinger.	148

Faxindstillinger

Før brug af faxfunktioner.	150
Tilslutning til en telefonlinje.	150
Kompatible telefonlinjer.	150
Tilslutning af printeren til en telefonlinje.	150
Tilslutning af telefonen til printeren.	152
Sådan gøres printeren klar til at sende og modtage faxer (med Guide til faxindstil.).	154
Foretage indstillinger individuelt til printerens faxfunktioner.	156
Indstilling af Modtagerindstillinger.	156
Foretage indstillinger, når du tilslutter en ekstern telefonenhed.	158
Foretage Udskriftsindstillinger for at modtage faxer.	159

Indholdsfortegnelse

Foretage indstillinger for at gemme og videresende modtagne faxer.	160	Problemer med brug af et digitalt certifikat.	220
Sådan foretages indstillinger for blokering af uønskede faxer.	167		
Foretage indstillinger til at sende og modtage faxer på en computer.	167		
Menuindstillinger for Faxindstillinger.	169		
Hurtig betjening knap-menu.	169		
Sende-indstillinger-menu.	169		
Modtag.indstillinger-menu.	170		
Rapportindstillinger-menu.	175		
Grundindstillinger-menu.	175		
Sikkerhedsindst.-menu.	177		
Tjek faxforbindelse.	178		
Guide til faxindstil.	178		
Løsning af problemer.	178		
Problemer med at sende og modtage faxer.	178		
Andre faxningsproblemer.	184		
Avancerede sikkerhedsindstillinger for virksomheder			
Sikkerhedsindstillinger og forebyggelse af fare.	186		
Indstillinger for sikkerhedsfunktioner.	187		
SSL/TLS-kommunikation med printeren.	187		
Om digitalt certifikat.	187		
Hentning og import af et CA-signeret certifikat	188		
Sletning af et CA-signeret certifikat.	192		
Konfiguration af CA-certifikat.	192		
Styring ved hjælp af protokoller.	195		
Styring af protokoller.	196		
Protokoller, du kan aktivere eller deaktivere.	196		
Protokolindstillingselementer.	197		
Krypteret kommunikation ved hjælp af IPsec/IP-filtrering.	200		
Om IPsec/IP Filtring.	200		
Konfiguration af standardpolitik.	200		
Konfiguration af gruppepolitik.	205		
Eksempler på konfiguration af IPsec/IP Filtring.	211		
Konfiguration af et klientcertifikat for IPsec/IP-filtrering.	212		
Tilslutning af printeren til et IEEE802.1X-netværk	213		
Konfiguration af et IEEE802.1X-netværk.	213		
Konfiguration af et certifikat til IEEE802.1X.	215		
Kontrol af status for et IEEE 802.1X-netværk.	216		
Problemløsning for avanceret sikkerhed.	217		
Gendannelse af sikkerhedsindstillingerne.	217		
Problemer med brug af netværkssikkerhedsfunktioner.	218		

Copyright

Ingen del af denne publikation må reproduceres, gemmes i et søgesystem eller overføres i nogen form eller på nogen måde, elektronisk, mekanisk, ved fotokopiering, optagelse eller på anden måde, uden forudgående skriftlig tilladelse fra Seiko Epson Corporation. Der er ikke antaget noget patentansvar med hensyn til brugen af oplysningerne heri. Der antages heller ikke noget ansvar for skader som følge af brugen af oplysningerne heri. De heri indeholdte oplysninger er kun beregnet til brug sammen med dette Epson-produkt. Epson er ikke ansvarlig for enhver brug af disse oplysninger i forbindelse med andre produkter.

Hverken Seiko Epson Corporation eller dets datterselskaber er ansvarlige over for køberen af dette produkt eller tredjepart for skader, tab, omkostninger eller udgifter, som køberen eller tredjemand som følge af uheld, forkert brug eller misbrug af dette produkt eller uautoriserede modifikationer, reparationer eller ændringer af dette produkt, eller (undtagen USA) manglende overholdelse af Seiko Epson Corporations betjenings- og vedligeholdelsesvejledninger.

Seiko Epson Corporation og dets partnere er ikke ansvarlig for skader eller problemer, der skyldes brug af ekstraudstyr eller andre end dem, der er udpeget som originale Epson-produkter eller godkendte Epson-produkter af Seiko Epson Corporation.

Seiko Epson Corporation kan ikke holdes ansvarlig for skader som følge af elektromagnetisk interferens, der opstår ved brug af andre end dem, der er udpeget som Epson godkendte produkter af Seiko Epson Corporation.

© 2018 Seiko Epson Corporation

Indholdet af denne brugsanvisning og specifikationerne for dette produkt kan ændres uden varsel.

Varemærker

- ❑ EPSON® er et registreret varemærke, og EPSON EXCEED YOUR VISION eller EXCEED YOUR VISION er et varemærke tilhørende Seiko Epson Corporation.
- ❑ Epson Scan 2 software is based in part on the work of the Independent JPEG Group.
- ❑ Google Cloud Print, Chrome, Chrome OS, and Android are trademarks of Google Inc.
- ❑ Microsoft®, Windows®, Windows Server®, and Windows Vista® are registered trademarks of Microsoft Corporation.
- ❑ Apple, Macintosh, macOS, OS X, Bonjour, Safari, AirPrint, the AirPrint Logo, iPad, iPhone, iPod touch, and iTunes are trademarks of Apple Inc., registered in the U.S. and other countries.
- ❑ Generel bemærkning: Andre produktnavne, der nævnes heri, anvendes udelukkende til identifikationsformål og kan være varemærker tilhørende deres respektive ejere. Epson frasiger sig alle rettigheder til disse mærker.

Om denne vejledning

Mærker og symboler

**Forsigtig:**

Anvisninger, der skal følges omhyggeligt for at undgå personskader.

**Vigtigt:**

Anvisninger, der skal følges for at undgå beskadigelse af udstyret.

Bemærk:

Anvisninger, der nyttige tip og begrænsninger vedrørende brug af printeren.

Relaterede oplysninger

➔ Klik på dette ikon for at se relaterede oplysninger.

Anvendte beskrivelser i denne vejledning

- Detaljerne i skærbilleder og illustrationer kan variere afhængigt af model, men anvisningerne er de samme.
- Skærbillederne er fra Windows Server 2012 R2. Detaljerne kan variere afhængig af OS-version.
- Nogle af menupunkterne i skærbillederne kan variere afhængig af model.

Henvisninger til operativsystemer

Windows

I denne vejledning henviser udtryk som "Windows 10", "Windows 8.1", "Windows 8", "Windows 7", "Windows Vista", "Windows XP", "Windows Server 2016", "Windows Server 2012 R2", "Windows Server 2012", "Windows Server 2008 R2", "Windows Server 2008", "Windows Server 2003 R2" og "Windows Server 2003" til følgende operativsystemer. Windows bruges desuden til at henvise til alle versioner.

- Microsoft® Windows® 10 operativsystem
- Microsoft® Windows® 8.1 operativsystem
- Microsoft® Windows® 8 operativsystem
- Microsoft® Windows® 7 operativsystem
- Microsoft® Windows Vista® operativsystem
- Microsoft® Windows® XP operativsystem
- Microsoft® Windows® XP Professional x64 Edition operativsystem
- Microsoft® Windows Server® 2016 operativsystem

Om denne vejledning

- Microsoft® Windows Server® 2012 R2 operativsystem
- Microsoft® Windows Server® 2012 operativsystem
- Microsoft® Windows Server® 2008 R2 operativsystem
- Microsoft® Windows Server® 2008 operativsystem
- Microsoft® Windows Server® 2003 R2 operativsystem
- Microsoft® Windows Server® 2003 operativsystem

Mac OS

I denne manual henviser "Mac OS" til macOS High Sierra, macOS Sierra, OS X El Capitan, OS X Yosemite, OS X Mavericks, OS X Mountain Lion, Mac OS X v10.7.x og Mac OS X v10.6.8.

Introduktion

Dette er en fælles manual til administratorer om at bruge og administrere multifunktionsprinterens.

Der er utilgængelige funktioner og usynlige menuer, fordi dette er en fælles manual. Derfor gives de relevante oplysninger i nærheden af indstillingslementer eller menuer.

Se *Brugervejledning* for oplysninger om funktioner.

Vejledningskomponent

Printerindstillinger og administration af printer

Forklarer flowet fra netværksforbindelsen for at indstille hver funktion til at administrere printerens.

Tilslutning

Forklarer, hvordan man slutter en enhed til et netværk. Forklarer også den anvendte port på printerens, DNS-serveren og proxyserveren.

Funktionsindstillinger

Forklarer indstillingerne for hver funktion, såsom udskrivning, scanning og fax.

Indstillinger for produktsikkerhed

Forklarer de grundlæggende sikkerhedsindstillinger, såsom indstillinger for administratoradgangskode og adgangskontrol.

Indstillinger for betjening og administration

Forklarer betjeningen og administrationen efter ibrugtagning af printerens, f.eks. kontrol af printerens oplysninger og meddelelsesindstillingerne, når en hændelse indtræffer.

Løsning af problemer

Forklarer initialisering af indstillinger og fejlfinding af netværket.

Faxindstillinger

Forklarer, hvordan du tilslutter en printer til telefonlinjen og foretager indstillinger for afsendelse/modtagelse og overførsel for at bruge printerens faxfunktioner.

Avancerede sikkerhedsindstillinger for virksomheder

Forklarer de avancerede sikkerhedsindstillinger, der bruges på netværket, f.eks. SSL/TLS-kommunikation og IPsec/IP-filtrering.

Udtryk, der er anvendt i denne vejledning

Vilkår

Følgende udtryk er anvendt i denne vejledning.

Administrator

Den person, der har ansvaret for installation og opsætning af enheden eller netværket på et kontor eller en organisation. I mindre organisationer kan denne person være ansvarlig for både enheds- og netværksadministration. I store organisationer har administratorer autoritet over netværket eller enheder i en afdelings enhedsgruppe, og netværksadministratorer står for opsætning af virksomhedens eksterne kommunikationsindstillinger, såsom internettet.

Netværksadministrator

Den person, der har ansvaret for at kontrollere netværkskommunikationen. Den person, der konfigurerer router, proxyserver, DNS-server og mailserver til at styre kommunikationen via internettet eller netværket.

Bruger

Den person, der bruger enheder som f.eks. printere og scannere.

Server/klient-forbindelse (printerdeling ved hjælp af Windows-serveren)

Forbindelsen, der angiver, at printeren er tilsluttet Windows-serveren via netværket eller USB-kabel, og udskriftskøen, som indstillet på serveren, kan deles. Kommunikationen mellem printer og computer går gennem serveren, og printeren styres på serveren.

Peer-to-peer-forbindelse (direkte udskrivning)

Forbindelse, der angiver, at printer og computer er tilsluttet netværket via hub eller adgangspunkt, og at udskriftsjobbet kan udføres direkte fra computeren.

Web Config (enhedens hjemmeside)

Den webserver, der er indbygget i enheden. Den kaldes Web Config. Du kan kontrollere og ændre enhedsstatus på den ved hjælp af browseren.

Udskriftskø

For Windows vises ikonet for hver port på **Enhed og printer**, såsom en printer. To eller flere ikoner oprettes selv for en enkelt enhed, hvis enheden er sluttet til netværket med to eller flere porte, såsom TCP/IP og WSD-netværk.

Værktøj

En generisk betegnelse for Epson-software til opsætning og styring af en enhed, såsom Epson Device Admin, EpsonNet Config, EpsonNet SetupManager, osv.

Push-scanning

En generisk betegnelse for scanning fra enhedens betjeningspanel. Ved at bruge denne funktion gemmes scanningsresultatet i en mappe, der er knyttet til en e-mail, eller det gemmes til en cloud-tjeneste.

Introduktion

ASCII (American Standard Code for Information Interchange)

En af standardtegnkoderne. 128 tegn er defineret, herunder tegn som alfabetet (a-z, A-Z), arabiske tal (0-9), symboler, blanktegn og kontroltegn. Når »ASCII« er beskrevet i denne vejledning, betyder det 0x20-0x7E (hexnummer), som er angivet nedenfor, og omfatter ikke kontroltegn.

	00	01	02	03	04	05	06	07	08	09	0A	0B	0C	0D	0E	0F
20	SP*	!	"	#	\$	%	&	'	()	*	+	,	-	.	/
30	0	1	2	3	4	5	6	7	8	9	:	;	<	=	>	?
40	@	A	B	C	D	E	F	G	H	I	J	K	L	M	N	O
50	P	Q	R	S	T	U	V	W	X	Y	Z	[\]	^	_
60	`	a	b	c	d	e	f	g	h	i	j	k	l	m	n	o
70	p	q	r	s	t	u	v	w	x	y	z	{		}	~	

* Mellemlumstegn.

Unicode (UTF-8)

En international standardkode, der dækker de store globale sprog. Når »UTF-8« er beskrevet i denne vejledning, betyder det kodningstegn i UTF-8-format.

Eksempel på netværksmiljø

Eksempel på mellemstore og store kontornetværksmiljøer

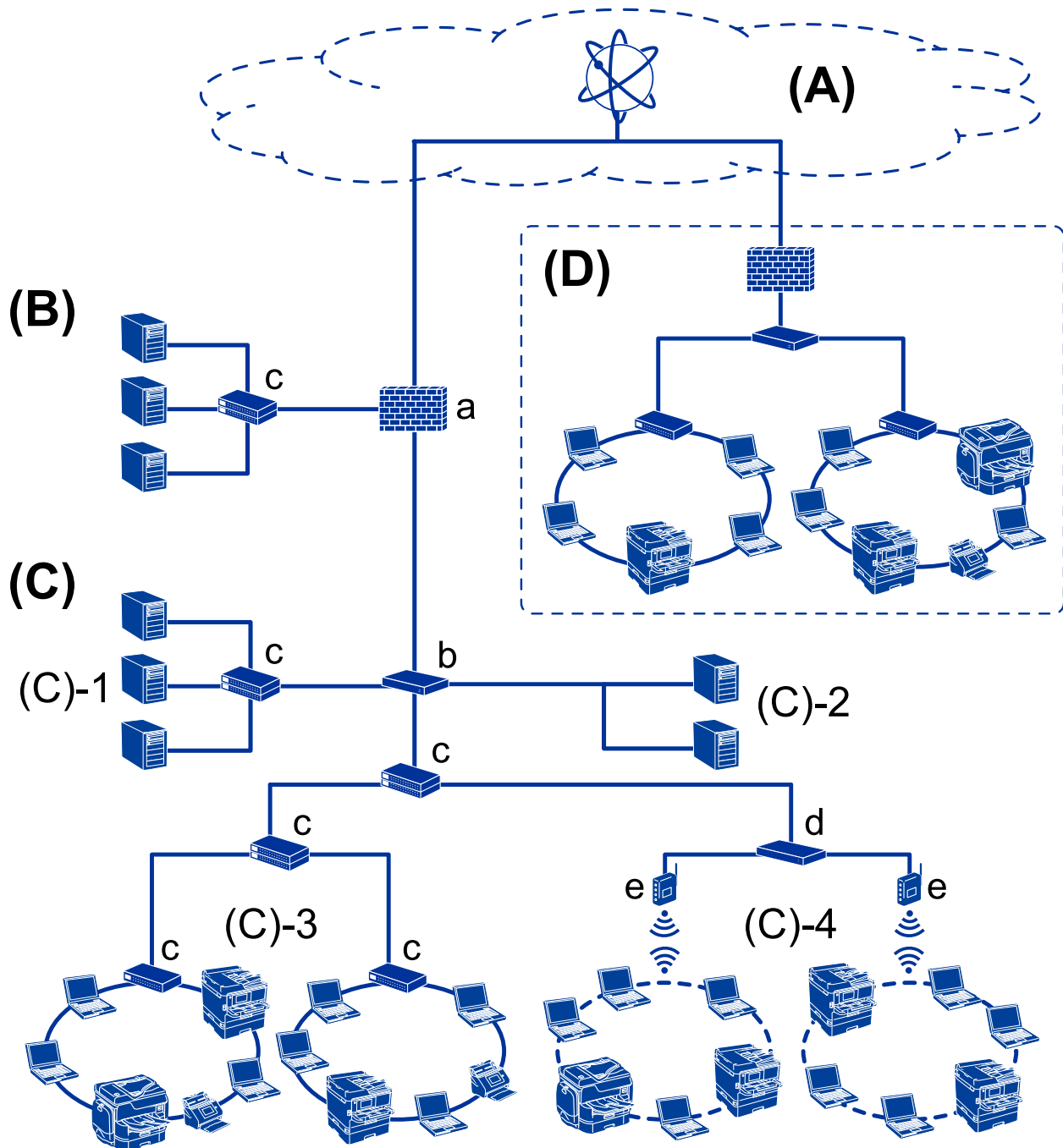

(A): Internet

Følgende tjenester er tilgængelige, hvis printeren er i stand til at oprette forbindelse til internettet.

Epson Connect

E-mail Print, Remote Print osv.

Introduktion

Cloud-tjenester

Google Cloud Print, Evernote osv.

Epson-websted

Download af driveren og softwaren og opdatering af printerens firmware mv.

(B): DMZ(demilitariseret zone)

Denne zone er placeret mellem det interne netværk (intranet) og det eksterne netværk (internet), og begge netværk er segmenter, der er isoleret af firewallen. Det er almindeligt at indstille den server, der er tilgået for det eksterne netværk. Zonen kan beskytte diffusion af en ekstern trussel mod det interne netværk. Den er også i stand til at beskytte mod uautoriseret adgang fra det interne netværk til den server, der tilgås.

DNS-server

Proxy-server

E-mailoverførselsserver

Webservice

FTP-server

(C): Tillidszone (Intranet)

Dette er et tillidsnetværk, der er beskyttet af firewall eller UTM (Unified Threat Management).

(C)-1: Server inde i intranettet

Denne server anvender hver tjeneste til organisationens computere.

DNS-server

DHCP-server

E-mailserver

Active Directory-server/LDAP-server

Filserver

(C)-2: Applikationsserver

Denne server anvender serverapplikationens funktion som følger.

Epson Print Admin

Document Capture Pro-server

(C)-3: Kablet LAN (Ethernet), (C)-4: Trådløst LAN (Wi-Fi)

Tilslut printere, scannere, computere mv. til LAN-forbindelsen ved hjælp af et LAN-kabel eller en radiobølge.

(D): Anden filial

Dette er det andet filialnetværk. Det er forbundet via internettet, lejet linje mv.

Netværksenheder

a: Firewall, UTM

b: Router

c: LAN switch

d: Trådløs LAN-controller

e: Adgangspunkt

Eksempel på lille kontornetværk

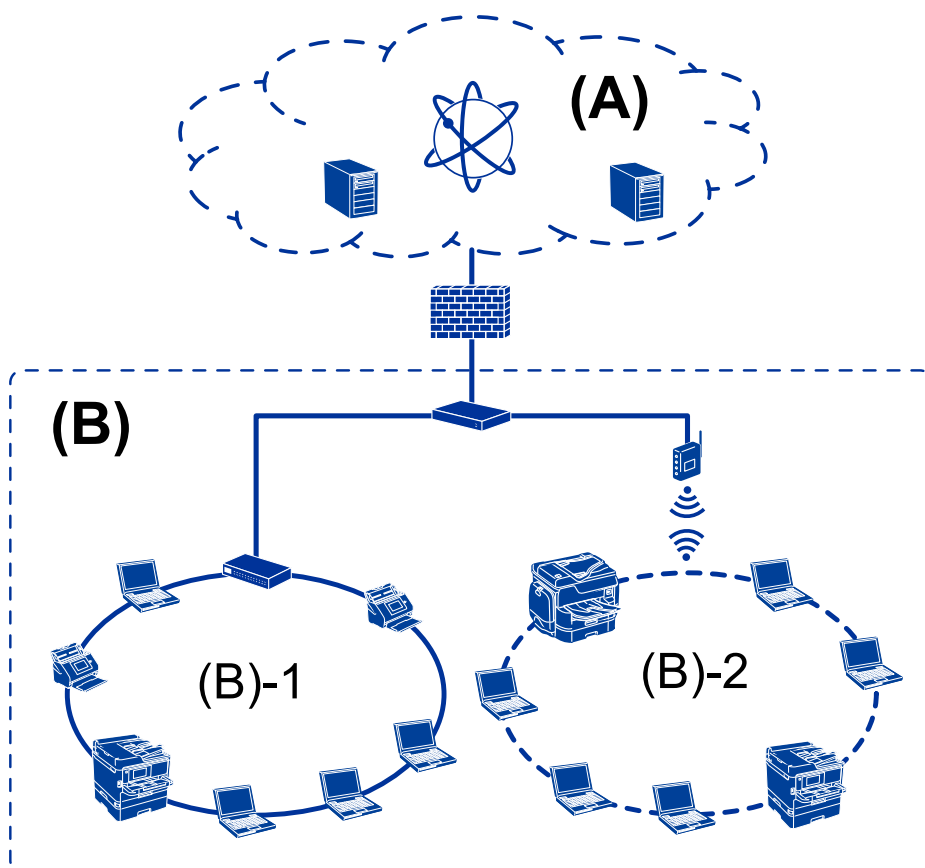

(A): Internet

- Epson Connect
- Cloud-tjenester
- E-mail-server, FTP-server

(B): Tillidszone (Intranet)

- (B)-1: Kablet LAN (Ethernet)
- (B)-2: Trådløst LAN (Wi-Fi)

Printerforbindelsestyper

Følgende to metoder er tilgængelige for printerens netværksforbindelse.

- Server/klient-forbindelse (printerdeling ved hjælp af Windows-serveren)
- Peer-to-peer-forbindelse (direkte udskrivning)

Indstillinger for server/klient-forbindelse

Dette er den forbindelse, som servercomputeren deler med printeren. Hvis du ønsker at forbyde forbindelsen uden at gå gennem servercomputeren, kan du øge sikkerheden.

Introduktion

Når du bruger USB, kan printeren også deles uden netværksfunktionen.

Forbindelsesmetode:

Slut printeren til netværket via LAN switch eller adgangspunkt.

Du kan også slutte printeren til serveren direkte med et USB-kabel.

Printerdriver:

Installer printerdriveren på Windows-serveren afhængig af styresystemet på klientcomputerne.

Ved at tilgå Windows-serveren og forbinde printeren, installeres printerdriveret på klientcomputeren og kan bruges.

Funktioner:

- Administrer printeren og printerdriveren med batchindstillinger.
- Afhængigt af serverens specifikationer, kan det tage lidt tid at starte udskriftsjobbet, da alle udskriftsjob går gennem printerserveren.
- Du kan ikke udskrive, hvis Windows-serveren er slukket.

Relaterede oplysninger

➔ ["Vilkår" på side 10](#)

Indstillinger for peer-to-peer-forbindelser

Dette er forbindelsen, hvor man forbinder printeren på netværket og computeren direkte. Kun en netværkskompatibel model kan tilsluttes.

Forbindelsesmetode:

Slut printeren til netværket direkte via hub eller adgangspunkt.

Printerdriver:

Installer printerdriveren på hver klientcomputer.

Når du bruger EpsonNet SetupManager, kan du anvende den driverpakke, der indeholder printerindstillingerne.

Funktioner:

- Udskriftsjobbet starter med det samme, fordi udskriftsjobbet sendes direkte til printeren.
- Du kan udskrive, så længe printeren løber.

Relaterede oplysninger

➔ ["Vilkår" på side 10](#)

Printerindstillinger og administration af printer

Strøm af printerindstillinger og styring

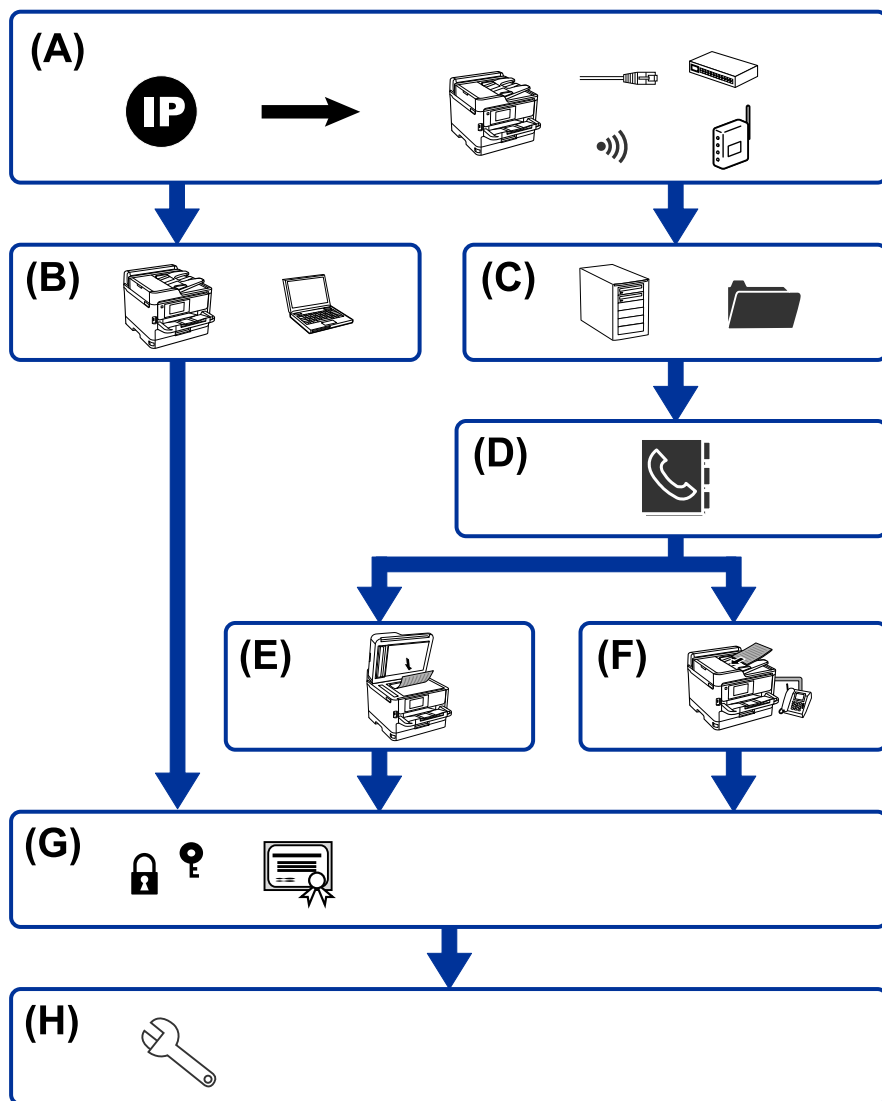

A	Netværksforbindelse til printeren	B	Indstilling til udskrivningsfunktion
C	Indstilling for server og delt mappe	D	Indstilling for kontaktpersoner
E	Scanningsindstillinger	F	Faxindstilling
G	Sikkerhedsindstillinger	H	Indstillinger for betjening og administration

Printerindstillinger og administration af printer

Netværksforbindelse til printeren

Indstil IP-adressen til printeren, og slut den til netværket.

- Indstilling af IP-adresse
- Tilslutning til netværket (indstillinger for LAN kablet forbindelse/Wi-Fi)

Relaterede oplysninger

➔ [“Netværksforbindelse” på side 19](#)

Indstilling til udskrivningsfunktion

Foretag indstillinger for at aktivere udskrivningsfunktionen.

- Udskriftsindstillinger for server/klientforbindelse
- Printerindstillinger til peer-to-peer-forbindelse

Relaterede oplysninger

➔ [“Brug af udskrivningsfunktioner” på side 28](#)

Indstilling for server og delt mappe

Foretag indstillinger for mailserverens til fremsendelse af e-mail eller e-mailmeddelelse, og foretag indstillinger for FTP-serveren og den delte mapeindstilling for deling af mappen eller FTP-overførsel.

Når du vil synkronisere kontakterne til LDAP-serveren, skal du også indstille LDAP-serverindstillingen.

- Indstilling for e-mailserver
- Indstilling af filserver (indstilling af delt mappe)
- Indstillinger for FTP-server
- Indstillinger for LDAP-server

Relaterede oplysninger

➔ [“Indstilling af serveren eller den delte mappe” på side 37](#)

Indstilling for kontaktpersoner

Foretag destinationsindstillinger for scanning eller faxning.

- Import
- Registrering af kontaktpersoner

Relaterede oplysninger

➔ [“Brug af kontakter” på side 60](#)

Scanningsindstillinger

Foretag indstillinger for at aktivere scanningsfunktionen.

- Driverindstilling
- Netværksindstilling

Relaterede oplysninger

➔ [“Brug af scanningsfunktioner” på side 70](#)

Faxindstilling

Foretag indstillinger for at aktivere faxfunktionen.

- Tilslut til telefonlinjen
- Avancerede indstillinger for fax

Relaterede oplysninger

➔ [“Faxindstillinger” på side 149](#)

Sikkerhedsindstillinger

- Indstilling for administratoradgangskode
- Indstilling til adgangskontrol
- Styring ved hjælp af protokoller
- Avanceret sikkerhedsindstilling

Relaterede oplysninger

- ➔ [“Indstillinger for produktsikkerhed” på side 79](#)
- ➔ [“Avancerede sikkerhedsindstillinger for virksomheder” på side 185](#)

Indstilling for betjening og administration

- Kontrol af enhedens status
- Reaktion på hændelsen
- Sikkerhedskopiering af enhedens indstillinger

Relaterede oplysninger

➔ [“Indstillinger for betjening og administration” på side 91](#)

Netværksforbindelse

Dette kapitel forklarer proceduren for at tilslutte printeren til netværket.

Før du opretter netværksforbindelse

For at oprette forbindelse til netværket skal du kontrollere forbindelsesmetoden og indstille oplysningerne for tilslutning på forhånd.

Indsamling af oplysninger om indstillinger for forbindelse

Forbered de nødvendige indstillingsoplysninger for at forbinde. Kontroller følgende oplysninger på forhånd.

Afdelinger	Punkter	Bemærk
Enhedens forbindelsesmetode	<input type="checkbox"/> Ethernet <input type="checkbox"/> Wi-Fi	<p>Afgør, hvordan man slutter printeren til et netværk.</p> <p>For kablet LAN skal LAN switchen tilsluttes.</p> <p>For Wi-Fi forbindes netværket (SSID) til adgangspunktet.</p>
Oplysninger om LAN-forbindelse	<input type="checkbox"/> IP-adresse <input type="checkbox"/> Undernetmaske <input type="checkbox"/> Standardgateway	<p>Bestem IP-adressen, som skal tildeles printeren.</p> <p>Når du tildeler IP-adressen statisk, er alle værdier påkrævet.</p> <p>Når du tildeler IP-adressen dynamisk ved hjælp af DHCP-funktionen, er disse oplysninger ikke nødvendige, fordi de angives automatisk.</p>
Oplysninger om Wi-Fi-forbindelse	<input type="checkbox"/> SSID <input type="checkbox"/> Adgangskode	<p>Disse er SSID (netværksnavn) og adgangskoden til det adgangspunkt, som printeren forbinder til.</p> <p>Hvis MAC-adressefiltrering er indstillet, skal du registrere printerens MAC-adresse på forhånd for at registrere printeren.</p> <p>For understøttede standarder, se Brugervejledningen.</p>
Oplysninger om DNS-information	<input type="checkbox"/> IP-adresse for primær DNS <input type="checkbox"/> IP-adresse for sekundær DNS	<p>Disse kræves ved tildeling af en statisk IP-adresse til printeren. Den sekundære DNS indstilles, når systemet har en overskydende konfiguration, og der findes en sekundær DNS-server.</p> <p>Hvis du arbejder med en lille organisation og ikke indstiller DNS-serveren, skal du indstille routerens IP-adresse.</p>
Oplysninger om proxyserver	<input type="checkbox"/> Navn på proxyserver	<p>Indstil dette, når dit netværksmiljø bruger proxyserveren til at få adgang til internettet fra intranettet, og du bruger den funktion, hvor printeren får direkte adgang til internettet.</p> <p>For de følgende funktioner forbinder printeren direkte til internettet.</p> <ul style="list-style-type: none"> <input type="checkbox"/> Epson Connect-tjenester <input type="checkbox"/> Cloud-tjenester fra andre virksomheder <input type="checkbox"/> Firmwareopdatering
Oplysninger om portnummer	<input type="checkbox"/> Portnummer til frigivelse	<p>Kontroller det portnummer, der bruges af printeren og computeren, og frigiv derefter om nødvendigt den port, der er blokeret af en firewall.</p> <p>Se portnummeret, der bruges af printeren, i appendikset.</p>

Tildeling af IP-adresse

Disse er følgende typer af IP-adresstildeling.

Statisk IP-adresse:

Tildel den forudbestemte IP-adresse til printeren (vært) manuelt.

Oplysningerne til at oprette forbindelse til netværket (undernetmaske, standard gateway, DNS-server osv.) skal indstilles manuelt.

IP-adressen ændres ikke, selvom enheden er slukket, så dette er nyttigt, når du vil administrere enheder med et miljø, hvor du ikke kan ændre IP-adressen, eller når du vil administrere enheder ved hjælp af IP-adressen. Vi anbefaler at foretage indstillinger til printeren, serveren osv., som mange computere har adgang til. Når du bruger sikkerhedsfunktioner som IPsec/IP-filtrering, skal du også tildele en fast IP-adresse, så IP-adressen ikke ændres.

Automatisk tildeling ved hjælp af DHCP-funktion (dynamisk IP-adresse):

Tildel IP-adressen automatisk til printeren (vært) ved hjælp af DHCP-funktionen på DHCP-serveren eller -routeren.

Oplysningerne til at oprette forbindelse til netværket (undernetmaske, standard gateway, DNS-server osv.) indstilles automatisk, så du nemt kan forbinde enheden til netværket.

Hvis enheden eller routeren er slukket, eller afhængigt af indstillingerne for DHCP-serveren, kan IP-adressen ændre sig, når du tilslutter igen.

Vi anbefaler at administrere andre enheder, som er forskellig fra IP-adressen, og kommunikere med protokoller, som kan følge IP-adressen.

Bemærk:

Når du bruger DHCP-funktionen til IP-adresse, kan du til enhver tid tildele samme IP-adresse til enhederne.

DNS-server og proxyserver

DNS-serveren har et værtsnavn, domænenavn for e-mailadressen mv. i tilknytning til IP-adresseoplysningerne.

Kommunikation er umulig, hvis den anden part er beskrevet ved værtsnavn, domænenavn mv., når computeren eller printeren udfører IP-kommunikation.

Forespørger DNS-serveren for disse oplysninger og får den anden parts IP-adresse. Denne proces kaldes navneoversættelse.

Derfor kan enheder som computere og printere kommunikere ved hjælp af IP-adressen.

Navneoversættelse er nødvendig for, at printeren kan kommunikere ved hjælp af e-mailfunktionen eller internetforbindelsesfunktionen.

Når du bruger disse funktioner, skal du foretage indstillinger for DNS-serveren.

Når du tildeler printerens IP-adresse ved hjælp af DHCP-funktionen på DHCP-serveren eller -routeren, indstilles den automatisk.

Proxyserveren er placeret ved porten mellem netværket og internettet, og den kommunikerer til computeren, printeren og internettet (modsat server) på vegne af hver af dem. Det modsatte server kommunikerer kun til proxyserveren. Derfor kan printeroplysninger såsom IP-adresse og portnummer ikke læses, og der kan forventes øget sikkerhed.

Når du opretter forbindelse til internettet via en proxyserver, skal du konfigurere proxyserveren på printeren.

Tilslutning til netværket fra kontrolpanelet

Slut printeren til netværket ved hjælp af printerens kontrolpanel.

For at gå til printerens kontrolpanel skal du se *Brugervejledning* for yderligere oplysninger.

Tildeling af IP-adressen

Opsæt de grundlæggende elementer såsom Værtsadresse, Subnetmaske, Standard-gateway.

Dette afsnit forklarer proceduren for indstilling af en statisk IP-adresse.

1. Tænd for printeren.
2. Vælg **Indstillinger** på startskærmen på printerens betjeningspanel.

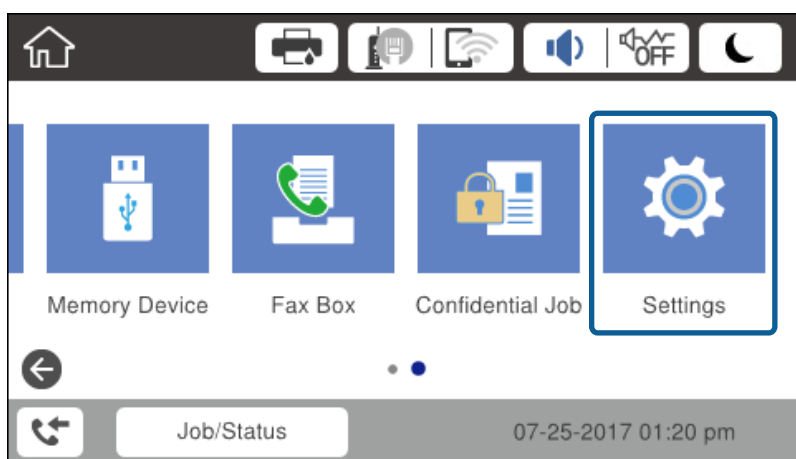

3. Vælg **Generelle indstillinger** > **Netværksindstillinger** > **Avanceret**.
4. Vælg **TCP/IP**.

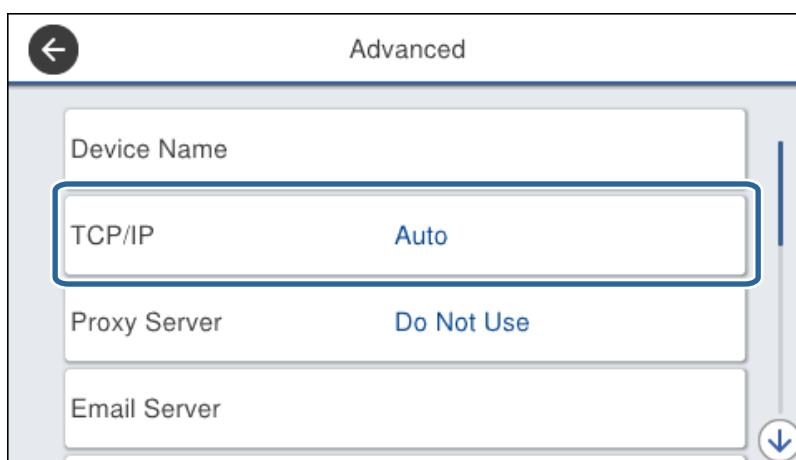

Netværksforbindelse

5. Vælg **Manuel** ved punktet **Hent IP-adresse**.

Når du indstiller IP-adressen automatisk ved hjælp af routerens DHCP-funktion, skal du vælge **Auto**. I dette tilfælde bliver **IP-adresse**, **Subnetmaske** og **Standard-gateway** i trin 6 til 7 også indstillet automatisk, så gå til trin 8.

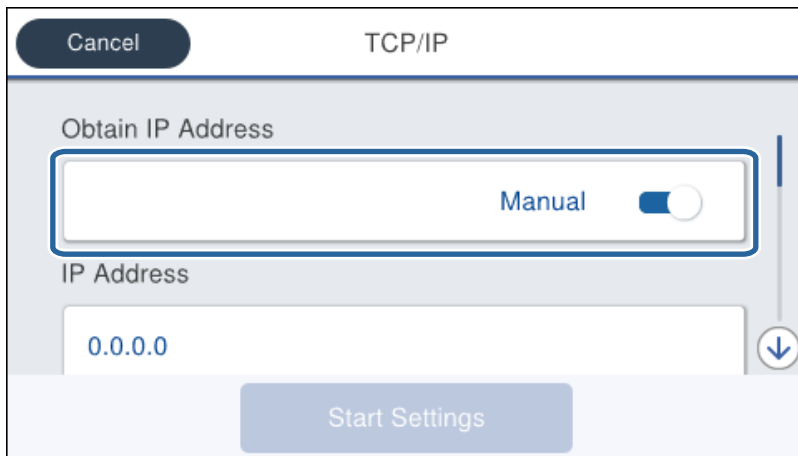

6. Indtast IP-adressen.

Fokus flyttes til næste segment eller forrige segment adskilt af et punktum, hvis du vælger ◀ og ▶.



Bekræft værdien, som vises på den forrige skærm.

7. Indstil **Subnetmaske** og **Standard-gateway**.

Bekræft værdien, som vises på den forrige skærm.



Vigtigt:

*Hvis kombinationen af IP-adresse, Subnetmaske og Standard-gateway ikke er korrekt, er **Start opsætning** inaktiv og kan ikke fortsætte med indstillingerne. Bekræft, at der ikke er nogen fejl i indtastningen.*

8. Indtast IP-adressen for den primære DNS-server.

Bekræft værdien, som vises på den forrige skærm.

Netværksforbindelse

Bemærk:

Når du vælger **Auto** for indstillingerne til tildeling af IP-adresse, kan du vælge DNS serverindstillingerne fra **Manuel** eller **Auto**. Hvis du ikke kan få DNS-serveradressen automatisk, skal du vælge **Manuel** og indtaste DNS-serveradressen. Indtast derefter den sekundære DNS-serveradresse direkte. Hvis du vælger **Auto**, skal du gå til trin 10.

9. Indtast IP-adressen for den sekundære DNS-server.
Bekræft værdien, som vises på den forrige skærm.
10. Tryk på **Start opsætning**.
11. Luk bekræftelsesskærmen.

Indstilling af proxyserver

Konfigurer proxyserveren, hvis begge følgende udsagn er sande.

- Proxyserveren er beregnet til internetforbindelse.
- Når du bruger en funktion, hvor en printer sluttes direkte til internettet, som f.eks. Epson Connect-tjenesten eller en anden cloud-tjeneste.

1. Vælg **Indstillinger** på startskærmen.

Når du foretager indstillinger efter indstilling af IP-adresse, vises skærmen **Avanceret**. Gå til trin 3.

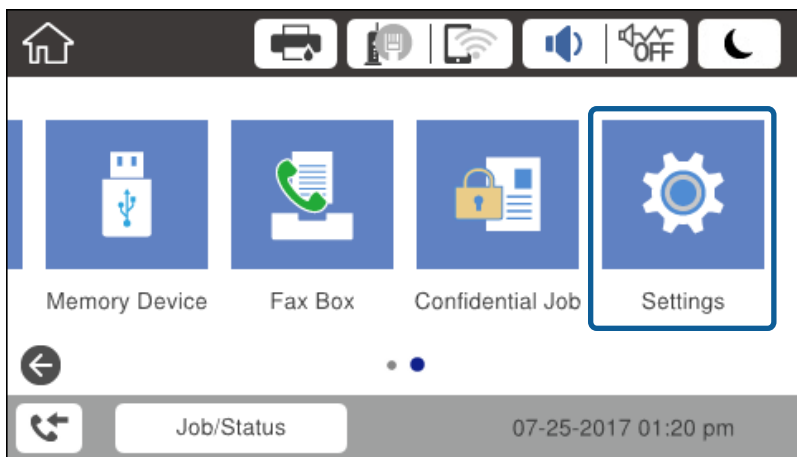

2. Vælg **Generelle indstillinger** > **Netværksindstillinger** > **Avanceret**.

Netværksforbindelse

3. Vælg **Proxy-server**.

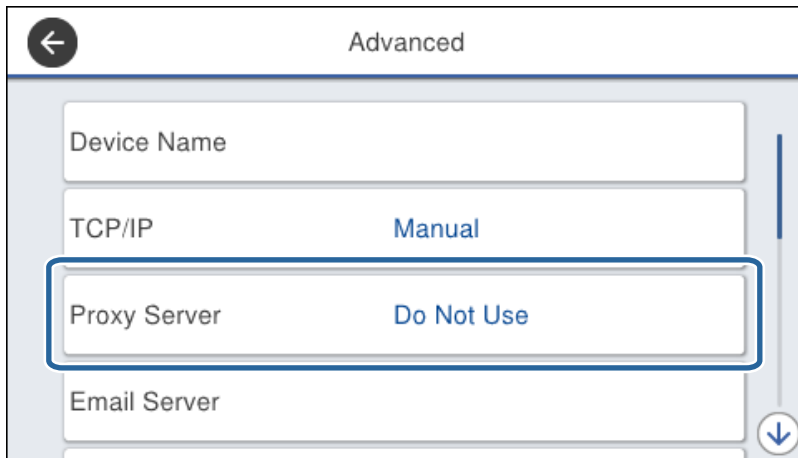

4. Vælg **Brug** ved punktet **Proxyserver-indstill.**

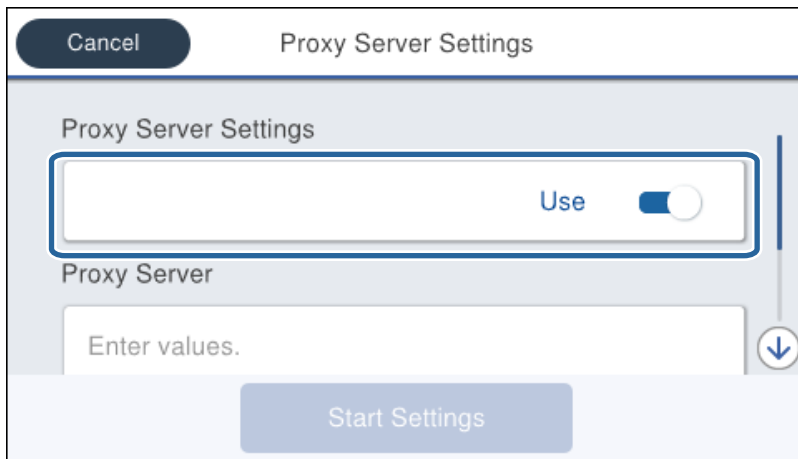

5. Indtast adressen til proxyserveren ved hjælp af IPv4- eller FQDN-format.



Bekræft værdien, som vises på den forrige skærm.

Netværksforbindelse

6. Indtast portnummeret for proxyserveren.
Bekræft værdien, som vises på den forrige skærm.
7. Tryk på **Start opsætning**.
8. Luk bekræftelsesskærmen.

Tilslutning til LAN

Slut printeren til netværket ved hjælp af Ethernet eller Wi-Fi.

Relaterede oplysninger

- ➔ [“Tilslutning til Ethernet” på side 25](#)
- ➔ [“Tilslutning til trådløst LAN \(Wi-Fi\)” på side 26](#)

Tilslutning til Ethernet

Slut printeren til netværket ved hjælp af Ethernet-kablet, og kontroller forbindelsen.

1. Tilslut printeren og hub (LAN switch) via Ethernet-kabel.
2. Vælg **Indstillinger** på startskærmen.

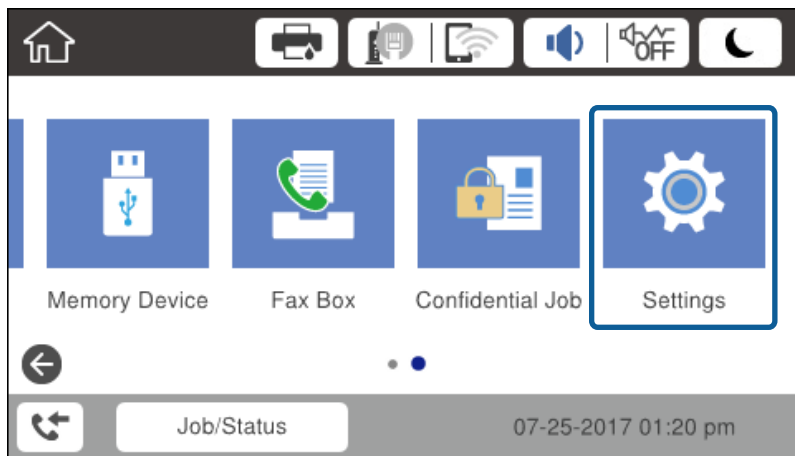

3. Vælg **Generelle indstillinger > Netværksindstillinger**.
4. Vælg **Test af netværksforbindelse..**
Resultatet af den diagnostiske rapport for netværksforbindelsen vises. Bekræft, at forbindelsen er korrekt.
5. Tryk på **OK** for at afslutte.
Når du trykker på **Udskr. ktrl.rapport**, du kan udskrive resultatet af den diagnostiske rapport for netværksforbindelsen. Følg vejledningen på skærmen for at udskrive den.

Relaterede oplysninger

- ➔ [“Skift fra Ethernet-forbindelse til Wi-Fi-forbindelse” på side 132](#)

Netværksforbindelse

Tilslutning til trådløst LAN (Wi-Fi)

Du kan konfigurere de oplysninger, der er nødvendige for at oprette forbindelse til et adgangspunkt, manuelt fra printerens kontrolpanel. Du skal bruge SSID og adgangskode for et adgangspunkt for at konfigurere manuelt.

Bemærk:

Når adgangspunktet understøtter WPS, kan du automatisk foretage indstillingerne til Wi-Fi-forbindelse ved hjælp af trykknappen eller PIN-kode uden at bruge SSID og adgangskode.

1. Tryk på  på startskærmen.

2. Vælg **Router**.

3. Tryk på **Start Opsætning**.

Hvis netværksforbindelsen allerede er konfigureret, vises oplysningerne om forbindelsen. Tryk på **Skift indstillinger** for at ændre indstillingerne.

Hvis printeren allerede er tilsluttet med Ethernet, vises forbindelsesoplysningerne. Tryk på **Skift til Wi-Fi-forbindelse**, og tryk derefter på **Ja** efter bekræftelse af meddelelsen.

4. Vælg **Guiden Wi-Fi-opsætning**.

5. Vælg SSID for adgangspunktet.

Hvis det SSID, du vil oprette forbindelse til, ikke vises på printeren betjeningspanel, skal du trykke på Søg igen for at opdatere listen. Hvis det stadig ikke vises, skal du trykke på Indtast manuelt, og derefter indtaste SSID direkte.

6. Tryk på **Indtast adgangskode**, og indtast derefter adgangskoden.

Bemærk:

I adgangskoden skelnes der mellem store og små bogstaver.

Hvis du indtaster SSID direkte, skal du vælge **Tilgængelig for Adgangskode**, og derefter indtaste adgangskoden.

7. Tryk på **OK**, når du er færdig.

8. Kontroller indstillingerne, og tryk derefter på **Start opsætning**.

9. Tryk på **OK** for at afslutte.

Hvis du ikke kan forbinde, skal du vælge **Udskr. ktrl.rapport** for at udskrive en netværksforbindelsesrapport og derefter kontrollere de udskrevne løsninger.

10. Luk skærmen til netværksforbindelsesindstillinger.

Relaterede oplysninger

- ➔ “Meddelelser og løsninger på netværksforbindelsesrapporten” på side 110
- ➔ “Foretage Wi-Fi-indstillinger fra kontrolpanelet (WPS)” på side 128
- ➔ “Skift fra Wi-Fi-forbindelse til Ethernet-forbindelse” på side 133

Funktionsindstillinger

Dette kapitel forklarer de indledende indstillinger til at kunne bruge hver funktion på enheden.

Software til opsætning

I dette emne forklares proceduren for indstillinger fra administratorens computer ved hjælp af Web Config.

Web Config (enhedens hjemmeside)

Om Web Config

Web Config er en indbygget webside i printeren til konfiguration af printerens indstillinger. Du kan betjene printerens, der er tilsluttet netværket, fra computeren.

For at få adgang til Web Config, skal du først tildele en IP-adresse til printerens.

Bemærk:

Du kan læse indstillingerne ved at konfigurere administratoradgangskoden til printerens.

The screenshot displays the Epson Web Config interface. At the top, the 'EPSON' logo and model number 'L3110000' are visible. A navigation menu includes 'Status', 'Print', 'Scan/Copy', 'Fax', 'Network', 'Network Security', 'Product Security', 'Device Management', and 'Epson Open Platform'. The 'Status' page is active, showing a sidebar with 'Product Status', 'Network Status', 'Maintenance', 'Hardware Status', 'Job History', and 'Panel Snapshot'. The main content area is titled 'Product Status' and features a language dropdown set to 'English'. Below this, the 'Printer Status' and 'Scanner Status' are both listed as 'Available'. A row of five ink level indicators is shown: Black (BK), Yellow (Y), Magenta (M), Cyan (C), and a maintenance box icon. Each ink indicator has a corresponding level bar. Below the ink indicators, the status for 'Black (BK)', 'Yellow (Y)', 'Magenta (M)', 'Cyan (C)', and 'Maintenance Box' is shown as 'Low'. The 'Card Reader Status' is 'Disconnected'. The 'Cassette 1' section shows 'Paper Size' as 'Auto(A4(Vertical))', 'Paper Type' as 'plain papers 1', and 'Paper Remaining Level' as 'Low'. A 'Refresh' button is located at the bottom left, and a 'Software Licenses' link is at the bottom right.

Tilgå Web Config

Indtast printerens IP-adresse i en webbrowser. JavaScript skal være aktiveret. Når du tilgår Web Config via HTTPS, vises der en advarselsmeddelelse i browseren, da der anvendes et selvsigneret certifikat, gemt i printerens, men der er ikke noget problem.

Tilgå via HTTPS

IPv4: `https://<printerens IP-adresse>` (uden < >)

IPv6: `https://[printerens IP-adresse]/` (med [])

Adgang via HTTP

IPv4: `http://<printerens IP-adresse>` (uden < >)

IPv6: `http://[printerens IP-adresse]/` (med [])

Eksempler

IPv4:

`https://192.0.2.111/`

`http://192.0.2.111/`

IPv6:

`https://[2001:db8::1000:1]/`

`http://[2001:db8::1000:1]/`

Bemærk:

Hvis printernavnet er registreret med DNS-serveren, kan du bruge printernavnet i stedet for printerens IP-adresse.

Relaterede oplysninger

➔ [“SSL/TLS-kommunikation med printerens” på side 187](#)

➔ [“Om digitalt certifikat” på side 187](#)

Brug af udskrivningsfunktioner

Aktiver for at bruge udskriftsfunktionen via netværket.

For at kunne bruge printerens på netværket skal du indstille porten til netværksforbindelse på computeren samt printerens netværksforbindelse.

Server/klientforbindelse: Indstil porten på servercomputeren

For server/klientforbindelse skal du forklare, hvordan du indstiller porten manuelt.

Peer to peer-forbindelse: Indstil porten på hver computer

For peer to peer-forbindelse skal du forklare, hvordan du automatisk indstiller porten ved hjælp af installationsprogrammet, der er tilgængeligt fra softwaredisken eller Epsons websted.

Udskriftsindstillinger for server/klientforbindelse

Aktiver for at udskrive fra printerens, der er tilsluttet som server/klientforbindelse.

For server/klientforbindelsen skal du først konfigurere printerserveren og derefter dele printerens på netværket.

Funktionsindstillinger

Når du bruger USB-kablet til at oprette forbindelse til serveren, skal du også indstille printernetkortet først og derefter dele printeren på netværket.

Opsætning af netværksporte

Opret udskriftskøen til netværksudskrivning på printerserveren ved hjælp af standard TCP/IP, og angiv derefter netværksporten.

Dette eksempel er, når du bruger Windows 2012 R2.

1. Åbn skærmen Enheder og printere.
Skrivebord > Indstillinger > Kontrolpanel > Hardware og lyd eller Hardware > Enheder og printere.
2. Tilføj en printer.
 Klik på **Tilføj printer**, og vælg derefter **Den ønskede printer er ikke på listen**.
3. Tilføj en lokal printer.
 Vælg **Tilføj en lokal printer eller en netværksprinter med manuelle indstillinger**, og klik derefter på **Næste**.
4. Vælg **Opret en ny port**, vælg **TCP/IP-standardport** som porttype og klik derefter på **Næste**.

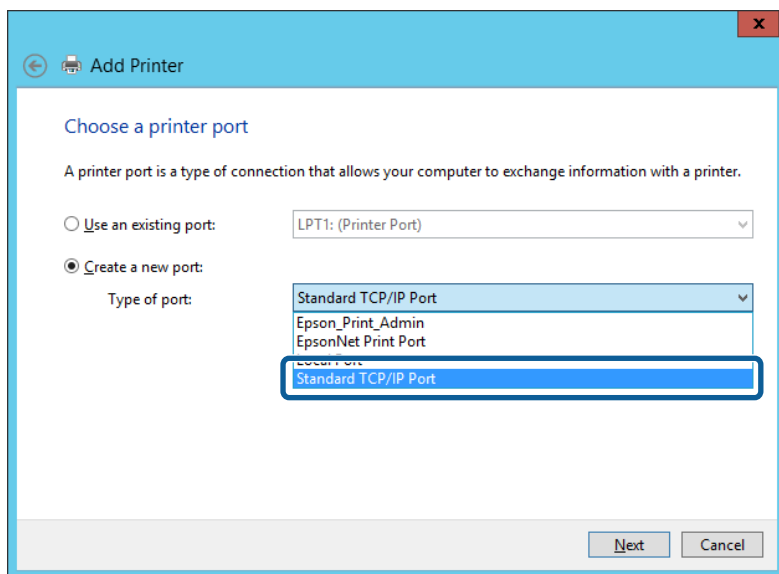

5. Indtast printerens IP-adresse eller printernavnet i **Værtsnavn eller IP-adresse** eller **Printernavn eller IP-adresse**, og klik derefter på **Næste**.

Eksempel:

- Printernavn: EPSONA1A2B3C
- IP-adresse: 192.0.2.111

Du må ikke ændre **Portnavn**.

Funktionsindstillinger

Klik på **Fortsæt**, når skærmen **Brugerkontroll** vises.

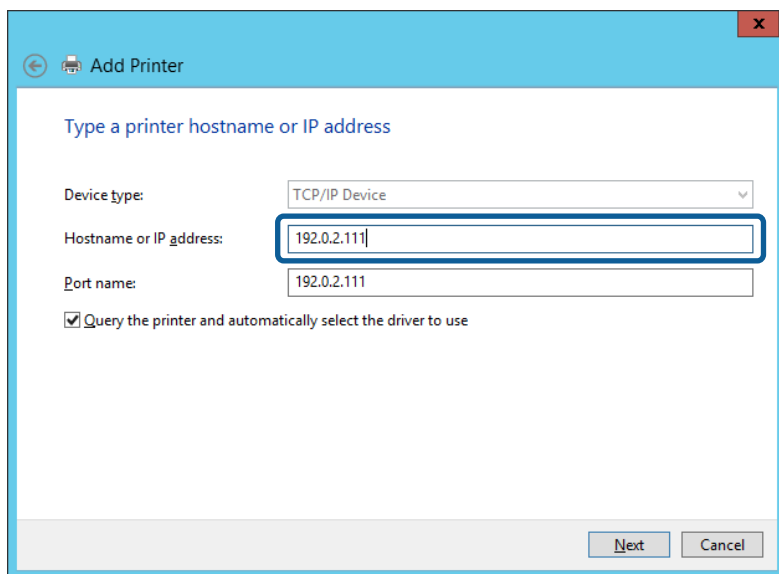

Bemærk:

Hvis du angiver printerens navn på netværket, hvor navneoversættelse er tilgængelig, kan IP-adressen spores, selv om printerens IP-adresse er ændret af DHCP. Du kan bekræfte printernavnet fra netværksstatusskærmen på printerens kontrolpanel eller netværksstatusark.

6. Indstil printerdriveren.

- Hvis printerdriveren allerede er installeret:

Vælg **Producent** og **Printere**. Klik på **Næste**.

- Hvis printerdriveren ikke er installeret:

Klik på **Har disk**, og sæt derefter softwaredisken, der følger med printerens, i. Klik på **Gennemse**, og vælg derefter den mappe på disken, der indeholder printerdriveren. Pas på, at du vælger den rigtige mappe. Mappens placering kan variere afhængig af dit operativsystem.

32 bit-version af Windows: WINX86

64 bit-version af Windows: WINX64

7. Følg vejledningen på skærmen.

Når du bruger printerens under server/klient-forbindelsen (printerdeling ved hjælp af Windows-server), skal du foretage indstillingerne for deling herefter.

Relaterede oplysninger

➔ [“Deling af printerens \(kun Windows\)” på side 31](#)

Kontrol af portkonfigurationen — Windows

Kontroller, om den korrekte port er indstillet til udskriftskøen.

1. Åbn skærmen **Enheder og printere**.

Skrivebord > Indstillinger > Betjeningspanel > Hardware og lyd eller Hardware > Enheder og printere.

Funktionsindstillinger

2. Åbn skærmbilledet med printeregenskaber.
Højreklik på printerikonet, og klik derefter på **Printeregenskaber**.
3. Klik på fanen **Porte**, vælg **TCP/IP-standardport**, og klik derefter på **Konfigurer port**.
4. Kontroller portkonfigurationen.
 - For RAW
Kontroller, at **Raw** er valgt i **Protokol**, og klik derefter på **OK**.
 - For LPR
Kontroller, at **LPR** er valgt i **Protokol**. Indtast »PASSTHRU« i **Kønnavn** fra **LPR-indstillinger**. Vælg **Byte-tælling for LPR aktiveret**, og klik derefter på **OK**.

Deling af printeren (kun Windows)

Når du bruger printeren under server/klient-forbindelsen (printerdeling ved hjælp af Windows-serveren), skal du konfigurere printerdeling fra printerserveren.

1. Vælg **Kontrolpanel > Vis enheder og printere** på printerserveren.
2. Højreklik på det printerikon (udskriftskø), som du vil dele med, og vælg derefter fanen **Printeregenskaber > Sharing**.
3. Vælg **Del denne printer**, og indtast derefter **Sharenavn**.
For Windows Server 2012 skal du klikke på **Skift indstillinger for deling** og derefter konfigurere indstillingerne.

Installation af yderligere drivere (kun Windows)

Hvis Windows-versioner til server og klienter er forskellige, anbefales det at installere yderligere drivere til printerserveren.

1. Vælg **Kontrolpanel > Vis enheder og printere** på printerserveren.
2. Højreklik på ikonet for den printer, du vil dele med klienterne, og klik derefter på **Printeregenskaber > fanen Deling**.
3. Klik på **Yderligere drivere**.
For Windows Server 2012 skal du klikke på **Change Sharing Options** og derefter konfigurere indstillinger.
4. Vælg versioner af Windows for klienter, og klik på **OK**.
5. Vælg informationsfilen for printerdriveren (*.inf), og installer derefter driveren.

Relaterede oplysninger

➔ ["Brug af den delte printer – Windows" på side 32](#)

Funktionsindstillinger

Brug af den delte printer – Windows

Administratoren skal oplyse klienterne om det computernavn, der er tildelt til printerserveren, og om hvordan det tilføjes i deres computere. Hvis yderligere driver(e) endnu ikke er konfigureret, skal du informere klienterne om, hvordan **Enheder og printere** bruges til at tilføje den delte printer.

Følg disse trin, hvis der allerede er konfigureret driver(e) på printerserveren:

1. Vælg det navn, der er tildelt til printerserveren, i **Windows Stifinder**.
2. Dobbeltklik på den printer, du vil bruge.

Relaterede oplysninger

- ➔ “[Deling af printeren \(kun Windows\)](#)” på side 31
- ➔ “[Installation af yderligere drivere \(kun Windows\)](#)” på side 31

Printerindstillinger til peer-to-peer-forbindelse

For peer to peer-forbindelse (direkte udskrivning) har en printer og en klientcomputer et en til en-forhold. Printerdriveren skal installeres på hver klientcomputer.

Relaterede oplysninger

- ➔ “[Opsætning af printerdriver](#)” på side 32

Opsætning af printerdriver

For mindre organisationer anbefaler vi at installere printerdriveren på hver klientcomputer. Brug installationsprogrammet fra Epsons hjemmeside eller fra softwaredisken.

Bemærk:

Når printeren bruges til mange klientcomputere ved hjælp af EpsonNet SetupManager, og driveren leveres som en pakke, kan installationstiden reduceres drastisk.

1. Kør installationsprogrammet.
 - Kørsel fra hjemmesiden
Gå ind på følgende websted, og indtast derefter produktnavnet. Gå til **Opsætning**, download softwaren, og kør den.
<http://epson.sn>
 - Kørsel fra softwaredisk (kun for modeller, der leveres med en softwaredisk, og brugere med computere med diskdrv.)
Indsæt softwaredisken i computeren.

Funktionsindstillinger

- Vælg den forbindelsesmetode til printerens, og klik derefter på **Næste**.

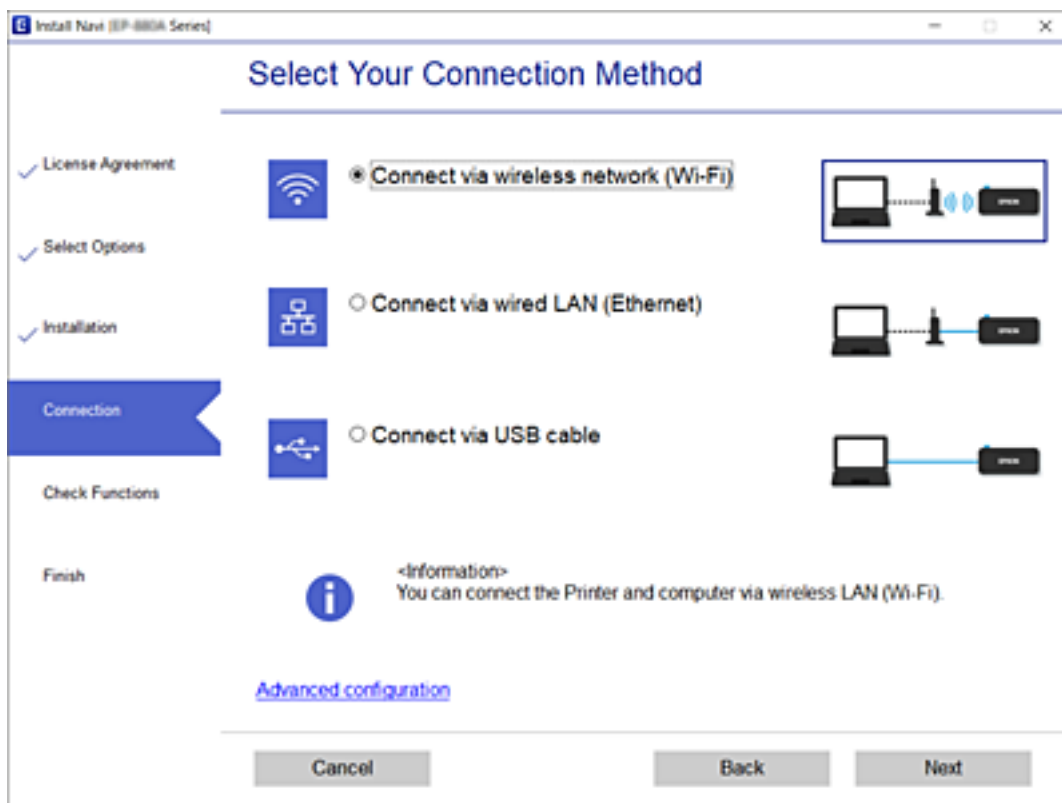

Bemærk:

Hvis *Installer software* vises, skal du vælge *Konfigurer forbindelsen til Printer igen* (på ny netværksrouter eller ved skift af USB til netværket, osv.) og derefter klikke på **Næste**.

- Følg vejledningen på skærmen.

Relaterede oplysninger

➔ [“EpsonNet SetupManager” på side 126](#)

Grundlæggende indstillinger til udskrivning

Indstil udskriftsindstillingerne, f.eks. papirstørrelse eller udskriftsfejl.

Indstill. for papirkilde

Indstil størrelse og type af papir, som skal indlæses i hver papirkilde.

- Gå til Web Config, og vælg fanen **Udskriv** > **Indstill. for papirkilde**.

- Indstil hvert element.

De viste elementer kan variere afhængigt af situationen.

- Navn på papirkilde

Vis papirkildens navn, f.eks. **Bageste papirindføring**, **Kassette 1**.

Funktionsindstillinger

Papirstørrelse

Vælg den papirstørrelse, du vil indstille, fra rullemenuen.

Enhed

Vælg enheden i den brugerdefinerede størrelse. Du kan vælge det, når **Brugerdefineret** er valgt på **Papirstørrelse**.

Bredde

Indstil den vandrette længde af den brugerdefinerede størrelse.

Det interval, du kan indtaste her, afhænger af papirkilden, som er angivet på siden for **Bredde**.

Når du vælger **mm** i **Enhed**, kan du indtaste op til en decimal.

Når du vælger **tomme** i **Enhed**, kan du indtaste op til to decimaler.

Højde

Indstil den lodrette længde af den brugerdefinerede størrelse.

Det interval, du kan indtaste her, afhænger af papirkilden, som er angivet på siden for **Højde**.

Når du vælger **mm** i **Enhed**, kan du indtaste op til en decimal.

Når du vælger **tomme** i **Enhed**, kan du indtaste op til to decimaler.

Papirtype

Vælg den papirtype, du vil indstille, fra rullemenuen.

3. Gennemse indstillingerne, og klik så på **OK**.

Relaterede oplysninger

➔ [“Tilgå Web Config” på side 28](#)

Grænsefladeindstillinger

Indstil timeout for udskriftsjob eller udskrivningssprog, der er tildelt hver grænseflade.

Dette element vises på den PCL- eller PostScript-kompatible printer.

1. Gå til Web Config og vælg fanen **Udskriv** > **Grænsefladeindstillinger**.

2. Indstil hvert element.

Indstillinger for tidsbegrænsning

Indstil timeout for de udskriftsjob, der sendes direkte via USB.

Du kan angive mellem 5 og 300 sekunder ved sekundinterval.

Når du ikke ønsker en timeout, skal du indtaste 0.

Udskrivningssprog

Vælg udskriftssproget for hver USB-grænseflade og netværksgrænseflade.

Når du vælger **Auto**, registreres udskrivningssproget automatisk for de udskriftsjob, der sendes.

3. Gennemse indstillingerne, og klik så på **OK**.

Relaterede oplysninger

➔ [“Tilgå Web Config” på side 28](#)

Funktionsindstillinger

Fejlindstillinger

Indstil visningsfejl for enheden.

- Gå til Web Config og vælg fanen **Udskriv > Fejlindstillinger**.
- Indstil hvert element.
 - Meddelelse om papirstr.
Indstil, om der skal vises en fejl på betjeningspanelet, når papirstørrelsen for den angivne papirkilde er forskellig fra papirstørrelsen på udskriftsdata.
 - Meddelelse om papirtype
Indstil, om der skal vises en fejl på betjeningspanelet, når papirtypen for den angivne papirkilde er forskellig fra papirtypen på udskriftsdata.
 - Auto fejlløsning
Angiv, om fejlen automatisk skal annulleres, hvis der ikke er nogen betjening på betjeningspanelet i 5 sekunder efter visning af fejlen.
- Gennemse indstillingerne, og klik så på **OK**.

Relaterede oplysninger

➔ [“Tilgå Web Config” på side 28](#)

Universelle udsk.indst.

Indstil, når du udskriver fra eksterne enheder uden at bruge printerdriveren.

Nogle elementer vises ikke, afhængigt af printerens udskrivningssprog.

- Gå til Web Config og vælg fanen **Udskriv > Universelle udsk.indst.**
- Indstil hvert element.
- Gennemse indstillingerne, og klik så på **OK**.

Relaterede oplysninger

➔ [“Tilgå Web Config” på side 28](#)

Grundlæggende

Punkter	Forklaring
Top forskydn.(-30.0-30.0mm)	Indstiller den lodrette position af det papir, hvorfra udskrivningen begynder.
Venstre forskydn.(-30.0-30.0mm)	Indstiller den vandrette position af det papir, hvorfra udskrivningen begynder.
Top forskydn. i sort(-30.0-30.0mm)	Indstiller den lodrette position af det papir, hvorpå udskrivning på bagsiden af papiret begynder i dupleksudskrivning.
Venstre forskydn. i sort(-30.0-30.0mm)	Indstiller den vandrette position af det papir, hvorpå udskrivning på bagsiden af papiret begynder i dupleksudskrivning.

Funktionsindstillinger

Punkter	Forklaring
Tjek papirbredde	Indstil, om du vil kontrollere papirbredden, når du udskriver.
Spring blank side over	Hvis der er en tom side i udskriftsdataene, kan du indstille til ikke at udskrive en tom side.

Konfiguration af PDL Print

Du kan angive indstillinger til PCL- eller PostScript-udskrivning.

Dette element vises på en PCL- eller PostScript-kompatibel printer.

Almindelige indstillinger

Punkter	Forklaring
Papirstørrelse	Vælg den papirstørrelse, som du vil udskrive på.
Papirtype	Vælg den papirtype, du udskriver på.
Retning	Vælg den ønskede udskriftsretning.
Kvalitet	Vælg den udskriftskvalitet, du vil bruge til udskrivning.
Blækbesparestil.	Indstil, om der skal udskrives med reduceret blækforbrug.
Udskrivningsrækkefølge	Vælg for at udskrive fra toppen eller den sidste side.
Antal eksemplarer(1-999)	Angiv det antal kopier, du vil udskrive.
Bindende margin	Indstil indbindingspositionen.
Auto papirudskub	Vælg papiret skal skubbes ud automatisk, når der er sket en timeout under modtagelse af et udskriftsjob.
2-sidet udskrift	Indstil, om der skal anvendes 2-sidet udskrivning.

PCL-menu

Punkter	Forklaring
Skrifttypekilde	Vælg om skrifttypen skal installeres på printeren, eller download den.
Skrifttypenr.	Angiv det skrifttypenummer, du vil bruge.
Tegn pr. tomme(0.44-99.99cpi)	Hvis skrifttypen, der skal bruges, er skalerbar og en fast skrifttype, skal du angive skriftstørrelsen i højde.
Punktstr.(4.00-999.75pt)	Hvis skrifttypen, der skal bruges, er skalerbar og en proportional skrifttype, skal du angive skriftstørrelsen i punkter.
Tegnsæt	Vælg symbolet for den skrifttype, du vil bruge.
Linjer(5-128linjer)	Angiv antallet af linjer pr. side.
CR-funktion	Vælg funktionen for CR-koden (retur).
LF-funktion	Vælg operationen for LF-koden (ny linje), FF-kode (ny side).

Funktionsindstillinger

Punkter	Forklaring
Tildel papirkilde	Angiv tildeling af papirindføring til PCL-papirindføringskommando.

PS3-menu

Punkter	Forklaring
Fejlark	Indstil, om der skal udskrives et fejlark, når der opstår PS3-udskrivningsfejl.
Farve	Indstil som udskrivning i farve eller sort-hvid.
Binær	Indstil, om de binære data skal accepteres eller ej.
PDF papistr.	Indstil papirstørrelsen til PDF-udskrivning.

Indstilling af serveren eller den delte mappe

Indstil serveren eller den delte mappe, der er nødvendig, når du bruger funktionen til e-mail eller scanning.

Relaterede oplysninger

➔ [“Forholdet mellem serveren og hver funktion” på side 37](#)

Forholdet mellem serveren og hver funktion

Forholdet mellem printerens funktion og serveren eller den delte mappe er som nedenfor.

Indstil serveren eller den delte mappe, hvis du bruger hver funktion.

	E-mailserver	FTP-server	Filserver (delt mappe)	LDAP-server
Scan til e-mail	✓			
Scan til FTP		✓		
Scan til netværksmappe			✓	
Fax til e-mail	✓			
Fax til mappe			✓	
E-mailmeddelelse	✓			
LDAP-samarbejde				✓

Relaterede oplysninger

- ➔ [“Konfiguration af en mailserver” på side 38](#)
- ➔ [“Indstillinger for delt mappe” på side 42](#)
- ➔ [“Samarbejde mellem LDAP-server og brugere” på side 65](#)

Konfiguration af en mailserver

Indstil mailserveren fra Web Config.

Når printeren kan sende e-mailen ved at indstille mailserveren, er følgende muligt.

- Overførsel af scanningsresultaterne ved hjælp af e-mail
- Modtagelse af e-mailmeddelelse fra printeren

Kontroller nedenstående, før du foretager opsætning.

- Printeren er forbundet til det netværk, der kan få adgang til mailserveren.
- Indstillingsoplysninger for e-mail på den computer, som bruger den samme mailserver som printeren.

Bemærk:

- Når du bruger mailserveren på internettet, skal du bekræfte indstillingsoplysningerne fra udbyderen eller webstedet.
- Du kan også indstille mailserveren fra printerens betjeningspanel. Få adgang som beskrevet nedenfor.

Indstillinger > Generelle indstillinger > Netværksindstillinger > Avanceret > E-mail-server > Serverindstillinger

1. Gå til Web Config, og vælg fanen **Netværk > E-mail-server > Grundlæggende**.
2. Indtast en værdi for hvert element.
3. Vælg **OK**.

De indstillinger, du har valgt, vises.

Når opsætningen er fuldført, skal du udføre en forbindelseskontrol.

Relaterede oplysninger

- ➔ [“Kontrol af en mailserverforbindelse” på side 40](#)
- ➔ [“Indstillingsselementer for mailserver” på side 39](#)
- ➔ [“Tilgå Web Config” på side 28](#)

Funktionsindstillinger

Indstillingselementer for mailservrer

The screenshot shows the 'Email Server > Basic' configuration page. The left sidebar lists various settings categories like Basic, Wi-Fi, and Email Server. The main area contains the following fields:

- Authentication Method: SMTP AUTH
- Authenticated Account: 50000000
- Authenticated Password: *****
- Sender's Email Address: epson@epsonetest.com
- SMTP Server Address: 192.0.2.127
- SMTP Server Port Number: 25
- Secure Connection: None
- Certificate Validation: Enable Disable
- POP3 Server Address: [Empty]
- POP3 Server Port Number: [Empty]

Below the fields, there is a note: "It is recommended to enable the Certificate Validation. It will be connected without confirming the safety of the email server when the Certificate Validation is disabled." An 'OK' button is located at the bottom of the page.

Punkter	Indstillinger og forklaring	
Godkendelsesmetode	Angiv godkendelsesmetoden, for at printeren kan få adgang til mailservrer.	
	Fra	Indstil, når e-mailservrer ikke behøver godkendelse.
	SMTP GODK	Godkendes på SMTP-serveren (udgående mailservrer), når du sender e-mailen. Mailservrer skal understøtte SMTP-godkendelse.
	POP inden SMTP	Godkendes på POP3-serveren (indgående mailservrer), inden du sender e-mailen. Når du vælger dette element, skal du indstille POP3-serveren.
Godkendt konto	Hvis du vælger SMTP GODK eller POP inden SMTP som Godkendelsesmetode , skal du indtaste det godkendte kontonavn på mellem 0 og 255 tegn i ASCII (0x20–0x7E). Når du vælger SMTP GODK , skal du indtaste SMTP-serverkontoen. Når du vælger POP inden SMTP , skal du indtaste POP3-serverkontoen.	
Godkendt adgangskode	Hvis du vælger SMTP GODK eller POP inden SMTP som Godkendelsesmetode , skal du indtaste den godkendte adgangskode på mellem 0 og 20 tegn i ASCII (0x20–0x7E). Når du vælger SMTP GODK , skal du indtaste den godkendte konto for SMTP-serveren. Når du vælger POP inden SMTP , skal du indtaste den godkendte konto for POP3-serveren.	

Funktionsindstillinger

Punkter	Indstillinger og forklaring	
Afsenders e-mail-adresse	Indtast afsenderens e-mailadresse, f.eks. systemadministratorens e-mailadresse. Denne skal bruges ved godkendelse, så indtast en gyldig e-mailadresse, der er registreret til mailservoren. Indtast mellem 0 og 255 tegn i ASCII (0x20–0x7E) med undtagelse af: () < > [] ; ¥. Et punktum ».« ikke kan være det første tegn.	
SMTP-serveradresse	Indtast mellem 0 og 255 tegn bestående af A–Z a–z 0–9 .-. Du kan bruge IPv4- eller FQDN-format.	
SMTP-server portnummer	Indtast et tal mellem 1 og 65535.	
Sikker forbindelse	Vælg krypteringsmetoden for kommunikation med mailservoren.	
	Ingen	Hvis du vælger POP inden SMTP i Godkendelsesmetode , er forbindelsen ikke krypteret.
	SSL/TLS	Den er tilgængelig når Godkendelsesmetode er indstillet til Fra eller SMTP GODK . Kommunikation er krypteret fra starten.
	STARTTLS	Den er tilgængelig når Godkendelsesmetode er indstillet til Fra eller SMTP GODK . Kommunikation er ikke krypteret fra starten, men afhængigt af netværksmiljøet kan kommunikationen være krypteret eller ej.
Validering af certifikat	Certifikatet valideres når det aktiveres. Vi anbefaler, at det indstilles til Aktiver . For at konfigurere skal du importere CA-certifikat til printeren.	
POP3-serveradresse	Hvis du vælger POP inden SMTP som Godkendelsesmetode , skal du indtaste POP3-serveradressen mellem 0 og 255 tegn bestående af A–Z a–z 0–9 .-. Du kan bruge IPv4- eller FQDN-format.	
POP3-server portnummer	Hvis du vælger POP inden SMTP som Godkendelsesmetode , skal du indtaste et tal mellem 1 og 65535.	

Relaterede oplysninger

➔ [“Konfiguration af en mailservor” på side 38](#)

Kontrol af en mailservorforbindelse

Du kan kontrollere forbindelsen til mailservoren ved at udføre en forbindelseskontrol.

- Gå til Web Config, og vælg fanen **Netværk > E-mail-server > Forbindelsestest**.
- Vælg **Start**.

Forbindelsestesten til e-mailservoren startes. Efter testen vises kontrolrapporten.

Bemærk:

Du kan også kontrollere forbindelsen til mailservoren fra printerens betjeningspanel. Få adgang som beskrevet nedenfor.

Indstillinger > Generelle indstillinger > Netværksindstillinger > Avanceret > E-mail-server > Tjek af forbindelse

Relaterede oplysninger

➔ [“Tilgå Web Config” på side 28](#)

Funktionsindstillinger

➔ “Testreferencer for mailserverforbindelse” på side 41

Testreferencer for mailserverforbindelse

Meddelelser	Formål
Forbindelsestesten er udført.	Denne meddelelse vises, når forbindelsen til serveren er oprettet.
SMTP-serverkommunikationsfejl. Kontroller følgende. - Netværksindstillinger	Denne meddelelse vises, når <ul style="list-style-type: none"> <input type="checkbox"/> Printeren ikke har forbindelse til et netværk <input type="checkbox"/> SMTP serveren er nede <input type="checkbox"/> Netværksforbindelsen afbrydes under kommunikation <input type="checkbox"/> Der modtages ufuldstændige data
POP3-serverkommunikationsfejl. Kontroller følgende. - Netværksindstillinger	Denne meddelelse vises, når <ul style="list-style-type: none"> <input type="checkbox"/> Printeren ikke har forbindelse til et netværk <input type="checkbox"/> POP3 serveren er nede <input type="checkbox"/> Netværksforbindelsen afbrydes under kommunikation <input type="checkbox"/> Der modtages ufuldstændige data
Der opstod en fejl under oprettelse af forbindelsen til SMTP-serveren. Kontroller følgende. - SMTP-serveradresse - DNS-server	Denne meddelelse vises, når <ul style="list-style-type: none"> <input type="checkbox"/> Oprettelse af forbindelse til en DNS server mislykkedes <input type="checkbox"/> Navneoversættelse for en SMTP server mislykkedes
Der opstod en fejl under oprettelse af forbindelsen til POP3-serveren. Kontroller følgende. - POP3-serveradresse - DNS-server	Denne meddelelse vises, når <ul style="list-style-type: none"> <input type="checkbox"/> Oprettelse af forbindelse til en DNS server mislykkedes <input type="checkbox"/> Navneoversættelse for en POP3 server mislykkedes
SMTP-servergodkendelsesfejl. Kontroller følgende. - Godkendelsesmetode - Godkendt konto - Godkendt adgangskode	Denne meddelelse vises, når godkendelse af SMTP serveren mislykkedes.
POP3-servergodkendelsesfejl. Kontroller følgende. - Godkendelsesmetode - Godkendt konto - Godkendt adgangskode	Denne meddelelse vises, når godkendelse af POP3 serveren mislykkedes.
Ikke-understøttet kommunikationsmetode. Kontroller følgende. - SMTP-serveradresse - SMTP-serverportnummer	Denne meddelelse vises, når du forsøger at kommunikere med ikke-understøttede protokoller.
Forbindelsen til SMTP-serveren kunne ikke oprettes. Skift Sikker forbindelse til Ingen.	Denne meddelelse vises, når der opstår en SMTP uoverensstemmelse mellem en server og en klient, eller når serveren ikke understøtter SMTP sikker forbindelse (SSL-forbindelse).
Forbindelsen til SMTP-serveren kunne ikke oprettes. Skift Sikker forbindelse til SSL/TLS.	Denne meddelelse vises, når der opstår en SMTP uoverensstemmelse mellem en server og en klient, eller når serveren anmoder om at bruge en SSL/TLS forbindelse til en SMTP sikker forbindelse.
Forbindelsen til SMTP-serveren kunne ikke oprettes. Skift Sikker forbindelse til STARTTLS.	Denne meddelelse vises, når der opstår en SMTP uoverensstemmelse mellem en server og en klient, eller når serveren anmoder om at bruge en STARTTLS forbindelse til en SMTP sikker forbindelse.

Funktionsindstillinger

Meddelelser	Formål
Forbindelsen er ikke betroet. Kontroller følgende. - Dato og klokkeslæt	Denne meddelelse vises, når printerens indstilling for dato og tid er forkert eller hvis certifikatet er udløbet.
Forbindelsen er ikke betroet. Kontroller følgende. - CA-certifikat	Denne meddelelse vises, når printerens ikke har et rodcertifikat, der svarer til serveren, eller der ikke er importeret et CA-certifikat.
Forbindelsen er ikke sikker.	Denne meddelelse vises, når det hentede certifikat er beskadiget.
SMTP-servergodkendelsen mislykkedes. Skift godkendelsesmetoden til SMTP-AUTH.	Denne meddelelse vises, når der opstår en uoverensstemmelse i en godkendelsesmetode mellem en server og en klient. Serveren understøtter SMTP GODK.
SMTP-servergodkendelsen mislykkedes. Skift godkendelsesmetoden til POP før SMTP.	Denne meddelelse vises, når der opstår en uoverensstemmelse i en godkendelsesmetode mellem en server og en klient. Serveren understøtter ikke SMTP GODK.
Afsenderens e-mailadresse er forkert. Skift til e-mailadressen til din e-mailtjeneste.	Denne meddelelse vises, når den specificerede senders e-mailadresse er forkert.
Kan ikke få adgang til printerens før behandling er afsluttet.	Denne meddelelse vises, når printerens er optaget.

Relaterede oplysninger

➔ [“Kontrol af en mailserverforbindelse” på side 40](#)

Indstillinger for delt mappe

Konfigurer den delte mappe for at gemme resultatet af scanning eller faxning.

Printeren skriver dataene til den delte mappe ved at logge ind på computeren som bruger.

Konfigurer MS-netværket sammen med den delte mappe.

Den delte mappe, der oprettes her, kan angives som destination for scanning eller faxning.

Oprettelse af en delt mappe

Før oprettelse af den delte mappe

Før du opretter den delte mappe, skal du kontrollere følgende.

- Printerens er forbundet til netværket, hvor den kan få adgang til den computer, hvorpå den delte mappe skal oprettes.
- Et multi-byte-tegn er ikke inkluderet i navnet på den computer, hvorpå den delte mappe skal oprettes.

Funktionsindstillinger



Vigtigt:

Hvis et multi-byte-tegn er inkluderet i computernavnet, er det ikke muligt at gemme filen til den delte mappe.

I så fald skal du skifte til en computer, der ikke indeholder multi-byte-tegn i navnet, eller du skal ændre computernavnet.

Når du ændrer computernavnet, skal du sørge for at få godkendelse fra administratoren på forhånd, da det kan påvirke nogle indstillinger, f.eks. computerstyring, ressourceadgang osv.

Kontrol af netværksprofilen

Kontroller om mappedeling er tilgængelig på den computer, hvor den delte mappe oprettes.

1. Log ind på computeren, hvor den delte mappe vil blive oprettet af den administratorgodkendte brugerkonto.
2. Vælg **Betjeningspanel > Netværk og Internet > Netværks- og delingscenter**.
3. Klik på **Avancerede delingsindstillinger**, og klik derefter på  for profilen med **(aktuel profil)** i de viste netværksprofiler.
4. Kontroller, om **Aktiver fil- og printerdeling** er valgt i **Fil- og printerdeling**.
Hvis det allerede er valgt, skal du klikke på **Annuller** og lukke vinduet.
Når du har skiftet indstillingerne, skal du klikke på **Gem ændringer** og lukke vinduet.

Placering, hvor den delte mappe er oprettet, og et eksempel på sikkerheden

Sikkerheden og brugervenligheden varierer afhængigt af, hvor den delte mappe er oprettet.

For at betjene den delte mappe fra printere eller andre computere er følgende læsnings- og ændringstilladelser til mappen påkrævet.

Fanen **Deling > Avanceret deling > Tilladelser**

Det styrer tilladelsen til netværksadgang for den delte mappe.

Adgangstilladelse fra fanen **Sikkerhed**

Det styrer tilladelse til netværksadgang og lokal adgang til den delte mappe.

Når du angiver **Alle** til den delte mappe, der er oprettet på skrivebordet, som et eksempel på oprettelse af en delt mappe, vil alle brugere, der har adgang til computeren, have adgang.

Men den bruger, der ikke har rettighed, kan ikke få adgang til dem, fordi skrivebordet (mappen) er under brugermappens kontrol, og sikkerhedsindstillingerne for brugermappen derfor overleveres til den. Den bruger, der har adgang til fanen **Sikkerhed** (bruger er logget ind og administrator i dette tilfælde), kan administrere mappen.

Se nedenfor for at oprette den rigtige placering.

Dette eksempel er til, når du opretter mappen "scan_mappe".

Eksempel på konfiguration af filservere

Denne forklaring er et eksempel på oprettelse af den delte mappe på roddrevet på den delte computer, f.eks. filserveren, under følgende betingelse.

Adgang til kontrollerbare brugere, f.eks. kan en person, der har samme domæne som en computer, der opretter en delt mappe, få adgang til den delte mappe.

Funktionsindstillinger

Indstil denne konfiguration, når du tillader en bruger at læse og skrive til den delte mappe på computeren, f.eks. filserveren og den delte computer.

- Placering til oprettelse af delt mappe: Roddrevet
- Mappedsti: C:\scan_mappe
- Adgangstilladelse via netværk (delingstilladelser): Alle
- Adgangstilladelse til filsystem (sikkerhed): Godkendte brugere

1. Log ind på computeren, hvor den delte mappe vil blive oprettet af den administratorgodkendte brugerkonto.
2. Start stifinderen.
3. Opret mappen på roddrevet, og så navngiv den »scan_mappe«.

Indtast mellem 1 og 12 alfanumeriske tegn for mappenavnet. Hvis grænsen for antal tegn i mappenavnet overskrides, kan du muligvis ikke få adgang til det på normal vis af det varierede miljø.

4. Højreklik på den oprettede mappe, og klik derefter på **Egenskaber**.

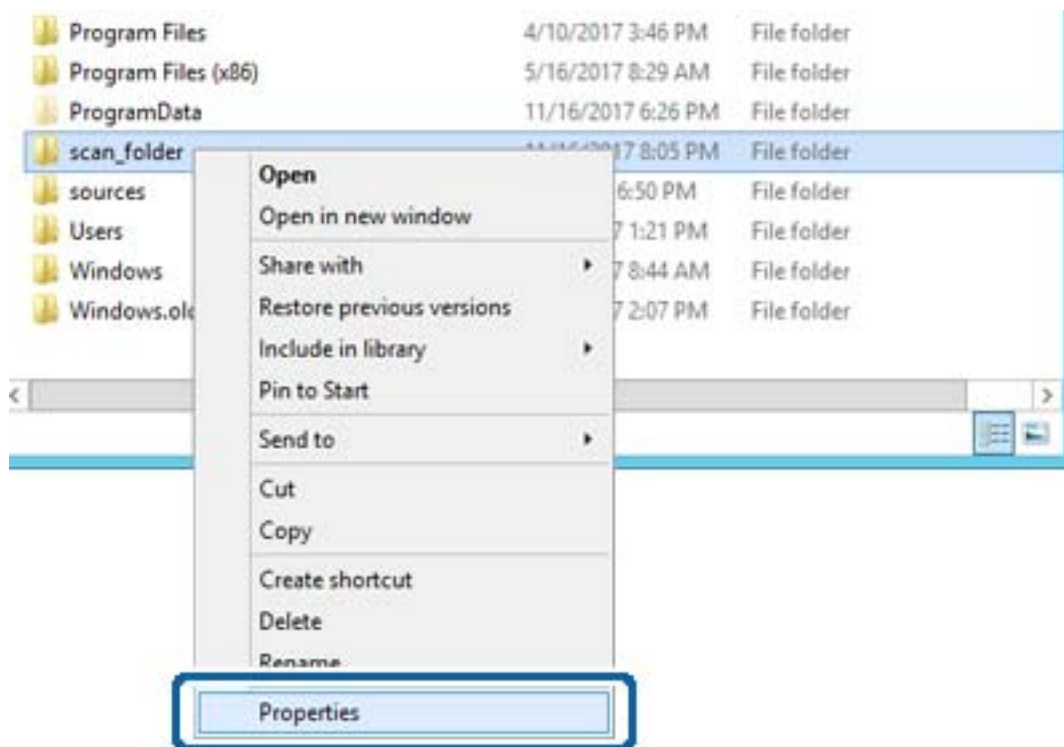

Funktionsindstillinger

5. Klik på **Avanceret deling** på fanen **Deling**.

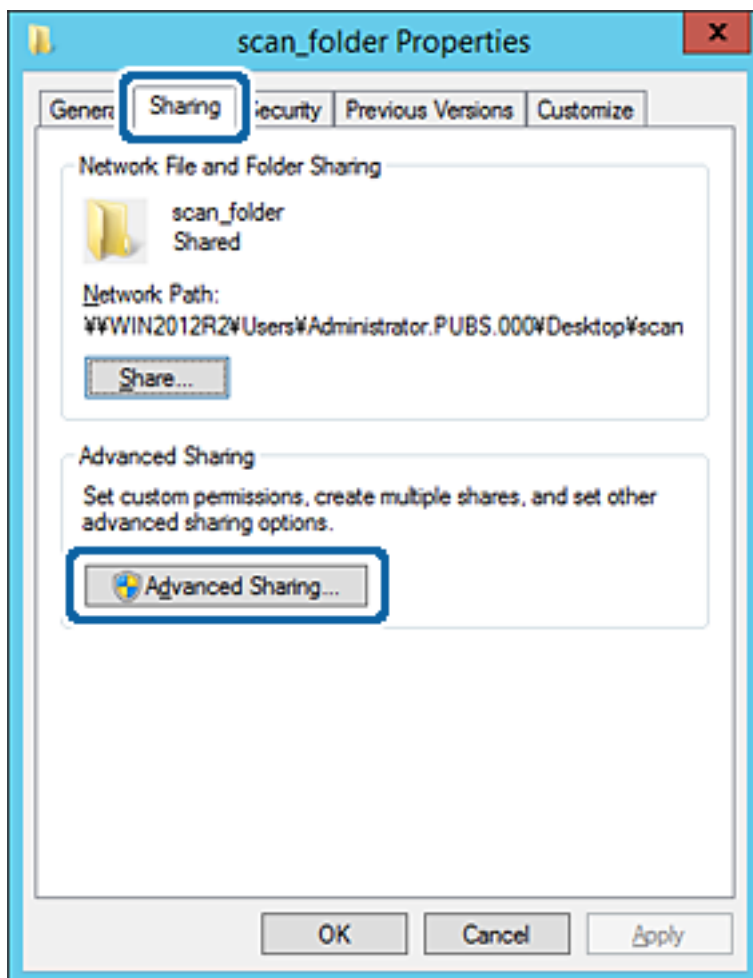

Funktionsindstillinger

6. Vælg **Del denne mappe**, og klik derefter på **Tilladelser**.

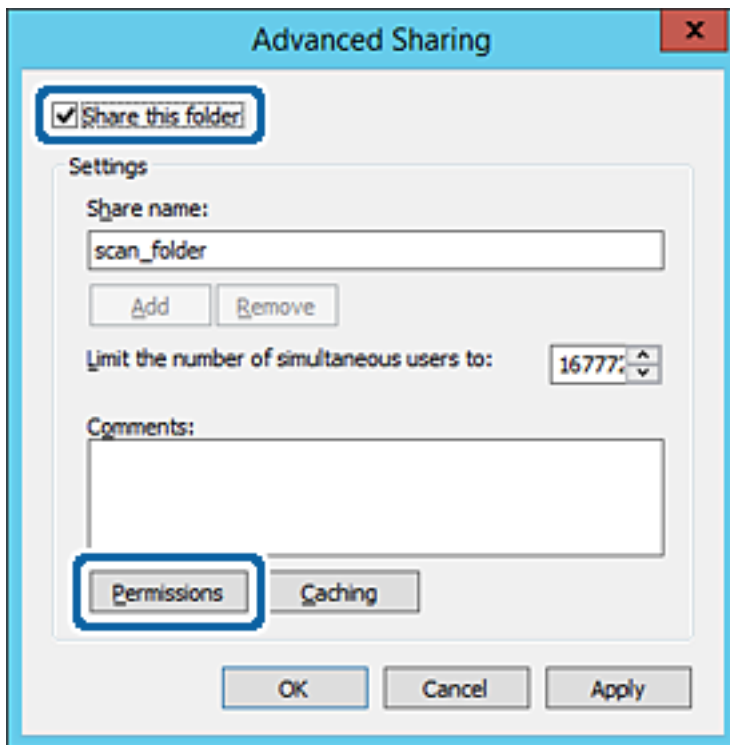

7. Vælg gruppen **Alle** i **Gruppe- eller brugernavne**, vælg **Tillad** i **Ændring**, og klik derefter på **OK**.

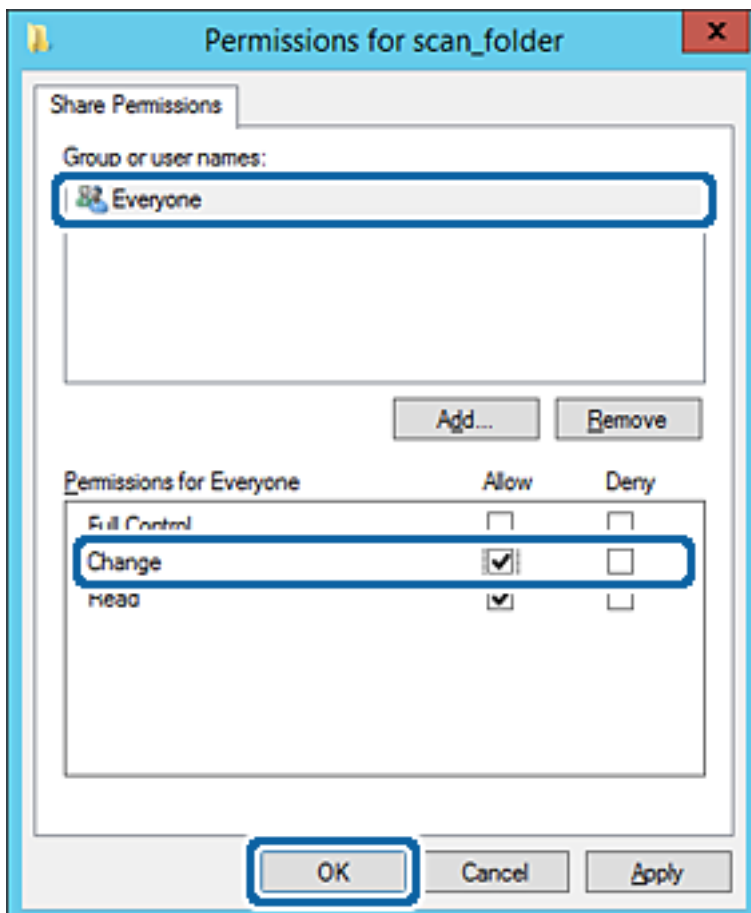

Funktionsindstillinger

- Klik på **OK**.
- Vælg fanen **Sikkerhed**, og vælg derefter **Godkendte brugere** i **Gruppe-** eller **brugernavne**.

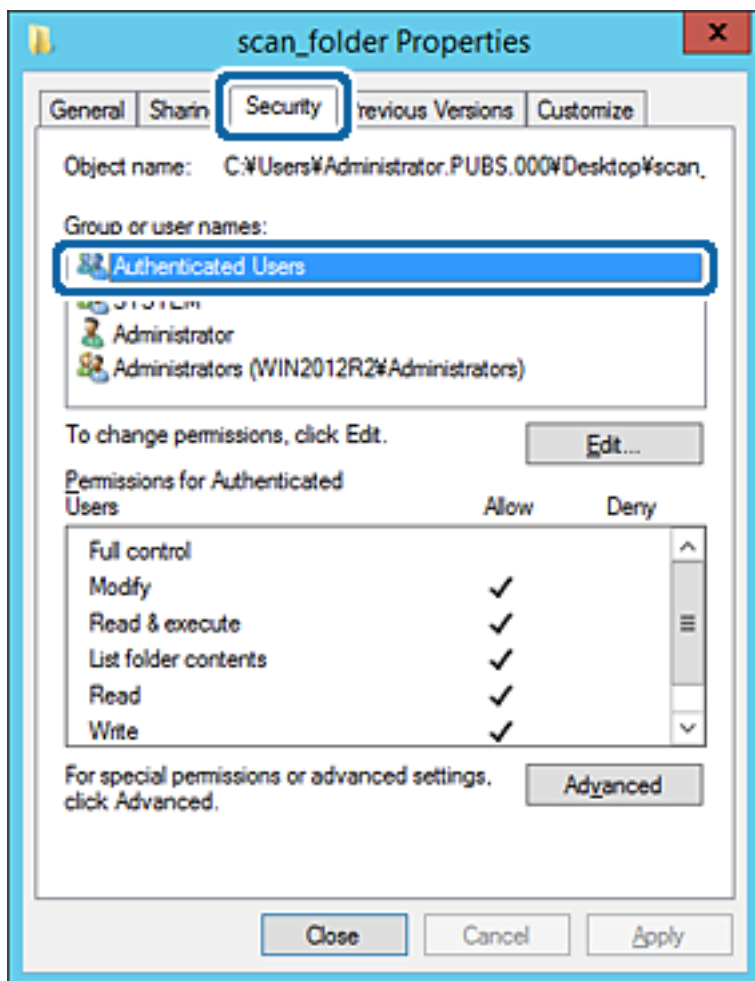

»Godkendte brugere« er den særlige gruppe, der omfatter alle brugere, der kan logge ind på domænet eller computeren. Denne gruppe vises kun, når mappen er oprettet lige under rodmappen.

Hvis den ikke vises, kan du tilføje den ved at klikke på **Rediger**. Se Relaterede oplysninger for nærmere information.

Funktionsindstillinger

10. Kontroller, at **Tillad** på **Tilpas** er valgt i **Tilladelser for godkendte brugere**.

Hvis det ikke er valgt, skal du vælge **Godkendte brugere**, klikke på **Rediger**, Vælg **Tillad** i **Tilpas** i **Tilladelser for godkendte brugere** og derefter klikke på **OK**.

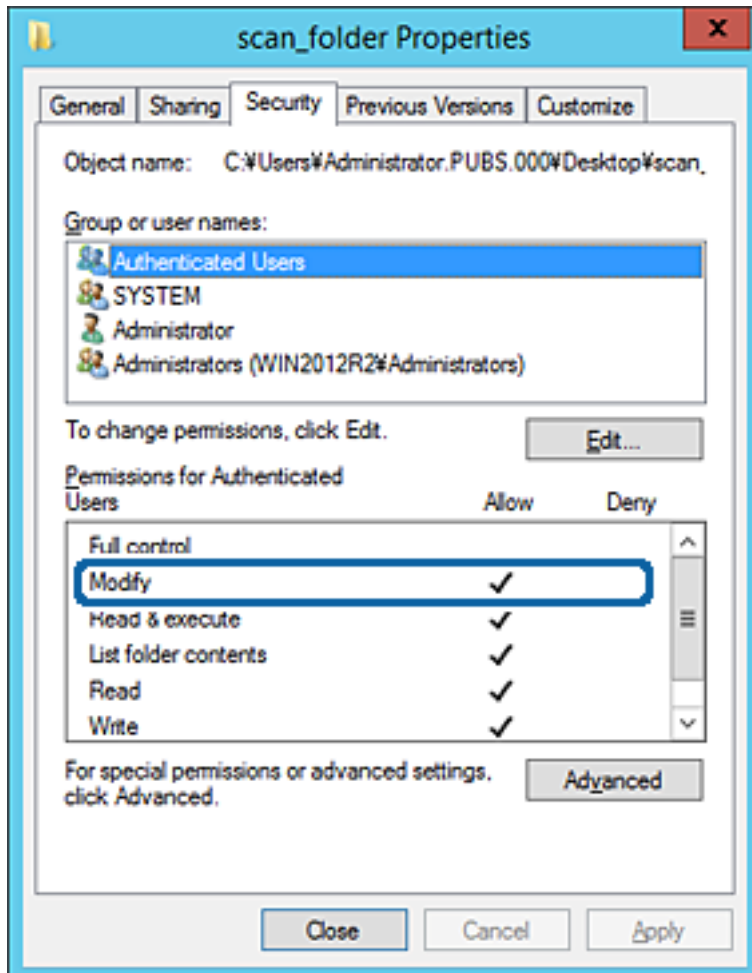

Funktionsindstillinger

11. Vælg fanen **Deling**.

Netværksstien til den delte mappe vises. Dette bruges ved registrering til printerens kontaktpersoner. Noter den.

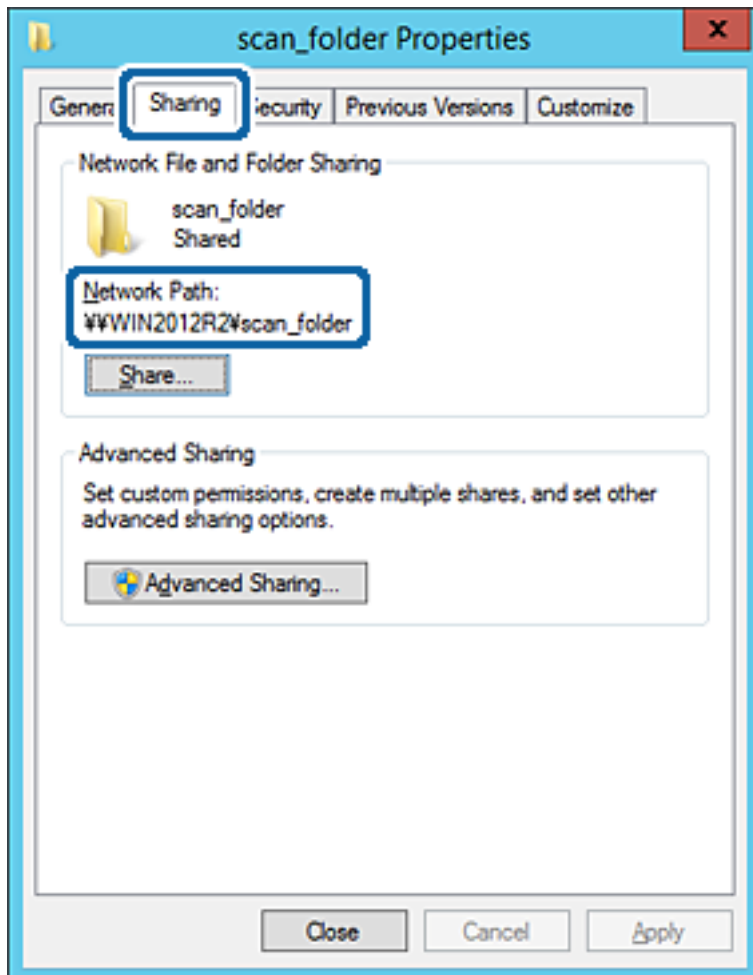

12. Klik på **OK** eller **Luk** for at lukke skærmen.

Kontroller, om filen kan skrives eller læses på den delte mappe fra computere i samme domæne.

Relaterede oplysninger

➔ ["Tilføjelse af gruppe eller bruger, der tillader adgang" på side 54](#)

Eksempel på konfiguration på en personlig computer

Denne forklaring er et eksempel på oprettelse af den delte mappe på skrivebordet for en bruger, der logger ind på computeren.

Brugeren, der logger ind på computeren, og som har administratorrettigheder, kan få adgang til skrivebordsmappen og dokumentmappen, der findes under brugermappen.

Indstil denne konfiguration, når du IKKE tillader læsning og skrivning for en anden bruger i den delte mappe på en pc.

- Placering til oprettelse af delt mappe: Stationær computer
- Mappesti: C:\Brugere\xxxx\Skrivebord\scan_mappe

Funktionsindstillinger

- Adgangstilladelse via netværk (delingstilladelser): Alle
 - Adgangstilladelse på filsystem (sikkerhed): Tilføj eller undlad at tilføje bruger-/gruppernavne for at tillade adgang
1. Log ind på computeren, hvor den delte mappe vil blive oprettet af den administratorgodkendte brugerkonto.
 2. Start stifinderen.
 3. Opret mappen på skrivebordet, og navngiv den "scan_mappe".
Indtast mellem 1 og 12 alfanumeriske tegn for mappenavnet. Hvis grænsen for antal tegn i mappenavnet overskrides, kan du muligvis ikke få adgang til det på normal vis af det varierede miljø.
 4. Højreklik på den oprettede mappe, og klik derefter på **Egenskaber**.

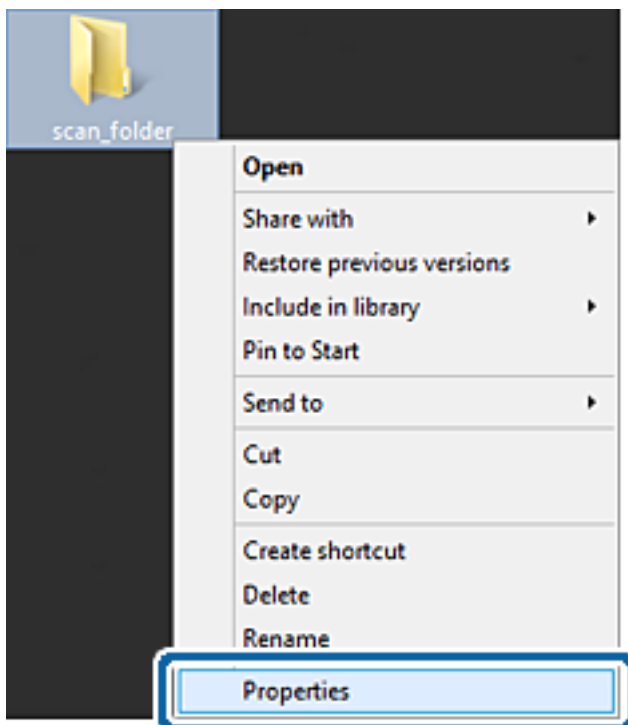

Funktionsindstillinger

5. Klik på **Avanceret deling** på fanen **Deling**.

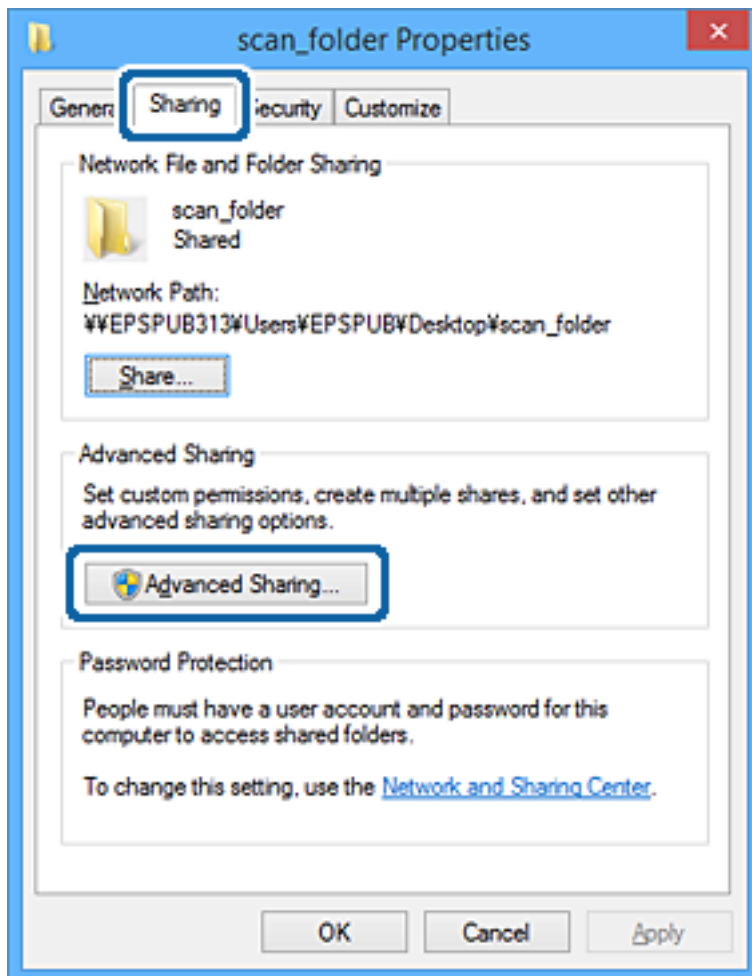

Funktionsindstillinger

- Vælg **Del denne mappe**, og klik derefter på **Tilladelser**.

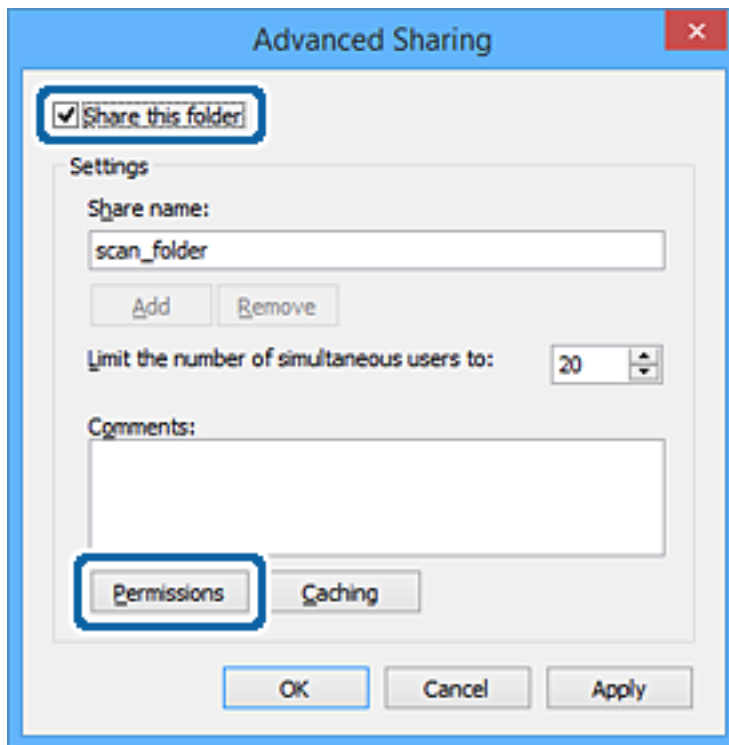

- Vælg gruppen **Alle** i **Gruppe- eller brugernavne**, vælg **Tillad** i **Ændring**, og klik derefter på **OK**.

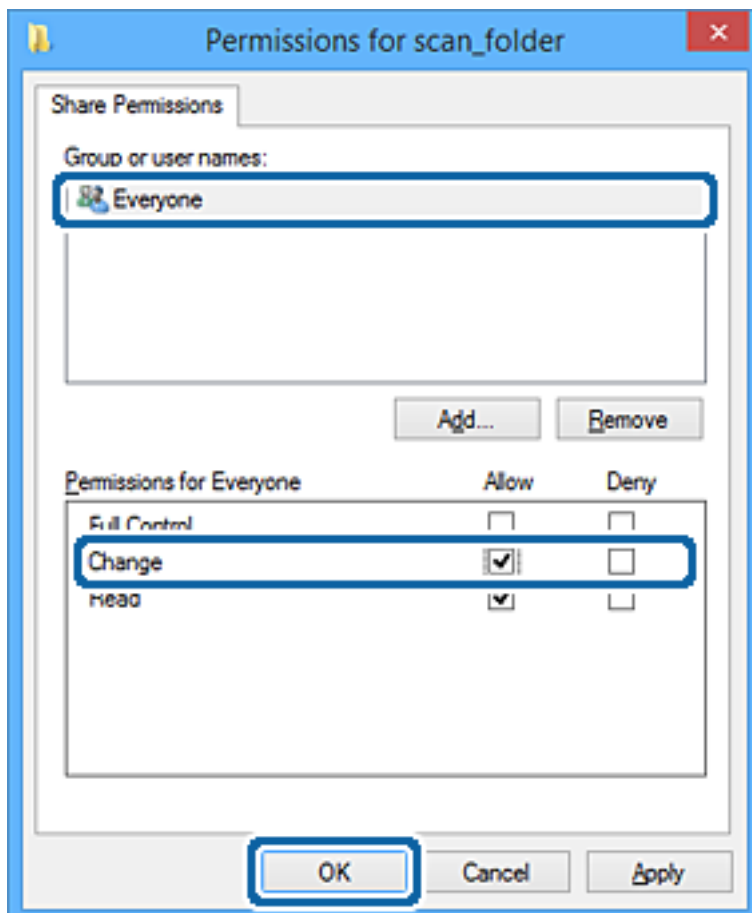

Funktionsindstillinger

8. Klik på **OK**.
9. Vælg fanen **Sikkerhed**.
10. Kontroller gruppen eller brugeren i **Gruppe- eller brugernavne**.

Gruppen eller brugeren, der vises her, kan få adgang til den delte mappe.

I dette tilfælde kan brugeren, der logger ind på denne computer, og administratoren få adgang til den delte mappe.

Tilføj adgangsadgang, hvis det er nødvendigt. Du kan tilføje det ved at klikke på **Rediger**. Se Relaterede oplysninger for nærmere information.

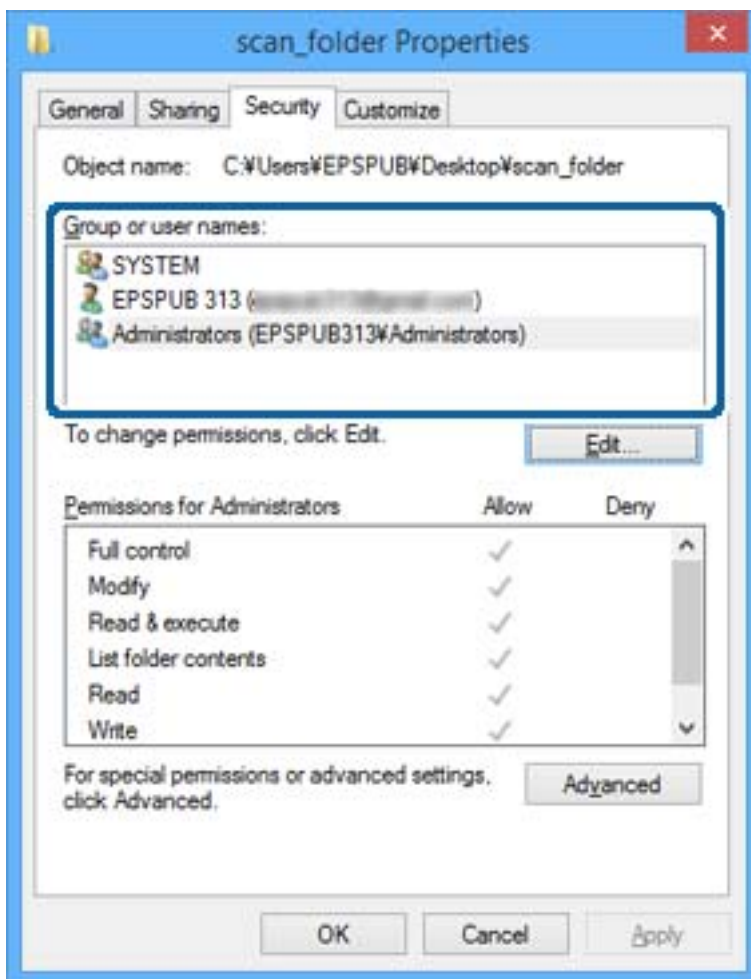

Funktionsindstillinger11. Vælg fanen **Deling**.

Netværkstien til den delte mappe vises. Denne skal bruges ved registrering til printerens kontaktpersoner. Noter den.

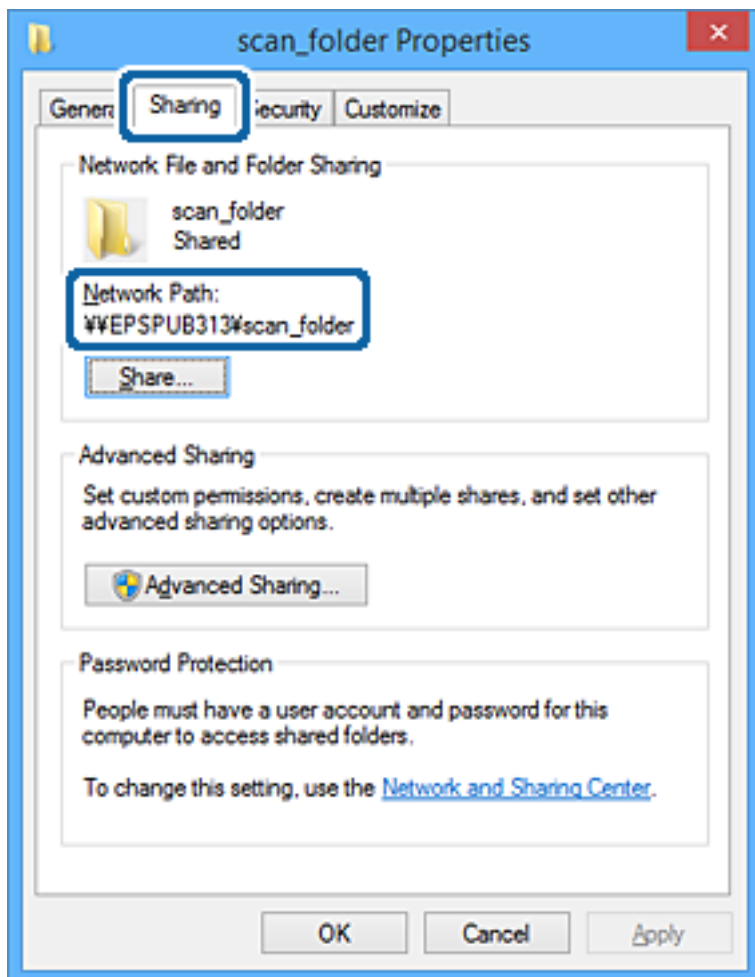
12. Klik på **OK** eller **Luk** for at lukke skærmen.

Kontroller, om filen kan skrives eller læses i den delte mappe fra computere tilhørende brugere eller grupper med adgangstilladelse.

Relaterede oplysninger

➔ "Tilføjelse af gruppe eller bruger, der tillader adgang" på side 54

Tilføjelse af gruppe eller bruger, der tillader adgang

Du kan tilføje en gruppe eller bruger, der tillader adgang.

1. Højreklik på mappen, og vælg **Egenskaber**.
2. Vælg fanen **Sikkerhed**.

Funktionsindstillinger

3. Klik på **Rediger**.

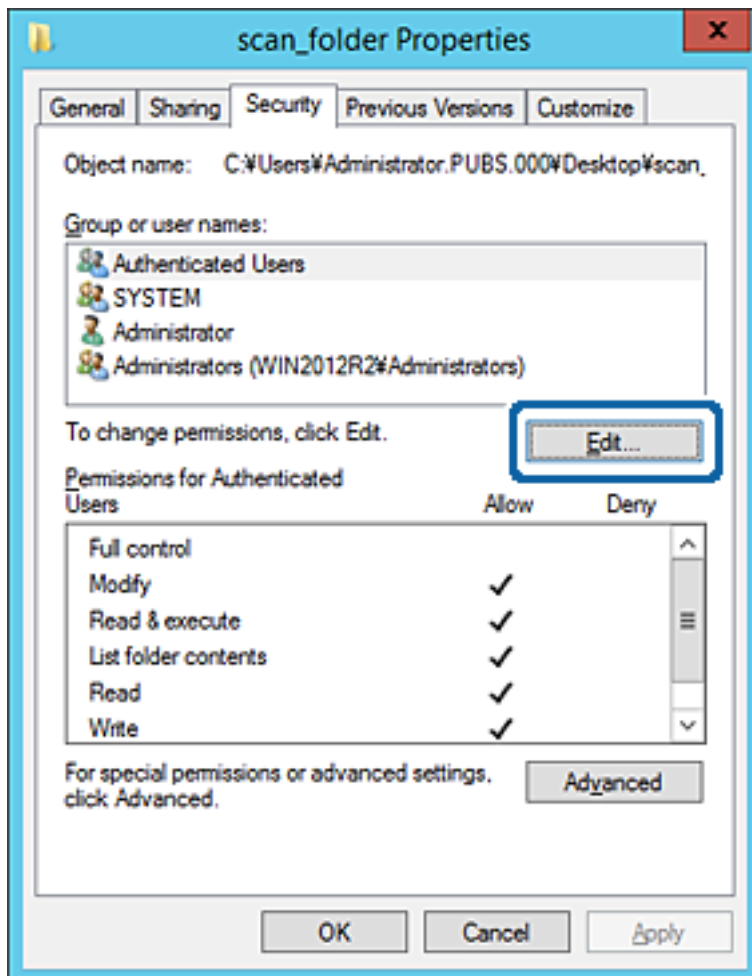

Funktionsindstillinger

4. Klik på **Tilføj** under **Gruppe- eller brugernavne**.

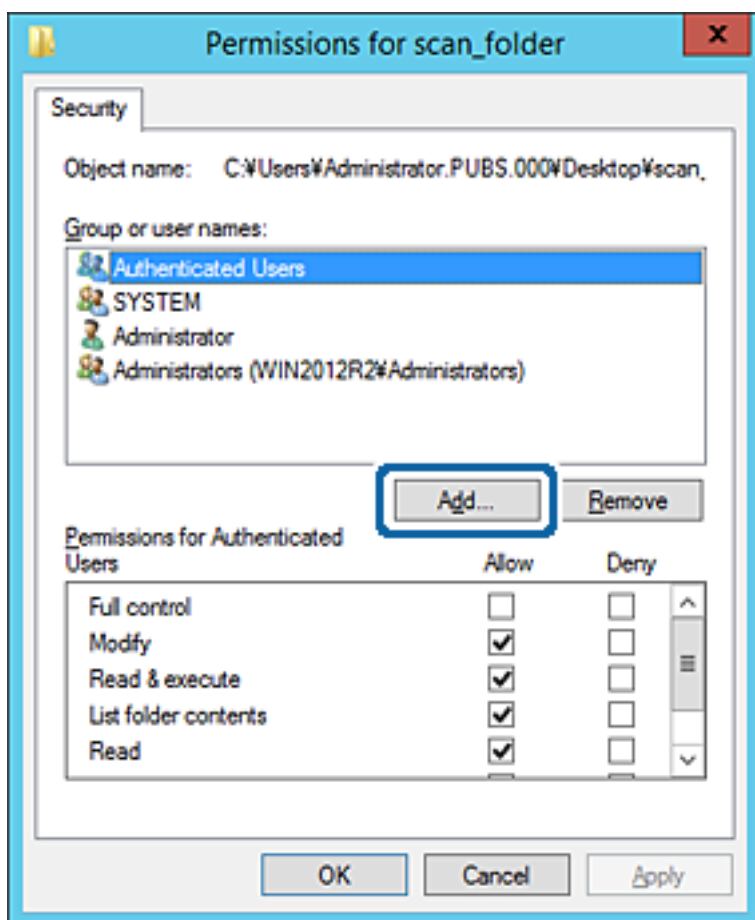

5. Indtast gruppen eller brugernavnet, som du vil tillade adgang til, og klik derefter på **Kontroller navne**. Navnet bliver understreget.

Funktionsindstillinger

Bemærk:

Hvis du ikke kender det fulde navn på gruppen eller brugeren, skal du indtaste en del af navnet og derefter klikke på **Kontroller navne**. Gruppenavne eller brugernavne, der svarer til en del af navnet, vises, og herefter kan du vælge det fulde navn fra listen.

Hvis kun et navn svarer til det indtastede, vises det fulde navn med understregning i **Indtast objektnavnet for at vælge**.

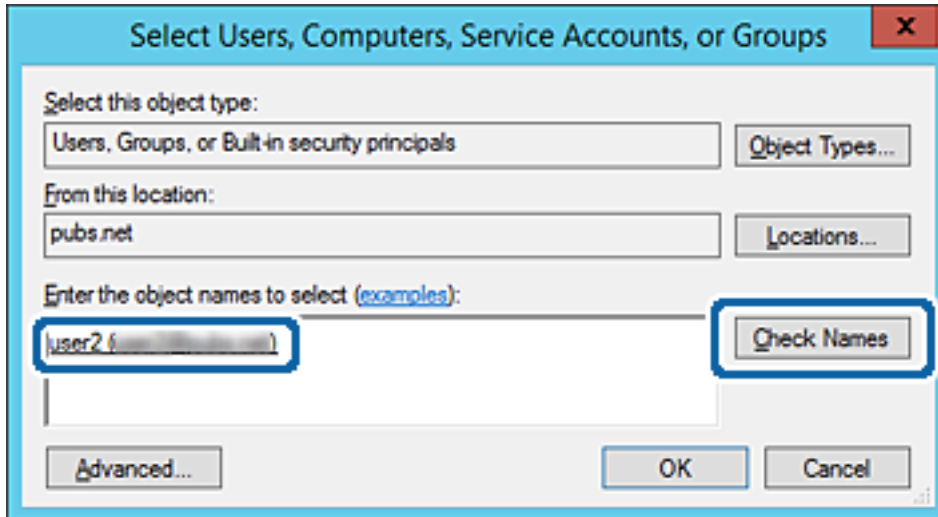

6. Klik på OK.

Funktionsindstillinger

7. På skærmen Tilladelser skal du vælge det brugernavn, der er angivet i **Gruppe- eller brugernavne**, vælge adgangstilladelsen i **Ændring**, og så klikke på **OK**.

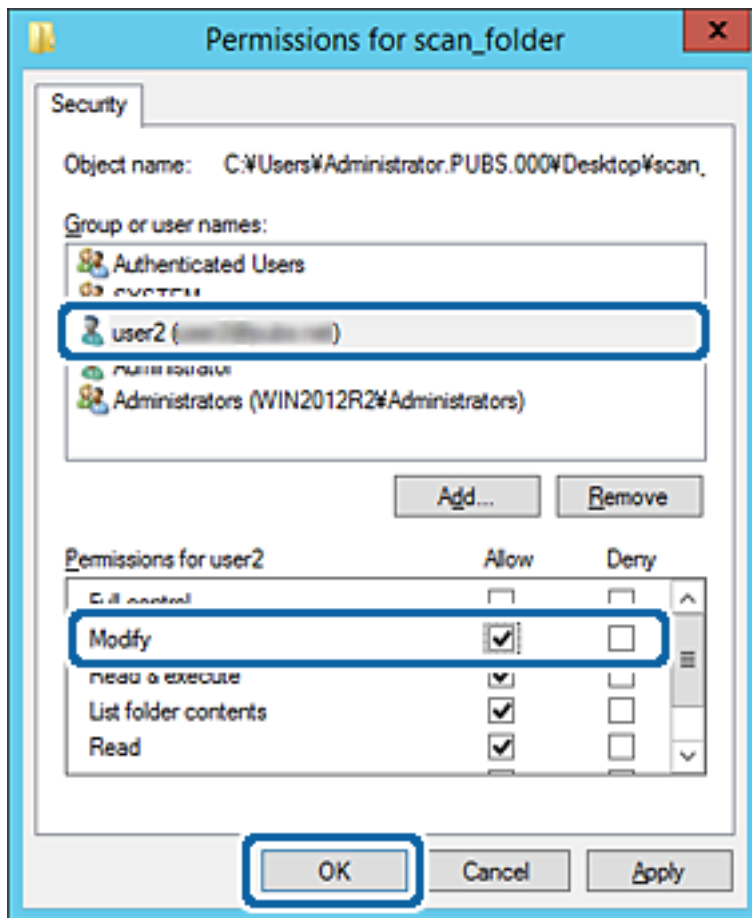

8. Klik på **OK** eller **Luk** for at lukke skærmen.

Kontroller, om filen kan skrives eller læses i den delte mappe fra computere tilhørende brugere eller grupper med adgangstilladelse.

Relaterede oplysninger

➔ [“Brug af kontakter” på side 60](#)

Brug af Microsoft Netværksdeling

Når du aktiverer det, er følgende muligt.

- Deler USB-lageret over det netværk, der er tilsluttet printeren.
- Videre sender scanningsresultatet eller den modtagne fax til den delte mappe på computeren.

1. Gå til Web Config, og vælg fanen **Netværk > MS-netværk**.
2. Vælg **Brug Microsoft netværksdeling**.
3. Indstil hvert element.
4. Klik på **Næste**.

Funktionsindstillinger

5. Bekræft indstillingerne, og klik derefter på **OK**.
6. Indtast følgende i computerens stifinder, og tryk derefter på Enter-tasten.
Kontroller, om der er en netværksmappe, og at du har adgang til den.
\\Printerens IP-adresse
Eksempel: \\192.0.2.111

Relaterede oplysninger

➔ [“Tilgå Web Config” på side 28](#)

Indstillingselementer for MS-netværk

Punkter	Forklaring
Brug Microsoft netværksdeling	Vælg, når du aktiverer MS-netværksdeling.
Fildeling	Vælg om fildeling skal aktiveres eller ej. Aktiver det i følgende situationer. <ul style="list-style-type: none"> <input type="checkbox"/> Deler USB-lageret over det netværk, der er tilsluttet printeren. <input type="checkbox"/> Videre sender scanningsresultatet eller den modtagne fax til den delte mappe på computeren.
Brugergodkendelse	Vælg, om du vil udføre brugergodkendelse eller ej, når du får adgang til USB-lagring på netværket, der er tilsluttet printeren.
Brugernavn	Indstil brugernavnet til brugergodkendelse. Indtast mellem 1 og 127 tegn i ASCII undtagen "\[] ; = , + * ? < > @ % . Du kan dog ikke indtaste et enkelt punktum eller punktum ».« og mellemrum kombineret.
Adgangskode	Indstil adgangskoden til brugergodkendelse. Indtast mellem 1 og 64 tegn i ASCII. Du kan dog ikke bare bruge 10 stjerner »*«.
Krypteret kommunikation	Indstil, om krypteret kommunikation skal aktiveres eller ej. Du kan vælge det, når Aktiver er valgt på Brugergodkendelse .
Værtsnavn	Vis printerens værtsnavn for MS-netværket. For at ændre det, skal du vælge fanen Netværk > Grundlæggende , og derefter ændre Enhedsnavn .
Navn på arbejdsgruppe	Indtast arbejdsgruppens navn på MS-netværket. Indtast mellem 0 og 15 tegn i ASCII.
Adgangsattribut	Indstil Adgangsattribut for fildeling.
Delt navn (USB-vært)	Vis som det delte navn, når filen deles.

Brug af kontakter

Destinationsindstillingsfunktioner

Du kan bruge printerens kontaktliste som destination for scannings- og faxfunktionerne. Og du kan også bruge LDAP-serveroplysninger.

Bemærk:

- Du kan skifte mellem printerens liste over kontaktpersoner og LDAP vha. printerens betjeningspanel.
- For at bruge e-mailfunktioner, skal du konfigurere en mailserver.

Relaterede oplysninger

- ➔ ["Konfiguration af kontaktpersoner"](#) på side 60
- ➔ ["Samarbejde mellem LDAP-server og brugere"](#) på side 65
- ➔ ["Konfiguration af en mailserver"](#) på side 38

Konfiguration af kontaktpersoner

Listen over kontaktpersoner kan omfatte følgende typer destinationer:

- Fax:** Destination for fax
- E-mail:** Destination for e-mail
- Netværksmappe (SMB)/FTP:** Destination for scanningsdata og faxvideresendelsesdata

Konfiguration af kontaktpersoner, sammenligning

Der er tre værktøjer til konfiguration af printerens kontaktpersoner: Web Config, Epson Device Admin og printerens betjeningspanel. Forskellene mellem de tre værktøjer er vist i tabellen herunder.

Funktioner	Web Config	Epson Device Admin	Printerens kontrol
Registrering af en destination	✓	✓	✓
Redigering af en destination	✓	✓	✓
Tilføjelse af en gruppe	✓	✓	✓
Redigering af en gruppe	✓	✓	✓
Sletning af en destination eller grupper	✓	✓	✓
Sletning af destinationer	✓	✓	-
Import af en fil	✓	✓	-
Eksport til en fil	✓	✓	-
Tildeling af destinationer for hyppig brug	✓	✓	✓

Funktionsindstillinger

Funktioner	Web Config	Epson Device Admin	Printerens kontrol
Sortering af destinationer, som er tildelt for hyppig brug	-	-	✓

Bemærk:

Du kan også konfigurere faxdestinationen ved hjælp af FAX Utility.

Registrering af en destination til kontaktpersoner ved brug af Web Config

Bemærk:

Du kan også registrere kontaktpersoner på printerens betjeningspanel.

1. Gå til Web Config, og vælg **Scan/Kopier** eller fanen **Fax > Kontakter**.
2. Vælg det nummer, du vil registrere, og klik derefter på **Rediger**.
3. Indtast **Navn** og **Opslagsord**.
4. Vælg destinationstype som indstillingen for **Type**.

Bemærk:

Du kan ikke ændre indstillingen for **Type**, efter registreringen er færdig. Hvis du ønsker at ændre typen, skal du slette destinationen og derefter registrere igen.

5. Indtast en værdi for hvert element, og klik derefter på **Anvend**.

Relaterede oplysninger

- ➔ [“Tilgå Web Config” på side 28](#)
- ➔ [“Indstillingsselementer for destination” på side 62](#)
- ➔ [“Sikkerhedskopiering af indstillingerne” på side 97](#)

Funktionsindstillinger

Indstillingselementer for destination

Punkter	Indstillinger og forklaring
Almindelige indstillinger	
Navn	Indtast det navn, der vises i kontakterne, med op til 30 tegn i Unicode (UTF-8). Hvis du ikke angiver dette, skal du lade det stå tomt.
Opslagsord	Indtast søgeord op til 30 tegn i Unicode (UTF-8). Hvis du ikke angiver dette, skal du lade det stå tomt.
Type	Vælg den type adresse, du vil registrere.
Tildel til Hyppig brug	Vælg for at indstille den registrerede adresse som en hyppigt anvendt adresse. Når den indstilles som en hyppigt anvendt adresse, vises den øverst på skærbilledet for fax og scanning, og du kan angive destinationen uden at vise kontakterne.
Fax	
Faxnummer	Indtast mellem 1 og 64 tegn ved hjælp af 0-9 - * # og mellemrum.
Faxhastig.	Vælg en kommunikationshastighed for en destination.
Underadr.(SUB/SEP)	Indstil den underadresse, der vedhæftes, når der sendes fax. Indtast op til 20 tegn ved hjælp af 0-9, *, # eller mellemrum. Hvis du ikke angiver dette, skal du lade det stå tomt.

Funktionsindstillinger

Punkter	Indstillinger og forklaring
Adgangskode (SID/PWD)	Indstil adgangskode for underadressen. Indtast op til 20 tegn ved hjælp af 0–9, *, # eller mellemrum. Hvis du ikke angiver dette, skal du lade det stå tomt.
E-mail	
E-mail-adresse	Indtast mellem 1 og 255 tegn bestående af A–Z a–z 0–9 !# \$ % & ' * + - . / = ? ^ _ { } ~ @.
Netværksmappe (SMB)	
Gem til	\\»mappesti« Indtast den placering, hvor målmappen ligger, med mellem 1 og 253 tegn i Unicode (UTF-8), udelad »\«.
Brugernavn	Indtast et brugernavn for at få adgang til en netværksmappe op til 30 tegn i Unicode (UTF-8). Men undgå at bruge kontroltegn (0x00 til 0x1f, 0x7f).
Adgangskode	Indtast en adgangskode for at få adgang til en netværksmappe op til 20 tegn i Unicode (UTF-8). Men undgå at bruge kontroltegn (0x00 til 0x1f, 0x7f).
FTP	
Gem til	Indtast servernavnet mellem med 1 og 253 tegn i ASCII (0x20 til 0x7E), udelad »ftp://«.
Brugernavn	Indtast et brugernavn for at få adgang til en FTP-server op til 30 tegn i Unicode (UTF-8). Men undgå at bruge kontroltegn (0x00 til 0x1f, 0x7f). Hvis serveren tillader anonyme forbindelser skal du indtaste et brugernavn som f.eks. Anonym eller FTP. Hvis du ikke angiver dette, skal du lade det stå tomt.
Adgangskode	Indtast en adgangskode for at få adgang til en FTP-server op til 20 tegn i Unicode (UTF-8). Men undgå at bruge kontroltegn (0x00 til 0x1f, 0x7f). Hvis du ikke angiver dette, skal du lade det stå tomt.
Forbindelsestilstand	Vælg forbindelsestilstand fra menuen. Hvis der er indstillet en firewall mellem printeren og FTP-serveren, skal du vælge Passiv tilstand .
Portnummer	Indtast FTP-serverportnummeret mellem 1 og 65535.

Relaterede oplysninger

➔ [“Registrering af en destination til kontaktpersoner ved brug af Web Config” på side 61](#)

Registrering af destinationer som en gruppe

Hvis destinationstypen er indstillet til **Fax** eller **E-mail**, kan du registrere destinationerne som en gruppe.

- Gå til Web Config, og vælg **Scan/Kopier** eller fanen **Fax > Kontakter**.
- Vælg det nummer, du vil registrere, og klik derefter på **Rediger**.
- Vælg en gruppe i **Type**.
- Klik på **Vælg for Kontakter for Gruppe**.
De tilgængelige destinationer vises.

Funktionsindstillinger

- Vælg den destination, du vil registrere til gruppen, og klik derefter på **Vælg**.

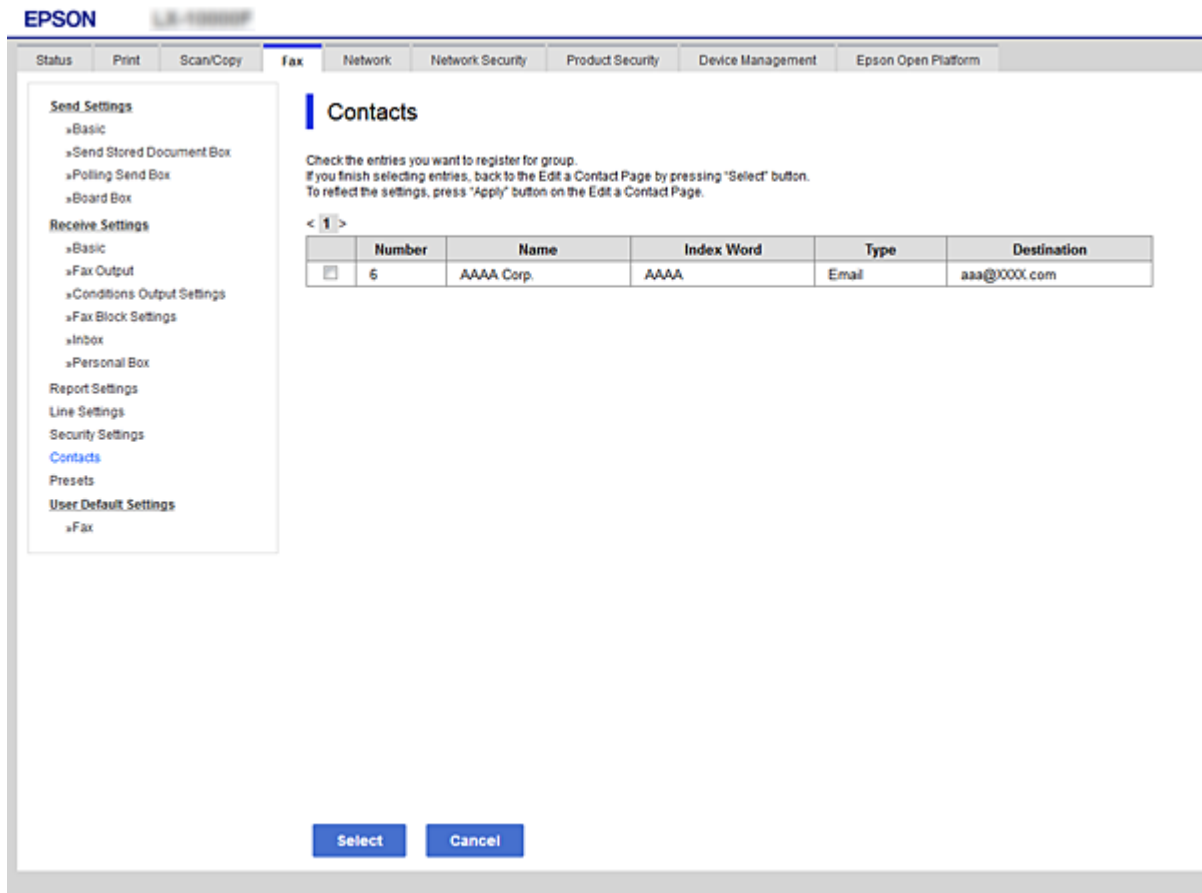

- Indtast et **Navn** og **Opslagsord**.
- Vælg, om du vil tildele den registrerede gruppe til den hyppigt anvendte gruppe.

Bemærk:

Destinationer kan registreres i flere grupper.

- Klik på **Anvend**.

Relaterede oplysninger

- ➔ ["Tilgå Web Config" på side 28](#)
- ➔ ["Sikkerhedskopiering af indstillingerne" på side 97](#)

Sikkerhedskopiering og import af kontakter

Du kan bruge Web Config eller andre værktøjer til at sikkerhedskopiere og importere kontakter.

Med Web Config kan du sikkerhedskopiere kontakter ved at eksportere printerindstillinger, der indeholder kontakter. Den eksporterede fil kan ikke redigeres, fordi den eksporteres som en binær fil.

Når printerindstillingerne importeres til printeren, overskrives kontakterne.

Funktionsindstillinger

Med Epson Device Admin kan kontakter kun eksporteres fra enhedens egenskabsskærm. Hvis du ikke eksporterer de sikkerhedsrelaterede elementer, kan du også redigere de eksporterede kontakter og importere dem, fordi disse kan gemmes som en SYLK-fil eller CSV-fil.

Samarbejde mellem LDAP-server og brugere

Når du samarbejder med LDAP-serveren, kan du bruge de adressedata, der er registreret til LDAP-serveren, som destination for en e-mail eller fax.

Relaterede oplysninger

➔ [“Konfiguration af LDAP-serveren” på side 65](#)

Konfiguration af LDAP-serveren

Hvis du vil bruge LDAP-serveroplysningerne, skal du registrere dem på printeren.

1. Gå til Web Config, og vælg fanen **Netværk > LDAP-server > Grundlæggende**.
2. Indtast en værdi for hvert element.
3. Vælg **OK**.

De indstillinger, du har valgt, vises.

Relaterede oplysninger

➔ [“Tilgå Web Config” på side 28](#)

➔ [“Punkter under indstillingerne for LDAP-serveren” på side 66](#)

Funktionsindstillinger

Punkter under indstillingerne for LDAP-serveren

The screenshot shows the Epson printer's web interface for LDAP Server settings. The 'Basic' tab is selected, and the 'LDAP Server > Basic' section is active. The settings include:

- Use LDAP Server: Use Do Not Use
- LDAP Server Address: 190.0.2.088
- LDAP server Port Number: 389
- Secure Connection: SSL/TLS
- Certificate Validation: Enable Disable
- Search Timeout (sec): 10
- Authentication Method: Anonymous Authentication
- Kerberos Realm to be Used: Not Set
- User Name: [Empty field]
- Password: [Empty field]

A note states: "The certificate is required to use a secure function of the LDAP server. Make settings on the following page. - CA Certificate." An "OK" button is at the bottom.

Punkter	Indstillinger og forklaring
Brug LDAP-server	Vælg Brug eller Må ikke bruges .
LDAP-serveradresse	Indtast adressen på LDAP-serveren. Indtast mellem 1 og 255 tegn i enten IPv4-, IPv6- eller FQDN-format. Ved FQDN-formatet kan du bruge alfanumeriske tegn i ASCII (0x20–0x7E) og »-« undtagen i starten og slutningen af adressen.
Portnummer til LDAP-server	Indtast LDAP-serverportnummeret mellem 1 og 65535.
Sikker forbindelse	Angiv godkendelsesmetoden, når printeren får adgang til LDAP-serveren.
Validering af certifikat	Når dette er aktiveret, bekræftes certifikatet for LDAP-serveren. Vi anbefaler, at det indstilles til Aktiver . For at konfigurere dette, skal CA-certifikat importeres til printeren.
Tidsbegrænsning på søgning (sek.)	Indstil længden af tid til at søge, før timeout opstår, til mellem 5 og 300.

Funktionsindstillinger

Punkter	Indstillinger og forklaring
Godkendelsesmetode	Vælg en af metoderne. Hvis du vælger Kerberos-godkendelse , skal du vælge Kerberos-indstillinger for at foretage indstillinger for Kerberos. For at udføre Kerberos-godkendelse er følgende miljø påkrævet. <input type="checkbox"/> Printerens og DNS-serverens kan kommunikere. <input type="checkbox"/> Tiden for printerens, KDC-serverens og den server, der kræves til godkendelse (LDAP-server, SMTP-server, filserver), synkroniseres. <input type="checkbox"/> Når serviceserveren er tildelt som IP-adressen, registreres serviceserverens FQDN på DNS-serverens zone til omvendt opslag.
Kerberos-domæne, der skal bruges	Hvis du vælger Kerberos-godkendelse for Godkendelsesmetode , skal du vælge den Kerberos-realm, som du vil bruge.
Administrator-DN / Brugernavn	Indtast brugernavnet for LDAP-serveren med op til 128 tegn i Unicode (UTF-8). Du kan ikke bruge kontroltegn som f.eks. 0x00–0x1F og 0x7F. Denne indstilling bruges ikke, når Anonym godkendelse er valgt som Godkendelsesmetode . Hvis du ikke angiver dette, skal du lade det stå tomt.
Adgangskode	Indtast adgangskoden til LDAP-servergodkendelse med op til 128 tegn i Unicode (UTF-8). Du kan ikke bruge kontroltegn som f.eks. 0x00–0x1F og 0x7F. Denne indstilling bruges ikke, når Anonym godkendelse er valgt som Godkendelsesmetode . Hvis du ikke angiver dette, skal du lade det stå tomt.

Relaterede oplysninger

- ➔ [“Konfiguration af LDAP-serveren” på side 65](#)
- ➔ [“Kerberos-indstillinger” på side 67](#)

Kerberos-indstillinger

Hvis du vælger **Kerberos-godkendelse** for **Godkendelsesmetode** på **LDAP-server > Grundlæggende**, skal du foretage følgende Kerberos-indstillinger fra fanen **Netværk > Kerberos-indstillinger**. Du kan registrere op til 10 indstillinger for Kerberos-indstillinger.

Punkter	Indstillinger og forklaring
Domæne	Indtast rige af Kerberos-godkendelse på op til 255 i ASCII (0x20–0x7E). Hvis du ikke registrerer dette, skal du lade det stå tomt.
KDC-adresse	Indtast adressen på Kerberos-godkendelsesserveren. Indtast op til 255 tegn i enten IPv4, IPv6 eller FQDN-format. Hvis du ikke registrerer dette, skal du lade det stå tomt.
Portnummer (Kerberos)	Indtast Kerberos-serverens portnummer mellem 1 og 65535.

Konfiguration af søgeindstillingerne for LDAP-serveren

Når du opsætter søgeindstillingerne, kan du bruge den e-mailadresse og det faxnummer, der er registreret på LDAP-serveren.

1. Gå til Web Config, og vælg fanen **Netværk > LDAP-server > Søgeindstillinger**.

Funktionsindstillinger

2. Indtast en værdi for hvert element.
3. Klik på **OK** for at vise resultatet af indstillingen.
De indstillinger, du har valgt, vises.

Relaterede oplysninger

- ➔ [“Tilgå Web Config” på side 28](#)
- ➔ [“Indstillingslementer for LDAP-serversøgning” på side 68](#)

Indstillingselementer for LDAP-serversøgning

Elementer	Indstillinger og forklaring
Søgerod (bestemt navn)	Hvis du vil søge efter et tilfældigt domæne, skal du angive domænenavnet på LDAP-serveren. Indtast mellem 0 og 128 tegn i Unicode (UTF-8). Lad feltet stå tomt, hvis du ikke søger efter tilfældig attribut. Eksempel på det lokale serverbibliotek: dc=server, dc=lokal
Antal søgninger	Angiv antallet af søgeposter til mellem 5 og 500. Det angivne antal søgeposter gemmes og vises midlertidigt. Selvom antallet af søgeposter er over det angivne antal, og der vises en fejlmeddelelse, kan søgningen gennemføres.

Funktionsindstillinger

Elementer	Indstillinger og forklaring
Brugernavnets attribut	Angiv det attributnavn, der skal vises ved søgning efter brugernavne. Indtast mellem 1 og 255 tegn i Unicode (UTF-8). Det første tegn skal være a-z eller A-Z. Eksempel: cn, uid
Brugernavnets visningsattribut	Angiv det attributnavn, der skal vises som brugernavn. Indtast mellem 0 og 255 tegn i Unicode (UTF-8). Det første tegn skal være a-z eller A-Z. Eksempel: cn, sn
Faxnummerets attribut	Angiv det attributnavn, der skal vises ved søgning efter faxnumre. Indtast en kombination på mellem 1 og 255 tegn vha. A-Z, a-z, 0-9, og -. Det første tegn skal være a-z eller A-Z. Eksempel: faxTelefonnummer
E-mailadressens attribut	Angiv det attributnavn, der skal vises ved søgning efter e-mail-adresser. Indtast en kombination på mellem 1 og 255 tegn vha. A-Z, a-z, 0-9, og -. Det første tegn skal være a-z eller A-Z. Eksempel: mail
Vilkårlig attribut 1 - Vilkårlig attribut 4	Du kan angive andre tilfældige attributter, der skal søges efter. Indtast mellem 0 og 255 tegn i Unicode (UTF-8). Det første tegn skal være a-z eller A-Z. Lad feltet stå tomt, hvis du ikke vil søge efter tilfældige attributter. Eksempel: o, ou

Relaterede oplysninger

➔ [“Konfiguration af søgeindstillingerne for LDAP-serveren” på side 67](#)

Kontrol af LDAP-serverforbindelsen

Udfører forbindelsestesten til LDAP-serveren ved hjælp af parameterindstillingen **LDAP-server > Søgeindstillinger**.

1. Gå til Web Config, og vælg fanen **Netværk > LDAP-server > Forbindelsestest**.
2. Vælg **Start**.
Forbindelsestesten startes. Efter testen vises kontrolrapporten.

Relaterede oplysninger

➔ [“Tilgå Web Config” på side 28](#)

➔ [“Testreferencer for LDAP-serverforbindelse” på side 69](#)

Testreferencer for LDAP-serverforbindelse

Meddelelser	Forklaring
Forbindelsestesten er udført.	Denne meddelelse vises, når forbindelsen til serveren er oprettet.

Funktionsindstillinger

Meddelelser	Forklaring
Forbindelsesteste mislykkedes. Tjek indstillingerne.	Denne meddelelse vises af følgende årsager: <ul style="list-style-type: none"> <input type="checkbox"/> LDAP-serveradressen eller portnummeret er forkert. <input type="checkbox"/> Der er opstået timeout. <input type="checkbox"/> Må ikke bruges er valgt som Brug LDAP-server. <input type="checkbox"/> Hvis Kerberos-godkendelse er valgt som Godkendelsesmetode, er indstillinger såsom Domæne, KDC-adresse og Portnummer (Kerberos) ikke korrekte.
Forbindelsesteste mislykkedes. Sørg for at dato og klokkeslæt på dit produkt eller server er indstillet korrekt.	Denne meddelelse vises, når forbindelsen mislykkes, fordi tidsindstillingerne for printeren og LDAP-serveren ikke stemmer overens.
Godkendelsen mislykkedes. Tjek indstillingerne.	Denne meddelelse vises af følgende årsager: <ul style="list-style-type: none"> <input type="checkbox"/> Brugernavn og/eller Adgangskode er ikke korrekt. <input type="checkbox"/> Hvis Kerberos-godkendelse er valgt som Godkendelsesmetode, kan tid/dato muligvis ikke konfigureres.
Kan ikke få adgang til printeren før behandling er afsluttet.	Denne meddelelse vises, når printeren er optaget.

Relaterede oplysninger

➔ [“Kontrol af LDAP-serverforbindelsen” på side 69](#)

Brug af scanningsfunktioner

Du kan bruge scanningsfunktionerne fra computeren eller ved hjælp af printerens kontrolpanel.

Scanning fra en computer

Installer softwaren, og kontroller, at netværksscanningstjeneste er aktiveret for at scanne via et netværk fra computeren.

Relaterede oplysninger

➔ [“Software, som skal installeres” på side 70](#)

➔ [“Bekræfte, at netværksscanning er aktiveret” på side 71](#)

Software, som skal installeres

Epson Scan 2

Dette er en scannerdriver. Hvis du bruger enheden fra en computer, skal du installere driveren på hver klientcomputer. Hvis Document Capture Pro/Document Capture er installeret, du kan udføre de handlinger, som er tildelt knapperne på enheden.

Hvis EpsonNet SetupManager anvendes, distribueres printerdriveren også som en pakke.

Funktionsindstillinger

Document Capture Pro (Windows)/Document Capture (Mac OS)

Det er installeret på klientcomputeren. De job, som er registreret på en netværkscomputer, hvor Document Capture Pro/Document Capture er installeret, kan hentes og køres fra enhedens kontrolpanel.

Du kan scanne over netværket fra en computer. Epson Scan 2 er påkrævet for at scanne.

Relaterede oplysninger

➔ [“EpsonNet SetupManager” på side 126](#)

Bekræfte, at netværksscanning er aktiveret

Du kan indstille netværksscanningstjenesten, når du scanner fra en klientcomputer via netværket. Standardindstillingen er aktiveret.

1. Gå til Web Config og vælg fanen **Scan/Kopier > Netværksscanning**.
2. Sørg for, at **Aktiver scanning** på **EPSON Scanner** valgt.
Hvis den er valgt, er denne opgave afsluttet. Luk Web Config.
Hvis det er ryddet, skal du markere det og gå til næste trin.
3. Klik på **Næste**.
4. Klik på **OK**.
Netværket er forbundet igen, og indstillingerne er derefter aktiveret.

Relaterede oplysninger

➔ [“Tilgå Web Config” på side 28](#)

Scanning vha. kontrolpanelet

Scan til netværksmappe-funktionen og scan til mail-funktionen ved hjælp af printerens kontrolpanel samt overførsel af scanningsresultater til mail, mapper mv. foretages ved at udføre et job fra computeren.

Relaterede oplysninger

➔ [“Indstillinger for servere og mapper” på side 72](#)

Funktionsindstillinger

Indstillinger for servere og mapper

Navn	Indstillinger	Placering	Krav
Scan til netværksmappe (SMB)	Oprettelse og opsætning af deling af lagringsmappe	En computer, der har en lagringsmappeplacering	Den administrative brugerkonto til computeren, der opretter lagringsmapper.
	Destination for Scan til netværksmappe (SMB)	Kontakter på enheden	Brugernavn og adgangskode for at logge på den computer, der har lagringsmappe og rettigheder at opdatere lagringsmappen.
Scan til netværksmappe (FTP)	Opsætning til at logge på FTP-server	Kontakter på enheden	Logonoplysninger til FTP-server og rettigheder til at opdatere lagringsmappe.
Scan til e-mail	Opsætning til e-mailserver	Enhed	Konfigurationsoplysninger for e-mailserver
Scan til cloud	Printerregistrering til Epson Connect	Enhed	Internetforbindelsesmiljø
	Kontaktregistrering til Epson Connect	Epson Connect-tjeneste	Bruger- og printerregistrering til Epson Connect-tjenesten
Scan til computer (når Document Capture Pro Server bruges)	Opsætning af servertilstand for Document Capture Pro	Enhed	IP-adresse, værtsnavn eller FQDN for den computer, som Document Capture Pro Server er installeret på

Relaterede oplysninger

- ➔ [“Konfiguration af en mailserver” på side 38](#)
- ➔ [“Brug af Document Capture Pro Server” på side 72](#)

Brug af Document Capture Pro Server

Ved at bruge Document Capture Pro Server kan du administrere sorteringsmetode, lagringsformat og videresendelsesdestination på et scannet resultat fra printerens kontrolpanel. Du kan kalde og udføre et job, som tidligere er registreret på serveren, fra printerens betjeningspanel.

Installer det på servercomputeren.

For nærmere information om Document Capture Pro Server bedes du kontakte din lokale Epson-forhandler.

Relaterede oplysninger

- ➔ [“Indstilling af servertilstand” på side 73](#)

Indstilling af servertilstand

For at bruge Document Capture Pro Server skal du indstille som følger.

1. Gå til Web Config, og vælg fanen **Scan/Kopier** > **Document Capture Pro**.
2. Vælg **Servertilstand** ved punktet **Funktion**.
3. Indtast adressen på serveren med Document Capture Pro Server installeret på den for **Serveradresse**.
Indtast mellem 2 og 255 tegn i enten IPv4, IPv6, værtsnavn eller FQDN-format. Ved FQDN-format kan du bruge alfanumeriske tegn i ASCII (0x20–0x7E) og »-« undtagen i starten og slutningen af adressen.
4. Klik på **OK**.
Netværket er forbundet igen, og indstillingerne er derefter aktiveret.

Relaterede oplysninger

➔ [“Tilgå Web Config” på side 28](#)

Overføre systemindstillinger

Indstilling af betjeningspanelet

Konfiguration af printerens betjeningspanel. Du kan konfigurere som følger.

1. Gå til Web Config, og vælg fanen **Enhedsstyring** > **Betjeningspanel**.
2. Indstil følgende elementer efter behov.
 - Sprog
Vælg det viste sprog på betjeningspanelet.
 - Panellås
Hvis du vælger **Til**, kan du ikke vælge elementer, der kræver godkendelse fra administratoren. For at vælge dem skal du logge ind på printerens som administrator. Hvis administratoradgangskoden ikke er indstillet, er panellåsen deaktiveret.
 - Tidsbegrænsning på driften
Hvis du vælger **Til**, når du logger på som adgangskontrolbruger eller administrator, bliver du automatisk logget ud og sendt til startskærm-billedet, hvis der ikke er aktivitet i en bestemt periode.
Du kan angive mellem 10 sekunder og 240 minutter ved sekundinterval.

Bemærk:

Du kan også konfigurere fra printerens betjeningspanel.

- Sprog: **Indstillinger** > **Generelle indstillinger** > **Grundindstillinger** > **Sprog/Language**
- Panellås: **Indstillinger** > **Generelle indstillinger** > **Systemadministration** > **Sikkerhedsindst.** > **Administratorindstillinger** > **Låseindstilling**
- Tiden gået for handling: **Indstillinger** > **Generelle indstillinger** > **Grundindstillinger** > **Tiden gået for handling** (Du kan angive Til eller Fra.)

Funktionsindstillinger

3. Klik på **OK**.

Relaterede oplysninger

➔ [“Tilgå Web Config” på side 28](#)

Indstillinger for strømbesparelse under inaktivitet

Du kan indstille tiden til at skifte til strømbesparellestilstand eller slukke for strømmen, når printerens betjeningspanel ikke betjenes i en bestemt periode. Indstil tiden afhængigt af dit brugsmiljø.

1. Gå til Web Config, og vælg fanen **Enhedsstyring** > **Energibesparing**.
2. Indtast den tid, hvor **Dvale-timer** skal skifte til strømbesparellestilstand ved inaktivitet.
Du kan indstille op til 240 minutter ved minutinterval.

Bemærk:

Du kan også konfigurere fra printerens betjeningspanel.

Indstillinger > **Generelle indstillinger** > **Grundindstillinger** > **Sleep-timer**

3. Vælg slukketid for **Sluk-timer**. Hvis du bruger faxfunktionen, skal du indstille den til **Ingen**.

Bemærk:

Du kan også konfigurere fra printerens betjeningspanel.

Indstillinger > **Generelle indstillinger** > **Grundindstillinger** > **Sluk-timer**

4. Klik på **OK**.

Relaterede oplysninger

➔ [“Tilgå Web Config” på side 28](#)

Indstilling af lyd

Foretag lydindstillingerne ved betjening af betjeningspanelet, udskrivning, fax og så videre.

Bemærk:

Du kan også konfigurere fra printerens betjeningspanel.

Indstillinger > **Generelle indstillinger** > **Grundindstillinger** > **Lyd**

1. Gå til Web Config, og vælg fanen **Enhedsstyring** > **Lyd**.
2. Indstil følgende elementer efter behov.
 - Normal indstilling
Indstil lyden, når printeren er indstillet til **Normal indstilling**.

Funktionsindstillinger

Lydløs

Indstil lyden, når printeren er indstillet til **Lydsvag tilst.**

Dette er aktiveret, når den et af følgende punkter er aktiveret.

Printerens betjeningspanel:

Indstillinger > Generelle indstillinger > Printerindstillinger > Lydsvag tilst.

Indstillinger > Generelle indstillinger > Faxindstillinger > Modtag.indstillinger > Udskriftsindstillinger > Lydsvag tilst.

Web Config:

Fanen **Fax > Modtag.indstillinger > Fax-udgang > Lydsvag tilst.**

3. Klik på **OK**.

Relaterede oplysninger

➔ [“Tilgå Web Config” på side 28](#)

Synkronisering af dato og klokkeslæt med tidsserver

Når du synkroniserer med tidsserveren (NTP-server), kan du synkronisere printerens og computerens tid på netværket. Tidsserveren kan drives i organisationen eller offentliggøres på internettet.

Når du bruger CA-certifikatet eller Kerberos-godkendelsen, kan tidsrelaterede problemer forhindres ved at synkronisere med tidsserveren.

1. Gå til Web Config, og vælg fanen **Enhedsstyring > Dato og klokkeslæt > Tidsserver**.

2. Vælg **Brug** ved punktet **Brug Tidsserver**.

3. Indtast serveradressens tid til **Tidsserver-adresse**.

Du kan bruge IPv4, IPv6 eller FQDN-format. Indtast op til 252 tegn. Hvis du ikke angiver dette, skal du lade det stå tomt.

4. Indtast **Opdateringsinterval (min.)**.

Du kan indstille op til 10.800 minutter ved minutinterval.

5. Klik på **OK**.

Bemærk:

Du kan bekræfte forbindelsesstatussen med tidsserveren på **Tidsserver-status**.

Relaterede oplysninger

➔ [“Tilgå Web Config” på side 28](#)

Indstilling af standardværdien for scanning og kopiering (standardindstillinger)

Du kan indstille en standardværdi for funktionerne.

Funktionsindstillinger

Du kan indstille følgende funktioner.

- Scan til netværksmappe/FTP
- Scan til e-mail
- Scan til hukommelsesenhed
- Scan til sky
- Kopier
- Fax

1. Gå til Web Config, og vælg de funktioner, som du ønsker at indstille standardværdi for i fanen **Scan/Kopier > Standardindst. bruger**.

Vælg fanen **Fax > Standardindst. bruger** for at angive standardværdien for fax.

2. Indstil hvert element.

3. Klik på **OK**.

Hvis kombinationen af værdien er ugyldig, ændres den automatisk, og derefter angives en gyldig værdi.

Relaterede oplysninger

➔ [“Tilgå Web Config” på side 28](#)

AirPrint-opsætning

Indstil, når du bruger AirPrint-udskrivning og scanning.

Gå til Web Config, og vælg fanen **Netværk > AirPrint-opsætning**.

Punkter	Forklaring
Bonjour-servicenavn	Indtast Bonjour-servicenavnet på mellem 1 og 41 tegn i ASCII (0x20 til 0x7E).
Bonjour-placering	Indtast placeringsoplysninger, f.eks. printerens placering, i 127 byte eller mindre i Unicode (UTF-8).
Geolokation Breddegrad og længdegrad (WGS84)	Indtast printerens placeringsoplysninger. Denne indtastning er valgfri. Indtast værdier ved hjælp af WGS-84-format, som adskiller bredde og længdegrad med et komma. Du kan indtaste -90 til +90 for breddeværdien og -180 til +180 for længdeværdien. Du kan indtaste mindre end en decimal frem til sjettede placering, og du kan udelade »+«.
Topprioritetsprotokol	Vælg prioritetsprotokol fra IPP og Port9100.
Wide-Area Bonjour	Angiv, om du vil bruge Wide-Area Bonjour. Hvis du bruger det, skal printerne være registreret på DNS-serveren for at kunne søge i printerne over segmentet.
Aktiver AirPrint	IPP, Bonjour, AirPrint (scanningstjeneste) er aktiveret, og IPP er kun etableret med sikker kommunikation.

Brug af Epson Connect-tjenesten

Med Epson Connect-tjenesten, der er tilgængelig på internettet, kan du udskrive fra din smartphone, tablet eller bærbare computer — når som helst og stort set hvor som helst.

Følgende funktioner er tilgængelige på internettet.

Email Print	Epson iPrint-fjernudskrivning	Scan to Cloud	Remote Print Driver
✓	✓	✓	✓

Der er yderligere oplysninger på webstedet med Epson Connect-portalen.

<https://www.epsonconnect.com/>

<http://www.epsonconnect.eu> (kun Europa)

Brug af Epson Open Platform

Epson Open Platform Overblik

Epson Open Platform er en platform til at bruge Epson-printere med den funktion, der leveres af serveren i godkendelsessystemet.

Du kan erhverve disse logs fra hver enhed og bruger i samarbejde med serveren og konfigurere restriktioner på enheden og funktioner, som kan bruges til hver enkelt bruger og gruppe. Det kan bruges med Epson Print Admin (Epsons godkendelsessystem) eller et godkendelsessystem fra tredjepart.

Hvis du tilslutter en godkendelsesenhed, kan du også foretage brugergodkendelse ved hjælp af id-kort.

Konfiguration af Epson Open Platform

Aktiver Epson Open Platform, så du kan bruge enheden fra godkendelsessystemet.

- Gå til Web Config, og vælg herefter fanen **Epson Open Platform > Produktnøgle**.
- Indtast en værdi for hvert element.
 - Serienummer
Enhedens serienummer vises.
 - Epson Open Platform-version
Vælg versionen af Epson Open Platform. Den tilsvarende version varierer afhængigt af godkendelsessystemet.
 - Indtast produktnøgle
Indtast produktnøglen, som kan hentes fra det relevante websted. Se manualen til Epson Open Platform for nærmere oplysninger, f.eks. hvordan man henter produktnøglen.
- Klik på **Næste**.
Der vises en bekræftelsesmeddelelse.

Funktionsindstillinger

4. Klik på **OK**.

Printeren opdateres.

Konfiguration af godkendelsesenhed

Du kan konfigurere den godkendelsesenhed, der bruges i godkendelsessystemet, fra fanen **Enhedsstyring** > **Kortlæser**.

For mere information, se manualen til godkendelsessystemet.

Indstillinger for produktsikkerhed

Dette kapitel forklarer sikkerhedsindstillingerne for enheden.

Introduktion til funktioner til produktsikkerhed

Dette afsnit introducerer dig for sikkerhedsfunktionen i Epson Devices.

Funktionsnavn	Funktionstype	Hvad skal indstilles	Hvad skal forebygges
Opsætning for administratoradgangskoden	Låser systemindstillingerne, såsom opsætning af forbindelse for netværk eller USB, konfigurationsoplysninger for faxmodtagelse/transmission eller overførsel og standardbrugerindstillinger.	En administrator indstiller en adgangskode til enheden. Du kan indstille eller ændre fra både Web Config og printerens betjeningspanel.	Undgå ulovlig læsning og ændring af oplysninger, som er gemt på enheden, såsom id, adgangskode, netværksindstillinger og kontakter. Reducer også en bred vifte af sikkerhedsrisici såsom lækage af information om netværksmiljøet eller sikkerhedspolitikken.
Opsætning til adgangskontrol	Begrænser de funktioner, der kan bruges på enheder, såsom udskrivning, scanning, kopiering og fax for hver bruger. Hvis du logger på med en brugerkonto, der er registreret på forhånd, har du lov til at bruge bestemte funktioner. Hertil kommer, at du, efter at have logget på fra betjeningspanelet, vil blive logget af automatisk, hvis der har været aktivitet i en bestemt periode.	Registrer en brugerkonto, og vælg derefter den funktion, du vil tillade, såsom at kopiere og scanne. Du kan registrere op til 10 brugerkonti.	Risikoen for lækage og uautoriseret visning af data kan reduceres ved at minimere antallet af funktioner i henhold til forretningsindholdet og brugerens rolle.
Opsætning til eksternt interface	Kontrollerer grænsefladen, såsom den USB-port, der forbinder til enheden.	Aktiver eller deaktiver USB-port til tilslutning af eksterne enheder såsom USB-hukommelse og USB-forbindelse med computeren.	<input type="checkbox"/> USB-portstyring: reducerer muligheden for, at data hentes gennem uautoriseret scanning af fortrolige dokumenter. <input type="checkbox"/> USB-tilslutning på computer: forhindrer uautoriseret brug af enheden ved at forbyde udskrivning eller scanning uden at gå gennem netværket.

Relaterede oplysninger

- ➔ “Om Web Config” på side 27
- ➔ “EpsonNet Config” på side 125

- ➔ [“Konfiguration af administratoradgangskode” på side 80](#)
- ➔ [“Begrænsning af tilgængelige funktioner” på side 87](#)
- ➔ [“Deaktivering af det eksterne grænseflade” på side 89](#)

Konfiguration af administratoradgangskode

Når du indstiller administratoradgangskoden, kan du forhindre, at brugerne ændrer systemstyringsindstillingerne. Du kan indstille og ændre administratoradgangskoden ved hjælp af enten Web Config, printerens betjeningspanel eller software (Epson Device Admin). Når du bruger softwaren, skal du læse dokumentationen for hver software.

Relaterede oplysninger

- ➔ [“Konfiguration af administratoradgangskoden fra betjeningspanelet” på side 80](#)
- ➔ [“Konfiguration af administratoradgangskode ved hjælp af Web Config” på side 80](#)
- ➔ [“Epson Device Admin” på side 125](#)

Konfiguration af administratoradgangskoden fra betjeningspanelet

Du kan indstille administratoradgangskoden fra printerens betjeningspanel.

1. Vælg **Indstillinger** på printerens kontrolpanel.
2. Vælg **Generelle indstillinger** > **Systemadministration** > **Sikkerhedsindst.**
3. Vælg **Administratorindstillinger**.
4. Vælg **Administratoradgangskode** > **Register**.
5. Indtast den nye adgangskode.
6. Angiv adgangskoden en gang til.
7. Luk bekræftelseskærmen.
Skærbilledet med administratorindstillinger vises.

Bemærk:

Du kan ændre eller slette administratoradgangskoden ved at vælge **Skift** eller **Nulstil** på skærbilledet **Administratoradgangskode** og indtaste administratoradgangskoden.

Konfiguration af administratoradgangskode ved hjælp af Web Config

Du kan indstille administratoradgangskoden ved hjælp af Web Config.

1. Gå til Web Config, og vælg fanen **Produktsikkerhed** > **Skift Administratoradgangskode**.

Indstillinger for produktsikkerhed

2. Indtast en adgangskode i **Ny adgangskode** og **Bekræft ny adgangskode**. Indtast brugernavnet, hvis det er nødvendigt.

Hvis du vil ændre adgangskoden til en ny, skal du indtaste den nuværende adgangskode.

The screenshot shows the Epson Web Config interface for 'Change Administrator Password'. The navigation menu on the left includes 'Access Control Settings', 'Basic', 'User Settings', 'External Interface', and 'Change Administrator Password'. The main content area has the following fields:

- Current password:** [Empty text box]
- User Name:** [epson_admin] (with a note: 'Enter between 0 and 20 characters.')
- New Password:** [Masked with dots] (with a note: 'Enter between 1 and 20 characters.')
- Confirm New Password:** [Masked with dots]

A note at the bottom reads: 'Note: It is recommended to communicate via HTTPS for entering an administrator password.' An 'OK' button is at the bottom center.

3. Vælg OK.

Bemærk:

- For at indstille eller ændre låste menuer skal du klikke på **Log administrator på** og indtaste administratoradgangskoden.
- For at slette administratoradgangskoden skal du klikke på fanen **Produktsikkerhed** > **Slet Administratoradgangskode** og derefter indtaste administratoradgangskoden.

Relaterede oplysninger

➔ ["Tilgå Web Config" på side 28](#)

Kontrol af panelbetjeningen

Hvis du indstiller administratoradgangskoden og aktiverer Låseindstilling, kan du låse de elementer, der er relateret til printerens systemindstillinger, så brugerne ikke kan ændre dem.

Aktivering af Låseindstilling

Aktiver Låseindstilling på den printer, hvor adgangskoden er indstillet.

Indstillinger for produktsikkerhed

Angiv først en administratoradgangskode.

Aktivering af Låseindstilling fra betjeningspanelet

1. Vælg **Indstillinger** på printerens betjeningspanel.
2. Vælg **Generelle indstillinger > Systemadministration > Sikkerhedsindst..**
3. Vælg **Administratorindstillinger**.
4. Vælg **Til** på **Låseindstilling**.
5. Vælg **Ja** på bekræftelseskærmen.
6. Vælg .

Kontroller, at  vises på startskærmen.

Aktivering af Låseindstilling fra Web Config

1. Gå til Web Config, og klik på **Log administrator på**.
2. Indtast brugernavn og adgangskode, og klik derefter på **OK**.
3. Vælg fanen **Enhedsstyring > Betjeningspanel**.
4. På **Panellås** skal du vælge **Til**.
5. Klik på **OK**.
6. Kontroller, at  vises på startskærmen på printerens betjeningspanel.

Låseindstilling Elementer for menuen Generelle indstillinger

Dette er en liste med elementerne Låseindstilling i **Indstillinger > Generelle indstillinger** på betjeningspanelet.

Nogle funktioner kan indstilles eller deaktiveres individuelt.

Generelle indstillinger-menu	Panellås
Grundindstillinger	-

Indstillinger for produktsikkerhed

Generelle indstillinger-menu		Panellås
	LCD-lysstyrke	-
	Lyd	-
	Sleep-timer	✓
	Sluk-timer	✓
	Dato/tid-indstillinger	✓
	Sprog/Language	✓*1
	Opstartsskærm	✓
	Rediger startskærm	✓
	Baggrundsbillede	✓
	Tiden gået for handling	✓
	Standardskærm(Job/status)	✓
Printerindstillinger		-
	Indstill. for papirkilde	-
	Udskrivningssprog*4	✓
	Universelle udsk.indst.	✓
	Auto fejlløsning	✓
	Konfiguration af PDL Print*4	✓
	Interface til hukommelsesenhed	✓
	Kraftigt papir	✓*1
	Lydsvag tilst.	✓*1
	Tørretid for blæk	-
	Tovejs	-
	USB I/F timeout-indstil.*4	✓
Netværksindstillinger		✓

Indstillinger for produktsikkerhed

Generelle indstillinger-menu		Panellås
	Wi-Fi opsætning	✓
	Opsætning af kabelforbundet LAN	✓
	Netværksstatus	✓
	Kabelforb. LAN/Wi-Fi status	✓ ^{*2}
	Wi-Fi Direct Status	✓ ^{*2}
	Status for e-mailserver	✓ ^{*2}
	statusark	✓ ^{*2}
	Test af netværksforbindelse.	✓ ^{*3}
	Avanceret	✓
	Enhedsnavn	✓
	TCP/IP	✓
	Proxy-server	✓
	E-mail-server	✓
	IPv6-adresse	✓
	MS netværksdeling	✓
	Linkhastig. og duplex	✓
	Omdiriger HTTP til HTTPS	✓
	Deaktiver IPsec/IP Filtering	✓
	Deaktiver IEEE802.1X	✓
Webtjeneste-indstillinger		✓
	Epson Connect-tjeneste	✓
	Google Cloud Print-tjeneste	✓
Faxindstillinger		✓
	Hurtig betjening knap	✓
	Fax sende-indstillinger	✓
	Modtag.indstillinger	✓
	Rapportindstillinger	✓
	Grundindstillinger	✓
	Sikkerhedsindst.	✓
	Tjek faxforbindelse	✓
	Guide til faxindstil.	✓

Indstillinger for produktsikkerhed



Generelle indstillinger-menu		Panellås
scanningsindstill.		✓
	Bekræft modtager	✓
	Document Capture Pro	✓
	E-mail-server	✓
Systemadministration		✓
	Kontaktpers.-styring	✓
	Registrer/Slet	✓
	Hyppig	✓ ^{*5}
	Udskriv kontakter	✓
	Vis indstillinger	✓ ^{*5}
	Søgeindstillinger	✓ ^{*5}
	Ryd data fra intern hukom.*4	✓
	Sikkerhedsindst.	✓
	Begrænsninger	✓
	Adgangskontrol	✓
	Administratorindstillinger	✓
	Administratoradgangscode	✓
	Låseindstilling	✓
	Gendan standardindstillinger	✓
	Firmwareopdatering	✓

✓ = Skal låses.

- = Skal ikke låses.

*1 : Du kan aktivere eller deaktivere låsen fra **Generelle indstillinger > Systemadministration > Sikkerhedsindst. > Begrænsninger**.

*2 : Selv om elementer på det øverste niveau kan låses med administratorlås, kan du stadig få adgang til dem fra samme navnemenu på **Indstillinger > Printerstatus/Udskriv**.

*3 : Selv om elementer på det øverste niveau kan låses med administratorlås, kan du stadig få adgang til dem fra Hjem >  |  > **Beskrivelse > Hvis du ikke kan oprette forbindelse til netværket..**

*4 : Dette element vises på en PCL- eller PostScript-kompatibel printer.

*5 : Selv om elementer på det øverste niveau kan låses med administratorlås, kan du stadig få adgang til dem fra samme navnemenu på **Indstillinger > Kontaktpers.-styring**.

Relaterede oplysninger

➔ [“Menuindstillinger for Systemadministration” på side 143](#)

Indstillinger for produktsikkerhed

➔ “Elementer, der kan indstilles individuelt” på side 86

Andre elementer for Låseindstilling

Foruden menuen Generelle indstillinger, aktiveres Låseindstilling til nedenstående elementer.

- Forindst.
 - Tilføj ny
 - Slet
 - Omdøb
 - Tilføj eller fjern til startskærmen
 - Ændring af brugerindstillinger
- Indstillinger > Brugerindstillinger.**

Relaterede oplysninger

- ➔ “Registrering af indstillinger som en fast indstilling” på side 97
- ➔ “Menuindstillinger for Brugerindstillinger” på side 148

Individuel betjeningsvisning og funktionsindstilling

Du kan individuelt indstille, om de enkelte målelementer i Låseindstilling skal være aktiverede eller deaktiverede.

Du kan indstille hver brugers tilgængelighed efter behov, f.eks. registrering eller ændring af kontakter, visning af jobhistorik mv.

1. Vælg **Indstillinger** på printerens betjeningspanel.
2. Vælg **Generelle indstillinger > Systemadministration > Sikkerhedsindst..**
3. Vælg **Begrænsninger.**
4. Vælg elementet for den funktion, som du ønsker at ændre indstillingen for, og indstil derefter til **Til** eller **Fra**.

Elementer, der kan indstilles individuelt

Administratoren kan tillade at vise nedenstående punkter og ændre indstillingerne individuelt.

- Joblog-adgang: **Job/Status > Log**
Administrer visningen af statusmonitoren jobhistorik. Vælg **Til** for at tillade visning af jobhistorik.
- Åbn for at registrere/slette Kontaktpers.: **Indstillinger > Kontaktpers.-styring > Registrer/Slet**
Administrer registrering og ændring af kontakter. Vælg **Til** at registrere eller ændre kontakterne.
- Fax Seneste adgang: **Fax > Modtager > Nylig**
Administrer visning af destination, når du sender og modtager en fax. Vælg **Til** for at vise destinationen.

Indstillinger for produktsikkerhed

- Fax Transmissionslogadgang: **Fax > Menu > Transmissionslog**
Kontroller visningen af kommunikationshistorikken for en fax. Vælg **Til** for at få vist kommunikationshistorikken.
- Adgang til Fax Rapport: **Fax > Menu > Fax rapport**
Administrer udskrivning af faxrapporten. Vælg **Til** for at tillade udskrivning.
- Adg. til Udsk. lag. hist Scan til netværksmappe/FTP: **Scan > Netværksmappe/FTP > Menu > Udskriv gem-historik**
Administrer udskrivning af lagringshistorik for funktionen Scan til netværksmappe. Vælg **Til** for at tillade udskrivning.
- Adg. til Seneste Scan til e-mail: **Scan > E-mail > Modtager > Historik**
Administrer visningen af historik for funktionen Scan til mail. Vælg **Til** for at få vist historikken.
- Adg. til Vis sendt hist. i Scan til e-mail: **Scan > E-mail > Menu > Vis sendt-historik**
Administrer visningen af e-mailafsendeshistorik for funktionen Scan til mail. Vælg **Til** for at få vist e-mailafsendeshistorik.
- Adg. til udsk sendt hist i Scan til e-mail: **Scan > E-mail > Menu > Udskriv afsendeshist.**
Administrer udskrivning af e-mailafsendeshistorik for funktionen Scan til mail. Vælg **Til** for at tillade udskrivning.
- Adgang til sprog: **Indstillinger > Sprog/Language**
Administrer ændringen af det sprog, der vises på betjeningspanelet. Vælg **Til** for at ændre sprogene.
- Adgang til Kraftigt papir: **Indstillinger > Generelle indstillinger > Printerindstillinger > Kraftigt papir**
Administrer ændringen af indstillingerne for funktionen Kraftigt papir. Vælg **Til** for at ændre indstillingerne.
- Adgang til Lydsvag tilst.: **Indstillinger > Generelle indstillinger > Printerindstillinger > Lydsvag tilst.**
Administrer ændringen af indstillingerne for funktionen Lydsvag tilst.. Vælg **Til** for at ændre indstillingerne.
- Beskyttelse af Personlige data:
Administrer visningen af destinationsoplysningerne om registrering af hurtigopkald. Vælg **Til** for at få vist destinationen som (***)

Relaterede oplysninger

➔ [“Andre elementer for Låseindstilling” på side 86](#)

Begrænsning af tilgængelige funktioner

Du kan registrere brugerkonti på printeren, sammenkoble dem med funktioner og administrere funktioner, som brugerne kan bruge.

Når adgangskontrollen aktiveres, kan brugeren bruge funktioner som kopi, fax osv. ved at indtaste adgangskoden på printerens betjeningspanel og logge ind på printeren.

De utilgængelige funktioner bliver gråtonede og kan ikke vælges.

Fra computeren kan du udskrive eller scanne, når du registrerer godkendelsesoplysningerne til printerdriveren eller scannerdriveren. For detaljer om driverindstillingerne skal du se hjælpen eller manualen for driveren.

Konfiguration af adgangskontrol

For at bruge adgangskontrol skal du oprette brugerkontoen og aktivere adgangskontrolfunktionen.

Oprettelse af brugerkontoen

Opret brugerkontoen for adgangskontrol.

1. Gå til Web Config, og vælg fanen **Produktsikkerhed > Indstillinger for adgangskontrol > Brugerindstillinger**.
2. Klik på **Tilføj** for det nummer, du vil registrere.

**Vigtigt:**

Når du bruger printeren med godkendelsessystemet fra Epson eller andre virksomheder, skal du registrere brugernavnet for begrænsningsindstillingen i nummer 2 til nummer 10.

Applikationssoftwaren som f.eks. godkendelsessystemet anvender nummer et, så brugernavnet ikke vises på printerens betjeningspanel.

3. Indstil hvert element.
 - Brugernavn:**
Indtast navnet på listen over brugernavne med mellem 1 og 14 tegn ved hjælp af alfanumeriske tegn.
 - Adgangskode:**
Indtast en adgangskode mellem 0 og 20 tegn i ASCII (0x20 til 0x7E). Når du initialiserer adgangskoden, skal du lade den være tom.
 - Marker afkrydsningsfeltet for at aktivere eller deaktivere hver funktion.
Vælg den funktion, du giver tilladelse til at bruge.
4. Klik på **Anvend**.
Gå tilbage til listen med brugerindstillinger efter en angiven tid.
Kontroller, at det brugernavn, du har registreret på **Brugernavn**, er vist og ændret **Tilføj** til **Rediger**.

Redigering af brugerkontoen

Rediger den konto, der er registreret for adgangskontrol.

1. Gå til Web Config, og vælg fanen **Produktsikkerhed > Indstillinger for adgangskontrol > Brugerindstillinger**.
2. Klik på **Rediger** for det nummer, du vil redigere.
3. Skift hvert element.
4. Klik på **Anvend**.
Gå tilbage til listen med brugerindstillinger efter en angiven tid.

Indstillinger for produktsikkerhed

Sletning af brugerkontoen

Slet den konto, der er registreret for adgangskontrol.

1. Gå til Web Config, og vælg fanen **Produktsikkerhed > Indstillinger for adgangskontrol > Brugerindstillinger**.
2. Klik på **Rediger** for det nummer, du vil slette.
3. Klik på **Slet**.

**Vigtigt:**

Når du klikker på **Slet**, slettes brugerkontoen uden en bekræftelsesmeddelelse. Vær ekstra opmærksom, når du sletter kontoen.

Gå tilbage til listen med brugerindstillinger efter en angiven tid.

Aktivering af adgangskontrol

Når adgangskontrollen aktiveres, vil kun den registrerede bruger kunne bruge printerens.

1. Gå til Web Config og vælg fanen **Produktsikkerhed > Indstillinger for adgangskontrol > Grundlæggende**.
2. Vælg **Aktiver adgangsstyring**.

Hvis du vælger **Tillad udskrivning og scanning uden godkendelsesoplysninger**, kan du udskrive eller scanne fra de drivere, der ikke er angivet med godkendelsesoplysningerne. Indstil det, når du kun vil styre operationen fra printerens betjeningspanel og tillade udskrivning og scanning fra computere.

3. Klik på **OK**.

Meddelelsen om gennemførelse vises efter et vist tidsrum.

Bekræft, at ikonerne som kopiering og scanning er gråtonet på printerens betjeningspanel.

Deaktivering af det eksterne grænseflade

Du kan deaktivere den grænseflade, der bruges til at forbinde enheden til printerens. Foretag begrænsningsindstillingerne til at begrænse udskrivning og scanning via andet end netværk.

Bemærk:

Du kan også foretage indstillinger for begrænsning på printerens betjeningspanel.

- Hukommelseenhed: Indstillinger > Generelle indstillinger > Printerindstillinger > Interface til hukommelseenhed > Hukommelseenhed*
- PC-forbindelse via USB: Indstillinger > Generelle indstillinger > Printerindstillinger > PC-forbindelse via USB*

1. Gå til Web Config, og vælg fanen **Produktsikkerhed > Ekstern grænseflade**.
2. Vælg **Deaktiver** for den funktion, du vil indstille.
Vælg **Aktiver**, når du vil annullere kontrol.

Indstillinger for produktsikkerhed

Hukommel.enhed

Forbud mod at gemme dataene til ekstern hukommelse via USB-port til ekstern enhedstilslutning.

PC-forbindelse via USB

Du kan begrænse brugen af USB-forbindelse fra computeren. Hvis du ønsker at begrænse det, skal du vælge **Deaktiver**.

3. Klik på **OK**.

4. Kontroller, at deaktiverede port ikke kan bruges.

Hukommel.enhed

Bekræft, at der ikke er noget svar, når du tilslutter en lagerenhed, som f.eks. en USB-hukommelse, til den eksterne USB-port.

PC-forbindelse via USB

Hvis driveren er installeret på computeren

Slut printeren til computeren vha. et USB-kabel, og bekræft derefter, at printeren ikke udskriver og scanner.

Hvis driveren ikke er installeret på computeren

Windows:

Åbn Enhedshåndtering, og hold den åbn, tilslut printeren til computeren ved hjælp af et USB-kabel, og bekræft derefter, at skærminholdet på Enhedshåndtering forbliver uændret.

Mac OS:

Tilslut printeren til computeren ved hjælp af et USB-kabel, og bekræft derefter, at printeren ikke er på listen, hvis du vil tilføje printeren fra **Printere og scannere**.

Relaterede oplysninger

➔ ["Tilgå Web Config" på side 28](#)

Indstillinger for betjening og administration

Dette kapitel forklarer de elementer, som er relateret til den daglige betjening og administration af enheden.

Logge på printeren som administrator

Hvis administratoradgangskoden er indstillet til printeren, skal du logge på som administrator for at betjene de låste menupunkter.

Logge på printeren ved hjælp af betjeningspanelet

1. Tryk på .
2. Tryk på **Administrator**.
3. Indtast administratoradgangskoden.
4. Tryk på **OK**.



 vises under godkendelsesprocessen, og herefter kan du betjene de låste menupunkter.



Klik på  for at logge af.

Bemærk:

Når du vælger **Til for Indstillinger > Generelle indstillinger > Grundindstillinger > Tiden gået for handling**, logger du automatisk af efter en bestemt tidsperiode, hvis der ikke er aktivitet på kontrolpanelet.

Logge på printeren ved hjælp af Web Config

Når du logger ind på Web Config som administrator, kan du betjene de elementer, der er angivet i Låseindstilling.

1. Indtast printerens IP-adresse i en browser for at køre Web Config.
2. Klik på **Log administrator på**.
3. Indtast brugernavn og adgangskode i **Brugernavn** og **Nuværende adgangskode**.
4. Klik på **OK**.

De låste elementer og **Log administrator af** vises under godkendelsen.

Klik på **Log administrator af** for at logge af.

Bemærk:

Når du vælger **Til for fanen Enhedsstyring > Betjeningspanel > Tidsbegrænsning på driften**, logger du automatisk af efter en bestemt tidsperiode, hvis der ikke er aktivitet på betjeningspanelet.

Bekræft oplysninger om printeren

Kontrol af oplysninger fra betjeningspanelet

Du kan kontrollere og udskrive følgende oplysninger fra betjeningspanelet.

- Antal udskrevne sider

Indstillinger > Udskriftstal

Du kan kontrollere det samlede antal udskrevne sider og antallet af sider udskrevet med farve/sort-hvid.

- Forsyning

Indstillinger > Forsyningsstatus

Du kan kontrollere oplysningerne for blæk og vedligeholdelsesboksen.

- Statusark for produktet

Indstillinger > Printerstatus/Udskriv > Udskrift at statusark

Du kan udskrive et statusark, f.eks. oplysninger om printeroplysninger og forbrugsvarer.

- Netværksinformation

Indstillinger > Generelle indstillinger > Netværksindstillinger > Netværksstatus

Indstillinger > Printerstatus/Udskriv > Netværk

Du kan kontrollere de netværksrelaterede oplysninger, som f.eks. netværksforbindelsesstatus, mailserverindstillinger osv. samt udskrive et netværksstatusark.

- Netværksforbindelsesrapport

Indstillinger > Generelle indstillinger > Netværksindstillinger > Test af netværksforbindelse.

Hjem >  |  > **Beskrivelse > Hvis du ikke kan oprette forbindelse til netværket.**

Du kan diagnosticere printerens netværkstilslutningsstatus og udskrive rapporten.

- Status på netværksforbindelse

Hjem >  |  > **Router**

Du kan kontrollere forbindelsesstatus for kablet/trådløs LAN.

Kontrol af oplysninger fra Web Config

Du kan kontrollere følgende oplysninger på den aktive printer fra **Status** ved hjælp af Web Config.

- Produktstatus

Kontroller sprog, status, cloud-tjeneste, produktnummer, MAC-adresse osv.

- Netværksstatus

Kontroller oplysninger om status for netværksforbindelsen, IP-adresse, DNS-server osv.

- Vedligeholdelse

Kontroller den første dag for udskrivning, antal blækudskiftninger, udskrevne sider, udskriftstæller for hvert sprog, scanningstæller osv.

- Hardwarestatus

Kontroller status for hvert Wi-Fi osv.

Indstillinger for betjening og administration

Jobhistorik

Kontroller jobloggen for et udskriftsjob, modtagelsesjob og transmissionsjob.

Øjebliksbillede af skærm

Få vist et øjebliksbillede af det skærbillede, der vises på enhedens betjeningspanel.

Modtagelse af meddelelser med e-mail, når hændelser opstår

Om e-mail-meddelelser

Dette er meddelelsesfunktion om, at når der opstår hændelser som udskrivningsstop og printerfejl, skal e-mailen sendes til den angivne adresse.

Du kan registrere op til fem destinationer og indstille meddelelsesindstillingerne for hver destination.

For at bruge denne funktion skal du konfigurere mailserveren, før du opretter meddelelser.

Relaterede oplysninger

➔ [“Konfiguration af en mailserver” på side 38](#)

Konfigurere e-mailmeddelelser

Konfigurer e-mailmeddelelse ved at bruge Web Config.

1. Gå til Web Config, og vælg fanen **Enhedsstyring > E-mailmeddelelse**.

2. Angiv emnet for e-mailmeddelelsen.

Vælg det indhold, der vises om emnet, fra de to rullemenuer.

Det valgte indhold vises ved siden af **Emne**.

Det samme indhold kan ikke indstilles til venstre og højre.

Når antallet af tegn i **Placering** overstiger 32 bytes, udelades de tegn, der overstiger 32 bytes.

3. Indtast e-mailadressen for at sende meddelelses-e-mailen.

Brug A-Z a-z 0-9 !# \$ % & ' * + - . / = ? ^ _ { | } ~ @, og indtast mellem 1 og 255 tegn.

4. Vælg sproget til e-mail-meddelelserne.

5. Marker afkrydsningsfeltet for den hændelse, som du vil modtage en meddelelse om.

Antallet af **Meddelelsesindstillinger** er knyttet til destinationsnummeret på **Indstillinger for e-mailadresse**.

Eksempel:

Indstillinger for betjening og administration

Hvis du vil have en meddelelse sendt til den e-mailadresse, der er angivet for nummer 1 i **Indstillinger for e-mailadresse**, når printeren mangler papir, skal du vælge afkrydsningsfeltet ud for kolonne **1** i linje **Papir-udgang**.

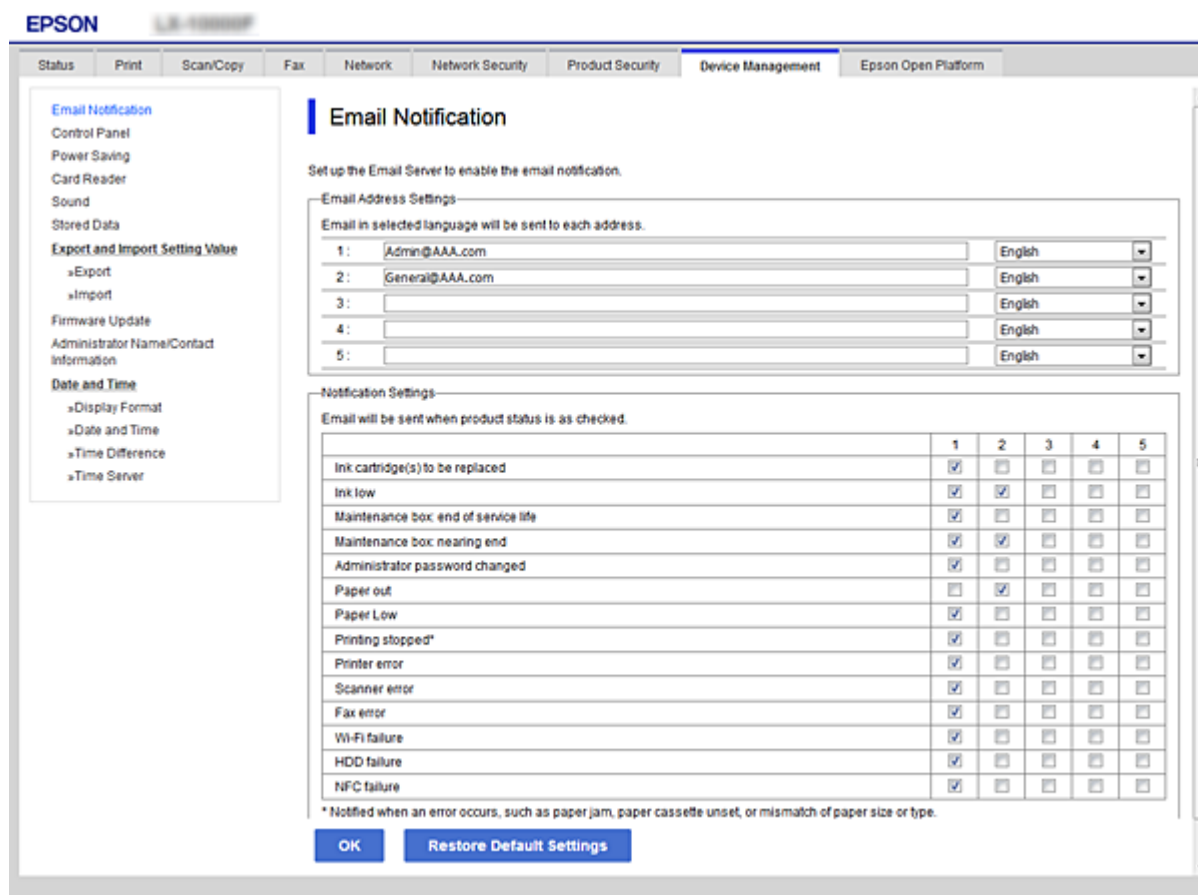

6. Klik på **OK**.

Bekræft, at en e-mailmeddelelse vil blive sendt, når en hændelse indtræffer.

Eksempel: Udskriv ved at angive Papirkilde, hvor papir ikke er angivet.

Relaterede oplysninger

- ➔ “Tilgå Web Config” på side 28
- ➔ “Konfiguration af en mailserver” på side 38

Elementer til e-mailmeddelelse

Punkter	Indstillinger og forklaring
Blækforsyningsenhed(erne), der skal udskiftes	Bemærk, når blækket er brugt.
Lavt blækniveau	Bemærk, når blækket er næsten brugt.
Vedligeholdelsesboksen: Slutning af levetiden	Bemærk, når vedligeholdelsesboksen er fuld.

Indstillinger for betjening og administration

Punkter	Indstillinger og forklaring
Vedligeholdelsesboksen: Nærmer sig slutningen på sin levetid	Bemærk, når vedligeholdelsesboksen næsten er fuld.
Administratoradgangskoden er blevet ændret	Bemærk, når administratoradgangskoden er blevet ændret.
Papir-udgang	Bemærk, når der er opstået papirfejl i den angivne papirkilde.
Udskrivning stoppet*	Bemærk, når udskrivningen er stoppet på grund af papirstop, eller fordi papirkassetten ikke er indstillet.
Udskrivningsfejl	Bemærk, når der er opstået printerfejl.
Scannerfejl	Bemærk, når der er opstået scannerfejl.
Faxfejl	Bemærk, når der er opstået faxfejl.
Wi-Fi-funktionssvigt	Bemærk, når der er opstået fejl i den trådløse LAN-grænseflade.
Indbygget SD-kort-funktionssvigt	Bemærk, når der er opstået fejl på det indbyggede SD-kort. Dette element vises på en PCL- eller PostScript-kompatibel printer.
PDL-tavle-funktionssvigt	Bemærk, når der er opstået fejl på PDL-substratet. Dette element vises på en PCL- eller PostScript-kompatibel printer.

Opdatering af firmware

Når ny firmware er tilgængelig, forbedrer opdateringen af printerens firmware funktionen eller løser problemet.

Opdatering af printerens firmware vha. betjeningspanelet

Hvis printeren kan forbindes til internettet, kan du opdatere printerens firmware vha. betjeningspanelet. Du kan også indstille printeren til regelmæssigt at se efter firmwareopdateringer og give dig besked, hvis sådanne er tilgængelige.

1. Vælg **Indstillinger** på startskærmen.
2. Vælg **Generelle indstillinger > Systemadministration > Firmwareopdatering > Opdatering**.

Bemærk:

Vælg **Bemærkning > Til** for at indstille printeren til regelmæssigt at se efter tilgængelige firmwareopdateringer.

3. Vælg **Start kontrol**.

Printeren begynder at søge efter tilgængelige opdateringer.

Indstillinger for betjening og administration

4. Hvis der vises en meddelelse på LCD-skærmen om, at en firmwareopdatering er tilgængelige, skal du følge vejledningen på skærmen for at starte opdateringen.



Vigtigt:

- Sluk ikke printeren, og træk ikke stikket ud, før opdateringen er gennemført; ellers kan printeren fungere forkert.
- Hvis firmwareopdateringen ikke er gennemført eller ikke lykkedes, starter printeren ikke normalt op, og »Recovery Mode« vises på LCD-skærmen, næste gang printeren tændes. I en sådan situation skal du opdatere softwaren igen vha. en computer. Opret forbindelse mellem printeren og computeren vha. et USB-kabel. Når »Recovery Mode« vises på printeren, kan du ikke opdatere firmwaren via en netværksforbindelse. På computeren skal du gå ind på dit lokale Epson-websted og hente den seneste printerfirmware. Se vejledningen på webstedet vedrørende de næste trin.

Opdatering af firmware ved hjælp af Web Config

Når printeren kan oprette forbindelse til internettet, kan du opdatere firmwaren fra Web Config.

1. Gå til Web Config, og vælg fanen **Enhedsstyring > Firmwareopdatering**.

2. Klik på **Start**.

Bekræftelsen af firmwaren starter, og firmwarens oplysninger vises, hvis den opdaterede firmware eksisterer.

3. Klik på **Start**, og følg vejledningen på skærmen.

Bemærk:

Du kan også opdatere firmwaren ved hjælp af Epson Device Admin. Du kan bekræfte firmwareoplysningerne visuelt på enhedslisten. Det er nyttigt, når du vil opdatere flere enheders firmware. Se i vejledningen eller hjælpen til Epson Device Admin for at få flere oplysninger.

Relaterede oplysninger

- ➔ ["Tilgå Web Config" på side 28](#)
- ➔ ["Epson Device Admin" på side 125](#)

Opdatering af firmware uden forbindelse til internettet

Du kan downloade enhedens firmware fra Epsons hjemmeside til computeren og derefter tilslutte enheden og computeren med et USB-kabel for at opdatere firmwaren. Hvis du ikke kan opdatere via netværket, kan du prøve denne metode.

1. Gå til Epsons hjemmeside, og download firmwaren.
2. Tilslut den computer, der indeholder den downloadede firmware, til printeren via USB-kabel.
3. Dobbeltklik på den downloadede .exe-fil.
Epson Firmware Updater starter.
4. Følg vejledningen på skærmen.

Registrering af indstillinger som en fast indstilling

Du kan gemme indstillinger som scanning, kopiering og fax med et navn. Indstillingerne, der er registreret her, vises i **Forindst.** på printerens betjeningspanel. Registrer dem efter at have udført indstillingerne for hver funktion.

Du kan oprette følgende funktioner.

- Scan til netværksmappe/FTP
- Scan til e-mail
- Scan til hukommelsesenhed
- Scan til sky
- Kopier
- Fax

1. Gå til Web Config, og vælg **Scan/Kopier** eller fanen **Fax > Forindst.**
2. Vælg det registrerede nummer, og klik på **Rediger.**
3. Vælg **Type.**

Bemærk:

*Hvis du ønsker at ændre **Type** efter registrering, skal du slette den faste indstilling og registrere igen.*

4. Klik på **Næste.**
5. Konfigurer hvert element.
Indtast et **Navn** mellem 1 og 30 tegn i Unicode (UTF-8).
6. Klik på **OK.**
Hvis kombinationen af værdien er ugyldig, anvendes en gyldig værdi, der automatisk er ændret.

Relaterede oplysninger

➔ [“Tilgå Web Config” på side 28](#)

Sikkerhedskopiering af indstillingerne

Du kan eksportere indstillingsværdien, som er indstillet fra Web Config, til filen. Du kan bruge den til at sikkerhedskopiere kontakter, indstille værdier, udskifte printerens osv.

Den eksporterede fil kan ikke redigeres, fordi den eksporteres som en binær fil.

Eksport af indstillingerne

Eksporter indstillingen for printerens.

1. Gå til Web Config, og vælg herefter fanen **Enhedsstyring > Eksporter og Importer indstillingsværdi > Eksporter.**

Indstillinger for betjening og administration

2. Vælg indstillingerne, som du vil eksportere.

Vælg indstillingerne, du vil eksportere. Hvis du vælger den overordnede kategori vælges underkategorierne også. Underkategorier, der kan medføre fejl ved at blive dupliseret inden i det samme netværk (som f.eks. IP-adresser osv.), kan ikke vælges.

3. Indtast en adgangskode for at kryptere den eksporterede fil.

Du skal bruge adgangskoden for at importere filen. Lad dette være tomt, hvis du ikke ønsker at kryptere filen.

4. Klik på **Eksporter**.

**Vigtigt:**

*Hvis du vil eksportere printerens netværksindstillinger som f.eks. enhedens navn og IPv6-adresse skal du vælge **Aktiver**, for at vælge de individuelle indstillinger for enheden og vælge yderligere elementer. Brug kun de valgte værdier til erstatningsprintereren.*

Relaterede oplysninger

➔ [“Tilgå Web Config” på side 28](#)

Import af indstillingerne

Import den eksporterede Web Config fil til printereren.

**Vigtigt:**

Når du importerer værdier, der inkluderer individuelle oplysninger som f.eks. printernavn eller IP-adresse skal du sørge for, at den samme IP-adresse ikke findes allerede på det samme netværk. Hvis IP-adressen overlapper, reflekterer printereren ikke værdien.

1. Gå til Web Config, og vælg herefter fanen **Enhedsstyring > Eksporter og Importer indstillingsværdi > Importer**.
2. Vælg den eksporterede fil og indtast adgangskoden for krypteringen.
3. Klik på **Næste**.
4. Vælg den indstilling, du vil importere, og klik derefter på **Næste**.
5. Klik på **OK**.

Indstillingerne anvendes på printereren.

Justering af udskriftskvaliteten

Du kan justere udskriftskvaliteten for hyppigt brugt almindeligt papir såsom brevpapir, genbrugspapir, osv.

Indstillinger for betjening og administration**Indstilling af standardværdi for udskriftskvalitet**

Indstil standardværdierne for udskriftskvalitet for alle papirer. Hvis du ønsker at justere udskriftskvaliteten ud fra papir, skal du foretage denne indstilling først. Indstillingsværdien ud fra papir nulstilles, hvis du foretager denne indstilling efter justering ud fra papir.

1. Læg almindeligt A4-papir i printeren.
2. Vælg **Indstillinger** på startskærmen på printerens betjeningspanel.
3. Vælg **Vedligehold.** > **Justering af udskriftskvaliteten.**
4. Følg vejledningen på skærmen for at begynde at kontrollere.
5. Følg vejledningen på skærmen for at udskrive mønstre for printheadjustering.
6. Følg vejledningen på skærmen for at justere skrivehovedet.
 - Dette mønster gør det muligt at udføre justering, hvis lodrette streger vises forskudt, eller hvis dine udskrifter er slørede.
 - Find og vælg nummeret for det mest solide mønster i hver gruppe.

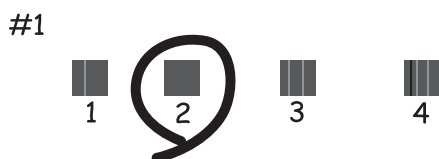

- Find og indtast nummeret for det mønster, som har de færreste fejljusterede lodrette linjer.

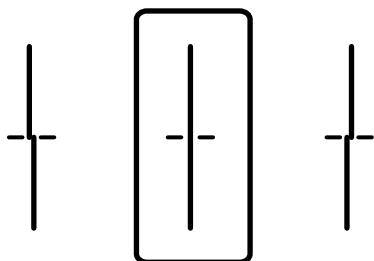

Indstillinger for betjening og administration

- Dette mønster gør det muligt at udføre justering, hvis du oplever horisontale striber med jævne mellemrum.

Find og indtast nummeret for det mønster, som er mindst separeret og overlappet.

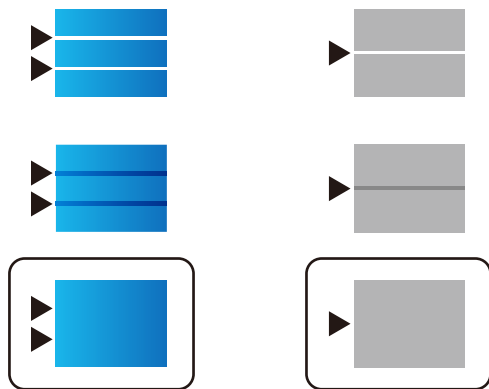

Bemærk:

Tjekmønstret kan variere afhængigt af modellen.

7. Luk skærbilledet med oplysninger.

Justering af udskriftskvalitet ud fra papir

Angivelse af indstillinger for udskriftskvalitet ud fra papir. Almindeligt papir, genbrugspapir, almindeligt papir af høj kvalitet, fortrykt papir, farvepapir, brevpapir og tykt papir understøttes.

1. Ilæg det papir, som du vil justere udskriftskvaliteten for i printeren.
2. Vælg **Indstillinger** på startskærmen på printerens betjeningspanel.
3. Vælg **Vedligehold.** > **Justering af udskriftskvaliteten pr. side.**
Hvis elementet ikke vises, skal du svippe skærmen opad for at få det vist.
4. Vælg, hvordan du vil justere, fra **Udskriv mønster** eller **Indtast indstil.værdi.**
Hvis du vil indtaste samme justeringsværdi for flere printere, skal du vælge **Indtast indstil.værdi.**
5. Vælg den papirtype, du har lagt i printeren.
6. Følg vejledningen på skærmen for at justere skrivehovedet.
Dette mønster justerer, hvis du ser vandrette striber med jævne mellemrum.

Indstillinger for betjening og administration

Find og indtast nummeret for det mønster, som er mindst separeret og overlappet.

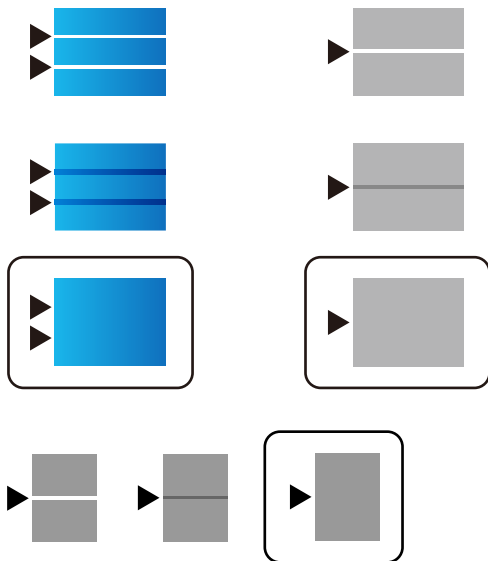

Bemærk:

- Tjekmønstret kan variere afhængigt af modellen.
- Når du udskriver papir, der kan justeres i kvaliteten, skal du vælge **Vælg automatisk (almindeligt papir)** på **Papirtype** for printerdriveren, så justeringsværdien anvendes automatisk.

7. Luk skærbilledet med oplysninger.

Hvis udskriftskvaliteten ikke forbedres efter udførelsen af denne justering, skal du udføre **Justering af udskriftskvaliteten** for at indstille standardjusteringsværdierne. Foretag derefter justeringer igen i henhold til papirtypen.

Problemløsning

Hjælp til problemløsning

Kontrol af fejlmeddelelsen

Når der er problemer, skal du først kontrollere, om der findes meddelelser på printerens betjeningspanel eller på driverens skærm. Hvis du har konfigureret e-mailmeddelelser på det tidspunkt, hvor hændelsen indtræffer, kan du straks se status.

Netværksforbindelsesrapport

Diagnostiser netværket og printerstatus, og udskriv resultatet.

Du kan finde den diagnosticerede fejl fra printerens.

Kontrol af kommunikationsstatus

Kontroller kommunikationsstatus for servercomputer eller klientcomputer ved hjælp af f.eks. kommandoen ping og ipconfig.

Forbindelsestest

For at kontrollere forbindelsen mellem printerens og mailservere skal du udføre en forbindelsestest fra printerens. Kontroller også forbindelsen mellem klientcomputeren og serveren for at se kommunikationsstatus.

Initialisering af indstillingerne

Hvis indstillinger og kommunikationsstatus ikke viser noget problem, kan problemerne løses ved at deaktivere eller initialisere printerens netværksindstillinger og derefter foretage opsætning igen.

Kontrol af status for printerens

For at identificere årsagen til problemer skal du kontrollere printerens og netværkets status.

Kontrol af fejlmeddelelsen

Kontrol af fejlmeddelelsen fra e-mailmeddelelse

Når du indstiller e-mailmeddelelsen, skal du kontrollere, at fejlmeddelelsen bliver sendt fra printerens.

Hvis der findes instruktioner til håndtering af problemet, vises de i e-mailmeddelelsen, og så skal du følge dem.

Relaterede oplysninger

➔ [“Modtagelse af meddelelser med e-mail, når hændelser opstår” på side 93](#)



Kontrol af meddelelser på LCD-skærmen

Hvis der vises en fejlmeddelelse på LCD-skærmen, skal du følge vejledningen på skærmen eller løsningerne nedenfor for at løse problemet.

Problemløsning

Fejlmeddelelser	Årsager og løsninger
<p>Printerfejl. Sluk for strømmen og tænd igen. Se dokumentation for yderligere oplysninger.</p>	<p><input type="checkbox"/> Årsager: Der er et fremmedlegeme inde i printeren, eller der er opstået en printerfejl.</p> <p><input type="checkbox"/> Løsninger: Fjern evt. papir eller beskyttende materialer i printeren. Hvis fejlmeddelelsen stadig vises, skal du kontakte Epson support.</p>
<p>Ikke mere papir i XX. Ilæg papir. Papirstørrelse: XX/Papirtype: XX</p>	<p><input type="checkbox"/> Årsager: Der er ikke noget papir.</p> <p><input type="checkbox"/> Løsninger: Ilæg papir, og indsæt derefter papirkassette helt ind.</p>
<p>Du skal skifte Blækforsyningsenhed.</p>	<p><input type="checkbox"/> Årsager: Blækket er brugt op.</p> <p><input type="checkbox"/> Løsninger: For at sikre dig en førsteklasses udskriftskvalitet og for at beskytte skrivehovedet er der stadig en variabel blækreserve i patronen, når printeren angiver, at patronen skal udskiftes. Udskift patronen, når du bliver bedt om det.</p>
<p>Vedligeholdelseskasse genkendes ikke. Installer den korrekt.</p>	<p><input type="checkbox"/> Årsager: Vedligeholdelsesboksen er ikke installeret korrekt.</p> <p><input type="checkbox"/> Løsninger: Kontroller vedligeholdelsesboksens installationstilstand, og installer den korrekt.</p>
<p>Vedligeholdelsesboksen er brugt op. Den skal skiftes.</p>	<p><input type="checkbox"/> Årsager: Vedligeholdelsesboksen er ved afslutningen på sin levetid.</p> <p><input type="checkbox"/> Løsninger: Udskift vedligeholdelsesboksen i henhold til vejledningen.</p>
<p>Vedligeholdelseskassen er ved at være brugt op. Sluk enheden og skift den.</p>	<p><input type="checkbox"/> Årsager: Vedligeholdelsesboksen har ikke tilstrækkelig kapacitet til rensning af skrivehovedet.</p> <p><input type="checkbox"/> Løsninger: Sluk for strømmen fra printeren, og udskift derefter vedligeholdelsesboksen.</p>
<p>Fjern og installer vedligeholdelseskasse.</p>	<p><input type="checkbox"/> Årsager: Vedligeholdelsesboksen genkendes ikke korrekt.</p> <p><input type="checkbox"/> Løsninger: Fjern vedligeholdelsesboksen, og installer den igen. Hvis den ikke genkendes efter disse handlinger, skal den erstattes med en ny vedligeholdelsesboks.</p>
<p>Automatisk visning af papiropsætning er indstillet til Fra. Nogle funkt. kan muligvis ikke bruges. Se din dok. for yderligere oplysninger.</p>	<p><input type="checkbox"/> Årsager: Automatisk visning af papiropsætning er deaktiveret.</p> <p><input type="checkbox"/> Løsninger: Hvis Automatisk visning af papiropsætning er deaktiveret, kan du ikke bruge AirPrint. Aktiver, hvis du bruger AirPrint.</p>

Problemløsning

Fejlmeddelelser	Årsager og løsninger
Ingen opkaldstone registreret.	<p><input type="checkbox"/> Årsager: Der registreres ingen ringetone under afsendelse af en fax.</p> <p><input type="checkbox"/> Løsninger: Problemet kan eventuelt løses ved at vælge Indstillinger > Generelle indstillinger > Faxindstillinger > Grundindstillinger > Linjetype og så vælge PBX. Hvis dit telefonsystem kræver en ekstern adgangskode for at ringe op til en ekstern linje, skal du indstille adgangskoden, efter du vælger PBX. Brug # (nummertegn) i stedet for den faktiske adgangskode, når der indtastes et eksternt faxnummer. Derved gøres forbindelsen mere sikker.</p> <p>Hvis fejlmeddelelsen stadig vises, skal du deaktivere indstillingerne for Sporing af opkaldstone. Hvis du deaktiverer denne funktion, kan det imidlertid resultere i, at det første ciffer af faxnummeret forsvinder, og at faxen sendes til det forkerte nummer.</p>
Der kunne ikke modtages flere faxer, da faksdatakapaciteten er brugt op. Berør Job/status nederst på startskærmen for nærmere detaljer.	<p><input type="checkbox"/> Årsager: Faxens hukommelseskapacitet er utilstrækkelig.</p> <p><input type="checkbox"/> Løsninger: Modtagne faxer kan ophobe sig uden at blive behandlet på grund af følgende.</p> <p><input type="checkbox"/> Kan ikke udskrives, da der opstod en printerfejl. Fjern printerfejlen. For at se oplysninger og evt. løsninger på fejlen, skal du trykke på knappen , og derefter vælge Printerstatus.</p> <p><input type="checkbox"/> Kan ikke gemmes i computeren eller enhedens hukommelse. For at se om modtagne faxer er blevet gemt, skal du trykke på knappen  og derefter vælge Job-status. For at gemme modtagne faxer, skal du tænde for computeren eller forbinde en enhed til printerens.</p>
Kombinationen af IP-adressen og undernetmasken er ugyldig. Se din dokumentation for oplysninger.	<p><input type="checkbox"/> Årsager: Kombinationen med IP-adressen, som du har indstillet, er ugyldig.</p> <p><input type="checkbox"/> Løsninger: Indtast den korrekte IP-adresse eller standardgateway.</p>
Opdater rodcertifikatet for at bruge cloud-tjenester.	<p><input type="checkbox"/> Årsager: Det rodcertifikat, der anvendes til cloud-tjenester, er udløbet.</p> <p><input type="checkbox"/> Løsninger: Kør Web Config, og opdater derefter rodcertifikatet. Netværkssikkerhed — Opdatering af rodcertifikat</p>

Problemløsning

Fejlmeddelelser	Årsager og løsninger
Recovery Mode	<p><input type="checkbox"/> Årsager: Kunne ikke opdatere firmware og kan ikke vende tilbage til normal tilstand.</p> <p><input type="checkbox"/> Løsninger: Printeren er startet i gendannelsestilstand, fordi firmwareopdateringen mislykkedes. Følg trinene nedenfor for at forsøge at opdatere firmwaren igen.</p> <p>1. Opret forbindelse mellem computeren og printerens vha. et USB-kabel. (Firmwaren kan ikke opdateres via en netværksforbindelse i gendannelsestilstand.)</p> <p>2. Der er flere instruktioner på det lokale Epson-websted.</p>

Fejlkode i statusmenuen

Hvis et job ikke gennemføres, skal du kontrollere den fejlkode, som vises i oversigten for hvert job. Du kan kontrollere fejlkoden ved at trykke på knappen  og så vælge **Job-status**. Følgende tabel indeholder en oversigt over problemer og deres løsninger.

Kode	Problemer og årsager	Løsninger
001	Produktet blev slukket pga. en strømafbrydelse.	-
109	Den modtagne fax var allerede slettet.	-
110	Jobbet blev kun udskrevet på en side, fordi det ilagte papir ikke understøtter dobbeltsidet udskrivning.	Hvis du vil foretage 2-sidet udskrivning, skal du lægge papir i, som understøtter 2-sidet udskrivning.
201	Hukommelsen er fuld.	<p><input type="checkbox"/> Udskriv modtagne faxer fra Job-status i Job/Status.</p> <p><input type="checkbox"/> Slet modtagne faxer, som er gemt i indbakken, fra Job-status i Job/Status.</p> <p><input type="checkbox"/> Hvis du sender en sort-hvid fax til en enkelt destination, kan du sende den vha. funktionen Send direkte.</p> <p><input type="checkbox"/> Opdel dine originaler i to eller flere stakke for at sende dem ad flere omgange.</p>
202	Linjen blev afbrudt af modtagerens maskine.	Vent lidt, og prøv så igen.
203	Produktet kan ikke registrere opkaldstone.	<p><input type="checkbox"/> Kontroller, at telefonkablet er sluttet korrekt til, og at telefonlinjen virker.</p> <p><input type="checkbox"/> Når printerens er sluttet til et PBX-telefonsystem eller terminalkort, skal du ændre indstillingen for Linjetype til PBX.</p> <p><input type="checkbox"/> Vælg Indstillinger > Generelle indstillinger > Faxindstillinger > Grundindstillinger > Sporing af opkaldstone, og deaktivér derefter ringetoneindstillingen.</p>
204	Den modtagende maskine er optaget.	Vent lidt, og prøv så igen.
205	Den modtagende maskine svarer ikke.	Vent lidt, og prøv så igen.

Problemløsning

Kode	Problemer og årsager	Løsninger
206	Telefonkablet er ikke sluttet korrekt til LINE- og EXT-porten på produktet.	Kontroller forbindelsen af LINE-porten og EXT-porten på printeren.
207	Produktet er ikke sluttet til telefonlinjen.	Slut telefonkablet til telefonlinjen.
208	Faxen kunne ikke sendes til nogle af de angivne modtagere.	Udskriv en Faxlog - eller Sidste overførsel -rapport med en faxhistorik fra Fax rapport i fax-tilstanden for at kontrollere den mislykkede destination. Når indstillingen Gem fejldata er aktiveret, kan du gensende en fax fra Job-status i Job/Status .
301	Der er ikke nok ledig lagerplads til at gemme dataene på hukommelsesenheden.	<input type="checkbox"/> Øg lagerpladsen på hukommelsesenheden. <input type="checkbox"/> Reducer antallet af dokumenter. <input type="checkbox"/> Reducer scanningsopløsningen, eller øg komprimeringsforholdet for at reducere størrelsen af det scannede billede.
302	Hukommelsesenheden er skrivebeskyttet.	Deaktiver skrivebeskyttelsen på hukommelsesenheden.
303	Der er ikke oprettet en mappe til at gemme det scannede billede.	Isæt en anden hukommelsesenhed.
304	Hukommelsesenheden er blevet fjernet.	Sæt hukommelsesenheden i igen.
305	Der opstod en fejl, da dataene blev gemt på hukommelsesenheden.	Hvis der søges adgang til den eksterne enhed fra en computer, skal du vente lidt og derefter prøve igen.
306	Hukommelsen er fuld.	Vent til andre igangværende job er færdige.
311	Der opstod en DNS-fejl under Scan til e-mail-kommunikation.	<input type="checkbox"/> Vælg Indstillinger > Generelle indstillinger > Netværksindstillinger > Avanceret > TCP/IP , og kontroller derefter DNS-indstillingerne. <input type="checkbox"/> Kontroller DNS-indstillingerne for serveren, computeren eller adgangspunktet.
312	Der opstod en godkendelsesfejl under Scan til e-mail-kommunikation.	Vælg Indstillinger > Generelle indstillinger > Netværksindstillinger > Avanceret > E-mail-server > Serverindstillinger , og kontroller derefter serverindstillingerne.
313	Der opstod en kommunikationsfejl under Scan til e-mail-kommunikation.	<input type="checkbox"/> Udskriv en rapport om netværksforbindelse for at kontrollere, om printeren er forbundet til netværket. <input type="checkbox"/> Vælg Indstillinger > Generelle indstillinger > Netværksindstillinger > Avanceret > E-mail-server > Serverindstillinger for at kontrollere indstillinger for e-mailserveren. Du kan kontrollere årsagen til fejlen ved at køre kontrol af forbindelser. <input type="checkbox"/> Godkendelsesmetoden til indstillingerne og e-mailserveren er ikke den samme. Hvis du vælger Fra som godkendelsesmetode, skal du sørge for at e-mailserverens godkendelsesmetode ikke er indstillet til »Ingen«.

Problemløsning

Kode	Problemer og årsager	Løsninger
314	Dataenes størrelse overskrider den maksimale størrelse for vedhæftede filer.	<ul style="list-style-type: none"> <input type="checkbox"/> Øg indstillingen for Maks.str. på vedhæft. under scanningsindstillingerne. <input type="checkbox"/> Reducer scanningsopløsningen, eller øg komprimeringsforholdet for at reducere størrelsen af det scannede billede.
315	Hukommelsen er fuld.	Prøv igen, når de igangværende job er færdige.
321	Der opstod en DNS-fejl under Scan til netværksmappe/FTP-kommunikation.	<ul style="list-style-type: none"> <input type="checkbox"/> Vælg Indstillinger > Generelle indstillinger > Netværksindstillinger > Avanceret > TCP/IP, og kontroller derefter DNS-indstillingerne. <input type="checkbox"/> Kontroller DNS-indstillingerne for serveren, computeren eller adgangspunktet.
322	Der opstod en godkendelsesfejl under Scan til netværksmappe/FTP-kommunikation.	Kontroller indstillingerne for Placering .
323	Der opstod en kommunikationsfejl under Scan til netværksmappe/FTP-kommunikation.	<ul style="list-style-type: none"> <input type="checkbox"/> Kontroller indstillingerne for Placering. <input type="checkbox"/> Udskriv en rapport om netværksforbindelse for at kontrollere, om printeren er forbundet til netværket.
324	Der findes allerede en fil med det samme navn i den angivne mappe.	<ul style="list-style-type: none"> <input type="checkbox"/> Slet filen med det samme navn. <input type="checkbox"/> Skift præfikset for filnavnet i Filindstillinger.
325 326	Der er ikke nok ledig lagerplads i den angivne mappe.	<ul style="list-style-type: none"> <input type="checkbox"/> Øg lagerpladsen i den angivne mappe. <input type="checkbox"/> Reducer antallet af dokumenter. <input type="checkbox"/> Reducer scanningsopløsningen, eller øg komprimeringsforholdet for at reducere størrelsen af det scannede billede.
327	Hukommelsen er fuld.	Vent til andre igangværende job er færdige.
328	Destinationen var forkert, eller også findes den ikke.	Kontroller indstillingerne for Placering .
331	Der opstod en kommunikationsfejl, da destinationslisten blev hentet.	Udskriv en rapport om netværksforbindelse for at kontrollere, om printeren er forbundet til netværket.
332	Der er ikke nok ledig lagerplads til at gemme det scannede billede på destinationen.	Reducer antallet af dokumenter.
333	Destinationen kunne ikke findes, fordi destinationsoplysningerne blev overført til serveren, inden det scannede billede blev sendt.	Vælg destinationen igen.
334	Der opstod en fejl under afsendelse af det scannede billede.	-
341	Der opstod en kommunikationsfejl.	Kontroller forbindelserne for printeren og computeren. Hvis forbindelsen oprettes over et netværk, skal du udskrive en rapport om netværksforbindelsen for at kontrollere, om printeren er forbundet til netværket.
401	Der er ikke nok ledig lagerplads til at gemme dataene på hukommelsesenheden.	Øg lagerpladsen på hukommelsesenheden.

Problemløsning

Kode	Problemer og årsager	Løsninger
402	Hukommelsesenheden er skrivebeskyttet.	Deaktiver skrivebeskyttelsen på hukommelsesenheden.
404	Hukommelsesenheden er blevet fjernet.	Sæt hukommelsesenheden i igen.
405	Der opstod en fejl, da dataene blev gemt på hukommelsesenheden.	<input type="checkbox"/> Sæt hukommelsesenheden i igen. <input type="checkbox"/> Brug en anden hukommelsesenhed, hvor du har oprettet en mappe ved hjælp af funktionen Opret mappe til Gem .
411	Der opstod en DNS-fejl i kommunikationen for at videresende et fax-modtaget dokument ved hjælp af e-mail.	<input type="checkbox"/> Vælg Indstillinger > Generelle indstillinger > Netværksindstillinger > Avanceret > TCP/IP , og kontroller derefter DNS-indstillingerne. <input type="checkbox"/> Kontroller DNS-indstillingerne for serveren, computeren eller adgangspunktet.
412	Der opstod en godkendelsesfejl i kommunikationen for at videresende et fax-modtaget dokument ved hjælp af e-mail.	Vælg Indstillinger > Generelle indstillinger > Netværksindstillinger > Avanceret > E-mail-server > Serverindstillinger , og kontroller derefter serverindstillingerne.
413	Der opstod en kommunikationsfejl i kommunikationen for at videresende et fax-modtaget dokument ved hjælp af e-mail.	<input type="checkbox"/> Vælg Indstillinger > Generelle indstillinger > Netværksindstillinger > Avanceret > E-mail-server > Serverindstillinger for at kontrollere indstillinger for e-mailserveren. Du kan kontrollere årsagen til fejlen ved at køre kontrol af forbindelser. <input type="checkbox"/> Godkendelsesmetoden til indstillingerne og e-mailserveren er ikke den samme. Hvis du vælger Fra som godkendelsesmetode, skal du sørge for at e-mailserverens godkendelsesmetode ikke er indstillet til »Ingen«.
421	Der opstod en DNS-fejl i kommunikationen for at videresende et fax-modtaget dokument til en delt mappe.	<input type="checkbox"/> Vælg Indstillinger > Generelle indstillinger > Netværksindstillinger > Avanceret > TCP/IP , og kontroller derefter DNS-indstillingerne. <input type="checkbox"/> Kontroller DNS-indstillingerne for serveren, computeren eller adgangspunktet.
422	Der opstod en godkendelsesfejl i kommunikationen for at videresende et fax-modtaget dokument til en delt mappe.	Vælg Indstillinger > Generelle indstillinger > Faxindstillinger > Modtag.indstillinger > Gem/videresend-indstillinger , og kontroller derefter indstillingerne til mappen valgt i Gem/videresend indstillinger .
423	Der opstod en kommunikationsfejl i kommunikationen for at videresende et fax-modtaget dokument til en delt mappe.	<input type="checkbox"/> Udskriv en rapport om netværksforbindelse for at kontrollere, om printeren er forbundet til netværket. <input type="checkbox"/> Vælg Indstillinger > Generelle indstillinger > Faxindstillinger > Modtag.indstillinger > Gem/videresend-indstillinger , og kontroller derefter indstillingerne til mappen valgt i Gem/videresend indstillinger .

Problemløsning

Kode	Problemer og årsager	Løsninger
425	Der er ikke nok ledig lagerplads i destinationsmappen.	Øg lagerpladsen i destinationsmappen.
428	Destinationen var forkert, eller også findes den ikke.	Vælg Indstillinger > Generelle indstillinger > Faxindstillinger > Modtag.indstillinger > Gem/videresend-indstillinger , og kontroller derefter indstillingerne til mappen valgt i Gem/videresend indstillinger .

Kontrol af panelvisning på ekstern printer

Du kan kontrollere panelvisningen på den eksterne printer vha. Web Config.

- Kør Web Config på den printer, du ønsker at kontrollere.
Når du modtager e-mailmeddelelsen, kan du køre Web Config fra webadressen, som findes i e-mailen.
- Vælg fanen **Status > Øjebliksbillede af skærm**.
Printerens aktuelle panel vises på Web Config.
For at opdatere skal du klikke på **Opdater**.

Udskrivning af en netværksforbindelsesrapport

Du kan udskrive en netværksforbindelsesrapport for at kontrollere status mellem printeren og den trådløse router.

- Ilæg papir.
- Vælg **Indstillinger** på startskærmen.
- Vælg **Generelle indstillinger > Netværksindstillinger > Test af netværksforbindelse..**
Kontrol af forbindelsen starter.
- Vælg **Udskr. ktrl.rapport**.
- Udskriv netværksforbindelsesrapporten.
Se netværksforbindelsesrapporten, hvis der er opstået en fejl, og følg derefter de udskrevne løsninger.
- Luk skærmen.

Relaterede oplysninger

➔ [“Meddelelser og løsninger på netværksforbindelsesrapporten” på side 110](#)

Meddelelser og løsninger på netværksforbindelsesrapporten

Kontroller meddelelser og fejlkoder på netværksforbindelsesrapporten, og følg derefter løsningerne.

```

Check Network Connection
-----
Check Result                                FAIL
-----
Error code                                  (E-2)
-----
See the Network Status and check if the Network Name (SSID) is
the SSID you want to connect.
If the SSID is correct, make sure to enter the correct password
and try again.

If your problems persist,
see your documentation for help and networking tips.
-----
Checked Items
-----
Wireless Network Name (SSID) Check          FAIL
Communication Mode Check                    Unchecked
Security Mode Check                         Unchecked
MAC Address Filtering Check                 Unchecked
Security Key/Password Check                Unchecked
IP Address Check                           Unchecked
Detailed IP Setup Check                    Unchecked
-----
Network Status
-----
Printer Name                               EPSON XXXXXX
Printer Model                              XX-XXX Series
IP Address                                  169.254.137.8
Subnet Mask                                 255.255.0.0
Default Gateway                             .
Network Name (SSID)                        EpsonNet
Security                                    None
Signal Strength                             Poor
MAC Address                                  F8:D0:27:40:C0:AC
  
```

a: Fejlkode

b: Meddelelser på netværksmiljøet

E-1

Løsninger:

- Sørg for, at Ethernet-kablet er sluttet ordentligt til din printer og din hub eller andre netværksenheder.
- Sørg for, at din hub eller andre netværksenheder er tændt.
- Hvis du ønsker, at forbinde printeren via Wi-Fi, skal du konfigurere Wi-Fi-indstillingerne til printeren igen, da den har været afbrudt.

E-2, E-3, E-7

Løsninger:

- Sørg for, at din trådløse router er tændt.
- Sørg for, at din computer eller enhed er ordentligt forbundet til din trådløse router.

Problemløsning

- Sluk din trådløse router. Vent i 10 sekunder, og tænd den igen.
- Placer printeren tæt på din trådløse router, og fjern eventuelle genstande mellem dem.
- Hvis du har indtastet SSID manuelt, skal du kontrollere, om det er korrekt. Kontroller dit SSID under **Netværksstatus** i netværksforbindelsesrapporten.
- Hvis en trådløs router har flere SSID'er, skal du vælge det SSID, der vises. Hvis SSID'et bruger en frekvens, der ikke er kompatibel, viser printeren det ikke.
- Hvis du opretter netværksforbindelsen med trykknappen, skal du sørge for, at din trådløse router understøtter WPS. Det er ikke muligt, at oprette netværksforbindelsen med trykknappen, hvis din trådløse router ikke understøtter WPS.
- Sørg for, at dit SSID kun bruger ASCII-tegn (alfanumeriske tegn og symboler). Printeren kan ikke vise et SSID, der indeholder ikke-ASCII-tegn.
- Sørg for, at du kender dit SSID og adgangskode, inden du opretter en forbindelse til din trådløse router. Hvis du bruger en trådløs router med dets standardindstillinger, er SSID'et og adgangskoden skrevet på mærkatet på den trådløse router. Hvis du ikke kender dit SSID eller adgangskode, skal du kontakte personen, der har konfigureret den trådløse router, eller se vejledningerne, der fulgte med den trådløse router.
- Hvis du opretter forbindelse til et SSID, der er genereret af en netværksforbundet smartenhed, kan du finde SSID'et og adgangskoden i dokumentationen, der fulgte med smartenheden.
- Hvis din Wi-Fi-forbindelse pludselig afbrydes, bedes du se oplysningerne nedenfor. Hvis nogen af disse forhold er gældende, bedes du nulstille netværksindstillingerne, ved at downloade og køre softwaren fra følgende hjemmeside.
<http://epson.sn> > Opsætning
- Der er tilføjet en anden smartenhed til netværket med trykknappen.
- Wi-Fi-netværket blev oprettet på en anden måde end med trykknappen.

E-5

Løsninger:

Sørg for, at den trådløse routers sikkerhedstyper er sat til en af følgende. Hvis den ikke er det, skal du skifte sikkerhedstypen på den trådløse router, og derefter nulstille netværksindstillingerne på printeren.

- WEP-64 bit (40 bit)
- WEP-128 bit (104 bit)
- WPA PSK (TKIP/AES)*
- WPA2 PSK (TKIP/AES)*
- WPA (TKIP/AES)
- WPA2 (TKIP/AES)

* WPA PSK også kendt som WPA Personal. WPA2 PSK er også kendt som WPA2 Personal.

Problemløsning

E-6

Løsninger:

- Sørg for, at MAC adressefiltreringen er slået fra. Hvis den er slået til, skal du registrere printerens MAC-adresse, så den ikke filtreres fra. Du kan læse mere om din trådløse router i den medfølgende dokumentation. Du kan se printerens MAC adresse under **Netværksstatus** på netværksforbindelsesrapporten.
- Hvis din trådløse router bruger delt godkendelse med WEP-sikkerhed, skal du sørge for, at godkendelsesnøglen og indekset er korrekt.
- Hvis antallet af enheder, der kan forbindes, på den trådløse router er mindre end antallet af netværksenheder, du ønsker at forbinde, skal du indstille din trådløse router, for at forøge antallet af enheder, der kan forbindes. Du kan læse, hvordan du konfigurerer disse indstillinger i dokumentationen, der fulgte med din trådløse router.

E-8

Løsninger:

- Slå DHCP til på din trådløse router, når printerens Hent IP-adresse er sat til **Auto**.
- Hvis printerens Hent IP-adresse er sat til Manuel, er den IP-adresse, du manuelt har indstillet, uden for området (f.eks.: 0.0.0.0). Angiv en gyldig IP-adresse på printerens kontrolpanel eller i Web Config.

E-9

Løsninger:

Kontrollér følgende.

- Enhederne er tændt.
- Du har adgang til internettet og andre computere eller netværksenheder på samme netværk fra de enheder, du vil forbinde til printeren.

Hvis du stadig ikke kan forbinde din printer og netværksenhederne, når du har prøvet ovenstående muligheder, skal du slukke din trådløse router. Vent i 10 sekunder, og tænd den igen. Nulstil derefter dine netværksindstillinger, ved at downloade og køre installationsprogrammet på følgende hjemmeside.

<http://epson.sn> > Opsætning

E-10

Løsninger:

Kontrollér følgende.

- Andre enheder på netværket er tændt.
- Netværksadresser (IP-adresse, undernetmaske og standard-gateway) er korrekte, hvis du har indstillet printerens Hent IP-adresse til Manuel.

Nulstil netværksadressen, hvis de er forkerte. Du kan se printerens IP adresse, undernetmaske og standard-gateway under **Netværksstatus** på netværksforbindelsesrapporten.

Problemløsning

Hvis DHCP er aktiveret, skal du ændre printerens Hent IP-adressen til **Auto**. Hvis du ønsker, at indstille IP-adressen manuelt, skal du finde printerens IP-adresse under **Netværksstatus** på netværksforbindelsesrapporten, og vælg derefter Manuel på netværksindstillingsskærmen. Sæt undernetmasken til [255.255.255.0].

Hvis du stadig ikke kan forbinde din printer og netværksenhederne, skal du slukke din trådløse router. Vent i 10 sekunder, og tænd den igen.

E-11

Løsninger:

Kontrollér følgende.

- Standard-gatewayadressen er korrekt, når du sætter printerens konfiguration af TCP/IP til Manuel.
- Enheden, der er sat som standard-gateway, er tændt.

Indstil den korrekte standard-gatewayadresse. Du kan se standard gateway-adressen under **Netværksstatus** på netværksforbindelsesrapporten.

E-12

Løsninger:

Kontrollér følgende.

- Andre enheder på netværket er tændt.
- Netværksadresser (IP-adresse, undernetmaske og standard-gateway) er korrekte, hvis du indtaster dem manuelt.
- Netværksadresserne til andre enheder (undernetmaske og standard-gateway) er de samme.
- IP-adressen konflikter ikke med andre enheder.

Hvis du stadig ikke kan forbinde din printer og netværksenhederne, når du har prøvet ovenstående muligheder, skal du prøve følgende.

- Sluk din trådløse router. Vent i 10 sekunder, og tænd den igen.
- Konfigurer netværksindstillingerne igen med installationsprogrammet. Dette program kan køre fra følgende hjemmeside.
<http://epson.sn> > **Opsætning**
- Du kan registrere adskillige adgangskoder på en trådløs router, der bruger WEP-sikkerhed. Hvis der er registreret mange adgangskoder, skal du kontrollere, om den først registrerede adgangskode er indstillet på printeren.

E-13

Løsninger:

Kontrollér følgende.

- Netværksenheder, som f.eks. en trådløs router, hub og router er tændt.

Problemløsning

- ❑ TCP/IP-opsætningen til netværksenheder er ikke indstillet manuelt. (Hvis printerens TCP/IP-opsætning indstilles automatisk, og TCP/IP-opsætningen på andre netværksenheder indstilles manuelt, er printerens netværk muligvis anderledes end netværket på andre enheder.)

Hvis den stadig ikke virker, efter du har kontrolleret ovenstående, skal du prøve følgende.

- ❑ Sluk din trådløse router. Vent i 10 sekunder, og tænd den igen.
- ❑ Indstil netværksindstillingerne på computeren, som er på det samme netværk som printerens med installationsprogrammet. Dette program kan køre fra følgende hjemmeside.
<http://epson.sn> > Opsætning
- ❑ Du kan registrere adskillige adgangskoder på en trådløs router, der bruger WEP-sikkerhed. Hvis der er registreret mange adgangskoder, skal du kontrollere, om den først registrerede adgangskode er indstillet på printerens.

Meddelelsen i netværksmiljøet

Meddelelse	Løsning
*Der er fundet flere netværksnavne (SSID), som passer til det indtastede netværksnavn (SSID). Kontroller netværksnavn (SSID).	Det samme SSID er muligvis indstillet på adskillige trådløse routere. Kontroller indstillingerne på din trådløse router, og skift dit SSID.
Wi-Fi-miljøet skal forbedres. Sluk og tænd for din trådløse router. Hvis forbindelsen ikke forbedres, bedes du se dokumentationen til din trådløse router.	Når printerens er flyttet tættere på din trådløse router, og evt. genstande mellem dem er fjernet, skal du slukke din trådløse router. Vent i 10 sekunder, og tænd den igen. Hvis forbindelsen stadig ikke oprettes, bedes du se vejledningerne, der følger med din trådløse router.
*Der kan ikke tilkobles flere enheder. Afbryd forbindelsen til én af de tilsluttede enheder, hvis du vil tilføje én mere.	Computere og smartenheder, der kan forbindes på samme tid, forbindes helt på Wi-Fi Direct-forbindelsen (Simpelt AP). Hvis du vil tilføje en anden computer eller smartenhed, skal du først afbryde en af de forbudne enheder. På netværksstatusarket og på printerens kontrolpanel kan du se antallet af trådløse enheder, der kan forbindes på samme tid, og antallet af forbundne enheder.
Det samme SSID som Wi-Fi Direct findes i miljøet. Skift Wi-Fi Direct SSID'et, hvis du ikke kan forbinde en smartenhed til printerens.	På printerens kontrolpanel, skal du åbne skærmen Wi-Fi Direct Setup, og vælge menuen, for at ændre indstillingen. Du kan ændre netværksnavnet efter DIRECT-XX-. Du må højst indtaste 32 tegn.

Kontrol af kommunikationsstatus

Kontroller, om kommunikationen mellem printerens og computeren er korrekt og fører til en løsning af problemerne.

Kontrol af log for server og netværksenhed

Hvis der er opstået problemer med netværksforbindelsen, kan du identificere årsagen ved at kontrollere loggen for mailservicen eller LDAP-serveren eller deres status ved at bruge netværksenhedens systemlog, såsom en router eller kommandoer.

Udskrivning af et netværksstatusark

Du kan kontrollere de detaljerede netværksoplysninger ved at udskrive det.

1. Ilæg papir.
2. Vælg **Indstillinger** på startskærmen.
3. Vælg **Generelle indstillinger** > **Netværksindstillinger** > **Netværksstatus**.
4. Vælg **statusark**.
5. Kontroller meddelelsen, og udskriv derefter netværksstatusarket.
6. Luk skærmen.
Skærmen slukker automatisk efter en angiven tid.

Kontrol af kommunikation mellem enheder og computere

Kontrol af kommunikationsforbindelse vha. en ping-kommando — Windows

Du kan bruge en Ping-kommando for at sikre, at computeren er sluttet til printeren. Følg nedenstående trin for at kontrollere kommunikationsforbindelsen ved hjælp af en Ping-kommando.

1. Kontroller printerens IP-adresse for den kommunikationsforbindelse, du vil kontrollere.
Du kan kontrollere dette på netværksstatusskærmen på printerens betjeningspanel, i en forbindelsesrapport eller i kolonnen **IP Address** på et netværksstatusark.
2. Åbn computerens kommandopromptskærm.
Åbn programskærmen, og vælg derefter **Kommandoprompt**.
3. Indtast »ping xxx.xxx.xxx.xxx«, og tryk derefter på tasten Enter.
Indtast printerens IP-adresse i stedet for xxx.xxx.xxx.xxx.
4. Kontroller kommunikationsstatus.
Følgende meddelelse vises, hvis printeren og computeren kommunikerer.

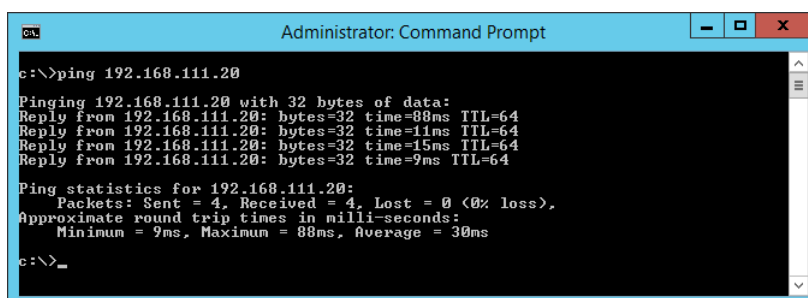

```
Administrator: Command Prompt
c:\>ping 192.168.111.20
Pinging 192.168.111.20 with 32 bytes of data:
Reply from 192.168.111.20: bytes=32 time=88ms TTL=64
Reply from 192.168.111.20: bytes=32 time=11ms TTL=64
Reply from 192.168.111.20: bytes=32 time=15ms TTL=64
Reply from 192.168.111.20: bytes=32 time=9ms TTL=64

Ping statistics for 192.168.111.20:
    Packets: Sent = 4, Received = 4, Lost = 0 (0% loss),
    Approximate round trip times in milli-seconds:
        Minimum = 9ms, Maximum = 88ms, Average = 30ms
c:\>_
```

Problemløsning

Følgende meddelelse vises, hvis printeren og computeren ikke kommunikerer.

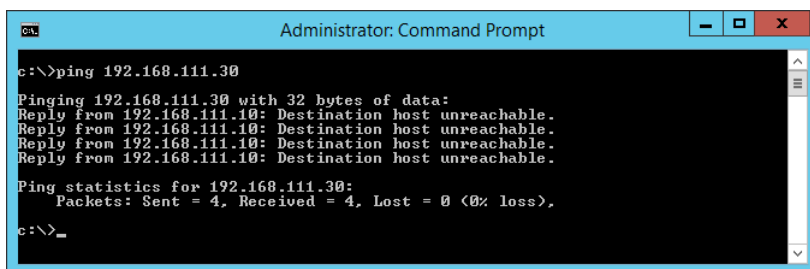

```
Administrator: Command Prompt
c:\>ping 192.168.111.30
Pinging 192.168.111.30 with 32 bytes of data:
Reply from 192.168.111.10: Destination host unreachable.
Reply from 192.168.111.10: Destination host unreachable.
Reply from 192.168.111.10: Destination host unreachable.
Reply from 192.168.111.10: Destination host unreachable.
Ping statistics for 192.168.111.30:
    Packets: Sent = 4, Received = 4, Lost = 0 (0% loss),
c:\>_
```

Kontrol af kommunikationsforbindelse vha. en ping-kommando — Mac OS

Du kan bruge en Ping-kommando for at sikre, at computeren er sluttet til printeren. Følg nedenstående trin for at kontrollere kommunikationsforbindelsen ved hjælp af en Ping-kommando.

1. Kontroller printerens IP-adresse for den kommunikationsforbindelse, du vil kontrollere.

Du kan kontrollere dette på netværksstatusskærmen på printerens betjeningspanel, i en forbindelsesrapport eller i kolonnen **IP Address** på et netværksstatusark.

2. Kør Network Utility.

Skift til »Network Utility« i **Spotlight**.

3. Klik på fanen **Ping**, indtast den IP-adresse, du kontrollerede i trin 1, og klik derefter på **Ping**.

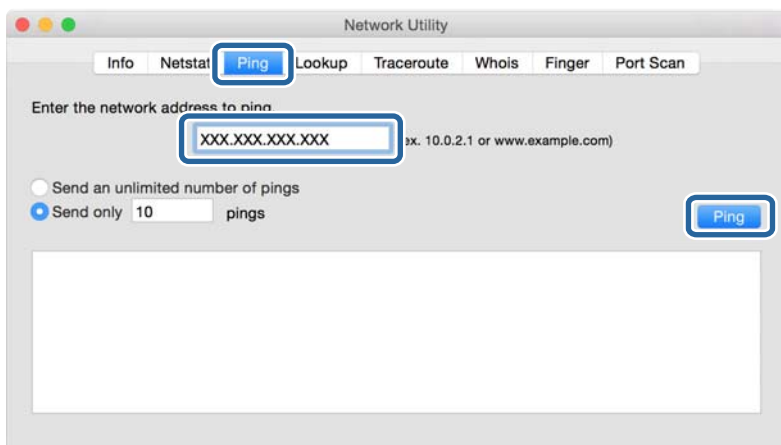

Problemløsning

4. Kontroller kommunikationsstatus.

Følgende meddelelse vises, hvis printeren og computeren kommunikerer.

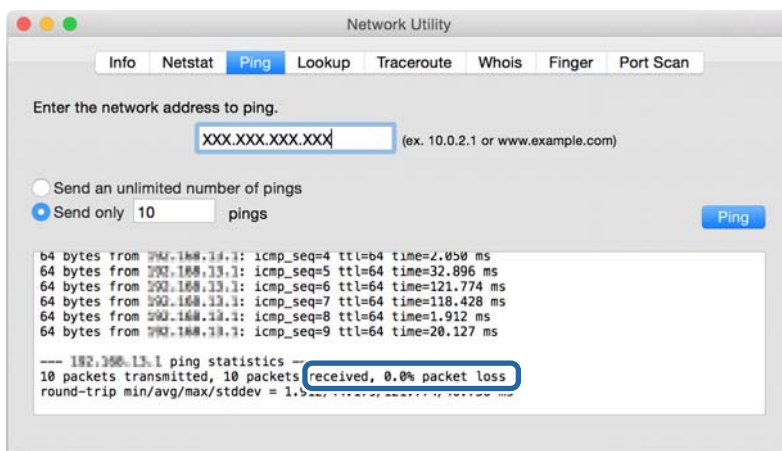

Følgende meddelelse vises, hvis printeren og computeren ikke kommunikerer.

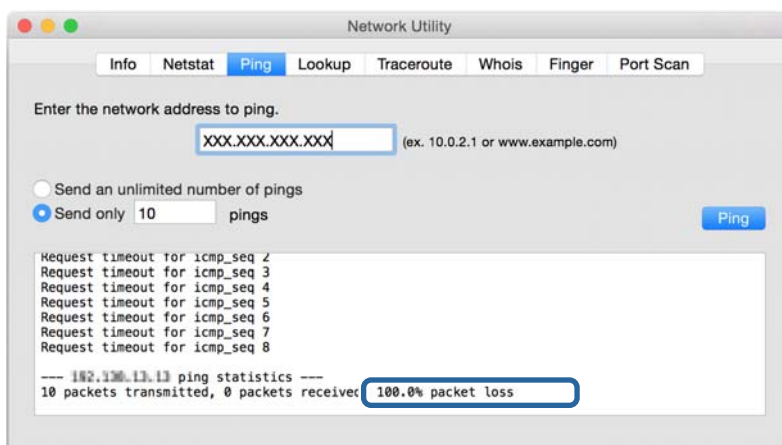

Kontrol af computerens netværk — Windows

Kontroller computerens forbindelsesstatus og forbindelsesstien til printeren ved at bruge kommandoprompten ved hjælp af kommandoprompten. Dette vil hjælpe dig til at løse problemerne.

Problemløsning

❑ ipconfig-kommando

Vis forbindelsesstatus for den netværksgrænseflade, som i øjeblikket bruges af computeren.

Ved at sammenligne indstillingsoplysningerne med den faktiske kommunikation kan du kontrollere, om forbindelsen er korrekt. Hvis der findes flere DHCP-servere på samme netværk, kan du finde den faktiske adresse, der er tildelt computeren, den refererede DNS-server osv.

❑ Format: ipconfig /all

❑ Eksempler:

```

c:\>ipconfig /all
Windows IP Configuration

Host Name . . . . . : WIN2012R2
Primary Dns Suffix . . . . . : pubs.net
Node Type . . . . . : Hybrid
IP Routing Enabled. . . . . : No
WINS Proxy Enabled. . . . . : No
DNS Suffix Search List. . . . . : pubs.net

Ethernet adapter Ethernet:

Connection-specific DNS Suffix . . . : Gigabit Network Connection
Description . . . . . : Gigabit Network Connection
Physical Address. . . . . : XX-XX-XX-XX-XX-XX
DHCP Enabled. . . . . : No
Autoconfiguration Enabled . . . . . : Yes
Link-local IPv6 Address . . . . . : fe80::38fb:7546:18a8:d20e%14(Preferred)
IPv4 Address. . . . . : 192.168.111.10(Preferred)
Subnet Mask . . . . . : 255.255.255.0
Default Gateway . . . . . : 192.168.111.1
DHCPv6 IAID . . . . . : 283142549
DHCPv6 Client DUID. . . . . : 00-01-00-01-20-40-2F-45-00-1D-73-6A-44-08
DNS Servers . . . . . : 192.168.111.2
NetBIOS over Tcpip. . . . . : Enabled

Tunnel adapter isatap.00000000-ABCD-EFGH-IJK-LMNOPQRSTUUV:

Media State . . . . . : Media disconnected
Connection-specific DNS Suffix . . . :
Description . . . . . : Microsoft ISATAP Adapter #2
Physical Address. . . . . : 00-00-00-00-00-00-E0
DHCP Enabled. . . . . : No
Autoconfiguration Enabled . . . . . : Yes

c:\>_

```

❑ pathping-kommando

Du kan bekræfte listen over routere, der passerer gennem destinationsværten og routing af kommunikation.

❑ Format: pathping xxx.xxx.xxx.xxx

❑ Eksempler: pathping 192.0.2.222

```

c:\>pathping 192.168.111.20
Tracing route to EPSONAB12AB [192.168.111.20]
over a maximum of 30 hops:
 0  WIN2012R2.pubs.net [192.168.111.10]
 1  EPSONAB12AB [192.168.111.20]

Computing statistics for 25 seconds..
Hop  RTT      Source to Here   This Node/Link   Address
0      0ms      0/ 100 = 0%      0/ 100 = 0%      WIN2012R2.pubs.net [192.168.111.10]
1  38ms     0/ 100 = 0%      0/ 100 = 0%      EPSONAB12AB [192.168.111.20]

Trace complete.

c:\>_

```

Udførelse af forbindelsestest

Fra printeren eller en computer, der er tilsluttet samme segment som printeren, skal du kontrollere, om forbindelsen til serveren og mappen er korrekt. Dette vil hjælpe dig til at løse problemerne.

Problemløsning

Mailserver

Kontroller forbindelsen mellem printeren og mailserveren ved hjælp af printerens funktionstestfunktion.

Relaterede oplysninger

➔ [“Kontrol af en mailserverforbindelse” på side 40](#)

LDAP-server

Kontroller forbindelsen mellem printeren og LDAP-serveren ved hjælp af printerens funktionstestfunktion.

Relaterede oplysninger

➔ [“Kontrol af LDAP-serverforbindelsen” på side 69](#)

FTP-server

Kontroller forbindelsen mellem FTP-serveren fra computeren i det samme segment. Kontroller, om du har adgang til den FTP-server, der er registreret i kontakterne fra computerens stifinder på netværket for samme segment som printeren.

Eksempel på angivelse af stien:

- FTP-servernavn: epsonftp
- Mappenavn: manual
- ftp://epsonftp/manual/

I dette tilfælde skal du logge på som anonym. Når du har angivet brugernavn og kodeord, skal du indtaste det i den dialogboks, der vises, når godkendelsen mislykkedes, eller medtage dem som vist nedenfor.

ftp://username:password@epsonftp (Når brugernavnet er »ftpusername«, er adgangskoden »ftppassword«.)

Et eksempel på det samme netværkssegment.

- Printerens IP-adresse: 192.168.111.12, subnetmaske: 255.255.255.0
- Bekræft fra computeren, at IP-adressen er fra 192.168.111.2 til 192.168.111.255.

Relaterede oplysninger

➔ [“Registrering af en destination til kontaktpersoner ved brug af Web Config” på side 61](#)

Delt mappe

Kontroller forbindelsen mellem den delte mappe fra computeren i det samme segment. Kontroller, om du har adgang til den delte mappe, der er registreret i kontakterne fra computerens stifinder på netværket for samme segment som printeren.

Relaterede oplysninger

➔ [“Registrering af en destination til kontaktpersoner ved brug af Web Config” på side 61](#)

DNS-server

Kontroller den DNS-server, der henvises til af computeren. Bekræft status for netværksadapteren på computeren på samme netværkssegment som printeren, og bekræft, at det er de samme indstillinger som DNS-indstillingerne for printeren.

Du kan kontrollere computerens DNS-indstilling som følger.

- Windows: **Betjeningspanel > Netværk og internet > Netværks- og delingscenter > Skift adapterindstillinger**

Når der er flere netværksgrænseflader, kan du kontrollere ved at indtaste »ipconfig/all« på kommandoprompten.

- Mac OS: **Systemindstillinger > Netværk > Avanceret... > DNS**

Relaterede oplysninger

- ➔ [“Registrering af en destination til kontaktpersoner ved brug af Web Config” på side 61](#)

Initialisering af netværksindstillingerne

Deaktivering af Wi-Fi fra Web Config

Deaktiver Wi-Fi fra Web Config. Hvis du deaktiverer Wi-Fi, mens enheder er tilsluttet via Wi-Fi, bliver disse afbrudt.

1. Gå til Web Config, og vælg fanen **Netværk > Wi-Fi**, og vælg herefter **Deaktiver Wi-Fi**.
2. Læs meddelelsen, og vælg derefter **OK**.

Afbryde Wi-Fi Direct (simpel AP) fra Web Config

Afbryd Wi-Fi Direct (simpel AP) fra Web Config.

1. Gå til Web Config, og vælg fanen **Netværk > Wi-Fi Direct**.
2. Vælg **Deaktiver** ved punktet **Wi-Fi Direct**.
3. Klik på **Næste**
4. Læs meddelelsen, og vælg derefter **OK**.

Deaktivering af Wi-Fi fra betjeningspanelet

Når Wi-Fi deaktiveres, afbrydes Wi-Fi-forbindelsen.

1. Tryk på  på startskærmen.
2. Vælg **Router**.
Netværksstatussen vises.

Problemløsning

3. Tryk på **Skift indstillinger**.
4. Vælg **Andre > Deaktiver Wi-Fi**.
5. Læs meddelelsen, og start herefter opsætning.
6. Når en meddelelse om færdiggørelse vises, skal du lukke skærmen. Skærmen lukker automatisk efter en angiven tid.
7. Luk skærmen Indstillinger for netværksforbindelsen.
8. Tryk på -knappen.

Sådan afbrydes Wi-Fi Direct (Simpel AP) forbindelsen via betjeningspanelet

Bemærk:

Når Wi-Fi Direct-forbindelsen (Simpel AP) er afbrudt, afbrydes alle computere og smart-enheder, der er tilsluttet printeren i Wi-Fi Direct-forbindelsen (Simpel AP). Hvis du vil afbryde en specifik enhed, skal du afbryde fra enheden i stedet for printeren.

1. Tryk på  på startskærmen.
2. Vælg **Wi-Fi Direct**.
Wi-Fi Direct-oplysningerne er vist.
3. Tryk på **Start Opsætning**.
4. Tryk på **Skift**.
5. Vælg **Deaktiver Wi-Fi Direct**.
6. Tryk på **Deaktiver indstillingerne**.
7. Når en meddelelse om færdiggørelse vises, skal du lukke skærmen. Skærmen lukker automatisk efter en angiven tid.

Gendannelse af netværksindstillingerne fra betjeningspanelet

Du kan gendanne alle netværksindstillinger til deres standardindstillinger.

1. Vælg **Indstillinger** på startskærmen.
2. Vælg **Generelle indstillinger > Systemadministration > Gendan standardindstillinger > Netværksindstillinger**.
3. Læs meddelelsen, og vælg derefter **Ja**.
4. Når en meddelelse om færdiggørelse vises, skal du lukke skærmen. Skærmen lukker automatisk efter en angiven tid.

Problemcase

Kan ikke tilgå Web Config

IP-adressen er ikke tildelt printeren.

En IP-adresse er muligvis ikke tildelt printeren. Konfigurer IP-adressen vha. printerens betjeningspanel. Du kan kontrollere de aktuelle indstillinger vha. et netværksstatusark eller printerens betjeningspanel.

Webbrowseren understøtter ikke Krypteringsstyrke for SSL/TLS.

SSL/TLS har Krypteringsstyrke. Web Config kan åbnes af en webbrowser, der understøtter bulkkrypteringer som følger. Kontroller den kryptering, din browser understøtter.

- 80 bit: AES256/AES128/3DES
- 112 bit: AES256/AES128/3DES
- 128 bit: AES256/AES128
- 192 bit: AES256
- 256 bit: AES256

CA-signeret Certifikat er udløbet.

Hvis der er et problem med certifikatets udløbsdato, vises »Certifikatet er udløbet«, når der tilsluttes til Web Config med SSL/TLS-kommunikation (https). Hvis meddelelsen vises før udløbsdatoen, skal du kontrollere, at printerens dato er konfigureret korrekt.

Det fælles navn på certifikatet og printeren stemmer ikke overens.

Hvis det fælles navn på certifikatet og printeren ikke stemmer overens, vises meddelelsen »Sikkerhedscertifikatets navn stemmer ikke overens...«, når du tilgår Web Config ved hjælp af SSL/TLS-kommunikation (https). Dette sker, fordi følgende IP-adresser ikke stemmer overens.

- Printerens IP-adresse, som er indtastet som fælles navn for at oprette en Selvsigneret certifikat eller CSR
- IP-adressen, som er indtastet i webbrowseren, når den kører Web Config

For Selvsigneret certifikat skal du skifte printernavnet. Certifikatet er opdateret, og printeren kan tilsluttes.

For CA-signeret Certifikat skal du tage certifikatet igen for printeren.

Proxyserverindstillingen for den lokale adresse er ikke indstillet til webbrowseren.

Når printeren er indstillet til at bruge en proxyserver, skal du konfigurere webbrowseren til ikke at oprette forbindelse til den lokale adresse via proxyserveren.

- Windows:

Vælg **Betjeningspanel > Netværk og internet > Internetindstillinger > Forbindelse > LAN-indstillinger > Proxyserver**, og konfigurer derefter ikke at bruge proxyserveren til lokale adresser.

Problemløsning

❑ Mac OS:

Vælg **Systemindstillinger > Netværk > Avanceret > Proxyservere**, og registrer derefter den lokale adresse for **Omgå proxy-indstillinger for disse værter og domæner**.

Eksempel:

192.168.1.*: Lokal adresse 192.168.1.XXX, undernetmaske 255.255.255.0

192.168.*.*: Lokal adresse 192.168.XXX.XXX, undernetmaske 255.255.0.0

Relaterede oplysninger

➔ [“Tilgå Web Config” på side 28](#)

➔ [“Tildeling af IP-adressen” på side 21](#)

Kan ikke gemme scannede billeder i den delte mappe

Kontrol af meddelelser på printeren

Fejlmeddelelser vises på printerens kontrolpanel, når der opstår en fejl.

Meddelelser	Løsninger
DNS-fejl. Tjek DNS-indstillinger.	<ul style="list-style-type: none"> ❑ Sørg for, at adressen i kontaktlisten på printeren og adressen til den delte mappe er den samme. ❑ Hvis computerens IP-adresse er statisk og indstilles manuelt, skal du ændre computernavnet i netværkstien til IP-adressen. Eksempel: \\EPSON02\SCAN til \\192.168.xxx.xxx\SCAN ❑ Sørg for, at computeren er tændt og ikke er i dvale. Hvis computeren er i dvale, kan du ikke gemme scannede billeder i den delte mappe. ❑ Deaktiver midlertidigt computerens Firewall- og sikkerhedssoftware. Hvis dette fjerner fejlen, skal du kontrollere indstillingerne i sikkerhedssoftwaren. ❑ Hvis du bruger en bærbar computer, og IP-adressen er indstillet som DHCP, kan IP-adressen ændre sig, når du genopretter forbindelse til netværket. Hent IP-adressen igen. ❑ Vælg Indstillinger > Generelle indstillinger > Netværksindstillinger > Avanceret > TCP/IP, og kontroller derefter DNS-indstillingerne. ❑ Kontroller DNS-indstillingerne for serveren, computeren eller adgangspunktet. ❑ Computernavnet og IP-adressen kan variere, når styringstabellen på DNS-serveren ikke opdateres. Kontroller computernavnet og IP-adressen.
Fejl ved godkendelse. Tjek e-mailserverens indstillinger.	<ul style="list-style-type: none"> ❑ Sørg for, at brugernavnet og adgangskoden er korrekte på computeren og kontakterne på printeren. Sørg også for, at adgangskoden ikke er udløbet. ❑ Kontroller indstillingerne for Placering.

Problemløsning

Meddelelser	Løsninger
Kommunikationsfejl. Kontroller Wi-Fi/ netværksforbindelsen.	<ul style="list-style-type: none"> <input type="checkbox"/> Sørg for at MS-netværket er aktiveret. <input type="checkbox"/> Sørg for, at adressen i kontaktlisten på printeren og adressen til den delte mappe er den samme. <input type="checkbox"/> Adgangsrettigheder for brugeren i kontaktlisten skal tilføjes på fanen Deling og fanen Sikkerhed i den delte mappes egenskaber. Også tilladelserne til brugeren skal indstilles til »tilladt«. <input type="checkbox"/> Kontroller indstillingerne for Placering. <input type="checkbox"/> Udskriv en rapport om netværksforbindelse for at kontrollere, om printeren er forbundet til netværket.
Filnavnet er allerede i brug. Omdøb filen og scan igen.	<ul style="list-style-type: none"> <input type="checkbox"/> Slet filen med det samme navn. <input type="checkbox"/> Skift præfikset for filnavnet i Filindstillinger.
Scannede filer er for store. Kun XX sider er sendt. Tjek om destinationsmappen har tilstrækkelig plads.	<ul style="list-style-type: none"> <input type="checkbox"/> Øg lagerpladsen i den angivne mappe. <input type="checkbox"/> Reducer antallet af dokumenter. <input type="checkbox"/> Reducer scanningsopløsningen, eller øg komprimeringsforholdet for at reducere størrelsen af det scannede billede.

Kontrollerer punktet, hvor fejlen opstod

Når du gemmer scannede billeder til den delte mappe, fortsætter gemme-processen som følger. Du kan derefter kontrollere det punkt, hvor fejlen opstod.

Punkter	Drift	Fejlmeddelelser
Forbinde	Tilslut til computeren fra printeren.	DNS-fejl. Tjek DNS-indstillinger.
Logge på computeren	Log på computeren med brugernavnet og adgangskoden.	Fejl ved godkendelse. Tjek e-mailserverens indstillinger.
Kontrollerer mappen for at gemme	Kontroller netværksstien til den delte mappe.	Kommunikationsfejl. Kontroller Wi-Fi/ netværksforbindelsen.
Kontrollerer filnavnet	Kontroller, om der er en fil med samme navn som den fil, du vil gemme i mappen.	Filnavnet er allerede i brug. Omdøb filen og scan igen.
Skrivning af filen	Skriv en ny fil.	Scannede filer er for store. Kun XX sider er sendt. Tjek om destinationsmappen har tilstrækkelig plads.

Lagring af de scannede billeder tager lang tid

Kontroller følgende punkter.

- Vælg **Indstillinger > Generelle indstillinger > Netværksindstillinger > Avanceret > TCP/IP**, og kontroller derefter DNS-indstillingerne.
- Kontroller DNS-indstillingerne for serveren, computeren eller adgangspunktet.

Appendiks

Introduktion til netværkssoftware

I det følgende beskrives den software, der konfigurerer og administrerer enheder.

Epson Device Admin

Epson Device Admin er en multifunktionel applikationssoftware, der styrer enheden på netværket.

Der kan vælges mellem følgende funktioner.

- Overvåg eller administrer op til 2000 printere eller scannere på tværs af segmentet
- Lav en detaljeret rapport, f.eks. for forbrugsvarer eller produktstatus
- Opdater produktets firmware
- Præsenter enheden for netværket
- Anvend de ensartede indstillinger til flere enheder.

Du kan downloade Epson Device Admin fra Epson-support-webstedet. Se dokumentationen eller hjælpen i Epson Device Admin for at få flere oplysninger.

Kørsel af Epson Device Admin (kun Windows)

Vælg **Alle programmer** > EPSON > Epson Device Admin > Epson Device Admin.

Bemærk:

Tillad adgang for Epson Device Admin, hvis firewall-alarmer vises.

EpsonNet Config

EpsonNet Config er en applikationssoftware, der kan foretage indstillinger til enheden på netværket. Når enhederne er tilsluttet til netværket via Ethernet, kan du foretage indstillinger, f.eks. indstilling af IP-adressen, ændring af forbindelsesmetode og så videre, selv for enheder, der ikke er tildelt IP-adressen. Dette kan også bruges til at foretage netværksindstillinger til enheder uden betjeningspanelet.

Appendiks

Se dokumentationen eller hjælpen i EpsonNet Config for at få flere oplysninger.



Kørsel af EpsonNet Config — Windows

Vælg **Alle programmer** > **EpsonNet** > **EpsonNet Config SE** > **EpsonNet Config**.

Bemærk:

Tillad adgang for *EpsonNet Config*, hvis firewall-alarmer vises.

Kørsel af EpsonNet Config — Mac OS

Vælg **Gå** > **Programmer** > **Epson Software** > **EpsonNet** > **EpsonNet Config SE** > **EpsonNet Config**.

EpsonNet Print (kun Windows)

EpsonNet Print er en software til udskrivning på TCP/IP-netværket. Dette installeres med installationsprogrammet sammen med printerdriveren. For at udføre netværksudskrivning skal du oprette en EpsonNet Print-port. Herunder følger funktioner og begrænsninger.

- Printerens status vises på spooler-skærmen.
- Hvis printerens IP-adresse ændres af DHCP, registreres printerens stadig.
- Du kan bruge en printer, der er placeret på et andet netværkssegment.
- Du kan udskrive ved hjælp af en af de forskellige protokoller.
- IPv6-adresse understøttes ikke.

EpsonNet SetupManager

EpsonNet SetupManager er en software til oprettelse af en pakke til en enkel printerinstallation som f.eks. installation af printerdriveren, installation af EPSON Status Monitor og oprettelse af en printerport. Med denne software kan administratoren oprette unikke softwarepakker og distribuere dem blandt grupper.

For mere information, besøg dit regionale Epson websted.

Eksport og bulk-registrering af kontakter ved hjælp af værktøj

Hvis du bruger Epson Device Admin, kan du sikkerhedskopiere kun kontakterne og redigere de eksporterede filer, og derefter registrere dem alle på én gang.

Det er nyttigt, hvis du kun vil sikkerhedskopiere kontakterne, eller når du udskifter printeren, og du vil overføre kontakterne fra den gamle til den nye.

Eksport af kontakter

Gem kontaktoplysningerne til filen.

Du kan redigere filer, som er gemt i sylk-format eller csv-format, ved hjælp af et regnearkprogram eller en teksteditor. Du kan registrere alle på en gang, efter du har slettet eller tilføjet oplysninger.

Oplysninger, der indeholder sikkerhedselementer som adgangskode og personlige oplysninger, kan gemmes i binært format med et kodeord. Du kan ikke redigere filen. Dette kan bruges som en sikkerhedskopieringsfil med oplysningerne inklusive sikkerhedselementerne.

1. Start Epson Device Admin.
2. Vælg **Devices** på opgavemenueen i sidemargenen.
3. Vælg den enhed, du vil konfigurere, fra listen med enheder.
4. Klik på **Device Configuration** på fanen **Home** på båndet.
Når administratoradgangskoden er indstillet, skal du indtaste adgangskoden og klikke på **OK**.
5. Klik på **Common > Contacts**.
6. Vælg eksportformatet fra **Export > Export items**.
 - All Items
Eksporter den krypterede binære fil. Vælg, hvornår du vil inkludere sikkerhedselementer som f.eks. adgangskode og personlige oplysninger. Du kan ikke redigere filen. Hvis du vælger det, skal du angive adgangskode. Klik på **Configuration**, og angiv en adgangskode på mellem 8 og 63 tegn i ASCII. Denne adgangskode er nødvendig, når du importerer den binære fil.
 - Items except Security Information
Eksporter filerne i sylk-format eller csv-format. Vælg, hvornår du vil redigere oplysningerne i den eksporterede fil.
7. Klik på **Export**.
8. Angiv placering til lagring af filen, vælg filtype, og klik derefter på **Save**.
Meddelelsen om gennemførelse vises.
9. Klik på **OK**.
Kontroller, at filen er gemt på det angivne sted.

Import af kontakter

Importer kontaktoplysningerne fra filen.

Appendiks

Du kan importere de filer, der er gemt i SYLK-format eller csv-format, eller den sikkerhedskopierede binære fil, der indeholder sikkerhedselementerne.

1. Start Epson Device Admin.
2. Vælg **Devices** på opgavemenuen i sidemargenen.
3. Vælg den enhed, du vil konfigurere, fra listen med enheder.
4. Klik på **Device Configuration** på fanen **Home** på båndet.
Når administratoradgangskoden er indstillet, skal du indtaste adgangskoden og klikke på **OK**.
5. Klik på **Common > Contacts**.
6. Klik på **Browse** på **Import**.
7. Vælg den fil, du vil importere, og klik derefter på **Open**.
Når du vælger den binære fil, skal du indtaste den adgangskode, du angiv, da du eksporterede filen, i **Password**.
8. Klik på **Import**.
Der vises et bekræftelsesskærbillede.
9. Klik på **OK**.
Valideringsresultatet vises.
 - Edit the information read
Klik, hvis du vil redigere oplysningerne individuelt.
 - Read more file
Klik, hvis du vil importere flere filer.
10. Klik på **Import**, og klik derefter på **OK** på skærmen for færdiggørelse af import.
Gå tilbage til enhedens egenskabs-skærm.
11. Klik på **Transmit**.
12. Klik på **OK** på bekræftelsesmeddelelsen.
Indstillingerne sendes til printerens.
13. Klik på **OK** på skærmen for færdiggørelse af afsendelse.
Printerens oplysninger er opdateret.
Åbn kontakterne fra Web Config eller printerens betjeningspanel, og kontroller derefter, at kontakten er opdateret.

Foretage Wi-Fi-indstillinger fra kontrolpanelet (WPS)

Du kan oprette forbindelse til Wi-Fi fra printerens kontrolpanel ved brug af WPS-funktionen.

Appendiks

Relaterede oplysninger

- ➔ “Lave Wi-Fi-indstillinger ved hjælp af trykknopsætning (WPS)” på side 129
- ➔ “Lave Wi-Fi-indstillinger ved hjælp af PIN-kodeopsætning (WPS)” på side 130

Lave Wi-Fi-indstillinger ved hjælp af trykknopsætning (WPS)

Du kan konfigurere et Wi-Fi-netværk automatisk ved at trykke på en knap på adgangspunktet. Hvis følgende betingelser er opfyldt, kan du konfigurere vha. denne metode.

- Adgangspunktet er kompatibelt med WPS (Wi-Fi Protected Setup).
- Den aktuelle Wi-Fi-forbindelse blev etableret ved at trykke på en knap på adgangspunktet.

Bemærk:

Se dokumentationen, der følger med adgangspunktet, hvis du ikke kan finde knappen, eller hvis du konfigurerer vha. af softwaren.

1. Tryk på  på startskærmen.

2. Vælg **Router**.

3. Tryk på **Start Opsætning**.

Hvis netværksforbindelsen allerede er konfigureret, vises oplysningerne om forbindelsen. Tryk på **Skift til Wi-Fi-forbindelse**, eller **Skift indstillinger** for at ændre indstillingerne.

4. Vælg **Trykknop opsætning (WPS)**.

5. Hold [WPS]-knappen på adgangspunktet nede, til sikkerhedslampen blinker.

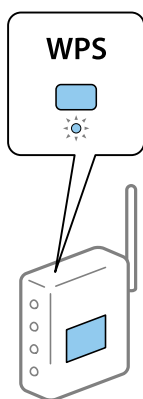

Se dokumentationen, der følger med adgangspunktet, hvis du ikke ved, hvor [WPS]-knappen er, eller hvis der ikke er knapper på adgangspunktet.

6. Tryk på **Start opsætning**.

7. Luk skærmen.

Skærmen lukker automatisk efter en angiven tid.

Bemærk:

Hvis forbindelsen mislykkes, skal du genstarte adgangspunktet, flytte det tættere på printeren og prøve igen. Udskriv en netværksforbindelsesrapport og se løsningen, hvis det stadig ikke virker.

8. Luk skærmen til netværksforbindelsesindstillinger.

Lave Wi-Fi-indstillinger ved hjælp af PIN-kodeopsætning (WPS)

Du kan automatisk oprette forbindelse til et adgangspunkt vha. en PIN-kode. Du kan bruge denne konfigurationsmetode, hvis et adgangspunkt kan anvende WPS (Wi-Fi Protected Setup). Brug en computer til indtastning af PIN-koden i adgangspunktet.

1. Tryk på  på startskærmen.
2. Vælg **Router**.
3. Tryk på **Start Opsætning**.
Hvis netværksforbindelsen allerede er konfigureret, vises oplysningerne om forbindelsen. Tryk på **Skift til Wi-Fi-forbindelse**, eller **Skift indstillinger** for at ændre indstillingerne.
4. Vælg **Andre > PIN-kode opsætning (WPS)**
5. Brug computeren til indtastning af den PIN-kode (et tal på otte cifre), der vises på printerens betjeningspanel, i adgangspunktet inden for to minutter.
Bemærk:
Se dokumentationen, der følger med adgangspunktet, for at få oplysninger om indtastning af en PIN-kode.
6. Tryk på **Start opsætning**.
7. Luk skærmen.
Skærmen slukker automatisk efter en angiven tid, hvis du ikke vælger **Luk**.
Bemærk:
Hvis forbindelsen mislykkes, skal du genstarte adgangspunktet, flytte det tættere på printeren og prøve igen. Udskriv en forbindelsesrapport og se løsningen, hvis det stadig ikke virker.
8. Luk skærmen til netværksforbindelsesindstillinger.

Brug af Wi-Fi Direct-forbindelse (Simpel AP)

Wi-Fi Direct-forbindelse (Simpel AP) forbinder printeren og enhederne direkte.

Da printeren kan tilsluttes direkte uden at gå gennem det tilsluttede netværk, kan den bruges som midlertidig tilslutning af enheden til printeren, der er tilsluttet netværket uden adgangsmyndighed.

Aktivering af Wi-Fi Direct (Simpel AP) fra Web Config

1. Gå til Web Config, og vælg fanen **Netværk > Wi-Fi Direct**.
2. Vælg **Aktiver** ved punktet **Wi-Fi Direct**.
3. Klik på **Næste**

4. Læs meddelelsen, og vælg derefter OK.

Skift af Wi-Fi Direct-indstillinger (Simpel AP)

Når Wi-Fi Direct-forbindelse (Simpel AP) er aktiveret, kan du ændre indstillingerne fra fanen **Netværk** > **Wi-Fi Direct** i Web Config, og derefter vises følgende menupunkter.

Deaktivering af Wi-Fi Direct (Simpel AP)

Deaktiver printerens Wi-Fi Direct-indstillinger (Simpel AP). Når de deaktiveres, afbrydes alle enheder, der er tilsluttet printerens i forbindelse med Wi-Fi Direct-forbindelsen (Simpel AP).

Ændring af netværksnavn (SSID)

Skift netværksnavnet (SSID) for Wi-Fi Direct (Simpel AP), som bruges for tilslutning til printerens til et vilkårligt navn. Du kan indstille netværksnavnet (SSID) i ASCII-tegn, der vises på softwaretastaturet på betjeningspanelet.

Når du ændrer netværksnavnet (SSID), afbrydes alle tilsluttede enheder. Brug det nye netværksnavn (SSID), hvis du vil tilslutte enhederne igen.

Skift af adgangskode

Skift Wi-Fi Direct-adgangskoden (Simpel AP) for tilslutning til printerens til en vilkårlig værdi. Du kan indstille adgangskoden i ASCII-tegn, der vises på softwaretastaturet på betjeningspanelet.



Når du ændrer adgangskoden, afbrydes alle tilsluttede enheder. Brug den nye adgangskode, hvis du vil tilslutte enhederne igen.

Gendannelse af indstillinger for Wi-Fi Direct (Simpel AP)

Gendan alle Wi-Fi Direct-indstillinger (Simpel AP) til deres standardindstillinger.

Forbindelsesoplysningerne for Wi-Fi Direct (Simpel AP) for den smartenhed, der er gemt på printerens, slettes.

Bemærk:

Du kan også konfigurere fra  |  > **Wi-Fi Direct** > **Start Opsætning** > **Skift indstillinger** på printerens kontrolpanel for følgende indstillinger.

- Ændring af netværksnavn (SSID)
- Skift af adgangskode
- Deaktivering af Wi-Fi Direct (Simpel AP)
- Gendannelse af Wi-Fi Direct-indstillinger (Simpel AP)

Skift af tilslutningsmetode

Skift tilslutningsmetoden. Gør denne indstilling på netværket til en aktiverende betingelse.

Hvis indstillingen til tildeling af IP-adresse er manuel, skal du bekræfte med netværksadministratoren at den samme IP-adresse kan bruges på det nye netværk.

Bemærk:

Når Wi-Fi forbindelsen er aktiveret, er Ethernet-forbindelsen deaktiveret.

Appendiks

Relaterede oplysninger

- ➔ [“Skift fra Ethernet-forbindelse til Wi-Fi-forbindelse” på side 132](#)
- ➔ [“Skift fra Wi-Fi-forbindelse til Ethernet-forbindelse” på side 133](#)

Skift fra Ethernet-forbindelse til Wi-Fi-forbindelse

Skift til Wi-Fi-forbindelse fra kontrolpanelet

Skift fra Ethernet-forbindelse til Wi-Fi-forbindelse fra printerens kontrolpanel. Metoden til skift af forbindelse er grundlæggende den samme som indstillingerne for Wi-Fi-forbindelse. Se emnet i denne vejledning om Wi-Fi-forbindelsesindstillinger fra printerens kontrolpanel.

Relaterede oplysninger

- ➔ [“Tilslutning til trådløst LAN \(Wi-Fi\)” på side 26](#)

Skift til Wi-Fi-forbindelse bed hjælp af Web Config

Skift fra Ethernet-forbindelse til Wi-Fi-forbindelse ved hjælp af Web Config.

1. Gå til Web Config, og vælg fanen **Netværk > Wi-Fi**.
Når administratoradgangskoden er indstillet, skal du logge på som administrator ved at indtaste brugernavn og adgangskode.
2. Klik på **Indstil**.
3. Vælg SSID for adgangspunktet, og indtast adgangskoden.
Hvis det SSID, du vil oprette forbindelse til, ikke vises, skal du vælge **Indtast SSID** og indtaste SSID'et.
4. Klik på **Næste**.
5. Bekræft den viste meddelelse, og klik på **OK**.
6. Tag Ethernet-kablet ud af printerens.

Bemærk:

Du kan også ændre forbindelsesmetode ved hjælp af Epson Device Admin. For flere oplysninger bedes du se manualen eller hjælpen til Epson Device Admin.

Relaterede oplysninger

- ➔ [“Tilgå Web Config” på side 28](#)
- ➔ [“Epson Device Admin” på side 125](#)

Skift fra Wi-Fi-forbindelse til Ethernet-forbindelse

Ændring af netværksforbindelse til Ethernet fra betjeningspanelet

Følg trinene nedenfor for at ændre netværksforbindelsen til Ethernet fra Wi-Fi på betjeningspanelet.

1. Vælg **Indstillinger** på startskærmen.
2. Vælg **Generelle indstillinger** > **Netværksindstillinger** > **Opsætning af kabelforbundet LAN**.
3. Tryk **Start opsætning**.
4. Kontrollér meddelelsen, og luk derefter skærmen.
Skærmen lukker automatisk efter en angiven tid.
5. Forbind printeren til en router vha. et Ethernet-kabel.

Relaterede oplysninger

➔ [“Tilslutning til Ethernet” på side 25](#)

Skifte til Ethernet-forbindelse ved hjælp af Web Config

Skift fra Wi-Fi forbindelse til Ethernet-forbindelse ved hjælp af Web Config.

1. Gå til Web Config, og vælg fanen **Netværk** > **Wi-Fi**.
Når administratoradgangskoden er indstillet, skal du logge på som administrator ved at indtaste brugernavn og adgangskode.
2. Klik på **Deaktiver Wi-Fi**.
3. Læs meddelelsen, og vælg derefter **OK**.
4. Tilslut printeren og hub (LAN switch) via Ethernet-kabel.

Bemærk:

Du kan også ændre forbindelsesmetode ved hjælp af Epson Device Admin. For flere oplysninger bedes du se vejledningen eller hjælpen til Epson Device Admin.

Relaterede oplysninger

- ➔ [“Tilgå Web Config” på side 28](#)
➔ [“Epson Device Admin” på side 125](#)

Brug af port til printeren

Printeren bruger følgende port. Disse porte skal stilles til rådighed af netværksadministratoren, som nødvendigt.

Appendiks

Afsender (klient)	Brug	Destination (server)	Protokol	Portnummer	
Printer	Filafsendelse (Når Scan til netværksmappe bruges fra printeren)	FTP-server	FTP (TCP)	20	
				21	
		Filserver	SMB (TCP)	445	
			NetBIOS (UDP)	137	
				138	
		NetBIOS (TCP)	139		
	E-mailafsendelse (Når Scan til e-mail bruges fra printeren)	SMTP-server	SMTP (TCP)	25	
			SMTP SSL/TLS (TCP)	465	
			SMTP STARTTLS (TCP)	587	
	POP før SMTP-forbindelse (Når Scan til e-mail bruges fra printeren)	POP-server	POP3 (TCP)	110	
	Når Epson Connect bruges	Epson Connect Server	HTTPS	443	
			XMPP	5222	
	Når der udskrives fra Google Cloud Print	Google Cloud Print-server	HTTPS	443	
			XMPP	5222	
	Indsamling af brugeroplysninger (Brug kontakter fra printeren)	LDAP-server	LDAP (TCP)	389	
LDAP SSL/TLS (TCP)			636		
LDAP STARTTLS (TCP)			389		
Brugergodkendelse ved afsendelse af e-mail (når du aktiverer Epson Open Platform) Brugergodkendelse ved indhentning af brugeroplysninger (Ved brug af kontakter fra printeren) Brugergodkendelse ved brug af funktionen til scanning til netværksmappe (SMB) fra printeren	KDC-server	Kerberos	88		
		WSD-kontrol	Klientcomputer	WSD (TCP)	5357
		Søg computeren med Push-scanning fra Document Capture Pro	Klientcomputer	Push-scanningsmappe på netværket	2968

Appendiks

Afsender (klient)	Brug	Destination (server)	Protokol	Portnummer
Klientcomputer	Filafsendelse (Når FTP-udskrivning bruges fra printeren)	Printer	FTP (TCP)	20
				21
	Find printeren fra et program som f.eks. EpsonNet Config, printerdriver og scannerdriver.	Printer	ENPC (UDP)	3289
	Indsaml og opret MIB-information fra et program som f.eks. EpsonNet Config, printer driver og scannerdriver.	Printer	SNMP (UDP)	161
	Videresendelse af LPR-data	Printer	LPR (TCP)	515
	Videresendelse af RAW-data	Printer	RAW (Port 9100) (TCP)	9100
	Videresendelse af AirPrint-data (IPP/IPPS-udskrivning)	Printer	IPP/IPPS (TCP)	631
	Søg i WSD-printeren	Printer	WS-Discovery (UDP)	3702
	Videresendelse scanningsdata fra Document Capture Pro	Printer	Netværksscanning (TCP)	1865
Indsamling af joboplysninger ved Push-scanning fra Document Capture Pro	Printer	Push-scanning på netværket	2968	

Menuindstillinger for Indstillinger

Vælg **Indstillinger** på printerens startskærm for at foretage forskellige indstillinger.

Menuindstillinger for Generelle indstillinger

Vælg menuerne på betjeningspanelet som beskrevet herunder.

Indstillinger > Generelle indstillinger

Grundindstillinger

Vælg menuerne på betjeningspanelet som beskrevet herunder.

Indstillinger > Generelle indstillinger > Grundindstillinger

Du kan ikke ændre indstillinger, som er blevet låst af din administrator.

LCD-lysstyrke:

Juster lysstyrken for LCD-skærmen.

Appendiks

Lyd:

Juster lydstyrken, og vælg lydtype.

Sleep-timer:

Tilpas tidsrummet frem til dvaletilstand (energisparetilstand), når printeren ikke har foretaget handlinger. LCD-skærmen slukkes, når det angivne tidsrum er gået.

Indst. for slukn.:

Dit produkt har muligvis denne funktion eller funktionen **Sluk-timer**, afhængig af hvor det er købt.

Sluk hvis inaktiv

Vælg denne indstilling for at slukke printeren automatisk, hvis den ikke skal bruges i en bestemt periode. Enhver øgning vil påvirke produktets energieffektivitet. Tag hensyn til miljøet, inden du foretager eventuelle ændringer.

Sluk hvis afbrudt

Hvis du vælger denne indstilling, slukker printeren efter 30 minutter, hvis alle portene, herunder LINE-porten, er afbrudt. Denne funktion er muligvis ikke tilgængelig afhængigt af dit område.

Dato/tid-indstillinger:

Dato/tid

Angiv den nuværende dato og det nuværende klokkeslæt.

Sommertid

Vælg den indstilling for sommertid, som gælder for dit område.

Tidsforskel

Angiv tidsforskellen mellem den lokale tidszone og UTC-tidszonen (Coordinated Universal Time).

Land/Region:

Vælg det land eller område, hvor du bruger din printer. Hvis du ændrer land eller område, skifter dine faxindstillinger til standardindstillingerne, og du skal vælge dem igen.

Sprog/Language:

Vælg sprog for LCD-skærmen.

Opstartsskærm:

Angiv den indledende menu, der vises på LCD-skærmen, når printeren tændes, og **Tiden gået for handling** er aktiveret.

Rediger startskærm:

Skift tastaturikoner på LCD-skærmen. Du kan også tilføje, fjerne og flytte ikoner.

Baggrundsbillede:

Skift baggrundsfarven på LCD-skærmen.

Tiden gået for handling:

Vælg **Til** at vende tilbage til den første skærm, når der ikke udføres handlinger i det angivne tidsrum. Når der er anvendt brugerrestriktioner, og der ikke udføres handlinger i det angivne tidsrum, er du logget ud og vender tilbage til den første skærm.

Appendiks

Tastatur:

Skift tastaturlayout på LCD-skærmen.

Standardskærm(Job/status):

Vælg de standardoplysninger, du ønsker at få vist, når du trykker på knappen .

Administratorlåselementer

Dette er de elementer, der er låst, når **Indstillinger > Generelle indstillinger > Systemadministration > Sikkerhedsindst. > Administratorindstillinger > Låseindstilling** er aktiveret.

Element	Panellås
Grundindstillinger	-
LCD-lysstyrke	-
Lyd	-
Sleep-timer	✓
Indst. for slukn.	✓
Dato/tid-indstillinger	✓
Land/Region	✓
Sprog/Language	✓*1
Opstartsskærm	✓
Rediger startskærm	✓
Baggrundsbillede	✓
Tiden gået for handling	✓
Tastatur	-
Standardskærm(Job/status)	✓

✓ = Skal låses.

- = Skal ikke låses.

*1 Du kan aktivere eller deaktivere låsen fra **Generelle indstillinger > Systemadministration > Sikkerhedsindst. > Begrænsninger**.

Printerindstillinger

Vælg menuerne på betjeningspanelet som beskrevet herunder.

Indstillinger > Generelle indstillinger > Printerindstillinger

Du kan ikke ændre indstillinger, som er blevet låst af din administrator.

Appendiks

Indstill. for papirkilde:

Papirindstilling:

Vælg den papirstørrelse og papirtype, du har lagt i papirkilden.

Prior. bag. papirindf.:

Vælg **Til** for at indstille udskrivningsprioritet til papir, som er lagt i bageste papirindføring.

A4/Letter autom. skift:

Vælg **Til** for at indføre papir fra den papirkilde, der er indstillet som A4-format, når der ikke er en papirkilde, der er indstillet som Letter, eller indfører papir fra den papirkilde, der er indstillet som Letter-format, når der ikke er en papirkilde, der er indstillet som A4.

Indstill. for auto valg:

Vælg **Til** for enhver af følgende indstillinger for automatisk at udskrive på papir fra enhver kilde, der indeholder papir, der stemmer overens med dine papirindstillinger.

- Kopier
- Fax
- Andet

Fejlmeddelelse:

Vælg **Til** at få vist en fejlmeddelelse, når det valgte papirformat eller typen ikke passer til det indførte papir.

Automatisk visning af papiropsætning:

Vælg **Til** for at få vist skærmen for **Papirindstilling**, når du lægger papir i papirkilden. Hvis du deaktiverer denne funktion, kan du ikke udskrive fra en iPhone eller iPad via AirPrint.

Udskrivningssprog:

Dette element vises på en PCL- eller PostScript-kompatibel printer.

Vælg udskrivningssproget til USB-grænsefladen eller netværksgrænsefladen.

Universelle udsk.indst.:

Disse udskrivningsindstillinger anvendes, når du udskriver med en ekstern enhed uden at bruge printerdriveren.

Top forskydn.:

Juster papirets øverste margen.

Venstre forskydn.:

Juster papirets venstre margen.

Top forskydn. i sort:

Juster den øverste margen for bagsiden af siden, når du foretager 2-sidet udskrivning.

Venstre forskydn. i sort:

Juster den venstre margen for bagsiden af siden, når du foretager 2-sidet udskrivning.

Appendiks

Tjek papirbredde:

Vælg **Til** at kontrollere papirets bredde inden udskrivning. Dette forhindrer udskrivning ud over papirets kanter, når indstillingen for papirformat er forkert, men det kan forringe udskrivningshastigheden.

Spring blank side over:

Springer automatisk tomme sider i udskriftsdataene over.

Konfiguration af PDL Print:

Dette element vises på en PCL- eller PostScript-kompatibel printer.

Vælg de indstillinger for Konfiguration af PDL Print som du vil anvende til PCL eller PostScript-udskrivning.

Almindelige indstil.:

Papirstørrelse

Vælg standardpapirformat for PCL eller PostScript-udskrivning.

Papirtype

Vælg standardpapirtype for PCL eller PostScript-udskrivning.

Retning

Vælg standardretning for PCL eller PostScript-udskrivning.

Kvalitet

Vælg udskriftskvalitet for PCL eller PostScript-udskrivning.

Blækbesparestilst.

Vælg **Til** for at spare blæk ved at reducere udskrivningstætheden.

Udskriv. rækkefølge

Sidste side øverst:

Begynder udskrivning fra den første side af en fil.

Første side øverst:

Begynder udskrivning fra den sidste side af en fil.

Antal eksemplarer

Indstil antallet af kopier, der skal udskrives.

Bindende margin

Indstil indbindingspositionen.

Auto papirudskub

Vælg **Til** for automatisk at skubbe papir ud, når udskrivningen stoppes under et udskriftsjob.

2-sidet udskrift

Vælg **Til** for at udføre 2-sidet udskrivning.

Appendiks

PCL-menu:

Skrifttypekilde

Blivende

Vælg for at bruge en forudinstalleret skrifttype på printeren.

Download

Vælg denne indstilling for at bruge en skrifttype, du har downloadet.

Skrifttypenr.

Vælg standardskrifttypenummeret for standardskrifttypekilden. De mulige numre varierer afhængigt af de indstillinger, du har foretaget.

Tegn pr. tomme

Angiv standardantallet af tegn pr. tomme for skrifttypen, hvis den er skalerbar og har fast afstand. Du kan vælge mellem 0,44 til 99,99 cpi (tegn pr. tomme) med intervaller på 0,01.

Dette punkt vises muligvis ikke afhængigt af indstillingerne for skrifttypekilde eller skrifttypenummer.

Punktstr.

Angiv standardhøjden for skrifttypen, hvis den er skalerbar og proportional. Du kan vælge mellem 4,00 til 999,75 punkter med intervaller på 0,25.

Dette punkt vises muligvis ikke afhængigt af indstillingerne for skrifttypekilde eller skrifttypenummer.

Tegnsæt

Vælg standardsættet af symboler. Hvis den skrifttype, du valgte under indstillingen for skrifttypekilde og skrifttypenummer, ikke er tilgængelig med den nye indstilling for symbolsættet, erstattes indstillingen for skrifttypekilde og skrifttypenummer automatisk med standardværdien, IBM-US.

Linjer

Indstil antallet af linjer for den valgte papirstørrelse og -retning. Dette resulterer også i en ændring af linjeafstanden (VMI), og den nye VMI-værdi gemmes på printerens. Det betyder, at senere ændringer af indstillingerne for sidestørrelsen eller -retningen resulterer i ændringer af værdien for Form baseret på den gemte VMI-værdi.

CR-funktion

Vælg kommandoen for ny linje, når der udskrives vha. en driver fra et bestemt operativsystem.

LF-funktion

Vælg kommandoen for ny linje, når der udskrives vha. en driver fra et bestemt operativsystem.

Tildel papirkilde

Indstil tildelingen for kommandoen for valg af papirkilde. Når **4** er valgt, indstilles kommandoerne som kompatible med HP LaserJet 4. Når **4K** er valgt, indstilles kommandoerne som kompatible med HP LaserJet 4000, 5000 og 8000. Når **5S** er valgt, indstilles kommandoerne som kompatible med HP LaserJet 5S.

PS3-menu:

Fejlark

Vælg **Til** for at udskrive et ark, der viser status, når der opstår en fejl under PostScript eller PDF-udskrivning.

Appendiks

 Farve

Dette element vises på en printer med farveudskrivningsfunktion.

Vælg farvefunktionen for PostScript-udskrivning.

 Binær

Vælg **Til**, når der udskrives data, som indeholder binære billeder. Programmet sender muligvis de binære data, selvom indstillingen for printerdriveren er sat til ASCII, men du kan udskrive dataene, når denne funktion er aktiveret.

 PDF papirstr.

Vælg papirstørrelsen, når der udskrives en PDF-fil. Hvis **Auto** er valgt, afgøres papirstørrelsen baseret på størrelsen af den første side.

Auto fejlløsning:

Vælg den handling, der skal udføres, når der opstår en fejl for 2-sidet udskrivning, eller fordi hukommelsen er fuld.

 Til

Viser en advarsel og udskriver i enkelt-sidede tilstand, når der opstår en fejl ved 2-sidet udskrivning, eller udskriver kun, hvad printeren kan behandle, når der opstår en fejl ved fuld hukommelse.

 Fra

Viser en fejlmeddelelse og annullerer udskrivningen.

Interface til hukommelsesenhed:

 Hukommelsesenhed:

Vælg **Aktiver** for at give printeren adgang til en indsat hukommelsesenhed. Hvis **Deaktiver** er valgt, kan du ikke gemme data til hukommelsesenheden via printeren. Dette forhindrer, at fortrolige dokumenter kan fjernes illegalt.

 Fildeling:

Vælg, om der skal kunne skrives til hukommelsesenheden fra en computer, der er tilsluttet via en USB-forbindelse, eller en netværksforbundet computer.

Kraftigt papir:

Vælg **Til** at forhindre, at udtværing af blæk på udskrifter. Dette kan dog sænke udskrivningshastigheden.

Lydsvag tilst.:

Vælg **Til** at reducere støj under udskrivning, men dette kan muligvis sænke udskrivningshastigheden. Der er muligvis ingen forskel i printerens støjniveau afhængig af de valgte indstillinger for papirtype og udskriftskvalitet.

Tørretid for blæk:

Vælg den blæktørretid, du vil bruge, når du udfører 2-sidet udskrivning. Printerens udskriver side to efter udskrivning af side et. Hvis din udskrift er tværet ud, skal du øge tidsindstillingen.

Tovejs:

Vælg **Til** for at tilpasse udskrivningsretningen. Udskriver, mens skrivehovedet bevæges til venstre og til højre. Hvis lodret eller vandret linjering på udskriften er sløret eller fejljusteret, kan det løse problemet at deaktivere denne funktion, men udskrivningshastigheden kan blive reduceret.

Appendiks

PC-forbindelse via USB

Når du aktiverer det, kan du tillade adgang til den computer, der er tilsluttet via USB.

Når du deaktiverer det, kan du forbyde udskrivning, der ikke sker via netværket.

USB I/F timeout-indstil.:

Dette element vises på en PCL- eller PostScript-kompatibel printer.

Angiv den tid i sekunder, der skal gå, før USB-kommunikationen med en computer afbrydes, efter printeren modtager et udskriftsjob fra en PostScript-printerdriver eller PCL-printerdriver. Hvis jobbets afslutning ikke er klart defineret af PostScript- eller PCL-printerdriveren, kan det resultere i uafbrudt USB-kommunikation. Når dette sker, afslutter printeren kommunikationen efter det angivne tidsrum. Indtast 0 (nul), hvis du ikke vil afslutte kommunikationen.

Netværksindstillinger

Vælg menuerne på betjeningspanelet som beskrevet herunder.

Indstillinger > Generelle indstillinger > Netværksindstillinger

Du kan ikke ændre indstillinger, som er blevet låst af din administrator.

Wi-Fi opsætning:

Konfigurer eller skift indstillinger for trådløst netværk. Vælg forbindelsesmetoden fra det følgende, og følg derefter vejledningen på LCD-panelet.

- Router
- Wi-Fi Direct

Opsætning af kabelforbundet LAN:

Konfigurer eller skift en netværksforbindelse, der bruger et LAN-kabel og en router. Når dette anvendes, er Wi-Fi-forbindelser deaktiveret.

Netværksstatus:

Viser eller udskriver de aktuelle netværksindstillinger.

- Kabelforb. LAN/Wi-Fi status
- Wi-Fi Direct Status
- Status for e-mailserver
- statusark

Test af netværksforbindelse.:

Kontrollerer den aktuelle netværksforbindelse og udskriver en rapport. Hvis der er problemer med forbindelsen, skal du se rapporten for at løse problemet.

Avanceret:

Foretag følgende detaljerede indstillinger.

- Enhedsnavn
- TCP/IP
- Proxy-server

Appendiks

- E-mail-server
- IPv6-adresse
- MS netværksdeling
- Linkhastig. og duplex
- Omdirigerer HTTP til HTTPS
- Deaktiver IPsec/IP Filtering
- Deaktiver IEEE802.1X
- iBeacon-transmission

Webtjeneste-indstillinger

Vælg menuerne på betjeningspanelet som beskrevet herunder.

Indstillinger > Generelle indstillinger > Webtjeneste-indstillinger

Du kan ikke ændre indstillinger, som er blevet låst af din administrator.

Epson Connect-tjeneste:

Viser, om printeren er registreret og forbundet til Epson Connect.

Du kan registrere til tjenesten ved at vælge **Registrer** og følge instruktionerne.

Når du har registreret, kan du ændre følgende indstillinger.

- Afbryd/Genoptag
- Fjern registrering

Se følgende websted for flere oplysninger.

<https://www.epsonconnect.com/>

<http://www.epsonconnect.eu> (kun Europa)

Google Cloud Print-tjeneste:

Viser, om printeren er registreret og forbundet til Google Cloud Print-tjenesterne.

Når du har registreret, kan du ændre følgende indstillinger.

- Aktiver/Deaktiver
- Fjern registrering

Se følgende websted for oplysninger om registrering til Google Cloud Print-tjenester.

<https://www.epsonconnect.com/>

<http://www.epsonconnect.eu> (kun Europa)

Menuindstillinger for Systemadministration

Ved at bruge denne menu kan du vedligeholde produktet som systemadministrator. Det giver dig også mulighed for at begrænse produktgenskaber for de enkelte brugere til tilpasning af dit arbejds- eller kontor-stil.

Vælg menuerne på betjeningspanelet som beskrevet herunder.

Appendiks

Indstillinger > Generelle indstillinger > Systemadministration

Kontaktpers.-styring:

Du kan foretage følgende indstillinger for kontakter.

Registrer/Slet:

Registrer og/eller slet kontakter for menuerne Fax, Scan til comp. (e-mail) og Scan til netværksmappe/FTP.

Hyppig:

Registrer hyppigt anvendte kontakter for at få adgang til dem hurtigt. Du kan også ændre rækkefølgen på listen.

Udskriv kontakter:

Udskriv din kontaktliste.

Vis indstillinger:

Skift visning for kontaktlisten.

Søgeindstillinger:

Skift metode til at søge kontakter.

Ryd data fra intern hukom.:

Dette element vises på en PCL- eller PostScript-kompatibel printer.

Slet printerens interne hukommelsesdata, såsom en hentet skrifttype og en makro til PCL-udskrivning eller et job med udskrivning af kodeord.

Sikkerhedsindst.:

Du kan udføre følgende sikkerhedsindstillinger.

Begrænsninger:

Tillad at ændre indstillingerne for følgende elementer, når panellåsen er aktiveret.

- Joblog-adgang
- Åbn for at registrere/slette Kontaktpers.
- Fax Seneste adgang
- Fax Transmissionslogadgang
- Adgang til Fax Rapport
- Adg. til Udsk. lag. hist Scan til netværksmappe/FTP
- Adg. til Seneste Scan til e-mail
- Adg. til Vis sendt hist. i Scan til e-mail
- Adg. til udsk sendt hist i Scan til e-mail
- Adgang til sprog
- Adgang til Kraftigt papir
- Adgang til Lydsvag tilst.

Appendiks

- Beskyttelse af Personlige data

Adgangskontrol:

Vælg **Til** for at begrænse produktfunktioner. Dette kræver, at brugerne logger ind på produktets betjeningspanel med deres brugernavn og adgangskode, før de kan bruge betjeningspanelets funktioner. I **Accepter ukendte brugerjobs**, kan du vælge om job, der ikke har de nødvendige godkendelsesoplysninger, skal tillades.

Administratorindstillinger:

- Administratoradgangskode
Indstil, skift, og ryd en administratoradgangskode.
- Låseindstilling
Vælg om betjeningspanelet skal låses med adgangskoden, der er registreret i **Administratoradgangskode** eller ej.

Gendan standardindstillinger:

Nulstil indstillingerne i følgende menuer til deres standardindstillinger.

- Netværksindstillinger
- Kopiindstill.
- scanningsindstill.
- Faxindstillinger
- Ryd alle data og indstillinger.

Firmwareopdatering:

Du kan få firmware-information, såsom din nuværende version, og information om tilgængelige opdateringer.

Opdatering:

Kontroller, om den seneste version af firmwaren er overført til netværksserveren. Hvis en opdatering er tilgængelig, kan du vælge om du vil starte opdatering eller ikke.

Bemærkning:

Vælg **Til** for at modtage en meddelelse, hvis en firmwareopdatering er tilgængelig.

Menuindstillinger for Udskriftstal

Vælg menuerne på betjeningspanelet som beskrevet herunder.

Indstillinger > Udskriftstal

Viser det samlede antal udskrifter, sort/hvid-udskrifter og farveudskrifter, herunder elementer som f.eks. statusark, fra det tidspunkt, du har købt printeren. Vælg **Udskriv ark**, hvis du vil udskrive resultatet.



Menuindstillinger for Forsyningsstatus

Vælg menuen på betjeningspanelet som beskrevet herunder.

Appendiks

Indstillinger > Forsyningsstatus

Viser det omtrentlige niveau af blæk samt vedligeholdelsesboksens levetid.

Når  vises, er blækket næsten opbrugt eller vedligeholdelsesboksen næsten fuld. Når  vises, skal du udskifte elementet, fordi blækket er brugt op, eller vedligeholdelsesboksen er fuld.

Menuindstillinger for Vedligehold.

Vælg menuerne på betjeningspanelet som beskrevet herunder.

Indstillinger > Vedligehold.

Justering af udskriftskvaliteten:

Vælg denne funktion, hvis der er problemer med dine udskrifter. Du kan kontrollere for tilstoppede dyser og rense skriveskovedet om nødvendigt og derefter justere på nogle parametre for at forbedre udskriftskvaliteten.

Skrivehoved dysetjek:

Vælg denne funktion for at kontrollere, om skriveskovedets dyser er tilstoppede. Printerens udskriver et dysekontrolmønster.

Skrivehovedrensning:

Vælg denne funktion for at rense tilstoppede dyser i printheadet.

Linjustering:

Vælg denne funktion for at justere lodrette linjer.

Rensning af papirstyr:

Vælg denne funktion, hvis der er blækpletter på de indvendige ruller. Printerens indfører papir for at rense de indvendige ruller.

Justering af udskriftskvaliteten pr. side:

Blækkudtyndning forskellig afhængig af papirtypen. Vælg denne funktion, hvis der er striber på udskrifter eller fejljustering på en bestemt papirtype.

Periodisk rengøring:

Printerens udfører automatisk **Skrivehoved dysetjek** og **Skrivehovedrensning** baseret på den specifikke tidsperiode. Vælg **Til** for at opretholde en førsteklases udskriftskvalitet. Under de følgende betingelser skal du selv udføre **Skrivehoved dysetjek** og **Skrivehovedrensning**.

- Problemer med udskrifterne
- Når **Fra** er valgt for **Periodisk rengøring**
- Ved udskrivning i høj kvalitet, f.eks. fotos
- Når meddelelsen **Skrivehovedrensning** vises på LCD-skærmen

Menuindstillinger for Sprog/Language

Vælg menuerne på betjeningspanelet som beskrevet herunder.

Indstillinger > Sprog/Language

Vælg sprog for LCD-skærmen.

Menuindstillinger for Printerstatus/Udskriv

Vælg menuerne på betjeningspanelet som beskrevet herunder.

Indstillinger > Printerstatus/Udskriv

Udskrift af statusark:

Statusark for konfiguration:

Udskriv informationsark med den nuværende printerstatus og indstillinger.

Statusark for forsyning:

Udskriv informationsark med statussen for forbrugsvarer.

Statusark for brugshistorik:

Udskriv informationsark med en brugsoversigt for printeren.

PS3 skrifttyperliste:

Dette element vises på en PCL- eller PostScript-kompatibel printer.

Udskriv en liste over skrifttyper, som kan bruges til en PostScript-printer.

PCL skrifttyperliste:

Dette element vises på en PCL- eller PostScript-kompatibel printer.

Udskriv en liste med skrifttyper, der er understøttet af PCL-printere.

Netværk:

Viser de aktuelle netværksindstillinger.

Menuindstillinger for Kontaktpers.-styring

Vælg menuerne på betjeningspanelet som beskrevet herunder.

Indstillinger > Kontaktpers.-styring

Registrer/Slet:

Registrer og/eller slet kontakter for menuerne Fax, Scan til comp. (e-mail) og Scan til netværksmappe/FTP.

Appendiks

Hyppig:

Registrer hyppigt anvendte kontakter for at få adgang til dem hurtigt. Du kan også ændre rækkefølgen på listen.

Udskriv kontakter:

Udskriv din kontaktliste.

Vis indstillinger:

Skift visning for kontaktlisten.

Søgeindstillinger:

Skift metode til at søge kontakter.

Menuindstillinger for Brugerindstillinger

Vælg menuerne på betjeningspanelet som beskrevet herunder.

Indstillinger > Brugerindstillinger

Du kan ikke ændre indstillinger, som er blevet låst af din administrator.

Du kan ændre standardindstillingerne for de følgende menuer.

- Scan til netværksmappe/FTP
- Scan til comp. (e-mail)
- Scan til hukommelsesenhed
- Scan til Cloud
- Kopiindstill.
- Fax

Faxindstillinger

Før brug af faxfunktioner

Indstil følgende for at bruge faxfunktionerne.

- Tilslut printeren korrekt med telefonlinjen og med en telefon om nødvendigt
- Gennemfør **Guide til faxindstil.**, som er påkrævet for at foretage grundlæggende indstillinger.

Indstil følgende efter behov.

- Outputdestinationer og relaterede indstillinger, som f.eks. netværksindstillinger og indstillinger for mailserver
- Kontaktpers.**-registrering
- Brugerindstillinger**, der definerer standardværdier for **Fax**-menuelementer
- Rapportindstillinger** for at udskrive rapporter, når der sendes, modtages eller videresendes faxer

Relaterede oplysninger

- ➔ [“Tilslutning til en telefonlinje” på side 150](#)
- ➔ [“Sådan gøres printeren klar til at sende og modtage faxer \(med Guide til faxindstil.\)” på side 154](#)
- ➔ [“Foretage indstillinger individuelt til printerens faxfunktioner” på side 156](#)
- ➔ [“Menuindstillinger for Faxindstillinger” på side 169](#)
- ➔ [“Netværksforbindelse” på side 19](#)
- ➔ [“Indstilling af serveren eller den delte mappe” på side 37](#)
- ➔ [“Brug af kontakter” på side 60](#)
- ➔ [“Menuindstillinger for Brugerindstillinger” på side 148](#)
- ➔ [“Rapportindstillinger-menu” på side 175](#)

Tilslutning til en telefonlinje

Kompatible telefonlinjer

Du kan bruge printeren på almindelige analoge telefonlinjer (PSTN – Public Switched Telephone Network) og PBX-telefonsystemer (Private Branch Exchange).

Du vil muligvis ikke kunne bruge printeren med følgende telefonlinjer eller -systemer.

- VoIP-telefonlinjer som f.eks. DSL eller fiberoptiske digitaltjenester
- Digitale telefonlinjer (ISDN)
- Visse PBX-telefonsystemer
- Når der er adaptore som f.eks. terminalkort, VoIP-adaptore, telefonlinjefordelere eller DSL-routere mellem telefonstikket og printeren

Tilslutning af printeren til en telefonlinje

Forbind printeren til et telefonstik med et RJ-11 (6P2C) telefonkabel. Når du forbinder en telefon til printeren, skal du bruge endnu et RJ-11 (6P2C) telefonkabel.

Faxindstillinger

Afhængigt af området kan der følge et telefonkabel med printeren. I så fald skal dette kabel bruges.

Du er muligvis nødt til at slutte telefonkablet til en adapter til dit land eller område.

Bemærk:

Fjern kun låget fra EXT.-porten på printeren, når du slutter telefonen til printeren. Fjern ikke låget, hvis du ikke tilslutter en telefon.

I områder, hvor der ofte er lynnedslag, anbefaler vi, at du bruger et overspændingsbeskyttet strømudtag.

Tilslutning til en almindelig telefonlinje (PSTN) eller PBX

Slut et telefonkabel fra telefonstikket eller PBX-porten til LINE-porten på bagsiden af printeren.

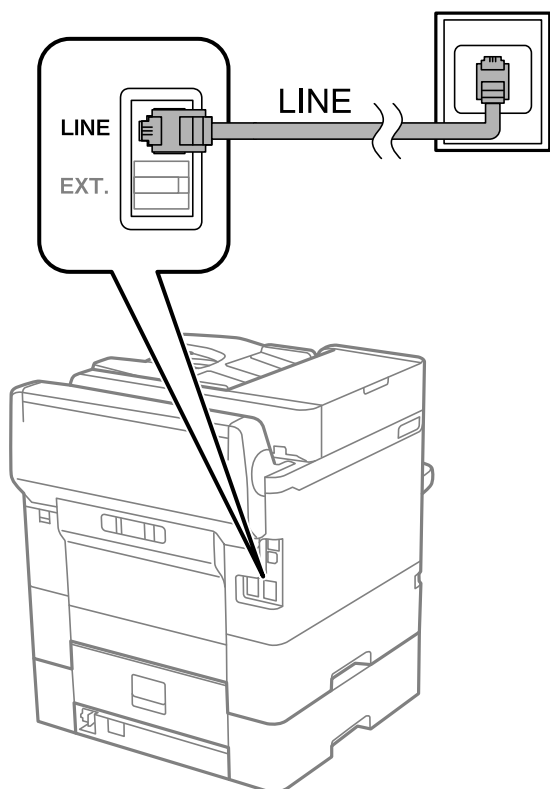

Tilslutning til DSL eller ISDN

Slut et telefonkabel fra DSL-modemmet eller ISDN-terminalkortet til LINE-porten på bagsiden af printeren. Der er flere oplysninger i den dokumentation, som fulgte med modemmet eller adapteren.

Faxindstillinger

Bemærk:

Hvis dit DSL-modem ikke har et indbygget DSL-filer, skal du slutte det til et separat DSL-filer.

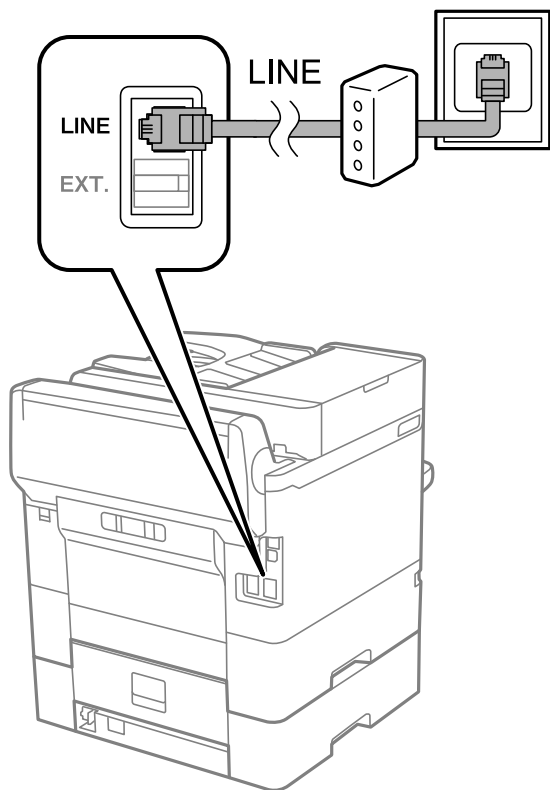

Tilslutning af telefonen til printeren

Når du bruger printeren og telefonen på en enkelt telefonlinje, skal du slutte telefonen til printeren.

Bemærk:

- Hvis din telefon har en faxfunktion, skal du deaktivere faxfunktionen, inden du tilslutter telefonen. Der er flere oplysninger i de vejledninger, som fulgte med telefonen.
- Hvis du forbinder en telefonsvarer, skal du sørge for, at printerens **Ring før svar** indstillinger er sat til et højere antal end antallet af ringetoner for telefonsvareren.

Faxindstillinger

1. Fjern låget fra EXT.-porten på bagsiden af printeren.

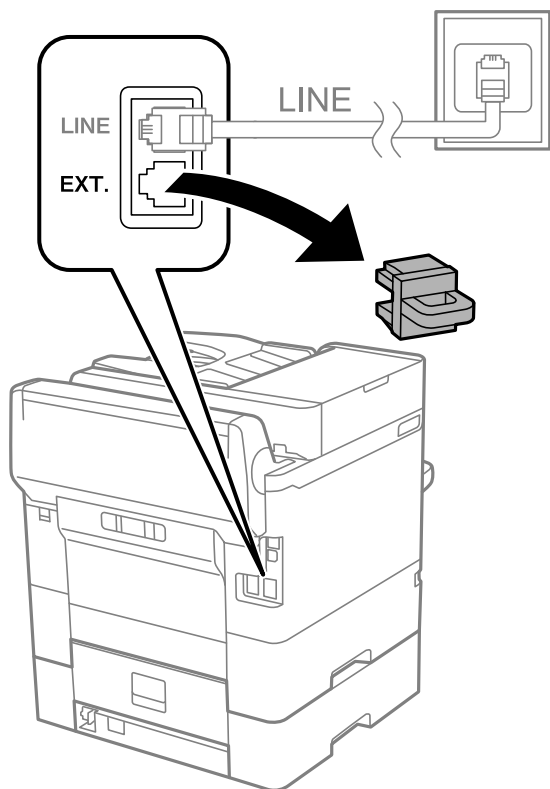

2. Opret forbindelse mellem telefonen og EXT.-porten vha. et telefonkabel.

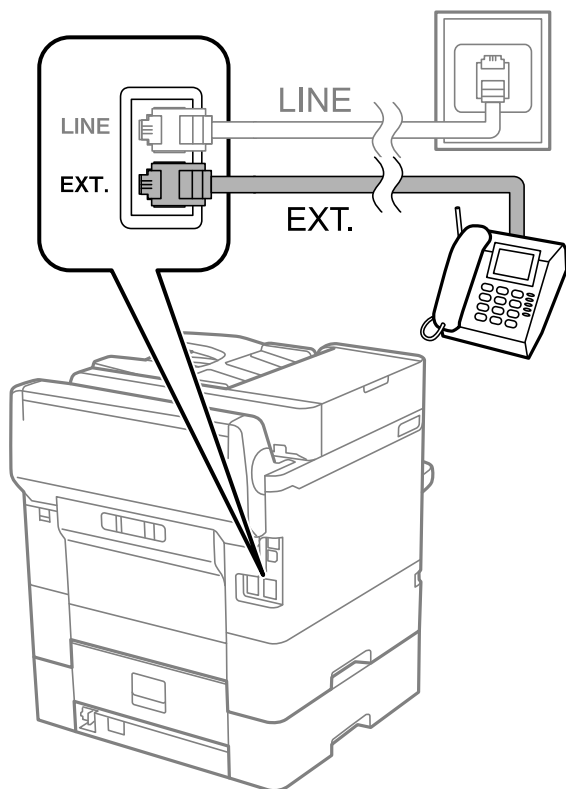

Faxindstillinger

Bemærk:

Når der deles en enkelt telefonlinje, skal du sørge for at slutte telefonen til EXT.-porten på printerens. Hvis du deler linjen for at tilslutte telefonen og printerens separat, fungerer telefonen og printerens ikke korrekt.

3. Vælg **Fax** på startskærmen.
4. Løft håndsættet.

Forbindelsen er etableret, når  (**Send**) er aktiveret som det følgende skærmbillede.



Relaterede oplysninger

- ➔ [“Sådan gøres printerens klar til at sende og modtage faxer \(med Guide til faxindstil.\)” på side 154](#)
- ➔ [“Foretag indstillinger til at bruge en telefonsvarer” på side 158](#)
- ➔ [“Foretag indstillinger for at modtage faxer, der kun bruger en tilsluttet telefon \(Fjernmodtag.\)” på side 159](#)
- ➔ [“Indstilling af Modtagerindstillinger” på side 156](#)

Sådan gøres printerens klar til at sende og modtage faxer (med Guide til faxindstil.)

Guide til faxindstil. konfigurerer de grundlæggende faxfunktioner, så printerens gøres klar til at sende og modtage faxer.

GuGuiden vises automatisk, når printerens tændes for første gang. Guiden kan også åbnes manuelt på printerens kontrolpanel. Guiden skal åbnes igen, hvis den springes over, når printerens først tændes, eller hvis forbindelsesmiljøet ændres.

- Nedenstående punkter kan indstilles i guiden.
 - Toptekst (Dit tlf. nr. og Faxhoved)**
 - Modtagerindstillinger (Auto eller Manuel)**

Faxindstillinger

- Nedenstående punkter indstilles automatisk i henhold til forbindelsesmiljøet.
 - Opkald** (såsom **Tone** eller **Puls**)
 - Linjetype** (PSTN eller PBX)
 - Sporing af opkaldstone**
 - Distinctive Ring Detection (DRD)-indstilling**
- Andre punkter i **Grundindstillinger** forbliver som de er.

Start **Guide til faxindstil.** for at foretage **Grundindstillinger** ved at følge instruktionerne på skærmen.

1. Sørg for, at printeren er forbundet til telefonlinjen.

Bemærk:

Da der køres en automatisk kontrol af faxforbindelsen ved guidens afslutning, skal printeren forbindes til telefonlinjen, inden du starter guiden.

2. Vælg **Indstillinger** på startskærmen på printerens kontrolpanel, og vælg derefter **Generelle indstillinger > Faxindstillinger > Guide til faxindstil.**
3. På skærmen **Bekræftelse** skal du trykke på **Forts.**
Guiden startes.
4. På skærmen til indtastning af faxhoved skal du indtaste afsendernavnet, f.eks. dit virksomhedsnavn og derefter trykke på **OK**.
Bemærk:
Dit afsendernavn og faxnummer vises som faxhovedet for udgående faxer.
5. På skærmen til indtastning af telefonnummer skal du indtaste dit faxnummer og derefter trykke på **OK**.
6. På skærmen **Distinctive Ring Detection (DRD)-indstilling** skal du foretage følgende indstillinger.
 - Hvis du abonnerer på en tjeneste med forskellige ringetoner fra dit telefonselskab, skal du vælge **Forts.** og derefter vælge det ringemønster, der skal bruges til indkommende faxmeddelelser.
 - Hvis du vælger **Alle**, skal du gå til trin 7.
 - Hvis du vælger enhver anden indstilling, vil **Modtagerindstillinger** automatisk blive indstillet til **Auto**. Gå til trin 9.
 - Hvis du ikke behøver at foretage denne indstilling: Tryk på **Spring over** og gå derefter til trin 9.
Bemærk:
 - Med en tjeneste med forskellige ringetoner, som udbydes af mange telefonselskaber (den kaldes forskellige ting af de forskellige selskaber), kan du have flere telefonnumre på samme telefonlinje. Hvert nummer har sit eget ringemønster. Du kan bruge et nummer til stemmeopkald og et andet til faxopkald. Vælg det ringemønster, som er tilknyttet faxopkald, under **DRD**.*
 - Afhængigt af området vises **Til** og **Fra** som de mulige indstillinger for **DRD**. Vælg **Til** for at bruge funktionen til forskellige ringetoner.*
7. På skærmen **Indst. af modtagtilstand** skal du vælge, om du bruger den telefon, som er sluttet til printeren.
 - Når forbindelsen er oprettet, skal du vælge **Ja** og gå til næste trin.
 - Når der ikke er forbindelse: Vælg **Nej**, og gå herefter til trin 9. **Modtagerindstillinger** indstilles til **Auto**.

Faxindstillinger

8. På skærmen **Indst. af modtagtilstand** skal du vælge, om du vil modtage faxer automatisk.

- Hvis de skal modtages automatisk: Vælg **Ja. Modtagerindstillinger** indstilles til **Auto**.
- Hvis de skal modtages manuelt: Vælg **Nej. Modtagerindstillinger** indstilles til **Manuel**.

9. På skærmen **Forts.** skal du kontrollere de indstillinger, du har foretaget, og så trykke på **Forts.**.

For at korrigere eller ændre indstillingerne skal du trykke på .

10. På skærmen **Kør Tjek af faxforb.** skal du vælge **Start kontrol** for at kontrollere faxforbindelsen, og når du bliver bedt om at udskrive resultatet, skal du vælge **Udskriv**.

Der udskrives en rapport over resultatet af kontrollen, som indeholder en forbindelsesstatus.

Bemærk:

- Hvis der rapporteres fejl, skal du følge anvisningerne i rapporten for at løse dem.
- Hvis skærmen **Vælg linjetype** vises, skal du vælge linjetypen.
 - Hvis du slutter printeren til et PBX-telefonsystem eller terminalkort, skal du vælge **PBX**.
 - Når du tilslutter printeren til en almindelig telefonledning, skal du vælge **PSTN** og derefter vælge **Deaktiver** på den viste skærm **Bekræftelse**. Hvis denne funktion indstilles til **Deaktiver**, kan det imidlertid resultere i, at printeren springer det første ciffer af et faxnummer over, og at faxen sendes til det forkerte nummer.

Relaterede oplysninger

- ➔ [“Tilslutning af printeren til en telefonlinje”](#) på side 150
- ➔ [“Indstilling af Modtagerindstillinger”](#) på side 156
- ➔ [“Foretage indstillinger til at bruge en telefonsvarer”](#) på side 158
- ➔ [“Foretage indstillinger for at modtage faxer, der kun bruger en tilsluttet telefon \(Fjernmodtag.\)”](#) på side 159
- ➔ [“Grundindstillinger-menu”](#) på side 175

Foretage indstillinger individuelt til printerens faxfunktioner

Du kan konfigurere printerens faxfunktioner individuelt ved hjælp af printerens betjeningspanel. De indstillinger, som er foretaget vha. **Guide til faxindstil.**, kan også ændres. For yderligere detaljer, se beskrivelserne af menuen **Faxindstillinger**.

Bemærk:

- Når du bruger *Web Config*, kan du konfigurere printerens faxfunktioner.
- Når du bruger *Web Config* til at vise menuen **Faxindstillinger**, kan der være små forskelle i brugergrænsefladen og i placeringen sammenlignet med printerens betjeningspanel.

Relaterede oplysninger

- ➔ [“Menuindstillinger for Faxindstillinger”](#) på side 169

Indstilling af Modtagerindstillinger

Der er to muligheder i **Modtagerindstillinger** til modtagelse af indgående faxer. Du kan foretage indstillinger i menuen herunder.

Faxindstillinger

Indstillinger > Generelle indstillinger > Faxindstillinger > Grundindstillinger > Modtagerindstillinger

Modtagerindstillinger	Brug af telefonlinje
Manuel	Hovedsagelig til at ringe, men også til faxning
Auto	Kun til faxning (ekstern telefonenhed er ikke påkrævet)
	Hovedsagelig til faxing og undertiden til at ringe

Relaterede oplysninger

- ➔ [“Brug af Auto-tilstand” på side 157](#)
- ➔ [“Brug af Manuel-tilstand” på side 157](#)
- ➔ [“Grundindstillinger-menu” på side 175](#)

Brug af Manuel-tilstand

Modtagelse af faxer

Når telefonen ringer, kan du besvare opkaldet manuelt ved at løfte håndsættet.

- Når du hører et faxsignal (baud):

Vælg **Fax** på printerens startskærm, vælg **Send/ Modtag > Modtag**, og tryk på .Læg nu røret på.

- Hvis opkaldet er til et taleopkald:

Du kan svare telefonen som normalt.

Modtagelse af faxer med kun en tilsluttet telefon

Når **Fjernmodtag.** er indstillet, kan du modtage faxer ved ganske enkelt at indtaste **Startkode**.

Når telefonen ringer, skal du løfte røret. Når du hører en faxtone (baud), skal du indtaste **Startkode** på to cifre og så lægge på.

Relaterede oplysninger

- ➔ [“Foretage indstillinger for at modtage faxer, der kun bruger en tilsluttet telefon \(Fjernmodtag.\)” på side 159](#)

Brug af Auto-tilstand

Modtagelse af faxmeddelelser uden en ekstern telefonenhed

Printeren skifter automatisk til modtagelse af faxmeddelelser efter det antal af ring, du indstiller i **Ring før svar**, er nået.

Bemærk:

*Vi anbefaler at indstille **Ring før svar** til det lavest mulige tal.*

Modtagelse af faxmeddelelser med en ekstern telefonenhed

En printer med en ekstern telefonenhed fungerer som følger.

Faxindstillinger

- ❑ Hvis din telefonenhed er telefonsvareren, og når den svarer inden for antallet af ring, der er indstillet i **Ring før svar**:
 - Hvis opringningen er til en fax, skifter printeren automatisk til modtagelse af faxer.
 - Hvis opringningen er til et taleopkald, kan telefonsvareren modtage taleopkald og optage talebeskeder.
- ❑ Når du løfter røret inden for antallet af ring, der er indstillet **Ring før svar**:
 - Hvis opringningen er til en fax, kan du modtage faxen ved hjælp af de samme trin som **Manuel**.
 - Hvis opringningen er til et taleopkald, kan du svare telefonen som normalt.
- ❑ Når printeren automatisk skifter til modtagelse af faxmeddelelser:
 - Hvis opringningen er til en fax: Printeren begynder automatisk at modtage faxer.
 - Hvis opringningen er til et taleopkald, kan du ikke svare telefonen. Bed personen om at ringe igen senere.

Bemærk:

Indstil printerens indstillinger for **Ring før svar** til et højere antal end antallet af ringetoner for telefonsvareren. Ellers kan telefonsvareren ikke modtage stemmeopkald for at optage indtalte beskeder. Yderligere oplysninger om opsætning af telefonsvareren finder du i manualen, der følger med telefonsvareren.

Relaterede oplysninger

- ➔ [“Foretage indstillinger til at bruge en telefonsvarer” på side 158](#)
- ➔ [“Brug af Manuel-tilstand” på side 157](#)

Foretage indstillinger, når du tilslutter en ekstern telefonenhed

Foretage indstillinger til at bruge en telefonsvarer

Du skal foretage en række indstillinger for at kunne bruge en telefonsvarer.

1. Vælg **Indstillinger** på startskærmen på printerens betjeningspanel.
2. Vælg **Generelle indstillinger** > **Faxindstillinger** > **Grundindstillinger**.
3. Indstil **Modtagerindstillinger** til **Auto**.
4. Indstil printerens indstilling for **Ring før svar** til et højere antal end antallet af ringetoner for telefonsvareren.
Hvis **Ring før svar** er indstillet til et lavere antal end antallet af opkald til telefonsvareren, kan telefonsvareren ikke modtage taleopkald og optage talebeskeder. Der er flere oplysninger om indstillingerne for telefonsvareren i de vejledninger, som fulgte med den.

Printerens indstilling **Ring før svar** vises muligvis ikke afhængigt af regionen.

Relaterede oplysninger

- ➔ [“Brug af Auto-tilstand” på side 157](#)
- ➔ [“Grundindstillinger-menu” på side 175](#)

Faxindstillinger

Foretage indstillinger for at modtage faxer, der kun bruger en tilsluttet telefon (Fjernmodtag.)

Du kan begynde at modtage indgående faxer ved kun at løfte håndsættet og betjene telefonen uden at bruge printeren overhovedet.

Funktionen **Fjernmodtag** kan bruges til telefoner, som understøtter tonesignaler.

1. Vælg **Indstillinger** på startskærmen på printerens betjeningspanel.
2. Vælg **Generelle indstillinger** > **Faxindstillinger** > **Grundindstillinger** > **Fjernmodtag..**
3. Tryk på **Fjernmodtag** for at indstille denne til **Til**.
4. Vælg **Startkode**, indtast en to cifret kode (du kan indtaste 0 til 9, * og #), og tryk så på **OK**.
5. Vælg **OK** for at anvende indstillingerne.

Relaterede oplysninger

- ➔ [“Brug af Manuel-tilstand” på side 157](#)
- ➔ [“Grundindstillinger-menu” på side 175](#)

Foretage Udskriftsindstillinger for at modtage faxer

Indstille papirkilde til at modtage faxer (for modeller med to eller flere papirkilder)

Du kan indstille de papirkilder, som skal anvendes til udskrivning af modtagne dokumenter og faxrapporter. Som standard er alle papirkilder aktiveret for faxudskrivning. Brug denne funktion, hvis du ikke ønsker at bruge papir fra en bestemt papirkilde til faxudskrivning.

1. Vælg **Indstillinger** på startskærmen på printerens betjeningspanel.
2. Vælg **Generelle indstillinger** > **Printerindstillinger** > **Indstill. for papirkilde** > **Indstill. for auto valg** > **Fax**.
3. Tryk på hvert felt med den papirkilde, som ikke skal bruges til udskrivning af faxer.
Indstillingen for papirkilde er ændret til **Fra** og er deaktiveret for udskrivning af faxer.

Relaterede oplysninger

- ➔ [“Printerindstillinger” på side 137](#)

Foretage Udskriftsindstillinger som f.eks. 2-sidet for at modtage faxer

Du kan indstille printeren til at reducere papiret ved at udskrive modtagne faxer på begge sider eller ved at udskrive dem i formindsket format, så de passer til papiret. Som eksempel kan du følge nedenstående trin for at indstille 2-sidet udskrivning.

1. Vælg **Indstillinger** på startskærmen på printerens betjeningspanel.

Faxindstillinger

2. Vælg **Generelle indstillinger** > **Faxindstillinger** > **Modtag.indstillinger**.
3. Vælg **Udskriftsindstillinger**, og vælg derefter **2-sidet**.
4. Tryk på boksen **2-sidet** for at indstille den til **Til**.
5. I **Bindende margin** skal du vælge **Kort side** eller **Lang side**.
6. Vælg **OK**.

Relaterede oplysninger

- ➔ [“Udskriftsindstillinger-menu” på side 173](#)

Foretage indstillinger for at gemme og videresende modtagne faxer

Printeren er som standard indstillet til at udskrive modtagne faxer. Udover udskrivning kan du indstille printerens til at gemme og/eller videresende modtagne faxer. Bemærk, at indstillingsmetoderne varierer afhængigt af, om betingelsesindstillingerne eksisterer eller ej.

- Lagring og videresendelse af faxer modtaget fra uspecificerede partnere administreres i funktionerne til at gemme og videresende modtagne faxer uden betingelser
- Lagring og videresendelse af faxer modtaget fra specifikke partnere administreres i funktionerne til at gemme og videresende modtagne faxer med betingelser

Relaterede oplysninger

- ➔ [“Funktioner til at gemme og videresende modtagne faxer uden betingelse” på side 160](#)
- ➔ [“Funktioner til at gemme og videresende modtagne faxer med betingelse” på side 163](#)

Funktioner til at gemme og videresende modtagne faxer uden betingelse

Du kan gemme og videresende faxer modtaget fra uspecificerede partnere til destinationer i printerens og andre destinationer end printerens. Du kan vælge følgende destinationer på samme tid. Hvis du vælger dem alle samtidig, gemmes de samme modtagne faxer i Indbakke, på en computer eller en ekstern hukommelsesenhed og videresendes til en destination som f.eks. en e-mailadresse.

- Indbakke i printerens

Du kan gemme modtagne faxer til Indbakke. Du kan få dem vist på printerens betjeningspanel, så du kun kan udskrive dem, du vil udskrive eller slette unødvendige faxer.

- Udenfor printerens

- En computer (PC-FAX-modtagelse)
- En ekstern hukommelsesenhed
- Op til 5 videresendelsesdestinationer
 - E-mailadresser
 - Delte mapper på et netværk
 - Andre faxmaskiner

Faxindstillinger

Relaterede oplysninger

- ➔ “Sådan indstilles, gemmes og videresendes modtagne faxer (Ikke-betinget gem/videresend)” på side 161
- ➔ “Gem/videresend-indstillinger-menu” på side 170
- ➔ “Foretage indstillinger til at sende og modtage faxer på en computer” på side 167

Sådan indstilles, gemmes og videresendes modtagne faxer (Ikke-betinget gem/videresend)

Du kan indstille printeren til at gemme og videresende modtagne faxer fra uspecificerede afsendere. Hvis du indstiller printeren til at videresende modtagne faxer, skal du først tilføje viderestillingsdestinationerne til kontaktlisten. For at videresende til en e-mailadresse skal du først også konfigurere indstillingerne til e-mailservicen.

Følg nedenstående trin. For at indstille systemet til at gemme modtagne faxer på en computer med PC-FAX-funktionen, bedes du se de relaterede oplysninger nedenfor om dette emne.

1. Tryk på **Indstillinger** på startskærmen på printerens betjeningspanel.
2. Vælg **Generelle indstillinger > Faxindstillinger > Modtag.indstillinger > Gem/videresend-indstillinger > Ikke-betinget gem/videresend.**

Hvis der vises en meddelelse, skal du kontrollere indholdet og derefter trykke på **OK**.

3. Konfigurer indstillingerne nedenfor, afhængigt af gemme- og viderestillingsdestinationerne.

Følgende funktioner kan bruges samtidig.



- ❑ Sådan gemmes modtagne faxer i din Indbakke:

- ➊ Vælg **Gem til Indbakke** for at indstille denne til **Til**.
- ➋ Hvis der vises en meddelelse, skal du kontrollere indholdet og derefter vælge **OK**.

Faxindstillinger

- Sådan gemmes modtagne faxer på en ekstern hukommelsesenhed:

- ❶ Sæt en hukommelsesenhed i printerens eksterne USB-port.
- ❷ Vælg **Gem til hukommelsesenhed**.
- ❸ Vælg **Ja**. For at udskrive dokumenterne automatisk, når de gemmes på enheden, skal du vælge **Ja og udskriv** i stedet for.
- ❹ Læs meddelelsen, som vises, og tryk derefter på **Opret**.
Der oprettes en mappe til at gemme de modtagne dokumenter i på hukommelsesenheden.
- ❺ Læs meddelelsen, tryk på **Luk** eller vent indtil meddelelsen fjernes, og tryk derefter på **Luk**.
- ❻ Når den efterfølgende meddelelse vises, skal du læse den, og derefter trykke på **OK**.



Vigtigt:

Modtagne dokumenter gemmes midlertidigt i printerens hukommelse, før dokumenterne gemmes i hukommelsesenheden, der er tilsluttet printeren. Hvis hukommelsen bliver fuld, og der opstår en fejl, er det ikke muligt at sende og modtage faxer, så hukommelsesenheden skal forholdes tilsluttet til printeren.

- Sådan videresendes modtagne faxer til e-mails, delte mapper eller andre faxmaskiner:

- ❶ Vælg **Videresend**.
- ❷ Vælg **Ja**. Hvis dokumenterne skal udskrives automatisk, når de videresendes, skal du vælge **Ja og udskriv** i stedet for.
- ❸ Vælg **Tilføj post**, og vælg derefter videresendelsesdestinationerne på listen over kontaktpersoner. Du kan angive op til fem destinationer, der skal videresendes til.
- ❹ Tryk på **Luk** for at afslutte valg af videresendelsesdestinationerne, og tryk derefter på **Luk**.
- ❺ I **Muligheder**, hvis **videresendelsen mislykkes** kan du vælge, om du vil udskrive de modtagne dokumenter eller gemme dem i printerens Indbakke, hvis videresendelsen mislykkes.
- ❻ Tryk på **OK**.



Vigtigt:

Når Indbakke er fuld, er det ikke muligt at modtage faxer. Dokumenterne i indbakken skal slettes, når du er færdig med dem.

Bemærk:

Antallet af dokumenter, der ikke kunne videresendes, vises på  på startskærmen, sammen med andre job, der ikke er færdigbehandlet endnu.

4. Indstil eventuelt printeren til at sende e-mails til en person, der skal have resultaterne af de behandlede faxer.

- ❶ Vælg **E-mailmeddelelser**.
- ❷ Tryk på punktet nedenfor for at indstille den til **Til**.

Følgende funktioner kan bruges samtidig.

- Meddel når modtaget: sender e-mail til modtageren, når printeren er færdig at modtage fax.
 - Meddel når udskrevet: sender e-mail til modtageren, når printeren er færdig at printe fax.
 - Meddel når hukommelsesenhed er gemt: sender e-mail til modtageren, når printeren er færdig med at gemme det modtagne dokument til hukommelsesenheden.
 - Meddel når videresendt: sender e-mail til modtageren, når printeren er færdig at videresende fax.
- ❸ Vælg feltet **Modtager**, og vælg derefter hvem, der skal modtage e-mailen på listen over kontaktpersoner.

Faxindstillinger

- ④ Tryk på **Luk** for at afslutte udvælgelsen af modtageren.
 - ⑤ Tryk på **OK**.
5. Tryk på **Luk** for at konfigurere indstillingerne i **Ikke-betinget gem/videresend**. Herefter er de ubetingede indstillinger for gem- og videresendelse af modtage faxer konfigureret.
6. Vælg **Almindelige indstil.** efter behov.
For flere oplysninger bedes du se forklaringen til **Almindelige indstil.** i menuen **Gem/videresend-indstillinger**.

Bemærk:

Hvis du har valgt en delt mappe på et netværk eller en e-mailadresse som videresendelsesdestination, anbefaler vi, at du udfører en test, om du kan sende et scannet billede til destinationen i scannetilstand. Vælg **Scan > E-mail** eller **Scan > Netværksmappe/FTP** på startskærmen. Vælg destinationen og start derefter scanningen.

Relaterede oplysninger

- ➔ “Netværksforbindelse” på side 19
- ➔ “Indstilling af serveren eller den delte mappe” på side 37
- ➔ “Funktioner til at gemme og videresende modtagne faxer uden betingelse” på side 160
- ➔ “Foretage indstillingen Gem til computer for at modtage faxer” på side 168
- ➔ “Foretage indstillingen Gem til computer for både at udskrive på printeren og modtage faxer” på side 168
- ➔ “Foretage indstillingen Gem til computer for ikke at modtage faxer” på side 168
- ➔ “Gem/videresend-indstillinger-menu” på side 170

Funktioner til at gemme og videresende modtagne faxer med betingelse

Du kan modtage faxer fra bestemte partnere eller modtage faxer på et bestemt tidspunkt og derefter gemme og videresende til destinationer i printeren og andre destinationer end printeren. Du kan vælge følgende destinationer på samme tid. Hvis du vælger dem alle samtidig, gemmes de samme modtagne faxer i Indbakke, en fortrolig bakke eller en ekstern hukommelsesenhed, og videresendes derefter til en destination som f.eks. en e-mailadresse.

Indbakke og fortrolige bakker i printeren

Du kan gemme modtagne faxer til Indbakke eller fortrolige bakker ved at sortere dem efter betingelser. Du kan få dem vist på printerens betjeningspanel, så du kun kan udskrive de faxer, du vil udskrive eller slette unødvendige faxer.

Udenfor printeren

En ekstern hukommelsesenhed

En videresendelsesdestination:

- E-mailadresse
- Delt mappe på et netværk
- En anden faxmaskine

Relaterede oplysninger

- ➔ “Sådan indstilles, gemmes og videresendes modtagne faxer (Betinget gem/videresend)” på side 164
- ➔ “Gem/videresend-indstillinger-menu” på side 170

Faxindstillinger

Sådan indstilles, gemmes og videresendes modtagne faxer (Betinget gem/videresend)

Du kan indstille printeren til at gemme og videresende modtagne faxer fra en bestemt afsender eller på et bestemt tidspunkt. Hvis du indstiller printeren til at videresende modtagne faxer, skal du først tilføje viderestillingsdestinationen til kontaktlisten. For at videresende til en e-mailadresse skal du først også konfigurere indstillingerne til e-mailserveren.

Bemærk:

Dokumenter i farve kan ikke videresendes til en anden faxmaskine. De behandles som dokumenter, som ikke kunne videresendes.

*Inden du bruger funktionen til at gemme og videresende modtagne faxer på et bestemt tidspunkt, skal du sørge for, at indstillingerne **Dato/tid** og **Tidsforskel** på printeren er korrekte. Menuen kan åbnes via **Indstillinger > Generelle indstillinger > Grundindstillinger > Dato/tid-indstillinger**.*

1. Tryk på **Indstillinger** på startskærmen på printerens betjeningspanel.
2. Vælg **Generelle indstillinger > Faxindstillinger > Modtag.indstillinger > Gem/videresend-indstillinger**.
3. Tryk på  å en uregistreret boks under **Betinget gem/videresend**.
4. Vælg **Navn** boksen, og indtast det navn, du vil registrere.
5. Vælg **Betingelse(r)** boksen, for at lave en betingelsesindstilling.
 - Afstem afsenders Faxnummer: Hvis det indgående faxnummer stemmer overens med de betingelser, du har valgt i dette punkt, vil printeren gemme og videresende de modtagne faxer.
Vælg **Afstem afsenders Faxnummer** betingelsen, og indtast faxnummeret (maks. 20 cifre) ved at vælge **Faxnummer** boksen.
 - Underadr. (SUB) perfekt match: Hvis underadressen (SUB) stemmer perfekt overens, gemmer og videresender printeren de modtagne faxer.
Aktiver **Underadr. (SUB) perfekt match** indstillingen, og indtast adgangskoden ved at vælge **Underadr. (SUB)** boksen.
 - Adgangskode(SID) perfekt match: Hvis adgangskoden (SID) stemmer perfekt overens, gemmer og videresender printeren de modtagne faxer.
Aktiver **Adgangskode(SID) perfekt match** indstillingen, og indtast adgangskoden ved at vælge **Adgangskode(SID)** boksen.
 - Modtagelsestid: Printeren gemmer og videresender modtagne faxer i løbet af den angivne tidsperiode.
Aktiver indstillingen **Modtagelsestid** og indstil derefter tiden i **Starttidspunkt** og **Sluttidspunkt**.
6. Vælg **Gem/videresend indstillinger** boksen.

Faxindstillinger

7. Konfigurer indstillingerne nedenfor, afhængigt af gemme- og viderestillingsdestinationerne. Følgende funktioner kan bruges samtidig.



- Sådan udskriver du modtagne faxer:
Tryk på **Udskriv** for at indstille denne til **Til**.
- Sådan gemmes de modtagne faxer i din Indbakke eller en fortrolig indbakke:
 - ➊ Vælg **Gem til fax-boks**.
 - ➋ Tryk på **Gem til fax-boks** for at indstille til **Til**.
 - ➌ Vælg den bakke, hvor dokumentet skal gemmes.
- Sådan gemmes modtagne faxer på en ekstern hukommelsesenhed:
 - ➊ Sæt en hukommelsesenhed i printerens eksterne USB-port.
 - ➋ Vælg **Gem til hukommelsesenhed**.
 - ➌ Tryk på **Gem til hukommelsesenhed** for at indstille til **Til**.
 - ➍ Læs meddelelsen, som vises, og tryk derefter på **Opret**.

Der oprettes en mappe til at gemme de modtagne dokumenter i på hukommelsesenheden.



Vigtigt:

Modtagne dokumenter gemmes midlertidigt i printerens hukommelse, før dokumenterne gemmes i hukommelsesenheden, der er tilsluttet printerens. Hvis hukommelsen bliver fuld, og der opstår en fejl, er det ikke muligt at sende og modtage faxer, så hukommelsesenheden skal forholdes tilsluttet til printerens.

Faxindstillinger

Sådan videresendes modtagne faxer til e-mails, delte mapper eller en anden faxmaskine:

- ❶ Vælg **Videresend**.
- ❷ Tryk på **Videresend** for at indstille til **Til**.
- ❸ Vælg **Tilføj post**, og vælg derefter videresendelsesdestinationerne på listen over kontaktpersoner. Det er også muligt at angive en videresendelsesdestination.
- ❹ Når du er færdig med at vælge videresendelsesdestinationerne, skal du trykke på **Luk**.
- ❺ Kontroller, at den valgte videresendelsesdestination er korrekt, og tryk derefter på **Luk**.
- ❻ I **Muligheder**, hvis **videresendelsen mislykkedes** kan du vælge, om du vil udskrive de modtagne dokumenter eller gemme dem i printerens Indbakke, hvis videresendelsen mislykkedes.



Vigtigt:

Hvis din Indbakke eller en fortrolig bakke er fuld, er det ikke muligt at modtage faxer. Dokumenterne i indbakken skal slettes, når du er færdig med dem.

Bemærk:

Antallet af dokumenter, der ikke kunne videresendes, vises på  på startskærmen, sammen med andre job, der ikke er færdigbehandlet endnu.

8. Tryk på **OK** for at konfigurere indstillingerne i **Gem/videresend indstillinger**.
9. Indstil eventuelt printeren til at sende e-mails til en person, der skal have resultaterne af de behandlede faxer.

- ❶ Vælg **E-mailmeddelelser**.
- ❷ Tryk på punktet nedenfor for at indstille den til **Til**.

Følgende funktioner kan bruges samtidig.

- Meddel når modtaget: sender e-mail til modtageren, når printeren er færdig at modtage fax.
 - Meddel når udskrevet: sender e-mail til modtageren, når printeren er færdig at printe fax.
 - Meddel når hukommelsesenhed er gemt: sender e-mail til modtageren, når printeren er færdig med at gemme det modtagne dokument til hukommelsesenheden.
 - Meddel når videresendt: sender e-mail til modtageren, når printeren er færdig at videresende fax.
- ❸ Vælg feltet **Modtager**, og vælg derefter hvem, der skal modtage e-mailen på listen over kontaktpersoner.
 - ❹ Tryk på **Luk** for at afslutte udvælgelsen af modtageren.
 - ❺ Tryk på **OK**.

10. Vælg **OK**, og vælg derefter **OK** igen for at gå tilbage til skærmen **Gem/videresend-indstillinger**.
11. Vælg det registrerede felt, som du har lavet en betingelsesindstilling for, og vælg derefter **Aktiver**. Herefter er betingelserne for gem- og videresendelse af modtage faxer konfigureret.
12. Vælg **Almindelige indstil.** efter behov.

For flere oplysninger bedes du se forklaringen til **Almindelige indstil.** i menuen **Gem/videresend-indstillinger**.

Bemærk:

*Hvis du har valgt en delt mappe på et netværk eller en e-mailadresse som videresendelsesdestination, anbefaler vi, at du udfører en test, om du kan sende et scannet billede til destinationen i scannetilstand. Vælg **Scan > E-mail** eller **Scan > Netværksmappe/FTP** på startskærmen. Vælg destinationen og start derefter scanningen.*

Faxindstillinger

Relaterede oplysninger

- ➔ [“Netværksforbindelse” på side 19](#)
- ➔ [“Indstilling af serveren eller den delte mappe” på side 37](#)
- ➔ [“Funktioner til at gemme og videresende modtagne faxer med betingelse” på side 163](#)
- ➔ [“Gem/videresend-indstillinger-menu” på side 170](#)

Sådan foretages indstillinger for blokering af uønskede faxer

Du kan blokere uønskede faxer.

1. Vælg **Indstillinger** på startskærmen på printerens betjeningspanel.
2. Vælg **Generelle indstillinger > Faxindstillinger > Grundindstillinger > Afvisning-fax**.
3. Indstil betingelsen for at blokere uønskede faxer.
Vælg **Afvisning-fax**, og aktiver herefter følgende indstillinger.
 - Afvisningsnummerliste: Afvis faxer, der er på listen over afvisningsnumre.
 - Faxhoved blank blokeret: Afvis faxer, der ikke har oplysninger i sidehovedet.
 - Ikke-registrerede kontaktpersoner: Afviser faxer, som ikke er tilføjet i kontaktlisten.
4. Tryk på  for at vende tilbage til skærmen **Afvisning-fax**.
5. Hvis du bruger **Afvisningsnummerliste**, skal du vælge **Rediger Afvis-nummerliste**, og derefter redigere listen.

Relaterede oplysninger

- ➔ [“Grundindstillinger-menu” på side 175](#)

Foretage indstillinger til at sende og modtage faxer på en computer

Hvis du vil sende og modtage faxer på en klientcomputer, skal FAX Utility være installeret på computeren, der er tilsluttet via netværk eller USB-kabel.

Aktivering af afsendelse af faxer fra en computer

Konfigurer følgende vha. Web Config.

1. Gå til Web Config, klik på fanen **Fax**, og klik derefter på **Sende-indstillinger > Grundlæggende**.
2. Vælg **Brug for PC til FAX-funktionen**.

Bemærk:

*Standardindstillingsværdien for PC til FAX-funktionen er Brug. Hvis du vil deaktivere afsendelse af faxer fra en hvilken som helst computer, skal du vælge **Må ikke bruges**.*

3. Klik på **OK**.

Faxindstillinger

Relaterede oplysninger

➔ [“Sende-indstillinger-menu” på side 169](#)

Foretage indstillingen Gem til computer for at modtage faxer

Du kan modtage faxer på en computer ved hjælp af FAX Utility. Installer FAX Utility på klientcomputeren, og foretag indstillingen. For flere oplysninger kan du gå til Grundlæggende betjening i hjælpen FAX Utility vist i hovedvinduet.

Indstillingselementet nedenfor på printerens betjeningspanel er indstillet til **Ja**, og de modtagne faxer kan gemmes på computeren.

Indstillinger > Generelle indstillinger > Faxindstillinger > Modtag.indstillinger > Gem/videresend-indstillinger > Ikke-betinget gem/videresend > Gem til computer

Relaterede oplysninger

➔ [“Gem/videresend-indstillinger-menu” på side 170](#)

Foretage indstillingen Gem til computer for både at udskrive på printeren og modtage faxer

Du kan foretage indstillingen til at udskrive modtagne faxer på printeren samt gemme dem på en computer.

1. Vælg **Indstillinger** på startskærmen på printerens betjeningspanel.
2. Vælg **Generelle indstillinger > Faxindstillinger > Modtag.indstillinger**.
3. Vælg **Gem/videresend-indstillinger > Ikke-betinget gem/videresend > Gem til computer > Ja og udskriv**.

Relaterede oplysninger

➔ [“Gem/videresend-indstillinger-menu” på side 170](#)

Foretage indstillingen Gem til computer for ikke at modtage faxer

Hvis du ønsker at indstille printerens til ikke at gemme modtagne faxer på computeren, skal du ændre indstillingerne på printerens.

Bemærk:

Du kan også ændre indstillingerne ved brug af FAX Utility. Hvis der dog er faxer, der ikke er blevet gemt på computeren, virker funktionen ikke.

1. Vælg **Indstillinger** på startskærmen på printerens betjeningspanel.
2. Vælg **Generelle indstillinger > Faxindstillinger > Modtag.indstillinger**.
3. Vælg **Gem/videresend-indstillinger > Ikke-betinget gem/videresend > Gem til computer > Nej**.

Relaterede oplysninger

➔ [“Gem/videresend-indstillinger-menu” på side 170](#)

Menuindstillinger for Faxindstillinger

Når du vælger **Indstillinger > Generelle indstillinger > Faxindstillinger** fra printerens betjeningspanel, vises denne menu.

Bemærk:

- Du kan også tilgå Faxindstillinger fra Web Config. Klik på fanen **Fax** på skærmen Web Config.
- Når du bruger Web Config til at vise menuen **Faxindstillinger**, kan der være små forskelle i brugergrænsefladen og i placeringen sammenlignet med printerens betjeningspanel.

Hurtig betjening knap-menu

Du kan finde menuen på printerens betjeningspanel nedenfor:

Indstillinger > Generelle indstillinger > Faxindstillinger > Hurtig betjening knap

Bemærk:

Du kan ikke få vist denne menu på skærmen Web Config.

Element	Beskrivelse
Hurtig betjening knap 1	Registrerer op til tre genveje, så du får hurtigt adgang til den menu, du bruger hyppigst, når du sender faxer. Genvejene er placeret øverst på fanen Faxindstillinger i Fax .
Hurtig betjening knap 2	
Hurtig betjening knap 3	

Sende-indstillinger-menu

Du kan finde menuen på printerens betjeningspanel nedenfor:

Indstillinger > Generelle indstillinger > Faxindstillinger > Sende-indstillinger

Bemærk:

På skærmen Web Config kan du finde menuen nedenfor:

Fax fanen > Sende-indstillinger > Grundlæggende

Element	Beskrivelse
Hurtig hukommelse send	Funktionen til afsendelse med hurtig hukommelse begynder at sende faxen, når printeren er færdig med at scanne den første side. Hvis du ikke aktiverer denne funktion, begynder printeren at sende efter at have gemt alle de scannede billeder til hukommelsen. Ved at bruge denne funktion kan du reducere den samlede driftstid, idet scanning og afsendelse udføres parallelt.
Batch-send	Hvis der er flere faxer, som er i kø til afsendelse til samme modtager, samler denne funktion dem i en gruppe, så de kan sendes samtidig. Der kan sendes op til fem dokumenter (op til 100 sider i alt) samtidig. Dette er en hjælp til at spare på omkostninger ved overførsel ved at reducere antallet af forbindelser.
Gem fejldata	Gemmer dokumenter, som ikke blev sendt, i printerens hukommelse. Du kan sende dokumenterne igen fra Job/Status .
PC til FAX-funktionen	Dette element vises kun på Web Config-skærmen. Gør det muligt at sende faxer vha. en klientcomputer.

Faxindstillinger

Relaterede oplysninger

➔ “Aktivering af afsendelse af faxer fra en computer” på side 167

Modtag.indstillinger-menu

Relaterede oplysninger

➔ “Gem/videresend-indstillinger-menu” på side 170

➔ “Udskriftsindstillinger-menu” på side 173

Gem/videresend-indstillinger-menu

Du kan finde menuen på printerens betjeningspanel nedenfor:

Indstillinger > Generelle indstillinger > Faxindstillinger > Modtag.indstillinger > Gem/videresend-indstillinger

Ikke-betinget gem/videresend

Bemærk:

På skærmen *Web Config* kan du finde menuen nedenfor:

Fax fanen > Modtag.indstillinger > Fax-udgang

Du kan indstille gemme og videresende destinationer til en Indbakke, en computer, en ekstern hukommelsesenhed, e-mailadresser, delte mapper og andre faxmaskiner. Du kan disse funktioner samtidigt. Hvis du indstiller alle elementer til **Fra** på printerens betjeningspanel, er printeren indstillet til at udskrive modtagne faxer.

Element	Beskrivelse
Gem til Indbakke	Gemmer modtagne faxer i printerens Indbakke. Der kan gemmes op til 200 dokumenter. Bemærk, at lagring af 200 dokumenter, er muligvis ikke muligt afhængigt af brugsforholdene, f.eks. filstørrelsen af gemte dokumenter og brug af flere faxbesparende funktioner ad gangen. Selv om de modtagne faxer ikke automatisk udskrives, kan du se dem på printerens skærm og kun udskrive dem, du har brug for. Men hvis du vælger Ja og udskriv i et andet element, som f.eks. Gem til computer i Ikke-betinget gem/videresend , udskrives de modtagne faxer automatisk.
Gem til computer	Gemmer modtagne faxer som PDF-filer på en computer, der er tilsluttet printeren. Du kan indstille dette til Ja ved kun at bruge FAX Utility. Sørg for at installere FAX Utility på computeren i forvejen. Når du har indstillet dette til Ja , kan du ændre det til Ja og udskriv .
Gem til hukommelsesenhed	Gemmer modtagne faxer som PDF-filer til en ekstern hukommelsesenhed, der er tilsluttet printeren. Når du vælger Ja og udskriv , udskrives modtagne faxer, mens de gemmes til hukommelsesenheden. Modtagne dokumenter gemmes midlertidigt i printerens hukommelse, før dokumenterne gemmes i hukommelsesenheden, der er tilsluttet printeren. Hvis hukommelsen bliver fuld, og der opstår en fejl, er det ikke muligt at sende og modtage faxer, så hukommelsesenheden skal forholdes tilsluttet til printeren.

Faxindstillinger

Element	Beskrivelse
Videresend	<p>Videresender modtagne faxer til en anden faxmaskine, eller videresender dem som PDF-filer til en delt mappe på et netværk eller til en e-mailadresse. Videresendte faxer slettes fra printeren. Når du vælger Ja og udskriv, udskrives modtagne faxer, mens de videresendes. Du skal først tilføje destinationen, der skal videresendes til, på din liste over kontaktpersoner. For at videresende til en e-mailadresse, skal du konfigurere indstillingerne til e-mail-serveren.</p> <p><input type="checkbox"/> Destination: Du kan vælge videresendelsesdestinationer fra listen over den liste over kontakter, du har tilføjet på forhånd.</p> <p>Hvis du har valgt en delt mappe på et netværk eller en e-mailadresse som videresendelsesdestination, anbefaler vi, at du udfører en test, om du kan sende et scannet billede til destinationen i scannetilstand. Vælg Scan > E-mail eller Scan > Netværksmappe/FTP på startskærmen, vælg destinationen og start derefter scanningen.</p> <p><input type="checkbox"/> Muligheder, hvis videresendelsen mislykkedes: Du kan vælge, om du vil udskrive den mislykkede fax eller gemme den til Indbakke.</p> <p>Når Indbakke er fuld, er det ikke muligt at modtage faxer. Dokumenterne i indbakken skal slettes, når du er færdig med dem. Antallet af dokumenter, der ikke kunne videresendes, vises på  på startskærmen, sammen med andre job, der ikke er færdigbehandlet endnu.</p>
E-mailmeddelelser	<p>Sender en e-mailmeddelelse, når processen, du vælger nedenfor, er udført. Du kan nedenstående funktioner samtidigt.</p> <p><input type="checkbox"/> Modtager: Indstiller destinationen for e-mailmeddelelse til afslutning af proces.</p> <p><input type="checkbox"/> Meddel når modtaget: Sender en meddelelse, når modtagelse af en fax er gennemført.</p> <p><input type="checkbox"/> Meddel når udskrevet: Sender en meddelelse, når udskrivning af en fax er gennemført.</p> <p><input type="checkbox"/> Meddel når hukommelsesenhed er gemt: Sender en meddelelse, når lagring af en fax på en hukommelsesenhed er gennemført.</p> <p><input type="checkbox"/> Meddel når videresendt: Sender en meddelelse, når videresendelse af en fax er gennemført.</p>

Betinget gem/videresend

Bemærk:

På skærmen *Web Config* kan du finde menuen nedenfor:

Fax fanen > Modtag.indstillinger > Betingelser for udgangsindstillinger

Du kan indstille gemme og/eller videresende destinationer til en Indbakke, fortrolige bakker, en ekstern hukommelsesenhed, e-mailadresser, delte mapper og en anden faxmaskine.

For at skifte mellem at aktivere eller deaktivere betingelserne skal du trykke hvor som helst i feltet, undtagen .

Element	Beskrivelse
Navn	Indtast navn på betingelsen.
Betingelse(r)	<p>Vælg betingelserne, og foretag indstillingerne.</p> <p><input type="checkbox"/> Afstem afsenders Faxnummer: Når afsenderens faxnummer stemmer overens, gemmes den modtagne fax og videresendes.</p> <p><input type="checkbox"/> Underadr. (SUB) perfekt match: Når underadressen (SUB) stemmer perfekt overens, gemmes den modtagne fax og videresendes.</p> <p><input type="checkbox"/> Adgangskode(SID) perfekt match: Når adgangskoden (SID) stemmer perfekt overens, gemmes den modtagne fax og videresendes.</p> <p><input type="checkbox"/> Modtagelsestid: Gemmer og videresender en fax, der modtages i den angivne tidsperiode.</p>

Faxindstillinger

Element	Beskrivelse
Gem/videresend indstillinger	<p>Vælg destinationen for lagring, og videresend modtagne dokumenter, der stemmer overens med betingelserne. Du kan nedenstående funktioner samtidigt.</p> <ul style="list-style-type: none"> <input type="checkbox"/> Gem til fax-boks: Gemmer modtagne faxer i printerens Indbakke eller fortrolige bakke. Du kan gemme op til 200 dokumenter i alt. Bemærk, at lagring af 200 dokumenter, er muligvis ikke muligt afhængigt af brugsforholdene, f.eks. filstørrelsen af gemte dokumenter og brug af flere faxbesparende funktioner ad gangen. <input type="checkbox"/> Gem til hukommelsesenhed: Gemmer modtagne faxer som PDF-filer til en ekstern hukommelsesenhed, der er tilsluttet printerens. Modtagne dokumenter gemmes midlertidigt i printerens hukommelse, før dokumenterne gemmes i hukommelsesenheden, der er tilsluttet printerens. Hvis hukommelsen bliver fuld, og der opstår en fejl, er det ikke muligt at sende og modtage faxer, så hukommelsesenheden skal forholdes tilsluttet til printerens. <input type="checkbox"/> Videre send: Videre sender modtagne faxer til en anden faxmaskine, eller videre sender dem som PDF-filer til en delt mappe på et netværk eller til en e-mailadresse. Videre sendte faxer slettes fra printerens. Du skal først tilføje destinationen, der skal videre sendes til, på din liste over kontaktpersoner. For at videre sende til en e-mailadresse, skal du også konfigurere indstillingerne til e-mail-serveren. <input type="checkbox"/> Destination: Du kan vælge videre sendelsesdestinationen fra listen over den liste over kontakter, du har tilføjet på forhånd. Hvis du har valgt en delt mappe på et netværk eller en e-mailadresse som videre sendelsesdestination, anbefaler vi, at du udfører en test, om du kan sende et scannet billede til destinationen i scannetilstand. Vælg Scan > E-mail eller Scan > Netværksmappe/FTP på startskærmen, vælg destinationen og start derefter scanningen. <input type="checkbox"/> Muligheder, hvis videre sendelsen mislykkedes: Du kan vælge, om du vil udskrive den mislykkede fax eller gemme den til Indbakke. <input type="checkbox"/> Udskriv: Udskriver modtagne faxer.
E-mailmeddelelser	<p>Sender en e-mailmeddelelse, når processen, du vælger nedenfor, er udført. Du kan nedenstående funktioner samtidigt.</p> <ul style="list-style-type: none"> <input type="checkbox"/> Modtager: Indstiller destinationen for e-mailmeddelelse til afslutning af proces. <input type="checkbox"/> Meddel når modtaget: Sender en meddelelse, når modtagelse af en fax er gennemført. <input type="checkbox"/> Meddel når udskrevet: Sender en meddelelse, når udskrivning af en fax er gennemført. <input type="checkbox"/> Meddel når hukommelsesenhed er gemt: Sender en meddelelse, når lagring af en fax på en hukommelsesenhed er gennemført. <input type="checkbox"/> Meddel når videre sendt: Sender en meddelelse, når videre sendelse af en fax er gennemført.
Overførelsesrapport	<p>Udskriver automatisk en overførelsesrapport, når du gemmer eller videre sender en modtaget fax. Når du vælger Udskriv ved fejl, udskrives kun en rapport, når du gemmer eller videre sender en modtaget fax, og der opstår en fejl.</p>

Almindelige indstil.

Bemærk:

På skærmen *Web Config* kan du finde menuen nedenfor:

- Fax fanen > Modtag.indstillinger > Indbakke**
- Fax fanen > Modtag.indstillinger > Fax-udgang**

Faxindstillinger

Element	Beskrivelse
Indbakke-indstillinger	<input type="checkbox"/> Valgmulig. når hukom. er fuld: Du kan vælge handlingen til at udskrive den modtagne fax eller nægte at modtage den, når Indbakke-hukommelsen er fuld. <input type="checkbox"/> Indst. adgangsk. til indbak.: En adgangskode beskytter Indbakke, så brugerne ikke kan se modtagne faxer. Vælg Skift for at ændre adgangskoden, og vælg Nulstil for at annullere funktionen til beskyttelse vha. en adgangskode. Når du ændrer eller nulstiller adgangskoden, skal du bruge den nuværende adgangskode. Du kan ikke angive en adgangskode, når Valgmulig. når hukom. er fuld er indstillet til Mod og udskriv faxer .
E-mailemne til videresendelse	Du kan angive et emne for e-mailen, når du videresender til en e-mailadresse.



(Menu)

Bemærk:

Du kan ikke udskrive listen fra Web Config-skærmen.

Element	Beskrivelse
Udskrift betinget gem/videresend-list	Udskriver Betinget gem/videresend-liste.

Relaterede oplysninger

- ➔ [“Funktioner til at gemme og videresende modtagne faxer uden betingelse” på side 160](#)
- ➔ [“Sådan indstilles, gemmes og videresendes modtagne faxer \(Ikke-betinget gem/videresend\)” på side 161](#)
- ➔ [“Funktioner til at gemme og videresende modtagne faxer med betingelse” på side 163](#)
- ➔ [“Sådan indstilles, gemmes og videresendes modtagne faxer \(Betinget gem/videresend\)” på side 164](#)

Udskriftsindstillinger-menu

Du kan finde menuen på printerens betjeningspanel nedenfor:

Indstillinger > Generelle indstillinger > Faxindstillinger > Modtag.indstillinger > Udskriftsindstillinger

Bemærk:

På skærmen Web Config kan du finde menuen nedenfor:

Fax fanen > Modtag.indstillinger > Fax-udgang

Element	Beskrivelse
Auto-reduktion	Udskriver modtagne faxer med store dokumenter, der er reduceret til at passe på papiret i papirkilden. Det er ikke altid muligt at formindske dokumenterne afhængigt af de modtagne data. Hvis denne funktion er deaktiveret, udskrives store dokumenter i deres originale størrelse på flere ark, eller også skubbes der muligvis en tom anden side ud.
Indstillinger for sideopdeling	Udskriver modtagne faxer med opdelt side, når størrelsen af de modtagne dokumenter er større end størrelsen på det papir, der er lagt i printeren.

Faxindstillinger

Element	Beskrivelse
Fungerende udskrift	<p>Foretag udskriftsindstillinger, når dokumentstørrelsen af den modtagne fax er større end størrelsen på det papir, der er lagt i printeren.</p> <p>Når du vælger Til (Opdel i sider), opdeles dokumentet i længderetningen for at udskrive det modtagne dokument. Når du vælger Til (Reducer og tilpas), reduceres dokumentet til et minimum på 50 % for at udskrive.</p>
Auto-rotation	<p>Roterer faxer, som er modtaget som landskabsorienterede A5-størrelsesdokumenter, så de udskrives til A5-papirformat. Denne indstilling anvendes, når indstillingen for papirstørrelse for mindst en papirkilde, der bruges til udskrivning af faxer, er indstillet til A5.</p> <p>Når du vælger Fra, antages og udskrives faxer, der er modtaget som liggende A5-størrelse med samme bredde som A4-portrætdokumenter, som en fax i A4-format.</p> <p>Kontroller indstillingerne for papirkilde for udskrivning af faxer og papirformat til papirkilderne i de følgende menuer i Indstillinger > Generelle indstillinger > Printerindstillinger > Indstill. for papirkilde.</p> <ul style="list-style-type: none"> <input type="checkbox"/> Indstill. for auto valg <input type="checkbox"/> Papirindstilling > Papirstørrelse
Tilføj modtager-info	<p>Udskriver oplysninger om modtagelse på den modtagne fax, selvom afsenderen ikke har indstillet sidehovedoplysninger. Oplysning om modtagelse omfatter dato og klokkeslæt for modtagelse, afsenders ID, modtagers ID (f.eks. "#001") og sidetal (f.eks. "P1"). Når Indstillinger for sideopdeling er aktiveret, medtages opdelt sidenummer også.</p>
2-sidet	<p>Udskriver flere sider af modtagne faxer på begge sider af papiret.</p>
Udskriv starttidspunkt	<p>Vælg indstillingerne for at begynde at udskrive de faxer, der skal modtages.</p> <ul style="list-style-type: none"> <input type="checkbox"/> Alle sider modtaget: Udskrivning starter, efter alle siderne er modtaget. Om udskrivning starter fra den første eller sidste side afhænger af, hvordan du har indstillet funktionen Sorteringsstak. Se forklaringen af Sorteringsstak. <input type="checkbox"/> Første side modtaget: Begynder udskrivningen, når den første side er modtaget og udskriver derefter i den rækkefølge, siderne modtages i. Hvis printeren ikke kan begynde udskrivningen, f.eks. hvis den udskriver andre job, begynder printeren at udskrive de modtagne sider som et parti, når den er ledig.
Sorteringsstak	<p>Idet den første side bliver udskrevet sidst (udgang til toppen), stables de udskrevne dokumenter i den rigtige sidebestilling. Når printeren ikke har så meget ledig hukommelse tilbage, er denne funktion muligvis ikke tilgængelig.</p>
Udskrivningsafbryd.tid	<ul style="list-style-type: none"> <input type="checkbox"/> Udskrivningsafbryd.tid: I løbet af det angivne tidsrum gemmer printeren de dokumenter, der er modtaget i printerens hukommelse, uden at udskrive dem. Denne funktion kan bruges til at undgå støj om natten eller til undgå, at fortrolige dokumenter afsløres, mens du er væk. Inden du bruger denne funktion, skal du sørge for, at der er tilstrækkelig ledig hukommelse. Selv før tidspunktet for genstart kan du se og udskrive hvert modtaget dokument fra Job/Status på startskærmen. <input type="checkbox"/> Tid til stop: Stopper udskrivning af dokumenter. <input type="checkbox"/> Indtast tid t. genst.: Genstarter automatisk udskrivning af dokumenter.
Lydsvag tilst.	<p>Reducerer den støj, som printeren udsender, når der udskrives faxer. Dette kan dog reducere udskrivningshastigheden.</p>

Relaterede oplysninger

➔ [“Foretage Udskriftsindstillinger for at modtage faxer” på side 159](#)

Faxindstillinger

Rapportindstillinger-menu

Du kan finde menuen på printerens betjeningspanel nedenfor:

Indstillinger > Generelle indstillinger > Faxindstillinger > Rapportindstillinger

Bemærk:

På skærmen *Web Config* kan du finde menuen nedenfor:

Fanen Fax > Anmeldelsesindstillinger

Element	Beskrivelse
Videresender rapport	Udskriver en rapport efter videresendelse af et modtaget faxdokument. Vælg Udskriv for at udskrive, hver gang et dokument videresendes.
Sikkerhedskopier fejlrapport	Udskriver en rapport, når der opstår en backupfejl ved afsendelse af den sendte fax til Sikkerhedskopiens destination . Du kan indstille destinationen i Fax > Faxindstillinger > Sikkerhedskopier . Bemærk, at funktionen til sikkerhedskopiering er tilgængelig, når: <ul style="list-style-type: none"> <input type="checkbox"/> Afsendelse af en fax i sort-hvid <input type="checkbox"/> Afsendelse af en fax foregår vha. funktionen Send fax senere <input type="checkbox"/> Afsendelse af en fax foregår vha. funktionen Batch-send <input type="checkbox"/> Afsendelse af en fax foregår vha. funktionen Gem faxdata
Fax-log auto-udskriv	Udskriver automatisk faxloggen. Vælg Til(hver 30) for at udskrive en log, hver gang 30 faxjob er gennemført. Vælg Til(tid) for at udskrive loggen på det angivne tidspunkt. Hvis antallet af faxjob overstiger 30, udskrives loggen imidlertid inden det angivne tidspunkt.
Vedhæft billede til rapport	Udskriver en Overførelses-rapport med et billede af den første side af det sendte dokument. Vælg Til(stort billede) for at udskrive den øverste del af siden uden at formindske den. Vælg Til(lille billede) for at udskrive hele siden og formindske den, så den passer til rapporten.
Rapportformat	Vælger et format til faxrapporter i Fax > fanen Mere > Fax rapport , som er forskellig fra Protokol sporing . Vælg Detalje for at udskrive med fejlkoder.
Udlæsningsmetode	Vælg en outputmetode til faxrapporter, såsom Gem til hukommelsesenhed . Når du vælger Videresend , skal du vælge Destination fra kontakterne.

Grundindstillinger-menu

Du kan finde menuen på printerens betjeningspanel nedenfor:

Indstillinger > Generelle indstillinger > Faxindstillinger > Grundindstillinger

Bemærk:

På skærmen *Web Config* kan du finde menuen nedenfor:

- Fax fanen > Linjeindstillinger*
- Fax fanen > Sende-indstillinger > Grundlæggende*
- Fax fanen > Modtag.indstillinger > Grundlæggende*
- Fax fanen > Modtag.indstillinger > Indstillinger for fax-blokering*

Faxindstillinger

Element	Beskrivelse
Faxhastig.	Vælg hastigheden for faxoverførsel. Vi anbefaler at vælge Lang.(9.600bps) , hvis der ofte opstår en kommunikationsfejl, når der sendes/modtages en faxmeddelelse til/fra udlandet, eller når du bruger en IP-telefonservice (VoIP).
ECM	Fejl rettes automatisk i faxoverførslen (fejlrætningsstilstand), som for det meste skyldes støj på telefonlinjen. Hvis denne funktion deaktiveres, kan du ikke sende eller modtage dokumenter i farve.
Sporing af opkaldstone	Registrerer en ringetone, før der ringes op. Hvis printeren er sluttet til en PBX- (Private Branch Exchange) eller digital telefonlinje, kan printeren muligvis ikke starte opringningen. I denne situation skal du ændre indstillingen Linjetype til PBX . Hvis det ikke virker, skal du deaktivere denne funktion. Hvis du deaktiverer denne funktion, kan det imidlertid resultere i, at det første ciffer af faxnummeret forsvinder, og at faxmeddelelsen sendes til det forkerte nummer.
Opkald	Vælg den type telefonsystem, du har sluttet printeren til. Når du har valgt indstillingen Puls , kan du midlertidigt skifte opkaldstilstanden fra puls til tone ved at trykke på * ("T" indsættes), mens der indtastes et nummer på den øverste faxskærm. Denne indstilling vises muligvis ikke afhængigt af dit område eller land.
Linjetype	Vælg den linjetype, du har sluttet printeren til. Når du bruger printeren i et miljø, der anvender lokalnumre, og hvor der kræves en ekstern adgangskode som f.eks. 0 og 9 for at få en ekstern linje, skal du vælge PBX og registrere adgangskoden. Når du har registreret adgangskoden, skal du indtaste # (nummertegn) i stedet for adgangskoden, når du sender en faxmeddelelse til et eksternt faxnummer. Vi anbefaler også at indstille PBX i et miljø, der anvender et DSL-modem eller terminaladapter. Du kan ikke sende faxer til modtagere i Kontaktpers. i hvilke, der er indstillet en ekstern adgangskode såsom 0 eller 9. Hvis du har tilføjede modtagere i Kontaktpers. ved brug af en ekstern adgangskode såsom 0 eller 9, skal du indstille Adgangskode til Brug ikke . Ellers skal du ændre koden til # i Kontaktpers.
Toptekst	Indtast afsenderens navn og faxnummeret. Disse oplysninger vises i faxhovedet på udgående faxmeddelelser. <input type="checkbox"/> Dit tlf. nr.: Du kan indtaste op til 20 tegn ved hjælp af 0–9, + eller mellemrum. For Web Config kan du indtaste op til 30 tegn. <input type="checkbox"/> Faxhoved: Du kan registrere op til 21 afsendernavne efter behov. Du kan indtaste op til 40 tegn for hvert afsendernavn. For Web Config skal du indtaste overskriften i Unicode (UTF-8).
Modtagerindstillinger	Vælg modtagerindstillingen. For nærmere information skal du se de relaterede oplysninger nedenfor.
DRD	Hvis du abonnerer på en tjeneste med forskellige ringetoner fra dit telefonselskab, skal du vælge det ringemønster, der skal bruges til indkommende faxmeddelelser. Med en tjeneste med forskellige ringetoner, som udbydes af mange telefonselskaber (den kaldes forskellige ting af de forskellige selskaber), kan du have flere telefonnumre på samme telefonlinje. Hvert nummer har sit eget ringemønster. Du kan bruge et nummer til stemmeopkald og et andet til faxopkald. Afhængigt af området kan denne indstilling være på eller Til eller Fra .
Ring før svar	Vælg det antal ringetoner, der skal forekomme, inden printeren automatisk modtager en faxmeddelelse.
Fjernmodtag.	<input type="checkbox"/> Fjernmodtag.: Når du besvarer et indkommende faxopkald på en telefon, som er sluttet til printeren, kan du starte modtagelsen af faxen ved at indtaste koden vha. telefonen. <input type="checkbox"/> Startkode: Indstil startkoden for Fjernmodtag. Indtast to tegn med tasterne 0–9, *, #.

Faxindstillinger

Element	Beskrivelse
Afvisning-fax	<input type="checkbox"/> Afvisning-fax: Vælg indstillinger til at afvise modtagelse af uønskede faxer. <ul style="list-style-type: none"> <input type="checkbox"/> Afvisningsnummerliste: Hvis afsenderens telefonnummer findes i listen over numre, der skal afvises, skal du indstille, om de indgående faxer skal afvises. <input type="checkbox"/> Faxhoved blank blokeret: Hvis afsenderens telefonnummer er blokeret, skal du indstille, om faxerne skal afvises. <input type="checkbox"/> Ikke-registrerede kontaktpersoner: Hvis afsenderens telefonnummer ikke er i kontakterne, skal du indstille, om faxerne skal afvises. <input type="checkbox"/> Rediger Afvis-nummerliste: Du kan registrere op til 30 faxenumre for at afvise faxer og opkald. Indtast op til 20 tegn ved hjælp af 0-9, *, # eller mellemrum.

Relaterede oplysninger

- ➔ [“Sådan gøres printeren klar til at sende og modtage faxer \(med Guide til faxindstil.\)” på side 154](#)
- ➔ [“Indstilling af Modtagerindstillinger” på side 156](#)
- ➔ [“Foretage indstillinger for at modtage faxer, der kun bruger en tilsluttet telefon \(Fjernmodtag.\)” på side 159](#)
- ➔ [“Sådan foretages indstillinger for blokering af uønskede faxer” på side 167](#)

Sikkerhedsindst.-menu

Du kan finde menuen på printerens betjeningspanel nedenfor:

Indstillinger > Generelle indstillinger > Faxindstillinger > Sikkerhedsindst.

Bemærk:

På skærmen *Web Config* kan du finde menuen nedenfor:

Fanen **Fax** > **Sikkerhedsindst.**

Element	Beskrivelse
Begræns. i direk. opkald	<p>- Til: Deaktiverer manuel indtastning af modtagerens faxnumre, så brugeren kun kan vælge modtagere fra listen over kontaktpersoner eller oversigten over sendte faxer.</p> <p>Vælg af Indtast to gange kræver, at brugeren indtaster faxnummeret igen, når et nummer indtastes manuelt.</p> <p>Når du vælger Fra, aktiveres manuel indtastning af modtagerens faxnumre.</p>
Bekræft adresseliste	Når du vælger Til , vises en skærm til bekræftelse af modtagerne, inden overførslen startes.
Auto. ryd backup-data	<p>Når du vælger Til, slettes sikkerhedskopierne automatisk, når et dokument er blevet sendt eller modtaget, hvorefter sikkerhedskopierne bliver overflødige.</p> <p>Når du vælger Fra, gemmer printeren midlertidigt sikkerhedskopier af sendte og modtagne dokumenter i hukommelsen for at være forberedt på et uventet strømsvigt pga. en elektrisk fejl eller fejlbetjening.</p>
Ryd backup-data	<p>Sletter alle sikkerhedskopier, der er gemt midlertidigt i printerens hukommelse. Kør denne funktion, før du giver printeren til en anden eller kasserer den.</p> <p>Denne menu vises ikke på Web Config-skærmen.</p>

Tjek faxforbindelse

Du kan finde menuen på printerens betjeningspanel nedenfor:

Indstillinger > Generelle indstillinger > Faxindstillinger > Tjek faxforbindelse

Bemærk:

Du kan ikke få vist denne menu på skærmen Web Config.

Valg **Tjek faxforbindelse** kontrollerer, at printeren er sluttet til telefonlinjen og klar til faxoverførsel. Du kan udskrive kontrolresultatet på almindeligt papir i A4-format.

Guide til faxindstil.

Du kan finde menuen på printerens betjeningspanel nedenfor:

Indstillinger > Generelle indstillinger > Faxindstillinger > Guide til faxindstil.

Bemærk:

Du kan ikke få vist denne menu på skærmen Web Config.

Når du vælger **Guide til faxindstil.**, foretages de grundlæggende faxindstillinger. Følg vejledningen på skærmen.

Relaterede oplysninger

➔ [“Sådan gøres printeren klar til at sende og modtage faxer \(med Guide til faxindstil.\)” på side 154](#)

Løsning af problemer

Problemer med at sende og modtage faxer

Relaterede oplysninger



- ➔ [“Det er ikke muligt at sende eller modtage faxer” på side 179](#)
- ➔ [“Der kan ikke sendes faxer” på side 180](#)
- ➔ [“Der kan ikke sendes faxer til en bestemt modtager” på side 180](#)
- ➔ [“Der kan ikke sendes faxer på et bestemt tidspunkt” på side 181](#)
- ➔ [“Faxmeddelelser kan ikke modtages” på side 181](#)
- ➔ [“Kan ikke gemme modtagne faxer på en hukommelsesenhed” på side 182](#)
- ➔ [“Fejl fordi hukommelsen er fuld” på side 182](#)
- ➔ [“Kvaliteten af sendte faxer er dårlig” på side 182](#)
- ➔ [“Kvaliteten af modtagne faxer er dårlig” på side 183](#)
- ➔ [“Modtagne faxer udskrives ikke” på side 183](#)
- ➔ [“Siderne er blanke, eller kun en lille mængde tekst er trykt på side to i modtagne faxer” på side 183](#)

Faxindstillinger

Det er ikke muligt at sende eller modtage faxer

- Brug **Tjek faxforbindelse** på betjeningspanelet til at køre den automatiske kontrol af faxforbindelsen. Prøv løsningerne i rapporten.
- Kontroller den fejlkode, som vises for det mislykkede faxjob, og prøv de løsninger, som er beskrevet i listen med fejlkoder.
- Kontroller indstillingen for **Linjetype**. Det kan muligvis løse problemet, hvis du indstiller funktionen til **PBX**. Hvis dit telefonsystem kræver en ekstern adgangskode for at ringe op til en ekstern linje, skal du registrere adgangskoden på printeren og indtaste # (nummertegn) i starten af faxnummeret ved afsendelse.
- Hvis der opstår en kommunikationsfejl, skal du ændre indstillingen **Faxhastig**, til **Lang.(9.600bps)** på betjeningspanelet.
- Kontroller, at telefonstikket virker, ved slutte en telefon til det og teste det. Hvis du ikke kan foretage eller modtage opkald, skal du kontakte dit telefonselskab.
- Hvis du skal oprette forbindelse til en DSL-telefonlinje, skal du bruge et DSL-modem med et indbygget DSL-filter eller installere et særskilt DSL-filter på linjen. Kontakt din DSL-udbyder.
- Hvis du slutter printeren til en DSL-telefonlinje, skal du slutte printeren direkte til et telefonstik for at se, om der kan sendes en fax fra printeren. Hvis det fungerer, kan problemet skyldes DSL-filteret. Kontakt din DSL-udbyder.
- Aktiver indstillingen **ECM** på betjeningspanelet. Der kan ikke sendes eller modtages farvefaxer, når **ECM** er deaktiveret.
- Sørg for, at printeren er forbundet med et USB-kabel eller netværk, og at PC-FAX-driveren er installeret på computeren, før der sendes eller modtages faxer på computeren. PC-FAX-driveren installeres sammen med FAX Utility.
- I Windows skal du sørge for, at printeren (faxmaskinen) vises under **Enheder og printere, Printer eller Printere og anden hardware**. Printeren (faxmaskinen) vises som "EPSON XXXXX (FAX)". Hvis printeren (faxmaskinen) ikke vises, skal du afinstallere og så geninstallere FAX Utility. Der er oplysninger om, hvordan **Enheder og printere, Printer eller Printere og anden hardware** åbnes, nedenfor.
 - Windows 10/Windows Server 2016
Klik på startknappen, og vælg **Windows-system > Betjeningspanel > Vis enheder og printere i Hardware og lyd**.
 - Windows 8.1/Windows 8
Vælg **Skrivebord > Indstillinger > Betjeningspanel > Vis enheder og printere i Hardware og lyd eller Hardware**.
 - Windows 7
Klik på startknappen, og vælg **Betjeningspanel > Vis enheder og printere i Hardware og lyd eller Hardware**.
 - Windows Vista
Klik på startknappen, og vælg **Betjeningspanel > Printere i Hardware og lyd**.
 - Windows XP
Klik på knappen Start, og vælg **Indstillinger > Betjeningspanel > Printere og anden hardware > Printere og faxenheder**.

Faxindstillinger

- Kontroller følgende i Mac OS.
 - Vælg **Systemindstillinger** fra menuen  > **Printere & Scannere** (eller **Udskriv & Scan, Udskriv & Fax**), og sørg derefter for at printeren (faxen) vises. Printeren (fax) vises som "FAX XXXX (USB)" eller "FAX XXXX (IP)". Klik på [+], og tilføj printeren (fax), hvis printeren (fax) ikke kan ses.
 - Vælg **Systemindstillinger** fra menuen  > **Printere & Scannere** (eller **Udskriv & Scan, Udskriv & Fax**), og dobbeltklik derefter på printeren (faxen). Hvis printeren er sat på pause, skal du klikke på **Genoptag** (eller **Genoptag printer**).

Relaterede oplysninger

- ➔ [“Fejlkode i statusmenuen” på side 105](#)
- ➔ [“Tilslutning af printeren til en telefonlinje” på side 150](#)
- ➔ [“Grundindstillinger-menu” på side 175](#)
- ➔ [“Tjek faxforbindelse” på side 178](#)

Der kan ikke sendes faxer

- Når funktionen til brugerbegrænsning er aktiveret, kræves der et brugernavn og en adgangskode for at bruge printeren. Kontakt din administrator, hvis du ikke kender adgangskoden.
- Hvis funktionen til brugerbegrænsning er blevet aktiveret, og du sender en fax fra en computer, foretages brugergodkendelsen vha. det brugernavn og den adgangskode, som er indstillet i printerdriveren. Hvis du ikke kan sende en fax pga. en godkendelsesfejl, skal du kontakte administratoren.
- Konfigurer oplysningerne til faxhovedet for udgående faxer på betjeningspanelet. Nogle faxmaskiner afviser automatisk indkommende faxer, som ikke indeholder oplysninger i faxhovedet.
- Hvis du har blokeret dit opkalds-id, skal du fjerne blokeringen. Visse telefoner eller faxmaskiner afviser automatisk anonyme opkald.
- Spørg modtageren, om faxnummeret er korrekt, og om modtagerens faxmaskine er klar til at modtage en fax.
- Kontroller, om du ved et uheld har sendt en fax ved hjælp af underadressefunktionen. Hvis du har valgt en modtager med en underadresse fra kontaktlisten, kan faxen muligvis være sendt ved hjælp af underadressefunktionen.
- Ved afsendelse af faxer ved hjælp af underadressefunktionen, bør du spørge modtageren, om deres faxmaskine kan modtage faxer ved hjælp af underadressefunktionen.
- Når du sender faxer ved hjælp af funktionen til underadresse, skal du kontrollere, at webadressen og adgangskoden er korrekte. Kontroller med modtageren, at webadressen og adgangskoden stemmer overens.

Relaterede oplysninger

- ➔ [“Grundindstillinger-menu” på side 175](#)
- ➔ [“Det er ikke muligt at sende eller modtage faxer” på side 179](#)

Der kan ikke sendes faxer til en bestemt modtager

Kontroller følgende, hvis du ikke kan sende faxer til en bestemt modtager pga. en fejl.

Faxindstillinger

- ❑ Hvis dit opkald ikke besvares på modtagerens maskine, inden for 50 sekunder efter opringningen fra printeren er afsluttet, resulterer opkaldet i en fejl. Ring op vha. funktionen  (**Lagt på**) eller en tilsluttet telefon for at kontrollere, hvor længe det tager, før du hører en faxtone. Hvis det tager længere end 50 sekunder, skal du tilføje pauser efter faxnummeret for at sende faxen. Tryk på  for at indtaste pausen. Der indtastes en bindestreg som pausetegn. En pause varer ca. tre sekunder. Tilføj flere pauser, hvis det er nødvendigt.
- ❑ Hvis du har valgt modtageren fra listen over kontaktpersoner, skal du kontrollere, at de registrerede oplysninger er korrekte. Hvis oplysningerne er korrekte, skal du vælge modtageren fra listen over kontaktpersoner, trykke på **Rediger** og ændre **Faxhastig.** til **Lang.(9.600bps)**.

Relaterede oplysninger

- ➔ [“Brug af kontakter” på side 60](#)
- ➔ [“Det er ikke muligt at sende eller modtage faxer” på side 179](#)

Der kan ikke sendes faxer på et bestemt tidspunkt

Indstil datoen og klokkeslættet korrekt på betjeningspanelet.

Relaterede oplysninger

- ➔ [“Synkronisering af dato og klokkeslæt med tidsserver” på side 75](#)
- ➔ [“Grundindstillinger” på side 135](#)

Faxmeddelelser kan ikke modtages

- ❑ Hvis du abonnerer på en tjeneste til videresendelse af opkald, kan der muligvis ikke modtages faxer på printeren. Kontakt tjenesteudbyderen.
- ❑ Hvis du ikke har sluttet en telefon til printeren, skal du indstille **Modtagerindstillinger** til **Auto** på betjeningspanelet.
- ❑ Under følgende betingelser løber printeren tør for hukommelse og kan ikke modtage faxer. Hvis hukommelsen bliver fuld, kan du læse hvad du skal gøre i fejlfindingsafsnittet.
 - ❑ 200 modtagne dokumenter er blevet gemt i indbakken og den fortrolige bakke i alt.
 - ❑ Printerens hukommelse er fuld (100%).
- ❑ Når du modtager faxer ved hjælp af funktionen til underadresse, skal du kontrollere, at webadressen og adgangskoden er korrekte. Kontroller med afsenderen, at webadressen og adgangskoden stemmer overens.
- ❑ Kontroller, om afsenderens faxnummer er registreret på **Afvisningsnummerliste**. Faxer, der sendes fra numre, der er blevet føjet til denne liste, blokeres, når **Afvisningsnummerliste** i **Afvisning-fax** er aktiveret.
- ❑ Kontroller, om afsenderens faxnummer er registreret i kontaktlisten. Faxer, der sendes fra numre, der ikke er registreret på denne liste, blokeres, når **Ikke-registrerede kontaktpersoner** i **Afvisning-fax** er aktiveret.
- ❑ Spørg afsenderen, om sidehovedoplysninger er konfigureret på deres faxmaskine. Faxer, der ikke indeholder sidehovedoplysninger, blokeres, når **Faxhoved blank blokeret** i **Afvisning-fax** er aktiveret.

Relaterede oplysninger

- ➔ [“Grundindstillinger-menu” på side 175](#)
- ➔ [“Det er ikke muligt at sende eller modtage faxer” på side 179](#)

Faxindstillinger

➔ [“Fejl fordi hukommelsen er fuld” på side 182](#)

Kan ikke gemme modtagne faxer på en hukommelsesenhed

Kontroller, om hukommelsesenheden er sluttet til printeren, og kontroller derefter **Modtag.indstillinger**.

Relaterede oplysninger

➔ [“Foretage indstillinger for at gemme og videresende modtagne faxer” på side 160](#)

➔ [“Gem/videresend-indstillinger-menu” på side 170](#)

Fejl fordi hukommelsen er fuld

- Hvis printeren er indstillet til at gemme modtagne faxer i indbakken eller den fortrolige bakke, skal du slette de modtagne faxer, du allerede har læst, fra indbakken eller den fortrolige bakke.
- Hvis printeren er indstillet til at gemme modtagne faxer på en computer, skal du tænde for den computer, der er indstillet til at gemme faxerne. Når faxerne er gemt på computeren, slettes de fra printerens hukommelse.
- Hvis printeren er indstillet til at gemme modtagne faxer på en hukommelsesenhed, skal du slutte den enhed, hvor du har oprettet en mappe til at gemme faxer, til printeren. Når faxerne er gemt på enheden, slettes de fra printerens hukommelse. Sørg for, at der er nok ledig hukommelse på enheden, og at den ikke er skrivebeskyttet.
- Selvom hukommelsen er fuld, kan du afsende en fax ved hjælp af en af følgende løsninger.
 - Send en fax ved hjælp af funktionen **Send direkte** når du vil afsende en fax i sort/hvid.
 - Send en fax ved opringning fra den eksterne telefonenhed.
 - Send en fax ved brug af funktionen  (**Lagt på**).
 - Send en fax ved at dele dine originaler i to eller flere, så de afsendes ad flere omgange.
- Hvis en modtaget fax ikke kan udskrives på printeren pga. en printerfejl, f.eks. et papirstop, får du muligvis fejlbeskeden Hukommelse fuld. Løs printerproblemet, og bed afsenderen om at sende faxen igen.

Relaterede oplysninger

➔ [“Foretage indstillinger for at gemme og videresende modtagne faxer” på side 160](#)

➔ [“Gem/videresend-indstillinger-menu” på side 170](#)

➔ [“Foretage indstillinger til at sende og modtage faxer på en computer” på side 167](#)

Kvaliteten af sendte faxer er dårlig

- Rengør scannerglaspladen.
- Rengør den automatiske dokumentføder.
- Skift indstillingen for **Type af original** på betjeningspanelet. Hvis dine originaler både indeholder tekst og fotos, skal du vælge **Billede**.
- Skift indstillingen for **Tæthed** på betjeningspanelet.

Faxindstillinger

- Hvis du ikke er sikker på, hvilke funktioner modtagerens faxmaskine har, skal du aktivere funktionen **Send direkte**, eller vælg **Fin** som indstillingen for **Opløsning**.
Hvis du vælger **Superfin** eller **Ultrafin** for en sort-hvid fax og sender faxen uden at bruge funktionen **Send direkte**, reduceres opløsningen muligvis automatisk på printeren.
- Aktiver indstillingen **ECM** på betjeningspanelet.

Relaterede oplysninger

➔ [“Grundindstillinger-menu” på side 175](#)

Faxer sendes i den forkerte størrelse

- Når du sender en fax vha. scannerglaspladen, skal du placere originalen korrekt, så dens hjørner er på linje med mærket. Vælg originalens størrelse på betjeningspanelet.
- Rengør scannerglaspladen og dokumentlågen. Hvis der er støv eller snavs på glasset, kan scanningsområdet udvides, så støvet eller snavset inkluderes, og det resulterer i en forkert scanningsposition eller små billeder.

Kvaliteten af modtagne faxer er dårlig

- Aktiver indstillingen **ECM** på betjeningspanelet.
- Kontakt afsenderen, og bed vedkommende om at sende faxen med en funktion til højere kvalitet.
- Udskriv den modtagne fax igen. Vælg **Log** fra **Job/Status** for at udskrive faxen igen.

Relaterede oplysninger

➔ [“Grundindstillinger-menu” på side 175](#)

Modtagne faxer udskrives ikke

- Hvis der er opstået en fejl på printeren, f.eks. pga. et papirstop, kan modtagne faxer ikke udskrives på printeren. Kontroller printeren.
- Hvis printeren er indstillet til at gemme modtagne faxer i indbakken eller den fortrolige bakke, udskrives de modtagne faxer ikke automatisk. Kontroller **Modtag.indstillinger**.

Relaterede oplysninger

- ➔ [“Foretage indstillinger for at gemme og videresende modtagne faxer” på side 160](#)
- ➔ [“Gem/videresend-indstillinger-menu” på side 170](#)

Siderne er blanke, eller kun en lille mængde tekst er trykt på side to i modtagne faxer

Du kan udskrive på en side ved hjælp af funktionen **Slet udskrivningsdata efter opdeling** i **Indstillinger for sideopdeling**.

Faxindstillinger

Vælg **Slet top** eller **Slet bund** i **Slet udskrivningsdata efter opdeling**, og tilpas herefter **Tærskel**. En øgning af tærskelværdien øger den slettede mængde; en højere tærskelværdi giver en større mulighed for at udskrive på én side.

Relaterede oplysninger

➔ [“Udskriftsindstillinger-menu” på side 173](#)

Andre faxningsproblemer

Relaterede oplysninger

➔ [“Der kan ikke foretages opkald via den tilsluttede telefon” på side 184](#)

➔ [“Telefonsvareren kan ikke besvare stemmeopkald” på side 184](#)

Der kan ikke foretages opkald via den tilsluttede telefon

Slut telefonen til EXT.-porten på printeren, og løft røret. Hvis du ikke kan høre en ringetone i telefonrøret, skal du tilslutte telefonkablet korrekt.

Relaterede oplysninger

➔ [“Tilslutning af telefonen til printeren” på side 152](#)

Telefonsvareren kan ikke besvare stemmeopkald

På betjeningspanelet skal du indstille printerindstillingen **Ring før svar** til et højere antal end antallet af ringetoner for telefonsvareren.

Relaterede oplysninger

➔ [“Foretage indstillinger til at bruge en telefonsvarer” på side 158](#)

Avancerede sikkerhedsindstillinger for virksomheder

I dette kapitel beskriver vi de avancerede sikkerhedsfunktioner.

Sikkerhedsindstillinger og forebyggelse af fare

Når en printer er tilsluttet et netværk, kan du få adgang til den fra en ekstern placering. Desuden kan mange mennesker dele printeren, hvilket er nyttigt i forhold til at forbedre driftseffektivitet og brugervenlighed. Dog er risici, såsom ulovlig adgang, ulovlig brug og manipulation med data, steget. Hvis du bruger printeren i et miljø, hvor du kan få adgang til internettet, er risiciene endnu højere.

For printere, der ikke har adgangsbeskyttelse udefra, vil det være muligt at læse logs over udskriftsjob, der er gemt i printeren, fra internettet.

For at undgå denne risiko har Epson-printere en række forskellige sikkerhedsteknologier.

Indstil printeren efter behov i henhold til de miljøforhold, der er blevet skabt ud fra kundens miljøoplysninger.

Navn	Funktionstype	Hvad skal indstilles	Hvad skal forebygges
SSL/TLS-kommunikation	Kommunikationens indhold er krypteret med SSL/TLS-kommunikation, når der opnås adgang til Epson-serveren via internettet fra printeren, dvs. f.eks. at kommunikere til computeren via webbrowser, bruge Epson Connect og opdatere firmware.	Indhent et CA-signeret certifikat, og importer det derefter til printeren.	Når du fjerner identifikation af printeren ved hjælp af CA-underskrevne certifikater, forhindres personefterligning og uautoriseret adgang. Herudover beskyttes kommunikationens SSL/TLS-indhold, og lækage af indhold for udskrivnings- og installationsdata forhindres.
Kontrol af protokoller	Kontrollerer protokoller og tjenester, der skal bruges til kommunikation mellem printere og computere, og det aktiverer og deaktiverer funktioner.	En protokol eller tjeneste, der anvendes til funktioner, som er tilladt eller forbudt separat.	Reducerer sikkerhedsrisici, der kan opstå gennem utilsigtet brug, ved at forhindre brugere i at anvende unødvendige funktioner.
IPsec/IP-filtrering	Du kan indstille til at tillade adskillelse og afskæring af data, der kommer fra en bestemt klient eller er en bestemt type. Da IPsec beskytter data ved hjælp af en IP-pakkeenhed (kryptering og godkendelse), kan du tryk kommunikere usikrede protokoller.	Opret en basispolitik og en individuel politik for at indstille, hvilke kunder eller hvilke datatyper, der kan få adgang til printeren.	Beskyt uautoriseret adgang og manipulation og aflytning af kommunikationsdata på printeren.
IEEE802.1X	Giver kun en bruger, der er godkendt til Wi-Fi og Ethernet, lov for at oprette forbindelse. Giver kun en tilladt bruger lov til at bruge printeren.	Godkendelsesindstilling til RADIUS-serveren (godkendelsesserver).	Beskyt uautoriseret adgang til og brug af printeren.

Relaterede oplysninger

- ➔ [“SSL/TLS-kommunikation med printeren” på side 187](#)
- ➔ [“Styring ved hjælp af protokoller” på side 195](#)
- ➔ [“Krypteret kommunikation ved hjælp af IPsec/IP-filtrering” på side 200](#)
- ➔ [“Tilslutning af printeren til et IEEE802.1X-netværk” på side 213](#)

Indstillinger for sikkerhedsfunktioner

Ved indstilling af IPsec/IP-filtrering eller IEEE802.1X anbefales det, at du tilgår Web Config ved hjælp af SSL/TLS for at kommunikere indstillingsoplysninger for at reducere sikkerhedsrisici såsom manipulation eller aflytning.

Du kan også bruge Web Config ved at tilslutte printeren direkte til computeren med et Ethernet-kabel og derefter indtaste IP-adressen i en webbrowser. Printeren kan tilsluttes i et sikkert miljø, efter sikkerhedsindstillingerne er afsluttet.

SSL/TLS-kommunikation med printeren

Når servercertifikatet indstilles ved hjælp af SSL/TLS-kommunikation (Secure Sockets Layer/Transport Layer Security) til printeren, kan du kryptere kommunikationsstien mellem computere. Gør dette, hvis du vil undgå fjernadgang og uautoriseret adgang.

Om digitalt certifikat

CA-signeret Certifikat

Dette er et certifikat underskrevet af CA (Certificate Authority.) Du kan erhverve det ved at ansøge hos certifikatmyndigheden. Dette certifikat bekræfter eksistensen af printeren og bruges til SSL/TLS-kommunikation, så du kan sikre sikkerheden under datakommunikation.

Når det bruges til SSL/TLS-kommunikation, bruges den som et servercertifikat.

Når det er indstillet til IPsec/IP-filtrering eller IEEE802.1x-kommunikation, bruges det som et klientcertifikat.

CA-certifikat

Dette er et certifikat, der er inden for kæden af CA-signeret Certifikat, også kaldet et mellemliggende CA-certifikat. Det bruges af webbrowseren til at validere stien til printerens certifikat, når den anden parts server eller Web Config kaldes op.

For CA-certifikatet skal du angive, hvornår du vil validere stien til det servercertifikat, der hentes fra printeren. For printeren skal du indstille til at certificere stien til CA-signeret Certifikat for SSL/TLS-forbindelse.

Du kan få CA-certifikatet fra printeren fra den certificeringsmyndighed, hvor CA-certifikatet udstedes.

Du kan også få det CA-certifikat, der bruges til at validere den anden parts server fra den certificeringsmyndighed, der udstedte CA-signeret Certifikat for den anden server.

Selvsigneret certifikat

Dette er et certifikat, som printeren selv underskriver og udsteder. Det kaldes også for rodcertifikatet. Da udstederen certificerer sig selv, er det ikke troværdigt, og efterligning kan ikke forhindres.

Brug det, når du foretager sikkerhedsindstillinger og udfører simpel SSL/TLS-kommunikation uden CA-signeret Certifikat.

Hvis du bruger dette certifikat til SSL/TLS-kommunikation, kan der blive vist en sikkerhedsalarm i en webbrowser, fordi certifikatet ikke er registreret i en webbrowser. Du kan kun bruge Selvsigneret certifikat til en SSL/TLS-kommunikation.

Relaterede oplysninger

- ➔ [“Hentning og import af et CA-signeret certifikat” på side 188](#)
- ➔ [“Sletning af et CA-signeret certifikat” på side 192](#)
- ➔ [“Opdatering af et selvsigneret certifikat” på side 194](#)

Hentning og import af et CA-signeret certifikat

Hentning af et CA-signeret certifikat

For at hente et CA-signeret certifikat skal du oprette en CSR (Certificate Signing Request, anmodning om certifikatsignering) og ansøge om det hos et nøglecenter. Du kan oprette en CSR vha. Web Config og en computer.

Følg trinnene for at oprette en CSR og hente et CA-signeret certifikat vha. Web Config. Når du opretter en CSR vha. Web Config, er certifikatet i formatet PEM/DER.

1. Gå til Web Config, og vælg derefter fanen **Netværkssikkerhed**. Vælg derefter **SSL/TLS > Certifikat** eller **IPsec/IP Filtering > Klientcertifikat** eller **IEEE802.1X > Klientcertifikat**.

Uanset hvad du vælger, kan du få det samme certifikat og bruge det som fælles certifikat.

2. Klik på **Generer** i CSR.

En side til oprettelse af en CSR åbnes.

3. Indtast en værdi for hvert element.

Bemærk:

Den tilgængelige nøglet længde og forkortelser varierer afhængig af nøglecenteret. Opret en anmodning i henhold til det enkelte nøglecenters regler.

4. Klik på **OK**.

Der vises en meddelelse om gennemførelse.

5. Vælg fanen **Netværkssikkerhed**. Vælg derefter **SSL/TLS > Certifikat** eller **IPsec/IP Filtering > Klientcertifikat** eller **IEEE802.1X > Klientcertifikat**.

6. Klik på en af downloadknappe i CSR i henhold til et format, der er angivet af hvert nøglecenter, for at downloade en CSR til en computer.



Vigtigt:

Opret ikke en CSR igen. Hvis du gør det, kan du muligvis ikke importere et udstedt CA-signeret Certifikat.

7. Send CSR'en til et nøglecenter, og hent et CA-signeret Certifikat.

Følg de enkelte nøglecentres regler vedrørende sendemetode og form.

8. Gem det udstedte CA-signeret Certifikat på en computer, der er forbundet til printeren.

Hentningen af et CA-signeret Certifikat er gennemført, når du gemmer certifikatet på en destination.

Avancerede sikkerhedsindstillinger for virksomheder

CSR-indstillingselementer

The screenshot shows the Epson Network Security configuration page. The 'Network Security' tab is active, and the 'SSL/TLS > Certificate' section is selected. The left sidebar contains a navigation menu with options like Protocol, CA Certificate, Root Certificate Update, SSL/TLS (with sub-options Basic and Certificate), IPsec/IP Filtering, and IEEE802.1X. The main content area displays the following fields:

- Key Length: RSA 2048bit - SHA-256
- Common Name: EPSON1B2C3 EPSON1B2C3.local,192.0.2.123
- Organization:
- Organizational Unit:
- Locality:
- State/Province:
- Country:

At the bottom of the configuration area, there are 'OK' and 'Back' buttons.

Punkter	Indstillinger og forklaring
Længde på nøgle	Vælg en nøglet længde for en CSR.
Fællesnavn	<p>Du kan indtaste mellem 1 og 128 tegn. Hvis dette er en IP-adresse, bør det være en statisk IP-adresse. Du kan indtaste 1 til 5 IPv4-adresser, IPv6-adresser, værtsnavne, FQDN'er ved at adskille dem med kommaer.</p> <p>Det første element gemmes til det fælles navn, og andre elementer gemmes i aliasfeltet i certifikatets emne.</p> <p>Eksempel: Printerens IP-adresse: 192.0.2.123, printernavn: EPSONA1B2C3 Fællesnavn: EPSONA1B2C3,EPSONA1B2C3.local,192.0.2.123</p>
Organisation/ Organisatorisk enhed/ Placering/ State/provins	Du kan indtaste mellem 0 og 64 tegn (Organisatorisk enhed må ikke overskride 55 tegn) i ASCII (0x20 til 0x7E). Du kan dele adskilte navne med kommaer.
Land	Indtast en landekode på to cifre som angivet af ISO-3166.

Relaterede oplysninger

➔ [“Hentning af et CA-signeret certifikat” på side 188](#)

Import af et CA-signeret certifikat

Importer det erhvervede CA-signeret Certifikat til printeren.

**Vigtigt:**

- Kontroller, at printerens dato og klokkeslæt er indstillet korrekt. Certifikatet kan være ugyldigt.*
- Hvis du henter et certifikat vha. en CSR, der er oprettet i Web Config, kan du importere et certifikat én gang.*

1. Gå til Web Config, og vælg herefter fanen **Netværkssikkerhed**. Vælg derefter **SSL/TLS > Certifikat** eller **IPsec/IP Filtering > Klientcertifikat** eller **IEEE802.1X > Klientcertifikat**.

2. Klik på **Importer**

En side til import af et certifikat åbnes.

3. Indtast en værdi for hvert element. Indstil **CA-certifikat 1** og **CA-certifikat 2**, under verifikationen af certifikatstien i webbrowseren, der tilgår printeren.

Afhængig af hvor du opretter en CSR og filformatet for et certifikat, kan de nødvendige indstillinger variere. Indtast værdierne for de nødvendige elementer i henhold til nedenstående.

- Der hentes et certifikat i PEM/DER-formatet fra Web Config
 - Privatnøgle:** Konfigurer ikke, da printeren indeholder en privat nøgle.
 - Adgangskode:** Konfigurer ikke.
 - CA-certifikat 1/CA-certifikat 2:** Valgfrit
- Et certifikat i PEM/DER-format hentet fra en computer
 - Privatnøgle:** Du skal indstille.
 - Adgangskode:** Konfigurer ikke.
 - CA-certifikat 1/CA-certifikat 2:** Valgfrit
- Et certifikat i PKCS#12-format hentet fra en computer
 - Privatnøgle:** Konfigurer ikke.
 - Adgangskode:** Valgfrit
 - CA-certifikat 1/CA-certifikat 2:** Konfigurer ikke.

4. Klik på **OK**.

Der vises en meddelelse om gennemførelse.

Bemærk:

Klik på **Bekræft** for at verificere certifikatoplysningerne.

Relaterede oplysninger

- ➔ [“Tilgå Web Config” på side 28](#)
- ➔ [“CA-signeret certifikat, importindstillingselementer” på side 191](#)

Avancerede sikkerhedsindstillinger for virksomheder

CA-signeret certifikat, importindstillingselementer

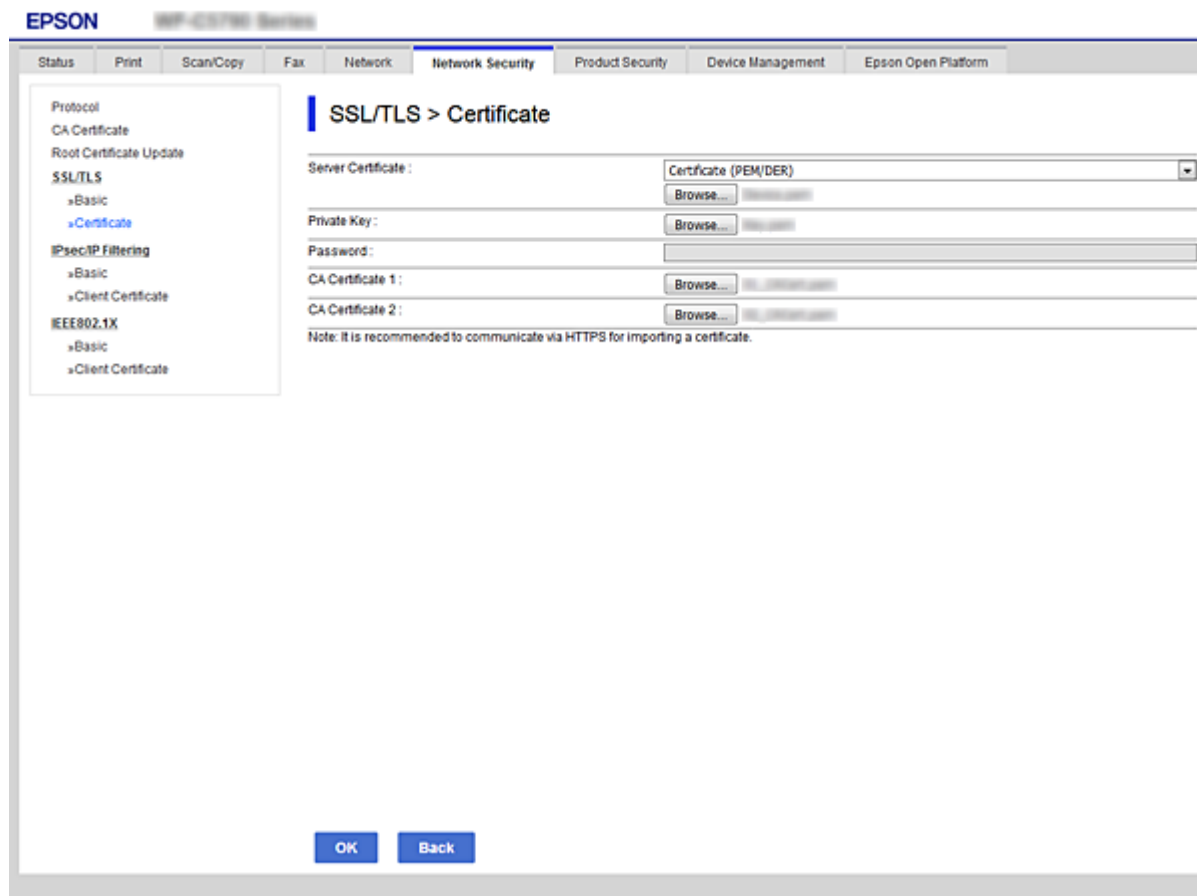

Punkter	Indstillinger og forklaring
Servercertifikat eller Klientcertifikat	Vælg et certifikatformat. Servercertifikat vises for SSL/TLS-forbindelsen. Klientcertifikat vises for IPsec/IP Filtering eller IEEE802.1x.
Privatnøgle	Hvis du henter et certifikat i PEM/DER-format via en CSR, der er oprettet fra en computer, skal du angive en privat nøglefil, der matcher et certifikat.
Adgangskode	Hvis filformatet er Certifikat med privatnøgle (PKCS#12) , skal du indtaste adgangskoden til kryptering af den private nøgle, der angives, når du får certifikatet.
CA-certifikat 1	Hvis certifikatets format er Certifikat (PEM/DER) , skal du importere et certifikat fra et nøglecenter, som udsteder et servercertifikat CA-signeret Certifikat, som bruges som servercertifikat. Angiv om nødvendigt en fil.
CA-certifikat 2	Hvis certifikatets format er Certifikat (PEM/DER) , skal du importere et certifikat fra et nøglecenter, der udsteder CA-certifikat 1. Angiv om nødvendigt en fil.

Relaterede oplysninger

➔ ["Import af et CA-signeret certifikat" på side 190](#)

Sletning af et CA-signeret certifikat

Du kan slette en importeret, når certifikatet er udløbet, eller når en krypteret forbindelse er ikke længere er nødvendig.

**Vigtigt:**

Hvis du henter et certifikat vha. en CSR, der er oprettet i Web Config, kan du ikke importere et slettet certifikat igen. I så fald skal du oprette en CSR og hente et certifikat igen.

1. Gå til Web Config, og vælg herefter fanen **Netværkssikkerhed**. Vælg derefter **SSL/TLS > Certifikat** eller **IPsec/IP Filtering > Klientcertifikat** eller **IEEE802.1X > Klientcertifikat**.
2. Klik på **Slet**.
3. Bekræft, at du vil slette certifikatet, i den viste meddelelse.

Konfiguration af CA-certifikat

Når du indstiller CA-certifikat, Du kan validere stien til CA-certifikatet for den server, som printeren har adgang til. Dette kan forhindre efterligning.

Du kan få CA-certifikat fra certificeringsmyndigheden, hvor CA-signeret Certifikat er udstedt.

Relaterede oplysninger

- ➔ [“Tilgå Web Config” på side 28](#)
- ➔ [“CSR-indstillingslementer” på side 189](#)
- ➔ [“Import af et CA-signeret certifikat” på side 190](#)

Import af et CA-certifikat

Importer CA-certifikat til printeren.

1. Gå til Web Config, og vælg herefter fanen **Netværkssikkerhed > CA-certifikat**.
2. Klik på **Importer**.

Avancerede sikkerhedsindstillinger for virksomheder

3. Specificer det CA-certifikat, du vil importere.

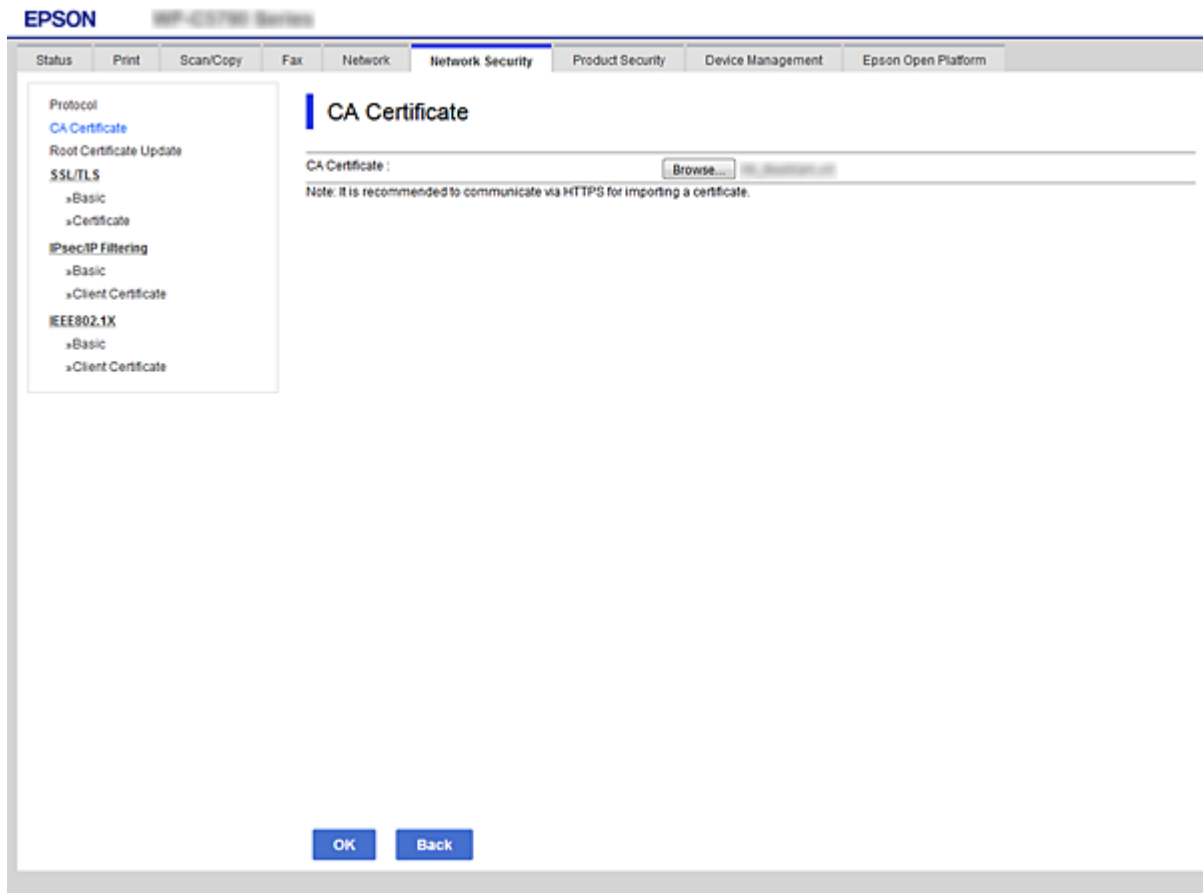

4. Klik på **OK**.

Når importen er fuldført, vender du tilbage til skærbilledet **CA-certifikat**, hvor det importerede CA-certifikat vises.

Sletning af et CA-certifikat

Du kan slette det importerede CA-certifikat.

1. Gå til Web Config, og vælg herefter fanen **Netværkssikkerhed** > **CA-certifikat**.

Avancerede sikkerhedsindstillinger for virksomheder

- Klik på **Slet** ved siden af det CA-certifikat, du vil slette.

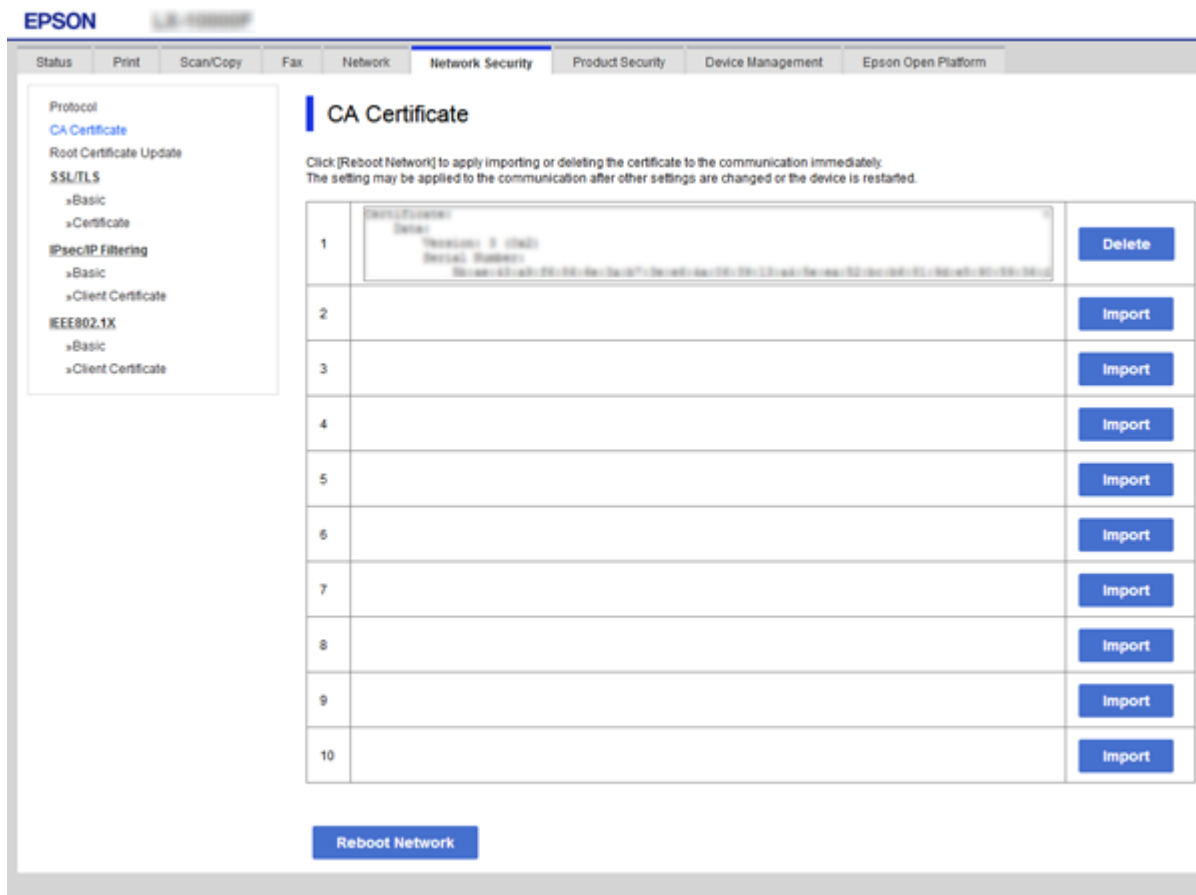

- Bekræft, at du vil slette certifikatet, i den viste meddelelse.
- Klik på **Genstart netværk**, og kontroller, at det slettede CA-certifikat ikke vises på den opdaterede skærm.

Relaterede oplysninger

➔ [“Tilgå Web Config” på side 28](#)

Opdatering af et selvsigneret certifikat

Da Selvsigneret certifikat udstedes af printeren, kan du opdatere det, når det er udløbet, eller når det beskrevne indhold ændres.

- Gå til Web Config, og vælg fanen **Netværkssikkerhed** tab > **SSL/TLS** > **Certifikat**.
- Klik på **Opdater**.
- Indtast **Fællesnavn**.

Du kan indtaste op til 5 IPv4-adresser, IPv6-adresser, værtsnavne, FQDN'er mellem 1 og 128 tegn og adskille dem med kommaer. Den første parameter gemmes til det almindelige navn, og de andre gemmes i aliasfeltet for certifikatets emne.

Eksempel:

Avancerede sikkerhedsindstillinger for virksomheder

Printerens IP-adresse: 192.0.2.123, printernavn: EPSONA1B2C3

Fælles navn: EPSONA1B2C3,EPSONA1B2C3.local,192.0.2.123

- Angiv en gyldighedsperiode for certifikatet.

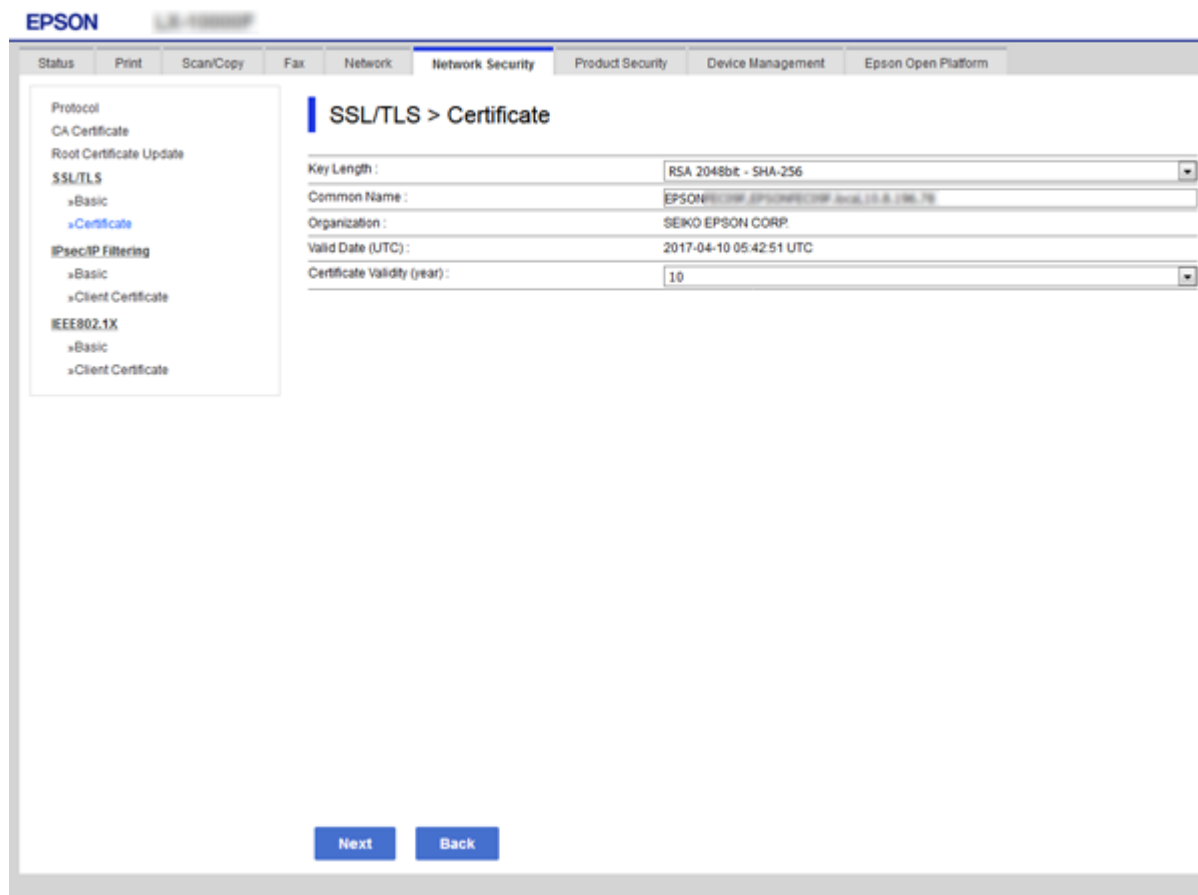

- Klik på **Næste**.

Der vises en bekræftelsesmeddelelse.

- Klik på **OK**.

Printeren opdateres.

Bemærk:

Du kan kontrollere certifikatoplysningerne på fanen *Netværks-sikkerhedsindstillinger > SSL/TLS > Certifikat > Selvsigneret certifikat* og klikke på **Bekræft**.

Relaterede oplysninger

➔ [“Tilgå Web Config” på side 28](#)

Styring ved hjælp af protokoller

Du kan udskrive ved hjælp af forskellige stier og protokoller.

Avancerede sikkerhedsindstillinger for virksomheder

Hvis du bruger en multifunktionsprinter kan du bruge netværksscanning og PC-FAX fra et uspecificeret antal netværkscomputere.

Du kan reducere utilsigtede risici ved at begrænse udskrivningen til specifikke stier eller ved at styre de tilgængelige funktioner.

Styring af protokoller

Konfiguration af protokolindstillingerne.

1. Gå til Web Config, og vælg herefter fanen **Netværkssikkerhed > Protokol**.
2. Konfigurer hvert element.
3. Klik på **Næste**.
4. Klik på **OK**.

Indstillingerne anvendes på printeren.

Protokoller, du kan aktivere eller deaktivere

Protokol	Beskrivelse
Bonjour-indstillinger	Du kan specificere, om du vil bruge Bonjour. Bonjour bruges til at søge efter enheder, udskrive osv.
SLP-indstillinger	Du kan aktivere eller deaktivere funktionen SLP. SLP bruges til at skubbe scannings- og netværkssøgning i EpsonNet Config.
WSD-indstillinger	Du kan aktivere eller deaktivere funktionen WSD. Når den er aktiveret, kan du tilføje WSD-enheder og udskrive fra WSD-porten.
LLTD-indstillinger	Du kan aktivere eller deaktivere funktionen LLTD. Når den er aktiveret, vises den på Windows netværkskort.
LLMNR-indstillinger	Du kan aktivere eller deaktivere funktionen LLMNR. Når den er aktiveret, kan du bruge navneoversættelse uden NetBIOS, også selv om du ikke kan bruge DNS.
LPR-indstillinger	Du kan specificere, om du vil tillade LPR udskrivning. Når den er aktiveret, kan du udskrive fra LPR porten.
RAW-indstillinger (Port9100)	Du kan specificere, om du vil tillade udskrivning fra RAW-porten (Port 9100). Når den er aktiveret, kan du udskrive fra RAW porten (Port 9100).
IPP-indstillinger	Du kan specificere, om du vil tillade udskrivning fra IPP. Når den er aktiveret, kan du udskrive over internettet.
FTP-indstillinger	Du kan specificere, om du vil tillade FTP udskrivning. Når den er aktiveret, kan du udskrive over en FTP server.
SNMPv1/v2c-indstillinger	Du kan specificere, om du vil aktivere SNMPv1/v2c. Dette bruges til at opsætte enheder, monitorere osv.
SNMPv3-indstillinger	Du kan specificere, om du vil aktivere SNMPv3. Dette bruges til at oprette krypterede enheder, overvågning osv.

Avancerede sikkerhedsindstillinger for virksomheder

Protokolindstillingselementer

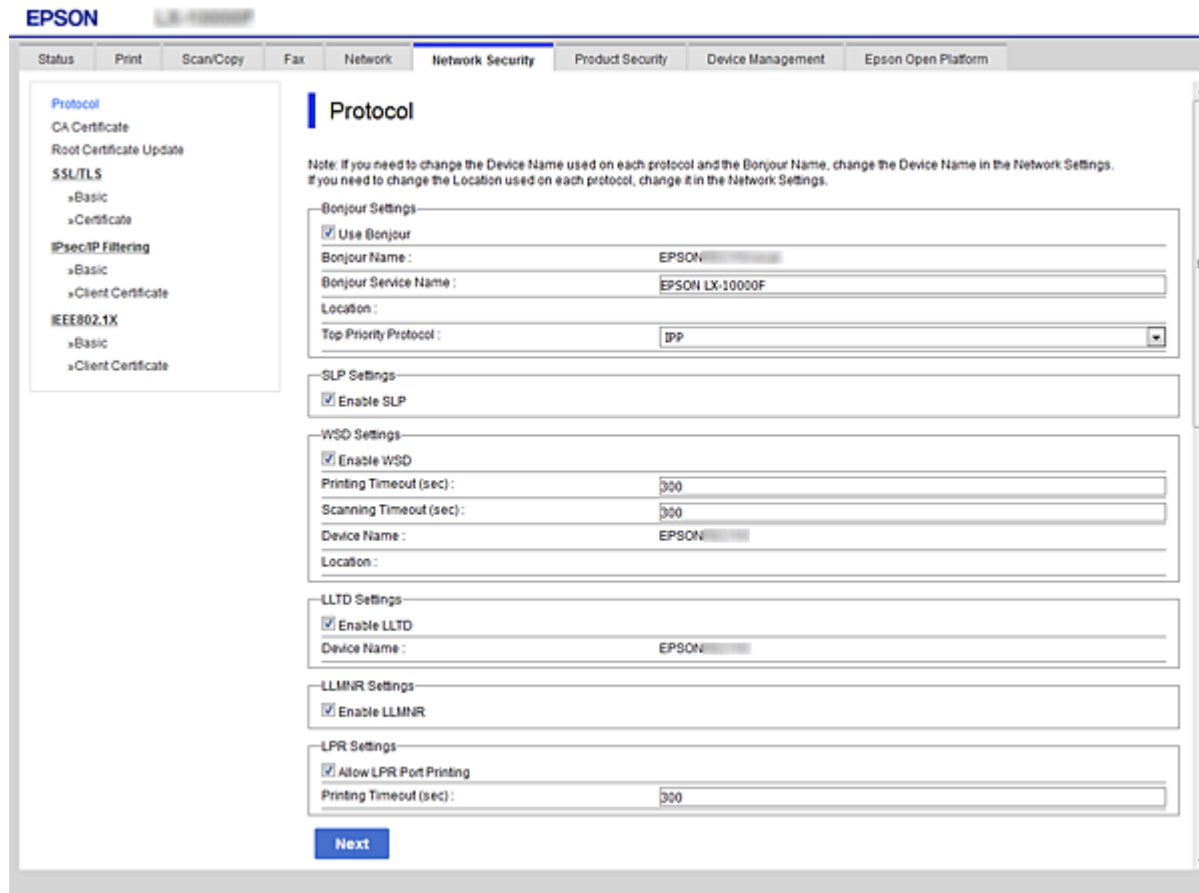

Bonjour-indstillinger

Punkter	Indstillingsværdi og beskrivelse
Brug Bonjour	Vælg denne funktion til at søge efter eller bruge enheder via Bonjour.
Bonjour-navn	Viser navnet Bonjour.
Bonjour-servicenavn	Viser Bonjour tjenestenavn.
Placering	Viser Bonjour-placeringsnavnet.
Topprioritetsprotokol	Vælg protokollen med højeste prioritet til Bonjour-udskrivning.
Wide-Area Bonjour	Indstil, om du vil bruge Wide-Area Bonjour.

SLP-indstillinger

Punkter	Indstillingsværdi og beskrivelse
Aktiver SLP	Vælg denne for at aktivere funktionen SLP. Dette bruges til f.eks. netværkssøgning i EpsonNet Config.

Avancerede sikkerhedsindstillinger for virksomheder

WSD-indstillinger

Punkter	Indstillingsværdi og beskrivelse
Aktiver WSD	Vælg denne for at aktivere tilføjelse af enheder med WSD og for at kunne udskrive og scanne fra WSD-porten.
Tidsbegrænsning på udskrivning (sek.)	Indtast timeout-værdien for kommunikation for WSD udskrivning. Skal være mellem 3 til 3.600 sekunder.
Tidsbegrænsning på scanning (sek.)	Indtast timeout-værdien for kommunikation for WSD scanning. Skal være mellem 3 til 3.600 sekunder.
Enhedsnavn	Viser WSD enhedsnavnet.
Placering	Viser WSD-placeringsnavnet.

LLTD-indstillinger

Punkter	Indstillingsværdi og beskrivelse
Aktiver LLTD	Vælg denne for at aktivere LLTD. Printerens vises i Windows netværkskort.
Enhedsnavn	Viser LLTD enhedsnavnet.

LLMNR-indstillinger

Punkter	Indstillingsværdi og beskrivelse
Aktiver LLMNR	Vælg denne for at aktivere LLMNR. Du kan bruge navneoversættelse uden NetBIOS, også selv om du ikke kan bruge DNS.

LPR-indstillinger

Punkter	Indstillingsværdi og beskrivelse
Tillad udskrivning fra LPR-port	Vælg for at tillade udskrivning fra LPR porten.
Tidsbegrænsning på udskrivning (sek.)	Indtast timeout-værdien for LPR udskrivning. Skal være mellem 0 til 3.600 sekunder. Hvis du ikke ønsker en timeout skal du indtaste 0.

RAW-indstillinger (Port9100)

Punkter	Indstillingsværdi og beskrivelse
Tillad udskrivning fra RAW (Port9100)	Vælg for at tillade udskrivning fra RAW-porten (Port 9100).
Tidsbegrænsning på udskrivning (sek.)	Indtast timeout-værdien for RAW (Port 9100) udskrivning. Skal være mellem 0 til 3.600 sekunder. Hvis du ikke ønsker en timeout skal du indtaste 0.

IPP-indstillinger

Avancerede sikkerhedsindstillinger for virksomheder

Punkter	Indstillingsværdi og beskrivelse
Aktiver IPP	Vælg for at aktivere IPP kommunikation. Der vises kun printere, der understøtter IPP.
Tillad usikker kommunikation	Vælg for at tillade, at printeren kommunikerer uden sikkerhedsforanstaltninger (IPP).
Tidsbegrænsning på kommunikation (sek.)	Indtast timeout-værdien for IPP udskrivning. Skal være mellem 0 til 3.600 sekunder.
URL (netværk)	Viser IPP URL'er (http og https) når printeren er tilsluttet med ledning til LAN eller Wi-Fi. URL'en er en kombineret værdi af printerens IP-adresse, portnummer og IPP printernavn.
URL (Wi-Fi Direct)	Viser IPP-URL'er (http og https), når printeren er forbundet med Wi-Fi Direct. URL'en er en kombineret værdi af printerens IP-adresse, portnummer og IPP printernavn.
Printernavn	Viser IPP-printernavnet.
Placering	Viser IPP-placering.

FTP-indstillinger

Punkter	Indstillingsværdi og beskrivelse
Aktiver FTP-server	Vælg for at aktivere FTP udskrivning. Der vises kun printere, der understøtter udskrivning via FTP.
Tidsbegrænsning på kommunikation (sek.)	Indtast timeout-værdien for FTP kommunikation. Skal være mellem 0 til 3.600 sekunder. Hvis du ikke ønsker en timeout skal du indtaste 0.

SNMPv1/v2c-indstillinger

Punkter	Indstillingsværdi og beskrivelse
Aktiver SNMPv1/v2c	Vælg for at aktivere SNMPv1/v2c. Der vises kun printere, der understøtter SNMPv3.
Adgangsgodkendelse	Indstil godkendelse af afgang, når SNMPv1/v2c er aktiveret. Vælg Skrivebeskyttet eller Læs/Skriv .
Gruppenavn (skrivebeskyttet)	Indtast 0 til 32 ASCII (0x20 til 0x7E) tegn.
Gruppenavn (læs/skriv)	Indtast 0 til 32 ASCII (0x20 til 0x7E) tegn.

SNMPv3-indstillinger

Punkter	Indstillingsværdi og beskrivelse
Aktiver SNMPv3	SNMPv3 er aktiveret, når feltet er markeret.
Brugernavn	Indtast mellem 1 og 32 tegn ved hjælp af 1 byte-tegn.
Godkendelsesindstillinger	

Avancerede sikkerhedsindstillinger for virksomheder

Punkter		Indstillingsværdi og beskrivelse
	Algoritme	Vælg en godkendelsesalgoritme til SNMPv3.
	Adgangskode	Indtast adgangskoden til godkendelse for SNMPv3. Indtast mellem 8 og 32 tegn i ASCII (0x20 til 0x7E). Hvis du ikke angiver dette, skal du lade det stå tomt.
	Bekræft adgangskode	Indtast den konfigurerede adgangskode for at bekræfte.
Krypteringsindstillinger		
	Algoritme	Vælg en krypteringsalgoritme for SNMPv3.
	Adgangskode	Indtast adgangskoden til kryptering for SNMPv3. Indtast mellem 8 og 32 tegn i ASCII (0x20 til 0x7E). Hvis du ikke angiver dette, skal du lade det stå tomt.
	Bekræft adgangskode	Indtast den konfigurerede adgangskode for at bekræfte.
Kontekstnavn		Indtast op til 32 tegn i Unicode (UTF-8). Hvis du ikke angiver dette, skal du lade det stå tomt. Antallet af tegn, der kan indtastes, varierer afhængigt af sproget.

Krypteret kommunikation ved hjælp af IPsec/IP-filtrering

Om IPsec/IP Filtring

Du kan filtrere trafik baseret på IP-adresser, tjenester og port ved hjælp af IPsec/IP-filtreringsfunktionen. Ved at kombinere filtreringen kan du konfigurere printeren til at acceptere eller blokere angivne klienter og angivne data. Desuden kan du forbedre sikkerhedsniveauet ved hjælp af en IPsec.

Bemærk:

Computere, der kører Windows Vista eller senere, eller Windows Server 2008 eller senere understøtter IPsec.

Konfiguration af standardpolitik

Konfigurer standardpolitikken for at filtrere trafik. Standardpolitikken anvendes på hver bruger eller gruppe, der opretter forbindelse til printeren. Konfigurer gruppepolitikker for at få en mere finmasket kontrol over brugere eller grupper af brugere.

1. Gå til Web Config, og vælg herefter fanen **Netværkssikkerhed > IPsec/IP Filtring > Grundlæggende**.
2. Indtast en værdi for hvert element.
3. Klik på **Næste**.

Der vises en bekræftelsesmeddelelse.

Avancerede sikkerhedsindstillinger for virksomheder

4. Klik på **OK**.

Printeren opdateres.

Relaterede oplysninger

➔ [“Tilgå Web Config” på side 28](#)

➔ [“Indstillingselementer for Standardpolitik” på side 201](#)

Indstillingselementer for Standardpolitik

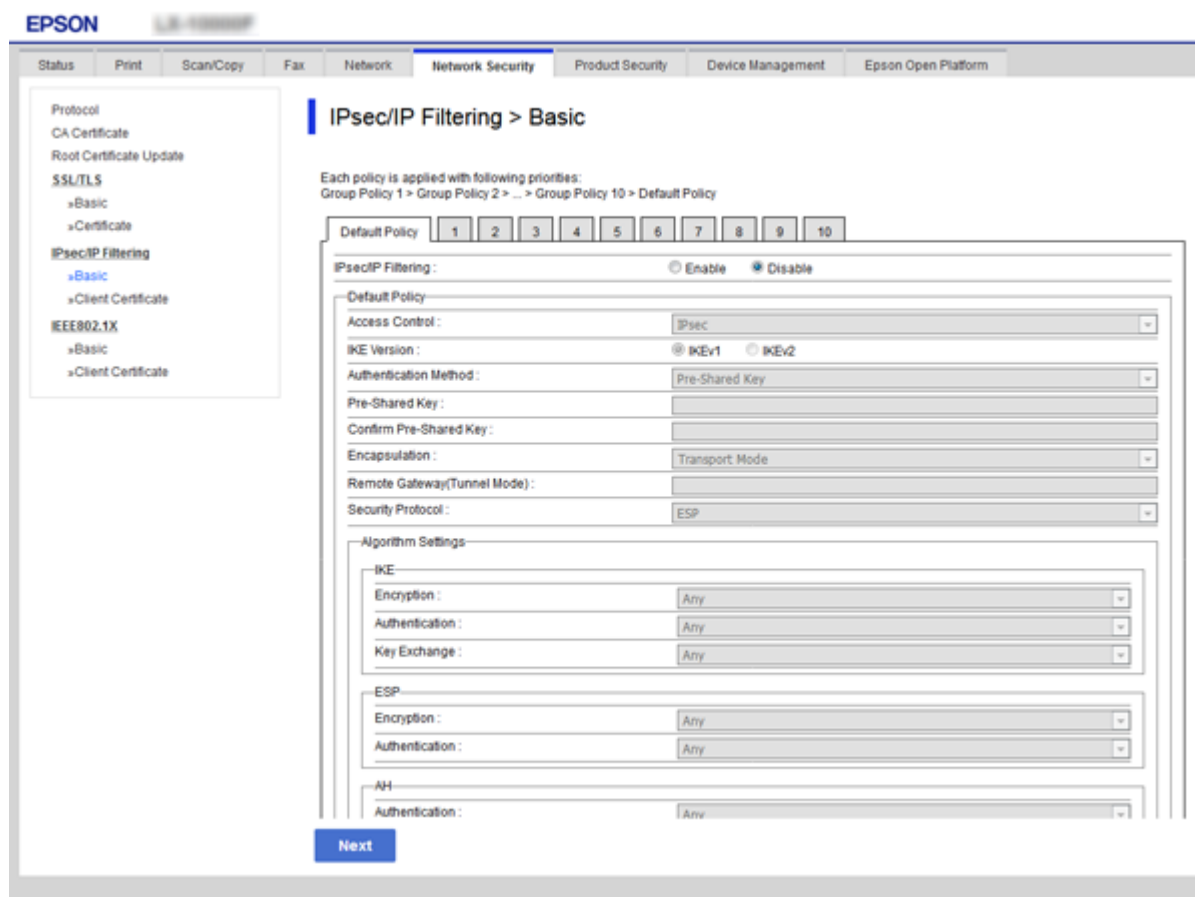

Standardpolitik

Punkter	Indstillinger og forklaring
IPsec/IP Filtering	Du kan aktivere eller deaktivere en IPsec/IP filtreringsfunktion.

Avancerede sikkerhedsindstillinger for virksomheder **Adgangsstyring**

Konfigurer en kontrolmetode for IP-pakke trafik.

Punkter	Indstillinger og forklaring
Tillad adgang	Vælg dette for at tillade konfigurerede IP-pakker at passere.
Afvis adgang	Vælg dette for at nægte konfigurerede IP-pakker at passere.
IPsec	Vælg dette for at tillade konfigurerede IPsec-pakker at passere.

Avancerede sikkerhedsindstillinger for virksomheder

IKE-version

Vælg **IKEv1** eller **IKEv2** til **IKE-version**. Vælg en af dem i henhold til den enhed, som printeren er tilsluttet.

IKEv1

Følgende elementer vises, når du vælger **IKEv1** for **IKE-version**.

Punkter	Indstillinger og forklaring
Godkendelsesmetode	For at vælge Certifikat , skal du på forhånd hente og importere et CA-signeret certifikat.
Foruddelt nøgle	Hvis du vælger Foruddelt nøgle som Godkendelsesmetode , skal du indtaste en forhåndsdelte nøgle på mellem 1 og 127 tegn.
Bekræft Foruddelt nøgle	Indtast den konfigurerede nøgle for at bekræfte.

IKEv2

Punkter	Indstillinger og forklaring	
Lokal	Godkendelsesmetode	For at vælge Certifikat , skal du på forhånd hente og importere et CA-signeret certifikat.
	ID-type	Hvis du vælger Foruddelt nøgle for Godkendelsesmetode , skal du vælge id-type for printeren.
	ID	Indtast den id-type for printeren, som stemmer overens med id-typen. Du kan ikke bruge »@«, »#« og »=« som første tegn. Entydigt navn: Indtast 1 til 128 1-byte ASCII-tegn (0x20 til 0x7E). Du kan medtage »=«. IP-adresse: Indtast IPv4 eller IPv6-format. FQDN: Indtast en kombination af mellem 1 og 255 tegn ved hjælp af A–Z, a–z, 0–9, »-« og punktum (.). E-mail-adresse: Indtast 1 til 128 1-byte ASCII-tegn (0x20 til 0x7E). Du skal medtage »@«. Nøgle-ID: Indtast 1 til 128 1-byte ASCII-tegn (0x20 til 0x7E).
	Foruddelt nøgle	Hvis du vælger Foruddelt nøgle som Godkendelsesmetode , skal du indtaste en forhåndsdelte nøgle på mellem 1 og 127 tegn.
	Bekræft Foruddelt nøgle	Indtast den konfigurerede nøgle for at bekræfte.

Avancerede sikkerhedsindstillinger for virksomheder

Punkter		Indstillinger og forklaring
Fjern	Godkendelsesmetode	For at vælge Certifikat , skal du på forhånd hente og importere et CA-signeret certifikat.
	ID-type	Hvis du vælger Foruddelt nøgle for Godkendelsesmetode , skal du vælge id-type for den enhed, du vil godkende.
	ID	Indtast den id-type for printeren, som stemmer overens med id-typen. Du kan ikke bruge »@«, »#« og »=« som første tegn. Entydigt navn: Indtast 1 til 128 1-byte ASCII-tegn (0x20 til 0x7E). Du kan medtage »=«. IP-adresse: Indtast IPv4 eller IPv6-format. FQDN: Indtast en kombination af mellem 1 og 255 tegn ved hjælp af A–Z, a–z, 0–9, »-« og punktum (.). E-mail-adresse: Indtast 1 til 128 1-byte ASCII-tegn (0x20 til 0x7E). Du skal medtage »@«. Nøgle-ID: Indtast 1 til 128 1-byte ASCII-tegn (0x20 til 0x7E).
	Foruddelt nøgle	Hvis du vælger Foruddelt nøgle som Godkendelsesmetode , skal du indtaste en forhåndsdelte nøgle på mellem 1 og 127 tegn.
	Bekræft Foruddelt nøgle	Indtast den konfigurerede nøgle for at bekræfte.

Indkapsling

Hvis du vælger **IPsec** som **Adgangsstyring**, skal du konfigurere en indkapslingstilstand.

Punkter	Indstillinger og forklaring
Transporttilstand	Vælg denne, hvis du kun bruger printeren på samme LAN. IP-pakker af lag 4 eller senere krypteres.
Tunneltilstand	Hvis du bruger printeren på det internet-kompatible netværk såsom IPsec-VPN, skal du vælge denne mulighed. IP-pakkernes overskrift og data krypteres. Fjern-gateway (Tunneltilstand): Hvis du vælger Tunneltilstand som Indkapsling , skal du indtaste en gateway-adresse på mellem 1 og 39 tegn.

Sikkerhedsprotokol

Hvis du vælger **IPsec** som **Adgangsstyring**, skal du vælge en indstilling.

Punkter	Indstillinger og forklaring
ESP	Vælg dette for at sikre integriteten af en godkendelse og data og kryptere data.
AH	Vælg dette for at sikre integriteten af en godkendelse og data. Du kan brug IPsec, selvom kryptering af data ikke er tilladt.

Avancerede sikkerhedsindstillinger for virksomheder

❑ Algoritme-indstillinger

Det anbefales, at du vælger **Enhver** for alle indstillinger eller vælger et andet element end **Enhver** for hver indstilling. Hvis du vælger **Enhver** for nogle af indstillingerne og vælger et andet element end **Enhver** for de andre indstillinger, kan enheden muligvis ikke kommunikere, afhængigt af den anden enhed, som du vil godkende.

Punkter		Indstillinger og forklaring
IKE	Kryptering	Vælg krypteringsalgoritmen for IKE. Elementerne varierer afhængigt af IKE-versionen.
	Godkendelse	Vælg godkendelsesalgoritmen for IKE.
	Nøgleudveksling	Vælg nøgleudvekslingsalgoritmen for IKE. Elementerne varierer afhængigt af IKE-versionen.
ESP	Kryptering	Vælg krypteringsalgoritmen for ESP. Den er tilgængelig, når ESP er valgt for Sikkerhedsprotokol .
	Godkendelse	Vælg godkendelsesalgoritmen for ESP. Den er tilgængelig, når ESP er valgt for Sikkerhedsprotokol .
AH	Godkendelse	Vælg krypteringsalgoritmen for AH. Den er tilgængelig, når AH er valgt for Sikkerhedsprotokol .

Relaterede oplysninger

➔ [“Konfiguration af standardpolitik” på side 200](#)

Konfiguration af gruppepolitik

En gruppepolitik er en eller flere regler, der anvendes på en bruger eller brugergruppe. Printerens styrer IP-pakker, der matcher konfigurerede politikker. IP-pakker godkendes i rækkefølgen af en gruppepolitik 1 til 10 og derefter en standardpolitik.

1. Gå til Web Config, og vælg herefter fanen **Netværkssikkerhed > IPsec/IP Filtring > Grundlæggende**.
2. Klik på en nummereret fane, du vil konfigurere.
3. Indtast en værdi for hvert element.
4. Klik på **Næste**.
Der vises en bekræftelsesmeddelelse.
5. Klik på **OK**.
Printeren opdateres.

Relaterede oplysninger

➔ [“Tilgå Web Config” på side 28](#)

➔ [“Indstillingselementer for Gruppepolitik” på side 206](#)

Avancerede sikkerhedsindstillinger for virksomheder

Indstillingselementer for Gruppepolitik

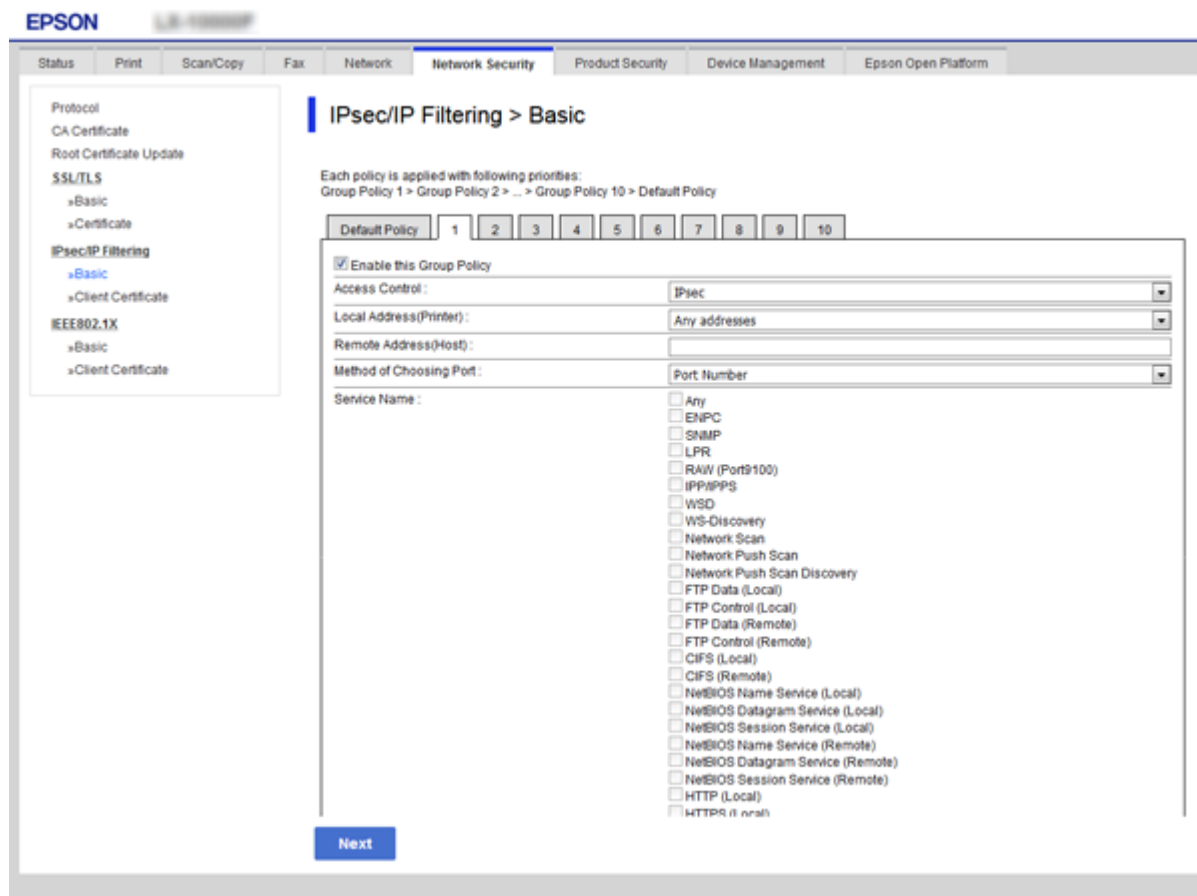

Punkter	Indstillinger og forklaring
Aktiver denne Gruppepolitik	Du kan aktivere eller deaktivere en gruppepolitik.

Adgangsstyring

Konfigurer en kontrolmetode for IP-pakke trafik.

Punkter	Indstillinger og forklaring
Tillad adgang	Vælg dette for at tillade konfigurerede IP-pakker at passere.
Afvis adgang	Vælg dette for at nægte konfigurerede IP-pakker at passere.
IPsec	Vælg dette for at tillade konfigurerede IPsec-pakker at passere.

Lokaladresse(Printer)

Vælg en IPv4-adresse eller IPv6-adresse, der matcher dit netværksmiljø. Hvis en IP-adresse tildeles automatisk, kan du vælge **Brug automatisk indhentelse af IPv4- adressen**.

Bemærk:

Hvis en IPv6-adresse tildeles automatisk, kan forbindelsen være utilgængelig. Konfigurerer en statisk IPv6-adresse.

Fjern-adresse (vært)

Avancerede sikkerhedsindstillinger for virksomheder

Indtast en enheds IP-adresse for at styre adgangen. IP-adressen skal være op til 43 tegn. Hvis du ikke indtaster en IP-adresse, styres alle adresser.

Bemærk:

Hvis en IP-adresse tildeles automatisk (f. eks. tildeles af DHCP), kan forbindelsen være utilgængelig. Konfigurerer en statisk IP-adresse.

Metode til at vælge port

Vælg en metode til at specificere porte.

Tjenestenaavn

Hvis du vælger **Tjenestenaavn** som **Metode til at vælge port**, skal du vælge en indstilling.

Transportprotokol

Hvis du vælger **Portnummer** som **Metode til at vælge port**, skal du konfigurere en indkapslingstilstand.

Punkter	Indstillinger og forklaring
Enhver protokol	Vælg dette for at styre alle protokoltyper.
TCP	Vælg dette for at styre data til unicast.
UDP	Vælg dette for at styre data til udsendelse og multicast.
ICMPv4	Vælg dette for at styre ping-kommandoen.

Lokal-port

Hvis du vælger **Portnummer** som **Metode til at vælge port**, og hvis du vælger **TCP** eller **UDP** som **Transportprotokol**, skal du indtaste portnumre for at styre modtagelse af pakker, ved at adskille dem med kommaer. Du kan højst indtaste 10 portnumre.

Eksempel: 20,80,119,5220

Hvis du ikke indtaster et portnummer, styres alle porte.

Fjern-port

Hvis du vælger **Portnummer** som **Metode til at vælge port**, og hvis du vælger **TCP** eller **UDP** som **Transportprotokol**, skal du indtaste portnumre for at styre afsendelse af pakker, ved at adskille dem med kommaer. Du kan højst indtaste 10 portnumre.

Eksempel: 25,80,143,5220

Hvis du ikke indtaster et portnummer, styres alle porte.

IKE-version

Vælg **IKEv1** eller **IKEv2** til **IKE-version**. Vælg en af dem i henhold til den enhed, som printeren er tilsluttet.

IKEv1

Følgende elementer vises, når du vælger **IKEv1** for **IKE-version**.

Punkter	Indstillinger og forklaring
Godkendelsesmetode	Hvis du vælger IPsec som Adgangsstyring , skal du vælge en indstilling. Det anvendte certifikat er det samme som en standardpolitik.
Foruddelt nøgle	Hvis du vælger Foruddelt nøgle som Godkendelsesmetode , skal du indtaste en forhåndsdelte nøgle på mellem 1 og 127 tegn.
Bekræft Foruddelt nøgle	Indtast den konfigurerede nøgle for at bekræfte.

Avancerede sikkerhedsindstillinger for virksomheder

❑ IKEv2

Punkter		Indstillinger og forklaring
Lokal	Godkendelsesmetode	Hvis du vælger IPsec som Adgangsstyring , skal du vælge en indstilling. Det anvendte certifikat er det samme som en standardpolitik.
	ID-type	Hvis du vælger Foruddelt nøgle for Godkendelsesmetode , skal du vælge id-type for printeren.
	ID	<p>Indtast den id-type for printeren, som stemmer overens med id-typen.</p> <p>Du kan ikke bruge »@«, »#« og »=« som første tegn.</p> <p>Entydigt navn: Indtast 1 til 128 1-byte ASCII-tegn (0x20 til 0x7E). Du kan medtage »=«.</p> <p>IP-adresse: Indtast IPv4 eller IPv6-format.</p> <p>FQDN: Indtast en kombination af mellem 1 og 255 tegn ved hjælp af A–Z, a–z, 0–9, »-« og punktum (.).</p> <p>E-mail-adresse: Indtast 1 til 128 1-byte ASCII-tegn (0x20 til 0x7E). Du skal medtage »@«.</p> <p>Nøgle-ID: Indtast 1 til 128 1-byte ASCII-tegn (0x20 til 0x7E).</p>
	Foruddelt nøgle	Hvis du vælger Foruddelt nøgle som Godkendelsesmetode , skal du indtaste en forhåndsdelte nøgle på mellem 1 og 127 tegn.
	Bekræft Foruddelt nøgle	Indtast den konfigurerede nøgle for at bekræfte.
Fjern	Godkendelsesmetode	Hvis du vælger IPsec som Adgangsstyring , skal du vælge en indstilling. Det anvendte certifikat er det samme som en standardpolitik.
	ID-type	Hvis du vælger Foruddelt nøgle for Godkendelsesmetode , skal du vælge id-type for den enhed, du vil godkende.
	ID	<p>Indtast den id-type for printeren, som stemmer overens med id-typen.</p> <p>Du kan ikke bruge »@«, »#« og »=« som første tegn.</p> <p>Entydigt navn: Indtast 1 til 128 1-byte ASCII-tegn (0x20 til 0x7E). Du kan medtage »=«.</p> <p>IP-adresse: Indtast IPv4 eller IPv6-format.</p> <p>FQDN: Indtast en kombination af mellem 1 og 255 tegn ved hjælp af A–Z, a–z, 0–9, »-« og punktum (.).</p> <p>E-mail-adresse: Indtast 1 til 128 1-byte ASCII-tegn (0x20 til 0x7E). Du skal medtage »@«.</p> <p>Nøgle-ID: Indtast 1 til 128 1-byte ASCII-tegn (0x20 til 0x7E).</p>
	Foruddelt nøgle	Hvis du vælger Foruddelt nøgle som Godkendelsesmetode , skal du indtaste en forhåndsdelte nøgle på mellem 1 og 127 tegn.
	Bekræft Foruddelt nøgle	Indtast den konfigurerede nøgle for at bekræfte.

Indkapsling

Hvis du vælger **IPsec** som **Adgangsstyring**, skal du konfigurere en indkapslingstilstand.

Avancerede sikkerhedsindstillinger for virksomheder

Punkter	Indstillinger og forklaring
Transporttilstand	Vælg denne, hvis du kun bruger printeren på samme LAN. IP-pakker af lag 4 eller senere krypteres.
Tunneltilstand	Hvis du bruger printeren på det internet-kompatible netværk såsom IPsec-VPN, skal du vælge denne mulighed. IP-pakkernes overskrift og data krypteres. Fjern-gateway (Tunneltilstand): Hvis du vælger Tunneltilstand som Indkapsling , skal du indtaste en gateway-adresse på mellem 1 og 39 tegn.

Sikkerhedsprotokol

Hvis du vælger **IPsec** som **Adgangsstyring**, skal du vælge en indstilling.

Punkter	Indstillinger og forklaring
ESP	Vælg dette for at sikre integriteten af en godkendelse og data og kryptere data.
AH	Vælg dette for at sikre integriteten af en godkendelse og data. Du kan brug IPsec, selvom kryptering af data ikke er tilladt.

Algoritme-indstillinger

Det anbefales, at du vælger **Enhver** for alle indstillinger eller vælger et andet element end **Enhver** for hver indstilling. Hvis du vælger **Enhver** for nogle af indstillingerne og vælger et andet element end **Enhver** for de andre indstillinger, kan enheden muligvis ikke kommunikere, afhængigt af den anden enhed, som du vil godkende.

Punkter		Indstillinger og forklaring
IKE	Kryptering	Vælg krypteringsalgoritmen for IKE. Elementerne varierer afhængigt af IKE-versionen.
	Godkendelse	Vælg godkendelsesalgoritmen for IKE.
	Nøgleudveksling	Vælg nøgleudvekslingsalgoritmen for IKE. Elementerne varierer afhængigt af IKE-versionen.
ESP	Kryptering	Vælg krypteringsalgoritmen for ESP. Den er tilgængelig, når ESP er valgt for Sikkerhedsprotokol .
	Godkendelse	Vælg godkendelsesalgoritmen for ESP. Den er tilgængelig, når ESP er valgt for Sikkerhedsprotokol .
AH	Godkendelse	Vælg krypteringsalgoritmen for AH. Den er tilgængelig, når AH er valgt for Sikkerhedsprotokol .

Relaterede oplysninger

- ➔ [“Konfiguration af gruppepolitik” på side 205](#)
- ➔ [“Kombination af Lokaladresse\(Printer\) og Fjern-adresse \(vært\) på Gruppepolitik” på side 210](#)
- ➔ [“Referencer for tjenestnavn på gruppepolitik” på side 210](#)

Avancerede sikkerhedsindstillinger for virksomheder

Kombination af Lokaladresse(Printer) og Fjern-adresse (vært) på Gruppepolitik

		Indstilling af Lokaladresse(Printer)		
		IPv4	IPv6 ^{*2}	Alle adresser ^{*3}
Indstilling af Fjern-adresse (vært)	IPv4 ^{*1}	✓	–	✓
	IPv6 ^{*1*2}	–	✓	✓
	Blank	✓	✓	✓

*1Hvis **IPsec** er valgt for **Adgangsstyring**, kan du ikke angive en præfikslængde.

*2Hvis **IPsec** er valgt for **Adgangsstyring**, kan du vælge en adresse til lokalt link (fe80::), men gruppepolitik deaktiveres.

*3Undtagen IPv6 adresser til lokalt link.

Referencer for tjenestnavn på gruppepolitik

Bemærk:

Ikke tilgængelige tjenester vises, men kan ikke vælges.

Tjenestnavn	Protokoltype	Lokalt portnummer	Fjernportnum mer	Kontrollerede funktioner
Enhver	–	–	–	Alle tjenester
ENPC	UDP	3289	Enhver port	Søgning efter en printer fra programmer såsom Epson Device Admin, en printerdriver og en scannerdriver
SNMP	UDP	161	Enhver port	Anskaffelse og konfiguration af MIB fra programmer såsom Epson Device Admin, Epson-printerdriveren og Epson-scannerdriveren
LPR	TCP	515	Enhver port	Videresendelse af LPR-data
RAW (Port9100)	TCP	9100	Enhver port	Videresendelse af RAW-data
WSD	TCP	Enhver port	5357	Styring af WSD
WS-Discovery	UDP	3702	Enhver port	Søger efter en printer fra WSD
Network Scan	TCP	1865	Enhver port	Videresendelse af scannerdata fra Document Capture Pro
Network Push Scan	TCP	Enhver port	2968	Anskaffelse af jobinformation fra push-scanning fra Document Capture Pro
Network Push Scan Discovery	UDP	2968	Enhver port	Søgning efter en computer, når der udføres push-scanning fra Document Capture Pro
FTP-data (lokalt)	TCP	20	Enhver port	FTP-server (videresendelse af data fra FTP-udskrivning)

Avancerede sikkerhedsindstillinger for virksomheder

Tjenestenaavn	Protokoltype	Lokalt portnummer	Fjernportnum mer	Kontrollerede funktioner
FTP-styring (lokalt)	TCP	21	Enhver port	FTP-server (kontrollere FTP-udskrivning)
FTP-data (fjernt)	TCP	Enhver port	20	FTP-klient (videresendelse af scannerdata og modtagne fax-data) Men dette kan kun styre én FTP-server, der bruger fjernport nummer 20.
FTP-styring (fjernt)	TCP	Enhver port	21	FTP-klient (kontrollere videresendelse af scannerdata og modtagne fax-data)
CIFS (lokalt)	TCP	445	Enhver port	CIFS-serveren (Deling af en netværksmappe)
CIFS (fjernt)	TCP	Enhver port	445	CIFS-klient (videresendelse af scannerdata og modtagne fax-data til en mappe)
NetBIOS Name Service (lokalt)	UDP	137	Enhver port	CIFS-serveren (Deling af en netværksmappe)
NetBIOS Datagram Service (lokalt)	UDP	138	Enhver port	
NetBIOS Session Service (lokalt)	TCP	139	Enhver port	
NetBIOS Name Service (fjernt)	UDP	Enhver port	137	CIFS-klient (videresendelse af scannerdata og modtagne fax-data til en mappe)
NetBIOS Datagram Service (fjernt)	UDP	Enhver port	138	
NetBIOS Session Service (fjernt)	TCP	Enhver port	139	
HTTP (lokalt)	TCP	80	Enhver port	HTTP(S)-server (videresendelse af Web Config- og WSD-data)
HTTPS (lokalt)	TCP	443	Enhver port	
HTTP (fjernt)	TCP	Enhver port	80	HTTP(S)-klient (kommunikere mellem Epson Connect eller Google Cloud Print, firmwareopdatering og opdatering af rodcertifikat)
HTTPS (fjernt)	TCP	Enhver port	443	

Eksempler på konfiguration af IPsec/IP Filtering

Kun modtagelse af IPsec-pakker

Dette eksempel gælder kun konfiguration af en standardpolitik.

Standardpolitik:

- IPsec/IP Filtering: Aktiver
- Adgangsstyring: IPsec

Avancerede sikkerhedsindstillinger for virksomheder

Godkendelsesmetode: Foruddelt nøgle

Foruddelt nøgle: Indtast op til 127 tegn.

Gruppepolitik:

Konfigurer ikke.

Modtage udskriftsdata og printerindstillinger

Dette eksempel tillader kommunikation af udskriftsdata og printerkonfiguration fra specificerede tjenester.

Standardpolitik:

IPsec/IP Filtering: Aktiver

Adgangsstyring: Afvis adgang

Gruppepolitik:

Aktiver denne Gruppepolitik: Marker afkrydsningsfeltet.

Adgangsstyring: Tillad adgang

Fjern-adresse (vært): IP-adresse på en klient

Metode til at vælge port: Tjenestenavn

Tjenestenavn: Afkryds felterne ENPC, SNMP, HTTP (lokalt), HTTPS (lokalt) og RAW (Port9100).

Kun modtagelse af adgang fra en angivet IP-adresse

Dette eksempel tillader en angivet IP-adresse at få adgang til printeren.

Standardpolitik:

IPsec/IP Filtering: Aktiver

Adgangsstyring: Afvis adgang

Gruppepolitik:

Aktiver denne Gruppepolitik: Marker afkrydsningsfeltet.

Adgangsstyring: Tillad adgang

Fjern-adresse (vært): En administrators klients IP-adresse

Bemærk:

Uanset konfiguration af politik kan klienten få adgang til og konfigurere printeren.

Konfiguration af et klientcertifikat for IPsec/IP-filtrering

Konfigurer klientcertifikatet for IPsec/IP-filtrering. Når du indstiller det, kan du bruge certifikatet som en godkendelsesmetode til IPsec/IP-filtrering. Hvis du vil konfigurere certificeringsmyndigheden, skal du gå til **CA-certifikat**.

1. Gå til Web Config, og vælg herefter fanen **Netværkssikkerhed > IPsec/IP Filtering > Klientcertifikat**.

Avancerede sikkerhedsindstillinger for virksomheder

2. Importer certifikatet i **Klientcertifikat**.

Hvis du allerede har importeret et certifikat, der er udgivet af et nøglecenter i IEEE802.1X eller SSL/TLS, kan du kopiere certifikatet og bruge det i IPsec/IP-filtrering. Du kopierer ved at vælge certifikatet fra **Kopier fra** og klikke på **Kopier**.

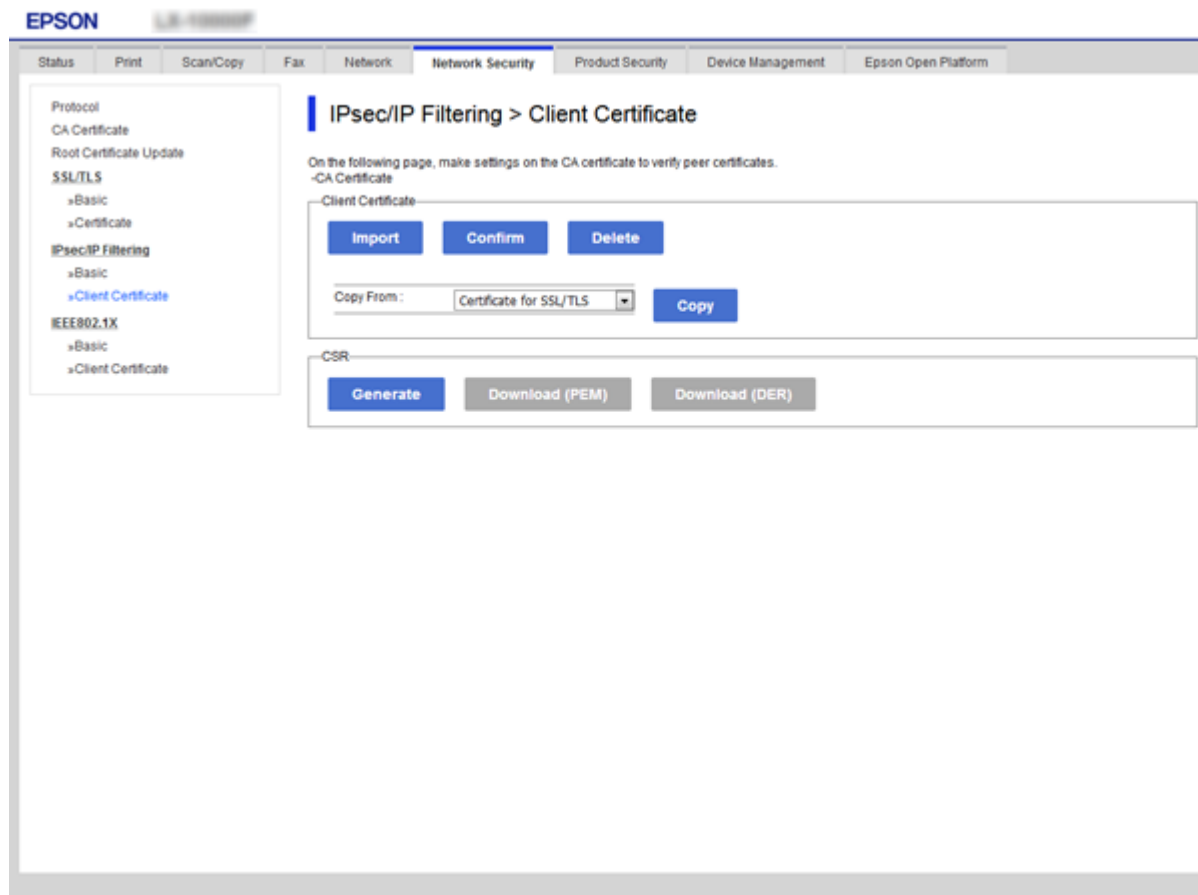

Relaterede oplysninger

- ➔ [“Tilgå Web Config” på side 28](#)
- ➔ [“Hentning af et CA-signeret certifikat” på side 188](#)

Tilslutning af printeren til et IEEE802.1X-netværk

Konfiguration af et IEEE802.1X-netværk

Når du konfigurerer IEEE802.1X for printeren, kan du bruge det på et netværk, der er tilsluttet en RADIUS-server, en LAN-switch med godkendelsesfunktion eller et adgangspunkt.

1. Gå til Web Config, og vælg herefter fanen **Netværkssikkerhed > IEEE802.1X > Grundlæggende**.
2. Indtast en værdi for hvert element.

Hvis du vil bruge printeren på et Wi-Fi-netværk, skal du klikke på **Opsætning af Wi-Fi** og vælge eller indtaste et SSID.

Avancerede sikkerhedsindstillinger for virksomheder

Bemærk:

Du kan dele indstillingerne mellem Ethernet og Wi-Fi.

3. Klik på **Næste**.

Der vises en bekræftelsesmeddelelse.

4. Klik på **OK**.

Printeren opdateres.

Relaterede oplysninger

- ➔ [“Tilgå Web Config” på side 28](#)
- ➔ [“Indstillingselementer for IEEE 802.1X-netværk” på side 214](#)
- ➔ [“Kan ikke få adgang til printeren eller scanneren efter konfiguration af IEEE802.1X” på side 220](#)

Indstillingselementer for IEEE 802.1X-netværk

Punkter	Indstillinger og forklaring
IEEE802.1X (kabelforbundet LAN-netværk)	Du kan aktivere eller deaktivere indstillingerne for siden (IEEE802.1X > Grundlæggende) for IEEE802.1X (kabeltilsluttet LAN).
IEEE802.1X (Wi-Fi)	Forbindelsesstatusen for IEEE802.1X (Wi-Fi) vises.

Avancerede sikkerhedsindstillinger for virksomheder

Punkter	Indstillinger og forklaring	
Forbindelsesmetode	Forbindelsesmetoden for et aktuelt netværk vises.	
EAP-type	Vælg en indstilling for en godkendelsesmetode mellem printeren og en RADIUS-server.	
	EAP-TLS	Du skal hente og importere et nøglecentersigneret certifikat.
	PEAP-TLS	
	EAP-TTLS	Du skal konfigurere en adgangskode.
	PEAP/MSCHAPv2	
Bruger-ID	Konfigurer en id, der skal bruges til en godkendelse af en RADIUS-server. Indtast 1 til 128 1-byte ASCII-tegn (0x20 til 0x7E).	
Adgangskode	Konfigurer en adgangskode til godkendelse af printeren. Indtast 1 til 128 1-byte ASCII-tegn (0x20 til 0x7E). Hvis du bruger en Windows server som en RADIUS server, kan du indtaste op til 127 tegn.	
Bekræft adgangskode	Indtast den konfigurerede adgangskode for at bekræfte.	
Server-ID	Du kan konfigurere en server-id til godkendelse med en angivet RADIUS-server. Godkenderen verificerer, om en server-id er indeholdt i feltet subject/subjectAltName i et servercertifikat, der er sendt fra en RADIUS -server. Indtast 0 til 128 1-byte ASCII-tegn (0x20 til 0x7E).	
Validering af certifikat	Du kan indstille validering af servercertifikat uanset godkendelsesmetode. Importer certifikatet i CA-certifikat .	
Anonymt navn	Hvis du vælger PEAP-TLS , EAP-TTLS eller PEAP/MSCHAPv2 for Godkendelsesmetode , kan du konfigurere et anonymt navn i stedet for en bruger-id for en fase 1 af en PEAP-godkendelse. Indtast 0 til 128 1-byte ASCII-tegn (0x20 til 0x7E).	
Krypteringsstyrke	Du kan vælge et af følgende.	
	Høj	AES256/3DES
	Mellem	AES256/3DES/AES128/RC4

Relaterede oplysninger

➔ [“Konfiguration af et IEEE802.1X-netværk” på side 213](#)

Konfiguration af et certifikat til IEEE802.1X

Konfiguration af klientcertifikatet til IEEE802.1X. Når du indstiller det, kan du bruge **EAP-TLS** og **PEAP-TLS** som en godkendelsesmetode for IEEE802.1x. Hvis du vil konfigurere nøglecentercertifikatet skal du gå til **CA-certifikat**.

1. Gå til Web Config, og vælg herefter fanen **Netværkssikkerhed > IEEE802.1X > Klientcertifikat**.

Avancerede sikkerhedsindstillinger for virksomheder

2. Indtast et certifikat i **Klientcertifikat**.

Du kan kopiere certifikatet, hvis der er udgivet af et nøglecenter. Du kopierer ved at vælge certifikatet fra **Kopier fra** og klikke på **Kopier**.

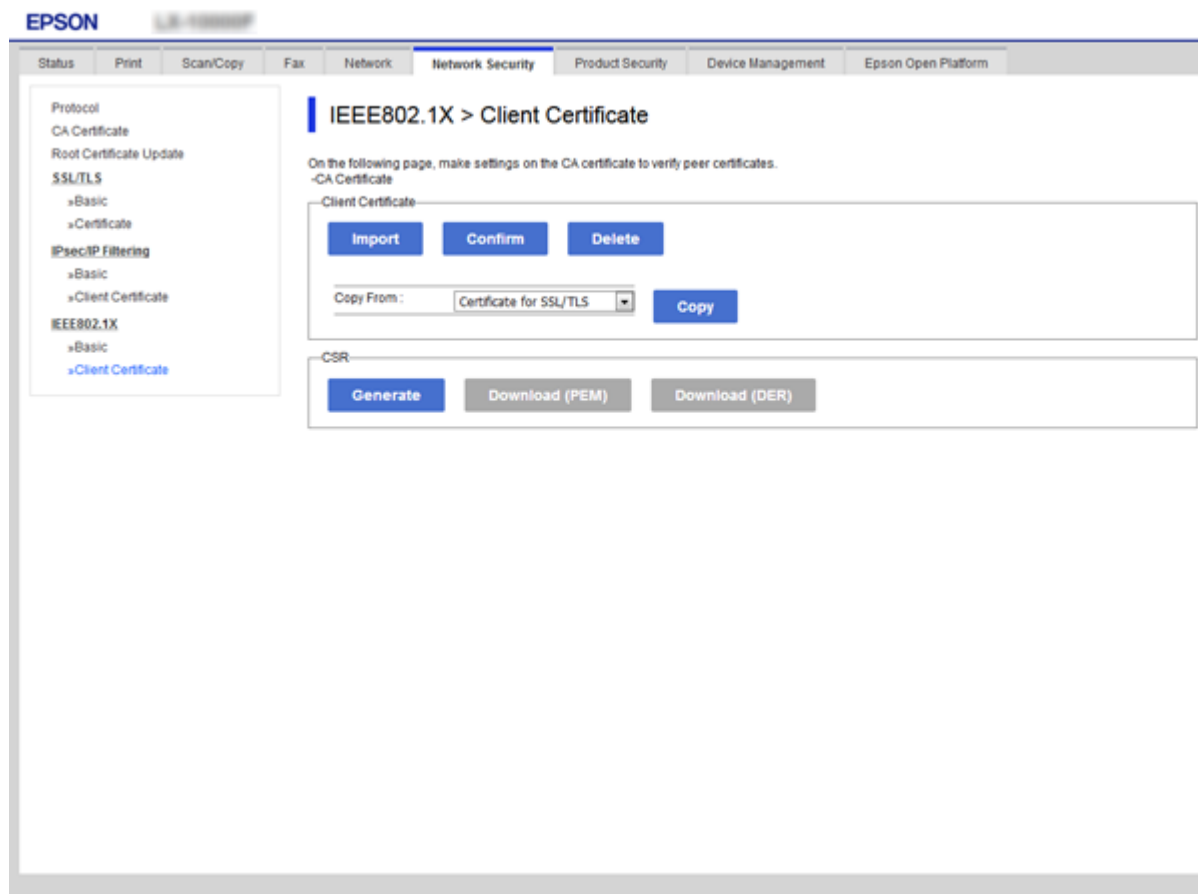

Relaterede oplysninger

- ➔ [“Tilgå Web Config” på side 28](#)
- ➔ [“Hentning og import af et CA-signeret certifikat” på side 188](#)

Kontrol af status for et IEEE 802.1X-netværk

Du kan kontrollere status for IEEE 802.1X ved at udskrive et netværksstatusark. Se dokumentationen til printeren for at få flere oplysninger om udskrivning af et netværksstatusark.

Status-id	Status for IEEE 802.1X
Disable	IEEE 802.1X-funktionen er deaktiveret.
EAP Success	IEEE 802.1X-godkendelsen er gennemført, og netværksforbindelse er tilgængelig.
Authenticating	IEEE 802.1X-godkendelse er ikke gennemført.
Config Error	Godkendelse mislykkedes, fordi bruger-id'en ikke er indstillet.
Client Certificate Error	Godkendelse mislykkedes, fordi klientcertifikatet er forældet.

Avancerede sikkerhedsindstillinger for virksomheder

Status-id	Status for IEEE 802.1X
Timeout Error	Godkendelse mislykkes, fordi der ikke er svar fra RADIUS-serveren og/eller godkenderen.
User ID Error	Godkendelse mislykkedes, fordi printerens bruger-id og/eller certifikatprotokol er forkert.
Server ID Error	Godkendelse mislykkedes, fordi server-id'et for servercertifikatet og server-id'et ikke stemmer overens.
Server Certificate Error	Godkendelse mislykkedes, fordi der er følgende fejl i servercertifikatet. <input type="checkbox"/> Servercertifikatet er forældet. <input type="checkbox"/> Servercertifikatets kæde er forkert.
CA Certificate Error	Godkendelse mislykkedes, fordi der er følgende fejl i et CA-certifikat. <input type="checkbox"/> Det angivne CA-certifikat er forkert. <input type="checkbox"/> Det korrekte CA-certifikat er ikke importeret. <input type="checkbox"/> CA-certifikat er forældet.
EAP Failure	Godkendelse mislykkedes, fordi der er følgende fejl i printerindstillingerne. <input type="checkbox"/> Hvis EAP-type er EAP-TLS eller PEAP-TLS , er klientcertifikatet forkert eller oplever fejl. <input type="checkbox"/> Hvis EAP-type er EAP-TTLS eller PEAP/MSCHAPv2 , bruger-id eller adgangskode forkert.

Problemløsning for avanceret sikkerhed

Gendannelse af sikkerhedsindstillingerne

Når du opretter et meget sikkert miljø som f.eks. IPsec/IP-filtrering eller IEEE802.1X, kan du muligvis ikke kommunikere med enheder på grund af forkerte indstillinger eller problemer med enheden eller serveren. I dette tilfælde skal du gendanne sikkerhedsindstillingerne og foretage indstillinger for enheden igen eller tillade midlertidig brug.

Deaktivering af sikkerhedsfunktionen ved hjælp af betjeningspanelet

Du kan deaktivere IPsec/IP-filtrering eller IEEE802.1X ved hjælp af printerens betjeningspanel.

1. Vælg **Indstillinger > Generelle indstillinger > Netværksindstillinger**.
2. Vælg **Avanceret**.
3. Vælg de elementer, du vil deaktivere, mellem følgende.
 - Deaktiver IPsec/IP Filtrering**
 - Deaktiver IEEE802.1X**
4. Vælg **Forts.** på bekræftelseskærmen.

Avancerede sikkerhedsindstillinger for virksomheder

5. Når der vises en fuldført-meddelelse, skal du vælge **Luk**.
Skærmen slukker automatisk efter en angiven tid, hvis du ikke vælger **Luk**.

Problemer med brug af netværkssikkerhedsfunktioner

Glemte en forhåndsdelte nøgle

Genkonfigurer en forhåndsdelte nøgle.

For at ændre nøglen skal du gå til Web Config og vælge fanen **Netværkssikkerhed > IPsec/IP Filtring > Grundlæggende > Standardpolitik** eller **Gruppenpolitik**.

Når du ændrer den forhåndsdelte nøgle, skal du konfigurere den forhåndsdelte nøgle til computere.

Relaterede oplysninger

➔ [“Tilgå Web Config” på side 28](#)

Kan ikke kommunikere med IPsec-kommunikation

Angiv algoritmen, som printeren eller computeren ikke understøtter.

Printeren understøtter følgende algoritmer. Kontroller indstillingerne på computeren.

Sikkerhedsmetoder	Algoritmer
IKE-krypteringsalgoritme	AES-CBC-128, AES-CBC-192, AES-CBC-256, AES-GCM-128*, AES-GCM-192*, AES-GCM-256*, 3DES
IKE-godkendelsesalgoritme	SHA-1, SHA-256, SHA-384, SHA-512, MD5
IKE-nøgleudvekslingsalgoritme	DH-gruppe 1, DH-gruppe 2, DH-gruppe 5, DH-gruppe 14, DH-gruppe 15, DH-gruppe 16, DH-gruppe 17, DH-gruppe 18, DH-gruppe 19, DH-gruppe 20, DH-gruppe 21, DH-gruppe 22, DH-gruppe 23, DH-gruppe 24, DH-gruppe 25, DH-gruppe 26, DH-gruppe 27*, DH-gruppe 28*, DH-gruppe 29*, DH-gruppe 30*
ESP-krypteringsalgoritme	AES-CBC-128, AES-CBC-192, AES-CBC-256, AES-GCM-128, AES-GCM-192, AES-GCM-256, 3DES
ESP-godkendelsesalgoritme	SHA-1, SHA-256, SHA-384, SHA-512, MD5
AH-godkendelsesalgoritme	SHA-1, SHA-256, SHA-384, SHA-512, MD5

* Kun tilgængelig for IKEv2

Relaterede oplysninger

➔ [“Krypteret kommunikation ved hjælp af IPsec/IP-filtrering” på side 200](#)

Avancerede sikkerhedsindstillinger for virksomheder

Kan pludselig ikke kommunikere

IP-adressen til printeren er blevet ændret eller kan ikke bruges.

Når IP-adressen er registreret til den lokale adresse på Gruppepolitik, er blevet ændret eller ikke kan bruges, kan IPsec-kommunikation ikke udføres. Deaktiver IPsec vha. printerens betjeningspanel.

Hvis DHCP er forældet eller genstarter, eller hvis IPv6-adressen er forældet eller ikke er hentet, kan IP-adressen, som er registreret for printerens fane Web Config (**Netværkssikkerhed > IPsec/IP Filtrering > Grundlæggende > Gruppepolitik > Lokaladresse(Printer)**), muligvis ikke findes.

Brug af en statisk IP-adresse.

IP-adressen til computeren er blevet ændret eller kan ikke bruges.

Når IP-adressen er registreret til den eksterne adresse på Gruppepolitik, er blevet ændret eller ikke kan bruges, kan IPsec-kommunikation ikke udføres.

Deaktiver IPsec vha. printerens betjeningspanel.

Hvis DHCP er forældet eller genstarter, eller hvis IPv6-adressen er forældet eller ikke er hentet, kan IP-adressen, som er registreret for printerens fane Web Config (**Netværkssikkerhed > IPsec/IP Filtrering > Grundlæggende > Gruppepolitik > Fjern-adresse (vært)**), muligvis ikke findes.

Brug af en statisk IP-adresse.

Relaterede oplysninger

- ➔ [“Tilgå Web Config” på side 28](#)
- ➔ [“Krypteret kommunikation ved hjælp af IPsec/IP-filtrering” på side 200](#)

Kan ikke oprette Sikker IPP-udskrivningsport

Det korrekte certifikat er ikke angivet som servercertifikat til SSL/TLS-kommunikation.

Hvis det angivne certifikat ikke er korrekt, kan oprettelse af en port mislykkes. Kontroller, at du bruger det korrekte certifikat.

CA-certifikatet er ikke importeret til den computer, der har adgang til printeren.

Hvis et CA-certifikat ikke er importeret til computeren, kan oprettelse af en port mislykkes. Kontroller at et CA-certifikat er importeret.

Relaterede oplysninger

- ➔ [“Krypteret kommunikation ved hjælp af IPsec/IP-filtrering” på side 200](#)

Kan ikke oprette forbindelse efter konfiguration af IPsec/IP-filtrering

Indstillingerne for IPsec/IP-filtrering er ikke korrekt.

Deaktiver IPsec/IP-filtrering på printerens betjeningspanel. Forbind printeren og computeren og juster indstillingerne for IPsec/IP-filtrering igen.

Avancerede sikkerhedsindstillinger for virksomheder

Relaterede oplysninger

➔ [“Krypteret kommunikation ved hjælp af IPsec/IP-filtrering” på side 200](#)

Kan ikke få adgang til printeren eller scanneren efter konfiguration af IEEE802.1X

Indstillingerne for IEEE802.1X er ikke korrekte.

Deaktiver IEEE802.1X og Wi-Fi fra printerens betjeningspanel. Tilslut printeren og en computer, og konfigurer derefter IEEE802.1X igen.

Relaterede oplysninger

➔ [“Konfiguration af et IEEE802.1X-netværk” på side 213](#)

Problemer med brug af et digitalt certifikat

Kan ikke importere et CA-signeret Certifikat

CA-signeret Certifikat og oplysningerne om CSR stemmer ikke overens.

Hvis CA-signeret Certifikat og CSR'en ikke indeholder samme oplysninger, kan CSR'en ikke importeres. Kontroller følgende:

- Forsøger du at importere certifikatet til en enhed, der ikke indeholder samme oplysninger?
Kontroller oplysninger i CSR'en, og importer derefter certifikatet til en enhed, der indeholder samme oplysninger.
- Har du overskrevet den CSR, der er gemt i printeren, efter at have sendt CSR'en til et nøglecenter?
Hent det CA-signerede certifikat igen med CSR'en.

CA-signeret Certifikat fylder mere end 5KB.

Du kan ikke importere et CA-signeret Certifikat, der er større end 5 KB.

Adgangskoden til import af certifikatet er ikke korrekt.

Indtast den korrekte adgangskode. Hvis du glemmer adgangskoden, kan du ikke importere certifikatet. Generhverv CA-signeret Certifikat.

Relaterede oplysninger

➔ [“Import af et CA-signeret certifikat” på side 190](#)

Kan ikke opdatere et selvsigneret certifikat

Fællesnavn er ikke indtastet.

Fællesnavn skal indtastes.

Avancerede sikkerhedsindstillinger for virksomheder

Ikke understøttede tegn er blevet indtastet for Fællesnavn.

Indtast mellem 1 og 128 tegn i enten IPv4-, IPv6-, værtsnavn- eller FQDN-format i ASCII (0x20 til 0x7E).

Et komma eller mellemrum findes i det fælles navn.

Hvis et komma indtastes, opdeles **Fællesnavn** på dette sted. Hvis der kun er indtastet et mellemrum før eller efter et komma, opstår der en fejl.

Relaterede oplysninger

➔ [“Opdatering af et selvsigneret certifikat” på side 194](#)

Kan ikke oprette en CSR

Fællesnavn er ikke indtastet.

Fællesnavn skal indtastes.

Ikke understøttede tegn er blevet indtastet for Fællesnavn, Organisation, Organisatorisk enhed, Placering og State/provins.

Indtast tegn i enten IPv4-, IPv6-, værtsnavn eller FQDN-format i ASCII (0x20 til 0x7E).

Et komma eller mellemrum findes i Fællesnavn.

Hvis et komma indtastes, opdeles **Fællesnavn** på dette sted. Hvis der kun er indtastet et mellemrum før eller efter et komma, opstår der en fejl.

Relaterede oplysninger

➔ [“Hentning af et CA-signeret certifikat” på side 188](#)

Advarsel vedrørende et digitalt certifikats udseende

Meddelelser	Årsag/Afhjælpning
Indtast et Servercertifikat.	<p>Årsag: Du har ikke valgt en fil til import.</p> <p>Afhjælpning: Vælg en fil, og klik på Importer.</p>
CA-certifikat 1 er ikke indtastet.	<p>Årsag: CA-certifikat 1 er ikke indtastet, og kun CA-certifikat 2 er indtastet.</p> <p>Afhjælpning: Importer CA-certifikat 1 først.</p>
Ugyldig værdi herunder.	<p>Årsag: Der er ikke-understøttede tegn i filstien og/eller adgangskoden.</p> <p>Afhjælpning: Kontroller, at tegnede er indtastet korrekt for elementet.</p>

Avancerede sikkerhedsindstillinger for virksomheder

Meddelelser	Årsag/Afhjælpning
Ugyldig dato og klokkeslæt.	<p>Årsag: Data og klokkeslæt er ikke indstillet i printeren.</p> <p>Afhjælpning: Konfigurer dato og klokkeslæt vha. Web Config, EpsonNet Config eller printerens betjeningspanel.</p>
Ugyldig adgangskode.	<p>Årsag: Den indstillede adgangskode for CA-certifikatet og den indtastede adgangskode stemmer ikke overens.</p> <p>Afhjælpning: Indtast den korrekte adgangskode.</p>
Ugyldig fil.	<p>Årsag: Du importerer ikke en certifikatfil i X509-format.</p> <p>Afhjælpning: Kontroller, at du vælger det korrekte certifikat sendt af et nøglecenter, der er tillid til.</p>
	<p>Årsag: Den fil, du har importeret, er for stor. Den maksimale filstørrelse er 5 KB.</p> <p>Afhjælpning: Hvis du vælger den korrekte fil, kan certifikatet være beskadiget eller bearbejdet.</p>
	<p>Årsag: Kæden i certifikatet er ugyldig.</p> <p>Afhjælpning: Set nøglecenterets websted for at få flere oplysninger om certifikatet.</p>
Kan ikke bruge et Servercertifikat, der indeholder over tre CA-certifikater.	<p>Årsag: Certifikatet i PKCS#12-format indeholder mere end 3 CA-certifikater.</p> <p>Afhjælpning: Importer hvert certifikat konverteret fra PKCS#12-format til PEM-format, eller importer certifikatfilen i PKCS#12-format, der indeholder op til 2 CA-certifikater.</p>
Certifikatet er udløbet. Kontroller om certifikatet er gyldigt, eller kontroller dato og klokkeslæt på printeren.	<p>Årsag: Certifikatet er forældet.</p> <p>Afhjælpning:</p> <ul style="list-style-type: none"> <input type="checkbox"/> Hent og importer det nye certifikat, hvis certifikatet er udløbet. <input type="checkbox"/> Hvis certifikatet ikke er forældet, skal du kontrollere, at datoen og klokkeslættet i printeren er indstillet korrekt.

Avancerede sikkerhedsindstillinger for virksomheder

Meddelelser	Årsag/Afhjælpning
Privatnøgle er påkrævet.	<p>Årsag:</p> <p>Der er ingen parret privat nøgle med certifikatet.</p> <p>Afhjælpning:</p> <ul style="list-style-type: none"> <input type="checkbox"/> Hvis certifikatet er i PEM/DER-format og hentes fra en CSR vha. en computer, skal du angive den private nøglefil. <input type="checkbox"/> Hvis certifikatet er i PKCS#12-format og hentes fra en CSR vha. en computer, skal du oprette en fil, der indeholder den private nøgle.
	<p>Årsag:</p> <p>Du har genimporteret det PEM/DER-certifikat, der blev hentet fra en CSR vha. Web Config.</p> <p>Afhjælpning:</p> <p>Hvis certifikatet er i PEM/DER-format og er hentet fra en CSR vha. Web Config, kan du kun importere det én gang.</p>
Opsætning mislykkedes.	<p>Årsag:</p> <p>Kan ikke afslutte konfigurationen, fordi kommunikationen mellem printeren og computeren mislykkedes, eller filen kan ikke læses pga. fejl.</p> <p>Afhjælpning:</p> <p>Importer filen igen, når du har kontrolleret den angivne fil og kommunikationen.</p>

Relaterede oplysninger

➔ [“Om digitalt certifikat” på side 187](#)

Sletning af et CA-signeret certifikat ved en fejl

Der er ingen sikkerhedskopieringsfil til det CA-underskrevne certifikat.

Importer certifikatet igen, hvis du har backup-filen.

Hvis du henter et certifikat vha. en CSR, der er oprettet i Web Config, kan du ikke importere et slettet certifikat igen. Opret en CSR, og hent et nyt certifikat.

Relaterede oplysninger

➔ [“Sletning af et CA-signeret certifikat” på side 192](#)

➔ [“Import af et CA-signeret certifikat” på side 190](#)