

# راهنمای سرپرست

## محتوا

### حق نسخه برداری

### علایم تجاری

### درباره این دفترچه راهنما

- 7. علامت ها و نمادها.
- 7. توضیحات استفاده شده در این دفترچه راهنما.
- 7. مراجع سیستم عامل.

### مقدمه

- 9. جزء راهنما.
- 9. اصطلاحات استفاده شده در این دفترچه راهنما.
- 9. اصطلاحات
- 12. مثال محیط شبکه.
- 14. انواع اتصال چاپگر.

### تنظیمات و مدیریت چاپگر

- 16. جریان تنظیمات و مدیریت چاپگر.
- 16. اتصال شبکه برای چاپگر.
- 17. تنظیمات عملکرد چاپ.
- 17. تنظیمات سرور و پوشه اشتراک گذاری.
- 17. تنظیمات مخاطبین.
- 18. تنظیم اسکن.
- 18. تنظیمات نمابر.
- 18. تنظیمات امنیتی.
- 18. تنظیمات بهره برداری و مدیریت.

### اتصال شبکه

- 19. قبل از برقراری اتصال شبکه.
- 19. جمع آوری اطلاعات درباره تنظیم اتصال.
- 20. تخصیص آدرس IP.
- 20. سرور DNS و سرور پروکسی.
- 20. اتصال به شبکه از پانل کنترل.
- 21. تخصیص آدرس IP.
- 25. اتصال به LAN.

### تنظیمات عملکرد

- 27. نرم افزار تنظیم.
- 27. Web Config (صفحه وب دستگاه).
- 28. استفاده از عملکردهای چاپگر.
- 28. تنظیمات چاپ برای اتصال سرور/سرویس گیرنده.
- 32. تنظیمات چاپ برای اتصال نظیر به نظیر.

- 33. تنظیمات اولیه چاپ.
- 37. تنظیم سرور یا پوشه اشتراک گذاری.
- 37. ارتباط بین سرور و هر عملکرد.
- 38. پیکربندی سرور ایمیل.
- 42. تنظیمات پوشه اشتراک گذاری.
- 61. استفاده از مخاطبان.
- 61. ویژگی های تنظیم مقصد.
- 61. پیکربندی مخاطبین.
- 65. پشتیبان گیری و وارد کردن مخاطبین.
- 66. همکاری بین سرور LDAP و کاربران.
- 71. استفاده از عملکردهای اسکن.
- 71. اسکن کردن از رایانه.
- 72. اسکن با استفاده از پانل کنترل.
- 73. استفاده از Document Capture Pro Server.
- 74. اعمال تنظیمات سیستم.
- 74. تنظیم پانل کنترل.
- 74. تنظیمات صرفه جویی در نیرو در مدت بیکار ماندن.
- 75. تنظیم صدا.
- 75. همگام سازی تاریخ و ساعت با سرور زمان.
- تنظیم مقدار پیش فرض برای اسکن و کپی (تنظیمات پیش فرض کاربر).
- 77. AirPrint Setup.
- 77. استفاده از سرویس Epson Connect.
- 77. استفاده از Epson Open Platform.
- 77. Epson Open Platform کلیات.
- 78. پیکربندی Epson Open Platform.
- 78. پیکربندی دستگاه تأیید هویت.

### تنظیمات امنیتی محصول

- 79. معرفی امکانات امنیتی محصول.
- 79. پیکربندی رمز عبور سرپرست.
- 80. پیکربندی رمز عبور سرپرست از طریق پانل کنترل.
- 80. پیکربندی گذرواژه سرپرست با Web Config.
- 81. کنترل عملکرد پانل.
- 81. فعال سازی تنظیم قفل.
- 82. گزینه های تنظیم قفل برای منوی تنظیمات چاپگر.
- 86. سایر موارد تنظیم قفل.
- 86. اعمال جداگانه تنظیمات نمایشگر و عملکردها.
- 87. محدود سازی ویژگی های موجود.
- 87. پیکربندی کنترل دسترسی.
- 89. غیرفعال کردن رابط خارجی.

### تنظیمات بهره برداری و مدیریت

- 91. ورود به چاپگر به عنوان سرپرست.

محتوا

فعال‌سازی (Simple APWi-Fi Direct) ( از . Web128 Config

تغییر تنظیمات (Simple APWi-Fi Direct) . . . . . 129

تغییر دادن روش اتصال. . . . . 129

تغییر دادن اتصال اترنت به اتصال Wi-Fi. . . . . 130

تغییر دادن اتصال Wi-Fi به اتصال اترنت. . . . . 130

استفاده از درگاه‌های مخصوص چاپگر. . . . . 131

گزینه‌های منو برای تنظیم. . . . . 133

گزینه‌های منو برای تنظیمات چاپگر. . . . . 133

گزینه‌های منو برای شمارشگر چاپ. . . . . 143

گزینه‌های منو برای وضعیت ارائه. . . . . 143

گزینه‌های منو برای نگهداری. . . . . 143

گزینه‌های منو برای زبان/Language. . . . . 144

گزینه‌های منو برای وضعیت چاپگر/چاپ. . . . . 144

گزینه‌های منو برای مدیر مخاطبان. . . . . 145

گزینه‌های منو برای تنظیمات کاربر. . . . . 145

**تنظیمات نمابر**

قبل از استفاده قابلیت‌های نمابر. . . . . 148

اتصال به خط تلفن. . . . . 148

خطوط تلفن سازگار. . . . . 148

اتصال چاپگر به خط تلفن. . . . . 148

وصل کردن دستگاه تلفن به چاپگر. . . . . 150

آماده‌سازی چاپگر برای ارسال و دریافت فکس (با استفاده از برنامه تنظیم فکس). . . . . 152

اعمال تنظیمات به صورت جداگانه برای قابلیت‌های نمابر چاپگر. . . . . 154

تنظیمات حالت دریافت. . . . . 154

اعمال تنظیمات مربوط به حالت اتصال به یک دستگاه تلفن خارجی. . . . . 156

اعمال تنظیمات چاپ برای دریافت نمابرها. . . . . 157

اعمال تنظیمات برای ذخیره و باز-ارسال نمابرهای دریافت شده. . . . . 158

تنظیمات مربوط به مسدود کردن نمابر مزاحم. . . . . 164

اعمال تنظیمات برای ارسال و دریافت نمابرها در یک رایانه. . . . . 165

گزینه‌های منو برای تنظیمات فکس. . . . . 166

منوی دکمه عملیات سریع. . . . . 166

منوی تنظیمات ارسال. . . . . 166

منوی تنظیمات دریافت. . . . . 167

منوی تنظیمات گزارش. . . . . 172

منوی تنظیمات اصلی. . . . . 172

منوی تنظیمات ایمنی. . . . . 174

بررسی اتصال فکس. . . . . 175

برنامه تنظیم فکس. . . . . 175

برطرف کردن مشکلات. . . . . 175

مشکلات مربوط به ارسال و دریافت نمابرها. . . . . 175

سایر مشکلات مربوط به نمابر. . . . . 180

ورود به چاپگر از پانل کنترل. . . . . 91

ورود به چاپگر با استفاده از Web Config. . . . . 91

تأیید اطلاعات چاپگر. . . . . 92

بررسی اطلاعات از پانل کنترل. . . . . 92

بررسی اطلاعات از طریق Web Config. . . . . 92

دریافت اعلان‌های ایمیل زمانی که رویدادها اتفاق می‌افتند. . . . . 93

درباره اعلان‌های ایمیلی. . . . . 93

پیکربندی اعلان ایمیلی. . . . . 93

به‌روزرسانی ثابت‌افزار. . . . . 95

به‌روزرسانی ثابت‌افزار چاپگر با استفاده از پانل کنترل. . . . . 95

به‌روزرسانی ثابت‌افزار از طریق Web Config. . . . . 96

به‌روزرسانی ثابت‌افزار بدون اتصال به اینترنت. . . . . 96

ثبت کردن تنظیمات روی حالا پیش‌تنظیم. . . . . 96

پشتیبان‌گیری از تنظیمات. . . . . 97

استخراج کردن تنظیمات. . . . . 97

وارد کردن تنظیمات. . . . . 98

تنظیم کیفیت چاپ. . . . . 98

تنظیم مقدار استاندارد برای کیفیت چاپ. . . . . 98

تنظیم کردن کیفیت چاپ بر حسب نوع کاغذ. . . . . 99

**حل مشکل**

راهنمایی‌های حل کردن مشکلات. . . . . 101

بررسی وضعیت چاپگر. . . . . 101

بررسی پیام خطا. . . . . 101

چاپ یک گزارش اتصال شبکه. . . . . 107

بررسی وضعیت ارتباط. . . . . 112

انجام تست اتصال. . . . . 116

مقدار-دهی تنظیمات شبکه. . . . . 118

مشکل موجود. . . . . 119

عدم دسترسی به Web Config. . . . . 119

ذخیره تصاویر اسکن شده در پوشه اشتراک‌گذاری امکان‌پذیر نمی‌باشد. . . . . 121

**ضمیمه**

معرفی نرم‌افزار شبکه. . . . . 123

Epson Device Admin. . . . . 123

EpsonNet Config. . . . . 123

EpsonNet Print (فقط Windows). . . . . 124

EpsonNet SetupManager. . . . . 124

استخراج و ثبت گروهی مخاطبین با استفاده از ابزار. . . . . 125

اعمال تنظیمات Wi-Fi از پانل کنترل (WPS). . . . . 126

انجام تنظیمات Wi-Fi با تنظیم دکمه فشاری (WPS). . . . . 127

انجام تنظیمات Wi-Fi توسط راه‌اندازی پین کد (WPS). . . . . 128

استفاده از اتصال (Simple APWi-Fi Direct) . . . . . 128

## تنظیمات امنیتی پیشرفته مربوط به شرکت

183. تنظیمات امنیتی و پیشگیری از خطر. . . . .
183. تنظیمات عملکرد امنیتی. . . . .
184. ارتباط SSL/TLS با چاپگر. . . . .
184. درباره گواهی دیجیتالی. . . . .  
دریافت و وارد کردن گواهی امضاء شده از طریق CA
184. . . . .
189. حذف گواهی امضاء شده از طریق CA. . . . .
189. CA Certificate را پیکربندی کنید. . . . .
192. کنترل کردن با پروتکل‌ها. . . . .
193. کنترل پروتکل‌ها. . . . .
193. پروتکل‌هایی که می‌توانید فعال یا غیرفعال کنید. . . . .
194. موارد تنظیم پروتکل. . . . .
197. ارتباط رمزگذاری شده با IPsec/فیلترینگ IP. . . . .
197. درباره IPsec/IP Filtering. . . . .
197. پیکربندی سیاست پیش‌فرض. . . . .
201. پیکربندی سیاست گروه. . . . .
207. پیکربندی مثال‌های IPsec/IP Filtering. . . . .
208. پیکربندی گواهی برای فیلترگذاری IPsec/IP. . . . .
209. اتصال چاپگر به شبکه IEEE802.1X. . . . .
209. پیکربندی شبکه IEEE 802.1X. . . . .
211. پیکربندی گواهی برای IEEE 802.1X. . . . .
212. بررسی وضعیت شبکه IEEE 802.1X. . . . .
213. رفع مشکلات مربوط به امنیت پیشرفته. . . . .
213. بازگرداندن تنظیمات امنیتی. . . . .  
مشکلات مربوط به استفاده از ویژگی‌های امنیت شبکه
214. . . . .
216. مشکلات مربوط به استفاده از یک گواهی دیجیتالی. . . . .

## حق نسخه برداری

تکثیر و نگهداری این نشریه در سیستم‌های بازیابی یا انتقال هر بخش از آن به روش‌های مختلف الکترونیکی، مکانیکی، فتوکپی، ضبط یا جز آن بدون کسب مجوز کتبی از شرکت Seiko Epson ممنوع است. استفاده از اطلاعات مندرج در اینجا مشمول مسئولیت حق اختراع نیست. بابت خسارات ناشی از استفاده اطلاعات در اینجا هیچ مسئولیتی پذیرفته نمی‌شود. اطلاعات مندرج در اینجا فقط برای محصولات Epson طراحی شده است. Epson بابت استفاده از این اطلاعات برای محصولات دیگر مسئولیتی نمی‌پذیرد.

نه شرکت Seiko Epson و نه شرکت‌های وابسته آن در قبال خسارت، زیان، هزینه یا مخارج تحمیل شده به خریدار یا اشخاص ثالث در نتیجه تصادف، سوءاستفاده یا استفاده نادرست از این محصول یا اصلاحات، تعمیرات یا تغییرات غیرمجاز محصول یا (به استثنای ایالات متحده) کوتاهی در رعایت دستورالعمل‌های بهره‌برداری و نگهداری شرکت Seiko Epson در برابر خریدار این محصول یا اشخاص ثالث مسئولیتی نخواهد داشت.

شرکت Seiko Epson و شرکت‌های وابسته به آن در قبال خسارات یا مشکلات ناشی از استفاده از گزینه‌ها یا محصولات مصرفی غیر از مواردی که شرکت Seiko Epson "محصولات اصل Epson" یا "محصولات مورد تایید Epson" اعلام کرده است، مسئولیتی نخواهند داشت.

شرکت Seiko Epson بابت خسارات ناشی از تداخل الکترومغناطیسی بر اثر مصرف کابل‌های رابط غیر از آنهایی که شرکت Seiko Epson "محصولات مورد تایید Epson" اعلام کرده است، مسئولیتی ندارد.

© Seiko Epson Corporation 2018

محتوای این راهنما و مشخصات این محصول ممکن است بدون اعلام قبلی تغییر کند.

# علایم تجاری

□ EPSON® یک علامت تجاری ثبت شده است، و EPSON EXCEED YOUR VISION یا EXCEED YOUR VISION علامت تجاری شرکت Seiko Epson است.

□ Epson Scan 2 software is based in part on the work of the Independent JPEG Group.

□ Google Cloud Print, Chrome, Chrome OS, and Android are trademarks of Google Inc.

□ Microsoft®, Windows®, Windows Server®, and Windows Vista® are registered trademarks of Microsoft Corporation.

□ Apple, Macintosh, macOS, OS X, Bonjour, Safari, AirPrint, the AirPrint Logo, iPad, iPhone, iPod touch, and iTunes are trademarks of Apple Inc., registered in the U.S. and other countries.

□ اطلاعیه عمومی: سایر نام های محصول که در اینجا استفاده می شود فقط برای اهداف شناسایی بوده و ممکن است علامت های تجاری مالکان مربوطه آنها باشند. Epson حقوق مربوط به این مارک ها را از خود سلب می کند.

## درباره این دفترچه راهنما

### علامت ها و نمادها

 **احتیاط:**

دستورالعمل هایی که باید با دقت رعایت شوند تا از آسیب های بدنی اجتناب شود.

 **مهم:**

دستورالعمل هایی که باید مورد توجه قرار بگیرد تا از آسیب به تجهیزات جلوگیری شود.

**نکته:**

دستورالعمل هایی که نکات مفید و محدودیت هایی برای عملکرد چاپگر دارند.

**اطلاعات مرتبط**

← کلیک بر روی این نماد شما را به اطلاعات مربوطه می برد.

### توضیحات استفاده شده در این دفترچه راهنما

جزییات عکس های صفحه و ترسیم ها ممکن است بسته به مدل فرق کند اما دستورالعمل ها یکسان هستند.

تصاویر گرفته شده از صفحه مربوط به Windows Server 2012 R2 است. جزییات ممکن است در بین نسخه های سیستم عامل متفاوت باشند.

بعضی از موارد منوها در عکس های صفحه بسته به مدل تفاوت دارند.

### مراجع سیستم عامل

#### Windows

در این دفترچه راهنما، اصطلاحاتی مانند "Windows 10"، "Windows 8.1"، "Windows 8"، "Windows 7"، "Windows Vista"، "Windows XP"، "Windows Server 2016"، "Windows Server 2012 R2"، "Windows Server 2012"، "Windows Server 2008 R2"، "Windows Server 2008"، "Windows Server 2003 R2" و "Windows Server 2003" به سیستم های عامل زیر اشاره می کند. به علاوه "Windows" برای رجوع به تمامی نسخه ها استفاده شده است.

سیستم عامل Microsoft® Windows® 10

سیستم عامل Microsoft® Windows® 8.1

سیستم عامل Microsoft® Windows® 8

سیستم عامل Microsoft® Windows® 7

سیستم عامل Microsoft® Windows Vista®

سیستم عامل Microsoft® Windows® XP

درباره این دفترچه راهنما

سیستم عامل Microsoft® Windows® XP Professional x64 Edition

سیستم عامل Microsoft® Windows Server® 2016

سیستم عامل Microsoft® Windows Server® 2012 R2

سیستم عامل Microsoft® Windows Server® 2012

سیستم عامل Microsoft® Windows Server® 2008 R2

سیستم عامل Microsoft® Windows Server® 2008

سیستم عامل Microsoft® Windows Server® 2003 R2

سیستم عامل Microsoft® Windows Server® 2003

**Mac OS**

در این رهنما، از گزینه "Mac OS" برای اشاره به macOS High Sierra، macOS Sierra، macOS El Capitan، OS X Yosemite، OS X، OS X Mavericks، OS X Mountain Lion، OS X v10.7.x و Mac OS X v10.6.8 استفاده می‌شود.



## مقدمه

این یک دفترچه راهنمای مشترک برای سرپرست است تا چاپگر چندکاره را استفاده و مدیریت کند. از آنجا که این یک دفترچه راهنمای مشترک است، برخی عملکردها موجود نیستند و برخی منوها نمایش داده نشده‌اند. بنابراین، اطلاعات در کنار گزینه‌های تنظیمات یا منوها نمایش داده می‌شوند. برای آشنا شدن با روش استفاده از عملکردها به راهنمای کاربر مراجعه کنید.

---

## جزء راهنما

### تنظیمات و مدیریت چاپگر

روند جریان کار از اتصال شبکه تا تنظیم هر عملکرد تا مدیریت چاپگر را توضیح می‌دهد.

### اتصال

روش اتصال دستگاه به شبکه را شرح می‌دهد. همچنین، استفاده از درگاه چاپگر، سرور DNS و سرور پروکسی را نیز توضیح می‌کند.

### تنظیمات عملکرد

تنظیمات هر عملکرد مانند چاپ، اسکن و نمابر را شرح می‌دهد.

### تنظیمات امنیتی محصول

تنظیمات امنیتی ابتدایی مانند تنظیمات رمز عبور سرپرست و دسترسی کنترل را شرح می‌دهد.

### تنظیمات بهره‌برداری و مدیریت

عملکردها و مدیریت پس از شروع استفاده چاپگر مانند بررسی اطلاعات چاپگر و تنظیمات اعلان هنگام وقوع یک رویداد را توضیح می‌دهد.

### رفع مشکلات

مقداردهی اولیه تنظیمات و عیب‌یابی شبکه را شرح می‌دهد.

### تنظیمات نمابر

شیوه اتصال چاپگر به خط تلفن و اعمال تنظیمات ارسال/دریافت و تبادل جهت استفاده از عملکردهای نمابر چاپگر را توضیح می‌دهد.

### تنظیمات امنیتی پیشرفته مربوط به شرکت

تنظیمات امنیتی پیشرفته مورد استفاده در شبکه مانند ارتباطات SSL/TLS و فیلترگذاری IPsec/IP را توضیح می‌دهد.

---

## اصطلاحات استفاده شده در این دفترچه راهنما

### اصطلاحات

اصطلاحات زیر در این دفترچه راهنما استفاده شده‌اند.

## مقدمه

## سرپرست

فرد مسئول نصب و تنظیم دستگاه یا شبکه در دفتر یا سازمان. در سازمان‌های کوچک، این فرد ممکن است سرپرستی دستگاه و شبکه را همزمان بر عهده داشته باشد. در سازمان‌های بزرگ، سرپرست مسئول شبکه یا دستگاه‌های گروه بخشی است و سرپرست شبکه مسئول تنظیمات ارتباطی بیرون از سازمان، مانند اینترنت، است.

## سرپرست شبکه

فرد مسئول نظارت بر ارتباطات شبکه. فردی که روتر، سرور پروکسی، سرور DNS و سرور ایمیل را برای پایش ارتباطات اینترنت یا شبکه تنظیم می‌کند.

## کاربر

فردی که از دستگاه‌هایی مانند چاپگر یا اسکنر استفاده می‌کند.

## اتصال سرور/سرویس‌گیرنده (اشتراک‌گذاری چاپگر با استفاده از سرور Windows)

اتصال که نشان می‌دهد چاپگر از طریق شبکه یا با کابل USB به Windows متصل شده است و صف چاپ تنظیم شده روی سرور را می‌توان به اشتراک گذاشت. ارتباط بین چاپگر و رایانه از طریق سرور برقرار می‌شود و چاپگر از روی سرور کنترل می‌شود.

## اتصال نظیر به نظیر (چاپ مستقیم)

اتصال که نشان می‌دهد چاپگر و رایانه از طریق هاب یا نقطه دسترسی به شبکه وصل شده‌اند و کار چاپ را می‌توان مستقیماً از رایانه انجام داد.

## Web Config (صفحه وب دستگاه)

سرور وب که درون دستگاه تعبیه شده است. این سرور Web Config نامیده می‌شود. وضعیت دستگاه را می‌توانید از طریق مرورگر بررسی کنید و تغییر دهید.

## صف چاپ

در Windows، نماد هر درگاه است که مانند چاپگر یا اسکنر در دستگاه و چاپگر نشان داده می‌شود. اگر دستگاه با دو یا چند درگاه مانند TCP/IP استاندارد و شبکه WSD به شبکه وصل شده باشد، دو یا چند نماد حتی برای یک دستگاه واحد ایجاد می‌شود.

## ابزار

اصطلاح عمومی برای نرم‌افزار Epson جهت تنظیم یا مدیریت دستگاه، مانند Epson Device Admin، EpsonNet Config، EpsonNet و SetupManager و غیره.

## اسکن و ارسال همزمان

اصطلاح عمومی برای اسکن کردن از طریق پانل کنترل دستگاه. با استفاده از این عملکرد نتیجه اسکن در یک پوشه ذخیره شده، به ایمیل پیوست گردیده یا در سرویس ابری ذخیره می‌شود.

مقدمه

ASCII (کد استاندارد آمریکایی برای تبادل اطلاعات)

یکی از کدهای نویسه استاندارد. 128 نویسه تعریف می‌شود، از جمله نویسه‌های الفبایی (A-Z, a-z)، اعداد عربی (0-9)، نمادها، نویسه‌های خالی و نویسه‌های کنترلی. کاربرد «ASCII» در این راهنما به معنای 0x20-0x7E (عدد هگزادسیمال) زیر است و نویسه‌های کنترلی را شامل نمی‌شود.

	00	01	02	03	04	05	06	07	08	09	0A	0B	0C	0D	0E	0F
20	SP*	!	"	#	\$	%	&	'	(	)	*	+	,	-	.	/
30	0	1	2	3	4	5	6	7	8	9	:	;	<	=	>	?
40	@	A	B	C	D	E	F	G	H	I	J	K	L	M	N	O
50	P	Q	R	S	T	U	V	W	X	Y	Z	[	\	]	^	_
60	`	a	b	c	d	e	f	g	h	i	j	k	l	m	n	o
70	p	q	r	s	t	u	v	w	x	y	z	{		}	~	

\* نویسه فاصله.

(Unicode (UTF-8

کد بین‌المللی استاندارد که زبان‌های بزرگ جهان را پوشش می‌دهد. «UTF-8» در این راهنما به معنای نویسه‌های رمزنگاری در قالب UTF-8 است.

## مثال محیط شبکه

نمونه محیط شبکه دفاتر متوسط تا بزرگ

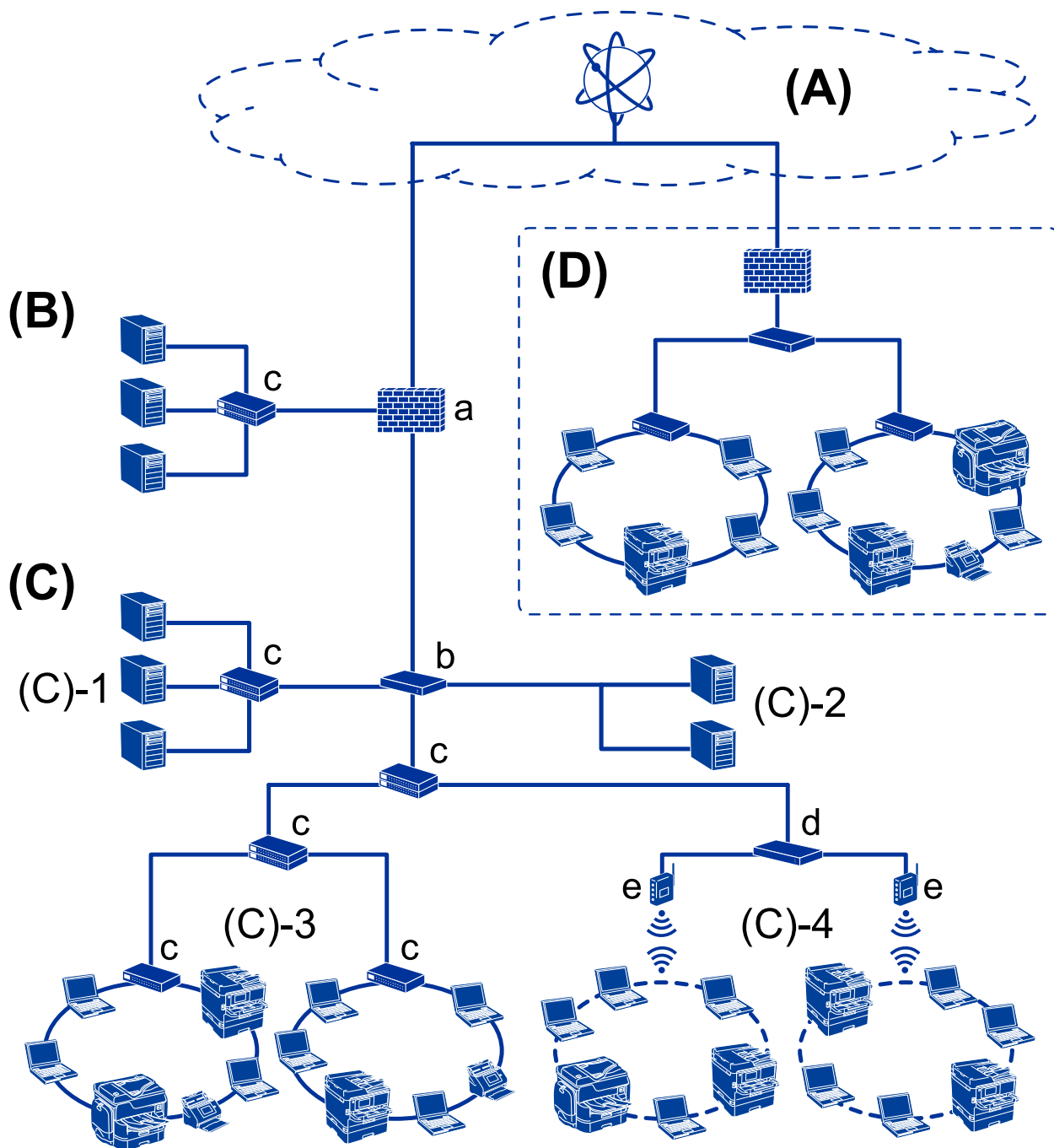

(A): اینترنت

اگر چاپگر توانایی اتصال به اینترنت را داشته باشد، سرویس‌های زیر در دسترس خواهند بود.

Epson Connect

چاپ ایمیل، چاپ راه‌دور و غیره.

مقدمه

خدمات ابری

Google Cloud Print، Evernote و غیره.

سایت Epson

دانلود درایور و نرم افزار و به روزرسانی ثابت افزار چاپگر و غیره.

**(B): DMZ (منطقه غیرنظامی)**

این منطقه بین شبکه داخلی (اینترنت) و شبکه خارجی (اینترنت) قرار دارد و هر دو شبکه به منزله قسمت های جداگانه توسط فایروال مجزا می شوند. قرارگیری سروری که با شبکه خارجی در ارتباط است، امری معمول می باشد. در نتیجه قادر می باشد از انتشار تهدید خارجی به درون شبکه داخلی جلوگیری نماید. همچنین، قادر می باشد در مقابل دسترسی غیرمجاز از طریق شبکه خارجی به سروری که ارتباط با آن برقرار است، نیز عملکرد حفاظتی داشته باشد.

سرور DNS

سرور پروکسی

سرور انتقال ایمیل

سرور وب

سرور FTP

**(C): منطقه مطمئن (اینترنت)**

این شبکه مطمئن است که توسط فایروال یا UTM (مدیریت یکپارچه تهدیدات) محافظت می شود.

(C)-1: سرور درون اینترنت

این سرور هر سرویس را به رایانه های سازمانی اعمال می کند.

سرور DNS

سرور DHCP

سرور ایمیل

سرور Active Directory/سرور LDAP

سرور فایل

(C)-2: سرور برنامه

این سرور عملکرد برنامه سرور را به صورت زیر اعمال می کند.

سرپرست Epson Print

سرور Document Capture Pro

(C)-3: LAN سیمی، (C)-4: LAN بی سیم (Wi-Fi)

چاپگرها، اسکرها، رایانه ها و سایر دستگاه ها را با استفاده از کابل LAN یا امواج رادیویی به شبکه LAN متصل کنید.

**(D): انشعاب دیگر**

این انشعاب دیگر شبکه است. ارتباط آن از طریق اینترنت، خط اجاره ای و موارد مشابه برقرار می گردد.

**دستگاه های شبکه**

a: فایروال، UTM

b: روتر

c: سویچ LAN

مقدمه

d: کنترل کننده LAN بی سیم

e: نقطه دسترسی

نمونه شبکه یک دفتر کوچک

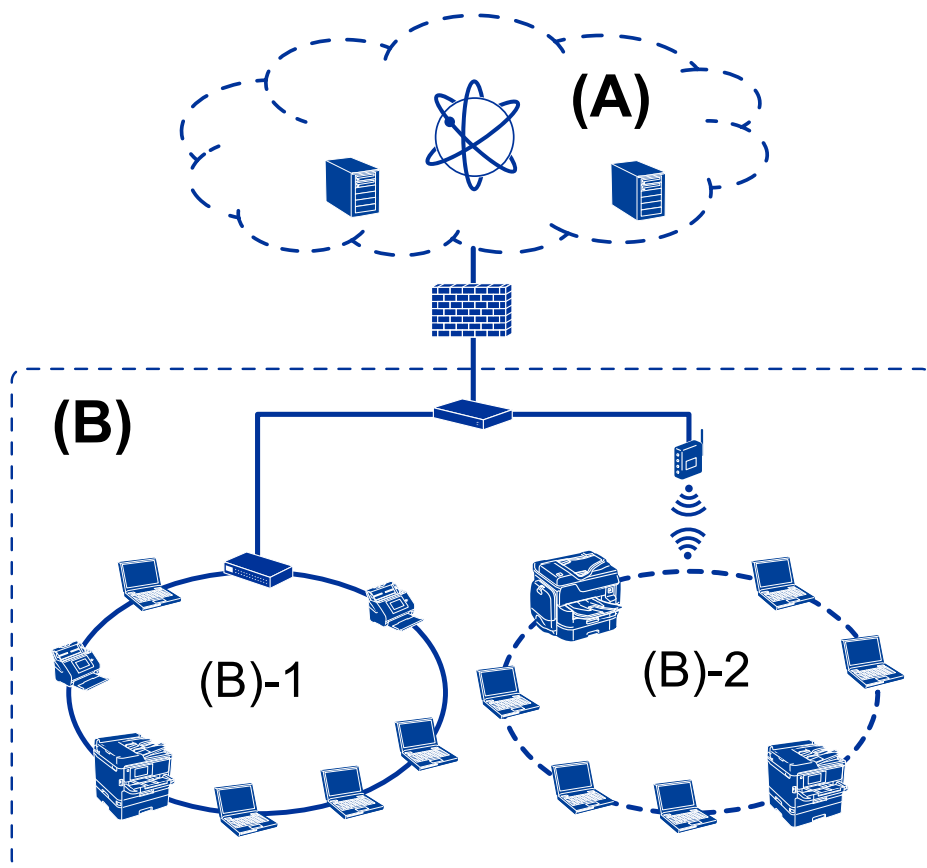

(A): اینترنت

Epson Connect

خدمات ابری

سرور ایمیل، سرور FTP

(B): منطقه مطمئن (اینترنت)

(B)-1: LAN سیمی (اترنت)

(B)-2: LAN بی سیم (Wi-Fi)

انواع اتصال چاپگر

دو روش زیر برای اتصال شبکه چاپگر وجود دارد.

اتصال سرور/سرویس گیرنده (اشتراک گذاری چاپگر با استفاده از سرور Windows)

اتصال نظیر به نظیر (چاپ مستقیم)

## مقدمه

## تنظیمات اتصال سرور/سرویس گیرنده

این اتصالی است که رایانه سرور با چاپگر به اشتراک می‌گذارد. برای جلوگیری از برقراری اتصال بدون عبور از رایانه سرور می‌توانید امنیت را ارتقا دهید.

هنگام استفاده از USB، چاپگر می‌تواند بدون عملکرد شبکه به اشتراک گذاشته شود.

## روش اتصال:

چاپگر را از طریق کلید LAN یا نقطه دسترسی به چاپگر وصل کنید.

چاپگر را می‌توانید از طریق کابل USB مستقیماً به سرور وصل کنید.

## درایور چاپگر:

درایور چاپگر را با توجه به سیستم عامل رایانه‌های سرویس‌گیرنده روی سرور Windows نصب کنید.

با ورود به سرور Windows و برقرار کردن اتصال با چاپگر، درایور چاپگر روی رایانه سرویس‌گیرنده نصب و قابل استفاده می‌شود.

## ویژگی‌ها:

چاپگر و درایور چاپگر را در دسته مدیریت کنید.

بسته به ویژگی‌های سرور، کار چاپ ممکن است زمان‌بر باشد زیرا همه کارهای چاپ از سرور چاپ عبور می‌کند.

اگر سرور Windows خاموش باشد، کار چاپ انجام نمی‌گیرد.

## اطلاعات مرتبط

← "اصطلاحات" در صفحه 9

## تنظیمات اتصال نظیر به نظیر

این اتصال به منظور برقراری ارتباط مستقیم بین چاپگر متصل به شبکه و رایانه استفاده می‌شود. تنها یک مدل با توانایی ارتباط شبکه‌ای را می‌توان متصل کرد.

## روش اتصال:

چاپگر را از طریق هاب یا نقطه دسترسی مستقیماً به چاپگر وصل کنید.

## درایور چاپگر:

درایور چاپگر را روی هر رایانه سرویس‌گیرنده نصب کنید.

هنگام استفاده از قابلیت EpsonNet SetupManager می‌توانید بسته درایور را ارائه دهید که شامل تنظیمات چاپگر باشد.

## ویژگی‌ها:

کار چاپ بلافاصله آغاز می‌شود، زیرا مستقیماً به چاپگر فرستاده می‌شود.

می‌توانید کار چاپ را تا زمان روشن بودن چاپگر ادامه دهید.

## اطلاعات مرتبط

← "اصطلاحات" در صفحه 9

# تنظیمات و مدیریت چاپگر

## جریان تنظیمات و مدیریت چاپگر

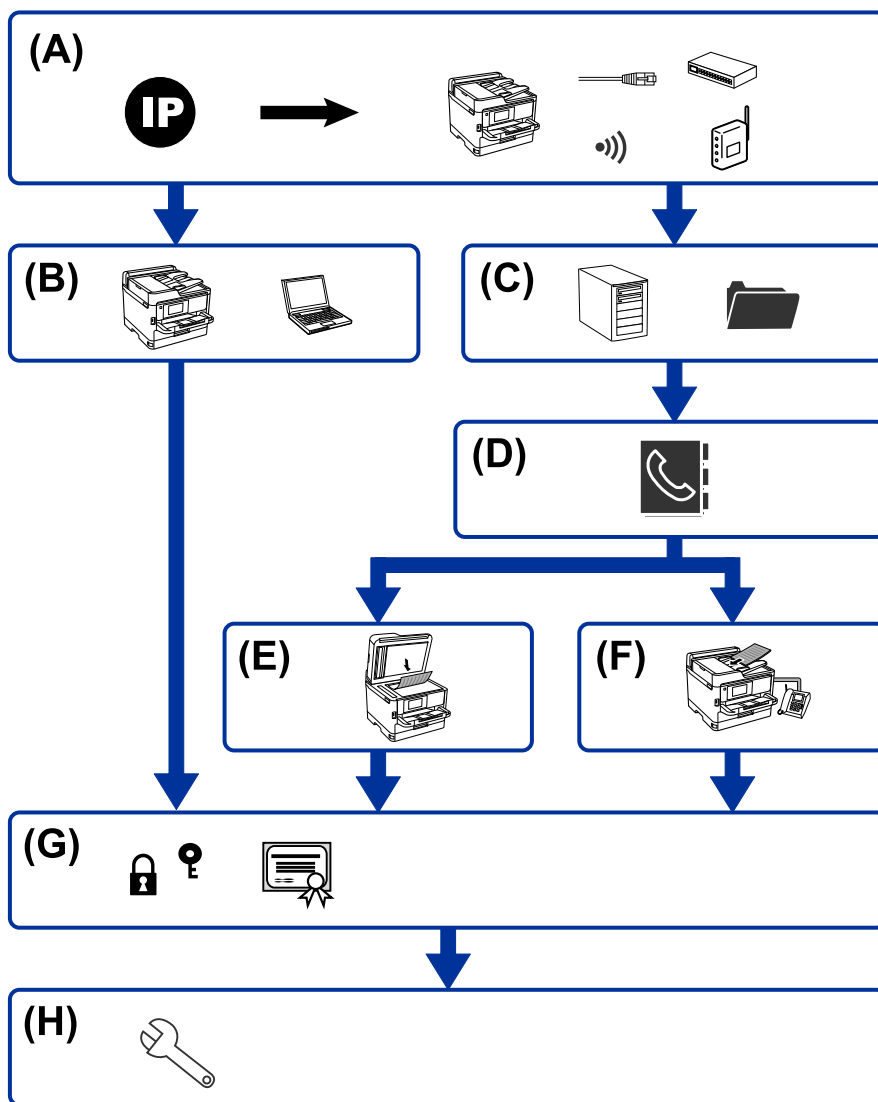

تنظیمات عملکرد چاپ	B	اتصال شبکه برای چاپگر	A
تنظیمات مخاطبین	D	تنظیمات سرور و پوشه اشتراک گذاری	C
تنظیمات نمای	F	تنظیم اسکن	E
تنظیمات بهره‌برداری و مدیریت	H	تنظیمات امنیتی	G

### اتصال شبکه برای چاپگر

آدرس IP چاپگر را تعیین و آن را به شبکه وصل کنید.



## تنظیمات و مدیریت چاپگر

تنظیم آدرس IP

اتصال به شبکه (تنظیمات کابل Wi-Fi/LAN)

اطلاعات مرتبط

← "اتصال شبکه" در صفحه 19

## تنظیمات عملکرد چاپ

تنظیمات را برای فعال‌سازی عملکرد چاپ اعمال کنید.

تنظیمات چاپ برای اتصال سرور/سرویس‌گیرنده

تنظیمات چاپ برای اتصال نظیر به نظیر

اطلاعات مرتبط

← "استفاده از عملکردهای چاپگر" در صفحه 28

## تنظیمات سرور و پوشه اشتراک‌گذاری

تنظیمات سرور ایمیل را برای باز-ارسال ایمیل یا اعلان ایمیلی اعمال کنید و تنظیمات سرور FTP و پوشه اشتراک‌گذاری را برای پوشه اشتراک‌گذاری یا انتقال FTP تعیین نمایید.

همچنین، وقتی در نظر دارید مخاطبین را با سرور LDAP همگام نمایید، تنظیمات سرور LDAP را اعمال کنید.

تنظیم سرور ایمیل

تنظیمات سرور فایل (تنظیمات پوشه اشتراک‌گذاری)

تنظیم سرور FTP

تنظیم سرور LDAP

اطلاعات مرتبط

← "تنظیم سرور یا پوشه اشتراک‌گذاری" در صفحه 37

## تنظیمات مخاطبین

تنظیمات مقصد اسکن‌ها یا نمابرها را اعمال کنید.

وارد کردن

ثبت کردن مخاطبین

اطلاعات مرتبط

← "استفاده از مخاطبان" در صفحه 61

## تنظیمات و مدیریت چاپگر

### تنظیم اسکن

تنظیمات را برای فعال‌سازی عملکرد اسکن اعمال کنید.

تنظیمات درایور

تنظیمات شبکه

اطلاعات مرتبط

← "استفاده از عملکردهای اسکن" در صفحه 71

### تنظیمات فابری

تنظیمات را برای فعال‌سازی عملکرد فابری اعمال کنید.

اتصال به خط تلفن

تنظیمات پیشرفته برای فابری

اطلاعات مرتبط

← "تنظیمات فابری" در صفحه 147

### تنظیمات امنیتی

تنظیم رمز عبور سرپرست

تنظیمات کنترل دسترسی

کنترل کردن با پروتکل‌ها

تنظیم امنیتی پیشرفته

اطلاعات مرتبط

← "تنظیمات امنیتی محصول" در صفحه 79

← "تنظیمات امنیتی پیشرفته مربوط به شرکت" در صفحه 182

### تنظیمات بهره‌برداری و مدیریت

بررسی وضعیت دستگاه

واکنش نسبت به وقوع رویداد

پشتیبان‌گیری از تنظیمات دستگاه

اطلاعات مرتبط

← "تنظیمات بهره‌برداری و مدیریت" در صفحه 91

# اتصال شبکه

این فصل رویه اتصال چاپگر به شبکه را شرح می‌دهد.

## قبل از برقراری اتصال شبکه

به منظور اتصال به شبکه، روش اتصال و تنظیم اطلاعات برای اتصال را از قبل تنظیم کنید.

## جمع‌آوری اطلاعات درباره تنظیم اتصال

اطلاعات تنظیم ضروری برای اتصال را آماده کنید. اطلاعات زیر را از قبل بررسی کنید.

بخشها	موارد	توجه
روش اتصال دستگاه	<input type="checkbox"/> اترنت <input type="checkbox"/> Wi-Fi	روش اتصال چاپگر به شبکه را تعیین کنید. در رابطه با LAN سیمی به سویچ LAN متصل می‌شود. در رابطه با Wi-Fi به شبکه (SSID) نقطه دسترسی متصل می‌شود.
اطلاعات اتصال LAN	<input type="checkbox"/> آدرس IP <input type="checkbox"/> ماسک شبکه فرعی <input type="checkbox"/> دروازه پیش‌فرض	آدرس IP موردنظر برای تخصیص به چاپگر را انتخاب کنید. وقتی آدرس IP ثابت تخصیص می‌دهید، وارد کردن همه مقادیر الزامی می‌باشد. وقتی آدرس IP پویا با استفاده از عملکرد DHCP تخصیص می‌دهید، لازم نیست این اطلاعات را وارد کنید زیرا به طور خودکار تنظیم می‌شوند.
اطلاعات اتصال Wi-Fi	<input type="checkbox"/> SSID <input type="checkbox"/> رمزعبور	این موارد SSID (نام شبکه) و رمز عبور نقطه دسترسی هستند که چاپگر به آنها متصل می‌شود. اگر ویژگی فیلتر کردن آدرس MAC تنظیم شده است، آدرس MAC چاپگر را قبل از ثبت کردن چاپگر، ثبت نمایید. جهت کسب اطلاعات بیشتر درباره استانداردهای تحت پشتیبانی به راهنمای کاربر مراجعه کنید.
اطلاعات سرور DNS	<input type="checkbox"/> آدرس IP مربوط به DNS اولیه <input type="checkbox"/> آدرس IP مربوط به DNS ثانویه	وارد کردن این اطلاعات هنگام تخصیص یک آدرس IP ثابت به چاپگر ضروری می‌باشد. DNS ثانویه زمانی تنظیم می‌شود که سیستم از پیکربندی اضافی برخوردار است و یک سرور DNS ثانویه وجود دارد. اگر جزء یک سازمان کوچک هستید و سرور DNS را تنظیم نکرده‌اید، آدرس IP را برای روتر تنظیم کنید.
اطلاعات سرور پروکسی	<input type="checkbox"/> نام سرور پروکسی	این گزینه را زمانی تنظیم کنید که محیط شبکه شما از سرور پروکسی برای دسترسی به اینترنت از طریق اینترنت استفاده می‌کند و شما عملکردی که دسترسی مستقیم چاپگر به اینترنت را فراهم می‌کند را استفاده می‌کنید. در رابطه با عملکردهای زیر، چاپگر مستقیماً به اینترنت متصل می‌شود. <input type="checkbox"/> خدمات Epson Connect <input type="checkbox"/> خدمات ابری مربوط به سایر شرکت‌ها <input type="checkbox"/> به‌روزرسانی ثابت‌افزار
اطلاعات شماره درگاه	<input type="checkbox"/> شماره درگاه موردنظر برای باز کردن	شماره درگاه مورد استفاده چاپگر و رایانه را بررسی کنید و سپس درگاهی که توسط فایروال مسدود شده است را در صورت نیاز باز کنید. در رابطه با درگاه مورد استفاده توسط چاپگر، قسمت «پیوست» را ملاحظه کنید.

## اتصال شبکه

## تخصیص آدرس IP

حالات مختلف تخصیص آدرس IP شامل موارد زیر می‌باشند.

## آدرس IP ثابت:

آدرس IP اختصاصی از پیش تعیین شده را به صورت دستی به چاپگر (میزبان) اختصاص دهید. اطلاعات لازم برای اتصال به شبکه (ماسک شبکه فرعی، دروازه پیش فرض، سرور DNS و موارد مشابه) به صورت دستی تنظیم می‌شوند.

آدرس IP حتی وقتی دستگاه خاموش شود تغییر نمی‌کند، در نتیجه این تنظیم وقتی مفید است که در نظر دارید دستگاه‌ها را در محیطی تنظیم کنید که امکان تغییر آدرس IP را نخواهید داشت یا در نظر دارید دستگاه‌ها را از طریق آدرس IP مدیریت نمایید. توصیه می‌کنیم تنظیماتی برای چاپگر انتخاب کنید که بسیاری از رایانه‌ها بتوانند به آن دسترسی داشته باشند. همچنین، هنگام استفاده از قابلیت‌های امنیتی مانند فیلترگذاری IPsec/IP، یک آدرس IP ثابت تخصیص دهید تا از تغییر آن جلوگیری کنید.

## تخصیص خودکار با استفاده از عملکرد DHCP (آدرس IP پویا):

با استفاده از عملکرد DHCP مربوط به سرور DHCP یا روتر، به طور خودکار یک آدرس IP به چاپگر (میزبان) تخصیص دهید. اطلاعات لازم برای اتصال به شبکه (ماسک شبکه فرعی، دروازه پیش فرض، سرور DNS و موارد مشابه) به صورت خودکار تنظیم می‌شوند، در نتیجه به راحتی قادر خواهید بود دستگاه را به شبکه وصل کنید. اگر دستگاه یا روتر خاموش شود یا بستگی به تنظیمات سرور DHCP ممکن است آدرس IP در زمان اتصال مجدد تغییر یابد. توصیه می‌کنیم از روش‌هایی غیر از آدرس IP برای مدیریت دستگاه‌ها استفاده کنید و با پروتکل‌هایی ارتباط برقرار کنید که قادر به دنبال کردن آدرس IP می‌باشند.

## نکته:

وقتی از عملکرد رزرو آدرس IP قابلیت DHCP استفاده کنید، قادر خواهید بود آدرس IP یکسانی را در هر زمان به دستگاه‌ها تخصیص دهید.

## سرور DNS و سرور پروکسی

سرور DNS دارای یک نام میزبان، نام دامنه آدرس ایمیل و موارد دیگر در ارتباط با اطلاعات آدرس IP است. اگر طرف دیگر ارتباط با نام میزبان، نام دامنه و غیره ثبت شده باشد، هنگامی که رایانه یا چاپگر برای برقراری ارتباط از طریق IP تلاش می‌کند، ارتباط برقرار نخواهد شد.

سرور DNS را برای یافتن آن اطلاعات جستجو می‌کند و آدرس IP طرف مقابل را دریافت می‌کند. این فرآیند تحت عنوان «ترجمه نام» (name resolution) شناخته می‌شود.

بنابراین، دستگاه‌هایی مانند رایانه‌ها و چاپگرها امکان برقراری ارتباط از طریق آدرس IP را کسب خواهند کرد.

ترجمه نام فرآیندی است که برای چاپگر جهت برقراری ارتباط با استفاده از عملکرد ایمیل یا اتصال اینترنت به آن نیاز دارد.

وقتی این عملکردها را استفاده می‌کنید، تنظیمات سرور DNS را اعمال کنید.

وقتی آدرس IP چاپگر را با استفاده از عملکرد DHCP سرور DHCP یا روتر تخصیص می‌دهید، به طور خودکار تنظیم خواهد شد.

سرور پروکسی در دروازه بین شبکه و اینترنت قرار می‌گیرد و با رایانه، چاپگر و اینترنت (سرور مخالف) از طرف تک‌تک آنها ارتباط برقرار می‌کند. سرور مخالف فقط با سرور پروکسی ارتباط برقرار می‌کند. از این رو، اطلاعات چاپگر مانند آدرس IP و شماره درگاه خوانده نمی‌شود و سطح امنیت بالاتر می‌رود.

هنگامی که از طریق یک سرور پروکسی به اینترنت متصل می‌شوید، سرور پروکسی را در چاپگر پیکربندی کنید.

## اتصال به شبکه از پانل کنترل

چاپگر را با استفاده از پانل کنترل چاپگر به شبکه وصل کنید.

توضیحات پانل کنترل چاپگر در راهنمای کاربر ارائه شده است.

اتصال شبکه

## تخصیص آدرس IP

گزینه‌های ابتدایی مانند آدرس میزبان، ماسک زیرشبکه، دروازه پیش فرض را تنظیم کنید. این بخش روش تنظیم یک آدرس IP ثابت را توضیح می‌دهد.

1. چاپگر را روشن کنید.

2. در صفحه اصلی پانل کنترل چاپگر تنظیم را انتخاب کنید.

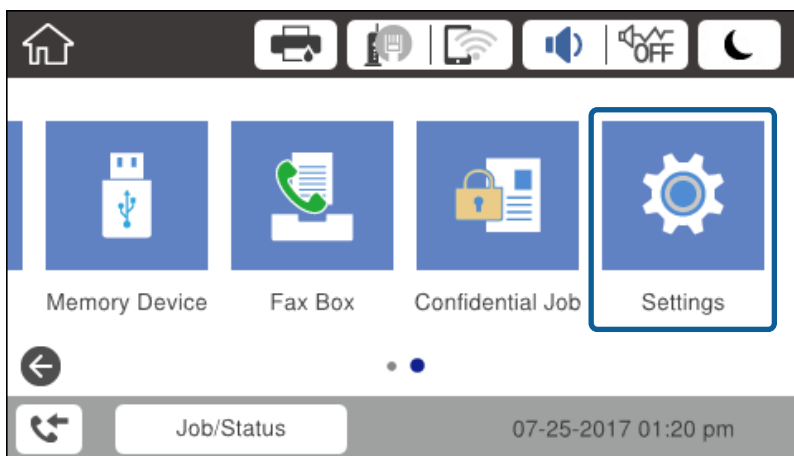

3. تنظیمات چاپگر > تنظیمات شبکه > پیشرفته را انتخاب کنید.

4. گزینه TCP/IP را انتخاب کنید.

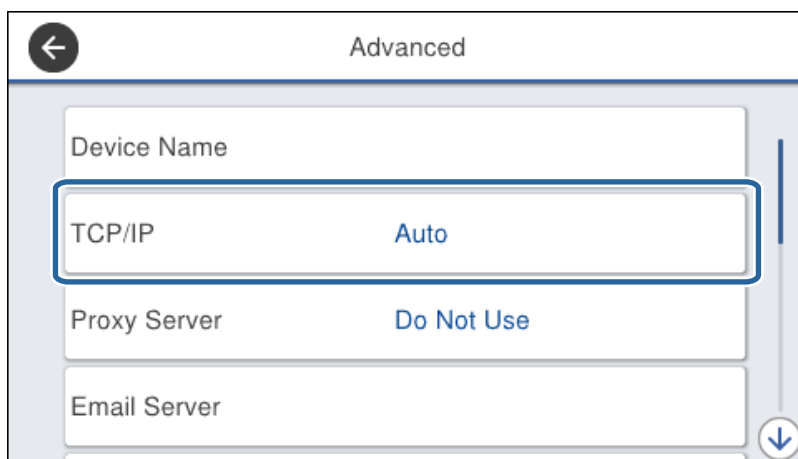

اتصال شبکه

5. گزینه دستی را برای بدست آوردن آدرس IP انتخاب کنید.

اگر آدرس IP را با عملکرد DHCP به طور خودکار تنظیم کرده باشید، باید خودکار را انتخاب کنید. در این صورت، نشانی IP، ماسک زیرشبکه، و دروازه پیش فرض در مراحل 6 تا 7 نیز به طور خودکار تنظیم می شود و باید به مرحله 8 بروید.

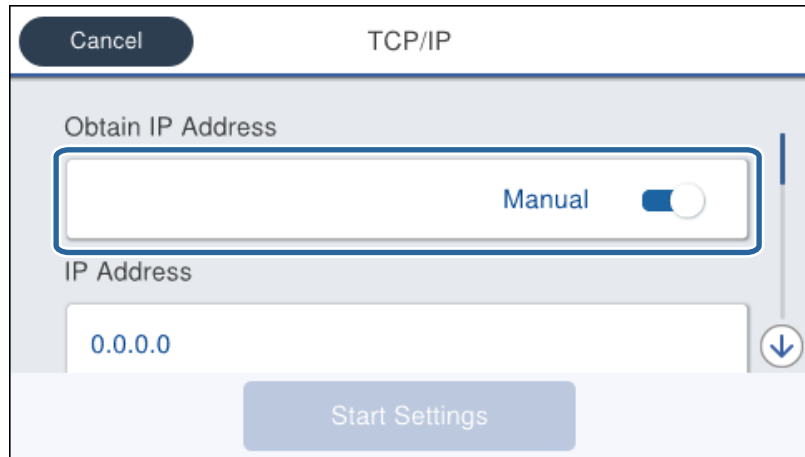

6. آدرس IP را وارد کنید.

وقتی  $\blacktriangleleft$  یا  $\blacktriangleright$  را انتخاب کنید، فوکوس صفحه به قسمت جلو یا عقب مجزا شده توسط نقطه جابجا می شود.



مقدار نشان داده شده در صفحه قبل را تأیید کنید.

7. ماسک زیرشبکه و دروازه پیش فرض را تنظیم کنید.

مقدار نشان داده شده در صفحه قبل را تأیید کنید.

**مهم:**

اگر ترکیب نشانی IP، ماسک زیرشبکه و دروازه پیش فرض نادرست باشد، تنظیمات را شروع کنید غیرفعال و اعمال تنظیمات غیرممکن می شود. مطمئن شوید که در ورود اطلاعات خطایی رخ نداده است.

8. آدرس IP سرور DNS اولیه را وارد کنید.

مقدار نشان داده شده در صفحه قبل را تأیید کنید.

## اتصال شبکه

نکته:

اگر خودکار را برای تنظیمات تخصیص IP انتخاب کنید، می‌توانید تنظیمات سرور DNS را از دستی یا خودکار انتخاب کنید. اگر نمی‌توانید آدرس سرور DNS را به طور خودکار دریافت کنید، باید دستی را انتخاب و آدرس سرور DNS را وارد کنید. سپس، آدرس سرور DNS ثانویه را مستقیماً وارد کنید. اگر خودکار را انتخاب کرده‌اید، به مرحله 10 بروید.

9. آدرس IP سرور ثانویه DNS را وارد کنید.

مقدار نشان داده شده در صفحه قبل را تأیید کنید.

10. روی تنظیمات را شروع کنید ضربه بزنید.

11. صفحه تأیید را ببندید.

## تنظیم سرور پروکسی

اگر هر دو شرط زیر برقرار هستند، سرور پروکسی را تنظیم کنید.

سرور پروکسی برای اتصال اینترنتی تهیه شده است.

هنگام استفاده از عملکردی مانند سرویس Epson Connect یا سرویس‌های ابری شرکت که مستلزم اتصال مستقیم چاپگر با اینترنت می‌باشند.

1. از صفحه اصلی، تنظیم را انتخاب کنید.

پس از انجام دادن تنظیمات پس از تنظیم کردن آدرس IP، صفحه پیشرفته ظاهر می‌شود. به مرحله 3 بروید.

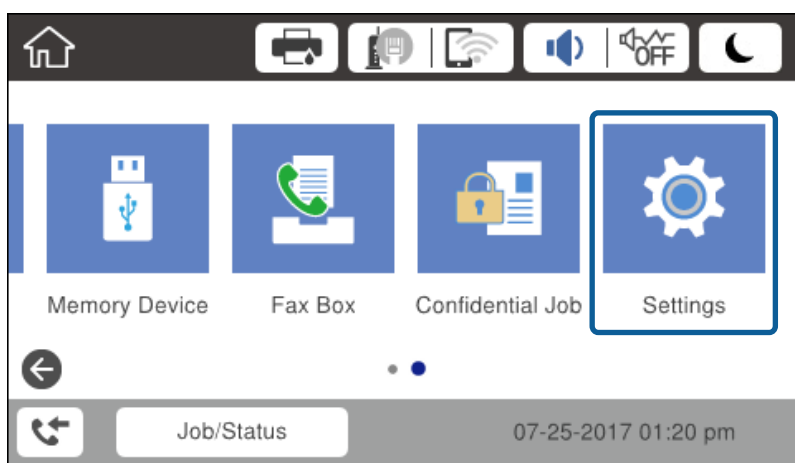

2. تنظیمات چاپگر < تنظیمات شبکه > پیشرفته را انتخاب کنید.

اتصال شبکه

3. گزینه پروکسی سرور را انتخاب کنید.

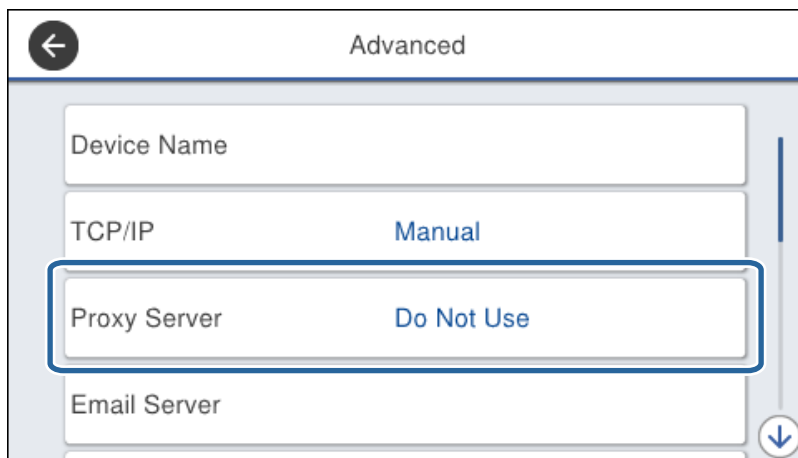

4. گزینه Use را برای تنظیمات پروکسی سرور انتخاب کنید.

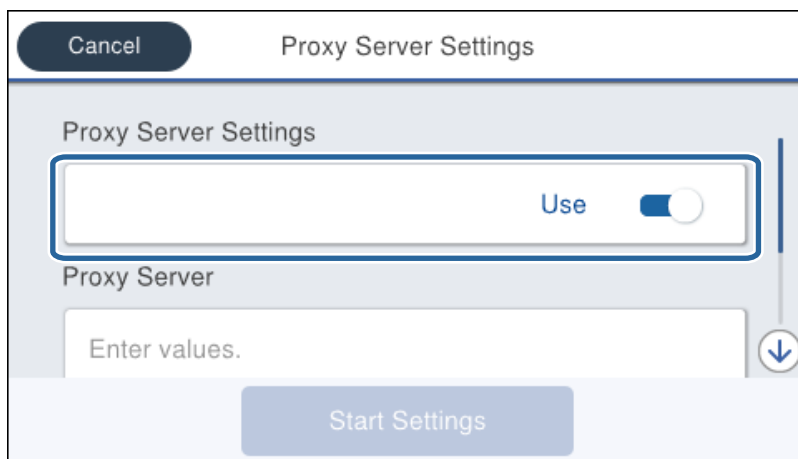

5. آدرس سرور پروکسی را با قالب IPv4 یا FQDN وارد کنید.

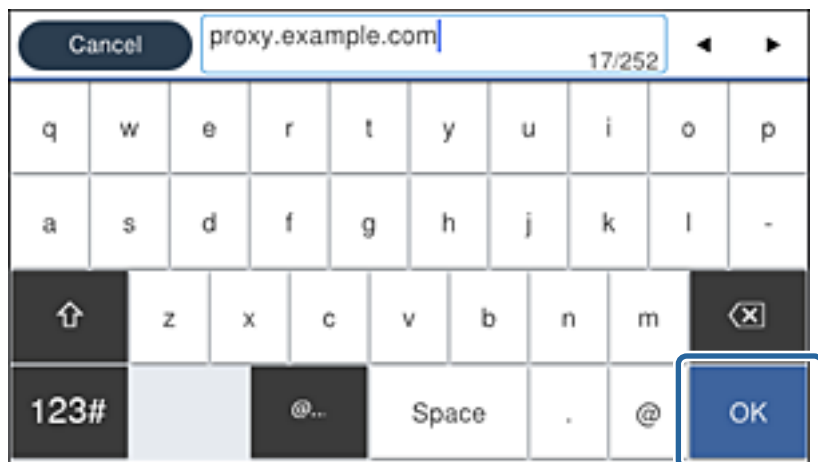

مقدار نشان داده شده در صفحه قبل را تأیید کنید.



## اتصال شبکه

6. شماره درگاه سرور پروکسی را وارد کنید.  
مقدار نشان داده شده در صفحه قبل را تأیید کنید.
7. روی تنظیمات را شروع کنید ضربه بزنید.
8. صفحه تأیید را ببندید.

## اتصال به LAN

با اترنت یا Wi-Fi می‌توانید چاپگر را به اترنت متصل کنید.

### اطلاعات مرتبط

- ← "اتصال به اترنت" در صفحه 25
- ← "اتصال به LAN بی‌سیم (Wi-Fi)" در صفحه 26

## اتصال به اترنت

چاپگر را با استفاده از کابل اترنت به شبکه وصل کنید و اتصال را بررسی کنید.

1. چاپگر و هاب (سوئیچ LAN) را با کابل اترنت به هم وصل کنید.
2. از صفحه اصلی، تنظیم را انتخاب کنید.

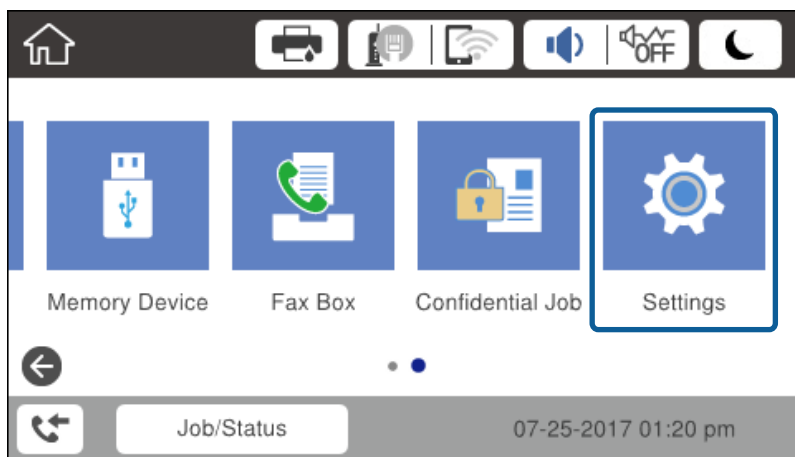

3. مسیر تنظیمات چاپگر < تنظیمات شبکه را انتخاب کنید.
4. گزینه بررسی اتصال را انتخاب کنید.  
نتیجه تشخیص اتصال ظاهر می‌شود. از درستی اتصال مطمئن شوید.
5. برای پایان کار روی تأیید ضربه بزنید.  
پس از ضربه زدن روی چاپ گزارش بررسی، می‌توانید نتیجه تشخیص را بررسی کنید. برای چاپ، دستورالعمل‌های روی صفحه را دنبال کنید.

### اطلاعات مرتبط

- ← "تغییر دادن اتصال اترنت به اتصال Wi-Fi" در صفحه 130

## اتصال شبکه

## اتصال به LAN بی سیم (Wi-Fi)

می‌توانید اطلاعات لازم برای اتصال به یک نقطه دسترسی از پانل کنترل چاپگر را به صورت دستی تنظیم کنید. برای تنظیم به صورت دستی، به SSID و رمز عبور برای نقطه دسترسی نیاز دارید.

**نکته:**

اگر نقطه دسترسی از WPS پشتیبانی کند، می‌توانید تنظیمات اتصال Wi-Fi را با استفاده از دکمه فشاری یا کد پین، بدون استفاده از SSID و گذرواژه، به طور خودکار اعمال کنید.

1. در صفحه اصلی روی  |  ضربه بزنید.

2. گزینه روتر را انتخاب کنید.

3. روی تنظیمات را شروع کنید ضربه بزنید.

در صورتی که اتصال شبکه از قبل تنظیم شده است، جزئیات اتصال نمایش داده خواهند شد. برای تغییر دادن تنظیمات روی تغییر تنظیمات ضربه بزنید.

اگر چاپگر از قبل با اتصال اترنت متصل شده باشند، جزئیات اتصال نمایش داده می‌شوند. روی به اتصال Wi-Fi تغییر دهید. و سپس با تأیید پیام، روی بله ضربه بزنید.

4. گزینه راهنمای گام به گام تنظیم Wi-Fi را انتخاب کنید.

5. SSID را برای نقطه دسترسی انتخاب کنید.

اگر SSID که می‌خواهید به آن متصل شوید، در پانل کنترل چاپگر نمایش داده نمی‌شود، برای به روزرسانی لیست، روی جستجوی مجدد ضربه بزنید. اگر باز هم نمایش داده نمی‌شود، روی دستی وارد کنید ضربه بزنید و سپس SSID را به صورت مستقیم وارد کنید.

6. روی گذرواژه را وارد کنید ضربه بزنید و سپس رمز عبور را وارد کنید.

**نکته:**

رمز عبور به بزرگ و کوچک بودن حروف حساس است.

اگر SSID را مستقیماً وارد می‌کنید، در دسترس را برای رمز عبور انتخاب و رمز عبور را وارد کنید.

7. وقتی کار تمام شد، روی گزینه تأیید ضربه بزنید.

8. تنظیمات را بررسی کنید و روی تنظیمات را شروع کنید ضربه بزنید.

9. برای پایان کار روی تأیید ضربه بزنید.

در صورت عدم برقراری ارتباط، برای چاپ کردن یک گزارش اتصال شبکه و سپس بررسی مشکلات چاپگر، گزینه چاپ گزارش بررسی را انتخاب کنید.

10. صفحه تنظیمات اتصال شبکه را ببندید.

## اطلاعات مرتبط

◀ "پیام ها و راه حل های موجود در گزارش اتصال شبکه" در صفحه 108

◀ "اعمال تنظیمات Wi-Fi از پانل کنترل (WPS)" در صفحه 126

◀ "تغییر دادن اتصال Wi-Fi به اتصال اترنت" در صفحه 130

# تنظیمات عملکرد

این فصل نخستین تنظیماتی را که باید برای استفاده از عملکردهای دستگاه اعمال شود، شرح می‌دهد.

## نرم افزار تنظیم

در این مبحث، روال‌های اعمال تنظیمات از رایانه سرپرست با استفاده از Web Config شرح داده می‌شود.

### Web Config (صفحه وب دستگاه)

#### درباره Web Config

Web Config یک صفحه وب تعبیه شده در چاپگر به منظور پیکربندی تنظیمات چاپگر می‌باشد. با کمک این قابلیت قادر خواهید بود از طریق یک رایانه، با چاپگر متصل به شبکه کار کنید.

برای دسترسی به Web Config ابتدا باید یک آدرس IP به چاپگر اختصاص داده باشید.

**نکته:**

می‌توانید با پیکربندی رمز عبور سرپرست برای چاپگر، تنظیمات را قفل کنید.

The screenshot displays the Epson Web Config interface for a printer. The top navigation bar includes tabs for Status, Print, Scan/Copy, Fax, Network, Network Security, Product Security, Device Management, and Epson Open Platform. The main content area is titled 'Product Status' and features a language dropdown menu set to 'English'. Below this, there are status indicators for the Printer (Available) and Scanner (Available). A row of ink level gauges is shown for Black (BK), Yellow (Y), Magenta (M), and Cyan (C), along with a maintenance box icon. Further down, there are sections for 'Black (BK)', 'Yellow (Y)', 'Magenta (M)', 'Cyan (C)', and 'Maintenance Box', each with a corresponding level indicator. The 'Card Reader Status' is shown as 'Disconnected'. The 'Cassette 1' section includes settings for Paper Size (Auto(A4(Vertical))), Paper Type (plain papers 1), and Paper Remaining Level (Low). At the bottom, there is a 'Refresh' button and a link to 'Software Licenses'.

## تنظیمات عملکرد

## دسترسی به Web Config

آدرس IP چاپگر را در یک مرورگر وب وارد کنید. JavaScript هم باید فعال باشد. هنگام دسترسی به Web Config از طریق HTTPS، یک پیام هشدار در مرورگر ظاهر می‌شود چون از یک گواهی خود امضاء، ذخیره شده در چاپگر، استفاده می‌شود، اما مشکلی ایجاد نمی‌شود.

دسترسی از طریق HTTPS

IPv4: https://<آدرس IP چاپگر> (بدون < >)

IPv6: https://<آدرس IP چاپگر>/[ ]

دسترسی از طریق HTTP

IPv4: http://<آدرس IP چاپگر> (بدون < >)

IPv6: http://<آدرس IP چاپگر>/[ ]

## مثال ها

IPv4

/192.0.2.111/https

/192.0.2.111/http

IPv6

/[1000:1::db8:2001]/https

/[1000:1::db8:2001]/http

## نکته:

اگر نام چاپگر با سرور DNS ثبت شود، می‌توانید از نام چاپگر به جای آدرس IP چاپگر استفاده کنید.

## اطلاعات مرتبط

◀ "ارتباط SSL/TLS با چاپگر" در صفحه 184

◀ "درباره گواهی دیجیتالی" در صفحه 184

## استفاده از عملکردهای چاپگر

برای استفاده از عملکرد چاپ در شبکه این قابلیت را فعال سازید.

برای استفاده از چاپگر در شبکه لازم است درگاه اتصال شبکه را در رایانه و اتصال شبکه چاپگر تنظیم کنید.

اتصال سرور/سرویس‌گیرنده: درگاه را در رایانه سرور تنظیم کنید

در رابطه با اتصال سرور/سرویس‌گیرنده، شیوه تنظیم دستی درگاه را توضیح دهید.

اتصال نظیر به نظیر (Peer to peer): درگاه را در هر کدام از دو رایانه تنظیم کنید

در رابطه با اتصال نظیر به نظیر، شیوه تنظیم خودکار درگاه با استفاده از فایل نصبی قابل دسترس از طریق دیسک نرم‌افزار یا وبسایت Epson را توضیح دهید.

## تنظیمات چاپ برای اتصال سرور/سرویس‌گیرنده

این گزینه را برای چاپ از طریق چاپگری که از اتصال سرور/سرویس‌گیرنده بهره می‌برد، فعال کنید.

در رابطه با اتصال سرور/سرویس‌گیرنده، ابتدا سرور چاپ را تنظیم کنید و سپس چاپگر را در شبکه به اشتراک بگذارید.

هنگام استفاده از کابل USB برای اتصال به سرور، ابتدا سرور چاپ را تنظیم کنید و سپس چاپگر را در شبکه به اشتراک بگذارید.

## تنظیمات عملکرد

### تنظیم درگاه‌های شبکه

با استفاده از TCP/IP استاندارد، صف چاپ برای چاپ شبکه‌ای در سرور چاپ ایجاد کنید و سپس درگاه شبکه را تنظیم کنید. این نمونه مربوط به استفاده از Windows 2012 R2 می‌باشد.

1. صفحه دستگاه‌ها و چاپگرها را باز کنید.  
دسک‌تاپ < تنظیمات < پانل کنترل < سخت‌افزار و صدا یا سخت‌افزار < دستگاه‌ها و چاپگرها.
2. افزودن چاپگر.
3. روی افزودن چاپگر کلیک کنید و سپس چاپگری که می‌خواهم در فهرست نیست را انتخاب کنید.  
افزودن یک چاپگر محلی.
4. افزودن چاپگر محلی یا چاپگر شبکه با تنظیمات دستی را انتخاب کرده و سپس روی بعدی کلیک کنید.  
ایجاد درگاه جدید را انتخاب کنید و درگاه استاندارد TCP/IP را به عنوان نوع درگاه انتخاب کنید و سپس روی بعدی کلیک کنید.

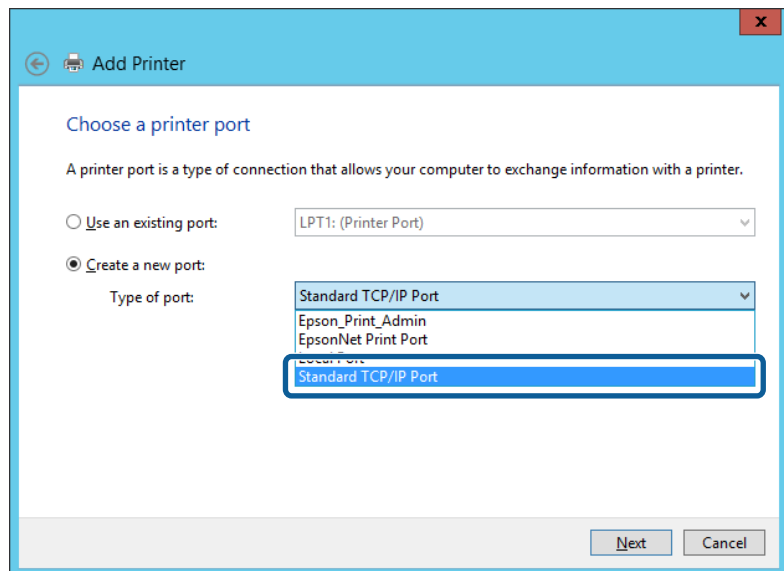

5. آدرس IP یا نام چاپگر را در نام میزبان یا آدرس IP یا نام چاپگر یا آدرس IP وارد کنید و سپس روی بعدی کلیک کنید.  
مثال‌ها:

نام چاپگر: EPSONA1A2B3C

آدرس IP: 192.0.2.111

نام درگاه را عوض نکنید.

## تنظیمات عملکرد

روی ادامه کلیک کنید وقتی صفحه کنترل دسترسی کاربر نمایش داده می شود.

## نکته:

اگر نام چاپگر را در شبکه دارای قابلیت تفکیک نام مشخص کنید، آدرس IP رهگیری می شود، حتی اگر DHCP آدرس IP چاپگر را تغییر داده باشد. می توانید نام چاپگر را از صفحه وضعیت شبکه در پانل کنترل چاپگر یا برگه وضعیت شبکه بررسی کنید.

6. درایور چاپگر را تنظیم کنید.

اگر درایور چاپگر قبلاً نصب شده است:

مسیر سازنده و چاپگرها را انتخاب کنید. روی **بعدي** کلیک کنید.

اگر درایور چاپگر قبلاً نصب نشده است:

روی **ديسک دارم** کلیک کنید و لوح فشرده نرم افزار ارائه شده با چاپگر را وارد کنید. روی **مرور** کلیک کنید و سپس پوشه شامل درایور چاپگر را در سی دی انتخاب کنید. مطمئن شوید که پوشه درست را انتخاب کرده اید. محل پوشه ممکن است بسته به سیستم عامل شما متفاوت باشد.

نسخه 32 بیتی Windows: WINX86

نسخه 64 بیتی Windows: WINX64

7. دستورالعمل های روی صفحه را دنبال کنید.

در هنگام استفاده از چاپگر با اتصال سرور/مشرتی (به اشتراک گذاشتن چاپگر با سرور Windows)، تنظیمات اشتراک چاپگر را اعمال کنید.

## اطلاعات مرتبط

◀ "به اشتراک گذاشتن چاپگر (فقط Windows)" در صفحه 31

## بررسی پیکربندی درگاه — Windows

بررسی کنید که آیا درگاه مناسب برای صف چاپ تنظیم شده است یا خیر.

1. صفحه دستگاهها و چاپگرها را باز کنید.

دسک تاپ < تنظیمات < پانل کنترل < سخت افزار و صدا یا سخت افزار < دستگاهها و چاپگرها.

2. صفحه ویژگی های چاپگر را باز کنید.

روی آیکن چاپگر کلیک راست کرده و سپس روی **خصوصیات چاپگر** کلیک کنید.

## تنظیمات عملکرد

3. روی برگه درگاه ها کلیک کنید و درگاه استاندارد TCP/IP را انتخاب کنید و سپس روی پیکربندی درگاه کلیک کنید.

4. پیکربندی درگاه را بررسی کنید.

برای حالت RAW

بررسی کنید که گزینه Raw در بخش پروتکل انتخاب شده باشد و سپس روی تأیید کلیک کنید.

برای LPR

بررسی کنید که LPR در بخش پروتکل انتخاب شده باشد. در نام صف از تنظیمات LPR عبارت «PASSTHRU» را وارد کنید. فعال‌سازی شمارش بایت LPR را انتخاب کرده و سپس روی تأیید کلیک کنید.

## به اشتراک گذاشتن چاپگر (فقط Windows)

در هنگام استفاده از چاپگر با اتصال سرور/مشرتی (به اشتراک گذاشتن چاپگر با سرور Windows)، اشتراک چاپگر را از سرور چاپ تنظیم کنید.

1. پانل کنترل < مشاهده دستگاه‌ها و چاپگرها را از سرور چاپ انتخاب کنید.

2. روی نماد چاپگر (صف چاپ)ی که می‌خواهید به اشتراک بگذارید راس-کلیک راست کنید و سپس روی زبانه ویژگی‌های چاپگر < اشتراک گذاری کلیک نمایید.

3. اشتراک گذاری این چاپگر را انتخاب کنید و سپس نام اشتراک را وارد کنید.

برای Windows Server 2012، روی تغییر گزینه‌های اشتراک گذاری کلیک کنید و سپس تنظیمات را پیکربندی کنید.

## نصب درایورهای دیگر (فقط Windows)

اگر نسخه Windows سرور و مشرتی متفاوت باشد، پیشنهاد می‌شود که درایورهای دیگری را روی سرور چاپ نصب کنید.

1. پانل کنترل < مشاهده دستگاه‌ها و چاپگرها را از سرور چاپ انتخاب کنید.

2. روی نماد چاپگری که می‌خواهید با کلاینت‌ها به اشتراک بگذارید کلیک راست کرده و سپس روی زبانه ویژگی‌های چاپگر < اشتراک گذاری کلیک کنید.

3. روی درایورهای دیگر کلیک کنید.

برای Windows Server 2012، بر روی Change Sharing Options کلیک کنید و تنظیمات را پیکربندی کنید.

4. نسخه Windows را برای مشرتی‌ها انتخاب کنید و سپس بر روی تأیید کلیک کنید.

5. فایل اطلاعات درایور چاپگر (inf.\*) را انتخاب و درایور را نصب کنید.

اطلاعات مرتبط

← "استفاده از چاپگر مشترک — Windows" در صفحه 31

## استفاده از چاپگر مشترک — Windows

لازم است سرپرست کلاینت‌ها را از نام رایانه اختصاص یافته به سرور چاپ و نحوه افزودن آن به رایانه‌های خودشان مطلع سازد. اگر هنوز درایورهای دیگری پیکربندی نشده‌اند، به کلاینت‌ها نحوه استفاده از دستگاه‌ها و چاپگرها برای افزودن چاپگر مشترک را اطلاع دهید.

اگر از قبل درایورهای دیگری در سرور چاپ پیکربندی شده‌اند، این مراحل را دنبال کنید:

## تنظیمات عملکرد

1. نام تخصیص یافته به سرور چاپ را در **Windows Explorer** انتخاب کنید.
2. روی چاپگری که می خواهید استفاده کنید دو بار کلیک کنید.

### اطلاعات مرتبط

- ◀ "به اشتراک گذاشتن چاپگر (فقط Windows)" در صفحه 31
- ◀ "نصب درایورهای دیگر (فقط Windows)" در صفحه 31

## تنظیمات چاپ برای اتصال نظیر به نظیر

برای اتصال نظیر به نظیر (چاپ مستقیم)، درایور و رایانه سرویس گیرنده ارتباط یک به یک برقرار می کنند. درایور چاپگر باید در هر رایانه سرویس گیرنده نصب شوند.

### اطلاعات مرتبط

- ◀ "تنظیم درایور چاپگر" در صفحه 32

## تنظیم درایور چاپگر

برای سازمان های کوچک، نصب درایور چاپگر بر روی همه رایانه های مشتری پیشنهاد می شود. از نصب کننده موجود در وب سایت Epson یا در لوح فشرده نرم افزار استفاده کنید.

### نکته:

اگر قرار است چندین رایانه مشتری از چاپگر استفاده کنند، با استفاده از *EpsonNet Setup Manager* و تحویل دادن درایور در قالب بسته، زمان نصب کاهش چشمگیری می یابد.

1. نصب کننده را اجرا کنید.

□ اجرا کردن از وب سایت

به وب سایت زیر دسترسی پیدا کنید و نام محصول را وارد نمایید. از قسمت **تنظیم** نرم افزار را دانلود و اجرا کنید.

<http://epson.sn>

□ اجرا از لوح فشرده (فقط برای مدل های دارای لوح فشرده و کاربرانی با رایانه دارای درایو لوح فشرده).

لوح فشرده نرم افزار را درون رایانه قرار دهید.



## تنظیمات عملکرد

2. روش اتصال چاپگر را انتخاب و بر روی **بعدي** کلیک کنید.

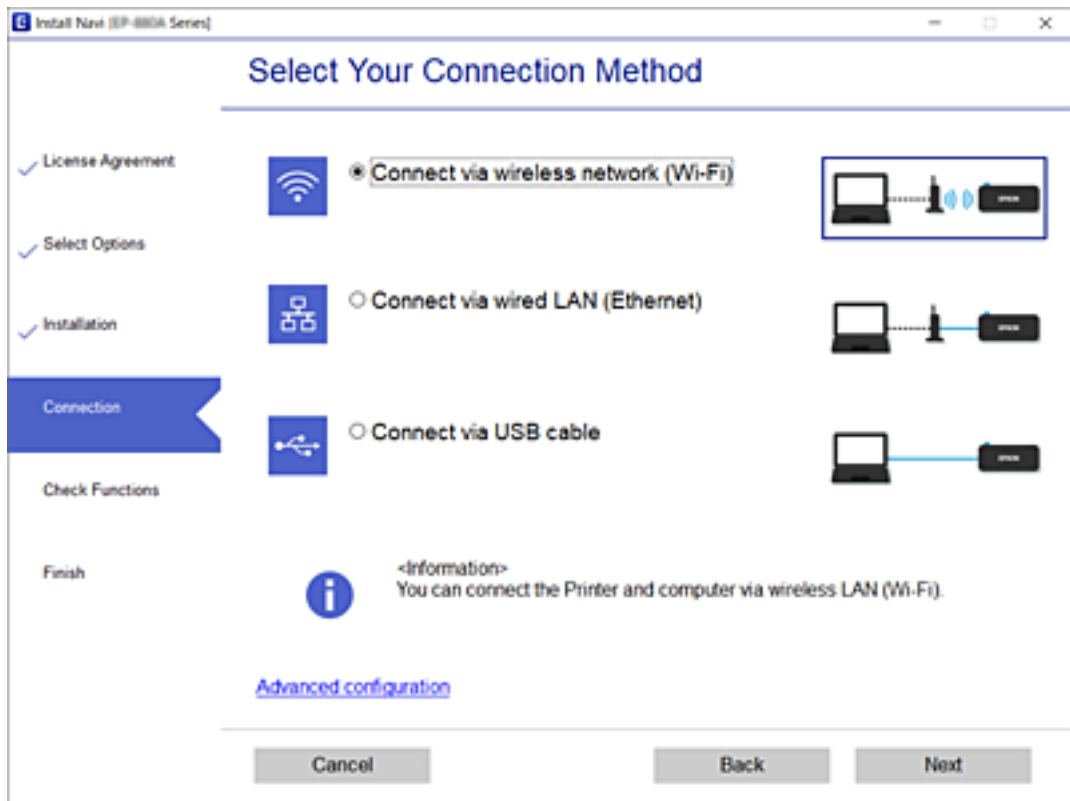

نکته:

در صورت ظاهر شدن نصب نرم افزار، گزینه دوباره اتصال چاپگر را برقرار کنید (برای روتر شبکه جدید یا تغییر USB به شبکه و دیگر موارد) را انتخاب و بر روی **بعدي** کلیک کنید.

3. دستورالعمل های روی صفحه را دنبال کنید.

اطلاعات مرتبط

← "EpsonNet SetupManager" در صفحه 124

## تنظیمات اولیه چاپ

تنظیمات چاپ از قبیل اندازه کاغذ و خطای چاپ را اعمال کنید.

### Paper Source Settings

اندازه و نوع کاغذی را که باید در هر منبع کاغذ بارگذاری شود تنظیم کنید.

1. وارد Web Config شوید و زبانه **Paper Source Settings < Print** را انتخاب کنید.

2. موارد مرتبط را انتخاب کنید.

موارد نمایش یافته ممکن است بر اساس موقعیت متفاوت باشند.

□ نام منبع کاغذ

نام منبع کاغذ مقصد مانند **Rear Paper Feed**, **Cassette 1** را نمایش دهید.

## تنظیمات عملکرد

**Paper Size** 

اندازه کاغذ موردنظر خود را از طریق منوی کشویی انتخاب کنید.

**Unit** 

واحد اندازه تعریف شده توسط کاربر را انتخاب کنید. وقتی گزینه **User-Defined** در قسمت **Paper Size** انتخاب شده باشد، قادر خواهید بود آن را انتخاب کنید.

**Width** 

طول افقی اندازه تعریف شده توسط کاربر را انتخاب کنید. محدوده قابل تعیین در اینجا به منبع کاغذ بستگی دارند که در قسمت **Width** نشان داده می‌شود. وقتی گزینه **mm** را در قسمت **Unit** انتخاب نمایید، می‌توانید تا یک رقم اعشار را وارد کنید. وقتی گزینه **inch** را در قسمت **Unit** انتخاب نمایید، می‌توانید تا دو رقم اعشار را وارد کنید.

**Height** 

طول عمودی اندازه تعریف شده توسط کاربر را انتخاب کنید. محدوده قابل تعیین در اینجا به منبع کاغذ بستگی دارند که در قسمت **Height** نشان داده می‌شود. وقتی گزینه **mm** را در قسمت **Unit** انتخاب نمایید، می‌توانید تا یک رقم اعشار را وارد کنید. وقتی گزینه **inch** را در قسمت **Unit** انتخاب نمایید، می‌توانید تا دو رقم اعشار را وارد کنید.

**Paper Type** 

نوع کاغذ موردنظر خود را از طریق منوی کشویی انتخاب کنید.

3. تنظیمات را بررسی کرده و سپس روی **OK** کلیک کنید.

## اطلاعات مرتبط

◀ "دسترسی به Web Config" در صفحه 28

**Interface Settings**

زمان پایان مهلت کارهای چاپی یا زبان تخصیص یافته به هر رابط را تنظیم کنید. این مورد روی چاپگر سازگار با PCL یا PostScript نمایش داده می‌شود.

1. وارد Web Config شوید و زبانه **Print < Interface Settings** را انتخاب کنید.

2. موارد مرتبط را انتخاب کنید.

**Timeout Settings** 

زمان پایان مهلت کارهای چاپی که مستقیماً از طریق USB ارسال می‌شوند را مشخص کنید. می‌توانید مقداری بین 5 تا 300 ثانیه را بر حسب ثانیه وارد کنید. وقتی مایل به تعیین زمان پایان مهلت نیستید، عدد 0 را وارد کنید.

**Printing Language** 

زبان چاپ را برای هر رابط USB و رابط شبکه انتخاب کنید. وقتی گزینه **Auto** را انتخاب کنید، زبان چاپ به طور خودکار بر اساس کارهای چاپ ارسالی تشخیص داده می‌شود.

3. تنظیمات را بررسی کرده و سپس روی **OK** کلیک کنید.

## تنظیمات عملکرد

### اطلاعات مرتبط

◀ "دسترسی به Web Config" در صفحه 28

## Error Settings

تنظیم نمایش خطا برای دستگاه.

1. وارد Web Config شوید و زبانه **Error Settings < Print** را انتخاب کنید.

2. موارد مرتبط را انتخاب کنید.

Paper Size Notice

تنظیم کنید که در صورت متفاوت بودن اندازه کاغذ منبع کاغذ مشخص شده با اندازه کاغذ داده‌های چاپ، آیا خطا روی پانل کنترل نمایش داده شود یا خیر.

Paper Type Notice

تنظیم کنید که در صورت متفاوت بودن نوع کاغذ منبع کاغذ مشخص شده با نوع کاغذ داده‌های چاپ، آیا خطا روی پانل کنترل نمایش داده شود یا خیر.

Auto Error Solver

تنظیم کنید که در صورت انجام نگرفتن کاری در پانل کنترل در بازه 5 ثانیه پس از ظاهر شدن خطا، آیا خطا به طور خودکار لغو شود یا خیر.

3. تنظیمات را بررسی کرده و سپس روی **OK** کلیک کنید.

### اطلاعات مرتبط

◀ "دسترسی به Web Config" در صفحه 28

## Universal Print Settings

تنظیمات زیر را برای چاپ از دستگاه‌های خارجی بدون استفاده از درایور چاپگر انجام دهید.  
بسته به زبان چاپ تنظیم شده در چاپگر ممکن است برخی موارد نمایش داده نشوند.

1. وارد Web Config شوید و زبانه **Universal Print Settings < Print** را انتخاب کنید.

2. موارد مرتبط را انتخاب کنید.

3. تنظیمات را بررسی کرده و سپس روی **OK** کلیک کنید.

### اطلاعات مرتبط

◀ "دسترسی به Web Config" در صفحه 28

### Basic

توضیحات	موارد
موقعیت عمودی کاغذی که چاپ روی آن شروع می‌شود را تنظیم می‌کند.	Top Offset(-30.0-30.0mm)
موقعیت افقی کاغذی که چاپ روی آن شروع می‌شود را تنظیم می‌کند.	Left Offset(-30.0-30.0mm)

### تنظیمات عملکرد

توضیحات	موارد
موقعیت عمودی کاغذی که چاپ روی پشت آن در حالت چاپ دو رو شروع می‌شود را تنظیم می‌کند.	Top Offset in Back(-30.0-30.0mm)
موقعیت افقی کاغذی که چاپ روی پشت آن در حالت چاپ دو رو شروع می‌شود را تنظیم می‌کند.	Left Offset in Back(-30.0-30.0mm)
تنظیم می‌کند آیا حین فرآیند چاپ، عرض کاغذ بررسی شود یا خیر.	Check Paper Width
اگر یک صفحه خالی در داده‌های چاپ وجود دارد، تنظیم کنید صفحه خالی چاپ نشود.	Skip Blank Page

### PDL Print Configuration

شما می‌توانید تنظیمات موردنظران را برای چاپ PCL یا PostScript انتخاب کنید. این مورد روی یک چاپگر سازگار با PCL یا PostScript نمایش داده می‌شود.

### تنظیمات عمومی

توضیحات	موارد
اندازه کاغذی که مایلید روی آن چاپ کنید را انتخاب نمایید.	Paper Size
نوع کاغذ مقصد چاپ را انتخاب کنید.	Paper Type
جهت مورد نظر برای چاپ را انتخاب کنید.	Orientation
کیفیت چاپ مورد نظر برای چاپ را انتخاب کنید.	Quality
تنظیم کنید آیا مایلید حین چاپ در مصرف جوهر صرفه جویی شود.	Ink Save Mode
برای چاپ کردن از بالا یا از آخرین صفحه این گزینه را انتخاب کنید.	Print Order
تعداد نسخه‌های مدنظر خود برای چاپ را تنظیم کنید.	Number of Copies(1-999)
مکان صحافی را انتخاب کنید.	Binding Margin
انتخاب کنید آیا پس از پایان مهلت موجود برای دریافت یک کار چاپی، کاغذ به طور خودکار بیرون آورده شود.	Auto Paper Ejection
تنظیم کنید آیا چاپ به صورت دو رو انجام شود.	2-Sided Printing

### PCL Menu

توضیحات	موارد
انتخاب کنید آیا از فونت نصب شده در چاپگر استفاده کنید یا دانلود شود.	Font Source
شماره فونت موردنظر برای استفاده را تعیین کنید.	Font Number
در صورت مقیاس‌پذیر بودن فونت و داشتن فضای ثابت، اندازه فونت را بر اساس گام تعیین کنید.	Pitch(0.44-99.99cpi)
در صورت مقیاس‌پذیر بودن فونت و داشتن فضای متغیر، اندازه فونت را بر اساس پوینت تعیین کنید.	Height(4.00-999.75pt)
مجموعه نماد فونتی که در نظر دارید استفاده کنید را انتخاب نمایید.	Symbol Set
تعداد خطوط در هر صفحه را تعیین کنید.	Form(5-128lines)
عملکرد کد CR را انتخاب کنید (بازگشت).	CR Function
عملکرد کد LF (خط جدید) و کد FF (صفحه جدید) را انتخاب کنید.	LF Function

## تنظیمات عملکرد

توضیحات	موارد
تخصیص تغذیه‌کننده کاغذ برای فرمان تغذیه کاغذ PCL را تعیین کنید.	Paper Source Assign

## PS3 Menu

توضیحات	موارد
تعیین کنید آیا هنگام رخ دادن خطای چاپ PS3، یک برگه خطا چاپ شود.	Error Sheet
حالت چاپ رنگی یا تک‌رنگ را تعیین کنید.	Coloration
پذیرش یا عدم پذیرش داده‌های پاییزی را تعیین کنید.	Binary
اندازه کاغذ را برای چاپ PDF تعیین کنید.	PDF Page Size

## تنظیم سرور یا پوشه اشتراک‌گذاری

سرور یا پوشه اشتراک‌گذاری که برای استفاده از عملکرد ایمیل یا اسکن لازم است را تنظیم کنید.

## اطلاعات مرتبط

← "ارتباط بین سرور و هر عملکرد" در صفحه 37

## ارتباط بین سرور و هر عملکرد

ارتباط بین عملکرد چاپگر و سرور یا پوشه اشتراک‌گذاری به صورت زیر است. در حالتی که هر عملکرد را استفاده می‌کنید، سرور یا پوشه اشتراک‌گذاری را تنظیم کنید.

سرور LDAP	سرور فایل (تنظیمات پوشه اشتراک‌گذاری)	سرور FTP	سرور ایمیل	
			✓	اسکن و ارسال به ایمیل
		✓		اسکن و ارسال به FTP
	✓			اسکن به پوشه شبکه
			✓	ارسال نمابر به ایمیل
	✓			ارسال نمابر به پوشه
			✓	اعلان ایمیلی
✓				همکاری LDAP

## اطلاعات مرتبط

← "پیکربندی سرور ایمیل" در صفحه 38

← "تنظیمات پوشه اشتراک‌گذاری" در صفحه 42

← "همکاری بین سرور LDAP و کاربران" در صفحه 66

## تنظیمات عملکرد

## پیکربندی سرور ایمیل

سرور ایمیل را از طریق Web Config تنظیم کنید.

وقتی از طریق تنظیم سرور ایمیل چاپگر از امکان ارسال ایمیل برخوردار می‌گردد، موارد زیر امکان‌پذیر می‌باشند.

انتقال نتایج اسکن از طریق ایمیل

دریافت اعلان ایمیلی از طرف چاپگر

قبل از انجام تنظیمات، موارد زیر را بررسی کنید.

چاپگر به شبکه‌ای متصل است که می‌تواند به سرور ایمیل دسترسی پیدا کند.

اطلاعات تنظیم ایمیل در رایانه‌ای که به همان سرور ایمیل چاپگر متصل می‌باشد.

نکته:

وقتی سرور ایمیل مبتنی بر اینترنت را استفاده می‌کنید، اطلاعات تنظیم دریافتی از طرف عرضه‌کننده یا وب‌سایت را تأیید نمایید.

از طریق پانل کنترل چاپگر نیز می‌توانید سرور ایمیل را تنظیم کنید. به صورت زیر به آن وارد شوید.

تنظیم < تنظیمات چاپگر > تنظیمات شبکه < پیشرفته > سرور ایمیل < تنظیمات سرور

1. وارد Web Config شوید و زبانه **Network < Email Server < Basic** را انتخاب کنید.

2. برای هر مورد یک مقدار وارد کنید.

3. گزینه **OK** را انتخاب کنید.

تنظیمات انتخاب شده نمایش داده می‌شود.

پس از پایان تنظیمات، تست بررسی اتصال را انجام دهید.

## اطلاعات مرتبط

← "بررسی اتصال سرور ایمیل" در صفحه 40

← "موارد تنظیم سرور ایمیل" در صفحه 39

← "دسترسی به Web Config" در صفحه 28

تنظیمات عملکرد

موارد تنظیم سرور ایمیل

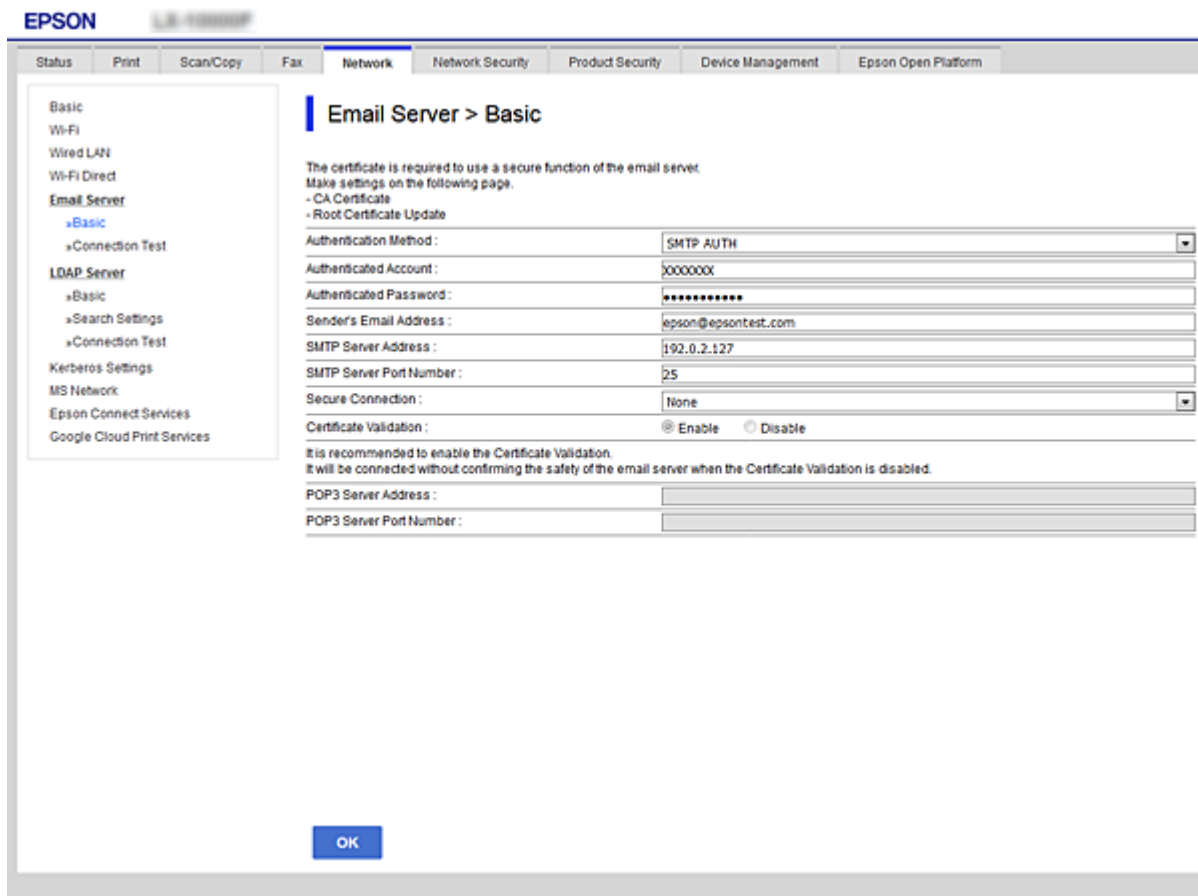

تنظیمات و توضیحات	موارد
روش تأیید اعتبار چاپگر برای دسترسی به سرور ایمیل را مشخص کنید.	Authentication Method
مواردی که در نظر دارید تأیید هویت توسط سرور ایمیل انجام نشود را تنظیم کنید.	Off
هنگام ارسال ایمیل، تأیید هویت را در سرور SMTP (سرور ایمیل خروجی) انجام می‌دهد. لازم است سرور ایمیل از تأیید اعتبار SMTP پشتیبانی کند.	SMTP AUTH
قبل از ارسال ایمیل، تأیید هویت را در سرور POP3 (سرور ایمیل دریافتی) انجام می‌دهد. هنگام انتخاب این مورد، سرور POP3 را تنظیم کنید.	POP before SMTP
اگر SMTP AUTH یا POP before SMTP را به عنوان Authentication Method انتخاب می‌کنید، نام حساب تأیید شده را از 0 تا 255 نویسه در قالب ASCII ((0x20-0x7E) وارد کنید. وقتی SMTP AUTH را انتخاب می‌کنید، حساب سرور SMTP را وارد کنید. وقتی POP before SMTP را انتخاب می‌کنید، حساب سرور POP3 را وارد کنید.	Authenticated Account
اگر SMTP AUTH یا POP before SMTP را به عنوان Authentication Method انتخاب می‌کنید، باید رمز عبور تأیید شده را از 0 تا 20 نویسه در قالب ASCII ((0x20-0x7E) وارد کنید. در صورت انتخاب SMTP AUTH، حساب تأیید شده برای سرور SMTP را وارد کنید. در صورت انتخاب POP before SMTP، حساب تأیید شده برای سرور POP3 را وارد کنید.	Authenticated Password





تنظیمات عملکرد

مرجع های بررسی اتصال سرور ایمیل

پیام ها	علت
Connection test was successful.	این پیام زمانی ظاهر می شود که اتصال به سرور انجام می شود.
SMTP server communication error. Check the following. - Network Settings	این پیام زمانی ظاهر می شود که <input type="checkbox"/> چاپگر به شبکه وصل نباشد <input type="checkbox"/> سرور SMTP کار نمی کند <input type="checkbox"/> اتصال شبکه زمان ارتباط قطع شده است <input type="checkbox"/> داده های ناکامل دریافت شده است
POP3 server communication error. Check the following. - Network Settings	این پیام زمانی ظاهر می شود که <input type="checkbox"/> چاپگر به شبکه وصل نباشد <input type="checkbox"/> سرور POP3 کار نمی کند <input type="checkbox"/> اتصال شبکه زمان ارتباط قطع شده است <input type="checkbox"/> داده های ناکامل دریافت شده است
An error occurred while connecting to SMTP server. Check the followings. - SMTP Server Address - DNS Server	این پیام زمانی ظاهر می شود که <input type="checkbox"/> اتصال به سرور DNS انجام نشود <input type="checkbox"/> جداسازی نام برای سرور SMTP انجام نشود
An error occurred while connecting to POP3 server. Check the followings. - POP3 Server Address - DNS Server	این پیام زمانی ظاهر می شود که <input type="checkbox"/> اتصال به سرور DNS انجام نشود <input type="checkbox"/> جداسازی نام برای سرور POP3 انجام نشود
SMTP server authentication error. Check the followings. - Authentication Method - Authenticated Account - Authenticated Password	این پیام زمانی ظاهر می شود که تأیید اعتبار سرور SMTP انجام نشود.
POP3 server authentication error. Check the followings. - Authentication Method - Authenticated Account - Authenticated Password	این پیام زمانی ظاهر می شود که تأیید اعتبار سرور POP3 انجام نشود.
Unsupported communication method. Check the followings. - SMTP Server Address - SMTP Server Port Number	این پیام زمانی ظاهر می شود که تلاش می کنید با پروتکل های پشتیبانی شده ارتباط برقرار کنید.
Connection to SMTP server failed. Change Secure Connection to None.	این پیام زمانی ظاهر می شود که عدم تطابق SMTP بین سرور و کلاینت روی می دهد، یا زمانی که سرور از اتصال ایمن SMTP پشتیبانی نمی کند (اتصال SSL).
Connection to SMTP server failed. Change Secure Connection to SSL/TLS.	این پیام زمانی ظاهر می شود که عدم تطابق SMTP بین سرور و کلاینت روی می دهد، یا زمانی که سرور درخواست استفاده از یک اتصال SSL/TLS برای اتصال ایمن SMTP دارد.
Connection to SMTP server failed. Change Secure Connection to STARTTLS.	این پیام زمانی ظاهر می شود که عدم تطابق SMTP بین سرور و کلاینت روی می دهد، یا زمانی که سرور درخواست استفاده از یک اتصال STARTTLS برای اتصال ایمن SMTP دارد.
The connection is untrusted. Check the following. - Date and Time	این پیام زمانی ظاهر می شود که تنظیم تاریخ و زمان چاپگر صحیح نیست یا گواهی منقضی شده است.

### تنظیمات عملکرد

پیام ها	علت
The connection is untrusted. Check the following. - CA Certificate	این پیام زمانی ظاهر می شود که چاپگر مطابق با سرور دارای گواهی ریشه نیست یا CA Certificate وارد نشده است.
The connection is not secured.	این پیام زمانی که گواهی دریافت شده خراب شده باشد.
SMTP server authentication failed. Change Authentication Method to SMTP-AUTH.	این پیام زمانی ظاهر می شود که عدم تطابق روش تأیید اعتبار بین سرور و کلاینت روی می دهد. سرور از SMTP AUTH پشتیبانی می کند.
SMTP server authentication failed. Change Authentication Method to POP before SMTP.	این پیام زمانی ظاهر می شود که عدم تطابق روش تأیید اعتبار بین سرور و کلاینت روی می دهد. سرور از SMTP AUTH پشتیبانی نمی کند.
Sender's Email Address is incorrect. Change to the email address for your email service.	این پیام زمانی ظاهر می شود که آدرس ایمیل فرستنده تعیین شده اشتباه باشد.
Cannot access the printer until processing is complete.	این پیام زمانی که چاپگر مشغول است ظاهر می شود.

#### اطلاعات مرتبط

← "بررسی اتصال سرور ایمیل" در صفحه 40

### تنظیمات پوشه اشتراک گذاری

پوشه اشتراک گذاری را برای ذخیره نتیجه اسکن یا نمابر تنظیم کنید.  
 چاپگر با وارد شدن به رایانه به عنوان کاربر، داده ها را در پوشه اشتراک گذاری رایت می کند.  
 شبکه MS را به همراه پوشه اشتراک گذاری تنظیم کنید.  
 پوشه اشتراک گذاری تنظیم شده در اینجا را می توان به عنوان مقصد اسکن یا نمابر تعیین کرد.

### ایجاد پوشه اشتراک گذاری

#### قبل از ایجاد پوشه اشتراک گذاری

قبل از ایجاد پوشه اشتراک گذاری، موارد زیر را بررسی کنید.

چاپگر به شبکه ای متصل است که از طریق آن می تواند به رایانه ای دسترسی داشته باشد که قرار است پوشه اشتراک گذاری در آن ایجاد شود.

یک نویسه چندبایتی در نام رایانه ای که قرار است پوشه اشتراک گذاری در آن ایجاد شود وجود ندارد.



وقتی یک نویسه چندبایتی در نام رایانه ای که قرار است پوشه اشتراک گذاری در آن ایجاد شود وجود داشته باشد، ممکن است فایل در پوشه اشتراک گذاری ذخیره نشود.

در این قبیل موارد، به رایانه ای که نام آن حاوی نویسه چندبایتی نیست جابجا شوید یا نام رایانه فعلی را تغییر دهید.

هنگام تغییر نام رایانه، از قبل با سرپرست هماهنگ کنید زیرا ممکن است برخی تنظیمات از قبیل مدیریت رایانه، دسترسی منابع و غیره تحت تاثیر قرار گیرند.

## تنظیمات عملکرد

### بررسی کردن نمایه شبکه

در رایانه‌ای که پوشه اشتراک‌گذاری در آن ایجاد خواهد شد، بررسی کنید آیا قابلیت اشتراک‌گذاری پوشه در دسترس می‌باشد.

1. از طریق حساب کاربری مرجع سرپرست به رایانه‌ای وارد شوید که پوشه اشتراک‌گذاری در آن ایجاد خواهد شد.
2. مسیر پانل کنترل < شبکه و اینترنت > شبکه و مرکز اشتراک‌گذاری را انتخاب کنید.
3. روی تنظیمات اشتراک‌گذاری پیشرفته و سپس  مربوط به نمایه دارای (نمایه فعلی) در نمایه‌های شبکه نمایش یافته کلیک کنید.
4. بررسی کنید آیا فعال‌سازی اشتراک‌گذاری فایل و چاپگر در قسمت اشتراک‌گذاری فایل و چاپگر انتخاب شده است. در صورتی که از قبل انتخاب شده است، روی گزینه لغو کلیک کنید و پنجره را ببندید. وقتی تنظیمات را تغییر دادید، روی گزینه ذخیره تنظیمات کلیک کنید و پنجره را ببندید.

### موقعیتی که پوشه اشتراک‌گذاری در آن ایجاد می‌شود و یک نمونه امنیتی

بسته به موقعیتی که در آن پوشه اشتراک‌گذاری ایجاد می‌شود، قابلیت‌های امنیتی و سهولت دسترسی متفاوت خواهند بود. برای کار با پوشه اشتراک‌گذاری از طریق چاپگرها یا سایر رایانه‌ها، مجوزهای خواندن و نوشتن زیر برای پوشه مورد نیاز می‌باشند.

#### زبانه اشتراک‌گذاری < اشتراک‌گذاری پیشرفته > مجوزها

این قسمت مجوز دسترسی شبکه مربوط به پوشه اشتراک‌گذاری را کنترل می‌کند.

#### مجوز دسترسی زبانه امنیتی

این قسمت مجوز دسترسی شبکه و دسترسی محلی مربوط به پوشه اشتراک‌گذاری را کنترل می‌کند.

وقتی گزینه همه را برای پوشه اشتراک‌گذاری که به عنوان یک نمونه ایجاد پوشه اشتراک‌گذاری در دسکتاپ ایجاد شده است تنظیم کنید، همه کاربرانی که امکان دسترسی به رایانه را دارند به پوشه نیز دسترسی خواهند داشت.

با این حال، کاربری که امکان دسترسی رایانه را ندارد، به پوشه نیز دسترسی نخواهد داشت زیرا دسکتاپ (پوشه) تحت کنترل پوشه کاربر قرار دارد و بنابراین، تنظیمات امنیتی پوشه کاربر نیز روی آن اعمال می‌گردند. کاربری که اجازه دسترسی را از طریق زبانه امنیتی کسب کرده است (کاربری که وارد شده است و در این مورد، سرپرست)، قادر به کار با پوشه خواهد بود.

برای ایجاد موقعیت مناسب، ادامه را ببینید.

این نمونه مربوط به زمان ایجاد پوشه «پوشه\_اسکن» است.

### نمونه پیکربندی برای سرورهای فایل

این توضیح نمونه ایجاد پوشه اشتراک‌گذاری در ریشه درایو در رایانه اشتراک‌گذاری شده مانند سرور فایل تحت شرایط زیر می‌باشد.

کاربران دارای دسترسی قابل کنترل از قبیل اشخاصی که دارای دامنه یکسان با رایانه‌ای که قرار است پوشه اشتراک‌گذاری در آن ایجاد شود هستند، می‌توانند به پوشه اشتراک‌گذاری دسترسی پیدا کنند.

این پیکربندی را در مواردی اعمال کنید که به یک کاربر اجازه خواندن و نگارش در پوشه اشتراک‌گذاری در رایانه از قبیل سرور فایل یا رایانه اشتراک گذاشته شده را می‌دهید.

#### محل ایجاد پوشه اشتراک‌گذاری: ریشه درایو

#### مسیر پوشه: C:\پوشه\_اسکن

#### اجازه دسترسی از طریق شبکه (مجوزهای اشتراک‌گذاری): همه

#### مجوز دسترسی به سیستم فایل (امنیتی): کاربران احراز هویت شده

1. از طریق حساب کاربری مرجع سرپرست به رایانه‌ای وارد شوید که پوشه اشتراک‌گذاری در آن ایجاد خواهد شد.

2. کاوشگر فایل را راه‌اندازی کنید.

## تنظیمات عملکرد

3. یک پوشه در ریشه درایو ایجاد کرده و به صورت «پوشه\_اسکن» نام گذاری کنید. نام پوشه را با 1 تا 12 نویسه الفبایی عددی وارد کنید. اگر تعداد نویسه‌های نام پوشه از محدودیت مشخص شده بیشتر باشد، ممکن است قادر به دسترسی معمول آن در محیط تغییر یافته نباشید.
4. روی پوشه کلیک راست کرده و سپس ویژگی‌ها را انتخاب کنید.

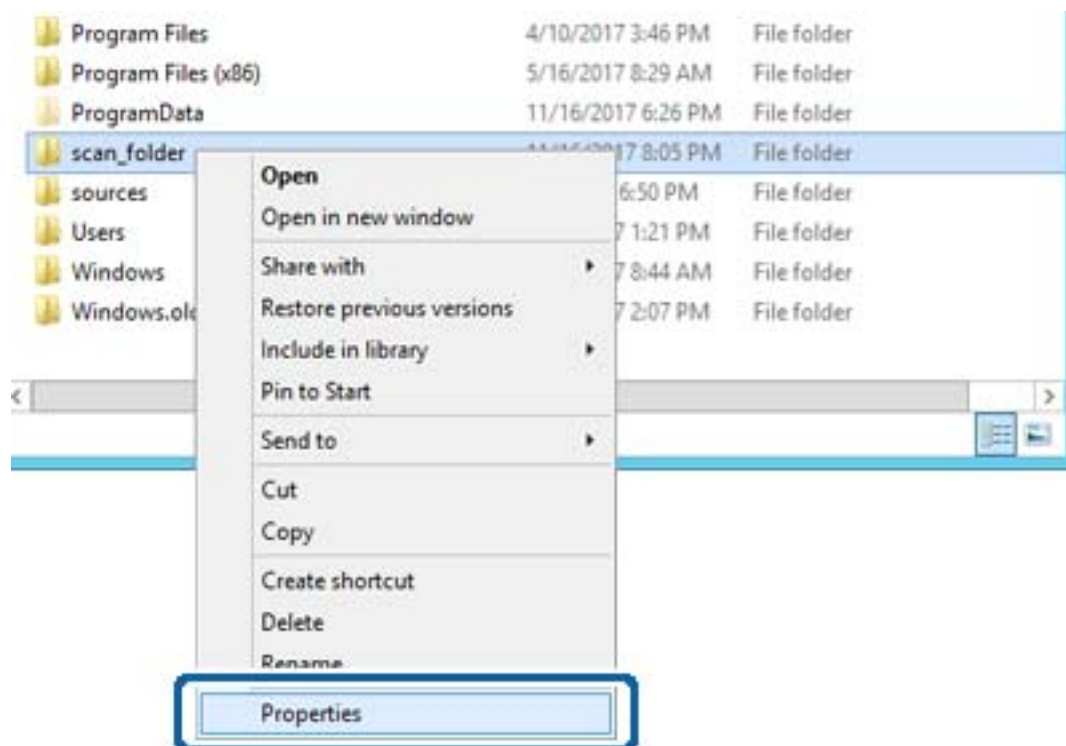

تنظیمات عملکرد

5. روی اشتراک گذاری پیشرفته در زبانه اشتراک گذاری کلیک کنید.

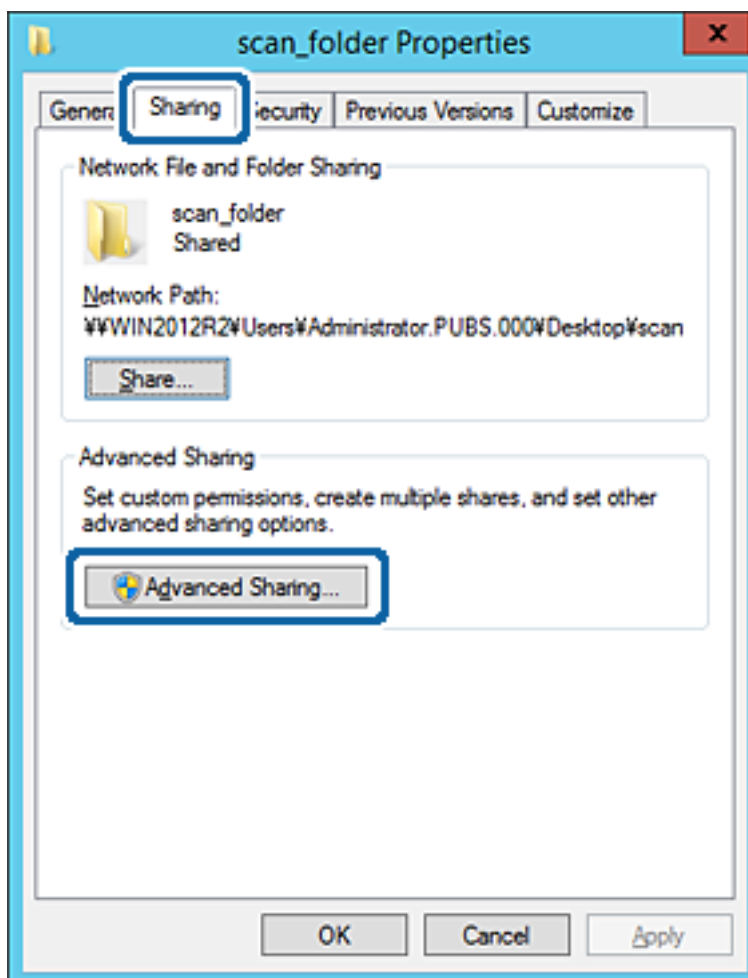

تنظیمات عملکرد

6. گزینه اشتراک‌گذاری این پوشه را انتخاب کنید و سپس روی گزینه مجوزها کلیک کنید.

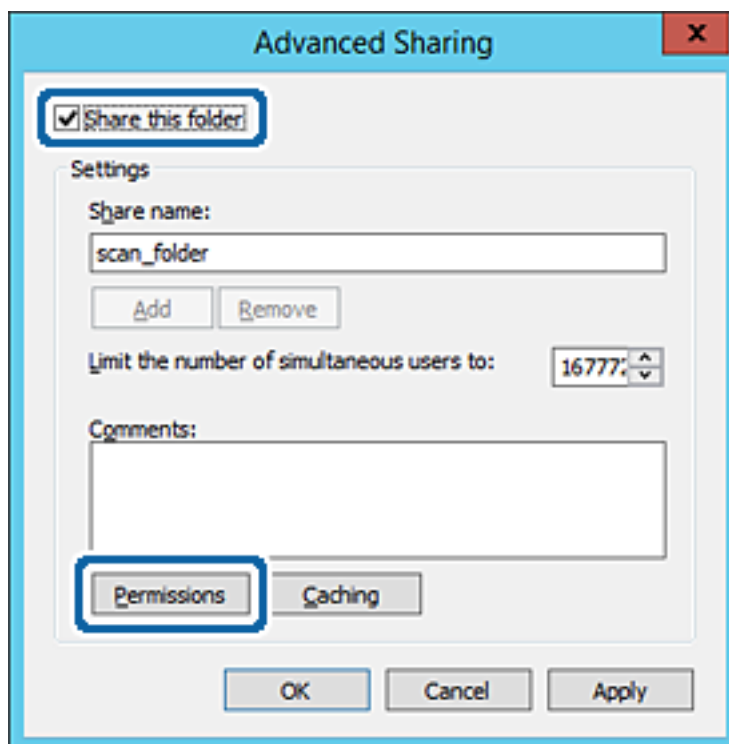

تنظیمات عملکرد

7. گروه همه در قسمت نام کاربران یا گروه‌ها را انتخاب کنید و سپس گزینه اجازه دادن در قسمت تغییر را برگزینید و در نهایت روی گزینه تأیید کلیک کنید.

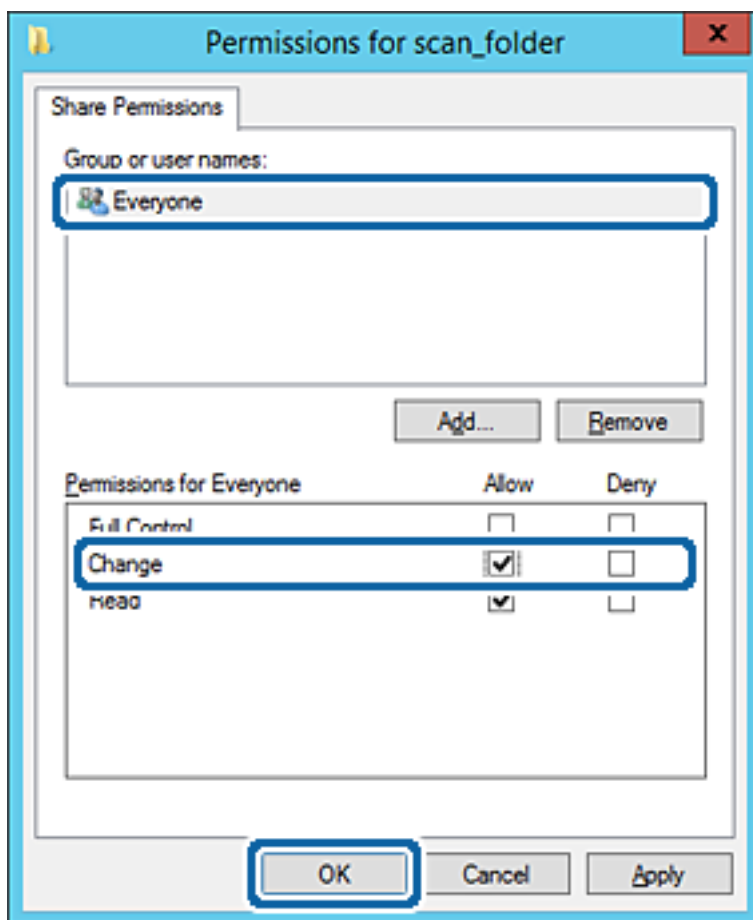

8. روی تأیید کلیک کنید.

## تنظیمات عملکرد

9. ابتدا زبانه امنیت و سپس کاربران احراز هویت شده در قسمت نام کاربران یا گروه‌ها را انتخاب کنید.

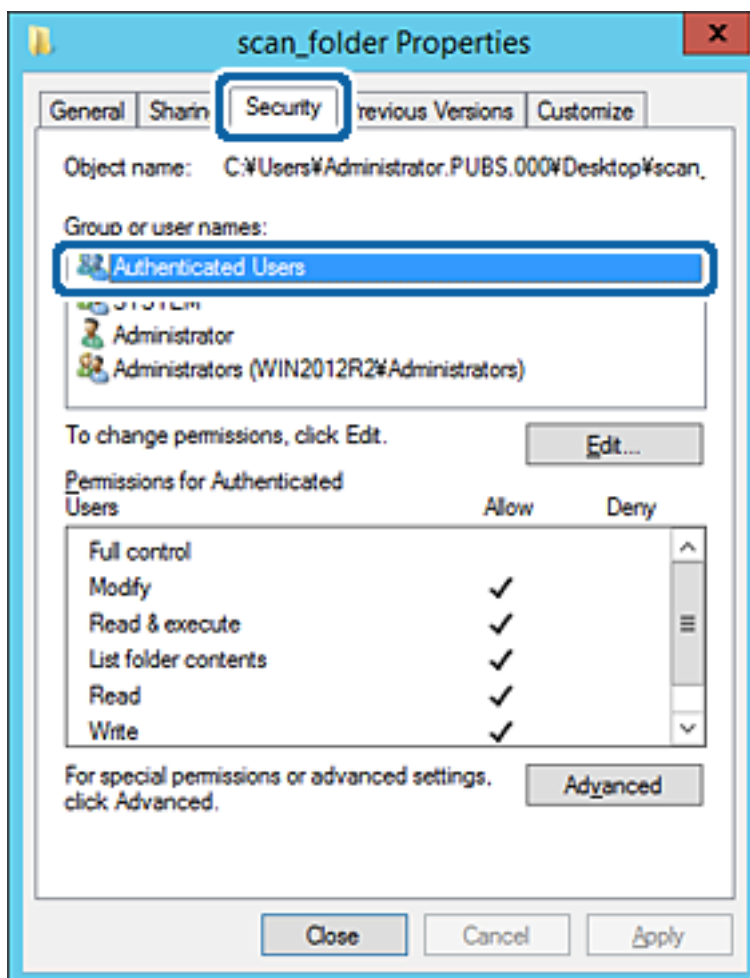

«کاربران احراز هویت شده» گروه خاصی است که همه کاربرانی که می‌تواند به دامنه یا رایانه وارد شوند را شامل می‌شوند. این گروه تنها زمانی نمایش داده می‌شود که پوشه بلافاصله زیر پوشه ریشه ایجاد شده باشد. در صورت عدم نمایش، با کلیک کردن روی گزینه ویرایش می‌توانید آن را به صورت دستی اضافه کنید. جهت کسب اطلاعات بیشتر، بخش «اطلاعات مرتبط» را مشاهده کنید.



تنظیمات عملکرد

10. بررسی کنید گزینه اجازه دادن در قسمت تصحیح در بخش مجوزها برای کاربران احراز هویت شده انتخاب شده باشد. اگر انتخاب نشده است، گزینه کاربران احراز هویت شده را انتخاب کنید و سپس روی گزینه ویرایش کلیک کرده و گزینه اجازه دادن را در قسمت تصحیح در مجوزها برای کاربران احراز هویت شده انتخاب نمایید و در نهایت روی گزینه تأیید کلیک کنید.

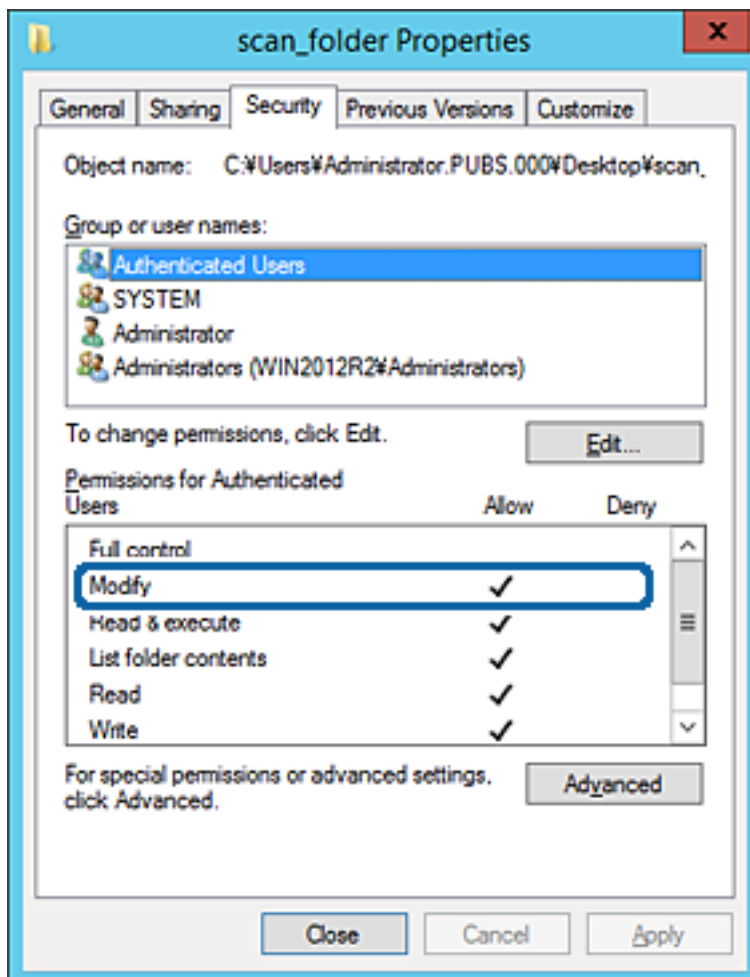

## تنظیمات عملکرد

11. زبانه اشتراک‌گذاری را انتخاب کنید.

مسیر شبکه مربوط به پوشه اشتراک‌گذاری نمایش داده می‌شود. این مسیر هنگام ثبت در لیست مخاطبین چاپگر استفاده می‌شود. لطفاً آن را یادداشت کنید.

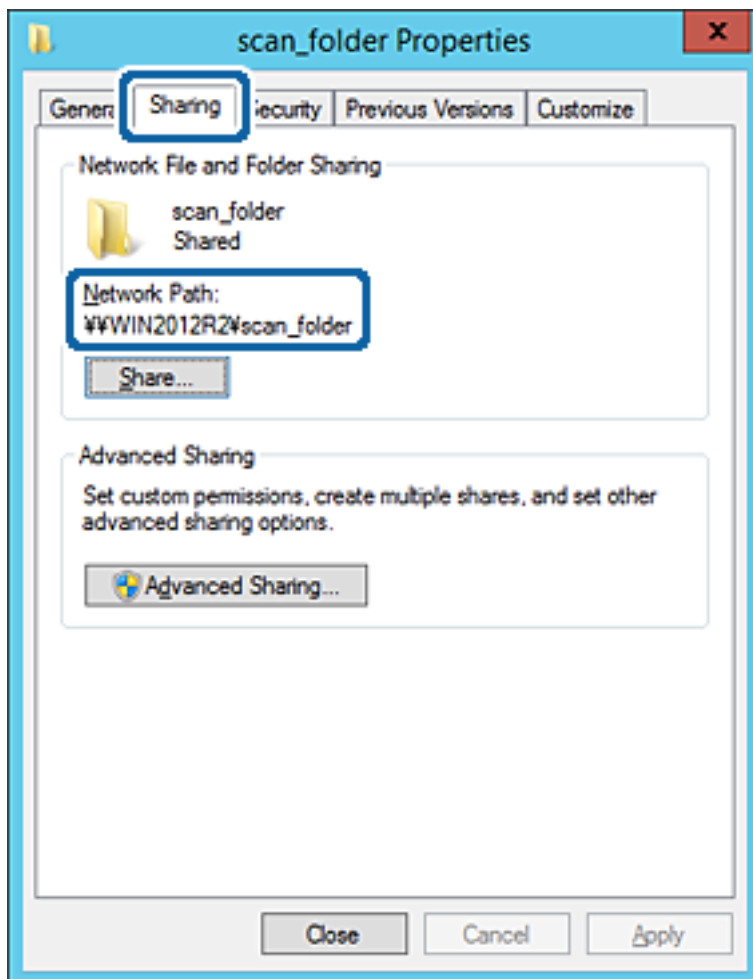

12. برای بستن صفحه، روی تأیید یا بستن کلیک کنید.

بررسی کنید آیا فایل موجود در پوشه اشتراک‌گذاری از طریق رایانه‌های با دامنه مشابه قابل نگارش یا خواندن می‌باشد.

## اطلاعات مرتبط

← "افزودن گروه یا کاربری که اجازه دسترسی داشته باشد" در صفحه 56

## نمونه پیکربندی یک رایانه شخصی

این توضیح نمونه‌ای برای ایجاد پوشه اشتراک‌گذاری در دسکتاپ کاربری است که در حال حاضر به رایانه وارد شده است.

کاربری که به رایانه وارد می‌شود و شخصی که دارای اختیارات سرپرست است، به پوشه دسکتاپ و پوشه سند که زیرمجموعه پوشه «کاربر» می‌باشند دسترسی خواهند داشت.

این پیکربندی را وقتی اعمال کنید که در نظر دارید به کاربر دیگر اجازه ندهید پوشه اشتراک‌گذاری در یک رایانه شخصی را بخواند یا در جایی نگارش کند.

محل ایجاد پوشه اشتراک‌گذاری: دسکتاپ

مسیر پوشه: C:\Users\xxxx\Desktop\پوشه\_اسکن

## تنظیمات عملکرد

□ اجازه دسترسی از طریق شبکه (مجوزهای اشتراک‌گذاری): همه

□ اجازه دسترسی در سیستم فایل (امنیت): به دلخواه خود یا چیزی اضافه نکنید یا نام‌های کاربر/گروه‌ها را برای اجازه دادن دسترسی اضافه نمایید

1. از طریق حساب کاربری مرجع سرپرست به رایانه‌ای وارد شوید که پوشه اشتراک‌گذاری در آن ایجاد خواهد شد.

2. کاوشگر فایل را راه‌اندازی کنید.

3. یک پوشه در دسک‌تاپ ایجاد کرده و به صورت «پوشه\_اسکن» نام‌گذاری کنید.

نام پوشه را با 1 تا 12 نویسه الفبایی عددی وارد کنید. اگر تعداد نویسه‌های نام پوشه از محدودیت مشخص شده بیشتر باشد، ممکن است قادر به دسترسی معمول آن در محیط تغییر یافته نباشید.

4. روی پوشه کلیک راست کرده و سپس ویژگی‌ها را انتخاب کنید.

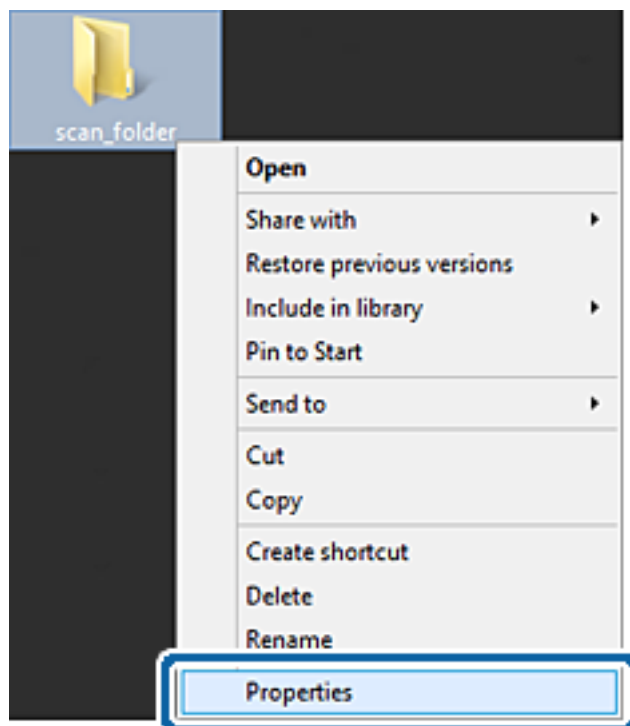

تنظیمات عملکرد

5. روی اشتراک گذاری پیشرفته در زبانه اشتراک گذاری کلیک کنید.

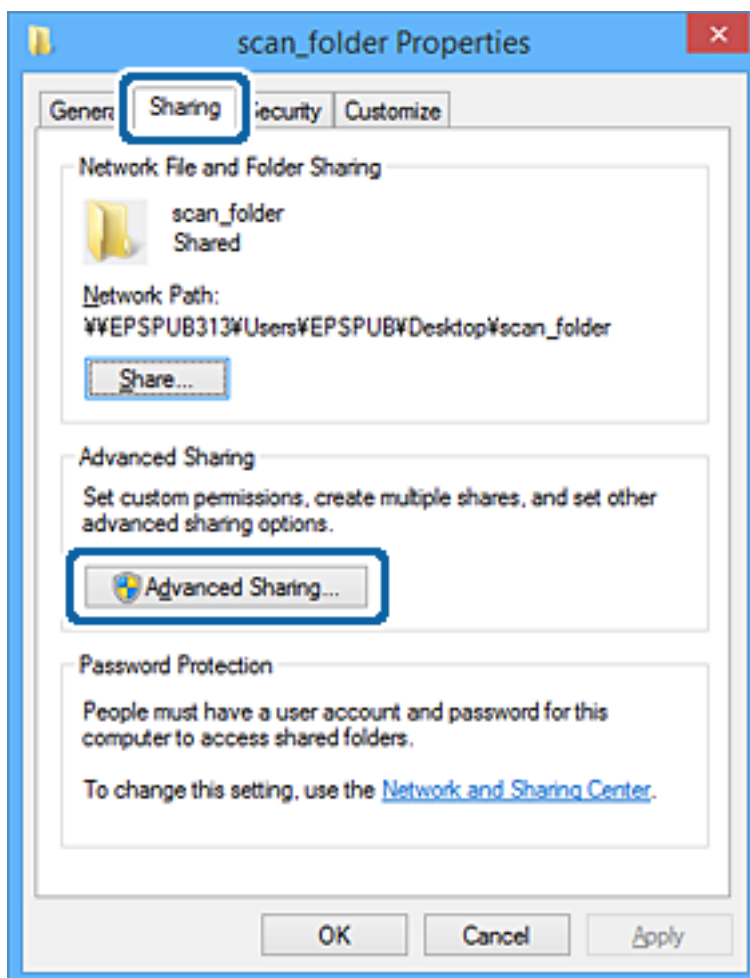

تنظیمات عملکرد

6. گزینه اشتراک‌گذاری این پوشه را انتخاب کنید و سپس روی گزینه مجوزها کلیک کنید.

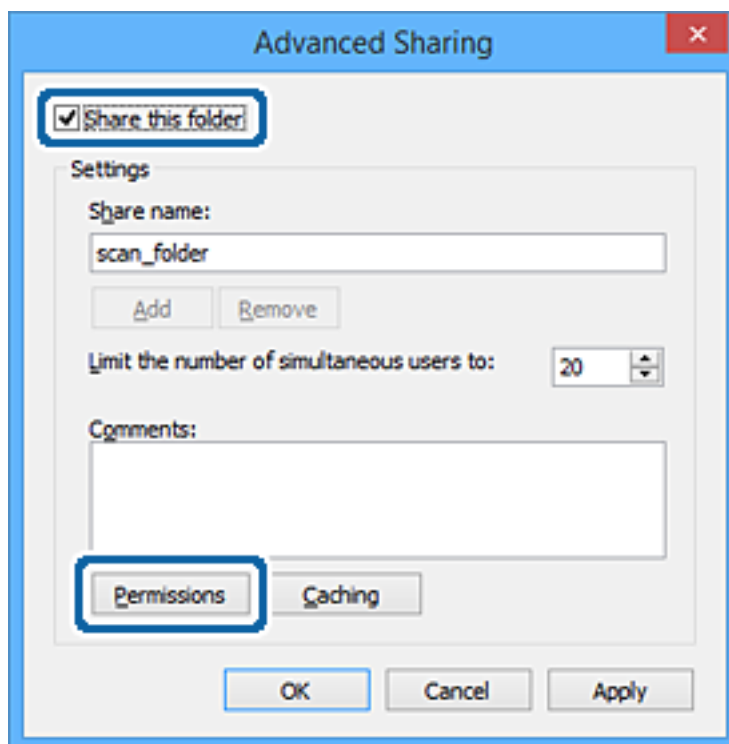

تنظیمات عملکرد

7. گروه همه در قسمت نام کاربران یا گروه‌ها را انتخاب کنید و سپس گزینه اجازه دادن در قسمت تغییر را برگزینید و در نهایت روی گزینه تأیید کلیک کنید.

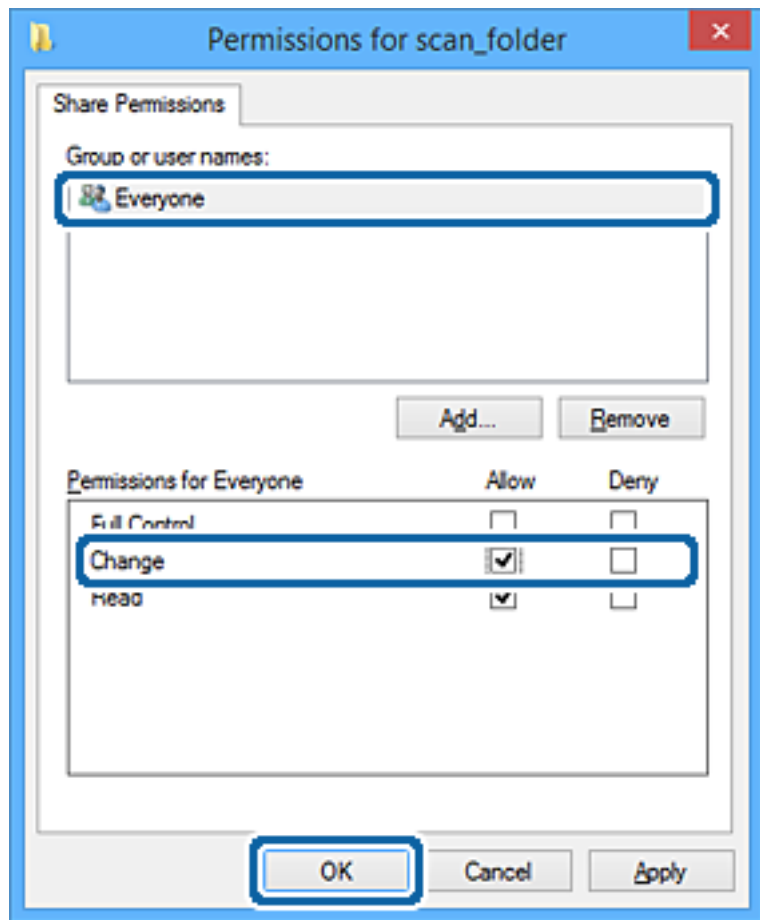

8. روی تأیید کلیک کنید.

9. زبانه امنیت را انتخاب کنید.

10. گروه یا کاربر را در قسمت نام کاربران یا گروه‌ها بررسی کنید.

گروه یا کاربری که در اینجا نمایش داده می‌شود، قادر به دسترسی پوشه اشتراک‌گذاری می‌باشد.

در این مورد، کاربری که به این رایانه وارد شده باشد به همراه سرپرست قادر به دسترسی پوشه اشتراک‌گذاری خواهند بود.

## تنظیمات عملکرد

در صورت نیاز، مجوز دسترسی را اضافه کنید. با کلیک روی گزینه ویرایش می‌توانید آن را اضافه کنید. جهت کسب اطلاعات بیشتر، بخش «اطلاعات مرتبط» را مشاهده کنید.

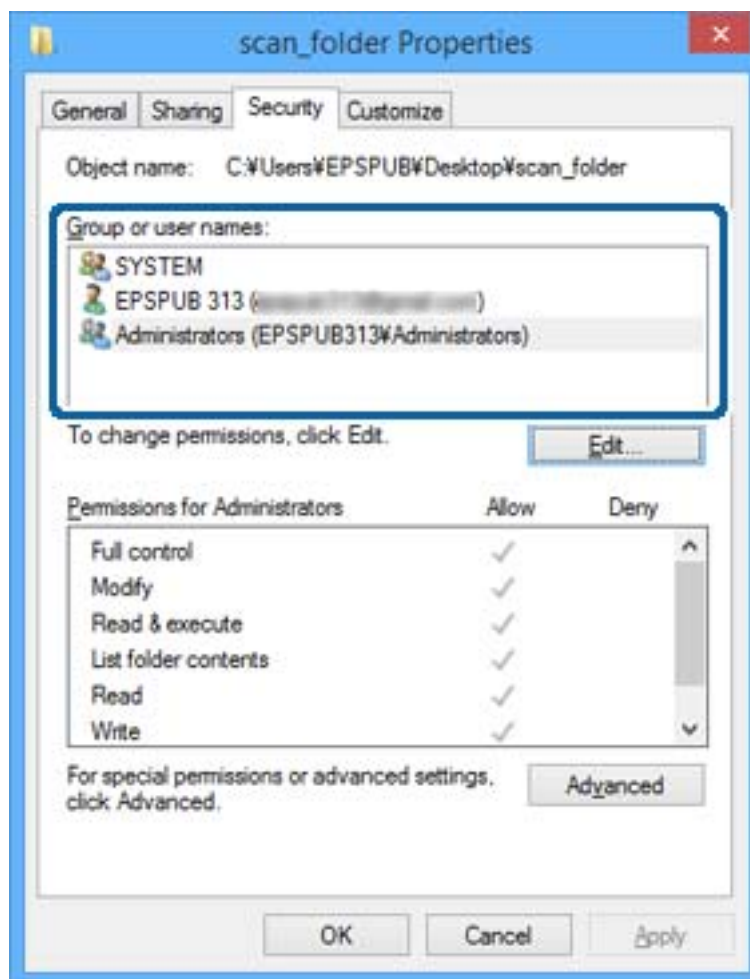

## تنظیمات عملکرد

11. زبانه اشتراک‌گذاری را انتخاب کنید.

مسیر شبکه مربوط به پوشه اشتراک‌گذاری نمایش داده می‌شود. این گزینه هنگام ثبت کردن مخاطبین چاپگر استفاده می‌شود. لطفاً آن را یادداشت کنید.

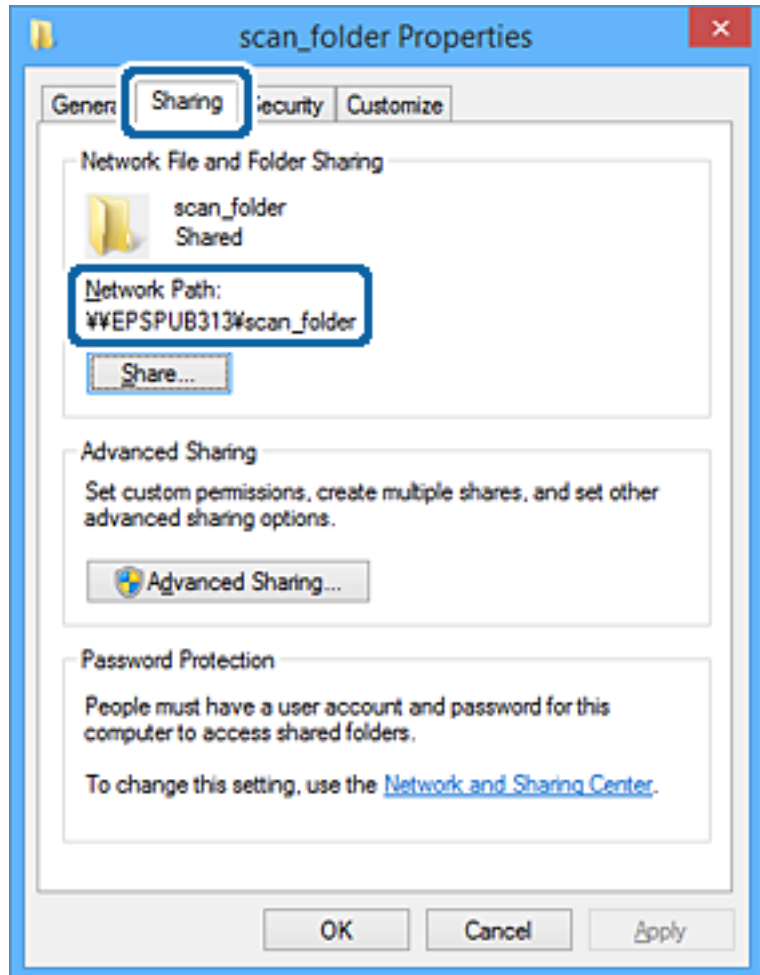

12. برای بستن صفحه، روی تأیید یا بستن کلیک کنید.

بررسی کنید آیا فایل موجود در پوشه اشتراک‌گذاری از طریق رایانه‌های کاربران یا گروه‌های دارای اجازه دسترسی قابل نگارش یا خواندن می‌باشد.

## اطلاعات مرتبط

← "افزودن گروه یا کاربری که اجازه دسترسی داشته باشد" در صفحه 56

## افزودن گروه یا کاربری که اجازه دسترسی داشته باشد

شما می‌توانید گروه یا کاربری که اجازه دسترسی داشته باشد را اضافه کنید.

1. روی پوشه کلیک راست کرده و سپس ویژگی‌ها را انتخاب کنید.

2. زبانه امنیت را انتخاب کنید.



تنظیمات عملکرد

3. روی ویرایش کلیک کنید.

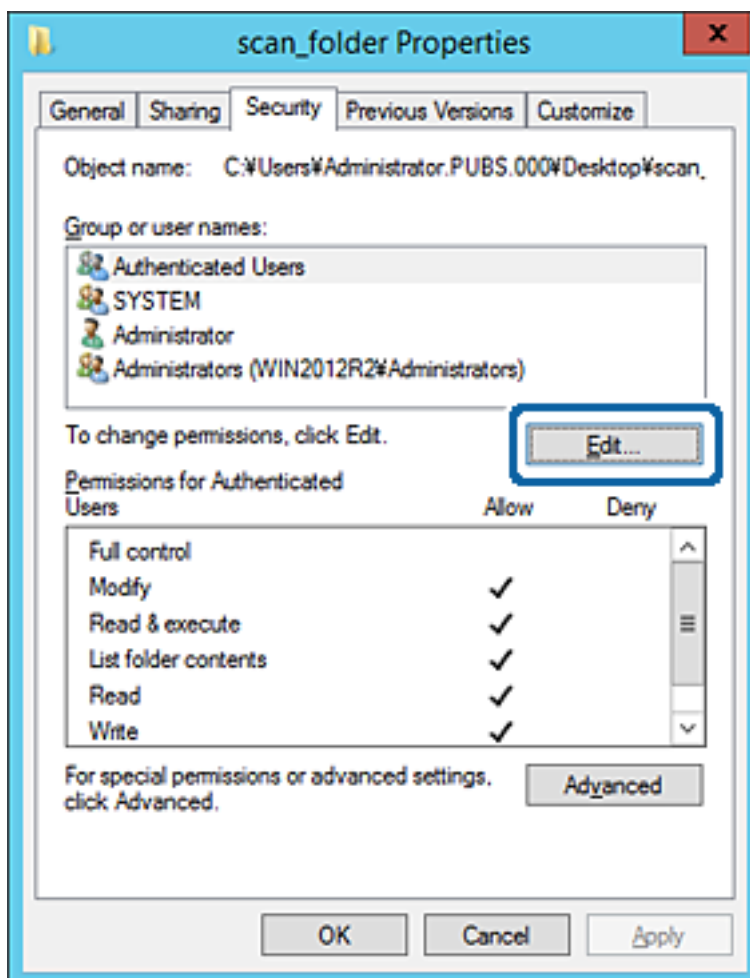

تنظیمات عملکرد

4. روی گزینه افزودن زیر نام کاربران یا گروه‌ها کلیک کنید.

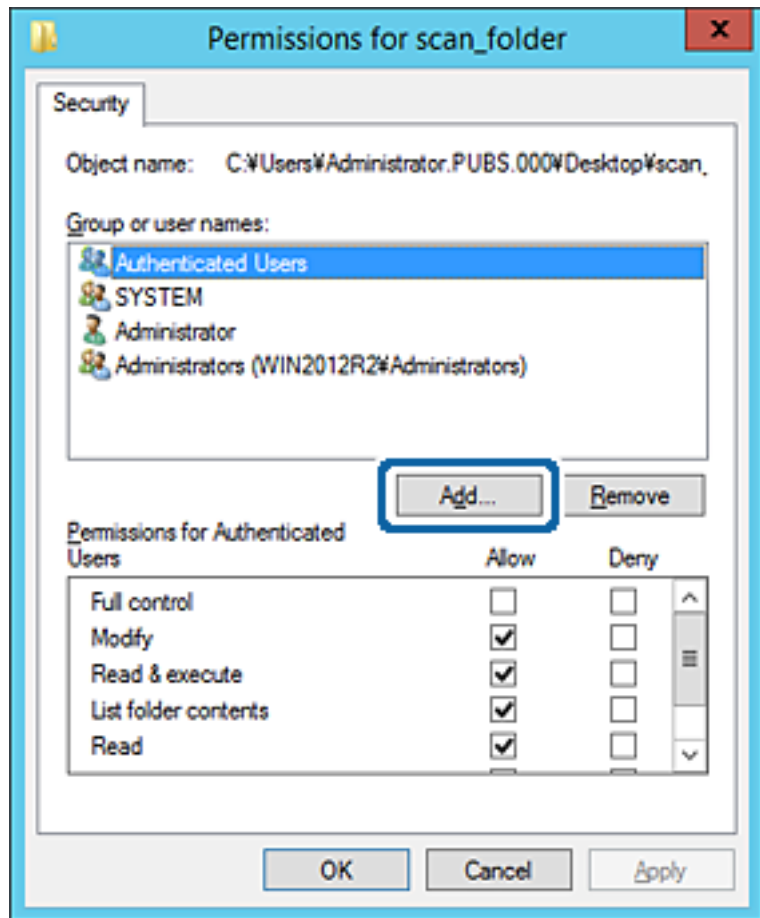

5. نام کاربر یا گروهی که در نظر دارید اجازه دسترسی داشته باشد را وارد کنید و سپس روی بررسی نام‌ها کلیک کنید. یک زیرخط به نام اضافه می‌شود.

نکته:

اگر نام کامل گروه یا کاربر را نمی‌دانید، بخشی از نام را وارد کنید و سپس روی گزینه بررسی نام‌ها کلیک کنید. نام‌های گروه یا نام‌های کاربری که با آن بخش از نام مطابقت دارند لیست می‌شوند و سپس می‌توانید نام کامل را از لیست انتخاب کنید.

اگر تنها یک نام مطابقت داشته باشد، نام کامل با زیرخط در قسمت نام شی را برای انتخاب وارد کنید نمایش داده می‌شود.

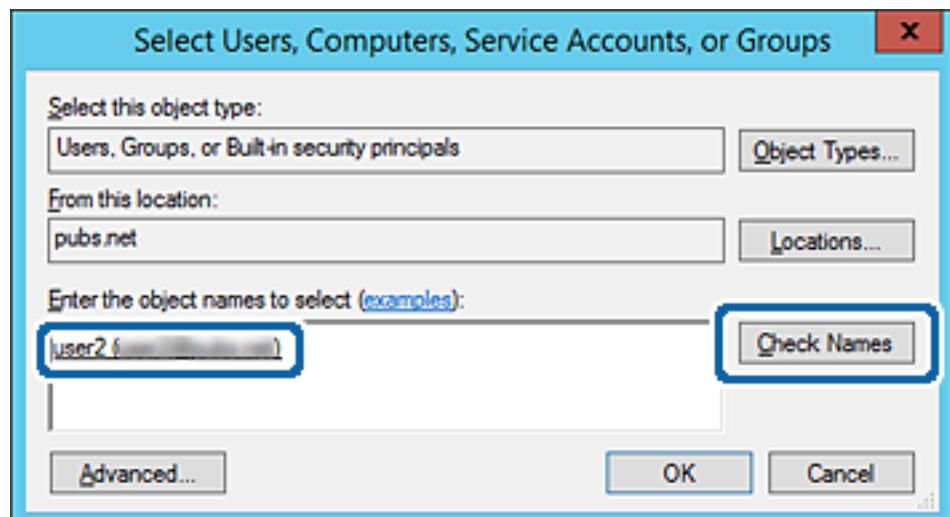

تنظیمات عملکرد

6. روی تأیید کلیک کنید.
7. در صفحه مجوز، نام کاربری که در قسمت نام کاربران یا گروه‌ها وارد شده است را انتخاب کنید و سپس در قسمت «تغییر»، اجازه دسترسی را انتخاب کنید و در نهایت روی گزینه تأیید کلیک کنید.

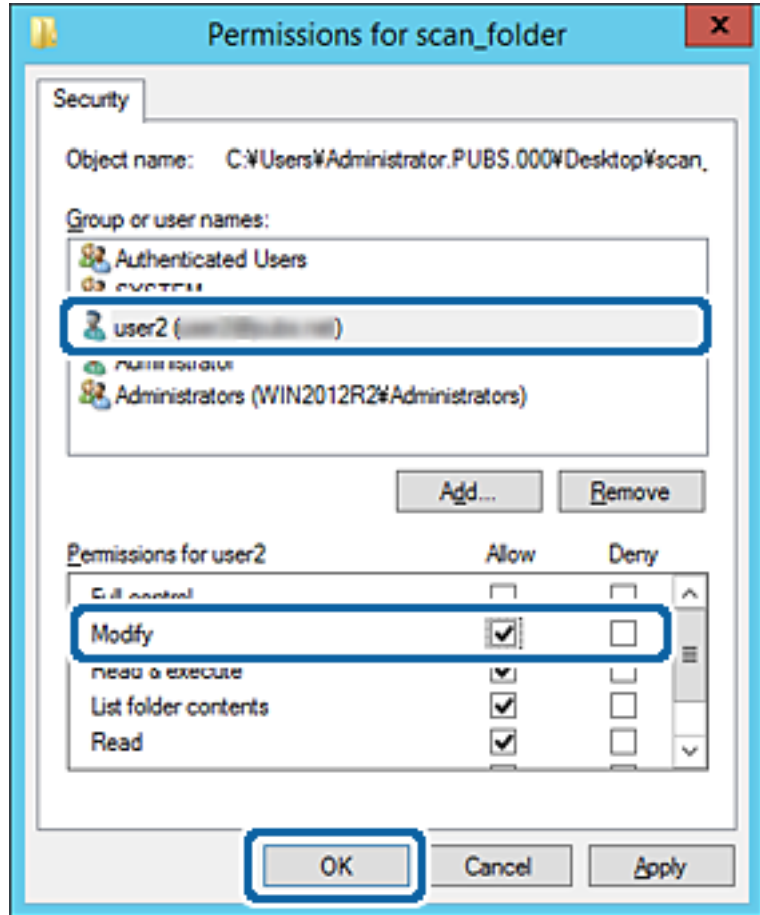

8. برای بستن صفحه، روی تأیید یا بستن کلیک کنید.
- بررسی کنید آیا فایل موجود در پوشه اشتراک‌گذاری از طریق رایانه‌های کاربران یا گروه‌های دارای اجازه دسترسی قابل نگارش یا خواندن می‌باشد.

اطلاعات مرتبط

← "استفاده از مخاطبان" در صفحه 61

استفاده از اشتراک‌گذاری شبکه Microsoft

- در صورت فعال‌سازی این قابلیت، موارد زیر امکان‌پذیر خواهند بود.
- حافظه ذخیره‌سازی USB را در شبکه‌ای که به چاپگر متصل است به اشتراک می‌گذارد.
  - نتیجه اسکن یا نمابر دریافتی را به پوشه اشتراک‌گذاری در رایانه باز-ارسال می‌کند.
1. وارد Web Config شوید و زبانه **MS Network < Network** را انتخاب کنید.
  2. گزینه **Use Microsoft network sharing** را انتخاب کنید.



## استفاده از مخاطبان

### ویژگی‌های تنظیم مقصد

می‌توانید از لیست مخاطبین چاپگر برای انتخاب مقصد ویژگی‌های اسکن و نماهر استفاده کنید. و همچنین، می‌توانید از اطلاعات سرور LDAP نیز استفاده کنید.

نکته:

می‌توانید با استفاده از پانل کنترل چاپگر بین لیست مخاطبین چاپگر و LDAP جابجا شوید.

برای استفاده از ویژگی‌های ایمیل، باید یک سرور ایمیل پیکربندی کنید.

#### اطلاعات مرتبط

← "پیکربندی مخاطبین" در صفحه 61

← "همکاری بین سرور LDAP و کاربران" در صفحه 66

← "پیکربندی سرور ایمیل" در صفحه 38

### پیکربندی مخاطبین

لیست مخاطبین می‌تواند شامل انواع مقصدهای زیر باشد:

Fax: مقصد برای فاکس

Email: مقصد برای ایمیل

FTP/Network Folder (SMB): مقصد برای اسکن کردن داده و فاکس کردن داده ارسال

### مقایسه پیکربندی مخاطبین

سه ابزار برای پیکربندی مخاطبین چاپگر وجود دارد: Web Config، Epson Device Admin و پانل کنترل چاپگر. تفاوت‌های بین این سه ابزار در جدول زیر عنوان شده است.

ویژگی‌ها	Web Config	Epson Device Admin	پانل کنترل چاپگر
ثبت یک مقصد	✓	✓	✓
ویرایش یک مقصد	✓	✓	✓
افزودن یک گروه	✓	✓	✓
ویرایش یک گروه	✓	✓	✓
حذف یک مقصد یا گروه‌ها	✓	✓	✓
حذف همه مقصدها	✓	✓	-
وارد کردن یک فایل	✓	✓	-
استخراج کردن به یک فایل	✓	✓	-
تخصیص مقصد برای استفاده مکرر	✓	✓	✓

## تنظیمات عملکرد

ویژگی ها	Web Config	Epson Device Admin	پانل کنترل چاپگر
مرتب‌سازی مقاصد تعیین شده برای استفاده مکرر	-	-	✓

نکته:

همینطور می‌توانید مقصد نمابر را با استفاده از *FAX Utility* پیکربندی کنید.

## ثبت یک مقصد برای مخاطبین با استفاده از Web Config

نکته:

همچنین می‌توانید مخاطبین را در پانل کنترل چاپگر ثبت کنید.

1. وارد Web Config شوید و زبانه **Scan/Copy** یا **Fax** < **Contacts** را انتخاب کنید.2. عددی را که می‌خواهید ثبت کنید انتخاب نمایید و سپس روی **Edit** کلیک کنید.3. **Name** و **Index Word** را وارد کنید.4. نوع مقصد را به عنوان گزینه **Type** انتخاب کنید.

نکته:

پس از پایان یافتن فرآیند ثبت می‌توانید گزینه **Type** را تغییر دهید. اگر بخواهید نوع را تغییر دهید، باید مقصد را حذف و دوباره ثبت کنید.5. مقداری برای هر گزینه وارد کنید و روی **Apply** کلیک کنید.

## اطلاعات مرتبط

← "دسترسی به Web Config" در صفحه 28

← "گزینه‌های تنظیم مقصد" در صفحه 63

← "پشتیبان‌گیری از تنظیمات" در صفحه 97

تنظیمات عملکرد

گزینه‌های تنظیم مقصد

تنظیمات و توضیحات	موارد
تنظیمات عمومی	
نامی که در نظر دارید در لیست مخاطبین نمایش داده شود را با 30 نویسه یا کمتر در قالب Unicode (UTF-8)) وارد کنید. اگر نمی‌خواهید این گزینه را مشخص کنید، آن را خالی بگذارید.	Name
واژه‌های مورد نظر برای جستجو را با 30 نویسه یا کمتر در قالب Unicode (UTF-8)) وارد کنید. اگر نمی‌خواهید این گزینه را مشخص کنید، آن را خالی بگذارید.	Index Word
نوع آدرسی را که می‌خواهید ثبت کنید انتخاب نمایید.	Type
برای تنظیم آدرس ثبت شده به عنوان آدرس پرکاربرد انتخاب نمایید. در صورت تنظیم کردن به عنوان آدرس پرکاربرد، در صفحه بالایی نمابر و اسکن ظاهر می‌شود و شما می‌توانید مقصد را بدون نشان دادن مخاطبین مشخص کنید.	Assign to Frequent Use
Fax	
بین 1 تا 64 نویسه شامل 0-9 - * # و فاصله وارد کنید.	Fax Number
سرعت ارتباط با مقصد را انتخاب کنید.	Fax Speed
آدرس فرعی که به نمابر ارسالی ضمیمه می‌شود را تنظیم کنید. حداکثر 20 نویسه با استفاده از 0-9، *، # یا فاصله وارد کنید. اگر نمی‌خواهید این گزینه را مشخص کنید، آن را خالی بگذارید.	Subaddress (SUB/SEP)
رمز عبور را برای آدرس فرعی تنظیم کنید. حداکثر 20 نویسه با استفاده از 0-9، *، # یا فاصله وارد کنید. اگر نمی‌خواهید این گزینه را مشخص کنید، آن را خالی بگذارید.	Password (SID/PWD)

تنظیمات عملکرد

تنظیمات و توضیحات	موارد
	Email
بین 1 تا 255 نویسه شامل 0-9 a-z A-Z ! وارد کنید # % & * ' . - / = ? _ {   } ~ .@	Email Address
	Network Folder (SMB)
«مسیر پوشه» موقعیت پوشه هدف را با 1 تا 253 نویسه (Unicode (UTF-8 بدون «\» وارد کنید.	Save to
یک نام کاربری برای دسترسی به پوشه شبکه با 30 نویسه یا کمتر در قالب (Unicode (UTF-8 وارد کنید. هر چند، نباید از نویسه‌های کنترلی (0x7F, 0x00-0x1F) استفاده کنید.	User Name
یک رمز عبور برای دسترسی به پوشه شبکه با 20 نویسه یا کمتر در قالب (Unicode (UTF-8 وارد کنید. هر چند، نباید از نویسه‌های کنترلی (0x7F, 0x00-0x1F) استفاده کنید.	Password
	FTP
نام سرور را با 1 تا 253 نویسه در قالب ASCII (0x20-0x7E) بدون «://ftp» وارد کنید.	Save to
یک نام کاربری برای دسترسی به یک سرور FTP را با 30 نویسه یا کمتر در قالب (Unicode (UTF-8 وارد کنید. هر چند، نباید از نویسه‌های کنترلی (0x7F, 0x00-0x1F) استفاده کنید. اگر سرور اتصالات بی‌نام را مجاز بدانند، باید نام کاربری مانند Anonymous و FTP وارد کنید. اگر نمی‌خواهید این گزینه را مشخص کنید، آن را خالی بگذارید.	User Name
یک رمز عبور برای دسترسی به یک سرور FTP را با 20 نویسه یا کمتر در قالب (Unicode (UTF-8 وارد کنید. هر چند، نباید از نویسه‌های کنترلی (0x7F, 0x00-0x1F) استفاده کنید. اگر نمی‌خواهید این گزینه را مشخص کنید، آن را خالی بگذارید.	Password
حالت اتصال را از منو انتخاب کنید. اگر دیوار آتشی بین چاپگر و سرور FTP تنظیم شده است، <b>Passive Mode</b> را انتخاب کنید.	Connection Mode
شماره درگاه سرور FTP را از 1 تا 65535 وارد کنید.	Port Number

اطلاعات مرتبط

◀ "ثبت یک مقصد برای مخاطبین با استفاده از Web Config" در صفحه 62

ثبت مقصدها به صورت یک گروه

اگر نوع مقصد بر روی Fax یا Email تنظیم باشد، می‌توانید مقصدها را به صورت یک گروه ثبت کنید.

1. وارد Web Config شوید و زبانه Scan/Copy یا Fax < Contacts را انتخاب کنید.

2. عددی را که می‌خواهید ثبت کنید وارد نمایید و سپس بر روی Edit کلیک کنید.

3. یک گروه از Type انتخاب کنید.

4. بر روی Select برای Contact(s) for Group کلیک کنید.

مقصدهای موجود نشان داده می‌شوند.



## تنظیمات عملکرد

5. مقصد مورد نظر برای ثبت گروه را انتخاب و بر روی **Select** کلیک کنید.

**Contacts**

Check the entries you want to register for group.  
If you finish selecting entries, back to the Edit a Contact Page by pressing "Select" button.  
To reflect the settings, press "Apply" button on the Edit a Contact Page.

	Number	Name	Index Word	Type	Destination
<input type="checkbox"/>	6	AAAA Corp.	AAAA	Email	aaa@XXXX.com

**Select** **Cancel**

6. یک **Name** و **Index Word** وارد کنید.

7. مشخص کنید که آیا گروه ثبت شده را به عنوان گروه پرکاربرد تعیین کرده‌اید یا خیر.

نکته:

مقصدها در چند گروه قابل ثبت هستند.

8. روی **Apply** کلیک کنید.

اطلاعات مرتبط

◀ "دسترس‌ی به Web Config" در صفحه 28

◀ "پشتیبان‌گیری از تنظیمات" در صفحه 97

## پشتیبان‌گیری و وارد کردن مخاطبین

با استفاده از Web Config یا سایر ابزارها می‌توانید از مخاطبین نسخه پشتیبان تهیه کرده و آنها را وارد کنید.

در رابطه با Web Config، می‌توانید با استخراج تنظیمات چاپگر که شامل مخاطبین می‌شود، از مخاطبین نسخه پشتیبان تهیه کنید. فایل استخراج شده قابل ویرایش نمی‌باشد زیرا به صورت یک فایل دودویی استخراج می‌شود.

هنگام وارد کردن تنظیمات چاپگر به چاپگر، مخاطبین جاگذاری می‌شوند.

در رابطه با Epson Device Admin، تنها مخاطبین را می‌توان از طریق صفحه مشخصات دستگاه استخراج کرد. همچنین، اگر موارد مرتبط با امنیت را استخراج نکنید، می‌توانید مخاطبین استخراج شده را ویرایش کرده و آنها را وارد کنید زیرا این را می‌توان به صورت یک فایل SYLK یا CSV ذخیره کرد.

## تنظیمات عملکرد

## همکاری بین سرور LDAP و کاربران

هنگام همکاری با سرور LDAP، می‌توانید اطلاعات آدرس ثبت شده در سرور LDAP را به عنوان مقصد ایمیل یا نمابر ثبت کنید.

## اطلاعات مرتبط

← "پیکربندی سرور LDAP" در صفحه 66

## پیکربندی سرور LDAP

برای استفاده از اطلاعات سرور LDAP، چاپگر را در آن ثبت کنید.

1. وارد Web Config شوید و زبانه **Network < LDAP Server < Basic** را انتخاب کنید.

2. برای هر مورد یک مقدار وارد کنید.

3. گزینه **OK** را انتخاب کنید.

تنظیمات انتخاب شده نمایش داده می‌شود.

## اطلاعات مرتبط

← "دسترسی به Web Config" در صفحه 28

← "گزینه‌های تنظیم سرور LDAP" در صفحه 67

تنظیمات عملکرد

گزینه‌های تنظیم سرور LDAP

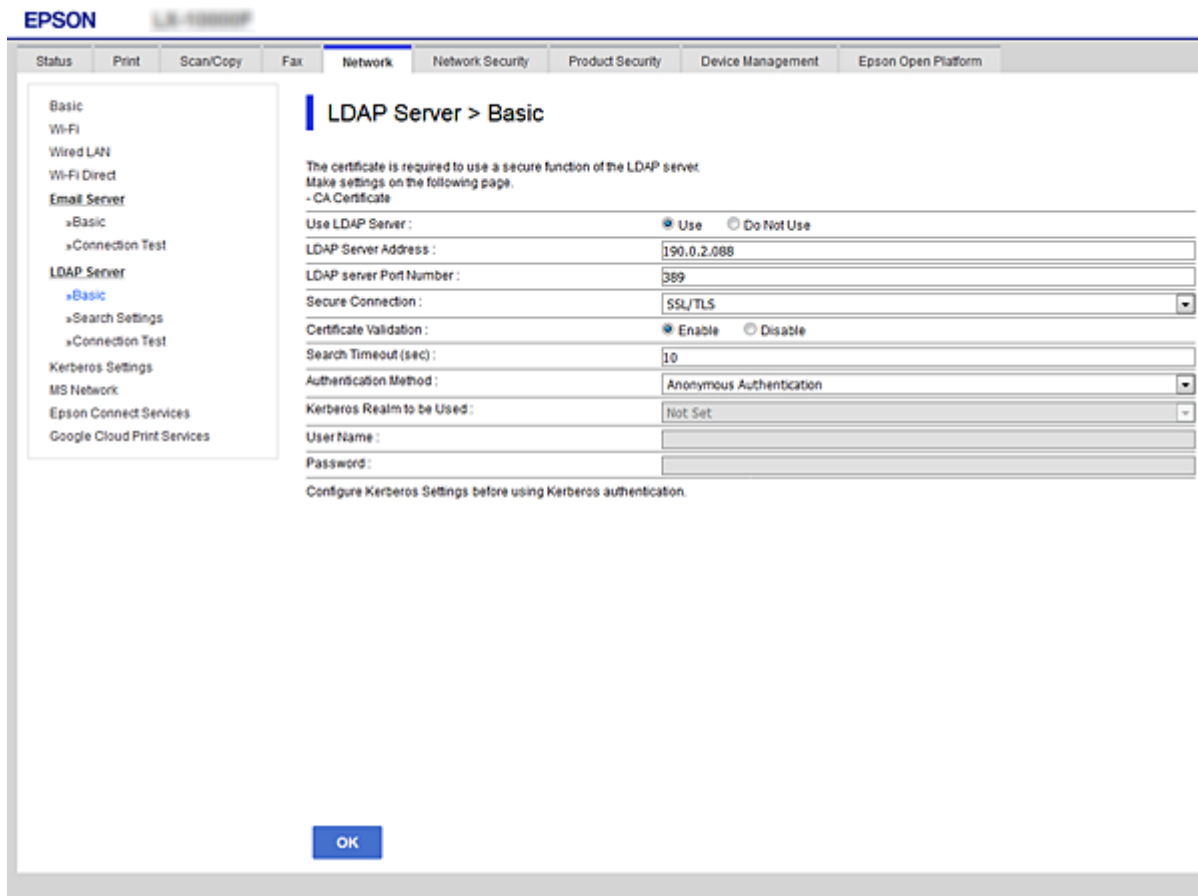

موارد	تنظیمات و توضیحات
Use LDAP Server	یکی از گزینه‌های Use یا Do Not Use را انتخاب کنید.
LDAP Server Address	آدرس سرور LDAP را وارد کنید. بین 1 تا 255 نویسه از IPv4، IPv6 یا فرمت FQDN وارد کنید. در رابطه با قالب FQDN می‌توانید از نویسه‌های الفبایی عددی با قالب ASCII ((0x20-0x7E) و «-» بجز برای شروع و انتهای آدرس استفاده کنید.
LDAP server Port Number	شماره درگاه سرور LDAP را از 1 تا 65535 وارد کنید.
Secure Connection	روش تأیید اعتبار هنگام دسترسی چاپگر به سرور LDAP را تعیین کنید.
Certificate Validation	وقتی این گزینه فعال باشد، اعتبار گواهی سرور LDAP تأیید می‌شود. ما توصیه می‌کنیم این روی <b>Enable</b> تنظیم باشد. برای تنظیم آن، لازم است <b>CA Certificate</b> به چاپگر وارد شود.
Search Timeout (sec)	مدت زمان جستجو پیش از وقوع وقفه را از 5 تا 300 وارد کنید.

### تنظیمات عملکرد

تنظیمات و توضیحات	موارد
یکی از روش‌ها را انتخاب کنید. اگر <b>Kerberos Authentication</b> را انتخاب کرده‌اید، برای اعمال تنظیمات موردنظر برای Kerberos، گزینه <b>Kerberos Settings</b> را انتخاب کنید. برای انجام Kerberos Authentication، شرایط زیر ضروری می‌باشند. <input type="checkbox"/> چاپگر و سرور DNS می‌توانند ارتباط برقرار کنند. <input type="checkbox"/> زمان‌هایی که برای تأیید هویت (سرور LDAP، سرور SMTP، سرور فایل) موردنیاز است، همگام می‌شوند. <input type="checkbox"/> وقتی سرور خدمات به عنوان آدرس IP تخصیص داده می‌شود، FQDN سرور خدمات در سرور DNS متضاد با منطقه جستجو ثبت می‌شود.	Authentication Method
اگر <b>Kerberos Authentication</b> را برای <b>Authentication Method</b> انتخاب کنید، باید محدوده Kerberos مورد نظر را انتخاب کنید.	Kerberos Realm to be Used
نام کاربر سرور LDAP را با 128 نویسه یا کمتر در قالب (Unicode (UTF-8 وارد کنید. نمی‌توانید از نویسه‌های کنترل مانند 0x00-0x1F و 0x7F استفاده کنید. این تنظیم در صورتی که <b>Anonymous Authentication</b> به عنوان <b>Authentication Method</b> انتخاب شود، کاربرد ندارد. اگر نمی‌خواهید این گزینه را مشخص کنید، آن را خالی بگذارید.	Administrator DN / User Name
رمز عبور مربوط به تأیید هویت سرور LDAP را با 128 نویسه یا کمتر در قالب (Unicode (UTF-8 وارد کنید. نمی‌توانید از نویسه‌های کنترل مانند 0x00-0x1F و 0x7F استفاده کنید. این تنظیم در صورتی که <b>Anonymous Authentication</b> به عنوان <b>Authentication Method</b> انتخاب شود، کاربرد ندارد. اگر نمی‌خواهید این گزینه را مشخص کنید، آن را خالی بگذارید.	Password

#### اطلاعات مرتبط

← "پیکربندی سرور LDAP" در صفحه 66

← "تنظیمات Kerberos" در صفحه 68

#### تنظیمات Kerberos

اگر **Kerberos Authentication** را برای **Authentication Method** مربوط به **LDAP Server < Basic** انتخاب می‌کنید، تنظیمات Kerberos زیر را از زبانه **Network < Kerberos Settings** اعمال کنید. می‌توانید تا 10 تنظیم را برای تنظیمات Kerberos ثبت کنید.

تنظیمات و توضیحات	موارد
محدوده تأیید اعتبار Kerberos را در قالب 255 نویسه یا کمتر با قالب ASCII (0x20-0x7E) وارد کنید. اگر نمی‌خواهید این گزینه را ثبت کنید، آن را خالی بگذارید.	Realm (Domain)
آدرس سرور تأیید هویت Kerberos را وارد کنید. حداکثر 255 نویسه را در قالب IPv4، IPv6 یا FQDN وارد کنید. اگر نمی‌خواهید این گزینه را ثبت کنید، آن را خالی بگذارید.	KDC Address
شماره درگاه سرور Kerberos را از 1 تا 65535 وارد کنید.	Port Number (Kerberos)

#### پیکربندی تنظیمات جستجوی سرور LDAP

وقتی تنظیمات جستجو را اعمال کنید، می‌توانید از آدرس ایمیل و شماره نمابر ثبت شده در سرور LDAP استفاده کنید.

1. وارد Web Config شوید و زبانه **Network < LDAP Server < Search Settings** را انتخاب کنید.

2. برای هر مورد یک مقدار وارد کنید.

## تنظیمات عملکرد

3. روی **OK** کلیک کنید تا نتیجه تنظیم نمایش داده شود.  
تنظیمات انتخاب شده نمایش داده می‌شود.

اطلاعات مرتبط

← "دسترسی به Web Config" در صفحه 28

← "موارد تنظیم جستجوی سرور LDAP" در صفحه 69

### موارد تنظیم جستجوی سرور LDAP

The screenshot shows the Epson Web Config interface for an LDAP Server. The main heading is "LDAP Server > Search Settings". The configuration area includes the following fields:

- Search Base (Distinguished Name):
- Number of search entries: 60
- User name Attribute:
- User name Display Attribute:
- Fax Number Attribute:
- Email Address Attribute:
- Arbitrary Attribute 1:
- Arbitrary Attribute 2:
- Arbitrary Attribute 3:
- Arbitrary Attribute 4:

An "OK" button is located at the bottom of the configuration area.

موارد	تنظیمات و توضیحات
Search Base (Distinguished Name)	اگر می‌خواهید یک دامنه دلخواه را جستجو کنید، نام دامنه سرور LDAP را مشخص کنید. بین 0 تا 128 نویسه با فرمت یونیکد (UTF-8) وارد کنید. اگر نمی‌خواهید ویژگی دلخواهی را جستجو کنید، این قسمت را خالی نگه دارید. مثال برای فهرست سرور محلی: dc=local, dc=server
Number of search entries	تعداد ورودی‌های جستجو را بین 5 تا 500 مشخص کنید. تعداد مشخص شده برای ورودی‌های جستجو ذخیره می‌شود و به طور موقت نشان داده می‌شود. حتی اگر تعداد ورودی‌های جستجو از تعداد مشخص شده بیشتر باشد و پیام خطایی ظاهر شود، جستجو می‌تواند کامل شده و انجام شود.
User name Attribute	زمان جستجو برای نام‌های کاربر، نام ویژگی را برای نمایش مشخص کنید. بین 1 تا 255 نویسه با فرمت یونیکد (UTF-8) وارد کنید. اولین نویسه باید a-z یا A-Z باشد. مثلاً: uid, cn

تنظیمات عملکرد

تنظیمات و توضیحات	موارد
نام ویژگی را برای نمایش به عنوان نام کاربر مشخص کنید. بین 0 تا 255 نویسه با فرمت یونیکد (UTF-8) وارد کنید. اولین نویسه باید a-z یا A-Z باشد. مثلاً: sn, cn	User name Display Attribute
زمان جستجو برای شماره های فاکس، نام ویژگی را برای نمایش مشخص کنید. ترکیبی بین 1 تا 255 نویسه با استفاده از A-Z، a-z، 0-9 و - وارد کنید. اولین نویسه باید a-z یا A-Z باشد. مثلاً: facsimileTelephoneNumber	Fax Number Attribute
زمان جستجو برای آدرس های ایمیل، نام ویژگی را برای نمایش مشخص کنید. ترکیبی بین 1 تا 255 نویسه با استفاده از A-Z، a-z، 0-9 و - وارد کنید. اولین نویسه باید a-z یا A-Z باشد. مثلاً: mail	Email Address Attribute
می توانید ویژگی های دلخواه دیگری را برای جستجو مشخص کنید. بین 0 تا 255 نویسه با فرمت یونیکد (UTF-8) وارد کنید. اولین نویسه باید a-z یا A-Z باشد. اگر نمی خواهید ویژگی های دلخواه را جستجو کنید، این قسمت را خالی نگه دارید. مثلاً: ou, o	- Arbitrary Attribute 1 Arbitrary Attribute 4

اطلاعات مرتبط

← "پیکربندی تنظیمات جستجوی سرور LDAP" در صفحه 68

بررسی اتصال سرور LDAP

تست اتصال به سرور LDAP را با استفاده از مجموعه پارامتر موجود در **Search Settings < LDAP Server** انجام دهید.

1. وارد **Web Config** شوید و زبانه **Connection Test < LDAP Server < Network** را انتخاب کنید.

2. گزینه **Start** را انتخاب کنید.

آزمایش اتصال آغاز می شود. پس از آزمایش، گزارش بررسی نمایش داده می شود.

اطلاعات مرتبط

← "دسترس به Web Config" در صفحه 28

← "مرجع های بررسی اتصال سرور LDAP" در صفحه 70

مرجع های بررسی اتصال سرور LDAP

پیام ها	توضیحات
Connection test was successful.	این پیام زمانی ظاهر می شود که اتصال به سرور انجام می شود.
Connection test failed. Check the settings.	این پیام به دلایل زیر ظاهر می شود: <input type="checkbox"/> آدرس سرور LDAP یا شماره پورت صحیح نیست. <input type="checkbox"/> زمان وقفه اتفاق افتاده است. <input type="checkbox"/> <b>Do Not Use</b> به عنوان <b>Use LDAP Server</b> انتخاب شد. <input type="checkbox"/> اگر <b>Kerberos Authentication</b> به عنوان <b>Authentication Method</b> انتخاب شود، تنظیماتی مانند <b>KDC Address, Realm (Domain)</b> و <b>Port Number (Kerberos)</b> صحیح نیستند.

## تنظیمات عملکرد

پیام ها	توضیحات
Connection test failed. Check the date and time on your product or server.	این پیام زمانی ظاهر می شود که اتصال برقرار نمی شود زیرا تنظیمات زمان برای چاپگر و سرور LDAP مطابقت ندارند.
Authentication failed. Check the settings.	این پیام به دلایل زیر ظاهر می شود: <input type="checkbox"/> User Name و Password صحیح نیست. <input type="checkbox"/> اگر Kerberos Authentication به عنوان Authentication Method انتخاب شود، ممکن است تاریخ/زمان پیکربندی نشوند.
Cannot access the printer until processing is complete.	این پیام زمانی که چاپگر مشغول است ظاهر می شود.

## اطلاعات مرتبط

← "بررسی اتصال سرور LDAP" در صفحه 70

## استفاده از عملکردهای اسکن

از رایانه یا از پانل کنترل چاپگر می توانید از عملکردهای اسکن استفاده کنید.

### اسکن کردن از رایانه

نرم افزار را نصب کنید و سرویس اسکن شبکه را فعال کنید تا اسکن از طریق شبکه از رایانه ممکن شود.

## اطلاعات مرتبط

← "نرم افزاری که باید نصب شود" در صفحه 71

← "تایید فعال بودن اسکن شبکه" در صفحه 72

### نرم افزاری که باید نصب شود

Epson Scan 2 

این درایور اسکنر است. اگر از رایانه از دستگاه استفاده می کنید، درایور را روی تک تک رایانه های مشتری نصب کنید. اگر Document Capture Pro / Document Capture نصب شود، می توانید کارهای اختصاص یافته به دکمه های دستگاه را انجام دهید. در صورت استفاده از EpsonNet SetupManager، درایور چاپگر نیز به عنوان بسته توزیع می شود.

Document Capture Pro (Mac OS) / Document Capture (Windows) 

روی رایانه مشتری نصب می شود. کارهای ثبت شده در رایانه شبکه که Document Capture Pro / Document Capture در آن نصب می شود را می توان فراخوانی و از پانل کنترل دستگاه اجرا کرد. می توانید کار اسکن را از رایانه متصل به شبکه انجام دهید. برای اسکن کردن به Epson Scan 2 نیاز دارید.

## اطلاعات مرتبط

← "EpsonNet SetupManager" در صفحه 124

## تنظیمات عملکرد

### تایید فعال بودن اسکن شبکه

برای اسکن کردن از رایانه مشتری از طریق شبکه می‌توانید سرویس اسکن شبکه را فعال کنید. تنظیم پیش‌فرض فعال است.

1. وارد Web Config شوید و زبانه **Scan/Copy < Network Scan** را انتخاب کنید.

2. از انتخاب شدن **Enable scanning** از **EPSON Scan** مطمئن شوید.

اگر انتخاب شده باشد، این کار انجام می‌گیرد. Web Config را ببندید.

اگر پاک شده است، آن را انتخاب کنید و به مرحله بعدی بروید.

3. روی **Next** کلیک کنید.

4. روی **OK** کلیک کنید.

اتصال شبکه دوباره برقرار می‌شود و سپس تنظیمات فعال می‌گردد.

#### اطلاعات مرتبط

← "دسترسی به Web Config" در صفحه 28

### اسکن با استفاده از پانل کنترل

عملکردهای «اسکن و ارسال به پوشه شبکه» و «اسکن و ارسال به ایمیل» از پانل کنترل چاپگر و همچنین انتقال نتایج اسکن به ایمیل، پوشه‌ها و غیره از طریق اجرای یک کار از رایانه انجام می‌شوند.

#### اطلاعات مرتبط

← "تنظیمات سرورها و پوشه‌ها" در صفحه 72

### تنظیمات سرورها و پوشه‌ها

نام	تنظیمات	مکان	الزامات
اسکن و ارسال به پوشه شبکه (SMB)	ایجاد و تنظیم اشتراک‌گذاری پوشه ذخیره‌سازی	رایانه‌ای که دارای یک موقعیت پوشه ذخیره‌سازی است	حساب کاربری سرپرستی در رایانه‌ای که پوشه‌های ذخیره‌سازی را ایجاد می‌کند.
مقصد اسکن و ارسال به پوشه شبکه (SMB)		مخاطبین دستگاه	نام کاربری و رمز عبور برای ورود به رایانه‌ای که پوشه ذخیره‌سازی در آن قرار دارد و اجازه برزورسانی پوشه ذخیره‌سازی.
اسکن و ارسال به پوشه شبکه (FTP)	تنظیمات برای ورود به سرور FTP	مخاطبین دستگاه	اطلاعات ورود برای سرور FTP و اجازه برزورسانی پوشه ذخیره‌سازی.
اسکن و ارسال به ایمیل	تنظیمات برای سرور ایمیل	دستگاه	اطلاعات تنظیم برای سرور ایمیل
اسکن و ارسال به حافظه ابری	ثبت‌نام چاپگر در Epson Connect	دستگاه	محیط اتصال اینترنتی
	ثبت‌نام مخاطب در Epson Connect	سرویس Epson Connect	ثبت‌نام کاربر و چاپگر در سرویس Epson Connect



## تنظیمات عملکرد

نام	تنظیمات	مکان	الزامات
اسکن و ارسال به رایانه (هنگام استفاده از Document Capture Pro Server)	تنظیمات سرور برای Document Capture Pro	دستگاه	آدرس IP، نام میزبان یا FQDN برای رایانه‌ای که Document Capture Pro Server در آن نصب است

## اطلاعات مرتبط

← "پیکربندی سرور ایمیل" در صفحه 38

← "استفاده از Document Capture Pro Server" در صفحه 73

## استفاده از Document Capture Pro Server

با استفاده از Document Capture Pro Server قادر خواهید بود روش مرتب‌سازی، قالب ذخیره‌سازی و مقصد باز-ارسال یک نتیجه اسکن اجرا شده از پانل کنترل چاپگر را مدیریت نمایید. کار قبلاً ثبت شده در سرور را می‌توانید از طریق پانل کنترل چاپگر فراخوانی و اجرا کنید.

آن را روی رایانه سرور نصب کنید.

برای کسب اطلاعات بیشتر درباره Document Capture Pro Server با دفتر محلی Epson تماس بگیرید.

## اطلاعات مرتبط

← "تنظیم حالت سرور" در صفحه 73

## تنظیم حالت سرور

برای استفاده از Document Capture Pro Server، به روش زیر عمل کنید.

1. وارد Web Config شوید و زبانه **Document Capture Pro < Scan/Copy** را انتخاب کنید.

2. گزینه **Server Mode** را برای **Mode** انتخاب کنید.

3. آدرس سرور را با Document Capture Pro Server نصب شده روی آن برای **Server Address** وارد کنید.

بین 2 تا 255 نویسه از IPv4، IPv6، نام میزبان یا قالب FQDN وارد کنید. برای قالب FQDN، می‌توانید از نویسه‌های الفبایی عددی با قالب ASCII ((0x20-0x7E و «-») به جز برای شروع و انتهای آدرس استفاده کنید.

4. روی **OK** کلیک کنید.

اتصال شبکه دوباره برقرار می‌شود و سپس تنظیمات فعال می‌گردد.

## اطلاعات مرتبط

← "دسترسی به Web Config" در صفحه 28

## اعمال تنظیمات سیستم

### تنظیم پانل کنترل

پانل کنترل چاپگر را راه اندازی کنید. راه اندازی به روش زیر صورت می گیرد.

1. وارد Web Config شوید و زبانه **Control Panel < Device Management** را انتخاب کنید.

2. موارد زیر را مطابق با نیاز خود تنظیم کنید.

Language

زبان نمایش داده شده در پانل کنترل را انتخاب کنید.

Panel Lock

اگر گزینه ON را انتخاب کنید، امکان انتخاب مواردی که نیاز به اجازه سرپرست دارند را نخواهید داشت. برای انتخاب آنها، به عنوان سرپرست به چاپگر وارد شوید. اگر رمز عبور سرپرست تنظیم نشود، قفل پانل غیرفعال می شود.

Operation Timeout

اگر ON را انتخاب کنید، در صورت ورود به عنوان کاربر کنترل دسترسی یا سرپرست، اگر در مدت معین شده کاری انجام نگیرد، به طور خودکار خارج می شوید و به صفحه اصلی هدایت می شوید.

می توانید مقداری از 10 ثانیه تا 240 دقیقه را بر حسب ثانیه وارد کنید.

**نکته:**

تنظیمات را می توانید از طریق پانل کنترل چاپگر نیز اعمال کنید.

Language: تنظیم < تنظیمات چاپگر < تنظیمات اصلی < زبان/Language

Panel Lock: تنظیم < تنظیمات چاپگر < سرپرست سیستم < تنظیمات ایمنی < تنظیمات سرپرست < تنظیم قفل

فرصت زمانی عملکرد: تنظیم < تنظیمات چاپگر < تنظیمات اصلی < فرصت زمانی عملکرد (می توانید یکی از گزینه های فعال یا غیرفعال را انتخاب کنید).

3. روی OK کلیک کنید.

اطلاعات مرتبط

◀ "دسترسی به Web Config" در صفحه 28

### تنظیمات صرفه جویی در نیرو در مدت بیکار ماندن

شما می توانید مدت زمانی که پس از آن دستگاه به حالت صرفه جویی انرژی وارد شود یا در صورتی که پانل کنترل چاپگر در بازه زمانی مشخصی استفاده نشود، دستگاه خاموش شود را تنظیم نمایید. زمان را بر اساس محیط استفاده تنظیم کنید.

1. وارد Web Config شوید و زبانه **Power Saving < Device Management** را انتخاب کنید.

2. زمان **Sleep Timer** را برای ورود به حالت صرفه جویی در وضعیت بیکاری وارد کنید.

می توانید تا 240 دقیقه بر حسب دقیقه وارد کنید.

**نکته:**

تنظیمات را می توانید از طریق پانل کنترل چاپگر نیز اعمال کنید.

تنظیم < تنظیمات چاپگر < تنظیمات اصلی < تایمر خواب

## تنظیمات عملکرد

3. زمان خاموش شدن را برای **Power Off Timer** انتخاب کنید. در صورت استفاده از عملکرد نمابر، **None** را تنظیم کنید.

نکته:

تنظیمات را می‌توانید از طریق پانل کنترل چاپگر نیز اعمال کنید.

تنظیم > تنظیمات چاپگر > تنظیمات اصلی > زمان سنج خاموش کردن

4. روی **OK** کلیک کنید.

اطلاعات مرتبط

◀ "دسترسی به Web Config" در صفحه 28

## تنظیم صدا

تنظیمات صدای مربوط به پانل کنترل، چاپ، نمابر و موارد مشابه را اعمال کنید.

نکته:

تنظیمات را می‌توانید از طریق پانل کنترل چاپگر نیز اعمال کنید.

تنظیم > تنظیمات چاپگر > تنظیمات اصلی > صدا

1. وارد **Web Config** شوید و زبانه **Sound < Device Management** را انتخاب کنید.

2. موارد زیر را مطابق با نیاز خود تنظیم کنید.

Normal Mode

صدا را پس از قرار دادن چاپگر در **Normal Mode** تنظیم کنید.

Quiet Mode

صدا را پس از قرار دادن چاپگر در **Quiet Mode** تنظیم کنید.

این مورد زمانی فعال می‌شود که یکی از موارد زیر فعال باشد.

پانل کنترل چاپگر:

تنظیم > تنظیمات چاپگر > تنظیمات چاپگر > حالت سکوت

تنظیم > تنظیمات چاپگر > تنظیمات فکس > تنظیمات دریافت > تنظیمات چاپ > حالت سکوت

Web Config:

زبانه **Quiet Mode < Fax Output < Receive Settings < Fax**

3. روی **OK** کلیک کنید.

اطلاعات مرتبط

◀ "دسترسی به Web Config" در صفحه 28

## همگام‌سازی تاریخ و ساعت با سرور زمان

در زمان همگام‌سازی با سرور زمان (سرور NTP) می‌توانید زمان چاپگر و رایانه متصل به شبکه را همگام نمایید. سرور زمان ممکن است در چارچوب سازمان بکار گرفته شود یا اینکه در اینترنت انتشار یابد.

همگام استفاده از گواهی CA یا تأیید هویت Kerberos، بواسطه همگام‌سازی با سرور زمان از مشکلات مرتبط با زمان جلوگیری می‌شود.

## تنظیمات عملکرد

1. وارد Web Config شوید و زبانه **Time Server < Date and Time < Device Management** را انتخاب کنید.
2. گزینه **Use** را برای **Use Time Server** انتخاب کنید.
3. آدرس سرور زمان را برای **Time Server Address** وارد کنید.  
می توانید از قالب IPv4، IPv6 یا FQDN استفاده کنید. حداکثر 252 نویسه وارد کنید. اگر نمی خواهید این گزینه را مشخص کنید، آن را خالی بگذارید.
4. **Update Interval (min)** را وارد کنید.  
می توانید تا 10، 800 دقیقه بر حسب دقیقه وارد کنید.
5. روی **OK** کلیک کنید.  
نکته:  
می توانید وضعیت اتصال به سرور زمان را در **Time Server Status** تأیید کنید.

### اطلاعات مرتبط

◀ "دسترسی به Web Config" در صفحه 28

## تنظیم مقدار پیش فرض برای اسکن و کپی (تنظیمات پیش فرض کاربر)

می توانید مقدار پیش فرض عملکردها را تنظیم کنید.  
می توانید عملکردهای زیر را تنظیم کنید.

Scan to Network Folder/FTP

Scan to Email

Scan to Memory Device

Scan to Cloud

Copy

Fax

1. از قسمت Web Config عملکردهایی را که می خواهید برای آنها مقدار پیش فرض تعیین کنید، را در زبانه **Scan/Copy < User Default Settings** انتخاب نمایید.  
زبانه **Scan/Copy < User Default Settings < Fax** را برای تنظیم مقدار پیش فرض نما بر انتخاب کنید.
2. موارد مرتبط را انتخاب کنید.
3. روی **OK** کلیک کنید.  
اگر ترکیب مقادیر نامعتبر باشد، به طور خودکار اصلاح می شود و سپس یک مقدار معتبر نمایش می یابد.

### اطلاعات مرتبط

◀ "دسترسی به Web Config" در صفحه 28

## تنظیمات عملکرد

## AirPrint Setup

زمان استفاده از چاپ و اسکن AirPrint را تنظیم کنید.

وارد Web Config شوید و زبانه **AirPrint Setup < Network** را انتخاب کنید.

توضیحات	موارد
نام سرویس Bonjour را به صورت 1 تا 41 نویسه در قالب ASCII ((0x20-0x7E) وارد کنید.	Bonjour Service Name
اطلاعات موقعیت مانند محل چاپگر را با 127 بایت یا کمتر در قالب Unicode (UTF-8) وارد کنید.	Bonjour Location
اطلاعات موقعیت چاپگر را وارد کنید. تکمیل این کادر اختیاری است. مقادیر را با استفاده از مبنای WGS-84 که عرض و طول جغرافیایی را با ویرگول جدا می‌کند، وارد کنید. شما می‌توانید از 90- تا 90+ را برای مقدار عرض جغرافیایی و 180- تا 180+ را برای مقدار طول جغرافیایی وارد کنید. همچنین، تا شش رقم اعشاری را نیز می‌توانید وارد کنید و همچنین، صرف‌نظر کردن علامت «+» نیز امکان‌پذیر است.	Geolocation Latitude and Longitude (WGS84)
پروتکل اولویت بالا را از بین IPP و Port9100 انتخاب کنید.	Top Priority Protocol
مشخص کنید که آیا از Wide-Area Bonjour استفاده شود یا خیر. در صورت استفاده از آن، لازم است چاپگرها در سرور DNS ثبت باشند تا قادر باشند چاپگر را از طریق بخش شبکه موردنظر جستجو کنند.	Wide-Area Bonjour
قابلیت‌های IPP، Bonjour و AirPrint (سرویس اسکن) فعال می‌باشند و IPP تنها از طریق ارتباطات امن برقرار می‌شود.	Enable AirPrint

## استفاده از سرویس Epson Connect

با استفاده از سرویس Epson Connect که در اینترنت موجود است می‌توانید از طریق تلفن هوشمند، تبلت یا لپ‌تاپ، در هر زمان و مکانی اقدام به چاپ نمایید.

ویژگی‌های موجود در اینترنت به شرح زیر می‌باشند.

Remote Print Driver	Scan to Cloud	Epson iPrint چاپ از راه دور	Email Print
✓	✓	✓	✓

برای اطلاعات بیشتر به وب سایت پورتال Epson Connect مراجعه کنید.

<https://www.epsonconnect.com/>

<http://www.epsonconnect.eu> (فقط اروپا)

## استفاده از Epson Open Platform

## Epson Open Platform کلیات

Epson Open Platform پلتفرمی است که از چاپگرهای Epson با عملکردی که توسط سرور سیستم تأیید هویت ارائه می‌شود، استفاده می‌کند.

## تنظیمات عملکرد

می‌توانید گزارش تک‌تک دستگاه‌ها و کاربران را به کمک سرور دریافت کنید و محدودیت‌هایی برای دستگاه و عملکردهای مورد استفاده هر کاربر و گروه در نظر بگیرید. از آن می‌توان به همراه Epson Print Admin (سیستم تأیید هویت Epson) یا سیستم تأیید هویت شخص ثالث استفاده کرد.

اگر به یک دستگاه تأیید هویت وصل شوید، می‌توانید تأیید هویت کاربر را با کارت شناسایی نیز انجام دهید.

## پیکربندی Epson Open Platform

Epson Open Platform را فعال کنید تا بتوانید از سیستم تأیید هویت از دستگاه استفاده کنید.

1. وارد Web Config شوید و زبانه **Product key < Epson Open Platform** را انتخاب کنید.

2. برای هر مورد یک مقدار وارد کنید.

Serial Number

شماره سریال دستگاه نمایش داده می‌شود.

Epson Open Platform Version

نسخه Epson Open Platform را انتخاب کنید. بسته به سیستم تأیید هویت، نسخه متناظر تغییر می‌کنند.

Enter product key

کلید محصول دریافت شده از وبسایت اختصاصی را وارد کنید. برای مشاهده جزئیاتی مانند روش دریافت کلید محصول به Epson Open Platform مراجعه کنید.

3. روی **Next** کلیک کنید.

یک پیام تأیید نشان داده می‌شود.

4. روی **OK** کلیک کنید.

چاپگر به روزرسانی می‌شود.

## پیکربندی دستگاه تأیید هویت

دستگاه تأیید هویت استفاده شده در سیستم تأیید هویت را می‌توانید از طریق زبانه **Card Reader < Device Management** پیکربندی کنید.

برای کسب اطلاعات بیشتر، به راهنمای سیستم تأیید هویت مراجعه کنید.

# تنظیمات امنیتی محصول

این فصل تنظیمات امنیتی محصول را شرح می‌دهد.

## معرفی امکانات امنیتی محصول

این بخش عملکرد امنیتی دستگاه‌های Epson را شرح می‌دهد.

نام قابلیت	نوع قابلیت	آنچه باید تنظیم شود	آنچه باید جلوگیری شود
تنظیم رمز عبور سرپرست	تنظیمات سیستم، مانند تنظیم اتصال شبکه یا USB، تنظیم دقیق گرفتن/فرستادن یا انتقال نمابر و تنظیمات پیش فرض کاربر را قفل می‌کند.	سرپرست رمز عبور دستگاه را تنظیم می‌کند. تنظیمات یا تغییرات آنها را می‌توانید از طریق Web Config و همچنین پانل کنترل چاپگر انجام دهید.	مانع خواندن و تغییر دادن غیرمجاز اطلاعات ذخیره شده در دستگاه مانند شناسه، رمز عبور، تنظیمات شبکه و مخاطبین می‌شود. همچنین، طیف گسترده‌ای از خطرهای امنیتی مانند نشت اطلاعات از محیط شبکه یا سیاست امنیتی را کاهش می‌دهد.
تنظیم کنترل دسترسی	عملکردهای دستگاه مانند چاپ، اسکن، کپی و نمابر را برای کاربران محدود می‌کند. اگر با حساب کاربری قبلاً ثبت شده وارد شوید، می‌توانید از برخی عملکردها استفاده کنید. در ضمن، پس از ورود از طریق پانل کنترل، اگر برای مدتی فعالیتی صورت نگیرد، به طور خودکار خارج می‌شوید.	یک حساب کاربری ثبت کنید و عملکردهای مجاز، مانند کپی و اسکن، را انتخاب نمایید. می‌توانید تا 10 حساب کاربری را ثبت کنید.	احتمال نشت و انتقال غیرمجاز داده را می‌توان با کاهش تعداد عملکردها طبق محتوای کاری و نقش کاربر کاهش داد.
راه‌اندازی رابط خارجی	رابط مانند درگاه USB را که به دستگاه وصل می‌شود، کنترل می‌کند.	درگاه USB مربوط به اتصال دستگاه‌های خارجی مانند حافظه USB و اتصال USB به رایانه را فعال یا غیرفعال کنید.	<input type="checkbox"/> کنترل دستگاه USB: احتمال نشت داده از طریق اسکن غیرمجاز اسناد محرمانه را کاهش می‌دهد. <input type="checkbox"/> اتصال USB رایانه: با ممنوع کردن چاپ یا اسکن بدون ورود به شبکه، مانع استفاده غیرمجاز از دستگاه می‌شود.

### اطلاعات مرتبط

- ◀ "درباره Web Config" در صفحه 27
- ◀ "EpsonNet Config" در صفحه 123
- ◀ "پیکربندی رمز عبور سرپرست" در صفحه 79
- ◀ "محدودسازی ویژگی‌های موجود" در صفحه 87
- ◀ "غیرفعال کردن رابط خارجی" در صفحه 89

## پیکربندی رمز عبور سرپرست

وقتی رمز عبور سرپرست را تنظیم کنید، می‌توانید از تغییر تنظیمات مدیریت سیستم توسط کاربران جلوگیری کنید. برای تنظیم کردن و تغییر رمز عبور سرپرست می‌توانید از Web Config، پانل کنترل چاپگر یا نرم‌افزار (Epson Device Admin) استفاده کنید. برای استفاده از نرم‌افزار، به مستندات آن مراجعه کنید.

## تنظیمات امنیتی محصول

### اطلاعات مرتبط

← "پیکربندی رمز عبور سرپرست از طریق پانل کنترل" در صفحه 80

← "پیکربندی گذرواژه سرپرست با Web Config" در صفحه 80

← "Epson Device Admin" در صفحه 123

## پیکربندی رمز عبور سرپرست از طریق پانل کنترل

رمز عبور سرپرست را می‌توانید از طریق پانل کنترل چاپگر تنظیم کنید.

1. تنظیم را از پانل کنترل چاپگر انتخاب کنید.
  2. تنظیمات چاپگر < سرپرست سیستم > تنظیمات ایمنی را انتخاب کنید.
  3. گزینه تنظیمات سرپرست را انتخاب کنید.
  4. مسیر رمز عبور سرپرست < ثبت را انتخاب کنید.
  5. رمز عبور جدید را وارد کنید.
  6. دوباره رمز عبور را وارد نمایید.
  7. صفحه تأیید را ببندید.
- صفحه تنظیمات سرپرست نمایش داده می‌شود.

### نکته:

با انتخاب گزینه تغییر یا بازنشانی از صفحه رمز عبور سرپرست و وارد کردن رمز عبور سرپرست می‌توانید رمز عبور سرپرست را حذف کنید یا تغییر دهید.

## پیکربندی گذرواژه سرپرست با Web Config

می‌توانید گذرواژه سرپرست را با Web Config تنظیم کنید.

1. وارد Web Config شوید و زبانه **Product Security < Change Administrator Password** را انتخاب کنید.



## تنظیمات امنیتی محصول

2. یک رمز عبور در **New Password** و **Confirm New Password** وارد کنید. در صورت لزوم نام کاربر را وارد کنید. اگر می خواهید رمز عبور را به رمز عبور جدیدی تغییر دهید، رمز عبور فعلی را وارد کنید.

3. گزینه **OK** را انتخاب کنید.

نکته:

برای تنظیم کردن یا تغییر دادن گزینه‌های قفل شده منو، بر روی **Administrator Login** کلیک کنید و گذرواژه سرپرست را وارد کنید.

برای حذف کردن گذرواژه سرپرست، بر روی زبانه **Delete Administrator Password < Product Security** کلیک کنید و گذرواژه سرپرست را وارد کنید.

اطلاعات مرتبط

← "دسترسی به Web Config" در صفحه 28

## کنترل عملکرد پانل

اگر رمز عبور را تنظیم کنید و تنظیم قفل را فعال نمایید، می توانید گزینه‌های مرتبط با تنظیمات سیستم چاپگر را قفل کنید تا کاربران قادر به تغییر آنها نباشند.

## فعال سازی تنظیم قفل

تنظیم قفل را برای چاپگری که رمز عبور برای آن تنظیم شده است، فعال نمایید.

## تنظیمات امنیتی محصول

ابتدا یک رمز عبور سرپرست تعیین کنید.

### فعال سازی تنظیم قفل از طریق پانل کنترل

1. گزینه تنظیم را در پانل کنترل چاپگر انتخاب کنید.

2. تنظیمات چاپگر < سرپرست سیستم > تنظیمات ایمنی را انتخاب کنید.

3. گزینه تنظیمات سرپرست را انتخاب کنید.

4. گزینه On در تنظیم قفل را انتخاب کنید.

5. گزینه بله را در صفحه تأیید انتخاب کنید.

6. گزینه  را انتخاب کنید.

بررسی کنید  در صفحه اصلی نمایش داده می شود.

### فعال سازی تنظیم قفل از طریق Web Config

1. به Web Config وارد شوید و روی Administrator Login کلیک کنید.

2. یک نام کاربری و رمز عبور وارد کنید و سپس روی گزینه OK کلیک کنید.

3. زبانه **Control Panel < Device Management** را انتخاب کنید.

4. در قسمت **Panel Lock**، گزینه ON را انتخاب کنید.

5. روی OK کلیک کنید.

6. بررسی کنید  در صفحه اصلی پانل کنترل چاپگر نمایش داده می شود.

### گزینه های تنظیم قفل برای منوی تنظیمات چاپگر

این لیست گزینه های تنظیم قفل در مسیر تنظیم < تنظیمات چاپگر در پانل کنترل است. برخی عملکردها را می توان به صورت جداگانه فعال یا غیرفعال کرد.

منوی تنظیمات چاپگر	Panel Lock
تنظیمات اصلی	-

تنظیمات امنیتی محصول

Panel Lock	منوی تنظیمات چاپگر	
-	LCD روشنایی	
-	صدا	
✓	تایمر خواب	
✓	زمان سنج خاموش کردن	
✓	تاریخ / تنظیمات زمان	
1*✓	زبان/Language	
✓	صفحه شروع به کار	
✓	ویرایش صفحه اصلی	
✓	کاغذ دیواری	
✓	فرصت زمانی عملکرد	
✓	صفحه پیش گزیده (کار/وضعیت)	
-	تنظیمات چاپگر	
-	تنظیمات منبع کاغذ	
✓	زبان چاپ <sup>4*</sup>	
✓	تنظیمات چاپ یونیورسال	
✓	نادیده گرفتن خطا	
✓	پیکربندی چاپ PDL <sup>4*</sup>	
✓	رابط حافظه	
1*✓	کاغذ ضخیم	
1*✓	حالت سکوت	
-	زمان خشک شدن جوهر	
-	دو طرفه	
✓	تنظیم فرصت زمانی USB I/F <sup>4*</sup>	
✓	تنظیمات شبکه	

تنظیمات امنیتی محصول



Panel Lock	منوی تنظیمات چاپگر	
✓	نصب Wi-Fi	
✓	تنظیم LAN سیم دار	
✓	وضعیت شبکه	
2+ ✓	وضعیت LAN/Wi-Fi سیمی	
2+ ✓	وضعیت Wi-Fi Direct	
2+ ✓	وضعیت سرور ایمیل	
2+ ✓	چاپ صفحه وضعیت	
3+ ✓	بررسی اتصال	
✓	پیشرفته	
✓	نام دستگاه	
✓	TCP/IP	
✓	پروکسی سرور	
✓	سرور ایمیل	
✓	آدرس IPv6	
✓	اشتراک گذاری شبکه MS	
✓	سرعت پیوند و دوبلکس	
✓	هدایت مجدد HTTP به HTTPS	
✓	غیرفعال کردن IPsec/IP Filtering	
✓	غیرفعال کردن IEEE802.1X	
✓	تنظیمات سرویس وب	
✓	Epson خدمات اتصال	
✓	Google Cloud Print Services	
✓	تنظیمات فکس	
✓	دکمه عملیات سریع	
✓	تنظیمات ارسال فکس	
✓	تنظیمات دریافت	
✓	تنظیمات گزارش	
✓	تنظیمات اصلی	
✓	تنظیمات ایمنی	
✓	بررسی اتصال فکس	
✓	برنامه تنظیم فکس	

تنظیمات امنیتی محصول

Panel Lock	منوی تنظیمات چاپگر		
✓	تنظیمات اسکن		
✓	تأیید گیرنده		
✓	Document Capture Pro		
✓	سرور ایمیل		
✓	سرپرست سیستم		
✓	مدیر مخاطبان		
✓	ثبت/حذف		
5*✓	مکرر		
✓	چاپ مخاطبین		
5*✓	مشاهده گزینه ها		
5*✓	گزینه های جستجو		
✓	پاک کردن داده حافظه داخلی <sup>4*</sup>		
✓	تنظیمات ایمنی		
✓	محدودیت ها		
✓	کنترل دسترسی		
✓	تنظیمات سرپرست		
✓	رمز عبور سرپرست		
✓	تنظیم قفل		
✓	بازگشت به تنظیمات پیش فرض		
✓	به روز رسانی میان افزار		

✓ = باید قفل شود.

- = لازم نیست قفل شود.

- 1\* : شما می‌توانید قفل را از طریق مسیر تنظیمات چاپگر < سرپرست سیستم < تنظیمات ایمنی < محدودیت ها فعال یا غیرفعال کنید.
- 2\* : هرچند از طریق قفل سرپرستی می‌توان گزینه‌های موجود در سطح بالایی را قفل کرد، آنها را کماکان از طریق منویی با همان نام در تنظیم < وضعیت چاپگر/چاپ دسترسی پیدا کرد.
- 3\* : هرچند از طریق قفل سرپرستی می‌توان گزینه‌های موجود در سطح بالایی را قفل کرد، آنها را می‌توانید کماکان از طریق صفحه اصلی <  <  توضیحات < وقتی می‌توانید به شبکه وصل شوید دسترسی پیدا کنید.
- 4\* : این مورد روی یک چاپگر سازگار با PCL یا PostScript نمایش داده می‌شود.
- 5\* : هرچند از طریق قفل سرپرستی می‌توان گزینه‌های موجود در سطح بالایی را قفل کرد، آنها را کماکان از طریق منویی با همان نام در تنظیم < مدیر مخاطبان دسترسی پیدا کرد.

اطلاعات مرتبط

◀ "گزینه‌های منو برای سرپرست سیستم" در صفحه 141

◀ "گزینه‌هایی که می‌توان به صورت جداگانه تنظیم کرد" در صفحه 86

## تنظیمات امنیتی محصول

### سایر موارد تنظیم قفل

در کنار منوی تنظیمات چاپگر، تنظیم قفل برای موارد زیر فعال خواهد بود.

- پیش‌تنظیمات
- افزودن مورد جدید
- حذف
- تغییر نام
- افزودن به یا حذف از صفحه اصلی
- تغییر تنظیمات کاربری
- تنظیم < تنظیمات کاربر.

#### اطلاعات مرتبط

- ◀ "ثبت کردن تنظیمات روی حالا پیش‌تنظیم" در صفحه 96
- ◀ "گزینه‌های منو برای تنظیمات کاربر" در صفحه 145

### اعمال جداگانه تنظیمات نمایشگر و عملکردها

در رابطه با برخی گزینه‌های هدف در تنظیم قفل می‌توانید هر کدام را به طور جداگانه فعال یا غیرفعال کنید. قابلیت دسترسی گزینه‌ها از قبیل ثبت یا تغییر مخاطبین، نمایش تاریخچه کارها و غیره توسط هر کاربر را می‌توانید حسب نیاز به صورت جداگانه تنظیم کنید.

1. گزینه تنظیم را در پانل کنترل چاپگر انتخاب کنید.
2. تنظیمات چاپگر < سرپرست سیستم < تنظیمات ایمنی را انتخاب کنید.
3. گزینه محدودیت‌ها را انتخاب کنید.
4. گزینه مربوط به عملکردی که می‌خواهید تنظیم آن را تغییر دهید را برگزیده و سپس روی **On** یا **Off** تنظیم کنید.

### گزینه‌هایی که می‌توان به صورت جداگانه تنظیم کرد

سرپرست می‌تواند اجازه دهد گزینه‌های زیر نمایش یافته و تنظیمات به صورت جداگانه تغییر یابند.

- دسترسی به گزارش کار: کار/وضعیت < گزارش  
نمایش تاریخچه کارها در مانیتور وضعیت را کنترل کنید. برای اجازه دادن نمایش تاریخچه کارها، گزینه **On** را انتخاب کنید.
- دسترسی برای ثبت/حذف مخاطبان: تنظیم < مدیر مخاطبان < ثبت/حذف  
ثبت و تغییر اطلاعات مخاطبین را کنترل کنید. برای ثبت کردن یا ایجاد تغییرات در مخاطبین، گزینه **On** را انتخاب کنید.
- دسترسی به فکس اخیر: فکس < گیرنده < اخیر  
نمایش مقصد هنگام ارسال یا دریافت فاکس را کنترل می‌کند. برای نمایش مقصد، گزینه **On** را انتخاب کنید.
- دسترسی به گزارش انتقال فکس: فکس < منو < گزارش انتقال  
نمایش تاریخچه ارتباطات فاکس را کنترل کنید. برای نمایش تاریخچه ارتباطات، گزینه **On** را انتخاب کنید.

## تنظیمات امنیتی محصول

- ❑ دسترسی به گزارش فکس: فکس < منو > گزارش فکس  
فرآیند چاپ گزارش فمابر را کنترل کنید. برای اجازه دادن چاپ، گزینه On را انتخاب کنید.
- ❑ دسترسی به سابقه ذخیره چاپ اسکن در پوشه شبکه/FTP: اسکن < پوشه شبکه / > FTP منو < سابقه ذخیره چاپ  
فرآیند چاپ تاریخچه ذخیره مربوط به عملکرد «اسکن و ارسال به پوشه شبکه» را کنترل کنید. برای اجازه دادن چاپ، گزینه On را انتخاب کنید.
- ❑ دسترسی به موارد اخیر اسکن در ایمیل: اسکن < ایمیل > گیرنده < سابقه  
نمایش تاریخچه عملکرد «اسکن و ارسال به ایمیل» را کنترل کنید. برای نمایش تاریخچه، گزینه On را انتخاب کنید.
- ❑ دسترسی برای نمایش سابقه موارد ارسال شده اسکن در ایمیل: اسکن < ایمیل > منو < نمایش سابقه ارسال  
نمایش تاریخچه ارسال ایمیل مربوط به عملکرد «اسکن و ارسال به ایمیل» را کنترل کنید. برای نمایش تاریخچه ارسال ایمیل، گزینه On را انتخاب کنید.
- ❑ دسترسی به سابقه ارسال چاپ اسکن در ایمیل: اسکن < ایمیل > منو < سابقه ارسال چاپ  
چاپ تاریخچه ارسال ایمیل مربوط به عملکرد «اسکن و ارسال به ایمیل» را کنترل کنید. برای اجازه دادن چاپ، گزینه On را انتخاب کنید.
- ❑ دسترسی به زبان: تنظیم < زبان / Language  
تغییر زبان نمایش یافته در پانل کنترل را کنترل کنید. برای تغییر دادن زبانها، گزینه On را انتخاب کنید.
- ❑ دسترسی به کاغذ ضخیم: تنظیم < تنظیمات چاپگر > تنظیمات چاپگر < کاغذ ضخیم  
تغییر تنظیمات عملکرد کاغذ ضخیم را کنترل کنید. برای تغییر دادن تنظیمات On را انتخاب کنید.
- ❑ دسترسی به حالت سکوت: تنظیم < تنظیمات چاپگر > تنظیمات چاپگر < حالت سکوت  
تغییر تنظیمات عملکرد حالت سکوت را کنترل کنید. برای تغییر دادن تنظیمات On را انتخاب کنید.
- ❑ محافظت از داده های شخصی:  
نمایش اطلاعات مقصد در ثبت شماره گیری سریع را کنترل کنید. برای نمایش مقصد به صورت (\*\*\*)، گزینه On را انتخاب کنید.

اطلاعات مرتبط

◀ "سایر موارد تنظیم قفل" در صفحه 86

## محدودسازی ویژگی های موجود

شما می توانید حساب های کاربری را در چاپگر ثبت کنید، آنها را با یکسری عملکرد ارتباط دهید و عملکردهایی که کاربران می توانند استفاده کنند را کنترل کنید.

هنگام فعال سازی کنترل دسترسی، کاربر می تواند با وارد کردن رمز عبور در پانل کنترل چاپگر و ورود به چاپگر از عملکردهایی مانند کپی، فمابر و غیره استفاده کند.

عملکردهای غیرموجود خاکستری خواهند شد و امکان انتخاب آنها وجود نخواهد داشت.

وقتی اطلاعات تأیید هویت را در درایور چاپگر یا درایور اسکنر ثبت کنید، از طریق رایانه می توانید آنها را چاپ یا اسکن کنید. جهت کسب اطلاعات درباره تنظیمات درایور، اطلاعات راهنما یا دفترچه راهنمای درایور را ملاحظه کنید.

## بیکربندی کنترل دسترسی

جهت استفاده از کنترل دسترسی، حساب کاربری ایجاد کرده و عملکرد کنترل دسترسی را فعال نمایید.

## تنظیمات امنیتی محصول

### ایجاد حساب کاربری

برای کنترل دسترسی، حساب کاربری ایجاد کنید.

1. وارد Web Config شوید و زبانه **Product Security < Access Control Settings < User Settings** را انتخاب کنید.
2. روی **Add** مربوط به شماره‌ای که می‌خواهید ثبت کنید کلیک نمایید.

**مهم!** 

هنگام استفاده از چاپگر با سیستم تأیید هویت *Epson* یا سایر شرکت‌ها، نام کاربری تنظیمات محدودیت را در شماره‌های 2 تا 10 ثبت کنید.

نرم‌افزار کاربردی مانند سیستم تأیید هویت از شماره یک استفاده می‌کند، در نتیجه نام کاربری در پانل کنترل چاپگر نمایش داده نمی‌شود.

3. موارد مرتبط را انتخاب کنید.

User Name:

نامی که در لیست نام‌های کاربری نمایش داده می‌شود را با طول 1 الی 14 نویسه الفبایی عددی وارد کنید.

Password:

یک رمز عبور شامل 0 تا 20 نویسه با قالب ASCII ((0x20-0x7E) وارد کنید. هنگام مقاردهی اولیه رمز عبور، کادر آن را خالی بگذارید.

Select the check box to enable or disable each function.

عملکردی را انتخاب کنید که اجازه استفاده آن را می‌دهد.

4. روی **Apply** کلیک کنید.

پس از مدت زمان تعیین شده به لیست تنظیمات کاربر باز می‌گردد.

بررسی کنید نام کاربری که در کادر **User Name** ثبت کرده‌اید نمایش داده می‌شود و گزینه **Add** را به **Edit** تبدیل کرده است.

### ویرایش حساب کاربری

حساب ثبت شده در کنترل دسترسی را ویرایش کنید.

1. وارد Web Config شوید و زبانه **Product Security < Access Control Settings < User Settings** را انتخاب کنید.
  2. روی **Edit** مربوط به شماره‌ای که می‌خواهید ویرایش کنید کلیک نمایید.
  3. هر مورد را تغییر دهید.
  4. روی **Apply** کلیک کنید.
- پس از مدت زمان تعیین شده به لیست تنظیمات کاربر باز می‌گردد.

### حذف حساب کاربری

حساب ثبت شده در کنترل دسترسی را حذف کنید.

1. وارد Web Config شوید و زبانه **Product Security < Access Control Settings < User Settings** را انتخاب کنید.
2. روی **Edit** مربوط به شماره‌ای که می‌خواهید حذف کنید کلیک نمایید.



## تنظیمات امنیتی محصول

3. روی **Delete** کلیک کنید.

**مهم!**

با کلیک کردن روی **Delete**، حساب کاربری بدون پیام تأیید حذف خواهد شد. هنگام حذف کردن حساب مراقب باشید.

پس از مدت زمان تعیین شده به لیست تنظیمات کاربر باز می‌گردد.

## فعال‌سازی کنترل دسترسی

وقتی کنترل دسترسی را فعال نمایید، تنها کاربران ثبت شده قادر به استفاده از چاپگر خواهند بود.

1. وارد Web Config شوید و زبانه **Product Security < Access Control Settings < Basic** را انتخاب کنید.

2. گزینه **Enables Access Control** را انتخاب کنید.

اگر گزینه **Allows printing and scanning without authentication information** را انتخاب کنید، قادر خواهید بود از طریق درایورهایی که با استفاده از اطلاعات تأیید هویت تنظیم نشده‌اند نیز چاپ کنید یا اسکن بگیرید. آن را وقتی تنظیم کنید که در نظر دارید عملکرد دستگاه را تنها از طریق پانل کنترل چاپگر کنترل نمایید و چاپ و اسکن از طریق رایانه‌ها را اجازه دهید.

3. روی **OK** کلیک کنید.

پیام خاتمه کار پس از مدت زمان معینی نمایش داده می‌شود.

تأیید کنید که نمادهایی مانند کپی و اسکن در پانل کنترل چاپگر به رنگ خاکستری نمایش داده می‌شوند.

## غیرفعال کردن رابط خارجی

شما می‌توانید رابطی که برای اتصال دستگاه به چاپگر استفاده می‌شود را غیرفعال کنید. برای محدود کردن چاپ و اسکن غیر از شبکه تنظیمات محدودیت را انجام دهید.

نکته:

می‌توانید تنظیمات محدودیت را از طریق پانل کنترل چاپگر نیز اعمال کنید.

**Memory Device**: تنظیم < تنظیمات چاپگر < تنظیمات چاپگر < رابط حافظه < حافظه

اتصال رایانه از طریق **USB**: تنظیم < تنظیمات چاپگر < تنظیمات چاپگر < اتصال رایانه از طریق **USB**

1. وارد Web Config شوید و زبانه **External Interface < Product Security** را انتخاب کنید.

2. گزینه **Disable** را برای عملکردهایی که می‌خواهید تنظیم کنید انتخاب نمایید.

گزینه **Enable** را وقتی انتخاب کنید که در نظر دارید کنترل را لغو نمایید.

**Memory Device**

از ذخیره داده‌ها در حافظه خارجی از طریق درگاه **USB** برای اتصال دستگاه خارجی جلوگیری کنید.

اتصال رایانه از طریق **USB**

می‌توانید مصرف اتصال **USB** از رایانه را محدود کنید. اگر می‌خواهید آن را محدود کنید، **Disable** را انتخاب نمایید.

3. روی **OK** کلیک کنید.

## تنظیمات امنیتی محصول

4. بررسی کنید درگاه غیرفعال شده قابل استفاده نباشد.

Memory Device

تأیید کنید هنگام اتصال یک دستگاه ذخیره‌سازی مانند حافظه USB مانند به درگاه USB رابط خارجی پاسخی دریافت نمی‌شود.

اتصال رایانه از طریق USB

اگر درایور در رایانه نصب شده است

چاپگر را بوسیله یک کابل USB به رایانه متصل کنید و سپس تأیید نمایید که چاپگر قادر به چاپ و اسکن نمی‌باشد.

اگر درایور در رایانه نصب نشده است

:Windows

منوی «مدیر دستگاه» را باز کنید و به همین صورت نگه دارید، چاپگر را از طریق کابل USB به رایانه وصل کنید و سپس تأیید نمایید که محتوای صفحه «مدیر دستگاه» بدون تغییر باقی می‌ماند.

:Mac OS

چاپگر را بوسیله یک کابل USB به رایانه متصل کنید و سپس تأیید نمایید وقتی در نظر دارید چاپگر را اضافه کنید، چاپگر در قسمت چاپگرها و اسکنرها لیست نشده است.

## اطلاعات مرتبط

◀ "دسترسی به Web Config" در صفحه 28

# تنظیمات بهره‌برداری و مدیریت

این فصل موارد مربوط به بهره‌برداری و مدیریت روزانه دستگاه را شرح می‌دهد.

## ورود به چاپگر به عنوان سرپرست

اگر رمز عبور سرپرست برای چاپگر تنظیم شده باشد، برای استفاده از گزینه‌های منوی قفل شده به عنوان سرپرست وارد چاپگر شوید.

### ورود به چاپگر از پانل کنترل

1. بر روی  تلنگر بزنید.

2. روی سرپرست ضربه بزنید.

3. گذرواژه سرپرست را وارد کنید.

4. روی تأیید ضربه بزنید.

 در جریان تأیید هویت نمایش داده می‌شود. پس از آن می‌توانید از آیتم‌های قفل شده منو استفاده کنید.

برای خروج بر روی  تلنگر بزنید.

نکته:

اگر **On** را برای تنظیم < تنظیمات چاپگر > تنظیمات اصلی < فرصت زمانی عملکرد انتخاب کنید، در صورتی که در مدت معینی فعالیت در پانل کنترل انجام نگیرد، به طور خودکار خارج می‌شوید.

## ورود به چاپگر با استفاده از Web Config

وقتی به عنوان سرپرست به Web Config وارد شوید، قادر خواهید بود مواردی که در تنظیم قفل تنظیم شده‌اند را اجرا کنید.

1. آدرس IP چاپگر را در مرورگر وارد کنید تا Web Config اجرا شود.

2. روی **Administrator Login** کلیک کنید.

3. نام کاربر و رمز عبور سرپرست را در **User Name** و **Current password** وارد کنید.

4. روی **OK** کلیک کنید.

موارد قفل شده و **Administrator Logout** در هنگام تأیید هویت نمایش داده می‌شوند.

برای خروج روی **Administrator Logout** کلیک کنید.

نکته:

اگر **ON** را برای زبانه **Operation Timeout < Control Panel < Device Management** انتخاب کنید، در صورتی که در مدت معینی فعالیت در پانل کنترل انجام نگیرد، به طور خودکار خارج می‌شوید.

## تأیید اطلاعات چاپگر

### بررسی اطلاعات از پانل کنترل

شما می‌توانید اطلاعات زیر را از طریق پانل کنترل بررسی کرده و چاپ کنید.

تعداد صفحات چاپ شده

تنظیم < شمارشگر چاپ

مجموع تعداد صفحات چاپ شده و تعداد صفحات چاپ رنگی/تکرنگ را می‌توانید بررسی کنید.

منابع

تنظیم < وضعیت ارائه

شما می‌توانید اطلاعات مربوط به جوهر و جعبه نگهداری را بررسی کنید.

برگه وضعیت دستگاه

تنظیم < وضعیت چاپگر/چاپ < برگه وضعیت چاپ

شما می‌توانید یک برگه وضعیت مانند اطلاعات چاپگر و اقلام مصرفی را چاپ کنید.

اطلاعات شبکه



تنظیم < تنظیمات چاپگر < تنظیمات شبکه < وضعیت شبکه

تنظیم < وضعیت چاپگر/چاپ < شبکه

شما می‌توانید اطلاعات مرتبط با شبکه از قبیل وضعیت اتصال شبکه، تنظیمات سرور ایمیل و غیره را بررسی کنید و برگه وضعیت شبکه را چاپ نمایید.

گزارش اتصال شبکه

تنظیم < تنظیمات چاپگر < تنظیمات شبکه < بررسی اتصال

صفحه اصلی <  |  < توضیحات < وقتی نمی‌توانید به شبکه وصل شوید

شما می‌توانید وضعیت اتصال شبکه چاپگر خود را تشخیص داده و گزارش آن را چاپ کنید.

وضعیت اتصال شبکه

صفحه اصلی <  |  < روتر

شما می‌توانید وضعیت اتصال LAN بی‌سیم/سیم را بررسی کنید.

### بررسی اطلاعات از طریق Web Config

می‌توانید این اطلاعات چاپگر را از Status با استفاده از Web Config بررسی کنید.

Product Status

زبان، وضعیت، سرویس ابر، شماره دستگاه، آدرس MAC و غیره را بررسی کنید.

Network Status

اطلاعات وضعیت اتصال شبکه، آدرس IP، سرور DNS و غیره را بررسی کنید.

Maintenance

نخستین روز چاپ، تعداد دفعات تعویض جوهر، صفحات چاپ شده، تعداد چاپ به زبان‌های مختلف، تعداد اسکن و غیره را بررسی کنید.

## تنظیمات بهره‌برداری و مدیریت

Hardware Status 

وضعیت هر Wi-Fi را بررسی کنید.

Job History 

گزارش وضعیت کار چاپ، کار دریافت و کار انتقال را بررسی کنید.

Panel Snapshot 

عکس صفحه را که روی پانل کنترل دستگاه نمایش داده می‌شود، نمایش دهید.

## دریافت اعلان‌های ایمیل زمانی که رویدادها اتفاق می‌افتند

### درباره اعلان‌های ایمیلی

این عملکرد اعلانی است که وقتی رویدادهایی مانند توقف چاپ و خطای چاپ رخ دهند، پیام ایمیل به آدرس مشخص شده ارسال می‌گردد.

شما می‌توانید تا پنج مقصد را ثبت کنید و تنظیمات اعلان را برای هر مقصد تعیین نمایید. برای استفاده از این عملکرد، لازم است سرور ایمیل را قبل از تنظیم اعلان‌ها تنظیم نمایید.

## اطلاعات مرتبط

← "پیگر بندی سرور ایمیل" در صفحه 38

### پیگر بندی اعلان ایمیلی

اعلان ایمیلی را از طریق Web Config پیگر بندی کنید.

1. وارد Web Config شوید و زبانه **Email Notification < Device Management** را انتخاب کنید.
2. عنوان اعلان ایمیلی را تنظیم کنید.  
محتوای مورد نظر برای نمایش در قسمت عنوان را از طریق دو منوی کشویی موجود انتخاب کنید.  
 محتواهای انتخاب شده در کنار **Subject** نمایش داده می‌شوند.  
 تنظیم محتوای یکسان در دو سمت چپ و راست امکان پذیر نمی‌باشد.  
 وقتی تعداد نویسه‌ها در **Location** از 32 بایت فراتر می‌رود، نویسه‌های اضافه بر 32 بایت حذف خواهند شد.
3. آدرس ایمیل مورد نظر برای ارسال ایمیل اعلان را وارد کنید.  
از نویسه‌های زیر استفاده کنید 0-9 a-z A-Z # \$ % & ' \* . - / = ? ^ \_ { | } ~ @ ، و از 1 تا 255 نویسه وارد کنید.
4. زبان را برای اعلان‌های ایمیل انتخاب کنید.
5. کادر علامت‌گذاری مربوط به رویدادی که مایلید اعلان آن را دریافت کنید را انتخاب کنید.  
شماره **Notification Settings** با شماره مقصد مشخص شده در **Email Address Settings** مرتبط می‌باشد.  
مثال:

تنظیمات بهره‌برداری و مدیریت

اگر در نظر داشته باشید یک اعلان به آدرس ایمیلی که به عنوان شماره 1 در **Email Address Settings** تنظیم شده است، ارسال شود، وقتی تعداد کاغذهای چاپگر تمام می‌شوند، ستون کادر علامت‌گذاری 1 در خط **Paper out** را انتخاب کنید.

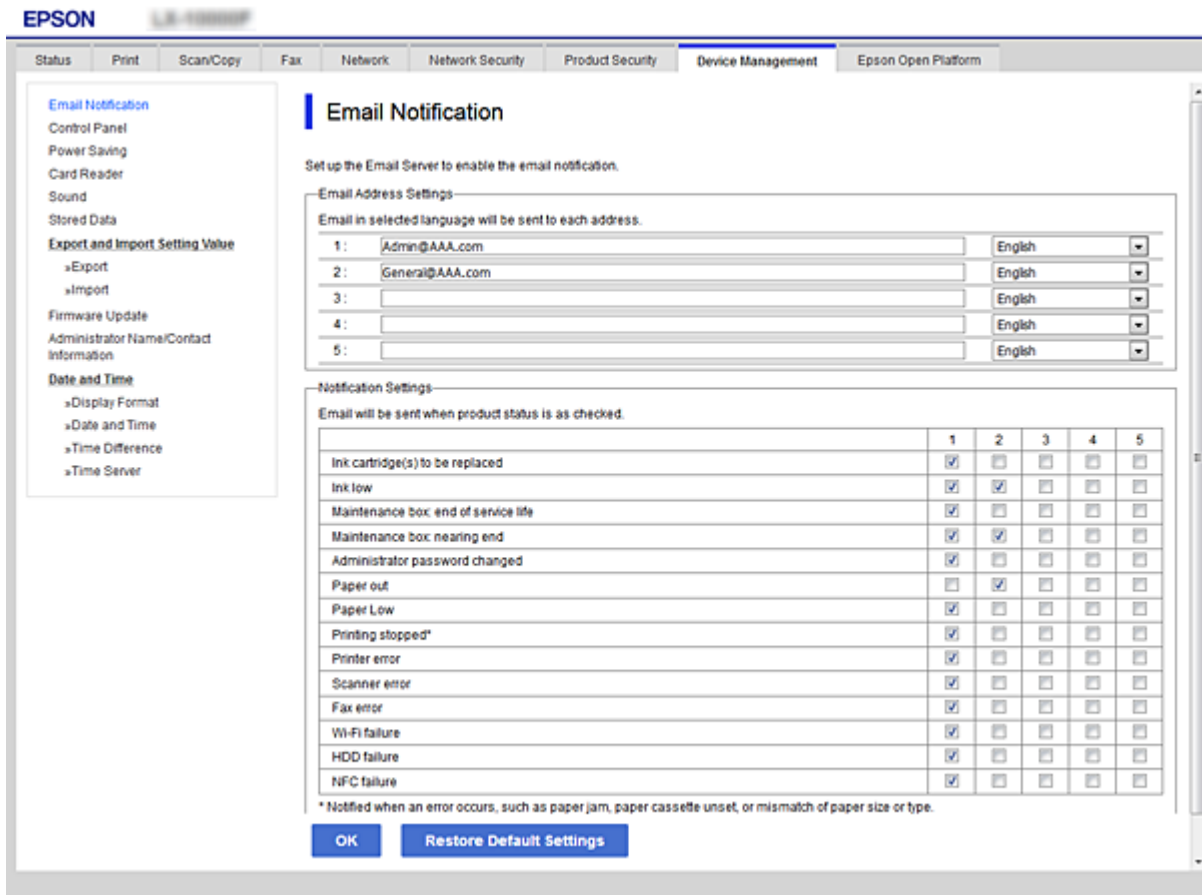

6. روی **OK** کلیک کنید.

تأیید کنید در صورت وقوع مشکل، یک اعلان ایمیلی ارسال خواهد شد. مثال: هنگامی که کاغذ تنظیم نشده است، چاپ با تعیین منبع کاغذ انجام شود.

اطلاعات مرتبط

← "دسترسی به Web Config" در صفحه 28

← "پیکربندی سرور ایمیل" در صفحه 38

گزینه‌های مربوط به اعلان ایمیلی

تنظیمات و توضیحات	موارد
تمام شدن جوهر را اطلاع می‌دهد.	Ink supply unit(s) to be replaced
تمام شدن تقریبی جوهر را اطلاع می‌دهد.	Ink low
پر بودن جعبه نگهداری را اطلاع می‌دهد.	Maintenance box: end of service life
پر بودن تقریبی جعبه نگهداری را اطلاع می‌دهد.	Maintenance box: nearing end
تغییر رمز عبور سرپرست را اطلاع می‌دهد.	Administrator password changed

تنظیمات بهره‌برداری و مدیریت

تنظیمات و توضیحات	موارد
وقوع خطای بیرون آمدن کاغذ در منبع کاغذ مشخص را اطلاع می‌دهد.	Paper out
توقف عملکرد چاپ بواسطه گیر کردن کاغذ یا عدم تنظیم کاست کاغذ را اطلاع می‌دهد.	Printing stopped*
وقوع خطای چاپگر را اطلاع می‌دهد.	Printer error
وقوع خطای اسکنر را اطلاع می‌دهد.	Scanner error
وقوع خطای فاکس را اطلاع می‌دهد.	Fax error
وقوع خطای رابط LAN بی‌سیم را اطلاع می‌دهد.	مشکل Wi-Fi
وقوع خطای کارت SD داخلی را اطلاع می‌دهد. این مورد روی یک چاپگر سازگار با PCL یا PostScript نمایش داده می‌شود.	مشکل Built-in SD card
وقوع خطای بستر PDL را اطلاع می‌دهد. این مورد روی یک چاپگر سازگار با PCL یا PostScript نمایش داده می‌شود.	مشکل PDL board

## به‌روزرسانی ثابت افزار

وقتی یک ثابت افزار جدید ارائه می‌شود، با به‌روزرسانی ثابت افزار چاپگر به نسخه جدید عملکرد دستگاه را بهبود بخشیده یا مشکل دستگاه را برطرف می‌سازد.

## به‌روزرسانی ثابت افزار چاپگر با استفاده از پانل کنترل

اگر چاپگر امکان اتصال به اینترنت را دارد، ثابت افزار چاپگر را می‌توانید از طریق پانل کنترل به‌روزرسانی کنید. همچنین می‌توانید چاپگر را طوری تنظیم کنید که به طور منظم به‌روزرسانی‌های ثابت افزار را بررسی کرده و در صورت وجود، به شما اطلاع دهد.

- از صفحه اصلی، تنظیم را انتخاب کنید.
- مسیر تنظیمات چاپگر < سرپرست سیستم < به‌روز رسانی میان افزار > به‌روز رسانی را انتخاب کنید.  
نکته:  
برای تنظیم چاپگر بنحوی که به‌روزرسانی‌های ثابت افزار را به طور منظم بررسی کند، مسیر اعلامیه < On را انتخاب کنید.
- گزینه شروع بررسی را انتخاب کنید.  
چاپگر شروع به جستجوی به‌روزرسانی‌های موجود می‌کند.
- اگر پیامی مبنی بر وجود به‌روزرسانی ثابت افزار در نمایشگر ال‌سی‌دی نمایش داده شد، دستورالعمل‌های روی صفحه را دنبال کنید تا به‌روزرسانی شروع شود.

**مهم:**

تا پایان به‌روزرسانی، چاپگر را خاموش نکرده یا آن را از پریز برق نکشید؛ در غیراین صورت ممکن است چاپگر دچار نقص عملکرد شود.

اگر به‌روزرسانی ثابت افزار کامل نشود یا ناموفق باشد، چاپگر به شکل معمول راه‌اندازی نمی‌شود و دفعه بعد که چاپگر روشن می‌شود، پیام «Recovery Mode» روی نمایشگر ال‌سی‌دی نشان داده می‌شود. در این وضعیت، لازم است ثابت افزار را مجدداً با استفاده از رایانه به‌روزرسانی کنید. چاپگر را توسط یک کابل USB به یک رایانه متصل کنید. در حالی که «Recovery Mode» در چاپگر نشان داده شده است، می‌توانید ثابت افزار را از طریق اتصال شبکه به‌روزرسانی کنید. در رایانه، به وب سایت Epson محلی خود دسترسی مراجعه کنید و سپس جدیدترین ثابت افزار چاپگر را دانلود نمایید. برای اطلاع از مراحل بعدی، به دستورالعمل‌های وب سایت مراجعه کنید.

## تنظیمات بهره‌برداری و مدیریت

## به‌روزرسانی ثابت‌افزار از طریق Web Config

وقتی چاپگر امکان اتصال به اینترنت را دارد، می‌توانید ثابت‌افزار را از طریق Web Config به روز کنید.

1. وارد Web Config شوید و زبانه **Firmware Update < Device Management** را انتخاب کنید.
2. روی **Start** کلیک کنید.
3. فرآیند تأیید ثابت‌افزار آغاز می‌شود و در صورت وجود ثابت‌افزار به‌روز شده، اطلاعات مربوط به آن نمایش داده می‌شود.

## نکته:

به‌روز رسانی ثابت‌افزار با استفاده از *Epson Device Admin* نیز امکان‌پذیر است. اطلاعات ثابت‌افزار را می‌توانید در لیست دستگاه‌ها مشاهده کنید. این امر زمانی سودمند است که در نظر داشته باشید چند ثابت‌افزار دستگاه را به‌روز کنید. برای کسب اطلاعات بیشتر به راهنمای *Epson Device Admin* مراجعه کنید.

## اطلاعات مرتبط

◀ "دسترسی به Web Config" در صفحه 28

◀ "Epson Device Admin" در صفحه 123

## به‌روزرسانی ثابت‌افزار بدون اتصال به اینترنت

ثابت‌افزار دستگاه را می‌توانید از وب‌سایت Epson روی رایانه خود دانلود کنید و سپس دستگاه و رایانه را با کابل USB به هم وصل کرده و ثابت‌افزار را به روز نمایید. اگر نتوانستید به‌روز رسانی را از طریق شبکه انجام دهید، این روش را امتحان کنید.

1. وارد وب‌سایت Epson شوید و ثابت‌افزار را به‌روز نمایید.
2. رایانه حاوی ثابت‌افزار دانلود شده را با کابل USB به چاپگر وصل کنید.
3. بر روی فایل exe. دانلود شده دو بار متوالی کلیک کنید.  
Epson Firmware Updater راه‌اندازی می‌شود.
4. دستورالعمل‌های روی صفحه را دنبال کنید.

## ثبت کردن تنظیمات روی حالا پیش‌تنظیم

همچنین می‌توانید تنظیماتی مانند اسکن، کپی و نمابر را با یک نام ذخیره کنید. تنظیمات ثبت شده در اینجا در قسمت **پیش‌تنظیمات** در پانل کنترل چاپگر نمایش داده می‌شوند. آن را باید پس از اعمال تنظیمات مربوط به هر عملکرد ثبت کنید.

می‌توانید عملکردهای زیر را تنظیم کنید.

Scan to Network Folder/FTP

Scan to Email

Scan to Memory Device

Scan to Cloud

Copy

Fax



## تنظیمات بهره‌برداری و مدیریت

1. وارد Web Config شوید و زبانه **Scan/Copy** یا **Fax** **Presets** را انتخاب کنید.
2. شماره ثبت شده را انتخاب و روی **Edit** کلیک کنید.
3. گزینه **Type** را انتخاب کنید.  
نکته:  
اگر می‌خواهید **Type** را پس از ثبت تغییر دهید، تنظیم پیش‌فرض ثبت شده را حذف کنید و سپس آن را دوباره ثبت کنید.
4. روی **Next** کلیک کنید.
5. موارد را تنظیم کنید.  
یک **Name** با 1 تا 30 نویسه (Unicode (UTF-8) وارد کنید.
6. روی **OK** کلیک کنید.  
اگر ترکیب مقدار نامعتبر باشد، مقدار معتبری که به طور خودکار اصلاح می‌شود، اعمال می‌گردد.

## اطلاعات مرتبط

◀ "دسترسی به Web Config" در صفحه 28

## پشتیبان‌گیری از تنظیمات

مجموعه مقدار تنظیم را می‌توانید از Web Config به فایل استخراج کنید. سپس می‌توانید آن را برای تهیه نسخه پشتیبان مخاطبین، مقادیر تنظیمات، تعویض چاپگر و موارد مشابه استفاده کنید.  
فایل استخراج شده قابل ویرایش نمی‌باشد زیرا به صورت یک فایل دودویی استخراج می‌شود.

## استخراج کردن تنظیمات

تنظیمات چاپگر را استخراج کنید.

1. وارد Web Config شوید و زبانه **Device Management** < **Export and Import Setting Value** < **Export** را انتخاب کنید.
2. تنظیماتی را که می‌خواهید استخراج کنید، انتخاب نمایید.  
تنظیماتی را که می‌خواهید استخراج کنید، انتخاب نمایید. اگر دسته اصلی را انتخاب کنید، دسته‌های فرعی نیز انتخاب می‌شوند. با این حال دسته‌های فرعی که با تکثیر در یک شبکه واحد باعث بروز خطا می‌شوند (مانند آدرس‌های IP و مانند آن) را نمی‌توان انتخاب کرد.
3. برای رمزنگاری فایل استخراج شده رمز عبور وارد کنید.  
برای وارد کردن فایل به رمز عبور نیاز دارید. اگر نمی‌خواهید فایل را رمزنگاری کنید، اینجا را خالی بگذارید.
4. روی **Export** کلیک کنید.

### مهم!

اگر می‌خواهید تنظیمات شبکه چاپگر مانند نام دستگاه و آدرس **IPv6** را استخراج کنید، **Enable to select the individual settings of device** را انتخاب کنید و موارد بیشتر را انتخاب کنید. برای چاپگر تعویضی فقط از مقادیر انتخاب شده استفاده کنید.

## تنظیمات بهره‌برداری و مدیریت

اطلاعات مرتبط

← "دسترسی به Web Config" در صفحه 28

## وارد کردن تنظیمات

فایل Web Config صادر شده را بر چاپگر وارد کنید.



مهم: هنگام وارد کردن مقادیری که شامل اطلاعات مجزا است مانند نام چاپگر یا آدرس IP دقت کنید که آدرس IP مشابه ای در شبکه وجود نداشته باشد. اگر آدرس IP همپوشانی و تکرار داشته باشد، چاپگر مقدار را منعکس نمی کند.

1. وارد Web Config شوید و زبانه **Device Management < Export and Import Setting Value < Import** را انتخاب کنید.
  2. فایل صادر شده را انتخاب کنید و سپس رمز عبور رمزگذاری شده را وارد کنید.
  3. روی **Next** کلیک کنید.
  4. تنظیماتی را که می خواهید وارد کنید انتخاب کرده و سپس روی **Next** کلیک کنید.
  5. روی **OK** کلیک کنید.
- تنظیمات در چاپگر اعمال می شوند.

## تنظیم کیفیت چاپ

می توانید کیفیت چاپ را برای کاغذ ساده پرکاربرد مانند کاغذ سربزرگ، کاغذ بازیافتی و... تنظیم کنید.

## تنظیم مقدار استاندارد برای کیفیت چاپ

مقادیر استاندارد کیفیت چاپ را برای همه کاغذها تنظیم کنید. در صورتی که مایلید کیفیت چاپ را برای هر نوع کاغذ به صورت مجزا تنظیم کنید، ابتدا این تنظیم را انجام دهید. چنانچه این تنظیمات را پس از تنظیم مقدار مختص هر کاغذ انجام دهید، مقدار تنظیمات بر حسب نوع کاغذ بازنشانی خواهد شد.

1. کاغذ ساده اندازه A4 را در چاپگر قرار دهید.
2. در صفحه اصلی پانل کنترل چاپگر، گزینه **تنظیم** را انتخاب کنید.
3. **نگهداری < تنظیم کیفیت چاپ** را انتخاب کنید.
4. برای شروع بررسی، دستورالعمل‌های روی صفحه را دنبال کنید.
5. برای چاپ کردن الگوهای تنظیم کردن هد چاپ از دستورالعمل‌های روی صفحه پیروی کنید.

تنظیمات بهره‌برداری و مدیریت

6. برای تراز کردن هد چاپ از دستورالعمل‌های روی صفحه پیروی کنید.

□ در صورتی که خطوط راهنمای عمودی غیرهمراستا به نظر می‌رسند یا نتیجه چاپ تار به نظر می‌رسد، این الگو امکان تنظیم ترازبندی را برایتان فراهم می‌آورد.

□ عدد مربوط به سخت‌ترین الگو را در هر گروه پیدا کرده و انتخاب کنید.

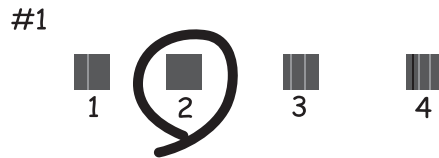

□ شماره الگویی که کمترین خط عمودی ناهمراستا دارد را پیدا کرده و وارد کنید.

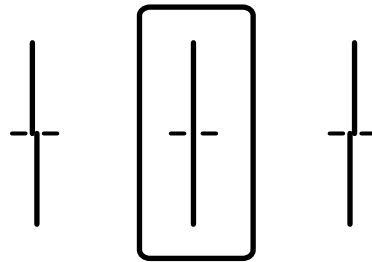

□ این الگو به شما امکان می‌دهد در صورت مشاهده نواربندی افقی در فواصل منظم، ترازبندی را به درستی انجام دهید.

عدد مربوط به الگوی با کمترین همپوشانی و کمترین جدایی را پیدا کرده و وارد کنید.

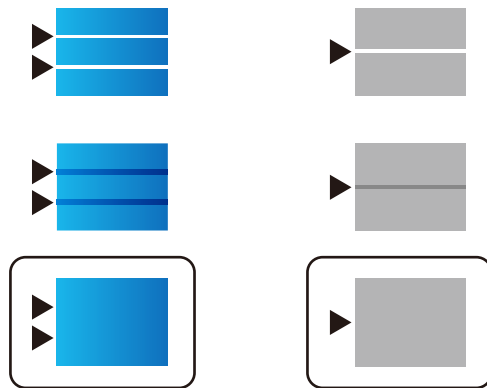

نکته:

الگوی بررسی ممکن است بر اساس مدل فرق داشته باشد.

7. صفحه اطلاعات را ببینید.

تنظیم کردن کیفیت چاپ بر حسب نوع کاغذ

تنظیمات کیفیت چاپ را بر حسب نوع کاغذ انجام دهید. کاغذ ساده، کاغذ بازیافتی، کاغذ ساده با کیفیت بالا، کاغذ با چاپ قبلی، کاغذ رنگی، کاغذ سربرک‌دار و کاغذ ضخیم پشتیبانی می‌شوند.

تنظیمات بهره‌برداری و مدیریت

1. کاغذ موردنظر برای تنظیم کیفیت چاپ را در چاپگر قرار دهید.
2. در صفحه اصلی پانل کنترل چاپگر، گزینه تنظیم را انتخاب کنید.
3. **نگهداری > تنظیم کیفیت چاپ در هر صفحه** را انتخاب کنید.  
چنانچه مورد مدنظر نمایش داده نمی‌شود، برای نمایش آن صفحه را به بالا بلغزانید.
4. روش تنظیم را از بین گزینه‌های چاپ الگو یا مقدار تنظیم را وارد کنید انتخاب کنید.  
اگر بخواهید یک مقدار تراز را برای چندین چاپگر وارد کنید، مقدار تنظیم را وارد کنید را انتخاب کنید.
5. نوع کاغذی را که در چاپگر قرار دادید انتخاب کنید.
6. برای تراز کردن هد چاپ از دستورالعمل‌های روی صفحه پیروی کنید.  
اگر با فواصل منظم نوارهای افقی مشاهده می‌کنید، این الگو کار تراز کردن را انجام می‌دهد.  
عدد مربوط به الگوی با کمترین همپوشانی و کمترین جدایی را پیدا کرده و وارد کنید.

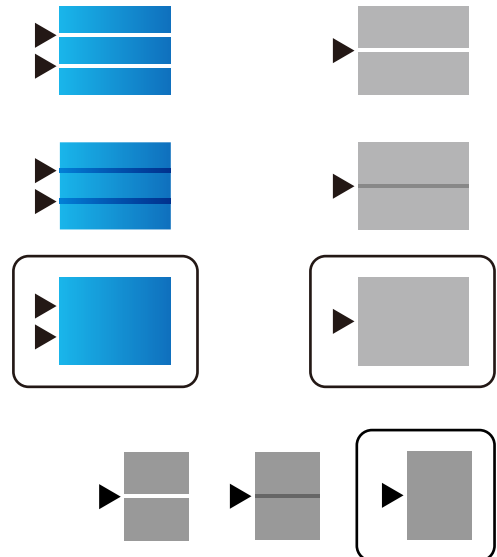

نکته:

الگوی بررسی ممکن است بر اساس مدل فرق داشته باشد.

اگر می‌خواهید چاپ را بر روی کاغذی که کیفیت آن قابل تنظیم است انجام دهید، انتخاب خودکار (کاغذ صاف) را از نوع کاغذ برای درایور چاپگر انتخاب کنید یا مقدار تنظیم به طور خودکار اعمال شود.

7. صفحه اطلاعات را ببندید.

اگر کیفیت چاپ پس از انجام تنظیمات بهبود نیافت، از طریق عملکرد تنظیم کیفیت چاپ، مقادیر استاندارد را انتخاب کنید و سپس تنظیمات را مجدداً مطابق با نوع کاغذ انجام دهید.

## حل مشکل

### راهنمایی‌های حل کردن مشکلات

#### □ بررسی پیام خطا

وقتی مشکلی رخ می‌دهد، ابتدا بررسی کنید آیا هیچ پیامی در رابطه با آن در پانل کنترل چاپگر یا صفحه درایور وجود دارد. اگر تنظیمات را به نحوی اعمال کنید که هنگام وقوع رویداد اعلان ایمیلی ارسال شود، بلافاصله می‌توانید از وضعیت آن مطلع شوید.

#### □ گزارش اتصال شبکه

وضعیت شبکه و چاپگر را تشخیص داده و سپس نتیجه را چاپ کنید. شما می‌توانید خطای تشخیص داده شده از سمت چاپگر را پیدا کنید.

#### □ بررسی وضعیت ارتباط

وضعیت ارتباطات رایانه سرور یا رایانه سرویس‌گیرنده را با استفاده از فرمانی مانند ping و ipconfig بررسی کنید.

#### □ تست اتصال

جهت بررسی اتصال بین چاپگر و سرور ایمیل، تست اتصال را از چاپگر انجام دهید. همچنین، اتصال رایانه سرویس‌گیرنده به سرور را نیز بررسی کنید تا وضعیت ارتباطی آنها نیز ارزیابی شود.

#### □ مقداردهی اولیه تنظیمات

اگر وضعیت تنظیمات و ارتباطات هیچ خطایی را نشان ندهد، ممکن است قادر باشید مشکلات را با غیرفعال کردن یا مقداردهی اولیه تنظیمات شبکه چاپگر و سپس تنظیم مجدد آنها برطرف نمایید.

## بررسی وضعیت چاپگر

برای تشخیص دلیل بروز مشکل، وضعیت چاپگر و شبکه را بررسی کنید.

### بررسی پیام خطا

#### بررسی پیام خطای اعلان ایمیلی

هنگام تنظیم اعلان ایمیلی، بررسی کنید پیام خطا از چاپگر ارسال می‌شود. اگر دستورالعمل‌های لازم برای برطرف ساختن مشکل در اعلان ایمیلی ارائه شده‌اند، لطفاً آنها را دنبال کنید.

#### اطلاعات مرتبط

← "دریافت اعلان های ایمیل زمانی که رویدادها اتفاق می افتند" در صفحه 93

#### بررسی پیام‌ها روی صفحه LCD

اگر پیام خطایی روی صفحه LCD نشان داده شد، دستورالعمل‌های روی صفحه یا راهکارهای زیر را برای برطرف کردن مشکل دنبال کنید.

حل مشکل

پیام‌های خطا	مشکلات و راهکارها
خطای چاپگر. دستگاه را خاموش کنید و دوباره امتحان کنید. برای اطلاع از جزئیات به اسناد دستگاه مراجعه کنید.	<p><input type="checkbox"/> دلایل:</p> <p>یک ماده خارجی در چاپگر گیر کرده است یا یک خطای چاپگر رخ داده است.</p> <p><input type="checkbox"/> راهکارها:</p> <p>هرگونه کاغذ یا مواد محافظ را از چاپگر جدا کنید. اگر پیغام خطا هنوز نشان داده می‌شود، با پشتیبانی Epson تماس بگیرید.</p>
کاغذ به XX وارد می‌شود. کاغذ را در دستگاه بگذارید. اندازه کاغذ: XX/XX نوع کاغذ: XX	<p><input type="checkbox"/> دلایل:</p> <p>کاغذ دستگاه تمام شده است.</p> <p><input type="checkbox"/> راهکارها:</p> <p>کاغذ را قرار دهید و سپس کاست کاغذ را به طور کامل بیرون بکشید.</p>
لازم است توزیع کننده جوهر را تعویض کنید.	<p><input type="checkbox"/> دلایل:</p> <p>جوهر مصرف شده است.</p> <p><input type="checkbox"/> راهکارها:</p> <p>برای اطمینان از اینکه چاپی با کیفیت بهینه دریافت می‌کنید و جهت کمک به محافظت از هد چاپ خود، زمانیکه چاپگر شما نیاز به تعویض کارتریج را نشان می‌دهد، یک ذخیره متغیر ایمنی جوهر در کارتریج باقی می‌ماند. زمانی که به شما فرمان داده شد کارتریج را تعویض کنید.</p>
جعبه نگهداری تشخیص داده نشد. آن را به درستی نصب کنید.	<p><input type="checkbox"/> دلایل:</p> <p>جعبه نگهداری به درستی نصب نشده است.</p> <p><input type="checkbox"/> راهکارها:</p> <p>وضعیت نصب جعبه نگهداری را بررسی کنید و آن را به درستی نصب نمایید.</p>
جعبه نگهداری در پایان طول عمر سرویس است. لازم است آن را تعویض کنید.	<p><input type="checkbox"/> دلایل:</p> <p>طول عمر مفید جعبه نگهداری پایان یافته است.</p> <p><input type="checkbox"/> راهکارها:</p> <p>جعبه نگهداری را مطابق با راهنمایی ارائه شده تعویض کنید.</p>
جعبه نگهداری در پایان طول عمر سرویس است. دستگاه را خاموش کنید و آن را تعویض کنید.	<p><input type="checkbox"/> دلایل:</p> <p>جعبه نگهداری فاقد ظرفیت کافی برای تمیز کردن هد است.</p> <p><input type="checkbox"/> راهکارها:</p> <p>چاپگر را خاموش کنید و سپس جعبه نگهداری را تعویض نمایید.</p>
جعبه نگهداری را حذف کنید و دوباره نصب کنید.	<p><input type="checkbox"/> دلایل:</p> <p>جعبه نگهداری به درستی تشخیص داده نمی‌شود.</p> <p><input type="checkbox"/> راهکارها:</p> <p>جعبه مراقبت و نگهداری را یک بار باز کنید و مجدداً نصب نمایید. اگر باز هم شناسایی نشد، آن را با یک جعبه نگهداری جدید تعویض کنید.</p>
فایس خودکار تنظیم صفحه روی خاموش تنظیم شده است. ممکن است بعضی از ویژگی‌ها در دسترس نباشند. برای اطلاع از جزئیات به اسناد موجود مراجعه کنید.	<p><input type="checkbox"/> دلایل:</p> <p>فایس خودکار تنظیم صفحه غیرفعال است.</p> <p><input type="checkbox"/> راهکارها:</p> <p>اگر فایس خودکار تنظیم صفحه غیرفعال شود، نمی‌توانید از AirPrint استفاده کنید. در صورت استفاده از AirPrint، آن را فعال نمایید.</p>

حل مشکل

مشکلات و راهکارها	پیام‌های خطا
<p><input type="checkbox"/> دلایل:</p> <p>هنگام ارسال نمابر بوق آزاد شنیده نمی‌شود.</p> <p><input type="checkbox"/> راهکارها:</p> <p>این مشکل ممکن است با انتخاب تنظیم &lt; تنظیمات چاپگر &gt; تنظیمات فکس &lt; تنظیمات اصلی &gt; نوع خط و سپس PBX برطرف شود. اگر سیستم تلفن شما برای دریافت خط بیرونی به کد دسترسی خارجی نیاز دارد، پس از انتخاب PBX، کد دسترسی را تنظیم کنید. هنگام وارد کردن شماره نمابر بیرونی، از # (هشتگ) به جای کد دسترسی واقعی استفاده کنید. با این کار اتصال امن‌تر خواهد بود.</p> <p>اگر باز هم پیام خطا نمایش داده می‌شود، تنظیمات تشخیص بوق را غیرفعال کنید. با این وجود، ممکن است غیرفعال کردن این ویژگی باعث حذف شدن اولین رقم شماره نمابر و ارسال نمابر به شماره نادرست گردد.</p>	<p>صدای بوق تشخیص داده نشد.</p>
<p><input type="checkbox"/> دلایل:</p> <p>ظرفیت حافظه نمابر کافی نیست.</p> <p><input type="checkbox"/> راهکارها:</p> <p>نمابرهایی دریافت شده ممکن است به دلایل زیر بدون اینکه پردازش شوند، انباشته شوند.</p> <p><input type="checkbox"/> به دلیل بروز خطای چاپگر، چاپ نشود.</p> <p>خطای چاپگر را برطرف کنید. برای بررسی جزئیات و راهکارهای مربوط به خطا، دکمه <input type="checkbox"/> را فشار دهید و سپس وضعیت چاپگر را انتخاب کنید.</p> <p><input type="checkbox"/> در رایانه یا دستگاه حافظه ذخیره نمی‌شود.</p> <p>برای بررسی اینکه آیا نمابرهایی دریافت شده ذخیره شده‌اند یا خیر، دکمه <input type="checkbox"/> را فشار دهید و سپس گزینه وضعیت کار را انتخاب کنید. برای ذخیره نمابرهایی دریافت شده، رایانه را روشن کنید یا یک دستگاه حافظه را به چاپگر وصل کنید.</p>	<p>نمابرها بازیابی نشد زیرا ظرفیت داده نمابر پر است. برای مشاهده جزئیات دکمه کار/وضعیت در انتهای صفحه اصلی را برای دیدن جزئیات لمس کنید.</p>
<p><input type="checkbox"/> دلایل:</p> <p>ترکیب آدرس IP که تنظیم کرده‌اید، نامعتبر است.</p> <p><input type="checkbox"/> راهکارها:</p> <p>آدرس IP صحیح یا درگاه پیش‌فرض را وارد کنید.</p>	<p>ترکیب نشانی IP و ماسک زیر شبکه نامعتبر است. برای اطلاع از جزئیات بیشتر به اسناد دستگاه مراجعه کنید.</p>
<p><input type="checkbox"/> دلایل:</p> <p>گواهی ریشه مورد استفاده برای سرویس ابری منقضی شده است.</p> <p><input type="checkbox"/> راهکارها:</p> <p>برنامه Web Config را اجرا کنید و سپس گواهی ریشه را به‌روزرسانی کنید.</p> <p><b>Root Certificate Update — Network Security</b></p>	<p>گواهی ریشه را برای استفاده از سرویس های ابر به‌روز رسانی کنید.</p>
<p><input type="checkbox"/> دلایل:</p> <p>به‌روزرسانی ثابت‌افزار انجام نشد و بازگشت به حالت عادی میسر نمی‌باشد.</p> <p><input type="checkbox"/> راهکارها:</p> <p>چاپگر در حالت بازیابی راه‌اندازی شده است زیرا به‌روزرسانی ثابت‌افزار انجام نشد. مراحل زیر را دنبال کنید تا دوباره برای به‌روزرسانی ثابت‌افزار تلاش شود.</p> <p>1. با یک کابل USB رایانه و چاپگر را به هم وصل کنید. (در حالت بازیابی، نمی‌توانید ثابت‌افزار را از طریق اتصال شبکه به‌روز کنید.)</p> <p>2. برای دستورالعمل‌های بیشتر به وبسایت Epson محلی مراجعه کنید.</p>	<p>Recovery Mode</p>

حل مشکل

کد خطا در منوی وضعیت

اگر کاری با موفقیت به پایان نرسید، کد خطا را در تاریخچه هر کار بررسی کنید. می‌توانید با فشار دادن دکمه **i** و سپس انتخاب وضعیت کار، کد خطا را بررسی کنید. برای یافتن مشکل و راهکار آن، جدول زیر را مشاهده کنید.

کد	مشکلات و دلایل	راهکارها
001	محصول به علت قطعی برق خاموش شده است.	-
109	نمبر دریافت شده قبلاً حذف شده است.	-
110	کار فقط روی یک طرف چاپ شد زیرا کاغذی که در چاپگر قرار گرفته، قابلیت چاپ دو رویه را ندارد.	اگر می‌خواهید چاپ دورو انجام دهید، کاغذی را قرار دهید که قابلیت چاپ دورو داشته باشد.
201	حافظه پر است.	<p><input type="checkbox"/> نمابرهای دریافتی را از وضعیت کار در کار/وضعیت چاپ کنید.</p> <p><input type="checkbox"/> نمابرهای دریافتی را در صندوق ورودی از وضعیت کار در کار/وضعیت حذف کنید.</p> <p><input type="checkbox"/> اگر یک نمابر تک‌رنگ را به یک مقصد ارسال می‌کنید، می‌توانید آن را با استفاده از ارسال مستقیم ارسال کنید.</p> <p><input type="checkbox"/> اوراق خود را به دو یا چند دسته برای ارسال تقسیم کنید.</p>
202	اتصال از سوی دستگاه گیرنده قطع شد.	کمی صبر کنید و سپس دوباره امتحان کنید.
203	محصول نمی‌تواند بوق تلفن را تشخیص دهد.	<p><input type="checkbox"/> اطمینان حاصل کنید که کابل تلفن به درستی وصل باشد و خط تلفن کار کند.</p> <p><input type="checkbox"/> اگر چاپگر به یک PBX یا مبدل پایانه متصل است، تنظیمات نوع خط را به PBX تغییر دهید.</p> <p><input type="checkbox"/> تنظیم &lt; تنظیمات چاپگر &gt; تنظیمات فکس &lt; تنظیمات اصلی &gt; تشخیص بوق را انتخاب کنید و سپس تنظیم صدای بوق را غیرفعال کنید.</p>
204	دستگاه گیرنده مشغول است.	کمی صبر کنید و سپس دوباره امتحان کنید.
205	دستگاه گیرنده پاسخ نمی‌دهد.	کمی صبر کنید و سپس دوباره امتحان کنید.
206	کابل تلفن به صورت اشتباه به درگاه LINE و EXT. محصول وصل شده است.	اتصال درگاه LINE و درگاه EXT. چاپگر را بررسی کنید.
207	محصول به خط تلفن وصل نیست.	کابل تلفن را به خط تلفن وصل کنید.
208	نمبر نمی‌تواند به برخی از گیرنده‌های مشخص شده ارسال شود.	برای بررسی مقصدی که غیرقابل دسترسی بوده است، یک گزارش گزارش فکس یا آخرین مخابره برای نمابرهای قبلی از گزارش فکس در حالت نمابر چاپ کنید. وقتی تنظیمات ذخیره اطلاعات نقص فعال است، می‌توانید از وضعیت کار در کار/وضعیت یک نمابر را ارسال مجدد کنید.
301	فضای ذخیره کافی جهت ذخیره داده در دستگاه حافظه موجود نیست.	<p><input type="checkbox"/> فضای ذخیره را در دستگاه حافظه افزایش دهید.</p> <p><input type="checkbox"/> تعداد اسناد را کاهش دهید.</p> <p><input type="checkbox"/> جهت کاهش اندازه تصویر اسکن شده، وضوح را کاهش یا نرخ فشرده‌سازی را افزایش دهید.</p>
302	دستگاه حافظه در برابر نوشتن محافظت شده.	محافظت در برابر نوشتن را غیرفعال کنید.
303	هیچ پوشه‌ای جهت ذخیره تصاویر اسکن شده ساخته نشده است.	یک دستگاه حافظه دیگر قرار دهید.



حل مشکل

کد	مشکلات و دلایل	راهکارها
304	دستگاه حافظه برداشته شده است.	دستگاه حافظه را مجدداً قرار دهید.
305	هنگام ذخیره داده در دستگاه حافظه، خطایی رخ داده است.	اگر دستگاه خارجی از یک رایانه در حال دسترسی است، کمی منتظر بمانید و سپس دوباره امتحان کنید.
306	حافظه پر است.	تا به پایان رسیدن کارهای در حال اجرای دیگر منتظر بمانید.
311	حین «اسکن و ارسال به ایمیل» یک خطای DNS رخ داده است.	<p><input type="checkbox"/> تنظیم &lt; تنظیمات چاپگر &gt; تنظیمات شبکه &lt; پیشرفته &gt; TCP/IP را انتخاب کنید و سپس تنظیمات DNS را بررسی کنید.</p> <p><input type="checkbox"/> تنظیمات DNS را برای سرور، رایانه یا نقطه دسترسی بررسی کنید.</p>
312	حین «اسکن و ارسال به ایمیل» یک خطای تأیید هویت رخ داده است.	تنظیم < تنظیمات چاپگر > تنظیمات شبکه < پیشرفته > سرور ایمیل < تنظیمات سرور > را انتخاب کنید و سپس تنظیمات سرور را بررسی کنید.
313	حین «اسکن و ارسال به ایمیل» یک خطای ارتباطی رخ داده است.	<p><input type="checkbox"/> یک گزارش اتصال شبکه را چاپ کنید و بررسی کنید آیا چاپگر به شبکه وصل است یا نه.</p> <p><input type="checkbox"/> برای بررسی تنظیمات سرور ایمیل، مسیر تنظیم &lt; تنظیمات چاپگر &gt; تنظیمات شبکه &lt; پیشرفته &gt; سرور ایمیل &lt; تنظیمات سرور &gt; را انتخاب کنید. شما می‌توانید دلیل بروز هر خطا را با اجرای یک دستور بررسی اتصال مشاهده نمایید.</p> <p><input type="checkbox"/> روش تأیید هویت تنظیمات و سرور ایمیل ممکن است با هم مطابقت نداشته باشند. وقتی خاموش را به عنوان گزینه روش تأیید هویت انتخاب می‌کنید، مطمئن شوید روش تأیید هویت سرور ایمیل روی گزینه «هیچکدام» تنظیم نشده باشد.</p>
314	اندازه داده از حداکثر مجاز برای پیوست کردن فایل‌ها فراتر رفته است.	<p><input type="checkbox"/> در تنظیمات اسکن حداکثر اندازه فایل پیوست شده را افزایش دهید.</p> <p><input type="checkbox"/> جهت کاهش اندازه تصویر اسکن شده، وضوح را کاهش یا نرخ فشرده‌سازی را افزایش دهید.</p>
315	حافظه پر است.	بعد از به پایان رسیدن کارهای در حال اجرای دیگر مجدداً امتحان کنید.
321	حین «اسکن و ارسال به پوشه شبکه/مقصد FTP» یک خطای DNS رخ داده است.	<p><input type="checkbox"/> تنظیم &lt; تنظیمات چاپگر &gt; تنظیمات شبکه &lt; پیشرفته &gt; TCP/IP را انتخاب کنید و سپس تنظیمات DNS را بررسی کنید.</p> <p><input type="checkbox"/> تنظیمات DNS را برای سرور، رایانه یا نقطه دسترسی بررسی کنید.</p>
322	حین «اسکن به پوشه شبکه/مقصد FTP» یک خطای تأیید هویت رخ داده است.	تنظیمات محل را بررسی کنید.
323	حین «اسکن و ارسال به پوشه شبکه/مقصد FTP» یک خطای ارتباطی رخ داده است.	<p><input type="checkbox"/> تنظیمات محل را بررسی کنید.</p> <p><input type="checkbox"/> یک گزارش اتصال شبکه را چاپ کنید و بررسی کنید آیا چاپگر به شبکه وصل است یا نه.</p>
324	یک فایل با نام مشابه در پوشه مشخص شده موجود است.	<p><input type="checkbox"/> فایل با نام مشابه را حذف کنید.</p> <p><input type="checkbox"/> پیشوند نام فایل را در تنظیمات فایل تغییر دهید.</p>

حل مشکل

کد	مشکلات و دلایل	راهکارها
325	فضای ذخیره کافی در پوشه مشخص شده موجود نیست.	<input type="checkbox"/> فضای ذخیره را در پوشه مشخص شده افزایش دهید.
326		<input type="checkbox"/> تعداد اسناد را کاهش دهید.
		<input type="checkbox"/> جهت کاهش اندازه تصویر اسکن شده، وضوح را کاهش یا نرخ فشرده‌سازی را افزایش دهید.
327	حافظه پر است.	تا به پایان رسیدن کارهای در حال اجرای دیگر منتظر بمانید.
328	مقصد اشتباه است یا مقصد موجود نیست.	تنظیمات محل را بررسی کنید.
331	هنگام دریافت لیست مقصد، یک خطای ارتباطی رخ داده است.	یک گزارش اتصال شبکه را چاپ کنید و بررسی کنید آیا چاپگر به شبکه وصل است یا نه.
332	فضای ذخیره کافی جهت ذخیره تصویر اسکن شده در فضای ذخیره مقصد موجود نیست.	تعداد اسناد را کاهش دهید.
333	مقصد یافت نمی‌شود زیرا اطلاعات مقصد قبل از ارسال تصویر اسکن شده، به سرور بارگذاری شده است.	مقصد را دوباره انتخاب کنید.
334	هنگام ارسال تصویر اسکن شده خطایی رخ داده است.	-
341	یک خطای ارتباطی رخ داده است.	اتصالات چاپگر و رایانه را بررسی کنید. اگر از طریق شبکه اتصال برقرار می‌کنید، یک گزارش اتصال شبکه چاپ کنید تا مطمئن شوید چاپگر به شبکه متصل است.
401	فضای ذخیره کافی جهت ذخیره داده در دستگاه حافظه موجود نیست.	فضای ذخیره را در دستگاه حافظه افزایش دهید.
402	دستگاه حافظه در برابر نوشتن محافظت شده.	محافظت در برابر نوشتن را غیرفعال کنید.
404	دستگاه حافظه برداشته شده است.	دستگاه حافظه را مجدداً قرار دهید.
405	هنگام ذخیره داده در دستگاه حافظه، خطایی رخ داده است.	<input type="checkbox"/> دستگاه حافظه را مجدداً قرار دهید. <input type="checkbox"/> از یک دستگاه حافظه دیگر که با استفاده از ایجاد پوشه برای ذخیره روی آن یک پوشه ساخته‌اید، استفاده کنید.
411	هنگام باز-ارسال سند دریافتی با نمابر از طریق ایمیل، یک خطای DNS در برقراری ارتباط رخ داده است.	<input type="checkbox"/> تنظیم < تنظیمات چاپگر > تنظیمات شبکه < پیشرفته > TCP/IP را انتخاب کنید و سپس تنظیمات DNS را بررسی کنید. <input type="checkbox"/> تنظیمات DNS را برای سرور، رایانه یا نقطه دسترسی بررسی کنید.
412	هنگام باز-ارسال سند دریافتی با نمابر از طریق ایمیل، یک خطای تأیید هویت در برقراری ارتباط رخ داده است.	تنظیم < تنظیمات چاپگر > تنظیمات شبکه < پیشرفته > سرور ایمیل < تنظیمات سرور > را انتخاب کنید و سپس تنظیمات سرور را بررسی کنید.
413	هنگام باز-ارسال سند دریافتی با نمابر از طریق ایمیل، یک خطای ارتباطی رخ داده است.	<input type="checkbox"/> برای بررسی تنظیمات سرور ایمیل، مسیر تنظیم < تنظیمات چاپگر > تنظیمات شبکه < پیشرفته > سرور ایمیل < تنظیمات سرور > را انتخاب کنید. شما می‌توانید دلیل بروز هر خطا را با اجرای یک دستور بررسی اتصال مشاهده نمایید. <input type="checkbox"/> روش تأیید هویت تنظیمات و سرور ایمیل ممکن است با هم مطابقت نداشته باشند. وقتی خاموش را به عنوان گزینه روش تأیید هویت انتخاب می‌کنید، مطمئن شوید روش تأیید هویت سرور ایمیل روی گزینه «هیچکدام» تنظیم نشده باشد. <input type="checkbox"/> یک گزارش اتصال شبکه را چاپ کنید و بررسی کنید آیا چاپگر به شبکه وصل است یا نه.

حل مشکل

کد	مشکلات و دلایل	راهکارها
421	هنگام باز-ارسال سند دریافتی با نمابر به یک پوشه اشتراک گذاری، یک خطای DNS در برقراری ارتباط رخ داده است.	<p><input type="checkbox"/> تنظیم &lt; تنظیمات چاپگر &lt; تنظیمات شبکه &lt; پیشرفته &gt; TCP/IP را انتخاب کنید و سپس تنظیمات DNS را بررسی کنید.</p> <p><input type="checkbox"/> تنظیمات DNS را برای سرور، رایانه یا نقطه دسترسی بررسی کنید.</p>
422	هنگام باز-ارسال سند دریافتی با نمابر به یک پوشه اشتراک گذاری، یک خطای تأیید هویت رخ داده است.	مسیر تنظیم < تنظیمات چاپگر < تنظیمات فکس < تنظیمات دریافت < تنظیمات ذخیره/هدایت را انتخاب کنید و سپس تنظیمات پوشه انتخاب شده را در مقصد ذخیره/هدایت بررسی کنید.
423	هنگام باز-ارسال سند دریافتی با نمابر به یک پوشه اشتراک گذاری، یک خطای ارتباطی در برقراری ارتباط رخ داده است.	<p><input type="checkbox"/> یک گزارش اتصال شبکه را چاپ کنید و بررسی کنید آیا چاپگر به شبکه وصل است یا نه.</p> <p><input type="checkbox"/> مسیر تنظیم &lt; تنظیمات چاپگر &lt; تنظیمات فکس &lt; تنظیمات دریافت &lt; تنظیمات ذخیره/هدایت را انتخاب کنید و سپس تنظیمات پوشه انتخاب شده را در مقصد ذخیره/هدایت بررسی کنید.</p>
425	حافظه ذخیره سازی کافی در پوشه مقصد وجود ندارد.	حافظه ذخیره سازی را در پوشه مقصد افزایش دهید.
428	مقصد اشتباه است یا مقصد موجود نیست.	مسیر تنظیم < تنظیمات چاپگر < تنظیمات فکس < تنظیمات دریافت < تنظیمات ذخیره/هدایت را انتخاب کنید و سپس تنظیمات پوشه انتخاب شده را در مقصد ذخیره/هدایت بررسی کنید.

### بررسی نمایشگر پانل چاپگر راه دور

از طریق Web Config می‌توانید نمایشگر پانل چاپگر راه دور را بررسی کنید.

1. سپس Web Config مربوط به چاپگر موردنظر برای بررسی را اجرا کنید. وقتی اعلان ایمیلی را دریافت کنید، قادر خواهید بود Web Config را از طریق URL ارائه شده در ایمیل اجرا کنید.
2. زبانه **Status < Panel Snapshot** را انتخاب کنید. پانل فعلی چاپگر در Web Config نمایش داده می‌شود. به منظور به‌روزرسانی، روی **Refresh** کلیک کنید.

### چاپ یک گزارش اتصال شبکه

می‌توانید یک گزارش اتصال شبکه برای بررسی وضعیت بین چاپگر و روتر بی سیم چاپ نمایید.

1. کاغذها را بارگیری کنید.
2. از صفحه اصلی، تنظیم را انتخاب کنید.
3. تنظیمات چاپگر < تنظیمات شبکه < بررسی اتصال را انتخاب کنید. بررسی اتصال آغاز می‌شود.
4. گزینه چاپ گزارش بررسی را انتخاب کنید.
5. گزارش اتصال شبکه را چاپ کنید. اگر خطایی رخ داده است، گزارش اتصال شبکه را بررسی کنید و سپس راهکارهای چاپ شده را دنبال کنید.

حل مشکل

6. صفحه را ببندید.

اطلاعات مرتبط

← "پیام ها و راه حل های موجود در گزارش اتصال شبکه" در صفحه 108

پیام ها و راه حل های موجود در گزارش اتصال شبکه

پیامها و کدهای خطای موجود در گزارش اتصال شبکه را بررسی کنید و سپس راه حل ها را دنبال نمایید.

**Check Network Connection**

Check Result: FAIL

Error code: (E-2)

See the Network Status and check if the Network Name (SSID) is the SSID you want to connect. If the SSID is correct, make sure to enter the correct password and try again.

If your problems persist, see your documentation for help and networking tips.

**Checked Items**

Wireless Network Name (SSID) Check	FAIL
Communication Mode Check	Unchecked
Security Mode Check	Unchecked
MAC Address Filtering Check	Unchecked
Security Key/Password Check	Unchecked
IP Address Check	Unchecked
Detailed IP Setup Check	Unchecked

**Network Status**

Printer Name	EPSON XXXXXX
Printer Model	XX-XXX Series
IP Address	169.254.137.8
Subnet Mask	255.255.0.0
Default Gateway	
Network Name (SSID)	EpsonNet
Security	None
Signal Strength	Poor
MAC Address	FB:D0:27:40:C0:AC

a. کد خطا

b. پیام های داخل محیط شبکه

E-1

راه حل:

- بررسی کنید کابل اترنت به چاپگر، هاب یا سایر دستگاه های شبکه متصل باشد.
- بررسی کنید هاب یا دیگر دستگاه های شبکه روشن باشند.
- اگر می خواهید چاپگر را از طریق Wi-Fi متصل کنید، تنظیمات Wi-Fi را دوباره برای چاپگر اجرا کنید زیرا غیرفعال شده اند.

## حل مشکل

### E-2 ، E-3 ، E-7

راه حل:

- بررسی کنید روتر بی سیم فعال باشد.
- بررسی کنید کامپیوتر یا دستگاه به درستی به روتر بی سیم متصل باشند.
- روتر بی سیم را خاموش کنید. به مدت تقریبی 10 ثانیه صبر کنید و سپس آن را روشن کنید.
- چاپگر را به روتر بی سیم نزدیک تر کنید و هرگونه مانع را از بین آنها بردارید.
- اگر SSID را به صورت دستی وارد کرده اید، بررسی کنید صحیح باشد. SSID را از قسمت **Network Status** در گزارش اتصال شبکه بررسی کنید.
- اگر روتر بی سیم دارای چند SSID است، SSID نمایش داده شده را انتخاب کنید. اگر SSID از فرکانس ناسازگار استفاده می کند، چاپگر آنها را نمایش نمی دهد.
- اگر برای برقراری اتصال شبکه از راه اندازی از طریق دکمه فشاری استفاده می کنید، بررسی کنید روتر بی سیم از WPS پشتیبانی کند. اگر روتر بی سیم از WPS پشتیبانی نکند نمی توانید از راه اندازی از طریق دکمه فشاری استفاده کنید.
- بررسی کنید SSID فقط از نویسه های ASCII (نویسه های حرفی عددی و نماد) باشد. چاپگر نمی تواند SSID حاوی نویسه های غیر ASCII را نمایش دهد.
- قبل از اتصال به روتر بی سیم، حتماً SSID و رمز عبور را بدانید. اگر از روتر با تنظیمات پیش فرض آن استفاده می کنید، SSID و رمز عبور بر روی برچسب روتر بی سیم نوشته شده است. اگر SSID و رمز عبور را نمی دانید، با فردی تماس بگیرید که روتر بی سیم را تنظیم کرده است یا به اسناد ارائه شده همراه با روتر بی سیم مراجعه کنید.
- اگر به SSID ایجاد شده از دستگاه هوشمند اتصال به اینترنت دستگاه همراه وصل می شوید، SSID و رمز عبور را در اسناد ارائه شده همراه با دستگاه هوشمند بررسی کنید.
- اگر اتصال Wi-Fi به طور ناگهانی قطع می شود، شرایط زیر را بررسی کنید. اگر همه این شرایط قابل اجرا هستند، نرم افزار را از وبسایت زیر دانلود کرده و اجرا کنید و از این طریق تنظیمات شبکه را بازنشانی کنید.  
<http://epson.sn> < تنظیم
- یک دستگاه هوشمند دیگر با استفاده از راه اندازی دکمه فشاری به شبکه اضافه شده است.
- تنظیم شبکه Wi-Fi با استفاده از هر روش دیگری بجز تنظیم نقطه فشاری انجام شده است.

### E-5

راه حل:

- بررسی کنید نوع تنظیم امنیتی روتر بی سیم بر روی یکی از موارد زیر تنظیم شده باشد. در غیر این صورت نوع تنظیم امنیتی روتر بی سیم را تغییر داده و سپس تنظیمات شبکه چاپگر را تنظیم مجدد نمایید.
- WEP-64 بیتی (40 بیتی)
- WEP-128 بیتی (104 بیتی)
- WPA PSK (TKIP/AES)\*
- WPA2 PSK (TKIP/AES)\*
- WPA (TKIP/AES)
- WPA2 (TKIP/AES)

\* WPA PSK : که به آن WPA شخصی نیز گفته می شود. به WPA2 PSK عنوان WPA2 شخصی نیز اطلاق می شود.

## حل مشکل

### E-6

راه حل:

بررسی کنید آیا فیلترینگ آدرس MAC غیر فعال است. اگر فعال است، آدرس MAC چاپگر را ثبت کنید تا فیلتر نشود. برای مشاهده جزئیات بیشتر به مستندات ارائه شده همراه با روتر بی سیم مراجعه کنید. آدرس MAC چاپگر را می توانید از قسمت **Network Status** در گزارش اتصال شبکه بررسی کنید.

اگر روتر بی سیم از روش تأیید اعتبار مشترک با امنیت WEP استفاده می کند، بررسی کنید کلید تأیید اعتبار و شاخص آن صحیح باشند.

اگر تعداد دستگاه های قابل اتصال در روتر بی سیم کمتر از تعداد دستگاه های شبکه ای هستند که می خواهید به آن متصل شوید، روتر بی سیم را تنظیم کنید تا تعداد دستگاه های قابل اتصال بیشتر شود. برای انجام تنظیمات به مستندات ارائه شده همراه با روتر بی سیم مراجعه کنید.

### E-8

راه حل:

اگر دریافت آدرس IP چاپگر روی خودکار تنظیم شده است، DHCP را در روتر بی سیم فعال کنید.

اگر دریافت آدرس IP چاپگر روی "دستی" تنظیم شده است، آدرس IP تنظیم شده نامعتبر است زیرا خارج از محدوده است (مثلاً 0.0.0.0). یک آدرس IP معتبر از صفحه کنترل چاپگر تنظیم کنید یا از Web Config استفاده کنید.

### E-9

راه حل:

مورد زیر را بررسی کنید.

دستگاه ها روشن هستند.

می توانید از دستگاهی که می خواهید با آن به چاپگر متصل شوید، به اینترنت و سایر کامپیوترها یا دستگاه های شبکه در همان شبکه دسترسی داشته باشید.

اگر بعد از اجرای کارهای عنوان شده در بالا همچنان به چاپگر و دستگاه های شبکه وصل نمی شوید، روتر بی سیم را خاموش کنید. به مدت تقریبی 10 ثانیه صبر کنید و سپس آن را روشن کنید. سپس با دانلود و اجرای نصب کننده از وب سایت زیر، تنظیمات شبکه را دوباره اجرا کنید.

<http://epson.sn> < تنظیم

### E-10

راه حل:

مورد زیر را بررسی کنید.

سایر دستگاه های روی شبکه روشن باشند.

اگر چاپگر را طوری تنظیم کرده اید که دریافت آدرس IP آن بر روی دستی تنظیم شده است، آدرس شبکه (آدرس IP، ماسک فرعی شبکه و دروازه پیش فرض) صحیح است.

اگر این موارد اشتباه هستند، آدرس شبکه را مجدداً تنظیم کنید. می توانید آدرس IP، ماسک شبکه فرعی و دروازه پیش فرض را از قسمت **Network Status** در گزارش اتصال شبکه بررسی کنید.

## حل مشکل

هنگامی که DHCP فعال است، تنظیم دریافت آدرس IP چاپگر را به خودکار تغییر دهید. اگر می خواهید آدرس IP را به صورت دستی تنظیم کنید، آدرس IP چاپگر را از قسمت **Network Status** در گزارش اتصال شبکه بررسی کنید و سپس "دستی" را در صفحه تنظیمات شبکه انتخاب کنید. ماسک فرعی شبکه را بر روی [255.255.255.0] تنظیم کنید.

اگر بعد از این مراحل همچنان به چاپگر و دستگاه های شبکه وصل نمی شوید، روتر بی سیم را خاموش کنید. به مدت تقریبی 10 ثانیه صبر کنید و سپس آن را روشن کنید.

## E-11

راه حل:

مورد زیر را بررسی کنید.

وقتی تنظیم TCP/IP چاپگر را بر روی دستی تنظیم کرده اید، آدرس دروازه پیش فرض صحیح است.

دستگاهی که به عنوان دروازه پیش فرض مشخص شده، روشن است.

آدرس دروازه پیش فرض صحیح را تنظیم کنید. آدرس دروازه پیش فرض را می توانید از قسمت **Network Status** در گزارش اتصال شبکه بررسی کنید.

## E-12

راه حل:

مورد زیر را بررسی کنید.

سایر دستگاه های روی شبکه روشن باشند.

آدرس شبکه (آدرس IP، ماسک فرعی شبکه و دروازه پیش فرض) در صورتی که آنها را به طور دستی تنظیم کرده اید، صحیح است.

آدرس شبکه برای دستگاه های دیگر (ماسک فرعی شبکه و دروازه پیش فرض) یکسان است.

آدرس IP با دستگاه های دیگر تداخل ندارد.

اگر بعد از اجرای کارهای عنوان شده در بالا همچنان به چاپگر و دستگاه های شبکه وصل نمی شوید، کارهای زیر را انجام دهید.

روتر بی سیم را خاموش کنید. به مدت تقریبی 10 ثانیه صبر کنید و سپس آن را روشن کنید.

دوباره با استفاده از نصب کننده، تنظیمات شبکه را اجرا کنید. از وب سایت زیر می توانید آن را اجرا کنید.

<http://epson.sn> < تنظیم

می توانید چندین رمز عبور را بر روی روتر بی سیم که از نوع امنیتی WEP استفاده می کند، ثبت نمایید. اگر چندین رمز عبور ثبت شده است، بررسی کنید که آیا اولین رمز عبور ثبت شده بر روی چاپگر تنظیم شده است یا خیر.

## E-13

راه حل:

مورد زیر را بررسی کنید.

دستگاه های شبکه مانند روتر بی سیم، هاب و روتر روشن باشند.

تنظیم TCP/IP دستگاه های شبکه به صورت دستی تنظیم نشده است. (اگر تنظیم TCP/IP چاپگر به صورت خودکار تنظیم شده باشد در حالی که تنظیم TCP/IP سایر دستگاه های شبکه به صورت دستی انجام شده باشد، ممکن است شبکه چاپگر با شبکه دستگاه های دیگر متفاوت باشد.)

## حل مشکل

اگر پس از بررسی موارد بالا باز هم کار نکرد، مورد زیر را امتحان کنید.

☐ روتر بی سیم را خاموش کنید. به مدت تقریبی 10 ثانیه صبر کنید و سپس آن را روشن کنید.

☐ تنظیمات شبکه کامپیوتر را مشابه شبکه ای تنظیم کنید که چاپگر در آن از نصب کننده استفاده می کند. از وب سایت زیر می توانید آن را اجرا کنید.

<http://epson.sn> < تنظیم

☐ می توانید چندین رمز عبور را بر روی روتر بی سیم که از نوع امنیتی WEP استفاده می کند، ثبت نمایید. اگر چندین رمز عبور ثبت شده است، بررسی کنید که آیا اولین رمز عبور ثبت شده بر روی چاپگر تنظیم شده است یا خیر.

## پیام‌هایی در محیط شبکه

پیغام	راه حل
*Multiple network names (SSID) that match your entered network name (SSID) have been detected. Confirm network name (SSID).	ممکن است SSID یکسانی بر روی چندین روتر بی سیم تنظیم شده باشد. تنظیمات روتر بی سیم را بررسی کرده و SSID را تغییر دهید.
The Wi-Fi environment needs to be improved. Turn the wireless router off and then turn it on. If the connection does not improve, see the documentation for the wireless router.	بعد از اینکه چاپگر را به نقطه دسترسی نزدیک تر کردید و موانع بین آنها را برداشتید، روتر بی سیم را خاموش کنید. به مدت تقریبی 10 ثانیه صبر کنید و سپس آن را روشن کنید. اگر هنوز متصل نمی شوید، به اسناد ارائه شده همراه با روتر بی سیم مراجعه کنید.
*No more devices can be connected. Disconnect one of the connected devices if you want to add another one.	کامپیوتر و دستگاه های همراهی که به صورت همزمان قابل اتصال هستند به صورت کامل در اتصال Wi-Fi Direct (AP ساده) وصل می شوند. برای افزودن یک کامپیوتر یا دستگاه هوشمند دیگر، ابتدا یکی دیگر از دستگاه های متصل را قطع کنید. می توانید تعداد دستگاه های بی سیم قابل اتصال همزمان و تعداد دستگاه های متصل را با بررسی برگه وضعیت شبکه یا صفحه کنترل چاپگر تأیید کنید.
The same SSID as Wi-Fi Direct exists in the environment. Change the Wi-Fi Direct SSID if you cannot connect a smart device to the printer.	در صفحه کنترل چاپگر، به صفحه تنظیم Wi-Fi Direct بروید و منوی مورد نظر برای تغییر تنظیم را انتخاب کنید. می توانید نام شبکه را بعد از DIRECT-XX تغییر دهید. از بین 32 نویسه وارد کنید.

## بررسی وضعیت ارتباط

ابتدا بررسی کنید ارتباط بین چاپگر و رایانه به درستی برقرار است و سپس جهت برطرف سازی مشکل اقدام کنید.

## بررسی گزارش سرور و دستگاه شبکه

اگر در اتصال شبکه مشکلی رخ دهد، می توانید دلیل بروز مشکل را با بررسی گزارش سرور ایمیل یا سرور LDAP یا وضعیت از طریق گزارش سیستم دستگاه شبکه، مانند روتر، یا فرمان‌ها بیابید.

## چاپ کردن برگه وضعیت شبکه

با چاپ کردن اطلاعات شبکه می توانید آنها را به صورت مفصل بررسی کنید.

1. کاغذ را بارگذاری کنید.

2. از صفحه اصلی، تنظیم را انتخاب کنید.



## حل مشکل

3. تنظیمات چاپگر < تنظیمات شبکه > وضعیت شبکه را انتخاب کنید.
  4. گزینه چاپ صفحه وضعیت را انتخاب کنید.
  5. پیام را بررسی کنید و سپس برگه وضعیت شبکه را چاپ کنید.
  6. صفحه را ببندید.
- صفحه به طور خودکار و پس از مدت زمان مشخصی بسته می‌شود.

## بررسی ارتباط دستگاه‌ها و رایانه

### بررسی ارتباطات با دستور Ping — Windows

برای حصول اطمینان از درستی اتصال رایانه به چاپگر می‌توانید از دستور Ping استفاده کنید. برای بررسی ارتباط با دستور Ping مراحل زیر را طی کنید.

1. آدرس IP چاپگر مربوط به ارتباطاتی که در نظر دارید بررسی کنید را ارزیابی نمایید.
- این آدرس را می‌توانید از صفحه وضعیت شبکه یا پنل کنترل چاپگر، گزارش اتصال یا ستون IP Address از برگه وضعیت شبکه بررسی کنید.
2. صفحه اعلان خط فرمان رایانه را نمایش دهید.
- صفحه برنامه را نشان دهید و سپس خط فرمان را انتخاب کنید.
3. بنویسید «ping xxx.xxx.xxx.xxx» و سپس کلید Enter را فشار دهید.
- در عوض xxx.xxx.xxx.xxx آدرس IP را بنویسید.
4. وضعیت تبادل اطلاعات را بررسی کنید.
- اگر چاپگر و رایانه در حال تبادل اطلاعات باشند، پیام زیر نشان داده می‌شود.

```

Administrator: Command Prompt

c:\>ping 192.168.111.20

Pinging 192.168.111.20 with 32 bytes of data:
Reply from 192.168.111.20: bytes=32 time=88ms TTL=64
Reply from 192.168.111.20: bytes=32 time=11ms TTL=64
Reply from 192.168.111.20: bytes=32 time=15ms TTL=64
Reply from 192.168.111.20: bytes=32 time=9ms TTL=64

Ping statistics for 192.168.111.20:
    Packets: Sent = 4, Received = 4, Lost = 0 (0% loss),
    Approximate round trip times in milli-seconds:
        Minimum = 9ms, Maximum = 88ms, Average = 30ms

c:\>_
    
```

اگر چاپگر و رایانه در حال تبادل اطلاعات نباشند، پیام زیر نشان داده می‌شود.

```

Administrator: Command Prompt

c:\>ping 192.168.111.30

Pinging 192.168.111.30 with 32 bytes of data:
Reply from 192.168.111.10: Destination host unreachable.
Reply from 192.168.111.10: Destination host unreachable.
Reply from 192.168.111.10: Destination host unreachable.
Reply from 192.168.111.10: Destination host unreachable.

Ping statistics for 192.168.111.30:
    Packets: Sent = 4, Received = 4, Lost = 0 (0% loss),

c:\>_
    
```

## حل مشکل

### بررسی ارتباطات با دستور Ping در Mac OS

برای حصول اطمینان از درستی اتصال رایانه به چاپگر می‌توانید از دستور Ping استفاده کنید. برای بررسی ارتباط با دستور Ping مراحل زیر را طی کنید.

1. آدرس IP چاپگر مربوط به ارتباطاتی که در نظر دارید بررسی کنید را ارزیابی نمایید. این آدرس را می‌توانید از صفحه وضعیت شبکه یا پنل کنترل چاپگر، گزارش اتصال یا ستون IP Address از برگه وضعیت شبکه بررسی کنید.

2. برنامه Network Utility را اجرا کنید.

ابزار Network Utility را در Spotlight وارد کنید.

3. روی برگه Ping کلیک کنید و آدرس IP که می‌خواهید در مرحله 1 بررسی کنید را وارد کنید و سپس روی Ping کلیک کنید.

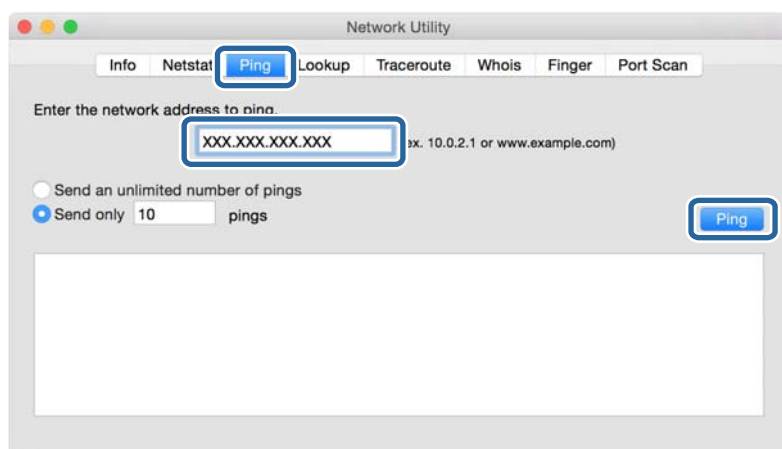

4. وضعیت تبادل اطلاعات را بررسی کنید.

اگر چاپگر و رایانه در حال تبادل اطلاعات باشند، پیام زیر نشان داده می‌شود.

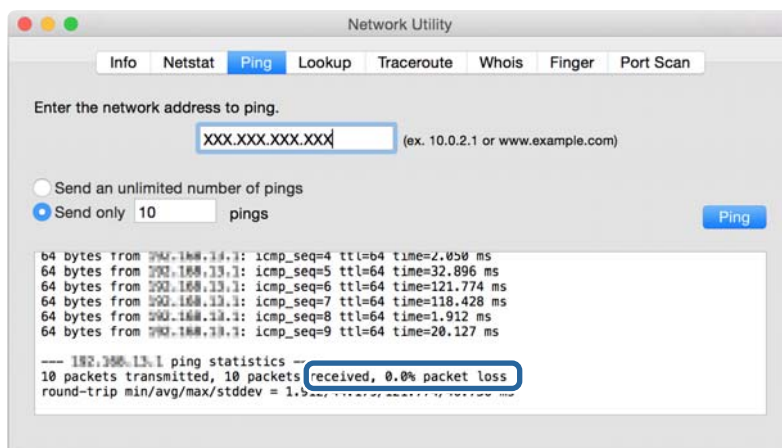

### حل مشکل

اگر چاپگر و رایانه در حال تبادل اطلاعات نباشند، پیام زیر نشان داده می‌شود.

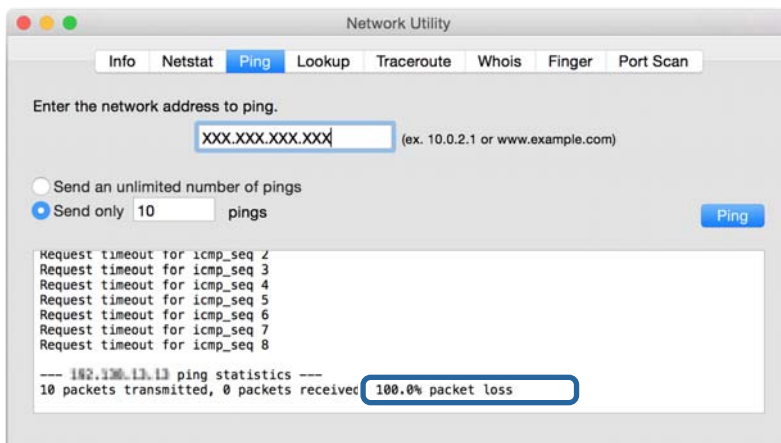

### بررسی شبکه رایانه — Windows

با استفاده از خط فرمان، وضعیت اتصال رایانه و مسیر اتصال چاپگر را بررسی کنید. این منجر به برطرف شدن مشکلات می‌شود.

فرمان ipconfig

وضعیت اتصال رابط شبکه‌ای که در حال حاضر توسط رایانه نمایش داده می‌شود را نمایش دهید.

با مقایسه اطلاعات تنظیمات ارتباط واقعی می‌توانید بررسی کنید آیا اتصال به درستی برقرار شده است. در مواردی که چندین سرور DHCP در یک شبکه واحد وجود دارد، شما می‌توانید آدرس واقعی تخصیص داده شده به رایانه، سرور DNS ارجاع داده شده و غیره را پیدا کنید.

قالب: ipconfig /all

مثال‌ها:

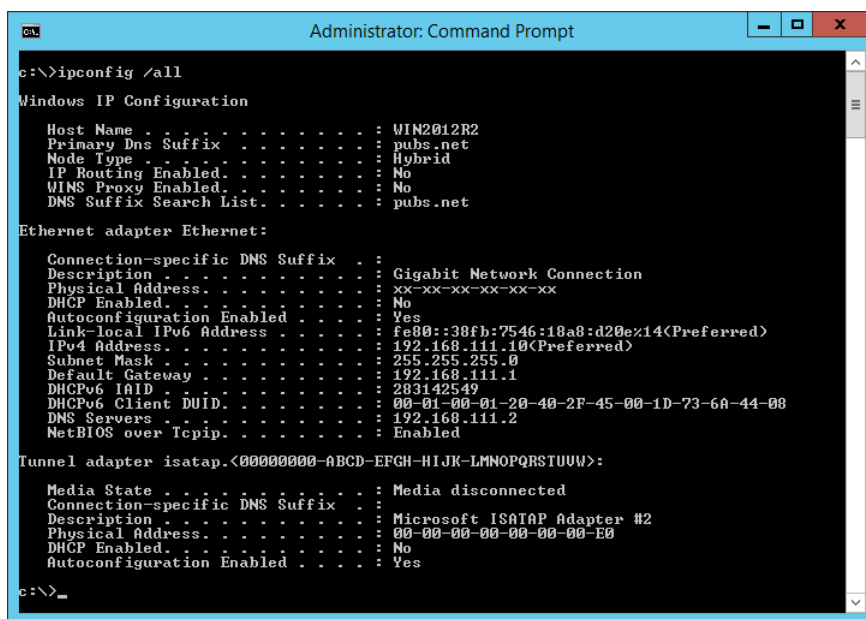

## حل مشکل

فرمان pathping

شما می‌توانید لیست مسیرهای عبور کننده از طریق میزبان مقصد و مسیره‌ی ارتباط را تأیید کنید.

قالب: pathping xxx.xxx.xxx.xxx

مثال‌ها: pathping 192.0.2.222

```

Administrator: Command Prompt
c:\>pathping 192.168.111.20
Tracing route to EPSONAB12AB [192.168.111.20]
over a maximum of 30 hops:
  0  WIN2012R2.pubs.net [192.168.111.10]
  1  EPSONAB12AB [192.168.111.20]

Computing statistics for 25 seconds...
Hop  RTT      Source to Here   This Node/Link   Address
  0   0ms         0/ 100 = 0%      0/ 100 = 0%      WIN2012R2.pubs.net [192.168.111.10]
  1   38ms       0/ 100 = 0%      0/ 100 = 0%      EPSONAB12AB [192.168.111.20]

Trace complete.
c:\>_
    
```

## انجام تست اتصال

از طریق چاپگر یا رایانه متصل به همان قسمتی که چاپگر وصل است، صحیح بودن اتصال به سرور و پوشه را بررسی کنید. این منجر به برطرف شدن مشکلات می‌شود.

### سرور ایمیل

اتصال بین چاپگر و سرور ایمیل را از طریق عملکرد تست اتصال چاپگر بررسی کنید.

اطلاعات مرتبط

← "بررسی اتصال سرور ایمیل" در صفحه 40

### سرور LDAP

اتصال بین چاپگر و سرور LDAP را از طریق عملکرد تست اتصال چاپگر بررسی کنید.

اطلاعات مرتبط

← "بررسی اتصال سرور LDAP" در صفحه 70

### سرور FTP

اتصال سرور FTP را از طریق رایانه متصل به همان قسمت بررسی کنید. بررسی کنید آیا قادر هستید از طریق کاوشگر رایانه متصل به همان قسمت شبکه که چاپگر متصل است، به سرور FTP ثبت شده در مخاطبین دسترسی پیدا کنید.

## حل مشکل

☐ نمونه تخصیص مسیر:

☐ نام سرور FTP: `epsonftp`

☐ نام پوشه: `manual`

☐ `/epsonftp/manual//:ftp`

در این مورد، به عنوان کاربر ناشناس وارد شوید. وقتی نام کاربری و رمز عبور را تنظیم کردید، آنها را در کادر محاوره‌ای که متعاقب عدم تأیید هویت نمایش می‌یابد وارد کنید یا در پایین اضافه کنید.

`password@epsonftp:username//:ftp` (که در آن، «`ftpusername`» نام کاربری و «`ftppassword`» رمز عبور است).

☐ نمونه همین بخش شبکه.

☐ آدرس IP چاپگر: `192.168.111.12`، ماسک شبکه فرعی: `255.255.255.0`

☐ از طریق رایانه تأیید کنید آدرس IP مقداری بین `192.168.111.2` تا `192.168.111.255` است.

## اطلاعات مرتبط

◀ "ثبت یک مقصد برای مخاطبین با استفاده از Web Config" در صفحه 62

## پوشه اشتراک گذاری

اتصال پوشه اشتراک گذاری را از طریق رایانه متصل به همان قسمت بررسی کنید. بررسی کنید آیا قادر هستید از طریق کاوشگر رایانه متصل به همان قسمت شبکه که چاپگر متصل است، به پوشه اشتراک گذاری ثبت شده در مخاطبین دسترسی پیدا کنید.

## اطلاعات مرتبط

◀ "ثبت یک مقصد برای مخاطبین با استفاده از Web Config" در صفحه 62

## سرور DNS

سرور DNS که توسط رایانه ارجاع داده می‌شود را بررسی کنید. وضعیت آداپتور شبکه رایانه متصل به همان بخش شبکه که چاپگر نیز به آن متصل است را تأیید کنید و همچنین یکسان بودن آن با تنظیمات DNS چاپگر را نیز تأیید نمایید.

تنظیمات DNS رایانه را می‌توانید به صورت زیر بررسی کنید.

☐ Windows: پانل کنترل < شبکه و اینترنت > مرکز شبکه و اشتراک گذاری < تغییر تنظیمات آداپتور

وقتی چندین رابط شبکه وجود داشته باشد، می‌توانید با وارد کردن عبارت «`ipconfig/all`» در خط فرمان آن را بررسی کنید.

☐ Mac OS: ترجیحات سیستم < شبکه < پیشرفته... < DNS

## اطلاعات مرتبط

◀ "ثبت یک مقصد برای مخاطبین با استفاده از Web Config" در صفحه 62

## حل مشکل

## مقدار-دهی تنظیمات شبکه

## غیرفعال کردن Wi-Fi از Web Config

Wi-Fi را از طریق Web Config غیرفعال کنید. اگر وقتی چند دستگاه از طریق Wi-Fi متصل هستند، قابلیت Wi-Fi را غیرفعال کنید، ارتباط آنها قطع می‌شود.

1. به Web Config وارد شوید و زبانه **Wi-Fi < Network** و سپس **Disable Wi-Fi** را انتخاب کنید.
2. پیام را بررسی کرده و سپس **OK** را انتخاب کنید.

## قطع اتصال Wi-Fi Direct (AP ساده) از طریق Web Config

اتصال Wi-Fi Direct (AP ساده) را از طریق Web Config قطع کنید.

1. وارد Web Config شوید و زبانه **Wi-Fi Direct < Network** را انتخاب کنید.
2. گزینه **Disable** را برای **Wi-Fi Direct** انتخاب کنید.
3. روی **Next** کلیک کنید
4. پیام را بررسی کرده و سپس **OK** را انتخاب کنید.

## غیرفعال کردن Wi-Fi از طریق پانل کنترل

هنگامی که Wi-Fi غیرفعال می‌شود، اتصال Wi-Fi قطع می‌گردد.

1. در صفحه اصلی روی  ضربه بزنید.
2. گزینه روتر را انتخاب کنید.  
وضعیت شبکه نمایش داده می‌شود.
3. روی **تغییر تنظیمات** ضربه بزنید.
4. مسیر **سایر موارد < غیر فعال سازی Wi-Fi** را انتخاب کنید.
5. پیام را بررسی و سپس تنظیم را آغاز کنید.
6. وقتی پیام کامل شدن فرآیند نمایش داده می‌شود، صفحه را ببندید.  
صفحه به طور خودکار و بعد از مدت زمان تعیین شده بسته می‌شود.
7. صفحه تنظیمات اتصال شبکه را ببندید.
8. دکمه  را فشار دهید.

## حل مشکل

## قطع اتصال (Wi-Fi Direct Simple AP) از پانل کنترل

نکته:

هنگامی که اتصال (Simple AP Wi-Fi Direct) قطع می‌شود، اتصال همه رایانه‌ها و دستگاه‌های هوشمند متصل به چاپگر در اتصال Wi-Fi Direct (Simple AP) قطع می‌شود. اگر می‌خواهید اتصال دستگاه خاصی را قطع کنید، اتصال را به جای چاپگر، از دستگاه قطع کنید.

1. در صفحه اصلی روی  ضربه بزنید.
2. گزینه Wi-Fi Direct را انتخاب کنید.
- اطلاعات Wi-Fi Direct نمایش داده می‌شود.
3. روی تنظیمات را شروع کنید ضربه بزنید.
4. روی تغییر ضربه بزنید.
5. گزینه غیرفعال کردن Wi-Fi Direct را انتخاب کنید.
6. روی تنظیمات را غیرفعال کنید تلنگر بزنید.
7. وقتی پیام کامل شدن فرآیند نمایش داده می‌شود، صفحه را ببندید.
- صفحه به طور خودکار و بعد از مدت زمان تعیین شده بسته می‌شود.

## بازگردانی تنظیمات شبکه از پانل کنترل

می‌توانید همه تنظیمات شبکه را به حالت پیش فرض بازگردانید.

1. از صفحه اصلی، تنظیم را انتخاب کنید.
2. مسیر تنظیمات چاپگر < سرپرست سیستم < بازگشت به تنظیمات پیش فرض < تنظیمات شبکه را انتخاب کنید.
3. پیام را بررسی کرده و سپس بله را انتخاب کنید.
4. وقتی پیام کامل شدن فرآیند نمایش داده می‌شود، صفحه را ببندید.
- صفحه به طور خودکار و بعد از مدت زمان تعیین شده بسته می‌شود.

## مشکل موجود

## عدم دسترسی به Web Config

آدرس IP به چاپگر تخصیص داده نشده است.

آدرس IP معتبر به چاپگر تخصیص داده نشده است. آدرس IP را از طریق پانل کنترل چاپگر پیکربندی کنید. اطلاعات تنظیم فعلی را می‌توانید از طریق صفحه وضعیت شبکه یا از طریق پانل کنترل چاپگر تأیید کنید.

مرورگر وب از Encryption Strength برای SSL/TLS پشتیبانی نمی‌کند.

SSL/TLS دارای Encryption Strength است. Web Config را می‌توان از طریق هر مرورگر وب رمزنگاری‌های دسته‌ای را پشتیبانی می‌کند با دنبال کردن دستورالعمل‌های زیر باز کرد. پشتیبانی رمزنگاری مرورگر خود را بررسی کنید.

## حل مشکل

80 بیت: AES256/AES128/3DES

112 بیت: AES256/AES128/3DES

128 بیت: AES256/AES128

192 بیت: AES256

256 بیت: AES256

### CA-signed Certificate منقضی شده است.

اگر مشکلی در رابطه با تاریخ انقضای گواهی وجود داشته باشد، هنگام اتصال به Web Config از طریق ارتباط (https) (SSL/TLS)، پیام «گواهی منقضی شده است» نمایش داده می‌شود. اگر پیام قبل از تاریخ انقضای آن ظاهر شود، دقت کنید تاریخ چاپگر به درستی پیکربندی شده باشد.

### نام مشترک گواهی و چاپگر مطابقت ندارد.

اگر نام مشترک گواهی و چاپگر مطابقت نداشته باشد، هنگام اتصال به Web Config از طریق ارتباط (https) (SSL/TLS)، پیام «نام گواهی امنیتی مطابقت ندارد...» نمایش داده می‌شود. دلیل بروز این مشکل عدم مطابقت آدرس‌های IP زیر است.

آدرس IP چاپگر وارد شده برای نام مشترک به منظور ایجاد یک Self-signed Certificate یا CSR

آدرس IP وارد شده در مرورگر وب هنگام اجرای Web Config

در رابطه با Self-signed Certificate، نام چاپگر را تغییر دهید. گواهی به‌روز است و می‌توانید چاپگر را وصل کنید.

در رابطه با CA-signed Certificate، گواهی را مجدداً از چاپگر دریافت کنید.

### تنظیمات سرور پروکسی آدرس محلی در مرورگر وب اعمال نشده‌اند.

وقتی تنظیمات چاپگر به گونه‌ای باشند که از یک سرور پروکسی استفاده نماید، مرورگر وب را به نحوی تنظیم کنید که از طریق سرور پروکسی به آدرس محلی متصل نشود.

Windows:

گزینه پانل کنترل < شبکه و اینترنت > گزینه‌های اینترنت < اتصالات > تنظیمات < LAN سرور پراکسی را انتخاب کنید و سپس پیکربندی کنید که از سرور پراکسی برای LAN (آدرس‌های محلی) استفاده نشود.

Mac OS:

گزینه ترجیحات سیستم < شبکه > پیشرفته < پراکسی ها را انتخاب کنید و سپس آدرس محلی برای نادیده گرفتن تنظیمات پراکسی برای این میزبان‌ها و دامنه‌ها را ثبت کنید.

مثال:

192.168.\*: آدرس محلی XXX.192.168.1، پوشش زیر شبکه 255.255.255.0

192.168.\*: آدرس محلی 192.168.XXX.XXX، پوشش زیر شبکه 255.255.0.0

### اطلاعات مرتبط

◀ "دسترس‌ی به Web Config" در صفحه 28

◀ "تخصیص آدرس IP" در صفحه 21



حل مشکل

ذخیره تصاویر اسکن شده در پوشه اشتراک‌گذاری امکان‌پذیر نمی‌باشد

بررسی پیام‌ها در چاپگر

هنگام بروز خطا، پیام‌های خطا بر روی پانل کنترل چاپگر نمایش داده می‌شوند.

پیام‌ها	راهکارها
خطای DNS. تنظیمات DNS را بررسی کنید.	<p><input type="checkbox"/> مطمئن شوید آدرس درج شده در لیست مخاطبین در چاپگر و آدرس پوشه اشتراک‌گذاری یکسان می‌باشند.</p> <p><input type="checkbox"/> در صورتی که آدرس IP رایانه شما ثابت است و به طور دستی تنظیم شده است، نام رایانه را در مسیر شبکه به آدرس IP تغییر دهید. مثال: \\EPSON02\SCAN به \\192.168.xxx.xxx\SCAN</p> <p><input type="checkbox"/> اطمینان حاصل کنید که رایانه روشن است و در حالت خواب نمی‌باشد. در صورتی که رایانه در حالت خواب باشد، نمی‌توانید تصاویر اسکن شده را در پوشه اشتراک‌گذاری ذخیره کنید.</p> <p><input type="checkbox"/> نرم‌افزار امنیتی و فایروال رایانه را به طور موقتی غیرفعال کنید. در صورتی که خطا پاک شد، تنظیمات را در نرم‌افزار امنیتی بررسی کنید.</p> <p><input type="checkbox"/> در صورتی که از یک رایانه لپ‌تاپ استفاده می‌کنید و آدرس IP بر روی DHCP تنظیم شده است، ممکن است هنگام اتصال مجدد به شبکه آدرس IP تغییر یابد. آدرس IP را مجدداً به دست آورید.</p> <p><input type="checkbox"/> تنظیم &lt; تنظیمات چاپگر &gt; &lt; تنظیمات شبکه &gt; &lt; پیشرفته &gt; TCP/IP را انتخاب کنید و سپس تنظیمات DNS را بررسی کنید.</p> <p><input type="checkbox"/> تنظیمات DNS را برای سرور، رایانه یا نقطه دسترسی بررسی کنید.</p> <p><input type="checkbox"/> نام رایانه و آدرس IP ممکن است در صورت به‌روز نبودن جدول مدیریت سرور DNS متفاوت باشند. تنظیمات نام رایانه و آدرس IP را بررسی کنید.</p>
خطای تأیید هویت. روش تأیید اعتبار، حساب تأیید اعتبار و گذرواژه عبور مجاز را بررسی کنید.	<p><input type="checkbox"/> اطمینان حاصل کنید نام کاربری و رمز عبور در رایانه و مخاطبین در چاپگر صحیح هستند. همچنین، مطمئن شوید رمز عبور منقضی نشده است.</p> <p><input type="checkbox"/> تنظیمات محل را بررسی کنید.</p>
خطای ارتباطی. اتصال شبکه Wi-Fi/n را بررسی کنید.	<p><input type="checkbox"/> مطمئن شوید شبکه MS فعال می‌باشد.</p> <p><input type="checkbox"/> مطمئن شوید آدرس درج شده در لیست مخاطبین در چاپگر و آدرس پوشه اشتراک‌گذاری یکسان می‌باشند.</p> <p><input type="checkbox"/> حقوق دسترسی برای کاربر در لیست مخاطبین باید در زبانه اشتراک‌گذاری و زبانه امنیت در ویژگی‌های پوشه اشتراک‌گذاری اضافه شده باشند. همچنین، اجازه‌های کاربر باید بر روی «مجاز» تنظیم شده باشند.</p> <p><input type="checkbox"/> تنظیمات محل را بررسی کنید.</p> <p><input type="checkbox"/> یک گزارش اتصال شبکه را چاپ کنید و بررسی کنید آیا چاپگر به شبکه وصل است یا نه.</p>
نام فایل قبلاً استفاده شده است. نام فایل را تغییر دهید و دوباره اسکن کنید.	<p><input type="checkbox"/> فایل با نام مشابه را حذف کنید.</p> <p><input type="checkbox"/> پیشوند نام فایل را در تنظیمات فایل تغییر دهید.</p>
فایل اسکن شده خیلی بزرگ است. فقط XX صفحه ارسال شده است. بررسی کنید مکان فضای کافی داشته باشد.	<p><input type="checkbox"/> فضای ذخیره را در پوشه مشخص شده افزایش دهید.</p> <p><input type="checkbox"/> تعداد اسناد را کاهش دهید.</p> <p><input type="checkbox"/> جهت کاهش اندازه تصویر اسکن شده، وضوح را کاهش یا نرخ فشرده‌سازی را افزایش دهید.</p>

حل مشکل

بررسی موقعیت بروز خطا

هنگام ذخیره تصاویر اسکن شده در پوشه اشتراک‌گذاری، فرآیند ذخیره کردن به صورت زیر پیش می‌رود. شما می‌توانید موقعیت بروز خطا را بررسی کنید.

موارد	عملیات	پیام‌های خطا
اتصال	از طریق چاپگر به رایانه متصل شوید.	خطای DNS. تنظیمات DNS را بررسی کنید.
ورود به رایانه	با نام کاربری و رمز عبور به رایانه وارد شوید.	خطای تأیید هویت. روش تأیید اعتبار، حساب تأیید اعتبار و گذرواژه عبور مجاز را بررسی کنید.
بررسی پوشه برای ذخیره	مسیر شبکه مربوط به پوشه اشتراک‌گذاری را بررسی کنید.	خطای ارتباطی. اتصال شبکه Wi-Fi/n را بررسی کنید.
بررسی نام فایل	بررسی کنید آیا فایل با نام یکسان با فایل که در نظر دارید در پوشه ذخیره کنید وجود دارد.	نام فایل قبلاً استفاده شده است. نام فایل را تغییر دهید و دوباره اسکن کنید.
رایت کردن یک فایل	یک فایل جدید رایت کنید.	فایل اسکن شده خیلی بزرگ است. فقط XX صفحه ارسال شده است. بررسی کنید مکان فضای کافی داشته باشد.

ذخیره تصاویر اسکن شده مدت زیادی طول می‌کشد

نکات زیر را بررسی کنید.

تنظیم < تنظیمات چاپگر > تنظیمات شبکه < پیشرفته > TCP/IP را انتخاب کنید و سپس تنظیمات DNS را بررسی کنید.

تنظیمات DNS را برای سرور، رایانه یا نقطه دسترسی بررسی کنید.

## ضمیمه

### معرفی نرم افزار شبکه

شرح نرم افزار پیکربندی و مدیریت دستگاه‌ها در ادامه می‌آید.

#### Epson Device Admin

نرم افزار Epson Device Admin یک برنامه چندمنظوره است که دستگاه متصل به شبکه را مدیریت می‌کند. عملکردهای زیر در دسترس می‌باشند.

- نظارت یا مدیریت تا حداکثر 2000 چاپگر یا اسکنر از طریق بخش موردنظر شبکه
- تهیه یک گزارش جامع مانند وضعیت محصول یا اقلام مصرفی
- به روزرسانی ثابت افزار محصول
- معرفی دستگاه به شبکه
- تنظیمات یکپارچه را برای چندین دستگاه اعمال کنید.

برنامه Epson Device Admin را می‌توانید از وبسایت پشتیبانی Epson دانلود کنید. برای دریافت اطلاعات بیشتر، به اسناد یا راهنمای Epson Device Admin مراجعه کنید.

#### اجرا کردن Epson Device Admin (فقط Windows)

همه برنامه‌ها < EPSON < Epson Device Admin < Epson Device Admin را انتخاب کنید.

نکته:

اگر هشدار فایروال ظاهر شود، به *Epson Device Admin* اجازه دسترسی دهید.

#### EpsonNet Config

EpsonNet Config یک برنامه نرم افزاری است که می‌تواند تنظیمات دستگاه را از طریق شبکه انجام دهد. وقتی دستگاه‌ها از طریق اترنت به شبکه متصل هستند، تنظیماتی از قبیل ثبت آدرس IP، تغییر روش اتصال و موارد مشابه را حتی برای دستگاه‌هایی که به آدرس IP موردنظر تخصیص داده نشده باشند را می‌توانید اعمال نمایید. این برنامه را می‌توانید برای اعمال تنظیمات شبکه در دستگاه‌ها بدون استفاده از پانل کنترل بکار ببرید.

## ضمیمه

برای دریافت اطلاعات بیشتر، به اسناد یا راهنمای EpsonNet Config مراجعه کنید.



### — اجرای EpsonNet Config Windows

همه برنامه ها < EpsonNet < EpsonNet Config SE < EpsonNet Config را انتخاب کنید.

نکته:

اگر هشدار فایروال ظاهر شود، به EpsonNet Config اجازه دسترسی دهید.

### — اجرای EpsonNet Config Mac OS

برو < برنامه‌ها < Epson Software < EpsonNet < EpsonNet Config SE < EpsonNet Config را انتخاب کنید.

## EpsonNet Print (فقط Windows)

EpsonNet Print نرم افزاری برای چاپ در شبکه TCP/IP است. این از طریق فایل نصب کننده به همراه درایور چاپگر نصب می‌شود. برای انجام چاپ شبکه‌ای، یک درگاه چاپ EpsonNet ایجاد نمایید. ویژگی‌ها و محدودیت‌هایی وجود دارد که در زیر عنوان می‌شود.

وضعیت چاپگر روی صفحه اسپولر (جمع کننده) نشان داده می‌شود.

اگر آدرس IP چاپگر از طریق DHCP تغییر کند، چاپگر هنوز هم شناسایی می‌شود.

می‌توانید از چاپگری که در قسمت دیگری از شبکه قرار دارد استفاده کنید.

می‌توانید با یکی از چندین پروتکل مختلف چاپ کنید.

آدرس IPv6 پشتیبانی نمی‌شود.

## EpsonNet SetupManager

EpsonNet SetupManager نرم افزاری برای ایجاد یک بسته برای نصب آسان چاپگر می‌باشد مانند نصب درایور چاپگر، نصب EPSON Status Monitor و ایجاد یک پورت چاپگر. این نرم افزار به سرپرست اجازه می‌دهد بسته نرم افزاری منحصر به فردی ایجاد کند و آنها را در میان گروه‌ها توزیع نماید.

برای دریافت اطلاعات بیشتر، از وب سایت محلی Epson دیدن نمایید.

## ضمیمه

## استخراج و ثبت گروهی مخاطبین با استفاده از ابزار

در صورت استفاده از Epson Device Admin قادر خواهید بود از مخاطبین نسخه پشتیبان تهیه کرده و فایل‌های استخراج شده را ویرایش نمایید و سپس آنها را یکجا ثبت کنید.

این قابلیت در مواردی که در نظر دارید تنها از مخاطبین نسخه پشتیبان تهیه کنید یا چاپگر را تعویض نمایید و مخاطبین را از دستگاه قدیمی به دستگاه جدید انتقال دهید، مفید خواهد بود.

## استخراج کردن مخاطبین

اطلاعات مخاطبین را در یک فایل ذخیره کنید.

فایل‌های ذخیره شده با قالب sylk یا csv را می‌توانید با استفاده از برنامه‌های صفحه گسترده یا ویرایشگر متن ویرایش نمایید. شما می‌توانید پس از حذف یا افزودن اطلاعات، همه را با هم ثبت کنید.

اطلاعاتی که موارد امنیتی مانند رمز عبور و اطلاعات شخصی را در بردارند را می‌توان به صورت یک فایل دودویی حفاظت شونده با رمز عبور ذخیره کرد. شما نمی‌توانید فایل را ویرایش کنید. این را می‌توان به عنوان فایل پشتیبان اطلاعاتی که شامل موارد امنیتی هستند، استفاده کرد.

1. Epson Device Admin را راه اندازی کنید.

2. گزینه **Devices** را در منوی نوار کارهای جانبی انتخاب کنید.

3. دستگاه موردنظر خود برای پیکربندی را از لیست دستگاه‌ها انتخاب کنید.

4. روی گزینه **Device Configuration** در زبانه **Home** از منوی روبان کلیک کنید.

پس از تنظیم رمز عبور سرپرست، رمز عبور را وارد کرده و روی **OK** کلیک کنید.

5. روی **Common < Contacts** کلیک کنید.

6. قالب استخراج را از طریق مسیر **Export < Export items** انتخاب کنید.

All Items

فایل دودویی رمزنگاری شده را استخراج کنید. زمان‌هایی که در نظر دارید موارد امنیتی مانند رمز عبور و اطلاعات شخصی شامل شوند را انتخاب کنید. شما نمی‌توانید فایل را ویرایش کنید. در صورت انتخاب آن، لازم است رمز عبور تنظیم کنید. روی **Configuration** کلیک کنید و یک رمز عبور با طول بین 8 تا 63 نویسه در ASCII وارد کنید. این رمز عبور برای وارد کردن فایل دودویی مورد نیاز می‌باشد.

Items except Security Information

فایل sylk یا csv را استخراج کنید. مواردی که در نظر دارید اطلاعات فایل استخراج شده قابل ویرایش باشند را انتخاب کنید.

7. روی **Export** کلیک کنید.

8. محل مورد نظر برای ذخیره فایل و نوع فایل را انتخاب کنید و سپس روی گزینه **Save** کلیک کنید.

یک پیام تکمیل نشان داده می‌شود.

9. روی **OK** کلیک کنید.

بررسی کنید آیا فایل در محل مشخص شده ذخیره می‌گردد.

## وارد کردن مخاطبین

اطلاعات مخاطبین را از فایل وارد کنید.

## ضمیمه

شما می‌توانید فایل‌های ذخیره شده با قالب SYLK یا csv را وارد کنید یا از فایل دودویی که شامل موارد امنیتی است، نسخه پشتیبان تهیه کنید.

1. Epson Device Admin را راه اندازی کنید.
2. گزینه **Devices** را در منوی نوار کارهای جانبی انتخاب کنید.
3. دستگاه موردنظر خود برای پیکربندی را از لیست دستگاه‌ها انتخاب کنید.
4. روی گزینه **Device Configuration** در زبانه **Home** از منوی روبان کلیک کنید.  
پس از تنظیم رمز عبور سرپرست، رمز عبور را وارد کرده و روی **OK** کلیک کنید.
5. روی **Common < Contacts** کلیک کنید.
6. روی **Browse** در **Import** کلیک کنید.
7. فایل را که می‌خواهید وارد کنید انتخاب کرده و سپس روی **Open** کلیک کنید.  
وقتی فایل دودویی را انتخاب می‌کنید، در قسمت **Password** همان رمزی که هنگام استخراج فایل تنظیم کرده بودید را وارد کنید.
8. روی **Import** کلیک کنید.  
صفحه تأییدیه نمایش داده می‌شود.
9. روی **OK** کلیک کنید.  
نتیجه تأیید نمایش داده می‌شود.  
 Edit the information read  
وقتی در نظر دارید اطلاعات را به صورت جداگانه ویرایش کنید، کلیک نمایید.  
 Read more file  
وقتی در نظر دارید چندین فایل را وارد کنید، کلیک نمایید.
10. روی گزینه **Import** و سپس **OK** در صفحه تکمیل وارد کردن کلیک کنید.  
به صفحه مشخصات دستگاه برگردید.
11. روی **Transmit** کلیک کنید.
12. روی گزینه **OK** در پیام تأییدیه کلیک کنید.  
تنظیمات به چاپگر ارسال می‌شوند.
13. در صفحه تکمیل ارسال، روی گزینه **OK** کلیک کنید.  
اطلاعات چاپگر به‌روز هستند.  
مخاطبین را از طریق Web Config یا پانل کنترل چاپگر باز کنید و سپس بررسی کنید مخاطبین به‌روز هستند.

## اعمال تنظیمات Wi-Fi از پانل کنترل (WPS)

با عملکرد WPS می‌توانید از پانل کنترل چاپگر به Wi-Fi وصل شوید.

## ضمیمه

## اطلاعات مرتبط

- ◀ "انجام تنظیمات Wi-Fi با تنظیم دکمه فشاری (WPS)" در صفحه 127
- ◀ "انجام تنظیمات Wi-Fi توسط راه‌اندازی پین کد (WPS)" در صفحه 128

## انجام تنظیمات Wi-Fi با تنظیم دکمه فشاری (WPS)

می‌توانید با فشار دادن یک دکمه از نقطه دسترسی، شبکه Wi-Fi را به طور خودکار تنظیم کنید. اگر شرایط زیر برقرار بود، می‌توانید از این روش برای تنظیم کردن استفاده کنید.

□ نقطه دسترسی با WPS سازگار باشد (تنظیم محافظت شده Wi-Fi).

□ اتصال Wi-Fi فعلی با فشار دادن دکمه روی نقطه دسترسی برقرار شده است.

### نکته:

اگر می‌توانید دکمه را پیدا کنید یا با استفاده از نرم‌افزار تنظیم را انجام می‌دهید، به مستندات ارائه شده همراه نقطه دسترسی مراجعه کنید.

1. در صفحه اصلی روی  |  ضربه بزنید.

2. گزینه روتر را انتخاب کنید.

3. روی تنظیمات را شروع کنید ضربه بزنید.

در صورتی که اتصال شبکه از قبل تنظیم شده است، جزئیات اتصال نمایش داده خواهند شد. برای تغییر تنظیمات، روی گزینه به اتصال Wi-Fi تغییر دهید. یا تغییر تنظیمات ضربه بزنید.

4. گزینه راه‌اندازی پوش باتن (WPS) را انتخاب کنید.

5. دکمه [WPS] در نقطه دسترسی را فشار داده و نگه دارید تا چراغ امنیتی چشمک بزند.



اگر می‌دانید دکمه [WPS] کجاست یا چنین دکمه‌ای در نقطه دسترسی نبود، برای اطلاع از جزئیات به مستندات ارائه شده همراه نقطه دسترسی مراجعه کنید.

6. روی تنظیمات را شروع کنید ضربه بزنید.

7. صفحه را ببندید.

صفحه به طور خودکار و بعد از مدت زمان تعیین شده بسته می‌شود.

### نکته:

اگر اتصال برقرار نشد، نقطه دسترسی را دوباره راه‌اندازی کنید، آن را به چاپگر نزدیکتر کنید و دوباره تلاش کنید. اگر باز هم مشکل برطرف نشد، یک گزارش اتصال شبکه چاپ کنید و راهکار را بررسی نمایید.

## ضمیمه

8. صفحه تنظیمات اتصال شبکه را ببندید.

## انجام تنظیمات Wi-Fi توسط راه اندازی پین کد (WPS)

با استفاده از یک پین کد می‌توانید به طور خودکار به یک نقطه دسترسی متصل شوید. در صورتی که نقطه دسترسی مجهز به WPS (تنظیم محافظت شده Wi-Fi) باشد، می‌توانید از این روش برای تنظیم اتصال استفاده کنید. از یک رایانه برای وارد کردن PIN به نقطه دسترسی استفاده کنید.

1. در صفحه اصلی روی  |  ضربه بزنید.

2. گزینه روتر را انتخاب کنید.

3. روی تنظیمات را شروع کنید ضربه بزنید.

در صورتی که اتصال شبکه از قبل تنظیم شده است، جزئیات اتصال نمایش داده خواهند شد. برای تغییر تنظیمات، روی گزینه به اتصال Wi-Fi تغییر دهید. یا تغییر تنظیمات ضربه بزنید.

4. مسیر سایر موارد > نصب کد PIN (WPS) را انتخاب کنید

5. از یک رایانه برای وارد کردن پین کد (یک عدد هشت رقمی) که روی پانل کنترل چاپگر وجود دارد در نقطه دسترسی در عرض دو دقیقه استفاده کنید.

نکته:

برای جزئیات بیشتر درباره وارد کردن PIN کد به مستندات عرضه شده همراه نقطه دسترسی مراجعه کنید.

6. روی تنظیمات را شروع کنید ضربه بزنید.

7. صفحه را ببندید.

اگر بستن را انتخاب نکنید، صفحه به طور خودکار و بعد از مدت زمان تعیین شده بسته می‌شود.

نکته:

اگر اتصال برقرار نشد، نقطه دسترسی را دوباره راه اندازی کنید، آن را به چاپگر نزدیکتر کنید و دوباره تلاش کنید. اگر باز هم مشکل برطرف نشد، یک گزارش اتصال چاپ کنید و راهکار را بررسی نمایید.

8. صفحه تنظیمات اتصال شبکه را ببندید.

## استفاده از اتصال (Simple APWi-Fi Direct)

اتصال (Simple APWi-Fi Direct) ارتباط چاپگر و دستگاه‌ها را به طور مستقیم برقرار می‌کند.

از آنجا که چاپگر امکان اتصال مستقیم بدون نیاز به شبکه متصل را دارد، این شیوه را می‌توان به عنوان اتصال موقتی دستگاه به چاپگری استفاده کرد که بدون اجازه دسترسی به شبکه متصل شده است.

## فعال سازی (Simple APWi-Fi Direct) از Web Config

1. وارد Web Config شوید و زبانه Network < Wi-Fi Direct را انتخاب کنید.

2. گزینه Enable را برای Wi-Fi Direct انتخاب کنید.

3. روی Next کلیک کنید



## ضمیمه

4. پیام را بررسی کرده و سپس OK را انتخاب کنید.

## تغییر تنظیمات (Simple APWi-Fi Direct)

وقتی اتصال (Simple APWi-Fi Direct) فعال باشد، شما می‌توانید تنظیمات را از طریق زبانه **Wi-Fi Direct < Network** در Web Config تغییر دهید و سپس گزینه‌های منوی زیر نمایش داده می‌شوند.

### غیرفعال کردن (Wi-Fi Direct (Simple AP

تنظیمات (Simple APWi-Fi Direct) چاپگر را غیرفعال کنید. هنگام غیرفعال کردن این تنظیمات، ارتباط همه دستگاه‌های متصل به چاپگر از طریق اتصال (Wi-Fi Direct (simple AP قطع می‌شود.

### تغییر نام شبکه (SSID)

نام شبکه (SSID) مربوط به (Simple APWi-Fi Direct) مورد استفاده برای اتصال به چاپگر را به نام مدنظر خود تغییر دهید. نام شبکه (SSID) را به صورت نویسه‌های ASCII وارد کنید که در صفحه کلید نرم‌افزاری پانل کنترل نمایش داده می‌شوند.

هنگام تغییر نام شبکه (SSID)، ارتباط همه دستگاه‌های متصل قطع خواهد شد. در صورت تمایل به اتصال مجدد دستگاه، از نام شبکه (SSID) جدید استفاده کنید.

### تغییر رمز عبور

رمز عبور (simple APWi-Fi Direct) برای اتصال دادن چاپگر را به مقدار اختیاری تغییر دهید. شما می‌توانید رمز عبور را به صورت نویسه‌های ASCII وارد کنید که در صفحه کلید نرم‌افزاری پانل کنترل نمایش داده می‌شوند.

هنگام تغییر رمز عبور، ارتباط همه دستگاه‌های متصل قطع خواهد شد. در صورت تمایل به اتصال مجدد دستگاه، از رمز عبور جدید استفاده کنید.

### بازیابی تنظیمات (Wi-Fi Direct (Simple AP

همه تنظیمات (Simple APWi-Fi Direct) را به مقادیر پیش‌فرض باز می‌گرداند.

اطلاعات اتصال (Wi-Fi Direct (Simple AP دستگاه هوشمند ذخیره‌شده در چاپگر حذف می‌شوند.

نکته:

همچنین می‌توانید تنظیمات زیر را از طریق زبانه **Wi-Fi Direct < تنظیمات را شروع کنید < تغییر تنظیمات در پانل کنترل چاپگر** برای تنظیمات زیر اعمال کنید.

تغییر نام شبکه (SSID)

تغییر رمز عبور

غیرفعال کردن (Simple APWi-Fi Direct)

بازیابی تنظیمات (Simple APWi-Fi Direct)

## تغییر دادن روش اتصال

تغییر دادن روش اتصال. این تنظیم را در وضعیت فعال شبکه اعمال کنید.

اگر تنظیم تخصیص نشانی IP دستی باشد، باید از سرپرست شبکه بپرسید که آیا می‌توان از همان نشانی IP در شبکه جدید استفاده کرد یا خیر.

نکته:

اگر اتصال *Wi-Fi* فعال باشد، اتصال اترنت غیرفعال می‌شود.

## ضمیمه

## اطلاعات مرتبط

◀ "تغییر دادن اتصال اترنت به اتصال Wi-Fi" در صفحه 130

◀ "تغییر دادن اتصال Wi-Fi به اتصال اترنت" در صفحه 130

## تغییر دادن اتصال اترنت به اتصال Wi-Fi

## تغییر دادن اتصال Wi-Fi از پانل کنترل

اتصال اترنت را از پانل کنترل چاپگر به اتصال Wi-Fi تغییر دهید. روش تغییر دادن اتصال اساساً مشابه تنظیمات اتصال Wi-Fi است. به توضیحات مندرج در این راهنما درباره تنظیمات اتصال Wi-Fi از پانل کنترل چاپگر مراجعه کنید.

## اطلاعات مرتبط

◀ "اتصال به LAN بی‌سیم (Wi-Fi)" در صفحه 26

## تغییر دادن به اتصال Wi-Fi با استفاده از Web Config

اتصال اترنت را با استفاده از Web Config به اتصال Wi-Fi تغییر دهید.

1. وارد Web Config شوید و زبانه **Wi-Fi < Network** را انتخاب کنید.  
اگر رمز عبور سرپرست تنظیم شده است، با وارد کردن نام کاربر و رمز عبور به عنوان سرپرست وارد شوید.
2. روی **Setup** کلیک کنید.
3. SSID مربوط به نقطه دسترسی را انتخاب و رمز عبور را وارد کنید.  
اگر SSID مورد نظر نمایش داده نشود، باید **Enter SSID** را انتخاب و SSID را وارد کنید.
4. روی **Next** کلیک کنید.
5. پیام ظاهر شده را تأیید و روی **OK** کلیک کنید.
6. کابل اترنت را از رایانه جدا کنید.

## نکته:

روش اتصال را نیز می‌توانید با استفاده از *Epson Device Admin* تغییر دهید. برای کسب اطلاعات بیشتر به دفترچه راهنما یا *Epson Device Admin* مراجعه کنید.

## اطلاعات مرتبط

◀ "دسترسی به Web Config" در صفحه 28

◀ "Epson Device Admin" در صفحه 123

## تغییر دادن اتصال Wi-Fi به اتصال اترنت

## تغییر دادن اتصال شبکه به اترنت از پانل کنترل

برای تغییر دادن اتصال شبکه به اترنت از Wi-Fi با استفاده از پانل کنترل مراحل زیر را طی کنید.

## ضمیمه

1. از صفحه اصلی، تنظیم را انتخاب کنید.
2. تنظیمات چاپگر > تنظیمات شبکه > تنظیم LAN سیم دار را انتخاب کنید.
3. روی تنظیمات را شروع کنید ضربه بزنید.
4. پیام را بررسی کنید و سپس صفحه را ببندید.
- صفحه به طور خودکار و بعد از مدت زمان تعیین شده بسته می‌شود.
5. چاپگر را با کابل اترنت به روتر متصل کنید.

## اطلاعات مرتبط

← "اتصال به اترنت" در صفحه 25

## تغییر دادن به اتصال اترنت با Web Config

اتصال Wi-Fi را با Web Config به اتصال اترنت تغییر دهید.

1. وارد Web Config شوید و زبانه **Wi-Fi < Network** را انتخاب کنید.
- اگر رمز عبور سرپرست تنظیم شده است، با وارد کردن نام کاربر و رمز عبور به عنوان سرپرست وارد شوید.
2. روی **Disable Wi-Fi** کلیک کنید.
3. پیام را بررسی و سپس تأیید را انتخاب کنید.
4. چاپگر و هاب (سوئیچ LAN) را با کابل اترنت به هم وصل کنید.

## نکته:

روش اتصال را نیز می‌توانید با استفاده از *Epson Device Admin* تغییر دهید. برای کسب اطلاعات بیشتر به *Epson Device Admin* مراجعه کنید.

## اطلاعات مرتبط

← "دسترسی به Web Config" در صفحه 28

← "Epson Device Admin" در صفحه 123

---

## استفاده از درگاه‌های مخصوص چاپگر

چاپگر از درگاه‌های زیر استفاده می‌کند. سرپرست شبکه می‌بایست در صورت لزوم، دسترسی به این درگاه‌ها را اجازه دهد.

ضمیمه

شماره درگاه	پروتکل	مقصد (سرور)	موارد استفاده	فرستنده (سرویس گیرنده) (ده)
20	FTP (TCP)	سرور FTP	ارسال فایل (وقتی قابلیت «اسکن و ارسال به پوشه شبکه» چاپگر استفاده شود)	چاپگر
21				
445	SMB (TCP)	سرور فایل		
137	NetBIOS (UDP)			
138				
139	NetBIOS (TCP)			
25	SMTP (TCP)	سرور SMTP	ارسال ایمیل (وقتی قابلیت «اسکن و ارسال به ایمیل» چاپگر استفاده شود)	
465	SMTP SSL/TLS (TCP)			
587	SMTP STARTTLS (TCP)			
110	POP3 (TCP)	سرور POP	POP پیش از اتصال SMTP (وقتی قابلیت «اسکن و ارسال به ایمیل» چاپگر استفاده شود)	
443	HTTPS	سرور Epson Connect	در صورت استفاده از Epson Connect	
5222	XMPP			
443	HTTPS	سرور Google Cloud Print	در هنگام چاپ کردن از Google Cloud Print	
5222	XMPP			
389	LDAP (TCP)	سرور LDAP	جمع‌آوری اطلاعات کاربر (با استفاده از مخاطبین چاپگر)	
636	LDAP SSL/TLS (TCP)			
389	LDAP STARTTLS (TCP)			
88	Kerberos	سرور KDC	تأیید هویت کاربر هنگام ارسال ایمیل (هنگام فعال‌سازی Epson Open Platform) تأیید هویت هنگام جمع‌آوری اطلاعات کاربر (در صورت استفاده از مخاطبین چاپگر) تأیید هویت کاربر هنگام استفاده از قابلیت «اسکن و ارسال به پوشه شبکه» (SMB) چاپگر	
5357	WSD (TCP)	رایانه سرویس‌گیرنده	Control WSD	
2968	کشف اسکن و ارسال همزمان به شبکه	رایانه سرویس‌گیرنده	جستجوی رایانه هنگام استفاده از قابلیت «اسکن و ارسال همزمان» از طریق برنامه Document Capture Pro	

## ضمیمه

شماره درگاه	پروتکل	مقصد (سرور)	موارد استفاده	فرستنده (سرویس گیرنده) (ده)
20	FTP (TCP)	چاپگر	ارسال فایل (وقتی قابلیت «چاپ FTP» چاپگر استفاده می‌شود)	رایانه سرویس گیرنده
21				
3289	ENPC (UDP)	چاپگر	چاپگر را از برنامه‌ای مانند EpsonNet Config، درایور چاپگر و درایور اسکنر کشف کنید.	
161	SNMP (UDP)	چاپگر	از برنامه‌ای مانند EpsonNet Config، درایور چاپگر و درایور اسکنر اطلاعات MIB جمع‌آوری و تنظیم کنید.	
515	LPR (TCP)	چاپگر	باز-ارسال داده‌های LPR	
9100	RAW (درگاه 9100) (TCP)	چاپگر	باز-ارسال داده‌های RAW	
631	IPP/IPPS (TCP)	چاپگر	باز-ارسال داده‌های AirPrint (چاپ IPP/IPPS)	
3702	(WS-Discovery) (UDP)	چاپگر	جستجوی چاپگر WSD	
1865	اسکن شبکه (TCP)	چاپگر	انتقال داده اسکن از Document Capture Pro	
2968	اسکن و ارسال همزمان به شبکه	چاپگر	جمع‌آوری اطلاعات کار هنگام استفاده از قابلیت «اسکن و ارسال همزمان» از طریق برنامه Document Capture Pro	

## گزینه‌های منو برای تنظیم

برای انجام دادن تنظیمات گوناگون تنظیم را از صفحه اصلی انتخاب کنید.

## گزینه‌های منو برای تنظیمات چاپگر

منوها را به صورتی که در زیر شرح داده شده است از پانل کنترل انتخاب کنید.

تنظیم < تنظیمات چاپگر

## تنظیمات اصلی

منوها را به صورتی که در زیر شرح داده شده است از پانل کنترل انتخاب کنید.

تنظیم < تنظیمات چاپگر < تنظیمات اصلی

تنظیماتی که توسط سرپرست تان قفل شده باشند را نمی‌توانید تغییر دهید.

روشنایی LCD:

روشنایی صفحه LCD را تنظیم کنید.

صدا:

میزان صدا را تنظیم کنید و نوع صدا را انتخاب نمایید.

## ضمیمه

## تایمر خواب:

وقتی چاپگر برای مدت زمانی معین کار نمی کند، بازه زمانی برای وارد شدن دستگاه به حالت خواب (حالت صرفه جویی انرژی) را تنظیم کنید. پس از گذشت زمان تنظیمی، صفحه LCD سیاه می شود.

## تنظیم خاموش کردن:

بسته به تاریخ تولید و محل خرید، ممکن است دستگاه این ویژگی یا ویژگی زمان سنج خاموش کردن را داشته باشد.

❑ خاموش شدن در صورت غیرفعال بودن

با انتخاب این تنظیم، اگر از چاپگر به مدت معینی استفاده نشود، به طور خودکار خاموش می شود. هر گونه افزایش می تواند بر بازده انرژی محصول تأثیر بگذارد. پیش از انجام هرگونه تغییر، لطفاً محیط زیست را در نظر بگیرید.

❑ خاموش شدن در صورت قطع اتصال

اگر این تنظیم را انتخاب کنید، هر وقت همه پورت ها شامل پورت LINE قطع باشند، چاپگر بعد از 30 دقیقه خاموش می شود. ممکن است بسته به منطقه این ویژگی وجود نداشته باشد.

## تاریخ / تنظیمات زمان:

❑ تاریخ / زمان

زمان و تاریخ کنونی را وارد کنید.

❑ ساعت تابستانی

تنظیم ساعت تابستانی که در منطقه شما اعمال می شود را انتخاب کنید.

❑ اختلاف زمان

اختلاف زمانی بین زمان محلی خود و UTC (زمان هماهنگ جهانی) را وارد کنید.

## کشور/منطقه:

کشور یا منطقه ای را که در آن از چاپگر استفاده می کنید، انتخاب نمایید. اگر کشور یا منطقه را تغییر دهید، تنظیمات نامبر به مقادیر پیش فرض باز می گردد و شما باید آنها را دوباره انتخاب کنید.

## زبان/Language:

زبان صفحه LCD را انتخاب کنید.

## صفحه شروع به کار:

منوی اولیه که هنگام روشن شدن چاپگر و فعال بودن گزینه فرصت زمانی عملکرد بر روی نمایشگر LCD نشان داده می شود را انتخاب کنید.

## ویرایش صفحه اصلی:

چیدمان آیکن ها در صفحه LCD را تغییر دهید. همچنین می توانید آیکن ها را اضافه کرده، حذف کنید و انتقال دهید.

## کاغذ دیواری:

رنگ پس زمینه صفحه LCD را تغییر دهید.

## فرصت زمانی عملکرد:

برای اینکه در صورت عدم انجام عملیات در بازه زمانی مشخص شده دستگاه به صفحه اولیه باز گردد، گزینه On را انتخاب کنید. وقتی محدودیت های کاربری اعمال شده و در بازه زمانی مشخص شده عملیاتی انجام نشود، شما از سیستم خارج شده و به صفحه اولیه باز گردانده می شوید.

## صفحه کلید:

آرایش صفحه کلید را در صفحه LCD تغییر دهید.

ضمیمه

صفحه پیش‌گزیده (کار/وضعیت):

اطلاعات پیش‌فرض که مایلید در هنگام فشار دادن دکمه  نمایش داده شوند را انتخاب کنید.

گزینه‌های قفل سرپرست

هنگامی که تنظیم < تنظیمات چاپگر > سرپرست سیستم < تنظیمات ایمنی > تنظیمات سرپرست < تنظیم قفل فعال باشند، این گزینه‌ها قفل خواهند بود.

مورد	قفل پانل
تنظیمات اصلی	-
روشنایی LCD	-
صدا	-
تایمر خواب	✓
تنظیم خاموش کردن	✓
تاریخ / تنظیمات زمان	✓
کشور/منطقه	✓
زبان/Language	1*✓
صفحه شروع به کار	✓
ویرایش صفحه اصلی	✓
کاغذ دیواری	✓
فرصت زمانی عملکرد	✓
صفحه کلید	-
صفحه پیش‌گزیده (کار/وضعیت)	✓

✓ = باید قفل شود.

- = لازم نیست قفل شود.

1\* شما می‌توانید قفل را از طریق مسیر تنظیمات چاپگر < سرپرست سیستم > تنظیمات ایمنی < محدودیت‌ها فعال یا غیرفعال کنید.

## تنظیمات چاپگر

منوها را به صورتی که در زیر شرح داده شده است از پانل کنترل انتخاب کنید.

تنظیم < تنظیمات چاپگر > تنظیمات چاپگر

تنظیماتی که توسط سرپرست تان قفل شده باشند را نمی‌توانید تغییر دهید.

تنظیمات منبع کاغذ:

تنظیم کاغذ:

اندازه و نوع کاغذ قرار داده شده در منبع کاغذ را انتخاب کنید.

## ضمیمه

اولویت ورودی کاغذ از عقب:

گزینه **On** را انتخاب کنید تا بواسطه آن، کاغذهای بارگذاری شده در ورودی کاغذ از عقب در هنگام چاپ اولویت داده شوند.

جابجایی خودکار A4/نامه:

اگر **On** را انتخاب کنید، هنگامی که منبع کاغذ با اندازه Letter وجود نداشته باشد، از منبع کاغذ A4 تغذیه می کند یا هنگامی که منبع کاغذ A4 وجود نداشته باشد، از منبع کاغذ Letter تغذیه می کند.

تنظیمات انتخاب خودکار:

برای اینکه هر کدام از تنظیمات چاپ زیر به طور خودکار بر روی کاغذهای موجود در هر کدام از منابع تغذیه که با تنظیمات کاغذ شما مطابقت دارند، عمل چاپ را انجام دهند، گزینه **On** را انتخاب کنید.

کپی

فکس

سایر موارد

اعلان خطا:

برای نمایش دادن پیام خطا در صورت ناسازگار بودن اندازه یا نوع کاغذ با کاغذ وارد شده، **On** را انتخاب کنید.

نمایش خودکار تنظیم صفحه:

با انتخاب **On** می توانید صفحه تنظیم کاغذ را در هنگام بارگذاری کاغذ در منبع کاغذ نمایش دهید. اگر این ویژگی را غیرفعال کنید، نمی توانید با AirPrint از آیفون یا آیپد چاپ کنید.

زبان چاپ:

این مورد روی یک چاپگر سازگار با PCL یا PostScript نمایش داده می شود.

زبان چاپ را برای رابط USB یا رابط شبکه انتخاب کنید.

تنظیمات چاپ یونیورسال:

این تنظیمات چاپ زمانی اعمال می شود که با استفاده از یک دستگاه خارجی و بدون درایور چاپگر، اقدام به چاپ نمایید.

افست بالا:

حاشیه بالای کاغذ را تنظیم کنید.

افست چپ:

حاشیه سمت چپ کاغذ را تنظیم کنید.

افست بالا در پشت:

حاشیه بالا را در هنگام چاپ دورو تنظیم کنید.

افست چپ در پشت:

حاشیه چپ را برای قسمت پشت صفحه در هنگام چاپ ۲ طرفه تنظیم کنید.

بررسی عرض کاغذ:

برای بررسی عرض کاغذ قبل از اقدام به چاپ، گزینه **On** را انتخاب کنید. این باعث می شود که در صورت نادرست بودن تنظیمات اندازه کاغذ، چاپ فراتر از لبه های کاغذ انجام نشود، اما سرعت چاپ ممکن است کاهش یابد.

رد کردن صفحه خالی:

از صفحه های خالی در اطلاعات چاپ به صورت خودکار صرف نظر می کند.



## ضمیمه

## پیکربندی چاپ PDL:

این مورد روی یک چاپگر سازگار با PCL یا PostScript نمایش داده می‌شود.  
گزینه‌های پیکربندی چاپ PDL مورد نظر برای استفاده در هنگام چاپ PCL یا PostScript را انتخاب کنید.

## تنظیمات معمول:

اندازه کاغذ

اندازه کاغذ پیش‌فرض برای چاپ PCL یا PostScript را انتخاب کنید.

نوع مقاله

نوع کاغذ پیش‌فرض برای چاپ PCL یا PostScript را انتخاب کنید.

جهت

جهت‌گیری کاغذ پیش‌فرض برای چاپ PCL یا PostScript را انتخاب کنید.

کیفیت

کیفیت چاپ پیش‌فرض برای چاپ PCL یا PostScript را انتخاب کنید.

حالت صرفه‌جویی جوهر

با انتخاب **On** از طریق کاهش تراکم چاپ در مصرف جوهر صرفه‌جویی کنید.

ترتیب چاپ

آخرین صفحه در بالا:

از اولین صفحه یک فایل شروع به چاپ می‌کند.

اولین صفحه در بالا:

از آخرین صفحه یک فایل شروع به چاپ می‌کند.

تعداد نسخه‌ها

تعداد نسخه‌های مدنظر خود برای چاپ را انتخاب کنید.

حاشیه صحافی

مکان صحافی را انتخاب کنید.

بیرون آوردن خودکار کاغذ

با انتخاب گزینه **On** در هنگام توقف کار چاپی، کاغذ به طور خودکار به بیرون فرستاده می‌شود.

چاپ دو رو

برای چاپ دورو گزینه **On** را انتخاب کنید.

## منو PCL:

منبع فونت

داخلی

این گزینه را برای استفاده از یک فونت از قبل نصب شده در چاپگر انتخاب کنید.

بارگیری

برای استفاده از فونت دانلود شده، این گزینه را انتخاب کنید.

شماره فونت

شماره پیش‌فرض فونت برای منبع پیش‌فرض فونت را انتخاب کنید. شماره موجود بسته به تنظیمات انجام شده متفاوت است.

## ضمیمه

## □ گام

در صورت مقیاس‌پذیر بودن فونت و داشتن فضای ثابت، فضای پیش‌فرض فونت را تعیین کنید. می‌توانید بین 0.44 تا 99.99 cpi (نویسه در اینچ) را در فواصل 0.01 واحدی انتخاب کنید.  
این مورد ممکن است بسته به منبع فونت انتخاب شده در تنظیمات شماره فونت موجود نباشد.

## □ ارتفاع

در صورت مقیاس‌پذیر بودن فونت و داشتن فضای متغیر، ارتفاع پیش‌فرض فونت را تعیین کنید. می‌توانید بین 4.00 تا 999.75 نقطه را در فواصل 0.25 واحدی انتخاب کنید.  
این مورد ممکن است بسته به منبع فونت انتخاب شده در تنظیمات شماره فونت موجود نباشد.

## □ مجموعه نمادها

مجموعه نماد پیش‌فرض را انتخاب کنید. اگر فونت انتخاب شده در منبع فونت و تنظیم شماره فونت، در تنظیم مجموعه نماد جدید موجود نباشد، تنظیمات منبع و شماره فونت به طور خودکار با مقدار پیش‌فرض IBM-US جایگزین می‌شود.

## □ فرم

تعداد خطوط اندازه و جهت انتخابی کاغذ را تنظیم کنید. این باعث تغییر فاصله خطوط (VMI) می‌شود و VMI جدید در چاپگر ذخیره می‌شود. این یعنی تغییرات انجام شده در اندازه کاغذ یا جهت در آینده، باعث تغییر در مقدار «فرم» بسته به VMI ذخیره شده می‌شود.

## □ عمل CR

دستور تغذیه خط را در هنگام چاپ با درایوری از یک سیستم عامل مخصوص را انتخاب کنید.

## □ عمل LF

دستور تغذیه خط را در هنگام چاپ با درایوری از یک سیستم عامل مخصوص را انتخاب کنید.

## □ تخصیص منبع کاغذ

مورد اختصاصی را برای دستور انتخاب منبع کاغذ انتخاب کنید. زمانی که 4 انتخاب می‌شود، دستورات سازگار با HP LaserJet 4 تنظیم می‌شوند. زمانی که 4K انتخاب می‌شود، دستورات سازگار با HP LaserJet 4000، 5000 و 8000 تنظیم می‌شوند. زمانی که 5S انتخاب می‌شود، دستورات سازگار با HP LaserJet 5S تنظیم می‌شوند.

منو PS3:

## □ برگه خطا

با انتخاب گزینه On یک کاغذ را با نمایش وضعیت در هنگام چاپ PostScript یا PDF چاپ کنید.

## □ رنگ آمیزی

این مورد در چاپگری که دارای عملکرد چاپ رنگی است نمایش داده می‌شود.  
حالت رنگ را برای چاپ PostScript انتخاب کنید.

## □ دوتایی

در صورت وجود تصاویر باینری در داده چاپی، گزینه On را انتخاب کنید. حتی اگر درایور چاپگر روی ASCII تنظیم شده باشد، برنامه ممکن است داده باینری را ارسال کند اما می‌توانید با فعال بودن این ویژگی، این داده‌ها را چاپ کنید.

## □ اندازه صفحه PDF

اندازه کاغذ را در هنگام چاپ فایل PDF انتخاب کنید. اگر Auto انتخاب شود، اندازه کاغذ بر اساس اندازه اولین صفحه تعیین می‌شود.

نادیده گرفتن خطا:

یک عملکرد را برای انجام در هنگام خطای چاپ ۲ طرفه یا خطای پر بودن حافظه انتخاب کنید.

## ضمیمه

On 

در صورت رخ دادن خطای چاپ دو-طرفه، یک پیام هشدار نمایش می‌دهد و کار چاپ را در حالت یک-طرفه انجام می‌دهد. همچنین در صورت رخ دادن خطای پر شدن حافظه آنچه را که چاپگر می‌تواند پردازش کند، چاپ می‌کند.

Off 

یک پیام خطا نشان می‌دهد و کار چاپ را لغو می‌کند.

رابط حافظه:

 حافظه:

با انتخاب فعال سازی چاپگر می‌تواند به حافظه وارد شده دسترسی پیدا کند. اگر غیر فعال کردن انتخاب شود، نمی‌توانید داده‌ها را با چاپگر در دستگاه حافظه ذخیره کنید. مانع از آن می‌شود که اسناد محرمانه به صورت غیرقانونی حذف شوند.

 اشتراک گذاری فایل:

انتخاب کنید که اجازه نوشتن در دستگاه حافظه از یک رایانه متصل با USB یا رایانه متصل به شبکه داده شود یا خیر.

کاغذ ضخیم:

برای جلوگیری از پس دادن جوهر در اسناد چاپی خود، گزینه روشن را انتخاب کنید، با این حال، ممکن است سرعت چاپ تان کاهش داده شود.

حالت سکوت:

برای کاهش صدا در هنگام چاپ On را انتخاب کنید. البته سرعت چاپ ممکن است کاهش یابد. بسته به تنظیمات نوع کاغذ و کیفیت چاپ انتخابی شما، ممکن است هیچ اختلافی در سطح نویز چاپگر وجود نداشته باشد.

زمان خشک شدن جوهر:

زمان خشک شدن جوهر برای چاپ 2 طرفه را انتخاب کنید. چاپگر ابتدا یک طرف و سپس طرف دیگر را چاپ می‌کند. اگر نسخه چاپ شده کثیف باشد، باید مقدار زمان را افزایش دهید.

دو طرفه:

برای تغییر دادن جهت چاپ روشن را انتخاب کنید. کار چاپ در حالی انجام می‌گیرد که هد چاپ به چپ و راست حرکت می‌کند. اگر خطوط افقی و عمودی دارای خط کش بر روی تصویر چاپ شده محو هستند یا به درستی تراز نشده‌اند، با غیرفعال کردن این ویژگی ممکن است مشکل برطرف شود، اما این کار باعث می‌شود سرعت چاپ کم شود.

اتصال رایانه از طریق USB

وقتی آن را فعال کنید، می‌توانید دسترسی توسط رایانه‌ای که از طریق USB متصل است را اجازه دهید.

وقتی آن را غیرفعال کنید، می‌توانید از فرآیند چاپی که از طریق شبکه اجرا نشود جلوگیری کنید.

تنظیم فرصت زمانی USB I/F:

این مورد روی یک چاپگر سازگار با PCL یا PostScript نمایش داده می‌شود.

زمانی را که باید پس از دریافت کار چاپی از درایور چاپگر پست اسکریپت یا PCL بگذرد و سپس ارتباط USB قطع شود، به ثانیه تعیین کنید. اگر پایان چاپ به درستی از درایور پست اسکریپت یا PCL تعیین نشود، ممکن است ارتباط USB نامحدود ایجاد شود. در صورت رخداد این حالت، چاپگر پس از زمان تعیین شده، ارتباط را قطع می‌کند. اگر نمی‌خواهید ارتباط قطع شود، 0 (صفر) را وارد کنید.

## تنظیمات شبکه

منوها را به صورتی که در زیر شرح داده شده است از پانل کنترل انتخاب کنید.

تنظیم < تنظیمات چاپگر > تنظیمات شبکه

## ضمیمه

تنظیماتی که توسط سرپرست تان قفل شده باشند را نمی توانید تغییر دهید.

## نصب Wi-Fi:

تنظیمات شبکه بیسیم را تنظیم کنید یا تغییر دهید. روش اتصال را از میان گزینه‌های زیر انتخاب کرده و دستورالعمل‌هایی که در پانل LCD نمایش داده می‌شوند را دنبال کنید.

روتر

Wi-Fi Direct

## تنظیم LAN سیم دار:

اتصال شبکه که یک کابل LAN یا روتر استفاده می‌کند را تنظیم نموده یا تغییر دهید. وقتی این گزینه استفاده شود، اتصالات Wi-Fi غیرفعال می‌شوند.

## وضعیت شبکه:

تنظیمات کنونی شبکه را نشان داده یا چاپ می‌کند.

وضعیت LAN/Wi-Fi سیمی

وضعیت Wi-Fi Direct

وضعیت سرور ایمیل

چاپ صفحه وضعیت

## بررسی اتصال:

اتصال شبکه فعلی را بررسی و یک گزارش را چاپ می‌کند. در صورت وجود هرگونه مشکل در اتصال، به گزارش مراجعه کنید تا بتوانید مشکل را برطرف نمایید.

## پیشرفته:

تنظیمات دقیق زیر را انجام دهید.

نام دستگاه

TCP/IP

پروکسی سرور

سرور ایمیل

آدرس IPv6

اشتراک گذاری شبکه MS

سرعت پیوند و دوبلکس

هدایت مجدد HTTP به HTTPS

غیرفعال کردن IPsec/IP Filtering

غیرفعال کردن IEEE802.1X

انتقال iBeacon

## تنظیمات سرویس وب

منوها را به صورتی که در زیر شرح داده شده است از پانل کنترل انتخاب کنید.

## ضمیمه

## تنظیم &lt; تنظیمات چاپگر &gt; تنظیمات سرویس وب

تنظیماتی که توسط سرپرست تان قفل شده باشند را می‌توانید تغییر دهید.

خدمات اتصال Epson:

نمایش می‌دهد آیا چاپگر ثبت شده است و به Epson Connect وصل شده است یا خیر. با انتخاب کردن ثبت و پیروی از دستورالعمل‌ها می‌توانید برای سرویس ثبت نام کنید. پس از ثبت نام، می‌توانید تنظیمات زیر را تغییر دهید.

تعلیق/از سرگیری

لغو ثبت

برای مشاهده جزئیات، به وبسایت زیر مراجعه کنید.

<https://www.epsonconnect.com/>

<http://www.epsonconnect.eu> (فقط اروپا)

Google Cloud Print Services:

نشان می‌دهد که آیا چاپگر به خدمات Google Cloud Print وصل است و در آنها ثبت شده است یا خیر. پس از ثبت نام، می‌توانید تنظیمات زیر را تغییر دهید.

فعال/از کار افتاده

لغو ثبت

برای کسب اطلاعات درباره ثبت نام در خدمات Google Cloud Print به وبسایت زیر مراجعه کنید.

<https://www.epsonconnect.com/>

<http://www.epsonconnect.eu> (فقط اروپا)

## گزینه‌های منو برای سرپرست سیستم

با استفاده از این منو می‌توانید محصول را به صورت یک سرپرست سیستم مدیریت کنید. همچنین این امکان را برایتان فراهم می‌سازد تا ویژگی‌های محصول را برای هر کدام از کاربران محدود کنید تا با سبک کار یا دفترتان مطابقت داشته باشد.

منوها را به صورتی که در زیر شرح داده شده است از پانل کنترل انتخاب کنید.

## تنظیم &lt; تنظیمات چاپگر &gt; سرپرست سیستم

مدیر مخاطبان:

شما می‌توانید تنظیمات زیر را برای مخاطبین اعمال نمایید.

ثبت/حذف:

مخاطبین مربوط به منوهای فکس، اسکن به ایمیل و اسکن در پوشه شبکه/FTP را ثبت و/یا حذف کنید.

مکرر:

مخاطبین پرکاربرد را ثبت کنید تا بتوانید به سرعت به آنها دسترسی پیدا کنید. می‌توانید ترتیب فهرست را نیز تغییر دهید.

چاپ مخاطبین:

لیست مخاطبین را چاپ کنید.

## ضمیمه

مشاهده گزینه ها:

روش نمایش لیست مخاطبین را تغییر دهید.

گزینه های جستجو:

روش جستجوی مخاطبین را تغییر دهید.

پاک کردن داده حافظه داخلی:

این مورد روی یک چاپگر سازگار با PCL یا PostScript نمایش داده می شود.

داده های حافظه داخلی چاپگر از قبیل فونت دانلود شده و ماکروی چاپ PCL یا کار چاپ با رمز عبور را حذف کنید.

تنظیمات ایمنی:

شما می توانید تنظیمات امنیتی زیر را اعمال نمایید.

محدودیت ها:

اجازه دهید تنظیمات موارد زیر هنگام فعال بودن قفل پانل تغییر داده شوند.

- دسترسی به گزارش کار
- دسترسی برای ثبت/حذف مخاطبان
- دسترسی به فکس اخیر
- دسترسی به گزارش انتقال فکس
- دسترسی به گزارش فکس
- دسترسی به سابقه ذخیره چاپ اسکن در پوشه شبکه/FTP
- دسترسی به موارد اخیر اسکن در ایمیل
- دسترسی برای نمایش سابقه موارد ارسال شده اسکن در ایمیل
- دسترسی به سابقه ارسال چاپ اسکن در ایمیل
- دسترسی به زبان
- دسترسی به کاغذ ضخیم
- دسترسی به حالت سکوت
- محافظت از داده های شخصی

کنترل دسترسی:

برای محدود کردن قابلیت های محصول، گزینه **On** را انتخاب کنید. بدین ترتیب، برای اینکه کاربران امکان استفاده ویژگی های پانل کنترل را داشته باشند، می بایست ابتدا با وارد کردن نام کاربری و رمز عبور خویش به پانل کنترل محصول وارد شوند. در بخش پذیرش عملیات کاربر ناشناس می توانید انتخاب کنید کارهای فاقد اطلاعات احراز هویت چاپ شوند یا خیر.

تنظیمات سرپرست:

- رمز عبور سرپرست
- رمز عبور سرپرست را تنظیم کنید، تغییر دهید یا پاک کنید.

تنظیم قفل

انتخاب کنید آیا پانل کنترل با استفاده از رمز عبور ثبت شده در بخش رمز عبور سرپرست قفل شود یا خیر.

## ضمیمه

بازگشت به تنظیمات پیش فرض:

تنظیمات فابری را در منوهای زیر به پیش فرضهای آنها بازنشانی کنید.

تنظیمات شبکه

تنظیمات کپی

تنظیمات اسکن

تنظیمات فکس

پاک کردن تمامی داده ها و تنظیمات

به روز رسانی میان افزار:

شما می توانید اطلاعات سفت افزار خود از قبیل نسخه فعلی و به روزرسانی های موجود را کسب نمایید.

به روز رسانی:

بررسی می کند که آیا آخرین نسخه نرم افزار داخلی در سرور شبکه آپلود شده است یا خیر. اگر به روزرسانی در دسترس باشد، می توانید انتخاب کنید که به روزرسانی شروع شود یا خیر.

اعلامیه:

برای دریافت اعلان وجود به روز رسانی نرم افزار داخلی On را انتخاب کنید.

## گزینه های منو برای شمارشگر چاپ

منوها را به صورتی که در زیر شرح داده شده است از پانل کنترل انتخاب کنید.

تنظیم < شمارشگر چاپ



مجموع تعداد نسخه های چاپ، نسخه های چاپ سیاه و سفید و چاپ های رنگی شامل برگه وضعیت از زمان خریداری چاپگر را نشان می دهد. برای چاپ نتیجه، گزینه چاپ صفحه را انتخاب کنید.

## گزینه های منو برای وضعیت ارائه

منو را به صورتی که در زیر شرح داده شده است از پانل کنترل انتخاب کنید.

تنظیم < وضعیت ارائه

سطح تقریبی جوهر باقیمانده و طول عمر تقریبی جعبه مراقبت و نگهداری را نشان می دهد.

نمایش علامت  بدین معناست که جوهر رو به اتمام است یا جعبه نگهداری تقریباً پر است. در صورت نمایش علامت ، لازم است آن را تعویض کنید زیرا جوهر تمام شده است یا جعبه نگهداری پر شده است.

## گزینه های منو برای نگهداری

منوها را به صورتی که در زیر شرح داده شده است از پانل کنترل انتخاب کنید.

تنظیم < نگهداری

## ضمیمه

## تنظیم کیفیت چاپ:

در صورتی که مشکلات متعددی در رابطه با اسناد چاپی تجربه می کنید، این گزینه را انتخاب کنید. شما می توانید بررسی کنید نازل ها گیر نکرده باشند و سپس در صورت نیاز هد چاپ را تمیز کنید و سپس پارامترهایی برای بهبود کیفیت چاپ تنظیم نمایید.

## بررسی نازل هد چاپگر:

با انتخاب این ویژگی می توانید بررسی کنید که آیا نازل های هد چاپ مسدود شده اند یا خیر. چاپگر الگوی بررسی نازل را چاپ می کند.

## تمیز کردن هد چاپگر:

برای تمیز کردن نازل مسدود در هد چاپ این ویژگی را انتخاب کنید.

## تراز کردن با خط مدرج:

این قابلیت را برای ترازبندی خطوط عمودی انتخاب کنید.

## تمیز کردن هادی کاغذ:

اگر روی غلتک های داخلی لکه جوهر می بینید، این ویژگی را انتخاب کنید. چاپگر کاغذ را برای تمیز کردن غلتک های داخلی وارد می کند.

## تنظیم کیفیت چاپ در هر صفحه:

بر اساس نوع کاغذ، پاشش کاغذ متفاوت می باشد. در صورت وجود نوار در اسناد چاپی یا عدم ترازبندی برای یک نوع کاغذ خاص، این قابلیت را انتخاب کنید.

## تمیز کردن دوره ای:

چاپگر به طور خودکار بر اساس دوره زمانی مشخص شده، عملکردهای بررسی نازل هد چاپگر و تمیز کردن هد چاپگر را اجرا می کند. برای حفظ کیفیت چاپ ممتاز، گزینه On را انتخاب کنید. در شرایط زیر، شخصاً عملکردهای بررسی نازل هد چاپگر و تمیز کردن هد چاپگر را اجرا کنید.

مشکلات مربوط به کار چاپی

وقتی گزینه Off برای تنظیم تمیز کردن دوره ای انتخاب شده باشد

وقتی چاپ با کیفیت بالا انجام می شود، مانند چاپ عکس

وقتی پیام تمیز کردن هد چاپگر در نمایشگر LCD نشان داده می شود

## گزینه های منو برای زبان/ Language

منوها را به صورتی که در زیر شرح داده شده است از پانل کنترل انتخاب کنید.

## تنظیم &lt; زبان/ Language

زبان صفحه LCD را انتخاب کنید.

## گزینه های منو برای وضعیت چاپگر/ چاپ

منوها را به صورتی که در زیر شرح داده شده است از پانل کنترل انتخاب کنید.

## تنظیم &lt; وضعیت چاپگر/ چاپ



## ضمیمه

برگه وضعیت چاپ:

صفحه وضعیت پیکربندی:

برگه های اطلاعاتی را که وضعیت و تنظیمات فعلی چاپگر را نشان می دهند، چاپ کنید.

برگه وضعیت موجودی:

برگه های اطلاعات را که نشانگر وضعیت کنونی موارد مصرفی است، چاپ کنید.

برگه تاریخچه استفاده:

برگه های اطلاعاتی را که سابقه مصرف چاپگر را نشان می دهند، چاپ کنید.

فهرست فونت PS3:

این مورد روی یک چاپگر سازگار با PCL یا PostScript نمایش داده می شود.

فهرستی از فونت های موجود برای چاپگر پست اسکریپت را چاپ کنید.

فهرست فونت PCL:

این مورد روی یک چاپگر سازگار با PCL یا PostScript نمایش داده می شود.

فهرستی از فونت های موجود برای چاپگر PCL را چاپ کنید.

شبکه:

تنظیمات کنونی شبکه را نشان می دهد.

## گزینه های منو برای مدیر مخاطبان

منوها را به صورتی که در زیر شرح داده شده است از پانل کنترل انتخاب کنید.

**تنظیم < مدیر مخاطبان**

ثبت/حذف:

مخاطبان مربوط به منوهای فکس، اسکن به ایمیل و اسکن در پوشه شبکه/FTP را ثبت و/یا حذف کنید.

مکرر:

مخاطبان پرکاربرد را ثبت کنید تا بتوانید به سرعت به آنها دسترسی پیدا کنید. می توانید ترتیب فهرست را نیز تغییر دهید.

چاپ مخاطبین:

فهرست مخاطبان را چاپ کنید.

مشاهده گزینه ها:

روش نمایش فهرست مخاطبان را تغییر دهید.

گزینه های جستجو:

روش جستجوی مخاطبان را تغییر دهید.

## گزینه های منو برای تنظیمات کاربر

منوها را به صورتی که در زیر شرح داده شده است از پانل کنترل انتخاب کنید.

ضمیمه

تنظیم < تنظیمات کاربر

تنظیماتی که توسط سرپرست تان قفل شده باشند را نمی توانید تغییر دهید.  
می توانید تنظیمات پیش فرض منوهای زیر را تغییر دهید.

اسکن در پوشه شبکه/FTP

اسکن به ایمیل

اسکن در حافظه

ذخیره اسکن در فضای ابری

تنظیمات کپی

فکس

## تنظیمات نمابر

---

## تنظیمات نمابر

### قبل از استفاده قابلیت‌های نمابر

برای استفاده از قابلیت‌های نمابر، موارد زیر را تنظیم کنید.

- چاپگر را به طور صحیح به خط تلفن و در صورت لزوم، دستگاه تلفن وصل کنید
- سپس برنامه تنظیم فکس که برای اعمال تنظیمات اولیه مورد نیاز است را تکمیل کنید.
- در صورت نیاز، موارد زیر را تنظیم کنید.
- مقصدهای خروجی و تنظیمات مرتبط از قبیل تنظیمات شبکه و سرور ایمیل
- ثبت مخاطبین مخاطبین
- تنظیمات کاربر که مقادیر پیش‌فرض برای گزینه‌های منوی فکس را تعریف می‌کند
- تنظیمات گزارش برای چاپ گزارش‌ها هنگام ارسال، دریافت یا باز-ارسال نمابرها

#### اطلاعات مرتبط

- ◀ "اتصال به خط تلفن" در صفحه 148
- ◀ "آماده سازی چاپگر برای ارسال و دریافت فکس (با استفاده از برنامه تنظیم فکس)" در صفحه 152
- ◀ "اعمال تنظیمات به صورت جداگانه برای قابلیت‌های نمابر چاپگر" در صفحه 154
- ◀ "گزینه‌های منو برای تنظیمات فکس" در صفحه 166
- ◀ "اتصال شبکه" در صفحه 19
- ◀ "تنظیم سرور یا پوشه اشتراک‌گذاری" در صفحه 37
- ◀ "استفاده از مخاطبان" در صفحه 61
- ◀ "گزینه‌های منو برای تنظیمات کاربر" در صفحه 145
- ◀ "منوی تنظیمات گزارش" در صفحه 172

### اتصال به خط تلفن

#### خطوط تلفن سازگار

می‌توانید از چاپگر در خطوط تلفن آنالوگ استاندارد (PSTN = Public Switched Telephone Network) و سیستم‌های تلفن PBX (تلفن مرکزی) استفاده کنید.

ممکن است نتوانید از چاپگر در این خطوط تلفن یا سیستم‌ها استفاده کنید.

خطوط تلفن VoIP مانند DSL یا خطوط فیبر نوری

خطوط تلفن دیجیتال (ISDN)

برخی سیستم‌های تلفن PBX

زمانی که مبدل‌های مانند مبدل پایانه، مبدل VoIP، اسپلیتر یا مسیریاب DSL بین فیش دیواری تلفن و چاپگر باشد.

#### اتصال چاپگر به خط تلفن

با استفاده از یک کابل تلفن RJ-11 (6P2C) چاپگر را به یک سوکت دیواری تلفن وصل کنید. هنگام اتصال یک تلفن به چاپگر، از یک کابل تلفن RJ-11 (6P2C) دوم استفاده کنید.

## تنظیمات فابری

بسته به منطقه، کابل تلفن ممکن است همراه چاپگر باشد. اگر اینگونه است، از همان کابل استفاده کنید. ممکن است نیاز باشد کابل تلفن را به یک مبدل ارائه شده برای کشور یا منطقه خود متصل کنید.

### نکته:

درپوش درگاه EXT. چاپگر را فقط در هنگام اتصال تلفن به چاپگر بردارید. اگر در حال متصل کردن تلفن نیستید، درپوش را بر ندارید. در مناطقی که رعد و برق رخ می دهد، توصیه می کنیم از محافظ نوسان استفاده کنید.

## اتصال خط تلفن استاندارد (PSTN) یا PBX

یک کابل تلفن را از فیش دیواری یا درگاه PBX به درگاه LINE در پشت چاپگر وصل کنید.

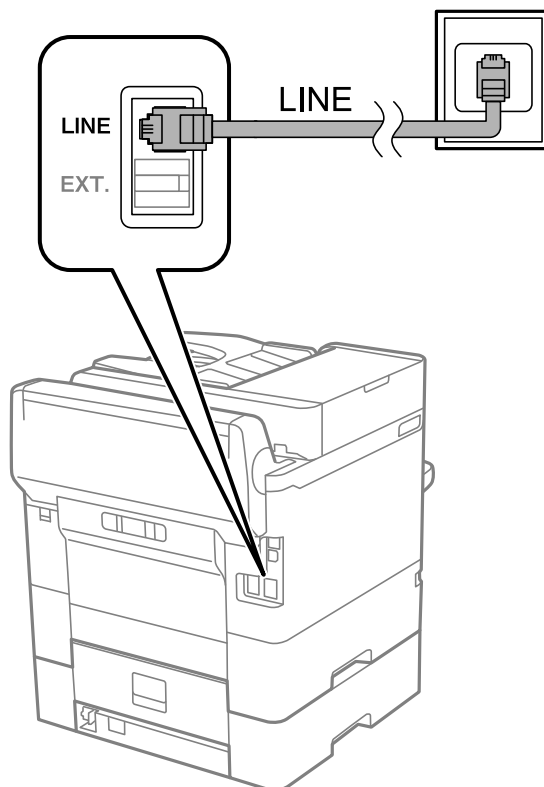

## اتصال به DSL یا ISDN

کابل تلفن مودم DSL یا آداپتور ترمینال ISDN را به پورت LINE که در پشت چاپگر قرار دارد وصل کنید. برای کسب اطلاعات بیشتر، به مدارک عرضه شده همراه مودم یا آداپتور مراجعه کنید.

## تنظیمات نمابر

نکته:

اگر مودم DSL دارای فیلتر داخلی نیست، یک فیلتر DSL جداگانه نصب کنید.

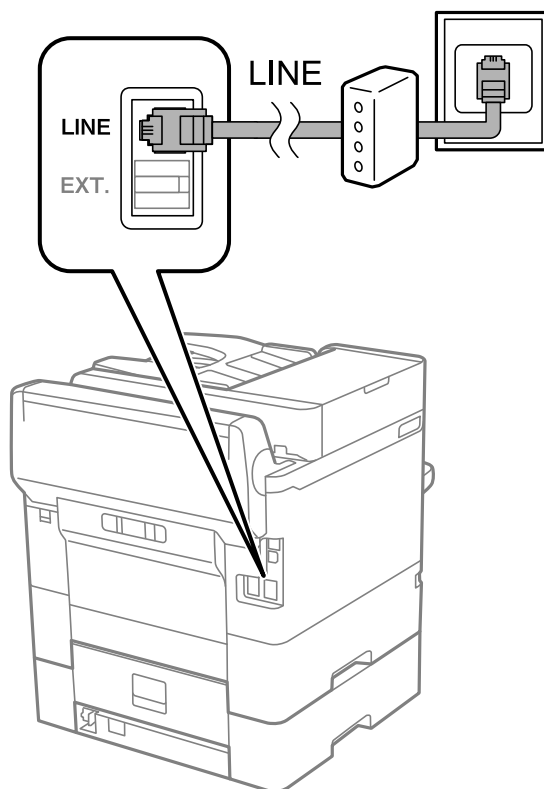

## وصل کردن دستگاه تلفن به چاپگر

هنگامی که از چاپگر و تلفن بر روی یک خط تلفن استفاده می کنید، تلفن را به چاپگر وصل کنید.

نکته:

❑ اگر دستگاه تلفن شما دارای عملکرد نمابر است، پیش از اتصال، این عملکرد را غیرفعال کنید. برای جزئیات بیشتر، راهنمای دستگاه تلفن را ببینید.

❑ اگر دستگاه منشی تلفنی را متصل کرده اید بررسی کنید تنظیمات زنگ برای پاسخگویی چاپگر بیشتر از تعداد زنگ هایی باشد که منشی تلفنی برای پاسخگویی به آنها تنظیم شده است.

تنظیمات نمابر

1. درپوش پورت EXT. که در پشت چاپگر قرار دارد را باز کنید.

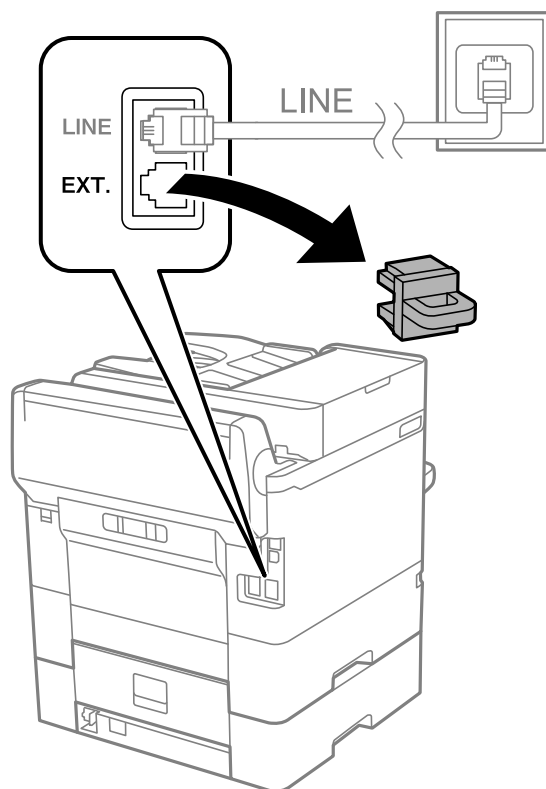

2. دستگاه تلفن را توسط یک کابل به پورت EXT. وصل کنید.

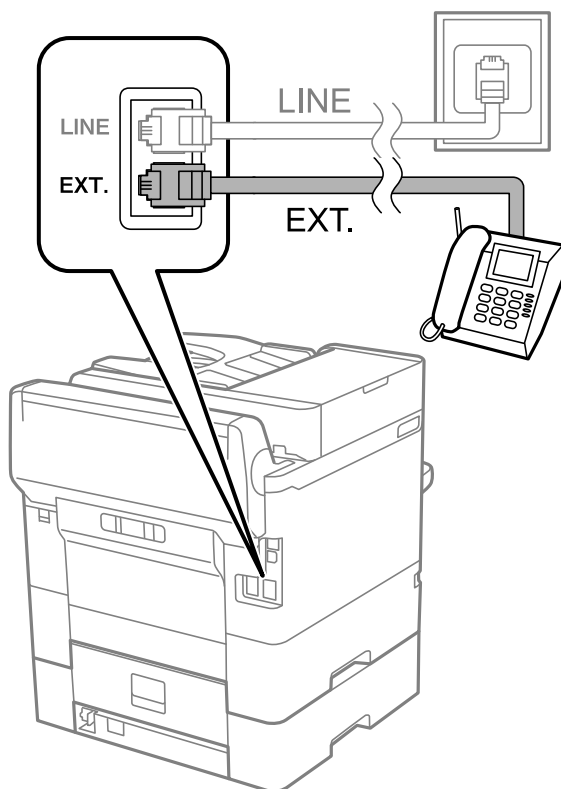

## تنظیمات فابریک

نکته:

هنگامی که از یک خط تلفن به صورت مشترک استفاده می کنید، اطمینان حاصل کنید که دستگاه تلفن به پورت EXT چاپگر وصل شده باشد. اگر برای وصل کردن دستگاه تلفن و چاپگر به صورت جداگانه، خط را تقسیم کنید؛ چاپگر و تلفن به درستی عمل نخواهند کرد.

3. از صفحه اصلی، فکس را انتخاب کنید.

4. گوشی را بردارید.

اگر (ارسال) مانند صفحه بعد فعال شود، ارتباط برقرار می شود.



### اطلاعات مرتبط

- ← "آماده سازی چاپگر برای ارسال و دریافت فکس (با استفاده از برنامه تنظیم فکس)" در صفحه 152
- ← "اعمال تنظیمات برای استفاده از پیام گیر" در صفحه 156
- ← "اعمال تنظیمات برای دریافت فابریکها صرفاً از طریق راه اندازی تلفن متصل (دریافت از راه دور)" در صفحه 157
- ← "تنظیمات حالت دریافت" در صفحه 154

## آماده سازی چاپگر برای ارسال و دریافت فکس (با استفاده از برنامه تنظیم فکس)

برنامه تنظیم فکس ویژگی های اولیه فکس را پیکربندی می کند تا چاپگر آماده ارسال و دریافت فکس شود.

وقتی چاپگر را برای اولین بار روشن می کنید، برنامه تنظیمات به صورت خودکار نمایش داده می شود. همچنین به صورت دستی از صفحه کنترل چاپگر می توانید برنامه تنظیم را نمایش دهید. اگر هنگامی که چاپگر را برای اولین بار روشن می کنید یا زمانی که اتصال تغییر می کند، برنامه تنظیم رد شود، لازم است دوباره برنامه تنظیم را اجرا کنید.

□ موارد زیر را می توانید از طریق برنامه تنظیم، تنظیم کنید.

□ سربرگ (شماره تلفن شما و عنوان فکس)

□ حالت دریافت (Auto یا دستی)



## تنظیمات نمابر

□ موارد زیر به صورت خودکار با توجه به محیط اتصال تنظیم می شوند.

□ کلید شماره گیری (مانند بوق یا نبض)

□ نوع خط (PSTN یا PBX)

□ تشخیص بوق

□ تنظیم **Distinctive Ring Detection (DRD)**

□ سایر موارد در تنظیمات اصلی بدون تغییر باقی می مانند.

برنامه تنظیم فکس را راه اندازی کنید تا تنظیمات اصلی را بر اساس دستورالعمل های روی صفحه انجام دهید.

1. بررسی کنید چاپگر به خط تلفن وصل باشد.

**نکته:**

به دلیل اینکه بررسی اتصال فکس خودکار در انتهای برنامه انجام می شود، چاپگر باید قبل از شروع برنامه تنظیم به خط تلفن وصل باشد.

2. تنظیم را از روی صفحه اصلی در صفحه کنترل چاپگر انتخاب کنید و سپس تنظیمات چاپگر < تنظیمات فکس > برنامه تنظیم فکس را انتخاب کنید.

3. در صفحه تأیید، بر روی گزینه ادامه ضربه بزنید.

ویزارد راهنما شروع می شود.

4. در صفحه ورود هدر نمابر، نام فرستنده مانند نام شرکت را وارد کنید و بر روی تأیید ضربه بزنید.

**نکته:**

نام فرستنده و شماره نمابر شما بر روی سرصفحه نمابرهاي خروجی درج می شود.

5. در صفحه ورود شماره تلفن، شماره نمابر خود را وارد کنید و بر روی تأیید ضربه بزنید.

6. در صفحه تنظیم **Distinctive Ring Detection (DRD)**، این تنظیمات را انجام دهید.

□ اگر مشترک سرویس زنگ خاص شرکت مخابرات هستید: گزینه ادامه را انتخاب کنید و سپس الگوی زنگ مورد نظر برای فکس های دریافتی را انتخاب کنید.

- اگر همه را انتخاب کنید، باید به مرحله 7 بروید.

اگر تنظیم دیگری را انتخاب کنید، حالت دریافت به طور خودکار بر روی **Auto** تنظیم می شود. به مرحله 9 بروید.

□ اگر نمی خواهید این گزینه را تنظیم کنید: نادیده بگیر را لمس کنید و به مرحله 9 بروید.

**نکته:**

□ سرویس های زنگ خاص که توسط بسیاری از شرکت های مخابراتی ارائه می شود (نام سرویس در هر شرکت فرق می کند)، به شما امکان می دهد از چندین شماره تلفن در یک خط تلفن استفاده نمایید. هر شماره به یک الگوی زنگ متفاوت اختصاص داده می شود. می توانید از یک شماره برای تماس های صوتی و از یک شماره دیگر برای تماس های نمابر استفاده کنید. الگوی زنگ که برای تماس های نمابر در **DRD** اختصاص یافته است را انتخاب کنید.

□ بسته به منطقه، **On** و **Off** به عنوان گزینه های **DRD** نمایش داده می شود. برای استفاده از ویژگی زنگ خاص، **On** را انتخاب کنید.

7. در صفحه دریافت تنظیم حالت، تعیین کنید که از دستگاه تلفن متصل به چاپگر استفاده می کنید یا خیر.

□ بعد از برقراری اتصال: گزینه بله را انتخاب کنید و به مرحله بعد بروید.

□ اگر متصل نیستید: گزینه خیر را انتخاب کنید و به مرحله 9 بروید. حالت دریافت بر روی **Auto** تنظیم می شود.

8. در صفحه دریافت تنظیم حالت، تعیین کنید که نمابرها به طور خودکار دریافت شوند.

□ برای دریافت خودکار: بله را انتخاب کنید. حالت دریافت بر روی **Auto** تنظیم می شود.

## تنظیمات نمابر

□ برای دریافت دستی: خیر را انتخاب کنید. حالت دریافت بر روی دستی تنظیم می‌شود.

9. در صفحه ادامه، تنظیمات انجام شده را بررسی نمایید و سپس ادامه را لمس کنید.

برای اصلاح کردن یا تغییر دادن تنظیمات،  را لمس کنید.

10. برای انجام بررسی اتصال فکس، بررسی اتصال فکس را انتخاب شروع بررسی کنید تا بررسی اتصال فکس انجام شود و زمانی که صفحه پیام چاپ نتایج بررسی را اعلام کرد، چاپ را انتخاب کنید.

گزارشی از نتیجه بررسی که وضعیت اتصال را نمایش می‌دهد، چاپ می‌شود.

نکته:

□ اگر وجود خطاهایی گزارش شد، دستورالعمل‌های داخل گزارش را برای رفع مشکل دنبال کنید.

□ اگر صفحه انتخاب نوع خط نشان داده شد، نوع خط را انتخاب کنید.

- هنگامی که چاپگر را به سیستم تلفنی PBX یا آداپتور ترمینال متصل می‌کنید، PBX را انتخاب کنید.

- اگر می‌خواهید چاپگر را به خط تلفن استاندارد وصل کنید، PSTN و سپس شناسایی نشود را از صفحه تأیید ظاهر شده انتخاب کنید. با این حال، تنظیم این ویژگی روی شناسایی نشود، ممکن است باعث نادیده گیری اولین عدد شماره مقصد نمابر شود و نمابر به شماره اشتباه ارسال شود.

### اطلاعات مرتبط

◀ "اتصال چاپگر به خط تلفن" در صفحه 148

◀ "تنظیمات حالت دریافت" در صفحه 154

◀ "اعمال تنظیمات برای استفاده از پیغام‌گیر" در صفحه 156

◀ "اعمال تنظیمات برای دریافت نمابرها صرفاً از طریق راه‌اندازی تلفن متصل (دریافت از راه دور)" در صفحه 157

◀ "منوی تنظیمات اصلی" در صفحه 172

## اعمال تنظیمات به صورت جداگانه برای قابلیت‌های نمابر چاپگر

شما می‌توانید تنظیمات نمابر چاپگر را به صورت جداگانه با استفاده از پانل کنترل چاپگر پیکربندی کنید. تنظیمات اعمال شده با استفاده از برنامه تنظیم فکس را نیز می‌توانید تغییر دهید. جهت کسب اطلاعات بیشتر، توضیحات ارائه شده در منوی تنظیمات فکس را ملاحظه نمایید.

نکته:

□ با استفاده از قابلیت Web Config می‌توانید ویژگی‌های نمابر چاپگر را پیکربندی کنید.

□ وقتی با استفاده از قابلیت Web Config منوی تنظیمات فکس را نمایش دهید، ممکن است تفاوت‌های جزئی در رابط کاربری و موقعیت گزینه‌ها در مقایسه با پانل کنترل چاپگر مشاهده کنید.

### اطلاعات مرتبط

◀ "گزینه‌های منو برای تنظیمات فکس" در صفحه 166

## تنظیمات حالت دریافت

در حالت دریافت دو گزینه برای دریافت کردن نمابرهای ورودی وجود دارد. از طریق منوی زیر می‌توانید تنظیمات موردنظران را اعمال کنید.

تنظیم < تنظیمات چاپگر < تنظیمات فکس < تنظیمات اصلی < حالت دریافت

## تنظیمات نمابر

حالت دریافت	استفاده از خط تلفن
دستی	در اصل برای تماس تلفنی، اما برای تبادل نمابر نیز استفاده می‌شود
Auto	تنها برای تبادل نمابر (دستگاه تلفن خارجی نیاز نیست)
	در اصل برای تبادل نمابر، اما برای تماس تلفنی نیز استفاده می‌شود

### اطلاعات مرتبط

← "استفاده از حالت Auto" در صفحه 155

← "استفاده از حالت دستی" در صفحه 155

← "منوی تنظیمات اصلی" در صفحه 172

## استفاده از حالت دستی

### دریافت نمابر

وقتی تلفن زنگ می‌زند، می‌توانید با برداشتن گوشی به صورت دستی جواب بدهید.

□ وقتی صدای بوق نمابر (باود) را می‌شنوید:

گزینه فکس در صفحه اصلی چاپگر را انتخاب کنید، سپس ارسال/دریافت < دریافت را انتخاب و در نهایت روی  ضربه بزنید. سپس، گوشی را قطع کنید.

□ اگر زنگ دریافتی مربوط به مکالمه تلفنی باشد:

می‌توانید به همان شیوه معمول تلفن را جواب دهید.

### دریافت کردن نمابرها تنها با استفاده از یک تلفن وصل شده

وقتی گزینه دریافت از راه دور تنظیم شده باشد، می‌توانید نمابرها را به راحتی با وارد کردن کد شروع دریافت کنید.

هنگامی که تلفن زنگ می‌خورد، گوشی را بردارید. با شنیدن بوق نمابر (باود)، دو عدد کد شروع را شماره‌گیری کنید و سپس گوشی را قطع کنید.

### اطلاعات مرتبط

← "اعمال تنظیمات برای دریافت نمابرها صرفاً از طریق راه‌اندازی تلفن متصل (دریافت از راه دور)" در صفحه 157

## استفاده از حالت Auto

### دریافت نمابرها بدون دستگاه تلفن خارجی

وقتی به تعداد دفعاتی که در زنگ برای پاسخگویی تنظیم کرده‌اید نمابر زنگ بخورد، چاپگر به طور خودکار به حالت دریافت نمابرها تغییر می‌یابد.

نکته:

توصیه می‌کنیم گزینه زنگ برای پاسخگویی را بر روی کوچکترین عدد ممکن تنظیم کنید.

### دریافت نمابرها با دستگاه تلفن خارجی

چاپگری متصل به دستگاه تلفن خارجی به این صورت عمل می‌کند.

## تنظیمات نمابر

□ وقتی گزینه پاسخ‌گویی را روی پیام‌گیر تنظیم کرده‌اید و در بازه تعداد دفعات زنگ زدن که در قسمت زنگ برای پاسخگویی مشخص کردید، پاسخ می‌دهد:

- اگر زنگ‌های دریافتی مربوط به نمابر باشند: چاپگر به طور خودکار به حالت دریافت نمابرها تغییر می‌کند.

- اگر زنگ‌های دریافتی مربوط به مکالمه تلفنی باشند: پیام‌گیر می‌تواند تماس‌های صوتی را دریافت کرده و ذخیره نماید.

□ وقتی در بازه تعداد دفعات زنگ زدن که در قسمت زنگ برای پاسخگویی تنظیم کرده‌اید، گوشی را بردارید:

- اگر زنگ‌های دریافتی مربوط به نمابر باشند: می‌توانید نمابر مذکور را از طریق همان مراحل که در روند دستی استفاده می‌کردید، دریافت نمایید.

- اگر زنگ‌های دریافتی مربوط به مکالمه تلفنی باشند: می‌توانید به شیوه معمول با تماس گیرنده صحبت کنید.

□ وقتی چاپگر به طور خودکار به حالت دریافت نمابرها تغییر می‌یابد:

- اگر زنگ‌های دریافتی مربوط به نمابر باشند: چاپگر شروع به دریافت نمابرها می‌کند.

- اگر زنگ‌های دریافتی مربوط به مکالمه تلفنی باشند: می‌توانید به تماس گیرنده جواب دهید. از تماس گیرنده درخواست کنید مجدداً با شما تماس بگیرد.

## نکته:

تنظیمات مربوط به زنگ برای پاسخگویی را روی تعداد زنگ بیشتری نسبت به پیام‌گیر قرار دهید. در غیر این صورت، منشی تلفنی می‌تواند تماس‌های صوتی را جهت ضبط پیام‌های صوتی دریافت کند. جهت کسب اطلاعات بیشتر درباره تنظیم منشی تلفنی، راهنمای ارائه شده به همراه منشی تلفنی را مطالعه کنید.

## اطلاعات مرتبط

◀ "اعمال تنظیمات برای استفاده از پیام‌گیر" در صفحه 156

◀ "استفاده از حالت دستی" در صفحه 155

## اعمال تنظیمات مربوط به حالت اتصال به یک دستگاه تلفن خارجی

## اعمال تنظیمات برای استفاده از پیام‌گیر

برای استفاده از پیام‌گیر لازم است ابتدا تنظیمات آن اعمال شوند.

1. منوی تنظیم در صفحه اصلی پانل کنترل چاپگر را انتخاب کنید.

2. تنظیمات چاپگر < تنظیمات فکس > تنظیمات اصلی را انتخاب کنید.

3. حالت دریافت را روی Auto تنظیم کنید.

4. تنظیمات مربوط به زنگ برای پاسخگویی را روی تعداد زنگ بیشتری نسبت به پیام‌گیر قرار دهید.

اگر تنظیم زنگ برای پاسخگویی روی مقدار کمتری نسبت به تعداد زنگ‌های پیام‌گیر تنظیم شده باشد، پیام‌گیر نمی‌تواند تماس‌های صوتی را دریافت یا پیام‌های صوتی را ضبط کند. برای تنظیمات پیام‌گیر به دفترچه راهنمای آن مراجعه کنید.

تنظیمات زنگ برای پاسخگویی چاپگر ممکن است بسته به منطقه استفاده، نمایش داده نشوند.

## اطلاعات مرتبط

◀ "استفاده از حالت Auto" در صفحه 155

◀ "منوی تنظیمات اصلی" در صفحه 172

## تنظیمات نمابر

### اعمال تنظیمات برای دریافت نمابرها صرفاً از طریق راه‌اندازی تلفن متصل (دریافت از راه دور)

شما می‌توانید نمابرهای دریافتی را بدون کار با چاپگر، صرفاً از طریق برداشتن گوشی یا کار با تلفن دریافت کنید. ویژگی دریافت از راه دور برای تلفن‌هایی موجود است که بوق آزاد داشته باشد.

1. در صفحه اصلی پانل کنترل چاپگر تنظیم را انتخاب کنید.
2. مسیر تنظیمات چاپگر < تنظیمات فکس > تنظیمات اصلی < دریافت از راه دور را انتخاب کنید.
3. روی دریافت از راه دور ضربه بزنید تا روی On تنظیم شود.
4. ابتدا کد شروع را انتخاب کنید، یک کد دورقمی وارد کنید (می‌توانید اعداد 0 تا 9، \* و #) را وارد کرده و سپس روی تأیید ضربه بزنید.
5. برای اعمال تنظیمات گزینه تأیید را انتخاب کنید.

#### اطلاعات مرتبط

◀ "استفاده از حالت دستی" در صفحه 155

◀ "منوی تنظیمات اصلی" در صفحه 172

### اعمال تنظیمات چاپ برای دریافت نمابرها

#### انجام دادن تنظیمات منبع کاغذ برای دریافت نمابر (برای مدل‌های دارای دو یا چند منبع کاغذ)

می‌توانید منابع کاغذ مورد استفاده برای چاپ اسناد دریافتی و گزارش‌های نمابر تنظیم کنید. همه منابع کاغذ به صورت پیش‌فرض برای چاپ نمابر فعال هستند. اگر نمی‌خواهید از کاغذ موجود در یک منبع کاغذ خاص برای چاپ استفاده کنید، از این ویژگی استفاده کنید.

1. در صفحه اصلی پانل کنترل چاپگر تنظیم را انتخاب کنید.
2. مسیر تنظیمات چاپگر < تنظیمات منبع کاغذ > تنظیمات انتخاب خودکار < فکس را انتخاب کنید.
3. روی هر کدام از کادرهای منبع کاغذ که مایل نیستید برای چاپ کردن نمابر استفاده شود، ضربه بزنید. تنظیم منبع کاغذ به Off تغییر می‌کند و برای چاپ کردن نمابر غیرفعال می‌شود.

#### اطلاعات مرتبط

◀ "تنظیمات چاپگر" در صفحه 135

### اعمال تنظیمات چاپ مانند 2 طرفه برای دریافت نمابرها

چاپگر را می‌توانید به نحوی تنظیم کنید تا با چاپ کردن نمابرهای دریافتی به صورت دو رو یا چاپ کردن نمابرها در اندازه کوچکتر و متناسب با اندازه کاغذ در مصرف کاغذ صرفه‌جویی شود. برای مثال، جهت تنظیم چاپ دورو، مراحل زیر را دنبال کنید.

1. در صفحه اصلی پانل کنترل چاپگر تنظیم را انتخاب کنید.
2. تنظیمات چاپگر < تنظیمات فکس > تنظیمات دریافت را انتخاب کنید.
3. ابتدا تنظیمات چاپ و سپس 2 طرفه را انتخاب کنید.

## تنظیمات نمابر

4. با ضربه زدن روی کادر 2 طرفه آن را روی گزینه On تنظیم کنید.
5. در بخش حاشیه صحافی، گزینه سمت کوتاه یا سمت طولانی را انتخاب کنید.
6. گزینه تأیید را انتخاب کنید.

### اطلاعات مرتبط

◀ "منوی تنظیمات چاپ" در صفحه 170

## اعمال تنظیمات برای ذخیره و باز-ارسال نمابره‌های دریافت شده

چاپگر به طور پیش فرض طوری تنظیم شده است که نمابره‌های دریافتی را چاپ کند. صرف نظر از چاپ، می‌توانید چاپگر را به نحوی تنظیم کنید که نمابره‌های دریافت شده را ذخیره و/یا باز-ارسال کند. توجه داشته باشید که روش‌های تنظیم متناسب با برقراری یا عدم برقراری تنظیمات شرایط متفاوت می‌باشند.

ذخیره کردن یا باز-ارسال نمابره‌های دریافت شده از شرکای مشخص نشده — قابلیت‌هایی برای ذخیره و باز-ارسال نمابره‌های دریافت شده بدون شرایط

ذخیره کردن یا باز-ارسال نمابره‌های دریافت شده از شرکای مشخص شده — قابلیت‌هایی برای ذخیره و باز-ارسال نمابره‌های دریافت شده دارای شرایط

### اطلاعات مرتبط

◀ "ویژگی‌هایی برای ذخیره و باز-ارسال نمابره‌های دریافت شده بدون اعمال شرط" در صفحه 158

◀ "ویژگی‌هایی برای ذخیره و باز-ارسال نمابره‌های دریافت شده با اعمال شرط" در صفحه 161

## ویژگی‌هایی برای ذخیره و باز-ارسال نمابره‌های دریافت شده بدون اعمال شرط

نمابره‌های دریافتی از طرف شرکای نامشخص را می‌توانید ذخیره کرده و به مقصدهایی در چاپگر و مقصدهای غیر از چاپگر باز-ارسال کنید. مقصدهای زیر را می‌توانید همزمان انتخاب کنید. اگر همزمان همه آنها را انتخاب کنید، اسناد دریافتی یکسان در صندوق دریافت، در یک رایانه و در دستگاه حافظه خارجی ذخیره می‌شوند و به مقصد مشخص شده مانند یک آدرس ایمیل باز-ارسال می‌شوند.

صندوق دریافت در چاپگر

شما می‌توانید نمابره‌های دریافتی را در صندوق دریافت ذخیره کنید. آنها را می‌توانید در پانل کنترل چاپگر مشاهده کنید تا تنها مواردی که در نظر دارید را چاپ کنید و نمابره‌های غیر ضروری را حذف نمایید.

خارج از چاپگر

یک رایانه (دریافت PC-FAX)

یک دستگاه حافظه خارجی

تا 5 مقصد باز-ارسال

- آدرس‌های ایمیل

- پوشه اشتراک‌گذاری شده در یک شبکه

- سایر دستگاه‌های نمابر

### اطلاعات مرتبط

◀ "تنظیم برای ذخیره و بازارسال فکس‌های دریافتی (ذخیره/هدایت غیرشرطی)" در صفحه 159

◀ "منوی تنظیمات ذخیره/هدایت" در صفحه 167

◀ "اعمال تنظیمات برای ارسال و دریافت نمابره‌ها در یک رایانه" در صفحه 165

تنظیمات ماب

**تنظیم برای ذخیره و بازرسال فکس های دریافتی (ذخیره/هدایت غیرشرطی)**

شما می توانید تنظیمات را به نحوی انجام دهید که فکس های دریافت شده از فرستنده های نامشخص ذخیره شده یا بازرسال شوند. اگر تنظیمات را برای بازرسال فکس های دریافتی انجام می دهید، ابتدا مقصد بازرسال را در فهرست مخاطبین اضافه کنید. برای بازرسال آدرس ایمیل، لازم است تنظیمات سرور ایمیل را از قبل پیکربندی کنید.

مراحل زیر را انجام دهید. برای انجام تنظیمات جهت ذخیره فکس های دریافتی در کامپیوتر با استفاده از ویژگی PC-FAX، به اطلاعات مربوطه در زیر در مورد این موضوع مراجعه کنید.

1. تنظیم را در صفحه اصلی در صفحه کنترل چاپگر انتخاب کنید.
2. مسیر تنظیمات چاپگر < تنظیمات فکس < تنظیمات دریافت < تنظیمات ذخیره/هدایت < ذخیره/هدایت غیرشرطی را انتخاب کنید.  
در صورتی که یک پیام نمایش داده می شود، محتوای آن را بررسی نموده و سپس بر روی گزینه تأیید ضربه بزنید.
3. تنظیمات زیر را بسته به مقصد ذخیره و بازرسال انجام دهید.  
گزینه های زیر را می توانید به صورت همزمان استفاده کنید.



□ برای ذخیره فکس های دریافتی در صندوق دریافت:

- 1 **ذخیره در صندوق دریافت** برای تنظیم این گزینه روی **On** انتخاب کنید.
- 2 در صورتی که یک پیام نمایش داده می شود، محتوای آن را بررسی نموده و سپس گزینه تأیید را انتخاب کنید.

□ برای ذخیره فکس های دریافتی در دستگاه حافظه خارجی:

- 1 یک دستگاه حافظه را به پورت USB رابط خارجی چاپگر وصل کنید.
- 2 **ذخیره در حافظه** را انتخاب کنید.
- 3 **بله** را انتخاب کنید. برای چاپ اسناد به صورت خودکار هنگام ذخیره سازی آنها روی دستگاه حافظه، در عوض گزینه **بله و چاپ** را انتخاب کنید.
- 4 پیام نمایش داده شده را بررسی کنید و سپس روی **ایجاد کردن** ضربه بزنید.  
پوشه ای برای ذخیره اسناد دریافت شده در دستگاه حافظه ایجاد می شوند.
- 5 پیام را بررسی کنید، روی **بستن** ضربه بزنید یا منتظر بمانید تا زمانی که پیام محو شود و سپس روی **بستن** ضربه بزنید.
- 6 در صورت ظاهر شدن پیام بعدی، محتوای آن را تأیید کنید و بر روی **تأیید** ضربه بزنید.

**مهم!**

قبل از ذخیره اسناد در دستگاه حافظه متصل به چاپگر، اسناد دریافتی موقتاً در حافظه چاپگر ذخیره می شوند. به دلیل اینکه خطای پر بودن حافظه سبب غیرفعال شدن ارسال و دریافت ماب می شود، دستگاه حافظه را به چاپگر وصل کنید.

## تنظیمات مابز

□ برای بازارسال فکس های دریافتی به ایمیل ها، پوشه های مشترک و دستگاه های فکس دیگر:

1 **بازارسال** را انتخاب کنید.

2 **بله** را انتخاب کنید. برای چاپ خودکار اسناد هنگام بازارسال آنها، در عوض گزینه **بله و چاپ** را انتخاب کنید.

3 **افزودن مدخل** را انتخاب کرده و سپس مقصدهای بازارسال را از فهرست مخاطبین انتخاب کنید. می توانید حداکثر پنج مقصد باز-ارسال را مشخص کنید.

4 روی **بستن** ضربه بزنید تا مراحل انتخاب مقصدهای بازارسال تمام شود و سپس روی **بستن** ضربه بزنید.

5 در بخش **گزینه های حین هدایت ناموفق بود**، انتخاب کنید آیا اسناد دریافتی چاپ شوند یا اینکه در صورت عدم بازارسال در صندوق دریافت چاپگر ذخیره شوند.

6 روی **تأیید** ضربه بزنید.

**مهم:** !

وقتی صندوق دریافت پر باشد، دریافت فکس غیرفعال می شود. بعد از بررسی اسناد باید آنها را از صندوق ورودی حذف کنید.

**نکته:**

تعداد اسنادی که باز-ارسال نمی شوند به همراه سایر کارهای پردازش نشده در  در صفحه اصلی نمایش داده می شوند.

4. چاپگر را تنظیم کنید تا ایمیل ها برای کسی ارسال شوند که می خواهید درباره نتایج فکس های پردازش شده در صورت لزوم مطلع شود.

1 **اعلامیه های ایمیلی** را انتخاب کنید.

2 روی مورد زیر ضربه بزنید تا روی **On** تنظیم شود.

گزینه های زیر را می توانید به صورت همزمان استفاده کنید.

□ اطلاع رسانی بعد از تکمیل دریافت: وقتی چاپگر مابرها را به طور کامل دریافت کرد، یک ایمیل تاییدیه برای گیرنده ارسال می کند.

□ اطلاع رسانی بعد از تکمیل چاپ: وقتی چاپگر مابره های دریافتی را به طور کامل چاپ کرد، یک ایمیل تاییدیه برای گیرنده ارسال می کند.

□ اطلاع رسانی بعد از تکمیل ذخیره در دستگاه حافظه: وقتی چاپگر اسناد دریافتی را به طور کامل در دستگاه حافظه ذخیره کرد، یک ایمیل تاییدیه برای گیرنده ارسال می کند.

□ اطلاع رسانی بعد از تکمیل بازارسال: وقتی چاپگر مابره های دریافتی را به طور کامل باز-ارسال کرد، یک ایمیل تاییدیه برای گیرنده ارسال می کند.

3 **قسمت گیرنده** را انتخاب کرده و سپس گیرنده ای را از لیست مخاطبین برای ایمیل انتخاب کنید.

4 برای پایان دادن به مراحل انتخاب گیرنده روی **بستن** ضربه بزنید.

5 روی **تأیید** ضربه بزنید.

5. روی **بستن** ضربه بزنید تا تنظیمات **ذخیره/هدایت غیرشرطی** تکمیل شوند.

این مرحله پایان مراحل تنظیم **ذخیره شرطی** و بازارسال فکس های دریافتی است.

6. **تنظیمات معمول** را در صورت لزوم انتخاب کنید.

برای اطلاع از جزئیات به توضیحات موجود برای **تنظیمات معمول** در منوی **تنظیمات ذخیره/هدایت** مراجعه کنید.

**نکته:**

اگر پوشه اشتراک گذاری را در شبکه انتخاب کرده اید یا آدرس ایمیلی را به عنوان مقصد باز-ارسال مشخص کرده اید، توصیه می کنیم بررسی کنید آیا می توانید یک تصویر اسکن شده را در حالت اسکن برای مقصد ارسال کنید یا خیر. **اسکن < ایمیل یا اسکن > پوشه شبکه/FTP** را از صفحه اصلی انتخاب کنید، مقصد را انتخاب کرده و سپس اسکن را شروع کنید.



## تنظیمات نمابر

### اطلاعات مرتبط

- ◀ "اتصال شبکه" در صفحه 19
- ◀ "تنظیم سرور یا پوشه اشتراک‌گذاری" در صفحه 37
- ◀ "ویژگی‌هایی برای ذخیره و باز-ارسال نمابره‌های دریافت شده بدون اعمال شرط" در صفحه 158
- ◀ "اعمال تنظیمات ذخیره در کامپیوتر برای دریافت نمابرها" در صفحه 165
- ◀ "اعمال تنظیمات ذخیره در کامپیوتر برای اینکه در پرینتر مورد استفاده برای دریافت نمابرها، چاپ اسناد نیز انجام شود" در صفحه 165
- ◀ "اعمال تنظیمات ذخیره در کامپیوتر برای عدم دریافت نمابرها" در صفحه 166
- ◀ "منوی تنظیمات ذخیره/هدایت" در صفحه 167

## ویژگی‌هایی برای ذخیره و باز-ارسال نمابره‌های دریافت شده با اعمال شرط

شما می‌توانید نمابرها را از شرکای مشخص شده دریافت کنید یا نمابرها را در زمان معین دریافت کنید و سپس آنها را در مقصدهایی در چاپگر و مقصدهای غیر از چاپگر ذخیره و باز-ارسال کنید. مقصدهای زیر را می‌توانید همزمان انتخاب کنید. اگر همزمان همه آنها را انتخاب کنید، نمابره‌های دریافتی یکسان در صندوق دریافت، یک صندوق اسناد محرمانه یا یک دستگاه حافظه خارجی ذخیره می‌شوند و به مقصد مشخص شده مانند یک آدرس ایمیل باز-ارسال می‌شوند.

□ صندوق دریافت و صندوق‌های اسناد محرمانه در چاپگر

شما می‌توانید نمابره‌های دریافتی را در صندوق دریافت یا صندوق‌های اسناد محرمانه ذخیره کنید و با اعمال شرایطی خاص مرتب نمایید. آنها را می‌توانید در پانل کنترل چاپگر مشاهده کنید تا تنها نمابره‌هایی که در نظر دارید را چاپ کنید و نمابره‌های غیر ضروری را حذف نمایید.

□ خارج از چاپگر

□ یک دستگاه حافظه خارجی

□ یک مقصد باز-ارسال:

- آدرس ایمیل

- پوشه اشتراک‌گذاری شده در یک شبکه

- یک دستگاه نمابر دیگر

### اطلاعات مرتبط

- ◀ "تنظیم برای ذخیره و بازارسال فکس‌های دریافتی (ذخیره/هدایت شرطی)" در صفحه 161
- ◀ "منوی تنظیمات ذخیره/هدایت" در صفحه 167

## تنظیم برای ذخیره و بازارسال فکس‌های دریافتی (ذخیره/هدایت شرطی)

شما می‌توانید تنظیمات را به نحوی انجام دهید که فکس‌های دریافت شده از یک فرستنده خاص یا در یک زمان خاص ذخیره شده یا بازارسال شوند. اگر تنظیمات را برای بازارسال فکس‌های دریافتی انجام می‌دهید، ابتدا مقصد بازارسال را در فهرست مخاطبین اضافه کنید. برای بازارسال آدرس ایمیل، لازم است تنظیمات سرور ایمیل را از قبل پیکربندی کنید.

نکته:

□ اسناد رنگی را نمی‌توانید به یک دستگاه نمابر دیگر باز-ارسال کنید. آنها به صورت اسنادی پردازش می‌شوند که باز-ارسال نشده اند.

□ قبل از استفاده از این ویژگی برای ذخیره و بازارسال فکس‌های دریافتی در زمانی خاص، بررسی کنید که تنظیمات تاریخ / زمان و اختلاف زمان صحیح باشند. برای دسترسی به منو به تنظیم < تنظیمات چاپگر > تنظیمات اصلی < تاریخ / تنظیمات زمان بروید.

1. تنظیم را در صفحه اصلی در صفحه کنترل چاپگر انتخاب کنید.

2. مسیر تنظیمات چاپگر < تنظیمات فکس > تنظیمات دریافت < تنظیمات ذخیره/هدایت را انتخاب کنید.

### تنظیمات نمابر

3. روی  در یک صندوق ثبت نشده زیر قسمت **ذخیره/هدایت شرطی** ضربه بزنید.

4. کادر **نام** را انتخاب و نامی که در نظر دارید ثبت کنید را وارد کنید.

5. برای ایجاد یک تنظیم شرطی، کادر **شرایط** را انتخاب کنید.

شماره نمابر فرستنده مطابقت دارد: در صورتی که شماره نمابر ورودی با شرایطی که در این مورد انتخاب کرده‌اید مطابقت داشته باشد، چاپگر نمابرهای دریافت شده را ذخیره و باز-ارسال می‌کند.

شرط **شماره نمابر فرستنده مطابقت دارد** را انتخاب کنید و شماره نمابر (حداکثر 20 رقم) را با انتخاب صندوق **شماره نمابر** وارد کنید.

نشانی فرعی (SUB) مطابقت دارد: در صورتی که آدرس فرعی (SUB) مطابقت کامل دارد، چاپگر نمابرهای دریافت شده را ذخیره و باز-ارسال می‌کند.

تنظیمات نشانی فرعی (SUB) مطابقت دارد را فعال سازید و رمز عبور را با انتخاب کادر **نشانی فرعی (SUB)** وارد کنید.

گذرواژه (SID) مطابقت دارد: در صورتی که رمز عبور (SID) مطابقت کامل دارد، چاپگر نمابرهای دریافت شده را ذخیره و باز-ارسال می‌کند.

تنظیمات گذرواژه (SID) مطابقت دارد را فعال سازید و رمز عبور را با انتخاب کادر **گذرواژه (SID)** وارد نمایید.

زمان دریافت: چاپگر نمابرهای دریافت شده در بازه زمانی تعیین شده را ذخیره و باز-ارسال می‌کند.

تنظیمات **زمان دریافت** را فعال سازید و سپس زمان را در قسمت **زمان شروع و زمان پایان** تعیین کنید.

6. صندوق **مقصد ذخیره/هدایت** را انتخاب کنید.

7. تنظیمات زیر را بسته به مقصد ذخیره و بازارسال انجام دهید.

گزینه‌های زیر را می‌توانید به صورت همزمان استفاده کنید.



برای چاپ فکس های دریافتی:

روی **چاپ ضربه بزنید** تا بر روی **On** تنظیم شود.

برای ذخیره فکس های دریافتی در صندوق دریافت یا یک محل محرمانه:

1 **ذخیره در جعبه نمابر** را انتخاب کنید.

2 روی **ذخیره در جعبه نمابر ضربه بزنید** تا این گزینه روی **On** تنظیم شود.

3 صندوق محل ذخیره سند را انتخاب کنید.

## تنظیمات نمابر

□ برای ذخیره فکس های دریافتی در دستگاه حافظه خارجی:

- 1 یک دستگاه حافظه را به پورت USB رابط خارجی چاپگر وصل کنید.
- 2 ذخیره در حافظه را انتخاب کنید.
- 3 روی ذخیره در حافظه ضربه بزنید تا این گزینه روی On تنظیم شود.
- 4 پیام نمایش داده شده را بررسی کنید و سپس روی ایجاد کردن ضربه بزنید. پوشه ای برای ذخیره اسناد دریافت شده در دستگاه حافظه ایجاد می شوند.

**مهم:** !

قبل از ذخیره اسناد در دستگاه حافظه متصل به چاپگر، اسناد دریافتی موقتاً در حافظه چاپگر ذخیره می شوند. به دلیل اینکه خطای پر بودن حافظه سبب غیرفعال شدن ارسال و دریافت نمابر می شود، دستگاه حافظه را به چاپگر وصل کنید.

□ برای بازارسال فکس های دریافتی به ایمیل ها، پوشه های مشترک و دستگاه فکسی دیگر:

- 1 بازارسال را انتخاب کنید.
- 2 روی بازارسال ضربه بزنید تا این گزینه روی On تنظیم شود.
- 3 افزودن مدخل را انتخاب کرده و سپس مقصدهای بازارسال را از فهرست مخاطبین انتخاب کنید. می توانید یک مقصد بازارسال را مشخص کنید.
- 4 وقتی مقصدهای بازارسال مدنظرتان را انتخاب کردید، بر روی گزینه بستن ضربه بزنید.
- 5 بررسی کنید مقصد بازارسالی که انتخاب کرده اید صحیح باشد، سپس گزینه بستن را انتخاب کنید.
- 6 در بخش گزینه های حین هدایت ناموفق بود، انتخاب کنید آیا اسناد دریافتی چاپ شوند یا اینکه در صورت عدم بازارسال در صندوق دریافت چاپگر ذخیره شوند.

**مهم:** !

وقتی صندوق دریافت یا صندوق محرمانه پر باشد، دریافت فکس غیرفعال می شود. بعد از بررسی اسناد باید آنها را از صندوق ورودی حذف کنید.

نکته:

تعداد اسنادی که باز-ارسال نمی شوند به همراه سایر کارهای پردازش نشده در  در صفحه اصلی نمایش داده می شوند.

8. روی تأیید ضربه بزنید تا تنظیمات مقصد ذخیره/هدایت تکمیل شوند.
9. چاپگر را تنظیم کنید تا ایمیل ها برای کسی ارسال شوند که می خواهید درباره نتایج فکس های پردازش شده در صورت لزوم مطلع شود.

1 اعلامیه های ایمیلی را انتخاب کنید.

2 روی مورد زیر ضربه بزنید تا روی On تنظیم شود.

گزینه های زیر را می توانید به صورت همزمان استفاده کنید.

□ اطلاع رسانی بعد از تکمیل دریافت: وقتی چاپگر نمابرها را به طور کامل دریافت کرد، یک ایمیل تاییدیه برای گیرنده ارسال می کند.

□ اطلاع رسانی بعد از تکمیل چاپ: وقتی چاپگر نمابرهای دریافتی را به طور کامل چاپ کرد، یک ایمیل تاییدیه برای گیرنده ارسال می کند.

□ اطلاع رسانی بعد از تکمیل ذخیره در دستگاه حافظه: وقتی چاپگر اسناد دریافتی را به طور کامل در دستگاه حافظه ذخیره کرد، یک ایمیل تاییدیه برای گیرنده ارسال می کند.

□ اطلاع رسانی بعد از تکمیل بازارسال: وقتی چاپگر نمابرهای دریافتی را به طور کامل باز-ارسال کرد، یک ایمیل تاییدیه برای گیرنده ارسال می کند.

3 قسمت گیرنده را انتخاب کرده و سپس گیرنده ای را از لیست مخاطبین برای ایمیل انتخاب کنید.

## تنظیمات نمابر

4 برای پایان دادن به مراحل انتخاب گیرنده روی بستن ضربه بزنید.

5 روی تأیید ضربه بزنید.

10. تأیید و سپس تأیید را دوباره انتخاب کنید تا به صفحه تنظیمات ذخیره/هدایت برگردید.

11. صندوق ثبت شده که در تنظیمات شرطی برای آن تعیین کرده‌اید را انتخاب کنید و سپس فعال سازی را انتخاب نمایید.

این مرحله پایان مراحل تنظیم ذخیره شرطی و بازارسال فکس های دریافتی است.

12. تنظیمات معمول را در صورت لزوم انتخاب کنید.

برای اطلاع از جزئیات به توضیحات موجود برای تنظیمات معمول در منوی تنظیمات ذخیره/هدایت مراجعه کنید.

### نکته:

اگر پوشه اشتراک گذاری را در شبکه انتخاب کرده‌اید یا آدرس ایمیلی را به عنوان مقصد باز-ارسال مشخص کرده‌اید، توصیه می‌کنیم بررسی کنید آیا می‌توانید یک تصویر اسکن شده را در حالت اسکن برای مقصد ارسال کنید یا خیر. اسکن < ایمیل یا اسکن > پوشه شبکه/FTP را از صفحه اصلی انتخاب کنید، مقصد را انتخاب کرده و سپس اسکن را شروع کنید.

### اطلاعات مرتبط

← "اتصال شبکه" در صفحه 19

← "تنظیم سرور یا پوشه اشتراک گذاری" در صفحه 37

← "ویژگی‌هایی برای ذخیره و باز-ارسال نمابره‌های دریافت شده با اعمال شرط" در صفحه 161

← "منوی تنظیمات ذخیره/هدایت" در صفحه 167

## تنظیمات مربوط به مسدود کردن نمابر مزاحم

می‌توانید نمابر مزاحم را مسدود کنید.

1. در صفحه اصلی پانل کنترل چاپگر تنظیم را انتخاب کنید.

2. مسیر تنظیمات چاپگر < تنظیمات فکس > تنظیمات اصلی < رد کردن نمابر را انتخاب کنید.

3. شرط موردنظر برای مسدود کردن نمابره‌های ناخواسته را تنظیم کنید.

گزینه رد کردن نمابر را انتخاب کنید و گزینه‌های زیر را فعال کنید.

فهرست شماره رد کردن: نمابره‌های موجود در «لیست شماره‌های مسدود» را رد می‌کند.

سربرگ خالی نمابر مسدود شد: نمابره‌های دارای اطلاعات سربرگ خالی را رد کنید.

مخاطبان ثبت نشده: نمابره‌های اضافه نشده به لیست مخاطبین را رد می‌کند.

4. با ضربه زدن روی  به صفحه رد کردن نمابر باز گردید.

5. در صورت استفاده از قابلیت فهرست شماره رد کردن، گزینه ویرایش فهرست شماره رد کردن را انتخاب کرده و سپس لیست را ویرایش کنید.

### اطلاعات مرتبط

← "منوی تنظیمات اصلی" در صفحه 172

## تنظیمات فابریک

## اعمال تنظیمات برای ارسال و دریافت فابریک در یک رایانه

برای ارسال و دریافت فابریک در یک رایانه سرویس گیرنده، لازم است برنامه FAX Utility در رایانه متصل به دستگاه از طریق شبکه یا کابل USB نصب باشد.

## فعال سازی ارسال فابریک از طریق یک رایانه

تنظیمات زیر را با استفاده از Web Config انجام دهید.

1. به منوی Web Config بروید، روی زبانه Fax و سپس گزینه‌های **Basic < Send Settings** کلیک کنید.

2. گزینه Use را برای **PC to FAX Function** انتخاب کنید.

نکته:

مقدار تنظیمات پیش فرض **PC to FAX Function** گزینه Use می‌باشد. برای غیرفعال کردن ارسال فابریک از طریق رایانه، گزینه **Do Not Use** را انتخاب کنید.

3. روی OK کلیک کنید.

اطلاعات مرتبط

← "منوی تنظیمات ارسال" در صفحه 166

## اعمال تنظیمات ذخیره در کامپیوتر برای دریافت فابریک

با استفاده از قابلیت FAX Utility می‌توانید فابریک را در یک رایانه دریافت کنید. برنامه FAX Utility را در رایانه سرویس گیرنده نصب کرده و تنظیمات موردنظر را اعمال کنید. برای مشاهده جزئیات به Basic Operations در راهنمای FAX Utility (در پنجره اصلی) مراجعه کنید.

گزینه زیر در پانل کنترل چاپگر روی حالت بله تنظیم شده است و ذخیره فابریک‌های دریافتی در رایانه امکان پذیر می‌باشد.

تنظیمات چاپگر < تنظیمات فکس < تنظیمات دریافت < تنظیمات ذخیره/هدایت < ذخیره/هدایت غیرشرطی < ذخیره در کامپیوتر

اطلاعات مرتبط

← "منوی تنظیمات ذخیره/هدایت" در صفحه 167

## اعمال تنظیمات ذخیره در کامپیوتر برای اینکه در پرینتر مورد استفاده برای دریافت فابریک، چاپ اسناد نیز انجام شود

می‌توانید تنظیمات را به نحوی اعمال کنید که فابریک‌های دریافتی در چاپگر چاپ شده و همچنین در یک رایانه ذخیره شوند.

1. در صفحه اصلی پانل کنترل چاپگر تنظیمات را انتخاب کنید.

2. تنظیمات چاپگر < تنظیمات فکس < تنظیمات دریافت را انتخاب کنید.

3. مسیر تنظیمات ذخیره/هدایت < ذخیره/هدایت غیرشرطی < ذخیره در کامپیوتر < بله و چاپ را انتخاب کنید.

اطلاعات مرتبط

← "منوی تنظیمات ذخیره/هدایت" در صفحه 167

## تنظیمات ماب

## اعمال تنظیمات ذخیره در کامپیوتر برای عدم دریافت مابرها

برای تنظیم چاپگر به نحوی که مابره‌های دریافتی در رایانه ذخیره نشوند، تنظیمات را در چاپگر تغییر دهید.

نکته:

با استفاده از *FAX Utility* نیز می‌توانید تنظیمات را تغییر دهید. با این حال، اگر مابرها ذخیره نشده در رایانه شما وجود داشته باشد، این قابلیت کار نمی‌کند.

1. در صفحه اصلی پانل کنترل چاپگر تنظیم را انتخاب کنید.
2. تنظیمات چاپگر < تنظیمات فکس > تنظیمات دریافت را انتخاب کنید.
3. مسیر تنظیمات ذخیره/هدایت < ذخیره/هدایت غیرشرطی > ذخیره در کامپیوتر < خیر را انتخاب کنید.

اطلاعات مرتبط

← "منوی تنظیمات ذخیره/هدایت" در صفحه 167

## گزینه‌های منو برای تنظیمات فکس

با انتخاب گزینه‌های تنظیم < تنظیمات چاپگر > تنظیمات فکس از طریق پانل کنترل چاپگر، این منو نمایش داده می‌شود.

نکته:

همینطور می‌توانید قسمت تنظیمات فکس را از منوی *Web Config* دسترسی داشته باشید. روی زبانه *Fax* در صفحه *Web Config* کلیک کنید.

وقتی با استفاده از قابلیت *Web Config* منوی تنظیمات فکس را نمایش دهید، ممکن است تفاوت‌های جزئی در رابط کاربری و موقعیت گزینه‌ها در مقایسه با پانل کنترل چاپگر مشاهده کنید.

## منوی دکمه عملیات سریع

این منو را می‌توانید در پانل کنترل چاپگر در زیر دسترسی نمایید:

تنظیم < تنظیمات چاپگر > تنظیمات فکس < دکمه عملیات سریع

نکته:

این منو را می‌توانید در صفحه *Web Config* نمایش دهید.

مورد	توضیحات
دکمه عملیات سریع 1	تا سه میانبر را برای فراهم کردن امکان دسترسی سریع به منوهای پرکاربرد برای فرستاد ماب، ثبت می‌کند. میانبرها در بالای زبانه تنظیمات فکس در قسمت فکس قرار دارند.
دکمه عملیات سریع 2	
دکمه عملیات سریع 3	

## منوی تنظیمات ارسال

این منو را می‌توانید در پانل کنترل چاپگر در زیر دسترسی نمایید:

تنظیم < تنظیمات چاپگر > تنظیمات فکس < تنظیمات ارسال

## تنظیمات فاب

نکته:

در صفحه *Web Config* قادر خواهید بود منوی زیر را دسترسی نمایید:

**Fax** زبانه < **Send Settings** < **Basic**

مورد	شرح
ارسال حافظه سریع	قابلیت ارسال سریع از حافظه به محضی که چاپگر اسکن نخستین صفحه را به پایان برساند، ارسال فابرها را شروع می کند. در صورتی که این قابلیت را فعال نکنید، چاپگر بعد از ذخیره همه تصاویر اسکن شده در حافظه شروع به ارسال آنها می کند. با استفاده از این ویژگی می توانید مجموع زمان عملیات را کاهش دهید زیرا دو عملیات اسکن و ارسال فایل به موازات هم پیش برده می شوند.
ارسال گروهی	اگر چندین فاب در انتظار ارسال به یک گیرنده باشند، این گزینه آنها را گروه بندی می کند تا همگی با هم ارسال شوند. حداکثر پنج سند (در مجموع 100 صفحه) می تواند به صورت همزمان ارسال شود. این کمک می کند با کاهش دادن دفعات اتصال، در هزینه های تبادل داده صرفه جویی شود.
ذخیره اطلاعات نقص	اسناد ارسال نشده را در حافظه چاپگر ذخیره می کند. می توانید اسناد را دوباره از <b>کار/وضعیت</b> ارسال کنید.
PC to FAX Function	این مورد تنها در صفحه <i>Web Config</i> نمایش داده می شود. ارسال فاب با استفاده از یک رایانه سرویس گیرنده را فعال می سازد.

اطلاعات مرتبط

◀ "فعال سازی ارسال فاب از طریق یک رایانه" در صفحه 165

## منوی تنظیمات دریافت

اطلاعات مرتبط

◀ "منوی تنظیمات ذخیره/هدایت" در صفحه 167

◀ "منوی تنظیمات چاپ" در صفحه 170

## منوی تنظیمات ذخیره/هدایت

این منو را می توانید در پانل کنترل چاپگر در زیر دسترسی نمایید:

تنظیم < تنظیمات چاپگر < تنظیمات فکس < تنظیمات دریافت < تنظیمات ذخیره/هدایت

ذخیره/هدایت غیرشرطی

نکته:

در صفحه *Web Config* قادر خواهید بود منوی زیر را دسترسی نمایید:

**Fax** زبانه < **Receive Settings** < **Fax Output**

مقصدهای ذخیره و باز-ارسال را می توانید در صندوق دریافت، رایانه، دستگاه حافظه خارجی، آدرس ایمیل، پوشه اشتراک گذاری و سایر دستگاه های فاب تنظیم کنید. این قابلیت ها را می توانید به صورت همزمان نیز استفاده کنید. اگر تمامی موارد را در پانل کنترل چاپگر روی گزینه **Off** تنظیم کنید، چاپگر به نحوی عمل خواهد کرد تا فابهای دریافتی را چاپ کند.

## تنظیمات نمابر

مورد	شرح
ذخیره در صندوق دریافت	<p>نمبرهای دریافت شده را در صندوق دریافت چاپگر ذخیره می‌کند. حداکثر 200 سند را می‌توانید ذخیره کنید. توجه داشته باشید بسته به شرایط استفاده مانند اندازه فایل مربوط به اسناد ذخیره شده و استفاده از چند ویژگی ذخیره به صورت همزمان، ممکن است نتوانید 200 سند را ذخیره کنید.</p> <p>هرچند نمابرهای دریافتی به طور خودکار چاپ نمی‌شوند، با این حال می‌توانید آنها را در نمابشگر چاپگر مشاهده کنید و تنها مواردی را که نیاز دارید چاپ کنید. با این حال، اگر گزینه <b>بله و چاپ</b> را در یک تنظیم دیگر مانند <b>ذخیره در کامپیوتر در قسمت ذخیره/هدایت غیرشرطی</b> انتخاب نمایید، نمابرهای دریافتی به طور خودکار چاپ می‌شوند.</p>
ذخیره در کامپیوتر	<p>نمبرهای دریافتی را به صورت فایل‌های PDF در رایانه متصل به چاپگر ذخیره می‌کند. این قابلیت را می‌توانید روی گزینه <b>بله</b> تنظیم کنید که تنها از طریق FAX Utility مقدر می‌باشد. FAX Utility را روی رایانه خود نصب کنید. پس از تنظیم آن روی گزینه <b>بله</b> می‌توانید آن را به <b>بله و چاپ</b> تغییر دهید.</p>
ذخیره در حافظه	<p>نمبرهای دریافتی را به صورت فایل‌های PDF در یک دستگاه حافظه خارجی متصل به چاپگر ذخیره می‌کند. با انتخاب گزینه <b>بله و چاپ</b> نمابرهای دریافتی حین ذخیره در حافظه خارجی چاپ نیز می‌شوند.</p> <p>قبل از ذخیره اسناد در دستگاه حافظه متصل به چاپگر، اسناد دریافتی موقتاً در حافظه چاپگر ذخیره می‌شوند. به دلیل اینکه خطای پر بودن حافظه سبب غیرفعال شدن ارسال و دریافت نمابر می‌شود، دستگاه حافظه را به چاپگر وصل کنید.</p>
بازارسال	<p>نمبرهای دریافتی را به یک دستگاه نمابر دیگر باز-ارسال می‌کند یا به صورت فایل‌های PDF به یک پوشه اشتراک‌گذاری ایجاد شده در شبکه یا یک آدرس ایمیل باز-ارسال می‌کند. نمابرهای باز-ارسال شده از روی چاپگر حذف می‌شوند. با انتخاب گزینه <b>بله و چاپ</b> نمابرهای دریافتی حین باز-ارسال چاپ نیز می‌شوند. ابتدا مقصدهای باز-ارسال را در فهرست مخاطبین اضافه کنید. برای باز-ارسال به یک آدرس ایمیل، تنظیمات سرور ایمیل را پیکربندی کنید.</p> <p><input type="checkbox"/> مقصد: مقصدهای باز-ارسال را می‌توانید از لیست مخاطبینی که قبلاً اضافه کرده‌اید انتخاب کنید.</p> <p>اگر پوشه اشتراک‌گذاری را در شبکه انتخاب کرده‌اید یا آدرس ایمیلی را به عنوان مقصد باز-ارسال مشخص کرده‌اید، توصیه می‌کنیم بررسی کنید آیا می‌توانید یک تصویر اسکن شده را در حالت اسکن برای مقصد ارسال کنید یا خیر. گزینه <b>اسکن &lt; ایمیل یا اسکن &gt; پوشه شبکه/FTP</b> را از طریق صفحه اصلی انتخاب کنید، مقصد را برگزینید و سپس شروع به اسکن کنید.</p> <p><input type="checkbox"/> گزینه‌های حین هدایت ناموفق بود: می‌توانید انتخاب کنید نمابر ناموفق چاپ شود یا در صندوق دریافت ذخیره شود.</p> <p>وقتی صندوق دریافت پر باشد، دریافت نمابر غیرفعال می‌شود. بعد از بررسی اسناد باید آنها را از صندوق ورودی حذف کنید. تعداد اسنادی که باز-ارسال نمی‌شوند به همراه سایر کارهای پردازش نشده در  در صفحه اصلی نمایش داده می‌شوند.</p>
اعلامیه‌های ایمیلی	<p>وقتی فرآیندی که در پایین انتخاب می‌کنید تکمیل شود یک ایمیل تأییدیه ارسال می‌کند. قابلیت‌های زیر را می‌توانید به صورت همزمان استفاده کنید.</p> <p><input type="checkbox"/> گیرنده: مقصد پیام اعلام تکمیل فرآیند را تنظیم کنید.</p> <p><input type="checkbox"/> اطلاع رسانی بعد از تکمیل دریافت: وقتی فرآیند دریافت نمابر تکمیل شود، یک اعلان تأییدیه ارسال می‌کند.</p> <p><input type="checkbox"/> اطلاع رسانی بعد از تکمیل چاپ: وقتی فرآیند چاپ نمابر تکمیل شود، یک اعلان تأییدیه ارسال می‌کند.</p> <p><input type="checkbox"/> اطلاع رسانی بعد از تکمیل ذخیره در دستگاه حافظه: وقتی فرآیند ذخیره نمابر در یک دستگاه حافظه تکمیل شود، یک اعلان تأییدیه ارسال می‌کند.</p> <p><input type="checkbox"/> اطلاع رسانی بعد از تکمیل بازارسال: وقتی فرآیند باز-ارسال نمابر تکمیل شود، یک اعلان تأییدیه ارسال می‌کند.</p>

## ذخیره/هدایت شرطی

نکته:

در صفحه *Web Config* قادر خواهید بود منوی زیر را دسترسی نمایید:*Fax* زبانه < *Receive Settings* < *Conditions Output Settings*

مقصدهای ذخیره و/یا باز-ارسال را می‌توانید در صندوق دریافت، صندوق‌های اسناد محرمانه، دستگاه حافظه خارجی، آدرس ایمیل، پوشه‌های اشتراک‌گذاری و سایر دستگاه‌های نمابر تنظیم کنید.

برای تغییر بین حالت‌های فعال‌سازی یا غیرفعال‌سازی شرایط، بر روی هر ناحیه‌ای از صندوق غیر از  ضربه بزنید.



تنظیمات نمابر

شرح	مورد
<p>یک نام برای شرط تعیین کنید.</p>	<p>نام</p>
<p>شرایط را انتخاب کنید و سپس تنظیمات را انجام دهید.</p> <p><input type="checkbox"/> شماره نمابر فرستنده مطابقت دارد: وقتی شماره نمابر فرستنده مطابقت داشته باشد، نمابر دریافت شده ذخیره و باز-ارسال خواهد شد.</p> <p><input type="checkbox"/> نشانی فرعی (SUB) مطابقت دارد: وقتی آدرس فرعی (SUB) مطابقت کامل داشته باشد، نمابر دریافت شده ذخیره و باز-ارسال خواهد شد.</p> <p><input type="checkbox"/> گذرواژه (SID) مطابقت دارد: وقتی رمز عبور (SID) مطابقت کامل داشته باشد، نمابر دریافت شده ذخیره و باز-ارسال خواهد شد.</p> <p><input type="checkbox"/> زمان دریافت: نمابره‌های دریافت شده در بازه زمانی تعیین شده را ذخیره و باز-ارسال می‌کند.</p>	<p>شرایط</p>
<p>مقصد مورد نظر برای ذخیره و باز-ارسال اسناد دریافت شده که با شرایط مطابقت دارند را انتخاب کنید. قابلیت‌های زیر را می‌توانید به صورت همزمان استفاده کنید.</p> <p><input type="checkbox"/> ذخیره در جعبه نمابر: نمابره‌های دریافت شده را در صندوق دریافت یا صندوق اسناد محرمانه چاپگر ذخیره می‌کند. در مجموع تا 200 سند را می‌توانید ذخیره کنید. توجه داشته باشید بسته به شرایط استفاده مانند اندازه فایل مربوط به اسناد ذخیره شده و استفاده از چند ویژگی ذخیره به صورت همزمان، ممکن است نتوانید 200 سند را ذخیره کنید.</p> <p><input type="checkbox"/> ذخیره در حافظه: نمابره‌های دریافتی را به صورت فایل‌های PDF در یک دستگاه حافظه خارجی متصل به چاپگر ذخیره می‌کند.</p> <p>قبل از ذخیره اسناد در دستگاه حافظه متصل به چاپگر، اسناد دریافتی موقتاً در حافظه چاپگر ذخیره می‌شوند. به دلیل اینکه خطای پر بودن حافظه سبب غیرفعال شدن ارسال و دریافت نمابر می‌شود، دستگاه حافظه را به چاپگر وصل کنید.</p> <p><input type="checkbox"/> بازارسال: نمابره‌های دریافتی را به یک دستگاه نمابر دیگر باز-ارسال می‌کند یا به صورت فایل‌های PDF به یک پوشه اشتراک‌گذاری ایجاد شده در شبکه یا یک آدرس ایمیل باز-ارسال می‌کند. نمابره‌های باز-ارسال شده از روی چاپگر حذف می‌شوند. ابتدا مقصد باز-ارسال را در فهرست مخاطبین اضافه کنید. برای باز-ارسال آدرس ایمیل، لازم است تنظیمات سرور ایمیل را نیز پیکربندی کنید.</p> <p><input type="checkbox"/> مقصد: مقصد باز-ارسال را می‌توانید از لیست مخاطبینی که قبلاً اضافه کرده‌اید انتخاب کنید. اگر پوشه اشتراک‌گذاری را در شبکه انتخاب کرده‌اید یا آدرس ایمیلی را به عنوان مقصد باز-ارسال مشخص کرده‌اید، توصیه می‌کنیم بررسی کنید آیا می‌توانید یک تصویر اسکن شده را در حالت اسکن برای مقصد ارسال کنید یا خیر. گزینه <b>اسکن &lt; ایمیل یا اسکن &gt; پوشه شبکه/FTP</b> را از طریق صفحه اصلی انتخاب کنید، مقصد را برگزینید و سپس شروع به اسکن کنید.</p> <p><input type="checkbox"/> گزینه های حین هدایت ناموفق بود: می‌توانید انتخاب کنید نمابر ناموفق چاپ شود یا در صندوق دریافت ذخیره شود.</p> <p><input type="checkbox"/> چاپ: نمابره‌های دریافتی را چاپ می‌کند.</p>	<p>مقصد ذخیره/هدایت</p>
<p>وقتی فرآیندی که در پایین انتخاب می‌کنید تکمیل شود یک ایمیل تأییدیه ارسال می‌کند. قابلیت‌های زیر را می‌توانید به صورت همزمان استفاده کنید.</p> <p><input type="checkbox"/> گیرنده: مقصد پیام اعلام تکمیل فرآیند را تنظیم کنید.</p> <p><input type="checkbox"/> اطلاع رسانی بعد از تکمیل دریافت: وقتی فرآیند دریافت نمابر تکمیل شود، یک اعلان تأییدیه ارسال می‌کند.</p> <p><input type="checkbox"/> اطلاع رسانی بعد از تکمیل چاپ: وقتی فرآیند چاپ نمابر تکمیل شود، یک اعلان تأییدیه ارسال می‌کند.</p> <p><input type="checkbox"/> اطلاع رسانی بعد از تکمیل ذخیره در دستگاه حافظه: وقتی فرآیند ذخیره نمابر در یک دستگاه حافظه تکمیل شود، یک اعلان تأییدیه ارسال می‌کند.</p> <p><input type="checkbox"/> اطلاع رسانی بعد از تکمیل بازارسال: وقتی فرآیند باز-ارسال نمابر تکمیل شود، یک اعلان تأییدیه ارسال می‌کند.</p>	<p>اعلامیه های ایمیلی</p>

### تنظیمات نمابر

مورد	شرح
گزارش انتقال	پس از ذخیره یا باز-ارسال نمابر دریافتی، یک گزارش ارسال به صورت خودکار چاپ می‌کند. با انتخاب گزینه خطای روشن شدن چاپگر تنها زمانی گزارش را چاپ می‌کند که فرآیند ذخیره کردن یا باز-ارسال نمابر دریافتی با خطا مواجه شده باشد.

### تنظیمات معمول

نکته:

در صفحه *Web Config* قادر خواهید بود منوی زیر را دسترسی نمایید:

**Inbox < Receive Settings < Fax**  زبانه

**Fax Output < Receive Settings < Fax**  زبانه

مورد	شرح
تنظیمات صندوق ورودی	<p><input type="checkbox"/> گزینه ها وقتی حافظه پر است: می‌توانید تنظیم کنید هنگام پر بودن حافظه صندوق دریافت، نمابر دریافتی چاپ شود یا از پذیرش آن خودداری شود.</p> <p><input type="checkbox"/> تنظیمات رمز عبور صندوق دریافت: رمز عبور از صندوق دریافت محافظت می‌کند تا کاربران نتوانند نمابره‌های دریافتی را مشاهده کنند. تغییر را برای تغییر رمز عبور انتخاب کنید یا بازنشانی را برای لغو محافظت با رمز عبور انتخاب کنید. در هنگام تغییر یا بازنشانی رمز عبور، نیاز به رمز عبور کنونی دارید.</p> <p>وقتی حالت گزینه ها وقتی حافظه پر است روی گزینه دریافت و چاپ فکس ها شده باشد، امکان تنظیم رمز عبور را نخواهید داشت.</p>
موضوع ایمیل برای بازارسال	هنگام باز-ارسال به یک آدرس ایمیل می‌توانید یک موضوع برای ایمیل مشخص کنید.

 (منو)

نکته:

لیست را نمی‌توانید از طریق صفحه *Web Config* چاپ کنید.

مورد	شرح
چاپ فهرست ذخیره/هدایت شرطی	فهرست ذخیره/هدایت شرطی را چاپ می‌کند.

### اطلاعات مرتبط

- ◀ "ویژگی‌هایی برای ذخیره و باز-ارسال نمابره‌های دریافت شده بدون اعمال شرط" در صفحه 158
- ◀ "تنظیم برای ذخیره و بازارسال فکس های دریافتی (ذخیره/هدایت غیر شرطی)" در صفحه 159
- ◀ "ویژگی‌هایی برای ذخیره و باز-ارسال نمابره‌های دریافت شده با اعمال شرط" در صفحه 161
- ◀ "تنظیم برای ذخیره و بازارسال فکس های دریافتی (ذخیره/هدایت شرطی)" در صفحه 161

### منوی تنظیمات چاپ

این منو را می‌توانید در پانل کنترل چاپگر در زیر دسترسی نمایید:

تنظیم < تنظیمات چاپگر < تنظیمات فکس < تنظیمات دریافت < تنظیمات چاپ

نکته:

در صفحه *Web Config* قادر خواهید بود منوی زیر را دسترسی نمایید:

**Fax Output < Receive Settings < Fax**  زبانه

تنظیمات نمابر

مورد	شرح
کاهش خودکار	نمابره‌های دریافتی را با کاهش اندازه اسناد بزرگ به نحوی که در کاغذ موجود در منبع کاغذ جای بگیرند، به شکل مطلوب چاپ می‌کند. بسته به داده‌های دریافتی ممکن است نتوان همیشه کاهش داد. اگر این گزینه خاموش شود، اسناد بزرگ با اندازه اصلی و در چندین برگه چاپ می‌شود یا اینکه ممکن است صفحه دوم به صورت سفید خارج شود.
تنظیمات تقسیم صفحه	وقتی اندازه سند دریافت شده بزرگتر از اندازه کاغذ بارگذاری شده در چاپگر باشد، نمابره‌های دریافتی را در چند صفحه مجزا چاپ می‌کند.
انجام چاپ	وقتی اندازه سند نمابر دریافت شده بزرگتر از اندازه کاغذ بارگذاری شده در چاپگر است، تنظیمات چاپ را تعیین کنید. با انتخاب گزینه فعال (تقسیم به چند صفحه) سند به طور افقی تقسیم می‌شود تا سند دریافتی در چند صفحه چاپ شود. با انتخاب گزینه فعال (کاهش برای ایجاد تناسب) اندازه سند را به حداقل 50% کاهش داده و چاپ می‌کند.
چرخش خودکار	نمابره‌های دریافت شده با جهت‌گیری افقی و اندازه A5 را می‌چرخاند تا به درستی روی کاغذ A5 چاپ شوند. این تنظیمات زمانی اعمال می‌گردند که تنظیمات اندازه کاغذ مربوط به دست‌کم یک منبع کاغذ مورد استفاده برای چاپ کردن نمابرها در حالت A5 باشد. با انتخاب گزینه Off، نمابره‌های دریافتی به صورت افقی و در ابعاد A5 که عرض آنها هم اندازه اسناد A4 عمودی است، در مجموع با اندازه A4 تشخیص داده شده و چاپ می‌گردند. تنظیمات منبع کاغذ برای چاپ نمابرها و اندازه کاغذ برای منابع کاغذ را در منوهای زیر در مسیر تنظیم < تنظیمات چاپگر > تنظیمات چاپگر < تنظیمات منبع کاغذ بررسی کنید. <input type="checkbox"/> تنظیمات انتخاب خودکار <input type="checkbox"/> تنظیم کاغذ < اندازه کاغذ
افزودن اطلاعات دریافت	اطلاعات دریافت را در نمابر دریافتی چاپ می‌کند، حتی اگر فرستنده، اطلاعات سرصفحه را تنظیم نکرده باشد. اطلاعات دریافت شامل تاریخ و زمان دریافت، شناسه فرستنده، شناسه دریافت (مانند «#001») و شماره صفحه (مانند «P1») باشند. هنگام فعال بودن گزینه تنظیمات تقسیم صفحه، شماره صفحه تقسیم شده نیز درج خواهد شد.
2 طرفه	صفحات متعدد نمابره‌های دریافتی را به صورت دو رو چاپ می‌کند.
زمان شروع چاپ	گزینه‌های مربوطه را برای آغاز چاپ نمابره‌های دریافتی انتخاب کنید. <input type="checkbox"/> همه صفحه‌ها دریافت شد: فرآیند چاپ پس از دریافت تمامی صفحات آغاز می‌شود. شروع چاپ از صفحه اول یا صفحه آخر از طریق تنظیمات ویژگی تلفیق ترتیب دریافت مشخص می‌شود. توضیحات ارائه شده برای تلفیق ترتیب دریافت را ملاحظه کنید. <input type="checkbox"/> صفحه اول دریافت شد: به محض دریافت صفحه اول فرآیند چاپ شروع می‌شود و سپس همه صفحات دریافتی به ترتیب چاپ می‌شوند. در صورتی که چاپگر قادر به شروع چاپ نباشد، به طور مثال وقتی کارهای دیگری را چاپ می‌کند، چاپگر پس از مهیا شدن مجدد همه صفحات دریافت شده را به صورت دسته‌ای چاپ می‌کند.
تلفیق ترتیب دریافت	از آنجا که نخستین صفحه در انتها چاپ می‌شود (در قسمت خروجی بالای همه قرار می‌گیرد)، اسناد چاپ شده با ترتیب صفحات صحیح روی هم قرار می‌گیرند. هنگامی که حافظه چاپگر کم است، ممکن است این ویژگی در دسترس نباشد.
زمان تعلیق چاپ	<input type="checkbox"/> زمان تعلیق چاپ: در طول یک بازه زمانی معین، چاپگر اسناد دریافت شده را بدون چاپ کردن در حافظه چاپگر ذخیره می‌کند. از این ویژگی می‌توان برای جلوگیری از ایجاد سروصدا در شب یا جلوگیری از افشای اسناد محرمانه در زمانی که حضور ندارید، استفاده نمود. قبل از استفاده از این ویژگی، مطمئن شوید که حافظه خالی کافی وجود دارد. حتی قبل از راه‌اندازی مجدد می‌توانید اسناد دریافتی را به صورت تکی از کار/وضعیت در صفحه اصلی را بررسی کرده و چاپ کنید. <input type="checkbox"/> زمان توقف: فرآیند چاپ اسناد را متوقف می‌سازد. <input type="checkbox"/> زمان راه‌اندازی مجدد: چاپ اسناد را به طور خودکار راه‌اندازی مجدد می‌کند.
حالت سکوت	نویزی را که چاپگر ایجاد می‌کند، کاهش می‌دهد، هر چند ممکن است سرعت چاپ را کاهش دهد.

اطلاعات مرتبط

◀ «اعمال تنظیمات چاپ برای دریافت نمابرها» در صفحه 157

تنظیمات نمابر

## منوی تنظیمات گزارش

این منو را می‌توانید در پانل کنترل چاپگر در زیر دسترسی نمایید:

تنظیم < تنظیمات چاپگر < تنظیمات فکس < تنظیمات گزارش

نکته:

در صفحه *Web Config* قادر خواهید بود منوی زیر را دسترسی نمایید:

زبانہ *Report Settings < Fax*

مورد	توضیحات
بازارسال گزارش	پس از باز-ارسال یک سند نمابر، یک گزارش چاپ می‌کند. برای اینکه هر بار یک سند باز-ارسال می‌شود، چاپ آن نیز انجام گیرد، گزینه چاپ را انتخاب کنید.
گزارش خطای نسخه پشتیبان	وقتی یک خطای پشتیبان‌گیری هنگام باز-ارسال نمابر ارسال شده به مقصد پشتیبان‌گیری رخ دهد، یک گزارش چاپ می‌کند. مقصد موردنظران را می‌توانید از طریق مسیر <i>فکس &lt; تنظیمات فکس &lt; پشتیبان‌گیری تنظیم کنید</i> . توجه داشته باشید ویژگی پشتیبان‌گیری هنگامی در دسترس است که: <input type="checkbox"/> ارسال یک نمابر تک‌رنگ <input type="checkbox"/> ارسال یک نمابر با استفاده از قابلیت ارسال فکس در فرصتی دیگر <input type="checkbox"/> ارسال یک نمابر با استفاده از قابلیت ارسال گروهی <input type="checkbox"/> ارسال یک نمابر با استفاده از قابلیت ذخیره داده های فکس
چاپ خودکار فهرست نمابر	سابقه نمابر را به صورت خودکار چاپ می‌کند. روشن (هر 30) را انتخاب کنید تا هر بار که 30 کار نمابر کامل می‌شود، یک گزارش چاپ شود. روشن (زمان) را انتخاب کنید تا گزارش در زمانی خاص چاپ شود. با این وجود اگر تعداد کارهای نمابر بیش از 30 باشد، سابقه پیش از زمان مشخص چاپ می‌شود.
پیوست کردن تصویر به گزارش	یک گزارش انتقال به همراه تصویری از صفحه اول سند ارسالی چاپ می‌کند. روشن (تصویر بزرگ) را انتخاب کنید تا قسمت بالای صفحه بدون کوچک شدن چاپ شود. روشن (تصویر کوچک) را انتخاب کنید تا کل صفحه چاپ شود و اندازه آن کوچک شود تا متناسب با اندازه گزارش باشد.
فرمت گزارش	یک قالب برای گزارش‌های نمابر در مسیر <i>فکس برگه &lt; بیشتر برگه &lt; گزارش فکس غیر از جستجوی پروتکل انتخاب می‌کند</i> . برای چاپ همراه با کدهای خطا، جزئیات را انتخاب کنید.
روش خروجی	یک روش خروجی از قبیل <i>ذخیره در حافظه</i> برای گزارش‌های نمابر انتخاب کنید. وقتی بازارسال را انتخاب می‌کنید، گزینه مقصد را از مخاطبین انتخاب نمایید.

## منوی تنظیمات اصلی

این منو را می‌توانید در پانل کنترل چاپگر در زیر دسترسی نمایید:

تنظیم < تنظیمات چاپگر < تنظیمات فکس < تنظیمات اصلی

نکته:

در صفحه *Web Config* قادر خواهید بود منوی زیر را دسترسی نمایید:

*Fax* زبانہ *Line Settings*

*Fax* زبانہ *Basic < Send Settings*

*Fax* زبانہ *Basic < Receive Settings*

*Fax* زبانہ *Fax Block Settings < Receive Settings*

تنظیمات نمابر

مورد	شرح
سرعت فکس	سرعت ارسال نمابر را انتخاب کنید. اگر خطای ارتباطی به طور مرتب رخ می‌دهد، هنگام ارسال/دریافت نمابر به/از خارج کشور، هنگام استفاده از سرویس تلفن (VoIP) IP، توصیه می‌شود <b>آهسته (9600bps)</b> را انتخاب کنید.
ECM	این حالت، خطاهای به وجود آمده در ارسال نمابر (حالت تصحیح خطا) را که اغلب در اثر پارازیت خط تلفن به وجود می‌آیند، به طور خودکار اصلاح می‌کند. اگر این حالت غیر فعال شود، نمی‌توانید اسناد را به صورت رنگی ارسال یا دریافت نمایید.
تشخیص بوق	یک آهنگ شماره‌گیری را پیش از شروع به شماره‌گیری شناسایی می‌کند. اگر چاپگر به یک PBX (تبادل انشعاب خصوصی) یا خط تلفن دیجیتال متصل است، ممکن است چاپگر نتواند شروع به شماره‌گیری کند. در این حالت، تنظیم <b>نوع خط</b> را به <b>PBX</b> تغییر دهید. اگر این کار مؤثر نبود، این ویژگی را غیرفعال کنید. با این وجود، ممکن است غیرفعال کردن این ویژگی باعث حذف شدن اولین رقم شماره نمابر و ارسال نمابر به شماره نادرست گردد.
کلید شماره گیری	نوع تلفنی که به چاپگر متصل کرده‌اید را انتخاب کنید. اگر بر روی <b>نبض</b> تنظیم شود، می‌توانید در حالی که شماره‌ها را در صفحه بالایی نمابر وارد می‌کنید، با فشار دادن * «T» درج می‌شود) به طور موقت حالت شماره‌گیری را از پالس به تن تعویض کنید. این تنظیم ممکن است بسته به منطقه یا کشور شما نمایش داده نشود.
نوع خط	نوع خطی که به چاپگر متصل کرده‌اید را انتخاب کنید. وقتی از چاپگر در محیطی استفاده می‌کنید که از پیش شماره استفاده شده است و از کد دسترسی خارجی مثل 0 و 9 استفاده می‌شود، برای اینکه به خط خارجی تماس برقرار کنید، <b>PBX</b> را انتخاب کنید و کد دسترسی را ثبت کنید. بعد از ثبت کد دسترسی، هنگام ارسال نمابر به شماره نمابر خارجی، # (هشتگ) را به جای کد دسترسی وارد کنید. برای مکان‌هایی که از مودم DSL یا آداپتور پایانه استفاده می‌کنند، توصیه می‌شود تنظیم را روی <b>PBX</b> بگذارید. فرستادن نمابر به گیرندگان در <b>مخاطبین</b> که دارای کد دسترسی خارجی مانند 0 یا 9 هستند ممکن نیست. اگر گیرندگان را با کد دسترسی خارجی مانند 0 یا 9 در <b>مخاطبین</b> اضافه کرده‌اید، <b>کد دسترسی</b> را روی <b>Do Not Use</b> تنظیم کنید. در غیر این صورت، باید کد را در <b>مخاطبین</b> به # تغییر دهید.
سربرگ	نام فرستنده و شماره نمابر را وارد کنید. این موارد به صورت سرصفحه در نمابره‌های خروجی ظاهر می‌شوند. <input type="checkbox"/> شماره تلفن شما: می‌توانید تا حداکثر 20 نویسه شامل 0-9، + یا فاصله وارد کنید. برای Web Config نیز می‌توانید تا حداکثر 30 نویسه وارد کنید. <input type="checkbox"/> عنوان فکس: تا حداکثر 21 نام نویسنده را می‌توانید حسب نیاز ثبت کنید. می‌توانید تا حداکثر 40 نویسه برای نام هر فرستنده وارد کنید. در رابطه با Web Config، سربرگ را در قالب (Unicode (UTF-8 وارد کنید.
حالت دریافت	حالت دریافت را انتخاب کنید. برای مشاهده جزئیات، به اطلاعات مرتبط در زیر مراجعه کنید.
DRD	اگر مشترک سرویس زنگ خاص شرکت مخابرات هستید، الگوی زنگ مورد نظر برای نمابره‌های دریافتی را انتخاب کنید. سرویس زنگ خاص که توسط بسیاری از شرکت‌های مخابراتی ارائه می‌شود (نام سرویس در هر شرکت فرق می‌کند)، به شما امکان می‌دهد از چندین شماره تلفن در یک خط تلفن استفاده نمایید. هر شماره به یک الگوی زنگ متفاوت اختصاص داده می‌شود. می‌توانید از یک شماره برای تماس‌های صوتی و از یک شماره دیگر برای تماس‌های نمابر استفاده کنید. این گزینه بسته به منطقه ممکن است <b>On</b> یا <b>Off</b> باشد.
زنگ برای پاسخگویی	تعداد زنگ‌هایی که چاپگر باید پیش از دریافت خودکار نمابر بخورد را انتخاب کنید.
دریافت از راه دور	<input type="checkbox"/> دریافت از راه دور: هنگامی که به تماس نمابر دریافتی توسط یک تلفن متصل به چاپگر پاسخ می‌دهید، می‌توانید با وارد کردن کد توسط تلفن، شروع به دریافت نمابر کنید. <input type="checkbox"/> کد شروع: کد شروع دریافت از راه دور را تنظیم کنید. دو نویسه از مجموعه نویسه‌های 0-9، *، # وارد کنید.

## تنظیمات نمابر

شرح	مورد
<input type="checkbox"/> رد کردن نمابر: گزینه‌های رد کردن نمابرها را خواسته دریافتی را انتخاب کنید. <input type="checkbox"/> فهرست شماره رد کردن: اگر شماره تلفن طرف دیگر در لیست شماره‌های ممنوع است، مشخص کنید که آیا نمابر دریافتی باید رد شود یا خیر. <input type="checkbox"/> سربرگ خالی نمابر مسدود شد: اگر شماره تلفن طرف دیگر مسدود است، مشخص کنید که آیا دریافت نمابرها رد شود یا خیر. <input type="checkbox"/> مخاطبان ثبت نشده: اگر شماره تلفن طرف دیگر در لیست مخاطبین نیست، مشخص کنید که آیا دریافت نمابر باید رد شود یا خیر. <input type="checkbox"/> ویرایش فهرست شماره رد کردن: تا حداکثر 30 شماره نمابر را می‌توانید ثبت کنید تا نمابرها و تماس‌های دریافتی از طرف آنها رد شود. تا حداکثر 20 نویسه شامل 0-9، *، # یا فاصله وارد کنید.	رد کردن نمابر

## اطلاعات مرتبط

- ◀ "آماده سازی چاپگر برای ارسال و دریافت فکس (با استفاده از برنامه تنظیم فکس)" در صفحه 152
- ◀ "تنظیمات حالت دریافت" در صفحه 154
- ◀ "اعمال تنظیمات برای دریافت نمابرها صرفاً از طریق راه‌اندازی تلفن متصل (دریافت از راه دور)" در صفحه 157
- ◀ "تنظیمات مربوط به مسدود کردن نمابر مزاحم" در صفحه 164

## منوی تنظیمات ایمنی

این منو را می‌توانید در پانل کنترل چاپگر در زیر دسترسی نمایید:

تنظیم < تنظیمات چاپگر < تنظیمات فکس < تنظیمات ایمنی

نکته:

در صفحه *Web Config* قادر خواهید بود منوی زیر را دسترسی نمایید:

زبان *Security Settings < Fax*

توضیحات	مورد
با انتخاب گزینه <b>On</b> وارد کردن دستی شماره‌های نمابر گیرنده غیرفعال می‌شود و به اپراتور اجازه می‌دهد گیرنده‌ها را تنها از لیست مخاطبین یا تاریخچه ارسال انتخاب نماید. با انتخاب گزینه <b>Do</b> بار وارد شود اپراتور می‌بایست هر جا شماره نمابر به صورت دستی وارد شده بود، آن را دوباره وارد کند. انتخاب گزینه <b>Off</b> وارد کردن دستی شماره‌های نمابر گیرنده را امکان‌پذیر می‌کند.	محدودیت های شماره گیری مستقیم
با انتخاب گزینه <b>On</b> ، قبل از شروع انتقال، صفحه تأیید گیرنده نمایش داده می‌شود.	تأیید لیست آدرس
با انتخاب گزینه <b>On</b> پس از ارسال یا دریافت کامل اسناد و زمانی که دیگر لازم نیست نسخه پشتیبان داشته باشید، نسخه‌های پشتیبان به صورت خودکار پاک می‌شوند. با انتخاب گزینه <b>Off</b> برای اینکه در موارد قطع برق یا عملکرد اشتباه دستگاه آمادگی قطعی ناگهانی برق را داشته باشد، چاپگر موقتاً کپی پشتیبان اسناد ارسال و دریافت شده را در حافظه خود ذخیره می‌کند.	پاک کردن خودکار داده پشتیبان
همه نسخه‌های پشتیبانی را که به صورت موقت در حافظه چاپگر ذخیره شده‌اند پاک می‌کند. پیش از تحویل چاپگر به فرد دیگر یا دور ریختن آن، این برنامه را اجرا کنید. این منو در صفحه <i>Web Config</i> نمایش داده نمی‌شود.	پاک کردن داده پشتیبان

## تنظیمات ماب

## بررسی اتصال فکس

این منو را می‌توانید در پانل کنترل چاپگر در زیر دسترسی نمایید:  
تنظیم > تنظیمات چاپگر > تنظیمات فکس > بررسی اتصال فکس  
نکته:

این منو را می‌توانید در صفحه *Web Config* نمایش دهید.

با انتخاب گزینه **بررسی اتصال فکس** اتصال چاپگر به خط تلفن و آمادگی آن برای تبادل ماب بررسی می‌شود. شما می‌توانید نتیجه را بر روی کاغذ معمولی اندازه A4 چاپ کنید.

## برنامه تنظیم فکس

این منو را می‌توانید در پانل کنترل چاپگر در زیر دسترسی نمایید:  
تنظیم > تنظیمات چاپگر > تنظیمات فکس > برنامه تنظیم فکس  
نکته:

این منو را می‌توانید در صفحه *Web Config* نمایش دهید.

با انتخاب گزینه **برنامه تنظیم فکس** تعیین تنظیمات اولیه ماب امکان‌پذیر می‌گردد. دستورالعمل‌های روی صفحه را دنبال کنید.

## اطلاعات مرتبط

← "آماده سازی چاپگر برای ارسال و دریافت فکس (با استفاده از برنامه تنظیم فکس)" در صفحه 152

## برطرف کردن مشکلات

## مشکلات مربوط به ارسال و دریافت مابرها

## اطلاعات مرتبط

- ← "مابرها ارسال یا دریافت نمی‌شوند" در صفحه 175
- ← "مابرها ارسال نمی‌شوند" در صفحه 177
- ← "مابرها به گیرنده خاصی ارسال نمی‌شوند" در صفحه 177
- ← "در زمان‌های خاصی مابرها ارسال نمی‌شوند" در صفحه 177
- ← "مابرها دریافت نمی‌شوند" در صفحه 178
- ← "ذخیره کردن ماب دریافتی در دستگاه حافظه ممکن نیست" در صفحه 178
- ← "خطای حافظه پر است" رخ می‌دهد" در صفحه 178
- ← "کیفیت ماب ضعیف است" در صفحه 179
- ← "کیفیت ماب دریافتی ضعیف است" در صفحه 180
- ← "ماب‌های دریافتی چاپ نمی‌شوند" در صفحه 180
- ← "صفحات خالی هستند یا فقط مقدار کمی متن در صفحه دوم ماب‌های دریافتی چاپ شده است" در صفحه 180

## مابرها ارسال یا دریافت نمی‌شوند

□ برای اجرای بررسی اتصال خودکار ماب، از **بررسی اتصال فکس** در پانل کنترل استفاده نمایید. راهکارهایی که در گزارش چاپ شده است را امتحان کنید.

## تنظیمات نمابر

- ❑ کد خطای نمایش داده شده مربوط به کار نمابر ناموفق را بررسی کنید و راهکارهای شرح داده شده در فهرست کد خطا را امتحان کنید.
  - ❑ تنظیمات نوع خط را بررسی کنید. با تنظیم بر روی PBX ممکن است مشکل برطرف شود. اگر سیستم شما برای دریافت یک خط خارجی نیاز به کد دسترسی خارجی دارد، کد دسترسی را در چاپگر ثبت کنید و # (هشتگ) را در ابتدای شماره نمابر در هنگام ارسال وارد کنید.
  - ❑ اگر خطای ارتباطی رخ داد، تنظیم سرعت فکس را در پانل کنترل به آهسته (9600bps) تغییر دهید.
  - ❑ با وصل کردن یک تلفن به فیش دیواری تلفن و آزمایش آن بررسی کنید که تلفن کار می‌کند یا خیر. اگر نمی‌توانید تماس برقرار کرده یا دریافت نمایید، با شرکت مخابرات تماس بگیرید.
  - ❑ برای وصل کردن یک خط تلفن DSL، باید از یک مودم DSL دارای فیلتر DSL داخلی استفاده کنید یا یک فیلتر DSL جداگانه روی خط نصب کنید. با ارائه دهنده DSL خود تماس بگیرید.
  - ❑ اگر به یک خط تلفن DSL وصل هستید، چاپگر را بطور مستقیم به یک فیش دیواری تلفن وصل کنید تا بررسی کنید که آیا چاپگر می‌تواند نمابر ارسال کند یا خیر. اگر کار می‌کند، ممکن است مشکل از فیلتر DSL باشد. با ارائه دهنده DSL خود تماس بگیرید.
  - ❑ تنظیم ECM را در پانل کنترل فعال کنید. زمانی که ECM خاموش است نمی‌توانید نمابرها را رنگی ارسال یا دریافت کنید.
  - ❑ برای ارسال یا دریافت نمابر با استفاده از رایانه، مطمئن شوید چاپگر از طریق یک کابل USB یا یک شبکه وصل است و اینکه درایور PC-FAX بر روی رایانه نصب باشد. درایور PC-FAX همراه با برنامه FAX Utility نصب می‌شود.
  - ❑ در Windows، مطمئن شوید چاپگر (نمابر) در دستگاه‌ها و چاپگرها، چاپگر یا چاپگرها و سخت‌افزار دیگر نشان داده می‌شود. چاپگر (نمابر) بصورت «EPSON XXXXX (FAX)» نشان داده می‌شود. اگر چاپگر (نمابر) نشان داده نشد، FAX Utility را حذف و دوباره نصب کنید. برای دسترسی به دستگاه‌ها و چاپگرها، چاپگر یا چاپگرها و سخت‌افزار دیگر به موارد زیر مراجعه کنید.
- ❑ Windows 10/Windows Server 2016
- روی دکمه شروع کلیک کنید و سپس سیستم < Windows پانل کنترل > مشاهده دستگاه‌ها و چاپگرها از سخت‌افزار و صدا را انتخاب کنید.
- ❑ Windows 8.1/Windows 8
- دسک‌تاپ < تنظیمات > پانل کنترل < مشاهده دستگاه‌ها و چاپگرها از سخت‌افزار و صدا یا سخت‌افزار را انتخاب کنید.
- ❑ Windows 7
- روی دکمه شروع کلیک کنید و پانل کنترل < مشاهده دستگاه‌ها و چاپگرها را از سخت‌افزار و صدا یا سخت‌افزار انتخاب کنید.
- ❑ Windows Vista
- روی دکمه شروع کلیک کرده و پانل کنترل < چاپگرها از سخت‌افزار و صدا را انتخاب کنید.
- ❑ Windows XP
- روی دکمه شروع کلیک کنید و تنظیمات < پانل کنترل > چاپگرها و سایر سخت‌افزارها < چاپگرها و نمابرها را انتخاب کنید.
- ❑ در Mac OS موارد زیر را بررسی کنید.
- ❑ تنظیمات برگزیده سیستم را از منو  < چاپگرها و اسکنرها (یا چاپ و اسکن، چاپ و نمابر) انتخاب کنید و سپس بررسی کنید چاپگر (نمابر) نمایش داده شود. چاپگر (نمابر) به صورت «FAX XXXX (USB)» یا «FAX XXXX (IP)» نمایش داده می‌شود. اگر چاپگر (نمابر) نشان داده نشد، بر روی [+] کلیک کنید و سپس چاپگر (نمابر) را ثبت نمایید.
  - ❑ تنظیمات برگزیده سیستم را از منو  < چاپگرها و اسکنرها (یا چاپ و اسکن، چاپ و نمابر) انتخاب کنید و سپس روی چاپگر (نمابر) دو بار کلیک کنید. اگر چاپگر متوقف شده است، روی از سرگیری (یا از سرگیری چاپگر) کلیک کنید.

## اطلاعات مرتبط

- ❑ «کد خطا در منوی وضعیت» در صفحه 104
- ❑ «اتصال چاپگر به خط تلفن» در صفحه 148
- ❑ «منوی تنظیمات اصلی» در صفحه 172
- ❑ «بررسی اتصال فکس» در صفحه 175



## تنظیمات نمابر



### نمابرها ارسال نمی شوند

- ❑ اگر قابلیت محدودسازی کاربر فعال است، نام کاربر و رمز عبور برای کار کردن با چاپگر لازم است. اگر رمز عبور را نمی دانید با سرپرست خود تماس بگیرید.
- ❑ اگر قابلیت محدودسازی کاربر فعال شده است، و از رایانه نمابر را ارسال می کنید، تایید اعتبار کاربر توسط نام کاربر و رمز عبور تنظیم شده در درایور چاپگر انجام می شود. وقتی به علت خطای تایید اعتبار نمی توانید نمابر را ارسال کنید با سرپرست خود تماس بگیرید.
- ❑ اطلاعات سرصفحه را برای نمابرها خروجی در پانل کنترل تنظیم کنید. برخی از دستگاه های نمابر به طور خودکار نمابرها را ورودی که دارای اطلاعات سرصفحه نیستند را رد می کنند.
- ❑ اگر شناسه تماس گیرنده خود را مسدود کرده اید انسداد آن را لغو کنید. برخی از تلفن ها یا دستگاه های نمابر به طور خودکار تماس های ناشناس را رد می کنند.
- ❑ از گیرنده سوال کنید که آیا شماره نمابر صحیح است و اینکه دستگاه نمابر گیرنده آماده دریافت نمابر است یا خیر.
- ❑ بررسی کنید آیا به صورت اتفاقی یک نمابر را با استفاده از ویژگی آدرس فرعی ارسال کرده اید. در صورتی که یک گیرنده دارای یک آدرس فرعی را از لیست مخاطبین انتخاب کنید، ممکن است نمابر با استفاده از گزینه آدرس فرعی ارسال شود.
- ❑ هنگام ارسال نمابرها با استفاده از ویژگی آدرس فرعی، از گیرنده سوال کنید آیا دستگاه نمابر آنها امکان دریافت نمابرها با استفاده از ویژگی آدرس فرعی را دارید یا خیر.
- ❑ هنگام ارسال نمابرها با استفاده از ویژگی آدرس فرعی، بررسی کنید آدرس های فرعی و رمز عبور صحیح وارد شده باشند. مطابقت آدرس های فرعی و رمز عبور را با گیرنده کنترل کنید.

#### اطلاعات مرتبط

- ◀ "منوی تنظیمات اصلی" در صفحه 172
- ◀ "نمابرها ارسال یا دریافت نمی شوند" در صفحه 175

### نمابرها به گیرنده خاصی ارسال نمی شوند

- اگر نمی توانید نمابرها را به دلیل بروز خطا به گیرنده خاصی ارسال کنید، موارد زیر را دنبال نمایید.
- ❑ اگر پس از اتمام شماره گیری توسط چاپگر، دستگاه گیرنده نتوانست تماس شما را در عرض 50 ثانیه پاسخ دهد، تماس با یک خطا پایان می یابد. برای بررسی این که چقدر طول می کشد تا آهنگ نمابر را بشنوید، با استفاده از ویژگی  (در گوشی) یا تلفن متصل شماره گیری کنید. اگر بیش از 50 ثانیه طول می کشد، برای ارسال نمابر، وقفه هایی پس از شماره نمابر اضافه کنید. برای وارد کردن وقفه،  را لمس کنید. یک خط فاصله به عنوان علامت وقفه درج می شود. هر وقفه حدود سه ثانیه است. چندین وقفه بر حسب نیاز اضافه کنید.
  - ❑ اگر گیرنده را از لیست اطلاعات تماس انتخاب کرده اید، بررسی کنید که اطلاعات ثبت شده درست باشد. اگر اطلاعات صحیح است، گیرنده را از فهرست مخاطبین انتخاب کنید، ویرایش را لمس کنید و سرعت فکس را به آهسته (9600bps) تغییر دهید.

#### اطلاعات مرتبط

- ◀ "استفاده از مخاطبان" در صفحه 61
- ◀ "نمابرها ارسال یا دریافت نمی شوند" در صفحه 175

### در زمان های خاصی نمابرها ارسال نمی شوند

تاریخ و زمان صحیح را از پانل کنترل تنظیم کنید.

#### اطلاعات مرتبط

- ◀ "همگام سازی تاریخ و ساعت با سرور زمان" در صفحه 75

## تنظیمات نمابر

← "تنظیمات اصلی" در صفحه 133

### نمابرها دریافت نمی شوند

- اگر در سرویس باز-ارسال تماس مشترک شده‌اید، ممکن است چاپگر نمابرها را دریافت نکنند. با ارائه دهنده سرویس تماس بگیرید.
- اگر تلفن را به چاپگر وصل نکرده‌اید، در پانل کنترل، تنظیم حالت دریافت را روی **Auto** قرار دهید.
- در شرایط زیر، حافظه چاپگر تمام می‌شود و نمی‌تواند نمابر دریافت کند. برای کسب اطلاعات بیشتر درباره اقدام در هنگام بروز خطای پر بودن حافظه، به بخش عیب‌یابی مراجعه کنید.
- در مجموع، 200 سند دریافتی در صندوق ورودی و صندوق اسناد محرمانه ذخیره شده است.
- حافظه چاپگر پر است (100%).
- هنگام دریافت نمابرها با استفاده از ویژگی آدرس فرعی، بررسی کنید آدرس‌های فرعی و رمز عبور صحیح وارد شده باشند. مطابقت آدرس‌های فرعی و رمز عبور را با فرستنده کنترل کنید.
- بررسی کنید که آیا شماره نمابر فرستنده در **فهرست شماره رد کردن** ثبت شده است یا خیر. نمابرهایی که از شماره‌های اضافه شده به این لیست ارسال شده باشند، در صورتی که گزینه **فهرست شماره رد کردن** در تنظیمات رد کردن نمابر فعال شده باشد، مسدود خواهند شد.
- بررسی کنید آیا شماره نمابر فرستنده در لیست مخاطبین ثبت شده است. نمابرهایی که از شماره‌های ثبت نشده در این لیست ارسال شده باشند، در صورتی که گزینه **مخاطبان ثبت نشده** در تنظیمات رد کردن نمابر فعال شده باشد، مسدود خواهند شد.
- از فرستنده سوال کنید آیا اطلاعات سرصفحه در دستگاه نمابر آنها تنظیم شده است. نمابرهایی که فاقد اطلاعات سرصفحه باشند، در صورتی که گزینه **سربرگ خالی نمابر مسدود شد** در تنظیمات رد کردن نمابر فعال شده باشد، مسدود خواهند شد.

#### اطلاعات مرتبط

- ← "منوی تنظیمات اصلی" در صفحه 172
- ← "نمابرها ارسال یا دریافت نمی‌شوند" در صفحه 175
- ← "خطای حافظه پر است" رخ می‌دهد" در صفحه 178

### ذخیره کردن نمابر دریافتی در دستگاه حافظه ممکن نیست

بررسی کنید که آیا دستگاه حافظه به چاپگر متصل است یا خیر، و سپس تنظیمات دریافت را بررسی کنید.

#### اطلاعات مرتبط

- ← "اعمال تنظیمات برای ذخیره و باز-ارسال نمابره‌های دریافت شده" در صفحه 158
- ← "منوی تنظیمات ذخیره/هدایت" در صفحه 167

### خطای "حافظه پر است" رخ می‌دهد

- اگر چاپگر بر روی گزینه ذخیره نمابره‌های دریافت شده در صندوق ورودی یا صندوق اسناد محرمانه تنظیم شده است، نمابرهایی که قبلاً خوانده اید را از صندوق ورودی یا صندوق اسناد محرمانه حذف کنید.
- اگر چاپگر طوری تنظیم شده است که نمابره‌های دریافتی را در رایانه ذخیره کند، رایانه مورد نظر برای ذخیره نمابرها را روشن کنید. با ذخیره نمابرها در رایانه، آنها از حافظه چاپگر حذف می‌شوند.

## تنظیمات نمابر

- اگر چاپگر بر روی ویژگی ذخیره نمابره‌های دریافت شده در دستگاه حافظه تنظیم شده است، دستگاهی را وصل کنید که در آن پوشه ای برای ذخیره نمابرها در چاپگر ایجاد کرده اید. وقتی نمابرها در دستگاه ذخیره شوند، از حافظه چاپگر حذف می شوند. مطمئن شوید که دستگاه حافظه کافی دارد و در برابر نوشتن محافظت نشده است.
- حتی با وجود پر بودن حافظه، می توانید با یکی از راهکارهای زیر نمابر بفرستید.
- برلی فرستادن نمابر تک‌رنگ می‌توانید از قابلیت ارسال مستقیم استفاده کنید.
- با شماره‌گیری از دستگاه تلفن خارجی نمابر ارسال کنید.
- با قابلیت  (در گوشی) نمابر بفرستید.
- سندهای خود را به دو یا چند قسمت تقسیم کنید تا نمابر در چندین دسته ارسال شود.
- اگر به دلیل بروز خطاهایی نظیر گیر کردن کاغذ در چاپگر، نمابر دریافت نگردد ممکن است خطای حافظه پر است رخ دهد. مشکل چاپگر را رفع کنید و سپس با فرستنده تماس بگیرید و از او بخواهید که نمابر را دوباره ارسال کند.

## اطلاعات مرتبط

- ← "اعمال تنظیمات برای ذخیره و باز-ارسال نمابره‌های دریافت شده" در صفحه 158
- ← "منوی تنظیمات ذخیره/هدایت" در صفحه 167
- ← "اعمال تنظیمات برای ارسال و دریافت نمابرها در یک رایانه" در صفحه 165

## کیفیت نمابر ضعیف است

- شیشه اسکنر را تمیز کنید.
- ADF را تمیز کنید.
- تنظیم نوع اصلی را در پانل کنترل تغییر دهید. اگر اسناد شما حاوی متن و عکس هستند، عکس را انتخاب کنید.
- تنظیم تراکم را در پانل کنترل تغییر دهید.
- اگر در مورد قابلیت‌های دستگاه نمابر گیرنده مطمئن نیستید، ویژگی ارسال مستقیم را فعال کنید یا خوب را به عنوان تنظیم وضوح انتخاب نمایید.
- در صورت انتخاب فوق‌العاده عالی یا خیلی عالی برای نمابر تک‌رنگ، و ارسال نمابر بدون استفاده از ویژگی ارسال مستقیم، ممکن است چاپگر وضوح را به طور خودکار کاهش دهد.
- تنظیم ECM را در پانل کنترل فعال کنید.

## اطلاعات مرتبط

- ← "منوی تنظیمات اصلی" در صفحه 172

## نمابرها با اندازه نادرست ارسال می شوند

- هنگام ارسال یک نمابر با استفاده از شیشه اسکنر، گوشه‌های سند را به درستی با علامت سند تراز کنید. اندازه سند را در پانل کنترل انتخاب کنید.
- شیشه اسکنر و درپوش اسناد را تمیز کنید. اگر گرد و غبار یا لکه‌هایی بر روی شیشه وجود داشته باشد، ممکن است قسمت اسکن گسترش یابد تا گرد و غبار یا لکه را نیز دربرگیرد، در نتیجه محل اسکن نادرستی ایجاد کند یا تصویر کوچک شود.

## تنظیمات نمابر

## کیفیت نمابر دریافتی ضعیف است

- تنظیم ECM را در پانل کنترل فعال کنید.
- با فرستنده تماس بگیرید و از او بخواهید با استفاده از یک حالت با کیفیت بالاتر ارسال کند.
- نمابر دریافتی را دوباره چاپ کنید. برای چاپ مجدد نمابر، گزارش را از کار/وضعیت انتخاب کنید.

## اطلاعات مرتبط

← "منوی تنظیمات اصلی" در صفحه 172

## نمابره‌های دریافتی چاپ نمی‌شوند

- اگر خطایی در چاپگر رخ داده است، نظیر گیر کردن کاغذ، چاپگر نمی‌تواند نمابره‌های دریافتی را چاپ کند. چاپگر را بررسی کنید.
- اگر چاپگر بر روی ذخیره نمابره‌های دریافت شده در صندوق دریافت یا صندوق محرمانه تنظیم شده است، نمابره‌های دریافت شده به طور خودکار چاپ نمی‌شوند. تنظیمات دریافت را بررسی کنید.

## اطلاعات مرتبط

← "اعمال تنظیمات برای ذخیره و باز-ارسال نمابره‌های دریافت شده" در صفحه 158

← "منوی تنظیمات ذخیره/هدایت" در صفحه 167

## صفحات خالی هستند یا فقط مقدار کمی متن در صفحه دوم نمابره‌های دریافتی چاپ شده است

- با استفاده از ویژگی حذف داده چاپ بعد از تقسیم در تنظیمات تقسیم صفحه می‌توانید یک صفحه چاپ کنید.
- حذف بالا یا دکمه حذف را در حذف داده چاپ بعد از تقسیم انتخاب کنید و سپس آستانه را تنظیم کنید. در صورت افزایش سطح آستانه مقداری که حذف می‌شود افزایش خواهد یافت؛ هر چه سطح آستانه بالاتر باشد، احتمال چاپ بر روی یک صفحه واحد افزایش پیدا می‌کند.

## اطلاعات مرتبط

← "منوی تنظیمات چاپ" در صفحه 170

## سایر مشکلات مربوط به نمابر

## اطلاعات مرتبط

← "برقراری تماس از طریق تلفن وصل شده ممکن نیست" در صفحه 180

← "دستگاه پاسخگویی نمی‌تواند به تماس‌های صوتی پاسخ دهد" در صفحه 181

## برقراری تماس از طریق تلفن وصل شده ممکن نیست

- تلفن را به درگاه EXT در چاپگر متصل کنید و گیرنده را شماره‌گیری کنید. اگر نمی‌توانید آهنگ شماره‌گیری گیرنده را بشنوید، کابل تلفن را به درستی وصل کنید.

## اطلاعات مرتبط

← "وصل کردن دستگاه تلفن به چاپگر" در صفحه 150

## تنظیمات نمابر

### دستگاه پاسخگویی نمی تواند به تماس های صوتی پاسخ دهد

در پانل کنترل، تنظیم زنگ برای پاسخگویی چاپگر را روی تعدادی بیشتر از تعداد زنگ های مربوط به دستگاه پاسخگو تنظیم کنید.

#### اطلاعات مرتبط

← "اعمال تنظیمات برای استفاده از پیغام گیر" در صفحه 156

# تنظیمات امنیتی پیشرفته مربوط به شرکت

---

در این فصل، ما امکانات امنیتی پیشرفته را شرح می‌دهیم.

تنظیمات امنیتی پیشرفته مربوط به شرکت

## تنظیمات امنیتی و پیشگیری از خطر

اگر چاپگر به شبکه متصل شود، می‌توانید از راه دور به آن دسترسی پیدا کنید. در ضمن، بسیاری از افراد می‌توانند چاپگر را به اشتراک بگذارند و کارآیی و راحتی را افزایش دهند. هر چند، احتمال دسترسی غیرقانونی، استفاده غیرمجاز و دستکاری داده‌ها افزایش می‌یابد. اگر از چاپگر در محیط متصل به اینترنت استفاده کنید، مخاطرات بیشتر نیز می‌شوند.

برای چاپگرهای فاقد محافظ دسترسی خارجی، امکان خواندن گزارش‌های کار چاپ ذخیره شده در چاپگر از طریق اینترنت وجود دارد.

برای پیشگیری از این خطرها، چاپگرهای Epson از فناوری‌های امنیتی مختلفی بهره می‌گیرند.

در صورت لزوم چاپگر را بر اساس شرایط محیطی که در اطلاعات محیط مشتری گنجانده شده است تنظیم کنید.

نام	نوع قابلیت	آنچه باید تنظیم شود	آنچه باید جلوگیری شود
ارتباط SSL/TLS	در هنگام برقراری ارتباط بین سرور Epson و دستگاه در محیط اینترنت، برای مثال ارتباط با رایانه از طریق مرورگر وب، استفاده از Epson Connect و به‌روزرسانی ثابت‌افزار، محتوای ارتباطی با ارتباطات SSL/TLS رمزنگاری می‌شود.	یک گواهی دارای امضای CA بگیریید و آن را وارد چاپگر کنید.	پاک کردن شناسه چاپگر با گواهی دارای امضای CA مانع جعل هویت و دسترسی غیرمجاز می‌شود. در ضمن، محتوای ارتباط SSL/TLS محافظت می‌شود و بدین ترتیب از نشت محتویات مربوط به داده‌های چاپ و اطلاعات تنظیم جلوگیری می‌گردد.
کنترل پروتکل	پروتکل‌ها و خدماتی را که قرار است بین چاپگرها و رایانه‌ها به کار گرفته شود کنترل می‌کند و امکانات را فعال و غیرفعال می‌کند.	پروتکل یا سرویسی که روی قابلیت‌ها اعمال می‌شود، جداگانه مجاز یا غیرمجاز می‌گردد.	کاهش احتمال بروز خطرهای ناشی از استفاده ناخواسته از طریق جلوگیری از دسترسی کاربران به عملکردهای غیرضروری.
فیلترگذاری IPsec/IP	می‌توانید ترتیبی دهید که ارسال به سرور و قطع ارتباط داده‌هایی که از طرف سرویس‌گیرنده خاصی است یا نوع خاصی دارند، ممکن شود. از آنجا که IPsec با واحد بسته IP (رمزنگاری و تأیید هویت) از داده‌ها محافظت می‌کند، می‌توانید پروتکل را بدون خطر منتقل کنید.	سیاستی ابتدایی و سیاستی فردی ایجاد کنید و سرویس‌گیرنده یا نوع داده دارای قابلیت دسترسی به چاپگر را مشخص نمایید.	از دسترسی غیرمجاز و رهگیری داده‌های ارتباط با چاپگر جلوگیری کنید.
IEEE 802.1X	فقط به کاربری که هویت آن برای Wi-Fi و اترنت تأیید شده است، اجازه اتصال می‌دهد. فقط به کاربر مجاز اجازه استفاده از چاپگر را می‌دهد.	تنظیم تأیید هویت در سرور RADIUS (سرور تأیید هویت).	از دسترسی غیرمجاز و استفاده غیرمجاز از چاپگر جلوگیری کنید.

### اطلاعات مرتبط

- ◀ "ارتباط SSL/TLS با چاپگر" در صفحه 184
- ◀ "کنترل کردن با پروتکل‌ها" در صفحه 192
- ◀ "ارتباط رمزگذاری شده با IPsec/فیلترینگ IP" در صفحه 197
- ◀ "اتصال چاپگر به شبکه IEEE802.1X" در صفحه 209

## تنظیمات عملکرد امنیتی

در هنگام تنظیم کردن IPsec/فیلترینگ IP یا IEEE802.1X، برای انتقال اطلاعات تنظیم بهتر است با استفاده از SSL/TLS وارد Web Config شوید تا مشکلات امنیتی مانند دستکاری یا رهگیری کاهش یابد.

همچنین، با وصل کردن مستقیم چاپگر به رایانه با استفاده از کابل اترنت و سپس وارد کردن نشانی IP در مرورگر وب، می‌توانید از Web Config استفاده کنید. پس از اعمال تنظیمات امنیتی می‌توان چاپگر را در محیطی امن وصل کرد.

## ارتباط SSL/TLS با چاپگر

اگر گواهی سرور با ارتباط SSL/TLS (لایه سوکت امن/امنیت لایه حمل) با چاپگر تنظیم شود، می‌توانید مسیر ارتباط بین رایانه‌ها را رمزگذاری کنید. اگر می‌خواهید مانع دسترسی راه دور و غیرمجاز شوید، از این روش استفاده کنید.

### درباره گواهی دیجیتالی

#### CA-signed Certificate

این یک گواهی امضا شده توسط CA (مرجع صدور گواهی) است. شما می‌توانید آن را برای اعمال به مرجع صدور گواهی به دست آورید. این گواهی تأیید می‌کند که چاپگر موجود است و برای برقراری ارتباط SSL/TLS استفاده می‌شود در نتیجه می‌توانید درباره امنیت تبادل داده‌ها اطمینان حاصل کنید.

وقتی از آن برای ارتباط SSL/TLS استفاده می‌کنید، به عنوان گواهی سرور استفاده خواهد شد. وقتی روی فیلترگذاری IPsec/IP یا ارتباط IEEE 802.1X تنظیم می‌شود، به عنوان گواهی سرویس‌گیرنده استفاده خواهد شد.

#### گواهی CA

این یک گواهی است که در زنجیره CA-signed Certificate بکار برده می‌شود و گواهی CA حدواسط نیز نامیده می‌شود. این گواهی توسط مرورگر وب برای تأیید اعتبار مسیر گواهی چاپگر هنگام دسترسی سرور طرف مقابل یا Web Config استفاده می‌شود. در رابطه با گواهی CA، زمان تأیید اعتبار گواهی سرور تحت دسترسی از طریق چاپگر را تنظیم کنید. در رابطه با چاپگر، تنظیمات را برای تأیید مسیر CA-signed Certificate برای ارتباط SSL/TLS تنظیم کنید. شما می‌توانید گواهی CA چاپگر را از طریق مرجع صدور گواهی که گواهی CA را صادر می‌کند به دست بیاورید. همچنین، گواهی CA مورد استفاده برای تأیید اعتبار سرور طرف مقابل را می‌توانید از طریق مرجع صدور گواهی که CA-signed Certificate سرور دیگر را صادر کرده است، به دست بیاورید.

#### Self-signed Certificate

این یک گواهی است که چاپگر امضا و صادر می‌کند. به آن «گواهی ریشه» نیز گفته می‌شود. از آنجا که صادر کننده خود تأیید کننده نیز می‌باشد، قابل اطمینان نمی‌باشد و قادر به جلوگیری از جعل هویت نمی‌باشد. هنگام اعمال تنظیمات امنیتی و برقراری ارتباط SSL/TLS ساده بدون CA-signed Certificate آن را استفاده کنید. اگر از این گواهی برای یک ارتباط SSL/TLS استفاده کنید، ممکن است یک هشدار امنیتی روی مرورگر نشان داده شود، زیرا گواهی در یک مرورگر وب ثبت نشده است. از Self-signed Certificate تنها برای ارتباط SSL/TLS استفاده کنید.

#### اطلاعات مرتبط

◀ «دریافت و وارد کردن گواهی امضاء شده از طریق CA» در صفحه 184

◀ «حذف گواهی امضاء شده از طریق CA» در صفحه 189

◀ «به روزرسانی گواهی خود امضاء» در صفحه 191

## دریافت و وارد کردن گواهی امضاء شده از طریق CA

### دریافت گواهی امضاء شده از طریق CA

برای دریافت گواهی امضاء شده از طریق CA، یک CSR (درخواست امضای گواهی) ایجاد کنید و برای درخواست آن را برای مرجع صدور گواهی ارسال کنید. می‌توانید با استفاده از Web Config و رایانه یک CSR ایجاد کنید.

مراحل ایجاد CSR را دنبال کنید و با استفاده از Web Config یک گواهی امضاء شده از طریق CA دریافت کنید. زمان ایجاد CSR با استفاده از Web Config، گواهی دارای فرمت PEM/DER است.



تنظیمات امنیتی پیشرفته مربوط به شرکت

1. وارد Web Config شوید و زبانه **Network Security** را انتخاب کنید. سپس **SSL/TLS Certificate < IPsec/IP Filtering** یا **Client Certificate < IEEE802.1X** یا **Client Certificate** را انتخاب کنید.  
هر کدام را انتخاب کنید، می‌توانید همان گواهی را به دست بیاورید و آن را به صورت مشترک استفاده کنید.
2. روی **Generate** از **CSR** کلیک کنید.  
صفحه ایجاد CSR باز می‌شود.
3. برای هر مورد یک مقدار وارد کنید.  
**نکته:**  
طول کلید موجود و مخفف سازی‌ها بر اساس مرجع صدور گواهی فرق دارد. طبق قوانین مرجع صدور گواهی یک درخواست ایجاد کنید.
4. روی **OK** کلیک کنید.  
یک پیام تکمیل نشان داده می‌شود.
5. زبانه **Network Security** را انتخاب کنید. سپس **SSL/TLS Certificate < IPsec/IP Filtering** یا **Client Certificate < IEEE802.1X** یا **Client Certificate** را انتخاب کنید.
6. طبق فرمت مشخص شده از طرف مرجع صدور گواهی برای دانلود CSR در رایانه، روی یکی از دکمه‌های دانلود **CSR** کلیک کنید.



**مهم:**

دوباره یک **CSR** ایجاد نکنید. اگر اینکار را انجام دهید، ممکن است نتوانید **CA-signed Certificate** صادر شده را وارد کنید.

7. **CSR** را برای مرجع صدور گواهی ارسال کنید و یک **CA-signed Certificate** دریافت کنید.  
قوانین مربوط به مرجع صدور گواهی برای شکل و روش ارسال را دنبال کنید.
8. **CA-signed Certificate** صادر شده را در رایانه متصل به چاپگر ذخیره کنید.  
زمانی که گواهی را در مقصد ذخیره کنید دریافت **CA-signed Certificate** کامل است.

تنظیمات امنیتی پیشرفته مربوط به شرکت

گزینه‌های تنظیم CSR

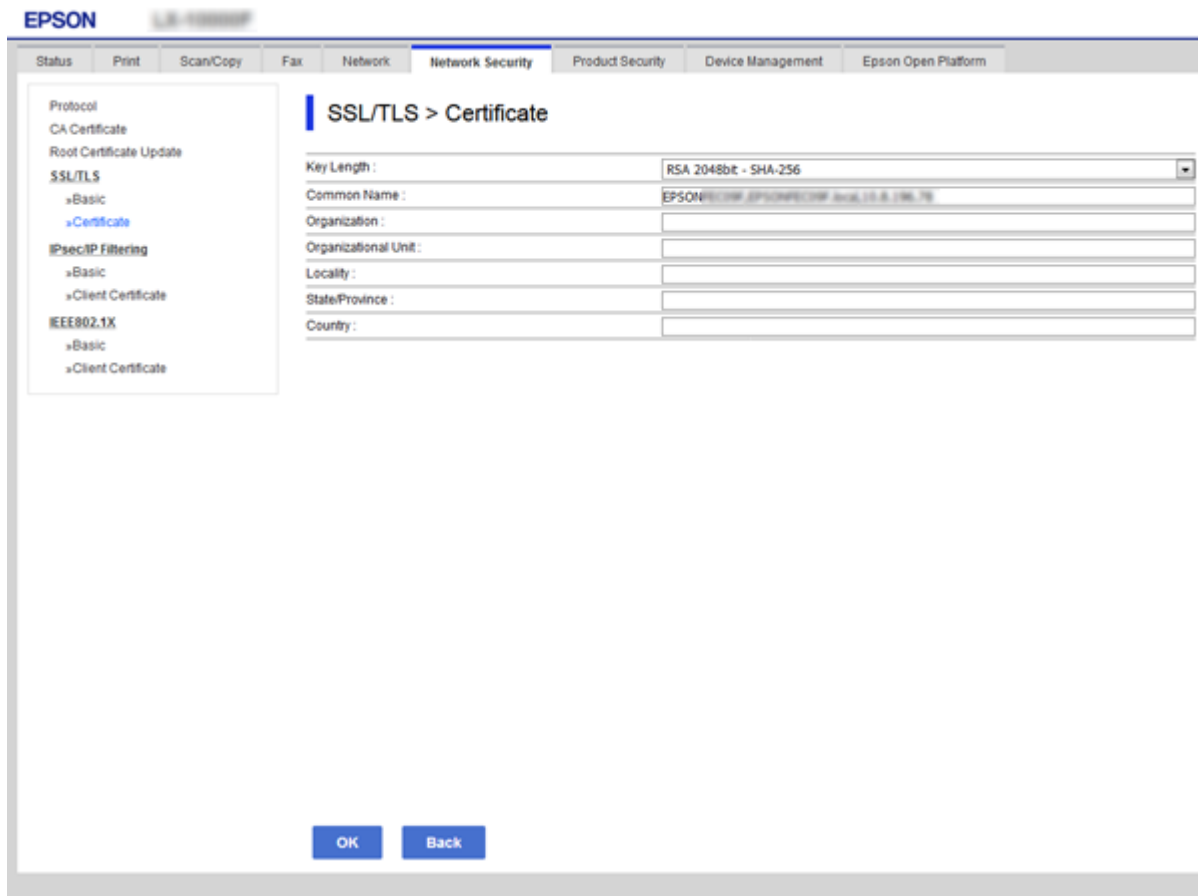

موارد	تنظیمات و توضیحات
Key Length	طول کلید را برای یک CSR انتخاب کنید.
Common Name	می‌توانید بین 1 تا 128 نویسه وارد کنید. اگر این یک آدرس IP است، باید یک آدرس IP ثابت باشد. شما می‌توانید 1 تا 5 آدرس IPv4، آدرس IPv6، نام میزبان و FQDN‌های وارد کنید و با استفاده از ویرگول بین آنها فاصله بگذارید. نخستین جزء در کادر نام مشترک ذخیره می‌شود و سایر اجزاء در کادر نام مستعار مربوط به موضوع گواهی ذخیره می‌گردند. مثال: آدرس IP چاپگر: 192.0.2.123، نام چاپگر: EPSONA1B2C3 Common Name: EPSONA1B2C3.local,EPSONA1B2C3,192.0.2.123
/Organizational Unit /Organization State/Province /Locality	شما می‌توانید بین 0 تا 64 نویسه را در قالب ASCII (0x20-0x7E) وارد کنید (Organizational Unit نباید بیش از 55 نویسه باشد). می‌توانید نام‌های متمایز را با ویرگول جدا کنید.
Country	یک کد کشور دو رقمی که توسط ISO-3166 تعیین شده وارد کنید.

اطلاعات مرتبط

← "دریافت گواهی امضاء شده از طریق CA" در صفحه 184

تنظیمات امنیتی پیشرفته مربوط به شرکت

## وارد کردن گواهی امضاء شده از طریق CA

CA-signed Certificate کسب شده را به چاپگر وارد کنید.

**مهم!**

- دقت کنید که تاریخ و زمان چاپگر به درستی تنظیم شده باشد. ممکن است گواهی نامعتبر باشد.
- اگر با استفاده از CSR که از Web Config ایجاد شده است یک گواهی دریافت کنید، می‌توانید زمانی یک گواهی وارد کنید.

1. وارد Web Config شوید و زبانه Network Security را انتخاب کنید. سپس SSL/TLS Certificate < IPsec/IP Filtering یا Client Certificate < IEEE802.1X یا Client Certificate را انتخاب کنید.
2. روی Import کلیک کنید  
صفحه وارد کردن گواهی باز می‌شود.
3. برای هر مورد یک مقدار وارد کنید. هنگام تأیید مسیر گواهی در مرورگر وبی که به مرورگر دسترسی دارد، CA Certificate 1 و CA Certificate 2 را تنظیم کنید.  
بسته به اینکه کجا یک CSR ایجاد می‌کنید و فرمت فایل گواهی، ممکن است تنظیمات مورد نیاز فرق داشته باشد. مقادیر را برای موارد مورد نیاز طبق شرایط زیر وارد کنید.
  - یک گواهی با قالب PEM/DER از Web Config دریافت شده باشد
  - Private Key: بیکربندی نکنید زیرا چاپگر محتوی یک کلید خصوصی است.
  - Password: بیکربندی نکنید.
  - CA Certificate 2/CA Certificate 1: اختیاری
  - یک گواهی با قالب PEM/DER از رایانه دریافت شده باشد
  - Private Key: لازم است تنظیم کنید.
  - Password: بیکربندی نکنید.
  - CA Certificate 2/CA Certificate 1: اختیاری
  - یک گواهی با قالب PKCS#12 از رایانه دریافت شده باشد
  - Private Key: بیکربندی نکنید.
  - Password: اختیاری
  - CA Certificate 2/CA Certificate 1: بیکربندی نکنید.
4. روی OK کلیک کنید.  
یک پیام تکمیل نشان داده می‌شود.

نکته:

روی Confirm برای تأیید اطلاعات گواهی کلیک کنید.

اطلاعات مرتبط

- ◀ "دسترسی به Web Config" در صفحه 28
- ◀ "موارد تنظیم وارد کردن گواهی امضاء شده از طریق CA" در صفحه 188

## تنظیمات امنیتی پیشرفته مربوط به شرکت

## موارد تنظیم وارد کردن گواهی امضاء شده از طریق CA

The screenshot shows the 'SSL/TLS > Certificate' configuration page in the EPSON Network Security interface. The page includes a navigation menu on the left with options like Protocol, CA Certificate, Root Certificate Update, SSL/TLS, IPsec/IP Filtering, and IEEE802.1X. The main area contains fields for 'Server Certificate', 'Private Key', 'Password', 'CA Certificate 1', and 'CA Certificate 2', each with a 'Browse...' button. A note at the bottom states: 'Note: it is recommended to communicate via HTTPS for importing a certificate.'

موارد	تنظیمات و توضیحات
Client Certificate یا Server Certificate	فرمت گواهی را انتخاب کنید. در رابطه با اتصال SSL/TLS، وضعیت Server Certificate نمایش داده می‌شود. در رابطه با فیلترگذاری IPsec/IP یا IEEE 802.1X، وضعیت Client Certificate نمایش داده می‌شود.
Private Key	اگر با استفاده از یک CSR که از طریق رایانه ایجاد شده است، گواهی با قالب PEM/DER دریافت می‌کنید، یک فایل کلید خصوصی که با گواهی مطابقت دارد تعیین کنید.
Password	اگر قالب فایل Certificate with Private Key (PKCS#12) است، رمز عبور مربوطه برای رمزنگاری کلید خصوصی که هنگام دریافت گواهی تنظیم شده بود را وارد کنید.
CA Certificate 1	اگر قالب گواهی Certificate (PEM/DER) است، یک گواهی از مرجع صدور گواهی که CA-signed Certificate مورد استفاده به عنوان گواهی سرور را صادر می‌کند وارد کنید. اگر نیاز است یک فایل تعیین کنید.
CA Certificate 2	اگر قالب گواهی Certificate (PEM/DER) است، یک گواهی از مرجع صدور گواهی که CA Certificate 1 صادر می‌کند وارد کنید. اگر نیاز است یک فایل تعیین کنید.

## اطلاعات مرتبط

← "وارد کردن گواهی امضاء شده از طریق CA" در صفحه 187

## تنظیمات امنیتی پیشرفته مربوط به شرکت

## حذف گواهی امضاء شده از طریق CA

زمانی که گواهی منقضی شده است یا زمانی که دیگر به اتصال رمزگذاری شده نیازی نیست می توانید گواهی وارد شده را حذف کنید.



اگر با استفاده از یک CSR که از Web Config ایجاد شده است، یک گواهی دریافت کنید، می توانید گواهی حذف شده را دوباره وارد کنید. در این حالت یک CSR ایجاد کرده و دوباره گواهی را دریافت کنید.

1. وارد Web Config شوید و زبانه Network Security را انتخاب کنید. سپس Certificate < SSL/TLS یا IPsec/IP Filtering < Client Certificate یا Client Certificate < IEEE802.1X را انتخاب کنید.
2. روی Delete کلیک کنید.
3. در پیام نشان داده شده، تایید کنید که می خواهید گواهی را حذف کنید.

## CA Certificate را پیکربندی کنید

وقتی CA Certificate را تنظیم می کنید، می توانید اعتبار مسیر گواهی CA سروری که چاپگر به آن دسترسی دارد را ارزیابی کنید. این می تواند از جعل هویت جلوگیری کند.

CA Certificate را می توانید از طریق مرجع صدور گواهی صادر کننده CA-signed Certificate به دست بیاورید.

## اطلاعات مرتبط

- ◀ "دسترسی به Web Config" در صفحه 28
- ◀ "گزینه های تنظیم CSR" در صفحه 186
- ◀ "وارد کردن گواهی امضاء شده از طریق CA" در صفحه 187

## وارد کردن CA Certificate

CA Certificate را به چاپگر وارد کنید.

1. وارد Web Config شوید و سپس زبانه CA Certificate < Network Security را انتخاب کنید.
2. روی Import کلیک کنید.

## تنظیمات امنیتی پیشرفته مربوط به شرکت

3. CA Certificate که می‌خواهید وارد کنید را مشخص کنید.

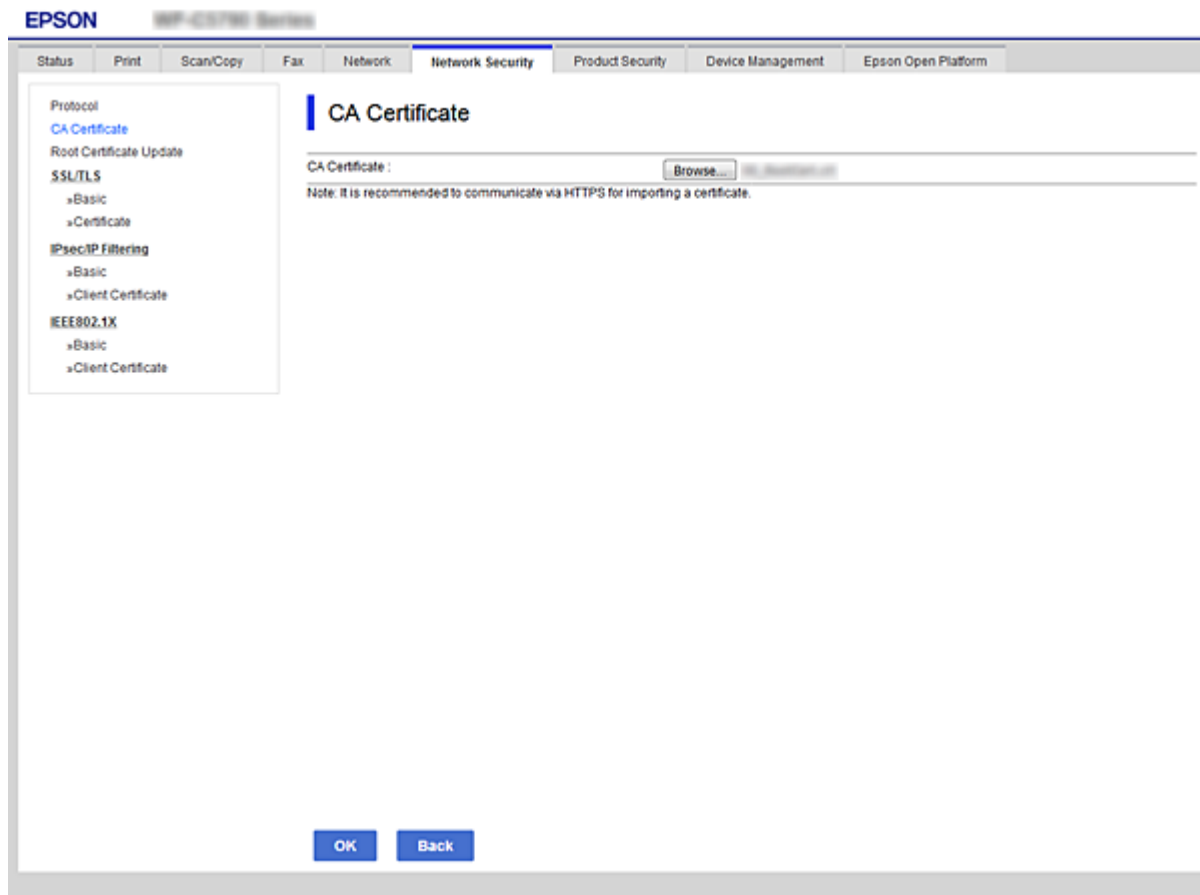

4. روی OK کلیک کنید.

وقتی وارد کردن تکمیل شد به صفحه **CA Certificate** بازگردانده می‌شود و CA Certificate وارد شده، نمایش داده می‌شود.

## حذف یک CA Certificate

می‌توانید CA Certificate وارد شده را حذف کنید.

1. وارد Web Config شوید و سپس زبانه **CA Certificate < Network Security** را انتخاب کنید.

## تنظیمات امنیتی پیشرفته مربوط به شرکت

2. روی **Delete** در کنار CA Certificate که می‌خواهید حذف کنید، کلیک کنید.

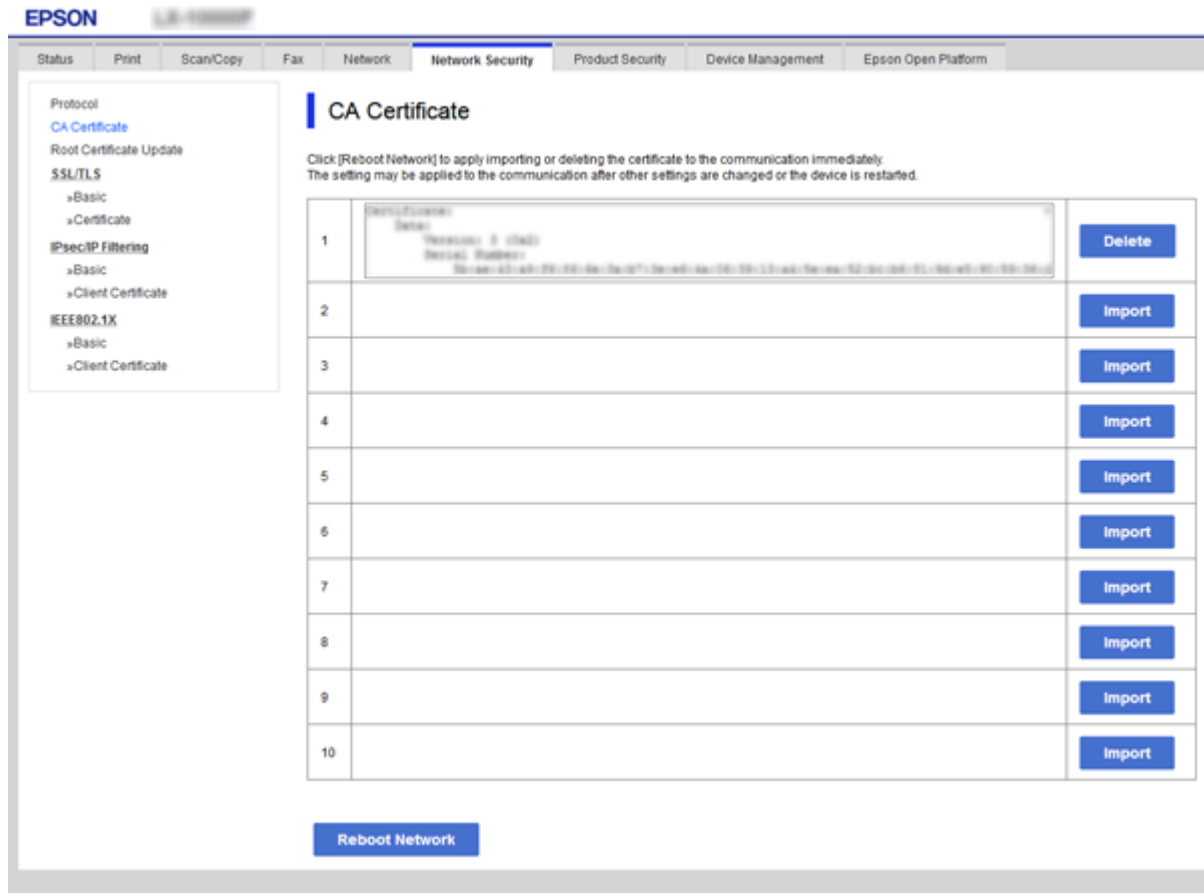

3. در پیام نشان داده شده، تأیید کنید که می‌خواهید گواهی را حذف کنید.

4. روی **Reboot Network** کلیک کنید و سپس بررسی کنید گواهی CA حذف شده در صفحه به‌روز شده لیست نشده است.

### اطلاعات مرتبط

◀ "دسترسی به Web Config" در صفحه 28

## به روزرسانی گواهی خود امضاء

از آنجا که Self-signed Certificate توسط چاپگر صادر می‌شود، در صورت انقضا یا تغییر محتوای تشریح شده قادر خواهید بود آن را به‌روز کنید.

1. وارد Web Config شوید و زبانه **Network Security < SSL/TLS < Certificate** را انتخاب کنید.

2. روی **Update** کلیک کنید.

3. **Common Name** را وارد کنید.

شما می‌توانید تا 5 آدرس IPv4، آدرس IPv6، نام میزبان و FQDN‌های شامل 1 الی 128 نویسه را وارد کنید و با استفاده از ویرگول بین آنها فاصله بگذارید. نخستین پارامتر در کادر نام مشترک ذخیره می‌شود و سایر موارد در کادر نام مستعار مربوط به موضوع گواهی ذخیره می‌گردند.

مثال:

تنظیمات امنیتی پیشرفته مربوط به شرکت

آدرس IP چاپگر: 192.0.2.123، نام چاپگر: EPSONA1B2C3  
 نام مشترک: EPSONA1B2C3, EPSONA1B2C3.local, 192.0.2.123

4. یک دوره اعتبار برای گواهی مشخص کنید.

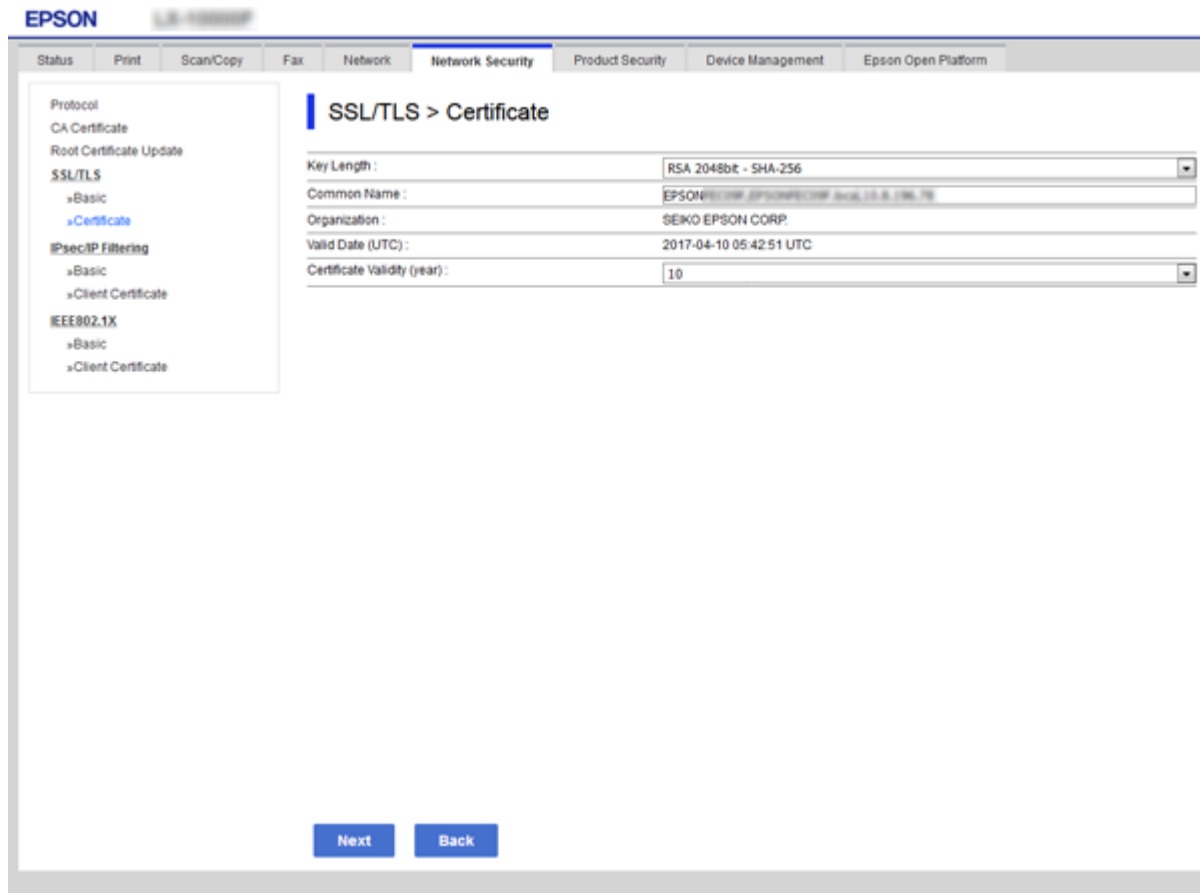

5. روی **Next** کلیک کنید.

یک پیام تأیید نشان داده می‌شود.

6. روی **OK** کلیک کنید.

چاپگر به روزرسانی می‌شود.

نکته:

اطلاعات گواهی را می‌توانید از طریق زبانه **Network Security Settings** و سپس **SSL/TLS < Certificate < Self-signed Certificate** و در نهایت با کلیک روی گزینه **Confirm** بررسی کنید.

اطلاعات مرتبط

◀ "دسترسی به Web Config" در صفحه 28

## کنترل کردن با پروتکل‌ها

می‌توانید با استفاده از دروازه‌ها و پروتکل‌های مختلف چاپ کنید.

اگر از یک چاپگر چند عملکردی استفاده می‌کنید، می‌توانید از اسکن شبکه و PC-FAX از یک تعداد نامشخص از رایانه‌های شبکه استفاده کنید.



## تنظیمات امنیتی پیشرفته مربوط به شرکت

می توانید با محدود کردن چاپ از گذرگاه‌های مشخص یا با کنترل عملکردهای موجود خطرات ناخواسته امنیتی را کاهش دهید.

### کنترل پروتکل‌ها

تنظیمات پروتکل را پیکربندی کنید.

1. وارد Web Config شوید و زبانه **Protocol < Network Security** را انتخاب کنید.

2. هر مورد را پیکربندی کنید.

3. روی **Next** کلیک کنید.

4. روی **OK** کلیک کنید.

تنظیمات در چاپگر اعمال می شوند.

### پروتکل‌هایی که می‌توانید فعال یا غیرفعال کنید

پروتکل	توضیحات
Bonjour Settings	می توانید مشخص کنید آیا از Bonjour استفاده شود یا خیر. Bonjour برای جستجوی دستگاه‌ها، چاپ و مانند این استفاده می‌شود.
SLP Settings	می توانید عملکرد SLP را فعال یا غیرفعال کنید. SLP برای اسکن و ارسال همزمان و جستجوی شبکه در EpsonNet Config استفاده می‌شود.
WSD Settings	می توانید عملکرد WSD را فعال یا غیرفعال کنید. زمانی که فعال باشد، می‌توانید دستگاه‌های WSD را اضافه کنید و از طریق درگاه WSD چاپ کنید.
LLTD Settings	می توانید عملکرد LLTD را فعال یا غیرفعال کنید. زمانی که فعال باشد، روی نقشه شبکه Windows نشان داده می‌شود.
LLMNR Settings	می توانید عملکرد LLMNR را فعال یا غیرفعال کنید. زمانی که فعال باشد، می‌توانید از جداسازی نام بدون NetBIOS استفاده کنید حتی اگر نتوانید از DNS استفاده کنید.
LPR Settings	می توانید مشخص کنید چاپ LPR مجاز باشد یا خیر. زمانی که فعال باشد، می‌توانید از طریق درگاه LPR چاپ کنید.
RAW(Port9100) Settings	می توانید مشخص کنید که آیا چاپ از طریق درگاه RAW مجاز باشد یا خیر (درگاه 9100). زمانی که فعال باشد، می‌توانید از طریق درگاه RAW چاپ کنید (درگاه 9100).
IPP Settings	می توانید مشخص کنید که آیا چاپ از IPP مجاز باشد یا خیر. زمانی که فعال باشد، می‌توانید از طریق اینترنت چاپ کنید.
FTP Settings	می توانید مشخص کنید چاپ FTP مجاز باشد یا خیر. زمانی که فعال باشد، می‌توانید از طریق سرور FTP چاپ کنید.
SNMPv1/v2c Settings	می توانید مشخص کنید آیا SNMPv1/v2c فعال شود یا خیر. از این برای تنظیم دستگاه‌ها، کنترل و مانند این استفاده می‌شود.
SNMPv3 Settings	می توانید مشخص کنید آیا SNMPv3 فعال شود یا خیر. از این برای تنظیم دستگاه‌های رمزنگاری شده، کنترل و غیره استفاده می‌شود.

## تنظیمات امنیتی پیشرفته مربوط به شرکت

## موارد تنظیم پروتکل

## Bonjour Settings

مقدار و تشریح تنظیمات	موارد
برای جستجو یا استفاده از دستگاه‌ها از طریق Bonjour. این را انتخاب کنید.	Use Bonjour
نام Bonjour را نمایش می‌دهد.	Bonjour Name
نام سرویس Bonjour را نمایش می‌دهد.	Bonjour Service Name
نام مکان Bonjour را نمایش می‌دهد.	Location
پروتکل اولویت-دار را برای Bonjour انتخاب کنید.	Top Priority Protocol
مشخص کنید آیا از Wide-Area Bonjour استفاده شود.	Wide-Area Bonjour

## SLP Settings

مقدار و تشریح تنظیمات	موارد
برای فعال‌سازی عملکرد SLP این را انتخاب کنید. این همانند جستجوی شبکه در EpsonNet Config استفاده می‌شود.	Enable SLP

## WSD Settings

تنظیمات امنیتی پیشرفته مربوط به شرکت

مقدار و تشریح تنظیمات	موارد
برای فعال کردن دستگاه‌ها با استفاده از WSD و چاپ و اسکن از طریق درگاه WSD این را انتخاب کنید.	Enable WSD
مقدار زمان پایان مهلت ارتباط برای چاپ WSD را بین 3 تا 3,600 ثانیه وارد کنید.	Printing Timeout (sec)
مقدار زمان پایان مهلت ارتباط برای اسکن WSD را بین 3 تا 3,600 ثانیه وارد کنید.	Scanning Timeout (sec)
نام دستگاه WSD را نمایش می‌دهد.	Device Name
نام مکان WSD را نمایش می‌دهد.	Location

LLTD Settings

مقدار و تشریح تنظیمات	موارد
این را انتخاب کنید تا LLTD فعال شود. چاپگر در نقشه شبکه Windows نمایش داده می‌شود.	Enable LLTD
نام دستگاه LLTD را نمایش می‌دهد.	Device Name

LLMNR Settings

مقدار و تشریح تنظیمات	موارد
این را انتخاب کنید تا LLMNR فعال شود. می‌توانید از جداسازی نام بدون NetBIOS استفاده کنید حتی اگر نتوانید از DNS استفاده کنید.	Enable LLMNR

LPR Settings

مقدار و تشریح تنظیمات	موارد
برای اجازه دادن چاپ از طریق درگاه LPR این گزینه را انتخاب کنید.	Allow LPR Port Printing
مقدار زمان پایان مهلت برای چاپ LPR را بین 0 تا 3,600 ثانیه وارد کنید. اگر مایل به تعیین زمان پایان مهلت نیستید، عدد 0 را وارد کنید.	Printing Timeout (sec)

RAW(Port9100) Settings

مقدار و تشریح تنظیمات	موارد
برای اجازه دادن چاپ از طریق درگاه RAW (درگاه 9100) این گزینه را انتخاب کنید.	Allow RAW(Port9100) Printing
مقدار زمان پایان مهلت برای چاپ RAW (درگاه 9100) بین 0 تا 3,600 ثانیه وارد کنید. اگر مایل به تعیین زمان پایان مهلت نیستید، عدد 0 را وارد کنید.	Printing Timeout (sec)

IPP Settings

مقدار و تشریح تنظیمات	موارد
انتخاب کنید تا ارتباط از طریق IPP فعال شود. فقط چاپگرهایی که از IPP پشتیبانی می‌کنند نمایش داده می‌شوند.	Enable IPP

تنظیمات امنیتی پیشرفته مربوط به شرکت

مقدار و تشریح تنظیمات	موارد
انتخاب کنید تا به چاپگر اجازه بدهید بدون معیارهای امنیتی (IPP) ارتباط برقرار کند.	Allow Non-secure Communication
مقدار زمان پایان مهلت برای چاپ IPP را بین 0 تا 3,600 ثانیه وارد کنید.	Communication Timeout (sec)
وقتی چاپگر توسط سیم به LAN یا Wi-Fi وصل شده است، URL های IPP (http و https) را نشان می‌دهد. URL مقداری ترکیبی از آدرس IP چاپگر، شماره درگاه و نام چاپگر IPP است.	URL (شبکه)
اگر چاپگر با Wi-Fi Direct وصل شده باشد، URL های IPP (http و https) را نشان می‌دهد. URL مقداری ترکیبی از آدرس IP چاپگر، شماره درگاه و نام چاپگر IPP است.	URL (Wi-Fi مستقیم)
نام چاپگر IPP را نمایش می‌دهد.	Printer Name
مکان IPP را نمایش می‌دهد.	Location

FTP Settings

مقدار و تشریح تنظیمات	موارد
انتخاب کنید تا چاپ کردن از طریق FTP فعال شود. فقط چاپگرهایی که از چاپ پشتیبانی می‌کنند نمایش داده می‌شوند.	Enable FTP Server
مقدار زمان پایان مهلت برای ارتباط FTP را بین 0 تا 3,600 ثانیه وارد کنید. اگر مایل به تعیین زمان پایان مهلت نیستید، عدد 0 را وارد کنید.	Communication Timeout (sec)

SNMPv1/v2c Settings

مقدار و تشریح تنظیمات	موارد
انتخاب کنید تا SNMPv1/v2c فعال شود. فقط چاپگرهایی که از SNMPv3 پشتیبانی می‌کنند نمایش داده می‌شوند.	Enable SNMPv1/v2c
وقتی SNMPv1/v2c فعال است، مرجع دسترسی را تنظیم کنید. <b>Read Only</b> یا <b>Read/Write</b> را انتخاب کنید.	Access Authority
بین 0 تا 32 نویسه ASCII (0x20 تا 0x7E) وارد کنید.	Community Name (Read Only)
بین 0 تا 32 نویسه ASCII (0x20 تا 0x7E) وارد کنید.	Community Name (Read/Write)

SNMPv3 Settings

مقدار و تشریح تنظیمات	موارد
زمانی که کادر علامت داشته باشد، SNMPv3 فعال می‌شود.	Enable SNMPv3
بین 1 تا 32 نویسه با استفاده از نویسه‌های 1 بایتی وارد کنید.	User Name
	Authentication Settings

تنظیمات امنیتی پیشرفته مربوط به شرکت

مقدار و تشریح تنظیمات	موارد	
یک الگوریتم تأیید هویت برای SNMPv3 انتخاب کنید.	Algorithm	
رمز عبور تأیید هویت را برای SNMPv3 وارد کنید. بین 8 تا 32 نویسه با قالب ASCII ((0x20-0x7E) وارد کنید. اگر نمی‌خواهید این گزینه را مشخص کنید، آن را خالی بگذارید.	Password	
رمز عبوری که برای تأیید پیکربندی کردید را وارد نمایید.	Confirm Password	
Encryption Settings		
یک الگوریتم رمزنگاری برای SNMPv3 انتخاب کنید.	Algorithm	
رمز عبور رمزنگاری را برای SNMPv3 وارد کنید. بین 8 تا 32 نویسه با قالب ASCII ((0x20-0x7E) وارد کنید. اگر نمی‌خواهید این گزینه را مشخص کنید، آن را خالی بگذارید.	Password	
رمز عبوری که برای تأیید پیکربندی کردید را وارد نمایید.	Confirm Password	
با 32 نویسه یا کمتر در قالب Unicode (UTF-8) وارد کنید. اگر نمی‌خواهید این گزینه را مشخص کنید، آن را خالی بگذارید. تعداد نویسه‌های مجاز بسته به زبان فرق می‌کند.	Context Name	

## ارتباط رمزگذاری شده با IPsec/فیلترینگ IP

### درباره IPsec/IP Filtering

ترافیک داده‌ها را می‌توانید با استفاده از عملکرد فیلترگذاری IPsec/IP، بر اساس آدرس‌های IP، سرویس‌ها و درگاه فیلتر کنید. با ترکیب فیلترینگ، می‌توانید چاپگر را برای پذیرفتن یا مسدود کردن سرویس‌گیرنده‌های تعیین شده و داده‌های تعیین شده پیکربندی کنید. علاوه بر این، می‌توانید سطح امنیتی را با استفاده از یک IPsec بهبود ببخشید.

نکته:

رایانه‌هایی که با Windows Vista یا نسخه جدیدتر یا Windows Server 2008 یا نسخه جدیدتر کار می‌کنند از IPsec پشتیبانی می‌کنند.

### پیکربندی سیاست پیش‌فرض

برای فیلتر کردن ترافیک، سیاست پیش‌فرض را پیکربندی کنید. سیاست پیش‌فرض برای هر کاربر یا گروه متصل به چاپگر اعمال می‌شود. برای کنترل دقیق‌تر کاربران و گروه‌های کاربران، سیاست‌های گروهی را پیکربندی کنید.

1. وارد Web Config شوید و زبانه **Basic < IPsec/IP Filtering < Network Security** را انتخاب کنید.

2. برای هر مورد یک مقدار وارد کنید.

3. روی **Next** کلیک کنید.

یک پیام تأیید نشان داده می‌شود.

4. روی **OK** کلیک کنید.

چاپگر به روزرسانی می‌شود.

تنظیمات امنیتی پیشرفته مربوط به شرکت

اطلاعات مرتبط

- ◀ "دسترسی به Web Config" در صفحه 28
- ◀ "موارد تنظیم Default Policy" در صفحه 198

موارد تنظیم Default Policy

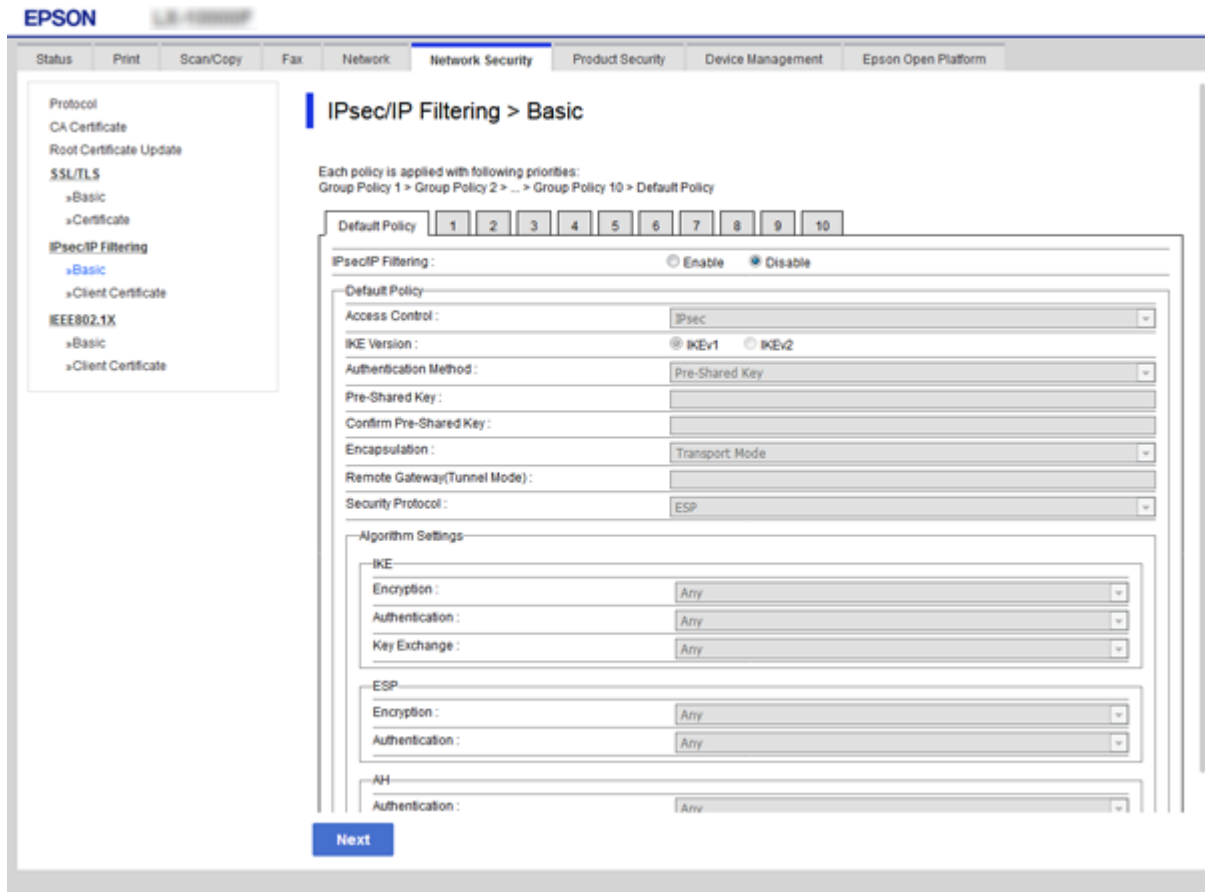

Default Policy

موارد	تنظیمات و توضیحات
IPsec/IP Filtering	قابلیت فیلترگذاری IPsec/IP را می‌توانید فعال یا غیرفعال کنید.

Access Control

یک روش کنترل برای ترافیک بسته‌های IP پیکربندی کنید.

موارد	تنظیمات و توضیحات
Permit Access	برای مجاز کردن عبور بسته‌های IP پیکربندی شده، این را انتخاب کنید.
Refuse Access	برای رد کردن عبور بسته‌های IP پیکربندی شده، این را انتخاب کنید.
IPsec	برای مجاز کردن عبور بسته‌های IPsec پیکربندی شده، این را انتخاب کنید.

تنظیمات امنیتی پیشرفته مربوط به شرکت

IKE Version

گزینه IKEv1 یا IKEv2 را برای IKE Version انتخاب کنید. یکی از آنها را با توجه به دستگاه متصل به چاپگر انتخاب کنید.

IKEv1

اگر IKEv1 را برای IKE Version انتخاب کنید، موارد زیر نمایش داده می‌شود.

مورد	تنظیمات و توضیحات
Authentication Method	برای انتخاب <b>Certificate</b> ، لازم است از قبل یک گواهی امضاء شده از طریق CA دریافت و وارد کنید.
Pre-Shared Key	اگر <b>Pre-Shared Key</b> را برای <b>Authentication Method</b> انتخاب می‌کنید، یک کلید از قبل مشترک شده بین 1 و 127 نویسه وارد کنید.
Confirm Pre-Shared Key	کلیدی که برای تأیید پیکربندی کردید وارد نمایید.

IKEv2

مورد	تنظیمات و توضیحات
Local	Authentication Method برای انتخاب <b>Certificate</b> ، لازم است از قبل یک گواهی امضاء شده از طریق CA دریافت و وارد کنید.
	ID Type اگر <b>Pre-Shared Key</b> را برای <b>Authentication Method</b> انتخاب کنید، باید نوع شناسه چاپگر را انتخاب کنید.
ID	شناسه چاپگر را که با نوع شناسه مطابقت دارد وارد کنید. نویسه نخست نباید @، # یا = باشد. <b>Distinguished Name</b> : بین 1 تا 128 نویسه ASCII 1-بایتی (0x20 تا 0x7E) وارد کنید. باید نویسه «=» را نیز در نظر بگیرید. <b>IP Address</b> : قالب IPv4 یا IPv6 را وارد کنید. <b>FQDN</b> : ترکیبی بین 1 و 255 نویسه با استفاده از A-Z، a-z، 0-9، - و نقطه (.) وارد کنید. <b>Email Address</b> : بین 1 تا 128 نویسه ASCII 1-بایتی (0x20 تا 0x7E) وارد کنید. @ را نیز باید حساب کنید. <b>Key ID</b> : بین 1 تا 128 نویسه ASCII 1-بایتی (0x20 تا 0x7E) وارد کنید.
Pre-Shared Key	اگر <b>Pre-Shared Key</b> را برای <b>Authentication Method</b> انتخاب می‌کنید، یک کلید از قبل مشترک شده بین 1 و 127 نویسه وارد کنید.
Confirm Pre-Shared Key	کلیدی که برای تأیید پیکربندی کردید وارد نمایید.

تنظیمات امنیتی پیشرفته مربوط به شرکت

تنظیمات و توضیحات	موارد	
برای انتخاب <b>Certificate</b> ، لازم است از قبل یک گواهی امضاء شده از طریق CA دریافت و وارد کنید.	Authentication Method	Remote
اگر <b>Pre-Shared Key</b> را برای <b>Authentication Method</b> انتخاب می‌کنید، باید نوع شناسه را برای دستگاهی که می‌خواهید تأیید کنید، انتخاب نمایید.	ID Type	
شناسه چاپگری را که با نوع شناسه مطابقت دارد وارد کنید. نویسه نخست نباید @، # یا = باشد. <b>Distinguished Name</b> : بین 1 تا 128 نویسه ASCII 1-بایتی (0x20 تا 0x7E) وارد کنید. باید نویسه «=» را نیز در نظر بگیرید. <b>IP Address</b> : قالب IPv4 یا IPv6 را وارد کنید. <b>FQDN</b> : ترکیبی بین 1 و 255 نویسه با استفاده از A-Z، a-z، 0-9، - و نقطه (.) وارد کنید. <b>Email Address</b> : بین 1 تا 128 نویسه ASCII 1-بایتی (0x20 تا 0x7E) وارد کنید. @ را نیز باید حساب کنید. <b>Key ID</b> : بین 1 تا 128 نویسه ASCII 1-بایتی (0x20 تا 0x7E) وارد کنید.	ID	
اگر <b>Pre-Shared Key</b> را برای <b>Authentication Method</b> انتخاب می‌کنید، یک کلید از قبل مشترک شده بین 1 و 127 نویسه وارد کنید.	Pre-Shared Key	
کلیدی که برای تأیید پیکربندی کردید وارد نمایید.	Confirm Pre-Shared Key	

Encapsulation

اگر IPsec را برای **Access Control** انتخاب می‌کنید، لازم است یک حالت بسته‌بندی پیکربندی کنید.

تنظیمات و توضیحات	موارد	
اگر در LAN مشابه فقط از چاپگر استفاده می‌کنید، این را انتخاب کنید. بسته‌های IP لایه 4 یا بالاتر رمزنگاری می‌شوند.	Transport Mode	
اگر از چاپگر در شبکه دارای اینترنت مانند IPsec-VPN استفاده می‌کنید، این گزینه را انتخاب کنید. عنوان و داده‌های بسته‌های IP رمزنگاری می‌شوند. <b>Remote Gateway(Tunnel Mode)</b> : اگر گزینه <b>Tunnel Mode</b> را برای <b>Encapsulation</b> انتخاب می‌کنید، یک آدرس درگاه بین 1 و 39 نویسه وارد کنید.	Tunnel Mode	

Security Protocol

اگر IPsec را برای **Access Control** انتخاب می‌کنید، یک گزینه انتخاب نمایید.

تنظیمات و توضیحات	موارد	
برای اطمینان از یکپارچگی تأیید اعتبار و داده‌ها، این گزینه را انتخاب کنید و داده‌ها را رمزنگاری کنید.	ESP	
برای اطمینان از یکپارچگی تأیید اعتبار و داده‌ها، این گزینه را انتخاب کنید. حتی اگر رمزنگاری داده‌ها ممنوع باشد، می‌توانید از IPsec استفاده کنید.	AH	



## تنظیمات امنیتی پیشرفته مربوط به شرکت

### Algorithm Settings

توصیه می‌شود گزینه **Any** را برای همه تنظیمات انتخاب کنید یا یک مورد غیر از **Any** برای هر تنظیم انتخاب نمایید. اگر **Any** را برای برخی از تنظیمات انتخاب کنید و موردی غیر از **Any** را برای تنظیمات دیگر انتخاب کنید، دستگاه ممکن است بسته به دستگاه دیگری که قصد تأیید آن را دارید ارتباط برقرار نکند.

تنظیمات و توضیحات	موارد	
الگوریتم رمزنگاری را برای IKE انتخاب کنید. موارد بسته به نسخه IKE فرق می‌کند.	Encryption	IKE
	Authentication	
	Key Exchange	
الگوریتم رمزنگاری را برای IKE انتخاب کنید. این زمانی موجود است که <b>ESP</b> برای <b>Security Protocol</b> انتخاب شده باشد.	Encryption	ESP
	Authentication	
الگوریتم رمزنگاری را برای AH انتخاب کنید. این زمانی موجود است که <b>AH</b> برای <b>Security Protocol</b> انتخاب شده باشد.	Authentication	AH

### اطلاعات مرتبط

← "پیکربندی سیاست پیش‌فرض" در صفحه 197

## پیکربندی سیاست گروه

سیاست گروهی یک یا تعداد بیشتری از قوانین است که برای یک کاربر یا یک گروه کاربر اعمال می‌شود. چاپگر بسته‌های IP را که با سیاست‌های پیکربندی شده مطابقت دارند کنترل می‌کند. بسته‌های IP به ترتیب یک سیاست گروهی 1 تا 10 سپس یک سیاست پیش‌فرض تأیید می‌شوند.

1. وارد Web Config شوید و زبانه **Network Security < IPsec/IP Filtering < Basic** را انتخاب کنید.
2. روی زبانه عددی که می‌خواهید پیکربندی کنید کلیک نمایید.
3. برای هر مورد یک مقدار وارد کنید.
4. روی **Next** کلیک کنید.  
یک پیام تأیید نشان داده می‌شود.
5. روی **OK** کلیک کنید.  
چاپگر به روزرسانی می‌شود.

### اطلاعات مرتبط

← "دسترسی به Web Config" در صفحه 28  
← "موارد تنظیم Group Policy" در صفحه 202

تنظیمات امنیتی پیشرفته مربوط به شرکت

موارد تنظیم Group Policy

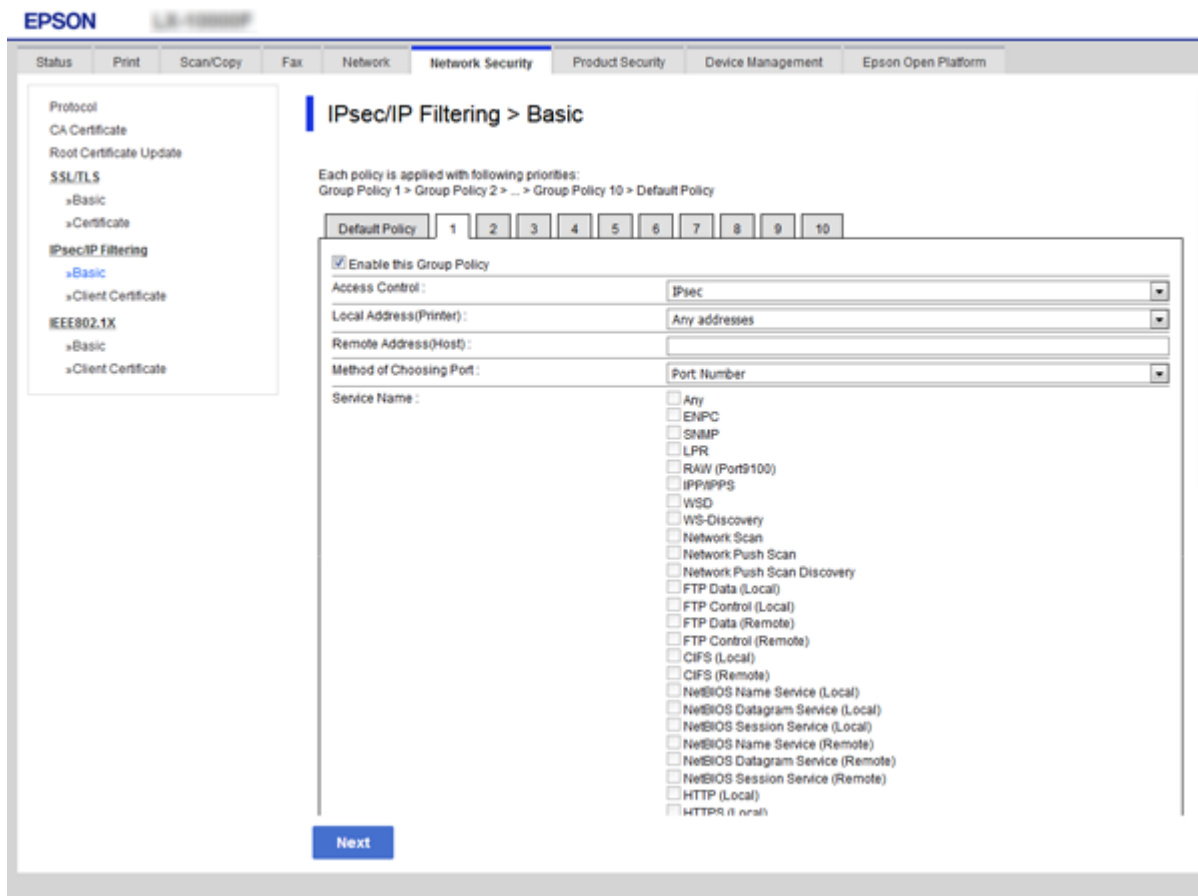

موارد	تنظیمات و توضیحات
Enable this Group Policy	می توانید یک سیاست گروهی را فعال یا غیرفعال کنید.

**Access Control**

یک روش کنترل برای ترافیک بسته‌های IP پیکربندی کنید.

موارد	تنظیمات و توضیحات
Permit Access	برای مجاز کردن عبور بسته‌های IP پیکربندی شده، این را انتخاب کنید.
Refuse Access	برای رد کردن عبور بسته‌های IP پیکربندی شده، این را انتخاب کنید.
IPsec	برای مجاز کردن عبور بسته‌های IPsec پیکربندی شده، این را انتخاب کنید.

**Local Address(Printer)**

آدرس IPv4 یا آدرس IPv6 را انتخاب کنید که با محیط شبکه مطابقت داشته باشد. اگر یک آدرس IP به طور خودکار تعیین شود، می‌توانید **Use auto-obtained IPv4 address** را انتخاب کنید.

**نکته:**

اگر یک آدرس IPv6 به طور خودکار تعیین شود، ممکن است اتصال قابل دسترسی نباشد. یک آدرس IPv6 ثابت پیکربندی کنید.

**Remote Address(Host)**

### تنظیمات امنیتی پیشرفته مربوط به شرکت

برای کنترل دسترسی یک آدرس IP دستگاه وارد کنید. آدرس IP باید حداکثر 43 نویسه باشد. اگر آدرس IP وارد نکنید، همه آدرسها کنترل می شوند.

**نکته:**

اگر یک آدرس IP به طور خودکار تعیین شود (مثلاً از طریق DHCP تعیین شود)، ممکن است اتصال قابل دسترسی نباشد. یک آدرس IP ثابت پیکربندی کنید.

#### Method of Choosing Port

روشی برای تعیین درگاهها انتخاب کنید.

Service Name

اگر Service Name را برای Method of Choosing Port انتخاب می کنید، یک گزینه انتخاب نمایید.

Transport Protocol

اگر Port Number را برای Method of Choosing Port انتخاب می کنید، لازم است یک حالت بسته بندی پیکربندی کنید.

موارد	تنظیمات و توضیحات
Any Protocol	برای کنترل انواع پروتکلها این را انتخاب کنید.
TCP	برای کنترل دادهها برای حالت تک بخشی این را انتخاب کنید.
UDP	برای کنترل دادهها برای پخش و حالت چند بخشی این را انتخاب کنید.
ICMPv4	برای کنترل فرمان ping این را انتخاب کنید.

Local Port

اگر Port Number را برای Method of Choosing Port و اگر TCP یا UDP را برای Transport Protocol انتخاب می کنید، شماره های درگاه را برای کنترل بسته های دریافتی، جداسازی آنها با ویرگول وارد نمایید. می توانید حداکثر تا 10 شماره درگاه وارد کنید.

مثال: 20, 80, 119, 5220

اگر شماره درگاه را وارد نکنید، همه درگاهها کنترل می شوند.

Remote Port

اگر Port Number را برای Method of Choosing Port و اگر TCP یا UDP را برای Transport Protocol انتخاب می کنید، شماره های درگاه را برای کنترل بسته های ارسالی، جداسازی آنها با ویرگول وارد نمایید. می توانید حداکثر تا 10 شماره درگاه وارد کنید.

مثال: 25, 80, 143, 5220

اگر شماره درگاه را وارد نکنید، همه درگاهها کنترل می شوند.

#### IKE Version

گزینه IKEv1 یا IKEv2 را برای IKE Version انتخاب کنید. یکی از آنها را با توجه به دستگاه متصل به چاپگر انتخاب کنید.

IKEv1

اگر IKEv1 را برای IKE Version انتخاب کنید، موارد زیر نمایش داده می شود.

موارد	تنظیمات و توضیحات
Authentication Method	اگر IPsec را برای Access Control انتخاب می کنید، یک گزینه انتخاب نمایید. گواهی استفاده شده با یک سیاست پیش فرض همراه است.
Pre-Shared Key	اگر Pre-Shared Key را برای Authentication Method انتخاب می کنید، یک کلید از قبل مشترک شده بین 1 و 127 نویسه وارد کنید.
Confirm Pre-Shared Key	کلیدی که برای تأیید پیکربندی کریدید وارد نمایید.

تنظیمات امنیتی پیشرفته مربوط به شرکت

IKEv2 

تنظیمات و توضیحات	موارد	
اگر IPsec را برای <b>Access Control</b> انتخاب می‌کنید، یک گزینه انتخاب نمایید. گواهی استفاده شده با یک سیاست پیش‌فرض همراه است.	Authentication Method	Local
اگر <b>Pre-Shared Key</b> را برای <b>Authentication Method</b> انتخاب کنید، باید نوع شناسه چاپگر را انتخاب کنید.	ID Type	
شناسه چاپگر را که با نوع شناسه مطابقت دارد وارد کنید. نویسه نخست نباید @، # یا = باشد. <b>Distinguished Name</b> : بین 1 تا 128 نویسه ASCII 1-بایتی (0x20 تا 0x7E) وارد کنید. باید نویسه «=» را نیز در نظر بگیرید. <b>IP Address</b> : قالب IPv4 یا IPv6 را وارد کنید. <b>FQDN</b> : ترکیبی بین 1 و 255 نویسه با استفاده از A-Z، a-z، 0-9، - و نقطه (.) وارد کنید. <b>Email Address</b> : بین 1 تا 128 نویسه ASCII 1-بایتی (0x20 تا 0x7E) وارد کنید. @ را نیز باید حساب کنید. <b>Key ID</b> : بین 1 تا 128 نویسه ASCII 1-بایتی (0x20 تا 0x7E) وارد کنید.	ID	
اگر <b>Pre-Shared Key</b> را برای <b>Authentication Method</b> انتخاب می‌کنید، یک کلید از قبل مشترک شده بین 1 و 127 نویسه وارد کنید.	Pre-Shared Key	
کلیدی که برای تأیید پیکربندی کردید وارد نمایید.	Confirm Pre-Shared Key	
اگر IPsec را برای <b>Access Control</b> انتخاب می‌کنید، یک گزینه انتخاب نمایید. گواهی استفاده شده با یک سیاست پیش‌فرض همراه است.	Authentication Method	Remote
اگر <b>Pre-Shared Key</b> را برای <b>Authentication Method</b> انتخاب می‌کنید، باید نوع شناسه را برای دستگاهی که می‌خواهید تأیید کنید، انتخاب نمایید.	ID Type	
شناسه چاپگری را که با نوع شناسه مطابقت دارد وارد کنید. نویسه نخست نباید @، # یا = باشد. <b>Distinguished Name</b> : بین 1 تا 128 نویسه ASCII 1-بایتی (0x20 تا 0x7E) وارد کنید. باید نویسه «=» را نیز در نظر بگیرید. <b>IP Address</b> : قالب IPv4 یا IPv6 را وارد کنید. <b>FQDN</b> : ترکیبی بین 1 و 255 نویسه با استفاده از A-Z، a-z، 0-9، - و نقطه (.) وارد کنید. <b>Email Address</b> : بین 1 تا 128 نویسه ASCII 1-بایتی (0x20 تا 0x7E) وارد کنید. @ را نیز باید حساب کنید. <b>Key ID</b> : بین 1 تا 128 نویسه ASCII 1-بایتی (0x20 تا 0x7E) وارد کنید.	ID	
اگر <b>Pre-Shared Key</b> را برای <b>Authentication Method</b> انتخاب می‌کنید، یک کلید از قبل مشترک شده بین 1 و 127 نویسه وارد کنید.	Pre-Shared Key	
کلیدی که برای تأیید پیکربندی کردید وارد نمایید.	Confirm Pre-Shared Key	

Encapsulation

اگر IPsec را برای **Access Control** انتخاب می‌کنید، لازم است یک حالت بسته‌بندی پیکربندی کنید.

تنظیمات و توضیحات	موارد
اگر در LAN مشابه فقط از چاپگر استفاده می‌کنید، این را انتخاب کنید. بسته‌های IP لایه 4 یا لایه بالاتر رمزنگاری می‌شوند.	Transport Mode

### تنظیمات امنیتی پیشرفته مربوط به شرکت

موارد	تنظیمات و توضیحات
Tunnel Mode	اگر از چاپگر در شبکه دارای اینترنت مانند IPsec-VPN استفاده می‌کنید، این گزینه را انتخاب کنید. عنوان و داده‌های بسته‌های IP رمزنگاری می‌شوند. <b>Remote Gateway(Tunnel Mode):</b> اگر گزینه Tunnel Mode را برای Encapsulation انتخاب می‌کنید، یک آدرس درگاه بین 1 و 39 نویسه وارد کنید.

### Security Protocol

اگر IPsec را برای Access Control انتخاب می‌کنید، یک گزینه انتخاب نمایید.

موارد	تنظیمات و توضیحات
ESP	برای اطمینان از یکپارچگی تأیید اعتبار و داده‌ها، این گزینه را انتخاب کنید و داده‌ها را رمزنگاری کنید.
AH	برای اطمینان از یکپارچگی تأیید اعتبار و داده‌ها، این گزینه را انتخاب کنید. حتی اگر رمزنگاری داده‌ها ممنوع باشد، می‌توانید از IPsec استفاده کنید.

### Algorithm Settings

توصیه می‌شود گزینه Any را برای همه تنظیمات انتخاب کنید یا یک مورد غیر از Any برای هر تنظیم انتخاب نمایید. اگر Any را برای برخی از تنظیمات انتخاب کنید و موردی غیر از Any را برای تنظیمات دیگر انتخاب کنید، دستگاه ممکن است بسته به دستگاه دیگری که قصد تأیید آن را دارید ارتباط برقرار نکند.

موارد	تنظیمات و توضیحات
IKE	Encryption الگوریتم رمزنگاری را برای IKE انتخاب کنید. موارد بسته به نسخه IKE فرق می‌کند.
	Authentication الگوریتم تأیید هویت را برای IKE انتخاب کنید.
	Key Exchange الگوریتم تبادل کلید را برای IKE انتخاب کنید. موارد بسته به نسخه IKE فرق می‌کند.
ESP	Encryption الگوریتم رمزنگاری را برای ESP انتخاب کنید. این زمانی موجود است که ESP برای Security Protocol انتخاب شده باشد.
	Authentication الگوریتم تأیید هویت را برای ESP انتخاب کنید. این زمانی موجود است که ESP برای Security Protocol انتخاب شده باشد.
AH	Authentication الگوریتم رمزنگاری را برای AH انتخاب کنید. این زمانی موجود است که AH برای Security Protocol انتخاب شده باشد.

### اطلاعات مرتبط

- ◀ "پیکربندی سیاست گروه" در صفحه 201
- ◀ "ترکیب Local Address(Printer) و Remote Address(Host) در Group Policy" در صفحه 206
- ◀ "مرجع نام سرویس در سیاست گروهی" در صفحه 206

تنظیمات امنیتی پیشرفته مربوط به شرکت

ترکیب Group Policy در Remote Address(Host) و Local Address(Printer)

تنظیم Local Address(Printer)				
3* Any addresses	2* IPv6	IPv4		
✓	-	✓	1* IPv4	تنظیم Remote Address(Host)
✓	✓	-	2* ,1* IPv6	
✓	✓	✓	خالی	

1\* اگر IPsec برای Access Control انتخاب شود، نمی توانید طول پیشوند را تعیین کنید.

2\* اگر IPsec برای Access Control انتخاب شود می توانید یک آدرس لینک محلی (::fe80) انتخاب کنید ولی سیاست گروهی غیرفعال می شود.

3\* به جز آدرس های لینک محلی IPv6.

مرجع نام سرویس در سیاست گروهی

نکته:

سرویس های که موجود نباشند نمایش داده می شوند ولی نمی توانند انتخاب شوند.

ویژگی های کنترل شده	شماره درگاه راه دور	شماره درگاه محلی	نوع پروتکل	نام سرویس
همه سرویس ها	-	-	-	Any
جستجو برای چاپگر از برنامه هایی مانند Epson Device Admin، درایور چاپگر و درایور اسکنر	هر درگاه	3289	UDP	ENPC
دستیابی و پیکربندی MIB از برنامه هایی مانند Epson Device Admin، درایور چاپگر Epson و درایور اسکنر Epson	هر درگاه	161	UDP	SNMP
ارسال داده LPR	هر درگاه	515	TCP	LPR
ارسال داده RAW	هر درگاه	9100	TCP	RAW (Port9100)
کنترل WSD	5357	هر درگاه	TCP	WSD
جستجو برای چاپگر از WSD	هر درگاه	3702	UDP	WS-Discovery
ارسال داده اسکن از Document Capture Pro	هر درگاه	1865	TCP	Network Scan
دریافت اطلاعات کار فرآیند اسکن و ارسال همزمان از طریق برنامه Document Capture Pro	2968	هر درگاه	TCP	Network Push Scan
جستجوی رایانه هنگامی که فرآیند اسکن و ارسال همزمان از طریق برنامه Document Capture Pro انجام می شود	هر درگاه	2968	UDP	Network Push Scan Discovery
سرور FTP (ارسال داده از چاپ FTP)	هر درگاه	20	TCP	FTP Data (Local)
سرور FTP (کنترل چاپ FTP)	هر درگاه	21	TCP	FTP Control (Local)

تنظیمات امنیتی پیشرفته مربوط به شرکت

نام سرویس	نوع پروتکل	شماره درگاه محلی	شماره درگاه راه دور	ویژگی‌های کنترل شده
FTP Data (Remote)	TCP	هر درگاه	20	سرویس‌گیرنده FTP (ارسال داده اسکن و داده نمابر دریافت شده) با این حال، این فقط می‌تواند یک سرور FTP را کنترل کند که از شماره درگاه راه دور 20 استفاده می‌کند.
FTP Control (Remote)	TCP	هر درگاه	21	سرویس‌گیرنده FTP (کنترل برای ارسال داده اسکن و داده نمابر دریافت شده)
CIFS (Local)	TCP	445	هر درگاه	سرور CIFS (اشتراک یک پوشه شبکه)
CIFS (Remote)	TCP	هر درگاه	445	سرویس‌گیرنده CIFS (ارسال داده اسکن و داده نمابر دریافت شده به یک پوشه)
NetBIOS Name Service (Local)	UDP	137	هر درگاه	سرور CIFS (اشتراک یک پوشه شبکه)
NetBIOS Datagram Service (Local)	UDP	138	هر درگاه	
NetBIOS Session Service (Local)	TCP	139	هر درگاه	
NetBIOS Name Service (Remote)	UDP	هر درگاه	137	سرویس‌گیرنده CIFS (ارسال داده اسکن و داده نمابر دریافت شده به یک پوشه)
NetBIOS Datagram Service (Remote)	UDP	هر درگاه	138	
NetBIOS Session Service (Remote)	TCP	هر درگاه	139	
HTTP (Local)	TCP	80	هر درگاه	سرور (S) HTTP (انتقال داده Web Config و WSD)
HTTPS (Local)	TCP	443	هر درگاه	
HTTP (Remote)	TCP	هر درگاه	80	سرویس‌گیرنده (S) HTTP (ارتباط بین Epson Connect یا Google Cloud Print، به روزرسانی ثابت‌افزار و به روزرسانی گواهی ریشه)
HTTPS (Remote)	TCP	هر درگاه	443	

پیکربندی مثال های IPsec/IP Filtering

دریافت فقط بسته های IPsec

این مثال فقط برای پیکربندی یک سیاست پیش فرض است.

Default Policy:

Enable :IPsec/IP Filtering

IPsec :Access Control

Pre-Shared Key :Authentication Method

Pre-Shared Key : تا 127 نویسه وارد کنید.

Group Policy:

## تنظیمات امنیتی پیشرفته مربوط به شرکت

پیکربندی نکنید.

### دریافت داده چاپ و تنظیمات چاپگر

این مثال ارتباطات داده چاپ و پیکربندی چاپگر از سرویس های تعیین شده را مجاز می کند.

**:Default Policy**

**Enable :IPsec/IP Filtering**

**Refuse Access :Access Control**

**:Group Policy**

**Enable this Group Policy**  کادر را علامت بزنید.

**Permit Access :Access Control**

**Remote Address(Host) :** آدرس IP کلاینت

**Service Name :Method of Choosing Port**

**Service Name :** کادر ENPC, SNMP, HTTP (Local), HTTPS (Local) و RAW (Port9100) را علامت بزنید.

### دریافت دسترسی فقط از یک آدرس IP تعیین شده

این مثال آدرس IP تعیین شده برای دسترسی به چاپگر را مجاز می کند.

**:Default Policy**

**Enable :IPsec/IP Filtering**

**Refuse Access:Access Control**

**:Group Policy**

**Enable this Group Policy**  کادر را علامت بزنید.

**Permit Access :Access Control**

**Remote Address(Host) :** آدرس IP از یک کلاینت سرپرست

**نکته:**

با وجود پیکربندی سیاست، کلاینت می تواند به چاپگر دسترسی داشته باشد و آن را پیکربندی کند.

## پیکربندی گواهی برای فیلترگذاری IPsec/IP

گواهی سرویس گیرنده برای فیلترگذاری IPsec/IP را پیکربندی کنید. وقتی آن را تنظیم کنید، قادر خواهید بود از گواهی به عنوان یک روش تأیید هویت جهت فیلترگذاری IPsec/IP استفاده کنید. اگر در نظر دارید مرجع صدور گواهی را پیکربندی کنید، به **CA Certificate** بروید.

1. وارد Web Config شوید و زبانه **Network Security < IPsec/IP Filtering < Client Certificate** را انتخاب کنید.



## تنظیمات امنیتی پیشرفته مربوط به شرکت

2. گواهی را در **Client Certificate** وارد کنید.

اگر قبلاً یک گواهی نشر شده توسط مرجع صدور گواهی را در IEEE 802.1X یا SSL/TLS وارد کرده‌اید، می‌توانید گواهی را کپی کنید و در فیلترینگ IPsec/IP کپی کنید. برای کپی کردن، گواهی را از **Copy From** انتخاب کنید و سپس روی **Copy** کلیک کنید.

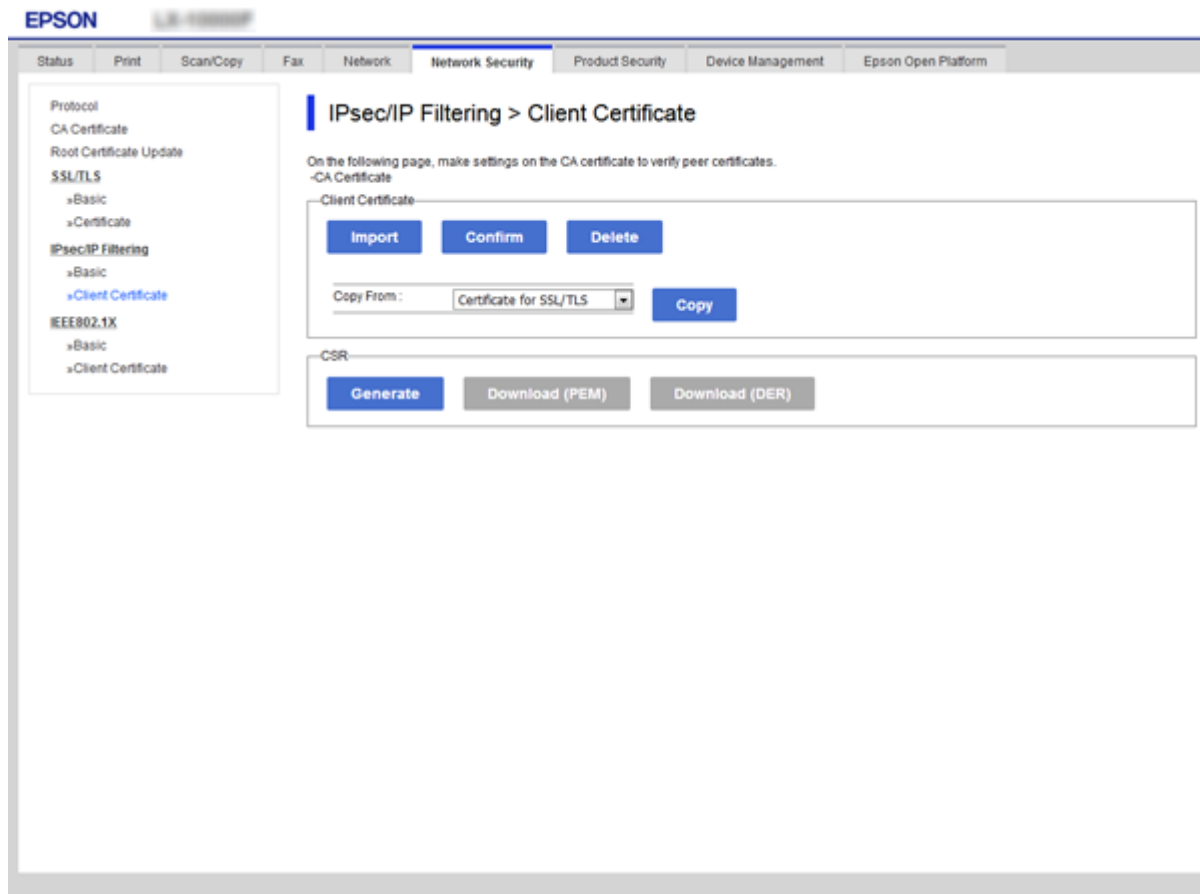

اطلاعات مرتبط

- ◀ "دسترسی به Web Config" در صفحه 28
- ◀ "دریافت گواهی امضاء شده از طریق CA" در صفحه 184

## اتصال چاپگر به شبکه IEEE802.1X

### پی‌کر بندی شبکه IEEE 802.1X

وقتی IEEE 802.1X را در چاپگر تنظیم می‌کنید، قادر خواهید بود از آن در شبکه متصل به یک سرور RADIUS، یک سویچ LAN با عملکرد تأیید هویت یا یک نقطه دسترسی استفاده کنید.

1. وارد Web Config شوید و زبانه **Basic < IEEE802.1X < Network Security** را انتخاب کنید.

2. برای هر مورد یک مقدار وارد کنید.

اگر می‌خواهید از چاپگر روی شبکه Wi-Fi استفاده کنید، روی **Wi-Fi Setup** کلیک کنید و یک SSID انتخاب یا وارد کنید.

نکته:

می‌توانید تنظیمات را بین اترنت و Wi-Fi به اشتراک بگذارید.

تنظیمات امنیتی پیشرفته مربوط به شرکت

3. روی **Next** کلیک کنید.  
یک پیام تأیید نشان داده می‌شود.

4. روی **OK** کلیک کنید.  
چاپگر به روزرسانی می‌شود.

اطلاعات مرتبط

- ◀ "دسترسی به Web Config" در صفحه 28
- ◀ "موارد تنظیم شبکه IEEE 802.1X" در صفحه 210
- ◀ "بعد از پیکربندی IEEE 802.1X نمی‌توانید به چاپگر یا اسکنر دسترسی داشته باشید" در صفحه 216

موارد تنظیم شبکه IEEE 802.1X

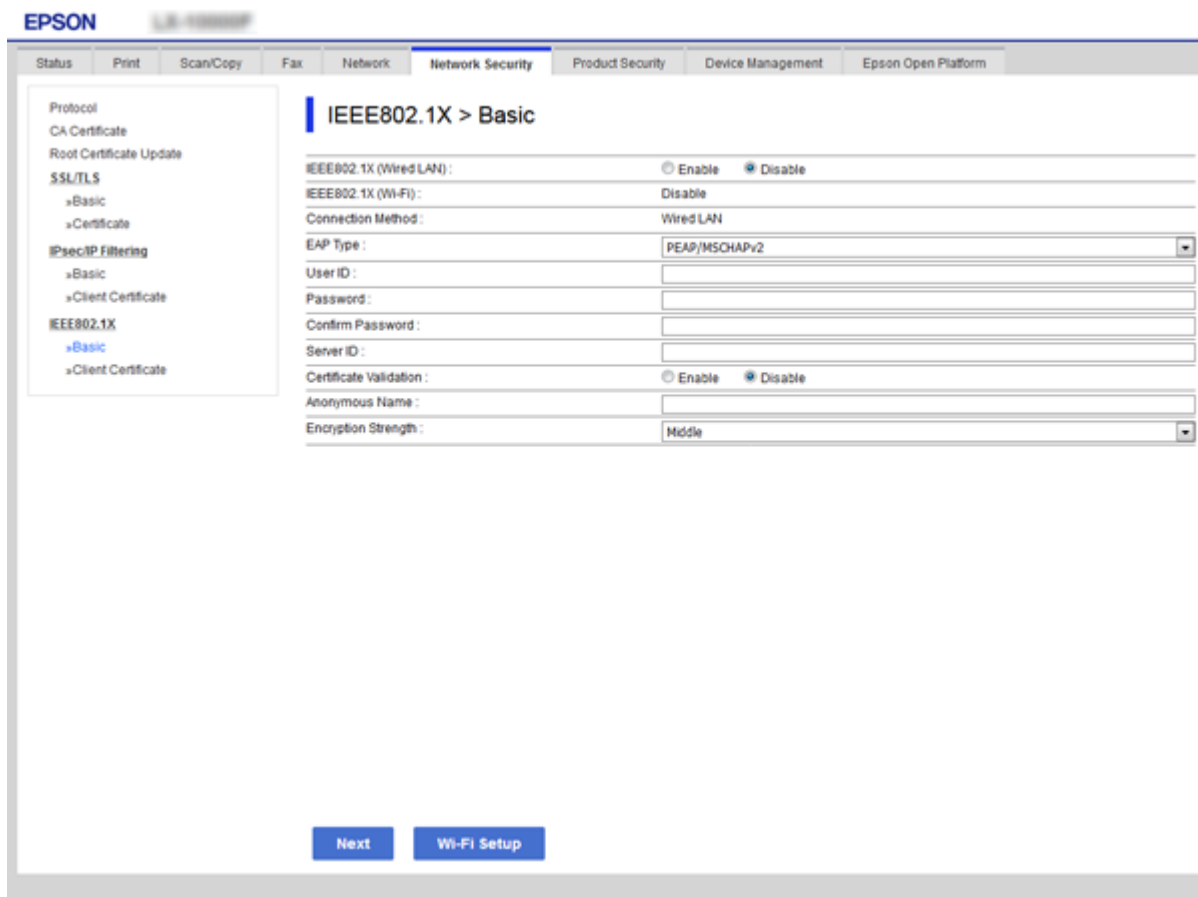

تنظیمات و توضیحات	موارد
می‌توانید تنظیمات صفحه <b>IEEE802.1X &lt; Basic</b> برای IEEE802.1X (LAN) باسیم را فعال یا غیرفعال کنید.	IEEE802.1X (Wired LAN)
وضعیت اتصال IEEE802.1X (Wi-Fi) نشان داده می‌شود.	IEEE802.1X (Wi-Fi)
روش اتصال شبکه فعلی نشان داده می‌شود.	Connection Method

تنظیمات امنیتی پیشرفته مربوط به شرکت

تنظیمات و توضیحات	موارد	
گزینه ای برای یک روش تأیید اعتبار بین چاپگر و سرور RADIUS انتخاب کنید.	EAP Type	
لازم است یک گواهی امضاء شده از طریق CA دریافت و وارد کنید.	EAP-TLS	
	PEAP-TLS	
لازم است یک رمز عبور پیکربندی کنید.	EAP-TTLS	
	PEAP/MSCHAPv2	
برای استفاده از تأیید اعتبار یک سرور RADIUS، یک شناسه پیکربندی کنید. بین 1 تا 128 نویسه ASCII 1-بایتی (0x7E تا 0x20) وارد کنید.	User ID	
برای تأیید اعتبار چاپگر یک رمز عبور پیکربندی کنید. بین 1 تا 128 نویسه ASCII 1-بایتی (0x7E تا 0x20) وارد کنید. اگر از سرور Windows به عنوان سرور RADIUS استفاده می‌کنید می‌توانید تا 127 نویسه را وارد کنید.	Password	
رمز عبوری که برای تأیید پیکربندی کردید را وارد نمایید.	Confirm Password	
می‌توانید یک شناسه سرور برای تأیید اعتبار با یک سرور RADIUS تعیین شده پیکربندی کنید. تأیید کننده تأیید می‌کند آیا شناسه سرور در قسمت موضوع/نام دیگر موضوع، گواهی سرور که از سرور RADIUS ارسال می‌شود قرار دارد یا خیر. بین 0 تا 128 نویسه ASCII 1-بایتی (0x7E تا 0x20) وارد کنید.	Server ID	
مستقل از روش تأیید اعتبار می‌توانید تأیید گواهی را تعیین کنید. گواهی را در CA Certificate وارد کنید.	Certificate Validation	
اگر PEAP-TLS، EAP-TTLS یا PEAP/MSCHAPv2 را برای Authentication Method انتخاب کنید، می‌توانید یک نام ناشناس به جای شناسه کاربر برای مرحله 1 تأیید اعتبار PEAP پیکربندی کنید. بین 0 تا 128 نویسه ASCII 1-بایتی (0x7E تا 0x20) وارد کنید.	Anonymous Name	
می‌توانید یکی از موارد زیر را انتخاب کنید.	Encryption Strength	
AES256/3DES		High
AES256/3DES/AES128/RC4		Middle

اطلاعات مرتبط

← "پیکربندی شبکه IEEE 802.1X" در صفحه 209

## پیکربندی گواهی برای IEEE 802.1X

گواهی سرویس گیرنده برای IEEE802.1X را پیکربندی کنید. وقتی آن را تنظیم می‌کنید، قادر خواهید بود EAP-TLS و PEAP-TLS را به عنوان روش تأیید هویت IEEE 802.1X استفاده کنید. اگر می‌خواهید گواهی مرجع صدور گواهی را پیکربندی کنید به CA Certificate بروید.

1. وارد Web Config شوید و زبانه Network Security < IEEE802.1X < Client Certificate را انتخاب کنید.

## تنظیمات امنیتی پیشرفته مربوط به شرکت

2. در Client Certificate یک گواهی وارد کنید.

اگر گواهی توسط مرجع صدور گواهی منتشر شده باشد، می‌توانید گواهی را کپی کنید. برای کپی کردن، گواهی را از Copy From انتخاب کنید و سپس روی Copy کلیک کنید.

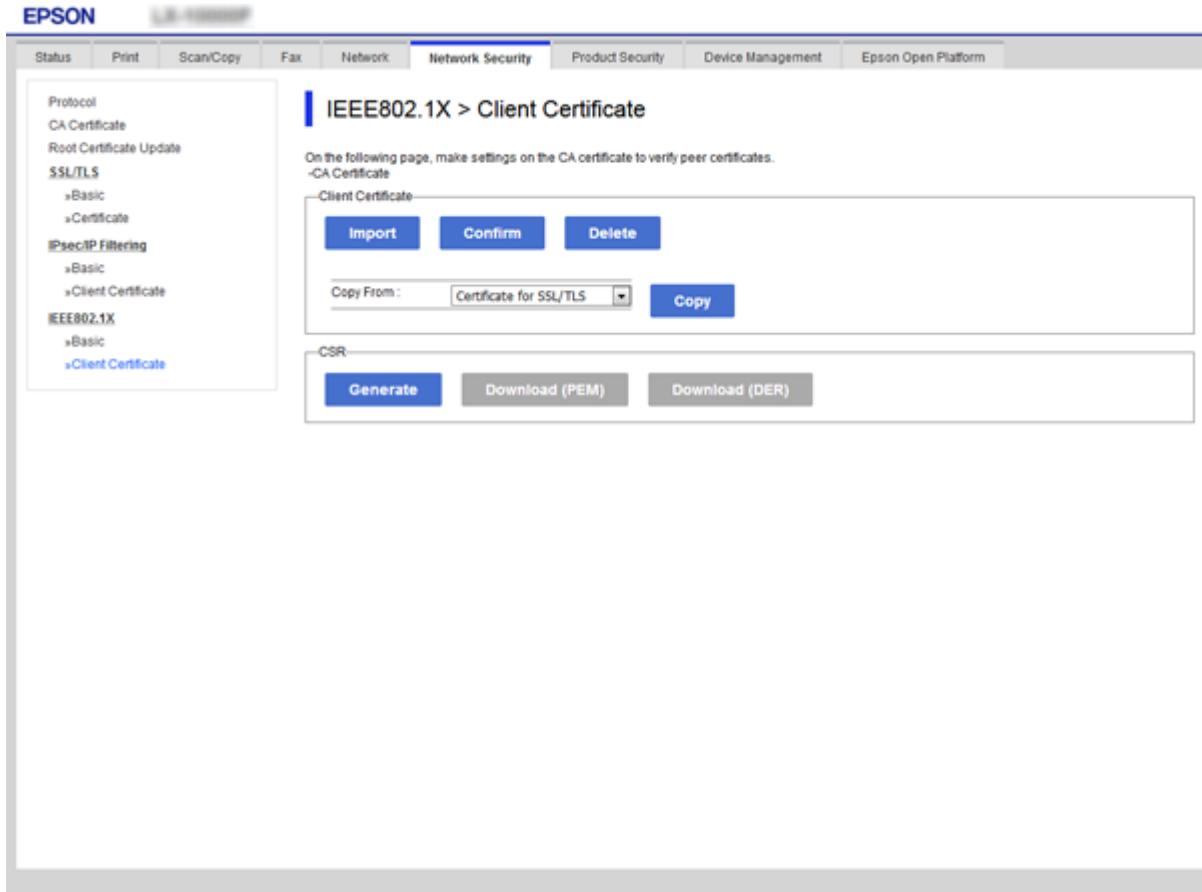

اطلاعات مرتبط

◀ "دسترسی به Web Config" در صفحه 28

◀ "دریافت و وارد کردن گواهی امضاء شده از طریق CA" در صفحه 184

## بررسی وضعیت شبکه IEEE 802.1X

می‌توانید وضعیت IEEE 802.1X را با چاپ یک صفحه وضعیت شبکه بررسی کنید. برای دریافت اطلاعات بیشتر در مورد چاپ صفحه وضعیت شبکه، به اسناد و مدارک چاپگر مراجعه کنید.

وضعیت IEEE 802.1X	شناسه وضعیت
ویژگی IEEE 802.1X غیرفعال است.	Disable
تأیید اعتبار IEEE 802.1X انجام شده است و اتصال شبکه موجود است.	EAP Success
تأیید اعتبار IEEE 802.1X کامل نشده است.	Authenticating
تأیید اعتبار انجام نمی‌شود زیرا شناسه کاربر تنظیم نشده است.	Config Error
تأیید اعتبار انجام نمی‌شود زیرا تاریخ گواهی سرویس‌گیرنده گذشته است.	Client Certificate Error
تأیید اعتبار انجام نمی‌شود زیرا پاسخی از طرف سرور RADIUS و یا تأیید کننده وجود ندارد.	Timeout Error

تنظیمات امنیتی پیشرفته مربوط به شرکت

شناسه وضعیت	وضعیت IEEE 802.1X
User ID Error	تأیید اعتبار انجام نمی‌شود زیرا شناسه کاربر چاپگر و یا پروتکل گواهی نادرست است.
Server ID Error	تأیید اعتبار انجام نمی‌شود زیرا شناسه سرور گواهی سرور و شناسه سرور مطابقت ندارند.
Server Certificate Error	تأیید اعتبار انجام نمی‌شود زیرا خطاهای زیر در گواهی سرور وجود دارد. <input type="checkbox"/> تاریخ گواهی سرور گذشته است. <input type="checkbox"/> زنجیره گواهی سرور نادرست است.
CA Certificate Error	تأیید اعتبار انجام نمی‌شود زیرا خطاهای زیر در گواهی CA وجود دارد. <input type="checkbox"/> گواهی CA تعیین شده نادرست است. <input type="checkbox"/> گواهی CA صحیح وارد نشده است. <input type="checkbox"/> تاریخ گواهی CA گذشته است.
EAP Failure	تأیید اعتبار انجام نمی‌شود زیرا خطاهای زیر در تنظیمات چاپگر وجود دارد. <input type="checkbox"/> اگر EAP Type EAP-TLS یا PEAP-TLS است گواهی سرویس‌گیرنده نادرست است یا مشکل خاصی دارد. <input type="checkbox"/> اگر EAP Type یکی از گزینه‌های EAP-TTLS یا PEAP/MSCHAPv2 است، شناسه کاربری یا رمز عبور صحیح نمی‌باشد.

## رفع مشکلات مربوط به امنیت پیشرفته

### بازگرداندن تنظیمات امنیتی

اگر می‌خواهید محیطی بسیار امن مانند IPsec/فیلترینگ IP یا IEEE802.1X ایجاد کنید، تنظیمات نادرست یا بروز مشکل در دستگاه یا سرور ممکن است مانع ایجاد ارتباط با دستگاه‌ها شود. در این صورت، تنظیمات امنیتی را بازگردانید تا تنظیمات مربوط به دستگاه دوباره اعمال شود یا امکان استفاده موقت شما فراهم گردد.

### غیرفعال کردن عملکرد امنیتی با استفاده از پانل کنترل

فیلترگذاری IPsec/IP یا IEEE 802.1X را می‌توانید از طریق پانل کنترل چاپگر غیرفعال کنید.

1. تنظیم < تنظیمات چاپگر > تنظیمات شبکه را انتخاب کنید.

2. گزینه پیشرفته را انتخاب کنید.

3. گزینه مورد نظر برای غیرفعال کردن را از بین موارد زیر انتخاب کنید.

غیرفعال کردن IPsec/IP Filtering

غیرفعال کردن IEEE802.1X

4. گزینه ادامه را در صفحه تأیید انتخاب کنید.

5. زمانی که پیام کامل شدن نشان داده شد، بستن را لمس کنید.

اگر بستن را انتخاب نکنید، صفحه به طور خودکار و بعد از مدت زمان تعیین شده بسته می‌شود.

تنظیمات امنیتی پیشرفته مربوط به شرکت

## مشکلات مربوط به استفاده از ویژگی های امنیت شبکه

### فراموش کردن کلید از قبل اشتراک گذاشته شده

یک کلید از قبل اشتراک گذاشته شده را پیکربندی مجدد کنید.

برای تغییر کلید، به Web Config وارد شوید و زبانه **Default Policy < Basic < IPsec/IP Filtering < Network Security** یا **Group Policy** را انتخاب کنید.

پس از تغییر دادن کلید پیش-مشترک، کلید پیش-مشترک را برای رایانه‌ها پیکربندی کنید.

اطلاعات مرتبط

◀ "دسترسی به Web Config" در صفحه 28

### می توانید با IPsec Communication ارتباط برقرار کنید

الگوریتمی که چاپگر یا رایانه پشتیبانی نمی کند را مشخص کنید.

چاپگر از الگوریتم‌های زیر پشتیبانی می کند. تنظیمات رایانه را بررسی کنید.

الگوریتم ها	روش های امنیتی
AES-*, AES-GCM-128, AES-CBC-256, AES-CBC-192, AES-CBC-128, 3DES, AES-GCM-256, GCM-192	الگوریتم رمزنگاری IKE
MD5, SHA-512, SHA-384, SHA-256, SHA-1	الگوریتم تأیید هویت IKE
DH, DH Group15, DH Group14, DH Group5, DH Group2, DH Group1, DH, DH Group20, DH Group19, DH Group18, DH Group17, Group16, DH, DH Group25, DH Group24, DH Group23, DH Group22, Group21, *DH Group30, *DH Group29, *DH Group28, *DH Group27, Group26	الگوریتم تبادل کلید IKE
AES-, AES-GCM-128, AES-CBC-256, AES-CBC-192, AES-CBC-128, 3DES, AES-GCM-256, GCM-192	الگوریتم رمزنگاری ESP
MD5, SHA-512, SHA-384, SHA-256, SHA-1	الگوریتم تأیید هویت ESP
MD5, SHA-512, SHA-384, SHA-256, SHA-1	الگوریتم تأیید هویت AH

\* فقط برای IKEv2

اطلاعات مرتبط

◀ "ارتباط رمزگذاری شده با IPsec/فیلترینگ IP" در صفحه 197

### می تواند به طور ناگهانی ارتباط برقرار کند

آدرس IP چاپگر تغییر یافته یا قابل استفاده نمی باشد.

هنگامی که آدرس IP ثبت شده در آدرس محلی در Group Policy تغییر یافته باشد یا قابل استفاده نباشد، ارتباط IPsec شکل نمی گیرد. از قسمت پانل کنترل چاپگر IPsec را غیرفعال کنید.

## تنظیمات امنیتی پیشرفته مربوط به شرکت

اگر تاریخ DHCP گذشته است، دوباره راه اندازی می شود یا تاریخ آدرس IPv6 گذشته است یا دریافت نشده است، ممکن است آدرس IP ثبت شده برای زبانه Web Config (Local Address(Printer) < Group Policy < Basic < IPsec/IP Filtering < Network Security) چاپگر یافت نشود. چاپگر یافت نشود. از آدرس IP ثابت استفاده کنید.

آدرس IP رایانه تغییر یافته یا قابل استفاده نمی باشد.

هنگامی که آدرس IP ثبت شده در آدرس راه دور در Group Policy تغییر یافته باشد یا قابل استفاده نباشد، ارتباط IPsec شکل نمی گیرد.

از قسمت پانل کنترل چاپگر IPsec را غیرفعال کنید.

اگر تاریخ DHCP گذشته است، دوباره راه اندازی می شود یا تاریخ آدرس IPv6 گذشته است یا دریافت نشده است، ممکن است آدرس IP ثبت شده برای زبانه Web Config (Remote Address(Host) < Group Policy < Basic < IPsec/IP Filtering < Network Security) چاپگر یافت نشود. چاپگر یافت نشود. از آدرس IP ثابت استفاده کنید.

## اطلاعات مرتبط

◀ "دسترسی به Web Config" در صفحه 28

◀ "ارتباط رمزگذاری شده با IPsec/فیلترینگ IP" در صفحه 197

## عدم امکان ایجاد درگاه چاپ IPP امن

یک گواهی صحیح به عنوان گواهی سرور برای ارتباط SSL/TLS تعیین نشده است.

اگر گواهی تعیین شده صحیح نباشد، درگاه ایجاد نمی شود. دقت کنید از یک گواهی صحیح استفاده کنید.

گواهی CA در رایانه ای وارد نمی شود که به چاپگر دسترسی دارد.

اگر گواهی CA در رایانه وارد نشود، ممکن است ایجاد درگاه ممکن نباشد. مطمئن شوید گواهی CA وارد شود.

## اطلاعات مرتبط

◀ "ارتباط رمزگذاری شده با IPsec/فیلترینگ IP" در صفحه 197

## عدم امکان اتصال بعد از پیکربندی فیلترگذاری IPsec/IP

تنظیمات فیلترگذاری IPsec/IP نادرست می باشند.

فیلترگذاری IPsec/IP را از طریق پانل کنترل چاپگر غیرفعال کنید. چاپگر و رایانه را به هم وصل کنید و تنظیمات فیلترگذاری IPsec/IP را مجدداً اعمال کنید.

## اطلاعات مرتبط

◀ "ارتباط رمزگذاری شده با IPsec/فیلترینگ IP" در صفحه 197

## تنظیمات امنیتی پیشرفته مربوط به شرکت

### بعد از پیکربندی IEEE 802.1X نمی توانید به چاپگر یا اسکنر دسترسی داشته باشید

تنظیمات IEEE 802.1X نادرست می باشند.

از پانل کنترل چاپگر، IEEE 802.1X و Wi-Fi را غیرفعال کنید. چاپگر و رایانه را وصل کنید و سپس دوباره IEEE 802.1X را پیکربندی کنید.

اطلاعات مرتبط

← "پیکربندی شبکه IEEE 802.1X" در صفحه 209

### مشکلات مربوط به استفاده از یک گواهی دیجیتالی

#### عدم موفقیت در وارد کردن CA-signed Certificate

CA-signed Certificate و اطلاعات ارائه شده در CSR مطابقت ندارند.

اگر CA-signed Certificate و CSR اطلاعات یکسانی نداشته باشند، CSR قابل وارد کردن نیست. موارد زیر را بررسی کنید:

- آیا می خواهید گواهی را در دستگاہی وارد کنید که اطلاعات مشابهی ندارد؟
- اطلاعات CSR را بررسی کنید و سپس گواهی را در دستگاہی که اطلاعات مشابه دارد وارد کنید.
- آیا بعد از ارسال CSR به مرجع صدور گواهی، CSR ذخیره شده در چاپگر را رونویسی کردید؟
- گواهی امضاء شده از طریق CA را دوباره از طریق CSR دریافت کنید.

حجم CA-signed Certificate بیش از 5 کیلوبایت است.

شما نمی توانید CA-signed Certificate را که بزرگتر از 5 کیلوبایت است وارد کنید.

رمز عبور برای وارد کردن گواهی نادرست است.

رمز عبور صحیح را وارد کنید. اگر رمز عبور را فراموش کنید، نمی توانید گواهی را وارد کنید. CA-signed Certificate را مجدداً دریافت کنید.

اطلاعات مرتبط

← "وارد کردن گواهی امضاء شده از طریق CA" در صفحه 187

### نمی توانید گواهی خود امضاء را به روزرسانی کنید

Common Name وارد نشده است.

Common Name باید وارد شود.

نویسه های پشتیبانی نشده در کادر Common Name وارد شده اند.

بین 1 و 128 نویسه از IPv4، IPv6، نام میزبان یا فرمت FQDN در قالب (ASCII) (0x20-0x7E) وارد کنید.

یک ویرگول یا فاصله در کادر نام مشترک وارد شده است.

اگر ویرگول وارد شده است، Common Name در آن نقطه تقسیم می شود. اگر فقط یک فاصله قبل یا بعد از ویرگول وارد شده باشد، خطایی روی می دهد.



تنظیمات امنیتی پیشرفته مربوط به شرکت

اطلاعات مرتبط

← "به روزرسانی گواهی خود امضاء" در صفحه 191

می توانید CSR ایجاد کنید

Common Name وارد نشده است.

Common Name باید وارد شود.

نویسه‌های پشتیبانی نشده در Common Name، Organization، Organizational Unit، Locality و State/Province وارد شده‌اند.

نویسه‌هایی از IPv4، IPv6، نام میزبان یا قالب FQDN در قالب (ASCII) (0x20-0x7E) وارد کنید.

در کادر Common Name از ویرگول یا فاصله استفاده شده است.

اگر ویرگول وارد شده است، Common Name در آن نقطه تقسیم می‌شود. اگر فقط یک فاصله قبل یا بعد از ویرگول وارد شده باشد، خطایی روی می‌دهد.

اطلاعات مرتبط

← "دریافت گواهی امضاء شده از طریق CA" در صفحه 184

هشدارهای مربوط به یک گواهی دیجیتالی ظاهر می‌شود

پیام‌ها	علت/باید چه کاری انجام داد
Enter a Server Certificate.	<p>علت: فایلی را برای وارد کردن انتخاب نکرده اید. باید چه کاری انجام داد: یک فایل انتخاب کرده و روی <b>Import</b> کلیک کنید.</p>
CA Certificate 1 is not entered.	<p>علت: گواهی CA شماره 1 وارد نشده است و فقط گواهی CA شماره 2 وارد شده است. باید چه کاری انجام داد: ابتدا گواهی CA شماره 1 را وارد کنید.</p>
Invalid value below.	<p>علت: نویسه‌های پشتیبانی نشده‌ای در مسیر فایل و یا رمز عبور قرار دارد. باید چه کاری انجام داد: دقت کنید نویسه‌ها به طور صحیح برای مورد وارد شوند.</p>
Invalid date and time.	<p>علت: تاریخ و زمان چاپگر تنظیم نشده‌اند. باید چه کاری انجام داد: با استفاده از Web Config، EpsonNet Config یا پانل کنترل چاپگر، تاریخ و زمان را تنظیم کنید.</p>

تنظیمات امنیتی پیشرفته مربوط به شرکت

پیام ها	علت/باید چه کاری انجام داد
Invalid password.	<p><b>علت:</b> رمز عبور تنظیم شده برای گواهی CA و رمز عبور وارد شده مطابقت ندارند.</p> <p><b>باید چه کاری انجام داد:</b> رمز عبور صحیح را وارد کنید.</p>
Invalid file.	<p><b>علت:</b> فایل گواهی با فرمت X509 وارد نمی کنید.</p> <p><b>باید چه کاری انجام داد:</b> دقت کنید گواهی صحیحی را که از طرف مرجع مورد اعتماد صدور گواهی ارسال شده است انتخاب کنید.</p>
	<p><b>علت:</b> فایلی که وارد کرده اید بسیار بزرگ است. حداکثر اندازه فایل 5 کیلوبایت است.</p> <p><b>باید چه کاری انجام داد:</b> اگر فایل صحیح را انتخاب کرده اید، ممکن است گواهی خراب یا جعلی باشد.</p>
	<p><b>علت:</b> زنچیره موجود در گواهی نامعتبر است.</p> <p><b>باید چه کاری انجام داد:</b> برای اطلاعات بیشتر درباره گواهی، به وب سایت مرجع صدور گواهی مراجعه کنید.</p>
Cannot use the Server Certificates that include more than three CA certificates.	<p><b>علت:</b> فایل گواهی با فرمت PKCS#12 بیشتر از 3 گواهی CA دارد.</p> <p><b>باید چه کاری انجام داد:</b> هر گواهی را با تبدیل از فرمت PKCS#12 به فرمت PEM وارد کنید یا فایل گواهی با فرمت PKCS#12 وارد کنید که 2 گواهی CA دارد.</p>
The certificate has expired. Check if the certificate is valid, or check the date and time on your printer.	<p><b>علت:</b> تاریخ گواهی گذشته است.</p> <p><b>باید چه کاری انجام داد:</b> <input type="checkbox"/> اگر تاریخ گواهی گذشته است، گواهی جدیدی دریافت و وارد کنید. <input type="checkbox"/> اگر گواهی تاریخ گذشته نیست، دقت کنید تاریخ و زمان چاپگر به درستی تنظیم شده باشند.</p>

تنظیمات امنیتی پیشرفته مربوط به شرکت

پیام ها	علت/باید چه کاری انجام داد
Private key is required.	<p><b>علت:</b> کلید خصوصی جفت شده ای با گواهی وجود ندارد.</p> <p><b>باید چه کاری انجام داد:</b></p> <p><input type="checkbox"/> اگر گواهی فرمت PEM/DER دارد و با استفاده از یک CSR و از طریق رایانه دریافت شده باشد، فایل کلید خصوصی را مشخص کنید.</p> <p><input type="checkbox"/> اگر گواهی فرمت PKCS#12 دارد و با استفاده از یک CSR و از طریق رایانه دریافت شده باشد، فایلی ایجاد کنید که محتوی کلید خصوصی باشد.</p>
	<p><b>علت:</b> گواهی PEM/DER دریافت شده از طریق CSR و با استفاده از Web Config را دوباره وارد کرده اید.</p> <p><b>باید چه کاری انجام داد:</b> اگر گواهی فرمت PEM/DER دارد و با استفاده از یک CSR و از طریق Web Config دریافت شده باشد، فقط می توانید یک بار آن را وارد کنید.</p>
Setup failed.	<p><b>علت:</b> می توانید پیکربندی را تمام کنید زیرا ارتباط بین چاپگر و رایانه برقرار نشده است یا به دلیل خطاهایی، فایل قابل خواندن نیست.</p> <p><b>باید چه کاری انجام داد:</b> بعد از بررسی فایل مشخص شده و ارتباط، دوباره فایل را وارد کنید.</p>

اطلاعات مرتبط

← "دوباره گواهی دیجیتالی" در صفحه 184

### حذف گواهی امضاء شده از طریق CA به اشتباه

هیچ فایل پشتیبان برای گواهی امضا شده توسط CA وجود ندارد.

اگر فایل پشتیبان دارید، دوباره گواهی را وارد کنید.

اگر با استفاده از یک CSR که از Web Config ایجاد شده است، یک گواهی دریافت کنید، نمی توانید گواهی حذف شده را دوباره وارد کنید. یک CSR ایجاد کنید و گواهی جدیدی دریافت کنید.

اطلاعات مرتبط

← "حذف گواهی امضاء شده از طریق CA" در صفحه 189

← "وارد کردن گواهی امضاء شده از طریق CA" در صفحه 187