

Przewodnik administratora

Spis treści

Prawa autorskie

Znaki towarowe

Informacje o instrukcji

Oznaczenia i symbole.	7
Objaśnienia stosowane w niniejszym podręczniku.	7
Odniesienia do systemów operacyjnych.	7

Wprowadzenie

Budowa podręcznika.	9
Definicje użyte w tym podręczniku.	10
Definicje.	10
Przykład środowiska sieciowego.	12
Typy połączeń drukarki.	14

Ustawienia drukarki i zarządzanie nią

Schemat ustawień drukarki i zarządzania.	16
Połączenie sieciowe drukarki.	16
Ustawienia funkcji drukowania.	17
Ustawienia serwera i folderu udostępnionego.	17
Ustawienia kontaktów.	17
Ustawienia skanowania.	18
Ustawienia faksu.	18
Ustawienia zabezpieczeń.	18
Ustawienia obsługi i zarządzania.	18

Połączenie sieciowe

Czynności do wykonania przed nawiązaniem połączenia sieciowego.	19
Gromadzenie informacji o ustawieniach połączenia.	19
Przydzielanie adresu IP.	20
Serwer DNS i serwer proxy.	20
Zmiana sieci z poziomu panelu sterowania.	21
Przydzielanie adresu IP.	21
Łączenie z siecią lokalną.	25

Ustawienia funkcji

Oprogramowanie do konfigurowania ustawień.	27
Web Config (strony internetowe urządzenia).	27
Korzystanie z funkcji drukowania.	28

Ustawienia drukowania na potrzeby połączenia serwer/klient.	28
Ustawienia drukowania na potrzeby połączenia równy z równym.	32
Podstawowe ustawienia drukowania.	33
Konfigurowanie serwera lub folderu udostępnionego.	37
Zależność między serwerem a poszczególnymi funkcjami.	37
Konfigurowanie serwera pocztowego.	38
Ustawienia folderu udostępnionego.	42
Korzystanie z listy kontaktów.	62
Opcje ustawień miejsca docelowego.	62
Konfigurowanie kontaktów.	62
Tworzenie kopii zapasowej kontaktów i ich importowanie.	66
Obsługa użytkowników i serwera LDAP.	67
Korzystanie z funkcji skanowania.	72
Skanowanie z poziomu komputera.	72
Skanowanie przy użyciu panelu sterowania.	73
Korzystanie z programu Document Capture Pro Server.	74
Konfigurowanie ustawień systemowych.	75
Konfigurowanie panelu sterowania.	75
Ustawienia oszczędzania energii w trakcie bezczynności.	76
Konfigurowanie dźwięku.	76
Synchronizowanie daty i godziny z serwerem czasu.	77
Konfigurowanie ustawień domyślnych skanowania i kopiowania (ustawienia domyślne użytkownika).	78
Konfiguracja AirPrint.	78
Korzystanie z usługi Epson Connect.	79
Korzystanie z funkcji Epson Open Platform.	79
Opis platformy Epson Open Platform.	79
Konfigurowanie opcji Epson Open Platform.	79
Konfigurowanie urządzenia uwierzytelniającego.	80
Ustawienia zabezpieczeń urządzenia	
Wprowadzenie do funkcji zabezpieczeń produktu.	81
Konfigurowanie hasła administratora.	82
Konfigurowanie hasła administratora na panelu sterowania.	82
Konfigurowanie hasła administratora za pomocą aplikacji Web Config.	83

Spis treści

Kontrolowanie obsługi panelu.	84
Włączanie funkcji Zablokuj ustawienie.	84
Elementy Zablokuj ustawienie z menu	
Ustawienia ogólne.	85
Inne pozycje Zablokuj ustawienie.	88
Osobne blokowanie funkcji obsługi	
wyświetlacza i ustawień.	88
Ograniczanie dostępnych funkcji.	90
Konfigurowanie kontroli dostępu.	90
Wyłączanie interfejsu zewnętrznego.	92

Ustawienia obsługi i zarządzania

Logowanie na konto administratora drukarki.	93
Logowanie na drukarce z poziomu panelu	
sterowania.	93
Logowanie na drukarce z poziomu aplikacji	
Web Config.	93
Potwierdzanie informacji o drukarce.	94
Sprawdzanie informacji za pomocą panelu	
sterowania.	94
Sprawdzanie informacji z poziomu aplikacji	
Web Config.	94
Otrzymywanie powiadomień e-mail w	
przypadku występowania zdarzeń.	95
Informacje o powiadomieniach e-mail.	95
Konfigurowanie powiadomień e-mail.	95
Aktualizowanie oprogramowania układowego.	97
Aktualizowanie oprogramowania	
układowego drukarki za pomocą panelu	
sterowania.	97
Aktualizowanie oprogramowania	
układowego za pomocą narzędzia Web Config.	98
Aktualizowanie oprogramowania	
układowego bez nawiązywania połączenia z	
Internetem.	98
Rejestrowanie ustawień w ustawieniach	
wstępnych.	99
Tworzenie kopii zapasowej ustawień.	99
Eksport ustawień.	100
Import ustawień.	100
Dostosowywanie jakości druku.	101
Ustawianie standardowej wartości jakości	
druku.	101
Dostosowywanie jakości drukowania na	
poziomie rodzaju papieru.	102

Rozwiązywanie problemów

Wskazówki dotyczące rozwiązywania problemów.	104
Sprawdzanie stanu drukarki.	104

Sprawdzanie komunikatu o błędzie.	104
Drukowanie raportu połączenia sieciowego.	111
Sprawdzanie stanu połączenia.	116
Wykonywanie testu połączenia.	120
Inicjowanie ustawień sieciowych.	122
Przypadek problemu.	124
Nie można uzyskać dostępu do aplikacji Web	
Config.	124
Nie można zapisywać zeskanowanych	
obrazów w folderze udostępnionym.	125

Dodatek

Opis oprogramowania sieciowego.	127
Epson Device Admin.	127
EpsonNet Config.	127
EpsonNet Print (wyłącznie w systemie	
Windows).	128
EpsonNet SetupManager.	128
Eksportowanie i importowanie wielu	
kontaktów za pomocą narzędzia.	129
Konfigurowanie ustawień Wi-Fi z poziomu	
panelu sterowania (WPS).	131
Wprowadzanie ustawień Wi-Fi poprzez	
konfigurację kodu PIN (WPS).	131
Konfigurowanie ustawień sieci Wi-Fi przy	
użyciu kodu PIN (WPS).	132
Korzystanie z połączenia Wi-Fi Direct (zwykle	
AP).	132
Włączanie funkcji Wi-Fi Direct (zwykle AP)	
w aplikacji Web Config.	133
Zmiana ustawień funkcji Wi-Fi Direct	
(zwykle AP).	133
Zmiana metody połączenia.	134
Zmiana połączenia Ethernet na połączenie	
Wi-Fi.	134
Zmiana połączenia Wi-Fi na połączenie	
Ethernet.	135
Porty wykorzystywane przez drukarkę.	136
Opcje menu Ustaw.	138
Opcje menu Ustawienia ogólne.	138
Opcje menu Licznik wydruków.	148
Opcje menu Stan zapasów.	149
Opcje menu Konserwacja.	149
Opcje menu Język/Language.	150
Opcje menu Stan drukarki/Drukowanie.	150
Opcje menu Menedżer Kontakty.	151
Opcje menu Ustawienia użytkownika.	151

Spis treści

Ustawienia faksu

Czynności do wykonania przez używaniem funkcji faksu.	153
Podłączenie linii telefonicznej.	153
Obsługiwane linie telefoniczne.	153
Podłączenie linii telefonicznej do drukarki.	154
Podłączanie aparatu telefonicznego do drukarki	155
Przygotowanie drukarki do wysyłki i odbierania faksów (Z użyciem Kreator ust. faksu).	157
Konfigurowanie ustawień funkcji faksu drukarki osobno.	159
Konfiguracja funkcji Tryb odbioru.	160
Konfigurowanie nawiązywania połączenia z zewnętrznym telefonem.	161
Konfigurowanie odbierania faksów w Ust. druk..	162
Konfigurowanie zapisywania i przekazywania odebranych faksów.	163
Konfigurowanie blokowania niepożądanych faksów.	170
Konfigurowanie wysyłania i odbierania faksów na komputerze.	170
Opcje menu Ustawienia faksu.	172
Menu Przycisk szybkiego działania.	172
Menu Ustawienia wysyłania.	172
Menu Ustaw. odbioru.	173
Menu Ustawienia raportu.	178
Menu Ustaw. podstawowe.	179
Menu Ustawienia zabezp..	180
Spr. łącz. faksu.	181
Kreator ust. faksu.	181
Rozwiązywanie problemów.	182
Problemy z wysyłaniem i odbieraniem faksów.	182
Inne problemy z faksowaniem.	187

Zaawansowane ustawienia zabezpieczeń używane w przedsiębiorstwach

Ustawienia zabezpieczeń i zapobieganie niebezpieczeństwom.	190
Ustawienia funkcji zabezpieczeń.	191
Komunikacja SSL/TLS z drukarką.	191
Informacje o certyfikatach cyfrowych.	191
Uzyskiwanie i importowanie certyfikatu podpisanego przez urząd certyfikacji.	192
Usuwanie certyfikatu podpisanego przez urząd certyfikacji.	197
Konfigurowanie Certyfikat CA.	197
Kontrola użycia protokołów.	200

Kontrola dostępu do protokołów.	201
Protokoły, które można włączyć lub wyłączyć.	201
Opcje ustawień protokołów.	202
Szyfrowanie komunikacji za pośrednictwem funkcji IPsec/Filtrowanie IP.	205
Informacje o IPsec/Filtrowanie IP.	205
Konfigurowanie zasad domyślnych.	205
Konfigurowanie zasad grupowych.	210
Przykłady konfiguracji opcji IPsec/ Filtrowanie IP.	218
Konfigurowanie certyfikatu na potrzeby filtrowania IPsec/IP.	219
Podłączanie drukarki do sieci IEEE802.1X.	220
Konfigurowanie sieci IEEE 802.1X.	220
Konfigurowanie certyfikatu na potrzeby sieci IEEE 802.1X.	222
Sprawdzanie stanu sieci IEEE802.1X.	223
Rozwiązywanie problemów związanych z zaawansowanymi zabezpieczeniami.	224
Przywracanie ustawień zabezpieczeń.	224
Problemy z korzystaniem z funkcji zabezpieczeń sieciowych.	225
Problemy z używaniem certyfikatu cyfrowego.	227

Prawa autorskie

Żadnej części tej publikacji nie można powielać, przechowywać w systemach wyszukiwania ani przesyłać w jakiegokolwiek formie lub w jakikolwiek sposób elektronicznie, mechanicznie, przez fotokopiowanie, nagrywanie lub inny sposób bez uprzedniej pisemnej zgody firmy Seiko Epson Corporation. Nie przewiduje się odpowiedzialności z tytułu naruszenia praw patentowych w związku z wykorzystaniem informacji zawartych w niniejszym dokumencie. Firma nie przyjmuje też odpowiedzialności za szkody wynikające z użycia informacji zawartych w niniejszym dokumencie. Informacje w tej publikacji są przeznaczone wyłącznie do użycia wraz z produktami firmy Epson. Firma Epson nie ponosi odpowiedzialności za użycie tych informacji względem innych produktów.

Firma Seiko Epson Corporation ani jej podmioty powiązane nie ponoszą odpowiedzialności wobec kupującego lub podmiotów trzecich z tytułu szkód, strat, kosztów lub wydatków poniesionych przez kupującego lub podmioty trzecie w wyniku wypadku, niewłaściwego użycia lub nadużycia tego produktu lub niezatwierdzonych modyfikacji, napraw lub zmian tego produktu lub (wykluczając Stany Zjednoczone) nieprzestrzegania instrukcji obsługi i konserwacji firmy Seiko Epson Corporation.

Firma Seiko Epson Corporation i jej podmioty powiązane nie ponoszą odpowiedzialności za jakiegokolwiek szkody lub problemy wynikające z użycia wyposażenia opcjonalnego lub materiałów eksploatacyjnych innych niż te oznaczone jako oryginalne produkty firmy Epson lub produkty dopuszczone przez firmę Seiko Epson Corporation.

Firma Seiko Epson Corporation nie ponosi odpowiedzialności za jakiegokolwiek szkody spowodowane zakłóceniami elektromagnetycznymi, które wynikają z użycia kabli interfejsu innych niż te oznaczone jako produkty dopuszczone przez firmę Seiko Epson Corporation.

© 2018 Seiko Epson Corporation

Zawartość tej instrukcji obsługi i dane techniczne tego produktu mogą zostać zmienione bez uprzedniego powiadomienia.

Znaki towarowe

Znaki towarowe

- ❑ EPSON® to zastrzeżony znak towarowy, a EPSON EXCEED YOUR VISION lub EXCEED YOUR VISION to znak towarowy Seiko Epson Corporation.
- ❑ Epson Scan 2 software is based in part on the work of the Independent JPEG Group.
- ❑ Google Cloud Print, Chrome, Chrome OS, and Android are trademarks of Google Inc.
- ❑ Microsoft®, Windows®, Windows Server®, and Windows Vista® are registered trademarks of Microsoft Corporation.
- ❑ Apple, Macintosh, macOS, OS X, Bonjour, Safari, AirPrint, the AirPrint Logo, iPad, iPhone, iPod touch, and iTunes are trademarks of Apple Inc., registered in the U.S. and other countries.
- ❑ Uwaga ogólna: inne nazwy produktów użyte w niniejszym dokumencie służą wyłącznie celom identyfikacyjnym i mogą być znakami towarowymi należącymi do ich właścicieli. Firma Epson nie rości sobie żadnych praw do tych znaków.

Informacje o instrukcji

Oznaczenia i symbole



Przeostoga:

Instrukcje, których należy przestrzegać w celu uniknięcia uszczerbku na zdrowiu.



Ważne:

Instrukcje, których należy przestrzegać w celu uniknięcia uszkodzenia urządzenia.

Uwaga:

Przydatne porady oraz informacje o ograniczeniach drukarki.

Powiązane informacje

➔ Kliknięcie tej ikony spowoduje przejście do informacji powiązanych z bieżącym tematem.

Objaśnienia stosowane w niniejszym podręczniku

- W zależności od modelu pewne szczegóły na zrzutach ekranu oraz ilustracjach mogą się różnić, ale instrukcje pozostają takie same.
- Zdjęcia ekranów zostały wykonane w systemie Windows Server 2012 R2. Pewne szczegóły mogą się różnić w zależności od wersji systemu operacyjnego.
- W zależności od modelu niektóre elementy menu na zrzutach ekranu mogą się różnić.

Odniesienia do systemów operacyjnych

Windows

W tym podręczniku takie określenia jak „Windows 10”, „Windows 8.1”, „Windows 8”, „Windows 7”, „Windows Vista”, „Windows XP”, „Windows Server 2016”, „Windows Server 2012 R2”, „Windows Server 2012”, „Windows Server 2008 R2”, „Windows Server 2008”, „Windows Server 2003 R2” i „Windows Server 2003” odnoszą się do następujących systemów operacyjnych. Oprócz tego określenie „Windows” stosowane jest w odniesieniu do wszystkich wersji.

- System operacyjny Microsoft® Windows® 10
- System operacyjny Microsoft® Windows® 8.1
- System operacyjny Microsoft® Windows® 8
- System operacyjny Microsoft® Windows® 7
- System operacyjny Microsoft® Windows Vista®
- System operacyjny Microsoft® Windows® XP

Informacje o instrukcji

- System operacyjny Microsoft® Windows® XP Professional x64 Edition
- System operacyjny Microsoft® Windows Server® 2016
- System operacyjny Microsoft® Windows Server® 2012 R2
- System operacyjny Microsoft® Windows Server® 2012
- System operacyjny Microsoft® Windows Server® 2008 R2
- System operacyjny Microsoft® Windows Server® 2008
- System operacyjny Microsoft® Windows Server® 2003 R2
- System operacyjny Microsoft® Windows Server® 2003

Mac OS

W tym podręczniku termin „Mac OS” jest stosowany w odniesieniu do systemów macOS High Sierra, macOS Sierra, OS X El Capitan, OS X Yosemite, OS X Mavericks, OS X Mountain Lion, Mac OS X v10.7.x i Mac OS X v10.6.8.

Wprowadzenie

To jest wspólny podręcznik dla administratorów z informacjami o użytkowaniu i zarządzaniu drukarką wielofunkcyjną.

W podręczniku mogą być przedstawione niedostępne i niewyświetlane pozycje menu, ponieważ to jest podręcznik wspólny. W związku z tym podane informacje dotyczą zbliżonych ustawień i pozycji menu.

Więcej informacji o użyciu funkcji można znaleźć w dokumencie *Przewodnik użytkownika*.

Budowa podręcznika

Ustawienia drukarki i zarządzanie nią

W tym rozdziale przedstawiono procedury od nawiązywania połączenia sieciowego, przez konfigurowanie funkcji, aż po zarządzanie drukarką.

Połączenie

W tym rozdziale opisano łączenie urządzenia z siecią. Objasniono też korzystanie z portów drukarki, serwera DNS i serwera proxy.

Ustawienia funkcji

W tym rozdziale objaśniono ustawienia poszczególnych funkcji, takich jak drukowanie, skanowanie i faksy.

Ustawienia zabezpieczeń urządzenia

W tym rozdziale opisano podstawowe ustawienia zabezpieczeń, takie jak hasło administratora i kontrola dostępu.

Ustawienia obsługi i zarządzania

W tym rozdziale przedstawiono obsługę i zarządzanie po rozpoczęciu użytkowania drukarki, np. sprawdzanie informacji o drukarce oraz konfigurowanie ustawień powiadomień w przypadku wystąpienia zdarzenia.

Rozwiązywanie problemów

W tym rozdziale opisano inicjowanie ustawień i rozwiązywanie problemów związanych z siecią.

Ustawienia faksu

W tym rozdziale przedstawiono podłączanie drukarki do linii telefonicznej oraz konfigurowanie ustawień wysyłania/odbierania oraz transmisji funkcji faksu drukarki.

Zaawansowane ustawienia zabezpieczeń używane w przedsiębiorstwach

W tym rozdziale opisano zaawansowane ustawienia zabezpieczeń używane w sieci, np. komunikacja SSL/TLS oraz filtrowania IPsec/IP.

Definicje użyte w tym podręczniku

Definicje

W tym podręczniku używane są następujące terminy.

Administrator

Osoba odpowiedzialna za instalowanie i konfigurowanie urządzenia lub sieci w biurze lub firmie. W przypadku małych firm osoba ta może być odpowiedzialna za zarówno urządzenie, jak i sieć. W dużych firmach administratorzy mają uprawnienia do zarządzania siecią lub urządzeniami w grupie działów, a administratorzy sieci są odpowiedzialni za ustawienia komunikacji w całej organizacji, np. Internet.

Administrator sieci

Osoba odpowiedzialna za kontrolowanie środowiska sieciowego. Do jej obowiązków należą konfiguracja routera, serwera proxy, serwera DNS i serwera poczty w celu kontroli danych przesyłanych przez Internet lub sieć.

Użytkownik

Osoba używająca urządzeń, takich jak drukarki lub skanery.

Połączenie serwer/klient (udostępnianie drukarki za pośrednictwem serwera Windows)

Połączenie, w którym drukarka jest połączona z serwerem Windows przez sieć lub kabel USB, umożliwiające współużytkowanie kolejki wydruku na serwerze. Komunikacja między drukarką a komputerem odbywa się za pośrednictwem serwera. Drukarka jest kontrolowana przez serwer.

Połączenie równy z równym (drukowanie bezpośrednio)

Połączenie, w którym drukarka i komputer są połączone z siecią za pośrednictwem koncentratora lub punktu dostępu, a zadanie drukowania jest wykonywane bezpośrednio z poziomu komputera.

Narzędzie Web Config (strony internetowe urządzenia)

Serwer WWW wbudowany w urządzenie. Nazywa się Web Config. Można sprawdzać i zmieniać stan urządzenia za pośrednictwem przeglądarki.

Kolejka wydruku

W systemie Windows ikona każdego portu wyświetlana w gałęzi **Urządzenia i drukarki**, np. drukarka. Jeśli urządzenie jest połączone z siecią za pośrednictwem co najmniej dwóch portów, np. standardowa sieć TCP/IP i sieć WSD, tworzone są co najmniej dwie ikony na potrzeby urządzenia.

Narzędzie

Ogólny termin oznaczający oprogramowanie Epson do konfigurowania lub zarządzania urządzeniem, np. Epson Device Admin, EpsonNet Config, EpsonNet SetupManager, itd.

Skanowanie w trybie wypychania

Ogólny termin oznaczający skanowanie z panelu sterowania urządzenia. W przypadku tej funkcji wyniki skanowania można zapisać w folderze, dołączyć do wiadomości e-mail lub zapisać w usłudze chmury.

Wprowadzenie

ASCII (American Standard Code for Information Interchange)

Jeden ze standardów kodowania znaków. Zdefiniowanych jest 128 znaków, w tym litery alfabetu (a–z, A–Z), cyfry arabskie (0–9), symbole, znaki puste i znaki sterujące. Kiedy termin „ASCII” jest używany w tym podręczniku, oznacza to znaki o kodzie 0x20–0x7E (liczby szesnastkowe) wymienione poniżej, bez uwzględniania znaków sterujących.

	00	01	02	03	04	05	06	07	08	09	0A	0B	0C	0D	0E	0F
20	sp*	!	"	#	\$	%	&	'	()	*	+	,	-	.	/
30	0	1	2	3	4	5	6	7	8	9	:	;	<	=	>	?
40	@	A	B	C	D	E	F	G	H	I	J	K	L	M	N	O
50	P	Q	R	S	T	U	V	W	X	Y	Z	[\]	^	_
60	`	a	b	c	d	e	f	g	h	i	j	k	l	m	n	o
70	p	q	r	s	t	u	v	w	x	y	z	{		}	~	

* Znak spacji.

Unicode (UTF-8)

Międzynarodowy standard kodowania znaków. Kiedy termin „UTF-8” jest używany w tym podręczniku, oznacza to kodowanie znaków w formacie UTF-8.

Przykład środowiska sieciowego

Przykład średniego do dużego środowiska sieciowego w biurze

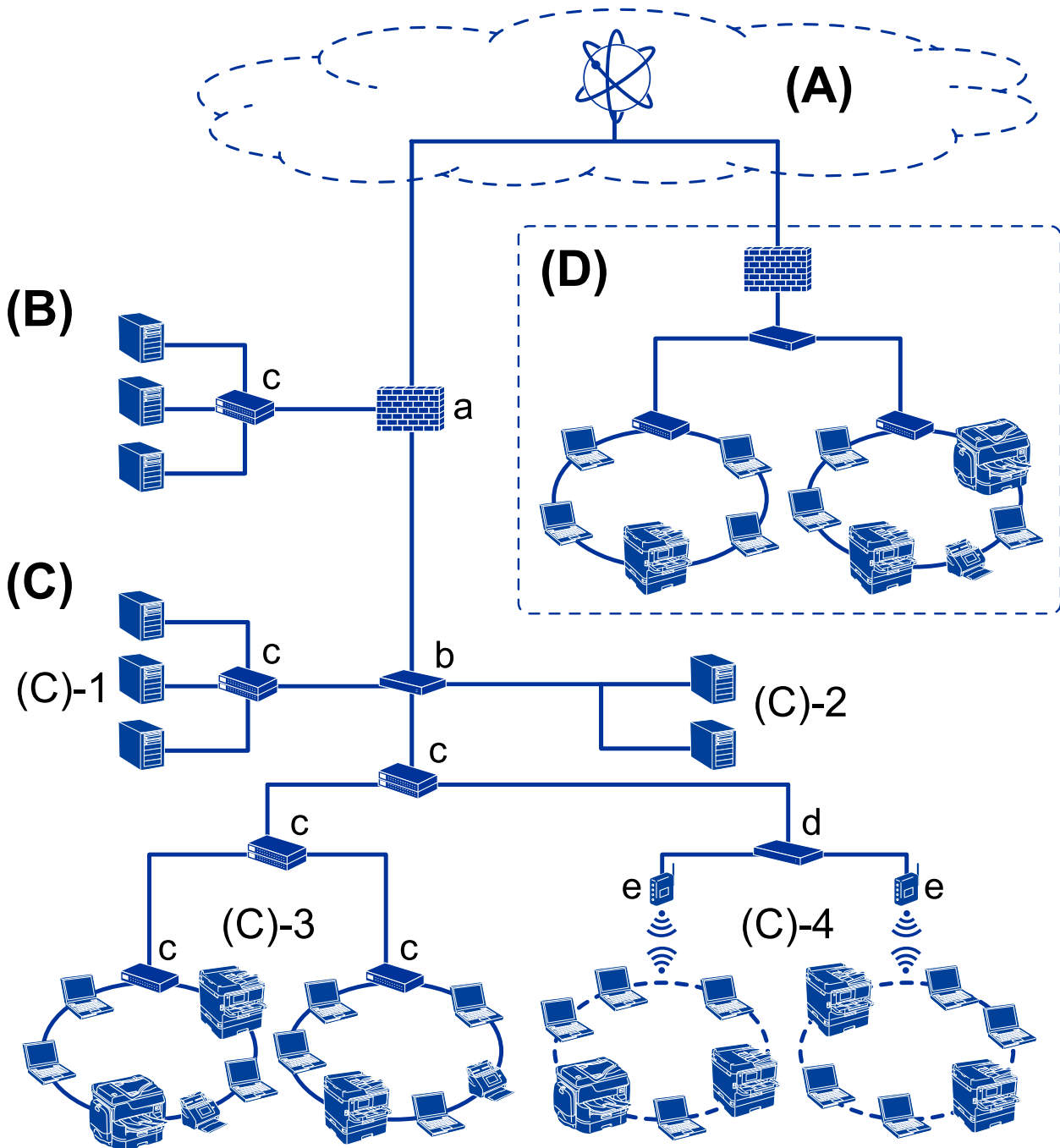

(A): Internet

Dostępne są następujące usługi, jeśli drukarka jest połączona z Internetem.

Epson Connect

Email Print, Remote Print, itd.

Wprowadzenie

Usługi chmury

Google Cloud Print, Evernote itd.

Witryna Epson

Pobieranie sterownika i oprogramowania oraz aktualizowanie oprogramowania układowego i nie tylko.

(B): DMZ (strefa neutralna)

To jest strefa między siecią wewnętrzną (intranet) a siecią zewnętrzną (Internet), a obie sieci są segmentami rozdzielonymi zaporą. Zwykle wstawia się serwer, który jest otwarty na sieć zewnętrzną. Zapewnia on ochronę sieci wewnętrznej przed różnymi zewnętrznymi zagrożeniami. Ponadto zapewnia ochronę przed nieupoważnionym dostępem z sieci wewnętrznej do otwartego serwera.

Serwer DNS

Serwer proxy

Serwer przekazujący poczty e-mail

Serwer WWW

Serwer FTP

(C): strefa zaufana (Intranet)

To jest sieć zaufana, która jest chroniona przez zaporę lub UTM (Unified Threat Management).

(C)-1: serwer wewnątrz intranetu

Ten serwer dostarcza wszystkie usługi do komputerów organizacji.

Serwer DNS

Serwer DHCP

Serwer poczty e-mail

Serwer Active Directory/serwer LDAP

Serwer plików

(C)-2: serwer aplikacji

Ten serwer dostarcza aplikacje serwera w sposób następujący.

Epson Print Admin

Document Capture Pro Server

(C)-3: sieć lokalna przewodowa (Ethernet), (C)-4: sieć lokalna bezprzewodowa (Wi-Fi)

Można podłączyć drukarki, skanery, komputery itd. do sieci lokalnej za pośrednictwem sieci przewodowej lub bezprzewodowej.

(D): inny oddział

To jest sieć innego oddziału. Jest połączona przez Internet, linię dzierżawioną itd.

Urządzenia sieciowe

a: Zapora, UTM

b: Router

c: Przełącznik sieciowy

d: Kontroler sieci bezprzewodowej

e: Punkt dostępu

Przykład małej sieci biurowej

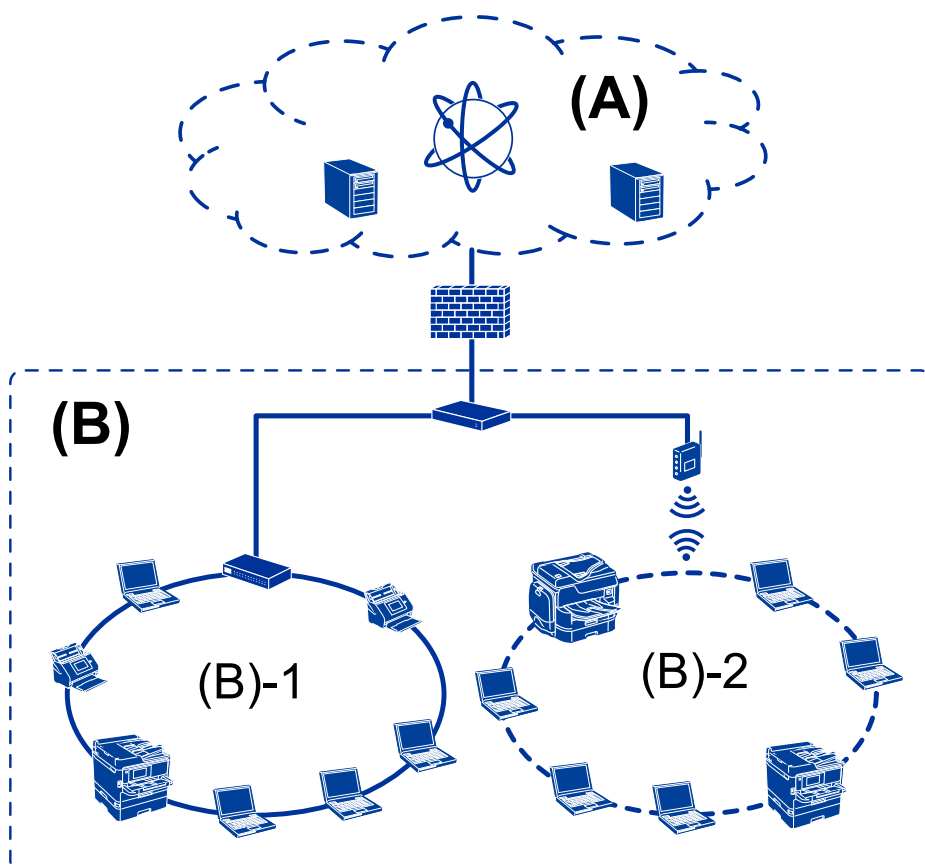

(A): Internet

- Epson Connect
- Usługi chmury
- Serwer poczty e-mail, serwer FTP

(B): strefa zaufana (Intranet)

- (B)-1: przewodowa sieć lokalna (Ethernet)
- (B)-2: bezprzewodowa sieć lokalna (Wi-Fi)

Typy połączeń drukarki

Drukarkę można połączyć z siecią, wykorzystując dwie następujące metody.

- Połączenie serwer/klient (udostępnianie drukarki za pośrednictwem serwera Windows)
- Połączenie równy z równym (drukowanie bezpośrednio)

Ustawienia połączenia serwer/klient

To jest połączenie współużytkowane przez komputer serwera i drukarkę. Aby zabronić nawiązywania połączenia z pominięciem komputera serwera, można włączyć funkcje bezpieczeństwa.

Wprowadzenie

W przypadku korzystania z portu USB można udostępniać też drukarkę bez funkcji sieciowej.

Metoda połączenia:

Podłącz drukarkę do sieci za pośrednictwem przełącznika sieciowego lub punktu dostępu.

Można też podłączyć drukarkę bezpośrednio do serwera za pomocą kabla USB.

Sterownik drukarki:

Zainstaluj sterownik drukarki na serwerze Windows w zależności od systemu operacyjnego komputerów klienckich.

Uzyskiwanie dostępu do serwera Windows i połączenie drukarki powoduje zainstalowanie sterownika drukarki na komputerze klienckim.

Funkcje:

- Wsadowe zarządzanie drukarką i sterownikiem drukarki.
- W zależności od specyfikacji serwera uruchomienie zadania drukowania może trochę potrwać, ponieważ wszystkie zadania drukowania są obsługiwane przez serwer druku.
- Nie można drukować, jeżeli serwer Windows jest wyłączony.

Powiązane informacje

➔ [„Definicje” na stronie 10](#)

Ustawienia połączenia równy z równym

To jest połączenie do bezpośredniego łączenia drukarki sieciowej i komputera. Można połączyć tylko modele sieciowe.

Metoda połączenia:

Podłącz drukarkę bezpośrednio do sieci za pośrednictwem koncentratora lub punktu dostępu.

Sterownik drukarki:

Zainstaluj sterownik drukarki na każdym komputerze klienckim.

Używając programu EpsonNet SetupManager, można udostępniać pakiet sterownika zawierający ustawienia drukarki.

Funkcje:

- Zadanie drukowania zostanie uruchomione niezwłocznie, ponieważ jest wysyłane bezpośrednio do drukarki.
- Można drukować, o ile drukarka jest uruchomiona.

Powiązane informacje

➔ [„Definicje” na stronie 10](#)

Ustawienia drukarki i zarządzanie nią

Schemat ustawień drukarki i zarządzania

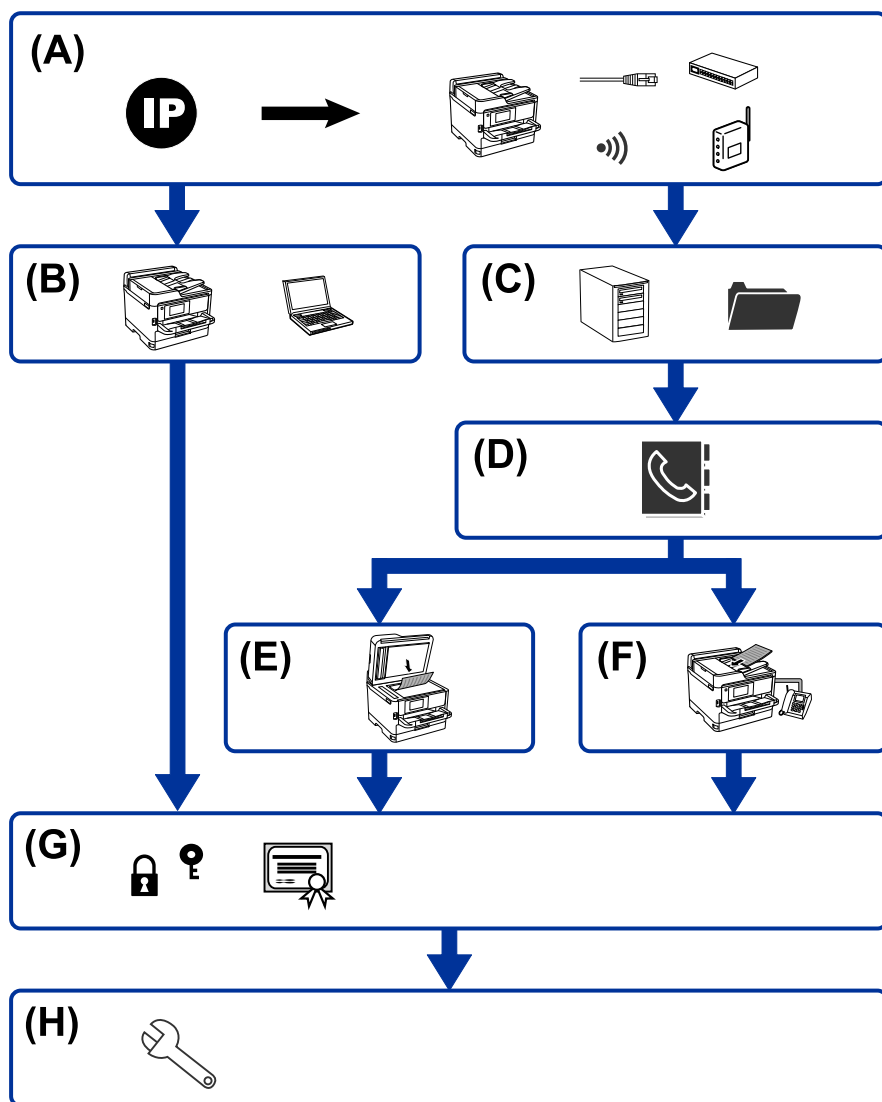

A	Połączenie sieciowe drukarki	B	Ustawienia funkcji drukowania
C	Ustawienia serwera i folderu udostępnionego	D	Ustawienia kontaktów
E	Ustawienia skanowania	F	Ustawienia faksu
G	Ustawienia zabezpieczeń	H	Ustawienia obsługi i zarządzania

Połączenie sieciowe drukarki

Można ustawić adres IP drukarki i połączyć ją z siecią.

Ustawienia drukarki i zarządzanie nią

- Ustawienie adresu IP
- Nawiązywanie połączenia z siecią (połączenie kablowe LAN/ustawienia Wi-Fi)

Powiązane informacje

➔ [„Połączenie sieciowe” na stronie 19](#)

Ustawienia funkcji drukowania

Konfiguracja tych ustawień umożliwia włączenie funkcji drukowania.

- Ustawienia drukowania na potrzeby połączenia serwer/klient
- Ustawienia drukowania na potrzeby połączenia równy z równym

Powiązane informacje

➔ [„Korzystanie z funkcji drukowania” na stronie 28](#)

Ustawienia serwera i folderu udostępnionego

Ustawienia serwera pocztowego należy skonfigurować, aby móc przekazywać wiadomości e-mail lub wysyłać powiadomienia e-mail, a ustawienia serwera FTP i folderu udostępnionego, aby udostępniać foldery lub przekazywać dane na serwer FTP.

Aby móc synchronizować kontakty z serwerem LDAP, trzeba skonfigurować ustawienia serwera LDAP.

- Ustawienia serwera pocztowego
- Ustawienia serwera plików (ustawienia folderu udostępnionego)
- Ustawienia serwera FTP
- Ustawienia serwera LDAP

Powiązane informacje

➔ [„Konfigurowanie serwera lub folderu udostępnionego” na stronie 37](#)

Ustawienia kontaktów

Możliwe jest skonfigurowanie miejsca docelowego skanowania lub faksowania.

- Import
- Rejestrowanie kontaktów

Powiązane informacje

➔ [„Korzystanie z listy kontaktów” na stronie 62](#)

Ustawienia skanowania

Konfiguracja tych ustawień umożliwia włączenie funkcji skanowania.

- Ustawienia sterownika
- Ustawienia sieci

Powiązane informacje

➔ [„Korzystanie z funkcji skanowania” na stronie 72](#)

Ustawienia faksu

Konfiguracja tych ustawień umożliwia włączenie funkcji faksu.

- Podłączanie linii telefonicznej
- Zaawansowane ustawienia faksu

Powiązane informacje

➔ [„Ustawienia faksu” na stronie 152](#)

Ustawienia zabezpieczeń

- Ustawienia hasła administratora
- Ustawienia kontroli dostępu
- Kontrola użycia protokołów
- Zaawansowane ustawienia zabezpieczeń

Powiązane informacje

➔ [„Ustawienia zabezpieczeń urządzenia” na stronie 81](#)

➔ [„Zaawansowane ustawienia zabezpieczeń używane w przedsiębiorstwach” na stronie 189](#)

Ustawienia obsługi i zarządzania

- Sprawdzanie stanu urządzenia
- Reagowanie na wystąpienie zdarzenia
- Tworzenie kopii zapasowej ustawień urządzenia

Powiązane informacje

➔ [„Ustawienia obsługi i zarządzania” na stronie 93](#)

Połączenie sieciowe

W tym rozdziale przedstawiono procedurę łączenia drukarki z siecią.

Czynności do wykonania przed nawiązaniem połączenia sieciowego

Aby nawiązać połączenie z siecią, należy sprawdzić informacje o metodzie nawiązywania i ustawienia połączenia.

Gromadzenie informacji o ustawieniach połączenia

Przed nawiązaniem połączenia należy przygotować wymagane informacje o ustawieniach połączenia. Należy wcześniej sprawdzić następujące informacje.

Wymiary	Elementy	Uwaga
Metoda połączenia urządzenia	<input type="checkbox"/> Ethernet <input type="checkbox"/> Wi-Fi	<p>Określanie połączenia drukarki z siecią.</p> <p>W przypadku przewodowej sieci lokalnej połączenie jest nawiązywane z przełącznikiem.</p> <p>W przypadku sieci Wi-Fi połączenie jest nawiązywane z siecią (SSID) punktu dostępu.</p>
Informacje o połączeniu z siecią lokalną	<input type="checkbox"/> Adres IP <input type="checkbox"/> Maska podsieci <input type="checkbox"/> Brama domyślna	<p>Określanie adresu IP przydzielanego drukarce.</p> <p>Podczas statycznego przydzielania adresu IP wymagane są wszystkie wartości.</p> <p>W przypadku dynamicznego przydzielania adresu IP za pomocą funkcji DHCP te informacje nie są potrzebne, ponieważ zostaną ustawione automatycznie.</p>
Informacje o połączeniu z siecią Wi-Fi	<input type="checkbox"/> SSID <input type="checkbox"/> Hasło	<p>To jest identyfikator SSID (nazwa sieci) i hasło punktu dostępu, z którym drukarka ma być połączona.</p> <p>Jeśli włączono funkcję filtrowania adresów MAC, zarejestruj adres MAC drukarki przed zarejestrowaniem drukarki.</p> <p>Więcej informacji o obsługiwanych standardach można znaleźć w podręczniku użytkownika.</p>
Informacje o serwerze DNS	<input type="checkbox"/> Adres IP podstawowego serwera DNS <input type="checkbox"/> Adres IP pomocniczego serwera DNS	<p>Te informacje są wymagane podczas przydzielania drukarce statycznego adresu IP. Pomocniczy serwer DNS jest ustawiany, gdy system ma konfigurację nadmiarową i dostępny jest pomocniczy serwer DNS.</p> <p>W małych organizacjach, w których nie ma serwera DNS, trzeba ustawić adres IP routera.</p>

Połączenie sieciowe

Wymiary	Elementy	Uwaga
Informacje o serwerze proxy	<input type="checkbox"/> Nazwa serwera proxy	<p>Informacje te należy skonfigurować, jeśli w środowisku sieciowym używany jest serwer proxy do uzyskiwania dostępu do Internetu z Intranetu, a drukarka uzyskuje dostęp bezpośrednio do Internetu.</p> <p>W przypadku następujących funkcji drukarka nawiązuje bezpośrednie połączenie z Internetem.</p> <ul style="list-style-type: none"> <input type="checkbox"/> Usługi Epson Connect <input type="checkbox"/> Usługi chmury innych firm <input type="checkbox"/> Aktualizacja oprogramowania układowego
Informacje o numerze portu	<input type="checkbox"/> Numer portu do rozgłoszenia	<p>Sprawdź numer portu używany przez drukarkę i komputer, a następnie w razie potrzeby zezwól na ruch na tym porcie w konfiguracji zapory.</p> <p>Więcej informacji o numerze portu używanym przez drukarkę można znaleźć w załączniku.</p>

Przydzielanie adresu IP

Poniżej przedstawiono następujące rodzaje przydzielania adresu IP.

Statyczny adres IP:

Ręczne przydzielanie wstępnie określonego adresu IP do drukarki (hosta).

Informacje potrzebne do połączenia z siecią (maska podsieci, domyślna brama, serwer DNS itd.) trzeba ustawić ręcznie.

Adres IP nie zmienia się nawet po wyłączeniu urządzenia. Takie rozwiązanie jest przydatne do zarządzania urządzeniami w środowisku, w którym nie można zmieniać adresu IP, lub zarządzania urządzeniami za pomocą adresów IP. Zaleca się przydzielenie takiego adresu do drukarki, serwera itd., do których wiele komputerów uzyskuje dostęp. Ponadto w przypadku używania funkcji zabezpieczeń, takich jak filtrowanie IPsec/IP, zaleca się przydzielenie statycznego adresu IP, który się nie zmienia.

Automatyczne przydzielanie za pomocą funkcji DHCP (dynamiczny adres IP):

Możliwe jest automatyczne przydzielanie adresu IP do drukarki (hosta) za pomocą funkcji DHCP serwera DHCP lub routera.

Informacje potrzebne do połączenia z siecią (maska podsieci, domyślna brama, serwer DNS itd.) są ustawiane automatycznie, więc można łatwo połączyć się z siecią.

Jeśli urządzenie lub router zostaną wyłączone, w zależności od ustawień serwera DHCP adres IP może się zmienić po ponownym połączeniu.

Zaleca się zarządzanie urządzeniami przy użyciu środków innych niż adres IP i komunikacji za pomocą protokołów, które umożliwiają śledzenie zmian adresu IP.

Uwaga:

Jeśli używana jest funkcja rezerwacji adresu IP serwera DHCP, można przydzielić ten sam adres IP do urządzeń w danym okresie.

Serwer DNS i serwer proxy

Serwer DNS przechowuje nazwę hosta, nazwę domeny adresu e-mail itd. powiązane z informacjami o adresie IP.

Połączenie sieciowe

Komunikacja jest niemożliwa, jeśli inne urządzenie zostanie opisany przy użyciu nazwy hosta, nazwy domeny itd., gdy komputer lub drukarka przesyłają dane za pośrednictwem protokołu IP.

Informacje te są wysyłane w zapytaniu do serwera DNS, który zwraca adres IP innego urządzenia. Ten proces jest nazywany rozwiązywaniem nazw.

Dzięki niemu urządzenia, takie jak komputery i drukarki, mogą się ze sobą komunikować przy użyciu adresu IP.

Rozwiązywanie nazw jest niezbędne, aby drukarka mogła się komunikować, używając funkcji poczty e-mail lub połączenia internetowego.

Jeśli te funkcje mają być używane, należy skonfigurować serwer DNS.

Serwer jest ustawiany automatycznie, jeśli adres IP drukarki jest przydzielany przez serwer DHCP lub funkcję DHCP routera.

Serwer proxy jest zwykle zlokalizowany na bramie między siecią lokalną a Internetem oraz pośredniczy w wymianie danych między komputerem, drukarką i Internetem (zdalny serwer). Zdalny serwer komunikuje się tylko z serwerem proxy. W związku z tym nie można uzyskać dostępu do informacji o drukarce, takich jak adres IP i numer portu, co zwiększa bezpieczeństwo.

Jeśli połączenie z Internetem jest nawiązywane za pośrednictwem serwera proxy, należy skonfigurować serwer proxy na drukarce.

Zmiana sieci z poziomu panelu sterowania

Połącz drukarkę z siecią, używając panelu sterowania drukarki.

Więcej informacji o obsłudze panelu sterowania drukarki można znaleźć w dokumencie *Przewodnik użytkownika*.

Przydzielanie adresu IP

Skonfiguruj podstawowe opcje, takie jak Adres hosta, Maska podsieci, Domyśl. brama.

W tym rozdziale przedstawiono procedurę konfigurowania statycznego adresu IP.

1. Włącz drukarkę.
2. Na ekranie głównym panelu sterowania drukarki wybierz pozycję **Ustaw.**

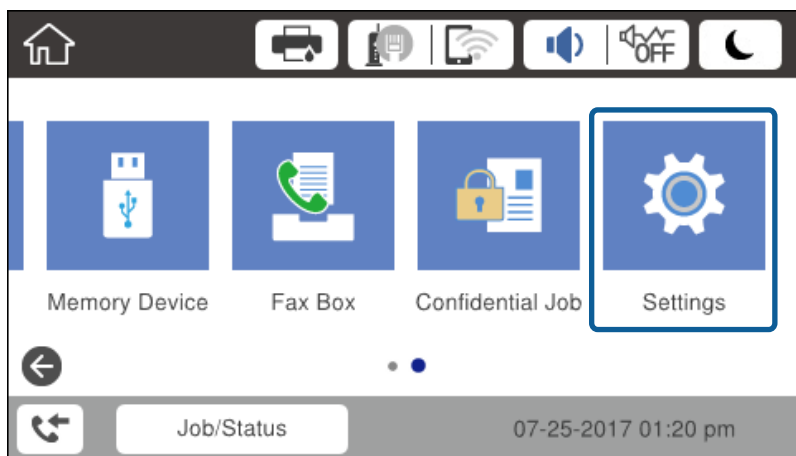

3. Wybierz pozycje **Ustawienia ogólne > Ustawienia sieciowe > Zaawansowane**.

Połączenie sieciowe

- Wybierz pozycję **TCP/IP**.

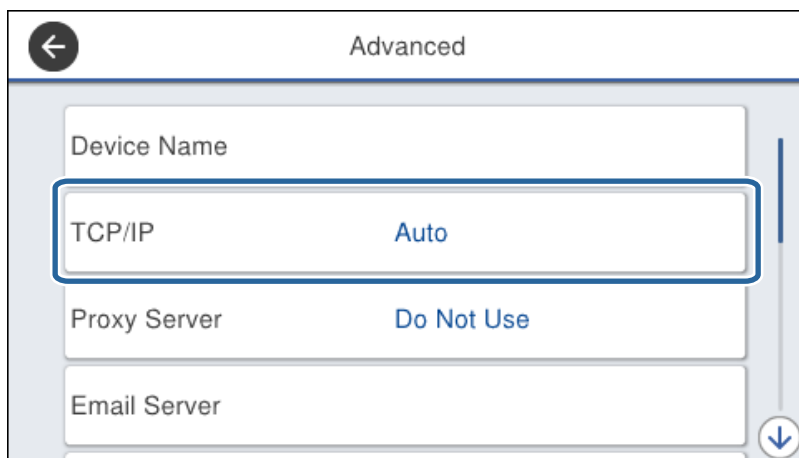

- Wybierz opcję **Ręczne** w polu **Uzyskaj adres IP**.

Jeśli adres IP jest przydzielany automatycznie za pomocą funkcji DHCP routera, należy wybrać pozycję **Auto**. W takim przypadku ustawienia **Adres IP**, **Maska podsieci** i **Domyślna brama** z kroków od 6 do 7 są również ustawiane automatycznie, dlatego należy przejść do kroku 8.

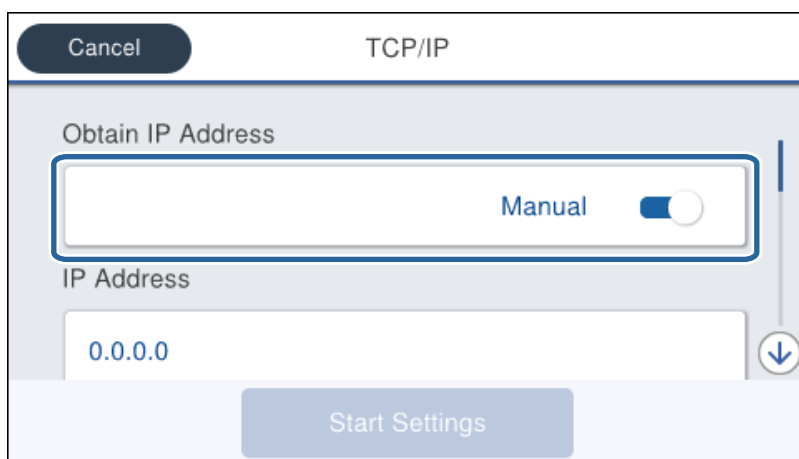

- Wprowadź adres IP.

Przyciski ◀ i ▶ powodują przełączanie na następny lub poprzedni segment rozdzielony kropką.



Połączenie sieciowe

Potwierdź wartości z poprzedniego ekranu.

7. Ustaw opcje **Maska podsieci** i **Domyśl. brama**.

Potwierdź wartości z poprzedniego ekranu.



Ważne:

*Jeśli kombinacja ustawień Adres IP, Maska podsieci i Domyśl. brama jest niepoprawna, ustawienie **Uruchom ustawienia** jest nieaktywne i nie można kontynuować ustawiania. Należy sprawdzić, czy wpisy są poprawne.*

8. Wprowadź adres IP podstawowego serwera DNS.

Potwierdź wartości z poprzedniego ekranu.

Uwaga:

*Po wybraniu opcji **Auto** w ustawieniach przydziału adresu IP można wybrać ustawienia serwera DNS. Dostępne opcje to **Ręczne** lub **Auto**. Jeśli nie można automatycznie uzyskać adresu serwera DNS, należy wybrać opcję **Ręczne** i wprowadzić adres serwera DNS. Potem wprowadzić bezpośrednio adres pomocniczego serwera DNS. W przypadku wybrania opcji **Auto** należy przejść do kroku 10.*

9. Wprowadź adres IP pomocniczego serwera DNS.

Potwierdź wartości z poprzedniego ekranu.

10. Dotknij pozycji **Uruchom ustawienia**.

11. Zamknij ekran potwierdzenia.

Konfigurowanie serwera proxy

Jeśli poniższe informacje są spełnione, należy skonfigurować serwer proxy.

- Serwer proxy jest zaprojektowany z myślą o połączeniu internetowym.
- W przypadku używania funkcji wymagających bezpośredniego połączenia drukarki z Internetem, takich jak Epson Connect lub usługa chmury innej firmy.

1. Na ekranie głównym wybierz pozycję **Ustaw..**

Podczas konfigurowania ustawień po ustawieniu adresu IP zostanie wyświetlany ekran **Zaawansowane**.
Przejdź do kroku 3.

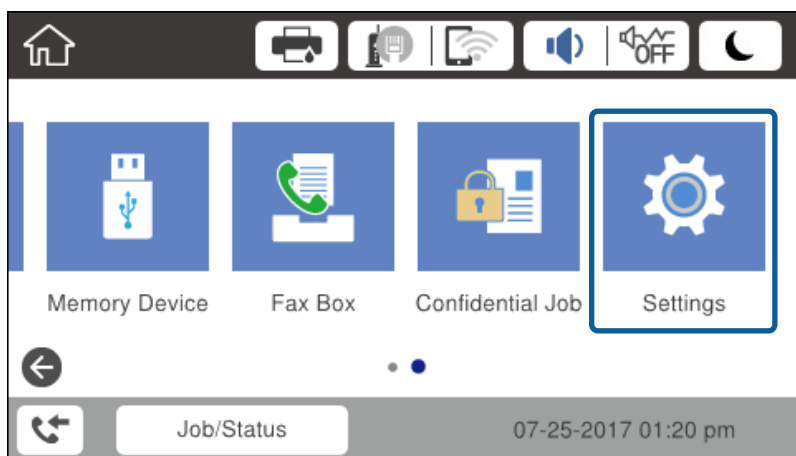

Połączenie sieciowe

- Wybierz pozycję **Ustawienia ogólne** > **Ustawienia sieciowe** > **Zaawansowane**.
- Wybierz pozycję **Serwer proxy**.

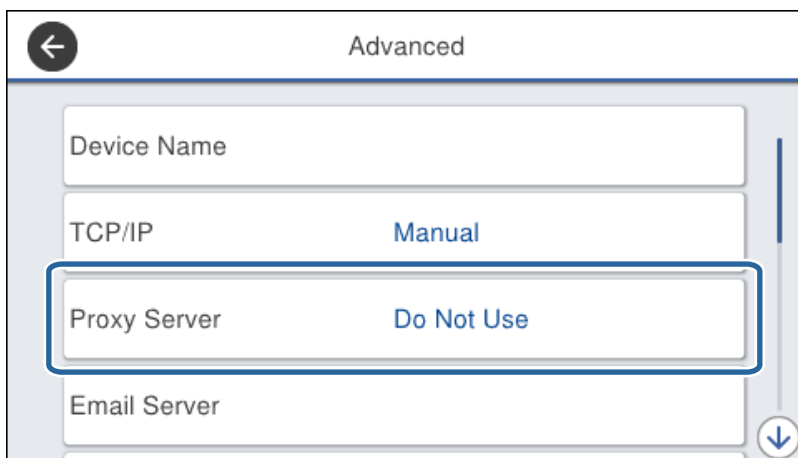

- Wybierz opcję **Użyj** w polu **Ustaw. serwera proxy**.

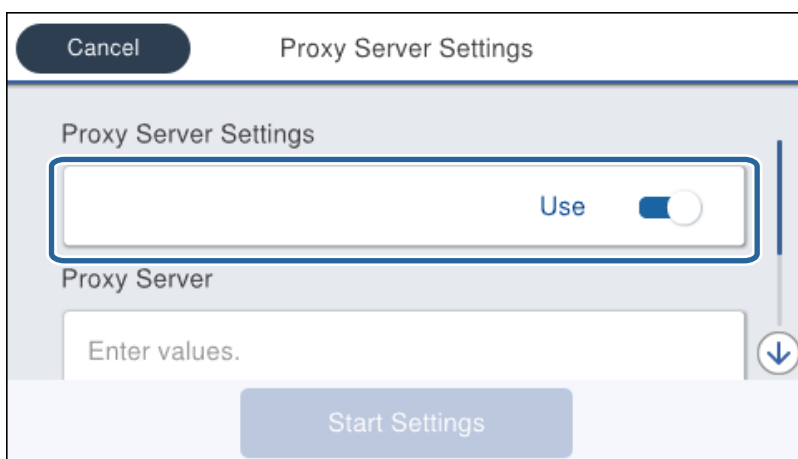

- Wprowadź adres serwera proxy w formacie IPv4 lub FQDN.

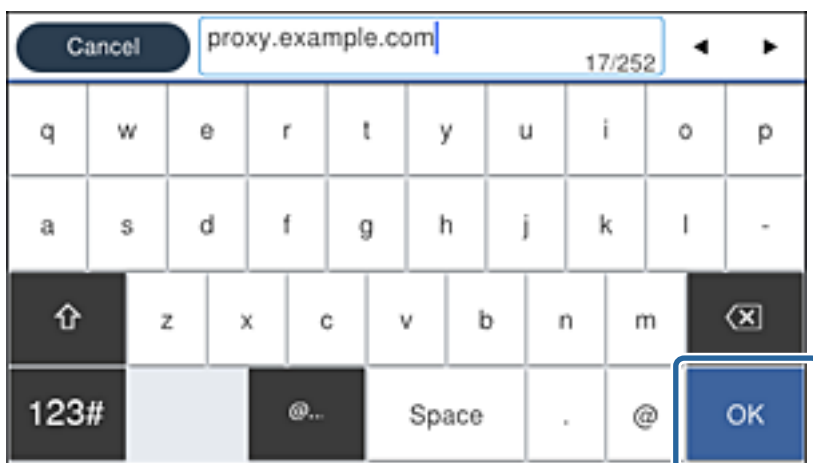

Potwierdź wartości z poprzedniego ekranu.

Połączenie sieciowe

6. Wprowadź numer portu serwera proxy.
Potwierdź wartości z poprzedniego ekranu.
7. Dotknij pozycji **Uruchom ustawienia**.
8. Zamknij ekran potwierdzenia.

Łączenie z siecią lokalną

Połącz drukarkę z siecią, wykorzystując połączenie Ethernet lub Wi-Fi.

Powiązane informacje

- ➔ „Łączenie z siecią Ethernet” na stronie 25
- ➔ „Nawiązywanie połączenia z bezprzewodową siecią lokalną (Wi-Fi)” na stronie 26

Łączenie z siecią Ethernet

Podłącz drukarkę do sieci, używając kabla Ethernet, a następnie sprawdź, czy połączenie działa prawidłowo.

1. Podłącz drukarkę do koncentratora (przełącznika sieciowy) kablem Ethernet.
2. Na ekranie głównym wybierz pozycję **Ustaw..**

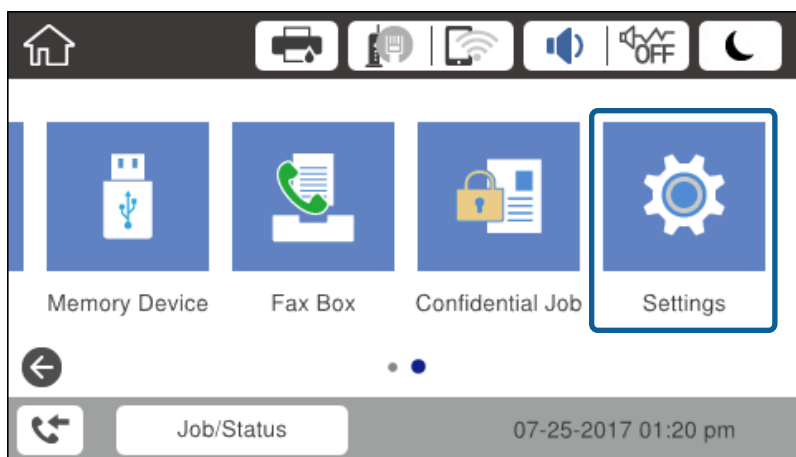

3. Wybierz opcję **Ustawienia ogólne > Ustawienia sieciowe**.
4. Wybierz pozycję **Sprawdzanie połączenia**.
Zostaną wyświetlone wyniki diagnostyki połączenia. Sprawdź, czy połączenie działa prawidłowo.
5. Dotknij przycisku **OK**, aby zakończyć.
Dotknięcie pozycji **Wydrukuj raport sprawdzania** umożliwia wydruk wyników diagnostyki. Należy wydrukować, postępując zgodnie z instrukcjami wyświetlanymi na ekranie.

Powiązane informacje

- ➔ „Zmiana połączenia Ethernet na połączenie Wi-Fi” na stronie 134



Połączenie sieciowe

Nawiązywanie połączenia z bezprzewodową siecią lokalną (Wi-Fi)

Za pomocą panelu sterowania drukarki można ręcznie skonfigurować informacje niezbędne do połączenia się z punktem dostępu. Aby przeprowadzić ręczną konfigurację, potrzebujesz identyfikatora SSID oraz hasła dla punktu dostępu.

Uwaga:

Jeżeli punkt dostępu obsługuje funkcję WPS, można automatycznie skonfigurować ustawienia połączenia Wi-Fi, używając przycisku lub kodu PIN bez potrzeby wprowadzania identyfikatora SSID i hasła.

1. Na ekranie głównym dotknij pozycji  |  .

2. Wybierz pozycję **Router**.

3. Dotknij pozycji **Rozpocznij konfigurację**.

Jeśli połączenie sieciowe zostało już skonfigurowane, wyświetlą się szczegóły połączenia. Dotknij pozycji **Zmień ustawienia**, aby zmienić ustawienia.

Jeśli drukarka jest już połączona z siecią Ethernet, zostaną wyświetlone szczegóły połączenia. Dotknij pozycji **Zmień na połączenie Wi-Fi**, a następnie dotknij przycisku **Tak** po wyświetleniu komunikatu o potwierdzenie.

4. Wybierz pozycję **Kreator konfiguracji Wi-Fi**.

5. Wybierz SSID dla punktu dostępu.

Jeśli na panelu sterowania drukarki nie wyświetla się identyfikator SSID, z którym ma być nawiązane połączenie, dotknij pozycji **Wyszukaj ponownie**, aby zaktualizować listę. Jeśli identyfikator nadal nie jest wyświetlany, dotknij pozycji **Wprowadź ręcznie**, a następnie wprowadź bezpośrednio identyfikator SSID.

6. Dotknij pozycji **Wprowadź Hasło**, a następnie wprowadź hasło.

Uwaga:

Wielkość liter w hasle ma znaczenie.

Jeżeli identyfikator SSID został wprowadzony bezpośrednio, wybierz ustawienie **Dostępny dla opcji Hasło i wprowadź hasło**.

7. Po zakończeniu dotknij pozycji **OK**.

8. Sprawdź ustawienia, a następnie dotknij pozycji **Uruchom ustawienia**.

9. Dotknij przycisku **OK**, aby zakończyć.

Jeśli nawiązanie połączenia się nie powiedzie, wybierz pozycję **Wydrukuj raport sprawdzania**, aby wydrukować raport połączenia sieciowego, a następnie sprawdź wydrukowane rozwiązania.

10. Zamknij ekran ustawień połączenia sieciowego.

Powiązane informacje

➔ „Komunikaty i rozwiązania w raporcie połączenia sieciowego” na stronie 112

➔ „Konfigurowanie ustawień Wi-Fi z poziomu panelu sterowania (WPS)” na stronie 131

➔ „Zmiana połączenia Wi-Fi na połączenie Ethernet” na stronie 135

Ustawienia funkcji

W tym rozdziale opisano początkowe ustawienia, które trzeba skonfigurować, aby móc używać poszczególnych funkcji urządzenia.

Oprogramowanie do konfigurowania ustawień

W tym rozdziale opisano procedurę konfigurowania ustawień z poziomu komputera administratora za pomocą narzędzia Web Config.

Web Config (strony internetowe urządzenia)

Informacje o aplikacji Web Config

Web Config jest wbudowaną aplikacją internetową drukarki służącą do konfigurowania ustawień drukarki. Drukarką połączoną z siecią można sterować z poziomu komputera.

Aby uzyskać dostęp do aplikacji Web Config, należy najpierw przydzielić drukarce adres IP.

Uwaga:

Aby zablokować stronę z ustawieniami, należy skonfigurować na drukarce hasło administratora.

The screenshot displays the Epson Web Config interface. At the top, the 'EPSON' logo and model number 'L31100000' are visible. Below the logo is a navigation menu with tabs: Status, Print, Scan/Copy, Fax, Network, Network Security, Product Security, Device Management, and Epson Open Platform. The 'Status' tab is selected, and a sidebar on the left lists various status options: Product Status, Network Status, Maintenance, Hardware Status, Job History, and Panel Snapshot. The main content area is titled 'Product Status' and features a language dropdown menu set to 'English'. Below this, there are sections for 'Printer Status' (Available) and 'Scanner Status' (Available). A row of five ink level indicators is shown, labeled BK (Black), Y (Yellow), M (Magenta), C (Cyan), and a maintenance box icon. Each indicator has a corresponding level bar. Below the ink indicators, there are five rows of status information: Black (BK), Yellow (Y), Magenta (M), Cyan (C), and Maintenance Box, each with a level bar. The 'Card Reader Status' is shown as 'Disconnected'. At the bottom, the 'Cassette 1' section displays 'Paper Size: Auto/A4(Vertical)', 'Paper Type: plain papers 1', and 'Paper Remaining Level: Low'. A 'Refresh' button is located at the bottom left, and a 'Software Licenses' link is at the bottom right.

Uzyskiwanie dostępu do aplikacji Web Config

W celu uzyskania dostępu do aplikacji należy wpisać w przeglądarce internetowej adres IP drukarki. Obsługa języka JavaScript musi być włączona. Podczas uzyskiwania dostępu do aplikacji Web Config przy użyciu protokołu HTTPS w przeglądarce wyświetlany jest komunikat ostrzegawczy, ponieważ używany jest zapisany na drukarce certyfikat z podpisem własnym — nie stanowi to jednak problemu.

Dostęp przez HTTPS

IPv4: `https://<adres IP drukarki>` (bez < >)

IPv6: `https://[adres IP drukarki]/` (z [])

Dostęp przez HTTP

IPv4: `http://<adres IP drukarki>` (bez < >)

IPv6: `http://[adres IP drukarki]/` (z [])

Przykłady

IPv4:

`https://192.0.2.111/`

`http://192.0.2.111/`

IPv6:

`https://[2001:db8::1000:1]/`

`http://[2001:db8::1000:1]/`

Uwaga:

Jeśli nazwa drukarki została zarejestrowana na serwerze DNS, w miejsce adresu IP można użyć nazwy drukarki.

Powiązane informacje

➔ [„Komunikacja SSL/TLS z drukarką” na stronie 191](#)

➔ [„Informacje o certyfikatach cyfrowych” na stronie 191](#)

Korzystanie z funkcji drukowania

Można włączyć używanie funkcji drukowania przez sieć.

Aby używać drukarki w sieci, trzeba ustawić port na potrzeby połączenia sieciowego na komputerze, a także połączenia sieciowego drukarki.

Połączenie serwer/klient: ustawianie portu na komputerze serwera

W przypadku połączenia serwer/klient należy ustawić port ręcznie.

Połączenie równorzędne: ustawianie portu na każdym komputerze

W przypadku połączenia równorzędnego należy ustawić port automatycznie za pomocą instalatora dostępnego na dysku z oprogramowaniem lub w witrynie firmy Epson.

Ustawienia drukowania na potrzeby połączenia serwer/klient

Możliwe jest włączenie drukowania z drukarki połączonej w trybie serwer/klient.

Ustawienia funkcji

W przypadku połączenia serwer/klient najpierw trzeba skonfigurować serwer druku, a następnie udostępnić drukarkę w sieci.

Jeśli drukarka jest połączona z serwerem za pośrednictwem kabla USB, najpierw należy skonfigurować serwer druku, a potem udostępnić drukarkę w sieci.

Konfigurowanie portów sieciowych

Możliwe jest utworzenie kolejki wydruku do drukowania sieciowego na serwerze druku, używając standardowego protokołu TCP/IP, a następnie konfigurując port sieciowy.

W tym przykładzie użyto systemu Windows 2012 R2.

1. Otworzyć ekran urządzeń i drukarek.

Pulpit > Ustawienia > Panel sterowania > Sprzęt i dźwięk lub Sprzęt > Urządzenia i drukarki.

2. Dodać drukarkę.

Kliknąć **Dodaj drukarkę**, a następnie wybrać opcję **Żądanej drukarki nie ma na liście**.

3. Dodać drukarkę lokalną.

Wybrać **Dodaj drukarkę lokalną lub drukarkę sieciową za pomocą ustawień ręcznych**, a następnie kliknąć przycisk **Dalej**.

4. Wybrać **Utwórz nowy port**, wybrać **Standardowy port TCP/IP** jako Typ portu, a następnie kliknąć przycisk **Dalej**.

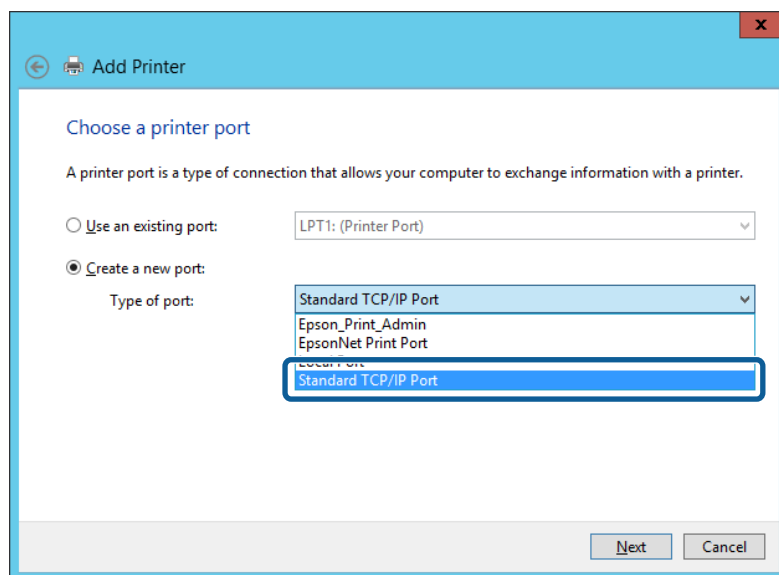

5. Wprowadzić adres IP lub nazwę drukarki w polach **Nazwa hosta lub adres IP** lub **Nazwa drukarki lub adres IP**, a następnie kliknąć przycisk **Dalej**.

Przykład:

Nazwa drukarki: EPSONA1A2B3C

Adres IP: 192.0.2.111

Nie zmieniać wartości w polu **Nazwa portu**.

Ustawienia funkcji

Kliknąć **Kontynuuj**, kiedy wyświetlany jest ekran **Kontrola konta użytkownika**.

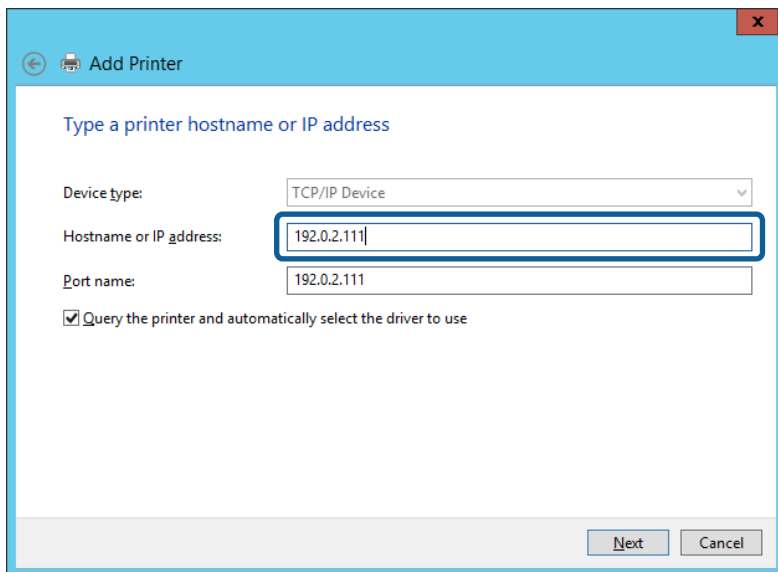

Uwaga:

W przypadku określenia nazwy drukarki w sieci, w której dostępne jest rozwiązywanie nazw, adres IP będzie śledzony, nawet jeżeli zostanie zmieniony przez serwer DHCP. Można sprawdzić nazwę drukarki na ekranie stanu sieci panelu sterowania drukarki lub na arkuszu stanu sieci.

6. Ustawić sterownik drukarki.

- Jeśli sterownik drukarki jest już zainstalowany:

Wybrać opcje **Producent i Drukarki**. Kliknąć **Dalej**.

- Jeśli sterownik drukarki nie jest zainstalowany:

Kliknąć **Z płyty**, a następnie włożyć płytę z oprogramowaniem dostarczoną wraz z drukarką. Kliknąć **Przełączaj**, a następnie wybrać folder na płycie zawierający sterownik drukarki. Należy sprawdzić, czy wybrany został odpowiedni folder. Lokalizacja folderu może się zmienić w zależności od używanego systemu operacyjnego.

32-bitowa wersja systemu Windows: WINX86

64-bitowa wersja systemu Windows: WINX64

7. Postępuj zgodnie z instrukcjami wyświetlanymi na ekranie.

W przypadku korzystania z drukarki za pośrednictwem połączenia serwer/klient (udostępnianie drukarki na serwerze Windows) należy skonfigurować ustawienia udostępniania.

Powiązane informacje

➔ „Udostępnianie drukarki (tylko system Windows)” na stronie 31

Sprawdzanie konfiguracji portu — Windows

Można sprawdzać, czy ustawiono poprawny port na potrzeby kolejki wydruku.

1. Otworzyć ekran urządzeń i drukarek.

Pulpit > Ustawienia > Panel sterowania > Sprzęt i dźwięk lub Sprzęt > Urządzenia i drukarki.

Ustawienia funkcji

2. Otworzyć ekran właściwości drukarki.
Kliknąć prawym przyciskiem myszy ikonę drukarki, a następnie kliknąć przycisk **Właściwości drukarki**.
3. Kliknąć zakładkę **Porty**, wybrać **Standardowy port TCP/IP**, a następnie kliknąć **Skonfiguruj port**.
4. Sprawdzić konfigurację portu.
 - W przypadku RAW
Sprawdzić, czy wybrana jest opcja **Raw** w **Protokole**, a następnie kliknąć **OK**.
 - W przypadku LPR
Sprawdzić, czy wybrana jest opcja **LPR** w **Protokole**. Wprowadzić „PASSTHRU” w **Nazwa kolejki w Ustawienia LPR**. Wybrać opcję **Włączone zliczanie bajtów LPR**, a następnie kliknąć **OK**.

Udostępnianie drukarki (tylko system Windows)

W przypadku korzystania z drukarki za pośrednictwem połączenia serwer/klient (udostępnianie drukarki na serwerze Windows) udostępnianie drukarki trzeba skonfigurować na serwerze druku.

1. Na serwerze druku wybierz polecenia **Panel sterowania > Wyświetl urządzenia i drukarki**.
2. Kliknij prawym przyciskiem ikonę drukarki (kolejka wydruku), która ma być udostępniona, po czym kliknij polecenie **Właściwości drukarki** i przejdź na kartę **Udostępnianie**.
3. Zaznacz pole wyboru **Udostępnij tę drukarkę**, po czym wprowadź dane w polu **Nazwa udziału**.
W przypadku systemu Windows Server 2012 kliknij jeszcze przycisk **Zmień opcje udostępniania**, po czym skonfiguruj niezbędne ustawienia.

Instalowanie dodatkowych sterowników (tylko system Windows)

Jeżeli wersje systemu Windows serwera i klienta się różnią, zaleca się zainstalowanie dodatkowych sterowników na serwerze druku.

1. Na serwerze druku wybierz polecenia **Panel sterowania > Wyświetl urządzenia i drukarki**.
2. Kliknij prawym przyciskiem ikonę drukarki, którą chcesz udostępnić klientom, po czym kliknij opcję **Właściwości drukarki** i przejdź na kartę **Udostępnianie**.
3. Kliknij przycisk **Dodatkowe sterowniki**.
W przypadku systemu Windows Server 2012 kliknij pozycję **Change Sharing Options**, a następnie skonfiguruj ustawienia.
4. Wybierz wersje systemu Windows używane na klientach, a następnie kliknij przycisk **OK**.
5. Wybierz plik informacyjny sterownika drukarki (*.inf), a następnie zainstaluj sterownik.

Powiązane informacje

➔ [„Używanie udostępnionej drukarki — Windows” na stronie 32](#)

Ustawienia funkcji

Używanie udostępnionej drukarki — Windows

Administrator musi podać użytkownikom klientów nazwę komputera używanego jako serwer wydruku oraz objaśnić im sposób dodania go na ich komputerach. Jeśli dodatkowe sterowniki nie zostały jeszcze skonfigurowane, poinformuj użytkowników klientów o sposobie wykorzystania narzędzia **Urządzenia i drukarki** do dodania udostępnionej drukarki.

Jeśli na serwerze wydruku skonfigurowano już dodatkowe sterowniki, wykonaj następujące kroki:

1. Wybierz nazwę komputera używanego jako serwer wydruku w **Eksploratorze Windows**.
2. Kliknij dwukrotnie drukarkę, której chcesz używać.

Powiązane informacje

- ➔ „Udostępnianie drukarki (tylko system Windows)” na stronie 31
- ➔ „Instalowanie dodatkowych sterowników (tylko system Windows)” na stronie 31

Ustawienia drukowania na potrzeby połączenia równy z równym

W przypadku połączenia równy z równym (drukowanie bezpośrednie) drukarka i komputer kliencki są w relacji jeden do jednego.

Sterownik drukarki należy zainstalować na każdym komputerze klienckim.

Powiązane informacje

- ➔ „Konfigurowanie sterownika drukarki” na stronie 32

Konfigurowanie sterownika drukarki

W przypadku małych firm zaleca się zainstalowanie sterownika drukarki na każdym komputerze klienckim. Użyj instalatora z witryny firmy Epson lub dysku z oprogramowaniem.

Uwaga:

Jeżeli drukarka jest używana na wielu komputerach klienckich, można skrócić znacząco czas instalacji sterownika, używając narzędzia *EpsonNet SetupManager* i dostarczając go w postaci pakietu.

1. Uruchom instalatora.
 - Uruchamianie z witryny
Przejdź do poniższej witryny, a następnie wprowadź nazwę modelu danego urządzenia. Przejdź do strony **Konfiguracja**, pobiera oprogramowanie, a następnie je uruchom.
<http://epson.sn>
 - Uruchamianie z dysku z oprogramowaniem (tylko modele, z którymi dostarczono dysk, i użytkownicy z komputerami wyposażonymi w napędy dysków)
Włóż do komputera dysk z oprogramowaniem.

Ustawienia funkcji

- Wybierz metodę połączenia drukarki, a następnie kliknij przycisk **Dalej**.

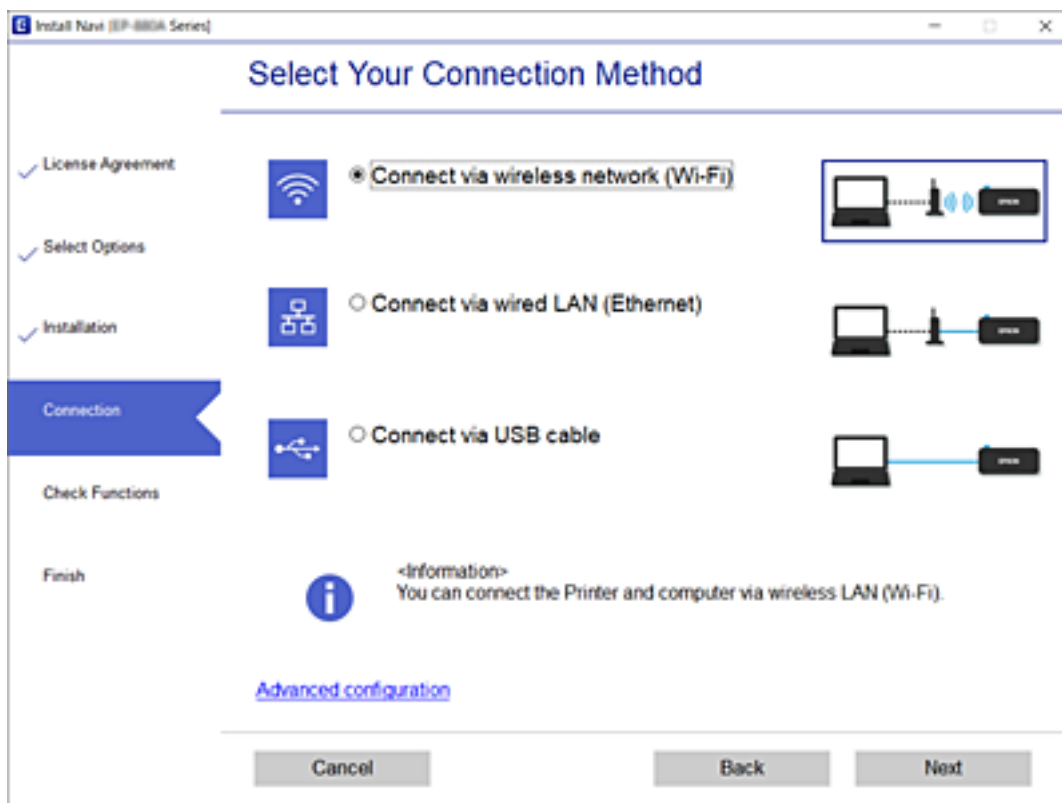

Uwaga:

Jeżeli zostanie wyświetlony ekran **Zainstaluj oprogramowanie**, zaznacz opcję **Skonfiguruj ponownie połączenie z Drukarka (dla nowego routera sieciowego lub po zmianie USB na sieć, itp.)**, a następnie kliknij przycisk **Dalej**.

- Postępuj zgodnie z instrukcjami wyświetlanymi na ekranie.

Powiązane informacje

➔ „EpsonNet SetupManager” na stronie 128

Podstawowe ustawienia drukowania

Możliwe jest skonfigurowanie ustawień druku, takich jak rozmiar papieru lub obsługa błędów drukowania.

Ust. źr. papieru

Ustawianie rozmiaru i rodzaju papieru umieszczanego w poszczególnych źródłach papieru.

- Otwórz aplikację Web Config i wybierz kartę **Drukuj** > **Ust. źr. papieru**.
- Skonfiguruj poszczególne pozycje.

Wyświetlane pozycje mogą się różnić w zależności od sytuacji.

- Nazwa źródła papieru

Wyświetlanie nazwy docelowego źródła papieru, takiej jak **Tylny podajnik papieru, Kasetka 1**.

Ustawienia funkcji

Rozmiar papieru

Wybór rozmiaru papieru z listy rozwijanej.

Jednostka

Wybór jednostki rozmiaru zdefiniowanego przez użytkownika. Można ją wybrać, gdy wybrano ustawienie **Definiowany przez użytk.** dla opcji **Rozmiar papieru**.

Szerokość

Ustawianie długości w poziomie rozmiaru zdefiniowanego przez użytkownika.

Wartości, które można wprowadzić w tym polu, zależą od źródła papieru wskazanego z boku pola **Szerokość**.

Jeśli zostanie wybrane ustawienie **mm** dla opcji **Jednostka**, można wprowadzić z dokładnością do jednego miejsca dziesiętnego.

Jeśli zostanie wybrane ustawienie **cale** dla opcji **Jednostka**, można wprowadzić z dokładnością do dwóch miejsc dziesiętnych.

Wysokość

Ustawianie długości w pionie rozmiaru zdefiniowanego przez użytkownika.

Wartości, które można wprowadzić w tym polu, zależą od źródła papieru wskazanego z boku pola **Wysokość**.

Jeśli zostanie wybrane ustawienie **mm** dla opcji **Jednostka**, można wprowadzić z dokładnością do jednego miejsca dziesiętnego.

Jeśli zostanie wybrane ustawienie **cale** dla opcji **Jednostka**, można wprowadzić z dokładnością do dwóch miejsc dziesiętnych.

Rodzaj pap.

Wybór rodzaju papieru z listy rozwijanej.

3. Sprawdź ustawienia, a następnie kliknij przycisk **OK**.

Powiązane informacje

➔ [„Uzyskiwanie dostępu do aplikacji Web Config” na stronie 28](#)

Ustawienia interfejsu

Można ustawić limit czasu zadań drukowania lub język drukowania przydzielony do każdego interfejsu.

Ta pozycja jest wyświetlana na drukarkach obsługujących PCL lub PostScript.

1. Otwórz aplikację Web Config i wybierz kartę **Drukuj** > **Ustawienia interfejsu**.

2. Skonfiguruj poszczególne pozycje.

Ustawienia limitu czasu oczekiwania

Ustawienie limitu czasu zadań drukowania wysyłanych bezpośrednio przez port USB.

Można ustawić okres od 5 do 300 sekund z dokładnością do jednej sekundy.

Ustawienie 0 oznacza brak limitu czasu.

Ustawienia funkcji

Język drukowania

Wybór języka drukowania dla każdego interfejsu USB i interfejsu sieciowego.

Po wybraniu ustawienia **Auto** język drukowania jest automatycznie wykrywany przez wysyłane zadania drukowania.

3. Sprawdź ustawienia, a następnie kliknij przycisk **OK**.

Powiązane informacje

➔ [„Uzyskiwanie dostępu do aplikacji Web Config” na stronie 28](#)

Ustawienia błędów

Można skonfigurować wyświetlanie błędów urządzenia.

1. Otwórz aplikację Web Config i wybierz kartę **Drukuj** > **Ustawienia błędów**.

2. Skonfiguruj poszczególne pozycje.

Uwaga rozmiaru papieru

Ustawienie wyświetlania błędów na panelu sterowania, gdy rozmiar papieru w określonym źródle papieru różni się od rozmiaru papieru w danych drukowania.

Uwaga typu papieru

Ustawienie wyświetlania błędów na panelu sterowania, gdy rodzaj papieru w określonym źródle papieru różni się od rodzaju papieru w danych drukowania.

Autom. rozw. błędów

Ustawienie automatycznego skasowania błędu, jeśli na panelu sterowania nie zostanie naciśnięty żaden przycisk przez 5 sekund po wyświetleniu błędu.

3. Sprawdź ustawienia, a następnie kliknij przycisk **OK**.

Powiązane informacje

➔ [„Uzyskiwanie dostępu do aplikacji Web Config” na stronie 28](#)

Uniwers. ust. drukowania

Można skonfigurować drukowanie z urządzeń zewnętrznych bez użycia sterownika drukarki.

Niektóre pozycje nie są wyświetlane w zależności od języka drukowania obsługiwanego przez drukarkę.

1. Otwórz aplikację Web Config i wybierz kartę **Drukuj** > **Uniwers. ust. drukowania**.

2. Skonfiguruj poszczególne pozycje.

3. Sprawdź ustawienia, a następnie kliknij przycisk **OK**.

Powiązane informacje

➔ [„Uzyskiwanie dostępu do aplikacji Web Config” na stronie 28](#)

Ustawienia funkcji

Podstawowe

Elementy	Objaśnienie
Przes. w górę(-30.0-30.0mm)	Ustawienie pozycji w pionie na papierze, w której drukowanie się rozpocznie.
Przes. w lewo(-30.0-30.0mm)	Ustawienie pozycji w poziomie na papierze, w której drukowanie się rozpocznie.
Przes. w górę - do tyłu(-30.0-30.0mm)	Ustawienie pozycji w pionie na papierze, w której drukowanie się rozpocznie na drugiej stronie arkusza papieru w druku dwustronnym.
Przes. w lewo - do tyłu(-30.0-30.0mm)	Ustawienie pozycji w poziomie na papierze, w której drukowanie się rozpocznie na drugiej stronie arkusza papieru w druku dwustronnym.
Spr. szer. papieru	Ustawianie sprawdzania szerokości papieru podczas drukowania.
Pomiń pustą stronę	Umożliwia pomijanie pustych stron, jeżeli w danych drukowania są puste strony.

Konfigur. druk. PDL

Istnieje możliwość określenia ustawień na potrzeby drukowania PCL lub PostScript.

Ta pozycja jest wyświetlana na drukarkach obsługujących PCL lub PostScript.

Ustawienia wspólne

Elementy	Objaśnienie
Rozmiar papieru	Wybranie rozmiaru papieru, który ma być używany do drukowania.
Rodzaj pap.	Wybierz rodzaj papieru, na którym chcesz drukować.
Orientacja	Wybierz orientację, która ma być wydrukowana.
Jakość	Wybierz jakość drukowania.
Tryb oszcz. tuszu	Włączanie drukowania z ograniczonym zużyciem tuszu.
Kolej. druk.	Możesz drukować od pierwszej lub ostatniej strony.
Liczba kopii(1-999)	Ustawienie liczby kopii, które chcesz wydrukować.
Bindowanie marginesu	Określenie pozycji bindowania.
Autom. wys. papieru	Określanie automatycznego wysuwania papieru po upływie limitu czasu w trakcie odbierania zadania drukowania.
Druk. 2-stronne	Włączanie druku dwustronnego.

Menu PCL

Elementy	Objaśnienie
Źródło czcionki	Wybór używania czcionki zainstalowanej na drukarce lub pobranie jej.
Numer czcionki	Określenie numeru czcionki, która ma być używana.
Il. znaków na cal(0.44-99.99cpi)	Jeśli żądana czcionka jest skalowalna i ma ustalone zagęszczenie, określ rozmiar czcionki, używając wartości zagęszczenia.

Ustawienia funkcji

Elementy	Objaśnienie
Rozmiar punktu(4.00-999.75pt)	Jeśli żądana czcionka jest skalowalna i proporcjonalna, określ rozmiar czcionki, używając punktów.
Zestaw symboli	Wybór zestawu symboli czcionki, który ma być używany.
Ilość linii(5-128linii)	Określenie liczby wierszy na stronę.
Funkcja CR	Wybór działania kodu CR (powrót karetki).
Funkcja LF	Wybór działania kodu LF (nowy wiersz) i kodu FF (nowa strona).
Przydz. źr. papieru	Określanie przydziału podajnika papieru na potrzeby polecenia podawania papieru PCL.

Menu PS3

Elementy	Objaśnienie
Arkusze błędów	Włączenie drukowania arkusza błędów po wystąpieniu błędów drukowania PS3.
Kolory	Określenie drukowania kolorowego lub monochromatycznego.
Binarny	Określanie akceptowania danych binarnych.
Rozmiar strony PDF	Ustawianie rozmiaru papieru na potrzeby drukowania PDF.

Konfigurowanie serwera lub folderu udostępnionego

W przypadku używania poczty e-mail lub funkcji skanowania trzeba skonfigurować serwer lub folder udostępniony.

Powiązane informacje

➔ [„Zależność między serwerem a poszczególnymi funkcjami” na stronie 37](#)

Zależność między serwerem a poszczególnymi funkcjami

Poniżej opisano zależność między funkcją drukarki a serwerem lub folderem udostępnionym.

Jeżeli używane są wszystkie funkcje, należy skonfigurować serwer lub folder udostępniony.

	Serwer poczty e-mail	Serwer FTP	Serwer plików (folder udostępniony)	Serwer LDAP
Skanowanie do poczty e-mail	✓			
Skanowanie do FTP		✓		
Skanowanie do folderu sieciowego			✓	
Faksowanie do poczty e-mail	✓			

Ustawienia funkcji

	Serwer poczty e-mail	Serwer FTP	Serwer plików (folder udostępniony)	Serwer LDAP
Faksowanie do folderu			✓	
Powiadomienia e-mail	✓			
Obsługa LDAP				✓

Powiązane informacje

- ➔ „Konfigurowanie serwera pocztowego” na stronie 38
- ➔ „Ustawienia folderu udostępnionego” na stronie 42
- ➔ „Obsługa użytkowników i serwera LDAP” na stronie 67

Konfigurowanie serwera pocztowego

Serwer pocztowy można konfigurować za pomocą aplikacji Web Config.

Jeśli na drukarce zostanie włączone wysyłanie wiadomości e-mail przez skonfigurowanie serwera pocztowego, możliwe jest wykonywanie następujących czynności.

- Przesyłanie skanów za pośrednictwem poczty e-mail
- Odbieranie powiadomień e-mail od drukarki

Przed przystąpieniem do konfigurowania należy sprawdzić następujące zagadnienia.

- Drukarka jest połączona z siecią z dostępem do serwera pocztowego.
- Konfiguracja poczty e-mail na komputerze wykorzystującym ten sam serwer pocztowy, co drukarka.

Uwaga:

- W przypadku korzystania z serwera pocztowego w Internecie należy sprawdzić informacje od dostawcy lub witryny.
- Możliwe jest też skonfigurowanie serwera pocztowego z poziomu panelu sterowania drukarki. Wybierz pozycje wymienione poniżej.

Ustaw. > Ustawienia ogólne > Ustawienia sieciowe > Zaawansowane > Serwer e-mail > Ustaw. serwera

1. Otwórz aplikację Web Config i wybierz kartę **Sieć > Serwer e-mail > Podstawowe**.
2. Wprowadź wartości poszczególnych pozycji.
3. Wybierz pozycję **OK**.

Zostaną wyświetlone wybrane ustawienia.

Po zakończeniu konfiguracji wykonaj test połączenia.

Powiązane informacje

- ➔ „Sprawdzanie połączenia z serwerem pocztowym” na stronie 40
- ➔ „Opcje ustawień serwera pocztowego” na stronie 39
- ➔ „Uzyskiwanie dostępu do aplikacji Web Config” na stronie 28

Ustawienia funkcji

Opcje ustawień serwera pocztowego

EPSON L3-100000

Status Print Scan/Copy Fax Network Network Security Product Security Device Management Epson Open Platform

Basic
Wi-Fi
Wired LAN
Wi-Fi Direct
Email Server
 »Basic
 »Connection Test
LDAP Server
 »Basic
 »Search Settings
 »Connection Test
Kerberos Settings
MS Network
Epson Connect Services
Google Cloud Print Services

Email Server > Basic

The certificate is required to use a secure function of the email server.
Make settings on the following page.
- CA Certificate
- Root Certificate Update

Authentication Method : SMTP AUTH

Authenticated Account : 50000000

Authenticated Password : *****

Sender's Email Address : epson@epsonetest.com

SMTP Server Address : 192.0.2.127

SMTP Server Port Number : 25

Secure Connection : None

Certificate Validation : Enable Disable

It is recommended to enable the Certificate Validation.
It will be connected without confirming the safety of the email server when the Certificate Validation is disabled.

POP3 Server Address :

POP3 Server Port Number :

OK

Elementy	Ustawienia i objaśnienie	
Sposób uwierzytelniania	Określ metodę uwierzytelniania używaną przez drukarkę w celu uzyskania dostępu do serwera pocztowego.	
	Wył.	Ustawienie wymogu uwierzytelniania na serwerze pocztowym.
	UWIERZYTELNIANIE SMTP	Uwierzytelnianie na serwerze SMTP (serwer poczty wychodzącej) podczas wysyłania wiadomości e-mail. Serwer pocztowy wymaga obsługi uwierzytelniania SMTP.
	POP przed SMTP	Uwierzytelnianie na serwerze POP3 (serwer poczty przychodzącej) przed wysłaniem wiadomości e-mail. Po zaznaczeniu tej pozycji skonfiguruj serwer POP3.
Konto uwierzytelnione	Jeśli dla opcji Sposób uwierzytelniania zostanie wybrane ustawienie UWIERZYTELNIANIE SMTP lub POP przed SMTP , wprowadź nazwę uwierzytelnianego konta o długości od 0 do 255 znaków ASCII (0x20–0x7E). Po wybraniu ustawienia UWIERZYTELNIANIE SMTP wprowadź konto serwera SMTP. Po wybraniu ustawienia POP przed SMTP wprowadź konto serwera POP3.	

Ustawienia funkcji

Elementy	Ustawienia i objaśnienie	
Hasło uwierzytelnione	<p>Jeśli dla opcji Sposób uwierzytelniania zostanie wybrane ustawienie UWIERZYTELNIANIE SMTP lub POP przed SMTP, wprowadź hasło uwierzytelniania o długości od 0 do 20 znaków ASCII (0x20–0x7E).</p> <p>Po wybraniu ustawienia UWIERZYTELNIANIE SMTP wprowadź konto uwierzytelniane dla serwera SMTP. Po wybraniu ustawienia POP przed SMTP wprowadź konto uwierzytelniane dla serwera POP3.</p>	
Adres email wysyłającego	<p>Wprowadź adres e-mail nadawcy, taki jak adres e-mail administratora systemu. Będzie on używany podczas uwierzytelniania, dlatego wprowadź prawidłowy adres e-mail zarejestrowany na serwerze pocztowym.</p> <p>Wprowadź od 0 do 255 znaków ASCII (0x20–0x7E) z wyjątkiem następujących znaków: : () < > [] ; ¥. Kropka „.” nie może być pierwszym znakiem.</p>	
Adres serwera SMTP	Wprowadź od 0 do 255 znaków:A–Z a–z 0–9 . - . Można użyć formatu IPv4 lub FQDN.	
Numer portu serwera SMTP	Podaj liczbę od 1 do 65535.	
Bezpieczne połączenie	Wybór metody szyfrowania komunikacji z serwerem pocztowym.	
	Brak	Jeśli dla opcji Sposób uwierzytelniania wybrano ustawienie POP przed SMTP , połączenie nie jest szyfrowane.
	SSL/TLS	Opcja ta jest dostępna, jeśli Sposób uwierzytelniania ma ustawienie Wył. lub UWIERZYTELNIANIE SMTP . Komunikacja jest szyfrowana od początku.
	STARTTLS	Opcja ta jest dostępna, jeśli Sposób uwierzytelniania ma ustawienie Wył. lub UWIERZYTELNIANIE SMTP . Komunikacja nie jest szyfrowana od początku, ale w zależności od środowiska sieciowego szyfrowanie komunikacji może się zmieniać.
Weryfikacja certyfikatu	Włączenie tej opcji powoduje zweryfikowanie certyfikatu. Zalecane jest ustawienie Włącz . Aby skonfigurować tę opcję, należy zaimportować Certyfikat CA na drukarce.	
Adres serwera POP3	Jeśli dla opcji Sposób uwierzytelniania zostanie wybrane ustawienie POP przed SMTP , wprowadź adres serwera POP3 o długości od 0 do 255 znaków A–Z a–z 0–9 . - . Można użyć formatu IPv4 lub FQDN.	
Numer portu serwera POP3	Jeśli dla opcji Sposób uwierzytelniania zostanie wybrane ustawienie POP przed SMTP , wprowadź liczbę z zakresu od 1 do 65535.	

Powiązane informacje

➔ [„Konfigurowanie serwera pocztowego” na stronie 38](#)

Sprawdzanie połączenia z serwerem pocztowym

Połączenie z serwerem pocztowym można sprawdzić, wykonując test połączenia.

1. Otwórz aplikację Web Config i wybierz kartę **Sieć > Serwer e-mail > Test połączenia**.
2. Wybierz pozycję **Start**.

Uruchomiony zostanie test połączenia z serwerem e-mail. Po zakończeniu testu wyświetlany jest raport z testu.

Ustawienia funkcji

Uwaga:

Połączenie z serwerem pocztowym można też sprawdzać z poziomu panelu sterowania drukarki. Wybierz pozycje wymienione poniżej.

Ustaw. > **Ustawienia ogólne** > **Ustawienia sieciowe** > **Zaawansowane** > **Serwer e-mail** > **Sprawdzanie połączenia**

Powiązane informacje

- ➔ „Uzyskiwanie dostępu do aplikacji Web Config” na stronie 28
- ➔ „Objaśnienia do testu połączenia z serwerem pocztowym” na stronie 41

Objaśnienia do testu połączenia z serwerem pocztowym

Komunikaty	Przyczyna
Test połączenia zakończony powodzeniem.	Ten komunikat jest wyświetlany w przypadku pomyślnego nawiązania połączenia z serwerem.
Błąd komunikacji serwera SMTP. Sprawdź następujące elementy. - Ustawienia sieci	Ten komunikat pojawia się w następujących sytuacjach <ul style="list-style-type: none"> <input type="checkbox"/> Drukarka nie jest podłączona do sieci <input type="checkbox"/> Serwer SMTP jest wyłączony <input type="checkbox"/> Połączenie sieciowe zostało zerwane w trakcie komunikacji <input type="checkbox"/> Odebrano niekompletne dane
Błąd komunikacji serwera POP3. Sprawdź następujące elementy. - Ustawienia sieci	Ten komunikat pojawia się w następujących sytuacjach <ul style="list-style-type: none"> <input type="checkbox"/> Drukarka nie jest podłączona do sieci <input type="checkbox"/> Serwer POP3 jest wyłączony <input type="checkbox"/> Połączenie sieciowe zostało zerwane w trakcie komunikacji <input type="checkbox"/> Odebrano niekompletne dane
Podczas łączenia z serwerem SMTP wystąpił błąd. Sprawdź następujące elementy. - Adres serwera SMTP - Serwer DNS	Ten komunikat pojawia się w następujących sytuacjach <ul style="list-style-type: none"> <input type="checkbox"/> Nie udało się nawiązać połączenia z serwerem DNS <input type="checkbox"/> Nie udało się zinterpretować nazwy serwera SMTP
Podczas łączenia z serwerem POP3 wystąpił błąd. Sprawdź następujące elementy. - Adres serwera POP3 - Serwer DNS	Ten komunikat pojawia się w następujących sytuacjach <ul style="list-style-type: none"> <input type="checkbox"/> Nie udało się nawiązać połączenia z serwerem DNS <input type="checkbox"/> Nie udało się zinterpretować nazwy serwera POP3
Błąd uwierzytelnienia serwera SMTP. Sprawdź następujące elementy. - Metoda uwierzytelniania - Uwierzytelnione konto - Uwierzytelnione hasło	Ten komunikat pojawia się po nieudanym uwierzytelnieniu na serwerze SMTP.
Błąd uwierzytelnienia serwera POP3. Sprawdź następujące elementy. - Metoda uwierzytelniania - Uwierzytelnione konto - Uwierzytelnione hasło	Ten komunikat pojawia się po nieudanym uwierzytelnieniu na serwerze POP3.
Nieobsługiwana metoda komunikacji. Sprawdź następujące elementy. - Adres serwera SMTP - Numer portu serwera SMTP.	Ten komunikat pojawia się w przypadku próby połączenia za pomocą nieobsługiwanych protokołów.

Ustawienia funkcji

Komunikaty	Przyczyna
Połączenie z serwerem SMTP nie powiodło się. Zmień Bezpieczne połączenie na Brak.	Ten komunikat pojawia się w przypadku niezgodności SMTP między serwerem a klientem lub gdy serwer nie obsługuje zabezpieczonego połączenia SMTP (połączenie SSL).
Połączenie z serwerem SMTP nie powiodło się. Zmień Bezpieczne połączenie na SSL/TLS.	Ten komunikat pojawia się w przypadku niezgodności SMTP między serwerem a klientem lub gdy serwer żąda użycia protokołu SSL/TLS w przypadku zabezpieczonego połączenia SMTP.
Połączenie z serwerem SMTP nie powiodło się. Zmień Bezpieczne połączenie na STARTTLS.	Ten komunikat pojawia się w przypadku niezgodności SMTP między serwerem a klientem lub gdy serwer żąda użycia protokołu STARTTLS w przypadku zabezpieczonego połączenia SMTP.
Połączenie jest podejrzone. Sprawdź następujące elementy. - Data i godzina	Ten komunikat oznacza, że ustawienie daty i godziny w drukarce jest nieprawidłowe lub że certyfikat stracił ważność.
Połączenie jest podejrzone. Sprawdź następujące elementy. - Certyfikat CA	Ten komunikat pojawia się, gdy drukarka nie ma certyfikatu głównego, który odpowiadałby serwerowi lub gdy Certyfikat CA nie został zaimportowany.
Połączenie nie jest zabezpieczone.	Ten komunikat pojawia się, gdy uzyskany certyfikat jest uszkodzony.
Uwierzytelnienie serwera SMTP nie powiodło się. Zmień metodę uwierzytelnienia na SMTP-AUTH.	Ten komunikat pojawia się w przypadku niezgodności metod uwierzytelnienia między serwerem a klientem. Serwer obsługuje UWIERZYTELNIANIE SMTP.
Uwierzytelnienie serwera SMTP nie powiodło się. Zmień metodę uwierzytelnienia na POP przed SMTP.	Ten komunikat pojawia się w przypadku niezgodności metod uwierzytelnienia między serwerem a klientem. Serwer nie obsługuje metody UWIERZYTELNIANIE SMTP.
Nieprawidłowy adres e-mail nadawcy. Zmień na adres e-mail dla używanej usługi e-mail.	Ten komunikat pojawia się, gdy podany adres e-mail nadawcy jest nieprawidłowy.
Brak dostępu do drukarki do momentu ukończenia drukowania.	Ten komunikat jest wyświetlany, gdy drukarka jest zajęta (nie odpowiada).

Powiązane informacje

➔ [„Sprawdzanie połączenia z serwerem pocztowym” na stronie 40](#)

Ustawienia folderu udostępnionego

Można skonfigurować folder udostępniony, tak aby zapisywane w nim były wyniki skanowania lub faksowania.

Drukarka zapisuje dane w folderze udostępnionym po zalogowaniu się na komputerze jako użytkownik.

Wraz z folderem udostępnionym trzeba skonfigurować sieć MS.

Folder udostępniony ustawiony w tym miejscu można wybrać jako miejsce docelowe skanowania lub faksowania.

Tworzenie folderu udostępnionego

Czynności do wykonania przed utworzeniem folderu udostępnionego

Przed utworzeniem folderu udostępnionego należy sprawdzić następujące zagadnienia.

Drukarka jest połączona z siecią z dostępem do komputera, na którym utworzony zostanie folder udostępniony.

Ustawienia funkcji

- W nazwie komputera, na którym utworzony zostanie folder udostępniony, nie ma znaku wielobajtowego.



Ważne:

Jeżeli w nazwie komputera jest znak wielobajtowy, zapisanie pliku do folderu udostępnionego może się nie powieść.

W takim przypadku należy zmienić na komputer, którego nazwa nie zawiera znaku wielobajtowego, lub zmienić nazwę tego komputera.

Przed przystąpieniem do zmiany nazwy komputera należy skontaktować się z administratorem, ponieważ może to wpływać na niektóre ustawienia, takie jak zarządzanie komputerem, dostęp do zasobów itd.

Sprawdzanie profilu sieciowego

Na komputerze, na którym ma być utworzony folder udostępniony, sprawdź, czy włączone jest udostępnianie folderów.

1. Na komputerze, na którym ma być utworzony folder udostępniony, zaloguj się na konto z uprawnieniami administratora.
2. Wybierz pozycje **Panel sterowania > Sieć i Internet > Centrum sieci i udostępniania**.
3. Kliknij polecenie **Zmień zaawansowane ustawienia udostępniania**, a następnie na liście profili sieciowych przycisk  obok profilu z oznaczeniem (**bieżący profil**).
4. Sprawdź, czy w obszarze **Udostępnianie plików i drukarek** zaznaczona jest opcja **Włącz udostępnianie plików i drukarek**.
Jeśli opcja jest już zaznaczona, kliknij przycisk **Anuluj** i zamknij okno.
Po zmianie ustawień kliknij przycisk **Zapisz zmiany**, a następnie zamknij okno.

Lokalizacja tworzenia folderu udostępnionego i przykład zabezpieczeń

W zależności od lokalizacji miejsca utworzenia folderu udostępniania bezpieczeństwo i wygoda użytkowania mogą się różnić.

Aby móc używać folderu udostępnionego z drukarek lub innych komputerów, należy przyznać następujące uprawnienia do odczytu i zmiany folderu.

- Karta **Udostępnianie > Udostępnianie zaawansowane > Uprawnienia**
Umożliwia kontrolowanie sieciowych uprawnień dostępu do folderu udostępnionego.
- Uprawnienia dostępu na karcie **Zabezpieczenia**
Umożliwia kontrolowanie dostępu sieciowego i lokalnego do folderu udostępnionego.

Jeśli dostęp do folderu udostępnionego utworzonego na pulpicie zostanie przyznany wszystkim użytkownikom (**Wszyscy**), wszyscy użytkownicy z dostępem do komputera będą mogli z niego korzystać.

Jednak użytkownik bez uprawnień nie będzie mógł uzyskać dostępu, ponieważ pulpit (folder) jest w folderze użytkownika, a jego ustawienia zabezpieczeń są dziedziczone przez ten folder udostępniony. Użytkownik, któremu na karcie **Zabezpieczenia** zostaną przyznane uprawnienia dostępu (użytkownik zalogowany i administrator w tym przypadku), mogą obsługiwać ten folder.

Więcej informacji o tworzeniu w poprawnej lokalizacji można znaleźć poniżej.

Ten przykład dotyczy tworzenia folderu „folder_do_skanowania“.

Ustawienia funkcji

Przykład konfiguracji serwera plików

W tym rozdziale opisano tworzenie folderu udostępnionego w katalogu głównym dysku komputera udostępnionego, np. serwerze plików, w następujących warunkach.

Użytkownicy z kontrolą dostępu, np. osoby z komputerami w tej samej domenie, co komputer, na którym utworzono folder udostępniony, mogą uzyskać dostęp do folderu udostępnionego.

Konfigurację tę należy ustawić, zezwalając dowolnemu użytkownikowi na odczyt i zapis w folderze udostępnionym na komputerze, np. serwerze plików i komputerze udostępnionym.

- Miejsce tworzenia folderu udostępnionego: katalog główny dysku
- Ścieżka folderu: C:\folder_do_skanowania
- Uprawnienia dostępu przez sieć (uprawnienia udostępniania): wszyscy
- Uprawnienia dostępu w systemie plików (zabezpieczenia): użytkownicy uwierzytelnieni

1. Na komputerze, na którym ma być utworzony folder udostępniony, zaloguj się na konto z uprawnieniami administratora.
2. Uruchom program Eksplorator.
3. Utwórz folder w katalogu głównym dysku i nadaj mu nazwę „folder_do_skanowania“.

W przypadku nazwy folderu można wprowadzić ciąg o długości od 1 do 12 znaków alfanumerycznych. Jeśli limit znaków nazwy folderu zostanie przekroczony, uzyskanie dostępu do folderu może nie być możliwe w zależności od środowiska.

4. Kliknij prawym przyciskiem folder, a następnie wybierz polecenie **Właściwości**.

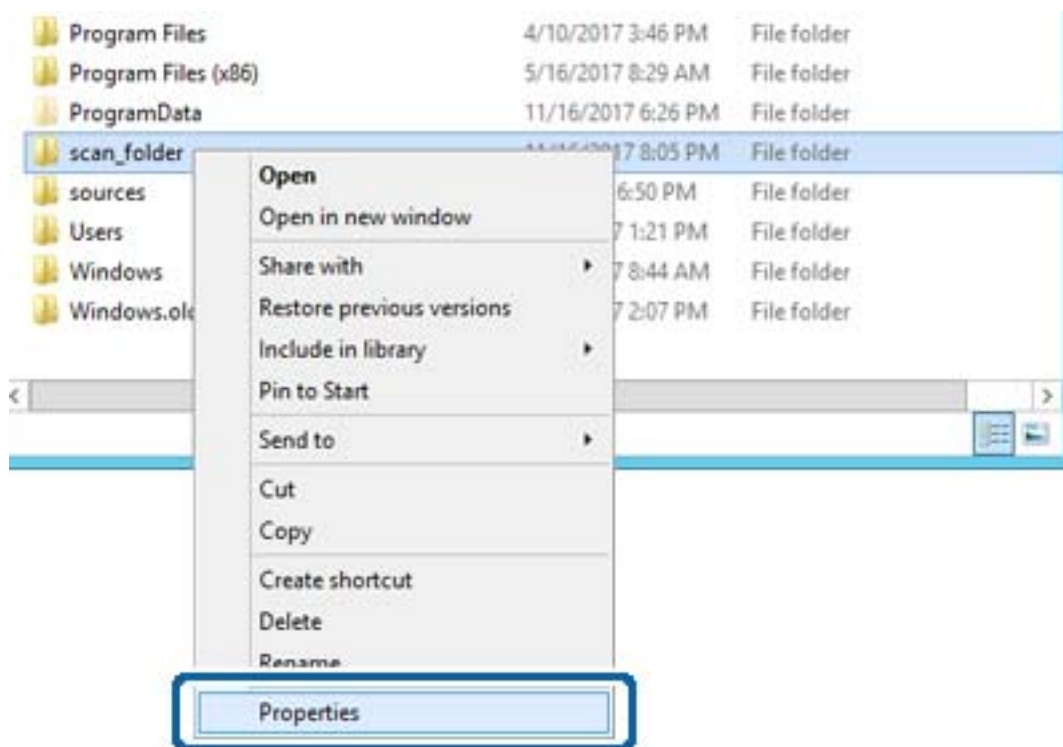

Ustawienia funkcji

5. Na karcie **Udostępnianie** kliknij przycisk **Udostępnianie zaawansowane**.

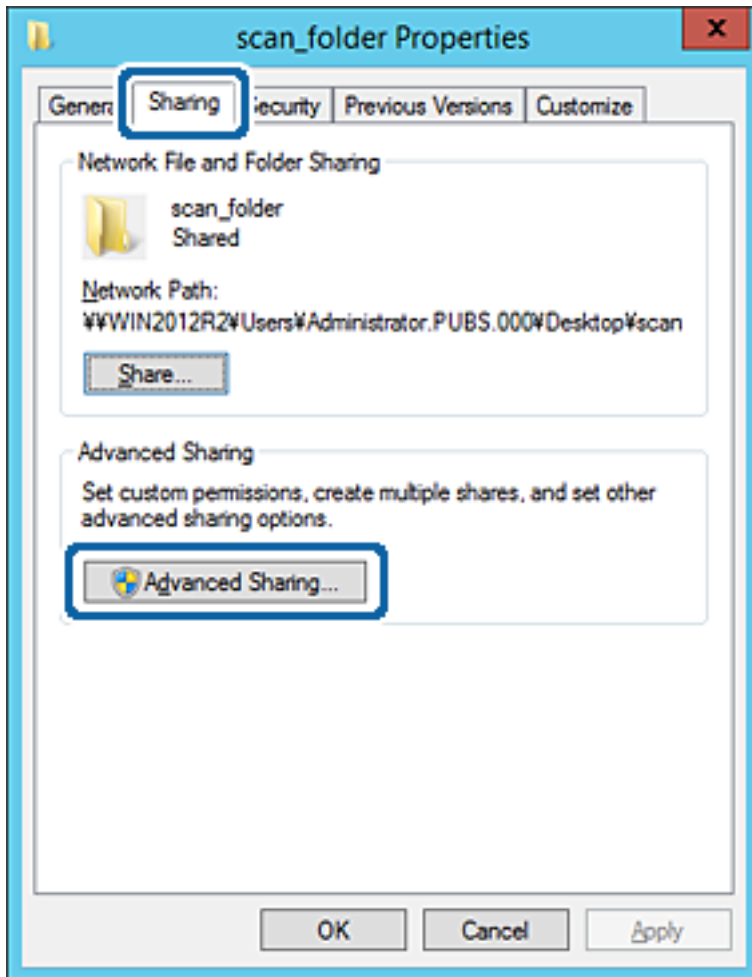

Ustawienia funkcji

- Wybierz pozycję **Udostępnij ten folder**, a następnie kliknij przycisk **Uprawnienia**.

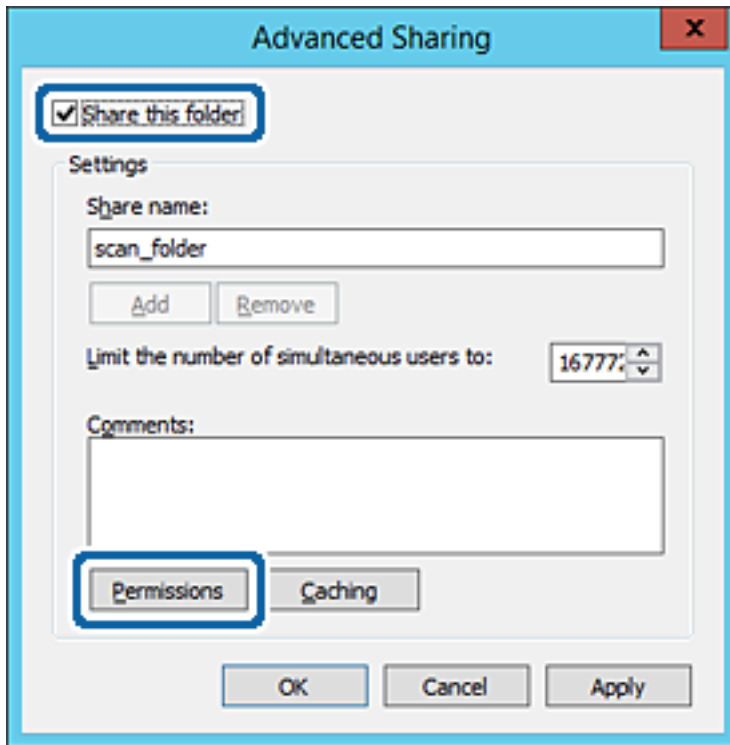

Ustawienia funkcji

7. W polu **Nazwy grupy lub użytkownika** wybierz pozycję **Wszyscy**, w kolumnie **Zmiana** wybierz ustawienie **Zezwól**, a następnie kliknij przycisk **OK**.

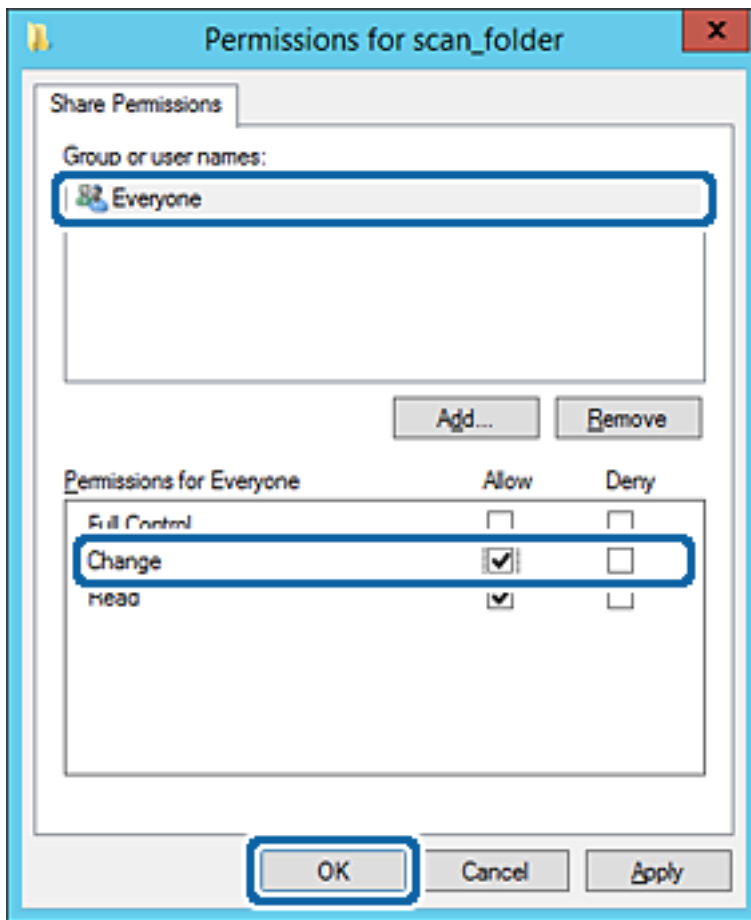

8. Kliknij przycisk **OK**.

Ustawienia funkcji

9. Przejdź do karty **Zabezpieczenia**, a następnie w polu **Nazwy grupy lub użytkownika** wybierz pozycję **Użytkownicy uwierzytelnieni**.

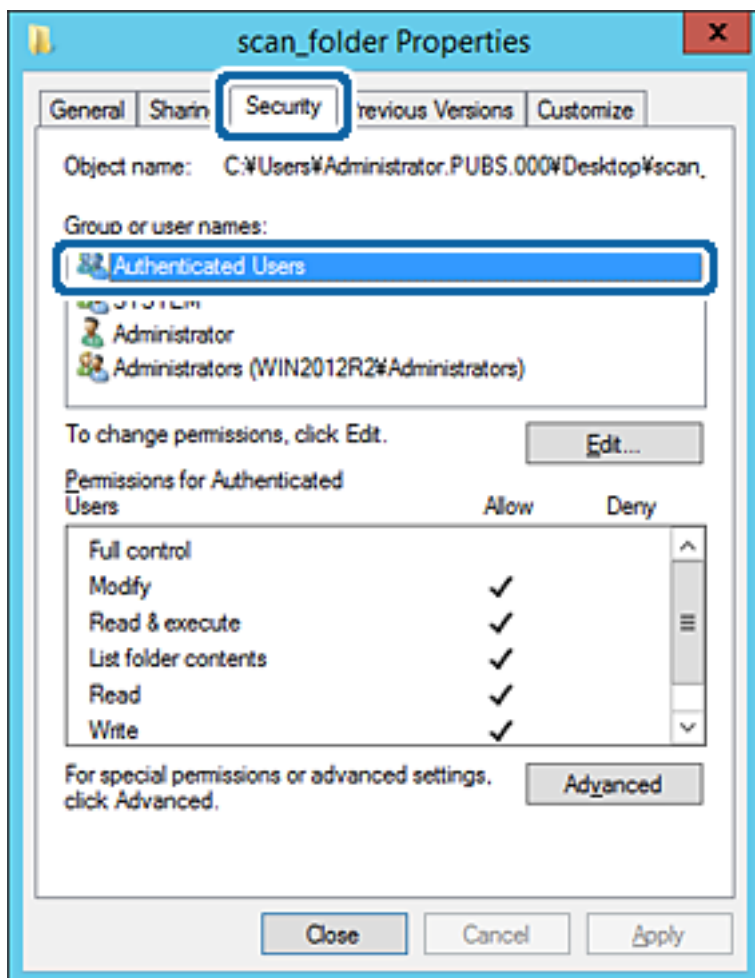

„Użytkownicy uwierzytelnieni“ to specjalna grupa, która wywiera wpływ na wszystkich użytkowników, którzy logują się w domenie lub na komputerze. Ta grupa jest wyświetlana tylko, w katalogu głównym zostanie utworzony folder.

Jeśli nie zostanie wyświetlony, można go dodać, klikając przycisk **Edytuj**. Więcej informacji można znaleźć w części Informacje pokrewne.

Ustawienia funkcji

10. Upewnij się, że w obszarze **Uprawnienia użytkowników uwierzytlnionych** w kolumnie **Modyfikacja** wybrano ustawienie **Zezwól**.

W przeciwnym razie wybierz pozycję **Użytkownicy uwierzytlnieni**, kliknij przycisk **Edytuj**, w obszarze **Uprawnienia uwierzytlnionych użytkowników** w kolumnie **Modyfikacja** wybierz ustawienie **Zezwól**, a następnie kliknij przycisk **OK**.

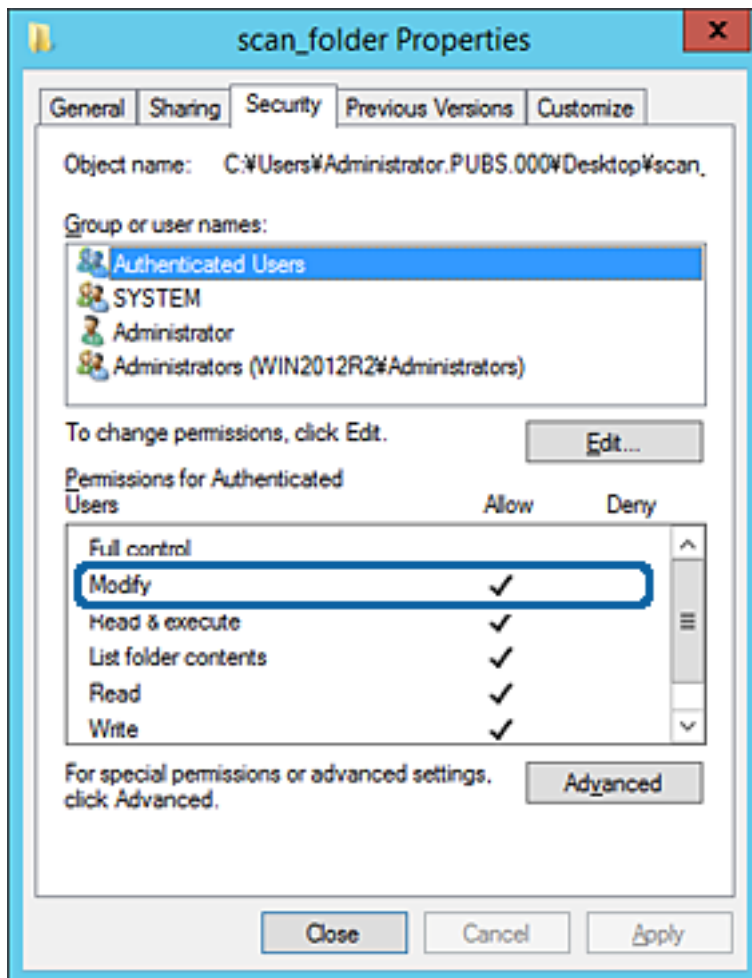

Ustawienia funkcji

11. Przejdź do karty **Udostępnianie**.

Zostanie wyświetlona ścieżka sieciowa folderu udostępnionego. Jest używana podczas rejestracji kontaktów drukarki. Zapisz ją.

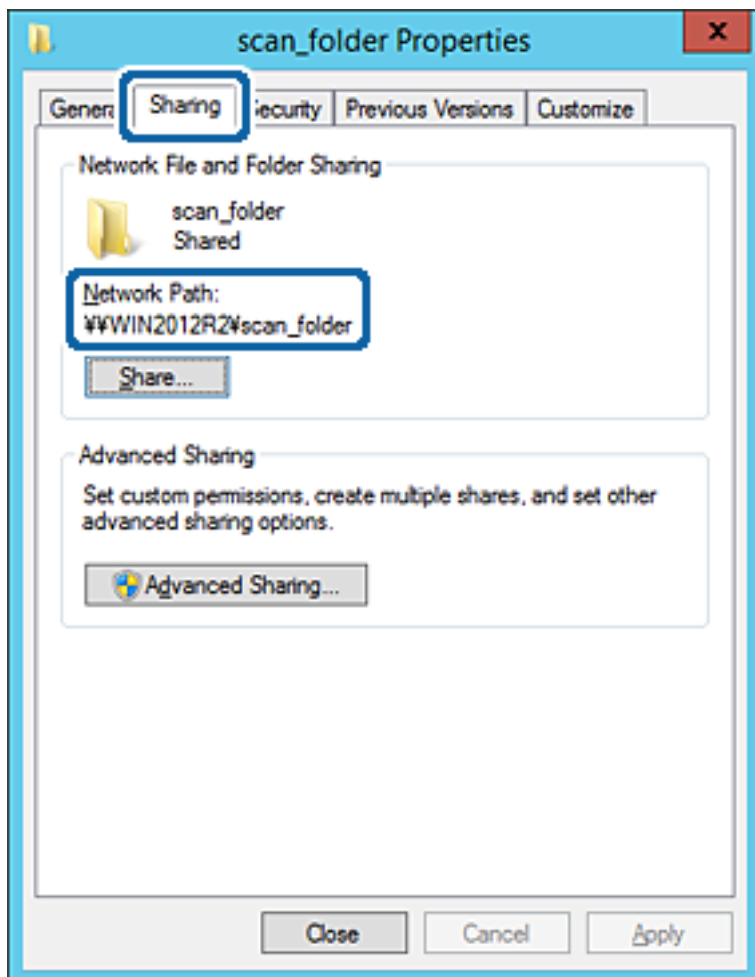

12. Kliknij przycisk **OK** lub **Zamknij**, aby zamknąć ekran.

Sprawdź, czy plik można zapisać lub odczytać w folderze udostępnionym z poziomu komputerów w tej samej domenie.

Powiązane informacje

➔ „Dodawanie grupy lub użytkownika z uprawnieniami dostępu” na stronie 56

Przykład konfiguracji komputera osobistego

W tym przykładzie przedstawiono tworzenie folderu udostępnionego na pulpicie użytkownika aktualnie zalogowanego na komputerze.

Użytkownik, który zaloguje się na komputerze i ma uprawnienia administratora, może uzyskać dostęp do folderu na pulpicie i folderu dokumentów w folderze użytkownika.

Konfigurację tę należy wykonać, aby NIE zezwolić innym użytkownikom na odczyt i zapis w folderze udostępnionym na komputerze osobistym.

Miejsce tworzenia folderu udostępnionego: pulpit

Ustawienia funkcji

- Ścieżka folderu: C:\Users\xxxx\Desktop\folder_do_skanowania
- Uprawnienia dostępu przez sieć (uprawnienia udostępniania): wszyscy
- Uprawnienia dostępu w systemie plików (zabezpieczenia): bez dodawania lub z dodawaniem nazw użytkowników/grup, aby zezwolić na dostęp

1. Na komputerze, na którym ma być utworzony folder udostępniony, zaloguj się na konto z uprawnieniami administratora.
2. Uruchom program Eksplorator.
3. Utwórz folder na pulpicie i nadaj mu nazwę „folder_do_skanowania“.

W przypadku nazwy folderu można wprowadzić ciąg o długości od 1 do 12 znaków alfanumerycznych. Jeśli limit znaków nazwy folderu zostanie przekroczony, uzyskanie dostępu do folderu może nie być możliwe w zależności od środowiska.

4. Kliknij prawym przyciskiem folder, a następnie wybierz polecenie **Właściwości**.

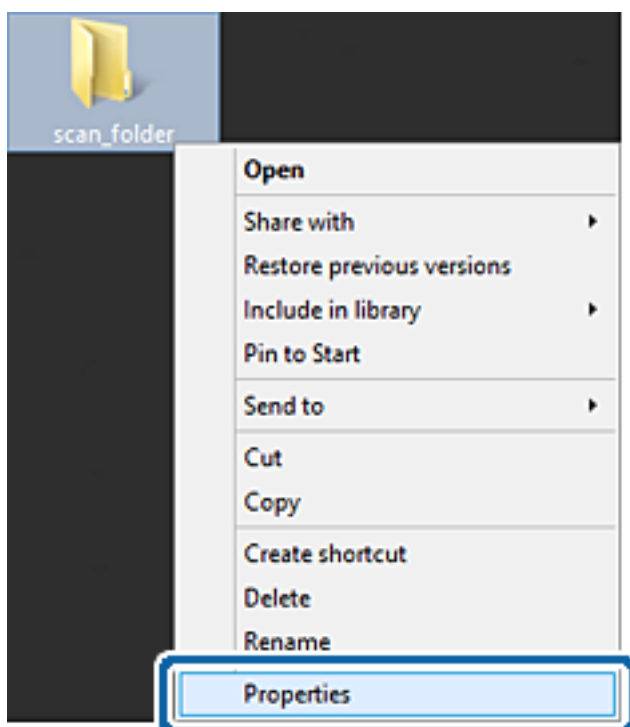

Ustawienia funkcji

5. Na karcie **Udostępnianie** kliknij przycisk **Udostępnianie zaawansowane**.

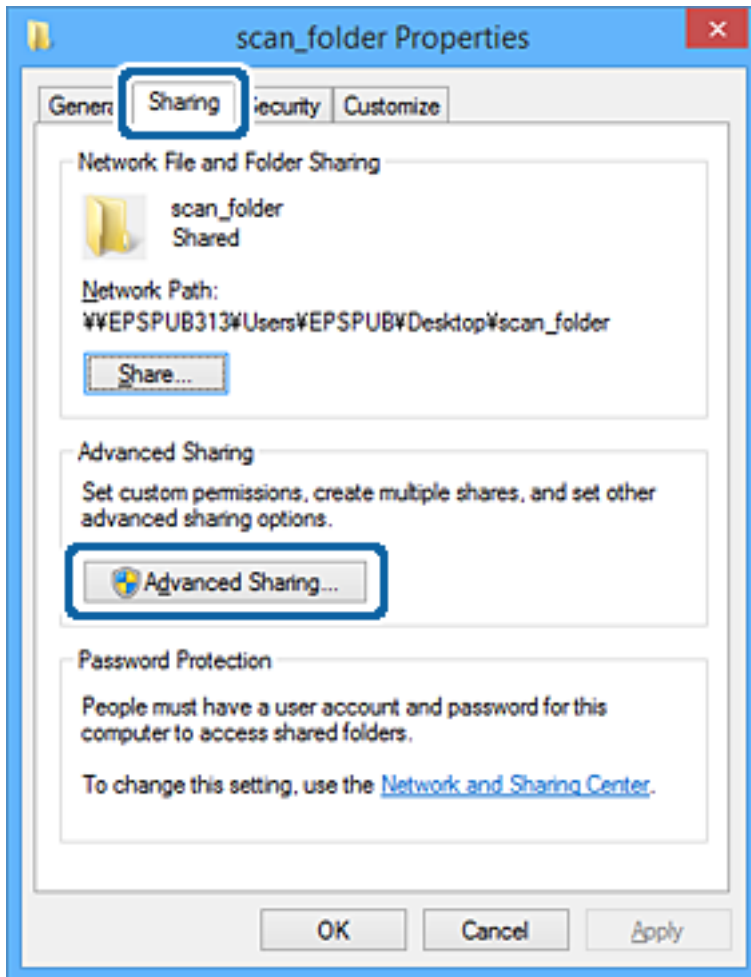

Ustawienia funkcji

- Wybierz pozycję **Udostępnij ten folder**, a następnie kliknij przycisk **Uprawnienia**.

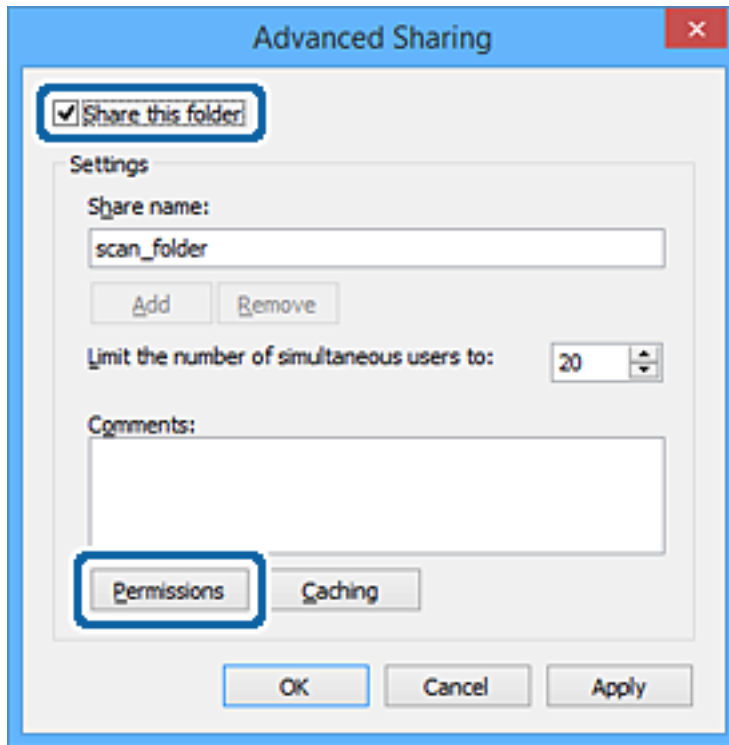

Ustawienia funkcji

7. W polu **Nazwy grupy lub użytkownika** wybierz pozycję **Wszyscy**, w kolumnie **Zmiana** wybierz ustawienie **Zezwól**, a następnie kliknij przycisk **OK**.

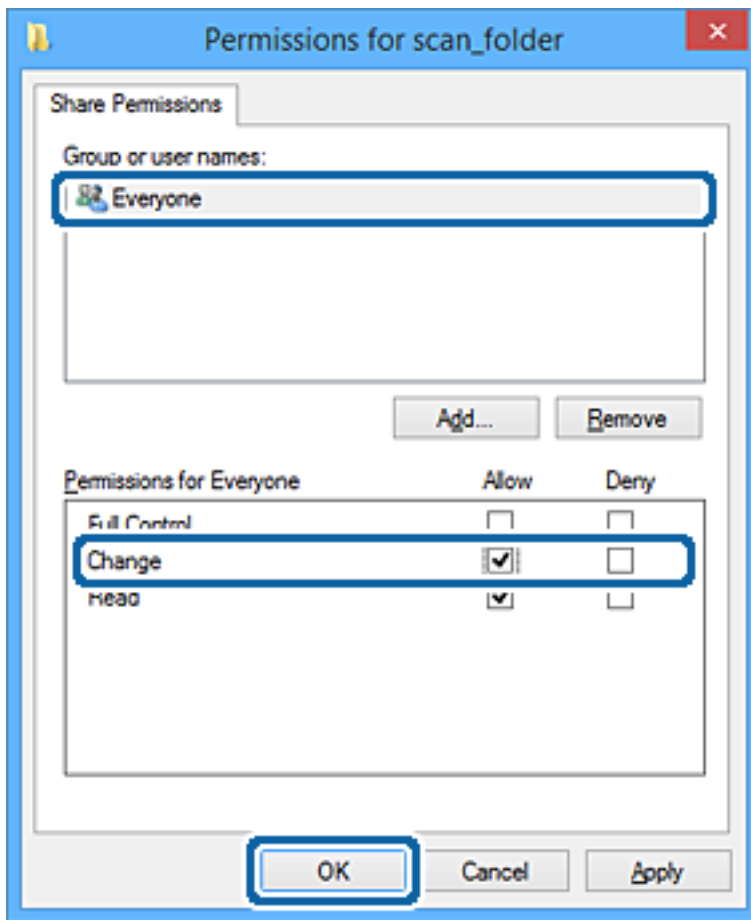

8. Kliknij przycisk **OK**.
9. Przejdź do karty **Zabezpieczenia**.
10. Sprawdź, czy grupa lub użytkownik są wyświetlane w polu **Nazwy grupy lub użytkownika**.

Grupa lub użytkownik wyświetlani w tym polu mogą uzyskiwać dostęp do folderu udostępnionego.

W takim przypadku użytkownik, który zaloguj się na tym komputerze z uprawnieniami administratora, może uzyskać dostęp do folderu udostępnionego.

Ustawienia funkcji

Dodaj uprawnienia dostępu w razie potrzeby. Można go dodać, klikając przycisk **Edytuj**. Więcej informacji można znaleźć w części Informacje pokrewne.

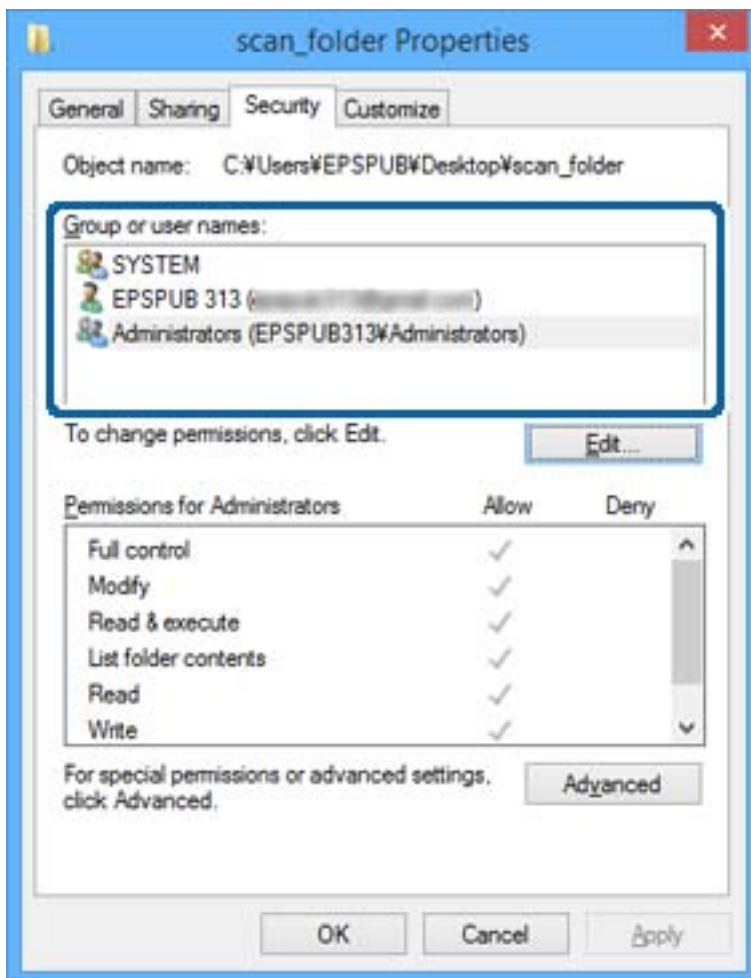

Ustawienia funkcji

11. Przejdź do karty **Udostępnianie**.

Zostanie wyświetlona ścieżka sieciowa folderu udostępnionego. Jest używana podczas rejestracji kontaktu drukarki. Zapisz ją.

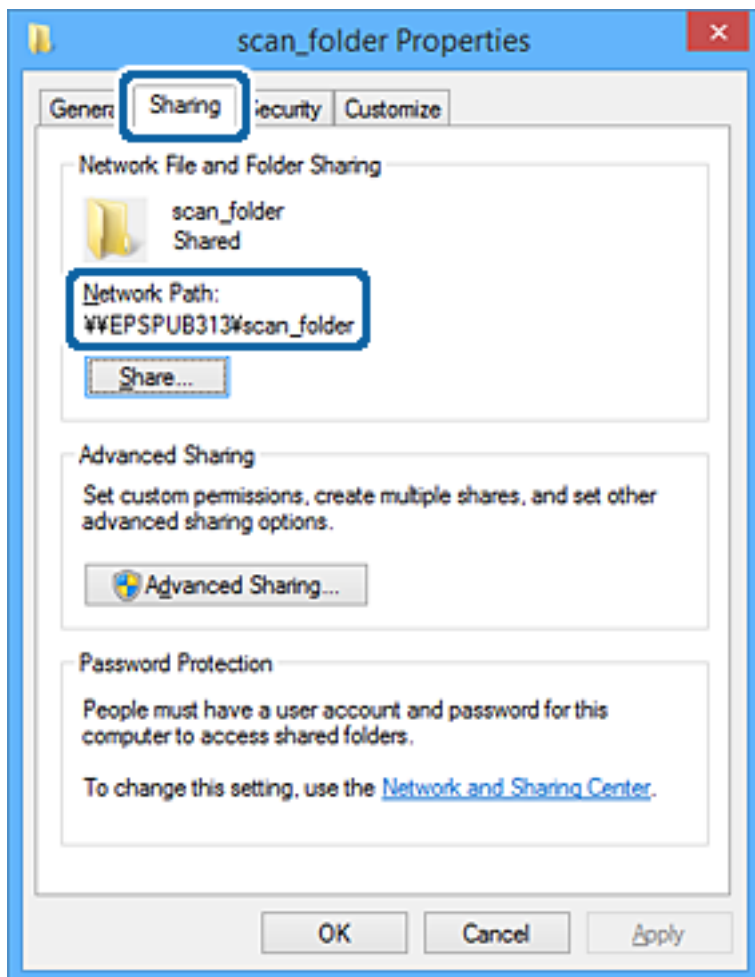

12. Kliknij przycisk **OK** lub **Zamknij**, aby zamknąć ekran.

Sprawdź, czy plik można zapisać lub odczytać w folderze udostępnionym na komputerach użytkowników lub grup z uprawnieniem dostępu.

Powiązane informacje

➔ „Dodawanie grupy lub użytkownika z uprawnieniami dostępu” na stronie 56

Dodawanie grupy lub użytkownika z uprawnieniami dostępu

Można dodać grupę lub użytkownika z uprawnieniami dostępu.

1. Kliknij folder prawym przyciskiem myszy i wybierz polecenie **Właściwości**.
2. Przejdź do karty **Zabezpieczenia**.

Ustawienia funkcji

3. Kliknij przycisk **Edytuj**.

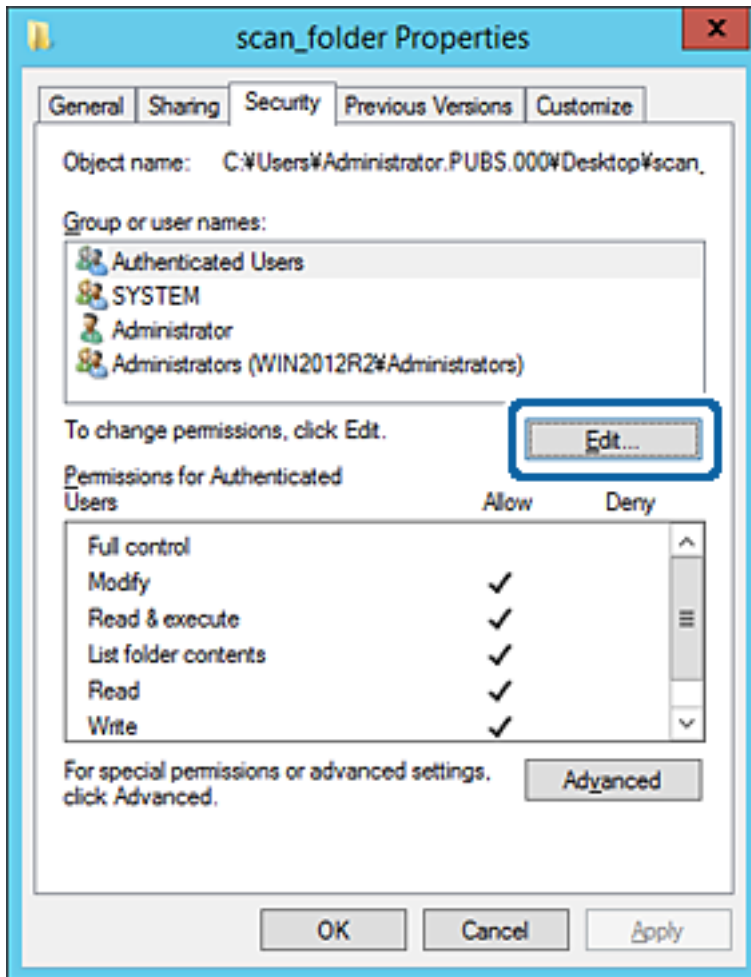

Ustawienia funkcji

4. W obszarze **Nazwy grupy lub użytkownika** kliknij przycisk **Dodaj**.

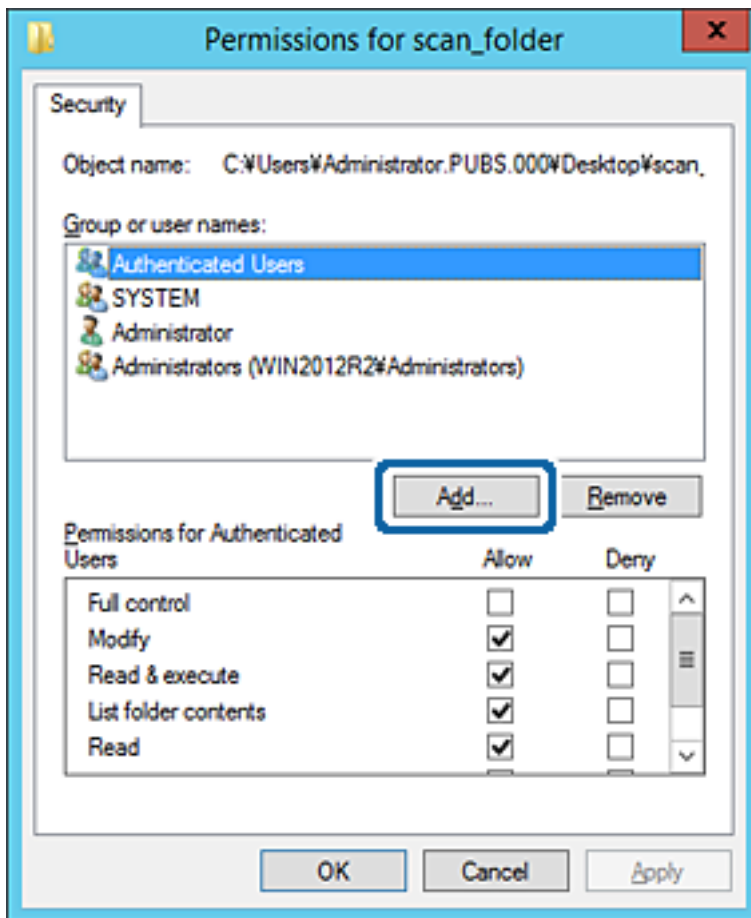

5. Wprowadź nazwę grupy lub użytkownika, której ma być przyznany dostęp, a następnie kliknij przycisk **Sprawdź nazwy**.

Do nazwy zostanie dodane podkreślenie.

Ustawienia funkcji

Uwaga:

Jeżeli pełna nazwa grupy lub użytkownika nie jest znana, wprowadź część nazwy, a następnie kliknij przycisk **Sprawdź nazwy**. Zostaną wyświetlone nazwy grup lub nazwy użytkowników pasujące do części nazwy, a następnie można wybrać pełną nazwę z listy.

Jeżeli pasuje tylko jedna nazwa, w polu **Wybieranie: Użytkownicy lub Grupy** zostanie wyświetlona pełna nazwa z podkreśleniem.

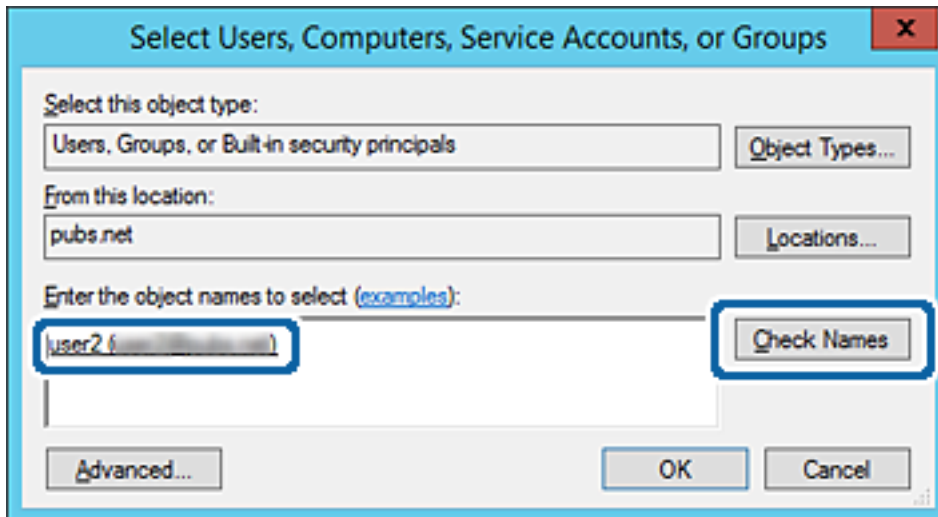

6. Kliknij przycisk **OK**.

Ustawienia funkcji

7. Na ekranie Uprawnienia wybierz nazwę użytkownika wprowadzonego w polu **Nazwy grupy lub użytkownika**, wybierz uprawnienie dostępu w kolumnie **Zmiana**, a następnie kliknij przycisk **OK**.

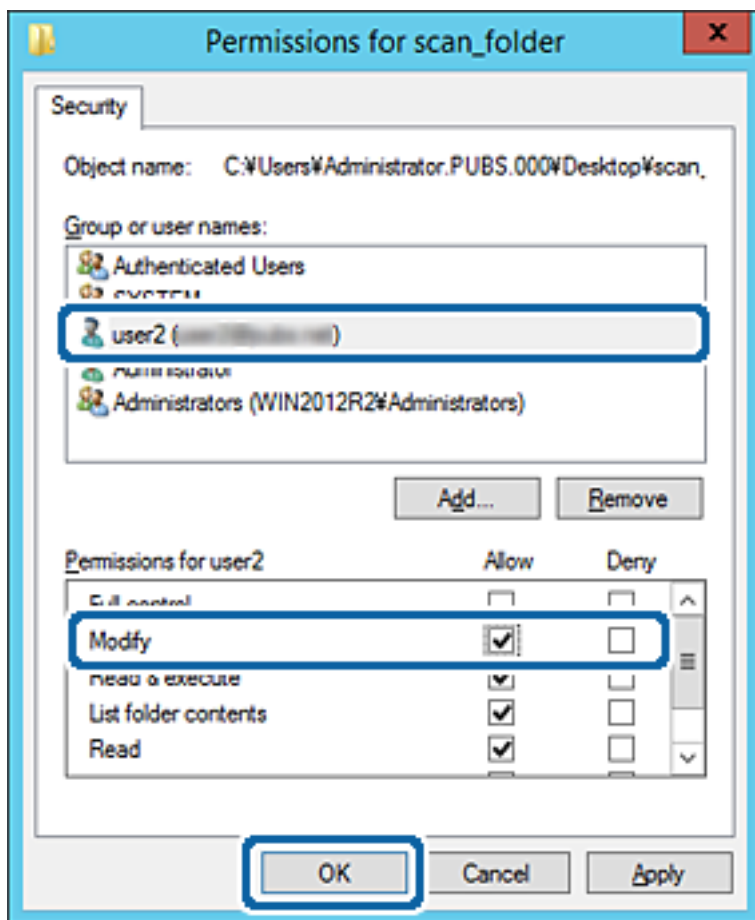

8. Kliknij przycisk **OK** lub **Zamknij**, aby zamknąć ekran.

Sprawdź, czy plik można zapisać lub odczytać w folderze udostępnionym na komputerach użytkowników lub grup z uprawnieniem dostępu.

Powiązane informacje

➔ „Korzystanie z listy kontaktów” na stronie 62

Używanie udostępniania w sieci Microsoft

Po włączeniu tej funkcji można wykonywać następujące czynności.

- Udostępnianie pamięci USB przez sieć, z którą drukarka jest połączona.
- Przekazywanie skanów lub odbieranie faksów do folderu udostępnionego na komputerze.

1. Otwórz aplikację Web Config i wybierz kartę **Sieć > Sieć MS**.
2. Wybierz pozycję **Użyj udostępniania sieci Microsoft**.
3. Skonfiguruj poszczególne pozycje.
4. Kliknij przycisk **Dalej**.

Ustawienia funkcji

5. Potwierdź ustawienia i kliknij przycisk **OK**.
6. Wprowadź następujący ciąg w programie Eksplorator na komputerze, a następnie naciśnij klawisz Enter.
Sprawdź, czy jest dostępny folder sieciowy i czy można uzyskać do niego dostęp.
\\Adres IP drukarki
Przykład: \\192.0.2.111

Powiązane informacje

➔ [„Uzyskiwanie dostępu do aplikacji Web Config” na stronie 28](#)

Pozycje ustawień sieci MS

Elementy	Objaśnienie
Użyj udostępniania sieci Microsoft	Włączenie udostępniania sieciowego MS.
Udostępnianie pliku	Włączanie lub wyłączenie udostępniania plików. Zaleca się jego włączenie w następujących sytuacjach. <ul style="list-style-type: none"> <input type="checkbox"/> Udostępnianie pamięci USB przez sieć, z którą drukarka jest połączona. <input type="checkbox"/> Przekazywanie skanów lub odbieranie faksów do folderu udostępnionego na komputerze.
Uwierzytelnianie użytkownika	Włączenie uwierzytelniania użytkowników podczas uzyskiwania dostępu do pamięci USB w sieci, z którą drukarka jest podłączona.
Nazwa użytkownika	Ustawianie nazwy użytkownika na potrzeby uwierzytelniania użytkowników. Wprowadź od 1 do 127 znaków ASCII z wyjątkiem następujących znaków: "\[\]; =, +*?<>@%". Nie można jednak wprowadzić tylko jednej kropki ani kombinacji kropki „.” i spacji.
Hasło	Ustawianie hasła na potrzeby uwierzytelniania użytkowników. Wprowadź od 1 do 64 znaków ASCII. Nie można jednak ustawić 10 gwiazdek „*”.
Komunikacja zaszyfrowana	Włączanie lub wyłączenie szyfrowania komunikacji. Można ją wybrać, gdy wybrano ustawienie Włącz dla opcji Uwierzytelnianie użytkownika .
Nazwa hosta	Wyświetlanie nazwy hosta drukarki w sieci MS. Aby ją zmienić, wybierz pozycje Sieć > Podstawowe , a następnie zmień Nazwa urządzenia .
Nazwa grupy roboczej	Wprowadź nazwę grupy roboczej sieci MS. Wprowadź od 0 do 15 znaków ASCII.
Atrybut dostępu	Ustawianie Atrybut dostępu w ramach udostępniania plików.
Nazwa udostępniania (Host USB)	Wyświetlanie nazwy udostępniania w przypadku udostępniania plików.

Korzystanie z listy kontaktów

Opcje ustawień miejsca docelowego

Można używać listy kontaktów drukarki, jako miejsca docelowego funkcji skanowania i faksowania. Możliwe jest też używanie informacji z serwera LDAP.

Uwaga:

- Za pomocą panelu sterowania drukarki można przełączać się między listą kontaktów drukarki a serwerem LDAP.
- Aby móc używać funkcji e-mail, należy uprzednio skonfigurować serwer pocztowy.

Powiązane informacje

- ➔ „Konfigurowanie kontaktów” na stronie 62
- ➔ „Obsługa użytkowników i serwera LDAP” na stronie 67
- ➔ „Konfigurowanie serwera pocztowego” na stronie 38

Konfigurowanie kontaktów

Lista kontaktów może zawierać następujące typy miejsc docelowych:

- Faks:** miejsce docelowe dla faksu.
- E-mail:** Miejsce docelowe wiadomości e-mail
- Folder sieciowy (SMB)/FTP:** Miejsce docelowe danych skanowania i danych przekazywania faksów

Porównanie możliwych konfiguracji kontaktów

Listę kontaktów drukarki można skonfigurować za pomocą trzech narzędzi: panelu sterowania drukarki oraz narzędzia Web Config i Epson Device Admin. Poniższa tabela objaśnia różnice między możliwościami konfiguracji dostępnymi w przypadku każdego z tych narzędzi.

Funkcje	Web Config	Epson Device Admin	Panel sterowania drukarki
Rejestracja miejsca docelowego	✓	✓	✓
Edycja miejsca docelowego	✓	✓	✓
Dodanie grupy	✓	✓	✓
Edycja grupy	✓	✓	✓
Usunięcie miejsca docelowego lub grupy	✓	✓	✓
Usunięcie wszystkich miejsc docelowych	✓	✓	-
Zaimportowanie pliku	✓	✓	-
Wyeksportowanie pliku	✓	✓	-

Ustawienia funkcji

Funkcje	Web Config	Epson Device Admin	Panel sterowania drukarki
Przydzielanie często używanych miejsc docelowych	✓	✓	✓
Sortowanie często używanych miejsc docelowych	-	-	✓

Uwaga:

Miejsca docelowe funkcji faksu można również skonfigurować za pomocą narzędzia FAX Utility.

Rejestrowanie miejsca docelowego w kontaktach za pomocą aplikacji Web Config

Uwaga:

Można też rejestrować kontakty z poziomu panelu sterowania drukarki.

1. Otwórz aplikację Web Config i wybierz kartę **Skanuj/Kopiuuj** lub **Faks > Kontakty**.
2. Wybierz numer, które ma być zarejestrowany, a następnie kliknij przycisk **Edytuj**.
3. Wprowadź wartości w polach **Nazwa** i **Hasło indeksu**.
4. Wybierz typ miejsca docelowego w opcji **Typ**.

Uwaga:

Nie można zmieniać opcji **Typ** po zakończeniu rejestracji. Aby zmienić typ, należy usunąć miejsce docelowe, a potem zarejestrować je ponownie.

5. Wprowadź wartości poszczególnych pozycji, a następnie kliknij przycisk **Zastosuj**.

Powiązane informacje

- ➔ „Uzyskiwanie dostępu do aplikacji Web Config” na stronie 28
- ➔ „Elementy ustawień miejsca docelowego” na stronie 64
- ➔ „Tworzenie kopii zapasowej ustawień” na stronie 99

Ustawienia funkcji

Elementy ustawień miejsca docelowego

Elementy	Ustawienia i objaśnienie
Ustawienia wspólne	
Nazwa	Wprowadzanie nazwy wyświetlanej na liście kontaktów. Nazwa powinna mieć długość maksymalnie 30 znaków Unicode (UTF-8). Jeśli ustawienie nie będzie określone, zostaw puste pole.
Hasło indeksu	Wprowadzanie wyrazów do wyszukania. Wyrazy powinny mieć długość maksymalnie 30 znaków Unicode (UTF-8). Jeśli ustawienie nie będzie określone, zostaw puste pole.
Typ	Wybór typu adresu, który ma być zarejestrowany.
Przypisz do częst. używan.	Określenie zarejestrowanego adresu jako często używanego adresu. Często używane adresy są wyświetlane na górze ekranu faksu i skanowania, co pozwala na określenie miejsca docelowego bez wyświetlania kontaktów.
Faks	
Numer faksu	Wprowadź od 1 do 64 znaków ze zbioru 0–9, - * # i spacja.
Szybk. faksu	Wybór prędkości komunikacji dla miejsca docelowego.
Podadr. (SUB/SEP)	Ustawianie adresu podrzędnego dodawanego podczas wysyłania faksu. Można wprowadzić do 20 znaków, używając cyfr 0–9 oraz znaków *, # i spacji. Jeśli ustawienie nie będzie określone, zostaw puste pole.

Ustawienia funkcji

Elementy	Ustawienia i objaśnienie
Hasło (SID/PWD)	Umożliwia ustawienie hasła do adresu podrzędnego. Można wprowadzić do 20 znaków, używając cyfr 0–9 oraz znaków *, # i spacji. Jeśli ustawienie nie będzie określone, zostaw puste pole.
E-mail	
Adres email	Umożliwia wprowadzenie adresu e-mail o długości od 1 do 255 znaków: A–Z a–z 0–9 ! # \$ % & ' * + - . / = ? ^ _ { } ~ @.
Folder sieciowy (SMB)	
Zapisz do	\\„ścieżka do folderu” Wprowadzanie lokalizacji folderu docelowego. Lokalizacja powinna mieć długość od 1 do 253 znaków w formacie Unicode (UTF-8), bez „\\”.
Nazwa użytkownika	Wprowadzanie nazwy użytkownika umożliwiającego dostęp do folderu sieciowego. Nazwa powinna mieć długość maksymalnie 30 znaków Unicode (UTF-8). Nie należy używać znaków sterujących (0x00 do 0x1F, 0x7F).
Hasło	Wprowadzanie hasła umożliwiającego dostęp do folderu sieciowego. Hasło powinno mieć długość maksymalnie 20 znaków Unicode (UTF-8). Nie należy używać znaków sterujących (0x00 do 0x1F, 0x7F).
FTP	
Zapisz do	Wprowadzanie nazwy serwera. Nazwa powinna mieć długość od 1 do 253 znaków w formacie ASCII (0x20–0x7E), bez „ftp://”.
Nazwa użytkownika	Wprowadzanie nazwy użytkownika umożliwiającego dostęp do serwera FTP. Nazwa powinna mieć długość maksymalnie 30 znaków Unicode (UTF-8). Nie należy używać znaków sterujących (0x00 do 0x1F, 0x7F). Jeśli serwer obsługuje połączenia anonimowe, wprowadź nazwę użytkownika, np. Anonymous i adres FTP. Jeśli ustawienie nie będzie określone, zostaw puste pole.
Hasło	Wprowadzanie hasła umożliwiającego dostęp do serwera FTP. Hasło powinno mieć długość maksymalnie 20 znaków Unicode (UTF-8). Nie należy używać znaków sterujących (0x00 do 0x1F, 0x7F). Jeśli ustawienie nie będzie określone, zostaw puste pole.
Tryb połączenia	Wybór trybu połączenia z menu. Jeśli między drukarką a serwerem FTP jest zapora, wybierz pozycję Tryb pasywny .
Numer portu	Wprowadzanie numeru portu serwera FTP w zakresie od 1 do 65535.

Powiązane informacje

➔ [„Rejestrowanie miejsca docelowego w kontaktach za pomocą aplikacji Web Config” na stronie 63](#)

Rejestrowanie miejsc docelowych jako grupy

Jeśli typ miejsca docelowego jest ustawiony na **Faks** lub **E-mail**, można zarejestrować takie miejsca docelowe jako grupę.

1. Otwórz aplikację Web Config i wybierz kartę **Skanuj/Kopiuj** lub **Faks > Kontakty**.
2. Zaznacz numer, który ma być zarejestrowany, a następnie kliknij przycisk **Edytuj**.

Ustawienia funkcji

3. W polu **Typ** wybierz grupę.
4. Kliknij pozycję **Wybierz** w obszarze **Kontakty dla Grupa**.
Wyświetlone zostaną dostępne miejsca docelowe.
5. Zaznacz miejsce docelowe, które ma być zarejestrowane w grupie, a następnie kliknij przycisk **Wybierz**.

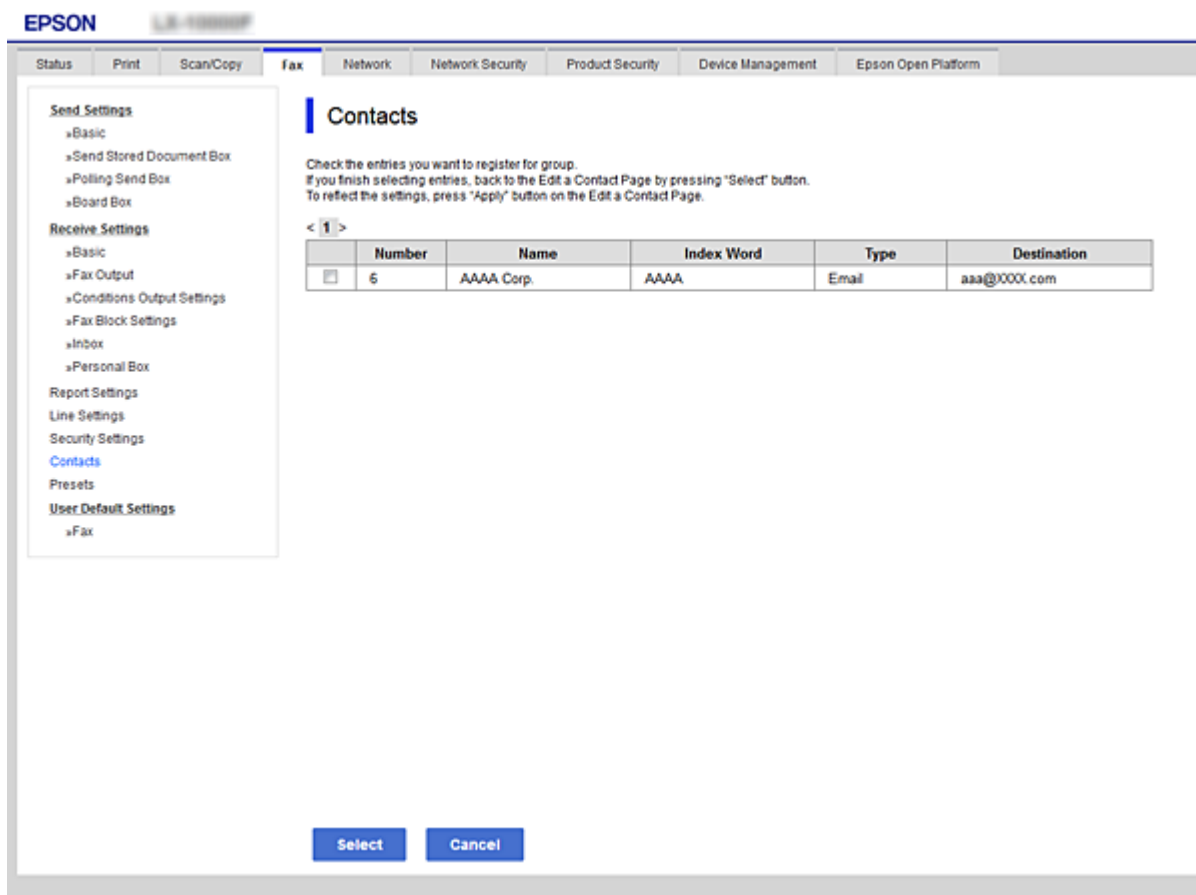

6. Wypełnij pola **Nazwa** oraz **Hasło indeksu**.
7. Określ, czy zarejestrowana grupa ma być przydzielona jako często używana grupa.

Uwaga:

Miejsca docelowe można rejestrować w wielu różnych grupach.

8. Kliknij przycisk **Zastosuj**.

Powiązane informacje

- ➔ „Uzyskiwanie dostępu do aplikacji Web Config” na stronie 28
- ➔ „Tworzenie kopii zapasowej ustawień” na stronie 99

Tworzenie kopii zapasowej kontaktów i ich importowanie

Używając aplikacji Web Config lub innych narzędzi, można tworzyć kopie zapasowe kontaktów i je importować.

Ustawienia funkcji

W przypadku aplikacji Web Config można utworzyć kopię zapasową kontaktów, eksportując ustawienia drukarki, które zawierają kontakty. Wyeksportowanego pliku nie można edytować, ponieważ jest to plik binarny.

Podczas importowania ustawień drukarki na drukarce kontakty są nadpisywane.

W przypadku aplikacji Epson Device Admin na ekranie właściwości urządzenia można eksportować tylko kontakty. Jeżeli eksport nie obejmuje pozycji związanych z bezpieczeństwem, można edytować wyeksportowane kontakty i zaimportować je, ponieważ są zapisywane w pliku SYLK lub CSV.

Obsługa użytkowników i serwera LDAP

Obsługa serwera LDAP umożliwia używanie informacji o adresie zarejestrowanych na serwerze LDAP jako miejsc docelowych wiadomości e-mail lub faksów.

Powiązane informacje

➔ „Konfigurowanie serwera LDAP” na stronie 67

Konfigurowanie serwera LDAP

Aby móc używać informacji z serwera LDAP, zarejestruj go na drukarce.

1. Otwórz aplikację Web Config i wybierz kartę **Sieć > Serwer LDAP > Podstawowe**.
2. Wprowadź wartości poszczególnych pozycji.
3. Wybierz pozycję **OK**.
Zostaną wyświetlone wybrane ustawienia.

Powiązane informacje

➔ „Uzyskiwanie dostępu do aplikacji Web Config” na stronie 28

➔ „Elementy ustawień serwera LDAP” na stronie 68

Ustawienia funkcji

Elementy ustawień serwera LDAP

Elementy	Ustawienia i objaśnienie
Użyj serwera LDAP	Wybór pozycji Użyj lub Nie należy używać .
Adres serwera LDAP	Wprowadzanie adresu serwera LDAP. Wprowadź od 1 do 255 znaków w formacie IPv4, IPv6 lub FQDN. W przypadku formatu FQDN można używać znaków alfanumerycznych w kodowaniu ASCII (0x20–0x7E) oraz znaku „-“ (z wyjątkiem początku i końca adresu).
Numer portu serwera LDAP	Wprowadzanie numeru portu serwera LDAP w zakresie od 1 do 65535.
Bezpieczne połączenie	Określ metodę uwierzytelniania używaną przez drukarkę w celu uzyskania dostępu do serwera LDAP.
Weryfikacja certyfikatu	Po włączeniu wykonywana jest weryfikacja certyfikatu serwera LDAP. Zalecane jest ustawienie Włącz . Aby skonfigurować tę opcję, należy zaimportować Certyfikat CA na drukarce.
Limit czasu wyszukiwania (sek.)	Określanie czasu trwania wyszukiwania przed wystąpieniem błędny upływu czasu. Dostępne wartości od 5 do 300.

Ustawienia funkcji

Elementy	Ustawienia i objaśnienie
Sposób uwierzytelniania	<p>Wybór jednej z metod uwierzytelniania.</p> <p>Po wybraniu ustawienia Uwierzytelnienie Kerberos wybierz pozycję Ustawienia Kerberos, aby skonfigurować ustawienia Kerberos.</p> <p>Aby móc używać Uwierzytelnienie Kerberos, należy zapewnić następujące środowisko.</p> <ul style="list-style-type: none"> <input type="checkbox"/> Zapewnić komunikację między drukarką a serwerem DNS. <input type="checkbox"/> Godzina drukarki, serwera KDC i serwera uwierzytelniającego (serwera LDAP, serwera SMTP, serwera plików) jest zsynchronizowana. <input type="checkbox"/> Jeśli serwerowi usług zostanie przydzielony adres IP, w pełni kwalifikowana nazwa domeny serwera usług jest rejestrowana w strefie wyszukiwania wstecznego serwera DNS.
Obszar Kerberos, który ma być używany	Jeśli zostanie wybrane ustawienie Uwierzytelnienie Kerberos dla opcji Sposób uwierzytelniania , wybierz obszar Kerberos, który ma być używany.
DN administratora / Nazwa użytkownika	Wprowadzanie nazwy użytkownika serwera LDAP. Nazwa powinna mieć długość maksymalnie 128 znaków Unicode (UTF-8). Nie można używać znaków sterujących, takich jak 0x00–0x1F oraz 0x7F. To ustawienie nie jest używane, gdy wybrane zostanie ustawienie Uwierzytelnianie użytkownika anonimowego dla opcji Sposób uwierzytelniania . Jeśli ustawienie nie będzie określone, zostaw puste pole.
Hasło	Wprowadzanie hasła do uwierzytelniania na serwerze LDAP. Hasło powinno mieć długość maksymalnie 128 znaków Unicode (UTF-8). Nie można używać znaków sterujących, takich jak 0x00–0x1F oraz 0x7F. To ustawienie nie jest używane, gdy wybrane zostanie ustawienie Uwierzytelnianie użytkownika anonimowego dla opcji Sposób uwierzytelniania . Jeśli ustawienie nie będzie określone, zostaw puste pole.

Powiązane informacje

- ➔ [„Konfigurowanie serwera LDAP” na stronie 67](#)
- ➔ [„Ustawienia serwera Kerberos” na stronie 69](#)

Ustawienia serwera Kerberos

Jeśli wybrano ustawienie **Uwierzytelnienie Kerberos** dla opcji **Sposób uwierzytelniania** w obszarze **Serwer LDAP > Podstawowe**, trzeba skonfigurować następujące ustawienia Kerberos w obszarze **Siec > Ustawienia Kerberos**. Można zarejestrować do 10 ustawień Kerberos.

Elementy	Ustawienia i objaśnienie
Obszar (domena)	Wprowadzanie obszaru uwierzytelniania Kerberos o długości maksymalnie 255 znaków ASCII (0x20–0x7E). Jeśli ustawienie nie będzie rejestrowane, zostaw puste pole.
Adres KDC	Wprowadź adres serwera uwierzytelniania Kerberos. Adres powinien mieć długość do 255 znaków w formacie IPv4, IPv6 lub FQDN. Jeśli ustawienie nie będzie rejestrowane, zostaw puste pole.
Numer portu (Kerberos)	Wprowadź numer portu serwera Kerberos w zakresie od 1 do 65535.

Ustawienia funkcji

Konfigurowanie ustawień wyszukiwania serwera LDAP

Po skonfigurowaniu ustawień wyszukiwania można użyć adresu e-mail i numeru faksu zapisanego na serwerze LDAP.

1. Otwórz aplikację Web Config i wybierz kartę **Sieć > Serwer LDAP > Ustawienia wyszukiwania**.
2. Wprowadź wartości poszczególnych pozycji.
3. Kliknij przycisk **OK**, aby wyświetlić ustawienia.
Zostaną wyświetlone wybrane ustawienia.

Powiązane informacje

- ➔ „Uzyskiwanie dostępu do aplikacji Web Config” na stronie 28
- ➔ „Opcje ustawień wyszukiwania serwera LDAP” na stronie 70

Opcje ustawień wyszukiwania serwera LDAP

The screenshot shows the Epson Web Config interface. At the top, there is a navigation bar with the following tabs: Status, Print, Scan/Copy, Fax, Network (selected), Network Security, Product Security, Device Management, and Epson Open Platform. On the left side, there is a sidebar menu with the following items: Basic, Wi-Fi, Wired LAN, Wi-Fi Direct, Email Server (with sub-items: Basic, Connection Test), LDAP Server (with sub-items: Basic, Search Settings (highlighted in blue), Connection Test), Kerberos Settings, MS Network, Epson Connect Services, and Google Cloud Print Services. The main content area is titled "LDAP Server > Search Settings" and contains the following fields:

Search Base (Distinguished Name):	<input type="text"/>
Number of search entries:	<input type="text" value="50"/>
User name Attribute:	<input type="text"/>
User name Display Attribute:	<input type="text"/>
Fax Number Attribute:	<input type="text"/>
Email Address Attribute:	<input type="text"/>
Arbitrary Attribute 1:	<input type="text"/>
Arbitrary Attribute 2:	<input type="text"/>
Arbitrary Attribute 3:	<input type="text"/>
Arbitrary Attribute 4:	<input type="text"/>

At the bottom of the page, there is a blue button labeled "OK".

Ustawienia funkcji

Obsługiwane algorytmy	Ustawienia i wyjaśnienie
Baza wyszukiwania (wyróżniająca się nazwa)	Aby przeprowadzić wyszukiwanie w konkretnej domenie, podaj nazwę domeny serwera LDAP. Wprowadź od 0 do 128 znaków w kodowaniu Unicode (UTF-8). Jeśli nie szukasz konkretnego atrybutu, pozostaw to pole puste. Przykład dla katalogu serwera lokalnego: dc=serwer,dc=lokalny
Liczba pozycji wyszukiwania	Podaj liczbę wyników wyszukiwania (od 5 do 500). Podana liczba wyników wyszukiwania zostanie tymczasowo zapisana i zostanie wyświetlona. Jeśli liczba wyników wyszukiwania będzie większa od podanej liczby, zostanie wyświetlony komunikat o błędzie, ale wyszukiwanie zostanie przeprowadzone mimo to.
Atrybut Nazwa użytkownika	Podaj nazwę atrybutu do wyświetlania podczas wyszukiwania nazw użytkowników. Wprowadź od 1 do 255 znaków w kodowaniu Unicode (UTF-8). Pierwszym znakiem powinna być wielka lub mała litera. Przykład: cn, uid
Atrybut Wyświetlanie nazwy użytkownika	Podaj nazwę atrybutu do wyświetlania jako nazwa użytkownika. Wprowadź od 0 do 255 znaków w kodowaniu Unicode (UTF-8). Pierwszym znakiem powinna być wielka lub mała litera. Przykład: cn, sn
Atrybut Numer faksu	Podaj nazwę atrybutu do wyświetlania podczas wyszukiwania numerów faksu. Wprowadź od 1 do 255 znaków: A-Z a-z 0-9 oraz -. Pierwszym znakiem powinna być wielka lub mała litera. Przykład: numerFaksu
Atrybut Adres e-mail	Podaj nazwę atrybutu do wyświetlania podczas wyszukiwania adresów e-mail. Wprowadź od 1 do 255 znaków: A-Z a-z 0-9 oraz -. Pierwszym znakiem powinna być wielka lub mała litera. Przykład: poczta
Atrybut arbitralny 1 - Atrybut arbitralny 4	Można podać inne atrybuty do wyszukiwania. Wprowadź od 0 do 255 znaków w kodowaniu Unicode (UTF-8). Pierwszym znakiem powinna być wielka lub mała litera. Jeśli nie chcesz wyszukiwać według innych atrybutów, pozostaw te pola puste. Przykład: o, ou

Powiązane informacje

➔ [„Konfigurowanie ustawień wyszukiwania serwera LDAP” na stronie 70](#)

Sprawdzanie połączenia z serwerem LDAP

Możliwe jest wykonanie testu połączenia z serwerem LDAP przy użyciu parametrów ustawionych w obszarze **Serwer LDAP > Ustawienia wyszukiwania**.

1. Otwórz aplikację Web Config i wybierz kartę **Sieć > Serwer LDAP > Test połączenia**.
2. Wybierz pozycję **Start**.
Zostanie uruchomiony test połączenia. Po zakończeniu testu wyświetlany jest raport z testu.

Powiązane informacje

➔ [„Uzyskiwanie dostępu do aplikacji Web Config” na stronie 28](#)

Ustawienia funkcji

➔ „Objaśnienia do testu połączenia z serwerem LDAP” na stronie 72

Objaśnienia do testu połączenia z serwerem LDAP

Komunikaty	Objaśnienie
Test połączenia zakończony powodzeniem.	Ten komunikat jest wyświetlany w przypadku pomyślnego nawiązania połączenia z serwerem.
Test połączenia zakończony niepowodzeniem. Sprawdź ustawienia.	Ten komunikat jest wyświetlany w następujących przypadkach: <ul style="list-style-type: none"> <input type="checkbox"/> Adres serwera LDAP lub numer portu są nieprawidłowe. <input type="checkbox"/> Został przekroczony limit czasu. <input type="checkbox"/> Wybrano ustawienie Nie należy używać dla opcji Użyj serwera LDAP. <input type="checkbox"/> Jeżeli wybrano ustawienie Uwierzytelnienie Kerberos dla opcji Sposób uwierzytelniania, ustawienia, takie jak Obszar (domena), Adres KDC i Numer portu (Kerberos) są niepoprawne.
Test połączenia zakończony niepowodzeniem. Sprawdź Data i godzina na produkcie lub serwerze.	Ten komunikat jest wyświetlany, gdy nawiązywanie połączenia zakończy się niepowodzeniem z powodu niezgodności ustawień daty i godziny drukarki i serwera LDAP.
Uwierzytelnienie nie powiodło się. Sprawdź ustawienia.	Ten komunikat jest wyświetlany w następujących przypadkach: <ul style="list-style-type: none"> <input type="checkbox"/> Nazwa użytkownika i/lub Hasło są niepoprawne. <input type="checkbox"/> Jeżeli wybrano ustawienie Uwierzytelnienie Kerberos dla opcji Sposób uwierzytelniania, godzina/data mogą nie być skonfigurowane.
Brak dostępu do drukarki do momentu ukończenia drukowania.	Ten komunikat jest wyświetlany, gdy drukarka jest zajęta (nie odpowiada).

Powiązane informacje

➔ „Sprawdzanie połączenia z serwerem LDAP” na stronie 71

Korzystanie z funkcji skanowania

Można używać funkcji skanowania z poziomu komputera lub panelu sterowania drukarki.

Skanowanie z poziomu komputera

Aby skanować przez sieć z poziomu komputera, zainstaluj oprogramowanie i upewnij się, że usługa skanowania sieciowego jest włączona.

Powiązane informacje

➔ „Oprogramowanie do zainstalowania” na stronie 73

➔ „Potwierdzanie włączenia skanowania sieciowego” na stronie 73

Ustawienia funkcji

Oprogramowanie do zainstalowania

Epson Scan 2

To jest sterownik skanera. W przypadku korzystania z urządzenia z poziomu komputera trzeba zainstalować sterownik na każdym komputerze klienckim. Jeśli zainstalowano program Document Capture Pro/Document Capture, można wykonywać operacje przydzielone do przycisków urządzenia.

Jeżeli używane jest narzędzie EpsonNet SetupManager, sterownik drukarki jest rozpowszechniany w postaci pakietu.

Document Capture Pro (Windows)/Document Capture (Mac OS)

Oprogramowanie instalowane na komputerze klienckim. Zadania zarejestrowane na komputerze w sieci, na którym zainstalowano program Document Capture Pro/Document Capture, można przywoływać i wykonywać z poziomu panelu sterowania urządzenia.

Można skanować przez sieć z poziomu komputera. Do skanowania niezbędne jest oprogramowanie Epson Scan 2.

Powiązane informacje

➔ [„EpsonNet SetupManager” na stronie 128](#)

Potwierdzanie włączenia skanowania sieciowego

Można aktywować usługę skanowania sieciowego, która pozwala skanować z komputera klienckiego przez sieć. Domyślnie funkcja jest włączona.

1. Otwórz aplikację Web Config i wybierz kartę **Skanuj/Kopiuj** > **Skanowanie sieciowe**.
2. Upewnij się, że opcja **Włącz skanowanie** w obszarze **EPSON Scan** jest zaznaczona.
Jeśli jest zaznaczona, nie trzeba wykonywać kolejnych czynności. Zamknij Web Config.
W przeciwnym razie zaznacz ją i przejdź do następnego kroku.
3. Kliknij przycisk **Dalej**.
4. Kliknij przycisk **OK**.
Zostanie ponownie nawiązane połączenie z siecią i usługa będzie aktywna.

Powiązane informacje

➔ [„Uzyskiwanie dostępu do aplikacji Web Config” na stronie 28](#)

Skanowanie przy użyciu panelu sterowania

Funkcja skanowania do folderu sieciowego i skanowania do poczty e-mail z poziomu panelu sterowania drukarki, a także transfer wyników skanowania do poczty e-mail, folderów itd., są realizowane przez wykonanie zadania na komputerze.

Powiązane informacje

➔ [„Ustawienia serwerów i folderów” na stronie 74](#)

Ustawienia funkcji

Ustawienia serwerów i folderów

Nazwa	Ustawienia	Lokalizacja	Wymaganie
Skanowanie do folderu sieciowego (SMB)	Utworzenie i skonfigurowanie udostępniania folderu zapisu	Komputer, na którym przechowywany jest folder zapisu	Konto z uprawnieniami administratora na komputerze z folderami zapisu.
	Miejsce docelowe skanowania do folderu sieciowego (SMB)	Kontakty z danego urządzenia	Nazwa użytkownika i hasło do logowania na komputerze, na którym jest folder zapisu, i uprawnienia do aktualizacji folderu zapisu.
Skanowanie do folderu sieciowego (FTP)	Konfigurowanie logowania na serwerze FTP	Kontakty z danego urządzenia	Dane logowania na serwerze FTP i uprawnienia do aktualizacji folderu zapisu.
Skanowanie do poczty e-mail	Konfigurowanie serwera poczty e-mail	Urządzenie	Informacje o konfiguracji serwera poczty e-mail
Skanowanie do chmury	Rejestracja drukarki w Epson Connect	Urządzenie	Otoczenie połączenia internetowego
	Rejestracja kontaktu w usłudze Epson Connect	Usługa Epson Connect	Rejestracja użytkownika i drukarki w usłudze Epson Connect
Skanowanie do komputera (w przypadku używania Document Capture Pro Server)	Konfigurowanie trybu serwera programu Document Capture Pro	Urządzenie	Adres IP, nazwa hosta lub pełna nazwa domenowa komputera, na którym zainstalowany jest program Document Capture Pro Server

Powiązane informacje

- ➔ [„Konfigurowanie serwera pocztowego” na stronie 38](#)
- ➔ [„Korzystanie z programu Document Capture Pro Server” na stronie 74](#)

Korzystanie z programu Document Capture Pro Server

Program Document Capture Pro Server umożliwia zarządzanie metodą sortowania, formatem zapisu i miejscem docelowym przekazywania wyników skanowania uruchamianego z poziomu panelu sterowania drukarki. Można wywoływać i wykonywać zadania poprzednio zarejestrowane na serwerze z poziomu panelu sterowania drukarki.

Zainstaluj go na komputerze serwera.

Więcej informacji o programie Document Capture Pro Server można uzyskać od lokalnego przedstawiciela firmy Epson.

Ustawienia funkcji

Powiązane informacje

➔ „Konfigurowanie trybu serwera” na stronie 75

Konfigurowanie trybu serwera

Aby móc używać programu Document Capture Pro Server, należy wykonać następujące czynności.

1. Otwórz aplikację Web Config i wybierz kartę **Skanuj/Kopiuj > Document Capture Pro**.
2. Wybierz opcję **Tryb serwera** w polu **Tryb**.
3. Wprowadź adres serwera z zainstalowanym programem Document Capture Pro Server w polu **Adres serwera**.
Wprowadź od 2 do 255 znaków w formacie IPv4, IPv6, nazwy hosta lub FQDN. W przypadku formatu FQDN można używać znaków alfanumerycznych w kodowaniu ASCII (0x20–0x7E) oraz znaku „-” (z wyjątkiem początku i końca adresu).
4. Kliknij przycisk **OK**.
Zostanie ponownie nawiązane połączenie z siecią i usługa będzie aktywna.

Powiązane informacje

➔ „Uzyskiwanie dostępu do aplikacji Web Config” na stronie 28

Konfigurowanie ustawień systemowych

Konfigurowanie panelu sterowania

Można skonfigurować działanie panelu sterowania drukarki. Procedura jest następująca.

1. Otwórz aplikację Web Config i wybierz kartę **Zarządzanie urządzeniem > Panel sterowania**.
2. W miarę potrzeby skonfiguruj następujące pozycje.
 - Język**
Wybierz język wyświetlania panelu sterowania.
 - Blokada panelu**
Jeśli zostanie wybrane ustawienie **WŁ.**, nie można wybierać pozycji wymagających uprawnień administratora. Aby je wybrać, zaloguj się na drukarce jako administrator. Jeśli hasło administratora nie jest ustawione, funkcja blokady panelu jest wyłączona.
 - Limit czasu operacji**
Jeżeli zostanie wybrane ustawienie **WŁ.**, po zalogowaniu na konto użytkownika z uprawnieniami kontroli dostępu lub administratora nastąpi automatyczne wylogowanie, jeżeli żadna czynność nie zostanie wykonana przez pewien czas.
Można ustawić okres od 10 sekund do 240 minut.

Ustawienia funkcji

Uwaga:

Ustawienia można też konfigurować na panelu sterowania drukarki.

- Język:** *Ustaw. > Ustawienia ogólne > Ustaw. podstawowe > Język/Language*
- Blokada panelu:** *Ustaw. > Ustawienia ogólne > Administr. systemu > Ustawienia zabezp. > Ustawienia administratora > Zablokuj ustawienie*
- Zak. czasu operacji:** *Ustaw. > Ustawienia ogólne > Ustaw. podstawowe > Zak. czasu operacji (Można włączyć lub wyłączyć).*

3. Kliknij przycisk **OK**.

Powiązane informacje

➔ „Uzyskiwanie dostępu do aplikacji Web Config” na stronie 28

Ustawienia oszczędzania energii w trakcie bezczynności

Można ustawić godzinę przełączenia w tryb oszczędzania energii lub wyłączenia zasilania, gdy panel sterowania drukarki nie będzie używany przez pewien czas. Czas należy dopasować do własnego środowiska pracy.

1. Otwórz aplikację Web Config i wybierz kartę **Zarządzanie urządzeniem > Oszczędzanie energii**.
2. W polu **Timer uśpienia** wprowadź żądany czas braku aktywności, po którym urządzenie będzie przełączane w tryb oszczędzania energii.

Maksymalnie można ustawić 240 minut z dokładnością do jednej minuty.

Uwaga:

Ustawienia można też konfigurować na panelu sterowania drukarki.

Ustaw. > Ustawienia ogólne > Ustaw. podstawowe > Timer uśpienia

3. Ustaw czas wyłączenia w polu **Timer wyłączenia zasilania**. W przypadku korzystania z funkcji faksu wybierz ustawienie **Brak**.

Uwaga:

Ustawienia można też konfigurować na panelu sterowania drukarki.

Ustaw. > Ustawienia ogólne > Ustaw. podstawowe > Timer wył.

4. Kliknij przycisk **OK**.

Powiązane informacje

➔ „Uzyskiwanie dostępu do aplikacji Web Config” na stronie 28

Konfigurowanie dźwięku

Możliwe jest skonfigurowanie dźwięków emitowanych podczas obsługi panelu sterowania, drukowania, wysyłania/ odbierania faksów itd.

Uwaga:

Ustawienia można też konfigurować na panelu sterowania drukarki.

Ustaw. > Ustawienia ogólne > Ustaw. podstawowe > Dźwięk

Ustawienia funkcji

1. Otwórz aplikację Web Config i wybierz kartę **Zarządzanie urządzeniem** > **Dźwięk**.
2. W miarę potrzeby skonfiguruj następujące pozycje.
 - Tryb normalny
Konfigurowanie dźwięków, gdy drukarka jest w trybie **Tryb normalny**.
 - Tryb cichy
Konfigurowanie dźwięków, gdy drukarka jest w trybie **Tryb cichy**.
Opcja jest włączana, gdy włączona jest jedna z następujących pozycji.
 - Panel sterowania drukarki:
Ustaw. > **Ustawienia ogólne** > **Ustaw. drukarki** > **Tryb cichy**
Ustaw. > **Ustawienia ogólne** > **Ustawienia faksu** > **Ustaw. odbioru** > **Ust. druk.** > **Tryb cichy**
 - Web Config:
Karta **Faks** > **Ustaw. odbioru** > **Wyjście faksu** > **Tryb cichy**
3. Kliknij przycisk **OK**.

Powiązane informacje

➔ „Uzyskiwanie dostępu do aplikacji Web Config” na stronie 28

Synchronizowanie daty i godziny z serwerem czasu

Podczas synchronizacji z serwerem czasu (serwerem NTP) można zsynchronizować godzinę drukarki i komputera w sieci. Serwer czasu może być obsługiwany w organizacji lub może być serwerem publicznym.

W przypadku korzystania z certyfikatu urzędu certyfikacji lub uwierzytelniania Kerberos można zapobiegać problemom związanym z niezgodnością godziny, synchronizując się z serwerem czasu.

1. Otwórz aplikację Web Config i wybierz kartę **Zarządzanie urządzeniem** > **Data i godzina** > **Serwer czasu**.
2. Wybierz opcję **Użyj** w polu **Użyj opcji Serwer czasu**.
3. Wprowadź adres serwera czasu w polu **Adres Serwer czasu**.
Można użyć formatu IPv4, IPv6 lub FQDN. Wprowadź do 252 znaków. Jeśli ustawienie nie będzie określone, zostaw puste pole.
4. Wprowadź nazwę **Odstęp czasu aktualizacji (min.)**.
Maksymalnie można ustawić 10 800 minut z dokładnością do jednej minuty.
5. Kliknij przycisk **OK**.
Uwaga:
*Stan połączenia z serwerem czasu można sprawdzić na ekranie **Stan dla Serwer czasu**.*

Powiązane informacje

➔ „Uzyskiwanie dostępu do aplikacji Web Config” na stronie 28

Ustawienia funkcji

Konfigurowanie ustawień domyślnych skanowania i kopiowania (ustawienia domyślne użytkownika)

Można ustawić wartości domyślne funkcji.

Można skonfigurować następujące funkcje.

- Skanowanie do folderu sieciowego/FTP
- Skanowanie do wiadomości e-mail
- Skan. do urz. pamięci
- Skanowanie do chmury
- Kopiuj
- Faks

1. Otwórz aplikację Web Config i wybierz funkcje, dla których mają być ustawione wartości domyślne na karcie **Skanuj/Kopiuj > Domyślne ustaw. użyt.**.

Wybierz kartę **Faks > Domyślne ustaw. użyt.**, aby ustawić wartości domyślne faksu.

2. Skonfiguruj poszczególne pozycje.

3. Kliknij przycisk **OK**.

Jeśli kombinacja wartości jest nieprawidłowa, zostanie automatycznie zmodyfikowana, a następnie ustawiona zostanie poprawna wartość.

Powiązane informacje

➔ [„Uzyskiwanie dostępu do aplikacji Web Config” na stronie 28](#)

Konfiguracja AirPrint

Ustawienia te należy skonfigurować w przypadku drukowania i skanowania AirPrint.

Otwórz aplikację Web Config i wybierz kartę **Sieć > Konfiguracja AirPrint**.

Elementy	Objaśnienie
Nazwa usługi Bonjour	Wprowadzanie nazwy usługi Bonjour. Nazwa powinna mieć długość od 1 do 41 znaków w formacie ASCII (0x20–0x7E).
Lokalizacja Bonjour	Wprowadzanie informacji o lokalizacji, takiej jak miejsce ustawienia drukarki. Informacje powinny zajmować co najwyżej 127 bajtów w kodowaniu Unicode (UTF-8).
Geolokalizacja Szerokość i długość geograficzna (WGS84)	Wprowadzanie informacji o lokalizacji drukarki. Te informacje są opcjonalne. Wartości należy wprowadzać, wykorzystując system danych WGS-84, w którym długość i szerokość geograficzna są rozdzielane przecinkiem. Można wprowadzić szerokość geograficzną w zakresie od -90 do +90 stopni oraz długość geograficzną w zakresie od -180 do +180 stopni. Wartości można wprowadzać z dokładnością do sześciu miejsc po przecinku. Możliwe jest pominięcie znaku „+”.

Ustawienia funkcji

Elementy	Objaśnienie
Protokół Najwyższego Priorytetu	Ustawienie protokołu najwyższego priorytetu na IPP lub Port9100.
Wide-Area Bonjour	Konfigurowanie, czy używany ma być rozległa sieć Bonjour. Jeżeli opcja zostanie włączona, drukarki trzeba będzie rejestrować na serwerze DNS, aby móc je wyszukiwać w segmencie sieci.
Włącz AirPrint	Włączenie IPP, Bonjour, AirPrint (usługa skanowania). Połączenie IPP jest nawiązywane tylko w przypadku komunikacji zabezpieczonej.

Korzystanie z usługi Epson Connect

Usługa internetowa Epson Connect umożliwia drukowanie dokumentów z poziomu smartfona, tabletu lub laptopa w dowolnym czasie i praktycznie z dowolnego miejsca.

W Internecie dostępne są poniższe funkcje.

Email Print	Epson iPrint zdalne drukowanie	Scan to Cloud	Remote Print Driver
✓	✓	✓	✓

Szczegółowe informacje można znaleźć w witrynie internetowej Epson Connect.

<https://www.epsonconnect.com/>

<http://www.epsonconnect.eu> (tylko w Europie)

Korzystanie z funkcji Epson Open Platform

Opis platformy Epson Open Platform

Epson Open Platform jest platformą umożliwiającą używanie drukarek Epson za pośrednictwem funkcji udostępnianych przez serwer systemu uwierzytelniającego.

Można pobrać z serwera dzienniki każdego urządzenia i użytkownika, a także konfigurować ograniczenia urządzeń i funkcji, których mogą używać użytkownicy i grupy. Platforma współpracuje z oprogramowaniem Epson Print Admin (system uwierzytelniający firmy Epson) lub systemem uwierzytelniającym innej firmy.

Podłączając urządzenie uwierzytelniające, można też wykonywać uwierzytelnianie użytkowników za pomocą kart identyfikacyjnych.

Konfigurowanie opcji Epson Open Platform

Włącz platformę Epson Open Platform, aby móc używać urządzenia z systemu uwierzytelniającego.

1. Otwórz aplikację Web Config, a następnie wybierz kartę **Epson Open Platform > Klucz produktu**.

Ustawienia funkcji

2. Wprowadź wartość dla każdej pozycji.
 - Numer seryjny
Zostanie wyświetlony numer seryjny urządzenia.
 - Wersja Epson Open Platform
Wybierz wersję platformy Epson Open Platform. Odpowiednia wersja zależy od systemu uwierzytelniającego.
 - Wprowadź Klucz produktu
Wprowadź klucz produktu uzyskany z dedykowanej witryny. Więcej informacji o uzyskiwaniu klucza produktu można znaleźć w podręczniku platformy Epson Open Platform.
3. Kliknij przycisk **Dalej**.
Wyświetlony zostanie komunikat z potwierdzeniem.
4. Kliknij przycisk **OK**.
Ustawienia drukarki zostały zaktualizowane.

Konfigurowanie urządzenia uwierzytelniającego

Można skonfigurować urządzenie uwierzytelniające wykorzystywane w systemie uwierzytelniającym, wybierając kartę **Zarządzanie urządzeniem > Czytnik kart**.

Więcej informacji można znaleźć w podręczniku systemu uwierzytelniającego.

Ustawienia zabezpieczeń urządzenia

W tym rozdziale opisano ustawienia zabezpieczeń urządzenia.

Wprowadzenie do funkcji zabezpieczeń produktu

W tym rozdziale opisano funkcje zabezpieczeń urządzeń firmy Epson.

Nazwa funkcji	Typ funkcji	Elementy do ustawienia	Działanie zabezpieczające
Konfiguracja hasła administratora	Umożliwia zablokowanie ustawień systemowych, takich jak konfiguracja połączenia sieciowego lub USB, konfiguracji odbioru/transmisji faksu lub transferu, a także ustawień domyślnych użytkowników.	Administrator musi ustawić hasło do urządzenia. Można je ustawiać lub zmieniać zarówno w aplikacji Web Config, jak i na panelu sterowania drukarki.	Pozwala zapobiegać nieupoważnionemu odczytowi i zmianie informacji przechowywanych w pamięci urządzenia, takich jak identyfikator, hasło, ustawienia sieciowe i kontakty. Ponadto eliminuje szeroką gamę zagrożeń bezpieczeństwa, takich jak ujawnienie informacji dotyczących otoczenia sieciowego lub zasad bezpieczeństwa.
Konfiguracja kontroli dostępu	Umożliwia ograniczenie funkcji używanych przez poszczególnych użytkowników, takich jak drukowanie, skanowanie, kopiowanie oraz wysyłanie/ odbieranie faksów. Po zalogowaniu się na wcześniej utworzone konto użytkownika można używać określonych funkcji. Ponadto po zalogowaniu na panelu sterowania użytkownik zostanie wylogowany automatycznie w przypadku braku aktywności przez pewien czas.	Zarejestrowanie dowolnego konta użytkownika, a następnie wybranie funkcji, które mają być dozwolone, np. kopiowanie i skanowanie. Można zarejestrować do 10 kont użytkownika.	Ryzyko ujawnienia i nieupoważnionego przeglądania danych można ograniczyć, minimalizując liczbę dostępnych funkcji zgodnie ze stanowiskiem i rolą użytkownika.

Ustawienia zabezpieczeń urządzenia

Nazwa funkcji	Typ funkcji	Elementy do ustawienia	Działanie zabezpieczające
Konfiguracja interfejsu zewnętrznego	Umożliwia kontrolowanie interfejsu, takiego jak port USB, używanego do podłączania do urządzenia.	Włączenie lub wyłączenie portu USB do podłączania urządzeń zewnętrznych, takich jak pamięć USB i komputer.	<input type="checkbox"/> Kontrola portu USB: umożliwia ograniczenie możliwości ujawnienia danych przez nieupoważnione skanowanie dokumentów poufnych. <input type="checkbox"/> Połączenie USB komputera: umożliwia zapobieganie nieupoważnionemu użytkownikowi urządzenia przez zablokowanie drukowania lub skanowania spoza sieci.

Powiązane informacje

- ➔ [„Informacje o aplikacji Web Config” na stronie 27](#)
- ➔ [„EpsonNet Config” na stronie 127](#)
- ➔ [„Konfigurowanie hasła administratora” na stronie 82](#)
- ➔ [„Ograniczanie dostępnych funkcji” na stronie 90](#)
- ➔ [„Wyłączanie interfejsu zewnętrznego” na stronie 92](#)

Konfigurowanie hasła administratora

Po ustawieniu hasła administratora można uniemożliwić użytkownikom zmianę ustawień zarządzania systemem. Hasło administratora można ustawiać i zmieniać za pomocą aplikacji Web Config, panelu sterowania drukarki lub oprogramowania (Epson Device Admin). Więcej informacji o używaniu oprogramowania można znaleźć w jego dokumentacji.

Powiązane informacje

- ➔ [„Konfigurowanie hasła administratora na panelu sterowania” na stronie 82](#)
- ➔ [„Konfigurowanie hasła administratora za pomocą aplikacji Web Config” na stronie 83](#)
- ➔ [„Epson Device Admin” na stronie 127](#)

Konfigurowanie hasła administratora na panelu sterowania

Możliwe jest ustawienie hasła administratora z poziomu panelu sterowania drukarki.

1. Na panelu sterowania drukarki wybierz pozycję **Ustaw.**
2. Wybierz pozycję **Ustawienia ogólne > Administr. systemu > Ustawienia zabezp.**
3. Wybierz pozycję **Ustawienia administratora.**
4. Wybierz opcję **Hasło administratora > Zarejestruj.**

Ustawienia zabezpieczeń urządzenia

5. Wprowadź nowe hasło.
6. Ponownie wpisz hasło.
7. Zamknij ekran potwierdzenia.

Zostanie wyświetlony ekran ustawień administratora.

Uwaga:

Aby zmienić lub usunąć hasło administratora, należy nacisnąć przycisk **Zmień** lub **Resetuj** na ekranie **Hasło administratora**, a następnie wprowadzić hasło administratora.

Konfigurowanie hasła administratora za pomocą aplikacji Web Config

Można ustawić hasło administratora, używając aplikacji Web Config.

1. Otwórz aplikację Web Config i wybierz kartę **Zabezpieczenie produktu** > **Zmień Hasło administratora**.
2. Wprowadź hasło w polach **Nowe hasło** oraz **Potwierdź nowe hasło**. Wprowadź nazwę użytkownika w razie potrzeby.

Aby zmienić hasło na nowe, wprowadź bieżące hasło.

The screenshot shows the Epson Web Config interface for changing the administrator password. The navigation menu on the left includes 'Access Control Settings', 'Basic', 'User Settings', 'External Interface', and 'Change Administrator Password'. The main content area is titled 'Change Administrator Password' and contains the following fields:

- Current password:** An empty text input field.
- User Name:** A text input field containing 'epson_admin'. A note below the field says 'Enter between 0 and 20 characters.'
- New Password:** A text input field with masked characters (dots). A note below the field says 'Enter between 1 and 20 characters.'
- Confirm New Password:** A text input field with masked characters (dots).

A note at the bottom of the form reads: 'Note: It is recommended to communicate via HTTPS for entering an administrator password.' An 'OK' button is located at the bottom center of the interface.

Ustawienia zabezpieczeń urządzenia

3. Naciśnij przycisk **OK**.

Uwaga:

- Aby skonfigurować lub zmienić zablokowane pozycje menu, należy kliknąć pozycję **Logowanie administratora**, a następnie wprowadzić hasło administratora.
- Aby usunąć hasło administratora, należy kliknąć pozycję **Zabezpieczenie produktu > Usuń Hasło administratora**, a następnie wprowadzić hasło administratora.

Powiązane informacje

➔ „Uzyskiwanie dostępu do aplikacji Web Config” na stronie 28

Kontrolowanie obsługi panelu

Jeśli zostanie ustawione hasło administratora i włączona funkcja Zablokuj ustawienie, można blokować pozycje związane z ustawieniami systemu drukarki, tak aby użytkownicy nie mogli ich zmieniać.

Włączanie funkcji Zablokuj ustawienie

Na drukarce z ustawionym hasłem można włączyć funkcję Zablokuj ustawienie.

Najpierw należy ustawić hasło administratora.

Włączanie funkcji Zablokuj ustawienie z poziomego panelu sterowania

1. Na panelu sterowania drukarki wybierz pozycję **Ustaw..**
2. Wybierz pozycję **Ustawienia ogólne > Administr. systemu > Ustawienia zabezp..**
3. Wybierz pozycję **Ustawienia administratora**.
4. Wybierz ustawienie **Wł.** dla opcji **Zablokuj ustawienie**.
5. Na ekranie potwierdzenia wybierz pozycję **Tak**.
6. Wybierz pozycję .

Sprawdź, czy na ekranie głównym wyświetlana jest ikona .

Włączanie funkcji Zablokuj ustawienie z poziomu aplikacji Web Config

1. Otwórz aplikację Web Config i kliknij pozycję **Logowanie administratora**.
2. Wprowadź nazwę użytkownika i hasło, a następnie kliknij przycisk **OK**.
3. Wybierz pozycję **Zarządzanie urządzeniem > Panel sterowania**.
4. W polu **Blokada panelu** wybierz ustawienie **Wł.**

Ustawienia zabezpieczeń urządzenia

5. Kliknij przycisk **OK**.
6. Sprawdź, czy na ekranie głównym na panelu sterowania drukarki wyświetlana jest ikona .

Elementy Zablokuj ustawienie z menu Ustawienia ogólne

Poniżej przedstawiono listę elementów Zablokuj ustawienie z ekranu **Ustaw. > Ustawienia ogólne** na panelu sterownia.

Niektóre funkcje można włączać lub wyłączać osobno.

Menu Ustawienia ogólne		Blokada panelu
Ustaw. podstawowe		-
	Jasność LCD	-
	Dźwięk	-
	Timer uśpienia	✓
	Timer wył.	✓
	Ust. Data/godzina	✓
	Język/Language	✓ ^{*1}
	Ekran startowy	✓
	Edytuj Główny	✓
	Tapeta	✓
	Zak. czasu operacji	✓
	Domyślny ekran (Job/Status)	✓
Ustaw. drukarki		-
	Ust. źr. papieru	-
	Język drukowania ^{*4}	✓
	Uniwers. ust. drukowania	✓
	Autom. rozw. błędów	✓
	Konfigur. druk. PDL ^{*4}	✓
	Interf. urz. pamięci	✓
	Gruby papier	✓ ^{*1}
	Tryb cichy	✓ ^{*1}
	Czas schnięcia atramentu	-
	Dwukier.	-
	Ust. zak. czasu I/F USB ^{*4}	✓

Ustawienia zabezpieczeń urządzenia

Menu Ustawienia ogólne		Blokada panelu
Ustawienia sieciowe		✓
	Ustawienia Wi-Fi	✓
	Ustawienie sieci LAN	✓
	Stan sieci	✓
	Stan sieci LAN/Wi-Fi	✓ ^{*2}
	Stan usługi Wi-Fi Direct	✓ ^{*2}
	Stan serwera e-mail	✓ ^{*2}
	Druk.arkusz stanu	✓ ^{*2}
	Sprawdzanie połączenia	✓ ^{*3}
	Zaawansowane	✓
	Nazwa urządzenia	✓
	TCP/IP	✓
	Serwer proxy	✓
	Serwer e-mail	✓
	Adres IPv6	✓
	Udostęp. sieci MS	✓
	Prędkość łącza i dupleks	✓
	Przekieruj HTTP na HTTPS	✓
	Wyłącz IPsec/ Filtrowanie IP	✓
	Wyłącz IEEE802.1X	✓
Ustawienia usługi internetowej		✓
	Usługi Epson Connect	✓
	Usługi Google Cloud Print	✓
Ustawienia faksu		✓

Ustawienia zabezpieczeń urządzenia



Menu Ustawienia ogólne		Blokada panelu
	Przycisk szybkiego działania	✓
	Ustaw. wysył. faksów	✓
	Ustaw. odbioru	✓
	Ustawienia raportu	✓
	Ustaw. podstawowe	✓
	Ustawienia zabezp.	✓
	Spr. łącz. faksu	✓
	Kreator ust. faksu	✓
Ustaw. skanowania		✓
	Potwierdź odbiorcę	✓
	Document Capture Pro	✓
	Serwer e-mail	✓
Administr. systemu		✓
	Menedżer Kontakty	✓
	Zarejestruj/Usuń	✓
	Często	✓ ^{*5}
	Drukuj kontakty	✓
	Przełączaj opcje	✓ ^{*5}
	Opcje wyszukiwania	✓ ^{*5}
	Usuń dane wewn. pamięci ^{*4}	✓
	Ustawienia zabezp.	✓
	Ograniczenia	✓
	Kontrola dostępu	✓
	Ustawienia administratora	✓
	Hasło administratora	✓
	Zablokuj ustawienie	✓
	Przywr. ust. domyśl.	✓
	Aktualizacja oprogramowania	✓

✓ = do zablokowania.

✓ = nie do zablokowania.

*1 : Blokadę można włączyć lub wyłączyć, wybierając pozycje **Ustawienia ogólne > Administr. systemu > Ustawienia zabezp. > Ograniczenia.**

Ustawienia zabezpieczeń urządzenia

- *2 : Mimo że elementy na wyższym poziomie mogą być zablokowane przez administratora, nadal można do nich uzyskać dostęp z takiego samego menu **Ustaw.** > **Stan drukarki/Drukowanie**.
- *3 : Mimo że elementy na wyższym poziomie mogą być zablokowane przez administratora, nadal można do nich uzyskać dostęp z ekranu głównego >  |  > **Opis** > **Gdy nie można połączyć się z siecią**.
- *4 : Ta pozycja jest wyświetlana na drukarkach obsługujących PCL lub PostScript.
- *5 : Mimo że elementy na wyższym poziomie mogą być zablokowane przez administratora, nadal można do nich uzyskać dostęp z takiego samego menu **Ustaw.** > **Menedżer Kontakty**.

Powiązane informacje

- ➔ [„Opcje menu Administr. systemu” na stronie 147](#)
- ➔ [„Osobne konfigurowanie ograniczeń elementów” na stronie 89](#)

Inne pozycje Zablokuj ustawienie

Poza menu Ustawienia ogólna funkcja Zablokuj ustawienie będzie włączona dla następujących pozycji.

- Wstępne
 - Dodaj nowy
 - Usuwanie
 - Zmiana nazwy
 - Dodawanie lub usuwanie z ekranu głównego
 - Zmiana ustawień użytkownika
- Ustaw.** > **Ustawienia użytkownika.**

Powiązane informacje

- ➔ [„Rejestrowanie ustawień w ustawieniach wstępnych” na stronie 99](#)
- ➔ [„Opcje menu Ustawienia użytkownika” na stronie 151](#)

Osobne blokowanie funkcji obsługi wyświetlacza i ustawień

W przypadku niektórych pozycji docelowych funkcji Zablokuj ustawienie można osobno ustawić, czy są włączone lub wyłączone.

Możliwe jest przydzielenie poszczególnym użytkownikom dostępu do funkcji, np. rejestrowania lub zmiany kontaktów, wyświetlania historii zadań itd.

1. Na panelu sterowania drukarki wybierz pozycję **Ustaw.**
2. Wybierz pozycję **Ustawienia ogólne** > **Administr. systemu** > **Ustawienia zabezp.**
3. Wybierz pozycję **Ograniczenia**.
4. Wybierz pozycję funkcji, której ustawienia mają być zmienione, a następnie wybierz ustawienie **Wł.** lub **Wył.**

Ustawienia zabezpieczeń urządzenia

Osobne konfigurowanie ograniczeń elementów

Administrator może osobno zezwolić na wyświetlanie i zmianę ustawień poniższych elementów.

- Dostęp do raportu zadań: **Job/Status > Raport**
Sterowanie wyświetlaniem historii zadań monitora stanu. Wybierz pozycję **Wł.**, aby zezwolić na wyświetlanie historii zadań.
- Dostęp do Zarejestruj/Usuń Kontakty: **Ustaw. > Menedżer Kontakty > Zarejestruj/Usuń**
Sterowanie rejestrowaniem i zmianą kontaktów. Wybierz pozycję **Wł.**, aby zezwolić na rejestrowanie lub zmianę kontaktów.
- Faks Ostatni dostęp: **Faks > Odbiorca > Ostatni**
Sterowanie wyświetlaniem miejsca docelowego podczas wysyłania i odbierania faksów. Wybierz pozycję **Wł.**, aby zezwolić na wyświetlanie miejsca docelowego.
- Faks Dostęp do dziennika transmisji: **Faks > Menu > Raport transmisji**
Sterowanie wyświetlaniem historii komunikacji faksu. Wybierz pozycję **Wł.**, aby zezwolić na wyświetlanie historii komunikacji.
- Dostęp do raportu Faks: **Faks > Menu > Raport faksu**
Sterowanie drukowaniem raportu faksu. Wybierz pozycję **Wł.**, aby zezwolić na drukowanie.
- Dostęp do Drukuj historię zapisu Skan. do foldera siec./FTP: **Skanuj > Folder siec./FTP > Menu > Wydrukuj historię zapisu**
Sterowanie drukowaniem historii zapisu funkcji skanowania do folderu sieciowego. Wybierz pozycję **Wł.**, aby zezwolić na drukowanie.
- Dostęp do ost. Skanuj do e-mail: **Skanuj > E-mail > Odbiorca > Historia**
Sterowanie wyświetlaniem historii funkcji skanowania do wiadomości e-mail. Wybierz pozycję **Wł.**, aby zezwolić na wyświetlanie historii.
- Dost. do Pok. hist. wysł. Skanuj do e-mail: **Skanuj > E-mail > Menu > Pokaż historię wysłanych**
Sterowanie wyświetlaniem historii wysyłania funkcji skanowania do wiadomości e-mail. Wybierz pozycję **Wł.**, aby zezwolić na wyświetlanie historii wysyłania wiadomości e-mail.
- Dostęp do Drukuj historię wysłanych Skanuj do e-mail: **Skanuj > E-mail > Menu > Wydrukuj historię wysyłania**
Sterowanie drukowaniem historii wysyłania funkcji skanowania do wiadomości e-mail. Wybierz pozycję **Wł.**, aby zezwolić na drukowanie.
- Dostęp do języka: **Ustaw. > Język/Language**
Sterowanie zmianą języka wyświetlania panelu sterownia. Wybierz pozycję **Wł.**, aby zmienić języki.
- Dostęp do Gruby papier: **Ustaw. > Ustawienia ogólne > Ustaw. drukarki > Gruby papier**
Sterowanie zmianą ustawień funkcji Gruby papier. Wybierz pozycję **Wł.**, aby zmienić ustawienia.
- Dostęp do Tryb cichy: **Ustaw. > Ustawienia ogólne > Ustaw. drukarki > Tryb cichy**
Sterowanie zmianą ustawień funkcji Tryb cichy. Wybierz pozycję **Wł.**, aby zmienić ustawienia.
- Ochrona danych osobowych:
Sterowanie wyświetlaniem informacji o miejscu docelowym rejestracji szybkiego wybierania. Wybierz pozycję **Wł.**, aby zezwolić na wyświetlanie miejsca docelowego w postaci (**).

Powiązane informacje

➔ „Inne pozycje Zablokuj ustawienie” na stronie 88

Ograniczanie dostępnych funkcji

Możliwe jest utworzenie kont użytkownika na drukarce, połączenie ich z funkcjami i kontrolowanie możliwości używania funkcji przez użytkowników.

Po włączeniu kontroli dostępu użytkownik będzie mógł korzystać z funkcji, takich jak kopiowanie, faks itd. po wprowadzeniu hasła na panelu sterowania drukarki i zalogowaniu się na konto.

Niedostępne funkcje będą wyszarzone i nie będzie można ich wybrać.

Na komputerze po zarejestrowaniu informacji uwierzytelniających w sterowniku drukarki i sterowniku skanera będzie można drukować lub skanować. Więcej informacji o ustawieniach sterownika można znaleźć w pomocy sterownika lub podręczniku.

Konfigurowanie kontroli dostępu

Aby używać mechanizmu kontroli dostępu, należy utworzyć konto użytkownika i włączyć funkcję kontroli dostępu.

Tworzenie konta użytkownika

Konto użytkownika można utworzyć, aby móc korzystać z funkcji kontroli dostępu.

1. Otwórz aplikację Web Config i wybierz kartę **Zabezpieczenie produktu** > **Ustawienia kontroli dostępu** > **Ustawienia użytkownika**.
2. Kliknij przycisk **Dodaj** obok numeru kontaktu, który chcesz zarejestrować.

**Ważne:**

W przypadku korzystania z systemu uwierzytelniającego firmy Epson lub innych firm należy zarejestrować nazwę użytkownika ustawienia ograniczenia z numerem od 2 do 10.

Numer pierwszy jest używany przez aplikację, taką jak system uwierzytelniający, tak aby nazwa użytkownika nie była wyświetlana na panelu sterowania drukarki.

3. Skonfiguruj poszczególne pozycje.
 - Nazwa użytkownika:
Wprowadź nazwę wyświetlaną na liście nazw użytkowników o długości od 1 do 14 znaków, używając tylko znaków alfanumerycznych.
 - Hasło:
Wprowadź hasło o długości od 0 do 20 znaków ASCII (0x20–0x7E). Aby skasować hasło, pozostaw pole puste.
 - Zaznacz pole wyboru w celu włączenia lub wyłączenia każdej funkcji.
Wybierz funkcję, której używanie ma być dozwolone.
4. Kliknij przycisk **Zastosuj**.
Po pewnym czasie nastąpi powrót do listy ustawień użytkownika.
Sprawdź, czy zarejestrowana nazwa użytkownika jest wyświetlana w polu **Nazwa użytkownika** i czy przycisk **Dodaj** został zmieniony na **Edytuj**.

Ustawienia zabezpieczeń urządzenia

Edycja konta użytkownika

Można edytować konto użytkownika utworzone w celu korzystania z funkcji kontroli dostępu.

1. Otwórz aplikację Web Config i wybierz kartę **Zabezpieczenie produktu** > **Ustawienia kontroli dostępu** > **Ustawienia użytkownika**.
2. Kliknij przycisk **Edytuj** obok numeru kontaktu, który ma być edytowany.
3. Zmień poszczególne pozycje.
4. Kliknij przycisk **Zastosuj**.
Po pewnym czasie nastąpi powrót do listy ustawień użytkownika.

Usuwanie konta użytkownika

Można usunąć konto użytkownika utworzone w celu korzystania z funkcji kontroli dostępu.

1. Otwórz aplikację Web Config i wybierz kartę **Zabezpieczenie produktu** > **Ustawienia kontroli dostępu** > **Ustawienia użytkownika**.
2. Kliknij przycisk **Edytuj** obok numeru kontaktu, który ma być usunięty.
3. Kliknij przycisk **Usuń**.



Ważne:

Po kliknięciu przycisku **Usuń** konto użytkownika zostanie usunięte bez komunikatu potwierdzającego. Należy zachować ostrożność, usuwając konto.

Po pewnym czasie nastąpi powrót do listy ustawień użytkownika.

Włączanie kontroli dostępu

Po włączeniu kontroli dostępu tylko zarejestrowani użytkownicy będą mogli używać drukarki.

1. Otwórz aplikację Web Config i wybierz kartę **Zabezpieczenie produktu** > **Ustawienia kontroli dostępu** > **Podstawowe**.
2. Wybierz pozycję **Włączenie kontroli dostępu**.
Jeśli zostanie wybrana opcja **Umożliwia drukowanie i skanowanie bez informacji uwierzytelniających**, można drukować lub skanować przy użyciu sterowników, w których nie ustawiono informacji uwierzytelniających. Ustaw ją, aby zezwolić na obsługę tylko z panelu sterowania drukarki i zezwolić na drukowanie i skanowanie z komputerów.
3. Kliknij przycisk **OK**.
Komunikat o zakończeniu zostanie wyświetlony po upływie określonego czasu.
Sprawdź, czy ikony, takie jak kopiowanie i skanowanie, są wyszarzone na panelu sterowania drukarki.

Wyłączanie interfejsu zewnętrznego

Można wyłączyć interfejs używany do podłączania urządzenia do drukarki. Aby ograniczyć drukowanie i skanowanie inne niż przez sieć, należy skonfigurować ustawienia ograniczeń.

Uwaga:

Ustawienia ograniczeń można też konfigurować na panelu sterowania drukarki.

- Urz. pamięci: *Ustaw.* > *Ustawienia ogólne* > *Ustaw. drukarki* > *Interf. urz. pamięci* > *Urządź. pamięci*
- Poł. PC przez USB: *Ustaw.* > *Ustawienia ogólne* > *Ustaw. drukarki* > *Poł. PC przez USB*

1. Uzyskaj dostęp do aplikacji Web Config i wybierz pozycję **Zabezpieczenie produktu** > **Złącze zewnętrzny**.

2. Wybierz ustawienie **Wyłącz** w przypadku funkcji, które mają być ustawione.

Wybierz ustawienie **Włącz**, aby anulować kontrolę.

- Urz. pamięci

Zabronienie zapisu danych na pamięciach zewnętrznych za pośrednictwem portu USB służącego do podłączania urządzeń zewnętrznych.

- Poł. PC przez USB

Ograniczenie używania połączenia USB można włączyć z poziomu komputera. Aby aktywować ograniczenie, wybierz pozycję **Wyłącz**.

3. Kliknij przycisk **OK**.

4. Sprawdź, czy nie można używać wyłączzonego portu.

- Urz. pamięci

Upewnij się, że podłączenie do portu USB interfejsu zewnętrznego urządzenia pamięci masowej, takiego jak pamięć USB, nie powoduje żadnego działania na urządzeniu.

- Poł. PC przez USB

Jeśli na komputerze zainstalowano sterownik

Podłącz drukarkę do komputera za pomocą kabla USB, a następnie upewnij się, że nie można drukować i skanować na drukarce.

Jeśli na komputerze nie zainstalowano sterownika

System Windows:

Otwórz program Menedżer urządzeń i zostaw otwarte jego okno, podłącz drukarkę do komputera za pomocą kabla USB, a następnie upewnij się, że zawartość wyświetlana w oknie Menedżer urządzeń pozostaje bez zmian.

System Mac OS:

Podłącz drukarkę do komputera za pomocą kabla USB, a następnie upewnij się, że drukarki nie ma na liście wyświetlanej podczas dodawania drukarki w oknie **Drukarki i skanery**.

Powiązane informacje

➔ „Uzyskiwanie dostępu do aplikacji Web Config” na stronie 28

Ustawienia obsługi i zarządzania

W tym rozdziale przedstawiono pozycje związane z codziennymi czynnościami i zarządzaniem urządzeniem.

Logowanie na konto administratora drukarki

Jeśli na drukarce ustawione jest hasło administratora, należy zalogować się na konto administratora, aby móc zmieniać zablokowane ustawienia.

Logowanie na drukarce z poziomu panelu sterowania

1. Dotknij pozycji .
2. Dotknij pozycji **Administrator**.
3. Wprowadź hasło administratora.
4. Dotknij pozycji **OK**.

W trakcie uwierzytelniania wyświetlana jest ikona . Po zalogowaniu można zmieniać zablokowane ustawienia.

Dotknij pozycji , aby się wylogować.

Uwaga:

Po wybraniu ustawienia **Wł.** dla opcji **Ustaw.** > **Ustawienia ogólne** > **Ustaw. podstawowe** > **Zak. czasu operacji** użytkownik zostanie wylogowany automatycznie po pewnym okresie bez wykonywania żadnej czynności.

Logowanie na drukarce z poziomu aplikacji Web Config

Logując się w aplikacji Web Config na konto administratora, można obsługiwać pozycje, które skonfigurowano w obszarze Zablokuj ustawienie.

1. Wpisać adres IP drukarki w przeglądarce, aby uruchomić Web Config.
2. Kliknij przycisk **Logowanie administratora**.
3. Wprowadź nazwę użytkownika i hasło administratora w polach **Nazwa użytkownika** i **Aktualne hasło**.
4. Kliknij przycisk **OK**.

Po uwierzytelnieniu wyświetlane są zablokowane ustawienia i pozycja **Wylogowanie administratora**.

Kliknij pozycję **Wylogowanie administratora**, aby się wylogować.

Uwaga:

Po wybraniu ustawienia **Wł.** dla opcji **Zarządzanie urządzeniem** > **Panel sterowania** > **Limit czasu operacji** użytkownik zostanie wylogowany automatycznie po pewnym okresie bez wykonywania żadnej czynności.

Potwierdzanie informacji o drukarce

Sprawdzanie informacji za pomocą panelu sterowania

Z poziomu panelu sterowania można sprawdzać następujące informacje i drukować je.

- Liczba wydrukowanych stron

Ustaw. > Licznik wydruków

Umożliwia sprawdzenie łącznej liczby wydrukowanych stron i liczby wydrukowanych stron kolorowych lub monochromatycznych.

- Materiały eksploatacyjne

Ustaw. > Stan zapasów

Umożliwia sprawdzenie informacji o pojemniku z tuszem i module konserwacyjnym.

- Arkusz stanu produktu

Ustaw. > Stan drukarki/Drukowanie > Druk.arkusz stanu

Umożliwia wydrukowanie arkusza stanu z informacjami o drukarce i materiałach eksploatacyjnych.

- Informacje o sieci



Ustaw. > Ustawienia ogólne > Ustawienia sieciowe > Stan sieci

Ustaw. > Stan drukarki/Drukowanie > Sieć

Umożliwia sprawdzenie informacji o sieci, takich jak stan połączenia sieciowego, ustawienia serwera pocztowego itd. oraz wydrukowanie arkusza stanu sieci.

- Raport połączenia sieciowego

Ustaw. > Ustawienia ogólne > Ustawienia sieciowe > Sprawdzanie połączenia

Ekran główny >  |  > Opis > Gdy nie można połączyć się z siecią

Umożliwia diagnozowanie stanu połączenia sieciowego drukarki i wydrukowanie raportu.

- Stan połączenia sieciowego

Ekran główny >  |  > Router

Umożliwia sprawdzenie stanu połączenia przewodowego i bezprzewodowego.

Sprawdzanie informacji z poziomu aplikacji Web Config

Na ekranie **Stan** w aplikacji Web Config można sprawdzać następujące informacje o działającej drukarce.

- Status urządzenia

Sprawdzanie języka, stanu, usługi chmury, numeru produktu, adresu MAC itd.

- Stan sieci

Sprawdzanie informacji o stanie połączenia sieciowego, adresu IP, serwera DNS itd.

- Konserwacja

Sprawdzanie pierwszego dnia drukowania, liczby wymienionych pojemników z tuszem, liczby wydrukowanych stron, liczby wydruków w poszczególnych językach, liczby skanów itd.

- Stan urządzenia

Sprawdzanie stanu poszczególnych sieci Wi-Fi itd.

Ustawienia obsługi i zarządzania

 Historia zadań

Sprawdzanie dziennika zadań drukowania, odbioru i wysyłania.

 Migawka panelu

Wyświetlanie zrzutu ekranu wyświetlanego na panelu sterowania urządzenia.

Otrzymywanie powiadomień e-mail w przypadku występowania zdarzeń

Informacje o powiadomieniach e-mail

To jest funkcja powiadomień, która — w razie wystąpienia zdarzeń, takich jak zatrzymanie drukowania lub błąd drukarki — powoduje wysłanie wiadomości e-mail na określony adres.

Możliwe jest zarejestrowanie do pięciu miejsc docelowych i skonfigurowanie ustawień powiadomień dla każdego miejsca.

Aby móc używać tej funkcji, należy skonfigurować ustawienia serwera pocztowego przed przystąpieniem do konfigurowania powiadomień.

Powiązane informacje

➔ [„Konfigurowanie serwera pocztowego” na stronie 38](#)

Konfigurowanie powiadomień e-mail

Można skonfigurować powiadomienia e-mail za pomocą aplikacji Web Config.

1. Otwórz aplikację Web Config i wybierz kartę **Zarządzanie urządzeniem > Powiadomienie przez e-mail**.

2. Ustaw temat powiadomienia e-mail.

Wybierz zawartość wyświetlaną w temacie, używając dwóch list rozwijanych.

 Wybrana zawartość zostanie wyświetlona obok pozycji **Temat**. Nie można ustawić tej samej zawartości po lewej i prawej stronie. Jeśli liczba znaków w pozycji **Lokalizacja** przekroczy 32 bajty, znaki przekraczające limit 32 bajtów zostaną pominięte.

3. Wprowadź adres e-mail do wysyłania powiadomień e-mail.

Użyj znaków A-Z a-z 0-9 ! # \$ % & ' * + - . / = ? ^ _ { | } ~ @. Wprowadź od 1 do 255 znaków.

4. Wybierz język powiadomień e-mail.

5. Zaznacz pole obok zdarzenia, dla którego mają być wysłane powiadomienia.

Liczba **Ustawienia powiadomień** jest połączona z docelowym numerem **Ustawienia adresu e-mail**.

Przykład:

Ustawienia obsługi i zarządzania

Aby wysłać powiadomienie na adres e-mail ustawiony dla numeru 1 w obszarze **Ustawienia adresu e-mail** po wyczerpaniu papieru, zaznacz pole wyboru w kolumnie **1** w wierszu **Wyjście papieru**.

EPSON L3-100000

Status Print Scan/Copy Fax Network Network Security Product Security **Device Management** Epson Open Platform

Email Notification

Set up the Email Server to enable the email notification.

Email Address Settings

Email in selected language will be sent to each address.

1:	Admin@AAA.com	English
2:	General@AAA.com	English
3:		English
4:		English
5:		English

Notification Settings

Email will be sent when product status is as checked.

	1	2	3	4	5
Ink cartridge(s) to be replaced	<input checked="" type="checkbox"/>	<input type="checkbox"/>	<input type="checkbox"/>	<input type="checkbox"/>	<input type="checkbox"/>
Ink low	<input checked="" type="checkbox"/>	<input checked="" type="checkbox"/>	<input type="checkbox"/>	<input type="checkbox"/>	<input type="checkbox"/>
Maintenance box: end of service life	<input checked="" type="checkbox"/>	<input type="checkbox"/>	<input type="checkbox"/>	<input type="checkbox"/>	<input type="checkbox"/>
Maintenance box: nearing end	<input checked="" type="checkbox"/>	<input checked="" type="checkbox"/>	<input type="checkbox"/>	<input type="checkbox"/>	<input type="checkbox"/>
Administrator password changed	<input checked="" type="checkbox"/>	<input type="checkbox"/>	<input type="checkbox"/>	<input type="checkbox"/>	<input type="checkbox"/>
Paper out	<input type="checkbox"/>	<input checked="" type="checkbox"/>	<input type="checkbox"/>	<input type="checkbox"/>	<input type="checkbox"/>
Paper Low	<input checked="" type="checkbox"/>	<input type="checkbox"/>	<input type="checkbox"/>	<input type="checkbox"/>	<input type="checkbox"/>
Printing stopped*	<input checked="" type="checkbox"/>	<input type="checkbox"/>	<input type="checkbox"/>	<input type="checkbox"/>	<input type="checkbox"/>
Printer error	<input checked="" type="checkbox"/>	<input type="checkbox"/>	<input type="checkbox"/>	<input type="checkbox"/>	<input type="checkbox"/>
Scanner error	<input checked="" type="checkbox"/>	<input type="checkbox"/>	<input type="checkbox"/>	<input type="checkbox"/>	<input type="checkbox"/>
Fax error	<input checked="" type="checkbox"/>	<input type="checkbox"/>	<input type="checkbox"/>	<input type="checkbox"/>	<input type="checkbox"/>
Wi-Fi failure	<input checked="" type="checkbox"/>	<input type="checkbox"/>	<input type="checkbox"/>	<input type="checkbox"/>	<input type="checkbox"/>
HDD failure	<input checked="" type="checkbox"/>	<input type="checkbox"/>	<input type="checkbox"/>	<input type="checkbox"/>	<input type="checkbox"/>
NFC failure	<input checked="" type="checkbox"/>	<input type="checkbox"/>	<input type="checkbox"/>	<input type="checkbox"/>	<input type="checkbox"/>

* Notified when an error occurs, such as paper jam, paper cassette unset, or mismatch of paper size or type.

OK Restore Default Settings

6. Kliknij przycisk **OK**.

Sprawdź, czy powiadomienie e-mail zostanie wysłane, powodując takie zdarzenie.

Przykład: wydrukuj, wybierając Źródło papieru, w którym nie ma papieru.

Powiązane informacje

➔ „Uzyskiwanie dostępu do aplikacji Web Config” na stronie 28

➔ „Konfigurowanie serwera pocztowego” na stronie 38

Pozycje wysyłania powiadomień e-mail

Elementy	Ustawienia i objaśnienie
Należy wymienić moduł(y) dostarczania tuszu	Powiadamianie, gdy tusz jest wyczerpany.
Mało tuszu	Powiadamianie, gdy poziom tuszu jest niski.
Zestaw konserwacyjny: koniec okresu użytkowania	Powiadamianie, gdy moduł konserwacyjny jest pełny.

Ustawienia obsługi i zarządzania

Elementy	Ustawienia i objaśnienie
Zestaw konserwacyjny: zbliża się koniec okresu użytkowania	Powiadamianie, gdy moduł konserwacyjny jest prawie pełny.
Zmieniono Hasło administratora	Powiadamianie po zmianie hasła administratora.
Wyjście papieru	Powiadamianie po wystąpieniu błędu braku papieru w konkretnym źródle papieru.
Drukowanie zatrzymane*	Powiadamianie, gdy drukowanie zostanie zatrzymane w związku z zacięciem papieru lub brakiem ustawienia kasety na papier.
Błąd drukarki	Powiadamianie po wystąpieniu błędu drukarki.
Błąd skanera	Powiadamianie po wystąpieniu błędu skanera.
Błąd faksu	Powiadamianie po wystąpieniu błędu faksu.
Błąd Wi-Fi	Powiadamianie po wystąpieniu błędu interfejsu lokalnej sieci bezprzewodowej.
Błąd Wbudowana karta SD	Powiadamianie po wystąpieniu błędu wbudowanej karty SD. Ta pozycja jest wyświetlana na drukarkach obsługujących PCL lub PostScript.
Błąd Płyta PDL	Powiadamianie po wystąpieniu błędu podłoża PDL. Ta pozycja jest wyświetlana na drukarkach obsługujących PCL lub PostScript.

Aktualizowanie oprogramowania układowego

Jeśli dostępna jest nowa wersja oprogramowania układowego, zaktualizowanie oprogramowania układowego drukarki pozwala poprawić jej działanie lub rozwiązać problemy.

Aktualizowanie oprogramowania układowego drukarki za pomocą panelu sterowania

Jeśli drukarka ma połączenie z Internetem, oprogramowanie układowe drukarki można zaktualizować przy użyciu panelu sterowania. Można również ustawić drukarkę tak, aby regularnie sprawdzała dostępność aktualizacji oprogramowania układowego i powiadamiała o dostępności takich aktualizacji.

1. Na ekranie głównym wybierz pozycję **Ustaw..**
2. Wybierz pozycje **Ustawienia ogólne > Administr. systemu > Aktualizacja oprogramowania > Aktualizuj.**

Uwaga:

Wybierz opcje **Powiadomienie > Wł.**, aby ustawić drukarkę, by regularnie sprawdzała dostępność aktualizacji oprogramowania układowego.

3. Wybierz pozycję **Rozpocznij sprawdz..**
Drukarka rozpocznie wyszukiwanie dostępnych aktualizacji.

Ustawienia obsługi i zarządzania

4. Jeżeli na ekranie LCD wyświetli się komunikat informujący o dostępności aktualizacji oprogramowania układowego, zastosuj się do instrukcji na ekranie, aby rozpocząć aktualizację.



Ważne:

- ❑ Nie wolno wyłączać ładowarki ani odłączać jej od źródła zasilania do momentu zakończenia aktualizacji, gdyż w przeciwnym razie drukarka może ulec awarii.
- ❑ Jeżeli aktualizacja oprogramowania układowego nie zostanie zakończona lub nie zostanie przeprowadzona pomyślnie, drukarka nie uruchomi się normalnie i przy następnym włączeniu drukarki na ekranie wyświetli się napis „Recovery Mode”. W takiej sytuacji trzeba ponownie zaktualizować oprogramowanie układowe przy pomocy komputera. Podłącz drukarkę do komputera przy użyciu przewodu USB. Gdy na drukarce wyświetla się napis „Recovery Mode”, nie można zaktualizować oprogramowania układowego za pośrednictwem połączenia sieciowego. Na komputerze wyświetl lokalną witrynę internetową firmy Epson, a następnie pobierz najnowszą wersję oprogramowania układowego drukarki. W instrukcjach w witrynie internetowej opisane zostały następane kroki.

Aktualizowanie oprogramowania układowego za pomocą narzędzia Web Config

Jeśli drukarkę można połączyć z Internetem, oprogramowanie układowe można zaktualizować za pośrednictwem aplikacji Web Config.

1. Otwórz aplikację Web Config i wybierz kartę **Zarządzanie urządzeniem** > **Aktualizacja oprogramowania sprzętowego**.
2. Kliknij przycisk **Start**.
Zostanie wyświetlone potwierdzenie aktualizacji oprogramowania układowego, a także informacje o oprogramowaniu układowym, jeśli jest dostępna aktualizacja.
3. Kliknij przycisk **Start**, a następnie postępuj zgodnie z instrukcjami wyświetlanymi na ekranie.

Uwaga:

Oprogramowanie układowe można też zaktualizować za pomocą programu Epson Device Admin. Informacje o oprogramowaniu układowym można sprawdzić na liście urządzenia. Jest to przydatne, jeżeli trzeba zaktualizować wiele urządzeń. Więcej informacji można znaleźć w dokumentacji lub pomocy narzędzia Epson Device Admin.

Powiązane informacje

- ➔ „Uzyskiwanie dostępu do aplikacji Web Config” na stronie 28
- ➔ „Epson Device Admin” na stronie 127

Aktualizowanie oprogramowania układowego bez nawiązywania połączenia z Internetem

Można pobrać oprogramowanie układowe urządzenia z witryny firmy Epson, zapisać je na komputerze, a następnie połączyć komputer z urządzeniem za pomocą kabla USB, aby zaktualizować oprogramowanie układowe. Jeżeli nie można zaktualizować oprogramowania przez sieć, wypróbuj tę metodę.

1. Otwórz witrynę firmy Epson i pobierz oprogramowanie układowe.
2. Połącz komputer z pobranym oprogramowaniem układowym z drukarką za pomocą kabla USB.

Ustawienia obsługi i zarządzania

3. Kliknij dwukrotnie pobrany plik .exe.
Zostanie uruchomiony program Epson Firmware Updater.
4. Postępuj zgodnie z instrukcjami wyświetlanymi na ekranie.

Rejestrowanie ustawień w ustawieniach wstępnych

Możliwe jest zapisanie ustawień, takich jak skanowanie, kopiowanie i faksowanie, pod określoną nazwą. Zarejestrowane ustawienia są wyświetlane w obszarze **Wstępne** na panelu sterowania drukarki. Zaleca się wykonanie tej czynności po zakończeniu konfigurowania funkcji.

Można skonfigurować następujące funkcje.

- Skanowanie do folderu sieciowego/FTP
- Skanowanie do wiadomości e-mail
- Skan. do urządz. pamięci
- Skanowanie do chmury
- Kopiuj
- Faks

1. Otwórz aplikację Web Config i wybierz kartę **Skanuj/Kopiuj** lub **Faks > Wstępne**.
2. Wybierz zarejestrowany numer i kliknij przycisk **Edytuj**.
3. Wybierz pozycję **Typ**.

Uwaga:

*Aby zmienić wartość opcji **Typ** po zarejestrowaniu, należy usunąć zarejestrowane ustawienia wstępne i zarejestrować je ponownie.*

4. Kliknij przycisk **Dalej**.
5. Skonfiguruj poszczególne pozycje.
Wprowadź **Nazwa** o długości od 1 do 30 znaków w kodowaniu Unicode (UTF-8).
6. Kliknij przycisk **OK**.
Jeżeli kombinacja wartości jest nieprawidłowa, wyświetlana jest automatycznie zmodyfikowana poprawna wartość.

Powiązane informacje

➔ „Uzyskiwanie dostępu do aplikacji Web Config” na stronie 28

Tworzenie kopii zapasowej ustawień

Można wyeksportować zestaw wartości ustawień z aplikacji Web Config do pliku. Funkcji tej można używać do tworzenia kopii zapasowej kontaktów, wartości ustawień, w przypadku wymiany drukarki itd.

Wyeksportowanego pliku nie można edytować, ponieważ jest to plik binarny.

Eksport ustawień

Możliwe jest eksportowanie ustawień drukarki.

1. Otwórz aplikację Web Config i wybierz pozycje **Zarządzanie urządzeniem > Wartość ustawienia Eksportuj i Importuj > Eksportuj**.
2. Wybierz ustawienia, które chcesz wyeksportować.
Wybierz ustawienia, które chcesz wyeksportować. Po wybraniu kategorii nadrzędnej podkategorie zostają również wybrane. Nie można jednak wybrać podkategorii powodujących błędy powielenia w obrębie tej samej sieci (jak adresy IP itp.).
3. Wprowadź hasło, aby zaszyfrować wyeksportowany plik.
Hasło będzie potrzebne do zaimportowania pliku. Pozostawić to pole puste, aby zrezygnować z szyfrowania pliku.
4. Kliknij przycisk **Eksportuj**.

**Ważne:**

*Aby wyeksportować ustawienia sieciowe drukarki, jak nazwa urządzenia i adres IPv6, zaznacz opcję **Włącz wybór indywidualnych ustawień urządzenia** i wybierz dodatkowe pozycje. Wybranych wartości należy używać tylko w przypadku drukarki zastępczej.*

Powiązane informacje

➔ „Uzyskiwanie dostępu do aplikacji Web Config” na stronie 28

Import ustawień

Zaimportuj wyeksportowany plik Web Config na drukarce.

**Ważne:**

Przy importowaniu ustawień zawierających nazwę drukarki lub jej adres IP należy się upewnić, czy nie są one powielane w obrębie tej samej sieci. Jeśli adres IP jest powielony, nie zostanie wprowadzony do konfiguracji drukarki.

1. Otwórz aplikację Web Config i wybierz kartę **Zarządzanie urządzeniem > Wartość ustawienia Eksportuj i Importuj > Importuj**.
2. Wybierz wyeksportowany plik i podaj hasło szyfrowania.
3. Kliknij przycisk **Dalej**.
4. Zaznacz ustawienia, które mają być zaimportowane, a następnie kliknij przycisk **Dalej**.
5. Kliknij przycisk **OK**.

Ustawienia zostaną zastosowane do drukarki.

Dostosowywanie jakości druku

Można dostosować jakość druku na potrzeby często używanych rodzajów papieru zwykłego, takich jak papier z nagłówkiem, papier makulaturowy itd.

Ustawianie standardowej wartości jakości druku

Możliwe jest ustawianie standardowej wartości jakości druku jednocześnie dla wszystkich rodzajów papieru. Aby dostosować jakość druku na poziomie rodzaju papieru, należy najpierw skonfigurować to ustawienie. Wartość ustawienia na poziomie rodzaju papieru jest resetowana, jeśli powyższa konfiguracja zostanie wykonana po dostosowaniu jakości druku na poziomie rodzaju papieru.

1. Załaduj do drukarki zwykły papier A4.
2. Na ekranie głównym panelu sterowania drukarki wybierz pozycję **Ustaw..**
3. Wybierz pozycję **Konserwacja > Dopasowanie jakości wydruku**.
4. Postępuj zgodnie z instrukcjami wyświetlanymi na ekranie, aby rozpocząć sprawdzanie.
5. Postępuj zgodnie z instrukcjami wyświetlanymi na ekranie, aby wydrukować wzorce wyrównania głowicy drukującej.
6. Postępuj zgodnie z instrukcjami wyświetlanymi na ekranie, aby wyrównać głowicę drukującą.
 - Ten wzorzec umożliwia wykonanie wyrównywania, jeśli wydruki są zamazane lub linie pionowe są drukowane nierówno.
 - Znajdź i wybierz numer najbardziej jednolitego wzorca w każdej grupie.

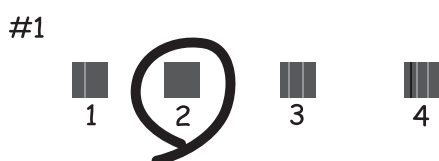

- Znajdź i wprowadź numer wzorca, w którym linia pionowa jest najbardziej prosta.

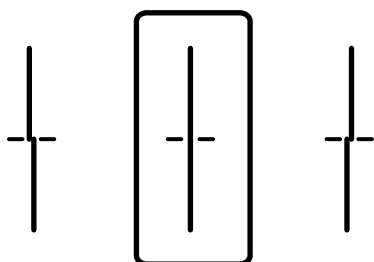

Ustawienia obsługi i zarządzania

- Ten wzorzec umożliwia wykonanie wyrównywania, jeśli na wydrukach są widoczne poziome pasy w nierównych odstępach.

Znajdź i wprowadź numer najmniej oddzielnego i nakładającego się wzoru.

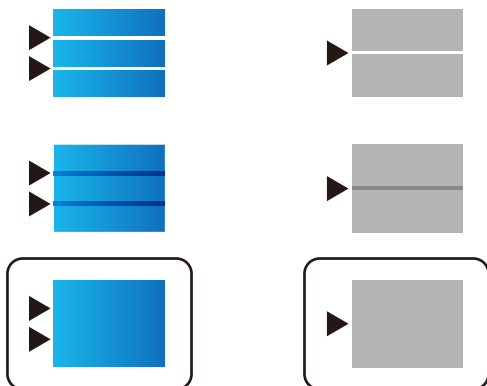

Uwaga:

Wzór testowy może się różnić w zależności od modelu.

7. Zamknij ekran z informacjami.

Dostosowywanie jakości drukowania na poziomie rodzaju papieru

Można dostosować jakość druku na poziomie rodzaju papieru. Obsługiwane są następujące rodzaje: papier zwykły, papier makulaturowy, papier zwykły wysokiej jakości, papier zadrukowany, papier kolorowy, papier firmowy i papier gruby.

1. Załaduj do drukarki rodzaj papieru, dla którego ma być dostosowana jakość druku.
2. Na ekranie głównym panelu sterowania drukarki wybierz pozycję **Ustaw.**
3. Wybierz pozycję **Konserwacja > Dopasowanie jakości wydruku do papieru.**
Jeśli pozycja nie jest wyświetlana, przeciągnij palcem w górę ekranu, aby ją pokazać.
4. Wybierz sposób dostosowywania, używając opcji **Wydrukuj wzór** lub **Wprowadź wartość ustawienia.**
Aby wprowadzić tę samą wartość wyrównania dla wielu drukarek, wybierz opcję **Wprowadź wartość ustawienia.**
5. Wybierz rodzaj papieru załadowanego do drukarki.
6. Postępuj zgodnie z instrukcjami wyświetlanymi na ekranie, aby wyrównać głowicę drukującą.
Wzór będzie wyrównany, jeśli na wydrukach widoczne są regularne, poziome pasy.

Ustawienia obsługi i zarządzania

Znajdź i wprowadź numer najmniej oddzielnego i nakładającego się wzoru.

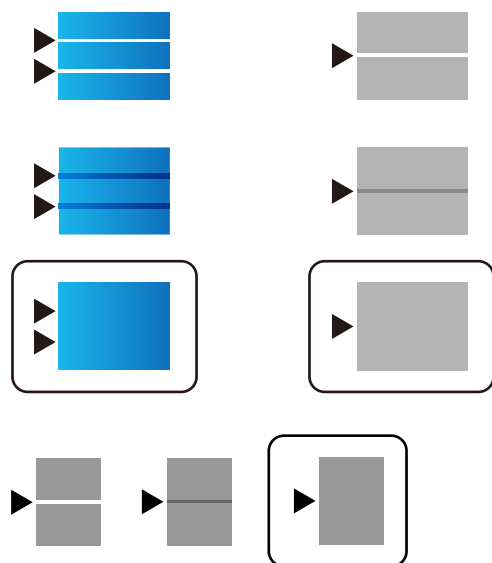

Uwaga:

- Wzór testowy może się różnić w zależności od modelu.
- Podczas drukowania na papierze, dla którego jakość druku została dostosowana, w sterowniku drukarki wybierz ustawienie **Autom. wybór (zwykły papier)** dla opcji **Typ papieru**, aby wartość dostosowania była stosowana automatycznie.

7. Zamknij ekran z informacjami.

Jeśli po wykonaniu tego dostosowania jakość druku nie ulegnie poprawie, użyj funkcji **Dopasowanie jakości wydruku**, aby ustawić standardowe wartości dostosowania, a potem ponów dostosowywanie na poziomie rodzaju papieru.

Rozwiązywanie problemów

Wskazówki dotyczące rozwiązywania problemów

Sprawdzanie komunikatu o błędzie

Po wystąpieniu błędu najpierw sprawdź, czy na panelu sterowania drukarki lub ekranie sterownika wyświetlane są jakieś komunikaty. Jeśli włączono wysyłanie powiadomień e-mail dla tego typu zdarzenia, można szybko sprawdzić stan urządzenia.

Raport połączenia sieciowego

Umożliwia zdiagnozowanie sieci i drukarki, a następnie wydrukowanie raportu.

Wykryty błąd można znaleźć na wydrukowanej stronie.

Sprawdzanie stanu połączenia

Możliwe jest sprawdzanie stanu połączenia komputera serwera lub komputera klienckiego za pomocą polecenia, takiego jak ping lub ipconfig.

Test połączenia

Umożliwia sprawdzanie połączenia między drukarką a serwerem pocztowym, wykonywanie testu połączenia z poziomu drukarki. Ponadto można też sprawdzać połączenie z poziomu komputera klienckiego do serwera.

Inicjowanie ustawień

Jeśli w ustawieniach ani w informacjach o stanie połączenia nie zostaną wykryte błędy, można rozwiązać problemy, wyłączając lub inicjując ustawienia sieciowe drukarki, a następnie konfigurując je ponownie.

Sprawdzanie stanu drukarki

Aby zidentyfikować przyczyną problemów, należy sprawdzić stan drukarki i sieci.

Sprawdzanie komunikatu o błędzie

Sprawdzanie komunikatu o błędzie z powiadomienia e-mail

Podczas konfigurowania powiadomienia e-mail należy upewnić się, że komunikat o błędzie jest wysyłany z drukarki.

Jeśli instrukcje obsługi problemu są w powiadomieniu e-mail, należy postępować zgodnie z nimi.

Powiązane informacje

➔ [„Otrzymywanie powiadomień e-mail w przypadku występowania zdarzeń” na stronie 95](#)



Sprawdzanie komunikatów na wyświetlaczu LCD

Jeżeli komunikat o błędzie pojawia się na wyświetlaczu LCD, postępuj zgodnie z instrukcjami na ekranie lub rozwiązaniami podanymi poniżej, aby rozwiązać ten problem.

Rozwiązywanie problemów

Komunikaty o błędach	Przyczyny i rozwiązania
Błąd drukarki. Wyłącz i włącz ponownie zasilanie. Szczegóły znajdują się w dokumentacji.	<p><input type="checkbox"/> Przyczyny: We wnętrzu drukarki są ciała obce lub wystąpił błąd drukarki.</p> <p><input type="checkbox"/> Rozwiązania: Wyjmij papier i materiały ochronne z drukarki. Jeśli komunikat o błędzie nadal jest wyświetlany, skontaktuj się z pomocą techniczną firmy Epson.</p>
Brak papieru w XX. Załaduj papier. Rozmiar papieru: XX/ Rodzaj pap.: XX	<p><input type="checkbox"/> Przyczyny: Brak papieru.</p> <p><input type="checkbox"/> Rozwiązania: Włóż papier, a następnie wsuń kasetę na papier do oporu.</p>
Należy wymienić Pojemnik z tuszem.	<p><input type="checkbox"/> Przyczyny: Brak tuszu.</p> <p><input type="checkbox"/> Rozwiązania: Gdy wyświetlany jest komunikat o konieczności wymiany wkładu, w pojemniku znajduje się pewna ilość rezerwowego tuszu. W ten sposób zapewniona jest niezmiennie najwyższa jakość wydruku i ochrona głowicy drukującej. Wkład należy wymienić, gdy pojawi się odpowiedni komunikat.</p>
Zbiornik na zużyty atrament nie został rozpoznany. Zainstaluj go prawidłowo.	<p><input type="checkbox"/> Przyczyny: Moduł konserwacyjny nie został zainstalowany prawidłowo.</p> <p><input type="checkbox"/> Rozwiązania: Sprawdź, czy moduł konserwacyjny jest włożony poprawnie, a następnie zainstaluj go prawidłowo.</p>
Pojemnik konserwacyjny jest zużyty. Należy go wymienić.	<p><input type="checkbox"/> Przyczyny: Okres eksploatacji modułu konserwacyjnego dobiegł końca.</p> <p><input type="checkbox"/> Rozwiązania: Wymień moduł konserwacyjny zgodnie ze wskazówkami.</p>
Zbliży się koniec przydatności zbiornika na zużyty atrament. Wyłącz zasilanie i wymień go.	<p><input type="checkbox"/> Przyczyny: Moduł konserwacyjny ma niewystarczającą pojemność, aby móc przeprowadzić czyszczenie głowicy.</p> <p><input type="checkbox"/> Rozwiązania: Wyłącz drukarkę, a następnie wymień moduł konserwacyjny.</p>
Usuń i zainstaluj ponownie zbiornik na zużyty atrament.	<p><input type="checkbox"/> Przyczyny: Moduł konserwacyjny nie został rozpoznany prawidłowo.</p> <p><input type="checkbox"/> Rozwiązania: Wyjmij moduł konserwacyjny, a następnie zainstaluj go ponownie. Jeżeli nie zostanie rozpoznany, wymień go na nowy moduł konserwacyjny.</p>
Autom. wyświetlanie ustawienia papieru jest ustawione na Wyłączone. Niektóre funkcje mogą być niedostępne. Sprawdź szczegóły w dokumentacji.	<p><input type="checkbox"/> Przyczyny: Opcja Autom. wyświetlanie ustawienia papieru jest wyłączona.</p> <p><input type="checkbox"/> Rozwiązania: Jeżeli ustawienie Autom. wyświetlanie ustawienia papieru jest wyłączone, nie można korzystać z funkcji AirPrint. Włącz tę opcję, aby móc używać funkcji AirPrint.</p>

Rozwiązywanie problemów

Komunikaty o błędach	Przyczyny i rozwiązania
Nie wykryto sygnału tonowego wybierania.	<p><input type="checkbox"/> Przyczyny: Brak sygnału wybierania podczas wysyłania faksu.</p> <p><input type="checkbox"/> Rozwiązania: Ten problem można rozwiązać, wybierając pozycje Ustaw. > Ustawienia ogólne > Ustawienia faksu > Ustaw. podstawowe > Typ linii, a następnie wybierając pozycję PBX. Jeśli używany system telefoniczny wymaga podania kodu dostępu do zewnętrznej linii, skonfiguruj go po wybraniu opcji PBX. Podczas wpisywania zewnętrznego numeru faksu zamiast kodu można użyć znaku krzyżyka (#). Zapewni to większe bezpieczeństwo połączenia.</p> <p>Jeśli komunikat o błędzie jest nadal wyświetlany, wyłącz opcje Wykr. sygn. wybier.. Jednak wyłączenie tej funkcji może spowodować pominięcie pierwszej cyfry numeru faksu i wysłanie dokumentu na niewłaściwy numer.</p>
Odebranie faksów nie powiodło się, ponieważ pojem. danych faksu jest pełna. Dotknij Job/ Status na dole ekran główny w celu uzyskania szczeg.	<p><input type="checkbox"/> Przyczyny: Niewystarczająca ilość wolnej pamięci faksu.</p> <p><input type="checkbox"/> Rozwiązania: Niżej wymienione przyczyny mogą powodować gromadzenie odbieranych faksów bez ich przetwarzania.</p> <p><input type="checkbox"/> Brak możliwości drukowania z powodu błędu drukarki. Usuń błąd drukarki. Aby sprawdzić szczegóły i rozwiązania w celu usunięcia błędu, naciśnij przycisk  i wybierz polecenie Stan drukarki.</p> <p><input type="checkbox"/> Brak możliwości zapisu na komputerze lub na nośniku pamięci. Aby sprawdzić, czy odebrane fakсы zostały zapisane, naciśnij przycisk  i wybierz polecenie Stan zadania. Aby zapisać odebrane fakсы, włóż komputer lub podłącz do drukarki nośnik pamięci.</p>
Kombin. adr. IP i maski pods. nieprawidł. Sprawdź dokument. w celu uzyskania szczegółowych informacji.	<p><input type="checkbox"/> Przyczyny: Kombinacja ustawionego adresu IP jest nieprawidłowa.</p> <p><input type="checkbox"/> Rozwiązania: Wprowadź poprawny adres IP lub bramę domyślną.</p>
Zaktualizuj certyfikat główny, aby używać usług w chmurze.	<p><input type="checkbox"/> Przyczyny: Certyfikat główny używany przez usługi chmury utracił ważność.</p> <p><input type="checkbox"/> Rozwiązania: Uruchom aplikację Web Config, a następnie zaktualizuj certyfikat główny. Zabezpieczenie sieci — Aktualizacja certyfikatu głównego</p>

Rozwiązywanie problemów

Komunikaty o błędach	Przyczyny i rozwiązania
Recovery Mode	<p><input type="checkbox"/> Przyczyny: Aktualizacja oprogramowania układowego nie powiodła się i nie można przełączyć na normalny tryb pracy.</p> <p><input type="checkbox"/> Rozwiązania: Drukarka uruchomiła się w trybie przywracania, ponieważ nie powiodła się aktualizacja oprogramowania układowego. Wykonaj opisane poniżej czynności, aby spróbować ponownie zaktualizować oprogramowanie układowe.</p> <ol style="list-style-type: none"> 1. Połącz komputer z drukarką przewodem USB. (W trybie przywracania nie można zaktualizować oprogramowania układowego za pośrednictwem połączenia sieciowego.) 2. Dalsze instrukcje można znaleźć w lokalnej witrynie internetowej firmy Epson.

Kod błędu w menu stanu

Jeśli zadanie nie zakończy się pomyślnie, sprawdź kod błędu w historii danego zadania. Kod błędu można sprawdzić, naciskając przycisk , a następnie wybierając opcję **Stan zadania**. Poniższa tabela zawiera opis problemów i ich rozwiązań.

Kod	Problemy i przyczyny	Rozwiązania
001	Urządzenie zostało wyłączone z powodu awarii zasilania.	-
109	Odebrany faks został już usunięty.	-
110	Zadanie zostało wydrukowane tylko na jednej stronie, ponieważ na załadowanym papierze nie można drukować dwustronnie.	Aby wykonać drukowanie dwustronne, załaduj odpowiedni papier.
201	Pamięć jest zapelniona.	<p><input type="checkbox"/> Wydrukuj odebrane fakсы z poziomu ekranu Stan zadania w Job/Status.</p> <p><input type="checkbox"/> Usuń odebrane fakсы zapisane w skrzynce odbiorczej z poziomu ekranu Stan zadania w Job/Status.</p> <p><input type="checkbox"/> Faks monochromatyczny do jednego odbiorcy można wysłać za pomocą funkcji bezpośredniego wysyłania.</p> <p><input type="checkbox"/> Podziel oryginały i wyślij je co najmniej w dwóch partiach.</p>
202	Urządzenie odbiorcy przerwało połączenie.	Odczekaj chwilę i spróbuj ponownie.

Rozwiązywanie problemów

Kod	Problemy i przyczyny	Rozwiązania
203	Urządzenie nie wykrywa sygnału tonowego.	<input type="checkbox"/> Upewnij się, że kabel telefoniczny jest poprawnie podłączony i że linia jest sprawna. <input type="checkbox"/> Jeśli drukarka jest podłączona do centrali PBX lub adaptera terminalowego, zmień ustawienie Typ linii na PBX . <input type="checkbox"/> Wybierz Ustaw. > Ustawienia ogólne > Ustawienia faksu > Ustaw. podstawowe > Wykr. sygn. wybier. , a następnie wyłącz ustawienie sygnału wybierania.
204	Urządzenie odbiorcy jest zajęte.	Odczekaj chwilę i spróbuj ponownie.
205	Urządzenie odbiorcy nie odpowiada.	Odczekaj chwilę i spróbuj ponownie.
206	Przewód telefoniczny został niewłaściwie podłączony do gniazd LINE i EXT. w urządzeniu.	Sprawdź połączenia w gniazdach LINE i EXT. drukarki.
207	Urządzenie nie jest podłączone do linii telefonicznej.	Podłącz przewód telefoniczny do linii.
208	Nie można wysłać faksu do części wybranych odbiorców.	Wydrukuj raport Raport faksu lub Ostatnia transmisja dla poprzednich faksów z Raport faksu w trybie faksowania, aby sprawdzić nieprawidłowe miejsce docelowe. Gdy włączona jest opcja Zapis. danych błędu , faks można wysłać ponownie z poziomu ekranu Stan zadania w Job/Status .
301	Brak wystarczającej ilości wolnego miejsca do zapisania danych w urządzeniu pamięci.	<input type="checkbox"/> Zwiększ ilość wolnego miejsca w urządzeniu pamięci. <input type="checkbox"/> Zmniejsz liczbę dokumentów. <input type="checkbox"/> Zmniejsz rozdzielczość skanowania lub zwiększ stopień kompresji, aby zmniejszyć rozmiar zeskanowanego obrazu.
302	Urządzenie pamięci jest chronione przed zapisem.	Wyłącz ochronę przed zapisem na urządzeniu pamięci.
303	Nie utworzono folderu do zapisu zeskanowanego obrazu.	Włóż inne urządzenie pamięci.
304	Wyjęto urządzenie pamięci.	Ponownie podłącz urządzenie pamięci.
305	Wystąpił błąd podczas zapisywania danych na urządzeniu pamięci.	Jeśli urządzenie zewnętrzne jest dostępne z komputera, zaczekaj chwilę i spróbuj ponownie.
306	Pamięć jest zapełniona.	Poczekaj, aż zakończą się bieżące zadania.
311	Wystąpił błąd serwera DNS podczas przesyłania danych funkcji Skanuj do e-mail.	<input type="checkbox"/> Wybierz Ustaw. > Ustawienia ogólne > Ustawienia sieciowe > Zaawansowane > TCP/IP , a następnie sprawdź ustawienia DNS. <input type="checkbox"/> Sprawdź ustawienia DNS serwera, komputera lub punktu dostępu.
312	Wystąpił błąd uwierzytelniania podczas przesyłania danych funkcji Skanuj do e-mail.	Wybierz Ustaw. > Ustawienia ogólne > Ustawienia sieciowe > Zaawansowane > Serwer e-mail > Ustaw. serwera , a następnie sprawdź ustawienia serwera.

Rozwiązywanie problemów

Kod	Problemy i przyczyny	Rozwiązania
313	Wystąpił błąd komunikacji podczas przesyłania danych funkcji Skanuj do e-mail.	<ul style="list-style-type: none"> <input type="checkbox"/> Wydrukuj raport połączenia sieciowego, aby sprawdzić, czy drukarka jest podłączona do sieci. <input type="checkbox"/> Wybierz pozycje Ustaw. > Ustawienia ogólne > Ustawienia sieciowe > Zaawansowane > Serwer e-mail > Ustaw. serwera, aby sprawdzić ustawienia serwera e-mail. Można sprawdzić przyczynę błędu, poprzez uruchomienie sprawdzenia połączenia. <input type="checkbox"/> Metoda uwierzytelnienia ustawień i serwer e-mail mogą nie pasować. Po wybraniu Wył. jako metody uwierzytelnienia, upewnij się, że metoda uwierzytelnienia serwera e-mail jest ustawiona na Brak.
314	Rozmiar danych przekracza maksymalny rozmiar przewidziany dla załączanych plików.	<ul style="list-style-type: none"> <input type="checkbox"/> W ustawieniach skanowania zwiększ wartość Maks. rozm. zał. pliku. <input type="checkbox"/> Zmniejsz rozdzielczość skanowania lub zwiększ stopień kompresji, aby zmniejszyć rozmiar zeskanowanego obrazu.
315	Pamięć jest zapełniona.	Spróbuj ponownie po zakończeniu bieżących zadań.
321	Wystąpił błąd serwera DNS podczas przesyłania danych funkcji Skanuj do folderu sieciowego/FTP.	<ul style="list-style-type: none"> <input type="checkbox"/> Wybierz Ustaw. > Ustawienia ogólne > Ustawienia sieciowe > Zaawansowane > TCP/IP, a następnie sprawdź ustawienia DNS. <input type="checkbox"/> Sprawdź ustawienia DNS serwera, komputera lub punktu dostępu.
322	Wystąpił błąd uwierzytelniania podczas przesyłania danych funkcji Skanuj do folderu sieciowego/FTP.	Sprawdź ustawienia Lokalizacja .
323	Wystąpił błąd komunikacji podczas przesyłania danych funkcji Skanuj do folderu sieciowego/FTP.	<ul style="list-style-type: none"> <input type="checkbox"/> Sprawdź ustawienia Lokalizacja. <input type="checkbox"/> Wydrukuj raport połączenia sieciowego, aby sprawdzić, czy drukarka jest podłączona do sieci.
324	W określonym folderze istnieje już plik o tej samej nazwie.	<ul style="list-style-type: none"> <input type="checkbox"/> Usuń plik o tej samej nazwie. <input type="checkbox"/> Zmień przedrostek nazwy pliku w ustawieniach Ustawienia pliku.
325 326	Brak wystarczającej ilości wolnego miejsca w określonym folderze.	<ul style="list-style-type: none"> <input type="checkbox"/> Zwiększ ilość wolnego miejsca w określonym folderze. <input type="checkbox"/> Zmniejsz liczbę dokumentów. <input type="checkbox"/> Zmniejsz rozdzielczość skanowania lub zwiększ stopień kompresji, aby zmniejszyć rozmiar zeskanowanego obrazu.
327	Pamięć jest zapełniona.	Poczekaj, aż zakończą się bieżące zadania.
328	Lokalizacja docelowa jest nieprawidłowa lub nie istnieje.	Sprawdź ustawienia Lokalizacja .
331	Wystąpił błąd komunikacji podczas pobierania listy lokalizacji docelowych.	Wydrukuj raport połączenia sieciowego, aby sprawdzić, czy drukarka jest podłączona do sieci.

Rozwiązywanie problemów

Kod	Problemy i przyczyny	Rozwiązania
332	Brak wystarczającej ilości wolnego miejsca do zapisania zeskanowanego obrazu w lokalizacji docelowej.	Zmniejsz liczbę dokumentów.
333	Nie znaleziono lokalizacji docelowej, ponieważ informacja o niej została załadowana na serwer przed wysłaniem zeskanowanego obrazu.	Ponownie wybierz lokalizację docelową.
334	Wystąpił błąd podczas wysyłania zeskanowanego obrazu.	-
341	Wystąpił błąd komunikacji.	Sprawdź połączenia drukarki i komputera. Jeżeli ustanowione jest połączenie poprzez sieć, wydrukuj raport połączenia sieciowego, aby sprawdzić, czy drukarka jest podłączona do sieci.
401	Brak wystarczającej ilości wolnego miejsca do zapisania danych w urządzeniu pamięci.	Zwiększ ilość wolnego miejsca w urządzeniu pamięci.
402	Urządzenie pamięci jest chronione przed zapisem.	Wyłącz ochronę przed zapisem na urządzeniu pamięci.
404	Wyjęto urządzenie pamięci.	Ponownie podłącz urządzenie pamięci.
405	Wystąpił błąd podczas zapisywania danych na urządzeniu pamięci.	<input type="checkbox"/> Ponownie podłącz urządzenie pamięci. <input type="checkbox"/> Użyj innego urządzenia pamięci, w którym utworzono folder za pomocą funkcji Utwórz folder do zapisywania .
411	Wystąpił błąd serwera DNS podczas przekazywania dokumentu odebranego faksem za pośrednictwem poczty e-mail.	<input type="checkbox"/> Wybierz Ustaw. > Ustawienia ogólne > Ustawienia sieciowe > Zaawansowane > TCP/IP , a następnie sprawdź ustawienia DNS. <input type="checkbox"/> Sprawdź ustawienia DNS serwera, komputera lub punktu dostępu.
412	Wystąpił błąd uwierzytelniania podczas przekazywania dokumentu odebranego faksem za pośrednictwem poczty e-mail.	Wybierz Ustaw. > Ustawienia ogólne > Ustawienia sieciowe > Zaawansowane > Serwer e-mail > Ustaw. serwera , a następnie sprawdź ustawienia serwera.
413	Wystąpił błąd komunikacji podczas przekazywania dokumentu odebranego faksem za pośrednictwem poczty e-mail.	<input type="checkbox"/> Wybierz pozycje Ustaw. > Ustawienia ogólne > Ustawienia sieciowe > Zaawansowane > Serwer e-mail > Ustaw. serwera , aby sprawdzić ustawienia serwera e-mail. Można sprawdzić przyczynę błędu, poprzez uruchomienie sprawdzenia połączenia. <input type="checkbox"/> Metoda uwierzytelnienia ustawień i serwer e-mail mogą nie pasować. Po wybraniu Wył. jako metody uwierzytelnienia, upewnij się, że metoda uwierzytelnienia serwera e-mail jest ustawiona na Brak. <input type="checkbox"/> Wydrukuj raport połączenia sieciowego, aby sprawdzić, czy drukarka jest podłączona do sieci.

Rozwiązywanie problemów

Kod	Problemy i przyczyny	Rozwiązania
421	Wystąpił błąd serwera DNS podczas przekazywania dokumentu odebranego faksem do folderu udostępnionego.	<input type="checkbox"/> Wybierz Ustaw. > Ustawienia ogólne > Ustawienia sieciowe > Zaawansowane > TCP/IP , a następnie sprawdź ustawienia DNS. <input type="checkbox"/> Sprawdź ustawienia DNS serwera, komputera lub punktu dostępu.
422	Wystąpił błąd uwierzytelniania podczas przekazywania dokumentu odebranego faksem do folderu udostępnionego.	Wybierz pozycje Ustaw. > Ustawienia ogólne > Ustawienia faksu > Ustaw. odbioru > Ustaw. zapisu/ przekierowania , a następnie sprawdź ustawienia folderu wybranego w polu Miej. doc. zapisu/przek..
423	Wystąpił błąd komunikacji podczas przekazywania dokumentu odebranego faksem do folderu udostępnionego.	<input type="checkbox"/> Wydrukuj raport połączenia sieciowego, aby sprawdzić, czy drukarka jest podłączona do sieci. <input type="checkbox"/> Wybierz pozycje Ustaw. > Ustawienia ogólne > Ustawienia faksu > Ustaw. odbioru > Ustaw. zapisu/ przekierowania , a następnie sprawdź ustawienia folderu wybranego w polu Miej. doc. zapisu/przek..
425	Brak wystarczającej ilości wolnego miejsca w docelowym folderze.	Zwiększ ilość wolnego miejsca w docelowym folderze.
428	Lokalizacja docelowa jest nieprawidłowa lub nie istnieje.	Wybierz pozycje Ustaw. > Ustawienia ogólne > Ustawienia faksu > Ustaw. odbioru > Ustaw. zapisu/ przekierowania , a następnie sprawdź ustawienia folderu wybranego w polu Miej. doc. zapisu/przek..

Przeglądanie zawartości wyświetlacza panelu zdalnej drukarki

Aplikacja Web Config umożliwia przeglądanie zawartości wyświetlacza panelu zdalnej drukarki.

- Uruchom aplikację Web Config drukarki, do której ma być uzyskany dostęp.
Po odebraniu powiadomienia e-mail można uruchomić aplikację Web Config, używając adresu URL z wiadomości e-mail.
- Wybierz kartę **Stan** > **Migawka panelu**.
Bieżąca zawartość panelu drukarki zostanie wyświetlona w aplikacji Web Config.
Aby zaktualizować informacje, kliknij przycisk **Odśwież**.

Drukowanie raportu połączenia sieciowego

Można wydrukować raport połączenia sieciowego, aby sprawdzić stan połączenia między drukarką a ruterem bezprzewodowym.

- Załaduj papier.
- Na ekranie głównym wybierz pozycję **Ustaw..**

Rozwiązywanie problemów

3. Wybierz pozycję **Ustawienia ogólne > Ustawienia sieciowe > Sprawdzanie połączenia**.
Rozpocznie się kontrola połączenia.
4. Wybierz pozycję **Wydrukuj raport sprawdzania**.
5. Wydrukuj raport połączenia sieciowego.
Jeśli wystąpił błąd, sprawdź raport połączenia sieciowego, a następnie zastosuj się do wydrukowanych na arkuszu rozwiązań.
6. Zamknij ekran.

Powiązane informacje

➔ „Komunikaty i rozwiązania w raporcie połączenia sieciowego” na stronie 112

Komunikaty i rozwiązania w raporcie połączenia sieciowego

Sprawdź komunikaty i kody błędów w raporcie połączenia sieciowego, a następnie zastosuj się do zaproponowanych rozwiązań.

Check Network Connection

Check Result FAIL

Error code (E-2)

See the Network Status and check if the Network Name (SSID) is the SSID you want to connect.
If the SSID is correct, make sure to enter the correct password and try again.

If your problems persist,
see your documentation for help and networking tips.

Checked Items

Wireless Network Name (SSID) Check	FAIL
Communication Mode Check	Unchecked
Security Mode Check	Unchecked
MAC Address Filtering Check	Unchecked
Security Key/Password Check	Unchecked
IP Address Check	Unchecked
Detailed IP Setup Check	Unchecked

Network Status

Printer Name	EPSON XXXXXX
Printer Model	XX-XXX Series
IP Address	169.254.137.8
Subnet Mask	255.255.0.0
Default Gateway	
Network Name (SSID)	EpsonNet
Security	None
Signal Strength	Poor
MAC Address	F8:D0:27:40:C0:AC

a. Kod błędu

b. Komunikaty dotyczące środowiska sieciowego

Rozwiązywanie problemów

E-1

Rozwiązania:

- Upewnij się, że kabel Ethernet jest pewnie podłączony do drukarki i do koncentratora lub do innego urządzenia sieciowego.
- Upewnij się, że koncentrator lub inne urządzenie sieciowe jest włączone.
- Aby podłączyć drukarkę przez Wi-Fi, ponownie wykonaj ustawienia Wi-Fi dla drukarki, ponieważ są wyłączone.

E-2, E-3, E-7

Rozwiązania:

- Upewnij się, że router bezprzewodowy jest włączony.
- Sprawdź, czy komputer lub urządzenie są prawidłowo połączone z routerem bezprzewodowym.
- Wyłącz router bezprzewodowy. Zaczekaj około 10 sekund, a następnie włącz go.
- Umieść drukarkę bliżej routera bezprzewodowego i usuń wszelkie przeszkody pomiędzy nimi.
- Jeśli SSID został wprowadzony ręcznie, sprawdź, czy jest prawidłowy. Sprawdź SSID w części **Stan sieci** raportu połączenia sieciowego.
- Jeśli router bezprzewodowy ma wiele SSID, wybierz wyświetlany SSID. Gdy identyfikatory SSID wykorzystują niezgodną częstotliwość, drukarka nie wyświetli ich.
- Jeśli do nawiązania połączenia sieciowego używany jest przycisk naciskowy, upewnij się, że router bezprzewodowy obsługuje WPS. Nie można używać ustawień przycisku naciskowego, jeśli router bezprzewodowy nie obsługuje WPS.
- Upewnij się, że SSID wykorzystuje tylko znaki ASCII (znaki i symbole alfanumeryczne). Ta drukarka nie może wyświetlać SSID, który zawiera znaki inne niż ASCII.
- Przed połączeniem z routerem bezprzewodowym, należy się upewnić, że jest znane SSID i hasło. Jeśli router bezprzewodowy jest używany z ustawieniami domyślnymi, SSID i hasło znajdują się na etykiecie routera bezprzewodowego. Jeżeli SSID i hasło nie są znane, należy się skontaktować z osobą, która skonfigurowała router bezprzewodowy lub sprawdzić dokumentację dostarczoną z routerem bezprzewodowym.
- Podczas łączenia z SSID wygenerowanym z zastosowaniem powiązania urządzenia typu smart (tethering), należy sprawdzić SSID i hasło w dokumentacji dostarczonej z urządzeniem typu smart.
- Jeśli połączenie Wi-Fi zostało nagle rozłączone, należy sprawdzić podane poniżej warunki. Jeśli jeden z podanych warunków ma zastosowanie, należy zresetować ustawienia sieci, pobierając i uruchamiając oprogramowanie z następującej strony internetowej.
<http://epson.sn> > **Konfiguracja**
 - Inne urządzenie typu smart zostało dodane do sieci z użyciem konfiguracji przyciskiem naciskowym.
 - Sieć Wi-Fi została skonfigurowana z użyciem dowolnej metody innej niż konfiguracja przyciskiem.

E-5

Rozwiązania:

Upewnij się, że jako typ zabezpieczenia routera bezprzewodowego wybrano jedną z następujących opcji. Jeśli nie, zmień typ zabezpieczenia routera bezprzewodowego, a następnie zresetuj ustawienia sieciowe drukarki.

Rozwiązywanie problemów

- WEP-64 bitowy (40 bitowy)
- WEP-128 bitowy (104 bitowy)
- WPA PSK (TKIP/AES)*
- WPA2 PSK (TKIP/AES)*
- WPA (TKIP/AES)
- WPA2 (TKIP/AES)

* : WPA PSK jest też znany pod nazwą WPA Personal. WPA2 PSK jest też znany pod nazwą WPA2 Personal.

E-6

Rozwiązania:

- Sprawdź, czy jest wyłączone filtrowanie adresów MAC. Jeśli jest włączone, zarejestruj adres MAC drukarki, aby nie był filtrowany. W celu uzyskania szczegółów sprawdź dokumentację dostarczoną z routerem bezprzewodowym. Adres MAC drukarki można sprawdzić w części **Stan sieci** raportu połączenia sieciowego.
- Jeśli router bezprzewodowy wykorzystuje udostępniane uwierzytelnianie z zabezpieczeniem WEP, należy się upewnić, że klucz uwierzytelniania i indeks są prawidłowe.
- Jeśli liczba możliwych do połączenia urządzeń w routerze bezprzewodowym jest mniejsza od liczby urządzeń sieciowych do połączenia, wykonaj ustawienia routera bezprzewodowego w celu zwiększenia liczby urządzeń, które można połączyć. W celu uzyskania informacji o wykonywaniu ustawień, sprawdź dokumentację dostarczoną z routerem bezprzewodowym.

E-8

Rozwiązania:

- Włącz DHCP w routerze bezprzewodowym, jeśli ustawienie drukarki Uzyskaj adres IP jest określone jako **Auto**.
- Jeśli opcja drukarki Uzyskaj adres IP jest ustawiona na Ręcznie, wprowadzony ręcznie adres IP jest poza zakresem (na przykład: 0.0.0.0) i jest wyłączony. Ustaw prawidłowy adres IP z panelu sterowania drukarki lub używając Web Config.

E-9

Rozwiązania:

Sprawdź następujące elementy.

- Czy urządzenia są włączone.
- Dostęp do Internetu oraz do innych komputerów lub urządzeń sieciowych w tej samej sieci można uzyskać z urządzeń, które mają zostać połączone z drukarką.

Jeśli po potwierdzeniu powyższych elementów, nadal nie można połączyć się z drukarką i urządzeniami sieciowymi, wyłącz router bezprzewodowy. Zaczekaj około 10 sekund, a następnie włącz go. Następnie zresetuj ustawienia sieci, pobierając i uruchamiając oprogramowanie z następującej strony internetowej.

<http://epson.sn> > Konfiguracja

Rozwiązywanie problemów

E-10

Rozwiązania:

Sprawdź następujące elementy.

- Czy są włączone inne urządzenia w sieci.
- Czy są prawidłowe adresy sieciowe (adres IP, maska podsieci i domyślna brama), po ustawieniu Uzyskaj adres IP na Ręcznie.

Jeśli są nieprawidłowe, zresetuj adres sieciowy. Adres IP, maskę podsieci i bramę domyślną można sprawdzić w części **Stan sieci** raportu połączenia sieciowego.

Po włączeniu DHCP, zmień ustawienie drukarki Uzyskaj adres IP na **Auto**. Aby ręcznie ustawić adres IP, sprawdź adres IP drukarki w części **Stan sieci** raportu połączenia sieciowego, a następnie wybierz Ręcznie na ekranie ustawień sieci. Ustaw maskę podsieci na [255.255.255.0].

Jeśli nadal nie można połączyć się z drukarką i urządzeniami sieciowym, wyłącz router bezprzewodowy. Zaczekaj około 10 sekund, a następnie włącz go.

E-11

Rozwiązania:

Sprawdź następujące elementy.

- Czy po ustawieniu TCP/IP drukarki na Ręcznie, domyślny adres bramy jest prawidłowy.
- Czy jest włączone urządzenie ustawione jako domyślna brama.

Ustaw prawidłowy domyślny adres bramy. Adres domyślnej bramy można sprawdzić w części **Stan sieci** raportu połączenia sieciowego.

E-12

Rozwiązania:

Sprawdź następujące elementy.

- Czy są włączone inne urządzenia w sieci.
- Czy po ręcznym wprowadzeniu adresy sieciowe (adres IP, maska podsieci i domyślna brama) są prawidłowe.
- Czy adresy sieciowe dla innych urządzeń (maska podsieci i domyślna brama) są takie same.
- Czy nie ma konfliktu adresu IP z innymi urządzeniami.

Jeśli po potwierdzeniu powyższych elementów, nadal nie można połączyć się z drukarką i urządzeniami sieciowymi, wypróbuj następujące rozwiązanie.

- Wyłącz router bezprzewodowy. Zaczekaj około 10 sekund, a następnie włącz go.
- Ponownie wykonaj ustawienia sieci z użyciem programu instalacyjnego. Można go uruchomić z następującej strony internetowej.

<http://epson.sn> > Konfiguracja

- W routerze bezprzewodowym, który wykorzystuje typ zabezpieczenia WEP, można zarejestrować kilka haseł. Jeśli zarejestrowanych zostało kilka haseł, sprawdź, czy w drukarce zostało ustawione pierwsze zarejestrowane hasło.

Rozwiązywanie problemów

E-13

Rozwiązania:

Sprawdź następujące elementy.

- Czy są włączone inne urządzenia sieciowe, takie jak router bezprzewodowy, koncentrator i router.
- Czy nie została wykonana ręcznie konfiguracja TCP/IP dla urządzeń sieciowych. (Jeśli konfiguracja TCP/IP drukarki została ustawiona automatycznie, a konfiguracja TCP/IP dla innych urządzeń jest wykonywana ręcznie, sieć drukarki może się różnić od sieci innych urządzeń.)

Jeśli po sprawdzeniu powyższych elementów połączenie nadal nie działa, wypróbuj następujące rozwiązania.

- Wyłącz router bezprzewodowy. Zaczekaj około 10 sekund, a następnie włącz go.
- Zdefiniuj ustawienia sieciowe w komputerze znajdującym się w tej samej sieci co drukarka, używając oprogramowania instalatora. Można go uruchomić z następującej strony internetowej.
<http://epson.sn> > Konfiguracja
- W routerze bezprzewodowym, który wykorzystuje typ zabezpieczenia WEP, można zarejestrować kilka haseł. Jeśli zarejestrowanych zostało kilka haseł, sprawdź, czy w drukarce zostało ustawione pierwsze zarejestrowane hasło.

Komunikat w otoczeniu sieciowym

Komunikat	Rozwiązanie
*Wykryto wiele nazw sieci (SSID) pasujących do wprowadzonej nazwy sieci (SSID). Potwierdź nazwę sieci (SSID).	Ten sam SSID może być ustawiony w kilku routerach bezprzewodowych. Sprawdź ustawienia routera bezprzewodowego i zmień SSID.
Otoczenie Wi-Fi wymaga poprawy. Wyłącz i włącz router bezprzewodowy. Jeśli połączenie nie poprawi się, sprawdź dokumentację routera bezprzewodowego.	Po przysunięciu drukarki bliżej routera bezprzewodowego i usunięciu wszystkich przeszkód między nimi, wyłącz router bezprzewodowy. Zaczekaj około 10 sekund, a następnie włącz go. Jeżeli dalej nie ma połączenia, sprawdź dokumentację dostarczoną z routerem bezprzewodowym.
*Nie można podłączyć więcej urządzeń. Aby dodać inne, odłącz jedno z podłączonych urządzeń.	Komputer i urządzenia typu smart, które mogą być połączone równocześnie, są łączone w całości w połączeniu Wi-Fi Direct (Simple AP). Aby dodać inny komputer lub urządzenie typu smart, rozłącz najpierw jedno z połączonych urządzeń. Można potwierdzić liczbę urządzeń bezprzewodowych, które można połączyć jednocześnie i liczbę połączonych urządzeń, sprawdzając arkusz stanu sieci lub panel sterowania drukarki.
W tym środowisku występuje takie samo SSID jak dla Wi-Fi Direct. Zmień SSID dla Wi-Fi Direct jeżeli nie można podłączyć inteligentnego urządzenia do drukarki.	Na panelu sterowania drukarki, przejdź do ekranu Ustawienia Wi-Fi Direct i wybierz menu w celu zmiany ustawienia. Można zmienić nazwę sieci za DIRECT-XX-. Wprowadzić należy do 32 znaków.

Sprawdzanie stanu połączenia

Można sprawdzić, czy połączenie między drukarką a komputerem działa prawidłowo, a także rozwiązać problemy.

Sprawdzanie dziennika serwera i urządzenia sieciowego

W razie problemów z połączeniem sieciowym można określić przyczynę, sprawdzając dzienniki serwera poczty lub serwera LDAP albo stan urządzenia, przeglądając dziennik systemowy urządzenia sieciowego, np. routera, lub dziennik poleceń.

Drukowanie arkusza stanu sieci

Można sprawdzić szczegółowe informacje o sieci, drukując je.

1. Załaduj papier.
2. Na ekranie głównym wybierz pozycję **Ustaw..**
3. Wybierz pozycję **Ustawienia ogólne > Ustawienia sieciowe > Stan sieci.**
4. Wybierz pozycję **Druk.arkusz stanu.**
5. Zapoznaj się z komunikatem, a następnie wydrukuj arkusz stanu sieci.
6. Zamknij ekran.

Ekran zostanie zamknięty automatycznie po upływie określonego czasu.

Sprawdzanie komunikacji między urządzeniami i komputerami

Sprawdzanie komunikacji przy użyciu polecenia ping — Windows

Polecenie ping umożliwia sprawdzenie, czy komputer jest połączony z drukarką. Wykonaj poniższe czynności, aby sprawdzić komunikację za pomocą polecenia ping.

1. Sprawdź adres IP połączenia drukarki, które ma być przetestowane.
Można to sprawdzić na ekranie stanu sieci na panelu sterowania drukarki, w raporcie połączenia lub na karcie stanu sieci w kolumnie **IP Address**.
2. Wyświetlić ekran wiersza poleceń komputera.
Wyświetlić ekran aplikacji, a następnie wybrać **Wiersz poleceń**.
3. Wprowadzić „ping xxx.xxx.xxx.xxx”, a następnie wcisnąć klawisz Enter.
Wpisać adres IP drukarki dla xxx.xxx.xxx.xxx.

Rozwiązywanie problemów

4. Sprawdzić status komunikacji.

Jeśli drukarka i komputer komunikują się ze sobą, wyświetlany jest następujący komunikat.

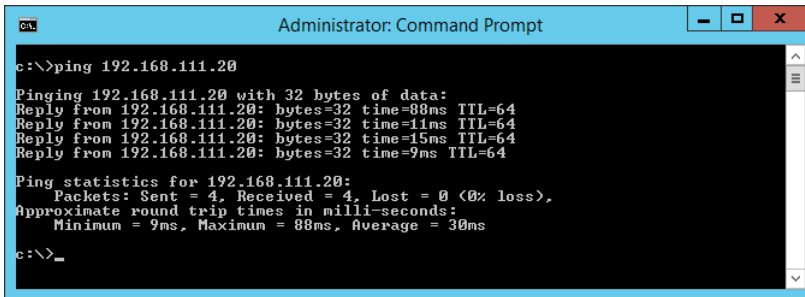

```

Administrator: Command Prompt

c:\>ping 192.168.111.20

Pinging 192.168.111.20 with 32 bytes of data:
Reply from 192.168.111.20: bytes=32 time=88ms TTL=64
Reply from 192.168.111.20: bytes=32 time=11ms TTL=64
Reply from 192.168.111.20: bytes=32 time=15ms TTL=64
Reply from 192.168.111.20: bytes=32 time=9ms TTL=64

Ping statistics for 192.168.111.20:
    Packets: Sent = 4, Received = 4, Lost = 0 (0% loss),
    Approximate round trip times in milli-seconds:
        Minimum = 9ms, Maximum = 88ms, Average = 30ms

c:\>_

```

Jeśli drukarka i komputer nie komunikują się ze sobą, wyświetlany jest następujący komunikat.

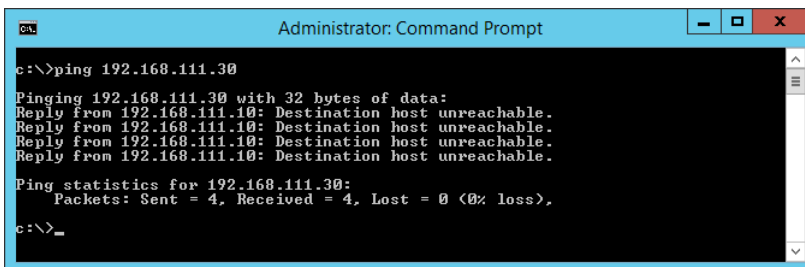

```

Administrator: Command Prompt

c:\>ping 192.168.111.30

Pinging 192.168.111.30 with 32 bytes of data:
Reply from 192.168.111.10: Destination host unreachable.
Reply from 192.168.111.10: Destination host unreachable.
Reply from 192.168.111.10: Destination host unreachable.
Reply from 192.168.111.10: Destination host unreachable.

Ping statistics for 192.168.111.30:
    Packets: Sent = 4, Received = 4, Lost = 0 (0% loss),

c:\>_

```

Sprawdzanie komunikacji przy użyciu polecenia ping — Mac OS

Polecenie ping umożliwia sprawdzenie, czy komputer jest połączony z drukarką. Wykonaj poniższe czynności, aby sprawdzić komunikację za pomocą polecenia ping.

1. Sprawdź adres IP połączenia drukarki, które ma być przetestowane.
Można to sprawdzić na ekranie stanu sieci na panelu sterowania drukarki, w raporcie połączenia lub na karcie stanu sieci w kolumnie **IP Address**.
2. Uruchomić narzędzie sieciowe Network Utility.
Wejść w narzędzie „Network Utility” w aplikacji **Spotlight**.
3. Kliknąć zakładkę **Ping**, wprowadzić adres IP sprawdzony w kroku 1, a następnie kliknąć przycisk **Ping**.

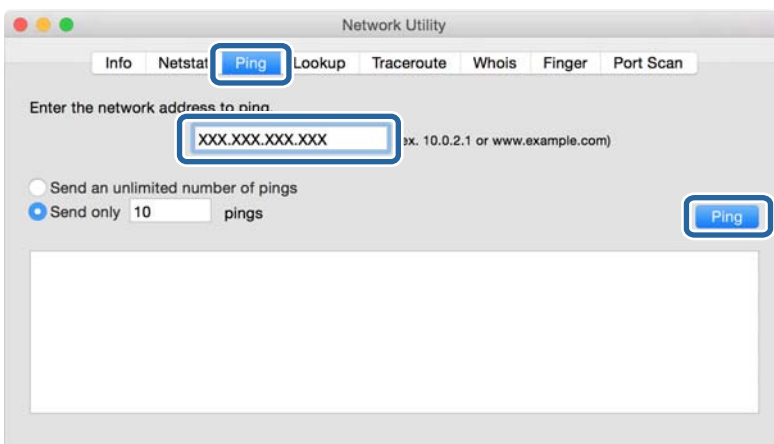

Rozwiązywanie problemów

4. Sprawdzić status komunikacji.

Jeśli drukarka i komputer komunikują się ze sobą, wyświetlany jest następujący komunikat.

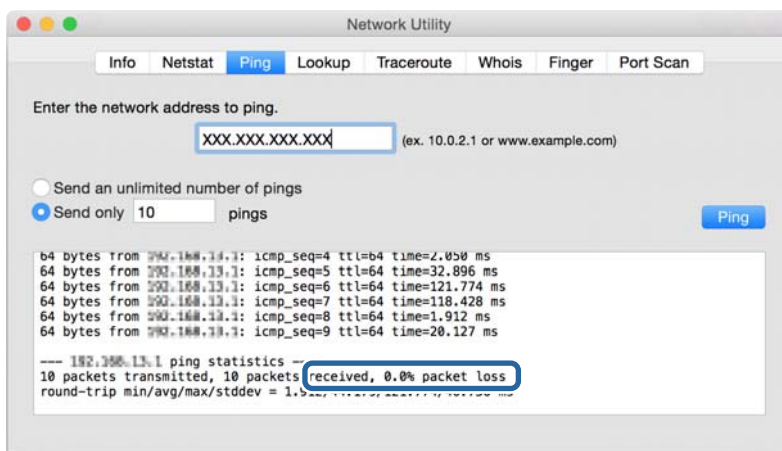

Jeśli drukarka i komputer nie komunikują się ze sobą, wyświetlany jest następujący komunikat.

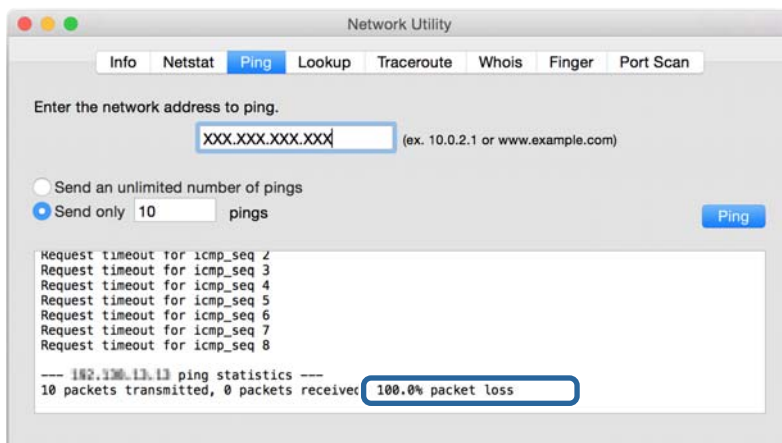

Sprawdzanie sieci komputera — Windows

Używając wiersza poleceń, można sprawdzić stan połączenia komputera i trasę połączenia do drukarki. Pozwoli to rozwiązać problemy z łącznością.

Rozwiązywanie problemów

❑ Polecenie ipconfig

Można wyświetlić stan połączenia interfejsu sieciowego, który jest aktualnie używany na komputerze.

Porównując informacje o ustawieniach z rzeczywistymi danymi połączenia, można sprawdzić, czy połączenie jest skonfigurowane poprawnie. Jeśli w tej samej sieci jest wiele serwerów DHCP, można sprawdzić rzeczywisty adres przydzielony komputerowi, adresy serwerów DNS itd.

❑ Format: ipconfig /all

❑ Przykłady:

```

Administrator: Command Prompt
c:\>ipconfig /all
Windows IP Configuration

Host Name . . . . . : WIN2012R2
Primary Dns Suffix . . . . . : pubs.net
Node Type . . . . . : Hybrid
IP Routing Enabled. . . . . : No
WINS Proxy Enabled. . . . . : No
DNS Suffix Search List. . . . . : pubs.net

Ethernet adapter Ethernet:

Connection-specific DNS Suffix . . : 
Description . . . . . : Gigabit Network Connection
Physical Address. . . . . : XX-XX-XX-XX-XX-XX
DHCP Enabled. . . . . : No
Autoconfiguration Enabled . . . . . : Yes
Link-local IPv6 Address . . . . . : fe80::38fb:7546:18a8:d20e%14(Preferred)
IPv4 Address. . . . . : 192.168.111.10(Preferred)
Subnet Mask . . . . . : 255.255.255.0
Default Gateway . . . . . : 192.168.111.1
DHCPv6 IAID . . . . . : 283142549
DHCPv6 Client DUID. . . . . : 00-01-00-01-20-40-2F-45-00-1D-73-6A-44-08
DNS Servers . . . . . : 192.168.111.2
NetBIOS over Tcpip. . . . . : Enabled

Tunnel adapter isatap.<00000000-ABCD-EFGH-IJK-LMNOPQRSTUUV>:

Media State . . . . . : Media disconnected
Connection-specific DNS Suffix . . : 
Description . . . . . : Microsoft ISATAP Adapter #2
Physical Address. . . . . : 00-00-00-00-00-00-E0
DHCP Enabled. . . . . : No
Autoconfiguration Enabled . . . . . : Yes

c:\>_

```

❑ Polecenie pathping

Polecenie umożliwia wyświetlenie listy wszystkich routerów, przez które przechodzi ruch do docelowego hosta, a także routing danych.

❑ Format: pathping xxx.xxx.xxx.xxx

❑ Przykłady: pathping 192.0.2.222

```

Administrator: Command Prompt
c:\>pathping 192.168.111.20
Tracing route to EPSONAB12AB [192.168.111.20]
over a maximum of 30 hops:
 0  WIN2012R2.pubs.net [192.168.111.10]
 1  EPSONAB12AB [192.168.111.20]

Computing statistics for 25 seconds..
Hop  RTT      Source to Here   This Node/Link   Address
 0      RTT      Lost/Sent = Pct  Lost/Sent = Pct  Address
 0      0/ 100 = 0%     0/ 100 = 0%     WIN2012R2.pubs.net [192.168.111.10]
 1  38ms    0/ 100 = 0%     0/ 100 = 0%     EPSONAB12AB [192.168.111.20]

Trace complete.

c:\>_

```

Wykonywanie testu połączenia

Z poziomu drukarki lub komputera połączonych do tego samego segmentu sieci co drukarka sprawdzić, czy połączenie z serwerem i folderem działa prawidłowo. Pozwoli to rozwiązać problemy z łącznością.

Rozwiązywanie problemów

Serwer pocztowy

Sprawdzanie połączenia między drukarką a serwerem pocztowym, używając funkcji testu połączenia drukarki.

Powiązane informacje

➔ [„Sprawdzanie połączenia z serwerem pocztowym” na stronie 40](#)

Serwer LDAP

Sprawdzanie połączenia między drukarką a serwerem LDAP, używając funkcji testu połączenia drukarki.

Powiązane informacje

➔ [„Sprawdzanie połączenia z serwerem LDAP” na stronie 71](#)

Serwer FTP

Sprawdzanie połączenia serwera FTP z komputerem w tym samym segmencie. Możliwe jest sprawdzenie dostępu do serwera FTP zarejestrowanego w kontaktach za pomocą programu Eksplorator na komputerze w tym samym segmencie sieci co drukarka.

Przykład określania ścieżki:

Nazwa serwera FTP: `epsonftp`

Nazwa folderu: `manual`

`ftp://epsonftp/manual/`

W takim przypadku zaloguj się jako użytkownik `anonymous`. Jeśli ustawione zostały nazwa użytkownika i hasło, wprowadź je w oknie dialogowym wyświetlanym po błędzie uwierzytelniania lub dodaj je do adresu, jak podano poniżej.

`ftp://username:password@epsonftp` (gdzie nazwa użytkownika to „`ftpusername`”, a hasło „`ftppassword`”)

Przykład tego samego segmentu sieci.

Adres IP drukarki: `192.168.111.12`, maska podsieci: `255.255.255.0`

Z poziomu komputera sprawdź, czy adres IP jest z zakresu `192.168.111.2` do `192.168.111.255`.

Powiązane informacje

➔ [„Rejestrowanie miejsca docelowego w kontaktach za pomocą aplikacji Web Config” na stronie 63](#)

Folder udostępniony

Sprawdzanie połączenia folderu udostępnionego z komputerem w tym samym segmencie. Możliwe jest sprawdzenie dostępu do folderu udostępnionego zarejestrowanego w kontaktach za pomocą programu Eksplorator na komputerze w tym samym segmencie sieci co drukarka.

Powiązane informacje

➔ [„Rejestrowanie miejsca docelowego w kontaktach za pomocą aplikacji Web Config” na stronie 63](#)

Rozwiązywanie problemów

Serwer DNS

Sprawdzenie serwera DNS używanego przez komputer. Można sprawdzić stan karty sieciowej komputera używanej w tym samym segmencie sieci co drukarka i upewnić się, że jest taki sam jak ustawienie DNS w konfiguracji drukarki.

Ustawienie serwera DNS komputera można sprawdzić, wykonując następujące czynności.

- Windows: **Panel sterowania > Sieć i Internet > Centrum sieci i udostępniania > Zmień ustawienia karty sieciowej**

Jeśli komputer ma wiele interfejsów sieciowych, można sprawdzić je, wprowadzając w wierszu poleceń polecenie „ipconfig /all”.

- Mac OS: **Preferencje systemowe > Sieć > Zaawansowane... > DNS**

Powiązane informacje

➔ [„Rejestrowanie miejsca docelowego w kontaktach za pomocą aplikacji Web Config” na stronie 63](#)

Inicjowanie ustawień sieciowych

Wyłączenie Wi-Fi w Web Config

Sieć Wi-Fi można wyłączyć z poziomu aplikacji Web Config. Jeśli sieć Wi-Fi zostanie wyłączona, gdy jakieś urządzenia są połączone za jej pośrednictwem, zostaną one rozłączone.

- Otwórz aplikację Web Config i wybierz pozycje **Sieć > Wi-Fi**, a następnie wybierz pozycję **Wyłącz sieć Wi-Fi**.
- Sprawdź komunikat, a następnie wybierz **OK**.

Rozłączanie połączenia w trybie Wi-Fi Direct (zwykle AP) za pomocą aplikacji Web Config

W aplikacji Web Config można rozłączyć połączenie w trybie Wi-Fi Direct (zwykle AP).

- Otwórz aplikację Web Config i wybierz kartę **Sieć > Wi-Fi Direct**.
- Wybierz opcję **Wyłącz** w polu **Wi-Fi Direct**.
- Kliknij przycisk **Dalej**
- Sprawdź komunikat, a następnie wybierz **OK**.

Wyłączanie łączności Wi-Fi z poziomu panelu sterowania

Gdy łączność Wi-Fi jest wyłączona, połączenie Wi-Fi zostanie zakończone.

- Na ekranie głównym dotknij pozycji .

Rozwiązywanie problemów

- Wybierz pozycję **Router**.
Zostanie wyświetlony stan sieci.
- Dotknij pozycji **Zmień ustawienia**.
- Wybierz opcję **Inne > Wył. sieć Wi-Fi**.
- Zapoznaj się z komunikatem wyświetlanym na ekranie, a następnie rozpocznij konfigurację.
- Po wyświetleniu komunikatu o zakończeniu zamknij ekran.
Ekran zostanie zamknięty automatycznie po upływie określonego czasu.
- Zamknij ekran Ustawienia połączenie sieciowego.
- Naciśnij przycisk .

Rozłączanie połączenia w trybie Wi-Fi Direct (zwykle AP) z panelu sterowania

Uwaga:

Jeśli połączenie Wi-Fi Direct (zwykle AP) zostanie wyłączone, wszystkie komputery i inteligentne urządzenia połączone z drukarką przez połączenie Wi-Fi Direct (zwykle AP) zostaną odłączone. Aby rozłączyć konkretne urządzenie, odłącz je przez to urządzenie, a nie drukarkę.

- Na ekranie głównym dotknij pozycji .
- Wybierz pozycję **Wi-Fi Direct**.
Zostaną wyświetlone informacje o połączeniu Wi-Fi Direct.
- Dotknij pozycji **Rozpocznij konfigurację**.
- Dotknij pozycji **Zmień**.
- Wybierz pozycję **Wyłącz Wi-Fi Direct**.
- Dotknij pozycji **Wyłącz ustawienia**.
- Po wyświetleniu komunikatu o zakończeniu zamknij ekran.
Ekran zostanie zamknięty automatycznie po upływie określonego czasu.

Przywracanie ustawień sieci za pomocą panelu sterowania

Można przywrócić wszystkie domyślne ustawienia sieciowe.

- Na ekranie głównym wybierz pozycję **Ustaw..**
- Wybierz pozycję **Ustawienia ogólne > Administr. systemu > Przywr. ust. domyśl. > Ustawienia sieciowe**.
- Sprawdź komunikat, a następnie wybierz **Tak**.

Rozwiązywanie problemów

4. Po wyświetleniu komunikatu o zakończeniu zamknij ekran.
Ekran zostanie zamknięty automatycznie po upływie określonego czasu.

Przypadek problemu

Nie można uzyskać dostępu do aplikacji Web Config

Drukarka nie ma przydzielonego adresu IP.

Drukarka może nie mieć przydzielonego poprawnego adresu IP. Skonfiguruj adres IP za pomocą panelu sterowania drukarki. Aby sprawdzić aktualne ustawienie, skorzystaj z panelu sterowania drukarki lub wydrukuj arkusz stanu sieci.

Przeglądarka internetowa nie obsługuje funkcji Siła szyfrowania dla protokołu SSL/TLS.

Protokół SSL/TLS ma włączoną funkcję Siła szyfrowania. Aplikację Web Config można otworzyć w przeglądarce internetowej obsługującej następujące szyfrowanie wsadowe. Sprawdź, jakie standardy szyfrowania obsługuje używana przeglądarka internetowa.

- 80-bitowe: AES256/AES128/3DES
- 112-bitowe: AES256/AES128/3DES
- 128-bitowe: AES256/AES128
- 192-bitowe: AES256
- 256-bitowe: AES256

Certyfikat CA utracił ważność.

W razie problemu z datą ważności certyfikatu podczas nawiązywania połączenia z aplikacją Web Config za pośrednictwem protokołu SSL/TLS (https) zostanie wyświetlony komunikat „Certyfikat wygasł”. Jeśli komunikat jest wyświetlany przed upływem daty ważności certyfikatu, sprawdź, czy ustawienie daty i godziny na drukarce jest prawidłowe.

Nazwa publiczna certyfikatu i drukarki nie zgadzają się.

Jeżeli nazwa publiczna certyfikatu i drukarki nie zgadzają, podczas uzyskiwania dostępu do aplikacji Web Config za pośrednictwem protokołu SSL/TLS (https) zostanie wyświetlony komunikat „Nazwa certyfikatu zabezpieczeń nie zgadza się”. Dzieje się tak, ponieważ nie zgadzają się następujące adresy IP.

- Adres IP drukarki wprowadzony w nazwie publicznej na potrzeby utworzenia Certyfikat podpisywany samodzielnie lub CSR
- Adres IP wprowadzony w przeglądarce internetowej podczas uruchamiania aplikacji Web Config

W przypadku Certyfikat podpisywany samodzielnie należy zmienić nazwę drukarki. Certyfikat zostanie zaktualizowany i będzie można połączyć drukarkę.

W przypadku Certyfikat CA należy ponownie uzyskać certyfikat dla drukarki.

Rozwiązywanie problemów

Używanie serwera proxy dla adresów lokalnych jest skonfigurowane nieprawidłowo w przeglądarce internetowej.

Kiedy w ustawieniach drukarki włączono używanie serwera proxy, należy skonfigurować przeglądarkę internetową tak, aby połączenia z lokalnymi adresami nie były nawiązywane przez serwer proxy.

Windows:

Wybierz kolejno pozycje **Panel sterowania > Sieć i Internet > Opcje internetowe > Połączenia > Ustawienia sieci LAN > Serwer proxy**, po czym wyłącz używanie serwera proxy w sieci lokalnej (adresy lokalne).

Mac OS:

Wybierz kolejno opcje **Preferencje systemowe > Sieć > Zaawansowane > Proxy**, po czym podaj adres lokalny w polu **Pomiń ustawienia proxy dla tych komputerów i domen**.

Przykład:

192.168.1.*: adres lokalny: 192.168.1.XXX; maska podsieci: 255.255.255.0

192.168.*.*: adres lokalny: 192.168.XXX.XXX; maska podsieci: 255.255.0.0

Powiązane informacje

➔ [„Uzyskiwanie dostępu do aplikacji Web Config” na stronie 28](#)

➔ [„Przydzielanie adresu IP” na stronie 21](#)

Nie można zapisywać zeskanowanych obrazów w folderze udostępnionym

Sprawdzanie komunikatów na drukarce

Komunikaty o błędzie są wyświetlane na panelu sterowania drukarki po wystąpieniu błędu.

Komunikaty	Rozwiązania
Błąd DNS. Sprawdź ustawienia DNS.	<ul style="list-style-type: none"> <input type="checkbox"/> Upewnij się, że adres na liście kontaktów na drukarce i adres folderu udostępnionego są takie same. <input type="checkbox"/> Jeśli adres IP komputera jest statyczny i ustawiany ręcznie, zmień nazwę komputera w ścieżce sieciowej na adres IP. Przykład: \\EPSON02\SCAN do \\192.168.xxx.xxx\SCAN <input type="checkbox"/> Upewnij się, że komputer jest włączony i nie znajduje się w trybie uśpienia. Jeśli komputer znajduje się w trybie uśpienia, nie można zapisywać zeskanowanych obrazów w folderze udostępnionym. <input type="checkbox"/> Tymczasowo wyłącz zaporę i oprogramowanie zabezpieczające komputera. Jeśli spowoduje to skasowanie błędu, sprawdź ustawienia w oprogramowaniu zabezpieczającym. <input type="checkbox"/> W przypadku korzystania z komputera przenośnego z adresem IP ustawianym za pośrednictwem serwera DHCP adres IP może się zmienić po ponownym połączeniu z siecią. Uzyskaj adres IP ponownie. <input type="checkbox"/> Wybierz Ustaw. > Ustawienia ogólne > Ustawienia sieciowe > Zaawansowane > TCP/IP, a następnie sprawdź ustawienia DNS. <input type="checkbox"/> Sprawdź ustawienia DNS serwera, komputera lub punktu dostępu. <input type="checkbox"/> Nazwa komputera i adres IP mogą się różnić, jeśli tabela zarządzania serwerem DNS nie jest zaktualizowana. Sprawdź nazwę komputera i adres IP.

Rozwiązywanie problemów

Komunikaty	Rozwiązania
Błąd uwierzytelniania. Sprawdź Ustawienia serwera e-mail.	<input type="checkbox"/> Upewnij się, że nazwa użytkownika i hasło są poprawne na komputerze i czy komputer może się połączyć z drukarką. Upewnij się też, że hasło nie wygasło. <input type="checkbox"/> Sprawdź ustawienia Lokalizacja .
Błąd komunikacji. Sprawdź Wi-Fi/ połączenie sieciowe.	<input type="checkbox"/> Upewnij się, że sieć MS jest włączona. <input type="checkbox"/> Upewnij się, że adres na liście kontaktów na drukarce i adres folderu udostępnionego są takie same. <input type="checkbox"/> Prawa dostępu dla użytkownika z listy kontaktów należy dodać na karcie Udostępnianie i karcie Zabezpieczenia właściwości folderu udostępnionego. Ponadto uprawnienia użytkownika powinny być ustawione na „Dozwolone”. <input type="checkbox"/> Sprawdź ustawienia Lokalizacja . <input type="checkbox"/> Wydrukuj raport połączenia sieciowego, aby sprawdzić, czy drukarka jest podłączona do sieci.
Nazwa pliku jest już używana. Zmień nazwę pliku i zeskan. ponownie.	<input type="checkbox"/> Usuń plik o tej samej nazwie. <input type="checkbox"/> Zmień przedrostek nazwy pliku w ustawieniach Ustawienia pliku .
Zeskan. pliki są za duże. Wysłano tylko XX stron. Sprawdź, czy folder docelowy ma odpow. wielkość.	<input type="checkbox"/> Zwiększ ilość wolnego miejsca w określonym folderze. <input type="checkbox"/> Zmniejsz liczbę dokumentów. <input type="checkbox"/> Zmniejsz rozdzielczość skanowania lub zwiększ stopień kompresji, aby zmniejszyć rozmiar zeskanowanego obrazu.

Sprawdzanie punktu wystąpienia błędu

Podczas zapisywania zeskanowanych obrazów w folderze udostępnionym proces jest wykonywany w następujący sposób. Można potem sprawdzić punkt wystąpienia błędu.

Elementy	Praca	Komunikaty o błędach
Nawiązywanie połączenia	Połącz komputer z drukarką.	Błąd DNS. Sprawdź ustawienia DNS.
Logowanie na komputerze	Zaloguj się na komputerze przy użyciu nazwy użytkownika i hasła.	Błąd uwierzytelniania. Sprawdź Ustawienia serwera e-mail.
Sprawdzanie folderu do zapisu	Sprawdź ścieżkę sieciową folderu udostępnionego.	Błąd komunikacji. Sprawdź Wi-Fi/ połączenie sieciowe.
Sprawdzanie nazwy pliku	Sprawdź, czy w folderze jest już plik o takiej samej nazwie jak zapisywany plik.	Nazwa pliku jest już używana. Zmień nazwę pliku i zeskan. ponownie.
Zapisywanie pliku	Zapisz nowy plik.	Zeskan. pliki są za duże. Wysłano tylko XX stron. Sprawdź, czy folder docelowy ma odpow. wielkość.

Zapisywanie zeskanowanych obrazów trwa długo

Sprawdź następujące punkty.

- Wybierz **Ustaw.** > **Ustawienia ogólne** > **Ustawienia sieciowe** > **Zaawansowane** > **TCP/IP**, a następnie sprawdź ustawienia DNS.
- Sprawdź ustawienia DNS serwera, komputera lub punktu dostępu.

Dodatek

Opis oprogramowania sieciowego

W tym rozdziale opisano oprogramowanie służące do konfigurowania i zarządzania urządzeniami.

Epson Device Admin

Epson Device Admin jest wielofunkcyjną aplikacją, która umożliwia zarządzanie urządzeniami w sieci.

Dostępne są następujące funkcje.

- Monitorowanie lub zarządzanie do 2000 drukarek lub skanerów w segmencie sieci
- Tworzenie szczegółowych raportów z informacjami o materiałach eksploatacyjnych lub stanie produktu
- Aktualizowanie oprogramowania układowego produktu
- Dodawanie urządzenia do sieci
- Stosowanie jednolitych ustawień do wielu urządzeń.

Aplikację Epson Device Admin można pobrać z witryny pomocy technicznej firmy Epson. Więcej informacji na ten temat zawiera dokumentacja programu Epson Device Admin oraz jego system pomocy.

Uruchamianie programu Epson Device Admin (tylko system Windows)

Wybierz pozycje **Wszystkie programy > EPSON > Epson Device Admin > Epson Device Admin**.

Uwaga:

Jeżeli zostanie wyświetlone powiadomienie zapory, zezwól na dostęp programu Epson Device Admin do sieci.

EpsonNet Config

EpsonNet Config jest aplikacją umożliwiającą konfigurowanie ustawień urządzeń w sieci. Kiedy urządzenia są połączone z siecią za pośrednictwem kabla Ethernet, można konfigurować ustawienia, takie jak adres IP, zmieniać metodę połączenia itd., nawet w przypadku urządzeń bez przydzielonego adresu IP. Można jej także używać do konfigurowania ustawień sieciowych urządzeń bez panelu sterowania.

Więcej informacji na ten temat zawiera dokumentacja programu EpsonNet Config oraz jego system pomocy.



Uruchamianie aplikacji EpsonNet Config — Windows

Wybierz pozycje **Wszystkie programy > EpsonNet > EpsonNet Config SE > EpsonNet Config**.

Uwaga:

Jeśli zostanie wyświetlone powiadomienie zapory, zezwól na dostęp programu EpsonNet Config do sieci.

Uruchamianie aplikacji EpsonNet Config — Mac OS

Wybierz opcję **Idź > Programy > Epson Software > EpsonNet > EpsonNet Config SE > EpsonNet Config**.

EpsonNet Print (wyłącznie w systemie Windows)

Aplikacja EpsonNet Print służy do drukowania w sieci TCP/IP. Jest instalowana przez program instalacyjny wraz ze sterownikiem drukarki. Aby wykonać drukowanie sieciowe, utwórz port EpsonNet Print. Poniżej wymienione są jej funkcje i ograniczenia.

- Status drukarki jest wyświetlany na ekranie buforu.
- Jeśli serwer DHCP zmieni adres IP drukarki, urządzenie będzie nadal wykrywane.
- Można użyć drukarki znajdującej się w innym segmencie sieci.
- Przy drukowaniu można korzystać z różnych protokołów.
- Adresy IPv6 nie są obsługiwane.

EpsonNet SetupManager

Aplikacja EpsonNet SetupManager służy do tworzenia pakietów upraszczających instalację drukarki, np. przez zainstalowanie sterownika drukarki i aplikacji EPSON Status Monitor oraz utworzenie portu drukowania. Ponadto aplikacja ta umożliwia administratorowi tworzenie unikalnych pakietów oprogramowania i późniejsze dystrybuowanie ich wśród grup użytkowników.

Dodatek

Więcej informacji można znaleźć w lokalnej wersji witryny firmy Epson.

Eksportowanie i importowanie wielu kontaktów za pomocą narzędzia

Narzędzie Epson Device Admin umożliwia utworzenie kopii zapasowej tylko kontaktów i edytowanie wyeksportowanego pliku, a następnie ich jednoczesne zaimportowanie.

Jest to przydatne do tworzenia kopii zapasowej tylko kontaktów lub w przypadku wymiany drukarki i konieczności przeniesienia kontaktów ze starej drukarki na nową.

Eksportowanie kontaktów

Informacje o kontaktach można zapisywać w pliku.

Pliki zapisane w formacie sylk lub csv można edytować w aplikacji arkusza kalkulacyjnego lub edytorze tekstowym. Po usunięciu lub dodaniu informacji można zaimportować wszystkie te kontakty na raz.

Informacje zawierające elementy zabezpieczeń, takie jak hasła i dane osobowe, są zapisywane w pliku binarnym zabezpieczonym hasłem. Nie można edytować tego pliku. Tego pliku można używać jako kopii zapasowej informacji zawierających elementy zabezpieczeń.

1. Uruchom aplikację Epson Device Admin.
2. Z bocznego menu zadań wybierz pozycję **Devices**.
3. Z listy urządzeń wybierz urządzenie, które ma być skonfigurowane.
4. Na karcie wstążki **Home** kliknij pozycję **Device Configuration**.
Jeśli zostało ustawione hasło administratora, wprowadź hasło i kliknij przycisk **OK**.
5. Kliknij pozycje **Common > Contacts**.
6. Wybierz format eksportu w oknie **Export > Export items**.
 - All Items
Eksport zaszyfrowanego pliku binarnego. Wybierz, czy w pliku mają być zapisane elementy zabezpieczeń, takie jak hasła i dane osobowe. Nie można edytować tego pliku. Jeśli zostanie wybrany ten format, trzeba ustawić hasło do pliku. Kliknij przycisk **Configuration** i ustaw hasło o długości od 8 do 63 znaków ASCII. To hasło będzie potrzebne podczas importowania danych z pliku binarnego.
 - Items except Security Information
Eksport pliku w formacie sylk lub csv. Tę opcję wybierz, aby móc edytować informacje w wyeksportowanym pliku.
7. Kliknij przycisk **Export**.
8. Określ miejsce zapisu, wybierz typ pliku, a następnie kliknij przycisk **Save**.
Wyświetlony zostanie komunikat z potwierdzeniem zakończenia operacji.
9. Kliknij przycisk **OK**.
Sprawdź, czy plik został zapisany w wybranym miejscu.

Importowanie kontaktów

Informacje o kontaktach można zaimportować z pliku.

Możliwe jest importowanie plików zapisanych w formacie SYLK lub csv albo plików binarnych zawierających elementy zabezpieczeń.

1. Uruchom aplikację Epson Device Admin.
2. Z bocznego menu zadań wybierz pozycję **Devices**.
3. Z listy urządzeń wybierz urządzenie, które ma być skonfigurowane.
4. Na karcie wstążki **Home** kliknij pozycję **Device Configuration**.
Jeśli zostało ustawione hasło administratora, wprowadź hasło i kliknij przycisk **OK**.
5. Kliknij pozycję **Common > Contacts**.
6. Kliknij przycisk **Browse** w obszarze **Import**.
7. Wybierz plik, który ma być zaimportowany, a następnie kliknij przycisk **Open**.
Po wybraniu pliku binarnego w polu **Password** wprowadź hasło ustawione podczas eksportowania pliku.
8. Kliknij przycisk **Import**.
Zostanie wyświetlony ekran potwierdzenia.
9. Kliknij przycisk **OK**.
Zostaną wyświetlone wyniki weryfikacji.
 - Edit the information read
Kliknij, aby edytować informacje osobno.
 - Read more file
Kliknij, aby zaimportować wiele plików.
10. Kliknij przycisk **Import**, a następnie przycisk **OK** na ekranie zakończenia importu.
Wróć do ekranu właściwości urządzenia.
11. Kliknij przycisk **Transmit**.
12. Na ekranie potwierdzenia kliknij przycisk **OK**.
Ustawienie zostaną wysłane do drukarki.
13. Na ekranie zakończenia wysyłania kliknij przycisk **OK**.
Informacje drukarki zostaną zaktualizowane.
Otwórz kontakty w aplikacji Web Config lub na panelu sterowania drukarki, a następnie sprawdź, czy zostały zaktualizowane.

Konfigurowanie ustawień Wi-Fi z poziomu panelu sterowania (WPS)

Możliwe jest nawiązanie połączenia z siecią Wi-Fi z panelu sterowania drukarki za pomocą funkcji WPS.

Powiązane informacje

- ➔ „Wprowadzanie ustawień Wi-Fi poprzez konfigurację kodu PIN (WPS)” na stronie 131
- ➔ „Konfigurowanie ustawień sieci Wi-Fi przy użyciu kodu PIN (WPS)” na stronie 132



Wprowadzanie ustawień Wi-Fi poprzez konfigurację kodu PIN (WPS)

Możliwa jest automatyczna konfiguracja sieci Wi-Fi poprzez wciśnięcie przycisku na punkcie dostępu. Jeśli spełnione są następujące warunki, można dokonać konfiguracji przy użyciu tej metody.

- Punkt dostępu jest kompatybilny z WPS (Wi-Fi Protected Setup).
- Bieżące połączenie Wi-Fi ustalono poprzez wciśnięcie przycisku na punkcie dostępu.

Uwaga:

Jeśli nie możesz znaleźć przycisku lub dokonujesz konfiguracji za pomocą oprogramowania, przejrzyj dokumentację dostarczoną wraz z punktem dostępu.

1. Na ekranie głównym dotknij pozycji  |  .
2. Wybierz pozycję **Router**.
3. Dotknij pozycji **Rozpocznij konfigurację**.
Jeśli połączenie sieciowe zostało już skonfigurowane, wyświetlą się szczegóły połączenia. Dotknij pozycji **Zmień na połączenie Wi-Fi**. lub **Zmień ustawienia**, aby zmienić ustawienia.
4. Wybierz pozycję **Ust. Push Button (WPS)**.
5. Przytrzymaj wciśnięty przycisk [WPS] na punkcie dostępu do momentu, aż nie zacznie migać kontrolka bezpieczeństwa.



Dodatek

Jeśli nie wiesz, gdzie znajduje się przycisk [WPS], lub na punkcie dostępu nie ma żadnych przycisków, zapoznaj się z dokumentacją dostarczoną wraz z punktem dostępu, aby otrzymać dalsze informacje.

6. Dotknij pozycji **Uruchom ustawienia**.

7. Zamknij ekran.

Ekran zostanie zamknięty automatycznie po upływie określonego czasu.



Uwaga:

Jeśli nie uda się nawiązać połączenia, zrestartuj punkt dostępu, przesuń go bliżej drukarki i spróbuj ponownie. Jeśli nadal nie uda się nawiązać połączenia, wydrukuj raport połączenia sieciowego oraz sprawdź rozwiązanie.

8. Zamknij ekran ustawień połączenia sieciowego.

Konfigurowanie ustawień sieci Wi-Fi przy użyciu kodu PIN (WPS)

Można automatycznie połączyć się z punktem dostępu poprzez użycie kodu PIN. Można użyć tej metody do dokonania konfiguracji, jeśli punkt dostępu obsługuje WPS (Wi-Fi Protected Setup). Aby wprowadzić kod PIN w punkcie dostępu, użyj komputera.

1. Na ekranie głównym dotknij pozycji  |  .

2. Wybierz pozycję **Router**.

3. Dotknij pozycji **Rozpocznij konfigurację**.

Jeśli połączenie sieciowe zostało już skonfigurowane, wyświetlą się szczegóły połączenia. Dotknij pozycji **Zmień na połączenie Wi-Fi**, lub **Zmień ustawienia**, aby zmienić ustawienia.

4. Wybierz pozycję **Inne > Ust. kodu PIN (WPS)**

5. Za pomocą komputera należy w ciągu dwóch minut wprowadzić do punktu dostępu kod PIN (ośmiocyfrowy numer) wyświetlony na panelu sterowania drukarki.

Uwaga:

Należy zapoznać się z dokumentacją dostarczoną wraz z punktem dostępu, aby uzyskać dalsze informacje na temat wprowadzania kodu PIN.

6. Dotknij pozycji **Uruchom ustawienia**.

7. Zamknij ekran.

Ekran zostanie zamknięty automatycznie, jeśli przed upływem określonego czasu użytkownik nie wybierze pozycji **Zamknij**.

Uwaga:

Jeśli nie uda się nawiązać połączenia, zrestartuj punkt dostępu, przesuń go bliżej drukarki i spróbuj ponownie. Jeśli nadal nie uda się nawiązać połączenia, wydrukuj raport połączenia oraz sprawdź rozwiązanie.

8. Zamknij ekran ustawień połączenia sieciowego.

Korzystanie z połączenia Wi-Fi Direct (zwykle AP)

Połączenie Wi-Fi Direct (zwykle AP) umożliwia bezpośrednie podłączanie urządzeń do drukarki.

Dodatek

Możliwość bezpośredniego podłączenia drukarki z pominięciem sieci pozwala na tymczasowe podłączanie urządzeń z obejściem wymaganych w sieci uprawnień dostępu.

Włączanie funkcji Wi-Fi Direct (zwykle AP) w aplikacji Web Config

1. Uzyskaj dostęp do aplikacji Web Config i wybierz pozycję **Sieć > Wi-Fi Direct**.
2. Wybierz opcję **Włącz** w polu **Wi-Fi Direct**.
3. Kliknij przycisk **Dalej**
4. Sprawdź komunikat, a następnie wybierz **OK**.

Zmiana ustawień funkcji Wi-Fi Direct (zwykle AP)

Po włączeniu połączenia Wi-Fi Direct (zwykle AP) można zmienić jego ustawienia, wybierając w aplikacji Web Config pozycję **Sieć > Wi-Fi Direct**, co spowoduje wyświetlenie następujących ustawień.

Wyłączanie funkcji Wi-Fi Direct (zwykle AP)

Możliwe jest wyłączenie funkcji Wi-Fi Direct (zwykle AP) drukarki. Po jej wyłączeniu wszystkie urządzenia połączone z drukarką w trybie Wi-Fi Direct (zwykle AP) zostaną rozłączone.

Zmiana nazwy sieci (SSID)

Nazwę sieci (SSID) funkcji Wi-Fi Direct (zwykle AP) służącą do nawiązywania połączeń z drukarką można zmienić na dowolnie wybraną nazwę. Do definiowania nazwy sieci (SSID) można używać znaków ASCII wyświetlanych na klawiaturze programowej na panelu sterowania.

Po zmianie nazwy sieci (SSID) wszystkie połączone urządzenia zostaną rozłączone. Aby ponownie nawiązać połączenie z urządzeniem, należy użyć nowej nazwy sieci (SSID).

Zmiana hasła

Możliwa jest zmiana hasła funkcji Wi-Fi Direct (zwykle AP) służącego do nawiązywania połączeń z drukarką. Do definiowania hasła można używać znaków ASCII wyświetlanych na klawiaturze programowej na panelu sterowania.



Po zmianie hasła wszystkie połączone urządzenia zostaną rozłączone. Aby ponownie nawiązać połączenie z urządzeniem, należy użyć nowego hasła.

Przywracanie ustawień funkcji Wi-Fi Direct (zwykle AP)

Można przywrócić wartości domyślne wszystkich ustawień funkcji Wi-Fi Direct (zwykle AP).

Zostaną usunięte informacje o połączeniu Wi-Fi Direct (zwykle AP) z urządzeniem inteligentnym zapisane w pamięci drukarki.

Uwaga:

Następujące ustawienia można też zmienić z poziomu panelu sterowania drukarki, wybierając pozycje  |  > **Wi-Fi Direct** > **Rozpocznij konfigurację** > **Zmień ustawienia**.

- Zmiana nazwy sieci (SSID)
- Zmiana hasła
- Wyłączanie funkcji Wi-Fi Direct (zwykle AP)
- Przywracanie ustawień funkcji Wi-Fi Direct (zwykle AP)

Zmiana metody połączenia

Możliwa jest zmiana metody połączenia. Ustawienie trzeba skonfigurować podczas włączania sieci.

Jeżeli adres IP jest przydzielany ręcznie, skontaktuj się z administratorem sieci, aby upewnić się, czy tego samego adresu IP można używać w nowej sieci.

Uwaga:

Po włączeniu połączenia Wi-Fi zostanie wyłączone połączenie Ethernet.

Powiązane informacje

- ➔ [„Zmiana połączenia Ethernet na połączenie Wi-Fi” na stronie 134](#)
- ➔ [„Zmiana połączenia Wi-Fi na połączenie Ethernet” na stronie 135](#)

Zmiana połączenia Ethernet na połączenie Wi-Fi

Zmiana na połączenie Wi-Fi z poziomu panelu sterowania

Połączenie Ethernet można zmienić na połączenie Wi-Fi z poziomu panelu sterowania drukarki. Procedura zmiany metody połączenia jest zasadniczo taka sama, jak w przypadku konfiguracji ustawień połączenia Wi-Fi. Więcej informacji można znaleźć w tym podręczniku w rozdziale dotyczącym konfigurowania ustawień połączenia Wi-Fi z poziomu panelu sterowania drukarki.

Powiązane informacje

- ➔ [„Nawiązywanie połączenia z bezprzewodową siecią lokalną \(Wi-Fi\)” na stronie 26](#)

Zmiana na połączenie Wi-Fi za pomocą narzędzia Web Config

Można zmienić połączenie Ethernet na połączenie Wi-Fi, używając narzędzia Web Config.

1. Otwórz aplikację Web Config i wybierz kartę **Sieć** > **Wi-Fi**.
Jeżeli zdefiniowano hasło administratora, zaloguj się na konto administratora, wprowadzając nazwę użytkownika i hasło.
2. Kliknij przycisk **Konfiguracja**.

Dodatek

- Wybierz identyfikator SSID punktu dostępu i wprowadź hasło.
Jeżeli na liście sieci nie ma żądanego identyfikatora SSID, wybierz pozycję **Wprowadź SSID** i wprowadź identyfikator SSID.
- Kliknij przycisk **Dalej**.
- Przeczytaj wyświetlany komunikat i kliknij przycisk **OK**.
- Odłącz kabel Ethernet od drukarki.

Uwaga:

Można również zmienić metodę połączenia za pomocą narzędzia *Epson Device Admin*. Więcej informacji można znaleźć w podręczniku lub w pomocy narzędzia *Epson Device Admin*.

Powiązane informacje

- ➔ [„Uzyskiwanie dostępu do aplikacji Web Config” na stronie 28](#)
- ➔ [„Epson Device Admin” na stronie 127](#)

Zmiana połączenia Wi-Fi na połączenie Ethernet

Zmiana połączenia sieciowego na Ethernet z poziomu panelu sterowania

Wykonaj poniższe czynności, aby zmienić połączenie sieciowe z Wi-Fi na Ethernet z poziomu panelu sterowania.

- Na ekranie głównym wybierz pozycję **Ustaw..**
- Wybierz pozycję **Ustawienia ogólne > Ustawienia sieciowe > Ustawienie sieci LAN**.
- Dotknij pozycji **Uruchom ustawienia**.
- Zapoznaj się z treścią komunikatu, a następnie zamknij ekran.
Ekran zostanie zamknięty automatycznie po upływie określonego czasu.
- Podłącz drukarkę do routera za pomocą kabla Ethernet.

Powiązane informacje

- ➔ [„Łączenie z siecią Ethernet” na stronie 25](#)

Zmiana połączenia Ethernet za pomocą aplikacji Web Config

Można zmienić połączenie Wi-Fi na połączenie Ethernet, używając aplikacji Web Config.

- Otwórz aplikację Web Config i wybierz kartę **Sieć > Wi-Fi**.
Jeżeli zdefiniowano hasło administratora, zaloguj się na konto administratora, wprowadzając nazwę użytkownika i hasło.
- Kliknij przycisk **Wyłącz sieć Wi-Fi**.

Dodatek

3. Sprawdź komunikat, a następnie wybierz pozycję **OK**.
4. Podłącz drukarkę do koncentratora (przełącznika sieciowy) kablem Ethernet.

Uwaga:

Można również zmienić metodę połączenia za pomocą narzędzia *Epson Device Admin*. Więcej informacji można znaleźć w podręczniku lub w pomocy narzędzia *Epson Device Admin*.

Powiązane informacje

- ➔ [„Uzyskiwanie dostępu do aplikacji Web Config” na stronie 28](#)
- ➔ [„Epson Device Admin” na stronie 127](#)

Porty wykorzystywane przez drukarkę

Drukarka wykorzystuje następujące porty. W razie potrzeby należy poprosić administratora sieci o otwarcie tych portów.

Dodatek

Nadawca (klient)	Użycie	Miejsce docelowe (serwer)	Protokół	Numer portu	
Drukarka	Wysyłanie pików (gdy funkcja skanowania do folderu sieciowego jest używana na panelu drukarki)	Serwer FTP	FTP (TCP)	20	
				21	
		Serwer plików	SMB (TCP)	445	
				NetBIOS (UDP)	137
					138
	NetBIOS (TCP)	139			
		Serwer SMTP	SMTP (TCP)	25	
				SMTP SSL/TLS (TCP)	465
	SMTP STARTTLS (TCP)			587	
	Połączenie POP przed SMTP (gdy funkcja skanowania do poczty e-mail jest używana na panelu drukarki)	Serwer POP	POP3 (TCP)	110	
				Serwer Epson Connect	HTTPS
	XMPP	5222			
		W przypadku drukowania za pomocą usługi Google Cloud Print	Serwer Google Cloud Print	HTTPS	443
	XMPP				5222
		Gromadzenie informacji o użytkowniku (użycie kontaktów z pamięci drukarki)	Serwer LDAP	LDAP (TCP)	389
LDAP SSL/TLS (TCP)	636				
LDAP STARTTLS (TCP)	389				
Uwierzytelnianie użytkowników podczas wysyłania poczty e-mail (podczas aktywowania platformy Epson Open) Uwierzytelnianie użytkowników podczas gromadzenia informacji o użytkowniku (w przypadku używania kontaktów z pamięci drukarki) Uwierzytelnianie użytkowników podczas korzystania z funkcji skanowania do folderu sieciowego (SMB) na drukarce	Serwer KDC	Kerberos	88		
			Komputer kliencki	WSD (TCP)	5357
					Komputer kliencki
Wyszukiwanie komputera podczas skanowania wypychanego z programu Document Capture Pro					

Dodatek

Nadawca (klient)	Użycie	Miejsce docelowe (serwer)	Protokół	Numer portu
Komputer kliencki	Wysyłanie pików (podczas drukowania FTP na panelu drukarki)	Drukarka	FTP (TCP)	20
				21
	Wykrywanie drukarki z poziomu aplikacji, takiej jak EpsonNet Config, sterownika drukarki i sterownika skanera.	Drukarka	ENPC (UDP)	3289
	Gromadzenie i konfigurowanie informacji MIB z poziomu aplikacji, takiej jak EpsonNet Config, sterownika drukarki i sterownika skanera.	Drukarka	SNMP (UDP)	161
	Przekazywanie danych LPR	Drukarka	LPR (TCP)	515
	Przekazywanie danych RAW	Drukarka	RAW (port 9100) (TCP)	9100
	Przekazywanie danych AirPrint (drukowanie IPP/IPPS)	Drukarka	IPP/IPPS (TCP)	631
	Wyszukiwanie drukarki WSD	Drukarka	WS-Discovery (UDP)	3702
	Przekazywanie danych skanowania z aplikacji Document Capture Pro	Drukarka	Skanowanie sieci (TCP)	1865
Gromadzenie informacji o zadaniu podczas skanowania wypychanego z programu Document Capture Pro	Drukarka	Skanowanie wypychane przez sieć	2968	

Opcje menu Ustaw.

Na ekranie głównym drukarki wybierz **Ustaw.**, aby skonfigurować różne ustawienia.

Opcje menu Ustawienia ogólne

Wybierz menu na panelu sterowania, jak opisano to poniżej.

Ustaw. > Ustawienia ogólne

Ustaw. podstawowe

Wybierz menu na panelu sterowania, jak opisano to poniżej.

Ustaw. > Ustawienia ogólne > Ustaw. podstawowe

Nie można zmieniać ustawień, które zostały zablokowane przez administratora.

Jasność LCD:

Regulacja jasności ekranu LCD.

Dodatek

Dźwięk:

Dostosowanie głośności i wybór rodzaju dźwięku.

Timer uśpienia:

Dostosowanie okresu przełączenia urządzenia w tryb uśpienia (tryb oszczędzania energii), gdy na drukarce nie wykonano żadnych operacji. Po upływie określonego czasu ekran LCD zgaśnie.

Ustaw. wyłączenia:

Zakupiony produkt może być wyposażony w tę funkcję albo w funkcję **Timer wył.**, zależnie od miejsca zakupu.

Wyłącz przy bezczynności

Wybierz to ustawienie, aby włączyć automatyczne wyłączenie drukarki, jeżeli nie będzie używana przez pewien czas. Wzrost tej wartości wpłynie na wydajność energetyczną urządzenia. Przed dokonaniem zmian w ustawieniu należy wziąć pod uwagę kwestie środowiskowe.

Wyłącz po odłączeniu

Wybierz to ustawienie, aby umożliwić wyłączenie drukarki po 30 minutach od odłączenia wszystkich portów, włącznie z portem LINE. Ta funkcja jest dostępna w niektórych regionach.

Ust. Data/godzina:

Data/godzina

Wprowadzenie bieżącej daty i godziny.

Czas letni

Wybór czasu letniego, jeśli jest on stosowany na terytorium użytkownika.

Różnica czasu

Podanie różnicy między czasem użytkownika a czasem UTC (uniwersalnym czasem koordynowanym).

Kraj/region:

Wybór kraju lub regionu, w którym drukarka jest używana. Po zmianie kraju lub regionu zostaną przywrócone domyślne ustawienia faksu i trzeba je wybrać ponownie.

Język/Language:

Wybór języka używanego na ekranie LCD.

Ekran startowy:

Określanie menu początkowego wyświetlonego na ekranie LCD, kiedy włączy się drukarka i zostanie aktywowana opcja **Zak. czasu operacji**.

Edytuj Główny:

Zmiana układu ikon na ekranie LCD. Można też dodawać, usuwać i przemieszczać ikony.

Tapeta:

Zmiana koloru tła ekranu LCD.

Zak. czasu operacji:

Wybierz ustawienie **Wł.**, aby powrócić do ekranu początkowego, gdy przez pewien czas nie zostanie wykonana żadna czynność. Jeżeli włączone są ograniczenia użytkowników i żadna czynność nie

Dodatek

zostanie wykonana przez pewien czas, nastąpi automatyczne wylogowanie i powrót do ekranu początkowego.

Klawiat.:

Zmiana układu klawiatury na ekranie LCD.

Domyślny ekran (Job/Status):

Wybór domyślnych informacji wyświetlanych po naciśnięciu przycisku .

Blokada administracyjna pozycji

Poniżej przedstawiono pozycje blokowane po włączeniu opcji **Ustaw. > Ustawienia ogólne > Administr. systemu > Ustawienia zabezp. > Ustawienia administratora > Zablokuj ustawienie.**

Pozycja	Blokada panelu
Ustaw. podstawowe	-
Jasność LCD	-
Dźwięk	-
Timer uśpienia	✓
Ustaw. wyłączenia	✓
Ust. Data/godzina	✓
Kraj/region	✓
Język/Language	✓*1
Ekran startowy	✓
Edytuj Główny	✓
Tapeta	✓
Zak. czasu operacji	✓
Klawiatura	-
Domyślny ekran (Job/Status)	✓

✓ = zablokowane.

- = niezablokowane.

*1 Blokadę można włączyć lub wyłączyć, wybierając pozycje **Ustawienia ogólne > Administr. systemu > Ustawienia zabezp. > Ograniczenia.**

Ustaw. drukarki

Wybierz menu na panelu sterowania, jak opisano to poniżej.

Ustaw. > Ustawienia ogólne > Ustaw. drukarki

Nie można zmieniać ustawień, które zostały zablokowane przez administratora.

Dodatek

Ust. źr. papieru:

Ustawienie papieru:

Wybierz rozmiar i rodzaj papieru załadowanego w źródłach papieru.

Prior. Tylny pod. pap.:

Wybierz ustawienie **Wł.**, aby nadać priorytet papierowi włożonemu do tylny podajnik papieru.

Auto przeł. A4/Letter:

Wybierz ustawienie **Wł.**, aby włączyć podawanie papieru ze źródła o formacie A4, jeśli nie określono formatu Letter, lub podawanie ze źródła o formacie Letter, jeśli nie określono formatu A4.

Auto wybór ustawień:

Wybierz ustawienie **Wł.** w przypadku dowolnego z tych ustawień, aby umożliwić automatyczne drukowanie na papierze z dowolnych źródeł zawierających papier zgodny ze zdefiniowanymi ustawieniami papieru.

Kopiuj

Faks

Inne

Powiadomienie o błędzie:

Wybierz ustawienie **Wł.**, aby włączyć wyświetlanie komunikatu o błędzie, gdy wybrany rozmiar papieru lub jego rodzaj nie odpowiada włożonemu papierowi.

Autom. wyświetlanie ustawienia papieru:

Wybierz ustawienie **Wł.**, aby włączyć wyświetlanie ekranu **Ustawienie papieru** podczas wkładania papieru do źródła papieru. Jeśli funkcja jest wyłączona, nie można drukować z urządzeń iPhone lub iPad przy użyciu funkcji AirPrint.

Język drukowania:

Ta pozycja jest wyświetlana na drukarkach obsługujących PCL lub PostScript.

Wybór języka drukowania dla interfejsu sieciowego lub USB.

Uniwers. ust. drukowania:

Te ustawienia drukowania stosowane są w przypadku, gdy do drukowania używane jest zewnętrzne urządzenie bez sterowników drukarki.

Przes. w górę:

Dostosowanie górnego marginesu papieru.

Przes. w lewo:

Dostosowanie lewego marginesu papieru.

Przes. w górę - do tyłu:

Dostosowanie górnego marginesu tylnej strony w przypadku drukowania dwustronnego.

Dodatek

Przes. w lewo - do tyłu:

Dostosowanie lewego marginesu tylnej strony w przypadku drukowania dwustronnego.

Spr. szer. papieru:

Wybierz ustawienie **Wł.**, aby sprawdzić szerokość papieru przed drukowaniem. Zapobiega to drukowaniu poza krawędziami papieru, jeżeli ustawienie rozmiaru papieru jest błędne; jednak szybkość drukowania może się zmniejszyć.

Pomiń pustą stronę:

Automatyczne pomijanie pustych stron w danych drukowania.

Konfigur. druk. PDL:

Ta pozycja jest wyświetlana na drukarkach obsługujących PCL lub PostScript.

Wybierz opcje Konfigur. druk. PDL, z których chcesz skorzystać do drukowania PCL lub PostScript.

Ustawienia wspólne:

Rozmiar papieru

Wybór domyślnego rozmiaru papieru na potrzeby drukowania PCL lub PostScript.

Rodzaj pap.

Wybór domyślnego rodzaju papieru na potrzeby drukowania PCL lub PostScript.

Orientacja

Wybór domyślnej orientacji na potrzeby drukowania PCL lub PostScript.

Jakość

Wybór jakości druku na potrzeby drukowania PCL lub PostScript.

Tryb oszcz. tuszu

Wybierz ustawienie **Wł.**, aby oszczędzać tusz przez zmniejszenie gęstości druku.

Kolej. druk.

Ost. str. na górze:

Rozpoczynanie drukowania od pierwszej strony pliku.

Pierwsza str. na górze:

Rozpoczynanie drukowania od ostatniej strony pliku.

Liczba kopii

Ustawienie liczby kopii do wydrukowania.

Bindowanie marginesu

Określenie pozycji bindowania.

Autom. wys. papieru

Wybierz ustawienie **Wł.**, aby papier był automatycznie wysuwany w przypadku zatrzymania drukowania w trakcie realizacji zadania drukowania.

Druk. 2-stronne

Wybierz ustawienie **Wł.**, aby wykonać drukowanie dwustronne.

Dodatek

Menu PCL:

- Źródło czcionki
Rezydentna
Wybranie tej opcji pozwoli użyć czcionki wstępnie zainstalowanej na drukarce.
Pobierz
Wybranie tej opcji pozwoli użyć jednej z pobranych czcionek.
- Numer czcionki
Wybór domyślnego numeru czcionki dla domyślnego źródła czcionek. Dostępne numery mogą się różnić w zależności od konfiguracji.
- Il. znaków na cal
Określenie domyślnego zagęszczenia czcionki, jeśli jest ona skalowalna i ma stały wskaźnik zagęszczenia. Można wybrać wartość z przedziału od 0,44 do 99,99 cpi (znaków na cal) w krokach co 0,01.
Dostępność tej opcji zależy od wybranego źródła czcionki i skonfigurowanych numerów czcionek.
- Rozmiar punktu
Określenie domyślnej wysokości czcionki, jeśli jest ona skalowalna i proporcjonalna. Można wybrać wartość z przedziału od 4,00 do 999,75 punktów w krokach co 0,25.
Dostępność tej opcji zależy od wybranego źródła czcionki i skonfigurowanych numerów czcionek.
- Zestaw symboli
Wybór domyślnego zestawu symboli. Jeśli w nowo wybranym zestawie symboli nie są dostępne wybrane źródło i numer czcionki, ustawienia te zostaną automatycznie zastąpione wartością domyślną — IBM-US.
- Ilość linii
Określenie liczby linii dla wybranego formatu i orientacji papieru. Powoduje to także zmianę interlinii (VMI). Jej nowa wartość zostaje zachowana w pamięci drukarki. Dzięki temu późniejsze zmiany formatu lub orientacji papieru spowodują zmianę wartości Form w oparciu o zachowaną wartość VMI.
- Funkcja CR
Wybór polecenia twardego końca wiersza podczas drukowania z użyciem sterownika konkretnego systemu operacyjnego.
- Funkcja LF
Wybór polecenia twardego końca wiersza podczas drukowania z użyciem sterownika konkretnego systemu operacyjnego.
- Przydz. źr. papieru
Ustawienie przydziału dla polecenia wyboru źródła papieru. Gdy wybrana jest opcja **4**, polecenia są zgodne z urządzeniami HP LaserJet 4. Gdy wybrana jest opcja **4K**, polecenia są zgodne z urządzeniami HP LaserJet 4000, 5000 i 8000. Gdy wybrana jest opcja **5S**, polecenia są zgodne z urządzeniami HP LaserJet 5S.

Menu PS3:

- Arkusz błędów
Wybierz ustawienie **W1.**, aby drukować arkusz z informacją o stanie w przypadku wystąpienia błędu podczas drukowania PostScript lub PDF.

Dodatek

Kolory

Ta pozycja jest wyświetlana na drukarkach obsługujących funkcję druku kolorowego. Wybór trybu koloru dla druku PostScript.

Binarny

Wybierz ustawienie **Wł.**, aby drukować dane zawierające obrazy binarne. Aplikacja może przesyłać dane binarne, nawet jeśli sterownik drukarki ustawiony jest na obsługę kodu ASCII, jednak drukowanie takich danych możliwe jest po włączeniu tej funkcji.

Rozmiar strony PDF

Wybór formatu papieru dla drukowania pliku PDF. Jeśli wybrano ustawienie **Auto**, format papieru dobierany jest w oparciu o format pierwszej strony.

Autom. rozw. błędów:

Wybór czynności, która ma być wykonywana w przypadku błędu drukowania dwustronnego lub zapełnienia pamięci.

Wł.

Wyświetlanie ostrzeżenia i drukowanie w trybie jednostronnym w przypadku wystąpienia błędu drukowania dwustronnego lub drukowanie tylko przetworzonych danych w przypadku wystąpienia błędu zapełnienia pamięci.

Wył.

Wyświetlanie komunikatu o błędzie i anulowanie drukowania.

Interf. urz. pamięci:

Urząd. pamięci:

Wybierz ustawienie **Włącz**, aby umożliwić drukarce dostęp do podłączonego urządzenia pamięci. Jeżeli zostanie wybrane ustawienie **Wyłącz**, nie będzie można zapisywać danych na urządzeniu pamięci z poziomu drukarki. Zabezpieczy to przed nielegalnym usunięciem poufnych dokumentów.

Udost. plików:

Przydzielenie uprawnień zapisu na urządzeniu pamięci komputerowi podłączonemu do portu USB lub komputerowi podłączonemu do sieci.

Gruby papier:

Wybierz ustawienie **Wł.**, aby zapobiec rozmazywaniu tuszu na wydrukach; może to jednak spowolnić drukowanie.

Tryb cichy:

Wybierz ustawienie **Wł.**, aby zmniejszyć poziom hałasu generowanego przez drukarkę; może to jednak spowolnić drukowanie. W zależności od wybranego typu papieru i ustawień jakości drukowania poziom hałasu emitowanego przez drukarkę może nie ulec zmianie.

Czas schnięcia atramentu:

Wybór czasu schnięcia atramentu używanego podczas drukowania dwustronnego. Drukarka będzie drukować drugą stronę po wydrukowaniu pierwszej. Jeżeli wydruki są rozmazane, zwiększ ustawienie czasu schnięcia.

Dodatek

Dwukier:

Wybierz ustawienie **Wł.**, aby zmienić kierunek drukowania; drukowanie, gdy głowica drukująca porusza się w lewo i w prawo. Jeżeli poziome lub pionowe proste linie na Twoim wydruku są rozmazane lub nie są wyrównane, wyłączenie tej funkcji może rozwiązać problem; jednakże może to również spowolnić drukowanie.

Poł. PC przez USB

Włączając tę opcję, można zezwolić na dostęp z poziomu komputera podłączonego za pośrednictwem portu USB.

Po wyłączeniu tej opcji można uniemożliwić drukowanie spoza sieci.

Ust. zak. czasu I/F USB:

Ta pozycja jest wyświetlana na drukarkach obsługujących PCL lub PostScript.

Określenie czasu w sekundach, jaki musi upłynąć od odebrania zadania drukowania ze sterownika drukarki PostScript lub PCL, a zakończeniem połączenia USB z komputerem. Jeśli zakończenie zadania nie zostało jednoznacznie określone w sterowniku drukarki PostScript lub PCL, może to spowodować nieprzerwane połączenie USB. W takim przypadku drukarka kończy połączenie po upływie określonego czasu. Aby nie kończyć połączenia, należy tu wpisać 0 (zero).

Ustawienia sieciowe

Wybierz menu na panelu sterowania, jak opisano to poniżej.

Ustaw. > Ustawienia ogólne > Ustawienia sieciowe

Nie można zmieniać ustawień, które zostały zablokowane przez administratora.

Ustawienia Wi-Fi:

Konfigurowanie lub zmiana ustawień sieciowych. Wybierz metodę połączenia z następujących opcji i postępuj zgodnie z instrukcjami wyświetlanymi na ekranie LCD.

- Router
- Wi-Fi Direct

Ustawienie sieci LAN:

Konfigurowanie lub zmiana połączenia sieciowego wykorzystującego kabel LAN i router. Gdy opcja jest używana, połączenia Wi-Fi są wyłączone.

Stan sieci:

Wyświetlenie lub drukowanie bieżących ustawień sieciowych.

- Stan sieci LAN/Wi-Fi
- Stan usługi Wi-Fi Direct
- Stan serwera e-mail
- Druk.arkusz stanu

Sprawdzanie połączenia:

Sprawdzanie bieżącego połączenia sieciowego i drukowanie raportów. W celu rozwiązania problemów z połączeniem należy zapoznać się z raportem.

Dodatek

Zaawansowane:

Skonfiguruj następujące ustawienia szczegółowe.

- Nazwa urządzenia
- TCP/IP
- Serwer proxy
- Serwer e-mail
- Adres IPv6
- Udostęp. sieci MS
- Prędkość łącza i dupleks
- Przekieruj HTTP na HTTPS
- Wyłącz IPsec/ Filtrowanie IP
- Wyłącz IEEE802.1X
- Transmisja iBeacon

Ustawienia usługi internetowej

Wybierz menu na panelu sterowania, jak opisano to poniżej.

Ustaw. > Ustawienia ogólne > Ustawienia usługi internetowej

Nie można zmieniać ustawień, które zostały zablokowane przez administratora.

Usługi Epson Connect:

Wyświetlenie informacji, czy drukarka jest zarejestrowana i połączona z usługami Epson Connect.

Można zarejestrować usługę, wybierając pozycję **Zarejestruj** i postępując zgodnie z instrukcjami.

Po zarejestrowaniu można zmienić następujące ustawienia.

- Wstrzymaj/Wznów
- Niezarejestr.

Więcej informacji można znaleźć w podanej poniżej witrynie.

<https://www.epsonconnect.com/>

<http://www.epsonconnect.eu> (tylko w Europie)

Usługi Google Cloud Print:

Wyświetlenie informacji o tym, czy drukarka jest zarejestrowana i połączona z usługami Google lub Cloud Print.

Po zarejestrowaniu można zmienić następujące ustawienia.

- Włącz/Wyłącz
- Niezarejestr.

Więcej informacji o rejestrowaniu w usłudze Google Cloud Print można znaleźć w następującej witrynie.

<https://www.epsonconnect.com/>

Dodatek

<http://www.epsonconnect.eu> (tylko w Europie)

Opcje menu Administr. systemu

Używając tego menu, można obsługiwać urządzenie jako administrator systemu. Pozwala też ograniczyć użycie funkcji produktu dla poszczególnych użytkowników, dopasowując do sposobu pracy lub biura.

Wybierz menu na panelu sterowania, jak opisano to poniżej.

Ustaw. > Ustawienia ogólne > Administr. systemu

Menedżer Kontakty:

Można skonfigurować następujące ustawienia kontaktów.

Zarejestruj/Usuń:

Rejestrowanie i/lub usuwanie kontaktów z menu Faks, Skanuj do e-mail i Skan. do foldera siec./FTP.

Często:

Rejestrowanie często używanych kontaktów w celu szybkiego dostępu. Można też zmienić kolejność listy.

Drukuj kontakty:

Drukowanie listy kontaktów.

Przeglądaj opcje:

Zmiana sposobu wyświetlania listy kontaktów.

Opcje wyszukiwania:

Zmiana metody wyszukiwania kontaktów.

Usuń dane wewn. pamięci:

Ta pozycja jest wyświetlana na drukarkach obsługujących PCL lub PostScript.

Możliwe jest skasowanie danych przechowywanych w pamięci wewnętrznej drukarki, takich jak pobrane czcionki i makro do drukowania PCL bądź zadania drukowania z hasłem.

Ustawienia zabezp.:

Można skonfigurować następujące ustawienia zabezpieczeń.

Ograniczenia:

Zezwolenie na zmianę ustawień następujących pozycji, gdy włączona jest blokada panelu.

- Dostęp do raportu zadań
- Dostęp do Zarejestruj/Usuń Kontakty
- Faks Ostatni dostęp
- Faks Dostęp do dziennika transmisji
- Dostęp do raportu Faks
- Dostęp do Drukuj historię zapisu Skan. do foldera siec./FTP

Dodatek

- Dostęp do ost. Skanuj do e-mail
- Dost. do Pok. hist. wysł. Skanuj do e-mail
- Dostęp do Drukuj historię wysłanych Skanuj do e-mail
- Dostęp do języka
- Dostęp do Gruby papier
- Dostęp do Tryb cichy
- Ochrona danych osobowych

Kontrola dostępu:

Wybierz ustawienie **Wł.**, aby ograniczyć dostęp do funkcji urządzenia. Aby móc używać funkcji panelu sterowania, użytkownicy będą się musieli najpierw się zalogować przy użyciu nazwy użytkownika i hasła. Opcja **Zaakceptuj zadania niezn. użytkownika** umożliwia określenie, czy zadania bez wymaganych informacji uwierzytelniających mają być realizowane czy nie.

Ustawienia administratora:

- Hasło administratora
Ustawienie, zmiana i usuwanie hasła administratora.
- Zablokuj ustawienie
Wybierz, czy panel sterowania ma być blokowany przy użyciu hasła zarejestrowanego w **Hasło administratora**.

Przywr. ust. domyśl.:

Przywracanie ustawień w poniższych menu do stanu domyślnego.

- Ustawienia sieciowe
- Ust. kopii
- Ustaw. skanowania
- Ustawienia faksu
- Usuń wsz. dane i ustaw.

Aktualizacja oprogramowania:

Możliwe jest pobranie informacji o oprogramowaniu układowym, takich jak bieżąca wersja i informacje o dostępnych aktualizacjach.

Aktualizuj:

Sprawdzenie, czy na serwer przesłano najnowszą wersję oprogramowania układowego. Jeżeli dostępna jest aktualizacja, możesz wybrać, czy chcesz rozpocząć aktualizowanie czy nie.

Powiadomienie:

Wybierz pozycję **Wł.**, aby otrzymywać powiadomienia o dostępności aktualizacji oprogramowania układowego.

Opcje menu Licznik wydruków

Wybierz menu na panelu sterowania, jak opisano to poniżej.

Dodatek

Ustaw. > Licznik wydruków



Wyświetlanie łącznej liczby wydruków, wydruków czarno-białych i wydruków kolorowych, w tym pozycje, takie jak arkusz stanu, od momentu zakupu drukarki. Wybierz pozycję **Wydrukuj arkusz**, aby wydrukować wyniki.

Opcje menu Stan zapasów

Wybierz menu na panelu sterowania, jak opisano to poniżej.

Ustaw. > Stan zapasów

Wyświetlanie przybliżonego poziomu tuszu i okresu eksploatacji zbiornika na zużyty atrament.

Wyświetlona ikona  oznacza, że kończy się tusz lub zbiornik na zużyty atrament jest prawie pełny. Wyświetlona ikona  oznacza, że trzeba wymienić część, ponieważ skończył się tusz lub zbiornik na zużyty atrament jest pełny.

Opcje menu Konserwacja

Wybierz menu na panelu sterowania, jak opisano to poniżej.

Ustaw. > Konserwacja

Dopasowanie jakości wydruku:

Wybierz tę funkcję, jeżeli występują problemy z wydrukami. Można sprawdzić, czy dysze są zatkane, i oczyścić głowicę drukującą w razie potrzeby, a następnie dostosować niektóre parametry, aby poprawić jakość druku.

Spr. dyszy głow. druk.:

Wybierz tę funkcję, aby sprawdzić, czy dysze głowicy drukującej są zatkane. Drukarka wydrukuje wzór sprawdzania dyszy.

Czyszcz. głow. druk.:

Wybierz tę funkcję, aby oczyścić zatkane dysze głowicy drukującej.

Dopasowanie linijki:

Wybierz tę funkcję, aby wyrównać linie pionowe.

Czyszcz. prowad. papieru:

Wybierz tę funkcję, jeżeli na wewnętrznych rolkach są plamy tuszu. Drukarka poda papier, aby oczyścić wewnętrzne rolki.

Dopasowanie jakości wydruku do papieru:

Wsiąkanie tuszu różni się w zależności od rodzaju papieru. Wybierz tę funkcję, jeżeli na wydrukach pojawiają się pasy lub występują problemy z wyrównaniem konkretnego rodzaju papieru.

Dodatek

Czyszczenie okresowe:

Drukarka automatycznie wykonuje **Spr. dyszy głow. druk.** i **Czyszcz. głow. druk.** w określonych odstępach czasu. Wybierz opcję **Wł.**, aby utrzymać najwyższą jakość druku. Pod poniższymi warunkami samodzielnie wykonaj **Spr. dyszy głow. druk.** i **Czyszcz. głow. druk.**.

- Problemy z wydrukiem
- Gdy dla ustawienia **Czyszczenie okresowe** wybrana jest opcja **Wył.**
- Podczas drukowania w wysokiej jakości, np. zdjęć
- Gdy na ekranie LCD zostanie wyświetlony komunikat **Czyszcz. głow. druk.**

Opcje menu Język/Language

Wybierz menu na panelu sterowania, jak opisano to poniżej.

Ustaw. > Język/Language

Wybór języka używanego na ekranie LCD.

Opcje menu Stan drukarki/Drukowanie

Wybierz menu na panelu sterowania, jak opisano to poniżej.

Ustaw. > Stan drukarki/Drukowanie

Druk.arkusz stanu:

Arkusz stanu konfiguracji:

Drukowanie arkuszy informacyjnych z bieżącymi ustawieniami i stanem drukarki.

Arkusz stanu zapasów:

Drukowanie arkuszy informacyjnych ze stanem materiałów eksploatacyjnych.

Arkusz historii używania:

Drukowanie arkuszy informacyjnych z historią użytkownika drukarki.

Lista czcionek PS3:

Ta pozycja jest wyświetlana na drukarkach obsługujących PCL lub PostScript.

Drukowanie listy czcionek dostępnych na potrzeby drukarki PostScript.

Lista czcionek PCL:

Ta pozycja jest wyświetlana na drukarkach obsługujących PCL lub PostScript.

Drukowanie listy czcionek dostępnych na potrzeby drukarki PCL.

Sieć:

Wyświetlenie bieżących ustawień sieciowych.

Opcje menu Menedżer Kontakty

Wybierz menu na panelu sterowania, jak opisano to poniżej.

Ustaw. > Menedżer Kontakty

Zarejestruj/Usuń:

Rejestrowanie i/lub usuwanie kontaktów z menu Faks, Skanuj do e-mail i Skan. do foldera siec./FTP.

Często:

Rejestrowanie często używanych kontaktów w celu szybkiego dostępu. Można też zmienić kolejność listy.

Drukuj kontakty:

Drukowanie listy kontaktów.

Przeglądaj opcje:

Zmiana sposobu wyświetlania listy kontaktów.

Opcje wyszukiwania:

Zmiana metody wyszukiwania kontaktów.

Opcje menu Ustawienia użytkownika

Wybierz menu na panelu sterowania, jak opisano to poniżej.

Ustaw. > Ustawienia użytkownika

Nie można zmieniać ustawień, które zostały zablokowane przez administratora.

Można zmienić ustawienia domyślne następujących menu.

- Skan. do foldera siec./FTP
- Skanuj do e-mail
- Skan. do urządz. pamięci
- Skanuj do chmury
- Ust. kopii
- Faks

Ustawienia faksu

Czynności do wykonania przez używaniem funkcji faksu

Aby móc korzystać z funkcji faksu, należy wykonać następujące czynności.

- Połącz drukarkę poprawnie z linią telefoniczną oraz z telefonem w razie potrzeby
- Uruchom **Kreator ust. faksu**, który pozwala skonfigurować podstawowe ustawienia.

W miarę potrzeby skonfiguruj następujące pozycje.

- Miejsca docelowe i powiązane ustawienia, takie jak ustawienia sieciowe i ustawienia serwera pocztowego
- Rejestracja **Kontakty**
- Ustawienia użytkownika**, które przechowują domyślne wartości pozycji menu **Faks**
- Ustawienia raportu**, aby móc drukować raporty po wysłaniu, odebraniu lub przekazaniu faksów

Powiązane informacje

- ➔ „Podłączenie linii telefonicznej” na stronie 153
- ➔ „Przygotowanie drukarki do wysyłki i odbierania faksów (Z użyciem Kreator ust. faksu)” na stronie 157
- ➔ „Konfigurowanie ustawień funkcji faksu drukarki osobno” na stronie 159
- ➔ „Opcje menu Ustawienia faksu” na stronie 172
- ➔ „Połączenie sieciowe” na stronie 19
- ➔ „Konfigurowanie serwera lub folderu udostępnionego” na stronie 37
- ➔ „Korzystanie z listy kontaktów” na stronie 62
- ➔ „Opcje menu Ustawienia użytkownika” na stronie 151
- ➔ „Menu Ustawienia raportu” na stronie 178

Podłączenie linii telefonicznej

Obsługiwane linie telefoniczne

Drukarka obsługuje standardowe analogowe linie telefoniczne (w publicznej komutowanej sieci telefonicznej PSTN) oraz systemy telefoniczne PBX.

Następujące systemy i linie telefoniczne mogą nie być obsługiwane przez drukarkę.

- Linie telefoniczne VoIP, np. DSL lub cyfrowe usługi światłowodowe
- Cyfrowe linie telefoniczne (ISDN)
- Niektóre systemy telefoniczne PBX
- Systemy z adapterami terminalowymi, adapterami VoIP, rozgałęźnikami lub routerami DSL podłączonymi między ściennym gniazdkiem telefonicznym a drukarką

Ustawienia faksu

Podłączenie linii telefonicznej do drukarki

Podłącz drukarkę do ściennego gniazda telefonicznego, kablem telefonicznym RJ-11 (6P2C). Podczas podłączania telefonu do drukarki, użyj drugiego kabla telefonicznego RJ-11 (6P2C).

W niektórych krajach przewód telefoniczny może być dołączony do drukarki. W takim przypadku należy użyć dołączonego przewodu.

Konieczne może być podłączenie przewodu telefonicznego do adaptera odpowiedniego dla danego kraju lub regionu.

Uwaga:

Zasłepkę gniazda EXT. drukarki należy zdejmować wyłącznie w przypadku podłączania telefonu. Jeśli telefon nie będzie podłączany, zasłepkę należy zostawić w gnieździe.

Na obszarach o wysokim zagrożeniu uderzeniem pioruna zaleca się stosowanie zabezpieczenia przeciwprzepięciowego.

Podłączanie standardowej linii telefonicznej (PSTN) lub systemu PBX

Podłącz przewód telefoniczny do ściennego gniazda telefonicznego lub gniazda centrali PBX oraz do gniazda LINE z tyłu drukarki.

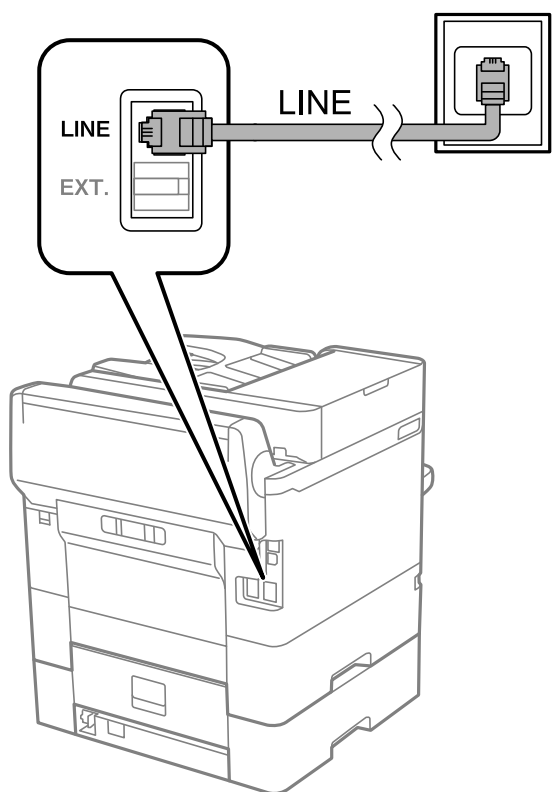

Podłączanie linii DSL lub ISDN

Podłącz przewód telefoniczny do modemu DSL lub adaptera terminalowego ISDN oraz do gniazda LINE z tyłu drukarki. Szczegółowe informacje można znaleźć w dokumentacji dołączonej do modemu lub adaptera.

Ustawienia faksu

Uwaga:

Jeśli modem DSL nie jest wyposażony we wbudowany filtr DSL, podłącz osobny filtr.

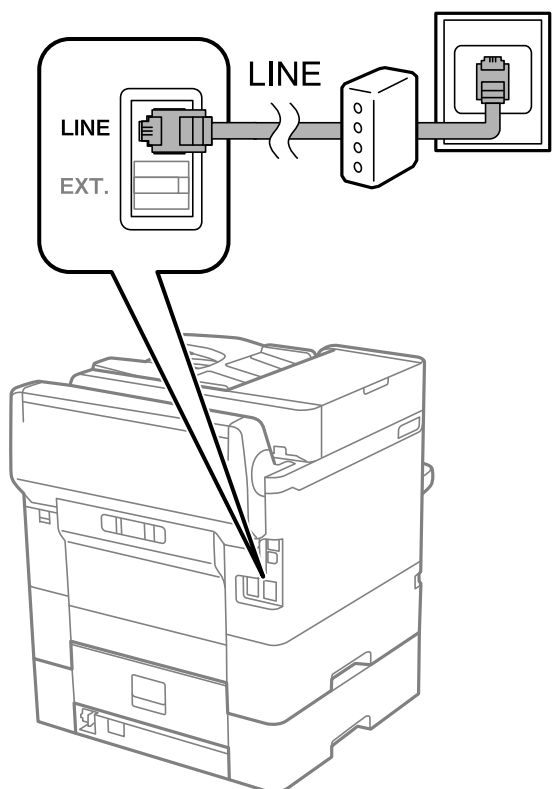

Podłączanie aparatu telefonicznego do drukarki

W przypadku współdzielenia jednej linii telefonicznej przez drukarkę i telefon należy połączyć obydwa urządzenia.

Uwaga:

- Jeśli aparat telefoniczny wyposażony jest w funkcję faksu, należy ją wyłączyć przed podłączeniem do drukarki. Szczegółowe informacje można znaleźć w podręcznikach dołączonych do aparatu telefonicznego.
- Po podłączeniu automatycznej sekretarki, należy się upewnić, że ustawienie drukarki **Liczba dzw. do odb.**, jest ustawione na wartość wyższą od ilości sygnałów po której następuje odpowiedź automatycznej sekretarki.

Ustawienia faksu

1. Zdejmij zaślepkę z gniazda EXT. z tyłu drukarki.

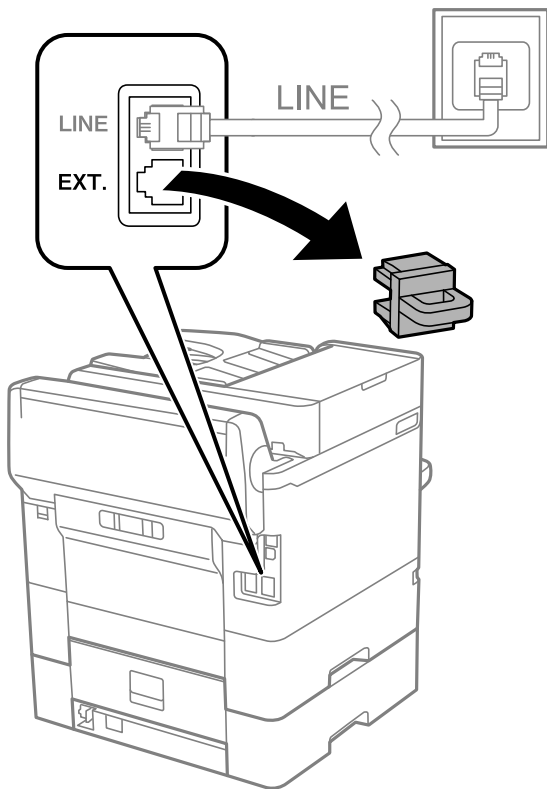

2. Podłącz przewód telefoniczny do aparatu i gniazda EXT. .

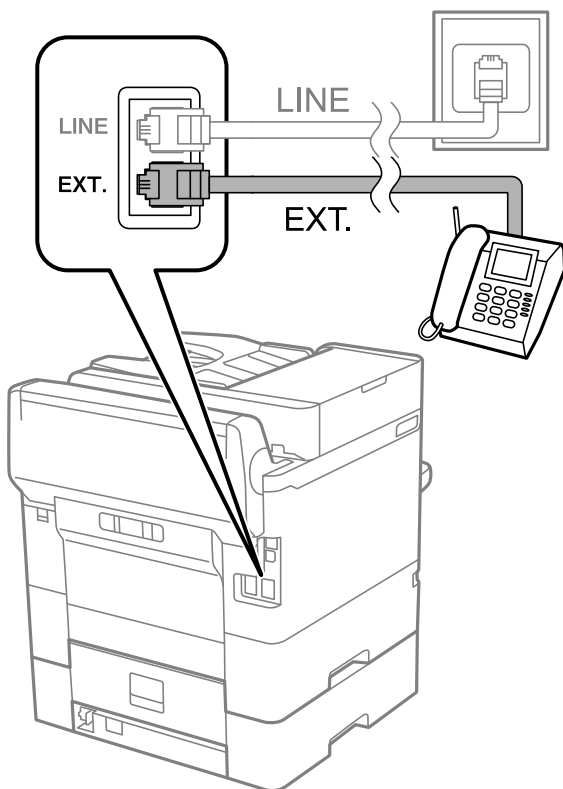

Ustawienia faksu

Uwaga:

W przypadku korzystania z jednej linii telefonicznej aparat musi być podłączony do gniazda EXT. drukarki. Jeśli linia zostanie rozdzielona i podłączona osobno do aparatu i osobno do drukarki, urządzenia te mogą nie działać prawidłowo.

3. Na ekranie głównym wybierz pozycję **Faks**.

4. Podnieś słuchawkę.

Połączenie zostanie nawiązywane po naciśnięciu  (**Wysyłanie**) na następującym ekranie.

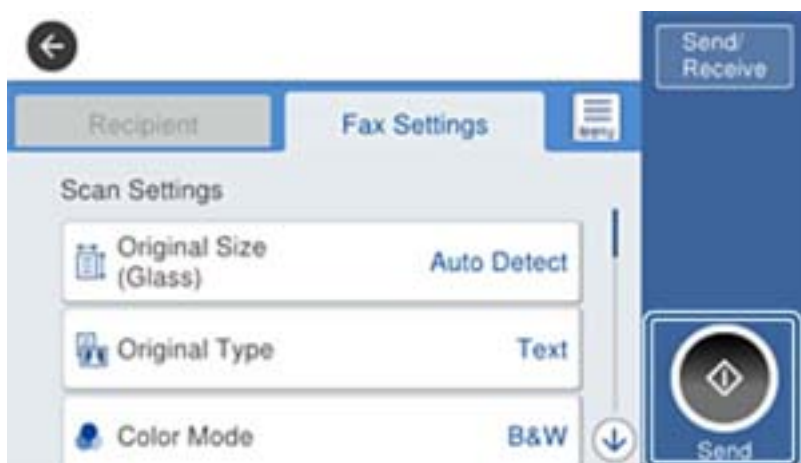

Powiązane informacje

- ➔ „Przygotowanie drukarki do wysyłki i odbierania faksów (Z użyciem Kreator ust. faksu)” na stronie 157
- ➔ „Konfigurowanie używania automatycznej sekretarki” na stronie 161
- ➔ „Konfigurowanie odbierania faksów z poziomu podłączonego telefonu (Odbiór zdalny)” na stronie 162
- ➔ „Konfiguracja funkcji Tryb odbioru” na stronie 160

Przygotowanie drukarki do wysyłki i odbierania faksów (Z użyciem Kreator ust. faksu)

Kreator ust. faksu konfiguruje podstawowe funkcje w celu przygotowania drukarki do wysyłania i odbierania faksów.

Kreator wyświetlany jest automatycznie po pierwszym włączeniu drukarki. Kreator można także wyświetlić ręcznie z panelu sterowania drukarki. Kreator należy uruchomić ponownie, jeśli został pominięty po pierwszym uruchomieniu lub po zmianie środowiska połączenia.

Wymienione poniżej pozycje, można ustawić przez kreatora.

Nagłówek (Twój nr telef. i Nagłówek faksu)

Tryb odbioru (Auto lub Ręczne)

Ustawienia faksu

- Pozycje poniżej są ustawiane automatycznie, zgodnie ze środowiskiem połączenia.
 - Tryb wybier.** (taki jak **Tonowe** lub **Pulsowe**)
 - Typ linii** (PSTN lub PBX)
 - Wykr. sygn. wybier.**
 - Ustawienie Distinctive Ring Detection (DRD)**

- Inne pozycje w **Ustaw. podstawowe** pozostają jakie są.

Uruchom **Kreator ust. faksu** w celu wykonania **Ustaw. podstawowe**, zgodnie z instrukcjami ekranowymi.

1. Upewnij się, że drukarka jest połączona z linią telefoniczną.

Uwaga:

Ostatnim etapem przed zamknięciem kreatora jest automatyczna kontrola połączenia faksu, dlatego przed uruchomieniem kreatora drukarka musi zostać podłączona do linii telefonicznej.

2. Wybierz **Ustaw.** na ekranie głównym panelu sterowania drukarki, a następnie wybierz **Ustawienia ogólne > Ustawienia faksu > Kreator ust. faksu.**

3. Na ekranie **Potwierdzenie** dotknij przycisku **Kont..**

Zostanie uruchomiony kreator.

4. Na ekranie nagłówka faksu wpisz nazwę nadawcy, np. nazwę swojej firmy, a następnie dotknij przycisku **OK.**

Uwaga:

Nazwa nadawcy i numer faksu widoczne będą w nagłówkach faksów wychodzących.

5. Na ekranie numeru telefonu wpisz swój numer faksu, a następnie dotknij przycisku **OK.**

6. Na ekranie **Ustawienie Distinctive Ring Detection (DRD)** skonfiguruj następujące ustawienia.

- Jeśli w firmie telekomunikacyjnej została wykupiona usługa rozróżniania sygnałów połączeń: wybierz pozycję **Kont..**, a następnie wybierz wzorzec sygnału połączenia, który ma być używany dla przychodzących faksów.

- Jeżeli zostały zaznaczone opcje **Wszystkie**, przejdź do kroku 7.

- Jeżeli zostało wybrane jakiekolwiek inne ustawienie, opcja **Tryb odbioru** zostaje automatycznie ustawiona na **Auto**. Przejdź do kroku 9.

- Jeżeli nie trzeba konfigurować tej opcji: dotknij pozycji **Pomiń**, a następnie przejdź do kroku 9.

Uwaga:

- Usługi DRS oferowane są przez wiele firm telefonicznych (nazwa usługi może się różnić w zależności od firmy) pozwalają na przypisanie kilku numerów telefonicznych do jednej linii. Każdemu numerowi odpowiada inny sygnał połączenia. Przykładowo jeden sygnał może oznaczać połączenia głosowe, a drugi faks. W ustawieniu **DRD** wybierz sygnał połączenia przypisany do faksu.

- W zależności od regionu mogą być dostępne opcje **Wł.** i **Wył.** dla ustawienia **DRD**. Wybierz opcję **Wł.**, aby użyć funkcji DRS.

7. Na ekranie **Ustaw. trybu odbierania** określ, czy aparat telefoniczny jest podłączony do drukarki.

- W przypadku nawiązania połączenia: wybierz pozycję **Tak**, a następnie przejdź do następnego kroku.

- W przypadku braku połączenia: wybierz pozycję **Nie**, a następnie przejdź do kroku 9. **Tryb odbioru** zostanie ustawiony na **Auto**.

Ustawienia faksu

- Na ekranie **Ustaw. trybu odbierania** określ, czy fakсы mają być odbierane automatycznie.
 - Automatyczny odbiór faksów: wybierz pozycję **Tak. Tryb odbioru** zostanie ustawiony na **Auto**.
 - Ręczny odbiór faksów: wybierz pozycję **Nie. Tryb odbioru** zostanie ustawiony na **Ręczne**.
- Na ekranie **Kont.** sprawdź, czy ustawienia zostały prawidłowo skonfigurowane, a następnie dotknij przycisku **Kont.**

Aby poprawić lub zmienić ustawienia, dotknij ikony .

- Na ekranie **Uruch. spr. łącz. faksu**, wybierz **Rozpocznij sprawdzanie**, aby uruchomić kontrolę połączenia faksu, a po wyświetleniu ekranu pojawi z poleceniem wydrukowania wyniku kontroli, wybierz **Drukuj**.

Zostanie wydrukowany raport z wynikami kontroli i informacją o stanie połączenia.

Uwaga:

- Jeśli wykryte zostaną jakiegokolwiek błędy, należy usunąć je w oparciu o instrukcje zawarte w raporcie.
- Jeśli wyświetlony zostanie ekran **Wybierz typ linii**, wybierz rodzaj linii.
 - Jeśli drukarka ma być podłączona do systemu telefonicznego PBX lub adaptera terminalowego, wybierz opcję **PBX**.
 - Jeśli drukarka ma być podłączona do standardowej linii telefonicznej, wybierz pozycję **PSTN**, a następnie pozycję **Wyłącz** na ekranie **Potwierdzenie**. Jednak wybranie opcji **Wyłącz** może spowodować pominięcie przez drukarkę pierwszej cyfry podczas wybierania numeru faksu i wysłanie dokumentu na niewłaściwy numer.

Powiązane informacje

- ➔ [„Podłączenie linii telefonicznej do drukarki” na stronie 154](#)
- ➔ [„Konfiguracja funkcji Tryb odbioru” na stronie 160](#)
- ➔ [„Konfigurowanie używania automatycznej sekretarki” na stronie 161](#)
- ➔ [„Konfigurowanie odbierania faksów z poziomu podłączonego telefonu \(Odbiór zdalny\)” na stronie 162](#)
- ➔ [„Menu Ustaw. podstawowe” na stronie 179](#)

Konfigurowanie ustawień funkcji faksu drukarki osobno

Funkcje faksu drukarki można konfigurować osobno za pomocą panelu sterowania drukarki. Ustawienia skonfigurowane za pomocą **Kreator ust. faksu** można też zmieniać. Więcej informacji można znaleźć w opisach pozycji menu **Ustawienia faksu**.

Uwaga:

- Używając aplikacji *Web Config*, można skonfigurować funkcji faksu drukarki.
- Jeśli menu **Ustawienia faksu** jest wyświetlane w aplikacji *Web Config*, mogą być nieznaczne różnice w interfejsie użytkownika i położeniu pozycji w porównaniu do panelu sterowania drukarki.

Powiązane informacje

- ➔ [„Opcje menu Ustawienia faksu” na stronie 172](#)

Konfiguracja funkcji Tryb odbioru

W obszarze **Tryb odbioru** dostępne są dwie opcje dotyczące odbierania przychodzących faksów. Ustawienia można skonfigurować w następującym menu.

Ustaw. > Ustawienia ogólne > Ustawienia faksu > Ustaw. podstawowe > Tryb odbioru

Tryb odbioru	Używanie linii telefonicznej
Ręczne	Przeważnie do rozmów, ale też wysyłania faksów
Auto	Tylko do wysyłania faksów (zewnątrzny telefon nie jest potrzebny)
	Przeważnie do wysyłania faksów i czasami do rozmów

Powiązane informacje

- ➔ [„Użycie trybu Auto” na stronie 160](#)
- ➔ [„Używanie trybu Ręczne” na stronie 160](#)
- ➔ [„Menu Ustaw. podstawowe” na stronie 179](#)

Używanie trybu Ręczne

Odbieranie faksów

Gdy zadzwoni telefon, można odebrać połączenie ręcznie, podnosząc słuchawkę telefonu.

- Po usłyszeniu sygnału faksu (transmisji):
Na ekranie głównym drukarki wybierz pozycję **Faks**, wybierz pozycję **Wyślij/ Odbierz > Odbiór**, a następnie . Potem odłóż słuchawkę.
- Jeśli połączenie dotyczy poczty głosowej:
Można odebrać połączenie normalnie.

Odbieranie faksów tylko za pomocą podłączonego telefonu

Jeśli ustawiono opcję **Odbiór zdalny**, można odbierać fakсы, po prostu wprowadzając **Kod start.**

Gdy zadzwoni telefon, podnieś słuchawkę. Po usłyszeniu sygnału faksu (transmisja) wprowadź dwucyfrowy **Kod start.**, a następnie odłóż słuchawkę.

Powiązane informacje

- ➔ [„Konfigurowanie odbierania faksów z poziomu podłączonego telefonu \(Odbiór zdalny\)” na stronie 162](#)

Użycie trybu Auto

Odbieranie faksów bez zewnętrznego urządzenia telefonicznego

Drukarka automatycznie przełącza się na odbiór faksów, kiedy została osiągnięta liczba wydzwoń ustawiona w **Liczba dzw. do odb.**

Ustawienia faksu

Uwaga:

Zaleca się ustawienie **Liczba dzw. do odb.** na jak najniższą wartość.

Odbieranie faksów z zewnętrznym urządzeniem telefonicznym

Drukarka współpracuje z zewnętrznym urządzeniem telefonicznym w sposób następujący.

- Jeśli urządzenie telefoniczne jest automatyczną sekretarką i odpowiada w ciągu liczby wydzwoń ustawionej w **Liczba dzw. do odb.:**
 - Jeśli celem dzwonienia jest wysłanie faksu, drukarka automatycznie przełącza się na odbiór faksów.
 - Jeśli celem dzwonienia jest połączenie głosowe, automatyczna sekretarka może odbierać połączenia głosowe i nagrywać wiadomości głosowe.
- Gdy podniesiesz słuchawkę w ciągu liczby wydzwoń ustawionej w **Liczba dzw. do odb.:**
 - Jeśli celem dzwonienia jest wysłanie faksu, można odebrać faks, wykonując te same czynności jak w przypadku metody **Ręczne**.
 - Jeśli celem dzwonienia jest połączenie głosowe, można normalnie odebrać połączenie.
- Gdy drukarka automatycznie przełącza się na odbieranie faksów:
 - Jeśli celem dzwonienia jest wysłanie faksu, drukarka rozpocznie odbieranie faksów.
 - Jeśli celem dzwonienia jest połączenie głosowe, nie można odebrać połączenia. Poproś osobę, aby zadzwoniła ponownie.

Uwaga:

Ustaw opcję **Liczba dzw. do odb.** drukarki na większą liczbę sygnałów, niż dla automatycznej sekretarki. W przeciwnym wypadku automatyczna sekretarka nie będzie w stanie odbierać połączeń głosowych, a tym samym nagrywać wiadomości. Więcej szczegółowych informacji na temat konfigurowania automatycznej sekretarki można znaleźć w podręczniku dostarczonym z automatyczną sekretarką.

Powiązane informacje

- ➔ [„Konfigurowanie używania automatycznej sekretarki” na stronie 161](#)
- ➔ [„Używanie trybu Ręczne” na stronie 160](#)

Konfigurowanie nawiązywania połączenia z zewnętrznym telefonem

Konfigurowanie używania automatycznej sekretarki

Przed rozpoczęciem korzystania z automatycznej sekretarki najpierw należy ją skonfigurować.

1. Na ekranie głównym panelu sterowania drukarki wybierz pozycję **Ustaw.**
2. Wybierz pozycję **Ustawienia ogólne > Ustawienia faksu > Ustaw. podstawowe**.
3. Ustaw opcję **Tryb odbioru** na **Auto**.
4. Ustaw opcję **Liczba dzw. do odb.** drukarki na większą liczbę sygnałów, niż dla automatycznej sekretarki.

Jeśli opcja **Liczba dzw. do odb.** jest ustawiona na liczbę sygnałów niższą niż dla automatycznej sekretarki, nie będzie możliwe odbieranie połączeń głosowych przez automatyczną sekretarkę i ich nagrywanie. Szczegółowy opis ustawień można znaleźć w podręcznikach dołączonych do automatycznej sekretarki.

Ustawienia faksu

Opcja **Liczba dzw. do odb.** drukarki może być niedostępna w niektórych regionach.

Powiązane informacje

- ➔ „Użycie trybu Auto” na stronie 160
- ➔ „Menu Ustaw. podstawowe” na stronie 179

Konfigurowanie odbierania faksów z poziomu podłączonego telefonu (Odbiór zdalny)

Istnieje możliwość rozpoczęcia dobierania przychodzących faksów tylko przez podniesienie słuchawki i obsługę telefonu, bez obsługi drukarki.

Funkcja **Odbiór zdalny** jest dostępna w telefonach obsługujących wybieranie tonowe.

1. Na ekranie głównym panelu sterowania drukarki wybierz pozycję **Ustaw.**.
2. Wybierz pozycje **Ustawienia ogólne > Ustawienia faksu > Ustaw. podstawowe > Odbiór zdalny**.
3. Dotknij pozycji **Odbiór zdalny** i ustaw na **Wł.**.
4. Wybierz pozycję **Kod start.**, wprowadź kod dwucyfrowy (można wprowadzić cyfry 0 do 9 oraz znaki * i #), a następnie dotknij przycisku **OK**.
5. Wybierz przycisk **OK**, aby zastosować ustawienia.

Powiązane informacje

- ➔ „Używanie trybu Ręczne” na stronie 160
- ➔ „Menu Ustaw. podstawowe” na stronie 179

Konfigurowanie odbierania faksów w Ust. druk.

Konfigurowanie ustawień źródła papieru na potrzeby odbierania faksów (w przypadku modeli z co najmniej dwoma źródłami papieru)

Można skonfigurować źródła papieru używane do drukowania odbieranych dokumentów i raportów faksowania. Domyślnie papier do drukowania faksów może być podawany ze wszystkich źródeł papieru. Użyj tej funkcji, aby nie używać papieru z konkretnego źródła papieru do drukowania faksów.

1. Na ekranie głównym panelu sterowania drukarki wybierz pozycję **Ustaw.**.
2. Wybierz pozycje **Ustawienia ogólne > Ustaw. drukarki > Ust. źr. papieru > Auto wybór ustawień > Faks**.
3. Dotknij pola obok każdego źródła papieru, które nie powinno być używane do drukowania faksów. Ustawienie źródła papieru zostanie zmienione na **Wył.** i drukowanie faksów zostanie wyłączone.

Ustawienia faksu

Powiązane informacje

➔ „Ustaw. drukarki” na stronie 140

Konfigurowanie Ust. druk., takich jak 2-stronny na potrzeby odbierania faksów

Możliwe jest skonfigurowanie drukarki tak, aby ograniczyć zużycie papieru przez druk dwustronny odebranych faksów lub zmniejszanie ich w celu drukowania na jednej stronie. Aby na przykład włączyć druk dwustronny, należy wykonać następujące czynności.

1. Na ekranie głównym panelu sterowania drukarki wybierz pozycję **Ustaw..**
2. Wybierz pozycje **Ustawienia ogólne > Ustawienia faksu > Ustaw. odbioru.**
3. Wybrać **Ust. druk.**, a następnie **2-stronny**.
4. Dotknij pola **2-stronny**, aby wybrać ustawienie **Wł.**
5. W obszarze **Bindowanie marginesu** wybierz opcję **Krótką stroną** lub **Długą stroną**.
6. Wybierz pozycję **OK**.

Powiązane informacje

➔ „Menu Ust. druk.” na stronie 177

Konfigurowanie zapisywania i przekazywania odebranych faksów

Domyślnie drukarka jest skonfigurowana tak, aby odebrane fakсы były drukowane. Poza drukowaniem można ustawić zapisywanie i/lub przekazywanie odebranych faksów. Należy pamiętać, że metody konfiguracji różnią się w zależności od istnienia ustawień warunków.

- Zapisywanie i przekazywanie faksów odebranych od nieokreślonych partnerów — funkcje zapisywania i przekazywania faksów odebranych bez warunków
- Zapisywanie i przekazywanie faksów odebranych od konkretnych partnerów — funkcje zapisywania i przekazywania faksów odebranych bez warunków

Powiązane informacje

➔ „Funkcje bezwarunkowego zapisywania i przekazywania odebranych faksów” na stronie 163

➔ „Funkcje warunkowego zapisywania i przekazywania odebranych faksów” na stronie 166

Funkcje bezwarunkowego zapisywania i przekazywania odebranych faksów

Można zapisywać fakсы odebrane od nieokreślonych partnerów i przekazywać je do miejsc docelowych na drukarce i miejsc docelowych innych niż drukarka. Istnieje możliwość wyboru następujących miejsc docelowych na raz. Jeśli zostaną wybrane wszystkie na raz, te same odebrane fakсы są zapisywane w Skrzynka odbiorcza, na komputerze lub zewnętrznym urządzeniu pamięci i przekazywane do miejsc docelowych, takich jak adres e-mail.

Ustawienia faksu

Skrzynka odbiorcza na drukarce

Odebrane fakсы można zapisywać w Skrzynka odbiorcza. Fakсы można przeglądać na panelu sterowania drukarki, dzięki czemu można drukować tylko żądane fakсы, a także usuwać niepotrzebne.

Poza drukarką

Komputer (odbiór faksów PC)

Zewnętrzne urządzenie pamięci

Do pięciu miejsc docelowych przekazywania

- Adresy e-mail
- Foldery udostępnione w sieci
- Inne fakсы

Powiązane informacje

- ➔ „Zapisywanie ustawień i przekazywanie w celu odbioru faksów (Bezwarunkowy zapis/przekierowanie)” na stronie 164
- ➔ „Menu Ustaw. zapisu/ przekierowania” na stronie 173
- ➔ „Konfigurowanie wysyłania i odbierania faksów na komputerze” na stronie 170

Zapisywanie ustawień i przekazywanie w celu odbioru faksów (Bezwarunkowy zapis/przekierowanie)

Można wykonać ustawienia zapisywania i przekazywania faksów odebranych od nieokreślonych nadawców. Po wykonaniu ustawień przekazywania odebranych faksów, należy najpierw dodać do listy kontaktów miejsca docelowe przekazywania. Aby przekazać na adres e-mail, należy także wcześniej skonfigurować ustawienia serwera e-mail.

Wykonaj podane poniżej czynności. W celu wykonania ustawień zapisywania odebranych faksów w komputerze z użyciem funkcji PC-FAX, sprawdź powiązane informacje poniżej w tym temacie.

1. Wybierz **Ustaw.** na ekranie głównym panelu sterowania drukarki.
2. Wybierz pozycje **Ustawienia ogólne > Ustawienia faksu > Ustaw. odbioru > Ustaw. zapisu/ przekierowania > Bezwarunkowy zapis/przekierowanie.**
Po wyświetleniu komunikatu, sprawdź zawartość, a następnie stuknij **OK.**
3. Wykonaj podane poniżej ustawienia w zależności od miejsc docelowych zapisywania i przekazywania. Następujących opcji można używać równocześnie.



Ustawienia faksu

- ❑ W celu zapisu odebranych faksów w Skrzynka odbiorcza:
 - ❶ Wybierz **Zapisz w skrz. odb.** w celu ustawienia na **Wł.**
 - ❷ Jeśli komunikat jest wyświetlany, sprawdź jego treść, a następnie wybierz **OK**.
- ❑ W celu zapisania odebranych faksów w zewnętrznym urządzeniu pamięci:
 - ❶ Umieść urządzenie pamięci w porcie USB zewnętrznego interfejsu drukarki.
 - ❷ Wybierz **Zapisz w moim urz. pam.**
 - ❸ Wybierz **Tak**. Aby automatycznie drukować dokumenty podczas zapisywania ich na urządzeniu pamięci, wybierz zamiast tego **Tak i drukuj**.
 - ❹ Sprawdź wyświetlany na ekranie komunikat, a następnie stuknij **Utwórz**.
Na urządzeniu pamięci tworzony jest folder do zapisywania odebranych dokumentów.
 - ❺ Sprawdź komunikat, stuknij **Zamknij** lub zaczekaj na usunięcie komunikatu, a następnie stuknij **Zamknij**.
 - ❻ Po wyświetleniu następnego komunikatu, sprawdź go, a następnie stuknij **OK**.



Ważne:

Odebrane dokumenty są zapisywane tymczasowo w pamięci drukarki, zanim następuje zapisanie tych dokumentów w urządzeniu pamięci podłączonym do drukarki. Ze względu na niemożliwość wysyłania i odbierania faksów z powodu błędu wypełnienia pamięci pozostaw urządzenie pamięci podłączone do drukarki.

- ❑ Aby przekazać odebrane fakсы do wiadomości e-mail, udostępnionych folderów i do innych faksów:
 - ❶ Wybierz **Prześlij dalej**.
 - ❷ Wybierz **Tak**. Aby automatycznie drukować dokumenty podczas ich przekazywania, zamiast tego wybierz **Tak i drukuj**.
 - ❸ Wybierz **Dodaj pozycję**, a następnie z listy kontaktów wybierz lokalizacje docelowe. Można określić maksymalnie pięć miejsc docelowych przekazania dokumentów.
 - ❹ Stuknij **Zamknij** w celu zakończenia wybierania miejsc docelowych przekazywania, a następnie stuknij **Zamknij**.
 - ❺ W **Op. dla niep. prz.**, wybierz, czy wydrukować odebrane dokumenty lub zapisać w Skrzynka odbiorcza, gdy przekazanie nie powiedzie się.
 - ❻ Stuknij **OK**.



Ważne:

Gdy Skrzynka odbiorcza jest pełna, odbieranie faksów jest wyłączone. Należy usunąć dokumenty ze skrzynki odbiorczej niezwłocznie po ich sprawdzeniu.

Uwaga:

Na ekranie głównym na ikonie  wyświetlana jest liczba dokumentów, których nie udało się przekierować wraz z innymi nieprzetworzonymi zadaniami.

4. Ustaw drukarkę na wysyłanie wiadomości e-mail do osoby którą, gdy to konieczne, chcesz powiadomić o wynikach przetworzonych faksów.

- ❶ Wybierz **Powiadomienia e-mail**.
- ❷ Stuknij pozycję poniżej, aby ją ustawić na **Wł.**

Następujących opcji można używać równocześnie.

Ustawienia faksu

- Powiadom o zakończeniu odbioru: wysyłanie wiadomości e-mail do odbiorcy po zakończeniu odbierania faksów.
- Pow. o zak. druk.: wysyłanie wiadomości e-mail do odbiorcy po zakończeniu drukowania odebranych faksów.
- Pow. o zak. zap. na urz. pam.: wysyłanie wiadomości e-mail do odbiorcy po zakończeniu zapisywania odebranych dokumentów na urządzeniu pamięci masowej.
- Pow. o zak. przek.: wysyłanie wiadomości e-mail do odbiorcy po zakończeniu drukowania przekazanych faksów.

③ Wybierz pole **Odbiorca**, a następnie wybierz odbiorcę dla wiadomości e-mail z listy kontaktów.

④ Stuknij **Zamknij**, aby dokończyć wybór odbiorcy.

⑤ Stuknij **OK**.

5. Stuknij **Zamknij**, aby dokończyć ustawienia **Bezwarunkowy zapis/przekierowanie**.

To jest koniec wykonywania ustawień bezwarunkowego zapisywania i przekazywania w celu odbioru faksów.

6. Wybierz **Ustawienia wspólne** zgodnie z potrzebami.

W celu uzyskania szczegółów, sprawdź objaśnienie dla **Ustawienia wspólne** w menu **Ustaw. zapisu/przekierowania**.

Uwaga:

Po wybraniu udostępnionego folderu w sieci lub adresu e-mail, jako miejsca docelowego przekazywania, zalecamy sprawdzenie, czy zeskanowany obraz można wysłać do miejsca docelowego w trybie skanowania. Wybierz **Skanuj > E-mail** lub **Skanuj > Folder siec./FTP** na ekranie głównym, wybierz miejsce docelowe, a następnie rozpocznij skanowanie.

Powiązane informacje

- ➔ „Połączenie sieciowe” na stronie 19
- ➔ „Konfigurowanie serwera lub folderu udostępnionego” na stronie 37
- ➔ „Funkcje bezwarunkowego zapisywania i przekazywania odebranych faksów” na stronie 163
- ➔ „Włączanie odbierania faksów przez funkcję Zapisz w komputerze” na stronie 171
- ➔ „Włączanie drukowania odebranych faksów przez funkcję Zapisz w komputerze” na stronie 171
- ➔ „Wyłączanie odbierania faksów przez funkcję Zapisz w komputerze” na stronie 171
- ➔ „Menu Ustaw. zapisu/ przekierowania” na stronie 173

Funkcje warunkowego zapisywania i przekazywania odebranych faksów

Można odbierać fakсы od konkretnych partnerów lub odbierać fakсы o określonej godzinie, a następnie zapisywać je i przekazywać do miejsc docelowych na drukarce i miejsc docelowych innych niż drukarka. Istnieje możliwość wyboru następujących miejsc docelowych na raz. Jeśli zostaną wybrane wszystkie na raz, te same odebrane fakсы są zapisywane w Skrzynka odbiorcza, skrzynce dokumentów poufnych lub na zewnętrznym urządzeniu pamięci i przekazywane do miejsc docelowych, takich jak adres e-mail.

- Skrzynka odbiorcza i skrzynki dokumentów poufnych na drukarce

Można zapisywać odebrane fakсы w Skrzynka odbiorcza lub skrzynkach dokumentów poufnych, sortując je według warunków. Fakсы można przeglądać na panelu sterowania drukarki, dzięki czemu można drukować tylko żądane fakсы, a także usuwać niepotrzebne.

Ustawienia faksu

- Poza drukarką
 - Zewnętrzne urządzenie pamięci
 - Miejsce docelowe przekazywania:
 - Adres e-mail
 - Folder udostępniony w sieci
 - Inny faks

Powiązane informacje

- ➔ „Zapisywanie ustawień i przekazywanie w celu odbioru faksów (Warunk. zapis/przekierow.)” na stronie 167
- ➔ „Menu Ustaw. zapisu/ przekierowania” na stronie 173

Zapisywanie ustawień i przekazywanie w celu odbioru faksów (Warunk. zapis/przekierow.)

Można wykonać ustawienia zapisywania i odbierania faksów odebranych od określonego nadawcy lub w określonym czasie. Po wykonaniu ustawień przekazywania odebranych faksów, należy najpierw dodać do listy kontaktów miejsce docelowe przekazywania. Aby przekazać na adres e-mail, należy także wcześniej skonfigurować ustawienia serwera e-mail.

Uwaga:

- Kolorowych dokumentów nie można przekazać do innego faksu. Zostaną one przetworzone jak dokumenty, których nie można przekazać.
- Przed użyciem funkcji do zapisywania i przekazywania odebranych faksów w określonym czasie, należy sprawdzić, czy są prawidłowe ustawienia **Data/godzina** i **Różnica czasu drukarki**. Dostęp do menu z **Ustaw. > Ustawienia ogólne > Ustaw. podstawowe > Ust. Data/godzina**.

1. Wybierz **Ustaw.** na ekranie głównym panelu sterowania drukarki.
2. Wybierz pozycje **Ustawienia ogólne > Ustawienia faksu > Ustaw. odbioru > Ustaw. zapisu/ przekierowania**.
3. Dotknij ikony  niezarejestrowanej skrzynki w obszarze **Warunk. zapis/przekierow.**.
4. Wybierz pole **nazwa** i wprowadź nazwę, która ma być zarejestrowana.
5. Wybierz pole **Warunek(i)**, aby skonfigurować ustawienie warunku.
 - Dop Numer faksu wys.: Jeśli przychodzący faks spełnia wymogi wybrane w tej pozycji, drukarka zapisuje i przesyła dalej odebrane fakсы.
Wybierz warunek **Dop Numer faksu wys.** i wprowadź numer faksu (maks. 20 cyfr), wybierając pole **Numer faksu**.
 - Dos. dop. podadr. (SUB): Jeśli adres podrzędny (SUB) jest idealnie dopasowany, drukarka zapisuje i przesyła dalej odebrane fakсы.
Włącz ustawienie **Dos. dop. podadr. (SUB)** i wprowadź hasło, wybierając pole **Podadres (SUB)**.
 - Dos. dop. Hasło (SID): Jeśli hasło (SID) jest idealnie dopasowane, drukarka zapisuje i przesyła dalej odebrane fakсы.
Włącz ustawienie **Dos. dop. Hasło (SID)** i wprowadź hasło, wybierając pole **Hasło (SID)**.
 - Czas odbierania: Drukarka zapisuje i przekazuje odebrane fakсы w konkretnym okresie.
Włącz ustawienie **Czas odbierania**, a następnie ustaw godzinę w **Czas rozpoczęcia** i **Czas zakończenia**.

Ustawienia faksu

6. Zaznacz pole **Miej. doc. zapisu/przek.**.
7. Wykonaj podane poniżej ustawienia w zależności od miejsc docelowych zapisywania i przekazywania. Następujących opcji można używać równocześnie.

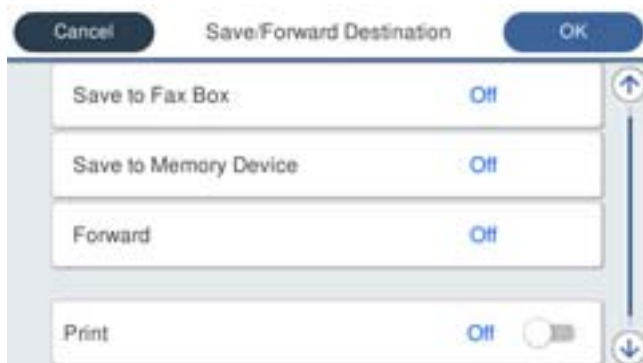

- W celu wydruku odebranych faksów:
Dotknij pozycji **Drukuj** i ustaw na **Wł.**
- Aby zapisać odebrane fakсы w Skrzynka odbiorcza lub w skrzynce dokumentów poufnych:
 - ❶ Wybierz **Zap. w sk. faksów**.
 - ❷ Dotknij pozycji **Zap. w sk. faksów** i ustaw na **Wł.**
 - ❸ Wybierz skrzynkę do zapisu dokumentu.
- W celu zapisania odebranych faksów w zewnętrznym urządzeniu pamięci:
 - ❶ Umieść urządzenie pamięci w porcie USB zewnętrznego interfejsu drukarki.
 - ❷ Wybierz **Zapisz w moim urz. pam.**
 - ❸ Dotknij pozycji **Zapisz w moim urz. pam.** i ustaw na **Wł.**
 - ❹ Sprawdź wyświetlany na ekranie komunikat, a następnie stuknij **Utwórz**.

Na urządzeniu pamięci tworzony jest folder do zapisywania odebranych dokumentów.



Ważne:

Odebrane dokumenty są zapisywane tymczasowo w pamięci drukarki, zanim następuje zapisanie tych dokumentów w urządzeniu pamięci podłączonym do drukarki. Ze względu na niemożliwość wysyłania i odbierania faksów z powodu błędu zapewnienia pamięci pozostaw urządzenie pamięci podłączone do drukarki.

Ustawienia faksu

- Aby przekazać odebrane fakсы do wiadomości e-mail, udostępnionych folderów i do innego faksu:

- 1 Wybierz **Prześlij dalej**.
- 2 Dotknij pozycji **Prześlij dalej** i ustaw na **Wł.**
- 3 Wybierz **Dodaj pozycję**, a następnie z listy kontaktów wybierz lokalizacje docelowe. Można określić miejsce przekazywania.
- 4 Po zakończeniu wybierania miejsc docelowych przekazywani, stuknij **Zamknij**.
- 5 Sprawdź, czy wybrane miejsce docelowe przekazywania jest prawidłowe, a następnie wybierz **Zamknij**.
- 6 W **Op. dla niep. prz.**, wybierz, czy wydrukować odebrane dokumenty lub zapisać w Skrzynka odbiorcza, gdy przekazanie nie powiedzie się.



Ważne:

Gdy Skrzynka odbiorcza lub skrzynka dokumentów poufnych jest pełna, odbieranie faksów jest wyłączone. Należy usunąć dokumenty ze skrzynki odbiorczej niezwłocznie po ich sprawdzeniu.

Uwaga:

Na ekranie głównym na ikonie  wyświetlana jest liczba dokumentów, których nie udało się przekierować wraz z innymi nieprzetworzonymi zadaniami.

8. Stuknij **OK**, aby dokończyć ustawienia **Miej. doc. zapisu/przek.**
9. Ustaw drukarkę na wysyłanie wiadomości e-mail do osoby którą, gdy to konieczne, chcesz powiadomić o wynikach przetworzonych faksów.
 - 1 Wybierz **Powiadomienia e-mail**.
 - 2 Stuknij pozycję poniżej, aby ją ustawić na **Wł.**Następujących opcji można używać równocześnie.
 - Powiadom o zakończeniu odbioru: wysyłanie wiadomości e-mail do odbiorcy po zakończeniu odbierania faksów.
 - Pow. o zak. druk.: wysyłanie wiadomości e-mail do odbiorcy po zakończeniu drukowania odebranych faksów.
 - Pow. o zak. zap. na urz. pam.: wysyłanie wiadomości e-mail do odbiorcy po zakończeniu zapisywania odebranych dokumentów na urządzeniu pamięci masowej.
 - Pow. o zak. przek.: wysyłanie wiadomości e-mail do odbiorcy po zakończeniu drukowania przekazanych faksów.
 - 3 Wybierz pole **Odbiorca**, a następnie wybierz odbiorcę dla wiadomości e-mail z listy kontaktów.
 - 4 Stuknij **Zamknij**, aby dokończyć wybór odbiorcy.
 - 5 Stuknij **OK**.
10. Wybierz **OK**, a następnie ponownie wybierz **OK** w celu powrotu do ekranu **Ustaw. zapisu/ przekierowania**.
11. Wybierz zarejestrowaną skrzynkę, dla której skonfigurowano ustawienia warunku, a następnie wybierz pozycję **Włącz**.

To jest koniec wykonywania ustawień warunkowego zapisywania i przekazywania w celu odbioru faksów.

Ustawienia faksu

- Wybierz **Ustawienia wspólne** zgodnie z potrzebami.

W celu uzyskania szczegółów, sprawdź objaśnienie dla **Ustawienia wspólne** w menu **Ustaw. zapisu/przekierowania**.

Uwaga:

Po wybraniu udostępnionego folderu w sieci lub adresu e-mail, jako miejsca docelowego przekazywania, zalecamy sprawdzenie, czy zeskanowany obraz można wysłać do miejsca docelowego w trybie skanowania. Wybierz **Skanuj > E-mail** lub **Skanuj > Folder siec./FTP** na ekranie głównym, wybierz miejsce docelowe, a następnie rozpocznij skanowanie.

Powiązane informacje

- ➔ „Połączenie sieciowe” na stronie 19
- ➔ „Konfigurowanie serwera lub folderu udostępnionego” na stronie 37
- ➔ „Funkcje warunkowego zapisywania i przekazywania odebranych faksów” na stronie 166
- ➔ „Menu Ustaw. zapisu/ przekierowania” na stronie 173

Konfigurowanie blokowania niepożądanych faksów

Można blokować niepożądane fakсы.

- Na ekranie głównym panelu sterowania drukarki wybierz pozycję **Ustaw..**
- Wybierz pozycję **Ustawienia ogólne > Ustawienia faksu > Ustaw. podstawowe > Faks odrzucony**.
- Ustaw warunek blokowania niepożądanych faksów.
Wybierz pozycję **Faks odrzucony**, a następnie włącz następujące opcje.
 - Lista numerów odrzuconych: umożliwia odrzucanie faksów odbieranych z numerów z listy numerów zablokowanych.
 - Zablokowano pusty nagłówek faksu: umożliwia odrzucanie faksów bez informacji nagłówkowych.
 - Niezarejestrow. kontakty: umożliwia odrzucanie faksów z numerów niedodanych do listy kontaktów.
- Dotknij przycisku , aby wrócić na ekran **Faks odrzucony**.
- Jeśli używana jest lista **Lista numerów odrzuconych**, wybierz pozycję **Edytuj listę numerów odrzuconych** i zmień listę.

Powiązane informacje

- ➔ „Menu Ustaw. podstawowe” na stronie 179

Konfigurowanie wysyłania i odbierania faksów na komputerze

Aby móc wysyłać i odbierać fakсы na komputerze klienckim, na komputerze połączonym przez sieć lub kabel USB należy zainstalować narzędzie FAX Utility.

Włączanie wysyłania faksów z poziomu komputera

Poniższe ustawienia można konfigurować za pomocą aplikacji Web Config.

Ustawienia faksu

1. Otwórz aplikację Web Config, kliknij kartę **Faks**, a następnie wybierz pozycję **Ustawienia wysyłania > Podstawowe**.
2. Wybierz ustawienie **Użyj** dla opcji **Funkcja PC do FAKS**.

Uwaga:

Domyślną wartością opcji **Funkcja PC do FAKS** jest **Użyj**. Aby wyłączyć wysyłanie faksów z dowolnego komputera, wybierz pozycję **Nie należy używać**.

3. Kliknij przycisk **OK**.

Powiązane informacje

➔ „Menu Ustawienia wysyłania” na stronie 172

Włączanie odbierania faksów przez funkcję Zapisz w komputerze

Możliwe jest odbieranie faksów na komputerze za pomocą narzędzia FAX Utility. Zainstaluj narzędzie FAX Utility na komputerze klienckim i skonfiguruj ustawienia. Szczegóły znajdują się w Podstawowe operacje w pomocy FAX Utility (wyświetlonej w głównym oknie).

Poniższa pozycja ustawienia na panelu sterowania drukarki jest ustawiona na **Tak**, a odbierane fakсы można zapisywać na komputerze.

Ustaw. > Ustawienia ogólne > Ustawienia faksu > Ustaw. odbioru > Ustaw. zapisu/ przekierowania > Bezwarunkowy zapis/przekierowanie > Zapisz w komputerze

Powiązane informacje

➔ „Menu Ustaw. zapisu/ przekierowania” na stronie 173

Włączanie drukowania odebranych faksów przez funkcję Zapisz w komputerze

Można skonfigurować ustawienia, tak aby umożliwić drukowanie odebranych faksów na drukarce, a także zapisanie ich na komputerze.

1. Na ekranie głównym panelu sterowania drukarki wybierz pozycję **Ustaw..**
2. Wybierz pozycję **Ustawienia ogólne > Ustawienia faksu > Ustaw. odbioru**.
3. Wybierz pozycję **Ustaw. zapisu/ przekierowania > Bezwarunkowy zapis/przekierowanie > Zapisz w komputerze > Tak i drukuj**.

Powiązane informacje

➔ „Menu Ustaw. zapisu/ przekierowania” na stronie 173

Wyłączanie odbierania faksów przez funkcję Zapisz w komputerze

Aby wyłączyć zapisywanie odebranych faksów na komputerze, zmień ustawienia na drukarce.

Ustawienia faksu

Uwaga:

Można też zmienić ustawienia za pomocą FAX Utility. Jednak jeśli są jakiegokolwiek fakсы, których nie zapisano na komputerze, funkcja ta nie działa.

1. Na ekranie głównym panelu sterowania drukarki wybierz pozycję **Ustaw.**.
2. Wybierz pozycję **Ustawienia ogólne > Ustawienia faksu > Ustaw. odbioru.**
3. Wybierz pozycję **Ustaw. zapisu/ przekierowania > Bezwarunkowy zapis/przekierowanie > Zapisz w komputerze > Nie.**

Powiązane informacje

➔ „Menu Ustaw. zapisu/ przekierowania” na stronie 173

Opcje menu Ustawienia faksu

Wybór pozycji **Ustaw. > Ustawienia ogólne > Ustawienia faksu** na panelu sterowania drukarki powoduje wyświetlenie tego menu.

Uwaga:

- Dostęp do menu Ustawienia faksu można też uzyskać z poziomu aplikacji Web Config. Na ekranie Web Config kliknij kartę **Faks**.
- Jeśli menu **Ustawienia faksu** jest wyświetlane w aplikacji Web Config, mogą być nieznaczne różnice w interfejsie użytkownika i położeniu pozycji w porównaniu do panelu sterowania drukarki.

Menu Przycisk szybkiego działania

Menu można znaleźć na panelu sterowania drukarki po wybraniu:

Ustaw. > Ustawienia ogólne > Ustawienia faksu > Przycisk szybkiego działania

Uwaga:

Nie można wyświetlać tego menu w aplikacji Web Config.

Pozycja	Opis
Przyc. szyb. dział. 1	Umożliwia zarejestrowanie do trzech skrótów szybkiego dostępu do często używanych menu podczas wysyłania faksów. Skrótóy są na górze karty Ustawienia faksu na ekranie Faks .
Przyc. szyb. dział. 2	
Przyc. szyb. dział. 3	

Menu Ustawienia wysyłania

Menu można otworzyć, wybierając na panelu sterowania drukarki następujące pozycje:

Ustaw. > Ustawienia ogólne > Ustawienia faksu > Ustawienia wysyłania

Ustawienia faksu

Uwaga:

Na ekranie Web Config dostęp do menu można uzyskać, wybierając następujące pozycje:

Faks > Ustawienia wysyłania > Podstawowe

Element	Opis
Szybka wysyłka z pamięci	Funkcja szybkiego wysyłania do pamięci umożliwia rozpoczęcie wysyłania faksów po zakończeniu skanowania pierwszej strony. Jeżeli funkcja jest wyłączona, wysyłanie zostanie uruchomione dopiero po zapisaniu wszystkich zeskanowanych obrazów w pamięci. Używając tej funkcji, można skrócić czas operacji, ponieważ skanowanie i wysyłanie są wykonywane równocześnie.
Wysył. wsadowe	Jeśli kilka faksów oczekuje na wysłanie do jednego odbiorcy, to powoduje ich zgrupowanie i wysyłkę w tym samym czasie. Jednocześnie może być wysłanych maksymalnie pięć dokumentów (do 100 stron łącznie). Funkcja ta pozwala zmniejszyć liczbę połączeń i tym samym oszczędzić na opłatach za transmisję.
Zapis. danych błędu	Zapisywanie w pamięci drukarki dokumentów, które nie zostały wysłane. Dokumenty można wysłać ponownie z poziomu Job/Status .
Funkcja PC do FAKS	Ta pozycja jest wyświetlana tylko na ekranie Web Config. Wysyłanie faksów za pomocą komputera klienckiego.

Powiązane informacje

➔ „Włączanie wysyłania faksów z poziomu komputera” na stronie 170

Menu Ustaw. odbioru

Powiązane informacje

➔ „Menu Ustaw. zapisu/ przekierowania” na stronie 173

➔ „Menu Ust. druk.” na stronie 177

Menu Ustaw. zapisu/ przekierowania

Menu można otworzyć, wybierając na panelu sterowania drukarki następujące pozycje:

Ustaw. > Ustawienia ogólne > Ustawienia faksu > Ustaw. odbioru > Ustaw. zapisu/ przekierowania

Bezwarunkowy zapis/przekierowanie

Uwaga:

Na ekranie Web Config dostęp do menu można uzyskać, wybierając następujące pozycje:

Faks > Ustaw. odbioru > Wyjście faksu

Możliwe jest zapisywanie i/lub przekazywanie do Skrzynka odbiorcza, komputera, zewnętrznych urządzeń pamięci, folderów udostępnionych, innych faksów oraz na adresy e-mail. Funkcji tych można używać jednocześnie. Jeśli na panelu sterowania drukarki wszystkie opcje zostaną ustawione na **Wył.**, drukarka zostanie ustawiona na drukowanie odebranych faksów.

Ustawienia faksu

Element	Opis
Zapisz w skrz. odb.	<p>Zapisywanie odebranych faksów w Skrzynka odbiorcza drukarki. Można zapisać do 200 dokumentów. Pamiętaj, że zapisanie 200 dokumentów może nie być możliwe zależnie od warunków użytkowania, takich jak wielkość pliku zapisanych dokumentów oraz jednoczesne korzystanie z szeregu funkcji zapisywania faksu.</p> <p>Mimo że odebrane fakсы nie są drukowane automatycznie, można je przeglądać na ekranie drukarki i drukować tylko wybrane fakсы. Jednakże po wybraniu ustawienia Tak i drukuj dla innej opcji, np. Zapisz w komputerze na ekranie Bezwarunkowy zapis/przekierowanie, odebrane fakсы będą drukowane automatycznie.</p>
Zapisz w komputerze	<p>Zapisywanie odebranych faksów w formacie PDF na komputerze podłączonym do drukarki. Opcję można ustawić na Tak tylko z poziomu aplikacji FAX Utility. W tym celu trzeba wcześniej zainstalować aplikację FAX Utility na komputerze. Po ustawieniu opcji na Tak można zmienić tę opcję na Tak i drukuj.</p>
Zapisz w moim urz. pam.	<p>Zapisywanie odebranych faksów w formacie PDF na zewnętrznym urządzeniu pamięci podłączonym do drukarki. Po wybraniu ustawienia Tak i drukuj odebrane fakсы będą drukowane, a jednocześnie zapisywane na urządzeniu pamięci.</p> <p>Odebrane dokumenty są zapisywane tymczasowo w pamięci drukarki zanim zostaną zapisane na urządzeniu pamięci podłączonym do drukarki. Ze względu na niemożliwość wysyłania i odbierania faksów z powodu błędu zapełnienia pamięci pozostaw urządzenie pamięci podłączone do drukarki.</p>
Prześlij dalej	<p>Przekazywanie odebranych faksów do innego faksu, przekazywanie ich w formacie PDF do folderu udostępnionego w sieci lub wysyłanie na adres e-mail. Fakсы przekazane są usuwane z drukarki. Po wybraniu ustawienia Tak i drukuj odebrane fakсы będą drukowane, a jednocześnie przekazywane. Należy najpierw dodać miejsca docelowe przekazywania do listy kontaktów. Aby móc przekazywać na adres e-mail, konieczne jest również skonfigurowanie ustawień serwera poczty e-mail.</p> <p><input type="checkbox"/> Przeznaczenie: wybór miejsca docelowego przekazywania z wcześniej utworzonej listy kontaktów.</p> <p>Po wybraniu udostępnionego folderu w sieci lub adresu e-mail jako miejsca docelowego przekazywania zaleca się sprawdzenie, czy zeskanowany obraz można wysłać do miejsca docelowego w trybie skanowania. Na ekranie głównym wybierz pozycję Skanuj > E-mail lub Skanuj > Folder siec./FTP, wybierz miejsce docelowe, a następnie rozpocznij skanowanie.</p> <p><input type="checkbox"/> Op. dla niep. prz.: określenie drukowania faksu lub zapisywania go w Skrzynka odbiorcza w przypadku niepowodzenia przekazywania.</p> <p>Jeśli skrzynka Skrzynka odbiorcza jest pełna, odbieranie faksów jest wyłączone. Należy usunąć dokumenty ze skrzynki odbiorczej niezwłocznie po ich sprawdzeniu. Na ekranie głównym na ikonie  wyświetlana jest liczba dokumentów, których nie udało się przekierować wraz z innymi nieprzetworzonymi zadaniami.</p>
Powiadomienia e-mail	<p>Wysyłanie powiadomień e-mail po zakończeniu jednej z poniższych procedur. Poniższych funkcji można używać jednocześnie.</p> <p><input type="checkbox"/> Odbiorca: ustawienie miejsca docelowego wysyłania powiadomienia o zakończeniu procesu.</p> <p><input type="checkbox"/> Powiadom o zakończeniu odbioru: wysyłanie powiadomienia po zakończeniu odebrania faksu.</p> <p><input type="checkbox"/> Pow. o zak. druk.: wysyłanie powiadomienia po zakończeniu drukowania faksu.</p> <p><input type="checkbox"/> Pow. o zak. zap. na urz. pam.: wysyłanie powiadomienia po zakończeniu zapisywania faksu na urządzeniu pamięci.</p> <p><input type="checkbox"/> Pow. o zak. przek.: wysyłanie powiadomienia po zakończeniu przekazywania faksu.</p>

Ustawienia faksu

Warunk. zapis/przekierow.

Uwaga:

Na ekranie Web Config dostęp do menu można uzyskać, wybierając następujące pozycje:

Faks > Ustaw. odbioru > Warunki ustawienia wyjścia

Możliwe jest zapisywanie i/lub przekazywanie do skrzynki Skrzynka odbiorcza, skrzynek dokumentów poufnych, zewnętrznych urządzeń pamięci, folderów udostępnionych, innych faksów oraz na adresy e-mail.

Aby włączyć lub wyłączyć dane warunki, dotknij dowolne miejsce w polu z wyjątkiem  .

Element	Opis
nazwa	Wprowadzanie nazwy warunku.
Warunek(i)	<p>Wybierz warunki i skonfiguruj ustawienia.</p> <ul style="list-style-type: none"> <input type="checkbox"/> Dop Numer faksu wys.: w przypadku dopasowania numeru faksu nadawcy odebrany faks jest zapisywany i przekazywany. <input type="checkbox"/> Dos. dop. podadr. (SUB): w przypadku idealnego dopasowania adresu podrzędnego (SUB) odebrany faks jest zapisywany i przekazywany. <input type="checkbox"/> Dos. dop. Hasło (SID): w przypadku idealnego dopasowania hasła (SID) odebrany faks jest zapisywany i przekazywany. <input type="checkbox"/> Czas odbierania: zapisanie i przekazanie odebranych faksów w konkretnym okresie.
Miej. doc. zapisu/przek.	<p>Wybór miejsca docelowego zapisywania i przekazywania odebranych dokumentów spełniających określone warunki. Poniższych funkcji można używać jednocześnie.</p> <ul style="list-style-type: none"> <input type="checkbox"/> Zap. w sk. faksów: zapisywanie odebranych faksów w Skrzynka odbiorcza lub skrzynce dokumentów poufnych drukarki. <p>Łącznie można zapisać do 200 dokumentów. Pamiętaj, że zapisanie 200 dokumentów może nie być możliwe zależnie od warunków użytkowania, takich jak wielkość pliku zapisanych dokumentów oraz jednoczesne korzystanie z szeregu funkcji zapisywania faksu.</p> <input type="checkbox"/> Zapisz w moim urz. pam.: zapisywanie odebranych faksów w formacie PDF na zewnętrznym urządzeniu pamięci podłączonym do drukarki. <p>Odebrane dokumenty są zapisywane tymczasowo w pamięci drukarki zanim zostaną zapisane na urządzeniu pamięci podłączonym do drukarki. Ze względu na niemożliwość wysyłania i odbierania faksów z powodu błędu zapelnienia pamięci pozostaw urządzenie pamięci podłączone do drukarki.</p> <input type="checkbox"/> Prześlij dalej: przekazywanie odebranych faksów do innego faksu, przekazywanie ich w formacie PDF do folderu udostępnionego w sieci lub wysyłanie na adres e-mail. Faksy przekazane są usuwane z drukarki. Należy najpierw dodać miejsce docelowe przekazywania do listy kontaktów. Aby przekazać na adres e-mail, należy także skonfigurować ustawienia serwera e-mail. <ul style="list-style-type: none"> <input type="checkbox"/> Przeznaczenie: wybór miejsca docelowego przekazywania z wcześniej utworzonej listy kontaktów. <p>Po wybraniu udostępnionego folderu w sieci lub adresu e-mail jako miejsca docelowego przekazywania zaleca się sprawdzenie, czy zeskanowany obraz można wysłać do miejsca docelowego w trybie skanowania. Na ekranie głównym wybierz pozycje Skanuj > E-mail lub Skanuj > Folder siec./FTP, wybierz miejsce docelowe, a następnie rozpocznij skanowanie.</p> <input type="checkbox"/> Op. dla niep. prz.: określenie drukowania faksu lub zapisywania go w Skrzynka odbiorcza w przypadku niepowodzenia przekazywania. <input type="checkbox"/> Drukuj: drukowanie odebranych faksów.

Ustawienia faksu

Element	Opis
Powiadomienia e-mail	<p>Wysyłanie powiadomień e-mail po zakończeniu jednej z poniższych procedur. Poniższych funkcji można używać jednocześnie.</p> <ul style="list-style-type: none"> <input type="checkbox"/> Odbiorca: ustawienie miejsca docelowego wysyłania powiadomienia o zakończeniu procesu. <input type="checkbox"/> Powiadom o zakończeniu odbioru: wysyłanie powiadomienia po zakończeniu odebrania faksu. <input type="checkbox"/> Pow. o zak. druk.: wysyłanie powiadomienia po zakończeniu drukowania faksu. <input type="checkbox"/> Pow. o zak. zap. na urz. pam.: wysyłanie powiadomienia po zakończeniu zapisywania faksu na urządzeniu pamięci. <input type="checkbox"/> Pow. o zak. przek.: wysyłanie powiadomienia po zakończeniu przekazywania faksu.
Raport transmisji	<p>Automatyczne drukowanie raportu przesłania po zapisaniu lub przekazaniu odebranego faksu.</p> <p>Po wybraniu ustawienia Błąd druku raport będzie drukowany tylko po wystąpieniu błędu podczas zapisywania lub przekazywania odebranego faksu.</p>

Ustawienia wspólne

Uwaga:

Na ekranie *Web Config* dostęp do menu można uzyskać, wybierając następujące pozycje:

- Faks* > *Ustaw. odbioru* > *Skrzynka odbiorcza*
- Faks* > *Ustaw. odbioru* > *Wyjście faksu*

Element	Opis
Ustaw. Skrzynka odbior.	<ul style="list-style-type: none"> <input type="checkbox"/> Opcje, gdy pam. jest pełna: określenie drukowania odebranego faksu lub odrzucenie odbioru faksu, gdy skrzynka Skrzynka odbiorcza jest zapełniona. <input type="checkbox"/> Ust. hasła skrz. odb.: hasło zabezpiecza skrzynkę Skrzynka odbiorcza, aby ograniczyć liczbę użytkowników, którzy mogą przeglądać odebrane fakсы. Wybierz polecenie Zmień, aby zmienić hasło, lub Resetuj, aby anulować zabezpieczenie hasłem. Do zmiany lub zresetowania hasła wymagana jest znajomość bieżącego hasła. <p>Nie można ustawić hasła, jeśli opcja Opcje, gdy pam. jest pełna jest ustawiona na Odbiór i wydruk faksu.</p>
Temat e-mail do przekaz.	Można określić temat wiadomości e-mail podczas przekazywania na adres e-mail.



(Menu)

Uwaga:

Nie można drukować z listy na ekranie *Web Config*.

Element	Opis
Wydrukuj Listę warunkow. zapisu/przekierowania	Drukowanie Lista warunkow. zapisu/przek..

Powiązane informacje

- ➔ „Funkcje bezwarunkowego zapisywania i przekazywania odebranych faktów” na stronie 163
- ➔ „Zapisywanie ustawień i przekazywanie w celu odbioru faktów (Bezwarunkowy zapis/przekierowanie)” na stronie 164

Ustawienia faksu

- ➔ „Funkcje warunkowego zapisywania i przekazywania odebranych faksów” na stronie 166
- ➔ „Zapisywanie ustawień i przekazywanie w celu odbioru faksów (Warunk. zapis/przekierow.)” na stronie 167

Menu Ust. druk.

Menu można otworzyć, wybierając na panelu sterowania drukarki następujące pozycje:

Ustaw. > Ustawienia ogólne > Ustawienia faksu > Ustaw. odbioru > Ust. druk.

Uwaga:

Na ekranie Web Config dostęp do menu można uzyskać, wybierając następujące pozycje:

Faks > Ustaw. odbioru > Wyjście faksu

Element	Opis
Autom. redukcja	Drukowanie odebranych faksów o dużym rozmiarze ze zmniejszeniem w celu dopasowania do rozmiaru papieru w źródle papieru. Możliwość zmniejszenia zależy od rodzaju odebranych danych. Jeśli ta funkcja jest wyłączona, duże dokumenty będą drukowane w oryginalnym formacie na kilku arkuszach lub wysunięta będzie pusta druga strona.
Ustawienia strony dzielonej	Drukowanie odebranych faksów z podziałem stron, gdy rozmiar odebranych dokumentów jest większy niż rozmiar papieru włożonego do drukarki.
Wykonywanie drukowania	Konfigurowanie ustawień papieru, gdy rozmiar odebranego faksu jest większy niż rozmiar papieru włożonego do drukarki. Wybór ustawienia Wł. (Podziel strony) umożliwi podział dokumentów wzdłuż w celu wydrukowania odebranego dokumentu. Wybór ustawienia Włącz (Zmniejsz aby dopasować) umożliwia zmniejszenie wydruków do minimum 50%.
Autom. obrót	Obrót odebranych faksów w orientacji poziomej i rozmiarze A5, tak aby mogły być wydrukowane na papierze o rozmiarze A5. To ustawienie jest stosowane, jeśli rozmiar papieru ustawiony dla przynajmniej jednego źródła papieru używanego do wydruku faksów to A5. Po wybraniu ustawienia Wył. fakсы odebrane w orientacji poziomej i rozmiarze A5, które mają taką samą szerokość, co dokumenty w orientacji pionowej i rozmiarze A4, są uznawane za fakсы o rozmiarze A4 i drukowane na takim papierze. Ustawienia źródła papieru do wydruku faksów i rozmiaru papieru dla źródeł należy sprawdzić w poniższych menu Ustaw. > Ustawienia ogólne > Ustaw. drukarki > Ust. źr. papieru. <input type="checkbox"/> Auto wybór ustawień <input type="checkbox"/> Ustawienie papieru > Rozmiar papieru
Dodaj informacje o odbiorze	Drukowanie informacji o odbiorze w odebranym fakse, nawet jeśli nadawca nie ustawił informacji nagłówkowych. Informacje o odbiorze obejmują datę i godzinę odbioru, identyfikator nadawcy, identyfikator odbioru (np. „#001”) i numer strony (np. „P1”). Jeśli włączona jest opcja Ustawienia strony dzielonej , w nagłówku podana jest również informacja o numerze strony po podziale na strony.
2-stronny	Drukowanie wielu stron odebranych faksów na obu stronach arkusza papieru.
Czas rozpoczęcia drukowania	Wybór opcji rozpoczęcia drukowania odebranych faksów. <input type="checkbox"/> Odebrano wszystkie strony: drukowanie rozpocznie się po odebraniu wszystkich stron. To czy drukowanie będzie uruchamiane po odebraniu pierwszej strony, czy też ostatniej, zależy od ustawienia opcji Zestawienie stosu . Patrz wyjaśnienie dla Zestawienie stosu . <input type="checkbox"/> Odebrano pierwszą stronę: drukowanie rozpocznie się po odebraniu pierwszej strony; potem strony będą drukowane w kolejności ich odbierania. Jeżeli drukarka nie może rozpocząć drukowania, np. drukowane są inne zadania, odebrane strony zostaną wydrukowane w partii, gdy urządzenie będzie już wolne.

Ustawienia faksu

Element	Opis
Zestawienie stosu	Ponieważ pierwsza strona jest drukowana na końcu (wysuwana na górze), wydrukowane dokumenty są ułożone według numerów stron. Ta funkcja może nie być dostępna, jeśli w drukarce jest niewielka ilość dostępnej pamięci.
Czas wstrz. wydr.	<input type="checkbox"/> Czas wstrz. wydr.: zapisywanie odbieranych dokumentów przez drukarkę w pamięci wewnętrznej bez ich drukowania przez wstępnie ustalony okres. Dzięki tej funkcji można uniknąć drukowania w godzinach nocnych czy ujawniania dokumentów poufnych podczas nieobecności odbiorcy. Przed włączeniem tej funkcji należy sprawdzić, czy w urządzeniu jest wystarczająca ilość wolnej pamięci. Nawet przed czasem rozpoczęcia drukowania można sprawdzić i wydrukować osobno odebrane dokumenty z pozycji Job/Status na ekranie głównym. <input type="checkbox"/> Czas do zatrz.: zatrzymanie drukowania dokumentów. <input type="checkbox"/> Czas ponownego uruchomienia: automatyczne wznowienie drukowania dokumentów.
Tryb cichy	Zmniejszenie poziomu hałasu generowanego przez drukarkę podczas drukowania faksów; może to jednak spowolnić drukowanie.

Powiązane informacje

➔ „Konfigurowanie odbierania faksów w Ust. druk.” na stronie 162

Menu Ustawienia raportu

Menu można znaleźć na panelu sterowania drukarki po wybraniu:

Ustaw. > Ustawienia ogólne > Ustawienia faksu > Ustawienia raportu

Uwaga:

W aplikacji Web Config dostęp do menu można uzyskać, wybierając pozycję:

Karta Faks > Ustawienia raportu

Pozycja	Opis
Raport przekazywania	Drukowanie raportu po przekazaniu odebranego dokumentu faksu. Wybierz pozycję Drukuj , aby drukować po każdym przekazaniu dokumentu.
Zapasowy raport błędów	Drukowanie raportu po wystąpieniu błędu tworzenia kopii zapasowej podczas przekazywania faksu wysłanego do Zapaszowe miejsce docelowe . Można skonfigurować miejsce docelowe, wybierając pozycję Faks > Ustawienia faksu > Kopia zapas.. Pamiętaj, że funkcja tworzenia kopii zapasowej jest dostępna w następujących sytuacjach: <ul style="list-style-type: none"> <input type="checkbox"/> Wysłanie faksu monochromatycznego <input type="checkbox"/> Wysłanie faksu za pomocą funkcji Wyślij faks później <input type="checkbox"/> Wysłanie faksu za pomocą funkcji Wysył. wsadowe <input type="checkbox"/> Wysłanie faksu za pomocą funkcji Zapis danych faksu
Automatyczne drukowanie raportu faksów	Automatyczne drukowanie dziennika faksów. Wybierz Wł. (Co 30) , aby drukować dziennik zdarzeń każdorazowo po zakończeniu 30 zadań faksowania. Wybierz Wł. (Czas) , aby drukować dziennik zdarzeń w określonym czasie. Jeśli liczba zadań faksowania przekroczy 30, dziennik jest drukowany przed określonym czasem.
Dołącz obraz do raportu	Drukowanie Raport transmisji z obrazem pierwszej strony wysłanego dokumentu. Wybierz Wł. (Duży obraz) , aby drukować górną część strony bez zmniejszania. Wybierz Wł. (Mały obraz) , aby drukować całą stronę po jej zmniejszeniu w celu dopasowania do raportu.

Ustawienia faksu

Pozycja	Opis
Format raportu	Wybór formatu raportów faksu w obszarze Faks > Więcej > Raport faksu innego niż Śledzenie protokołu . Wybierz Szczegóły , aby drukować też kody błędów.
Metoda wyjścia	Wybór metody drukowania raportów faksu, takiej jak Zapisz w moim urz. pam. . Po wybraniu pozycji Prześlij dalej wybierz Przeznaczenie z kontaktów.

Menu Ustaw. podstawowe

Menu można otworzyć, wybierając na panelu sterowania drukarki następujące pozycje:

Ustaw. > Ustawienia ogólne > Ustawienia faksu > Ustaw. podstawowe

Uwaga:

Na ekranie Web Config dostęp do menu można uzyskać, wybierając następujące pozycje:

- Faks > Ustawienia linii**
- Faks > Ustawienia wysyłania > Podstawowe**
- Faks > Ustaw. odbioru > Podstawowe**
- Faks > Ustaw. odbioru > Ustawienia opcji Blok faksu**

Element	Opis
Szybki faksu	Wybór czasu przesyłania faksu. W przypadku często występujących błędów połączenia, wysyłania i odbierania faksów do/z innych krajów lub korzystania z usługi telefonii IP (VoIP) zalecamy użycie ustawienia Wolna (9600 b/s) .
ECM	Automatyczne korygowanie błędów w przesyłaniu faksów (tryb korekcji błędów), spowodowanych głównie przez zakłócenia na linii telefonicznej. Jeśli opcja ta jest wyłączona, nie będzie możliwe wysyłanie ani odbieranie faksów w kolorze.
Wykr. sygn. wybier.	Wykrywanie sygnału przed wybraniem numeru. Jeśli drukarka jest podłączona do centrali PBX lub cyfrowej linii telefonicznej, może ona nie wybrać numeru. W takim przypadku należy zmienić ustawienie Typ linii na PBX . Jeśli to nie pomoże, należy wyłączyć tę funkcję. Jednak wyłączenie tej funkcji może spowodować pominięcie pierwszej cyfry numeru faksu i wysłanie dokumentu na niewłaściwy numer.
Tryb wybier.	Wybór rodzaju systemu telefonicznego, do którego podłączona jest drukarka. Po wybraniu ustawienia Pulsowe można tymczasowo przełączyć tryb wybierania z impulsowego na tonowe, naciskając przycisk * (wpisanie „T”) podczas wpisywania numeru na głównym ekranie faksu. To ustawienie jest dostępne w niektórych regionach lub krajach.
Typ linii	Wybór rodzaju linii, do której podłączona jest drukarka. Gdy drukarka jest używana w środowisku, w którym są używane numery wewnętrzne i wymagany jest zewnętrzny kod dostępu, np. 0 i 9, aby uzyskać dostęp do linii zewnętrznej, wybierz PBX i zarejestruj odpowiedni kod dostępu. Po zarejestrowaniu kodu dostępu wprowadź symbol # (krzyżyk) zamiast kodu dostępu, jeśli jest wysyłany faks na zewnętrzny numer faksu. W przypadku środowiska, w którym jest używany modem DSL lub adapter terminalowy ustawienie na PBX jest również zalecane. Nie jest możliwe przesyłanie faksów do odbiorców w opcji Kontakty , w której ustawiony jest kod dostępu wewnętrzny taki jak 0 lub 9. Jeśli na ekranie Kontakty zostali dodani odbiorcy przy użyciu takiego kodu dostępu zewnętrznego np. 0 lub 9, ustaw Kod dostępu na Nie używaj . W przeciwnym razie na ekranie Kontakty należy zmienić kod na #.

Ustawienia faksu

Element	Opis
Nagłówek	<p>Wpisanie numeru faksu i nazwiska nadawcy. Informacje te będą widoczne w nagłówku faksów wychodzących.</p> <ul style="list-style-type: none"> <input type="checkbox"/> Twój nr telef.: można wprowadzić do 20 znaków ze zbioru 0–9, + lub spacja. W przypadku aplikacji Web Config można wprowadzić do 30 znaków. <input type="checkbox"/> Nagłówek faksu: można zarejestrować do 21 nazw nadawców w razie potrzeby. Nazwa nadawcy może mieć długość do 40 znaków. W aplikacji Web Config wprowadź nagłówek z kodowaniem Unicode (UTF-8).
Tryb odbioru	Wybór trybu odbioru. Szczegóły można znaleźć w poniższych powiązanych informacjach.
DRD	Jeśli w firmie telekomunikacyjnej została wykupiona usługa rozróżniania sygnałów połączeń, wybierz wzorzec sygnału połączenia, który ma być używany przy odbieraniu faksów. Usługa DRS jest oferowana przez wiele firm telekomunikacyjnych (nazwa usługi może się różnić w zależności od firmy) pozwalają na przypisanie kilku numerów telefonicznych do jednej linii telefonicznej. Każdemu numerowi jest przyporządkowany inny wzorzec sygnału połączenia. Przykładowo jeden sygnał może oznaczać połączenia głosowe, a drugi faks. Zależnie od kraju, opcja ta może być Wł. lub Wył.
Liczba dzw. do odb.	Wybór liczby sygnałów połączenia, po których drukarka automatycznie odbierze faks.
Odbiór zdalny	<ul style="list-style-type: none"> <input type="checkbox"/> Odbiór zdalny: jeśli przychodzący faks odbierany jest za pośrednictwem telefonu podłączonego do drukarki, dokument można odebrać po wpisaniu kodu na klawiaturze telefonu. <input type="checkbox"/> Kod start.: ustawianie kodu początkowego Odbiór zdalny. Wprowadź dwa znaki ze zbioru 0–9, *, #.
Faks odrzucony	<ul style="list-style-type: none"> <input type="checkbox"/> Faks odrzucony: wybór opcji odrzucania niepożądanych faksów. <ul style="list-style-type: none"> <input type="checkbox"/> Lista numerów odrzuconych: ustawianie odrzucania przychodzących faksów, jeśli numer telefonu nadawcy jest na liście numerów zablokowanych. <input type="checkbox"/> Zablokowano pusty nagłówek faksu: ustawianie odrzucania przychodzących faksów, jeśli numer telefonu nadawcy jest na liście numerów zablokowanych. <input type="checkbox"/> Niezarejestrow. kontakty: ustawianie odrzucania odbieranych faksów, jeśli numeru telefonu nadawcy nie ma na liście kontaktów. <input type="checkbox"/> Edytuj listę numerów odrzuconych: można zarejestrować do 30 numerów faksu, dla których odrzucane będą fakсы i połączenia. Można wprowadzić do 20 znaków ze zbioru 0–9, *, # lub spacja.

Powiązane informacje

- ➔ [„Przygotowanie drukarki do wysyłki i odbierania faksów \(Z użyciem Kreator ust. faksu\)” na stronie 157](#)
- ➔ [„Konfiguracja funkcji Tryb odbioru” na stronie 160](#)
- ➔ [„Konfigurowanie odbierania faksów z poziomu podłączonego telefonu \(Odbiór zdalny\)” na stronie 162](#)
- ➔ [„Konfigurowanie blokowania niepożądanych faksów” na stronie 170](#)

Menu Ustawienia zabezp.

Menu można znaleźć na panelu sterowania drukarki po wybraniu:

Ustaw. > Ustawienia ogólne > Ustawienia faksu > Ustawienia zabezp.

Ustawienia faksu

Uwaga:

W aplikacji Web Config dostęp do menu można uzyskać, wybierając pozycje:

Karta **Faks** > **Ustawienia zabezp.**

Pozycja	Opis
Ogran. bezpośr. wybier.	<p>Wybór ustawienia Wł. powoduje wyłączenie możliwości ręcznego wprowadzania numerów faksu odbiorcy, umożliwiając w ten sposób użytkownikowi wybieranie odbiorców jedynie z listy kontaktów lub z historii wysyłania.</p> <p>Wybór ustawienia Wprowadź dwukrotnie wymaga, aby użytkownik wprowadzał ponownie numer faksu w przypadku, gdy numer ten został wprowadzony ręcznie.</p> <p>Wybór ustawienia Wył. umożliwia samodzielne wprowadzanie numerów faksów odbiorców.</p>
Potwierdź listę adres.	Wybór ustawienia Wł. powoduje wyświetlenie ekranu potwierdzającego odbiorcę przed rozpoczęciem przesyłania.
Auto usuw. danych zapas.	<p>Wybór ustawienia Wł. umożliwia automatyczne kasowanie kopii zapasowych, gdy wysyłanie i odbieranie dokumentu zostało zakończone pomyślnie, a kopie zapasowe są już niepotrzebne.</p> <p>Wybór ustawienia Wył. w ramach przygotowania się na nieoczekiwany brak zasilania ze względu na awarię linii energetycznej lub nieprawidłową obsługę powoduje tymczasowe zapisanie w pamięci kopii zapasowych wysłanych i odebranych dokumentów.</p>
Usuń dane kopii zapas.	<p>Kasowanie wszystkich kopii zapasowych tymczasowo zapisanych w pamięci drukarki. Należy uruchomić tę funkcję przed przekazaniem drukarki nowemu właścicielowi oraz przed jej utylizacją.</p> <p>To menu nie jest wyświetlane w aplikacji Web Config.</p>

Spr. łącz. faksu

Menu można znaleźć na panelu sterowania drukarki po wybraniu:

Ustaw. > **Ustawienia ogólne** > **Ustawienia faksu** > **Spr. łącz. faksu**

Uwaga:

Nie można wyświetlać tego menu w aplikacji Web Config.

Wybór **Spr. łącz. faksu** umożliwia sprawdzenie, czy drukarka jest podłączona do linii telefonicznej i gotowa do przesyłania faksów. Można wydrukować wyniki kontroli na zwykłym papierze o rozmiarze A4.

Kreator ust. faksu

Menu można znaleźć na panelu sterowania drukarki po wybraniu:

Ustaw. > **Ustawienia ogólne** > **Ustawienia faksu** > **Kreator ust. faksu**

Uwaga:

Nie można wyświetlać tego menu w aplikacji Web Config.

Wybór pozycji **Kreator ust. faksu** umożliwia skonfigurowanie podstawowych ustawień faksu. Postępuj zgodnie z instrukcjami wyświetlanymi na ekranie.

Powiązane informacje

➔ „Przygotowanie drukarki do wysyłki i odbierania faksów (Z użyciem Kreator ust. faksu)” na stronie 157

Rozwiązywanie problemów

Problemy z wysyłaniem i odbieraniem faksów



Powiązane informacje

- ➔ „Nie można wysłać lub odbierać faksów” na stronie 182
- ➔ „Nie można wysłać faksów” na stronie 183
- ➔ „Nie można wysłać faksów do konkretnego odbiorcy” na stronie 184
- ➔ „Nie można wysłać faksów o określonej godzinie” na stronie 184
- ➔ „Nie można odbierać faksów” na stronie 184
- ➔ „Nie można zapisać odebranych faksów na urządzeniu pamięci” na stronie 185
- ➔ „Wystąpił błąd zapełnienia pamięci” na stronie 185
- ➔ „Jakość wysłanego faksu jest niska” na stronie 186
- ➔ „Jakość odebranego faksu jest niska” na stronie 186
- ➔ „Odebrane fakсы nie są drukowane” na stronie 187
- ➔ „Druga strona odbieranych faksów jest pusta lub drukowana jest tylko niewielka część tekstu” na stronie 187

Nie można wysłać lub odbierać faksów

- Użyj polecenia **Spr. łącz. faksu** na panelu sterowania, aby uruchomić automatyczną kontrolę połączenia faksu. Wypróbuj rozwiązania podane na wydrukowanym raporcie.
- Sprawdź kod błędu przy nieudanym zadaniu faksowania i wypróbuj rozwiązania podane na liście kodów błędów.
- Sprawdź ustawienie **Typ linii**. Zmiana opcji na **PBX** może rozwiązać problem. Jeżeli używany system telefoniczny wymaga podania kodu dostępu do zewnętrznej linii, zarejestruj kod w drukarce, a następnie podczas wysyłania na początku numeru faksu wpisz znak # (krzyżyk).
- Jeśli wystąpi błąd komunikacji, na panelu sterowania zmień ustawienie **Szybk. faksu** na **Wolna (9600 b/s)**.
- Podłącz telefon do ściennego gniazdka telefonicznego, aby sprawdzić, czy działa ono prawidłowo. Jeśli nie możesz nawiązywać ani odbierać połączeń, skontaktuj się z firmą telefoniczną.
- Aby podłączyć linię telefoniczną DSL, potrzebny jest modem DSL wyposażony w filtr. W przeciwnym wypadku na linii należy zainstalować osobny filtr DSL. Skontaktuj się ze swoim dostawcą DSL.
- W przypadku linii telefonicznej DSL podłącz drukarkę bezpośrednio do ściennego gniazdka telefonicznego, aby sprawdzić, czy drukarka może wysłać fakсы. Jeśli tak, przyczyną problemu może być filtr DSL. Skontaktuj się ze swoim dostawcą DSL.
- Na panelu sterowania włącz ustawienie **ECM**. Po wyłączeniu **ECM** nie można odbierać ani wysłać kolorowych faksów.
- Aby wysłać i odbierać fakсы za pośrednictwem komputera sprawdź, czy drukarka jest podłączona do niego za pośrednictwem kabla USB lub sieci oraz czy w komputerze zainstalowany został sterownik PC-FAX. Sterownik PC-FAX został zainstalowany razem z FAX Utility.

Ustawienia faksu

- ❑ W systemie Windows sprawdź, czy drukarka (faks) jest widoczna na liście **Urządzenia i drukarki, Drukarka lub Drukarki i inny sprzęt**. Drukarka (faks) jest wyświetlana jako „EPSON XXXXX (FAX)”. Jeżeli drukarka (faks) nie jest widoczna, odinstaluj i zainstaluj ponownie FAX Utility. Wykonaj następujące czynności, aby wyświetlić listę **Urządzenia i drukarki, Drukarki lub Drukarki i inny sprzęt**.
 - ❑ Windows 10/Windows Server 2016
Kliknij przycisk Start i wybierz kolejno pozycje **System Windows > Panel sterowania > Sprzęt i dźwięk > Wyświetl urządzenia i drukarki**.
 - ❑ Windows 8.1/Windows 8
Wybierz kolejno pozycje **Pulpit > Ustawienia > Panel sterowania > Sprzęt i dźwięk lub Sprzęt > Wyświetl urządzenia i drukarki**.
 - ❑ Windows 7
Kliknij przycisk Start i wybierz pozycje **Panel sterowania > Sprzęt i dźwięk lub Sprzęt > Wyświetl urządzenia i drukarki**.
 - ❑ Windows Vista
Kliknij przycisk Start i wybierz kolejno pozycje **Panel sterowania > Sprzęt i dźwięk > Drukarki**.
 - ❑ Windows XP
Kliknij przycisk Start i wybierz pozycje **Ustawienia > Panel sterowania > Drukarki i inny sprzęt > Drukarki i fakсы**.
- ❑ W systemie Mac OS sprawdź poniższe ustawienia.
 - ❑ Wybierz **Preferencje systemowe** z menu  > **Drukarki i skanery** (lub **Drukowanie i skanowanie, Drukarka i faks**), a następnie upewnij się, że drukarka (faks) została wyświetlona. Drukarka (faks) jest wyświetlana jako „FAX XXXX (USB)” lub „FAX XXXX (IP)”. Jeżeli drukarka (faks) nie jest widoczna, kliknij przycisk [+] i zarejestruj drukarkę (faks).
 - ❑ Wybierz **Preferencje systemowe** z menu  > **Drukarki i skanery** (lub **Drukowanie i skanowanie, Drukarka i faks**), a następnie kliknij dwukrotnie drukarkę (faks). Jeśli praca drukarki jest wstrzymana, kliknij **Wznów** (lub **Wznów pracę drukarki**).

Powiązane informacje

- ➔ [„Kod błędu w menu stanu” na stronie 107](#)
- ➔ [„Podłączenie linii telefonicznej do drukarki” na stronie 154](#)
- ➔ [„Menu Ustaw. podstawowe” na stronie 179](#)
- ➔ [„Spr. łącz. faksu” na stronie 181](#)

Nie można wysłać faksów

- ❑ Jeśli włączone zostało ograniczenie dostępu do funkcji, w celu obsługi drukarki należy podać nazwę użytkownika i hasło. Jeśli nie znasz hasła, skontaktuj się z administratorem.
- ❑ Jeśli włączone zostało ograniczenie dostępu do funkcji, a faks wysyłany jest z komputera, przy uwierzytelnianiu należy podać nazwę użytkownika i hasło określone w sterowniku drukarki. Jeśli nie możesz wysłać faksu z powodu błędu uwierzytelniania, skontaktuj się z administratorem.
- ❑ Na panelu sterowania określ informacje nagłówkowe faksów wychodzących. Niektóre urządzenia faksujące automatycznie odrzucają fakсы przychodzące bez informacji nagłówkowych.
- ❑ Jeśli identyfikator osoby dzwoniącej został zablokowany, odblokuj go. Niektóre telefony i urządzenia faksujące automatycznie odrzucają anonimowe połączenia.

Ustawienia faksu



- Zapytaj odbiorcę, czy numer faksu jest poprawny i czy jego urządzenie jest gotowe na odbiór faksu.
- Sprawdź, czy faks nie został wysłany przypadkowo przy użyciu funkcji adresu podrzędnego. Jeżeli z listy kontaktów zostanie wybrany odbiorca z adresem podrzędnym, faks może zostać wysłany na ten adres podrzędny.
- Podczas wysyłania faksów przy użyciu funkcji adresu podrzędnego spytaj odbiorcę, czy jego faks umożliwia odbieranie faksów przy użyciu funkcji adresu podrzędnego.
- W przypadku wysyłania faksów za pomocą funkcji adresu podrzędnego sprawdź, czy adres podrzędny i hasło są poprawne. Zapytaj odbiorcę, czy adres podrzędny i hasło są zgodne.

Powiązane informacje

- ➔ [„Menu Ustaw. podstawowe” na stronie 179](#)
- ➔ [„Nie można wysłać lub odbierać faksów” na stronie 182](#)

Nie można wysłać faksów do konkretnego odbiorcy

Jeżeli z powodu błędu nie możesz wysłać faksów do konkretnego odbiorcy, sprawdź, czy urządzenie użytkowane jest w następujący sposób.

- Jeśli urządzenie odbiorcy nie odbierze połączenia w ciągu 50 sekund od wybrania numeru przez drukarkę, połączenie zakończy się błędem. Aby sprawdzić, ile czasu mija do usłyszenia sygnału faksu, wybierz numer za pomocą podłączonego telefonu lub z użyciem funkcji  (Odł. słuch.). Jeśli trwa to ponad 50 sekund, dodaj znaki pauzy po numerze faksu. Dotknij ikony , aby wpisać znak pauzy. Znakiem pauzy na ekranie jest myślnik. Jedna pauza trwa około trzech sekund. W razie potrzeby można dodać większą liczbę pauz.
- Jeśli odbiorca został wybrany z listy kontaktów, sprawdź, czy zarejestrowane informacje są prawidłowe. Jeśli informacje są prawidłowe, wybierz odbiorcę z listy kontaktów, dotknij pozycji **Edytuj** i zmień opcję **Szybki faksu** na **Wolna (9600 b/s)**.

Powiązane informacje

- ➔ [„Korzystanie z listy kontaktów” na stronie 62](#)
- ➔ [„Nie można wysłać lub odbierać faksów” na stronie 182](#)

Nie można wysłać faksów o określonej godzinie

Ustaw prawidłową datę i godzinę na panelu sterowania.

Powiązane informacje

- ➔ [„Synchronizowanie daty i godziny z serwerem czasu” na stronie 77](#)
- ➔ [„Ustaw. podstawowe” na stronie 138](#)

Nie można odbierać faksów

- Jeśli wykupiono usługę przekazywania połączeń, drukarka może nie być w stanie odbierać faksów. Skontaktuj się z dostawcą usługi.
- Jeśli do drukarki nie podłączono telefonu, na panelu sterowania ustaw opcję **Tryb odbioru** na **Auto**.

Ustawienia faksu

- W następujących warunkach, pamięć drukarki jest zapełniona i odbieranie faksów nie będzie możliwe. Informacje o obsłudze błędu zapełnienia pamięci, patrz rozwiązywanie problemów.
 - W skrzynce odbiorczej i skrzynce dokumentów poufnych zapisano łącznie 200 odebranych dokumentów.
 - Pamięć drukarki jest zapełniona (100%).
- W przypadku odbierania faksów za pomocą funkcji adresu podrzędnego sprawdź, czy adres podrzędny i hasło są poprawne. Zapytaj nadawcę, czy adres podrzędny i hasło są zgodne.
- Sprawdź, czy numer faksu nadawcy jest zapisany na liście **Lista numerów odrzuconych**. Fakсы wysyłane z numerów, które zostały dodane do tej listy są blokowane, gdy opcja **Lista numerów odrzuconych** na ekranie **Faks odrzucony** jest włączona.
- Sprawdź, czy numer faksu nadawcy jest zapisany na liście kontaktów. Fakсы wysyłane z numerów, które nie zostały dodane do tej listy są blokowane, gdy opcja **Niezarejestrow. kontakty** na ekranie **Faks odrzucony** jest włączona.
- Zapytaj nadawcę, czy informacje nagłówkowe są skonfigurowane na jego faksie. Fakсы niezawierające informacji nagłówkowych są blokowane, gdy opcja **Zablokowano pusty nagłówek faksu** na ekranie **Faks odrzucony** jest włączona.

Powiązane informacje

- ➔ [„Menu Ustaw. podstawowe” na stronie 179](#)
- ➔ [„Nie można wysłać lub odbierać faksów” na stronie 182](#)
- ➔ [„Wystąpił błąd zapełnienia pamięci” na stronie 185](#)

Nie można zapisać odebranych faksów na urządzeniu pamięci

Sprawdź, czy urządzenie pamięci jest podłączone do drukarki, a następnie zweryfikuj opcje na ekranie **Ustaw. odbioru**.

Powiązane informacje

- ➔ [„Konfigurowanie zapisywania i przekazywania odebranych faksów” na stronie 163](#)
- ➔ [„Menu Ustaw. zapisu/ przekierowania” na stronie 173](#)

Wystąpił błąd zapełnienia pamięci

- Jeśli w drukarce ustawiono opcję zapisu odebranych faksów w skrzynce odbiorczej lub skrzynce dokumentów poufnych, usuń z nich odczytane fakсы.
- Jeśli w drukarce ustawiono opcję zapisu odebranych faksów na komputerze, włącz komputer, na którym mają być zapisywane fakсы. Po zapisaniu faksów na komputerze zostaną one usunięte z pamięci drukarki.
- Jeśli w drukarce ustawiono opcję zapisu odebranych faksów na urządzeniu pamięci, podłącz do drukarki urządzenie, w którym utworzono folder do zapisywania faksów. Po zapisaniu faksów na urządzeniu zostaną one usunięte z pamięci drukarki. Upewnij się, że w urządzeniu znajduje się odpowiednia ilość dostępnej pamięci i nie jest ono chronione przed zapisem.

Ustawienia faksu

- Pomimo pełnej pamięci możesz przesłać faks, korzystając z jednego z podanych poniżej rozwiązań.
 - Prześlij faks, korzystając z funkcji **Bezpośr. wysył.** podczas wysyłania faksu w czerni i bieli.
 - Prześlij faks za pomocą klawiatury zewnętrznego aparatu telefonicznego.
 - Prześlij faks za pomocą funkcji  (**Odł. słuch.**).
 - Prześlij faks poprzez podzielenie oryginałów na co najmniej dwie sztuki i przesłanie ich w kilku partiach.
- Jeśli odebrany faks nie może zostać wydrukowany z powodu błędu drukarki, np. blokady papieru, może wystąpić błąd zapełnienia pamięci. Rozwiąż problem z drukarką, a następnie skontaktuj się z nadawcą i poproś o ponowne wysłanie faksu.

Powiązane informacje

- ➔ „Konfigurowanie zapisywania i przekazywania odebranych faksów” na stronie 163
- ➔ „Menu Ustaw. zapisu/ przekierowania” na stronie 173
- ➔ „Konfigurowanie wysyłania i odbierania faksów na komputerze” na stronie 170

Jakość wysłanego faksu jest niska

- Oczyszczyć szyba skanera.
- Oczyszczyć ADF.
- Na panelu sterowania zmień ustawienie **Typ oryginału**. Jeśli oryginały zawierają zarówno tekst, jak i zdjęcia, wybierz opcję **Zdjęcie**.
- Na panelu sterowania zmień ustawienie **Gęstość**.
- W razie wątpliwości, co do możliwości urządzenia odbierającego, włącz funkcję **Bezpośr. wysył.** lub wybierz ustawienie **Wysoka** dla opcji **Rozdzielczość**.
W przypadku wybrania opcji **Bardzo dokł.** lub **Ultra dokł.** dla faksu monochromatycznego i wysłania faksu bez użycia funkcji **Bezpośr. wysył.**, drukarka może automatycznie obniżyć rozdzielczość.
- Na panelu sterowania włącz ustawienie **ECM**.

Powiązane informacje

- ➔ „Menu Ustaw. podstawowe” na stronie 179

Fakсы są wysyłane w nieprawidłowym formacie

- W przypadku wysyłania faksu z użyciem szyba skanera, poprawnie umieść oryginał na szybie, dosuwając róg do znaku wyrównania. Na panelu sterowania wybierz oryginalny format.
- Wyczyść szyba skanera i pokrywę dokumentów. Jeżeli na szybie są plamy lub kurz, obszar skanowania może objąć te zabrudzenia, co spowoduje niewłaściwą pozycję skanowania lub pomniejszenie obrazu.

Jakość odebranego faksu jest niska

- Na panelu sterowania włącz ustawienie **ECM**.
- Poproś nadawcę o wysłanie faksu w trybie wyższej jakości.

Ustawienia faksu

- Ponownie wydrukuj odebrany faks. Wybierz **Raport z Job/Status**, aby ponownie wydrukować faks.

Powiązane informacje

- ➔ „Menu Ustaw. podstawowe” na stronie 179

Odebrane faksy nie są drukowane

- Jeśli w drukarce wystąpił błąd, np. doszło do zablokowania papieru, drukarka nie może drukować odebranych faksów. Sprawdź drukarkę.
- Odebrane faksy zapisywane w skrzynce odbiorczej lub skrzynce dokumentów poufnych nie są automatycznie drukowane. Sprawdź ustawienia **Ustaw. odbioru**.

Powiązane informacje

- ➔ „Konfigurowanie zapisywania i przekazywania odebranych faksów” na stronie 163
- ➔ „Menu Ustaw. zapisu/ przekierowania” na stronie 173

Druga strona odbieranych faksów jest pusta lub drukowana jest tylko niewielka część tekstu

Można włączyć drukowanie tylko na jednej stronie arkusza, używając funkcji **Usuń dane drukowania po podzieleniu** na ekranie **Ustawienia strony dzielonej**.

Wybierz pozycję **Usuń górę** lub **Usuń dół** na ekranie **Usuń dane drukowania po podzieleniu**, a następnie dostosuj ustawienie **Wartość progowa**. Zwiększenie progu powoduje rozszerzenie usuwanego obszaru. Im wyższa wartość progu, tym wyższe prawdopodobieństwo wydrukowania na jednej stronie.

Powiązane informacje

- ➔ „Menu Ust. druk.” na stronie 177

Inne problemy z faksowaniem

Powiązane informacje

- ➔ „Nie można nawiązywać połączeń za pośrednictwem podłączonego telefonu” na stronie 187
- ➔ „Automatyczna sekretarka nie odbiera wiadomości głosowych” na stronie 188

Nie można nawiązywać połączeń za pośrednictwem podłączonego telefonu

Podłącz telefon do gniazda EXT. drukarki i podnieś słuchawkę. Jeżeli w słuchawce nie słyhać sygnału wybierania tonowego, podłącz prawidłowo kabel telefonu.

Powiązane informacje

- ➔ „Podłączanie aparatu telefonicznego do drukarki” na stronie 155

Ustawienia faksu

Automatyczna sekretarka nie odbiera wiadomości głosowych

Na panelu sterowania ustaw opcję **Liczba dzw. do odb.** na wartość wyższą od liczby sygnałów ustawionej dla automatycznej sekretarki.

Powiązane informacje

➔ [„Konfigurowanie używania automatycznej sekretarki” na stronie 161](#)

Zaawansowane ustawienia zabezpieczeń używane w przedsiębiorstwach

W tym rozdziale omówiono zaawansowane funkcje zabezpieczeń.

Ustawienia zabezpieczeń i zapobieganie niebezpieczeństwom

Jeśli drukarka jest połączona z siecią, można uzyskać do niej dostęp z lokalizacji zdalnej. Ponadto wiele osób może współużytkować drukarkę, co pomaga poprawić wydajność operacyjną i wygodę obsługi. Jednak powoduje to zwiększenie zagrożeń, takich jak nieupoważniony dostęp i użycie oraz manipulowanie danymi. W przypadku użytkownika drukarki w środowisku, w którym jest zapewniony dostęp do Internetu, zagrożenia są jeszcze większe.

Na drukarkach bez ochrony przez dostępem z zewnątrz możliwe będzie odczytywanie przez Internet dzienników zadań drukowania przechowywanych w pamięci drukarki.

Aby uniknąć tego ryzyka, drukarki firmy Epson są wyposażone w różne technologie zabezpieczające.

Drukarkę trzeba skonfigurować odpowiednio do warunków środowiskowych, które zostały opracowane z uwzględnieniem informacji o środowisku klienta.

Nazwa	Typ funkcji	Konfigurowane opcje	Działania zapobiegawcze
Komunikacja SSL/TLS	Przesyłana zawartość jest szyfrowana za pośrednictwem protokołu SSL/TLS podczas uzyskiwania dostępu do serwera Epson przez Internet, np. podczas komunikacji z komputerem za pośrednictwem przeglądarki internetowej, używania programu Epson Connect i aktualizacji oprogramowania układowego.	Administrator musi uzyskać certyfikat podpisany przez zaufany urząd certyfikacji, a następnie zaimportować go na drukarce.	Identyfikacja drukarki przez certyfikat podpisany przez urząd certyfikacji zapobiega podszywaniu się i nieupoważnionemu dostępowi. Poza tym komunikacja jest chroniona przy użyciu protokołów SSL/TLS, co zapobiega ujawnianiu zawartości danych zadań drukowania i informacji o konfiguracji urządzenia.
Kontrolowanie protokołów	Możliwe jest kontrolowanie protokołów i usług wykorzystywanych do komunikacji między drukarkami i komputerami, a także włączenie i wyłączenie funkcji.	Protokół lub usługa, które są stosowane do funkcji dozwolonych lub zabronionych osobno.	Ograniczenie zagrożeń bezpieczeństwa, które mogą wystąpić przez niezamierzone użycie, uniemożliwiając użytkownikom korzystanie z niepotrzebnych funkcji.
IPsec/filtrowanie IP	Można zezwolić na obsługę i odrzucanie danych z konkretnego klienta lub danych określonego typu. Ponieważ protokół IPsec umożliwia ochronę danych na poziomie pakietu IP (szyfrowanie i uwierzytelnianie), można bezpiecznie przysyłać dane za pośrednictwem niezabezpieczonego protokołu.	Utwórz podstawowe zasady i indywidualne zasady, aby ustawić klienty lub typy danych, które są dozwolone na drukarce.	Ochrona przed nieupoważnionym dostępem, a także manipulacją i przechwyceniem danych przesyłanych do drukarki.

Zaawansowane ustawienia zabezpieczeń używane w przedsiębiorstwach

Nazwa	Typ funkcji	Konfigurowane opcje	Działania zapobiegawcze
IEEE 802.1X	Umożliwia połączenie tylko użytkownikom uwierzytelnionym w sieci Wi-Fi i Ethernet. Drukarki mogą używać tylko użytkownicy z uprawnieniami.	Konfigurowanie uwierzytelniania na serwerze RADIUS (serwer uwierzytelniający).	Ochrona przed nieupoważnionym dostępem i użytkowaniem drukarki.

Powiązane informacje

- ➔ „Komunikacja SSL/TLS z drukarką” na stronie 191
- ➔ „Kontrola użycia protokołów” na stronie 200
- ➔ „Szyfrowanie komunikacji za pośrednictwem funkcji IPsec/Filtrowanie IP” na stronie 205
- ➔ „Podłączanie drukarki do sieci IEEE802.1X” na stronie 220

Ustawienia funkcji zabezpieczeń

Podczas konfiguracji funkcji IPsec/Filtrowanie IP lub IEEE802.1X zaleca się uzyskanie dostępu do narzędzia Web Config za pośrednictwem protokołu SSL/TLS, aby ograniczyć ryzyko modyfikacji lub przechwycenia informacji.

Ponadto narzędzia Web Config można również używać, podłączając drukarkę bezpośrednio do komputera za pomocą kabla Ethernet, a następnie wprowadzając adres IP w pasku adresu przeglądarki internetowej. Drukarkę można połączyć w bezpiecznym środowisku po skonfigurowaniu ustawień zabezpieczeń.

Komunikacja SSL/TLS z drukarką

Jeżeli na drukarce zainstalowano certyfikat serwera i włączono protokół SSL/TLS (Secure Sockets Layer/Transport Layer Security), można szyfrować komunikację między komputerami. Czynności te trzeba wykonać, aby uniemożliwić zdalny dostęp osobom nieupoważnionym.

Informacje o certyfikatach cyfrowych

Certyfikat CA

To jest certyfikat podpisany przez urząd certyfikacji. Można go uzyskać, wysyłając żądanie do danego urzędu certyfikacji. Ten certyfikat poświadcza istnienie drukarki i służy do komunikacji SSL/TLS, która umożliwia bezpieczne przesyłanie danych.

Jeżeli jest używany do komunikacji SSL/TLS, pełni rolę certyfikatu serwera.

W przypadku użycia funkcji filtrowania IPsec/IP lub komunikacji IEEE 802.1X pełni rolę certyfikatu klienta.

Zaawansowane ustawienia zabezpieczeń używane w przedsiębiorstwach

Certyfikat urzędu certyfikacji

To jest certyfikat w łańcuchu Certyfikat CA, zwany też pośrednim certyfikatem urzędu certyfikacji. Jest używany przez przeglądarkę internetową do weryfikacji ścieżki certyfikatu drukarki w trakcie uzyskiwania dostępu do serwera innej firmy lub aplikacji Web Config.

W przypadku certyfikatu urzędu certyfikacji należy określić, kiedy ścieżka certyfikatu serwera ma być weryfikowana w trakcie uzyskiwania dostępu z poziomu drukarki. W przypadku drukarki należy ustawić, aby umożliwić certyfikację ścieżki Certyfikat CA na potrzeby połączenia SSL/TLS.

Certyfikat urzędu certyfikacji dla drukarki można uzyskać od urzędu certyfikacji, który wystawił dany certyfikat urzędu certyfikacji.

Możliwe jest też uzyskanie certyfikatu urzędu certyfikacji używanego do weryfikacji serwera innej firmy z urzędu certyfikacji, który wystawił Certyfikat CA dla tego serwera.

Certyfikat podpisywany samodzielnie

To jest certyfikat, który jest wystawiany i podpisywany przez samą drukarkę. Jest zwany również certyfikatem głównym. Nie jest jednak godny zaufania i nie zapobiega podszywaniu się, ponieważ wystawca sam go podpisuje.

Można go używać podczas konfiguracji ustawień zabezpieczeń i podstawowej komunikacji SSL/TLS bez Certyfikat CA.

W przypadku wykorzystywania certyfikatu tego rodzaju na potrzeby komunikacji SSL/TLS w przeglądarce internetowej może zostać wyświetlony komunikat ostrzegawczy, ponieważ certyfikat nie jest zarejestrowany w przeglądarce. Certyfikat podpisywany samodzielnie nie można używać na potrzeby komunikacji innej niż SSL/TLS.

Powiązane informacje

- ➔ „Uzyskiwanie i importowanie certyfikatu podpisanego przez urząd certyfikacji” na stronie 192
- ➔ „Usuwanie certyfikatu podpisanego przez urząd certyfikacji” na stronie 197
- ➔ „Aktualizowanie certyfikatu z podpisem własnym” na stronie 199

Uzyskiwanie i importowanie certyfikatu podpisanego przez urząd certyfikacji

Uzyskiwanie certyfikatu podpisanego przez urząd certyfikacji

Aby uzyskać certyfikat podpisany przez urząd certyfikacji, należy utworzyć żądanie CSR (Certificate Signing Request) i przesłać je do wybranego urzędu certyfikacji. Żądanie CSR można utworzyć na komputerze za pomocą aplikacji Web Config.

Aby utworzyć żądanie CSR i uzyskać certyfikat podpisany przez urząd certyfikacji za pomocą aplikacji Web Config, wykonaj następujące czynności. Jeśli żądanie CSR zostanie utworzone za pomocą aplikacji Web Config, certyfikat będzie mieć format PEM/DER.

1. Otwórz aplikację Web Config, a następnie wybierz kartę **Zabezpieczenie sieci**. Następnie wybierz pozycje **SSL/TLS > Certyfikat** lub **IPsec/Filtrowanie IP > Certyfikat klienta** lub **IEEE802.1X > Certyfikat klienta**.

Niezależnie od wybranej pozycji można uzyskać ten sam certyfikat i używać go wspólnie.

2. Kliknij przycisk **Generuj** obok żądania CSR.

Zostanie wyświetlona strona tworzenia żądania CSR.

Zaawansowane ustawienia zabezpieczeń używane w przedsiębiorstwach

3. Wprowadź wartości poszczególnych pozycji.

Uwaga:

Dostępne długości kluczy i skróty zależą od danego urzędu certyfikacji. Utwórz żądanie zgodnie z regulami obowiązującymi w danym urzędzie certyfikacji.

4. Kliknij przycisk **OK**.

Wyświetlony zostanie komunikat z potwierdzeniem zakończenia operacji.

5. Wybierz kartę **Zabezpieczenie sieci**. Następnie wybierz pozycje **SSL/TLS > Certyfikat** lub **IPsec/Filtrowanie IP > Certyfikat klienta** lub **IEEE802.1X > Certyfikat klienta**.

6. Kliknij jeden z dostępnych przycisków pobrania żądania **CSR** zgodnie z formatem danego urzędu certyfikacji, aby pobrać żądanie CSR na komputer.



Ważne:

Nie generuj ponownie żądania CSR. W przeciwnym razie zaimportowanie wystawionego Certyfikat CA może nie być możliwe.

7. Pobrane żądanie CSR wyślij do urzędu certyfikacji, aby uzyskać Certyfikat CA.

Należy przestrzegać reguł dotyczących metody i formy przesyłania żądań CSR obowiązujących w danym urzędzie certyfikacji.

8. Otrzymany Certyfikat CA zapisz na komputerze podłączonym do drukarki.

Proces uzyskiwania Certyfikat CA zostanie zakończony w chwili zapisania certyfikatu w miejscu docelowym.

Zaawansowane ustawienia zabezpieczeń używane w przedsiębiorstwach

Opcje ustawień żądania CSR

The screenshot shows the EPSON Network Security web interface. The 'SSL/TLS > Certificate' configuration page is active. The left sidebar contains a navigation menu with options like Protocol, CA Certificate, Root Certificate Update, SSL/TLS, IPsec/IP Filtering, and IEEE802.1X. The main form includes the following fields:

- Key Length: RSA 2048bit - SHA-256
- Common Name: EPSON1B2C3.EPSON1B2C3.local,192.0.2.123
- Organization: (empty)
- Organizational Unit: (empty)
- Locality: (empty)
- State/Province: (empty)
- Country: (empty)

Buttons for 'OK' and 'Back' are located at the bottom of the form.

Elementy	Ustawienia i objaśnienie
Długość klucza	Wybierz długość klucza.
Popularna nazwa	<p>Można wprowadzić od 1 do 128 znaków. Jeśli jest to adres IP, powinien to być adres statyczny. Można wprowadzić od 1 do 5 adresów IPv4, adresów IPv6, nazw hosta, w pełni kwalifikowanych nazw domen, rozdzielając je przecinkami.</p> <p>Pierwszy element jest przechowywany jako nazwa publiczna, a pozostałe elementy jako aliasy podmiotu certyfikatu.</p> <p>Przykład: Adres IP drukarki: 192.0.2.123, nazwa drukarki: EPSONA1B2C3 Popularna nazwa: EPSONA1B2C3,EPSONA1B2C3.local,192.0.2.123</p>
Organizacja/ Jednostka organizacyjna/ Miejscowość/ Stan/Prowincja	Można wprowadzić od 0 do 64 znaków (Jednostka organizacyjna nie może przekroczyć 55 znaków) ASCII (0x20–0x7E). Nazwy wyróżniające można rozdzielić przecinkami.
Kraj	Podaj dwucyfrowy kod kraju zgodnie z normą ISO-3166.

Powiązane informacje

➔ „Uzyskiwanie certyfikatu podpisanego przez urząd certyfikacji” na stronie 192

Importowanie certyfikatu podpisanego przez urząd certyfikacji

Uzyskany Certyfikat CA można zaimportować na drukarce.



Ważne:

- Upewnij się, że ustawienia daty i godziny na drukarce są prawidłowe. Certyfikat może być nieprawidłowy.
- W przypadku uzyskania certyfikatu na podstawie żądania CSR utworzonego za pomocą aplikacji Web Config certyfikat można zaimportować tylko raz.

1. Otwórz aplikację Web Config, a następnie wybierz kartę **Zabezpieczenie sieci**. Następnie wybierz pozycje **SSL/TLS > Certyfikat** lub **IPsec/Filtrowanie IP > Certyfikat klienta** lub **IEEE802.1X > Certyfikat klienta**.

2. Kliknij przycisk **Importuj**

Zostanie wyświetlona strona importowania certyfikatu.

3. Wprowadź wartości poszczególnych pozycji. Ustaw opcje **Certyfikat CA 1** i **Certyfikat CA 2** w przypadku weryfikacji ścieżki certyfikatu w przeglądarce internetowej, z której uzyskiwany jest dostęp do drukarki.

Wymagane ustawienia mogą się różnić w zależności od sposobu tworzenia żądania CSR oraz formatu pliku certyfikatu. Wartości należy wprowadzać w następujący sposób.

W przypadku certyfikatu w formacie PEM/DER uzyskanego za pomocą aplikacji Web Config

Klucz prywatny: nie konfiguruj, ponieważ drukarka ma już klucz prywatny.

Hasło: nie konfiguruj.

Certyfikat CA 1/Certyfikat CA 2: pole opcjonalne

W przypadku certyfikatu w formacie PEM/DER uzyskanego za pomocą komputera

Klucz prywatny: wprowadź wartość.

Hasło: nie konfiguruj.

Certyfikat CA 1/Certyfikat CA 2: pole opcjonalne

W przypadku certyfikatu w formacie PKCS#12 uzyskanego za pomocą komputera

Klucz prywatny: nie konfiguruj.

Hasło: pole opcjonalne

Certyfikat CA 1/Certyfikat CA 2: Nie konfiguruj.

4. Kliknij przycisk **OK**.

Wyświetlony zostanie komunikat z potwierdzeniem zakończenia operacji.

Uwaga:

Kliknij przycisk **Potwierdź**, aby zweryfikować dane certyfikatu.

Powiązane informacje

➔ „Uzyskiwanie dostępu do aplikacji Web Config” na stronie 28

➔ „Opcje ustawień importowania certyfikatu podpisanego przez urząd certyfikacji” na stronie 196

Zaawansowane ustawienia zabezpieczeń używane w przedsiębiorstwach

Opcje ustawień importowania certyfikatu podpisanego przez urząd certyfikacji

The screenshot shows the EPSON Network Security configuration interface. The 'Network Security' tab is active, and the 'SSL/TLS > Certificate' section is selected. The interface includes a left-hand navigation menu with options like Protocol, CA Certificate, Root Certificate Update, SSL/TLS, IPsec/IP Filtering, and IEEE802.1X. The main configuration area contains fields for:

- Server Certificate: A dropdown menu set to 'Certificate (PEM/DER)' with a 'Browse...' button.
- Private Key: A 'Browse...' button.
- Password: A text input field.
- CA Certificate 1: A 'Browse...' button.
- CA Certificate 2: A 'Browse...' button.

 A note at the bottom states: 'Note: It is recommended to communicate via HTTPS for importing a certificate.' At the bottom of the window are 'OK' and 'Back' buttons.

Elementy	Ustawienia i objaśnienie
Certyfikat serwera lub Certyfikat klienta	Wybierz format certyfikatu. W przypadku połączenia SSL/TLS zostanie wyświetlony Certyfikat serwera. W przypadku funkcji filtrowania IPsec/IP lub połączenia IEEE 802.1X zostanie wyświetlony Certyfikat klienta.
Klucz prywatny	W przypadku uzyskania certyfikatu w formacie PEM/DER przy użyciu żądania CSR utworzonego na komputerze wskaż plik z kluczem prywatnym właściwym dla uzyskanego certyfikatu.
Hasło	Jeśli format pliku to Certyfikat z kluczem prywatnym (PKCS#12) , wprowadź hasło do zaszyfrowania klucza prywatnego ustawiane podczas uzyskiwania certyfikatu.
Certyfikat CA 1	Jeśli format certyfikatu to Certyfikat (PEM/DER) , zaimportuj certyfikat urzędu certyfikacji, który wystawił Certyfikat CA używany jako certyfikat serwera. W razie potrzeby można wskazać plik.
Certyfikat CA 2	Jeśli format certyfikatu to Certyfikat (PEM/DER) , zaimportuj certyfikat urzędu certyfikacji, który wystawił certyfikat Certyfikat CA 1. W razie potrzeby można wskazać plik.

Powiązane informacje

➔ „Importowanie certyfikatu podpisanego przez urząd certyfikacji” na stronie 195

Usuwanie certyfikatu podpisanego przez urząd certyfikacji

Zaimportowany certyfikat można usunąć, jeśli ten wygaśnie lub gdy szyfrowanie przesyłanych danych nie będzie już potrzebne.



Ważne:

W przypadku uzyskania certyfikatu na podstawie żądania CSR utworzonego za pomocą aplikacji Web Config nie można ponownie zaimportować usuniętego certyfikatu. W takim przypadku należy utworzyć ponownie żądanie CSR i uzyskać nowy certyfikat.

1. Otwórz aplikację Web Config, a następnie wybierz kartę **Zabezpieczenie sieci**. Następnie wybierz pozycje **SSL/TLS > Certyfikat** lub **IPsec/Filtrowanie IP > Certyfikat klienta** lub **IEEE802.1X > Certyfikat klienta**.
2. Kliknij przycisk **Usuń**.
3. W oknie komunikatu potwierdź, że certyfikat ma zostać usunięty.

Konfigurowanie Certyfikat CA

Po ustawieniu Certyfikat CA można zweryfikować ścieżkę certyfikatu urzędu certyfikacji serwera, do którego dostęp uzyskuje drukarka. Pozwala to zapobiegać podszywaniu się.

Certyfikat CA dla drukarki można uzyskać od urzędu certyfikacji, który wystawił dany Certyfikat CA.

Powiązane informacje

- ➔ [„Uzyskiwanie dostępu do aplikacji Web Config” na stronie 28](#)
- ➔ [„Opcje ustawień żądania CSR” na stronie 194](#)
- ➔ [„Importowanie certyfikatu podpisanego przez urząd certyfikacji” na stronie 195](#)

Importowanie Certyfikat CA

Certyfikat CA można zaimportować na drukarce.

1. Otwórz aplikację Web Config, a następnie wybierz pozycje **Zabezpieczenie sieci > Certyfikat CA**.
2. Kliknij przycisk **Importuj**.

Zaawansowane ustawienia zabezpieczeń używane w przedsiębiorstwach

3. Wskaż Certyfikat CA, który chcesz zaimportować.

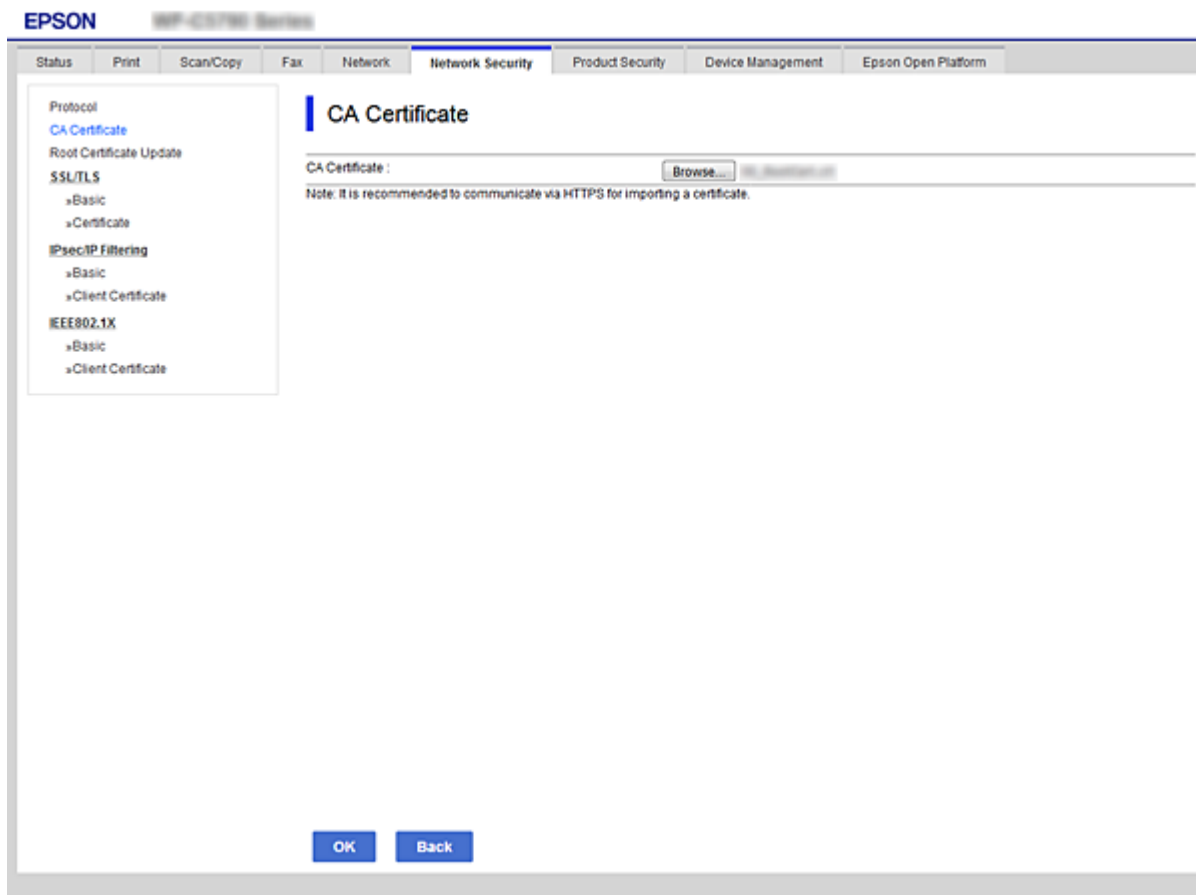

4. Kliknij przycisk OK.

Po zakończeniu importu nastąpi powrót do ekranu **Certyfikat CA**, gdzie zostanie wyświetlony zaimportowany Certyfikat CA.

Usuwanie Certyfikat CA

Zaimportowany Certyfikat CA można usunąć.

1. Otwórz aplikację Web Config, a następnie wybierz pozycje **Zabezpieczenie sieci > Certyfikat CA**.

Zaawansowane ustawienia zabezpieczeń używane w przedsiębiorstwach

2. Kliknij przycisk **Usuń** obok Certyfikat CA, który chcesz usunąć.

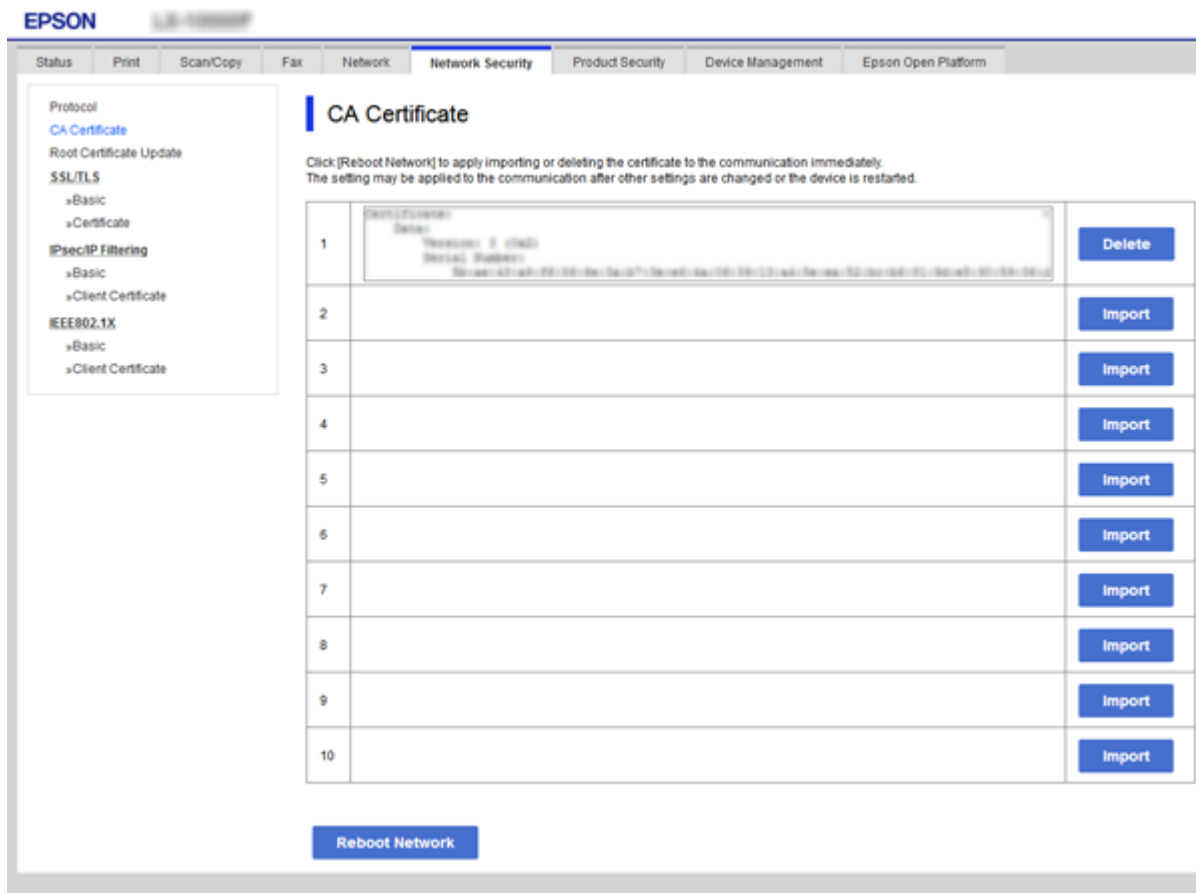

3. W oknie komunikatu potwierdź, że certyfikat ma zostać usunięty.
4. Kliknij przycisk **Uruchom ponownie sieć**, a następnie sprawdź, czy usuniętego certyfikatu urzędu certyfikacji nie ma na zaktualizowanym ekranie.

Powiązane informacje

➔ „Uzyskiwanie dostępu do aplikacji Web Config” na stronie 28

Aktualizowanie certyfikatu z podpisem własnym

Ponieważ Certyfikat podpisany samodzielnie jest wystawiany przez drukarkę, można go zaktualizować po wygaśnięciu lub zmianie opisanych treści.

1. Otwórz aplikację Web Config i wybierz kartę **Zabezpieczenie sieci** tab > **SSL/TLS** > **Certyfikat**.
2. Kliknij przycisk **Aktualizuj**.
3. Wprowadź nazwę **Popularna nazwa**.

Można wprowadzić do pięciu adresów IPv4, adresów IPv6, nazw hosta, w pełni kwalifikowanych domen o długości od 1 do 128 znaków, rozdzielając je przecinkami. Pierwszy parametr jest przechowywany w nazwie publicznej, a pozostałe są przechowywane w polu aliasu dla podmiotu certyfikatu.

Zaawansowane ustawienia zabezpieczeń używane w przedsiębiorstwach

Przykład:

Adres IP drukarki: 192.0.2.123, nazwa drukarki: EPSONA1B2C3

Nazwa publiczna: EPSONA1B2C3,EPSONA1B2C3.local,192.0.2.123

4. Podaj okres ważności certyfikatu.

The screenshot shows the Epson Web Config interface. The top navigation bar includes tabs for Status, Print, Scan/Copy, Fax, Network, Network Security (selected), Product Security, Device Management, and Epson Open Platform. On the left, a sidebar menu lists various security settings: Protocol, CA Certificate, Root Certificate Update, SSL/TLS (with sub-items »Basic and »Certificate), IPsec/IP Filtering (with sub-items »Basic and »Client Certificate), and IEEE802.1X (with sub-items »Basic and »Client Certificate). The main content area is titled 'SSL/TLS > Certificate' and contains the following configuration fields:

Key Length :	RSA 2048bit - SHA-256
Common Name :	EPSONA1B2C3.EPSONA1B2C3.local,192.0.2.123
Organization :	SEIKO EPSON CORP.
Valid Date (UTC) :	2017-04-10 05:42:51 UTC
Certificate Validity (year) :	10

At the bottom of the configuration area, there are two buttons: 'Next' and 'Back'.

5. Kliknij przycisk **Dalej**.

Wyświetlony zostanie komunikat z potwierdzeniem.

6. Kliknij przycisk **OK**.

Ustawienia drukarki zostały zaktualizowane.

Uwaga:

Informacje o certyfikacie można sprawdzić, wybierając pozycje **Ustawienia zabezpieczeń sieci > SSL/TLS > Certyfikat > Certyfikat podpisywany samodzielnie** i klikając przycisk **Potwierdź**.

Powiązane informacje

➔ [„Uzyskiwanie dostępu do aplikacji Web Config” na stronie 28](#)

Kontrola użycia protokołów

Przy drukowaniu można korzystać z rozmaitych ścieżek i protokołów.

Zaawansowane ustawienia zabezpieczeń używane w przedsiębiorstwach

Drukarka wielofunkcyjna pozwala skanować i faksować sieciowo za pośrednictwem nieograniczonej liczby komputerów przyłączonych do sieci.

Powstające przy tym zagrożenia można zredukować, wprowadzając ograniczenia w drukowaniu z pewnych ścieżek lub kontrolując dostęp do funkcji.

Kontrola dostępu do protokołów

Skonfiguruj ustawienia protokołów.

1. Otwórz aplikację Web Config, a następnie wybierz kartę **Zabezpieczenie sieci > Protokół**.
2. Skonfiguruj poszczególne parametry.
3. Kliknij przycisk **Dalej**.
4. Kliknij przycisk **OK**.

Ustawienia zostaną zastosowane do drukarki.

Protokoły, które można włączyć lub wyłączyć

Protokół	Opis
Ustawienia Bonjour	Określa, czy ma być używany protokół Bonjour. Bonjour jest protokołem używanym do wykrywania urządzeń, drukowania i innych usług.
Ustawienia SLP	Pozwala włączyć lub wyłączyć funkcję SLP. SLP to protokół używany do skanowania inicjowanego na skanerze i wyszukiwania sieci w aplikacji EpsonNet Config.
Ustawienia WSD	Pozwala włączyć lub wyłączyć funkcję WSD. Po jej włączeniu można dodawać urządzenia WSD i drukować za pośrednictwem portu WSD.
Ustawienia LLTD	Pozwala włączyć lub wyłączyć funkcję LLTD. Po jej włączeniu opcja ta jest wyświetlana w mapie sieci systemu Windows.
Ustawienia LLMNR	Pozwala włączyć lub wyłączyć funkcję LLMNR. Po jej włączeniu można używać interpretacji nazw bez pośrednictwa usług NetBIOS, nawet przy braku dostępu do DNS.
Ustawienia LPR	Określa, czy ma być dozwolone drukowanie LPR. Po włączeniu można drukować za pośrednictwem portu LPR.
Ustawienia RAW(Port 9100)	Określa, czy ma być dozwolone drukowanie za pośrednictwem portu RAW (Port 9100). Po włączeniu można drukować za pośrednictwem portu RAW (Port 9100).
Ustawienia IPP	Określa, czy ma być dozwolone drukowanie przez IPP. Po włączeniu można drukować za pośrednictwem Internetu.
Ustawienia FTP	Określa, czy ma być dozwolone drukowanie FTP. Po włączeniu można drukować za pośrednictwem serwera FTP.
Ustawienia SNMPv1/v2c	Określa, czy ma być włączona funkcja SNMPv1/v2c. Służy ona między innymi do konfigurowania i monitorowania urządzeń.
Ustawienia SNMPv3	Określa, czy ma być włączona funkcja SNMPv3. Służy ona między innymi do konfigurowania i monitorowania urządzeń zaszyfrowanych itd.

Zaawansowane ustawienia zabezpieczeń używane w przedsiębiorstwach

Opcje ustawień protokołów

The screenshot shows the 'Protocol' configuration page in the Epson Network Security settings. The page is titled 'Protocol' and includes a note: 'Note: If you need to change the Device Name used on each protocol and the Bonjour Name, change the Device Name in the Network Settings. If you need to change the Location used on each protocol, change it in the Network Settings.' The configuration is organized into several sections:

- Bonjour Settings:** Includes a checked 'Use Bonjour' checkbox, fields for 'Bonjour Name' (EPSON), 'Bonjour Service Name' (EPSON LX-10000F), 'Location', and a 'Top Priority Protocol' dropdown menu set to 'IPP'.
- SLP Settings:** Includes a checked 'Enable SLP' checkbox.
- WSD Settings:** Includes a checked 'Enable WSD' checkbox, and fields for 'Printing Timeout (sec)' (300), 'Scanning Timeout (sec)' (300), 'Device Name' (EPSON), and 'Location'.
- LLTD Settings:** Includes a checked 'Enable LLTD' checkbox and a 'Device Name' field (EPSON).
- LLMNR Settings:** Includes a checked 'Enable LLMNR' checkbox.
- LPR Settings:** Includes a checked 'Allow LPR Port Printing' checkbox and a 'Printing Timeout (sec)' field (300).

A 'Next' button is located at the bottom of the configuration area.

Ustawienia Bonjour

Elementy	Wartość i opis
Użyj Bonjour	Zaznacz tę opcję, aby używać protokołu Bonjour do wyszukiwania i obsługi urządzeń.
Nazwa Bonjour	Wyświetla nazwę Bonjour.
Nazwa usługi Bonjour	Wyświetla nazwę usługi Bonjour.
Lokalizacja	Wyświetla nazwę lokalizacji Bonjour.
Protokół Najwyższego Priorytetu	Wybierz najważniejszy protokół na potrzeby drukowania Bonjour.
Wide-Area Bonjour	Włączanie używania Wide-Area Bonjour.

Ustawienia SLP

Elementy	Wartość i opis
Włącz SLP	Zaznacz tę opcję, aby włączyć funkcję SLP. Ta opcja jest używana na potrzeby wyszukiwania sieci w aplikacji EpsonNet Config.

Zaawansowane ustawienia zabezpieczeń używane w przedsiębiorstwach

Ustawienia WSD

Elementy	Wartość i opis
Włącz WSD	Zaznacz tę opcję, aby umożliwić dodawanie urządzeń za pomocą WSD oraz drukowanie i skanowanie przez port WSD.
Limit czasu drukowania (sek.)	Określ limit czasu komunikacji podczas drukowania przez WSD. Wartość z zakresu od 3 do 3600 sekund.
Limit czasu skanowania (sek.)	Określ limit czasu komunikacji podczas skanowania przez WSD, wprowadzając wartość z zakresu od 3 do 3600 sekund.
Nazwa urządzenia	Wyświetla nazwę urządzenia WSD.
Lokalizacja	Wyświetla nazwę lokalizacji WSD.

Ustawienia LLTD

Elementy	Wartość i opis
Włącz LLTD	Ta opcja włącza protokół LLTD. Drukarka jest wyświetlana na mapie sieci Windows.
Nazwa urządzenia	Wyświetla nazwę urządzenia LLTD.

Ustawienia LLMNR

Elementy	Wartość i opis
Włącz LLMNR	Ta opcja włącza protokół LLMNR. Można korzystać z interpretacji nazw bez pośrednictwa usług NetBIOS, nawet przy braku dostępu do DNS.

Ustawienia LPR

Elementy	Wartość i opis
Zezwól na drukowanie przez port LPR	Ta opcja umożliwia drukowanie przez port LPR.
Limit czasu drukowania (sek.)	Określ limit czasu drukowania przez LPR. Wartość z zakresu od 0 do 3600 sekund. Ustawienie 0 oznacza brak limitu czasu.

Ustawienia RAW(Port 9100)

Elementy	Wartość i opis
Zezwól na drukowanie RAW(Port 9100)	Ta opcja umożliwia drukowanie przez port RAW (port 9100).
Limit czasu drukowania (sek.)	Określ limit czasu drukowania przez port RAW (port 9100), wprowadzając wartość z zakresu od 0 do 3600 sekund. Ustawienie 0 oznacza brak limitu czasu.

Ustawienia IPP

Zaawansowane ustawienia zabezpieczeń używane w przedsiębiorstwach

Elementy	Wartość i opis
Włącz IPP	Ta opcja włącza komunikację IPP. Wyświetlane są tylko drukarki z obsługą protokołu IPP.
Zezwól na niezabezpieczoną komunikację	Ta opcja umożliwi drukarce komunikację bez żadnych środków bezpieczeństwa (IPP).
Limit czasu komunikacji (sek.)	Określ limit czasu drukowania przez IPP. Wartość z zakresu od 0 do 3600 sekund.
URL (sieć)	Wyświetla adresy URL IPP (http i https) po podłączeniu drukarki z użyciem sieci przewodowej lub Wi-Fi. URL jest tworzony na podstawie adresu IP drukarki, numeru portu oraz nazwy drukarki IPP.
URL (Wi-Fi Direct)	Wyświetlanie adresów URL IPP (http i https) po podłączeniu drukarki z użyciem połączenia Wi-Fi Direct. URL jest tworzony na podstawie adresu IP drukarki, numeru portu oraz nazwy drukarki IPP.
Nazwa drukarki	Wyświetla nazwę drukarki IPP.
Lokalizacja	Wyświetla nazwę lokalizacji IPP.

Ustawienia FTP

Elementy	Wartość i opis
Włącz serwer FTP	Ta opcja włącza drukowanie przez FTP. Wyświetlane są tylko drukarki z obsługą drukowania przez FTP.
Limit czasu komunikacji (sek.)	Określ limit czasu komunikacji przez FTP. Wartość z zakresu od 0 do 3600 sekund. Ustawienie 0 oznacza brak limitu czasu.

Ustawienia SNMPv1/v2c

Elementy	Wartość i opis
Włącz SNMPv1/v2c	Ta opcja włącza protokół SNMPv1/v2c. Wyświetlane są tylko drukarki z obsługą protokołu SNMPv3.
Upoważnienie dostępu	Określ uprawnienia dostępu, gdy włączony jest protokół SNMPv1/v2c. Wybór pozycji Należy tylko przeczytać lub Przeczytaj/Pisz .
Nazwa grupy (tylko do odczytu)	Wprowadź od 0 do 32 znaków ASCII (0x20 do 0x7E).
Nazwa grupy (odczyt/zapis)	Wprowadź od 0 do 32 znaków ASCII (0x20 do 0x7E).

Ustawienia SNMPv3

Elementy	Wartość i opis
Włącz SNMPv3	Włączenie protokołu SNMPv3 (zaznaczenie pola).
Nazwa użytkownika	Wprowadzenie od 1 do 32 znaków jednobajtowych.

Zaawansowane ustawienia zabezpieczeń używane w przedsiębiorstwach

Elementy		Wartość i opis
Ustawienia uwierzytelniania		
	Algorytm	Wybór algorytmu uwierzytelniania na potrzeby protokołu SNMPv3.
	Hasło	Wprowadzanie hasła uwierzytelniania na potrzeby protokołu SNMPv3. Wprowadź od 8 do 32 znaków ASCII (0x20–0x7E). Jeśli ustawienie nie będzie określone, zostaw puste pole.
	Potwierdź hasło	Wprowadź skonfigurowane hasło w celu potwierdzenia.
Ustawienia szyfrowania		
	Algorytm	Wybór algorytmu szyfrowania na potrzeby protokołu SNMPv3.
	Hasło	Wprowadzanie hasła szyfrowania na potrzeby protokołu SNMPv3. Wprowadź od 8 do 32 znaków ASCII (0x20–0x7E). Jeśli ustawienie nie będzie określone, zostaw puste pole.
	Potwierdź hasło	Wprowadź skonfigurowane hasło w celu potwierdzenia.
Nazwa kontekstowa		Wprowadzenie do 32 znaków w formacie Unicode (UTF-8). Jeśli ustawienie nie będzie określone, zostaw puste pole. Liczba znaków, które można wprowadzić, zależy od języka.

Szyfrowanie komunikacji za pośrednictwem funkcji IPsec/Filtrowanie IP

Informacje o IPsec/Filtrowanie IP

Ruch można filtrować na podstawie adresów IP, usług i portów, używając funkcji filtrowania IPsec/IP. Połączenie różnych filtrów umożliwia takie skonfigurowanie drukarki, aby akceptowane lub blokowane były określone klienci i konkretne rodzaje danych. Ponadto można zwiększyć poziom bezpieczeństwa za pomocą protokołu IPsec.

Uwaga:

Protokół IPsec jest obsługiwany przez komputery z systemem Windows Vista lub nowszym albo systemem Windows Server 2008 lub nowszym.

Konfigurowanie zasad domyślnych

W celu filtrowania ruchu należy skonfigurować zasady domyślne. Takie zasady będą mieć zastosowanie do wszystkich użytkowników i grup nawiązujących połączenia z drukarką. W celu uzyskania bardziej precyzyjnej kontroli nad użytkownikami i grupami użytkowników należy skonfigurować zasady grupowe.

1. Otwórz aplikację Web Config i wybierz kartę **Zabezpieczenie sieci > IPsec/Filtrowanie IP > Podstawowe**.
2. Wprowadź wartości poszczególnych pozycji.

Zaawansowane ustawienia zabezpieczeń używane w przedsiębiorstwach

3. Kliknij przycisk **Dalej**.
Wyświetlony zostanie komunikat z potwierdzeniem.
4. Kliknij przycisk **OK**.
Ustawienia drukarki zostały zaktualizowane.

Powiązane informacje

- ➔ „Uzyskiwanie dostępu do aplikacji Web Config” na stronie 28
- ➔ „Elementy ustawień opcji Zasady domyślne” na stronie 206

Elementy ustawień opcji Zasady domyślne

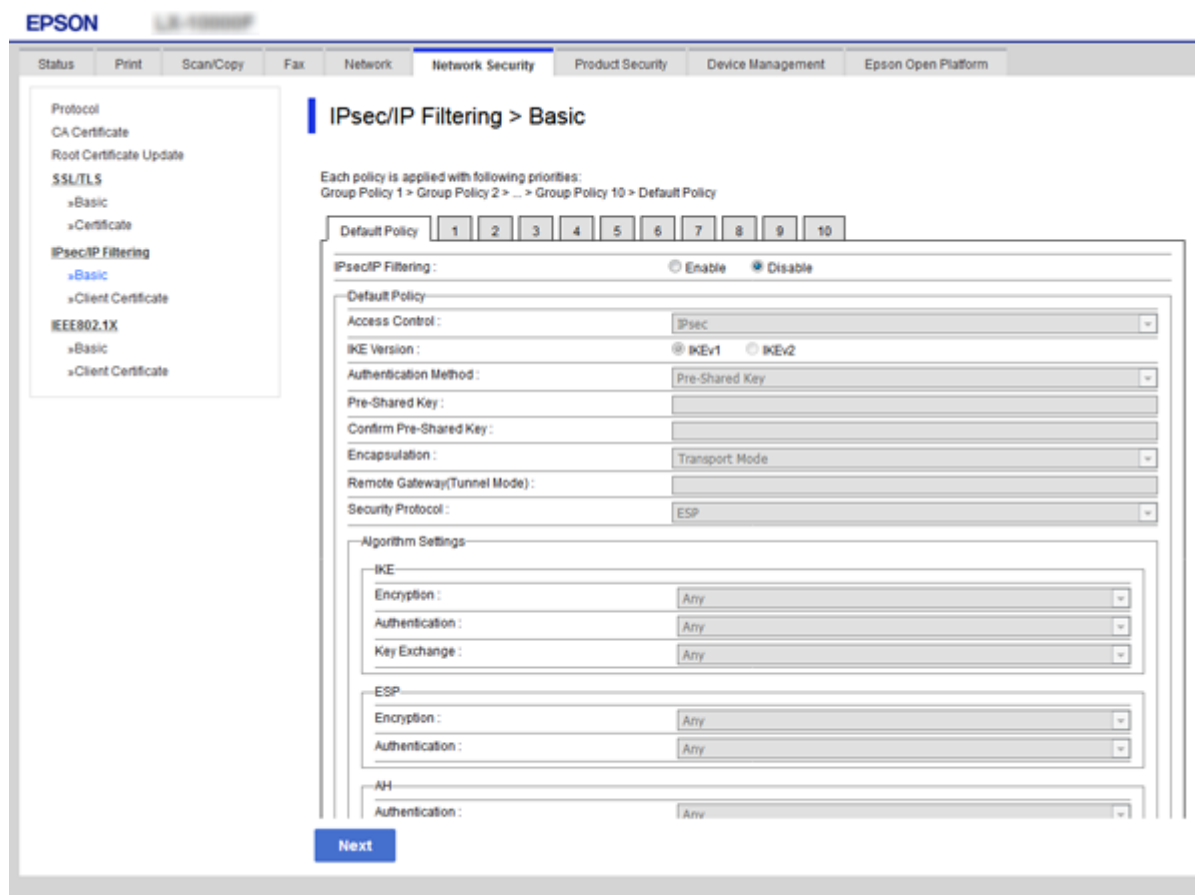

Zasady domyślne

Elementy	Ustawienia i objaśnienie
IPsec/Filtrowanie IP	Umożliwia włączenie lub wyłączenie funkcji filtrowania IPsec/IP.

Zaawansowane ustawienia zabezpieczeń używane w przedsiębiorstwach **Kontrola dostępu**

Umożliwia skonfigurowanie metody weryfikowania pakietów protokołu IP.

Elementy	Ustawienia i objaśnienie
Zezwól na dostęp	Wybierz tę opcję, aby umożliwić przekazywanie skonfigurowanych pakietów protokołu IP.
Odmów dostępu	Wybierz tę opcję, aby zablokować przekazywanie skonfigurowanych pakietów protokołu IP.
IPsec	Wybierz tę opcję, aby umożliwić przekazywanie skonfigurowanych pakietów protokołu IPsec.

Zaawansowane ustawienia zabezpieczeń używane w przedsiębiorstwach

Wersja IKE

Wybierz ustawienie IKEv1 lub IKEv2 dla opcji **Wersja IKE**. Wybierz jedną z nich odpowiednio do urządzenia, z którym drukarka jest połączona.

IKEv1

Po wybraniu ustawienia **IKEv1** dla opcji **Wersja IKE** wyświetlane są następujące pozycje.

Elementy	Ustawienia i objaśnienie
Sposób uwierzytelniania	Aby wybrać opcję Certyfikat , należy najpierw uzyskać i zaimportować certyfikat podpisany przez urząd certyfikacji.
Klucz współdzielony	Jeśli dla opcji Klucz współdzielony zostanie wybrane ustawienie Sposób uwierzytelniania , w tym polu wprowadź wartość klucza wstępnego o długości od 1 do 127 znaków.
Potwierdź Klucz współdzielony	Wprowadź skonfigurowany klucz w celu potwierdzenia.

IKEv2

Elementy	Ustawienia i objaśnienie	
Lokalny	Sposób uwierzytelniania	Aby wybrać opcję Certyfikat , należy najpierw uzyskać i zaimportować certyfikat podpisany przez urząd certyfikacji.
	Typ ID	Jeśli zostanie wybrane ustawienie Klucz współdzielony dla opcji Sposób uwierzytelniania , wybierz rodzaj identyfikatora drukarki.
	ID	Umożliwia wprowadzenie identyfikatora drukarki pasującego do typu identyfikatora. Na początku identyfikatora nie można używać znaków: @, # i =. Wyróżniająca nazwa: wprowadź od 1 do 128 jednobajtowych znaków ASCII (0x20 do 0x7E). Trzeba użyć znaku „=“. Adres IP: wprowadź adres w formacie IPv4 lub IPv6. FQDN: wprowadź od 1 do 255 znaków: A–Z a–z 0–9, - i kropkę (.). Adres email: wprowadź od 1 do 128 jednobajtowych znaków ASCII (0x20 do 0x7E). Trzeba użyć znaku „@“. ID klucza: wprowadź od 1 do 128 jednobajtowych znaków ASCII (0x20 do 0x7E).
	Klucz współdzielony	Jeśli dla opcji Klucz współdzielony zostanie wybrane ustawienie Sposób uwierzytelniania , w tym polu wprowadź wartość klucza wstępnego o długości od 1 do 127 znaków.
	Potwierdź Klucz współdzielony	Wprowadź skonfigurowany klucz w celu potwierdzenia.

Zaawansowane ustawienia zabezpieczeń używane w przedsiębiorstwach

Elementy		Ustawienia i objaśnienie
Zdalny	Sposób uwierzytelniania	Aby wybrać opcję Certyfikat , należy najpierw uzyskać i zaimportować certyfikat podpisany przez urząd certyfikacji.
	Typ ID	Jeśli zostanie wybrane ustawienie Klucz współdzielony dla opcji Sposób uwierzytelniania , wybierz rodzaj identyfikatora urządzenia, które ma być uwierzytelnione.
	ID	Umożliwia wprowadzenie identyfikatora drukarki pasującego do typu identyfikatora. Na początku identyfikatora nie można używać znaków: @, # i =. Wyróżniająca nazwa: wprowadź od 1 do 128 bajtowych znaków ASCII (0x20 do 0x7E). Trzeba użyć znaku „=“. Adres IP: wprowadź adres w formacie IPv4 lub IPv6. FQDN: wprowadź od 1 do 255 znaków: A–Z a–z 0–9, - i kropkę (.). Adres email: wprowadź od 1 do 128 bajtowych znaków ASCII (0x20 do 0x7E). Trzeba użyć znaku „@“. ID klucza: wprowadź od 1 do 128 bajtowych znaków ASCII (0x20 do 0x7E).
	Klucz współdzielony	Jeśli dla opcji Klucz współdzielony zostanie wybrane ustawienie Sposób uwierzytelniania , w tym polu wprowadź wartość klucza wstępnego o długości od 1 do 127 znaków.
	Potwierdź Klucz współdzielony	Wprowadź skonfigurowany klucz w celu potwierdzenia.

 Hermetyzacja

Jeśli dla opcji **IPsec** zostanie wybrane ustawienie **Kontrola dostępu**, skonfiguruj tryb hermetyzacji.

Elementy	Ustawienia i objaśnienie
Tryb transportu	Wybierz tę opcję, jeśli drukarka jest używana tylko w jednej sieci LAN. Pakiety protokołu IP w warstwie 4. lub wyższej będą szyfrowane.
Tryb tunelowania	Wybierz tę opcję, jeśli drukarka jest używana w sieci obsługującej Internet, np. IPsec-VPN. Szyfrowane będą nagłówki i zawartość pakietów IP. Zdalna brama (Tryb tunelowania): jeśli dla opcji Tryb tunelowania zostanie wybrane ustawienie Hermetyzacja , w tym polu wprowadź adres bramy o długości od 1 do 39 znaków.

 Protokół zabezpieczenia

Jeśli dla opcji **IPsec** zostanie wybrane ustawienie **Kontrola dostępu**, wybierz jedno z poniższych ustawień.

Elementy	Ustawienia i objaśnienie
ESP	Wybierz tę opcję, aby zapewnić integralność uwierzytelniania i danych, a także włączyć szyfrowanie danych.
AH	Wybierz tę opcję, aby zapewnić integralność uwierzytelniania i danych. Nawet jeśli szyfrowanie danych jest niemożliwe, nadal będzie można korzystać z protokołu IPsec.

Zaawansowane ustawienia zabezpieczeń używane w przedsiębiorstwach

❑ Ustawienia algorytmu

Zaleca się wybranie pozycji **Dowolny** dla wszystkich ustawień lub wybranie pozycji innej niż **Dowolny** dla poszczególnych ustawień. Jeśli pozycja **Dowolny** zostanie wybrana dla niektórych ustawień, a pozycja inna niż **Dowolny** zostanie wybrana dla innych ustawień, komunikacja z urządzeniem może nie być możliwa w zależności od innego urządzenia, które ma być uwierzytelnione.

Elementy		Ustawienia i objaśnienie
IKE	Szyfrowanie	Umożliwia wybór algorytmu szyfrowania protokołu IKE. Dostępne pozycje różnią się w zależności od wersji protokołu IKE.
	Uwierzytelnianie	Umożliwia wybór algorytmu uwierzytelniania protokołu IKE.
	Wymiana kluczy	Umożliwia wybór algorytmu wymiany kluczy protokołu IKE. Dostępne pozycje różnią się w zależności od wersji protokołu IKE.
ESP	Szyfrowanie	Umożliwia wybór algorytmu szyfrowania protokołu ESP. Opcja jest dostępna, tylko jeśli wybrano ustawienie ESP dla opcji Protokół zabezpieczenia .
	Uwierzytelnianie	Umożliwia wybór algorytmu uwierzytelniania protokołu ESP. Opcja jest dostępna, tylko jeśli wybrano ustawienie ESP dla opcji Protokół zabezpieczenia .
AH	Uwierzytelnianie	Umożliwia wybór algorytmu szyfrowania protokołu AH. Opcja jest dostępna, tylko jeśli wybrano ustawienie AH dla opcji Protokół zabezpieczenia .

Powiązane informacje

➔ [„Konfigurowanie zasad domyślnych” na stronie 205](#)

Konfigurowanie zasad grupowych

Zasady grupowe to co najmniej jedna reguła stosowana do użytkownika lub grupy użytkowników. Drukarka weryfikuje pakiety protokołu IP pod kątem zgodności ze skonfigurowanymi zasadami. Pakiety protokołu IP są najpierw uwierzytelniane z wykorzystaniem zasad grupowych od 1 do 10, a następnie z wykorzystaniem zasad domyślnych.

1. Otwórz aplikację Web Config i wybierz kartę **Zabezpieczenie sieci > IPsec/Filtrowanie IP > Podstawowe**.
2. Kliknij numerowaną kartę, którą chcesz skonfigurować.
3. Wprowadź wartości poszczególnych pozycji.
4. Kliknij przycisk **Dalej**.
Wyświetlony zostanie komunikat z potwierdzeniem.
5. Kliknij przycisk **OK**.
Ustawienia drukarki zostały zaktualizowane.

Zaawansowane ustawienia zabezpieczeń używane w przedsiębiorstwach

Powiązane informacje

- ➔ „Uzyskiwanie dostępu do aplikacji Web Config” na stronie 28
- ➔ „Elementy ustawień opcji Zasady grupy” na stronie 211

Elementy ustawień opcji Zasady grupy

The screenshot shows the 'IPsec/IP Filtering > Basic' configuration page in the Epson Web Config interface. The page is titled 'IPsec/IP Filtering > Basic' and includes a navigation menu on the left. The main content area shows the following settings:

- Enable this Group Policy:**
- Access Control:** IPsec
- Local Address(Printer):** Any addresses
- Remote Address(Host):** (empty field)
- Method of Choosing Port:** Port Number
- Service Name:**
 - Any
 - ENPC
 - SNMP
 - LPR
 - RAW (Port9100)
 - IPP/PPS
 - WSD
 - WS-Discovery
 - Network Scan
 - Network Push Scan
 - Network Push Scan Discovery
 - FTP Data (Local)
 - FTP Control (Local)
 - FTP Data (Remote)
 - FTP Control (Remote)
 - CIFS (Local)
 - CIFS (Remote)
 - NetBIOS Name Service (Local)
 - NetBIOS Datagram Service (Local)
 - NetBIOS Session Service (Local)
 - NetBIOS Name Service (Remote)
 - NetBIOS Datagram Service (Remote)
 - NetBIOS Session Service (Remote)
 - HTTP (Local)
 - HTTPS (Local)

A 'Next' button is visible at the bottom left of the configuration area.

Elementy	Ustawienia i objaśnienie
Włącz te Zasady grupy	Umożliwia włączenie lub wyłączenie zasad grupowych.

Kontrola dostępu

Umożliwia skonfigurowanie metody weryfikowania pakietów protokołu IP.

Elementy	Ustawienia i objaśnienie
Zezwól na dostęp	Wybierz tę opcję, aby umożliwić przekazywanie skonfigurowanych pakietów protokołu IP.
Odmów dostępu	Wybierz tę opcję, aby zablokować przekazywanie skonfigurowanych pakietów protokołu IP.
IPsec	Wybierz tę opcję, aby umożliwić przekazywanie skonfigurowanych pakietów protokołu IPsec.

Adres lokalny (drukarka)

Zaawansowane ustawienia zabezpieczeń używane w przedsiębiorstwach

Wybierz adres IPv4 lub adres IPv6 dopasowany do otoczenia sieciowego. Jeśli adres IP jest przydzielany automatycznie, można wybrać opcję **Użyj automatycznego uzyskiwania adresu IPv4**.

Uwaga:

Jeśli adres IPv6 jest przydzielany automatycznie, połączenie może być niedostępne. Należy skonfigurować statyczny adres IPv6.

Zdalny adres (Host)

Umożliwia określenie adresu IP urządzenia na potrzeby kontroli dostępu. Adres IP musi mieć do 43 znaków. Jeśli nie zostanie podany żaden adres IP, kontrolowane będą wszystkie adresy.

Uwaga:

Jeśli adres IP jest przydzielany automatycznie (np. przez serwer DHCP), połączenie może być niedostępne. Należy skonfigurować statyczny adres IP.

Metoda wyboru portu

Umożliwia wybranie metody określania portów.

Nazwa usługi

Jeśli dla opcji **Nazwa usługi** zostanie wybrane ustawienie **Metoda wyboru portu**, wybierz jedno z poniższych ustawień.

Protokół transportu

Jeśli dla opcji **Numer portu** zostanie wybrane ustawienie **Metoda wyboru portu**, skonfiguruj tryb hermetyzacji.

Elementy	Ustawienia i objaśnienie
Dowolny protokół	Wybierz tę opcję, aby kontrolować wszystkie typy protokołów.
TCP	Wybierz tę opcję, aby kontrolować dane w trybie emisji pojedynczej.
UDP	Wybierz tę opcję, aby kontrolować dane w trybach rozgłaszania oraz multiemisji.
ICMPv4	Wybierz tę opcję, aby kontrolować komendy ping.

Port lokalny

Jeśli dla opcji **Metoda wyboru portu** zostanie wybrane ustawienie **Numer portu**, a dla opcji **Protokół transportu** — ustawienie **TCP** lub **UDP**, wprowadź numery portów, na których odbierane pakiety mają być kontrolowane. Rozdziel numery portów przecinkami. Można podać maksymalnie 10 numerów portów.

Przykład: 20,80,119,5220

Jeśli nie zostanie podany żaden numer portu, kontrolowane będą wszystkie porty.

Port zdalny

Jeśli dla opcji **Metoda wyboru portu** zostanie wybrane ustawienie **Numer portu**, a dla opcji **Protokół transportu** — ustawienie **TCP** lub **UDP**, wprowadź numery portów, na których wysyłane pakiety mają być kontrolowane. Rozdziel numery portów przecinkami. Można podać maksymalnie 10 numerów portów.

Przykład: 25,80,143,5220

Jeśli nie zostanie podany żaden numer portu, kontrolowane będą wszystkie porty.

Wersja IKE

Wybierz ustawienie **IKEv1** lub **IKEv2** dla opcji **Wersja IKE**. Wybierz jedną z nich odpowiednio do urządzenia, z którym drukarka jest połączona.

Zaawansowane ustawienia zabezpieczeń używane w przedsiębiorstwach IKEv1

Po wybraniu ustawienia **IKEv1** dla opcji **Wersja IKE** wyświetlane są następujące pozycje.

Elementy	Ustawienia i objaśnienie
Sposób uwierzytelniania	Jeśli dla opcji IPsec zostanie wybrane ustawienie Kontrola dostępu , wybierz jedno z poniższych ustawień. Wykorzystywany certyfikat jest taki sam, jak w zasadach domyślnych.
Klucz współdzielony	Jeśli dla opcji Klucz współdzielony zostanie wybrane ustawienie Sposób uwierzytelniania , w tym polu wprowadź wartość klucza wstępnego o długości od 1 do 127 znaków.
Potwierdź Klucz współdzielony	Wprowadź skonfigurowany klucz w celu potwierdzenia.

Zaawansowane ustawienia zabezpieczeń używane w przedsiębiorstwach

☐ IKEv2

Elementy		Ustawienia i objaśnienie
Lokalny	Sposób uwierzytelniania	Jeśli dla opcji IPsec zostanie wybrane ustawienie Kontrola dostępu , wybierz jedno z poniższych ustawień. Wykorzystywany certyfikat jest taki sam, jak w zasadach domyślnych.
	Typ ID	Jeśli zostanie wybrane ustawienie Klucz współdzielony dla opcji Sposób uwierzytelniania , wybierz rodzaj identyfikatora drukarki.
	ID	Umożliwia wprowadzenie identyfikatora drukarki pasującego do typu identyfikatora. Na początku identyfikatora nie można używać znaków: @, # i =. Wyróżniająca nazwa: wprowadź od 1 do 128 bajtowych znaków ASCII (0x20 do 0x7E). Trzeba użyć znaku „=”. Adres IP: wprowadź adres w formacie IPv4 lub IPv6. FQDN: wprowadź od 1 do 255 znaków: A–Z a–z 0–9, - i kropkę (.). Adres email: wprowadź od 1 do 128 bajtowych znaków ASCII (0x20 do 0x7E). Trzeba użyć znaku „@”. ID klucza: wprowadź od 1 do 128 bajtowych znaków ASCII (0x20 do 0x7E).
	Klucz współdzielony	Jeśli dla opcji Klucz współdzielony zostanie wybrane ustawienie Sposób uwierzytelniania , w tym polu wprowadź wartość klucza wstępnego o długości od 1 do 127 znaków.
	Potwierdź Klucz współdzielony	Wprowadź skonfigurowany klucz w celu potwierdzenia.
Zdalny	Sposób uwierzytelniania	Jeśli dla opcji IPsec zostanie wybrane ustawienie Kontrola dostępu , wybierz jedno z poniższych ustawień. Wykorzystywany certyfikat jest taki sam, jak w zasadach domyślnych.
	Typ ID	Jeśli zostanie wybrane ustawienie Klucz współdzielony dla opcji Sposób uwierzytelniania , wybierz rodzaj identyfikatora urządzenia, które ma być uwierzytelnione.
	ID	Umożliwia wprowadzenie identyfikatora drukarki pasującego do typu identyfikatora. Na początku identyfikatora nie można używać znaków: @, # i =. Wyróżniająca nazwa: wprowadź od 1 do 128 bajtowych znaków ASCII (0x20 do 0x7E). Trzeba użyć znaku „=”. Adres IP: wprowadź adres w formacie IPv4 lub IPv6. FQDN: wprowadź od 1 do 255 znaków: A–Z a–z 0–9, - i kropkę (.). Adres email: wprowadź od 1 do 128 bajtowych znaków ASCII (0x20 do 0x7E). Trzeba użyć znaku „@”. ID klucza: wprowadź od 1 do 128 bajtowych znaków ASCII (0x20 do 0x7E).
	Klucz współdzielony	Jeśli dla opcji Klucz współdzielony zostanie wybrane ustawienie Sposób uwierzytelniania , w tym polu wprowadź wartość klucza wstępnego o długości od 1 do 127 znaków.
	Potwierdź Klucz współdzielony	Wprowadź skonfigurowany klucz w celu potwierdzenia.

Zaawansowane ustawienia zabezpieczeń używane w przedsiębiorstwach

Hermetyzacja

Jeśli dla opcji **IPsec** zostanie wybrane ustawienie **Kontrola dostępu**, skonfiguruj tryb hermetyzacji.

Elementy	Ustawienia i objaśnienie
Tryb transportu	Wybierz tę opcję, jeśli drukarka jest używana tylko w jednej sieci LAN. Pakiety protokołu IP w warstwie 4. lub wyższej będą szyfrowane.
Tryb tunelowania	Wybierz tę opcję, jeśli drukarka jest używana w sieci obsługującej Internet, np. IPsec-VPN. Szyfrowane będą nagłówki i zawartość pakietów IP. Zdalna brama (Tryb tunelowania): jeśli dla opcji Tryb tunelowania zostanie wybrane ustawienie Hermetyzacja , w tym polu wprowadź adres bramy o długości od 1 do 39 znaków.

Protokół zabezpieczenia

Jeśli dla opcji **IPsec** zostanie wybrane ustawienie **Kontrola dostępu**, wybierz jedno z poniższych ustawień.

Elementy	Ustawienia i objaśnienie
ESP	Wybierz tę opcję, aby zapewnić integralność uwierzytelniania i danych, a także włączyć szyfrowanie danych.
AH	Wybierz tę opcję, aby zapewnić integralność uwierzytelniania i danych. Nawet jeśli szyfrowanie danych jest niemożliwe, nadal będzie można korzystać z protokołu IPsec.

Ustawienia algorytmu

Zaleca się wybranie pozycji **Dowolny** dla wszystkich ustawień lub wybranie pozycji innej niż **Dowolny** dla poszczególnych ustawień. Jeśli pozycja **Dowolny** zostanie wybrana dla niektórych ustawień, a pozycja inna niż **Dowolny** zostanie wybrana dla innych ustawień, komunikacja z urządzeniem może nie być możliwa w zależności od innego urządzenia, które ma być uwierzytelnione.

Elementy	Ustawienia i objaśnienie	
IKE	Szyfrowanie	Umożliwia wybór algorytmu szyfrowania protokołu IKE. Dostępne pozycje różnią się w zależności od wersji protokołu IKE.
	Uwierzytelnianie	Umożliwia wybór algorytmu uwierzytelniania protokołu IKE.
	Wymiana kluczy	Umożliwia wybór algorytmu wymiany kluczy protokołu IKE. Dostępne pozycje różnią się w zależności od wersji protokołu IKE.
ESP	Szyfrowanie	Umożliwia wybór algorytmu szyfrowania protokołu ESP. Opcja jest dostępna, tylko jeśli wybrano ustawienie ESP dla opcji Protokół zabezpieczenia .
	Uwierzytelnianie	Umożliwia wybór algorytmu uwierzytelniania protokołu ESP. Opcja jest dostępna, tylko jeśli wybrano ustawienie ESP dla opcji Protokół zabezpieczenia .
AH	Uwierzytelnianie	Umożliwia wybór algorytmu szyfrowania protokołu AH. Opcja jest dostępna, tylko jeśli wybrano ustawienie AH dla opcji Protokół zabezpieczenia .

Zaawansowane ustawienia zabezpieczeń używane w przedsiębiorstwach

Powiązane informacje

- ➔ „Konfigurowanie zasad grupowych” na stronie 210
- ➔ „Kombinacja ustawień Adres lokalny (drukarka) i Zdalny adres (Host) opcji Zasady grupy” na stronie 216
- ➔ „Odwołania nazw usług w zasadach grupowych” na stronie 216

Kombinacja ustawień Adres lokalny (drukarka) i Zdalny adres (Host) opcji Zasady grupy

		Ustawienie Adres lokalny (drukarka)		
		IPv4	IPv6 ^{*2}	Dowolne adresy ^{*3}
Ustawienie Zdalny adres (Host)	IPv4 ^{*1}	✓	–	✓
	IPv6 ^{*1*2}	–	✓	✓
	Puste	✓	✓	✓

*1Jeśli wybrane jest ustawienie IPsec opcji **Kontrola dostępu**, nie można określić długości prefiksu.

*2Jeśli wybrane jest ustawienie IPsec opcji **Kontrola dostępu**, można wybrać adres lokalny dla łącza (fe80::), ale strategia grupowa będzie wyłączona.

*3Z wyjątkiem lokalnych dla łącza adresów IPv6.

Odwołania nazw usług w zasadach grupowych

Uwaga:

Niedostępne usługi są wyświetlane, ale nie można ich zaznaczać.

Nazwa usługi	Typ protokołu	Numer portu lokalnego	Numer portu zdalnego	Kontrolowane funkcje
Dowolny	–	–	–	Wszystkie usługi
ENPC	UDP	3289	Dowolny port	Wyszukiwanie drukarki w aplikacjach, takich jak Epson Device Admin, sterownik drukarki i sterownik skanera
SNMP	UDP	161	Dowolny port	Uzyskiwanie i konfiguracja MIB w aplikacjach, takich jak Epson Device Admin, sterownik drukarki Epson i sterownik skanera Epson
LPR	TCP	515	Dowolny port	Przesyłanie danych LPR
RAW (Port 9100)	TCP	9100	Dowolny port	Przesyłanie danych RAW
WSD	TCP	Dowolny port	5357	Kontrolowanie WSD
WS-Discovery	UDP	3702	Dowolny port	Wyszukiwanie drukarki z WSD
Network Scan	TCP	1865	Dowolny port	Przesyłanie zeskanowanych danych z Document Capture Pro

Zaawansowane ustawienia zabezpieczeń używane w przedsiębiorstwach

Nazwa usługi	Typ protokołu	Numer portu lokalnego	Numer portu zdalnego	Kontrolowane funkcje
Network Push Scan	TCP	Dowolny port	2968	Pozyskiwanie informacji o zadaniach skanowania inicjowanego z Document Capture Pro
Network Push Scan Discovery	UDP	2968	Dowolny port	Wyszukiwanie komputera podczas wykonywania zadania skanowania inicjowanego z Document Capture Pro
Dane FTP (lokalny)	TCP	20	Dowolny port	Serwer FTP (przesyłanie danych drukowania FTP)
Kontrola FTP (lokalny)	TCP	21	Dowolny port	Serwer FTP (kontrolowanie drukowania FTP)
Dane FTP (zdalny)	TCP	Dowolny port	20	Klient FTP (przesyłanie danych skanowania i otrzymanych danych faksowania) Jednak może być w ten sposób kontrolowany wyłącznie serwer FTP, który korzysta ze zdalnego portu nr 20.
Kontrola FTP (zdalny)	TCP	Dowolny port	21	Klient FTP (kontrolowanie w celu przesyłania danych skanowania i otrzymanych danych faksowania)
CIFS (lokalny)	TCP	445	Dowolny port	Serwer CIFS (udostępnianie folderu sieciowego)
CIFS (zdalny)	TCP	Dowolny port	445	Klient CIFS (przesyłanie do folderu danych skanowania i otrzymanych danych faksowania)
NetBIOS Name Service (lokalny)	UDP	137	Dowolny port	Serwer CIFS (udostępnianie folderu sieciowego)
NetBIOS Datagram Service (lokalny)	UDP	138	Dowolny port	
NetBIOS Session Service (lokalny)	TCP	139	Dowolny port	
NetBIOS Name Service (zdalny)	UDP	Dowolny port	137	Klient CIFS (przesyłanie do folderu danych skanowania i otrzymanych danych faksowania)
NetBIOS Datagram Service (zdalny)	UDP	Dowolny port	138	
NetBIOS Session Service (zdalny)	TCP	Dowolny port	139	
HTTP (lokalny)	TCP	80	Dowolny port	Serwer HTTP(S) (przesyłanie danych aplikacji Web Config i WSD)
HTTPS (lokalny)	TCP	443	Dowolny port	
HTTP (zdalny)	TCP	Dowolny port	80	Klient HTTP(S) (komunikacja między Epson Connect lub Google Cloud Print, aktualizacją oprogramowania układowego i certyfikatu głównego)
HTTPS (zdalny)	TCP	Dowolny port	443	

Przykłady konfiguracji opcji IPsec/Filtrowanie IP

Wyłącznie odbieranie pakietów protokołu IPsec

Poniższy przykład przedstawia konfigurowanie wyłącznie zasad domyślnych.

Zasady domyślne:

- IPsec/Filtrowanie IP: **Włącz**
- Kontrola dostępu: **IPsec**
- Sposób uwierzytelniania: **Klucz współdzielony**
- Klucz współdzielony: wprowadź maksymalnie 127 znaków.

Zasady grupy:

nie konfiguruje.

Pobieranie danych drukowania i ustawień drukarki

Ten przykład przedstawia zezwalanie na przesyłanie danych drukowania i konfiguracji drukarki z określonych usług.

Zasady domyślne:

- IPsec/Filtrowanie IP: **Włącz**
- Kontrola dostępu: **Odmów dostępu**

Zasady grupy:

- Włącz te Zasady grupy:** zaznacz to pole wyboru.
- Kontrola dostępu: **Zezwól na dostęp**
- Zdalny adres (Host): adres IP klienta
- Metoda wyboru portu: **Nazwa usługi**
- Nazwa usługi: zaznacz pole wyboru **ENPC, SNMP, HTTP (lokalny), HTTPS (lokalny) i RAW (Port 9100)**.

Uzyskiwanie dostępu wyłącznie z określonego adresu IP

Poniższy przykład umożliwia uzyskanie dostępu do drukarki ze ściśle określonego adresu IP.

Zasady domyślne:

- IPsec/Filtrowanie IP: **Włącz**
- Kontrola dostępu: **Odmów dostępu**

Zasady grupy:

- Włącz te Zasady grupy:** zaznacz to pole wyboru.
- Kontrola dostępu: **Zezwól na dostęp**
- Zdalny adres (Host): adres IP klienta administratora

Uwaga:

Klient będzie mógł uzyskać dostęp do drukarki i skonfigurować ją niezależnie od konfiguracji zasad.

Zaawansowane ustawienia zabezpieczeń używane w przedsiębiorstwach

Konfigurowanie certyfikatu na potrzeby filtrowania IPsec/IP

Skonfiguruj certyfikat klienta na potrzeby filtrowania IPsec/IP. Po ustawieniu można używać certyfikatu jako metody uwierzytelniania funkcji filtrowania IPsec/IP. Aby skonfigurować urządzenie certyfikacji, przejdź do **Certyfikat CA**.

1. Otwórz aplikację Web Config i wybierz kartę **Zabezpieczenie sieci > IPsec/Filtrowanie IP > Certyfikat klienta**.
2. Zaimportuj certyfikat w oknie **Certyfikat klienta**.

Jeśli certyfikat opublikowany przez centrum certyfikacji zaimportowano już wcześniej w ustawieniach IEEE 802.1X lub SSL/TLS, można skopiować ten sam certyfikat na użytek filtrowania IPsec/IP. W celu skopiowania wybierz certyfikat w polu **Kopiuj z** i kliknij przycisk **Kopiuj**.

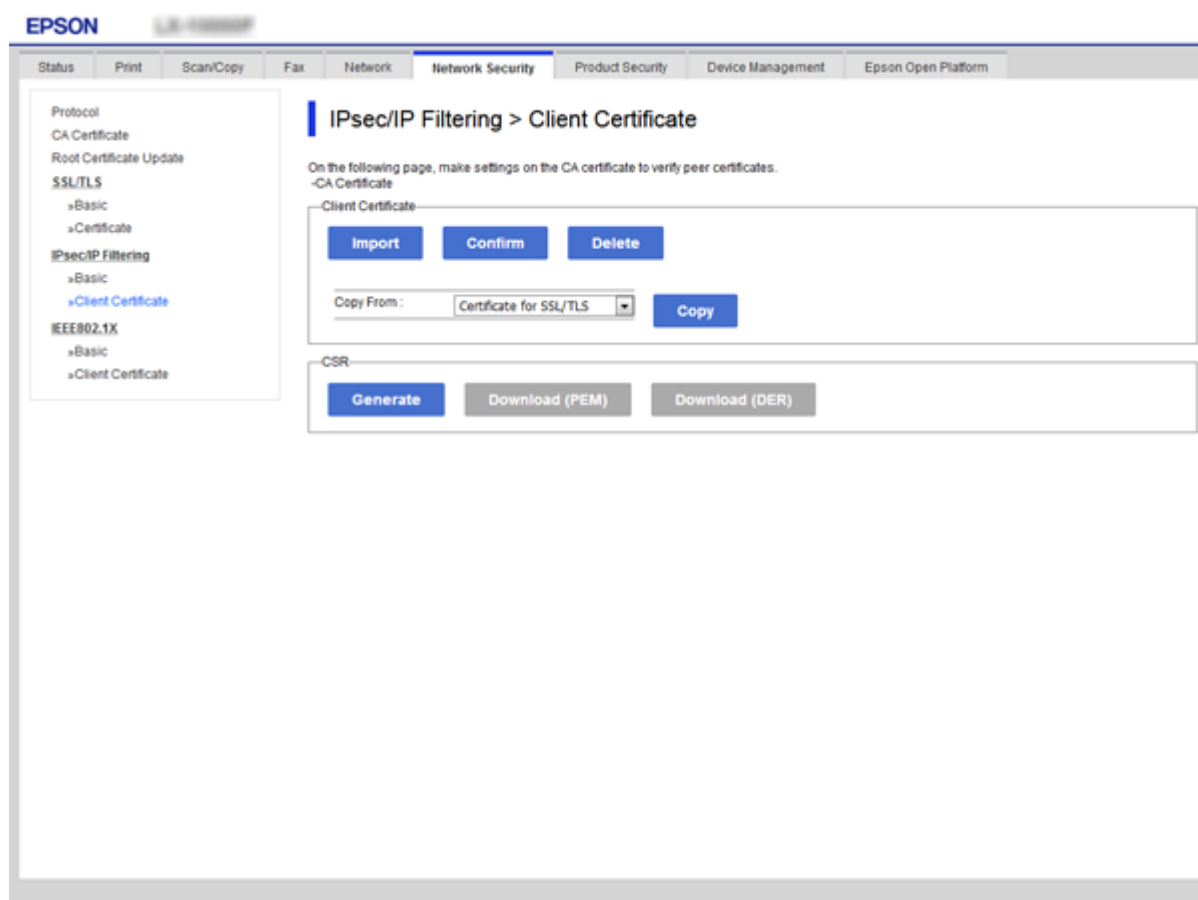

Powiązane informacje

- ➔ „Uzyskiwanie dostępu do aplikacji Web Config” na stronie 28
- ➔ „Uzyskiwanie certyfikatu podpisanego przez urządzenie certyfikacji” na stronie 192

Podłączanie drukarki do sieci IEEE802.1X

Konfigurowanie sieci IEEE 802.1X

Po włączeniu funkcji IEEE 802.1X na drukarce można używać jej w sieci połączonej z serwerem RADIUS, przełącznikiem sieci lokalnej z funkcją uwierzytelniania lub punktem dostępu.

1. Otwórz aplikację Web Config i wybierz kartę **Zabezpieczenie sieci > IEEE802.1X > Podstawowe**.
2. Wprowadź wartości poszczególnych pozycji.
Aby używać drukarki w sieci Wi-Fi, kliknij przycisk **Konfiguracja Wi-Fi** i wybierz lub wprowadź identyfikator SSID.

Uwaga:

Można współdzielić ustawienia między połączeniami Ethernet i Wi-Fi.

3. Kliknij przycisk **Dalej**.
Wyświetlony zostanie komunikat z potwierdzeniem.
4. Kliknij przycisk **OK**.
Ustawienia drukarki zostały zaktualizowane.

Powiązane informacje

- ➔ „Uzyskiwanie dostępu do aplikacji Web Config” na stronie 28
- ➔ „Opcje ustawień dla sieci IEEE 802.1X” na stronie 221
- ➔ „Nie można uzyskać dostępu do drukarki lub skanera po skonfigurowaniu funkcji IEEE 802.1X” na stronie 227

Zaawansowane ustawienia zabezpieczeń używane w przedsiębiorstwach

Opcje ustawień dla sieci IEEE 802.1X

The screenshot shows the Epson network security configuration interface. The main menu includes Status, Print, Scan/Copy, Fax, Network, Network Security (selected), Product Security, Device Management, and Epson Open Platform. The left sidebar lists various security protocols: Protocol, CA Certificate, Root Certificate Update, SSL/TLS (Basic, Certificate), IPsec/IP Filtering (Basic, Client Certificate), and IEEE802.1X (Basic, Client Certificate). The main content area is titled 'IEEE802.1X > Basic' and contains the following settings:

- IEEE802.1X (Wired LAN): Enable Disable
- IEEE802.1X (Wi-Fi): Disable
- Connection Method: Wired LAN
- EAP Type: PEAP/MSCHAPv2 (dropdown menu)
- User ID: [text input]
- Password: [password input]
- Confirm Password: [password input]
- Server ID: [text input]
- Certificate Validation: Enable Disable
- Anonymous Name: [text input]
- Encryption Strength: Middle (dropdown menu)

At the bottom of the configuration area, there are two buttons: 'Next' and 'Wi-Fi Setup'.

Elementy	Ustawienia i objaśnienie	
IEEE802.1X (przewodowa sieć LAN)	Można włączać lub wyłączać ustawienia na stronie (IEEE802.1X > Podstawowe) dla sieci IEEE802.1X (przewodowa sieć LAN).	
IEEE802.1X (Wi-Fi)	Wyświetlany jest stan połączenia IEEE802.1X (Wi-Fi).	
Metoda połączenia	Wyświetlana jest metoda połączenia bieżącej sieci.	
Typ EAP	Wybierz metodę uwierzytelniania drukarki na serwerze RADIUS.	
	EAP-TLS	Konieczne jest uzyskanie i zaimportowanie certyfikatu podpisanego przez urząd certyfikacji.
	PEAP-TLS	
	EAP-TTLS	Konieczne jest skonfigurowanie hasła.
PEAP/MSCHAPv2		
ID użytkownika	Określ identyfikator, który będzie służył do uwierzytelniania na serwerze RADIUS. Wprowadź od 1 do 128 jednobajtowych znaków ASCII (0x20 do 0x7E).	
Hasło	Określ hasło do uwierzytelniania drukarki. Wprowadź od 1 do 128 jednobajtowych znaków ASCII (0x20 do 0x7E). Jeśli serwer Windows pełni rolę serwera RADIUS, można wprowadzić do 127 znaków.	
Potwierdź hasło	Wprowadź skonfigurowane hasło w celu potwierdzenia.	

Zaawansowane ustawienia zabezpieczeń używane w przedsiębiorstwach

Elementy	Ustawienia i objaśnienie	
ID serwera	Można podać identyfikator serwera, aby przeprowadzać uwierzytelnianie na konkretnym serwerze RADIUS. Moduł uwierzytelniający sprawdza, czy w polu subject/subjectAltName certyfikatu serwera wysłanego przez serwer RADIUS jest identyfikator serwera. Wprowadź od 0 do 128 jednobajtowych znaków ASCII (0x20 do 0x7E).	
Weryfikacja certyfikatu	Można włączyć weryfikację certyfikatu bez względu na metodę uwierzytelniania. Zaimportuj certyfikat w oknie Certyfikat CA .	
Nazwa użytkownika anonimowego	Jeśli dla opcji Sposób uwierzytelniania zostanie wybrane ustawienie PEAP-TLS, EAP-TTLS lub PEAP/MSCHAPv2 , zamiast identyfikatora użytkownika na potrzeby pierwszej fazy uwierzytelniania PEAP można wybrać nazwę anonimową. Wprowadź od 0 do 128 jednobajtowych znaków ASCII (0x20 do 0x7E).	
Siła szyfrowania	Dostępne są następujące opcje.	
	Wys.	AES256/3DES
	Średnia	AES256/3DES/AES128/RC4

Powiązane informacje

➔ [„Konfigurowanie sieci IEEE 802.1X” na stronie 220](#)

Konfigurowanie certyfikatu na potrzeby sieci IEEE 802.1X

Skonfiguruj certyfikat klienta dla połączeń IEEE802.1X. Po ustawieniu można używać funkcji **EAP-TLS** i **PEAP-TLS** jako metody uwierzytelniania IEEE 802.1X. Jeśli chcesz skonfigurować certyfikat centrum certyfikacji, przejdź do ustawienia **Certyfikat CA**.

1. Otwórz aplikację Web Config i wybierz kartę **Zabezpieczenie sieci > IEEE802.1X > Certyfikat klienta**.

Zaawansowane ustawienia zabezpieczeń używane w przedsiębiorstwach

2. Wprowadź certyfikat w polu **Certyfikat klienta**.

Jeśli certyfikat jest opublikowany przez centrum certyfikacji, możesz go skopiować. W celu skopiowania wybierz certyfikat w polu **Kopiuj z** i kliknij przycisk **Kopiuj**.

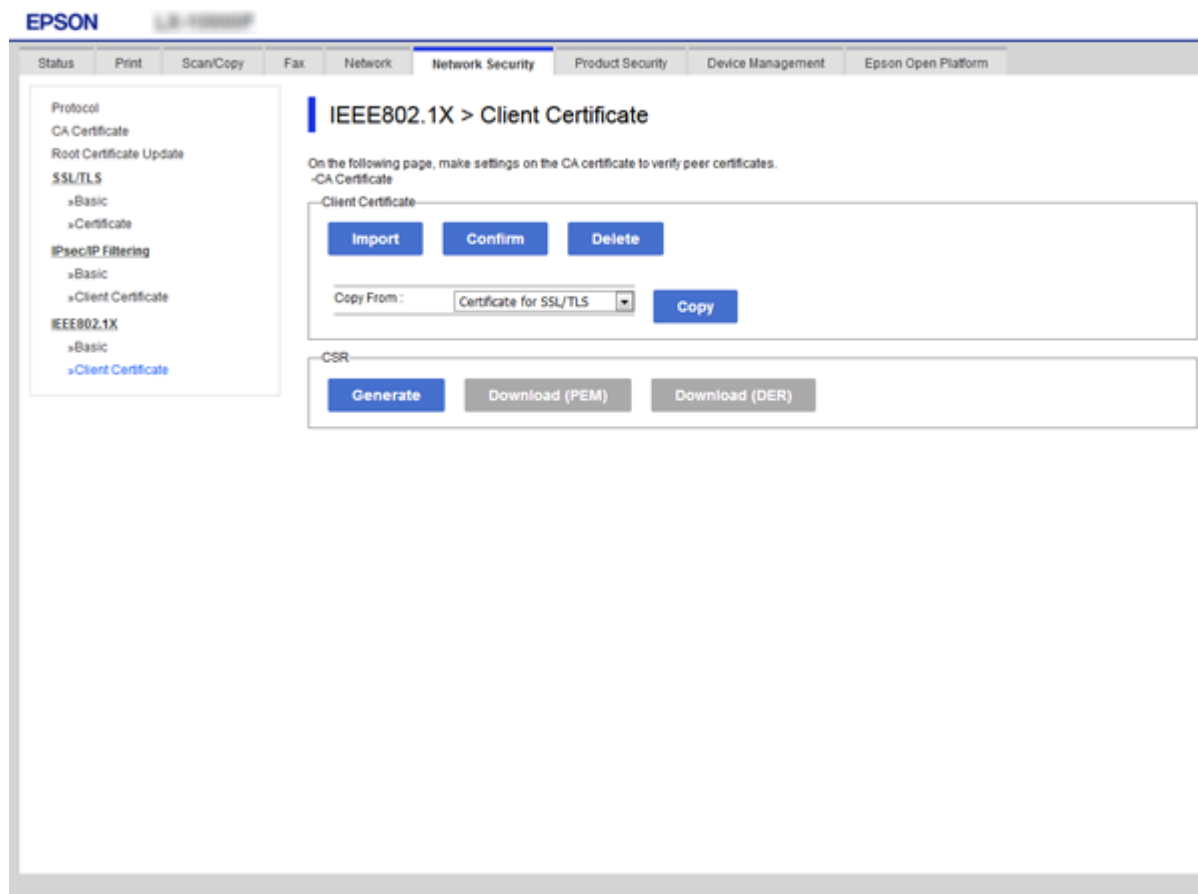

Powiązane informacje

- ➔ „Uzyskiwanie dostępu do aplikacji Web Config” na stronie 28
- ➔ „Uzyskiwanie i importowanie certyfikatu podpisanego przez urząd certyfikacji” na stronie 192

Sprawdzanie stanu sieci IEEE802.1X

Stan sieci IEEE 802.1X można sprawdzić poprzez wydrukowanie arkusza stanu sieci. Więcej informacji na temat drukowania tego arkusza zawiera dokumentacja drukarki.

Identyfikator	Stan sieci IEEE 802.1X
Disable	Obsługa sieci IEEE 802.1X jest wyłączona.
EAP Success	Uwierzytelnienie w sieci IEEE 802.1X powiodło się i nawiązano połączenie sieciowe.
Authenticating	Uwierzytelnienie w sieci IEEE 802.1X nie zostało zakończone.
Config Error	Uwierzytelnienie nie powiodło się, ponieważ identyfikator użytkownika nie został wysłany.

Zaawansowane ustawienia zabezpieczeń używane w przedsiębiorstwach

Identyfikator	Stan sieci IEEE 802.1X
Client Certificate Error	Uwierzytelnienie nie powiodło się, ponieważ certyfikat klienta jest nieaktualny.
Timeout Error	Uwierzytelnienie nie powiodło się, ponieważ serwer RADIUS i/lub element uwierzytelniający podłączony do sieci za pośrednictwem przełącznika nie odpowiada.
User ID Error	Uwierzytelnienie nie powiodło się, ponieważ identyfikator użytkownika i/lub protokół certyfikatu są nieprawidłowe.
Server ID Error	Uwierzytelnienie nie powiodło się, ponieważ identyfikator serwera nie jest zgodny z identyfikatorem serwera zawartym w certyfikacie serwera.
Server Certificate Error	Uwierzytelnienie nie powiodło się, ponieważ wystąpiły poniższe błędy z certyfikatem serwera. <ul style="list-style-type: none"> <input type="checkbox"/> Certyfikat serwera jest nieaktualny. <input type="checkbox"/> Łańcuch certyfikatu serwera jest nieprawidłowy.
CA Certificate Error	Uwierzytelnienie nie powiodło się, ponieważ wystąpiły poniższe błędy z certyfikatem urzędu certyfikacji. <ul style="list-style-type: none"> <input type="checkbox"/> Podany certyfikat urzędu certyfikacji nie jest prawidłowy. <input type="checkbox"/> Nie zaimportowano prawidłowego certyfikatu urzędu certyfikacji. <input type="checkbox"/> Certyfikat urzędu certyfikacji jest nieaktualny.
EAP Failure	Uwierzytelnienie nie powiodło się, ponieważ wystąpiły poniższe błędy z ustawieniami drukarki. <ul style="list-style-type: none"> <input type="checkbox"/> Jeżeli dla opcji Typ EAP wybrano ustawienie EAP-TLS lub PEAP-TLS, certyfikat klienta jest nieprawidłowy lub wystąpiły z nim inne problemy. <input type="checkbox"/> Jeżeli dla opcji Typ EAP wybrano ustawienie EAP-TTLS lub PEAP/MSCHAPv2, identyfikator użytkownika lub hasło są nieprawidłowe.

Rozwiązywanie problemów związanych z zaawansowanymi zabezpieczeniami

Przywracanie ustawień zabezpieczeń

Utworzenie bardzo bezpiecznego środowiska, np. IPsec/Filtrowanie IP lub IEEE802.1X, może uniemożliwić komunikację z urządzeniami ze względu na niepoprawne ustawienia albo problem z urządzeniem lub serwerem. W takim przypadku przywróć ustawienia zabezpieczeń, aby ponownie skonfigurować ustawienia urządzenia lub zezwolić na tymczasowe użycie.

Wyłączanie funkcji zabezpieczeń za pomocą panelu sterowania

Możliwe jest wyłączenie IPsec/filtrowania IP lub funkcji IEEE 802.1X z poziomu panelu sterowania drukarki.

1. Wybierz pozycję **Ustaw.** > **Ustawienia ogólne** > **Ustawienia sieciowe**.
2. Wybierz pozycję **Zaawansowane**.

Zaawansowane ustawienia zabezpieczeń używane w przedsiębiorstwach

3. Wybierz następujące pozycje, które mają być wyłączone.
 - Wyłącz IPsec/ Filtrowanie IP
 - Wyłącz IEEE802.1X
4. Na ekranie potwierdzenia wybierz pozycję **Kont..**
5. Kiedy zostanie wyświetlony komunikat z potwierdzeniem zakończenia operacji, wybierz pozycję **Zamknij**. Ekran zostanie zamknięty automatycznie, jeśli przed upływem określonego czasu użytkownik nie wybierze pozycji **Zamknij**.

Problemy z korzystaniem z funkcji zabezpieczeń sieciowych

Zapomniany klucz wstępny

Możliwe jest ponowne konfigurowanie klucza wstępnego.

Aby zmienić klucz, otwórz aplikację Web Config i wybierz kartę **Zabezpieczenie sieci > IPsec/Filtrowanie IP > Podstawowe > Zasady domyślne** lub **Zasady grupy**.

Po zmianie klucza wstępnego trzeba skonfigurować klucz wstępny na komputerach.

Powiązane informacje

➔ „Uzyskiwanie dostępu do aplikacji Web Config” na stronie 28

Brak możliwości nawiązania połączenia z wykorzystaniem protokołu IPsec

Określ algorytm, którego drukarka lub komputer nie obsługuje.

Drukarka obsługuje algorytmy wymienione w poniższej tabeli. Sprawdź ustawienia komputera.

Metoda szyfrowania	Algorytmy
Algorytm szyfrowania protokołu IKE	AES-CBC-128, AES-CBC-192, AES-CBC-256, AES-GCM-128*, AES-GCM-192*, AES-GCM-256*, 3DES
Algorytm uwierzytelniania protokołu IKE	SHA-1, SHA-256, SHA-384, SHA-512, MD5
Algorytm wymiany kluczy protokołu IKE	Grupa DH 1, Grupa DH 2, Grupa DH 5, Grupa DH 14, Grupa DH 15, Grupa DH 16, Grupa DH 17, Grupa DH 18, Grupa DH 19, Grupa DH 20, Grupa DH 21, Grupa DH 22, Grupa DH 23, Grupa DH 24, Grupa DH 25, Grupa DH 26, Grupa DH 27*, Grupa DH 28*, Grupa DH 29*, Grupa DH 30*
Algorytm szyfrowania ESP	AES-CBC-128, AES-CBC-192, AES-CBC-256, AES-GCM-128, AES-GCM-192, AES-GCM-256, 3DES
Algorytm uwierzytelniania ESP	SHA-1, SHA-256, SHA-384, SHA-512, MD5
Algorytm uwierzytelniania AH	SHA-1, SHA-256, SHA-384, SHA-512, MD5

* Dostępne tylko na potrzeby protokołu IKEv2

Zaawansowane ustawienia zabezpieczeń używane w przedsiębiorstwach

Powiązane informacje

➔ „Szyfrowanie komunikacji za pośrednictwem funkcji IPsec/Filtrowanie IP” na stronie 205

Nagły brak możliwości nawiązania komunikacji

Adres IP drukarki został zmieniony lub nie może być używany.

Jeżeli adres IP przydzielony do adresu lokalnego w Zasady grupy został zmieniony lub nie może być używany, nie można używać komunikacji IPsec. Wyłącz obsługę protokołu IPsec na panelu sterowania drukarki.

Jeśli adres IP przydzielony przez serwer DHCP jest nieaktualny, serwer DHCP jest aktualnie ponownie uruchamiany lub adres IPv6 jest nieaktualny lub nie został uzyskany, adres IP zarejestrowany na potrzeby aplikacji Web Config (**Zabezpieczenie sieci > IPsec/Filtrowanie IP > Podstawowe > Zasady grupy > Adres lokalny (drukarka)**) może nie zostać znaleziony.

Należy używać statycznego adresu IP.

Adres IP komputera został zmieniony lub nie może być używany.

Jeżeli adres IP przydzielony do adresu zdalnego w Zasady grupy został zmieniony lub nie może być używany, nie można używać komunikacji IPsec.

Wyłącz obsługę protokołu IPsec na panelu sterowania drukarki.

Jeśli adres IP przydzielony przez serwer DHCP jest nieaktualny, serwer DHCP jest aktualnie ponownie uruchamiany lub adres IPv6 jest nieaktualny lub nie został uzyskany, adres IP zarejestrowany na potrzeby aplikacji Web Config (**Zabezpieczenie sieci > IPsec/Filtrowanie IP > Podstawowe > Zasady grupy > Zdalny adres (Host)**) może nie zostać znaleziony.

Należy używać statycznego adresu IP.

Powiązane informacje

➔ „Uzyskiwanie dostępu do aplikacji Web Config” na stronie 28

➔ „Szyfrowanie komunikacji za pośrednictwem funkcji IPsec/Filtrowanie IP” na stronie 205

Nie można utworzyć bezpiecznego portu drukowania IPP

Nie określono poprawnego certyfikatu serwera na potrzeby komunikacji SSL/TLS.

Jeśli podany certyfikat nie jest prawidłowy, utworzenie portu może się nie powieść. Upewnij się, że używany jest prawidłowy certyfikat.

Certyfikat urzędu certyfikacji nie został zaimportowany na komputer, z którego uzyskiwany jest dostęp do drukarki.

Jeśli certyfikat urzędu certyfikacji nie został zaimportowany na komputer, utworzenie portu może się nie powieść. Upewnij się, że certyfikat urzędu certyfikacji został zaimportowany.

Powiązane informacje

➔ „Szyfrowanie komunikacji za pośrednictwem funkcji IPsec/Filtrowanie IP” na stronie 205

Brak połączenia po skonfigurowaniu filtrowania IPsec/IP

Ustawienia funkcji filtrowania IPsec/IP są nieprawidłowe.

Wyłącz filtrowanie IPsec/IP na panelu sterowania drukarki. Podłącz drukarkę do komputera i ponownie skonfiguruj filtrowanie IPsec/IP.

Powiązane informacje

➔ [„Szyfrowanie komunikacji za pośrednictwem funkcji IPsec/Filtrowanie IP” na stronie 205](#)

Nie można uzyskać dostępu do drukarki lub skanera po skonfigurowaniu funkcji IEEE 802.1X

Ustawienia połączenia IEEE 802.1X są niepoprawne.

Wyłącz łączność IEEE 802.1X i Wi-Fi z poziomu panelu sterowania drukarki. Połącz drukarkę i komputer, a następnie ponownie skonfiguruj połączenie IEEE 802.1X.

Powiązane informacje

➔ [„Konfigurowanie sieci IEEE 802.1X” na stronie 220](#)

Problemy z używaniem certyfikatu cyfrowego

Nie można zaimportować Certyfikat CA

Certyfikat CA i informacje dotyczące żądania CSR nie zgadzają się.

Jeśli Certyfikat CA oraz żądanie CSR nie zawierają tych samych informacji, import żądania CSR będzie niemożliwy. Sprawdź następujące rzeczy:

- Czy próbujesz zaimportować certyfikat na urządzenie o niezgodnych danych?
Sprawdź informacje zawarte w żądaniu CSR, po czym zaimportuj certyfikat na urządzenie o tych samych danych.
- Czy po wysłaniu żądania CSR do urzędu certyfikacji plik żądania CSR zapisany na drukarce został nadpisany?
Uzyskaj certyfikat z urzędu certyfikacji ponownie przy użyciu aktualnego żądania CSR.

Certyfikat CA ma wielkość przekraczającą 5 KB.

Zaimportowanie Certyfikat CA o wielkości przekraczającej 5 KB jest niemożliwe.

Hasło do importu certyfikatu jest nieprawidłowe.

Wprowadź prawidłowe hasło. Jeśli nie pamiętasz hasła, zaimportowanie certyfikatu będzie niemożliwe. Ponownie uzyskaj Certyfikat CA.

Powiązane informacje

➔ [„Importowanie certyfikatu podpisanego przez urząd certyfikacji” na stronie 195](#)

Zaawansowane ustawienia zabezpieczeń używane w przedsiębiorstwach

Brak możliwości aktualizacji certyfikatu z podpisem własnym

Nie wprowadzono Popularna nazwa.

Popularna nazwa musi zostać podana.

W Popularna nazwa wprowadzono nieobsługiwane znaki.

Wprowadź nazwę hosta lub nazwę w formacie IPv4, IPv6 lub FQDN zawierającą od 1 do 128 znaków w kodowaniu ASCII (0x20–0x7E).

Nazwa publiczna zawiera przecinek lub spację.

Użycie przecinka powoduje podzielenie nazwy **Popularna nazwa** w miejscu jego użycia. Jeśli przed lub po przecinku wstawiona zostanie spacja, wystąpi błąd.

Powiązane informacje

➔ [„Aktualizowanie certyfikatu z podpisem własnym” na stronie 199](#)

Brak możliwości utworzenia żądania CSR

Nie wprowadzono Popularna nazwa.

Popularna nazwa musi zostać podana.

W polach Popularna nazwa, Organizacja, Jednostka organizacyjna, Miejscowość i Stan/Prowincja wprowadzono nieobsługiwane znaki.

Wprowadź nazwę hosta lub nazwę w formacie IPv4, IPv6 lub FQDN w kodowaniu ASCII (0x20–0x7E).

Popularna nazwa zawiera przecinek lub spację.

Użycie przecinka powoduje podzielenie nazwy **Popularna nazwa** w miejscu jego użycia. Jeśli przed lub po przecinku wstawiona zostanie spacja, wystąpi błąd.

Powiązane informacje

➔ [„Uzyskiwanie certyfikatu podpisanego przez urząd certyfikacji” na stronie 192](#)

Wyświetlane jest ostrzeżenie dotyczące certyfikatu cyfrowego

Komunikat	Przyczyna i sposób rozwiązania problemu
Wprowadź Certyfikat serwera.	Przyczyna: Nie wybrano pliku do zaimportowania. Rozwiązanie: Wybierz plik i kliknij przycisk Importuj .

Zaawansowane ustawienia zabezpieczeń używane w przedsiębiorstwach

Komunikat	Przyczyna i sposób rozwiązania problemu
Certyfikat CA 1 nie został wprowadzony.	<p>Przyczyna: Nie podano pierwszego certyfikatu urzędu certyfikacji. Podano wyłącznie drugi certyfikat urzędu certyfikacji.</p> <p>Rozwiązanie: Najpierw należy zaimportować pierwszy certyfikat urzędu certyfikacji.</p>
Poniżej nieprawidłowa wartość.	<p>Przyczyna: Ścieżka dostępu do pliku i/lub hasło zawierają nieobsługiwane znaki.</p> <p>Rozwiązanie: Upewnij się, że wszystkie pozycje zostały podane prawidłowo.</p>
Nieprawidłowa data i godzina.	<p>Przyczyna: Nie ustawiono daty i godziny na drukarce.</p> <p>Rozwiązanie: Ustaw datę i godzinę za pomocą aplikacji Web Config lub EpsonNet Config albo na panelu sterowania drukarki.</p>
Nieprawidłowe hasło.	<p>Przyczyna: Podane hasło jest niezgodne z hasłem ustawionym dla certyfikatu urzędu certyfikacji.</p> <p>Rozwiązanie: Podaj prawidłowe hasło.</p>
Nieprawidłowy plik.	<p>Przyczyna: Importowany plik certyfikatu nie jest plikiem w formacie X509.</p> <p>Rozwiązanie: Upewnij się, że wybrano prawidłowy plik certyfikatu wysłany przez zaufany urząd certyfikacji.</p>
	<p>Przyczyna: Zaimportowany plik jest zbyt duży. Maksymalny dopuszczalny rozmiar pliku to 5 KB.</p> <p>Rozwiązanie: Jeśli wybrano prawidłowy plik, zachodzi podejrzenie uszkodzenia lub sfalszowania certyfikatu.</p>
	<p>Przyczyna: Łańcuch zawarty w certyfikacie jest nieprawidłowy.</p> <p>Rozwiązanie: Więcej informacji na temat certyfikatu zawiera serwis WWW urzędu certyfikacji.</p>
Nie można użyć certyfikatu Certyfikat serwera, który zawiera więcej niż trzy certyfikaty Certyfikat CA.	<p>Przyczyna: Plik certyfikatu w formacie PKCS#12 zawiera więcej niż 3 certyfikaty urzędów certyfikacji.</p> <p>Rozwiązanie: Należy skonwertować certyfikaty z formatu PKCS#12 do formatu PEM i zaimportować je oddzielnie. Nie można importować plików certyfikatów w formacie PKCS#12 zawierających więcej niż 2 certyfikaty urzędów certyfikacji.</p>

Zaawansowane ustawienia zabezpieczeń używane w przedsiębiorstwach

Komunikat	Przyczyna i sposób rozwiązania problemu
Certyfikat utracił ważność. Sprawdź, czy certyfikat jest ważny lub sprawdź data i godzina w drukarce.	<p>Przyczyna: Certyfikat jest nieaktualny.</p> <p>Rozwiązanie:</p> <ul style="list-style-type: none"> <input type="checkbox"/> Jeśli certyfikat jest nieaktualny, pobierz i zaimportuj nowy certyfikat. <input type="checkbox"/> Jeśli certyfikat jest aktualny, sprawdź, czy ustawienia daty i godziny na drukarce są prawidłowe.
Wymagany jest Klucz prywatny.	<p>Przyczyna: Z certyfikatem nie jest powiązany klucz prywatny.</p> <p>Rozwiązanie:</p> <ul style="list-style-type: none"> <input type="checkbox"/> Jeśli na podstawie żądania CSR na komputerze został pobrany certyfikat w formacie PEM/DER, należy wskazać plik klucza prywatnego. <input type="checkbox"/> Jeśli na podstawie żądania CSR na komputerze został pobrany certyfikat w formacie PKCS#12, należy utworzyć plik z kluczem prywatnym. <hr/> <p>Przyczyna: Ponownie zaimportowano certyfikat w formacie PEM/DER uzyskany na podstawie żądania CSR za pomocą aplikacji Web Config.</p> <p>Rozwiązanie: Jeśli na podstawie żądania CSR w aplikacji Web Config został pobrany certyfikat w formacie PEM/DER, certyfikat ten można zaimportować tylko raz.</p>
Konfiguracja nie powiodła się.	<p>Przyczyna: Nie można zakończyć konfiguracji, ponieważ nie udało się nawiązać komunikacji między drukarką a komputerem lub pliku nie można odczytać z powodu innego błędu.</p> <p>Rozwiązanie: Sprawdź podany plik oraz połączenie między drukarką a komputerem, po czym zaimportuj plik ponownie.</p>

Powiązane informacje

➔ [„Informacje o certyfikatach cyfrowych” na stronie 191](#)

Plik z certyfikatem podpisanym przez urząd certyfikacji został omyłkowo usunięty**Nie ma kopii zapasowej certyfikatu podpisanego przez urząd certyfikacji.**

Jeśli dostępny jest plik kopii zapasowej, zaimportuj certyfikat ponownie.

W przypadku uzyskania certyfikatu na podstawie żądania CSR utworzonego za pomocą aplikacji Web Config nie można ponownie zaimportować usuniętego certyfikatu. Utwórz żądanie CSR i uzyskaj nowy certyfikat.

Powiązane informacje

➔ [„Usuwanie certyfikatu podpisanego przez urząd certyfikacji” na stronie 197](#)

➔ [„Importowanie certyfikatu podpisanego przez urząd certyfikacji” na stronie 195](#)