

# Vodič za administratore

## Sadržaj

### Autorska prava

### Zaštitni znakovi

### O ovom priručniku

Oznake i simboli. . . . .	7
Opisi korišćeni u ovom priručniku. . . . .	7
Reference koje se odnose na operativne sisteme. . . . .	7

### Uvod

Komponente priručnika. . . . .	9
Termini koji se koriste u ovom priručniku. . . . .	10
Termini. . . . .	10
Primer mrežnog okruženja. . . . .	12
Tipovi povezivanja štampača. . . . .	14

### Postavke štampača i upravljanje njime

Tok postavki štampača i upravljanja njime. . . . .	16
Mrežna veza za štampač. . . . .	16
Podešavanje funkcije štampanja. . . . .	17
Podešavanje servera i deljene fascikle. . . . .	17
Podešavanje kontakata. . . . .	17
Podešavanje skeniranja. . . . .	17
Podešavanje faksa. . . . .	18
Bezbednosna podešavanja. . . . .	18
Podešavanje u vezi s radom i upravljanjem. . . . .	18

### Mrežno povezivanje

Pre nego što napravite mrežnu vezu. . . . .	19
Prikupljanje informacija o podešavanju veze. . . . .	19
Dodeljivanje IP adrese. . . . .	20
DNS server i ovlašćeni server. . . . .	20
Povezivanje na mrežu s kontrolne table. . . . .	21
Dodeljivanje IP adrese. . . . .	21
Povezivanje na LAN. . . . .	25

### Podešavanje funkcija

Softver za podešavanje. . . . .	27
Web Config (Veb-stranica za uređaj). . . . .	27
Korišćenje funkcija štampanja. . . . .	28
Podešavanja štampanja za vezu server/klijent. . . . .	28

Podešavanja štampanja za vezu lokalne mreže. . . . .	32
Osnovna podešavanja za štampanje. . . . .	33
Podešavanje servera ili deljene fascikle. . . . .	37
Veza između servera i svake funkcije. . . . .	37
Konfigurisanje servera za poštu. . . . .	38
Podešavanja deljene fascikle. . . . .	42
Korišćenje kontakata. . . . .	61
Funkcije podešavanja odredišta. . . . .	61
Konfigurisanje kontakata. . . . .	61
Izrada rezervne kopije i uvoz kontakata. . . . .	65
Saradnja između LDAP servera i korisnika. . . . .	66
Korišćenje funkcija skeniranja. . . . .	71
Skeniranje s računara. . . . .	71
Skeniranje pomoću kontrolne table. . . . .	72
Korišćenje funkcije Document Capture Pro Server. . . . .	73
Vršenje sistemskih podešavanja. . . . .	74
Podešavanje kontrolne table. . . . .	74
Podešavanja za uštedu energije tokom perioda neaktivnosti. . . . .	75
Podešavanje zvuka. . . . .	75
Sinhronizacija datuma i vremena sa serverom za vreme. . . . .	76
Podešavanje podrazumevane vrednosti za skeniranje i kopiranje (podrazumevana korisnička podešavanja). . . . .	76
AirPrint Setup. . . . .	77
Korišćenje usluge Epson Connect. . . . .	78
Korišćenje funkcije Epson Open Platform. . . . .	78
Pregled Epson Open Platform. . . . .	78
Konfigurisanje opcije Epson Open Platform. . . . .	78
Konfigurisanje uređaja za proveru identiteta. . . . .	79

### Bezbednosne postavke proizvoda

Uvođenje funkcija sigurnosti proizvoda. . . . .	80
Konfigurisanje administratorske lozinke. . . . .	81
Konfigurisanje administratorske lozinke na kontrolnoj tabli. . . . .	81
Konfigurisanje administratorske lozinke pomoću Web Config. . . . .	81
Kontrola upotreba table. . . . .	82
Omogućavanje Zaključavanje podešavanja. . . . .	82
Meni Zaključavanje podešavanja stavke za Opšte postavke. . . . .	83
Ostale stavke Zaključavanje podešavanja. . . . .	87

## Sadržaj

Upotreba ekrana i pojedinačno podešavanje funkcija. . . . .	87
Ograničavanje dostupnosti funkcija. . . . .	88
Konfigurisanje kontrole pristupa. . . . .	89
Onemogućavanje spoljnog interfejsa. . . . .	90

## **Podešavanja u vezi s radom i upravljanjem**

Prijavljivanje na štampač kao administrator. . . . .	92
Prijavljivanje na štampač pomoću kontrolne table. . . . .	92
Prijavljivanje na štampač pomoću Web Config. . . . .	92
Potvrda informacija o štampaču. . . . .	93
Provera informacija sa kontrolne table. . . . .	93
Provera informacija iz Web Config. . . . .	93
Primanje obaveštenja o događajima e-poštom. . . . .	94
O obaveštenjima putem e-pošte. . . . .	94
Konfigurisanje obaveštenja putem e-pošte. . . . .	94
Ažuriranje upravljačkog softvera. . . . .	96
Ažuriranje osnovnog softvera štampača pomoću kontrolne table. . . . .	96
Ažuriranje upravljačkog softvera pomoću aplikacije Web Config. . . . .	97
Ažuriranje upravljačkog softvera bez povezivanja sa internetom. . . . .	97
Registracija postavki kao podrazumevanih. . . . .	98
Pravljenje rezervne kopije podešavanja. . . . .	98
Izvoz podešavanja. . . . .	98
Uvoz podešavanja. . . . .	99
Podešavanje kvaliteta štampe. . . . .	99
Podešavanje standardne vrednosti za kvalitet štampanja. . . . .	100
Podešavanje kvaliteta štampe prema vrsti papira. . . . .	101

## **Otklanjanje problema**

Napomene za rešavanje problema. . . . .	103
Provera statusa štampača. . . . .	103
Proveravanje poruke o grešci. . . . .	103
Štampanje izveštaja o mrežnom povezivanju. . . . .	110
Provera statusa komunikacije. . . . .	115
Vršenje provere veze. . . . .	119
Započinjanje mrežnih podešavanja. . . . .	121
Problematičan slučaj. . . . .	123
Pristup programu Web Config nije moguć. . . . .	123
Memorisanje skeniranih slika u deljenoj fascikli nije moguće. . . . .	124

## **Dodatak**

Predstavljanje mrežnog softvera. . . . .	126
Epson Device Admin. . . . .	126
EpsonNet Config. . . . .	126
EpsonNet Print (samo za Windows). . . . .	127
EpsonNet SetupManager. . . . .	127
Izvoz i masovna registracija kontakata pomoću alata. . . . .	128
Podešavanje bežične mreže s kontrolne table (WPS). . . . .	129
Podešavanje bežične mreže pomoću postavke tastera (WPS). . . . .	130
Vršenje podešavanja bežične mreže pomoću postavke PIN koda (WPS). . . . .	131
Korišćenje Wi-Fi Direct (Simple AP) veze. . . . .	131
Omogućavanje (Simple AP) Wi-Fi Direct iz Web Config. . . . .	131
Promena podešavanja Wi-Fi Direct (Simple AP). . . . .	132
Menjanje načina povezivanja. . . . .	132
Prebacivanje s Ethernet veze na bežičnu vezu. . . . .	133
Prebacivanje s bežične veze na Ethernet vezu. . . . .	134
Korišćenje ulaza za štampač. . . . .	134
Opcije menija za Podešavanja. . . . .	136
Opcije menija za Opšte postavke. . . . .	136
Opcije menija za Brojač kopija. . . . .	146
Opcije menija za Status zaliha. . . . .	147
Opcije menija za Održavanje. . . . .	147
Opcije menija za Jezik/Language. . . . .	148
Opcije menija za Status štampača / Štampaj. . . . .	148
Opcije menija za Menadžer kontakata. . . . .	148
Opcije menija za Korisničke postavke. . . . .	149

## **Podešavanja faksa**

Pre upotrebe funkcija faksa. . . . .	151
Priključivanje na telefonsku liniju. . . . .	151
Kompatibilne telefonske linije. . . . .	151
Priključivanje štampača na telefonsku liniju. . . . .	151
Priključivanje telefonskog uređaja na štampač. . . . .	153
Priprema štampača za slanje i prijem faksova (korišćenjem Čarobnjak za podešavanje faksa). . . . .	155
Vršenje pojedinačnih podešavanja za funkcije faksa na štampaču. . . . .	157
Podešavanje režima Režim za prijem. . . . .	158
Vršenje podešavanja kada priključite spoljni telefonski uređaj. . . . .	159
Vršenje Podešavanja štampanja za prijem faksova. . . . .	160

Podešavanja za čuvanje i prosleđivanje primljenih faksova. . . . .	161
Podešavanja za blokiranje neželjenih faksova. . . . .	168
Vršenje podešavanja za slanje i prijem faksova na računaru. . . . .	168
Opcije menija za Podešavanja faksa. . . . .	170
Meni Dugme za brzu radnju. . . . .	170
Meni Podešavanje slanja. . . . .	170
Meni Podešavanja za prijem. . . . .	171
Meni Postavke izveštavanja. . . . .	176
Meni Osn. podešavanja. . . . .	176
Meni Bezbednosne postavke. . . . .	178
Proveri povezanost faksa. . . . .	179
Čarobnjak za podešavanje faksa. . . . .	179
Rešavanje problema. . . . .	179
Problemi prilikom slanja i prijema faksa. . . . .	179
Ostali problemi sa slanjem faksa. . . . .	185

## ***Napredne bezbednosne postavke za Enterprise***

Bezbednosna podešavanja i sprečavanje opasnosti	187
Podešavanje bezbednosne funkcije. . . . .	188
SSL/TLS komunikacija sa štampačem. . . . .	188
O digitalnim sertifikatima. . . . .	188
Pribavljanje i uvoz CA sertifikata. . . . .	189
Brisanje CA sertifikata. . . . .	193
Konfigurisanje CA Certificate. . . . .	193
Kontrolisanje pomoću protokola. . . . .	196
Kontrolisanje protokola. . . . .	197
Protokoli koje možete da omogućite ili onemogućite. . . . .	197
Stavke podešavanja protokola. . . . .	198
Šifrovana komunikacija pomoću IPsec/IP filtriranja. . . . .	201
O aplikaciji IPsec/IP Filtering. . . . .	201
Konfigurisanje podrazumevane smernice. . . . .	201
Konfigurisanje smernica za grupe. . . . .	205
Primeri konfigurisanja opcije IPsec/IP Filtering	211
Konfigurisanje sertifikata za IPsec/IP filtriranje.	212
Povezivanje štampača na IEEE802.1X mrežu. . . . .	213
Konfigurisanje IEEE 802.1X mreže. . . . .	213
Konfigurisanje sertifikata za IEEE 802.1X. . . . .	215
Provera statusa IEEE 802.1X mreže. . . . .	216
Rešavanje problema naprednih bezbednosnih postavki. . . . .	217
Vraćanje bezbednosnih podešavanja. . . . .	217
Problemi pri korišćenju funkcija za bezbednost na mreži. . . . .	218
Problemi pri korišćenju digitalnog sertifikata. . . . .	220

# **Autorska prava**

Nijedan deo ove publikacije ne sme se reprodukovati, uskladištiti u sistemu za preuzimanje ili prenositi u bilo kom obliku ili na bilo koji način: elektronski, mehanički, fotokopiranjem, snimanjem ili na drugi način, bez prethodne pismene dozvole korporacije Seiko Epson. Upotrebom informacija koje se nalaze u ovom dokumentu ne preuzima se nikakva odgovornost za patente. Ne preuzima se odgovornost ni za štete koje nastanu usled korišćenja informacija iz ovog dokumenta. Informacije navedene u ovom dokumentu su namenjene samo za upotrebu s ovim proizvodom kompanije Epson. Epson nije odgovoran za upotrebu ovih informacija s drugim proizvodima.

Korporacija Seiko Epson i njena povezana društva ne odgovaraju kupcu ovog proizvoda niti drugim licima za štetu, gubitke, potraživanja ili troškove nastale usled nezgode, nepravilne upotrebe ili zloupotrebe ovog proizvoda, neovlašćenih modifikacija, popravki ili izmena proizvoda i (osim u SAD) nedoslednog pridržavanja uputstava korporacije Seiko Epson za rad i održavanje proizvoda.

Korporacija Seiko Epson i njena povezana društva nisu odgovorni ni za kakvu štetu ili probleme nastale usled korišćenja opcionih ili potrošnih proizvoda koje korporacija Seiko Epson nije označila kao originalne Epsonove proizvode oznakom Original Epson Products ili odobrene Epsonove proizvode oznakom Epson Approved Products.

Korporacija Seiko Epson nije odgovorna ni za kakvu štetu nastalu usled elektromagnetnih smetnji do kojih dolazi zbog korišćenja interfejs kablova koje korporacija Seiko Epson nije označila kao odobrene Epsonove proizvode oznakom Epson Approved Products.

© 2018 Seiko Epson Corporation

Sadržaj ovog priručnika i specifikacije ovog proizvoda podložni su promenama bez prethodne najave.

# Zaštitni znakovi

- ❑ EPSON® predstavlja registrovani žig, a EPSON EXCEED YOUR VISION ili EXCEED YOUR VISION žig korporacije Seiko Epson.
- ❑ Epson Scan 2 software is based in part on the work of the Independent JPEG Group.
- ❑ Google Cloud Print, Chrome, Chrome OS, and Android are trademarks of Google Inc.
- ❑ Microsoft®, Windows®, Windows Server®, and Windows Vista® are registered trademarks of Microsoft Corporation.
- ❑ Apple, Macintosh, macOS, OS X, Bonjour, Safari, AirPrint, the AirPrint Logo, iPad, iPhone, iPod touch, and iTunes are trademarks of Apple Inc., registered in the U.S. and other countries.
- ❑ Opšta napomena: ostali nazivi proizvoda upotrebljeni su u ovom dokumentu isključivo u identifikacione svrhe i možda predstavljaju zaštitne znakove svojih vlasnika. Epson se odriče svih prava na te žigove.

# O ovom priručniku

---

## Oznake i simboli



**Oprez:**

Uputstva koja se moraju poštovati da bi se izbegle telesne povrede.



**Važno:**

Uputstva koja se moraju poštovati da bi se izbeglo oštećenje opreme.

**Napomena:**

Uputstva koja sadrže korisne savete i ograničenja koja se odnose na rad štampača.

### Povezane informacije

➔ Klikom na ovu ikonu bićete prebačeni na povezane informacije.

---

## Opisi korišćeni u ovom priručniku

- Detalji snimaka ekrana i ilustracija mogu da se razlikuju u zavisnosti od modela, ali ilustracije su iste.
- Snimci ekrana su iz operativnog sistema Windows Server 2012 R2. Detalji mogu da se razlikuju u zavisnosti od verzija OS.
- Neke stavke menija na snimcima ekrana mogu da se razlikuju u zavisnosti od modela.

---

## Reference koje se odnose na operativne sisteme

### Windows

Termini u ovom priručniku poput „Windows 10“, „Windows 8.1“, „Windows 8“, „Windows 7“, „Windows Vista“, „Windows XP“, „Windows Server 2016“, „Windows Server 2012 R2“, „Windows Server 2012“, „Windows Server 2008 R2“, „Windows Server 2008“, „Windows Server 2003 R2“ i „Windows Server 2003“ odnose se na operativne sisteme navedene u nastavku. Pored toga, termin „Windows“ odnosi se na sve verzije.

- Operativni sistem Microsoft® Windows® 10
- Operativni sistem Microsoft® Windows® 8.1
- Operativni sistem Microsoft® Windows® 8
- Operativni sistem Microsoft® Windows® 7
- Operativni sistem Microsoft® Windows Vista®
- Operativni sistem Microsoft® Windows® XP
- Operativni sistem Microsoft® Windows® XP Professional x64 Edition

## O ovom priručniku

- Operativni sistem Microsoft® Windows Server® 2016
- Operativni sistem Microsoft® Windows Server® 2012 R2
- Operativni sistem Microsoft® Windows Server® 2012
- Operativni sistem Microsoft® Windows Server® 2008 R2
- Operativni sistem Microsoft® Windows Server® 2008
- Operativni sistem Microsoft® Windows Server® 2003 R2
- Operativni sistem Microsoft® Windows Server® 2003

### Mac OS

U ovom priručniku „Mac OS“ se koristi za upućivanje na macOS High Sierra, macOS Sierra, OS X El Capitan, OS X Yosemite, OS X Mavericks, OS X Mountain Lion, Mac OS X v10.7.x, i Mac OS X v10.6.8.



# Uvod

Ovo je opšti priručnik za administratora za upotrebu i upravljanje multifunkcionalnim štampačem.

Postoje nedostupne funkcije i neprikazani meniji, jer je ovo opšti priručnik. Stoga su navedene informacije koje su približne stavkama za podešavanje ili menijima.

Informacije o korišćenju funkcija potražite u *Korisnički vodič*.

---

## Komponente priručnika

### Postavke štampača i upravljanje njime

Objašnjava tok operacija od mrežnog povezivanja, podešavanja svake funkcije, do upravljanja štampačem.

### Priključivanje

Objašnjava kako priključiti uređaj na mrežu. Takođe objašnjava upotrebu ulaza za štampač, DNS servera i ovlašćenog servera.

### Podešavanje funkcija

Objašnjava podešavanja za svaku funkciju, poput štampanja, skeniranja i slanja/primanja faksa.

### Bezbednosne postavke proizvoda

Objašnjava osnovna bezbednosna podešavanja, poput podešavanja administratorske lozinke i kontrole pristupa.

### Podešavanja u vezi s radom i upravljanjem

Objašnjava operacije i upravljanje nakon početka upotrebe štampača, kao što su provera informacija o štampaču i podešavanje obaveštenja u slučaju pojave nekog događaja.

### Otklanjanje problema

Objašnjava započinjanje podešavanja i rešavanje problema s mrežom.

### Podešavanja faksa

Objašnjava kako se štampač priključuje na telefonsku liniju i kako izvršiti podešavanja za slanje/prijem i prenos za upotrebu funkcija faksa na štampaču.

### Napredne bezbednosne postavke za Enterprise

Objašnjava napredne bezbednosne postavke koje se koriste na mreži, kao što su SSL/TLS komunikacija i IPsec/IP filtriranje.

---

# Termini koji se koriste u ovom priručniku

## Termini

U ovom priručniku se koriste sledeći termini.

### Administrator

Osoba zadužena za instaliranje i podešavanje uređaja ili mreže u kancelariji ili organizaciji. U malim organizacijama, ova osoba može biti zadužena za upravljanje i uređajem i mrežom. U velikim organizacijama administratori rukovode mrežom ili uređajima u grupnoj jedinici nekog odeljenja ili sektora, a administratori mreže su zaduženi za komunikacione postavke za vezu s okruženjem izvan organizacije, poput interneta.

### Mrežni administrator

Osoba zadužena za kontrolisanje komunikacije na mreži. Osoba koja je postavila mrežnu skretnicu, ovlašćeni server, DNS server i server za e-poštu kako bi kontrolisala komunikaciju putem interneta ili mreže.

### Korisnik

Osoba koja koristi uređaje kao što su štampači ili skeneri.

### Veza server/klijent (deljenje štampača pomoću Windows servera)

Veza koja znači da je štampač povezan sa Windows serverom putem mreže ili pomoću USB kabla, a redosled štampanja postavljen na serveru se može deliti. Komunikacija između štampača i kompjutera odvija se preko servera, a štampač se kontroliše na serveru.

### Veza lokalne mreže (direktno štampanje)

Veza koja znači da su štampač i kompjuter priključeni na mrežu preko čvorišta ili pristupne tačke, a štampanje može da se izvrši direktno s kompjutera.

### Web Config (veb-sajt štampača)

Veb-server koji je ugrađen u uređaj. Zove se Web Config. Na njemu pomoću pregledača možete proveriti i izmeniti status uređaja.

### Redosled štampanja

Za Windows, ikona za svaki ulaz prikazan u stavci **Uređaji i štampači**, poput štampača. Čak i za jedan uređaj prave se dve ili više ikona ako je uređaj priključen na mrežu pomoću dva ili više ulaza, kao što su standardna TCP/IP i WSD mreža.

### Alatka

Opšti termin za Epsonov softver koji se koristi za podešavanje ili upravljanje uređajem, poput Epson Device Admin, EpsonNet Config, EpsonNet SetupManager itd.

### Skeniranje s uređaja

Opšti termin za skeniranje s kontrolne table uređaja. Ako se koristi ova funkcija, rezultat skeniranja će biti sačuvan u određenoj fascikli, priložen uz e-poštu ili sačuvan na oblaku.

## Uvod

### ASCII (Američki standardni kod za razmenu podataka, eng. American Standard Code for Information Interchange)

Jedan od standardnih znakovnih kodova. Definirano je 128 znakova, uključujući znakove kao što su slova (a–z, A–Z), arapski brojevi (0–9), simboli, prazna mesta i kontrolni znakovi. Kada se u ovom priručniku koristi termin „ASCII“, on označava 0x20–0x7E (heksadecimalni broj) naveden ispod i ne obuhvata kontrolne znakove.

	00	01	02	03	04	05	06	07	08	09	0A	0B	0C	0D	0E	0F
20	sp*	!	"	#	\$	%	&	'	(	)	*	+	,	-	.	/
30	0	1	2	3	4	5	6	7	8	9	:	;	<	=	>	?
40	@	A	B	C	D	E	F	G	H	I	J	K	L	M	N	O
50	P	Q	R	S	T	U	V	W	X	Y	Z	[	\	]	^	_
60	`	a	b	c	d	e	f	g	h	i	j	k	l	m	n	o
70	p	q	r	s	t	u	v	w	x	y	z	{		}	~	

\* Znak razmaka.

### Unicode (UTF-8)

Međunarodni standardni kod koji obuhvata velike svetske jezike. Kada se u ovom priručniku koristi termin „UTF-8“, on označava znakove u formatu UTF-8.

## Primer mrežnog okruženja

### Primer mrežnog okruženja u srednjoj do velikoj kancelariji

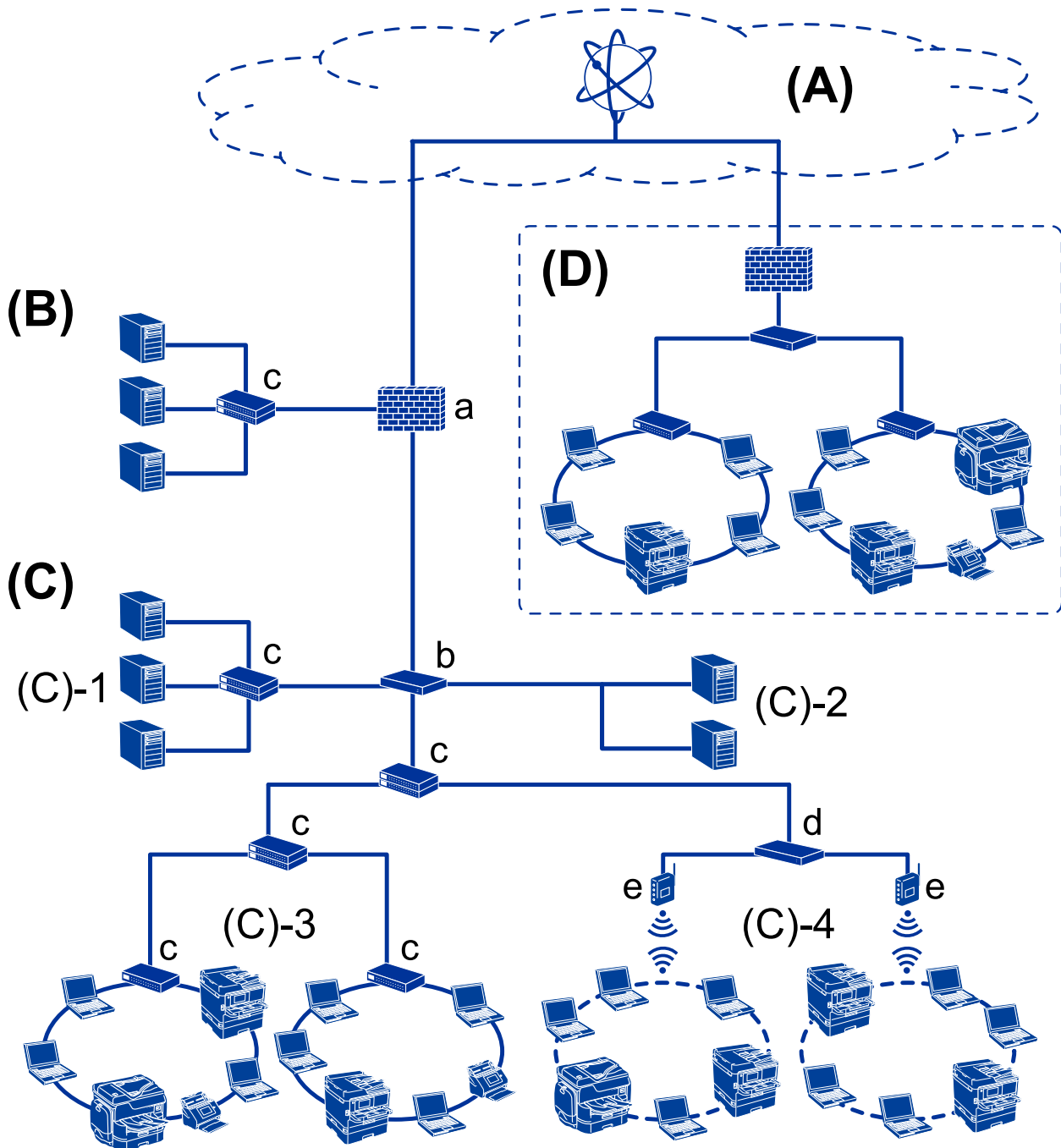

(A): Internet

Dostupne su sledeće usluge ako štampač može da se poveže na internet.

Epson Connect

Štampanje e-pošte, daljinsko štampanje itd.

## Uvod

- Usluge u računarskom oblaku  
Google Cloud Print, Evernote itd.

- Sajt kompanije Epson  
Preuzimanje upravljačkog programa i softvera i ažuriranje osnovnog softvera štampača itd.

### **(B): DMZ (demilitarizovana zona)**

Ova zona je postavljena između unutrašnje mreže (intranet) i spoljašnje mreže (internet), i obe mreže su segmenti izolovani pomoću zaštitnog zida. Često se postavi server koje je otvoren za spoljašnju mrežu. Može da zaštiti od rasprostiranja spoljašnje pretnje na unutrašnju mrežu. Takođe, može da zaštiti od neovlašćenog pristupa unutrašnje mreže otvorenom serveru.

- DNS server
- Ovlašćeni server
- Server za prenos e-pošte
- Veb-server
- FTP server

### **(C): Zona poverenja (Intranet)**

Ovo je poverljiva mreža koje je zaštićena pomoću zaštitnog zida ili UTM-a (Unified Threat Management — Objedinjeno upravljanje pretnjama).

- (C)-1: Server unutar intraneta  
Ovaj server primenjuje svaku uslugu na računarima organizacije.
  - DNS server
  - DHCP server
  - Server e-pošte
  - Server aktivnog direktorijuma/LDAP server
  - Server za datoteku
- (C)-2: Aplikativni server  
Ovaj server primenjuje funkciju serverske aplikacije na sledeći način.
  - Epson Print Admin
  - Document Capture Pro Server

- (C)-3: Kablovska LAN mreža (Ethernet), (C)-4: Bežična LAN mreža (Wi-Fi)  
Povežite štampače, skenere, računare itd. na LAN mrežu pomoću LAN kabla ili radio talasa.

### **(D): Druga grana**

Ovo je mreža druge grane. Povezana je preko interneta, iznajmljene linije itd.

#### **Mrežni uređaji**

- a: zaštitni zid, UTM
- b: mrežni usmerivač
- c: prekidač LAN
- d: regulator bežične LAN
- e: pristupna tačka

## Primer mreže u maloj kancelariji

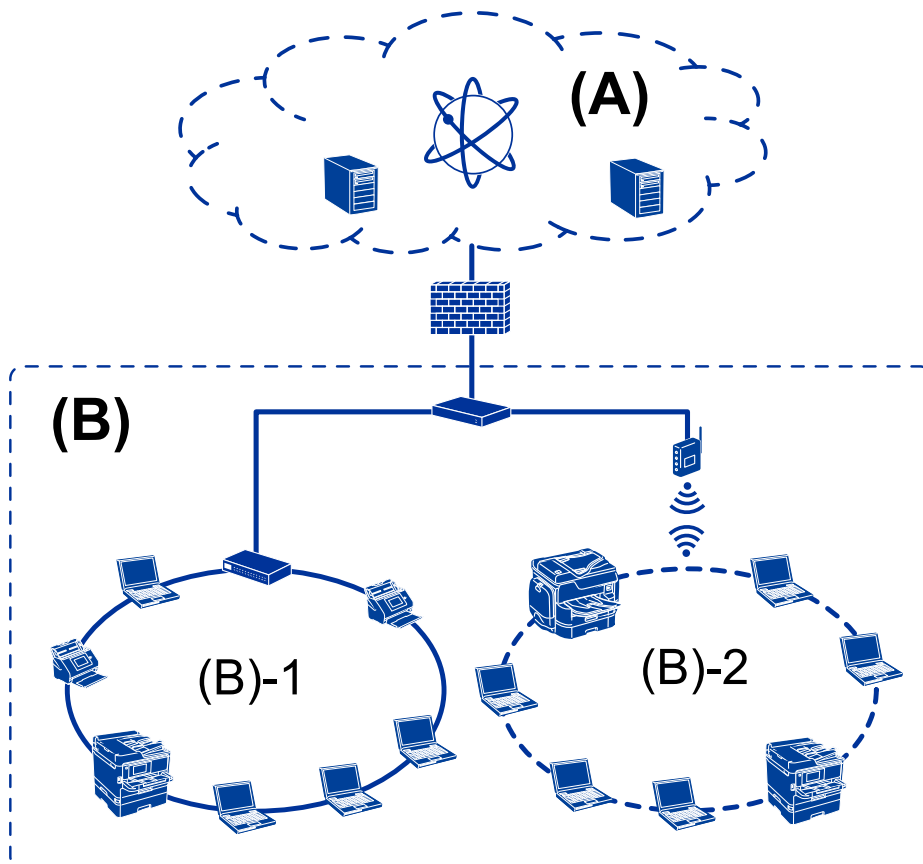

### (A): Internet

- Epson Connect
- Usluge u računarskom oblaku
- Server e-pošte, FTP server

### (B): Zona poverenja (Intranet)

- (B)-1: Kablovska LAN (Ethernet)
- (B)-2: Bežična LAN (Wi-Fi)

## Tipovi povezivanja štampača

Za priključivanje štampača na mrežu mogu se koristiti sledeća dva načina.

- Veza server/klijent (deljenje štampača pomoću Windows servera)
- Veza lokalne mreže (direktno štampanje)

## Podešavanje veze server/klijent

Ovo je veza koju serverski računar deli sa štampačem. Da biste zabranili povezivanje bez prolaska kroz serverski računar, možete povećati bezbednost.

## Uvod

Kada koristite USB, štampač bez mrežne funkcije takođe se može deliti.

### Način povezivanja:

Priključite štampač na mrežu preko LAN prekidača ili pristupne tačke.

Štampač možete priključiti na server i direktno putem USB kabla.

### Upravljački program štampača:

Instalirajte upravljački program štampača na Windows server u zavisnosti od operativnog sistema koji koriste računari klijenti.

Pristupanjem Windows serveru i povezivanjem štampača, upravljački program štampača se instalira na računar klijent i može se početi koristiti.

### Funkcije:

- Grupno upravljanje štampačem i upravljačkim programom štampača.
- U zavisnosti od specifikacija servera, može biti potrebno određeno vreme da bi štampanje počelo, pošto svi zadaci za štampanje prolaze kroz server za štampanje.
- Ne možete štampati kada je Windows server isključen.

### Povezane informacije

➔ [“Termini” na strani 10](#)

## Podešavanje veze lokalne mreže

To je veza za direktno priključivanje štampača na mrežu i računar. Može se priključiti samo model sa mogućnošću priključenja na mrežu.

### Način povezivanja:

Priključite štampač na mrežu direktno preko čvorišta ili pristupne tačke.

### Upravljački program štampača:

Instalirajte upravljački program štampača na svaki računar klijent.

Prilikom upotrebe EpsonNet SetupManager možete obezbediti paket upravljačkog programa koji obuhvata podešavanja štampača.

### Funkcije:

- Štampanje počinje odmah pošto se zadatak za štampanje šalje direktno štampaču.
- Možete da štampate onoliko dugo koliko štampač radi.

### Povezane informacije

➔ [“Termini” na strani 10](#)

# Postavke štopača i upravljanje njime

## Tok postavki štopača i upravljanja njime

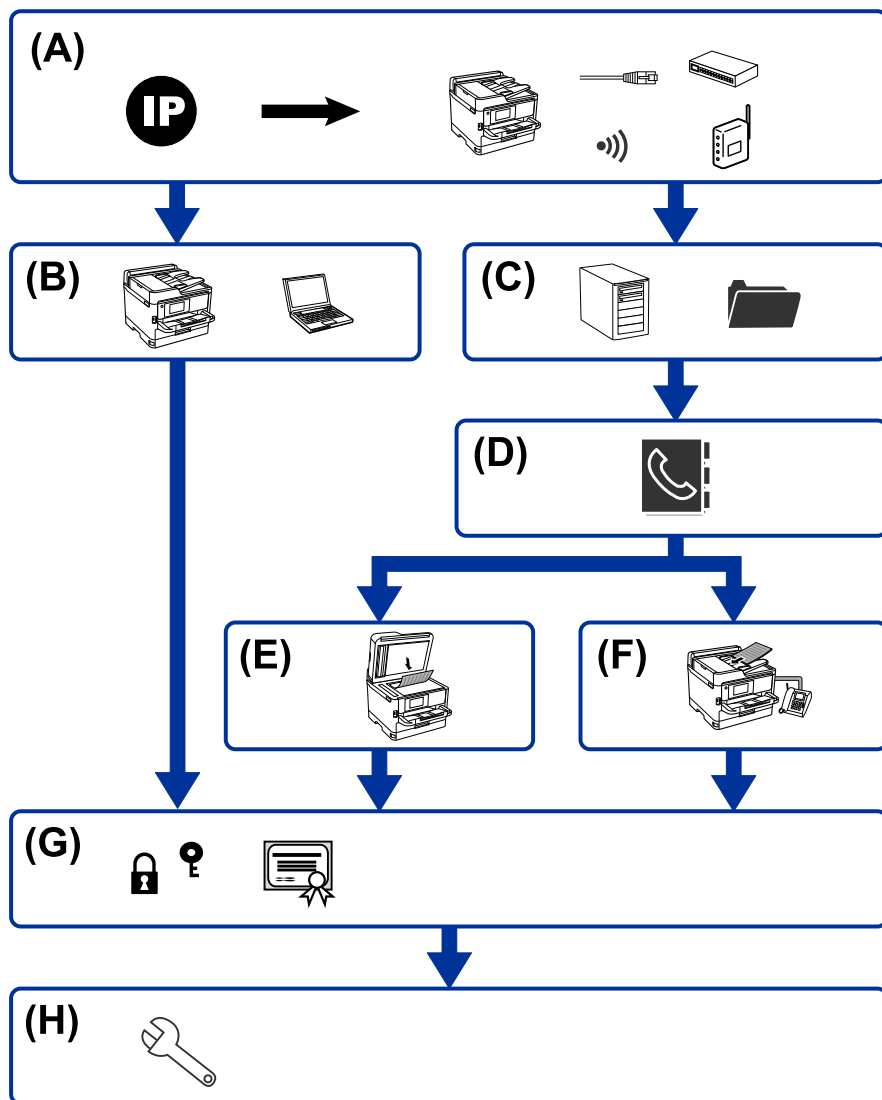

A	Mrežna veza za štopač	B	Podešavanje funkcije štampanja
C	Podešavanje servera i deljene fascikle	D	Podešavanje kontakata
E	Podešavanje skeniranja	F	Podešavanje faksa
G	Bezbednosna podešavanja	H	Podešavanja u vezi s radom i upravljanjem

## Mrežna veza za štopač

Podesite IP adresu štopača i priključite ga na mrežu.

Podešavanje IP adrese



## Postavke štampača i upravljanje njime

- Priključivanje na mrežu (LAN kablovska veza/Wi-Fi podešavanja)

### Povezane informacije

- ➔ [“Mrežno povezivanje” na strani 19](#)

## Podešavanje funkcije štampanja

Izvršite podešavanja kako biste omogućili funkciju štampanja.

- Podešavanja štampanja za vezu server/klijent
- Podešavanja štampanja za vezu lokalne mreže

### Povezane informacije

- ➔ [“Korišćenje funkcija štampanja” na strani 28](#)

## Podešavanje servera i deljene fascikle

Izvršite podešavanje servera e-pošte za prosleđivanje e-poruka ili obaveštenja putem e-pošte i izvršite podešavanje FTP servera i deljene fascikle radi deljenja fascikle ili FTP prenosa.

Takođe kada želite da sinhronizujete kontakte na LDAP serveru, izvršite podešavanje LDAP servera.

- Podešavanje servera e-pošte
- Podešavanje servera za datoteku (podešavanje deljene fascikle)
- Podešavanje FTP servera
- Podešavanje LDAP servera

### Povezane informacije

- ➔ [“Podešavanje servera ili deljene fascikle” na strani 37](#)

## Podešavanje kontakata

Izvršite podešavanje odredišta za skeniranje ili slanje/primanje faksa.

- Uvoz
- Registrovanje kontakata

### Povezane informacije

- ➔ [“Korišćenje kontakata” na strani 61](#)

## Podešavanje skeniranja

Izvršite podešavanja kako biste omogućili funkciju skeniranja.

- Podešavanje upravljačkog programa

## Postavke štampača i upravljanje njime

- Podešavanje mreže

### Povezane informacije

- ➔ [“Korišćenje funkcija skeniranja” na strani 71](#)

## Podešavanje faksa

Izvršite podešavanje kako biste omogućili funkciju faksa.

- Priključite na telefonsku liniju
- Napredne postavke faksa

### Povezane informacije

- ➔ [“Podešavanja faksa” na strani 150](#)

## Bezbednosna podešavanja

- Podešavanje administratorske lozinke
- Podešavanja za kontrolu pristupa
- Kontrolisanje pomoću protokola
- Napredna bezbednosna podešavanja

### Povezane informacije

- ➔ [“Bezbednosne postavke proizvoda” na strani 80](#)
- ➔ [“Napredne bezbednosne postavke za Enterprise” na strani 186](#)

## Podešavanje u vezi s radom i upravljanjem

- Provera statusa uređaja
- Reakcija u slučaju događaja
- Pravljenje rezervne kopije podešavanja uređaja

### Povezane informacije

- ➔ [“Podešavanja u vezi s radom i upravljanjem” na strani 92](#)

# Mrežno povezivanje

U ovom poglavlju opisan je postupak priključivanja štampača na mrežu.

## Pre nego što napravite mrežnu vezu

Da biste se povezali na mrežu, unapred proverite način povezivanja i informacije o podešavanju.

## Prikupljanje informacija o podešavanju veze

Pripremite potrebne informacije po podešavanju radi povezivanja. Sledeće informacije proverite unapred.

Odeljak	Stavke	Napomena
Način povezivanja uređaja	<input type="checkbox"/> Ethernet <input type="checkbox"/> Wi-Fi	<p>Odlučite kako priključiti štampač na mrežu.</p> <p>Za kablovsku LAN priključuje se na LAN prekidač.</p> <p>Za Wi-Fi priključuje se na mrežu (SSID) pristupne tačke.</p>
Informacije o LAN vezi	<input type="checkbox"/> IP adresa <input type="checkbox"/> Maska podmreže <input type="checkbox"/> Podrazumevani mrežni prolaz	<p>Odlučite koju IP adresu ćete dodeliti štampaču.</p> <p>Kada statično dodelite IP adresu, potrebne su sve vrednosti.</p> <p>Kada dinamično dodelite IP adresu pomoću DHCP funkcije, ove informacije nisu potrebne, jer se automatski podešava.</p>
Informacije o bežičnoj vezi	<input type="checkbox"/> SSID <input type="checkbox"/> Lozinka	<p>Ovo su SSID (naziv mreže) i lozinka pristupne tačke na koju se štampač povezuje.</p> <p>Ako je podešeno filtriranje MAC adrese, unapred registrujte MAC adresu štampača da biste registrovali štampač.</p> <p>Podržane standarde potražite u korisničkom priručniku.</p>
Informacije o DNS serveru	<input type="checkbox"/> IP adresa za primarni DNS <input type="checkbox"/> IP adresa za sekundarni DNS	<p>Potrebne su prilikom dodele statičke IP adrese štampaču. Sekundarni DNS se podešava kada sistem ima suvišnu konfiguraciju i postoji sekundarni DNS server.</p> <p>Ako ste u maloj organizaciji i ne podesite DNS server, podesite IP adresu mrežnog usmerivača.</p>
Informacije o ovlašćenom serveru	<input type="checkbox"/> Naziv ovlašćenog servera	<p>Podesite ga kada vaše mrežno okruženje koristi ovlašćeni server da bi pristupilo internetu sa intraneta i koristite funkciju da štampač direktno pristupa intranetu.</p> <p>U slučaju sledećih funkcija štampač se direktno povezuje sa internetom.</p> <ul style="list-style-type: none"> <li><input type="checkbox"/> Usluge Epson Connect</li> <li><input type="checkbox"/> Usluge u računarskom oblaku drugih kompanija</li> <li><input type="checkbox"/> Ažuriranje upravljačkog softvera</li> </ul>
Informacije o broju ulaza	<input type="checkbox"/> Broj ulaza za oslobađanje	<p>Proverite broj ulaza koji koriste štampač i računar, zatim po potrebi oslobodite ulaz koji je blokiran zaštitnim zidom.</p> <p>Broj ulaza koji štampač koristi potražite u Dodatku.</p>

## Dodeljivanje IP adrese

Postoje sledeće vrste dodele IP adrese.

### Statička IP adresa:

Ručno dodelite unapred određenu IP adresu štampaču (matičnom).

Informacije za povezivanje na mrežu (maska podmreže, podrazumevani mrežni prolaz, DNS server itd) treba da se podese ručno.

IP adresa se ne menja čak i kada je uređaj isključen, tako da je to korisno kada želite da upravljate uređajima u okruženju u kom ne možete da izmenite IP adresu ili želite da upravljate uređajima pomoću IP adrese.

Preporučujemo da se podese štampač, server itd. kojima mnogi računari pristupaju. Takođe, kada koristite bezbednosne funkcije kao što su IPsec/IP filtriranje, dodelite statičnu IP adresu, tako da se IP adresa ne menja.

### Automatsko dodeljivanje pomoću funkcije DHCP (dinamička IP adresa):

Automatski dodelite IP adresu štampaču (matičnom) pomoću DHCP funkcije DHCP servera ili mrežnog usmerivača.

Informacije za povezivanje na mrežu (maska podmreže, podrazumevani mrežni prolaz, DNS server itd) treba da se podese automatski, tako da možete jednostavno povezati uređaj sa mrežom.

Ako je uređaj ili mrežni usmerivač isključen, ili zavisno od podešavanja DHCP servera, IP adresa se može promeniti prilikom ponovnog povezivanja.

Preporučujemo da upravljate uređajima mimo IP adrese i da komunicirate sa protokolima koji mogu da prate IP adresu.

#### **Napomena:**

*Kada koristite funkciju rezervacije IP adrese DHCP-a, možete dodeliti istu IP adresu uređajima u bilo kom trenutku.*

## DNS server i ovlašćeni server

DNS server ima naziv matičnog računara, naziv domena adrese e-pošte itd. u vezi sa informacijama o IP adresi.

Komunikacija nije moguća ako se druga strana opisuje pomoću naziva matičnog računara, naziva domena itd. kada računar ili štampač vrši IP komunikaciju.

Šalje upit DNS serveru za tu informaciju i dobija IP adresu druge strane. Ovaj proces se zove razrešavanje imena.

Dakle, uređaji kao što su računari i štampači mogu da komuniciraju pomoću IP adrese.

Razrešavanje imena je potrebno da bi štampaču komunicirao pomoću funkcije e-pošte i funkcije internet veze.

Kada koristite te funkcije, izvršite podešavanja DNS servera.

Kada dodelite IP adresu štampaču pomoću DHCP funkcije DHCP servera ili mrežnog usmerivača, ona se automatski podešava.

Ovlašćeni server se nalazi na mrežnom prolazu između mreže i interneta i komunicira s računarom, štampačem i internetom (reverzni server) u ime svakog od njih. Reverzni server komunicira samo sa ovlašćenim serverom. Dakle, informacije o štampaču kao što su IP adresa i broj ulaza ne mogu se očitati, pa se očekuje povećana bezbednost.

Kada se povežete na internet preko ovlašćenog servera, konfigurirate ovlašćeni server na štampaču.

## Povezivanje na mrežu s kontrolne table

Priključite štampač na mrežu pomoću kontrolne table štampača.

Za više informacija o kontrolnoj tabli štampača pogledajte *Korisnički vodič*.

### Dodeljivanje IP adrese

Podesite osnovne stavke, poput adrese matičnog računara, Maska podmreže, Podraz. mrež. prol..

Ovo poglavlje opisuje postupak za podešavanje statičke IP adrese.

1. Uključite štampač.
2. Izaberite **Podešavanja** na početnom ekranu kontrolne table štampača.

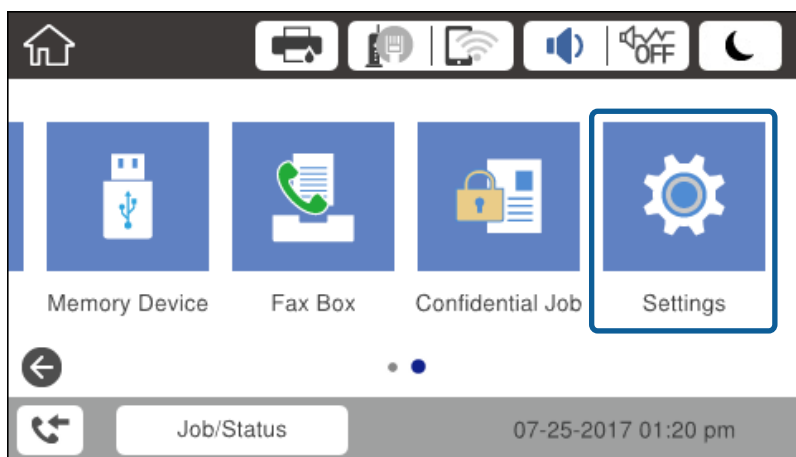

3. Izaberite **Opšte postavke > Mrežne postavke > Napredno**.
4. Izaberite **TCP/IP**.

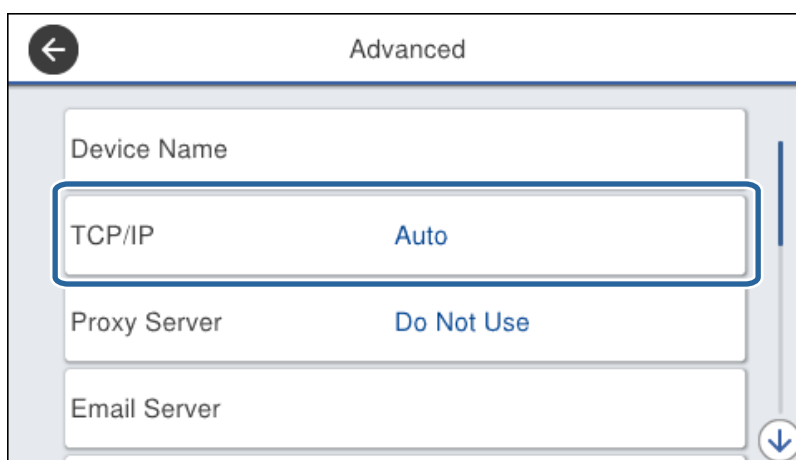

## Mrežno povezivanja

5. Izaberite **Ručno** za **Pribavi IP adresu**.

Kada IP adresu podesite automatski pomoću DHCP funkcije skretnice, odaberite **Automatski**. U tom slučaju **IP adresa**, **Maska podmreže**, i **Podraz. mrež. prol.** u koracima od 6 do 7 takođe budu automatski podešeni, tako da možete preći na korak 8.

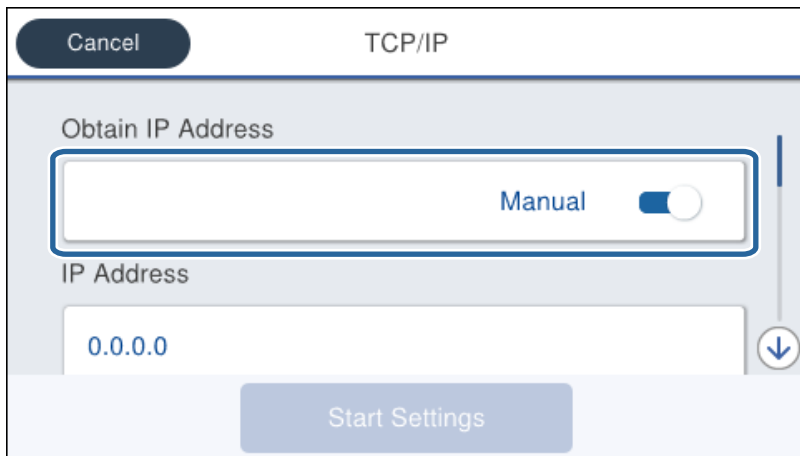

6. Unesite IP adresu.

Fokus se pomera do prednjeg segmenta ili zadnjeg segmenta odvojenog tačkom ako izaberete ◀ i ▶.



Potvrdite vrednost prikazanu na prethodnom ekranu.

7. Podesite **Maska podmreže** i **Podraz. mrež. prol.**

Potvrdite vrednost prikazanu na prethodnom ekranu.



**Važno:**

Ukoliko kombinacija stavki IP adresa, Maska podmreže i Podraz. mrež. prol. nije ispravna, stavka **Počni podešavanje** je deaktivirana i ne može nastaviti s podešavanjima. Potvrdite da u unetim vrednostima nema grešaka.

8. Unesite IP adresu primarnog DNS servera.

Potvrdite vrednost prikazanu na prethodnom ekranu.

## Mrežno povezivanja

### **Napomena:**

Kada izaberete **Automatski** kao podešavanja za dodeljivanje IP adrese, podešavanja DNS servera možete izabrati u stavki **Ručno** ili **Automatski**. Ako ne možete automatski da dobijete adresu DNS servera, odaberite **Ručno** i unesite adresu DNS servera. Zatim direktno unesite adresu sekundarnog DNS servera. Ako odaberete **Automatski**, idite na korak 10.

9. Unesite IP adresu sekundarnog DNS servera.  
Potvrdite vrednost prikazanu na prethodnom ekranu.
10. Dodirnite **Počni podešavanje**.
11. Zatvorite ekran za potvrdu.

## Podešavanje ovlašćenog (proksi) servera

Podesite ovlašćeni server ako su zadovoljena oba sledeća uslova.

- Ovlašćeni server je napravljen za internet vezu.
- Kada koristite funkciju pri kojoj se štampač direktno povezuje sa internetom, kao što je usluga Epson Connect ili usluge računarskog oblaka druge kompanije.

1. Izaberite **Podešavanja** na početnom ekranu.

Kada vršite podešavanja nakon podešavanja IP adrese, prikazuje se ekran **Napredno**. Pređite na korak 3.

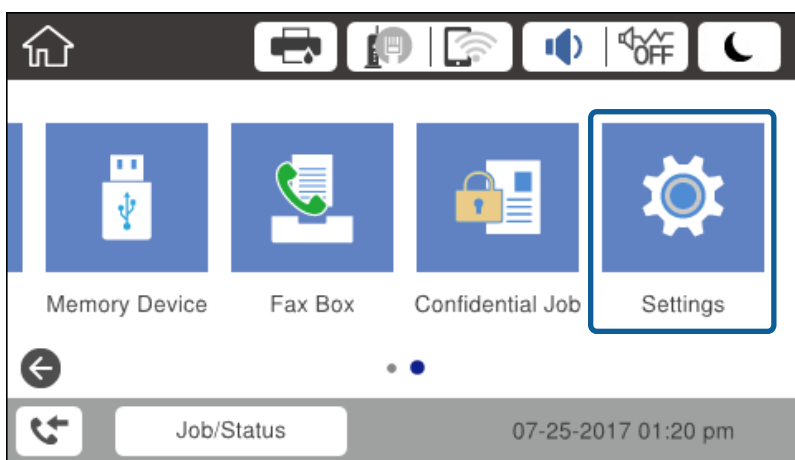

2. Izaberite **Opšte postavke > Mrežne postavke > Napredno**.

## Mrežno povezivanja

- Izaberite **Proksi server**.

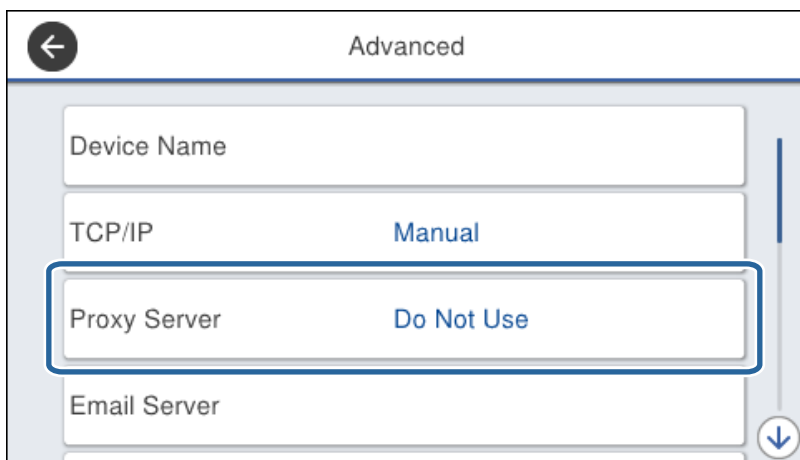

- Izaberite **Koristi** za **Postavke posredničkog servera**.

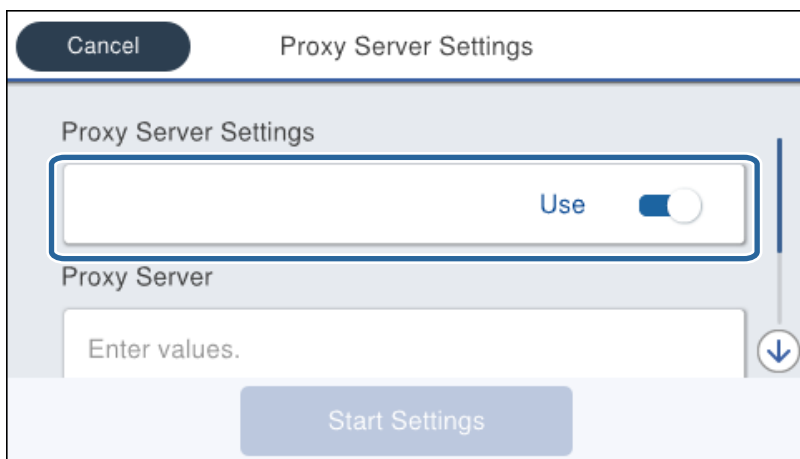

- Unesite adresu proksi servera u formatu IPv4 ili FQDN.



Potvrdite vrednost prikazanu na prethodnom ekranu.



## Mrežno povezivanja

6. Unesite broj ulaza za proksi server.  
Potvrdite vrednost prikazanu na prethodnom ekranu.
7. Dodirnite **Počni podešavanje**.
8. Zatvorite ekran za potvrdu.

## Povezivanje na LAN

Priključite štampač na mrežu pomoću Ethernet kabla ili bežične veze.

### Povezane informacije

- ➔ [“Povezivanje na Ethernet” na strani 25](#)
- ➔ [“Povezivanje na bežičnu LAN \(Wi-Fi\)” na strani 26](#)

## Povezivanje na Ethernet

Priključite štampač na mrežu pomoću Ethernet kabla i proverite vezu.

1. Priključite štampač na čvorište (prekidač LAN) pomoću Ethernet kabla.
2. Izaberite **Podešavanja** na početnom ekranu.

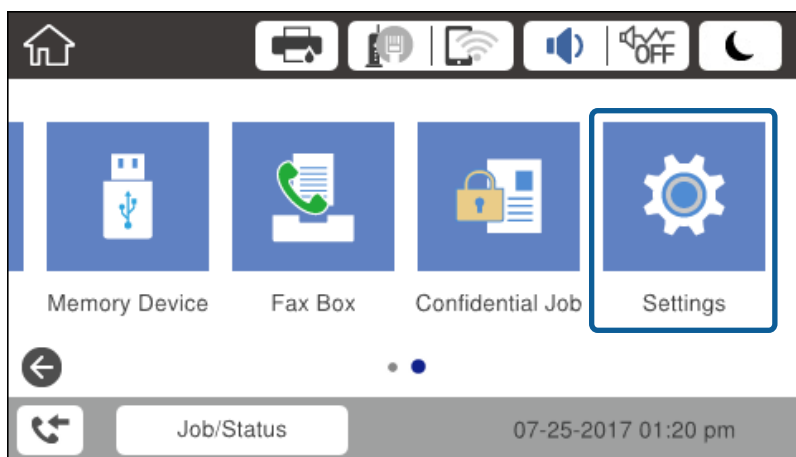

3. Izaberite **Opšte postavke > Mrežne postavke**.
4. Izaberite **Provera veze**.  
Prikažeće se rezultat provere statusa veze. Potvrdite da je veza ispravna.
5. Dodirnite **U redu** da biste završili.  
Kad dodirnete **Odšampaj izveštaj o proveru**, možete da odšampate rezultat provere statusa. Sledite uputstva na ekranu da biste ga odšampali.

### Povezane informacije

- ➔ [“Prebacivanje s Ethernet veze na bežičnu vezu” na strani 133](#)

## Povezivanje na bežičnu LAN (Wi-Fi)

Možete ručno podesiti informacije koje su potrebne za pristupnu tačku sa kontrolne table štampača. Za ručno podešavanje su vam potrebni SSID i lozinka za pristupnu tačku.

### **Napomena:**

*Kada pristupna tačka podržava WPS, bežičnu mrežu možete podesiti automatski pomoću tastera ili PIN koda, bez korišćenja SSID-a i lozinke.*

1. Dodirnite  na početnom ekranu.

2. Izaberite **Ruter**.

3. Dodirnite **Pokreni podešavanje**.

Ako je mrežno povezivanje već podešeno, prikazuju se podaci o vezi. Dodirnite **Promeni postavke** da biste promenili podešavanja.

Ako je štampač već povezan putem Ethernet, prikazuju se detalji o vezi. Dodirnite **Promenite na Wi-Fi vezu**, a zatim dodirnite **Da** nakon potvrde poruke.

4. Izaberite **Čarobnjak za podešavanje Wi-Fi veze**.

5. Izaberite SSID za pristupnu tačku.

Ako SSID na koji želite da se povežete nije prikazan na kontrolnoj tabli štampača, dodirnite **Pretraži ponovo** kako biste ažurirali listu. Ako i dalje nije prikazan, dodirnite **Ručni unos**, pa zatim direktno unesite SSID.

6. Dodirnite **Unesite lozinku**, a zatim unesite lozinku.

### **Napomena:**

*Lozinka je osetljiva na velika i mala slova.*

*Ako SSID unesete direktno, odaberite **Dostupno** za **Lozinka**, a zatim unesite lozinku.*

7. Kad završite, dodirnite **U redu**.

8. Proverite podešavanja, a zatim dodirnite **Počni podešavanje**.

9. Dodirnite **U redu** da biste završili.

Ako ne uspete da se povežete, izaberite **Odštampanj izveštaj o proveru** da biste odštampanj izveštaj o mrežnom povezivanju, a zatim proverite odštampana rešenja.

10. Zatvorite ekran postavki mrežnog povezivanja.

### **Povezane informacije**

➔ [“Poruke i rešenja u izveštaju o mrežnom povezivanju” na strani 111](#)

➔ [“Podešavanje bežične mreže s kontrolne table \(WPS\)” na strani 129](#)

➔ [“Prebacivanje s bežične veze na Ethernet vezu” na strani 134](#)

# Podešavanje funkcija

U ovom poglavlju objašnjena su prva podešavanja koja treba napraviti kako bi se koristila svaka funkcija uređaja.

## Softver za podešavanje

U ovom delu je objašnjen postupak za podešavanje s administratorskog računara pomoću Web Config.

## Web Config (Veb-stranica za uređaj)

### O Web Config

Web Config je ugrađena internet stranica štampača za konfigurisanje podešavanja štampača. Možete rukovati štampačem povezanim na mrežu sa računara.

Da biste pristupili programu Web Config, potrebno je da prvo dodelite IP adresu štampaču.

#### **Napomena:**

Možete da zaključate postavke tako što ćete konfigurisati administratorsku lozinku za štampač.

The screenshot shows the Epson Web Config interface for a printer. The main navigation bar includes tabs for Status, Print, Scan/Copy, Fax, Network, Network Security, Product Security, Device Management, and Epson Open Platform. The 'Product Status' section is active, showing a language dropdown set to 'English'. Below this, there are status indicators for the Printer and Scanner, both showing 'Available'. A row of ink level indicators for Black (BK), Yellow (Y), Magenta (M), and Cyan (C) is shown, along with a maintenance box icon. Below the ink indicators, there are progress bars for Black (BK), Yellow (Y), Magenta (M), Cyan (C), and Maintenance Box. The Card Reader Status is shown as 'Disconnected'. The Cassette 1 settings are displayed as Paper Size: Auto/A4(Vertical), Paper Type: plain papers 1, and Paper Remaining Level: Low. A 'Refresh' button is located at the bottom left, and a 'Software Licenses' link is at the bottom right.

## Podešavanje funkcija

### Pristup programu Web Config

Unesite IP adresu štampača u veb pregledač. JavaScript mora biti uključen. Kada pristupate programu Web Config putem HTTPS, u pregledaču će se pojaviti poruka upozorenja, jer se koristi nezavisni sertifikat, sačuvan u štampaču, ali ne postoji problem.

- Pristup preko protokola HTTPS
  - IPv4: `https://<IP adresa štampača>` (bez < >)
  - IPv6: `https://[IP adresa štampača]/` (sa [ ])
- Pristup preko protokola HTTP
  - IPv4: `http://<IP adresa štampača>` (bez < >)
  - IPv6: `http://[IP adresa štampača]/` (sa [ ])

#### Primeri

- IPv4:
  - `https://192.0.2.111/`
  - `http://192.0.2.111/`
- IPv6:
  - `https://[2001:db8::1000:1]/`
  - `http://[2001:db8::1000:1]/`

#### Napomena:

Ako je ime štampača registrovano na DNS serveru, možete da koristite ime štampača umesto IP adrese.

#### Povezane informacije

- ➔ [“SSL/TLS komunikacija sa štampačem” na strani 188](#)
- ➔ [“O digitalnim sertifikatima” na strani 188](#)

---

## Korišćenje funkcija štampanja

Omogućite ih da biste koristili funkciju štampanje preko mreže.

Da biste koristili štampač na mreži, treba da podesite izlaz za mrežno povezivanje na računaru, kao i mrežno povezivanje štampača.

- Veza server/klijent: Podesite izlaz na serverskom računaru
  - Za vezu server/klijent objasnite kako da se izlaz ručno podesi.
- Veza lokalne mreže: Podesite izlaz na svakom računaru
  - Za vezu lokalne mreže objasnite kako da se izlaz automatski podesi pomoću softvera za instalaciju dostupnog sa diska sa softverom ili sa veb-lokacije kompanije Epson.

### Podešavanja štampanja za vezu server/klijent

Omogućite kako biste štampali sa štampača koji je priključen u vezi sever/klijent.

Za vezu server/klijent prvo podesite server za štampanje, a zatim deljenje štampača na mreži.

## Podešavanje funkcija

Kada koristite USB kabl za povezivanje sa serverom, prvo podesite server za štampanje, a zatim deljenje štampača na mreži.

## Podešavanje mrežnih ulaza

Napravite redosled štampanja za mrežno štampanje na serveru za štampanje tako što ćete koristiti standardni TCP/IP ulaz a zatim podesite mrežni ulaz.

Ovaj primer se odnosi na korišćenje sistema Windows 2012 R2.

- Otvorite ekran uređaja i štampača.  
**Radna površina > Postavke > Kontrolna tabla > Hardver i zvuk ili Hardver > Uređaji i štampači.**
- Dodajte štampač.  
Kliknite na **Dodaj štampač**, a zatim izaberite **Štampač koji želim nije na listi**.
- Dodajte lokalni štampač.  
Izaberite **Dodaj lokalni štampač ili mrežni štampač ručnim podešavanjem**, a zatim kliknite na **Dalje**.
- Izaberite **Kreiraj novi ulaz**, izaberite **Standardni TCP/IP ulaz** kao tip ulaza a zatim kliknite na **Dalje**.

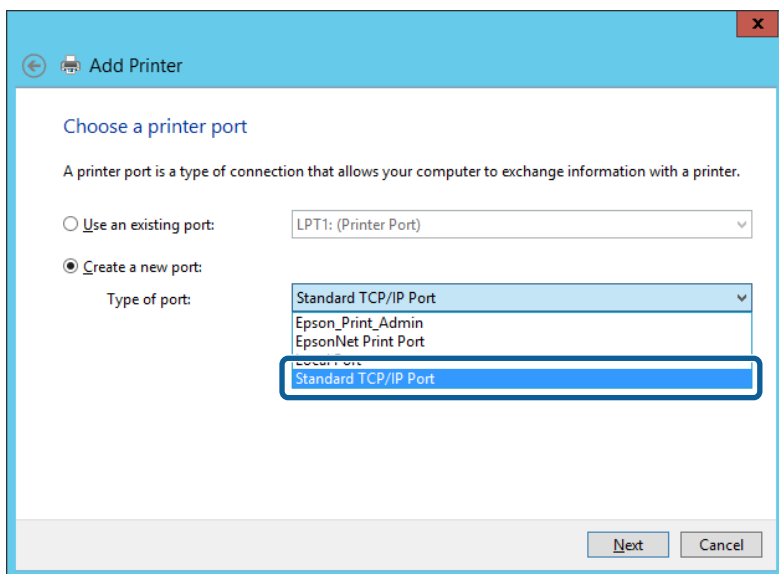

- Unesite IP adresu štampača ili naziv štampača u polje **Naziv matičnog računara ili IP adresa ili Naziv ili IP adresa štampača**, a zatim kliknite na **Dalje**.

Primer:

- Naziv štampača: EPSONA1A2B3C
- IP adresa: 192.0.2.111

Nemojte menjati **Naziv ulaza**.

## Podešavanje funkcija

Kad se prikaže ekran **Kontrola korisničkog naloga**, kliknite na **Nastavi**.

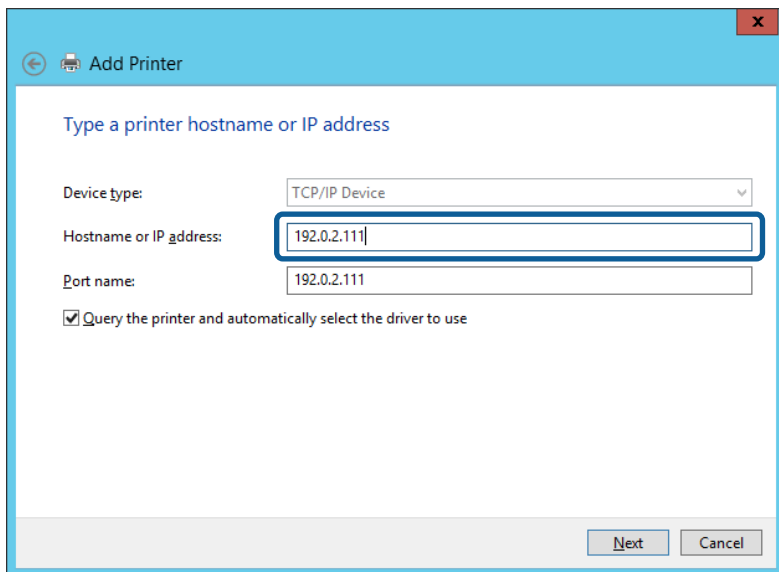

### **Napomena:**

Ako navedete naziv štampača na mreži tamo gde je dostupno razrešavanje imena, IP adresa će biti praćena čak i ako DHCP promeni IP adresu štampača. Naziv štampača možete da potvrdite na ekranu statusa mreže na kontrolnoj tabli štampača ili na listu statusa mreže.

6. Instalirajte upravljački program štampača.

- Ako je upravljački program štampača već instaliran:

Izaberite **Proizvođač** i **Štampači**. Kliknite na **Dalje**.

- Ako upravljački program štampača nije instaliran:

Kliknite na **Imam disk** a zatim ubacite disk sa softverom koji je priložen uz štampač. Kliknite na **Potraži**, a zatim izaberite fasciklu na disku u kojoj se nalazi upravljački program za štampač. Vodite računa da izaberete odgovarajuću fasciklu. Lokacija fascikle može da bude drugačija u zavisnosti od vašeg operativnog sistema.

32-bitna verzija operativnog sistema Windows: WINX86

64-bitna verzija operativnog sistema Windows: WINX64

7. Sledite uputstva na ekranu.

Kada koristite štampač u vezi server/klijent (deljenje štampača pomoću Windows servera), u nastavku podesite deljenje.

### **Povezane informacije**

➔ [“Deljenje štampača \(samo Windows\)” na strani 31](#)

### **Provera konfiguracije ulaza — Windows**

Proverite da li je postavljen ispravan ulaz za redosled štampanja.

1. Otvorite ekran uređaja i štampača.

**Radna površina > Postavke > Kontrolna tabla > Hardver i zvuk ili Hardver > Uređaji i štampači.**

## Podešavanje funkcija

2. Otvorite ekran sa svojstvima štampača.  
Kliknite desnim tasterom miša na ikonu štampača a zatim kliknite na **Svojstva štampača**.
3. Kliknite na karticu **Ulazi**, izaberite **Standardni TCP/IP ulaz** a zatim kliknite na **Konfiguriši ulaz**.
4. Proverite konfiguraciju ulaza.
  - Za RAW  
Proverite da li je u odeljku **Protokol** izabrano **Raw** a zatim kliknite na **U redu**.
  - Za LPR  
Proverite da li je u odeljku **Protokol** izabrano **LPR**. Unesite „PASSTHRU“ u polje **Naziv reda** u odeljku **LPR postavke**. Izaberite **Brojanje LPR bajtova omogućeno** a zatim kliknite na **U redu**.

## Deljenje štampača (samo Windows)

Kada koristite štampač u vezi server/klijent (deljenje štampača pomoću Windows servera), podesite deljenje štampača sa servera za štampanje.

1. Odaberite stavku **Kontrolna tabla > Prikaz uređaja i štampača** na serveru za štampač.
2. Kliknite desnim tasterom na ikonu štampača koji želite da delite s klijentima (na redosled za štampanje), pa kliknite na **Svojstva štampača > kartica Deljenje**.
3. Izaberite **Deli ovaj štampač**, a zatim unesite **Ime deljenog resursa**.  
Ako imate Windows Server 2012, kliknite na **Promeni opcije deljenja**, a zatim konfigurišite postavke.

## Instaliranje dodatnih upravljačkih programa (samo Windows)

Ako se verzije operativnog sistema Windows za server i klijente razlikuju, preporučuje se instaliranje dodatnih upravljačkih programa na server za štampač.

1. Odaberite stavku **Kontrolna tabla > Prikaz uređaja i štampača** na serveru za štampač.
2. Kliknite desnim tasterom na ikonu štampača koji želite da delite sa klijentima, pa kliknite na **Svojstva štampača > kartica Deljenje**.
3. Kliknite na **Dodatni upravljački programi**.  
Ako imate Windows Server 2012, kliknite na **Change Sharing Options**, a zatim konfigurišite postavke.
4. Izaberite verzije operativnog sistema Windows za klijente, a zatim kliknite na **U redu**.
5. Odaberite informativnu datoteku za upravljački program štampača (\*.inf), a zatim instalirajte upravljački program.

## Povezane informacije

➔ [“Način korišćenja deljenog štampača – Windows” na strani 32](#)

## Podešavanje funkcija

### Način korišćenja deljenog štampača – Windows

Administrator treba da obavesti klijente o imenu računara dodeljenom serveru za štampač i o tome kako da ga dodaju u svoj računar. Ako dodatni upravljački programi još nisu konfigurisani, obavestite klijente kako da pomoću opcije **Devices and Printers** dodaju deljeni štampač.

Ako su već konfigurisani dodatni upravljački programi na serveru za štampač, pratite sledeća uputstva:

1. Izaberite ime dodeljeno serveru za štampanje u pregledaču **Windows Explorer**.
2. Dvaput kliknite na štampač koji želite da koristite.

#### Povezane informacije

- ➔ “Deljenje štampača (samo Windows)” na strani 31
- ➔ “Instaliranje dodatnih upravljačkih programa (samo Windows)” na strani 31

### Podešavanja štampanja za vezu lokalne mreže

Za vezu lokalne mreže (direktno štampanje) štampač i klijentski računar imaju vezu jedan prema jedan.

Upravljački program štampača mora se instalirati na svaki klijentski računar.

#### Povezane informacije

- ➔ “Podešavanje upravljačkog programa štampača” na strani 32

### Podešavanje upravljačkog programa štampača

Malim organizacijama preporučujemo instaliranje upravljačkog programa štampača na svaki računar klijent. Koristite čarobnjaka za instalaciju s Epsonovog veb-sajta ili sa softverskog diska.

#### **Napomena:**

*Kada se štampač koristi s velikog broja računara klijenata, korišćenjem aplikacije EpsonNet SetupManager i isporučivanjem upravljačkog programa u obliku paketa, vreme rada može biti značajno skraćeno.*

1. Pokrenite čarobnjaka za instalaciju.
  - Pokretanje s veb-sajta  
Pristupite sledećem veb-sajtu, a zatim unesite naziv proizvoda. Idite na **Podešavanje**, preuzmite softver, a zatim ga pokrenite.  
<http://epson.sn>
  - Pokretanje s diska sa softverom (samo za modele uz koji se isporučuje disk sa softverom i za korisnike koji imaju računare s disk drajvom.)  
Ubacite disk sa softverom u računar.



## Podešavanje funkcija

- Odaberite način povezivanja štampača, a zatim kliknite na **Dalje**.

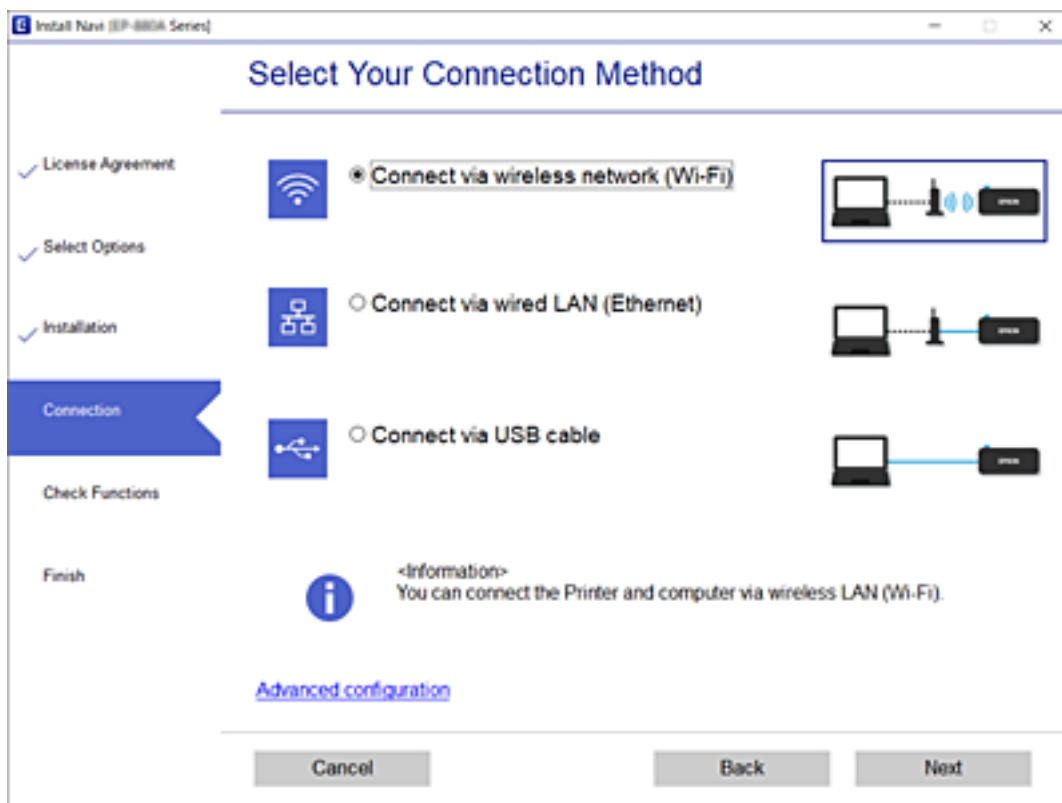

### Napomena:

Ako je prikazan ekran **Instalirajte softver**, uaberite **Ponovo podesite vezu sa Štampač** (u slučaju novog mrežnog rutera ili promene sa USB-a na mrežu itd.), a zatim kliknite na **Dalje**.

- Pratite uputstva na ekranu.

### Povezane informacije

➔ “EpsonNet SetupManager” na strani 127

## Osnovna podešavanja za štampanje

Izvršite podešavanja štampanja kao što su veličina papira ili greška u štampanju.

### Paper Source Settings

Podesite format i tip papira koji se ubacuje u svaki izvor papira.

- Pristupite Web Config i izaberite karticu **Print > Paper Source Settings**.

- Podesite svaku stavku.

Prikazane stavke se mogu razlikovati zavisno od situacije.

- Naziv izvora papira

Prikažite naziv ciljnog izvora papira, kao što je **Rear Paper Feed, Cassette 1**.

## Podešavanje funkcija

### Paper Size

Izaberite veličinu papira koju želite da podesite iz padajućeg menija.

### Unit

Izaberite jedinicu korisnički definisane veličine. Možete je izabrati kada je **User-Defined** izabrano na **Paper Size**.

### Width

Odredite horizontalnu dužinu korisnički definisane veličine.

Raspon koji možete da unesete zavisi od izvora papira, koji je prikazan na strani **Width**.

Kada izaberete **mm** u **Unit**, možete uneti najviše jedno decimalno mesto.

Kada izaberete **inch** u **Unit**, možete uneti najviše dva decimalna mesta.

### Height

Odredite vertikalnu dužinu korisnički definisane veličine.

Raspon koji možete da unesete zavisi od izvora papira, koji je prikazan na strani **Height**.

Kada izaberete **mm** u **Unit**, možete uneti najviše jedno decimalno mesto.

Kada izaberete **inch** u **Unit**, možete uneti najviše dva decimalna mesta.

### Paper Type

Izaberite vrstu papira koju želite da podesite iz padajućeg menija.

3. Proverite podešavanja, a zatim kliknite na **OK**.

### Povezane informacije

➔ [“Pristup programu Web Config” na strani 28](#)

## Interface Settings

Podesite prekid zadataka za štampanje ili jezik za štampanje dodeljen svakom interfejsu.

Ova stavka se prikazuje na štampaču koji je kompatibilan sa programom PCL ili PostScript.

1. Pristupite opciji Web Config i izaberite karticu **Print > Interface Settings**.

2. Podesite svaku stavku.

### Timeout Settings

Podesite prekid zadataka za štampanje koji se šalju direktno preko USB-a.

Možete podesiti dužinu tog perioda od 5 sekundi do 300 sekundi u sekundama.

Ako ne želite prekid, unesite 0.

### Printing Language

Izaberite jezik za štampanje za svaki USB interfejs i mrežni interfejs.

Kada izaberete **Auto**, zadaci za štampanje koji se šalju automatski detektuju jezik za štampanje.

3. Proverite podešavanja, a zatim kliknite na **OK**.

### Povezane informacije

➔ [“Pristup programu Web Config” na strani 28](#)

## Podešavanje funkcija

### Error Settings

Podesite prikazivanje greške za uređaj.

1. Pristupite opciji Web Config i izaberite karticu **Print > Error Settings**.
2. Podesite svaku stavku.
  - Paper Size Notice  
Podesite da li da se prikaže greška na kontrolnoj tabli kada je format papira navedenog izvora papira različit od formata papira podataka za štampanje.
  - Paper Type Notice  
Podesite da li da se prikaže greška na kontrolnoj tabli kada je tip papira navedenog izvora papira različit od tipa papira podataka za štampanje.
  - Auto Error Solver  
Podesite da li da se greška automatski poništi ako nema operacija na kontrolnoj tabli u trajanju od 5 sekundi nakon prikazivanja greške.
3. Proverite podešavanja, a zatim kliknite na **OK**.

#### Povezane informacije

➔ [“Pristup programu Web Config” na strani 28](#)

### Universal Print Settings

Podesite kada štampate sa spoljnih uređaja bez upravljačkog programa štampača.

Neke stavke se ne prikazuju, zavisno od jezika za štampanja vašeg štampača.

1. Pristupite opciji Web Config i izaberite karticu **Print > Universal Print Settings**.
2. Podesite svaku stavku.
3. Proverite podešavanja, a zatim kliknite na **OK**.

#### Povezane informacije

➔ [“Pristup programu Web Config” na strani 28](#)

#### Basic

Stavke	Objašnjenje
Top Offset(-30.0-30.0mm)	Podešava vertikalni položaj papira na kom počinje štampanje.
Left Offset(-30.0-30.0mm)	Podešava horizontalni položaj papira na kom počinje štampanje.
Top Offset in Back(-30.0-30.0mm)	Podešava vertikalni položaj papira na kom počinje štampanje zadnje strane papira u dvostranoj štampi.
Left Offset in Back(-30.0-30.0mm)	Podešava horizontalni položaj papira na kom počinje štampanje zadnje strane papira u dvostranoj štampi.

## Podešavanje funkcija

Stavke	Objašnjenje
Check Paper Width	Podešava da li da se proverí širina papira prilikom štampanja.
Skip Blank Page	Ako se u podacima za štampanje nalazi prazna stranica, podesite da se ne štampa prazna stranica.

### PDL Print Configuration

Možete odrediti podešavanja za PCL ili PostScript štampanje.

Ova stavka se prikazuje na štampaču koji je kompatibilan sa programom PCL ili PostScript.

### Opšta podešavanja

Stavke	Objašnjenje
Paper Size	Izaberite veličinu papira na kojem želite da štamplate.
Paper Type	Izaberite tip papira na koji štamplate.
Orientation	Izaberite položaj koji želite da koristite prilikom štampanja.
Quality	Izaberite kvalitet štampe koji želite da koristite prilikom štampanja.
Ink Save Mode	Podesite da li da se štampa uz smanjenu potrošnju mastila.
Print Order	Izaberite da biste štampli od početka ili od poslednje strane.
Number of Copies(1-999)	Podesite broj primeraka koji želite da odštamplate.
Binding Margin	Izaberite položaj za povezivanje.
Auto Paper Ejection	Izaberite da li da se papir automatski izbaci kada je štampanje zaustavljeno u toku zadatka štampanja.
2-Sided Printing	Podesite da li da se štampa obostrano.

### PCL Menu

Stavke	Objašnjenje
Font Source	Izaberite da li da se koristi font instaliran na štampaču ili ga preuzmite.
Font Number	Izaberite broj fonta koji želite da koristite.
Pitch(0.44-99.99cpi)	Ako je font koji ćete koristiti podesive veličine i sa istom širinom znakova, odredite veličinu fonta prema broju znakova po inču.
Height(4.00-999.75pt)	Ako je font koji ćete koristiti podesive veličine i proporcionalni font, odredite veličinu fonta u tačkama.
Symbol Set	Izaberite simbol postavljen na fontu koji želite da koristite.
Form(5-128lines)	Odredite broj redova po strani.
CR Function	Izaberite operaciju za CR šifru (povratna).
LF Function	Izaberite operaciju za LF šifru (novi red), FF šifru (nova strana).

## Podešavanje funkcija

Stavke	Objašnjenje
Paper Source Assign	Odredite mehanizam za uvlačenje papira za PCL komandu za uvlačenje papira.

### PS3 Menu

Stavke	Objašnjenje
Error Sheet	Podesite da li da se štampa list sa greškama kada se pojavi greška PS3 štampanja.
Coloration	Podesite kao štampanje u boji ili crno-belo štampanje.
Binary	Podesite da li da prihvatite binarne podatke ili ne.
PDF Page Size	Podesite format papira za PDF štampanje.

## Podešavanje servera ili deljene fascikle

Podesite sever ili deljenu fasciklu koja je potrebna kada koristite e-poštu ili funkciju skeniranja.

### Povezane informacije

➔ [“Veza između servera i svake funkcije” na strani 37](#)

## Veza između servera i svake funkcije

Veza između funkcije štampača i servera ili deljene fascikle je sledeća.

Postavite server ili deljenu fasciklu u slučaju da koristite svaku funkciju.

	Server e-pošte	FTP server	Server za datoteku (deljena fascikla)	LDAP server
Skeniranje u e-poštu	✓			
Skeniranje na FTP		✓		
Skeniranje u mrežnu fasciklu			✓	
Slanje faksa na e-poštu	✓			
Slanje faksa u fasciklu			✓	
Obaveštenje putem e-pošte	✓			
LDAP saradnja				✓

### Povezane informacije

- ➔ [“Konfigurisanje servera za poštu” na strani 38](#)
- ➔ [“Podešavanja deljene fascikle” na strani 42](#)
- ➔ [“Saradnja između LDAP servera i korisnika” na strani 66](#)

## Konfigurisanje servera za poštu

Podesite server za poštu iz Web Config.

Kada štampač može da šalje e-poštu uz pomoć podešavanje servera za poštu, postoje sledeće opcije.

- Prenosi rezultate skeniranja pomoću e-pošte
- Prima obaveštenje putem e-pošte sa štampača

Proverite sledeće pre podešavanja.

- Štampač je povezan sa mrežom koja ima pristup serveru za e-pošte.
- Informacije o podešavanju e-pošte računara koji koristi isti server za e-poštu kao štampač.

### ***Napomena:***

- Kada koristite server za e-poštu na mreži, potvrdite informacije o podešavanju od servisnog predstavnika ili sa veb-lokacije.*
- Takođe možete podesiti server za e-poštu na kontrolnoj tabli štampača. Pristupite kao što je ispod opisano.*  
***Podešavanja > Opšte postavke > Mrežne postavke > Napredno > Server za imejl > Postavke servera***

1. Pristupite Web Config i izaberite karticu **Network > Email Server > Basic**.
2. Unesite vrednost za svaku stavku.
3. Izaberite **OK**.

Prikazuju se podešavanja koja ste izabrali.

Kada je podešavanje završeno, izvršite proveru veze.

### **Povezane informacije**

- ➔ [“Provera veze sa serverom za poštu” na strani 40](#)
- ➔ [“Server za poštu — stavke podešavanja” na strani 39](#)
- ➔ [“Pristup programu Web Config” na strani 28](#)

## Podešavanje funkcija

## Server za poštu — stavke podešavanja

EPSON L8-100000

Status Print Scan/Copy Fax **Network** Network Security Product Security Device Management Epson Open Platform

Basic  
Wi-Fi  
Wired LAN  
Wi-Fi Direct  
**Email Server**  
»Basic  
»Connection Test  
LDAP Server  
»Basic  
»Search Settings  
»Connection Test  
Kerberos Settings  
MS Network  
Epson Connect Services  
Google Cloud Print Services

### Email Server > Basic

The certificate is required to use a secure function of the email server.  
Make settings on the following page.  
- CA Certificate  
- Root Certificate Update

Authentication Method : SMTP AUTH

Authenticated Account : 50000000

Authenticated Password : \*\*\*\*\*

Sender's Email Address : epson@epsonetest.com

SMTP Server Address : 192.0.2.127

SMTP Server Port Number : 25

Secure Connection : None

Certificate Validation :  Enable  Disable

It is recommended to enable the Certificate Validation.  
It will be connected without confirming the safety of the email server when the Certificate Validation is disabled.

POP3 Server Address :

POP3 Server Port Number :

OK

Stavke	Podešavanja i objašnjenje	
Authentication Method	Navedite metod provere identiteta koji će se koristiti kada štampač pristupa serveru za poštu.	
	Off	Podesite kada nije potrebna provera identiteta servera za poštu.
	SMTP AUTH	Proverava identitet na SMTP serveru (server za odlaznu poštu) prilikom slanja e-pošte. Server za poštu treba da podržava SMTP proveru identiteta.
	POP before SMTP	Proverava identitet na POP3 serveru (server za dolaznu poštu) pre slanja e-pošte. Kada izaberete ovu stavku, podesite POP3 server.
Authenticated Account	Ako izaberete <b>SMTP AUTH</b> ili <b>POP before SMTP</b> kao <b>Authentication Method</b> , unesite ime naloga za proveru identiteta dužine između 0 i 255 znakova u ASCII-ju (0x20–0x7E). Kada izaberete <b>SMTP AUTH</b> , unesite nalog za SMTP server. Kada izaberete <b>POP before SMTP</b> , unesite nalog za POP3 server.	
Authenticated Password	Ako izaberete <b>SMTP AUTH</b> ili <b>POP before SMTP</b> kao <b>Authentication Method</b> , unesite autorizovanu lozinku dužine između 0 i 20 znakova u ASCII formatu (0x20–0x7E). Ako izaberete <b>SMTP AUTH</b> , unesite nalog za proveru identiteta za SMTP server. Ako izaberete <b>POP before SMTP</b> , unesite nalog za proveru identiteta za POP3 server.	

## Podešavanje funkcija

Stavke	Podešavanja i objašnjenje	
Sender's Email Address	Unesite adresu e-pošte pošiljaoca, kao što je adresa e-pošte administratora sistema. Koristi se prilikom provjere identiteta, zato unesite važeću adresu e-pošte koja je registrirana na serveru za poštu.  Unesite od 0 do 255 alfanumeričkih znakova u formatu ASCII (0x20–0x7E), osim : ( ) < > [ ] ; ¥. Tačka („.") ne može da se nalazi na početnoj poziciji.	
SMTP Server Address	Unesite između 0 i 255 znakova koristeći znakove A–Z, a–z, 0–9, . i -. Možete da koristite format IPv4 ili FQDN.	
SMTP Server Port Number	Unesite broj između 1 i 65535.	
Secure Connection	Odaberite način šifrovanja komunikacije sa serverom za poštu.	
	None	Ako izaberete <b>POP before SMTP</b> u <b>Authentication Method</b> , veza se ne šifrjuje.
	SSL/TLS	Ovo je dostupno kada je <b>Authentication Method</b> podešen na <b>Off</b> ili <b>SMTP AUTH</b> . Komunikacija se šifrjuje od početka.
	STARTTLS	Ovo je dostupno kada je <b>Authentication Method</b> podešen na <b>Off</b> ili <b>SMTP AUTH</b> . Komunikacija se ne šifrjuje od početka, ali zavisno od mrežnog okruženja, menja se da li će komunikacija biti šifrovana ili ne.
Certificate Validation	Sertifikat se potvrđuje kada se ovo omogući. Preporučujemo da podesite na <b>Enable</b> . Da biste podesili, treba da uvezete CA Certificate na štampač.	
POP3 Server Address	Ako izaberete <b>POP before SMTP</b> kao <b>Authentication Method</b> , unesite adresu POP3 servera između 0 i 255 znakova koristeći znakove A–Z, a–z, 0–9, . i -. Možete da koristite format IPv4 ili FQDN.	
POP3 Server Port Number	Ako izaberete <b>POP before SMTP</b> kao <b>Authentication Method</b> , unesite broj od 1 do 65535.	

### Povezane informacije

➔ [“Konfigurisanje servera za poštu” na strani 38](#)

## Provera veze sa serverom za poštu

Možete da proverite vezu servera za poštu izvođenjem provere veze.

1. Pristupite Web Config i izaberite karticu **Network** > **Email Server** > **Connection Test**.
2. Izaberite **Start**.

Započće provera veze sa serverom e-pošte. Nakon testa, prikazuje se izveštaj o proveru.

#### **Napomena:**

Takođe možete izvršiti proveru veze sa serverom za poštu na kontrolnoj tabli štampača. Pristupite kao što je ispod opisano.

**Podešavanja** > **Opšte postavke** > **Mrežne postavke** > **Napredno** > **Server za imejl** > **Provera veze**

### Povezane informacije

➔ [“Pristup programu Web Config” na strani 28](#)

➔ [“Reference testiranja veze sa serverom za poštu” na strani 41](#)



## Podešavanje funkcija

### Reference testiranja veze sa serverom za poštu

Poruke	Uzrok
Connection test was successful.	Ova poruka se pojavljuje kada se uspostavi veza sa serverom.
SMTP server communication error. Check the following. - Network Settings	Ova poruka se pojavljuje u sledećim slučajevima <input type="checkbox"/> Štampač nije povezan na mrežu <input type="checkbox"/> SMTP server ne radi <input type="checkbox"/> Mrežna veza je prekinuta tokom komunikacije <input type="checkbox"/> Primljeni su nepotpuni podaci
POP3 server communication error. Check the following. - Network Settings	Ova poruka se pojavljuje u sledećim slučajevima <input type="checkbox"/> Štampač nije povezan na mrežu <input type="checkbox"/> POP3 server ne radi <input type="checkbox"/> Mrežna veza je prekinuta tokom komunikacije <input type="checkbox"/> Primljeni su nepotpuni podaci
An error occurred while connecting to SMTP server. Check the followings. - SMTP Server Address - DNS Server	Ova poruka se pojavljuje u sledećim slučajevima <input type="checkbox"/> Povezivanje sa DNS serverom nije uspelo <input type="checkbox"/> Razrešavanje imena za SMTP server nije uspelo
An error occurred while connecting to POP3 server. Check the followings. - POP3 Server Address - DNS Server	Ova poruka se pojavljuje u sledećim slučajevima <input type="checkbox"/> Povezivanje sa DNS serverom nije uspelo <input type="checkbox"/> Razrešavanje imena za POP3 server nije uspelo
SMTP server authentication error. Check the followings. - Authentication Method - Authenticated Account - Authenticated Password	Ova poruka se pojavljuje kada provera identiteta SMTP servera nije uspela.
POP3 server authentication error. Check the followings. - Authentication Method - Authenticated Account - Authenticated Password	Ova poruka se pojavljuje kada provera identiteta POP3 servera nije uspela.
Unsupported communication method. Check the followings. - SMTP Server Address - SMTP Server Port Number	Ova poruka se pojavljuje kada pokušate da komunicirate sa nepodržanim protokolima.
Connection to SMTP server failed. Change Secure Connection to None.	Ova poruka se pojavljuje kada dođe do SMTP neslaganja između servera i klijenta ili kada server ne podržava SMTP bezbednu vezu (SSL vezu).
Connection to SMTP server failed. Change Secure Connection to SSL/TLS.	Ova poruka se pojavljuje kada dođe do SMTP neslaganja između servera i klijenta ili kada server zahteva korišćenje SSL/TLS veze za SMTP bezbednu vezu.
Connection to SMTP server failed. Change Secure Connection to STARTTLS.	Ova poruka se pojavljuje kada dođe do SMTP neslaganja između servera i klijenta ili kada server zahteva korišćenje STARTTLS veze za SMTP bezbednu vezu.
The connection is untrusted. Check the following. - Date and Time	Ova poruka se pojavljuje kada podešavanja datuma i vremena na štampaču nije tačno ili kada je sertifikat istekao.
The connection is untrusted. Check the following. - CA Certificate	Ova poruka se pojavljuje kada štampač nema vrhovni sertifikat koji odgovara serveru ili CA Certificate nije uvezen.

## Podešavanje funkcija

Poruke	Uzrok
The connection is not secured.	Ova poruka se pojavljuje kada je pribavljeni sertifikat oštećen.
SMTP server authentication failed. Change Authentication Method to SMTP-AUTH.	Ova poruka se pojavljuje kada između servera i klijenta dođe do razlike u metodu provere identiteta. Server podržava SMTP AUTH.
SMTP server authentication failed. Change Authentication Method to POP before SMTP.	Ova poruka se pojavljuje kada između servera i klijenta dođe do razlike u metodu provere identiteta. Server ne podržava SMTP AUTH.
Sender's Email Address is incorrect. Change to the email address for your email service.	Ova poruka se pojavljuje kada navedena adresa e-pošte pošiljaoca nije tačna.
Cannot access the printer until processing is complete.	Ova poruka se pojavljuje kada je štampač zauzet.

### Povezane informacije

➔ [“Provera veze sa serverom za poštu” na strani 40](#)

## Podešavanja deljene fascikle

Podesite deljenu fasciklu za čuvanje rezultata skeniranja ili slanja/primanja faksa.

Štampač upisuje podatke u deljenu fasciklu prijavljivanjem na računar u svojstvu korisnika.

Podesite MS mrežu zajedno sa deljenom fasciklom.

Deljena fascikla koja je ovde podešena može se odrediti kao odredište za skeniranje ili slanje/primanje faksa.

## Kreiranje deljene fascikle

### Pre nego što napravite deljenu fasciklu

Pre nego što napravite deljenu fasciklu, proverite sledeće.

- Štampač je povezan na mrežu preko koje ima pristup računaru gde će biti napravljena deljena fascikla.
- Višebajtni znakovi nisu uključeni u ime računara gde će biti napravljena deljena fascikla.



#### **Važno:**

*Kada su višebajtni znakovi uključeni u ime računara, čuvanje datoteke u deljenu fasciklu možda neće uspeti.*

*U tom slučaju, pređite na računar koji ne obuhvata višebajtni znakove u imenu ili promenite ime računara.*

*Kada menjate ime računara, vodite računa da unapred proverite sa administratorom zato što to može uticati na neka podešavanja, kao što su upravljanje računarom, pristup resursima itd.*

### Provera mrežnog profila

Na računaru gde će biti napravljena deljena fascikla proverite da li je dostupna deljena fascikla.

## Podešavanje funkcija

1. Prijavite se na računar na kom će deljena fascikla biti kreirana uz pomoć korisničkog naloga sa nadležnošću administratora.
2. Izaberite **Kontrolna tabla > Mreža i internet > Centar za mrežu i deljenje**.
3. Kliknite na **Napredne postavke deljenja**, a zatim kliknite na  za profil sa (**trenutni profil**) u prikazanim mrežnim profilima.
4. Proverite da li je **Uključi deljenje datoteka i štampača** izabrano na **Deljenje datoteka i štampača**.  
Ako je opcija već izabrana, kliknite na **Otkazi** i zatvorite prozor.  
Kada menjate podešavanja, kliknite na **Sačuvaj izmene** i zatvorite prozor.

### **Mesto na kom je deljena fascikla napravljena i primer bezbednosti**

Zavisno od mesta na kom je deljena fascikla napravljena, bezbednost i pogodnost mogu se razlikovati.

Radi upotrebe deljene fascikle sa štampača ili drugih računara potrebne su sledeće dozvole za čitanje i menjanje fascikle.

#### Kartica **Deljenje > Napredno deljenje > Dozvole**

Proverava dozvolu za mrežni pristup deljenoj fascikli.

#### Dozvola pristupa kartice **Bezbednost**

Upravlja dozvolom za mrežni pristup i lokalni pristup deljenoj fascikli.

Kada podesite **Svi** za deljenu fasciklu koja je napravljena na radnoj površini, kao primer kreiranja deljene fascikle, svim korisnicima koji mogu da pristupe računaru biće dozvoljen pristup.

Međutim, korisnik koji nema ovlašćenje ne može da im pristupi, jer radna površina (fascikla) je pod kontrolom korisničke fascikle, tako da joj se predaju bezbednosna podešavanja korisničke fascikle. Korisnik kojem je dozvoljen pristup na karticu **Bezbednost** (u ovom slučaju korisnik koji je prijavljen i koji je administrator) može da koristi fasciklu.

Pogledajte u nastavku kako kreirati pravilno mesto.

Ovo je primer kada se kreira „fascikla\_za skeniranje”.

### **Primer konfiguracije servera za datoteku**

Ovo objašnjenje je primer za kreiranje deljene fascikle u osnovnom direktorijumu diska na deljenom računaru, kao što je server za datoteku pod sledećim uslovima.

Pristup upravljivim korisnicima, kao što je neko ko ima isti domen računara za kreiranje deljene fascikle, može da pristupi deljenoj fascikli.

Podesite ovu konfiguraciju kada dozvoljavate bilo kom korisniku da čita ili piše u deljenu fasciklu na računaru, kao što je server za datoteku i deljeni računar.

- Mesto za kreiranje deljene fascikle: osnovni direktorijum na disku
- Putanja do fascikle: C:\fascikla\_za skeniranje
- Dozvolite pristup preko mreže (Dozvole za deljeni resurs): Svi
- Dozvolite pristup sistemu datoteka (Bezbednost): Ovlašćeni korisnici

1. Prijavite se na računar na kom će deljena fascikla biti kreirana uz pomoć korisničkog naloga sa nadležnošću administratora.

## Podešavanje funkcija

2. Pokrenite pregledač.
3. Kreirajte fasciklu u osnovnom direktorijumu na disku i nazovite je „fascikla\_za\_skeniranje”.  
Za naziv fascikle unesite od 1 do 12 alfanumeričkih znakova. Ako se prekorači ograničenje znakova naziva fascikle, možda nećete biti u mogućnosti da normalno pristupite pomoću promenljivog okruženja.
4. Kliknite desnim tasterom miša na fasciklu, a zatim izaberite **Svojstva**.

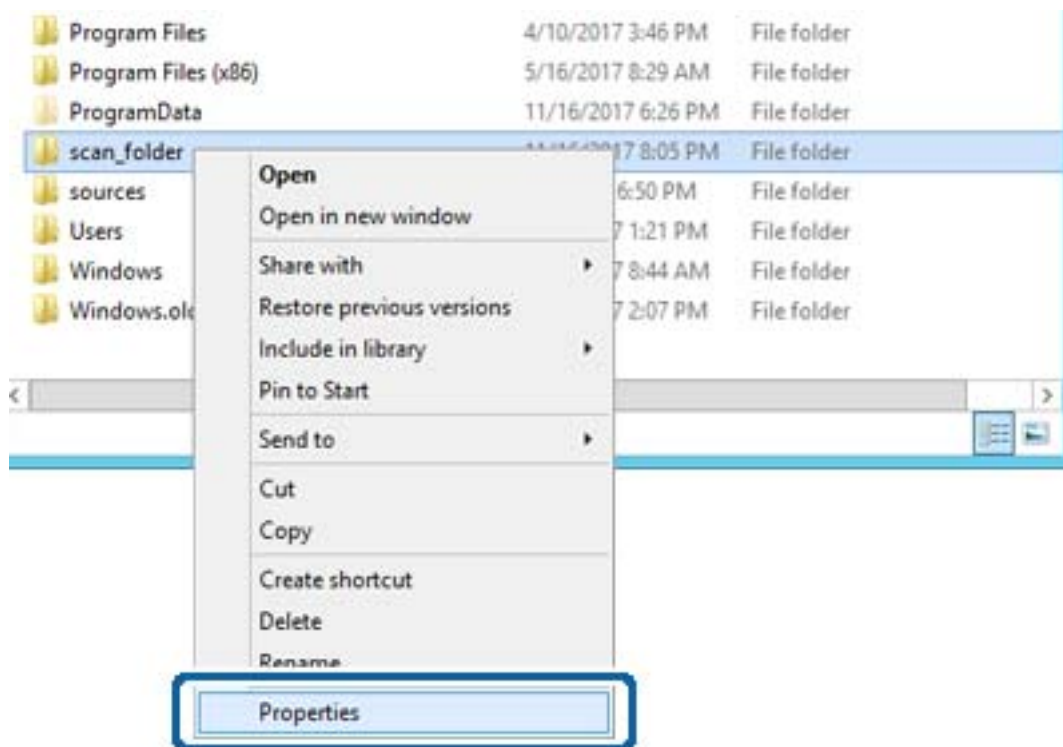

## Podešavanje funkcija

5. Kliknite na **Napredno deljenje** na kartici **Deljenje**.

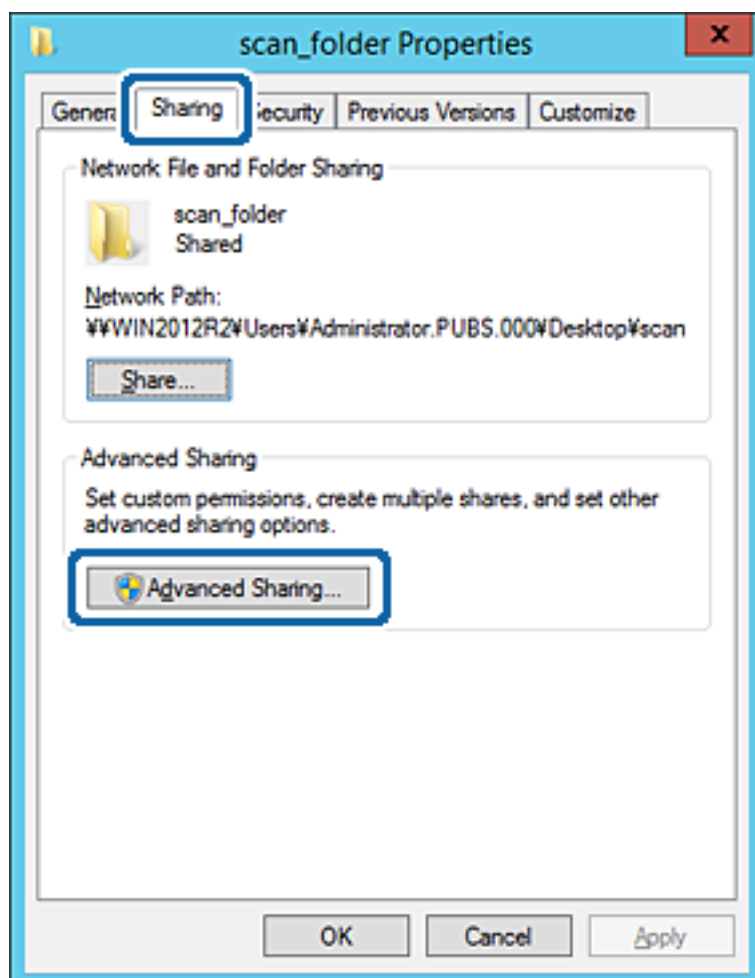

## Podešavanje funkcija

- Izaberite **Deli ovu fasciklu**, a zatim kliknite na **Dozvole**.

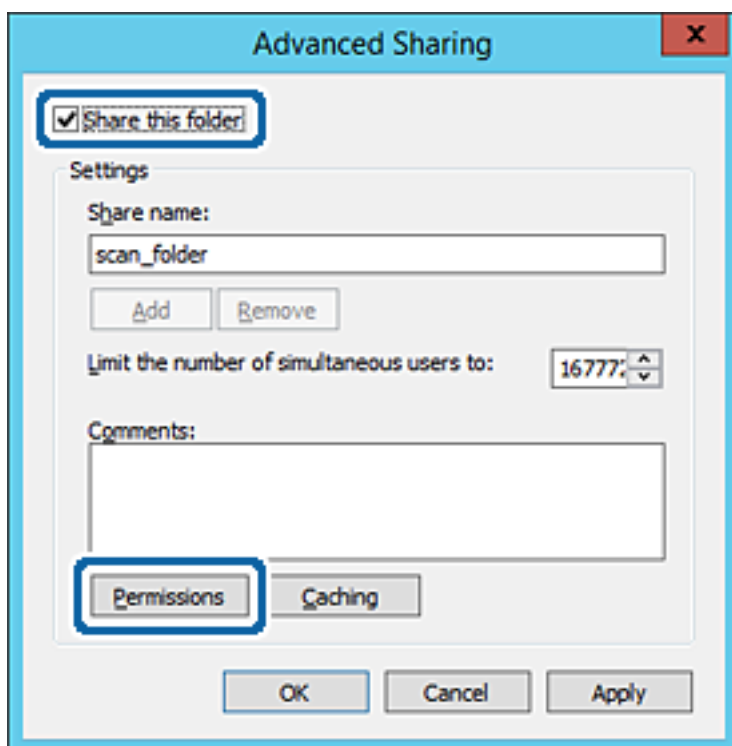

## Podešavanje funkcija

- Izaberite grupu **Svi** iz **Imena grupa ili korisnička imena**, izaberite **Omogući** pod **Promeni**, a zatim kliknite na **U redu**.

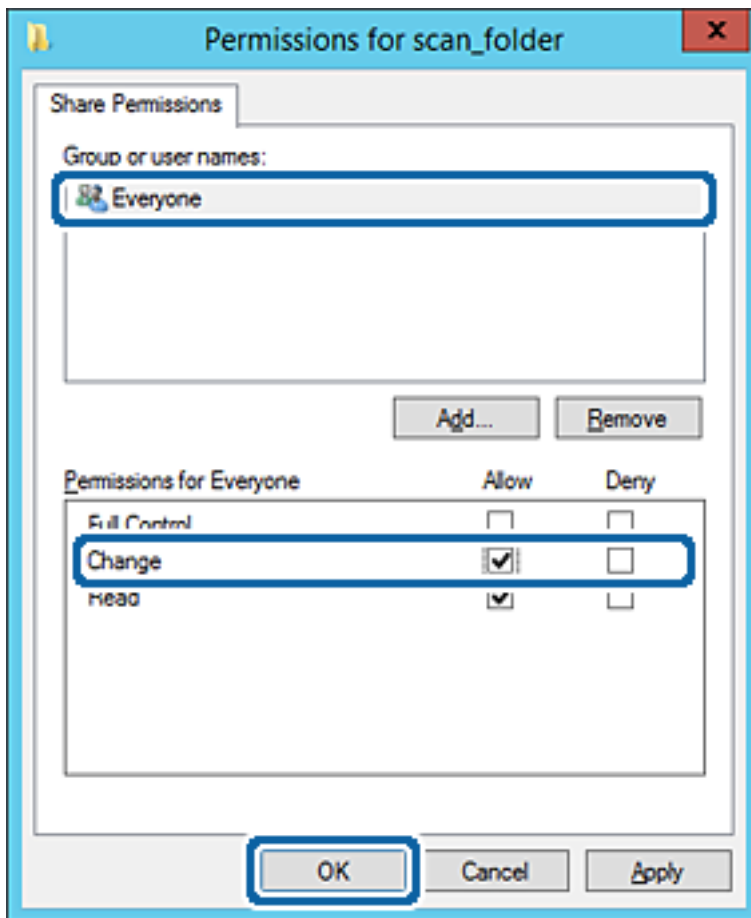

- Kliknite na **U redu**.

## Podešavanje funkcija

9. Izaberite karticu **Bezbednost**, a zatim izaberite **Ovlašćeni korisnici** pod **Imena grupa ili korisnička imena**.

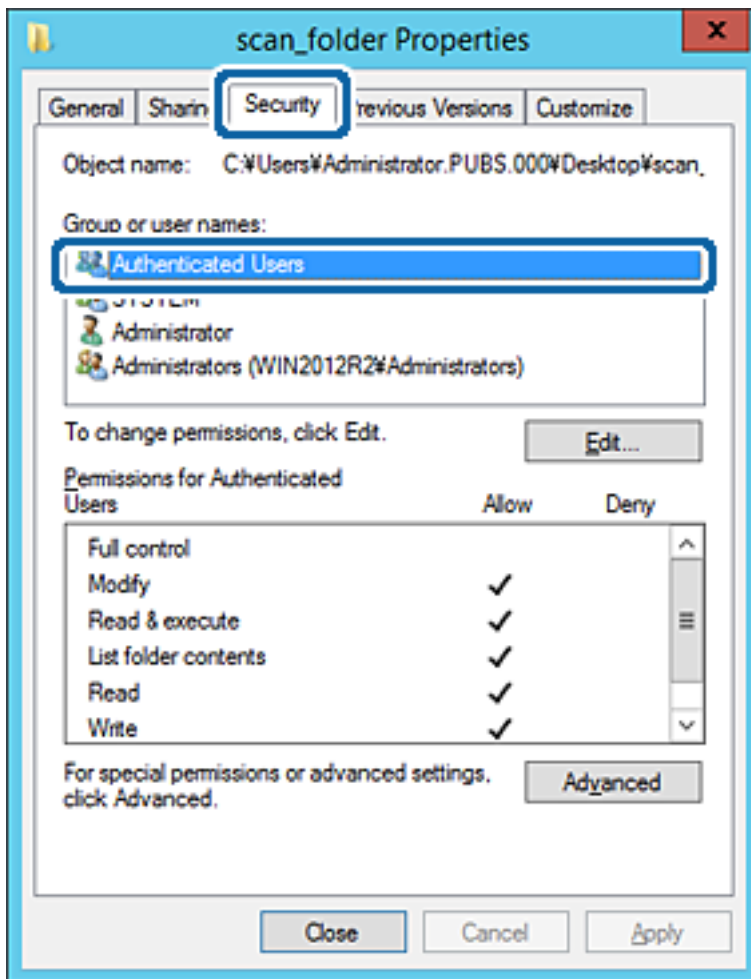

„Ovlašćeni korisnici” je posebna grupa koja obuhvata sve korisnike koji mogu da se prijave na domen ili računar. Ova grupa se prikazuje samo kada je fascikla kreirana odmah ispod fascikle osnovnog direktorijuma. Ako se ne prikaže, možete je dodati klikom na **Uredi**. Više detalja potražite u povezanim informacijama.



## Podešavanje funkcija

10. Proverite da li je **Omogući** na **Izmeni** izabrano u **Dozvole za ovlašćene korisnike**.

Ako nije izabrano, izaberite **Ovlašćeni korisnici**, kliknite na **Uredi**, izaberite **Omogući** na **Izmeni** u **Dozvole za ovlašćene korisnike**, a zatim kliknite na **U redu**.

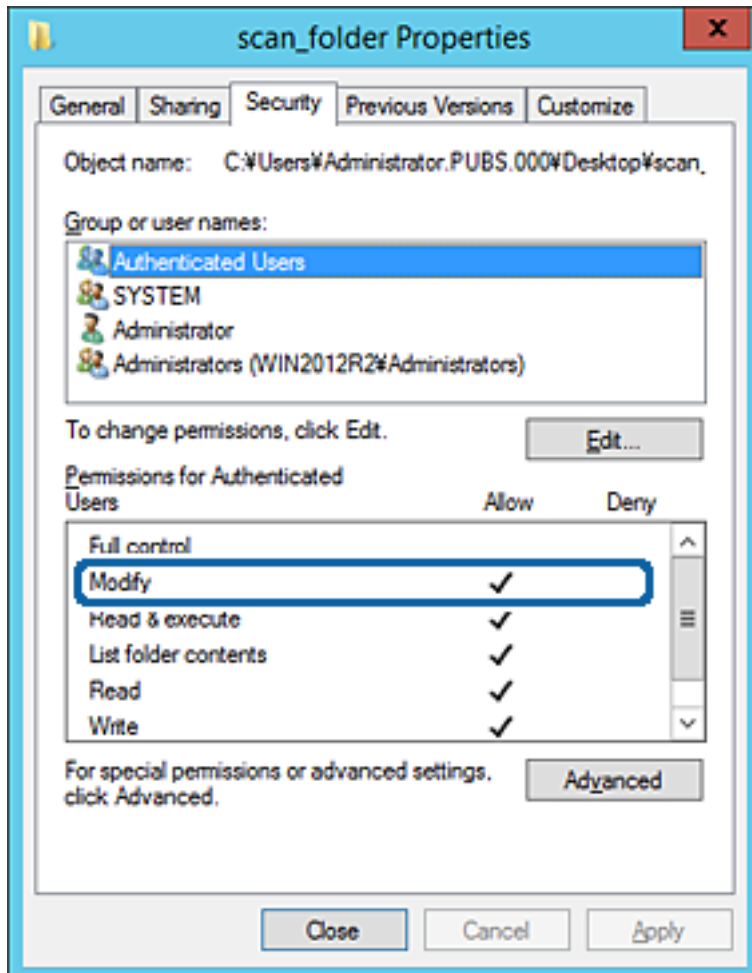

## Podešavanje funkcija

### 11. Izaberite karticu **Deljenje**.

Prikazuje se mrežna putanja deljene fascikle. Koristi se kada se registrujete na kontakte štampača. Zapišite je.

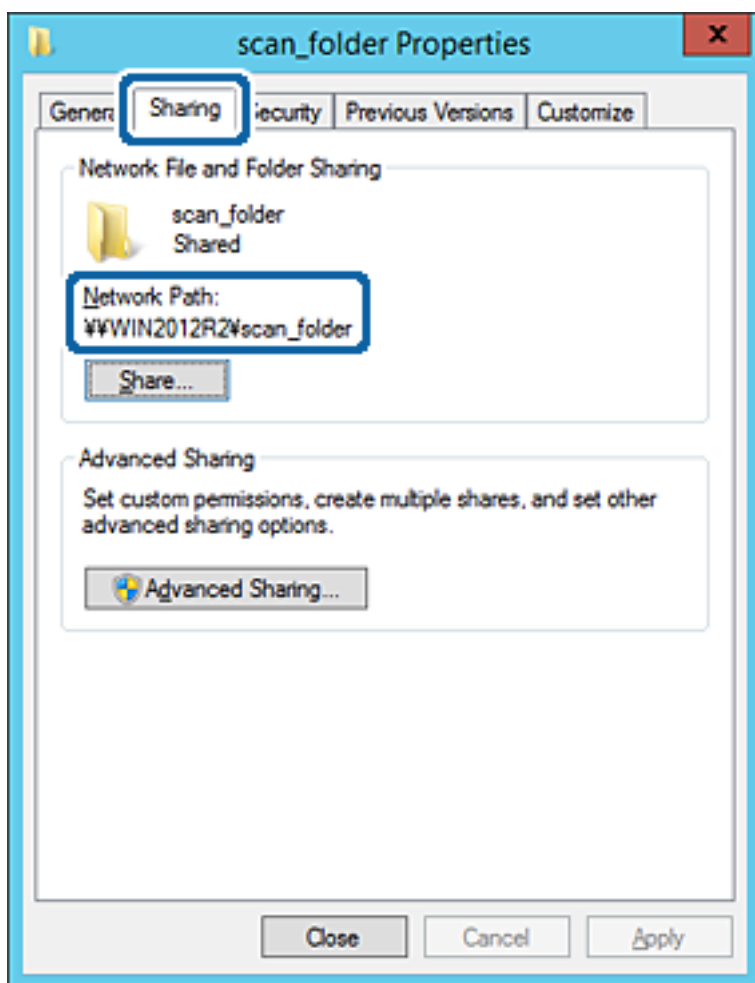

### 12. Kliknite na **U redu** ili **Zatvori** da biste zatvorili ekran.

Proverite da li se u datoteku može upisivati ili čitati u deljenoj fascikli sa računara istog domena.

## Povezane informacije

➔ [“Dodavanje grupe ili korisnika koji dozvoljava pristup” na strani 56](#)

## Primer konfiguracije za lični računar

Ovo objašnjenje je primer za kreiranje deljene fascikle na radnoj površini korisnika koji se trenutno prijavljuje na računar.

Korisnik koji se prijavi na računar i koji ima nadležnost administratora može da pristupi fascikli na radnoj površini i fascikli dokumenata koje se nalaze pod korisničkom fasciklom.

Podesite ovu konfiguraciju kada NE dozvoljavate drugom korisniku da čita ili piše po deljenoj fascikli na ličnom računaru.

- Mesto za kreiranje deljene fascikle: radna površina
- Putanja do fascikle: C:\Users\xxxx\Desktop\fascikla\_za\_skeniranje
- Dozvolite pristup preko mreže (Dozvole za deljeni resurs): Svi

## Podešavanje funkcija

- Dozvolite pristup sistemu datoteka (Bezbednost): nemojte dodavati ili dodajte ime korisnika/grupe da biste dozvolili pristup
- 1. Prijavite se na računar na kom će deljena fascikla biti kreirana uz pomoć korisničkog naloga sa nadležnošću administratora.
- 2. Pokrenite pregledač.
- 3. Kreirajte fasciklu na radnoj površini i nazovite je „fascikla\_za\_skeniranje”.  
Za naziv fascikle unesite od 1 do 12 alfanumeričkih znakova. Ako se prekorači ograničenje znakova naziva fascikle, možda nećete biti u mogućnosti da normalno pristupite pomoću promenljivog okruženja.
- 4. Kliknite desnim tasterom miša na fasciklu, a zatim izaberite **Svojstva**.

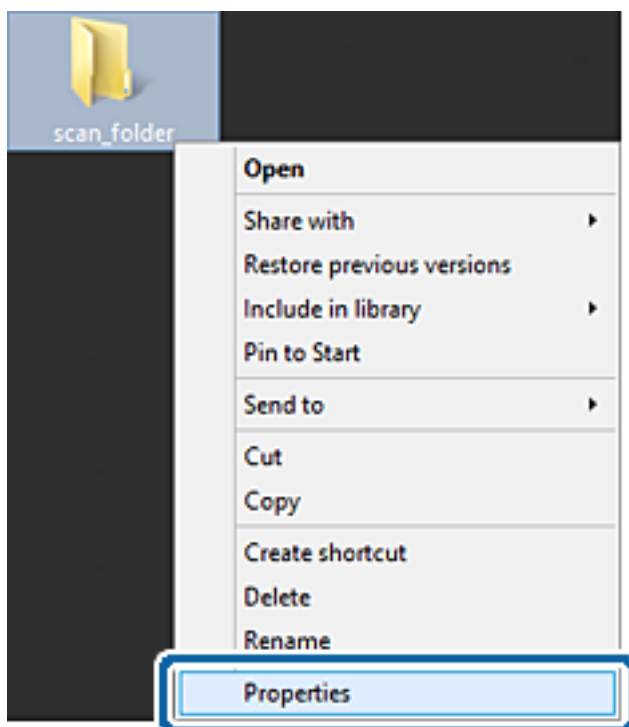

## Podešavanje funkcija

5. Kliknite na **Napredno deljenje** na kartici **Deljenje**.

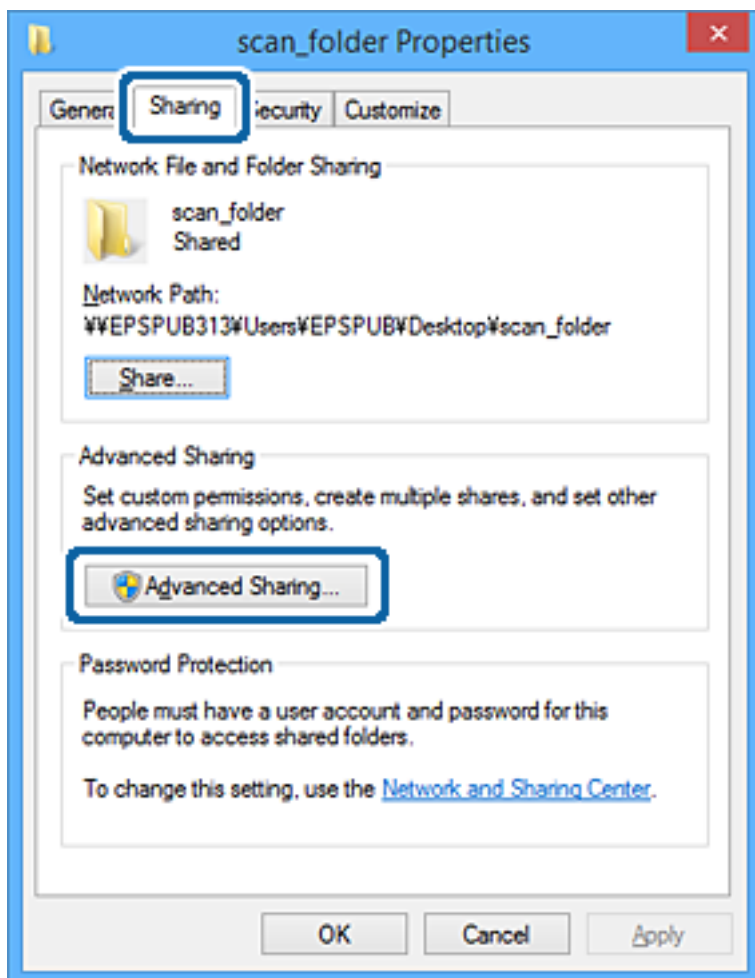

## Podešavanje funkcija

6. Izaberite **Deli ovu fasciklu**, a zatim kliknite na **Dozvole**.

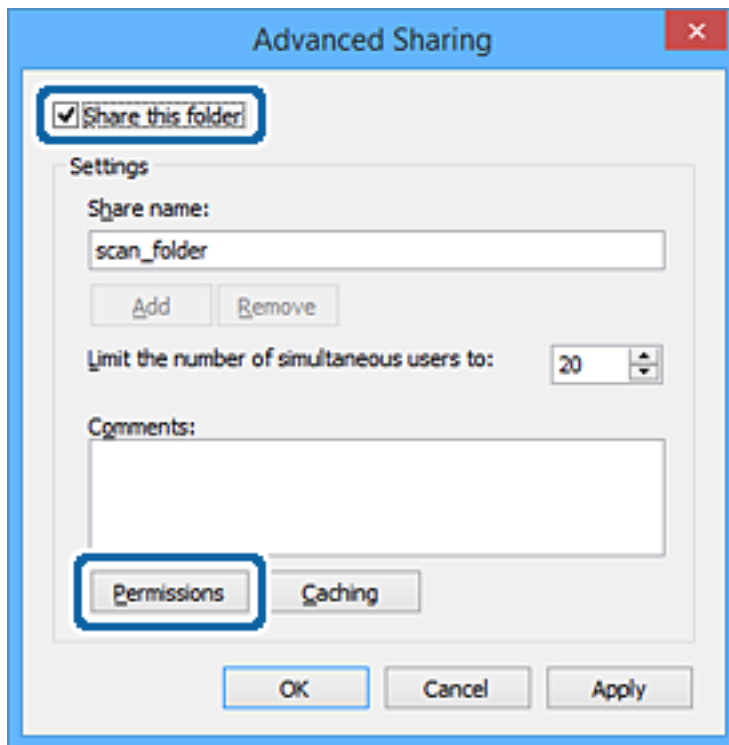

**Podešavanje funkcija**

7. Izaberite grupu **Svi** iz **Imena grupa ili korisnička imena**, izaberite **Omogući** pod **Promeni**, a zatim kliknite na **U redu**.

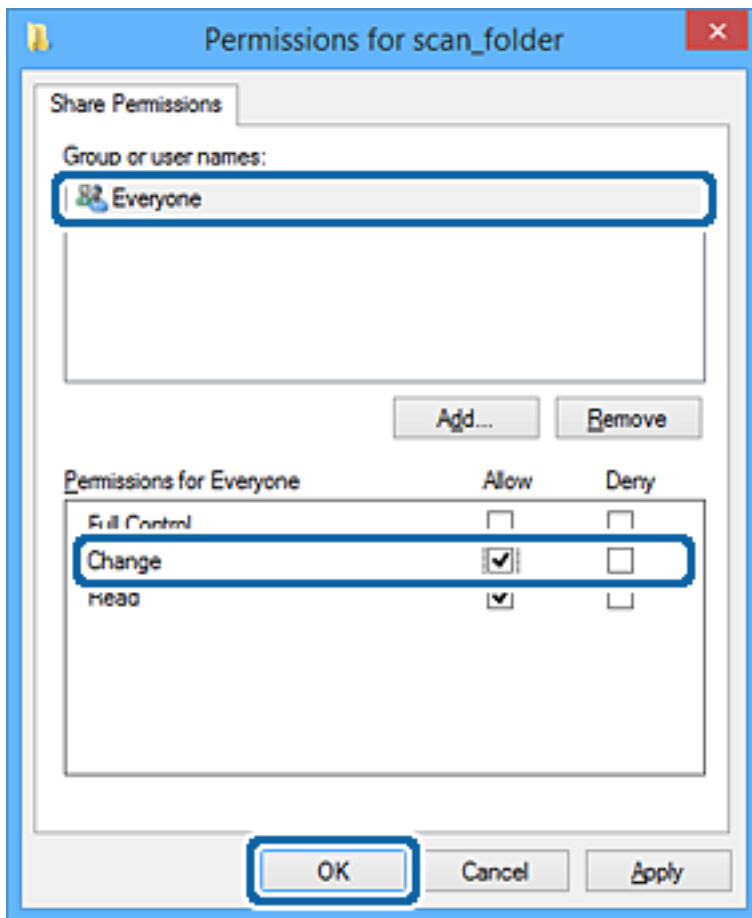

8. Kliknite na **U redu**.
9. Izaberite karticu **Bezbednost**.
10. Proverite grupu ili korisnika u **Imena grupa ili korisnička imena**.  
Grupa ili korisnik koji se ovde prikaže može da pristupi deljenoj fascikli.  
U ovom slučaju, korisnik koji se prijavi na ovaj računar i administrator mogu da pristupe deljenoj fascikli.

## Podešavanje funkcija

Ako treba, dodajte dozvolu pristupa. Možete ga dodati klikom na **Uredi**. Više detalja potražite u povezanim informacijama.

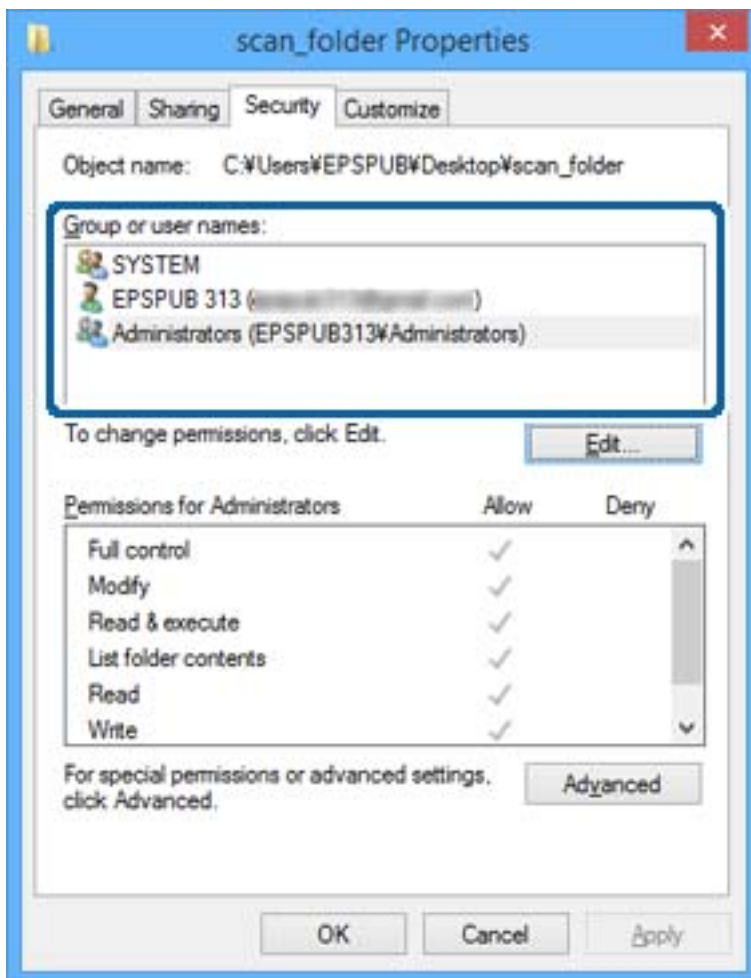

## Podešavanje funkcija

### 11. Izaberite karticu **Deljenje**.

Prikazuje se mrežna putanja deljene fascikle. Koristi se kada se registrujete na kontakte štampača. Zapišite je.

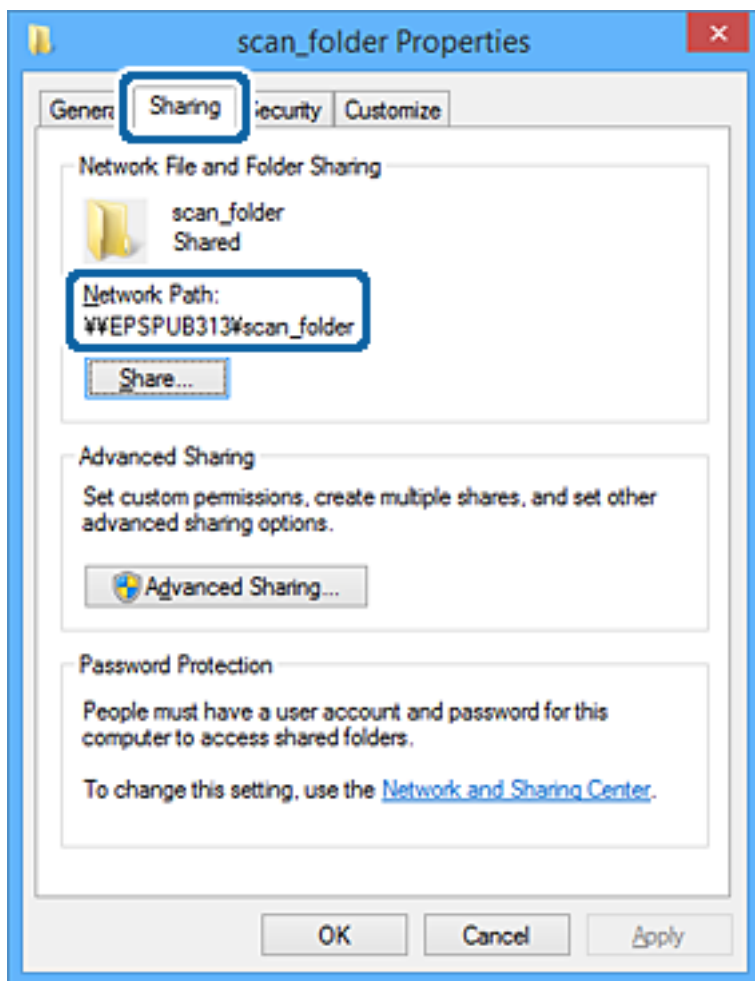

### 12. Kliknite na **U redu** ili **Zatvori** da biste zatvorili ekran.

Proverite da li se u datoteku može upisivati ili čitati u deljenoj fascikli sa računara korisnika ili grupa sa dozvoljenim pristupom.

### **Povezane informacije**

➔ “Dodavanje grupe ili korisnika koji dozvoljava pristup” na strani 56

### ***Dodavanje grupe ili korisnika koji dozvoljava pristup***

Možete da dodate grupu ili korisnika koji dozvoljava pristup.

1. Kliknite desnim tasterom miša na fasciklu i izaberite **Svojstva**.
2. Izaberite karticu **Bezbednost**.



## Podešavanje funkcija

3. Kliknite na **Uredi**.

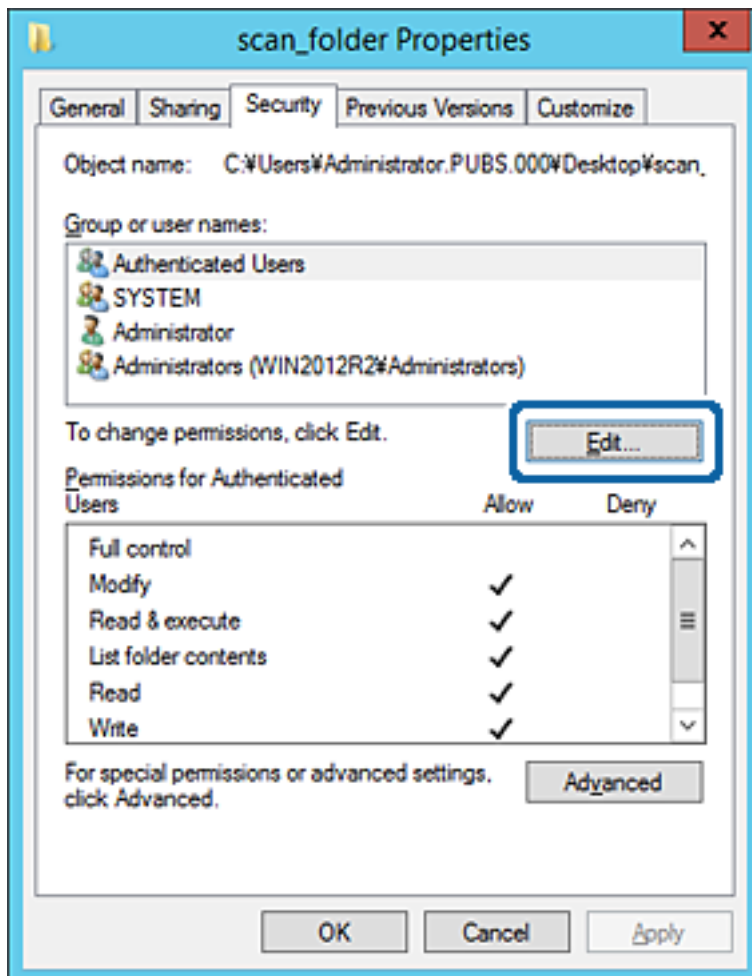

## Podešavanje funkcija

4. Kliknite **Dodaj** pod **Imena grupa ili korisnička imena**.

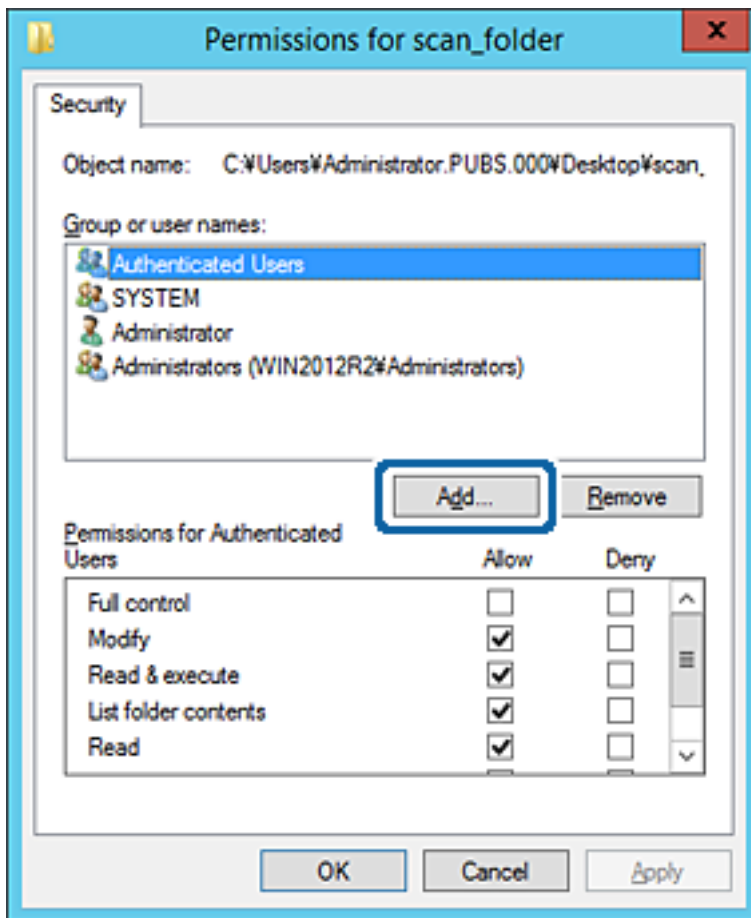

5. Unesite ime grupe ili korisničko ime kojem želite da dozvolite pristup, a zatim kliknite na **Proveri imena**.

Ime se podvlači.

**Napomena:**

Ako ne znate celo ime grupe ili korisnika, unesite deo imena i zatim kliknite na **Proveri imena**. Navode se imena grupe ili korisnika koja odgovaraju delu imena, a zatim možete da izaberete celo ime sa liste.

Ako se podudara samo jedno ime, celo podvučeno ime se prikazuje u odeljku **Unesite ime objekta za izbor**.

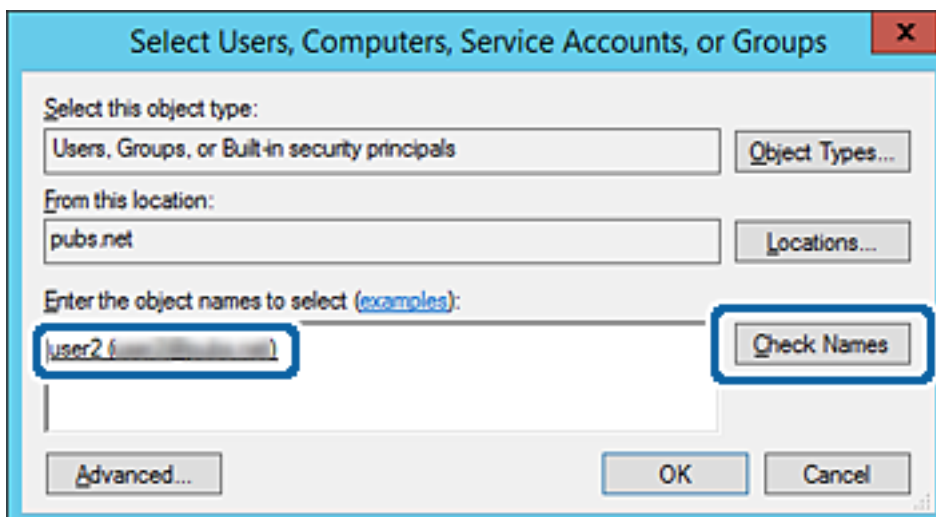

## Podešavanje funkcija

6. Kliknite na **U redu**.
7. Na ekranu Dozvole izaberite korisničko ime koje je uneto u odeljku **Imena grupa ili korisnička imena**, izaberite dozvolu pristupa pod **Promeni**, a zatim kliknite na **U redu**.

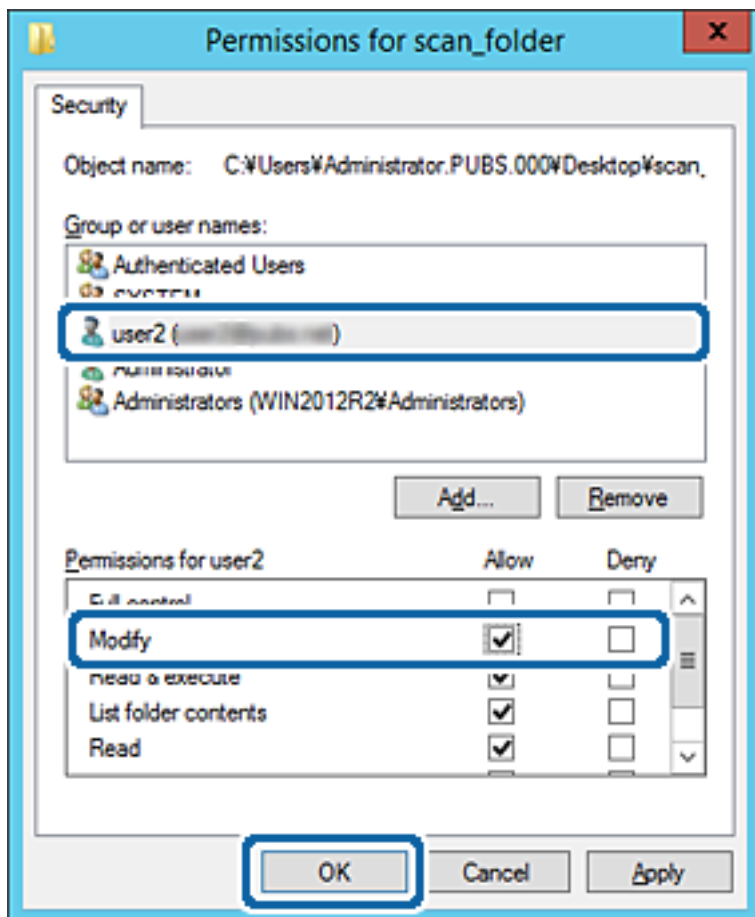

8. Kliknite na **U redu** ili **Zatvori** da biste zatvorili ekran.  
Proverite da li se u datoteku može upisivati ili čitati u deljenoj fascikli sa računara korisnika ili grupa sa dozvoljenim pristupom.

### Povezane informacije

➔ [“Korišćenje kontakata” na strani 61](#)

## Korišćenje deljenja datoteka na Microsoft mreži

Kada ga omogućite, postoje sledeće opcije.

- Deli USB uređaj preko mreže koja je povezana sa štampačem.
- Prosleđuje rezultat skeniranja ili dolazni faks u deljenu fasciklu na računaru.

1. Pristupite Web Config i izaberite karticu **Network > MS Network**.
2. Izaberite **Use Microsoft network sharing**.
3. Podesite svaku stavku.

## Podešavanje funkcija

4. Kliknite na **Next**.
5. Potvrdite podešavanja, a zatim kliknite na **OK**.
6. Unesite sledeće u pretraživaču na računaru, a zatim pritisnite taster Enter.  
 Proverite da li postoji mrežna fascikla i da li joj možete pristupiti.  
 \\IP adresa štampača  
 Primer: \\192.0.2.111

### Povezane informacije

➔ [“Pristup programu Web Config” na strani 28](#)

### MS mreža — stavke podešavanja

Stavke	Objašnjenje
Use Microsoft network sharing	Izaberite kada omogućavate deljenje datoteka na MS mreži.
File Sharing	Izaberite da li ćete omogućiti deljenje datoteka ili ne. Omogućite za sledeće situacije. <ul style="list-style-type: none"> <li><input type="checkbox"/> Deli USB uređaj preko mreže koja je povezana sa štampačem.</li> <li><input type="checkbox"/> Prosleđuje rezultat skeniranja ili dolazni faks u deljenu fasciklu na računaru.</li> </ul>
User Authentication	Izaberite da li da se vrši provera identiteta korisnika ili ne prilikom pristupanja USB uređaju za skladištenje podataka na mreži koja je priključena na štampač.
User Name	Podesite korisničko ime za proveru identiteta korisnika. Unesite između 1 i 127 znakova u formatu ASCII, osim "[\]; ,+,*?<>@%". Međutim, ne možete uneti jednu tačku ili kombinaciju s tačkom „.” niti samo razmak.
Password	Podesite lozinku za proveru identiteta korisnika. Unesite između 1 i 64 znakova u formatu ASCII. Međutim, ne možete podesiti samo 10 zvezdica „*“.
Encrypted Communication	Podesite da li da omogućite šifrovanu komunikaciju ili ne. Možete je izabrati kada je <b>Enable</b> izabrano na <b>User Authentication</b> .
Host Name	Prikažite naziv matičnog računara MS mreže štampača. Da biste ga promenili, izaberite karticu <b>Network &gt; Basic</b> , a zatim promenite <b>Device Name</b> .
Workgroup Name	Unesite naziv radne grupe MS mreže. Unesite između 0 i 15 znakova u formatu ASCII.
Access Attribute	Podesite Access Attribute deljenja datoteka.
Shared Name(USB Host)	Prikažite ime deljenog resursa prilikom deljenja datoteke.

## Korišćenje kontakata

### Funkcije podešavanja odredišta

Možete da koristite listu kontakata štampača kao odredište za funkcije skenera i faksa. Možete da koristite i informacije LDAP servera.

**Napomena:**

- Preko kontrolne table štampača možete da se prebacujete sa liste kontakata u štampaču na LDAP i obrnuto.
- Da biste koristili funkcije e-pošte, potrebno je da konfigurišete server e-pošte.

**Povezane informacije**

- ➔ [“Konfigurisanje kontakata” na strani 61](#)
- ➔ [“Saradnja između LDAP servera i korisnika” na strani 66](#)
- ➔ [“Konfigurisanje servera za poštu” na strani 38](#)

### Konfigurisanje kontakata

Lista kontakata može da sadrži odredišta sledećih vrsta:

- Fax:** Odredište za fakseve
- Email:** Odredište za e-poštu
- Network Folder (SMB)/FTP:** Odredište za podatke skeniranja i podatke sa faksa za prosleđivanje

### Poređenje konfiguracija kontakata

Postoje tri alatke kojima možete da konfigurišete kontakte u štampaču: Web Config, Epson Device Admin i kontrolna tabla štampača. Razlika između tri pomenute alatke je navedena u tabeli koja se nalazi u nastavku.

Funkcije	Web Config	Epson Device Admin	Kontrolna tabla štampača
Registrowanje odredišta	✓	✓	✓
Izmena odredišta	✓	✓	✓
Dodavanje grupe	✓	✓	✓
Izmena grupe	✓	✓	✓
Brisanje odredišta ili grupa	✓	✓	✓
Brisanje svih odredišta	✓	✓	–
Uvoz datoteke	✓	✓	–
Izvoz u obliku datoteke	✓	✓	–
Dodeljivanje odredišta za čestu upotrebu	✓	✓	✓

## Podešavanje funkcija

Funkcije	Web Config	Epson Device Admin	Kontrolna tabla štampača
Sortiranje odredišta dodeljenih za čestu upotrebu	–	–	✓

**Napomena:**

Možete da konfigurirate i odredište za faks pomoću uslužnog programa FAX Utility.

## Registrowanje odredišta u kontaktima pomoću Web Config

**Napomena:**

Takođe možete registrovati kontakte na kontrolnoj tabli štampača.

1. Pristupite programu Web Config i odaberite **Scan/Copy** ili karticu **Fax > Contacts**.
2. Izaberite broj koji želite da registrujete, a zatim kliknite na **Edit**.
3. Unesite **Name** i **Index Word**.
4. Izaberite tip odredišta kao opciju **Type**.

**Napomena:**

Ne možete izmeniti opciju **Type** nakon završene registracije. Ako želite da izmenite tip, izbrišite odredište i zatim ga ponovo registrujte.

5. Unesite vrednost za svaku stavku, a zatim kliknite na **Apply**.

### Povezane informacije

- ➔ [“Pristup programu Web Config” na strani 28](#)
- ➔ [“Stavke za podešavanje odredišta” na strani 63](#)
- ➔ [“Pravljenje rezervne kopije podešavanja” na strani 98](#)

## Podešavanje funkcija

### Stavke za podešavanje odredišta

Stavke	Podešavanja i objašnjenje
Opšta podešavanja	
Name	Unesite ime prikazano u kontaktima od 30 znakova ili manje u Unicode formatu (UTF-8). Ako to ne odredite, ostavite prazno.
Index Word	Unesite reči za pretragu od 30 znakova ili manje u Unicode formatu (UTF-8). Ako to ne odredite, ostavite prazno.
Type	Izaberite tip adrese koji želite da registrujete.
Assign to Frequent Use	Izaberite da biste podesili registrovanu adresu kao često korišćenu adresu. Kada podešavate često korišćenu adresu, ona se prikazuje na vrhu ekrana za slanje faksa i skeniranje, tako da možete da izaberete odredište bez prikazivanja kontakata.
Fax	
Fax Number	Unesite od 1 do 64 znaka koristeći 0–9 - * # i razmak.
Fax Speed	Izaberite brzinu komunikacije za odredište.
Subaddress (SUB/SEP)	Postavite podadresu koja se dodaje prilikom slanja faksa. Unesite je u dužini od najviše 20 znakova, koristeći 0–9, *, # ili razmake. Ako to ne odredite, ostavite prazno.

## Podešavanje funkcija

Stavke	Podešavanja i objašnjenje
Password (SID/PWD)	Postavite lozinku za podadresu. Unesite je u dužini od najviše 20 znakova, koristeći 0–9, *, # ili razmake. Ako to ne odredite, ostavite prazno.
Email	
Email Address	Unesite između 1 i 255 znakova koristeći znakove A–Z, a–z i 0–9 i ! # \$ % & ' * + - . / = ? ^ _ {   } ~ @.
Network Folder (SMB)	
Save to	\\„Putanja do fascikle“ Unesite mesto na kom je željena fascikla smeštena od 1 do 253 znaka u Unicode formatu (UTF-8), bez „\“.
User Name	Unesite korisničko ime da biste pristupili mrežnoj fascikli od 30 znakova ili manje u Unicode formatu (UTF-8). Međutim, nemojte da koristite kontrolne znakove (0x00–0x1F, 0x7F).
Password	Unesite lozinku da biste pristupili mrežnoj fascikli od 20 znakova ili manje u Unicode formatu (UTF-8). Međutim, nemojte da koristite kontrolne znakove (0x00–0x1F, 0x7F).
FTP	
Save to	Unesite naziv servera od 1 do 253 znaka u ASCII formatu (0x20–0x7E), bez „ftp://“.
User Name	Unesite korisničko ime da biste pristupili FTP serveru od 30 znakova ili manje u Unicode formatu (UTF-8). Međutim, nemojte da koristite kontrolne znakove (0x00–0x1F, 0x7F). Ako server dozvoljava anonimno povezivanje, unesite korisničko ime kao što je Anonymous i FTP. Ako to ne odredite, ostavite prazno.
Password	Unesite lozinku da biste pristupili FTP serveru od 20 znakova ili manje u Unicode formatu (UTF-8). Međutim, nemojte da koristite kontrolne znakove (0x00–0x1F, 0x7F). Ako to ne odredite, ostavite prazno.
Connection Mode	Izaberite način povezivanja iz menija. Ako je između štampača i FTP servera podešen zaštitni zid, izaberite <b>Passive Mode</b> .
Port Number	Unesite broj priključka FTP servera od 1 do 65535.

### Povezane informacije

➔ [“Registrowanje odredišta u kontaktima pomoću Web Config” na strani 62](#)

## Registrowanje odredišta kao grupe

Ako je za tip odredišta izabrana vrednost **Fax** ili **Email**, odredišta možete da registrujete kao grupu.

1. Pristupite programu Web Config i odaberite **Scan/Copy** ili karticu **Fax > Contacts**.
2. Izaberite broj koji želite da registrujete, a zatim kliknite na **Edit**.
3. Izaberite neku grupu iz polja **Type**.
4. Kliknite na **Select** za **Contact(s) for Group**.  
Prikazaće se dostupna odredišta.



## Podešavanje funkcija

5. Izaberite određite koje želite da registrujete u grupu, a zatim kliknite na **Select**.

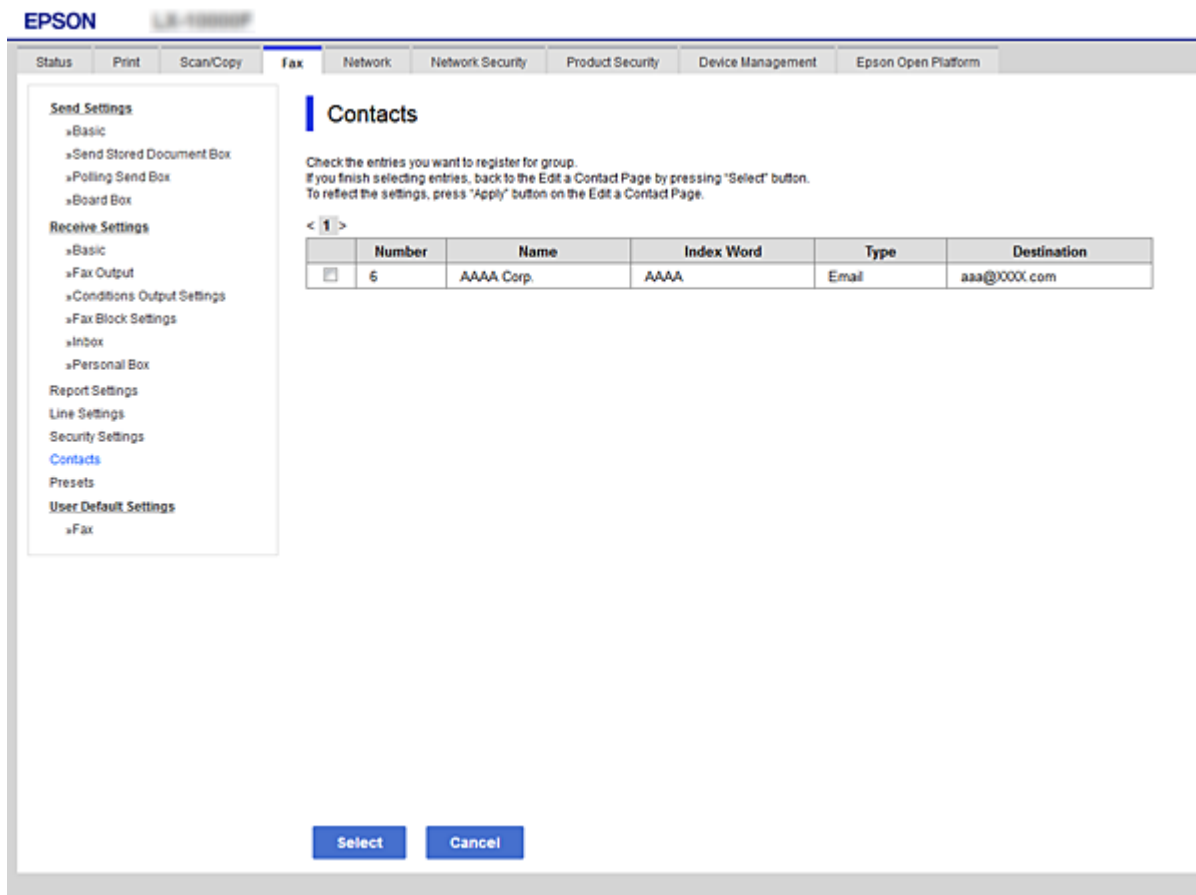

6. Unesite **Name** i **Index Word**.
7. Odaberite da li želite da registrovanoj grupi dodelite status često korišćene grupe.

**Napomena:**

*Odredišta se mogu registrovati u više grupa.*

8. Kliknite na **Apply**.

### Povezane informacije

- ➔ [“Pristup programu Web Config” na strani 28](#)
- ➔ [“Pravljenje rezervne kopije podešavanja” na strani 98](#)

## Izrada rezervne kopije i uvoz kontakata

Korišćenjem Web Config ili drugih alatki, možete da napravite rezervnu kopiju i uvezete kontakte.

Za Web Config, možete da napravite rezervnu kopiju kontakata pomoću izvoza podešavanja štampača koja obuhvataju kontakte. Izvezena datoteka ne može se uređivati zato što je izvezena kao binarna datoteka.

Kada uvezete podešavanja štampača na štampač, kontakti bivaju zamenjeni.

## Podešavanje funkcija

Za Epson Device Admin, samo kontakti se mogu izvoziti sa ekrana sa svojstvima uređaja. Takođe, ako ne izvozite stavke povezane sa bezbednošću, možete da uređujete izvezene kontakte i da ih uvezete zato što se mogu sačuvati kao SYLK datoteka ili CSV datoteka.

## Saradnja između LDAP servera i korisnika

Kada saradujete s LDAP serverom, možete da koristite informacije o adresi registrovanoj na LDAP serveru kao određite e-pošte ili faksa.

### Povezane informacije

➔ [“Konfiguracija LDAP Servera” na strani 66](#)

## Konfiguracija LDAP Servera

Da biste koristili informacije LDAP servera, registrujte ga na štampaču.

1. Pristupite Web Config i izaberite karticu **Network > LDAP Server > Basic**.
2. Unesite vrednost za svaku stavku.
3. Izaberite **OK**.

Prikazuju se podešavanja koja ste izabrali.

### Povezane informacije

- ➔ [“Pristup programu Web Config” na strani 28](#)
- ➔ [“Stavke za podešavanje LDAP servera” na strani 67](#)

## Podešavanje funkcija

### Stavke za podešavanje LDAP servera

EPSON L3-100000

Status Print Scan/Copy Fax Network Network Security Product Security Device Management Epson Open Platform

Basic  
Wi-Fi  
Wired LAN  
Wi-Fi Direct  
Email Server  
»Basic  
»Connection Test  
LDAP Server  
»Basic  
»Search Settings  
»Connection Test  
Kerberos Settings  
MS Network  
Epson Connect Services  
Google Cloud Print Services

### LDAP Server > Basic

The certificate is required to use a secure function of the LDAP server.  
Make settings on the following page.  
- CA Certificate

Use LDAP Server:  Use  Do Not Use

LDAP Server Address: 190.0.2.088

LDAP server Port Number: 389

Secure Connection: SSL/TLS

Certificate Validation:  Enable  Disable

Search Timeout (sec): 10

Authentication Method: Anonymous Authentication

Kerberos Realm to be Used: Not Set

User Name: \_\_\_\_\_

Password: \_\_\_\_\_

Configure Kerberos Settings before using Kerberos authentication.

OK

Stavke	Podešavanja i objašnjenje
Use LDAP Server	Izaberite <b>Use</b> ili <b>Do Not Use</b> .
LDAP Server Address	Unesite adresu LDAP servera. Unesite između 1 i 255 znakova u formatu IPv4, IPv6 ili FQDN. Za FQDN format možete koristiti alfanumeričke znakove u ASCII (0x20–0x7E) i „-“, osim na početku ili na kraju adrese.
LDAP server Port Number	Unesite broj priključka LDAP servera od 1 do 65535.
Secure Connection	Navedite metod provere identiteta kada štampač pristupa LDAP serveru.
Certificate Validation	Kada je omogućen, potvrđuje se sertifikat LDAP servera. Preporučujemo da podesite na <b>Enable</b> . Da biste podesili, <b>CA Certificate</b> treba da se uveze na štampač.
Search Timeout (sec)	Podesite vreme trajanja pre nego što dođe do prekida u toku pretrage od 5 do 300.

## Podešavanje funkcija

Stavke	Podešavanja i objašnjenje
Authentication Method	<p>Izaberite jednu od metoda.</p> <p>Ako izaberete <b>Kerberos Authentication</b>, izaberite <b>Kerberos Settings</b> da biste izvršili podešavanja za Kerberos.</p> <p>Da biste izvršili Kerberos Authentication, potrebno je sledeće okruženje.</p> <ul style="list-style-type: none"> <li><input type="checkbox"/> Štampač i DNS server mogu da komuniciraju.</li> <li><input type="checkbox"/> Sinhronizuje se vreme štampača, KDC servera i servera koji je potreban za proveru identiteta (LDAP server, SMTP server, server za datoteku).</li> <li><input type="checkbox"/> Kada se radni server dodeli kao IP adresa, FQDN radnog servera se registruje na zonu povratnog pretraživanja DNS servera.</li> </ul>
Kerberos Realm to be Used	Ako izaberete <b>Kerberos Authentication</b> za <b>Authentication Method</b> , unesite Kerberos domen koji želite da koristite.
Administrator DN / User Name	Unesite korisničko ime za LDAP server od 128 znakova ili manje u Unicode formatu (UTF-8). Nije moguće uneti kontrolne znakove, npr. 0x00–0x1F i 0x7F. Ova podešavanja se ne koriste kada je <b>Anonymous Authentication</b> izabrano kao <b>Authentication Method</b> . Ako to ne odredite, ostavite prazno.
Password	Unesite lozinku za proveru identiteta LDAP servera od 128 znakova ili manje u Unicode formatu (UTF-8). Nije moguće uneti kontrolne znakove, npr. 0x00–0x1F i 0x7F. Ova podešavanja se ne koriste kada je <b>Anonymous Authentication</b> izabrano kao <b>Authentication Method</b> . Ako to ne odredite, ostavite prazno.

### Povezane informacije

- ➔ [“Konfiguracija LDAP Servera” na strani 66](#)
- ➔ [“Podešavanja Kerberos protokola” na strani 68](#)

### Podešavanja Kerberos protokola

Ako odaberete **Kerberos Authentication** kao **Authentication Method** za **LDAP Server > Basic**, izvršite sledeća podešavanja za Kerberos sa kartice **Network > Kerberos Settings**. Možete registrovati do 10 podešavanja za Kerberos.

Stavke	Podešavanja i objašnjenje
Realm (Domain)	Unesite domen Kerberos provere identiteta od 255 znakova ili manje u ASCII formatu (0x20–0x7E). Ako je ne registrujete, ostavite prazno.
KDC Address	Unesite adresu Kerberos servera za proveru identiteta. Unesite 255 znakova ili manje u IPv4, IPv6 ili FQDN formatu. Ako je ne registrujete, ostavite prazno.
Port Number (Kerberos)	Unesite broj priključka Kerberos servera između 1 i 65535.

## Konfiguracija podešavanja pretraživanja LDAP servera

Kada postavite podešavanja pretraživanja, možete da koristite adresu e-pošte i broj faksa registrovanog na LDAP serveru.

1. Pristupite Web Config i izaberite karticu **Network > LDAP Server > Search Settings**.

## Podešavanje funkcija

2. Unesite vrednost za svaku stavku.
3. Kliknite na **OK** da biste prikazali rezultat podešavanja.  
Prikazuju se podešavanja koja ste izabrali.

### Povezane informacije

- ➔ “Pristup programu Web Config” na strani 28
- ➔ “Pretraga preko LDAP servera – stavke podešavanja” na strani 69

### Pretraga preko LDAP servera – stavke podešavanja

The screenshot shows the Epson Web Config interface for an L3110 printer. The 'Network' tab is selected, and the 'LDAP Server > Search Settings' page is displayed. The interface includes a navigation menu on the left with options like Basic, Wi-Fi, Email Server, and LDAP Server. The main area contains several input fields for configuring LDAP search settings, including Search Base, Number of search entries (set to 50), and various attributes. An 'OK' button is located at the bottom of the settings area.

Stavke	Postavke i objašnjenja
Search Base (Distinguished Name)	Ako želite da potražite proizvoljni domen, navedite naziv domena na LDAP serveru. Unesite između 0 i 128 znakova u formatu Unicode (UTF-8). Ako nećete tražiti proizvoljni atribut, nemojte popunjavati ovo polje.  Primer direktorijuma lokalnog servera: dc=server,dc=local
Number of search entries	Navedite broj odrednica za pretragu (od 5 do 500). Navedeni broj odrednica za pretragu se privremeno čuva i prikazuje. Čak i ako broj odrednica za pretragu premašuje navedeni broj i ako se pojavi poruka o grešci, moguće je završiti pretragu.

## Podešavanje funkcija

Stavke	Postavke i objašnjenja
User name Attribute	Navedite naziv atributa koji će se prikazivati prilikom pretraživanja korisničkih imena. Unesite između 1 i 255 znakova u formatu Unicode (UTF-8). Prvi znak mora da bude a-z ili A-Z. Primer: cn, uid
User name Display Attribute	Navedite naziv atributa koji će se prikazivati u svojstvu korisničkog imena. Unesite između 0 i 255 znakova u formatu Unicode (UTF-8). Prvi znak mora da bude a-z ili A-Z. Primer: cn, sn
Fax Number Attribute	Navedite naziv atributa koji će se prikazivati prilikom pretraživanja brojeva faksa. Unesite kombinaciju znakova u dužini od 1 do 255 znakova, koristeći znakove A-Z, a-z, 0-9 i -. Prvi znak mora da bude a-z ili A-Z. Primer: brojTelefonaFaksa
Email Address Attribute	Navedite naziv atributa koji će se prikazivati prilikom pretraživanja adresa e-pošte. Unesite kombinaciju znakova u dužini od 1 do 255 znakova, koristeći znakove A-Z, a-z, 0-9 i -. Prvi znak mora da bude a-z ili A-Z. Primer: posta
Arbitrary Attribute 1 - Arbitrary Attribute 4	Možete da navedete i druge proizvoljne atribute koji će se pretraživati. Unesite između 0 i 255 znakova u formatu Unicode (UTF-8). Prvi znak mora da bude a-z ili A-Z. Ako ne želite da pretražujete proizvoljne atribute, nemojte popunjavati ovo polje. Primer: o, ou

### Povezane informacije

➔ [“Konfiguracija podešavanja pretraživanja LDAP servera” na strani 68](#)

## Provera veze sa LDAP serverom

Vrši proveru veze sa LDAP serverom uz pomoć parametra podešenog na **LDAP Server > Search Settings**.

1. Pristupite Web Config i izaberite karticu **Network > LDAP Server > Connection Test**.
2. Izaberite **Start**.

Test veze se pokreće. Nakon testa, prikazuje se izveštaj o proveri.

### Povezane informacije

➔ [“Pristup programu Web Config” na strani 28](#)

➔ [“Reference testiranja veze sa LDAP serverom” na strani 70](#)

## Reference testiranja veze sa LDAP serverom

Poruke	Objašnjenje
Connection test was successful.	Ova poruka se pojavljuje kada se uspostavi veza sa serverom.

## Podešavanje funkcija

Poruke	Objašnjenje
Connection test failed. Check the settings.	Ova poruka se pojavljuje iz sledećih razloga: <ul style="list-style-type: none"> <li><input type="checkbox"/> Adresa LDAP servera ili broj porta nije tačan.</li> <li><input type="checkbox"/> Došlo je do isteka vremena.</li> <li><input type="checkbox"/> <b>Do Not Use</b> je odabrano kao <b>Use LDAP Server</b>.</li> <li><input type="checkbox"/> Ako je <b>Kerberos Authentication</b> odabrano kao <b>Authentication Method</b>, onda su podešavanja poput <b>Realm (Domain)</b>, <b>KDC Address</b> i <b>Port Number (Kerberos)</b> neispravna.</li> </ul>
Connection test failed. Check the date and time on your product or server.	Ova poruka se pojavljuje kada se veza ne ostvari jer nije podešeno isto vreme za štampač i za LDAP server.
Authentication failed. Check the settings.	Ova poruka se pojavljuje iz sledećih razloga: <ul style="list-style-type: none"> <li><input type="checkbox"/> <b>User Name</b> i/ili <b>Password</b> nisu ispravni.</li> <li><input type="checkbox"/> Ako je <b>Kerberos Authentication</b> odabrano kao <b>Authentication Method</b>, vreme/datum možda neće biti konfigurisani.</li> </ul>
Cannot access the printer until processing is complete.	Ova poruka se pojavljuje kada je štampač zauzet.

### Povezane informacije

➔ [“Provera veze sa LDAP serverom” na strani 70](#)

---

## Korišćenje funkcija skeniranja

Funkcije skeniranja možete koristiti s računara ili pomoću kontrolne table štampača.

### Skeniranje s računara

Instalirajte softver i proverite da li je omogućena usluga skeniranja na mreži da biste mogli da skenirate s računara putem mreže.

### Povezane informacije

➔ [“Softver koji treba instalirati” na strani 71](#)

➔ [“Provera da li je mrežno skeniranje omogućeno” na strani 72](#)

### Softver koji treba instalirati

Epson Scan 2

Ovo je upravljački program skenera. Ako koristite uređaj s računara, instalirajte upravljački program na svaki računar klijent. Ako je instaliran Document Capture Pro/Document Capture, možete vršiti radnje koje su dodeljene tasterima uređaja.

Ako koristite EpsonNet SetupManager, upravljački program štampača se distribuira i kao paket.

## Podešavanje funkcija

### Document Capture Pro (Windows)/Document Capture (Mac OS)

Instaliran je na računaru klijentu. Zadaci registrovani na mrežnom računaru na kom je instaliran Document Capture Pro/Document Capture mogu se pozvati i izvršiti s kontrolne table uređaja.

Možete vršiti skeniranje preko mreže s računara. Za skeniranje je potreban Epson Scan 2.

### Povezane informacije

➔ [“EpsonNet SetupManager” na strani 127](#)

## Provera da li je mrežno skeniranje omogućeno

Uslugu mrežnog skeniranja možete podesiti kada skenirate s računara klijenta preko mreže. Podrazumevano podešavanje je omogućeno.

1. Pristupite opciji Web Config i izaberite karticu **Scan/Copy > Network Scan**.
2. Proverite da li je odabrano **Enable scanning** u **EPSON Scan**.  
Ako je odabrano, ovaj zadatak je završen. Zatvorite Web Config.  
Ako nije obeleženo, izaberite ga i pređite na sledeći korak.
3. Kliknite na **Next**.
4. Kliknite na **OK**.

Mreža se ponovo povezuje i podešavanja su nakon toga omogućena.

### Povezane informacije

➔ [“Pristup programu Web Config” na strani 28](#)

## Skeniranje pomoću kontrolne table

Funkcija skeniranja u mrežnu fasciklu i funkcija skeniranja u e-poruku uz pomoć kontrolne table štampača, kao i prenos rezultata skeniranja u poštu, fascikle itd. obavljaju se izvršavanjem zadatka sa računara.

### Povezane informacije

➔ [“Podešavanja servera i fascikli” na strani 73](#)



## Podešavanje funkcija

### Podešavanja servera i fascikli

Naziv	Podešavanja	Lokacija	Uslov
Skeniranje u mrežnu fasciklu (SMB)	Napravite i podesite deljenje fascikle za čuvanje	Računar koji ima lokaciju za fasciklu za čuvanje	Administrativni korisnički nalog na računaru na kom se prave fascikle za čuvanje.
	Odredište za skeniranje u mrežnu fasciklu (SMB)	Kontakti uređaja	Korisničko ime i lozinka da biste se prijavili na računar koji ima fasciklu za čuvanje i ovlašćenje za ažuriranje fascikle za čuvanje.
Skeniranje u mrežnu fasciklu (FTP)	Podesite prijavu za FTP server	Kontakti uređaja	Informacije za prijavu na FTP server i ovlašćenje za ažuriranje fascikle za čuvanje.
Skeniranje u e-poštu	Podešavanje severa e-pošte	Uređaj	Informacije za podešavanje severa e-pošte
Skeniranje u računarski oblak	Registracija štampača na Epson Connect	Uređaj	Okruženje veze sa internetom
	Registracija kontakata na Epson Connect	Usluga Epson Connect	Registracija korisnika i štampača na uslugu Epson Connect
Skeniranje na računar (kada koristite Document Capture Pro Server)	Podešavanje serverskog režima za Document Capture Pro	Uređaj	IP adresa, naziv matičnog računara ili FQDN za računar na kom je instalirana funkcija Document Capture Pro Server

#### Povezane informacije

- ➔ [“Konfigurisanje servera za poštu” na strani 38](#)
- ➔ [“Korišćenje funkcije Document Capture Pro Server” na strani 73](#)

## Korišćenje funkcije Document Capture Pro Server

Upotrebom funkcije Document Capture Pro Server možete da upravljate načinom razvrstavanja, formatom čuvanja i odredištem za prosleđivanje rezultata skeniranja izvršenog sa kontrolne table štampača. Možete pozvati i izvršiti zadatak koji je prethodno registrovan na serveru sa kontrolne table štampača.

Instalirajte je na serverski računar.

Radi detaljnijih informacija o Document Capture Pro Server obratite se svom lokalnom predstavništvu kompanije Epson.

#### Povezane informacije

- ➔ [“Podešavanje režima servera” na strani 74](#)

## Podešavanje funkcija

### Podešavanje režima servera

Da biste koristili Document Capture Pro Server, izvršite sledeća podešavanja.

1. Pristupite Web Config i izaberite karticu **Scan/Copy > Document Capture Pro**.
2. Izaberite **Server Mode** za **Mode**.
3. Unesite adresu servera Document Capture Pro Server instaliranog na njemu u stavku **Server Address**.  
Unesite između 2 i 255 znakova u formatu IPv4, IPv6 ili FQDN ili naziv matičnog računara. U slučaju formata FQDN, možete da koristite alfanumeričke znakove u formatu ASCII (0x20–0x7E) i „-“, osim na početnoj i krajnjoj poziciji adrese.
4. Kliknite na **OK**.  
Mreža se ponovo povezuje i podešavanja su nakon toga omogućena.

#### Povezane informacije

➔ [“Pristup programu Web Config” na strani 28](#)

## Vršenje sistemskih podešavanja

### Podešavanje kontrolne table

Podešavanje kontrolne table štampača. Možete je podesiti na sledeći način.

1. Pristupite Web Config i izaberite karticu **Device Management > Control Panel**.
2. Odredite sledeće stavke po potrebi.
  - Language  
Izaberite jezik na kom će biti prikazana kontrolna tabla.
  - Panel Lock  
Ako izaberete **ON**, ne možete da izaberete stavke za koje je potrebno administratorsko ovlašćenje. Da biste iz izabrali, prijavite se na štampač kao administrator. Ako administratorska lozinka nije podešena, zaključavanje table je onemogućeno.
  - Operation Timeout  
Ako odaberete **ON**, kada se prijavite kao korisnik s kontrolom pristupa ili kao administrator, bićete automatski odjavljeni i vraćeni na početni ekran ako tokom određenog perioda ne budete aktivni.  
Možete podesiti dužinu tog perioda od 10 sekundi do 240 minuta u sekundama.

#### **Napomena:**

Takođe možete podesiti sa kontrolne table štampača.

- Language: **Podešavanja > Opšte postavke > Osn. podešavanja > Jezik/Language***
- Panel Lock: **Podešavanja > Opšte postavke > Administracija sistema > Bezbednosne postavke > Administratorska podešavanja > Zaključavanje podešavanja***
- Vreme čekanja na radnju: **Podešavanja > Opšte postavke > Osn. podešavanja > Vreme čekanja na radnju** (Možete odrediti uključeno ili isključeno.)*

## Podešavanje funkcija

3. Kliknite na **OK**.

### Povezane informacije

➔ [“Pristup programu Web Config” na strani 28](#)

## Podešavanja za uštedu energije tokom perioda neaktivnosti

Možete podesiti vreme za prebacivanje u režim uštede energije ili za isključivanje kada se kontrolna tabla štampača ne koristi izvesno vreme. Vreme podesite u zavisnosti od okruženja u kom ga koristite.

1. Pristupite Web Config i izaberite karticu **Device Management > Power Saving**.
2. Unesite vreme u **Sleep Timer** kako bi se uređaj prebacio u režim uštede energije u periodu neaktivnosti.  
Možete podesiti trajanje do 240 minuta u minutama.

**Napomena:**

*Takođe možete podesiti sa kontrolne table štampača.*

*Podešavanja > Opšte postavke > Osn. podešavanja > Tajmer za spavanje*

3. Podesite vreme isključivanja u **Power Off Timer**. Ako koristite funkciju za faks, podesite na **None**.

**Napomena:**

*Takođe možete podesiti sa kontrolne table štampača.*

*Podešavanja > Opšte postavke > Osn. podešavanja > Merač vremena za isključivanje*

4. Kliknite na **OK**.

### Povezane informacije

➔ [“Pristup programu Web Config” na strani 28](#)

## Podešavanje zvuka

Podesite zvuk kada koristite kontrolnu tablu, kada štampate, šaljete faks i tako dalje.

**Napomena:**

*Takođe možete podesiti sa kontrolne table štampača.*

*Podešavanja > Opšte postavke > Osn. podešavanja > Zvuk*

1. Pristupite Web Config i izaberite karticu **Device Management > Sound**.
2. Odredite sledeće stavke po potrebi.

Normal Mode

Podesite zvuk kada je štampač postavljen u **Normal Mode** režim rada.

## Podešavanje funkcija

### Quiet Mode

Podesite zvuk kada je štampač postavljen u **Quiet Mode** režim rada.

Ovo je omogućeno kada je omogućena jedna od sledećih stavki.

### Kontrolna tabla štampača:

**Podešavanja > Opšte postavke > Podešavanja štampača > Tihi režim**

**Podešavanja > Opšte postavke > Podešavanja faksa > Podešavanja za prijem > Podešavanja štampanja > Tihi režim**

### Web Config:

Katica **Fax > Receive Settings > Fax Output > Quiet Mode**

3. Kliknite na **OK**.

### Povezane informacije

➔ [“Pristup programu Web Config” na strani 28](#)

## Sinhronizacija datuma i vremena sa serverom za vreme

Prilikom sinhronizacije sa serverom za vreme (NTP server), možete sinhronizovati vreme štampača i računara na mreži. Serverom za vreme može se upravljati unutar organizacije ili može biti objavljen na internetu.

Prilikom upotrebe CA sertifikata ili Kerberos provere identiteta, problem u vezi sa vremenom može se sprečiti sinhronizacijom sa serverom za vreme.

1. Pristupite Web Config i izaberite karticu **Device Management > Date and Time > Time Server**.

2. Izaberite **Use** za **Use Time Server**.

3. Unesite adresu vremenskog servera u **Time Server Address**.

Možete da koristite format IPv4, IPv6 ili FQDN. Unesite najviše 252 znaka. Ako to ne odredite, ostavite prazno.

4. Unesite **Update Interval (min)**.

Možete podesiti trajanje do 10.800 minuta u minutama.

5. Kliknite na **OK**.

#### **Napomena:**

Možete potvrditi status veze s vremenskim serverom u **Time Server Status**.

### Povezane informacije

➔ [“Pristup programu Web Config” na strani 28](#)

## Podešavanje podrazumevane vrednosti za skeniranje i kopiranje (podrazumevana korisnička podešavanja)

Možete podesiti podrazumevane vrednosti za funkcije.

## Podešavanje funkcija

Možete podesiti sledeće funkcije.

- Scan to Network Folder/FTP
- Scan to Email
- Scan to Memory Device
- Scan to Cloud
- Copy
- Fax

1. Pristupite programu Web Config i odaberite funkcije za koje želite da podesite podrazumevanu vrednost za karticu **Scan/Copy > User Default Settings**.

Izaberite karticu **Fax > User Default Settings** da biste podesili podrazumevanu vrednost za faks.

2. Podesite svaku stavku.

3. Kliknite na **OK**.

Ako je kombinacija znakova neispravna, automatski se izmeni i zatim se podešava ispravna vrednost.

### Povezane informacije

➔ [“Pristup programu Web Config” na strani 28](#)

---

## AirPrint Setup

Podesite ovu stavku kada koristite AirPrint štampanje i skeniranje.

Pristupite Web Config i izaberite karticu **Network > AirPrint Setup**.

Stavke	Objašnjenje
Bonjour Service Name	Unesite naziv Bonjour usluge u dužini od 1 do 41 znakova u formatu ASCII (0x20–0x7E).
Bonjour Location	Unesite informacije o lokaciji kao što je postavljanje štampača u dužini od najviše 127 bajta ili manje u Unicode formatu (UTF-8).
Geolocation Latitude and Longitude (WGS84)	Unesite informacije o lokaciji. Ovo unošenje je opciono. Unesite vrednosti pomoću WGS-84 podatka, koji odvaja širinu i dužinu zarezom. Možete da uneste -90 do +90 za vrednost širine, i -180 do +180 za vrednost dužine. Možete da unesete manje od šeste decimale i možete izostaviti „+“.
Top Priority Protocol	Odaberite protokol najvišeg prioriteta iz IPP i Port9100.
Wide-Area Bonjour	Podesite da li će širokopojasni Bonjour biti korišćen ili ne. Ako ga koristite, štampači moraju biti registrovani na DNS serveru da biste mogli da pretražujete štampač preko segmenta.
Enable AirPrint	IPP, Bonjour, AirPrint (usluga skeniranja) su omogućeni, i IPP se uspostavlja samo uz bezbednu komunikaciju.

## Korišćenje usluge Epson Connect

Korišćenjem usluge Epson Connect dostupne preko interneta, možete štampati sa svog pametnog telefona, tableta ili laptop računara u bilo koje vreme i praktično svuda.

Sledeće funkcije su dostupne preko interneta.

Email Print	Epson iPrint daljinsko štampanje	Scan to Cloud	Remote Print Driver
✓	✓	✓	✓

Više informacija potražite na veb-sajtu Epson Connect.

<https://www.epsonconnect.com/>

<http://www.epsonconnect.eu> (samo Evropa)

## Korišćenje funkcije Epson Open Platform

### Pregled Epson Open Platform

Epson Open Platform je platforma za upotrebu Epsonovih štampača sa funkcijom koju obezbeđuje server sistema za proveru identiteta.

Možete da dobijete evidenciju za svaki uređaj i korisnika u saradnji sa serverom i da konfigurirate ograničenja na uređaj i funkcije koje se mogu koristiti za svakog korisnika i grupu. Može da se koristi sa Epson Print Admin (Epsonov sistem za proveru identiteta) ili sistemom za proveru identiteta treće strane.

Ako priključite uređaj za proveru identiteta, možete takođe da vršite proveru identiteta korisnika uz pomoć ID kartice.

### Konfigurisanje opcije Epson Open Platform

Omogućite Epson Open Platform tako da možete da koristite uređaj iz sistema za proveru identiteta.

1. Pristupite Web Config i zatim izaberite karticu **Epson Open Platform > Product key**.
2. Izaberite jednu vrednost za svaku stavku.
  - Serial Number  
Biće prikazan serijski broj uređaja.
  - Epson Open Platform Version  
Izaberite verziju od Epson Open Platform. Odgovarajuća verzija se razlikuju u zavisnosti od metoda provere identiteta.
  - Enter product key  
Unesite šifru proizvoda dobijenu sa posebnog veb-sajta. Detalje kao što su kako da dobijete šifru proizvoda potražite u priručniku Epson Open Platform.

## Podešavanje funkcija

3. Kliknite na **Next**.  
Prikazaće se poruka sa potvrdom.
4. Kliknite na **OK**.  
Štampač će biti ažuriran.

## Konfigurisanje uređaja za proveru identiteta

Možete da konfigurirate uređaj za proveru identiteta koji je korišćen u sistemu za proveru identiteta sa kartice **Device Management > Card Reader**.

Više informacija potražite u priručniku priloženom uz sistem za proveru identiteta.

# Bezbednosne postavke proizvoda

Ovo poglavlje objašnjava bezbednosna podešavanja uređaja.

## Uvođenje funkcija sigurnosti proizvoda

Ovaj odeljak uvodi sigurnosnu funkciju za Epson uređaje.

Naziv funkcije	Vrsta funkcije	Šta podesiti	Šta sprečiti
Podešavanje lozinke administratora	Zaključava postavke sistema, kao što su podešavanje za internet ili USB, daje detalje podešavanja za prijem/ prenos faksa ili prebacivanje i podrazumevana korisnička podešavanja.	Administrator podešava lozinku na uređaj.  Možete podesiti ili promeniti i iz Web Config i sa kontrolne table štampača.	Sprečite nedozvoljeno čitanja i izmene informacija sačuvanih u uređaju kao što su ID, lozinka, podešavanja za internet i kontakti. Takođe smanjite širok spektar bezbednosnih rizika kao što je curenje informacija za mrežno okruženje ili politiku bezbednosti.
Postavka za kontrolu pristupa	Ograničava funkcije koje mogu da se koriste na uređajima, kao što su štampanje, skeniranje, kopiranje i faks za svakog korisnika. Ako se prijavite sa unapred registrovanim korisničkim nalogom, dozvoljeno vam je da koristite određene funkcije.  Pored toga, nakon prijave sa kontrolne table bićete automatski odjavljeni ako u određenom vremenskom periodu nema aktivnosti.	Registrujte bilo koji korisnički nalog a zatim izaberite funkciju koju želite da dozvolite kao što su kopiranje i skeniranje.  Možete registrovati najviše 10 korisničkih naloga.	Rizik od curenja i neovlašćenog prikaza podataka može se smanjiti minimiziranjem broja funkcija u skladu sa poslovnim sadržajem i ulogom korisnika.
Postavka za spoljni interfejs	Kontroliše interfejs kao što je USB priključak koji se priključuje na uređaj.	Omogućite ili onemogućite USB priključak za povezivanje spoljašnjih uređaja kao što su USB memorija i USB veza sa računarom.	<input type="checkbox"/> Kontrola USB priključka: smanjuje mogućnost prikupljanja podataka putem neovlašćenog skeniranja poverljivih dokumenata.  <input type="checkbox"/> USB veza računara: sprečava neovlašćenu upotrebu uređaja zabranom štampanja ili skeniranja bez prolaska kroz mrežu.

### Povezane informacije

➔ [“O Web Config” na strani 27](#)

➔ [“EpsonNet Config” na strani 126](#)



## Bezbednosne postavke proizvoda

- ➔ “Konfigurisanje administratorske lozinke” na strani 81
- ➔ “Ograničavanje dostupnosti funkcija” na strani 88
- ➔ “Onemogućavanje spoljnog interfejsa” na strani 90

---

## Konfigurisanje administratorske lozinke

Kada postavite administratorsku lozinku, možete sprečiti korisnike da menjaju podešavanja upravljanja sistemom. Administratorsku lozinku možete postaviti ili promeniti pomoću Web Config, kontrolne table štampača ili softvera (Epson Device Admin). Kada koristite softver, pogledajte dokumentaciju za njega.

### Povezane informacije

- ➔ “Konfigurisanje administratorske lozinke na kontrolnoj tabli” na strani 81
- ➔ “Konfigurisanje administratorske lozinke pomoću Web Config” na strani 81
- ➔ “Epson Device Admin” na strani 126

## Konfigurisanje administratorske lozinke na kontrolnoj tabli

Administratorsku lozinku možete postaviti na kontrolnoj tabli štampača.

1. Izaberite **Podešavanja** na kontrolnoj tabli štampača.
2. Izaberite **Opšte postavke > Administracija sistema > Bezbednosne postavke**.
3. Izaberite **Administratorska podešavanja**.
4. Izaberite **Lozinka administratora > Registruj**.
5. Unesite novu lozinku.
6. Ponovo unesite lozinku.
7. Zatvorite ekran za potvrdu.

Prikazaće se ekran sa administratorskim postavkama.

### **Napomena:**

Administratorsku lozinku možete da promenite ili izbrišete kada odaberete **Promeni** ili **Resetuj** na ekranu **Lozinka administratora** i unesete administratorsku lozinku.

## Konfigurisanje administratorske lozinke pomoću Web Config

Administratorsku lozinku možete postaviti pomoću Web Config.

1. Pristupite Web Config i izaberite karticu **Product Security > Change Administrator Password**.

## Bezbednosne postavke proizvoda

2. Unesite lozinku u polja **New Password** i **Confirm New Password**. Unesite korisničko ime ako je potrebno. Ako želite da zamenite lozinku novom, unesite aktuelnu lozinku.

3. Izaberite **OK**.

### Napomena:

- Da biste postavili ili promenili stavke u zaključanom meniju, kliknite na **Administrator Login**, a zatim unesite administratorsku lozinku.
- Da biste izbrisali administratorsku lozinku, kliknite na karticu **Product Security > Delete Administrator Password**, a zatim unesite administratorsku lozinku.

### Povezane informacije

➔ [“Pristup programu Web Config” na strani 28](#)

## Kontrola upotreba table

Ako postavite administratorsku lozinku i omogućite Zaključavanje podešavanja, možete da zaključate stavke koje su u vezi sa podešavanjima sistema štampača tako da ih korisnici ne mogu promeniti.

## Omogućavanje Zaključavanje podešavanja

Omogućite Zaključavanje podešavanja za štampač ako je podešena lozinka.

## Bezbednosne postavke proizvoda

Prvo podesite administratorsku lozinku.

### Omogućavanje Zaključavanje podešavanja na kontrolnoj tabli

1. Izaberite **Podešavanja** na kontrolnoj tabli štampača.
2. Izaberite **Opšte postavke > Administracija sistema > Bezbednosne postavke**.
3. Izaberite **Administratorska podešavanja**.
4. Izaberite **Uklj. na Zaključavanje podešavanja**.
5. Izaberite **Da** na ekranu za potvrdu.
6. Izaberite .

Proverite da li je  prikazano na početnom ekranu.

### Omogućavanje Zaključavanje podešavanja iz Web Config

1. Pristupite Web Config i kliknite na **Administrator Login**.
2. Unesite korisničko ime i lozinku, a zatim kliknite na **OK**.
3. Izaberite karticu **Device Management > Control Panel**.
4. Na **Panel Lock**, izaberite **ON**.
5. Kliknite na **OK**.
6. Proverite da li je  prikazano na početnom ekranu kontrolne table štampača.

### Meni Zaključavanje podešavanja stavke za Opšte postavke

Ovo je lista stavki Zaključavanje podešavanja u **Podešavanja > Opšte postavke** na kontrolnoj tabli.

Neke funkcije se mogu pojedinačno podešavati, omogućiti ili onemogućiti.

Meni Opšte postavke	Panel Lock
Osn. podešavanja	-

## Bezbednosne postavke proizvoda

Meni Opšte postavke		Panel Lock
	Osvetljenost LCD-a	-
	Zvuk	-
	Tajmer za spavanje	✓
	Merač vremena za isključivanje	✓
	Podešavanja za datum/vreme	✓
	Jezik/Language	✓*1
	Početni ekran	✓
	Izmena početnog ekrana	✓
	Pozadina	✓
	Vreme čekanja na radnju	✓
	Podrazumevani ekran (Job/Status)	✓
Podešavanja štampača		-
	Podešavanje izvora papira	-
	Jezik štampanja *4	✓
	Podešavanja univ. štampe	✓
	Automatsko ignorisanje grešaka	✓
	Konfiguracija PDL štampanja *4	✓
	Interfejs memorijskog uređaja	✓
	Debeo papir	✓*1
	Tihi režim	✓*1
	Vreme sušenja mastila	-
	Dvosmerno	-
	Podešavanje vremena čekanja USB interfejsa *4	✓
Mrežne postavke		✓

## Bezbednosne postavke proizvoda

Meni Opšte postavke		Panel Lock
	Podešavanje Wi-Fi-a	✓
	Podešavanje ožičene lokalne mreže	✓
	Status mreže	✓
	Status kablovske LAN/Wi-Fi mreže	✓ <sup>*2</sup>
	Status Wi-Fi Direct	✓ <sup>*2</sup>
	Status servera e-pošte	✓ <sup>*2</sup>
	Odštampaj list sa statusom	✓ <sup>*2</sup>
	Provera veze	✓ <sup>*3</sup>
	Napredno	✓
	Ime uređaja	✓
	TCP/IP	✓
	Proksi server	✓
	Server za imejl	✓
	IPv6 adresa	✓
	Deljenje MS mreže	✓
	Brzina veze i dupleks	✓
	Preusmeravaj HTTP na HTTPS	✓
	Onemogućí IPsec/IP filtriranje	✓
	Onemogućí IEEE802.1X	✓
	Postavke veb usluge	✓
	Epson Connect usluge	✓
	Usluge Google Cloud Print	✓
	Podešavanja faksa	✓
	Dugme za brzu radnju	✓
	Podešavanja slanja faksa	✓
	Podešavanja za prijem	✓
	Postavke izveštavanja	✓
	Osn. podešavanja	✓
	Bezbednosne postavke	✓
	Proveri povezanost faksa	✓
	Čarobnjak za podešavanje faksa	✓

## Bezbednosne postavke proizvoda



Meni Opšte postavke		Panel Lock
Podeš. skeniranja		✓
	Potvrdi primaoca	✓
	Document Capture Pro	✓
	Server za imejl	✓
Administracija sistema		✓
	Menadžer kontakata	✓
	Registruj/izbriši	✓
	Često	✓*5
	Štampanje kontakata	✓
	Opcije prikaza	✓*5
	Opcije pretrage	✓*5
	Brisanje podataka sa unutrašnje memorije*4	✓
	Bezbednosne postavke	✓
	Ograničenja	✓
	Kontrola pristupa	✓
	Administratorska podešavanja	✓
	Lozinka administratora	✓
	Zaključavanje podešavanja	✓
	Vrati podrazumevana podešavanja	✓
	Ažuriranje firmvera	✓

✓ = Treba da se zaključa.

- = Ne treba da se zaključa.

\*1 : Možete omogućiti ili onemogućiti zaključavanje iz **Opšte postavke > Administracija sistema > Bezbednosne postavke > Ograničenja**.

\*2 : Iako se stavke na višem nivou mogu zaključati pomoću administratorskog zaključavanja, ipak im možete pristupiti sa istoimenog menija **Podešavanja > Status štampača / Štampaj**.

\*3 : Iako se stavke na višem nivou mogu zaključati pomoću administratorskog zaključavanja, ipak im možete pristupiti sa Početna strana >  |  > **Opis > Kada ne možete da se povežete sa mrežom**.

\*4 : Ova stavka se prikazuje na štampaču koji je kompatibilan sa programom PCL ili PostScript.

\*5 : Iako se stavke na višem nivou mogu zaključati pomoću administratorskog zaključavanja, ipak im možete pristupiti sa istoimenog menija **Podešavanja > Menadžer kontakata**.

### Povezane informacije

➔ [“Opcije menija za Administracija sistema” na strani 145](#)

## Bezbednosne postavke proizvoda

➔ [“Stavke koje se mogu pojedinačno postaviti” na strani 87](#)

### Ostale stavke Zaključavanje podešavanja

Pored menija Opšte postavke, Zaključavanje podešavanja je omogućeno za sledeće stavke.

- Un. pod. vr.
  - Dodaj novo
  - Izbriši
  - Preimenuj
  - Dodaj ili ukloni sa početnog ekrana
  - Menjanje korisničkih postavki
- Podešavanja > Korisničke postavke.**

#### Povezane informacije

- ➔ [“Registracija postavki kao podrazumevanih” na strani 98](#)
- ➔ [“Opcije menija za Korisničke postavke” na strani 149](#)

### Upotreba ekrana i pojedinačno podešavanje funkcija

Za neke ciljne stavke Zaključavanje podešavanja, možete pojedinačno podesiti da li su omogućene ili onemogućene.

Možete podesiti dostupnost svakog korisnika ako je potrebno, kao što je registracija ili menjanje kontakata, prikazivanje istorije zadataka itd.

1. Izaberite **Podešavanja** na kontrolnoj tabli štampača.
2. Izaberite **Opšte postavke > Administracija sistema > Bezbednosne postavke.**
3. Izaberite **Ograničenja.**
4. Izaberite stavku za funkciju za koju želite da promenite postavke, a zatim je podesite na **Uklj.** ili **Isklj.**

### Stavke koje se mogu pojedinačno postaviti

Administrator može dozvoliti dole prikazane stavke i promeniti postavke pojedinačno.

- Pristup evidenciji zadatka: **Job/Status > Evidencija**  
Kontrolišite prikaz istorije zadataka monitora statusa. Izaberite **Uklj.** da dozvolite prikaz istorije zadataka.
- Pristup registr./bris. kontakata: **Podešavanja > Menadžer kontakata > Registruj/izbriši**  
Kontrolišite registraciju i promene kontakata. Izaberite **Uklj.** da registrujete ili promenite kontakte.
- Faks Nedavni pristup: **Faks > Primalac > Nedavno**  
Kontrolišite prikaz odredišta kada šaljete ili primete faks. Izaberite **Uklj.** da prikažete odredište.

## Bezbednosne postavke proizvoda

- ❑ Faks Pristup evidenciji prenosa: **Faks > Meni > Evidencija prenosa**  
Kontrolišite prikaz istorije komunikacije faksa. Izaberite **Uklj.** da biste prikazali istoriju komunikacije.
- ❑ Pristup izveštaju za Faks: **Faks > Meni > Izveštaj o faksu**  
Kontrolišite štampanje izveštaja faksa. Izaberite **Uklj.** da biste dozvolili štampanje.
- ❑ Pristup u Štampaj istoriju čuvanja za Skeniraj na mrežni direkt./FTP: **Skeniranje > Mrežni direktorijum/FTP > Meni > Odštampaj istoriju čuvanja**  
Kontrolišite štampanje sačuvane istorije za funkciju skeniranja u mrežnu fasciklu. Izaberite **Uklj.** da biste dozvolili štampanje.
- ❑ Pristup u Nedavno za Skeniraj na imejl: **Skeniranje > Imejl > Primalac > Istorija**  
Kontrolišite prikaz istorije za funkciju skeniranja u e-poruku. Izaberite **Uklj.** da biste prikazali istoriju.
- ❑ Pristup u Prikaži istoriju slanja za Skeniraj na imejl: **Skeniranje > Imejl > Meni > Prikaži istoriju poslatih**  
Kontrolišite prikaz istorije slanja e-pošte za funkciju skeniranja u e-poruku. Izaberite **Uklj.** da biste prikazali istoriju slanja e-pošte.
- ❑ Pristup u Štampaj istoriju slanja za Skeniraj na imejl: **Skeniranje > Imejl > Meni > Odštampaj istoriju slanja**  
Kontrolišite štampanje istorije slanja e-pošte za funkciju skeniranje u e-poruku. Izaberite **Uklj.** da biste dozvolili štampanje.
- ❑ Pristup u jezik: **Podešavanja > Jezik/Language**  
Kontrolišite promenu jezika prikazanog na kontrolnoj tabli. Izaberite **Uklj.** da biste promenili jezike.
- ❑ Pristup u Debeo papir: **Podešavanja > Opšte postavke > Podešavanja štampača > Debeo papir**  
Kontrolišite promene podešavanja funkcije Debeo papir. Izaberite **Uklj.** da biste promenili podešavanja.
- ❑ Pristup u Tihi režim: **Podešavanja > Opšte postavke > Podešavanja štampača > Tihi režim**  
Kontrolišite promene podešavanja funkcije Tihi režim. Izaberite **Uklj.** da biste promenili podešavanja.
- ❑ Zaštita ličnih podataka:  
Kontrolišite prikaz odredišta informacije o registraciji brzog biranja. Izaberite **Uklj.** da prikazete odredište kao (\*\*\*)).

### Povezane informacije

➔ [“Ostale stavke Zaključavanje podešavanja” na strani 87](#)

---

## Ograničavanje dostupnosti funkcija

Možete registrovati korisničke naloge na štampaču, povezati ih sa funkcijama i upravljati funkcijama koje korisnici mogu da koriste.

Kada omogući kontrolu pristupa, korisnik može da koristi funkcije kao što su kopiranje, slanje/prijem faksa itd. unošenjem lozinke na kontrolnoj tabli štampača i prijavljivanjem na štampač.

Nedostupne funkcije će biti osenčene sivom bojom i ne mogu se izabrati.

Moći ćete da štampate ili skenirate sa računara kada registrujete informacije za proveru identiteta u upravljačkom programu štampača ili upravljačkom programu skenera. Više detalja o podešavanjima upravljačkog programa potražite u pomoći za upravljački program ili priručniku.



## Konfigurisanje kontrole pristupa

Da biste koristili kontrolu pristupa, kreirajte korisnički nalog i omogućite funkciju kontrole pristupa.

### Kreiranje korisničkog naloga

Kreirajte korisnički nalog za kontrolu pristupa.

1. Pristupite Web Config i izaberite karticu **Product Security** > **Access Control Settings** > **User Settings**.
2. Kliknite na **Add** za broj koji želite da registrujete.



**Važno:**

*Kada koristite sistem provere identiteta kompanije Epson ili drugih kompanija, registrujte korisničko ime podešavanja ograničenja od broja 2 do broja 10.*

*Softver za primenu kao što je sistem provere identiteta koristi broj jedan, tako da se korisničko ime ne prikazuje na kontrolnoj tabli štampača.*

3. Podesite svaku stavku.

User Name:

Unesite ime prikazano na listi korisničkih imena dužine od 1 do 14 znakova pomoću alfanumeričkih znakova.

Password:

Unesite lozinku između dužine od 0 do 20 znakova u formatu ASCII (0x20–0x7E). Prilikom pokretanja lozinke, ostavite prazno.

Select the check box to enable or disable each function.

Izaberite funkciju koju dozvoljavate da koristite.

4. Kliknite na **Apply**.

Vratite se na korisničku listu podešavanja posle određenog vremena.

Proverite da li je korisničko ime koje ste registrovali u **User Name** prikazano i promenjeno **Add** u **Edit**.

### Uređivanje korisničkog naloga

Uredite nalog registrovan za kontrolu pristupa.

1. Pristupite Web Config i izaberite karticu **Product Security** > **Access Control Settings** > **User Settings**.
2. Kliknite na **Edit** za broj koji želite da uredite.
3. Promenite svaku stavku.
4. Kliknite na **Apply**.

Vratite se na korisničku listu podešavanja posle određenog vremena.

## Bezbednosne postavke proizvoda

### Brisanje korisničkog naloga

Izbrišite nalog registrovan za kontrolu pristupa.

1. Pristupite Web Config i izaberite karticu **Product Security > Access Control Settings > User Settings**.
2. Kliknite na **Edit** za broj koji želite da izbrišete.
3. Kliknite na **Delete**.



**Važno:**

Kada kliknete na **Delete**, korisnički nalog će biti izbrisan bez poruke za potvrdu. Vodite računa kada brišete nalog.

Vratite se na korisničku listu podešavanja posle određenog vremena.

### Omogućavanje kontrole pristupa

Kada omogućavate kontrolu pristupa, samo registrovani korisnik će moći da koristi štampač.

1. Pristupite opciji Web Config i izaberite karticu **Product Security > Access Control Settings > Basic**.
2. Izaberite **Enables Access Control**.

Ako izaberete **Allows printing and scanning without authentication information**, možete da štampate ili skenirate preko upravljačkih programa kod kojih nisu podešene informacije za proveru identiteta. Podesite ih kada želite da kontrolišete operaciju samo sa kontrolne table štampača i da dozvolite štampanje i skeniranje sa računara.

3. Kliknite na **OK**.

Posle određenog vremena prikazuje se poruka o završetku.

Proverite da li su ikone kao što su kopiranje i skeniranje osenčene sivom bojom na kontrolnoj tabli štampača.

---

## Onemogućavanje spoljnog interfejsa

Možete onemogućiti interfejs koji se koristi za povezivanje uređaja sa štampačem. Podesite ograničenja da biste ograničili štampanje i skeniranje samo na skeniranje putem mreže.

**Napomena:**

Takođe možete izvršiti podešavanja ograničenja na kontrolnoj tabli štampača.

- Memory Device: **Podešavanja > Opšte postavke > Podešavanja štampača > Interfejs memorijskog uređaja > Memorijski uređaj***
- Veza sa računarom preko USB-a: **Podešavanja > Opšte postavke > Podešavanja štampača > Veza sa računarom preko USB-a***

1. Pristupite Web Config i izaberite karticu **Product Security > External Interface**.
2. Izaberite **Disable** za funkcije koje želite da podesite.  
Izaberite **Enable** kada želite da poništite upravljanje.

## Bezbednosne postavke proizvoda

Memory Device

Zabranite čuvanje podataka u spoljnu memoriju preko USB ulaza za priključivanje spoljnih uređaja.

Veza sa računarom preko USB-a

Možete ograničiti upotrebu USB veze s računara. Ako želite da je ograničite, izaberite **Disable**.

3. Kliknite na **OK**.

4. Uverite se da se onemogućeni ulaz ne može koristiti.

Memory Device

Uverite se da nema nikakve reakcije kada priključite uređaj za skladištenje podataka kao što je USB memorija u USB priključak spoljnog interfejsa.

Veza sa računarom preko USB-a

Ako je na računaru instaliran upravljački program

Povežite štampač i računar pomoću USB kabla, a zatim se uverite da štampač ne štampa i ne skenira.

Ako na računaru nije instaliran upravljački program

Operativni sistem Windows:

Otvorite menadžer uređaja i zadržite ga, povežite štampač i računar pomoću USB kabla, a zatim se uverite da prikazani sadržaj menadžera uređaja ostaje nepromenjen.

Mac OS:

Povežite štampač i računar pomoću USB kabla, a zatim se uverite da štampač nije naveden ako želite da dodate štampač iz **Štampači i skeneri**.

### Povezane informacije

➔ [“Pristup programu Web Config” na strani 28](#)

# Podešavanja u vezi s radom i upravljanjem

U ovom poglavlju objašnjene su stavke u vezi sa svakodnevnim radom uređaja i upravljanjem njime.

---

## Prijavljivanje na štampač kao administrator

Ako je za štampač podešena administratorska lozinka, treba da se prijavite kao administrator da biste koristili zaključane stavke menija.

### Prijavljivanje na štampač pomoću kontrolne table

1. Dodirnite .
2. Dodirnite **Administrator**.
3. Unesite lozinku za administratora.
4. Dodirnite **U redu**.



se prikazuje kada je identitet proveren, zatim možete koristiti zaključane stavke menija.



Dodirnite da biste se odjavili.

#### **Napomena:**

Kada izaberete **Uklj. kao Podešavanja > Opšte postavke > Osn. podešavanja > Vreme čekanja na radnju**, automatski se odjavljujete nakon određenog vremenskog perioda ako ne bude aktivnosti na kontrolnoj tabli.

### Prijavljivanje na štampač pomoću Web Config

Kada ste prijavljeni na Web Config kao administrator, možete da koristite stavke koje su podešene u Zaključavanje podešavanja.

1. Unesite IP adresu štampača u pregledač da biste pokrenuli Web Config.
2. Kliknite na **Administrator Login**.
3. Unesite korisničko ime i lozinku za administratora u **User Name** i **Current password**.
4. Kliknite na **OK**.

Zaključne stavke i **Administrator Logout** prikazuju se kada je identitet proveren.

Kliknite na **Administrator Logout** da biste se odjavili.

#### **Napomena:**

Kada izaberete **ON kao Device Management > Control Panel > Operation Timeout**, automatski se odjavljujete nakon određenog vremenskog perioda ako ne bude aktivnosti na kontrolnoj tabli.

---

## Potvrda informacija o štampaču

### Provera informacija sa kontrolne table

Možete da proverite i odštampate sledeće informacije sa kontrolne table.

- Broj odštampanih strana

**Podešavanja > Brojač kopija**

Možete da proverite ukupan broj odštampanih strana i broj strana u boji/crno-beloi tehnici štampanja.

- Materijal

**Podešavanja > Status zaliha**

Možete da proverite informacije za mastilo i kutiju za održavanje.

- List statusa za proizvod

**Podešavanja > Status štampača / Štampaj > Štampaj list statusa**

Možete da odštampate listu statusa, kao što su informacije o štampaču i informacije o potrošnom materijalu.

- Informacije o mreži

**Podešavanja > Opšte postavke > Mrežne postavke > Status mreže**

**Podešavanja > Status štampača / Štampaj > Mreža**

Možete da proverite informacije u vezi sa mrežom kao što su status mrežne veze, podešavanja servera za poštu itd. i odštampajte listu statusa mreže.

- Izveštaj o mrežnom povezivanju

**Podešavanja > Opšte postavke > Mrežne postavke > Provera veze**

Početni ekran >  |  > **Opis > Kada ne možete da se povežete sa mrežom**

Možete utvrditi status mrežnog povezivanja štampača i odštampati izveštaj.

- Status o mrežnom povezivanju

Početni ekran >  |  > **Ruter**

Možete proveriti status veze za kablovsku/bežičnu LAN mrežu.

### Provera informacija iz Web Config

U stavci **Status** pomoću Web Config možete proveriti sledeće informacije o određenom štampaču.

- Product Status

Proverite jezik, status, uslugu u računarskom oblaku, broj proizvoda, MAC adresu itd.

- Network Status

Proverite informacije o statusu veze s mrežom, IP adresu, DNS server itd.

- Maintenance

Proverite prvi dan štampanja koliko puta su menjani kertridži, broj odštampanih strana, broj odštampanih strana za svaki jezik, broj skeniranih strana itd.

- Hardware Status

Proverite status svake Wi-Fi mreže itd.

Job History

Proverite evidenciju zadataka za štampanje, prijem i slanje.

Panel Snapshot

Prikažite sliku ekrana koji je prikazan na kontrolnoj tabli uređaja.

---

## Primanje obaveštenja o događajima e-poštom

### O obaveštenjima putem e-pošte

Ovo je funkcija obaveštavanja koja, kada događaj kao što je prestanak štampanja i pojava greške štampača, šalje e-poruku na navedenu adresu.

Možete registrovati najviše pet odredišta i postaviti podešavanja obaveštenja za svako odredište.

Da bi se ova funkcija mogla koristiti, treba da podesite server e-pošte pre podešavanja obaveštenja.

#### Povezane informacije

➔ [“Konfigurisanje servera za poštu” na strani 38](#)

### Konfigurisanje obaveštenja putem e-pošte

Konfigurirate obaveštenja putem e-pošte pomoću Web Config.

1. Pristupite Web Config i izaberite karticu **Device Management > Email Notification**.

2. Podesite predmet obaveštenja putem e-pošte.

Izaberite sadržaj koji je prikazan o predmetu iz dva padajuća menija.

Izabrani sadržaji su prikazani odmah pored **Subject**.

Ne možete isti sadržaj postaviti i sa leve i sa desne strane.

Kada broj znakova u **Location** prelazi 32 bajta, znakovi koji prelaze 32 bajta se izostavljaju.

3. Unesite adresu e-pošte za slanje obaveštenja putem e-pošte.

Koristite A-Z a-z 0-9 ! # \$ % & ' \* + - . / = ? ^ \_ { | } ~ @, i unesite između 1 i 255 znakova.

4. Izaberite jezik za obaveštenja putem e-pošte.

5. Izaberite polje za potvrdu događaja za koji želite da primite obaveštenje.

Broj **Notification Settings** je povezan sa brojem odredišta **Email Address Settings**.

Primer:

## Podešavanja u vezi s radom i upravljanjem

Ako želite da se obaveštenje pošalje na adresu e-pošte podešenu za broj 1 u **Email Address Settings** kad u štampaču nema papira, izaberite stubac polja za potvrdu 1 u redu **Paper out**.

**EPSON** L3110/3000

Status | Print | Scan/Copy | Fax | Network | Network Security | Product Security | **Device Management** | Epson Open Platform

**Email Notification**

Set up the Email Server to enable the email notification.

**Email Address Settings**

Email in selected language will be sent to each address.

1:	Admin@AAA.com	English
2:	General@AAA.com	English
3:		English
4:		English
5:		English

**Notification Settings**

Email will be sent when product status is as checked.

	1	2	3	4	5
Ink cartridge(s) to be replaced	<input checked="" type="checkbox"/>	<input type="checkbox"/>	<input type="checkbox"/>	<input type="checkbox"/>	<input type="checkbox"/>
Ink low	<input checked="" type="checkbox"/>	<input checked="" type="checkbox"/>	<input type="checkbox"/>	<input type="checkbox"/>	<input type="checkbox"/>
Maintenance box: end of service life	<input checked="" type="checkbox"/>	<input type="checkbox"/>	<input type="checkbox"/>	<input type="checkbox"/>	<input type="checkbox"/>
Maintenance box: nearing end	<input checked="" type="checkbox"/>	<input checked="" type="checkbox"/>	<input type="checkbox"/>	<input type="checkbox"/>	<input type="checkbox"/>
Administrator password changed	<input checked="" type="checkbox"/>	<input type="checkbox"/>	<input type="checkbox"/>	<input type="checkbox"/>	<input type="checkbox"/>
Paper out	<input type="checkbox"/>	<input checked="" type="checkbox"/>	<input type="checkbox"/>	<input type="checkbox"/>	<input type="checkbox"/>
Paper Low	<input checked="" type="checkbox"/>	<input type="checkbox"/>	<input type="checkbox"/>	<input type="checkbox"/>	<input type="checkbox"/>
Printing stopped*	<input checked="" type="checkbox"/>	<input type="checkbox"/>	<input type="checkbox"/>	<input type="checkbox"/>	<input type="checkbox"/>
Printer error	<input checked="" type="checkbox"/>	<input type="checkbox"/>	<input type="checkbox"/>	<input type="checkbox"/>	<input type="checkbox"/>
Scanner error	<input checked="" type="checkbox"/>	<input type="checkbox"/>	<input type="checkbox"/>	<input type="checkbox"/>	<input type="checkbox"/>
Fax error	<input checked="" type="checkbox"/>	<input type="checkbox"/>	<input type="checkbox"/>	<input type="checkbox"/>	<input type="checkbox"/>
Wi-Fi failure	<input checked="" type="checkbox"/>	<input type="checkbox"/>	<input type="checkbox"/>	<input type="checkbox"/>	<input type="checkbox"/>
HDD failure	<input checked="" type="checkbox"/>	<input type="checkbox"/>	<input type="checkbox"/>	<input type="checkbox"/>	<input type="checkbox"/>
NFC failure	<input checked="" type="checkbox"/>	<input type="checkbox"/>	<input type="checkbox"/>	<input type="checkbox"/>	<input type="checkbox"/>

\* Notified when an error occurs, such as paper jam, paper cassette unset, or mismatch of paper size or type.

OK | Restore Default Settings

6. Kliknite na **OK**.

Potvrdite da će obaveštenje putem e-pošte biti poslato izazvanim događajem.

Primer: Štampanje pomoću određivanja Izvor papira kada papir nije podešen.

### Povezane informacije

- ➔ “Pristup programu Web Config” na strani 28
- ➔ “Konfigurisanje servera za poštu” na strani 38

### Stavke za obaveštenje putem e-pošte

Stavke	Podešavanja i objašnjenje
Ink supply unit(s) to be replaced	Obratite pažnju kada je mastilo potrošeno.
Ink low	Obratite pažnju kada je mastilo skoro potrošeno.
Maintenance box: end of service life	Obratite pažnju kada je kutija za održavanje puna.
Maintenance box: nearing end	Obratite pažnju kada je kutija za održavanje skoro puna.
Administrator password changed	Obratite pažnju kada je administratorska lozinka promenjena.

## Podešavanja u vezi s radom i upravljanjem

Stavke	Podešavanja i objašnjenje
Paper out	Obratite pažnju kada je došlo do greške sa izlazom za papir na određenom izvoru papira.
Printing stopped*	Obratite pažnju kada je štampanje zaustavljeno zbog zaglavljenog papira ili ako kasete za papir nije postavljena.
Printer error	Obratite pažnju kada se pojavi greška štampača.
Scanner error	Obratite pažnju kada se pojavi greška skenera.
Fax error	Obratite pažnju kada se pojavi greška faksa.
Greška Wi-Fi	Obratite pažnju kada se pojavi greška bežičnog LAN interfejsa.
Greška Built-in SD card	Obratite pažnju kada se pojavi greška ugrađene SD kartice. Ova stavka se prikazuje na štampaču koji je kompatibilan sa programom PCL ili PostScript.
Greška PDL board	Obratite pažnju kada se pojavi greška PDL supstrata. Ova stavka se prikazuje na štampaču koji je kompatibilan sa programom PCL ili PostScript.

## Ažuriranje upravljačkog softvera

Kada je dostupan novi upravljački softver, ažuriranje upravljačkog softvera štampača poboljšava funkcionisanje ili rešava probleme.

### Ažuriranje osnovnog softvera štampača pomoću kontrolne table

Ako se štampač može povezati na internet, možete ažurirati osnovni softver štampača pomoću kontrolne table. Takođe možete podesiti da štampač redovno proverava ažurirane verzije osnovnog softvera i obavesti vas ako ima dostupnih.

1. Izaberite **Podešavanja** na početnom ekranu.
2. Izaberite **Opšte postavke > Administracija sistema > Ažuriranje firmvera > Ažuriraj**.

**Napomena:**

Izaberite **Obaveštenje > Uklj. da biste podesili da štampač redovno proverava dostupne ažurirane verzije osnovnog softvera**.

3. Izaberite **Započni proveru**.

Štampač počinje da traži dostupne ažurirane verzije.



## Podešavanja u vezi s radom i upravljanjem

- Ako je na LCD ekranu prikazana poruka koja vas obavještava da je dostupna ažurirana verzija osnovnog softvera, sledite uputstva na ekranu da biste pokrenuli ažuriranje.



### **Važno:**

- Nemojte da isključujete kabl štampača niti da isključujete štampač dok se ažuriranje ne završi; u suprotnom štampač može nepravilno da radi.
- Ako ažuriranje osnovnog softvera nije završeno ili je neuspešno, štampač se ne pokreće uobičajeno i prikazuje se „Recovery Mode“ na LCD ekranu sledeći put kada se štampač uključi. U tom slučaju treba ponovo da ažurirate osnovni softver pomoću računara. Povežite štampač na računar pomoću USB kabla. Kada je na štampaču prikazano „Recovery Mode“, ne možete ažurirati osnovni softver preko mrežnog povezivanja. Pristupite svom lokalnom Epsonovom veb-sajtu sa računara i zatim preuzmite najnoviji osnovni softver štampača. Pogledajte uputstva na veb-sajtu radi sledećih koraka.

## Ažuriranje upravljačkog softvera pomoću aplikacije Web Config

Kada je štampač povezan na internet, možete ažurirati upravljački softver sa Web Config.

- Pristupite Web Config i izaberite karticu **Device Management > Firmware Update**.
- Kliknite na **Start**.

Započinje potvrda upravljačkog softvera i prikazuju se informacije o njemu ukoliko postoji ažuriranje.

- Kliknite na **Start**, a zatim sledite uputstva na ekranu.

### **Napomena:**

Upravljački softver možete da ažurirate i pomoću Epson Device Admin. Možete vizuelno potvrditi informacije o upravljačkom softveru na listi uređaja. Ovo je korisno kada želite da ažurirate upravljački softver većeg broja uređaja. Više informacija potražite u priručniku ili na veb-sajtu Epson Device Admin.

### **Povezane informacije**

- ➔ [“Pristup programu Web Config” na strani 28](#)
- ➔ [“Epson Device Admin” na strani 126](#)

## Ažuriranje upravljačkog softvera bez povezivanja sa internetom

Upravljački softver za uređaj možete preuzeti na računar s Epsonovog veb-sajta, a zatim povezati uređaj i računar pomoću USB kabla kako biste ažurirali upravljački softver. Ako ne možete da izvršite ažuriranje preko mreže, pokušajte to da uradite na sledeći način.

- Pristupite Epsonovom veb-sajtu i preuzmite upravljački softver.
- Računar na kom se nalazi preuzeti upravljački softver i štampač povežite USB kablom.
- Dvaput kliknite na preuzetu .exe datoteku.  
Epson Firmware Updater će se pokrenuti.
- Pratite uputstva na ekranu.

---

## Registracija postavki kao podrazumevanih

Postavke za funkcije kao što su skeniranje, kopiranje i slanje/primanje faksova možete sačuvati pod imenom. Postavke koje su ovde registrovane prikazuju se u **Un. pod. vr.** na kontrolnoj tabli štampača. Registrujte svaku funkciju nakon što je podesite.

Možete podesiti sledeće funkcije.

- Scan to Network Folder/FTP
- Scan to Email
- Scan to Memory Device
- Scan to Cloud
- Copy
- Fax

1. Pristupite programu Web Config i odaberite **Scan/Copy** ili karticu **Fax > Presets**.
2. Odaberite registrovani broj i kliknite na **Edit**.
3. Izaberite **Type**.

**Napomena:**

Ako želite da promenite **Type** nakon registracije, izbrišite registrovanu podrazumevanu postavku i zatim je ponovo registrujte.

4. Kliknite na **Next**.

5. Podesite svaku stavku.

Unesite **Name** dužine između 1 i 30 znakova u Unicode formatu (UTF-8).

6. Kliknite na **OK**.

Ako je kombinacija znakova neispravna, biće primenjena automatski izmenjena ispravna vrednost.

### Povezane informacije

➔ [“Pristup programu Web Config” na strani 28](#)

---

## Pravljenje rezervne kopije podešavanja

Možete da izvezete vrednost postavki podešenih u Web Config u datoteku. Možete je koristiti za izradu rezervnih kopija kontakata, vrednosti postavki, zamene štampača itd.

Izvezena datoteka ne može se uređivati zato što je izvezena kao binarna datoteka.

### Izvoz podešavanja

Izvezite podešavanja za štampač.

## Podešavanja u vezi s radom i upravljanjem

1. Pristupite Web Config i zatim izaberite karticu **Device Management > Export and Import Setting Value > Export**.
2. Izaberite podešavanja koja želite da izvezete.  
Izaberite podešavanja koja želite da izvezete. Ako izaberete roditeljsku kategoriju, potkategorije će takođe biti izabrane. Ipak, potkategorije koje izazivaju greške dupliranjem unutar iste mreže (kao što su IP adrese i slično) ne mogu da budu izabrane.
3. Unesite lozinku da biste šifrovali izvezenu datoteku.  
Potrebna vam je lozinka da biste uvezli datoteku. Ostavite ovu opciju praznu ako ne želite da šifrujete datoteku.
4. Kliknite na **Export**.



**Važno:**

*Ako želite da izvezete mrežna podešavanja štampača kao što su ime uređaja i IPv6 adresa, izaberite **Enable to select the individual settings of device** i izaberite još stavki. Koristite samo izabrane vrednosti za zamenski štampač.*

### Povezane informacije

➔ [“Pristup programu Web Config” na strani 28](#)

## Uvoz podešavanja

Uvezite izvezenu datoteku programa Web Config na štampač.



**Važno:**

*Kada uvozite vrednosti koje uključuju pojedinačne informacije kao što su ime štampača ili IP adresa, uverite se da ista IP adresa ne postoji na istoj mreži. Ako se IP adresa preklapa, štampač ne odražava vrednost.*

1. Pristupite Web Config i zatim izaberite karticu **Device Management > Export and Import Setting Value > Import**.
2. Izaberite izvezenu datoteku, a zatim unesite šifrovanu lozinku.
3. Kliknite na **Next**.
4. Izaberite podešavanja koja želite da uvezete, a zatim kliknite na **Next**.
5. Kliknite na **OK**.

Podešavanja će biti primenjena na štampač.

---

## Podešavanje kvaliteta štampe

Možete podesiti kvalitet štampe za često korišćeni običan papir, poput memoranduma, recikliranog papira itd.

## Podešavanje standardne vrednosti za kvalitet štampanja

Podesite standardne vrednosti za kvalitet štampanja za sve vrste papira. Ako želite da podesite kvalitet štampanja prema vrsti papira, izvršite prvo ovo podešavanje. Ukoliko ovo podešavanje napravite nakon podešavanja prema vrsti papira, podešavanje prema vrsti papira će biti resetovano.

1. Ubacite običan papir formata A4 u štampač.
2. Izaberite **Podešavanja** na početnom ekranu na kontrolnoj tabli štampača.
3. Izaberite **Održavanje > Podešavanje kvaliteta štampe**.
4. Pratite uputstva na ekranu da biste započeli proveru.
5. Pratite uputstva na ekranu da biste odštamkali šablone za poravnanje glave za štampanje.
6. Pratite uputstva na ekranu da biste poravnali glavu za štampanje.
  - Ovaj šablon vam omogućuje da izvršite poravnanje ako vertikalne linije izgledaju neravno ili otisci deluju zamagljeno.
    - Pronađite najčistiju šaru u svakoj grupi i izaberite njen broj.

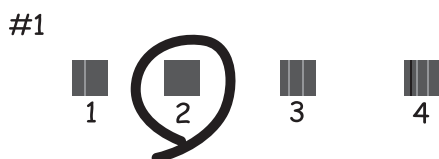

- Pronađite šablon sa najmanje vertikalnih linija koje nisu poravnate i unesite njegov broj.

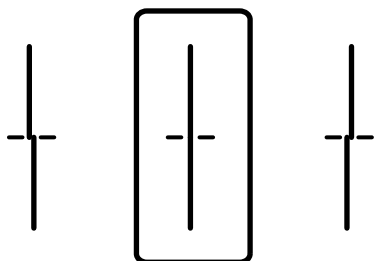

## Podešavanja u vezi s radom i upravljanjem

- Ovaj šablon vam omogućuje da izvršite poravnanje ako uočite horizontalne trake u pravilnim intervalima.

Pronađite šablon sa najmanje razmaka i preklapanja i unesite njegov broj.

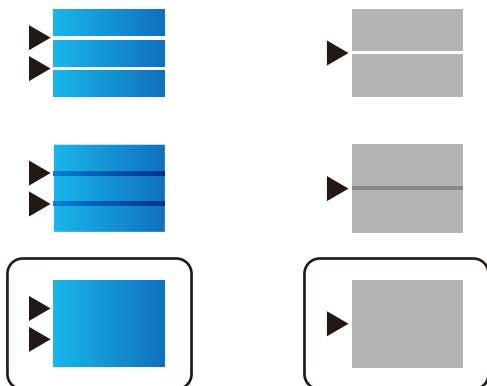

**Napomena:**

Probni šablon se može razlikovati u zavisnosti od modela.

7. Zatvorite ekran sa informacijama.

## Podešavanje kvaliteta štampe prema vrsti papira

Vršenje podešavanja kvaliteta štampanja prema vrsti papira. Podržan je običan papir, papir za recikliranje, visokokvalitetan običan papir, štampani papir, papir u boji, papir sa zaglavljem i debeo papir.

1. U štampač ubacite papir za koji želite da podesite kvalitet štampe.
2. Izaberite **Podešavanja** na početnom ekranu na kontrolnoj tabli štampača.
3. Izaberite **Održavanje > Podešavanje kvaliteta štampe za pojedinačne papire**.  
Ako stavka ne bude prikazana, povucite prstom prema gore kako bi se pojavila.
4. Odaberite kako želite da podesite, u **Odštampanj šablon** ili **Unesite vrednost postavke**.  
Ako želite da unesete istu vrednost poravnanja za više štampača, izaberite **Unesite vrednost postavke**.
5. Izaberite vrstu papira koji ste ubacili u štampač.
6. Pratite uputstva na ekranu da biste poravnali glavu za štampanje.  
Ovaj šablon vrši poravnanje ako vidite horizontalne trake u jednakim razmacima.

## Podešavanja u vezi s radom i upravljanjem

Pronađite šablon sa najmanje razmaka i preklapanja i unesite njegov broj.

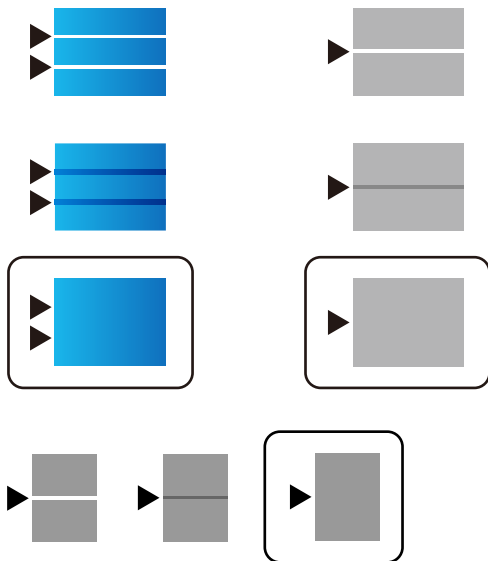

**Napomena:**

- Probni šablon se može razlikovati u zavisnosti od modela.
- Kada štampate na papiru za koji se može podesiti kvalitet štampe, odaberite **Automatsko biranje (običan papir)** u stavki **Vrsta papira** za upravljački program štampača, kako bi bilo izvršeno automatsko podešavanje.

7. Zatvorite ekran sa informacijama.

Ako se kvalitet štampanja ne poboljša i nakon izvršavanja ovog podešavanja, izvršite **Podešavanje kvaliteta štampe** da podesite standardne vrednosti podešavanja, a zatim ponovo izvršite podešavanja prema vrsti papira.

# Otklanjanje problema

---

## Napomene za rešavanje problema

Proveravanje poruke o grešci

Kada se pojavi problem, prvo proverite ima li poruka na kontrolnoj tabli štampača ili upravljačkom ekranu. Ako ste podesili obaveštenja putem e-pošte u slučaju odigravanja događaja, možete brzo saznati status.

Izveštaj o mrežnom povezivanju

Utvrđite status mreže i štampača, a zatim odšampajte rezultat.

Možete pronaći utvrđenu grešku na strani štampača.

Provera statusa komunikacije

Proverite status komunikacije serverskog računara ili klijentskog računara pomoću komande kao što je ping i ipconfig.

Provera veze

Da biste proverili vezu između štampača i servera za poštu, izvršite proveru veze sa štampača. Takođe proverite vezu od klijentskog računara do servera kako biste proverili status komunikacije.

Započinjanje mrežnih podešavanja

Ako se ne prikaže problem u vezi sa podešavanjima i statusom komunikacije, problemi se mogu rešiti onemogućavanjem ili započinjanjem mrežnih podešavanja štampača, a zatim ponovnim postavljanjem.

---

## Provera statusa štampača

Da biste utvrdili uzrok problema, proverite status štampača i mreže.

### Proveravanje poruke o grešci

#### Proveravanje poruke o grešci iz obaveštenja putem e-pošte

Kada želite da podesite obaveštenje putem e-pošte, proverite da li je poruka o grešci poslata sa štampača.

Ako su uputstva za rešavanje problema u obaveštenju putem e-pošte, sledite ih.

#### Povezane informacije

➔ [“Primanje obaveštenja o događajima e-poštom” na strani 94](#)

#### Provera poruka na LCD ekranu



Ako je na LCD ekranu prikazana neka poruka o grešci, sledite uputstva na ekranu ili rešenja u nastavku da biste rešili problem.

## Otklanjanje problema

Poruke o greškama	Uzroci i rešenja
Greška u štampaču. Isključite i ponovo uključite napajanje. Detalje potražite u dokumentaciji.	<p><input type="checkbox"/> <b>Uzroci:</b> Postoji strano telo unutar štampača ili se pojavila greška štampača.</p> <p><input type="checkbox"/> <b>Rešenja:</b> Uklonite sav papir ili zaštitni materijal u štampaču. Ako se poruka o grešci i dalje prikazuje, obratite se podršci kompanije Epson.</p>
Nestalo je papira u XX. Ubacite papir. Veličina papira: XX/Tip papira: XX	<p><input type="checkbox"/> <b>Uzroci:</b> Nema izvora papira.</p> <p><input type="checkbox"/> <b>Rešenja:</b> Umetnite papir, a zatim ubacite kasetu za papir sasvim do kraja.</p>
Treba da zamenite Jedinica za dovod mastila.	<p><input type="checkbox"/> <b>Uzroci:</b> Mastilo se istrošilo.</p> <p><input type="checkbox"/> <b>Rešenja:</b> Da bi se postigao vrhunski kvalitet štampe i da bi se zaštitila glava za štampanje, promenljiva bezbednosna rezerva boje ostaje u kertridžu kad vas štampač obavesti da je vreme da zamenite kertridž. Zamenite kertridž kada vam to bude naloženo.</p>
Kutija za mastilo nije prepoznata. Pravilno je instalirajte.	<p><input type="checkbox"/> <b>Uzroci:</b> Kutija za održavanje nije pravilno postavljena.</p> <p><input type="checkbox"/> <b>Rešenja:</b> Proverite status postavljanja kutije za održavanje, a zatim je pravilno postavite.</p>
Kutija za mastilo je na kraju svog radnog veka. Treba da je zamenite.	<p><input type="checkbox"/> <b>Uzroci:</b> Kutije za održavanje se približava kraju svog veka trajanja.</p> <p><input type="checkbox"/> <b>Rešenja:</b> Zamenite kutiju za održavanje u skladu sa uputstvima.</p>
Kutija za mastilo se bliži kraju svog radnog veka. Isključite napajanje i zamenite je.	<p><input type="checkbox"/> <b>Uzroci:</b> Kutija za održavanje nema dovoljno kapaciteta za čišćenje glave.</p> <p><input type="checkbox"/> <b>Rešenja:</b> Isključite napajanje štampača, a zatim zamenite kutiju za održavanje.</p>
Uklonite i ponovo instalirajte kutiju za mastilo.	<p><input type="checkbox"/> <b>Uzroci:</b> Kutija za održavanje se ne prepoznaje pravilno.</p> <p><input type="checkbox"/> <b>Rešenja:</b> Jednom izvadite kutiju za održavanje i ponovo je postavite. Ako je ne prepoznaje nakon svega toga, zamenite sa novom kutijom za održavanje.</p>
Automatski prikaz podešavanja papira je podešeno na Isključeno. Pojedine funkcije možda nisu dostupne. Detalje potražite u dokumentaciji.	<p><input type="checkbox"/> <b>Uzroci:</b> Opcija <b>Automatski prikaz podešavanja papira</b> je onemogućena.</p> <p><input type="checkbox"/> <b>Rešenja:</b> Ako je podešavanje <b>Automatski prikaz podešavanja papira</b> onemogućeno, ne možete koristiti aplikaciju AirPrint. Omogućite je ako koristite AirPrint.</p>



## Otklanjanje problema

Poruke o greškama	Uzroci i rešenja
Nije otkriven ton za biranje.	<p><input type="checkbox"/> <b>Uzroci:</b></p> <p>Nije otkriven signal za povezivanje kada šaljete faks.</p> <p><input type="checkbox"/> <b>Rešenja:</b></p> <p>Ovaj problem možete rešiti tako što ćete izabrati <b>Podešavanja &gt; Opšte postavke &gt; Podešavanja faksa &gt; Osn. podešavanja &gt; Tip linije</b>, a zatim izabrati <b>PBX</b>. Ako vaš telefonski sistem zahteva broj za izlaznu liniju da biste mogli da pristupite izlaznoj liniji, broj za izlaznu liniju podesite nakon što izaberete <b>PBX</b>. Umesto stvarnog broja za izlaznu liniju koristite # (tarabu) kada unosite inostrani broj faksa. Ovo vezu čini bezbednijom.</p> <p>Ako se poruka o grešci i dalje prikazuje, onemogućite podešavanja za <b>Detekt. pozivnog tona</b>. Međutim, onemogućavanje ove funkcije može izostaviti prvu cifru broja faksa i poslati faks na pogrešan broj.</p>
Prijem faksova nije uspeo jer je kapacitet podataka faksa pun. Dodirnite Job/Status u dnu početnog ekrana za detalje.	<p><input type="checkbox"/> <b>Uzroci:</b></p> <p>Kapacitet memorije faksa nije dovoljan.</p> <p><input type="checkbox"/> <b>Rešenja:</b></p> <p>Primljeni faksovi mogu da se nagomilaju bez obrade iz sledećih razloga.</p> <p><input type="checkbox"/> Štampanje nije moguće usled greške štampača.</p> <p>Obrišite grešku štampača. Da biste proverili detalje i rešenja za grešku, pritisnite dugme  i zatim izaberite <b>Status štampača</b>.</p> <p><input type="checkbox"/> Čuvanje na računaru ili memorijskom uređaju nije moguće.</p> <p>Da biste proverili da li su primljeni faksovi sačuvani, pritisnite dugme  a zatim izaberite <b>Status zadatka</b>. Da biste sačuvali primljene faksove, uključite računar ili priključite memorijski uređaj na štampač.</p>
Kombinacija IP adrese i maske pod mreže nije tačna. Više detalja potražite u dokumentaciji.	<p><input type="checkbox"/> <b>Uzroci:</b></p> <p>Kombinacija IP adrese koju ste podesili nije ispravna.</p> <p><input type="checkbox"/> <b>Rešenja:</b></p> <p>Unesite tačnu IP adresu ili podrazumevani mrežni prolaz.</p>
Ažurirajte koreni sertifikat da biste koristili usluge u oblaku.	<p><input type="checkbox"/> <b>Uzroci:</b></p> <p>Osnovni sertifikat korišćen za usluge računarskog oblaka je istekao.</p> <p><input type="checkbox"/> <b>Rešenja:</b></p> <p>Pokrenite Web Config, a zatim ažurirajte osnovni sertifikat.</p> <p><b>Network Security — Root Certificate Update</b></p>

## Otklanjanje problema

Poruke o greškama	Uzroci i rešenja
Recovery Mode	<p><input type="checkbox"/> <b>Uzroci:</b></p> <p>Nije uspelo ažuriranje osnovnog softvera i ne može se vratiti na normalan režim.</p> <p><input type="checkbox"/> <b>Rešenja:</b></p> <p>Štampač je pokrenut u režimu oporavka zato što ažuriranje osnovnog softvera nije uspelo. Sledite dolenađene korake da biste ponovo pokušali da ažurirate osnovni softver.</p> <ol style="list-style-type: none"> <li>1. Povežite računar i štampač USB kablom. (Tokom režima oporavka ne možete da ažurirate osnovni softver preko mrežne veze.)</li> <li>2. Dalja uputstva potražite na lokalnom Epson veb-sajtu.</li> </ol>

## Šifra greške u meniju statusa

Ako zadatak ne bude uspešno dovršen, proverite šifru greške prikazanu u istoriji za svaki od zadataka. Šifru greške možete proveriti tako što ćete pritisnuti dugme , a zatim izabrati **Status zadatka**. Problem i njegovo moguće rešenje potražite u sledećoj tabeli.

Šifra	Problemi i uzroci	Rešenja
001	Proizvod je isključen usled nestanka struje.	-
109	Primljeni faks je već izbrisan.	-
110	Zadatak je odštampan samo na jednoj strani jer ubačeni papir ne podržava dvostrano štampanje.	Ako želite dvostrano štampanje, ubacite papir koji podržava dvostrano štampanje.
201	Memorija je puna.	<p><input type="checkbox"/> Štampanje primljenih faksova od <b>Status zadatka</b> u <b>Job/Status</b>.</p> <p><input type="checkbox"/> Brisanje faksova koji su sačuvani u prijemnom sandučetu iz <b>Status zadatka</b> u <b>Job/Status</b>.</p> <p><input type="checkbox"/> Ako šaljete crno-beli faks na jedno odredište, možete ga poslati pomoću opcije „Direktno slanje“.</p> <p><input type="checkbox"/> Podelite originale na dva ili više delova da biste ih slali u nekoliko paketa.</p>
202	Veza je prekinuta od strane mašine primaoca.	Sačekajte malo, a zatim pokušajte ponovo.
203	Proizvod ne može da otkrije signal za pozivanje.	<p><input type="checkbox"/> Postarajte se da telefonski kabl nude pravilno povezan i da telefonska linija radi.</p> <p><input type="checkbox"/> Kada je štampač priključen na PBX ili na adapter terminala, promenite podešavanje <b>Tip linije</b> na <b>PBX</b>.</p> <p><input type="checkbox"/> Izaberite <b>Podešavanja &gt; Opšte postavke &gt; Podešavanja faksa &gt; Osn. podešavanja &gt; Detekt. pozivnog tona</b>, a zatim onemogućite podešavanje za signal za povezivanje.</p>
204	Uređaj koji je primalac je zauzet.	Sačekajte malo, a zatim pokušajte ponovo.
205	Uređaj koji je primalac ne odgovara.	Sačekajte malo, a zatim pokušajte ponovo.

## Otklanjanje problema

Šifra	Problemi i uzroci	Rešenja
206	Telefonski kabl je neispravno povezan sa LINE i EXT. priključkom proizvoda.	Proverite vezu sa LINE priključkom, a zatim i EXT. priključkom na računaru.
207	Proizvod nije priključen na telefonsku liniju.	Priključite telefonski kabl na telefonsku liniju.
208	Faks nije bilo moguće poslati nekima od navedenih primalaca.	Štampanje <b>Evidencija faksa</b> ili izveštaja <b>Poslednji prenos</b> za prethodne faksove iz opcije <b>Izveštaj o faksu</b> u režimu za faks radi provere neuspešnih odredišta. Kada je podešavanje <b>Čuvanje podataka o neuspehu</b> omogućeno, možete ponovo da šaljete faksove iz opcije <b>Status zadatka u Job/Status</b> .
301	Ne postoji dovoljno slobodnog prostora za čuvanje podataka na memorijskom uređaju.	<input type="checkbox"/> Povećajte prostor za skladištenje na memorijskom uređaju. <input type="checkbox"/> Unesite broj dokumenata. <input type="checkbox"/> Smanjite rezoluciju skeniranja ili povećajte stepen kompresije da biste smanjili veličinu skenirane slike.
302	Memorijski uređaj je zaštićen od upisivanja.	Onemogućite zaštitu od upisivanja na memorijskom uređaju.
303	Nije kreirana nijedna fascikla za čuvanje skenirane slike.	Ubacite drugi memorijski uređaj.
304	Memorijski uređaj je uklonjen.	Ponovo ubacite memorijski uređaj.
305	Došlo je do greške prilikom čuvanja podataka na memorijskom uređaju.	Ako se spoljnom uređaju pristupa sa računara, sačekajte malo i zatim pokušajte ponovo.
306	Memorija je puna.	Sačekajte da se završe drugi zadaci koji su u toku.
311	Došlo je do greške DNS servera u toku komunikacije skeniranja u e-poruku.	<input type="checkbox"/> Izaberite <b>Podešavanja &gt; Opšte postavke &gt; Mrežne postavke &gt; Napredno &gt; TCP/IP</b> , a zatim proverite DNS podešavanja. <input type="checkbox"/> Proverite DNS podešavanja za server, računar ili pristupnu tačku.
312	Došlo je do greške pri proveri identiteta u toku komunikacije skeniranja u e-poruku.	Izaberite <b>Podešavanja &gt; Opšte postavke &gt; Mrežne postavke &gt; Napredno &gt; Server za imejl &gt; Postavke servera</b> , a zatim proverite podešavanja servera.
313	Došlo je do greške u komunikaciji u toku komunikacije skeniranja u e-poruku.	<input type="checkbox"/> Odštampane izveštaje o mrežnoj vezi da biste proverili da li je štampač povezan sa mrežom. <input type="checkbox"/> Izaberite <b>Podešavanja &gt; Opšte postavke &gt; Mrežne postavke &gt; Napredno &gt; Server za imejl &gt; Postavke servera</b> da biste proverili podešavanja servera e-pošte. Možete da proverite šta je izazvalo grešku pokretanjem provere veze. <input type="checkbox"/> Metod provere identiteta podešavanja i servera e-pošte se možda ne slažu. Kada izaberete <b>Isključeno</b> kao metod provere identiteta, postarajte se da metod provere identiteta servera e-pošte bude podešen na Ništa.

## Otklanjanje problema

Šifra	Problemi i uzroci	Rešenja
314	Veličina podataka premašuje maksimalnu dozvoljenu veličinu za priložene datoteke.	<input type="checkbox"/> Povećajte vrednost za podešavanje <b>Maks. vel. priložene datoteke</b> u podešavanjima skeniranja. <input type="checkbox"/> Smanjite rezoluciju skeniranja ili povećajte stepen kompresije da biste smanjili veličinu skenirane slike.
315	Memorija je puna.	Pokušajte ponovo nakon završetka drugih zadataka koji su u toku.
321	Došlo je do greške DNS servera u toku skeniranja u mrežnu fasciklu (eng. Scan to Network Folder)/FTP komunikacije.	<input type="checkbox"/> Izaberite <b>Podešavanja &gt; Opšte postavke &gt; Mrežne postavke &gt; Napredno &gt; TCP/IP</b> , a zatim proverite DNS podešavanja. <input type="checkbox"/> Proverite DNS podešavanja za server, računar ili pristupnu tačku.
322	Došlo je do greške pri proveri identiteta u toku skeniranja u mrežnu fasciklu (eng. Scan to Network Folder)/FTP komunikacije.	Proverite podešavanja za <b>Lokacija</b> .
323	Došlo je do greške u komunikaciji u toku skeniranja u mrežnu fasciklu (eng. Scan to Network Folder)/FTP komunikacije.	<input type="checkbox"/> Proverite podešavanja za <b>Lokacija</b> . <input type="checkbox"/> Odštampajte izveštaj o mrežnoj vezi da biste proverili da li je štampač povezan sa mrežom.
324	Datoteka sa istim nazivom već postoji u navedenoj fascikli.	<input type="checkbox"/> Izbrišite datoteku sa istim nazivom. <input type="checkbox"/> Promenite prefiks za naziv datoteke u <b>Podešavanja datoteke</b> .
325 326	Ne postoji dovoljno slobodnog prostora za skladištenje u navedenoj fascikli.	<input type="checkbox"/> Povećajte prostor za skladištenje u navedenoj fascikli. <input type="checkbox"/> Unesite broj dokumenata. <input type="checkbox"/> Smanjite rezoluciju skeniranja ili povećajte stepen kompresije da biste smanjili veličinu skenirane slike.
327	Memorija je puna.	Sačekajte da se završe drugi zadaci koji su u toku.
328	Odredište je neispravno ili nepostojeće.	Proverite podešavanja za <b>Lokacija</b> .
331	Došlo je do greške u komunikaciji prilikom pribavljanja liste odredišta.	Odštampajte izveštaj o mrežnoj vezi da biste proverili da li je štampač povezan sa mrežom.
332	Ne postoji dovoljno slobodnog prostora za čuvanje skenirane slike u odredišnom prostoru za skladištenje.	Unesite broj dokumenata.
333	Nije bilo moguće pronaći odredište jer su informacije o odredištu otpremljene na server pre slanja skenirane slike.	Ponovo izaberite odredište.
334	Došlo je do greške prilikom slanja skenirane slike.	-
341	Došlo je do greške u komunikaciji.	Proverite veze za računar i štampač. Ako povezivanje vršite preko mreže, odštampajte izveštaj o mrežnoj vezi da biste proverili da li je štampač povezan sa mrežom.
401	Ne postoji dovoljno slobodnog prostora za čuvanje podataka na memorijskom uređaju.	Povećajte prostor za skladištenje na memorijskom uređaju.

## Otklanjanje problema

Šifra	Problemi i uzroci	Rešenja
402	Memorijski uređaj je zaštićen od upisivanja.	Onemogućite zaštitu od upisivanja na memorijskom uređaju.
404	Memorijski uređaj je uklonjen.	Ponovo ubacite memorijski uređaj.
405	Došlo je do greške prilikom čuvanja podataka na memorijskom uređaju.	<input type="checkbox"/> Ponovo ubacite memorijski uređaj. <input type="checkbox"/> Koristite drugi memorijski uređaj na kom ste kreirali fasciklu pomoću funkcije <b>Napravite direktorijum da biste sačuvali</b> .
411	Došlo je do greške DNS servera u komunikaciji prilikom prosleđivanja dokumenta primljenog faksom putem e-pošte.	<input type="checkbox"/> Izaberite <b>Podešavanja &gt; Opšte postavke &gt; Mrežne postavke &gt; Napredno &gt; TCP/IP</b> , a zatim proverite DNS podešavanja. <input type="checkbox"/> Proverite DNS podešavanja za server, računar ili pristupnu tačku.
412	Došlo je do greške pri proveri identiteta u komunikaciji prilikom prosleđivanja dokumenta primljenog faksom putem e-pošte.	Izaberite <b>Podešavanja &gt; Opšte postavke &gt; Mrežne postavke &gt; Napredno &gt; Server za imejl &gt; Postavke servera</b> , a zatim proverite podešavanja servera.
413	Došlo je do greške u komunikaciji prilikom prosleđivanja dokumenta primljenog faksom putem e-pošte.	<input type="checkbox"/> Izaberite <b>Podešavanja &gt; Opšte postavke &gt; Mrežne postavke &gt; Napredno &gt; Server za imejl &gt; Postavke servera</b> da biste proverili podešavanja servera e-pošte. Možete da proverite šta je izazvalo grešku pokretanjem provere veze. <input type="checkbox"/> Metod provere identiteta podešavanja i servera e-pošte se možda ne slažu. Kada izaberete <b>Isključeno</b> kao metod provere identiteta, postarajte se da metod provere identiteta servera e-pošte bude podešen na Ništa. <input type="checkbox"/> Odštampajte izveštaj o mrežnoj vezi da biste proverili da li je štampač povezan sa mrežom.
421	Došlo je do greške DNS servera u komunikaciji prilikom prosleđivanja dokumenta primljenog faksom u deljenu fasciklu.	<input type="checkbox"/> Izaberite <b>Podešavanja &gt; Opšte postavke &gt; Mrežne postavke &gt; Napredno &gt; TCP/IP</b> , a zatim proverite DNS podešavanja. <input type="checkbox"/> Proverite DNS podešavanja za server, računar ili pristupnu tačku.
422	Došlo je do greške pri proveri identiteta u komunikaciji prilikom prosleđivanja dokumenta primljenog faksom u deljenu fasciklu.	Izaberite <b>Podešavanja &gt; Opšte postavke &gt; Podešavanja faksa &gt; Podešavanja za prijem &gt; Postavke čuvanja/prosleđivanja</b> , a zatim proverite podešavanja fascikle izabrane u odeljku <b>Odredište čuvanja/prosl.</b>
423	Došlo je do greške u komunikaciji prilikom prosleđivanja dokumenta primljenog faksom u deljenu fasciklu.	<input type="checkbox"/> Odštampajte izveštaj o mrežnoj vezi da biste proverili da li je štampač povezan sa mrežom. <input type="checkbox"/> Izaberite <b>Podešavanja &gt; Opšte postavke &gt; Podešavanja faksa &gt; Podešavanja za prijem &gt; Postavke čuvanja/prosleđivanja</b> , a zatim proverite podešavanja fascikle izabrane u odeljku <b>Odredište čuvanja/prosl.</b>
425	Ne postoji dovoljno slobodnog prostora za skladištenje u odredišnoj fascikli.	Povećajte prostor za skladištenje u odredišnoj fascikli.

## Otklanjanje problema

Šifra	Problemi i uzroci	Rešenja
428	Odredište je neispravno ili nepostojeće.	Izaberite <b>Podešavanja &gt; Opšte postavke &gt; Podešavanja faksa &gt; Podešavanja za prijem &gt; Postavke čuvanja/prosleđivanja</b> , a zatim proverite podešavanja fascikle izabrane u odeljku <b>Odredište čuvanja/prosl.</b>

### Provera upravljačkog ekrana daljinskog štampača

Možete proveriti upravljački ekran daljinskog štampača pomoću Web Config.

1. Pokrenite Web Config štampača koji želite da proverite.  
Kada primite obaveštenje putem e-pošte, možete da pokrenete Web Config iz URL adrese na e-pošti.
2. Izaberite karticu **Status > Panel Snapshot**.  
Aktuelna tabla štampača je prikazana na Web Config.  
Da biste ažurirali, kliknite na **Refresh**.

### Štampanje izveštaja o mrežnom povezivanju

Možete odštampati izveštaj o mrežnom povezivanju kako biste proverili status između štampača i bežičnog mrežnog usmerivača.

1. Ubacite papire.
2. Izaberite **Podešavanja** na početnom ekranu.
3. Izaberite **Opšte postavke > Mrežne postavke > Provera veze**.  
Provera veze započinje.
4. Izaberite **Odštampanje izveštaja o proverama**.
5. Odštampanje izveštaja o mrežnom povezivanju.  
Ako je došlo do greške, proverite izveštaj o mrežnom povezivanju, a zatim sledite odštampana rešenja.
6. Zatvorite ekran.

#### Povezane informacije

➔ [“Poruke i rešenja u izveštaju o mrežnom povezivanju” na strani 111](#)

## Otklanjanje problema

## Poruke i rešenja u izveštaju o mrežnom povezivanju

Proverite poruke i šifre grešaka u izveštaju o mrežnom povezivanju, a zatim sledite rešenja.

Check Network Connection

---

Check Result FAIL

---

Error code (E-2)

See the Network Status and check if the Network Name (SSID) is the SSID you want to connect.  
If the SSID is correct, make sure to enter the correct password and try again.

If your problems persist,  
see your documentation for help and networking tips.

---

Checked Items

Wireless Network Name (SSID) Check	FAIL
Communication Mode Check	Unchecked
Security Mode Check	Unchecked
MAC Address Filtering Check	Unchecked
Security Key/Password Check	Unchecked
IP Address Check	Unchecked
Detailed IP Setup Check	Unchecked

---

Network Status

Printer Name	EPSON XXXXXX
Printer Model	XX-XXX Series
IP Address	169.254.137.8
Subnet Mask	255.255.0.0
Default Gateway	
Network Name (SSID)	EpsonNet
Security	None
Signal Strength	Poor
MAC Address	F8:D0:27:40:C0:AC

a. Šifra greške

b. Poruke o mrežnom povezivanju

## E-1

## Rešenja:

- Proverite da li je Ethernet kabl dobro povezan sa štampačem i čvorištem ili drugim mrežnim uređajem.
- Proverite da li su čvorište ili drugi mrežni uređaj uključeni.
- Ako želite da povežete štampač preko Wi-Fi-ja, ponovo unesite podešavanja za Wi-Fi jer je onemogućen.

## E-2, E-3, E-7

## Rešenja:

- Proverite da li je bežični ruter uključen.
- Potvrdite da je računar ili uređaj ispravno povezan sa bežičnim ruterom.

## Otklanjanje problema

- Isključite bežični ruter. Sačekajte oko 10 sekundi, a zatim ga uključite.
- Postavite štampač bliže bežičnom ruteru i uklonite sve prepreke između njih.
- Ako ste ručno uneli SSID, proverite da li je ispravan. Proverite SSID iz dela **Network Status** na izveštaju o mrežnoj vezi.
- Ako bežični ruter ima više SSID-jeva, izaberite SSID koji je prikazan. Kada SSID koristi neusaglašenu frekvenciju, štampač ga ne prikazuje.
- Ako koristite podešavanje kontrolnog dugmeta za uspostavljanje mrežne veze, proverite da li bežični ruter podržava WPS. Podešavanje kontrolnog dugmeta ne možete da koristite ako vaš bežični ruter ne podržava WPS.
- Proverite da li vaš SSID koristi samo ASCII znakove (alfanumeričke znakove i simbole). Štampač ne može da prikaže SSID koji sadrži znakove izvan ASCII skupa.
- Proverite da li znate SSID i lozinku pre povezivanja sa bežičnim ruterom. Ako koristite bežični ruter sa podrazumevanim podešavanjima, SSID i lozinka se nalaze na nalepnici bežičnog rutera. Ako ne znate SSID i lozinku, kontaktirajte osobu koja je podesila bežični ruter ili pogledajte dokumentaciju priloženu uz bežični ruter.
- Ako se povezujete sa SSID-jem generisanim na privezanom pametnom uređaju, proverite SSID i lozinku u dokumentaciji priloženoj uz pametni uređaj.
- Ako se vaša Wi-Fi veza iznenada prekine, proverite donje uslove. Ako je neki od ovih uslova primenjiv, resetujte mrežna podešavanja tako što ćete preuzeti i pokrenuti softver sa sledeće internet prezentacije.

<http://epson.sn> > **Podešavanje**

- Drugi pametni uređaj je dodat na mrežu koristeći podešavanje kontrolnog dugmeta.
- Wi-Fi mreža je podešena koristeći metod koji nije podešavanje kontrolnog dugmeta.

## E-5

### Rešenja:

Proverite da li je vrsta bezbednosti bežičnog rutera podešena na nešto od sledećeg. Ako nije, promenite vrstu bezbednosti na bežičnom ruteru, a zatim resetujte mrežna podešavanja štampača.

- WEP-64 bit (40 bit)
- WEP-128 bit (104 bit)
- WPA PSK (TKIP/AES)\*
- WPA2 PSK (TKIP/AES)\*
- WPA (TKIP/AES)
- WPA2 (TKIP/AES)

\* Drugi naziv za WPA PSK je lični WPA. Drugi naziv za WPA2 PSK je lični WPA2.



## Otklanjanje problema

### E-6

#### Rešenja:

- Proverite da li je filtriranje MAC adresa onemogućeno. Ako je omogućeno, registrujte MAC adresu štampača tako da ne bude filtrirana. Detalje potražite u dokumentaciji priloženoj uz bežični ruter. MAC adresu štampača možete da proverite iz dela **Network Status** na izveštaju o mrežnoj vezi.
- Ako vaš bežični ruter koristi deljenu proveru identiteta sa WEP bezbednošću, uverite se da su ključ i indeks za proveru identiteta tačni.
- Ako je broj uređaja sa kojima je moguće povezivanje na bežičnom ruteru manji od broja mrežnih uređaja koje želite da povežete, podesite bežični ruter tako da povećate broj uređaja sa kojima je moguće povezivanje. Pogledajte dokumentaciju priloženu uz bežični ruter da biste uneli podešavanja.

### E-8

#### Rešenja:

- Omogućite DHCP na bežičnom ruteru ako je podešavanje Pribavljanje IP adrese štampača podešeno na **Automatski**.
- Ako je podešavanje Pribavljanje IP adrese štampača podešeno na Ručno, IP adresa koju ručno podesite je netačna usled izlaska izvan opsega (na primer: 0.0.0.0). Podesite važeću IP adresu koristeći kontrolnu tablu štampača ili koristeći Web Config.

### E-9

#### Rešenja:

Proverite sledeće.

- Uređaji su uključeni.
- Možete da pristupite internetu i drugim računarima ili mrežnim uređajima na istoj mreži sa uređaja koje želite da povežete sa štampačem.

Ako se štampač i mrežni uređaji i dalje ne povezuju nakon što se potvrdili gorenavedeno, isključite bežični ruter. Sačekajte oko 10 sekundi, a zatim ga uključite. Zatim resetujte mrežna podešavanja tako što ćete preuzeti i pokrenuti instalacioni program sa sledeće internet prezentacije.

<http://epson.sn> > **Podešavanje**

### E-10

#### Rešenja:

Proverite sledeće.

- Drugi uređaji na mreži su uključeni.
- Mrežne adrese (IP adresa, podmrežna maska i podrazumevani mrežni prolaz) su tačni ako ste podesili Pribavljanje IP adrese štampača na Ručno.

Ponovo podesite mrežnu adresu ako nije tačna. IP adresu, podmrežnu masku i podrazumevani mrežni prolaz možete da proverite u delu **Network Status** na izveštaju o mrežnoj vezi.

## Otklanjanje problema

Ako je DHCP omogućen, promenite Pribavljanje IP adrese štampača na **Automatski**. Ako želite da podesite IP adresu ručno, proverite IP adresu štampača u delu **Network Status** na izveštaju o mrežnoj vezi i zatim izaberite Ručno na ekranu mrežnih podešavanja. Podesite podmrežnu masku na [255.255.255.0].

Ako se štampač i mrežni uređaji i dalje ne povezuju, isključite bežični ruter. Sačekajte oko 10 sekundi, a zatim ga uključite.

### E-11

#### Rešenja:

Proverite sledeće.

- Adresa podrazumevanog mrežnog prolaza je tačna ako postavite TCP/IP podešavanje štampača na Ručno.
- Uređaj koji je podešen kao podrazumevani mrežni prolaz je uključen.

Podesite tačnu adresu podrazumevanog mrežnog prolaza. Adresu podrazumevanog mrežnog prolaza možete da proverite u delu **Network Status** na izveštaju o mrežnoj vezi.

### E-12

#### Rešenja:

Proverite sledeće.

- Drugi uređaji na mreži su uključeni.
- Mrežne adrese (IP adresa, podmrežna maska i podrazumevani mrežni prolaz) su tačne ako ih unosite ručno.
- Mrežne adrese drugih uređaja (podmrežna maska i podrazumevani mrežni prolaz) su isti.
- IP adresa nije u konfliktu sa drugim uređajima.

Ako se štampač i mrežni uređaji i dalje ne povezuju nakon što se potvrdili gorenavedeno, pokušajte sledeće.

- Isključite bežični ruter. Sačekajte oko 10 sekundi, a zatim ga uključite.
- Ponovo unesite mrežna podešavanja koristeći instalacioni program. Možete ga pokrenuti sa sledeće internet prezentacije.  
<http://epson.sn> > **Podešavanje**
- Možete da registrujete više lozinki na bežičnom ruteru koji koristi WEP vrstu bezbednosti. Ako je registrovano više lozinki, proverite da li je prva registrovana lozinka podešena na štampaču.

### E-13

#### Rešenja:

Proverite sledeće.

- Mrežni uređaji, kao što su bežični ruter, čvorište i ruter, su uključeni.
- TCP/IP podešavanje za mrežne uređaje nije ručno podešeno. (Ako je TCP/IP podešavanje štampača automatski podešeno dok je TCP/IP podešavanje za druge mrežne uređaje izvršeno ručno, mreža štampača se možda razlikuje od mreže za druge uređaje.)

Ako i dalje ne radi nakon provere gorenavedenih stavki, pokušajte sledeće.

## Otklanjanje problema

- Isključite bežični ruter. Sačekajte oko 10 sekundi, a zatim ga uključite.
- Unesite mrežna podešavanja na računaru koji se nalazi na istoj mreži kao i štampač pomoću instalacionog programa. Možete ga pokrenuti sa sledeće internet prezentacije.  
<http://epson.sn> > **Podešavanje**
- Možete da registrujete više lozinki na bežičnom ruteru koji koristi WEP vrstu bezbednosti. Ako je registrovano više lozinki, proverite da li je prva registrovana lozinka podešena na štampaču.

## Poruka na mrežnom okruženju

Poruka	Rešenje
*Multiple network names (SSID) that match your entered network name (SSID) have been detected. Confirm network name (SSID).	Isti SSID je možda podešen na više bežičnih rutera. Proverite podešavanja na bežičnom ruteru i promenite SSID.
The Wi-Fi environment needs to be improved. Turn the wireless router off and then turn it on. If the connection does not improve, see the documentation for the wireless router.	Nakon što približite štampač bežičnom ruteru i uklonite sve prepreke između njih, isključite bežični ruter. Sačekajte oko 10 sekundi, a zatim ga uključite. Ako se i dalje ne povezuje, pogledajte dokumentaciju priloženu uz bežični ruter.
*No more devices can be connected. Disconnect one of the connected devices if you want to add another one.	Računar i pametni uređaji koji mogu istovremeno da budu povezani su potpuno povezani u Wi-Fi Direct (jednostavna pristupna tačka) vezi. Da biste dodali drugi računar ili pametni uređaj, prvo prekinite vezu nekog od povezanih uređaja.  Broj bežičnih uređaja koji istovremeno mogu da budu povezani i broj povezanih uređaja možete da potvrdite proverom lista sa statusom mreže ili kontrolne table štampača.
The same SSID as Wi-Fi Direct exists in the environment. Change the Wi-Fi Direct SSID if you cannot connect a smart device to the printer.	Na upravljačkoj ploči štampača, idite na ekran Podešavanje Wi-Fi Direct-a i izaberite meni da biste promenili podešavanje. Možete da promenite ime mreže koje sledi nakon DIRECT-XX-. Unesite do 32 znaka.

## Provera statusa komunikacije

Proverite da li je komunikacije između štampača i računara ispravna, kao i kabl da biste rešili probleme.

## Provera evidencije za server i mrežni uređaj

Ako je došlo do problema s povezivanjem na mrežu, možete utvrditi uzrok proverom evidencije za poštanski server ili LDAP server ili proverom statusa uz pomoć sistemske evidencije za mrežni uređaj, poput mrežne skretnice ili proverom komandi.

## Štampanje lista mrežnog statusa

Možete proveriti detaljne informacije o mreži tako što ćete ga odštampati.

1. Ubacite papire.

## Otklanjanje problema

2. Izaberite **Podešavanja** na početnom ekranu.
3. Izaberite **Opšte postavke > Mrežne postavke > Status mreže**.
4. Izaberite **Odšampaj list sa statusom**.
5. Proverite poruku, a zatim odšampajte list mrežnog statusa.
6. Zatvorite ekran.  
Ekran se nakon određenog vremena zatvara automatski.

## Provera komunikacije između uređaja i računara

### Provera komunikacije pomoću komande za pingovanje — Windows

Možete koristiti Ping komandu da biste se uverili da li je računar priključen na štampač. Sledite navedene korake da biste proverili komunikaciju pomoću Ping komande.

1. Proverite IP adresu štampača za komunikaciju koju želite da proverite.  
To možete proveriti sa ekrana za status mreže na kontrolnoj tabli štampača, u izveštaju o povezivanju ili u koloni **IP Address** sa lista o statusu mreže.
2. Prikažite ekran računara sa zahtevom za unos komande.  
Prikažite ekran aplikacije a zatim izaberite **Zahtev za unos komande**.
3. Unesite „ping xxx.xxx.xxx.xxx“ a zatim pritisnite dugme Enter.  
Unesite IP adresu štampača za xxx.xxx.xxx.xxx.
4. Proverite status komunikacije.  
Ako štampač i računar komuniciraju, prikazuje se sledeća poruka.

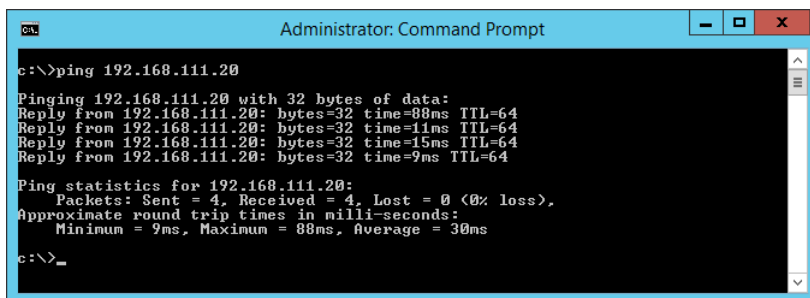

```
Administrator: Command Prompt
c:\>ping 192.168.111.20
Pinging 192.168.111.20 with 32 bytes of data:
Reply from 192.168.111.20: bytes=32 time=88ms TTL=64
Reply from 192.168.111.20: bytes=32 time=11ms TTL=64
Reply from 192.168.111.20: bytes=32 time=15ms TTL=64
Reply from 192.168.111.20: bytes=32 time=9ms TTL=64

Ping statistics for 192.168.111.20:
    Packets: Sent = 4, Received = 4, Lost = 0 (0% loss),
    Approximate round trip times in milli-seconds:
        Minimum = 9ms, Maximum = 88ms, Average = 30ms
c:\>_
```

## Otklanjanje problema

Ako štampač i računar ne komuniciraju, prikazuje se sledeća poruka.

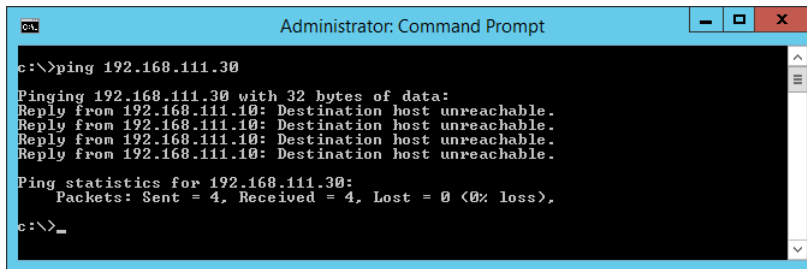

```
Administrator: Command Prompt
c:\>ping 192.168.111.30
Pinging 192.168.111.30 with 32 bytes of data:
Reply from 192.168.111.10: Destination host unreachable.
Reply from 192.168.111.10: Destination host unreachable.
Reply from 192.168.111.10: Destination host unreachable.
Reply from 192.168.111.10: Destination host unreachable.
Ping statistics for 192.168.111.30:
    Packets: Sent = 4, Received = 4, Lost = 0 (0% loss),
c:\>_
```

### Provera komunikacije pomoću komande za pingovanje — Mac OS

Možete koristiti Ping komandu da biste se uverili da li je računar priključen na štampač. Sledite navedene korake da biste proverili komunikaciju pomoću Ping komande.

1. Proverite IP adresu štampača za komunikaciju koju želite da proverite.

To možete proveriti sa ekrana za status mreže na kontrolnoj tabli štampača, u izveštaju o povezivanju ili u koloni **IP Address** sa lista o statusu mreže.

2. Pokrenite pomoćni mrežni program.

Unesite „Network Utility“ u polje **Spotlight**.

3. Kliknite na karticu **Ping**, unesite IP adresu koju ste proverili u koraku 1 a zatim kliknite na **Ping**.

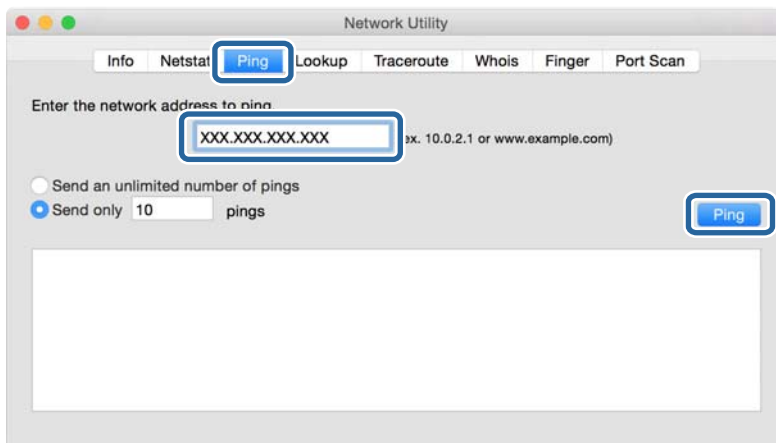

## Otklanjanje problema

### 4. Proverite status komunikacije.

Ako štampač i računar komuniciraju, prikazuje se sledeća poruka.

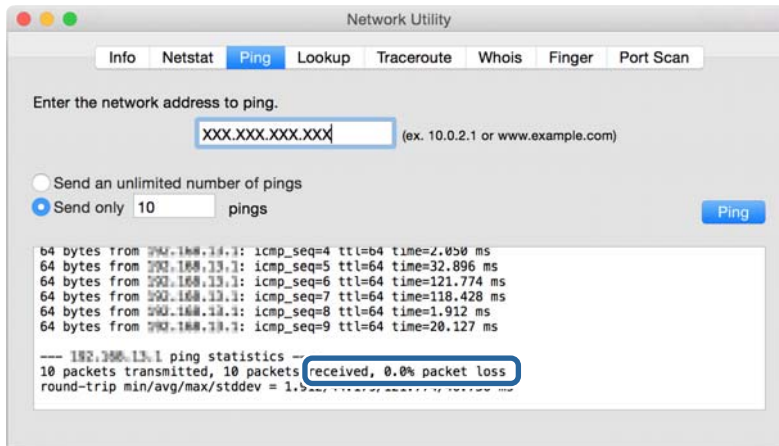

Ako štampač i računar ne komuniciraju, prikazuje se sledeća poruka.

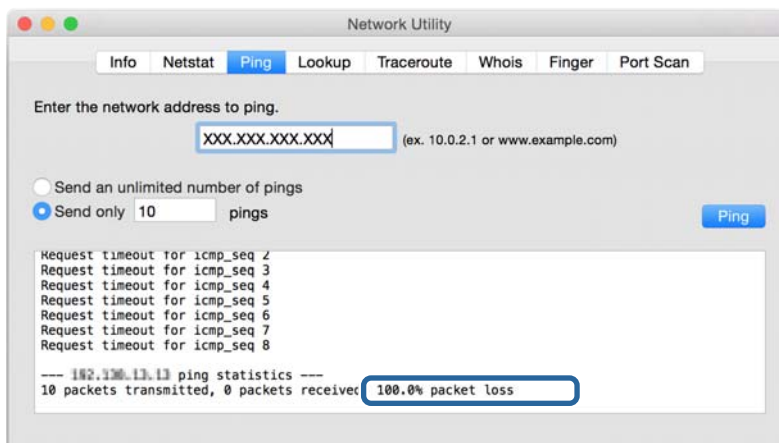

## Provera mreže računara — Windows

Koristeći zahtev za unos komande, proverite status veze računara i putanju veze do štampača. Tako ćete doći do rešenja problema.

## Otklanjanje problema

### komanda ipconfig

Prikazuje se status veze mrežnog interfejsa koji računar trenutno koristi.

Upoređivanjem informacija o podešavanju sa aktuelnom komunikacijom možete da proverite da li je veza ispravna. U slučaju da postoji više DHCP servera na istoj mreži, možete pronaći aktuelnu adresu dodeljenu računaru, referentni DNS server itd.

Format: ipconfig /all

Primeri:

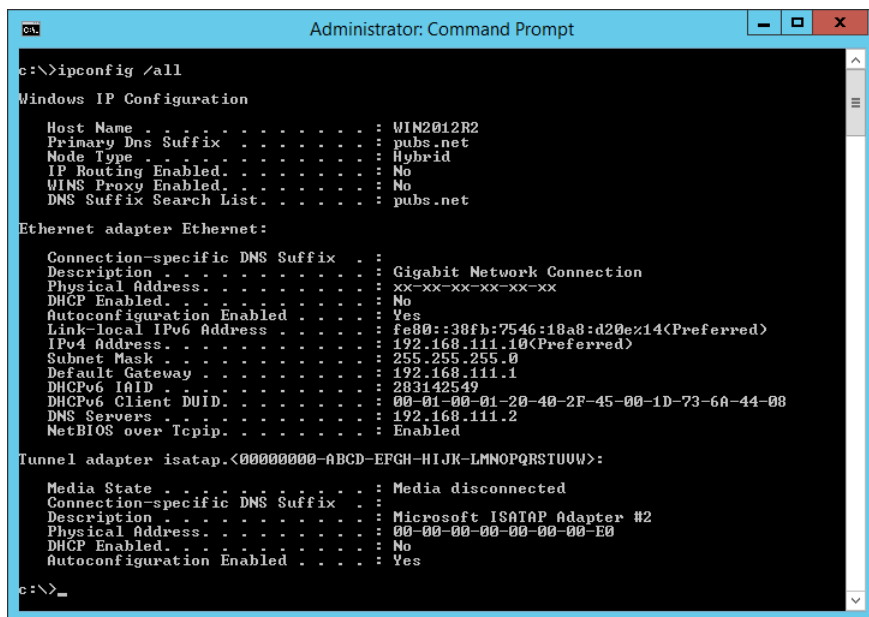

```

Administrator: Command Prompt
c:\>ipconfig /all
Windows IP Configuration

Host Name . . . . . : WIN2012R2
Primary Dns Suffix . . . . . : pubs.net
Node Type . . . . . : Hybrid
IP Routing Enabled. . . . . : No
WINS Proxy Enabled. . . . . : No
DNS Suffix Search List. . . . . : pubs.net

Ethernet adapter Ethernet:

Connection-specific DNS Suffix . . . : 
Description . . . . . : Gigabit Network Connection
Physical Address. . . . . : XX-XX-XX-XX-XX-XX
DHCP Enabled. . . . . : No
Autoconfiguration Enabled . . . . . : Yes
Link-local IPv6 Address . . . . . : fe80::38fb:7546:18a8:d20e%14(Preferred)
IPv4 Address. . . . . : 192.168.111.10(Preferred)
Subnet Mask . . . . . : 255.255.255.0
Default Gateway . . . . . : 192.168.111.1
DHCPv6 IAID . . . . . : 283142549
DHCPv6 Client DUID. . . . . : 00-01-00-01-20-40-2F-45-00-1D-73-6A-44-08
DNS Servers . . . . . : 192.168.111.2
NetBIOS over Tcpip. . . . . : Enabled

Tunnel adapter isatap.{00000000-ABCD-EFGH-IJK-LMNOPQRSTUUV}>:

Media State . . . . . : Media disconnected
Connection-specific DNS Suffix . . . : 
Description . . . . . : Microsoft ISATAP Adapter #2
Physical Address. . . . . : 00-00-00-00-00-00-E0
DHCP Enabled. . . . . : No
Autoconfiguration Enabled . . . . . : Yes

c:\>_

```

### komanda putanje

Možete da potvrdite listu mrežnih usmerivača koji prolaze kroz određite matičnog računara i usmeravanje komunikacije.

Format: pathping xxx.xxx.xxx.xxx

Primeri: pathping 192.0.2.222

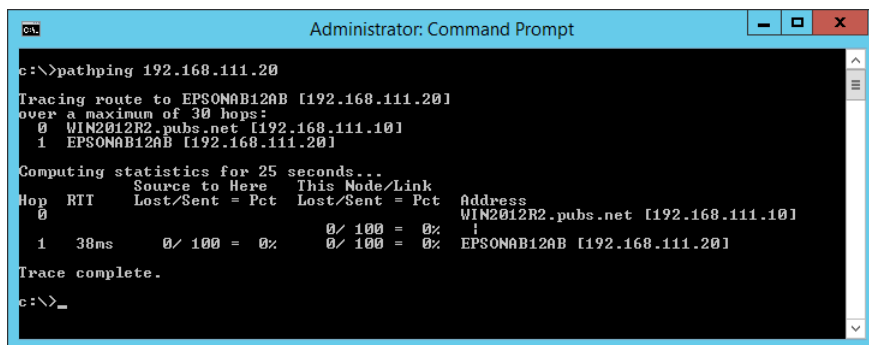

```

Administrator: Command Prompt
c:\>pathping 192.168.111.20
Tracing route to EPSONAB12AB [192.168.111.20]
over a maximum of 30 hops:
 0  WIN2012R2.pubs.net [192.168.111.10]
 1  EPSONAB12AB [192.168.111.20]

Computing statistics for 25 seconds..
Hop  RTT      Source to Here   This Node/Link   Address
 0      RTT      Lost/Sent = Pct  Lost/Sent = Pct  Address
 0      0/ 100 = 0%     0/ 100 = 0%     WIN2012R2.pubs.net [192.168.111.10]
 1  38ms     0/ 100 = 0%     0/ 100 = 0%     EPSONAB12AB [192.168.111.20]

Trace complete.

c:\>_

```

## Vršenje provere veze

Sa štampača ili računara priključenog na isti segment kao štampač proverite da li je veza sa serverom i fasciklom ispravna. Tako ćete doći do rešenja problema.

## Otklanjanje problema

### Server za poštu

Proverite vezu između štampača i servera za poštu pomoću funkcije testa veze štampača.

#### Povezane informacije

➔ [“Provera veze sa serverom za poštu” na strani 40](#)

### LDAP server

Proverite vezu između štampača i LDAP servera pomoću funkcije testa veze štampača.

#### Povezane informacije

➔ [“Provera veze sa LDAP serverom” na strani 70](#)

### FTP server

Proverite vezu FTP servera sa računara u istom segmentu. Proverite da li možete da pristupite FTP serveru registrovanom na listi kontakata sa pregledača računara na istom segmentu mreže kao i štampač.

Primer određivanja putanje:

Naziv FTP servera: `epsonftp`

Naziv fascikle: `priručnik`

`ftp://epsonftp/manual/`

U ovom slučaju, prijavite se kao anonimni korisnik. Kada ste podesili korisničko ime i lozinku, unesite ih u dijalog koji se prikazuje kada provera identiteta ne uspe, ili ih uključite kao u nastavku.

`ftp://username:password@epsonftp` (Kada je korisničko ime „ftpusername“, lozinka je „ftppassword“.)

Primer istog segmenta mreže.

IP adresa štampača: `192.168.111.12`, Maska podmreže: `255.255.255.0`

Proverite na računaru da li je IP adresa od `192.168.111.2` do `192.168.111.255`.

#### Povezane informacije

➔ [“Registrovanje odredišta u kontaktima pomoću Web Config” na strani 62](#)

### Deljena fascikla

Proverite vezu deljene fascikle sa računara u istom segmentu. Proverite da li možete da pristupite deljenoj fascikli registrovanoj na listi kontakata sa pregledača računara na istom segmentu mreže kao i štampač.

#### Povezane informacije

➔ [“Registrovanje odredišta u kontaktima pomoću Web Config” na strani 62](#)



## Otklanjanje problema

### DNS server

Proverite DNS server koj je u vezi sa računarom. Proverite status mrežnog adaptera računara na istom segmentu mreže kao što je štampač, i proverite da li je isti kao DNS podešavanje štampača.

Možete da proverite DNS podešavanje računara na sledeći način.

- Windows: **Kontrolna tabla > Mreža i internet > Centar za mrežu i deljenje > Promeni podešavanja adaptera**  
Kada postoje višestruki mrežni interfejsi, možete da proverite tako što ćete uneti „ipconfig/all“ u zahtevu za unos komande.
- Mac OS: **Željene postavke sistema > Mreža > Napredne postavke... > DNS**

### Povezane informacije

➔ [“Registrowanje odredišta u kontaktima pomoću Web Config” na strani 62](#)

## Započinjanje mrežnih podešavanja

### Onemogućavanje Wi-Fi veze u datoteci Web Config

Onemogućite Wi-Fi vezu sa Web Config. Ako onemogućite Wi-Fi dok su neki uređaji povezani na Wi-Fi, oni će biti isključeni.

1. Pristupite opciji Web Config, zatim izaberite karticu **Network > Wi-Fi**, a zatim izaberite **Disable Wi-Fi**.
2. Proverite poruku, a zatim izaberite **OK**.

### Prekid veze Wi-Fi Direct (Simple AP) iz Web Config

Prekinite Wi-Fi Direct (Simple AP) iz Web Config.

1. Pristupite Web Config i izaberite karticu **Network > Wi-Fi Direct**.
2. Izaberite **Disable** za **Wi-Fi Direct**.
3. Kliknite na **Next**
4. Proverite poruku, a zatim izaberite **OK**.

### Onemogućavanje bežične mreže sa kontrolne table

Kada je bežična mreža onemogućena, Wi-Fi veza je isključena.

1. Dodirnite  na početnom ekranu.
2. Izaberite **Ruter**.  
Prikazuje se status mreže.

## Otklanjanje problema

3. Dodirnite **Promeni postavke**.
4. Izaberite **Drugo > Onemogućí Wi-Fi**.
5. Proverite poruku, a zatim započnite podešavanje.
6. Kada se prikaže poruka o završetku, zatvorite ekran.  
Ekran se automatski zatvara posle određenog vremena.
7. Zatvorite ekran Postavke mrežne veze.
8. Pritisnite dugme .

## Prekid Wi-Fi Direct (Simple AP) veze sa kontrolne table

### *Napomena:*

*Kada je veza Wi-Fi Direct (Simple AP) onemogućena, svi računari i pametni uređaji priključeni na štampač u režimu Wi-Fi Direct (Simple AP) nisu povezani. Ako želite da prekinete vezu za određeni uređaj, prekinite je sa uređaja umesto sa štampača.*

1. Dodirnite  na početnom ekranu.
2. Izaberite **Wi-Fi Direct**.  
Prikazuju se informacije Wi-Fi Direct.
3. Dodirnite **Pokreni podešavanje**.
4. Dodirnite **Promeni**.
5. Izaberite **Onemogućí Wi-Fi Direct**.
6. Dodirnite **Onemogućíte postavke**.
7. Kada se prikaže poruka o završetku, zatvorite ekran.  
Ekran se automatski zatvara posle određenog vremena.

## Vraćanje podešavanja mreže sa kontrolne table

Sve mrežne postavke možete da vratite na podrazumevane vrednosti.

1. Izaberite **Podešavanja** na početnom ekranu.
2. Izaberite **Opšte postavke > Administracija sistema > Vрати podrazumevana podešavanja > Mrežne postavke**.
3. Proverite poruku, a zatim izaberite **Da**.
4. Kada se prikaže poruka o završetku, zatvorite ekran.  
Ekran se automatski zatvara posle određenog vremena.

---

## Problematičan slučaj

### Pristup programu Web Config nije moguć

#### Štampaču nije dodeljena IP adresa.

Moguće je da IP adresa nije pravilno dodeljena štampaču. Konfigurirajte IP adresu pomoću kontrolne table štampača. Informacije o trenutnom podešavanju možete da potvrdite na osnovu lista sa statusom mreže ili preko kontrolne table štampača.

#### Mrežni pregledač ne podržava Encryption Strength za SSL/TLS.

SSL/TLS ima Encryption Strength. Web Config može se otvoriti pomoću mrežnog pregledača koji podržava grupna šifrovanja na sledeći način. Proverite koje vrste šifrovanja vaš pregledač podržava.

- 80bitno: AES256/AES128/3DES
- 112bitno: AES256/AES128/3DES
- 128bitno: AES256/AES128
- 192bitno: AES256
- 256bitno AES256

#### CA-signed Certificate je istekao.

Ako postoji problem sa datumom isteka sertifikata, prikazuje se „Sertifikat je istekao“ kada se povezujete na Web Config uz pomoć SSL/TLS komunikacije (https). Ako se poruka pojavi pre datuma isteka sertifikata, proverite da li je na štampaču podešen tačan datum.

#### Opšti naziv sertifikata i štampača se ne podudaraju.

Ako se opšti naziv sertifikata i štampača ne podudaraju, prikazuje se poruka „Naziv bezbednosnog sertifikata se ne podudara sa...“ kada pristupite Web Config pomoću SSL/TLS protokola (https). Ovo se dešava zato što se sledeće IP adrese ne podudaraju.

- IP adresa štampača se unosi u opšti naziv za pravljenje Self-signed Certificate ili CSR
- IP adresa se unosi u pregledač kada pokrećete Web Config

Za Self-signed Certificate promenite naziv štampača. Sertifikat je ažuriran i možete povezati štampač.

Za CA-signed Certificate ponovo uzmite sertifikat za štampač.

#### Podešavanje proksi servera za lokalnu adresu nije postavljeno na mrežni pregledač.

Kad je štampač podešen da koristi proksi server, konfigurirajte mrežni pregledač da se ne povezuje sa lokalnom adresom preko proksi servera.

- Windows:

Izaberite **Kontrolna tabla > Mreža i internet > Internet opcije > Veze > Postavke LAN-a > Proksi server**, a zatim podesite ovlašćeni server tako da se ne koristi za LAN (lokalne adrese).

## Otklanjanje problema

### ❑ Mac OS:

Izaberite **Željene postavke sistema > Mreža > Napredne postavke > Proksi serveri**, a zatim upišite lokalnu adresu u polje **Zaobiđi proksi postavke za ove matične računare i domene**.

Primer:

192.168.1.\*: Lokalna mreža 192.168.1.XXX, maska podmreže 255.255.255.0

192.168.\*.\*: Lokalna mreža 192.168.XXX.XXX, maska podmreže 255.255.0.0

### Povezane informacije

➔ [“Pristup programu Web Config” na strani 28](#)

➔ [“Dodeljivanje IP adrese” na strani 21](#)

## Memorisanje skeniranih slika u deljenoj fascikli nije moguće

### Provera poruka na štampaču

Kada dođe do grešaka, na kontrolnoj tabli štampača se prikazuju poruke o greškama.

Poruke	Rešenja
Greška DNS-a. Proverite postavke DNS-a.	<ul style="list-style-type: none"> <li>❑ Proverite da li su adresa na listi kontakata na štampaču i adresa deljene fascikle iste.</li> <li>❑ Ako je IP adresa računara statička ili je podešena ručno, promenite naziv računara na mrežnoj putanji u IP adresu. Primer: \\EPSON02\SCAN — \\192.168.xxx.xxx\SCAN</li> <li>❑ Proverite da li je računar uključen i nije u stanju spavanja. Ako je računar u stanju spavanja, skenirane slike ne možete da sačuvate u deljenoj fascikli.</li> <li>❑ Privremeno onemogućite zaštitni zid računara i bezbednosni softver. Ako greška time bude otklonjena, proverite postavke bezbednosnog softvera.</li> <li>❑ Ako koristite laptop računar i ako je IP adresa podešena kao DHCP, IP adresa može da se promeni prilikom ponovnog povezivanja na mrežu. Ponovo pribavite IP adresu.</li> <li>❑ Izaberite <b>Podešavanja &gt; Opšte postavke &gt; Mrežne postavke &gt; Napredno &gt; TCP/IP</b>, a zatim proverite DNS podešavanja.</li> <li>❑ Proverite DNS podešavanja za server, računar ili pristupnu tačku.</li> <li>❑ Naziv računara i IP adresa mogu da se razlikuju ako tabela za upravljanje DNS serverom nije ažurirana. Proverite ime računara i IP adresu.</li> </ul>
Greška prilikom provere identiteta. Proverite metod provere identiteta, autentifikovani nalog, autentifikovanu lozinku.	<ul style="list-style-type: none"> <li>❑ Proverite da li su korisničko ime i lozinka na računaru ispravne, kao i u kontaktima na štampaču. Takođe, proverite da lozinka nije istekla.</li> <li>❑ Proverite podešavanja za <b>Lokacija</b>.</li> </ul>

## Otklanjanje problema

Poruke	Rešenja
Greška u komunikaciji. Proverite Wi-Fi/ mrežnu vezu.	<input type="checkbox"/> Vodite računa da MS mreža bude omogućena. <input type="checkbox"/> Proverite da li su adresa na listi kontakata na štampaču i adresa deljene fascikle iste. <input type="checkbox"/> Prava pristupa za korisnika sa liste kontakata treba dodati na kartici <b>Deljenje</b> i kartici <b>Bezbednost</b> u svojstvima deljene fascikle. Takođe, dozvole za korisnika treba podesiti na „dozvoljeno“. <input type="checkbox"/> Proverite podešavanja za <b>Lokacija</b> . <input type="checkbox"/> Odštampajte izveštaj o mrežnoj vezi da biste proverili da li je štampač povezan sa mrežom.
Naziv datoteke se već koristi. Preimenujte datoteku i skenirajte ponovo.	<input type="checkbox"/> Izbrišite datoteku sa istim nazivom. <input type="checkbox"/> Promenite prefiks za naziv datoteke u <b>Podešavanja datoteke</b> .
Skenirane datoteke su prevelike. Poslato je samo XX stranica. Proverite da li lokacija ima dovoljno prostora.	<input type="checkbox"/> Povećajte prostor za skladištenje u navedenoj fascikli. <input type="checkbox"/> Unesite broj dokumenata. <input type="checkbox"/> Smanjite rezoluciju skeniranja ili povećajte stepen kompresije da biste smanjili veličinu skenirane slike.

**Provera trenutka u kojem je došlo do greške**

Prilikom memorisanja skeniranih slika u deljenu fasciklu, postupak memorisanja se odvija na sledeći način. Posle toga možete da proverite trenutak u kojem je došlo do greške.

Stavka	Rad	Poruke o greškama
Povezivanje	Povezivanje na računar sa štampača.	Greška DNS-a. Proverite postavke DNS-a.
Prijavljivanje na računar	Prijavljivanje na računar pomoću korisničkog imena i lozinke.	Greška prilikom provere identiteta. Proverite metod provere identiteta, autentifikovani nalog, autentifikovanu lozinku.
Provera fascikle za memorisanje	Provera mrežne putanje deljene fascikle.	Greška u komunikaciji. Proverite Wi-Fi/ mrežnu vezu.
Provera naziva datoteke	Provera da li postoji datoteka sa istim nazivom kao datoteka koju želite da sačuvate u fascikli.	Naziv datoteke se već koristi. Preimenujte datoteku i skenirajte ponovo.
Zapisivanje datoteke	Zapisivanje datoteke.	Skenirane datoteke su prevelike. Poslato je samo XX stranica. Proverite da li lokacija ima dovoljno prostora.

**Memorisanje skeniranih slika dugo traje**

Proverite sledeće stavke.

- Izaberite **Podešavanja** > **Opšte postavke** > **Mrežne postavke** > **Napredno** > **TCP/IP**, a zatim proverite DNS podešavanja.
- Proverite DNS podešavanja za server, računar ili pristupnu tačku.

# Dodatak

---

## Predstavljanje mrežnog softvera

U tekstu koji sledi opisan je softver za konfigurisanje uređaja i upravljanje njima.

### Epson Device Admin

Epson Device Admin je multifunkcionalni softver za primenu koji upravlja uređajem na mreži.

Dostupne su sledeće funkcije.

- Nadgledanje ili upravljanje sa do 2.000 štampača ili skenera u celom segmentu
- Izrada detaljnog izveštaja, kao, na primer, za potrošni materijal ili status proizvoda
- Ažuriranje osnovnog softvera proizvoda
- Uvođenje uređaja u mrežu
- Primena ujednačenih podešavanja na više uređaja.

Epson Device Admin možete da preuzmete na veb-lokaciji za podršku kompanije Epson. Više informacija potražite u dokumentaciji ili pomoći aplikacije Epson Device Admin.

### Pokretanje Epson Device Admin (samo Windows)

Odaberite **Svi programi > EPSON > Epson Device Admin > Epson Device Admin**.

**Napomena:**

*Ako se pojavi upozorenje zaštitnog zida, omogućite pristup programu Epson Device Admin.*

### EpsonNet Config

EpsonNet Config je softver za primenu koji može da vrši podešavanja uređaja na mreži. Kada su uređaji povezani na mrežu preko Ethernet, možete izvršiti podešavanja, kao što je podešavanje IP adrese, promena načina povezivanja itd, čak i za uređaje koji nisu dodeljeni IP adresi. Može se koristiti i za vršenje podešavanja mreže uređaja bez kontrolne table.

Više informacija potražite u dokumentaciji ili pomoći aplikacije EpsonNet Config.



## Pokretanje programa EpsonNet Config — Windows

Odaberite **Svi programi > EpsonNet > EpsonNet Config SE > EpsonNet Config**.

### *Napomena:*

*Ako se pojavi upozorenje zaštitnog zida, omogućite pristup programu EpsonNet Config.*

## Pokretanje programa EpsonNet Config — Mac OS

Izaberite **Kreni > Aplikacije > Epson Software > EpsonNet > EpsonNet Config SE > EpsonNet Config**.

## EpsonNet Print (samo za Windows)

EpsonNet Print je softver koji služi za štampanje na TCP/IP mreži. Instalira se iz instalacije zajedno sa upravljačkim programom štampača. Da biste izvršili mrežno štampanje, napravite EpsonNet Print izlaz. Postoje funkcije i ograničenja, a sve je navedeno u produžetku.

- Status štampača se prikazuje na ekranu regulatora procesa štampanja.
- Ako DHCP promeni IP adresu štampača, štampač će i dalje moći da se detektuje.
- Možete da koristite štampač koji se nalazi na drugom segmentu mreže.
- Možete da štampate pomoću jednog od različitih postojećih protokola.
- IPv6 adrese nisu podržane.

## EpsonNet SetupManager

EpsonNet SetupManager je program koji služi za kreiranje paketa za jednostavno podešavanje štampača, u koje spadaju instaliranje upravljačkog programa za štampač, instaliranje programa EPSON Status Monitor i kreiranje porta štampača. Ovaj program omogućava administratoru da kreira jedinstvene pakete programa i da ih distribuira različitim grupama.

## Dodatak

Više informacija potražite na regionalnoj veb lokaciji kompanije Epson.

### Izvoz i masovna registracija kontakata pomoću alata

Ako koristite Epson Device Admin, možete da napravite rezervnu kopiju samo kontakata i uređujete izvezene datoteke, zatim da ih registrujete sve odjednom.

Korisno je ako želite da napravite rezervnu kopiju samo kontakata ili kada zamenite štampač i želite da prenesete kontakte sa starog na novi.

#### Izvoz kontakata

Sačuvajte informacije o kontaktima u datoteku.

Možete da uređujete datoteke sačuvane u sylk formatu ili csv formatu uz pomoć aplikacije za rad s tabelama ili uređivača teksta. Možete da registrujete sve odjednom nakon brisanja ili dodavanja informacija.

Informacije koje obuhvataju bezbednosne stavke kao što je lozinka i lične informacije mogu se sačuvati u binarnom formatu pomoću lozinke. Ne možete uređivati datoteku. Može se koristiti kao rezervna datoteka informacija koje obuhvataju bezbednosne stavke.

1. Pokrenite Epson Device Admin.
2. Izaberite **Devices** u meniju zadataka na bočnoj traci.
3. Izaberite uređaj koji želite da konfigurirate sa liste uređaja.
4. Kliknite na **Device Configuration** na kartici **Home** na trakastom meniju.  
Kada je podešena administratorska lozinka, unesite lozinku i kliknite na **OK**.
5. Kliknite na **Common > Contacts**.
6. Izaberite format izvoza u **Export > Export items**.
  - All Items  
Izvezite šifrovanu binarnu datoteku. Izaberite kada želite da obuhvatite bezbednosne stavke kao što su lozinka i lične informacije. Ne možete uređivati datoteku. Ako je izaberete, morate odrediti lozinku. Kliknite na **Configuration** i podesite lozinku dužine od 8 do 63 znaka u formatu ASCII. Ova lozinka je potrebna kada se uvozi binarna datoteka.
  - Items except Security Information  
Izvezite datoteke u sylk formatu ili csv formatu. Izaberite kada želite da uređujete informacije u izvezenoj datoteci.
7. Kliknite na **Export**.
8. Odredite mesto za čuvanje datoteke, izaberite vrstu datoteke i zatim kliknite na **Save**.  
Prikaže se poruka sa obaveštenjem o završetku.
9. Kliknite na **OK**.  
Proverite da li je datoteka sačuvana na određenom mestu.



## Uvoz kontakata

Uvezite informacije o kontaktima iz datoteke.

Možete da uvezete datoteke sačuvane u SYLK formatu ili csv formatu ili kopiranu binarnu datoteku koja obuhvata bezbednosne stavke.

1. Pokrenite Epson Device Admin.
2. Izaberite **Devices** u meniju zadataka na bočnoj traci.
3. Izaberite uređaj koji želite da konfigurirate sa liste uređaja.
4. Kliknite na **Device Configuration** na kartici **Home** na trakastom meniju.  
Kada je podešena administratorska lozinka, unesite lozinku i kliknite na **OK**.
5. Kliknite na **Common > Contacts**.
6. Kliknite na **Browse** na **Import**.
7. Izaberite datoteku koju želite da uvezete, a zatim kliknite na **Open**.  
Kada izaberete binarnu datoteku, u **Password** unesite lozinku koju ste podesili prilikom izvoza datoteke.
8. Kliknite na **Import**.  
Prikazaće se ekran za potvrdu.
9. Kliknite na **OK**.  
Prikazaće se rezultat provere važnosti.
  - Edit the information read  
Kliknite kada pojedinačno želite da uredite informacije.
  - Read more file  
Kliknite kada želite da uvezete više datoteka.
10. Kliknite na **Import**, a zatim kliknite na **OK** na ekranu za završetak uvoza.  
Vratite se na ekran sa svojstvima uređaja.
11. Kliknite na **Transmit**.
12. Kliknite na **OK** na poruci za potvrdu.  
Podešavanja se šalju štampaču.
13. Kliknite na **OK** na ekranu za završetak slanja.  
Informacije o štampaču će biti ažurirane.  
Otvorite kontakte iz Web Config ili sa kontrolne table štampača, a zatim proverite da li je kontakt ažuriran.

---

## Podešavanje bežične mreže s kontrolne table (WPS)

Na bežičnu mrežu se možete povezati s kontrolne table štampača pomoću funkcije WPS.

**Povezane informacije**

- ➔ “Podešavanje bežične mreže pomoću postavke tastera (WPS)” na strani 130
- ➔ “Vršenje podešavanja bežične mreže pomoću postavke PIN koda (WPS)” na strani 131

## Podešavanje bežične mreže pomoću postavke tastera (WPS)

Wi-Fi mrežu možete automatski da podesite pritiskom na dugme na pristupnoj tački. Ako su zadovoljeni sledeći uslovi, možete da je podesite na ovaj način.

- Pristupna tačka je kompatibilna sa WPS (Wi-Fi Protected Setup).
- Trenutna Wi-Fi veza je uspostavljena pritiskom na dugme na pristupnoj tački.

**Napomena:**

Ako ne možete da nađete dugme ili ako obavljate podešavanje pomoću softvera, pogledajte dokumentaciju priloženu uz pristupnu tačku.

1. Dodirnite  na početnom ekranu.

2. Izaberite **Ruter**.

3. Dodirnite **Pokreni podešavanje**.

Ako je mrežno povezivanje već podešeno, prikazuju se podaci o vezi. Dodirnite **Promenite na Wi-Fi vezu**, ili **Promeni postavke** da biste promenili podešavanja.

4. Izaberite **Podešavanje tastera (WPS)**.

5. Zadržite pritisnuto dugme [WPS] na pristupnoj tački dok lampica bezbednosti ne zatreperi.

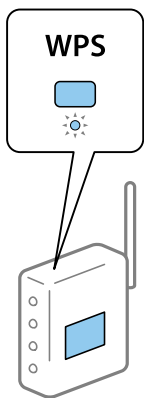

Ako ne znate gde se nalazi dugme [WPS] ili na pristupnoj tački nema dugmadi, potražite detalje u dokumentaciji koja je priložena uz pristupnu tačku.

6. Dodirnite **Počni podešavanje**.

7. Zatvorite ekran.

Ekran se automatski zatvara posle određenog vremena.



**Napomena:**

Ako povezivanje ne uspe, restartujte pristupnu tačku, pomerite je bliže štampaču i pokušajte ponovo. Ako i dalje ne funkcioniše, odštampajte izveštaj o mrežnom povezivanju i proverite rešenje.

8. Zatvorite ekran postavki mrežnog povezivanja.

## Vršenje podešavanja bežične mreže pomoću postavke PIN koda (WPS)

Možete automatski da se povežete na pristupnu tačku pomoću PIN koda. Ovaj način možete da koristite za podešavanje ako pristupna tačka ima mogućnost WPS (Wi-Fi Protected Setup (Wi-Fi zaštićeno podešavanje)). Pomoću računara unesite PIN kod u pristupnu tačku.

1. Dodirnite  |  na početnom ekranu.
2. Izaberite **Ruter**.
3. Dodirnite **Pokreni podešavanje**.  
Ako je mrežno povezivanje već podešeno, prikazuju se podaci o vezi. Dodirnite **Promenite na Wi-Fi vezu** ili **Promeni postavke** da biste promenili podešavanja.
4. Izaberite **Drugo > Podešavanje PIN koda (WPS)**
5. Koristite računar da biste uneli PIN kod (osmocifreni broj) prikazan na kontrolnoj tabli štampača u pristupnu tačku u roku od dva minuta.

**Napomena:**

*Detalje o unošenju PIN koda potražite u dokumentaciji priloženoj uz pristupnu tačku.*

6. Dodirnite **Počni podešavanje**.
7. Zatvorite ekran.  
Ako ne izaberete **Zatvori**, ekran se automatski zatvara posle određenog vremena.  
**Napomena:**  
*Ako povezivanje ne uspe, restartujte pristupnu tačku, pomerite je bliže štampaču i pokušajte ponovo. Ako i dalje ne funkcioniše, odštamajte izveštaj o povezivanju i proverite rešenje.*
8. Zatvorite ekran postavki mrežnog povezivanja.

---

## Korišćenje Wi-Fi Direct (Simple AP) veze

Wi-Fi Direct (Simple AP) veza direktno povezuje štampač i uređaje.

Pošto štampač može direktno da se poveže bez prolaska kroz povezanu mrežu, može se koristiti kao privremena veza uređaja sa štampačem koji je povezan sa mrežom bez dozvole za pristup.

## Omogućavanje (Simple AP) Wi-Fi Direct iz Web Config

1. Pristupite Web Config i izaberite karticu **Network > Wi-Fi Direct**.
2. Izaberite **Enable** za **Wi-Fi Direct**.
3. Kliknite na **Next**

4. Proverite poruku, a zatim izaberite **OK**.

## Promena podešavanja Wi-Fi Direct (Simple AP)

Kada je omogućena (Simple AP) veza Wi-Fi Direct, možete da promenite podešavanja sa kartice **Network > Wi-Fi Direct** u Web Config, i prikazuju se sledeće stavke.

### Onemogućavanje Wi-Fi Direct (Simple AP)

Onemogućite (Simple AP) podešavanje štampača Wi-Fi Direct. Kada ih onemogućite, svi uređaji koji su povezani sa štampačem u Wi-Fi Direct (Simple AP) vezi su isključeni.

### Promena naziva mreže (SSID)

Promenite Wi-Fi Direct (Simple AP) naziv mreže (SSID) korišćen za povezivanje na štampač na vaš proizvoljni naziv. Možete da podesite naziv mreže (SSID) u ASCII znakovima koji se prikazuju na softverskoj tastaturi na kontrolnoj tabli.

Kada promenite naziv mreže (SSID), svi priključeni uređaji su isključeni. Koristite novi naziv mreže (SSID) ako želite da ponovo priključite uređaj.

### Promena lozinke

Promenite Wi-Fi Direct (Simple AP) lozinku za povezivanje na štampač na vašu proizvoljnu vrednost. Možete da podesite lozinku u ASCII znakovima koji se prikazuju na softverskoj tastaturi na kontrolnoj tabli.

Kada promenite lozinku, svi priključeni uređaji su isključeni. Koristite novu lozinku ako želite da ponovo priključite uređaj.

### Vraćanje Wi-Fi Direct podešavanja (Simple AP)

Vratite sva Wi-Fi Direct (Simple AP) podešavanja na podrazumevane vrednosti.

Wi-Fi Direct (Simple AP) informacije o povezivanju pametnog uređaja sačuvane na štampaču se brišu.

#### **Napomena:**

Takođe možete da podesite sa kartice  |  > **Wi-Fi Direct > Pokreni podešavanje > Promeni postavke na kontrolnoj tabli štampača za sledeća podešavanja.**

- Promena naziva mreže (SSID)
- Promena lozinke
- Onemogućite Wi-Fi Direct (Simple AP)
- Vraćanje podešavanja za Wi-Fi Direct (Simple AP)

---

## Menjanje načina povezivanja

Promenite način povezivanja. Napravite ovo podešavanje tako da bude moguće kada je mreža omogućena.

Ako je dedeljivanje IP adrese postavljeno na ručno podešavanje, proverite kod administratora mreže da li ista IP adresa može da se koristi na novoj mreži.

#### **Napomena:**

Kada je bežična mreža omogućena, Ethernet mreža je onemogućena.

**Povezane informacije**

- ➔ [“Prebacivanje s Ethernet veze na bežičnu vezu” na strani 133](#)
- ➔ [“Prebacivanje s bežične veze na Ethernet vezu” na strani 134](#)

## **Prebacivanje s Ethernet veze na bežičnu vezu**

### **Prebacivanje na bežičnu vezu s kontrolne table**

Prebacite se sa Ethernet veze na bežičnu vezu s kontrolne table štampača. Menjanje načina povezivanja je u osnovi isto kao podešavanje bežične veze. Pogledajte deo ovog vodiča o podešavanju bežične veze s kontrolne table štampača.

**Povezane informacije**

- ➔ [“Povezivanje na bežičnu LAN \(Wi-Fi\)” na strani 26](#)

### **Prebacivanje na bežičnu vezu pomoću Web Config**

Prebacite se s Ethernet veze na bežičnu vezu pomoću Web Config.

1. Pristupite Web Config i izaberite karticu **Network > Wi-Fi**.  
Nakon postavljanja administratorske lozinke, prijavite se kao administrator tako što ćete uneti korisničko ime i lozinku.
2. Kliknite na **Setup**.
3. Izaberite SSID za pristupnu tačku, a zatim unesite lozinku.  
Ako SSID na koji želite da se povežete nije prikazan, izaberite **Enter SSID**, a zatim unesite SSID.
4. Kliknite na **Next**.
5. Potvrdite prikazanu poruku i kliknite na **OK**.
6. Isključite Ethernet kabl iz štampača.

**Napomena:**

*Možete promeniti način povezivanja i uz pomoć Epson Device Admin. Više detalja potražite u priručniku ili pomoći za Epson Device Admin.*

**Povezane informacije**

- ➔ [“Pristup programu Web Config” na strani 28](#)
- ➔ [“Epson Device Admin” na strani 126](#)

## Prebacivanje s bežične veze na Ethernet vezu

### Promena mrežne veze na Ethernet sa kontrolne table

Sledite navedene korake da biste promenili mrežnu vezu sa bežične (Wi-Fi) na Ethernet pomoću kontrolne table.

1. Izaberite **Podešavanja** na početnom ekranu.
2. Izaberite **Opšte postavke > Mrežne postavke > Podešavanje ožičene lokalne mreže**.
3. Dodirnite **Počni podešavanje**.
4. Proverite poruku a zatim zatvorite ekran.  
Ekran se automatski zatvara posle određenog vremena.
5. Povežite štampač na usmerivač pomoću Ethernet kabla.

#### Povezane informacije

➔ [“Povezivanje na Ethernet” na strani 25](#)

### Prebacivanje na Ethernet povezivanje pomoću alatke Web Config

Prebacite se s bežične veze na Ethernet vezu pomoću Web Config.

1. Pristupite Web Config i izaberite karticu **Network > Wi-Fi**.  
Nakon postavljanja administratorske lozinke, prijavite se kao administrator tako što ćete uneti korisničko ime i lozinku.
2. Kliknite na **Disable Wi-Fi**.
3. Proverite poruku, a zatim izaberite **OK**.
4. Priključite štampač na čvorište (prekidač LAN) pomoću Ethernet kabla.

#### **Napomena:**

*Možete promeniti način povezivanja i uz pomoć Epson Device Admin. Više detalja potražite u priručniku ili pomoći za Epson Device Admin.*

#### Povezane informacije

➔ [“Pristup programu Web Config” na strani 28](#)

➔ [“Epson Device Admin” na strani 126](#)

---

## Korišćenje ulaza za štampač

Štampač koristi sledeći ulaz. Administrator treba po potrebi da dozvoli mreži da omogući ove ulaze.

## Dodatak

Pošiljalac (klijent)	Upotreba	Odredište (server)	Protokol	Broj ulaza
Štampač	Slanje datoteka (Kada se sa štampača koristi funkcija skeniranja u mrežnu fasciklu)	FTP server	FTP (TCP)	20
				21
		Server za datoteku	SMB (TCP)	445
			NetBIOS (UDP)	137
				138
	NetBIOS (TCP)	139		
	Slanje e-poštom (Kada se sa štampača koristi funkcija skeniranja u e-poruku)	SMTP server	SMTP (TCP)	25
			SMTP SSL/TLS (TCP)	465
			SMTP STARTTLS (TCP)	587
	Povezivanje na POP pre povezivanja na SMTP (Kada se sa štampača koristi funkcija skeniranja u e-poruku)	POP server	POP3 (TCP)	110
	Kada se koristi usluga Epson Connect	Server Epson Connect	HTTPS	443
			XMPP	5222
	Kada se štampa sa servisa Google Cloud Print	Server Google Cloud Print	HTTPS	443
			XMPP	5222
	Prikupljanje informacija o korisniku (Korišćenje kontakata iz štampača)	LDAP server	LDAP (TCP)	389
LDAP SSL/TLS (TCP)			636	
LDAP STARTTLS (TCP)			389	
Provera identiteta korisnika prilikom slanja e-poruke (Kada aktivirate otvorenu platformu Epsona)	KDC server	Kerberos	88	
Provera identiteta korisnika prilikom prikupljanja informacija o korisnicima (Kada se koriste kontakti sa štampača)				
Provera identiteta korisnika prilikom korišćenja skeniranja u mrežnu fasciklu (SMB) sa štampača				
Kontrolni WSD	Računar klijent	WSD (TCP)	5357	
Pretraživanje računara prilikom skeniranja s uređaja pomoću aplikacije Document Capture Pro	Računar klijent	Otkrivanje na mreži za skeniranje s uređaja	2968	

## Dodatak

Pošiljalac (klijent)	Upotreba	Odredište (server)	Protokol	Broj ulaza
Računar klijent	Slanje datoteka (Kada se sa štampača koristi funkcija FTP štampanja)	Štampač	FTP (TCP)	20
				21
	Otkrijte štampač pomoću aplikacije kao što su EpsonNet Config, upravljački program štampača i upravljački program skenera.	Štampač	ENPC (UDP)	3289
	Prikupite i podesite MIB informacije pomoću aplikacije kao što su EpsonNet Config, upravljački program štampača i upravljački program skenera.	Štampač	SNMP (UDP)	161
	Prosleđivanje LPR podataka	Štampač	LPR (TCP)	515
	Prosleđivanje RAW podataka	Štampač	RAW (ulaz 9100) (TCP)	9100
	Prosleđivanje AirPrint podataka (IPP/ IPPS štampanje)	Štampač	IPP/IPPS (TCP)	631
	Traženje WSD štampača	Štampač	Otkrivanje veb-servisa (UDP)	3702
	Prosleđivanje skeniranih podataka iz aplikacije Document Capture Pro	Štampač	Skeniranje mreže (TCP)	1865
Prikupljanje informacija o zadatku prilikom skeniranja s uređaja pomoću aplikacije Document Capture Pro	Štampač	Skeniranje s uređaja na mreži	2968	

## Opcije menija za Podešavanja

Izaberite **Podešavanja** na početnom ekranu štampača da biste izvršili razna podešavanja.

### Opcije menija za Opšte postavke

Izaberite menije na kontrolnoj tabli kao što je ispod opisano.

**Podešavanja > Opšte postavke**

#### Osn. podešavanja

Izaberite menije na kontrolnoj tabli kao što je ispod opisano.

**Podešavanja > Opšte postavke > Osn. podešavanja**

Podešavanja nećete moći da promenite ako su zaključana od strane vašeg administratora.



## Dodatak

### Osvetljenost LCD-a:

Prilagođavanje osvetljenja LCD ekrana.

### Zvuk:

Podesite jačinu zvuka i izaberite tip audio uređaja.

### Tajmer za spavanje:

Podesite vremenski period za ulaženje u režim mirovanja (režim za uštedu energije) kada štampač nije izvršio nijednu operaciju. Kada prođe podešeno vreme, LCD ekran postaje crn.

### Pod. isključivanja:

Vaš proizvod može da poseduje ovu funkciju ili funkciju **Merač vremena za isključivanje**, u zavisnosti od lokacije kupovine.

Isključivanje usled neaktivnosti

Izaberite ovo podešavanje da biste automatski isključili štampač ako se ne koristi određeno vreme. Svako povećanje će negativno uticati na energetska efikasnost proizvoda. Pre nego što napravite izmenu, razmislite o uticaju na životnu sredinu.

Isključivanje usled prekida veze

Izaberite ovo podešavanje da biste isključili štampač nakon 30 minuta kada je veza sa svim portovima, uključujući port LINE, prekinuta. U zavisnosti od modela i regiona, ova funkcija možda neće biti dostupna.

### Podešavanja za datum/vreme:

Datum/Vreme

Unesite trenutni datum i vreme.

Letnje računanje vremena

Izaberite podešavanje za letnje računanje vremena koje je primenjivo na vaš region.

Vremenska razlika

Unesite razliku između vašeg lokalnog vremena i UTC vremena (Coordinated Universal Time).

### Zemlja/region:

Izaberite zemlju ili region u kojima koristite svoj štampač. Ako promenite zemlju ili region, vaša podešavanja faksa se vraćaju na standardna i morate ih ponovo izabrati.

### Jezik/Language:

Izaberite jezik koji se koristi na LCD ekranu.

### Početni ekran:

Odredite početni meni prikazan na LCD ekranu kada se štampač uključi i bude omogućeno **Vreme čekanja na radnju**.

### Izmena početnog ekrana:

Izmenite raspored ikona na LCD ekranu. Takođe možete dodati, ukloniti i pomeriti ikone.

### Pozadina:

Promenite boju pozadine LCD ekrana.

## Dodatak

### Vreme čekanja na radnju:

Izaberite **Uklj.** da biste se vratili na početni ekran kada za određeno vreme nije izvršena nijedna operacija. Kada su primenjena ograničavanja korisnika i za određeno vreme nije izvršena nijedna operacija, odjavljeni ste i vraćeni na početni ekran.

### Tastatura:

Izmenite raspored na tastaturi na LCD ekranu.

### Podrazumevani ekran (Job/Status):

Izaberite standardne podatke koje želite da prikazete kada pritisnete dugme .

### Zaključane stavke administratora

Ovo su stavke koje su zaključane kada je omogućeno **Podešavanja > Opšte postavke > Administracija sistema > Bezbednosne postavke > Administratorska podešavanja > Zaključavanje podešavanja.**

Stavka	Zaključavanje table
Osn. podešavanja	-
Osvetljenost LCD-a	-
Zvuk	-
Tajmer za spavanje	✓
Pod. isključivanja	✓
Podešavanja za datum/vreme	✓
Zemlja/region	✓
Jezik/Language	✓*1
Početni ekran	✓
Izmena početnog ekrana	✓
Pozadina	✓
Vreme čekanja na radnju	✓
Tastatura	-
Podrazumevani ekran (Job/Status)	✓

✓ = Treba da se zaključa.

- = Ne treba da se zaključa.

\*1 Možete omogućiti ili onemogućiti zaključavanje iz **Opšte postavke > Administracija sistema > Bezbednosne postavke > Ograničenja.**

## Podešavanja štampača

Izaberite menije na kontrolnoj tabli kao što je ispod opisano.

## Dodatak

### Podešavanja > Opšte postavke > Podešavanja štampača

Podešavanja nećete moći da promenite ako su zaključana od strane vašeg administratora.

#### Podešavanje izvora papira:

##### Postavka papira:

Izaberite veličinu i tip papira koji ste ubacili u izvore papira.

##### Prioritet zadnjeg meh. za uvlačenje papira:

Izaberite **Uklj.** da biste dali prioritet za štampanje papiru umetnutom u zadnji mehanizam za uvlačenje papira.

##### Automatsko prebacivanje A4/Pismo:

Izaberite **Uklj.** da biste uvukli papir iz izvora papira koji je podešen za format A4 ukoliko ne postoji izvor podešen za format Pismo (Letter), ili uvucite iz izvora papira koji je podešen za format Pismo (Letter) kada ne postoji izvor papira podešen za format A4.

##### Automatski izbor podešavanja:

Izaberite **Uklj.** za bilo koje od sledećih podešavanja da biste automatski štampali na papiru iz bilo kojih izvora koji sadrže papir koji odgovara vašem podešavanju papira.

- Kopiranje
- Faks
- Drugo

##### Obaveštenje o grešci:

Izaberite **Uklj.** da biste prikazali poruku o grešci kada izabrana veličina ili tip papira ne odgovaraju umetnutom papiru.

##### Automatski prikaz podešavanja papira:

Izaberite **Uklj.** da biste prikazali ekran **Postavka papira** prilikom umetanja papira u izvor papira. Ako onemogućite ovu funkciju, ne možete štampati sa uređaja iPhone ili iPad koristeći AirPrint.

#### Jezik štampanja:

Ova stavka se prikazuje na štampaču koji je kompatibilan sa programom PCL ili PostScript.

Izaberite jezik za štampanje za USB ili mrežni interfejs.

#### Podešavanja univ. štampe:

Ova podešavanja štampanja se primenjuju kada štampate pomoću spoljnog uređaja bez korišćenja upravljačkog programa štampača.

##### Gornji pomak:

Prilagođavanje gornje margine papira.

##### Levi pomak:

Prilagođavanje leve margine papira.

## Dodatak

### Gornji pomak otpozadi:

Prilagođavanje gornje margine za poledinu strane prilikom dvostranog štampanja.

### Levi pomak otpozadi:

Prilagođavanje leve margine za poledinu strane prilikom dvostranog štampanja.

### Provera širine papira:

Izaberite **Uklj.** da biste proverili širinu papira pre štampanja. Ova opcija sprečava štampanje izvan ivica papira kada je podešavanje veličine papira neispravno, ali na taj način se može smanjiti brzina štampanja.

### Preskoči praznu stranu:

Automatsko preskakanje praznih strana u podacima koji se štampaju.

### Konfiguracija PDL štampanja:

Ova stavka se prikazuje na štampaču koji je kompatibilan sa programom PCL ili PostScript.

Izaberite opcije Konfiguracija PDL štampanja koje želite da koristite za PCL ili PostScript štampanje.

### Uobičajena podešavanja:

Veličina papira

Izaberite standardnu veličinu papira za PCL ili PostScript štampanje.

Tip papira

Izaberite standardni tip papira za PCL ili PostScript štampanje.

Orijehtacija

Izaberite standardni orijentaciju za PCL ili PostScript štampanje.

Kvalitet

Izaberite standardni kvalitet štampanja za PCL ili PostScript štampanje.

Režim štednje mastila

Izaberite **Uklj.** da biste uštedeli mastilo smanjivanjem gustine štampanja.

Redosled štampanja

Poslednja strana na vrhu:

Počinje štampanje od prve strane datoteke.

Prva strana na vrhu:

Počinje štampanje od poslednje strane datoteke.

Broj kopija

Podesite broj stranica za štampanje.

Margina za povezivanje

Izaberite položaj za povezivanje.

Automatsko izbacivanje papira

Izaberite **Uklj.** za automatsko izbacivanje papira kada je štampanja zaustavljeno u toku zadatka štampanja.

2-strano štampanje

Izaberite **Uklj.** za obavljanje dvostranog štampanja.

## Dodatak

### PCL meni:

- Izvor fonta
  - Lokalni  
Izaberite korišćenje fonta koji je unapred instaliran na štampaču.
  - Preuzmi  
Izaberite korišćenje fonta koji ste preuzeli.
- Broj fonta  
Izaberite podrazumevani broj fonta za podrazumevani izvor fonta. Dostupni brojevi se razlikuju u zavisnosti od podešavanja koje ste odredili.
- Gustina  
Izaberite podrazumevani broj znakova po inču ako je font podesive veličine i ako je širina znakova ista. Možete izabrati vrednost između 0,44 i 99,99 zpi (znakova po inču) u koracima od 0,01.  
Moguće je da se ova stavka neće pojaviti, u zavisnosti od podešavanja izvora ili broja fonta.
- Visina  
Izaberite podrazumevanu visinu fonta ako je font podesive veličine i proporcionalan. Možete izabrati vrednost između 4,00 i 999,75 u koracima od 0,25.  
Moguće je da se ova stavka neće pojaviti, u zavisnosti od podešavanja izvora ili broja fonta.
- Set simbola  
Izaberite podrazumevani skup simbola. Ukoliko podešavanja za font koji ste izabrali u izvoru fonta i broj fonta nisu dostupna u podešavanjima novog skupa simbola, podešavanja za broj fonta i izvor fonta se automatski zamenjuju podrazumevanom vrednošću IBM-US.
- Obrazac  
Podesite broj redova za izabranu veličinu i položaj papira. Ovo će takođe prouzrokovati promenu u razmaku između redova (VMI), a u štampaču će biti uskladištena nova vrednost za VMI. To znači da će kasnije promene podešavanja za veličinu ili položaj papira prouzrokovati promene u vrednosti za oblik na osnovu sačuvane vrednosti za VMI.
- Funkcija vraćanja nosača  
Izaberite komandu za prelazak u novi red prilikom štampanja pomoću upravljačkog programa sa određenog operativnog sistema.
- LF funkcija  
Izaberite komandu za prelazak u novi red prilikom štampanja pomoću upravljačkog programa sa određenog operativnog sistema.
- Dodela izvora papira  
Podesite dodelu za komandu za izbor izvora papira. Kada je izabrano **4**, komande su podešene tako da budu kompatibilne sa HP LaserJet 4. Kada je izabrano **4K**, komande su podešene tako da budu kompatibilne sa HP LaserJet 4000, 5000 i 8000. Kada je izabrano **5S**, komande su podešene tako da budu kompatibilne sa HP LaserJet 5S.

### PS3 meni:

- Lista grešaka  
Izaberite **Uklj.** da biste odštampani list koji pokazuje status kada se pojavi greška za vreme PostScript ili PDF štampanja.

## Dodatak

### Obojenost

Ova stavka se prikazuje na štampaču koji ima funkciju štampanja u boji.

Izaberite režim u boji za PostScript štampanje.

### Binarni

Izaberite **Uklj.** ako podaci za štampanje sadrže binarne slike. Aplikacija može poslati binarne podatke čak iako je podešavanje upravljačkog programa štampača postavljeno na ASCII, ali je štampanje podataka moguće kada je ova funkcija omogućena.

### Veličina stranice PDF-a

Izaberite veličinu papira za štampanje PDF datoteke. Ako je izabrana opcija **Aut.**, veličina papira se određuje na osnovu veličine prve stranice.

## Automatsko ignorisanje grešaka:

Izaberite radnju koju treba preduzeti kada dođe do greške kod dvostranog štampanja ili pune memorije.

### Uklj.

Prikazuje upozorenje i štampa jednostrano kada se pojavi greška u dvostranom štampanju, ili štampa samo ono što štampač može da obradi kada se pojavi greška da je memorija puna.

### Isklj.

Prikazuje poruku o grešci i otkazuje štampanje.

## Interfejs memorijskog uređaja:

### Memorijski uređaj:

Izaberite **Omogućiti** da bi štampač mogao da pristupi ubačenom memorijskom uređaju. Ako je izabrano **Onemogućiti**, ne možete sačuvati podatke na memorijski uređaj pomoću štampača. Time se sprečava nelegalno uklanjanje poverljivih dokumenata.

### Deljenje datoteka:

Izaberite da li želite da omogućite pristup za upisivanje u memorijski uređaj sa računara koji je povezan putem USB ili mrežne veze.

## Debeo papir:

Izaberite **Uključeno** da biste sprečili razlivanje mastila na otiscima, ali na taj način se može smanjiti brzina štampanja.

## Tihi režim:

Izaberite **Uklj.** da biste smanjili buku prilikom štampanja, ali na taj način se može smanjiti brzina štampanja. Zavisno od vrste papira i podešavanja kvaliteta štampe koje ste izabrali, možda neće biti razlike u nivou buke koju štampač proizvodi.

## Vreme sušenja mastila:

Izaberite vreme sušenja mastila koje želite da koristite prilikom dvostranog štampanja. Štampač štampa drugu stranu nakon što odštampa prvu stranu. Ako je otisak umrljan, povećajte podešavanje vremena.

## Dvosmerno:

Izaberite **Uključeno** da promenite smer štampanja; Štampanje dok se glava za štampanje kreće nalevo i nadesno. Ako vertikalne ili horizontalne linije na otisku izgledaju zamagljeno ili nisu poravnate,

## Dodatak

onemogućavanje ove funkcije možda može da reši problem; međutim, tako može i da se smanji brzina štampanja.

### Veza sa računarom preko USB-a

Kada omogućite, možete dozvoliti pristup pomoću računara koji je povezan putem USB-a.

Kada onemogućite, možete da zabranite štampanje koje nije putem mreže.

### Podešavanje vremena čekanja USB interfejsa:

Ova stavka se prikazuje na štampaču koji je kompatibilan sa programom PCL ili PostScript.

Navedite vreme u sekundama koje mora da prođe pre prekida USB komunikacije sa računarom nakon što štampač primi zadatak štampanja od upravljačkog programa PostScript štampača ili upravljačkog programa PCL štampača. Ukoliko završetak zadatka nije jasno definisan u upravljačkom programu PostScript štampača ili PCL štampača, to može izazvati neprekidnu USB komunikaciju. Kada do ovoga dođe, štampač prekida komunikaciju nakon isteka navedenog vremena. Unesite vrednost 0 (nula) ukoliko ne želite da prekinete komunikaciju.

## Mrežne postavke

Izaberite menije na kontrolnoj tabli kao što je ispod opisano.

### **Podešavanja > Opšte postavke > Mrežne postavke**

Podešavanja nećete moći da promenite ako su zaključana od strane vašeg administratora.

#### Podešavanje Wi-Fi-a:

Podesite ili izmenite podešavanja bežične mreže. Izaberite način povezivanja između sledećih i zatim sledite uputstva na LCD tabli.

- Ruter
- Wi-Fi Direct

#### Podešavanje ožičene lokalne mreže:

Podesite ili izmenite podešavanja mreže koja koristi LAN kabl ili mrežni usmerivač. Kada se to koristi, bežične veze su onemogućene.

#### Status mreže:

Štampanje ili prikaz trenutnih mrežnih podešavanja.

- Status kablovske LAN/Wi-Fi mreže
- Status Wi-Fi Direct
- Status servera e-pošte
- Odštampaj list sa statusom

#### Provera veze:

Proverava trenutnu vezu sa mrežom i štampa izveštaj. Ukoliko postoje problemi sa vezom, rešenje potražite u izveštaju.

#### Napredno:

Izvršite sledeća detaljna podešavanja.

**Dodatak**

- Ime uređaja
- TCP/IP
- Proksi server
- Server za imejl
- IPv6 adresa
- Deljenje MS mreže
- Brzina veze i dupleks
- Preusmeravaj HTTP na HTTPS
- Onemogućí IPsec/IP filtriranje
- Onemogućí IEEE802.1X
- iBeacon prenos

**Postavke veb usluge**

Izaberite menije na kontrolnoj tabli kao što je ispod opisano.

**Podešavanja > Opšte postavke > Postavke veb usluge**

Podešavanja nećete moći da promenite ako su zaključana od strane vašeg administratora.

**Epson Connect usluge:**

Prikazuje da li je štampač registrovan i povezan sa Epson Connect.

Možete se registrovati za uslugu tako što ćete izabrati **Registruj** i slediti uputstva.

Kada se registrujete, možete promeniti sledeća podešavanja.

- Suspenduj/Nastavi
- Deregistruj

Radi detaljnijih podataka, pogledajte sledeći veb-sajt.

<https://www.epsonconnect.com/>

<http://www.epsonconnect.eu> (samo Evropa)

**Usluge Google Cloud Print:**

Prikazuje da li je štampač registrovan i povezan sa uslugama Google Cloud Print.

Kada se registrujete, možete promeniti sledeća podešavanja.

- Omogućí/onemogućí
- Deregistruj

Radi detaljnijih podataka o registrovanju na usluge Google Cloud Print, pogledajte sledeći veb-sajt.

<https://www.epsonconnect.com/>

<http://www.epsonconnect.eu> (samo Evropa)



## **Opcije menija za Administracija sistema**

Pomoću ovog menija možete da održavate proizvod kao administrator sistema. On vam takođe omogućava da ograničite korišćenje funkcija proizvoda za pojedinačne korisnike u skladu sa poslom ili stilom rada u kancelariji.

Izaberite menije na kontrolnoj tabli kao što je ispod opisano.

### **Podešavanja > Opšte postavke > Administracija sistema**

#### Menadžer kontakata:

Možete da obavite sledeća podešavanja za kontakte.

#### Registruj/izbriši:

Registrujte i/ili izbrišite kontakte za menije Faks, Skenir. u e-poštu, i Skeniraj na mrežni direktorijum/FTP.

#### Često:

Registrujte često korišćene kontakte da biste im brzo pristupili. Takođe možete promeniti redosled na listi.

#### Štampanje kontakata:

Odštampane listu kontakata.

#### Opcije prikaza:

Promenite način na koji se prikazuje lista kontakata.

#### Opcije pretrage:

Promenite metod za traženje kontakata.

#### Brisanje podataka sa unutrašnje memorije:

Ova stavka se prikazuje na štampaču koji je kompatibilan sa programom PCL ili PostScript.

Izbrišite interne memorijske podatke štampača, kao što je preuzeti font i makro za PCL štampanje ili štampanje zaštićeno lozinkom.

#### Bezbednosne postavke:

Možete da obavite sledeća bezbednosna podešavanja.

#### Ograničenja:

Dozvolite promenu podešavanja sledećih stavki kada je zaključavanje table omogućeno.

- Pristup evidenciji zadatka
- Pristup registr./bris. kontakata
- Faks Nedavni pristup
- Faks Pristup evidenciji prenosa
- Pristup izveštaju za Faks
- Pristup u Štampanje istoriju čuvanja za Skeniraj na mrežni direkt./FTP
- Pristup u Nedavno za Skeniraj na imejl
- Pristup u Prikaži istoriju slanja za Skeniraj na imejl

## Dodatak

- Pristup u Štampaj istoriju slanja za Skeniraj na imejl
- Pristup u jezik
- Pristup u Debeo papir
- Pristup u Tihi režim
- Zaštita ličnih podataka

### Kontrola pristupa:

Izaberite **Uklj.** da biste ograničili korišćenje funkcija proizvoda. To od korisnika zahteva da se prijave na kontrolnu tablu proizvoda sa svojim korisničkim imenom i lozinkom da bi mogli da koriste funkcije kontrolne table. U opciji **Prihvati zadatke nepoznat. korisnika** možete da izaberete da li želite da dozvolite poslove koji nemaju potrebne informacije za proveru identiteta.

### Administratorska podešavanja:

- Lozinka administratora  
Podesite, promenite ili uklonite administratorsku lozinku.
- Zaključavanje podešavanja  
Izaberite da li želite da zaključate kontrolnu tablu pomoću lozinke registrovane u opciji **Lozinka administratora**.

### Vrati podrazumevana podešavanja:

Vraća postavke u sledećim menijima na podrazumevane vrednosti.

- Mrežne postavke
- Podešavanja kopiranja
- Podeš. skeniranja
- Podešavanja faksa
- Očisti sve podatke i podešavanja

### Ažuriranje firmvera:

Možete da dođete do informacija o osnovnom softveru kao što su trenutna verzija koju imate i informacije o dostupnim ažuriranjima.

### Ažuriraj:

Proverite da li je najnovija verzija osnovnog softvera učitana na mrežni server. Ako je dostupna ažurirana verzija, možete izabrati da li da pokrenete ažuriranje ili ne.

### Obaveštenje:

Izaberite **Uklj.** da biste primili obaveštenje da je ažurirana verzija osnovnog softvera dostupna.

## Opcije menija za Brojač kopija

Izaberite menije na kontrolnoj tabli kao što je ispod opisano.

### Podešavanja > Brojač kopija

## Dodatak



Prikazuje ukupan broj kopija, crno-belih kopija i kopija u boji uključujući stavke kao što je list statusa od trenutka kada ste kupili štampač. Izaberite **Odšampaj list** kada želite da odšampate rezultat.

### Opcije menija za Status zaliha

Izaberite meni na kontrolnoj tabli kao što je ispod opisano.

#### Podešavanja > Status zaliha

Prikazuje približan nivo mastila i radni vek kutije za održavanje.

Kada se prikaže , nivo mastila je nizak ili je kutija za održavanje skoro puna. Kada se prikaže , treba da zamenite tu stavku, jer je mastilo potrošeno ili je kutija za održavanje puna.

### Opcije menija za Održavanje

Izaberite menije na kontrolnoj tabli kao što je ispod opisano.

#### Podešavanja > Održavanje

##### Podešavanje kvaliteta štampe:

Izaberite ovu funkciju ako ima bilo kakvih problema sa vašim štampanim otiscima. Možete proveriti da li su mlaznice začepjene i očistiti glavu štampača ako je potrebno, a zatim podesiti neke parametre da biste poboljšali kvalitet štampe.

##### Provera mlaz. glave za štamp.:

Izaberite ovu funkciju ako su mlaznice glave za štampanje začepjene. Štampač štampa šablon za proveru mlaznica.

##### Čišćenje glave štampača:

Izaberite ovu opciju da biste očistili začepjene mlaznice u glavi za štampanje.

##### Poravnanje linija vođica:

Izaberite ovu funkciju da biste poravnali vertikalne linije.

##### Čišćenje vođice za papir:

Izaberite ovu funkciju ako se pojave mrlje od mastila na unutrašnjim valjcima. Štampač uvlači papir da bi očistio unutrašnje valjke.

##### Podešavanje kvaliteta štampe za pojedinačne papire:

Zavisno od tipa papira, punjenje mastila se razlikuje. Izaberite ovu funkciju ako se pojavljuju trake na odštampanim kopijama ili neusklađenost za određenu vrstu papira.

##### Periodično čišćenje:

Štampač automatski vrši **Provera mlaz. glave za štamp.** i **Čišćenje glave štampača** na osnovu određenog vremenskog perioda. Izaberite **Uklj.** da bi se održao kvalitet štampe. U sledećim uslovima sami izvršite **Provera mlaz. glave za štamp.** i **Čišćenje glave štampača**.

Problemi sa odštampanim materijalom

## Dodatak

- Kada je **Isklj.** izabrano za **Periodično čišćenje**
- Kada štampate uz podešavanje za visoki kvalitet, kao što su fotografije
- Kada je poruka **Čišćenje glave štampača** prikazana na LCD ekranu

## Opcije menija za Jezik/Language

Izaberite menije na kontrolnoj tabli kao što je ispod opisano.

### Podešavanja > Jezik/Language

Izaberite jezik koji se koristi na LCD ekranu.

## Opcije menija za Status štampača / Štampaj

Izaberite menije na kontrolnoj tabli kao što je ispod opisano.

### Podešavanja > Status štampača / Štampaj

Štampaj list statusa:

List sa statusom konfiguracije:

Štampanje listova sa podacima koji pokazuju trenutni status i podešavanja štampača.

Dostavi list statusa:

Štampanje listova sa podacima koji pokazuju status potrošnog materijala.

List sa istorijom korišćenja:

Štampanje listova sa podacima koji pokazuju istoriju korišćenja štampača.

Lista PS3 fontova:

Ova stavka se prikazuje na štampaču koji je kompatibilan sa programom PCL ili PostScript.

Štampanje liste fontova koji su dostupni za PostScript štampač.

Lista PCL fontova:

Ova stavka se prikazuje na štampaču koji je kompatibilan sa programom PCL ili PostScript.

Štampanje liste fontova koji su dostupni za PCL štampač.

Mreža:

Prikazuje trenutna mrežna podešavanja.

## Opcije menija za Menadžer kontakata

Izaberite menije na kontrolnoj tabli kao što je ispod opisano.

### Podešavanja > Menadžer kontakata

## Dodatak

### Registruj/izbriši:

Registrujte i/ili izbrišite kontakte za menije Faks, Skenir. u e-poštu, i Skeniraj na mrežni direktorijum/FTP.

### Često:

Registrujte često korišćene kontakte da biste im brzo pristupili. Takođe možete promeniti redosled na listi.

### Štampanje kontakata:

Odšampajte listu kontakata.

### Opcije prikaza:

Promenite način na koji se prikazuje lista kontakata.

### Opcije pretrage:

Promenite metod za traženje kontakata.

## Opcije menija za Korisničke postavke

Izaberite menije na kontrolnoj tabli kao što je ispod opisano.

### Podešavanja > Korisničke postavke

Podešavanja nećete moći da promenite ako su zaključana od strane vašeg administratora.

Možete promeniti standardna podešavanja sledećih menija.

- Skeniraj na mrežni direktorijum/FTP
- Skenir. u e-poštu
- Skeniraj na memorijski uređaj
- Skeniraj u oblak
- Podešavanja kopiranja
- Faks

## **Poděšavanja faks**

---

## Pre upotrebe funkcija faksa

Podesite sledeće stavke za upotrebu funkcija faksa.

- Pravilno priključite štampač na telefonsku liniju i, po potrebi, na telefon
- Završite **Čarobnjak za podešavanje faksa**, koji je potreban za vršenje osnovnih podešavanja.

Podesite sledeće stavke po potrebi.

- Izlazna odredišta i povezana podešavanja, kao što su mrežna podešavanja i podešavanja servera za poštu
- Registracija **Kontakti**
- Korisničke postavke** koja određuju vrednosti za stavke menija **Faks**
- Postavke izveštavanja** za štampanje izveštaja kada se faksovi šalju, primaju ili prosleđuju

### Povezane informacije

- ➔ [“Priključivanje na telefonsku liniju” na strani 151](#)
- ➔ [“Priprema štampača za slanje i prijem faksova \(korišćenjem Čarobnjak za podešavanje faksa\)” na strani 155](#)
- ➔ [“Vršenje pojedinačnih podešavanja za funkcije faksa na štampaču” na strani 157](#)
- ➔ [“Opcije menija za Podešavanja faksa” na strani 170](#)
- ➔ [“Mrežno povezivanja” na strani 19](#)
- ➔ [“Podešavanje servera ili deljene fascikle” na strani 37](#)
- ➔ [“Korišćenje kontakata” na strani 61](#)
- ➔ [“Opcije menija za Korisničke postavke” na strani 149](#)
- ➔ [“Meni Postavke izveštavanja” na strani 176](#)

---

## Priključivanje na telefonsku liniju

### Kompatibilne telefonske linije

Štampač možete koristiti preko standardnih analognih telefonskih linija (PSTN = Javna komutirana telefonska mreža) i PBX (Lokalna telefonska mreža) telefonskih sistema.

Štampač možda nećete moći da koristite sa sledećim telefonskim linijama i sistemima.

- VoIP telefonska linija kao što je DSL ili digitalna usluga sa optičkim vlaknima
- Digitalna telefonska linija (ISDN)
- Neki telefonski sistemi na lokalnoj telefonskoj mreži
- Kada su adapteri kao što su adapteri za terminal, adapteri za VoIP, razdelnici ili DSL ruter priključeni na telefonsku priključnicu u zidu i štampač

### Priključivanje štampača na telefonsku liniju

Priključite štampač na telefonsku zidnu utičnicu koristeći RJ-11 (6P2C) kabl za telefon. Kada priključujete telefon na štampač, koristite drugi RJ-11 (6P2C) kabl za telefon.

## Podešavanja faksa

U zavisnosti od oblasti, telefonski kabl može biti priložen uz štampač. Ukoliko je priložen, koristite taj kabl.

Telefonski kabl ćete možda morati da priključite na adapter koji se koristi u vašoj zemlji ili regionu.

### **Napomena:**

*Poklopac sa EXT. priključka na štampaču uklonite samo kada povezujete telefon i štampač. Nemojte uklanjati poklopac ako ne priključujete telefon.*

U oblastima gde se često dešava udar groma preporučujemo da koristite zaštitu od prenapona.

## Priključivanje na standardnu telefonsku liniju (PSTN) ili lokalnu telefonsku mrežu

Utaknite telefonski kabl koji je uključen u priključnicu na zidu ili priključak za lokalnu telefonsku mrežu u LINE priključak na zadnjem delu računara.

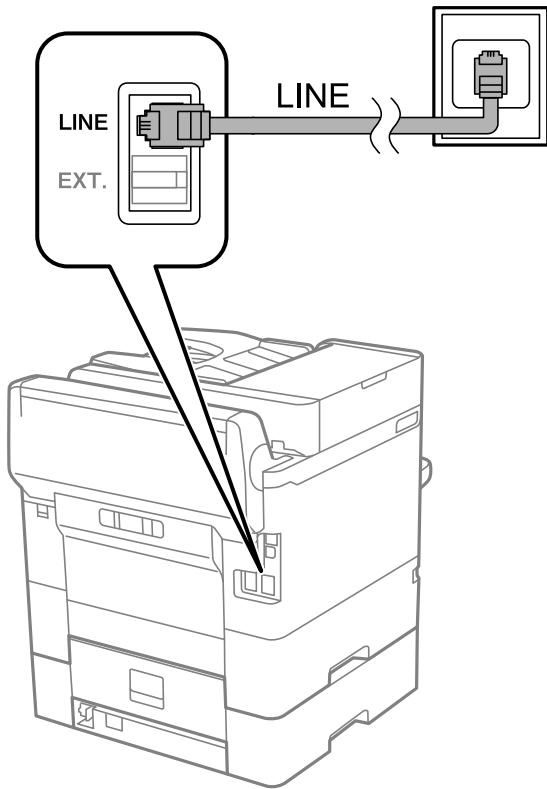

## Priključivanje na DSL ili ISDN

Povežite telefonskim kablom DSL modem ili adapter za ISDN terminal i LINE priključak na zadnjem delu štampača. Više detalja potražite u dokumentaciji priloženoj uz modem ili adapter.



## Podešavanja faksa

### **Napomena:**

Ako vaš DSL modem nije opremljen ugrađenim DSL filterom, priključite odvojeni DSL filter.

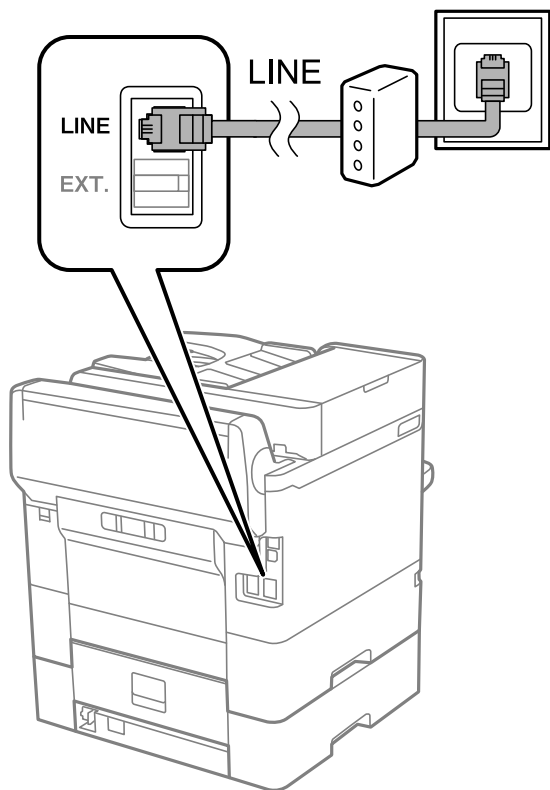

## Priključivanje telefonskog uređaja na štampač

Kada telefon i štampač koristite na jednoj telefonskoj liniji, priključite telefon na štampač.

### **Napomena:**

- Ako telefonski uređaj ima funkciju za faks, pre priključivanja tu funkciju onemogućite. Detalje potražite u priručnicima koje ste dobili uz telefonski uređaj.
- Ako priključite telefonsku sekretaricu, postarajte se da je podešavanje štampača **Zvona za odgovor** podešeno na veći broj od broja zvonjenja posle kog je telefonska sekretarica podešena da odgovori na poziv.

## Podešavanja faksa

1. Uklonite priključak sa EXT. priključka na zadnjem delu štampača.

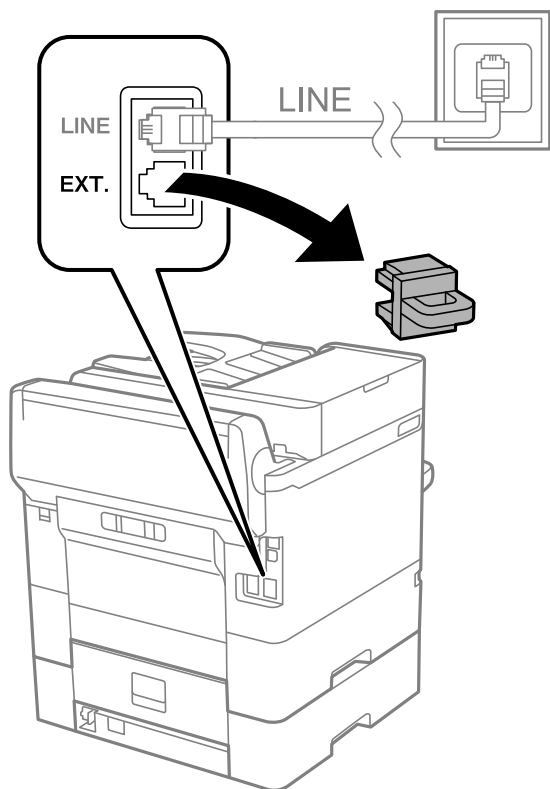

2. Povežite telefonski uređaj i EXT. priključak telefonskim kablom.

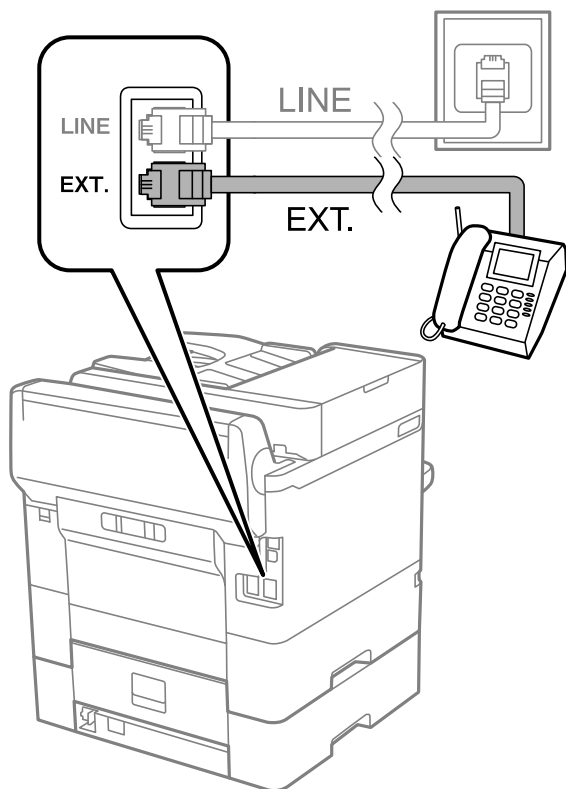

## Podešavanja faksa

### Napomena:

Kada delite jednu telefonsku liniju, postarajte se da telefonski uređaj bude priključen na EXT. priključak na računaru. Ako delite liniju za odvojeno povezivanje telefonskog uređaja i štampača, štampač i telefon neće ispravno raditi.

3. Izaberite **Faks** na početnom ekranu.
4. Podignite slušalicu.

Veza je uspostavljena kad je omogućena funkcija  (**Slanje**) kao sledeći ekran.



### Povezane informacije

- ➔ [“Priprema štampača za slanje i prijem faksova \(korišćenjem Čarobnjak za podešavanje faksa\)”](#) na strani 155
- ➔ [“Vršenje podešavanja za korišćenje telefonske sekretarice”](#) na strani 159
- ➔ [“Podešavanja za prijem faksova samo pomoću priključenog telefona \(Daljinski prijem\)”](#) na strani 160
- ➔ [“Podešavanje režima Režim za prijem”](#) na strani 158

---

## Priprema štampača za slanje i prijem faksova (korišćenjem Čarobnjak za podešavanje faksa)

Čarobnjak za podešavanje faksa konfiguriše osnovne funkcije faksa da bi se štampač pripremio za slanje i prijem faksova.

Čarobnjak se automatski prikazuje kada se štampač po prvi put uključi. Takođe možete ručno da prikažete čarobnjak s kontrolne table štampača. Treba da ponovo pokrenete čarobnjak u slučaju da je čarobnjak preskočen kada je štampač pokrenut po prvi put ili kada je mrežno okruženje promenjeno.

- Stavke ispod možete da podesite pomoću čarobnjaka.
  - Zaglavlje (Vaš broj telefona i Zaglavlje faksa)**
  - Režim za prijem (Aut. ili Ručno)**

## Podešavanja faksa

Stavke ispod se automatski podešavaju u skladu s mrežnim okruženjem.

**Režim za pozivanje** (npr. **Tonsko** ili **Pulsno**)

**Tip linije** (PSTN ili PBX)

**Detekt. pozivnog tona**

**Podešavanje Distinctive Ring Detection (DRD)-a**

Druge stavke u **Osn. podešavanja** ostaju nepromenjene.

Pokrenite **Čarobnjak za podešavanje faksa** da biste obavili **Osn. podešavanja**, prateći uputstva na ekranu.

1. Uverite se da je štampač povezan s telefonskom linijom.

**Napomena:**

*Pošto se automatska provera veze s faksom pokreće na kraju čarobnjaka, štampač mora biti priključen na telefonsku liniju pre nego što pokrenete čarobnjak.*

2. Izaberite **Podešavanja** na početnom ekranu kontrolne table štampača, a zatim izaberite **Opšte postavke > Podešavanja faksa > Čarobnjak za podešavanje faksa**.

3. Na ekranu **Potvrda** dodirnite **Nastavi**.

Čarobnjak će se pokrenuti.

4. Na ekranu za unos zaglavlja faksa unesite ime pošiljaoca, na primer ime svog preduzeća, a zatim dodirnite **U redu**.

**Napomena:**

*Vaše ime pošiljaoca i broj faksa pojaviće se kao zaglavlje odlaznih faksova.*

5. Na ekranu za unos telefonskog broja unesite svoj broj faksa, a zatim dodirnite **U redu**.

6. Na ekranu **Podešavanje Distinctive Ring Detection (DRD)-a** odredite sledeća podešavanja.

Ako ste se pretplatili na uslugu za različita zvona kod svog telefonskog operatera: izaberite **Nastavi**, a zatim izaberite zvono koje želite da koristite za dolazne faksove.

- Ako izaberete **Sve**, pređite na korak 7.

- Ako izaberete bilo koje drugo podešavanje, **Režim za prijem** automatski se podesi na **Aut.**. Pređite na korak 9.

Ako ne treba da podešavate ovu opciju: Dodirnite **Preskoči**, a zatim pređite na korak 9.

**Napomena:**

*Usluge za različita zvona koju nude mnogi telefonski operateri (naziv usluge se razlikuje od operatera do operatera) omogućava vam da imate nekoliko telefonskih brojeva u jednoj telefonskoj liniji. Svakom broju je dodeljen različit ton zvona. Jedan broj možete koristiti za govorne pozive a drugi za faksove. Izaberite melodiju zvona koja je dodeljena faks pozivima u **DRD**.*

*U zavisnosti od regiona, opcije **Uklj.** i **Isklj.** prikazane su kao opcije u **DRD**. Izaberite **Uklj.** da biste koristili uslugu za različita zvona.*

7. Na ekranu **Podešavanje režima primanja** izaberite da li koristite svoj telefonski uređaj koji je priključen na štampač.

Kada je priključen: izaberite **Da**, a zatim pređite na sledeći korak.

Kada nije priključen: izaberite **Ne**, a zatim pređite na korak 9. **Režim za prijem** je podešeno na **Aut.**.

## Podešavanja faksa

8. Na ekranu **Podešavanje režima primanja** izaberite da li želite automatski da primate faksove.
  - Da biste ih primali automatski: izaberite **Da. Režim za prijem** je podešeno na **Aut.**.
  - Da biste ih primali ručno: izaberite **Ne. Režim za prijem** je podešeno na **Ručno**.
9. Na ekranu **Nastavi** proverite podešavanja koja ste odredili, a zatim dodirnite **Nastavi**.  
Da biste ispravili ili izmenili podešavanja, dodirnite .
10. Na ekranu **Pokretanje provere podešavanja faksa** izaberite **Započni proveru** da biste pokrenuli proveru veze sa faksom, a kada na ekranu bude zatraženo štampanje rezultata provere, izaberite **Štampaj**.

Biće odštampan izveštaj o rezultatima provere koji pokazuje status veze.

### Napomena:

- Ako ima prijavljenih grešaka, pratite uputstva na izveštaju za njihovo rešavanje.*
- Ako se prikaže ekran **Izbor vrste linije**, izaberite tip telefonske linije.*
  - *Kada priključujete štampač na telefonski sistem na lokalnoj telefonskoj mreži ili adapter za terminal, izaberite **PBX**.*
  - *Kada priključujete štampač na standardnu telefonsku liniju, izaberite **PSTN**, a zatim izaberite **Ne pokušavaj da prepoznaš** na prikazanom ekranu **Potvrda**. Međutim, postavljanje ove funkcije na **Ne pokušavaj da prepoznaš** može izazvati da štampač izostavi prvu cifru broja faksa i pošalje faks na pogrešan broj.*

### Povezane informacije

- ➔ [“Priključivanje štampača na telefonsku liniju” na strani 151](#)
- ➔ [“Podešavanje režima Režim za prijem” na strani 158](#)
- ➔ [“Vršenje podešavanja za korišćenje telefonske sekretarice” na strani 159](#)
- ➔ [“Podešavanja za prijem faksova samo pomoću priključenog telefona \(Daljinski prijem\)” na strani 160](#)
- ➔ [“Meni Osn. podešavanja” na strani 176](#)

---

## Vršenje pojedinačnih podešavanja za funkcije faksa na štampaču

Možete pojedinačno da podesite funkcije faksa na štampaču pomoću kontrolne table štampača. Podešavanja koja su izvršena pomoću **Čarobnjak za podešavanje faksa** takođe se mogu promeniti. Više detalja potražite u opisima menija **Podešavanja faksa**.

### Napomena:

- Možete da podesite funkcije faksa na štampaču pomoću **Web Config**.*
- Kada koristite **Web Config** da biste prikazali meni **Podešavanja faksa**, mogu postojati neznatne razlike u korisničkom interfejsu i lokaciji u poređenju sa kontrolnom tablom štampača.*

### Povezane informacije

- ➔ [“Opcije menija za Podešavanja faksa” na strani 170](#)

## Podešavanja faksa

### Podešavanje režima Režim za prijem

Postoje dve opcije u **Režim za prijem** za prijem dolaznih faksova. U sledećem meniju možete da izvršite podešavanja.

**Podešavanja > Opšte postavke > Podešavanja faksa > Osn. podešavanja > Režim za prijem**

Režim za prijem	Korišćenje telefonske linije
Ručno	Uglavnom za telefoniranje, ali i za prijem/slanje faksa
Aut.	Samo za prijem/slanje faksa (spoljni telefonski uređaj nije potreban)
	Uglavnom za prijem/slanje faksa, a ponekad za telefoniranje

#### Povezane informacije

- ➔ [“Upotreba režima Aut.” na strani 158](#)
- ➔ [“Upotreba režima Ručno” na strani 158](#)
- ➔ [“Meni Osn. podešavanja” na strani 176](#)

### Upotreba režima Ručno

#### Primanje faksova

Kada telefoni zvoni, možete ručno da se javite tako što ćete podići slušalicu.

- Kada čujete signal za faks (bod):

Izaberite **Faks** na početnom ekranu štampača, izaberite **Pošalji/ primi > Prijem**, a zatim dodirnite . Zatim spustite slušalicu.

- Ako zvoni radi glasovnog poziva:

Možete normalno da se javite na telefon.

#### Primanje faksova samo pomoću priključenog telefona

Kada je podešeno **Daljinski prijem**, možete da primite faksove jednostavnim unosom **Kod za pokretanje**.

Kada telefon zazvoni, podignite slušalicu. Kada čujete ton za faks (bod), unesite dvocifreni **Kod za pokretanje**, a zatim spustite slušalicu.

#### Povezane informacije

- ➔ [“Podešavanja za prijem faksova samo pomoću priključenog telefona \(Daljinski prijem\)” na strani 160](#)

### Upotreba režima Aut.

#### Primanje faksova bez spoljnog telefonskog aparata

Štampač se automatski uključuje za prijem faksova kada se dostigne broj zvonjenja koji ste podesili u odeljku **Zvona za odgovor**.

## Podešavanja faksa

### **Napomena:**

Preporučujemo da **Zvona za odgovor** podesite na što je moguće manji broj zvonjenja.

### **Primanje faksova sa spoljnim telefonskim aparatom**

Štampač sa spoljnim telefonskim aparatom radi na sledeći način.

- Ako je vaš telefonski aparat telefonska sekretarica i kada odgovara u okviru broja zvonjenja koji je podešen u odeljku **Zvona za odgovor**:
  - Ako je zvonjenje za faks: štampač se automatski uključuje za prijem faksova.
  - Ako je zvonjenje za govorni poziv: telefonska sekretarica može da primi glasovne pozive i da zabeleži glasovne poruke.
- Kada podignete telefonsku slušalicu u okviru broja zvonjenja koji je podešen u odeljku **Zvona za odgovor**:
  - Ako je zvonjenje za faks: možete da primite faks koristeći iste korake kao i za **Ručno**.
  - Ako je zvonjenje za govorni poziv: možete normalno da se javite na telefon.
- Kada se štampač automatski uključuje za prijem faksova:
  - Ako je zvonjenje za faks: štampač započinje prijem faksova.
  - Ako je zvonjenje za govorni poziv: ne možete da se javite na telefon. Zamolite osobu da vas ponovo pozove.

### **Napomena:**

Postavite podešavanja štampača **Zvona za odgovor** na veći broj od broja zvonjenja za telefonsku sekretaricu. U suprotnom, telefonska sekretarica ne može da prima glasovne pozive i beleži glasovne poruke. Više detalja za podešavanje telefonske sekretarice potražite u priručniku koji je priložen uz telefonsku sekretaricu.

### **Povezane informacije**

- ➔ [“Vršenje podešavanja za korišćenje telefonske sekretarice” na strani 159](#)
- ➔ [“Upotreba režima Ručno” na strani 158](#)

## **Vršenje podešavanja kada priključite spoljni telefonski uređaj**

### **Vršenje podešavanja za korišćenje telefonske sekretarice**

Za korišćenje telefonske sekretarice su potrebna podešavanja.

1. Izaberite **Podešavanja** na početnom ekranu kontrolne table štampača.
2. Izaberite **Opšte postavke > Podešavanja faksa > Osn. podešavanja**.
3. Podesite **Režim za prijem** na **Aut.**.
4. Postavite podešavanje štampača **Zvona za odgovor** na veći broj od broja zvonjenja za telefonsku sekretaricu.  
Ako je stavka **Zvona za odgovor** podešena na niži broj od broja zvonjenja posle kog je telefonska sekretarica podešena da odgovori na poziv, ona neće moći da prima govorne pozive kako bi snimila glasovne poruke. Podešavanja za telefonsku sekretaricu potražite u priručnicima koje ste uz nju dobili.

Može se desiti da podešavanje štampača **Zvona za odgovor** ne bude prikazano, u zavisnosti od regiona.

## Podešavanja faksa

### Povezane informacije

- ➔ [“Upotreba režima Aut.” na strani 158](#)
- ➔ [“Meni Osn. podešavanja” na strani 176](#)

## Podešavanja za prijem faksova samo pomoću priključenog telefona (Daljinski prijem)

Možete da počnete sa prijemom dolaznih faksova ako samo podignete slušalicu i koristite telefon, bez ikakvog korišćenja štampača.

Funkcija **Daljinski prijem** dostupna je za telefone koji podržavaju tonsko biranje.

1. Izaberite **Podešavanja** na početnom ekranu kontrolne table štampača.
2. Izaberite **Opšte postavke > Podešavanja faksa > Osn. podešavanja > Daljinski prijem**.
3. Dodirnite **Daljinski prijem** da biste ga podesili na **Uklj.**.
4. Izaberite **Kod za pokretanje**, unesite dvocifrenu šifru (možete da unesete brojeve od 0 do 9, \* i #) a zatim dodirnite **U redu**.
5. Izaberite **U redu** biste primenili podešavanja.

### Povezane informacije

- ➔ [“Upotreba režima Ručno” na strani 158](#)
- ➔ [“Meni Osn. podešavanja” na strani 176](#)

## Vršenje Podešavanja štampanja za prijem faksova

### Određivanje podešavanja za izvor papira za primanje faksova (za modele sa dva ili više izvora papira)

Možete da podesite izvore papira koji se koriste za štampanje primljenih dokumenata i izveštaja faksa. Podrazumevano se svi izvori papira koriste za štampanje faksova. Koristite ovu funkciju ako ne želite da koristite papir u određenom izvoru papira za štampanje faksova.

1. Izaberite **Podešavanja** na početnom ekranu kontrolne table štampača.
2. Izaberite **Opšte postavke > Podešavanja štampača > Podešavanje izvora papira > Automatski izbor podešavanja > Faks**.
3. Dodirnite svako polje za izvor papira koji ne treba da se koristi za štampanje faksova. Podešavanje izvora papira se menja na **Isklj.** i onemogućeno je za štampanje faksova.

### Povezane informacije

- ➔ [“Podešavanja štampača” na strani 138](#)



## Podešavanja faksa

### Vršenje Podešavanja štampanja kao što je Dvostrano za prijem faksova

Možete da podesite štampač tako da se smanji potrošnja papir uz pomoć obostranog štampanja primljenih faksova, ili štampanja u smanjenoj veličini kako bi stali na papir. Sledite navedene korake kao primer podešavanja dvostranog štampanja.

1. Izaberite **Podešavanja** na početnom ekranu kontrolne table štampača.
2. Izaberite **Opšte postavke > Podešavanja faksa > Podešavanja za prijem**.
3. Izaberite **Podešavanja štampanja** a zatim izaberite **Dvostrano**.
4. Dodirnite polje **Dvostrano** da biste ga podesili na **Uklj.**.
5. U **Margina za povezivanje** izaberite **Kratka strana** ili **Dugačka strana**.
6. Izaberite **U redu**.

#### Povezane informacije

➔ [“Meni Podešavanja štampanja” na strani 174](#)

### Podešavanja za čuvanje i prosleđivanje primljenih faksova

Podrazumevano podešavanje štampača je da štampa primljene faksove. Pored štampanja, možete podesiti štampač za čuvanje i/ili prosleđivanje primljenih faksova. Obratite pažnju da se režimi povezivanja razlikuje u zavisnosti od toga da li podešavanja uslova postoje ili ne.

- Čuvanje i prosleđivanje primljenih faksova od neodređenih partnera — funkcije za čuvanje i prosleđivanje primljenih faksova bez uslova
- Čuvanje i prosleđivanje primljenih faksova od određenih partnera — funkcije za čuvanje i prosleđivanje primljenih faksova sa uslovima

#### Povezane informacije

➔ [“Funkcije za čuvanje i prosleđivanje primljenih faksova bez uslova” na strani 161](#)

➔ [“Funkcije za čuvanje i prosleđivanje primljenih faksova sa uslovom” na strani 164](#)

### Funkcije za čuvanje i prosleđivanje primljenih faksova bez uslova

Možete da čuvate i prosleđujete faksove koje ste primili od neodređenih partnera u odredišta na štampaču i odredišta van štampača. Istovremeno možete da izaberete sledeća odredišta. Ako ih izaberete istovremeno, isti primljeni faksovi se čuvaju u Prijemno sanduče, na računaru, na spoljnom memorijskom uređaju i prosleđuju na odredište, kao na primer adresu e-pošte.

- Prijemno sanduče na štampaču

Možete da sačuvate primljene faksove u Prijemno sanduče. Možete da ih pregledate na kontrolnoj tabli štampača, tako da možete da štamplate samo one koje želite da štamplate ili da izbrišete nepotrebne faksove.

## Podešavanja faksa

- Izvan štampača
  - Računar (prijem na relaciji računar-faks)
  - Spoljni memorijski uređaj
  - Najviše 5 odredišta za prosleđivanje
    - adrese e-pošte
    - deljene fascikle na mreži
    - ostali faks uređaji

### Povezane informacije

- ➔ “Podešavanje čuvanja i prosleđivanja za prijem faksova (Bezuslovno čuvanje/prosleđivanje)” na strani 162
- ➔ “Meni Postavke čuvanja/prosleđivanja” na strani 171
- ➔ “Vršenje podešavanja za slanje i prijem faksova na računaru” na strani 168

## Podešavanje čuvanja i prosleđivanja za prijem faksova (Bezuslovno čuvanje/prosleđivanje)

Možete podesiti čuvanje i prosleđivanje primljenih faksova od neodređenih pošiljalaca. Ako podešavate prosleđivanje primljenih faksova, prvo dodajte odredišta prosleđivanja na listu kontakata. Da biste prosledili na adresu e-pošte, treba da prethodno konfigurirate i podešavanja servera e-pošte.

Pratite korake ispod. Da biste podesili čuvanje primljenih faksova na računar korišćenjem funkcije PC-FAX, više povezanih informacija na ovu temu pogledajte u nastavku.

1. Izaberite **Podešavanja** na početnom ekranu kontrolne table štampača.
2. Izaberite **Opšte postavke > Podešavanja faksa > Podešavanja za prijem > Postavke čuvanja/prosleđivanja > Bezuslovno čuvanje/prosleđivanje**.  
Proverite sadržaj poruke kada bude prikazana na ekranu, a zatim dodirnite **U redu**.
3. Obavite podešavanja ispod u zavisnosti od odredišta za čuvanje i prosleđivanje.  
Sledeće opcije mogu da se koriste istovremeno.



- Da biste sačuvali primljene faksove u Prijemno sanduče:
  - ➊ Izaberite **Čuvanje u Prijemno sanduče** da biste to podesili na **Uklj.**
  - ➋ Ako se prikaže poruka, proverite njen sadržaj, a zatim izaberite **U redu**.

## Podešavanja faksa

- Da biste sačuvali primljene faksove na spoljni memorijski uređaj:
  - ➊ Ubacite memorijski uređaj u USB priključak spoljnog interfejsa štampača.
  - ➋ Izaberite **Čuvanje na memorij. uređaj**.
  - ➌ Izaberite **Da**. Za automatsko štampanje dokumenata prilikom njihovog čuvanja na memorijskom uređaju izaberite umesto toga **Da i šampaj**.
  - ➍ Proverite poruku koja je prikazana, a zatim dodirnite **Napravi**.  
Na memorijskom uređaju će biti napravljena fascikla za čuvanje primljenih dokumenata.
  - ➎ Proverite poruku, dodirnite **Zatvori** ili sačekajte da poruka nestane, a zatim dodirnite **Zatvori**.
  - ➏ Kada se prikaže sledeća poruka, proverite je, a zatim dodirnite **U redu**.



### Važno:

*Primljeni dokumenti se privremeno čuvaju u memoriji štampača pre čuvanja dokumenata na memorijski uređaj koji je povezan sa štampačem. Pošto greška usled pune memorije onemogućava slanje i primanje faksova, ostavite memorijski uređaj povezan sa štampačem.*

- Da biste prosledili primljene faksove na e-poštu, deljene fascikle i druge faksove:
  - ➊ Izaberite **Prosleđivanje**.
  - ➋ Izaberite **Da**. Za automatsko štampanje dokumenata prilikom njihovog prosleđivanja izaberite umesto toga **Da i šampaj**.
  - ➌ Izaberite **Dodaj unos**, a zatim izaberite odredišta za prosleđivanje iz liste kontakata. Možete navesti najviše pet odredišta za prosleđivanje.
  - ➍ Dodirnite **Zatvori** da biste završili izbor odredišta za prosleđivanje, a zatim dodirnite **Zatvori**.
  - ➎ U **Opcije kada prosleđivanje nije uspelo**, izaberite da li se primljeni dokumenti štampaju ili se čuvaju u Prijemno sanduče štampača kada njihovo prosleđivanje ne uspe.
  - ➏ Dodirnite **U redu**.



### Važno:

*Kada je Prijemno sanduče pun, primanje faksova je onemogućeno. Treba da izbrišete dokumente iz prijemnog sandučeta nakon što budu provereni.*

### Napomena:

Broj dokumenata koji nisu uspeali da budu prosleđeni je prikazan na  na početnom ekranu, uz druge neobrađene zadatke.

4. Po potrebi, podesite da štampač šalje poruke e-pošte osobi koju želite da obavestite o rezultatima obrađenih faksova.
  - ➊ Izaberite **Obaveštenja e-poštom**.
  - ➋ Dodirnite stavku ispod da biste je podesili na **Uklj.**.
 Sledeće opcije mogu da se koriste istovremeno.
  - Obaveštenje o završetku prijema: šalje e-poruke primaocu kada štampač završi sa primanjem faksova.
  - Obavesti o završetku štampanja: šalje e-poruke primaocu kada štampač završi sa štampanjem primljenih faksova.
  - Obavesti o završetku čuvanja na memorij. uređaj: šalje e-poruke primaocu kada štampač završi sa memorisanjem primljenih dokumenata na memorijskom uređaju.

## Podešavanja faksa

- Obavesti o završetku prosleđivanja: šalje e-poruke primaocu kada štampač završi sa prosleđivanjem primljenih faksova.
  - ➊ Izaberite polje **Primalac**, a zatim izaberite primaoca za e-poštu sa liste kontakata.
  - ➋ Dodirnite **Zatvori** da biste dovršili izbor primaoca.
  - ➌ Dodirnite **U redu**.
5. Dodirnite **Zatvori** da biste dovršili podešavanja **Beuslovno čuvanje/prosleđivanje**.  
Ovo je završetak podešavanja bezuslovnog čuvanja i prosleđivanja za prijem faksova.
6. Izaberite **Uobičajena podešavanja** ako je potrebno.  
Za detaljnije informacije pogledajte objašnjenje za **Uobičajena podešavanja** u meniju **Postavke čuvanja/prosleđivanja**.

### **Napomena:**

*Ako ste izabrali deljenu fasciklu na mreži ili adresu e-pošte kao odredište za prosleđivanje, preporučujemo vam da testirate slanje skenirane slike na odredište u režimu skeniranja. Izaberite **Skeniranje > Imejl** ili **Skeniranje > Mrežni direktorijum/FTP** s početnog ekrana, izaberite odredište i zatim počnite skeniranje.*

### **Povezane informacije**

- ➔ [“Mrežno povezivanja” na strani 19](#)
- ➔ [“Podešavanje servera ili deljene fascikle” na strani 37](#)
- ➔ [“Funkcije za čuvanje i prosleđivanje primljenih faksova bez uslova” na strani 161](#)
- ➔ [“Vršenje podešavanja Čuvanje na računar za prijem faksova” na strani 169](#)
- ➔ [“Vršenje podešavanja Čuvanje na računar kako bi se i štampalo na štampaču za prijem faksova” na strani 169](#)
- ➔ [“Vršenje podešavanja Čuvanje na računar da ne bi primao faksove” na strani 169](#)
- ➔ [“Meni Postavke čuvanja/prosleđivanja” na strani 171](#)

## **Funkcije za čuvanje i prosleđivanje primljenih faksova sa uslovom**

Možete da primite faksove od određenih partnera ili da primite faksove u određeno vreme, a zatim da ih čuvate i prosleđujete u odredišta na štampaču i odredišta van štampača. Istovremeno možete da izaberete sledeća odredišta. Ako ih zaista izaberete istovremeno, isti primljeni faksovi se čuvaju u Prijemno sanduče, poverljivom sandučetu, na spoljnom memorijskom uređaju, a zatim prosleđuju na odredište, kao na primer adresu e-pošte.

- Prijemno sanduče i poverljivo sanduče na štampaču

Možete da čuvate primljene faksove u Prijemno sanduče ili poverljivom sandučetu i da ih razvrstate prema uslovima. Možete da ih pregledate na kontrolnoj tabli štampača, tako da možete da šampate samo faksove koje želite da šampate ili da izbrišete nepotrebne faksove.

- Izvan štampača

- Spoljni memorijski uređaj
- Odredište za prosleđivanje:
  - adresa e-pošte
  - deljena fascikla na mreži
  - drugi faks uređaj

## Podešavanja faksa

### Povezane informacije

- ➔ “Podešavanje čuvanja i prosleđivanja za prijem faksova (Uslovno čuvanje/prosleđ.)” na strani 165
- ➔ “Meni Postavke čuvanja/prosleđivanja” na strani 171

## Podešavanje čuvanja i prosleđivanja za prijem faksova (Uslovno čuvanje/prosleđ.)

Možete podesiti čuvanje i prosleđivanje primljenih faksova od određenog pošiljaoca ili u određeno vreme. Ako podešavate prosleđivanje primljenih faksova, prvo dodajte određite prosleđivanja na listu kontakata. Da biste prosledili na adresu e-pošte, treba da prethodno konfigurirate i podešavanja servera e-pošte.

### Napomena:

- Dokumenti u boji ne mogu da se prosleđuju na drugu faks mašinu. Obraduju se kao dokumenti čije prosleđivanje nije uspelo.*
- Pre nego što možete koristiti funkciju čuvanja i prosleđivanja primljenih faksova u određeno vreme, uverite se da su podešavanja **Datum/Vreme** i **Vremenska razlika** štampača tačna. Pristupite meniju iz **Podešavanja** > **Opšte postavke** > **Osn. podešavanja** > **Podešavanja za datum/vreme**.*

1. Izaberite **Podešavanja** na početnom ekranu kontrolne table štampača.
2. Izaberite **Opšte postavke** > **Podešavanja faksa** > **Podešavanja za prijem** > **Postavke čuvanja/prosleđivanja**.
3. Dodirnite  na neregistrovanom sandučetu pod **Uslovno čuvanje/prosleđ..**
4. Izaberite polje **Naziv** i unesite ime koje želite da registrujete.
5. Izaberite polje **Uslov(i)** da biste obavili postavljanje uslova.
  - Podudaranje broja faksa pošiljaoca: Ako se broj dolaznog faksa podudara sa uslovima koje ste izabrali za tu stavku, štampač memoriše i prosleđuje primljene faksove.  
Izaberite uslov **Podudaranje broja faksa pošiljaoca** i unesite broj faksa (najviše 20 cifara) tako što ćete izabrati polje **Broj faksa**.
  - Potp. pod. za podadresu (SUB): Ako se podadresa (SUB) savršeno podudara, štampač memoriše i prosleđuje primljene faksove.  
Omogućite postavku Potp. pod. za podadresu (SUB) i unesite lozinku tako što ćete izabrati polje **Podadresa (SUB)**.
  - PPod za loz. (SID): Ako se lozinka (SID) savršeno podudara, štampač memoriše i prosleđuje primljene faksove.  
Omogućite postavku PPod za loz. (SID) i unesite lozinku tako što ćete izabrati polje **Lozinka(SID)**.
  - Vreme prijema: Štampač memoriše i prosleđuje faksove primljene tokom naznačenog vremenskog perioda.  
Omogućite postavku **Vreme prijema** a zatim odredite vreme u poljima **Vreme početka** i **Vreme završetka**.
6. Izaberite sanduče **Odredište čuvanja/prosl..**

## Podešavanja faksa

7. Obavite podešavanja ispod u zavisnosti od odredišta za čuvanje i prosleđivanje. Sledeće opcije mogu da se koriste istovremeno.

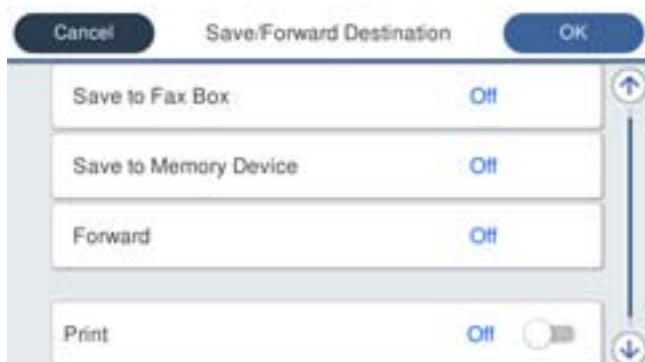

- Da biste štampali primljene faksove:  
Dodirnite **Štampaj** da biste ga podesili na **Uklj.**.
- Da biste sačuvali primljene faksove u Prijemno sanduče ili u poverljivo sanduče:
  - ❶ Izaberite **Sač. na kut. faksa**.
  - ❷ Dodirnite **Sač. na kut. faksa** da biste ga podesili na **Uklj.**.
  - ❸ Izaberite sanduče u kom želite da sačuvate dokument.
- Da biste sačuvali primljene faksove na spoljni memorijski uređaj:
  - ❶ Ubacite memorijski uređaj u USB priključak spoljnog interfejsa štampača.
  - ❷ Izaberite **Čuvanje na memorij. uređaj**.
  - ❸ Dodirnite **Čuvanje na memorij. uređaj** da biste ga podesili na **Uklj.**.
  - ❹ Proverite poruku koja je prikazana, a zatim dodirnite **Napravi**.

Na memorijskom uređaju će biti napravljena fascikla za čuvanje primljenih dokumenata.



### **Važno:**

*Primljeni dokumenti se privremeno čuvaju u memoriji štampača pre čuvanja dokumenata na memorijski uređaj koji je povezan sa štampačem. Pošto greška usled pune memorije onemogućava slanje i primanje faksova, ostavite memorijski uređaj povezan sa štampačem.*

## Podešavanja faksa

Da biste prosledili primljene faksove na e-poštu, deljene fascikle i drugi faks:

- ❶ Izaberite **Prosleđivanje**.
- ❷ Dodirnite **Prosleđivanje** da biste ga podesili na **Uklj.**
- ❸ Izaberite **Dodaj unos**, a zatim izaberite odredišta za prosleđivanje iz liste kontakata. Možete navesti odredište za prosleđivanje.
- ❹ Kada ste završili s podešavanjem odredišta za prosleđivanje, dodirnite **Zatvori**.
- ❺ Proverite da li je odredište za prosleđivanje koje ste izabrali tačno, a zatim izaberite **Zatvori**.
- ❻ U **Opcije kada prosleđivanje nije uspelo**, izaberite da li se primljeni dokumenti štampaju ili se čuvaju u Prijemno sanduče štampača kada njihovo prosleđivanje ne uspe.



### Važno:

*Kada su Prijemno sanduče ili poverljivo sanduče puni, primanje faksova je onemogućeno. Treba da izbrišete dokumente iz prijemnog sandučeta nakon što budu provereni.*

### Napomena:

Broj dokumenata koji nisu uspeali da budu prosleđeni je prikazan na  na početnom ekranu, uz druge neobrađene zadatke.

8. Dodirnite **U redu** da biste dovršili podešavanja **Odredište čuvanja/prosl.**
9. Po potrebi, podesite da štampač šalje poruke e-pošte osobi koju želite da obavestite o rezultatima obrađenih faksova.
  - ❶ Izaberite **Obaveštenja e-poštom**.
  - ❷ Dodirnite stavku ispod da biste je podesili na **Uklj.**

Sledeće opcije mogu da se koriste istovremeno.

  - Obaveštenje o završetku prijema: šalje e-poruke primaocu kada štampač završi sa primanjem faksova.
  - Obavesti o završetku štampanja: šalje e-poruke primaocu kada štampač završi sa štampanjem primljenih faksova.
  - Obavesti o završetku čuvanja na memorij. uređaj: šalje e-poruke primaocu kada štampač završi sa memorisanjem primljenih dokumenata na memorijskom uređaju.
  - Obavesti o završetku prosleđivanja: šalje e-poruke primaocu kada štampač završi sa prosleđivanjem primljenih faksova.
  - ❸ Izaberite polje **Primalac**, a zatim izaberite primaoca za e-poštu sa liste kontakata.
  - ❹ Dodirnite **Zatvori** da biste dovršili izbor primaoca.
  - ❺ Dodirnite **U redu**.
10. Izaberite **U redu**, a zatim ponovo izaberite **U redu** da biste se vratili na ekran **Postavke čuvanja/prosleđivanja**.
11. Izaberite registrovano sanduče za koje ste obavili podešavanje uslova a zatim izaberite **Omogući**.  
Ovo je završetak podešavanja uslovnog čuvanja i prosleđivanja za prijem faksova.
12. Izaberite **Uobičajena podešavanja** ako je potrebno.  
Za detaljnije informacije pogledajte objašnjenje za **Uobičajena podešavanja** u meniju **Postavke čuvanja/prosleđivanja**.

## Podešavanja faksa

### Napomena:

Ako ste izabrali deljenu fasciklu na mreži ili adresu e-pošte kao odredište za prosleđivanje, preporučujemo vam da testirate slanje skenirane slike na odredište u režimu skeniranja. Izaberite **Skeniranje** > **Imejl** ili **Skeniranje** > **Mrežni direktorijum/FTP** s početnog ekrana, izaberite odredište i zatim počnite skeniranje.

### Povezane informacije

- ➔ [“Mrežno povezivanja” na strani 19](#)
- ➔ [“Podešavanje servera ili deljene fascikle” na strani 37](#)
- ➔ [“Funkcije za čuvanje i prosleđivanje primljenih faksova sa uslovom” na strani 164](#)
- ➔ [“Meni Postavke čuvanja/prosleđivanja” na strani 171](#)

## Podešavanja za blokiranje neželjenih faksova

Možete blokirati neželjene faksove.

1. Izaberite **Podešavanja** na početnom ekranu kontrolne table štampača.
2. Izaberite **Opšte postavke** > **Podešavanja faksa** > **Osn. podešavanja** > **Faks odbijanja**.
3. Podesite uslov za blokiranje neželjenih faksova.  
Izaberite **Faks odbijanja**, a zatim omogućite sledeće opcije.
  - Lista brojeva za odbijanje: Odbija faksove koji se nalaze na listi odbačenih brojeva.
  - Blokirano prazno zaglavlje faksa: Odbija faksove koji imaju prazno zaglavlje.
  - Neregistrovani kontakti: Odbija faksove koji nisu dodati na listi kontakata.
4. Dodirnite  da biste se vratili na ekran **Faks odbijanja**.
5. Ako koristite **Lista brojeva za odbijanje**, izaberite **Izmeni listu brojeva za odbijanje**, a zatim uredite listu.

### Povezane informacije

- ➔ [“Meni Osn. podešavanja” na strani 176](#)

## Vršenje podešavanja za slanje i prijem faksova na računaru

Da biste poslali i primili faksove na klijentskom računaru, aplikacija FAX Utility mora da bude instalirana na računaru koji je priključen preko mreže ili USB kabla.

### Omogućavanje slanja faksa sa računara

Obavite sledeća podešavanja uz pomoć Web Config.

1. Pristupite opciji Web Config, kliknite na karticu **Fax**, a zatim kliknite na **Send Settings** > **Basic**.



## Podešavanja faksa

- Izaberite **Use** za **PC to FAX Function**.

**Napomena:**

Podrazumevana vrednost podešavanja **PC to FAX Function** je **Use**. Da biste onemogućili slanje faksova sa drugog računara, izaberite **Do Not Use**.

- Kliknite na **OK**.

### Povezane informacije

➔ [“Meni Podešavanje slanja” na strani 170](#)

## Vršenje podešavanja Čuvanje na računar za prijem faksova

Možete čuvati primljene faksove na računaru pomoću FAX Utility. Instalirajte FAX Utility na klijentskom računaru i izvršite podešavanje. Za više detalja pogledajte Basic Operations u pomoći za FAX Utility (prikazanoj u glavnom prozoru).

Sledeća stavka za podešavanje na kontrolnoj tabli štampača je podešena na **Da** i primljeni faksovi se mogu sačuvati na računaru.

**Podešavanja > Opšte postavke > Podešavanja faksa > Podešavanja za prijem > Postavke čuvanja/prosleđivanja > Bezuslovno čuvanje/prosleđivanje > Čuvanje na računar**

### Povezane informacije

➔ [“Meni Postavke čuvanja/prosleđivanja” na strani 171](#)

## Vršenje podešavanja Čuvanje na računar kako bi se i štampalo na štampaču za prijem faksova

Možete izvršiti podešavanje za štampanje primljenih faksova na štampaču, kao i za njihovo čuvanje na računaru.

- Izaberite **Podešavanja** na početnom ekranu kontrolne table štampača.
- Izaberite **Opšte postavke > Podešavanja faksa > Podešavanja za prijem**.
- Izaberite **Postavke čuvanja/prosleđivanja > Bezuslovno čuvanje/prosleđivanje > Čuvanje na računar > Da i štampaj**.

### Povezane informacije

➔ [“Meni Postavke čuvanja/prosleđivanja” na strani 171](#)

## Vršenje podešavanja Čuvanje na računar da ne bi primao faksove

Da biste podesili štampač da ne čuva primljene faksova na računaru, promenite podešavanja na štampaču.

**Napomena:**

*Podešavanja takođe možete da promenite koristeći FAX Utility. Međutim, ako postoje faksovi koji nisu sačuvani na računaru, funkcija ne radi.*

- Izaberite **Podešavanja** na početnom ekranu kontrolne table štampača.

## Podešavanja faksa

- Izaberite **Opšte postavke > Podešavanja faksa > Podešavanja za prijem.**
- Izaberite **Postavke čuvanja/prosleđivanja > Bezuslovno čuvanje/prosleđivanje > Čuvanje na računar > Ne.**

### Povezane informacije

➔ [“Meni Postavke čuvanja/prosleđivanja” na strani 171](#)

## Opcije menija za Podešavanja faksa

Ako izaberete **Podešavanja > Opšte postavke > Podešavanja faksa** sa kontrolne table štampača, prikazuje se ovaj meni.

### Napomena:

- Opciji **Podešavanja faksa** možete da pristupite iz *Web Config*. Kliknite na karticu **Fax** na ekranu *Web Config*.
- Kada koristite *Web Config* da biste prikazali meni **Podešavanja faksa**, mogu postojati neznatne razlike u korisničkom interfejsu i lokaciji u poređenju sa kontrolnom tablom štampača.

## Meni Dugme za brzu radnju

Meni možete pronaći na sledećoj kontrolnoj tabli štampača:

**Podešavanja > Opšte postavke > Podešavanja faksa > Dugme za brzu radnju**

### Napomena:

Ne možete prikazati ovaj meni na ekranu *Web Config*.

Stavka	Opis
Dugme za brzu rad. 1	Registruje najviše tri prečice koje vam omogućavaju da brzo pristupite meniju koji često koristite. Prečice su smeštene na vrhu kartice <b>Podešavanja faksa</b> u <b>Faks</b> .
Dugme za brzu rad. 2	
Dugme za brzu rad. 3	

## Meni Podešavanje slanja

Meni možete pronaći na sledećoj kontrolnoj tabli štampača:

**Podešavanja > Opšte postavke > Podešavanja faksa > Podešavanje slanja**

### Napomena:

Na ekranu *Web Config* možete pronaći sledeći meni:

**Fax kartica > Send Settings > Basic**

Stavka	Opis
Brzo slanje iz memorije	Funkcija brzog slanja iz memorije počinje da šalje faks kada štampač završi sa skeniranjem prve strane. Ako ne omogućite ovu funkciju, štampač počinje da šalje nakon što sačuva sve skenirane slike u memoriji. Korišćenjem ove funkcije možete smanjiti ukupno radno vreme, jer skeniranje i slanje se paralelno vrše.

## Podešavanja faksa

Stavka	Opis
Grupno slanje	Kada postoji više faksova koji čekaju da budu poslani istom primaocu, ovo ih grupiše i šalje odjednom. Najviše pet dokumenata (najviše 100 strana ukupno) može biti poslato u isto vreme. Ova funkcija pomaže pri uštedi troškova jer smanjuje broj vremena na vezi.
Čuvanje podataka o neuspehu	Čuvanje dokumenata koje nije bilo moguće poslati u memoriju štampača. Ove dokumente možete ponovo poslati iz <b>Job/Status</b> .
PC to FAX Function	Ova stavka se prikazuje samo na ekranu Web Config. Omogućava slanje faksova pomoću klijentskog računara.

### Povezane informacije

➔ [“Omogućavanje slanja faksa sa računara” na strani 168](#)

## Meni Podešavanja za prijem

### Povezane informacije

➔ [“Meni Postavke čuvanja/prosleđivanja” na strani 171](#)

➔ [“Meni Podešavanja štampanja” na strani 174](#)

## Meni Postavke čuvanja/prosleđivanja

Meni možete pronaći na sledećoj kontrolnoj tabli štampača:

**Podešavanja > Opšte postavke > Podešavanja faksa > Podešavanja za prijem > Postavke čuvanja/prosleđivanja**

### Beuslovno čuvanje/prosleđivanje

#### *Napomena:*

Na ekranu Web Config možete pronaći sledeći meni:

**Fax kartica > Receive Settings > Fax Output**

Možete podesiti određite za čuvanje i prosleđivanje na Prijemno sanduče, računar, spoljni memorijski uređaj, adresu e-pošte, deljenu fasciklu, i druge faks mašine. Možete koristiti ove funkcije istovremeno. Ako podesite sve stavke na **Isklj.** na kontrolnoj tabli štampača, štampač je podešen za štampanje primljenih faksova.

Stavka	Opis
Čuvanje u Prijemno sanduče	Čuvanje primljenih faksova u Prijemno sanduče štampača. Može se čuvati najviše 200 dokumenata. Vodite računa da čuvanje 200 dokumenata možda ne bude moguće u zavisnosti od uslova korišćenja kao što su veličina datoteka sačuvanih dokumenata i istovremeno korišćenje više funkcija čuvanja faksova.  Iako se primljeni faksovi ne štampaju automatski, možete da ih pregledate na ekranu štampača i odštampati samo one koji su vam potrebni. Međutim, ako izaberete <b>Da i štampaj</b> u drugoj stavci, kao što je <b>Čuvanje na računar u Beuslovno čuvanje/prosleđivanje</b> , primljeni faksovi se štampaju automatski.
Čuvanje na računar	Čuva primljene faksove kao PDF datoteke na računaru koji je povezan sa štampačem. Možete podesiti na <b>Da</b> koristeći samo FAX Utility. Unapred instalirajte FAX Utility na računar. Nakon što podesite na <b>Da</b> , možete da promenite na <b>Da i štampaj</b> .

## Podešavanja faksa

Stavka	Opis
Čuvanje na memorij. uređaj	<p>Čuva primljene faksove kao PDF datoteke na spoljašnji memorijski uređaj koji je povezan sa štampačem. Odabirom <b>Da i štampaj</b> štampaju se primljeni faksovi dok se čuvaju na memorijskom uređaju.</p> <p>Primljeni dokumenti se privremeno čuvaju u memoriji štampača pre čuvanja dokumenata na memorijski uređaj koji je povezan sa štampačem. Pošto greška usled pune memorije onemogućava slanje i primanje faksova, ostavite memorijski uređaj povezan sa štampačem.</p>
Prosleđivanje	<p>Prosleđivanje primljenih faksova na drugi faks uređaj ili prosleđivanje u vidu PDF datoteka u deljenu fasciklu na mreži ili na adresu e-pošte. Prosleđeni faksovi se brišu sa štampača. Odabirom na <b>Da i štampaj</b> štampaju se primljeni faksovi dok se prosleđuju. Prvo dodajte odredišta za prosleđivanje na listu kontakata. Da biste prosledili na adresu e-pošte, konfigurirate i podešavanja servera e-pošte.</p> <p><input type="checkbox"/> Odredište: Možete izabrati odredišta za prosleđivanje sa liste kontakata koju ste prethodno dodali.</p> <p>Ako ste izabrali deljenu fasciklu na mreži ili adresu e-pošte kao odredište za prosleđivanje, preporučujemo vam da testirate slanje skenirane slike na odredište u režimu skeniranja. Izaberite <b>Skeniranje &gt; Imejl</b>, ili <b>Skeniranje &gt; Mrežni direktorijum/FTP</b> sa početnog ekrana, izaberite odredište, a zatim započnite skeniranje.</p> <p><input type="checkbox"/> Opcije kada prosleđivanje nije uspelo: Možete da izaberete da li ćete štampati neuspeli faks ili da ga sačuvate u Prijemno sanduče.</p> <p>Kada je Prijemno sanduče pun, primanje faksova je onemogućeno. Treba da izbrisete dokumente iz prijemnog sandučeta nakon što budu provereni. Broj dokumenata koji nisu uspeli da budu prosleđeni je prikazan na  na početnom ekranu, uz druge neobrađene zadatke.</p>
Obaveštenja e-poštom	<p>Slanje obaveštenja putem e-pošte nakon što se završi proces koji ste izabrali. Istovremeno možete koristiti sledeće funkcije.</p> <p><input type="checkbox"/> Primalac: Podesite odredište za obaveštenje o završetku procesa.</p> <p><input type="checkbox"/> Obaveštenje o završetku prijema: Slanje obaveštenja kada je prijem faksa završen.</p> <p><input type="checkbox"/> Obavesti o završetku štampanja: Slanje obaveštenja kada je štampanje faksa završeno.</p> <p><input type="checkbox"/> Obavesti o završetku čuvanja na memorij. uređaj: Slanje obaveštenja kada je čuvanje faksa na memorijski uređaj završeno.</p> <p><input type="checkbox"/> Obavesti o završetku prosleđivanja: Slanje obaveštenja kada je prosleđivanje faksa završeno.</p>

### Uslovno čuvanje/prosleđ.

#### *Napomena:*

Na ekranu *Web Config* možete pronaći sledeći meni:

**Fax kartica > Receive Settings > Conditions Output Settings**

Možete podesiti odredišta za čuvanje i/ili prosleđivanje na Prijemno sanduče, poverljivo sanduče, spoljašnji memorijski uređaj, adresu e-pošte, deljene fascikle i na druge faks uređaje.

Da biste prelazili sa omogućavanja na onemogućavanje uslova, dodirnite bilo gde u polju, osim .

Stavka	Opis
Naziv	Unesite naziv uslova.

## Podešavanja faksa

Stavka	Opis
Uslov(i)	<p>Izaberite uslove i izvršite podešavanja.</p> <ul style="list-style-type: none"> <li><input type="checkbox"/> Podudaranje broja faksa pošiljaoca: Kada se poklapa broj faksa pošiljaoca, primljeni faks se čuva i prosleđuje.</li> <li><input type="checkbox"/> Potp. pod. za podadresu (SUB): Kada se podadresa (SUB) savršeno poklapa, primljeni faks se čuva i prosleđuje.</li> <li><input type="checkbox"/> PPod za loz. (SID): Kada se lozinka (SID) savršeno poklapa, primljeni faks se čuva i prosleđuje.</li> <li><input type="checkbox"/> Vreme prijema: Čuva i prosleđuje faks primljen tokom navedenog vremenskog perioda.</li> </ul>
Odredište čuvanja/prosl.	<p>Izaberite odredište za čuvanje i prosleđivanje primljenih dokumenata koji su u skladu sa uslovima. Istovremeno možete koristiti sledeće funkcije.</p> <ul style="list-style-type: none"> <li><input type="checkbox"/> Sač. na kut. faksa: Čuva primljene faksove u Prijemno sanduče sandučetu ili poverljivom sandučetu štampača. <p>Možete da sačuvate najviše ukupno 200. Vodite računa da čuvanje 200 dokumenata možda ne bude moguće u zavisnosti od uslova korišćenja kao što su veličina datoteka sačuvanih dokumenata i istovremeno korišćenje više funkcija čuvanja faksova.</p> </li> <li><input type="checkbox"/> Čuvanje na memorij. uređaj: Čuva primljene faksove kao PDF datoteke na spoljašnji memorijski uređaj koji je povezan sa štampačem. <p>Primljeni dokumenti se privremeno čuvaju u memoriji štampača pre čuvanja dokumenata na memorijski uređaj koji je povezan sa štampačem. Pošto greška usled pune memorije onemogućava slanje i primanje faksova, ostavite memorijski uređaj povezan sa štampačem.</p> </li> <li><input type="checkbox"/> Prosleđivanje: Prosleđivanje primljenih faksova na drugi faks uređaj ili prosleđivanje u vidu PDF datoteka u deljenu fasciklu na mreži ili na adresu e-pošte. Prosleđeni faksovi se brišu sa štampača. Prvo dodajte odredište za prosleđivanje na listu kontakata. Da biste prosledili na adresu e-pošte, treba da konfigurirate i podešavanja servera e-pošte. <ul style="list-style-type: none"> <li><input type="checkbox"/> Odredište: Možete izabrati odredište za prosleđivanje sa liste kontakata koju ste prethodno dodali. <p>Ako ste izabrali deljenu fasciklu na mreži ili adresu e-pošte kao odredište za prosleđivanje, preporučujemo vam da testirate slanje skenirane slike na odredište u režimu skeniranja. Izaberite <b>Skeniranje &gt; Imejl</b>, ili <b>Skeniranje &gt; Mrežni direktorijum/FTP</b> sa početnog ekrana, izaberite odredište, a zatim započnete skeniranje.</p> </li> <li><input type="checkbox"/> Opcije kada prosleđivanje nije uspelo: Možete da izaberete da li ćete štampati neuspeli faks ili da ga sačuvate u Prijemno sanduče.</li> </ul> </li> <li><input type="checkbox"/> Štampaj: Štampa primljene faksove.</li> </ul>
Obaveštenja e-poštom	<p>Slanje obaveštenja putem e-pošte nakon što se završi proces koji ste izabrali. Istovremeno možete koristiti sledeće funkcije.</p> <ul style="list-style-type: none"> <li><input type="checkbox"/> Primalac: Podesite odredište za obaveštenje o završetku procesa.</li> <li><input type="checkbox"/> Obaveštenje o završetku prijema: Slanje obaveštenja kada je prijem faksa završen.</li> <li><input type="checkbox"/> Obavesti o završetku štampanja: Slanje obaveštenja kada je štampanje faksa završeno.</li> <li><input type="checkbox"/> Obavesti o završetku čuvanja na memorij. uređaj: Slanje obaveštenja kada je čuvanje faksa na memorijski uređaj završeno.</li> <li><input type="checkbox"/> Obavesti o završetku prosleđivanja: Slanje obaveštenja kada je prosleđivanje faksa završeno.</li> </ul>
Izveštaj o prenosu	<p>Automatsko štampanje izveštaja o prenosu nakon čuvanja ili prosleđivanja primljenog faksa.</p> <p>Ako izaberete <b>Štampanje pri grešci</b>, štampa se samo izveštaj kada sačuvate ili prosledite primljeni faks i kada se pojavi greška.</p>

## Podešavanja faksa

### Uobičajena podešavanja

**Napomena:**

Na ekranu *Web Config* možete pronaći sledeći meni:

- Fax kartica* > *Receive Settings* > *Inbox*
- Fax kartica* > *Receive Settings* > *Fax Output*

Stavka	Opis
Postavke prij. sandučeta	<ul style="list-style-type: none"> <li><input type="checkbox"/> Opcije pri punoj memoriji: Možete da izaberete operaciju da se štampa primljeni faks ili da se odbije njegov prijem kada je Prijemno sanduče memorija puna.</li> <li><input type="checkbox"/> Podešavanja lozinke prijemnog sandučeta: Lozinka štiti Prijemno sanduče radi sprečavanja korisnika da vide primljene faksove. Izaberite opciju <b>Promeni</b> da biste promenili lozinku i <b>Resetuj</b> da biste otkazali zaštitu lozinkom. Prilikom promene ili ponovnog postavljanja lozinke potrebno je uneti trenutnu lozinku. Ne možete podesiti lozinku kada je <b>Opcije pri punoj memoriji</b> podešeno na <b>Primaj i štampaj faksove</b>.</li> </ul>
Naslov imejla za prosleđivanje	Možete da navedete predmet za e-poštu prilikom prosleđivanja na adresu e-pošte.



### (Meni)

**Napomena:**

Možete štampati listu sa ekrana *Web Config*.

Stavka	Opis
Štampaj listu za uslovno čuvanje/prosleđivanje	Štampa Lista za uslovno čuvanje/prosleđ..

### Povezane informacije

- ➔ “Funkcije za čuvanje i prosleđivanje primljenih faksova bez uslova” na strani 161
- ➔ “Podešavanje čuvanja i prosleđivanja za prijem faksova (Bezuslovno čuvanje/prosleđivanje)” na strani 162
- ➔ “Funkcije za čuvanje i prosleđivanje primljenih faksova sa uslovom” na strani 164
- ➔ “Podešavanje čuvanja i prosleđivanja za prijem faksova (Uslovno čuvanje/prosleđ.)” na strani 165

## Meni Podešavanja štampanja

Meni možete pronaći na sledećoj kontrolnoj tabli štampača:

**Podešavanja > Opšte postavke > Podešavanja faksa > Podešavanja za prijem > Podešavanja štampanja**

**Napomena:**

Na ekranu *Web Config* možete pronaći sledeći meni:

*Fax kartica* > *Receive Settings* > *Fax Output*

## Podešavanja faksa

Stavka	Opis
Automatsko smanjivanje	Štampa primljene faksove tako da dokumenti velikog formata budu smanjeni kako bi se uklopili na veličinu papira koji je u izvoru papira. Umanjivanje možda neće uvek biti moguće i zavisi od primljenih podataka. Ukoliko je ova opcija isključena, veliki dokumenti se štampaju u originalnoj veličini na više strana, ili može doći do izbacivanja prazne druge strane.
Postavke podele stranice	Štampa primljene faksove deljenjem strane kada je veličina primljenih dokumenata veća od veličine papira umetnutog u štampač.
Glumačka štampa	Izvršite podešavanja štampanja kada je veličina dokumenta primljenog faksom veća od formata papira umetnutog u štampač.  Ako izaberete <b>Uključeno (Podeli na stranice)</b> , dokument se deli po dužini kako bi se odštampao primljeni dokument. Ako izaberete <b>Uključeno (Smanjivanje za uklapanje)</b> , smanjuje se najmanje na 50% radi štampanja.
Automatska rotacija	Rotiranje primljenih faksova kao položenih dokumenata formata A5 da bi se mogli odštampati na papiru formata A5. Ovo podešavanje se koristi kada je podešavanje formata papira za najmanje jedan izvor papira koji se koristi za štampanje faksova postavljeno na A5.  Izborom <b>Isklj.</b> za faksove koji su primljeni kao položeni dokumenti formata A5, koji su iste veličine kao vertikalni dokumenti formata A4, podrazumeva se da su formata A4 i štampaju kao takvi.  Proverite podešavanja izvora papira za štampanje faksova i format papira za izvore papira u sledećim menijima u <b>Podešavanja &gt; Opšte postavke &gt; Podešavanja štampača &gt; Podešavanje izvora papira</b> .  <input type="checkbox"/> <b>Automatski izbor podešavanja</b> <input type="checkbox"/> <b>Postavka papira &gt; Veličina papira</b>
Dodaj inf. o prim.	Štampanje podataka o prijemu u primljenom faksu, čak i ako pošiljalac ne podesi podatke za zaglavlje. Podaci o prijemu obuhvataju datum i vreme prijema, ID pošiljaoca, ID prijema (kao na primer „#001“), i broj strane (kao na primer „P1“). Kada je omogućeno <b>Postavke podele stranice</b> , obuhvaćen je i broj podeljenih strana.
Dvostrano	Štampa više strana primljenih faksova sa obe strane papira.
Vreme početka štampanja	Izaberite opcije da biste započeli štampanje primljenih faksova.  <input type="checkbox"/> Sve stranice su primljene: Štampanje započinje nakon prijema svih strana. Početak štampanja od prve strane ili poslednje strane zavisi od podešavanja funkcije <b>Slaganje od nazad</b> . Pogledajte objašnjenje za <b>Slaganje od nazad</b> .  <input type="checkbox"/> Prva stranica je primljena: Započinje štampanje nakon prijema prve strane, a zatim štampa redosledom kojim strane budu primljene. Ako štampač ne može da započne štampanje, kao npr. kada štampa druge zadatke, štampač započinje štampanje primljenih strana u nizu kada bude dostupan.
Slaganje od nazad	Pošto se prva strana štampa poslednja (izlaz na vrhu), štampani dokumenti se slažu prema pravilnom redosledu strana. Ako je memorija štampača skoro puna, ova funkcija možda neće biti dostupna.
Vreme suspendovane štampe	<input type="checkbox"/> Vreme suspendovane štampe: Čuva dokumente primljene tokom navedenog vremenskog perioda u memoriju štampača, bez njihovog štampanja. Ova opcija se može koristiti za sprečavanje buke ili za sprečavanje otkrivanja poverljivih dokumenata kada niste prisutni. Pre korišćenja ove funkcije proverite da li ima dovoljno memorije. Čak i pre trenutka ponovnog pokretanja, možete da proverite i odštampate primljene dokumente pojedinačno iz odeljka <b>Job/Status</b> na početnom ekranu.  <input type="checkbox"/> Vreme za zaustavljanje: Prekida štampanje dokumenata.  <input type="checkbox"/> Vreme do ponovnog pokretanja: Automatski ponovo započinje štampanje dokumenata.

## Podešavanja faksa

Stavka	Opis
Tihi režim	Smanjuje buku koju štampač proizvodi prilikom štampanja faksova, ali može da smanji brzinu štampanja.

### Povezane informacije

➔ [“Vršenje Podešavanja štampanja za prijem faksova” na strani 160](#)

## Meni Postavke izveštavanja

Meni možete pronaći na sledećoj kontrolnoj tabli štampača:

**Podešavanja > Opšte postavke > Podešavanja faksa > Postavke izveštavanja**

### Napomena:

Na ekranu *Web Config* možete pronaći sledeći meni:

*Kartica Fax > Report Settings*

Stavka	Opis
Izveštaj o prosleđivanju	Štampa izveštaj nakon prosleđivanja primljenog faks dokumenta. Izaberite <b>Štampaj</b> da biste odštampani dokument svaki put kada ga prosleđujete.
Izveštaj o grešci rezervne kopije	Štampa izveštaj kada dođe do greške u pravljenju rezervne kopije prilikom prosleđivanja poslatog faksa u <b>Odredište rezervne kopije</b> . Odredište možete da podesite u <b>Faks &gt; Podešavanja faksa &gt; Rez. kopija</b> . Obratite pažnju da je funkcija pravljenja rezervne kopije dostupna prilikom: <ul style="list-style-type: none"> <li><input type="checkbox"/> slanja crno-belog faksa</li> <li><input type="checkbox"/> slanja faksa pomoću funkcije <b>Odloženo slanje faksa</b></li> <li><input type="checkbox"/> slanja faksa pomoću funkcije <b>Grupno slanje</b></li> <li><input type="checkbox"/> slanja faksa pomoću funkcije <b>Skl. pod. faksa</b></li> </ul>
Automatsko štampanje evidencije faksa	Automatsko štampanje evidencije faksa. Izaberite <b>Uključeno (svakih 30)</b> da biste odštampani evidenciju nakon dovršavanja svakih 30 zadataka faksa. Izaberite <b>Uključeno (vreme)</b> da biste odštampani evidenciju u određeno vreme. Međutim, ukoliko broj zadataka faksa premašuje 30, evidencija se štampa pre navedenog vremena.
Priloži sliku uz izveštaj	Štampa <b>Izveštaj o prenosu</b> sa slikom prve strane poslatog dokumenta. Izaberite <b>Uključeno (velika slika)</b> da biste odštampani gornji deo strane bez umanjivanja. Izaberite <b>Uključeno (mala slika)</b> da biste odštampani celu stranu uz umanjivanje radi uklapanja u jedan izveštaj.
Format izveštaja	Izaberite format za izveštaje faksa u <b>Faks &gt; kartica Još &gt; Izveštaj o faksu</b> osim <b>Trag protokola</b> . Izaberite <b>Detalji</b> za štampanje sa šiframa grešaka.
Izlazni metod	Izaberite izlazni režim za izveštaje o faksu, kao što je <b>Čuvanje na memorij. uređaj</b> . Kada izaberete <b>Prosleđivanje</b> , izaberite <b>Odredište</b> iz kontakata.

## Meni Osn. podešavanja

Meni možete pronaći na sledećoj kontrolnoj tabli štampača:

**Podešavanja > Opšte postavke > Podešavanja faksa > Osn. podešavanja**



## Podešavanja faksa

### Napomena:

Na ekranu Web Config možete pronaći sledeći meni:

- Fax kartica > Line Settings
- Fax kartica > Send Settings > Basic
- Fax kartica > Receive Settings > Basic
- Fax kartica > Receive Settings > Fax Block Settings

Stavka	Opis
Brzina faksa	Izaberite brzinu prenosa faksa. Predlažemo da izaberete <b>Sporo (9.600 b/s)</b> ako često dolazi do greške u komunikaciji, prilikom slanja faksa za inostranstvo ili primanja faksa iz inostranstva ili kada koristite IP (VoIP) telefonsku uslugu.
ECM	Automatsko ispravljanje grešaka u prenosu faksa (Režim za ispravljanje grešaka) uglavnom izazvanih bukom na telefonskoj liniji. Ukoliko je ova funkcija onemogućena, nećete moći da primite ili šaljete dokumente u boji.
Detekt. pozivnog tona	Otkrivanje signala za pozivanje pre početka poziva. Ako je štampač priključen na PBX (Lokalna telefonska mreža) ili digitalnu telefonsku liniju, možda neće uspeti da započne pozivanje. U ovoj situaciji promenite podešavanje <b>Tip linije</b> u <b>PBX</b> . Ukoliko to ne bude funkcionisalo, onemogućite ovu funkciju. Međutim, onemogućavanje ove funkcije može izostaviti prvu cifru broja faksa i poslati faks na pogrešan broj.
Režim za pozivanje	Izaberite tip telefonskog sistema na koji ste povezali štampač. Kada je podešeno na <b>Pulsno</b> , možete privremeno promeniti režim pozivanja sa impulsa na ton pritiskom na * („T” je uneto) prilikom unosa brojeva u gornji ekran faksa. Ovo podešavanje možda neće biti prikazano, to zavisi od regiona ili zemlje u kojoj se nalazite.
Tip linije	Izaberite tip telefonske linije na koju ste povezali štampač.  Kada koristite štampač u okruženju koje koristi lokale i zahteva kod za spoljni pristup, kao što su 0 i 9, da biste dobili spoljnu liniju, izaberite <b>PBX</b> i registrujte pristupni kod. Nakon što registrujete pristupni kod, unesite # (tarabu) umesto pristupnog koda kada šaljete faks na spoljni broj faksa. Za okruženje koje koristi DSL modem ili adapter za terminal, preporučuje se i podešavanje na <b>PBX</b> .  Ne možete da pošaljete faksove određenim primaocima iz odeljka <b>Kontakti</b> u kojima je podešen broj za izlaznu liniju kao što je 0 ili 9. Ako ste dodali primaocu u odeljku <b>Kontakti</b> koristeći broj za izlaznu liniju, kao što je 0 ili 9, podesite <b>Pristupni kod</b> na <b>Ne koristi</b> . U suprotnom, morate promeniti broj u # u <b>Kontakti</b> .
Zaglavlje	Unesite ime i broj faksa pošiljaoca. Ovi podaci će se pojaviti u zaglavlju odlaznog faksa.  <input type="checkbox"/> Vaš broj telefona: Možete da unesete najviše 20 znakova koristeći 0–9, + ili razmake. Za Web Config možete registrovati najviše 30 znakova.  <input type="checkbox"/> Zaglavlje faksa: Po potrebi možete registrovati najviše 21 ime pošiljaoca. Možete da unesete najviše 40 znakova za svako ime pošiljaoca. Za Web Config unesite zaglavlje u Unicode formatu (UTF-8).
Režim za prijem	Izaberite režim primanja. Detalje potražite u nastavku u povezanim informacijama.
DRD	Ako ste se pretplatili na uslugu za različita zvona kod svog telefonskog operatera, izaberite zvono koje želite da koristite za dolazeće faksove. Usluga za različita zvona koju nude mnogi telefonski operateri (naziv usluge se razlikuje od operatera do operatera) omogućava vam da imate nekoliko telefonskih brojeva u jednoj telefonskoj liniji. Svakom broju je dodeljen različit ton zvona. Jedan broj možete koristiti za govorne pozive a drugi za faksove. U zavisnosti od regiona ova opcija može da bude <b>Uklj.</b> ili <b>Isklj.</b>
Zvona za odgovor	Izaberite obavezan broj zvonjenja pre nego što štampač automatski primi faks.

## Podešavanja faksa

Stavka	Opis
Daljinski prijem	<input type="checkbox"/> Daljinski prijem: Kada odgovorite na faks poziv na telefonu koji je povezan sa štampačem, možete početi da primete faksove unošenjem šifre pomoću telefona. <input type="checkbox"/> Kod za pokretanje: Postavite početnu šifru za <b>Daljinski prijem</b> . Unesite dva znaka, koristeći 0–9, *, #.
Faks odbijanja	<input type="checkbox"/> Faks odbijanja: Izaberite opciju da biste odbili prijem neželjenih faksova. <ul style="list-style-type: none"> <li><input type="checkbox"/> Lista brojeva za odbijanje: Ako se telefonski broj druge strane nalazi na spisku odbijenih brojeva, podesite da li želite da odbijate dolazeće faksove.</li> <li><input type="checkbox"/> Blokirano prazno zaglavlje faksa: Ako je telefonski broj druge strane blokirano, podesite da li želite da odbijete prijem faksova.</li> <li><input type="checkbox"/> Neregistrovani kontakti: Ako se telefonski broj druge strane nalazi na spisku blokiranih brojeva, podesite da li želite da odbijete prijem faksova.</li> </ul> <input type="checkbox"/> Izmeni listu brojeva za odbijanje: Možete da registrujete najviše 30 brojeva faksa za odbijanje faksova i poziva. Unesite najviše 20 znakova koristeći 0–9, *, # ili razmak.

### Povezane informacije

- ➔ “Priprema štampača za slanje i prijem faksova (korišćenjem Čarobnjak za podešavanje faksa)” na strani 155
- ➔ “Podešavanje režima Režim za prijem” na strani 158
- ➔ “Podešavanja za prijem faksova samo pomoću priključenog telefona (Daljinski prijem)” na strani 160
- ➔ “Podešavanja za blokiranje neželjenih faksova” na strani 168

## Meni Bezbednosne postavke

Meni možete pronaći na sledećoj kontrolnoj tabli štampača:

**Podešavanja > Opšte postavke > Podešavanja faksa > Bezbednosne postavke**

### Napomena:

Na ekranu Web Config možete pronaći sledeći meni:

Kartica **Fax** > **Security Settings**

Stavka	Opis
Ograničenja direktnog biranja	<p>Ako izaberete <b>Uklj.</b>, onemogućava se ručno unošenje brojeva faksa primaoca i dozvoljava rukovaocu da primaoca bira samo sa liste kontakata ili iz istorije slanja.</p> <p>Ako izaberite opciju <b>Unesite dvaput</b>, rukovalac mora ponovo da unese broj faksa kada je broj unet ručno.</p> <p>Ako izaberete <b>Isklj.</b>, omogućen je ručni unos brojeva faksa primalaca.</p>
Potvrda liste adresa	Ako izaberete <b>Uklj.</b> , prikazuje se ekran za potvrdu primaoca pre početka prenosa.
Automatsko čišćenje rezervnih podataka	<p>Ako izaberete <b>Uklj.</b>, automatski se brišu rezervne kopije kada se slanje ili primanje dokumenta uspešno završi i rezervne kopije postanu nepotrebne.</p> <p>Ako izaberete <b>Isklj.</b>, radi pripreme za neočekivano isključivanje napajanja usled nestanka struje ili nepravilnog rada, privremeno se skladište rezervne kopije poslatih i primljenih dokumenata u memoriju.</p>

## Podešavanja faksa

Stavka	Opis
Očisti rezervne podatke	Briše sve rezervne kopije privremeno uskladištene u memoriji štampača. Pokrenite ovu funkciju pre nego što štampač date nekom drugom ili ga bacite. Ovaj meni se ne prikazuje na ekranu Web Config.

## Proveri povezanost faksa

Meni možete pronaći na sledećoj kontrolnoj tabli štampača:

**Podešavanja > Opšte postavke > Podešavanja faksa > Proveri povezanost faksa**

### *Napomena:*

*Ne možete prikazati ovaj meni na ekranu Web Config.*

Ako izaberete **Proveri povezanost faksa**, proverava se da li je štampač povezan sa telefonskom linijom i spreman za prenos faksa. Možete da odštampate rezultat provere na običnom papiru A4 formata.

## Čarobnjak za podešavanje faksa

Meni možete pronaći na sledećoj kontrolnoj tabli štampača:

**Podešavanja > Opšte postavke > Podešavanja faksa > Čarobnjak za podešavanje faksa**

### *Napomena:*

*Ne možete prikazati ovaj meni na ekranu Web Config.*

Ako izaberete **Čarobnjak za podešavanje faksa**, određuju se osnovna podešavanja faksa. Pratite uputstva na ekranu.

### **Povezane informacije**

➔ [“Priprema štampača za slanje i prijem faksova \(korišćenjem Čarobnjak za podešavanje faksa\)” na strani 155](#)

---

## Rešavanje problema

### Problemi prilikom slanja i prijema faksa

#### **Povezane informacije**

- ➔ [“Nemoguće slanje ili primanje faksova” na strani 180](#)
- ➔ [“Slanje faksa nije moguće” na strani 181](#)
- ➔ [“Slanje faksa određenom primaocu nije moguće” na strani 181](#)
- ➔ [“Slanje faksa u određeno vreme nije moguće” na strani 182](#)
- ➔ [“Prijem faksa nije moguć” na strani 182](#)
- ➔ [“Nije moguće sačuvati primljene faksove na memorijski uređaj” na strani 183](#)
- ➔ [“Dolazi do greške kada je memorija puna” na strani 183](#)
- ➔ [“Kvalitet poslatog faksa je loš” na strani 183](#)



## Podešavanja faksa

- ➔ “Kvalitet primljenog faksa je loš” na strani 184
- ➔ “Primljeni faksovi se ne štampaju” na strani 184
- ➔ “Strane su prazne ili je samo mali deo teksta odštampan na drugoj strani primljenih faksova” na strani 184

## Nemoguće slanje ili primanje faksova

- Koristite opciju **Proveri povezanost faksa** na kontrolnoj tabli za pokretanje automatske provere veze sa faksom. Pokušajte sa rešenjima koja su odštampana na izveštaju.
- Proverite šifru greške koja je prikazana za zadatak faksa koji nije uspeo i pokušajte sa rešenjima opisanim na listi šifara grešaka.
- Proverite podešavanja za **Tip linije**. Postavljanje podešavanja na **PBX** može rešiti problem. Ako vaš telefonski sistem zahteva broj za izlaznu liniju da biste pristupili izlaznoj liniji, registrujte broj za izlaznu liniju u štampaču i unesite # (taraba) na početku broja faksa prilikom slanja.
- Ako dođe do greške u komunikaciji, promenite podešavanje **Brzina faksa** u **Sporo (9.600 b/s)** na kontrolnoj tabli.
- Proverite da li telefonska priključnica u zidu radi tako što ćete na nju priključiti telefon i testirati je. Ako ne možete da pozivate i primete pozive, obratite se telefonskom operateru.
- Da biste se priključili na DSL telefonsku liniju, potrebno je da koristite DSL modem opremljen ugrađenim DSL filterom ili da na liniju instalirate zaseban DSL filter. Kontaktirajte DSL servisnog predstavnika.
- Ako se priključujete na DSL telefonsku liniju, priključite štampač direktno na priključnicu u zidu i proverite da li štampač može da pošalje faks. Ukoliko radi, moguće je da problem izaziva DSL filter. Kontaktirajte DSL servisnog predstavnika.
- Omogućite podešavanje **ECM** na kontrolnoj tabli. Faksovi u boji se ne mogu slati ili primiti kada je **ECM** isključen.
- Da biste slali ili primali faksove pomoću računara, postarajte se da štampač bude povezan putem USB kabla ili mreže i da je PC-FAX upravljački program instaliran na računaru. PC-FAX upravljački program je instaliran zajedno sa aplikacijom FAX Utility.
- U operativnom sistemu Windows, postarajte se da štampač (faks) bude prikazan u odeljku **Uređaji i štampači, Štampač ili Štampači i drugi hardver**. Štampač (faks) je prikazan kao „EPSON XXXXX (FAX)“. Ako štampač (faks) nije prikazan, deinstalirajte i ponovo instalirajte FAX Utility. Pogledajte sledeće da biste pristupili odeljku **Uređaji i štampači, Štampač ili Štampači i drugi hardver**.
  - Windows 10/Windows Server 2016  
Kliknite na dugme Start i izaberite **Windows sistem > Kontrolna tabla > Prikaz uređaja i štampača u Hardver i zvuk**.
  - Windows 8.1/Windows 8  
Izaberite **Radna površina > Podešavanja > Kontrolna tabla > Prikaz uređaja i štampača u Hardver i zvuk ili Hardver**.
  - Windows 7  
Kliknite na dugme za početak i izaberite **Radna površina > Prikaz uređaja i štampača u Hardver i zvuk ili Hardver**.
  - Windows Vista  
Kliknite na dugme Start i izaberite **Kontrolna tabla > Štampači u Hardver i zvuk**.
  - Windows XP  
Kliknite na dugme Start i izaberite **Postavke > Kontrolna tabla > Štampači i drugi hardver > Štampači i faks uređaji**.

## Podešavanja faksa

- U operativnom sistemu Mac OS, proverite sledeće.
  - Izaberite **Željene postavke sistema** u  meniju > **Štampači i skeneri** (ili **Štampanje i skeniranje, Štampanje i faks**), a zatim se uverite da je štampač (faks) prikazan. Štampač (faks) je prikazan kao „FAX XXXX (USB)“ ili „FAX XXXX (IP)“. Ako štampač (faks) nije prikazan, kliknite na [+], a zatim registrujte štampač (faks).
  - Izaberite **Željene postavke sistema** u  meniju > **Štampači i skeneri** (ili **Štampanje i skeniranje, Štampanje i faks**), a zatim dva puta kliknite na štampač (faks). Ako je štampač pauziran, kliknite na **Nastavi** (ili **Nastavi rad štampača**).

### Povezane informacije

- ➔ [“Šifra greške u meniju statusa” na strani 106](#)
- ➔ [“Priključivanje štampača na telefonsku liniju” na strani 151](#)
- ➔ [“Meni Osn. podešavanja” na strani 176](#)
- ➔ [“Proveri povezanost faksa” na strani 179](#)

## Slanje faksa nije moguće

- Ako je ograničavanje funkcija za korisnike omogućeno, za štampanje su potrebni korisničko ime i lozinka. Ako ne znate lozinku, obratite se administratoru sistema.
- Ako je ograničavanje funkcija za korisnike omogućeno, a faks šaljete sa računara, provera identiteta korisnika vrši se pomoću korisničkog imena i lozinke postavljenih u drajveru štampača. Kada zbog greške u proveru identiteta ne možete da pošaljete faks, obratite se administratoru sistema.
- Podesite informacije u zaglavlju za odlazne faksove na kontrolnoj tabli. Neki faks uređaji automatski odbijaju faksove koji nemaju informacije u zaglavlju.
- Ako ste blokirali ID pozivaoca, odblokirajte ga. Neki telefonski ili faks uređaji automatski odbijaju anonimne pozive.
- Pitajte primaoca da li je broj faksa ispravan i da li je uređaj primaoca spreman za primanje faksa.
- Proverite da li ste slučajno poslali faks koristeći funkciju podadrese. Ako izaberete primaoca sa podadresom sa liste kontakata, faks se može poslati koristeći funkciju podadrese.
- Kada šaljete faksove koristeći funkciju podadrese, pitajte primaoca da li njihova faks mašina može da prima faksove koristeći funkciju podadrese.
- Kada šaljete faksove koristeći funkciju podadrese, proverite da li su podadresa i lozinka tačne. Proverite sa primaocem da li se podadresa i lozinka poklapaju.



### Povezane informacije

- ➔ [“Meni Osn. podešavanja” na strani 176](#)
- ➔ [“Nemoguće slanje ili primanje faksova” na strani 180](#)

## Slanje faksa određenom primaocu nije moguće

Ako ne možete da pošaljete faks određenom primaocu zbog poruke o grešci, proverite informacije u nastavku.

## Podešavanja faksa

- ❑ Ako uređaj primaoca ne odgovori na vaš poziv u roku od 50 sekundi nakon što štampač završi biranje broja, poziv se završava greškom. Pozivajte pomoću funkcije  (**Na vezi**) ili pomoću priključenog telefona da biste proverili koliko je vremena potrebno da čujete ton za faks. Ako traje duže od 50 sekundi, dodajte pauze nakon broja faksa za slanje faksa. Dodirnite  da biste uneli pauzu. Kao znak za pauzu unosi se crtica. Jedna pauza traje otprilike tri sekunde. Dodajte više pauza ukoliko je to potrebno.
- ❑ Ako ste primaoca izabrali sa liste kontakata, potvrdite da su registrovane informacije tačne. Ako su informacije tačne, primaoca izaberite sa liste kontakata, dodirnite **Izmeni** i promenite **Brzina faksa** u **Sporo (9.600 b/s)**.

### Povezane informacije

- ➔ [“Korišćenje kontakata” na strani 61](#)
- ➔ [“Nemoguće slanje ili primanje faksova” na strani 180](#)

## Slanje faksa u određeno vreme nije moguće

Pravilno podesite datum i vreme na kontrolnoj tabli.

### Povezane informacije

- ➔ [“Sinhronizacija datuma i vremena sa serverom za vreme” na strani 76](#)
- ➔ [“Osn. podešavanja” na strani 136](#)

## Prijem faksa nije moguć

- ❑ Ako ste pretplaćeni na uslugu prosleđivanja poziva, može se desiti da štampač ne može da prima faksove. Obratite se pružaocu usluge.
- ❑ Ako niste priključili telefon na štampač, podesite **Režim za prijem** na **Aut.** na kontrolnoj tabli.
- ❑ Štampač u sledećim uslovima ostaje bez memorije i ne može da prima faksove. Informacije o rešavanju greške kada je memorija puna potražite u rešavanju problema.
  - ❑ Ukupno 200 primljenih dokumenata je sačuvano u prijemnom sandučetu i poverljivom sandučetu.
  - ❑ Memorija štampača je puna (100%).
- ❑ Kada primete faksove koristeći funkciju podadrese, proverite da li su podadresa i lozinka tačne. Proverite sa pošiljaocem da li se podadresa i lozinka poklapaju.
- ❑ Proverite da li je broj faksa pošiljaoca registrovan na listi **Lista brojeva za odbijanje**. Faksovi koji se šalju sa brojeva koji su dati na ovu listu blokiraju se kada je omogućena opcija **Lista brojeva za odbijanje** u **Faks odbijanja**.
- ❑ Proverite da li je broj faksa pošiljaoca registrovan na listi kontakata. Faksovi koji se šalju sa brojeva koji nisu registrovani na ovoj listi blokiraju se kada je omogućena opcija **Neregistrovani kontakti** u **Faks odbijanja**.
- ❑ Pitajte pošiljaoca da li su podaci u zaglavlju podešeni na njihovoj faks mašini. Faksovi koji ne sadrže podatke u zaglavlju blokiraju se kada je omogućeno **Blokirano prazno zaglavlje faksa** u **Faks odbijanja**.

### Povezane informacije

- ➔ [“Meni Osn. podešavanja” na strani 176](#)
- ➔ [“Nemoguće slanje ili primanje faksova” na strani 180](#)
- ➔ [“Dolazi do greške kada je memorija puna” na strani 183](#)

## Podešavanja faksa

### Nije moguće sačuvati primljene faksove na memorijski uređaj

Proverite da li je memorijski uređaj priključen na štampač, a zatim proverite **Podešavanja za prijem**.

#### Povezane informacije

- ➔ [“Podešavanja za čuvanje i prosleđivanje primljenih faksova” na strani 161](#)
- ➔ [“Meni Postavke čuvanja/prosleđivanja” na strani 171](#)

### Dolazi do greške kada je memorija puna

- Ako je štampač podešen da čuva primljene faksove u prijemnom sandučetu ili poverljivom sandučetu, izbrišite iz prijemnog sandučeta ili poverljivog sandučeta faksove koje ste već pročitali.
- Ako je štampač podešen da čuva primljene faksove na računaru, uključite računar koji je podešen za čuvanje faksova. Kada se faks sačuva na računaru, briše se iz memorije štampača.
- Ako je štampač podešen da čuva primljene faksove na memorijskom uređaju, priključite uređaj na kom ste kreirali fasciklu za čuvanje faksova na štampač. Kada se faks sačuva na uređaju, briše se iz memorije štampača. Proverite da li uređaj ima dovoljno dostupne memorije i nije zaštićen od upisivanja.
- Iako je memorija puna, možete poslati faks koristeći jedno od sledećih rešenja.
  - Pošaljite faks pomoću funkcije **Direktno slanje** kada šaljete crno-beli faks.
  - Pošaljite faks pozivanjem sa spoljnog telefonskog uređaja.
  - Pošaljite faks pomoću funkcije  (**Na vezi**).
  - Pošaljite faks tako što ćete podeliti originale na dva ili više delova da biste ih slali u nekoliko paketa.
- Ako štampač ne može da odštampa primljeni faks zbog greške kao što je zaglavljani papir, može doći do greške kada je memorija puna. Očistite problem sa štampačem, a zatim se obratite pošiljaocu i zatražite da ponovo pošalje faks.

#### Povezane informacije

- ➔ [“Podešavanja za čuvanje i prosleđivanje primljenih faksova” na strani 161](#)
- ➔ [“Meni Postavke čuvanja/prosleđivanja” na strani 171](#)
- ➔ [“Vršenje podešavanja za slanje i prijem faksova na računaru” na strani 168](#)

### Kvalitet poslatog faksa je loš

- Obrišite staklo skenera (staklo skenera).
- Očistite automatski mehanizam za uvlačenje papira.
- Promenite podešavanje **Originalni tip** na kontrolnoj tabli. Ako originali sadrže i tekst i slike, izaberite **Fotografija**.
- Promenite podešavanje **Gustina** na kontrolnoj tabli.
- Ako niste sigurni koje su mogućnosti uređaja primaoca, omogućite funkciju **Direktno slanje** ili izaberite **Fino** kao podešavanje za **Rezolucija**.  
Ako izaberete **Super fina** ili **Ultra fina** za crno-beli faks i pošaljete faks bez korišćenja funkcije **Direktno slanje**, može se dogoditi da štampač automatski smanji rezoluciju.

## Podešavanja faksa

- Omogućite podešavanje ECM na kontrolnoj tabli.

### Povezane informacije

- ➔ [“Meni Osn. podešavanja” na strani 176](#)

## Faksovi se šalju u pogrešnoj veličini

- Kada faks šaljete pomoću staklo skenera, postavite original ispravno, poravnavajući njegove ivice sa oznakom za original. Izaberite veličinu originala na kontrolnoj tabli.
- Očistite staklo skenera i poklopac skenera. Ako na staklu skenera ima prašine ili mrlja, može se desiti da se oblast za skeniranje poveća kako bi prašina ili mrlje bili obuhvaćeni, što dovodi do pogrešnog smera skeniranja ili smanjivanja slike.

## Kvalitet primljenog faksa je loš

- Omogućite podešavanje ECM na kontrolnoj tabli.
- Obratite se pošiljaocu i zatražite da faks pošalje u režimu boljeg kvaliteta.
- Ponovno štampanje primljenog faksa. Izaberite **Evidencija** u **Job/Status** za ponovno štampanje faksa.

### Povezane informacije

- ➔ [“Meni Osn. podešavanja” na strani 176](#)

## Primljeni faksovi se ne štampaju

- Ako je došlo do greške na štampaču, kao što je zaglavljani papir, štampač neće moći da štampa primljene faksove. Proverite štampač.
- Ako je štampač podešen da čuva primljene faksove u prijemnom sandučetu ili poverljivom sandučetu, primljeni faksovi se neće automatski štampati. Proverite **Podešavanja za prijem**.

### Povezane informacije

- ➔ [“Podešavanja za čuvanje i prosleđivanje primljenih faksova” na strani 161](#)
- ➔ [“Meni Postavke čuvanja/prosleđivanja” na strani 171](#)

## Strane su prazne ili je samo mali deo teksta odštampan na drugoj strani primljenih faksova

Možete štampati na jednoj strani koristeći funkciju **Izbriši podatke štampanja nakon podele** u **Postavke podele stranice**.

Izaberite **Izbriši vrh** ili **Izbriši dno** in **Izbriši podatke štampanja nakon podele**, a zatim unesite podešavanja za **Granična vrednost**. Povećavanje granične vrednosti povećava izbrisanu količinu; viša granična vrednost pruža vam veće mogućnosti štampanja na jednoj strani.



## Podešavanja faksa

### Povezane informacije

- ➔ [“Meni Podešavanja štampanja” na strani 174](#)

## Ostali problemi sa slanjem faksa

### Povezane informacije

- ➔ [“Pozivanje pomoću priključenog telefona nije moguće” na strani 185](#)
- ➔ [“Telefonska sekretarica ne može da se javlja na glasovne pozive” na strani 185](#)

## Pozivanje pomoću priključenog telefona nije moguće

Priključite telefon na EXT. priključak na računaru i podignite prijemnik. Ako ne čujete signal za pozivanje kroz prijemnik, pravilno priključite telefonski kabl.

### Povezane informacije

- ➔ [“Priključivanje telefonskog uređaja na štampač” na strani 153](#)

## Telefonska sekretarica ne može da se javlja na glasovne pozive

Na kontrolnoj tabli postavite podešavanje štampača **Zvona za odgovor** na broj koji je veći od broja zvonjenja za vašu telefonsku sekretaricu.

### Povezane informacije

- ➔ [“Vršenje podešavanja za korišćenje telefonske sekretarice” na strani 159](#)

# **Napredne bezbednosne postavke za Enterprise**

---

U ovom poglavlju opisane su napredne bezbednosne funkcije.

## Bezbednosna podešavanja i sprečavanje opasnosti

Kada je štampač priključen na mrežu, možete mu pristupiti s udaljene lokacije. Pored toga, mnogi ljudi mogu da dele taj štampač, što pomaže da se unapredi efikasnost i udobnost rada. Međutim, rizici kao što su nezakoniti pristup, nezakonita upotreba i neovlašćeno menjanje podataka se povećavaju. Ako koristite štampač u okruženju u kom imate pristup internetu, rizici su još veći.

Kod štampača koji nemaju zaštitu od pristupa spolja, preko interneta se može očitati evidencija o štampanju koja je sačuvana u štampaču.

Kako bi ovaj rizik bio izbegnut, kod Epson štampača se primenjuju razne bezbednosne tehnologije.

Podesite štampač prema potrebi, u zavisnosti od uslova okruženja koji su uspostavljeni pomoću informacija o klijentovom okruženju.

Naziv	Vrsta funkcije	Šta treba podesiti	Šta treba sprečiti
SSL/TLS komunikacije	Sadržaj komunikacije je šifrovan SSL/TLS protokolima kada se Epsonovom serveru na internetu pristupa sa štampača, poput komunikacije s računarnom putem veb pregledača, pomoću usluge Epson Connect, kao i ažuriranja upravljačkog softvera.	Pribavite CA sertifikat, a zatim ga uvezite u štampač.	Identifikacija štampača pomoću CA sertifikata sprečava lažno predstavljanje i neovlašćeni pristup. Pored toga, sadržaj komunikacije putem SSL/TLS protokola je zaštićen i time se sprečava curenje sadržaja za štampanje i informacija o postavkama.
Kontrola protokola	Kontroliše protokole i usluge koje će biti korišćene za komunikaciju između štampača i računara, a takođe i omogućava i onemogućava funkcije.	Protokol ili usluga koja važi za funkcije koje se dozvoljavaju ili zabranjuju na individualnoj osnovi.	Smanjenje bezbednosnih rizika koji se mogu javiti prilikom nenamerne upotrebe time što korisnici budu sprečeni da koriste nepotrebne funkcije.
IPsec/IP filtriranje	Možete podesiti da dozvolite odvajanje ili odsecanje podataka koji dolaze od određenog klijenta ili su određenog tipa. Pošto IPsec štiti podatke po jedinici IP paketa (šifrovanje i provera identiteta), možete bezbedno prenositi neobezbeđeni protokol.	Napravite osnovne smernice i individualne smernice da biste podesili klijenta ili vrstu podataka koji mogu da pristupe štampaču.	Zaštite od neovlašćenog pristupa, kao i od neovlašćenog menjanja i presretanja podataka koji se šalju štampaču.
IEEE 802.1X	Povezivanje je dozvoljeno samo korisniku čiji je identitet proveren za korišćenje bežične i Ethernet mreže. Štampač može da koristi samo onaj korisnik kome je to dozvoljeno.	Podešavanje provere identiteta za RADIUS server (server za proveru identiteta).	Zaštite štampač od neovlašćenog pristupa i korišćenja.

### Povezane informacije

- ➔ [“SSL/TLS komunikacija sa štampačem” na strani 188](#)
- ➔ [“Kontrolisanje pomoću protokola” na strani 196](#)
- ➔ [“Šifrovana komunikacija pomoću IPsec/IP filtriranja” na strani 201](#)

➔ [“Povezivanje štampača na IEEE802.1X mrežu” na strani 213](#)

## Podešavanje bezbednosne funkcije

Prilikom podešavanja IPsec/IP filtriranja ili funkcije IEEE802.1X, preporučuje se da pristupite alatki Web Config koristeći SSL/TLS za prenos informacija kako biste smanjili bezbednosne rizike kao što su neovlašćeno menjanje ili presretanje.

Isto tako, možete koristiti Web Config tako što ćete štampač priključiti direktno na računar pomoću Ethernet kabla, a zatim uneti IP adresu u pregledač. Štampač može biti priključen u bezbedno okruženje nakon završetka bezbednosnih podešavanja.

---

## SSL/TLS komunikacija sa štampačem

Kada je sertifikat servera za štampač podešen pomoću protokola SSL/TLS (Sloj sigurnih utičnica/Bezbednost transportnog sloja), možete šifrovati komunikacionu putanju između računara. Ovo uradite ako želite da sprečite neovlašćeni pristup i pristup na daljinu.

## O digitalnim sertifikatima

### CA-signed Certificate

To je sertifikat koji je potpisalo sertifikaciono telo (CA — Certificate Authority). Možete ga pribaviti ako pošaljete zahtev sertifikacionom telu. Ovaj sertifikat potvrđuje postojanje štampača i koristi se za SSL/TLS komunikaciju, tako da možete da osigurate bezbednost komunikacije podataka.

Kada se koristi za SSL/TLS komunikaciju, koristi se kao serverski sertifikat.

Kada je podešen na IPsec/IP filtriranje ili IEEE 802.1X komunikaciju, koristi se kao klijentski sertifikat.

### CA sertifikat

To je sertifikat koji se nalazi u nizu CA-signed Certificate, koji se naziva i prelazni CA sertifikat. Pregledač ga koristi kako bi potvrdio putanju sertifikata štampača prilikom pristupa serveru neke druge strane ili Web Config.

Za CA sertifikat podesite kada treba potvrditi putanju serverskog sertifikata pri pristupu sa štampača. Za štampač podesite potvrdu putanje CA-signed Certificate za SSL/TLS povezivanje.

Možete pribaviti CA sertifikat štampača od sertifikacionog tela koje izdaje CA sertifikat.

Takođe možete pribaviti CA sertifikat koji se koristi za proveru servera druge strane od sertifikacionog tela koje je izdalo CA-signed Certificate drugog servera.

### Self-signed Certificate

To je sertifikat koji sam štampač potpisuje i izdaje. Takođe se naziva korenski sertifikat. S obzirom da izdavalac sam sebe sertifikuje, nije pouzdan i ne može sprečiti lažno predstavljanje.

Koristite ga kada vršite bezbednosna podešavanja i jednostavnu SSL/TLS komunikaciju bez CA-signed Certificate.

Ako koristite taj sertifikat za SSL/TLS komunikaciju, u pregledaču će se možda pojaviti bezbednosno upozorenje, jer sertifikat nije registrovan u pregledaču. Možete da koristite Self-signed Certificate samo za SSL/TLS komunikaciju.

**Povezane informacije**

- ➔ “Pribavljanje i uvoz CA sertifikata” na strani 189
- ➔ “Brisanje CA sertifikata” na strani 193
- ➔ “Ažuriranje nezavisnog sertifikata” na strani 195

## Pribavljanje i uvoz CA sertifikata

### Pribavljanje CA sertifikata

Da biste pribavili CA sertifikat, kreirajte CSR (zahtev za potpisivanje sertifikata) i pošaljite ga sertifikacionom telu. CSR možete da kreirate uz pomoć programa Web Config i računara.

Pratite uputstva za kreiranje CSR-a i pribavite CA sertifikat koristeći Web Config. Prilikom kreiranja CSR-a uz pomoć programa Web Config, sertifikat je u formatu PEM/DER.

1. Pristupite Web Config i zatim izaberite karticu **Network Security**. Zatim izaberite **SSL/TLS > Certificate** ili **IPsec/IP Filtering > Client Certificate** ili **IEEE802.1X > Client Certificate**.

Šta god da izaberete, možete pribaviti isti sertifikat i koristiti ga zajednički.

2. Kliknite na **Generate** kod CSR.

Otvoriće se stranica za kreiranje CSR-a.

3. Unesite vrednost za svaku stavku.

**Napomena:**

*Dostupna dužina šifre i skraćenice se mogu razlikovati u zavisnosti od sertifikacionog tela. Poštujte pravila datog sertifikacionog tela prilikom kreiranja zahteva.*

4. Kliknite na **OK**.

Prikaže se poruka sa obaveštenjem o završetku.

5. Izaberite karticu **Network Security**. Zatim izaberite **SSL/TLS > Certificate**, ili **IPsec/IP Filtering > Client Certificate** ili **IEEE802.1X > Client Certificate**.

6. CSR preuzmite na računar tako što ćete kliknuti na jedno od dugmadi za preuzimanje koju sadrži **CSR**, u formatu koji zahteva dato sertifikaciono telo.



**Važno:**

*Nemojte ponovo da generišete CSR. Ako to uradite, možda nećete moći da uvezete izdati CA-signed Certificate.*

7. Pošaljite CSR sertifikacionom telu i dobavite CA-signed Certificate.

Poštujte pravila datog sertifikacionog tela koja se odnose na način slanja i formular.

8. Sačuvajte izdati CA-signed Certificate na računaru koji je povezan sa štampačem.

Postupak dobijanja CA-signed Certificate se smatra gotovim kada sertifikat snimate na određenu lokaciju.

## Napredne bezbednosne postavke za Enterprise

### CSR stavke podešavanja

The screenshot shows the EPSON Network Security configuration interface. The 'Network Security' tab is active, and the 'SSL/TLS > Certificate' section is selected. The configuration fields are as follows:

- Key Length:** RSA 2048bit - SHA-256
- Common Name:** EPSON1B2C3.EPSON1B2C3.local,192.0.2.123
- Organization:**
- Organizational Unit:**
- Locality:**
- State/Province:**
- Country:**

At the bottom of the configuration area, there are 'OK' and 'Back' buttons.

Stavke	Podešavanja i objašnjenje
Key Length	Izaberite dužinu šifre za CSR.
Common Name	<p>Možete uneti između 1 i 128 znakova. Ako se radi o IP adresi, potrebno je da bude statička. Možete da unesete 1 do 5 IPv4 adresa, IPv6 adresa, naziv matičnog računara, FQDNs odvojiti ih zaptetama.</p> <p>Prvi element se čuva u opštem nazivu, a ostali elementi se čuvaju u polju za druge nazive predmeta sertifikata.</p> <p>Primer: IP adresa štampača: 192.0.2.123, Naziv štampača: EPSONA1B2C3 Common Name: EPSONA1B2C3,EPSONA1B2C3.local,192.0.2.123</p>
Organization/ Organizational Unit/ Locality/ State/Province	Možete da unesete između 0 i 64 znakova (Organizational Unit ne može da prekorači 55 znakova) u formatu ASCII (0x20–0x7E). Pojedinačne nazive možete da razdvojite zarezima.
Country	Unesite dvocifrenu šifru zemlje u skladu sa standardom ISO-3166.

### Povezane informacije

➔ [“Pribavljanje CA sertifikata” na strani 189](#)

## Uvoz CA sertifikata

Uvezite pribavljeni CA-signed Certificate na štampač.

**Važno:**

- Proverite da li su na štampaču podešeni tačno vreme i datum. Moguće je da sertifikat ne važi.
- Ako ste sertifikat dobili na osnovu CSR formulara iz programa Web Config, sertifikat možete da uvezete jednom.

1. Pristupite Web Config i zatim izaberite karticu **Network Security**. Zatim izaberite **SSL/TLS > Certificate**, ili **IPsec/IP Filtering > Client Certificate** ili **IEEE802.1X > Client Certificate**.

2. Kliknite na **Import**

Otvoriće se stranica za uvoz sertifikata.

3. Unesite vrednost za svaku stavku. Podesite **CA Certificate 1** i **CA Certificate 2** kada proveravate putanju sertifikata na mrežnom pregledaču koji pristupa štampaču.

Postavke mogu da se razlikuju u zavisnosti od toga gde kreirate CSR i od formata datoteke sertifikata. Unesite vrednosti u obavezna polja u skladu sa sledećim stavkama.

- Sertifikat u formatu PEM/DER dobijen iz programa Web Config
  - Private Key**: Nemojte konfigurisati ovu stavku jer štampač sadrži privatni ključ.
  - Password**: Nemojte je konfigurisati.
  - CA Certificate 1/CA Certificate 2**: Opcionalno
- Sertifikat u formatu PEM/DER dobijen sa računara
  - Private Key**: Podesite ovu stavku.
  - Password**: Nemojte je konfigurisati.
  - CA Certificate 1/CA Certificate 2**: Opcionalno
- Sertifikat u formatu PKCS#12 dobijen sa računara
  - Private Key**: Nemojte je konfigurisati.
  - Password**: Opcionalno
  - CA Certificate 1/CA Certificate 2**: Nemojte je konfigurisati.

4. Kliknite na **OK**.

Prikaže se poruka sa obaveštenjem o završetku.

**Napomena:**

Kliknite na **Confirm** da biste proverili informacije u sertifikatu.

**Povezane informacije**

- ➔ [“Pristup programu Web Config” na strani 28](#)
- ➔ [“Uvoz CA sertifikata — stavke podešavanja” na strani 192](#)

## Napredne bezbednosne postavke za Enterprise

### Uvoz CA sertifikata — stavke podešavanja

The screenshot shows the EPSON Network Security configuration interface. The 'Network Security' tab is active, and the 'SSL/TLS > Certificate' sub-tab is selected. The left sidebar contains a navigation menu with options like Protocol, CA Certificate, Root Certificate Update, SSL/TLS, IPsec/IP Filtering, and IEEE802.1X. The main area contains the following fields:

- Server Certificate :** A dropdown menu set to 'Certificate (PEM/DER)' with a 'Browse...' button.
- Private Key :** A text input field with a 'Browse...' button.
- Password :** A text input field.
- CA Certificate 1 :** A text input field with a 'Browse...' button.
- CA Certificate 2 :** A text input field with a 'Browse...' button.

A note at the bottom states: 'Note: It is recommended to communicate via HTTPS for importing a certificate.' At the bottom of the window are 'OK' and 'Back' buttons.

Stavke	Podešavanja i objašnjenje
Server Certificate ili Client Certificate	Izaberite format sertifikata. Za SSL/TLS vezu prikazan je Server Certificate. Za IPsec/IP filtriranje ili IEEE 802.1X prikazan je Client Certificate.
Private Key	Ako ste sertifikat dobili u formatu PEM/DER koristeći CSR kreiran na računaru, navedite datoteku sa privatnim ključem koja odgovara sertifikatu.
Password	Ako je format datoteke <b>Certificate with Private Key (PKCS#12)</b> , unesite lozinku za šifrovanje privatnog ključa koji se postavlja kada pribavite sertifikat.
CA Certificate 1	Ako je format sertifikata <b>Certificate (PEM/DER)</b> , uvezite sertifikat sertifikacionog tela koje je izdalo CA-signed Certificate koji se koristi kao serverski sertifikat. Ako je potrebno, navedite datoteku.
CA Certificate 2	Ako je format sertifikata <b>Certificate (PEM/DER)</b> , uvezite sertifikat sertifikacionog tela koje je izdalo CA Certificate 1. Ako je potrebno, navedite datoteku.

#### Povezane informacije

➔ [“Uvoz CA sertifikata” na strani 191](#)



## Brisanje CA sertifikata

Možete da izbrišete uvezeni sertifikat kada istekne ili kada više ne postoji potreba za šifrovanjem veze.



**Važno:**

*Ako ste sertifikat dobili na osnovu CSR formulara iz programa Web Config, ne možete ponovo da uvezete izbrisani sertifikat. U tom slučaju, kreirajte CSR i ponovo pribavite sertifikat.*

1. Pristupite opciji Web Config, i onda odaberite karticu **Network Security**. Zatim izaberite **SSL/TLS > Certificate** ili **IPsec/IP Filtering > Client Certificate** ili **IEEE802.1X > Client Certificate**.
2. Kliknite na **Delete**.
3. Potvrdite da želite da izbrišete sertifikat u prikazanoj poruci.

## Konfigurisanje CA Certificate

Kada postavite CA Certificate, možete da potvrdite putanju do CA sertifikata servera kojem štampač pristupa. Time može da se spreči lažno predstavljanje.

Možete pribaviti CA Certificate od sertifikacionog tela u kom se CA-signed Certificate izdaje.

### Povezane informacije

- ➔ [“Pristup programu Web Config” na strani 28](#)
- ➔ [“CSR stavke podešavanja” na strani 190](#)
- ➔ [“Uvoz CA sertifikata” na strani 191](#)

## Uvoz CA Certificate

Uvezite CA Certificate na štampač.

1. Pristupite opciji Web Config, a zatim izaberite karticu **Network Security > CA Certificate**.
2. Kliknite na **Import**.

## Napredne bezbednosne postavke za Enterprise

3. Navedite CA Certificate koji želite da uvezete.

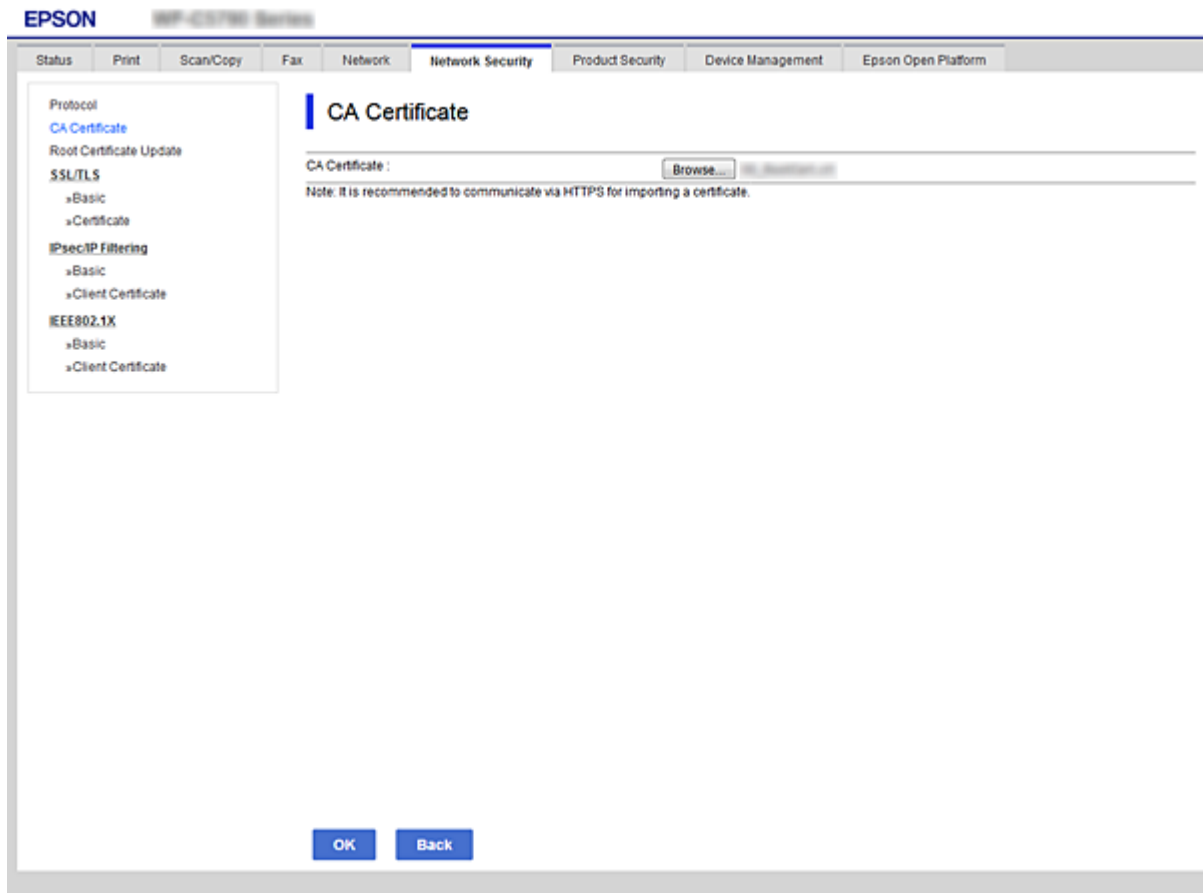

4. Kliknite na **OK**.

Kada se uvoz završi, bićete vraćeni na ekran **CA Certificate** i uvezeni CA Certificate će se prikazati.

## Brisanje CA Certificate

Možete da izbrišete uvezeni CA Certificate.

1. Pristupite opciji Web Config, a zatim izaberite karticu **Network Security > CA Certificate**.

## Napredne bezbednosne postavke za Enterprise

- Kliknite na **Delete** pored CA Certificate koji želite da izbrisete.

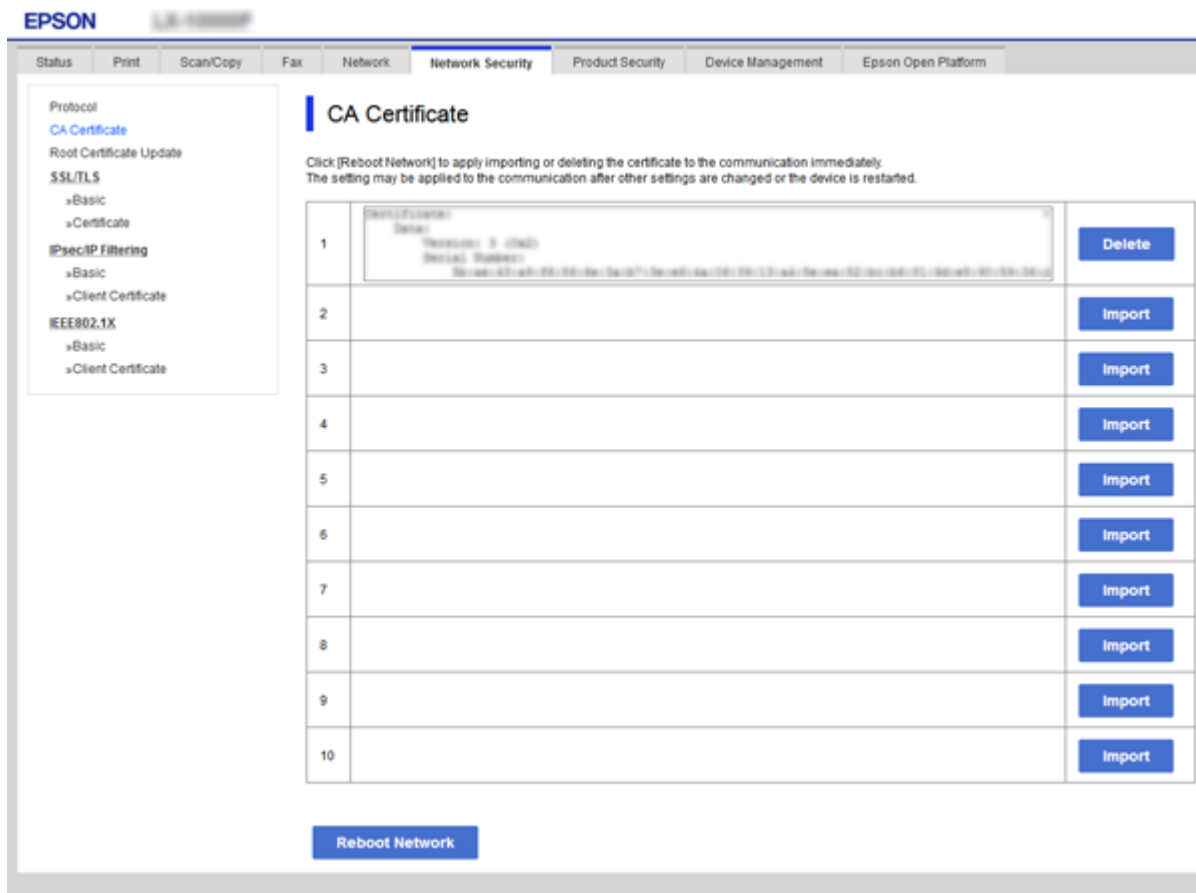

- Potvrdite da želite da izbrisete sertifikat u prikazanoj poruci.
- Kliknite na **Reboot Network**, a zatim se uverite da izbrisani CA sertifikat nije naveden na ažuriranom ekranu.

### Povezane informacije

➔ [“Pristup programu Web Config” na strani 28](#)

## Ažuriranje nezavisnog sertifikata

Pošto štampač izdaje Self-signed Certificate, možete ga ažurirati kada istekne ili kada se izmeni opisani sadržaj.

- Pristupite Web Config i izaberite karticu **Network Security** tab > **SSL/TLS** > **Certificate**.
- Kliknite na **Update**.
- Unesite **Common Name**.

Možete uneti najviše 5 IPv4 adresa, IPv6 adresa, naziva matičnog računara, FQDN od 1 do 128 znakova i da ih odvojite zarezima. Prvi parametar se čuva u opštem nazivu, a ostali se čuvaju u polju za druge nazive predmeta sertifikata.

Primer:

IP adresa štampača: 192.0.2.123, Naziv štampača: EPSONA1B2C3

## Napredne bezbednosne postavke za Enterprise

Opšti naziv: EPSONA1B2C3,EPSONA1B2C3.local,192.0.2.123

- Navedite rok važenja sertifikata.

- Kliknite na **Next**.

Prikazaće se poruka sa potvrdom.

- Kliknite na **OK**.

Štampač će biti ažuriran.

### **Napomena:**

Možete proveriti informacije o sertifikatu na kartici *Network Security Settings > SSL/TLS > Certificate > Self-signed Certificate* i kliknuti na **Confirm**.

### **Povezane informacije**

➔ [“Pristup programu Web Config” na strani 28](#)

## Kontrolisanje pomoću protokola

Možete da štampate pomoću raznih putanja i protokola.

Ako koristite multifunkcionalni štampač, možete da koristite skeniranje mreže i slanje faksova sa računara sa neograničenog broja mrežnih računara.

## Napredne bezbednosne postavke za Enterprise

Možete da smanjite nenamerne bezbednosne rizike ograničavanjem na štampanje sa određenih putanja ili kontrolisanjem dostupnih funkcija.

### Kontrolisanje protokola

Konfigurirate podešavanja protokola.

1. Pristupite Web Config i zatim izaberite karticu **Network Security > Protocol**.
2. Konfigurirate svaku stavku.
3. Kliknite na **Next**.
4. Kliknite na **OK**.

Podešavanja će biti primenjena na štampač.

### Protokoli koje možete da omogućite ili onemogućite

Protokol	Opis
Bonjour Settings	Možete da navedete želite li da koristite Bonjour. Bonjour se koristi za pronalaženje uređaja, štampanje i tako dalje.
SLP Settings	Možete da omogućite ili onemogućite funkciju SLP. SLP se koristi za skeniranje s uređaja i pretraživanje mreže u programu EpsonNet Config.
WSD Settings	Možete da omogućite ili onemogućite funkciju WSD. Kada je omogućena, možete da dodajete WSD uređaje i štampanje sa WSD ulaza.
LLTD Settings	Možete da omogućite ili onemogućite funkciju LLTD. Kada je omogućena, biće prikazana Windows mapi mreže.
LLMNR Settings	Možete da omogućite ili onemogućite funkciju LLMNR. Kada je omogućena, možete da koristite razrešavanje imena bez NetBIOS čak i ako ne možete da koristite DNS.
LPR Settings	Možete da navedete želite li ili ne da dozvolite LPR štampanje. Kada je omogućeno, možete da štampanje sa LPR porta.
RAW(Port9100) Settings	Možete da navedete želite li ili ne da dozvolite štampanje sa RAW porta (port 9100). Kada je omogućeno, možete da štampanje sa RAW porta (port 9100).
IPP Settings	Možete da navedete želite li ili ne da dozvolite štampanje sa IPP-a. Kada je omogućeno, možete da štampanje preko interneta.
FTP Settings	Možete da navedete želite li ili ne da dozvolite FTP štampanje. Kada je ovo omogućeno, možete da štampanje preko FTP servera.
SNMPv1/v2c Settings	Možete da navedete želite li ili ne da omogućite SNMPv1/v2c. Koristi se za podešavanje uređaja, nadgledanje i tako dalje.
SNMPv3 Settings	Možete da navedete želite li ili ne da omogućite SNMPv3. Koristi se za podešavanje šifrovanih uređaja, nadgledanje i tako dalje.

## Napredne bezbednosne postavke za Enterprise

## Stavke podešavanja protokola

The screenshot shows the 'Protocol' configuration page in the Epson Network Security interface. The page is titled 'Protocol' and includes a note: 'Note: If you need to change the Device Name used on each protocol and the Bonjour Name, change the Device Name in the Network Settings. If you need to change the Location used on each protocol, change it in the Network Settings.' The settings are organized into several sections:

- Bonjour Settings:** Includes a checked 'Use Bonjour' checkbox, 'Bonjour Name' (EPSON), 'Bonjour Service Name' (EPSON LX-1000F), 'Location', and 'Top Priority Protocol' (IPP).
- SLP Settings:** Includes a checked 'Enable SLP' checkbox.
- WSD Settings:** Includes a checked 'Enable WSD' checkbox, 'Printing Timeout (sec)' (300), 'Scanning Timeout (sec)' (300), 'Device Name' (EPSON), and 'Location'.
- LLTD Settings:** Includes a checked 'Enable LLTD' checkbox and 'Device Name' (EPSON).
- LLMNR Settings:** Includes a checked 'Enable LLMNR' checkbox.
- LPR Settings:** Includes a checked 'Allow LPR Port Printing' checkbox and 'Printing Timeout (sec)' (300).

A 'Next' button is located at the bottom left of the configuration area.

## Bonjour Settings

Stavke	Vrednost i opis podešavanja
Use Bonjour	Izaberite da biste potražili ili koristili uređaje kroz Bonjour.
Bonjour Name	Prikazuje Bonjour ime.
Bonjour Service Name	Prikazuje Bonjour ime usluge.
Location	Prikazuje Bonjour ime lokacije.
Top Priority Protocol	Odaberite protokol najvišeg prioriteta za štampanje kroz Bonjour.
Wide-Area Bonjour	Podesite da li će se koristiti Wide-Area Bonjour.

## SLP Settings

Stavke	Vrednost i opis podešavanja
Enable SLP	Izaberite ovo da biste omogućili SLP funkciju. Ovo se koristi kao mrežno podešavanje u EpsonNet Config.

## WSD Settings

**Napredne bezbednosne postavke za Enterprise**

Stavke	Vrednost i opis podešavanja
Enable WSD	Izaberite ovo da biste omogućili dodavanje uređaja koristeći WSD, kao i štampanje i skeniranje sa WSD ulaza.
Printing Timeout (sec)	Unesite vreme isteka komunikacije za WSD štampanje vrednosti između 3 i 3600 sekundi.
Scanning Timeout (sec)	Unesite vreme isteka komunikacije za WSD skeniranje vrednosti između 3 i 3600 sekundi.
Device Name	Prikazuje WSD ime uređaja.
Location	Prikazuje WSD ime lokacije.

## LLTD Settings

Stavke	Vrednost i opis podešavanja
Enable LLTD	Izaberite ovo da biste omogućili LLTD. Štampač je prikazan u Windows mapi mreže.
Device Name	Prikazuje LLTD ime uređaja.

## LLMNR Settings

Stavke	Vrednost i opis podešavanja
Enable LLMNR	Izaberite ovo da biste omogućili LLMNR. Možete da koristite razrešavanje imena bez NetBIOS čak i ako ne možete da koristite DNS.

## LPR Settings

Stavke	Vrednost i opis podešavanja
Allow LPR Port Printing	Izaberite da biste dozvolili štampanje sa LPR porta.
Printing Timeout (sec)	Unesite vreme isteka za LPR štampanje vrednosti između 0 i 3600 sekundi. Ako ne želite isticanje, unesite 0.

## RAW(Port9100) Settings

Stavke	Vrednost i opis podešavanja
Allow RAW(Port9100) Printing	Izaberite da biste dozvolili štampanje sa RAW porta (port 9100).
Printing Timeout (sec)	Unesite vreme isteka za RAW (port 9100) štampanje vrednosti između 0 i 3600 sekundi. Ako ne želite isticanje, unesite 0.

## IPP Settings

Stavke	Vrednost i opis podešavanja
Enable IPP	Izaberite da biste omogućili IPP komunikaciju. Prikazani su samo IPP štampači.

## Napredne bezbednosne postavke za Enterprise

Stavke	Vrednost i opis podešavanja
Allow Non-secure Communication	Izaberite da biste dozvolili štampaču da komunicira bez bezbednosnih mera (IPP).
Communication Timeout (sec)	Unesite vreme isteka za IPP štampanje vrednosti između 0 i 3600 sekundi.
URL (mreža)	Prikazuje IPP URL-ove (http i https) kada je štampač povezan ožičenom LAN ili bežičnom mrežom. URL je kombinovana vrednost IP adrese štampača, broja porta i IPP imena štampača.
URL (Wi-Fi Direct)	Prikazuje IPP URL adrese (http i https) kada je štampač povezan pomoću Wi-Fi Direct. URL je kombinovana vrednost IP adrese štampača, broja porta i IPP imena štampača.
Printer Name	Prikazuje IPP ime štampača.
Location	Prikazuje IPP lokaciju.

### FTP Settings

Stavke	Vrednost i opis podešavanja
Enable FTP Server	Izaberite da biste omogućili FTP štampanje. Prikazani su samo štampači koji podržavaju FTP štampanje.
Communication Timeout (sec)	Unesite vreme isteka za FTP komunikaciju vrednosti između 0 i 3600 sekundi. Ako ne želite isticanje, unesite 0.

### SNMPv1/v2c Settings

Stavke	Vrednost i opis podešavanja
Enable SNMPv1/v2c	Izaberite da biste omogućili SNMPv1/v2c. Prikazani su samo SNMPv3 štampači.
Access Authority	Podesite pristupno telo kada je omogućen SNMPv1/v2c. Izaberite <b>Read Only</b> ili <b>Read/Write</b> .
Community Name (Read Only)	Unesite između 0 i 32 ASCII (od 0x20 do 0x7E) znaka.
Community Name (Read/Write)	Unesite između 0 i 32 ASCII (od 0x20 do 0x7E) znaka.

### SNMPv3 Settings

Stavke	Vrednost i opis podešavanja
Enable SNMPv3	SNMPv3 je omogućen kada je polje štiklirano.
User Name	Unesite između 1 i 32 znaka koristeći znakove veličine jednog bajta.
Authentication Settings	



## Napredne bezbednosne postavke za Enterprise

Stavke	Vrednost i opis podešavanja
Algorithm	Odaberite algoritam za proveru identiteta za SNMPv3.
Password	Unesite lozinku za proveru identiteta za SNMPv3. Unesite između 8 i 32 znakova u formatu ASCII (0x20–0x7E). Ako to ne odredite, ostavite prazno.
Confirm Password	Kao potvrdu, unesite lozinku koju ste konfigurisali.
Encryption Settings	
Algorithm	Odaberite algoritam za šifrovanje za SNMPv3.
Password	Unesite lozinku za šifrovanje za SNMPv3. Unesite između 8 i 32 znakova u formatu ASCII (0x20–0x7E). Ako to ne odredite, ostavite prazno.
Confirm Password	Kao potvrdu, unesite lozinku koju ste konfigurisali.
Context Name	Unesite najviše 32 znaka u Unicode formatu (UTF-8). Ako to ne odredite, ostavite prazno. Broj znakova koji može biti unet zavisi od jezika.

## Šifrovana komunikacija pomoću IPsec/IP filtriranja

### O aplikaciji IPsec/IP Filtering

Uz pomoć funkcije IPsec/IP filtriranja možete da filtrirate saobraćaj na osnovu IP adrese, servisa i porta. Kombinovanjem filtera možete da konfigurirate štampač tako da prihvata ili blokira određene klijente i određene podatke. Uz to, možete da povećate bezbednost tako što ćete koristiti IPsec.

#### **Napomena:**

*Računari koji koriste Windows Vista ili novije verzije, ili Windows Server 2008 ili novije verzije podržavaju IPsec.*

### Konfigurisanje podrazumevane smernice

Da bi filtriranje saobraćaja bilo aktivno, konfigurirate podrazumevanu smernicu. Podrazumevane smernice važe za sve korisnike i grupe koje se povezuju sa štampačem. Ako želite da preciznije kontrolirate korisnike i grupe korisnika, konfigurirate smernice za grupe.

1. Pristupite Web Config i zatim izaberite karticu **Network Security > IPsec/IP Filtering > Basic**.
2. Unesite vrednost za svaku stavku.
3. Kliknite na **Next**.  
Prikazaće se poruka sa potvrdom.
4. Kliknite na **OK**.  
Štampač će biti ažuriran.

## Napredne bezbednosne postavke za Enterprise

### Povezane informacije

- ➔ “Pristup programu Web Config” na strani 28
- ➔ “Default Policy — stavke podešavanja” na strani 202

## Default Policy — stavke podešavanja

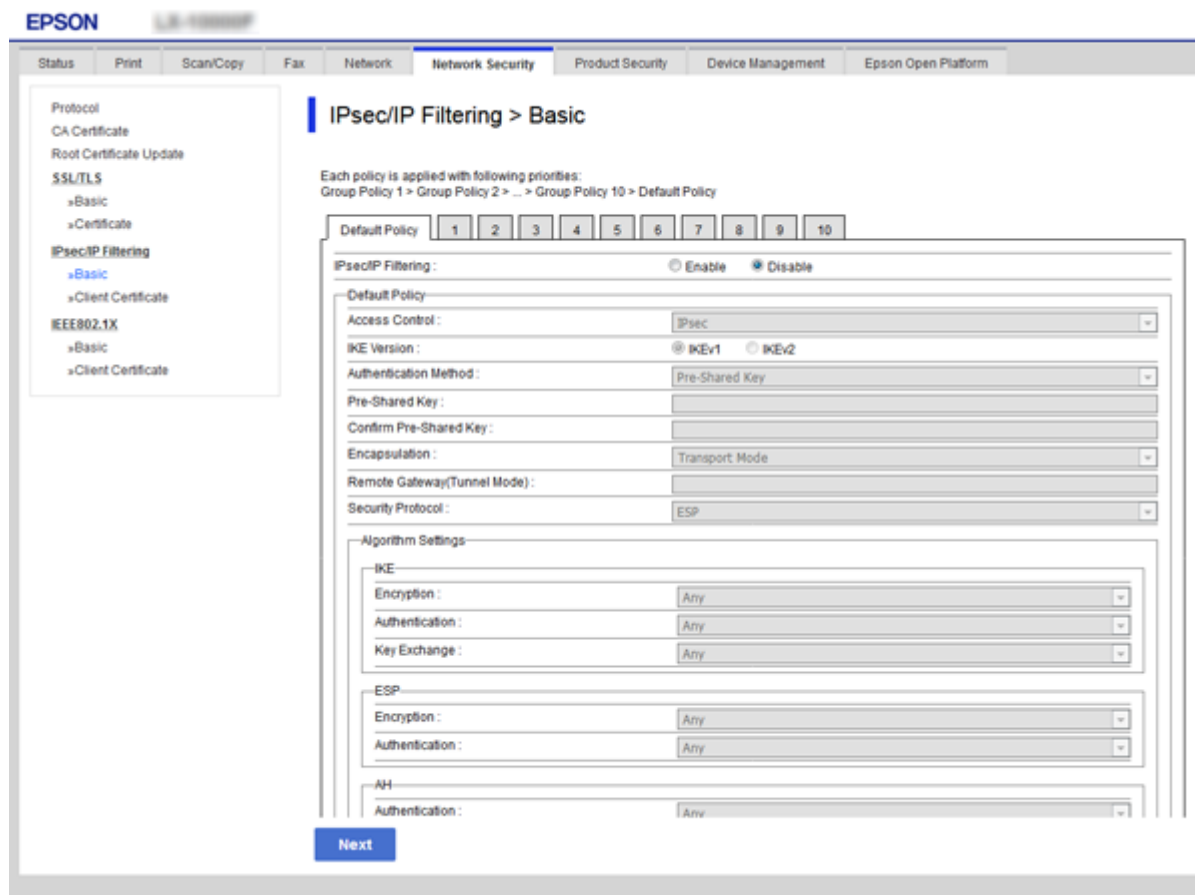

### Default Policy

Stavke	Podešavanja i objašnjenje
IPsec/IP Filtering	Možete da omogućite ili onemogućite funkciju IPsec/IP filtriranja.

#### Access Control

Konfigurirate način kontrole saobraćaja IP paketa.

Stavke	Podešavanja i objašnjenje
Permit Access	Izaberite ovu stavku ako želite da dozvolite prolaz definisanim IP paketima.
Refuse Access	Izaberite ovu stavku ako želite da zabranite prolaz definisanim IP paketima.
IPsec	Izaberite ovu stavku ako želite da dozvolite prolaz definisanim IPsec paketima.

## Napredne bezbednosne postavke za Enterprise

### IKE Version

Izaberite **IKEv1** ili **IKEv2** za **IKE Version**. Izaberite jednu od njih na osnovu uređaja s kojim je štampač povezan.

#### IKEv1

Kada odaberete **IKEv1** kao **IKE Version**, biće prikazane sledeće stavke.

Stavke	Podešavanja i objašnjenje
Authentication Method	Da biste mogli da izaberete <b>Certificate</b> , potrebno je da unapred dobijete i uvezete CA sertifikat.
Pre-Shared Key	Ako izaberete <b>Pre-Shared Key</b> za <b>Authentication Method</b> , unesite preliminarno deljenu šifru od 1 do 127 znakova.
Confirm Pre-Shared Key	Kao potvrdu, unesite šifru koju ste konfigurisali.

#### IKEv2

Stavke	Podešavanja i objašnjenje	
Local	Authentication Method	Da biste mogli da izaberete <b>Certificate</b> , potrebno je da unapred dobijete i uvezete CA sertifikat.
	ID Type	Ako odaberete <b>Pre-Shared Key</b> za <b>Authentication Method</b> , izaberite vrstu ID oznake za štampač.
	ID	Unesite ID štampača koji odgovara vrsti ID oznake. Kao prvi znak ne možete upotrebiti „@“, „#“ i „=“. <b>Distinguished Name:</b> Unesite između 1 i 128 ASCII znakova (od 0x20 do 0x7E) veličine jednog bajta. Potrebno je da uključite „=“. <b>IP Address:</b> Unesite format IPv4 ili IPv6. <b>FQDN:</b> Unesite kombinaciju znakova dužine od 1 do 255 znakova, koristeći znakove A–Z, a–z, 0–9, „-“ i tačku (.). <b>Email Address:</b> Unesite između 1 i 128 ASCII znakova (od 0x20 do 0x7E) veličine jednog bajta. Potrebno je da uključite „@“. <b>Key ID:</b> Unesite između 1 i 128 ASCII znakova (od 0x20 do 0x7E) veličine jednog bajta.
	Pre-Shared Key	Ako izaberete <b>Pre-Shared Key</b> za <b>Authentication Method</b> , unesite preliminarno deljenu šifru od 1 do 127 znakova.
	Confirm Pre-Shared Key	Kao potvrdu, unesite šifru koju ste konfigurisali.

## Napredne bezbednosne postavke za Enterprise

Stavke		Podešavanja i objašnjenje
Remote	Authentication Method	Da biste mogli da izaberete <b>Certificate</b> , potrebno je da unapred dobijete i uvezete CA sertifikat.
	ID Type	Ako odaberete <b>Pre-Shared Key</b> za <b>Authentication Method</b> , izaberite vrstu ID oznake za uređaj čiji identitet želite da proverite.
	ID	Unesite ID štampača koji odgovara vrsti ID oznake. Kao prvi znak ne možete upotrebiti „@“, „#“, i „=“. <b>Distinguished Name:</b> Unesite između 1 i 128 ASCII znakova (od 0x20 do 0x7E) veličine jednog bajta. Potrebno je da uključite „=“. <b>IP Address:</b> Unesite format IPv4 ili IPv6. <b>FQDN:</b> Unesite kombinaciju znakova dužine od 1 do 255 znakova, koristeći znakove A–Z, a–z, 0–9, „-“ i tačku (.). <b>Email Address:</b> Unesite između 1 i 128 ASCII znakova (od 0x20 do 0x7E) veličine jednog bajta. Potrebno je da uključite „@“. <b>Key ID:</b> Unesite između 1 i 128 ASCII znakova (od 0x20 do 0x7E) veličine jednog bajta.
	Pre-Shared Key	Ako izaberete <b>Pre-Shared Key</b> za <b>Authentication Method</b> , unesite preliminarno deljenu šifru od 1 do 127 znakova.
	Confirm Pre-Shared Key	Kao potvrdu, unesite šifru koju ste konfigurisali.

 Encapsulation

Ako izaberete **IPsec** za **Access Control**, potrebno je da konfigurirate režim enkapsulacije.

Stavke	Podešavanja i objašnjenje
Transport Mode	Izaberite ovu opciju ako štampač uvek koristite na istoj LAN mreži. IP paketi sloja 4 i viših slojeva se šifruju.
Tunnel Mode	Ako koristite štampač na mreži sa mogućnošću priključenja na internet, kao što je IPsec-VPN, izaberite ovu opciju. Zaglavlje i podaci o IP paketima se šifruju. <b>Remote Gateway(Tunnel Mode):</b> Ako izaberete <b>Tunnel Mode</b> za <b>Encapsulation</b> , unesite adresu mrežnog prolaza od 1 do 39 znakova.

 Security Protocol

Ako izaberete **IPsec** za **Access Control**, izaberite neku opciju.

Stavke	Podešavanja i objašnjenje
ESP	Izaberite ovu stavku kako biste obezbedili integritet provere identiteta i podataka i kako biste šifrovali podatke.
AH	Izaberite ovu stavku kako biste obezbedili integritet provere identiteta i podataka. Čak i ako je šifrovanje podataka zabranjeno, možete da koristite IPsec.

## Napredne bezbednosne postavke za Enterprise

### ❑ Algorithm Settings

Preporučuje se da izaberete **Any** za sva podešavanja ili da izaberete stavku osim **Any** svako podešavanje. Ako izaberete **Any** za neka od podešavanja i izaberete stavku osim **Any** za ostala podešavanja, možda neće postojati komunikacija s uređajem, zavisno od drugog uređaja koji želite da proverite.

Stavke		Podešavanja i objašnjenje
IKE	Encryption	Odaberite algoritam za šifrovanje za IKE. Stavke se razlikuju u zavisnosti od IKE verzije.
	Authentication	Odaberite algoritam za proveru identiteta za IKE.
	Key Exchange	Odaberite algoritam za razmenu ključeva za IKE. Stavke se razlikuju u zavisnosti od IKE verzije.
ESP	Encryption	Odaberite algoritam za šifrovanje za ESP. Ova funkcija je dostupna kada je <b>ESP</b> podešen na <b>Security Protocol</b> .
	Authentication	Odaberite algoritam za proveru identiteta za ESP. Ova funkcija je dostupna kada je <b>ESP</b> podešen na <b>Security Protocol</b> .
AH	Authentication	Odaberite algoritam za šifrovanje za AH. Ova funkcija je dostupna kada je <b>AH</b> podešen na <b>Security Protocol</b> .

### Povezane informacije

➔ [“Konfigurisanje podrazumevane smernice” na strani 201](#)

## Konfigurisanje smernica za grupe

Smernice za grupu su jedno ili više pravila koja se primenjuju na korisnika ili grupu korisnika. Štampač kontroliše IP pakete koji odgovaraju konfigurisanim smernicama. Proverava se identitet IP paketa u odnosu na smernice za grupu redosledom od 1 do 10, a zatim u odnosu na podrazumevanu smernicu.

1. Pristupite Web Config i zatim izaberite karticu **Network Security > IPsec/IP Filtering > Basic**.
2. Kliknite na brojčanu karticu koju želite da konfigurirate.
3. Unesite vrednost za svaku stavku.
4. Kliknite na **Next**.  
Prikazaće se poruka sa potvrdom.
5. Kliknite na **OK**.  
Štampač će biti ažuriran.

### Povezane informacije

- ➔ [“Pristup programu Web Config” na strani 28](#)  
➔ [“Group Policy — stavke podešavanja” na strani 206](#)

## Napredne bezbednosne postavke za Enterprise

## Group Policy — stavke podešavanja

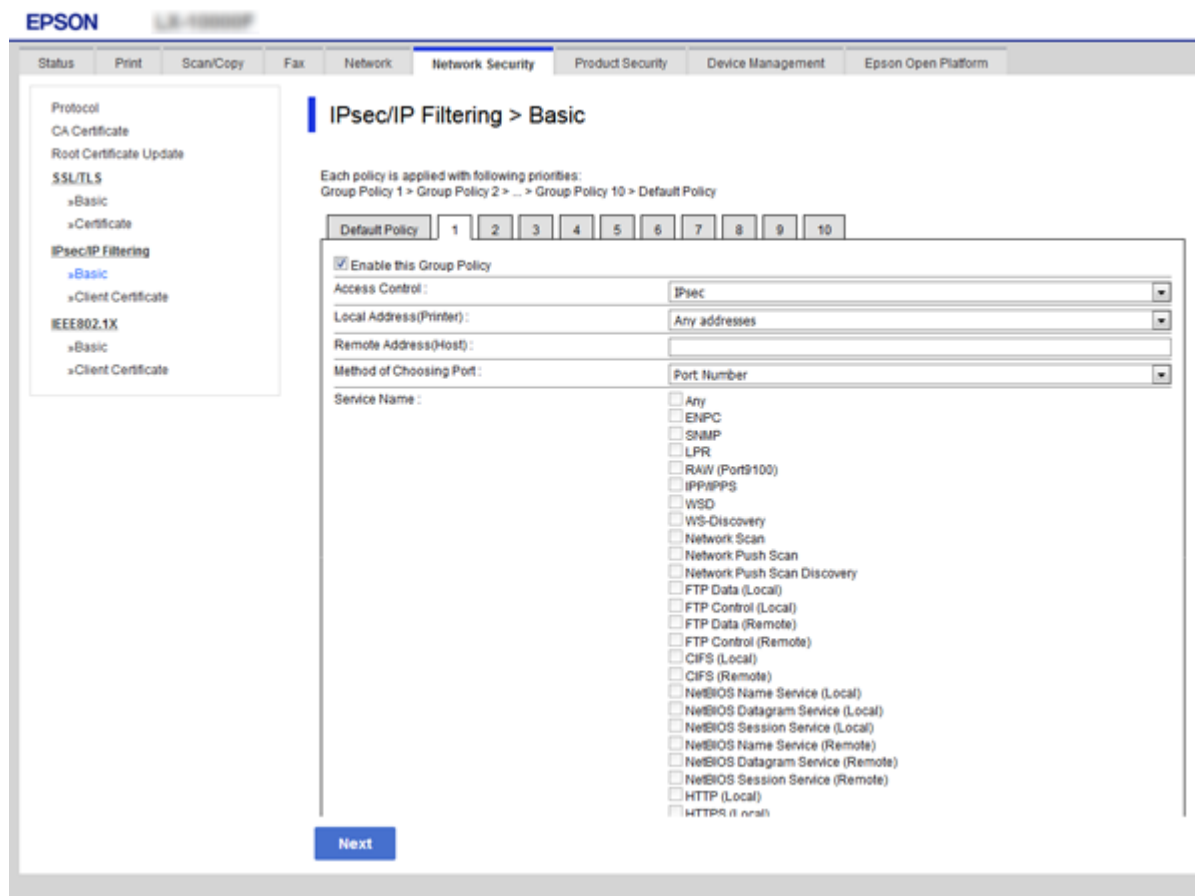

Stavke	Podešavanja i objašnjenje
Enable this Group Policy	Možete da omogućite ili onemogućite smernicu za grupu.

## Access Control

Konfigurirate način kontrole saobraćaja IP paketa.

Stavke	Podešavanja i objašnjenje
Permit Access	Izaberite ovu stavku ako želite da dozvolite prolaz definisanim IP paketima.
Refuse Access	Izaberite ovu stavku ako želite da zabranite prolaz definisanim IP paketima.
IPsec	Izaberite ovu stavku ako želite da dozvolite prolaz definisanim IPsec paketima.

## Local Address(Printer)

Izaberite IPv4 adresu ili IPv6 adresu koja odgovara vašem mrežnom okruženju. Ako se IP adresa dodeli automatski, možete izabrati **Use auto-obtained IPv4 address**.

**Napomena:**

Ako je IPv6 adresa automatski dodeljena, povezivanje možda neće biti moguće. Konfigurirate statičku IPv6 adresu.

## Remote Address(Host)

## Napredne bezbednosne postavke za Enterprise

Unesite IP adresu uređaja da biste mogli da upravljate pristupom. IP adresa mora biti dužine do 43 znaka. Ako ne unesete IP adresu, kontrolisaće se sve adrese.

### Napomena:

Ako je IP adresa automatski dodeljena (npr. ako ju je dodelio DHCP), povezivanje možda neće biti moguće. Konfigurirajte statičku IP adresu.

### Method of Choosing Port

Izaberite način određivanja portova.

Service Name

Ako izaberete **Service Name** za **Method of Choosing Port**, izaberite neku opciju.

Transport Protocol

Ako izaberete **Port Number** za **Method of Choosing Port**, potrebno je da konfigurirate režim enkapsulacije.

Stavke	Podešavanja i objašnjenje
Any Protocol	Izaberite ovu stavku kako biste upravljali vrstama protokola.
TCP	Izaberite ovu stavku kako biste upravljali podacima za unicast.
UDP	Izaberite ovu stavku kako biste upravljali podacima za broadcast i multicast.
ICMPv4	Izaberite ovu stavku kako biste upravljali komandom za ping.

Local Port

Ako izaberete **Port Number** za **Method of Choosing Port** i ako izaberete **TCP** ili **UDP** za **Transport Protocol**, unesite brojeve portova za upravljanje prijemom paketa, odvojene zarezima. Možete da unesete najviše 10 brojeva portova.

Primer: 20,80,119,5220

Ako ne unesete broj porta, kontrolisaće se svi portovi.

Remote Port

Ako izaberete **Port Number** za **Method of Choosing Port** i ako izaberete **TCP** ili **UDP** za **Transport Protocol**, unesite brojeve portova za upravljanje slanjem paketa, odvojene zarezima. Možete da unesete najviše 10 brojeva portova.

Primer: 25,80,143,5220

Ako ne unesete broj porta, kontrolisaće se svi portovi.

### IKE Version

Izaberite **IKEv1** ili **IKEv2** za **IKE Version**. Izaberite jednu od njih na osnovu uređaja s kojim je štampač povezan.

IKEv1

Kada odaberete **IKEv1** kao **IKE Version**, biće prikazane sledeće stavke.

Stavke	Podešavanja i objašnjenje
Authentication Method	Ako izaberete <b>IPsec</b> za <b>Access Control</b> , izaberite neku opciju. Za podrazumevanu smernicu uobičajen je korišćeni sertifikat.
Pre-Shared Key	Ako izaberete <b>Pre-Shared Key</b> za <b>Authentication Method</b> , unesite preliminarno deljenu šifru od 1 do 127 znakova.
Confirm Pre-Shared Key	Kao potvrdu, unesite šifru koju ste konfigurisali.

## Napredne bezbednosne postavke za Enterprise

## ❑ IKEv2

Stavke		Podešavanja i objašnjenje
Local	Authentication Method	Ako izaberete <b>IPsec za Access Control</b> , izaberite neku opciju. Za podrazumevanu smernicu uobičajen je korišćeni sertifikat.
	ID Type	Ako odaberete <b>Pre-Shared Key za Authentication Method</b> , izaberite vrstu ID oznake za štampač.
	ID	Unesite ID štampača koji odgovara vrsti ID oznake. Kao prvi znak ne možete upotrebiti „@“, „#“, i „=“. <b>Distinguished Name:</b> Unesite između 1 i 128 ASCII znakova (od 0x20 do 0x7E) veličine jednog bajta. Potrebno je da uključite „=“. <b>IP Address:</b> Unesite format IPv4 ili IPv6. <b>FQDN:</b> Unesite kombinaciju znakova dužine od 1 do 255 znakova, koristeći znakove A–Z, a–z, 0–9, „-“ i tačku (.). <b>Email Address:</b> Unesite između 1 i 128 ASCII znakova (od 0x20 do 0x7E) veličine jednog bajta. Potrebno je da uključite „@“. <b>Key ID:</b> Unesite između 1 i 128 ASCII znakova (od 0x20 do 0x7E) veličine jednog bajta.
	Pre-Shared Key	Ako izaberete <b>Pre-Shared Key za Authentication Method</b> , unesite preliminarno deljenu šifru od 1 do 127 znakova.
	Confirm Pre-Shared Key	Kao potvrdu, unesite šifru koju ste konfigurisali.
Remote	Authentication Method	Ako izaberete <b>IPsec za Access Control</b> , izaberite neku opciju. Za podrazumevanu smernicu uobičajen je korišćeni sertifikat.
	ID Type	Ako odaberete <b>Pre-Shared Key za Authentication Method</b> , izaberite vrstu ID oznake za uređaj čiji identitet želite da proverite.
	ID	Unesite ID štampača koji odgovara vrsti ID oznake. Kao prvi znak ne možete upotrebiti „@“, „#“, i „=“. <b>Distinguished Name:</b> Unesite između 1 i 128 ASCII znakova (od 0x20 do 0x7E) veličine jednog bajta. Potrebno je da uključite „=“. <b>IP Address:</b> Unesite format IPv4 ili IPv6. <b>FQDN:</b> Unesite kombinaciju znakova dužine od 1 do 255 znakova, koristeći znakove A–Z, a–z, 0–9, „-“ i tačku (.). <b>Email Address:</b> Unesite između 1 i 128 ASCII znakova (od 0x20 do 0x7E) veličine jednog bajta. Potrebno je da uključite „@“. <b>Key ID:</b> Unesite između 1 i 128 ASCII znakova (od 0x20 do 0x7E) veličine jednog bajta.
	Pre-Shared Key	Ako izaberete <b>Pre-Shared Key za Authentication Method</b> , unesite preliminarno deljenu šifru od 1 do 127 znakova.
	Confirm Pre-Shared Key	Kao potvrdu, unesite šifru koju ste konfigurisali.

**Encapsulation**

Ako izaberete **IPsec za Access Control**, potrebno je da konfigurirate režim enkapsulacije.



## Napredne bezbednosne postavke za Enterprise

Stavke	Podešavanja i objašnjenje
Transport Mode	Izaberite ovu opciju ako štampač uvek koristite na istoj LAN mreži. IP paketi sloja 4 i viših slojeva se šifruju.
Tunnel Mode	Ako koristite štampač na mreži sa mogućnošću priključenja na internet, kao što je IPsec-VPN, izaberite ovu opciju. Zaglavlje i podaci o IP paketima se šifruju.  <b>Remote Gateway(Tunnel Mode):</b> Ako izaberete <b>Tunnel Mode</b> za <b>Encapsulation</b> , unesite adresu mrežnog prolaza od 1 do 39 znakova.

### Security Protocol

Ako izaberete IPsec za **Access Control**, izaberite neku opciju.

Stavke	Podešavanja i objašnjenje
ESP	Izaberite ovu stavku kako biste obezbedili integritet provere identiteta i podataka i kako biste šifrovali podatke.
AH	Izaberite ovu stavku kako biste obezbedili integritet provere identiteta i podataka. Čak i ako je šifrovanje podataka zabranjeno, možete da koristite IPsec.

### Algorithm Settings

Preporučuje se da izaberete **Any** za sva podešavanja ili da izaberete stavku osim **Any** svako podešavanje. Ako izaberete **Any** za neka od podešavanja i izaberete stavku osim **Any** za ostala podešavanja, možda neće postojati komunikacija s uređajem, zavisno od drugog uređaja koji želite da proverite.

Stavke	Podešavanja i objašnjenje	
IKE	Encryption	Odaberite algoritam za šifrovanje za IKE. Stavke se razlikuju u zavisnosti od IKE verzije.
	Authentication	Odaberite algoritam za proveru identiteta za IKE.
	Key Exchange	Odaberite algoritam za razmenu ključeva za IKE. Stavke se razlikuju u zavisnosti od IKE verzije.
ESP	Encryption	Odaberite algoritam za šifrovanje za ESP. Ova funkcija je dostupna kada je <b>ESP</b> podešen na <b>Security Protocol</b> .
	Authentication	Odaberite algoritam za proveru identiteta za ESP. Ova funkcija je dostupna kada je <b>ESP</b> podešen na <b>Security Protocol</b> .
AH	Authentication	Odaberite algoritam za šifrovanje za AH. Ova funkcija je dostupna kada je <b>AH</b> podešen na <b>Security Protocol</b> .

### Povezane informacije

- ➔ [“Konfigurisanje smernica za grupe” na strani 205](#)
- ➔ [“Kombinacija Local Address\(Printer\) i Remote Address\(Host\) na Group Policy” na strani 210](#)
- ➔ [“Reference naziva usluge u smernicama za grupe” na strani 210](#)

## Napredne bezbednosne postavke za Enterprise

## Kombinacija Local Address(Printer) i Remote Address(Host) na Group Policy

		Podešavanje Local Address(Printer)		
		IPv4	IPv6* <sup>2</sup>	Any addresses* <sup>3</sup>
Podešavanje Remote Address(Host)	IPv4* <sup>1</sup>	✓	–	✓
	IPv6* <sup>1*2</sup>	–	✓	✓
	Prazno	✓	✓	✓

\*1Ako je IPsec izabrano za Access Control, ne možete da unesete dužinu prefiksa.

\*2Ako je IPsec izabrano za Access Control, možete izabrati lokalnu adresu veze (fe80::), ali će smernice za grupe biti onemogućene.

\*3Osim lokalnih IPv6 adresa veze.

## Reference naziva usluge u smernicama za grupe

**Napomena:**

Nedostupne usluge su prikazane, ali se ne mogu izabrati.

Naziv usluge	Tip protokola	Broj lokalnog porta	Broj udaljenog porta	Funkcije koje se kontrolišu
Any	–	–	–	Sve usluge
ENPC	UDP	3289	Bilo koji port	Traženje štampača iz aplikacije kao što je Epson Device Admin, upravljačkog programa štampača i upravljačkog programa skenera
SNMP	UDP	161	Bilo koji port	Preuzimanje i konfigurisanje MIB iz aplikacije kao što je Epson Device Admin, upravljačkog programa Epsonovog štampača i upravljačkog programa Epsonovog skenera
LPR	TCP	515	Bilo koji port	Prosleđivanje LPR podataka
RAW (Port9100)	TCP	9100	Bilo koji port	Prosleđivanje RAW podataka
WSD	TCP	Bilo koji port	5357	Kontrolni WSD
WS-Discovery	UDP	3702	Bilo koji port	Traženje štampača iz WSD
Network Scan	TCP	1865	Bilo koji port	Prosleđivanje skeniranih podataka iz aplikacije Document Capture Pro
Network Push Scan	TCP	Bilo koji port	2968	Preuzimanje informacija o poslu skeniranja s uređaja iz aplikacije Document Capture Pro
Network Push Scan Discovery	UDP	2968	Bilo koji port	Traženje računara tokom obavljanja skeniranja s uređaja iz aplikacije Document Capture Pro

## Napredne bezbednosne postavke za Enterprise

Naziv usluge	Tip protokola	Broj lokalnog porta	Broj udaljenog porta	Funkcije koje se kontrolišu
FTP Data (Local)	TCP	20	Bilo koji port	FTP server (prosleđivanje podataka o FTP štampanju)
FTP Control (Local)	TCP	21	Bilo koji port	FTP server (kontrola FTP štampanja)
FTP Data (Remote)	TCP	Bilo koji port	20	FTP klijent (prosleđivanje skeniranih podataka i primljenih faks podataka) Međutim, to može da kontroliše samo FTP server koji koristi udaljeni port broj 20.
FTP Control (Remote)	TCP	Bilo koji port	21	FTP klijent (kontrola radi prosleđivanja skeniranih podataka i primljenih faks podataka)
CIFS (Local)	TCP	445	Bilo koji port	CIFS server (deljenje mrežne fascikle)
CIFS (Remote)	TCP	Bilo koji port	445	CIFS klijent (prosleđivanje skeniranih podataka i primljenih faks podataka u fasciklu)
NetBIOS Name Service (Local)	UDP	137	Bilo koji port	CIFS server (deljenje mrežne fascikle)
NetBIOS Datagram Service (Local)	UDP	138	Bilo koji port	
NetBIOS Session Service (Local)	TCP	139	Bilo koji port	
NetBIOS Name Service (Remote)	UDP	Bilo koji port	137	CIFS klijent (prosleđivanje skeniranih podataka i primljenih faks podataka u fasciklu)
NetBIOS Datagram Service (Remote)	UDP	Bilo koji port	138	
NetBIOS Session Service (Remote)	TCP	Bilo koji port	139	
HTTP (Local)	TCP	80	Bilo koji port	HTTP(S) server (prosleđivanje podataka o Web Config i WSD)
HTTPS (Local)	TCP	443	Bilo koji port	
HTTP (Remote)	TCP	Bilo koji port	80	HTTP(S) klijent (komunikacija između Epson Connect ili Google Cloud Print, ažuriranje upravljačkog softvera i ažuriranje korenskog sertifikata)
HTTPS (Remote)	TCP	Bilo koji port	443	

## Primeri konfigurisanja opcije IPsec/IP Filtering

### Prijem samo IPsec paketa

Ovaj primer služi samo za konfigurisanje podrazumevane smernice.

## Napredne bezbednosne postavke za Enterprise

### Default Policy:

- IPsec/IP Filtering: Enable
- Access Control: IPsec
- Authentication Method: Pre-Shared Key
- Pre-Shared Key: Unesite najviše 127 znakova.

### Group Policy:

Nemojte je konfigurirati.

### Prihvatanje podataka za štampanje i postavki štampača

Primer pokazuje komunikacije podataka za štampanje i konfiguracije štampača sa navedenih usluga.

### Default Policy:

- IPsec/IP Filtering: Enable
- Access Control: Refuse Access

### Group Policy:

- Enable this Group Policy: Štiklirajte ovo polje.
- Access Control: Permit Access
- Remote Address(Host): IP adresa klijenta
- Method of Choosing Port: Service Name
- Service Name: Zabeležite polje ENPC, SNMP, HTTP (Local), HTTPS (Local) i RAW (Port9100).

### Prihvatanje pristupa samo sa određene IP adrese

U ovom primeru pristup štampaču se dozvoljava samo određenim IP adresama.

### Default Policy:

- IPsec/IP Filtering: Enable
- Access Control: Refuse Access

### Group Policy:

- Enable this Group Policy: Štiklirajte ovo polje.
- Access Control: Permit Access
- Remote Address(Host): IP adresa klijenta administratora

### Napomena:

Bez obzira na konfiguraciju smernice, klijent će moći da pristupi štampaču i da ga konfigurira.

## Konfigurisanje sertifikata za IPsec/IP filtriranje

Konfigurirajte klijentski sertifikat za IPsec/IP filtriranje. Kada ga postavite, možete da koristite sertifikat kao način za proveru identiteta za IPsec/IP filtriranje. Ako želite da konfigurirate sertifikaciono telo, idite u **CA Certificate**.

1. Pristupite Web Config i zatim izaberite karticu **Network Security > IPsec/IP Filtering > Client Certificate**.

## Napredne bezbednosne postavke za Enterprise

### 2. Uvezite sertifikat u **Client Certificate**.

Ako ste već uvezli sertifikat objavljen od strane sertifikacionog tela u IEEE 802.1X u SSL/TLS, možete da kopirate sertifikat i koristite ga u IPsec/IP filtriranju. Da biste kopirali, izaberite sertifikat u **Copy From**, a zatim kliknite na **Copy**.

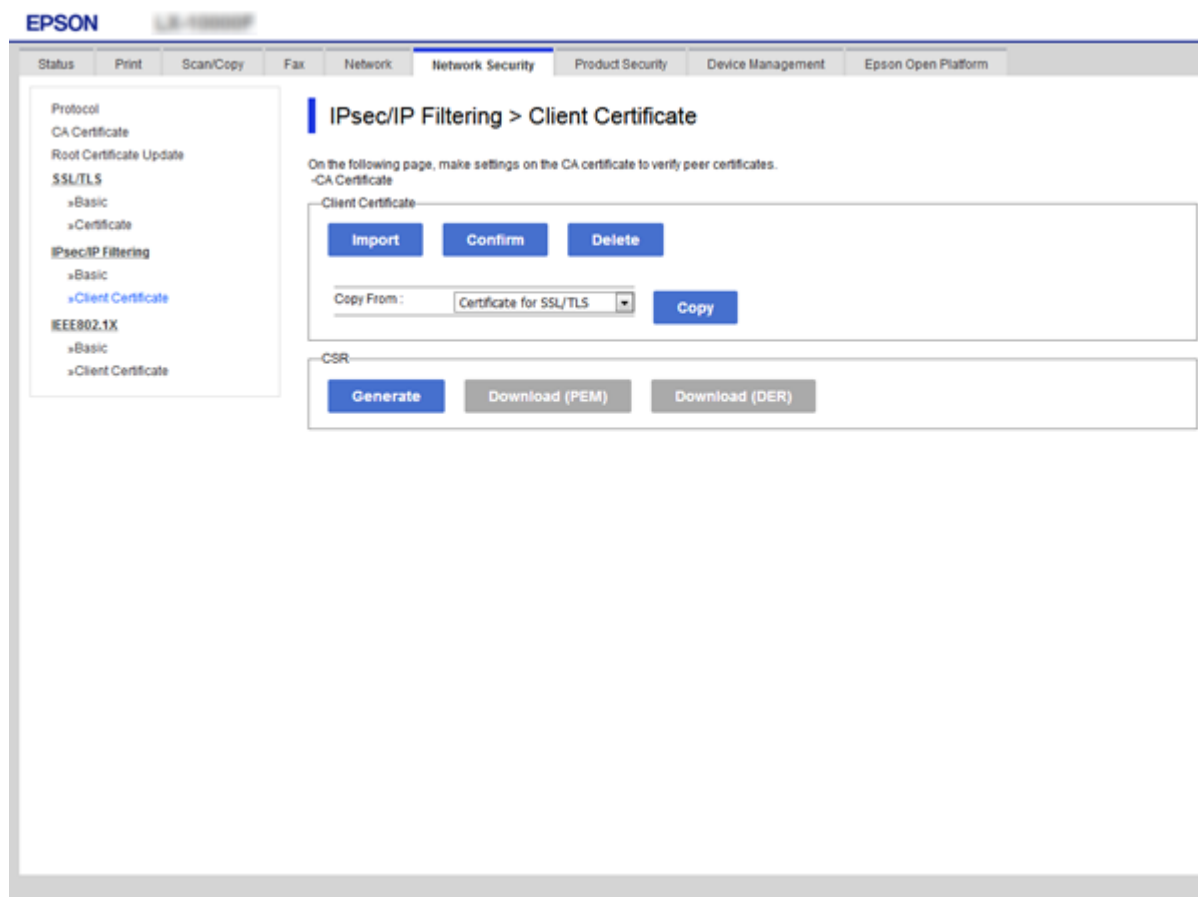

### Povezane informacije

- ➔ [“Pristup programu Web Config” na strani 28](#)
- ➔ [“Pribavljanje CA sertifikata” na strani 189](#)

## Povezivanje štampača na IEEE802.1X mrežu

### Konfigurisanje IEEE 802.1X mreže

Kada podesite IEEE 802.1X mrežu na štampaču, možete da je koristite na mreži povezanoj sa RADIUS serverom, LAN prekidačem sa funkcijom provere identiteta ili pristupnom tačkom.

1. Pristupite Web Config i zatim izaberite karticu **Network Security > IEEE802.1X > Basic**.
2. Unesite vrednost za svaku stavku.

Ako želite da koristite štampač na bežičnoj mreži, kliknite na **Wi-Fi Setup** i izaberite ili unesite SSID.

## Napredne bezbednosne postavke za Enterprise

### Napomena:

Možete deliti postavke između mreža Ethernet i Wi-Fi.

3. Kliknite na **Next**.  
Prikazaće se poruka sa potvrdom.
4. Kliknite na **OK**.  
Štampač će biti ažuriran.

### Povezane informacije

- ➔ [“Pristup programu Web Config” na strani 28](#)
- ➔ [“IEEE 802.1X mreža — stavke podešavanja” na strani 214](#)
- ➔ [“Ne možete pristupiti štampaču ili skeneru nakon konfigurisanja IEEE 802.1X” na strani 220](#)

## IEEE 802.1X mreža — stavke podešavanja

Stavke	Podešavanja i objašnjenje
IEEE802.1X (Wired LAN)	Možete da omogućite ili onemogućite podešavanja stranice ( <b>IEEE802.1X &gt; Basic</b> ) za IEEE802.1X (ožičena LAN mreža).
IEEE802.1X (Wi-Fi)	Prikazaće se status veze za IEEE802.1X (Wi-Fi).

## Napredne bezbednosne postavke za Enterprise

Stavke	Podešavanja i objašnjenje	
Connection Method	Prikazan je način povezivanja trenutno aktivne mreže.	
EAP Type	Izaberite metod provere identiteta između štampača i RADIUS servera.	
	EAP-TLS	Morate pribaviti i uvesti CA sertifikat.
	PEAP-TLS	
	EAP-TTLS	Morate konfigurirati lozinku.
	PEAP/MSCHAPv2	
User ID	Konfigurirajte ID koji će se koristiti za proveru identiteta RADIUS servera. Unesite između 1 i 128 1-bitnih ASCII (od 0x20 do 0x7E) znakova.	
Password	Konfigurirajte lozinku kojom će se proveravati identitet štampača. Unesite između 1 i 128 1-bitnih ASCII (od 0x20 do 0x7E) znakova. Ako koristite a Windows server kao RADIUS server, možete da unesete do 127 znakova.	
Confirm Password	Kao potvrdu, unesite lozinku koju ste konfigurirali.	
Server ID	Možete da konfigurirate ID na serveru kojim će se proveravati vaš identitet na RADIUS serveru. Čvorište koje proverava identitet će proveriti da li je ID servera sadržan u polju subject/subjectAltName u sertifikatu servera koji je poslat sa RADIUS servera. Unesite između 0 i 128 1-bitnih ASCII (od 0x20 do 0x7E) znakova.	
Certificate Validation	Možete da podesite validaciju sertifikata bez obzira na metod provere identiteta. Uvezite sertifikat u <b>CA Certificate</b> .	
Anonymous Name	Ako izaberete <b>PEAP-TLS, EAP-TTLS</b> ili <b>PEAP/MSCHAPv2</b> kao <b>Authentication Method</b> , možete da konfigurirate anonimno ime umesto korisničkog ID-a za fazu 1 PEAP provere identiteta. Unesite između 0 i 128 1-bitnih ASCII (od 0x20 do 0x7E) znakova.	
Encryption Strength	Možete da izaberete jednu od sledećih stavki.	
	High	AES256/3DES
	Middle	AES256/3DES/AES128/RC4

### Povezane informacije

➔ [“Konfigurisanje IEEE 802.1X mreže” na strani 213](#)

## Konfigurisanje sertifikata za IEEE 802.1X

Konfigurirajte klijentski sertifikat za IEEE802.1X. Kada ga podesite, možete koristiti **EAP-TLS** i **PEAP-TLS** kao način provere identiteta za IEEE 802.1X. Ako želite da konfigurirate sertifikat sertifikacionog tela, idite u **CA Certificate**.

1. Pristupite Web Config i zatim izaberite karticu **Network Security > IEEE802.1X > Client Certificate**.

## Napredne bezbednosne postavke za Enterprise

### 2. Unesite sertifikat u polje **Client Certificate**.

Možete da kopirate sertifikat ako je objavljen od strane sertifikacionog tela. Da biste kopirali, izaberite sertifikat u **Copy From**, a zatim kliknite na **Copy**.

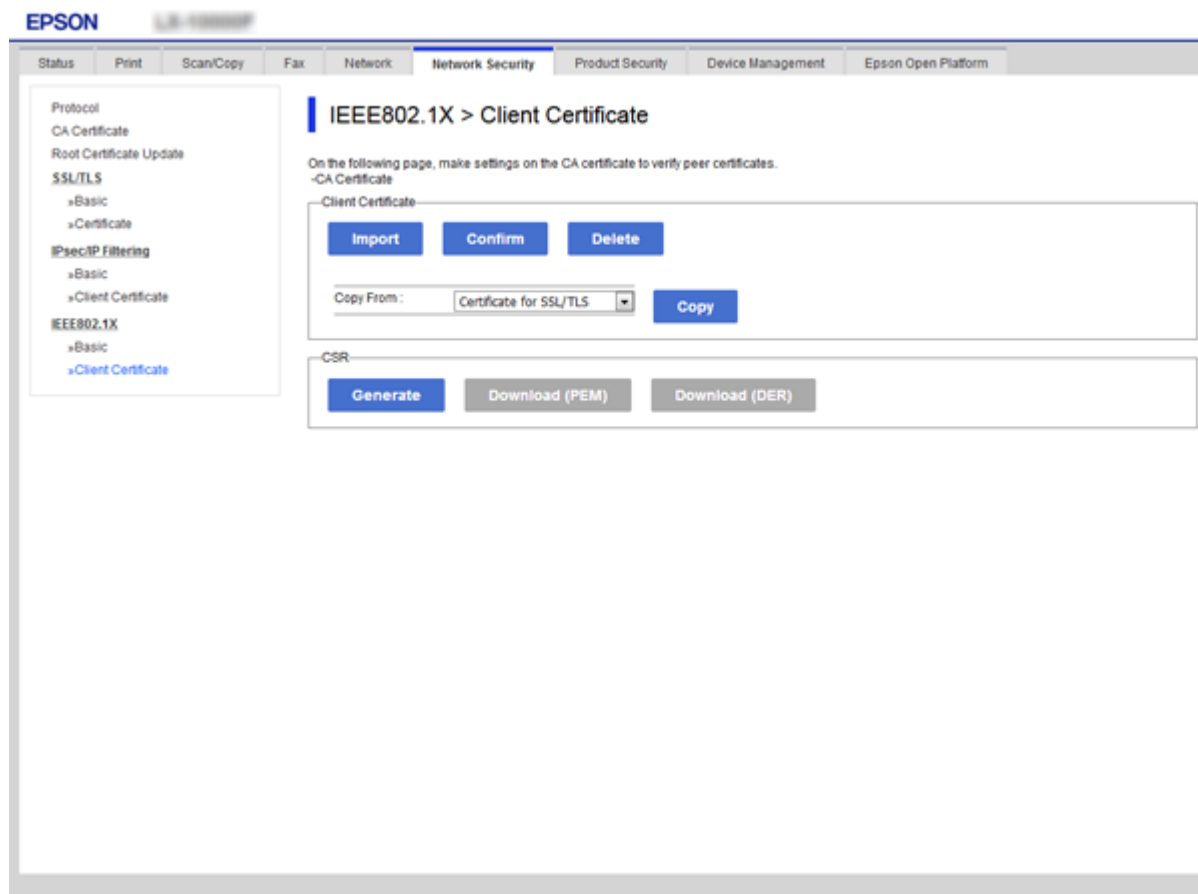

### Povezane informacije

- ➔ [“Pristup programu Web Config” na strani 28](#)
- ➔ [“Pribavljanje i uvoz CA sertifikata” na strani 189](#)

## Provera statusa IEEE 802.1X mreže

Možete da proverite status IEEE 802.1X mreže tako što ćete da odštampate list sa statusom mreže. Više informacija o štampanju lista sa statusom mreže potražite u prapratnoj dokumentaciji štampača.

ID statusa	Status funkcije IEEE 802.1X
Disable	Funkcija IEEE 802.1X je onemogućena.
EAP Success	IEEE 802.1X provera identiteta je uspeła i povezivanje na mrežu je moguće.
Authenticating	IEEE 802.1X provera identiteta nije dovršena.
Config Error	Provera identiteta nije uspeła jer korisnički ID nije podešen.
Client Certificate Error	Provera identiteta nije uspeła jer je sertifikat klijenta istekao.



## Napredne bezbednosne postavke za Enterprise

ID statusa	Status funkcije IEEE 802.1X
Timeout Error	Provera identiteta nije uspeła jer nema odgovora od RADIUS servera i/ili autentikatora.
User ID Error	Provera identiteta nije uspeła jer korisnički ID štampača i/ili protokol sertifikata nije tačan.
Server ID Error	Provera identiteta nije uspeła jer se ID servera u sertifikatu servera i ID servera ne podudaraju.
Server Certificate Error	Provera identiteta nije uspeła jer u sertifikatu servera postoje sledeće greške. <ul style="list-style-type: none"> <li><input type="checkbox"/> Sertifikat servera je istekao.</li> <li><input type="checkbox"/> Lanac sertifikata servera nije tačan.</li> </ul>
CA Certificate Error	Provera identiteta nije uspeła jer postoje sledeće greške u CA sertifikatu. <ul style="list-style-type: none"> <li><input type="checkbox"/> Navedeni CA sertifikat nije tačan.</li> <li><input type="checkbox"/> Nije uvezen ispravan CA sertifikat.</li> <li><input type="checkbox"/> CA sertifikat je istekao.</li> </ul>
EAP Failure	Provera identiteta nije uspeła jer u postavkama štampača postoje sledeće greške. <ul style="list-style-type: none"> <li><input type="checkbox"/> Ako je <b>EAP Type</b> tipa <b>EAP-TLS</b> ili <b>PEAP-TLS</b>, sertifikat klijenta je neispravan ili ima određene probleme.</li> <li><input type="checkbox"/> Ako je <b>EAP Type</b> tipa <b>EAP-TTLS</b> ili <b>PEAP/MSCHAPv2</b>, korisnički ID ili lozinka nisu ispravni.</li> </ul>

## Rešavanje problema naprednih bezbednosnih postavki

### Vraćanje bezbednosnih podešavanja

Kada uspostavite izuzetno bezbedno okruženje, kao što su IPsec/IP filtriranje ili IEEE802.1X, moguće je da nećete moći da komunicirate s uređajima zbog neispravnih podešavanja ili problema s uređajem ili serverom. U tom slučaju vratite bezbednosna podešavanja kako biste ponovo podesili uređaj ili kako biste mogli privremeno da ga koristite.

### Onemogućavanje bezbednosne funkcije pomoću kontrolne table

IPsec/IP filtriranje ili IEEE 802.1X možete da onemogućite pomoću kontrolne table štampača.

1. Izaberite **Podešavanja > Opšte postavke > Mrežne postavke**.
2. Izaberite **Napredno**.
3. Među sledećim stavkama odaberite one koje želite da onemogućite.
  - Onemogući IPsec/IP filtriranje**
  - Onemogući IEEE802.1X**

## Napredne bezbednosne postavke za Enterprise

4. Izaberite **Nastavi** na ekranu za potvrdu.
5. Kada se prikaže poruka o završetku, izaberite **Zatvori**.  
Ako ne izaberete **Zatvori**, ekran se automatski zatvara posle određenog vremena.

## Problemi pri korišćenju funkcija za bezbednost na mreži

### Ako zaboravite preliminarno deljenu šifru

#### Ponovo konfigurirate preliminarno deljenu šifru.

Da biste promenili šifru, pristupite Web Config i izaberite karticu **Network Security > IPsec/IP Filtering > Basic > Default Policy** ili **Group Policy**.

Kada promenite preliminarno deljenu šifru, konfigurirate preliminarno deljenu šifru za računare.

#### Povezane informacije

➔ [“Pristup programu Web Config” na strani 28](#)

### Komunikacija preko IPsec protokola nije moguća

#### Odredite algoritam koji štampač ili računar ne podržavaju.

Štampač podržava sledeće algoritme. Proverite podešavanja računara.

Načini zaštite	Algoritmi
IKE algoritam za šifrovanje	AES-CBC-128, AES-CBC-192, AES-CBC-256, AES-GCM-128*, AES-GCM-192*, AES-GCM-256*, 3DES
IKE algoritam za proveru identiteta	SHA-1, SHA-256, SHA-384, SHA-512, MD5
IKE algoritam za razmenu ključeva	DH Group1, DH Group2, DH Group5, DH Group14, DH Group15, DH Group16, DH Group17, DH Group18, DH Group19, DH Group20, DH Group21, DH Group22, DH Group23, DH Group24, DH Group25, DH Group26, DH Group27*, DH Group28*, DH Group29*, DH Group30*
ESP algoritam za šifrovanje	AES-CBC-128, AES-CBC-192, AES-CBC-256, AES-GCM-128, AES-GCM-192, AES-GCM-256, 3DES
ESP algoritam za proveru identiteta	SHA-1, SHA-256, SHA-384, SHA-512, MD5
AH algoritam za proveru identiteta	SHA-1, SHA-256, SHA-384, SHA-512, MD5

\* Dostupan samo za IKEv2

#### Povezane informacije

➔ [“Šifrovana komunikacija pomoću IPsec/IP filtriranja” na strani 201](#)

## Komunikacija je naglo prekinuta

### IP adresa štampača je promenjena ili se ne može koristiti.

Kada je IP adresa registrovana na lokalnu adresu na Group Policy promenjena ili se ne može koristiti, IPsec komunikacija ne može da se izvrši. Onemogućite IPsec preko kontrolne table štampača.

Ako je DHCP istekao, ponovo se pokreće ili je IPv6 adresa istekla ili nije pribavljena, tada se može dogoditi da IP adresa registrovana za Web Config štampača (kartica **Network Security > IPsec/IP Filtering > Basic > Group Policy > Local Address(Printer)**) ne bude pronađena.

Unesite statičku IP adresu.

### IP adresa računara je promenjena ili se ne može koristiti.

Kada je IP adresa registrovana na udaljenu adresu na Group Policy promenjena ili se ne može koristiti, IPsec komunikacija ne može da se izvrši.

Onemogućite IPsec preko kontrolne table štampača.

Ako je DHCP istekao, ponovo se pokreće ili je IPv6 adresa istekla ili nije pribavljena, tada se može dogoditi da IP adresa registrovana za Web Config štampača (kartica **Network Security > IPsec/IP Filtering > Basic > Group Policy > Remote Address(Host)**) ne bude pronađena.

Unesite statičku IP adresu.

### Povezane informacije

- ➔ [“Pristup programu Web Config” na strani 28](#)
- ➔ [“Šifrovana komunikacija pomoću IPsec/IP filtriranja” na strani 201](#)

## Nije moguće kreirati bezbedan port za štampanje po protokolu IPP

### Nije naveden odgovarajući serverski sertifikat za SSL/TLS komunikaciju.

Ako nije naveden odgovarajući sertifikat, kreiranje porta možda neće uspeti. Postarajte se da koristite odgovarajući sertifikat.

### CA sertifikat nije uvezen na računar koji pristupa štampaču.

Ako CA sertifikat nije uvezen na računar, kreiranje porta možda neće uspeti. Proverite da li je CA sertifikat uvezen.

### Povezane informacije

- ➔ [“Šifrovana komunikacija pomoću IPsec/IP filtriranja” na strani 201](#)

## Povezivanje nakon konfigurisanja IPsec/IP filtriranja nije moguće

### Podేశavanja IPsec/IP filtriranja nisu tačna.

Onemogućite IPsec/IP filtriranje na kontrolnoj tabli štampača. Povežite štampač i računar i ponovo podesite IPsec/IP filtriranje.

## Napredne bezbednosne postavke za Enterprise

### Povezane informacije

➔ [“Šifrovana komunikacija pomoću IPsec/IP filtriranja” na strani 201](#)

## Ne možete pristupiti štampaču ili skeneru nakon konfigurisanja IEEE 802.1X

### Podešavanja IEEE 802.1X nisu tačna.

Onemogućite IEEE 802.1X i Wi-Fi sa kontrolne table štampača. Povežite štampač i računar, a zatim ponovo konfigurirate IEEE 802.1X.

### Povezane informacije

➔ [“Konfigurisanje IEEE 802.1X mreže” na strani 213](#)

## Problemi pri korišćenju digitalnog sertifikata

### Ne možete da uvezete CA-signed Certificate

#### CA-signed Certificate i informacije o CSR -u se ne podudaraju.

Ako CA-signed Certificate i CSR ne sadrže iste informacije, CSR ne može da se uveze. Proverite sledeće stavke:

- Da li pokušavate da uvezete sertifikat na uređaj koji ne sadrži iste informacije?  
Proverite informacije u CSR-u, pa uvezite sertifikat na uređaj koji sadrži iste informacije.
- Da li ste zamenili CSR sačuvan na štampaču nakon slanja CSR-a sertifikacionom telu?  
Ponovo pribavite CA sertifikat uz pomoć CSR-a.

#### CA-signed Certificate ima više od 5 KB.

Ne možete da uvezete CA-signed Certificate ako ima više od 5 KB.

#### Lozinka za uvoz sertifikata nije tačna.

Unesite tačnu lozinku. Ako zaboravite lozinku, nećete moći da uvezete sertifikat. Ponovo pribaviti CA-signed Certificate.

### Povezane informacije

➔ [“Uvoz CA sertifikata” na strani 191](#)

## Nezavisni sertifikat nije moguće ažurirati

### Nije uneseno Common Name.

Potrebno je uneti Common Name.

## Napredne bezbednosne postavke za Enterprise

### Nepodržani znakovi su uneti u Common Name.

Unesite između 1 i 128 znakova u formatu IPv4, IPv6, kao naziv matičnog računara ili u formatu FQDN u obliku ASCII (0x20–0x7E).

### Razmak ili zarez su uključeni u opšti naziv.

Ako unesete zarez, **Common Name** se deli na tom mestu. Ako se unese samo razmak pre ili posle zareza, pojaviće se greška.

### Povezane informacije

➔ [“Ažuriranje nezavisnog sertifikata” na strani 195](#)

## Nije moguće kreirati CSR

### Nije uneseno Common Name.

Potrebno je uneti **Common Name**.

### Nepodržani znakovi su uneti u Common Name, Organization, Organizational Unit, Locality, i State/Province.

Unesite znakove u formatu IPv4, IPv6, kao naziva matičnog računara ili u formatu FQDN u obliku ASCII (0x20–0x7E).

### Razmak ili zarez su uključeni u Common Name.

Ako unesete zarez, **Common Name** se deli na tom mestu. Ako se unese samo razmak pre ili posle zareza, pojaviće se greška.

### Povezane informacije

➔ [“Pribavljanje CA sertifikata” na strani 189](#)

## Pojavljuje se upozorenje koje se odnosi na digitalni sertifikat

Poruke	Uzrok/lek
Enter a Server Certificate.	<p><b>Uzrok:</b> Niste izabrali datoteku za uvoz.</p> <p><b>Lek:</b> Izaberite jednu datoteku i kliknite na <b>Import</b>.</p>
CA Certificate 1 is not entered.	<p><b>Uzrok:</b> CA sertifikat 1 nije unet, već je unet samo CA sertifikat 2.</p> <p><b>Lek:</b> Prvo uvezite CA sertifikat 1.</p>

## Napredne bezbednosne postavke za Enterprise

Poruke	Uzrok/lek
Invalid value below.	<p><b>Uzrok:</b> Putanja datoteke i/ili lozinka sadrži nepodržane znakove.</p> <p><b>Lek:</b> Proverite da li se stavka sastoji iz odgovarajućih znakova.</p>
Invalid date and time.	<p><b>Uzrok:</b> U štampaču nisu podešeni vreme i datum.</p> <p><b>Lek:</b> Konfigurirate datum i vreme pomoću programa Web Config, EpsonNet Config ili preko kontrolne table štampača.</p>
Invalid password.	<p><b>Uzrok:</b> Lozinka podešena za CA sertifikat i uneta lozinka se ne podudaraju.</p> <p><b>Lek:</b> Unesite tačno lozinku.</p>
Invalid file.	<p><b>Uzrok:</b> Ne uvozite sertifikat u formatu datoteke X509.</p> <p><b>Lek:</b> Proverite da li ste izabrali odgovarajući sertifikat koji vam je poslalo pouzdano sertifikaciono telo.</p>
	<p><b>Uzrok:</b> Datoteka koju ste uvezli je prevelika. Maksimalna veličina datoteke je 5 KB.</p> <p><b>Lek:</b> Ako izaberete odgovarajuću datoteku, sertifikat je možda oštećen ili lažan.</p>
	<p><b>Uzrok:</b> Lanac u sertifikatu nije ispravan.</p> <p><b>Lek:</b> Više informacija o sertifikatu potražite na veb lokaciji sertifikacionog tela.</p>
Cannot use the Server Certificates that include more than three CA certificates.	<p><b>Uzrok:</b> Sertifikat u formatu datoteke PKCS#12 sadrži više od 3 CA sertifikata.</p> <p><b>Lek:</b> Svaki sertifikat uvezite nakon konvertovanja iz formata PKCS#12 u format PEM ili uvezite sertifikat u formatu datoteke PKCS#12 koji sadrži do 2 CA sertifikata.</p>
The certificate has expired. Check if the certificate is valid, or check the date and time on your printer.	<p><b>Uzrok:</b> Sertifikat je istekao.</p> <p><b>Lek:</b></p> <ul style="list-style-type: none"> <li><input type="checkbox"/> Ako je sertifikat istekao, pribavite i uvezite novi.</li> <li><input type="checkbox"/> Ako sertifikat nije istekao, proverite da li su u štampaču podešeni tačno vreme i datum.</li> </ul>

## Napredne bezbednosne postavke za Enterprise

Poruke	Uzrok/lek
Private key is required.	<p><b>Uzrok:</b></p> <p>Sa sertifikatom nije uparen nijedan privatni ključ.</p> <p><b>Lek:</b></p> <ul style="list-style-type: none"> <li><input type="checkbox"/> Ako je sertifikat u formatu PEM/DER i ako je dobijen na osnovu CSR-a preko računara, navedite datoteku sa privatnim ključem.</li> <li><input type="checkbox"/> Ako je sertifikat u formatu PKCS#12 i ako je dobijen na osnovu CSR-a preko računara, navedite datoteku sa privatnim ključem.</li> </ul>
	<p><b>Uzrok:</b></p> <p>Ponovo ste uvezli PEM/DER sertifikat dobijen na osnovu CSR-a pomoću programa Web Config.</p> <p><b>Lek:</b></p> <p>Ako je sertifikat u formatu PEM/DER i ako je dobijen na osnovu CSR-a pomoću programa Web Config, možete da ga uvezete samo jednom.</p>
Setup failed.	<p><b>Uzrok:</b></p> <p>Konfigurisanje nije moguće dovršiti jer ne postoji komunikacija između štampača i računara ili ako datoteku nije moguće pročitati jer sadrži greške.</p> <p><b>Lek:</b></p> <p>Nakon provere navedene datoteke i komunikacije, ponovo uvezite datoteku.</p>

### Povezane informacije

➔ [“O digitalnim sertifikatima” na strani 188](#)

## Greškom ste izbrisali CA sertifikat

### Ne postoji rezervna kopija datoteke CA sertifikata.

Ako imate rezervnu kopiju datoteke, ponovo uvezite sertifikat.

Ako ste sertifikat dobili na osnovu CSR formulara iz programa Web Config, ne možete ponovo da uvezete izbrisani sertifikat. Kreirajte CSR i pribavite novi sertifikat.

### Povezane informacije

➔ [“Brisanje CA sertifikata” na strani 193](#)

➔ [“Uvoz CA sertifikata” na strani 191](#)