

SL-D800 Series

Manual de funcionamiento

Copyrights y marcas comerciales

Copyrights y marcas comerciales

Ninguna parte de esta publicación podrá ser reproducida, almacenada en un sistema de recuperación ni transmitida en forma alguna ni por ningún medio electrónico, mecánico, de fotocopiado, de grabación o cualquier otro, sin el previo consentimiento por escrito de Seiko Epson Corporation. La información contenida en este documento ha sido diseñada para su utilización exclusivamente con esta impresora Epson. Epson no se hace responsable de ninguna utilización de esta información aplicada a otras impresoras.

Ni Seiko Epson Corporation ni sus filiales se responsabilizarán ante el comprador del producto o ante terceras personas de los daños, pérdidas, costes o gastos derivados de accidentes, usos incorrectos o no previstos, modificaciones no autorizadas, reparaciones o alteraciones del producto por parte del comprador o de terceros o derivados (excepto en Estados Unidos) del incumplimiento de las instrucciones de uso y mantenimiento facilitadas por Seiko Epson Corporation.

Seiko Epson Corporation no se responsabiliza de los daños o problemas derivados del uso de accesorios que no sean productos originales Epson u homologados por Seiko Epson Corporation.

Seiko Epson Corporation no se responsabiliza de los daños derivados de interferencias electromagnéticas por el uso de cualquier cable de conexión que no sea un producto homologado por Seiko Epson Corporation.

EPSON®, EPSON EXCEED YOUR VISION, EXCEED YOUR VISION y sus logotipos son marcas comerciales registradas de Seiko Epson Corporation.

Microsoft® y Windows® son marcas comerciales registradas de Microsoft Corporation.

Apple®, Macintosh®, Mac OS® y OS X® son marcas comerciales registradas de Apple Inc.

Aviso general: el resto de nombres de productos utilizados en este manual se emplean solamente para fines identificativos y es posible que sean marcas registradas de sus respectivos propietarios. Epson renuncia a todo derecho sobre estas marcas.

© 2019 Seiko Epson Corporation. Todos los derechos reservados.

Índice

Copyrights y marcas comerciales

Antes del uso

Significado de los símbolos.	5
Capturas de pantalla de esta guía.	5
Partes de la impresora.	6
Parte frontal.	6
Parte posterior.	9
Unidad de alimentación.	10
Unidad de cabezal de impresión.	11
Unidad del husillo.	11
Diodos.	12
Instrucciones de seguridad.	14
Significado de los símbolos y las marcas.	14
Notas sobre la instalación.	15
Notas sobre manipulación.	15
Notas sobre el suministro eléctrico.	17
Notas sobre consumibles.	18
Otras notas.	18
Notas sobre la utilización.	20
Notas sobre el uso de la unidad principal.	20
Notas sobre el papel.	20
Notas sobre los cartuchos de tinta.	22
Desechar cartuchos de tinta y cartuchos de mantenimiento usados.	23
Presentación del software.	23

Métodos de impresión

Métodos de impresión básicos.	24
---------------------------------------	----

Sustituir papel

Cómo cambiar papel.	26
Preparativos para cambiar papel.	26
Registrar el nivel del papel.	28
Extraer la unidad del husillo.	30
Extraer el rollo de papel.	32
Colocar el rollo de papel.	33
Colocar la unidad del husillo.	34
Cambiar la configuración del papel.	39

Expulsar papel

Bandeja de impresión (opcional).	43
Bandeja de impresión rígida (opcional).	44

Instalar y extraer la Bandeja de impresión (opcional).	45
Acoplar y quitar la bandeja de impresión rígida (opcional).	47

Sustituir cartuchos de tinta

Comprobar los niveles de tinta.	49
Comprobar desde la impresora.	49
Comprobar desde el ordenador.	50
Procedimiento de sustitución.	53

Sustituir el cartucho de mantenimiento

Comprobar el espacio libre en el cartucho de mantenimiento.	57
Comprobar desde la impresora.	57
Comprobar desde el ordenador.	58
Procedimiento de sustitución.	60

Vaciar la caja de restos de papel

Limpiar el cabezal

Mantenimiento

Herramienta de mantenimiento.	67
Lista de elementos que comprobar.	69
Caja de restos de papel.	69
Entrada de ventilación.	69

Solución de problemas

Cuando se produce un error.	70
Zumbido de encendido y diodos.	70
Mensajes de error (Windows).	73
Mensajes de error (Mac).	73
Errores y soluciones (Windows).	74
Errores y soluciones (Mac).	80
No se puede eliminar el error mostrado.	86
Atascos de papel.	88
Eliminar trabajos de impresión.	89
Atasco de papel en el alimentador de rollo de papel.	90
Atasco de papel en el alimentador de papel interno.	96
Problemas con los resultados de impresión.	102

Índice



Problemas al cortar papel.	103
Cuando no se puede eliminar un problema.	104

Apéndice

Consumibles y elementos opcionales.	105
Notas para mover la impresora.	106
Preparar el traslado.	107
Tras el traslado.	107
Especificaciones de la impresora.	108
Normativas y aprobaciones.	109
Espacio necesario.	110
Notas.	111
Declaración de conformidad de la FCC.	111
Sólo para clientes de Europa.	111
Sólo para clientes de Turquía.	112
Sólo para clientes de Ucrania.	112

Antes del uso

Significado de los símbolos

 Advertencia:	Las advertencias deben seguirse para evitar lesiones graves.
 Precaución:	Las precauciones deben seguirse para evitar daños al producto o lesiones.
 Importante:	Los avisos importantes deben seguirse para no dañar el producto.
Nota:	Las notas contienen información importante sobre el funcionamiento de este producto.

Capturas de pantalla de esta guía

- Las capturas de pantalla utilizadas en este manual podrían ser diferentes de las pantallas reales. Además, las pantallas podrían ser diferentes en función del sistema operativo utilizado y el entorno de utilización.
- A menos que se indique lo contrario, las capturas de pantalla de este manual proceden de Windows 7 y Mac OS X v10.7.

Partes de la impresora

Parte frontal

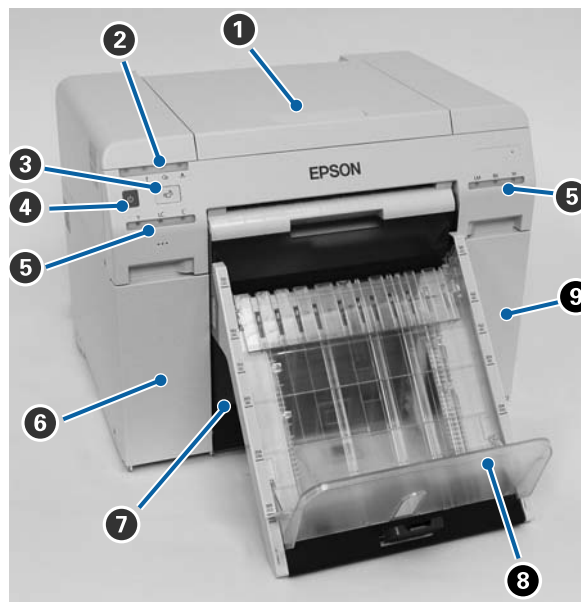

1 Cubierta superior

Se debe abrir cuando se atasca el papel o para realizar tareas de mantenimiento.

2 Diodo de estado

Indica si el estado de la impresora es normal o ha ocurrido un error.

[“Diodos” de la página 12](#)

3 Conmutador

Presione para reemplazar el rollo de papel. El rollo de papel se vuelve a enrollar a la posición de reemplazo.

[“Sustituir papel” de la página 26](#)

4 Interruptor de encendido

Suele estar encendido (se enciende también el diodo). En caso de emergencia o cuando no se vaya a usar durante algún tiempo, se puede apagar la impresora pulsando el interruptor (el diodo se apaga).

5 Diodo de estado de tinta (naranja)

[“Diodos” de la página 12](#)

6 Cubierta de cartucho (izquierda)

Ábrala para sustituir cartuchos de tinta.

[“Sustituir cartuchos de tinta” de la página 49](#)

Antes del uso

7 Caja de restos de papel

Almacena los restos de papel que se cortan al imprimir. Vacíe la caja de restos de papel al sustituir el papel. Se debe extraer al cargar o quitar papel.

 “Vaciar la caja de restos de papel” de la página 62

8 Bandeja de impresión (opcional)/Bandeja de impresión rígida (opcional)

Aquí se deposita el papel impreso.

 “Instalar y extraer la Bandeja de impresión (opcional)” de la página 45

 “Acoplar y quitar la bandeja de impresión rígida (opcional)” de la página 47

9 Cubierta de cartucho (derecha)

Ábrala para sustituir cartuchos de tinta o el cartucho de mantenimiento.

 “Sustituir cartuchos de tinta” de la página 49

 “Sustituir el cartucho de mantenimiento” de la página 57

Vista sin la caja de restos de papel y con la cubierta de cartuchos abierta

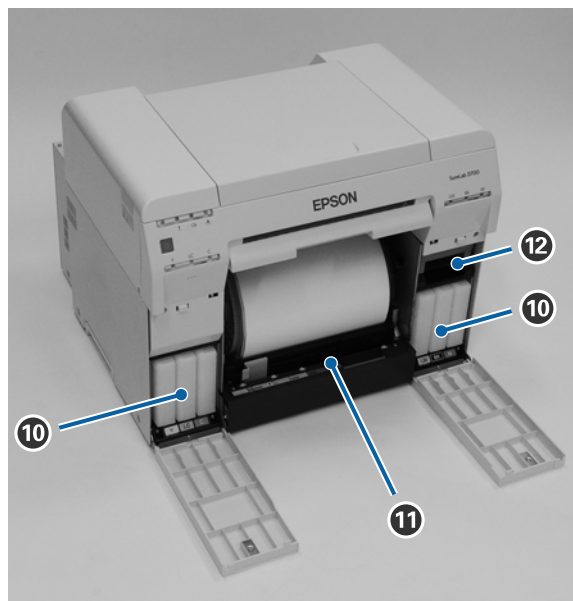

10 Cartuchos de tinta

Instale seis cartuchos de tinta de color.

11 Alimentador de rollo de papel

Extráigalo para quitar la unidad del husillo.

12 Cartucho de mantenimiento

Antes del uso

Contenedor para almacenar la tinta de desecho.

 [“Sustituir el cartucho de mantenimiento” de la página 57](#)

Antes del uso

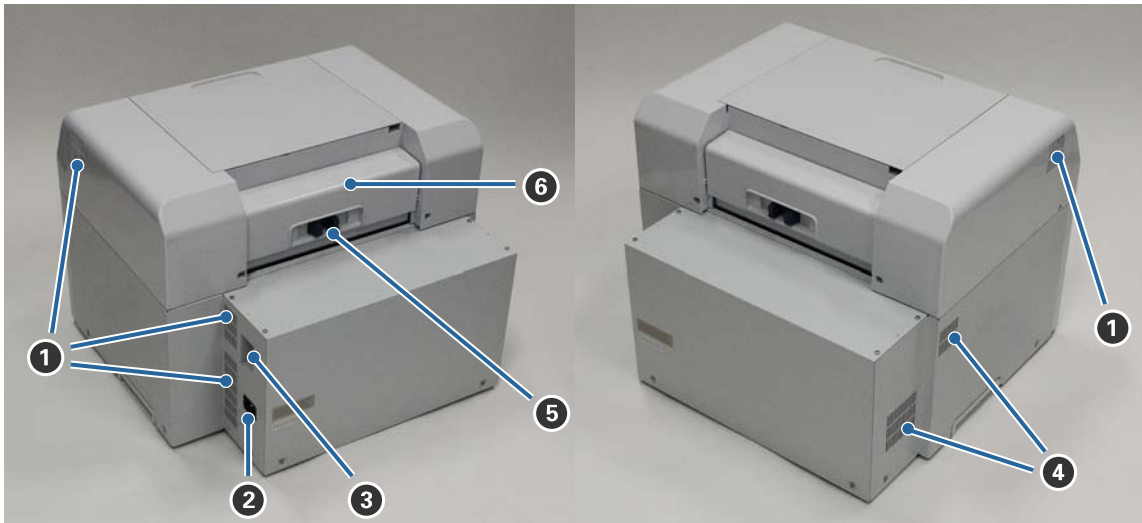
Parte posterior**1 Salida de ventilación**

Expulsa aire para enfriar la impresora internamente.

2 Entrada de CA

Aquí se conecta el cable de alimentación a la impresora.

3 Puerto USB

Aquí se conectan los cables USB.

4 Entrada de ventilación

Permite la entrada de aire para enfriar la impresora internamente.

5 Palanca de bloqueo

Desbloquea la cubierta posterior.

6 Cubierta posterior

Se debe abrir cuando se atasca el papel o para realizar tareas de mantenimiento.

Unidad de alimentación

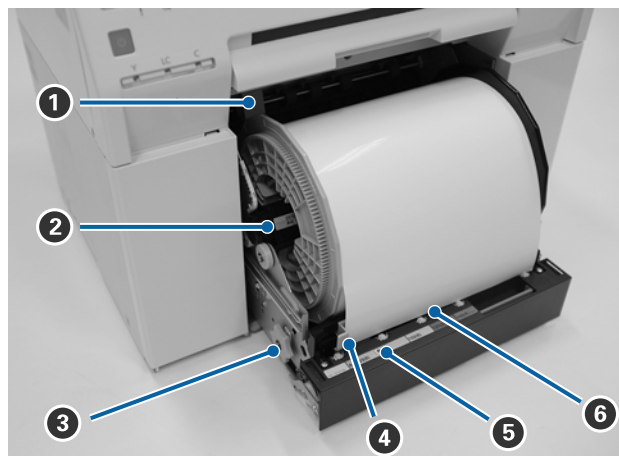
**1 Guía interna**

Se ajusta al ancho del rollo de papel.

2 Unidad del husillo

Aquí se carga el rollo de papel.

3 Manivela

Al girarla, se rebobina el papel en la unidad del husillo.

4 Guía frontal

Permite insertar papel en la ranura de alimentación. Se debe ajustar al ancho del papel.

5 Diodo de estado de papel (azul)

Indica el estado de la inserción de papel en el alimentador de papel.

Encendido: el papel se ha insertado en el alimentador de rollo de papel correctamente.

Apagado: no se ha cargado el papel.

6 Ranura de alimentación

Inserte aquí el extremo del rollo de papel al cargarlo.

Antes del uso

Unidad de cabezal de impresión

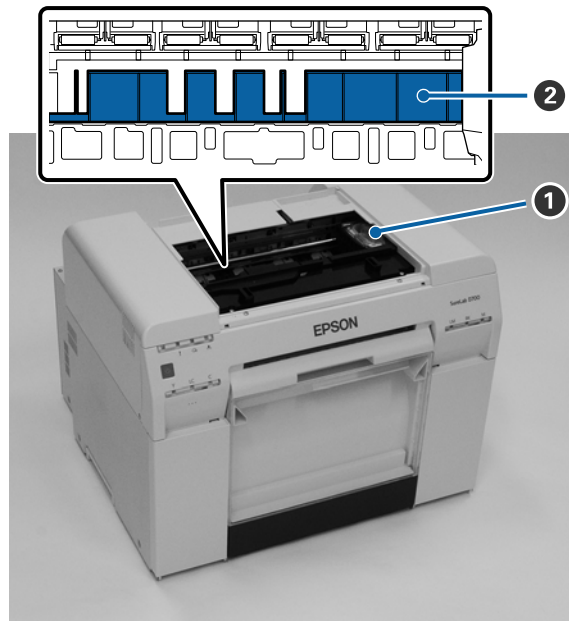

1 Unidad de cabezal de impresión

Expulsa tinta al moverse hacia la izquierda y derecha para imprimir. No aplique fuerza excesiva para mover la unidad de cabezal de impresión manualmente. De hacerlo así, podría estropearse.

2 Cabezal

Limpie el cabezal si la parte posterior del papel impreso está sucia.

 [“Limpiar el cabezal” de la página 64](#)

Unidad del husillo

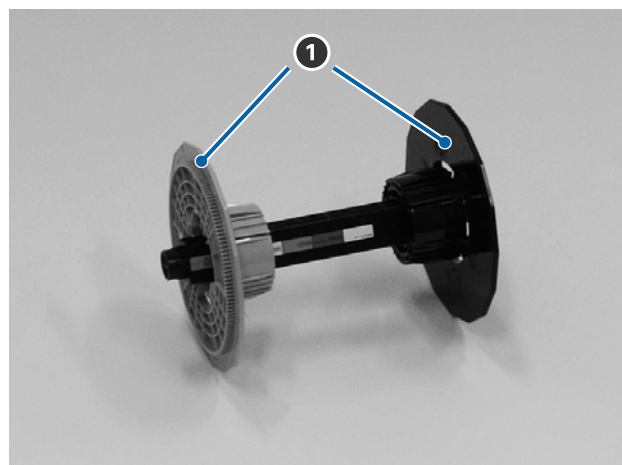

1 Brida

Insértela en los extremos del rollo de papel para fijarlo.

Antes del uso

Diodos

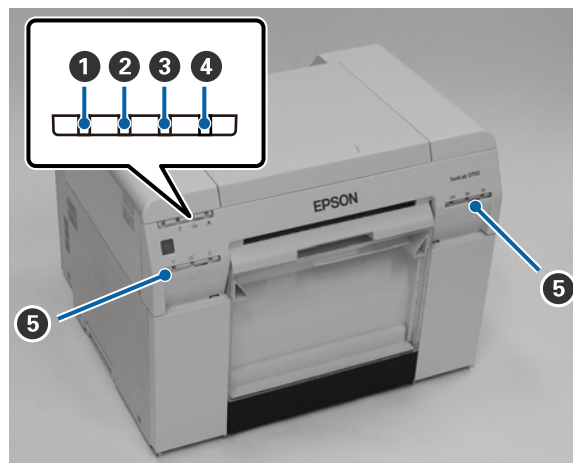

1 Diodo  (azul)

Se indica el estado operativo de la impresora a través de una luz encendida o parpadeante.

Encendida: La impresora está lista para imprimir.

Parpadeante: La impresora está imprimiendo, realizando tareas de mantenimiento, etc.

Apagada: La impresora está apagada o se han detenido las operaciones de impresión a causa de un error.

2 Diodo  (naranja)

Se indica el estado de error de la impresora a través de una luz encendida.

Encendida: Se ha producido un error; la impresora está realizando operaciones de recuperación o se ha producido un error de sistema de impresora.

Apagado: Funcionamiento normal.

3 Diodo  (naranja)

Indica el estado del alimentador de rollo de papel.

Encendido: El papel se ha acabado o no se ha cargado en el alimentador de rollo de papel.

Parpadeante: Atasco de papel.

Apagado: Funcionamiento normal.

4 Diodo  (naranja)

Indica el estado del cartucho de mantenimiento.

Encendida: No se puede imprimir porque no hay espacio suficiente en el cartucho de mantenimiento o se ha producido un error porque el cartucho de mantenimiento no se ha reconocido correctamente.
 [“Sustituir el cartucho de mantenimiento” de la página 57](#)

Apagado: Funcionamiento normal.

Antes del uso

5 Diodo de estado de tinta (naranja)

Indica el estado de los cartuchos de tinta.

Encendido: No se puede imprimir; la luz está encendida para indicar que no hay suficiente tinta en el cartucho de tinta o se ha producido un error porque no se ha reconocido el cartucho de tinta correctamente.

 [“Sustituir cartuchos de tinta” de la página 49](#)

Apagado: Funcionamiento normal.

Antes del uso

Instrucciones de seguridad

Para utilizar esta impresora de forma segura, lea el manual suministrado antes de utilizarla. Si no se manipula según lo indicado en el manual suministrado, la impresora podría estropearse o provocar un accidente. Para resolver cualquier duda relacionada respecto a la impresora, tenga el manual a mano en todo momento.

Significado de los símbolos y las marcas

Los símbolos de este producto Epson se utilizan para garantizar la seguridad y el uso adecuado de dicho producto y para evitar peligros a los clientes y otras personas, así como daños materiales.

Los símbolos indican el significado siguiente. Asegúrese de que ha comprendido completamente el significado de los símbolos de este producto antes de utilizarlo.

 **Advertencia:**

Este símbolo indica la presencia de información que, de ignorarse, podría conllevar lesiones graves o incluso la muerte si el usuario manipula el equipo de forma incorrecta.

 **Precaución:**



Este símbolo indica la presencia de información que, de ignorarse, podría conllevar lesiones personales graves o daños materiales si el usuario manipula el equipo de forma incorrecta.

	Indica riesgo de que quede atrapada la mano del usuario.		Indica que la impresora no se debe mojar.
	Indica acciones prohibidas.		Indica acciones (instrucciones/operaciones) que se deben llevar a cabo.
	Indica que está prohibido desmontar el producto.		Indica que se debe desconectar la toma de electricidad.
	Indica que no se debe tocar el producto con las manos húmedas.		Indica que la impresora debe tener una toma de tierra.
	Indica que algunas piezas no pueden tocarse.		Espera
	Corriente alterna		







Antes del uso

Notas sobre la instalación

 Advertencia



	<p>No obstruya las entradas de ventilación de la impresora.</p> <p>Si se obstruyen las entradas de ventilación, la temperatura interna aumenta, con lo que se podría producir un incendio.</p> <p>No cubra la impresora con tela ni otros materiales, y no la instale en un área sin ventilación.</p> <p>Asimismo, disponga del espacio necesario para la instalación, tal y como se indica en el manual.</p> <p> "Espacio necesario" de la página 110</p>
---	---

 Precaución







	<p>No instale ni almacene el producto en un lugar inestable o sujeto a vibraciones de otros dispositivos.</p> <p>En caso de caerse, podría provocar lesiones.</p>
	<p>No coloque el equipo en ubicaciones con humo o polvo, zonas húmedas o lugares donde pueda mojarse.</p> <p>Podrían producirse electrocuciones o incendios.</p>
	<p>Al levantar la impresora, asegúrese de adoptar la postura adecuada.</p> <p>De lo contrario, podría lesionarse.</p>
	<p>Para levantarla, sosténgala por las partes indicadas en el manual.</p> <p>Si no lo hace así, la impresora podría caerse o se le podrían quedar atrapados los dedos.</p> <p>Para obtener más información sobre cómo levantar la impresora, consulte:</p> <p> Manual de instalación</p>
	<p>Si coloca la impresora en un soporte con ruedas, antes de usarla asegúrese de que las ruedas estén inmovilizadas.</p> <p>Si el soporte se mueve inesperadamente mientras realiza alguna operación, podría provocar lesiones.</p>

Notas sobre manipulación







 Advertencia

	<p>No use la impresora en ubicaciones donde haya fuego o sustancias volátiles, como alcohol y disolvente.</p> <p>Podrían producirse electrocuciones o incendios.</p>
	<p>No use la impresora si percibe humo, u olores o sonidos extraños.</p> <p>Podrían producirse electrocuciones o incendios.</p> <p>Si se produce alguna anomalía, apague la impresora de inmediato, desenchúfela de la toma de electricidad y póngase en contacto con el distribuidor local.</p>
	<p>No utilice la impresora si han penetrado en ella cuerpos extraños, agua u otros líquidos.</p> <p>Podrían producirse electrocuciones o incendios.</p> <p>Apague la impresora de inmediato, desenchúfela de la toma de electricidad y póngase en contacto con el distribuidor local.</p>

Antes del uso**⚠ Advertencia**

	No desmonte la impresora excepto según lo indicado en el manual.
	No intente repararla usted mismo: es sumamente peligroso.
	No utilice la impresora en ubicaciones que puedan contener gases explosivos, inflamables o similares. Asimismo, no utilice aerosoles que contengan gas inflamable dentro o cerca de la impresora. Se podría producir un incendio.
	No realice operaciones de cableado excepto según lo indicado en el manual. Se podría producir un incendio. Podrían dañarse también otros equipos conectados.
	No toque ninguna parte interna de la impresora excepto según lo indicado en el manual. Podría sufrir electrocuciones, quemaduras o lesiones.
	No inserte ni deje caer objetos metálicos ni inflamables en las aperturas de la impresora. Podrían producirse electrocuciones o incendios.









⚠ Precaución

	No se suba a la impresora ni coloque objetos pesados sobre ella. Podría provocar lesiones al caerse o romperse.
	Cuando conecte cables u accesorios opcionales, asegúrese de que están instalados en la dirección correcta y de que sigue los procedimientos de forma rigurosa. Se podría producir un incendio o lesiones. Conecte los cables o los accesorios opcionales correctamente siguiendo las instrucciones del manual.
	Al mover la impresora, apáguela, desenchufe el cable de la toma de electricidad y asegúrese de haber desconectado todos los cables. Si hay algún cable dañado, se pueden producir electrocuciones o incendios.
	No acerque los dedos al rodillo mientras la impresora esté encendida o imprimiendo. Si el rodillo le atrapa los dedos, podría causarle lesiones. No manipule el papel hasta que no se haya expulsado por completo.
	Al almacenar o transportar la impresora, asegúrese de no inclinarla, apoyarla sobre un costado ni sostenerla boca arriba. Podría haber fugas de tinta.
	Al abrir y cerrar las cubiertas, no coloque las manos cerca de los puntos de unión entre la unidad principal y la cubierta. Podría sufrir lesiones en manos o dedos si quedan atrapados.
	Al mover el alimentador de rollo de papel hacia adentro o hacia afuera, hágalo sosteniendo la manivela. Si coloca las manos en cualquier otra parte, podría lastimarse las manos o los dedos.

Antes del uso

Notas sobre el suministro eléctrico

 **Advertencia**

	<p>Utilice solo el tipo de suministro eléctrico indicado en la etiqueta. Ello podría causar electrocuciones o incendios.</p>
	<p>No use el enchufe si tiene adheridos materiales extraños (por ejemplo, polvo). Podrían producirse electrocuciones o incendios.</p>
	<p>Asegúrese de que las clavijas del enchufe entren por completo en la toma de electricidad. Ello podría causar electrocuciones o incendios.</p>
	<p>No utilice el cable de alimentación si está dañado. Podrían producirse electrocuciones o incendios. Póngase en contacto con su distribuidor local si el cable de alimentación está dañado. Tenga en cuenta lo siguiente para evitar dañar el cable de alimentación:</p> <ul style="list-style-type: none"> <input type="checkbox"/> No haga modificaciones en el cable de alimentación. <input type="checkbox"/> No sitúe objetos pesados sobre el cable de alimentación. <input type="checkbox"/> No lo doble, no lo tuerza ni tire de él. <input type="checkbox"/> No lo coloque cerca de aparatos que emitan calor.
	<p>No conecte ni desconecte el enchufe con las manos mojadas. Se podría electrocutar.</p>
	<p>No conecte el cable de alimentación en serie. Podría sobrecalentarse y causar un incendio. Utilice la energía directamente de una toma de electricidad residencial.</p>
	<p>Desenchufe el cable de alimentación periódicamente y límpielo entre las clavijas y la base. Si se deja el cable desenchufado por un periodo prolongado, podría acumular polvo en los bordes, lo que supone un riesgo de cortocircuito e incendio.</p>
	<p>Al desenchufar el cable de alimentación de la toma de electricidad, tire del enchufe y no del cable. Podría dañarse el cable o deformarse el enchufe y provocar una electrocución o un incendio.</p>
	<p>Asegúrese de que la impresora tenga una toma de tierra para evitar cortocircuitos fortuitos. Si se usa la impresora sin una toma de tierra, podría causar electrocución o un incendio. Conecte el cable de toma a tierra para el cable de alimentación a uno de los siguientes puntos:</p> <ul style="list-style-type: none"> <input type="checkbox"/> El terminal de toma de tierra de la toma de electricidad <input type="checkbox"/> Un cable de cobre enterrado a 65 cm de profundidad, como mínimo <input type="checkbox"/> Un terminal con toma de tierra <p>Al conectar o quitar el cable de toma de tierra, se debe quitar el enchufe de la toma de electricidad. Revise la toma de tierra de la toma de electricidad usada. Si no puede realizar la puesta a tierra, póngase en contacto con el distribuidor local.</p>

Antes del uso**⚠ Advertencia**

No conecte el cable de toma de tierra a los puntos siguientes:

- Tuberías de gas (podrían producir explosiones).
- Cables de toma de tierra para teléfonos o pararrayos (peligroso porque los rayos causan una subida masiva de tensión)
- Tuberías o grifos de agua (la puesta a tierra no se realiza correctamente si hay plástico en las tuberías).

⚠ Precaución

Por razones de seguridad, si la impresora no se va a usar durante un periodo de tiempo prolongado, desenchufe el cable de alimentación de la toma de corriente.

Notas sobre consumibles**⚠ Precaución**

En caso de ingestión o salpicadura de tinta en los ojos o la piel, trate la zona afectada como se describe a continuación.

- Si la tinta entra en contacto con la piel, debe lavarse con agua jabonosa.
- Si la tinta entra en los ojos, se deben enjuagar inmediatamente con agua. De no tomarse estas medidas podrían producirse irritaciones de ojos o inflamaciones leves. Si nota anomalías en las zonas afectadas, consulte con el médico inmediatamente.
- Si la tinta entra en la boca, consulte con el médico inmediatamente.



No desmonte los cartuchos de tinta ni el cartucho de mantenimiento.
La tinta podría entrar en contacto con los ojos o piel.



No agite con fuerza los cartuchos de tinta.
Podría salirse la tinta.



No pase la mano por el borde del papel impreso.
Los bordes del papel son finos y afilados, y pueden causar lesiones.



No almacene los cartuchos de tinta y el cartucho de mantenimiento de manera que quede al alcance de los niños.

Otras notas

- Asegúrese de que el cable de alimentación cumple los estándares de seguridad pertinentes de la zona donde pretenda utilizarlo.
- Conecte todos los equipos a tomas de electricidad correctamente conectadas a tierra.
- No ponga las manos dentro del producto ni toque el cabezal de la impresora durante la impresión.

Antes del uso

- No ponga las manos dentro del producto ni toque el cable plano blanco durante la impresión.

Antes del uso

Notas sobre la utilización

Notas sobre el uso de la unidad principal

- Evite cambios repentinos de temperatura en la ubicación en la que está instalada la impresora. Si existe un cambio repentino de la temperatura, es posible que se formen gotas de agua (condensación) en el interior de la impresora, lo que podría tener efectos negativos en las operaciones.
- Use la impresora en un entorno con una temperatura entre 10 y 35°C, y una humedad de 20 a 80%. Si la impresora se coloca en un bastidor, asegúrese de que las condiciones del entorno del bastidor están en los rangos de temperatura y humedad indicados.
- No coloque sobre la impresora ningún recipiente que contenga agua (por ejemplo, jarrones o tazas). Si entra agua, la impresora podría estropearse. Tampoco se deben colocar objetos pesados sobre la impresora.
- La impresora está equipada con varias entradas de ventilación. Las entradas de ventilación permiten la circulación del aire en la impresora. No bloquee estas entradas de ventilación con objetos cercanos ni láminas u hojas de papel.
- No utilice en otros dispositivos los accesorios diseñados para esta impresora.
- Si las cubiertas de la impresora se abren durante la impresión, se activa un dispositivo de seguridad y la impresión se detiene automáticamente. No apague la impresora en caso de detención automática. De hacerlo, se podrían secar los inyectores del cabezal de impresión y se reduciría la calidad de impresión.
- Dependiendo del rendimiento del ordenador que esté utilizando, la impresora deja de imprimir temporalmente; sin embargo, no se trata de un mal funcionamiento.
- Aunque la impresora no se use durante un periodo de tiempo prolongado, se deben dejar instalados los cartuchos de tinta y el cartucho de mantenimiento.
- La impresora no debería estar más de tres días en un estado en que la alimentación pueda interrumpirse por un corte del suministro de corriente, etc. El papel podría combarse y causar un deterioro del rendimiento de la impresora.
- Para trasladar la impresora, póngase en contacto con nuestro servicio de asistencia.

Notas sobre el papel

Notas sobre manipulación

Use papel recomendado por su empresa

Siga estas instrucciones al manipular el papel:

- No doble el papel ni raye la superficie del lado imprimible.
- No toque el lado imprimible del papel. La humedad y grasa de las manos pueden tener un efecto adverso en la calidad de impresión.
- Sujete el papel por los bordes. Es aconsejable usar guantes de algodón.

Antes del uso

- No tire el embalaje del papel, podría ser útil para el almacenamiento.
- Evite que el papel se moje.
- No utilice papel que esté arrugado, raspado, rasgado o sucio.
- Si deja la impresora con el papel cargado durante un tiempo, el borde inicial del papel puede ondularse y la calidad de impresión puede disminuir. Le recomendamos que quite el papel de la impresora cuando no la utilice.

Antes del uso

Notas sobre el almacenamiento

Tanto antes de sacarlo del embalaje como después, el papel debe almacenarse en un lugar que no reciba luz solar directa y cumpla las siguientes condiciones: Si el papel no se va a usar después de abierto, sáquelo de la unidad del husillo y enróllelo antes de guardarlo.

Notas sobre la impresión

El extremo inicial del papel debe estar perpendicular al lado largo y tener un corte totalmente recto.

Almacenamiento y presentación de copias impresas

- No raspe el lado impreso.
- Evite ubicaciones sujetas a temperaturas y humedad elevadas y expuestas a luz solar directa; almacene el material en un lugar oscuro.
- Evite dejar impresiones al aire libre o expuestas a la luz directa del sol. Si no sigue esta recomendación, la decoloración puede acelerarse.
- Los impresos expuestos en interiores deberían estar protegidos por cristal o un material similar. Así durarán más tiempo sin decoloración.

Notas sobre los cartuchos de tinta

- Si traslada los cartuchos de tinta de una ubicación fría a una cálida, déjelos a temperatura ambiente durante más de cuatro horas antes de su utilización.
- Es aconsejable almacenar los cartuchos de tinta en una ubicación fresca y usarlos antes de la fecha de vencimiento impresa en el embalaje. Los cartuchos de tinta se deberían usar en un plazo de seis meses después de instalarlos.
- No toque el puerto de suministro de tinta de los cartuchos de tinta ni el área circundante. Podría haber fugas de tinta.
- El nivel de tinta y otros datos se guardan en el chip IC, para permitir usar los cartuchos después de extraerlos y cambiarlos.
- Para evitar que se acumule suciedad en el puerto de suministro de tinta, almacene correctamente los cartuchos extraídos. El puerto de suministro de tinta posee una válvula incorporada a fin de que no sea necesario cubrirlo con una tapa.
- Los cartuchos de tinta extraídos podrían tener tinta alrededor del puerto de suministro de tinta, por lo que se debe ejercer precaución para evitar que caiga tinta en la zona circundante al sacar los cartuchos.
- No toque la sección verde (chip IC) del cartucho de tinta. Dicha acción podría afectar al funcionamiento y la impresión.
- Proteja los cartuchos de tinta de golpes contra objetos duros. De lo contrario, podrían producirse fugas de tinta.
- Aunque no se imprima nada, la impresora utiliza tinta de todos los cartuchos durante la limpieza de los cabezales y otras operaciones de mantenimiento a fin de mantener en buen estado el cabezal de impresión.

Antes del uso



- ❑ A pesar de que los cartuchos de tinta pueden contener materiales reciclados, esto no afecta el funcionamiento o rendimiento de la impresora.
- ❑ No deje la impresora sin los cartuchos de tinta instalados. Las tintas dentro de la impresora podrían secarse y no ser posible la impresión. Aunque no se use la impresora, debe haber un cartucho de tinta instalado en cada ranura.
- ❑ Instale un cartucho de tinta en cada ranura. Si alguna ranura está vacía, no será posible imprimir.
- ❑ Para mantener la calidad del cabezal, la impresora detiene la impresión antes de que los cartuchos de tinta se agoten completamente; por lo tanto, queda tinta en los cartuchos usados.
- ❑ No desarme ni remodele los cartuchos de tinta. Es posible que no pueda imprimir de forma correcta.

Desechar cartuchos de tinta y cartuchos de mantenimiento usados

Asegúrese de cumplir las leyes y normativas locales al desechar productos consumibles y piezas opcionales. Por ejemplo, podría ser necesario recurrir a una empresa especializada en el desecho de residuos industriales.

Presentación del software

Para usar la impresora, debe instalar en el ordenador el controlador de impresora.

Nombre del software	Resumen
Controlador de impresora	Este software permite imprimir siguiendo las instrucciones de impresión de otra aplicación.  "Manual de funcionamiento del controlador de la impresora"
Herramienta de mantenimiento	Este software permite realizar operaciones de ajuste y mantenimiento como, por ejemplo, comprobar el estado de la impresora, configurar ajustes, limpiar el cabezal, etc. Se instala con el controlador de impresora.  "Manual de funcionamiento de la herramienta de mantenimiento"

Métodos de impresión

Métodos de impresión básicos

Abra la pantalla del controlador de impresora en el ordenador conectado y configure valores como, por ejemplo, Paper Type (Tipo de papel) y Paper Size (Tamaño del papel).

Consulte el "Manual de funcionamiento del controlador de la impresora" para obtener más información acerca del controlador de la impresora.

1

Cargue papel en la impresora.

 [“Sustituir papel” de la página 26](#)

2

Abra la pantalla de impresión de la aplicación que esté usando.

Haga clic en **Print (Imprimir)** (o **Print... (Imprimir...)**, etc.) en el menú **File (Archivo)**.

Las operaciones pueden variar según el software de la aplicación en cuestión. Para más información, consulte la documentación de la aplicación.

3

Abra la pantalla del controlador de impresora desde la pantalla de impresión de la aplicación.

En Windows, seleccione esta impresora y haga clic en **Print Settings (Configuración de impresión)** (o en **Detailed Settings (Configuración detallada)** o **Properties (Propiedades)**).

En Mac, seleccione esta impresora y elija **Print Settings (Ajustes de impresión)** en la lista. No puede seleccionar esto en el software estándar macOS Sierra.

Métodos de impresión

4

Realice los ajustes necesarios.

Paper Type (Tipo de papel): especifique el papel utilizado.

Image Quality (Calidad de la imagen) (calidad de impresión): Normalmente configurada como **Standard (Estándar)**. Si quiere imprimir con calidad de imagen alta, elija el valor **High Image Quality (Alta calidad de la imagen)**. Si quiere imprimir rápidamente, elija **High Speed (Alta velocidad)**.

Paper Size (Tamaño del papel): especifique el tamaño del papel usado para imprimir.

Windows:

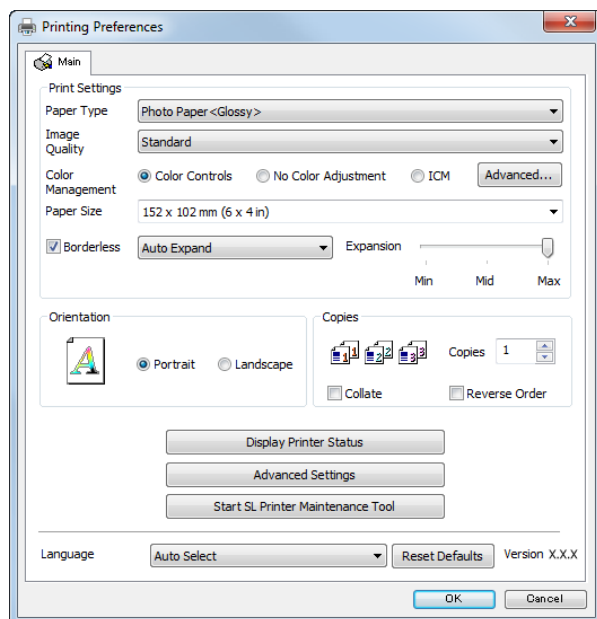

Mac:

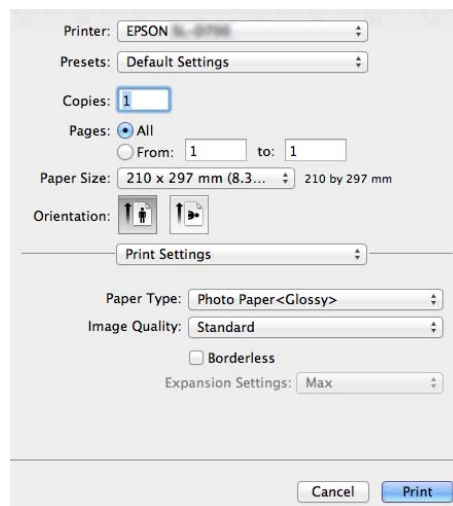

En el "Manual de funcionamiento del controlador de la impresora" encontrará una explicación de cada elemento de ajuste.

5

Cuando haya realizado todos los ajustes de configuración, haga clic en **OK (Aceptar)**.

6

En la pantalla de impresión de la aplicación, haga clic en **Print (Imprimir)** (o en **Imprimir...**) etc.) para iniciar la operación de impresión.

Sustituir papel

Sustituir papel

En esta sección se explica cómo retirar el papel del alimentador de rollo de papel y cómo cargar papel nuevo.

! **Importante:**

Asegúrese de que el valor de Paper Type (Tipo de papel) en la herramienta de mantenimiento corresponde al papel que se va a cargar. Cambie el ajuste de Paper Type (Tipo de papel) en cuanto cambie el papel.

 [“Cambiar la configuración del papel” de la página 39](#)

Nota:

- Si el extremo del papel está rasgado, use unas tijeras para cortarlo de forma que quede recto y luego cárguelo.
- Encontrará información sobre tipos de papel admitidos en:
 -  [“Especificaciones de la impresora” de la página 108](#)
- Se debe tener en cuenta lo siguiente al cambiar papel por papel del mismo tipo y con la misma anchura:
 - Antes de cambiar el papel, tome nota del nivel de papel actual.
 - Al cambiar papel, el nivel de papel tras la sustitución se define con la herramienta de mantenimiento.

Si el nivel de papel no se define correctamente, puede que el nivel mostrado no sea correcto.

 -  [“Cambiar la configuración del papel” de la página 39](#)
- Puede introducir el papel con un ancho entre 102 y 210 mm en el alimentador de rollo de papel frontal.

Cómo cambiar papel

Preparativos para cambiar papel

Prepare los siguientes elementos.

Elemento	Explicación
Papel que se va a cargar	-
Paño de lino o vinilo	Extiéndalo en la zona en que se va a cargar/extraer la unidad del husillo, para evitar que se ensucie el papel.
Paño suave	Limpie los extremos del papel antes de cargarlo.
Guantes	Use guantes al manipular papel, para evitar que se ensucie.

Al cambiar papel se deben seguir en orden los pasos indicados a continuación. Siga estos pasos para cada procedimiento.

- [“Registrar el nivel del papel” de la página 28](#)
- [“Extraer la unidad del husillo” de la página 30](#)

Sustituir papel

- ❑ “Extraer el rollo de papel” de la página 32
- ❑ “Colocar el rollo de papel” de la página 33
- ❑ “Colocar la unidad del husillo” de la página 34
- ❑ “Cambiar la configuración del papel” de la página 39

Sustituir papel

Registrar el nivel del papel

Si es preciso, apunte el nivel del papel antes de proceder al cambio.

Windows

- 1 Abra la pantalla Main (Principal) del controlador de impresora.
 [“Métodos de impresión básicos” de la página 24](#)
- 2 Haga clic en **Display Printer Status (Mostrar estado de la impresora)**.

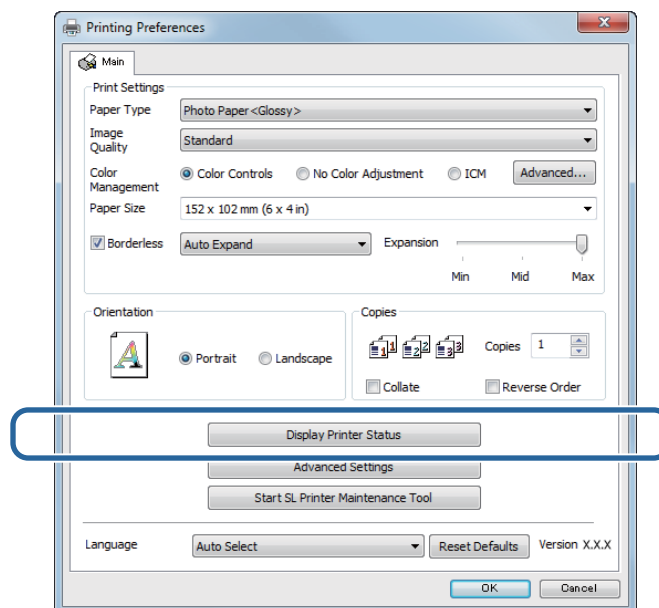

- 3 Tome nota del valor de Paper Level (Nivel de papel) indicado en Paper Setup from Printer (Config. papel de la impresora).

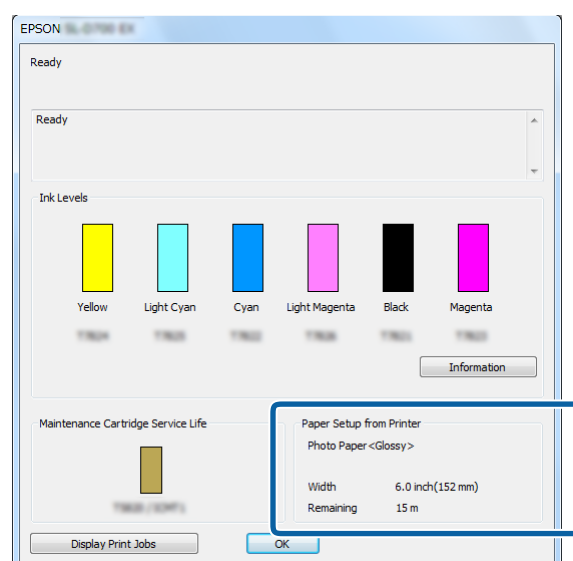

Sustituir papel

Mac

- 1 Inicie la herramienta de mantenimiento.
Encontrará información sobre cómo iniciar la herramienta de mantenimiento en esta sección:
[🔗 “Mensajes de error \(Mac\)” de la página 73](#)

- 2 Haga clic en **Printer Window (Ventana de impresora)** en la pantalla principal.

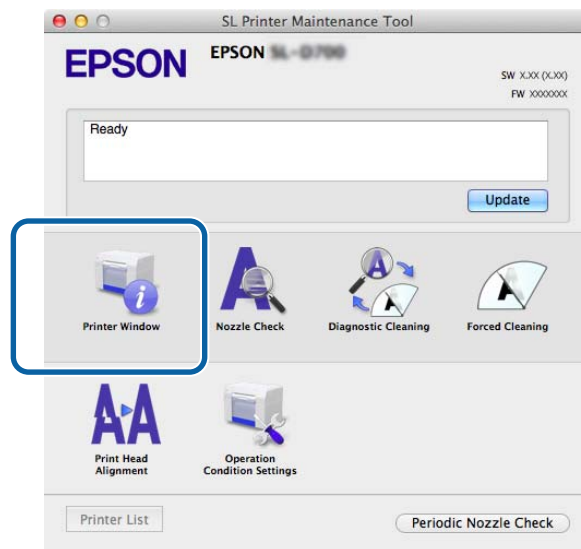

Se abrirá la pantalla **Printer Window (Ventana de impresora)**.

- 3 Tome nota del valor de Paper Level (Nivel de papel) indicado en Paper Setup from Printer (Config. papel de la impresora).

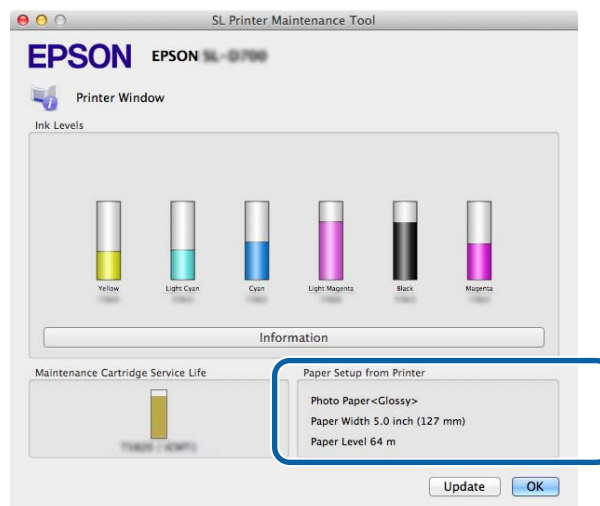

Sustituir papel

Extraer la unidad del husillo

! **Importante:**

Cuando se ilumine el diodo  y salga papel por la ranura de expulsión, es señal de que no queda papel. Saque el papel de la ranura de expulsión.





1 El diodo  de la impresora debe estar iluminado.

Si el diodo  parpadea, la impresora está en funcionamiento. Debe esperar hasta que se detengan todas las operaciones en curso.

! **Importante:**

Asegúrese de que la impresora está encendida antes de cargar papel.

2 Presione el conmutador  y espere hasta que la luz  se encienda.

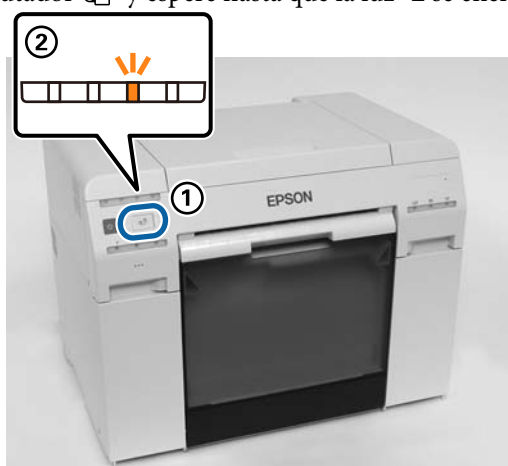

3 Saque la caja de restos de papel y vacíela.

 [“Vaciar la caja de restos de papel” de la página 62](#)

Sustituir papel

- 4 Sujete la manivela para liberar el bloqueo y saque el alimentador de rollo de papel.

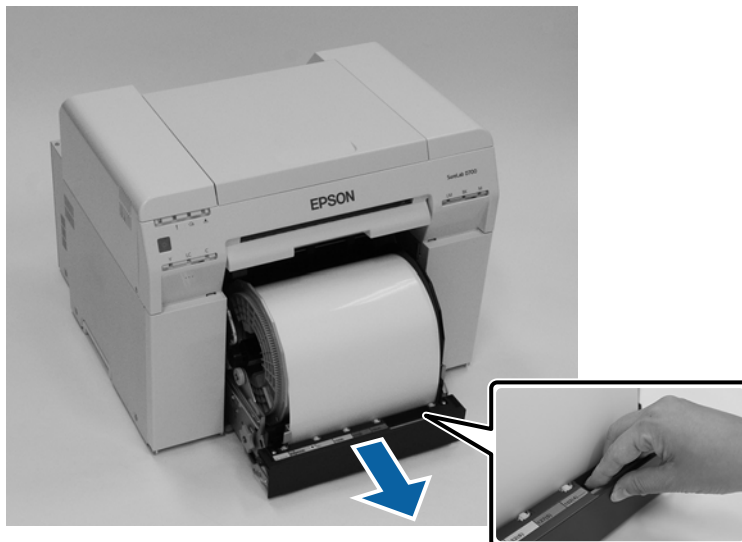

! *Importante:*

Si tuviera dificultades para extraer el alimentador de rollo de papel, no lo fuerce. Es posible que haya papel atascado. Si puede acceder a la parte superior y posterior de la impresora, saque el papel atascado mediante el procedimiento detallado en "Atasco de papel en el alimentador de papel interno".

🔗 "Atasco de papel en el alimentador de papel interno" de la página 96

Póngase en contacto con el distribuidor local en caso de no poder acceder a la parte posterior o superior de la impresora.

- 5 Retire la unidad del husillo.

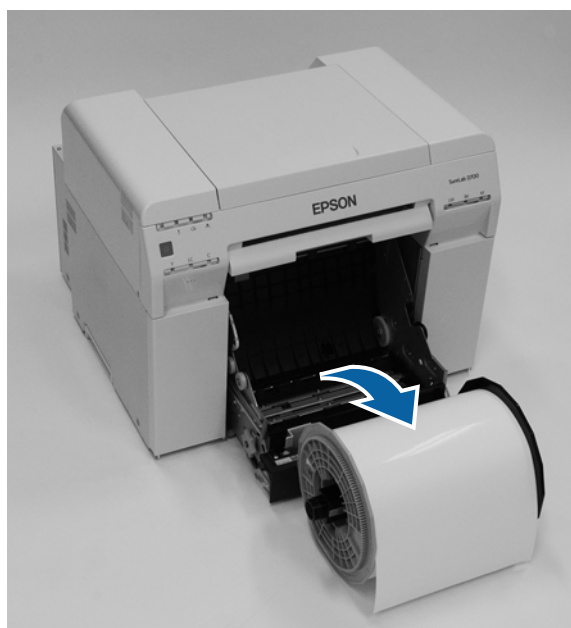

Sustituir papel

Extraer el rollo de papel

- 1 Coloque verticalmente la unidad del husillo sobre una superficie plana y retire la brida superior.

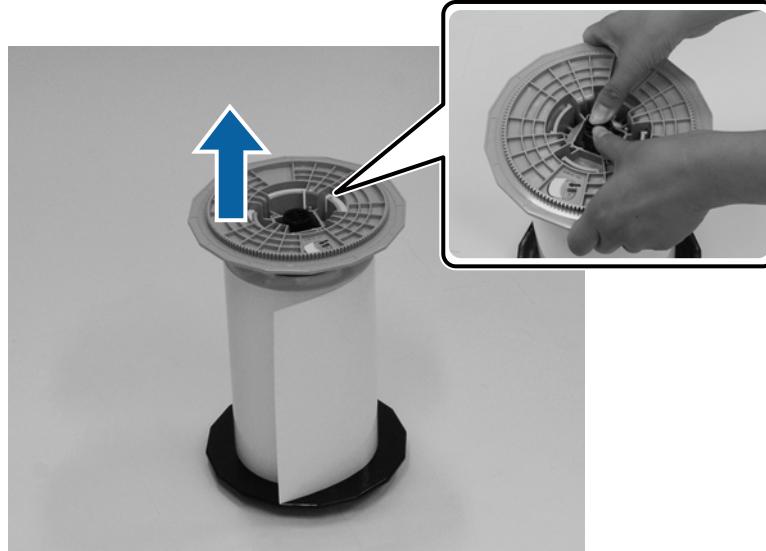

- 2 Retire el papel.

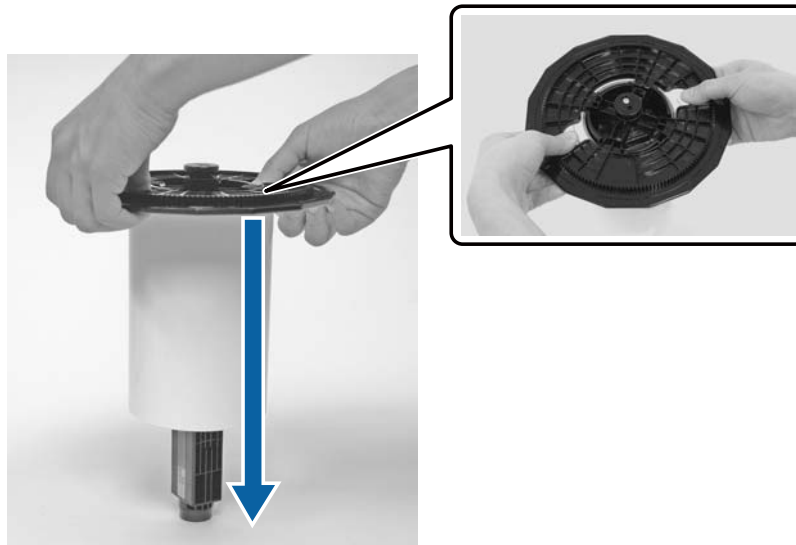

Nota:

Después de rebobinar el papel con cuidado, almacénelo en la caja de papel (opcional) o envuélvalo en la bolsa del embalaje original y guárdelo en una caja.

Sustituir papel

Colocar el rollo de papel

- 1 Saque del embalaje el papel nuevo y colóquelo verticalmente en una superficie plana. Frote el borde del papel con un paño suave varias veces para eliminar suciedad (por ejemplo, polvo de papel).

El papel debe colocarse de forma que la dirección de bobinado sea en sentido antihorario con el papel visto desde arriba.



- 2 Ponga el papel boca abajo y luego colóquelo en la unidad de husillo.

Coloque el núcleo sobre la unidad de husillo de forma que la dirección de bobinado sea en sentido horario con el papel visto desde arriba.

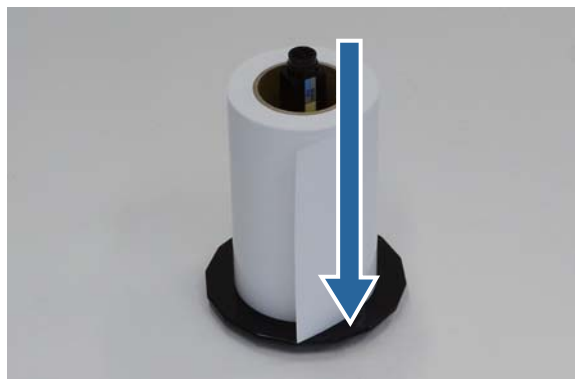

- 3 Frote el borde del papel con un paño suave varias veces para eliminar suciedad (por ejemplo, polvo de papel).



Sustituir papel

- 4 Inserte la brida en el eje de la unidad de husillo de forma que el núcleo del rollo de papel quede firmemente sujeto entre las bridas superior e inferior.



Colocar la unidad del husillo

- 1 Ajuste la guía interna del alimentador de rollo de papel a la anchura del papel.
Para ajustar la posición de la guía interna, levántela ligeramente hacia usted y muévala hacia la izquierda o la derecha. Ajuste la marca triangular de la guía interna a la escala. La escala se muestra en milímetros (con las pulgadas entre paréntesis).

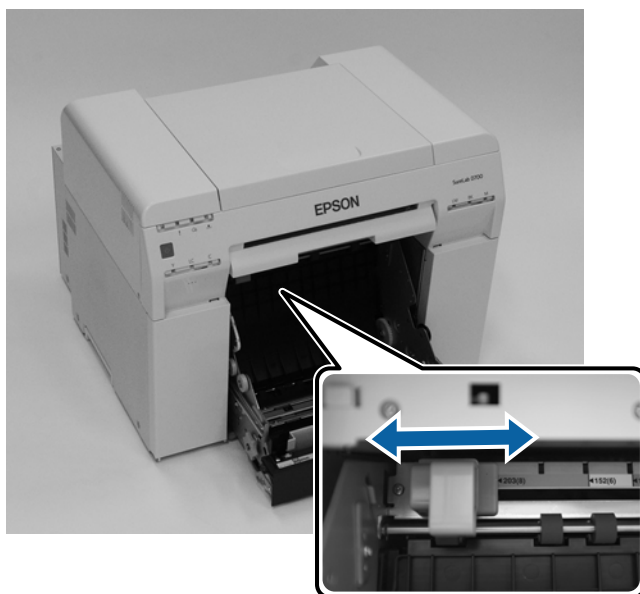

Sustituir papel

2 Sujete la unidad del husillo en la dirección mostrada debajo y colóquela delante del alimentador de rollo de papel.

Retire del papel cualquier cinta adhesiva u hoja protectora.

Si el extremo del papel está rasgado, use unas tijeras para cortarlo de forma que quede recto.



3 Cargue la unidad del husillo en el alimentador de rollo de papel.

Asegúrese de que el eje de la unidad del husillo encaje en el cojinete de rodamiento.

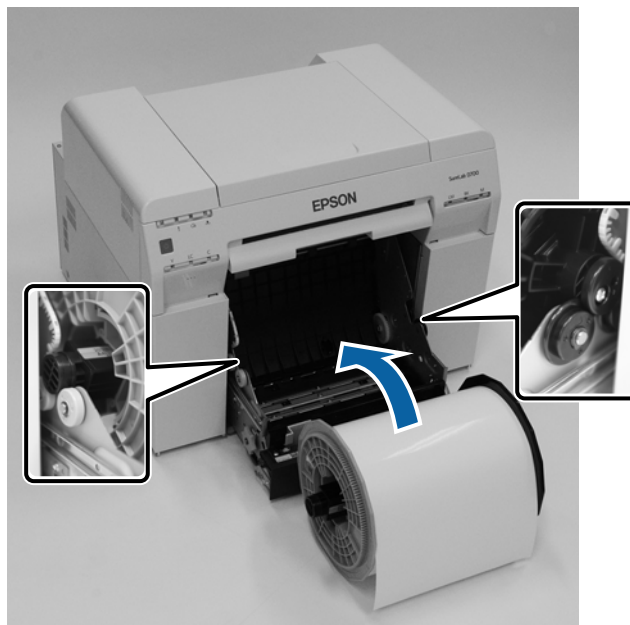

Sustituir papel

- 4 Ajuste la guía frontal a la anchura del papel.

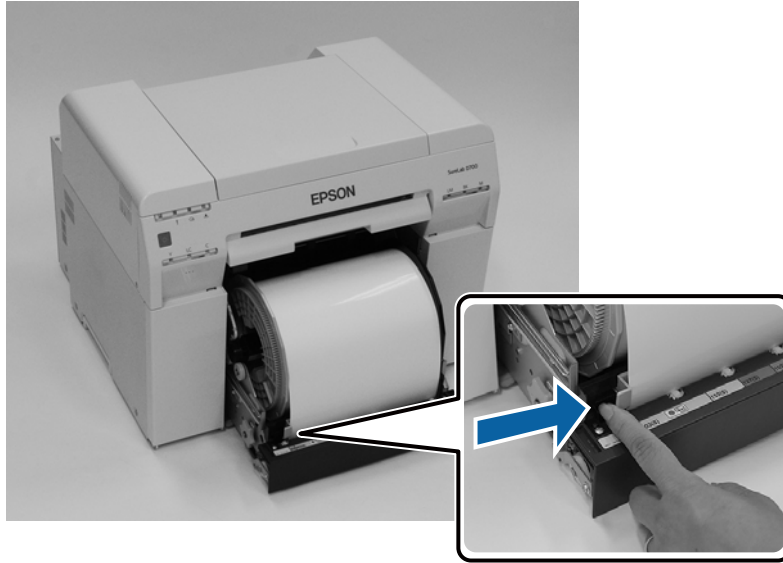

- 5 Inserte el borde inicial del papel en la ranura de alimentación del papel.
Inserte el papel hasta que se ilumine el indicador de papel.

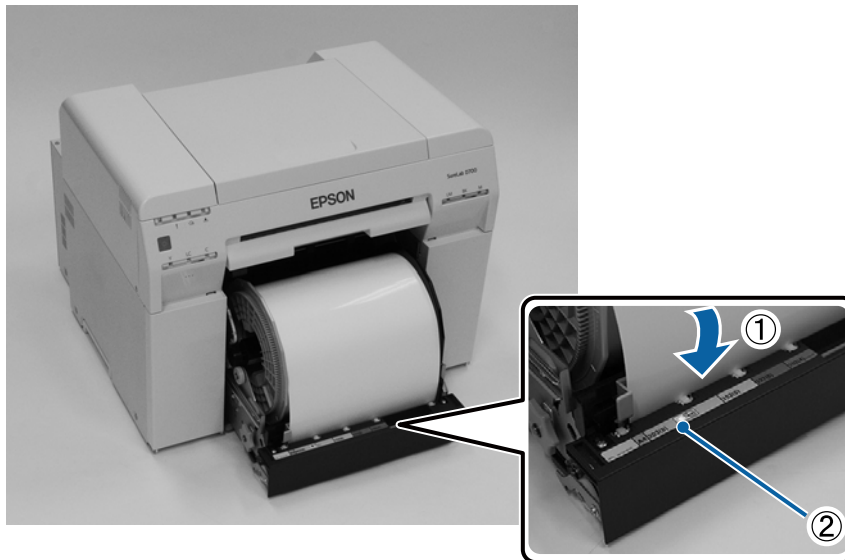

Sustituir papel

Nota:

Si el indicador de papel no se ilumina, gire la manivela a la izquierda del alimentador de rollo de papel en la dirección indicada por la flecha para sacar el papel y luego vuelva a insertarlo.

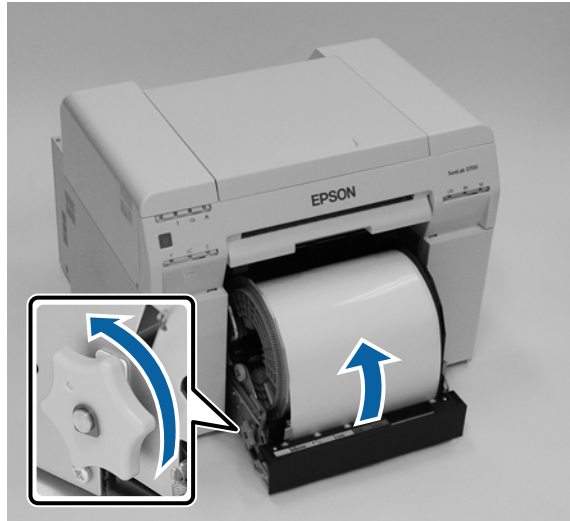

6

Empuje el alimentador de rollo de papel para que entre completamente en la impresora.



7

Para tensar el papel, enróllelo con cuidado hacia el interior de la impresora.



Sustituir papel

! **Importante:**

La holgura del papel durante la impresión supone riesgos de reducción de calidad y atasco de papel. Asegúrese de tensar el papel.

8

Vuelva a colocar la caja de restos de papel.

Inserte la sección inferior de la caja de restos de papel y luego empuje la sección superior.

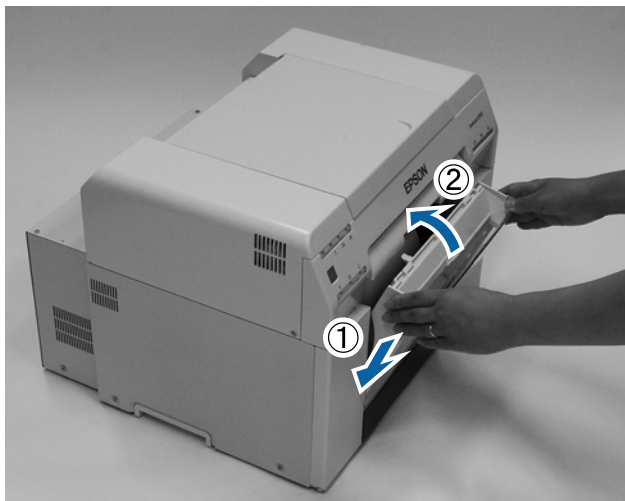

El diodo  de la impresora debe estar apagado.

! **Importante:**

Si deja la impresora con el papel cargado durante un tiempo, el borde inicial del papel puede ondularse y la calidad de impresión puede disminuir. Le recomendamos que quite el papel de la impresora cuando no la utilice.

Con esto finaliza esta sección.

Sustituir papel

Cambiar la configuración del papel

Después de cambiar el papel, ajuste los valores de Paper Type (Tipo de papel) y Paper Level (Nivel de papel) en la herramienta de mantenimiento.

Consulte el "Manual de funcionamiento de la herramienta de mantenimiento" para obtener más información acerca de la herramienta de mantenimiento.

Actualice la información del papel según se requiera. Consulte el "Manual de funcionamiento de la herramienta de mantenimiento" para obtener más información acerca de la actualización de la información.

Windows

Establezca la opción **Paper Type (Tipo de papel)** y **Paper Level (Nivel de papel)** en **Paper Settings (Configuración del papel) - Current media (Soporte actual)** en la pantalla principal de la herramienta de mantenimiento y, a continuación, haga clic en **Set (Configurar)**.

Se mostrará la anchura de papel definida en el campo **Paper Width (Ancho papel)**.

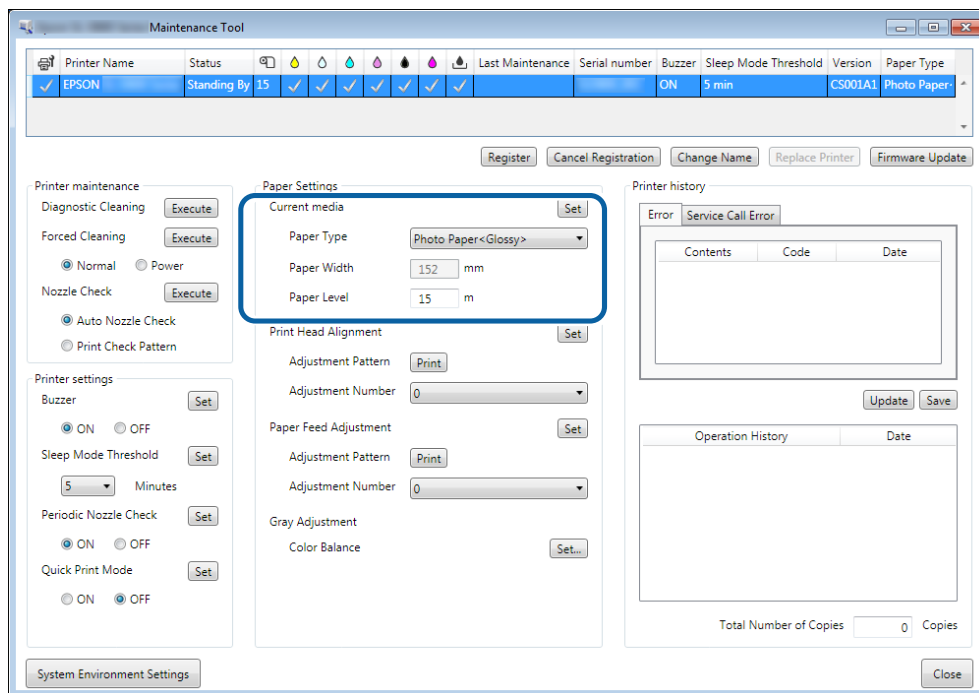

Sustituir papel

Mac

- 1 Haga clic en **Operation Condition Settings (Configuración de condición de operación)** en la pantalla de la herramienta de mantenimiento.

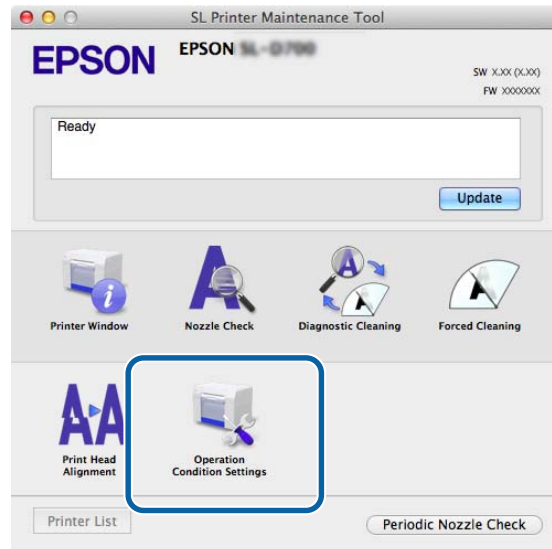

- 2 Seleccione **Change the paper type and the paper remaining (Cambiar el tipo de papel y el papel restante)**. Con esta opción seleccionada, puede cambiar los ajustes de **Paper Type (Tipo de papel)** y **Paper Level (Nivel de papel)**.

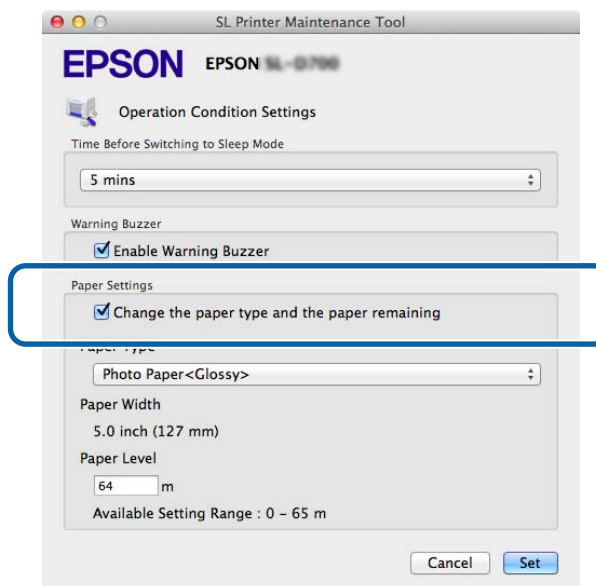

Sustituir papel

- 3 Configure el valor de **Paper Type (Tipo de papel)** y **Paper Level (Nivel de papel)**, y haga clic en **Set (Configurar)**.

Se mostrará la anchura de papel definida en el campo **Paper Width (Ancho papel)**.

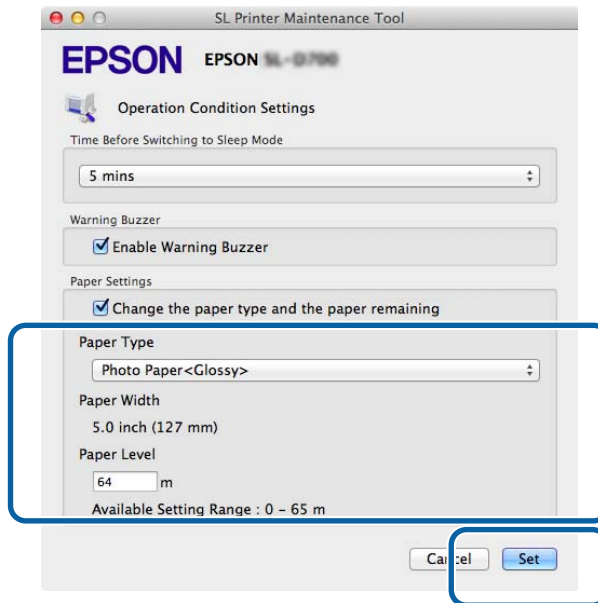

Con esto finaliza esta sección.

Expulsar papel

Expulsar papel

El papel impreso sale por la parte frontal de la impresora. Al colocar la bandeja de impresión opcional, puede recopilar varias impresiones. Consulte lo siguiente para obtener más información.

Tamaño de impresión		Capacidad	
Largo ^{*1}	Ancho	Satinado/Bri-llante	Mate
De 89 a 102 mm	De 50 a 203 mm	20 copias	20 copias
De 102 a 203 mm		20 copias	10 copias
De 203 a 305 mm		5 copias ^{*2}	1 copias

*1 Para copias impresas con un tamaño superior a 305 mm, quite la bandeja de impresión y, a continuación, expulse las copias de una en una desde la parte delantera la impresora.

*2 Una copia si el papel se comba, después de imprimir 30 mm o más.



Expulsar papel

! **Importante:**

- No tire del papel cuando esté saliendo de la impresora.
- Cuando salga el papel por la parte frontal, no tire de él ni lo levante por encima de la ranura de expulsión. De lo contrario, la calidad de impresión podría disminuir.



Nota:

Cuando retire la caja de restos de papel, asegúrese de quitar primero la bandeja de impresión.

Bandeja de impresión (opcional)

Tras la impresión, el papel se corta según el tamaño especificado y sale a la bandeja de impresión.



Expulsar papel

Bandeja de impresión rígida (opcional)

Tras la impresión, el papel se corta según el tamaño especificado y sale a la bandeja de impresión rígida.



Expulsar papel

Instalar y extraer la Bandeja de impresión (opcional)



Instalar

- 1 Incline la bandeja para insertar los enganches y bájela para colocarla.

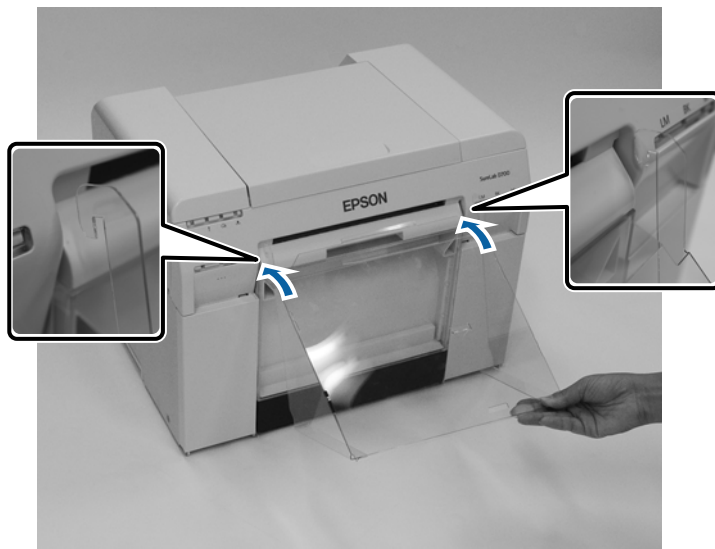

Expulsar papel

2

Si la longitud del tamaño de impresión es de 89 a 102 mm, coloque los enganches en los orificios superiores.
Si la longitud del tamaño de impresión es de 102 a 203 mm, coloque los enganches en los orificios inferiores.

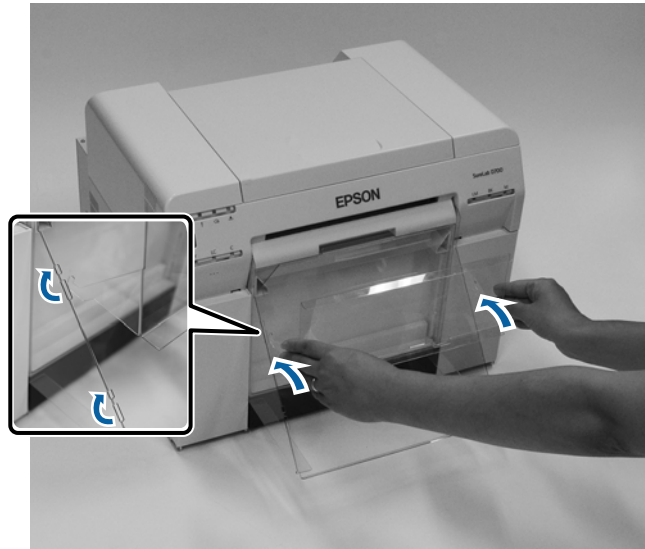

Extraer

Para extraer la bandeja, realice el procedimiento de instalación en orden inverso.

Expulsar papel

Acoplar y quitar la bandeja de impresión rígida (opcional)



Instalar

- 1 Incline la bandeja para insertar los enganches y bájela para colocarla.

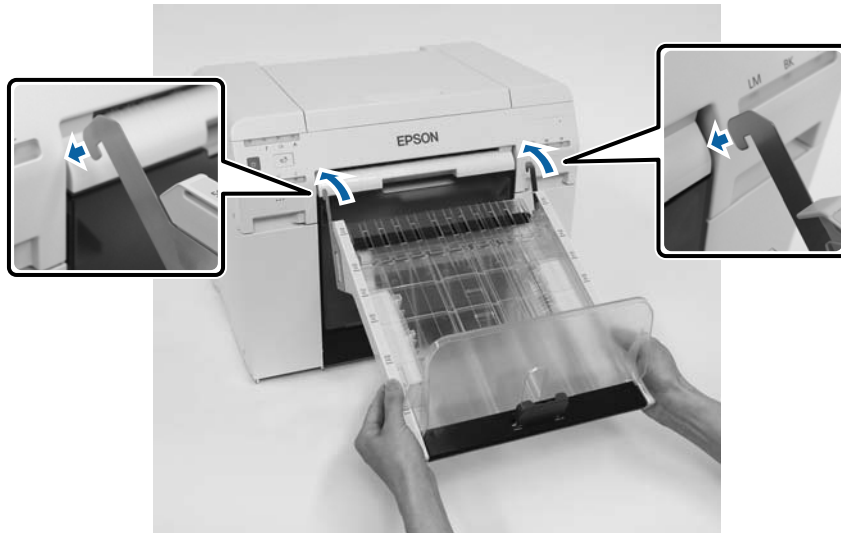

Expulsar papel

- 2 Apriete el asa y muévela para que coincida con la longitud del tamaño de la impresora.



Extraer

Para extraer la bandeja, realice el procedimiento de instalación en orden inverso.

Sustituir cartuchos de tinta

**Precaución:**

- No desmonte los cartuchos de tinta.
La tinta podría entrar en contacto con los ojos o piel.
- No agite con fuerza los cartuchos de tinta.
Podría salirse la tinta.
- No almacene los cartuchos de tinta al alcance de los niños.
- En caso de ingestión o salpicadura de tinta en los ojos o la piel, trate la zona afectada como se describe a continuación.
 - Si la tinta entra en contacto con la piel, debe lavarse con agua jabonosa.
 - Si la tinta entra en los ojos, se deben enjuagar inmediatamente con agua. De no tomarse estas medidas podrían producirse irritaciones de ojos o inflamaciones leves. Si nota anomalías en las zonas afectadas, consulte con el médico cuanto antes.
 - Si la tinta entra en la boca, consulte con el médico inmediatamente.

**Importante:**

- Tenga en cuenta lo siguiente cuando manipule cartuchos de tinta:
 [“Notas sobre los cartuchos de tinta” de la página 22](#)
- En caso de no tener un cartucho de tinta nuevo para instalar, deje el usado en la impresora hasta que consiga el nuevo. Si faltan cartuchos de tinta en la impresora, podría funcionar incorrectamente.
- Cuando la tinta restante caiga por debajo del valor mínimo, reemplácela por un cartucho de tinta nuevo tan pronto como pueda.
- No deje la impresora sin los cartuchos de tinta instalados. Las tintas dentro de la impresora podrían secarse y no ser posible la impresión. Aunque no se use la impresora, debe haber un cartucho de tinta instalado en cada ranura.

Comprobar los niveles de tinta

Comprobar desde la impresora

Cuando el nivel de tinta restante está por debajo del mínimo, se ilumina el diodo de estado de tinta en la parte frontal de la impresora.

 [“Parte frontal” de la página 6](#)

Diodo de estado de tinta

Sustituir cartuchos de tinta

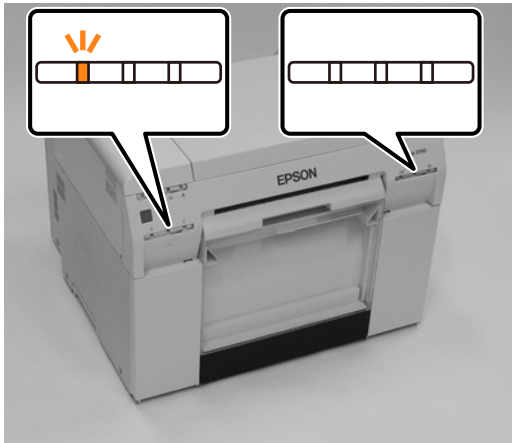

Comprobar desde el ordenador

Windows

- 1 Haga clic en **Display Printer Status (Mostrar estado de la impresora)** en el controlador de impresora.

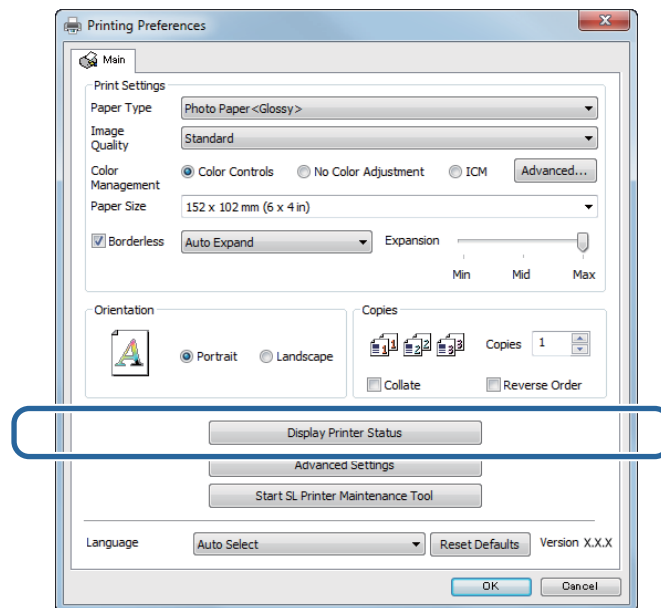

Sustituir cartuchos de tinta

2 Compruebe cuánta tinta queda.

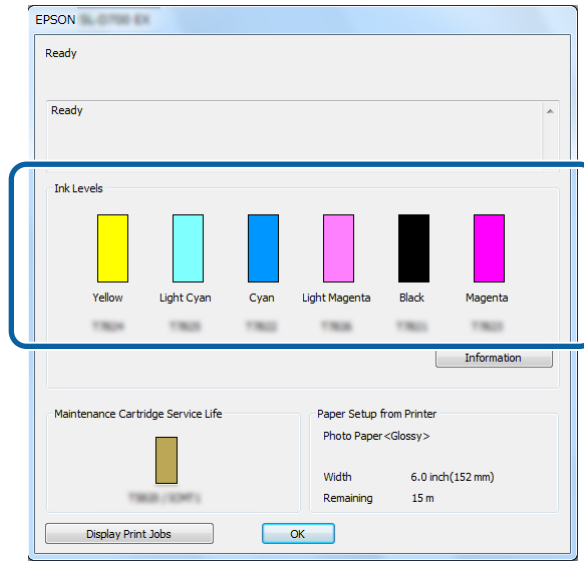

Cuando haya realizado la comprobación, haga clic en **OK (Aceptar)**.

Sustituir cartuchos de tinta

Mac

- 1 Inicie la herramienta de mantenimiento.
Encontrará información sobre cómo iniciar la herramienta de mantenimiento en esta sección:
[🔗 “Mensajes de error \(Mac\)” de la página 73](#)
- 2 Haga clic en **Printer Window (Ventana de impresora)** en la pantalla principal.

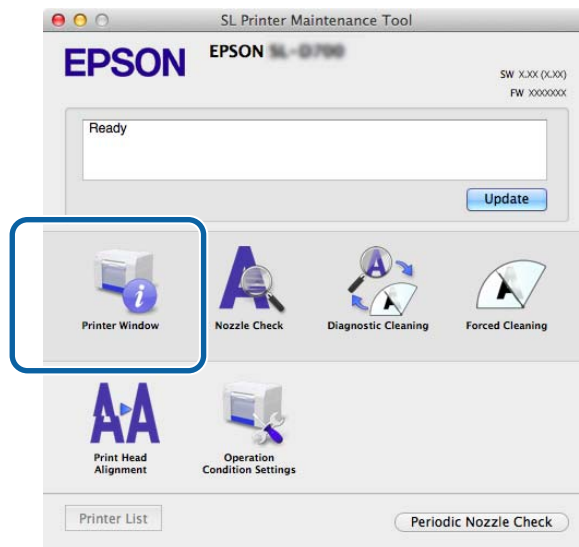

Se abrirá la pantalla **Printer Window (Ventana de impresora)**.

- 3 Compruebe cuánta tinta queda.

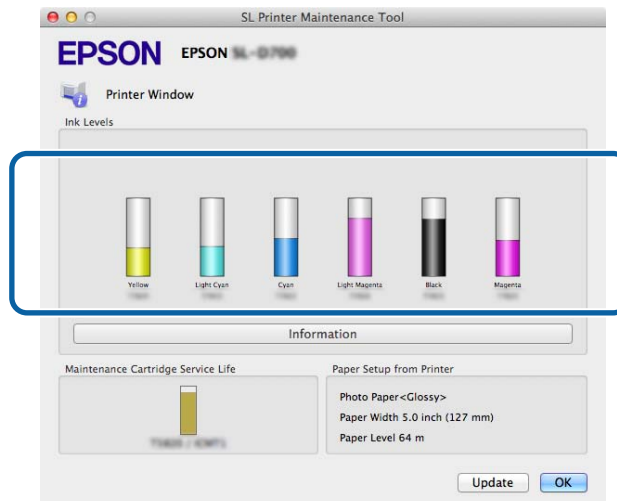



Cuando haya realizado la comprobación, haga clic en **OK (Aceptar)**.

Sustituir cartuchos de tinta

Procedimiento de sustitución

! *Importante:*

- ❑ *Instale un cartucho de tinta en cada ranura. Si alguna ranura está vacía, no será posible imprimir.*

- 1 El diodo  de la impresora debe estar iluminado.
Si el diodo  parpadea, la impresora está en funcionamiento. Debe esperar hasta que se detengan todas las operaciones en curso.
- 2 El diodo de estado de tinta permite saber si es necesario cambiar los cartuchos de tinta.
En este ejemplo sustituiremos el cartucho Y (amarillo). Emplee el mismo procedimiento para los demás colores.

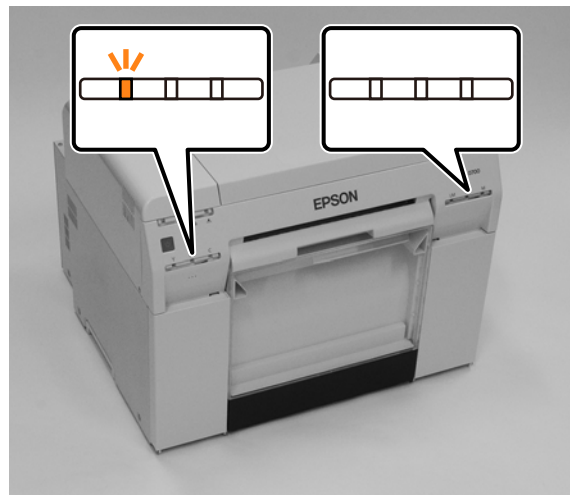

Sustituir cartuchos de tinta

- 3** Abra la cubierta de cartuchos del lado en que sea precisa la sustitución.
Al abrir la cubierta sonará un zumbido de encendido.



- 4** Presione ligeramente el cartucho vacío y extráigalo.
Para obtener información sobre cómo desechar cartuchos de tinta, consulte esta sección:
[👉 “Desechar cartuchos de tinta y cartuchos de mantenimiento usados” de la página 23](#)

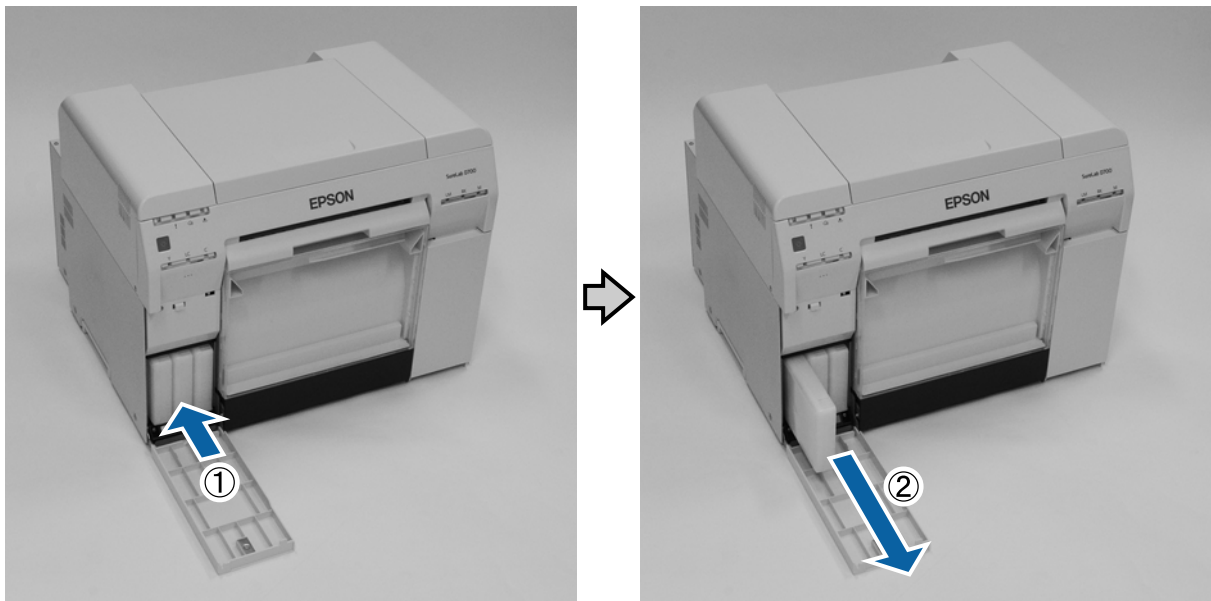

Sustituir cartuchos de tinta

! **Importante:**

Los cartuchos de tinta extraídos podrían tener tinta alrededor del puerto de suministro de tinta, por lo que se debe ejercer precaución para evitar que caiga tinta en la zona circundante al sacar los cartuchos.

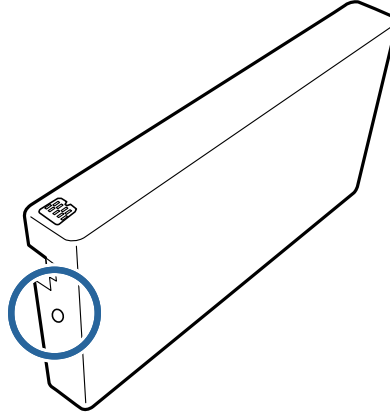

5

Saque el cartucho de tinta nuevo de su caja.

! **Importante:**

- No toque el chip (A) del cartuchos de tinta. Dicha acción podría afectar al funcionamiento y la impresión.
- No toque el puerto de suministro de tinta (B) del cartucho de tinta. Podría haber fugas de tinta.

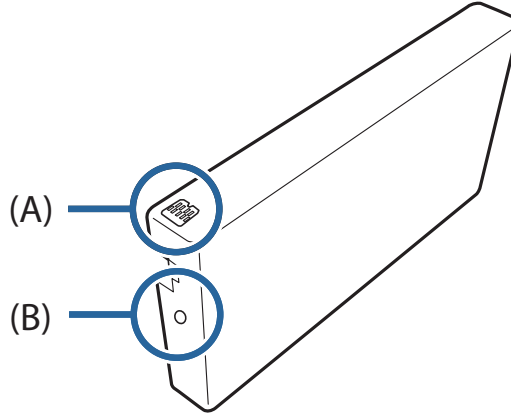

Sustituir cartuchos de tinta

- 6 Deslice el cartucho de tinta completamente dentro de la impresora.



- 7 Cierre la cubierta de cartuchos.



- 8 El diodo  de la impresora debe estar iluminado.

Con esto finaliza esta sección.

Sustituir el cartucho de mantenimiento

Sustituir el cartucho de mantenimiento

El cartucho de mantenimiento absorbe la tinta consumida durante la limpieza de los cabezales.

Esta sección explica cómo sustituir cartuchos de mantenimiento usados.

! *Importante:*

Después de retirar el cartucho de mantenimiento, no deje la cubierta de cartuchos abierta; instale un cartucho nuevo inmediatamente.

Comprobar el espacio libre en el cartucho de mantenimiento

Comprobar desde la impresora

Cuando llegue el momento de sustituir el cartucho de mantenimiento, se iluminará el diodo  en la impresora.

 [“Diodos” de la página 12](#)

Diodo 



Sustituir el cartucho de mantenimiento

Comprobar desde el ordenador

Windows

- Haga clic en **Display Printer Status (Mostrar estado de la impresora)** en el controlador de la impresora.

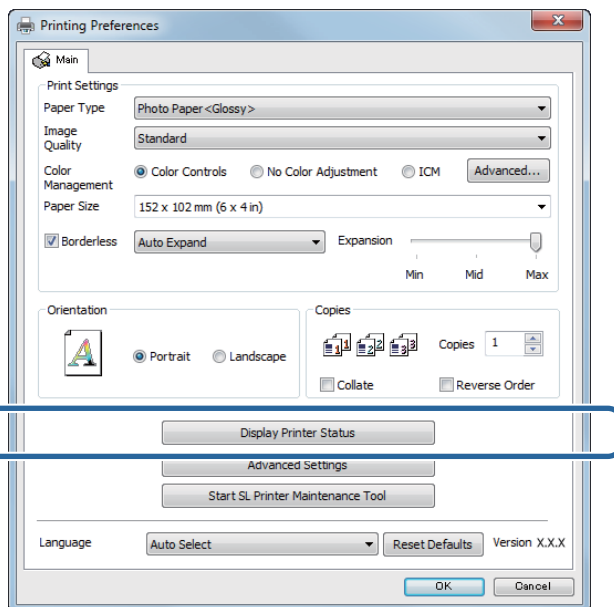

- Compruebe el espacio libre en el cartucho de mantenimiento.

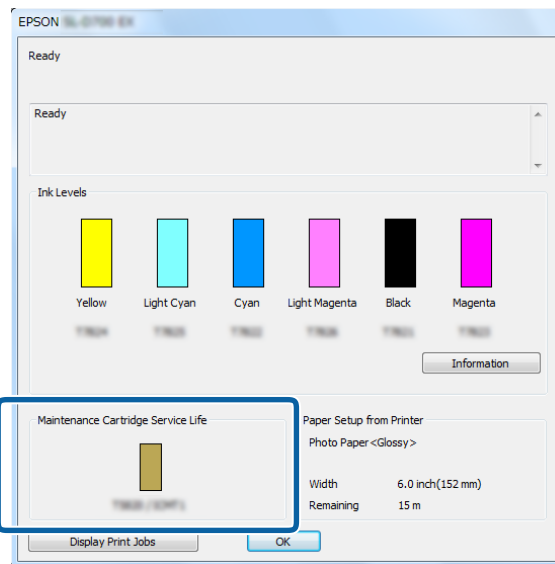

Cuando haya realizado la comprobación, haga clic en **OK (Aceptar)**.

Sustituir el cartucho de mantenimiento

Mac

- 1 Inicie la herramienta de mantenimiento.
Encontrará información sobre cómo iniciar la herramienta de mantenimiento en esta sección:
[🔗 “Mensajes de error \(Mac\)” de la página 73](#)
- 2 Haga clic en **Printer Window (Ventana de impresora)** en la pantalla principal.

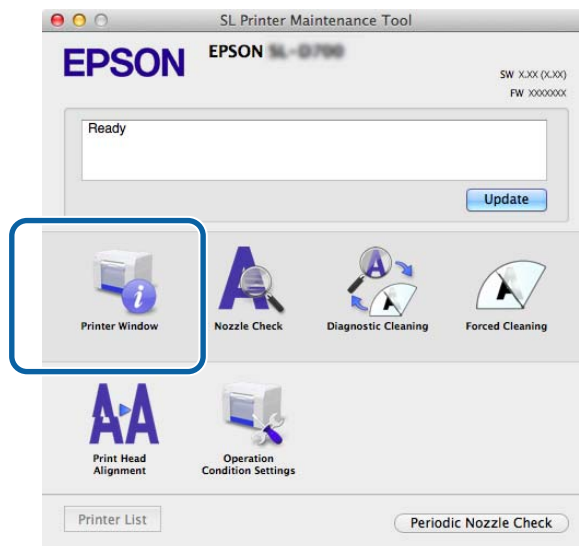

Se abrirá la pantalla **Printer Window (Ventana de impresora)**.

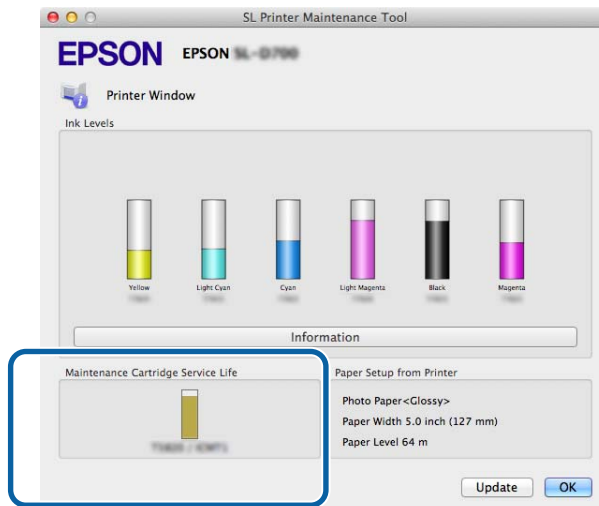

- 3 Compruebe el espacio libre en el cartucho de mantenimiento.



Cuando haya realizado la comprobación, haga clic en **OK (Aceptar)**.

Sustituir el cartucho de mantenimiento

Procedimiento de sustitución

- 1 El diodo  de la impresora debe estar iluminado.
Si el diodo  parpadea, la impresora está en funcionamiento. Debe esperar hasta que se detengan todas las operaciones en curso.
- 2 Abra la cubierta de cartuchos situada a la derecha.
Al abrir la cubierta sonará un zumbido de encendido.



- 3 Saque el cartucho de mantenimiento teniendo cuidado de no inclinarlo.
Empújelo primero y luego tire de él para extraerlo.
Para obtener información sobre cómo desechar cartuchos de mantenimiento, consulte esta sección:
 [“Desechar cartuchos de tinta y cartuchos de mantenimiento usados” de la página 23](#)



Sustituir el cartucho de mantenimiento

4 Prepare un cartucho de mantenimiento nuevo.

! *Importante:*

No toque el chip del cartucho del cartucho de mantenimiento. Dicha acción podría afectar al funcionamiento y la impresión.

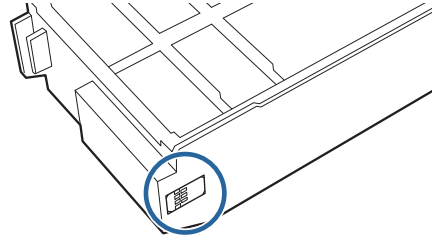

5 Introduzca el cartucho de mantenimiento nuevo.



6 Cierre la cubierta de cartuchos.



7 El diodo  de la impresora debe estar iluminado.



Con esto finaliza esta sección.

Vaciar la caja de restos de papel

Vaciar la caja de restos de papel

Los pedazos de papel cortados durante la impresión se acumulan en la caja de restos de papel. Debe vaciarla antes de que se llene completamente.

Compruebe cuánto papel hay en la caja. Vacíe la caja de restos de papel al sustituir el papel.

- 1 El diodo  de la impresora debe estar iluminado.
Si el diodo  parpadea, la impresora está en funcionamiento. Debe esperar hasta que se detengan todas las operaciones en curso.
- 2 Saque la caja de restos de papel.
Tire de la sección superior y luego levante la sección inferior.

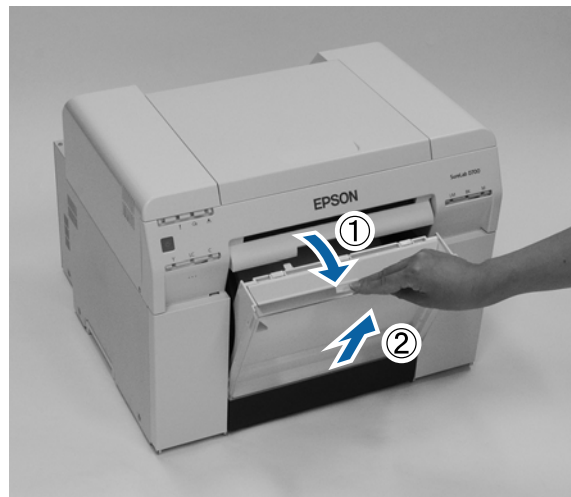

- 3 Vacíe la caja.

 Importante:

Después de vaciar el papel, asegúrese de que la tapa de la caja está en la posición correcta, como se muestra en la siguiente ilustración.



Vaciar la caja de restos de papel

- 4 Vuelva a colocar la caja de restos de papel.
Inserte la sección inferior y luego empuje la sección superior.

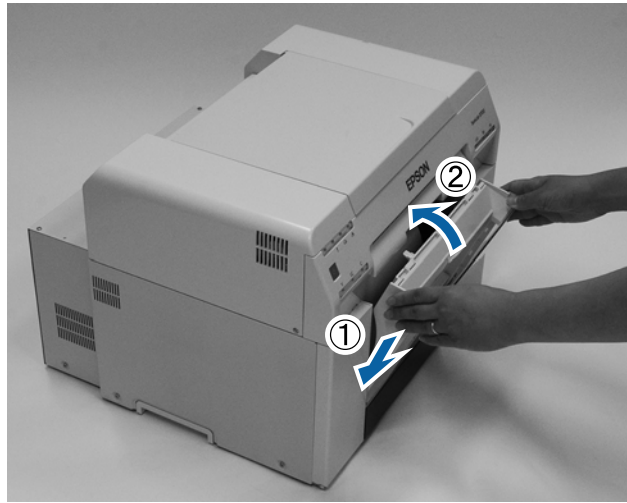

- 5 El diodo  de la impresora debe estar iluminado.

Con esto finaliza esta sección.

Limpiar el cabezal

Limpiar el cabezal

Cuando la parte posterior de las impresiones se ensucie, significa que el polvo de papel se ha acumulado en el cabezal. Siga los pasos que se indican a continuación para limpiar el cabezal. Realice la limpieza con la alimentación encendida.

- 1 Presione el conmutador  y espere hasta que la luz  se encienda.

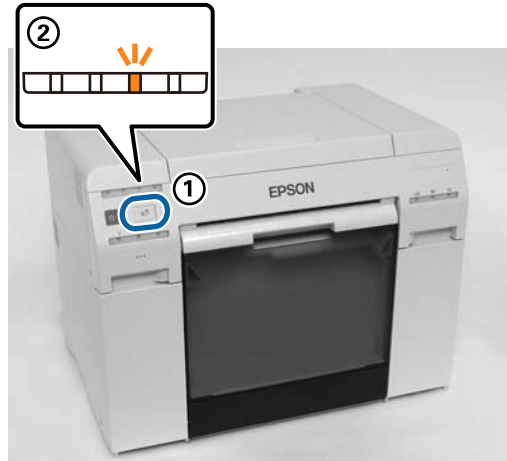

- 2 Abra la cubierta superior.



! **Importante:**

- No aplique fuerza excesiva para mover la unidad de cabezal de impresión manualmente.
- No toque los rodillos dentro de la impresora, ya que las impresiones podrían ensuciarse, por ejemplo.
- No toque los tubos de tinta dentro de la impresora. De hacerlo así, podría estropearse.

Limpiar el cabezal

- 3** Limpie el polvo de papel (normalmente es polvo blanco) del cabezal (las secciones azules en la siguiente figura) con un hisopo de algodón que puede adquirir en las tiendas.



! **Importante:**

No utilice un hisopo sucio para limpiar el cabezal.

- 4** Limpie el polvo de papel que se haya acumulado en las áreas absorbentes sin márgenes (las secciones azules en la siguiente figura) con un hisopo de algodón que puede adquirir en las tiendas.



Limpiar el cabezal

- 5** Si no hay polvo de papel en el lado derecho del cabezal, vaya al paso 7.
Si hay polvo de papel en el lado derecho del cabezal, presione el conmutador  durante tres segundos.
La unidad del cabezal de impresión se mueve hacia la izquierda.



- 6** Realice los pasos tres y cuatro para limpiar cualquier polvo de papel.

- 7** Presione el conmutador  durante tres segundos.
La unidad del cabezal de impresión se mueve hacia la derecha.

- 8** Close the top cover. (Cierre la cubierta superior.)



Con esto finaliza esta sección.

Mantenimiento

Herramienta de mantenimiento

Con la herramienta de mantenimiento puede realizar desde el ordenador operaciones de ajuste y mantenimiento tales como comprobar el estado de la impresora, configurar ajustes, limpiar cabezales, etc.

Windows

En el modo de operador, solamente puede usar **Current media (Soporte actual)** para **Printer maintenance (Mantenimiento de la impresora)** y **Paper Settings (Configuración del papel)**.

Elementos de la pantalla principal	Ajustes
Printer maintenance (Mantenimiento de la impresora)	Funciones de mantenimiento de cabezal de impresión como Diagnostic Cleaning (Limpieza de diagnóstico) , Forced Cleaning (Limpieza forzada) y Nozzle Check (Test de inyectores) .
Paper Settings (Configuración del papel)	Paper Type (Tipo de papel) y Paper Level (Nivel de papel) . Configure estos ajustes al sustituir el papel. También puede realizar las funciones de ajuste de la impresora, como Print Head Alignment (Alineación de cabezales) , Paper Feed Adjustment (Ajuste de alimentación de papel) y Gray Adjustment (Ajuste de grises) .
Printer settings (Configuración de la impresora)	Puede ejecutar varias configuraciones de la impresora, como Buzzer (Timbre) , Sleep Mode Threshold (Umbral modo suspens.) , Periodic Nozzle Check (Test per. inyectores) y Quick Print Mode (Modo de impresión rápida) .
Printer history (Historial de impresión)	Compruebe el Operation History (Historial de operaciones) y guarde archivos de registro utilizando Collect Logs (Recopilar registros) .
Printer Management (Gestión de la impresora)	Puede ejecutar las operaciones de gestión de la impresora, como Register (Registrar) , Cancel Registration (Cancelar registro) y Replace Printer (Sustituir impresora) .

Mac

Menú de pantalla principal	Ajustes
Mensaje	Muestra el estado de la impresora.
Printer Window (Ventana de impresora)	Permite comprobar la cantidad de tinta restante, el espacio libre en el cartucho de mantenimiento, etc.
Nozzle Check (Test de inyectores)	Permite imprimir un patrón de comprobación para ver si hay inyectores obstruidos.
Diagnostic Cleaning (Limpieza de diagnóstico)	Detecta inyectores obstruidos y realiza una limpieza automática.
Forced Cleaning (Limpieza forzada)	Realiza una limpieza manual.
Print Head Alignment (Alineación de cabezales)	Corrige la desalineación de impresión.

Mantenimiento

Menú de pantalla principal	Ajustes
Operation Condition Settings (Configuración de condición de operación)	Ajustes de impresora como Time Before Switching to Sleep Mode (Tiempo antes de pasar al modo suspendido) , Warning Buzzer (Zumbido de encendido) , Quick Print Mode (Modo de impresión rápida) y Paper Settings (Configuración del papel) .
Printer List (Lista de impresoras)	Muestra una lista de impresoras disponibles para seleccionar la que se vaya a configurar.
Periodic Nozzle Check (Test per. inyectores)	Permite indicar si se deben comprobar automáticamente los inyectores.

Consulte la "Manual de funcionamiento de la herramienta de mantenimiento" para obtener más información.

Mantenimiento

Lista de elementos que comprobar

La tabla siguiente ofrece detalles de inspección y limpieza.

Pieza de comprobación	Contenido	Periodo de comprobación	Referencia
Caja de restos de papel	Vacíe la caja.	Al sustituir papel	🔗 “Caja de restos de papel” de la página 69
Entrada de ventilación	Limpie el filtro de entrada de ventilación con una aspiradora.	Cada tres meses	🔗 “Entrada de ventilación” de la página 69

Caja de restos de papel

Saque la caja de restos de papel y vacíela.

[🔗 “Vaciar la caja de restos de papel” de la página 62](#)

Entrada de ventilación

Limpie el filtro de entrada de ventilación con una aspiradora.



Solución de problemas

Nota:

Consulte el "Manual de funcionamiento del controlador de la impresora" para obtener más información acerca de la solución de problemas del controlador de la impresora.

☞ "Manual de funcionamiento del controlador de la impresora" - "Solución de problemas"



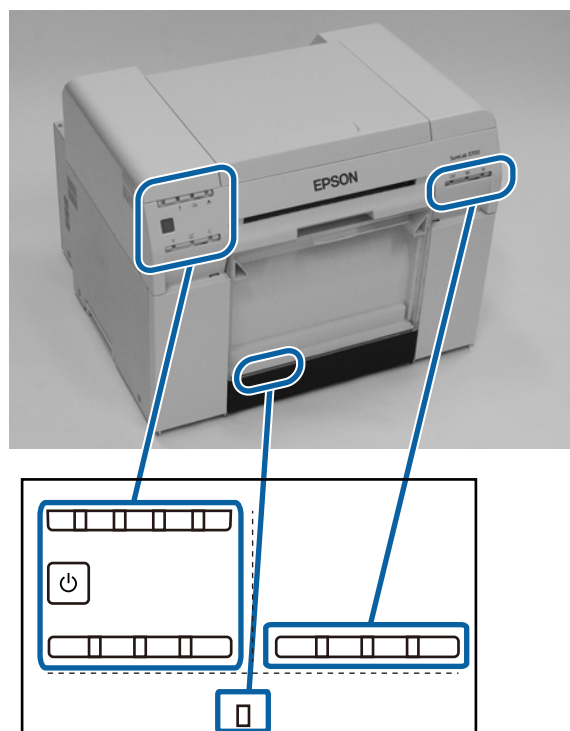

Cuando se produce un error

Zumbido de encendido y diodos

Cuando suene el zumbido de encendido o se iluminen o parpadeen los diodos, consulte las soluciones detalladas en la tabla siguiente y siga las recomendaciones.

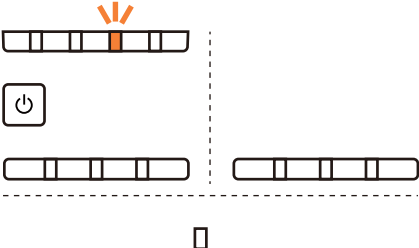

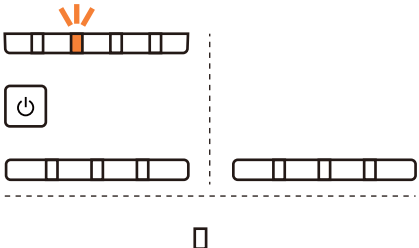
Solución de problemas

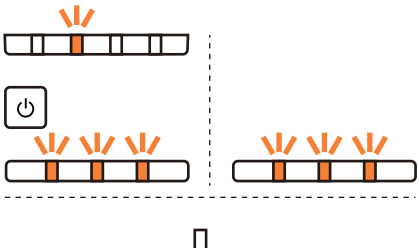
Diodo	Zumbido de encendido*	Problemas y soluciones
<p>Diodo  iluminado</p> <p>Diodo de estado de papel apagado</p> 	No	<p>No hay papel cargado en el alimentador de rollo de papel.</p> <p>Cargue papel.</p> <p>📖 “Sustituir papel” de la página 26</p>
<p>Diodo  iluminado</p> 	El zumbido de encendido suena de forma intermitente hasta que se saque la caja de restos de papel.	<p>Se han detenido las operaciones porque se ha producido un error, la impresora está realizando operaciones de recuperación o se ha producido un error de sistema de impresora.</p> <ul style="list-style-type: none"> <input type="checkbox"/> Compruebe el código en la pantalla del ordenador. Consulte esta sección para resolver el problema: <ul style="list-style-type: none"> 📖 “Errores y soluciones (Mac)” de la página 80 <input type="checkbox"/> Póngase en contacto con el distribuidor local si se ha producido un error de sistema de impresora.
<p>Diodo  iluminado</p> 		<p>El cartucho de tinta identificado por el diodo de estado de tinta está agotado o se ha producido un error.</p> <p>Sustituya el cartucho de tinta.</p> <p>📖 “Sustituir cartuchos de tinta” de la página 49</p>

Solución de problemas

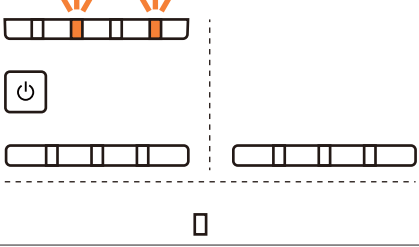
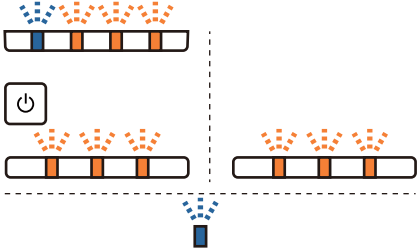
Diodo	Zumbido de encendido*	Problemas y soluciones
<p>Diodo ! iluminado Diodo □ iluminado Diodo de estado de papel apagado</p> 	<p>El zumbido de encendido suena de forma intermitente hasta que se saque la caja de restos de papel.</p>	<p>No hay papel cargado en el alimentador de rollo de papel o el papel se ha agotado. Cargue papel. “Sustituir papel” de la página 26</p>
<p>Diodo ! iluminado Diodo □ intermitente</p> 		<p>El papel se ha atascado o no ha entrado correctamente. Elimine el atasco de papel o vuelva a introducir el papel. “Atascos de papel” de la página 88</p>
<p>Diodo ! iluminado Diodo ▲ iluminado</p> 		<p>La tinta que queda en el cartucho indicada por el diodo de tinta ha caído por debajo del valor mínimo o se ha producido un error. Replace the maintenance cartridge(xxxx). (Sustituya el cartucho de mantenimiento (xxxx).) “Sustituir el cartucho de mantenimiento” de la página 57</p>
<p>Todos los indicadores parpadean</p> 	<p>Suena hasta que se apague el interruptor de encendido.</p>	<p>Se ha producido un error grave.</p> <ul style="list-style-type: none"> ❑ Reinicie la impresora. ❑ Póngase en contacto con su distribuidor local si el error se sigue produciendo.

* El zumbido de encendido se puede activar y desactivar desde la herramienta de mantenimiento.

Solución de problemas

Mensajes de error (Windows)

Los mensajes de error aparecen cuando se produce un error en la impresora mientras imprime.

El código del error así como los detalles y soluciones relevantes también aparecen en pantalla.

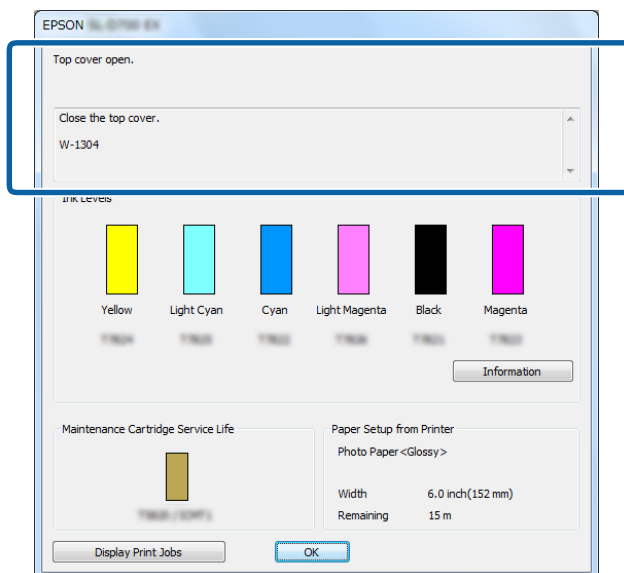

Mensajes de error (Mac)

Si se producen errores de impresión, puede usar la herramienta de mantenimiento para ver la descripción y las soluciones de cada error. Haga clic en **Printer Window (Ventana de impresora)** para ver un mensaje de error detallado.

Consulte el "Manual de funcionamiento de la herramienta de mantenimiento" para obtener más información acerca de la herramienta de mantenimiento.

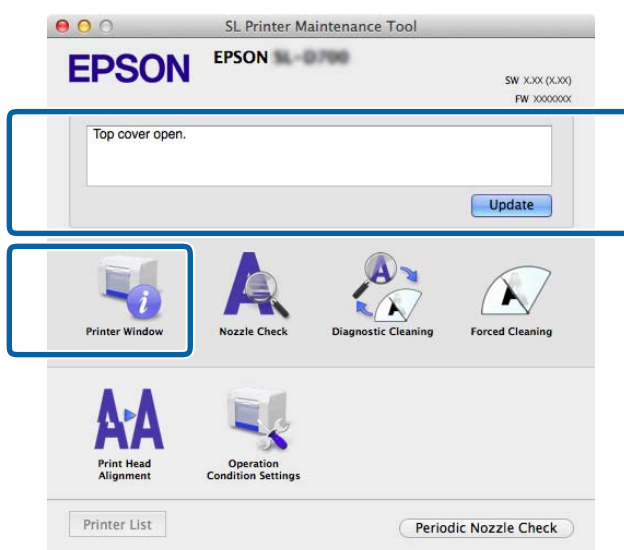



Use uno de los métodos indicados a continuación para iniciar la herramienta de mantenimiento.

Solución de problemas

- 1 Seleccione **System Preferences (Preferencias del Sistema)** > **Print & Scan (Impresión y Escaneado)** (o **Print & Fax (Impresión y Fax)**) en el menú **Apple**.
- 2 Seleccione la impresora y haga clic en **Options & Supplies (Opciones y recambios)** > **Utility (Utilidad)** > **Open Printer Utility (Abrir Utilidad Impresoras)**.

Errores y soluciones (Windows)

Compruebe la descripción del error visualizado y tome las medidas necesarias.

Código	Mensaje	Acción requerida
W-2301 - W-2303 W-2305 - W-2306	Cannot perform [Detect Clogging] correctly. (No se puede [Detectar obstrucción] correctamente.) Inicie la [Maintenance tool], seleccione [Mantenimiento de la impresora] y lleve a cabo una [Limpieza de diagnóstico]. Póngase en contacto con el servicio de asistencia si el error se sigue produciendo.	Realice una Diagnostic Cleaning (Limpieza de diagnóstico) en la Herramienta de mantenimiento. Consulte el "Manual de funcionamiento de la herramienta de mantenimiento" para obtener más información acerca de la herramienta de mantenimiento. Si la pantalla de Windows muestra el mensaje "Auto nozzle check failed. (Test de inyectores automático fallido.)", póngase en contacto con el servicio de asistencia.
I-2307	Cannot perform [Detect Clogging] correctly. (No se puede [Detectar obstrucción] correctamente.) Puede que la temperatura de la habitación no esté dentro del rango de temperaturas de funcionamiento garantizado. Averigüe la temperatura de la habitación.	Averigüe la temperatura de la habitación. Use la impresora en una ubicación cuya temperatura esté dentro del rango recomendado.
W-2311	Clogged nozzle(s) detected. (Inyector(es) obstruido(s) detectado(s).) Inicie la [Maintenance tool], seleccione [Mantenimiento de la impresora] y lleve a cabo una [Limpieza de diagnóstico].	Realice una Diagnostic Cleaning (Limpieza de diagnóstico) en la Herramienta de mantenimiento. Consulte el "Manual de funcionamiento de la herramienta de mantenimiento" para obtener más información acerca de la herramienta de mantenimiento.
I-2401	El cartucho de mantenimiento deberá sustituirse pronto. Prepare un nuevo cartucho de mantenimiento(XXXX). Puede continuar imprimiendo hasta que sea necesario el reemplazo.	Revise el mensaje y después haga clic en OK (Aceptar) . Prepare un cartucho de mantenimiento con el número de modelo mostrado en XXXX.  "Sustituir el cartucho de mantenimiento" de la página 57
I-2201	Ink Low (Hay poca Tinta) (XXXX) Prepare un nuevo cartucho de tinta. Puede continuar imprimiendo hasta que sea necesario el reemplazo. Epson recomienda usar los cartuchos Epson genuinos citados arriba.	Revise el mensaje y después haga clic en OK (Aceptar) . Prepare un nuevo cartucho para la sustitución.  "Sustituir cartuchos de tinta" de la página 49





Solución de problemas

Código	Mensaje	Acción requerida
I-2101 - I-2104	Se acerca el momento de sustituir piezas. xxxxxx Contacte con un técnico. No se podrá imprimir si hay piezas al final de su vida útil.	Póngase en contacto con el servicio de asistencia y solicite la sustitución de la pieza mostrada en xxxxxx.
W-1301	The scrap paper box has come off. (La caja de restos de papel está desenchajada.) Install the scrap paper box correctly. (Coloque la caja de restos de papel correctamente.)	Vuelva a colocar la caja de restos de papel. Si aparece un mensaje, compruebe los detalles.
W-1302	Cubierta de cartucho (derecha) abierta. Al sustituir un cartucho, compruebe la ubicación y el tipo de cartucho. Cierre la cubierta de cartuchos.	Cierre la cartridge cover (derecha). Si aparece un mensaje, compruebe los detalles.
W-1303	Cubierta de cartucho (izquierda) abierta. Al sustituir un cartucho, compruebe la ubicación y el tipo de cartucho. Cierre la cubierta de cartuchos.	Cierre la cartridge cover (izquierda). Si aparece un mensaje, compruebe los detalles.
W-1304	Top cover open. (Cubierta superior abierta.) Close the top cover. (Cierre la cubierta superior.)	Close the top cover. (Cierre la cubierta superior.) Si aparece un mensaje, compruebe los detalles.
W-1305	Rear cover open. (Cubierta posterior abierta.) Close the rear cover. (Cierre la cubierta posterior.)	Close the rear cover. (Cierre la cubierta posterior.) Si aparece un mensaje, compruebe los detalles.
I-1311	Check the scrap paper box. (Compruebe la caja de restos de papel.) Empty the box if it is full. (Vacíe la caja si está llena.)	Check the scrap paper box. (Compruebe la caja de restos de papel.) Compruebe la caja de restos de papel y vacíela si está llena.  "Vaciar la caja de restos de papel" de la página 62
W-1101	Atasco de papel. Remove any paper remaining from the roll paper feeder, and then reload the paper. (Saque del rollo alimentador cualquier rastro de papel y vuelva a cargar el papel.)	Quite el papel del roll paper feeder y vuelva a cargar el papel.  "Atascos de papel" de la página 88
W-1102	A paper jam has occurred. (Atasco de papel.) Open the rear cover and the top cover, remove any paper remaining, and then reload the paper. (Abra las cubiertas posterior y superior, quite el papel que pueda haber y vuelva a cargar el papel.)	Quite el papel del alimentador de rollo de papel interno y vuelva a cargar el papel. Si la colocación de la impresora impide el acceso a la parte posterior para realizar tareas de mantenimiento, póngase en contacto con el servicio de asistencia.  "Atascos de papel" de la página 88
W-1103	An error has occurred in the paper feeding unit. (Error en la unidad de alimentación de papel.) Reload the paper in the same way as when replacing paper. (Vuelva a cargar el papel del mismo modo que al sustituirlo.)	Compruebe que no queda papel en el interior de la impresora y después vuelva a introducir el papel. Si aparece un mensaje, compruebe los detalles.  "Sustituir papel" de la página 26

Solución de problemas

Código	Mensaje	Acción requerida
W-1104	Paper is not loaded correctly. (El papel no se ha cargado correctamente.) Check the positions of the edge guides, and then reload the paper. (Compruebe las posiciones de las guías de borde y vuelva a cargar el papel.)	Compruebe que no queda papel en el interior de la impresora y después vuelva a introducir el papel. Al cargar el papel, asegúrese de que la guía interna y la guía frontal coinciden con el ancho del papel. Si aparece un mensaje, compruebe los detalles.  "Sustituir papel" de la página 26
W-1105	Paper is out. (Papel agotado.) Load paper. (Cargue papel.)	Compruebe que no queda papel en el interior de la impresora y después vuelva a introducir el papel. Si aparece un mensaje, compruebe los detalles.  "Sustituir papel" de la página 26
W-1106	Paper is out or not loaded correctly. (Papel agotado o no cargado correctamente.) Load paper. (Cargue papel.)	
W-1108	The width of the loaded paper is not supported. (No se admite el ancho del papel cargado.) Load supported paper. (Cargue papel admitido.)	Cargue el papel adecuado.  "Sustituir papel" de la página 26
W-1109	No se reconoce el tipo de papel. Actualice la información del papel.	Actualice los datos del papel. Consulte el "Manual de funcionamiento de la herramienta de mantenimiento" para obtener más información acerca de la actualización de la información.
W-2101 - W-2104	Las piezas han alcanzado el final de su vida útil. xxxxxx ¿Desea continuar utilizando la impresora o reemplazar piezas? Si continua utilizando la impresora, la tinta podría salirse o se podría producir un mal funcionamiento. ¿Desea continuar?	Póngase en contacto con el servicio de asistencia y solicite la sustitución de la pieza mostrada en xxxxxx.
W-2401	Maintenance cartridge not installed (Cartucho de mantenimiento no instalado) Instale el cartucho de mantenimiento(xxxx).	Vuelva a instalar el cartucho de mantenimiento correctamente para el número de modelo mostrado en xxxx.  "Sustituir el cartucho de mantenimiento" de la página 57
W-2402	Maintenance cartridge usage exceeded the application limit. (El uso del cartucho de mantenimiento ha sobrepasado el límite de la aplicación.) Replace the maintenance cartridge(xxxx). (Sustituya el cartucho de mantenimiento (xxxx).)	Reemplace el cartucho de mantenimiento con el número de modelo mostrado en xxxx.  "Sustituir el cartucho de mantenimiento" de la página 57
W-2201	Error de cartucho de tinta (xxxx) Instale el cartucho correcto. Epson aconseja usar los cartuchos Epson genuinos citados arriba.	Compruebe el cartucho de tinta con el color mostrado en xxxx y, a continuación, reemplace el cartucho. Si aparece un mensaje, compruebe los detalles.  "Sustituir cartuchos de tinta" de la página 49

Solución de problemas

Código	Mensaje	Acción requerida
W-2202	Sustituir cartucho (xxxx) Epson recomienda usar los cartuchos Epson genuinos citados arriba.	Compruebe el cartucho de tinta con el color mostrado en xxxx y, a continuación, reemplace el cartucho. Si aparece un mensaje, compruebe los detalles.  "Sustituir cartuchos de tinta" de la página 49
W-2203	Error de cartucho de tinta (xxxx) Saque y vuelva a instalar el cartucho correctamente o sustitúyalo. Epson recomienda usar los cartuchos Epson genuinos citados arriba.	Compruebe el cartucho de tinta con el color y el número de modelo mostrado en xxxx y, a continuación, reemplace el cartucho o reinstálelo correctamente. Si aparece un mensaje, compruebe los detalles.  "Sustituir cartuchos de tinta" de la página 49
W-2204	Error de cartucho de tinta (xxxx) Instale el cartucho correcto. Epson recomienda usar los cartuchos Epson genuinos citados arriba.	Compruebe el cartucho de tinta con el color y el número de modelo mostrados en xxxx y, a continuación, reemplace el cartucho. Si aparece un mensaje, compruebe los detalles.  "Sustituir cartuchos de tinta" de la página 49
W-2205	Insufficient ink left to perform head cleaning or initial charge. (No queda suficiente tinta para realizar la limpieza del cabezal o la carga de tinta inicial.) Replace the ink cartridge indicated by the ink light that is turned on. El cartucho que se está utilizando se puede instalar de nuevo para imprimir.	Replace the ink cartridge indicated by the ink light that is turned on. Si aparece un mensaje, compruebe los detalles.  "Sustituir cartuchos de tinta" de la página 49
W-2403	No se reconoce el cartucho de mantenimiento Install the maintenance cartridge correctly. (Instale correctamente el cartucho de mantenimiento.)	Reemplace o reinstale el cartucho de mantenimiento correctamente con el número de modelo mostrado en xxxx. Si aparece un mensaje, compruebe los detalles.  "Sustituir el cartucho de mantenimiento" de la página 57
W-2404	Insufficient free space in the maintenance cartridge. (No hay suficiente espacio libre en el cartucho de mantenimiento.) Replace the maintenance cartridge(xxxx), and then perform head cleaning or initial charge. (Sustituya el cartucho de mantenimiento(xxxx) y, a continuación, limpie el cabezal o realice la carga inicial.) El cartucho en uso actualmente se puede volver a instalar para imprimir.	Reemplace el cartucho de mantenimiento con el número de modelo mostrado en xxxx. Si aparece un mensaje, compruebe los detalles.  "Sustituir el cartucho de mantenimiento" de la página 57

Solución de problemas

Código	Mensaje	Acción requerida
E-5101	<p>La impresora está desconectada.</p> <p>Compruebe que el cable está conectado y después vuelva a encender la impresora.</p> <p>Póngase en contacto con el servicio de asistencia si el error se sigue produciendo.</p> <p>Vuelva a solicitar las impresiones si hay archivos de imagen que no se han impreso.</p> <p>Código: xxxx</p>	<p>Compruebe que los cables están conectados correctamente y, a continuación, reinicie la impresora.</p> <p>Si el error persiste, póngase en contacto con el servicio de asistencia.</p>
E-2101 - E-2104	<p>Las piezas han alcanzado el final de su vida útil.</p> <p>xxxxxx</p> <p>Contacte con un técnico.</p>	<p>Póngase en contacto con el servicio de asistencia y solicite la sustitución de la pieza mostrada en xxxxxx.</p>
E-9901, E-9902	<p>Se produjo un error en el sistema de la impresora.</p> <p>Turn the printer off (Apague la impresora). Compruebe si queda papel cargado en la impresora y vuelve a encenderla.</p> <p>Póngase en contacto con el servicio de asistencia si el error se sigue produciendo.</p> <p>Vuelva a solicitar las impresiones si hay archivos de imagen que no se han impreso.</p> <p>Código: xxxx</p>	<p>Apague la impresora y enciéndala de nuevo.</p> <p>Si el error persiste, puede que se deba a un defecto de funcionamiento. Póngase en contacto con el servicio de asistencia.</p>
W-5201	<p>El papel indicado en los ajustes de impresión es distinto del papel cargado en la impresora.</p> <p>After replacing the paper, click [OK] Si la impresión está actualmente en curso, cuando dicha impresión se detenga, cambie el papel y, a continuación, haga clic en [Aceptar].</p> <p>Para continuar imprimiendo utilizando la configuración actual, haga clic en [Imprimir].</p>	<p>Cargue el papel adecuado. Después de sustituir el papel, indique los ajustes de Paper Type (Tipo de papel) Paper Level (Nivel de papel) en la herramienta de mantenimiento.</p> <p> "Sustituir papel" de la página 26</p> <p>Para seguir imprimiendo con la configuración actual, haga clic en Print (Imprimir).</p>
W-2206	<p>You have not installed genuine Epson ink cartridges. (No ha instalado cartuchos de tinta genuinos de Epson.)</p> <p>Information about ink levels may not be displayed, and use of non-genuine ink is recorded for possible use in service support. (No se mostrará información sobre los niveles de tinta, y se registrará el uso de tinta no genuina para su posible uso por parte del Servicio Técnico.)</p> <p>For optimum quality and reliability Epson recommends using genuine Epson ink. (Para obtener la calidad y fiabilidad óptimas, Epson recomienda el uso de tinta genuina de Epson.)</p> <p>¿Desea continuar?</p> <p>Llame a la línea gratuita de atención al cliente de Epson 400-810-9977 para la compra de cartuchos de tinta genuinos.</p>	<p>La impresora está diseñada para su uso con cartuchos de tinta genuinos. Si usa cartuchos de tinta no genuinos, los resultados de la impresión podrían ser apenas visibles o la cantidad de tinta restante podría no detectarse correctamente. Recomendamos usar productos Epson genuinos.</p>
E-5201	<p>No se pudieron adquirir los datos de calibración de impresión.</p> <p>Compruebe que el cable está conectado y después vuelva a encender la impresora.</p> <p>Póngase en contacto con el servicio de asistencia si el error se sigue produciendo.</p>	<p>Apague la impresora y enciéndala de nuevo.</p> <p>Si el error persiste, póngase en contacto con el servicio de asistencia.</p>

Solución de problemas

Código	Mensaje	Acción requerida
I-5201, W-5202	<p>La cantidad de datos en trabajos de impresión enviados a la impresora está cerca del límite máximo.</p> <p>Detenga el envío del trabajo de impresión actual y envíe las páginas restantes como un trabajo de impresión aparte.</p>	<p>El trabajo de impresión es demasiado grande.</p> <p>Después de eliminar todos los trabajos de impresión, divida los datos e intente imprimir de nuevo.</p>



Solución de problemas

Errores y soluciones (Mac)





Compruebe la descripción del error visualizado y tome las medidas necesarias.

Código	Mensaje	Acción requerida
W-2301 - W-2303 W-2305 - W-2306	<p>Cannot perform [Detect Clogging] correctly. (No se puede [Detectar obstrucción] correctamente.)</p> <p>Delete all print jobs remaining in the operating system's print queue. (Elimine todos los trabajos que quedan en la cola de impresión del sistema operativo.)</p> <p>Realice una [Limpieza de diagnóstico].</p> <p>Póngase en contacto con el servicio de asistencia si el error se sigue produciendo.</p>	<p>Después de eliminar todos los trabajos de impresión, realice una Limpieza de diagnóstico en la herramienta de mantenimiento.</p> <p>Consulte el "Manual de funcionamiento de la herramienta de mantenimiento" para obtener más información acerca de la herramienta de mantenimiento.</p> <p>Si la pantalla muestra el mensaje "Auto nozzle check failed. (Test de inyectores automático fallido.)", póngase en contacto con el servicio de asistencia.</p>
I-2307	<p>Cannot perform [Detect Clogging] correctly. (No se puede [Detectar obstrucción] correctamente.)</p> <p>Puede que la temperatura de la habitación no esté dentro del rango de temperaturas de funcionamiento garantizado.</p> <p>Averigüe la temperatura de la habitación.</p>	<p>Averigüe la temperatura de la habitación. Use la impresora en una ubicación cuya temperatura esté dentro del rango recomendado.</p>
W-2311	<p>Clogged nozzle(s) detected. (Inyector(es) obstruido(s) detectado(s).)</p> <p>Delete all print jobs remaining in the operating system's print queue. (Elimine todos los trabajos que quedan en la cola de impresión del sistema operativo.)</p> <p>Realice una [Limpieza de diagnóstico].</p>	<p>Después de eliminar todos los trabajos de impresión, realice una Limpieza de diagnóstico en la herramienta de mantenimiento.</p> <p>Consulte el "Manual de funcionamiento de la herramienta de mantenimiento" para obtener más información acerca de la herramienta de mantenimiento.</p>
I-2401	<p>Replace the maintenance cartridge soon (El cartucho de mantenimiento deberá sustituirse pronto)</p> <p>Prepare un nuevo cartucho de mantenimiento(XXXX).</p> <p>Puede seguir imprimiendo hasta que llegue el momento de sustituir el cartucho.</p>	<p>Revise el mensaje y después haga clic en OK (Aceptar).</p> <p>Prepare un cartucho de mantenimiento con el número de modelo mostrado en XXXX.</p> <p> "Sustituir el cartucho de mantenimiento" de la página 57</p>
I-2201	<p>Ink Low (Hay poca Tinta)</p> <p>(XXXX)</p> <p>Prepare un nuevo cartucho de tinta.</p> <p>Puede seguir imprimiendo hasta que haya que sustituir el cartucho de tinta.</p> <p>Epson recommends the genuine Epson cartridges listed above. (Epson aconseja usar los cartuchos Epson genuinos citados arriba.)</p>	<p>Revise el mensaje y después haga clic en OK (Aceptar).</p> <p>Prepare un cartucho de tinta nuevo para el color y el número de modelo mostrados en XXXX; prepárese para sustituir el cartucho.</p> <p> "Sustituir cartuchos de tinta" de la página 49</p>





Solución de problemas

Código	Mensaje	Acción requerida
I-2101 - I-2104	It is nearly time to replace parts. (Se acerca el momento de sustituir piezas.) xxxxxx Contacte con un técnico. No se podrá imprimir si hay piezas al final de su vida útil.	Póngase en contacto con el servicio de asistencia y solicite la sustitución de la pieza mostrada en xxxxxx.
W-1301	The scrap paper box has come off. (La caja de restos de papel está desencajada.) Delete all print jobs remaining in the operating system's print queue. (Elimine todos los trabajos que quedan en la cola de impresión del sistema operativo.) Install the scrap paper box correctly. (Coloque la caja de restos de papel correctamente.)	Después de eliminar todos los trabajos de impresión, coloque la caja de restos de papel. Si aparece un mensaje, compruebe los detalles.
W-1302	Cubierta de cartucho (derecha) abierta. Delete all print jobs remaining in the operating system's print queue. (Elimine todos los trabajos que quedan en la cola de impresión del sistema operativo.) Al sustituir un cartucho, compruebe la ubicación y el tipo de cartucho. Cierre la cubierta de cartuchos.	Después de eliminar todos los trabajos de impresión, cierre la cubierta de cartuchos (derecha). Si aparece un mensaje, compruebe los detalles.
W-1303	Cubierta de cartucho (izquierda) abierta. Delete all print jobs remaining in the operating system's print queue. (Elimine todos los trabajos que quedan en la cola de impresión del sistema operativo.) Al sustituir un cartucho, compruebe la ubicación y el tipo de cartucho. Cierre la cubierta de cartuchos.	Después de eliminar todos los trabajos de impresión, cierre la cubierta de cartuchos (izquierda). Si aparece un mensaje, compruebe los detalles.
W-1304	Cubierta superior abierta. Delete all print jobs remaining in the operating system's print queue. (Elimine todos los trabajos que quedan en la cola de impresión del sistema operativo.) Close the top cover. (Cierre la cubierta superior.)	Después de eliminar todos los trabajos de impresión, cierre la cubierta superior. Si aparece un mensaje, compruebe los detalles.
W-1305	Cubierta posterior abierta. Delete all print jobs remaining in the operating system's print queue. (Elimine todos los trabajos que quedan en la cola de impresión del sistema operativo.) Close the rear cover. (Cierre la cubierta posterior.)	Después de eliminar todos los trabajos de impresión, cierre la cubierta posterior. Si aparece un mensaje, compruebe los detalles.
I-1311	Check the scrap paper box. (Compruebe la caja de restos de papel.) Empty the box if it is full. (Vacíe la caja si está llena.)	Check the scrap paper box. (Compruebe la caja de restos de papel.) Compruebe la scrap paper box y vacíela si está llena.  "Vaciar la caja de restos de papel" de la página 62
W-1101	A paper jam has occurred. (Atasco de papel.) Delete all print jobs remaining in the operating system's print queue. (Elimine todos los trabajos que quedan en la cola de impresión del sistema operativo.) Remove any paper remaining from the roll paper feeder, and then reload the paper. (Saque del rollo alimentador cualquier rastro de papel y vuelva a cargar el papel.)	Después de eliminar todos los trabajos de impresión, quite el papel del alimentador de rollo de papel y vuelva a cargar el papel.  "Atascos de papel" de la página 88





Solución de problemas

Código	Mensaje	Acción requerida
W-1102	<p>Atasco de papel.</p> <p>Delete all print jobs remaining in the operating system's print queue. (Elimine todos los trabajos que quedan en la cola de impresión del sistema operativo.)</p> <p>Open the rear cover and the top cover, remove any paper remaining, and then reload the paper.</p>	<p>Después de eliminar todos los trabajos de impresión, quite el papel del alimentador de papel interno y vuelva a cargar el papel.</p> <p>Si la colocación de la impresora impide el acceso a la parte posterior para realizar tareas de mantenimiento, póngase en contacto con el servicio de asistencia.</p> <p> "Atascos de papel" de la página 88</p>
W-1103	<p>Error en la unidad de alimentación de papel.</p> <p>Delete all print jobs remaining in the operating system's print queue. (Elimine todos los trabajos que quedan en la cola de impresión del sistema operativo.)</p> <p>Vuelva a cargar el papel como lo hace al sustituirlo.</p>	<p>Después de eliminar todos los trabajos de impresión, asegúrese de que no quede papel dentro de la impresora y vuelva a cargar el papel. Si aparece un mensaje, compruebe los detalles.</p> <p> "Sustituir papel" de la página 26</p>
W-1104	<p>El papel no se ha cargado correctamente.</p> <p>Delete all print jobs remaining in the operating system's print queue. (Elimine todos los trabajos que quedan en la cola de impresión del sistema operativo.)</p> <p>Check the positions of the edge guides, and then reload the paper. (Compruebe las posiciones de las guías de borde y vuelva a cargar el papel.)</p>	<p>Después de eliminar todos los trabajos de impresión, asegúrese de que no quede papel dentro de la impresora y vuelva a cargar el papel.</p> <p>Al cargar el papel, asegúrese de que la guía interna y la guía frontal coinciden con el ancho del papel. Si aparece un mensaje, compruebe los detalles.</p> <p> "Sustituir papel" de la página 26</p>
W-1105	<p>Papel agotado.</p> <p>Delete all print jobs remaining in the operating system's print queue. (Elimine todos los trabajos que quedan en la cola de impresión del sistema operativo.)</p> <p>Cargue papel.</p>	<p>Después de eliminar todos los trabajos de impresión, asegúrese de que no quede papel dentro de la impresora y vuelva a cargar el papel. Si aparece un mensaje, compruebe los detalles.</p> <p> "Sustituir papel" de la página 26</p>
W-1106	<p>El papel se acabó o no se introdujo correctamente.</p> <p>Delete all print jobs remaining in the operating system's print queue. (Elimine todos los trabajos que quedan en la cola de impresión del sistema operativo.)</p> <p>Load paper. (Cargue papel.)</p>	
W-1108	<p>No se admite el ancho del papel cargado.</p> <p>Delete all print jobs remaining in the operating system's print queue. (Elimine todos los trabajos que quedan en la cola de impresión del sistema operativo.)</p> <p>Load supported paper. (Cargue papel admitido.)</p>	<p>Después de eliminar todos los trabajos de impresión, cargue el papel adecuado.</p> <p> "Sustituir papel" de la página 26</p>
W-1109	<p>Cannot recognize the paper type. (No se reconoce el tipo de papel.)</p> <p>Delete all print jobs remaining in the operating system's print queue. (Elimine todos los trabajos que quedan en la cola de impresión del sistema operativo.)</p> <p>Update the paper information. (Actualice los datos del papel.)</p>	<p>Actualice los datos del papel. Consulte el "Manual de funcionamiento de la herramienta de mantenimiento" para obtener más información acerca de la actualización de la información.</p>

Solución de problemas

Código	Mensaje	Acción requerida
W-2101 - W-2104	<p>Las piezas han alcanzado el final de su vida útil. xxxxxx</p> <p>¿Desea continuar utilizando la impresora o reemplazar piezas?</p> <p>Delete all print jobs remaining in the operating system's print queue. (Elimine todos los trabajos que quedan en la cola de impresión del sistema operativo.)</p> <p>Si continua utilizando la impresora, la tinta podría salirse o se podría producir un mal funcionamiento.</p> <p>¿Desea continuar?</p>	<p>Póngase en contacto con el servicio de asistencia y solicite la sustitución de la pieza mostrada en xxxxxx.</p>
W-2401	<p>Maintenance cartridge not installed (Cartucho de mantenimiento no instalado)</p> <p>Delete all print jobs remaining in the operating system's print queue. (Elimine todos los trabajos que quedan en la cola de impresión del sistema operativo.)</p> <p>Install the maintenance cartridge. (Instale el cartucho de mantenimiento.)</p>	<p>Después de eliminar todos los trabajos de impresión, instale el cartucho de mantenimiento correctamente.</p> <p> "Sustituir el cartucho de mantenimiento" de la página 57</p>
W-2402	<p>El uso del cartucho de mantenimiento ha sobrepasado el límite de la aplicación.</p> <p>Delete all print jobs remaining in the operating system's print queue. (Elimine todos los trabajos que quedan en la cola de impresión del sistema operativo.)</p> <p>Replace the maintenance cartridge(xxxx). (Sustituya el cartucho de mantenimiento (xxxx).)</p>	<p>Después de eliminar todos los trabajos de impresión, reemplace el cartucho de mantenimiento por el número de modelo que se muestra en xxxx.</p> <p> "Sustituir el cartucho de mantenimiento" de la página 57</p>
W-2201	<p>Error de cartucho de tinta (xxxx)</p> <p>Delete all print jobs remaining in the operating system's print queue. (Elimine todos los trabajos que quedan en la cola de impresión del sistema operativo.)</p> <p>Instale el cartucho correcto.</p> <p>Epson recomienda usar los cartuchos Epson genuinos citados arriba.</p>	<p>Después de eliminar todos los trabajos de impresión, compruebe el cartucho de tinta con el color mostrado en xxxx y, a continuación, sustituya el cartucho.</p> <p>Si aparece un mensaje, compruebe los detalles.</p> <p> "Sustituir cartuchos de tinta" de la página 49</p>
W-2202	<p>Sustituir cartucho (xxxx)</p> <p>Delete all print jobs remaining in the operating system's print queue. (Elimine todos los trabajos que quedan en la cola de impresión del sistema operativo.)</p> <p>Epson recomienda usar los cartuchos Epson genuinos citados arriba.</p>	<p>Después de eliminar todos los trabajos de impresión, compruebe el cartucho de tinta con el color y el número de modelo mostrados en xxxx y, a continuación, sustituya el cartucho.</p> <p>Si aparece un mensaje, compruebe los detalles.</p> <p> "Sustituir cartuchos de tinta" de la página 49</p>

Solución de problemas

Código	Mensaje	Acción requerida
W-2203	<p>Error de cartucho de tinta (xxxx)</p> <p>Delete all print jobs remaining in the operating system's print queue. (Elimine todos los trabajos que quedan en la cola de impresión del sistema operativo.)</p> <p>Saque y vuelva a instalar el cartucho correctamente o sustitúyalo.</p> <p>Epson recomienda usar los cartuchos Epson genuinos citados arriba.</p>	<p>Después de eliminar todos los trabajos de impresión, compruebe el cartucho de tinta con el color y el número de modelo mostrados en xxxx y, a continuación, sustituya el cartucho o reinstálelo correctamente.</p> <p>Si aparece un mensaje, compruebe los detalles.</p> <p> "Sustituir cartuchos de tinta" de la página 49</p>
W-2204	<p>Error de cartucho de tinta (xxxx)</p> <p>Delete all print jobs remaining in the operating system's print queue. (Elimine todos los trabajos que quedan en la cola de impresión del sistema operativo.)</p> <p>Instale el cartucho correcto.</p> <p>Epson recomienda usar los cartuchos Epson genuinos citados arriba.</p>	<p>Después de eliminar todos los trabajos de impresión, compruebe el cartucho de tinta con el color y el número de modelo mostrados en xxxx y, a continuación, sustituya el cartucho.</p> <p>Si aparece un mensaje, compruebe los detalles.</p> <p> "Sustituir cartuchos de tinta" de la página 49</p>
W-2205	<p>Insufficient ink left to perform head cleaning or initial charge. (No queda suficiente tinta para realizar la limpieza del cabezal o la carga de tinta inicial.)</p> <p>Replace the ink cartridge indicated by the ink light that is turned on.</p> <p>Delete all print jobs remaining in the operating system's print queue. (Elimine todos los trabajos que quedan en la cola de impresión del sistema operativo.)</p> <p>The cartridge being used can be installed again for printing. (El cartucho que se está utilizando se puede instalar de nuevo para imprimir.)</p>	<p>Reemplace el cartucho de tinta cuya luz está encendida y, a continuación, elimine todos los trabajos de impresión.</p> <p>Si aparece un mensaje, compruebe los detalles.</p> <p> "Sustituir cartuchos de tinta" de la página 49</p>
W-2403	<p>Maintenance cartridge cannot be recognized (No se reconoce el cartucho de mantenimiento)</p> <p>Delete all print jobs remaining in the operating system's print queue. (Elimine todos los trabajos que quedan en la cola de impresión del sistema operativo.)</p> <p>Install the maintenance cartridge correctly. (Instale correctamente el cartucho de mantenimiento.)</p>	<p>Después de eliminar todos los trabajos de impresión, sustituya el cartucho de mantenimiento o reinstálelo correctamente.</p> <p>Si aparece un mensaje, compruebe los detalles.</p> <p> "Sustituir el cartucho de mantenimiento" de la página 57</p>
W-2404	<p>No hay suficiente espacio libre en el cartucho de mantenimiento.</p> <p>Delete all print jobs remaining in the operating system's print queue. (Elimine todos los trabajos que quedan en la cola de impresión del sistema operativo.)</p> <p>Replace the maintenance cartridge(xxxx), and then perform head cleaning or initial charge. (Sustituya el cartucho de mantenimiento(xxxx) y, a continuación, limpie el cabezal o realice la carga inicial.)</p>	<p>Después de eliminar todos los trabajos de impresión, sustituya el cartucho de mantenimiento.</p> <p>Si aparece un mensaje, compruebe los detalles.</p> <p> "Sustituir el cartucho de mantenimiento" de la página 57</p>

Solución de problemas

Código	Mensaje	Acción requerida
E-5101	<p>La impresora está desconectada.</p> <p>Delete all print jobs remaining in the operating system's print queue. (Elimine todos los trabajos que quedan en la cola de impresión del sistema operativo.)</p> <p>Compruebe que el cable está conectado y después vuelva a encender la impresora.</p> <p>Póngase en contacto con el servicio de asistencia si el error se sigue produciendo.</p>	<p>Después de eliminar todos los trabajos de impresión, compruebe que los cables están conectados correctamente y reinicie la impresora.</p> <p>Si el error persiste, póngase en contacto con el servicio de asistencia.</p>
E-2101 - E-2104	<p>Las piezas han alcanzado el final de su vida útil.</p> <p>xxxxxx</p> <p>Contacte con un técnico.</p> <p>Delete all print jobs remaining in the operating system's print queue. (Elimine todos los trabajos que quedan en la cola de impresión del sistema operativo.)</p>	<p>Después de eliminar todos los trabajos de impresión, póngase en contacto con el servicio de asistencia y pida un recambio para la pieza mostrada en xxxxxx.</p>
E-9901 (xxxx), E-9902(xxxx)	<p>A printer system error occurred. (Error del sistema de la impresora.)</p> <p>Delete all print jobs remaining in the operating system's print queue. (Elimine todos los trabajos que quedan en la cola de impresión del sistema operativo.)</p> <p>Turn the printer off (Apague la impresora). Compruebe si queda papel cargado en la impresora y vuelve a encenderla.</p> <p>Póngase en contacto con el servicio de asistencia si el error se sigue produciendo.</p>	<p>Después de eliminar todos los trabajos de impresión, reinicie la impresora.</p> <p>Si el error persiste, puede que se deba a un defecto de funcionamiento. Póngase en contacto con el servicio de asistencia.</p>
I-5201	<p>La cantidad de datos en trabajos de impresión enviados a la impresora está cerca del límite máximo.</p> <p>Detenga el envío del trabajo de impresión actual y envíe las páginas restantes como un trabajo de impresión aparte.</p>	<p>El trabajo de impresión es demasiado grande.</p> <p>Después de eliminar todos los trabajos de impresión, divida los datos e intente imprimir de nuevo.</p>
W-2206	<p>No ha instalado cartuchos de tinta Epson genuinos.</p> <p>xxxx</p> <p>Es posible que no se visualice la información sobre los niveles de tinta, y la utilización de tinta no genuina se registra por si fuera de utilidad para el servicio de asistencia.</p> <p>Para una calidad y fiabilidad óptimas, Epson recomienda la utilización de tinta Epson genuina.</p>	<p>La impresora está diseñada para su uso con cartuchos de tinta genuinos. Si usa cartuchos de tinta no genuinos, los resultados de la impresión podrían ser apenas visibles o la cantidad de tinta restante podría no detectarse correctamente. Recomendamos usar productos Epson genuinos.</p>
W-2207	<p>Se ha detectado un cartucho relleno o no genuino. Puede que no se muestren niveles de tinta por desconocerse el volumen de tinta.</p>	
W-2208	<p>Se ha detectado un cartucho relleno o no genuino. Puede que no se muestren niveles de tinta por desconocerse el volumen de tinta.</p>	

Solución de problemas

No se puede eliminar el error mostrado

Si no es posible eliminar un error mostrado, utilice el siguiente procedimiento para reiniciar la impresora.

- 1 El diodo  de la impresora debe estar iluminado. Apague el interruptor de encendido (el diodo se apagará).



Si no puede apagar la impresora mediante el interruptor, desconecte el cable de alimentación.



- 2 Vuelva a conectar el cable y encienda el interruptor de encendido (el diodo se iluminará).
El diodo  se ilumina.



Solución de problemas

Nota:



Si el error persiste después del reinicio, póngase en contacto con el servicio de asistencia.

Con esto finaliza esta sección.

Solución de problemas

Atascos de papel

Esta sección explica cómo sacar papel atascado dentro de la impresora.



Cuando se produce un atasco de papel, se ilumina el diodo  en la parte frontal de la impresora y  parpadea.

 [“Diodos” de la página 12](#)

Diodo 



El procedimiento difiere en el caso del alimentador de rollo de papel frontal y del alimentador de papel posterior. Compruebe los mensajes de error para determinar qué procedimiento usar.

- ❑ W-1101 El mensaje "Atasco de papel. Delete all print jobs remaining in the operating system's print queue. (Elimine todos los trabajos que quedan en la cola de impresión del sistema operativo.) Remove any paper remaining from the roll paper feeder, and then reload the paper. (Saque del rollo alimentador cualquier rastro de papel y vuelva a cargar el papel.)" se muestra, compruebe si hay atascos de papel en el rollo de papel frontal.
 [“Atasco de papel en el alimentador de rollo de papel” de la página 90](#)
- ❑ W-1102 El mensaje "Atasco de papel. Delete all print jobs remaining in the operating system's print queue. (Elimine todos los trabajos que quedan en la cola de impresión del sistema operativo.) Open the rear cover and the top cover, remove any paper remaining, and then reload the paper." se muestra, compruebe si hay atascos de papel en el rollo de papel interno.
 [“Atasco de papel en el alimentador de papel interno” de la página 96](#)

Importante:

- ❑ *No deje la impresora con papel atascado dentro. Podría emitir humo o arder.*
- ❑ *Al producirse un error de sistema de impresora, si el error persiste después de reiniciarse la impresora, compruebe si hay un atasco de papel.*
- ❑ *No utilice fuerza excesiva para sacar el papel atascado. Podría dañar la impresora.*

Solución de problemas

Eliminar trabajos de impresión

Antes de iniciar operaciones en Mac, elimine todos los trabajos de la cola de impresión.

Mac

- 1 Haga clic en el icono de impresora en el Dock.



- 2 Seleccione el trabajo que quiera cancelar y haga clic en [x] (o **Delete (Eliminar)**).

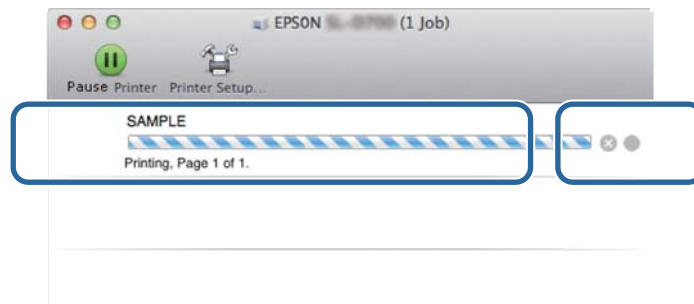

Solución de problemas

Atasco de papel en el alimentador de rollo de papel

Mensaje de error W-1101 - Si aparece el mensaje "Saque el papel que haya en el alimentador de papel y luego vuelva a cargarlo." realice el siguiente procedimiento:

1 En Mac, elimine todos los trabajos de Print Queue (Cola de impresión).

 ["Eliminar trabajos de impresión" de la página 89](#)

2 Saque la caja de restos de papel.

Tire de la sección superior y luego levante la sección inferior.

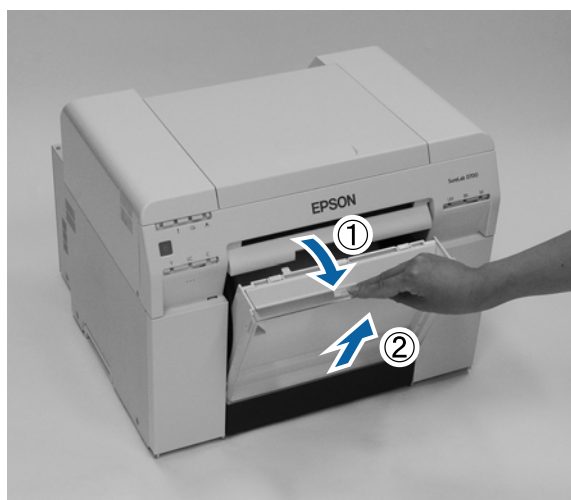

3 Sujete la manivela para liberar el bloqueo y saque el alimentador de rollo de papel.

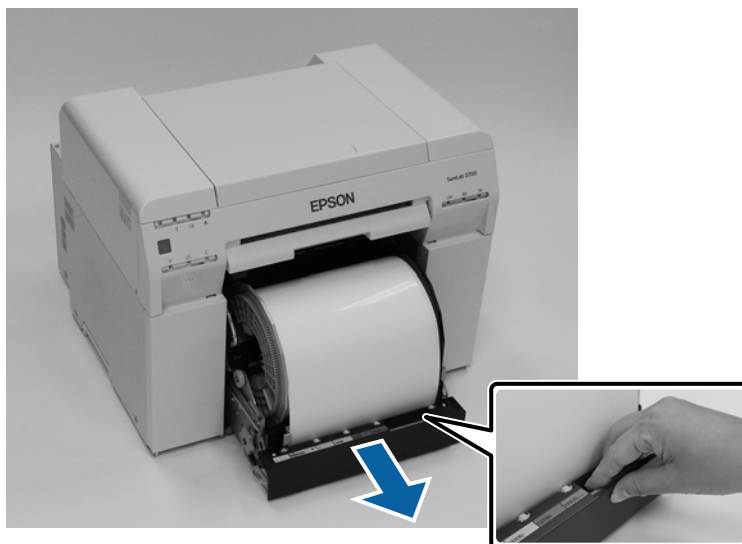

Solución de problemas

! **Importante:**

Si tuviera dificultades para extraer el alimentador de rollo de papel, no lo fuerce. Es posible que haya papel atascado. Si puede acceder a la parte superior y posterior de la impresora, saque el papel atascado mediante el procedimiento detallado en la siguiente sección "Atasco de papel en el alimentador de papel interno".

☞ "Atasco de papel en el alimentador de papel interno" de la página 96

Póngase en contacto con el distribuidor local en caso de no poder acceder a la parte posterior o superior de la impresora.

- 4** Gire la handle a la izquierda del roll paper feeder en la dirección indicada por la flecha para rebobinar el papel. Rebobine el papel hasta que el extremo inicial salga por la ranura de alimentación de papel.

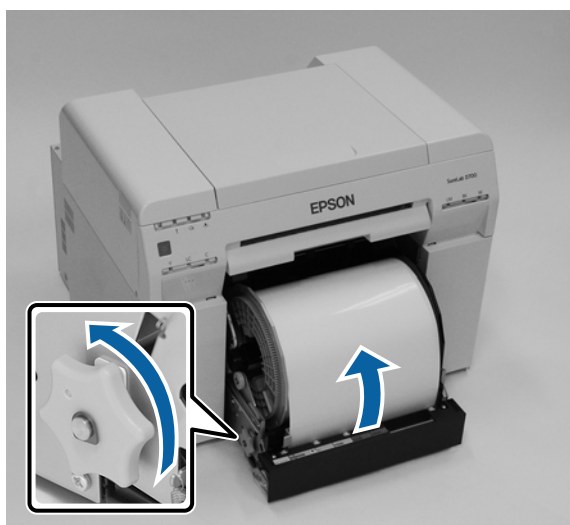

- 5** Si el extremo del papel está rasgado, use unas tijeras para cortarlo de forma que quede recto. Córtelo lo más recto posible.



Solución de problemas

- 6** Retire la unidad del husillo.

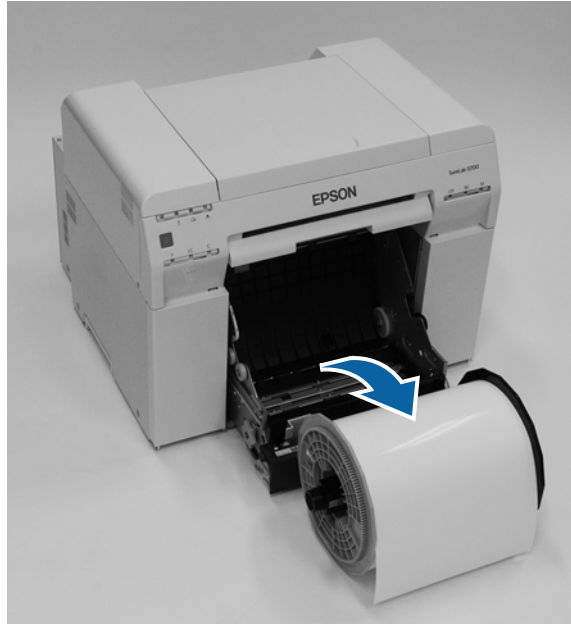

- 7** Abra la placa posterior interna.
Presione con el dedo en el orificio de la parte posterior y levántelo para abrir la placa.

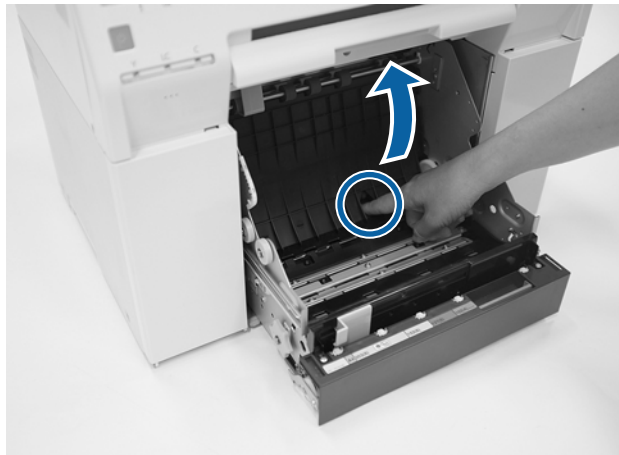

Solución de problemas

- 8** Compruebe si hay papel u otro material extraño en la parte posterior del interior de la impresora. Si hubiera un atasco, saque el papel con cuidado.

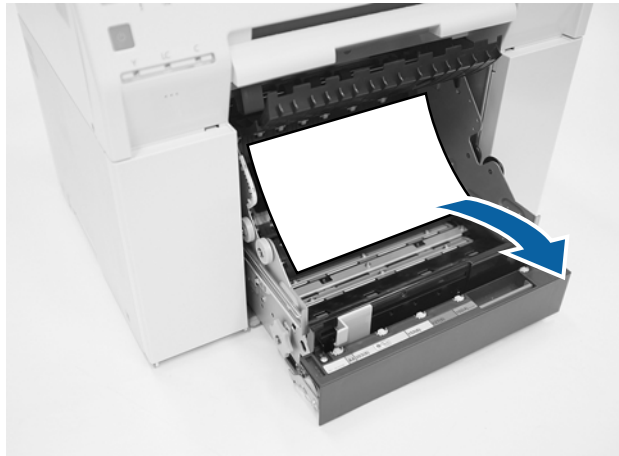

- 9** Abra la placa frontal. Presione con el dedo en el orificio de la parte posterior y levántelo para abrir la placa.

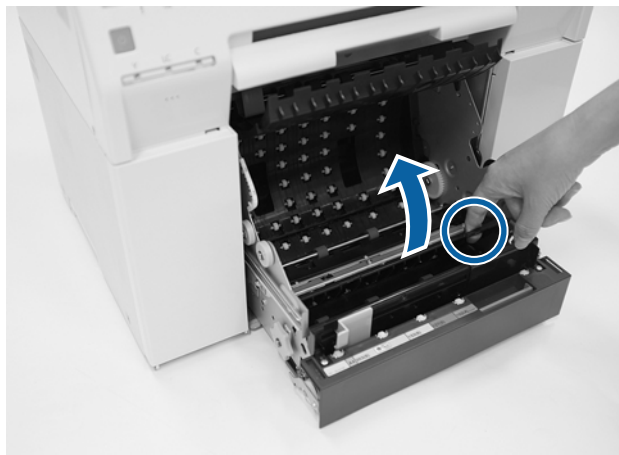

- 10** Compruebe si hay papel, algún material extraño o trozos de papel en la parte posterior de la impresora. Si hubiera un atasco, saque el papel con cuidado.

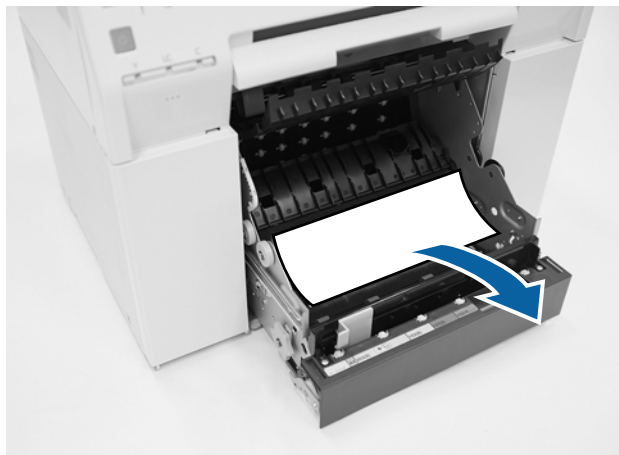

Solución de problemas

- 11** Vuelva a colocar las placas frontal y posterior.
Coloque primero la placa frontal.
Presione hasta que encaje en su sitio.

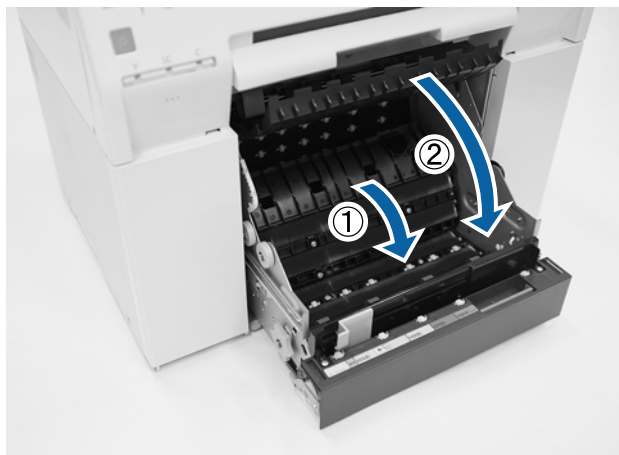

- 12** Vuelva a introducir el papel.
Consulte lo siguiente para obtener más información sobre cómo cargar el papel.
[📖 “Sustituir papel” de la página 26](#)

- 13** Si sigue habiendo un mensaje de error en una pantalla de Windows, haga clic en **OK (Aceptar)** para cerrar la pantalla.

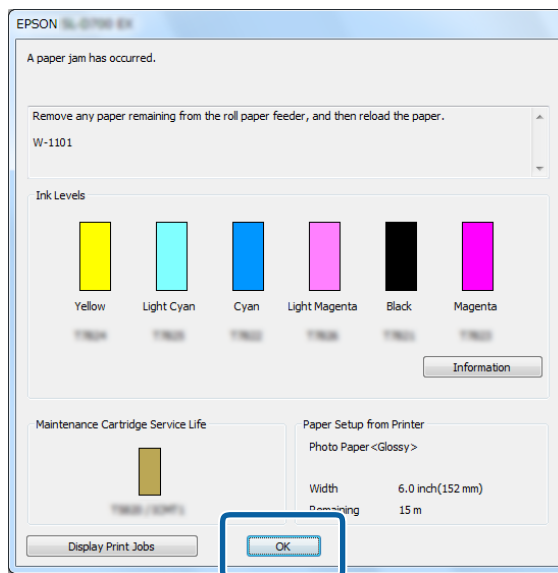

Solución de problemas

14

Asegúrese de que el diodo ! se apaga y el diodo ⏻ se enciende.



Con esto finaliza esta sección.

Solución de problemas

Atasco de papel en el alimentador de papel interno

Mensaje de error W-1102 - Si aparece el mensaje "Open the rear cover and the top cover, remove any paper remaining, and then reload the paper." ("Abra las cubiertas posterior y superior, quite el papel que pueda haber y vuelva a cargar el papel."), realice el siguiente procedimiento:

Si a pesar de haber eliminado el atasco de papel en el alimentador de rollo de papel el error persiste, o si no puede sacar el alimentador de rollo de papel, es posible que haya un atasco dentro de la impresora.

! **Importante:**

Póngase en contacto con el distribuidor local en caso de no poder acceder a la parte posterior o superior de la impresora.

1 En Mac, elimine todos los trabajos de Print Queue (Cola de impresión).

 ["Eliminar trabajos de impresión" de la página 89](#)

2 Saque la caja de restos de papel.

Tire de la sección superior y luego levante la sección inferior.

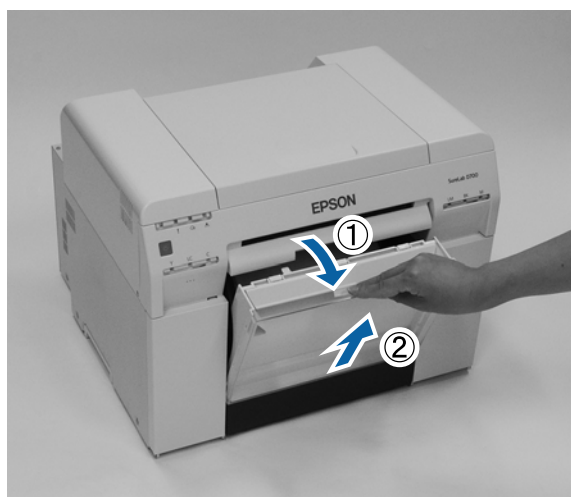

3 Apriete la palanca de bloqueo en la parte posterior y abra la cubierta posterior.

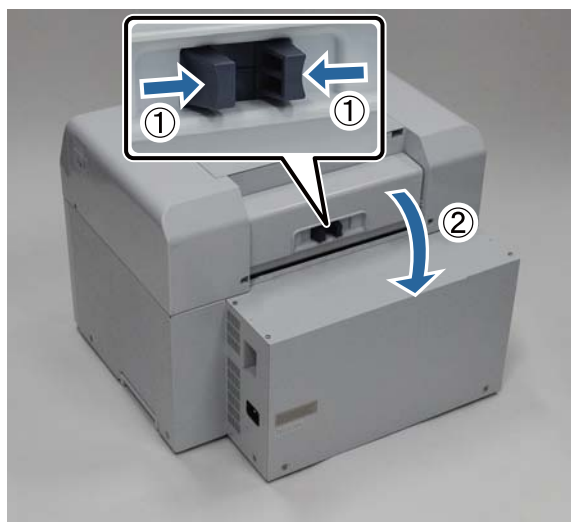

Solución de problemas

- 4 Abra la cubierta superior.
Compruebe la ubicación donde se ha producido el atasco.



- 5 Si ha salido gran cantidad de papel por la parte frontal de la impresora, corte con tijeras el papel en la parte delantera del atasco.

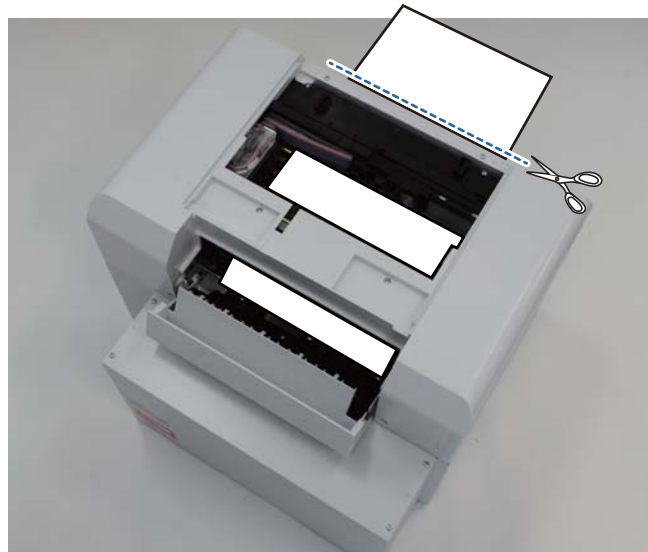

Solución de problemas

6

Tire lentamente del papel atascado en la impresora.

Si ha sacado el papel, vaya al paso 8.

Si el papel está debajo del cabezal de impresión y no puede sacarse fácilmente, vaya al paso siguiente.

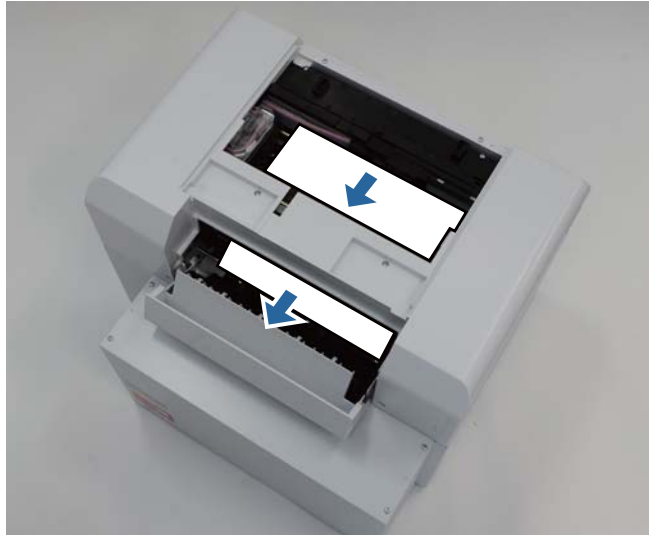

7

Mueva manualmente la unidad del cabezal de impresión y saque el papel por la parte posterior.

Si el papel está a la derecha, mueva la unidad del cabezal de impresión hacia la izquierda.

Si el papel está a la izquierda, mueva la unidad del cabezal de impresión hacia la derecha.

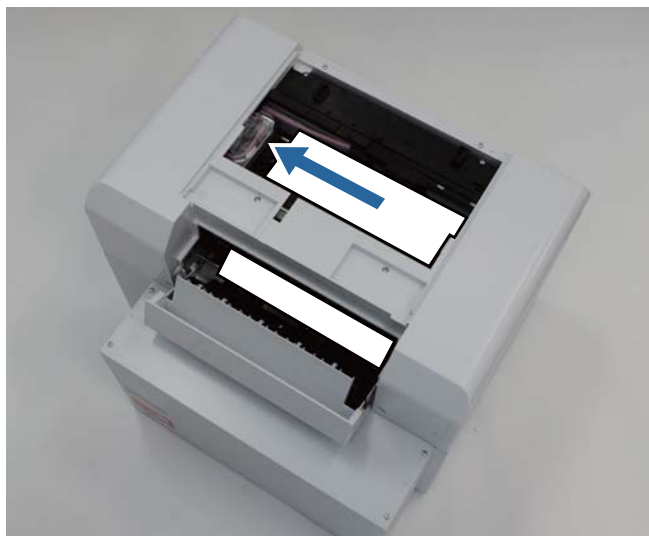

Solución de problemas

! *Importante:*

- ❑ *Si no puede mover la unidad del cabezal de impresión, no la fuerce. Póngase en contacto con el servicio de asistencia. Si se fuerza, la unidad del cabezal de impresión podría dañarse.*
- ❑ *Al sacar papel, no toque las áreas de absorción de tinta. De lo contrario se podría manchar la base sobre la que reposa el papel, que a su vez manchará el reverso del papel.*

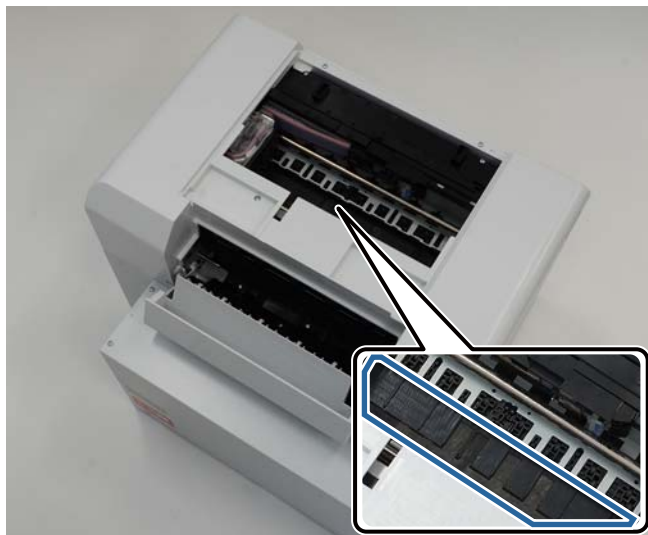
**8**

Corte con tijeras el papel que ha sacado.

Quite la sección cortada.

**!** *Importante:*

Después de cortar el papel, no tire del que está dentro de la impresora hacia la sección superior. Siga el procedimiento indicado a continuación para sacar el papel de la impresora.

Solución de problemas

- 9 Close the top cover. (Cierre la cubierta superior.)



- 10 Compruebe si hay papel atascado en el alimentador de rollo de papel.
Realice los pasos 2 - 11 detallados en la sección "Atasco de papel en el alimentador de rollo de papel".
[🔗 "Atasco de papel en el alimentador de rollo de papel" de la página 90](#)

- 11 Close the rear cover. (Cierre la cubierta posterior.)





- 12 Vuelva a introducir el papel.
Consulte lo siguiente para obtener más información sobre cómo cargar el papel.
[🔗 "Sustituir papel" de la página 26](#)

Solución de problemas

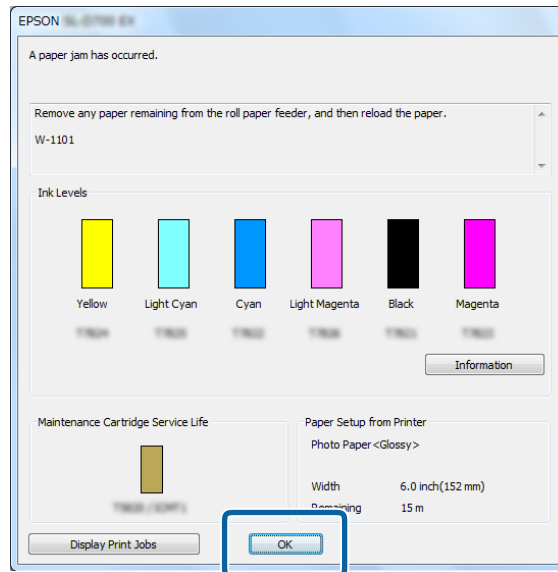
- 13** Si sigue habiendo un mensaje de error en una pantalla de Windows, haga clic en **OK (Aceptar)** para cerrar la pantalla.



- 14** Asegúrese de que el diodo  se apaga y el diodo  se enciende.





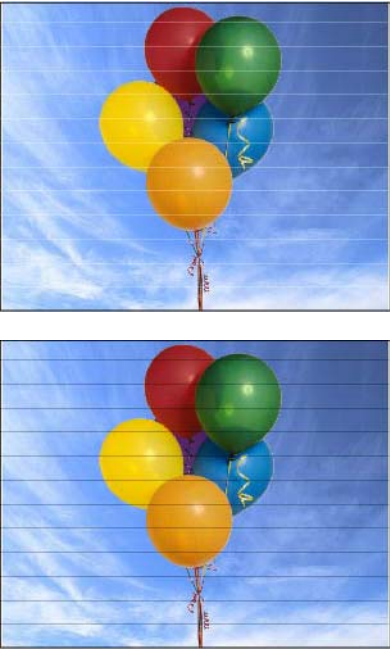

Con esto finaliza esta sección.

Solución de problemas

Problemas con los resultados de impresión

Causa	Acción requerida
<p>Las impresiones tienen rayas a intervalos regulares.</p> 	<p>¿Están obstruidos los inyectores de la unidad del cabezal de impresión? Si la unidad del cabezal de impresión está obstruida, aparecerán rayas en el papel a intervalos regulares y la calidad de impresión se verá afectada. Compruebe el estado de los inyectores en la herramienta de mantenimiento y haga una limpieza. Consulte el "Manual de funcionamiento de la herramienta de mantenimiento" para obtener más información acerca de la herramienta de mantenimiento.</p>

Solución de problemas

Causa	Acción requerida
La calidad de impresión es baja, desigual, demasiado clara o demasiado oscura.	<p>¿Están obstruidos los inyectores de la unidad del cabezal de impresión? Si los inyectores de la unidad del cabezal de impresión están obstruidos, no saldrá tinta de algunos de ellos y se reducirá la calidad de impresión. Compruebe el estado de los inyectores en la herramienta de mantenimiento y haga una limpieza.</p> <p>Consulte el "Manual de funcionamiento de la herramienta de mantenimiento" para obtener más información acerca de la herramienta de mantenimiento.</p> <p>¿Está utilizando cartuchos de tinta genuinos? La impresora está diseñada para su uso con cartuchos de tinta genuinos. Si utiliza cartuchos de tinta no genuinos, las impresiones podrían tener manchas o el color de la imagen impresa podría cambiar debido a que no se puede detectar correctamente el nivel de tinta restante. Asegúrese de utilizar el cartucho de tinta correcto.</p> <p>¿Está utilizando un cartucho de tinta viejo? La calidad de impresión podría reducirse cuando se utiliza un cartucho de tinta viejo. Sustituya el cartucho de tinta viejo por uno nuevo. Es aconsejable usar toda la tinta de un cartucho antes de la fecha de vencimiento impresa en el paquete (en un plazo de seis meses después de instalarlo).</p> <p> "Sustituir cartuchos de tinta" de la página 49</p> <p>¿Son correctas para el papel cargado en la impresora la configuración de la herramienta de mantenimiento y la del controlador de impresora? Si el papel cargado y el valor de Paper Type (Tipo de papel) son distintos, podría disminuir la calidad de impresión. Compruebe las configuraciones.</p> <p> "Cambiar la configuración del papel" de la página 39</p> <p>¿Ha comparado el resultado de la impresión con la imagen que se muestra en el monitor? Debido a que los monitores e impresoras representan los colores de forma diferente, los colores impresos no siempre coincidirán exactamente con los colores que se muestran en la pantalla.</p>
La superficie impresa está raspada o manchada.	<p>¿Es demasiado grueso o fino el papel? Compruebe que el papel se pueda usar con la impresora.</p> <p> "Especificaciones de la impresora" de la página 108</p>
La parte posterior del papel impreso está sucia.	<p>¿Hay polvo de papel en el cabezal? Limpie el cabezal.</p> <p> "Limpiar el cabezal" de la página 64</p>
El papel está arrugado.	<p>¿Está utilizando la impresora a una temperatura ambiente normal? La impresora debe utilizarse a temperatura ambiente normal (temperatura: de 15 a 25°C, humedad: del 40 al 60%). Para obtener información sobre papel de otros fabricantes que requiera una manipulación especial (por ejemplo, papel fino), consulte la documentación suministrada con el papel.</p>

Problemas al cortar papel

Causa	Acción requerida
El corte está torcido, el borde cortado está dentado o doblado hacia arriba o el satinado está resquebrajado.	<p>Se debe sustituir la cortadora. Póngase en contacto con el servicio de asistencia para pedirles que cambien la cortadora.</p>

Solución de problemas

Cuando no se puede eliminar un problema

Si a pesar de tomar las medidas indicadas en la sección "Solución de problemas" no se resuelve el problema, póngase en contacto con el servicio de asistencia.

Apéndice

Consumibles y elementos opcionales

Los siguientes productos consumibles y elementos opcionales están disponibles para usar con la impresora (A partir de abril de 2019)

Cartuchos de tinta

La impresora está diseñada para su uso con cartuchos de tinta genuinos.



Si usa cartuchos de tinta no genuinos, los resultados de la impresión podrían ser apenas visibles o la cantidad de tinta restante podría no detectarse correctamente.

Nombre del modelo	Color de la tinta	Número del producto
SL-D800	Negro	T43U1
	Cian	T43U2
	Magenta	T43U3
	Amarillo	T43U4
	Cian claro	T43U5
	Magenta claro	T43U6
SL-D830	Negro	T43Y1
	Cian	T43Y2
	Magenta	T43Y3
	Amarillo	T43Y4
	Cian claro	T43Y5
	Magenta claro	T43Y6
SL-D860	Negro	T43X1
	Cian	T43X2
	Magenta	T43X3
	Amarillo	T43X4
	Cian claro	T43X5
	Magenta claro	T43X6

Apéndice

Nombre del modelo	Color de la tinta	Número del producto
SL-D880	Negro	T43W1
	Cian	T43W2
	Magenta	T43W3
	Amarillo	T43W4
	Cian claro	T43W5
	Magenta claro	T43W6

Otros

Nombre del producto	Número del producto	Explicación
CARTUCHO DE MANTENIMIENTO	T5820	Absorbe la tinta consumida durante la limpieza del cabezal.  "Sustituir el cartucho de mantenimiento" de la página 57
SPINDLE UNIT	C12C934881	Igual que la unidad del husillo suministrada con la impresora. Quita la cinta adhesiva antes de usar el producto.
CAJA PARA PAPEL	C12C890861	Caja para guardar el papel y evitar que se dañe.  "Notas sobre el almacenamiento" de la página 22
BANDEJA DE IMPRESIÓN	C12C891171	Esta bandeja contiene impresiones cuyo tamaño es de 102 mm, como máximo.
BANDEJA DE IMPRESIÓN RÍGIDA	C12C934781	Esta bandeja contiene las impresiones.

Notas para mover la impresora

Cuando mueva la impresora, haga lo siguiente:



Precaución:

- Al levantar la impresora, asegúrese de adoptar la postura adecuada.
- Para levantarla, sosténgala por las partes indicadas en el manual.
Si no lo hace así, la impresora podría caerse o se le podrían quedar atrapados los dedos.

Apéndice

Coloque las manos en los puntos indicados en la foto y levante la impresora.



Importante:

- Sujete solo el área indicada. De hacerlo así, podría estropearse.
- Mueva la impresora con los cartuchos de tinta instalados. No saque los cartuchos de tinta para evitar que se obstruyan los inyectores, lo que impediría la impresión o podría causar fugas de tinta.
- Al mover la impresora, no la incline. Podría haber fugas de tinta.

Preparar el traslado

Realice los siguientes preparativos antes de mover la impresora:

- Apague la impresora y desenchufe todos los cables.
- Saque las bandejas que haya instaladas.
- Saque el papel que haya en la impresora.

Tras el traslado

Después de mover la impresora, antes de usarla debe asegurarse de que el cabezal de impresión no está obstruido.

 "Manual de funcionamiento de la herramienta de mantenimiento"

Apéndice

Especificaciones de la impresora

Especificaciones básicas	
Método de impresión	Inyección de tinta a petición
Configuración de inyectores	180 inyectores para cada color
Dirección de impresión	Impresión bidireccional
Resolución máxima	1440 x 720 dpi
Método de alimentación de papel	Alimentación por fricción
Interfaz	Especificación de Universal Serial Bus revisión 2.0

**Importante:**

Utilice esta impresora a una altura de hasta 2000 m.

Especificaciones eléctricas		
Tensión nominal	CA 100 -120 V	CA 220 -240 V
Rango de frecuencia nominal	De 50 a 60 Hz	De 50 a 60 Hz
Corriente nominal	3,0 A	1,5 A
Consumo de energía	En funcionamiento: aprox. 140 W En espera: aproximadamente 60 W En modo de suspensión: aprox. 6 W Apagada: menos de 0,5 W	En funcionamiento: aprox. 140 W En espera: aproximadamente 60 W En modo de suspensión: aprox. 6 W Apagada: menos de 0,5 W

Especificaciones del alimentador de papel	
Tamaño del núcleo del papel	Alimentador de rollo de papel (diámetro de núcleo de 7,5 cm): diámetro exterior inferior a 170 mm/puede haber uno cargado
Longitud del papel	De 50 a 1000 mm
Ancho del papel	89 mm (3,5 pulgadas), 102 mm (4 pulgadas), 127 mm (5 pulgadas), 152 mm (6 pulgadas), 203 mm (8 pulgadas), 210 mm (A4)

Especificaciones de la tinta	
Tipo	Cartuchos de tinta
Tipo de tinta	Tinte al agua en seis colores
Fecha de vencimiento	Tres años después de la fecha de fabricación

Apéndice

Especificaciones de la tinta	
Temperatura de almacenamiento	En el embalaje: de -20 a 40 °C (1 mes como máximo a 40 °C) En la impresora: de -20 a 40 °C (1 mes como máximo a 40 °C) Transporte: de -20 a 60 °C (1 mes como máximo a 40 °C, 72 horas como máximo a 60 °C)
Capacidad	200 ml
Dimensiones del cartucho	25 (ancho) x 200 (profundidad) x 100 (alto) mm

Importante:

- La tinta se congela si se deja a una temperatura inferior a -15 °C durante un periodo prolongado. En caso de que se congele, déjela a temperatura ambiente (25 °C) durante al menos cuatro horas hasta que se descongele (sin condensación).*
- No desmonte ni rellene los cartuchos de tinta.*

Especificaciones de cartucho de mantenimiento	
Tipo	Cartucho de mantenimiento para la tinta de desecho
Cantidad instalada	1
Condiciones ambientales	En el embalaje: de -20 a 40 °C (temperatura), del 20 a 85% (humedad) En la impresora: de acuerdo con las especificaciones generales indicadas abajo Transporte: de -20 a 60 °C (temperatura), del 5 al 85% (humedad (1 mes como máximo a 40 °C, 120 horas como máximo a 60 °C)
Dimensiones del cartucho	78.8 (ancho) x 254.5 (profundidad) x 38.5 (alto) mm

Especificaciones generales	
Temperatura	En funcionamiento: de 10 a 35 °C Almacenamiento (antes de desembalar): de -20 a 60 °C (120 horas como máximo a 60 °C, 1 mes como máximo a 40 °C) Almacenamiento (después de desembalar): de -20 a 40 °C (1 mes como máximo a 40 °C)
Humedad	En funcionamiento: de 20 a 80% (sin condensación) Almacenamiento (antes de desembalar): del 5 al 85% (sin condensación) Almacenamiento (después de desembalar): del 5 al 85% (sin condensación)
Peso	Aprox. 23 kg (solo impresora)
Dimensiones	460 (ancho) x 430 (profundidad) x 354 (alto) mm  "Espacio necesario" de la página 110

Normativas y aprobaciones

Seguridad	UL 60950-1	
	CAN/CSA núm. 60950-1	
	Directiva de baja tensión 2014/35/UE	EN 62368-1

Apéndice

EMC	FCC, parte 15, subparte B, clase A	
	ICES-003 Clase A	
	AS/NZS CISPR 32 clase A	
	Directiva EMC 2014/30/UE	EN55032 Clase A
		EN 55024
		EN 61000-3-2
		EN 61000-3-3

⚠ Advertencia:

Este un producto clase A. En un entorno doméstico, este producto puede causar interferencia radial, en cuyo caso se requiere que el usuario toma las medidas adecuadas.

Espacio necesario

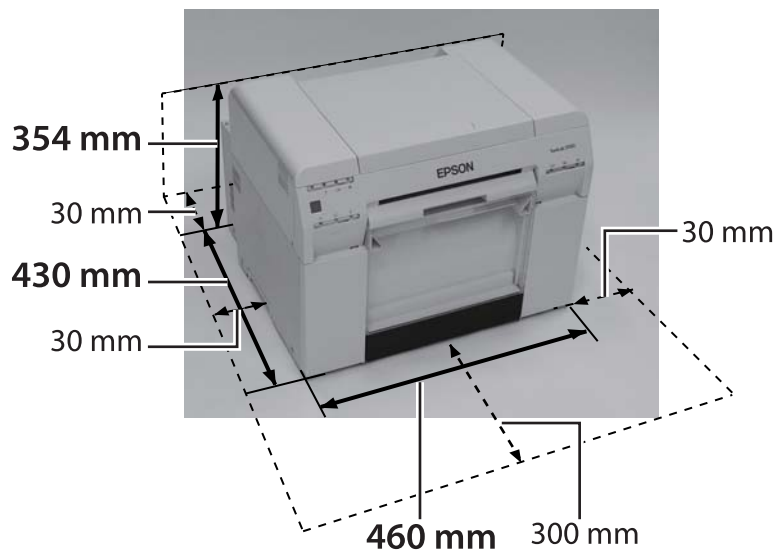

Notas

- ❑ Se prohíbe estrictamente la reproducción parcial o completa no autorizada de este manual.
- ❑ El contenido de este manual está sujeto a cambios sin aviso previo.
- ❑ Póngase en contacto con nuestra empresa si tiene preguntas, encuentra un error, encuentra una descripción incorrecta o descubre algún otro problema con el contenido de este manual.
- ❑ Independientemente del punto anterior, no seremos responsables bajo ningún concepto de cualquier daño o pérdida que surja de la utilización de este producto.
- ❑ Bajo ningún concepto, seremos responsables de cualquier daño o pérdida que surja de la utilización de este producto de cualquier otra manera diferente de la descrita en este manual, el uso incorrecto del producto o las reparaciones o modificaciones realizadas por un tercero que no sea nuestra empresa o nuestros proveedores.
- ❑ No podemos aceptar ninguna responsabilidad por cualquier problema que surja de la utilización de productos opcionales o consumibles que no sean nuestros productos genuinos o los productos que recomendamos, incluso si el problema ocurre dentro del periodo de garantía. En este caso, se le cobrarán las reparaciones necesarias realizadas.

Declaración de conformidad de la FCC

Para usuarios en Estados Unidos

NOTA: Este equipo ha sido probado y ha demostrado cumplir con los límites establecidos para los dispositivos digitales clase A, de conformidad con el Apartado 15 de las Normas de la FCC. Estos límites están diseñados para proporcionar una protección razonable contra las interferencias dañinas cuando se utiliza el equipo en un entorno comercial. Este equipo genera, utiliza y puede radiar energía radioeléctrica y, si no se instala y utiliza de acuerdo con el manual de instrucciones, puede causar una interferencia perjudicial en las comunicaciones por radio. El funcionamiento de este equipo en un área residencial podría causar interferencias dañinas, en cuyo caso se le solicitará al usuario que corrija la interferencia por su propia cuenta.

Sólo para clientes de Europa

La etiqueta de un contenedor con ruedas tachado que puede encontrarse en el producto indica que no se debe desechar ese producto con los residuos domésticos normales. A fin de evitar posibles daños al medioambiente y a la salud humana, separe este producto de cualquier otro residuo para garantizar que pueda reciclarse sin que dañe el medioambiente. Para obtener más información sobre las instalaciones de recolección disponibles, póngase en contacto con la dependencia gubernamental local o el comercio en el que adquirió el producto.

Esta información sólo se aplica a los clientes de la Unión Europea, conforme la Directiva 2002/96/EC DEL PARLAMENTO EUROPEO Y CONSEJO EUROPEO DEL 27 de enero de 2003 sobre el desecho de equipos eléctricos y electrónicos (WEEE), y la legislación por la que se transpone e implementa la Directiva en diferentes sistemas legales nacionales.

Apéndice

En el caso de otros países, póngase en contacto con la dependencia gubernamental local para investigar las posibilidades de reciclaje del producto.



Indicación del fabricante y el importador según los requisitos de la directiva 2011/65/UE (RUSP)

Fabricante: SEIKO EPSON CORPORATION

Dirección postal: 3-5, Owa 3-chome, Suwa-shi, Nagano-ken 392-8502 Japón

Teléfono: 81-266-52-3131

Importador: EPSON EUROPE B.V.

Dirección postal: Azie building, Atlas ArenA, Hoogoorddreef 5, 1101 BA Amsterdam Zuidoost, Países Bajos

Teléfono: 31-20-314-5000

Marca CE

Información de la declaración de conformidad de la UE: el texto completo de la declaración de conformidad de la UE de este equipo está disponible en la siguiente dirección de Internet. <https://www.epson.eu/conformity>

Sólo para clientes de Turquía

AEEE Yönetmeliğine Uygundur.

Sólo para clientes de Ucrania

Обладнання відповідає вимогам Технічного регламенту обмеження використання деяких небезпечних речовин в електричному та електронному обладнанні.