



WorkForce Enterprise

# WF-M20590 Series

---

**Príručka správcu**

## Obsah

### Autorské práva

### Ochranné známky

### O tejto príručke

Značky a symboly. . . . .	7
Popisy použité v tejto príručke. . . . .	7
Odkazy na operačné systémy. . . . .	7

### Úvod

Súčasť príručky. . . . .	9
Výrazy používané v tejto príručke. . . . .	9
Výrazy. . . . .	9
Príklad sieťového prostredia. . . . .	11
Typy pripojenia tlačiarne. . . . .	14

### Nastavenia tlačiarne a riadenie

Postup nastavenia tlačiarne a spravovanie. . . . .	16
Sieťové pripojenie tlačiarne. . . . .	16
Nastavenie funkcie tlače. . . . .	17
Nastavenie servera a zdieľaného priečinka. . . . .	17
Nastavenie kontaktov. . . . .	17
Nastavenie skenovania. . . . .	17
Nastavenie zabezpečenia. . . . .	18
Nastavenie činnosti a riadenia. . . . .	18

### Kontrola siete

Pred vytvorením sieťového pripojenia. . . . .	19
Získanie informácií o nastavení pripojenia. . . . .	19
Priradenie IP adresy. . . . .	20
Server DNS a server Proxy. . . . .	20
Pripojenie k sieti z ovládacieho panela. . . . .	20
Priradenie IP adresy. . . . .	21
Pripojenie k sieti LAN. . . . .	26

### Nastavenia funkcií

Softvér na nastavenie. . . . .	31
Web Config (webová stránka zariadenia). . . . .	31
Používanie tlačových funkcií. . . . .	32
Nastavenia tlače pre pripojenie server/klient. . . . .	32
Nastavenie tlače pre pripojenie partnerov. . . . .	36
Základné nastavenia tlače. . . . .	37

Nastavenie servere alebo zdieľaného priečinka. . . . .	41
Vzťah medzi serverom a jednotlivými funkciami. . . . .	41
Konfigurácia poštového servera. . . . .	42
Nastavenia zdieľaného priečinka. . . . .	46
Používanie kontaktov. . . . .	65
Funkcie nastavenia cieľa. . . . .	65
Konfigurácia kontaktov. . . . .	66
Zálohovanie a import kontaktov. . . . .	69
Spolupráca medzi serverom LDAP a používateľmi. . . . .	70
Používanie funkcií skenovania. . . . .	75
Skenovanie z počítača. . . . .	75
Skenovanie pomocou ovládacieho panela. . . . .	76
Používanie aplikácie Document Capture Pro Server. . . . .	77
Vytvorenie systémových nastavení. . . . .	78
Nastavenie ovládacieho panela. . . . .	78
Nastavenia úspory energie počas nečinnosti. . . . .	79
Nastavenie zvuku. . . . .	79
Synchronizácia dátumu a času s časovým serverom. . . . .	80
Nastavenie predvolenej hodnoty pre skenovanie a kopírovanie (predvolené používateľské nastavenia). . . . .	80
Používanie služby Epson Connect. . . . .	81
Používanie funkcie Epson Open Platform. . . . .	81
Prehľad platformy Epson Open Platform. . . . .	81
Konfigurácia položky Epson Open Platform. . . . .	81
Konfigurácia overovacieho zariadenia. . . . .	82

### Nastavenia zabezpečenia výroby

Predstavenie bezpečnostných funkcií produktu. . . . .	83
Konfigurácia hesla správcu. . . . .	84
Konfigurácia hesla správcu z ovládacieho panela. . . . .	84
Konfigurácia hesla správcu pomocou aplikácie Web Config. . . . .	85
Ovládanie činností panela. . . . .	86
Nastavenie zámku Položky pre ponuku Všeobecné nastavenia. . . . .	86
Ďalšie položky funkcie Nastavenie zámku. . . . .	90
Používanie displeja a jednotlivých nastavení funkcií. . . . .	90
Obmedzenie dostupných funkcií. . . . .	91
Konfigurácia ovládania prístupu. . . . .	92

Zakázanie externého rozhrania. . . . .	93	EpsonNet Config. . . . .	124
Vytvorenie nastavení pre spracovanie uložených údajov. . . . .	95	EpsonNet Print (iba systém Windows). . . . .	125
Vytvorenie nastavení pre postupné odstránenie. . . . .	95	EpsonNet SetupManager. . . . .	125
Formátovanie interného pevného disku. . . . .	95	Export a hromadná registrácia kontaktov pomocou nástroja. . . . .	126
<b>Nastavenia činnosti a riadenia</b>		Vytvorenie nastavení siete Wi-Fi z ovládacieho panela (WPS). . . . .	127
Prihlásenie na tlačiareň na konto správcu. . . . .	96	Nastavenie siete Wi-Fi tlačidlom (WPS). . . . .	128
Prihlásenie na tlačiareň pomocou ovládacieho panela. . . . .	96	Nastavenie Wi-Fi kódom PIN (WPS). . . . .	129
Prihlasovanie na tlačiareň pomocou aplikácie Web Config. . . . .	96	Používanie pripojenia Wi-Fi Direct (Jednoduchý prístupový bod). . . . .	129
Overenie informácií na tlačiarňi. . . . .	97	Povolenie pripojenia v režime Wi-Fi Direct (Jednoduchý prístupový bod) z ovládacieho panela. . . . .	129
Overenie informácií z ovládacieho panela. . . . .	97	Zmena nastavenia režimu Wi-Fi Direct (Jednoduchý prístupový bod). . . . .	130
Kontrola údajov z aplikácie Web Config. . . . .	97	Zmena spôsobu pripojenia. . . . .	130
Prijímanie emailových oznámení pri výskyte udalostí. . . . .	98	Zmena z pripojenia k sieti Ethernet na pripojenie cez Wi-Fi. . . . .	131
Čo sú e-mailové upozornenia. . . . .	98	Zmena z pripojenia cez Wi-Fi na pripojenie k sieti Ethernet. . . . .	132
Konfigurácia e-mailového upozornenia. . . . .	98	Používanie portu pre tlačiareň. . . . .	132
Aktualizácia firmvéru. . . . .	100	Možnosti ponuky Nastav.. . . . .	134
Aktualizácia firmvéru tlačiarne pomocou ovládacieho panela. . . . .	100	Možnosti ponuky Všeobecné nastavenia. . . . .	134
Aktualizácia firmvéru pomocou aplikácie Web Config. . . . .	101	Možnosti ponuky Počítadlo výtlačkov. . . . .	145
Aktualizácia firmvéru bez pripojenia k internetu. . . . .	101	Možnosti ponuky Stav zásob. . . . .	145
Registračia nastavení do predvoľby. . . . .	101	Možnosti ponuky Údržba. . . . .	145
Zálohovanie nastavení. . . . .	102	Možnosti ponuky Jazyk/Language. . . . .	146
Export nastavení. . . . .	102	Možnosti ponuky Stav tlačiarne/Tlačíť. . . . .	146
Import nastavení. . . . .	103	Možnosti ponuky Správa kontaktov. . . . .	146
		Možnosti ponuky Používateľské nastavenia. . . . .	147
		Možnosti ponuky Overovací systém. . . . .	147
<b>Riešenie problémov</b>		<b>Nastavenia rozšíreného zabezpečenia pre firmy</b>	
Pomôcky k riešeniu problémov. . . . .	104	Nastavenia zabezpečenia a prevencia pred nebezpečenstvom. . . . .	149
Kontrola stavu tlačiarne. . . . .	104	Nastavenia funkcie zabezpečenia. . . . .	150
Kontrola hlásenia o chybe. . . . .	104	Komunikácia s tlačiarňou cez protokol SSL/TLS. . . . .	150
Tlač správy o sieťovom pripojení. . . . .	108	O digitálnom certifikáte. . . . .	150
Kontrola stavu komunikácie. . . . .	113	Získanie a import certifikátu s podpisom certifikačnej autority (CA). . . . .	151
Vykonanie testu pripojenia. . . . .	117	Odstránenie certifikátu s podpisom CA. . . . .	155
Inicializácia nastavení siete. . . . .	119	Nakonfigurujte položku Certifikát CA. . . . .	155
Problém. . . . .	121	Riadenie pomocou protokolov. . . . .	158
Nie je možné otvoriť aplikáciu Web Config. . . . .	121	Riadiace protokoly. . . . .	159
Nie je možné uložiť naskenované obrázky do zdieľaného priečinka. . . . .	122	Protokoly, ktoré môžete zapnúť alebo vypnúť. . . . .	159
		Položky nastavenia protokolu. . . . .	160
<b>Príloha</b>			
Úvod do sieťového softvéru. . . . .	124		
Epson Device Admin. . . . .	124		

Šifrovaná komunikácia pomocou filtrovania	
IPsec/IP. . . . .	163
Čo je IPsec/IP Filtrovanie. . . . .	163
Konfigurácia predvolených zásad. . . . .	163
Konfigurácia zásad skupiny. . . . .	167
Príklady konfigurácie funkcie IPsec/IP	
Filtrovanie. . . . .	175
Konfigurácia certifikátu pre Filtrovanie	
IPsec/IP. . . . .	176
Pripojenie tlačiarne k sieti IEEE802.1X. . . . .	177
Konfigurácia siete IEEE 802.1X. . . . .	177
Konfigurácia certifikátu pre sieť IEEE 802.1X. . .	179
Kontrola stavu siete IEEE802.1X. . . . .	180
Riešenie problémov pre rozšírené zabezpečenie. . .	181
Obnovenie nastavení zabezpečenia. . . . .	181
Problémy pri používaní funkcií bezpečnosti	
siete. . . . .	182
Problémy s používaním digitálneho certifikátu. .	184

# Autorské práva

Bez predchádzajúceho písomného súhlasu spoločnosti Seiko Epson Corporation nie je možné žiadnu časť tejto publikácie kopírovať, uchovávať v načítavacom systéme ani prenášať v akejkoľvek forme alebo akýmkoľvek prostriedkami, či už elektronickými, mechanickými, kopírovaním, zaznamenávaním alebo inak. V súvislosti s použitím tu obsiahnutých informácií sa neprijíma žiadna zodpovednosť za porušenie patentu. Žiadna zodpovednosť sa neprijíma ani za škody spôsobené použitím tu uvedených informácií. Informácie uvedené v tejto dokumentácii sú určené iba na použitie s týmto zariadením Epson. Spoločnosť Epson nie je zodpovedná za akékoľvek použitie týchto informácií pri aplikovaní na iných zariadeniach.

Spoločnosť Seiko Epson Corporation ani jej sesterské organizácie nepreberajú zodpovednosť voči kupcovi tohto produktu ani tretím stranám za poškodenia, straty, náklady alebo výdavky, ktoré kupcovi alebo tretím stranám vznikli pri nehode, nesprávnom používaní alebo zneužití tohto produktu alebo pri neoprávnených modifikáciách, opravách alebo zmenách tohto produktu, alebo (okrem USA) nedodržaní pokynov o prevádzke a údržbe od spoločnosti Seiko Epson Corporation.

Spoločnosť Seiko Epson Corporation ani jej sesterské organizácie nie sú zodpovedné za žiadne poškodenia alebo problémy vyplývajúce z použitia akéhokoľvek príslušenstva alebo akýchkoľvek spotrebných produktov, ako sú tie, ktoré sú určené ako originálne produkty Epson alebo schválené produkty Epson spoločnosťou Seiko Epson Corporation.

Spoločnosť Seiko Epson Corporation nenesie zodpovednosť za akékoľvek poškodenie zapríčinené elektromagnetickým rušením, ktoré sa vyskytuje pri používaní niektorých káblov rozhrania iných, ako sú tie, ktoré sú určené ako schválené produkty Epson spoločnosťou Seiko Epson Corporation.

© 2019 Seiko Epson Corporation

Obsah tejto príručky a technické údaje o tomto zariadení sa môžu zmeniť bez predchádzajúceho upozornenia.

# Ochranné známky

- ❑ EPSON® je registrovaná ochranná známka a EPSON EXCEED YOUR VISION alebo EXCEED YOUR VISION je ochranná známka spoločnosti Seiko Epson Corporation.
- ❑ Epson Scan 2 software is based in part on the work of the Independent JPEG Group.
- ❑ Google Cloud Print, Chrome, Chrome OS, and Android are trademarks of Google LLC.
- ❑ Microsoft®, Windows®, Windows Server®, and Windows Vista® are registered trademarks of Microsoft Corporation.
- ❑ Mac OS, OS X, Bonjour are trademarks of Apple Inc., registered in the U.S. and other countries.
- ❑ Všeobecné oznámenie: ďalšie názvy produktov, ktoré sa používajú v tomto dokumente, sú uvedené len z dôvodu identifikácie a môžu byť ochrannými známkami ich príslušných vlastníkov. Spoločnosť Epson odmieta akékoľvek práva na tieto známky.

# O tejto príručke

---

## Značky a symboly

**Upozornenie:**

Pokyny, ktoré je potrebné starostlivo dodržiavať, aby nedošlo k zraneniu.

**Upozornenie:**

Pokyny, ktoré je potrebné dodržiavať, aby nedošlo k poškodeniu zariadenia.

**Poznámka:**

Pokyny obsahujúce užitočné tipy a obmedzenia pri prevádzke tlačiarne.

**Súvisiace informácie**

➔ Kliknutím na túto ikonu zobrazíte súvisiace informácie.

---

## Popisy použité v tejto príručke

- Snímky obrazoviek ovládača tlačiarne a softvéru Epson Scan 2 (ovládač skenera) pochádzajú zo systému Windows 10 alebo OS X Mojave. Obsah zobrazený na obrazovkách sa líši v závislosti od modelu a situácie.
- Obrázky použité v tejto príručke slúžia len ako príklady. Jednotlivé modely sa môžu líšiť, spôsob obsluhy je však rovnaký.
- Položky ponuky zobrazené na LCD obrazovke sa líšia v závislosti od modelu a nastavení.
- Môžete načítať kód QR pomocou určenej aplikácie.

---

## Odkazy na operačné systémy

**Windows**

V tejto príručke označujú rôzne výrazy, ako napríklad „Windows 10“, „Windows 8.1“, „Windows 8“, „Windows 7“, „Windows Vista“, „Windows XP“, „Windows Server 2019“, „Windows Server 2016“, „Windows Server 2012 R2“, „Windows Server 2012“, „Windows Server 2008 R2“, „Windows Server 2008“, „Windows Server 2003 R2“ a „Windows Server 2003“ nasledujúce operačné systémy. Výrazom „Windows“ sa označujú všetky verzie.

- Operačný systém Microsoft® Windows® 10
- Operačný systém Microsoft® Windows® 8.1
- Operačný systém Microsoft® Windows® 8
- Operačný systém Microsoft® Windows® 7
- Operačný systém Microsoft® Windows Vista®
- Operačný systém Microsoft® Windows® XP

## O této průručce

- Operační systém Microsoft® Windows® XP Professional x64 Edition
- Operační systém Microsoft® Windows Server® 2019
- Operační systém Microsoft® Windows Server® 2016
- Operační systém Microsoft® Windows Server® 2012 R2
- Operační systém Microsoft® Windows Server® 2012
- Operační systém Microsoft® Windows Server® 2008 R2
- Operační systém Microsoft® Windows Server® 2008
- Operační systém Microsoft® Windows Server® 2003 R2
- Operační systém Microsoft® Windows Server® 2003

### Mac OS

V této průručce sa výrazom „Mac OS“ označujú systémy macOS Mojave, macOS High Sierra, macOS Sierra, OS X El Capitan, OS X Yosemite, OS X Mavericks, OS X Mountain Lion, Mac OS X v10.7.x a Mac OS X v10.6.8.



# Úvod

Toto je všeobecný návod pre správcu na používanie a riadenie multifunkčnej tlačiarne.

Sú tu nedostupné funkcie a nezobrazené ponuky, pretože to je všeobecný návod. Informácie sú dané blízkym položkám nastavenia alebo ponukám.

Informácie o používaní funkcií nájdete v dokumente *Používateľská príručka*.

---

## Súčasti príručky

### **Nastavenia tlačiarne a riadenie**

Vysvetľuje postup od sieťového pripojenia cez nastavenie jednotlivých funkcií až po riadenie tlačiarne.

### **Pripojenie**

Vysvetľuje spôsob pripojenia zariadenia k sieti. Vysvetľuje aj používanie portov na tlačiarňi, server DNS a server proxy.

### **Nastavenia funkcií**

Vysvetľuje nastavenia jednotlivých funkcií, napríklad tlače a skenovania.

### **Nastavenia zabezpečenia výrobu**

Vysvetľuje základné nastavenia zabezpečenia, napríklad nastavenie hesla správcu a ovládanie prístupu.

### **Nastavenie činnosti a riadenia**

Vysvetľuje činnosti a riadenie po začatí používania tlačiarne, napríklad kontrolu informácií o tlačiarňi a nastavenia upozorňovania, keď sa vyskytne udalosť.

### **Riešenie problémov**

Vysvetľuje inicializáciu nastavení a riešenie problémov so sieťou.

### **Nastavenia rozšíreného zabezpečenia pre firmy**

Vysvetľuje funkcie vylepšeného zabezpečenia používaného v sieti, napríklad komunikáciu SSL/TLS a IPsec/IP Filtering.

---

## Výrazy používané v tejto príručke

### **Výrazy**

V tejto príručke sa používajú nasledujúce výrazy.

## Úvod

### Správca

Osoba starajúca sa o inštaláciu a nastavenie zariadenia alebo siete v kancelárii alebo organizácii. V malých organizáciách sa môže táto osoba starať o spravovanie zariadenia aj siete. Vo veľkých organizáciách majú správcovia poverenie k sieti alebo zariadeniam v skupinovej jednotke oddelenia alebo odboru a správcovia siete sa zastupujú organizáciu starajú o nastavenia komunikácie, napríklad o internet.

### Správca siete

Osoba starajúca sa o ovládanie sieťovej komunikácie. Osoba, ktorá nastavuje smerovač, server Proxy, server DNS a poštový server, a riadi komunikáciu cez internet alebo sieť.

### Používateľ

Osoba, ktorá používa zariadenia, ako sú napríklad tlačiarne alebo skenery.

### Pripojenie server/klient (zdieľanie tlačiarne pomocou servera Windows)

Pripojenie, ktoré sa vyznačuje tým, že tlačiareň je pripojená k serveru Windows prostredníctvom siete alebo káblom USB, a tlačový front nastavený na serveri je možné zdieľať. Komunikácie medzi tlačiarňou a počítačom prechádza cez server a tlačiareň je riadená serverom.

### Partnerské pripojenie (priama tlač)

Pripojenie, ktoré sa vyznačuje tým, že tlačiareň a počítač sú pripojené k sieti prostredníctvom rozbočovača alebo prístupového bodu a tlačová úloha sa dá vykonávať priamo z počítača.

### Web Config (webová stránka zariadenia)

Webový server, ktorý je zabudovaný do zariadenia. Nazýva sa Web Config. Pomocou prehľadávača na nej môžete kontrolovať a meniť stav zariadenia.

### Tlačový front

V systéme Windows sa ikona jednotlivých portov zobrazuje v položke **Zariadenie a tlačiareň**, napríklad tlačiareň. Pre jedno zariadenie sa vytvoria dve a viac ikon v prípade, že je zariadenie pripojené k sieti cez dva alebo viac portov, napríklad cez štandardný port TCP/IP a sieť WSD.

### Nástroj

Všeobecný výraz pre softvér Epson na nastavenie a spravovanie zariadenia, ako sú napríklad Epson Device Admin, EpsonNet Config, EpsonNet SetupManager atď.

### Okamžité skenovanie

Všeobecný výraz pre skenovanie z ovládacieho panela zariadenia. Pomocou tejto funkcie je výsledok skenovania uložený do priečinka, priložený k e-mailu alebo uložený do cloudovej služby.

## Úvod

### ASCII (American Standard Code for Information Interchange)

Jedno zo štandardných kódovaní znakov. Je určených 128 znakov vrátane abecedných (a – z, A – Z), arabských čísl (0 – 9), symbolov, prázdnych znakov a riadiacich znakov. Keď sa v tejto príručke uvádza kódovanie „ASCII“, znamená to ďalej uvedené znaky 0x20 – 0x7E (hex number) a nezahŕňa to riadiace znaky.

	00	01	02	03	04	05	06	07	08	09	0A	0B	0C	0D	0E	0F
20	SP*	!	"	#	\$	%	&	'	(	)	*	+	,	-	.	/
30	0	1	2	3	4	5	6	7	8	9	:	;	<	=	>	?
40	@	A	B	C	D	E	F	G	H	I	J	K	L	M	N	O
50	P	Q	R	S	T	U	V	W	X	Y	Z	[	\	]	^	_
60	`	a	b	c	d	e	f	g	h	i	j	k	l	m	n	o
70	p	q	r	s	t	u	v	w	x	y	z	{		}	~	

\* Znak medzery.

### Unicode (UTF-8)

Medzinárodný štandardný kód pokrývajúci hlavné globálne jazyky. Keď sa v tejto príručke uvádza kódovanie „UTF-8“, znamená to znaky kódovania vo formáte UTF-8.

## Príklad sieťového prostredia

Toto je príklad produktov s pripojením k sieťovému prostrediu. Môžu tu byť zahrnuté funkcie a služby, ktoré nie sú vo vašom produkte k dispozícii.

## Príklad sieťového prostredia strednej až veľkej kancelárie

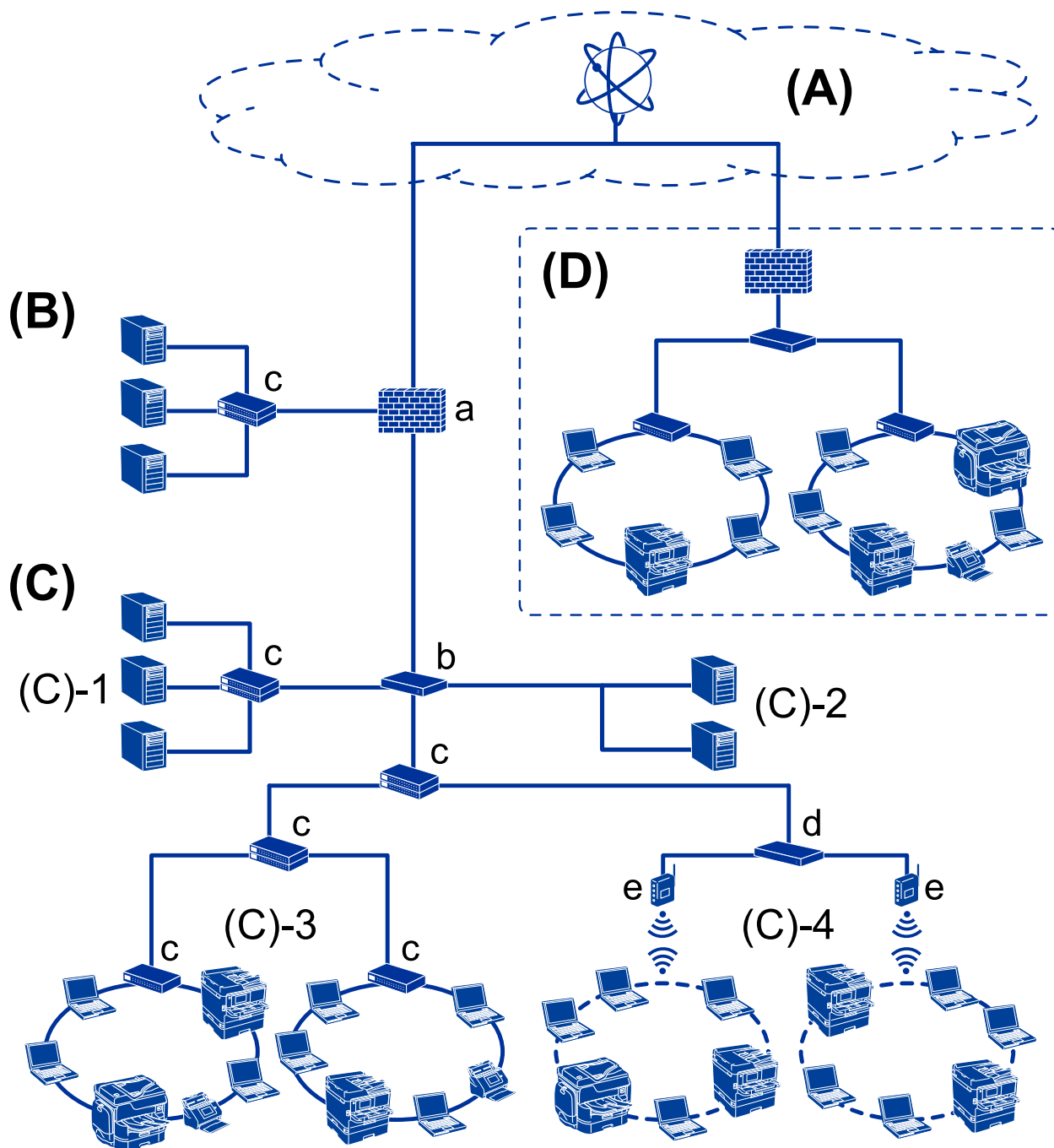
**(A): Internet**

Ak sa môže tlačiareň pripojiť k internetu, k dispozícii sú nasledujúce funkcie.

- Epson Connect  
Tlač cez e-mail, vzdialená tlač a atď.
- Cloudové služby  
Tlač Google Cloud, Evernote atď.
- Stránka Epson  
Prevzatie ovládača a softvéru a aktualizácia firmvéru tlačiarne atď.

## Úvod

### **(B): DMZ (demilitarizovaná zóna)**

Táto zóna je umiestnená medzi internou sieťou (intranet) a externou sieťou (internet) a obidve siete sú segmenty oddelené firewallom. Zvyčajne sa vkladá server, ktorý je otvorený pre externú sieť. Je schopný chrániť pred prienikom externej hrozby do internej siete. Je tiež schopný chrániť pred nepovoleným prístupom z internej siete na server, ktorý je otvorený.

- Server DNS
- Server proxy
- E-mailový prenosový server
- Webový server
- Server FTP

### **(C): Dôveryhodná zóna (Intranet)**

To je dôveryhodná sieť, ktorá je chránená firewallom alebo funkciou UTM (Unified Threat Management).

- (C)-1: Server v rámci intranetu  
Tento server aplikuje jednotlivé služby na počítačoch organizácie.
  - Server DNS
  - Server DHCP
  - E-mailový server
  - Server Active Directory/Server LDAP
  - Súborový server
- (C)-2: Aplikačný server  
Tento server aplikuje funkciu serverovej aplikácie nasledovne.
  - Epson Print Admin
  - Document Capture Pro Server
- (C)-3: Káblová sieť LAN (Ethernet), (C)-4: Bezdrôtová sieť LAN (Wi-Fi)  
Pripája tlačiarne, skenery, počítače atď, k sieti LAN pomocou kábla LAN alebo rádiovými vlnami.

### **(D): Iná pobočka**

To je sieť inej pobočky. Je pripojená cez internet, prenajatú linku atď.

#### **Sieťové zariadenia**

- a: Firewall, UTM
- b: Smerovač
- c: Prepínač LAN
- d: Radič bezdrôtovej siete LAN
- e: Prístupový bod

## Príklad malej kancelárskej siete

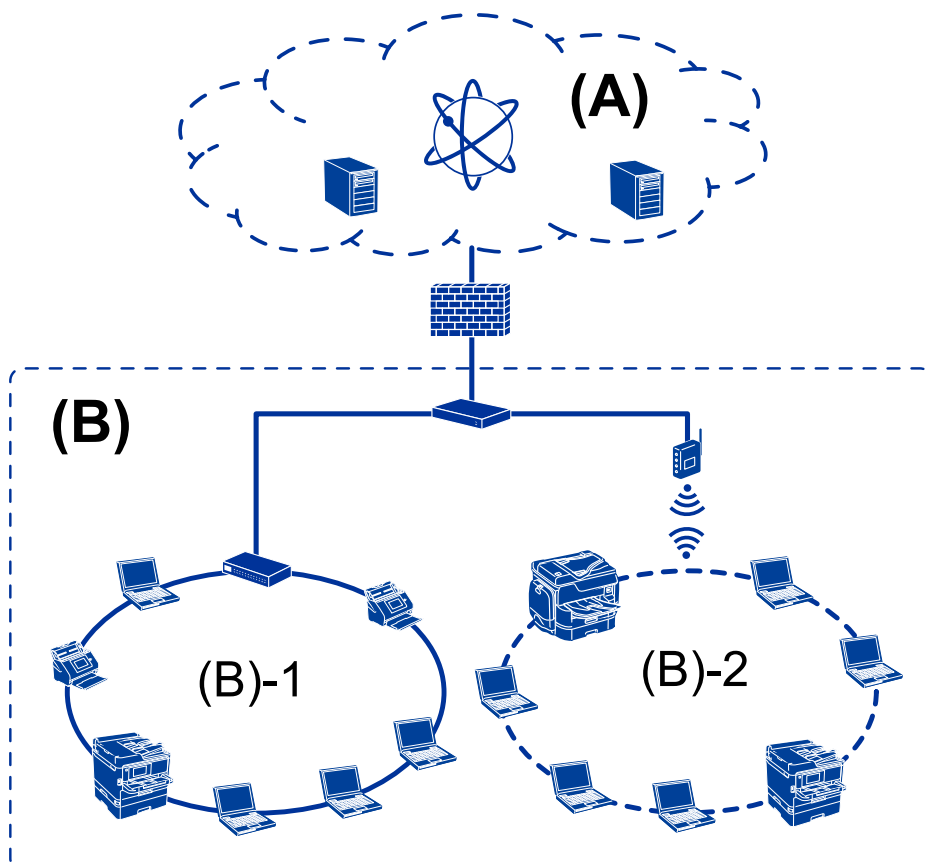

### (A): Internet

- Epson Connect
- Cloudové služby
- E-mailový server, server FTP

### (B): Dôveryhodná zóna (Intranet)

- (B)-1: Káblková sieť LAN (Ethernet)
- (B)-2: Bezdrôtová sieť LAN (Wi-Fi)

## Typy pripojenia tlačiarne

Pre sieťové pripojenie tlačiarne sú k dispozícii nasledujúce dva spôsoby.

- Pripojenie server/klient (zdieľanie tlačiarne pomocou servera Windows)
- Partnerské pripojenie (priama tlač)

## Nastavenia pripojenia server/klient

Toto je pripojenie, ktoré serverový počítač zdieľa s tlačiarňou. Ak chcete zakázať pripojenie bez prístupu cez serverový počítač, môžete vylepšiť zabezpečenie.

## Úvod

Keď sa používa rozhranie USB, je možné zdieľať aj tlačiareň bez sieťovej funkcie.

### Spôsob pripojenia:

Pripojte tlačiareň k sieti cez prepínač siete LAN alebo prístupový bod.

Tlačiareň môžete pripojiť k serveru aj priamo káblom USB.

### Ovládač tlačiarne:

Nainštalujte ovládač tlačiarne na server Windows v závislosti od operačného systému klientskych počítačov.

Otvorením servera Windows a prepojením tlačiarne sa na klientsky počítač nainštaluje ovládač tlačiarne a môže sa používať.

### Funkcie:

- Spravujte tlačiareň a ovládač tlačiarne hromadne.
- V závislosti od parametrov servera môže spustenie tlačovej úlohy nejaký čas trvať, pretože všetky tlačové úlohy prechádzajú cez tlačový server.
- Nemôžete tlačiť, keď je server Windows vypnutý.

### Súvisiace informácie

➔ „Výrazy” na strane 9

## Nastavenia partnerského pripojenia

Toto je pripojenie na priame prepojenie tlačiarne v sieti a počítača. Pripojiť sa dá len model s funkciou siete.

### Spôsob pripojenia:

Pripojte tlačiareň k sieti priamo cez rozbočovač alebo prístupový bod.

### Ovládač tlačiarne:

Nainštalujte ovládač tlačiarne do jednotlivých klientskych počítačov.

Pri použití aplikácie EpsonNet SetupManager môžete poskytnúť balík ovládača, ktorý obsahuje nastavenia tlačiarne.

### Funkcie:

- Tlačová úloha začne okamžite, pretože tlačová úloha je odoslaná do tlačiarne priamo.
- Môžete tlačiť po celú dobu prevádzky tlačiarne.

### Súvisiace informácie

➔ „Výrazy” na strane 9

# Nastavenia tlačiarne a riadenie

## Postup nastavenia tlačiarne a spravovanie

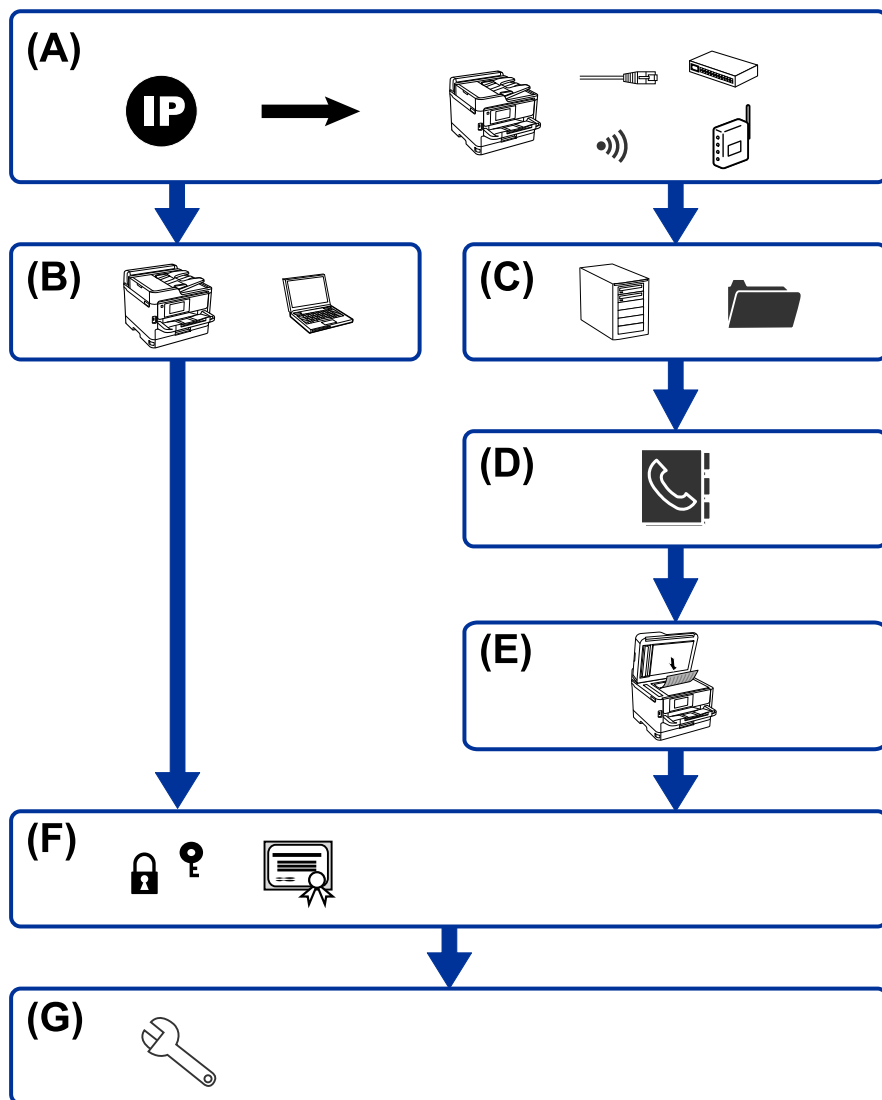

A	Sieťové pripojenie tlačiarne	B	Nastavenie funkcie tlače
C	Nastavenie servera a zdieľaného priečinka	D	Nastavenie kontaktov
E	Nastavenie skenovania	F	Nastavenie zabezpečenia
G	Nastavenie činnosti a riadenia		

### Sieťové pripojenie tlačiarne

Nastavte IP adresu tlačiarne a pripojte ju k sieti.

- Nastavenie IP adresy



## Nastavenia tlačiarne a riadenie

- Pripojenie k sieti (nastavenie káblového pripojenia k sieti LAN/Wi-Fi)

### Súvisiace informácie

- ➔ [„Kontrola siete” na strane 19](#)

## Nastavenie funkcie tlače

Vytvorte nastavenie, aby bolo možné tlačiť.

- Nastavenia tlače pre pripojenie server/klient
- Nastavenie tlače pre pripojenie partnerov

### Súvisiace informácie

- ➔ [„Používanie tlačových funkcií” na strane 32](#)

## Nastavenie servera a zdieľaného priečinka

Vytvorte nastavenie poštového servera pre preposielanie e-mailov alebo e-mailové upozornenie a vytvorte nastavenie servera FTP a zdieľaného priečinka pre zdieľaný priečinok alebo prenos cez FTP.

Možno chcete aj synchronizovať kontakty so serverom LDAP, takže vytvorte nastavenie servera LDAP.

- Nastavenie poštového servera
- Nastavenie súborového servera (nastavenie zdieľaného priečinka)
- Nastavenie servera FTP
- Nastavenie servera LDAP

### Súvisiace informácie

- ➔ [„Nastavenie servere alebo zdieľaného priečinka” na strane 41](#)

## Nastavenie kontaktov

Vytvorte nastavenie cieľa pre skenovanie.

- Import
- Registrácia kontaktov

### Súvisiace informácie

- ➔ [„Používanie kontaktov” na strane 65](#)

## Nastavenie skenovania

Vytvorte nastavenie, aby bolo možné skenovať.

- Nastavenie ovládača

## Nastavenia tlačiarne a riadenie

- Nastavenie siete

### Súvisiace informácie

- ➔ „Používanie funkcií skenovania” na strane 75

## Nastavenie zabezpečenia

- Nastavenie hesla správcu
- Nastavenie ovládania prístupu
- Riadenie pomocou protokolov
- Nastavenie rozšíreného zabezpečenia

### Súvisiace informácie

- ➔ „Nastavenia zabezpečenia výrobku” na strane 83
- ➔ „Nastavenia rozšíreného zabezpečenia pre firmy” na strane 148

## Nastavenie činnosti a riadenia

- Kontrola stavu zariadenia
- Odozva na výskyt chyby
- Zálohovanie nastavení zariadenia

### Súvisiace informácie

- ➔ „Nastavenia činnosti a riadenia” na strane 96

# Kontrola siete

V tejto kapitole je vysvetlený postup pripojenia tlačiarne k sieti.

## Pred vytvorením sieťového pripojenia

Ak chcete pripojiť k sieti, skontrolujte spôsob pripojenia a informácie o nastavení pripojenia.

## Získanie informácií o nastavení pripojenia

Prpravte si na pripojenie nasledujúce údaje. Skontrolujte nasledujúce údaje.

Rozdelenie	Položky	Poznámka
Spôsob pripojenia zariadenia	<input type="checkbox"/> Ethernet <input type="checkbox"/> Wi-Fi	Rozhodnite o spôsobe pripojenia tlačiarne k sieti. Pri káblovej sieti LAN pripojte k prepínaču LAN. Pri sieti Wi-Fi pripojte k sieti (SSID) prístupového bodu.
Informácie o pripojení k sieti LAN	<input type="checkbox"/> IP adresa <input type="checkbox"/> Maska podsiete <input type="checkbox"/> Predvolená brána	Rozhodnite o IP adrese priradenej tlačiarne. Keď priradíte statickú IP adresu, sú potrebné všetky hodnoty. Keď priradíte IP adresu dynamicky pomocou funkcie DHCP, tieto informácie nie sú potrebné, pretože sú nastavené automaticky.
Informácie o pripojení k sieti Wi-Fi	<input type="checkbox"/> SSID <input type="checkbox"/> Heslo	Je tu SSID (názov siete) a heslo prístupového bodu, ku ktorému sa tlačiareň pripája. Ak bolo nastavené filtrovanie adres MAC, zaregistrujte adresu MAC tlačiarne a tak zaregistrujte tlačiareň. Podporované normy nájdete v Používateľskej príručke.
Informácie o serveri DNS	<input type="checkbox"/> IP adresa primárneho servera DNS <input type="checkbox"/> IP adresa sekundárneho servera DNS	Je to potrebné, keď sa tlačiarne priradí statická IP adresa. Sekundárny server DNS je nastavený, keď má systém druhú konfiguráciu a je k dispozícii sekundárny server DNS. Ak ste v malej organizácii a nenastavujete server DNS, nastavte IP adresu smerovača.
Informácie o serveri proxy	<input type="checkbox"/> Názov servera proxy	Nastavte to, keď vaše sieťové prostredie používa server proxy na prístup k internetu z intranetu a používate funkciu, pri ktorej má tlačiareň priamy prístup k internetu. Pre nasledujúce funkcie sa tlačiareň priamo pripája k internetu. <ul style="list-style-type: none"> <li><input type="checkbox"/> Služby Epson Connect</li> <li><input type="checkbox"/> Cloudové služby iných spoločností</li> <li><input type="checkbox"/> Aktualizácia firmvéru</li> </ul>
Informácie o čísle portu	<input type="checkbox"/> Číslo portu na uvoľnenie	Skontrolujte číslo portu používaného tlačiarňou a počítačom, potom uvoľnite port blokový firewallom, ak je to potrebné. Informácie o čísle portu používanom tlačiarňou nájdete v Dodatku.

## Priradenie IP adresy

Toto sú typy priradenia IP adresy.

### Statická IP adresa:

Ručné priradenie vopred určenej IP adresy tlačiarňi (hostiteľovi).

Údaje na pripojenie k sieti (maska podsiete, predvolená brána, server DNS atď) je potrebné nastaviť ručne.

IP adresa sa nezmení ani po vypnutí zariadenia, takže je to užitočné v prípade, že chcete spravovať zariadenia s prostredím, kde sa nemôže meniť IP adresa, prípadne ak chcete spravovať zariadenia pomocou IP adresy. Odporúčame nastavenia pre tlačiareň, server atď, ku ktorým má prístup viac počítačov. Aj pri používaní funkcií zabezpečenia, ako sú napríklad Filtrovanie IPsec/IP, priradte pevnú IP adresu, takže sa IP adresa nemení.

### Automatické priradenie pomocou funkcie DHCP (dynamická IP adresa):

Automatické priradenie IP adresy tlačiarňi (hostiteľovi) pomocou funkcie DHCP servera DHCP alebo smerovača.

Informácie na pripojenie k sieti (maska podsiete, predvolená brána, server DNS atď.) sú nastavené automaticky, takže môžete zariadenie ľahko pripojiť k sieti.

Ak sa zariadenie alebo smerovač vypnú (prípadne ak to závisí od nastavení servera DHCP), IP adresa sa môže pri opätovnom pripojení zmeniť.

Odporúčame spravovanie zariadení inak než IP adresou a komunikáciu s protokolmi, ktoré sledujú IP adresu.

#### **Poznámka:**

*Keď použijete funkciu rezervovania IP adresy na serveri DHCP, môžete kedykoľvek priradiť rovnakú IP adresu zariadeniam.*

## Server DNS a server Proxy

Server DNS má názov hostiteľa, doménový názov alebo e-mailovú adresu atď. v súvislosti s údajmi o IP adrese.

Komunikácia nie je možná, ak je druhá strana popísaná názvom hostiteľa, doménovým názvom atď., keď tlačiareň alebo počítač vykonávajú IP komunikáciu.

Posielajú sa dopyty na server DNS k daným údajom a získava sa IP adresa druhej strany. Tento proces sa nazýva rozlišovanie názvu.

Zariadenia (napríklad počítače a tlačiarne) teda dokážu komunikovať pomocou IP adresy.

Rozlišovanie názvu je potrebné pre tlačiareň komunikujúcu pomocou funkcie e-mailu alebo funkcie internetového pripojenia.

Keď používate tieto funkcie, urobte nastavenia servera DNS.

Keď priradíte IP adresu tlačiarne pomocou funkcie DHCP na serveri DHCP alebo smerovači, nastaví sa automaticky.

Server Proxy je umiestnený na bráne medzi sieťou a internetom a komunikuje s počítačom, tlačiarňou a internetom (vzdialený server) v ich zastúpení. vzdialený server komunikuje len so serverom Proxy. Informácie o tlačiarňi, ako je napríklad IP adresa a číslo portu, sa nedajú prečítať a zabezpečenie je vyššie.

Keď pripájate k internetu cez server proxy, nakonfigurujte na tlačiarňi server proxy.

---

## Pripojenie k sieti z ovládacieho panela

Pripojte tlačiareň k sieti pomocou ovládacieho panela tlačiarne.

## Kontrola siete

Ďalšie podrobnosti o ovládacom paneli tlačiarne nájdete v dokumente *Používateľská príručka*.

### Priradenie IP adresy

Nastavte základné položky, ako sú adresa hostiteľa, Maska podsiete a Predvolená brána.

V tejto časti je vysvetlený postup nastavenia statickej IP adresy.

1. Vypnite tlačiareň.
2. Vyberte položku **Nastav.** na hlavnej obrazovke na ovládacom paneli tlačiarne.

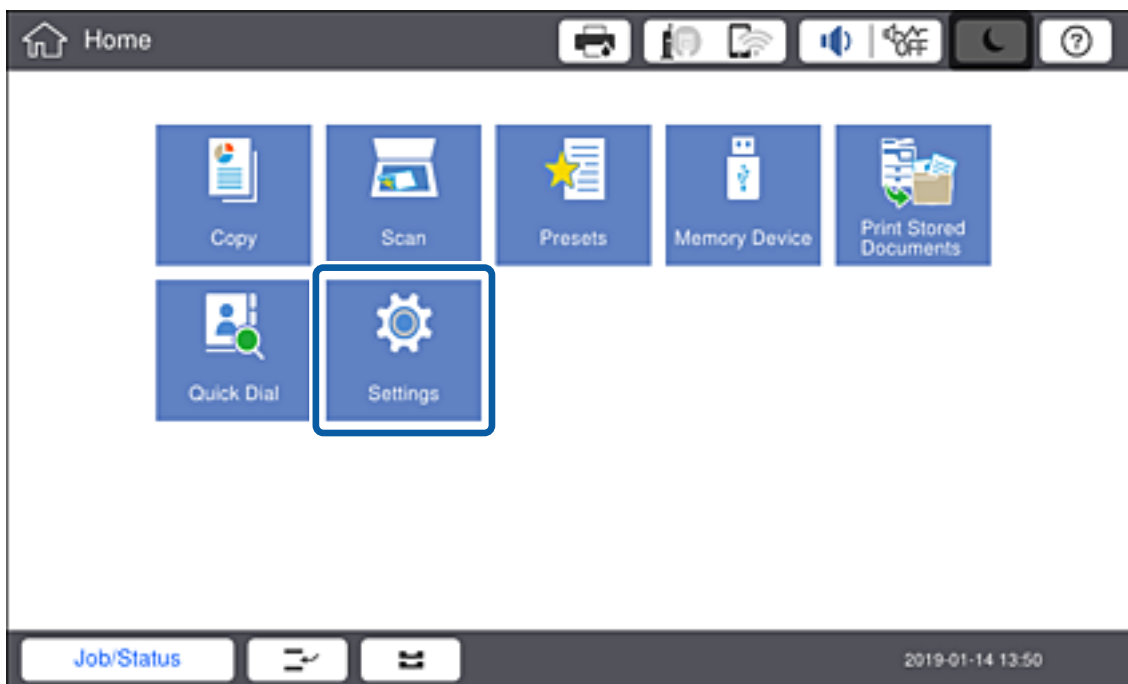

3. Vyberte položky **Všeobecné nastavenia > Nastavenia siete > Rozšírené**.

## Kontrola siete

4. Vyberte možnosť **TCP/IP**.

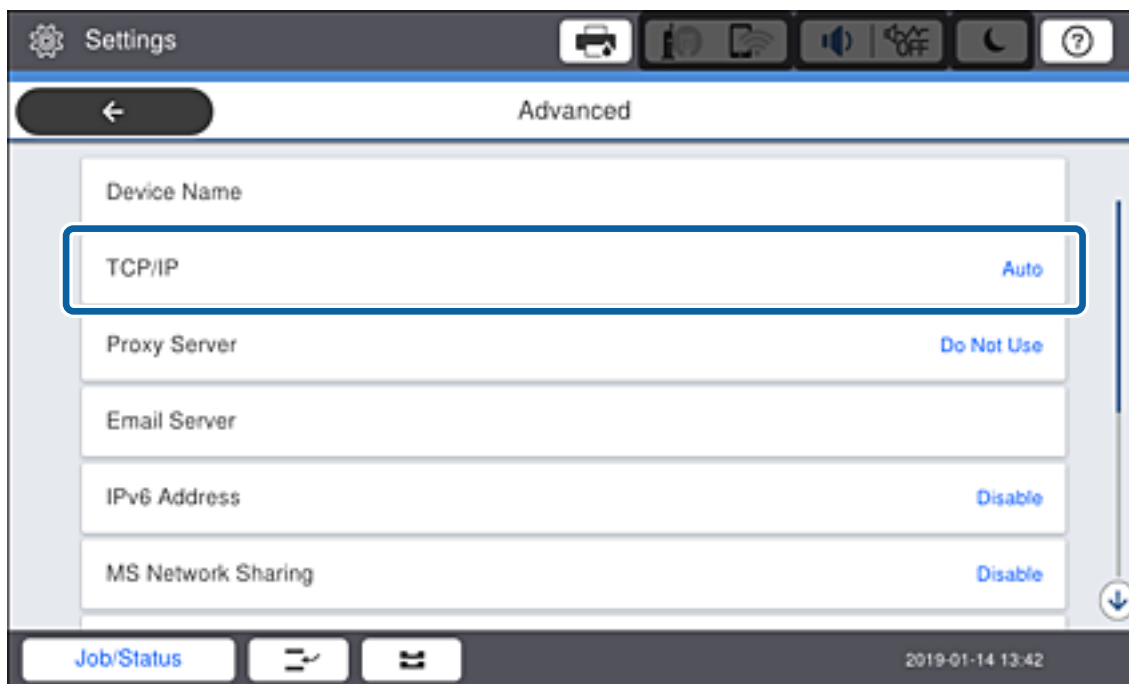

5. Vyberte možnosť **Ručne** pre **Získať IP adresu**.

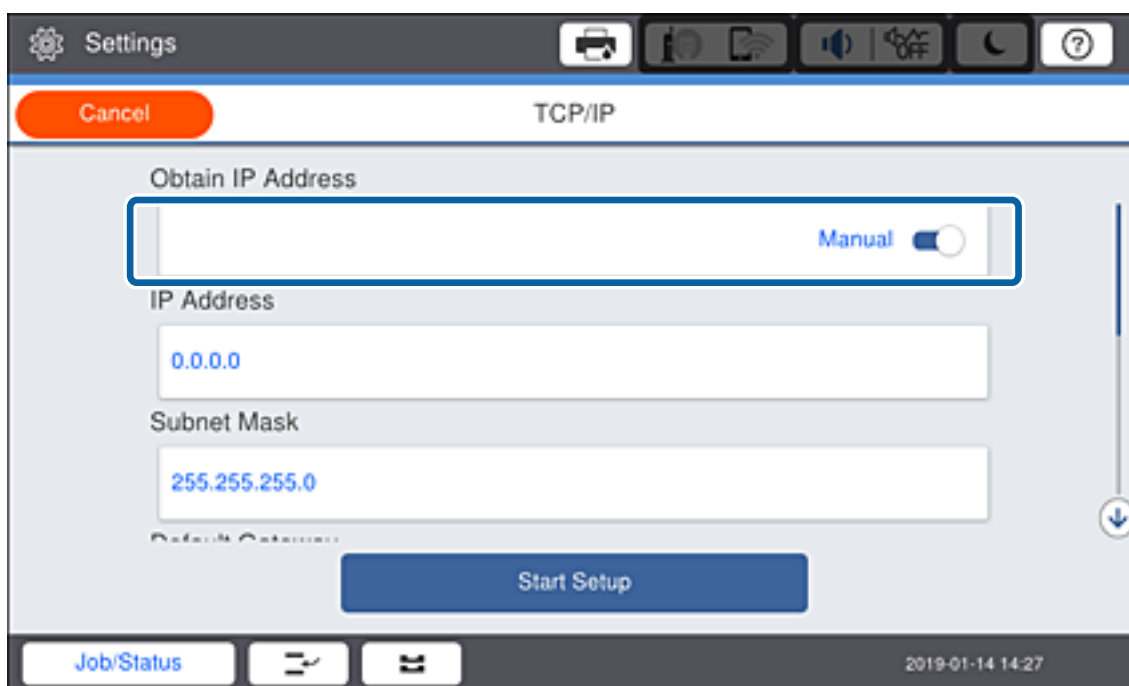
**Poznámka:**

Keď nastavujete IP adresu automaticky pomocou funkcie DHCP alebo smerovačom, vyberte možnosť **Automaticky**. V takom prípade sa položky **IP adresa**, **Maska podsiete** a **Predvolená brána** v krokoch 6 až 7 tiež nastavia automaticky, takže prejdite na krok 8.

6. Zadáajte IP adresu.

Keď zadávate IP adresu, zadajte nuly (0) a vytvorte tak trojčíslicie, ako je znázornené na nasledujúcom príklade.

## Kontrola siete

Príklad:

- Ak je IP adresa 192.0.2.111, zadajte 192.000.002.111.
- Ak je IP adresa 192.0.12.10, zadajte 192.000.012.010.

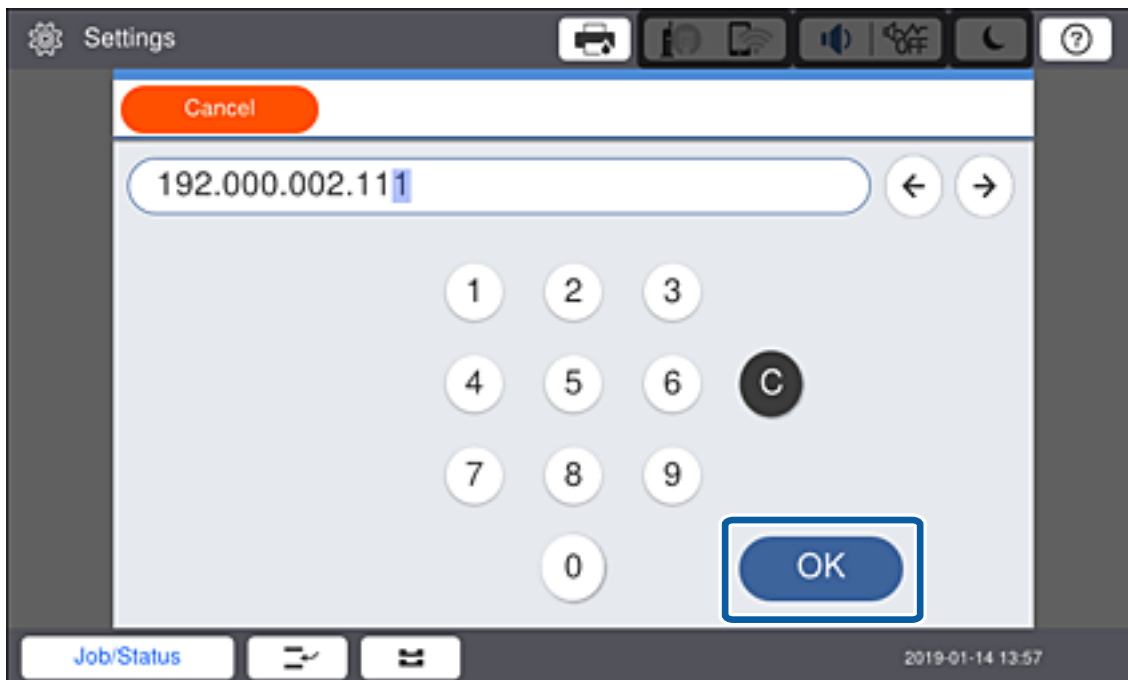

Overte hodnotu zobrazenú na predchádzajúcej obrazovke. Po zadaní IP adresy sú nuly zadané v rámci trojčíslika, vynechané.

7. Nastavte položky **Maska podsiete** a **Predvolená brána**.

Overte hodnotu zobrazenú na predchádzajúcej obrazovke.

**Poznámka:**

Ak je kombinácia položiek IP adresa, Maska podsiete a Predvolená brána nesprávna, položka **Spustiť nastavenie** je neaktívna a nedá sa pokračovať v nastaveniach. Skontrolujte, či nie je v zadaní chyba.

8. Zadajte IP adresu primárneho servera DNS.

Overte hodnotu zobrazenú na predchádzajúcej obrazovke.

**Poznámka:**

Keď pre nastavenie priradenia IP adresy vyberiete možnosť **Aut.**, môžete zvoliť nastavenia servera DNS dvomi spôsobmi: **Ručne** alebo **Automaticky**. Ak nemôžete získať adresu servera DNS automaticky, vyberte možnosť **Ručne** a zadajte adresu servera DNS. Potom priamo zadajte adresu sekundárneho servera DNS. Ak vyberiete možnosť **Automaticky**, prejdite na krok 10.

9. Zadajte IP adresu sekundárneho servera DNS.

Overte hodnotu zobrazenú na predchádzajúcej obrazovke.

10. Klepnite na **Spustiť nastavenie**.

11. Zatvorte obrazovku potvrdenia.

## Kontrola siete

### Nastavenie servera proxy

Nastavte server proxy, ak sú obidve nasledujúce tvrdenia pravdivé.

- Server proxy pre internetové pripojenie je zabudovaný.
- Keď sa používa funkcia, pri ktorej sa tlačiareň priamo pripája k internetu, napríklad služba Epson Connect alebo cloudové služby inej spoločnosti.

1. Na hlavnej obrazovke vyberte položku **Nastav.**

**Poznámka:**

Keď robíte nastavenia po nastavení IP adresy, zobrazí sa obrazovka **Rozšírené**. Prejdite na 3. krok.

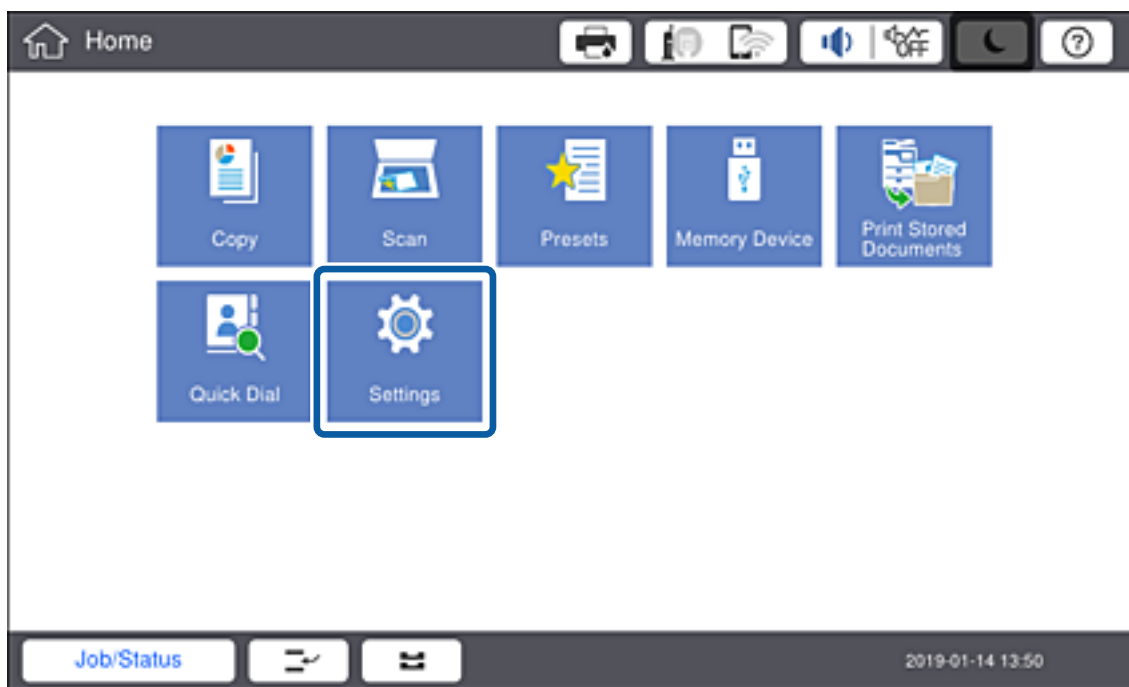

2. Vyberte položky **Všeobecné nastavenia > Nastavenia siete > Rozšírené**.



## Kontrola siete

3. Vyberte možnosť **Proxy server**.

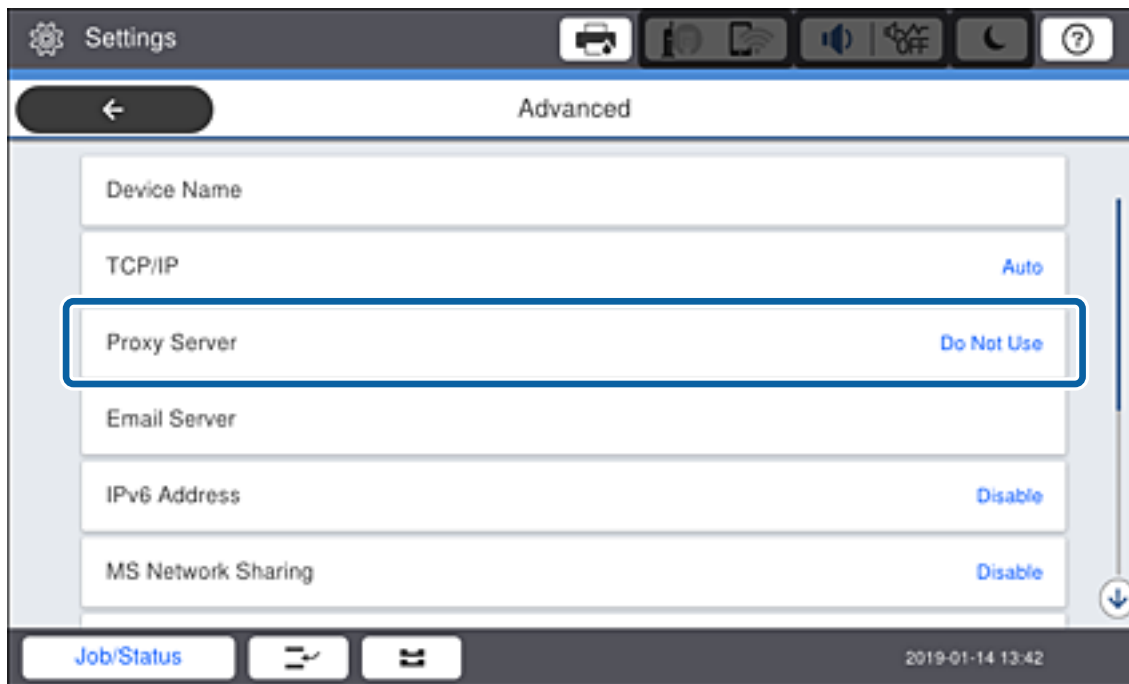

4. Vyberte možnosť **Použiť** pre Nastavenia proxy servera.

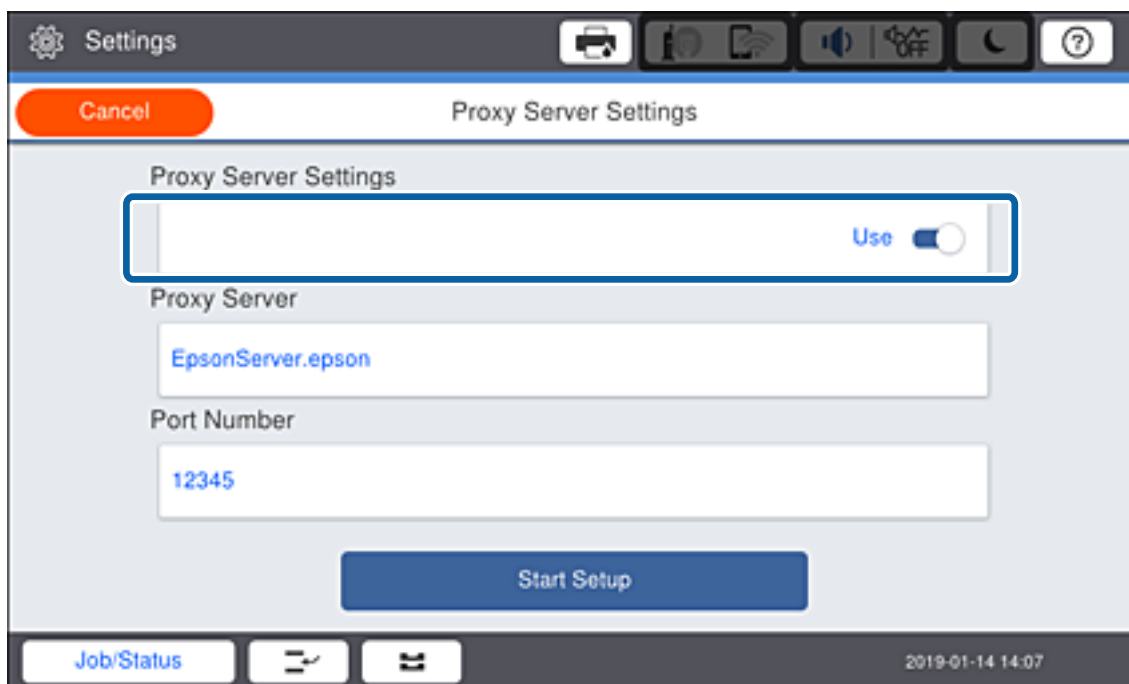

## Kontrola siete

5. Zadáajte adresu servera proxy vo formáte IPv4 alebo FQDN.

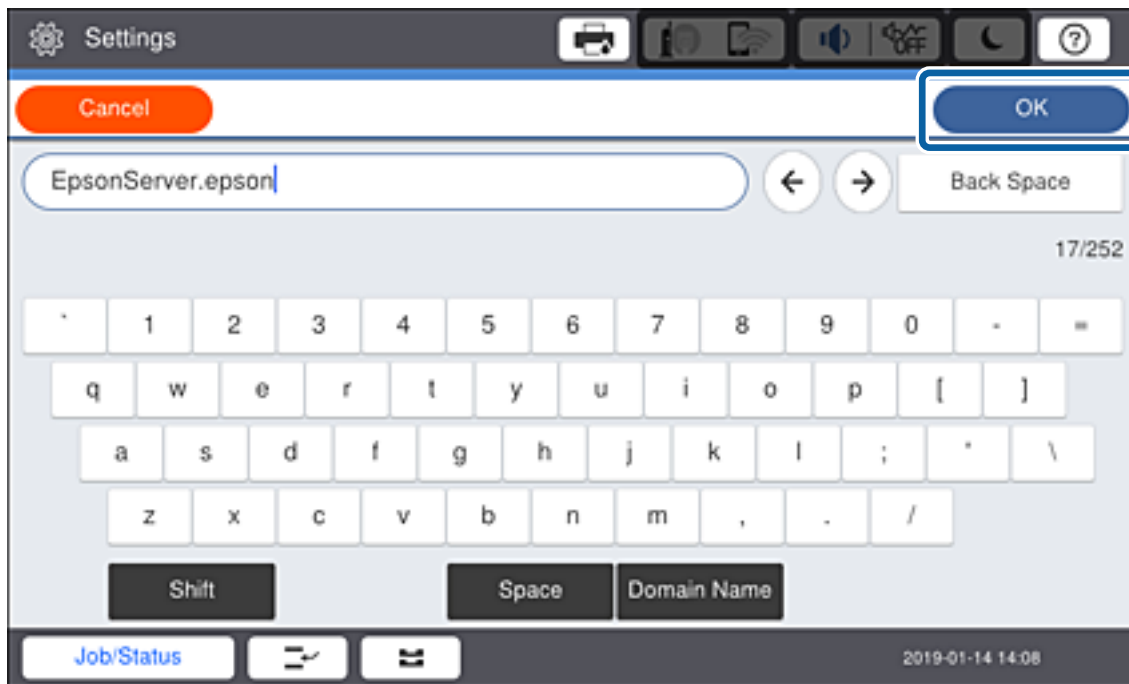

Overte hodnotu zobrazenú na predchádzajúcej obrazovke.

6. Zadáajte číslo portu pre server proxy.  
Overte hodnotu zobrazenú na predchádzajúcej obrazovke.
7. Klepnite na **Spustiť nastavenie**.
8. Zatvorte obrazovku potvrdenia.

## Pripojenie k sieti LAN

Pripojte tlačiareň k sieti cez Ethernet alebo Wi-Fi.

### Súvisiace informácie

- ➔ „Pripojenie k sieti Ethernet” na strane 26
- ➔ „Ručné vytvorenie nastavení siete Wi-Fi z ovládacieho panela” na strane 27

## Pripojenie k sieti Ethernet

Pripojte tlačiareň k sieti pomocou kábla siete Ethernet a skontrolujte pripojenie.

1. Pripojte tlačiareň a rozbočovač (prepínač LAN) káblom siete Ethernet.

## Kontrola siete

2. Na hlavnej obrazovke vyberte položku **Nastav.**

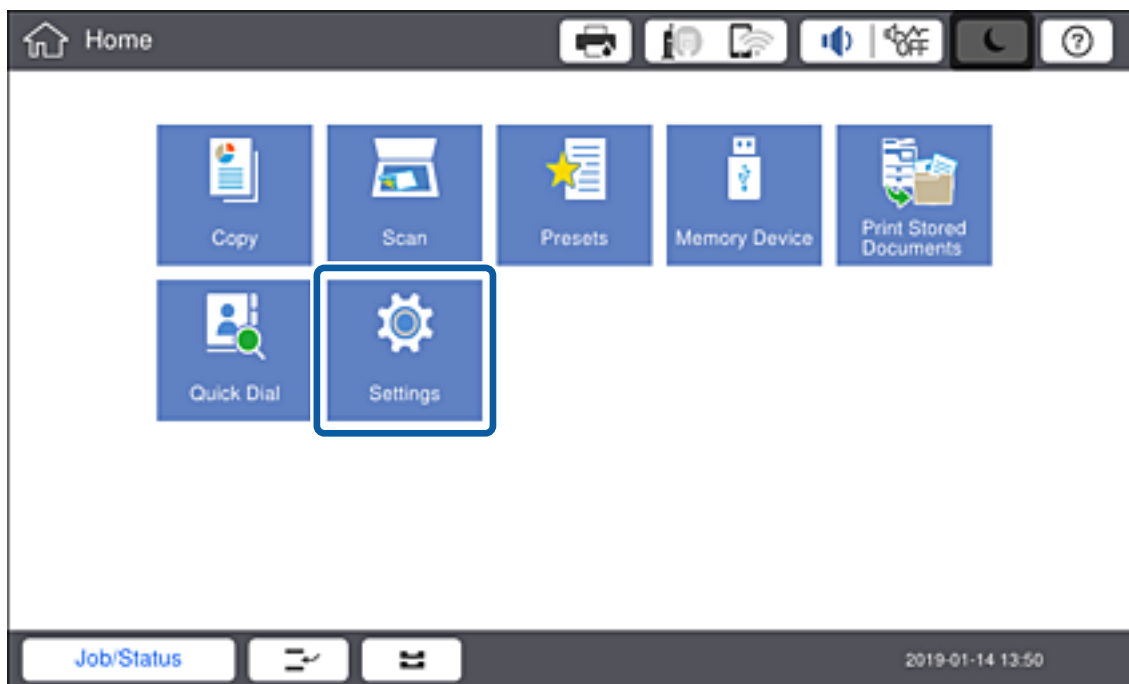

3. Vyberte položky **Všeobecné nastavenia > Nastavenia siete**.
4. Vyberte možnosť **Kontrola pripojenia**.  
Zobrazia sa výsledky diagnostiky pripojenia. Overte, či je pripojenie správne.
5. Dokončíte klepnutím na tlačidlo **OK**.  
Keď klepnete na položku **Vytlačiť kontrolnú správu**, môžete vytlačiť výsledky diagnostiky. Pri tlači postupujte podľa pokynov na obrazovke.

### Súvisiace informácie

➔ [„Zmena z pripojenia k sieti Ethernet na pripojenie cez Wi-Fi” na strane 131](#)

## Ručné vytvorenie nastavení siete Wi-Fi z ovládacieho panela

Pomocou ovládacieho panela tlačiarne môžete ručne nastaviť informácie potrebné na pripojenie k prístupovému bodu. Ak chcete nastaviť ručne, je potrebné vedieť SSID a heslo pre prístupový bod.

Keď prístupový bod podporuje funkciu WPS, môžete urobiť nastavenia pripojenia cez Wi-Fi pomocou tlačidla Push alebo kódu PIN bez použitia SSID a hesla.

## Kontrola siete

**Poznámka:**

Ak používate prístupový bod s jeho predvolenými nastaveniami, SSID a heslo sú na štítku. Ak nepoznáte SSID a heslo, poskytnite vám ich osoba, ktorá nainštalovala prístupový bod, prípadne si pozrite dokumentáciu k prístupovému bodu.

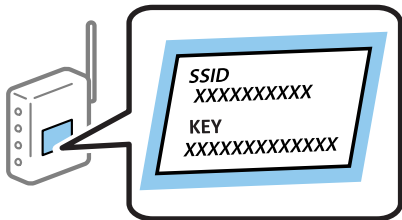

1. Klepnite na tlačidlo   na ovládacom paneli tlačiarne.



## Kontrola siete

2. Klepnite na položku **Smerovač**.

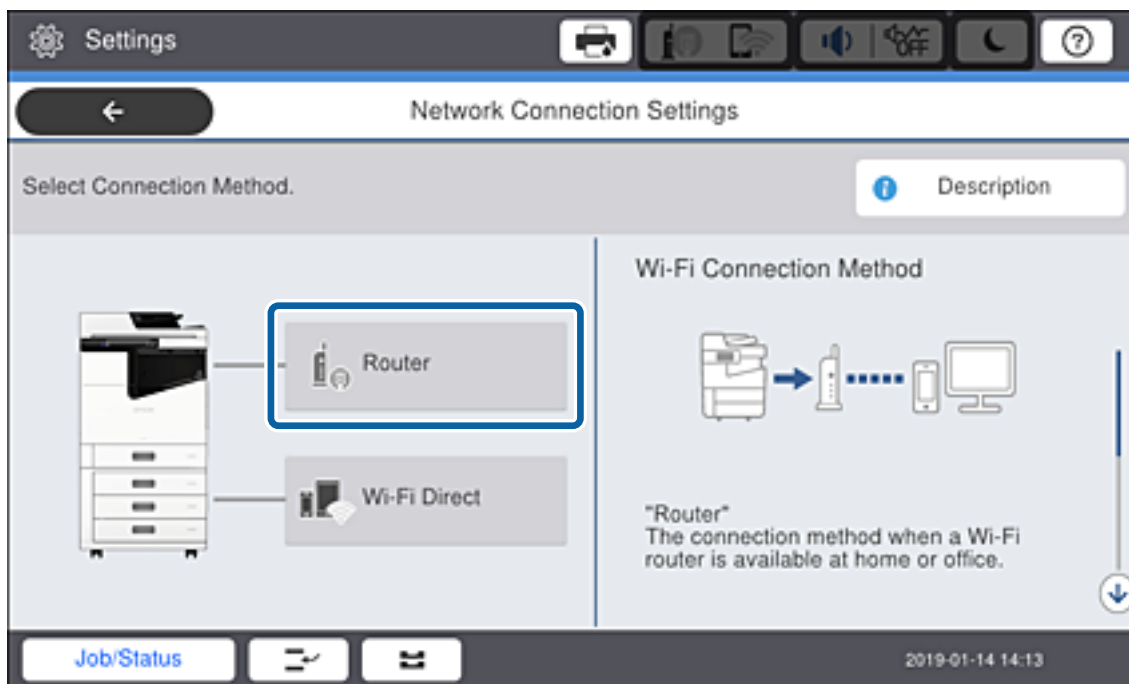

3. Klepnite na položku **Spustiť nastavenie**.
4. Klepnite na položku **Nastavenie Wi-Fi**.  
Ak ste urobili nastavenia siete Ethernet, skontrolujte hlásenie a potom klepnite na možnosť **Áno**.
5. Klepnite na tlačidlo **Sprivodca nastavením Wi-Fi**.
6. Vyberte SSID prístupového bodu.

**Poznámka:**

- Ak SSID, ku ktorému chcete pripojiť, nie je na ovládacom paneli tlačiarne zobrazené, klepnite na položku **Nové hľadanie**, čím zoznam aktualizujete. Ak sa stále nezobrazuje, vyberte možnosť **Zadať manuálne** a potom zadajte SSID priamo.
  - Ak nepoznáte SSID, skontrolujte, či nie je napísané na štítku na prístupovom bode. Ak používate prístupový bod s jeho predvolenými nastaveniami, použite SSID napísané na štítku.
7. Klepnite na položku **Zadať heslo**, zadajte heslo a potom klepnite na tlačidlo **OK**.  
**Poznámka:**
    - V hesle sa rozlišujú malé/veľké písmená.
    - Ak nepoznáte heslo, skontrolujte, či nie je napísané na štítku na prístupovom bode. Ak používate prístupový bod s jeho predvolenými nastaveniami, použite heslo napísané na štítku. Heslo sa môže nazývať „Kľúč“, „Prístupový kód“ atď.
    - Ak zadávate SSID priamo, vyberte možnosť **K dispozícii** pre položku **Heslo** a potom zadajte heslo.
    - Ak nepoznáte heslo pre prístupový bod, pozrite si dokumentáciu priloženú k prístupovému bodu, prípadne sa obráťte na osobu, ktorá ho inštalovala.
  8. Keď dokončíte zadávanie, klepnite na položku **Spustiť nastavenie**.

## Kontrola siete

9. Klepnite na položku **OK**.

**Poznámka:**

*Ak sa nepodarí pripojiť, vložte obyčajný papier s veľkosťou A4 a klepnutím na položku **Vytlačiť kontrolnú správu** vytlačte správu o sieťovom pripojení.*

10. Klepnite na tlačidlo **Zatvoriť** na obrazovke s nastaveniami sieťového pripojenia.

### Súvisiace informácie

- ➔ „Hlásenia a riešenia v správe o sieťovom pripojení” na strane 109
- ➔ „Vytvorenie nastavení siete Wi-Fi z ovládacieho panela (WPS)” na strane 127
- ➔ „Zmena z pripojenia cez Wi-Fi na pripojenie k sieti Ethernet” na strane 132

# Nastavenia funkcií

V tejto kapitole sú vysvetlené prvé nastavenia, ktoré treba urobiť pre jednotlivé funkcie zariadenia.

## Softvér na nastavenie

V tejto téme je vysvetlený postup vytvárania nastavení zo správcovského počítača pomocou aplikácie Web Config.

## Web Config (webová stránka zariadenia)

### Čo je aplikácia Web Config

Web Config je zabudovaná webová stránka tlačiarne na konfiguráciu nastavení tlačiarne. Môžete z počítača ovládať tlačiareň pripojenú k sieti.

Ak chcete otvoriť aplikáciu Web Config, najskôr musíte tlačiarňu pridať adresu IP.

#### **Poznámka:**

Nastavenia môžete uzamknúť nakonfigurovaním hesla správcu do tlačiarne.

The screenshot displays the Epson Web Config interface. At the top, there is a navigation bar with tabs for Status, Print, Scan/Copy, Network, Network Security, Product Security, Device Management, and Epson Open Platform. The 'Status' tab is selected. On the left, a sidebar menu lists: Product Status, Network Status, Maintenance, Hardware Status, Job History, and Panel Snapshot. The main content area is titled 'Product Status' and includes a language dropdown menu set to 'English'. Below this, there are status indicators for 'Printer Status' (Available) and 'Scanner Status' (Available). A section shows ink levels for two Black (BK) cartridges and a Cyan cartridge. Further down, there are indicators for 'Black (BK)' and 'Maintenance Box'. The 'Card Reader Status' is shown as 'Disconnected'. Two cassette sections are visible, each showing 'Paper Size' as 'Auto/A4(Vertical)' and 'Paper Type' as 'plain papers 1'. The 'Paper Remaining Level' for both cassettes is 'Empty'. At the bottom left, there is a 'Refresh' button, and at the bottom right, a link for 'Software Licenses'.

## Otvorenie aplikácie Web Config

Zadajte adresu IP tlačiarne do webového prehliadača. JavaScript musí byť povolený. Keď otvárate aplikáciu Web Config cez protokol HTTPS, v prehliadači sa zobrazí upozornenie, pretože sa používa certifikát s vlastným podpisom uložený v tlačiarne, ale nie je tu žiadny problém.

- Otvorenie prostredníctvom protokolu HTTPS
  - IPv4: `https://<adresa IP tlačiarne>` (bez znakov < >)
  - IPv6: `https://[adresa IP tlačiarne]/` (so znakmi [ ])
- Otvorenie prostredníctvom protokolu HTTP
  - IPv4: `http://<adresa IP tlačiarne>` (bez znakov < >)
  - IPv6: `http://[adresa IP tlačiarne]/` (so znakmi [ ])

### Príklady

- IPv4:
  - `https://192.0.2.111/`
  - `http://192.0.2.111/`
- IPv6:
  - `https://[2001:db8::1000:1]/`
  - `http://[2001:db8::1000:1]/`

#### **Poznámka:**

Ak je názov tlačiarne registrovaný v serveri DNS, môžete ho použiť namiesto adresy IP tlačiarne.

### Súvisiace informácie

- ➔ [„Komunikácia s tlačiarňou cez protokol SSL/TLS” na strane 150](#)
- ➔ [„O digitálnom certifikáte” na strane 150](#)

---

## Používanie tlačových funkcií

Povoľte, ak chcete používať funkciu tlače cez sieť.

Ak chcete používať tlačiareň v sieti, je potrebné nastaviť port pre sieťové pripojenie na počítači, ako aj sieťové pripojenie tlačiarne.

- Pripojenie server/klient: nastavte port na serverovom počítači
  - Pre pripojenie server/klient: vysvetlenie, ako nastaviť port ručne.
- Partnerské pripojenie: nastavte port na jednotlivých počítačoch
  - Pre partnerské pripojenie: vysvetlenie ako nastaviť port automaticky pomocou inštalačného programu, ktorý je k dispozícii na disku so softvérom alebo na webovej stránke Epson.

## Nastavenia tlače pre pripojenie server/klient

Umožňuje tlačiť z tlačiarne, ktorá je pripojená v režime server/klient.

Pri pripojení server/klient najprv nastavte tlačový server a potom zdieľajte tlačiareň v sieti.



## Nastavenia funkcií

Keď na pripojenie k serveru používate kábel USB, tiež najprv nastavte tlačový server a potom zdieľajte tlačiareň v sieti.

### Nastavenie sieťových portov

Vytvorte tlačový front pre tlač cez sieť na tlačovom serveri pomocou štandardného protokolu TCP/IP a potom použite sieťový port.

Tento príklad je v prípade, že sa používa systém Windows 2012 R2.

- Otvorte obrazovku Zariadenia a tlačiarne.  
**Pracovná plocha > Nastavenie > Ovládací panel > Hardvér a zvuk alebo Hardvér > Zariadenia a tlačiarne.**
- Pridajte tlačiareň.  
Kliknite na položku **Pridať tlačiareň** a potom vyberte možnosť **Požadovaná tlačiareň nie je v zozname**.
- Pridajte miestnu tlačiareň.  
Vyberte možnosť **Pridať miestnu tlačiareň alebo sieťovú tlačiareň ručným nastavením** a potom kliknite na tlačidlo **Ďalej**.
- Vyberte možnosť **Vytvoriť nový port**, ako typ portu vyberte možnosť **Štandardný port TCP/IP** a potom kliknite na tlačidlo **Ďalej**.

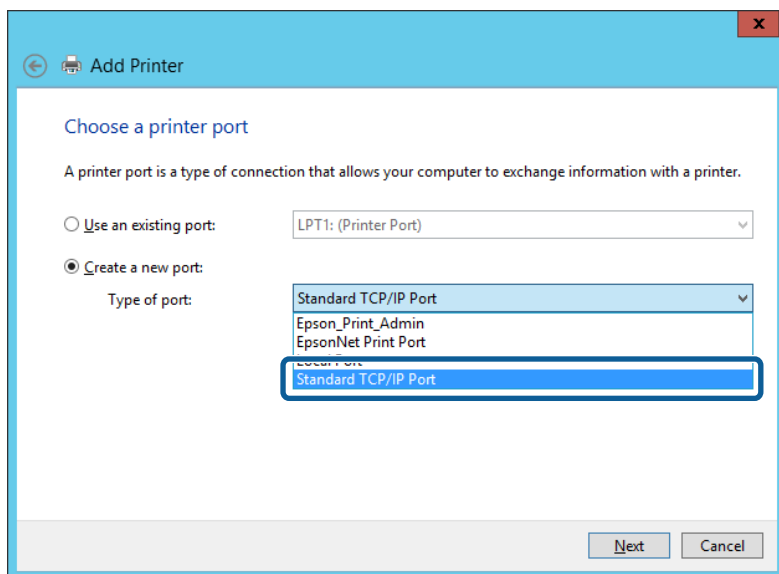

- Zadajte IP adresu tlačiarne alebo názov tlačiarne v položke **Názov hostiteľa alebo IP adresa** alebo **Názov tlačiarne alebo IP adresa** a potom kliknite na tlačidlo **Ďalej**.

Príklad:

- Názov tlačiarne: EPSONA1A2B3C
- IP adresa: 192.0.2.111

Nemeňte **Názov portu**.

## Nastavenia funkcií

Keď sa zobrazí obrazovka **Riadenie používateľských kont**, kliknite na tlačidlo **Pokračovať**.

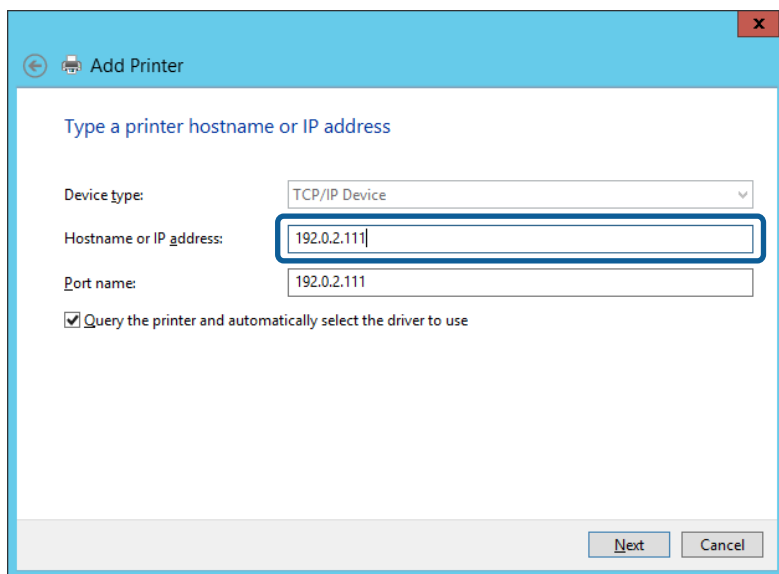

**Poznámka:**

Ak určíte názov tlačiarne v sieti, kde je k dispozícii rozpoznávanie názvu, IP adresa je sledovaná aj v prípade, ak bola IP adresa tlačiarne zmenená protokolom DHCP. Názov tlačiarne môžete overiť na obrazovke stave siete na ovládacom paneli tlačiarne, prípadne na hárku stavu siete.

6. Nainštalujte ovládač tlačiarne.

- Ak je už ovládač tlačiarne nainštalovaný:

Vyberte položky **Výrobca** a **Tlačiarne**. Kliknite na tlačidlo **Ďalej**.

- Ak ešte nie je ovládač tlačiarne nainštalovaný:

Kliknite na možnosť **Mám disk** a potom vložte softvérový disk dodaný spolu s tlačiarňou. Kliknite na tlačidlo **Prehľadávať** a potom vyberte priečinok na disku, ktorý obsahuje ovládač tlačiarne. Nezabudnite vybrať správny priečinok. Umiestnenie priečinka sa môže líšiť v závislosti od operačného systému.

32-bitová verzia systému Windows: WINX86

64-bitová verzia systému Windows: WINX64

7. Postupujte podľa pokynov na obrazovke.

Keď používate tlačiareň v rámci pripojenia k serveru/klientovi (tlačiareň zdieľaná pomocou servera Windows), urobte potom nastavenia zdieľania.

### Súvisiace informácie

➔ „Zdieľanie tlačiarne (len systém Windows)” na strane 35

### Kontrola konfigurácie portu — Windows

Skontrolujte, či je tlačový front zvolený správny port.

1. Otvorte obrazovku Zariadenia a tlačiarne.

**Pracovná plocha > Nastavenie > Ovládací panel > Hardvér a zvuk alebo Hardvér > Zariadenia a tlačiarne.**

## Nastavenia funkcií

2. Otvorte obrazovku s vlastnosťami tlačiarne.  
Kliknite na ikonu tlačiarne pravým tlačidlom myši a potom kliknite na položku **Vlastnosti tlačiarne**.
3. Kliknite na kartu **Porty**, vyberte položku **Štandardný port TCP/IP** a potom kliknite na položku **Konfigurovať port**.
4. Skontrolujte konfiguráciu portu.
  - Pre RAW  
Skontrolujte, či je vybraná možnosť **Raw** v položke **Protokol** a potom kliknite na tlačidlo **OK**.
  - Pre LPR  
Skontrolujte, či je vybraná možnosť **LPR** v položke **Protokol**. Zadaťte výraz „PASSTHRU“ v položke **Názov frontu** v položke **Nastavenie LPR**. Vyberte možnosť **Počítanie bajtov LPR povolené** a potom kliknite na tlačidlo **OK**.

## Zdieľanie tlačiarne (len systém Windows)

Keď používate tlačiareň v rámci pripojenia server/klient (tlačiareň zdieľaná pomocou servera Windows), nastavte zdieľanie tlačiarne z tlačového servera.

1. Vyberte na tlačovom serveri položky **Ovládací panel > Zobrazíť zariadenia a tlačiarne**.
2. Pravým tlačidlom myši kliknite na ikonu tlačiarne (tlačový front), ktorú chcete zdieľať, a potom vyberte položku **Vlastnosti tlačiarne > Zdieľanie**.
3. Vyberte položku **Zdieľať túto tlačiareň** a zadajte položku **Názov zdieľaného prostriedku**.  
V prípade systému Windows Server 2012 kliknite na položku **Zmeniť možnosti zdieľania** a potom nakonfigurujte nastavenia.

## Inštalácia doplnkových ovládačov (len systém Windows)

Ak sú verzie systému Windows na serveri a na klientovi odlišné, odporúča sa nainštalovať na tlačový server doplnkové ovládače.

1. Vyberte na tlačovom serveri položky **Ovládací panel > Zobrazíť zariadenia a tlačiarne**.
2. Pravým tlačidlom myši kliknite na ikonu tlačiarne, ktorú chcete zdieľať s klientmi, a potom kliknite na záložku **Vlastnosti tlačiarne > Zdieľanie**.
3. Kliknite na položku **Doplnkové ovládače**.  
V prípade systému Windows Server 2012 kliknite na položku **Change Sharing Options** a nakonfigurujte nastavenia.
4. Vyberte verzie systému Windows pre klientov a kliknite na tlačidlo **OK**.
5. Vyberte informačný súbor pre ovládač tlačiarne (\*.inf) a potom nainštalujte ovládač.

## Súvisiace informácie

➔ [„Používanie zdieľanej tlačiarne – systém Windows“ na strane 36](#)

## Používanie zdieľanej tlačiarne – systém Windows

Správca musí informovať klientov o názve počítača priradenom k tlačovému serveru a o postupe jeho pridania do počítačov klientov. Ak doplnkové ovládače ešte neboli nakonfigurované, informujte klientov o spôsobe používania položky **Zariadenia a tlačiarne** a pridania zdieľanej tlačiarne.

Ak už sú v tlačovom serveri nakonfigurované doplnkové ovládače, postupujte podľa týchto krokov:

1. V **prieskumníkovi** vyberte názov priradený tlačovému serveru.
2. Dvakrát kliknite na tlačiareň, ktorú chcete používať.

### Súvisiace informácie

- ➔ „Zdieľanie tlačiarne (len systém Windows)” na strane 35
- ➔ „Inštalácia doplnkových ovládačov (len systém Windows)” na strane 35

## Nastavenie tlače pre pripojenie partnerov

Pri pripojení partnerov (priama tlač) majú tlačiareň a klientsky počítač vzťah k sebe navzájom.

Na každom klientskom počítači musí byť nainštalovaný ovládač tlačiarne.

### Súvisiace informácie

- ➔ „Nastavenie ovládača tlačiarne” na strane 36

## Nastavenie ovládača tlačiarne

V malých organizáciách odporúčame inštaláciu ovládača tlačiarne na jednotlivé klientske počítače. Použite inštaláčny program na webovej stránke spoločnosti Epson alebo na disku so softvérom.

### **Poznámka:**

*Keď sa tlačiareň používa z mnohých klientskych počítačov, pomocou aplikácie EpsonNet SetupManager a doručením ovládača vo forme balíka sa môže doba potrebná na inštaláciu výrazne skrátiť.*

1. Spustíte inštaláčny program.
  - Spustenie z webovej stránky  
Otvorte nasledujúcu webovú stránku a potom zadajte názov výrobku. Prejdite do časti **Nastavenie**, prevezmite si softvér a potom ho spustíte.  
<http://epson.sn>
  - Spustenie z disku so softvérom (len pre modely, ku ktorým bol priložený disk so softvérom a pre používateľov s počítačmi vybavenými diskovou mechanikou)  
Vložte disk so softvérom do počítača.

## Nastavenia funkcií

2. Vyberte spôsob pripojenia tlačiarne a potom kliknite na tlačidlo **Ďalej**.

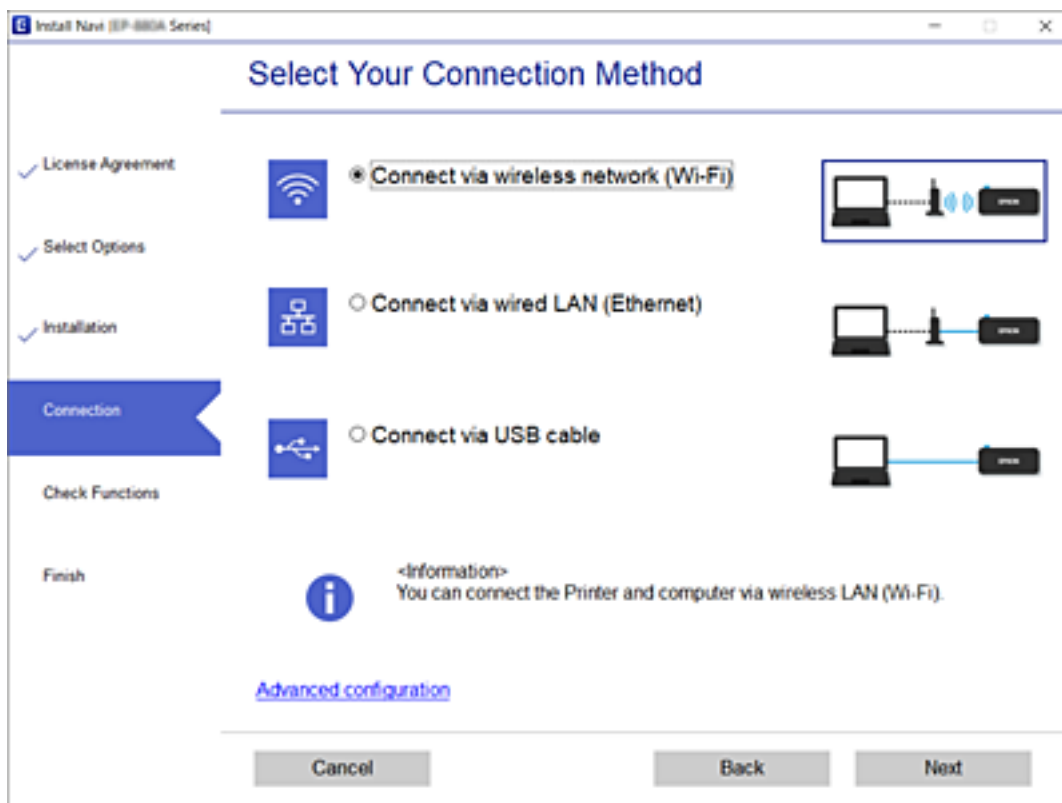

**Poznámka:**

Ak sa zobrazí *Inštalovať softvér*, vyberte možnosť **Znova nastavte pripojenie pre Tlačiareň** (kvôli novému sieťovému smerovaču alebo zmene z USB na sieťové atď.) a potom kliknite na tlačidlo **Ďalej**.

3. Postupujte podľa pokynov na obrazovke.

### Súvisiace informácie

➔ „EpsonNet SetupManager” na strane 125

## Základné nastavenia tlače

Nastavte tlač, napríklad veľkosť papiera alebo tlač chýb.

### Nastavenia zdroja papiera

Nastavte veľkosť a typ papiera, ktorý bude vložený v jednotlivých zdrojoch papiera.

1. Otvorte aplikáciu Web Config a vyberte kartu **Tlačiť** > **Nastavenia zdroja papiera**.
2. Nastavte jednotlivé položky.

Zobrazené položky sa môžu líšiť v závislosti od situácie.

- Názov zdroja papiera**

Zobrazuje názov cieľového zdroja papiera, napríklad **Zásobník 1**.

## Nastavenia funkcií

### Veľkosť papiera

V rozbaľovacej ponuke vyberte veľkosť papiera, ktorú chcete nastaviť.

### Jednotka

Vyberte jednotku pre používateľom určenú veľkosť. Môžete to zvoliť, ak je vybraná možnosť **Definované používateľom** pre položku **Veľkosť papiera**.

### Šírka

Vyberte vodorovnú dĺžku pre používateľom určenú veľkosť.

Rozsah, ktorý môžete zadať, sa líši v závislosti od zdroja papiera, ktorá je označená na strane **Šírka**.

Keď vyberiete možnosť **mm** v položke **Jednotka**, môžete zadať na jedno desatinné miesto.

Keď vyberiete možnosť **palce** v položke **Jednotka**, môžete zadať na dve desatinné miesta.

### Výška

Vyberte zvislú dĺžku pre používateľom určenú veľkosť.

Rozsah, ktorý môžete zadať, sa líši v závislosti od zdroja papiera, ktorá je označená na strane **Výška**.

Keď vyberiete možnosť **mm** v položke **Jednotka**, môžete zadať na jedno desatinné miesto.

Keď vyberiete možnosť **palce** v položke **Jednotka**, môžete zadať na dve desatinné miesta.

### Typ papiera

V rozbaľovacej ponuke vyberte typ papiera, ktorý chcete nastaviť.

3. Skontrolujte nastavenia a potom kliknite na tlačidlo **OK**.

### Súvisiace informácie

➔ [„Otvorenie aplikácie Web Config” na strane 32](#)

## Nastavenia rozhrania

Nastavte časový limit tlačových úloh alebo tlačový jazyk priradený jednotlivým rozhraniam.

Táto položka sa zobrazuje na tlačiarni kompatibilnej s PCL alebo PostScript.

1. Otvorte aplikáciu Web Config a vyberte kartu **Tlačiť** > **Nastavenia rozhrania**.

2. Nastavte jednotlivé položky.

### Nastavenia časového limitu

Nastavte časový limit tlačových úloh odosielaných priamo cez USB.

Môžete nastaviť limit od 5 do 300 sekúnd v krokoch po jednej sekunde.

Ak nepožadujete časový limit, zadajte hodnotu 0.

### Jazyk tlače

Umožňuje vybrať jazyk tlače pre jednotlivé rozhrania USB alebo sieťové rozhranie.

Keď vyberiete možnosť **Automaticky**, jazyk tlače sa zisťuje automaticky podľa odoslaných tlačových úloh.

3. Skontrolujte nastavenia a potom kliknite na tlačidlo **OK**.

### Súvisiace informácie

➔ [„Otvorenie aplikácie Web Config” na strane 32](#)

## Nastavenia chýb

Nastavte zobrazenie chyby na zariadení.

1. Otvorte aplikáciu Web Config a vyberte kartu **Tlačiť** > **Nastavenia chýb**.
2. Nastavte jednotlivé položky.
  - Upoz. na veľ. Papiera  
Vyberte, či chcete na ovládacom paneli zobrazovať chybu, keď je veľkosť papiera určeného zdroja papiera iná než je veľkosť papiera tlačových údajov.
  - Upozornenie na typ papiera  
Vyberte, či chcete na ovládacom paneli zobrazovať chybu, keď je typ papiera určeného zdroja papiera iný než je typ papiera tlačových údajov.
  - Aut.odstr.chýb  
Vyberte, či chcete automaticky zrušiť chybu, ak sa do 5 sekúnd od zobrazenia chyby na ovládacom paneli neurobí žiadna činnosť.
3. Skontrolujte nastavenia a potom kliknite na tlačidlo **OK**.

### Súvisiace informácie

➔ „Otvorenie aplikácie Web Config” na strane 32

## Univerzálne nastavenia tlače

Nastavte, keď tlačíte z externých zariadení bez použitia ovládača tlačiarne.

V závislosti od tlačového jazyka tlačiarne nemusia byť niektoré položky zobrazené.

1. Otvorte aplikáciu Web Config a vyberte kartu **Tlačiť** > **Univerzálne nastavenia tlače**.
2. Nastavte jednotlivé položky.
3. Skontrolujte nastavenia a potom kliknite na tlačidlo **OK**.

### Súvisiace informácie

➔ „Otvorenie aplikácie Web Config” na strane 32

## Základné

Položky	Vysvetlenie
Odchýlka hore(-30.0-30.0mm)	Slúži na nastavenie zvislej pozície papiera, na ktorom sa začína tlač.
Odchýlka vľavo(-30.0-30.0mm)	Slúži na nastavenie vodorovnej pozície papiera, na ktorom sa začína tlač.
Odchýlka hore vzadu(-30.0-30.0mm)	Slúži na nastavenie zvislej pozície papiera, na ktorom sa pri obojstrannej tlači začína tlačiť na zadnú stranu.
Odchýlka vľavo vzadu(-30.0-30.0mm)	Slúži na nastavenie vodorovnej pozície papiera, na ktorom sa pri obojstrannej tlači začína tlačiť na zadnú stranu.

## Nastavenia funkcií

Položky	Vysvetlenie
Skontrolovať šírku papiera	Nastavte, či chcete pri tlači skontrolovať šírku papiera.
Presk. prázd. stránku	Ak je v tlačových údajoch prázdna strana, nastavte, aby sa prázdna strana netlačila.

### Konfigurácia tlače PDL

Môžete určiť nastavenia pre tlač PCL alebo PostScript.

Táto položka sa zobrazuje na tlačiarni kompatibilnej s PCL alebo PostScript.

### Spoločné nastavenia

Položky	Vysvetlenie
Veľkosť papiera	Vyberte veľkosť papiera, na ktorý chcete tlačiť.
Typ papiera	Vyberte typ papiera, na ktorý tlačíte.
Orientácia	Vyberte orientáciu, ktorú chcete pri tlači použiť.
Kvalita	Vyberte kvalitu tlače, ktorú chcete pri tlači použiť.
Úsp. rež. atram.	Nastavte, či chcete tlačiť so zníženou spotrebou atramentu.
Poradie tlače	Vyberte tlač od prvej alebo poslednej strany.
Počet kópií(1-999)	Nastavte počet kópií, ktoré chcete vytlačiť.
Okraj pre väzbu	Umožňuje vybrať umiestnenie väzby.
Auto. vys. papiera	Vyberte, ak chcete automaticky vysunúť papier, keď počas prijímania tlačovej úlohy uplynie časový limit.
Obojstr. tlač	Nastavte, či chcete tlačiť obojstranne.

### Ponuka PCL

Položky	Vysvetlenie
Zdroj písma	Vyberte, či chcete použiť typ písma nainštalovaný v tlačiarni, prípadne ho prevziať.
Číslo písma	Stanovte číslo písma, ktoré chcete použiť.
Poč.znakov na palec(0.44-99.99cpi)	Ak má použité písmo možnosť zmeny veľkosti a má pevnú výšku, stanovte veľkosť písma.
Veľkosť písma(4.00-999.75pt)	Ak má použité písmo možnosť zmeny veľkosti a je proporčné, stanovte veľkosť písma v bodoch.
Nast. symb.	Vyberte sadu symbolov písma, ktoré chcete použiť.
Nas.poč.riad.na st.(5-128riadky)	Stanovte počet riadkov na stranu.
Funkcia CR	Vyberte činnosť pre kód CR (return).
Funkcia LF	Vyberte činnosť pre kód LF (nový riadok), kód FF (nová strana).



## Nastavenia funkcií

Položky	Vysvetlenie
Prir. zdroj papiera	Stanovte priradenie podávača papiera pre príkaz PCL na podávanie papiera.

### Ponuka PS3

Položky	Vysvetlenie
Chybný list	Nastavte, či chcete tlačiť hárok s chybami, keď sa vyskytne chyba tlače PS3.
Sfarbenie	Nastavte ako farebnú alebo čiernobielu tlač. Pre túto tlačiareň môžete vybrať len čiernobielu tlač.
Dvojkový	Nastavte, či sa majú prijímať binárne údaje alebo nie.
Veľk. str. PDF	Nastavte veľkosť papiera pre tlač formátu PDF.

## Nastavenie servere alebo zdieľaného priečinka

Nastavte server alebo zdieľaný priečinok, ktorý je potrebný na používanie e-mailu alebo funkcie skenovania.

### Súvisiace informácie

➔ „Vzťah medzi serverom a jednotlivými funkciami” na strane 41

## Vzťah medzi serverom a jednotlivými funkciami

Vzťah medzi funkciou tlačiarne a serverom alebo zdieľaným priečinkom je uvedený ďalej.

V prípade, že používate jednotlivé funkcie, nastavte server alebo zdieľaný priečinok.

	E-mailový ser- ver	Server FTP	Súborový ser- ver (zdieľaný priečinok)	Server LDAP
Skenovanie do e-mailu	✓			
Skenovanie do FTP		✓		
Skenovanie do sieťového priečinka			✓	
E-mailové oznámenie	✓			
Spolupráca s LDAP				✓

### Súvisiace informácie

➔ „Konfigurácia poštového servera” na strane 42

➔ „Nastavenia zdieľaného priečinka” na strane 46

➔ „Spolupráca medzi serverom LDAP a používateľmi” na strane 70

## Konfigurácia poštového servera

Nastavte poštový server z aplikácie Web Config.

Keď tlačiareň dokáže odoslať e-mail nastavením poštového servera, je možné nasledujúce.

- Prenáša výsledky skenovania pomocou e-mailu
- Prijíma z tlačiarne upozornenie e-mailom

Pred nastavením skontrolujte nasledujúce.

- Tlačiareň je pripojená k sieti, v ktorej má prístup k poštovému serveru.
- Informácie o nastavení e-mailu na počítači, ktorý používa rovnaký poštový server ako tlačiareň.

### **Poznámka:**

- Keď používate poštový server na internete, overte si informácie o nastavení u poskytovateľa alebo na webovej stránke.
- Poštový server môžete nastaviť aj z ovládacieho panela tlačiarne. Otvorte podľa nasledujúceho postupu.

**Nastav. > Všeobecné nastavenia > Nastavenia siete > Rozšírené > E-mailový server > Nastavenia servera**

1. Otvorte aplikáciu Web Config a vyberte kartu **Sieť > E-mailový server > Základné**.
2. Zadáajte hodnoty pre všetky položky.
3. Vyberte možnosť **OK**.

Zobrazia sa nastavenia, ktoré ste vybrali.

Keď sa nastavenie dokončí, vykoná sa kontrola pripojenia.

### **Súvisiace informácie**

- ➔ „Kontrola pripojenia servera pošty” na strane 44
- ➔ „Položky nastavenia servera pošty” na strane 43
- ➔ „Otvorenie aplikácie Web Config” na strane 32

## Nastavenia funkcií

## Položky nastavenia servera pošty

**EPSON** L81500000

Status Print Scan/Copy **Network** Network Security Product Security Device Management Epson Open Platform

Basic  
Wi-Fi  
Wired LAN  
Wi-Fi Direct  
**Email Server**  
»Basic  
»Connection Test  
LDAP Server  
»Basic (Primary Server)  
»Connection Test (Primary Server)  
»Basic (Secondary Server)  
»Connection Test (Secondary Server)  
»Search Settings (Contacts)  
Kerberos Settings  
MS Network  
Epson Connect Services  
Google Cloud Print Services

### Email Server > Basic

The certificate is required to use a secure function of the email server.  
Make settings on the following page.  
- CA Certificate  
- Root Certificate Update

Authentication Method : SMTP AUTH

Authenticated Account : XXXXXXXXX

Authenticated Password : XXXXXXXXX

Sender's Email Address : epson@epsonetest.com

SMTP Server Address : 192.0.2.127

SMTP Server Port Number : 25

Secure Connection : None

Certificate Validation :  Enable  Disable

It is recommended to enable the Certificate Validation.  
It will be connected without confirming the safety of the email server when the Certificate Validation is disabled.

POP3 Server Address : \_\_\_\_\_

POP3 Server Port Number : \_\_\_\_\_

OK

Položky	Nastavenia a vysvetlenie	
Spôsob overenia	Zadajte metódu overenia tlačiarne na prístup k serveru pošty.	
	Vyp.	Nastavte, keď poštový server nepotrebuje overovanie.
	Overenie servera SMTP	Overovanie na serveri SMTP (server odchádzajúcej pošty) pri odosielaní e-mailu. Poštový server vyžaduje podporu overovania SMTP.
	POP pred SMTP	Overovanie na serveri POP3 (server prichádzajúcej pošty) pred odoslaním e-mailu. Keď vyberiete túto položku, nastavte server POP3.
Overený účet	Ak vyberiete položku <b>Overenie servera SMTP</b> alebo <b>POP pred SMTP</b> ako <b>Spôsob overenia</b> , zadajte overený názov konta s dĺžkou 0 až 255 znakov v štandarde ASCII (0x20 – 0x7E). Keď vyberiete možnosť <b>Overenie servera SMTP</b> , zadajte konto servera SMTP. Keď vyberiete možnosť <b>POP pred SMTP</b> , zadajte konto servera POP3.	
Overené heslo	Ak vyberiete položku <b>Overenie servera SMTP</b> alebo <b>POP pred SMTP</b> ako <b>Spôsob overenia</b> , zadajte overené heslo s dĺžkou 0 až 20 znakov v štandarde ASCII (0x20 – 0x7E). Ak vyberiete možnosť <b>Overenie servera SMTP</b> , zadajte overené konto servera SMTP. Ak vyberiete možnosť <b>POP pred SMTP</b> , zadajte overené konto servera POP3.	

## Nastavenia funkcií

Položky	Nastavenia a vysvetlenie						
E-mailová adresa odosielateľa	Zadajte e-mailovú adresu odosielateľa, napríklad e-mailovú adresu správcu systému. Používa sa pri overovaní, takže zadajte platnú e-mailovú adresu zaregistrovanú na poštovom serveri. Zadajte 0 až 255 znakov v kódovaní ASCII (0x20 – 0x7E), okrem znakov : ( ) < > [ ] ; ¥. Prvý znak nemôže byť bodka „.“.						
Adresa servera SMTP	Zadajte 0 až 255 znakov. Môžete použiť znaky A – Z a – z 0 – 9 . - . Môžete použiť formát IPv4 alebo FQDN.						
Číslo portu servera SMTP	Zadajte číslo medzi 1 a 65535.						
Zabezpečené pripojenie	Vyberte spôsob šifrovania pre komunikáciu s poštovým serverom.						
	<table border="1"> <tr> <td>Žiadna</td> <td>Ak vyberiete položku <b>POP pred SMTP</b> v možnosti <b>Spôsob overenia</b>, pripojenie nie je šifrované.</td> </tr> <tr> <td>SSL/TLS</td> <td>Táto možnosť je dostupná, keď je položka <b>Spôsob overenia</b> nastavená na možnosť <b>Vyp.</b> alebo <b>Overenie servera SMTP</b>. Komunikácia je šifrovaná od začiatku.</td> </tr> <tr> <td>STARTTLS</td> <td>Táto možnosť je dostupná, keď je položka <b>Spôsob overenia</b> nastavená na možnosť <b>Vyp.</b> alebo <b>Overenie servera SMTP</b>. Komunikácia nie je šifrovaná od začiatku, ale závisí to od sieťového prostredia, či bude komunikácia zašifrovaná alebo nezmenená.</td> </tr> </table>	Žiadna	Ak vyberiete položku <b>POP pred SMTP</b> v možnosti <b>Spôsob overenia</b> , pripojenie nie je šifrované.	SSL/TLS	Táto možnosť je dostupná, keď je položka <b>Spôsob overenia</b> nastavená na možnosť <b>Vyp.</b> alebo <b>Overenie servera SMTP</b> . Komunikácia je šifrovaná od začiatku.	STARTTLS	Táto možnosť je dostupná, keď je položka <b>Spôsob overenia</b> nastavená na možnosť <b>Vyp.</b> alebo <b>Overenie servera SMTP</b> . Komunikácia nie je šifrovaná od začiatku, ale závisí to od sieťového prostredia, či bude komunikácia zašifrovaná alebo nezmenená.
Žiadna	Ak vyberiete položku <b>POP pred SMTP</b> v možnosti <b>Spôsob overenia</b> , pripojenie nie je šifrované.						
SSL/TLS	Táto možnosť je dostupná, keď je položka <b>Spôsob overenia</b> nastavená na možnosť <b>Vyp.</b> alebo <b>Overenie servera SMTP</b> . Komunikácia je šifrovaná od začiatku.						
STARTTLS	Táto možnosť je dostupná, keď je položka <b>Spôsob overenia</b> nastavená na možnosť <b>Vyp.</b> alebo <b>Overenie servera SMTP</b> . Komunikácia nie je šifrovaná od začiatku, ale závisí to od sieťového prostredia, či bude komunikácia zašifrovaná alebo nezmenená.						
Overenie certifikátu	Keď je povolená táto možnosť, certifikát je overený. Odporúčame nastaviť túto položku na <b>Povoliť</b> . Ak chcete nastaviť, je potrebné do tlačiarne importovať Certifikát CA.						
Adresa servera POP3	Ak vyberiete možnosť <b>POP pred SMTP</b> pre položku <b>Spôsob overenia</b> , zadajte adresu servera POP3 s dĺžkou 0 až 255 znakov A – Z a – z 0 – 9 . - . Môžete použiť formát IPv4 alebo FQDN.						
Číslo portu servera POP3	Ak vyberiete možnosť <b>POP pred SMTP</b> v položke <b>Spôsob overenia</b> , zadajte číslo dlhé 1 až 65535 znakov.						

### Súvisiace informácie

➔ „Konfigurácia poštového servera” na strane 42

## Kontrola pripojenia servera pošty

Kontrolou pripojenia môžete skontrolovať pripojenie k poštovému serveru.

- Otvorte aplikáciu Web Config a vyberte kartu **Sieť > E-mailový server > Test pripojenia**.
- Vyberte možnosť **Spustiť**.

Skúška pripojenia k e-mailovému serveru je spustená. Po teste skontrolujte zobrazenú správu.

#### **Poznámka:**

Pripojenie k poštovému serveru môžete skontrolovať aj z ovládacieho panela tlačiarne. Otvorte podľa nasledujúceho postupu.

**Nastav.** > **Všeobecné nastavenia** > **Nastavenia siete** > **Rozšírené** > **E-mailový server** > **Kontrola pripojenia**

## Nastavenia funkcií

### Súvisiace informácie

- ➔ „Otvorenie aplikácie Web Config” na strane 32
- ➔ „Správy testu pripojenia servera pošty” na strane 45

### Správy testu pripojenia servera pošty

Hlásenia	Príčina
Test pripojenia bol úspešný.	Táto správa sa zobrazí, ak bolo pripojenie k serveru úspešné.
Chyba komunikácie servera SMTP. Skontrolujte nasledujúcu položku. - Nastavenia siete	Toto hlásenie sa zobrazí, keď <ul style="list-style-type: none"> <li><input type="checkbox"/> Tlačiareň nie je pripojená k sieti</li> <li><input type="checkbox"/> Server SMTP je vypnutý</li> <li><input type="checkbox"/> Sieťové pripojenie je počas komunikácie odpojené</li> <li><input type="checkbox"/> Sú prijaté neúplné údaje</li> </ul>
Chyba komunikácie servera POP3. Skontrolujte nasledujúcu položku. - Nastavenia siete	Toto hlásenie sa zobrazí, keď <ul style="list-style-type: none"> <li><input type="checkbox"/> Tlačiareň nie je pripojená k sieti</li> <li><input type="checkbox"/> Server POP3 je vypnutý</li> <li><input type="checkbox"/> Sieťové pripojenie je počas komunikácie odpojené</li> <li><input type="checkbox"/> Sú prijaté neúplné údaje</li> </ul>
Počas pripájania k serveru SMTP sa vyskytla chyba. Skontrolujte nasledujúce položky. - Adresa servera SMTP - Server DNS	Toto hlásenie sa zobrazí, keď <ul style="list-style-type: none"> <li><input type="checkbox"/> Nepodarilo sa pripojiť k serveru DNS</li> <li><input type="checkbox"/> Nepodarilo sa rozlíšiť názov servera SMTP</li> </ul>
Počas pripájania k serveru POP3 sa vyskytla chyba. Skontrolujte nasledujúce položky. - Adresa servera POP3 - Server DNS	Toto hlásenie sa zobrazí, keď <ul style="list-style-type: none"> <li><input type="checkbox"/> Nepodarilo sa pripojiť k serveru DNS</li> <li><input type="checkbox"/> Nepodarilo sa rozlíšiť názov servera POP3</li> </ul>
Chyba pri autentifikácii servera SMTP. Skontrolujte nasledujúce položky. - Spôsob autentifikácie - Autentifikované konto - Autentifikované heslo	Toto hlásenie sa zobrazí po zlyhaní overenia servera SMTP.
Chyba pri autentifikácii servera POP3. Skontrolujte nasledujúce položky. - Spôsob autentifikácie - Autentifikované konto - Autentifikované heslo	Toto hlásenie sa zobrazí po zlyhaní overenia servera POP3.
Nepodporovaný spôsob komunikácie. Skontrolujte nasledujúce položky. - Adresa servera SMTP - Číslo portu servera SMTP	Toto hlásenie sa zobrazí, keď chcete komunikovať s nepodporovanými protokolmi.
Pripojenie k serveru SMTP zlyhalo. Zmeňte Zabezpečené pripojenie na možnosť Žiadna.	Toto hlásenie sa zobrazí, keď medzi serverom a klientom dôjde k nesúladu SMTP alebo ak tento server nepodporuje bezpečné pripojenie SMTP (pripojenie SSL).

## Nastavenia funkcií

Hlásenia	Príčina
Pripojenie k serveru SMTP zlyhalo. Zmeňte Zabezpečené pripojenie na možnosť SSL/TLS.	Toto hlásenie sa zobrazí, keď medzi serverom a klientom dôjde k nesúladu SMTP, alebo ak tento server vyžaduje použiť pripojenie SSL/TLS na bezpečné pripojenie servera SMTP.
Pripojenie k serveru SMTP zlyhalo. Zmeňte Zabezpečené pripojenie na možnosť STARTTLS.	Toto hlásenie sa zobrazí, keď medzi serverom a klientom dôjde k nesúladu SMTP, alebo ak tento server vyžaduje použiť pripojenie STARTTLS na bezpečné pripojenie servera SMTP.
Pripojenie nie je dôveryhodné. Skontrolujte nasledujúcu položku. - Dátum a čas	Toto hlásenie sa zobrazí vtedy, keď je nastavenie dátumu a času tlačiarne nesprávne alebo ak skončila platnosť certifikátu.
Pripojenie nie je dôveryhodné. Skontrolujte nasledujúcu položku. - Certifikát CA	Toto hlásenie sa zobrazí, keď v tlačiarni nie je koreňový certifikát zodpovedajúci serveru, alebo keď nie je importovaný certifikát Certifikát CA.
Pripojenie nie je zabezpečené.	Toto hlásenie sa zobrazí vtedy, keď je poškodený získaný certifikát.
Autentifikácia servera SMTP zlyhala. Zmeňte spôsob autentifikácie na SMTP-AUTH.	Toto hlásenie sa zobrazí vtedy, keď dôjde k nesúladu spôsobu overenia medzi serverom a klientom. Server podporuje funkciu Overenie servera SMTP.
Autentifikácia servera SMTP zlyhala. Zmeňte spôsob autentifikácie na POP pred SMTP.	Toto hlásenie sa zobrazí vtedy, keď dôjde k nesúladu spôsobu overenia medzi serverom a klientom. Server nepodporuje Overenie servera SMTP.
E-mailová adresa odosielateľa je nesprávna. Zmeňte na e-mailovú adresu vašej e-mailovej služby.	Toto hlásenie sa zobrazí vtedy, keď je zadaná e-mailová adresa odosielateľa nesprávna.
Do dokončenia spracovania nie je možné tlačiareň sprístupniť.	Toto hlásenie sa zobrazí, keď je tlačiareň zaneprázdnená.

### Súvisiace informácie

➔ „Kontrola pripojenia servera pošty” na strane 44

## Nastavenia zdieľaného priečinka

Nastavte zdieľaný priečinko na ukladanie výsledkov skenovania.

Tlačiareň zapíše údaje do zdieľaného priečinka po prihlásení na počítači na konto používateľa.

Nastavte sieť MS spolu so zdieľaným priečinkom.

Tu nastavený zdieľaný priečinko môže byť stanovený ako cieľ skenovania.

## Vytvorenie zdieľaného priečinka

### Pred vytvorením zdieľaného priečinka

Pred vytvorením zdieľaného priečinka skontrolujte nasledujúce.

- Tlačiareň je pripojená k sieti, kde má prístup k počítači, na ktorom bude vytvorený zdieľaný priečinko.
- V názve počítača, na ktorom bude vytvorený zdieľaný priečinko, nesmú byť viacbajtové znaky.

## Nastavenia funkcií

### **Upozornenie:**

*Keď sú v názve počítača viacbajtové znaky, uloženie súboru do zdieľaného priečinka nemusí byť úspešné.*

*V takom prípade zmeňte názov počítača tak, aby v názve počítača nebol viacbajtový znak, prípadne zmeňte názov počítača.*

*Keď meníte názov počítača, nezabudnite to overiť u správcu, pretože to môže mať vplyv na niektoré nastavenia, napríklad na riadenie počítača, prístup k prostriedkom atď.*

### **Kontrola sieťového profilu**

Na počítači, v ktorom bude vytvorený zdieľaný priečinok, skontrolujte, či je zdieľanie priečinka k dispozícii.

1. Prihláste sa pod používateľským kontom s právami správcu na počítači, kde bude vytvorený zdieľaný priečinok.
2. Vyberte položky **Ovládací panel > Sieť a internet > Centrum sietí a zdieľania**.
3. Kliknite na položku **Rozšírené nastavenia zdieľania** a potom kliknite na  pre profil s označením (**aktuálny profil**) v zobrazených sieťových profiloch.
4. Skontrolujte, či je zvolená možnosť **Zapnúť zdieľanie súborov a tlačiarne** v časti **Zdieľanie súborov a tlačiarne**.

Ak už je to zvolené, kliknite na tlačidlo **Zrušiť** a zatvorte okno.

Keď zmeníte nastavenie, kliknite na tlačidlo **Uložiť zmeny** a zatvorte okno.

### **Miesto, kde je vytvorený zdieľaný priečinok, a príklad zabezpečenia**

V závislosti od miesta, kde je vytvorený zdieľaný priečinok, sa zabezpečenie a príslušenstvo rôzni.

Ak chcete používať zdieľaný priečinok z tlačiarne alebo iných počítačov, pre priečinok sú potrebné nasledujúce povolenia na čítanie a zmenu.

#### Karta **Zdieľanie > Rozšírené zdieľanie > Povolenia**

Ovláda povolenie sieťového prístupu k zdieľanému priečinku.

#### Povolenie prístupu na karte **Zabezpečenie**

Ovláda povolenie sieťového prístupu a lokálny prístup k zdieľanému priečinku.

Keď nastavíte na možnosť **Všetci** k zdieľanému priečinku, ktorý je vytvorený na pracovnej ploche (ako v príklade vytvorenia zdieľaného priečinka), všetci používatelia s prístupom k počítaču budú mať povolený prístup.

Ak však používateľ nemá oprávnenie, nemôže mať k nemu prístup, pretože pracovná plocha (priečinok) spadá pod ovládanie používateľského priečinka a teda nastavenia zabezpečenia používateľského priečinka sú odovzdané k nemu. Používateľ, ktorý má povolený prístup na karte **Zabezpečenie** (v tomto prípade prihlásený používateľ a správca) môže priečinok používať.

Pozrite ďalej postup vytvorenia správneho miesta.

Toto je príklad vytvárania priečinka „priečinok\_skenovania“.

## Nastavenia funkcií

### Príklad konfigurácie súborových serverov

Toto vysvetlenie je príklad vytvárania zdieľaného priečinka v hlavnom priečinku jednotky na zdieľanom počítači, napríklad na súborovom serveri v rámci nasledujúcich podmienok.

K zdieľanému priečinku môžu mať prístup ovládateľní používatelia, napríklad niekto, kto má rovnakú doménu počítača na vytvorenie zdieľaného priečinka.

Nastavte túto konfiguráciu, keď povolujete akémukoľvek používateľovi čítanie a zápis do zdieľaného priečinka na počítači, napríklad na súborovom serveri a v zdieľanom počítači.

- Miesto vytvorenia zdieľaného priečinka: hlavný priečinok na jednotke
- Cesta k priečinku: C:\priečinok\_skenovania
- Povolenie prístupu cez sieť (povolenia zdieľania): Všetci
- Povolenie prístupu k systému súborov (Zabezpečenie): Overení používatelia

1. Prihláste sa pod používateľským kontom s právami správcu na počítači, kde bude vytvorený zdieľaný priečinok.
2. Spustíte program Prieskumník.
3. Vytvorte v hlavnom priečinku na jednotke priečinok a pomenujte ho „priečinok\_skenovania“.  
V názve priečinka môžete zadať 1 až 12 abecedných a číselných znakov. Ak je limit počtu znakov v názve priečinka prekročený, nemusí byť prístup k nemu možný (závisí to od prostredia).
4. Kliknite pravým tlačidlom myši na priečinok a vyberte položku **Vlastnosti**.

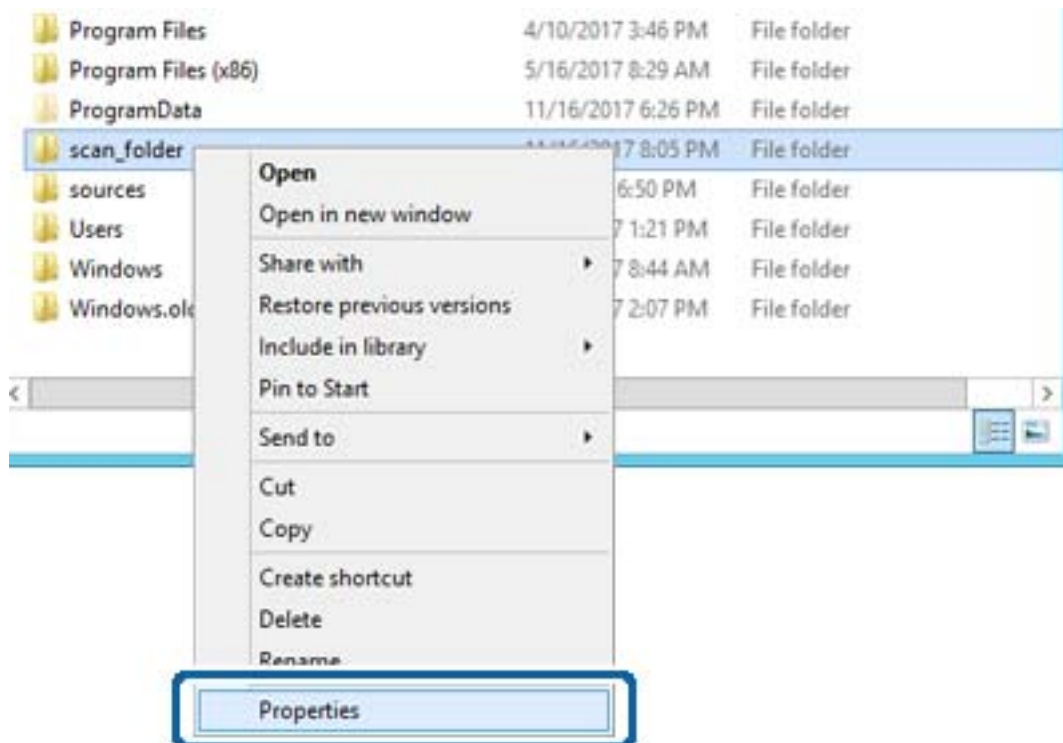



## Nastavenia funkcií

5. Kliknite na položku **Rozšírené zdieľanie** na karte **Zdieľanie**.

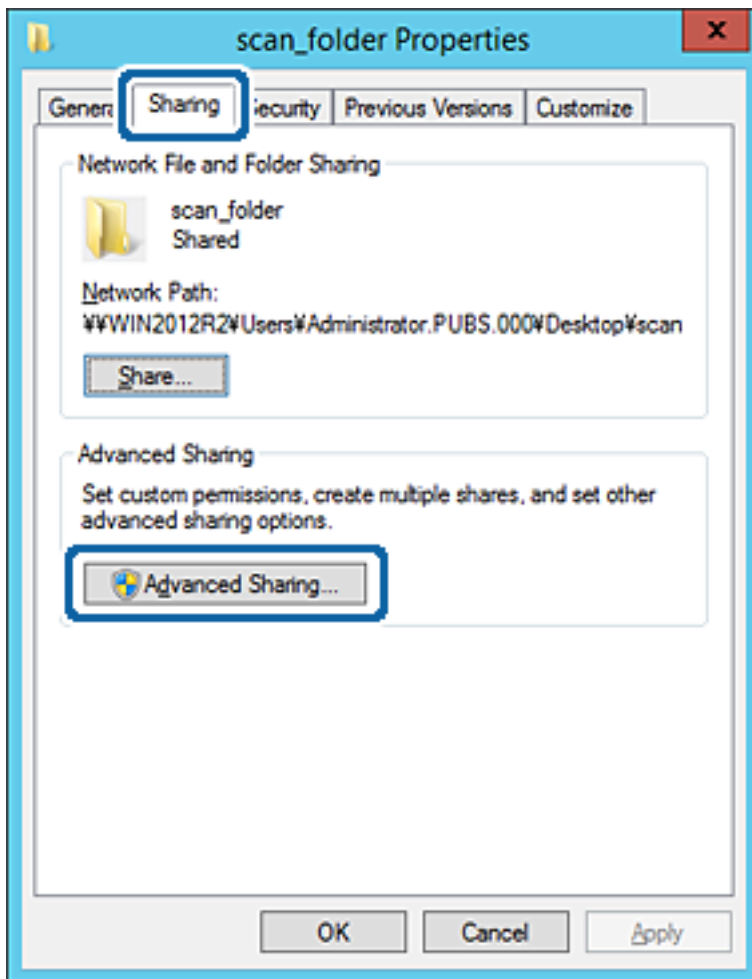

## Nastavenia funkcií

6. Vyberte možnosť **Zdieľať tento priečinok** a potom kliknite na položku **Povolenia**.

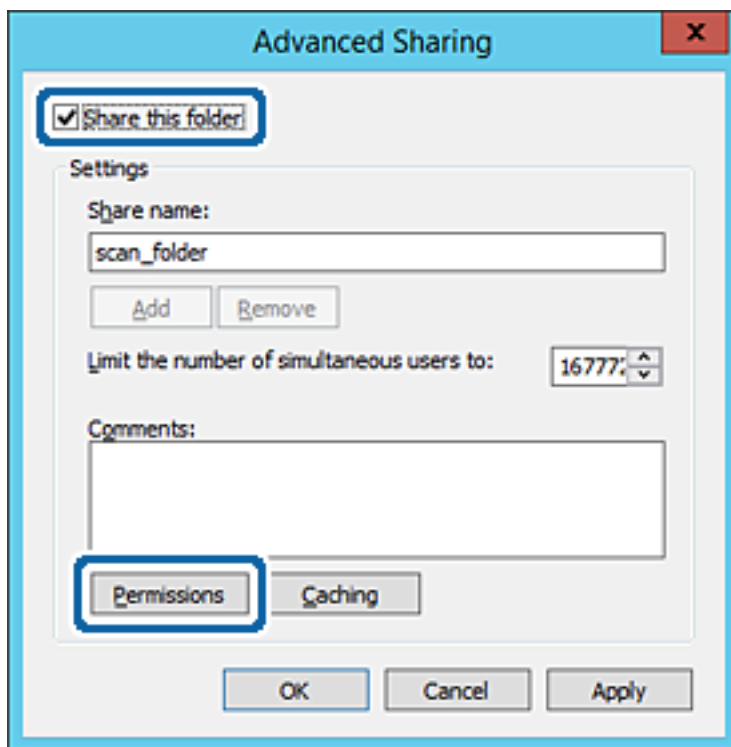

## Nastavenia funkcií

7. Vyberte skupinu **Všetci** v položce **Skupina alebo používateľské mená**, vyberte možnosť **Povolit** na položke **Zmenit** a potom kliknite na tlačidlo **OK**.

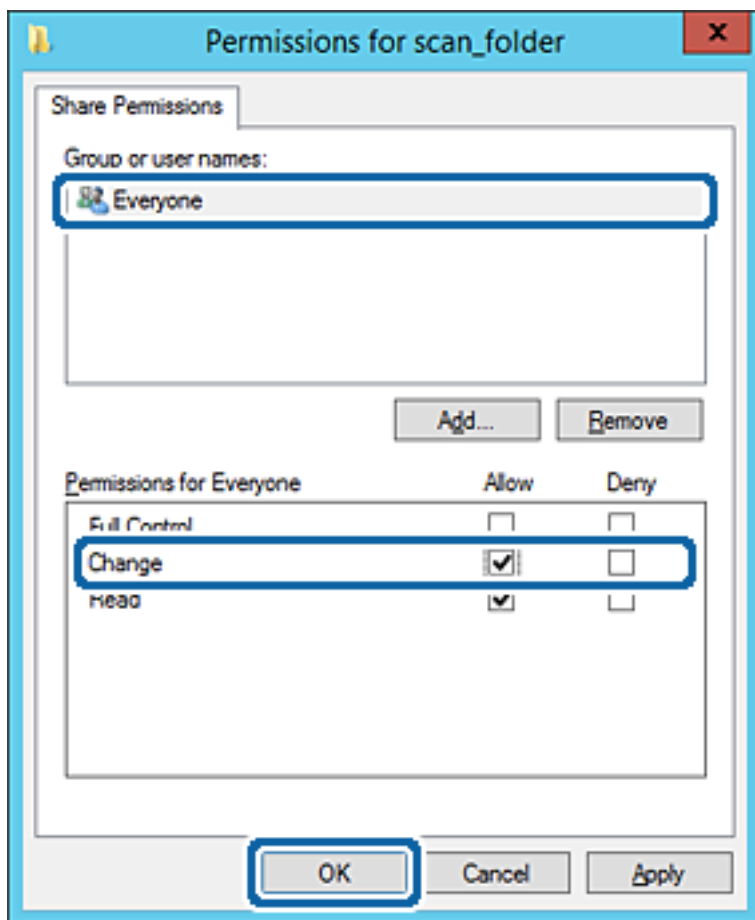

8. Kliknite na tlačidlo **OK**.

## Nastavenia funkcií

9. Vyberte kartu **Zabezpečenie** a potom vyberte možnosť **Overení používateľa** v položke **Skupina alebo používateľské mená**.

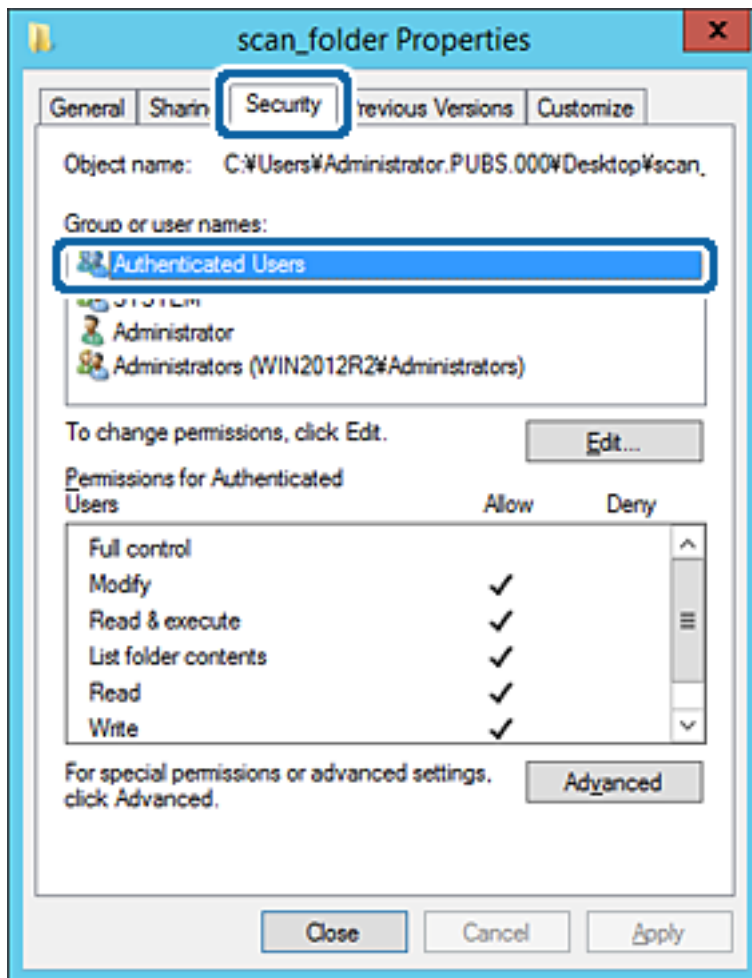

„Overení používateľa“ je špeciálna skupina obsahujúca všetkých používateľov, ktorí sa môžu prihlásiť v doméne alebo na počítači. Táto skupina sa zobrazuje len vtedy, ak je priečinok vytvorený priamo v hlavnom priečinku.

Ak nie je zobrazená, môžete ho pridať kliknutím na možnosť **Upraviť**. Ďalšie podrobnosti nájdete v súvisiacich informáciách.

## Nastavenia funkcií

10. Skontrolujte, či je zvolená možnosť **Povoliť** v položke **Upraviť** v časti **Povolenia pre overených používateľov**.

Ak nie je zvolená, vyberte položku **Overení používateľa**, kliknite na možnosť **Upraviť**, vyberte možnosť **Povoliť** v položke **Upraviť** v časti **Povolenia pre overených používateľov** a potom kliknite na tlačidlo **OK**.

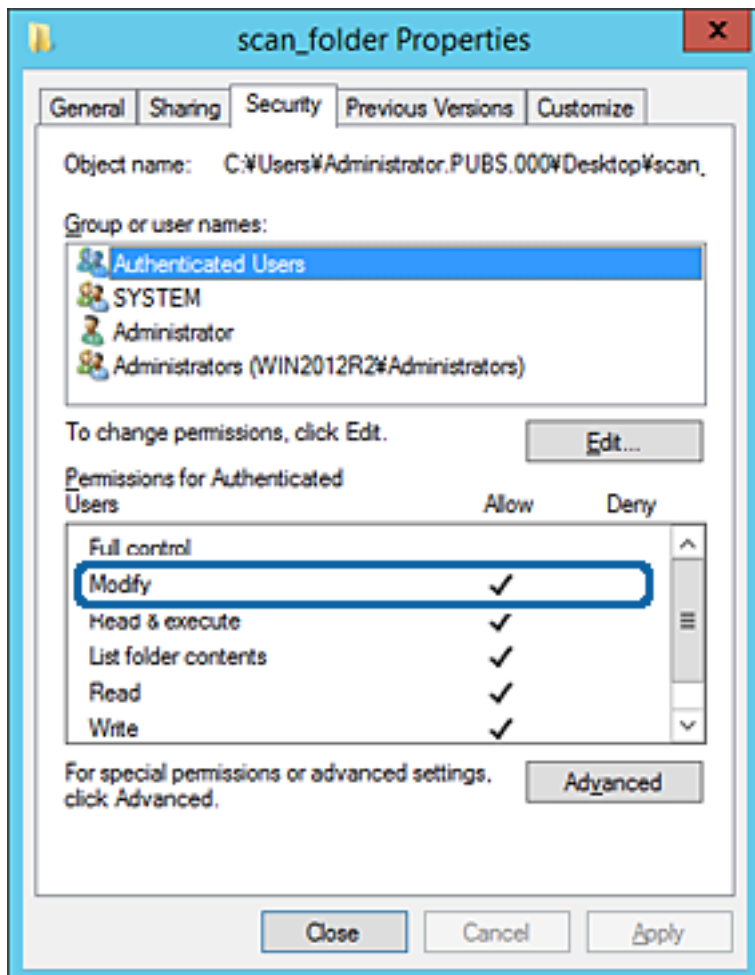

## Nastavenia funkcií

### 11. Vyberte kartu **Zdieľanie**.

Zobrazuje sa sieťová cesta k zdieľanému priečinku. To sa používa pri registrácii kontaktov v tlačiarni. Zapíšte si to.

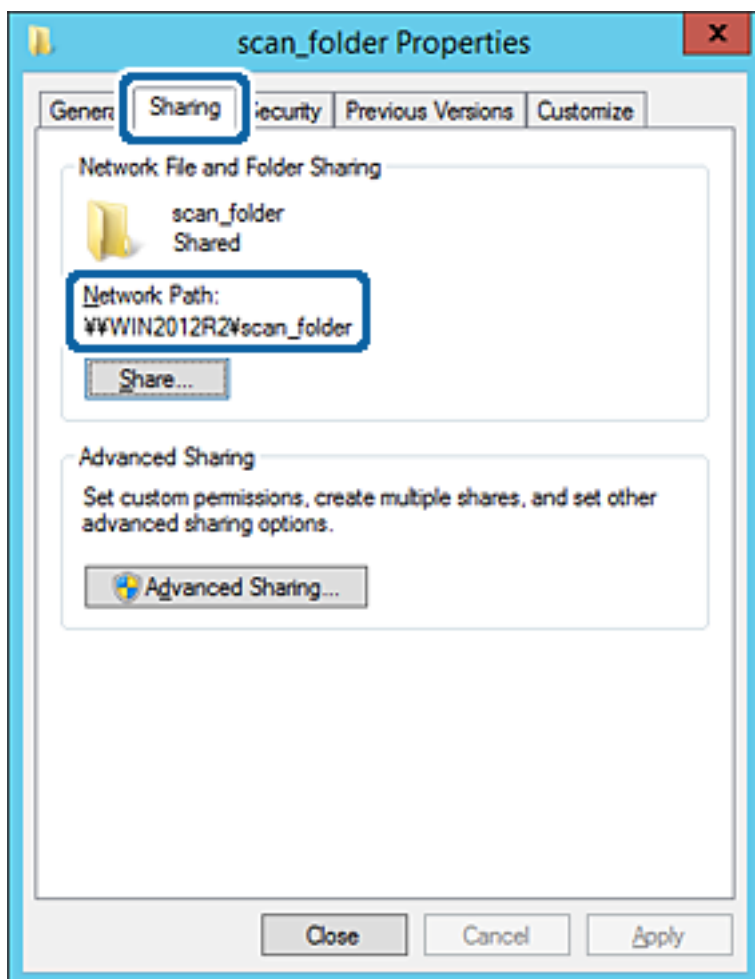

### 12. Kliknutím na tlačidlo **OK** alebo **Zavrieť** zatvorte okno.

Skontrolujte, či súbor môže byť zapísaný alebo prečítaný v zdieľanom priečinku z počítačov v rovnakej doméne.

## Súvisiace informácie

➔ „Pridanie skupiny alebo používateľa, ktorí majú povolený prístup” na strane 60

## Príklad konfigurácie osobného počítača

Toto vysvetlenie je príklad vytvorenia zdieľaného priečinka na pracovnej ploche používateľa, ktorý je práve prihlásený na počítači.

Používateľ, ktorý sa prihlási na počítači a ktorý má oprávnenie správcu, má prístup k priečinku pracovnej plochy a priečinku dokumentov, ktoré sú v rámci priečinka Používateľ.

Nastavte túto konfiguráciu, keď **NEPOVOLUJETE** čítanie a zápis do zdieľaného priečinka na osobnom počítači inému používateľovi.

Miesto vytvorenia zdieľaného priečinka: Pracovná plocha

## Nastavenia funkcií

- Cesta k priečinku: C:\Users\xxxx\Desktop\priečink\_skenovania
  - Povolenie prístupu cez sieť (povolenia zdieľania): Všetci
  - Povolenie prístupu k systému súborov (Zabezpečenie): nepridávajte, prípadne pridajte používateľov/skupinu s povoleným prístupom
1. Prihláste sa pod používateľským kontom s právami správcu na počítači, kde bude vytvorený zdieľaný priečinok.
  2. Spustíte program Prieskumník.
  3. Vytvorte na pracovnej ploche priečinok a pomenujte ho „priečink\_skenovania“.  
V názve priečinka môžete zadať 1 až 12 abecedných a číselných znakov. Ak je limit počtu znakov v názve priečinka prekročený, nemusí byť prístup k nemu možný (závisí to od prostredia).
  4. Kliknite pravým tlačidlom myši na priečinok a vyberte položku **Vlastnosti**.

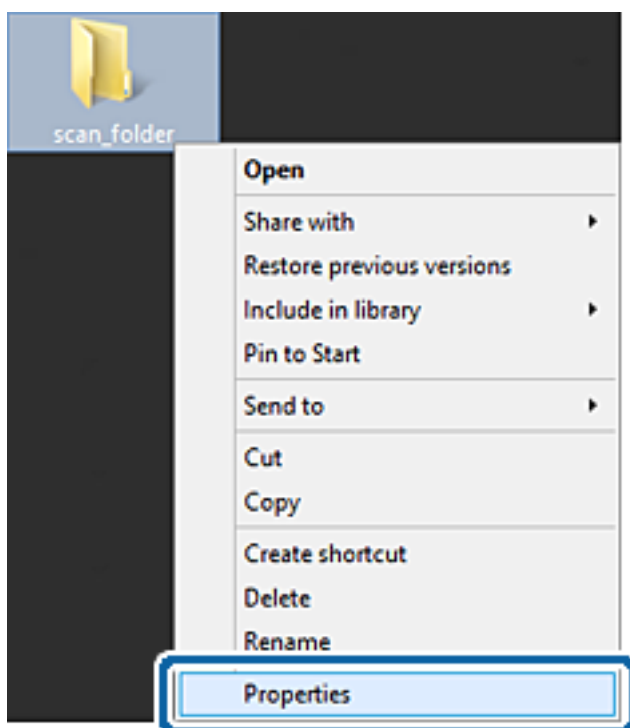

## Nastavenia funkcií

5. Kliknite na položku **Rozšírené zdieľanie** na karte **Zdieľanie**.

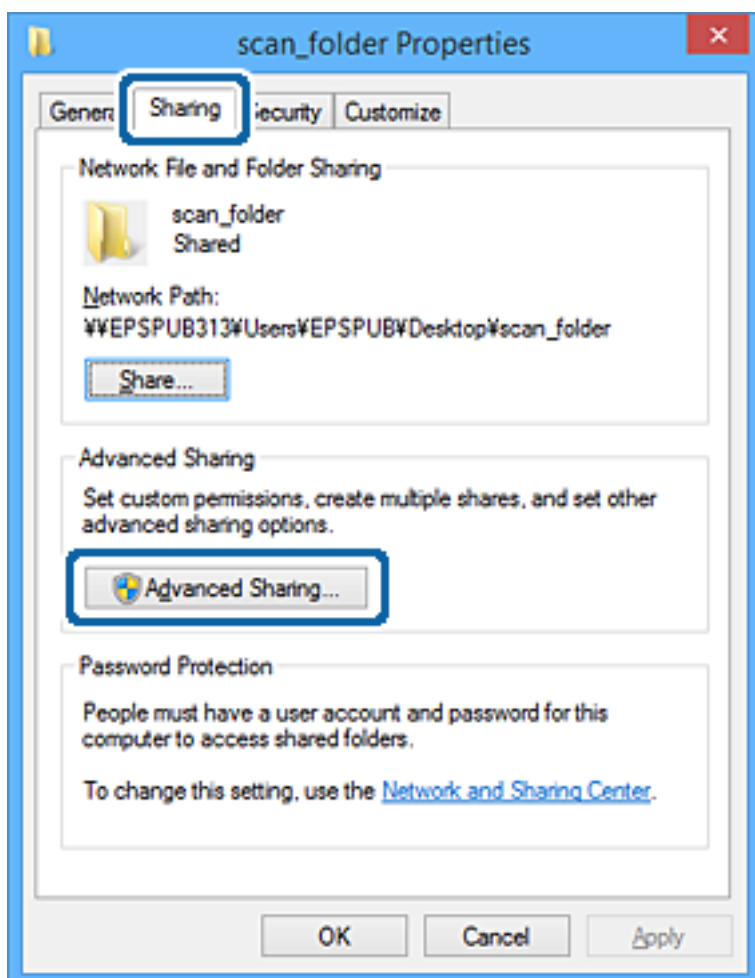



## Nastavenia funkcií

6. Vyberte možnosť **Zdieľať tento priečinok** a potom kliknite na položku **Povolenia**.

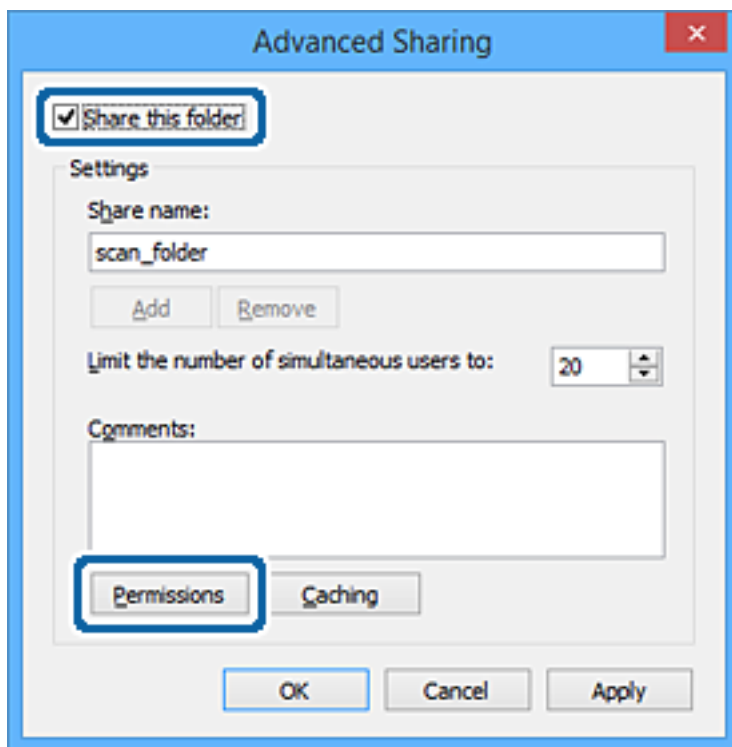

## Nastavenia funkcií

7. Vyberte skupinu **Všetci** v položke **Skupina alebo používateľské mená**, vyberte možnosť **Povolit'** na položke **Zmenit'** a potom kliknite na tlačidlo **OK**.

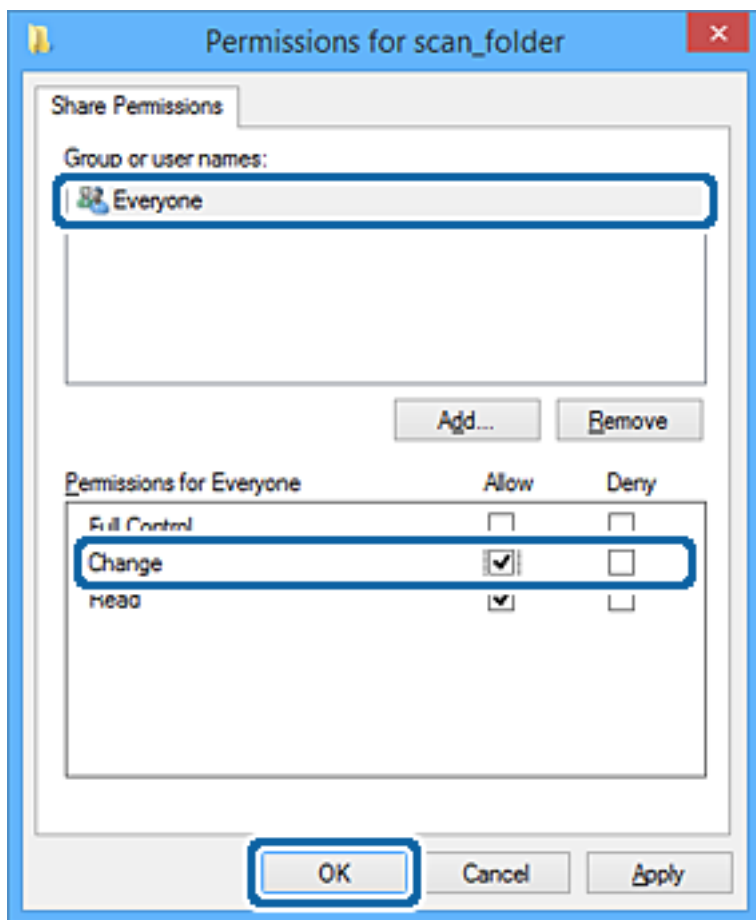

8. Kliknite na tlačidlo **OK**.
9. Vyberte kartu **Zabezpečenie**.
10. Skontrolujte skupinu alebo používateľa v položke **Skupina alebo používateľské mená**.  
Tu zobrazená skupina alebo používateľ majú prístup k zdieľanému priečinku.  
V takom prípade majú prístup k zdieľanému priečinku používateľ prihlásený na tomto počítači a správca.

## Nastavenia funkcií

V prípade potreby pridajte povolenie prístupu. Môžete ho pridať kliknutím na možnosť **Upraviť**. Ďalšie podrobnosti nájdete v súvisiacich informáciách.

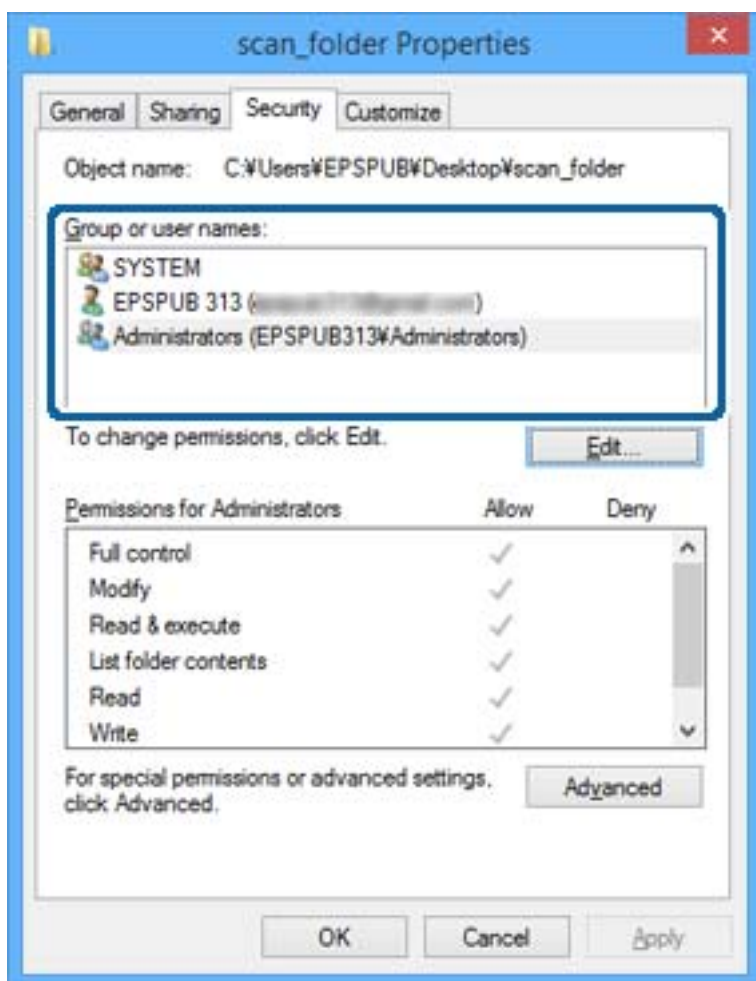

## Nastavenia funkcií

### 11. Vyberte kartu **Zdieľanie**.

Zobrazuje sa sieťová cesta k zdieľanému priečinku. To sa používa pri registrácii kontaktu v tlačiarni. Zapište si to.

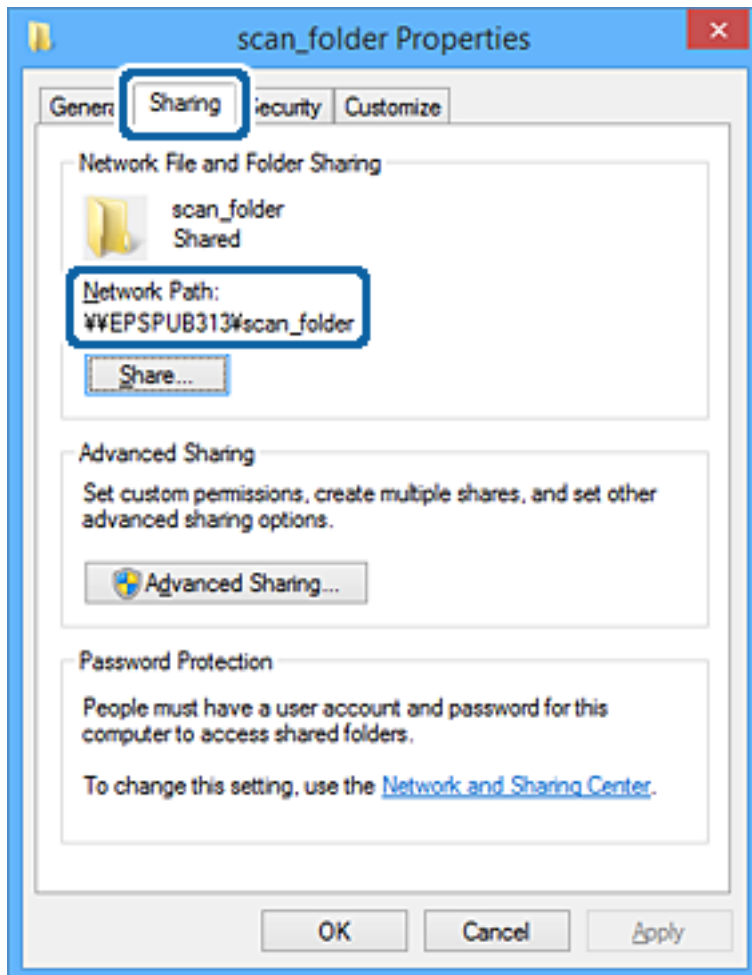

### 12. Kliknutím na tlačidlo **OK** alebo **Zavrieť** zatvorte okno.

Skontrolujte, či súbor môže byť zapísaný alebo prečítaný v zdieľanom priečinku z počítačov používateľov alebo skupín s povolením prístupu.

## Súvisiace informácie

➔ „Pridanie skupiny alebo používateľa, ktorí majú povolený prístup” na strane 60

### ***Pridanie skupiny alebo používateľa, ktorí majú povolený prístup***

Môžete pridať skupinu alebo používateľa, ktorí majú povolený prístup.

1. Kliknite pravým tlačidlom myši na priečinok a vyberte položku **Vlastnosti**.
2. Vyberte kartu **Zabezpečenie**.

## Nastavenia funkcií

3. Kliknite na možnosť **Upraviť**.

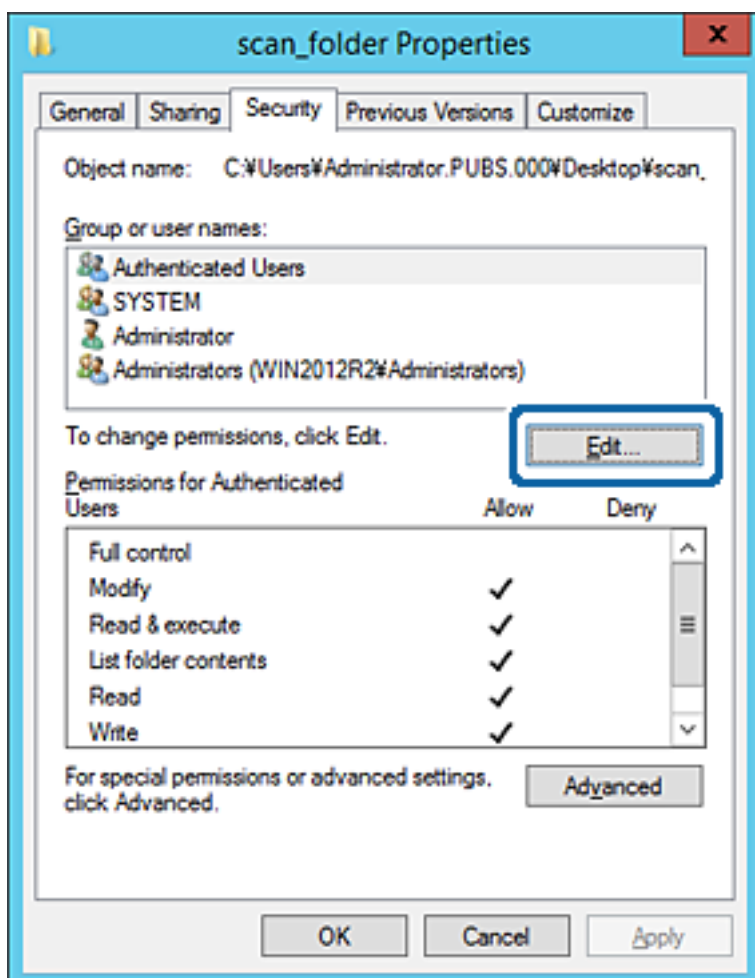

## Nastavenia funkcií

4. Kliknite na položku **Pridať** v časti **Skupina alebo používateľské mená**.

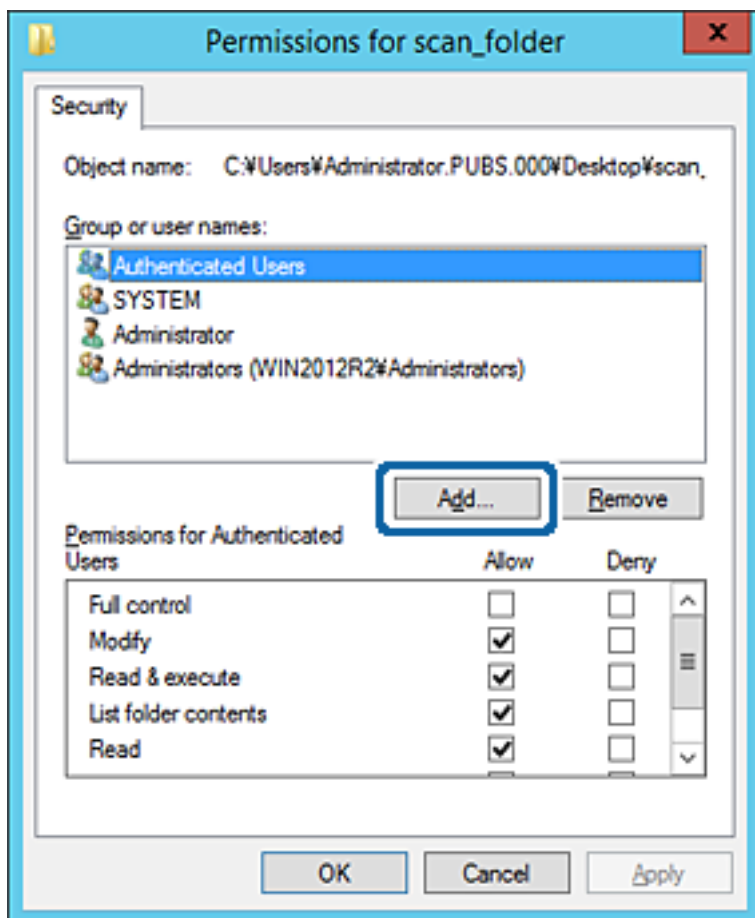

5. Zadajte skupinu alebo používateľské meno, ktorým chcete povoliť prístup, a potom kliknite na možnosť **Skontrolovať mená**.

Meno sa podčiarkne.

## Nastavenia funkcií

**Poznámka:**

Ak nepoznáte celé meno skupiny alebo používateľa, zadajte časť mena a potom kliknite na možnosť **Skontrolovať mená**. Zobrazia sa mená skupín alebo používateľov, ktoré zodpovedajú časti mena. potom môžete zo zoznamu vybrať celé meno.

Ak zodpovedá len jedno meno, celé podčiarknuté meno sa zobrazí v položke **Zadajte názov objektu, ktorý vybrať**.

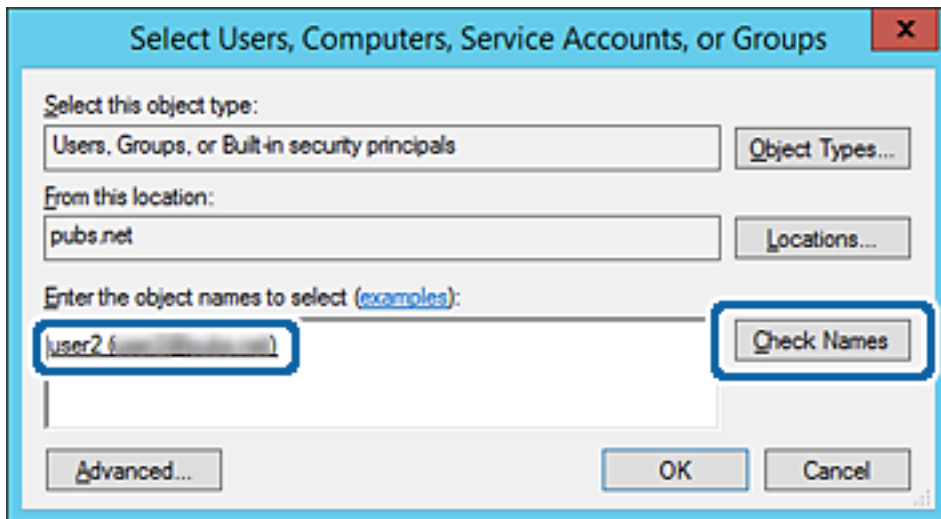

6. Kliknite na tlačidlo **OK**.

## Nastavenia funkcií

7. Na obrazovke Povolenia vyberte používateľské meno, ktoré je zadané v položke **Skupina alebo používateľské mená**, vyberte povolenie prístupu na položke **Zmeniť** a potom kliknite na tlačidlo **OK**.

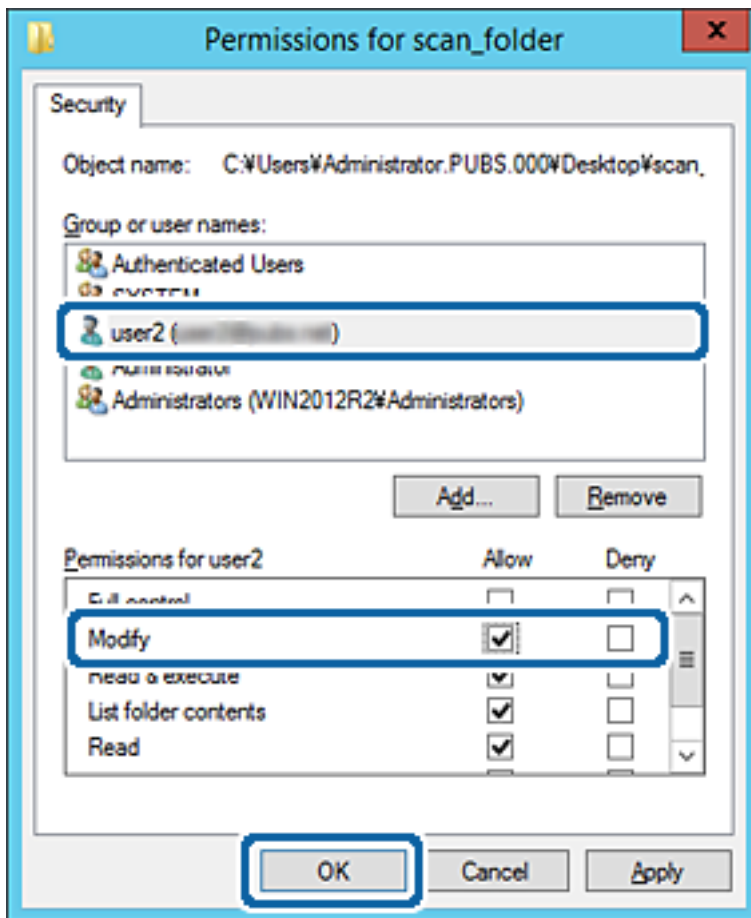

8. Kliknutím na tlačidlo **OK** alebo **Zavrieť** zatvorte okno.

Skontrolujte, či súbor môže byť zapísaný alebo prečítaný v zdieľanom priečinku z počítačov používateľov alebo skupín s povolením prístupu.

### Súvisiace informácie

➔ „Používanie kontaktov” na strane 65

## Používanie funkcie zdieľania siete Microsoft

Keď je povolená, je možné nasledujúce.

- Zdieľa sa USB pamäť cez sieť, ktorá je pripojená k tlačiarni.
- Preposiela sa výsledok skenovania do zdieľaného priečinka v počítači.

1. Otvorte aplikáciu Web Config a vyberte kartu **Sieť** > **Sieť MS**.
2. Vyberte možnosť **Povolit' zdieľanie v sieti Microsoft**.
3. Nastavte jednotlivé položky.
4. Kliknite na položku **Ďalej**.



## Nastavenia funkcií

5. Potvrďte nastavenie a potom kliknite na položku **OK**.
6. V programe Prieskumník na počítači zadajte nasledujúce a stlačte kláves Enter.  
Skontrolujte, či je tu sieťový priečinok a či máte k nemu prístup.  
\\IP adresa tlačiarne  
Príklad: \\192.0.2.111

### Súvisiace informácie

➔ „Otvorenie aplikácie Web Config” na strane 32

### Položky nastavenia siete MS

Položky	Vysvetlenie
Povoliť zdieľanie v sieti Microsoft	Vyberte, ak chcete povoliť zdieľanie v sieti MS.
Zdieľanie súborov	Vyberte, či chcete povoliť zdieľanie súborov. Povoľte to pre nasledujúce situácie. <input type="checkbox"/> Zdieľa sa USB pamäť cez sieť, ktorá je pripojená k tlačiarňi. <input type="checkbox"/> Preposiela sa výsledok skenovania do zdieľaného priečinka v počítači.
Overenie používateľa	Vyberte, či chcete pri prístupe k USB pamäti v sieti pripojenej k tlačiarňi vykonávať overovanie používateľa.
Názov používateľa	Nastavte používateľské meno pre overovanie používateľa. Zadajte 1 až 127 znakov v kódovaní ASCII okrem znakov "^\[]: =,.*?<>@%. Nie je však možné zadať jednu bodku alebo kombináciu bodky „.” a medzeru osamotene.
Heslo	Nastavte heslo pre overovanie používateľa. Zadajte 1 až 64 znakov v kódovaní ASCII. Nie je však možné nastaviť len 10 hviezdíčiek „*“.
Šifrovaná komunikácia	Nastavte, či chcete povoliť šifrovanú komunikáciu. Môžete to zvoliť, ak je vybraná možnosť <b>Povoliť</b> pre položku <b>Overenie používateľa</b> .
Názov hostiteľa	Zobrazenie názvu hostiteľa tlačiarne v sieti MS. Ak to chcete zmeniť, vyberte kartu <b>Sieť &gt; Základné</b> a potom zmeňte položku <b>Názov zariadenia</b> .
Názov pracovnej skupiny	Zadajte názov pracovnej skupiny siete MS. Zadajte 0 až 15 znakov v kódovaní ASCII.
Atribút prístupu	Nastavte položku Atribút prístupu zdieľania súborov.
Zdieľaný názov (Hostiteľ USB)	Zobrazenie ako zdieľaného názvu pri zdieľaní súboru.

## Používanie kontaktov

### Funkcie nastavenia cieľa

Zoznam kontaktov v tlačiarňi môžete používať ako cieľ pre funkcie skenovania. Môžete používať aj údaje zo servera LDAP.

## Nastavenia funkcií

### Poznámka:

- Pomocou ovládacieho panela tlačiarne môžete prepínať medzi zoznamom kontaktov tlačiarne a serverom LDAP.
- Ak chcete používať funkcie e-mailu, je potrebné nakonfigurovať poštový server.

### Súvisiace informácie

- ➔ „Konfigurácia kontaktov” na strane 66
- ➔ „Spolupráca medzi serverom LDAP a používateľmi” na strane 70
- ➔ „Konfigurácia poštového servera” na strane 42

## Konfigurácia kontaktov

Zoznam kontaktov môže obsahovať nasledujúce typy cieľov:

- E-mail:** Cieľ pre e-mail
- Priečinko siete (SMB)/FTP:** Cieľ pre údaje skenovania

## Porovnanie konfigurácie kontaktov

Na konfiguráciu kontaktov tlačiarne existujú tri nástroje: aplikácia Web Config, aplikácia Epson Device Admin a ovládací panel tlačiarne. Rozdiely medzi týmito tromi nástrojmi sú uvedené v tabuľke nižšie.

Funkcie	Web Config	Epson Device Admin	Ovládací panel tlačiarne
Registrácia cieľa	✓	✓	✓
Úprava cieľa	✓	✓	✓
Pridanie skupiny	✓	✓	✓
Úprava skupiny	✓	✓	✓
Odstránenie cieľa alebo skupiny	✓	✓	✓
Odstránenie všetkých cieľov	✓	✓	–
Import súboru	✓	✓	–
Export do súboru	✓	✓	–
Priradenie často používaných cieľov	✓	✓	✓
Zoradenie priradenia často používaných cieľov	–	–	✓

## Registrácia cieľa do kontaktov pomocou aplikácie Web Config

### Poznámka:

Na ovládacom paneli tlačiarne môžete tiež zaregistrovať kontakty.

1. Otvorte aplikáciu Web Config a vyberte kartu **Skenov./Kopírovať > Kontakty**.

## Nastavenia funkcií

2. Vyberte číslo, ktoré chcete zaregistrovať, a potom kliknite na tlačidlo **Upraviť**.
3. Zadať položky **Názov** a **Indexové slovo**.
4. V možnosti **Typ** vyberte typ cieľa.

**Poznámka:**

Možnosť **Typ** nie je možné po registrácii zmeniť. Ak chcete zmeniť typ, odstráňte cieľ a vykonajte novú registráciu.

5. Zadať hodnoty pre všetky položky a kliknite na položku **Použiť**.

### Súvisiace informácie

- ➔ „Otvorenie aplikácie Web Config” na strane 32
- ➔ „Položky nastavenia cieľa” na strane 67
- ➔ „Zálohovanie nastavení” na strane 102

### Položky nastavenia cieľa

Položky	Nastavenia a vysvetlenie
Spoločné nastavenia	
Názov	Zadať meno zobrazené v kontaktoch — najviac 30 znakov v kódovaní Unicode (UTF-8). Ak to neurčujete, nechajte prázdne.

## Nastavenia funkcií

Položky	Nastavenia a vysvetlenie
Indexové slovo	Zadajte hľadané slovo — najviac 30 znakov v kódovaní Unicode (UTF-8). Ak to neurčujete, nechajte prázdne.
Typ	Vyberte typ adresy, ktorú chcete zaregistrovať.
Priradiť k najp.	Vyberte, či chcete zaregistrovanú adresu nastaviť ako často používanú. Keď je nastavená ako často používaná adresa, zobrazuje sa vo vrchnej časti obrazovky a skenovania a môžete určiť cieľ bez zobrazenia kontaktov.
E-mail	
E-mailová adresa	Zadajte 1 až 255 znakov. Môžete použiť znaky A–Z a–z 0–9 ! # \$ % & ' * + - . / = ? ^ _ { } ~ @.
Priečinko siete (SMB)	
Uložiť do	\\„Cesta k priečinku“ Zadajte umiestnenie cieľového priečinka — 1 až 253 znakov v kódovaní Unicode (UTF-8) (nepočítajte do toho „\\“).
Názov používateľa	Zadajte používateľské meno pre prístup k sieťovému priečinku — najviac 30 znakov v kódovaní Unicode (UTF-8). Nepoužívajte však riadiace znaky (0x00 až 0x1F, 0x7F).
Heslo	Zadajte heslo pre prístup k sieťovému priečinku — najviac 20 znakov v kódovaní Unicode (UTF-8). Nepoužívajte však riadiace znaky (0x00 až 0x1F, 0x7F).
FTP	
Uložiť do	Zadajte názov servera — 1 až 253 znakov v kódovaní ASCII (0x20–0x7E) (nepočítajte do toho „ftp://“).
Názov používateľa	Zadajte používateľské meno pre prístup k serveru FTP — najviac 30 znakov v kódovaní Unicode (UTF-8). Nepoužívajte však riadiace znaky (0x00 až 0x1F, 0x7F). Ak server umožňuje zadať anonymné pripojenia, zadajte meno používateľa, ako napríklad Anonymný a FTP. Ak to neurčujete, nechajte prázdne.
Heslo	Zadajte heslo pre prístup k serveru FTP — najviac 20 znakov v kódovaní Unicode (UTF-8). Nepoužívajte však riadiace znaky (0x00 až 0x1F, 0x7F). Ak to neurčujete, nechajte prázdne.
Režim pripojenia	V ponuke vyberte režim pripojenia. Ak je medzi tlačiarňou a serverom FTP nastavená brána firewall, vyberte položku <b>Pasívny režim</b> .
Číslo portu	Zadajte číslo portu servera FTP v rozmedzí od 1 do 65535.

### Súvisiace informácie

➔ „Registrácia cieľa do kontaktov pomocou aplikácie Web Config” na strane 66

## Registrovanie cieľov ako skupiny

Ak je typ cieľa nastavený na možnosť **E-mail**, ciele môžete registrovať ako skupinu.

1. Otvorte aplikáciu Web Config a vyberte kartu **Skenov./Kopírovať** > **Kontakty**.
2. Vyberte číslo, ktoré chcete zaregistrovať, a potom kliknite na tlačidlo **Upraviť**.

## Nastavenia funkcií

3. V položke **Typ** vyberte skupinu.
4. Kliknite na možnosť **Vybrať** pre položku **Kontakt(y) Skupiny**.  
Zobrazia sa dostupné ciele.
5. Vyberte cieľ, ktorý chcete zaregistrovať do skupiny, a potom kliknite na položku **Vybrať**.

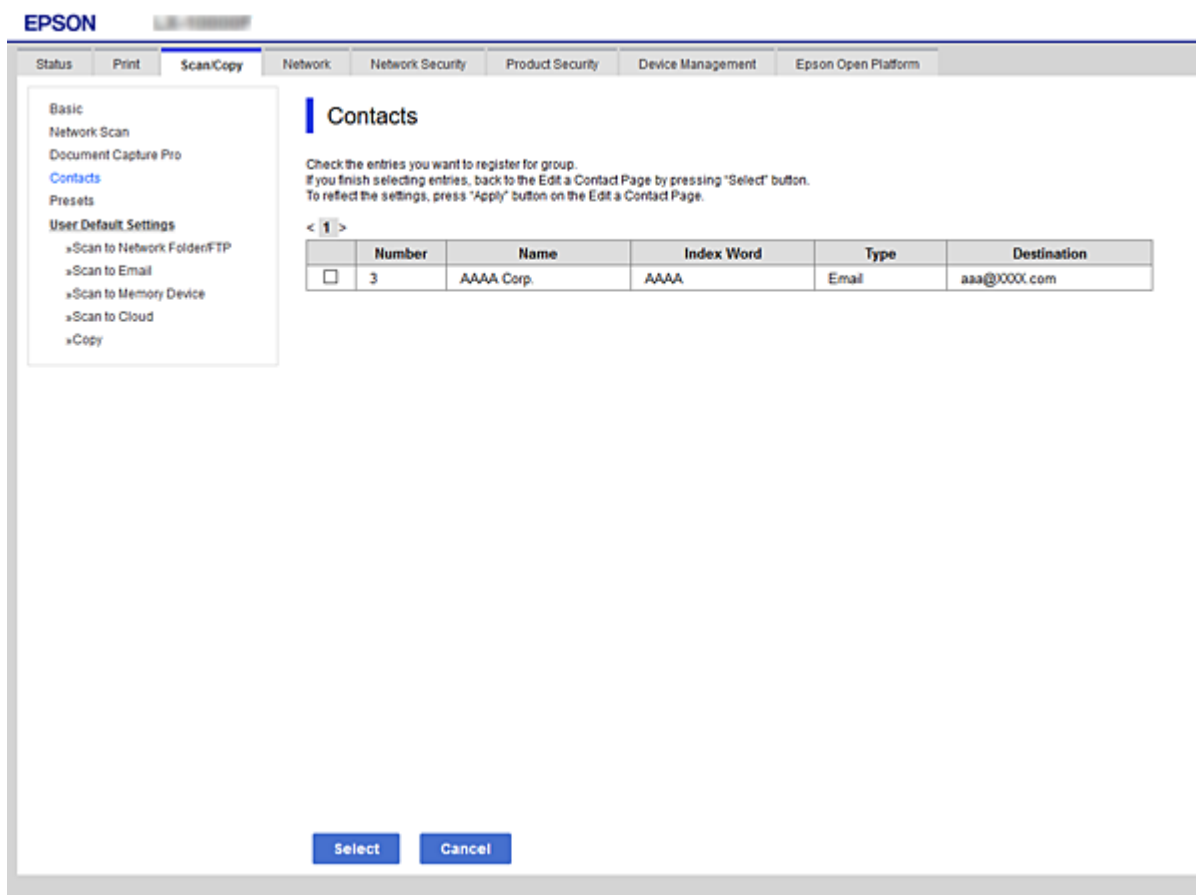

6. Zadáajte položky **Názov** a **Indexové slovo**.
7. Vyberte, či chcete priradiť registrovanú skupinu do často používaných skupín.

**Poznámka:**

Ciele je možné zaregistrovať do viacerých skupín.

8. Kliknite na položku **Použiť**.

### Súvisiace informácie

- ➔ „Otvorenie aplikácie Web Config” na strane 32
- ➔ „Zálohovanie nastavení” na strane 102

## Zálohovanie a import kontaktov

Pomocou aplikácie Web Config alebo inými nástrojmi môžete zálohovať a importovať kontakty.

## Nastavenia funkcií

S aplikáciou Web Config môžete zálohovať kontakty exportovaním nastavení tlačiarne, ktoré zahŕňajú aj kontakty. Exportovaný súbor sa nedá upraviť, pretože ide o binárny súbor.

Keď do tlačiarne nainportujete nastavenia tlačiarne, kontakty sa prepíšu.

S aplikáciou Epson Device Admin je možné z obrazovky vlastností zariadenia exportovať len kontakty. Ak neexportujete aj položky týkajúce sa zabezpečenia, môžete exportované kontakty upraviť, pretože sú uložené v súbore vo formáte SYLK alebo CSV.

## Spolupráca medzi serverom LDAP a používateľmi

Keď spolupracujete so serverom LDAP, môžete použiť informácie o adresách zaregistrované na serveri LDAP ako cieľ e-mailu.

### Súvisiace informácie

➔ [„Konfigurácia servera LDAP” na strane 70](#)

## Konfigurácia servera LDAP

Ak chcete používať údaje zo servera LDAP, zaregistrujte ho na tlačiarňi.

1. Otvorte aplikáciu Web Config a vyberte kartu **Sieť > Server LDAP > Základné**.
2. Zadajte hodnoty pre všetky položky.
3. Vyberte možnosť **OK**.  
Zobrazia sa nastavenia, ktoré ste vybrali.

### Súvisiace informácie

➔ [„Otvorenie aplikácie Web Config” na strane 32](#)

➔ [„Položky nastavenia servera LDAP” na strane 71](#)

## Nastavenia funkcií

## Položky nastavenia servera LDAP

The screenshot shows the Epson configuration utility interface. The left sidebar contains a tree view with categories like Basic, Wi-Fi, Wired LAN, Wi-Fi Direct, Email Server, and LDAP Server. The main area is titled 'LDAP Server > Basic (Primary Server)'. It contains a warning message: 'The certificate is required to use a secure function of the LDAP server. Make settings on the following page. - CA Certificate'. Below this are several configuration fields:

- Use LDAP Server:  Use  Do Not Use
- LDAP Server Address: 190.0.2.088
- LDAP server Port Number: 389
- Secure Connection: SSL/TLS
- Certificate Validation:  Enable  Disable
- Search Timeout (sec): 10
- Authentication Method: Anonymous Authentication
- Kerberos Realm to be Used: Kerberos Realm 01
- Administrator DN / User Name: 00000000
- Password: 00000000

At the bottom of the main area, there is a note: 'Configure Kerberos Settings before using Kerberos authentication.' and an 'OK' button.

Položky	Nastavenia a vysvetlenie
Použiť server LDAP	Vyberte možnosť <b>Použiť</b> alebo <b>Nepoužívajte</b> .
Adresa servera LDAP	Zadajte adresu servera LDAP. Zadajte 1 až 255 znakov vo formáte IPv4, IPv6 alebo FQDN. Pre formát FQDN môžete použiť alfanumerické znaky v kódovaní ASCII (0x20 – 0x7E) a znak „-“, ktorý nemôže byť na začiatku a konci adresy.
Číslo portu servera LDAP	Zadajte číslo portu LDAP v rozmedzí od 1 do 65535.
Zabezpečené pripojenie	Vyberte metódu overenia tlačiarne na prístup k serveru LDAP.
Overenie certifikátu	Keď to je aktivované, overuje sa certifikát servera LDAP. Odporúčame nastaviť túto položku na <b>Povoliť</b> . Ak sa to má nastaviť, do tlačiarne je potrebné importovať <b>Certifikát CA</b> .
Časový limit vyhľadávania (sek.)	Nastavte dobu vyhľadávania pred vypršaním časového limitu — 5 až 300.

## Nastavenia funkcií

Položky	Nastavenia a vysvetlenie
Spôsob overenia	<p>Vyberte jednu z metód.</p> <p>Ak vyberiete možnosť <b>Autentifikácia prostredníctvom protokolu Kerberos</b>, vyberte položku <b>Nastavenia Kerberos</b> a urobte nastavenia pre Kerberos.</p> <p>Ak sa má vykonávať funkcia Autentifikácia prostredníctvom protokolu Kerberos, je potrebné nasledujúce prostredie.</p> <ul style="list-style-type: none"> <li><input type="checkbox"/> Tlačiareň a server DNS môžu medzi sebou komunikovať.</li> <li><input type="checkbox"/> Čas na tlačiarňi, serveri KDC a serveri potrebnom na overenie (server LDAP, server SMTP, súborový server) je synchronizovaný.</li> <li><input type="checkbox"/> Keď je servisný server priradený ako IP adresa FQDN servisného servera je zaregistrovaná v zóne reverzného vyhľadávania servera DNS.</li> </ul>
Použije sa oblasť Kerberos	Ak vyberiete možnosť <b>Autentifikácia prostredníctvom protokolu Kerberos</b> pre položku <b>Spôsob overenia</b> , vyberte oblasť Kerberos, ktorú chcete použiť.
DN správcu / Názov používateľa	Zadajte používateľské meno pre server LDAP — najviac 128 znakov v kódovaní Unicode (UTF-8). Nemôžete použiť riadiace znaky, ako sú napríklad 0x00 – 0x1F a 0x7F. Toto nastavenie sa nepoužíva, keď je možnosť <b>Anonymná autentifikácia</b> zvolená pre položku <b>Spôsob overenia</b> . Ak to neurčujete, nechajte prázdne.
Heslo	Zadajte heslo pre server LDAP — najviac 128 znakov v kódovaní Unicode (UTF-8). Nemôžete použiť riadiace znaky, ako sú napríklad 0x00 – 0x1F a 0x7F. Toto nastavenie sa nepoužíva, keď je možnosť <b>Anonymná autentifikácia</b> zvolená pre položku <b>Spôsob overenia</b> . Ak to neurčujete, nechajte prázdne.

### Súvisiace informácie

- ➔ „Konfigurácia servera LDAP” na strane 70
- ➔ „Nastavenia Kerberos” na strane 72

### Nastavenia Kerberos

Ak vyberiete možnosť **Autentifikácia prostredníctvom protokolu Kerberos** pre položku **Spôsob overenia** v ponuke **Server LDAP > Základné**, urobte nasledujúce nastavenia Kerberos na karte **Sieť > Nastavenia Kerberos**. Môžete zaregistrovať až 10 nastavení pre Kerberos.

Položky	Nastavenia a vysvetlenie
Oblasť (Doména)	Zadajte oblasť overovania Kerberos — najviac 255 znakov v kódovaní ASCII (0x20 – 0x7E). Ak to neregistrujete, nechajte prázdne.
Adresa KDC	Zadajte adresu overovacieho servera Kerberos. Zadajte najviac 255 znakov v jednom z týchto formátov: IPv4, IPv6 alebo FQDN. Ak to neregistrujete, nechajte prázdne.
Číslo portu (Kerberos)	Zadajte číslo portu servera Kerberos v rozmedzí od 1 do 65535.

## Konfigurácia nastavení vyhľadávania v serveri LDAP

Keď nastavíte vyhľadávanie, môžete používať e-mailovú adresu zaregistrovanú na serveri LDAP.

1. Otvorte aplikáciu Web Config a vyberte kartu **Sieť > Server LDAP > Nastavenia vyhľadávania**.



## Nastavenia funkcií

- Zadajte hodnoty pre všetky položky.
- Kliknutím na položku **OK** sa zobrazí výsledok nastavení.  
Zobrazia sa nastavenia, ktoré ste vybrali.

### Súvisiace informácie

- ➔ „Otvorenie aplikácie Web Config” na strane 32
- ➔ „Položky nastavenia vyhľadávania na serveri LDAP” na strane 73

### Položky nastavenia vyhľadávania na serveri LDAP

The screenshot shows the Epson Web Config interface. The top navigation bar includes tabs for Status, Print, Scan/Copy, Network, Network Security, Product Security, Device Management, and Epson Open Platform. The left sidebar menu lists various settings categories, with 'LDAP Server > Search Settings (Contacts)' selected. The main content area displays the following settings:

- Search Base (Distinguished Name):
- Number of search entries:
- User name Attribute:
- User name Display Attribute:
- Email Address Attribute:
- Arbitrary Attribute 1:
- Arbitrary Attribute 2:
- Arbitrary Attribute 3:
- Arbitrary Attribute 4:

An 'OK' button is located at the bottom center of the settings area.

Položky	Nastavenia a vysvetlenie
Báza vyhľadávania (odlišujúci názov)	Ak chcete vyhľadávať absolútnu doménu, stanovte doménový názov servera LDAP. Zadajte 0 až 128 znakov v kódovaní Unicode (UTF-8). Ak nechcete vyhľadávať absolútny atribút, nechajte to prázdne.  Príklad pre adresár lokálneho servera: dc=server,dc=local
Počet položiek vyhľadávania	Stanovte počet hľadaných položiek od 5 do 500. Určený počet hľadaných položiek sa uloží a dočasne zobrazí. Hoci je počet hľadaných položiek vyšší než stanovený počet a objaví sa hlásenie o chybe, vyhľadávanie môže byť dokončené.

## Nastavenia funkcií

Položky	Nastavenia a vysvetlenie
Atribút Používateľské meno	Stanovte názov atribútu, ktorý sa bude zobrazovať pri vyhľadávaní mena používateľa. Zadaťte 1 až 255 znakov v kódovaní Unicode (UTF-8). Prvý znak musí byť a–z alebo A–Z. Príklad: cn, uid
Atribút zobrazenia používateľského mena	Stanovte názov atribútu, ktorý sa bude zobrazovať ako meno používateľa. Zadaťte 0 až 255 znakov v kódovaní Unicode (UTF-8). Prvý znak musí byť a–z alebo A–Z. Príklad: cn, sn
Atribút E-mailová adresa	Stanovte názov atribútu, ktorý sa bude zobrazovať pri vyhľadávaní e-mailovej adresy. Zadaťte kombináciu 1 až 255 znakov. Môžete použiť znaky A–Z, a–z, 0–9 a -. Prvý znak musí byť a–z alebo A–Z. Príklad: mail
Ľubovoľný atribút 1 - Ľubovoľný atribút 4	Môžete stanoviť ďalšie atribúty, ktoré vyhľadávať. Zadaťte 0 až 255 znakov v kódovaní Unicode (UTF-8). Prvý znak musí byť a–z alebo A–Z. Ak nechcete vyhľadávať atribúty, nechajte to prázdne. Príklad: o, ou

### Súvisiace informácie

➔ „Konfigurácia nastavení vyhľadávania v serveri LDAP” na strane 72

## Kontrola pripojenia servera LDAP

Vykonáva test pripojenia k serveru LDAP pomocou parametra nastaveného v ponuke **Server LDAP > Nastavenia vyhľadávania**.

1. Otvorte aplikáciu Web Config a vyberte kartu **Sieť > Server LDAP > Test pripojenia**.
2. Vyberte možnosť **Spustiť**.

Začal sa test pripojenia. Po teste skontrolujte zobrazenú správu.

### Súvisiace informácie

➔ „Otvorenie aplikácie Web Config” na strane 32

➔ „Správy testu pripojenia servera LDAP” na strane 74

### Správy testu pripojenia servera LDAP

Správy	Vysvetlenie
Test pripojenia bol úspešný.	Táto správa sa zobrazí, ak bolo pripojenie k serveru úspešné.

## Nastavenia funkcií

Správy	Vysvetlenie
Test pripojenia zlyhal. Skontrolujte nastavenia.	Táto správa sa objaví z nasledujúcich dôvodov: <ul style="list-style-type: none"> <li><input type="checkbox"/> Adresa servera LDAP alebo číslo portu sú nesprávne.</li> <li><input type="checkbox"/> Vypršal časový limit.</li> <li><input type="checkbox"/> Je zvolená možnosť <b>Nepoužívajte</b> pre položku <b>Použiť server LDAP</b>.</li> <li><input type="checkbox"/> Ak je možnosť <b>Autentifikácia prostredníctvom protokolu Kerberos</b> zvolená pre položku <b>Spôsob overenia</b>, nastavenia (ako sú napríklad <b>Oblasť (Doména)</b>, <b>Adresa KDC</b> a <b>Číslo portu (Kerberos)</b>) sú nesprávne.</li> </ul>
Test pripojenia zlyhal. Skontrolujte Dátum a čas na vašom zariadení alebo serveri.	Táto správa sa zobrazí, keď pripojenie zlyhá z dôvodu nezhody nastavení času tlačiarne a servera LDAP.
Autentifikácia zlyhala. Skontrolujte nastavenia.	Táto správa sa objaví z nasledujúcich dôvodov: <ul style="list-style-type: none"> <li><input type="checkbox"/> Položka <b>Názov používateľa</b> a/alebo <b>Heslo</b> je nesprávna.</li> <li><input type="checkbox"/> Ak je zvolená možnosť <b>Autentifikácia prostredníctvom protokolu Kerberos</b> pre položku <b>Spôsob overenia</b>, čas/dátum možno nie je nakonfigurované.</li> </ul>
Do dokončenia spracovania nie je možné tlačiareň sprístupniť.	Toto hlásenie sa zobrazí, keď je tlačiareň zaneprázdnená.

### Súvisiace informácie

➔ „Kontrola pripojenia servera LDAP” na strane 74

## Používanie funkcií skenovania

Funkcie skenovania môžete používať z počítača alebo pomocou ovládacieho panela tlačiarne.

### Skenovanie z počítača

Nainštalujte softvér a skontrolujte, či je povolená služba skenovania cez sieť z počítača.

### Súvisiace informácie

➔ „Inštalovaný softvér” na strane 75

➔ „Overenie povolenia skenovania cez sieť” na strane 76

### Inštalovaný softvér

Epson Scan 2

Toto je ovládač skenera. Ak používate zariadenie z počítača, nainštalujte ovládač na jednotlivé klientske počítače. Ak je aplikácia Document Capture Pro/Document Capture nainštalovaná, môžete vykonávať činnosti priradené tlačidlám zariadenia.

Ak sa používa program EpsonNet SetupManager, ovládač tlačiarne sa tiež rozširuje ako balík.

## Nastavenia funkcií

### Document Capture Pro (Windows)/Document Capture (Mac OS)

Je nainštalovaný na klientskom počítači. Úlohy zaregistrované na sieťovom počítači, na ktorom je nainštalovaná aplikácia Document Capture Pro/Document Capture, je možné vyvolať a spustiť z ovládacieho panela zariadenia.

Z počítača môžete skenovať cez sieť. Na skenovanie je potrebná aplikácia Epson Scan 2.

### Súvisiace informácie

➔ „EpsonNet SetupManager” na strane 125

## Overenie povolenia skenovania cez sieť

Keď skenujete z klientskeho počítača cez sieť, môžete nastaviť službu skenovania cez sieť. V predvolenom nastavení je povolená.

1. Otvorte aplikáciu Web Config a vyberte kartu **Skenov./Kopírovať > Skenovanie cez sieť**.
2. Zaistite, aby bola zvolená možnosť **Zapnúť skenovanie** pre položku **EPSON Scan**.  
Ak je to zvolené, úloha je dokončená. Zatvorte Web Config.  
Ak nie je zvolená, vyberte ju a prejdite na ďalší krok.
3. Kliknite na tlačidlo **Ďalej**.
4. Kliknite na tlačidlo **OK**.  
Sieť sa znova pripojí a nastavenia sú potom aktivované.

### Súvisiace informácie

➔ „Otvorenie aplikácie Web Config” na strane 32

## Skenovanie pomocou ovládacieho panela

Funkcie skenovania do priechinka a skenovania do e-mailu pomocou ovládacieho panela tlačiarne, ako aj prenos výsledkov skenovania do e-mailu, priechinkov atď. sa vykonávajú spustením úlohy z počítača.

### Súvisiace informácie

➔ „Nastavenia serverov a priechinkov” na strane 77

## Nastavenia funkcií

## Nastavenia serverov a priečinkov

Názov	Nastavenie	Miesto	Požiadavka
Skenovanie do sieťového priečinka (SMB)	Vytvorenie a nastavenie zdieľania priečinka ukladania	Počítač, v ktorom je miesto pre priečinkov ukladania	Konto administrátora na počítači, kde sa vytvárajú priečinky na ukladanie.
	Cieľ pre funkciu Skenovanie do sieťového priečinka (SMB)	Kontakty zariadenia	Používateľské meno a heslo na prihlásenie do počítača, v ktorom je priečinkov na ukladanie, a právo na aktualizáciu priečinka na ukladanie.
Skenovanie do sieťového priečinka (FTP)	Nastavenie prihlásenia na server FTP	Kontakty zariadenia	Prihlasovacie údaje pre server FTP a právo na aktualizáciu priečinka na ukladanie.
Skenovanie do e-mailu	Nastavenie e-mailového servera	Zariadenie	Údaje k nastaveniu e-mailového servera
Skenovanie do cloudu	Registrácia tlačiarne v aplikácii Epson Connect	Zariadenie	Prostredie internetového pripojenia
	Registrácia kontaktu v aplikácii Epson Connect	Služba Epson Connect	Registrácia používateľa a tlačiarne do služby Epson Connect
Skenovanie do aplikácie Document Capture Pro (keď sa používa aplikácia Document Capture Pro Server)	Nastavenie serverového režimu pre aplikáciu Document Capture Pro	Zariadenie	IP adresa, názov hostiteľa alebo FQDN pre počítač, na ktorom je nainštalovaná aplikácia Document Capture Pro Server

## Súvisiace informácie

- ➔ „Konfigurácia poštového servera” na strane 42
- ➔ „Používanie aplikácie Document Capture Pro Server” na strane 77

## Používanie aplikácie Document Capture Pro Server

Pomocou aplikácie Document Capture Pro Server môžete spravovať spôsob triedenia, formát ukladania a cieľ presmerovania výsledku skenovania vykonaného z ovládacieho panela tlačiarne. Môžete vyvolať a vykonať úlohu predtým zaregistrovanú na serveri z ovládacieho panela tlačiarne.

Nainštalujte ju na serverový počítač.

Ďalšie informácie o aplikácii Document Capture Pro Server vám poskytne miestne zastúpenie spoločnosti Epson.

## Súvisiace informácie

- ➔ „Nastavenie režimu servera” na strane 78

## Nastavenie režimu servera

Ak chcete používať Document Capture Pro Server, nastavte nasledovne.

1. Otvorte aplikáciu Web Config a vyberte kartu **Skenov./Kopírovať** > **Document Capture Pro**.
2. Vyberte možnosť **Režim servera** pre **Režim**.
3. Zadaťte adresu servera s nainštalovanou aplikáciou Document Capture Pro Server do položky **Adresa servera**.  
Zadaťte 2 až 255 znakov v jednom z týchto formátov: IPv4, IPv6, názov hostiteľa alebo FQDN. Pre formát FQDN môžete použiť alfanumerické znaky v kódovaní ASCII (0x20 – 0x7E) a znak „-“, ktorý nemôže byť na začiatku a konci adresy.
4. Kliknite na položku **OK**.  
Sieť sa znova pripojí a nastavenia sú aktivované.

### Súvisiace informácie

➔ „Otvorenie aplikácie Web Config” na strane 32

---

## Vytvorenie systémových nastavení

### Nastavenie ovládacieho panela

Nastavte ovládací panel tlačiarne. Môžete nastaviť nasledovné.

1. Otvorte aplikáciu Web Config a vyberte kartu **Správa zariadenia** > **Ovládací panel**.
2. V prípade potreby nastavte nasledujúce položky.
  - Jazyk**  
Vyberte jazyk zobrazovaný na ovládacom paneli.
  - Uzamknutie panela**  
Ak vyberiete možnosť **Zap.**, nie je možné vybrať položky, ktoré vyžadujú oprávnenia správcu. Ak ich chcete vybrať, prihláste sa k tlačiarne ako správca. Ak heslo správcu nie je nastavené, zámok panela je vypnutý.
  - Časový limit operácie**  
Ak vyberiete možnosť **Zap.**, keď sa prihlásite ako používateľ s riadením prístupu alebo správca, automaticky budete odhlásení a otvorí sa úvodná obrazovka, ak po určitú dobu nie je vykonaná žiadna činnosť.  
Môžete nastaviť limit od 10 sekúnd do 240 minút v krokoch po jednej sekunde.

#### **Poznámka:**

Môžete nastaviť aj z ovládacieho panela tlačiarne.

- Jazyk: Nastav.** > **Všeobecné nastavenia** > **Zákl. nastavenia** > **Jazyk/Language**
- Uzamknutie panela: Nastav.** > **Všeobecné nastavenia** > **Správa systému** > **Nastavenia zabezp.** > **Nastavenia správy** > **Nastavenie zámku**
- Časový limit prevádzky: Nastav.** > **Všeobecné nastavenia** > **Zákl. nastavenia** > **Časový limit prevádzky** (môžete zapnúť alebo vypnúť.)

## Nastavenia funkcií

3. Kliknite na položku **OK**.

### Súvisiace informácie

➔ „Otvorenie aplikácie Web Config” na strane 32

## Nastavenia úspory energie počas nečinnosti

Môžete nastaviť čas aktivovania režimu úspory energie alebo vypnutie, keď sa ovládací panel tlačiarne určitú dobu nepoužíva. Nastavte čas v závislosti od prostredia používania.

1. Otvorte aplikáciu Web Config a vyberte kartu **Správa zariadenia** > **Šetrenie elektrickej energie**.
2. Zadaťte čas pre položku **Časovač spánku**, po uplynutí ktorého sa v prípade nečinnosti prejde do úsporného režimu.

Môžete nastaviť maximálne 120 minút v intervaloch po jednej minúte.

**Poznámka:**

*Môžete nastaviť aj z ovládacieho panela tlačiarne.*

**Nastav.** > **Všeobecné nastavenia** > **Zákl. nastavenia** > **Časovač režimu spánku**

3. Pre položku **Časovač vypnutia** vyberte čas vypnutia.

**Poznámka:**

*Môžete nastaviť aj z ovládacieho panela tlačiarne.*

**Nastav.** > **Všeobecné nastavenia** > **Zákl. nastavenia** > **Časovač vypnutia**

4. Kliknite na položku **OK**.

### Súvisiace informácie

➔ „Otvorenie aplikácie Web Config” na strane 32

## Nastavenie zvuku

Urobte nastavenia zvuku pri činnostiach na ovládacom paneli, tlačí atď.

**Poznámka:**

*Môžete nastaviť aj z ovládacieho panela tlačiarne.*

**Nastav.** > **Všeobecné nastavenia** > **Zákl. nastavenia** > **Zvuk**

1. Otvorte aplikáciu Web Config a vyberte kartu **Správa zariadenia** > **Zvuk**.
2. V prípade potreby nastavte nasledujúce položky.

Normálny režim

Nastavte zvuk pre situáciu, že je tlačiareň nastavená do režimu **Normálny režim**.

## Nastavenia funkcií

### Tichý režim

Nastavte zvuk pre situáciu, že je tlačiareň nastavená do režimu **Tichý režim**.

To je aktívne, ak je povolená nasledujúca položka.

Ovládací panel tlačiarne:

**Nastav.** > **Všeobecné nastavenia** > **Nastavenia tlačiarne** > **Tichý režim**

3. Kliknite na položku **OK**.

### Súvisiace informácie

➔ [„Otvorenie aplikácie Web Config” na strane 32](#)

## Synchronizácia dátumu a času s časovým serverom

Keď sa synchronizuje s časovým serverom (server NTP), môžete synchronizovať čas tlačiarne a počítača v sieti. Časový server sa môže používať v rámci organizácie, prípadne môže byť publikovaný na internete.

Keď používate certifikát CA alebo overovanie Kerberos, synchronizáciou s časovým severom môžete predísť problémom týkajúcim sa času.

1. Otvorte aplikáciu Web Config a vyberte kartu **Správa zariadenia** > **Dátum a čas** > **Časový server**.

2. Vyberte možnosť **Použiť** pre **Použiť Časový server**.

3. Pre položku **Adresa Časového servera** zadajte adresu časového servera.

Môžete použiť jeden z týchto formátov: IPv4, IPv6 alebo FQDN. Zadajte maximálne 252 znakov. Ak to neurčujete, nechajte prázdne.

4. Zadajte položku **Aktualizovať interval (min.)**.

Môžete nastaviť maximálne 10 800 minút v intervaloch po jednej minúte.

5. Kliknite na položku **OK**.

#### **Poznámka:**

V položke **Stav Časového servera** môžete overiť stav pripojenia k časovému serveru.

### Súvisiace informácie

➔ [„Otvorenie aplikácie Web Config” na strane 32](#)

## Nastavenie predvolenej hodnoty pre skenovanie a kopírovanie (predvolené používateľské nastavenia)

Môžete nastaviť predvolené hodnoty funkcií.

Nastaviť môžete nasledujúce funkcie.

Skenovať do sieťového priečinka/FTP

Skenovať do e-mailu

Skenovať do pam. zariadenia



## Nastavenia funkcií

Skenovať do cloudu

Kopírovať

1. Otvorte aplikáciu Web Config a vyberte funkcie, pre ktoré chcete nastaviť predvolenú hodnotu pre kartu **Skenov./Kopírovať > Nastavenia použ. nastavení**.
2. Nastavte jednotlivé položky.
3. Kliknite na položku **OK**.

Ak je kombinácia hodnôt neplatná, automaticky sa upraví a potom sa nastaví platná hodnota.

### Súvisiace informácie

➔ „Otvorenie aplikácie Web Config” na strane 32

---

## Používanie služby Epson Connect

S pomocou internetovej služby Epson Connect môžete jednoducho tlačiť zo smartfónu, tabletu, počítača alebo prenosného počítača kedykoľvek a prakticky kdekoľvek.

Dostupné funkcie na internete sú nasledujúce.

Email Print	Dialková tlač Epson iPrint	Scan to Cloud	Remote Print Driver
✓	✓	✓	✓

Podrobnosti nájdete na webovom portáli Epson Connect.

<https://www.epsonconnect.com/>

<http://www.epsonconnect.eu> (len Európa)

---

## Používanie funkcie Epson Open Platform

### Prehľad platformy Epson Open Platform

Epson Open Platform je platforma používaná tlačiarňami Epson s funkciou poskytovanou serverom v systéme overovania.

Môžete získavať protokoly jednotlivých zariadení a používateľov v spolupráci so serverom a konfigurovať obmedzenia na zariadení a funkcie, ktoré môžu jednotliví používatelia a skupiny využívať. Môže sa používať so systémom Epson Print Admin (overovací systém Epson) alebo externým overovacím systémom.

Ak pripojíte overovacie zariadenie, môžete robiť aj overovanie používateľov pomocou identifikačnej karty.

### Konfigurácia položky Epson Open Platform

Povoľte platformu Epson Open Platform, takže budete môcť používať zariadenie z overovacieho systému.

## Nastavenia funkcií

1. Otvorte aplikáciu Web Config a potom vyberte kartu **Epson Open Platform** > **Kód Product Key**.
2. Zadajte hodnoty pre všetky položky.
  - Výrobné číslo  
Zobrazí sa sériové číslo zariadenia.
  - Verzia Epson Open Platform  
Vyberte verziu platformy Epson Open Platform.Príslušná verzia sa líši v závislosti od overovacieho systému.
  - Zadajte Kód Product Key  
Zadajte produktový kód, ktorý ste získali z určenej webovej stránky.Podrobnosti o získaní produktového kódu nájdete v návode k platforme Epson Open Platform.
3. Kliknite na tlačidlo **Ďalej**.  
Zobrazí sa potvrdzujúca správa.
4. Kliknite na položku **OK**.  
Tlačiareň je aktualizovaná.

## Konfigurácia overovacieho zariadenia

Overovacie zariadenie používané v overovacom systéme môžete nakonfigurovať z karty **Správa zariadenia** > **Čítačka kariet**.

Ďalšie informácie nájdete v návode k overovaciemu systému.

# Nastavenia zabezpečenia výrobku

V tejto kapitole sú vysvetlené nastavenia zabezpečenia zariadenia.

## Predstavenie bezpečnostných funkcií produktu

V tejto časti sa zoznámite s funkciou zabezpečenia zariadení Epson.

Názov funkcie	Typ funkcie	Čo sa nastavuje	Pred čím chráni
Nastavenie pre heslo administrátora	Zablokujú sa nastavenia systému, ako je napríklad nastavenie pripojenia k sieti alebo káblom USB a používateľské predvolené nastavenia.	Administrátor nastaví heslo k zariadeniu.  Môžete ho nastaviť alebo zmeniť z aplikácie Web Config aj z ovládacieho panela tlačiarne.  Môžete aj vytvoriť nastavenia pre zásady hesla a nastaviť pravidlá pre heslo.	Chráni pred nezákonným čítaním a zmenou údajov uložených v zariadení, ako sú napríklad ID, heslo, nastavenia siete a kontakty. Redukuje aj širokú paletu bezpečnostných rizík, ako je napríklad únik údajov pre sieťové prostredie alebo bezpečnostné zásady.
Nastavenie pre ovládanie prístupu	Obmedzuje pre jednotlivých používateľov funkcie, ktoré sa dajú na zariadeniach používať, ako sú napríklad tlač, skenovanie a kopírovanie. Ak sa prihlásite zaregistrovaným používateľským kontom, budete mať povolené používanie určitých funkcií.  Ak sa okrem toho prihlásite z ovládacieho panela, budete automaticky odhlásení po určitej dobe nečinnosti.	Zaregistrujte nejaké používateľské konto a potom vyberte funkciu, ktorú chcete povoliť, napríklad kopírovanie a skenovanie.  Môžete zaregistrovať až 10 používateľských kont.	Riziko úniku a nepovoleného prezerania údajov sa dá znížiť minimalizovaním počtu funkcií v súlade s firemným obsahom a úlohou používateľa.
Nastavenie pre externé rozhranie	Ovláda rozhranie, ako je napríklad port USB a port NFC, ktorým sa pripája k zariadeniu.	Povoľte alebo zakážte port USB na pripojenie externých zariadení, ako sú napríklad USB pamäť, NFC a USB pripojenie k počítaču.	<input type="checkbox"/> Ovládanie portu USB: Znižuje možnosť krádeže údajov prostredníctvom nepovoleného skenovania tajných dokumentov.  <input type="checkbox"/> NFC: Zabraňuje nezákonnej tlači pomocou funkcie NFC.  <input type="checkbox"/> USB pripojenie počítača: Zabraňuje nepovolenému použitiu zariadenia prostredníctvom zakázania tlače alebo skenovania bez prístupu cez sieť.

## Nastavenia zabezpečenia výrobku

Názov funkcie	Typ funkcie	Čo sa nastavuje	Pred čím chráni
Nastavenie spracovania uložených údajov	Automaticky vymaže údaje úlohy dočasne uložené na zabudovanom pevnom disku zariadenia. Môžete aj bezpečne vymazať všetky údaje uložené na pevnom disku.	Nastavte, či chcete automaticky odstraňovať po dokončení úlohy. Všetky údaje môžete vymazať aj vtedy, keď zariadenie likvidujete.	Prepísaním určitým vzorom môžete ostatným zabrániť obnoviť a použiť údaje v prípade, že sa pevný disk vytiahne.

### Súvisiace informácie

- ➔ „Čo je aplikácia Web Config” na strane 31
- ➔ „EpsonNet Config” na strane 124
- ➔ „Konfigurácia hesla správcu” na strane 84
- ➔ „Obmedzenie dostupných funkcií” na strane 91
- ➔ „Zakázanie externého rozhrania” na strane 93

## Konfigurácia hesla správcu

Keď nastavíte heslo správcu, môžete zabrániť používateľom meniť nastavenia riadenia systému. Nastaviť a zmeniť heslo správcu môžete buď pomocou aplikácie Web Config, alebo z ovládacieho panela tlačiarne, prípadne softvérom (Epson Device Admin). Pri použití softvéru si pozrite dokumentáciu k jednotlivým softvérom.

### Súvisiace informácie

- ➔ „Konfigurácia hesla správcu z ovládacieho panela” na strane 84
- ➔ „Konfigurácia hesla správcu pomocou aplikácie Web Config” na strane 85
- ➔ „Epson Device Admin” na strane 124

## Konfigurácia hesla správcu z ovládacieho panela

Heslo správcu môžete nastaviť z ovládacieho panela tlačiarne.

### Poznámka:

Keď sú k dispozícii zásady pre heslo, zadajte heslo zodpovedajúce požiadavke.

Nastavenia pre zásady hesla môžete urobiť cez ponuku **Nastav.** > **Všeobecné nastavenia** > **Správa systému** > **Nastavenia zabezp.** > **Zásady pre heslo**.

1. Na ovládacom paneli tlačiarne klepnite na položku **Nastav.**
2. Klepnite na položky **Všeobecné nastavenia** > **Správa systému** > **Nastavenia zabezp.**
3. Klepnite na **Nastavenia správy**.
4. Klepnite na položky **Heslo správcu** > **Zaregistrovať**.
5. Zadajte nové heslo a potom klepnite na tlačidlo **OK**.
6. Zadajte znova heslo a potom klepnite na tlačidlo **OK**.

## Nastavenia zabezpečenia výrobku

- Na obrazovke potvrdenia klepnite na položku **OK**.  
Zobrazí sa obrazovka s nastaveniami správcu.
- Klepnite na položku **Nastavenie zámku**, a potom na obrazovke s potvrdením klepnite na tlačidlo **OK**.

**Poznámka:**

Heslo správcu môžete zmeniť alebo odstrániť, ak vyberiete možnosť **Zmeniť** alebo **Resetovať** na obrazovke **Heslo správcu** a zadáte heslo správcu.

## Konfigurácia hesla správcu pomocou aplikácie Web Config

Pomocou aplikácie Web Config môžete nastaviť heslo správcu.

**Poznámka:**

Keď sú k dispozícii zásady pre heslo, zadajte heslo zodpovedajúce požiadavke.

Nastavenia pre zásady hesla môžete urobiť cez kartu **Zabezpečenie produktu** > **Zásady pre heslo**.

- Otvorte aplikáciu Web Config a vyberte kartu **Zabezpečenie produktu** > **Zmeniť Heslo správcu**.
- Do polí **Nové heslo** a **Potvrďte nové heslo** zadajte heslo. Ak je to potrebné, zadajte používateľské meno.  
Ak chcete zmeniť heslo na nové, zadajte aktuálne heslo.

The screenshot shows the EPSON Web Config interface. At the top, there is a navigation bar with tabs: Status, Print, Scan/Copy, Network, Network Security, Product Security (selected), Device Management, and Epson Open Platform. On the left, there is a sidebar menu under 'Access Control Settings' with sub-items: »Basic, »User Settings, External Interface, Audit Log, Password Policy, Application, and Change Administrator Password (highlighted). The main content area is titled 'Change Administrator Password' and contains three input fields: 'Current password:', 'New Password:', and 'Confirm New Password:'. The 'New Password' field has a hint: 'Enter between 1 and 20 characters.' Below the fields is a note: 'Note: It is recommended to communicate via HTTPS for entering an administrator password.' At the bottom center, there is a blue 'OK' button.

## Nastavenia zabezpečenia výrobku

3. Vyberte možnosť **OK**.

**Poznámka:**

- Ak chcete nastaviť alebo zmeniť uzamknuté položky ponuky, kliknite na položku **Prihlásenie správcu** a potom zadajte heslo správcu.
- Ak chcete odstrániť heslo správcu, kliknite na kartu **Zabezpečenie produktu** > **Odstrániť Heslo správcu** a potom zadajte heslo správcu.

### Súvisiace informácie

➔ „Otvorenie aplikácie Web Config” na strane 32

## Ovládanie činností panela

Ak nastavíte heslo správcu a povolíte funkciu Nastavenie zámku, môžete uzamknúť položky týkajúce sa nastavené systému tlačiarne, aby ich používatelia nemohli zmeniť.

### Nastavenie zámku Položky pre ponuku Všeobecné nastavenia

Toto je zoznam položiek Nastavenie zámku v ponuke **Nastav.** > **Všeobecné nastavenia** na ovládacom paneli.

Niektoré funkcie sa dajú povoliť alebo zakázať jednotlivo.

Ponuka Všeobecné nastavenia		Uzamknutie panela
Zákl. nastavenia		-
	Jas LCD displeja	-
	Zvuk	-
	Zisťovať dvojité podávanie	✓ <sup>*1</sup>
	Časovač režimu spánku	✓
	Časovač vypnutia	✓
	Nastavenia dátumu/času	✓
	Krajina/Región	✓
	Jazyk/Language	✓ <sup>*1</sup>
	Úvodná obrazovka	✓
	Upraviť domovskú obrazovku	✓
	Tapeta	✓
	Časový limit prevádzky	✓
	Klávesnica	-
	Predvolená obrazovka(Job/Status)	✓
Nastavenia tlačiarne		-

## Nastavenia zabezpečenia výrobku

Ponuka Všeobecné nastavenia		Uzamknutie panela
	Nastavenia zdroja papiera	-
	Výstup: Kopírovať	✓
	Výstup: Ostatné	✓
	Jazyk tlače	✓
	Univerzálne nastavenia tlače	✓
	Konfigurácia tlače PDL	✓
	Aut.odstr.chýb	✓
	Rozhanie pam. zariadenia	✓
	Hrubý papier	✓ <sup>*1</sup>
	Tichý režim	✓ <sup>*1</sup>
	Priorita rýchlosti tlače	✓ <sup>*1</sup>
	Pripojenie PC pomocou USB	✓
	USB Nast. čas. limitu I/F	✓
Nastavenia siete		✓

## Nastavenia zabezpečenia výrobu

Ponuka Všeobecné nastavenia		Uzamknutie panela
	Nastavenie Wi-Fi	✓
	Nastavenie drôtovej siete LAN	✓
	Stav siete	✓
	Stav káblovej siete LAN/Wi-Fi	✓ <sup>*2</sup>
	Stav Wi-Fi Direct	✓ <sup>*2</sup>
	Stav e-mail. servera	✓ <sup>*2</sup>
	List so stav. tlače	✓ <sup>*2</sup>
	Kontrola pripojenia	✓ <sup>*3</sup>
	Rozšírené	✓
	Názov zariadenia	✓
	TCP/IP	✓
	Proxy server	✓
	E-mailový server	✓
	Adresa IPv6	✓
	Zdieľanie siete MS	✓
	NFC	✓
	Rýchlosť linky a duplex	✓
	Pres. HTTP do HTTPS	✓
	Zak. IPsec/ IP Filtrovanie	✓
	Zakázať IEEE802.1X	✓
	Nastavenia webovej služby	✓
	Služby Epson Connect	✓
	Služby Google Cloud Print	✓
	Nastavenia skenera	✓
	Karta Počiatočné	✓
	TI. Quick Operation	✓
	Potvrdiť príjemcu	✓
	Document Capture Pro	✓
	E-mailový server	✓
	Správa systému	✓



## Nastavenia zabezpečenia výrobu

Ponuka Všeobecné nastavenia		Uzamknutie panela
Správa kontaktov		✓
	Pridať/Upraviť/Odstrániť	✓*1, *4
	Najčastejšie používané	✓*4
	Vytlačiť kontakty	✓
	Zobraziť možnosti	✓*4
	Možnosti hľadania	✓*4
Nastavenia čistenia tlačovej hlavy		✓
Vymazať vnútornú pamäť údajov		✓
Nastavenia vymazania HDD		✓
Nastavenia zabezp.		✓
	Obmedzenia	✓
	Riadenie prístupu	✓
	Nastavenia správy	✓
	Heslo správcu	✓
	Nastavenie zámku	✓
	Zásady pre heslo	✓
	Denník auditu	✓
	Overenie programu pri spustení	✓
Obnoviť štand. nastavenia		✓
Aktualizácia firmvéru		✓
Režim údržby/servisu		✓

✓ = bude uzamknuté.

- = nebude uzamknuté.

\*1 : Zámok môžete povoliť alebo zakázať cez ponuku **Všeobecné nastavenia > Správa systému > Nastavenia zabezp. > Obmedzenia.**

\*2 : Hoci položky vo vrchnej úrovni môžu byť uzamknuté zámkom správcu, môžete k nim mať naďalej prístup z rovnako nazvanej ponuky **Nastav. > Stav tlačiarne/Tlačiť.**

\*3 : Hoci položky vo vrchnej úrovni môžu byť uzamknuté zámkom správcu, môžete k nim mať naďalej prístup z hlavnej obrazovky >  > **Opis > Ak sa nedá pripojiť k sieti.**

\*4 : Hoci položky vo vrchnej úrovni môžu byť uzamknuté zámkom správcu, môžete k nim mať naďalej prístup z rovnako nazvanej ponuky **Nastav. > Správa kontaktov.**

## Nastavenia zabezpečenia výrobku

### Súvisiace informácie

- ➔ „Možnosti ponuky Správa systému v časti Všeobecné nastavenia” na strane 142
- ➔ „Položky, ktoré sa dajú nastaviť jednotlivo” na strane 90

## Ďalšie položky funkcie Nastavenie zámku

Okrem ponuky Všeobecné nastavenia bude funkcia Nastavenie zámku aktivovaná pre ďalej uvedené položky.

- Predv. hod.
  - Pridať nový
  - Odstránenie
  - Premenovanie
  - Pridanie alebo odstránenie na hlavnej obrazovke
  - Zmena používateľských nastavení
- Nastav. > Používateľské nastavenia.**

### Súvisiace informácie

- ➔ „Registrácia nastavení do predvolby” na strane 101
- ➔ „Možnosti ponuky Používateľské nastavenia” na strane 147

## Používanie displeja a jednotlivých nastavení funkcií

Pre niektoré cieľové položky funkcie Nastavenie zámku môžete jednotlivo nastaviť, či sú povolené alebo zakázané.

V prípade potreby môžete nastaviť dostupnosť jednotlivým používateľom, napríklad registrácia alebo zmena kontaktov, zobrazovanie histórie úloh atď.

1. Na ovládacom paneli tlačiarne vyberte položku **Nastav.**
2. Vyberte položky **Všeobecné nastavenia > Správa systému > Nastavenia zabezp.**
3. Vyberte možnosť **Obmedzenia.**
4. Vyberte položku pre funkciu, ktorej nastavenie chcete zmeniť, a potom nastavte na možnosť **Zap.** alebo **Vyp.**

## Položky, ktoré sa dajú nastaviť jednotlivo

Administrátor môže povoliť zobrazenie dole uvedených položiek a meniť jednotlivo nastavenia.

- Prístup k denníku úloh: **Stav úlohy > Denník**  
Ovládanie zobrazenia stavu histórie monitorovania úloh. Vyberte možnosť **Zap.**, ak chcete povoliť zobrazenie histórie úloh.
- Prístup k registrácii/Odstrániť kontakty: **Nastav. > Správa kontaktov > Pridať/Upraviť/Odstrániť**  
Ovládanie registrácie a zmeny kontaktov. Vyberte možnosť **Zap.**, ak chcete zaregistrovať alebo zmeniť kontakty.

## Nastavenia zabezpečenia výrobu

- Prístup k funkcii Vytlačiť históriu ukladania pre možnosť Sken. do sieťového prieč./FTP: **Skenov. > Sieťový prieč./FTP > Ponuka > Vytlačiť históriu ukladania**

Ovládanie tlače histórie ukladania pre funkciu skenovania do sieťového priečinka. Vyberte možnosť **Zap.**, ak chcete povoliť tlač.
- Prístup k nedávnym položkám funkcie Skenovať do e-mailu: **Skenov. > E-mail > Príjemca > História**

Ovládanie zobrazenia histórie pre funkciu skenovania do e-mailu. Vyberte možnosť **Zap.**, ak chcete zobrazit históriu.
- Prístup k funkcii Zobraziť históriu odosielania pre možnosť Skenovať do e-mailu: **Skenov. > E-mail > Ponuka > Zobraziť hist. Odoslané**

Ovládanie zobrazenia histórie odosielania e-mailov pre funkciu skenovania do e-mailu. Vyberte možnosť **Zap.**, ak chcete zobraziť históriu odosielania e-mailov.
- Prístup k funkcii Vytlačiť históriu odosielania pre možnosť Skenovať do e-mailu: **Skenov. > E-mail > Ponuka > Vytlačiť odoslanú históriu**

Ovládanie tlače histórie odosielania e-mailov pre funkciu skenovania do e-mailu. Vyberte možnosť **Zap.**, ak chcete povoliť tlač.
- Prístup k jazyku: **Nastav. > Jazyk/Language**

Ovládanie zmeny jazyka zobrazovaného na ovládacom paneli. Vyberte možnosť **Zap.**, ak chcete zmeniť jazyky.
- Prístup k položke Hrubý papier: **Nastav. > Všeobecné nastavenia > Nastavenia tlačiarne > Hrubý papier**

Ovládanie zmeny nastavenia funkcie Hrubý papier. Vyberte možnosť **Zap.** a zmeňte nastavenia.
- Prístup k položke Tichý režim: **Nastav. > Všeobecné nastavenia > Nastavenia tlačiarne > Tichý režim**

Ovládanie zmeny nastavenia funkcie Tichý režim. Vyberte možnosť **Zap.** a zmeňte nastavenia.
- Prístup k položke Priorita rýchlosti tlače: **Nastav. > Všeobecné nastavenia > Nastavenia tlačiarne > Priorita rýchlosti tlače**

Ovládanie zmeny nastavenia funkcie Priorita rýchlosti tlače. Vyberte možnosť **Zap.** a zmeňte nastavenia.
- Prístup k položke Priorita rýchlosti tlače: **Nastav. > Všeobecné nastavenia > Zákl. nastavenia > Zisťovať dvojité podávanie**

Ovládanie zmeny nastavenia funkcie Zisťovať dvojité podávanie. Vyberte možnosť **Zap.** a zmeňte nastavenia.
- Ochrana osobných údajov:

Ovládanie zobrazenia údajov o cieľi pri registrácii rýchlej voľby. Vyberte možnosť **Zap.**, ak chcete zobrazit cieľ ako (\*\*\*)
- Prístup ku kopírovaniu Výstupného zásobníka: **Nastav. > Všeobecné nastavenia > Nastavenia tlačiarne > Výstup: Kopírovať**

Ovládanie zmeny výstupu pri kopírovaní. Vyberte možnosť **Zap.** a zmeňte nastavenia.
- Akceptovať vypnutie napájania:

Ovládanie povolenia vypnúť tlačiareň. Vyberte možnosť **Zap.**, ak chcete povoliť jej vypnutie.

### Súvisiace informácie

➔ „Ďalšie položky funkcie Nastavenie zámku” na strane 90

---

## Obmedzenie dostupných funkcií

Na tlačiarňi môžete zaregistrovať používateľské kontá, prepojiť ich s funkciami a ovládať, ktoré funkcie môžu používatelia využívať.

## Nastavenia zabezpečenia výrobku

Keď aktivujete ovládanie prístupu, používateľ môže využívať funkcie (napríklad kopírovanie atď.) zadaním hesla na ovládacom paneli tlačiarne a prihlásením sa na tlačiareň.

Nedostupné funkcie budú zobrazené sivou farbou a nedajú sa zvoliť.

Keď zaregistrujete údaje overenia do ovládača tlačiarne alebo skenera, budete môcť z počítača tlačiť alebo skenovať. Podrobnosti o nastavení ovládač nájdete v Pomocníkovi k ovládaču alebo v návode.

## Konfigurácia ovládania prístupu

Ak chcete používať ovládanie prístupu, vytvorte používateľské konto a povoľte funkciu ovládania prístupu.

### Vytvorenie používateľského konta

Vytvorte používateľské konto pre ovládanie prístupu.

1. Otvorte aplikáciu Web Config a vyberte kartu **Zabezpečenie produktu > Nastavenia riadenia prístupu > Nastavenia používateľa**.
2. Kliknite na položku **Pridať** pri čísle, ktoré chcete registrovať.



#### **Upozornenie:**

*Keď používate tlačiareň s overovacím systémom spoločnosti Epson alebo iných spoločností, zaregistrujte používateľské meno pre nastavenie obmedzenia na číslo 2 až 10.*

*Aplikačný softvér, ako napríklad overovací systém, využíva číslo 1, takže dané používateľské meno sa nezobrazuje na ovládacom paneli tlačiarne.*

3. Nastavte jednotlivé položky.
  - Názov používateľa:**  
Zadajte meno zobrazené v zozname používateľských mien, použiť môžete 1 až 14 abecedných a číselných znakov.
  - Heslo:**  
Zadajte heslo: 0 až 20 znakov v kódovaní ASCII (0x20–0x7E). Keď obnovujete heslo, nechajte to prázdne.
  - Na zapnutie/vypnutie každej funkcie zaškrtnite začiarkavacie políčko.**  
Vyberte funkciu, ktorej používanie chcete povoliť.

#### **Poznámka:**

*Keď sú k dispozícii zásady pre heslo, zadajte heslo zodpovedajúce požiadavke.*

*Nastavenia pre zásady hesla môžete urobiť cez kartu **Zabezpečenie produktu > Zásady pre heslo**.*

4. Kliknite na položku **Použiť**.  
Po určitom čase sa znova objaví zoznam používateľských nastavení.  
Skontrolujte, či je zaregistrované používateľské meno zobrazené v položke **Názov používateľa** a či sa možnosť **Pridať** zmenila na **Upraviť**.

### Úprava používateľského konta

Upravte používateľské konto zaregistrované v ovládaní prístupu.

## Nastavenia zabezpečenia výrobku

1. Otvorte aplikáciu Web Config a vyberte kartu **Zabezpečenie produktu > Nastavenia riadenia prístupu > Nastavenia používateľa**.
2. Kliknite na položku **Upraviť** pri čísle, ktoré chcete upraviť.
3. Zmeňte jednotlivé položky.
4. Kliknite na položku **Použiť**.  
Po určitom čase sa znova objaví zoznam používateľských nastavení.

### Odstránenie používateľského konta

Odstráňte konto zaregistrované v ovládaní prístupu.

1. Otvorte aplikáciu Web Config a vyberte kartu **Zabezpečenie produktu > Nastavenia riadenia prístupu > Nastavenia používateľa**.
2. Kliknite na položku **Upraviť** pri čísle, ktoré chcete odstrániť.
3. Kliknite na položku **Odstrániť**.



#### **Upozornenie:**

*Keď kliknete na možnosť **Odstrániť**, používateľské konto sa odstráni bez potvrdzovacieho hlásenia. Pri odstraňovaní konta dávajte pozor.*

Po určitom čase sa znova objaví zoznam používateľských nastavení.

### Aktivovanie ovládania prístupu

Keď aktivujete ovládanie prístupu, tlačiareň bude môcť používať len zaregistrovaný používateľ.

1. Otvorte aplikáciu Web Config a vyberte kartu **Zabezpečenie produktu > Nastavenia riadenia prístupu > Základné**.
2. Vyberte možnosť **Aktivuje kontrolu prístupu**.  
Ak vyberiete možnosť **Umožňuje tlač a skenovanie bez autentifikačných informácií**, môžete tlačiť alebo skenovať z ovládačov, ktoré nie sú nastavené s údajmi overenia. Nastavte to, keď chcete ovládať používanie len z ovládacieho panela tlačiarne a povoliť tlač a skenovanie z počítačov.
3. Kliknite na položku **OK**.  
Po určitej dobe sa zobrazí hlásenie o dokončení.  
Skontrolujte, či sú ikony (napríklad kopírovania a skenovania) na ovládacom paneli tlačiarne zobrazené sivou farbou.

---

## Zakázanie externého rozhrania

Môžete zakázať rozhranie, ktoré sa používa na pripojenie zariadenia k tlačiarne. Urobte nastavenia obmedzenia, ak chcete obmedziť tlač a skenovanie iným spôsobom než cez sieť.

## Nastavenia zabezpečenia výrobku

### Poznámka:

Nastavenia obmedzenia môžete urobiť aj na ovládacom paneli tlačiarne.

- Pamäťové zariadenie: *Nastav.* > *Všeobecné nastavenia* > *Nastavenia tlačiarne* > *Pamäťové zariadenie*
- NFC: *Nastav.* > *Všeobecné nastavenia* > *Nastavenia siete* > *Rozšírené* > *NFC*
- Pripojenie PC pomocou USB: *Nastav.* > *Všeobecné nastavenia* > *Nastavenia tlačiarne* > *Pripojenie PC pomocou USB*

1. Otvorte aplikáciu Web Config a vyberte kartu **Zabezpečenie produktu** > **Externé rozhranie**.
2. Vyberte možnosť **Zakázať** pri funkciách, ktoré chcete nastaviť.  
Vyberte možnosť **Povolíť**, ak chcete zrušiť ovládanie.
  - Pamäťové zariadenie  
Zakážete ukladanie údajov do externej pamäte cez port USB pre pripojenie externého zariadenia.
  - NFC  
Zakážete rozhranie NFC zabudované v ovládacom paneli.
  - Pripojenie PC pomocou USB  
Môžete obmedziť používanie pripojenia cez USB z počítača. Ak to chcete obmedziť, vyberte možnosť **Zakázať**.
3. Kliknite na položku **OK**.
4. Skontrolujte, či sa zakázaný port nedá použiť.
  - Pamäťové zariadenie  
Overte si, či nie je žiadna odpoveď pri pripojení externého pamäťového zariadenia, ako je napríklad USB pamäť, k portu externého rozhrania USB.
  - NFC  
Overte, či nie je žiadna odozva pri podržaní zariadenia podporujúceho funkciu NFC pri tlačiarni (napríklad inteligentného telefónu).
  - Pripojenie PC pomocou USB  
Ak bol do počítača nainštalovaný ovládač  
Pripojte tlačiareň k počítaču pomocou kábla USB, a potom skontrolujte, či tlačiareň netlačí a neskenuje.  
Ak nebol do počítača nainštalovaný ovládač  
Windows:  
Otvorte správcu zariadení a nechajte ho otvorený. Pripojte tlačiareň k počítaču káblom USB a potom skontrolujte, či zostal správca zariadení nezmenený.  
Mac OS:  
Pripojte tlačiareň k počítaču pomocou kábla USB, a potom skontrolujte, či nie je k dispozícii možnosť pridania tlačiarne z položky **Tlačiarne a skenery**.

### Súvisiace informácie

- ➔ „Otvorenie aplikácie Web Config” na strane 32

---

## Vytvorenie nastavení pre spracovanie uložených údajov

Môžete urobiť nastavenia spracovania údajov uložených na internom pevnom disku.

Úlohy pre tlač, kopírovanie a skenovanie sa dočasne ukladajú na pevný disk, aby sa dali spracovávať pre overenej tlači a tiež pri veľkom objeme kopírovania, skenovania, tlače atď. Urobte nastavenie bezpečného vymazania týchto údajov.

### Sekvenčné odstránenie z pevného disku

Ak je to aktivované, cieľové údaje sa postupne vymažú, keď už nie sú potrebné, napríklad po dokončení tlače alebo skenovania. Keď je táto funkcia aktivovaná, odstraňovaný cieľ sa prepíše údajmi.

Pretože je potrebný prístup na pevný disk, čas na uvedenie do úsporného režimu bude predĺžený.

### Vymazať celú pamäť

Vymaže všetky údaje na pevnom disku. Počas formátovania nie je možné vykonávať žiadne iné činnosti ani vypnúť zariadenie.

- Vysoká rýchlosť: vymaže všetky údaje určeným príkazom vymazania.
- Prepísať: vymaže všetky údaje určeným príkazom vymazania a prepíše ostatné údaje vo všetkých oblastiach, čím sa vymažú všetky údaje.

## Vytvorenie nastavení pre postupné odstránenie

### Poznámka:

Nastavenia môžete urobiť aj na ovládacom paneli zariadenia.

1. Otvorte aplikáciu Web Config a vyberte položky **Správa zariadenia** > **Uložené údaje**.
2. Vyberte možnosť **Zap.** pre **Sekvenčné odstránenie z pevného disku**.
3. Kliknite na položku **OK**.

## Formátovanie interného pevného disku

1. Klepnite na položku **Nastav.** na hlavnej obrazovke na ovládacom paneli tlačiarne.
2. Klepnite na položky **Všeobecné nastavenia** > **Správa systému** > **Nastavenia vymazania HDD**.
3. Klepnite na položku **Vymazať celú pamäť**.
4. Klepnite na možnosť **Vysoká rýchlosť** alebo **Prepísať** v závislosti od účelu.
5. Na obrazovke potvrdenia klepnite na položku **Áno**.
6. Na hlavnej obrazovke klepnite na tlačidlo **OK**.

# Nastavenia činnosti a riadenia

V tejto kapitole sú vysvetlené položky týkajúce sa každodenných činností a spravovania zariadenia.

---

## Prihlásenie na tlačiareň na konto správcu

Ak je na tlačiarni nastavené heslo správcu, je potrebné prihlásiť sa ako správca, ak chcete použiť uzamknuté položky ponuky.

## Prihlásenie na tlačiareň pomocou ovládacieho panela

1. Klepnite na .
2. Klepnite na položku **Správca**.
3. Zadajte heslo správcu.
4. Klepnite na tlačidlo **OK**.

Po overení sa zobrazuje , potom môžete používať uzamknuté položky ponuky.

Ak sa chcete odhlásiť, klepnite na .

### **Poznámka:**

Keď vyberiete možnosť **Zap.** v ponuke **Nastav.** > **Všeobecné nastavenia** > **Zákl. nastavenia** > **Časový limit prevádzky**, automaticky sa bude odhlasovať po určitej dobe nečinnosti na ovládacom paneli.

## Prihlasovanie na tlačiareň pomocou aplikácie Web Config

Keď sa do aplikácie Web Config prihlásite ako správca, môžete ovládať položky nastavené v časti Nastavenie zámku.

1. Zadajte IP adresu tlačiarne do prehľadávača a spustite tak aplikáciu Web Config.
2. Kliknite na položku **Prihlásenie správcu**.
3. Zadajte používateľské meno a heslo správcu v položkách **Názov používateľa** a **Aktuálne heslo**.
4. Kliknite na položku **OK**.

Po overení sa zobrazia uzamknuté položky a možnosť **Odhlásenie správcu**.

Ak sa chcete odhlásiť, kliknite na položku **Odhlásenie správcu**.

### **Poznámka:**

Keď vyberiete možnosť **Zap.** pre kartu **Správa zariadenia** > **Ovládací panel** > **Časový limit operácie**, automaticky sa bude odhlasovať po určitej dobe nečinnosti na ovládacom paneli.



---

## Overenie informácií na tlačiarni

### Overenie informácií z ovládacieho panela

Z ovládacieho panela môžete skontrolovať a vytlačiť nasledujúce informácie.

- Počet vytlačených strán

**Nastav. > Počítadlo výtlačkov**

Môžete skontrolovať celkový počet vytlačených strán.

- Spotrebný materiál

**Nastav. > Stav zásob**

Môžete skontrolovať informácie o atramente a údržbovej kazete.

- Hárok so stavom produktu

**Nastav. > Stav tlačiarnie/Tlačíť > List so stav. tlače**

Môžete vytlačiť hárok so stavom, napríklad informácie o tlačiarni a spotrebnom materiáli.

- Informácie o sieti



**Nastav. > Všeobecné nastavenia > Nastavenia siete > Stav siete**

**Nastav. > Stav tlačiarnie/Tlačíť > Sieť**

Môžete skontrolovať informácie týkajúce sa siete, napríklad stav sieťového pripojenia, nastavenia poštového servera atď. a vytlačiť hárok so stavom siete.

- Správa o sieťovom pripojení

**Nastav. > Všeobecné nastavenia > Nastavenia siete > Kontrola pripojenia**

Hlavná stránka >  |  > **Opis > Ak sa nedá pripojiť k sieti**

Môžete diagnostikovať stav sieťového pripojenia tlačiarnie a vytlačiť správu.

- Stav sieťového pripojenia

Hlavná stránka >  |  > **Smerovač**

Môžete skontrolovať stav pripojenia pre káblovú/bezdrôtovú sieť LAN.

### Kontrola údajov z aplikácie Web Config

Môžete overiť nasledujúce údaje o prevádzkovanvej tlačiarni z položky **Stav** pomocou aplikácie Web Config.

- Stav výroby

Kontrola jazyka, stavu, cloudovej služby, čísla výroby, adresy MAC atď.

- Stav siete

Kontrola údajov o stave pripojenia k sieti, IP adrese, serveri DNS atď.

- Údržba

Kontrola prvého dňa výtlačkov, počte výmen atramentu, vytlačených strán, počte výtlačkov pre jednotlivé jazyky, počte skenovaní atď.

- Stav hardvéru

Kontrola stavu jednotlivých sietí Wi-Fi atď.

História úloh

Kontrola záznamu o úlohe pre tlačovú úlohu, príjmovú úlohu a prenosovú úlohu.

 Snímka panela

Zobrazenie snímky obrazovky, ktorá je zobrazená na ovládacom paneli zariadenia.

---

## Prijímanie emailových oznámení pri výskyte udalostí

### Čo sú e-mailové upozornenia

Je to funkcia upozorňovania, ktorá na určenú adresu odošle e-mail, keď sa vyskytne udalosť, napríklad zastavenie tlače a chyba tlačiarne.

Môžete zaregistrovať najviac päť cieľov a pre jednotlivé ciele určiť nastavenia upozornenia.

Ak chcete používať túto funkciu, je pred nastavením upozornení potrebné nastaviť poštový server.

#### Súvisiace informácie

➔ [„Konfigurácia poštového servera” na strane 42](#)

### Konfigurácia e-mailového upozornenia

Nakonfigurujte e-mailové upozornenie pomocou aplikácie Web Config.

1. Otvorte aplikáciu Web Config a vyberte kartu **Správa zariadenia > E-mailové upozornenie**.
2. Zadajte e-mailovú adresu na odosielanie e-mailového upozornenia.  
Použite znaky A – Z a – z 0 – 9 ! # \$ % & ' \* + - . / = ? ^ \_ { | } ~ @. Môžete zadať 1 až 255 znakov.
3. Vyberte jazyk pre e-mailové upozornenia.
4. Začiarknite políčko pri udalosti, pre ktorú chcete prijímať upozornenie.  
Číslo položky **Nastavenia upozornení** je prepojené na číslo cieľa v položke **Nastavenia e-mailovej adresy**.  
Príklad:

## Nastavenia činnosti a riadenia

Ak chcete, aby bolo upozornenie odoslané na e-mailovú adresu nastavenú pre číslo 1 v položke **Nastavenia e-mailovej adresy**, keď sa v tlačiarni minie papier, začiarknite políčko **1** v riadku **Papier sa minul**.

**EPSON** | L3110

Status | Print | Scan/Copy | Network | Network Security | Product Security | **Device Management** | Epson Open Platform

**Email Notification**

Set up the Email Server to enable the email notification.

**Email Address Settings**

Email in selected language will be sent to each address.

1:	Admin@AAA.com	English
2:	General@AAA.com	English
3:		English
4:		English
5:		English

**Notification Settings**

Email will be sent when product status is as checked.

	1	2	3	4	5
Ink cartridge(s) to be replaced	<input checked="" type="checkbox"/>	<input checked="" type="checkbox"/>	<input type="checkbox"/>	<input type="checkbox"/>	<input type="checkbox"/>
Ink low	<input checked="" type="checkbox"/>	<input checked="" type="checkbox"/>	<input type="checkbox"/>	<input type="checkbox"/>	<input type="checkbox"/>
Maintenance box: end of service life	<input checked="" type="checkbox"/>	<input checked="" type="checkbox"/>	<input type="checkbox"/>	<input type="checkbox"/>	<input type="checkbox"/>
Maintenance box: nearing end	<input checked="" type="checkbox"/>	<input checked="" type="checkbox"/>	<input type="checkbox"/>	<input type="checkbox"/>	<input type="checkbox"/>
Administrator password changed	<input checked="" type="checkbox"/>	<input type="checkbox"/>	<input type="checkbox"/>	<input type="checkbox"/>	<input type="checkbox"/>
Paper out	<input checked="" type="checkbox"/>	<input checked="" type="checkbox"/>	<input type="checkbox"/>	<input type="checkbox"/>	<input type="checkbox"/>
Paper Low	<input checked="" type="checkbox"/>	<input checked="" type="checkbox"/>	<input type="checkbox"/>	<input type="checkbox"/>	<input type="checkbox"/>
Printing stopped*	<input checked="" type="checkbox"/>	<input type="checkbox"/>	<input type="checkbox"/>	<input type="checkbox"/>	<input type="checkbox"/>
Printer error	<input checked="" type="checkbox"/>	<input type="checkbox"/>	<input type="checkbox"/>	<input type="checkbox"/>	<input type="checkbox"/>
Scanner error	<input checked="" type="checkbox"/>	<input type="checkbox"/>	<input type="checkbox"/>	<input type="checkbox"/>	<input type="checkbox"/>
Wi-Fi failure	<input checked="" type="checkbox"/>	<input type="checkbox"/>	<input type="checkbox"/>	<input type="checkbox"/>	<input type="checkbox"/>
HDD failure	<input checked="" type="checkbox"/>	<input type="checkbox"/>	<input type="checkbox"/>	<input type="checkbox"/>	<input type="checkbox"/>
NFC failure	<input checked="" type="checkbox"/>	<input type="checkbox"/>	<input type="checkbox"/>	<input type="checkbox"/>	<input type="checkbox"/>

\* Notified when an error occurs, such as paper jam, paper cassette unset, or mismatch of paper size or type.

OK | Restore Default Settings

5. Kliknite na položku **OK**.

Vyvolaním udalosti overte, či bude e-mailové upozornenie odoslané.

Príklad: Tlačte pri určenej možnosti Zdroj papiera, kde nie je vložený papier.

### Súvisiace informácie

- ➔ „Otvorenie aplikácie Web Config” na strane 32
- ➔ „Konfigurácia poštového servera” na strane 42

### Položky pre e-mailové oznámenie

Položky	Nastavenia a vysvetlenie
Jednotka(y) zásobníka atramentu na výmenu	Oznamuje, že sa minul atrament.
Nedostatok atramentu	Oznamuje, že sa takmer minul atrament.
Údržbová kazeta: koniec životnosti	Oznamuje, že skrinka údržby je plná.
Údržbová kazeta: blíži sa koniec životnosti	Oznamuje, že skrinka údržby je takmer plná.

## Nastavenia činnosti a riadenia

Položky	Nastavenia a vysvetlenie
Heslo správcu sa zmenilo	Oznamuje, že bolo zmenené heslo administrátora.
Papier sa minul	Oznamuje, že sa vyskytla chyba na výstupe papiera v určenom zdroji papiera.
Nedostatok papiera	Oznamuje, že sa vyskytla chyba nedostatku papiera v určenom zdroji papiera.
Tlač sa zastavila*	Oznamuje, že je tlač pozastavená, pretože sa zasekol papier, prípadne nie je nastavený zásobník na papier.
Chyba tlačiarne	Oznamuje, že sa vyskytla chyba tlačiarne.
Chyba skenera	Oznamuje, že sa vyskytla chyba skenera.
Chyba súčasti Wi-Fi	Oznamuje, že sa vyskytla chyba rozhrania bezdrôtovej siete LAN.
Chyba súčasti Pevný disk	Oznamuje, že ide o chybu interného pevného disku.
Chyba súčasti NFC	Oznámenie, že sa vyskytla chyba substrátu NFC.

## Aktualizácia firmvéru

Keď je k dispozícii nový firmvér, aktualizáciou firmvéru tlačiarne vylepšíte funkciu alebo vyriešite problém.

### Aktualizácia firmvéru tlačiarne pomocou ovládacieho panela

Ak sa dá tlačiareň pripojiť k internetu, môžete aktualizovať firmvér tlačiarne pomocou ovládacieho panela. Môžete tiež nastaviť, aby tlačiareň pravidelne overovala aktualizácie firmvéru a upozornila vás, ak sú nejaké k dispozícii.

1. Na hlavnej obrazovke vyberte položku **Nastav.**
2. Vyberte položky **Všeobecné nastavenia > Správa systému > Aktualizácia firmvéru > Aktualizovať.**

**Poznámka:**

Vyberte možnosť **Oznámenie > Zap.**, čím nastavíte, aby tlačiareň pravidelne overovala dostupné aktualizácie firmvéru.

3. Vyberte možnosť **Spustiť vyhľadávanie.**  
Tlačiareň začne hľadať dostupné aktualizácie.
4. Ak sa na LCD obrazovke zobrazí hlásenie s informáciou, že je k dispozícii aktualizácia, postupujte podľa pokynov na obrazovke a spustíte aktualizáciu.



**Upozornenie:**

- ❑ *Kým nebude aktualizácia dokončená, nevypínajte ani neodpájajte tlačiareň. V opačnom prípade by mohlo dôjsť k poruche tlačiarne.*
- ❑ *Ak sa aktualizácia firmvéru nedokončí, prípadne nepodarí, tlačiareň sa nespustí normálne a na LCD obrazovke sa pri nasledujúcom zapnutí tlačiarne zobrazí hlásenie „Recovery Mode“. V takom prípade je potrebné aktualizovať firmvér znova pomocou počítača. Pripojte tlačiareň k počítaču pomocou USB kábla. Dokým je na tlačiarňi zobrazený nápis „Recovery Mode“, nie je možné aktualizovať firmvér cez sieť. Na počítači otvorte svoju webovú stránku spoločnosti Epson a potom si prevezmite najnovší firmvér tlačiarne. Ďalšie kroky nájdete v pokynoch na webovej stránke.*

## Aktualizácia firmvéru pomocou aplikácie Web Config

Ak sa dá tlačiareň pripojiť k internetu, môžete aktualizovať firmvér z aplikácie Web Config.

1. Otvorte aplikáciu Web Config a vyberte kartu **Správa zariadenia** > **Aktualizácia firmvéru**.
2. Kliknite na položku **Spustiť**.  
Spustí sa overenie firmvéru. Ak existuje aktualizovaný firmvér, zobrazia sa informácie o firmvéri.
3. Kliknite na tlačidlo **Spustiť** a postupujte podľa pokynov na obrazovke.

### **Poznámka:**

Firmvér môžete aktualizovať aj pomocou aplikácie Epson Device Admin. V zozname zariadení môžete vizuálne overiť údaje o firmvéri. Je to užitočné v prípade, že chcete aktualizovať firmvér viacerých zariadení. Ďalšie podrobnosti nájdete v príručke k aplikácii Epson Device Admin alebo jej Pomocníkovi.

### Súvisiace informácie

- ➔ „Otvorenie aplikácie Web Config” na strane 32
- ➔ „Epson Device Admin” na strane 124

## Aktualizácia firmvéru bez pripojenia k internetu

Do počítača si môžete prevziať firmvér zariadenia z webovej stránky Epson a potom prepojiť zariadenie a počítač káblom USB a aktualizovať firmvér. Ak nemôžete aktualizovať cez sieť, skúste tento spôsob.

1. Otvorte webovú stránku spoločnosti Epson a prevezmite si firmvér.
2. Pripojte počítač obsahujúci prevzatý firmvér k tlačiarňi káblom USB.
3. Dvakrát kliknite na prevzatý súbor .exe.  
Spustí sa aplikácia Epson Firmware Updater.
4. Postupujte podľa pokynov na obrazovke.

---

## Registrácia nastavení do predvolby

Môžete uložiť nastavenia napríklad pre funkciu skenovania a kopírovani. Tu zaregistrované nastavenia sa zobrazujú v položke **Predv. hod.** na ovládacom paneli tlačiarne. Zaregistrujte ich po dokončení nastavenia jednotlivých funkcií.

Nastaviť môžete nasledujúce funkcie.

- Skenovať do sieťového priečinka/FTP
- Skenovať do e-mailu
- Skenovať do pam. zariadenia
- Skenovať do cloudu
- Kopírovať

1. Otvorte aplikáciu Web Config a vyberte kartu **Skenov./Kopírovať** > **Predvolené hodnoty**.

## Nastavenia činnosti a riadenia

2. Vyberte zaregistrované číslo a kliknite na položku **Upraviť**.

3. Vyberte možnosť **Typ**.

**Poznámka:**

*Ak chcete zmeniť položku **Typ** po registrácii, odstráňte zaregistrovanú predvolbu a potom zaregistrujte znova.*

4. Kliknite na položku **Ďalej**.

5. Nastavte jednotlivé položky.

Zadajte položku **Názov**: 1 až 30 znakov v kódovaní Unicode (UTF-8).

6. Kliknite na položku **OK**.

Ak je kombinácia hodnoty neplatná, použije sa platná hodnota, ktorá sa upraví automaticky.

### Súvisiace informácie

➔ „Otvorenie aplikácie Web Config” na strane 32

---

## Zálohovanie nastavení

Hodnotu nastavenia môžete exportovať z aplikácie Web Config do súboru. Môžete to použiť na zálohovanie kontaktov, hodnôt nastavenia, výmenu tlačiarne atď.

Exportovaný súbor sa nedá upraviť, pretože ide o binárny súbor.

## Export nastavení

Export nastavenia tlačiarne.

1. Otvorte aplikáciu Web Config a potom vyberte kartu **Správa zariadenia > Hodnota nastavenia exportu a importu > Exportovať**.

2. Vyberte nastavenia, ktoré chcete exportovať.

Vyberte nastavenia, ktoré chcete exportovať. Ak vyberiete nadradenú kategóriu, vedľajšie kategórie budú tiež vybrané. Vedľajšie kategórie, ktoré spôsobujú chyby ich kopírovaním v rámci rovnakej siete (ako napríklad adresy IP a podobne), nemôžu byť vybrané.

3. Zadajte heslo na zašifrovanie exportovaného súboru.

Na import súboru je potrebné heslo. Ak nechcete súbor zašifrovať, nechajte to prázdne.

4. Kliknite na položku **Exportovať**.



**Upozornenie:**

*Ak chcete exportovať nastavenia siete tlačiarne, ako napríklad názov tlačiarne a adresa IPv6, vyberte možnosť **Zapnite**, ak chcete vybrať jednotlivé nastavenia zariadenia a potom vyberte ďalšie položky. Pre náhradnú tlačiareň vyberte iba vybrané hodnoty.*

## Súvisiace informácie

➔ „Otvorenie aplikácie Web Config” na strane 32

## Import nastavení

Exportovaný Web Config súbor importujte do tlačiarne.



### Upozornenie:

*Pri importovaní hodnôt, ktoré obsahujú jednotlivé informácie, ako napríklad názov tlačiarne alebo adresa IP, sa uistite, že v rovnakej sieti neexistuje rovnaká adresa IP. Ak sa adresa IP prekrýva, tlačiareň neodzrkadľuje túto hodnotu.*

1. Otvorte aplikáciu Web Config a potom vyberte kartu **Správa zariadenia** > **Hodnota nastavenia exportu a importu** > **Importovať**.
2. Vyberte exportovaný súbor a potom zadajte zašifrované heslo.
3. Kliknite na položku **Ďalej**.
4. Vyberte nastavenia, ktoré chcete importovať, a potom kliknite na tlačidlo **Ďalej**.
5. Kliknite na položku **OK**.

Nastavenia sú uplatnené v tlačiarňi.

# Riešenie problémov

---

## Pomôcky k riešeniu problémov

### Kontrola hlásenia o chybe

Keď sa vyskytne problém, najprv skontrolujte, či na ovládacom paneli tlačiarne alebo na obrazovke ovládača nie sú nejaké hlásenia. Ak máte nastavené upozornenie e-mailom pri výskyte chyby, môžete mať okamžité prehľad o stave.

### Správa o sieťovom pripojení

Diagnostikujte stav siete a tlačiarne a potom vytlačte výsledok.

Môžete nájsť diagnostikovanú chybu zo strany tlačiarne.

### Kontrola stavu komunikácie

Skontrolujte stav komunikácie serverového počítača alebo klientskeho počítača pomocou príkazu, ako sú napríklad ping a ipconfig.

### Test pripojenia

Na kontrolu pripojenia medzi tlačiarňou a poštovým serverom, vykonajte test pripojenia z tlačiarne. Rovnako aj skontrolujte pripojenie z klientskeho počítača k serveru a overte tak stav komunikácie.

### Inicializácia nastavení

Ak sa v nastaveniach a stave komunikácie nejaví žiadny problém, problémy sa dajú vyriešiť zakázaním alebo inicializáciou sieťových nastavení tlačiarne a potom opätovným nastavením.

---

## Kontrola stavu tlačiarne

Ak chcete identifikovať problém, skontrolujte stav tlačiarne a siete.

## Kontrola hlásenia o chybe

### Kontrola hlásenia o chybe z upozornenia e-mailom

Keď je nastavené upozornenie e-mailom, skontrolujte hlásenie o chybe odoslané z tlačiarne.

Ak sú v upozornení e-mailom pokyny na vyriešenie problému, postupujte podľa nich.

#### Súvisiace informácie

➔ [„Prijímanie emailových oznámení pri výskyte udalostí” na strane 98](#)

### Kontrola hlásení na LCD obrazovke

Ak je na displeji LCD zobrazené chybové hlásenie, postupujte podľa pokynov na obrazovke alebo použite nižšie uvedené riešenia.



## Riešenie problémov

Chybové hlásenia	Príčiny a riešenia
Je potrebné vymeniť nasledujúce atramentové kazety. Skontrolujte si postup a potom ich vymeňte.	<p><input type="checkbox"/> <b>Príčiny:</b> Vyčerpal sa atrament.</p> <p><input type="checkbox"/> <b>Riešenia:</b> S cieľom dosiahnutia maximálnej kvality tlače a ochrany tlačovej hlavy zostáva v kazete bezpečnostná rezerva atramentu, keď tlačiareň signalizuje, že je čas na výmenu kazety. Atramentovú kazetu vymeňte vždy, keď sa zobrazí výzva na jej výmenu.</p>
Skrinka údržby nie je rozpoznaná. Vložte ho správne.	<p><input type="checkbox"/> <b>Príčiny:</b> Údržbová kazeta nie je nainštalovaná správne.</p> <p><input type="checkbox"/> <b>Riešenia:</b> Skontrolujte stav inštalácie údržbovej kazety a potom ju správne nainštalujte.</p>
Skrinka údržby je na konci svojej životnosti. Musíte ju vymeniť.	<p><input type="checkbox"/> <b>Príčiny:</b> Údržbovej kazete skončila servisná životnosť.</p> <p><input type="checkbox"/> <b>Riešenia:</b> Vymeňte podľa návodu údržbovú kazetu.</p>
Vyberte skrinku údržby a znovu vložte.	<p><input type="checkbox"/> <b>Príčiny:</b> Údržbová kazeta nie je rozpoznaná správne.</p> <p><input type="checkbox"/> <b>Riešenia:</b> Vyťahnite údržbovú kazetu a potom ju nainštalujte znova. Ak nie je ani po tom rozpoznaná, vymeňte ju za novú.</p>
Komb. adresy IP a masky pods. je neplatná. Viac podrob. si pozrite v dokumentácii.	<p><input type="checkbox"/> <b>Príčiny:</b> Nastavená kombinácia IP adresy je neplatná.</p> <p><input type="checkbox"/> <b>Riešenia:</b> Zadajte správnu IP adresu alebo predvolenú bránu.</p>
Ak chcete používať cloudové služby, aktualizujte si koreňový certifikát.	<p><input type="checkbox"/> <b>Príčiny:</b> Platnosť hlavného certifikátu používaného pre cloudové služby uplynula.</p> <p><input type="checkbox"/> <b>Riešenia:</b> Spustíte aplikáciu Web Config a potom aktualizuje hlavný certifikát. <b>Zabezpečenie siete — Aktualizácia koreňového certifikátu</b></p>
Recovery Mode	<p><input type="checkbox"/> <b>Príčiny:</b> Aktualizácia firmvéru nebola úspešná a nedá sa vrátiť do normálneho režimu.</p> <p><input type="checkbox"/> <b>Riešenia:</b> Tlačiareň sa spustila v režime obnovovania, pretože zlyhala aktualizácia firmvéru. Zopakujte pokus o aktualizáciu firmvéru vykonaním nižšie uvedených krokov.</p> <ol style="list-style-type: none"> <li>1. Prepojte počítač s tlačiarňou káblom USB. (V režime obnovovania nie je možné vykonať aktualizáciu firmvéru po sieti.)</li> <li>2. Pozrite si ďalšie pokyny na miestnej webovej lokalite spoločnosti Epson.</li> </ol>

## Riešenie problémov

## Kód chyby v stavovej ponuke

Ak sa úloha nedokončí správne, skontrolujte kód chyby zobrazený v histórii každej úlohy. Kód chyby môžete skontrolovať cez ponuku **Stav úlohy**, potom vyberte položku **Stav úlohy**. Pre nájdenie problému a jeho riešenia si pozrite nasledujúcu tabuľku.

Kód	Problém	Riešenie
001	Produkt bol vypnutý z dôvodu poruchy napájania.	-
110	Úloha bola vytlačená len na jednej strane, pretože vložený papier nepodporuje obojstrannú tlač.	Ak chcete vykonať obojstrannú tlač, vložte papier, ktorý podporuje obojstrannú tlač.
301	Na pamäťovom zariadení nie je dostatok priestoru pre uloženie údajov.	<input type="checkbox"/> Zväčšite úložný priestor v pamäťovom zariadení. <input type="checkbox"/> Znížte počet dokumentov. <input type="checkbox"/> Znížte rozlíšenie skenovania, alebo zvýšte kompresný pomer, aby ste zmenšili veľkosť naskenovaného obrázku.
302	Pamäťové zariadenie je chránené pred zápisom.	Vypnite ochranu pamäťového zariadenia pred zápisom.
303	Nebol vytvorený žiadny priečinok pre uloženie naskenovaného obrázku.	Vložte iné pamäťové zariadenie.
304	Pamäťové zariadenie bolo odstránené.	Znovu vložte pamäťové zariadenie.
305	Počas ukladania údajov na pamäťové zariadenie sa vyskytla chyba.	V prípade, že zariadenie je prístupné z počítača, chvíľu počkajte a potom skúste znova.
306	Pamäť je plná.	Počkajte, pokiaľ sa dokončia ostatné prebiehajúce úlohy.
307	Veľkosť skenovaného obrazu presahuje maximálny limit. (Skenovanie na pamäťové zariadenie)	Znížte rozlíšenie skenovania, alebo zvýšte kompresný pomer, aby ste zmenšili veľkosť naskenovaného obrázku.
311	Nastala chyba DNS.	<input type="checkbox"/> Klepnite na položky <b>Nastav. &gt; Všeobecné nastavenia &gt; Nastavenia siete &gt; Rozšírené &gt; TCP/IP</b> a potom skontrolujte nastavenia DNS. <input type="checkbox"/> Skontrolujte nastavenia DNS servera, počítača a prístupového bodu.
312	Nastala chyba overenia.	Klepnite na položky <b>Nastav. &gt; Všeobecné nastavenia &gt; Nastavenia siete &gt; Rozšírené &gt; E-mailový server &gt; Nastavenia servera</b> a potom skontrolujte nastavenia servera.

## Riešenie problémov

Kód	Problém	Riešenie
313	Nastala chyba komunikácie.	<ul style="list-style-type: none"> <li><input type="checkbox"/> Ak chcete skontrolovať, či je tlačiareň pripojená k sieti, vytlačte správu o sieťovom pripojení.</li> <li><input type="checkbox"/> Klepnite na položky <b>Nastav. &gt; Všeobecné nastavenia &gt; Nastavenia siete &gt; Rozšírené &gt; E-mailový server &gt; Nastavenia servera</b> a skontrolujte nastavenia e-mailového servera. Spustením kontroly pripojenia môžete skontrolovať príčinu chyby.</li> <li><input type="checkbox"/> Spôsob overenia nastavení a e-mailový server sa nemusia zhodovať. Ak vyberiete <b>Vyp.</b> ako metódu overenia, uistite sa, že metóda overenia e-mailového servera je nastavená na <b>Žiadne</b>.</li> </ul>
314	Veľkosť údajov prekračuje maximálnu veľkosť stanovenú pre priložené súbory.	<ul style="list-style-type: none"> <li><input type="checkbox"/> Zvýšte v nastaveniach skenovania hodnotu nastavenia <b>Max. veľ. pril. Súboru</b>.</li> <li><input type="checkbox"/> Znížte rozlíšenie skenovania, alebo zvýšte kompresný pomer, aby ste zmenšili veľkosť naskenovaného obrázku.</li> </ul>
315	Pamäť je plná.	Po dokončení prebiehajúcich tlačových úloh sa pokúste znovu.
321	Nastala chyba DNS.	<ul style="list-style-type: none"> <li><input type="checkbox"/> Klepnite na položky <b>Nastav. &gt; Všeobecné nastavenia &gt; Nastavenia siete &gt; Rozšírené &gt; TCP/IP</b> a potom skontrolujte nastavenia DNS.</li> <li><input type="checkbox"/> Skontrolujte nastavenia DNS servera, počítača a prístupového bodu.</li> </ul>
322	Nastala chyba overenia.	Skontrolujte nastavenia <b>Umiestnenie</b> .
323	Nastala chyba komunikácie.	<ul style="list-style-type: none"> <li><input type="checkbox"/> Skontrolujte nastavenia <b>Umiestnenie</b>.</li> <li><input type="checkbox"/> Ak chcete skontrolovať, či je tlačiareň pripojená k sieti, vytlačte správu o sieťovom pripojení.</li> </ul>
324	V uvedenom priečinku už existuje súbor s rovnakým názvom.	<ul style="list-style-type: none"> <li><input type="checkbox"/> Vymažte súbor s rovnakým názvom.</li> <li><input type="checkbox"/> Zmeňte predponu názvu súboru v nastavení <b>Nastavenia súboru</b>.</li> </ul>
325 326	V určenom priečinku nie je dostatok priestoru pre uloženie údajov.	<ul style="list-style-type: none"> <li><input type="checkbox"/> Zväčšite úložný priestor v uvedenom priečinku.</li> <li><input type="checkbox"/> Znížte počet dokumentov.</li> <li><input type="checkbox"/> Znížte rozlíšenie skenovania, alebo zvýšte kompresný pomer, aby ste zmenšili veľkosť naskenovaného obrázku.</li> </ul>
327	Pamäť je plná.	Počkajte, pokiaľ sa dokončia ostatné prebiehajúce úlohy.
328	Umiestnenie je nesprávne alebo umiestnenie neexistuje.	Skontrolujte nastavenia <b>Umiestnenie</b> .
329	Veľkosť skenovaného obrazu presahuje maximálny limit. (Skenovanie do sieťového priečinka alebo na server FTP)	Znížte rozlíšenie skenovania, alebo zvýšte kompresný pomer, aby ste zmenšili veľkosť naskenovaného obrázku.
331	Nastala chyba komunikácie.	Ak chcete skontrolovať, či je tlačiareň pripojená k sieti, vytlačte správu o sieťovom pripojení.

## Riešenie problémov

Kód	Problém	Riešenie
332	Na cieľovom úložisku nie je dostatok priestoru pre uloženie naskenovaného obrázku.	Znížte počet dokumentov.
333	Umiestnenie nebolo možné nájsť, pretože informácie o umiestnení boli nahrané na server pred odoslaním naskenovaného obrázka.	Zvoľte umiestnenie znovu.
334	Počas zasielania naskenovaného obrázka nastala chyba.	-
341	Nastala chyba komunikácie.	<input type="checkbox"/> Skontrolujte pripojenia tlačiarne a počítača. Ak sa pripájate cez sieť a chcete skontrolovať, či je tlačiareň pripojená k sieti, vytlačte správu o sieťovom pripojení. <input type="checkbox"/> Uistite sa, že na počítači je nainštalovaný softvér Document Capture Pro.

## Kontrola displeja na paneli vzdialenej tlačiarne

Pomocou aplikácie Web Config môžete skontrolovať displej panela vzdialenej tlačiarne.

- Spustíte aplikáciu Web Config pre tlačiareň, ktorú chcete skontrolovať.  
Keď dostanete upozornenie e-mailom, môžete aplikáciu Web Config spustiť cez URL adresu v e-mailovej správe.
- Vyberte kartu **Stav > Snímka panela**.  
Aktuálny panel tlačiarne je zobrazený v aplikácii Web Config.  
Ak chcete aktualizovať, kliknite na tlačidlo **Obnoviť**.

## Tlač správy o sieťovom pripojení

Môžete vytlačiť správu o sieťovom pripojení a skontrolovať tak stav medzi tlačiarňou a bezdrôtovým smerovačom.

- Vložte papiere.
- Na hlavnej obrazovke vyberte položku **Nastav.**
- Vyberte položky **Všeobecné nastavenia > Nastavenia siete > Kontrola pripojenia**.  
Spustí sa kontrola pripojenia.
- Vyberte možnosť **Vytlačiť kontrolnú správu**.
- Vytlačte správu o sieťovom pripojení.  
Ak sa vyskytne chyba, skontrolujte správu o sieťovom pripojení a potom postupujte podľa vytlačených riešení.
- Zatvorte obrazovku.

**Súvisiace informácie**

➔ „Hlásenia a riešenia v správe o sieťovom pripojení“ na strane 109

**Hlásenia a riešenia v správe o sieťovom pripojení**

Skontrolujte hlásenia a kódy chýb v správe o sieťovom pripojení a potom postupujte podľa riešení.

Check Network Connection

Check Result FAIL

Error code (E-7)

See the Network Status and check if the Network Name (SSID) is the SSID you want to connect. If the SSID is correct, make sure to enter the correct password and try again.

If your problems persist, see your documentation for help and networking tips.

Checked Items

Wireless Network Name (SSID) Check	PASS
Communication Mode Check	PASS
Security Mode Check	PASS
MAC Address Filtering Check	PASS
Security Key/Password Check	FAIL
IP Address Check	Unchecked
Detailed IP Setup Check	Unchecked

Network Status

Printer Model	XX-XXX XXX Series
IP Address	0.0.0.0
Subnet Mask	255.255.255.0
Default Gateway	
Network Name (SSID)	XXXXXXXXXXXX
Communication Mode	WPA2-PSK (AES)
Signal Strength	Poor
MAC Address	44:D2:44:DA:C0:43

a. Kód chyby

b. Hlásenia v položke Sieťové prostredie

**E-1****Riešenia:**

- Skontrolujte, či je ethernetový kábel pevne zapojený do tlačiarne, rozbočovača alebo iného sieťového zariadenia.
- Skontrolujte, či je rozbočovač alebo iné sieťové zariadenie zapnuté.
- Ak chcete tlačiareň pripojiť pomocou Wi-Fi, znova vykonajte nastavenia Wi-Fi tlačiarne, pretože je vypnuté.

## Riešenie problémov

### E-2, E-3, E-7

#### Riešenia:

- Skontrolujte, či je bezdrôtový smerovač zapnutý.
- Potvrďte, že je počítač alebo zariadenie správne pripojené k bezdrôtovému smerovaču.
- Vypnite bezdrôtový smerovač. Počkajte asi 10 sekúnd a potom ho zapnite.
- Umiestnite tlačiareň bližšie k bezdrôtovému smerovaču a odstráňte všetky prekážky medzi nimi.
- Ak ste identifikátor SSID zadali manuálne, skontrolujte, či je správny. Skontrolujte identifikátor SSID v časti **Stav siete** v správe o pripojení k sieti.
- Ak má bezdrôtový smerovač viac identifikátorov SSID, vyberte identifikátor SSID, ktorý je zobrazený. V prípade, že identifikátor SSID používa nekompatibilnú frekvenciu, tlačiareň ho nezobrazí.
- Ak používate na nadviazanie pripojenia k sieti nastavenie pomocou tlačidla, skontrolujte, či váš bezdrôtový smerovač podporuje WPS. Ak bezdrôtový smerovač nepodporuje WPS, nie je možné použiť nastavenie pomocou tlačidla.
- Uistite sa, že váš identifikátor SSID používa len znaky ASCII (alfanumerické znaky a symboly). Tlačiareň nie je schopná zobraziť identifikátor SSID, ktorý obsahuje iné znaky ako ASCII.
- Pred pripojením k bezdrôtovému smerovaču sa uistite, že poznáte identifikátor SSID a heslo. Ak používate bezdrôtový smerovač s predvolenými nastaveniami, nájdete identifikátor SSID a heslo na štítku na bezdrôtovom smerovači. Ak nepoznáte identifikátor SSID a heslo, obráťte sa na osobu, ktorá nastavovala bezdrôtový smerovač, alebo si pozrite dokumentáciu dodanú s bezdrôtovým smerovačom.
- Ak sa pripájate k identifikátoru SSID, ktorý bol vygenerovaný prostredníctvom funkcie použitia inteligentného zariadenia ako modemu (tethering), pozrite si identifikátor SSID a heslo v dokumentácii dodanej s inteligentným zariadením.
- Ak sa pripojenie Wi-Fi náhle odpojí, skontrolujte nižšie uvedené podmienky. Ak je možné použiť ktorúkoľvek z týchto podmienok, resetujte nastavenia siete stiahnutím a spustením softvéru z nasledujúcej webovej stránky.  
<http://epson.sn> > **Nastavenie**
  - Do siete bolo pridané ďalšie inteligentné zariadenie prostredníctvom nastavenia pomocou tlačidla.
  - Sieť Wi-Fi bola nastavená pomocou inej metódy ako je nastavenie pomocou tlačidla.

### E-5

#### Riešenia:

Uistite sa, že je typ zabezpečenia bezdrôtového smerovača nastavený na jeden z nasledujúcich typov. Ak nie je, zmeňte typ zabezpečenia v bezdrôtovom smerovači a potom znova vykonajte nastavenia siete tlačiarne.

- WEP – 64 bitov (40 bitov)
- WEP – 128 bitov (104 bitov)
- WPA PSK (TKIP/AES)\*
- WPA2 PSK (TKIP/AES)\*
- WPA (TKIP/AES)
- WPA2 (TKIP/AES)

\* Zabezpečenie WPA PSK je tiež známe ako WPA Personal. Zabezpečenie WPA2 PSK je tiež známe ako WPA2 Personal.

## Riešenie problémov

### E-6

#### Riešenia:

- Skontrolujte, či je vypnuté filtrovanie adresy MAC. Ak je zapnuté, zaregistrujte adresu MAC tlačiarne, aby nebola filtrovaná. Podrobnosti nájdete v dokumentácii dodanej s bezdrôtovým smerovačom. Adresu MAC tlačiarne môžete skontrolovať v časti **Stav siete** v správe o pripojení k sieti.
- Ak bezdrôtový smerovač používa zdieľané overenie pomocou zabezpečenia WEP, skontrolujte, či sú overovací kľúč a index správne.
- Ak je počet pripojiteľných zariadení v bezdrôtovom smerovači menší ako počet sieťových zariadení, ktoré chcete pripojiť, vykonajte v bezdrôtovom smerovači nastavenia na zvýšenie počtu pripojiteľných zariadení. Informácie o vykonávaní nastavení nájdete v dokumentácii dodanej s bezdrôtovým smerovačom.

### E-8

#### Riešenia:

- V bezdrôtovom smerovači zapnite funkciu DHCP, ak je nastavenie tlačiarne **Získať adresu IP** nastavené na **Automaticky**.
- Ak je nastavenie tlačiarne **Získať adresu IP** nastavené na **Manuálne**, adresa IP, ktorú ste nastavili manuálne, je neplatná, pretože je mimo rozsahu (napríklad: 0.0.0.0). Nastavte platnú adresu IP na ovládacom paneli tlačiarne alebo použitím Web Config.

### E-9

#### Riešenia:

Skontrolujte nasledovné.

- Zariadenia sú zapnuté.
- Zo zariadení, ktoré chcete pripojiť k tlačiarne, je možné získať prístup na internet alebo do iných počítačov alebo sieťových zariadení, ktoré sú pripojené k rovnakej sieti.

Ak sa po potvrdení vyššie uvedeného stále nevytvorí pripojenie tlačiarne a sieťových zariadení, vypnite bezdrôtový smerovač. Počkajte asi 10 sekúnd a potom ho zapnite. Potom resetujte nastavenia siete po stiahnutí a spustení inštalátora z nasledujúcej webovej stránky.

<http://epson.sn> > **Nastavenie**

### E-10

#### Riešenia:

Skontrolujte nasledovné.

- V sieti sú zapnuté ďalšie zariadenia.
- Sieťové adresy (adresy IP, maska podsiete a predvolená brána) sú správne, ak ste položku tlačiarne **Získať adresu IP** nastavili na **Manuálne**.

Ak sú tieto adresy nesprávne, obnovte sieťovú adresu. Adresu IP, masku podsiete a predvolenú bránu môžete skontrolovať v časti **Stav siete** v správe o pripojení k sieti.

## Riešenie problémov

Ak je zapnutá funkcia DHCP, nastavenie tlačiarne Získať adresu IP zmeňte na **Automaticky**. Ak chcete adresu IP nastaviť manuálne, pozrite si adresu IP tlačiarne v časti **Stav siete** v správe o pripojení k sieti a potom vyberte na obrazovke sieťových nastavení možnosť Manuálne. Masku podsiete nastavte na [255.255.255.0].

Ak sa stále nevytvorí pripojenie tlačiarne a sieťových zariadení, vypnite bezdrôtový smerovač. Počkajte asi 10 sekúnd a potom ho zapnite.

### E-11

#### Riešenia:

Skontrolujte nasledovné.

- Adresa predvolenej brány je správna, ak ste nastavenie tlačiarne Nastavenie TCP/IP nastavili na Manuálne.
- Zariadenie, ktoré je nastavené ako predvolená brána, je zapnuté.

Nastavte správnu adresu predvolenej brány. Adresu predvolenej brány môžete skontrolovať v časti **Stav siete** v správe o pripojení k sieti.

### E-12

#### Riešenia:

Skontrolujte nasledovné.

- V sieti sú zapnuté ďalšie zariadenia.
- Sieťové adresy (adresa IP, maska podsiete a predvolená brána) sú správne, ak ich zadávate manuálne.
- Sieťové adresy pre ďalšie zariadenia (maska podsiete a predvolená brána) sú rovnaké.
- Adresa IP nie je v rozpore s ostatnými zariadeniami.

Ak sa po potvrdení vyššie uvedeného stále nevytvorí pripojenie tlačiarne a sieťových zariadení, vskúste nasledujúce.

- Vypnite bezdrôtový smerovač. Počkajte asi 10 sekúnd a potom ho zapnite.
- Znova vykonajte nastavenia siete pomocou inštalátora. Môžete ho spustiť z nasledujúcej webovej stránky.  
<http://epson.sn> > **Nastavenie**
- V bezdrôtovom smerovači, ktorý používa typ zabezpečenia WEP, môžete zaregistrovať viac hesiel. Ak je zaregistrovaných viac hesiel, skontrolujte, či je prvé zaregistrované heslo nastavené v tlačiarňi.

### E-13

#### Riešenia:

Skontrolujte nasledovné.

- Sieťové zariadenia, ako napríklad bezdrôtový smerovač, rozbočovač a smerovač, sú zapnuté.
- Položka Nastavenie TCP/IP nebola pre sieťové zariadenia nastavená manuálne. (Ak sa položka tlačiarne Nastavenie <codeph>TCP/IP</codeph> nastaví automaticky pri manuálnom nastavení položky Nastavenie TCP/IP pre ďalšie sieťové zariadenia, sieť tlačiarne sa môže líšiť od siete pre iné zariadenia.)

Ak nefunguje ani po kontrole krokov uvedených vyššie, skúste nasledovné.



## Riešenie problémov

- ❑ Vypnite bezdrôtový smerovač. Počkajte asi 10 sekúnd a potom ho zapnite.
- ❑ V počítači, ktorý je pripojený k rovnakej sieti ako tlačiareň, vykonajte nastavenia siete pomocou inštalátora. Môžete ho spustiť z nasledujúcej webovej stránky.  
<http://epson.sn> > **Nastavenie**
- ❑ V bezdrôtovom smerovači, ktorý používa typ zabezpečenia WEP, môžete zaregistrovať viac hesiel. Ak je zaregistrovaných viac hesiel, skontrolujte, či je prvé zaregistrované heslo nastavené v tlačiarňi.

## Hlásenia v sieťovom prostredí

Hlásenie	Riešenie
*Zistili sa názvy viacerých sietí (SSID), ktoré zodpovedajú zadanému názvu siete (SSID). Skontrolujte názov siete (SSID).	Rovnaké SSID možno bolo nastavené na viacerých prístupových bodoch. Skontrolujte nastavenia na prístupových bodoch a zmeňte SSID.
Prostredie Wi-Fi sa potrebuje vylepšiť. Vypnite bezdrôtový smerovač a potom ho zase zapnite. Ak sa pripojenie nezlepší, pozrite si dokumentáciu bezdrôtového smerovača.	Po premiestnení tlačiarne bližšie k prístupovému bodu a odstránení prekážok medzi nimi vypnite prístupový bod. Počkajte asi 10 sekúnd a potom znova zapnite. Ak sa stále nepripojí, pozrite si dokumentáciu priloženú k prístupovému bodu.
*Viac zariadení sa nemôže pripojiť. Ak chcete pridať ďalšie, odpojte jedno z prip. zariadení.	Počítač a inteligentné zariadenia, ktoré možno pripojiť súčasne, sú plne pripojené v režime Wi-Fi Direct (Jednoduchý prístupový bod). Ak chcete pridať ďalší počítač alebo inteligentné zariadenie, odpojte najprv jedno z pripojených zariadení. Pomocou háčku so stavom pripojenia alebo cez ovládací panel tlačiarne môžete overiť počet bezdrôtových zariadení, ktoré sa dajú pripojiť súčasne, a počet pripojených zariadení.

## Kontrola stavu komunikácie

Skontrolujte, či je komunikácia medzi tlačiarňou a počítačom správna a postupujte na vyriešenie problémov.

## Kontrola protokolu pre server a sieťové zariadenie

Ak sa v sieťovom pripojení vyskytne nejaký problém, môžete identifikovať príčinu kontrolou protokolu pre poštový server alebo server LDAP, prípadne kontrolou stavu pomocou systémového protokolu pre sieťové zariadenie, ako je napríklad rozbočovač, prípadne kontrolou príkazov.

## Tlač háčku stavu siete

Po jeho vytlačení môžete skontrolovať podrobné informácie o sieti.

1. Vložte papiere.
2. Na hlavnej obrazovke vyberte položku **Nastav.**
3. Vyberte položky **Všeobecné nastavenia > Nastavenia siete > Stav siete**.
4. Vyberte možnosť **List so stav. tlače**.

## Riešenie problémov

5. Skontrolujte hlásenie a potom vytlačte hárok so stavom siete.
6. Zatvorte obrazovku.  
Po určitom čase sa obrazovka automaticky zatvorí.

## Overenie komunikácie medzi zariadeniami a počítačmi

### Kontrola komunikácie pomocou príkazu Ping — Windows

Môžete použiť príkaz Ping a uistiť sa, či je počítač pripojený k tlačiarne. Postupujte podľa ďalej uvedených pokynov a skontrolujte komunikáciu pomocou príkazu Ping.

1. Overte IP adresu tlačiarne pre komunikáciu, ktorú chcete skontrolovať.  
Môžete to overiť na obrazovke stavu siete na ovládacom paneli tlačiarne, v správe o pripojení alebo v stĺpci **IP Address** na hároku stavu siete.
2. Zobrazte na počítači obrazovku s príkazovým riadkom.  
Zobrazte obrazovku aplikácie a potom vyberte položku **Príkazový riadok**.
3. Zadaťte „ping xxx.xxx.xxx.xxx“ a potom stlačte kláves Enter.  
Pre xxx.xxx.xxx.xxx zadajte IP adresu tlačiarne.
4. Skontrolujte stav komunikácie.  
Ak tlačiareň a počítač komunikujú, zobrazí sa nasledujúce hlásenie.

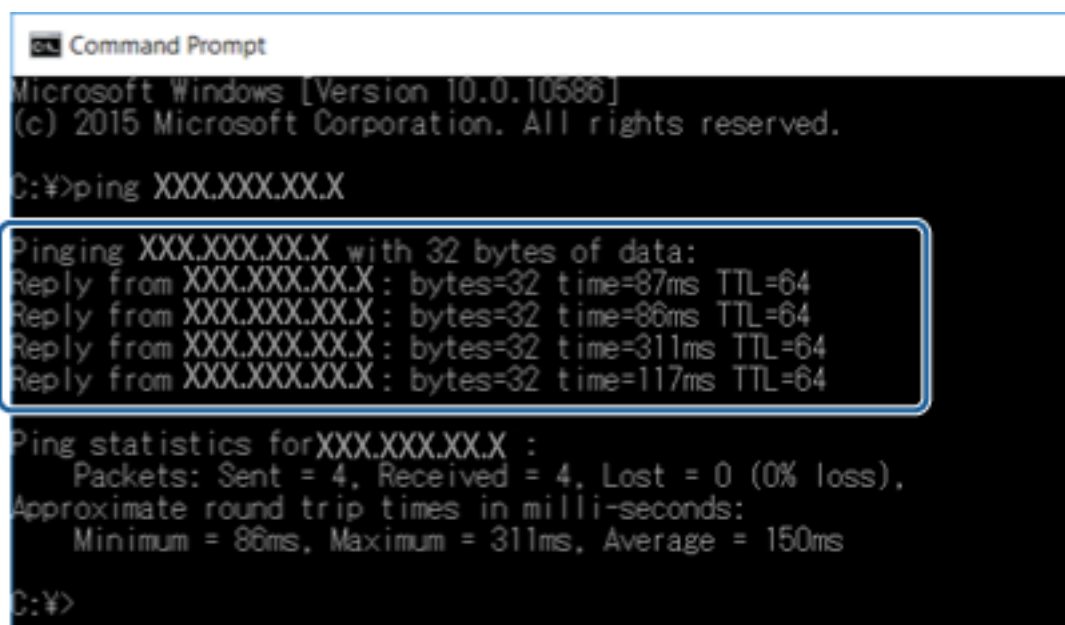

```
Command Prompt
Microsoft Windows [Version 10.0.10586]
(c) 2015 Microsoft Corporation. All rights reserved.

C:\>ping XXX.XXX.XX.X

Pinging XXX.XXX.XX.X with 32 bytes of data:
Reply from XXX.XXX.XX.X : bytes=32 time=87ms TTL=64
Reply from XXX.XXX.XX.X : bytes=32 time=86ms TTL=64
Reply from XXX.XXX.XX.X : bytes=32 time=311ms TTL=64
Reply from XXX.XXX.XX.X : bytes=32 time=117ms TTL=64

Ping statistics for XXX.XXX.XX.X :
    Packets: Sent = 4, Received = 4, Lost = 0 (0% loss),
    Approximate round trip times in milli-seconds:
        Minimum = 86ms, Maximum = 311ms, Average = 150ms

C:\>
```

## Riešenie problémov

Ak tlačiareň a počítač nekomunikujú, zobrazí sa nasledujúce hlásenie.

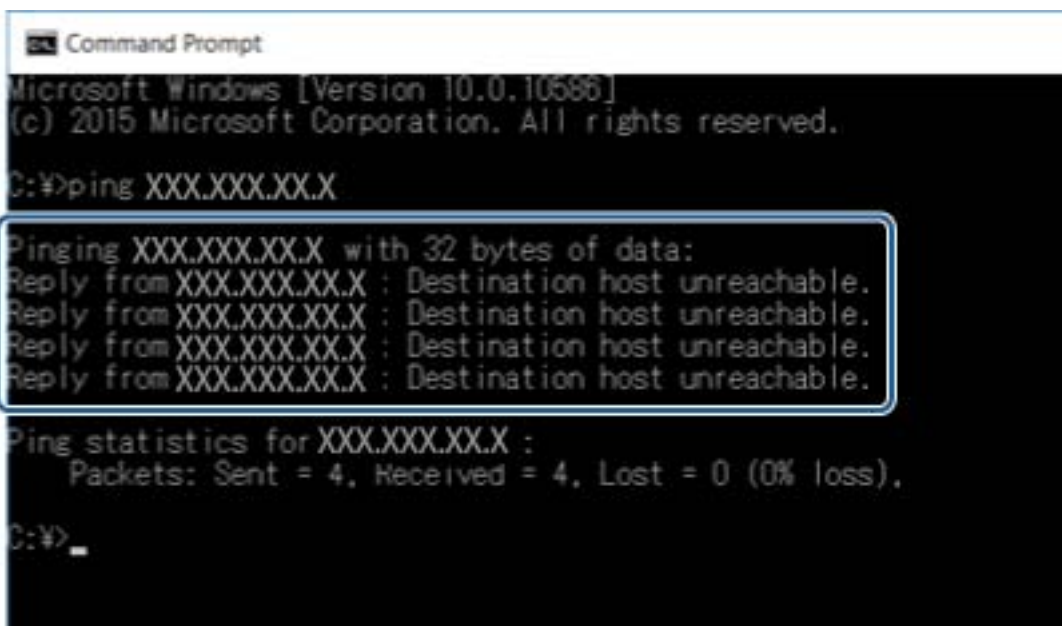

```
Command Prompt
Microsoft Windows [Version 10.0.10586]
(c) 2015 Microsoft Corporation. All rights reserved.

C:\>ping XXX.XXX.XX.X

Pinging XXX.XXX.XX.X with 32 bytes of data:
Reply from XXX.XXX.XX.X : Destination host unreachable.
Reply from XXX.XXX.XX.X : Destination host unreachable.
Reply from XXX.XXX.XX.X : Destination host unreachable.
Reply from XXX.XXX.XX.X : Destination host unreachable.

Ping statistics for XXX.XXX.XX.X :
    Packets: Sent = 4, Received = 4, Lost = 0 (0% loss),

C:\>
```

**Kontrola komunikácie pomocou príkazu Ping — Mac OS**

Môžete použiť príkaz Ping a uistiť sa, či je počítač pripojený k tlačiarne. Postupujte podľa ďalej uvedených pokynov a skontrolujte komunikáciu pomocou príkazu Ping.

1. Overtite IP adresu tlačiarne pre komunikáciu, ktorú chcete skontrolovať.  
Môžete to overiť na obrazovke stavu siete na ovládacom paneli tlačiarne, v správe o pripojení alebo v stĺpci **IP Address** na hárku stavu siete.
2. Spustíte sieťovú pomôcku.  
Zadajte výraz „Network Utility“ (Sieťová pomôcka) v aplikácii **Spotlight**.
3. Kliknite na kartu **Ping**, zadajte IP adresu, ktorú ste overili v 1. kroku, a potom kliknite na tlačidlo **Ping**.

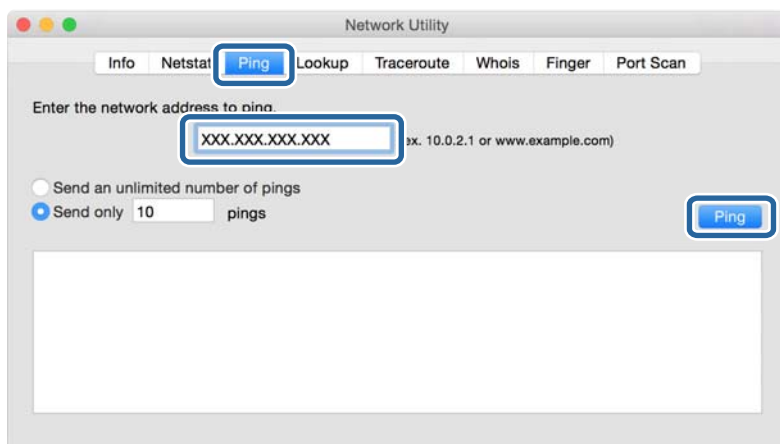

## Riešenie problémov

## 4. Skontrolujte stav komunikácie.

Ak tlačiareň a počítač komunikujú, zobrazí sa nasledujúce hlásenie.

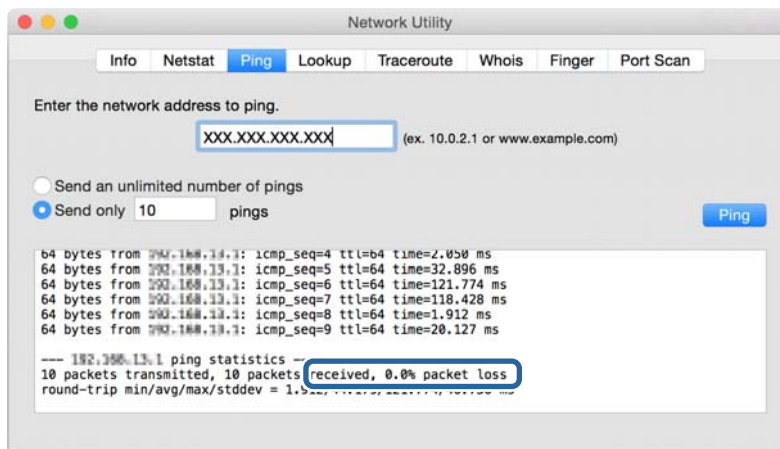

Ak tlačiareň a počítač nekomunikujú, zobrazí sa nasledujúce hlásenie.

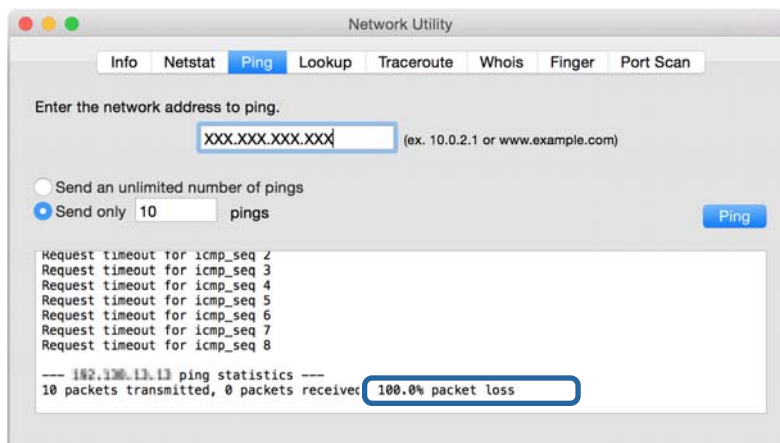

## Kontrola siete počítača — Windows

Pomocou príkazového riadku skontrolujte stav pripojenia počítača a cestu pripojenia k tlačiarňi. To vedie k vyriešeniu problémov.

### ❑ Príkaz ipconfig

Zobrazte stav pripojenia sieťového rozhrania, ktoré práve počítač používa.

Porovnaním informácií o nastavení s aktuálnou komunikáciou môžete overiť, či je pripojenie správne. V prípade, že je viac serverov DHCP v rovnakej sieti, môžete vyhľadať aktuálnu adresu priradenú počítaču, odkazovaný server DNS atď.

❑ Formát: ipconfig /all

❑ Príklady:

```

Administrator: Command Prompt
c:\>ipconfig /all
Windows IP Configuration

Host Name . . . . . : WIN2012R2
Primary Dns Suffix . . . . . : pubs.net
Node Type . . . . . : Hybrid
IP Routing Enabled. . . . . : No
WINS Proxy Enabled. . . . . : No
DNS Suffix Search List. . . . . : pubs.net

Ethernet adapter Ethernet:

Connection-specific DNS Suffix . . . : Gigabit Network Connection
Description . . . . . : 
Physical Address. . . . . : XX-XX-XX-XX-XX-XX
DHCP Enabled. . . . . : No
Autoconfiguration Enabled . . . . . : Yes
Link-local IPv6 Address . . . . . : fe80::38fb:7546:18a8:d20e%14(Preferred)
IPv4 Address. . . . . : 192.168.111.10(Preferred)
Subnet Mask . . . . . : 255.255.255.0
Default Gateway . . . . . : 192.168.111.1
DHCPv6 IAID . . . . . : 283142549
DHCPv6 Client DUID. . . . . : 00-01-00-01-20-40-2F-45-00-1D-73-6A-44-08
DNS Servers . . . . . : 192.168.111.2
NetBIOS over Tcpip. . . . . : Enabled

Tunnel adapter isatap.{00000000-ABCD-EFGH-IJK-LMNOPQRSTUUV}:

Media State . . . . . : Media disconnected
Connection-specific DNS Suffix . . . : 
Description . . . . . : Microsoft ISATAP Adapter #2
Physical Address. . . . . : 00-00-00-00-00-00-E0
DHCP Enabled. . . . . : No
Autoconfiguration Enabled . . . . . : Yes

c:\>_

```

### ❑ Príkaz pathping

Môžete overiť zoznam smerovačov prechádzajúcich cez cieľového hostiteľa a smerovanie komunikácie.

❑ Formát: pathping xxx.xxx.xxx.xxx

❑ Príklady: pathping 192.0.2.222

```

Administrator: Command Prompt
c:\>pathping 192.168.111.20
Tracing route to EPSONAB12AB [192.168.111.20]
over a maximum of 30 hops:
 0  WIN2012R2.pubs.net [192.168.111.10]
 1  EPSONAB12AB [192.168.111.20]

Computing statistics for 25 seconds...
Hop  RTT      Source to Here   This Node/Link   Address
 0      0/ 100 = 0%      0/ 100 = 0%      WIN2012R2.pubs.net [192.168.111.10]
 1  38ms      0/ 100 = 0%      0/ 100 = 0%      EPSONAB12AB [192.168.111.20]

Trace complete.

c:\>_

```

## Vykonanie testu pripojenia

Z tlačiarne alebo počítača pripojených k rovnakému segmentu ako tlačiareň skontrolujte, či je pripojenie k serveru a priečinku správne. To vedie k vyriešeniu problémov.

## Riešenie problémov

### Poštový server

Skontrolujte pripojenie medzi tlačiarňou a poštovým serverom pomocou funkcie testu pripojenia na tlačiarňu.

#### Súvisiace informácie

➔ „Kontrola pripojenia servera pošty” na strane 44

### Server LDAP

Skontrolujte pripojenie medzi tlačiarňou a serverom LDAP pomocou funkcie testu pripojenia na tlačiarňu.

#### Súvisiace informácie

➔ „Kontrola pripojenia servera LDAP” na strane 74

### Server FTP

Skontrolujte pripojenie servera FTP z počítača v rovnakom segmente. Skontrolujte z programu Prieskumník na počítači v sieti v rovnakom segmente ako tlačiareň, či máte prístup k serveru FTP zaregistrovanému v kontaktoch.

#### Príklad určenia cesty:

Názov servera FTP: epsonftp

Názov priečinka: manual

ftp://epsonftp/manual/

V takom prípade sa prihlásite anonymne. Keď nastavíte používateľské meno a heslo, zadajte ich v dialógovom okne zobrazenom pri neúspešnom overení, prípadne ich zahrňte nasledovne.

ftp://username:password@epsonftp (keď je používateľské meno „ftpusername“, heslo je „ftppassword“.)

#### Príklad rovnakého sieťového segmentu.

IP adresa tlačiarne: 192.168.111.12, maska podsiete: 255.255.255.0

Overte z počítača, či je IP adresa od 192.168.111.2 do 192.168.111.255.

#### Súvisiace informácie

➔ „Registrácia cieľa do kontaktov pomocou aplikácie Web Config” na strane 66

### Zdieľaný priečinok

Skontrolujte pripojenie zdieľaného priečinka z počítača v rovnakom segmente. Skontrolujte z programu Prieskumník na počítači v sieti v rovnakom segmente ako tlačiareň, či máte prístup k zdieľanému priečinku zaregistrovanému v kontaktoch.

#### Súvisiace informácie

➔ „Registrácia cieľa do kontaktov pomocou aplikácie Web Config” na strane 66

## Server DNS

Skontrolujte server DNS, na ktorý odkazuje počítač. Overtte stav sieťového adaptéra v počítači v rovnakom sieťovom segmente ako tlačiareň a skontrolujte, či je rovnaký ako nastavenie DNS na tlačiarňi.

Nastavenie DNS na počítači môžete skontrolovať nasledovne.

- Windows: **Ovládací panel > Sieť a internet > Centrum sietí a zdieľania > Zmeniť nastavenie adaptéra**  
Keď je sieťových rozhraní viac, môžete skontrolovať zadaním príkazu „ipconfig/all“ v príkazovom riadku.
- Mac OS: **Predvoľby systému > Sieť > Rozšírené... > DNS**

### Súvisiace informácie

➔ „Registrácia cieľa do kontaktov pomocou aplikácie Web Config“ na strane 66

## Inicializácia nastavení siete

### Zakázanie siete Wi-Fi cez aplikáciu Web Config

Zakážte sieť Wi-Fi cez aplikáciu Web Config. Ak zakážete sieť Wi-Fi počas toho, ako sú cez Wi-Fi pripojené nejaké zariadenia, zariadenia sa odpoja.

1. Otvorte aplikáciu Web Config, vyberte kartu **Sieť > Wi-Fi** a potom vyberte možnosť **Zablokovať Wi-Fi**.
2. Skontrolujte hlásenie a potom vyberte tlačidlo **OK**.

### Odpojenie pripojenia Wi-Fi Direct (Jednoduchý prístupový bod) z aplikácie Web Config

Odpojenie pripojenia Wi-Fi Direct (Jednoduchý prístupový bod) z aplikácie Web Config.

1. Otvorte aplikáciu Web Config a vyberte kartu **Sieť > Wi-Fi Direct**.
2. Vyberte možnosť **Zakázať** pre **Wi-Fi Direct**.
3. Kliknite na tlačidlo **Ďalej**
4. Skontrolujte hlásenie a potom vyberte tlačidlo **OK**.

### Vypnutie Wi-Fi z ovládacieho panela

Keď je Wi-Fi vypnuté, pripojenie cez Wi-Fi sa preruší.

1. Na hlavnej obrazovke klepnite na .
2. Klepnite na položku **Smerovač**.  
Zobrazí sa stav siete.

## Riešenie problémov

3. Klepnite na položku **Spustiť nastavenie**.
4. Klepnite na položku **Nastavenie Wi-Fi**.
5. Klepnite na položky **Iné > Zakázať Wi-Fi**.
6. Skontrolujte hlásenie a potom klepnite na položku **Spustiť nastavenie**.
7. Keď sa zobrazí hlásenie o dokončení, klepnite na položku **Zatvoriť**.  
Ak neklepnete na tlačidlo **Zatvoriť**, po určitom čase sa obrazovka automaticky zatvorí.

## Odpojenie pripojenia v režime Wi-Fi Direct (Jednoduchý prístupový bod) z ovládacieho panela

### Poznámka:

Keď je pripojenie v režime Wi-Fi Direct (Jednoduchý prístupový bod) vypnuté, všetky počítače a inteligentné zariadenia pripojené k tlačiarni v režime Wi-Fi Direct (Jednoduchý prístupový bod) sú odpojené. Ak chcete odpojiť konkrétne zariadenie, odpojte zo zariadenia, nie z tlačiarnie.

1. Na hlavnej obrazovke klepnite na .
2. Klepnite na položku **Wi-Fi Direct**.  
Zobrazia si informácie režimu Wi-Fi Direct.
3. Klepnite na položku **Spustiť nastavenie**.
4. Klepnite na položku **Zakázať Wi-Fi Direct**.
5. Skontrolujte hlásenie a potom klepnite na položku **Vypnúť nastavenia**.
6. Keď sa zobrazí hlásenie o dokončení, klepnite na položku **Zatvoriť**.  
Ak neklepnete na tlačidlo **Zatvoriť**, po určitom čase sa obrazovka automaticky zatvorí.

## Obnovenie nastavení siete z ovládacieho panela

Môžete obnoviť všetky nastavenia siete na predvolené hodnoty.

1. Na hlavnej obrazovke vyberte položku **Nastav.**.
2. Vyberte možnosť **Všeobecné nastavenia > Správa systému > Obnoviť štand. nastavenia > Nastavenia siete**.
3. Skontrolujte hlásenie a potom vyberte tlačidlo **Áno**.
4. Keď sa zobrazí správa o dokončení, zatvorte obrazovku.  
Po určitom čase sa obrazovka automaticky zatvorí.



---

# Problém

## Nie je možné otvoriť aplikáciu Web Config

### Tlačiarňi nie je priradená IP adresa.

Tlačiarňi možno nie je priradená platná IP adresa. Nakonfigurujte IP adresu tlačiarne pomocou ovládacieho panela tlačiarne. Aktuálne nastavenie môžete skontrolovať v hárku stavu siete alebo prostredníctvom ovládacieho panela tlačiarne.

### Webový prehľadávač nepodporuje možnosť Sila šifrovania pre položku SSL/TLS.

SSL/TLS má položku Sila šifrovania. Aplikácia Web Config sa dá otvoriť webovým prehľadávačom, ktorým nasledovne podporuje hromadné šifrovanie. Skontrolujte podporu šifrovania vo svojom prehľadávači.

- 80-bitové: AES256/AES128/3DES
- 112-bitové: AES256/AES128/3DES
- 128-bitové: AES256/AES128
- 192-bitové: AES256
- 256-bitové: AES256

### Platnosť certifikátu CA-podpísaný Certifikát uplynula.

Je problém s dátumom platnosti certifikátu. Pri pripojení k aplikácii Web Config s komunikáciou SSL/TLS (https) sa zobrazuje hlásenie „Platnosť certifikátu uplynula“. Ak sa správa zobrazí pred dátumom vypršania platnosti, skontrolujte, či je dátum tlačiarne nastavený správne.

### Všeobecný názov certifikátu a tlačiarne sa nezhodujú.

Ak sa všeobecný názov certifikátu a tlačiarne nezhodujú, pri otvorení aplikácie Web Config pomocou komunikácie SSL/TLS (https) sa zobrazuje hlásenie „Názov bezpečnostného certifikátu sa nezhoduje...“. Dochádza k tomu, pretože sa nezhodujú nasledujúce IP adresy.

- IP adresa tlačiarne zadaná do všeobecného názvu pre vytvorenie položky Certifikát s vlastným podpisom alebo CSR
- IP adresa zadaná do webového prehľadávača pri spustenej aplikácii Web Config

Pre položku Certifikát s vlastným podpisom zmeňte názov tlačiarne. Certifikát je aktualizovaný a tlačiareň sa môže pripojiť.

Pre položku CA-podpísaný Certifikát znova získajte certifikát pre tlačiareň.

### Nastavenie servera proxy lokálnej adresy nie je vo webovom prehľadávači.

Keď je tlačiareň nastavená na používanie servera proxy, nakonfigurujte webový prehľadávač tak, aby sa nepripájal k lokálnej adrese cez server proxy.

- Windows:

Vyberte položky **Ovládaci panel > Sieť a internet > Možnosti siete internet > Pripojenia > Nastavenia siete LAN > Server proxy** a nastavte, aby sa pre sieť LAN (lokálne adresy) nepoužíval server proxy.

## Riešenie problémov

### ❑ Mac OS:

Vyberte položku **Systémové nastavenia > Sieť > Rozšírené > Proxy** a zaregistrujte lokálne adresy v položke **Obísť nastavenia proxy pre týchto hostiteľov a domény**.

Príklad:

192.168.1.\*: Lokálna adresa 192.168.1.XXX, maska podsiete 255.255.255.0

192.168.\*.\*: Lokálna adresa 192.168.XXX.XXX, maska podsiete 255.255.0.0

### Súvisiace informácie

➔ „Otvorenie aplikácie Web Config” na strane 32

➔ „Priradenie IP adresy” na strane 21

## Nie je možné uložiť naskenované obrázky do zdieľaného priečinka

### Skontrolovanie správ na tlačiarni

Keď dôjde ku chybe, na ovládacom paneli tlačiarne sa zobrazia chybové hlásenia.

Správy	Riešenia
Chyba DNS. Skontrolujte nastavenia DNS.	<ul style="list-style-type: none"> <li>❑ Uistite sa, či adresa v zozname kontaktov v tlačiarni a adresa zdieľaného priečinka je tá istá.</li> <li>❑ Ak je IP adresa počítača pevná a je nastavená manuálne, zmeňte názov počítača v sieťovej ceste do IP adresy. Príklad: \\EPSON02\SCAN na \\192.168.xxx.xxx\SCAN</li> <li>❑ Uistite sa, že je počítač zapnutý a nie je v režime spánku. Ak je počítač v režime spánku, do zdieľaného priečinka nemôžete uložiť naskenované obrázky.</li> <li>❑ Dočasne deaktivujte bránu Firewall a bezpečnostný softvér. Ak sa chyba odstráni, skontrolujte nastavenia v bezpečnostnom softvéri.</li> <li>❑ Ak používate prenosný počítač a IP adresa je nastavená ako DHCP, pri opätovnom pripojení k sieti sa môže IP adresa zmeniť. Znovu získajte IP adresu.</li> <li>❑ Vyberte položky <b>Nastav. &gt; Všeobecné nastavenia &gt; Nastavenia siete &gt; Rozšírené &gt; TCP/IP</b> a potom skontrolujte nastavenia DNS.</li> <li>❑ Skontrolujte nastavenia DNS servera, počítača a prístupového bodu.</li> <li>❑ Názov počítača a IP adresa sa môžu líšiť, ak tabuľka riadenia servera DNS nie je aktualizovaná. Skontrolujte nastavenia názvu počítača a IP adresy.</li> </ul>
Chyba overenia. Skontrolujte nastavenia e-mailového serveru.	<ul style="list-style-type: none"> <li>❑ Uistite sa, že používateľské meno a heslo na počítači a na kontaktoch tlačiarne sú správne. Takisto sa uistite, či je heslo ešte platné.</li> <li>❑ Skontrolujte nastavenia <b>Umiestnenie</b>.</li> </ul>

## Riešenie problémov

Správy	Riešenia
Chyba komunikácie. Skontrolujte pripojenie Wi-Fi/siete.	<input type="checkbox"/> Uistite sa, či je sieť MS povolená. <input type="checkbox"/> Uistite sa, či adresa v zozname kontaktov v tlačiarne a adresa zdieľaného priečinka je tá istá. <input type="checkbox"/> Prístupové práva pre používateľa v zozname kontaktov by mali byť pridané do karty <b>Zdieľanie</b> a karty <b>Zabezpečenie</b> vo vlastnostiach zdieľaného priečinka. Takisto povolenia pre užívateľov by mali byť nastavené na „povolené“. <input type="checkbox"/> Skontrolujte nastavenia <b>Umiestnenie</b> . <input type="checkbox"/> Ak chcete skontrolovať, či je tlačiareň pripojená k sieti, vytlačte správu o sieťovom pripojení.
Tento názov súboru sa už používa. Premenujte súbor a znovu naskenujte.	<input type="checkbox"/> Vymažte súbor s rovnakým názvom. <input type="checkbox"/> Zmeňte predponu názvu súboru v nastavení <b>Nastavenia súboru</b> .
Skenovaný súbor(-y) je príliš veľký. Odoslaná je iba XX stránka(-y). Skontrolujte, či je v cieľovom priečinku dostatok miesta.	<input type="checkbox"/> Zväčšite úložný priestor v uvedenom priečinku. <input type="checkbox"/> Znížte počet dokumentov. <input type="checkbox"/> Znížte rozlíšenie skenovania, alebo zvýšte kompresný pomer, aby ste zmenšili veľkosť naskenovaného obrázku.

**Skontrolovanie bodu, kde došlo ku chybe**

Keď skenujete naskenované obrázky do zdieľaného priečinka, proces uloženia bude nasledovný. Môžete skontrolovať bod, kde došlo ku chybe.

Položky	Prevádzka	Chybové hlásenia
Pripojenie	Pripojte počítač z tlačiarne.	Chyba DNS. Skontrolujte nastavenia DNS.
Prihlásenie do počítača	Prihláste sa do počítača pomocou používateľského mena a hesla.	Chyba overenia. Skontrolujte nastavenia e-mailového serveru.
Skontrolovanie priečinka, ktorý chcete uložiť	Skontrolujte sieťovú cestu zdieľaného priečinka.	Chyba komunikácie. Skontrolujte pripojenie Wi-Fi/siete.
Skontrolovanie názvu súboru	Skontrolujte, či existuje súbor s rovnakým názvom, ako súbor, ktorý chcete uložiť.	Tento názov súboru sa už používa. Premenujte súbor a znovu naskenujte.
Zapísanie súboru	Zapíšte nový súbor.	Skenovaný súbor(-y) je príliš veľký. Odoslaná je iba XX stránka(-y). Skontrolujte, či je v cieľovom priečinku dostatok miesta.

**Uloženie naskenovaných obrázkov trvá príliš dlho**

Skontrolujte nasledujúce body.

- Vyberte položky **Nastav. > Všeobecné nastavenia > Nastavenia siete > Rozšírené > TCP/IP** a potom skontrolujte nastavenia DNS.
- Skontrolujte nastavenia DNS servera, počítača a prístupového bodu.

# Príloha

---

## Úvod do sieťového softvéru

Ďalej sa opisuje softvér, ktorý konfiguruje a spravuje zariadenia.

### Epson Device Admin

Epson Device Admin je multifunkčný aplikačný softvér, ktorý slúži na riadenie zariadenia v sieti.

K dispozícii sú nasledujúce funkcie.

- Monitorovanie alebo riadenie až 2000 tlačiarní alebo skenerov v celom segmente
- Vytváranie podrobných správ, napríklad o spotrebnom materiáli alebo stave produktu
- Aktualizácia firmvéru produktu
- Uvedenie zariadenia do siete
- Použitie jednotné nastavenia na viaceré zariadenia.

Aplikáciu Epson Device Admin si môžete prevziať z webovej stránky podpory spoločnosti Epson. Ďalšie informácie nájdete v dokumentácii alebo Pomocníkovi k aplikácii Epson Device Admin.

### Spustenie aplikácie Epson Device Admin (len systém Windows)

Vyberte položky **Všetky programy > EPSON > Epson Device Admin > Epson Device Admin**.

**Poznámka:**

*Ak sa zobrazí upozornenie brány firewall, povoľte prístup pre aplikáciu Epson Device Admin.*

### EpsonNet Config

EpsonNet Config je aplikačný softvér, ktorý dokáže vytvoriť nastavenia pre zariadenie v sieti. Keď sú zariadenia pripojené k sieti cez sieť Ethernet, môžete vytvoriť nastavenia, ako napríklad nastavenie IP adresy, zmena spôsobu pripojenia a podobne, a to aj pre zariadenia nepriradené IP adrese. Dá sa tiež využiť na vytvorenie sieťových nastavení pre zariadenia bez ovládacieho panela.

Ďalšie informácie nájdete v dokumentácii alebo Pomocníkovi k aplikácii EpsonNet Config.



## Spustenie aplikácie EpsonNet Config – systém Windows

Vyberte položky **Všetky programy > EpsonNet > EpsonNet Config SE > EpsonNet Config**.

### *Poznámka:*

*Ak sa zobrazí upozornenie brány firewall, povoľte prístup pre aplikáciu EpsonNet Config.*

## Spustenie aplikácie EpsonNet Config – systém Mac OS

Vyberte položky **Prejsť > Aplikácie > Epson Software > EpsonNet > EpsonNet Config SE > EpsonNet Config**.

## EpsonNet Print (iba systém Windows)

EpsonNet Print je softvér na tlač v sieti TCP/IP. Nainštalované z inštaláčného programu spolu s ovládačom tlačiarne. Ak chcete tlačiť cez sieť, vytvorte port EpsonNet Print. Nižšie sú uvedené funkcie a obmedzenia.

- Stav tlačiarne je zobrazený na obrazovke zaraďovača.
- Tlačiareň sa rozpozná aj v prípade, že služba DHCP zmení jej adresu IP.
- Môžete použiť tlačiareň umiestnenú v inom segmente siete.
- Môžete tlačiť prostredníctvom jedného z rôznych protokolov.
- Adresy IPv6 nie sú podporované.

## EpsonNet SetupManager

Aplikácia EpsonNet SetupManager je softvér na vytvorenie balíka na jednoduchú inštaláciu tlačiarne, napríklad inštaláciu ovládača, inštaláciu aplikácie EPSON Status Monitor a vytvorenie portu tlačiarne. Tento softvér umožňuje správcovi vytvárať jedinečné softvérové balíky a ich distribúciu v skupinách.

Ďalšie informácie nájdete na oblasti webovej stránke spoločnosti Epson.

## Export a hromadná registrácia kontaktov pomocou nástroja

Ak použijete aplikáciu Epson Device Admin, môžete zálohovať len kontakty a upraviť exportované súbory, potom ich môžete zaregistrovať naraz.

J to užitočné, ak chcete zálohovať len kontakty, prípadne ak vymieňate tlačiareň a chcete preniesť kontakty zo starej do novej.

### Export kontaktov

Uložte údaje o kontaktoch do súboru.

Pomocou tabuľkovej aplikácie alebo textového editora môžete upraviť súbory uložené vo formáte SYLK alebo CSV. Po odstránení alebo pridaní údajov môžete zaregistrovať všetko naraz.

Údaje obsahujúce položky zabezpečenia, napríklad heslá a osobné údaje, môžu byť uložené v binárnom formáte s heslom. Súbor sa nedá upravovať. Môže sa využiť ako záložný súbor údajov vrátane položiek zabezpečenia.

1. Spustíte aplikáciu Epson Device Admin.
2. Vyberte položku **Devices** z ponuky úloh na bočnom paneli.
3. Zo zoznamu zariadení vyberte zariadenie, ktoré chcete nakonfigurovať.
4. Kliknite na položku **Device Configuration** na karte **Home** v ponuke.  
Keď bolo nastavené heslo správcu, zadajte heslo a kliknite na tlačidlo **OK**.
5. Kliknite na položky **Common > Contacts**.
6. Vyberte formát exportu v ponuke **Export > Export items**.
  - All Items  
Exportujte zašifrovaný binárny súbor. Vyberte, či chcete zahrnúť položky zabezpečenia, napríklad heslo a osobné údaje. Súbor sa nedá upravovať. Ak ho zvolíte, je potrebné nastaviť heslo. Kliknite na položku **Configuration** a nastavte heslo: 8 až 63 znakov v kódovaní ASCII. Toto heslo je potrebné pri importe binárneho súboru.
  - Items except Security Information  
Exportujte súbory vo formáte SYLK alebo CSV. Vyberte, keď chcete upraviť údaje v exportovanom súbore.
7. Kliknite na položku **Export**.
8. Stanovte miesto na uloženie súboru, vyberte typ súboru a potom kliknite na možnosť **Save**.  
Zobrazí sa hlásenie o dokončení.
9. Kliknite na tlačidlo **OK**.  
Skontrolujte, či je súbor uložený na určenom mieste.

### Import kontaktov

Naimportujte údaje o kontaktoch zo súboru.

## Príloha

Importovať môžete súbory uložené vo formáte SYLK alebo CSV, prípadne binárny súbor obsahujúci položky zabezpečenia.

1. Spustíte aplikáciu Epson Device Admin.
2. Vyberte položku **Devices** z ponuky úloh na bočnom paneli.
3. Zo zoznamu zariadení vyberte zariadenie, ktoré chcete nakonfigurovať.
4. Kliknite na položku **Device Configuration** na karte **Home** v ponuke.  
Keď bolo nastavené heslo správcu, zadajte heslo a kliknite na tlačidlo **OK**.
5. Kliknite na položky **Common > Contacts**.
6. Kliknite na tlačidlo **Browse** v časti **Import**.
7. Vyberte súbor, ktorý chcete importovať, a potom kliknite na tlačidlo **Open**.  
Keď vyberiete binárny súbor, v položke **Password** zadajte heslo nastavené pri exporte súboru.
8. Kliknite na položku **Import**.  
Zobrazí sa obrazovka s potvrdením.
9. Kliknite na položku **OK**.  
Zobrazí sa výsledok overenia.
  - Edit the information read  
Kliknite, keď chcete upraviť jednotlivo informácie.
  - Read more file  
Kliknite, keď chcete importovať viac súborov.
10. Kliknite na položku **Import** a potom kliknite na tlačidlo **OK** na obrazovke dokončenia importu.  
Vráťte sa na obrazovku vlastností zariadenia.
11. Kliknite na položku **Transmit**.
12. Kliknite na tlačidlo **OK** v hlásení o potvrdení.  
Nastavenia sú odoslané do tlačiarne.
13. Na obrazovke dokončenia odosielania kliknite na tlačidlo **OK**.  
Informácie o tlačiarni sú aktualizované.  
Otvorte kontakty z aplikácie Web Config alebo ovládacieho panela tlačiarne a potom skontrolujte, či je kontakt aktualizovaný.

---

## Vytvorenie nastavení siete Wi-Fi z ovládacieho panela (WPS)

Pomocou funkcie WPS môžete pripojiť k sieti Wi-Fi z ovládacieho panela tlačiarne.

**Súvisiace informácie**

- ➔ „Nastavenie siete Wi-Fi tlačidlom (WPS)” na strane 128
- ➔ „Nastavenie Wi-Fi kódom PIN (WPS)” na strane 129

**Nastavenie siete Wi-Fi tlačidlom (WPS)**

Sieť Wi-Fi môžete nastaviť automaticky stlačením tlačidla na prístupovom bode. Ak sú splnené nasledujúce podmienky, môžete nastaviť pomocou tohto spôsobu.

- Prístupový bod je kompatibilný s funkciou WPS (Wi-Fi Protected Setup).
- Aktuálne pripojenie Wi-Fi bolo nadviazané stlačením tlačidla na prístupovom bode.

**Poznámka:**

*Ak nevíete tlačidlo nájsť, prípadne nastavujete pomocou softvéru, pozrite si dokumentáciu dodanú s prístupovým bodom.*

1. Na hlavnej obrazovke klepnite na .
2. Klepnite na položku **Smerovač**.
3. Klepnite na položku **Spustiť nastavenie**.
4. Klepnite na položku **Nastavenie Wi-Fi**.  
Ak ste urobili nastavenia siete Ethernet, skontrolujte hlásenie a potom klepnite na možnosť **Áno**.
5. Klepnite na tlačidlo **Nastavenie tlačidla (WPS)**.
6. Podržte stlačené tlačidlo [WPS] na prístupovom bode, kým nezačne indikátor zabezpečenia blikať.

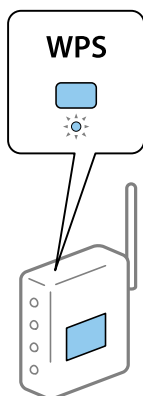

Ak nevíete, kde je tlačidlo [WPS], prípadne nie sú na prístupovom bode žiadne tlačidlá, pozrite si dokumentáciu dodávanú k prístupovému bodu, kde nájdete podrobnosti.

7. Klepnite na položku **Spustiť nastavenie**.
8. Klepnite na položku **Zatvoriť**.  
Ak neklepnete na tlačidlo **Zatvoriť**, po určitom čase sa obrazovka automaticky zatvorí.

**Poznámka:**

*Ak sa nepodarí pripojiť, reštartujte prístupový bod, premiestnite ho bližšie k tlačiarni a skúste to znova. Ak to stále nefunguje, vytačte správu o sieťovom pripojení a pozrite riešenie.*



9. Klepnite na tlačidlo **Zatvoriť** na obrazovke s nastaveniami sieťového pripojenia.

## Nastavenie Wi-Fi kódom PIN (WPS)

Môžete automaticky pripojiť k prístupovému bodu pomocou kódu PIN. Týmto spôsobom nastavte, ak prístupový bod podporuje funkciu WPS (Wi-Fi Protected Setup). Pomocou počítača zadajte kód PIN do prístupového bodu.

1. Na hlavnej obrazovke klepnite na .
2. Klepnite na položku **Smerovač**.
3. Klepnite na položku **Spustiť nastavenie**.
4. Klepnite na položku **Nastavenie Wi-Fi**.  
Ak ste urobili nastavenia siete Ethernet, skontrolujte hlásenie a potom klepnite na možnosť **Áno**.
5. Klepnite na položky **Iné > Nastavenie kódu PIN (WPS)**
6. Pomocou počítača zadajte v časovom limite dvoch minút do prístupového bodu kód PIN (osemciferné číslo) zobrazené na ovládacom paneli tlačiarne.  
**Poznámka:**  
*Pozrite si dokumentáciu k prístupovému bodu, kde nájdete ďalšie podrobnosti o zadávaní kódu PIN.*
7. Klepnite na položku **Spustiť nastavenie**.
8. Klepnite na položku **Zatvoriť**.  
Ak neklepnete na tlačidlo **Zatvoriť**, po určitom čase sa obrazovka automaticky zatvorí.  
**Poznámka:**  
*Ak sa nepodarí pripojiť, reštartujte prístupový bod, premiestnite ho bližšie k tlačiarne a skúste to znova. Ak to stále nefunguje, vytlačte správu o pripojení a pozrite riešenie.*
9. Klepnite na tlačidlo **Zatvoriť** na obrazovke s nastaveniami sieťového pripojenia.

---

## Používanie pripojenia Wi-Fi Direct (Jednoduchý prístupový bod)

Pripojenie Wi-Fi Direct (Jednoduchý prístupový bod) prepája tlačiareň a zariadenia priamo.

Pretože tlačiareň je možné pripojiť priamo bez použitia pripojenej siete, môže to byť bez oprávnenia prístupu využité na dočasné pripojenie zariadenia k tlačiarne, ktorá je pripojená k sieti.

Ak je režim Wi-Fi Direct (Jednoduchý prístupový bod) aktivovaný, je možné použiť aj funkciu NFC.

## Povolenie pripojenia v režime Wi-Fi Direct (Jednoduchý prístupový bod) z ovládacieho panela

1. Na ovládacom paneli tlačiarne vyberte .

## Príloha

2. Vyberte možnosť **Wi-Fi Direct**.

Keď je pripojenie v režime Wi-Fi Direct (Jednoduchý prístupový bod) povolené, zobrazia sa informácie o pripojení cez sieť Wi-Fi.

3. Vyberte možnosť **Spustiť nastavenie**.4. Vyberte položku **Spustiť nastavenie**.

Keď je pripojenie v režime Wi-Fi Direct (Jednoduchý prístupový bod) povolené, zobrazí sa sieť (SSID) a heslo.

## 5. Zatvorte obrazovku.

**Poznámka:**

Z inteligentných zariadení pripojte k tlačiarni pomocou siete (SSID) a hesla, ktoré sú zobrazené na ovládacom paneli tlačiarnie.

## Zmena nastavenia režimu Wi-Fi Direct (Jednoduchý prístupový bod)

Keď je pripojenie v režime Wi-Fi Direct (Jednoduchý prístupový bod) aktivované, môžete zmeniť nastavenia cez ponuku  > **Wi-Fi Direct** > **Spustiť nastavenie** a potom sa zobrazia nasledujúce položky ponuky.

### Zmena hesla

Zmeňte heslo režimu Wi-Fi Direct (Jednoduchý prístupový bod) na pripojenie k tlačiarni na svoju predvolenú hodnotu. Heslo môžete nastaviť v znakoch ASCII, ktoré sa zobrazujú na softvérovej klávesnici na ovládacom paneli.

Keď zmeníte heslo, všetky pripojené zariadenia sa odpoja. Ak chcete zariadenie znova pripojiť, použite nové heslo.

### Zakázanie režimu Wi-Fi Direct (Jednoduchý prístupový bod)

Zakážete nastavenia režimu Wi-Fi Direct (Jednoduchý prístupový bod) pre tlačiareň. Keď ich zakážete, všetky zariadenia pripojené k tlačiarni v režime pripojenia Wi-Fi Direct (Jednoduchý prístupový bod) sa odpoja.

### Odstránenie informácií o inteligentnom zariadení

Odstráňte (zaregistrované) informácie o inteligentnom zariadení uložené v tlačiarni, keď sa pripája v režime Wi-Fi Direct (Jednoduchý prístupový bod).

Ak máte zariadenie so systémom Android, ktoré podporuje funkciu Wi-Fi Direct, môžete ho pripojiť k tlačiarni pomocou danej funkcie. Tlačiareň uchová informácie o zariadení, ak zaregistrujete zariadenie ako povolené alebo zamietnuté pri pripojení v režime Wi-Fi Direct. Zaregistrované zariadenie je povolené alebo zamietnuté pri ďalšom pripojení v režime Wi-Fi Direct. Závisí to od údajov zaregistrovaných v tlačiarni.

**Poznámka:**

Ak chcete povoliť/zakázať režim Wi-Fi Direct (Jednoduchý prístupový bod), prípadne odstrániť informácie o zaregistrovanom zariadení, môžete to nastaviť aj z karty **Sieť** > **Wi-Fi Direct** v aplikácii **Web Config**.

## Zmena spôsobu pripojenia

Zmeňte spôsob pripojenia. Toto nastavenie robte v situácii umožňujúcej pripojenie k sieti.

Ak je nastavenie priradenia IP adresy ručné, overte si u správcu siete, či môže byť v novej sieti použitá rovnaká IP adresa.

## Príloha

**Poznámka:**

Keď je pripojenie k Wi-Fi aktivované, pripojenie k sieti Ethernet sa vypne.

**Súvisiace informácie**

- ➔ „Zmena z pripojenia k sieti Ethernet na pripojenie cez Wi-Fi” na strane 131
- ➔ „Zmena z pripojenia cez Wi-Fi na pripojenie k sieti Ethernet” na strane 132

## Zmena z pripojenia k sieti Ethernet na pripojenie cez Wi-Fi

### Zmena na pripojenie cez sieť Wi-Fi z ovládacieho panela

Z ovládacieho panela tlačiarne môžete zmeniť z pripojenia cez sieť Ethernet na pripojenie cez sieť Wi-Fi. Zmena spôsobu pripojenia je v zásade rovnaká ako nastavenie pripojenia cez sieť Wi-Fi. Pozrite tému v tejto príručke, ktorá je venovaná nastaveniam pripojenia k sieti Wi-Fi z ovládacieho panela tlačiarne.

**Súvisiace informácie**

- ➔ „Ručné vytvorenie nastavení siete Wi-Fi z ovládacieho panela” na strane 27

### Zmena na pripojenie cez Wi-Fi pomocou aplikácie Web Config

Zmeňte z pripojenia cez sieť Ethernet na pripojenie k sieti Wi-Fi pomocou aplikácie Web Config.

1. Otvorte aplikáciu Web Config a vyberte kartu **Sieť > Wi-Fi**.  
Keď bolo nastavené heslo správcu, prihláste sa ako správca zadaním používateľského mena a hesla.
2. Kliknite na položku **Nastavenie**.
3. Vyberte SSID ako pre prístupový bod a zadajte heslo.  
Ak SSID, ku ktorému chcete pripojiť, nie je zobrazené, vyberte možnosť **Zadajte SSID** a zadajte SSID.
4. Kliknite na položku **Ďalej**.
5. Overtte zobrazené hlásenie a kliknite an tlačidlo **OK**.
6. Odpojte od tlačiarne kábel siete Ethernet.

**Poznámka:**

Spôsob pripojenia môžete tiež zmeniť aj pomocou aplikácie Epson Device Admin. Podrobnosti nájdete v príručke alebo Pomocníkovi k aplikácii Epson Device Admin.

**Súvisiace informácie**

- ➔ „Otvorenie aplikácie Web Config” na strane 32
- ➔ „Epson Device Admin” na strane 124

## Zmena z pripojenia cez Wi-Fi na pripojenie k sieti Ethernet

### Zmena sieťového pripojenia na sieť Ethernet z ovládacieho panela

Podľa ďalej uvedeného postupu zmeníte pomocou ovládacieho panela sieťové pripojenie na sieť Ethernet.

1. Na hlavnej obrazovke vyberte položku **Nastav.**.
2. Vyberte položky **Všeobecné nastavenia > Nastavenia siete > Nastavenie drôtovej siete LAN**.
3. Klepnite na tlačidlo **Spustiť nastavenie**.
4. Skontrolujte hlásenie a potom zatvorte obrazovku.  
Po určitom čase sa obrazovka automaticky zatvorí.
5. Pripojte tlačiareň k smerovaču káblom siete Ethernet.

#### Súvisiace informácie

➔ „Pripojenie k sieti Ethernet” na strane 26

### Zmena na pripojenie cez sieť Ethernet pomocou aplikácie Web Config

Zmeňte z pripojenia cez Wi-Fi na pripojenie k sieti Ethernet pomocou aplikácie Web Config.

1. Otvorte aplikáciu Web Config a vyberte kartu **Sieť > Wi-Fi**.  
Keď bolo nastavené heslo správcu, prihláste sa ako správca zadaním používateľského mena a hesla.
2. Kliknite na položku **Zablokovať Wi-Fi**.
3. Skontrolujte hlásenie a potom vyberte tlačidlo **OK**.
4. Prepojte tlačiareň a rozbočovač (prepínač LAN) káblom siete Ethernet.

#### **Poznámka:**

Spôsob pripojenia môžete tiež zmeniť aj pomocou aplikácie *Epson Device Admin*. Podrobnosti nájdete v príručke alebo Pomocníkovi k aplikácii *Epson Device Admin*.

#### Súvisiace informácie

➔ „Otvorenie aplikácie Web Config” na strane 32

➔ „Epson Device Admin” na strane 124

---

## Používanie portu pre tlačiareň

Tlačiareň používa nasledujúci port. Tieto porty musia byť povolené, aby boli v prípade potreby k dispozícii správcovi siete.

## Príloha

Odosielať (klient)	Použitie	Cieľ (Server)	Protokol	Číslo portu
Tlačiareň	Odoslanie súboru (keď sa z tlačiarne používa skenovanie do priechinka)	Server FTP	FTP (TCP)	20
				21
		Súborový server	SMB (TCP)	445
			NetBIOS (UDP)	137
				138
		NetBIOS (TCP)	139	
	Odoslanie e-mailu (keď sa z tlačiarne používa skenovanie do e-mailu)	Server SMTP	SMTP (TCP)	25
			SMTP SSL/TLS (TCP)	465
			SMTP STARTTLS (TCP)	587
	Pripojenie POP pred SMTP (keď sa z tlačiarne používa skenovanie do e-mailu)	Server POP	POP3 (TCP)	110
	Keď sa používa služba Epson Connect	Server Epson Connect	HTTPS	443
			XMPP	5222
	Keď sa tlačí v službe Google Cloud Print	Tlačový server Google Cloud	HTTPS	443
			XMPP	5222
	Zhromaždenie informácií o používateľoch (používanie kontaktov z tlačiarne)	Server LDAP	LDAP (TCP)	389
LDAP SSL/TLS (TCP)			636	
LDAP STARTTLS (TCP)			389	
Overenie používateľa pri odosielaní e-mailu	Server KDC	Kerberos	88	
Overenie používateľa pri zhromaždení informácií o používateľovi (keď sa používajú kontakty z tlačiarne)				
Ovládanie WSD	Klientsky počítač	WSD (TCP)	5357	
Vyhľadávanie počítača, keď sa vykonáva okamžité skenovanie z aplikácie Document Capture Pro	Klientsky počítač	Rozpoznanie v sieti pri okamžitom skenovaní	2968	

## Príloha

Odosielať (klient)	Použitie	Cieľ (Server)	Protokol	Číslo portu
Klientsky počítač	Rozpoznanie tlačiarne z aplikácie, ako je napríklad EpsonNet Config, ovládač tlačiarne a ovládač skenera.	Tlačiareň	ENPC (UDP)	3289
	Zhromaždenie a nastavenie informácií MIB z aplikácie, ako je napríklad EpsonNet Config, ovládač tlačiarne a ovládač skenera.	Tlačiareň	SNMP (UDP)	161
	Presmerovanie údajov LPR	Tlačiareň	LPR (TCP)	515
	Presmerovanie údajov RAW	Tlačiareň	RAW (Port9100) (TCP)	9100
	Vyhľadanie tlačiarne WSD	Tlačiareň	WS-Discovery (UDP)	3702
	Presmerovanie údajov skenovania z aplikácie Document Capture Pro	Tlačiareň	Skenovanie cez sieť (TCP)	1865
	Zhromaždenie informácií o úlohe pri okamžitom skenovaní z aplikácie Document Capture Pro	Tlačiareň	Okamžité skenovanie v sieti	2968

## Možnosti ponuky Nastav.

Vyberte položku **Nastav.** na hlavnej obrazovke tlačiarne a urobte rôzne nastavenia.

## Možnosti ponuky Všeobecné nastavenia

Vyberte ponuky na ovládacom paneli, ako je opísané ďalej.

### Nastav. > Všeobecné nastavenia

## Možnosti ponuky Zákl. nastavenia v časti Všeobecné nastavenia

Jas LCD displeja:

Umožňuje nastaviť jas displeja LCD.

Zvuk:

Nastavte hlasitosť a vyberte typ zvuku.

Zisťovať dvojité podávanie:

Vyberte možnosť **Zap.**, ak chcete zisťovať chybu dvojitého podávania papiera pri skenovaní pomocou APD.

Časovač režimu spánku:

Nastavte časový limit, po uplynutí ktorého sa prejde do režimu spánku (úsporný režim), keď tlačiareň nevykonala žiadne úkony. Po uplynutí nastavenej doby LCD obrazovka zhasne.

## Príloha

## Nast. vyp. napáj.:

Vaše zariadenie môže obsahovať túto funkciu alebo funkciu **Časovač vypnutia** v závislosti od miesta nákupu.

 Vypnúť napájanie pri nečinnosti

Toto nastavenie vyberte v prípade, že chcete, aby sa tlačiareň vypla po uplynutí určenej doby nečinnosti. Výber dlhšej doby ovplyvní energetickú efektivitu zariadenia. Pred vykonaním akejkoľvek zmeny zohľadnite dopad na životné prostredie.

 Vypnúť napájanie pri odpojení

Toto nastavenie vyberte, ak chcete vypnúť tlačiareň 30 minút po odpojení všetkých portov vrátane portu USB. Táto funkcia nemusí byť k dispozícii, závisí to od regiónu.

## Nastavenia dátumu/času:

 Dátum/Čas

Umožňuje zadať aktuálny dátum a čas.

 Letný čas

Umožňuje vybrať nastavenie letného času, ktoré sa vzťahuje na danú oblasť.

 Časový rozdiel

Umožňuje zadať rozdiel medzi miestnym časom a koordinovaným svetovým časom (UTC).

## Krajina/Región:

Vyberte krajinu alebo región, v ktorých tlačiareň používate.

## Jazyk/Language:

Zvoľte jazyk používaný na LCD obrazovke.

## Úvodná obrazovka:

Stanovte prvotnú ponuku zobrazenú na LCD obrazovke po zapnutí tlačiarne a aktivovaní funkcie **Časový limit prevádzky**.

## Upraviť domovskú obrazovku:

Zmeňte rozloženie ikon na LCD obrazovke. Ikony môžete aj pridať, odstrániť a presunúť.

## Tapeta:

Zmeňte farbu pozadia LCD obrazovky.

Môžete aj vybrať obrázok pozadia z pamäťového zariadenia. Podporovaný je len formát JPEG.

## Časový limit prevádzky:

Vyberte možnosť **Zap.**, ak sa chcete vrátiť na úvodnú obrazovku, ak sa po uplynutí určeného času nevykoná žiadny úkon. Keď boli použité používateľské obmedzenia a po uplynutí určeného času sa nevykonali žiadne úkony, urobí sa odhlásenie a vrátite sa na úvodnú obrazovku. Keď je tlač pozastavená z monitora stavu alebo tlačidlom zrušenia, a po určenú dobu sa nevykonala žiadna činnosť, tlač pokračuje automaticky. Ak vyberiete pre túto funkciu možnosť **Vyp.**, po pozastavení tlače sa nepokračuje automaticky.

## Klávesn.:

Zmeňte rozloženie klávesnice na LCD obrazovke.

## Príloha

## Predvolená obrazovka(Job/Status)

Vyberte predvolené údaje, ktoré chcete zobrazovať po klepnutí na položku **Predvolená obrazovka(Job/Status)**.

## Efekt obrazovky:

Vyberte možnosť **Zap.**, ak chcete povoliť efekty animácie pri prechádzaní medzi obrazovkami. Ak vyberiete možnosť **Vyp.**, prechod medzi obrazovkami je rýchlejší.

## Správcom uzamknuté položky

Sú položky, ktoré sú uzamknuté, ak je povolené nastavenie **Nastav. > Všeobecné nastavenia > Správa systému > Nastavenia zabezp. > Nastavenia správy > Nastavenie zámku**.

Položka	Zámok panela
Zákl. nastavenia	-
Jas LCD displeja	-
Zvuk	-
Zisťovať dvojité podávanie	✓*1
Časovač režimu spánku	✓
Nast. vyp. napáj.	✓
Nastavenia dátumu/času	✓
Krajina/Región	✓
Jazyk/Language	✓*1
Úvodná obrazovka	✓
Upraviť domovskú obrazovku	✓
Tapeta	✓
Časový limit prevádzky	✓
Klávesnica	-
Predvolená obrazovka(Job/Status)	✓

✓ = bude uzamknuté.

- = nebude uzamknuté.

\*1 Zámok môžete povoliť alebo zakázať cez ponuku **Všeobecné nastavenia > Správa systému > Nastavenia zabezp. > Obmedzenia**.



## Možnosti ponuky Nastavenia tlačiarne v časti Všeobecné nastavenia

Nastavenia zdroja papiera:

Nastavenie papiera:

Vyberte zdroj papiera, ktorým určíte veľkosť a typ papiera, ktorý ste vložili. Keď je aktivovaná možnosť **Auto. zisť. veľkosti pap.**, tlačiareň zisťuje veľkosť papiera, ktorý ste vložili.

Priorita zásobníka MP:

Vyberte možnosť **Zap.**, ak chcete uprednostniť papier vložený do MP zásobník.

Aut.pr.medzi for.A4/Letter:

Vyberte možnosť **Zap.**, ak chcete podávať papier zo zdroja papiera nastaveného na veľkosť A4, ak sa v zdroji papiera nastaveného na veľkosť Letter nenachádza žiadny papier, alebo podávať papier zo zdroja papiera nastaveného na veľkosť Letter, ak sa v zdroji papiera nastaveného na veľkosť A4 nenachádza žiadny papier.

Nastavenia autom. voľby:

Vyberte možnosť **Zap.** pre nastavenie, ak chcete automaticky tlačiť na papier z ktoréhokoľvek zdroja obsahujúceho papier zodpovedajúci nastaveniam papiera.

Chybové hlásenie:

Vyberte možnosť **Zap.**, ak chcete zobrazovať hlásenie o chybe, ak vybraná veľkosť papiera alebo jeho typ nesúhlasia s vloženým papierom.

Aut. zob. nas. pap.:

Vyberte možnosť **Zap.**, ak chcete zobraziť obrazovku **Nastavenie papiera** pri vkladaní papiera do zdroja papiera.

Zoznam veľkostí papiera definovaných používateľom:

Môžete zmeniť používateľom určené nastavenie veľkosti. To je užitočné, keď často tlačíte na papier s nepravideľnou veľkosťou.

Výstup: Kopírovať:

Vyberte miesto výstupu pri kopírovaní.

Výstup: Ostatné:

Vyberte miesto výstupu, keď tlačíte čokoľvek okrem kópií.

Jazyk tlače:

Umožňuje vybrať jazyk tlače pre rozhranie USB alebo sieťové rozhranie.

Univerzálne nastavenia tlače:

Tieto nastavenia tlače sa používajú pri tlači pomocou externého zariadenia bez použitia ovládača tlačiarne.

Odchýlka hore:

Nastavte horný okraj papiera.

## Príloha

### Odchýlka vľavo:

Nastavte ľavý okraj papiera.

### Odchýlka hore vzadu:

Nastavte horný okraj zadnej strany pri obojstrannej tlači.

### Odchýlka vľavo vzadu:

Nastavte ľavý okraj zadného okraja strany pri obojstrannej tlači.

### Presk. prázd. stránku:

Automaticky vynechá prázdne strany v tlačových údajoch.

### Rozdelenie úloh

Vyberte možnosť **Zap.**, ak chcete na výstupe kópie samostatne podľa úloh.

### Otočiť zor.

Vyberte možnosť **Zap.**, ak chcete pri tlači viacerých kópií jednotlivé kópie otočiť o 90 stupňov.

### Vložiť hárky podľa používateľa

Vyberte možnosť **Zap.**, ak chcete pri tlači z počítača vložiť medzi úlohy podľa odosielateľa prekryvací list. Prekryvacie hárky sa vkladajú z určeného zdroja papiera.

### Konfigurácia tlače PDL:

Vyberte možnosti Konfigurácia tlače PDL, ktoré chcete použiť na tlač PCL alebo PostScript.

#### Všeob. nastavenia:

Veľkosť papiera

Vyberte predvolenú veľkosť papiera pre tlač PCL alebo PostScript.

Typ papiera

Vyberte predvolený typ papiera pre tlač PCL alebo PostScript.

Orientácia

Vyberte predvolenú orientáciu pre tlač PCL alebo PostScript.

Kvalita

Vyberte predvolenú kvalitu tlače pre tlač PCL alebo PostScript.

Úsp. rež. atram.

Vyberte možnosť **Zap.**, ak chcete ušetriť atrament znížením hustoty tlače.

Poradie tlače

Posledná stran návrhu:

Spustí tlač od prvej strany súboru.

Prvá strana návrhu:

Spustí tlač od poslednej strany súboru.

Počet kópií

Nastavenie počtu kópií, ktoré sa majú vytlačiť.

## Príloha

- Okraj pre väzbu  
Umožňuje vybrať umiestnenie väzby.
- Auto. vys. papiera  
Vyberte možnosť **Zap.**, ak chcete automaticky vysunúť papier po zastavení tlače počas tlačovej úlohy.
- Obojstr. tlač  
Vyberte možnosť **Zap.**, ak chcete vykonať obojstrannú tlač.

## Ponuka PCL:

- Zdroj písma  
Rezidentný  
Vyberte, ak chcete použiť typ písma predinštalovaný v tlačiarni.  
Prevziať  
Vyberte túto možnosť pre použitie písma, ktoré ste si prevzali.
- Číslo písma  
Vyberte číslo predvoleného písma pre predvolený zdroj písma. Dostupné číslo sa líši v závislosti na nastaveniach, ktoré ste vybrali.
- Poč.znakov na palec  
V prípade, že je dané písmo škálovateľné a má stanovený sklon, vyberte predvolený sklon písma. Môžete si vybrať z možností od 0,44 do 99,99 cpi (znakov na palec), v prírastkoch po 0,01.  
Táto položka sa nemusí v závislosti na zdroji písma alebo nastaveniach čísla písma zobraziť.
- Veľkosť písma  
V prípade, že je dané písmo škálovateľné a proporcionálne, vyberte predvolenú výšku písma. Môžete si vybrať z možností od 4,00 do 999,75 bodov, v prírastkoch po 0,25.  
Táto položka sa nemusí v závislosti na zdroji písma alebo nastaveniach čísla písma zobraziť.
- Nast. symb.  
Vyberte predvolenú sadu symbolov. Ak písmo, ktoré ste vybrali v nastavení zdroj písma a číslo písma, nie je dostupné v novom nastavení sady symbolov, nastavenia zdroja písma a čísla písma sa automaticky nahradia predvolenou hodnotou IBM-US.
- Nas.poč.riad.na st.  
Nastavte počet riadkov pre vybranú veľkosť a orientáciu papiera. Toto taktiež spôsobí zmenu riadkovania (VMI) a v tlačiarni sa uloží nová hodnota VMI. To znamená, že neskoršie zmeny veľkosti či orientácie papiera spôsobia zmeny hodnoty Form na základe uloženého VMI.
- Funkcia CR  
Pri tlači s ovládačom z konkrétneho operačného systému vyberte príkaz posunu riadka.
- Funkcia LF  
Pri tlači s ovládačom z konkrétneho operačného systému vyberte príkaz posunu riadka.
- Prir. zdroj papiera  
Nastavte priradenie pre príkaz výberu zdroja papiera. Keď je vybraná možnosť **4**, príkazy sú nastavené ako kompatibilné s tlačiarnou HP LaserJet 4. Keď je vybraná možnosť **4K**, príkazy sú nastavené ako kompatibilné s tlačiarnami HP LaserJet 4000, 5000 alebo 8000. Keď je vybraná možnosť **5S**, príkazy sú nastavené ako kompatibilné s tlačiarnou HP LaserJet 5S.

## Príloha

### Ponuka PS3:

- Chybný list

Vyberte možnosť **Zap.**, ak chcete tlačiť hárok znázorňujúci stav, kedy došlo k chybe počas tlače PostScript alebo PDF.

- Dvojkový

Vyberte možnosť **Zap.**, ak chcete tlačiť údaje obsahujúce binárne obrazy. Aplikácia môže zasielať binárne údaje, aj keď je ovládač tlačiarne nastavený na možnosť ASCII, ale tieto údaje môžete vytlačiť, keď je táto funkcia zapnutá.

- Veľk. str. PDF

Vyberte veľkosť papiera v prípade tlače PDF. Ak je vybraná možnosť **Aut.**, stanoví sa veľkosť papiera na základe veľkosti prvej strany.

### Aut.odstr.chýb:

Umožňuje vybrať akciu, ktorá sa má vykonať pri výskyte chyby obojstrannej tlače alebo chyby v dôsledku plnej pamäte.

- Zap.

Zobrazí sa upozornenie a tlačí sa v režime na jednu stranu, keď sa vyskytne chyba obojstrannej tlače, prípadne sa vytlačí len to, čo tlačiareň dokázala spracovať do momentu, kedy sa vyskytla chyba zaplnenia pamäte.

- Vyp.

Zobrazí sa hlásenie o chybe a tlač sa zruší.

### Rozhanie pam. zariadenia:

Vyberte možnosť **Aktivovať**, ak chcete tlačiarňu umožniť prístup k vloženému pamäťovému zariadeniu. Ak je vybraná možnosť **Zakázať**, nemôžete pomocou tlačiarne ukladať údaje do pamäťového zariadenia. Zabráni to nepovolenému odstráneniu dôverných dokumentov.

### Hrubý papier:

Vyberte možnosť **Zap.**, ak chcete zabrániť vzniku atramentových škvŕn na výtláčkoch. Tlač sa však môže spomaliť. Ak nedokážete pomocou tejto funkcie zabrániť atramentovým škvŕnám, skúste znížiť sýtosť tlače a sýtosť kopírovania.

### Tichý režim:

Vyberte možnosť **Zap.**, ak chcete redukovať rušenie počas tlače. Tlač sa však môže spomaliť. V závislosti od typu papiera a zvolených nastavení kvality tlače sa rozdiel v úrovni hluku tlačiarne nemusí prejaviť.

### Optimalizovať dokončenie:

Vyberte nastavenie **Zap.**, ak chcete znížiť možnosť nezarovnania papiera a vylepšiť schopnosť tlačiarne zošívať a stohovať papier. Pri použití tejto funkcie sa zníži rýchlosť tlače.

### Priorita rýchlosti tlače

Vyberte možnosť **Vyp.**, ak chcete umožniť tlačiarňu zosúladiť rýchlosť tlače s typom papiera a stavom tlačových údajov. Umožňuje zabrániť zníženiu kvality tlače a zaseknutiu papiera.

### Pripojenie PC pomocou USB

Keď to aktivujete, môžete povoliť prístup počítaču, ktorý je pripojený cez rozhranie USB.

Keď to zakážete, môžete tak zabrániť v tlači, ktorá nie je v sieti.

## Príloha

### USB Nast. čas. limitu I/F:

Umožňuje zadať dobu v sekundách, ktorá musí uplynúť pred ukončením komunikácie s počítačom cez rozhranie USB, keď tlačiareň prijme tlačovú úlohu z ovládača tlačiarne PostScript alebo PCL. Ak v ovládači tlačiarne PostScript alebo PCL nie je jasne definované ukončenie úlohy, môže dôjsť k nekonečnej komunikácii cez rozhranie USB. V takom prípade tlačiareň ukončí komunikáciu po uplynutí zadanej doby. Ak nechcete, aby sa komunikácia ukončila, zadajte hodnotu 0 (nula).

## Možnosti ponuky Nastavenia siete v časti Všeobecné nastavenia

### Nastavenie Wi-Fi:

Nastavte alebo zmeňte nastavenia bezdrôtovej siete. Vyberte spomedzi nasledujúcich spôsobov pripojenia a potom postupujte podľa pokynov na LCD obrazovke.

- Smerovač
- Wi-Fi Direct

### Nastavenie drôtovej siete LAN:

Nastavte alebo zmeňte sieťové pripojenie, ktoré používa kábel siete LAN alebo smerovač. Keď sa táto možnosť používa, pripojenia cez Wi-Fi sú vypnuté.

### Stav siete:

Zobrazí alebo vytlačí aktuálne sieťové nastavenia.

### Kontrola pripojenia:

Skontroluje aktuálne sieťové pripojenie a vytlačí správu. Ak sa vyskytli problémy s pripojením, vyriešte problém pomocou správy.

### Rozšírené:

Urobte nasledujúce podrobné nastavenia.

- Názov zariadenia
- TCP/IP
- Proxy server
- E-mailový server
- Adresa IPv6
- Zdieľanie siete MS
- NFC
- Rýchlosť linky a duplex
- Pres. HTTP do HTTPS
- Zak. IPsec/ IP Filtrovanie
- Zakázať IEEE802.1X

## Možnosti ponuky Nastavenia webovej služby v časti Všeobecné nastavenia

### Služby Epson Connect:

Zobrazí informáciu o tom, či je tlačiareň zaregistrovaná a pripojená k službe Epson Connect.

Službu môžete zaregistrovať klepnutím na položku **Zaregistrovať**, potom postupujte podľa pokynov.

Keď ste sa zaregistrovali, môžete zmeniť nasledujúce nastavenia.

- Prerušiť/Obnoviť
- Zrušenie registrácie

Podrobnosti nájdete na nasledujúcej webovej stránke.

<https://www.epsonconnect.com/>

<http://www.epsonconnect.eu> (len Európa)

### Služby Google Cloud Print:

Zobrazí informáciu o tom, či je tlačiareň zaregistrovaná a pripojená k službám Google Cloud Print.

Keď ste sa zaregistrovali, môžete zmeniť nasledujúce nastavenia.

- Aktivovať/Zakázať
- Zrušenie registrácie

Podrobnosti o registrácii do služby Google Cloud Print nájdete na nasledujúcej webovej stránke.

<https://www.epsonconnect.com/>

<http://www.epsonconnect.eu> (len Európa)

## Možnosti ponuky Správa systému v časti Všeobecné nastavenia

Použitím tejto ponuky môžete udržiavať produkt ako správcu systému. Taktiež vám umožňuje obmedziť funkcie produktu pre jednotlivých používateľov tak, aby vyhovovali vášmu pracovnému alebo kancelárskemu štýlu.

### **Správa kontaktov:**

Pre kontakty môžete vykonať nasledujúce nastavenia.

#### Pridať/Upraviť/Odstrániť:

Registrácia a/alebo odstránenie kontaktov pre ponuky Sken. do e-mailu a Sken. do sieťového prieč./FTP.

#### Najčastejšie používané:

Registrácia často používaných kontaktov a rýchly prístup k nim. Môžete tiež zmeniť poradie zoznamu.

#### Vytlačiť kontakty:

Tlač zoznamu kontaktov.

#### Zobraziť možnosti:

Zmena spôsobu zobrazenia zoznamu kontaktov.

## Príloha

### Možnosti hľadania:

Zmena spôsobu vyhľadávania kontaktov.

### **Nastavenia čistenia tlačovej hlavy:**

Pre čistenie tlačovej hlavy môžete urobiť nasledujúce nastavenia.

#### Automatické čistenie:

Pred tlačou a po tlači sa skontroluje, či sú trysky na tlačovej hlave zanesené.

Ak je podľa to podľa výsledku kontroly potrebné, čistenie tlačovej hlavy sa urobí automaticky.

#### Pravidelné čistenie:

Vyberte možnosť **Zap.**, ak sa má čistenie tlačovej hlavy robiť po vytlačení určitého počtu strán.

### **Vymazať vnútornú pamäť údajov:**

Táto položka sa zobrazuje na tlačiarni kompatibilnej s PCL alebo PostScript.

Odstráňte údaje z internej pamäte tlačiarne, napríklad prevzatý typ písma a makro pre tlač PCL alebo tlač úlohy s heslom.

### **Nastavenia vymazania HDD:**

Urobte nastavenia spracovania údajov uložených na internom pevnom disku.

Úlohy pre tlač, kopírovanie a skenovanie sa dočasne ukladajú na pevný disk, aby sa dali spracovávať pre overenej tlači a tiež pri veľkom objeme kopírovania, skenovania, tlače atď. Urobte nastavenie bezpečného vymazania týchto údajov.

#### Nastavenie automatického vymazania pamäte:

Ak je to aktivované, cieľové údaje sa postupne vymažú, keď už nie sú potrebné, napríklad po dokončení tlače alebo skenovania. Keď je táto funkcia aktivovaná, odstraňovaný cieľ sa prepíše údajmi.

Pretože je potrebný prístup na pevný disk, čas na uvedenie do úsporného režimu bude predĺžený.

#### Vymazať celú pamäť:

Vymaže všetky údaje na pevnom disku. Počas formátovania nie je možné vykonávať žiadne iné činnosti ani vypnúť zariadenie.

Vysoká rýchlosť: Vymaže všetky údaje určeným príkazom vymazania.

Prepísať: Vymaže všetky údaje určeným príkazom vymazania a prepíše ostatné údaje vo všetkých oblastiach, čím sa vymažú všetky údaje.

### **Nastavenia zabezp.:**

Môžete vykonať nasledujúce bezpečnostné nastavenia.

#### Obmedzenia:

Umožňuje zmeniť nastavenia nasledujúcich položiek, keď je povolený zámok panela.

Prístup k denníku úloh

## Príloha

- Prístup k registrácii/Odstrániť kontakty
- Prístup k funkcii Vytlačiť históriu ukladania pre možnosť Sken. do sieťového prieč./FTP
- Prístup k nedávnym položkám funkcie Skenovať do e-mailu
- Prístup k funkcii Zobrazíť históriu odosielania pre možnosť Skenovať do e-mailu
- Prístup k funkcii Vytlačiť históriu odosielania pre možnosť Skenovať do e-mailu
- Prístup k jazyku
- Prístup k položke Hrubý papier
- Prístup k položke Tichý režim
- Prístup k položke Priorita rýchlosti tlače
- Prístup k položke Zistiť dve podávania
- Ochrana osobných údajov
- Prístup ku kopírovaniu Výstupného zásobníka
- Akceptovať vypnutie napájania

### Riadenie prístupu:

Ak chcete obmedziť funkcie produktu, vyberte **Zap.**. Toto si vyžaduje, aby sa používateľ prihlásil do ovládacieho panelu produktu pomocou svojho používateľského mena a hesla a až potom bude môcť používať funkcie ovládacieho panela.

- Príjem úloh od nez. používateľa  
Vyberte, či sa majú povoliť úlohy, ktoré neobsahujú potrebné overovacie informácie.
- Akceptovať len dôverné úlohy  
Vyberte, či chcete tlačiť len dôverné úlohy.
- Obmedziť prístup k stavu úlohy  
Vyberte, či chcete povoliť používateľom prístup k úlohám iných používateľov.

### Nastavenia správy:

- Heslo správcu  
Umožňuje nastaviť, zmeniť a vynulovať heslo správcu.
- Nastavenie zámku  
Vyberte, či sa ovládací panel má alebo nemá zablokovať pomocou hesla, ktoré je zaregistrované v položke **Heslo správcu**.

### Zásady pre heslo:

Vyberte možnosť **Zap.**, ak chcete urobiť nastavenia pre tieto pravidlá hesla.

- Minimálna dĺžka hesla
- Musí obsahovať veľké písmeno
- Musí obsahovať malé písmeno
- Musí obsahovať číslicu
- Musí obsahovať bodku

### Denník auditu

Vyberte možnosť **Zap.**, ak chcete zaznamenať denník návštev.



## Príloha

### Overenie programu pri spustení

Vyberte možnosť **Zap.**, ak chcete overiť program tlačiarne pri spustení.

#### **Obnoviť štand. nastavenia:**

Obnoví predvolené hodnoty nastavenia faxu v nasledujúcich ponukách.

- Nastavenia siete
- Nastavenia kopírovania
- Nastavenia skenera
- Vym. všetky údaje a nast.

#### **Aktualizácia firmvéru:**

Môžete získať informácie o firmvéri, ako je napríklad vaša súčasná verzia a informácie o dostupných aktualizáciách.

#### **Oznámenie:**

Vyberte možnosť **Zap.**, ak chcete dostávať upozornenie, že je k dispozícii aktualizácia firmvéru.

## Možnosti ponuky Počítadlo výtlačkov

Zobrazuje celkový počet výtlačkov od dátumu, kedy ste tlačiareň kúpili. Klepnite na položku **Vytlačiť hárok**, keď chcete výsledok vytlačiť.

## Možnosti ponuky Stav zásob

Zobrazuje informácie o približnej hladine atramentu a prevádzkovej životnosti údržbovej kazety.

Ak sa zobrazuje znak !, je v atramentovej kazete málo atramentu, prípadne je údržbová kazeta takmer plná. Ak sa zobrazí značka X, je potrebné položku vymeniť, pretože sa minul atrament, prípadne je údržbová kazeta plná.

## Možnosti ponuky Údržba

V rámci zachovania kvality tlače vyčistite tlačovú hlavu pomocou nasledujúcich funkcií.

#### Tlačová hlava Kontrola dýz:

Vyberte túto funkciu, ak chcete skontrolovať, či trysky tlačovej hlavy nie sú zanesené. Tlačiareň vytlačí vzorku kontroly trysiek.

#### Čistenie tlačovej hlavy:

Vyberte túto funkciu, ak chcete vyčistiť zanesené trysky v tlačovej hlave.

## Možnosti ponuky Jazyk/Language

Zvoľte jazyk používaný na LCD obrazovke.

## Možnosti ponuky Stav tlačiarne/Tlačiť

List so stav. tlače:

Konfig. listu so stav. tlače:

Vytlačí informačné hárky s aktuálnym stavom tlačiarne a nastaveniami.

List so stavom zásob:

Vytlačí informačné hárky so stavom spotrebného materiálu.

List s históriou používania:

Vytlačí informačné hárky s históriou používania tlačiarne.

Zoz. písiev PS3:

Vytlačí zoznam typov písma dostupných pre tlačiareň PostScript.

Zoz. písiev PCL:

Vytlačí zoznam písiev dostupných pre tlačiareň PCL.

Sieť:

Stav káblovej siete LAN/Wi-Fi:

Zobrazuje aktuálny stav sieťového pripojenia.

Stav Wi-Fi Direct:

Zobrazuje aktuálny stav sieťového pripojenia.

Stav e-mail. servera:

Zobrazuje aktuálne nastavenia.

List so stav. tlače:

Vytlačí aktuálne sieťové nastavenia.

## Možnosti ponuky Správa kontaktov

Pridať/Upraviť/Odstrániť:

Registrácia a/alebo odstránenie kontaktov pre ponuky Sken. do e-mailu a Sken. do sieťového prieč./FTP.

Najčastejšie používané:

Registrácia často používaných kontaktov a rýchly prístup k nim. Môžete tiež zmeniť poradie zoznamu.

Vytlačiť kontakty:

Tlač zoznamu kontaktov.

Zobraziť možnosti:

Zmena spôsobu zobrazenia zoznamu kontaktov.

Možnosti hľadania:

Zmena spôsobu vyhľadávania kontaktov.

## Možnosti ponuky Používateľské nastavenia

Vyberte ponuky na ovládacom paneli, ako je opísané ďalej.

### Nastav. > Používateľské nastavenia

Nastavenia uzamknuté správcom sa nedajú zmeniť.

Môžete zmeniť predvolené nastavenia nasledujúcich ponúk.

- Sken. do sieťového prieč./FTP
- Sken. do e-mailu
- Skenovať do pam. zariadenia
- Skenovať do cloudu
- Nastavenia kopírovania

## Možnosti ponuky Overovací systém

Môžete skontrolovať stav overovacieho systému a platformy Epson Open Platform.

Stav overenia zariadenia

Zobrazuje stav overovacieho systému.

Informácie o Epson Open Platform

Zobrazuje stav otvorenej platformy Epson.

# **Nastavenia rozšíreného zabezpečenia pre firmy**

---

V tejto kapitole sú opísané funkcie rozšíreného zabezpečenia.

## Nastavenia zabezpečenia a prevencia pred nebezpečenstvom

Keď je tlačiareň pripojená k sieti, môžete mať k nej prístup na diaľku. Okrem toho viacerí ľudia môžu zdieľať tlačiareň, čo je užitočné pre vylepšenie prevádzkovej účinnosti a praktické. Zvyšuje sa však riziko nezákonného prístupu, nezákonného používania a odcudzenia údajov. Ak používate tlačiareň v prostredí, kde je možný prístup na internet, riziko je ešte vyššie.

Pri tlačiarniach, ktoré nemajú ochranu pred prístupom zvonka, bude možné z internetu čítať protokoly tlačových úloh, ktoré sú uložené v tlačiarni.

Ak sa tomuto riziku chcete vyhnúť, tlačiarne Epson ponúkajú množstvo technológií zabezpečenia.

Nastavte tlačiareň tak, ako je potrebné podľa podmienok prostredia, ktoré boli vybudované s informáciami o prostredí zákazníka.

Názov	Typ funkcie	Čo sa nastavuje	Čomu sa zabráni
Komunikácie SSL/TLS	Obsah komunikácie je pri prístupe k serveru Epson na internete z tlačiarne zašifrovaný komunikačným protokolom SSL/TLS, napríklad ak komunikujete s počítačom cez webový prehľadávač pomocou aplikácie Epson Connect a pri aktualizácii firmvéru.	Zadovážte si certifikát podpísaný autoritou CA a potom ho importujte do tlačiarne.	Vymazanie identifikácie tlačiarne certifikáciou s podpisom autoritou CA zabráni v prevzatí identity a nepovolenom prístupe. Okrem toho je obsah komunikácie cez protokol SSL/TLS chránený a zabraňuje úniku obsahu tlačových údajov a údajov nastavenia.
Ovládanie protokolu	Ovláda protokoly a služby používané na komunikáciu medzi tlačiarnami a počítačmi a aktivuje a deaktivuje funkcie.	Protokol alebo služba, ktoré sa používajú na funkcie, sú povolené alebo zakázané samostatne.	Zníženie bezpečnostných rizík, ktoré sa môžu vyskytnúť pri nežiaducom používaní vďaka tomu, že sa používateľom zabráni používať nepotrebné funkcie.
Filtrovanie IPsec/IP	Môžete povoliť oddelenie a eliminovanie údajov, ktoré pochádzajú od určitého klienta alebo sú konkrétneho typu. Pretože protokol IPsec chráni údaje podľa paketových IP jednotiek (šifrovanie a overenie), môžete bezpečne komunikovať nezabezpečený protokol.	Vytvorte základné zásady a individuálne zásady nastavenia klienta alebo typu údajov, ktoré majú prístup do tlačiarne.	Zabráňte nepovolenému prístupu, sabotáži a odpočúvaniu komunikačných údajov v tlačiarni.
IEEE 802.1X	Umožnite pripojenie len používateľovi, ktorý má povolenie prístupu do siete Wi-Fi a Ethernet. Umožnite tlačiareň používať iba povolenému používateľovi.	Nastavenie overovania na serveri RADIUS (overovací server).	Chráňte pred nepovoleným prístupom a používaním tlačiarne.

### Súvisiace informácie

- ➔ „Komunikácia s tlačiarnou cez protokol SSL/TLS” na strane 150
- ➔ „Riadenie pomocou protokolov” na strane 158

## Nastavenia rozšíreného zabezpečenia pre firmy

- ➔ „Šifrovaná komunikácia pomocou filtrovania IPsec/IP” na strane 163
- ➔ „Pripojenie tlačiarne k sieti IEEE802.1X” na strane 177

## Nastavenia funkcie zabezpečenia

Keď nastavujete funkciu filtrovania IPsec/IP alebo zabezpečenie IEEE802.1X, odporúča sa, aby ste otvorili aplikáciu Web Config pomocou protokolu SSL/TLS a komunikovali údaje nastavenia takto, aby sa znížili bezpečnostné riziká, ako sú napríklad falšovanie a zachytenie.

Aplikáciu Web Config tiež môžete použiť pripojením tlačiarne priamo k počítaču pomocou kábla siete Ethernet a potom do webového prehľadávača zadajte IP adresu. Po dokončení nastavení zabezpečenia je možné tlačiareň pripojiť v bezpečnom prostredí.

---

## Komunikácia s tlačiarňou cez protokol SSL/TLS

Keď je certifikát servera nastavený do tlačiarne pomocou komunikačného protokolu SSL/TLS (Secure Sockets Layer/Transport Layer Security), môžete šifrovať komunikačnú cestu medzi počítačmi. Urobte to, ak chcete zabrániť vzdialenému a nepovolenému prístupu.

## O digitálnom certifikáte

### CA-podpísaný Certifikát

Toto je certifikát podpísaný certifikačnou autoritou CA (Certificate Authority.) Môžete ho získať a použiť na certifikačnú autoritu. Tento certifikát potvrdzuje existenciu tlačiarne a používa sa pri komunikácii SSL/TLS, aby sa zaistila bezpečnosť komunikácie.

Keď sa používa pre komunikáciu SSL/TLS, používa sa ako serverový certifikát.

Keď je nastavený na komunikáciu IPsec/IP Filtering alebo IEEE 802.1X, používa sa ako klientsky certifikát.

### Certifikát CA

Toto je certifikát, ktorý je v reťazení s certifikátom CA-podpísaný Certifikát. Nazýva sa bezprostredný certifikát CA. Používa sa webovým prehľadávačom na overenie cesty k certifikátu tlačiarne pri prístupe servera inej strany alebo aplikácie Web Config.

Pre certifikát CA nastavte, keď sa overuje cesta prístupu serverového certifikátu z tlačiarne. Pre tlačiareň nastavte na certifikáciu cesty CA-podpísaný Certifikát pre pripojenie SSL/TLS.

Certifikát CA pre tlačiareň môžete získať od certifikačnej autority, ktorá certifikát CA vydala.

Certifikát CA používaný na overovanie servera inej strany môžete získať aj od certifikačnej autority, ktorá vydala CA-podpísaný Certifikát iného servera.

### Certifikát s vlastným podpisom

Toto je certifikát, ktorý podpísala a vydala samotná tlačiareň. Nazýva sa aj koreňový certifikát. Pretože vydavateľ certifikuje sám seba, nie je spoľahlivý a nedokáže zabrániť falošnej identifikácii.

Používa sa pri vytváraní nastavenia zabezpečenia a vykonávaní jednoduchej komunikácie SSL/TLS bez certifikátu CA-podpísaný Certifikát.

Ak tento certifikát použijete na komunikáciu SSL/TLS, vo webovom prehľadávači sa môže zobrazíť upozornenie zabezpečenia, pretože certifikát nie je zaregistrovaný vo webovom prehľadávači. Certifikát Certifikát s vlastným podpisom môžete použiť iba na komunikáciu SSL/TLS.

## Nastavenia rozšíreného zabezpečenia pre firmy

### Súvisiace informácie

- ➔ „Získanie a import certifikátu s podpisom certifikačnej autority (CA)” na strane 151
- ➔ „Odstránenie certifikátu s podpisom CA” na strane 155
- ➔ „Aktualizácia certifikátu s vlastným podpisom” na strane 157

## Získanie a import certifikátu s podpisom certifikačnej autority (CA)

### Získanie certifikátu s podpisom CA

Ak chcete získať certifikát s podpisom CA, vytvorte žiadosť CSR (Certificate Signing Request — žiadosť o podpis certifikátu) a odošlite ju certifikačnej autorite. Žiadosť CSR môžete vytvoriť pomocou aplikácie Web Config a počítača.

Postupujte podľa pokynov na vytvorenie žiadosti CSR a získanie certifikátu s podpisom CA pomocou aplikácie Web Config. Ak sa žiadosť CSR vytvorí pomocou aplikácie Web Config, certifikát bude vo formáte PEM/DER.

1. Otvorte aplikáciu Web Config a potom vyberte kartu **Zabezpečenie siete**. Potom vyberte položky **SSL/TLS > Certifikát** alebo **IPsec/IP Filtrovanie > Certifikát klienta** alebo **IEEE802.1X > Certifikát klienta**.

Bez ohľadu na voľbu môžete získať rovnaký certifikát a použiť ho všeobecne.

2. Kliknite na možnosť **Generovať** v položke **CSR**.

Otvorí sa stránka vytvorenia žiadosti CSR.

3. Zadaťte hodnoty pre všetky položky.

**Poznámka:**

*Dĺžka kľúča a skratky sa líšia v závislosti od certifikačnej autority. Vytvorte žiadosť podľa pravidiel príslušnej certifikačnej autority.*

4. Kliknite na položku **OK**.

Zobrazí sa správa o vytvorení.

5. Vyberte kartu **Zabezpečenie siete**. Potom vyberte položky **SSL/TLS > Certifikát** alebo **IPsec/IP Filtrovanie > Certifikát klienta** alebo **IEEE802.1X > Certifikát klienta**.

6. Kliknutím na jedno z tlačidiel prevzatia žiadosti **CSR** podľa formátu stanoveného jednotlivými certifikačnými autoritami prevezmite žiadosť CSR do počítača.



**Upozornenie:**

*Certifikát CSR znova nevytvárajte. Ak ho vytvoríte, vydaný certifikát CA-podpísaný Certifikát nebudete môcť importovať.*

7. Certifikát CSR pošlite certifikačnej autorite a získajte podpísaný certifikát CA-podpísaný Certifikát.

Postupujte podľa pravidiel jednotlivých certifikačných autorít týkajúcich sa formy a metódy odoslania.

8. Vydaný podpísaný certifikát CA-podpísaný Certifikát uložte do počítača, ktorý je pripojený k tlačiarni.

Získanie podpísaného certifikátu CA-podpísaný Certifikát je dokončené, keď certifikát uložíte do cieľového umiestnenia.

## Nastavenia rozšíreného zabezpečenia pre firmy

### Položky nastavenia žiadosti CSR

The screenshot shows the EPSON Network Security web interface. The main menu includes Status, Print, Scan/Copy, Network, Network Security, Product Security, Device Management, and Epson Open Platform. The left sidebar lists various security settings: Protocol, CA Certificate, Root Certificate Update, SSL/TLS (with sub-items Basic and Certificate), IPsec/IP Filtering (with sub-items Basic and Client Certificate), and IEEE802.1X (with sub-items Basic and Client Certificate). The main content area is titled 'SSL/TLS > Certificate' and contains the following fields:

- Key Length: RSA 2048bit - SHA-256
- Common Name: EPSON
- Organization: (empty)
- Organizational Unit: (empty)
- Locality: (empty)
- State/Province: (empty)
- Country: (empty)

At the bottom of the configuration area are 'OK' and 'Back' buttons.

Položky	Nastavenia a vysvetlenie
Dĺžka kľúča	Vyberte dĺžku kľúča pre žiadosť CSR.
Všeobecný názov	<p>Môžete zadať 1 až 128 znakov. Ak je to adresa IP, mala by to byť statická adresa IP. Môžete zadať 1 až 5 adries IPv4, adres IPv6, názvov hostiteľa a FQDN, oddelíte ich čiarkami.</p> <p>Prvý prvok je uložený do všeobecného názvu a ostatné prvky sú uložené do políčka alias pre certifikovaný subjekt.</p> <p>Príklad: IP adresa tlačiarne: 192.0.2.123, názov tlačiarne: EPSONA1B2C3 Všeobecný názov: EPSONA1B2C3,EPSONA1B2C3.local,192.0.2.123</p>
Organizácia/ Organizačná jednotka/ Lokalita/ Štát/Provincia	Môžete zadať 0 až 64 znakov (Organizačná jednotka nemôže prekročiť 55 znakov) v kódovaní ASCII (0x20 – 0x7E). Rozlíšené názvy môžete oddeliť čiarkami.
Krajina	Zadajte dvojciferný kód krajiny podľa normy ISO-3166.

### Súvisiace informácie

➔ „Získanie certifikátu s podpisom CA” na strane 151



## Import certifikátu s podpisom CA

Importujte získaný CA-podpísaný Certifikát do tlačiarne.

**Upozornenie:**

- Skontrolujte, či je dátum a čas tlačiarne nastavený správne. Certifikát je možno neplatný.
- Ak ste certifikát získali prostredníctvom žiadosti CSR vytvorenej v aplikácii Web Config, môžete ho nainportovať raz.

1. Otvorte aplikáciu Web Config a potom vyberte kartu **Zabezpečenie siete**. Potom vyberte položky **SSL/TLS > Certifikát** alebo **IPsec/IP Filtrovanie > Certifikát klienta** alebo **IEEE802.1X > Certifikát klienta**.

2. Kliknite na tlačidlo **Importovať**

Otvorí sa stránka importu certifikátu.

3. Zadaťte hodnoty pre všetky položky. Nastavte **Certifikát CA 1** a **Certifikát CA 2**, keď sa overuje cesta k certifikátu vo webovom prehľadávači, cez ktorý sa pristupuje k tlačiarne.

Požadované položky nastavenia sa líšia v závislosti od miesta vytvorenia žiadosti CSR a formátu súboru certifikátu. Do požadovaných položiek zadajte hodnoty podľa nasledujúceho návodu.

- Certifikát vo formáte PEM/DER získaný z aplikácie Web Config
  - Súkromný kľúč**: Nekonfigurujte, pretože tlačiareň obsahuje súkromný kľúč.
  - Heslo**: Nekonfigurujte.
  - Certifikát CA 1/Certifikát CA 2**: Nepovinné
- Certifikát vo formáte PEM/DER získaný z počítača
  - Súkromný kľúč**: Je potrebné nastaviť.
  - Heslo**: Nekonfigurujte.
  - Certifikát CA 1/Certifikát CA 2**: Nepovinné
- Certifikát vo formáte PKCS#12 získaný z počítača
  - Súkromný kľúč**: Nekonfigurujte.
  - Heslo**: Nepovinné
  - Certifikát CA 1/Certifikát CA 2**: Nekonfigurujte.

4. Kliknite na položku **OK**.

Zobrazí sa správa o vytvorení.

**Poznámka:**

Kliknutím na položku **Potvrdiť** potvrdíte údaje certifikátu.

**Súvisiace informácie**

➔ „Otvorenie aplikácie Web Config” na strane 32

➔ „Položky nastavenia importu certifikátu s podpisom CA” na strane 154

## Nastavenia rozšíreného zabezpečenia pre firmy

## Položky nastavenia importu certifikátu s podpisom CA

The screenshot shows the 'SSL/TLS > Certificate' configuration page in the EPSON Network Security utility. The interface includes a navigation menu on the left with options like Protocol, CA Certificate, Root Certificate Update, SSL/TLS, IPsec/IP Filtering, and IEEE802.1X. The main area contains fields for 'Server Certificate', 'Private Key', 'Password', 'CA Certificate 1', and 'CA Certificate 2', each with a 'Browse...' button. A note at the bottom states: 'Note: It is recommended to communicate via HTTPS for importing a certificate.' At the bottom of the window are 'OK' and 'Back' buttons.

Položky	Nastavenia a vysvetlenie
Certifikát servera alebo Certifikát klienta	Vyberte formát certifikátu. Pre pripojenie SSL/TLS sa zobrazuje Certifikát servera. Pre funkcie IPsec/IP Filtering alebo IEEE 802.1X sa zobrazuje Certifikát klienta.
Súkromný kľúč	Ak získate certifikát vo formáte PEM/DER prostredníctvom žiadosti CSR vytvorenej v počítači, zadajte súbor súkromného kľúča zodpovedajúceho certifikátu.
Heslo	Ak je formát súboru <b>Certifikát so súkromným kľúčom (PKCS#12)</b> , zadajte heslo na šifrovanie súkromného kľúča, ktorý je nastavený, keď získate certifikát.
Certifikát CA 1	Ak je certifikát vo formáte <b>Certifikát (PEM/DER)</b> , nainportujte certifikát certifikačnej autority, ktorá vydala CA-podpísaný Certifikát používaný ako serverový certifikát. V prípade potreby zadajte súbor.
Certifikát CA 2	Ak je certifikát vo formáte <b>Certifikát (PEM/DER)</b> , nainportujte certifikát certifikačnej autority, ktorá vydala certifikát Certifikát CA 1. V prípade potreby zadajte súbor.

## Súvisiace informácie

➔ „Import certifikátu s podpisom CA” na strane 153

## Odstránenie certifikátu s podpisom CA

Naimportovaný certifikát môžete odstrániť, keď skončí jeho platnosť alebo keď už nie je potrebné šifrované pripojenie.

**Upozornenie:**

*Ak ste certifikát získali prostredníctvom žiadosti CSR vytvorenej v aplikácii Web Config, odstránený certifikát nemôžete znova naimportovať. V takom prípade vytvorte žiadosť CSR a certifikát získajte znova.*

1. Otvorte aplikáciu Web Config a potom vyberte kartu **Zabezpečenie siete**. Potom vyberte položky **SSL/TLS > Certifikát** alebo **IPsec/IP Filtrovanie > Certifikát klienta** alebo **IEEE802.1X > Certifikát klienta**.
2. Kliknite na tlačidlo **Odstrániť**.
3. V zobrazenom hlásení potvrdte, že certifikát chcete odstrániť.

## Nakonfigurujte položku Certifikát CA

Keď nastavíte Certifikát CA, môžete overiť platnosť cesty k certifikátu CA servera, ktorá má prístup k tlačiarni. Tým zabránite falošnej identifikácii.

Certifikát CA môžete získať od overovacej autority, kde je CA-podpísaný Certifikát vydaný.

### Súvisiace informácie

- ➔ „Otvorenie aplikácie Web Config” na strane 32
- ➔ „Položky nastavenia žiadosti CSR” na strane 152
- ➔ „Import certifikátu s podpisom CA” na strane 153

## Importovanie certifikátu Certifikát CA

Importujte Certifikát CA do tlačiarni.

1. Otvorte aplikáciu Web Config a potom vyberte kartu **Zabezpečenie siete > Certifikát CA**.
2. Kliknite na položku **Importovať**.

## Nastavenia rozšíreného zabezpečenia pre firmy

3. Určite certifikát Certifikát CA, ktorý chcete importovať.

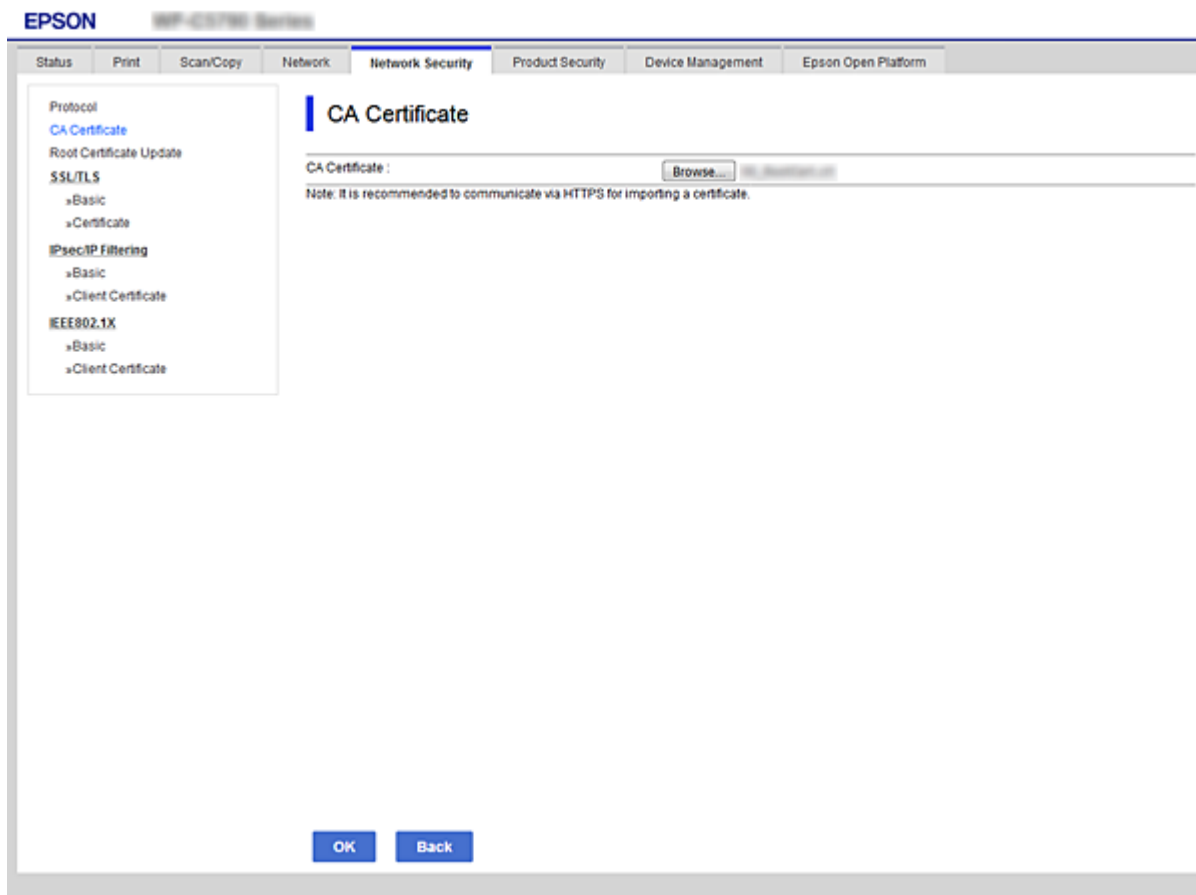

4. Kliknite na položku OK.

Po dokončení importovania sa môžete vrátiť na obrazovku **Certifikát CA**, na ktorej je zobrazený certifikát Certifikát CA.

## Odstránenie certifikátu Certifikát CA

Importovaný certifikát Certifikát CA môžete odstrániť.

1. Otvorte aplikáciu Web Config a potom vyberte kartu **Zabezpečenie siete** > **Certifikát CA**.

## Nastavenia rozšíreného zabezpečenia pre firmy

- Kliknite na možnosť **Odstrániť** vedľa položky Certifikát CA, ktorú chcete odstrániť.

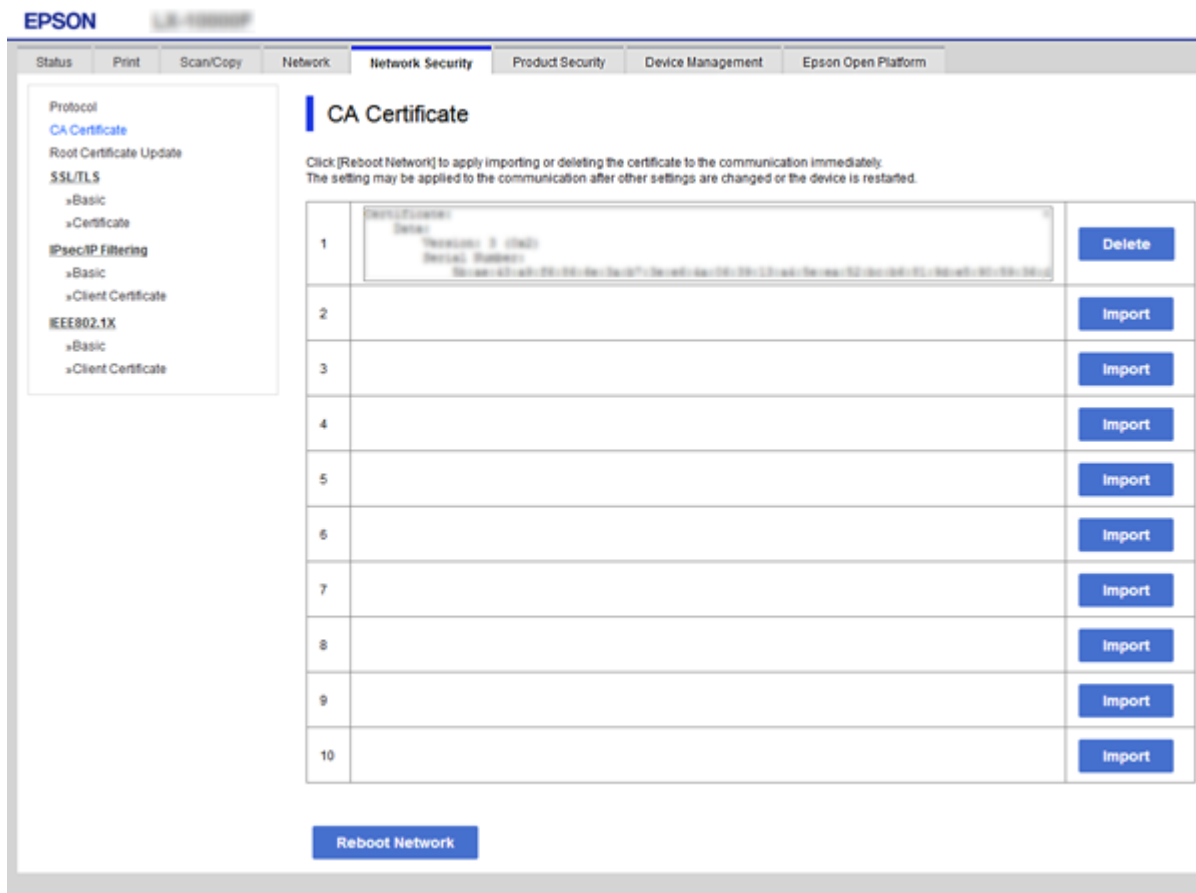

- V zobrazenom hlásení potvrdíte, že certifikát chcete odstrániť.
- Kliknite na položku **Reštartovať sieť** a potom skontrolujte, či nie je odstránený certifikát CA uvedený na aktualizovanej obrazovke.

### Súvisiace informácie

➔ „Otvorenie aplikácie Web Config“ na strane 32

## Aktualizácia certifikátu s vlastným podpisom

Pretože certifikát Certifikát s vlastným podpisom je vydaný tlačiarňou, môžete ho aktualizovať, keď uplynie jeho platnosť, prípadne ak obsah popisuje zmeny.

- Otvorte aplikáciu Web Config a vyberte kartu **Zabezpečenie siete** tab > **SSL/TLS** > **Certifikát**.
- Kliknite na položku **Aktualizovať**.
- Zadajte položku **Všeobecný názov**.

Môžete zadať 1 až 5 adries IPv4, adres IPv6, názov hostiteľa a FQDN (1 až 128 znakov), oddelíte ich čiarkami. Prvý parameter je uložený do všeobecného názvu a ostatné sú uložené do políčka alias predmet certifikátu.

Príklad:

## Nastavenia rozšíreného zabezpečenia pre firmy

IP adresa tlačiarne: 192.0.2.123, názov tlačiarne: EPSONA1B2C3

Všeobecný názov: EPSONA1B2C3,EPSONA1B2C3.local,192.0.2.123

- Zadajte dobu platnosti certifikátu.

The screenshot shows the Epson Web Config interface for configuring SSL/TLS certificates. The 'Network Security' tab is active, and the 'Certificate' sub-tab is selected. The configuration fields are as follows:

Key Length :	RSA 2048bit - SHA-256
Common Name :	EPSON
Organization :	SEIKO EPSON CORP
Valid Date (UTC) :	2019-01-23 08:39:10 UTC
Certificate Validity (year) :	10

Navigation buttons 'Next' and 'Back' are located at the bottom of the configuration area.

- Kliknite na položku **Ďalej**.

Zobrazí sa potvrdzujúca správa.

- Kliknite na položku **OK**.

Tlačiareň je aktualizovaná.

**Poznámka:**

Informácie o certifikáte môžete overiť na karte **Nastavenia zabezpečenia siete > SSL/TLS > Certifikát > Certifikát s vlastným podpisom** a kliknite na položku **Potvrdiť**.

**Súvisiace informácie**

➔ „Otvorenie aplikácie Web Config” na strane 32

## Riadenie pomocou protokolov

Môžete tlačiť prostredníctvom rôznych ciest a protokolov.

## Nastavenia rozšíreného zabezpečenia pre firmy

Ak používate multifunkčnú tlačiareň, funkciu skenovanie cez sieť môžete použiť z nešpecifikovaného počtu počítačov v sieti.

Nežiaduce riziká pre zabezpečenie môžete znížiť obmedzením tlače z určených ciest alebo riadením dostupných funkcií.

## Riadiace protokoly

Konfigurácia nastavení protokolu.

1. Otvorte aplikáciu Web Config a potom vyberte kartu **Zabezpečenie siete > Protokol**.
2. Nakonfigurujte každú položku.
3. Kliknite na položku **Ďalej**.
4. Kliknite na tlačidlo **OK**.

Nastavenia sú uplatnené v tlačiarni.

## Protokoly, ktoré môžete zapnúť alebo vypnúť

Protokol	Popis
Nastavenia služby Bonjour	Môžete určiť, či sa chcete použiť funkciu Bonjour. Bonjour sa používa na vyhľadávanie zariadení, tlač atď.
Nastavenia SLP	Môžete zapnúť alebo vypnúť funkciu SLP. Funkcia SLP sa používa na zobrazovanie vyhľadávania a skenovanie siete v aplikácii EpsonNet Config.
Nastavenia WSD	Môžete zapnúť alebo vypnúť funkciu WSD. Keď je zapnutá, môžete pridať zariadenia WSD a tlačiť z portu WSD.
Nastavenia LLTD	Môžete zapnúť alebo vypnúť funkciu LLTD. Keď je zapnutá, zobrazí sa na mape siete vo Windows.
Nastavenia LLMNR	Môžete zapnúť alebo vypnúť funkciu LLMNR. Keď je zapnutá, rozlišovanie názvu môžete použiť bez funkcie NetBIOS aj vtedy, keď nemôžete použiť DNS.
Nastavenia LPR	Môžete určiť, či sa tlač LPR má alebo nemá povoliť. Keď je táto funkcia zapnutá, môžete tlačiť z portu LPR.
Nastavenia RAW(Port9100)	Môžete určiť, či sa má alebo nemá povoliť tlač z portu RAW (Port 9100). Keď je táto funkcia zapnutá, môžete tlačiť z portu RAW (Port 9100).
Nastavenia IPP	Môžete určiť, či sa má alebo nemá povoliť tlač z IPP. Keď je táto funkcia zapnutá, môžete tlačiť cez internet.
Nastavenia FTP	Môžete určiť, či sa tlač FTP má alebo nemá povoliť. Keď je táto funkcia zapnutá, môžete tlačiť cez server FTP.
Nastavenia SNMPv1/v2c	Môžete určiť, či sa SNMPv1/v2c má alebo nemá povoliť. Táto funkcia sa používa na nastavenie zariadení, monitorovanie a tak ďalej.
Nastavenia SNMPv3	Môžete určiť, či sa SNMPv3 má alebo nemá povoliť. Táto funkcia sa používa na nastavenie šifrovaných zariadení, monitorovanie atď.

## Nastavenia rozšíreného zabezpečenia pre firmy

## Položky nastavenia protokolu

The screenshot shows the 'Protocol' configuration page in the Epson Network Security interface. The page is divided into several sections for different protocols:

- Bonjour Settings:** Includes a checked 'Use Bonjour' option, fields for 'Bonjour Name' (EPSON), 'Bonjour Service Name' (127.0.0.1/PRESENTATION), 'Location', and a 'Top Priority Protocol' dropdown set to 'Port9100'.
- SLP Settings:** Includes an unchecked 'Enable SLP' checkbox.
- WSD Settings:** Includes an unchecked 'Enable WSD' checkbox, 'Printing Timeout (sec)' (000), 'Scanning Timeout (sec)' (000), 'Device Name' (EPSON), and 'Location'.
- LLTD Settings:** Includes an unchecked 'Enable LLTD' checkbox and 'Device Name' (EPSON).
- LLMNR Settings:** Includes an unchecked 'Enable LLMNR' checkbox.
- LPR Settings:** Includes an unchecked 'Allow LPR Port Printing' checkbox and 'Printing Timeout (sec)' (000).

A 'Next' button is located at the bottom of the configuration area.

## Nastavenia služby Bonjour

Položky	Nastavenie hodnoty a popis
Použiť službu Bonjour	Túto možnosť vyberte, ak chcete zariadenia použiť pomocou služby Bonjour.
Názov Bonjour	Zobrazí názov Bonjour.
Servisný názov Bonjour	Zobrazí názov služby Bonjour.
Umiestnenie	Zobrazí názov umiestnenia zariadenia Bonjour.
Protokol najvyššej priority	Vyberte protokol najvyššej priority pre tlač cez rozhranie Bonjour.
Wide-Area Bonjour	Nastavte, či chcete používať funkciu Wide-Area Bonjour.

## Nastavenia SLP

Položky	Nastavenie hodnoty a popis
Zapnúť SLP	Túto možnosť vyberte, ak chcete zapnúť funkciu SLP. Používa sa napríklad na sieťové vyhľadávanie v aplikácii EpsonNet Config.



**Nastavenia rozšíreného zabezpečenia pre firmy**

## Nastavenia WSD

<b>Položky</b>	<b>Nastavenie hodnoty a popis</b>
Zapnúť WSD	Túto funkciu vyberte, ak chcete povoliť pridávanie zariadení pomocou WSD a tlačíť a skenovať z portu WSD.
Časový limit tlače (sek.)	Zadajte hodnotu časového limitu komunikácie pre tlač pomocou WSD v rozsahu od 3 do 3600 sekúnd.
Časový limit skenovania (sek.)	Zadajte hodnotu časového limitu komunikácie pre skenovanie pomocou WSD v rozsahu od 3 do 3600 sekúnd.
Názov zariadenia	Zobrazí názov zariadenia WSD.
Umiestnenie	Zobrazí názov umiestnenia zariadenia WSD.

## Nastavenia LLTD

<b>Položky</b>	<b>Nastavenie hodnoty a popis</b>
Zapnúť LLTD	Túto možnosť vyberte, ak chcete povoliť LLTD. Tlačiareň je zobrazená na mape siete Windows.
Názov zariadenia	Zobrazí názov zariadenia LLTD.

## Nastavenia LLMNR

<b>Položky</b>	<b>Nastavenie hodnoty a popis</b>
Zapnúť LLMNR	Túto možnosť vyberte, ak chcete povoliť LLMNR. Rozlíšenie názvu môžete použiť bez NetBIOS aj v prípade, ak nemôžete použiť DNS.

## Nastavenia LPR

<b>Položky</b>	<b>Nastavenie hodnoty a popis</b>
Povoliť tlač prostredníctvom portu LPR	Túto možnosť vyberte, ak chcete povoliť tlač z portu LPR.
Časový limit tlače (sek.)	Zadajte hodnotu časového limitu pre tlač pomocou LPR v rozsahu od 0 do 3600 sekúnd. Ak nepožadujete časový limit, zadajte hodnotu 0.

## Nastavenia RAW(Port9100)

<b>Položky</b>	<b>Nastavenie hodnoty a popis</b>
Povoliť tlač RAW(Port9100)	Túto možnosť vyberte, ak chcete povoliť tlač z portu RAW (Port 9100).
Časový limit tlače (sek.)	Zadajte hodnotu časového limitu pre tlač z portu RAW (Port 9100) v rozsahu od 0 do 3600 sekúnd. Ak nepožadujete časový limit, zadajte hodnotu 0.

## Nastavenia IPP

## Nastavenia rozšíreného zabezpečenia pre firmy

Položky	Nastavenie hodnoty a popis
Zapnúť IPP	Túto možnosť vyberte, ak chcete povoliť komunikáciu IPP. Zobrazené sú iba tlačiarne, ktoré podporujú IPP.
Povoliť nezabezpečenú komunikáciu	Túto možnosť vyberte, ak chcete, aby tlačiareň komunikovala bez bezpečnostných opatrení (IPP).
Časový limit komunikácie (sek.)	Zadajte hodnotu časového limitu pre tlač pomocou IPP v rozsahu od 0 do 3600 sekúnd.
URL (sieť)	Keď je tlačiareň pripojená pomocou káblovej siete LAN alebo siete Wi-Fi, zobrazí URL adresy IPP (http a https). URL je hodnota skombinovaná z adresy IP tlačiarne, názvu portu a názvu tlačiarne IPP.
URL (Wi-Fi Direct)	Keď je tlačiareň pripojená v režime Wi-Fi Direct, zobrazí URL adresy (HTTP a HTTPS) pre IPP. URL je hodnota skombinovaná z adresy IP tlačiarne, názvu portu a názvu tlačiarne IPP.
Názov tlačiarne	Zobrazí názov tlačiarne IPP.
Umiestnenie	Zobrazí názov umiestnenia IPP.

### Nastavenia FTP

Položky	Nastavenie hodnoty a popis
Zapnúť FTP server	Túto možnosť vyberte, ak chcete povoliť tlač pomocou FTP. Zobrazené sú iba tlačiarne, ktoré podporujú tlač FTP.
Časový limit komunikácie (sek.)	Zadajte hodnotu časového limitu pre komunikáciu FTP v rozsahu od 0 do 3600 sekúnd. Ak nepožadujete časový limit, zadajte hodnotu 0.

### Nastavenia SNMPv1/v2c

Položky	Nastavenie hodnoty a popis
Zapnúť SNMPv1/v2c	Túto možnosť vyberte, ak chcete povoliť SNMPv1/v2c.
Prístupové práva	Keď je povolené SNMPv1/v2c, vyberte prístupovú autoritu. Vyberte možnosť <b>Iba na čítanie</b> alebo <b>Čítať/zapisovať</b> .
Názov komunity (len na čítanie)	Zadajte znaky od 0 do 32 ASCII (0x20 až 0x7E).
Názov komunity (čítanie/zápis)	Zadajte znaky od 0 do 32 ASCII (0x20 až 0x7E).

### Nastavenia SNMPv3

Položky	Nastavenie hodnoty a popis
Zapnúť SNMPv3	SNMPv3 je povolené, keď je políčko začiarknuté.
Názov používateľa	Zadajte 1 až 32 znakov pomocou 1-bajtových znakov.
Nastavenia autentifikácie	

## Nastavenia rozšíreného zabezpečenia pre firmy

Položky		Nastavenie hodnoty a popis
	Algoritmus	Vyberte algoritmus pre overovanie protokolu SNMPv3.
	Heslo	Vyberte heslo pre overovanie protokolu SNMPv3. Zadajte 8 až 32 znakov v kódovaní ASCII (0x20–0x7E). Ak to neurčujete, nechajte prázdne.
	Potvrdiť heslo	Zadajte nastavené heslo, aby sa vykonalo jeho potvrdenie.
Nastavenia šifrovania		
	Algoritmus	Vyberte algoritmus pre šifrovanie protokolu SNMPv3.
	Heslo	Vyberte heslo pre šifrovanie protokolu SNMPv3. Zadajte 8 až 32 znakov v kódovaní ASCII (0x20–0x7E). Ak to neurčujete, nechajte prázdne.
	Potvrdiť heslo	Zadajte nastavené heslo, aby sa vykonalo jeho potvrdenie.
Názov kontextu		Zadajte najviac 32 znakov v kódovaní Unicode (UTF-8). Ak to neurčujete, nechajte prázdne. Počet znakov, ktoré možno zadať, sa líši v závislosti od jazyka.

## Šifrovaná komunikácia pomocou filtrovania IPsec/IP

### Čo je IPsec/IP Filtrovanie

Prenos údajov môžete pomocou funkcie IPsec/IP Filtering filtrovať podľa IP adries, služieb a portu. Kombináciou kritérií filtrovania môžete nakonfigurovať tlačiareň na akceptáciu alebo blokovanie určených klientov a údajov. Okrem toho môžete zlepšiť úroveň bezpečnosti používaním služby IPsec.

**Poznámka:**

Počítače so systémom Windows Vista alebo novším, prípadne systémom Windows Server 2008 alebo novším, podporujú funkciu IPsec.

### Konfigurácia predvolených zásad

Ak chcete filtrovať komunikáciu, nakonfigurujte predvolenú politiku. Predvolená politika sa vzťahuje na všetkých používateľov a skupiny pripájajúce sa k tlačiarňam. Ak chcete mať podrobnejšiu kontrolu nad používateľmi a používateľskými skupinami, nakonfigurujte skupinové politiky.

1. Otvorte aplikáciu Web Config a potom vyberte kartu **Zabezpečenie siete > IPsec/IP Filtrovanie > Základné**.
2. Zadajte hodnoty pre všetky položky.
3. Kliknite na položku **Ďalej**.  
Zobrazí sa potvrdzujúca správa.
4. Kliknite na položku **OK**.  
Tlačiareň je aktualizovaná.

## Nastavenia rozšíreného zabezpečenia pre firmy

### Súvisiace informácie

- ➔ „Otvorenie aplikácie Web Config” na strane 32
- ➔ „Položky nastavenia Predvolené zásady” na strane 164

## Položky nastavenia Predvolené zásady

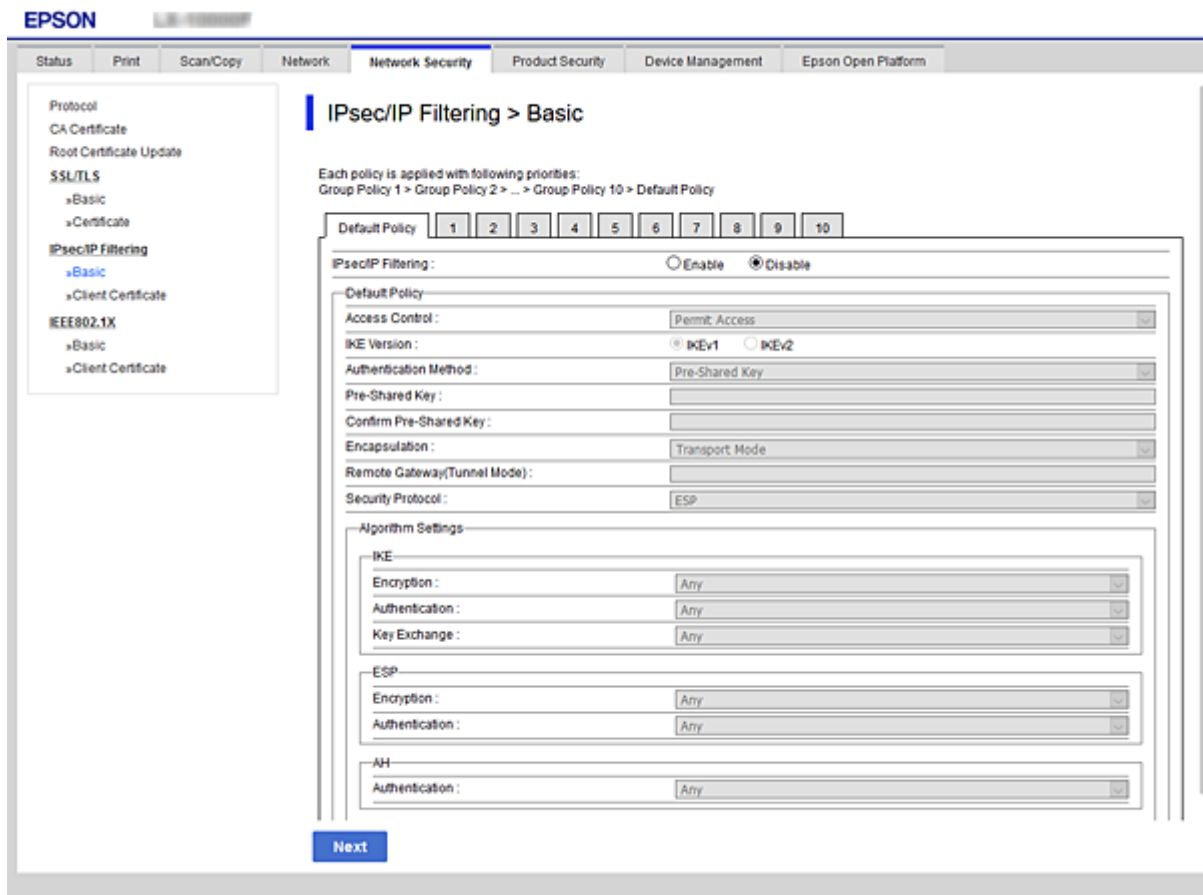

### Predvolené zásady

Položky	Nastavenia a vysvetlenie
IPsec/IP Filtrovanie	Môžete zapnúť alebo vypnúť funkciu filtrovania IPsec/IP.

### Kontrola prístupu

Nakonfigurujte metódu riadenia komunikácie prostredníctvom paketov IP.

Položky	Nastavenia a vysvetlenie
Povoliť prístup	Vybratím tejto možnosti povolíte, aby sa nakonfigurované pakety IP dostali do tlačiarne.
Odmietnuť prístup	Vybratím tejto možnosti zakážete, aby sa nakonfigurované pakety IP dostali do tlačiarne.
IPsec	Vybratím tejto možnosti povolíte, aby sa nakonfigurované pakety IPsec dostali do tlačiarne.

## Nastavenia rozšíreného zabezpečenia pre firmy

### Verzia IKE

Vyberte možnosť **IKEv1** alebo **IKEv2** pre **Verzia IKE**. Vyberte jednu z nich v závislosti od zariadenia, ku ktorému je tlačiareň pripojená.

#### IKEv1

Keď vyberiete možnosť **IKEv1** pre položku **Verzia IKE**, zobrazia sa nasledujúce položky.

Položky	Nastavenia a vysvetlenie
Spôsob overenia	Ak chcete vybrať možnosť <b>Certifikát</b> , musíte najskôr získať a naimportovať certifikát s podpisom CA.
Vopred zdieľaný kľúč	Ak vyberiete možnosť <b>Vopred zdieľaný kľúč</b> v položke <b>Spôsob overenia</b> , zadajte vopred zdieľaný kľúč dlhý 1 až 127 znakov.
Potvrdiť Vopred zdieľaný kľúč	Zadajte nakonfigurovaný kľúč, aby sa vykonalo jeho potvrdenie.

#### IKEv2

Položky	Nastavenia a vysvetlenie	
Lokálne	Spôsob overenia	Ak chcete vybrať možnosť <b>Certifikát</b> , musíte najskôr získať a naimportovať certifikát s podpisom CA.
	Typ ID	Ak vyberiete možnosť <b>Vopred zdieľaný kľúč</b> pre položku <b>Spôsob overenia</b> , vyberte typ ID pre tlačiareň.
	ID	Zadajte ID tlačiarne, ktoré zodpovedá typu identifikácie. Ako prvý znak nie je možné použiť „@“, „#“ a „=“. <b>Rozlišujúci názov:</b> zadajte znaky od 1 do 128, 1-bitový ASCII (0x20 až 0x7E). Je potrebné, aby obsahovalo znak „=“. <b>Adresa IP:</b> zadajte formát IPv4 alebo IPv6. <b>FQDN:</b> zadajte kombináciu 1 až 255 znakov. Môžete použiť znaky A – Z, a – z, 0 – 9 a bodku (.). <b>E-mailová adresa:</b> zadajte znaky od 1 do 128, 1-bitový ASCII (0x20 až 0x7E). Je potrebné, aby obsahovalo znak „@“. <b>ID kľúča:</b> zadajte znaky od 1 do 128, 1-bitový ASCII (0x20 až 0x7E).
	Vopred zdieľaný kľúč	Ak vyberiete možnosť <b>Vopred zdieľaný kľúč</b> v položke <b>Spôsob overenia</b> , zadajte vopred zdieľaný kľúč dlhý 1 až 127 znakov.
	Potvrdiť Vopred zdieľaný kľúč	Zadajte nakonfigurovaný kľúč, aby sa vykonalo jeho potvrdenie.

## Nastavenia rozšíreného zabezpečenia pre firmy

Položky		Nastavenia a vysvetlenie
Vzdialené	Spôsob overenia	Ak chcete vybrať možnosť <b>Certifikát</b> , musíte najskôr získať a naimportovať certifikát s podpisom CA.
	Typ ID	Ak vyberiete možnosť <b>Vopred zdieľaný kľúč</b> pre položku <b>Spôsob overenia</b> , vyberte typ ID pre zariadenie, ktoré chcete overiť.
	ID	Zadajte ID tlačiarne, ktoré zodpovedá typu identifikácie. Ako prvý znak nie je možné použiť „@“, „#“ a „=“. <b>Rozlišujúci názov:</b> zadajte znaky od 1 do 128, 1-bitový ASCII (0x20 až 0x7E). Je potrebné, aby obsahovalo znak „=“. <b>Adresa IP:</b> zadajte formát IPv4 alebo IPv6. <b>FQDN:</b> zadajte kombináciu 1 až 255 znakov. Môžete použiť znaky A – Z, a – z, 0 – 9 a bodku (.). <b>E-mailová adresa:</b> zadajte znaky od 1 do 128, 1-bitový ASCII (0x20 až 0x7E). Je potrebné, aby obsahovalo znak „@“. <b>ID kľúča:</b> zadajte znaky od 1 do 128, 1-bitový ASCII (0x20 až 0x7E).
	Vopred zdieľaný kľúč	Ak vyberiete možnosť <b>Vopred zdieľaný kľúč</b> v položke <b>Spôsob overenia</b> , zadajte vopred zdieľaný kľúč dlhý 1 až 127 znakov.
	Potvrdiť Vopred zdieľaný kľúč	Zadajte nakonfigurovaný kľúč, aby sa vykonalo jeho potvrdenie.

### Zapuzdrenie

Ak v položke **Kontrola prístupu** vyberiete možnosť **IPsec**, musíte nakonfigurovať režim zapuzdrovania.

Položky	Nastavenia a vysvetlenie
Režim transportu	Ak tlačiareň používate v iba rovnakej sieti LAN, vyberte túto možnosť. Pakety IP vrstvy 4 alebo vyššej sú šifrované.
Režim tunela	Ak používate tlačiareň v sieti s pripojením k internetu, ako je napríklad IPsec-VPN, vyberte túto možnosť. Hlavičky a údaje paketov IP sú šifrované. <b>Vzdialená brána (Režim tunela):</b> Ak vyberiete možnosť <b>Režim tunela</b> pre <b>Zapuzdrenie</b> , zadajte adresu brány dlhú 1 až 39 znakov.

### Protokol zabezpečenia

Ak v položke **IPsec** vyberiete možnosť **Kontrola prístupu**, vyberte niektorú možnosť.

Položky	Nastavenia a vysvetlenie
ESP	Túto položku vyberte na zabezpečenie integrity overovania a údajov a na šifrovanie údajov.
AH	Túto položku vyberte na zabezpečenie integrity overovania a údajov. Službu IPsec môžete používať, aj keď je šifrovanie údajov zakázané.

## Nastavenia rozšíreného zabezpečenia pre firmy

### ☐ Nastavenia algoritmu

Odporúča sa vybrať položku **Akýkoľvek** pre všetky nastavenia, alebo vybrať pre všetky nastavenia inú položku ako **Akýkoľvek**. Ak pre niektoré nastavenia vyberiete možnosť **Akýkoľvek** a pre ostatné nastavenia vyberiete inú možnosť než **Akýkoľvek**, zariadenie nemusí komunikovať. Závisí to od druhého zariadenia, ktoré chcete overiť.

Položky		Nastavenia a vysvetlenie
IKE	Šifrovanie	Vyberte algoritmus šifrovania pre IKE. Položky sa môžu líšiť v závislosti od verzie IKE.
	Overenie	Vyberte algoritmus overovania pre IKE.
	Výmena kľúčov	Vyberte algoritmus výmeny kľúča pre IKE. Položky sa môžu líšiť v závislosti od verzie IKE.
ESP	Šifrovanie	Vyberte algoritmus šifrovania pre ESP. To je k dispozícii, keď je možnosť <b>ESP</b> zvolená pre položku <b>Protokol zabezpečenia</b> .
	Overenie	Vyberte algoritmus overovania pre ESP. To je k dispozícii, keď je možnosť <b>ESP</b> zvolená pre položku <b>Protokol zabezpečenia</b> .
AH	Overenie	Vyberte algoritmus šifrovania pre AH. To je k dispozícii, keď je možnosť <b>AH</b> zvolená pre položku <b>Protokol zabezpečenia</b> .

### Súvisiace informácie

➔ [„Konfigurácia predvolených zásad” na strane 163](#)

## Konfigurácia zásad skupiny

Skupinová politika je jedno alebo viac pravidiel vzťahujúcich sa na používateľa alebo skupinu používateľov. Tlačiareň riadi pakety IP, ktoré zodpovedajú nakonfigurovaným zásadám. Pakety IP sa overujú v poradí skupinovej politiky 1 až 10 a potom predvolenej politiky.

1. Otvorte aplikáciu Web Config a potom vyberte kartu **Zabezpečenie siete > IPsec/IP Filtrovanie > Základné**.
2. Kliknite na očíslovanú kartu, ktorú chcete konfigurovať.
3. Zadajte hodnoty pre všetky položky.
4. Kliknite na položku **Ďalej**.  
Zobrazí sa potvrdzujúca správa.
5. Kliknite na položku **OK**.  
Tlačiareň je aktualizovaná.

### Súvisiace informácie

➔ [„Otvorenie aplikácie Web Config” na strane 32](#)

## Nastavenia rozšíreného zabezpečenia pre firmy

➔ „Položky nastavenia Zásady skupiny” na strane 168

### Položky nastavenia Zásady skupiny

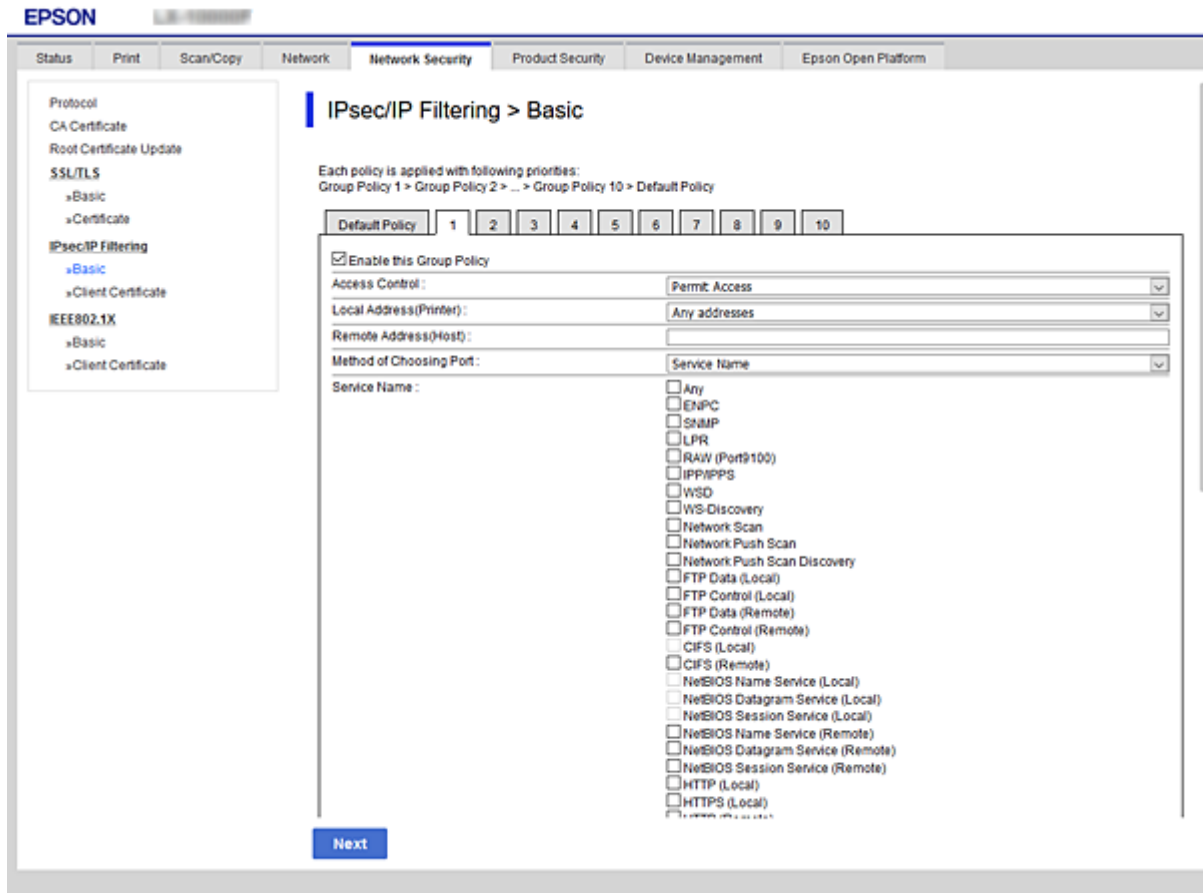

Položky	Nastavenia a vysvetlenie
Zapnúť tieto Zásady skupiny	Môžete zapnúť alebo vypnúť skupinovú politiku.

#### Kontrola prístupu

Nakonfigurujte metódu riadenia komunikácie prostredníctvom paketov IP.

Položky	Nastavenia a vysvetlenie
Povolit' prístup	Vybratím tejto možnosti povolíte, aby sa nakonfigurované pakety IP dostali do tlačiarne.
Odmietnuť prístup	Vybratím tejto možnosti zakážete, aby sa nakonfigurované pakety IP dostali do tlačiarne.
IPsec	Vybratím tejto možnosti povolíte, aby sa nakonfigurované pakety IPsec dostali do tlačiarne.

#### Lokálna adresa (tlačiareň)

Vyberte adresu IPv4 alebo IPv6, ktoré zodpovedajú vášmu sieťovému prostrediu. Ak je IP adresa priradená automaticky, môžete vybrať možnosť **Použiť automaticky získanú adresu IPv4**.



## Nastavenia rozšíreného zabezpečenia pre firmy

### Poznámka:

Ak je adresa IPv6 pridelená automaticky, pripojenie nemusí byť k dispozícii. Nakonfigurujte statickú adresu IPv6.

### Vzdialená adresa (hostiteľ)

Zadajte IP adresu na riadenie prístupu. IP adresa môže mať najviac 43 znakov. Ak nezadáte IP adresu, budú sa riadiť všetky adresy.

### Poznámka:

Ak je adresa IP pridelená automaticky (napríklad službou DHCP), pripojenie nemusí byť k dispozícii. Nakonfigurujte statickú adresu IP.

### Spôsob výberu portu

Vyberte spôsob určenia portov.

#### Názov služby

Ak v položke **Spôsob výberu portu** vyberiete možnosť **Názov služby**, vyberte niektorú možnosť.

#### Transportný protokol

Ak v položke **Číslo portu** vyberiete možnosť **Spôsob výberu portu**, musíte nakonfigurovať režim zapuzdrovania.

Položky	Nastavenia a vysvetlenie
Akýkoľvek protokol	Túto možnosť vyberte na riadenie všetkých typov protokolu.
TCP	Túto možnosť vyberte na riadenie údajov pri vysielaní typu unicast.
UDP	Túto možnosť vyberte na riadenie údajov pri vysielaní typu broadcast a multicast.
ICMPv4	Túto možnosť vyberte na riadenie príkazu ping.

#### Lokálny port

Ak vyberiete možnosť **Číslo portu** pre položku **Spôsob výberu portu** a ak vyberiete možnosť **TCP** alebo **UDP** pre položku **Transportný protokol**, zadajte čísla portov na riadenie prichádzajúcich paketov. Oddelíte ich čiarkami. Môžete zadať maximálne 10 čísel portov.

Príklad: 20,80,119,5220

Ak nezadáte číslo portu, budú sa riadiť všetky porty.

#### Vzdialený port

Ak vyberiete možnosť **Číslo portu** pre položku **Spôsob výberu portu** a ak vyberiete možnosť **TCP** alebo **UDP** pre položku **Transportný protokol**, zadajte čísla portov na riadenie odosielaných paketov. Oddelíte ich čiarkami. Môžete zadať maximálne 10 čísel portov.

Príklad: 25,80,143,5220

Ak nezadáte číslo portu, budú sa riadiť všetky porty.

### Verzia IKE

Vyberte možnosť **IKEv1** alebo **IKEv2** pre **Verzia IKE**. Vyberte jednu z nich v závislosti od zariadenia, ku ktorému je tlačiareň pripojená.

**Nastavenia rozšíreného zabezpečenia pre firmy** IKEv1

Keď vyberiete možnosť **IKEv1** pre položku **Verzia IKE**, zobrazia sa nasledujúce položky.

<b>Položky</b>	<b>Nastavenia a vysvetlenie</b>
Spôsob overenia	Ak v položke <b>IPsec</b> vyberiete možnosť <b>Kontrola prístupu</b> , vyberte niektorú možnosť. Pri predvolenej politike sa zvyčajne používa certifikát.
Vopred zdieľaný kľúč	Ak vyberiete možnosť <b>Vopred zdieľaný kľúč</b> v položke <b>Spôsob overenia</b> , zadajte vopred zdieľaný kľúč dlhý 1 až 127 znakov.
Potvrdiť Vopred zdieľaný kľúč	Zadajte nakonfigurovaný kľúč, aby sa vykonalo jeho potvrdenie.

## Nastavenia rozšíreného zabezpečenia pre firmy

## ❑ IKEv2

Položky		Nastavenia a vysvetlenie
Lokálne	Spôsob overenia	Ak v položke <b>IPsec</b> vyberiete možnosť <b>Kontrola prístupu</b> , vyberte niektorú možnosť. Pri predvolenej politike sa zvyčajne používa certifikát.
	Typ ID	Ak vyberiete možnosť <b>Vopred zdieľaný kľúč</b> pre položku <b>Spôsob overenia</b> , vyberte typ ID pre tlačiareň.
	ID	Zadajte ID tlačiarne, ktoré zodpovedá typu identifikácie. Ako prvý znak nie je možné použiť „@“, „#“ a „=“. <b>Rozlišujúci názov:</b> zadajte znaky od 1 do 128, 1-bitový ASCII (0x20 až 0x7E). Je potrebné, aby obsahovalo znak „=“. <b>Adresa IP:</b> zadajte formát IPv4 alebo IPv6. <b>FQDN:</b> zadajte kombináciu 1 až 255 znakov. Môžete použiť znaky A – Z, a – z, 0 – 9 a bodku (.). <b>E-mailová adresa:</b> zadajte znaky od 1 do 128, 1-bitový ASCII (0x20 až 0x7E). Je potrebné, aby obsahovalo znak „@“. <b>ID kľúča:</b> zadajte znaky od 1 do 128, 1-bitový ASCII (0x20 až 0x7E).
	Vopred zdieľaný kľúč	Ak vyberiete možnosť <b>Vopred zdieľaný kľúč</b> v položke <b>Spôsob overenia</b> , zadajte vopred zdieľaný kľúč dlhý 1 až 127 znakov.
	Potvrdiť Vopred zdieľaný kľúč	Zadajte nakonfigurovaný kľúč, aby sa vykonal jeho potvrdenie.
Vzdialené	Spôsob overenia	Ak v položke <b>IPsec</b> vyberiete možnosť <b>Kontrola prístupu</b> , vyberte niektorú možnosť. Pri predvolenej politike sa zvyčajne používa certifikát.
	Typ ID	Ak vyberiete možnosť <b>Vopred zdieľaný kľúč</b> pre položku <b>Spôsob overenia</b> , vyberte typ ID pre zariadenie, ktoré chcete overiť.
	ID	Zadajte ID tlačiarne, ktoré zodpovedá typu identifikácie. Ako prvý znak nie je možné použiť „@“, „#“ a „=“. <b>Rozlišujúci názov:</b> zadajte znaky od 1 do 128, 1-bitový ASCII (0x20 až 0x7E). Je potrebné, aby obsahovalo znak „=“. <b>Adresa IP:</b> zadajte formát IPv4 alebo IPv6. <b>FQDN:</b> zadajte kombináciu 1 až 255 znakov. Môžete použiť znaky A – Z, a – z, 0 – 9 a bodku (.). <b>E-mailová adresa:</b> zadajte znaky od 1 do 128, 1-bitový ASCII (0x20 až 0x7E). Je potrebné, aby obsahovalo znak „@“. <b>ID kľúča:</b> zadajte znaky od 1 do 128, 1-bitový ASCII (0x20 až 0x7E).
	Vopred zdieľaný kľúč	Ak vyberiete možnosť <b>Vopred zdieľaný kľúč</b> v položke <b>Spôsob overenia</b> , zadajte vopred zdieľaný kľúč dlhý 1 až 127 znakov.
	Potvrdiť Vopred zdieľaný kľúč	Zadajte nakonfigurovaný kľúč, aby sa vykonal jeho potvrdenie.

## Zapuzdrenie

Ak v položke **Kontrola prístupu** vyberiete možnosť **IPsec**, musíte nakonfigurovať režim zapuzdrovania.

## Nastavenia rozšíreného zabezpečenia pre firmy

Položky	Nastavenia a vysvetlenie
Režim transportu	Ak tlačiareň používate v iba rovnakej sieti LAN, vyberte túto možnosť. Pakety IP vrstvy 4 alebo vyššej sú šifrované.
Režim tunela	Ak používate tlačiareň v sieti s pripojením k internetu, ako je napríklad IPsec-VPN, vyberte túto možnosť. Hlavičky a údaje paketov IP sú šifrované.  <b>Vzdialená brána (Režim tunela):</b> Ak vyberiete možnosť <b>Režim tunela</b> pre <b>Zapuzdrenie</b> , zadajte adresu brány dlhú 1 až 39 znakov.

### Protokol zabezpečenia

Ak v položke **IPsec** vyberiete možnosť **Kontrola prístupu**, vyberte niektorú možnosť.

Položky	Nastavenia a vysvetlenie
ESP	Túto položku vyberte na zabezpečenie integrity overovania a údajov a na šifrovanie údajov.
AH	Túto položku vyberte na zabezpečenie integrity overovania a údajov. Službu IPsec môžete používať, aj keď je šifrovanie údajov zakázané.

### Nastavenia algoritmu

Odporúča sa vybrať položku **Akýkoľvek** pre všetky nastavenia, alebo vybrať pre všetky nastavenia inú položku ako **Akýkoľvek**. Ak pre niektoré nastavenia vyberiete možnosť **Akýkoľvek** a pre ostatné nastavenia vyberiete inú možnosť než **Akýkoľvek**, zariadenie nemusí komunikovať. Závisí to od druhého zariadenia, ktoré chcete overiť.

Položky	Nastavenia a vysvetlenie	
IKE	Šifrovanie	Vyberte algoritmus šifrovania pre IKE. Položky sa môžu líšiť v závislosti od verzie IKE.
	Overenie	Vyberte algoritmus overovania pre IKE.
	Výmena kľúčov	Vyberte algoritmus výmeny kľúča pre IKE. Položky sa môžu líšiť v závislosti od verzie IKE.
ESP	Šifrovanie	Vyberte algoritmus šifrovania pre ESP. To je k dispozícii, keď je možnosť <b>ESP</b> zvolená pre položku <b>Protokol zabezpečenia</b> .
	Overenie	Vyberte algoritmus overovania pre ESP. To je k dispozícii, keď je možnosť <b>ESP</b> zvolená pre položku <b>Protokol zabezpečenia</b> .
AH	Overenie	Vyberte algoritmus šifrovania pre AH. To je k dispozícii, keď je možnosť <b>AH</b> zvolená pre položku <b>Protokol zabezpečenia</b> .

### Súvisiace informácie

➔ „Konfigurácia zásad skupiny” na strane 167

➔ „Kombinácia položiek Lokálna adresa (tlačiareň) a Vzďialená adresa (hostiteľ) v nastavení Zásady skupiny” na strane 173

## Nastavenia rozšíreného zabezpečenia pre firmy

➔ „Odkazy na názvy služieb v Zásadách skupiny” na strane 173

## Kombinácia položiek Lokálna adresa (tlačiareň) a Vzdialená adresa (hostiteľ) v nastavení Zásady skupiny

		Nastavenie položky Lokálna adresa (tlačiareň)		
		IPv4	IPv6* <sup>2</sup>	Akékkoľvek adresy* <sup>3</sup>
<b>Nastavenie položky Vzdialená adresa (hostiteľ)</b>	IPv4* <sup>1</sup>	✓	–	✓
	IPv6* <sup>1*2</sup>	–	✓	✓
	Prázdne	✓	✓	✓

\*1Ak je v položke **Kontrola prístupu** vybraná možnosť **IPsec**, nemôžete zadať dĺžku prefixu.

\*2Ak je v položke **Kontrola prístupu** vybraná možnosť **IPsec**, môžete vybrať linkovú-lokálnu adresu (fe80::) ale skupinová politika bude vypnutá.

\*3Okrem linkových lokálnych adries IPv6.

## Odkazy na názvy služieb v Zásadách skupiny

### Poznámka:

Nedostupné služby sa zobrazujú, ale nedajú sa vybrať.

Názov služby	Typ protokolu	Číslo lokálneho portu	Číslo vzdialeného portu	Ovládané funkcie
Akýkoľvek	–	–	–	Všetky služby
ENPC	UDP	3289	Akýkoľvek port	Vyhľadávanie tlačiarne z aplikácií, ako je napríklad Epson Device Admin, a ovládača tlačiarne a ovládača skenera
SNMP	UDP	161	Akýkoľvek port	Získanie a nakonfigurovanie MIB z aplikácií, ako je napríklad Epson Device Admin, ovládač tlačiarne Epson a ovládač skenera Epson
LPR	TCP	515	Akýkoľvek port	Presmerovanie údajov LPR
RAW (Port9100)	TCP	9100	Akýkoľvek port	Presmerovanie údajov RAW
WSD	TCP	Akýkoľvek port	5357	Ovládanie WSD
WS-Discovery	UDP	3702	Akýkoľvek port	Vyhľadávanie tlačiarne z WSD
Network Scan	TCP	1865	Akýkoľvek port	Presmerovanie údajov skenovania z režimu Document Capture Pro
Network Push Scan	TCP	Akýkoľvek port	2968	Získanie informácií úlohy okamžitého skenovania z režimu Document Capture Pro

## Nastavenia rozšíreného zabezpečenia pre firmy

Názov služby	Typ protokolu	Číslo lokálneho portu	Číslo vzdialeného portu	Ovládané funkcie
Network Push Scan Discovery	UDP	2968	Akýkoľvek port	Vyhľadávanie počítača, keď sa vykonáva okamžité skenovanie z režimu Document Capture Pro
FTP údaje (lokálne)	TCP	20	Akýkoľvek port	Server FTP (presmerovania údajov tlače cez FTP)
Riadenie FTP (lokálne)	TCP	21	Akýkoľvek port	Server FTP (ovládanie tlače cez FTP)
FTP údaje (vzdialené)	TCP	Akýkoľvek port	20	Klient FTP (preposielanie údajov skenovania) Dá sa to však ovládať iba vtedy, ak server FTP využíva číslo vzdialeného portu 20.
Riadenie FTP (vzdialené)	TCP	Akýkoľvek port	21	Klient FTP (ovládanie preposielania údajov skenovania)
CIFS (lokálne)	TCP	445	Akýkoľvek port	Server CIFS (zdieľanie sieťového priečinka)
CIFS (vzdialené)	TCP	Akýkoľvek port	445	Klient CIFS (preposielanie údajov skenovania do priečinka)
NetBIOS Name Service (lokálne)	UDP	137	Akýkoľvek port	Server CIFS (zdieľanie sieťového priečinka)
NetBIOS Datagram Service (lokálne)	UDP	138	Akýkoľvek port	
NetBIOS Session Service (lokálne)	TCP	139	Akýkoľvek port	
NetBIOS Name Service (vzdialené)	UDP	Akýkoľvek port	137	Klient CIFS (preposielanie údajov skenovania do priečinka)
NetBIOS Datagram Service (vzdialené)	UDP	Akýkoľvek port	138	
NetBIOS Session Service (vzdialené)	TCP	Akýkoľvek port	139	
HTTP (lokálne)	TCP	80	Akýkoľvek port	Server HTTP(S) (presmerovanie údajov aplikácie Web Config a WSD)
HTTPS (lokálne)	TCP	443	Akýkoľvek port	
HTTP (vzdialené)	TCP	Akýkoľvek port	80	Klient HTTP(S) (komunikácia medzi aplikáciou Epson Connect alebo Google Cloud Print, aktualizácia firmvéru a aktualizácia koreňového certifikátu)
HTTPS (vzdialené)	TCP	Akýkoľvek port	443	

## Príklady konfigurácie funkcie IPsec/IP Filtrovanie

### Príjem iba paketov IPsec

Toto je príklad iba na konfiguráciu predvolených zásad.

#### Predvolené zásady:

- IPsec/IP Filtrovanie: Povolit'
- Kontrola prístupu: IPsec
- Spôsob overenia: Vopred zdieľaný kľúč
- Vopred zdieľaný kľúč: Zadajte max. 127 znakov.

#### Zásady skupiny:

Nekonfigurujte.

### Prijímanie tlačových údajov a nastavení tlačiarne

Tento príklad umožňuje komunikáciu tlačových údajov a konfigurácie tlačiarne z určených služieb.

#### Predvolené zásady:

- IPsec/IP Filtrovanie: Povolit'
- Kontrola prístupu: Odmietnuť prístup

#### Zásady skupiny:

- Zapnúť tieto Zásady skupiny: Začiarknite políčko.
- Kontrola prístupu: Povolit' prístup
- Vzdialená adresa (hostiteľ): Adresa IP klienta
- Spôsob výberu portu: Názov služby
- Názov služby: Začiarknite políčko ENPC, SNMP, HTTP (lokálne), HTTPS (lokálne) a RAW (Port9100).

### Prístup k prijímaniu iba z určenej adresy IP

V tomto príklade je prístup k tlačiarne povolený iba zo zadanej adresy IP.

#### Predvolené zásady:

- IPsec/IP Filtrovanie: Povolit'
- Kontrola prístupu: Odmietnuť prístup

#### Zásady skupiny:

- Zapnúť tieto Zásady skupiny: Začiarknite políčko.
- Kontrola prístupu: Povolit' prístup
- Vzdialená adresa (hostiteľ): Adresa IP klienta správcu

#### Poznámka:

Bez ohľadu na konfiguráciu zásad bude mať klient prístup k tlačiarne a bude ju môcť konfigurovať.

## Konfigurácia certifikátu pre Filtrovanie IPsec/IP

Nakonfigurujte klientsky certifikát pre Filtrovanie IPsec/IP. Keď ho nastavíte, môžete certifikát použiť ako spôsob overovania pre funkciu Filtrovanie IPsec/IP. Ak chcete nakonfigurovať certifikačnú autoritu, prejdite do **Certifikát CA**.

1. Otvorte aplikáciu Web Config a potom vyberte kartu **Zabezpečenie siete > IPsec/IP Filtrovanie > Certifikát klienta**.
2. Certifikát importujte v položke **Certifikát klienta**.

Ak ste už importovali certifikát, ktorý certifikačná autorita vydala v IEEE 802.1X alebo SSL/TLS, tento certifikát môžete skopírovať a používať vo funkcii Filtrovanie IPsec/IP. Ak chcete certifikát skopírovať, vyberte ho z položky **Kopírovať** z a potom kliknite na možnosť **Kopírovať**.

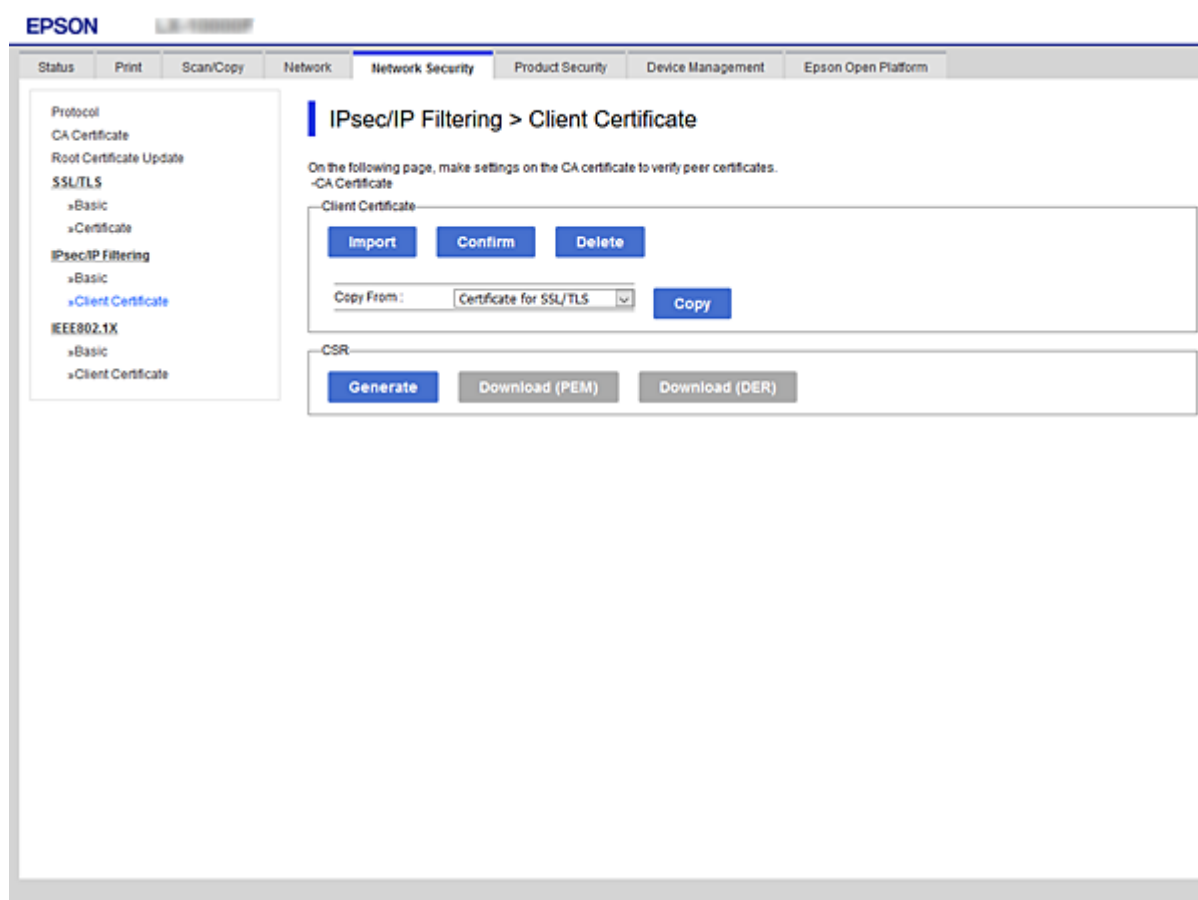

### Súvisiace informácie

- ➔ „Otvorenie aplikácie Web Config” na strane 32
- ➔ „Získanie certifikátu s podpisom CA” na strane 151



---

## Pripojenie tlačiarne k sieti IEEE802.1X

### Konfigurácia siete IEEE 802.1X

Keď nastavíte sieť IEEE 802.1X pre tlačiareň, môžete ju používať v sieti pripojenej k serveru RADIUS, prepínaču LAN s funkciou overovania alebo prístupovému bodu.

1. Otvorte aplikáciu Web Config a potom vyberte kartu **Zabezpečenie siete** > **IEEE802.1X** > **Základné**.

2. Zadajte hodnoty pre všetky položky.

Ak chcete používať tlačiareň v sieti Wi-Fi, kliknite na položku **Nastavenie bezdr. siete** a vyberte alebo zadajte SSID.

**Poznámka:**

*Môžete zdieľať nastavenia medzi sieťami Ethernet a Wi-Fi.*

3. Kliknite na položku **Ďalej**.

Zobrazí sa potvrdzujúca správa.

4. Kliknite na položku **OK**.

Tlačiareň je aktualizovaná.

### Súvisiace informácie

- ➔ „Otvorenie aplikácie Web Config” na strane 32
- ➔ „Položky nastavenia siete IEEE802.1X” na strane 178
- ➔ „Prístup k tlačiarne alebo ku skeneru nie je po konfigurácii funkcie IEEE 802.1X možný” na strane 184

## Nastavenia rozšíreného zabezpečenia pre firmy

## Položky nastavenia siete IEEE802.1X

Položky	Nastavenia a vysvetlenie					
IEEE802.1X (drôtová sieť LAN)	Nastavenia stránky ( <b>IEEE802.1X &gt; Základné</b> ) pre IEEE802.1X (káblová sieť LAN) môžete povoliť alebo zakázať.					
IEEE802.1X (Wi-Fi)	Zobrazený je stav pripojenia IEEE802.1X (Wi-Fi).					
Spôsob pripojenie	Zobrazuje sa spôsob pripojenia aktuálnej siete.					
Typ EAP	<p>Vyberte možnosť metódy overenia medzi tlačiarňou a serverom RADIUS.</p> <table border="1"> <tr> <td>EAP-TLS</td> <td rowspan="2">Treba získať a nainportovať certifikát s podpisom certifikačnej autority (CA).</td> </tr> <tr> <td>PEAP-TLS</td> </tr> <tr> <td>PEAP/MSCHAPv2</td> <td>Treba nakonfigurovať heslo.</td> </tr> </table>	EAP-TLS	Treba získať a nainportovať certifikát s podpisom certifikačnej autority (CA).	PEAP-TLS	PEAP/MSCHAPv2	Treba nakonfigurovať heslo.
EAP-TLS	Treba získať a nainportovať certifikát s podpisom certifikačnej autority (CA).					
PEAP-TLS						
PEAP/MSCHAPv2	Treba nakonfigurovať heslo.					
ID používateľa	Nastavte ID, ktoré sa použije na overenie servera RADIUS. Zadajte znaky od 1 do 128, 1-bitový ASCII (0x20 až 0x7E).					
Heslo	Nastavte heslo na overenie tlačiarne. Zadajte znaky od 1 do 128, 1-bitový ASCII (0x20 až 0x7E). Ak používate server Windows ako server RADIUS, môžete zadať až 127 znakov.					
Potvrdiť heslo	Zadajte nastavené heslo, aby sa vykonalo jeho potvrdenie.					

## Nastavenia rozšíreného zabezpečenia pre firmy

Položky	Nastavenia a vysvetlenie
ID servera	Môžete nakonfigurovať ID servera, ktorým sa overuje v rámci určeného servera RADIUS. Overovací modul overí, či je alebo nie je v poli subject/subjectAltName zadané ID servera, ktoré je odoslané zo server RADIUS. Zadajte znaky od 0 do 128, 1-bitový ASCII (0x20 až 0x7E).
Overenie certifikátu	Overenie certifikátu môžete nastaviť bez ohľadu na spôsob overovania. Certifikát importujte v položke <b>Certifikát CA</b> .
Anonymné meno	Ak vyberiete možnosť <b>PEAP-TLS</b> alebo <b>PEAP/MSCHAPv2</b> pre položku <b>Spôsob overenia</b> , vo fáze 1 overenia PEAP môžete namiesto ID používateľa nastaviť anonymné meno. Zadajte znaky od 0 do 128, 1-bitový ASCII (0x20 až 0x7E).
Sila šifrovania	Môžete vybrať jednu z nasledujúcich možností.
	Vysoký AES256/3DES
	Stredný AES256/3DES/AES128/RC4

### Súvisiace informácie

➔ „Konfigurácia siete IEEE 802.1X” na strane 177

## Konfigurácia certifikátu pre sieť IEEE 802.1X

Nakonfigurujte certifikát klienta pre IEEE802.1X. Keď to nastavíte, môžete **EAP-TLS** a **PEAP-TLS** použiť ako spôsob overovania v sieti IEEE 802.1X. Ak chcete nakonfigurovať certifikačnú autoritu, prejdite do **Certifikát CA**.

1. Otvorte aplikáciu Web Config a potom vyberte kartu **Zabezpečenie siete > IEEE802.1X > Certifikát klienta**.

## Nastavenia rozšíreného zabezpečenia pre firmy

### 2. Certifikát zadajte v položke **Certifikát klienta**.

Ak chcete, aby certifikačná autorita vydala certifikát, môžete ho skopírovať. Ak chcete certifikát skopírovať, vyberte ho z položky **Kopírovať z** a potom kliknite na možnosť **Kopírovať**.

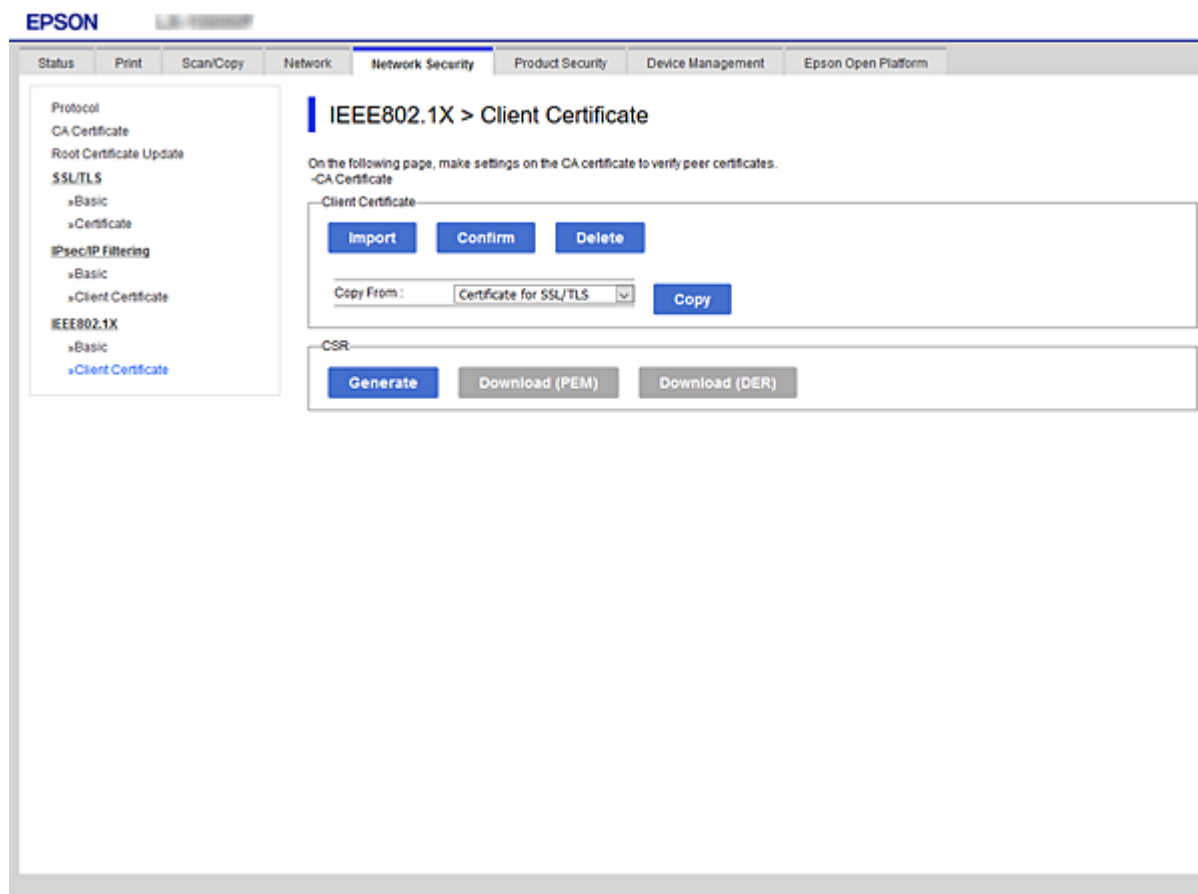

### Súvisiace informácie

- ➔ „Otvorenie aplikácie Web Config” na strane 32
- ➔ „Získanie a import certifikátu s podpisom certifikačnej autority (CA)” na strane 151

## Kontrola stavu siete IEEE802.1X

Stav siete IEEE802.1X môžete skontrolovať vytlačением hárku stavu siete. Ďalšie informácie o tlači hárku stavu siete nájdete v dokumentácii k tlačiarni.

ID stavu	Stav IEEE802.1X
Disable	Funkcia IEEE802.1X je vypnutá.
EAP Success	Overenie IEEE802.1X bolo úspešné a sieťové pripojenie je k dispozícii.
Authenticating	Overenie IEEE802.1X sa nedokončilo.
Config Error	Overenie zlyhalo, pretože nie je nastavené ID používateľa.
Client Certificate Error	Overenie zlyhalo, pretože certifikát klienta je neaktuálny.

## Nastavenia rozšíreného zabezpečenia pre firmy

ID stavu	Stav IEEE802.1X
Timeout Error	Overenie zlyhalo, pretože server RADIUS alebo overovač neodpovedá.
User ID Error	Overenie zlyhalo, pretože ID používateľa tlačiarne alebo certifikačný protokol je nesprávny.
Server ID Error	Overenie zlyhalo, pretože ID servera v certifikáte servera a ID servera sa nezhoduje.
Server Certificate Error	Overenie zlyhalo, pretože v certifikáte servera sa vyskytujú nasledujúce chyby. <ul style="list-style-type: none"> <li><input type="checkbox"/> Certifikát servera je neaktuálny.</li> <li><input type="checkbox"/> Reťazec certifikátu servera je nesprávny.</li> </ul>
CA Certificate Error	Overenie zlyhalo, pretože v certifikáte CA sa vyskytujú nasledujúce chyby. <ul style="list-style-type: none"> <li><input type="checkbox"/> Zadaný certifikát CA je nesprávny.</li> <li><input type="checkbox"/> Nie je nainportovaný správny certifikát CA.</li> <li><input type="checkbox"/> Certifikát CA je neaktuálny.</li> </ul>
EAP Failure	Overenie zlyhalo, pretože v nastaveniach tlačiarne sa vyskytujú nasledujúce chyby. <ul style="list-style-type: none"> <li><input type="checkbox"/> Ak je položka <b>Typ EAP</b> nastavená na možnosť <b>EAP-TLS</b> alebo <b>PEAP-TLS</b>, certifikát klienta je nesprávny alebo sa v ňom vyskytujú určité problémy.</li> <li><input type="checkbox"/> Ak je položka <b>Typ EAP</b> nastavená na možnosť <b>PEAP/MSCHAPv2</b>, ID používateľa alebo heslo je nesprávne.</li> </ul>

## Riešenie problémov pre rozšírené zabezpečenie

### Obnovenie nastavení zabezpečenia

Keď nastavíte prostredie s vysokým zabezpečením, ako je napríklad filtrovanie IPsec/IP alebo IEEE802.1X, možno sa nebude dať komunikovať so zariadeniami kvôli nesprávnym nastaveniam alebo problémom so zariadením alebo serverom. V takom prípade obnovte nastavenia zabezpečenia, aby bolo možné znova vytvoriť nastavenia, prípadne dočasne používať.

### Vypnutie funkcie zabezpečenia pomocou ovládacieho panela

Pomocou ovládacieho panela tlačiarne môžete vypnúť funkciu filtrovania IPsec/IP alebo IEEE 802.1X.

1. Vyberte položky **Nastav.** > **Všeobecné nastavenia** > **Nastavenia siete**.
2. Vyberte možnosť **Rozšírené**.
3. Vyberte spomedzi nasledujúcich položiek tie, ktoré chcete vypnúť.
  - Zak. IPsec/ IP Filtrovanie**
  - Zakázať IEEE802.1X**
4. Na obrazovke potvrdenia vyberte možnosť **Pokračovať**.

## Nastavenia rozšíreného zabezpečenia pre firmy

5. Keď sa zobrazí hlásenie o dokončení, vyberte položku **Zatvoriť**.  
Ak nevyberiete položku **Zatvoriť**, po určitom čase sa obrazovka automaticky zatvorí.

## Problémy pri používaní funkcií bezpečnosti siete

### Zabudnutý vopred zdieľaný kľúč

#### Znova nakonfigurujte vopred zdieľaný kľúč.

Ak chcete kľúč zmeniť, otvorte aplikáciu Web Config a vyberte kartu **Zabezpečenie siete > IPsec/IP Filtrovanie > Základné > Predvolené zásady** alebo **Zásady skupiny**.

Keď zmeníte vopred zdieľaný kľúč, nakonfigurujte vopred zdieľaný kľúč pre počítače.

#### Súvisiace informácie

➔ [„Otvorenie aplikácie Web Config” na strane 32](#)

### Nie je možné komunikovať prostredníctvom komunikácie IPsec

#### Je určený algoritmus, ktorý tlačiareň alebo počítač nepodporujú.

Tlačiareň podporuje nasledujúce algoritmy. Skontrolujte nastavenia počítača.

Bezpečnostné metódy	Algoritmy
Algoritmus šifrovania IKE	AES-CBC-128, AES-CBC-192, AES-CBC-256, AES-GCM-128*, AES-GCM-192*, AES-GCM-256*, 3DES
Algoritmus overovania IKE	SHA-1, SHA-256, SHA-384, SHA-512, MD5
Algoritmus výmeny kľúča IKE	Skupina DH 1, Skupina DH 2, Skupina DH 5, Skupina DH 14, Skupina DH 15, Skupina DH 16, Skupina DH 17, Skupina DH 18, Skupina DH 19, Skupina DH 20, Skupina DH 21, Skupina DH 22, Skupina DH 23, Skupina DH 24, Skupina DH 25, Skupina DH 26, Skupina DH 27*, Skupina DH 28*, Skupina DH 29*, Skupina DH 30*
Algoritmus šifrovania ESP	AES-CBC-128, AES-CBC-192, AES-CBC-256, AES-GCM-128, AES-GCM-192, AES-GCM-256, 3DES
Algoritmus overovania ESP	SHA-1, SHA-256, SHA-384, SHA-512, MD5
Algoritmus overovania AH	SHA-1, SHA-256, SHA-384, SHA-512, MD5

\* k dispozícii len pre IKEv2

#### Súvisiace informácie

➔ [„Šifrovaná komunikácia pomocou filtrovania IPsec/IP” na strane 163](#)

## Náhle nie je možné komunikovať

### IP adresa tlačiarne sa zmenila, prípadne sa nedá použiť.

Keď sa IP adresa zaregistrovaná v lokálnej adrese položky Zásady skupiny zmenila, prípadne sa nedá použiť, komunikácia IPsec nie je možná. Vypnite službu IPsec pomocou ovládacieho panela tlačiarne.

Ak je protokol DHCP zastaraný, reštartovalo sa alebo je zastaraná adresa IPv6, prípadne nebola zistená, IP adresa zaregistrovaná v aplikácii Web Config pre tlačiareň sa nemusí nájsť (**Zabezpečenie siete > IPsec/IP Filtrovanie > Základné > Zásady skupiny > Lokálna adresa (tlačiareň)**).

Použite statickú adresu IP.

### IP adresa počítača sa zmenila, prípadne sa nedá použiť.

Keď sa IP adresa zaregistrovaná vo vzdialenej adrese položky Zásady skupiny zmenila, prípadne sa nedá použiť, komunikácia IPsec nie je možná.

Vypnite službu IPsec pomocou ovládacieho panela tlačiarne.

Ak je protokol DHCP zastaraný, reštartovalo sa alebo je zastaraná adresa IPv6, prípadne nebola zistená, IP adresa zaregistrovaná v aplikácii Web Config pre tlačiareň sa nemusí nájsť (**Zabezpečenie siete > IPsec/IP Filtrovanie > Základné > Zásady skupiny > Vzdialená adresa (hostiteľ)**).

Použite statickú adresu IP.

### Súvisiace informácie

- ➔ [„Otvorenie aplikácie Web Config” na strane 32](#)
- ➔ [„Šifrovaná komunikácia pomocou filtrovania IPsec/IP” na strane 163](#)

## Nie je možné vytvoriť zabezpečený tlačový port IPP

### Nie je určený správny certifikát servera pre komunikáciu SSL/TLS.

Ak zadaný certifikát nie je správny, vytvorenie portu môže zlyhať. Skontrolujte, či používate správny certifikát.

### Certifikát CA nie je naimportovaný do počítača používajúceho tlačiareň.

Ak certifikát CA nie je do daného počítača naimportovaný, vytvorenie portu môže zlyhať. Skontrolujte, či je naimportovaný certifikát CA.

### Súvisiace informácie

- ➔ [„Šifrovaná komunikácia pomocou filtrovania IPsec/IP” na strane 163](#)

## Po konfigurácii funkcie IPsec/IP Filtering sa nedá pripojiť

### Nastavenia funkcie IPsec/IP Filtering sú nesprávne.

Položky IPsec/IP Filtering zablokujte z ovládacieho panela tlačiarne. Pripojte tlačiareň a počítač a IPsec/IP Filtering znova nastavte.

## Nastavenia rozšíreného zabezpečenia pre firmy

### Súvisiace informácie

➔ „Šifrovaná komunikácia pomocou filtrovania IPsec/IP” na strane 163

## Prístup k tlačiarni alebo ku skeneru nie je po konfigurácii funkcie IEEE 802.1X možný

### Nastavenia IEEE 802.1X sú nesprávne.

Z ovládacieho panela tlačiarne vypnite funkciu IEEE 802.1X a Wi-Fi. Pripojte tlačiareň k počítaču a potom znova nakonfigurujte funkciu IEEE 802.1X.

### Súvisiace informácie

➔ „Konfigurácia siete IEEE 802.1X” na strane 177

## Problémy s používaním digitálneho certifikátu

### Nedá sa importovať CA-podpísaný Certifikát

#### CA-podpísaný Certifikát a údaje CSR sa nezhodujú.

Ak CA-podpísaný Certifikát a CSR nemajú rovnaké údaje, CSR nie je možné naimportovať. Skontrolujte nasledujúce body:

- Pokúšate sa naimportovať certifikát do zariadenia, ktoré nemá rovnaké údaje?  
Skontrolujte údaje v žiadosti CSR a potom naimportujte certifikát do zariadenia, ktoré má rovnaké údaje.
- Prepísali ste žiadosť CSR uloženú do počítača po jej odoslaní certifikačnej autorite?  
Získajte certifikát s podpisom CA znova s použitím tejto žiadosti CSR.

#### CA-podpísaný Certifikát je väčší než 5 kB.

CA-podpísaný Certifikát väčší ako 5 kB nie je možné naimportovať.

#### Heslo na import certifikátu je nesprávne.

Zadajte správne heslo. Ak ste zabudli heslo, nemôžete certifikát naimportovať. Znova získajte CA-podpísaný Certifikát.

### Súvisiace informácie

➔ „Import certifikátu s podpisom CA” na strane 153

## Nie je možné aktualizovať certifikát s vlastným podpisom

### Položka Všeobecný názov nebola zadaná.

Položku Všeobecný názov je potrebné zadať.



## Nastavenia rozšíreného zabezpečenia pre firmy

### V položke **Všeobecný názov** boli zadané nepodporované znaky.

Zadajte 1 až 128 znakov vo formáte IPv4, IPv6, názvu hostiteľa alebo FQDN v kódovaní ASCII (0x20 – 0x7E).

### Položka **Common Name** obsahuje čiarku alebo medzeru.

Ak obsahuje čiarku, položka **Všeobecný názov** sa na danom mieste rozdelí. Ak sa pred alebo za čiarkou nachádza iba medzera, vyskytne sa chyba.

### Súvisiace informácie

➔ „Aktualizácia certifikátu s vlastným podpisom” na strane 157

## Nie je možné vytvoriť žiadosť CSR

### Položka **Všeobecný názov** nebola zadaná.

Položku **Všeobecný názov** je potrebné zadať.

### V položkách **Všeobecný názov**, **Organizácia**, **Organizačná jednotka**, **Lokalita** a **Štát/Provincia** boli zadané nepodporované znaky.

Zadajte znaky vo formáte IPv4, IPv6, názvu hostiteľa alebo FQDN v kódovaní ASCII (0x20 – 0x7E).

### Položka **Všeobecný názov** obsahuje čiarku alebo medzeru.

Ak obsahuje čiarku, položka **Všeobecný názov** sa na danom mieste rozdelí. Ak sa pred alebo za čiarkou nachádza iba medzera, vyskytne sa chyba.

### Súvisiace informácie

➔ „Získanie certifikátu s podpisom CA” na strane 151

## Zobrazuje sa upozornenie týkajúce sa digitálneho certifikátu

Správy	Príčina/riešenie
Zadajte Certifikát servera.	<p><b>Príčina:</b> Nevybrali ste súbor na import.</p> <p><b>Riešenie:</b> Vyberte súbor a kliknite na položku <b>Importovať</b>.</p>
Certifikát CA 1 nie je zadaný.	<p><b>Príčina:</b> Certifikát CA 1 nie je zadaný a je zadaný iba certifikát CA 2.</p> <p><b>Riešenie:</b> Naimportujte najskôr certifikát CA 1.</p>
Neplatná hodnota zadaná nižšie.	<p><b>Príčina:</b> Cesta k súboru alebo heslo obsahuje nepodporované znaky.</p> <p><b>Riešenie:</b> Skontrolujte, či sú v položke správne zadané znaky.</p>

## Nastavenia rozšíreného zabezpečenia pre firmy

Správy	Príčina/riešenie
Neplatný dátum a čas.	<p><b>Príčina:</b> Nie je nastavený dátum a čas tlačiarne.</p> <p><b>Riešenie:</b> Nastavte dátum a čas pomocou aplikácie Web Config, EpsonNet Config, prípadne na ovládacom paneli tlačiarne.</p>
Neplatné heslo.	<p><b>Príčina:</b> Heslo nastavené pre certifikát CA a zadané heslo sa nezhodujú.</p> <p><b>Riešenie:</b> Zadajte správne heslo.</p>
Neplatný súbor.	<p><b>Príčina:</b> Neimportujete súbor certifikátu vo formáte X509.</p> <p><b>Riešenie:</b> Skontrolujte, či ste vybrali správny certifikát odoslaný dôveryhodnou certifikačnou autoritou.</p>
	<p><b>Príčina:</b> Naimportovaný súbor je priveľký. Maximálna veľkosť súboru je 5 kB.</p> <p><b>Riešenie:</b> Ak ste vybrali správny súbor, certifikát môže byť poškodený alebo falošný.</p>
	<p><b>Príčina:</b> Reťazec nachádzajúci sa v certifikáte je neplatný.</p> <p><b>Riešenie:</b> Ďalšie informácie o certifikáte nájdete na webovej lokalite certifikačnej autority.</p>
Nemožno použiť Certifikáty servera, ktoré obsahujú viac než tri Certifikáty CA.	<p><b>Príčina:</b> Súbor certifikátu vo formáte PKCS#12 obsahuje viac ako 3 certifikáty CA.</p> <p><b>Riešenie:</b> Naimportujte každý certifikát pomocou konverzie z formátu PKCS#12 do formátu PEM alebo naimportujte súbor certifikátu vo formáte PKCS#12, ktorý obsahuje max. 2 certifikáty.</p>
Platnosť certifikátu uplynula. Skontrolujte, či je certifikát platný alebo skontrolujte dátum a čas na tlačiarňi.	<p><b>Príčina:</b> Certifikát je neaktuálny.</p> <p><b>Riešenie:</b></p> <ul style="list-style-type: none"> <li><input type="checkbox"/> Ak je certifikát neaktuálny, získajte a naimportujte nový certifikát.</li> <li><input type="checkbox"/> Ak certifikát nie je neaktuálny, skontrolujte, či je správne nastavený dátum a čas tlačiarne.</li> </ul>

## Nastavenia rozšíreného zabezpečenia pre firmy

Správy	Príčina/riešenie
Vyžaduje sa súkromný kľúč.	<p><b>Príčina:</b> Certifikát nie je spárovaný so súkromným kľúčom.</p> <p><b>Riešenie:</b></p> <ul style="list-style-type: none"> <li><input type="checkbox"/> Ak je certifikát vo formáte PEM/DER a bol získaný na základe žiadosti CSR pomocou počítača, zadajte súbor súkromného kľúča.</li> <li><input type="checkbox"/> Ak je certifikát vo formáte PKCS#12 a bol získaný na základe žiadosti CSR pomocou počítača, vytvorte súbor obsahujúci súkromný kľúč.</li> </ul> <hr/> <p><b>Príčina:</b> Znova ste nainportovali certifikát PEM/DER získaný na základe žiadosti CSR pomocou aplikácie Web Config.</p> <p><b>Riešenie:</b> Ak je certifikát vo formáte PEM/DER a bol získaný na základe žiadosti CSR pomocou aplikácie Web Config, môžete ho nainportovať iba raz.</p>
Nastavenie zlyhalo.	<p><b>Príčina:</b> Nie je možné dokončiť konfiguráciu, pretože komunikácia medzi tlačiarňou a počítačom zlyhala alebo súbor nie je možné prečítať kvôli chybám.</p> <p><b>Riešenie:</b> Po kontrole zadaného súboru a komunikácie nainportujte súbor znova.</p>

### Súvisiace informácie

➔ „O digitálnom certifikáte” na strane 150

## Omylom odstránený certifikát s podpisom CA

### Nie je žiadny záložný súbor pre certifikát s podpisom CA.

Ak máte záložný súbor, nainportujte certifikát znova.

Ak ste certifikát získali prostredníctvom žiadosti CSR vytvorenej v aplikácii Web Config, odstránený certifikát nemôžete znova nainportovať. Vytvorte žiadosť CSR a získajte nový certifikát.

### Súvisiace informácie

➔ „Odstránenie certifikátu s podpisom CA” na strane 155

➔ „Import certifikátu s podpisom CA” na strane 153