



WorkForce Enterprise

WF-M20590 Series

Gebruikershandleiding

Bevat informatie over algemeen gebruik van de printer, onderhoud, probleemoplossing en productspecificaties.

Inhoudsopgave

Over de handleidingen

| | |
|---|---|
| Introductie tot de handleidingen. | 6 |
| Informatie zoeken in de handleiding. | 6 |
| Markeringen en symbolen. | 8 |
| Beschrijvingen die in deze handleiding worden gebruikt. | 8 |
| Referenties voor besturingssystemen. | 8 |
| Belangrijke informatie. | 9 |

Belangrijke veiligheidsinstructies

| | |
|--|----|
| De printer instellen. | 10 |
| De printer gebruiken. | 11 |
| Omgaan met verbruiksproducten. | 12 |
| Uw persoonlijke gegevens beschermen. | 12 |
| Europese printermodellen afvoeren. | 12 |

Basisprincipes van printer

| | |
|---|----|
| Namen en functies van onderdelen. | 14 |
| De stroom in- of uitschakelen. | 17 |
| Bedieningspaneel. | 19 |
| Onderdeelnamen bedieningspaneel. | 19 |
| Touchscreenbewerkingen. | 20 |
| Configuratie van het startscherm. | 21 |
| Configuratie van het menuscherm. | 22 |
| Toegangsbeheer en aanmelden. | 23 |

De printer voorbereiden

| | |
|---|----|
| Contactpersonen beheren. | 24 |
| Contactpersonen opslaan. | 24 |
| Contactgroepen opslaan. | 25 |
| Veelgebruikte contacten registreren. | 25 |
| Contacten registreren op een computer. | 26 |
| Een back-op maken van contacten maken met een computer. | 26 |
| Een favoriete instelling registreren. | 26 |
| Registreren. | 26 |
| Gebruiken. | 27 |
| Een sneltoets toevoegen aan het startscherm. | 27 |
| Papier laden. | 27 |
| Beschikbare papiertypen en capaciteiten. | 27 |
| Niet-beschikbaar papier. | 30 |
| Papierafhandeling. | 30 |
| Papieropslag. | 31 |
| Papier laden. | 31 |

| | |
|---|----|
| Het papiertype instellen. | 33 |
| Originelen plaatsen. | 33 |
| Originelen op de ADF plaatsen. | 34 |
| Originelen op de Scannerglasplaat plaatsen. | 35 |
| Het originele formaat automatisch detecteren. | 36 |
| Een extern USB-apparaat plaatsen. | 37 |
| Een extern USB-apparaat plaatsen en verwijderen. | 37 |
| Menuopties voor Instel. | 37 |
| Menuopties voor Basisinstellingen in Algemene instellingen. | 37 |
| Menuopties voor Printerinstellingen in Algemene instellingen. | 39 |
| Menuopties voor Netwerkinstellingen in Algemene instellingen. | 43 |
| Menuopties voor Webservice-instellingen in Algemene instellingen. | 44 |
| Menuopties voor Scaninstellingen in Algemene instellingen. | 45 |
| Menuopties voor Systeembeheer in Algemene instellingen. | 45 |
| Menuoptie voor Afdrukteller. | 45 |
| Menuoptie voor Voorraadstatus. | 45 |
| Menuopties voor Onderhoud. | 45 |
| Menuoptie voor Taal/Language. | 46 |
| Menuopties voor Printerstatus/afdrukken. | 46 |
| Menuopties voor Contacten-beheer. | 46 |
| Menuopties voor Gebruikersinstellingen. | 47 |
| Menuoptie voor Authenticatiesysteem. | 47 |
| Stroom besparen. | 47 |
| Energie besparen – Bedieningspaneel. | 47 |

Kopiëren

| | |
|---|----|
| Kopiëren. | 49 |
| Normaal kopiëren. | 49 |
| Dubbelzijdig kopiëren. | 50 |
| Meerdere originelen kopiëren naar één vel papier. | 50 |
| Elke set kopieën stapelen door deze 90 graden te draaien of door ze te verschuiven. | 51 |
| Menuopties voor kopiëren. | 52 |
| Basisinstellingen Menuopties voor kopiëren. | 52 |
| Geavanceerde menuopties voor kopiëren. | 54 |

Scannen

| | |
|---|----|
| Scannen via het bedieningspaneel. | 57 |
|---|----|

Inhoudsopgave

| | |
|---|----|
| De gescande afbeelding opslaan naar een gedeelte van een FTP-server. | 58 |
| Scannen naar e-mailbericht. | 65 |
| Scannen met instellingen die zijn geconfigureerd op de computer (Document Capture Pro). | 68 |
| Scannen naar een geheugenapparaat. | 72 |
| Scannen naar de cloud. | 74 |
| Scannen via WSD. | 76 |
| Scannen vanaf een computer. | 78 |
| Gebruikers verifiëren in Epson Scan 2 wanneer Toegangsbeheer is ingeschakeld. | 78 |
| Scannen met Epson Scan 2. | 79 |
| Scannen met smart-apparaten. | 82 |
| Epson iPrint installeren. | 82 |
| Scannen met Epson iPrint. | 82 |
| Scannen door smart-apparaten voor de N-markering te houden. | 83 |

Afdrukken

| | |
|---|-----|
| Bestanden afdrukken vanaf een geheugenapparaat. | 85 |
| JPEG-bestanden afdrukken vanaf een geheugenapparaat. | 85 |
| PDF- of TIFF-bestanden afdrukken vanaf een geheugenapparaat. | 86 |
| Menuopties voor Geheugenapp. | 86 |
| Afdrukken vanuit het printerstuurprogramma in Windows. | 89 |
| Het printerstuurprogramma openen. | 90 |
| Basisprincipes voor afdrukken. | 90 |
| Dubbelzijdig afdrukken. | 92 |
| Meerdere pagina's op één vel afdrukken. | 93 |
| Afdrukken en op paginavolgorde stapelen (Afdrukken in omgekeerde volgorde). | 93 |
| Een verkleind of vergroot document afdrukken. | 94 |
| Elke set kopieën stapelen door deze 90 graden te draaien of door ze te verschuiven. | 95 |
| Scheidingsvellen invoegen. | 96 |
| Gegevens voor afdrukken opslaan in het printergeheugen. | 96 |
| Een afbeelding vergroot afdrukken op meerdere vellen (een poster maken). | 97 |
| Afdrukken met een kop- en voettekst. | 103 |
| Een watermerk afdrukken. | 104 |
| Met een wachtwoord beschermde bestanden afdrukken. | 105 |
| Meerdere bestanden tegelijkertijd afdrukken. | 105 |
| De afdruktoon aanpassen. | 106 |
| Dunne lijnen benadrukken tijdens het afdrukken. | 107 |
| Duidelijke streepjescodes afdrukken. | 107 |

| | |
|---|-----|
| Afdrukken annuleren. | 108 |
| Menuopties voor het printerstuurprogramma. | 108 |
| Afdrukken vanuit het PostScript-printerstuurprogramma in Windows. | 112 |
| Een optioneel apparaat gebruiken met een PostScript-printerstuurprogramma. | 113 |
| Menuopties voor het PostScript-printerstuurprogramma. | 114 |
| Afdrukken annuleren. | 116 |
| Afdrukken vanuit het printerstuurprogramma in Mac OS. | 116 |
| Basisprincipes voor afdrukken. | 116 |
| Dubbelzijdig afdrukken. | 118 |
| Meerdere pagina's op één vel afdrukken. | 119 |
| Afdrukken en op paginavolgorde stapelen (Afdrukken in omgekeerde volgorde). | 119 |
| Een verkleind of vergroot document afdrukken | 120 |
| Elke set kopieën stapelen door deze 90 graden te draaien of door ze te verschuiven. | 121 |
| Afdrukken annuleren. | 121 |
| Menuopties voor het printerstuurprogramma. | 121 |
| Bedieningsinstellingen voor Mac OS-printerdriver configureren. | 123 |
| Afdrukken vanuit het PostScript-printerstuurprogramma in Mac OS. | 124 |
| Een optioneel apparaat gebruiken met een PostScript-printerstuurprogramma. | 125 |
| Menuopties voor het PostScript-printerstuurprogramma. | 125 |
| Afdrukken annuleren. | 127 |
| Afdrukken met Smart Devices. | 127 |
| Epson iPrint gebruiken. | 127 |
| Actieve taken of taken in de afdrukwachtrij annuleren. | 130 |

Opties

| | |
|---|-----|
| Typen en codes voor optionele items. | 131 |
| Printerinstellingen bij gebruik van de Finisher Unit. | 131 |
| Papier uitvoeren en nieten met de Finisher Unit. | 131 |
| Het handnietapparaat gebruiken. | 132 |
| De Paper Cassette Lock gebruiken. | 134 |

Verbruiksartikelen

| | |
|---|-----|
| Inktcartridge. | 135 |
| Voorzorgsmaatregelen voor inktcartridges. | 135 |
| Codes van de cartridges. | 136 |
| Vervangingsmethode inktcartridge. | 137 |
| Het inktpeil controleren. | 137 |

Inhoudsopgave

| | |
|---|-----|
| Onderhoudscassette. | 137 |
| Vorzorgsmaatregelen voor de onderhoudscassette. | 137 |
| Onderhoudscassettecode. | 138 |
| De onderhoudsset vervangen. | 138 |
| De beschikbare ruimte in de onderhoudsset controleren. | 139 |
| Staple Cartridge. | 139 |
| Vervangen van Staple Cartridge. | 139 |

Netwerkservice en softwareinformatie

| | |
|---|-----|
| Toepassing voor het scannen van documenten en afbeeldingen (Epson Scan 2). | 142 |
| De netwerkscanner toevoegen. | 142 |
| Toepassing voor configureren van scannen vanaf de computer (Document Capture Pro). | 143 |
| Toepassing voor het configureren van printerbewerkingen (Web Config). | 144 |
| Webconfiguratie uitvoeren op een webbrowser. | 144 |
| Web Config uitvoeren op Windows. | 145 |
| Web Config uitvoeren op Mac OS. | 145 |
| Hulpprogramma's voor software-updates (Software Updater). | 145 |
| De meest recente toepassingen installeren. | 146 |
| Een PostScript printerdriver installeren. | 147 |
| Een PostScript-printerstuurprogramma installeren — Windows. | 147 |
| Een PostScript-printerstuurprogramma installeren — Mac OS. | 148 |
| De Epson Universal-printerdriver installeren (uitsluitend voor Windows). | 148 |
| Toepassingen verwijderen. | 149 |
| Toepassingen verwijderen — Windows. | 149 |
| Toepassingen verwijderen — Mac OS. | 150 |
| Afdrukken via een netwerkservice. | 150 |

Onderhoud

| | |
|--|-----|
| De printer reinigen. | 152 |
| De Veiligheidsschakelaar controleren. | 153 |
| Verstopte spuitkanaaltjes controleren. | 155 |

Problemen oplossen

| | |
|--|-----|
| Beschrijvingen op het scherm. | 157 |
| Vastgelopen papier verwijderen. | 158 |
| Papier loopt vaak vast. | 159 |
| Papier vertoont vlekken of is gekrast. | 159 |

| | |
|--|-----|
| Berichten op het lcd-scherm bekijken. | 160 |
| Foutcode in het statusmenu. | 161 |
| Kopieerproblemen. | 165 |
| Kan niet kopiëren. | 165 |
| Problemen met de kopieer kwaliteit. | 166 |
| Kan niet kopiëren zoals verwacht. | 167 |
| Scanproblemen. | 167 |
| Kan niet beginnen met scannen. | 167 |
| Problemen met gescande afbeeldingen. | 168 |
| Kan geen gescande afbeeldingen opslaan naar de gedeelde map. | 171 |
| Andere scanproblemen. | 176 |
| Afdrukproblemen. | 176 |
| Kan niet afdrukken vanaf een computer. | 176 |
| Kan niet afdrukken vanaf een iPhone of iPad. | 177 |
| Het afdrukken is gepauzeerd. | 178 |
| Afdrukproblemen. | 178 |
| Overige afdrukproblemen. | 180 |
| Problemen met de PostScript printerdriver. | 181 |
| Problemen met optionele items. | 181 |
| De Finisher Unit en High Capacity Tray worden niet herkend. | 181 |
| Papier wordt niet uitgevoerd naar de Finisher Unit. | 182 |
| Sleutel voor Paper Cassette Lock verloren. | 183 |
| Overige afdrukproblemen. | 183 |
| U ziet strepen. | 183 |
| De stroom wordt niet in-/uitgeschakeld. | 183 |
| Het bedieningspaneel wordt donker. | 183 |
| Lichte elektrische schok wanneer u de printer aanraakt. | 183 |
| Het apparaat maakt veel geluid tijdens het uitvoeren van bewerkingen. | 183 |
| Datum en tijd zijn verkeerd. | 184 |
| Het externe geheugen wordt niet herkend. | 184 |
| Kan geen gegevens opslaan in het externe geheugen. | 184 |
| Wachtwoord vergeten. | 184 |
| Dubbelzijdig afdrukken gaat langzaam. | 184 |
| Het bedieningspaneel reageert niet. | 185 |

Bijlage

| | |
|------------------------------------|-----|
| Technische specificaties. | 186 |
| Printer specificaties. | 186 |
| Scannerspecificaties. | 186 |
| Interface-specificaties. | 187 |
| Lijst met netwerkfuncties. | 187 |
| Wi-Fi-specificaties. | 189 |
| Ethernet-specificaties. | 189 |

Inhoudsopgave

| | |
|---|-----|
| Beveiligingsprotocol. | 190 |
| Compatibiliteit met PostScript-niveau 3. | 190 |
| Ondersteunde services van derden. | 190 |
| Specificaties van extern USB-apparaat. | 190 |
| Ondersteunde gegevensspecificaties. | 191 |
| Dimensies. | 191 |
| Elektrische specificaties. | 192 |
| Omgevingspecificaties. | 193 |
| Systeemvereisten. | 193 |
| Specificaties optionele producten. | 194 |
| Specificatie Finisher Unit. | 194 |
| Specificatie Finisher Bridge Unit. | 194 |
| Specificatie High Capacity Tray. | 195 |
| Informatie m.b.t. lettertypes. | 195 |
| Beschikbare lettertypes voor PostScript. | 195 |
| Beschikbare lettertypes voor PCL (URW). | 196 |
| Lijst met symboolreeksen. | 198 |
| Regelgevingsinformatie. | 201 |
| Normen en goedkeuringen. | 201 |
| De Duitse blauwe engel. | 202 |
| Beperkingen op het kopiëren. | 202 |
| Hulp vragen. | 203 |
| Technische ondersteuning (website). | 203 |
| Contact opnemen met de klantenservice van Epson. | 203 |
| Copyright. | 210 |
| Handelsmerken. | 210 |

Over de handleidingen

Introductie tot de handleidingen

De volgende handleidingen worden met het product meegeleverd.

- Belangrijke veiligheidsvoorschriften (gedrukte handleiding)
Bevat instructies om dit product veilig te gebruiken. Lees de instructies voordat u het product gebruikt.
- Basishandleiding (gedrukte handleiding)
Bevat informatie over de basisinhoud van dit product, het voorbereiden van de software en het aansluiten op een computer.
- Gebruikershandleiding (digitale handleiding)
Bevat informatie over algemeen gebruik van de printer, onderhoud, probleemoplossing en productspecificaties.
- Beheerdershandleiding (digitale handleiding)
Geeft informatie aan netwerkbeheerders over het beheer en de printerinstellingen.

De meest recente handleidingen en nuttige informatie in elke taal zijn beschikbaar op de website.

<http://epson.sn/>

De meest recente versies zijn ook als volgt beschikbaar.

- Gedrukte handleiding
Ga naar de ondersteuningssite van Epson Europe (<http://www.epson.eu/Support>) of de wereldwijde ondersteuningssite van Epson (<http://support.epson.net/>).
- Digitale handleiding
Start EPSON Software Updater op uw computer. EPSON Software Updater controleert of er updates beschikbaar zijn voor Epson-softwaretoepassingen en digitale handleidingen en laat u vervolgens de meest recente versie downloaden.

Gerelateerde informatie

➔ [“Hulpprogramma's voor software-updates \(Software Updater\)” op pagina 145](#)

Informatie zoeken in de handleiding

In de PDF-handleiding kunt u naar informatie zoeken via een zoekwoord, of direct naar een bepaald gedeelte gaan met behulp van de bladwijzers. U kunt ook alleen de pagina's afdrukken die u nodig hebt. Dit gedeelte bevat uitleg over het gebruik van een PDF-handleiding die in Adobe Reader X is geopend op de computer.

Over de handleidingen

Zoeken met een zoekwoord

Klik op **Bewerken** > **Geavanceerd zoeken**. Voer in het zoekvenster het zoekwoord (tekst) in voor de informatie die u zoekt en klik vervolgens op **Zoeken**. Zoekresultaten worden weergegeven in een lijst. Klik op een van de weergegeven zoekresultaten om naar de betreffende pagina te gaan.

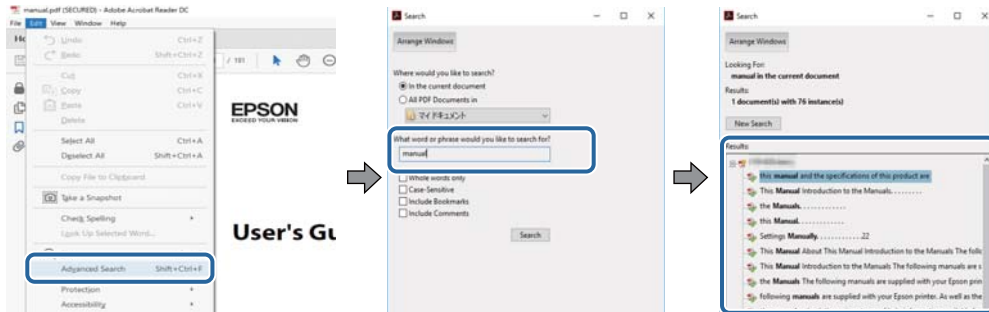

Direct naar informatie gaan via bladwijzers

Klik op een titel om naar de betreffende pagina te gaan. Klik op en bekijk de onderliggende titels in dat gedeelte. Voer de volgende bewerking uit op het toetsenbord als u wilt terugkeren naar de vorige pagina.

- Windows: houd de **Alt**-toets ingedrukt en druk op **←**.
- Mac OS: houd de command-toets ingedrukt en druk op **←**.

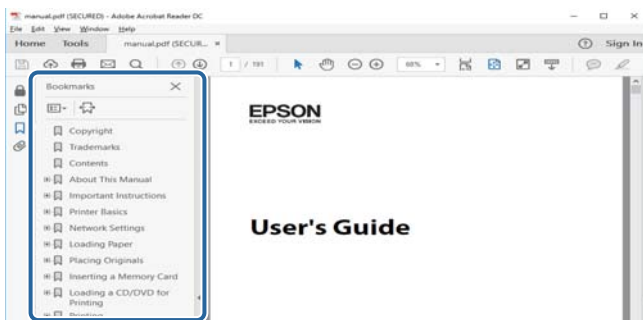

Alleen pagina's afdrukken die u nodig hebt

U kunt alleen de pagina's die u nodig hebt extraheren en afdrukken. Klik op **Afdrukken** in het menu **Bestand** en geef in **Pagina's** bij **Pagina's die moeten worden afgedrukt** de pagina's op die u wilt afdrukken.

- Als u een paginareeks wilt opgeven, voert u tussen de begin- eindpagina een afbreekstreepje in.
Voorbeeld: 20-25
- Als u niet-openvolgende pagina's wilt opgeven, scheidt u de pagina's met komma's.
Voorbeeld: 5, 10, 15

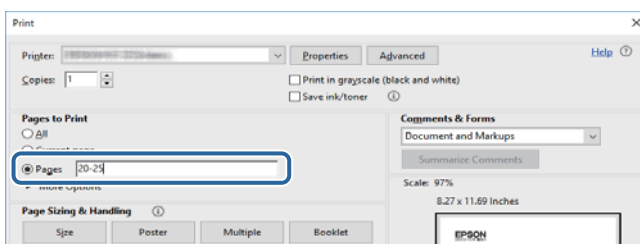

Markeringen en symbolen

**Let op:**

Instructies die nauwkeurig moeten worden gevolgd om lichamelijk letsel te voorkomen.

**Belangrijk:**

Instructies die moeten worden nageleefd om schade aan de apparatuur te voorkomen.

Opmerking:

Biedt aanvullende en referentie-informatie.

Gerelateerde informatie

➔ Koppelingen naar gerelateerde gedeelten.

Beschrijvingen die in deze handleiding worden gebruikt

- Schermafbeeldingen kunnen variëren, afhankelijk van de computeromgeving (zoals het besturingssysteem of de instellingen).
- Schermen en procedures waarnaar in deze handleiding wordt verwezen, zijn van Windows 10 of OS X El Capitan, tenzij anders aangegeven.
- Schermen en menu-items op het bedieningspaneel kunnen variëren, afhankelijk van de instellingen en situaties.

Referenties voor besturingssystemen

Windows

In deze handleiding verwijzen termen als "Windows 10", "Windows 8.1", "Windows 8", "Windows 7", "Windows Vista", "Windows XP", "Windows Server 2019", "Windows Server 2016", "Windows Server 2012 R2", "Windows Server 2012", "Windows Server 2008 R2", "Windows Server 2008", "Windows Server 2003 R2" en "Windows Server 2003" naar de volgende besturingssystemen. Bovendien wordt "Windows" gebruikt om alle versies ervan aan te duiden.

- Microsoft® Windows® 10 besturingssysteem
- Microsoft® Windows® 8.1 besturingssysteem
- Microsoft® Windows® 8 besturingssysteem
- Microsoft® Windows® 7 besturingssysteem
- Microsoft® Windows Vista® besturingssysteem
- Microsoft® Windows® XP besturingssysteem
- Microsoft® Windows® XP Professional x64 Edition besturingssysteem
- Microsoft® Windows Server® 2019 besturingssysteem

Over de handleidingen

- Microsoft® Windows Server® 2016 besturingssysteem
- Microsoft® Windows Server® 2012 R2 besturingssysteem
- Microsoft® Windows Server® 2012 besturingssysteem
- Microsoft® Windows Server® 2008 R2 besturingssysteem
- Microsoft® Windows Server® 2008 besturingssysteem
- Microsoft® Windows Server® 2003 R2 besturingssysteem
- Microsoft® Windows Server® 2003 besturingssysteem

Mac OS

In deze handleiding wordt "Mac OS" gebruikt om te verwijzen naar macOS Mojave, macOS High Sierra, macOS Sierra, OS X El Capitan, OS X Yosemite, OS X Mavericks, OS X Mountain Lion, Mac OS X v10.7.x en Mac OS X v10.6.8.

Belangrijke informatie

- Het zonder toestemming kopiëren van de gehele of gedeeltelijke inhoud van deze handleiding, is verboden.
- De inhoud van deze handleiding kan zonder voorafgaande mededeling worden gewijzigd.
- De specificaties en verschijningsvorm van dit product kan in de toekomst zonder voorafgaande mededeling worden gewijzigd in het kader van productverbetering.
- Als u vragen hebt over, fouten vindt of omschrijvingen mist in deze handleidingen, neemt u contact op met Epson-ondersteuning.
- Epson kan niet verantwoordelijk worden gehouden voor enige schade die voortvloeit uit bewerkingen die in deze handleiding worden uitgevoerd.
- Epson kan niet verantwoordelijk worden gehouden voor enige schade die voortvloeit uit het volgen van de instructies in de handleiding, of voor enige schade die wordt veroorzaakt door reparaties of modificaties die worden uitgevoerd door anderen dan Epson of een gecertificeerd Epson-monteur.

Belangrijke veiligheidsinstructies

Lees en volg deze instructies om deze printer veilig te gebruiken. Bewaar deze handleiding voor latere raadplegingen. Let ook op alle waarschuwingen en instructies die op de printer staan.

Sommige van de symbolen die worden gebruikt op de printer zijn bedoeld om de veiligheid en het juiste gebruik van de printer te garanderen. Ga naar de volgende website voor de betekenis van de symbolen.

<http://support.epson.net/symbols>

De printer instellen

- Verplaats de printer niet alleen.
- Plaats of bewaar de printer niet buiten en zorg ervoor dat de printer niet wordt blootgesteld aan vuil, stof, water of hittebronnen. Vermijd plaatsen die onderhevig zijn aan schokken, trillingen, hoge temperaturen of luchtvochtigheid.
- Plaats de printer op een vlakke, stabiele ondergrond die groter is dan de printer zelf. De printer werkt niet goed als deze scheef staat.
- Vermijd plaatsen met grote schommelingen in temperatuur en luchtvochtigheid. Houd de printer ook uit de buurt van direct zonlicht, fel licht of warmtebronnen.
- Blokkeer de openingen in de behuizing van de printer niet en dek deze niet af.
- Laat voldoende ruimte vrij boven de printer om de ADF-eenheid (eenheid voor automatische papierinvoer) volledig te kunnen openen.
- Laat voldoende ruimte vrij aan de voor- en linkerzijde van de printer om te kunnen afdrukken en onderhoud te kunnen uitvoeren.
- Zorg ervoor dat het netsnoer voldoet aan de relevante plaatselijke veiligheidsnormen. Gebruik alleen het netsnoer dat bij dit product is geleverd. Gebruik van een ander netsnoer kan leiden tot brand of een elektrische schok. Het netsnoer van dit product is alleen bestemd voor gebruik met dit product. Gebruik met een ander apparaat kan leiden tot brand of een elektrische schok.
- Gebruik alleen het type stroombron dat staat vermeld op het etiket op de printer.
- Zet het apparaat in de buurt van een stopcontact waar u de stekker gemakkelijk uit het stopcontact kunt halen.
- Gebruik geen stopcontacten in dezelfde groep als kopieerapparaten, airconditioners of andere apparaten die regelmatig worden in- en uitgeschakeld.
- Gebruik geen stopcontacten die met een wandschakelaar of een automatische timer kunnen worden in- en uitgeschakeld.
- Plaats het hele computersysteem uit de buurt van apparaten die elektromagnetische storing kunnen veroorzaken, zoals luidsprekers of basisstations van draadloze telefoons.
- Plaats het netsnoer zodanig dat geen slijtage, inkepingen, rafels, plooiën en knikken kunnen optreden. Plaats geen voorwerpen op het netsnoer en plaats het netsnoer zodanig dat niemand erop kan stappen. Let er vooral op dat snoeren mooi recht blijven aan de uiteinden en de punten waar deze de transformator in- en uitgaan.
- Als u een verlengsnoer gebruikt voor de printer, mag de totale stroombelasting in ampère van alle aangesloten apparaten niet hoger zijn dan de maximale belasting voor het verlengsnoer. Zorg er bovendien voor dat het totaal van de ampèrewaarden van alle apparaten die zijn aangesloten op het stopcontact, niet hoger is dan de maximumwaarde die is toegestaan voor het stopcontact.

Belangrijke veiligheidsinstructies

- Als u de printer in Duitsland gebruikt, moet u rekening houden met het volgende: de installatie van het gebouw moet beschikken over een stroomonderbreker van 10 of 16 A om de printer te beschermen tegen kortsluiting en stroompieken.

De printer gebruiken

- Haal het netsnoer, de stekker, de printer, de scanner of de accessoires nooit uit elkaar en probeer deze onderdelen nooit zelf te wijzigen of te repareren, tenzij zoals uitdrukkelijk staat beschreven in de handleiding van het apparaat.
- Trek in de volgende gevallen de stekker uit het stopcontact en laat het onderhoud aan een onderhoudstechnicus over:
Als het netsnoer of de stekker beschadigd is, als er vloeistof in de printer is gekomen, als de printer is gevallen of als de behuizing beschadigd is, als de printer niet normaal werkt of als er een duidelijke wijziging in de prestaties optreedt. Wijzig geen instellingen als hiervoor in de gebruiksaanwijzing geen instructies worden gegeven.
- Zorg ervoor dat u geen vloeistoffen op de printer morst en pak de printer niet met natte handen vast.
- Neem contact op met uw leverancier als het lcd-scherm beschadigd is. Als u vloeistof uit het scherm op uw handen krijgt, was ze dan grondig met water en zeep. Als u vloeistof uit het scherm in uw ogen krijgt, moet u uw ogen onmiddellijk uitspoelen met water. Raadpleeg onmiddellijk een arts als u ondanks grondig spoelen problemen krijgt met uw ogen of nog steeds ongemak ondervindt.
- Raak de onderdelen in de printer alleen aan wanneer dit in de instructies wordt aangegeven.
- Raak de gebieden in de printer en bij de optionele items waarnaar de waarschuwingslabels verwijzen, niet aan.
- Vermijd het gebruik van de telefoon tijdens onweer. Er bestaat een minieme kans op elektrische schokken door bliksem.
- Gebruik voor het melden van een gaslek geen telefoon in de directe omgeving van het lek.
- Let bij het aansluiten van de printer op een computer of ander apparaat op de juiste richting van de stekkers van de kabel. Elke stekker kan maar op een manier op het apparaat worden aangesloten. Wanneer u een stekker op een verkeerde manier in het apparaat steekt, kunnen beide apparaten die via de kabel met elkaar zijn verbonden beschadigd raken.
- Steek geen voorwerpen door de openingen in de printer.
- Steek uw hand niet in de printer tijdens het afdrukken.
- Gebruik geen spuitbussen met ontvlambare stoffen in of in de buurt van de printer. Dit kan brand veroorzaken.
- Let op dat uw vingers niet bekneld raken wanneer u deksels, lades of cassettes opent of wanneer u in de printer werkzaamheden uitvoert.
- Let erop dat u nooit te hard op de scannerglasplaat drukt wanneer u er een origineel op legt.
- Zet de printer altijd uit met de knop . Trek de stekker niet uit het stopcontact en schakel de stroomonderbreker niet uit zolang het aan-/uitlampje nog knippert.
- Als u de printer gedurende langere tijd niet gebruikt, neem dan de stekker uit het stopcontact.
- Leun niet tegen en zit niet op de printer. Plaats geen zware voorwerpen op de printer.
- Als de printer in gebruik is, moeten de stelschroeven van de printer vergrendeld zijn.
- Verplaats de printer niet wanneer de stelschroeven vergrendeld zijn.

Omgaan met verbruiksproducten

- Wees voorzichtig met gebruikte cartridges. Er kan inkt rond de inkttoevoer kleven.
 - Als u inkt op uw huid krijgt, wast u de plek grondig met water en zeep.
 - Als u inkt in uw ogen krijgt, spoelt u uw ogen onmiddellijk uit met water. Raadpleeg onmiddellijk een arts als u ondanks grondig spoelen problemen krijgt met uw ogen of nog steeds ongemak ondervindt.
 - Als er inkt in uw mond terecht komt, raadpleegt u onmiddellijk een arts.
- Haal de cartridge of onderhoudscassette niet uit elkaar. Er kan inkt in uw ogen of op uw huid komen.
- Schud de cartridge niet te hard. Hierdoor kan deze inkt gaan lekken.
- Houd de cartridge en de onderhoudscassette buiten het bereik van kinderen.
- Laat de rand van het papier niet langs uw huid vegen. De rand kan scherp zijn en u kunt zich hieraan snijden.

Gerelateerde informatie

- ➔ [“Voorzorgsmaatregelen voor inktcartridges” op pagina 135](#)
- ➔ [“Voorzorgsmaatregelen voor de onderhoudscassette” op pagina 137](#)

Uw persoonlijke gegevens beschermen

Als u de printer aan iemand anders geeft of wilt weggooien, wordt aangeraden alle persoonlijke gegevens in het geheugen van de printer te wissen door de menu's op het bedieningspaneel als volgt te selecteren.

- Instel. > Algemene instellingen > Systeembeheer > Standaardinst. herstellen > Alle gegevens en instellingen wissen**
- Instel. > Algemene instellingen > Systeembeheer > Instellingen wissen HDD > Alle geheugen wissen > Hoge snelheid or Overschrijven**
Gegevens op de HDD kunnen volledig worden gewist met **Hoge snelheid** of **Overschrijven**. Met de functie **Overschrijven** wist u ongeldige gegevens in het geheugen die meer tijd kosten om te worden verwerkt.
- Instel. > Algemene instellingen > Systeembeheer > Gegevens intern geh.wissen > PDL-lettertype, macro en werkgebied**

Europese printermodellen afvoeren

Er zit een batterij in de printer.

Het symbool van een doorgekruiste vuilcontainer op het product geeft aan dat dit product en de bijbehorende batterijen niet samen met het huisvuil mogen worden weggegooid. Om mogelijke schade aan het milieu of de gezondheid door ongecontroleerde afvalverwijdering te voorkomen, moeten dit product en de batterijen van andere afvalstromen worden gescheiden, zodat deze op een milieuvriendelijke manier kunnen worden gerecycled. Neem voor meer informatie over inleverpunten contact op met uw gemeente of de winkel waar u dit product hebt gekocht. De chemische symbolen Pb, Cd en Hg geven aan of deze metalen in de batterij zijn gebruikt.

Deze informatie is alleen van toepassing op klanten in de Europese Unie, volgens Richtlijn 2006/66/EG VAN HET EUROPEES PARLEMENT EN DE RAAD VAN 6 september 2006 inzake batterijen en accu's, alsook afgedankte batterijen en accu's en tot intrekking van Richtlijn 91/157/EEG en wetgeving tot omzetting en implementatie ervan

Belangrijke veiligheidsinstructies

in de verschillende nationale rechtsstelsels, en op klanten in landen in Europa, het Midden-Oosten en Afrika (EMEA) waar gelijkwaardige voorschriften zijn geïmplementeerd.

Neem voor informatie over het recyclen van uw product in andere landen contact op met de lokale overheid.



Basisprincipes van printer

Namen en functies van onderdelen

Voorkant/rechterkant

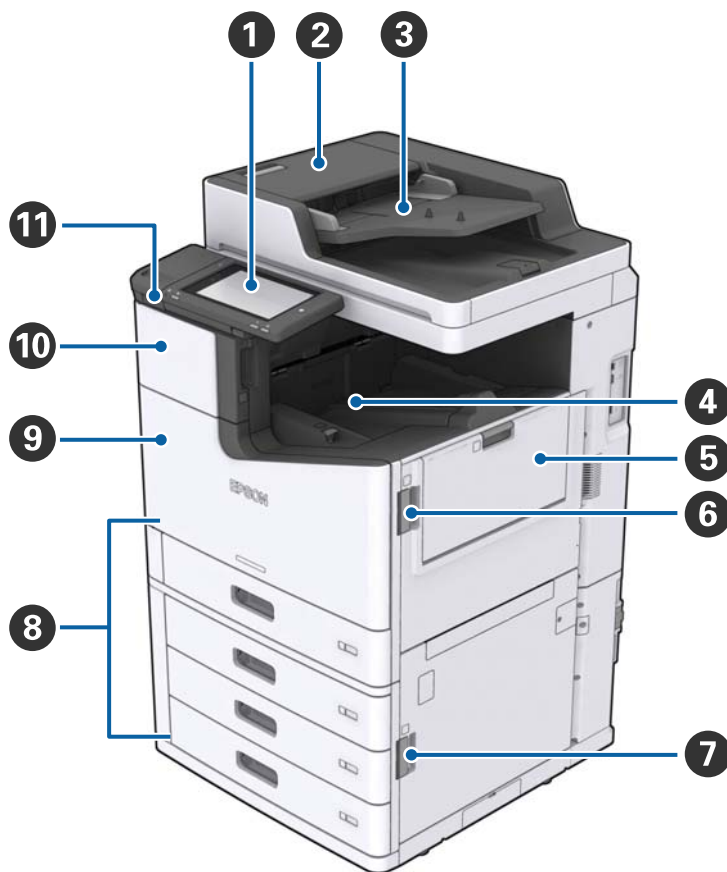

| | | |
|---|--|--|
| 1 | Bedieningspaneel | Hiermee kunt u instellingen configureren en bewerkingen uitvoeren op de printer. Hier wordt tevens de printerstatus weergegeven. |
| 2 | ADF-afdekking (F) | Open deze afdekking wanneer papier is vastgelopen in de ADF (automatische documentinvoer). |
| 3 | ADF (automatische documentinvoer) | Apparaat waarmee documenten automatisch worden ingevoerd. |
| 4 | Lade bedrukte zijde omlaag | Bevat de afdrukken. |
| 5 | MP-lade | Laadt het papier. U kunt alle papiertypen laden (dik papier en enveloppen) die in de printer kunnen worden gebruikt. |
| 6 | Klep (J) | Open wanneer papier is vastgelopen. |
| 7 | Klep (E) | Open wanneer papier is vastgelopen. |
| 8 | Papiercassette 1, 2, 3, 4 (C1, C2, C3, C4) | Laadt het papier. |

Basisprincipes van printer

| | | |
|----|----------------------------------|--|
| 9 | Voorkap (L) | Open wanneer papier is vastgelopen of wanneer u de onderhoudsset wilt vervangen. |
| 10 | Inkcartridgedeksel (A) | Openen wanneer u de inkcartridge wilt vervangen. |
| 11 | USB-poort voor externe interface | Voor aansluiting van geheugenapparaten. |

Voorkant/linkerkant

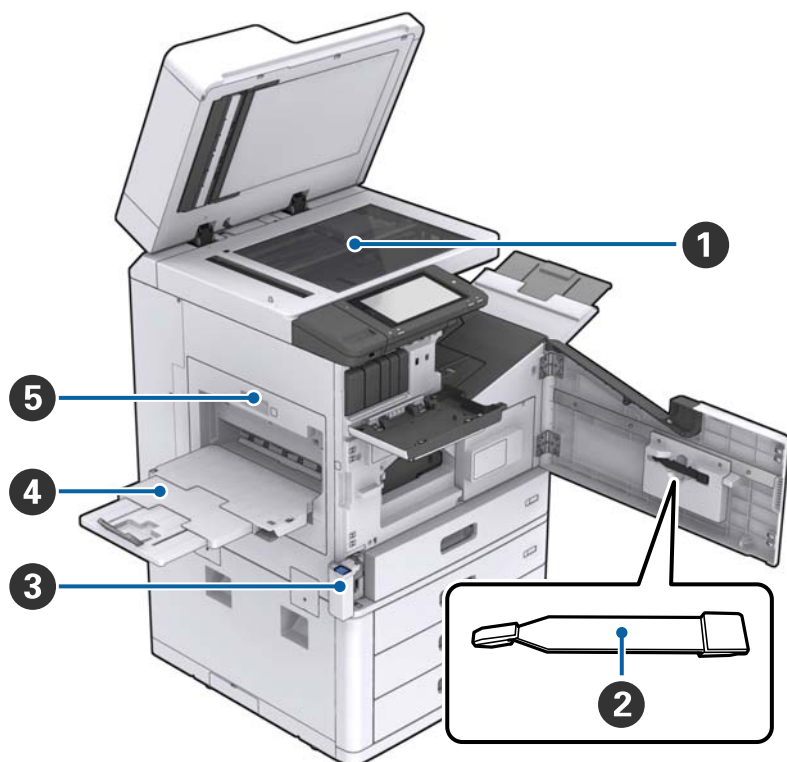

| | | |
|---|--|---|
| 1 | Scannerglasplaat | Plaats het document met de bedrukte zijde naar beneden op de scannerglasplaat. |
| 2 | Reiniger | Dit is een serviceonderdeel voor het reinigen van de binnenzijde van de printer. (Dit kan ook worden gebruikt als vervanging voor een zachte doek wanneer u het oppervlak van de glasplaat wilt afvegen.) |
| 3 | Afdekking onderhoudsset (H) | Open deze afdekking wanneer u de onderhoudsset wilt vervangen. U moet eerst de voorkap (L) openen. |
| 4 | Lade bedrukte zijde omhoog | Bevat de afdrukken. |
| 5 | Eenheid voor dubbelzijdige doorvoer (D1) | Open wanneer papier is vastgelopen. |

Basisprincipes van printer

Achterkant/rechterkant

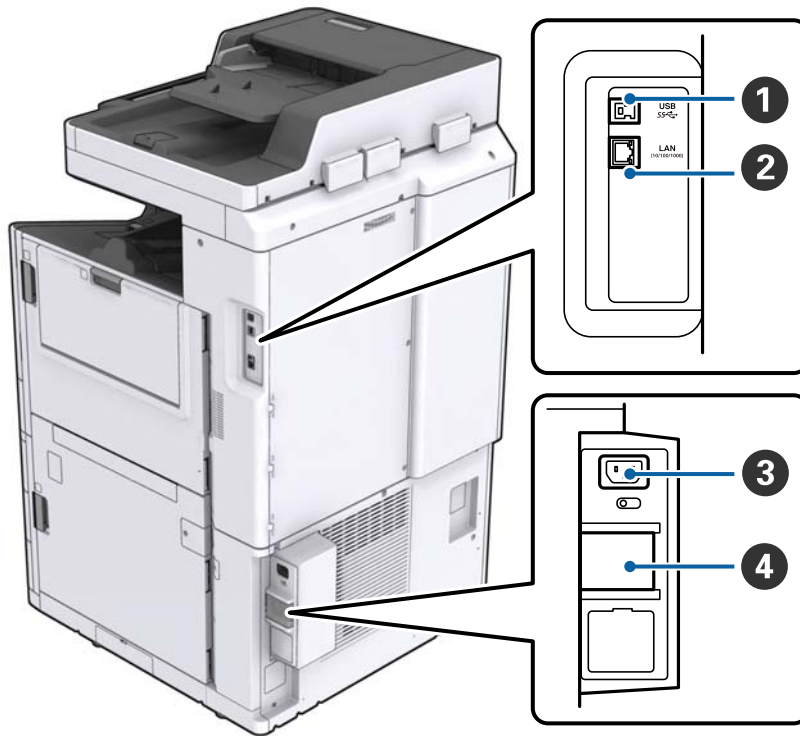

| | | |
|---|-----------------------|--|
| 1 | USB-poort | Voor aansluiting van een USB-kabel. Controleer de richting op het label op de printer en sluit de kabel op de juiste manier aan. |
| 2 | LAN-poort | Voor aansluiting van een LAN-kabel. |
| 3 | Netsnoeraansluiting | Voor aansluiting van het netsnoer. |
| 4 | Veiligheidsschakelaar | Als in de printer kortsluiting ontstaat, wordt de stroom automatisch uitgeschakeld. Gebruik de printer niet zonder periodieke inspecties uit te voeren. Sommige printers hebben geen veiligheidsschakelaar. |

Basisprincipes van printer

Wanneer optionele extra onderdelen zijn geïnstalleerd



| | | |
|---|----------------------|--|
| ① | Finisher unit | Hier worden gesorteerde documenten of documenten met nietjes uitgevoerd. |
| ② | Afwerkingslade | Bevat gesorteerde documenten of documenten met nietjes. |
| ③ | Uitvoerlade | Niet beschikbaar voor dit product. |
| ④ | Finisher bridge unit | Verbindt de hoofdmachine met de afwerkingseenheid. |
| ⑤ | High capacity tray | Laadt het papier. |

De stroom in- of uitschakelen

De stroom inschakelen

Druk op de aan/uit-knop op het bedieningspaneel om de stroom in te schakelen. Houd de knop  ingedrukt totdat lcd-scherm wordt weergegeven. Controleer voordat u de stroom inschakelt of de stroomonderbreking is ingeschakeld.

Basisprincipes van printer

Het startscherm wordt weergegeven zodra het opstarten is voltooid.

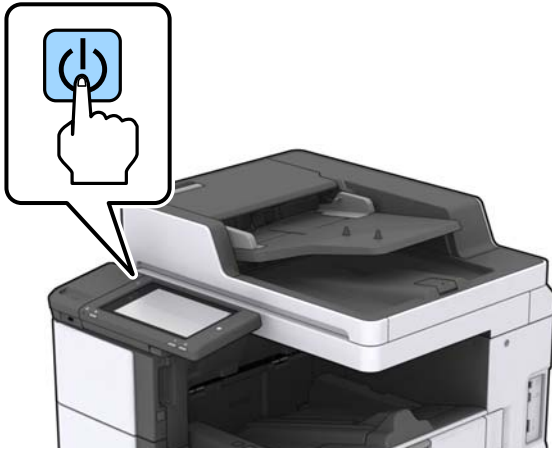

De stroom uitschakelen

Druk op de knop  en volg de instructies op het scherm om de stroom uit te schakelen.



Belangrijk:

- Neem het netsnoer niet uit de wandcontactdoos wanneer de stroom nog is ingeschakeld en schakel de stroom niet uit met de stroomonderbreker.*
- Wacht tot het aan/uit-lampje is uitgeschakeld en het lcd-scherm is verdwenen voordat u het netsnoer uit de wandcontactdoos neemt.*

Gerelateerde informatie

➔ [“Onderdeelnamen bedieningspaneel” op pagina 19](#)

Bedieningspaneel

Onderdeelnamen bedieningspaneel

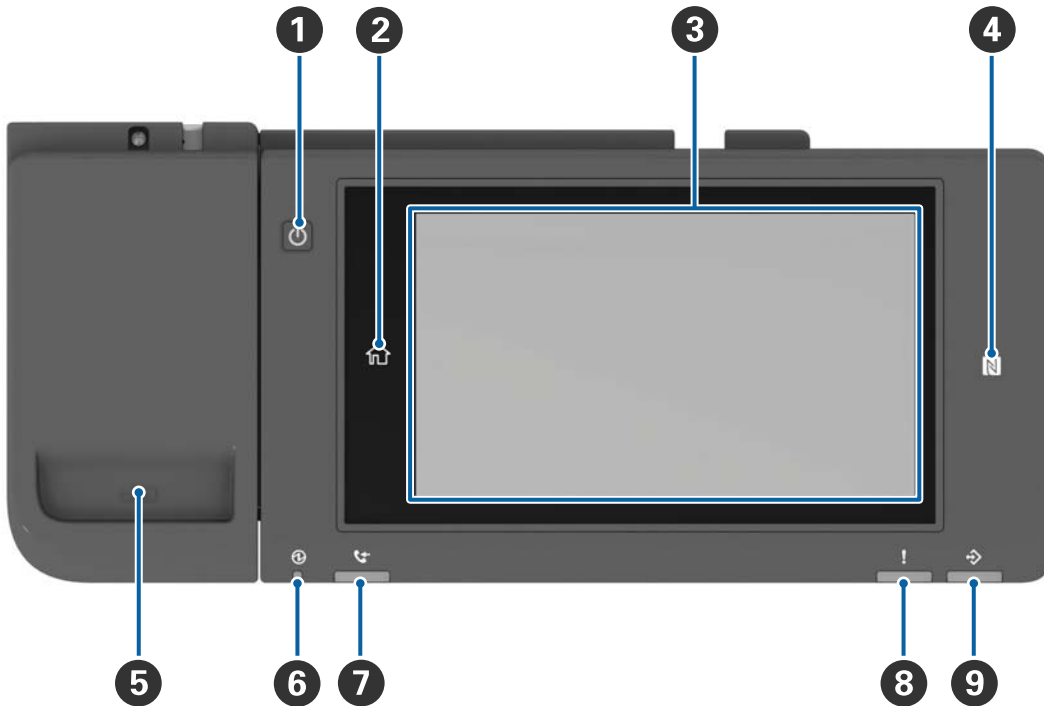

| | |
|---|---|
| 1 | Aan/uit-knop |
| 2 | Knop Start Hiermee keert u terug naar het startscherm. |
| 3 | Touchscreen Hierop worden de instellingsitems en berichten weergegeven. Wanneer er gedurende een bepaalde periode geen bewerkingen worden uitgevoerd, gaat de printer in slaapstand en wordt het scherm uitgeschakeld. Tik op het touchscreen om het scherm in te schakelen. |
| 4 | N-markering Houd een smart device, bijvoorbeeld een smartphone of een tablet met ondersteuning voor NFC boven dit teken om direct af te drukken of te scannen. |
| 5 | Papercliphouder |
| 6 | Aan/uit-lampje Gaat branden of knipperen als de printer is ingeschakeld. Wordt uitgeschakeld zodra de printer wordt uitgeschakeld. |
| 7 | Niet beschikbaar voor dit product. |
| 8 | Lampje voor storingen Gaat branden of knippert wanneer een fout optreedt. |

Basisprincipes van printer

9

Gegevenslampje

Knippert wanneer de printer gegevens verwerkt en gaat branden wanneer er taken in de wachtrij staan om te worden verwerkt.

U kunt het bedieningspaneel kantelen.

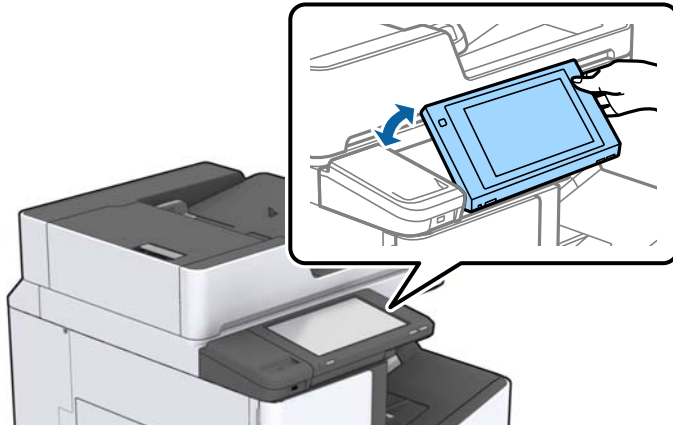





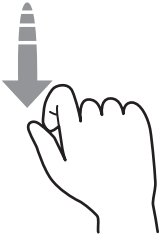
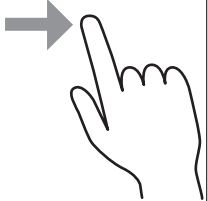



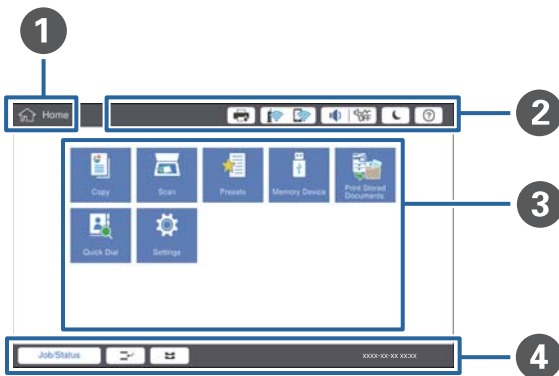









Touchscreenbewerkingen

Het touchscreen is compatibel met de volgende bewerkingen.



| | | |
|----------|---|---|
| Tikken |  | Druk op de items of pictogrammen of selecteer deze. |
| Vegen |  | Veeg snel over het scherm. |
| Schuiven |  | Houd de items vast en verplaats ze. |

Configuratie van het startscherm



| | | | | | | | | | | | | | |
|---|--|---|---|---|--|---|--|---|---|---|--|---|--|
| <p>1</p> | <p>Titel geeft de titel van het huidige scherm aan.</p> | | | | | | | | | | | | |
| <p>2</p> | <p>Geeft informatie over elk item weer. Items die grijs worden weergegeven, zijn niet beschikbaar.</p> <table border="1" data-bbox="240 891 1444 1554"> <tr> <td data-bbox="240 891 494 992">  </td> <td data-bbox="494 891 1444 992"> <p>Hiermee geeft u de Printerstatus weer.</p> </td> </tr> <tr> <td data-bbox="240 992 494 1077">  </td> <td data-bbox="494 992 1444 1077"> <p>Geeft de status van de netwerkverbinding aan. Tik hierop om de uitleg bij de netwerkverbinding weer te geven.</p> </td> </tr> <tr> <td data-bbox="240 1077 494 1142">  </td> <td data-bbox="494 1077 1444 1142"> <p>Hiermee geeft u het scherm met de volume-instellingen weer.</p> </td> </tr> <tr> <td data-bbox="240 1142 494 1243">  </td> <td data-bbox="494 1142 1444 1243"> <p>Hiermee schakelt u de slaapmodus op de printer in.</p> </td> </tr> <tr> <td data-bbox="240 1243 494 1339">  </td> <td data-bbox="494 1243 1444 1339"> <p>Hiermee geeft u het helpscherm met bedieningsinstructies en probleemoplossing weer.</p> </td> </tr> <tr> <td data-bbox="240 1339 494 1554">  </td> <td data-bbox="494 1339 1444 1554"> <p>Tik hierop om het aanmeldingsscherm weer te geven. Tik op het afmeldingspictogram nadat u de printer hebt gebruikt. Dit pictogram wordt weergegeven wanneer de beheerder bewerkingen door gebruikers heeft beperkt.</p> </td> </tr> </table> |  | <p>Hiermee geeft u de Printerstatus weer.</p> |  | <p>Geeft de status van de netwerkverbinding aan. Tik hierop om de uitleg bij de netwerkverbinding weer te geven.</p> |  | <p>Hiermee geeft u het scherm met de volume-instellingen weer.</p> |  | <p>Hiermee schakelt u de slaapmodus op de printer in.</p> |  | <p>Hiermee geeft u het helpscherm met bedieningsinstructies en probleemoplossing weer.</p> |  | <p>Tik hierop om het aanmeldingsscherm weer te geven. Tik op het afmeldingspictogram nadat u de printer hebt gebruikt. Dit pictogram wordt weergegeven wanneer de beheerder bewerkingen door gebruikers heeft beperkt.</p> |
|  | <p>Hiermee geeft u de Printerstatus weer.</p> | | | | | | | | | | | | |
|  | <p>Geeft de status van de netwerkverbinding aan. Tik hierop om de uitleg bij de netwerkverbinding weer te geven.</p> | | | | | | | | | | | | |
|  | <p>Hiermee geeft u het scherm met de volume-instellingen weer.</p> | | | | | | | | | | | | |
|  | <p>Hiermee schakelt u de slaapmodus op de printer in.</p> | | | | | | | | | | | | |
|  | <p>Hiermee geeft u het helpscherm met bedieningsinstructies en probleemoplossing weer.</p> | | | | | | | | | | | | |
|  | <p>Tik hierop om het aanmeldingsscherm weer te geven. Tik op het afmeldingspictogram nadat u de printer hebt gebruikt. Dit pictogram wordt weergegeven wanneer de beheerder bewerkingen door gebruikers heeft beperkt.</p> | | | | | | | | | | | | |
| <p>3</p> | <p>Scherm menuselectie. Tik hierop om elk menuscherm weer te geven. U kunt de positie en volgorde van de menupictogrammen wijzigen.</p> | | | | | | | | | | | | |

Basisprincipes van printer

| | | |
|---|---|---|
| 4 | Geeft de status van afdruktaken en de printer weer. De inhoud van het scherm varieert afhankelijk van de status van de printer. | |
| | Taakstatus | Hiermee worden actieve taken en taken in de wachtrij weergegeven. Tik om het type taken, de ontvangsttijd, gebruikersnamen enz. in een lijst weer te geven. |
| |  | Hiermee onderbreekt u de actuele afdruktaak en kunt u een andere taak onderbreken. U kunt een taak niet onderbreken vanaf een computer. |
| |  | Hiermee stelt u het papierformaat en papiertype voor de uitvoerbronnen in. |
| | Informatie over de onderbroken taak, fout en taaknaam | Hiermee wordt de printerstatus weergegeven, zoals onderbrekingsstatus, foutstatus en huidige taak. |
| | Stop | Hiermee onderbreekt of annuleert u de taak die wordt verwerkt. |
| | Klok | Hiermee geeft u de huidige tijd weer wanneer er geen specifieke printerstatus is om weer te geven. |

Configuratie van het menuscherm



| | |
|---|---|
| 1 | Schakel naar het instellingenscherf. De inhoud voor elk tabblad varieert afhankelijk van het betreffende menu. |
| 2 | Hiermee geeft u de inhoud van elk tabblad weer. Tik op elk item om de instelling te wijzigen. |
| 3 | <p>Hiermee geeft u de knoppen voor algemene bewerkingen weer.</p> <ul style="list-style-type: none"> <input type="checkbox"/> Presets: Tik om de lijst met voorinstellingen weer te geven. Selecteer een voorinstelling of sla de huidige instellingen op als voorinstelling. <input type="checkbox"/> Resetten: Tik om de gemaakte wijzigingen te annuleren en naar de oorspronkelijke instellingen terug te keren. <input type="checkbox"/> Voorbeeld: Tik om de gescande afbeelding op het scherm te bevestigen voordat u kopieert of scant. <input type="checkbox"/>  Tik om te kopiëren of scannen. |

Toegangsbeheer en aanmelden

Bevestigingsmethode voor Toegangsbeheer

Deze printer heeft functies die voor gebruikers kunnen worden beperkt door de beheerder. Als  op het startscherm wordt weergegeven, is **Toegangsbeheer** toegepast. Dit wordt tevens weergegeven als de beheerder bepaalde functies heeft vergrendeld.

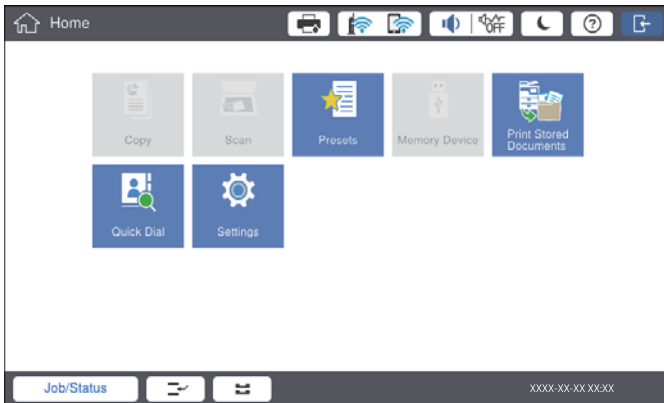

Aanmeldingsmethode voor de printer

Tik op  om u aan te melden bij de printer. Selecteer de gebruikersnaam en voer een wachtwoord in. Neem voor uw aanmeldgegevens contact op met uw printerbeheerder.

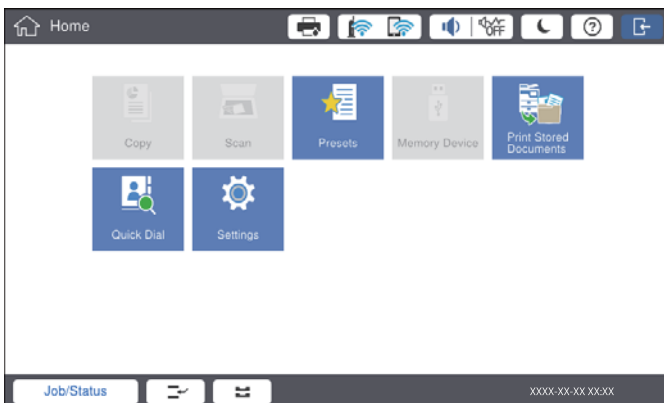

Opmerking:

Tik op  om u af te melden wanneer u klaar bent met het gebruik van de printer.

Gerelateerde informatie

➔ [“Menuopties voor Systeembeheer in Algemene instellingen” op pagina 45](#)

De printer voorbereiden

Contactpersonen beheren

U kunt tot 2000 items als bestemming registreren die kunnen worden gebruikt om gescande afbeeldingen per e-mail te verzenden of gescande afbeeldingen in een netwerkmap op te slaan.

U kunt ook contactpersonen op de LDAP server gebruiken. Raadpleeg de Beheerdershandleiding voor meer informatie over het gebruiken van contactpersonen op de LDAP-server als de bestemming.

Opmerking:

- U moet de e-mailserver instellen als u een e-mailadres wilt registreren. Controleer vooraf de e-mailserver.
- Wanneer tijdens de bewerking een scherm voor wachtwoordbevestiging wordt weergegeven, neemt u contact op met uw printerbeheerder.

Contactpersonen opslaan

1. Tik op het startscherm op **Instel..**
2. Tik op **Contacten-beheer > Toevoegen/Bewerken/Wissen.**
3. Tik op **Nieuwe toevoegen > Contact toevoegen.**
4. Selecteer het type contact dat u wilt registreren.
 - E-mail:
Registreer een e-mailadres voor het verzenden van een gescande afbeelding.
 - Netwerkmap/FTP:
Registreer een netwerkmap voor het opslaan van een gescande afbeelding.
5. Configureer de benodigde instellingen.
Items die moeten worden ingevoerd, worden weergegeven als "XXXXX (vereist)".

Opmerking:

Als u het pictogram **Browse** selecteert, kunt u op de met het netwerk verbonden computers naar een map zoeken. U kunt dit pictogram alleen gebruiken als **Communicat. modus** is ingesteld op SMB.

De printer voorbereiden

6. Tik op **OK**.

Gerelateerde informatie

➔ [“Menuopties voor Contacten-beheer” op pagina 46](#)

Contactgroepen opslaan

Contactpersonen aan een groep toevoegen zorgt ervoor dat u een gescand bericht via e-mail naar meerdere bestemmingen tegelijk kunt zenden. In een groep kunnen tot 200 bestemmingen worden geregistreerd.

1. Tik op het startscherm op **Instel..**
2. Tik op **Contacten-beheer > Toevoegen/Bewerken/Wissen**.
3. Tik op **Nieuwe toevoegen > Groep toevoegen**.
4. Selecteer **E-mail** als u een e-mailadres wilt registreren voor het verzenden van een gescande afbeelding.
5. Voer een groepsnaam in en configureer de overige benodigde instellingen.
Items die moeten worden ingevoerd, worden weergegeven als "XXXXXX (vereist)".
6. Tik op **Contact(en) toegevoegd aan de Groep (vereist)**.
7. Selecteer de contacten die u in de groep wilt registreren en tik vervolgens op **Sluiten**. Tik hier opnieuw op om de selectie op te heffen.
8. Tik op **OK**.

Gerelateerde informatie

➔ [“Menuopties voor Contacten-beheer” op pagina 46](#)

Veelgebruikte contacten registreren

1. Tik op het startscherm op **Instel..**
2. Tik op **Contacten-beheer > Frequent**.
3. Selecteer het type contact dat u wilt registreren.
4. Tik op **Bewerken**.
5. Selecteer veelgebruikte contacten die u wilt registreren en tik vervolgens op **OK**. Tik hier opnieuw op om de selectie op te heffen.
6. Tik op **Sluiten**.

Gerelateerde informatie

➔ [“Menuopties voor Contacten-beheer” op pagina 46](#)

Contacten registreren op een computer

Met Epson Net Config of Web Config kunt u een contactlijst maken op uw computer en deze importeren naar de printer. Raadpleeg de Beheerdershandleiding voor meer informatie.

Een back-up maken van contacten maken met een computer

Met Epson Net Config of Web Config kunt u van de contactgegevens die op de printer zijn opgeslagen een back-up maken naar de computer. Raadpleeg de Beheerdershandleiding voor meer informatie.

Gegevens van contactpersonen kunnen verloren gaan bij printerstoringen. Het wordt aanbevolen elke keer dat u gegevens hebt bijgewerkt een back-up te maken. Epson is niet verantwoordelijk voor gegevensverlies, voor het maken van een back-up of het ophalen van gegevens en/of instellingen, zelfs niet tijdens een garantieperiode.

Een favoriete instelling registreren

U kunt veelgebruikte kopieer- en scaninstellingen opslaan als voorinstelling voor maximaal 50 contacten. U kunt deze eenvoudig selecteren uit de lijst met voorinstellingen.

Registreren

U kunt voorinstellingen registreren vanuit elk menuscherm, zoals **Kopiëren** of vanuit het startscherm.

Opmerking:

Als u de voorinstellingen niet kunt bewerken, zijn deze mogelijk door de beheerder geblokkeerd. Neem voor assistentie contact op met uw printerbeheerder.

Vanuit elk menu registreren

1. Configureer instellingen op het scherm van het menu waaraan u een voorinstelling wilt toewijzen.
2. Tik op  en tik vervolgens op **Registreren op voorinstellingen**.
3. Voer een van de volgende handelingen uit.
 - Als u een nieuwe voorinstelling wilt registreren, tikt u op **Nieuwe toevoegen**.
 - Als u een voorinstelling wilt bewerken, selecteert u het doel dat u wilt overschrijven.
4. Tik op het veld **Naam** en voer de naam in.
5. Tik op **OK**.



Registreren vanaf het startscherm

1. Tik in het startscherm op **Presets**.
2. Tik op **Nieuwe toevoegen** en selecteer de functie waarvoor u een voorinstelling wilt registreren.

De printer voorbereiden

3. Configureer de instellingen en tik op **Registreren**.
4. Tik op het veld **Naam** en voer de naam in.
5. Tik op **OK**.

Gebruiken

U geeft de lijst met voorinstellingen weer door op het scherm voor elk menu te tikken op  of door op het startscherm te tikken op **Presets**. Selecteer het nummer dat u wilt registreren en tik vervolgens op .

Opmerking:

Alleen de lijst die voor die functie is geregistreerd, wordt vanuit het scherm van elk menu weergegeven.

Een sneltoets toevoegen aan het startscherm

U kunt een geregistreerde voorinstelling als sneltoets toevoegen aan het startscherm. Hiermee kunt u eenvoudig de voorinstellingen gebruiken om een kopieer- of scantaak te starten.

1. Tik op het startscherm op **Presets**.
De lijst Presets wordt weergegeven.
2. Tik op  naast de voorinstelling die u als sneltoets wilt toevoegen en tik vervolgens op **Voeg snelkoppeling toe op Startscherm**.

Wanneer u **Snelle kopie** toevoegt als sneltoets voor kopiëren, kunt u kopiëren met een eenvoudige tik op de voorinstelling op het startscherm.

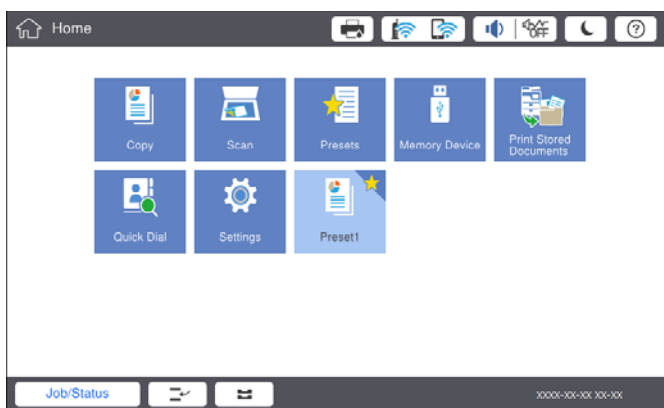

Papier laden

Beschikbare papiertypen en capaciteiten

De volgende papiertypen zijn beschikbaar voor deze printer. Als u andere papiertypen gebruikt, kan het papier vastlopen en kan de printer beschadigd raken.

De printer voorbereiden

De papierkwaliteit kan variëren afhankelijk van de omgeving. Het wordt aanbevolen de omgeving te controleren voordat u papier aanschaft. Maak eerst een proefafdruk voordat u papier gebruikt waarvan de kwaliteit sterk kan variëren, zoals gerecycled papier en enveloppen.

| Papiertype/papiernaam | | Papierformat | Laadcapaciteit (vellen of enveloppen) | | Automatisch dubbelzijdig afdrukken |
|---|------------------------------|---|---|--|------------------------------------|
| | | | MP-lade | Papiercassette 1 tot 4 | |
| Gewoon papier Kopieerpapier Briefhoofd Gerecycled papier Gekleurd papier Voorgedrukt papier Dik papier Papier van hoge kwaliteit | 60 tot 160 g/m ² | A3+, SRA3, 12×18 inch | Tot aan de lijn met het driehoekje op de zijgeleider. (80 g/m ² : 150) Slechts één vel voor papier op maat is langer dan 431,8 mm.* ⁴ | – | – |
| | | A3, Tabloid, B4, Legal, Indian-Legal, 8,5×13 inch, Letter, A4, B5, Executive, A5, Half letter, 16K (195×270 mm), 8K (270×390 mm) | | Tot aan de lijn met het driehoekje op de zijgeleider. (80 g/m ² : 550) | ✓ |
| | | B6, A6 | | – | – |
| | | Op maat (mm) (Breedte: 55 tot 330,2, lengte: 127 tot 1200) | | – | ✓* ¹ |
| | | Op maat (mm) (Breedte: 139,7 tot 297, lengte: 182 tot 431,8) | | Tot aan de lijn met het driehoekje op de zijgeleider. (80 g/m ² : 550) | ✓* ¹ |
| Dik papier Extra dik papier | 161 tot 350 g/m ² | A3+, SRA3, 12×18 inch, A3, Tabloid, B4, Legal, Indian-Legal, 8,5×13 inch, Letter, A4, B5, Executive, A5, Half letter, 16K (195×270 mm), 8K (270×390 mm), B6, A6, Op maat (mm) (Breedte: 55 tot 330,2, lengte: 127 tot 1200) | Tot aan de lijn met het driehoekje op de zijgeleider. (of 30 vellen) Slechts één vel voor papier op maat is langer dan 431,8 mm.* ⁴ | – | – |

De printer voorbereiden

| Papiertype/papiernaam | Papierformat | Laadcapaciteit (vellen of enveloppen) | | Automatisch dubbelzijdig afdrucken |
|---|---|---------------------------------------|------------------------|------------------------------------|
| | | MP-lade | Papiercassette 1 tot 4 | |
| Epson Bright White Ink Jet Paper* ² | A4 | 80 | 450 | ✓ |
| Epson Matte Paper-Heavyweight* ² | A3+, A3, A4 | 20 | – | – |
| Epson Archival Matte Paper* ² | A3+, A3, A4 | 20 | – | – |
| Epson Double-Sided Matte Paper* ² | A3+, A3, A4 | 20 | – | – |
| Epson Photo Quality Ink Jet Paper* ² | A3+, A3 | 50 | – | – |
| | A4 | 100 | – | – |
| Enveloppe* ³ | Enveloppe #10, Enveloppe DL, Enveloppe C4, Enveloppe C5, Enveloppe C6 | 10 | – | – |

*1 Bereik automatisch dubbelzijdig (mm) Breedte: 139,7 tot 297, Lengte: 182 tot 431,8.

*2 Origineel Epson-papier.

*3 Als de omslag zich aan de korte rand bevindt, zorgt u ervoor dat u de omslag opneemt wanneer u de door de gebruiker gedefinieerde afmeting instelt.

*4 Let er bij het laden van lang papier op dat u zich niet snijdt aan de randen van het papier wanneer u het papier vasthoudt.

Opmerking:

- De beschikbaarheid van papier verschilt per locatie. Neem contact op met Epson Support voor de recentste informatie over beschikbaar papier in uw omgeving.
- Wanneer u afdrukt op door de gebruiker gedefinieerd papier dat langer is dan 483 mm, wordt afgedrukt met de standaard afdrukkwaliteit, ongeacht de instellingen voor papiertype en papiernaam. Het afdrucken wordt vertraagd voor bepaalde papiertypen, zoals gewoon papier.
- Origineel Epson-papier is niet beschikbaar bij het afdrucken via het Epson Universal-printerstuurprogramma.

Gerelateerde informatie

- ➔ [“Namen en functies van onderdelen” op pagina 14](#)
- ➔ [“Technische ondersteuning \(website\)” op pagina 203](#)

Beschikbare papierdikte

De volgende papierdikten zijn beschikbaar (papiergewicht g/m²: per 1 m² uitgedrukt in gram). Ook bij papier dat voldoet aan de maximale papierdikte kan vermindering van afdrukkwaliteit of vastgelopen papier optreden, afhankelijk van de papierkwaliteit (zoals de vezelrichting van het papier, de stijfheid, enz.).

De printer voorbereiden

| Papiertype | | Papierdikte (papiergewicht) |
|--|-----|--|
| Gewoon papier Kopieerpapier Briefhoofd Gerecycled papier Gekleurd papier Voorgedrukt papier Dik papier Extra dik Papier van hoge kwaliteit | | 60 tot 350 g/m ² |
| Enveloppe | #10 | 75 tot 90 g/m ² (20 tot 24 lb) |
| | DL | |
| | C6 | |
| | C5 | |
| | C4 | 80 tot 100 g/m ² (21 tot 26 lb) |

Niet-beschikbaar papier

Gebruik het volgende papier niet. Als u dit papier gebruikt, kan dit leiden tot papierstoringen of vlekken op de afdruk, of schade veroorzaken aan de printer.

- Papier dat gegolfd of vochtig is
- Papier dat na enkelzijdig afdrukken niet is gedroogd.
- Papier dat pluizig of opgekruld is
- Papier dat is gescheurd, afgeknipt of gevouwen
- Papier dat te dik of te dun is
- Voorbedrukt papier dat is gebruikt in andere inkjetprinters, thermische transferprinters, paginaprinters of kopieerapparaten
- Papier dat is geperforeerd
- Papier waarop stickers zijn geplakt
- Papier dat bij elkaar wordt gehouden met plakband, nietjes, paperclips, is geperforeerd, enz.
- Gebruik geen enveloppen met zelfklevende oppervlakken of vensters.
- Voorgeperforeerd papier

Gerelateerde informatie

➔ [“Beschikbare papierdikte” op pagina 29](#)

Papierafhandeling

- Lees de instructiebladen die bij het papier worden geleverd.

De printer voorbereiden

- Waaier papier en leg de stapel recht voor het laden.

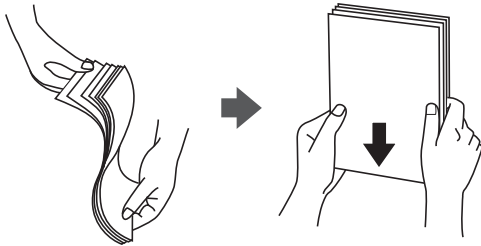

Papieropslag

Let bij opslag van papier op het volgende.

- Bewaar restanten papier in een afgesloten plastic verpakking om te voorkomen dat het vocht opneemt.
- Bewaar op een plek met een lage luchtvochtigheid. Maak het papier niet nat.
- Stel het papier niet bloot aan direct zonlicht.
- Zet papier niet op zijn kant, maar leg het plat neer.

Opmerking:

Ook als u papier opslaat zoals hierboven omschreven, kan de afdrukkwaliteit afnemen en kan papier vastlopen, afhankelijk van de omstandigheden. Als u wilt afdrukken op papier dat opgeslagen is geweest, drukt u eerst een testafdruk af op enkele vellen om te controleren of het vastloopt of dat er vlekken op de afdruk ontstaan.

Papier laden

Zie de Help van de printer voor meer bedieningsinstructies. Tik op het bedieningspaneel op , tik vervolgens op **Hoe > Papier laden**.

Laad papier in de MP-lade en stel het papierformaat en -type in op het instellingenschermdat op het bedieningspaneel wordt weergegeven.

Belangrijk:

Plaats en verwijder de papercassette langzaam. Plaats de lade voor hoge capaciteit langzaam. De lade is zwaar vanwege de grote hoeveelheid papier die in de lade is geladen.

De printer voorbereiden

Opmerking:

Wanneer u de positie van de zijgeleiders in de papercassette verandert, ontgrendelt u de vergrendeling op de cassette en verplaatst u de zijgeleiders. Nadat u de positie hebt gewijzigd, vergrendelt u de cassette weer.

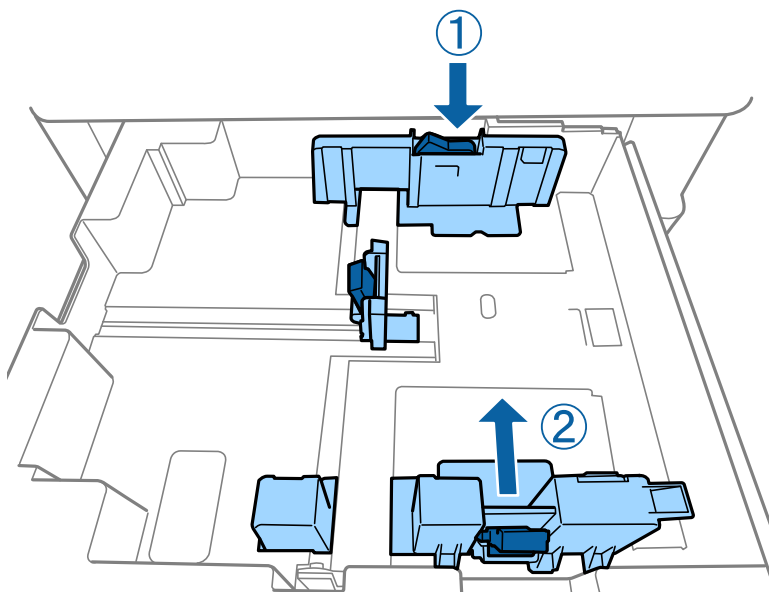

Laad enveloppen in dezelfde richting als weergegeven in de volgende illustratie.

Enveloppen

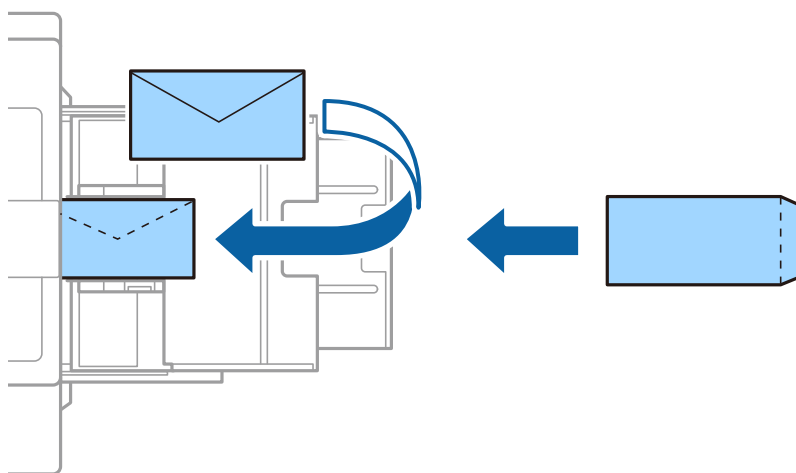

Als de omslag zich aan de korte rand bevindt, zorgt u ervoor dat u de omslag opneemt wanneer u de door de gebruiker gedefinieerde afmeting instelt.

Gerelateerde informatie

- ➔ [“Beschrijvingen op het scherm” op pagina 157](#)
- ➔ [“Beschikbare papiertypen en capaciteiten” op pagina 27](#)
- ➔ [“Niet-beschikbaar papier” op pagina 30](#)
- ➔ [“Papierafhandeling” op pagina 30](#)
- ➔ [“Papieropslag” op pagina 31](#)

De printer voorbereiden

Het papiertype instellen

Selecteer het papiertype dat bij het papier past voor optimale afdrukresultaten.

| Papiernaam | Papiertype | | | |
|---|------------------|------------------|-----------------------------|-------------------------------|
| | Bedieningspaneel | Printerdriver | PostScript-printerdriver | Epson Universal-printerdriver |
| Epson Bright White Ink Jet Paper* | gewoon papier1 | normaal papier1 | Gewoon1 | normaal papier1 |
| Epson Matte Paper-Heavyweight* | Matte | Epson Matte | Epson Matte | - |
| Epson Archival Matte Paper* | Matte | Epson Matte | Epson Matte | - |
| Epson Double-Sided Matte Paper* | Matte | Epson Matte | Epson Matte | - |
| Epson Photo Quality Ink Jet Paper* | Matte | Epson Matte | Photo Quality Ink Jet Paper | - |
| Gewoon papier (60 tot 75 g/m ²) | gewoon papier1 | normaal papier1 | Gewoon1 | normaal papier1 |
| Gewoon papier (76 tot 90 g/m ²) | gewoon papier2 | normaal papier2 | Gewoon2 | normaal papier2 |
| Dik papier (91 tot 105 g/m ²) | Dik-papier1 | Dik-papier1 | Dik-papier1 | Dik-papier1 |
| Dik papier (106 tot 135 g/m ²) | Dik papier2 | Dik-papier2 | Dik-papier2 | Dik-papier2 |
| Dik papier (136 tot 160 g/m ²) | Dik papier3 | Dik-papier3 | Dik-papier3 | Dik-papier3 |
| Dik papier (161 tot 250 g/m ²) | Dik-papier4 | Dik-papier4 | Dik-papier4 | Dik-papier4 |
| Extra dik papier (251 tot 350 g/m ²) | Extra dik-papier | Extra dik papier | Extra dik papier | Extra dik papier |

* : Origineel Epson-papier

Originelen plaatsen

Plaats originelen op de scannerglasplaat of in de ADF (automatische documentinvoer).

De printer voorbereiden

Originelen op de ADF plaatsen

U kunt meerdere originelen tegelijk kopiëren of scannen.

Beschikbare originelen voor de ADF

| | |
|-----------------------------|---|
| Beschikbare papierformaten* | A6  tot A3/Ledger (Maximaal 297×431,8 mm (11,7×17 inch)) |
| Papiertype | Papier van hoge kwaliteit, Gewoon papier, Gerecycled papier |
| Papierdikte (papiergewicht) | 52 tot 128 g/m ² |
| Laadcapaciteit | 150 vellen of 16.5 mm (0,65 inch) |

* Als de breedte van het origineel hetzelfde is, kunt u ook documenten van verschillende formaten scannen.

- A3/A4
- B4/B5
- Letter/Legal

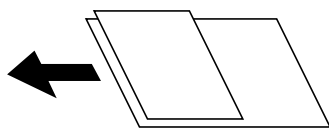

Zelfs als het origineel voldoet aan de specificaties voor afdruk materiaal dat in de ADF kan worden geplaatst, wordt dit mogelijk niet goed ingevoerd vanuit de ADF of kan de scankwaliteit verminderen, afhankelijk van de papiereigenschappen of -kwaliteit.

**Belangrijk:**

Vermijd het gebruik van de volgende originelen in de ADF om storingen te voorkomen. Voor deze typen gebruikt u de scannerglasplaat.

- Originelen die gescheurd, gevouwen, gekreukeld, beschadigd of omgekruld zijn
- Originelen met perforatorgaten
- Originelen die bijeen worden gehouden met plakband, nietjes, paperclips enz.
- Originelen met stickers of labels
- Originelen die onregelmatig gesneden zijn of niet in de juiste lijn liggen
- Originelen die aan elkaar gebonden zijn
- Transparanten, thermisch papier of doordrukpapier
- Originelen die alleen zijn afgedrukt (niet gedroogd, niet gekoeld enzovoort)

Originelen plaatsen

Tik op het bedieningspaneel op  en tik vervolgens op **Hoe > Plaats originelen**.

De printer voorbereiden

Gerelateerde informatie

➔ [“Beschrijvingen op het scherm” op pagina 157](#)

Originelen in de ADF plaatsen om ze 2-op-1 te kopiëren

Plaats de originelen in de richting zoals weergegeven in de illustratie en selecteer de instelling voor de afdrukstand.

- Originelen staand plaatsen: selecteer **Richting omhoog** op het bedieningspaneel zoals hieronder beschreven.

Kopiëren > Geavanceerd > Afdrukstand (origineel) > Richting omhoog

Plaats de originelen op de ADF in de richting van de pijl.

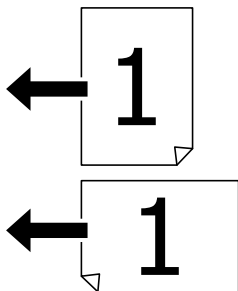

- Originelen naar links plaatsen: selecteer **Richting links** op het bedieningspaneel zoals hieronder beschreven.

Kopiëren > Geavanceerd > Afdrukstand (origineel) > Richting links

Plaats de originelen op de ADF in de richting van de pijl.

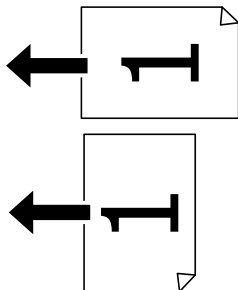

Originelen op de Scannerglasplaat plaatsen

U kunt originelen met een onregelmatige vorm, dikke originelen, kartonnen dozen enz. kopiëren en scannen.

Beschikbare originelen voor de Scannerglasplaat

| | |
|----------------------------|--------------------------------------|
| Beschikbare papierformaten | Maximaal 297×431,8 mm (11,7×17 inch) |
| Beschikbaar papiergewicht | Maximaal 2 kg (4 lb) |

De printer voorbereiden



Belangrijk:

- Oefen niet te veel kracht uit op de scannerglasplaat. Dit kan anders beschadigd raken.
- Oefen niet te veel kracht uit op het origineel. Als u te veel kracht uitoefent, kunnen wazige plekken, vlekken en puntjes optreden.
- Plaatst u omvangrijke originelen zoals boeken, zorg er dan voor dat er geen extern licht op de scannerglasplaat schijnt. Het formaat van het origineel wordt mogelijk niet automatisch gedetecteerd.
- Als het origineel is gevouwen of gekreukt, maakt u het vlak voordat u het op de scannerglasplaat plaatst. Op de plekken waar het origineel de scannerglasplaat niet raakt, is de gescande afbeelding mogelijk wazig.
- Verwijder de originelen na het scannen. Als u de originelen langdurig op de scannerglasplaat laat liggen, kunnen ze aan het oppervlak van het glas kleven.

Originelen plaatsen

Tik op het bedieningspaneel op  en selecteer vervolgens **Hoe > Plaats originelen**.

Opmerking:

- De eerste 1,5 mm vanaf de rand van de scannerglasplaat wordt niet gescand.
- Als er originelen in de ADF en op de scannerglasplaat zijn geplaatst, wordt er prioriteit gegeven aan de originelen in de ADF.

Gerelateerde informatie

➔ [“Beschrijvingen op het scherm” op pagina 157](#)

Het originele formaat automatisch detecteren

Wanneer u **Automatische herkenning** selecteert bij **Papierinstelling**, worden de volgende papiertypen automatisch geïdentificeerd.

ADF:

A3*1, B4*1, A4, B5, A5*2

*1 Alleen wanneer de korte kant van het origineel naar de papierinvoer van de ADF is gericht.

*2 Alleen wanneer de lange kant van het origineel naar de papierinvoer van de ADF is gericht.

Scannerglasplaat:

A3*1, B4*1, A4, B5, A5

*1 Alleen wanneer de korte kant van het origineel naar de linkerzijde van de scannerglasplaat is gericht.

Een extern USB-apparaat plaatsen

Een extern USB-apparaat plaatsen en verwijderen

1. Plaats een USB-apparaat in de printer.

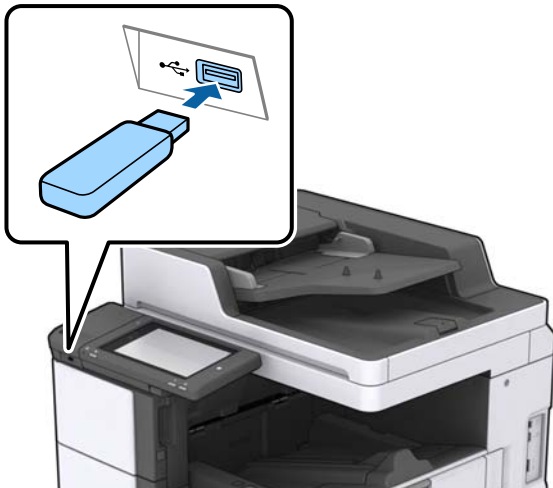

2. Verwijder het USB-apparaat wanneer u dit niet meer gebruikt.

Gerelateerde informatie

➔ [“Specificaties van extern USB-apparaat” op pagina 190](#)

Menuopties voor Instel.

Tik in het startscherm van de printer op **Instel.** om de verschillende instellingen te configureren.

Menuopties voor Basisinstellingen in Algemene instellingen

Lcd-helderheid:

Hiermee past u de helderheid van het display aan.

Geluid:

Hiermee past u het volume en het type van het geluid aan.

Detectie dubbele invoer:

Selecteer **Aan** om dubbele invoer te detecteren wanneer u scant met de ADF.

Slaaptimer:

Pas de tijdsduur aan voor het inschakelen van de slaapmodus (energiebesparingsmodus) wanneer de printer geen bewerkingen uitvoert. Het lcd-scherm gaat uit als de ingestelde tijd is verstreken.

De printer voorbereiden

Uitschakelingstimer:

Selecteer deze instelling om de printer uit te schakelen als deze gedurende een vastgestelde periode niet wordt gebruikt. U kunt instellen hoelang het duurt voordat stroombeheer wordt toegepast. Elke verhoging is van invloed op de energiezuinigheid van het product. Denk aan het milieu voordat u wijzigingen doorvoert.

Datum/tijd instellen:

Datum/tijd

Voer de actuele datum en tijd in.

Zomertijd

Selecteer de zomertijdinstelling van uw regio.

Tijdsverschil

Voer het tijdsverschil in tussen uw plaatselijke tijd en de UTC (Coordinated Universal Time).

Land/regio:

Selecteer het land of de regio waarin u de printer gebruikt.

Taal/Language:

Selecteer de taal van het lcd-scherm.

Opstartscherm:

Geef het eerste menu op dat op het lcd-scherm wordt weergegeven wanneer de printer wordt ingeschakeld en Time-out bewerking is ingeschakeld.

Startscherm bewerken:

Wijzig de lay-out van de pictogrammen op het lcd-scherm. U kunt ook pictogrammen toevoegen, wissen of vervangen.

Achtergrondaafbeelding:

Verander de achtergrondkleur van het lcd-scherm.

U kunt tevens een achtergrondaafbeelding selecteren vanaf een geheugenapparaat. Alleen de indeling JPEG wordt ondersteund.

Time-out bewerking:

Selecteer **Aan** om terug te keren naar het beginscherm wanneer gedurende een vastgestelde tijd geen bewerkingen zijn uitgevoerd. Wanneer functiebeperkingen zijn toegepast en er gedurende een vastgestelde tijd geen bewerkingen zijn uitgevoerd, wordt u afgemeld en wordt het beginscherm weergegeven. Wanneer het afdrukken wordt gepauzeerd vanuit de statusmonitor of met de annuleerknop, en er gedurende de opgegeven tijd geen bewerkingen zijn uitgevoerd, wordt het afdrukken automatisch hervat. Als u voor deze functie **Uit** selecteert, wordt het afdrukken niet automatisch hervat nadat dit is gepauzeerd.

Toetsenbord:

Wijzig de lay-out van het toetsenbord op het lcd-scherm.

Standaardscherm (Job/Status)

Selecteer de standaardinformatie die u wilt weergegeven wanneer u op **Standaardscherm (Job/Status)** tikt.

De printer voorbereiden

Schermeffect:

Selecteer **Aan** om animatie-effecten bij het wisselen van scherm in te schakelen. Als u **Uit** selecteert, wordt sneller van scherm gewisseld.

Gerelateerde informatie

➔ [“Stroom besparen” op pagina 47](#)

Menuopties voor Printerinstellingen in Algemene instellingen

Instellingen papierbron:

Papierinstelling:

Selecteer de papierbron om het papierformaat en -type op te geven dat u hebt geladen. Wanneer **Auto-detectie Papierformaat** is ingeschakeld, detecteert de printer het papier dat u hebt geladen.

Prioriteit voor multifunctionele lade:

Selecteer **Aan** om afdrukprioriteit te geven aan papier dat is geladen in de MP-lade.

Autom.wisselen A4/Letter:

Selecteer **Aan** om papier te laden van de papierbron, ingesteld als A4-formaat, wanneer er geen papierbron ingesteld is als Letter-formaat, of om papier te laden van de papierbron, ingesteld als Letter-formaat, wanneer er geen papierbron ingesteld is als A4-formaat.

Inst. autom. selecteren:

Selecteer **Aan** voor instellingen om automatisch af te drukken op papier uit een willekeurige bron die papier bevat dat overeenkomt met de papierinstellingen.

Foutmelding:

Selecteer **Aan** om foutberichten weer te geven wanneer het geselecteerde papierformaat of -type niet overeenkomt met het papier dat is geladen.

Autom. weerg. papierinstelling:

Selecteer **Aan** om het scherm **Papierinstelling** weer te geven wanneer u papier in de papierbron laadt.

Lijst Gebruikergedefinieerde papierformaten:

U kunt de aangepaste instelling voor het formaat wijzigen. Dit is nuttig als u regelmatig op papier met uitzonderlijke afmetingen afdrukt.

Uitvoer: Kopiëren:

Selecteer waar kopieën moeten worden uitgevoerd.

Uitvoer: Overige:

Selecteer waar documenten moeten worden uitgevoerd wanneer u iets anders dan kopieën afdrukt.

De printer voorbereiden

Afdruktaal:

Selecteer een afdruktaal voor de USB-interface of de netwerkinterface.

Algem. afdrukinst.:

Deze afdrukinstellingen worden toegepast wanneer u afdrukt vanaf een extern apparaat zonder gebruik te maken van het printerstuurprogramma.

Offset boven:

Hiermee past u de bovenmarge van het papier aan.

Offset links:

Hiermee past u de linkermarge van het papier aan.

Offset boven achter:

Hiermee past u de bovenmarge van het papier voor de achterzijde van de pagina aan bij dubbelzijdig afdrukken.

Offset links achter:

Hiermee past u de linkermarge van het papier voor de achtermarge van de pagina aan bij dubbelzijdig afdrukken.

Lege pagina overslaan:

Hiermee worden lege pagina's in de afdrukgegevens automatisch overgeslagen.

Taakscheiding

Selecteer **Aan** om exemplaren uit te voeren die zijn gescheiden door taken.

Roteren Sort

Selecteer **Aan** om elk exemplaar 90 graden te draaien wanneer u meerdere exemplaren afdrukt.

Vellen invoegen per gebruiker

Selecteer **Aan** om een scheidingsvel in te voegen tussen taken van verschillende gebruikers die vanaf een computer afdrukken. Scheidingsvellen worden ingevoegd vanuit de opgegeven papierbron.

PDL-afdrukconfiguratie:

Selecteer de opties voor PDL-afdrukconfiguratie die u wilt gebruiken voor PCL- of PostScript-afdrukken.

Algemene instellingen:

Papierformaat

Selecteer het standaard papierformaat voor PCL- of PostScript-afdrukken.

Papiertype

Selecteer het standaard papiertype voor PCL- of PostScript-afdrukken.

Afdrukstand

Selecteer de standaard afdrukstand voor PCL- of PostScript-afdrukken.

De printer voorbereiden

- Kwaliteit**
Selecteer de afdrukkwaliteit voor PCL- of PostScript-afdrukken.
- Inktbesparingsmodus**
Selecteer **Aan** om inkt te sparen door de afdrukdichtheid te verlagen.
- Afdrukvolgorde**
Laatste pagina boven:
Start het afdrukken vanaf de eerste pagina van een bestand.
Eerste pagina boven:
Start het afdrukken vanaf de laatste pagina van een bestand.
- Aantal kopieën**
Stel het aantal exemplaren in dat u wilt afdrukken.
- Inbindmarge**
Selecteer de bindpositie.
- Autom.pap.uitwerpen**
Selecteer **Aan** om papier automatisch uit te voeren als het afdrukken tijdens een afdruktaak wordt gestopt.
- Dubbelz. afdrukken**
Selecteer **Aan** om dubbelzijdig afdrukken uit te voeren.

Menu PCL:

- Lettertypebron**
Resident
Selecteer dit om een voorgeïnstalleerd lettertype van de printer te gebruiken.
Downloaden
Selecteer dit om een lettertype dat u gedownload hebt te gebruiken.
- Font Nr**
Selecteer het standaard aantal lettertypes voor de standaard lettertypebron. Het beschikbare aantal is afhankelijk van de instellingen die u selecteerde.
- Hoogte**
Stel de standaardgrootte van het lettertype in als het lettertype schaalbaar is. U kunt 0,44 tot 99,99 cpi (karakters per inch) selecteren, in stappen van 0,01.
Dit item verschijnt mogelijk niet omdat het afhankelijk is van de lettertypebron of instellingen van het aantal lettertypes.
- Puntgrootte**
Stel de standaardhoogte van het lettertype in als het lettertype schaalbaar en proportioneel is. U kunt 4,00 tot 999,75 punten selecteren, in stappen van 0,25.
Dit item verschijnt mogelijk niet omdat het afhankelijk is van de lettertypebron of instellingen van het aantal lettertypes.
- Symbolenset**
Selecteer de standaard symbolenreeks. Als het lettertype dat u hebt geselecteerd niet beschikbaar is in de nieuwe symbolenset, worden de instellingen voor aantal lettertypen en de lettertypebron automatisch teruggezet naar de standaardwaarde, IBM-US.

De printer voorbereiden

Lijnen

Stel hier het aantal lijnen in voor het geselecteerde papierformaat en oriëntatie. Hierdoor wordt ook de regelafstand (VMI) gewijzigd en de nieuwe VMI-waarde wordt opgeslagen in de printer. Dit betekent dat verdere wijzigingen van het papierformaat of de afdrukstand een wijziging van de Form-waarde veroorzaken, op basis van de opgeslagen VMI.

CR-functie

Selecteer het regeldoorvoercommando als u afdrukt met een stuurprogramma van een specifiek besturingssysteem.

LF-functie

Selecteer het regeldoorvoercommando als u afdrukt met een stuurprogramma van een specifiek besturingssysteem.

Pap.brontoewijzing

Stel de toewijzing in voor het selectiecommando van de papierbron. Als **4** wordt geselecteerd, dan zijn de opdrachten compatibel met de HP LaserJet 4. Als **4K** wordt geselecteerd, dan zijn de opdrachten compatibel met de HP LaserJet 4000, 5000 en 8000. Als **5S** wordt geselecteerd, dan zijn de opdrachten compatibel met de HP LaserJet 5S.

Menu PS3:

Foutrapport

Selecteer **Aan** om een vel af te drukken waarop de status wordt weergegeven wanneer een fout optreedt tijdens PostScript- of PDF-afdrukken.

Binair

Selecteer **Aan** als u gegevens afdrukt die binaire afbeeldingen bevatten. De toepassing zendt de binaire gegevens mogelijk ook als de instelling van het printerstuurprogramma is ingesteld op ASCII, maar u kunt de gegevens afdrukken als deze functie ingeschakeld is.

PDF-papierform.

Selecteer het papierformaat voor het afdrukken van een PDF-bestand. Als **Auto** is geselecteerd, dan wordt het papierformaat bepaald op basis van de grootte van de eerste pagina.

Auto probleemopl.:

Selecteer een actie bij het optreden van een fout bij dubbelzijdig afdrukken of vol geheugen.

Aan

Hiermee wordt een waarschuwing weergegeven en wordt in de modus voor enkelzijdig afdrukken afgedrukt wanneer er tijdens dubbelzijdig afdrukken een fout is opgetreden, of worden alleen de gegevens afgedrukt die de printer heeft kunnen verwerken toen het geheugen vol was.

Uit

Er wordt een foutmelding weergegeven en de afdruktaak wordt geannuleerd.

Geheugenapp.:

Selecteer **Inschakelen** als u wilt dat de printer toegang krijgt tot een geplaatst geheugenapparaat. Als **Uitschakelen** is geselecteerd, kunt u met de printer geen gegevens naar het geheugenapparaat. Hierdoor wordt vermeden dat vertrouwelijke documenten illegaal worden verwijderd.

De printer voorbereiden

Dik papier:

Selecteer **Aan** om te voorkomen dat inkt op uw afdrucken vlekt. De afdruksnelheid kan hierdoor worden verlaagd. Als u met deze functie niet kunt voorkomen dat inkt vlekt, vermindert u de afdrukkwaliteit en kopieerdichtheid.

Stille modus:

Selecteer **Aan** om het geluid tijdens het afdrucken te verminderen. De afdruksnelheid kan hierdoor worden verlaagd. Afhankelijk van de door u gekozen instellingen voor het papiertype en de afdrukkwaliteit, merkt u mogelijk niet veel verschil in het geluid dat de printer produceert.

Afwerking optimaliseren:

Selecteer **Aan** om onjuiste uitlijning van papier te verminderen en de mogelijkheid van de printer om papier te nieten en stapelen te verbeteren. Als u deze functie gebruikt, wordt de afdruksnelheid verlaagd.

Prioriteit afdruksnelheid

Selecteer **Uit** om de printer zodanig in te stellen dat deze de afdruksnelheid aanpast aan het papiertype en de afdrukgegevens. Zo voorkomt u dat de afdrukkwaliteit afneemt vanwege vastgelopen papier.

PC-verbinding via USB:

Selecteer **Inschakelen** om de computer toegang te geven tot de printer wanneer deze via USB is verbonden. Wanneer **Uitschakelen** wordt geselecteerd, worden afdruktaken en scantaken die niet via een netwerkverbinding gaan beperkt.

USB I/F time-out inst.:

Specificeer de tijd in seconden die verstreken moet zijn alvorens de USB-communicatie met een computer beëindigd wordt nadat de printer een afdruktaak ontvangen heeft vanuit een PostScript-printerdriver of een PCL-printerdriver. Als het einde van de taak niet duidelijk gedefinieerd is vanuit een PostScript printerdriver of een PCL printerdriver, kan dit een eindeloze USB-communicatie veroorzaken. Als dit gebeurt, beëindigt de printer de communicatie na het verstrijken van de ingestelde tijd. Voer nul (0) in als u de communicatie niet wenst te beëindigen.

Gerelateerde informatie

- ➔ [“Papier laden” op pagina 27](#)
- ➔ [“JPEG-bestanden afdrucken vanaf een geheugenapparaat” op pagina 85](#)
- ➔ [“PDF- of TIFF-bestanden afdrucken vanaf een geheugenapparaat” op pagina 86](#)

Menuopties voor Netwerkinstellingen in Algemene instellingen

Wi-Fi instellen:

Configureer de instellingen voor de draadloze netwerkverbinding of wijzig deze. Kies uit de volgende opties de gewenste verbindingmethode en volg de instructies op het lcd-scherm.

- Router
- Wi-Fi Direct

De printer voorbereiden

Bekabelde LAN-installatie:

Stel een netwerkverbinding in die gebruikmaakt van een LAN-kabel en een router, of wijzig deze. Wanneer deze functie wordt gebruikt, zijn Wi-Fi-verbindingen uitgeschakeld.

Netwerkstatus:

Hiermee worden de actuele netwerkinstellingen weergegeven of afgedrukt.

Controle van netwerkverbinding:

Hiermee controleert u de huidige netwerkverbinding en drukt u een rapport af. Als er problemen zijn met de verbinding, kunt u het rapport raadplegen om het probleem te verhelpen.

Geavanceerd:

Geef de volgende gedetailleerde instellingen op.

- Apparaatnaam
- TCP/IP
- Proxy-server
- E-mailserver
- IPv6-adres
- MS netwerk delen
- NFC
- link Speed & Duplex
- HTTP omleiden naar HTTPS
- IPsec/IP-filter uitschakelen
- IEEE802.1X uitschakelen

Menuopties voor Webservice-instellingen in Algemene instellingen

Epson Connect-services:

Geeft aan of de printer geregistreerd en verbonden is met Epson Connect.

Als u zich wilt aanmelden bij de service, tikt u op **Registreren** en volgt u de instructies.

Wanneer u de printer hebt geregistreerd, kunt u de volgende instellingen wijzigen.

- Onderbreken/hervatten
- Registratie opheffen

Raadpleeg voor meer informatie de volgende website.

<https://www.epsonconnect.com/>

<http://www.epsonconnect.eu> (alleen Europa)

Afdrukservices van Google Cloud:

Geeft aan of de printer geregistreerd en verbonden is met Google Cloud Print-services.

Wanneer u de printer hebt geregistreerd, kunt u de volgende instellingen wijzigen.

- Inschakelen/Uitschakelen

De printer voorbereiden

- Registratie opheffen

Ga voor meer informatie over het registreren bij Google Cloud Print-services naar de volgende website.

<https://www.epsonconnect.com/>

<http://www.epsonconnect.eu> (alleen Europa)

Gerelateerde informatie

- ➔ “Afdrukken via een netwerkservice” op pagina 150

Menuopties voor Scaninstellingen in Algemene instellingen

Zie de gerelateerde informatie hieronder.

Gerelateerde informatie

- ➔ “Scannen” op pagina 57

Menuopties voor Systeembeheer in Algemene instellingen

Beheerders gebruiken deze functie. Raadpleeg de *Beheerdershandleiding*.

Menuoptie voor Afdrukteller

Geeft het totale aantal afdrukken weer vanaf het moment waarop u de printer hebt aangeschaft. Tik op **Blad afdrukken** als u de resultaten wilt afdrukken.

Menuoptie voor Voorraadstatus

Geeft het geschatte inktniveau en de levensduur van de onderhoudscassette weer.

Als het symbool ! wordt weergegeven, is de inkt bijna op of is de onderhoudscassette bijna vol. Als het symbool X wordt weergegeven, moet u het item vervangen omdat de inkt op is of omdat de onderhoudscassette vol is.

Menuopties voor Onderhoud

Gebruik de volgende functies voor het reinigen van de printkop om de afdrukkwaliteit te handhaven.

PrintkopControle spuitm.:

Selecteer deze functie om te controleren of de spuitkanaaltjes van de printkop verstopt zijn. De printer drukt een spuitkanaaltjespatroon af.

Printkop reinigen:

Selecteer deze functie om verstopte spuitkanaaltjes in de printkop te reinigen.

De printer voorbereiden

Gerelateerde informatie

➔ [“Verstopte spuitkanaaltjes controleren” op pagina 155](#)

Menuoptie voor Taal/Language

Selecteer de taal van het lcd-scherm.

Menuopties voor Printerstatus/afdrukken

Statusv.afdruk.:

Statusblad configuratie:

Hiermee drukt u informatiebladen af met de actuele status en instellingen van de printer.

Statusblad voorraad:

Hiermee drukt u informatiebladen af met de status van de verbruiksaccessoires.

Blad gebruiksgeschiedenis:

Hiermee drukt u informatiebladen af met de gebruiksgeschiedenis van de printer.

PS3 Fontvoorbeeld:

Hiermee drukt u een lijst met lettertypen af die beschikbaar zijn voor een PostScript-printer.

PCL-lettertypelijst:

Hiermee drukt u een lijst met lettertypen af die beschikbaar zijn voor een PCL printer.

Netwerk:

Status vast netwerk/Wi-Fi:

Geeft de huidige status weer van de netwerkverbinding.

Wi-Fi Direct-status:

Geeft de huidige status weer van de netwerkverbinding.

Status e-mailserver:

Hiermee worden de actuele instellingen weergegeven.

statusvel:

Hiermee worden de actuele netwerkinstellingen afgedrukt.

Menuopties voor Contacten-beheer

Toevoegen/Bewerken/Wissen:

Registreer en/of wis contacten voor de menu's Scannen naar computer (E-mail) en Scan naar netwerkmap/FTP.

De printer voorbereiden

Frequent:

Registreer veelgebruikte contacten zodat u hier snel toegang tot hebt. U kunt de volgorde van de lijst ook wijzigen.

Contacten afdrukken:

Druk de contactlijst af.

Weergaveopties:

Wijzig de manier waarop de contactlijst wordt weergegeven.

Zoekopties:

Wijzig de methode voor het zoeken naar contacten.

Menuopties voor Gebruikersinstellingen

U kunt de standaardinstellingen wijzigen voor veelgebruikte instellingen voor scannen en kopiëren. Raadpleeg de volgende gerelateerde informatie voor details.

Gerelateerde informatie

- ➔ [“Menuopties voor kopiëren” op pagina 52](#)
- ➔ [“Scannen” op pagina 57](#)

Menuoptie voor Authenticatiesysteem

U kunt de status van het verificatiesysteem en het Epson Open Platform controleren.

Status verificatieapparaat

Geeft de status van het verificatiesysteem weer.

Informatie Epson Open Platform

Geeft de status van het Epson Open Platform weer.

Stroom besparen

De printer gaat in slaapstand of gaat automatisch uit als er een bepaalde tijd geen handelingen worden verricht. U kunt instellen hoelang het duurt voordat stroombeheer wordt toegepast. Elke verhoging is van invloed op de energiezuinigheid van het product. Denk aan het milieu voordat u wijzigingen doorvoert.

Afhankelijk van de plaats van aankoop, kan de printer een functie hebben voor het automatisch uitschakelen als het apparaat gedurende 30 minuten niet is verbonden met het netwerk.

Energie besparen – Bedieningspaneel

1. Tik op **Instel.** op het startscherm.

De printer voorbereiden

2. Tik op **Algemene instellingen > Basisinstellingen**.
3. Voer een van de volgende handelingen uit.
 - Selecteer **Slaaptimer** of **Uitschakelinst.** > **Uitschakelen indien inactief** of **Uitschakelen indien losgekoppeld** en maak dan de instellingen.
 - Selecteer **Slaaptimer** of **Uitschakelingstimer** en stel dan de instellingen in.

Opmerking:

*Uw product heeft mogelijk de functie **Uitschakelinst.** of **Uitschakelingstimer**, afhankelijk van de plaats van aankoop.*

Kopiëren

Kopiëren



Normaal kopiëren

In dit gedeelte worden de stappen uitgelegd voor normaal kopiëren.

1. Plaats de originelen.
Wanneer u meerdere originelen wilt scannen, plaatst u alle originelen in de ADF.
2. Tik op het startscherm op **Kopiëren**.
3. Controleer de instellingen in **Basisinstellingen**.
Tik desgewenst op het instellingsitem om dit te wijzigen.



Opmerking:

- Tik op het tabblad **Geavanceerd** voor het configureren van instellingen voor kopiëren, zoals **Orig. gemengd form.**, of **Beeldkwaliteit**, en menu's voor kopiëren, zoals **Boek** → **2 pagina's** of **ID-kaart-kopie**.
- Als u op  tikt, kunt u veelgebruikte kopieerinstellingen registreren als voorinstelling.
- Als de door u gewenste combinatie van papiergerelateerde instellingen niet beschikbaar is, wordt  weergegeven. Tik op het pictogram om de details te bekijken en wijzig vervolgens de instellingen.

4. Tik op de waarde voor het aantal exemplaren en voer op het numeriek toetsenbord het aantal exemplaren in.
5. Tik op  en controleer de gescande afbeelding en de instellingen, zoals het papierformaat.

Opmerking:

Wanneer u de originelen in de ADF laadt, kunt u geen voorbeeldweergave bekijken.

6. Tik op .

Kopiëren

Gerelateerde informatie

- ➔ “Originelen plaatsen” op pagina 33
- ➔ “Basisinstellingen Menuopties voor kopiëren” op pagina 52
- ➔ “Geavanceerde menuopties voor kopiëren” op pagina 54

Dubbelzijdig kopiëren

U kunt meerdere originelen of dubbelzijdige documenten op beide zijden van het papier kopiëren.

1. Tik op het startscherm op **Kopiëren**.
2. Tik op **Basisinstellingen** > **Dubbelzijdig** en selecteer vervolgens **1>2-zijdig** of **2>2-zijdig**.
U kunt tevens de afdrukstand en bindpositie van het origineel en het kopieerresultaat opgeven.
3. Geef naar wens nog meer instellingen op.
4. Tik op .

Gerelateerde informatie

- ➔ “Normaal kopiëren” op pagina 49
- ➔ “Basisinstellingen Menuopties voor kopiëren” op pagina 52

Meerdere originelen kopiëren naar één vel papier

U kunt twee of vier originelen naar één vel papier kopiëren.

1. Tik op het startscherm op **Kopiëren**.
2. Tik op **Basisinstellingen** > **Meerdere pagina's** en selecteer **2-omhoog** of **4-omhoog**.
U kunt tevens de lay-outvolgorde en de afdrukstand van het origineel opgeven.
3. Geef naar wens nog meer instellingen op.
4. Tik op  om de afbeelding te controleren.

Opmerking:

Wanneer u de originelen in de ADF laadt, kunt u geen voorbeeldweergave bekijken.

5. Tik op .

Gerelateerde informatie

- ➔ “Normaal kopiëren” op pagina 49
- ➔ “Basisinstellingen Menuopties voor kopiëren” op pagina 52

Elke set kopieën stapelen door deze 90 graden te draaien of door ze te verschuiven

U kunt de afdrucken sorteren door ze afwisselend staand en liggend te stapelen. Als u de optionele finisher unit installeert, kunt u de exemplaren sorteren door ze te verschuiven of door ze te nieten.

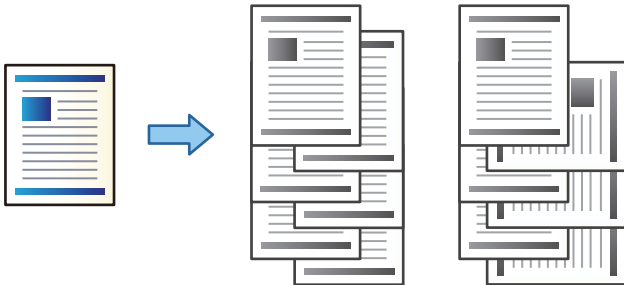

1. Tik op het startscherm op **Kopiëren**.
2. Tik op **Afwerking** op het tabblad **Basisinstellingen**.
3. Selecteer de optie voor **Werp pap. uit** die u wilt gebruiken.
 - Roteren Sort: wanneer u meerdere exemplaren afdrukt, wordt elke set exemplaren afwisselend staand en liggend uitgeworpen.
Controleer de volgende instellingen wanneer u deze functie gebruikt.
 - Er worden twee papierbronnen gebruikt. Laad papier in de staande richting in de ene papierbron en laad papier in de liggende richting in de andere papierbron, en selecteer vervolgens **Auto** bij **Papierinstelling** in Basisinstellingen.
 - Selecteer in het startscherm **Instel.** > **Uitvoer: Kopiëren** en zorg ervoor dat de optie **Lade omlaag gericht** is geselecteerd.
 - Versch Sort: wanneer meerdere exemplaren worden afgedrukt, wordt elke set exemplaren verschoven. Deze optie is beschikbaar als de optionele finisher unit is geïnstalleerd.
4. Als u de optionele finisher unit gebruikt, selecteert u indien gewenst de locatie voor nieten bij **Nieten** en tikt u vervolgens op **OK**.
5. Geef naar wens nog meer instellingen op.
6. Tik op **◇**.

Gerelateerde informatie

- ➔ [“Normaal kopiëren” op pagina 49](#)
- ➔ [“Basisinstellingen Menuopties voor kopiëren” op pagina 52](#)

Menuopties voor kopiëren

Basisinstellingen Menuopties voor kopiëren

Opmerking:

De items zijn mogelijk niet beschikbaar, afhankelijk van andere instellingen die u hebt geconfigureerd.

Dichtheid:

Verhoog de dichtheid wanneer het kopieerresultaat te zwak is. Verlaag de dichtheid wanneer de inkt vlekt.

Papierinstelling:

Selecteer de papierbron die u wenst te gebruiken. Wanneer **Auto** is geselecteerd, wordt automatisch een geschikt formaat ingevoerd, afhankelijk van het automatisch gedetecteerde formaat van het origineel en de opgegeven vergrotingsverhouding.

Verklein/Vergroot:

Configureert de vergrotingsverhouding van de vergroting of verkleining. Tik op de waarde en bepaal de vergroting of verkleining die moet worden toegepast op het origineel. De waarde kan liggen tussen 25 en 400%.

Auto

Detecteert het scangebied en maakt het origineel automatisch groter of kleiner zodat het past op het papierformaat dat u hebt geselecteerd. Wanneer het origineel een witte rand heeft rondom, wordt die witruimte vanaf de hoekmarkering (↙) van de glasplaat gedetecteerd als scangebied en kan de witruimte aan de andere kant wegvallen.

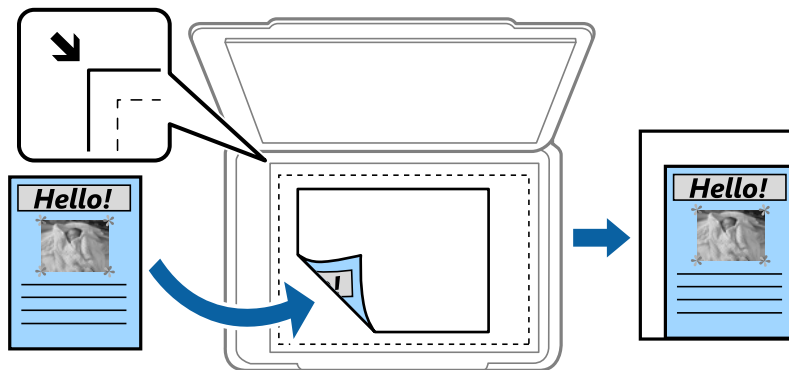

Passend verkleinen

Kopieert de gescande afbeelding op een kleiner formaat dan de waarde voor Verklein/Vergroot zodat deze op de het papierformaat past. Als de waarde Verklein/Vergroot groter is dan het papierformaat, worden gegevens mogelijk buiten de randen van het papier afgedrukt.

Ware gr

Kopieert met een vergroting van 100%.

A3->A4 en overige

Maakt het origineel automatisch groter of kleiner, zodat het past op een specifiek papierformaat.

Kopiëren

Documentgr.:

Selecteer het formaat en de afdrukstand van uw origineel. Wanneer u **Automatische herkenning** selecteert, wordt het formaat van het origineel automatisch gedetecteerd. Wanneer u originelen kopieert die geen standaardformaat hebben, selecteert u het formaat dat het meest overeenkomt met het formaat van de originelen.

Dubbelzijdig:

Selecteer dubbelzijdige lay-out.

1>enkelzijdig

Kopieert één zijde van een origineel op één zijde van het papier.

2>2-zijdig

Kopieert beide zijden van een dubbelzijdig origineel op beide zijden van één vel papier. Selecteer de afdrukstand en de bindpositie van het origineel en het papier.

1>2-zijdig

Kopieert twee enkelzijdige originelen op beide zijden van één vel papier. Selecteer de afdrukstand en de bindpositie van het papier.

2>enkelzijdig

Kopieert beide zijden van een dubbelzijdig origineel op één zijde van twee vellen papier. Selecteer de afdrukstand en de bindpositie van het origineel.

Meerdere pagina's:

Selecteer de lay-out voor kopiëren.

Enkele pagina

Hiermee kopieert u een enkelzijdige origineel op één vel.

2-omhoog

Hiermee kopieert u twee enkelzijdige originelen op één vel in de indeling 2-op-1. Selecteer de lay-outvolgorde en de oorspronkelijke afdrukstand om uw origineel te plaatsen.

4-omhoog

Hiermee kopieert u vier enkelzijdige originelen op één vel in de indeling 4-op-1. Selecteer de lay-outvolgorde en de oorspronkelijke afdrukstand om uw origineel te plaatsen.

Afwerking:

Selecteer hoe het papier wordt uitgeworpen bij meerdere exemplaren van meerdere originelen.

Selecteer **Sorteren (paginavolgorde)** om documenten met meerdere pagina's in volgorde af te drukken en in reeksen te sorteren.

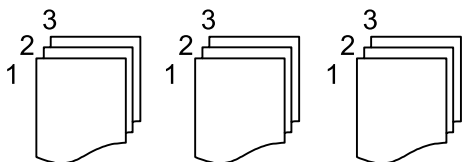

Kopiëren

Selecteer **Groep (zelfde pagina's)** om documenten met meerdere pagina's af te drukken door dezelfde genummerde pagina's op te halen als de groep.

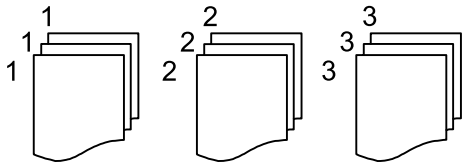

Werp pap. uit

Roteren Sort

Hiermee drukt u afwisselend in staande en liggende afdrukstand af. Kies **Auto** als **Papierinstelling** wanneer u deze functie gebruikt.

Versch Sort*

Hiermee wordt elke set exemplaren verschoven.

Niet en *

Selecteer de locatie voor nieten.

* Wordt weergegeven wanneer de finisher unit is geplaatst.

Type origineel:

Selecteer het type van het origineel. Kopieert met optimale kwaliteit die het origineel zo dicht mogelijk benadert.

Gerelateerde informatie

- ➔ [“Typen en codes voor optionele items” op pagina 131](#)
- ➔ [“Papier uitvoeren en nieten met de Finisher Unit” op pagina 131](#)

Geavanceerde menuopties voor kopiëren

Opmerking:

De items zijn mogelijk niet beschikbaar, afhankelijk van andere instellingen die u hebt geconfigureerd.

Orig. gemengd form.:

U kunt de volgende combinatie van formaten tegelijk in de ADF laden. A3 en A4; B4 en B5. Als u deze combinaties gebruikt, worden originelen gekopieerd op de werkelijke grootte van de originelen. Lijn bij het plaatsen de breedte van de originelen uit, zoals hieronder weergegeven.

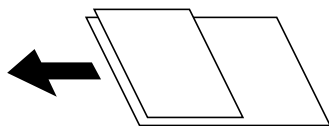

Afdrukstand (origineel):

Selecteer de afdrukstand van het origineel.

Kopiëren

Boek → 2 pagina's:

Kopieert twee tegenoverliggende pagina's van een brochure op afzonderlijke bladen.

Selecteer welke pagina van een brochure u wilt scannen.

Ononderbroken scannen:

U kunt een groot aantal originelen in batches in de ADF plaatsen en deze scannen in een enkele scantaak.

Beeldkwaliteit:

Afbeeldingsinstellingen aanpassen.

Contrast

Het verschil tussen heldere en donkere delen aanpassen.

Scherppte

De omtrek van de afbeelding aanpassen.

Achtergr.verwijderen

De donkerheid van de achtergrond aanpassen. Tik op + om de achtergrond lichter (witter) te maken en tik op - om de achtergrond donkerder (zwarter) te maken.

Als u **Auto** selecteert, worden de achtergrondkleuren van de originelen gedetecteerd en worden deze automatisch lichter gemaakt of verwijderd. Dit wordt niet correct toegepast wanneer de achtergrondkleur te donker is of niet wordt gedetecteerd.

Bindmarge:

Selecteer de bindpositie, marge en afdrukstand van uw origineel voor dubbelzijdig kopiëren.

Passend verkleinen:

Kopieert de gescande afbeelding op een kleiner formaat dan de waarde voor Verklein/Vergroot zodat deze op de het papierformaat past. Als de waarde Verklein/Vergroot groter is dan het papierformaat, worden gegevens mogelijk buiten de randen van het papier afgedrukt.

Schaduw verw.:

Verwijdert schaduwen die rond kopieën ontstaan tijdens het kopiëren van dik papier, of die in het midden van de kopie verschijnen tijdens het kopiëren van een brochure.

Pongaten verw.:

Verwijdert de bindgaten bij het kopiëren.

ID-kaart-kopie:

Scant beide zijden van een identiteitskaart en kopieert ze naar één zijde van het papier.

Uitvoerlade:

Selecteer de uitvoerlade voor Kopiëren.

Paginanummering:

Paginanummering

Selecteer **Aan** als u op de kopieën paginanummers wilt afdrukken.

Kopiëren

Formaat

Selecteer de indeling voor paginanummering.

Stempelpositie

Selecteer de positie voor paginanummering.

Nummering wijzigen

Selecteer op welke pagina u het paginanummer wilt afdrukken. Selecteer **Nummer beginpagina** om op te geven op welke pagina het afdrukken van de paginanummer moet beginnen. U kunt het paginanummer waarmee moet worden gestart ook opgeven in **Nummer eerste afdruk**.

Grootte

Selecteer het formaat van het nummer.

Achtergrond

Selecteer of de achtergrond voor het paginanummer wit moet zijn. Als u **Wit** selecteert, ziet u het paginanummer duidelijk als de achtergrond van het origineel niet wit is.

Scannen

Scannen via het bedieningspaneel

Vanaf het bedieningspaneel van de printer kunt u gescande afbeeldingen naar de volgende bestemmingen verzenden.

Netwerkmap/FTP

U kunt de gescande afbeelding opslaan in een map op een netwerk. U kunt een gedeelde map op de computer, die is gemaakt met SMB-protocollen, of een map op een FTP-server opgeven. Voordat u gaan scannen moet u een gedeelde map of FTP-server instellen.

E-mail

U kunt gescande afbeeldingen rechtstreeks vanuit de printer doormailen via een vooraf geconfigureerde e-mailserver. U moet de e-mailserver configureren voordat u het scannen start.

Document Capture Pro

Taken die door de scansoftware *Document Capture Pro* zijn gemaakt, kunt u uitvoeren vanaf het bedieningspaneel van de printer. Als u een taak maakt waarmee de gescande afbeelding wordt opgeslagen naar de computer, kunt u de taak uitvoeren vanaf de printer en de gescande afbeelding opslaan naar uw computer. Installeer voor het scannen Document Capture Pro op uw computer en maak een taak.

Geheugenapp.

U kunt de gescande afbeelding in een geheugenapparaat opslaan. Voordat u gaat scannen hoeft u geen instellingen te configureren.

Cloud

U kunt gescande afbeeldingen naar clouddiensten sturen. Configureer voordat u gaat scannen de instellingen in Epson Connect.

Computer (WSD)

U kunt de gescande afbeelding met de WSD-functie opslaan op een computer die met de printer is verbonden. Als u Windows 7/Windows Vista gebruikt, moet u voordat u gaat scannen de WSD-instellingen configureren op uw computer.

Gerelateerde informatie

- ➔ [“De gescande afbeelding opslaan naar een gedeelde map of FTP-server” op pagina 58](#)
- ➔ [“Scannen naar e-mailbericht” op pagina 65](#)
- ➔ [“Scannen met instellingen die zijn geconfigureerd op de computer \(Document Capture Pro\)” op pagina 68](#)
- ➔ [“Scannen naar een geheugenapparaat” op pagina 72](#)
- ➔ [“Scannen naar de cloud” op pagina 74](#)
- ➔ [“Scannen via WSD” op pagina 76](#)

De gescande afbeelding opslaan naar een gedeelde map of FTP-server

U kunt de gescande afbeelding in een specifieke map op een netwerk opslaan. U kunt een gedeelde map op de computer, die is gemaakt met SMB-protocollen, of een map op een FTP-server opgeven.

Opmerking:

- De scanner en de computer moeten verbinding hebben met het netwerk. Neem contact op met de netwerkbeheerder voor informatie over de netwerkinstellingen.
- Als u gescande afbeeldingen wilt opslaan naar een FTP-server, neemt u contact op met de beheerder van de FTP-server om de servergegevens te bevestigen.

Bereid het volgende voor om gescande afbeeldingen naar een gedeelde map op te slaan.

- Voorbereiding 1: De computernaam controleren
- Voorbereiding 2: Een gedeelde map maken op een computer
- Voorbereiding 3: De gedeelde map in Contacten op de printer vastleggen

Opmerking:

De methode voor het instellen van de gedeelde map is afhankelijk van het besturingssysteem en de omgeving. In deze handleiding worden voorbeelden gegeven voor Windows 10/Windows 8.1/Windows 8/Windows 7. Raadpleeg de documentatie van de computer voor meer informatie over het instellen van een gedeelde map op de computer.

Gerelateerde informatie

- ➔ [“Vorbereiding 1: De computernaam controleren” op pagina 58](#)
Controleer de naam van de computer waarop u de gedeelde map wilt maken.
- ➔ [“Vorbereiding 2: Een gedeelde map maken op een computer” op pagina 59](#)
Maak een map op de computer en stel hiervoor in dat deze wordt gedeeld in het netwerk.
- ➔ [“Vorbereiding 3: De gedeelde map in Contacten op de printer vastleggen” op pagina 60](#)
Als u een pad voor een gedeelde map vastlegt op het bedieningspaneel van de printer kunt u het mappad opgeven om contacten te selecteren.

Vorbereiding 1: De computernaam controleren

Controleer de naam van de computer waarop u de gedeelde map wilt maken.

Gebruik alfanumerieke tekens voor de computernaam. Als u andere tekens gebruikt, kunt u de computer niet vinden vanaf de printer.

Opmerking:

De methode voor het instellen van de gedeelde map is afhankelijk van het besturingssysteem en de omgeving. In deze handleiding worden voorbeelden gegeven voor Windows 10/Windows 8.1/Windows 8/Windows 7. Raadpleeg de documentatie van de computer voor meer informatie over het instellen van een gedeelde map op de computer.

1. Open het systeemvenster voor de computer.

- Windows 10/Windows 8.1/Windows 8:

Houd de Windows-toets op het toetsenbord ingedrukt, druk op de knop X en selecteer vervolgens **Systeem** in de lijst.

- Windows 7:

Klik op de knop Start, klik met de rechtermuisknop op **Computer** en selecteer vervolgens **Eigenschap**.

Scannen

2. Controleer de **Computernaam** in het venster **Systeem**.

Opmerking:

Gebruik alfanumerieke tekens voor de computernaam. Als in de computernaam andere tekens zijn gebruikt, wijzigt u de naam. Als u de **Computernaam** moet wijzigen, neemt u contact op met de beheerder.

Hiermee is "Vorbereiding 1: De computernaam controleren" voltooid.

Ga nu verder naar "Vorbereiding 2: Een gedeelde map maken op een computer".

Gerelateerde informatie

- ➔ ["Vorbereiding 2: Een gedeelde map maken op een computer" op pagina 59](#)

Maak een map op de computer en stel hiervoor in dat deze wordt gedeeld in het netwerk.

Vorbereiding 2: Een gedeelde map maken op een computer

Maak een map op de computer en stel hiervoor in dat deze wordt gedeeld in het netwerk.

Gebruik de volgende procedure wanneer u de map "scan" op het bureaublad van een computer waarvoor een wachtwoord is ingesteld, maakt.

De gebruiker die aanmeldt bij de computer en die beheerdersmachtiging heeft, heeft toegang tot de bureaubladmap en de documentmap die onder de map Gebruiker staan.

1. Start de verkenner.
2. Maak de map op het bureaublad en geef deze de naam "scan".
De mapnaam mag uit maximaal 12 tekens bestaan. Als de naam langer is dan 12 tekens, kan de printer de map mogelijk niet openen, afhankelijk van uw omgeving.
3. Klik met de rechtermuisknop op de gemaakte map en selecteer vervolgens **Eigenschappen**.
Geef machtigingen voor wijzigingstoegang om toegangsmachtigingen voor het gebruikersaccount te delen. Dit wordt toegepast wanneer de gebruiker de map opent via een netwerk.
4. Selecteer het tabblad **Delen** in het venster **Eigenschappen**.
5. Klik op **Geavanceerd delen** op het tabblad **Delen**.
6. Schakel in het venster **Geavanceerd delen** de optie **Deze map delen** in en klik vervolgens op **Machtigingen**.
7. Selecteer op het tabblad **Sharemachtigingen** de optie **Iedereen in Namen van groepen of gebruikers**, sta de **Wijziging** toe en klik dan op **OK**.
8. Klik op **OK**.
9. Selecteer het tabblad **Beveiliging**.
10. Controleer de groep of de gebruiker in **Namen van groepen of gebruikers**.
De groep of gebruiker die hier wordt weergegeven, heeft toegang tot de gedeelde map.
In dit geval hebben de gebruiker die aanmeldt bij deze computer en de beheerder toegang tot de gedeelde map.

Scannen

11. Selecteer het tabblad **Delen**. Het netwerkpad voor de gedeelde map wordt weergegeven. Dit pad is nodig wanneer u contacten op de printer registreert. Schrijf het pad op of kopieer het en sla het op.
12. Klik op **OK** of **Sluiten** om het venster te sluiten.

Opmerking:

*Het pictogram van de map verandert niet na het delen. In het mappenvenster wordt **Gedeeld** weergegeven als **Status**.*

Hiermee is "Vorbereiding 2: Een gedeelde map maken op een computer" voltooid.

Ga verder naar "Vorbereiding 3: De gedeelde map in Contacten op de printer vastleggen".

Gerelateerde informatie

- ➔ [“Vorbereiding 3: De gedeelde map in Contacten op de printer vastleggen” op pagina 60](#)
Als u een pad voor een gedeelde map vastlegt op het bedieningspaneel van de printer kunt u het mappad opgeven om contacten te selecteren.

Vorbereiding 3: De gedeelde map in Contacten op de printer vastleggen

Als u een pad voor een gedeelde map vastlegt op het bedieningspaneel van de printer kunt u het mappad opgeven om contacten te selecteren.

U hebt de volgende informatie nodig om contacten te registreren.

- Gebruikersnaam en wachtwoord om u bij de computer aan te melden
- Netwerkpad naar de gedeelde map
- IP-adres van de printer of de printernaam (alleen wanneer u registreert vanaf de computer)

Er zijn verschillende methoden om het mappad naar contacten te registreren. Met elke methode kunt u dezelfde inhoud vastleggen. Raadpleeg de volgende gerelateerde informatie voor meer details.

Opmerking:

De methode voor het instellen van de gedeelde map is afhankelijk van het besturingssysteem en de omgeving. In deze handleiding worden voorbeelden gegeven voor Windows 10/Windows 8.1/Windows 8/Windows 7. Raadpleeg de documentatie van de computer voor meer informatie over het instellen van een gedeelde map op de computer.

Gerelateerde informatie

- ➔ [“Registreren via het bedieningspaneel van de printer” op pagina 60](#)
U kunt contacten registreren vanaf het bedieningspaneel van de printer.
- ➔ [“Met een webbrowser registreren vanaf een computer” op pagina 61](#)
U kunt contacten registreren vanaf uw computer door het configuratiescherm van de printer (Web Config) te openen in een webbrowser. Nadat u de gedeelde map hebt gemaakt, kunt u op de computer blijven werken.

Registreren via het bedieningspaneel van de printer

U kunt contacten registreren vanaf het bedieningspaneel van de printer.

1. Selecteer **Instel.** vanaf het startscherm.
2. Selecteer **Contacten-beheer** en selecteer vervolgens **Toevoegen/Bewerken/Wissen**.
3. Selecteer **Nieuwe toevoegen** en selecteer vervolgens **Contact toevoegen**.

Scannen

4. Selecteer **Netwerkmap/FTP**.
5. Configureer de benodigde instellingen.
 - Registratienummer: stel een registratienummer in voor het adres.
 - Naam: voer de naam in die in de contactenlijst moet worden weergegeven.
 - Indexwoord: voer het indexwoord in dat wordt gebruikt wanneer u in de contactenlijst zoekt.
 - Communicat. modus: selecteer SMB.
 - Locatie (vereist): voer het netwerkpad van de gedeelde map in.
Als u **Browse** selecteert, kunt u op een met het netwerk verbonden computer naar een map zoeken.
 - Gebruikersnaam: voer een gebruikersnaam in om u aan te melden bij de computer. (alleen wanneer op de computer een wachtwoord is ingesteld)
 - Wachtwoord: voer het bij de gebruikersnaam behorende wachtwoord in.
 - Toewijzen aan freq. gebr.: hiermee stelt u het adres in als veelgebruikt adres. De groep wordt bovenaan het scherm weergegeven wanneer u het adres opgeeft.
6. Druk op **OK**. Hiermee is het registreren van een contactpersoon in de contactenlijst voltooid.

Hiermee is "Vorbereiding 3: De gedeelde map in Contacten op de printer vastleggen" voltooid. Hiermee zijn alle voorbereidingen voltooid voor het opslaan van gescande afbeeldingen in de gedeelde map.

Gerelateerde informatie

➔ ["Scannen naar een netwerkmap of FTP-server" op pagina 62](#)

Met een webbrowser registreren vanaf een computer

U kunt contacten registreren vanaf uw computer door het configuratiescherm van de printer (Web Config) te openen in een webbrowser. Nadat u de gedeelde map hebt gemaakt, kunt u op de computer blijven werken.

U hoeft geen toepassingen te installeren op de computer.

Voor de volgende bewerkingen wordt Internet Explorer gebruikt als voorbeeld.

1. Start Internet Explorer.
2. Voer in de adresbalk van Internet Explorer het IP-adres van de printer in en druk op de Enter-toets.
3. Klik op **Op deze website blijven (niet aanbevolen)**.

Opmerking:

Als u geen toegang krijgt tot Web Config, neem dan contact op met de beheerder.

4. Als op de printer een beheerderswachtwoord is ingesteld, klikt u op **Administrator Login** en voert u het wachtwoord in om zich aan te melden als beheerder.
U hoeft deze bewerking niet uit te voeren als op de printer geen beheerderswachtwoord is ingesteld. Ga naar stap 5.
5. Klik op **Scan/Copy**.
6. Klik op **Contacts**.
7. Selecteer een cijfer dat niet wordt gebruikt en klik vervolgens op **Edit**.

Scannen

8. Voer de benodigde gegevens in en klik vervolgens op **Apply**.
 - Name**: voer de naam in die in de contactenlijst moet worden weergegeven.
 - Index Word**: voer het indexwoord in dat wordt gebruikt wanneer u in de contactenlijst zoekt.
 - Type**: selecteer **Network Folder (SMB)**.
 - Assign to Frequent Use**: hiermee stelt u het adres in als veelgebruikt adres. De groep wordt bovenaan het scherm weergegeven wanneer u het adres opgeeft.
 - Save to**: voer het netwerkpad van de gedeelde map in.
 - User Name**: voer een gebruikersnaam in om u aan te melden bij de computer. (alleen wanneer op de computer een wachtwoord is ingesteld)
 - Password**: voer het bij de gebruikersnaam behorende wachtwoord in.
9. Er wordt een bericht weergegeven dat de registratie is voltooid. Sluit de webbrowser.

Hiermee is "Vorbereiding 3: De gedeelde map in Contacten op de printer vastleggen" voltooid. Hiermee zijn alle voorbereidingen voltooid voor het opslaan van gescande afbeeldingen in de gedeelde map.

Gerelateerde informatie

➔ [“Scannen naar een netwerkmap of FTP-server” op pagina 62](#)

Scannen naar een netwerkmap of FTP-server

U kunt de gescande afbeelding in een specifieke map op een netwerk opslaan. U kunt de maplocatie rechtstreeks invoeren, maar het is wellicht eenvoudiger om de mapinformatie eerst in de contactpersonenlijst op te slaan.

Opmerking:

- Voordat u deze functie gebruikt, moet u controleren of de instellingen **Datum/tijd** en **Tijdsverschil** van de printer correct zijn. Open de menu's van **Instel.** > **Algemene instellingen** > **Basisinstellingen** > **Datum/tijd instellen**.*
- U kunt de bestemming controleren voordat u scant. Selecteer **Instel.** > **Algemene instellingen** > **Scaninstellingen** en schakel vervolgens **Ontvanger bevestigen** in.*

1. Plaats de originelen.

Opmerking:

Als u meerdere originelen wilt scannen of dubbelzijdige scans wilt maken, plaatst u alle originelen op de ADF.

2. Tik op het startscherm op **Scannen**.
3. Tik op **Netwerkmap/FTP**.
4. Specificeer de maplocatie.
 - Een veelgebruikt adres selecteren: selecteer een contact op het tabblad **Frequent**.
 - Tik **Toetsenbord** als u de maplocatie rechtstreeks wilt invoeren. Selecteer **Communicat. modus**, voer de maplocatie in als **Locatie (vereist)** en configureer vervolgens de andere mapinstellingen.
Voer het mappad in de volgende opmaak i.
Wanneer u SMB gebruikt als communicatiemodus: \\hostnaam\mapnaam
Wanneer u FTP gebruikt als communicatiemodus: ftp://mapnaam
 - Uit een contactenlijst selecteren: tik op het tabblad **Bestemming** en selecteer de ontvangers.
Als u vanuit de contactlijst naar een map wilt zoeken, tikt u op .

Scannen

Opmerking:

U kunt de geschiedenis afdrukken van de map waarin documenten worden opgeslagen door te tikken op **Menu**.

5. Tik op **Scaninstellingen**, controleer de instellingen, zoals de bestandsindeling waarin u wilt opslaan, en breng zo nodig aanpassingen aan.

Opmerking:

Tik op  om uw instellingen als een voorinstelling op te slaan.

6. Tik op .

Gerelateerde informatie

- ➔ “Contactpersonen beheren” op pagina 24
- ➔ “Originelen plaatsen” op pagina 33
- ➔ “Gebruiken” op pagina 27

Menuopties voor scannen naar een map

Opmerking:

De items zijn mogelijk niet beschikbaar, afhankelijk van andere instellingen die u hebt geconfigureerd.

Locatie bewerken:

- Communicat. modus
Selecteer een communicatiemodus.
- Locatie (vereist)
Voer een maplocatie in om het gescande beeld op te slaan.
- Gebruikersnaam
Voer een gebruikersnaam in voor de gekozen map.
- Wachtwoord
Voer een wachtwoord in voor de gekozen map.
- Verbindingsmodus
Selecteer de verbindingmodus.
- Poortnummer
Voer een poortnummer in.

Zwart-wit/Kleur:

Selecteer of u wilt scannen in kleur of zwart-wit.

Bestandsindeling:

- Bestandsindeling
Selecteer het bestandstype waarin u gescande afbeelding wilt opslaan.
- Compressiever.
Selecteer de compressiegrootte van het gescande beeld.

Scannen

PDF-instellingen

Als u **PDF** selecteerde als bestandstype, gebruik dan deze instellingen om PDF-bestanden te beveiligen.

Als u een PDF-bestand wilt maken dat alleen met een wachtwoord kan worden geopend, stelt u Wachtw. doc.openen in. Als u een PDF-bestand wilt maken dat alleen met een wachtwoord kan worden afgedrukt of bewerkt, stelt u Wachtw. machtigingen in.

Resolutie:

Selecteer de scanresolutie.

Dubbelzijdig:

Scan beide zijden van het origineel.

Afdrukstand (origineel)

Selecteer de afdrukstand van het origineel.

Binden (origineel)

Selecteer de bindrichting van het origineel.

Scangebied:

Selecteer het scangebied. Selecteer **Automatische herkenning** als u de witruimte rond tekst of rond een afbeelding wilt verwijderen tijdens het scannen. Als u het maximale gebied van de scannerglasplaat wilt scannen, selecteert u **Max. gebied**.

Afdrukstand (origineel)

Selecteer de afdrukstand van het origineel.

Type origineel:

Selecteer het type van het origineel.

Orig. gemengd form.:

U kunt de volgende combinatie van formaten tegelijk in de ADF laden. A3 en A4; B4 en B5. Als u deze combinaties gebruikt, worden originelen gescand op de werkelijke grootte van de originelen. Lijn bij het plaatsen de breedte van de originelen uit, zoals hieronder weergegeven.

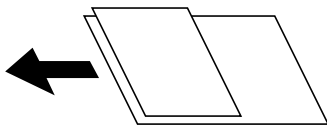

Dichtheid:

Selecteer het contrast van de gescande afbeelding.

Achtergr.verwijderen:

Selecteer de donkerheid van de achtergrond. Tik op + om de achtergrond lichter (witter) te maken en tik op - om de achtergrond donkerder (zwarter) te maken.

Als u **Auto** selecteert, worden de achtergrondkleuren van de originelen gedetecteerd en worden deze automatisch lichter gemaakt of verwijderd. Dit wordt niet correct toegepast wanneer de achtergrondkleur te donker is of niet wordt gedetecteerd.

Scannen

Schaduw verw.:

Verwijder schaduwen van het origineel die in de gescande afbeelding verschijnen.

- Surround

Verwijder de schaduwen aan de randen van het origineel.

- Midden

Verwijder de schaduwen langs de bindmarge van de brochure.

Ponsgaten verw.:

Wis perforatiegaten die in de gescande afbeelding verschijnen. U kunt het gebied opgeven waarin perforatiegaten moeten worden gewist door in het vak rechts een waarde op te geven.

- Positie wissen

Selecteer de positie waar perforatiegaten moeten worden gewist.

- Afdrukstand (origineel)

Selecteer de afdrukstand van het origineel.

Doorl.scannen (ADF):

U kunt een groot aantal originelen in batches in de ADF plaatsen en deze scannen in een enkele scantaak.

Bestandsnaam:

- Voorvoegsel bestandsnaam:

Voer een voorvoegsel in voor de naam van de afbeeldingen in alfanumerieke tekens en symbolen.

- Datum toevoegen:

Voeg de datum aan de bestandsnaam toe.

- Tijd toevoegen:

Voeg het tijdstip aan de bestandsnaam toe.

Scannen naar e-mailbericht

U kunt gescande afbeeldingen rechtstreeks vanuit de printer per e-mail verzenden via een vooraf geconfigureerde e-mailserver. Voordat u deze functie gebruikt, moet u de e-mailserver configureren.

Raadpleeg de *Beheerdershandleiding*.

U kunt het e-mailadres rechtstreeks invoeren, maar het is wellicht eenvoudiger om het e-mailadres eerst in de contactpersonenlijst op te slaan.

Opmerking:

- Voordat u deze functie gebruikt, moet u controleren of de instellingen **Datum/tijd** en **Tijdsverschil** van de printer correct zijn. Open de menu's van **Instel.** > **Algemene instellingen** > **Basisinstellingen** > **Datum/tijd instellen**.
- Door gebruik te maken van de functie **Document Capture Pro** op het bedieningspaneel in plaats van deze functie, kunt u e-mails direct verzenden. Voordat u deze functie gebruikt, moet u ervoor zorgen dat u een taak voor het verzenden van e-mails hebt geregistreerd in **Document Capture Pro** en dat de computer is ingeschakeld.
- U kunt de bestemming controleren voordat u scant. Selecteer **Instel.** > **Algemene instellingen** > **Scaninstellingen** en schakel vervolgens **Ontvanger bevestigen** in.

Scannen

1. Plaats de originelen.

Opmerking:

Als u meerdere originelen wilt scannen of dubbelzijdige scans wilt maken, plaatst u alle originelen in de ADF.

2. Tik op het startscherm op **Scannen**.

3. Tik op **E-mail**.

4. Geef de adressen op.

Een veelgebruikt adres selecteren: selecteer een contact op het tabblad **Frequent**.

Als u het e-mailadres handmatig wilt invoeren, tikt u op **Toetsenbord**, voert u het e-mailadres in en tikt u vervolgens op **OK**.

Uit een contactenlijst selecteren: tik op het tabblad **Ontvanger** en selecteer de ontvangers.

Als u vanuit de contactlijst naar een map wilt zoeken, tikt u op .

Selecteren uit de geschiedenis: tik op het tabblad **Frequent** op  en selecteer een ontvanger.

Opmerking:

Het aantal ontvangers dat u hebt geselecteerd, wordt rechts in het scherm weergegeven. U kunt e-mails verzenden naar maximaal 10 adressen en groepen.

Als de ontvangers groepen bevatten, kunt u in totaal tot 200 afzonderlijke adressen selecteren, de adressen in de groepen meegeteld.

Tik op het adresvak boven aan het scherm om de lijst met geselecteerde adressen weer te geven.

*Tik op **Menu** om de verzendgeschiedenis weer te geven of af te drukken, of de instellingen van de e-mailserver te wijzigen.*

5. Tik op **Scaninstellingen**, controleer de instellingen, zoals de bestandsindeling waarin u wilt opslaan, en breng zo nodig aanpassingen aan.

Opmerking:

Tik op  om uw instellingen als een voorinstelling op te slaan.

Tik op  om de standaardinstellingen te herstellen.

6. Tik op .

Gerelateerde informatie

- ➔ “Contactpersonen beheren” op pagina 24
- ➔ “Scannen met instellingen die zijn geconfigureerd op de computer (Document Capture Pro)” op pagina 68
- ➔ “Originelen plaatsen” op pagina 33
- ➔ “Gebruiken” op pagina 27

Menuopties voor scannen naar een e-mail

Opmerking:

De items zijn mogelijk niet beschikbaar, afhankelijk van andere instellingen die u hebt geconfigureerd.

Scannen

Kleurmodus:

Selecteer of u wilt scannen in kleur of zwart-wit.

Bestandsindeling:

Bestandsindeling

Selecteer het bestandstype waarin u gescande afbeelding wilt opslaan.

Compressiever.

Selecteer de compressiegrootte van het gescande beeld.

PDF-instellingen

Als u **PDF** selecteerde als bestandstype, gebruik dan deze instellingen om PDF-bestanden te beveiligen.

Als u een PDF-bestand wilt maken dat alleen met een wachtwoord kan worden geopend, stelt u Wachtw. doc.openen in. Als u een PDF-bestand wilt maken dat alleen met een wachtwoord kan worden afgedrukt of bewerkt, stelt u Wachtw. machtigingen in.

Resolutie:

Selecteer de scanresolutie.

Dubbelzijdig:

Scan beide zijden van het origineel.

Afdrukstand (origineel)

Selecteer de afdrukstand van het origineel.

Binden (origineel)

Selecteer de bindrichting van het origineel.

Scangebied:

Selecteer het scangebied. Selecteer **Autom.bijsn.** als u de witruimte rond tekst of rond een afbeelding wilt verwijderen tijdens het scannen. Als u het maximale gebied van de scannerglasplaat wilt scannen, selecteert u **Max. gebied.**

Afdrukstand (origineel)

Selecteer de afdrukstand van het origineel.

Type origineel:

Selecteer het type van het origineel.

Orig. gemengd form.:

U kunt de volgende combinatie van formaten tegelijk in de ADF laden. A3 en A4; B4 en B5. Als u deze combinaties gebruikt, worden originelen gescand op de werkelijke grootte van de originelen. Lijn bij het plaatsen de breedte van de originelen uit, zoals hieronder weergegeven.

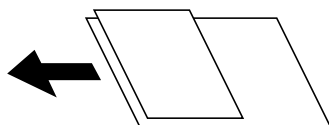

Dichtheid:

Selecteer het contrast van de gescande afbeelding.

Scannen

Achtergr.verwijderen:

Selecteer de donkerheid van de achtergrond. Tik op + om de achtergrond lichter (witter) te maken en tik op - om de achtergrond donkerder (zwarter) te maken.

Als u **Auto** selecteert, worden de achtergrondkleuren van de originelen gedetecteerd en worden deze automatisch lichter gemaakt of verwijderd. Dit wordt niet correct toegepast wanneer de achtergrondkleur te donker is of niet wordt gedetecteerd.

Schaduw verw.:

Verwijder schaduwen van het origineel die in de gescande afbeelding verschijnen.

Surround

Verwijder de schaduwen aan de randen van het origineel.

Midden

Verwijder de schaduwen langs de bindmarge van de brochure.

Pongaten verw.:

Wis perforatiegaten die in de gescande afbeelding verschijnen. U kunt het gebied opgeven waarin perforatiegaten moeten worden gewist door in het vak rechts een waarde op te geven.

Positie wissen

Selecteer de positie waar perforatiegaten moeten worden gewist.

Afdrukstand (origineel)

Selecteer de afdrukstand van het origineel.

Doorl.scannen (ADF):

U kunt een groot aantal originelen in batches in de ADF plaatsen en deze scannen in een enkele scantaak.

Onderwerp:

Voer een onderwerp in voor de e-mail in alfanumerieke tekens en symbolen.

Max. grootte bijlage:

Selecteer de maximale bestandsgrootte die aan het e-mailbericht kan worden toegevoegd.

Bestandsnaam:

Voorvoegsel bestandsnaam:

Voer een voorvoegsel in voor de naam van de afbeeldingen in alfanumerieke tekens en symbolen.

Datum toevoegen:

Voeg de datum aan de bestandsnaam toe.

Tijd toevoegen:

Voeg het tijdstip aan de bestandsnaam toe.

Scannen met instellingen die zijn geconfigureerd op de computer (Document Capture Pro)

U kunt een reeks bewerkingen vastleggen als *taak* met Document Capture Pro. Vastgelegde taken kunnen worden uitgevoerd vanaf het bedieningspaneel van de printer.

Scannen

Als u een taak maakt om de gescande afbeelding op te slaan naar de computer, kunt u de taak uitvoeren vanaf de printer en de gescande afbeelding opslaan naar de computer.

Opmerking:

Bewerkingen kunnen variëren, afhankelijk van het besturingssysteem en de softwareversie. Raadpleeg de Help van de software voor meer informatie over het gebruik van de functies.

Gerelateerde informatie

- ➔ [“Originelen plaatsen” op pagina 33](#)
- ➔ [“Toepassing voor configureren van scannen vanaf de computer \(Document Capture Pro\)” op pagina 143](#)

Een taak instellen

Stel de taak op de computer in met behulp van Document Capture Pro.

Opmerking:

Bewerkingen kunnen variëren, afhankelijk van het besturingssysteem en de softwareversie. Raadpleeg de Help van de software voor meer informatie over het gebruik van de functies.

Een taak maken en registreren (Windows)

Opmerking:

Bewerkingen kunnen variëren, afhankelijk van het besturingssysteem en de softwareversie. Raadpleeg de Help van de software voor meer informatie over het gebruik van de functies.

1. Start Document Capture Pro.
2. Klik op **Taakinstellingen** in het bovenste scherm.
De **Taaklijst** wordt weergegeven.
3. Klik op **Nieuw**.
Het scherm **Taakinstellingen** wordt weergegeven.
4. Configureer de taakinstellingen op het scherm **Taakinstellingen**.
 - Naam taak:** voer de naam in van de taak die u wilt registreren.
 - Scan-instellingen:** configureer scaninstellingen, zoals het formaat van de originelen of de resolutie.
 - Opslaginstellingen:** stel de opslaglocatie, de opslagindeling, de naamgevingsregels voor de bestanden enzovoort in.
 - Bestemmingsinstellingen:** selecteer de doellocatie voor de gescande afbeeldingen.
5. Klik op **OK** om terug te keren naar het scherm **Taaklijst**.
De gemaakte taak wordt geregistreerd in de **Taaklijst**.
6. Klik op **OK** om terug te keren naar het bovenste scherm.

Scannen

Een taak maken en registreren (Mac OS)

Opmerking:

Bewerkingen kunnen variëren, afhankelijk van het besturingssysteem en de softwareversie. Raadpleeg de Help van de software voor meer informatie over het gebruik van de functies.

1. Start Document Capture.
2. Klik in het hoofdvenster op het pictogram .
Het venster **Taaklijst** wordt weergegeven.
3. Klik op het pictogram +.
Het venster **Taakinstellingen** wordt weergegeven.
4. Configureer de taakinstellingen in het venster **Taakinstellingen**.
 - Naam taak:** voer de naam in van de taak die u wilt registreren.
 - Scan:** configureer de scaninstellingen, zoals het formaat van de originelen of de resolutie.
 - Uitvoer:** stel de opslaglocatie, de opslagindeling, ne naamgevingsregels voor de bestanden enzovoort in.
 - Bestemming:** selecteer de doellocatie voor de gescande afbeeldingen.
5. Klik op **OK** om terug te keren naar het venster **Taaklijst**.
De gemaakte taak moet worden geregistreerd in de **Taaklijst**.
6. Klik op **OK** om terug te keren naar het hoofdvenster.

Weergave instellen van de computernaam op het bedieningspaneel van de printer

U kunt instellen dat de computernaam (alfanumeriek) wordt weergegeven op het bedieningspaneel van de printer met behulp van Document Capture Pro.

Opmerking:

Bewerkingen kunnen variëren, afhankelijk van het besturingssysteem en de softwareversie. Raadpleeg de Help van de software voor meer informatie over het gebruik van de functies.

1. Start Document Capture Pro.
2. Selecteer in de menubalk van het hoofdscherm achtereenvolgens **Optie > Instellingen netwerkscan**.

Opmerking:
*In vensters wordt **Optie** alleen weergegeven in de standaardweergave. Als de eenvoudige weergave is ingesteld, klikt u op **Overschakelen naar Standaardweergave**.*
3. Voer op het scherm **Instellingen netwerkscan** de computernaam in bij **Naam van uw PC (alfanumeriek)**.
4. Klik op **OK**.

Scannen

De bewerkingsmodus instellen

Stel voor het scannen de bewerkingsmodus in op het bedieningspaneel om af te stemmen op de computer waarop Document Capture Pro is geïnstalleerd.

1. Selecteer **Instel.** vanaf het startscherm.
2. Selecteer **Algemene instellingen > Scaninstellingen > Document Capture Pro.**
3. Selecteer de bewerkingsmodus.
 - Clientmodus: Selecteer deze optie als Document Capture Pro is geïnstalleerd op Windows of Mac OS.
 - Servermodus: Selecteer deze optie als Document Capture Pro is geïnstalleerd op een Windows Server. Voer dan het serveradres in.
4. Als u de bewerkingsmodus hebt gewijzigd, controleert u of de instellingen correct zijn en selecteert u **OK.**

Scannen met Document Capture Pro Settings

Tref voor het scannen de volgende voorbereidingen.

- Installeer Document Capture Pro op uw computer (server) en maak de taak.
- Sluit de printer en de computer (server) aan op het netwerk.
- Stel de bewerkingsmodus in op het bedieningspaneel.

1. Plaats de originelen.

Opmerking:

Als u meerdere originelen wilt scannen of dubbelzijdige scans wilt maken, plaatst u alle originelen in de ADF.

2. Selecteer **Scannen** op het startscherm.
3. Selecteer **Document Capture Pro.**
4. Selecteer **Selecteer Computer.** en selecteer daar de computer waarop de taak is gemaakt in Document Capture Pro.

Opmerking:

Het bedieningspaneel van de printer toont maximaal 100 computers waarop Document Capture Pro is geïnstalleerd.

*Als u **Optie > Instellingen netwerkscan** hebt geselecteerd en **Bescherm met wachtwoord** hebt ingeschakeld in Document Capture Pro of Document Capture, voert u een wachtwoord in.*

*Als **Servermodus** is ingesteld op de bewerkingsmodus, hoeft u deze stap niet uit te voeren.*

5. Selecteer **Selecteer Taak.** en selecteer de taak.

Opmerking:

*Als u **Bescherm met wachtwoord** hebt geselecteerd in instellingen in Document Capture Pro Server, voert u een wachtwoord in.*

Als u slechts een taak hebt ingesteld, hoeft u de taak niet te selecteren. Ga verder naar de volgende stap.

6. Selecteer het gebied waar de taakinhoud wordt weergegeven en controleer de gegevens.
7. Tik op .

Scannen

Gerelateerde informatie

➔ [“Originelen plaatsen” op pagina 33](#)

Scannen naar een geheugenapparaat

U kunt de gescande afbeelding in een geheugenapparaat opslaan.

1. Voer een geheugenapparaat in de externe interface USB-poort van de printer.

2. Plaats de originelen.

Opmerking:

Als u meerdere originelen wilt scannen of dubbelzijdige scans wilt maken, plaatst u alle originelen in de ADF.

3. Tik op het startscherm op **Scannen**.

4. Tik op **Geheugenapp..**

5. Stel items in, zoals de bestandsindeling waarin moet worden opgeslagen.

6. Controleer andere instellingen en pas deze zo nodig aan.

Opmerking:

Tik op  om uw instellingen als een voorinstelling op te slaan.

Tik op  om de standaardinstellingen te herstellen.

7. Tik op .

Gerelateerde informatie

➔ [“Namen en functies van onderdelen” op pagina 14](#)

➔ [“Een extern USB-apparaat plaatsen en verwijderen” op pagina 37](#)

➔ [“Originelen plaatsen” op pagina 33](#)

➔ [“Gebruiken” op pagina 27](#)

Menuopties voor scannen naar een geheugenapparaat

Opmerking:

De items zijn mogelijk niet beschikbaar, afhankelijk van andere instellingen die u hebt geconfigureerd.

Zwart-wit/Kleur:

Selecteer of u wilt scannen in kleur of zwart-wit.

Bestandsindeling:

Bestandsindeling

Selecteer het bestandstype waarin u gescande afbeelding wilt opslaan.

Compressiever.

Selecteer de compressiegrootte van het gescande beeld.

Scannen

PDF-instellingen

Als u **PDF** selecteerde als bestandstype, gebruik dan deze instellingen om PDF-bestanden te beveiligen.

Als u een PDF-bestand wilt maken dat alleen met een wachtwoord kan worden geopend, stelt u **Wachtw. doc.openen in**. Als u een PDF-bestand wilt maken dat alleen met een wachtwoord kan worden afgedrukt of bewerkt, stelt u **Wachtw. machtigingen in**.

Resolutie:

Selecteer de scanresolutie.

Dubbelzijdig:

Scan beide zijden van het origineel.

Afdrukstand (origineel)

Selecteer de afdrukstand van het origineel.

Binden (origineel)

Selecteer de bindrichting van het origineel.

Scangebied:

Selecteer het scangebied. Selecteer **Autom.bijsn.** als u de witruimte rond tekst of rond een afbeelding wilt verwijderen tijdens het scannen. Als u het maximale gebied van de scannerglasplaat wilt scannen, selecteert u **Max. gebied**.

Afdrukstand (origineel)

Selecteer de afdrukstand van het origineel.

Type origineel:

Selecteer het type van het origineel.

Orig. gemengd form.:

U kunt de volgende combinatie van formaten tegelijk in de ADF laden. A3 en A4; B4 en B5. Als u deze combinaties gebruikt, worden originelen gescand op de werkelijke grootte van de originelen. Lijn bij het plaatsen de breedte van de originelen uit, zoals hieronder weergegeven.

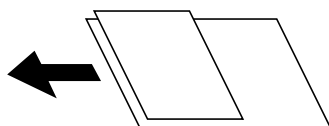

Dichtheid:

Selecteer het contrast van de gescande afbeelding.

Achtergr.verwijderen:

Selecteer de donkerheid van de achtergrond. Tik op + om de achtergrond lichter (witter) te maken en tik op - om de achtergrond donkerder (zwarter) te maken.

Als u **Auto** selecteert, worden de achtergrondkleuren van de originelen gedetecteerd en worden deze automatisch lichter gemaakt of verwijderd. Dit wordt niet correct toegepast wanneer de achtergrondkleur te donker is of niet wordt gedetecteerd.

Scannen

Schaduw verw.:

Verwijder schaduwen van het origineel die in de gescande afbeelding verschijnen.

- Surround

Verwijder de schaduwen aan de randen van het origineel.

- Midden

Verwijder de schaduwen langs de bindmarge van de brochure.

Ponsgaten verw.:

Wis perforatiegaten die in de gescande afbeelding verschijnen. U kunt het gebied opgeven waarin perforatiegaten moeten worden gewist door in het vak rechts een waarde op te geven.

- Positie wissen

Selecteer de positie waar perforatiegaten moeten worden gewist.

- Afdrukstand (origineel)

Selecteer de afdrukstand van het origineel.

Doorl.scannen (ADF):

U kunt een groot aantal originelen in batches in de ADF plaatsen en deze scannen in een enkele scantaak.

Bestandsnaam:

- Voorvoegsel bestandsnaam:

Voer een voorvoegsel in voor de naam van de afbeeldingen in alfanumerieke tekens en symbolen.

- Datum toevoegen:

Voeg de datum aan de bestandsnaam toe.

- Tijd toevoegen:

Voeg het tijdstip aan de bestandsnaam toe.

Scannen naar de cloud

U kunt gescande afbeeldingen naar clouddiensten sturen. Voordat u deze functie gebruikt, moet u instellingen opgeven met Epson Connect. Raadpleeg de volgende portaalsite van Epson Connect voor meer informatie.

<https://www.epsonconnect.com/>

<http://www.epsonconnect.eu> (alleen Europa)

1. Geef eerst instellingen op met Epson Connect.

2. Plaats de originelen.

Opmerking:

Als u meerdere originelen wilt scannen of dubbelzijdige scans wilt maken, plaatst u alle originelen op de ADF.

3. Tik op het startscherm op **Scannen**.

4. Tik op **Cloud**.

5. Tik op  boven aan het scherm en selecteer vervolgens een bestemming.

Scannen

6. Stel items in, zoals de bestandsindeling waarin moet worden opgeslagen.

7. Controleer de andere instellingen en pas deze zo nodig aan.

Opmerking:

Tik op  om uw instellingen als een voorinstelling op te slaan.

Tik op  om de standaardinstellingen te herstellen.

8. Tik op .

Gerelateerde informatie

➔ [“Originelen plaatsen” op pagina 33](#)

Menuopties voor scannen naar de cloud

Opmerking:

De items zijn mogelijk niet beschikbaar, afhankelijk van andere instellingen die u hebt geconfigureerd.

Zwart-wit/Kleur:

Selecteer of u wilt scannen in kleur of zwart-wit.

JPEG/PDF:

Selecteer het bestandstype waarin u gescande afbeelding wilt opslaan.

Dubbelzijdig:

Scan beide zijden van het origineel.

Afdrukstand (origineel)

Selecteer de afdrukstand van het origineel.

Binden (origineel)

Selecteer de bindrichting van het origineel.

Scangebied:

Selecteer het scangebied. Selecteer **Autom.bijsn.** als u de witruimte rond tekst of rond een afbeelding wilt verwijderen tijdens het scannen. Als u het maximale gebied van de scannerglasplaat wilt scannen, selecteert u **Max. gebied.**

Afdrukstand (origineel)

Selecteer de afdrukstand van het origineel.

Type origineel:

Selecteer het type van het origineel.

Dichtheid:

Selecteer het contrast van de gescande afbeelding.

Scannen

Achtergr.verwijderen:

Selecteer de donkerheid van de achtergrond. Tik op + om de achtergrond lichter (witter) te maken en tik op - om de achtergrond donkerder (zwarter) te maken.

Als u **Auto** selecteert, worden de achtergrondkleuren van de originelen gedetecteerd en worden deze automatisch lichter gemaakt of verwijderd. Dit wordt niet correct toegepast wanneer de achtergrondkleur te donker is of niet wordt gedetecteerd.

Schaduw verw.:

Verwijder schaduwen van het origineel die in de gescande afbeelding verschijnen.

Surround

Verwijder de schaduwen aan de randen van het origineel.

Midden

Verwijder de schaduwen langs de bindmarge van de brochure.

Pongaten verw:

Wis perforatiegaten die in de gescande afbeelding verschijnen. U kunt het gebied opgeven waarin perforatiegaten moeten worden gewist door in het vak rechts een waarde op te geven.

Positie wissen

Selecteer de positie waar perforatiegaten moeten worden gewist.

Afdrukstand (origineel)

Selecteer de afdrukstand van het origineel.

Doorl.scannen (ADF):

U kunt een groot aantal originelen in batches in de ADF plaatsen en deze scannen in een enkele scantaak.

Scannen via WSD

Opmerking:

- Deze functie is uitsluitend beschikbaar voor computers met Windows 10/Windows 8.1/Windows 8/Windows 7/Windows Vista.
- Als u Windows 7/Windows Vista gebruikt, moet u eerst uw computer instellen voordat u deze functie kunt gebruiken.

1. Plaats de originelen.

Opmerking:

Als u meerdere originelen wilt scannen, plaatst u alle originelen op de ADF.

2. Selecteer **Scannen** op het startscherm.
3. Selecteer **Computer (WSD)**.
4. Selecteer een computer.
5. Tik op .

Gerelateerde informatie

➔ “Originelen plaatsen” op pagina 33

Een WSD-poort instellen

In dit gedeelte wordt uitgelegd hoe u een WSD-poort instelt voor Windows 7/Windows Vista.

Opmerking:

Voor Windows 10/Windows 8.1/Windows 8 wordt de WSD-poort automatisch ingesteld.

Voor het instellen van een WSD-poort is het volgende nodig.

- De printer en de computer moeten verbinding hebben met het netwerk.
- De printerdriver moet op de computer zijn geïnstalleerd.

1. Zet de printer aan.
2. Klik op Start en vervolgens op **Netwerk** op de computer.
3. Klik met de rechtermuisknop op de printer en klik vervolgens op **Installeren**.
Klik op **Doorgaan** wanneer het dialoogvenster **Gebruikersaccountbeheer** wordt weergegeven.
Klik op **Verwijderen** en begin opnieuw als het scherm **Verwijderen** wordt weergegeven.

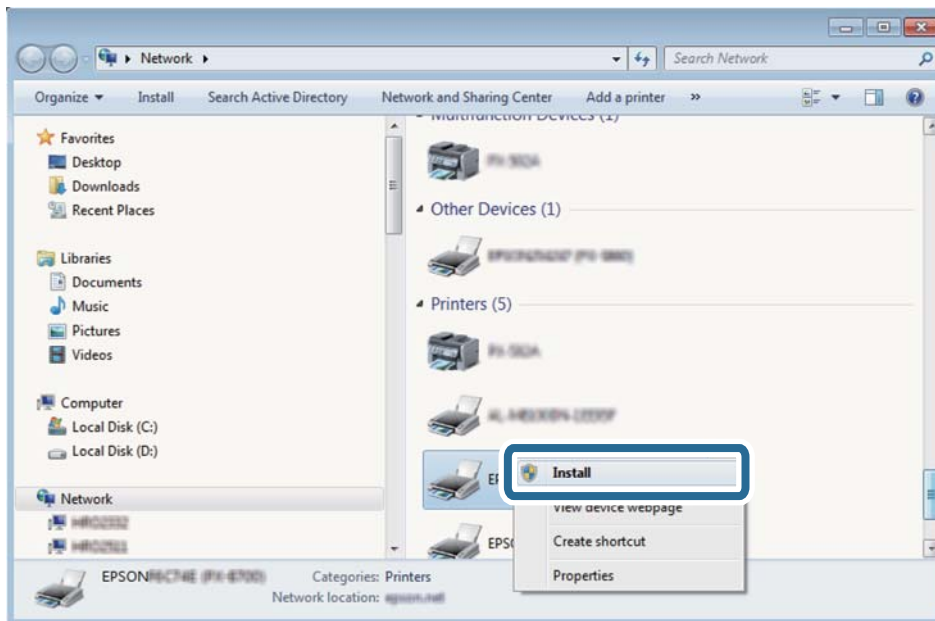
**Opmerking:**

De printer naam die u instelt in het netwerk en de modelnaam (EPSON XXXXXX (XX-XXXX)) worden weergegeven in het venster Network. U kunt de printer naam die in het netwerk is ingesteld controleren vanaf het bedieningspaneel van de printer of door een netwerkstatusvel af te drukken.

Scannen

- Klik op **Uw apparaat is gereed voor gebruik**.

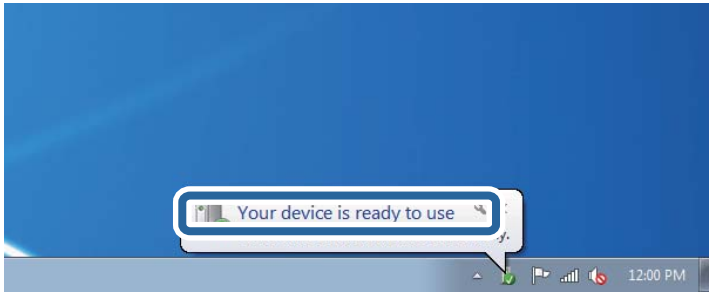

- Controleer het bericht en klik op **Sluiten**.

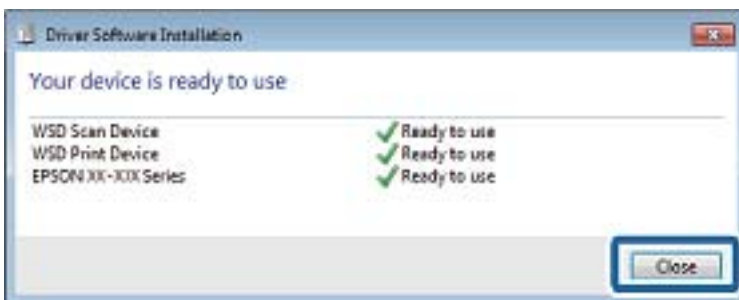

- Open het venster **Apparaten en printers**.

- Windows 7

Klik op Start > **Configuratiescherm** > **Hardware en geluiden** (of **Hardware**) > **Apparaten en printers**.

- Windows Vista

Klik op Start > **Configuratiescherm** > **Hardware en geluiden** > **Printers**.

- Controleer of een pictogram met de naam van de printer in het netwerk wordt weergegeven.

Selecteer de printernaam wanneer u WSD gebruikt.

Gerelateerde informatie

➔ [“Menuopties voor Printerstatus/afdrukken” op pagina 46](#)

Scannen vanaf een computer

Gebruikers verifiëren in Epson Scan 2 wanneer Toegangsbeheer is ingeschakeld

Als de toegangscontrole op de printer is ingeschakeld, moet u bij het scannen met Epson Scan 2 een gebruikers-ID en wachtwoord registreren. Als u het wachtwoord niet kent, neem dan contact op met uw printerbeheerder.

- Start Epson Scan 2.
- Controleer op het scherm Epson Scan 2 of uw printer is geselecteerd in de lijst **Scanner**.

Scannen

3. Selecteer **Instellingen** uit de lijst **Scanner** om het scherm **Scannerinstellingen** te openen.
4. Klik op **Toegangsbeheer**.
5. Voer op het scherm **Toegangsbeheer** de **Gebruikersnaam** en het **Wachtwoord** in voor een account dat gemachtigd is om te scannen.
6. Klik op **OK**.

Scannen met Epson Scan 2

U kunt scannen met het scannerstuurprogramma "Epson Scan 2". U kunt originelen scannen met gebruik van gedetailleerde instellingen die geschikt zijn voor tekstdocumenten.

Raadpleeg de help van Epson Scan 2 voor een uitleg van de items voor instellingen.

1. Plaats het origineel.

Opmerking:

Als u meerdere originelen wilt scannen, plaatst u ze in de ADF.

2. Start Epson Scan 2.
3. Configureer de volgende instellingen op het tabblad **Hoofdininstellingen**.

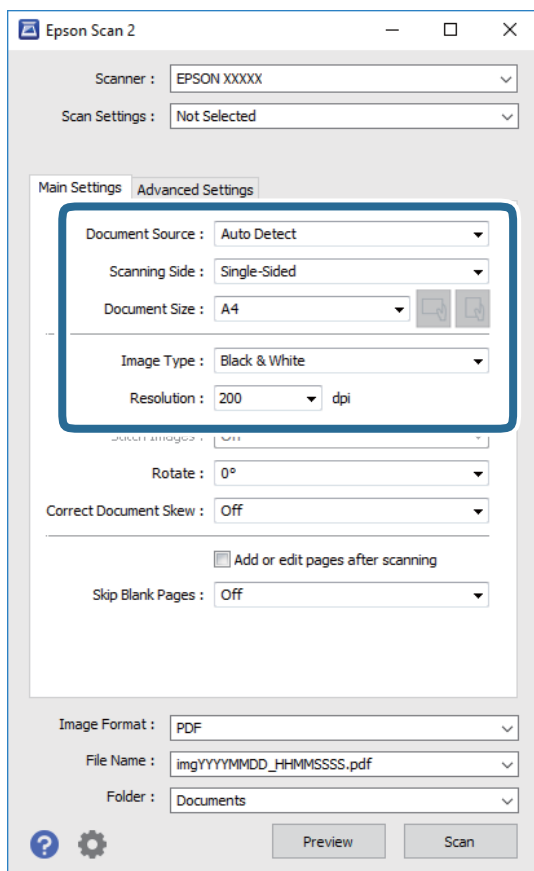

- Documentbron: selecteer de bron waar het origineel wordt geplaatst.
- Scanzijde: selecteer de kant van het origineel dat u wilt scannen wanneer u scant vanuit de ADF.

Scannen

- Documentformaat: selecteer de grootte van het origineel dat u hebt geplaatst.

- Knoppen  (Originele afdrukstand): selecteer de ingestelde afdrukstand van het origineel dat u hebt geplaatst. Afhankelijk van het formaat van het origineel kan dit item automatisch zijn ingesteld en kan dit niet worden gewijzigd.

- Beeldtype: selecteer de kleur voor de gescande afbeelding.

- Resolutie: selecteer de resolutie.

4. Configureer indien nodig andere scaninstellingen.

- U kunt een voorbeeldweergave van de gescande afbeelding bekijken door op de knop **Voorbeeldscan** te klikken. Het voorbeeldvenster wordt geopend en een voorbeeld van de afbeelding wordt weergegeven.
Wanneer u een voorbeeld bekijkt met gebruik van de ADF, wordt het origineel uitgeworpen uit de ADF. Plaats het uitgeworpen origineel opnieuw.
- Op het tabblad **Geavanceerde instellingen** kunt u gedetailleerde instellingen configureren voor het aanpassen van gescande afbeeldingen die geschikt zijn voor tekstdocumenten, zoals.
 - Achtergrond verwijderen: u kunt de achtergrond van de originelen verwijderen.
 - Tekst verbeteren: u kunt wazige letters in het origineel helder en scherp maken.
 - Gebieden autom. Scheiden: u kunt letters duidelijker en afbeeldingen vloeiend maken wanneer u een document dat afbeeldingen bevat in zwart-wit scant.
 - Kleur verbeteren: u kunt de opgegeven kleur verbeteren voor de gescande afbeelding en deze vervolgens opslaan in grijstinten of in zwart-wit.
 - Drempelwaarde: u kunt de rand aanpassen voor monochroom binair (zwart-wit).
 - Verscherpen: u kunt de contouren van de afbeelding verscherpen of versterken.
 - Ontrasteren: u kunt moiré (webachtige schaduwen) verwijderen dat verschijnt wanneer u gedrukt papier, zoals een tijdschrift, scant.
 - Rand bijkleuren: u kunt de schaduw verwijderen die rond de gescande afbeelding is ontstaan.
 - Dual Image Output (alleen in Windows): u kunt een afbeelding één keer scannen en vervolgens tegelijkertijd opslaan naar twee afbeeldingen met verschillende uitvoerinstellingen.

Opmerking:

De items zijn mogelijk niet beschikbaar, afhankelijk van andere instellingen die u hebt geconfigureerd.

Scannen

5. Configureer de instellingen voor het opslaan van bestanden.

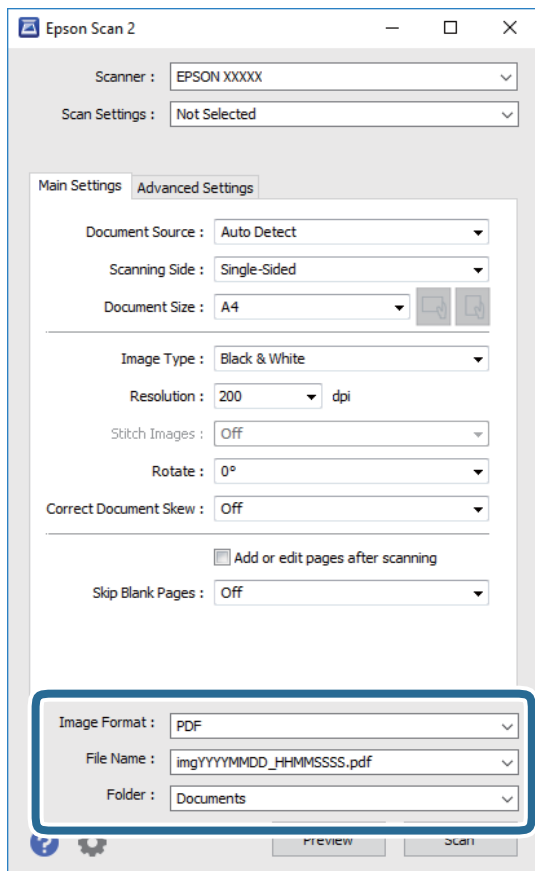

- ❑ Beeldformaat: selecteer de indeling waarin u wilt opslaan uit de lijst.
U kunt gedetailleerde instellingen configureren voor elke opslagindeling, behalve BITMAP en PNG. Selecteer **Opties** in de lijst nadat u de indeling voor opslaan hebt geselecteerd.
- ❑ Bestandsnaam: bevestig de weergegeven naam waaronder het bestand wordt opgeslagen.
U kunt instellingen voor de bestandsnaam wijzigen door in de lijst **Instellingen** te selecteren.
- ❑ Map: selecteer in de lijst de map waarin de gescande afbeelding moet worden opgeslagen.
U kunt een andere map selecteren of een nieuwe map maken door in de lijst **Selecteren** te selecteren.

6. Klik op **Scannen**.

Gerelateerde informatie

- ➔ “Originelen plaatsen” op pagina 33
- ➔ “Toepassing voor het scannen van documenten en afbeeldingen (Epson Scan 2)” op pagina 142

Scannen met smart-apparaten

Epson iPrint is een toepassing waarmee u foto's en documenten kunt scannen vanaf een smart-apparaat, zoals een smartphone of tablet, dat verbonden is met hetzelfde draadloze netwerk als uw printer. U kunt gescande gegevens opslaan op een smart-apparaat of een Cloud-service, via e-mail versturen of afdrukken.



Epson iPrint installeren

U kunt Epson iPrint op uw smart-apparaat installeren door op de volgende link te klikken of de QR-code te scannen.

<http://ipr.to/c>



Scannen met Epson iPrint

Voer Epson iPrint uit vanaf uw smart-apparaat en selecteer op het startscherm het item dat u wilt gebruiken.

Scannen

De volgende afbeeldingen zijn aan veranderingen onderhevig zonder voorafgaande kennisgeving.



| | |
|----|--|
| 1 | Het startscherm wordt weergegeven wanneer de toepassing start. |
| 2 | Biedt informatie over het instellen van de printer en een lijst met veelgestelde vragen. |
| 3 | Geeft het scherm weer waar u de printer selecteert en de printerinstellingen configureert. Wanneer u de printer heeft geselecteerd, hoeft u deze de volgende keer niet meer opnieuw te selecteren. |
| 4 | Hiermee opent u het scanscherm. |
| 5 | Geeft het scherm weer waarop u de scaninstellingen kunt configureren zoals de resolutie. |
| 6 | Geeft gescande bestanden weer. |
| 7 | Hiermee start het scannen. |
| 8 | Geeft het scherm weer waarop u gescande gegevens kunt opslaan op een smart device of Cloud-service. |
| 9 | Geeft het scherm weer om gescande gegevens met e-mail te verzenden. |
| 10 | Geeft het scherm weer om gescande gegevens af te drukken. |

Scannen door smart-apparaten voor de N-markering te houden

U kunt eenvoudig verbinding maken en scannen door met uw smart device de N-markering van de printer aan te raken.

Tref de volgende voorbereidingen voordat u deze functie gebruikt.

Scannen

- Schakel de NFC-functie in op uw smart-apparaat.

Alleen Android 4.0 of hoger ondersteunt NFC.(Near Field Communication)

De locatie en de functies van NFC variëren afhankelijk van het smart device.Zie de documentatie die u bij uw smart device hebt gekregen voor meer informatie.

- Is Epson iPrint op uw smart device geïnstalleerd.

Raak met uw smart device de N-markering van de printer aan om de toepassing te installeren.

- Schakel op de printer Wi-Fi Direct in.

1. Plaats de originelen in de printer.
2. Raak met uw smart device de N-markering van de printer aan.



Opmerking:

Mogelijk kan de printer niet met het smart device communiceren wanneer zich tussen de N-markering van de printer en het smart device obstakels bevinden, zoals metalen voorwerpen.

Epson iPrint wordt gestart.

3. Selecteer het scanmenu in Epson iPrint.
4. Raak met uw smart device nogmaals de N-markering van de printer aan.
De scantaak wordt gestart.

Gerelateerde informatie

- ➔ [“Originelen plaatsen” op pagina 33](#)

Afdrukken

Bestanden afdrukken vanaf een geheugenapparaat

U kunt JPEG-, PDF- en TIFF-bestanden afdrukken vanaf een geheugenapparaat dat met de printer is verbonden.

JPEG-bestanden afdrukken vanaf een geheugenapparaat





Opmerking:

Als er meer dan 999 beelden op uw geheugenapparaat staan, worden de beelden automatisch in groepen verdeeld en wordt het groepselectiescherm weergegeven. Afbeeldingen worden gesorteerd op opnamedatum.

1. Sluit een geheugenapparaat aan op de USB-poort voor externe interface van de printer.
2. Tik op het startscherm op **Geheugenapp.**
3. Tik op **JPEG.**

De afbeeldingen op het geheugenapparaat worden als miniatuurweergaven weergegeven.

Tik op  om de **Weergavevolgorde** te wijzigen of configureer instellingen voor **Selecteer alle afb.**, **Selectie afb. annuleren** en **Selecteer groep**.

4. Tik op de bestanden die u wilt afdrukken.
De geselecteerde afbeeldingen zijn voorzien van een vinkje.
Als u een voorbeeld van aan afbeelding wilt bekijken, tikt u op **Enkele weergave**. U vergroot de afbeelding door op  te tikken. Tik op  of  om een voorbeeld van de vorige of volgende afbeelding te bekijken.
5. Stel de gewenste papierbron in op het tabblad **Basisinstellingen**.
6. Stel desgewenst de overige items in op het tabblad **Geavanceerd**.
Zie de menu's voor het Geheugenapp voor meer informatie over gedetailleerde instellingen.
7. Tik op de waarde om het aantal afdrukken in te stellen.
8. Tik op  om het afdrukken te starten.
9. Koppel het geheugenapparaat los van de printer.

Gerelateerde informatie

- ➔ [“Een extern USB-apparaat plaatsen en verwijderen” op pagina 37](#)
- ➔ [“Basis menuopties voor JPEG-instellingen” op pagina 86](#)
- ➔ [“Geavanceerde menuopties voor JPEG-instellingen” op pagina 87](#)

PDF- of TIFF-bestanden afdrukken vanaf een geheugenapparaat

1. Sluit een geheugenapparaat aan op de USB-poort voor externe interface van de printer.
2. Tik op het startscherm op **Geheugenapp**.
3. Tik op **PDF** of **TIFF**.
De bestanden op het geheugenapparaat worden in een lijst weergegeven.
4. Tik op het bestand dat u wilt afdrukken.
5. Stel de gewenste papierbron in op het tabblad **Basisinstellingen**.
6. Stel desgewenst de overige items in op het tabblad **Geavanceerd**.
Zie de menu's voor het geheugenapparaat voor meer informatie over gedetailleerde instellingen.
7. Tik op de waarde om het aantal afdrukken in te stellen.
8. Tik op  om het afdrukken te starten.
9. Koppel het geheugenapparaat los van de printer.

Gerelateerde informatie

- ➔ [“Een extern USB-apparaat plaatsen en verwijderen” op pagina 37](#)
- ➔ [“Basis menuopties voor PDF-instellingen” op pagina 88](#)
- ➔ [“Geavanceerde menuopties voor PDF-instellingen” op pagina 88](#)
- ➔ [“Basis menuopties voor TIFF-instellingen” op pagina 88](#)
- ➔ [“Geavanceerde menuopties voor TIFF-instellingen” op pagina 89](#)

Menuopties voor Geheugenapp

Tik in het startscherm van de printer op **Geheugenapp** om verschillende afdrukinstellingen te configureren voor het bestand op het geheugenapparaat.

Basis menuopties voor JPEG-instellingen

 (Opties):

Configureer instellingen voor het ordenen, selecteren en opheffen van de selectie van afbeeldingsgegevens.

Papierinstelling:

Geef de instellingen op voor de papierbron waarop u wilt afdrukken.

Afdrukken

Indeling:

Selecteer de gewenste lay-out voor de JPEG-bestanden. Met **1-omhoog** drukt u een bestand per pagina af. Met **20-omhoog** drukt u 20 bestanden per pagina af. Met **Index** maakt u een indexafdruk met informatie.

Passend in rand:

Selecteer **Aan** om de afbeelding bij te snijden zodat deze automatisch in de geselecteerde afdruklay-out past. Als de afbeeldingsgegevens en het papierformaat niet dezelfde beeldverhouding hebben, wordt de afbeelding automatisch vergroot of verkleind, zodat de korte zijde gelijkloopt met de korte zijde van het papier. Als de lange zijde van de afbeelding langer is dan de lange zijde van het papier, wordt de afbeelding bijgesneden. Deze functie werkt mogelijk niet bij panoramafoto's.

Geavanceerde menuopties voor JPEG-instellingen

Afwerking:

Afwerking

Selecteer **Sorteren (paginavolgorde)** om documenten met meerdere pagina's in volgorde af te drukken en in reeksen te sorteren. Selecteer **Groep (zelfde pagina's)** om documenten met meerdere pagina's af te drukken door dezelfde genummerde pagina's op te halen als de groep.

Werp pap. uit

Selecteer **Versch Sort*** om elke set exemplaren te verschuiven.

Niete*

Selecteer de locatie voor nieten.

* Wordt weergegeven wanneer de finisher unit is geplaatst.

Kwaliteit:

Wanneer u **Beste** selecteert, krijgt u afdrukken van betere kwaliteit, maar duurt het afdrukken mogelijk langer.

Herstel foto:

Selecteer deze modus om de helderheid, het contrast en de verzadiging van de foto automatisch te verbeteren. Als u automatisch verbeteren wilt uitschakelen, selecteert u **Verbeteren uit**.

Rode ogen verwijd.:

Selecteer **Aan** als u automatisch het rode-ogeneffect in foto's wilt corrigeren. Correcties worden niet toegepast op het oorspronkelijke bestand, alleen op de afdrukken. Naargelang het type foto worden mogelijk andere delen van het beeld gecorrigeerd.

Datum:

Selecteer de indeling voor de datum waarop de foto is gemaakt of opgeslagen. Bij sommige lay-outs wordt geen datum afgedrukt.

Gerelateerde informatie

- ➔ [“Typen en codes voor optionele items” op pagina 131](#)
- ➔ [“Papier uitvoeren en nieten met de Finisher Unit” op pagina 131](#)

Basis menuopties voor PDF-instellingen

U kunt afdrukinstellingen configureren voor bestanden in PDF-indeling op uw geheugenapparaten.

Weergavevolgorde:

Selecteer een sorteering om de bestanden op het lcd-scherm weer te geven.

Papierinstelling:

Geef de instellingen op voor de papierbron waarop u wilt afdrukken.

Dubbelzijdig:

Selecteer **Aan** om PDF-bestanden dubbelzijdig af te drukken. U kunt de manier van binden ook selecteren in de instelling voor **Bindpositie**.

Afdrukvolgorde:

Selecteer de volgorde voor het afdrukken van PDF-bestanden met meerdere pagina's.

Geavanceerde menuopties voor PDF-instellingen

Afwerking

Afwerking:

Selecteer **Sorteren (paginavolgorde)** om documenten met meerdere pagina's in volgorde af te drukken en in reeksen te sorteren. Selecteer **Groep (zelfde pagina's)** om documenten met meerdere pagina's af te drukken door dezelfde genummerde pagina's op te halen als de groep.

Werp pap. uit:

Selecteer **Roteren Sort** om afwisselend vanaf de ene papierbron staand en de andere papierbron liggend af te drukken. Kies **Auto** als **Papierinstelling** wanneer u deze functie gebruikt. Selecteer **Versch Sort*** om elke set exemplaren te verschuiven.

Nietien*:

Selecteer de locatie voor nieten.

* Wordt weergegeven wanneer de finisher unit is geplaatst.

Gerelateerde informatie

➔ [“Typen en codes voor optionele items” op pagina 131](#)

➔ [“Papier uitvoeren en nieten met de Finisher Unit” op pagina 131](#)

Basis menuopties voor TIFF-instellingen

U kunt afdrukinstellingen configureren voor bestanden in TIFF-indeling op uw geheugenapparaten.

Weergavevolgorde:

Hiermee wijzigt u de volgorde van de bestanden.

Papierinstelling:

Geef de instellingen op voor de papierbron waarop u wilt afdrukken.

Afdrukken

Indeling:

Selecteer hoe u het Multi-TIFF-bestand wilt opmaken. Met **1-omhoog** drukt u een pagina per vel af. Met **20-omhoog** drukt u 20 pagina's per vel af. Met **Index** maakt u een indexafdruk met informatie.

Passend in rand:

Selecteer **Aan** om de foto bij te snijden zodat deze automatisch in de geselecteerde fotolay-out past. Als de afbeeldingsgegevens en het papierformaat niet dezelfde beeldverhouding hebben, wordt de afbeelding automatisch vergroot of verkleind, zodat de korte zijde gelijkloopt met de korte zijde van het papier. Als de lange zijde van de afbeelding langer is dan de lange zijde van het papier, wordt de afbeelding bijgesneden. Deze functie werkt mogelijk niet bij panoramafoto's.

Geavanceerde menuopties voor TIFF-instellingen

Afwerking:

Afwerking

Selecteer **Sorteren (paginavolgorde)** om documenten met meerdere pagina's in volgorde af te drukken en in reeksen te sorteren. Selecteer **Groep (zelfde pagina's)** om documenten met meerdere pagina's af te drukken door dezelfde genummerde pagina's op te halen als de groep.

Werp pap. uit

Selecteer **Versch Sort*** om elke set exemplaren te verschuiven.

Nieten*

Selecteer de locatie voor nieten.

* Wordt weergegeven wanneer de finisher unit is geplaatst.

Kwaliteit:

Wanneer u **Beste** selecteert, krijgt u afdrukken van betere kwaliteit, maar duurt het afdrukken mogelijk langer.

Afdrukvolgorde:

Selecteer de volgorde voor het afdrukken van TIFF-bestanden met meerdere pagina's.

Datum:

Selecteer de indeling voor de datum waarop de foto is gemaakt of opgeslagen. Bij sommige lay-outs wordt geen datum afgedrukt.

Gerelateerde informatie

- ➔ [“Typen en codes voor optionele items” op pagina 131](#)
- ➔ [“Papier uitvoeren en nieten met de Finisher Unit” op pagina 131](#)

Afdrukken vanuit het printerstuurprogramma in Windows

Als u bepaalde printerdriverinstellingen niet kunt wijzigen, dan zijn deze mogelijk geblokkeerd door de beheerder. Neem voor assistentie contact op met uw printerbeheerder.

Het printerstuurprogramma openen

Wanneer u het printerstuurprogramma opent vanuit het Configuratiescherm van de computer, worden de instellingen toegepast op alle toepassingen.

Het printerstuurprogramma openen via het Configuratiescherm

- Windows 10/Windows Server 2019/Windows Server 2016

Klik op de knop Start en selecteer vervolgens **Systeem > Configuratiescherm > Apparaten en printers weergeven in Hardware en geluiden**. Klik met de rechtermuisknop op uw printer, of houd het pictogram voor de printer ingedrukt en selecteer **Voorkeursinstellingen voor afdrukken**.

- Windows 8.1/Windows 8/Windows Server 2012 R2/Windows Server 2012

Selecteer **Bureaublad > Instellingen > Configuratiescherm > Apparaten en printers weergeven in Hardware en geluiden**. Klik met de rechtermuisknop op uw printer, of houd het pictogram voor de printer ingedrukt en selecteer **Voorkeursinstellingen voor afdrukken**.

- Windows 7/Windows Server 2008 R2

Klik op de knop Start en selecteer **Configuratiescherm > Apparaten en printers weergeven in Hardware en geluiden**. Klik met de rechtermuisknop op uw printer en selecteer **Voorkeursinstellingen voor afdrukken**.

- Windows Vista/Windows Server 2008

Klik op de knop Start, selecteer **Configuratiescherm > Printers in Hardware en geluiden**. Klik met de rechtermuisknop op uw printer en selecteer **Voorkeursinstellingen voor afdrukken**.

- Windows XP/Windows Server 2003 R2/Windows Server 2003

Klik op de knop Start, selecteer **Configuratiescherm > Printers en andere hardware > Printers en faxapparaten**. Klik met de rechtermuisknop op uw printer en selecteer **Voorkeursinstellingen voor afdrukken**.

Het printerstuurprogramma openen via het printerpictogram op de taakbalk

Het printerpictogram op de taakbalk van het bureaublad is een snelkoppeling waarmee u snel het printerstuurprogramma kunt openen.

Als u op het printerpictogram klikt en **Printerinstellingen** selecteert, kunt u hetzelfde venster met printerinstellingen openen als het venster dat u opent via het bedieningspaneel. Als u op dit pictogram dubbelklikt, kunt u de status van de printer controleren.

Opmerking:

*Als het printerpictogram niet op de taakbalk wordt weergegeven, open dan het venster van het printerstuurprogramma, klik op **Controlevoorkeursinstellingen** op het tabblad **Hulpprogramma's** en selecteer vervolgens **Snelkoppelingspictogram registreren op taakbalk**.*

Basisprincipes voor afdrukken

Opmerking:

Bewerkingen kunnen afhankelijk van de toepassing verschillen. Zie de Help van de toepassing voor meer informatie.

1. Open het bestand dat u wilt afdrukken.
Laad papier in de printer, als er nog geen papier is geladen.
2. Selecteer **Afdrukken** of **Pagina-instelling** in het menu **Bestand**.
3. Selecteer uw printer.

Afdrukken

4. Selecteer **Voorkeuren** of **Eigenschappen** om het venster van de printerdriver te openen.

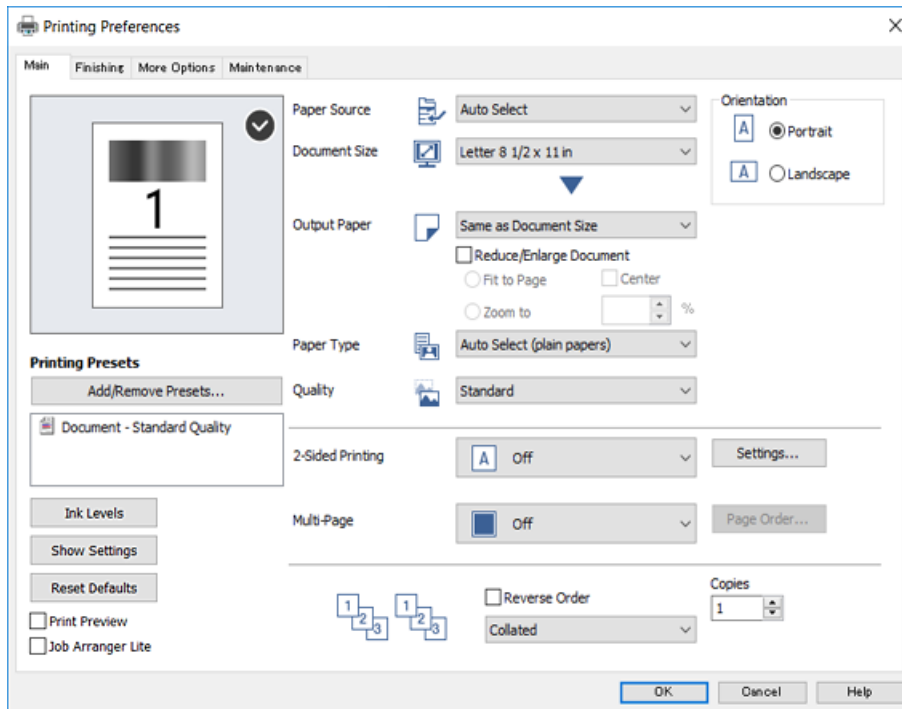

5. Wijzig indien nodig de instellingen.

Zie de menuopties voor het printerstuurprogramma voor meer informatie.

Opmerking:

- U kunt ook de online-Help raadplegen voor een uitleg van de instellingsitems. Als u met de rechtermuisknop op een item klikt, wordt **Help** weergegeven.
- Wanneer u **Afdrukvoorbeeld** selecteert, kunt u een voorbeeldweergave bekijken van het document voordat u dit afdrukt.

6. Klik op **OK** om het venster van het printerstuurprogramma te sluiten.

7. Klik op **Druk af**.

Opmerking:

Wanneer u **Afdrukvoorbeeld** selecteert, wordt een voorbeeldvenster weergegeven. Als u de instellingen wilt wijzigen, klikt u op **Annuleren** en herhaalt u de procedure vanaf stap 2.

Gerelateerde informatie

- ➔ “Beschikbare papiertypen en capaciteiten” op pagina 27
- ➔ “Papier laden” op pagina 31
- ➔ “Het papiertype instellen” op pagina 33
- ➔ “Menuopties voor het printerstuurprogramma” op pagina 108

Dubbelzijdig afdrukken

U kunt dubbelzijdig afdrukken. U kunt ook een brochure afdrukken door de pagina's te herschikken en de afdruk te vouwen.

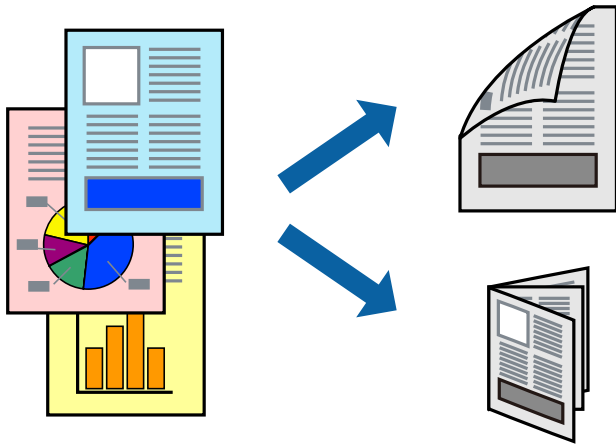

Opmerking:

- Als u geen papier gebruikt dat geschikt is voor dubbelzijdig afdrukken, kan de afdrukkwaliteit achteruitgaan en kan het papier vastlopen.
- Afhankelijk van het papier en de gegevens, kan inkt doorlekken naar de andere zijde van het papier.

Gerelateerde informatie

- ➔ [“Beschikbare papiertypen en capaciteiten” op pagina 27](#)

Printerinstellingen

1. Selecteer op het tabblad **Hoofdgroep** van het printerstuurprogramma **Automatisch (binden langs lange zijde)** of **Automatisch (binden langs korte zijde)** in **Dubbelzijdig afdrukken**.
2. Klik op **Instellingen**, configureer de instellingen en klik op **OK**.
Selecteer **Boekje** om een gevouwen boekje af te drukken.
3. Klik op **Druk af**.

Gerelateerde informatie

- ➔ [“Basisprincipes voor afdrukken” op pagina 90](#)
- ➔ [“Het tabblad Hoofdgroep” op pagina 108](#)

Meerdere pagina's op één vel afdrukken

U kunt twee of vier pagina's met gegevens op één vel papier afdrukken.

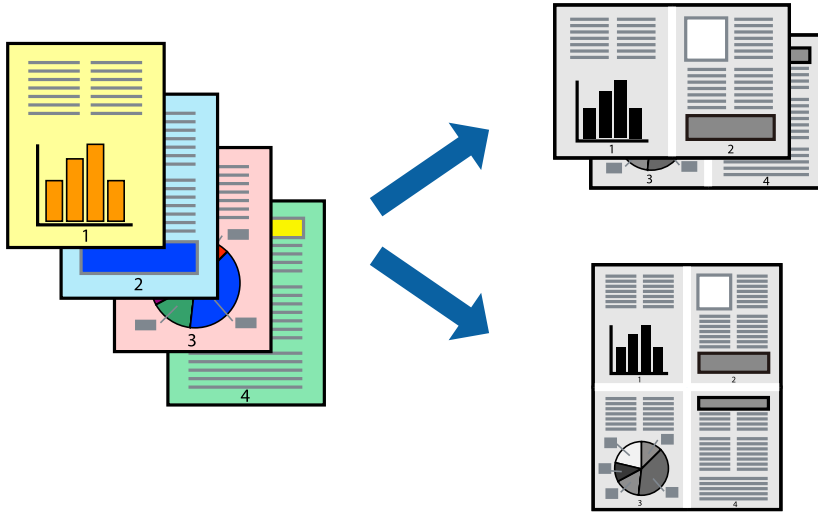

Printerinstellingen

Selecteer op het tabblad **Hoofdgroep** van het printerstuurprogramma de optie **2 per vel** of **4 per vel** bij **Meerdere pagina's**.

Gerelateerde informatie

- ➔ [“Basisprincipes voor afdrukken” op pagina 90](#)
- ➔ [“Het tabblad Hoofdgroep” op pagina 108](#)

Afdrukken en op paginavolgorde stapelen (Afdrukken in omgekeerde volgorde)

Als u deze functie gebruikt wanneer u de lade voor de bedrukte zijde boven selecteert bij **Uitvoerlade** op het tabblad **Afwerking**, kunt u afdrukken vanaf de laatste pagina zodat de pagina's van het documenten in de juiste volgorde worden afgedrukt.

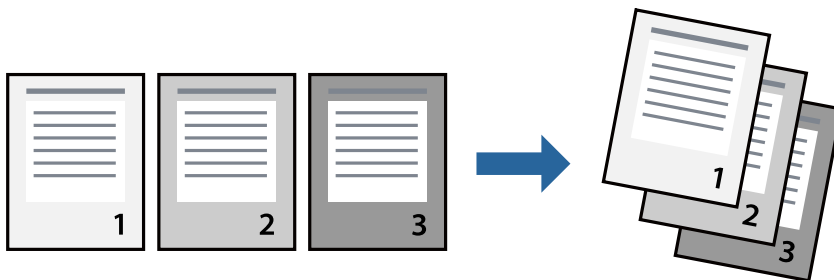

Printerinstellingen

Selecteer op het tabblad **Hoofdgroep** van het printerstuurprogramma de optie **Omgekeerde volgorde**.

Gerelateerde informatie

- ➔ “Basisprincipes voor afdrukken” op pagina 90
- ➔ “Het tabblad Hoofdgroep” op pagina 108

Een verkleind of vergroot document afdrukken

U kunt het formaat van een document met een bepaald percentage vergroten of verkleinen om het passend te maken voor het papier dat in de printer is geladen.



Printerinstellingen

Selecteer op het tabblad **Hoofdgroep** in het printerstuurprogramma het documentformaat in de instelling **documentformaat**. Selecteer het papierformaat waarop u wilt afdrukken in de instelling **Uitvoerpapier**. Als u het document met een bepaald percentage wilt vergroten of verkleinen, selecteert u **Zoomen naar** en voert u het percentage in.

Selecteer **Centreren** om afbeeldingen in het midden van de pagina af te drukken.

Gerelateerde informatie

- ➔ “Basisprincipes voor afdrukken” op pagina 90
- ➔ “Het tabblad Hoofdgroep” op pagina 108

Elke set kopieën stapelen door deze 90 graden te draaien of door ze te verschuiven

U kunt de afdrukken sorteren door ze afwisselend staand en liggend te stapelen. Als u de optionele Finisher unit installeert, kunt u de exemplaren sorteren door ze te verschuiven of door de documenten te nieten.

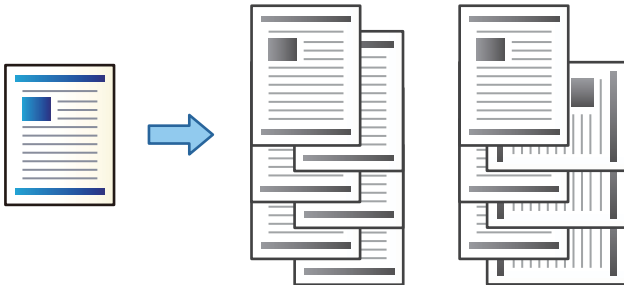

Printerinstellingen

1. Selecteer op het tabblad **Afwerking** in het printerstuurprogramma de methode voor het stapelen van meerdere exemplaren in de instelling **Sorteren**.
 - Draaien sorteren:** hiermee stapelt u afdrukken afwisselend in staande en liggende afdrukstand wanneer u meerdere exemplaren afdrukt.
De functie gebruikt twee papierbronnen. Laad papier in de staande richting in de ene papierbron en laad papier in de liggende richting in de andere papierbron, en selecteer vervolgens **Automatisch selecteren** bij **Papierbron**. Selecteer **Automatisch selecteren** of **Lade omlaag gericht** bij **Uitvoerlade**. De afdrukken worden opgestapeld in de lade voor bedrukte zijde boven.
 - Verschuiven sorteren:** hiermee wordt elke set exemplaren verschoven wanneer u meerdere exemplaren afdrukt. Deze optie is beschikbaar als de optionele afwerkingseenheid is geïnstalleerd.
2. Als de optionele afwerkingseenheid is geïnstalleerd, selecteert u indien nodig de locatie voor nieten.
3. Stel de andere items in en klik op **OK**.
4. Klik op **Druk af**.

Gerelateerde informatie

- ➔ [“Basisprincipes voor afdrukken” op pagina 90](#)
- ➔ [“Het tabblad Afwerking” op pagina 109](#)

Scheidingsvellen invoegen

U kunt scheidingsvellen invoegen tussen exemplaren of taken.

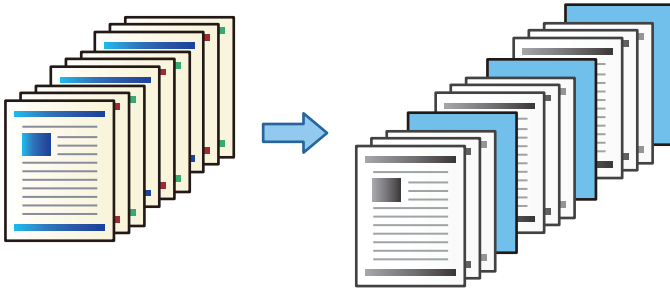

Opmerking:

Wanneer verschillende gebruikers afdruktaken vanaf de computer verzenden, kunt u tevens scheidingsvellen invoegen via *Instel.* > *Algemene instellingen* > *Printerinstellingen* > *Algem. afdrukinst.* > *Vellen invoegen per gebruiker*.

Printerinstellingen

1. Klik in het printerstuurprogramma op het tabblad **Afwerking**, klik op **Scheidingsblad** naast **Papierbron** en selecteer vervolgens de methode voor het invoeren van scheidingsvellen tussen de afdrukken.
 - Een blad invoegen tussen de kopieën:** voeg scheidingsvellen in tussen de exemplaren.
 - Een blad invoegen tussen taken:** voeg scheidingsvellen in tussen de taken.
2. Selecteer de papierbron voor de scheidingsvellen.
3. Selecteer voor **Een blad invoegen tussen de kopieën** als instelling voor **Een blad invoegen na elke** het aantal exemplaren dat moet worden afgedrukt voordat een scheidingsvel moet worden ingevoegd.
U moet meerdere exemplaren instellen als instelling voor **Exemplaren** op het tabblad **Hoofdgroep**.
4. Klik op **OK** om het venster **Scheidingsbladinstellingen** te sluiten.
5. Stel de andere items in en klik op **OK**.
6. Klik op **Druk af**.

Gegevens voor afdrukken opslaan in het printergeheugen

Wanneer u een groot aantal documenten afdrukt, kunt u hiermee eerst één exemplaar afdrukken en de inhoud controleren. Gebruik het bedieningspaneel van de printer om het afdrukken te starten na het maken van het tweede exemplaar.

Printerinstellingen

1. Selecteer op het tabblad **Afwerking** van het printerstuurprogramma de optie **Afdruktaak verifiëren** bij **Taaktype**.

Afdrukken

2. Klik op **Instellingen**, voer **Gebruikersnaam** en **Naam afdruktaak** in en klik vervolgens op **OK**.
U kunt de taak vinden door de naam van de taak op het bedieningspaneel van de printer in te voeren.
3. Stel andere items in en klik op **OK**.
4. Klik op **Druk af**.
Er wordt slechts een exemplaar afgedrukt en de afdruktaak wordt in het printergeheugen opgeslagen.
De opgeslagen taak wordt verwijderd als de printer wordt uitgeschakeld.

Gerelateerde informatie

- ➔ “Basisprincipes voor afdrukken” op pagina 90
- ➔ “Het tabblad Afwerking” op pagina 109

Een opgeslagen taak afdrukken

1. Tik op het bedieningspaneel van de printer op **Afdrukken uit Intern geheugen**.
2. Selecteer de taak die u wilt afdrukken.
Selecteer de **Gebruikersnaam** uit de lijst en selecteer vervolgens de taak. Als u wordt gevraagd een wachtwoord in te voeren, voert u het wachtwoord in dat u in het printerstuurprogramma hebt ingesteld.
3. Tik op  om het afdrukken te starten.

Opmerking:

Tik op **Wissen** om de taak te verwijderen.

Een afbeelding vergroot afdrukken op meerdere vellen (een poster maken)

Met deze functie kunt u één afbeelding afdrukken op meerdere vellen papier. U kunt een grotere poster maken door ze samen te plakken.

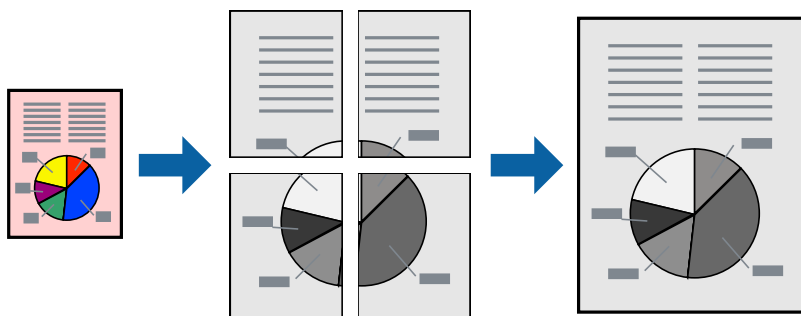

Printerinstellingen

Selecteer op het tabblad **Hoofdgroep** van het printerstuurprogramma de optie **2x1 Poster**, **2x2 Poster**, **3x3 Poster** of **4x4 Poster** bij **Meerdere pagina's**. Als u op **Instellingen** klikt, kunt u de delen selecteren die u niet wilt afdrukken. U kunt ook de opties selecteren voor de snijlijnen.

Gerelateerde informatie

- ➔ “Basisprincipes voor afdrukken” op pagina 90
- ➔ “Het tabblad Hoofdgroep” op pagina 108

Posters maken met behulp van Overlappende uitlijningstekens

In dit voorbeeld ziet u hoe u een poster maakt wanneer **2x2 Poster** geselecteerd is en **Overlappende uitlijningstekens** geselecteerd is bij **Snijlijnen afdrukken**.

De daadwerkelijke handleidingen worden monochroom afgedrukt, maar voor deze uitleg worden ze als blauwe en rode lijnen weergegeven.

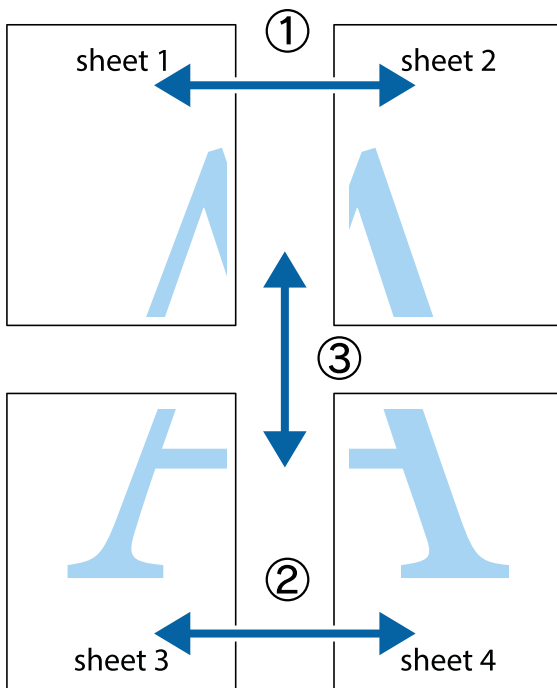

Afdrukken

1. Prepareer Sheet 1 en Sheet 2. Knip de marges van Sheet 1 langs de verticale blauwe lijn door het midden van de kruisjes boven en onder.

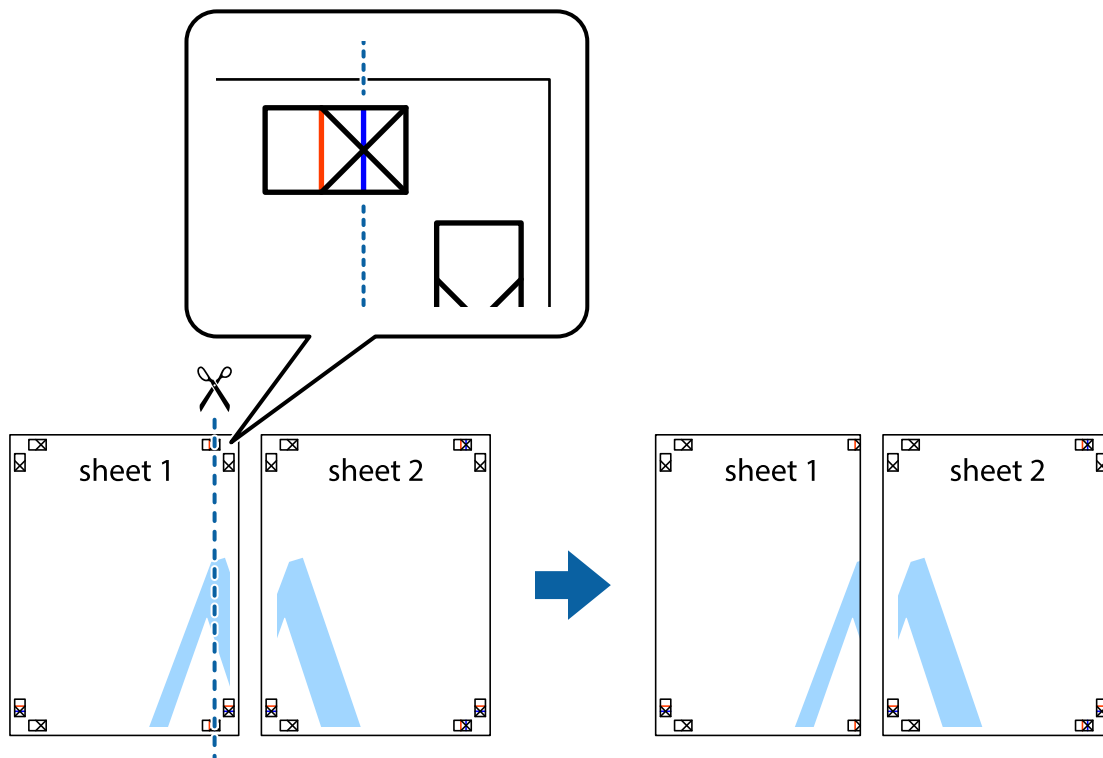

2. Plaats de rand van Sheet 1 op Sheet 2 en lijn de kruisjes uit. Plak de twee vellen aan de achterkant voorlopig aan elkaar vast.

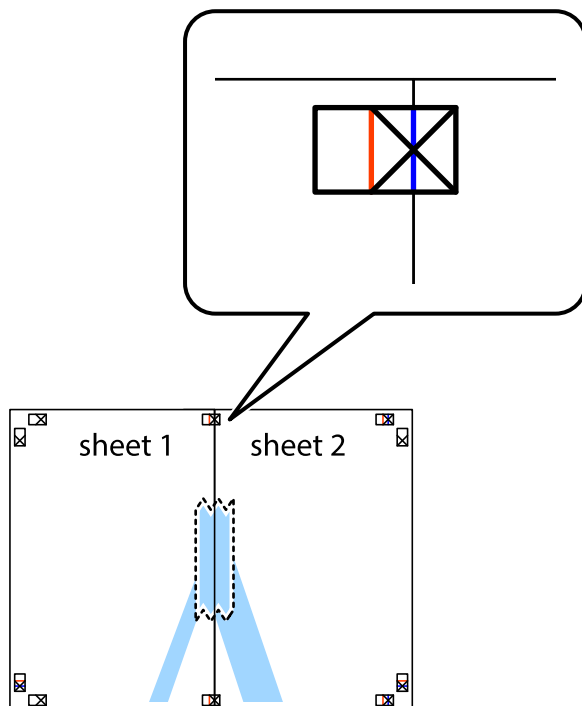

Afdrukken

- Knip de vastgeplakte vellen in twee langs de verticale rode lijn door de uitlijningstekens (ditmaal door de lijn links van de kruisjes).

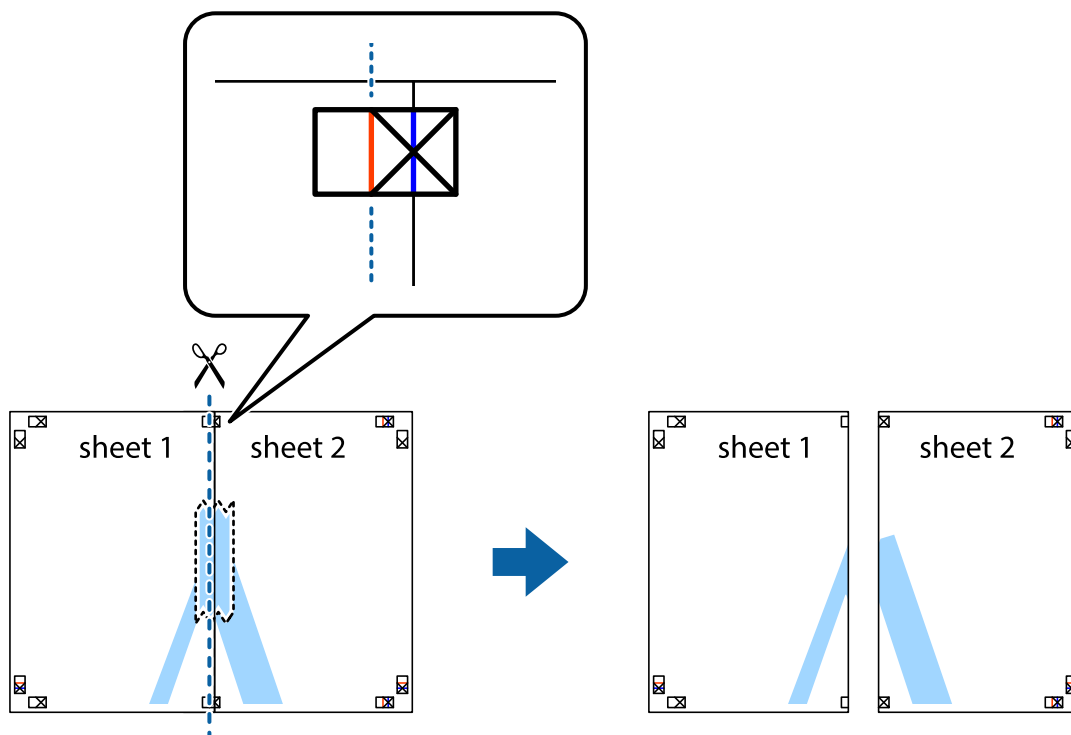

- Plak de vellen aan de achterkant aan elkaar.

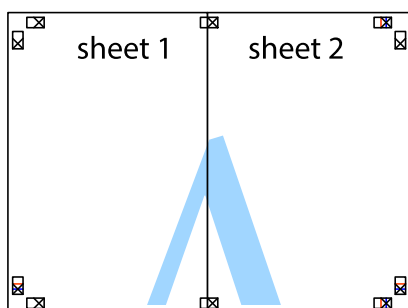

- Herhaal stap 1 t/m 4 om Sheet 3 en Sheet 4 aan elkaar te plakken.

Afdrukken

- Knip de marges van Sheet 1 en Sheet 2 langs de horizontale blauwe lijn door het midden van de kruisjes aan de linker- en rechterkant.

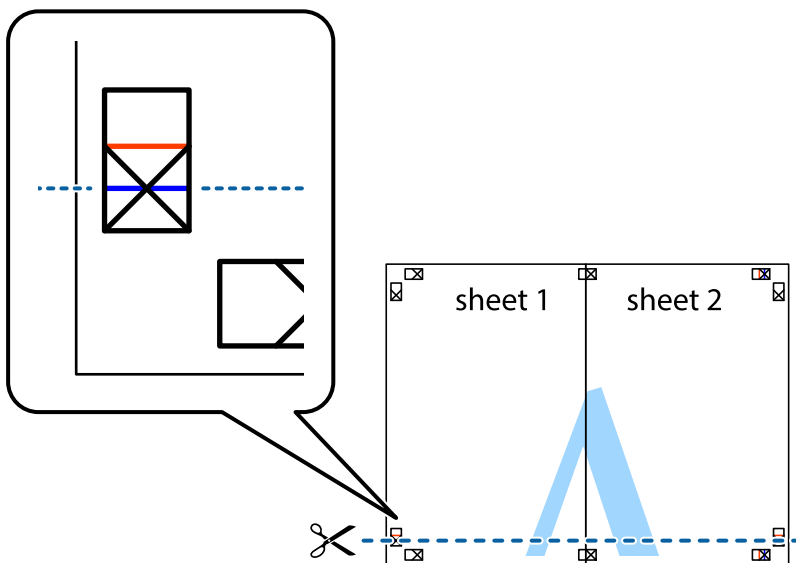

- Plaats de rand van Sheet 1 en Sheet 2 op Sheet 3 en Sheet 4 en lijn de kruisjes uit. Plak de vellen dan voorlopig aan de achterkant aan elkaar.

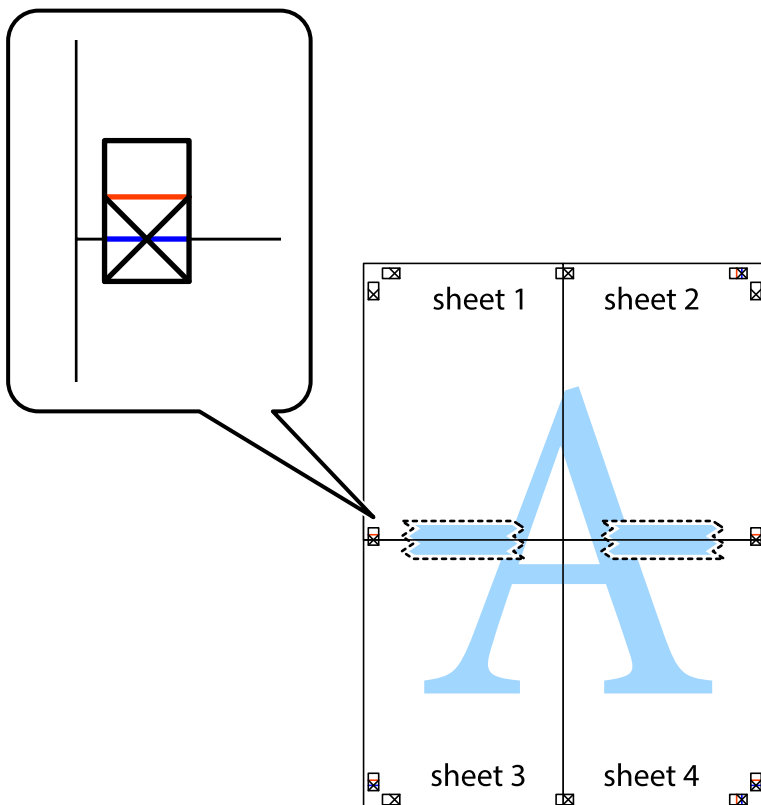

Afdrukken

- Knip de vastgeplakte vellen in twee langs de horizontale rode lijn door de uitlijningstekens (ditmaal door de lijn boven de kruisjes).

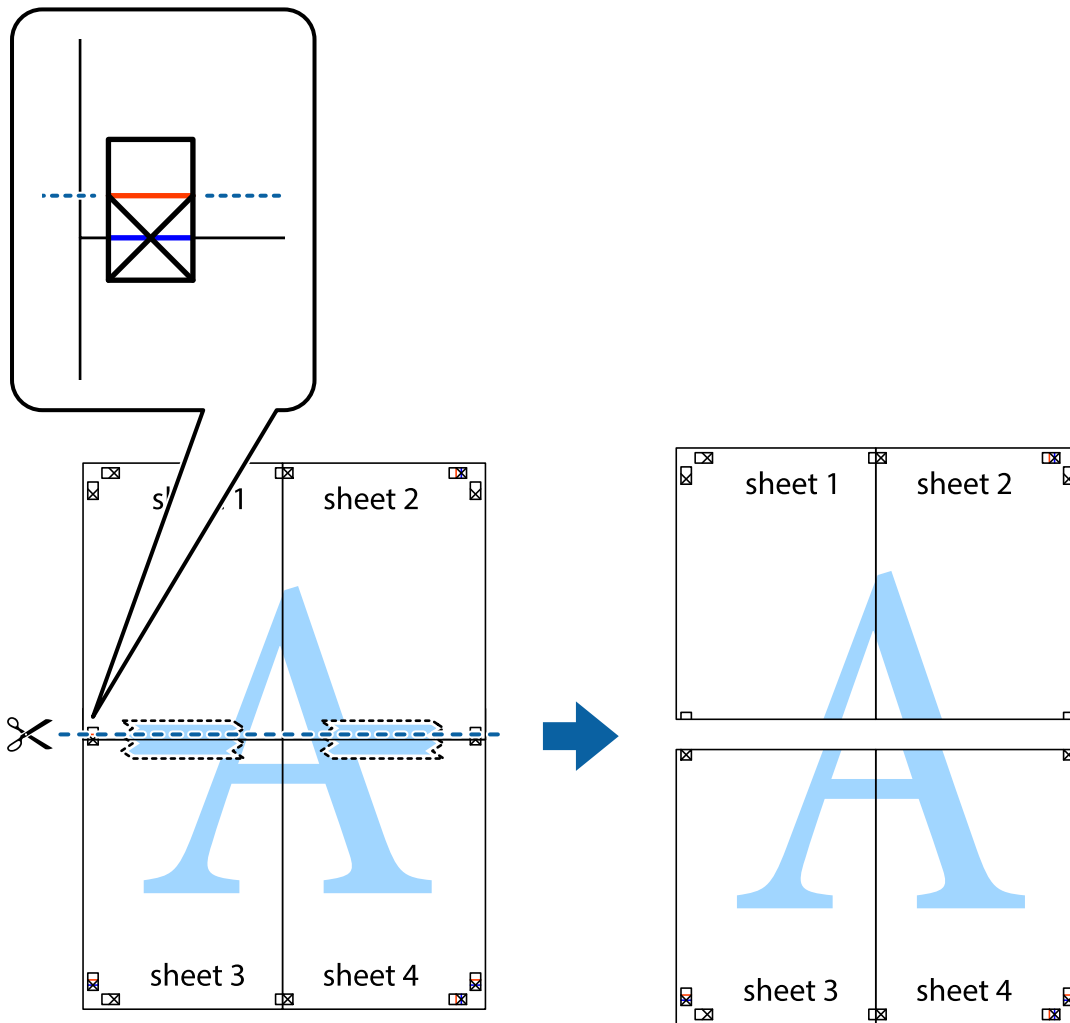

- Plak de vellen aan de achterkant aan elkaar.

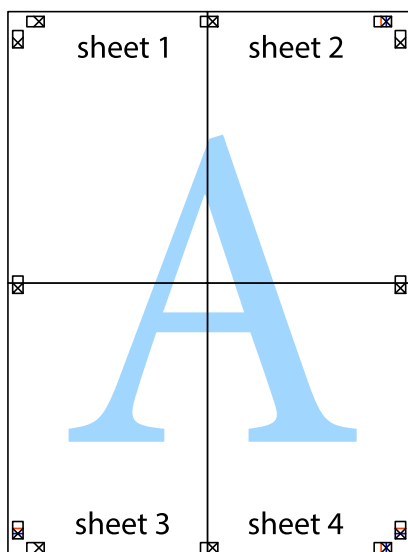

10. Knip de resterende marges af langs de buitenste lijn.

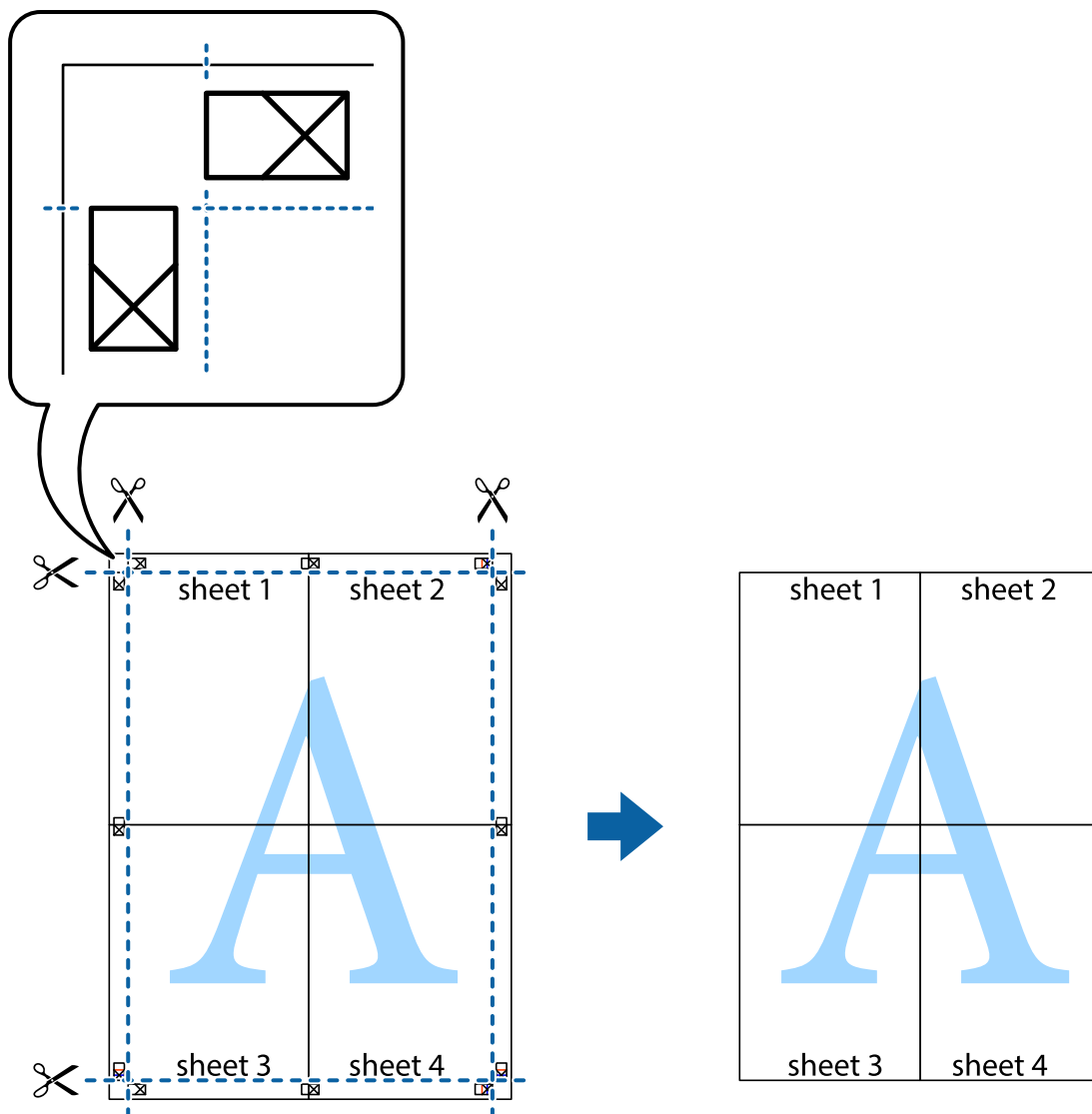

Afdrukken met een kop- en voettekst

U kunt de gebruikersnaam en afdrukdatum afdrukken in een kop- of voettekst.

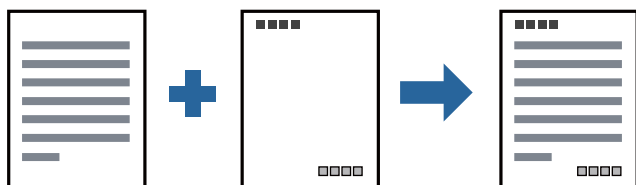

Printerinstellingen

Klik op het tabblad **Meer opties** in het printerstuurprogramma op **Watermerkfuncties** en selecteer vervolgens **Koptekst/voettekst**. Tik op **Instellingen** en selecteer vervolgens de items die u opnieuw wilt afdrukken.

Gerelateerde informatie

- ➔ [“Basisprincipes voor afdrukken” op pagina 90](#)
- ➔ [“Het tabblad Meer opties” op pagina 111](#)

Een watermerk afdrukken

U kunt een watermerk, bijvoorbeeld "Vertrouwelijk", of een antikopieerpatroon op uw documenten afdrukken. Als u een antikopieerpatroon afdrukt, verschijnen de verborgen letters wanneer het document wordt gekopieerd, om het origineel te onderscheiden van de kopieën.

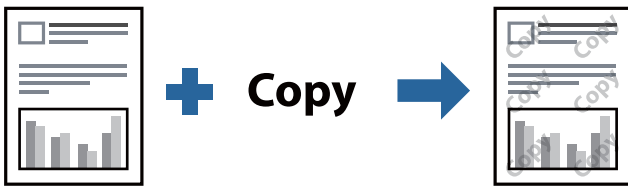

Antikopieerpatroon is beschikbaar als aan de volgende voorwaarden is voldaan:

- Papier: normaal papier, kopieerpapier, briefhoofd, gerecycled papier, gekleurd papier, voorgedrukt papier, normaal papier van hoge kwaliteit, dik papier met een dikte van maximaal 160g/m²
- Kwaliteit: Standaard
- Automatisch dubbelzijdig afdrukken: niet geselecteerd
- Kleurcorrectie: Automatisch

Opmerking:

U kunt ook uw eigen watermerk of antikopieerpatroon toevoegen.

Printerinstellingen

Klik op het tabblad **Meer opties** in het printerstuurprogramma op **Watermerkfuncties** en selecteer vervolgens Antikopieerpatroon of Watermerk. Klik op **Instellingen** om details te wijzigen zoals het formaat, de dichtheid of de positie van het watermerk.

Gerelateerde informatie

- ➔ [“Basisprincipes voor afdrukken” op pagina 90](#)
- ➔ [“Het tabblad Meer opties” op pagina 111](#)

Met een wachtwoord beschermde bestanden afdrukken

U kunt een wachtwoord instellen voor een afdruktaak, zodat de taak pas kan worden afgedrukt nadat het wachtwoord is ingevoerd op het bedieningspaneel van de printer.

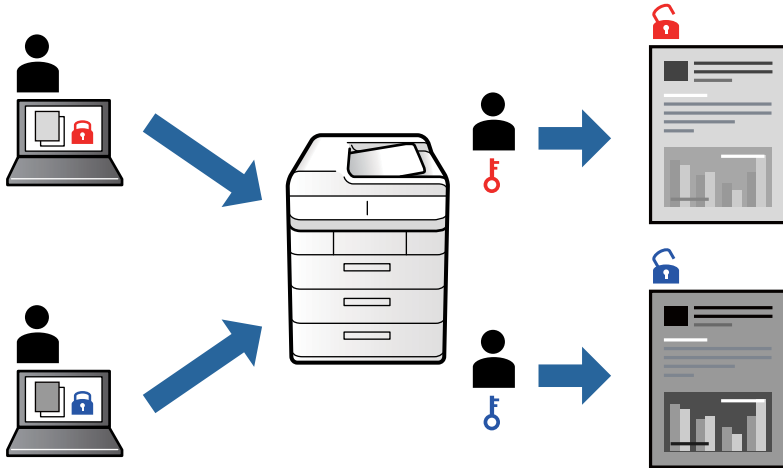

Printerinstellingen

Selecteer op het tabblad **Afwerking** in de printerdriver de optie **Vertrouwelijke afdruktaak** bij **Taaktype** en voer vervolgens een wachtwoord in.

Als u de taak wilt afdrukken, tikt u op het startscherm van het bedieningspaneel van de printer op **Vertrouwelijke afdrukt..** Selecteer de taak die u wilt afdrukken en voer vervolgens het wachtwoord in.

Gerelateerde informatie

- ➔ [“Basisprincipes voor afdrukken” op pagina 90](#)
- ➔ [“Het tabblad Meer opties” op pagina 111](#)

Meerdere bestanden tegelijkertijd afdrukken

Met Taken indelen Lite kunt u meerdere bestanden die door verschillende toepassingen zijn gemaakt combineren en als één afdruktaak afdrukken. U kunt de afdrukinstellingen, zoals de lay-out voor meerdere pagina's en dubbelzijdig afdrukken, voor gecombineerde bestanden configureren.

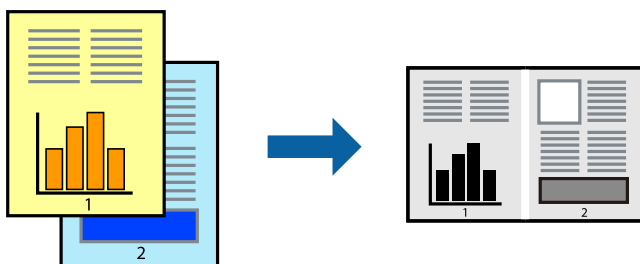

Printerinstellingen

Selecteer op het tabblad **Hoofdgroep** van het printerstuurprogramma de optie **Taken indelen Lite**. Als u begint met afdrukken wordt het venster Taken indelen Lite weergegeven. Open het bestand dat u met het huidige bestand wilt combineren terwijl het venster Taken indelen Lite openstaat. Herhaal vervolgens de bovenstaande stappen.

Wanneer u een afdruktaak selecteert die is toegevoegd aan Afdrukproject in het venster Taken indelen Lite, kunt u de paginalay-out bewerken.

Klik op **Afdrukken** in het menu **Bestand** om het afdrukken te starten.

Opmerking:

*Als u het venster Taken indelen Lite sluit voordat alle afdrukgegevens zijn toegevoegd aan het Afdrukproject, wordt de afdruktaak waaraan u werkt geannuleerd. Klik op **Opslaan** in het menu **Bestand** om de huidige taak op te slaan. De bestandsextensie van de opgeslagen bestanden is ".ecl".*

*Als u een Afdrukproject wilt openen, klikt u op **Taken indelen Lite** op het tabblad **Hulpprogramma's** van het printerstuurprogramma om het venster Taken indelen Lite te openen. Selecteer vervolgens **Openen** in het menu **Bestand** om het bestand te selecteren.*

Gerelateerde informatie

- ➔ [“Basisprincipes voor afdrukken” op pagina 90](#)
- ➔ [“Het tabblad Hoofdgroep” op pagina 108](#)

De afdruktoon aanpassen

U kunt toon aanpassen die voor een afdruktaak worden gebruikt. Deze aanpassingen worden niet doorgevoerd in de oorspronkelijke gegevens.

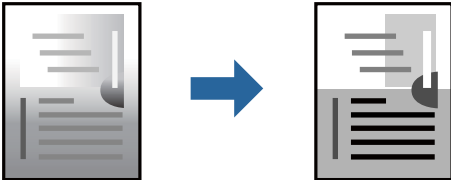

Printerinstellingen

Selecteer op het tabblad **Meer opties** van het printerstuurprogramma de optie **Aangepast bij Tintcorrectie**. Klik op **Geavanceerd** om het scherm **Tintcorrectie** te openen en selecteer de kleurcorrectiemethode.

Opmerking:

*Automatisch wordt geselecteerd als standaard op het tabblad **Meer opties**. Met deze instelling wordt de toon automatisch aangepast aan de instellingen voor het papiertype en de afdrukkwaliteit.*

Gerelateerde informatie

- ➔ [“Basisprincipes voor afdrukken” op pagina 90](#)
- ➔ [“Het tabblad Meer opties” op pagina 111](#)

Dunne lijnen benadrukken tijdens het afdrukken

Lijnen die te dun zijn om af te drukken, kunnen dikker worden gemaakt.

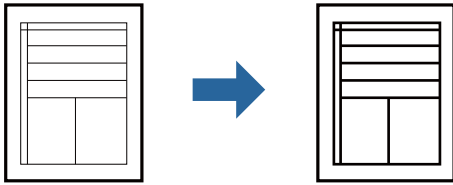

Printerinstellingen

Klik op het tabblad **Meer opties** van het printerstuurprogramma op de optie **Afbeeldingsopties** in de instelling voor **Tintcorrectie**. Selecteer **Dunne lijnen benadrukken**.

Gerelateerde informatie

- ➔ [“Basisprincipes voor afdrukken” op pagina 90](#)
- ➔ [“Het tabblad Meer opties” op pagina 111](#)

Duidelijke streepjescodes afdrukken

U kunt een streepjescode duidelijk afdrukken, zodat deze eenvoudig kan worden gescand. Schakel deze functie alleen in als de streepjescode die u hebt afgedrukt niet kan worden gescand.

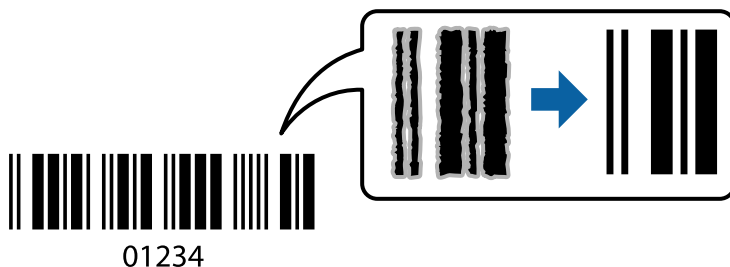

Onder de volgende voorwaarden kunt u deze functie gebruiken.

- Papiertype: Gewoon papier, Briefhoofd, Gerecycleerd, Kleur, Voorbedrukt, Normaal papier van hoge kwaliteit, Dik papier met een dikte van maximaal 160g/m², Enveloppe
- Kwaliteit: Standaard

Opmerking:

Afhankelijk van de omstandigheden is het opheffen van wazigheid soms niet mogelijk.

Printerinstellingen

Klik op het tabblad **Hulpprogramma's** in het printerstuurprogramma op **Extra instellingen** en selecteer vervolgens **Streepjescodemodus**.

Afdrukken

Gerelateerde informatie

- ➔ [“Basisprincipes voor afdrukken” op pagina 90](#)
- ➔ [“Het tabblad Hulpprogramma's” op pagina 112](#)

Afdrukken annuleren

U moet de afdruktaak op de computer zelf annuleren. U kunt u een afdruktaak echter niet via de computer annuleren als de taak volledig naar de printer is verzonden. In dit geval moet u de afdruktaak via het bedieningspaneel op de printer zelf annuleren.

Annuleren

Klik op de computer met de rechtermuisknop op de printer in **Apparaten en printers**, **Printer** of in **Printers en faxapparaten**. Klik op **Wat wordt er afgedrukt**, klik met de rechtermuisknop op de taak die u wilt annuleren en selecteer vervolgens **Annuleren**.

Menuopties voor het printerstuurprogramma

Open het afdrukvenster in een toepassing en open het venster van het printerstuurprogramma.

Opmerking:

Menu's kunnen variëren afhankelijk van de geselecteerde optie.

Het tabblad Hoofdgroep

| | | |
|------------------------|---|--|
| Voorkeursinstellingen | Voorinstellingen toevoegen/ verwijderen | U kunt uw eigen voorinstellingen voor veelgebruikte afdrukinstellingen toevoegen of verwijderen. Selecteer de voorinstelling die u wilt gebruiken in de lijst. |
| Inktniveau | Hiermee geeft u het geschatte niveau van de cartridges weer. | |
| Instellingen weergeven | Hiermee wordt een lijst met items weergegeven die momenteel zijn ingesteld op de tabbladen Hoofdgroep , Afwerking en Meer opties . | |
| Reset standaard | Hiermee zet u alle instellingen terug naar de fabriekswaarden. De instellingen op de tabbladen Afwerking en Meer opties worden tevens teruggezet naar de standaardwaarden. | |
| Afdrukvoorbeeld | Hiermee wordt een voorbeeldweergave van het document weergegeven voordat u het afdrukt. | |
| Taken indelen Lite | Selecteer om af te drukken met de functie Taken indelen Lite. | |
| Papierbron | Selecteer de papierbron waaruit het papier wordt ingevoerd. Selecteer Automatisch selecteren als u automatisch dezelfde papierbron wilt selecteren die is geselecteerd in Papierinstelling op de printer. | |
| Afdrukstand | Selecteer de afdrukstand voor het afdrukken. | |
| documentformaat | Selecteer het formaat van uw document. Als u Gebruikergedefinieerd selecteert, moet u de breedte en de hoogte van het papier invoeren. | |

Afdrukken

| | | |
|------------------------|---|---|
| Uitvoerpapier | <p>Selecteer het papierformaat waarop u wilt afdrukken. Als de instelling voor Uitvoerpapier afwijkt van de instelling voor documentformaat, worden Verklein/vergroot document en Volledige pagina automatisch geselecteerd. Als u het document met een bepaald percentage wilt vergroten of verkleinen, selecteert u Zoomen naar en voert u het percentage in.</p> <p>Selecteer Centreren om afbeeldingen in het midden van de pagina af te drukken.</p> | |
| Papiertype | Selecteer het type papier waarop u afdrukt. | |
| Kwaliteit | Selecteer de gewenste afdrukkwaliteit. De beschikbare instellingen zijn afhankelijk van het papiertype dat u selecteert. | |
| Dubbelzijdig afdrukken | Hiermee kunt u dubbelzijdig afdrukken. | |
| | Instellingen | U kunt de inbindrand en de inbindmarges opgeven. Wanneer u documenten met meerdere pagina's afdrukt, kunt u kiezen of u het afdrukken wilt starten vanaf de voor- of de achterkant van de pagina. |
| Meerdere pagina's | Hiermee kunt u posters of meerdere pagina's op één vel afdrukken. Klik op Pag.volgorde om de volgorde op te geven waarin de pagina's worden afgedrukt. | |
| Omgekeerde volgorde | Wanneer u de lade voor bedrukte zijde omhoog selecteert bij Uitvoerlande , kunt u afdrukken vanaf de laatste pagina zodat de pagina's van het documenten in de juiste volgorde worden afgedrukt. | |
| Gesorteerd | Selecteer wanneer u documenten met meerdere pagina's in volgorde wilt afdrukken en in reeksen wilt sorteren. | |
| Exemplaren | Stel het aantal exemplaren in dat u wilt afdrukken. | |

Het tabblad Afwerking

| | |
|------------------------|---|
| Instellingen weergeven | Hiermee wordt een lijst met items weergegeven die momenteel zijn ingesteld op de tabbladen Hoofdgroep, Afwerking en Meer opties . |
| Reset standaard | Hiermee zet u alle instellingen terug naar de fabriekswaarden. De instellingen op de tabbladen Hoofdgroep en Meer opties worden tevens teruggezet naar de standaardwaarden. |

Afdrukken

| | | |
|-------------|---|---|
| Taaktype | Selecteer of afdrukgegevens op de printer moeten worden opgeslagen. | |
| | Normaal afdrukken | Het afdrukken wordt gestart zonder op te slaan. |
| | Vertrouwelijke afdruktaak | Beveilig vertrouwelijke documenten met een wachtwoord tijdens het afdrukken. Als u deze functie gebruikt, kunnen de afdrukgegevens die in de printer zijn opgeslagen alleen worden afgedrukt nadat het wachtwoord is ingevoerd op het bedieningspaneel van de printer. Klik op Instellingen om de instellingen te wijzigen. |
| | Afdruktaak verifiëren | Wanneer u meerdere exemplaren afdrukt, kunt u hiermee eerst één exemplaar afdrukken en de inhoud controleren. Gebruik het bedieningspaneel van de printer om het afdrukken te starten na het maken van het tweede exemplaar. Klik op Instellingen om Gebruikersnaam en Naam afdruktaak in te stellen. |
| | Afdruktaak herafdrukken | Hiermee kunt u de afdruktaak opslaan in het printergeheugen. U kunt het afdrukken starten vanaf het bedieningspaneel van de printer. Klik op Instellingen om Gebruikersnaam en Naam afdruktaak in te stellen. |
| | Geverifieerde afdruk | Bescherm vertrouwelijke documenten tijdens het afdrukken met verificatiegegevens. Als u deze functie gebruikt, kunnen de afdrukgegevens die in de printer zijn opgeslagen alleen worden afgedrukt nadat de verificatiegegevens zijn ingevoerd op het bedieningspaneel van de printer. Dit item is alleen beschikbaar als Epson Print Admin Serverless afdrukken is ingeschakeld. |
| Papierbron | Selecteer de papierbron waaruit het papier wordt ingevoerd. Selecteer Automatisch selecteren als u automatisch dezelfde papierbron wilt selecteren die is geselecteerd in Papierinstelling op de printer. Als u Apart instellen voor papier selecteert, kunt u verschillende papierbronnen selecteren voor de pagina's in uw document. U kunt ook selecteren of u al dan niet op de voor- en achterkant wilt afdrukken. | |
| | Scheidingsblad | Selecteer instellingen voor het invoeren van scheidingsvellen tussen de afdrukken. |
| Uitvoerlade | Selecteer welke uitvoerlade moet worden gebruikt voor de afdrukken. De uitvoerlade wordt mogelijk automatisch geselecteerd op basis van andere afdrukinstellingen. | |
| Sorteren | Selecteer hoe meerdere exemplaren moeten worden gesorteerd. | |
| | Draaien sorteren | Hiermee stapelt u afdrukken afwisselend in staande en liggende afdrukstand. Als u deze functie wilt gebruiken, selecteert u Automatisch selecteren bij Papierbron en Automatisch selecteren of Lade met afdruk beneden bij Uitvoerlade . De afdrukken worden opgestapeld in de lade bedrukte zijde omlaag. |
| | Verschuiven sorteren* | Hiermee wordt elke set exemplaren verschoven. U kunt deze optie alleen selecteren wanneer u Afwerkingslade selecteert bij Uitvoerlade . |
| Nieten* | Selecteer de locatie voor nieten. | |

Afdrukken

| | |
|-----------------------|---|
| Gemengd papierformaat | <p>Wanneer de volgende documentformaten door elkaar worden geladen, wordt tijdens het stapelen de korte kant van het grote papierformaat uitgelijnd met de lange kant van het kleine papierformaat. Selecteer Afdrukstand opgeven en klik vervolgens op Instellingen om de afdrukstand en de inbindmarge in te stellen.</p> <ul style="list-style-type: none"> <input type="checkbox"/> A3/A4 <input type="checkbox"/> Ledger/Letter <input type="checkbox"/> B4/B5 <input type="checkbox"/> 8K/16K |
|-----------------------|---|

* Beschikbaar wanneer de optionele Afwerkingseenheid is geïnstalleerd.

Het tabblad Meer opties

| | | |
|------------------------|---|---|
| Voorkeursinstellingen | Voorinstellingen toevoegen/ verwijderen | U kunt uw eigen voorinstellingen voor veelgebruikte afdrুকinstellingen toevoegen of verwijderen. Selecteer de voorinstelling die u wilt gebruiken in de lijst. |
| Instellingen weergeven | Hiermee wordt een lijst met items weergegeven die momenteel zijn ingesteld op de tabbladen Hoofdgroep, Afwerking en Meer opties . | |
| Reset standaard | Hiermee zet u alle instellingen terug naar de fabriekswaarden. De instellingen op de tabbladen Hoofdgroep en Meer opties worden tevens teruggezet naar de standaardwaarden. | |
| Taaktype | Normaal afdrukken | Het afdrukken wordt gestart zonder op te slaan. |
| | Vertrouwelijke afdruktaak | Beveilig vertrouwelijke documenten met een wachtwoord tijdens het afdrukken. Als u deze functie gebruikt, kunnen de afdrukgegevens die in de printer zijn opgeslagen alleen worden afgedrukt nadat het wachtwoord is ingevoerd op het bedieningspaneel van de printer. Klik op Instellingen om de instellingen te wijzigen. |
| | Afdruktaak verifiëren | Wanneer u meerdere exemplaren afdrukt, kunt u hiermee eerst één exemplaar afdrukken en de inhoud controleren. Gebruik het bedieningspaneel van de printer om het afdrukken te starten na het maken van het tweede exemplaar. Klik op Instellingen om Gebruikersnaam en Naam afdruktaak in te stellen. |
| | Afdruktaak herafdrukken | Hiermee kunt u de afdruktaak opslaan in het printergeheugen. U kunt het afdrukken starten vanaf het bedieningspaneel van de printer. Klik op Instellingen om Gebruikersnaam en Naam afdruktaak in te stellen. |
| | Geverifieerde afdruk | Bescherm vertrouwelijke documenten tijdens het afdrukken met verificatiegegevens. Als u deze functie gebruikt, kunnen de afdrukgegevens die in de printer zijn opgeslagen alleen worden afgedrukt nadat de verificatiegegevens zijn ingevoerd op het bedieningspaneel van de printer. Dit item is alleen beschikbaar als Epson Print Admin Serverless afdrukken is ingeschakeld. |

Afdrukken

| | | |
|--------------------------|-------------------|---|
| Tintcorrectie | Automatisch | Hiermee past u de toon van afbeeldingen automatisch aan. |
| | Aangepast | Hiermee kunt u handmatig tooncorrectie uitvoeren. Klik op Geavanceerd voor verdere instellingen. |
| | Afbeeldingsopties | Maakt opties voor afdrukkwaliteit mogelijk, zoals Tekst benadrukken. U kunt tevens lijnen dikker maken om ze zichtbaar te maken op afdrukken. |
| Aanvullende instellingen | Watermerkfuncties | Hiermee kunt u instellingen configureren voor antikopieerpatronen, watermerken of kop- en voetteksten. |
| | 180° draaien | Hiermee draait u de pagina's 180 graden voordat ze worden afgedrukt. |

Het tabblad Hulpprogramma's

| | |
|-------------------------------|--|
| Taken indelen Lite | Hiermee wordt het venster Taken indelen Lite geopend. Hier kunt u gegevens die u eerder hebt opgeslagen, openen en bewerken. |
| EPSON Status Monitor 3 | Hiermee wordt het venster EPSON Status Monitor 3 geopend. Hier kunt u de status van de printer en de verbruiksartikelen controleren. |
| Controlevoorkeursinstellingen | Hiermee kunt u instellingen configureren voor items in het venster EPSON Status Monitor 3. |
| Extra instellingen | Hiermee kunt u verschillende instellingen configureren. Klik met de rechtermuisknop op elk item om de Help weer te geven voor meer informatie. |
| Wachtrij | Hiermee worden de taken in de wachtrij weergegeven. U kunt afdruktaken controleren, het afdrukken onderbreken of hervatten. |
| Printer- en optie-informatie | Hiermee kunt u gebruikersaccounts registreren. Als op de printer toegangscontrole is ingesteld, moet u uw account registreren. |
| Taal | Hiermee wijzigt u de taal in het venster van het printerstuurprogramma. Als u de instellingen wilt toepassen, sluit u het printerstuurprogramma en opent u dit weer. |
| Software-update | Hiermee start u EPSON Software Updater om op internet te controleren of u over de meest recente versies van toepassingen beschikt. |
| Technische ondersteuning | Hiermee kunt u een website voor technische ondersteuning openen. |

Afdrukken vanuit het PostScript-printerstuurprogramma in Windows

Een PostScript-printerstuurprogramma is een stuurprogramma waarmee afdrukopdrachten worden uitgevoerd naar een printer met een PostScript Page-Description Language.

1. Open het bestand dat u wilt afdrukken.
Laad papier in de printer, als er nog geen papier is geladen.
2. Selecteer **Afdrukken** of **Afdrukinstelling** in het menu **Bestand**
3. Selecteer uw printer.

Afdrukken

4. Selecteer **Voorkeuren** of **Eigenschappen** om het venster van de printerdriver te openen.

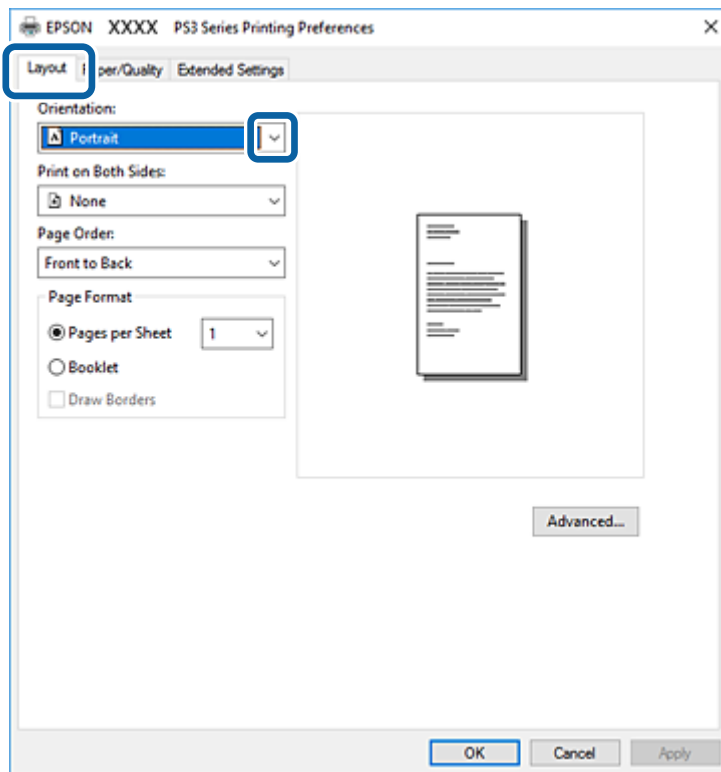

5. Wijzig indien nodig de instellingen.
Zie de menuopties voor het printerstuurprogramma voor meer informatie.
6. Klik op **OK** om het printerstuurprogramma te sluiten voor meer informatie.
7. Klik op **Druk af**.

Gerelateerde informatie

- ➔ “Beschikbare papiertypen en capaciteiten” op pagina 27
- ➔ “Papier laden” op pagina 31
- ➔ “Het papier type instellen” op pagina 33
- ➔ “Tabblad lay-out” op pagina 114
- ➔ “Tabblad papier/kwaliteit” op pagina 115

Een optioneel apparaat gebruiken met een PostScript-printerstuurprogramma

Als u optionele apparaten wilt gebruiken, moet u instellingen configureren in het PostScript-printerstuurprogramma.

Afdrukken

Instellingen

- Windows 10/Windows Server 2019/Windows Server 2016

Klik op de knop Start en selecteer vervolgens **Systeem > Configuratiescherm > Apparaten en printers weergeven in Hardware en geluiden**. Klik met de rechtermuisknop op uw printer, of houd de printer ingedrukt en selecteer **Printereigenschappen**. Selecteer op het tabblad **Apparaatinstellingen** het optionele apparaat in de instelling **Installeerbare opties**.

- Windows 8.1/Windows 8/Windows Server 2012 R2/Windows Server 2012

Selecteer **Bureaublad > Instellingen > Configuratiescherm > Apparaten en printers weergeven in Hardware en geluiden**. Klik met de rechtermuisknop op uw printer, of houd de printer ingedrukt en selecteer **Printereigenschappen**. Selecteer op het tabblad **Apparaatinstellingen** het optionele apparaat in de instelling **Installeerbare opties**.

- Windows 7/Windows Server 2008 R2

Klik op de knop Start en selecteer vervolgens **Configuratiescherm > Apparaten en printers weergeven in Hardware en geluiden**. Klik met de rechtermuisknop op de printer en selecteer **Printereigenschappen**. Selecteer op het tabblad **Apparaatinstellingen** het optionele apparaat in de instelling **Installeerbare opties**.

- Windows Vista/Windows Server 2008

Klik op de knop Start, selecteer **Configuratiescherm > Printers in Hardware en geluiden**. Klik met de rechtermuisknop op uw printer en selecteer **Eigenschappen**. Selecteer op het tabblad **Apparaatinstellingen** het optionele apparaat in de instelling **Installeerbare opties**.

- Windows XP/Windows Server 2003 R2/Windows Server 2003

Klik op de knop Start, selecteer **Configuratiescherm > Printers en andere hardware > Printers en faxapparaten**. Klik met de rechtermuisknop op uw printer en selecteer **Eigenschappen**. Selecteer op het tabblad **Apparaatinstellingen** het optionele apparaat in de instelling **Installeerbare opties**.

Menuopties voor het PostScript-printerstuurprogramma

Open het afdrukvenster in een toepassing en open het venster van het printerstuurprogramma

Opmerking:

Menu's kunnen variëren afhankelijk van de geselecteerde optie.

Tabblad lay-out

| | | |
|---------------------------|--|---|
| Afdrukstand | Selecteer de afdrukstand voor het afdrukken. | |
| Op beide zijden afdrukken | Hiermee kunt u dubbelzijdig afdrukken. | |
| Paginavolgorde | Selecteer deze optie om vanaf de laatste pagina af te drukken. Als u Achteraan beginnen selecteert, worden de pagina's na het afdrukken in de juiste volgorde opgestapeld, op basis van het paginanummer. | |
| Pagina-indeling | Pagina's per vel | Hiermee kunt u meerdere pagina's op één vel afdrukken. |
| | Boekje | Selecteer deze optie om een boekje te maken. |
| | Randen tekenen | Selecteer deze optie als u voor elke pagina een rand wilt weergeven wanneer u meerdere pagina's op één vel afdrukt of wanneer u een brochure maakt. |

Afdrukken

Tabblad papier/kwaliteit

| | | |
|--------------|------------------|---|
| Ladeselectie | Papierbron | Selecteer de papierbron waaruit het papier wordt ingevoerd. Selecteer Automatisch selecteren als u automatisch dezelfde papierbron wilt selecteren die is geselecteerd in de Papierinstelling op de printer. |
| | Afdruk materiaal | Selecteer het type papier waarop u afdrukt. |

Het tabblad Extra instellingen

| | | |
|-----------------------------------|--|--|
| Instellingen toegangscontrole | Als het gebruik van de printer is beperkt door de beheerder, kunt u alleen afdrukken nadat u uw account in het printerstuurprogramma hebt geregistreerd. Neem contact op met de beheerder voor uw gebruikersaccount. | |
| | Instellingen toegangscontrole opslaan | Hiermee kunt u een gebruikersnaam en wachtwoord invoeren. |
| | Gebruikersnaam | Voer een gebruikersnaam in. |
| | Wachtwoord | Voer een wachtwoord in. |
| Instellingen Reserveer afdruktaak | Configureer instellingen voor afdruktaken die in het printergeheugen zijn opgeslagen. | |
| | Instellingen Reserveer afdruktaak | Hiermee kunt u de instellingen configureren voor Instellingen Reserveer afdruktaak, Afdruktaak verifiëren en Wachtwoord . |
| | Afdruktaak verifiëren | Wanneer u meerdere exemplaren afdrukt, kunt u hiermee eerst één exemplaar afdrukken en de inhoud controleren. Gebruik het bedieningspaneel van de printer om het afdrukken te starten na het tweede exemplaar. |
| | Afdruktaak herafdrukken | Hiermee kunt u de afdruktaak opslaan in het printergeheugen. U kunt het afdrukken starten vanaf het bedieningspaneel van de printer. |
| | Vertrouwelijke afdruktaak | Hiermee kunt u een wachtwoord invoeren voor de afdruktaak. |
| | Gebruikersnaam | Voer een gebruikersnaam in. |
| | Naam afdruktaak | Voer een taaknaam in. |
| | Wachtwoord | Voer een wachtwoord in. |

Geavanceerde opties

| | | |
|----------------|---------------------|---|
| Papier/uitvoer | Papierformaat | Selecteer het papierformaat waarop u wilt afdrukken. |
| | Aantal kopieën | Stel het aantal exemplaren in dat u wilt afdrukken. |
| Afbeelding | Schalen | Hiermee kunt u het document vergroten en verkleinen. |
| | TrueType-lettertype | Hiermee stelt u het vervangende lettertype in voor een TrueType-lettertype. |

Afdrukken

| | | | | |
|----------------|-------------------------------|---|---|--|
| Documentopties | Geavanceerde afdrukfuncties | Hiermee kunt u gedetailleerde instellingen configureren voor afdrukfuncties. | | |
| | Lay-out voor pagina's per vel | Hiermee kunt u de paginalay-out instellen wanneer u meerdere pagina's op een enkel vel afdrukt. | | |
| | Brochure binden | Selecteer de inbindpositie voor brochures. | | |
| | PostScript-opties | Hiermee kunt u optionele instellingen configureren. | | |
| | Printereigenschappen | Uitvoerlade | Selecteer welke uitvoerlade moet worden gebruikt voor de afdrukken. | |
| | | Sorteren | Selecteer hoe meerdere exemplaren moeten worden gesorteerd. | |
| | | Nieten | Selecteer de locatie voor nieten. | |
| | | Ink Save Mode | Spaart inkt door de afdruktheid te verlagen. | |
| Rodar em 180° | | Draait de gegevens 180 graden alvorens ze af te drukken. | | |

Afdrukken annuleren

U moet de afdruktaak op de computer zelf annuleren. U kunt u een afdruktaak echter niet via de computer annuleren als de taak volledig naar de printer is verzonden. In dit geval moet u de afdruktaak via het bedieningspaneel op de printer zelf annuleren.

Annuleren

Klik op de computer met de rechtermuisknop op de printer in **Apparaten en printers**, **Printer** of in **Printers en faxapparaten**. Klik op **Wat wordt er afgedrukt**, klik met de rechtermuisknop op de taak die u wilt annuleren en selecteer vervolgens **Annuleren**.

Afdrukken vanuit het printerstuurprogramma in Mac OS

Basisprincipes voor afdrukken

Opmerking:

De werking varieert naargelang de toepassing. Zie de Help van de toepassing voor meer informatie.

1. Open het bestand dat u wilt afdrukken.
Laad papier in de printer, als er nog geen papier is geladen.
2. Selecteer **Afdrukken** in het menu **Bestand** of een andere opdracht om het afdrukdialoogvenster te openen.
Klik indien nodig op **Toon details** of ▼ om het afdrukvenster te vergroten.

Afdrukken

3. Selecteer uw printer.
4. Selecteer **Printerinstellingen** in het venstermenu.

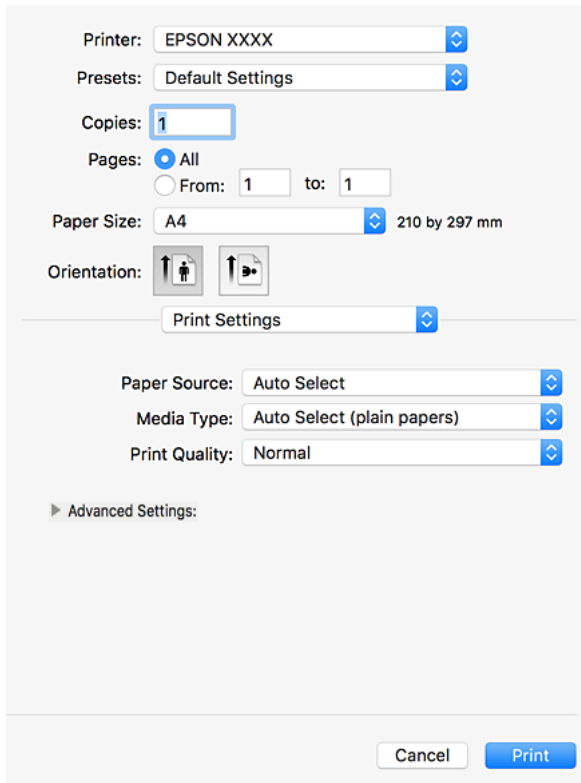

5. Wijzig indien nodig de instellingen.
Zie de menuopties voor het printerstuurprogramma voor meer informatie.
6. Klik op **Druk af**.

Gerelateerde informatie

- ➔ [“Beschikbare papiertypen en capaciteiten” op pagina 27](#)
- ➔ [“Papier laden” op pagina 31](#)
- ➔ [“Het papiertype instellen” op pagina 33](#)
- ➔ [“Menuopties voor het printerstuurprogramma” op pagina 108](#)

Dubbelzijdig afdrukken

U kunt dubbelzijdig afdrukken.

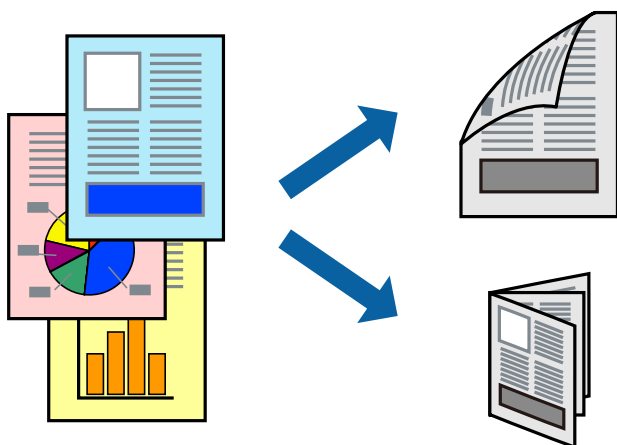

Opmerking:

- Als u geen papier gebruikt dat geschikt is voor dubbelzijdig afdrukken, kan de afdrukkwaliteit achteruitgaan en kan het papier vastlopen.
- Afhankelijk van het papier en de gegevens, kan inkt doorlekken naar de andere zijde van het papier.

Gerelateerde informatie

- ➔ [“Beschikbare papiertypen en capaciteiten” op pagina 27](#)

Printerinstellingen

Selecteer **Inst. dubbelzijdig afdr.** in het snelmenu en selecteer vervolgens de inbindlocatie.

Gerelateerde informatie

- ➔ [“Basisprincipes voor afdrukken” op pagina 116](#)
- ➔ [“Menuopties voor lay-out” op pagina 122](#)

Meerdere pagina's op één vel afdrukken

U kunt twee of vier pagina's met gegevens op één vel papier afdrukken.

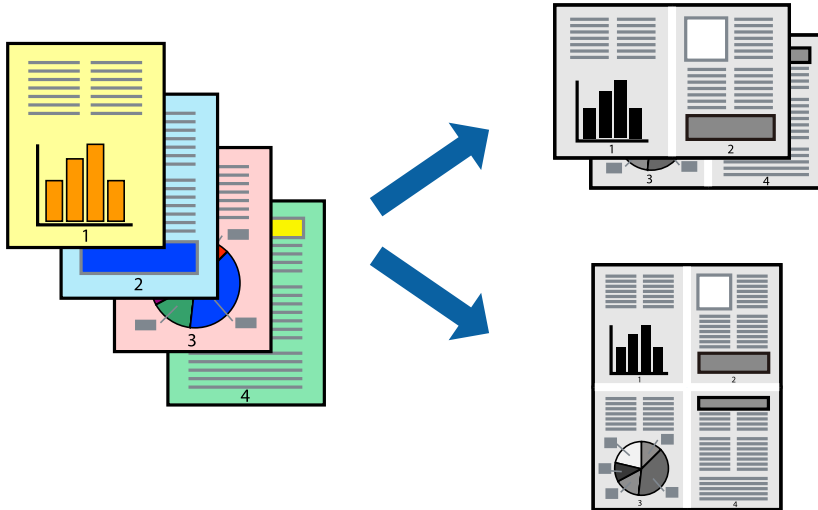

Printerinstellingen

Selecteer **Lay-out** in het venstermenu. Stel het aantal pagina's in **Pagina's per vel**, de **Richting van indeling** (paginavolgorde) en **Randen**.

Gerelateerde informatie

- ➔ [“Basisprincipes voor afdrukken” op pagina 116](#)
- ➔ [“Menuopties voor lay-out” op pagina 122](#)

Afdrukken en op paginavolgorde stapelen (Afdrukken in omgekeerde volgorde)

Als u deze functie gebruikt wanneer u **Afwerking** selecteert in het snelmenu, en vervolgens de lade voor de bedrukte zijde boven selecteert bij **Uitvoerlade**, kunt u afdrukken vanaf de laatste pagina, zodat de documenten op paginavolgorde worden gestapeld.

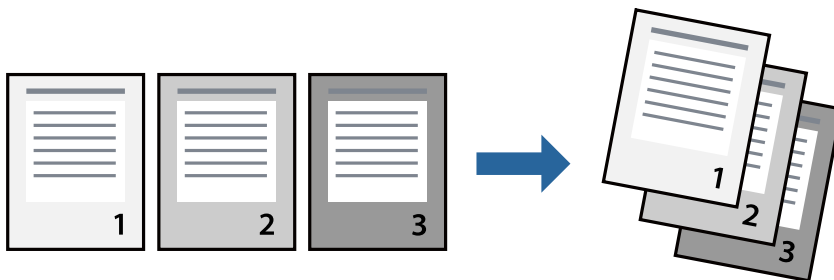

Printerinstellingen

Selecteer **Papierverwerking** in het venstermenu. Selecteer **Omgekeerd** bij **Paginavolgorde**.

Gerelateerde informatie

- ➔ “Basisprincipes voor afdrukken” op pagina 116
- ➔ “Menuopties voor papierverwerking” op pagina 122

Een verkleind of vergroot document afdrukken

U kunt het formaat van een document met een bepaald percentage vergroten of verkleinen om het passend te maken voor het papier dat in de printer is geladen.



Printerinstellingen

Wanneer u het document tijdens het afdrukken wilt aanpassen aan het papierformaat, selecteert u in het snelmenu de optie **Papierverwerking** en selecteert u **Aanpassen aan papierformaat**. Selecteer het papierformaat dat u in de printer hebt geplaatst bij **Doelpapierformaat**. Wanneer u het formaat van het document wilt verkleinen, selecteert u **Alleen omlaag schalen**.

Wanneer u op een specifiek percentage wilt afdrukken, selecteert u **Afdrukken** of **Pagina-instelling** in het menu **Bestand** van de toepassing. Selecteer **Printer**, **Papierformaat**, voer het percentage in bij **Schalen** en klik vervolgens op **OK**.

Opmerking:

Selecteer het papierformaat dat u in de toepassing hebt ingesteld bij **Doelpapierformaat**.

Gerelateerde informatie

- ➔ “Basisprincipes voor afdrukken” op pagina 116
- ➔ “Menuopties voor papierverwerking” op pagina 122

Elke set kopieën stapelen door deze 90 graden te draaien of door ze te verschuiven

U kunt de afdrukken sorteren door ze afwisselend staand en liggend te stapelen. Als u de optionele Finisher unit installeert, kunt u de exemplaren sorteren door ze te verschuiven of door de documenten te nieten.

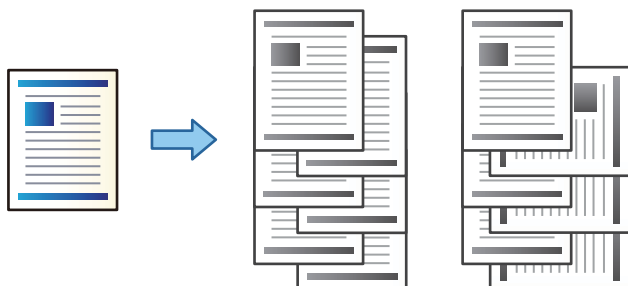

Printerinstellingen

Selecteer **Afwerking** in het snelmenu en selecteer vervolgens een optie bij Sorteren. Als de optionele afwerkingseenheid is geïnstalleerd, selecteert u indien nodig de locatie voor nieten.

Gerelateerde informatie

- ➔ [“Basisprincipes voor afdrukken” op pagina 116](#)
- ➔ [“Menuopties voor het afwerken” op pagina 123](#)

Afdrukken annuleren

U moet de afdruktaak op de computer zelf annuleren. U kunt u een afdruktaak echter niet via de computer annuleren als de taak volledig naar de printer is verzonden. In dit geval moet u de afdruktaak via het bedieningspaneel op de printer zelf annuleren.

Annuleren

Klik op het printerpictogram in het **Dokken**. Selecteer de taak die u wilt annuleren en voer een van de volgende acties uit.

- OS X Mountain Lion of hoger
Klik op  naast de voortgangsbalk.
- Mac OS X v10.6.8 t/m v10.7.x
Klik op **Verwijderen**.

Menuopties voor het printerstuurprogramma

Open het afdrukvenster in een toepassing en open het venster van het printerstuurprogramma.

Opmerking:

Menu's kunnen variëren afhankelijk van de geselecteerde optie.

Afdrukken

Menuopties voor lay-out

| | |
|-----------------------|---|
| Pagina's per vel | Selecteer het aantal pagina's dat op één vel moet worden afgedrukt. |
| Lay-outrichting | Geef de volgorde op waarin de pagina's moeten worden afgedrukt. |
| Rand | Hiermee drukt u een rand af rond de pagina's. |
| Dubbelzijdig | Hiermee kunt u dubbelzijdig afdrukken. |
| Afdrukstand omdraaien | Hiermee draait u de pagina's 180 graden voordat ze worden afgedrukt. |
| Horizontaal spiegelen | Hiermee drukt u een afbeelding af zoals deze eruit zou zien in een spiegel. |

Menuopties voor Kleuren aanpassen

| | |
|--------------------------|---|
| ColorSync | Selecteer de methode voor kleuraanpassingen. Met deze opties worden kleuren aangepast tussen de printer en het computerscherm om het toonverschil te minimaliseren. |
| EPSON Kleurencontrole | |

Menuopties voor papierverwerking

| | | |
|--------------------------------------|--|---|
| Pagina's sorteren | Hiermee drukt u meerdere pagina's af in volgorde en gesorteerd in reeksen. | |
| Pagina's die moeten worden afgedrukt | Selecteer deze optie om alleen even of oneven pagina's af te drukken. | |
| Paginavolgorde | Selecteer deze optie om vanaf de laatste pagina af te drukken. | |
| Aanpassen aan papierformaat | Hiermee past u de afdruk aan het papierformaat aan dat is geladen. | |
| | Doelpapierformaat | Selecteer het papierformaat waarop u wilt afdrukken. |
| | Alleen omlaag schalen | Selecteer deze optie wanneer u formaat van uw document wilt verkleinen. |

Menuopties voor voorblad

| | |
|--------------------|--|
| Voorblad afdrukken | Selecteer of u een voorblad wilt afdrukken. Als u een achterkant wilt toevoegen, selecteert u Na document . |
| Type voorblad | Selecteer de inhoud van het voorblad. |

Menuopties voor Printerinstellingen

| | |
|------------|--|
| Papierbron | Selecteer de papierbron waaruit het papier wordt ingevoerd. Als de printer maar één papierbron heeft, wordt dit item niet weergegeven. Als u Automatisch selecteren selecteert, wordt op de printer automatisch de papierbron geselecteerd die overeenkomt met de Papierinstelling . |
|------------|--|

Afdrukken

| | |
|---------------------------|--|
| Afdruk materiaal | Selecteer het type papier waarop u afdrukt. |
| Afdrukkwaliteit | Selecteer de gewenste afdrukkwaliteit. De opties variëren afhankelijk van het papier type. |
| Geavanceerde Instellingen | Hiermee past u de helderheid en het contrast van afbeeldingen aan. |

Menuopties voor het afwerken

| | |
|-------------|--|
| Uitvoerlade | Selecteer welke uitvoerlade moet worden gebruikt voor de afdrukken. De uitvoerlade wordt mogelijk automatisch geselecteerd op basis van andere afdrukinstellingen. |
| Sorteren | Selecteer hoe meerdere exemplaren moeten worden gesorteerd. |
| | Draaien sorteren Hiermee stapelt u afdrukken afwisselend in staande en liggende afdrukstand. Als u deze functie wilt gebruiken, selecteert u Printerinstellingen uit het snelmenu en selecteert u vervolgens Automatisch selecteren bij Papierbron . Selecteer vervolgens Afwerking in het snelmenu en selecteer vervolgens Automatisch selecteren of Lade met afdruk beneden bij Uitvoerlade . De afdrukken worden opgestapeld in de lade voor bedrukte zijde boven. |
| | Verschuiven sorteren* Hiermee wordt elke set exemplaren verschoven. U kunt deze optie alleen selecteren wanneer u de lade voor afwerken instelt bij de instelling voor de uitvoerlade. |
| Nieten* | Selecteer de locatie voor nieten. |

* Beschikbaar wanneer de optionele Afwerkingseenheid is geïnstalleerd.

Menuopties voor papierconfiguratie

| | |
|-----------------|---|
| Afdrukdichtheid | Verminder de afdrukdichtheid voor fijner afdrukken van foto's met een hoge gegevensdichtheid. |
|-----------------|---|

Menuopties voor Inst. dubbelzijdig afdr.

| | |
|--------------------|--|
| Dubbelz. afdrukken | Hiermee drukt u af op beide zijden van het papier. |
|--------------------|--|

Bedieningsinstellingen voor Mac OS-printerdriver configureren

Het venster Bedieningsinstellingen openen voor het Mac OS-printerstuurprogramma

Selecteer **Systeemvoorkeuren** in het menu  > **Printers en scanners** (of **Afdrukken en scannen**, **Afdrukken en faxen**) en selecteer vervolgens de printer. Klik op **Opties en toebehoren** > **Opties** (of **Driver**).

Bedieningsinstellingen voor het Mac OS-printerstuurprogramma

- Dik papier en enveloppes: voorkomt inktvlekken bij gebruik van dik papier. De afdruksnelheid kan echter afnemen. Selecteer **Modus 1** om te voorkomen dat inktvlekken ontstaan op dik papier. Als desondanks inktvlekken ontstaan, selecteert u **Modus 2**.
- Lege pagina overslaan: hiermee wordt voorkomen dat lege pagina's worden afgedrukt.
- Waarschuwingen: wanneer deze optie is ingeschakeld, kan het printerstuurprogramma waarschuwingen weergeven.
- Bidirectionele communicatie gebruiken: dit moet normaliter zijn ingesteld op **Aan**. Selecteer **Uit** wanneer het openen van de printerinformatie niet mogelijk is omdat de printer wordt gedeeld met Windows-computers in een netwerk.
- Optionele uitvoerlades: wanneer de optionele uitvoerlade niet is geïnstalleerd, selecteert u **Geen optionele uitvoerlade**. Als de optionele uitvoerlade is geïnstalleerd, selecteert u de naam van de geïnstalleerde uitvoerlade. Dit item moet worden ingesteld wanneer u de optionele uitvoerlade installeert of verwijdert.
- Afwerking optimaliseren: schakel deze instelling in om onjuiste uitlijning van papier te verminderen en de mogelijkheid van de printer om papier te nieten en stapelen te verbeteren. Als u deze functie gebruikt, gaat de afdruksnelheid omlaag.
- Optionele papierbronnen: wanneer de optionele papierbron niet is geïnstalleerd, selecteert u **Geen optionele papierbron**. Als de optionele papierbron is geïnstalleerd, selecteert u de naam van de geïnstalleerde papierbron. Dit item moet worden ingesteld wanneer u de optionele papierbron installeert of verwijdert.

Afdrukken vanuit het PostScript-printerstuurprogramma in Mac OS

Een PostScript-printerstuurprogramma is een stuurprogramma waarmee afdrুকopdrachten worden uitgevoerd naar een printer met een PostScript Page-Description Language.

1. Open het bestand dat u wilt afdrukken.
Laad papier in de printer, als er nog geen papier is geladen.
2. Selecteer **Afdrukken** of **Afdrukinstelling** in het menu **Bestand**.
Klik indien nodig op **Toon details** of ▼ om het afdrুকvenster te vergroten.
3. Selecteer uw printer.

Afdrukken

4. Selecteer **Afdrukkenmerken** in het snelmenu.

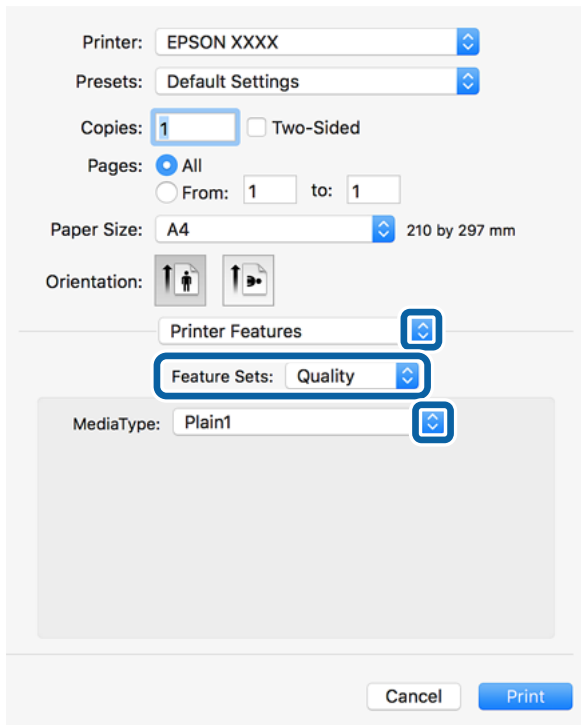

5. Wijzig indien nodig de instellingen.
Zie de menuopties voor het printerstuurprogramma voor meer informatie.
6. Klik op **Druk af**.

Gerelateerde informatie

- ➔ [“Beschikbare papiertypen en capaciteiten” op pagina 27](#)
- ➔ [“Papier laden” op pagina 31](#)
- ➔ [“Het papiertype instellen” op pagina 33](#)
- ➔ [“Menuopties voor het printerfuncties” op pagina 127](#)

Een optioneel apparaat gebruiken met een PostScript-printerstuurprogramma

Als u optionele apparaten wilt gebruiken, moet u de instellingen configureren in het PostScript-printerstuurprogramma.

Selecteer **Systeemvoorkeuren** in het menu  > **Printers en scanners** (of **Afdrukken en scannen**, **Afdrukken en faxen**) en selecteer vervolgens de printer. Klik op **Opties en toebehoren** > **Opties** (of **Driver**). Configureer instellingen op basis van de beschikbare opties.

Menuopties voor het PostScript-printerstuurprogramma

Open het afdrukvenster in een toepassing en open het venster van het printerstuurprogramma

Afdrukken

Opmerking:

Menu's kunnen variëren afhankelijk van de geselecteerde optie.

Menuopties voor lay-out

| | |
|-----------------------|---|
| Pagina's per vel | Selecteer het aantal pagina's dat op één vel moet worden afgedrukt. |
| Lay-outrichting | Geef de volgorde op waarin de pagina's moeten worden afgedrukt. |
| Rand | Hiermee drukt u een rand af rond de pagina's. |
| Dubbelzijdig | Hiermee kunt u dubbelzijdig afdrukken. |
| Afdrukstand omdraaien | Hiermee draait u de pagina's 180 graden voordat ze worden afgedrukt. |
| Horizontaal spiegelen | Hiermee keert u de afbeelding om zodat deze gespiegeld wordt afgedrukt. |

Menuopties voor Kleuren aanpassen

| | |
|---------------|--|
| ColorSync | Selecteer de methode voor kleuraanpassingen. Met deze opties worden kleuren aangepast tussen de printer en het computerscherm om het tonverschil te minimaliseren. |
| In de printer | |

Menuopties voor papierverwerking

| | | |
|--------------------------------------|--|---|
| Pagina's sorteren | Hiermee drukt u meerdere pagina's af in volgorde en gesorteerd in reeksen. | |
| Pagina's die moeten worden afgedrukt | Selecteer deze optie om alleen even of oneven pagina's af te drukken. | |
| Paginavolgorde | Selecteer deze optie om vanaf de laatste pagina af te drukken. | |
| Aanpassen aan papierformaat | Hiermee past u de afdruk aan het papierformaat aan dat is geladen. | |
| | Doelpapierformaat | Selecteer het papierformaat waarop u wilt afdrukken. |
| | Alleen omlaag schalen | Selecteer deze optie wanneer u formaat van uw document wilt verkleinen. |

Menuopties voor papierinvoer

| | |
|----------------------------------|--|
| Alle pagina's uit | Selecteer de papierbron waaruit het papier wordt ingevoerd. |
| Eerst pagina van/resterend vanaf | Als u Automatisch selecteren selecteert, wordt op de printer automatisch de papierbron geselecteerd die overeenkomt met de Papierinstelling . U kunt de papierbron ook selecteren voor een pagina selecteren. |

Afdrukken

Menuopties voor voorblad

| | |
|--------------------|--|
| Voorblad afdrukken | Selecteer of u een voorblad wilt afdrukken. Als u een achterkant wilt toevoegen, selecteert u Na document . |
| Type voorblad | Selecteer de inhoud van het voorblad. |

Menuopties voor het printerfuncties

| | | | |
|-------------|--------------------|------------------|---|
| Functiesets | Afdrukkwaliteit | Afdruk materiaal | Selecteer het type papier waarop u afdrukt. |
| | Uitvoeringstelling | Uitvoerlade | Selecteer welke uitvoerlade moet worden gebruikt voor de afdrukken. |
| | | Sorteren | Selecteer hoe meerdere exemplaren moeten worden gesorteerd. |
| | | Nieten | Selecteer de locatie voor nieten. |
| | Overig | Ink Save Mode | Spaart inkt door de afdrukdichtheid te verlagen. |

Afdrukken annuleren

U moet de afdruktaak op de computer zelf annuleren. U kunt u een afdruktaak echter niet via de computer annuleren als de taak volledig naar de printer is verzonden. In dit geval moet u de afdruktaak via het bedieningspaneel op de printer zelf annuleren.

Annuleren

Klik op het printerpictogram in het **Dokken**. Selecteer de taak die u wilt annuleren en voer een van de volgende acties uit.

- OS X Mountain Lion of hoger

Klik op  naast de voortgangsbalk.

- Mac OS X v10.6.8 t/m v10.7.x

Klik op **Verwijderen**.

Afdrukken met Smart Devices

Epson iPrint gebruiken

Epson iPrint is een toepassing waarmee u foto's, documenten en webpagina's kunt afdrukken vanaf uw smart-apparaten, zoals smartphones of tablets. U kunt lokaal afdrukken (afdrukken vanaf een smart-apparaat dat

Afdrukken

verbinding heeft met hetzelfde draadloze netwerk als uw printer) of afdrukken op afstand (via internet afdrukken vanaf een externe locatie). Registreer uw printer bij de service Epson Connect om op afstand af te drukken.



Gerelateerde informatie

➔ “Afdrukken via een netwerkservice” op pagina 150

Epson iPrint installeren

U kunt Epson iPrint op uw smart-apparaat installeren door op de volgende link te klikken of de QR-code te scannen.

<http://ipr.to/c>



Afdrukken met Epson iPrint

Voer Epson iPrint uit vanaf uw smart-apparaat en selecteer op het startscherm het item dat u wilt gebruiken.

De volgende afbeeldingen zijn aan veranderingen onderhevig zonder voorafgaande kennisgeving. De inhoud kan variëren afhankelijk van het product.

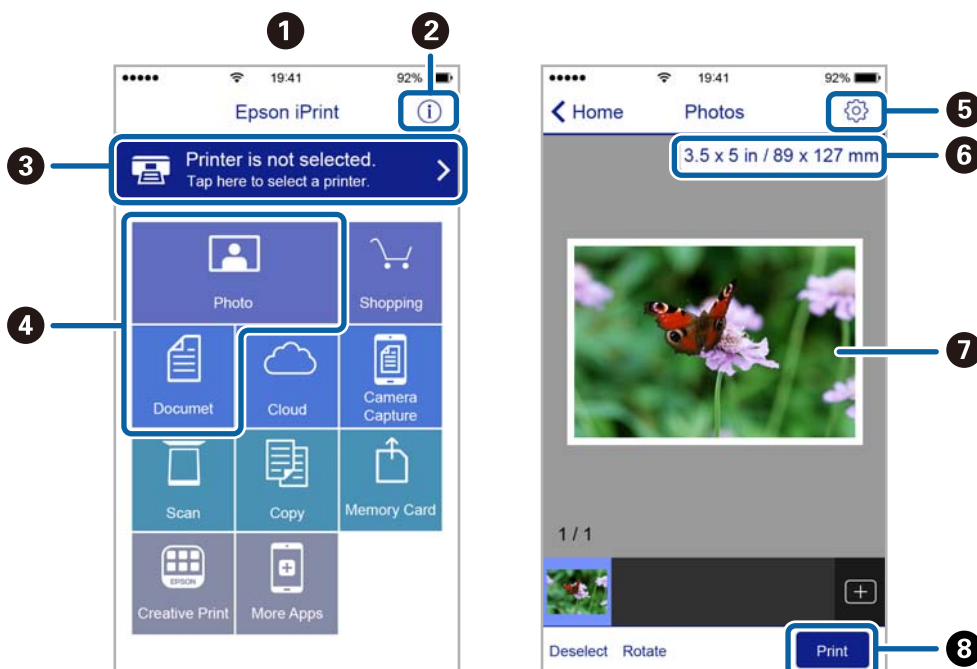

Afdrukken

| | |
|---|--|
| 1 | Het startscherm wordt weergegeven wanneer de toepassing start. |
| 2 | Biedt informatie over het instellen van de printer en een lijst met veelgestelde vragen. |
| 3 | Geeft het scherm weer waar u de printer selecteert en de printerinstellingen configureert. Wanneer u de printer heeft geselecteerd, hoeft u deze de volgende keer niet meer opnieuw te selecteren. |
| 4 | Selecteer wat u wilt afdrukken zoals foto's en documenten. |
| 5 | Geeft het scherm weer om printerinstellingen te configureren zoals het papierformaat en -type. |
| 6 | Geeft het papierformaat weer. Wanneer dit wordt weergegeven als knop, kunt u daarop drukken om de papierinstellingen weer te geven die op de printer zijn ingesteld. |
| 7 | Geeft de geselecteerde foto's en documenten weer. |
| 8 | Start het afdrukken. |

Opmerking:

Als u vanuit het documentmenu wilt afdrukken met iPhone, iPad, en iPod touch op iOS, start u Epson iPrint na het overbrengen van het document dat u wilt afdrukken wanneer u wilt afdrukken met de functie voor het delen van bestanden in iTunes.

Afdrukken door een smart device tegen de N-markering te houden

U kunt eenvoudig verbinding maken en afdrukken door met uw smart device de N-markering van de printer aan te raken.

Tref de volgende voorbereidingen voordat u deze functie gebruikt.

- Schakel de NFC-functie in op uw smart-apparaat.

Alleen Android 4.0 of hoger ondersteunt NFC (Near Field Communication).

De locatie en de functies van NFC variëren afhankelijk van het smart device. Zie de documentatie die u bij uw smart device hebt gekregen voor meer informatie.

- Installeer Epson iPrint op uw smart device.

Raak met uw smart device de N-markering van de printer aan om de toepassing te installeren.

- Schakel op de printer Wi-Fi Direct in.

Raadpleeg de *Beheerdershandleiding*.

1. Laad papier in de printer.

Afdrukken

2. Raak met uw smart device de N-markering van de printer aan.
Epson iPrint wordt gestart.

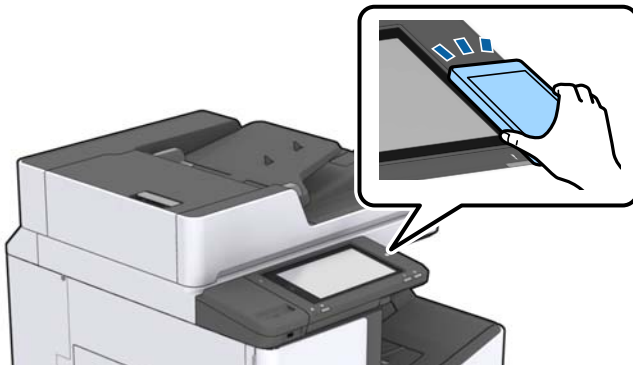

Opmerking:

- Mogelijk kan de printer niet met het smart device communiceren wanneer zich tussen de N-markering van de printer en het smart device obstakels bevinden, zoals metalen voorwerpen.
 - Deze functie kan door beheerders worden geblokkeerd. In dat geval maakt het smart device alleen een geluid, maar worden er geen toepassingen gestart, zelfs niet wanneer u met het smart device de N-markering van de printer aanraakt.
3. Open het bestand dat u wilt afdrukken in Epson iPrint.
 4. Raak op het voorbeeldscherm met het pictogram Afdrukken met het smart device de N-markering van de printer aan.
De afdruktaak wordt gestart.

Actieve taken of taken in de afdrukwachtrij annuleren

Opmerking:

U kunt de actieve taak ook annuleren door op  op het bedieningspaneel van de printer te tikken.

1. Tik op het startscherm op **Taakstatus**.
2. Tik op **Actief** op het tabblad **Taakstatus**.
Actieve afdruktaken en taken in de wachtrij worden getoond.
3. Selecteer de taak die u wilt annuleren.
4. Tik op **Annuleren** of **Wissen**.

Opties

Typen en codes voor optionele items

De volgende optionele items zijn beschikbaar voor deze printer.

| |
|----------------------|
| Finisher Unit* |
| Finisher Bridge Unit |
| High Capacity Tray |
| Paper Cassette Lock |

* U hebt een **Finisher Bridge Unit** nodig wanneer u de **Finisher Unit** op de printer installeert.

Gerelateerde informatie

➔ [“Namen en functies van onderdelen” op pagina 14](#)

Printerinstellingen bij gebruik van de Finisher Unit

Als u de optionele finisher unit wilt gebruiken, moet u de instellingen configureren op de printer.

Om te kopiëren

Tik op **Instel.** > **Algemene instellingen** > **Printerinstellingen** > **Uitvoer: Kopiëren** en selecteer vervolgens **Afwerkingslade**.

Om af te drukken vanaf een computer, geheugenapparaat, enz.

Tik op **Instel.** > **Algemene instellingen** > **Printerinstellingen** > **Uitvoer: Overige** en selecteer vervolgens **Afwerkingslade**.

Als u afdrukt vanaf een computer, kunt u opgeven of u de afwerkingseenheid wilt gebruiken vanuit het menu **Uitvoerlade** in het printerstuurprogramma.

Papier uitvoeren en nieten met de Finisher Unit

Als u de optionele finisher unit gebruikt, kunt u de afdrucken verschuiven en uitwerpen of ze nieten. Deze functie is beschikbaar voor **Kopiëren**, **Geheugenapp** en afdrukken via het printerstuurprogramma.

Kopiëren

Tik in het startscherm op **Kopiëren** en tik vervolgens op **Afwerking** op het tabblad **Basisinstellingen** om instellingen te configureren. Voor meer informatie over de instellingen, raadpleegt u de uitleg over de menuopties voor **Kopiëren**.

Geheugenapp

Tik op het startscherm op **Geheugenapp** en selecteer vervolgens de bestandsindeling. Tik op het tabblad **Geavanceerd** op **Afwerking** om instellingen te configureren. Voor meer informatie over de instellingen, raadpleegt u de uitleg over de menuopties voor **Geheugenapp**.

Opties

Afdrukken met het printerstuurprogramma (Windows)

Selecteer op het tabblad **Afwerking** in het printerstuurprogramma een optie bij **Sorteren**. Voor meer informatie over de instellingen, raadpleegt u de uitleg over de menuopties voor het printerstuurprogramma.

Afdrukken met het printerstuurprogramma (Mac OS)

Selecteer **Afwerking** in het snelmenu en selecteer vervolgens een optie bij **Sorteren**. Als de optionele finisher unit is geïnstalleerd, selecteert u indien nodig de locatie voor nieten. Voor meer informatie over de instellingen, raadpleegt u de uitleg over de menuopties voor het printerstuurprogramma.



Belangrijk:

Wanneer u de Afwerkingslade gebruikt, verwijder uw afdrukken dan niet terwijl de afdruktaak nog wordt uitgevoerd. De afdrukpositie komt mogelijk niet meer overeen en de nietpositie verschuift mogelijk ten opzichte van de oorspronkelijke positie.

Gerelateerde informatie

- ➔ [“Menuopties voor kopiëren” op pagina 52](#)
- ➔ [“Menuopties voor Geheugenapp” op pagina 86](#)
- ➔ [“Het tabblad Afwerking” op pagina 109](#)
- ➔ [“Menuopties voor het afwerken” op pagina 123](#)

Het handnietapparaat gebruiken

De optionele Finisher Unit beschikt over een functie waarmee u handmatig kunt nieten. Deze functie is nuttig wanneer u bent vergeten het nieten van de afdrukken in te stellen of als u de originelen wilt nieten.

Aantal vellen dat handmatig kan worden geniet:

De beschikbare papierformaten zijn ingesteld en worden bepaald wanneer de printer wordt geïnstalleerd.

Voor A4 of A3

Papierformaat: A4

60 tot 90 g/m²: 50 vel

91 tot 105 g/m²: 30 vel

Papierformaat: A3

60 tot 90 g/m²: 30 vel

91 tot 105 g/m²: 20 vel

Voor Letter of Ledger

Papierformaat: Letter

60 tot 90 g/m²: 50 vel

91 tot 105 g/m²: 30 vel

Papierformaat: Ledger

60 tot 90 g/m²: 30 vel

91 tot 105 g/m²: 20 vel

Opties

1. Druk op de knop voor nieten.

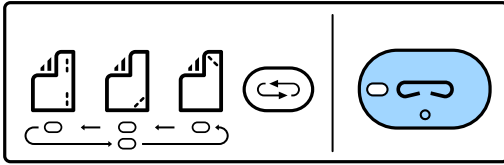

De afsluiter van de papieruitvoereenheid wordt geopend en de modus voor handmatig nieten wordt ingesteld.

2. Stel de nietpositie in.

Druk meerdere keren op de schakelknop voor de nietpositie om de instelling te wijzigen. Het groene lampje onder de geselecteerde nietpositie gaat branden. U kunt de selectie wijzigen door op de schakelknop voor de nietpositie te drukken.

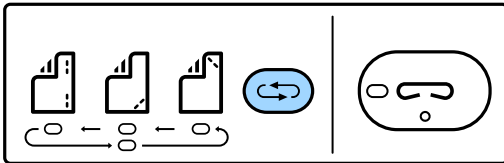

3. Papier laden.

Laad papier met de afdrukzijde naar beneden en de afsluiter voor de papieruitvoereenheid open.

Pas de positie voor het laden van het papier aan op basis van de nietpositie.

**Let op:**

Plaats uw hand niet in de opening van de papieruitvoereenheid.

Opmerking:

- Druk voordat u het papier laadt op de schakelknop voor de nietpositie. Deze knop is niet beschikbaar wanneer er papier is geladen.
- Wanneer het papier correct is geladen, gaat het lampje voor de nietknop branden. Als het lampje uit is, laadt u het papier opnieuw.

4. Nieten.

Neem uw hand van het papier en druk op de knop voor nieten.

Als u de modus voor handmatig nieten wilt afsluiten, drukt u enkele keren op de schakelknop voor de nietpositie om het lampje uit te schakelen.

Opmerking:

Als een onverwachte gebeurtenis optreedt, gaat op het bedieningspaneel van de printer een lampje voor storingen branden of knipperen en wordt een bericht weergegeven.

Gerelateerde informatie

- ➔ “Typen en codes voor optionele items” op pagina 131
- ➔ “Staple Cartridge” op pagina 139

De Paper Cassette Lock gebruiken

U kunt de Paper Cassette Lock bevestigen aan papiercassette 1 tot 4. Dit is nuttig wanneer de beheerder het papier wil beheren. Bewaar de sleutel op een veilige plaats.

1. Bevestig de papiercassettevergrendeling.

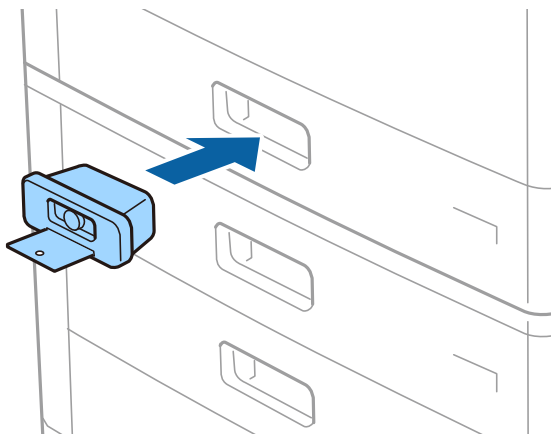

2. Druk op de middelste knop en verwijder de sleutel.

Bewaar de sleutel op een veilige plaats.

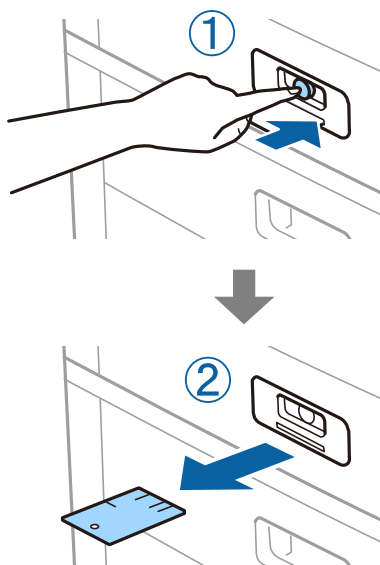

Opmerking:

Wanneer u de Paper Cassette Lock verwijdert van de papiercassette, steekt u de sleutel volledig in de vergrendeling. Zorg ervoor dat u de sleutel verwijdert nadat de knop in het midden van de sleuf tevoorschijn komt.

Gerelateerde informatie

➔ [“Typen en codes voor optionele items” op pagina 131](#)

Verbruiksartikelen

Inktcartridge

Voorzorgsmaatregelen voor inktcartridges

Lees de volgende instructies voordat u inktcartridges vervangt.

Voorzorgsmaatregelen

- Bewaar de inktpatronen bij normale kamertemperatuur en houd ze uit de buurt van direct zonlicht.
- Het is raadzaam de cartridge te gebruiken vóór de datum die op de verpakking wordt vermeld.
- Voor de beste resultaten bewaart u inktpatroonverpakkingen met de onderkant naar beneden.
- Nadat u een inktcartridge uit koude opslag haalt, moet u deze minstens 12 uur laten opwarmen tot kamertemperatuur voordat u deze gebruikt.
- Raak de in de figuur getoonde onderdelen niet aan. Omdat dit de normale werking kan schaden.

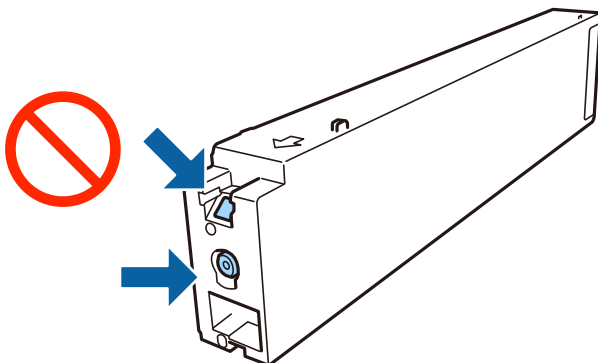

- Installeer alle cartridges, anders kunt u niet afdrukken.
- Schakel de printer niet uit terwijl de inkt wordt geladen. Als het laden van de inkt niet wordt voltooid, kunt u mogelijk niet afdrukken.
- Zorg dat er altijd inktcartridges in de printer zijn geplaatst en schakel de printer niet uit tijdens het vervangen van inktcartridges. Anders droogt de inkt uit die in de spuitkanaaltjes van de printkop achterblijft en kunt u mogelijk niet afdrukken.
- Als u een inktcartridge tijdelijk moet verwijderen, zorgt u dat u het inkttoevoergebied beschermt tegen vuil en stof. Bewaar de inktcartridge op dezelfde plaats als de printer, met de inkttoevoerpoort naar de zijkant. Omdat de inkttoevoerpoort is uitgerust met een klep die is ontworpen om het vrijgeven van een teveel aan inkt tegen te houden, hoeft u zelf geen afdekkingen of dop te verschaffen.
- Bij verwijderde cartridges kan er inkt rondom de inkttoevoer zitten. Wees dus voorzichtig dat er geen inkt in de omgeving van de cartridge wordt gemorst wanneer de cartridges worden verwijderd.
- Deze printer gebruikt inktcartridges die zijn uitgerust met een groene chip die informatie bijhoudt, zoals de hoeveelheid resterende inkt voor elke inktcartridge. Dit betekent dat zelfs wanneer de inktcartridge uit de printer wordt verwijderd voordat deze leeg is, u de inktcartridge nog steeds kunt gebruiken nadat u deze weer in de printer plaatst.

Verbruiksartikelen

- ❑ Voor een optimale afdrukkwaliteit en bescherming van de printkop blijft een variabele inktreserve in de cartridge achter op het moment waarop de printer aangeeft dat u de cartridge moet vervangen. De opgegeven capaciteiten bevatten deze reserve niet.
- ❑ De cartridges kunnen gerecycled materiaal bevatten. Dit is echter niet van invloed op de functies of prestaties van de printer.
- ❑ Specificaties en uiterlijk van het inktpatroon zijn onderhevig aan wijziging zonder voorafgaande kennisgeving voor verbetering.
- ❑ Haal de inktcartridges niet uit elkaar en breng geen wijzigingen aan cartridges aan. Daardoor kan normaal afdrukken onmogelijk worden.
- ❑ De opgegeven capaciteit hangt af van de afbeeldingen die u afdrukt, het papier dat u gebruikt, hoe vaak u afdrukt en de omgeving (bijvoorbeeld temperatuur) waarin u de printer gebruikt.
- ❑ Laat de cartridge niet vallen en stoot deze niet tegen harde voorwerpen, omdat hierdoor inkt kan lekken.

Inktverbruik

- ❑ Voor optimale prestaties van de printkop wordt er niet alleen tijdens het afdrukken inkt uit alle cartridges gebruikt, maar ook tijdens onderhoudsactiviteiten, zoals reiniging van de printkop.
- ❑ De inkt in de inktcartridge die bij de printer is geleverd, wordt deels verbruikt bij de installatie van de printer. De printkop in uw printer is volledig met inkt geladen om afdrukken van hoge kwaliteit te bezorgen. Bij dit eenmalige proces wordt een bepaalde hoeveelheid inkt verbruikt. Met deze cartridge kunnen daarom wellicht minder pagina's worden afgedrukt dan met volgende inktcartridges.

Codes van de cartridges

Hierna volgen de codes van originele Epson-inktcartridges.

| |
|--------------------------------|
| BK1, BK2: Black (Zwart) |
| T04Q1 |

Epson raadt het gebruik van originele Epson-cartridges aan. De kwaliteit of betrouwbaarheid van niet-originele inkt kan niet door Epson worden gegarandeerd. Het gebruik van niet-originele cartridges kan leiden tot schade die niet onder de garantie van Epson valt. Bovendien kan het gebruik van dergelijke producten er in bepaalde omstandigheden toe leiden dat het apparaat niet correct functioneert. Informatie over niet-originele inktniveaus kunnen mogelijk niet worden weergegeven.

Opmerking:

- ❑ *Inktcartridgecodes kunnen per locatie variëren. Neem contact op met Epson Support voor de juiste codes in uw omgeving.*
- ❑ *Gebruikers in Europa kunnen op de volgende website meer informatie vinden over de capaciteit van de Epson-inktcartridges.*

<http://www.epson.eu/pageyield>

Gerelateerde informatie

- ➔ “Technische ondersteuning (website)” op pagina 203

Vervangingsmethode inktcartridge

Als een vervangingsinstructie op het bedieningspaneel wordt weergegeven, tikt u op **Hoe** voor vervanging terwijl u de procedure bekijkt.

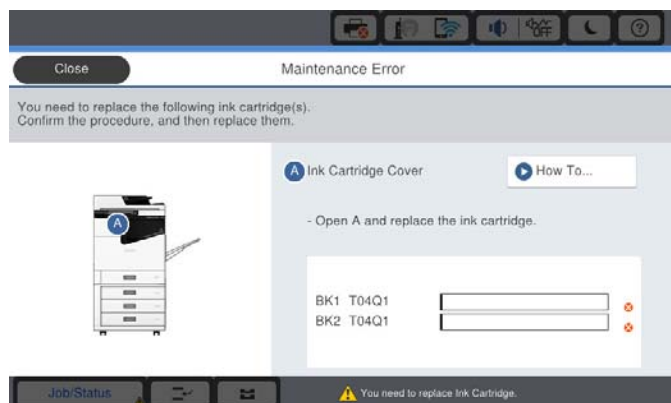

Gerelateerde informatie

- ➔ [“Codes van de cartridges” op pagina 136](#)
- ➔ [“Voorzorgsmaatregelen voor inktcartridges” op pagina 135](#)

Het inktpeil controleren

Controleren via het bedieningspaneel

Tik op het startscherm op  en selecteer **Verbruiksgoederen/Overige** om de geschatte resterende hoeveelheid inkt weer te geven.

In deze printer zijn twee zwarte inktcartridges geïnstalleerd. De inktcartridges worden automatisch omgeschakeld. U kunt dus gewoon doorgaan met afdrukken, zelfs als een van de inktcartridges bijna leeg is.

Wanneer u het printerstuurprogramma gebruikt, kunt u het inktniveau ook controleren via de computer.

Opmerking:

U kunt doorgaan met afdrukken terwijl een bericht wordt weergegeven dat de inkt bijna op is. Vervang de inktcartridges indien nodig.

Gerelateerde informatie

- ➔ [“Het printerstuurprogramma openen” op pagina 90](#)
- ➔ [“Het printerstuurprogramma openen” op pagina 90](#)

Onderhoudscassette

Voorzorgsmaatregelen voor de onderhoudscassette

Lees de volgende instructies voordat u de onderhoudscassette vervangt.

Verbruiksartikelen

- ❑ Raak de in de figuur getoonde onderdelen niet aan. Als u dit wel doet, kan de normale werking worden gehinderd en kunt u inktvlekken krijgen.

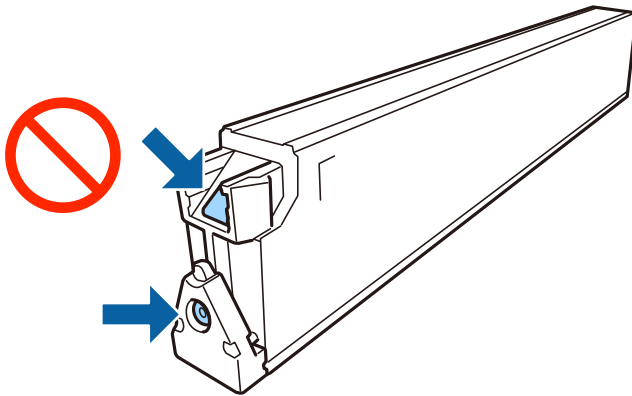

- ❑ Houd de gebruikte onderhoudscassette niet scheef wanneer deze in de plastic zak is verzegeld, omdat anders inkt kan lekken.
- ❑ Houd de onderhoudscassette uit de buurt van direct zonlicht.
- ❑ Sla de onderhoudscassette niet op onder hoge temperaturen of temperaturen onder het vriespunt.
- ❑ Hergebruik van een onderhoudscassette die lange tijd uit het apparaat verwijderd is geweest, is niet toegestaan. Inkt in de cassette is dan gestold en er kan geen inkt meer worden geabsorbeerd.
- ❑ Verwijder de onderhoudscassette en zijn deksel niet behalve bij het vervangen van de onderhoudscassette. Hierdoor kan er inkt lekken.

Onderhoudscassettecode

Epson raadt het gebruik van een originele Epson-onderhoudscassette aan.

Hierna volgt de code van de originele Epson onderhoudsset.

CT13T6713

De onderhoudsset vervangen

Tijdens sommige afdrukcycli kan een heel kleine hoeveelheid overtollige inkt in de onderhoudscassette worden verzameld. Om te voorkomen dat inkt uit de onderhoudscassette lekt, is de printer ontworpen om het afdrukken te stoppen wanneer de absorptiecapaciteit van de onderhoudscassette zijn limiet heeft bereikt. Of en hoe vaak dit nodig is, hangt af van het aantal pagina's dat u afdrukt, het soort materiaal waarop u afdrukt en het aantal reinigingsprocedures dat door het apparaat wordt uitgevoerd.

Raadpleeg de animaties op het bedieningspaneel wanneer een bericht wordt weergegeven waarin u wordt gevraagd de onderhoudsset te vervangen. Dat de cassette moet worden vervangen, wil niet zeggen dat uw printer niet meer volgens de specificaties functioneert. De kosten voor deze vervanging vallen niet onder de garantie van Epson. Dit onderdeel kan door de gebruiker worden vervangen.

Opmerking:

Wanneer deze vol is, kunt u niet afdrukken totdat de onderhoudsset is vervangen. Dit om het lekken van inkt te voorkomen.

Gerelateerde informatie

- ➔ [“Onderhoudscassettecode” op pagina 138](#)

➔ [“Voorzorgsmaatregelen voor de onderhoudscassette” op pagina 137](#)

De beschikbare ruimte in de onderhoudsset controleren

Controleren via het bedieningspaneel

Tik op het startscherm op  en selecteer **Verbruiksgoederen/Overige** om de geschatte beschikbare ruimte in de onderhoudsset weer te geven.

Wanneer u het printerstuurprogramma gebruikt, kunt u het inktniveau ook controleren via de computer.

Gerelateerde informatie

➔ [“Het printerstuurprogramma openen” op pagina 90](#)

➔ [“Het printerstuurprogramma openen” op pagina 90](#)

Staple Cartridge

Epson raadt het gebruik van een originele Epson-nietcartridge aan.

Vervangen van Staple Cartridge

Volg de onderstaande stappen om de nietcartridge te vervangen.

1. Open de voorkap van de finisher unit.

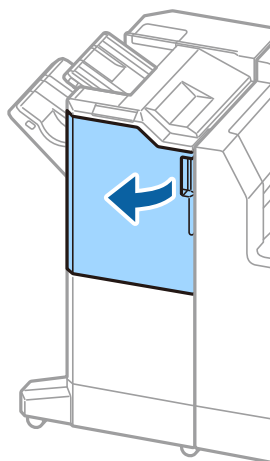

Verbruiksartikelen

2. Verwijder de staple cartridge-houder.

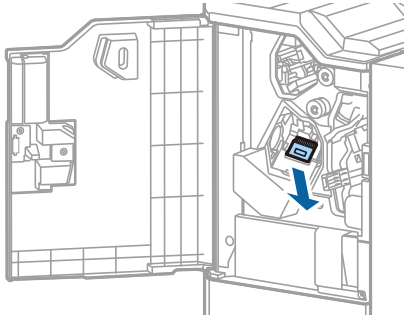

3. Vervang de staple cartridge.

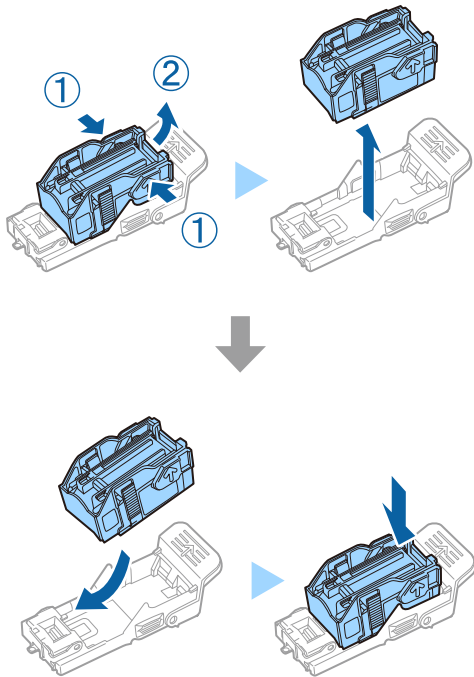

Opmerking:

De cartridge kan pas worden verwijderd uit de houder wanneer de cartridge leeg is.

Verbruiksartikelen

4. Plaats de staple cartridge-houder.

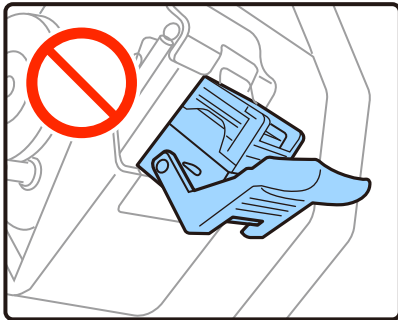
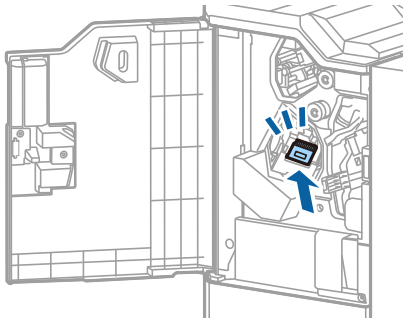

5. Sluit het voorpaneel.

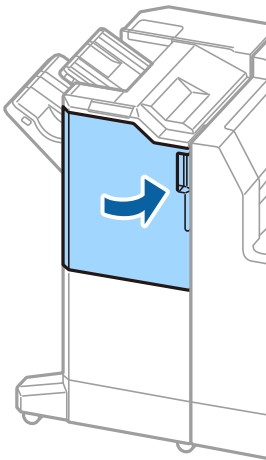

Netwerkservice en softwareinformatie

In dit deel maakt u kennis met de netwerkservices en softwareproducten die beschikbaar zijn voor uw printer via de Epson-website.

Toepassing voor het scannen van documenten en afbeeldingen (Epson Scan 2)

Epson Scan 2 is een toepassing waarmee het scanproces geregeld kan worden. U kunt formaat, resolutie, helderheid, contrast en kwaliteit van de gescande afbeelding aanpassen. U kunt Epson Scan 2 ook starten vanuit een TWAIN-scantoepassing. Zie de Help van de toepassing voor meer informatie.

Beginnen met Windows

Opmerking:

Voor Windows Server-besturingssystemen zorgt u ervoor dat de functie **Bureaubladervaring** is geïnstalleerd.

- Windows 10/Windows Server 2019/Windows Server 2016

Klik op de knop Start en selecteer vervolgens **EPSON > Epson Scan 2**.

- Windows 8.1/Windows 8/Windows Server 2012 R2/Windows Server 2012

Voer de naam van de software in het zoekvenster in en selecteer vervolgens het weergegeven pictogram.

- Windows 7/Windows Vista/Windows XP/Windows Server 2008 R2/Windows Server 2008/Windows Server 2003 R2/Windows Server 2003

Klik op de knop Start en selecteer vervolgens **Alle programma's of Programma's > EPSON > Epson Scan 2 > Epson Scan 2**.

Beginnen met Mac OS

Opmerking:

Epson Scan 2 biedt geen ondersteuning voor de Mac OS-functie voor snelle gebruikersoverschakeling. Schakel snelle gebruikersoverschakeling uit.

Selecteer **Start > Toepassingen > Epson Software > Epson Scan 2**.

Gerelateerde informatie

➔ [“De meest recente toepassingen installeren”](#) op pagina 146

De netwerkscanner toevoegen

U moet de netwerkscanner toevoegen voordat u Epson Scan 2 kunt gebruiken.

1. Start de software en klik vervolgens op **Toevoegen** in het scherm **Scannerinstellingen**.

Opmerking:

Als **Toevoegen** is grijs wordt weergegeven, klikt u op **Bewerken inschakelen**.

Als het startscherm van Epson Scan 2 wordt weergegeven, is de netwerkscanner al verbonden. Als u verbinding wilt maken met een ander netwerk, selecteert u **Scanner > Instellingen** om het scherm **Scannerinstellingen** te openen.

Netwerkservice en softwareinformatie

- Voeg de netwerkscanner toe. Voer de volgende items in en klik op **Toevoegen**.
 - Model:** selecteer de scanner waarmee u verbinding wilt maken.
 - Naam:** voer de scannernaam in. Deze mag maximaal 32 tekens bevatten.
 - Netwerk zoeken:** wanneer de computer en de scanner zich in hetzelfde netwerk bevinden, wordt het IP-adres weergegeven. Als dit niet wordt weergegeven, klikt u op de knop . Als het IP-adres nog steeds niet wordt weergegeven, klikt u op **Adres opgeven** en voert u het IP-adres rechtstreeks in.
- Selecteer de scanner in het scherm **Scannerinstellingen** en klik vervolgens op **OK**.

Gerelateerde informatie

➔ [“De meest recente toepassingen installeren”](#) op pagina 146

Toepassing voor configureren van scannen vanaf de computer (Document Capture Pro)

Document Capture Pro* is een toepassing waarmee u de instellingen kunt configureren voor gescande afbeeldingen die vanaf een printer via een netwerk zijn verstuurd naar een computer.

Nadat u de gescande afbeelding hebt gecontroleerd, kunt u op de computer verschillende scaninstellingen configureren, zoals de indeling voor opslaan, waar de scan moet worden opgeslagen en de bestemming voor doorsturen. Raadpleeg de Help-functie van Document Capture Pro voor meer details over het gebruik van de toepassing.

* De namen zijn voor Windows. Voor Mac OS is de naam Document Capture. Voor Windows Server is de naam Document Capture Pro Server.

Beginnen met Windows

- Windows 10/Windows Server 2019/Windows Server 2016
Klik op de knop Start en selecteer vervolgens **Epson Software > Document Capture Pro**.
- Windows 8.1/Windows 8/Windows Server 2012 R2/Windows Server 2012
Voer de naam van de software in het zoekvenster in en selecteer vervolgens het weergegeven pictogram.
- Windows 7/Windows Vista/Windows XP/Windows Server 2008 R2/Windows Server 2008/Windows Server 2003 R2/Windows Server 2003
Klik op de knop Start en selecteer **Alle programma's of Programma's > Epson Software > Document Capture Pro**.

Beginnen met Mac OS

Selecteer **Start > Toepassingen > Epson Software > Document Capture**.

Gerelateerde informatie

- ➔ [“Scannen met instellingen die zijn geconfigureerd op de computer \(Document Capture Pro\)”](#) op pagina 68
- ➔ [“De meest recente toepassingen installeren”](#) op pagina 146

Toepassing voor het configureren van printerbewerkingen (Web Config)

Web Config is een toepassing die draait in een webbrowser, zoals Internet Explorer of Safari, op een computer of smart device. U kunt de printerstatus controleren of de netwerkservice en de printerinstellingen aanpassen. Verbind de printer en de computer of het smart device met hetzelfde netwerk om Web Config te gebruiken.

De volgende browsers worden ondersteund.

| Besturingssysteem | Browser |
|---------------------------|---|
| Windows XP SP3 of hoger | Microsoft Edge, Internet Explorer 8 of hoger, Firefox*, Chrome* |
| Mac OS X v10.6.8 of hoger | Safari*, Firefox*, Chrome* |
| iOS* | Safari* |
| Android 2.3 of hoger | Standaard browser |
| Chrome OS* | Standaard browser |

* Gebruik de laatste versie.

Webconfiguratie uitvoeren op een webbrowser

1. Controleer het IP-adres van de printer.

Tik op het netwerkpictogram op het startscherm van de printer en tik vervolgens op de actieve verbindingmethode om het IP-adres van de printer te bevestigen.

Opmerking:

U kunt het IP-adres ook controleren door het netwerkverbindingsrapport af te drukken.

2. Start een browser op een computer of smart device en voer vervolgens het IP-adres van de printer in.

Formaat:

IPv4: http://het IP-adres van de printer/

IPv6: http://[het IP-adres van de printer]/

Voorbeelden:

IPv4: http://192.168.100.201/

IPv6: http://[2001:db8::1000:1]/

Opmerking:

Met een smart device kunt u Web Config ook uitvoeren vanuit het onderhoudsscherm van Epson iPrint.

Gerelateerde informatie

➔ [“Epson iPrint gebruiken” op pagina 127](#)

➔ [“Menuopties voor Netwerkinstellingen in Algemene instellingen” op pagina 43](#)

Web Config uitvoeren op Windows

Volg de onderstaande stappen om Web Config uit te voeren als u een computer via WSD aansluit op de printer.

1. Open de printerlijst op de computer.
 - Windows 10
Klik op de knop Start en selecteer vervolgens **Systeem > Configuratiescherm > Apparaten en printers weergeven in Hardware en geluiden**.
 - Windows 8.1/Windows 8
Selecteer **Bureaublad > Instellingen > Configuratiescherm > Apparaten en printers weergeven in Hardware en geluiden** (of **Hardware**).
 - Windows 7
Klik op de knop Start en selecteer vervolgens **Configuratiescherm > Apparaten en printers weergeven in Hardware en geluiden**.
 - Windows Vista
Klik op de knop Start, selecteer **Configuratiescherm > Printers in Hardware en geluiden**.
2. Klik met de rechtermuisknop op uw printer en selecteer **Eigenschappen**.
3. Selecteer het tabblad **Webservice** en klik op de URL.

Web Config uitvoeren op Mac OS

1. Selecteer **Systeemvoorkeuren** in het menu  > **Printers en scanners** (of **Afdrukken en scannen, Afdrukken en faxen**) en selecteer vervolgens de printer.
2. Klik op **Opties en toebehoren > Toon webpagina printer**.

Hulpprogramma's voor software-updates (Software Updater)

EPSON Software Updater is een toepassing die controleert op nieuwe of bijgewerkte software op internet en deze vervolgens installeert. U kunt ook de handleiding van de printer bijwerken.

Opmerking:

Windows Server besturingssystemen worden niet ondersteund.

Installatiemethode

Installeer Software Updater vanaf de meegeleverde software-cd of download de meest recente versie van de Epson-website.

<http://www.epson.com>

Beginnen met Windows

- Windows 10
Klik op de knop Start en selecteer vervolgens **Epson Software > EPSON Software Updater**.

Netwerkservice en softwareinformatie

- Windows 8.1/Windows 8

Voer de naam van de software in het zoekvenster in en selecteer vervolgens het weergegeven pictogram.

- Windows 7/Windows Vista/Windows XP

Klik op de knop Start en selecteer dan **Alle Programma's** (of **Programma's**) > **Epson Software** > **EPSON Software Updater**.

Opmerking:

U kunt EPSON Software Updater ook starten door te klikken op het printerpictogram op de taakbalk van het bureaublad en vervolgens **Software-update** te selecteren.

Beginnen met Mac OS

Selecteer **Start** > **Toepassingen** > **Epson Software** > **EPSON Software Updater**.

Gerelateerde informatie

➔ [“De meest recente toepassingen installeren” op pagina 146](#)

De meest recente toepassingen installeren

Opmerking:

U moet een toepassing eerst verwijderen voordat u deze opnieuw kunt installeren.

1. Controleer of de printer en de computer beschikbaar zijn voor communicatie en of de computer is verbonden met internet.
2. Start EPSON Software Updater.

De schermafbeelding is een voorbeeld in Windows.

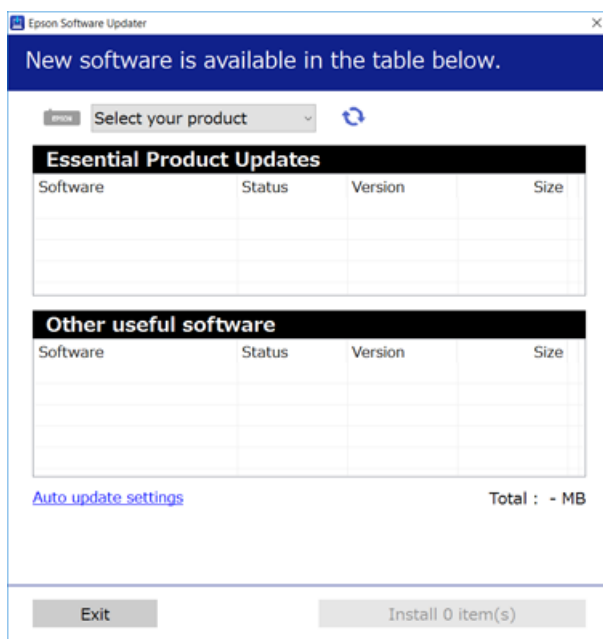

3. Selecteer voor Windows de printer en klik vervolgens op  om te controleren op de meest recente beschikbare toepassingen.

4. Selecteer de items die u wilt installeren of bijwerken en klik vervolgens op de installatieknop rechtsonder in het scherm.

**Belangrijk:**

Schakel de printer niet uit en trek de stekker niet uit het stopcontact zolang de update bezig is, anders kan de printer defect raken.

Opmerking:

- U kunt de meest recente toepassingen downloaden van de website van Epson.
<http://www.epson.com>
- Als u een Windows Server-besturingssysteem gebruikt, kunt u Epson Software Updater niet gebruiken. Download de meest recente toepassingen van de website van Epson.

Gerelateerde informatie

- ➔ “Hulpprogramma's voor software-updates (Software Updater)” op pagina 145
- ➔ “Toepassingen verwijderen” op pagina 149

Een PostScript printerdriver installeren

Een PostScript-printerstuurprogramma installeren — Windows

1. Start het installatieproces vanuit een van de volgende opties.
 - Gebruik de software-cd die bij de printer is meegeleverd.**

Plaats de software-cd in de computer, open de volgende maplocatie en voer vervolgens SETUP64.EXE (of SETUP.EXE) uit.

Driver\PostScript\WINX64 (of WINX86)\SETUP\SETUP64.EXE (of SETUP.EXE)
 - Gebruik de website.**

Open de printerpagina vanaf de volgende website, download het PostScript3-printerstuurprogramma en voer het uitvoerbare bestand uit.

<http://www.epson.eu/Support> (Europa)

<http://support.epson.net/> (buiten Europa)
2. Selecteer uw printer.
3. Volg de instructies op het scherm.
4. Kies voor de verbindingmethode uit netwerkverbinding of USB-verbinding.
 - Voor netwerkverbinding.**

Er wordt een lijst met beschikbare printers in hetzelfde netwerk weergegeven.

Selecteer de printer die u wilt gebruiken.
 - Voor USB-verbinding.**

Volg de instructies op het scherm om de printer met de computer te verbinden.
5. Volg de instructies op het scherm om het PostScript-printerstuurprogramma te installeren.

Een PostScript-printerstuurprogramma installeren — Mac OS

Download de printerdriver via de Epson support website en installeer deze.

<http://www.epson.eu/Support> (Europa)

<http://support.epson.net/> (buiten Europa)

U hebt het IP-adres van de printer nodig.

Tik op het netwerkpictogram op het startscherm van de printer en tik vervolgens op de actieve verbindingmethode om het IP-adres van de printer te bevestigen.

De printerdriver toevoegen (uitsluitend voor Mac OS)

1. Selecteer **Systeemvoorkeuren** in het menu  > **Printers en scanners** (of **Afdrukken en scannen, Afdrukken en faxen**).
2. Klik op + en selecteer dan **Een andere printer of scanner toevoegen**.
3. Selecteer uw printer en klik vervolgens op **Toevoegen**.

Opmerking:

- Als uw printer niet in de lijst staat, controleer of hij goed aangesloten en ingeschakeld is.
- Voor een USB, IP of Bonjour verbinding moet u de optionele papercassette handmatig instellen nadat de printerdriver geïnstalleerd is.

De Epson Universal-printerdriver installeren (uitsluitend voor Windows)

Het universele printerstuurprogramma van Epson is het universele PCL6-compatibele stuurprogramma. Als u dit printerstuurprogramma hebt geïnstalleerd*, kunt u vanaf elke Epson-printer afdrukken die dit printerstuurprogramma ondersteunt.

* Omdat dit een algemeen printerstuurprogramma is, zijn de afdrukmogelijkheden beperkt ten opzichte van het printerstuurprogramma dat speciaal voor deze printer is ontwikkeld.

Sluit de printer aan op hetzelfde netwerk als de computer en volg de onderstaande procedure om het printerstuurprogramma te installeren.

1. Download het uitvoerbare bestand van het stuurprogramma van de Epson-ondersteuningswebsite.
<http://www.epson.eu/Support> (alleen Europa)
<http://support.epson.net/>
2. Dubbelklik op het uitvoerbare bestand.
3. Volg de instructies op het scherm voor het vervolg van de installatie.

Opmerking:

Als u een Windows-computer gebruikt en het stuurprogramma niet kunt downloaden vanaf de website, installeert u dit van de software-cd die bij de printer is meegeleverd. Open "Driver\Universal".

Toepassingen verwijderen



Meld u aan op uw computer als beheerder. Voer het beheerderswachtwoord in als u hierom wordt gevraagd.

Toepassingen verwijderen — Windows

1. Druk op de knop  om de printer uit te zetten.
 2. Sluit alle actieve toepassingen.
 3. **Configuratiescherm** openen:
 - Windows 10/Windows Server 2019/Windows Server 2016
Klik op de startknop en selecteer vervolgens **Systeem > Configuratiescherm**.
 - Windows 8.1/Windows 8/Windows Server 2012 R2/Windows Server 2012
Selecteer **Bureaublad > Instellingen > Configuratiescherm**.
 - Windows 7/Windows Vista/Windows XP/Windows Server 2008 R2/Windows Server 2008/Windows Server 2003 R2/Windows Server 2003
Klik op de startknop en selecteer **Configuratiescherm**.
 4. Open **Een programma verwijderen** (of **Programma's installeren of verwijderen**):
 - Windows 10/Windows 8.1/Windows 8/Windows 7/Windows Vista/Windows Server 2019/Windows Server 2016/Windows Server 2012 R2/Windows Server 2012/Windows Server 2008 R2/Windows Server 2008
Selecteer **Een programma verwijderen** in **Programma's**.
 - Windows XP/Windows Server 2003 R2/Windows Server 2003
Klik op **Programma's installeren of verwijderen**.
 5. Selecteer de software die u wilt verwijderen.

U kunt het printerstuurprogramma niet verwijderen als er afdruktaken actief zijn. Verwijder de taken of wacht tot deze zijn afgedrukt voordat u het printerstuurprogramma verwijdert.
 6. De toepassingen verwijderen:
 - Windows 10/Windows 8.1/Windows 8/Windows 7/Windows Vista/Windows Server 2019/Windows Server 2016/Windows Server 2012 R2/Windows Server 2012/Windows Server 2008 R2/Windows Server 2008
Klik op **Verwijderen/wijzigen** of **Verwijderen**.
 - Windows XP/Windows Server 2003 R2/Windows Server 2003
Klik op **Wijzigen/Verwijderen** of **Verwijderen**.
- Opmerking:**
*Als het venster **Gebruikersaccountbeheer** wordt weergegeven, klikt u op **Doorgaan**.*
7. Volg de instructies op het scherm.

Toepassingen verwijderen — Mac OS

1. Download de Uninstaller met EPSON Software Updater.
Als u de Uninstaller hebt gedownload, hoeft u deze niet telkens opnieuw te downloaden wanneer u de toepassing verwijdert.
2. Druk op de knop  om de printer uit te zetten.
3. Als u het printerstuurprogramma wilt verwijderen, selecteert u **Systeemvoorkeuren** in het menu  > **Printers en scanners** (of **Afdrukken en scannen**, **Afdrukken en faxen**) en vervolgens verwijdert u de printer uit de printerlijst.
4. Sluit alle actieve toepassingen.
5. Selecteer **Start** > **Toepassingen** > **Epson Software** > **Uninstaller**.
6. Selecteer de toepassing die u wilt verwijderen en klik vervolgens op **Maak installatie ongedaan**.

**Belangrijk:**

De Uninstaller verwijdert alle Epson-inktjetprinterdrivers van de computer. Als u meerdere Epson inktjetprinters gebruikt en u enkel bepaalde drivers wenst te verwijderen, verwijder ze dan eerst allemaal en installeer dan enkel de vereiste drivers.

Opmerking:

Als u de toepassing die u wilt verwijderen niet kunt vinden in de lijst, kunt u deze niet verwijderen met de Uninstaller. Selecteer in dat geval **Start** > **Toepassingen** > **Epson Software**, kies de toepassing die wilt verwijderen en sleep deze vervolgens naar het prullenmandpictogram.

Gerelateerde informatie

➔ [“Hulpprogramma's voor software-updates \(Software Updater\)” op pagina 145](#)

Afdrukken via een netwerkservice

Dankzij Epson Connect (beschikbaar via het internet) kunt u via uw smartphone, tablet, pc of laptop, altijd en praktisch overal afdrukken. Als u deze service wilt gebruiken, moet u de gebruiker en de printer registreren in Epson Connect.

De functies die via het internet beschikbaar zijn, zijn als volgt.

 Email Print

Wanneer u een e-mail met bijlagen, bijvoorbeeld documenten of afbeeldingen, verzendt naar een e-mailadres dat is toegewezen aan de printer, kunt u de betreffende e-mail en de bijlagen afdrukken op een externe locatie, zoals uw printer thuis of op kantoor.

 Epson iPrint

Deze toepassing is voor iOS en Android en maakt het mogelijk af te drukken of te scannen vanaf een smartphone of tablet. U kunt documenten, afbeeldingen en websites afdrukken door deze rechtstreeks te verzenden naar een printer in hetzelfde draadloze LAN.

Netwerkservice en softwareinformatie

Scan to Cloud

Met deze toepassing kunt u de gescande gegevens die u wilt afdrukken verzenden naar een andere printer. U kunt de gescande gegevens tevens uploaden naar beschikbare Cloud-services.

Remote Print Driver

Dit is een gedeeld stuurprogramma dat wordt ondersteund door Remote Print Driver. Wanneer u afdrukt op een printer op een externe locatie, kunt u afdrukken in het normale venster van de toepassing een andere printer te selecteren.

Raadpleeg de webportal van Epson Connect voor meer informatie.

<https://www.epsonconnect.com/>

<http://www.epsonconnect.eu> (alleen Europa)

Gerelateerde informatie

➔ [“Epson iPrint gebruiken”](#) op pagina 127

Onderhoud

De printer reinigen

Als zich op de gescande gegevens op afgedrukte documenten vuil of ongelijke kleuren bevinden, reinigt u de scannerglasplaat en de ADF.

**Belangrijk:**

Maak de printer nooit schoon met alcohol of thinner. Deze chemicaliën kunnen de printer beschadigen.

1. Open het documentdeksel.
2. Reinig het oppervlak en de linkerzijde van de scannerglasplaat met een zachte doek.

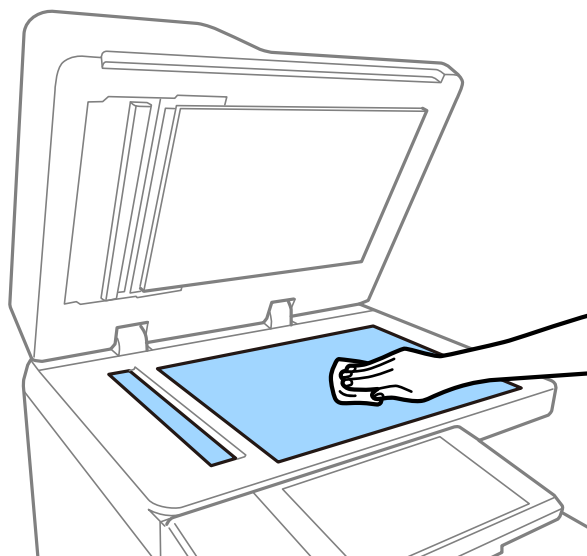
**Belangrijk:**

Druk niet te hard op het glas en zorg ervoor dat u het oppervlak niet krast of beschadigt. Een beschadigde glasplaat kan de scankwaliteit aantasten.

Opmerking:

Als de glasplaat besmeurd is met vet of een andere hardnekkige substantie, veegt u de plaat schoon met een doek met daarop een klein beetje glasreiniger. Verwijder al het overtollige vocht nadat u het vuil hebt verwijderd.

Onderhoud

3. Veeg het glazen deel in de ADF af met een zachte doek.

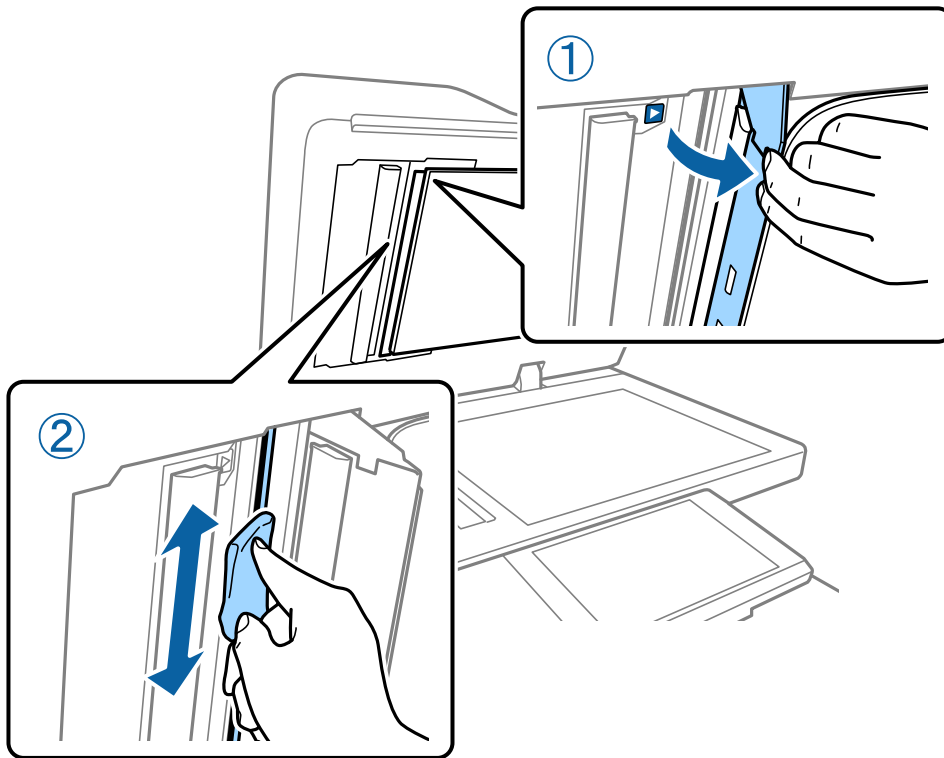

De Veiligheidsschakelaar controleren

Als in de printer kortsluiting ontslaat, wordt de stroom automatisch afgesloten door de veiligheidsschakelaar. Voer ongeveer een keer per maand de volgende bewerking uit. Als de markering voor de stroomonderbreker of de positie van de testknop afwijkt, blijven de stappen voor de procedure hetzelfde.

De stroomonderbreker kan zonder voorafgaande kennisgeving worden gewijzigd of verwijderd.

1. Druk op de knop  om de printer uit te zetten.
Laat de stekker in het stopcontact.

Onderhoud

2. Open de afdekking van de veiligheidsschakelaar en druk met een voorwerp met een fijne punt, bijvoorbeeld een pen, op de testknop.

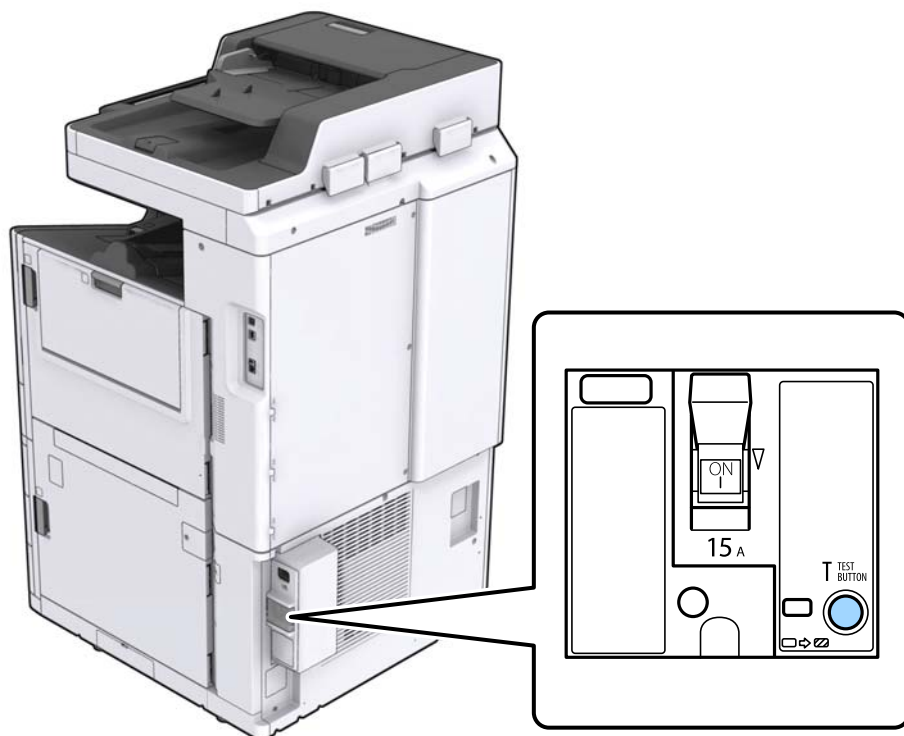

3. De onderbrekingschakelaar gaat automatisch naar de positie tussen ON (aan) en OFF (uit). Controleer of de indicator geel is.

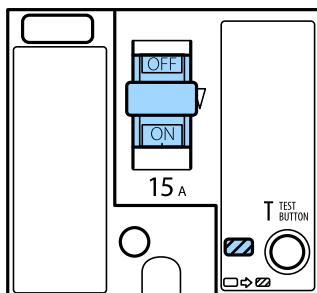

4. Beweeg de schakelaar naar beneden naar OFF.

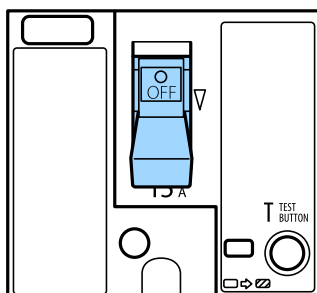

5. Beweeg de schakelaar naar boven naar ON.

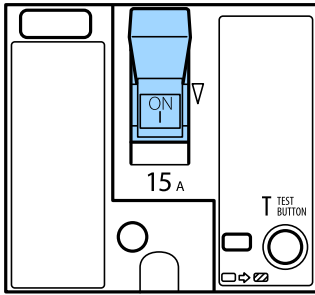

Let op:

Als de schakelaar anders werkt dan wordt omschreven in de bovenstaande instructies, neemt u contact op met de Epson-ondersteuning of een erkende Epson-serviceprovider.

Gerelateerde informatie

➔ [“De stroom in- of uitschakelen” op pagina 17](#)

Verstopte spuitkanaaltjes controleren

Als de spuitkanaaltjes verstopt zijn, worden de afdrucken vaag en ziet u strepen. Wanneer u problemen ondervindt met de afdrukkwaliteit of wanneer u grote volumes afdrukt, wordt aangeraden de functie voor het controleren van de spuitkanaaltjes te gebruiken. Als de spuitkanaaltjes zijn verstopt, reinig dan de printkop.



Belangrijk:

Open het inktcartridgedeksel niet en schakel de printer niet uit tijdens het reinigen van de printkop. Als het reinigen van de kop niet wordt voltooid, kunt u mogelijk niet afdrukken.

Opmerking:

- Voor het reinigen van de printkop wordt een kleine hoeveelheid inkt gebruikt. Het reinigen kan daarom niet worden uitgevoerd wanneer de inkt bijna op is.
 - Opdrogen veroorzaakt verstoppingen. Zet de printer altijd uit door op knop  te drukken om te voorkomen dat de printkop uitdroogt. Neem de stekker van de printer niet uit het stopcontact en schakel de veiligheidsschakelaar niet uit terwijl de printer is ingeschakeld.
1. Tik op het startscherm op **Instel..**
 2. Tik op **Onderhoud.**
 3. Tik op **PrintkopControle spuitm..**
 4. Volg de instructies op het scherm om de papierbron te selecteren waarin u gewoon papier van A4-formaat hebt geladen.
 5. Volg de instructies op het scherm om het testpatroon af te drukken.

Onderhoud

- Controleer het afdrukpatroon om te controleren of de spuitkanaaltjes van de printkop verstopt zijn.
Als de spuitkanaaltjes niet verstopt zijn, tikt u op **OK** om de bewerking af te sluiten.

OK



NG



- Als de spuitkanaaltjes verstopt zijn, tikt u op **NG** om de printkop te reinigen.
- Nadat het reinigen is voltooid, drukt u opnieuw een afdrukpatroon af om te controleren of er geen verstoppingen meer zijn. Als er nog steeds spuitkanaaltjes verstopt zijn, herhaalt u het reinigen van de printkop en voert u een spuitkanaaltjescontrole uit.

Gerelateerde informatie

- ➔ [“De stroom in- of uitschakelen” op pagina 17](#)
- ➔ [“Menuopties voor Onderhoud” op pagina 45](#)

Problemen oplossen

Beschrijvingen op het scherm

Hulp altijd bevestigen

U kunt op het scherm  tikken om een **Hulp**-lijst weer te geven en het gewenste item te selecteren.

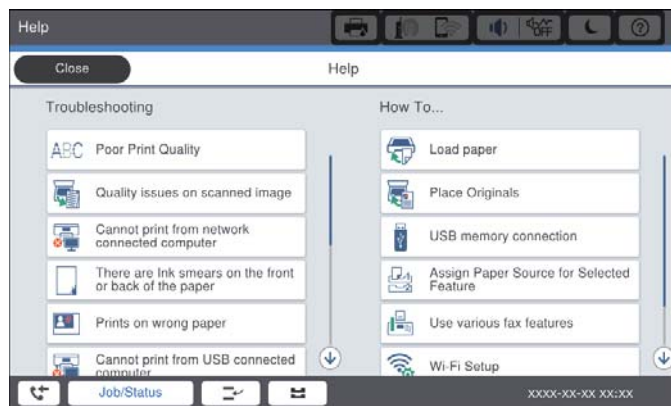
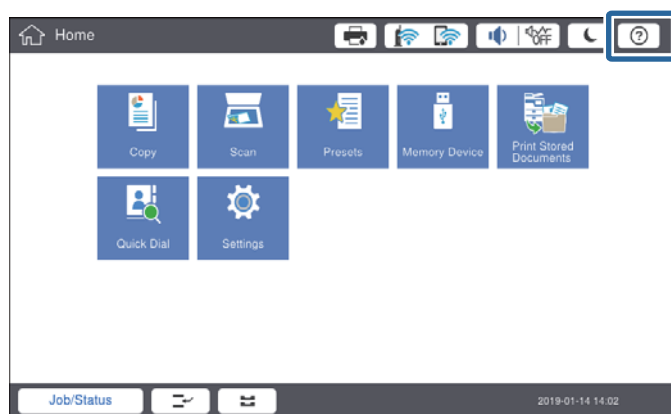

Begeleiding tijdens werking

Het foutbericht en de begeleidingsknop worden weergegeven wanneer tijdens de werking een fout optreedt. U kunt op een begeleidingsknop tikken om de procedure voor het oplossen van een probleem te bekijken.

Problemen oplossen

Voor animaties wordt 1 actie herhaaldelijk weergegeven. Tik op  om naar de volgende procedure te gaan.

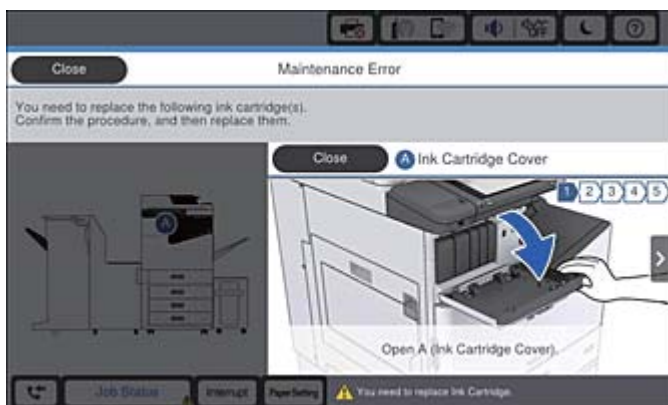
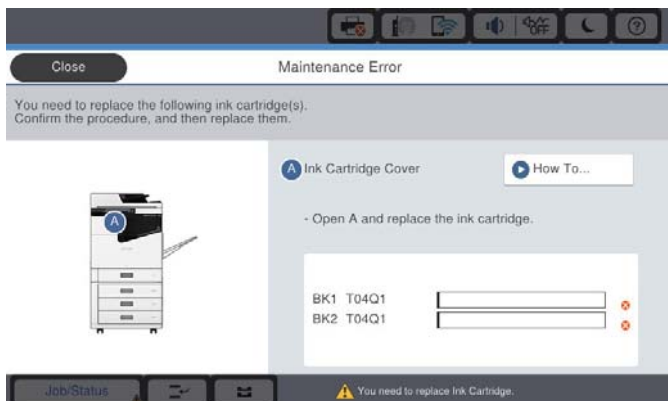

Vastgelopen papier verwijderen

Als papier vastloopt, worden op het scherm een knop en een bericht weergegeven. Tik op de knop en volg de instructies op het scherm om te controleren waar het papier is vastgelopen. Verwijder vervolgens het vastgelopen papier.

Let op:

Raak nooit uitstekende delen aan om verwondingen te voorkomen wanneer u papier uit de printer verwijdert.



Belangrijk:

Verwijder voorzichtig het vastgelopen papier. Het papier krachtadig verwijderen kan de printer beschadigen.

Gerelateerde informatie

- ➔ [“Beschrijvingen op het scherm” op pagina 157](#)
- ➔ [“Beschikbare papiertypen en capaciteiten” op pagina 27](#)

Papier loopt vaak vast

- Controleer of dit wel kan worden gebruikt met dit product.
- Controleer de instellingen en het aantal vellen.
- Controleer de toestand van het papier. Als papier vocht opneemt, kan het golven of opkrullen. Hierdoor kunnen problemen ontstaan.
- Als papier vaak vastloopt, gebruikt u papier uit een nieuwe verpakking.
- Bewaar papier uit een geopende verpakking in een afgesloten plastic verpakking.
- Schakel **Prioriteit afdruksnelheid** uit. Tik op het startscherm op **Instel.** > **Algemene instellingen** > **Printerinstellingen** > **Prioriteit afdruksnelheid** en schakel de instelling uit.

Gerelateerde informatie

- ➔ [“Beschikbare papiertypen en capaciteiten” op pagina 27](#)
- ➔ [“Niet-beschikbaar papier” op pagina 30](#)
- ➔ [“Papierafhandeling” op pagina 30](#)
- ➔ [“Papieropslag” op pagina 31](#)
- ➔ [“Het papiertype instellen” op pagina 33](#)

Papier vertoont vlekken of is gekrast

- Controleer of dit wel kan worden gebruikt met dit product.
- Controleer hoe papier moet worden geladen hoeveel vellen kunnen worden geladen.
- Controleer de toestand van het papier. Als papier vocht opneemt, kan het golven of opkrullen. Hierdoor kunnen problemen ontstaan.
- Als papier vaak vlekken vertoont of gekrast is, gebruikt u papier uit een nieuwe verpakking.
- Bewaar papier uit een geopende verpakking in een afgesloten plastic verpakking.
- Probeer de modus **Dik papier**. Tik op **Instel.** > **Algemene instellingen** > **Printerinstellingen** > **Dik papier**. Zie het lcd-scherm van de printer voor instellingsopties.
- Als het papier gevlekt is nadat **Dik papier** is ingeschakeld, vermindert u de afdrukdichtheid of kopieerdichtheid.
- Zorg ervoor dat de inkt volledig gedroogd is voordat u het papier opnieuw laadt bij het handmatig dubbelzijdig afdrucken.

Gerelateerde informatie

- ➔ [“Beschikbare papiertypen en capaciteiten” op pagina 27](#)
- ➔ [“Niet-beschikbaar papier” op pagina 30](#)
- ➔ [“Papierafhandeling” op pagina 30](#)
- ➔ [“Papieropslag” op pagina 31](#)
- ➔ [“Het papiertype instellen” op pagina 33](#)

Berichten op het lcd-scherm bekijken

Als er een foutmelding op het scherm wordt weergegeven, volgt u de instructies op het scherm of de onderstaande oplossingen om het probleem op te lossen.

| Foutmeldingen | Oplossingen |
|--|--|
| Printerfout. Schakel het apparaat uit en vervolgens weer in. Zie de documentatie voor meer informatie. | Verwijder al het papier uit de printer en koppel optionele items los. Als de foutmelding nog steeds wordt weergegeven na het uit- en opnieuw inschakelen, noteert u de foutcode en neemt u contact op met de Epson-ondersteuning. |
| Printerfout. Raadpleeg de documentatie voor details. | De printer is mogelijk beschadigd. Neem contact op met de Epson-ondersteuning of een erkende Epson-serviceprovider om een reparatie aan te vragen. Mogelijk zijn er wel niet-afdrukkerrelateerde functies beschikbaar, zoals scannen. |
| Kan niet afdrukken omdat XX defect is. U kunt afdrukken vanaf een andere cassette. | Schakel de stroomtoevoer uit en weer in en plaats de papercassette opnieuw. Als de foutmelding nog steeds wordt weergegeven, neemt u contact op met de Epson-ondersteuning of een erkende Epson-serviceprovider om een reparatie aan te vragen. |
| Hardeschijffout. Schakel de printer uit en weer in. Neem contact op met xxxxxxxx als de fout zich blijft voordoen. | De harde schijf is beschadigd. Neem contact op met de Epson-ondersteuning of een erkende Epson-serviceprovider om het hardeschijfapparaat te vervangen. Als de harde schijf is beschadigd, kunt de volgende items mogelijk niet afdrukken of kopiëren. <input type="checkbox"/> Documenten met afbeeldingen. <input type="checkbox"/> Kopiëren van meer dan 50 pagina's documenten op A4-formaat met Tekst en afb. kan mislukken. |
| xxxxxxx naderen het einde van hun levensduur. | Wanneer een verbruiksartikel moet worden vervangen, kan de printer niet worden gebruikt. Neem contact op met Epson of een erkende Epson-serviceprovider om een vervanging aan te vragen. |
| xxxxxxx naderen het einde van hun levensduur. | Neem contact op met de Epson-ondersteuning of een erkende Epson-serviceprovider. |
| xxxxxxx is aan het eind van zijn levensduur. Vervang het item. | Neem contact op met de Epson-ondersteuning of een erkende Epson-serviceprovider. |
| U moet de volgende inktcartridge(s) vervangen. Bevestig de procedure en vervang de items. | Om optimale afdrukkwaliteit te garanderen en de printkop te beschermen, is deze zo ontworpen dat de bewerking wordt onderbroken voordat de inkt volledig op is. Vervang de cartridge voor een nieuwe. |
| De combinatie van het IP-adres en het subnetmasker is ongeldig. Zie de documentatie voor meer informatie. | Voer het juiste IP-adres of de juiste standaardgateway in. Informeer voor hulp bij uw netwerkbeheerder. |
| Als u cloudservices wilt gebruiken, moet u het basiscertificaat van het hulpprogramma Epson Web Config bijwerken. | Voer Web Config uit en werk vervolgens het basiscertificaat bij. |

Problemen oplossen

| Foutmeldingen | Oplossingen |
|---|---|
| Controleer of de poortinstellingen van Printer (zoals IP-adres) of het printerstuurprogramma correct is via Computer. | Zorg ervoor dat de printerpoort goed is geselecteerd in Eigenschappen > Poort in het menu Printer . Dit gaat als volgt. USB-verbinding: USBXXX Netwerkverbinding: EpsonNet Print Port |
| Controleer via de computer of de poortinstellingen of het printerstuurprogramma correct zijn. Raadpleeg uw documentatie voor details. | |
| Herstelmodus | De printer is in de herstelmodus gestart omdat de firmware-update is mislukt. Volg de onderstaande stappen om opnieuw te proberen de firmware bij te werken. 1. Sluit de computer en de printer met een USB-kabel op elkaar aan. (In de herstelmodus kunt u de firmware niet via een netwerkverbinding bijwerken.) 2. Ga naar uw lokale Epson-website voor verdere instructies. |

Gerelateerde informatie

- ➔ [“Contact opnemen met de klantenservice van Epson” op pagina 203](#)
- ➔ [“De meest recente toepassingen installeren” op pagina 146](#)

Foutcode in het statusmenu

Als een taak niet succesvol voltooid is, controleer dan de foutcode in de geschiedenis van elke taak. U geeft de foutcode weer door op de knop  te drukken en vervolgens op **Taakstatus** te tikken. Raadpleeg de volgende tabel om het probleem en de oplossing te zoeken.

| Code | Probleem | Oplossing |
|------|--|--|
| 001 | Product werd uitgeschakeld door een stroomstoring. | - |
| 101 | Het geheugen is vol. | Probeer onderstaande methodes voor het reduceren van de grootte van de afdruktaak. <ul style="list-style-type: none"> <input type="checkbox"/> Verlaag de afdrukkwaliteit en de resolutie. <input type="checkbox"/> Wijzig de opmaak. <input type="checkbox"/> Verlaag het aantal afbeeldingen, letters of lettertypen in de afdruktaak. |
| 102 | Gesorteerd afdrukken is mislukt omwille van gebrek aan beschikbaar geheugen. | Probeer onderstaande methodes voor het reduceren van de grootte van de afdruktaak. Als u deze methodes niet wenst te gebruiken, probeer dan één exemplaar tegelijk af te drukken. <ul style="list-style-type: none"> <input type="checkbox"/> Verlaag de afdrukkwaliteit en de resolutie. <input type="checkbox"/> Wijzig de opmaak. <input type="checkbox"/> Verlaag het aantal afbeeldingen, letters of lettertypen in de afdruktaak. |

Problemen oplossen

| Code | Probleem | Oplossing |
|------|---|--|
| 103 | De afdrukkwaliteit is verlaagd omwille van gebrek aan beschikbaar geheugen. | Als u de afdrukkwaliteit niet wenst te verlagen, probeer dan de volgende manieren om de grootte van de afdrukaak te beperken. <ul style="list-style-type: none"> <input type="checkbox"/> Wijzig de opmaak. <input type="checkbox"/> Verlaag het aantal afbeeldingen, letters of lettertypen in de afdrukaak. |
| 104 | Afdrukken in omgekeerde volgorde is mislukt omwille van gebrek aan beschikbaar geheugen. | Als u in omgekeerde volgorde wenst af te drukken, probeer dan de volgende manieren om de grootte van de afdrukaak te beperken. <ul style="list-style-type: none"> <input type="checkbox"/> Verlaag de afdrukkwaliteit en de resolutie. <input type="checkbox"/> Wijzig de opmaak. <input type="checkbox"/> Verlaag het aantal afbeeldingen, letters of lettertypen in de afdrukaak. |
| 106 | Kan niet afdrukken via de computer omwille van toegangsbeveiliging. | Neem contact op met uw printerbeheerder. |
| 107 | Mislukte gebruikersverificatie. De taak is geannuleerd. | <ul style="list-style-type: none"> <input type="checkbox"/> Zorg ervoor dat de gebruikersnaam en wachtwoord correct zijn. <input type="checkbox"/> Tik op Instel. > Algemene instellingen > Systeembeheer > Veiligheidsinstel. > Toegangsbeheer. Schakel de functiebeperking in en laat de taak vervolgens toe zonder authenticatie-informatie. |
| 108 | Vertrouwelijke taakgegevens zijn verwijderd terwijl de product uitgeschakeld was. | - |
| 110 | De taak werd eenzijdig afgedrukt omdat het geladen papier niet geschikt is voor dubbelzijdig afdrukken. | Als u dubbelzijdig wenst af te drukken, laad dan papier dat daar geschikt voor is. |
| 111 | Beschikbare geheugen is beperkt. | Probeer onderstaande methodes voor het reduceren van de grootte van de afdrukaak. <ul style="list-style-type: none"> <input type="checkbox"/> Verlaag de afdrukkwaliteit en de resolutie. <input type="checkbox"/> Wijzig de opmaak. <input type="checkbox"/> Verlaag het aantal afbeeldingen, letters of lettertypen in de afdrukaak. |
| 120 | Kan niet communiceren met de server die is verbonden via een open platform. | Controleer de server en het netwerk op fouten. |
| 130 | Gesorteerd afdrukken is mislukt omwille van gebrek aan beschikbaar geheugen. | Probeer onderstaande methodes voor het reduceren van de grootte van de afdrukaak. Als u deze methodes niet wenst te gebruiken, probeer dan één exemplaar tegelijk af te drukken. <ul style="list-style-type: none"> <input type="checkbox"/> Verlaag de afdrukkwaliteit en de resolutie. <input type="checkbox"/> Wijzig de opmaak. <input type="checkbox"/> Verlaag het aantal afbeeldingen, letters of lettertypen in de afdrukaak. |

Problemen oplossen

| Code | Probleem | Oplossing |
|------|---|--|
| 131 | Afdrukken in omgekeerde volgorde is mislukt omwille van gebrek aan beschikbaar geheugen. | Als u in omgekeerde volgorde wenst af te drukken, probeer dan de volgende manieren om de grootte van de afdruktaak te beperken. <ul style="list-style-type: none"> <input type="checkbox"/> Verlaag de afdrukkwaliteit en de resolutie. <input type="checkbox"/> Wijzig de opmaak. <input type="checkbox"/> Verlaag het aantal afbeeldingen, letters of lettertypen in de afdruktaak. |
| 132 | Kan niet afdrukken vanwege onvoldoende beschikbaar geheugen. | Probeer onderstaande methodes voor het reduceren van de grootte van de afdrukgegevens. <ul style="list-style-type: none"> <input type="checkbox"/> Wijzig naar een kleiner papierformaat. <input type="checkbox"/> Vereenvoudig de gegevens door het aantal afbeeldingen in de afdrukgegevens of het aantal lettertypen te verminderen. |
| 133 | Kan niet dubbelzijdig afdrukken vanwege onvoldoende beschikbaar geheugen. Er wordt slechts op een zijde afgedrukt. | Probeer onderstaande methodes voor het reduceren van de grootte van de afdrukgegevens. <ul style="list-style-type: none"> <input type="checkbox"/> Wijzig naar een kleiner papierformaat. <input type="checkbox"/> Vereenvoudig de gegevens door het aantal afbeeldingen in de afdrukgegevens of het aantal lettertypen te verminderen. |
| 141 | Er is een fout opgetreden op de harde schijf van de printer. De taak is geannuleerd. | Neem contact op met de Epson-ondersteuning of een erkende Epson-serviceprovider om de harde schijf te vervangen. |
| 151 | Het afdrukken wordt niet uitgevoerd omdat de gebruikersnaam voor aanmelden en de gebruikersnaam die is gekoppeld aan de vertrouwelijke taak niet met elkaar overeenkomen. | Zorg ervoor dat u zich aanmeldt met dezelfde gebruikersnaam als de gebruikersnaam die is gekoppeld aan de vertrouwelijke taak. |
| 301 | Er is niet voldoende opslagruimte beschikbaar om de gegevens op het geheugenapparaat op te slaan. | <ul style="list-style-type: none"> <input type="checkbox"/> Verhoog de opslagruimte van het geheugenapparaat. <input type="checkbox"/> Reduceer het aantal documenten. <input type="checkbox"/> Verlaag de scanresolutie of verhoog de compressieverhouding om de grootte van het gescande beeld te reduceren. |
| 302 | Het geheugenapparaat is beveiligd tegen schrijven. | Schakel de beveiliging uit. |
| 303 | Er is geen map gecreëerd om de gescande afbeelding op te slaan. | Voer een ander geheugenapparaat in. |
| 304 | Het geheugenapparaat is verwijderd. | Voer het geheugenapparaat opnieuw in. |
| 305 | Er is een fout opgetreden bij het opslaan van de gegevens. | Als het externe apparaat wordt gebruikt vanaf een computer, wacht u even en probeert u het opnieuw. |
| 306 | Het geheugen is vol. | Wacht tot andere actieve taken voltooid zijn. |
| 307 | Het formaat van de afgedrukte afbeelding overschrijdt de maximum limiet. (Scannen naar een geheugenapparaat) | Verlaag de scanresolutie of verhoog de compressieverhouding om de grootte van het gescande beeld te reduceren. |

Problemen oplossen

| Code | Probleem | Oplossing |
|------|--|--|
| 311 | Er is een DNS-fout opgetreden. | <ul style="list-style-type: none"> <input type="checkbox"/> Tik op Instel. > Algemene instellingen > Netwerkinstellingen > Geavanceerd > TCP/IP en controleer de DNS-instellingen. <input type="checkbox"/> Controleer de DNS-instellingen van de server, de computer en het toegangspunt. |
| 312 | Er is een authenticatiefout opgetreden. | Tik op Instel. > Algemene instellingen > Netwerkinstellingen > Geavanceerd > E-mailserver > Serverinstellingen en controleer de serverinstellingen. |
| 313 | Er is een communicatiefout opgetreden. | <ul style="list-style-type: none"> <input type="checkbox"/> Druk een netwerkverbindingsrapport af om te controleren of de printer is verbonden met het netwerk. <input type="checkbox"/> Tik op Instel. > Algemene instellingen > Netwerkinstellingen > Geavanceerd > E-mailserver > Serverinstellingen om de instellingen van de e-mailserver te controleren. U kunt de oorzaak van de fout controleren door de verbindingcontrole uit te voeren. <input type="checkbox"/> De authenticatiemethode van de instellingen en de e-mailserver komt mogelijk niet overeen. Als u Uit selecteert als authenticatiemethode, moet u ervoor zorgen dat de authenticatiemethode van de e-mailserver is ingesteld op Geen. |
| 314 | De bijlage is groter dan de maximaal toegelaten grootte voor bijlagen. | <ul style="list-style-type: none"> <input type="checkbox"/> Verhoog de instelling Max. grootte bijlage in de scaninstellingen. <input type="checkbox"/> Verlaag de scanresolutie of verhoog de compressieverhouding om de grootte van het gescande beeld te reduceren. |
| 315 | Het geheugen is vol. | Probeer het opnieuw nadat andere actieve taken voltooid zijn. |
| 321 | Er is een DNS-fout opgetreden. | <ul style="list-style-type: none"> <input type="checkbox"/> Tik op Instel. > Algemene instellingen > Netwerkinstellingen > Geavanceerd > TCP/IP en controleer de DNS-instellingen. <input type="checkbox"/> Controleer de DNS-instellingen van de server, de computer en het toegangspunt. |
| 322 | Er is een authenticatiefout opgetreden. | Controleer de instellingen van Locatie . |
| 323 | Er is een communicatiefout opgetreden. | <ul style="list-style-type: none"> <input type="checkbox"/> Controleer de instellingen van Locatie. <input type="checkbox"/> Druk een netwerkverbindingsrapport af om te controleren of de printer is verbonden met het netwerk. |
| 324 | In de opgegeven map bestaat al een bestand met dezelfde naam. | <ul style="list-style-type: none"> <input type="checkbox"/> Verwijder het bestand met dezelfde naam. <input type="checkbox"/> Wijzig de bestandsnaamprefix bij Bestandsinstellingen. |

Problemen oplossen

| Code | Probleem | Oplossing |
|------------|---|--|
| 325 326 | Er is niet voldoende opslagruimte in de opgegeven map. | <input type="checkbox"/> Verhoog de opslagruimte in de opgegeven map. <input type="checkbox"/> Reduceer het aantal documenten. <input type="checkbox"/> Verlaag de scanresolutie of verhoog de compressieverhouding om de grootte van het gescande beeld te reduceren. |
| 327 | Het geheugen is vol. | Wacht tot andere actieve taken voltooid zijn. |
| 328 | De bestemming was fout of ze bestaat niet. | Controleer de instellingen van Locatie . |
| 329 | Het formaat van de afgedrukte afbeelding overschrijdt de maximum limiet. (Scannen naar een netwerkmap of FTP-server) | Verlaag de scanresolutie of verhoog de compressieverhouding om de grootte van het gescande beeld te reduceren. |
| 331 | Er is een communicatiefout opgetreden. | Druk een netwerkverbindingsrapport af om te controleren of de printer is verbonden met het netwerk. |
| 332 | Er is niet voldoende opslagruimte beschikbaar om de gescande afbeelding op de doellocatie op te slaan. | Reduceer het aantal documenten. |
| 333 | De bestemming werd niet gevonden omdat de informatie naar de server verzonden werd voordat de gescande afbeelding verzonden werd. | Selecteer de bestemming opnieuw. |
| 334 | Er is een fout opgetreden tijdens het verzenden van de gescande afbeelding. | - |
| 341 | Er is een communicatiefout opgetreden. | <input type="checkbox"/> Controleer de aansluitingen van de printer en de computer. Als u verbinding maakt via een netwerk, drukt u een netwerkverbindingsrapport af om te controleren of de printer is verbonden met het netwerk. <input type="checkbox"/> Zorg ervoor dat Document Capture Pro op de computer geïnstalleerd is. |

Gerelateerde informatie

- ➔ [“Menuopties voor Netwerkinstellingen in Algemene instellingen” op pagina 43](#)
- ➔ [“Menuopties voor Webservice-instellingen in Algemene instellingen” op pagina 44](#)
- ➔ [“Een extern USB-apparaat plaatsen en verwijderen” op pagina 37](#)

Kopieerproblemen

Kan niet kopiëren

- Deze printer beschikt over functies waarmee de beheerder bewerkingen door gebruikers kan beperken. Als u wilt kopiëren, hebt u een gebruikersnaam en wachtwoord voor aanmelding nodig. Neem contact op met uw printerbeheerder als u het wachtwoord niet kent.
- U kunt niet kopiëren als in de printer een fout is opgetreden, bijvoorbeeld vastgelopen papier. Controleer het bedieningspaneel van de printer en volg de instructies op het scherm om de fout te verhelpen.

Problemen oplossen

Gerelateerde informatie

- ➔ [“Toegangsbeheer en aanmelden” op pagina 23](#)
- ➔ [“Beschrijvingen op het scherm” op pagina 157](#)
- ➔ [“Vastgelopen papier verwijderen” op pagina 158](#)

Problemen met de kopieerkwaliteit

U ziet strepen of de kleuren zijn vaag

De spuitkanaaltjes van de printkop zijn mogelijk verstopt. Voer een spuitkanaaltjescontrole uit om na te gaan of de printkoppen verstopt zijn. Reinig de printkop als er spuitkanaaltjes van de printkop verstopt zijn.

Op de gekopieerde afdruk verschijnen ongelijke kleuren, vegen, vlekken of rechte lijnen

- Reinig de scannerglasplaat en de ADF.
- Oefen niet te veel druk uit op het origineel wanneer u kopieert via de scannerglasplaat.
- Verlaag de kopieerdichtheid op het bedieningspaneel als het papier vlekken vertoont.

Gerelateerde informatie

- ➔ [“De printer reinigen” op pagina 152](#)
- ➔ [“Menuopties voor kopiëren” op pagina 52](#)

Er verschijnt een webachtig patroon (ook wel "moiré" genoemd) op de gekopieerde afbeelding

Verander de instelling voor vergroten en verkleinen of plaats het origineel onder een iets andere hoek.

Gerelateerde informatie

- ➔ [“Menuopties voor kopiëren” op pagina 52](#)

De achterkant van het origineel is te zien op de gekopieerde afbeelding

- Plaats een dun origineel op de scannerglasplaat en leg hier vervolgens een vel zwart papier overheen.
- Verlaag de instelling voor de kopieerdichtheid op het bedieningspaneel.

Gerelateerde informatie

- ➔ [“Menuopties voor kopiëren” op pagina 52](#)

Kan niet kopiëren zoals verwacht

Positie, formaat of marges van de afdruk zijn niet juist

- Wanneer u originelen in de ADF laadt, schuift u de zijgeleiders tegen de rand van het papier aan.
- Bij het plaatsen van de originelen op de scannerglasplaat moet u de hoek van het origineel uitlijnen met de hoek die aangeduid is d.m.v. een symbool op de rand van de scannerglasplaat. Als de randen van de kopie bijgesneden zijn, verschuift u het origineel wat weg van de hoek.
- Wanneer u de originelen op de scannerglasplaat legt, reinig dan de scannerglasplaat en het documentdeksel. Vlekken en stof op het glas kunnen in het kopieergedeelte worden opgenomen, wat een verkeerde kopieerpositie of kleine afbeelding tot gevolg kan hebben.
- Selecteer het juiste **Documentgr.** in de kopieerinstellingen.
- Laad het papier in de juiste richting en schuif de zijgeleiders tegen de randen van het papier aan.

Gerelateerde informatie

- ➔ [“Originelen plaatsen” op pagina 33](#)
- ➔ [“De printer reinigen” op pagina 152](#)
- ➔ [“Menuopties voor kopiëren” op pagina 52](#)

Scanproblemen

Kan niet beginnen met scannen

- Als u scant met de ADF, controleer dan of het documentdeksel en het deksel van de ADF dicht zijn.
- Sluit de USB-kabel goed aan tussen de printer en de computer. Als u een USB-hub gebruikt, sluit u de printer direct op de computer aan.
- Als u de printer met een USB 2.0-kabel aansluit op een SuperSpeed USB-poort, kan op sommige computers een communicatiefout optreden. Sluit in dat geval de printer met een van de volgende methoden opnieuw aan.
 - Gebruik een USB 3.0-kabel.
 - Sluit aan op een Hi-Speed USB-poort op de computer.
 - Sluit aan op een andere SuperSpeed USB-poort dan de poort die de communicatiefout heeft gegenereerd.
- Als u met een hoge resolutie scant via een netwerk, kan een communicatiefout optreden. Verlaag de resolutie.
- Controleer of de juiste printer (scanner) is geselecteerd in Epson Scan 2.

Controleer of de printer wordt herkend met Windows

Controleer in Windows of de printer (scanner) in **Scanner en camera's** wordt weergegeven. De printer (scanner) moet worden weergegeven als "EPSON XXXXX (printernaam)". Als de printer (scanner) niet wordt weergegeven, verwijdert u Epson Scan 2 en installeert u de toepassing opnieuw. Zie het volgende om **Scanners en camera's** te openen.

Problemen oplossen

Windows 10

Klik op de startknop en selecteer **Systeem > Configuratiescherm**, voer “Scanners en camera's” in de charm “Zoeken”, klik op **Scanners en camera's weergeven** en controleer of de printer wordt weergegeven.

Windows 8.1/Windows 8/Windows Server 2012 R2/Windows Server 2012

Selecteer **Bureaublad > Instellingen > Configuratiescherm**, voer in charm Zoeken "Scanner en camera's" in, klik op **Scanners en camera's weergeven** en controleer vervolgens of de printer wordt weergegeven.

Windows 7/Windows Server 2008 R2

Klik op de knop Start en selecteer **Configuratiescherm**, voer in charm Zoeken "Scanners en camera's" in, klik op **Scanners en camera's weergeven** en controleer vervolgens of de printer wordt weergegeven.

Windows Vista/Windows Server 2008

Klik op de knop Start, selecteer **Configuratiescherm > Hardware en geluiden > Scanners en camera's** en controleer vervolgens of de printer wordt weergegeven.

Windows XP/Windows Server 2003 R2/Windows Server 2003

Klik op de knop Start, selecteer **Configuratiescherm > Printers en andere hardware > Scanners en camera's** en controleer vervolgens of de printer wordt weergegeven.

Gerelateerde informatie

➔ [“Toepassingen verwijderen” op pagina 149](#)

➔ [“De meest recente toepassingen installeren” op pagina 146](#)

Problemen met gescande afbeeldingen

Ongelijke kleuren, vuil, vlekken, enzovoort worden weergegeven bij scannen vanaf de glasplaat van de scanner

Reinig de glasplaat van de scanner.

Verwijder al het afval of vuil dat blijft kleven aan het origineel.

Druk niet met teveel kracht op het origineel of de documentklep. Als u met teveel kracht drukt, kunnen vervagingen, vegen en vlekken optreden.

Gerelateerde informatie

➔ [“De printer reinigen” op pagina 152](#)

Rechte lijnen verschijnen bij het scannen vanaf ADF

Reinig de ADF.

Rechte lijnen kunnen verschijnen in de afbeelding wanneer afval of vuil in de ADF terecht komt.

Verwijder al het afval of vuil van het origineel.

Gerelateerde informatie

➔ [“De printer reinigen” op pagina 152](#)

De afbeeldingskwaliteit is ruw

- Pas in Epson Scan 2 de afbeelding aan met de items op het tabblad **Geavanceerde instellingen** en scan het document.
- Als de resolutie te laag is, verhoogt u de resolutie en scant u opnieuw.

Gerelateerde informatie

➔ [“Scannen met Epson Scan 2” op pagina 79](#)

De offset schijnt door in de achtergrond van afbeeldingen

Afbeeldingen op de achterzijde van het origineel kunnen zichtbaar zijn in de gescande afbeelding.

- Selecteer in Epson Scan 2 het tabblad **Geavanceerde instellingen** en pas vervolgens de **Helderheid** aan.
Deze functie is mogelijk niet beschikbaar, afhankelijk van de instellingen op het tabblad **Hoofdininstellingen** > **Beeldtype** of andere instellingen op het tabblad **Geavanceerde instellingen**.
- Selecteer In Epson Scan 2 het tabblad **Geavanceerde instellingen** en vervolgens **Beeldoptie** > **Tekst verbeteren**.
- Wanneer u scant vanaf de glasplaat, plaatst u dan een vel zwart papier of een schrijfblok op het origineel.

Gerelateerde informatie

➔ [“Scannen met Epson Scan 2” op pagina 79](#)

➔ [“Originelen plaatsen” op pagina 33](#)

De tekst is onscherp

- Selecteer In Epson Scan 2 het tabblad **Geavanceerde instellingen** en vervolgens **Beeldoptie** > **Tekst verbeteren**.
- Wanneer in Epson Scan 2 de optie **Beeldtype** op het tabblad **Hoofdininstellingen** is ingesteld op **Zwart-wit**, past u de **Drempelwaarde** op het tabblad **Geavanceerde instellingen** aan. Wanneer u de **Drempelwaarde** verhoogt, wordt zwart dieper.
- Als de resolutie te laag is, verhoogt u de resolutie en scant u opnieuw.

Gerelateerde informatie

➔ [“Scannen met Epson Scan 2” op pagina 79](#)

Moiré-patronen (webachtige schaduwen) verschijnen

Als het origineel een afgedrukt document is, kunnen moiré-patronen (webachtige schaduwen) verschijnen in de gescande afbeelding.

Problemen oplossen

- ❑ Op het tabblad **Geavanceerde instellingen** in Epson Scan 2, selecteert u **Ontrasteren**.



- ❑ Wijzig de resolutie en scan vervolgens opnieuw.

Gerelateerde informatie

- ➔ [“Scannen met Epson Scan 2” op pagina 79](#)

Kan het juiste gebied niet scannen op de glasplaat

- ❑ Zorg dat het origineel correct tegen het uitlijningsteken is geplaatst.
- ❑ Als de rand van de gescande afbeelding ontbreekt, verplaatst u het origineel iets naar het midden van de glasplaat.
- ❑ Wanneer u vanaf het bedieningspaneel scant en de functie voor automatisch bijsnijden selecteert, verwijder dan eventueel aanwezig stof of vuil van de glasplaat en het deksel. Als zich rond het origineel stof of vuil bevindt, wordt het scanbereik zodanig vergroot dat het stof of vuil ook wordt gescand.

Gerelateerde informatie

- ➔ [“Originelen plaatsen” op pagina 33](#)
- ➔ [“De printer reinigen” op pagina 152](#)

Tekst wordt niet correct herkend wanneer ik opsla als een Searchable PDF

- ❑ Controleer in het venster **Afbeeldingsformaatopties** in Epson Scan 2 of de **Taal** correct is ingesteld op het tabblad **Tekst**.
- ❑ Controleer of het origineel recht is geplaatst.
- ❑ Gebruik een origineel met duidelijk leesbare tekst. Tekstherkenning kan bij de volgende soorten originelen weigeren.
 - ❑ Originelen die een aantal keer zijn gekopieerd
 - ❑ Originelen die per fax zijn ontvangen (met een lage resolutie)
 - ❑ Originelen waarvan de letter- of regelafstand te klein is
 - ❑ Originelen met lijnen of onderstreping
 - ❑ Originelen met handgeschreven tekst
 - ❑ Originelen met vouwen of kreukels
- ❑ Wanneer in Epson Scan 2 de optie **Beeldtype** op het tabblad **Hoofdininstellingen** is ingesteld op **Zwart-wit**, past u de **Drempelwaarde** op het tabblad **Geavanceerde instellingen** aan. Wanneer u de **Drempelwaarde** verhoogt, worden zwarte gedeelten groter.
- ❑ Selecteer in Epson Scan 2 het tabblad **Geavanceerde instellingen** en vervolgens **Beeldoptie** > **Tekst verbeteren**.

Gerelateerde informatie

➔ [“Scannen met Epson Scan 2” op pagina 79](#)

Problemen in gescande afbeelding kunnen niet worden opgelost

Als u alle oplossingen al hebt geprobeerd, maar het probleem nog steeds niet hebt opgelost, herstelt u de standaardinstellingen van Epson Scan 2 met Epson Scan 2 Utility.

Opmerking:

Epson Scan 2 Utility is een toepassing die bij Epson Scan 2 wordt geleverd.

1. Start Epson Scan 2 Utility.

Windows 10/Windows Server 2016

Klik op de knop Start en selecteer vervolgens **EPSON > Epson Scan 2 Utility**.

Windows 8.1/Windows 8/Windows Server 2012 R2/Windows Server 2012

Voer de naam van de software in het zoekvenster in en selecteer vervolgens het weergegeven pictogram.

Windows 7/Windows Vista/Windows XP/Windows Server 2008 R2/Windows Server 2008/Windows Server 2003 R2/Windows Server 2003

Klik op de knop Start en selecteer vervolgens **Alle programma's of Programma's > EPSON > Epson Scan 2 > Epson Scan 2 Utility**.

Mac OS

Selecteer **Start > Toepassingen > Epson Software > Epson Scan 2 Utility**.

2. Selecteer het tabblad **Andere**.

3. Klik op **Reset**.

Opmerking:

Als het probleem niet wordt opgelost door het herstellen van de standaardinstellingen, verwijdert u Epson Scan 2 en installeert u het programma opnieuw.

Gerelateerde informatie

➔ [“Toepassingen verwijderen” op pagina 149](#)

➔ [“De meest recente toepassingen installeren” op pagina 146](#)

Kan geen gescande afbeeldingen opslaan naar de gedeelde map**Berichten op de printer controleren**

Wanneer een fout optreedt, worden op het bedieningspaneel van de printer foutberichten weergegeven.

Problemen oplossen

| Meldingen | Oplossingen |
|---|--|
| DNS-fout. Controleer DNS-instellingen. | <ul style="list-style-type: none"> <input type="checkbox"/> Controleer of het adres in de contactenlijst op de printer overeenkomt met het adres van de gedeelde map. <input type="checkbox"/> Als de computer een statisch IP-adres heeft dat handmatig is ingesteld, wijzigt u de computernaam in het netwerkpad in het IP-adres. Voorbeeld: \\EPSON02\SCAN naar \\192.168.xxx.xxx\SCAN <input type="checkbox"/> Controleer of de computer is ingeschakeld en de slaapstand niet is ingeschakeld. Als de slaapstand is ingeschakeld, kunt u geen afbeeldingen opslaan in de gedeelde map op de computer. <input type="checkbox"/> Schakel tijdelijk de Firewall en beveiligingssoftware van de printer uit. Als het probleem hiermee wordt opgelost, controleer de instellingen in de beveiligingssoftware. <input type="checkbox"/> Als Openbaar netwerk is geselecteerd als netwerklocatie, kunt u geen gescande afbeeldingen opslaan in de gedeelde map. Stel voor elke poort de instellingen voor doorsturen in. <input type="checkbox"/> Als u een laptop gebruikt en het IP-adres is ingesteld als DHCP, kan het IP-adres wijzigen wanneer opnieuw verbinding wordt gemaakt met het netwerk. Haal het IP-adres opnieuw op. <input type="checkbox"/> Controleer of de DNS-instelling correct is. Neem contact op met de netwerkbeheerder voor informatie over de DNS-instellingen. <input type="checkbox"/> De computernaam en het IP-adres kunnen verschillen wanneer de beheertabel van de DNS-server niet wordt bijgewerkt. Neem contact op met de beheerder van de DNS-server. |
| Verificatiefout. Controleer instellingen e-mailserver. | Controleer of de gebruikersnaam en het wachtwoord correct zijn op de computer en in de contactenlijst op de printer. Controleer bovendien of het wachtwoord niet is verlopen. |
| Communicatiefout. Controleer de Wi-Fi-/netwerkverbinding. | <ul style="list-style-type: none"> <input type="checkbox"/> Zorg ervoor dat Use Microsoft network sharing is ingeschakeld in Web Config. Selecteer Network > MS Network op de Web Config. <input type="checkbox"/> Controleer of het adres in de contactenlijst op de printer overeenkomt met het adres van de gedeelde map. <input type="checkbox"/> Toegangsrechten voor de gebruiker in de contactenlijst moeten worden toegevoegd op de tabbladen Delen en Beveiliging in de eigenschappen van de gedeelde map. Bovendien moeten de machtigingen voor de gebruiker worden ingesteld op 'toegestaan'. |
| De bestandsnaam wordt al gebruikt. Hernoem bestand en scan nogmaals. | Wijzig de instellingen van de bestandsnaam. U de bestanden ook verplaatsen of verwijderen, of de bestandsnaam in de gedeelde map wijzigen. |
| Gescand(e) bestand(en) te groot. Slechts XX pagina('s) verzonden. Controleer of doelmap voldoende ruimte heeft. | Er is onvoldoende ruimte op de schijf van de computer. Zorg voor genoeg beschikbare ruimte op de computer. |

Het punt controleren waar de fout is opgetreden

Wanneer u gescande afbeeldingen opslaat naar de gedeelde map, is het proces voor opslaan als volgt. U kunt het punt controleren waar de fout is opgetreden.

Problemen oplossen

| Items | Gebruik | Foutmeldingen |
|---------------------------------|--|---|
| Verbinding maken | Maak vanaf de printer verbinding met de computer. | DNS-fout. Controleer DNS- instellingen. |
| Aanmelden op de computer | Meld u op de computer aan met de gebruikersnaam en het wachtwoord. | Verificatiefout. Controleer instellingen e-mailserver. |
| De map voor opslaan controleren | Controleer het netwerkpad van de gedeelde map. | Communicatiefout. Controleer de Wi-Fi-/ netwerkverbinding. |
| De bestandsnaam controleren | Controleer of zich in de map waarin u het bestand wilt opslaan al een bestand met dezelfde naam bevindt. | De bestandsnaam wordt al gebruikt. Hernoem bestand en scan nogmaals. |
| Het bestand maken | Maak een nieuw bestand. | Gescand(e) bestand(en) te groot. Slechts XX pagina('s) verzonden. Controleer of doelmap voldoende ruimte heeft. |

Het opslaan van de gescande afbeeldingen duurt lang

Controleer de volgende punten.

- Controleer of de DNS-instelling correct is.
- Controleer of elke DNS-instelling correct is wanneer u de Web Config controleert.
- Controleer of de DNS-domeinnaam correct is.

Schakelen tussen een particulier en openbaar netwerk

De netwerklocatie is als profiel voor netwerkverbindingen ingesteld in Windows 7 en hoger. Gedeelde instellingen en firewall-instellingen worden ingesteld op basis van de netwerklocatie.

Gebruik **Particulier netwerk**, **Thuisnetwerk**, of **Bedrijfsnetwerk** om toegang te krijgen tot het netwerk thuis of op kantoor. Als u toegang wilt krijgen tot een openbaar draadloos netwerk, bijvoorbeeld op een vliegveld of station, gebruikt u een **Openbaar netwerk**. Dit is veiliger dan een particulier netwerk.

Gebruik **Particulier netwerk**, **Thuisnetwerk**, of **Bedrijfsnetwerk** om gescande afbeeldingen op te slaan in de gedeelde map.

 **Belangrijk:**

Als u de netwerkplek wilt wijzigen, moet u contact opnemen met de beheerder.

Opmerking:

*Afhankelijk van de omgeving wordt **Domeinnetwerk** gebruikt als netwerklocatie.*

Selecteer de netwerklocatie wanneer u voor de eerste keer vanaf de computer verbinding maakt met het netwerk. U kunt geen gescande afbeeldingen opslaan naar de gedeelde map wanneer u als netwerklocatie een openbaar netwerk selecteert. Stel de netwerklocatie opnieuw in.

De namen van netwerklocaties variëren in Windows 10/Windows 8.1/Windows 8 en Windows 7.

| | |
|----------------------------------|---------------------|
| Windows 10/Windows 8.1/Windows 8 | Particulier netwerk |
| | Openbaar netwerk |

Problemen oplossen

| | |
|-----------|------------------|
| Windows 7 | Thuisnetwerk |
| | Bedrijfsnetwerk |
| | Openbaar netwerk |

U kunt de netwerkinstellingen controleren op het **Bedieningspaneel Netwerk- en deelcentrum**.

De netwerkklocatie wijzigen

De bewerkingen voor het wijzigen van de netwerkklocatie zijn afhankelijk van het besturingssysteem.

De netwerkklocatie wijzigen — Windows 10

Opmerking:

Meld u aan als beheerder.

1. Klik op het Windows-logo om het startmenu weer te geven en klik op het instellingenpictogram.
2. Klik in het venster **Instellingen** op **Netwerk en internet**.
3. Klik in het venster **Netwerk en internet** op de naam van het netwerk waarmee u bent verbonden.
 - Selecteer **Wi-Fi** wanneer u een draadloze verbinding gebruikt.
 - Selecteer **Ethernet** wanneer u een bedrade verbinding gebruikt.
4. Als er in het venster meerdere SSID's worden weergegeven, bladert u door de lijst en klikt u op **Geavanceerde opties**.
5. Set **Deze pc kan worden gevonden**. Selecteer **Aan** om gescande afbeeldingen in de gedeelde map op te slaan.
 - Selecteer **Aan** (particulier netwerk) wanneer u verbinding maakt met een thuisnetwerk of bedrijfsnetwerk.
 - Selecteer **Uit** (openbaar netwerk) wanneer u verbinding maakt met een openbaar netwerk.

Opmerking:

U kunt de netwerkklocatie controleren in het **Netwerkcentrum**.

De netwerkklocatie wijzigen — Windows 8.1

Opmerking:

Meld u aan als beheerder.

1. Geef de charm weer door met de muisaanwijzer naar de rechterbenedenhoek van het scherm te gaan en klik vervolgens op **Instellingen**.
2. Klik op **Pc-instellingen wijzigen** in het venster **Instellingen**.
3. Klik op **Netwerk** in het venster **Pc-instellingen**.
4. Klik op het verbonden netwerk in het venster **Netwerk**.

Problemen oplossen

5. Stel **Apparaten en inhoud zoeken** IN. Selecteer **Aan** om de gescande afbeeldingen in de gedeelde map op te slaan.
 - Selecteer **Aan** (particulier netwerk) wanneer u verbinding maakt met een thuisnetwerk of bedrijfsnetwerk.
 - Selecteer **Uit** (openbaar netwerk) wanneer u verbinding maakt met een openbaar netwerk.

Opmerking:

 - Apparaten en inhoud zoeken** wordt weergegeven wanneer u zich aanmeldt als beheerder.
 - U kunt de netwerklocatie controleren in het **Netwerkcentrum**.

De netwerklocatie wijzigen — Windows 8

Opmerking:

Meld u aan als beheerder.

1. Geef de charm weer door met de muisaanwijzer naar de rechterbenedenhoek van het scherm te gaan en klik vervolgens op **Instellingen**.
2. Klik op het pictogram van het verbonden netwerk in het venster **Instellingen**.
3. Klik met de rechtermuisknop in het venster **Netwerk** op het netwerk waarmee u bent verbonden en klik vervolgens op het weergegeven menu op **Delen in- of uitschakelen**.
4. **Wilt u delen tussen pc's en verbinding maken met apparaten in dit netwerk inschakelen?** wordt weergegeven. Selecteer het voor uw netwerklocatie geschikte antwoord. Selecteer **Ja** om de gescande afbeeldingen in de gedeelde map op te slaan.
 - Selecteer **Ja** (particulier netwerk) wanneer u verbinding maakt met een thuisnetwerk of bedrijfsnetwerk.
 - Selecteer **Nee** (openbaar netwerk) wanneer u verbinding maakt met een openbaar netwerk.

Opmerking:

U kunt de netwerklocatie controleren in het **Netwerkcentrum**.

De netwerklocatie wijzigen — Windows 7

Opmerking:

Meld u aan als beheerder.

1. Klik op de startknop en selecteer vervolgens **Configuratiescherm**.
2. Open het **Netwerkcentrum**.
 - Weergave **Categorie**: Selecteer **Netwerk en internet** > **Netwerkcentrum**.
 - Weergave **Kleine pictogrammen**: klik op **Netwerkcentrum**.
3. Klik op de netwerklocatie in **De actieve netwerken weergeven**.
4. Stel de netwerklocatie in.
 - Selecteer **Thuisnetwerk** of **Bedrijfsnetwerk** wanneer u verbinding maakt met een thuisnetwerk of bedrijfsnetwerk.
 - Selecteer **Openbaar netwerk** wanneer u verbinding maakt met een openbaar netwerk.
5. Controleer de inhoud en klik vervolgens op **Sluiten**.

Andere scanproblemen

Scansnelheid is laag

- Verlaag de resolutie en scan vervolgens opnieuw. Wanneer de resolutie hoog is, kan het scannen enige tijd duren.
- De scansnelheid kan lager zijn afhankelijk van de gekozen functies voor beeldaanpassing in Epson Scan 2.
- Op het scherm **Configuratie** dat wordt weergegeven door te klikken op de knop  in Epson Scan 2, kunt u de scansnelheid verlagen als u **Stille modus** instelt in het tabblad **Scannen**.

Gerelateerde informatie

➔ [“Scannen met Epson Scan 2” op pagina 79](#)

Kan de gescande afbeelding niet via e-mail verzenden

Controleer of u de e-mailserverinstellingen hebt geconfigureerd.

Scannen stopt bij het scannen naar een PDF/Multi-TIFF

- Wanneer u scant met Epson Scan 2, kunt u continu maximaal 999 pagina's in PDF-indeling en 200 pagina's in Multi-TIFF-indeling scannen. Wanneer u scant via het bedieningspaneel, kunt u doorlopend tot maximaal 50 pagina's scannen bij enkelzijdig scannen met de ADF, en maximaal 100 pagina's bij tweezijdig scannen met de ADF en bij scannen met gebruik van de scanner glasplaat.
- We raden aan om in grijstinten te scannen bij het scannen van grote hoeveelheden.
- Zorg voor genoeg beschikbare ruimte op de harde schijf van de computer. Het scannen kan ophouden als er niet genoeg beschikbare ruimte is.
- Probeer op een lagere resolutie te scannen. Het scannen stopt als de maximaal toegelaten gegevensgrootte wordt overschreden.

Gerelateerde informatie

➔ [“Scannen met Epson Scan 2” op pagina 79](#)

Afdrukproblemen

Kan niet afdrukken vanaf een computer

De verbinding controleren

- Sluit de USB-kabel goed aan tussen de printer en de computer.
- Als u een USB-hub gebruikt, sluit u de printer direct op de computer aan.

Problemen oplossen

- Als u de printer met een USB 2.0-kabel aansluit op een SuperSpeed USB-poort, kan op sommige computers een communicatiefout optreden. Sluit in dat geval de printer met een van de volgende methoden opnieuw aan.
 - Gebruik een USB 3.0-kabel.
 - Sluit aan op een Hi-Speed USB-poort op de computer.
 - Sluit aan op een andere SuperSpeed USB-poort dan de poort die de communicatiefout heeft gegenereerd.
- Als u niet kunt afdrucken via een netwerk, raadpleegt u de pagina waarin de netwerkverbinding vanaf de computer wordt beschreven.

De software en gegevens controleren

- Installeer de printerdriver.
- Als u een afbeelding afdruckt die uit een grote hoeveelheid gegevens bestaat, kan de computer een tekort aan geheugen ondervinden. Druk de afbeelding af op een lagere resolutie of een kleiner formaat.

De printerstatus controleren vanaf de computer (Windows)

Klik op **Wachtrij** op het tabblad **Hulpprogramma's** van het printerstuurprogramma, en controleer het volgende.

- Controleer of er gepauzeerde afdruktaken zijn.
Annuleer het afdrucken indien nodig.
- Zorg ervoor dat de printer niet offline of in wachtstand staat.
Als de printer offline is of in wachtstand staat, schakel de relevante instelling dan uit via het menu **Printer**.
- Zorg ervoor dat de printer is geselecteerd als standaardprinter via het menu **Printer** (er moet een vinkje op het item staan).
Als de printer niet als standaardprinter is geselecteerd, stelt u deze in als de standaardprinter.
- Zorg ervoor dat de printerpoort goed is geselecteerd in **Eigenschappen > Poort** in het menu **Printer**. Dit gaat als volgt.
Selecteer "**USBXXX**" voor een USB-verbinding of "**EpsonNet Print Port**" voor een netwerkverbinding.

De printerstatus controleren vanaf de computer (Mac OS)

- De printer drukt mogelijk niet af omdat de functiebeperking ingeschakeld is. Neem contact op met uw printerbeheerder.
- Zorg ervoor dat de printerstatus niet **Pauze** is.
Selecteer **Systeemvoorkeuren** in het menu  > **Printers en scanners** (of **Afdrukken en scannen**, **Afdrukken en faxen**), en dubbelklik dan op de printer. Als de printer gepauzeerd is, klikt u op **Hervatten** (of **Printer hervatten**).

Gerelateerde informatie

- ➔ [“De meest recente toepassingen installeren” op pagina 146](#)

Kan niet afdrucken vanaf een iPhone of iPad

- Installeer Epson iPrint op het smart device.
- Verbind de iPhone of iPad met hetzelfde netwerk (SSID) als de printer.

Gerelateerde informatie

➔ [“Toepassing voor het configureren van printerbewerkingen \(Web Config\)” op pagina 144](#)

Het afdrukken is gepauzeerd

Als de afdekkingen tijdens het afdrukken worden geopend, dan wordt de afdruktaak gepauzeerd. Sluit de afdekkingen als u deze tijdens het afdrukken hebt geopend.

Afdrukproblemen

U ziet strepen of de kleuren zijn vaag

De spuitkanaaltjes van de printkop zijn mogelijk verstopt. Voer een spuitkanaaltjescontrole uit om na te gaan of de printkoppen verstopt zijn. Reinig de printkop als er spuitkanaaltjes van de printkop verstopt zijn.

Afdrukkwaliteit is slecht

Controleer de volgende punten als de afdrukkwaliteit slecht is.

De printer controleren

De spuitkanaaltjes van de printkop zijn mogelijk verstopt. Voer een spuitkanaaltjescontrole uit om na te gaan of de printkoppen verstopt zijn. Reinig de printkop als er spuitkanaaltjes van de printkop verstopt zijn.

Het papier controleren

- Gebruik papier dat door deze printer wordt ondersteund.
- Wees voorzichtig bij het omgaan en bewaren van papier. Sla papier op in een locatie met lage luchtvochtigheid en sluit pakken goed af nadat ze zijn geopend.

De printerinstellingen controleren

- Selecteer de geschikte papier-type-instelling voor het papier-type dat in de printer is geladen.
- Druk af met een hogere kwaliteit als instelling.

De inktcartridge controleren

Gebruik bij voorkeur originele Epson-inkcartridges. De afdrukkwaliteit kan verslechteren wanneer niet-originele inktcartridges worden gebruikt.

Gerelateerde informatie

- ➔ [“Verstopte spuitkanaaltjes controleren” op pagina 155](#)
- ➔ [“Beschikbare papiertypen en capaciteiten” op pagina 27](#)
- ➔ [“Niet-beschikbaar papier” op pagina 30](#)
- ➔ [“Papieropslag” op pagina 31](#)
- ➔ [“Inktcartridge” op pagina 135](#)

Papier vertoont vlekken of is gekrast

- Controleer of dit wel kan worden gebruikt met dit product.
- Controleer hoe papier moet worden geladen hoeveel vellen kunnen worden geladen.
- Controleer de toestand van het papier. Als papier vocht opneemt, kan het golven of opkrullen. Hierdoor kunnen problemen ontstaan.
- Als papier vaak vlekken vertoont of gekrast is, gebruikt u papier uit een nieuwe verpakking.
- Bewaar papier uit een geopende verpakking in een afgesloten plastic verpakking.
- Probeer de modus **Dik papier**. Tik op **Instel.** > **Algemene instellingen** > **Printerinstellingen** > **Dik papier**. Zie het lcd-scherm van de printer voor instellingsopties.
- Als het papier gevlekt is nadat **Dik papier** is ingeschakeld, vermindert u de afdrukdichtheid of kopieerdichtheid.
- Zorg ervoor dat de inkt volledig gedroogd is voordat u het papier opnieuw laadt bij het handmatig dubbelzijdig afdrukken.

Gerelateerde informatie

- ➔ [“Beschikbare papiertypen en capaciteiten” op pagina 27](#)
- ➔ [“Niet-beschikbaar papier” op pagina 30](#)
- ➔ [“Papierafhandeling” op pagina 30](#)
- ➔ [“Papieropslag” op pagina 31](#)
- ➔ [“Het papiertype instellen” op pagina 33](#)

Positie, formaat of marges van de afdruk zijn niet juist

- Laad het papier in de juiste richting en schuif de zijgeleiders tegen de randen van het papier aan.
- Selecteer de juiste instelling voor het papierformaat.
- Pas de marge-instelling in de toepassing aan zodat deze binnen het afdrukgebied valt.

Gerelateerde informatie

- ➔ [“Papier laden” op pagina 31](#)
- ➔ [“Afdrukgebied” op pagina 186](#)

Afgedrukte tekens zijn niet juist of onleesbaar

- Sluit de USB-kabel goed aan tussen de printer en de computer.
- Als er gepauzeerde afdruktaken zijn, zijn afgedrukte tekens mogelijk beschadigd.
- Zet de computer niet handmatig in de **Stand-by-** of **Slaap-**stand tijdens het afdrukken. Als u de computer opnieuw opstart, worden er mogelijk onleesbare pagina's afgedrukt.
- Als u het printerstuurprogramma gebruikt dat u eerder hebt gebruikt, worden mogelijk onleesbare tekens afgedrukt. Controleer of het gebruikte printerstuurprogramma deze printer ondersteunt. Controleer de printer boven in het venster van het printerstuurprogramma.

Mozaïekachtige patronen op de afdrukken

Gebruik gegevens met een hoge resolutie als u afbeeldingen of foto's afdrukt. Afbeeldingen op websites gebruiken meestal een lage resolutie terwijl ze goed lijken op de display. Hierdoor kan de afdrukkwaliteit afnemen.

Het probleem kon niet worden opgelost

Als u alle onderstaande oplossingen hebt geprobeerd en het probleem is nog steeds niet opgelost, verwijder dan de printerdriver en installeer deze opnieuw.

Gerelateerde informatie

- ➔ [“Toepassingen verwijderen” op pagina 149](#)
- ➔ [“De meest recente toepassingen installeren” op pagina 146](#)

Overige afdrukproblemen

Afdrukken verloopt te traag

- Sluit alle onnodige toepassingen.
- Stel een lagere kwaliteit in. Afdrukken met hoge kwaliteit duurt langer.
- Schakel Prioriteit afdruksnelheid in.
 - Bedieningspaneel
Tik op het startscherm op **Instel.**, tik op **Algemene instellingen > Printerinstellingen > Prioriteit afdruksnelheid** en selecteer **Aan**.
- Schakel de stille modus uit. Wanneer deze functie actief is, neemt de afdruksnelheid af.
 - Bedieningspaneel
Tik in het startscherm op  en schakel vervolgens **Stille modus** uit.
- Bij dubbelzijdig afdrukken wordt eerst op een zijde afgedrukt en de inkt gedroogd voordat op de andere zijde wordt afgedrukt. Omdat de droogtijd afhankelijk is van omgevingsfactoren, zoals temperatuur en luchtvochtigheid, of van de afdrukgegevens, is de afdruksnelheid mogelijk lager.
- De functie waarmee wordt voorkomen dat de printer beschadigd raakt door hoge temperaturen wanneer deze in werking is. U kunt nog steeds afdrukken wanneer dit is ingeschakeld.
- Afhankelijk van de afdrukgegevens en -omgeving kan het enige tijd duren voordat de printer de afdruktaken heeft verwerkt. Ook kan de afdruksnelheid worden vertraagd om de afdrukkwaliteit te handhaven.

Gerelateerde informatie

- ➔ [“Menuopties voor Printerinstellingen in Algemene instellingen” op pagina 39](#)

Problemen met de PostScript printerdriver

Opmerking:

De menu-items en tekst op de printer variëren mogelijk naargelang de IT-omgeving.

De printer drukt niet af bij gebruik van de PostScript printerdriver

- Stel **Afdruktaal** in op **Auto** of **PS3** op het bedieningspaneel.
- Bij Windows drukt de printer mogelijk niet af bij grote aantallen afdruktaken. Selecteer **Rechtstreeks naar de printer afdrukken** in het tabblad **Geavanceerd** van de printereigenschappen.

Gerelateerde informatie

➔ [“Menuopties voor Printerinstellingen in Algemene instellingen” op pagina 39](#)

De printer drukt niet juist af bij gebruik van de PostScript printerdriver

- Als het bestand gecreëerd is in een toepassing die u toelaat om de gegevensindeling te wijzigen, zoals Adobe Photoshop, zorg er dan voor dat de instellingen in de toepassing overeenstemmen met de instellingen in de printerdriver.
- EPS-bestanden in binaire opmaak worden mogelijk niet juist afgedrukt. Stel de opmaak in op ASCII als u EPS-bestanden creëert.
- Bij Windows kan de printer geen binaire gegevens afdrukken als deze d.m.v. een USB-interface met de computer verbonden is. Stel de instelling **Uitvoerprotocol** op het tabblad **Apparaatinstellingen** in de printereigenschappen in op **ASCII** of **TBCP**.
- Bij Windows moet u de geschikte lettertypes kiezen op het tabblad **Apparaatinstellingen** in de printereigenschappen.

Het afdrukken gaat te traag bij gebruik van de PostScript printerdriver

Stel de **Dik-papier1** in op **Dik-papier2**.

Problemen met optionele items

De Finisher Unit en High Capacity Tray worden niet herkend

Stel de optionele eenheid in het printerstuurprogramma in.

Gerelateerde informatie

- ➔ [“De optionele unit configureren in het printerstuurprogramma — Windows” op pagina 182](#)
- ➔ [“De optionele unit configureren in het printerstuurprogramma — Mac OS” op pagina 182](#)

De optionele unit configureren in het printerstuurprogramma — Windows

Opmerking:

Meld u aan op uw computer als beheerder.

1. Open de **Optionele instellingen** in de printereigenschappen.
 - Windows 10/Windows Server 2019/Windows Server 2016
Klik op de knop Start en selecteer vervolgens **Systeem > Configuratiescherm > Apparaten en printers weergeven** in **Hardware en geluiden**. Klik met de rechtermuisknop op uw printer, of houd uw printer ingedrukt, en selecteer **Printereigenschappen**. Klik vervolgens op het tabblad **Optionele instellingen**.
 - Windows 8.1/Windows 8/Windows Server 2012 R2/Windows Server 2012
Selecteer **Bureaublad > Instellingen > Configuratiescherm > Apparaten en printers weergeven** in **Hardware en geluiden**. Klik met de rechtermuisknop op uw printer, of houd uw printer ingedrukt, en selecteer **Printereigenschappen**. Klik vervolgens op het tabblad **Optionele instellingen**.
 - Windows 7/Windows Server 2008 R2
Klik op de knop Start, selecteer **Configuratiescherm > Hardware en geluiden > Scanners en camera's** en controleer vervolgens of de printer wordt weergegeven. Klik met de rechtermuisknop op de printer, selecteer **Printereigenschappen** en klik vervolgens op het tabblad **Optionele instellingen**.
 - Windows Vista/Windows Server 2008
Klik op de knop Start, selecteer **Configuratiescherm > Printers** in **Hardware en geluiden**. Rechtsklik op uw printer en selecteer **Eigenschappen**, en klik dan op het tabblad **Optionele instellingen**.
 - Windows XP
Klik op de knop Start, selecteer **Configuratiescherm > Printers en andere hardware > Scanners en camera's** en controleer vervolgens of de printer wordt weergegeven.
2. Selecteer **Opvragen bij printer** en klik dan op **Opvragen**.
3. Klik op **OK**.

De optionele unit configureren in het printerstuurprogramma — Mac OS

1. Selecteer **Systeemvoorkeuren** in het menu  > **Printers en scanners** (of **Afdrukken en scannen, Afdrukken en faxen**) en selecteer vervolgens de printer. Klik op **Opties en toebehoren > Opties** (of **Driver**).
2. Configureer de benodigde instellingen voor het type optionele unit.
3. Klik op **OK**.

Papier wordt niet uitgevoerd naar de Finisher Unit

- Verwijder papiersnippers die in de Finisher Unit zijn achtergebleven.
- Verwijder alle voorwerpen die zich rond de lade van de Finisher Unit bevinden.

Gerelateerde informatie

- ➔ [“Beschrijvingen op het scherm” op pagina 157](#)
- ➔ [“Vastgelopen papier verwijderen” op pagina 158](#)

Sleutel voor Paper Cassette Lock verloren

Neem contact op met de Epson-ondersteuning of een erkende Epson-serviceprovider.

Gerelateerde informatie

➔ [“Technische ondersteuning \(website\)”](#) op pagina 203

Overige afdrukproblemen

Bevat informatie over de belangrijkste problemen en hun oplossingen.

U ziet strepen

De spuitkanaaltjes van de printkop zijn mogelijk verstopt. Tik op het startscherm op **Instel. — Onderhoud — PrintkopControle spuitm.** Volg de instructies op het scherm om het testpatroon af te drukken.

De stroom wordt niet in-/uitgeschakeld

- Controleer of het netsnoer correct is aangesloten. Sluit het snoer rechtstreeks aan op een wandcontactdoos.
- Houd de aan/uit-knop iets langer ingedrukt.
- Als uw printer een veiligheidsschakelaar heeft, moet u controleren of deze is ingeschakeld. Als de veiligheidsschakelaar is uitgeschakeld, schakelt u deze in en schakelt u vervolgens de stroom in. Als de stroom snel weer wordt uitgeschakeld, neemt u de stekker uit de wandcontactdoos en neemt u contact op met de systeembeheerder of serviceprovider.

Gerelateerde informatie

➔ [“De stroom in- of uitschakelen”](#) op pagina 17

Het bedieningspaneel wordt donker

De printer staat in slaapstand. Tik op het touchscreen om het scherm in te schakelen.

Lichte elektrische schok wanneer u de printer aanraakt

Als er vele randapparaten op de computer zijn aangesloten, kunt u een lichte elektrische schok krijgen wanneer u de printer aanraakt. Installeer een aardingskabel naar de computer die op de printer is aangesloten.

Het apparaat maakt veel geluid tijdens het uitvoeren van bewerkingen

Als de printer te veel lawaai maakt, schakel dan Stille modus in.

Problemen oplossen

Instel. — Algemene instellingen — Printerinstellingen — Stille modus

Gerelateerde informatie

➔ [“Menuopties voor Printerinstellingen in Algemene instellingen” op pagina 39](#)

Datum en tijd zijn verkeerd

Stel de datum en tijd goed in op het bedieningspaneel. Na een stroomonderbreking door blikseminslag, of als de stroom langere tijd uitgeschakeld was, kan de klok de verkeerde tijd aangeven.

Gerelateerde informatie

➔ [“Menuopties voor Basisinstellingen in Algemene instellingen” op pagina 37](#)

Het externe geheugen wordt niet herkend

Selecteer **Instel.** > **Algemene instellingen** > **Printerinstellingen** > **Geheugenapp.** om de interface van het geheugenapparaat in te schakelen.

Gerelateerde informatie

➔ [“Menuopties voor Printerinstellingen in Algemene instellingen” op pagina 39](#)

Kan geen gegevens opslaan in het externe geheugen

- Zorg dat het externe geheugen niet is beveiligd tegen schrijven.
- Controleer of er voldoende ruimte is op het externe geheugen. U kunt niet opslaan als de resterende ruimte onvoldoende is.

Wachtwoord vergeten

Als u het beheerderswachtwoord bent vergeten, neemt u contact op met de Epson-ondersteuning. Dit probleem moet worden verholpen door onderhoudspersoneel.

Gerelateerde informatie

➔ [“Contact opnemen met de klantenservice van Epson” op pagina 203](#)

Dubbelzijdig afdrukken gaat langzaam

Bij dubbelzijdig afdrukken wordt eerst op een zijde van het papier afgedrukt en de inkt gedroogd voordat op de andere zijde wordt afgedrukt. Omdat de droogtijd afhankelijk is van omgevingsfactoren, zoals temperatuur en luchtvochtigheid, of van de afdrukgegevens, is de afdruksnelheid mogelijk lager.

Het bedieningspaneel reageert niet

- Plak geen folie op het aanraakpaneel. Het paneel is een optisch aanraakpaneel en reageert dan niet meer.
- Schakel de printer uit en veeg het aanraakpaneel af met een zachte, droge doek. Als zich op het aanraakpaneel een paperclip of vuil bevindt, reageert dit niet.

Bijlage

Technische specificaties

Printer specificaties

| | |
|--|--|
| Type printer | Inkjet |
| Plaatsing van spuitkanaaltjes in de printkop | Spuitkanaaltjes voor zwarte inkt: 8676 |

Afdrukgebied

Afdrukgebied voor losse vellen

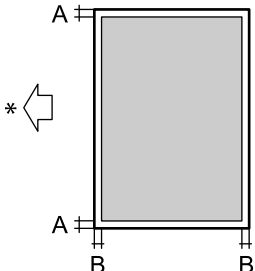
| | | |
|---|---|--------------------|
|  | A | 3.0 mm (0.12 inch) |
| | B | 3.0 mm (0.12 inch) |

* Richting van het papier dat wordt ingevoerd.

Afdrukgebied voor enveloppen

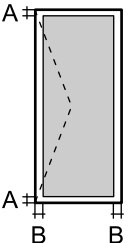
| | | |
|---|---|--------------------|
|  | A | 3.0 mm (0.12 inch) |
| | B | 5.0 mm (0.20 inch) |

Scannerspecificaties

| | |
|--------------------------|------------------------------|
| Type scanner | Flatbed |
| Foto-elektrisch apparaat | CIS |
| Effectieve pixels | 7020x20400 pixels (7020 dpi) |

Bijlage

| | |
|--------------------------|--|
| Maximaal documentformaat | 297×431.8 mm (11.7×17 inch) A3,Tabloid |
| Scanresolutie | 600 dpi (hoofdscan) 1200 dpi (subscan) |
| Outputresolutie | 50 tot 9600 dpi in stappen van 1 dpi |
| Kleurdiepte | <p>Kleur</p> <ul style="list-style-type: none"> <input type="checkbox"/> 30 bits per pixel intern (10 bits per pixel per interne kleur) <input type="checkbox"/> 24 bits per pixel extern (8 bits per pixel per externe kleur) <p>Grijstinten</p> <ul style="list-style-type: none"> <input type="checkbox"/> 10 bits per pixel per intern <input type="checkbox"/> 8 bits per pixel per extern <p>Zwart-wit</p> <ul style="list-style-type: none"> <input type="checkbox"/> 10 bits per pixel per intern <input type="checkbox"/> 1 bits per pixel per extern |
| Lichtbron | LED |

Interface-specificaties

| | |
|----------------------------|----------------|
| Voor computer | SuperSpeed USB |
| Voor externe USB-apparaten | Hi-Speed USB |

Lijst met netwerkfuncties

| Functies | | Ondersteund | Opmerkingen | |
|--------------------------|---|---------------------------------------|-------------|---|
| Netwerkinterfaces | Ethernet | ✓ | - | |
| | Wi-Fi | Infrastructuur | ✓ | - |
| | | Ad-hoc | - | - |
| | | Wi-Fi Direct (eenvoudig toegangspunt) | ✓ | - |
| Gelijktijdige verbinding | Ethernet en Wi-Fi Direct (eenvoudig toegangspunt) | ✓ | - | |
| | Wi-Fi (infrastructuur) en Wi-Fi Direct (eenvoudig toegangspunt) | ✓ | - | |

Bijlage

| Functies | | | Ondersteund | Opmerkingen |
|-------------------------------------|--|------------------------------|-------------|------------------------|
| Bediening van het paneel | Wi-Fi instellen | Wizard Wi-Fi instellen | ✓ | - |
| | | Instellen via drukknop (WPS) | ✓ | - |
| | | Instellen via pincode | ✓ | - |
| | | Wi-Fi automatisch verbinden | ✓ | - |
| | | Epson iPrint-verbinding | - | - |
| | | Wi-Fi Direct instellen | ✓ | - |
| | Algemene netwerkinstellingen (Apparaatnaam, TCP/IP-adres, DNS-server, Proxy-server) | | ✓ | - |
| | Verbinding controleren | | ✓ | - |
| | Netwerkstatus | | ✓ | - |
| | Een netwerkstatusvel afdrukken | | ✓ | - |
| | Wi-Fi uitschakelen | | ✓ | - |
| De standaardinstellingen herstellen | | ✓ | - | |
| Afdrukken via netwerk | EpsonNet Print (Windows) | IPv4 | ✓ | - |
| | Standard TCP/IP (Windows) | IPv4, IPv6 | ✓ | - |
| | Afdrukken via WSD (Windows) | IPv4, IPv6 | ✓ | Windows Vista of hoger |
| | Afdrukken via Bonjour (Mac OS) | IPv4, IPv6 | ✓ | - |
| | IPP-afdrukken (Windows, Mac OS) | IPv4, IPv6 | ✓ | - |
| | UPnP-afdrukken | IPv4 | - | Informatie-apparaat |
| | PictBridge-afdrukken (Wi-Fi) | IPv4 | - | Digitale camera |
| | Epson Connect (afdrukken vanuit e-mail) | IPv4 | ✓ | - |
| | Google Cloud Print | IPv4, IPv6 | ✓ | - |

Bijlage

| Functies | | Ondersteund | Opmerkingen | |
|-------------------------|---|-------------|-------------|---|
| Scannen via het netwerk | Epson Scan 2 | IPv4, IPv6 | ✓ | - |
| | Event Manager | IPv4 | - | - |
| | Document Capture Pro(Windows) / Document Capture (Mac OS) | IPv4 | ✓ | - |
| | Epson Connect (naar de cloud scannen) | IPv4 | ✓ | - |
| | ADF (dubbelzijdig scannen) | | ✓ | - |
| Faxen | Fax verzenden | IPv4 | - | - |
| | Fax ontvangen | IPv4 | - | - |

Wi-Fi-specificaties

| | |
|--|---|
| Normen | IEEE 802.11b/g/n ^{*1,*2} |
| Frequentiebereik | 2,4 GHz |
| Maximaal uitgezonden radiofrequentievermogen | 19.8 dBm (EIRP) |
| Coördinatiemodi | Infrastructuur, Wi-Fi Direct (eenvoudig toegangspunt) ^{*3} |
| Draadloze beveiliging | WEP (64/128 bit), WPA2-PSK (AES) ^{*4} , WPA2-Enterprise |

*1 In overeenstemming met IEEE 802.11b/g/n of IEEE 802.11b/g naargelang de aankooplocatie.

*2 IEEE 802.11n is alleen beschikbaar voor de HT20.

*3 Niet ondersteund voor IEEE 802.11b.

*4 Voldoet aan WPA2-standaarden met ondersteuning voor WPA/WPA2 Personal.

Ethernet-specificaties

| | |
|-------------------|---|
| Normen | IEEE802.3i (10BASE-T) ^{*1} IEEE802.3u (100BASE-TX) ^{*1} IEEE802.3ab (1000BASE-T) ^{*1} IEEE802.3az (Energy Efficient Ethernet) ^{*2} |
| Communicatiemodus | Automatisch, 10 Mbps volledig duplex, 10 Mbps half-duplex, 100 Mbps volledig duplex, 100 Mbps half-duplex |
| Connector | RJ-45 |

*1 Gebruik een STP-kabel (Shielded twisted pair) van categorie 5e of hoger om het risico op radio-interferentie te voorkomen.

*2 Het verbonden apparaat moet voldoen aan IEEE802.3az-standaarden.

Beveiligingsprotocol

| | |
|---------------------------|---------------------|
| IEEE802.1X* | |
| IPsec/IP Filtering | |
| SSL/TLS | HTTPS Server/Client |
| | IPPS |
| SMTPS (STARTTLS, SSL/TLS) | |
| SNMPv3 | |

* U hebt een apparaat nodig in overeenstemming met IEEE802.1X.

Compatibiliteit met PostScript-niveau 3

Het PostScript dat op deze printer wordt gebruikt is compatibel met PostScript-niveau 3.

Ondersteunde services van derden

| |
|--------------------|
| Google Cloud Print |
|--------------------|

Specificaties van extern USB-apparaat

| Apparaten | Maximumcapaciteiten |
|-----------------------------------|---|
| MO-station* | 1,3 GB |
| Harde schijf* USB-flashstation | 2 TB (geformatteerd als FAT, FAT32 of exFAT.) |

* Het gebruik van externe opslagapparaten die via USB van voeding worden voorzien, wordt afgeraden. Gebruik alleen externe opslagapparaten met eigen stroomvoorziening.

U kunt de volgende apparaten niet gebruiken:

- Apparaten die een special stuurprogramma nodig hebben
- Apparaten met beveiligingsinstellingen (wachtwoord, versleuteling en dergelijke)
- Apparaten met een ingebouwde USB-hub

Epson kan niet garanderen dat extern aangesloten apparaten correct werken.

Bijlage

Ondersteunde gegevensspecificaties

| | |
|--------------------------|---|
| Bestandsindeling | JPEG-afbeeldingen die zijn gemaakt met een digitale camera die voldoet aan DCF* ¹ versie 1.0 of 2.0* ² Afbeeldingen die voldoen aan TIFF 6.0 zoals hieronder <input type="checkbox"/> RGB kleurenbeelden (niet gecomprimeerd) <input type="checkbox"/> Binaire beelden (niet gecomprimeerd of geen CCITT-codering) PDF-bestand dat voldoet aan versie 1.7 |
| Beeldformaat | Horizontaal: 80 tot 10200 pixels Verticaal: 80 tot 10200 pixels |
| Bestandsgrootte | Minder dan 2 GB |
| Maximum aantal bestanden | JPEG: 9990* ³ TIFF: 999 PDF: 999 |

*1 Design rule for Camera File system (constructieregels voor camerabestandssystemen).

*2 Fotogegevens opgeslagen op digitale camera's met een ingebouwd geheugen zijn niet ondersteund.

*3 Tot 999 bestanden kunnen per keer worden weergegeven. (Als er meer dan 999 bestanden zijn, worden de bestanden weergegeven in groepen.)

Opmerking:

"x" wordt op het display weergegeven wanneer de printer het afbeeldingsbestand niet herkent. Als u in deze situatie een meervoudige bladindeling hebt geselecteerd in, zullen blanco secties worden afgedrukt.

Dimensies

Alleen de printer

| | |
|-----------|---|
| Dimensies | <p>Opslagruimte</p> <input type="checkbox"/> Breedte: 674 mm (26.5 in.) <input type="checkbox"/> Diepte: 757 mm (29.8 in.) <input type="checkbox"/> Hoogte: 1231 mm (48.5 in.) |
| | <p>Afdrukken</p> <input type="checkbox"/> Breedte: 1426 mm (56.1 in.) <input type="checkbox"/> Diepte: 757 mm (29.8 in.) <input type="checkbox"/> Hoogte: 1231 mm (48.5 in.) |
| | <p>Benodigde ruimte*¹</p> <input type="checkbox"/> Breedte: 1544 mm (60.8 in.) <input type="checkbox"/> Diepte: 1225 mm (48.2 in.) <input type="checkbox"/> Hoogte: 1603 mm (63.1) |

Bijlage

| | |
|-----------|----------------------------|
| Gewicht*2 | Ongev. 179.0 kg (394.6 lb) |
|-----------|----------------------------|

*1 Afmetingen wanneer elke kap, uitvoerlade, papercassette en de ADF is geopend.

*2 Zonder de inktcartridges, onderhoudscassette en de stroomkabel.

Printers met optionele apparaten

Dit zijn de afmetingen van printers waarop de Finisher Unit, Finisher Bridge Unit en High Capacity Tray zijn geïnstalleerd.

| | |
|-----------|--|
| Dimensies | <p>Opslagruimte</p> <ul style="list-style-type: none"> <input type="checkbox"/> Breedte: 2170 mm (85.4 in.) <input type="checkbox"/> Diepte: 757 mm (29.8 in.) <input type="checkbox"/> Hoogte: 1231 mm (48.5 in.) <p>Afdrukken</p> <ul style="list-style-type: none"> <input type="checkbox"/> Breedte: 2325 mm (91.5 in.) <input type="checkbox"/> Diepte: 757 mm (29.8 in.) <input type="checkbox"/> Hoogte: 1231 mm (48.5 in.) <p>Benodigde ruimte*1</p> <ul style="list-style-type: none"> <input type="checkbox"/> Breedte: 2808 mm (110.6 in.) <input type="checkbox"/> Diepte: 1271 mm (50.0 in.) <input type="checkbox"/> Hoogte: 1603 mm (63.1 in.) |
| Gewicht*2 | Ongev. 310.9 kg (685.4 lb) |

*1 Afmetingen wanneer elke kap, uitvoerlade, papercassette en de ADF is geopend.

*2 Zonder de inktcartridges, onderhoudscassette en de stroomkabel.

Elektrische specificaties

| | |
|--------------------------------------|---|
| Model | Model 100 tot 240 V |
| Nominale frequentie | 50 en 60 Hz |
| Nominale stroom | 9.0 tot 4.5 A |
| Stroomverbruik (met LAN-aansluiting) | <p>Kopiëren zonder computer: ca. 180 W (ISO/IEC24712)</p> <p>Gereedmodus: ca. 77 W</p> <p>Slaapmodus: ca. 1.4 W</p> <p>Uitgeschakeld: ca. 0.4 W</p> <p>Maximaal stroomverbruik: ca. 320 W</p> |

Opmerking:

Controleer het label op de printer voor de juiste spanning.

Voor gebruikers in Europa: raadpleeg de volgende website voor meer informatie over het stroomverbruik.

<http://www.epson.eu/energy-consumption>

Bijlage

Omgevingspecificaties

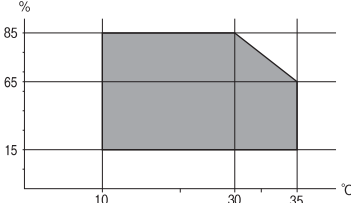
| | |
|--------------|---|
| Gebruik | <p>Gebruik de printer in het bereik weergegeven in de volgende grafiek.</p>  <p>Temperatuur: 10 tot 35°C (50 tot 95°F) Luchtvochtigheid: 15 tot 85% RV (zonder condensatie)</p> |
| Opslagruimte | <p>Temperatuur na de eerste keer laden van inkt: -14 tot 40°C (6.8 tot 104°F)* Temperatuur voor de eerste keer laden van inkt: -20 tot 40°C (-4 tot 104°F)* Luchtvochtigheid: 5 tot 85% RV (zonder condensatie)</p> |

* Opslag bij 40°C (104°F) is mogelijk voor één maand.

Milieuspecificaties voor de inktpatronen

| | |
|-------------------|--|
| Opslagtemperatuur | -20 tot 40 °C (-4 tot 104 °F)* |
| Vriestemperatuur | -14 °C (6.8 °F) De inkt ontdooit en is na ca. 12 uur bij 25 °C (77 °F) bruikbaar. |

* Opslag bij 40 °C (104 °F) is mogelijk voor één maand.

Systeemvereisten

- Windows 10 (32-bits, 64-bits)/Windows 8.1 (32-bits, 64-bits)/Windows 8 (32-bits, 64-bits)/Windows 7 (32-bits, 64-bits)/Windows Vista (32-bits, 64-bits)/Windows XP SP3 of hoger (32-bits)/Windows XP Professional x64 Edition SP2 of hoger/Windows Server 2019/Windows Server 2016/Windows Server 2012 R2/Windows Server 2012/Windows Server 2008 R2/Windows Server 2008/Windows Server 2003 R2/Windows Server 2003 SP2 of hoger
- macOS Mojave/macOS High Sierra/macOS Sierra/OS X El Capitan/OS X Yosemite/OS X Mavericks/OS X Mountain Lion/Mac OS X v10.7.x/Mac OS X v10.6.8

Opmerking:

- Mac OS biedt mogelijk geen ondersteuning voor sommige toepassingen en functies.
- Het UNIX-bestandstelsel (UFS) voor Mac OS wordt niet ondersteund.

Specificaties optionele producten

Specificatie Finisher Unit

| | |
|--------------------------------|--|
| Model | Extern type |
| Type afwerking | Offset-papieruitwerper, nieten |
| Beschikbaar papier | Typen: gewoon papier Formaat: Breedte: 139.7 tot 297 mm Lengte: 182 tot 431.8 mm Gewicht van het papier: 60 tot 160 g/m ² |
| Capaciteit van de lade | Afwerkingslade: circa 4000 vel van 80 g/m ² Uitvoerlade: circa 200 vel van 80 g/m ² |
| Capaciteit voor geniet papier* | Typen: Letter, A4, B5, 16K Gewicht van papier: 60 tot 90 g/m ² : 50 vel 91 tot 105 g/m ² : 30 vel 106 tot 160 g/m ² : alleen 2 vellen voor voorbladen Typen: A3, Ledger, B4, Legal, 8,5x13, 8K Gewicht van papier: 60 tot 90 g/m ² : 30 vel 91 tot 105 g/m ² : 20 vel 106 tot 160 g/m ² : alleen 2 vellen voor voorbladen |
| Stroom | Geleverd via de printer |
| Dimensies | Opslagruimte Breedte: 681 mm (26.8 inch) Diepte: 669 mm (26.3 inch) Hoogte: 1062 mm (41.8 inch) Wanneer de A4-lade wordt verlengd, wordt de breedte 798.5 mm. |
| Gewicht | Circa 41.6 kg |

* Deze getallen zijn gebaseerd op een evaluatie door Epson. Zelfs wanneer het papertype of de papierdikte voldoet aan de specificaties, kan het papier, afhankelijk van de papiereigenschappen of de omgeving, mogelijk niet worden gestapeld tot het mogelijke aantal vellen dat kan worden gestapeld.

Specificatie Finisher Bridge Unit

| | |
|---------|-------------------------|
| Voeding | Geleverd via de printer |
|---------|-------------------------|

Bijlage

| | |
|-----------|--|
| Dimensies | Breedte: 486 mm (19.1 inch) Diepte: 669 mm (26.3 inch) Hoogte: 1040 mm (40.9 inch) |
| Gewicht | Circa 62.0 kg |

Specificatie High Capacity Tray

| | |
|---------------------------------|---|
| Beschikbaar papier | Typen: gewoon papier Formaat*: A4 of Letter Gewicht van het papier: 60 tot 160 g/m ² |
| Beschikbaar aantal instellingen | Circa 3000 vellen voor papier van 80 g/m ² |
| Voeding | Geleverd via de computer |
| Dimensies | Breedte: 321 mm (12.6 inch) Diepte: 620 mm (24.4 inch) Hoogte: 504 mm (19.8 inch) |
| Gewicht | Circa 27.3 kg |

*: De beschikbare papierformaten zijn ingesteld en worden bepaald wanneer de printer wordt geïnstalleerd.

Informatie m.b.t. lettertypes**Beschikbare lettertypes voor PostScript**

| Naam lettertype | Familie | HP-equivalent |
|----------------------------|--|---------------------|
| Nimbus Mono | Medium, Bold, Italic, Bold Italic | Courier |
| Letter Gothic | Medium, Bold, Italic | Letter Gothic |
| Nimbus Mono PS | Regular, Bold, Oblique, Bold Oblique | CourierPS |
| Nimbus Roman No4 | Medium, Bold, Italic, Bold Italic | CG Times |
| URW Classico | Medium, Bold, Italic, Bold Italic | CG Omega |
| URW Coronet | - | Coronet |
| URW Clarendon Condensed | - | Clarendon Condensed |
| URW Classic Sans | Medium, Bold, Italic, Bold Italic | Univers |
| URW Classic Sans Condensed | Medium, Bold, Italic, Bold Italic | Univers Condensed |
| Antique Olive | Medium, Bold, Italic | Antique Olive |
| Garamond | Antiqua, Halbfett, Kursiv, Kursiv Halbfett | Garamond |

Bijlage

| Naam lettertype | Familie | HP-equivalent |
|----------------------------|--|--------------------------|
| Mauritius | - | Marigold |
| Algiers | Medium, Extra Bold | Albertus |
| NimbusSansNo2 | Medium, Bold, Italic, Bold Italic | Arial |
| Nimbus Roman No9 | Medium, Bold, Italic, Bold Italic | Times New Roman |
| Nimbus Sans | Medium, Bold, Oblique, Bold Oblique | Helvetica |
| Nimbus Sans Narrow | Medium, Bold, Oblique, Bold Oblique | Helvetica Narrow |
| Palladio | Roman, Bold, Italic, Bold Italic | Palatino |
| URW Gothic | Book, Demi, Book Oblique, Demi Oblique | ITC Avant Garde |
| URW Bookman | Light, Demi, Light Italic, Demi Italic | ITC Bookman |
| URW Century Schoolbook | Roman, Bold, Italic, Bold Italic | New Century Schoolbook |
| Nimbus Roman | Medium, Bold, Italic, Bold Italic | Times |
| URW Chancery Medium Italic | - | ITC Zapf Chancery Italic |
| Symbol | - | Symbol |
| URW Dingbats | - | Wingdings |
| Dingbats | - | ITC Zapf Dingbats |
| Standard Symbol | - | SymbolPS |

Beschikbare lettertypes voor PCL (URW)

Schaalbaar lettertype

| Naam lettertype | Familie | HP-equivalent | Symbols et voor PCL5 |
|----------------------------|--------------------------------------|---------------------|----------------------|
| Nimbus Mono | Medium, Bold, Italic, Bold Italic | Courier | 1 |
| Letter Gothic | Medium, Bold, Italic | Letter Gothic | 1 |
| Nimbus Mono PS | Regular, Bold, Oblique, Bold Oblique | CourierPS | 3 |
| Nimbus Roman No4 | Medium, Bold, Italic, Bold Italic | CG Times | 2 |
| URW Classico | Medium, Bold, Italic, Bold Italic | CG Omega | 3 |
| URW Coronet | - | Coronet | 3 |
| URW Clarendon Condensed | - | Clarendon Condensed | 3 |
| URW Classic Sans | Medium, Bold, Italic, Bold Italic | Univers | 2 |
| URW Classic Sans Condensed | Medium, Bold, Italic, Bold Italic | Univers Condensed | 3 |

Bijlage

| Naam lettertype | Familie | HP-equivalent | Symbools et voor PCL5 |
|----------------------------|--|---------------------------------|-----------------------|
| Antique Olive | Medium, Bold, Italic | Antique Olive | 3 |
| Garamond | Antiqua, Halbfett, Kursiv, Kursiv Halbfett | Garamond | 3 |
| Mauritius | - | Marigold | 3 |
| Algiers | Medium, Extra Bold | Albertus | 3 |
| NimbusSansNo2 | Medium, Bold, Italic, Bold Italic | Arial | 3 |
| Nimbus Roman No9 | Medium, Bold, Italic, Bold Italic | Times New | 3 |
| Nimbus Sans | Medium, Bold, Oblique, Bold Oblique | Helvetica | 3 |
| Nimbus Sans Narrow | Medium, Bold, Oblique, Bold Oblique | Helvetica Narrow | 3 |
| Palladio | Roman, Bold, Italic, Bold Italic | Palatino | 3 |
| URW Gothic | Book, Demi, Book Oblique, Demi Oblique | ITC Avant Garde Gothic | 3 |
| URW Bookman | Light, Demi, Light Italic, Demi Italic | ITC Bookman | 3 |
| URW Century Schoolbook | Roman, Bold, Italic, Bold Italic | New Century Schoolbook | 3 |
| Nimbus Roman | Medium, Bold, Italic, Bold Italic | Times | 3 |
| URW Chancery Medium Italic | - | ITC Zapf Chancery Medium Italic | 3 |
| Symbol | - | Symbol | 4 |
| URW Dingbats | - | Wingdings | 5 |
| Dingbats | - | ITC Zapf Dingbats | 6 |
| Standard Symbol | - | SymbolPS | 4 |
| URW David | Medium, Bold | HP David | 7 |
| URW Narkis | Medium, Bold | HP Narkis | 7 |
| URW Miryam | Medium, Bold, Italic | HP Miryam | 7 |
| URW Koufi | Medium, Bold | Koufi | 8 |
| URW Naskh | Medium, Bold | Naskh | 8 |
| URW Ryadh | Medium, Bold | Ryadh | 8 |

Bitmaplettertype

| Naam lettertype | Symboolen reeks |
|-----------------|-----------------|
| Line Printer | 9 |

Bijlage

OCR/Barcode Bitmap Font (alleen voor PCL5)

| Naam lettertype | Familie | Symbolen reeks |
|-----------------|------------------|----------------|
| OCR A | - | 10 |
| OCR B | - | 11 |
| Code39 | 9.37cpi, 4.68cpi | 12 |
| EAN/UPC | Medium, Bold | 13 |

Opmerking:

Afhankelijk van de afgedruktichtheid of van de kwaliteit of kleur van het papier zijn de OCR A, OCR B, Code39, en EAN/UPC lettertypes mogelijk niet leesbaar. Druk een voorbeeld af en zorg ervoor dat ze leesbaar zijn.

Lijst met symboolreeksen

Uw printer kan een verzameling aan symbolenreeksen openen. Veel van deze symboolreeksen verschillen alleen op gebied van internationale tekens.

Als u een lettertype overweegt, denk dan aan de juiste combinatie voor het lettertype en de symbolenreeks.

Opmerking:

Omdat de meeste software lettertypes en symbolen automatisch verwerkt, moet u de printerinstellingen wellicht nooit wijzigen. Maar als u eigen printersturingsprogramma's schrijft of oudere software gebruikt die geen lettertypes kan verwerken, raadpleeg dan de volgende paragrafen voor meer details van de symbolenreeksen.

Lijst met symbolenreeksen voor PCL 5

| Naam symbolenreeks | Kenmerk | Lettertypeclassificatie | | | | | | | | | | | | |
|--------------------|---------|-------------------------|---|---|---|---|---|---|---|---|----|----|----|----|
| | | 1 | 2 | 3 | 4 | 5 | 6 | 7 | 8 | 9 | 10 | 11 | 12 | 13 |
| Norweg1 | 0D | ✓ | ✓ | ✓ | - | - | - | - | - | - | - | - | - | - |
| Roman Extension | 0E | - | - | - | - | - | - | - | - | ✓ | - | - | - | - |
| Italian | 0I | ✓ | ✓ | ✓ | - | - | - | - | - | - | - | - | - | - |
| ECM94-1 | 0N | ✓ | ✓ | ✓ | - | - | - | - | - | ✓ | - | - | - | - |
| Swedis2 | 0S | ✓ | ✓ | ✓ | - | - | - | - | - | - | - | - | - | - |
| ANSI ASCII | 0U | ✓ | ✓ | ✓ | - | - | - | ✓ | ✓ | - | - | - | - | - |
| UK | 1E | ✓ | ✓ | ✓ | - | - | - | - | - | - | - | - | - | - |
| French2 | 1F | ✓ | ✓ | ✓ | - | - | - | - | - | - | - | - | - | - |
| German | 1G | ✓ | ✓ | ✓ | - | - | - | - | - | - | - | - | - | - |
| Legal | 1U | ✓ | ✓ | ✓ | - | - | - | - | - | ✓ | - | - | - | - |
| 8859-2 ISO | 2N | ✓ | ✓ | ✓ | - | - | - | - | - | ✓ | - | - | - | - |

Bijlage

| Naam symbolenreeks | Kenmerk | Lettertypeclassificatie | | | | | | | | | | | | |
|-----------------------|---------|-------------------------|---|---|---|---|---|---|---|---|----|----|----|----|
| | | 1 | 2 | 3 | 4 | 5 | 6 | 7 | 8 | 9 | 10 | 11 | 12 | 13 |
| Spanish | 2S | ✓ | ✓ | ✓ | - | - | - | - | - | - | - | - | - | - |
| ISO 8859/4 Latin 4 | 4N | ✓ | ✓ | ✓ | - | - | - | - | - | - | - | - | - | - |
| Roman-9 | 4U | ✓ | ✓ | ✓ | - | - | - | - | - | - | - | - | - | - |
| Psmath | 5M | ✓ | ✓ | ✓ | - | - | - | ✓ | ✓ | - | - | - | - | - |
| 8859-9 ISO | 5N | ✓ | ✓ | ✓ | - | - | - | - | - | ✓ | - | - | - | - |
| WiTurkish | 5T | ✓ | ✓ | ✓ | - | - | - | - | - | - | - | - | - | - |
| MsPublishin | 6J | ✓ | ✓ | ✓ | - | - | - | - | - | - | - | - | - | - |
| VeMath | 6M | ✓ | ✓ | ✓ | - | - | - | - | - | - | - | - | - | - |
| 8859-10ISO | 6N | ✓ | ✓ | ✓ | - | - | - | - | - | ✓ | - | - | - | - |
| DeskTop | 7J | ✓ | ✓ | ✓ | - | - | - | - | - | - | - | - | - | - |
| Math-8 | 8M | ✓ | ✓ | ✓ | - | - | - | ✓ | ✓ | - | - | - | - | - |
| Roman-8 | 8U | ✓ | ✓ | ✓ | - | - | - | - | - | ✓ | - | - | - | - |
| WiE.Europe | 9E | ✓ | ✓ | ✓ | - | - | - | - | - | - | - | - | - | - |
| Pc1004 | 9J | ✓ | ✓ | ✓ | - | - | - | - | - | - | - | - | - | - |
| 8859-15ISO | 9N | ✓ | ✓ | ✓ | - | - | - | - | - | ✓ | - | - | - | - |
| PcTk437 | 9T | ✓ | ✓ | ✓ | - | - | - | - | - | - | - | - | - | - |
| Windows | 9U | ✓ | ✓ | ✓ | - | - | - | - | - | - | - | - | - | - |
| Pstext | 10J | ✓ | ✓ | ✓ | - | - | - | - | - | - | - | - | - | - |
| IBM-US | 10U | ✓ | ✓ | ✓ | - | - | - | - | - | ✓ | - | - | - | - |
| IBM-DN | 11U | ✓ | ✓ | ✓ | - | - | - | - | - | ✓ | - | - | - | - |
| McText | 12J | ✓ | ✓ | ✓ | - | - | - | - | - | - | - | - | - | - |
| PcMultiling | 12U | ✓ | ✓ | ✓ | - | - | - | - | - | ✓ | - | - | - | - |
| VeInternati | 13J | ✓ | ✓ | ✓ | - | - | - | - | - | - | - | - | - | - |
| PcEur858 | 13U | ✓ | ✓ | ✓ | - | - | - | - | - | - | - | - | - | - |
| VeUS | 14J | ✓ | ✓ | ✓ | - | - | - | - | - | - | - | - | - | - |
| PiFont | 15U | ✓ | ✓ | ✓ | - | - | - | - | - | - | - | - | - | - |
| PcE.Europe | 17U | ✓ | ✓ | ✓ | - | - | - | - | - | - | - | - | - | - |
| Unicode 3.0 | 18N | ✓ | ✓ | ✓ | - | - | - | ✓ | ✓ | - | - | - | - | - |
| WiBALT | 19L | ✓ | ✓ | ✓ | - | - | - | - | - | - | - | - | - | - |
| WiAnsi | 19U | ✓ | ✓ | ✓ | - | - | - | - | - | - | - | - | - | - |

Bijlage

| Naam symbolenreeks | Kenmerk | Lettertypeclassificatie | | | | | | | | | | | | |
|-----------------------|---------|-------------------------|---|---|---|---|---|---|---|---|----|----|----|----|
| | | 1 | 2 | 3 | 4 | 5 | 6 | 7 | 8 | 9 | 10 | 11 | 12 | 13 |
| PcBlt775 | 26U | ✓ | ✓ | ✓ | - | - | - | - | - | - | - | - | - | - |
| Pc866Cyr | 3R | ✓ | ✓ | - | - | - | - | - | - | - | - | - | - | - |
| Greek8 | 8G | ✓ | ✓ | - | - | - | - | - | - | - | - | - | - | - |
| WinGrk | 9G | ✓ | ✓ | - | - | - | - | - | - | - | - | - | - | - |
| WinCyr | 9R | ✓ | ✓ | - | - | - | - | - | - | - | - | - | - | - |
| Pc851Grk | 10G | ✓ | ✓ | - | - | - | - | - | - | - | - | - | - | - |
| ISOCyr | 10N | ✓ | ✓ | - | - | - | - | - | - | ✓ | - | - | - | - |
| Pc8Grk | 12G | ✓ | ✓ | - | - | - | - | - | - | - | - | - | - | - |
| ISOGrk | 12N | ✓ | ✓ | - | - | - | - | - | - | - | - | - | - | - |
| Pc866Ukr | 14R | ✓ | ✓ | - | - | - | - | - | - | - | - | - | - | - |
| Hebrew7 | 0H | ✓ | - | - | - | - | - | ✓ | - | - | - | - | - | - |
| 8859-8 ISO | 7H | ✓ | - | - | - | - | - | ✓ | - | - | - | - | - | - |
| Hebrew8 | 8H | ✓ | - | - | - | - | - | ✓ | - | - | - | - | - | - |
| Pc862Heb | 15H | ✓ | - | - | - | - | - | ✓ | - | - | - | - | - | - |
| PC-862, Hebrew | 15Q | ✓ | - | - | - | - | - | ✓ | - | - | - | - | - | - |
| Arabic8 | 8V | - | - | - | - | - | - | - | ✓ | - | - | - | - | - |
| HPWARA | 9V | - | - | - | - | - | - | - | ✓ | - | - | - | - | - |
| Pc864Ara | 10V | - | - | - | - | - | - | - | ✓ | - | - | - | - | - |
| Symbol | 19M | - | - | - | ✓ | - | - | - | - | - | - | - | - | - |
| Wingdings | 579L | - | - | - | - | ✓ | - | - | - | - | - | - | - | - |
| ZapfDingbats | 14L | - | - | - | - | - | ✓ | - | - | - | - | - | - | - |
| OCR A | 00 | - | - | - | - | - | - | - | - | - | ✓ | - | - | - |
| OCR B | 10 | - | - | - | - | - | - | - | - | - | - | ✓ | - | - |
| OCR B Extension | 3Q | - | - | - | - | - | - | - | - | - | - | ✓ | - | - |
| Code3-9 | 0Y | - | - | - | - | - | - | - | - | - | - | - | ✓ | - |
| EAN/UPC | 8Y | - | - | - | - | - | - | - | - | - | - | - | - | ✓ |

Regelgevingsinformatie

Normen en goedkeuringen

Normen en goedkeuringen voor VS-model

| | |
|------------|---|
| Veiligheid | UL60950-1 CAN/CSA-C22.2 No.60950-1 |
| EMC | FCC Part 15 Subpart B Class B CAN/CSA-CEI/IEC CISPR 22 Class B |

In dit apparaat is de volgende draadloze module ingebouwd.

Fabrikant: Askey Computer Corporation

Type: WLU6320-D69 (RoHS)

Dit product voldoet aan lid 15 van de FCC-regelgeving en RSS-210 van de IC-regelgeving. Epson aanvaardt geen enkele verantwoordelijkheid wanneer aan de beschermingsvereisten afbreuk wordt gedaan ten gevolge van een niet-geautoriseerde wijziging aan de producten. De werking is onderworpen aan de volgende twee voorwaarden: (1) het apparaat mag geen schadelijke interferentie veroorzaken, en (2) het apparaat moet elke ontvangen interferentie accepteren, inclusief interferentie die een ongewenste werking van het apparaat kan veroorzaken.

Om radio-interferentie tijdens regulier gebruik te voorkomen, moet dit toestel voor een maximale afscherming binnenshuis en op voldoende afstand van de ramen worden gebruikt. Voor buitenshuis geïnstalleerde onderdelen (of de zendantennes ervan) moet een vergunning worden aangevraagd.

Deze apparatuur voldoet aan de FCC/IC-stralingslimieten die zijn vastgesteld voor een niet-gecontroleerde omgeving en voldoet aan de FCC-blootstellingsrichtlijnen voor radiofrequentie (RF) in Supplement C bij OET65 en RSS-102 van de IC-blootstellingsregels voor radiofrequentie (RF). Deze apparatuur moet zodanig worden geïnstalleerd en bediend dat de radiator zich op een afstand van ten minste 20 cm (7,9 inch) van het menselijk lichaam bevindt (met uitzondering van ledematen: handen, polsen, voeten en enkels).

Normen en goedkeuringen voor Europees model

Voor gebruikers in Europa

Seiko Epson Corporation verklaart hierbij dat de volgende radioapparatuur voldoet aan Richtlijn 2014/53/EU. De volledige tekst van de Verklaring van conformiteit met EU-richtlijnen is beschikbaar via de volgende website.

<http://www.epson.eu/conformity>

C572A

Alleen voor gebruik in Ierland, Verenigd Koninkrijk, Oostenrijk, Duitsland, Liechtenstein, Zwitserland, Frankrijk, België, Luxemburg, Nederland, Italië, Portugal, Spanje, Denemarken, Finland, Noorwegen, Zweden, IJsland, Kroatië, Cyprus, Griekenland, Slovenië, Malta, Bulgarije, Tsjechië, Estland, Hongarije, Letland, Litouwen, Polen, Roemenië en Slowakije.

Bijlage

Epson aanvaardt geen enkele verantwoordelijkheid wanneer aan de beschermingsvereisten afbreuk wordt gedaan ten gevolge van een niet-geautoriseerde wijziging aan de producten.

**Normen en goedkeuringen voor Australisch model**

| | |
|-----|------------------------|
| EMC | AS/NZS CISPR32 Class B |
|-----|------------------------|

Epson verklaart hierbij dat volgende modellen van dit apparaat voldoen aan de essentiële vereisten en andere relevante bepalingen in AS/NZS4268:

C572A

Epson aanvaardt geen enkele verantwoordelijkheid wanneer aan de beschermingsvereisten afbreuk wordt gedaan ten gevolge van een niet-geautoriseerde wijziging aan de producten.

De Duitse blauwe engel

Ga naar de volgende website om te controleren of deze printer voldoet aan de standaarden van de Duitse blauwe engel.

<http://www.epson.de/blauerengel>

Beperkingen op het kopiëren

Voor een verantwoord en legaal gebruik van de printer moet eenieder die ermee werkt rekening houden met de volgende beperkingen.

Het kopiëren van de volgende zaken is wettelijk verboden:

- Bankbiljetten, muntstukken en door (lokale) overheden uitgegeven effecten.
- Ongebruikte postzegels, reeds van een postzegel voorziene briefkaarten en andere officiële, voorgefrankeerde poststukken.
- Belastingzegels en effecten uitgegeven volgens de geldende voorschriften.

Pas op bij het kopiëren van de volgende zaken:

- Privé-effecten (zoals aandelen, waardepapieren en cheques), concessiebewijzen enzovoort.
- Paspoorten, rijbewijzen, pasjes, tickets enzovoort.

Opmerking:

Het kopiëren van deze zaken kan ook wettelijk verboden zijn.

Verantwoord gebruik van auteursrechtelijk beschermd materiaal:

Misbruik van printers is mogelijk door auteursrechtelijk beschermd materiaal zomaar te kopiëren. Tenzij u op advies van een geïnformeerd advocaat handelt, dient u verantwoordelijkheidsgevoel en respect te tonen door eerst toestemming van de copyrighteigenaar te verkrijgen voordat u gepubliceerd materiaal kopieert.

Hulp vragen

Technische ondersteuning (website)

Als u verdere hulp nodig hebt, kunt u naar de onderstaande ondersteuningswebsite van Epson gaan. Selecteer uw land of regio, en ga naar de ondersteuningssectie van uw lokale Epson-website. Op de site vindt u ook de nieuwste drivers, veelgestelde vragen en ander downloadbare materialen.

<http://support.epson.net/>

<http://www.epson.eu/Support> (Europa)

Als uw Epson-product niet goed functioneert en u het probleem niet kunt verhelpen, neemt u contact op met de klantenservice van Epson.

Contact opnemen met de klantenservice van Epson

Voordat u contact opneemt met Epson

Als uw Epson-product niet goed functioneert en u het probleem niet kunt verhelpen met de informatie in de producthandleidingen, neem dan contact op met de klantenservice van Epson. Als hierna voor uw land geen klantondersteuning van Epson wordt vermeld, neemt u contact op met de leverancier bij wie u het apparaat hebt aangeschaft.

De klantenservice van Epson kan u sneller helpen als u de volgende informatie bij de hand hebt:

- Het serienummer van de printer
(Het etiket met het serienummer vindt u meestal aan de achterzijde van de printer.)
- Het model van de printer
- De versie van de printersoftware
(Klik op **About**, **Version Info** of een vergelijkbare knop in uw toepassing.)
- Het merk en het model van uw computer
- Naam en versie van het besturingssysteem op uw computer
- Naam en versie van de toepassingen die u meestal met de printer gebruikt

Opmerking:

Afhankelijk van het apparaat kunnen de netwerkinstellingen worden opgeslagen in het geheugen van het apparaat. Als een apparaat defect raakt of wordt hersteld is het mogelijk dat instellingen verloren gaan. Epson is niet verantwoordelijk voor gegevensverlies, voor de back-up of het ophalen van instellingen, zelfs niet tijdens een garantieperiode. Wij raden u aan zelf een back-up te maken of notities te nemen.

Hulp voor gebruikers in Europa

In het pan-Europese garantiebewijs leest u hoe u contact kunt opnemen met de klantenservice van Epson.

Hulp voor gebruikers in Taiwan

Voor informatie, ondersteuning en service:

Internet

<http://www.epson.com.tw>

Informatie over productspecificaties, drivers om te downloaden, antwoorden op vragen met betrekking tot het gebruik van producten.

Epson-helpdesk

Telefoon: +886-2-80242008

Ons helpdeskteam kan u telefonisch helpen met het volgende:

- Verkoopvragen en productinformatie
- Vragen over het gebruik van of problemen met producten
- Vragen over reparaties en garantie

Servicecentrum voor reparaties:

<http://www.tekcare.com.tw/branchMap.page>

TekCare corporation is een erkend servicecentrum voor Epson Taiwan Technology & Trading Ltd.

Hulp voor gebruikers in Australië

Epson Australia staat voor u klaar als u hulp nodig hebt. Naast de producthandleidingen beschikt u over de volgende informatiebronnen:

Internet-URL

<http://www.epson.com.au>

Raadpleeg de website van Epson Australia. Hier vindt u ongetwijfeld wat u zoekt: een downloadgedeelte voor drivers, Epson-adressen, informatie over nieuwe producten en technische ondersteuning (e-mail).

Epson-helpdesk

Telefoon: 1300-361-054

In laatste instantie kunt u voor advies altijd terecht bij de Epson-helpdesk. Onze medewerkers kunnen u helpen bij de installatie, de configuratie en het gebruik van uw Epson-product. Ook kunt u hier documentatie over nieuwe Epson-producten of het adres van de dichtstbijzijnde leverancier of onderhoudsmonteur aanvragen. Op tal van vragen vindt u hier het antwoord.

Zorg ervoor dat u alle relevante informatie bij de hand hebt wanneer u belt. Hoe meer informatie u kunt geven, des te sneller we u kunnen helpen: handleidingen van uw Epson-product, het type computer, het besturingssysteem, toepassingen en alle informatie die u verder belangrijk lijkt.

Vervoer van het apparaat

Epson adviseert om de productverpakking te behouden voor toekomstig transport.

Hulp voor gebruikers in Nieuw-Zeeland

Epson Nieuw-Zeeland staat voor u klaar met het hoogste niveau van klantenservice. Naast de productdocumentatie beschikt u over de volgende informatiebronnen:

Internet-URL

<http://www.epson.co.nz>

Raadpleeg de website van Epson Nieuw-Zeeland. Hier vindt u ongetwijfeld wat u zoekt: een downloadgedeelte voor drivers, Epson-adressen, informatie over nieuwe producten en technische ondersteuning (e-mail).

Epson-helpdesk

Telefoon: 0800 237 766

In laatste instantie kunt u voor advies altijd terecht bij de Epson-helpdesk. Onze medewerkers kunnen u helpen bij de installatie, de configuratie en het gebruik van uw Epson-product. Ook kunt u hier documentatie over nieuwe Epson-producten of het adres van de dichtstbijzijnde leverancier of onderhoudsmonteur aanvragen. Op tal van vragen vindt u hier het antwoord.

Zorg ervoor dat u alle relevante informatie bij de hand hebt wanneer u belt. Hoe meer informatie u kunt geven, des te sneller we u kunnen helpen: Deze informatie omvat Epson-productdocumentatie, het type computer, het besturingssysteem, toepassingen en alle informatie die u verder belangrijk lijkt.

Producttransport

Epson adviseert om de productverpakking te behouden voor toekomstig transport.

Hulp voor gebruikers in Singapore

Epson Singapore biedt de volgende informatiebronnen, ondersteuning en diensten:

Internet

<http://www.epson.com.sg>

Informatie over productspecificaties, drivers om te downloaden, veelgestelde vragen, verkoopvragen en technische ondersteuning via e-mail.

Epson-helpdesk

Gratis nummer: 800-120-5564

Ons helpdeskteam kan u telefonisch helpen met betrekking tot:

- Verkoopvragen en productinformatie
- Vragen over het gebruik van of het oplossen van problemen met producten
- Vragen over reparaties en garantie

Hulp voor gebruikers in Thailand

Voor informatie, ondersteuning en service:

Bijlage

Internet

<http://www.epson.co.th>

Informatie over productspecificaties, stuurprogramma's om te downloaden, veelgestelde vragen en ondersteuning via e-mail.

Epson-callcenter

Telefoon: 66-2685-9899

E-mail: support@eth.epson.co.th

Ons callcenter kan u telefonisch helpen met betrekking tot:

- Verkoopvragen en productinformatie
- Vragen over het gebruik van of problemen met producten
- Vragen over reparaties en garantie

Hulp voor gebruikers in Vietnam

Voor informatie, ondersteuning en service:

Epson-servicecentrum

65 Truong Dinh Street, District 1, Hochiminh City, Vietnam.

Telefoon (Ho Chi Minhstad): 84-8-3823-9239, 84-8-3825-6234

29 Tue Tinh, Quan Hai Ba Trung, Hanoi City, Vietnam

Telefoon (Hanoi): 84-4-3978-4785, 84-4-3978-4775

Hulp voor gebruikers in Indonesië

Voor informatie, ondersteuning en service:

Internet

<http://www.epson.co.id>

- Informatie over productspecificaties, stuurprogramma's om te downloaden
- Veelgestelde vragen, verkoopvragen, vragen via e-mail

Epson Hotline

Telefoon: +62-1500-766

Fax: +62-21-808-66-799

Ons hotlineteam kan u telefonisch of per fax helpen met betrekking tot:

- Verkoopvragen en productinformatie
- Technische ondersteuning

Bijlage

Epson-servicecentrum

| Provincie | Bedrijfsnaam | Adres | Telefoon E-mail |
|-----------------|-----------------------|--|---|
| DKI JAKARTA | ESS JAKARTA MANGGADUA | Ruko Mall Mangga Dua No. 48 Jl. Arteri Mangga Dua, Jakarta Utara - DKI JAKARTA | (+6221) 62301104 jkt-admin@epson-indonesia.co.id |
| NORTH SUMATERA | ESC MEDAN | Jl. Bambu 2 Komplek Graha Niaga Nomor A-4, Medan - North Sumatera | (+6261) 42066090 / 42066091 mdn-adm@epson-indonesia.co.id |
| WEST JAWA | ESC BANDUNG | Jl. Cihampelas No. 48 A Bandung Jawa Barat 40116 | (+6222) 4207033 bdg-admin@epson-indonesia.co.id |
| DI YOGYAKARTA | ESC YOGYAKARTA | YAP Square, Block A No. 6 Jl. C Simanjutak Yogyakarta - DIY | (+62274) 581065 ygy-admin@epson-indonesia.co.id |
| EAST JAWA | ESC SURABAYA | Hitech Mall Lt. 2 Block A No. 24 Jl. Kusuma Bangsa No. 116 - 118 Surabaya - JATIM | (+6231) 5355035 sby-admin@epson-indonesia.co.id |
| SOUTH SULAWESI | ESC MAKASSAR | Jl. Cendrawasih NO. 3A, kunjung mae, mariso, MAKASSAR - SULSEL 90125 | (+62411) 8911071 mksr-admin@epson-indonesia.co.id |
| WEST KALIMANTAN | ESC PONTIANAK | Komp. A yani Sentra Bisnis G33, Jl. Ahmad Yani - Pontianak Kalimantan Barat | (+62561) 735507 / 767049 pontianak-admin@epson-indonesia.co.id |
| RIAU | ESC PEKANBARU | Jl. Tuanku Tambusai No.459A Pekanbaru Riau | (+62761) 8524695 pkb-admin@epson-indonesia.co.id |
| DKI JAKARTA | ESS JAKARTA SUDIRMAN | Wisma Keiai Lt. 1 Jl. Jenderal Sudirman Kav. 3 Jakarta Pusat - DKI JAKARTA 10220 | (+6221) 5724335 ess@epson-indonesia.co.id |
| EAST JAWA | ESS SURABAYA | Ruko Surya Inti Jl. Jawa No 2-4 Kav. 29 Surabaya - Jawa Timur | (+6231) 5014949 esssby@epson-indonesia.co.id |
| BANTEN | ESS SERPONG | Ruko Mall WTC Matahari No. 953, Serpong-Banten | (+6221) 53167051 / 53167052 esstag@epson-indonesia.co.id |
| CENTRAL JAWA | ESS SEMARANG | Komplek Ruko Metro Plaza Block C20 Jl. MT Haryono No 970 Semarang - JAWA TENGAH | (+6224) 8313807 / 8417935 esssmg@epson-indonesia.co.id |
| EAST KALIMANTAN | ESC SAMARINDA | Jl. KH. Wahid Hasyim (M. Yamin) Kelurahan Sempaja Selatan Kecamatan Samarinda UTARA - SAMARINDA - KALTIM | (+62541) 7272904 escsmd@epson-indonesia.co.id |
| SOUTH SUMATERA | ESC PALEMBANG | Jl. H.M Rasyid Nawawi No. 249 Kelurahan 9 Ilir Palembang Sumatera Selatan | (+62711) 311330 escplg@epson-indonesia.co.id |
| EAST JAVA | ESC JEMBER | JL. Panglima Besar Sudirman Ruko no.1D Jember-Jawa Timur (Depan Balai Penelitian & Pengolahan Kakao) | (+62331) 488373 / 486468 jmr-admin@epson-indonesia.co.id |

Bijlage

| Provincie | Bedrijfsnaam | Adres | Telefoon E-mail |
|-------------------|--------------|--|---|
| NORTH SULAWESI | ESC MANADO | Tekno Megamall Lt LG 11 TK 21, Kawasan Megamas Boulevard, Jl Piere Tendean, Manado - SULUT 95111 | (+62431) 8890996 MND-ADMIN@EPSON- INDONESIA.CO.ID |

Voor overige, hier niet genoemde steden belt u de hotline: 08071137766.

Hulp voor gebruikers in Hong Kong

Voor technische ondersteuning en andere diensten kunnen gebruikers contact opnemen met Epson Hong Kong Limited.

Internet

<http://www.epson.com.hk>

Epson Hong Kong heeft een eigen webpagina in het Chinees en Engels om gebruikers de volgende informatie aan te bieden:

- Productinformatie
- Antwoorden op veelgestelde vragen
- Nieuwste versies van drivers voor Epson-producten

Hotline voor technische ondersteuning

U kunt ook contact opnemen met onze ondersteuningsmedewerkers via het volgende telefoon- en faxnummer:

Telefoon: 852-2827-8911

Fax: 852-2827-4383

Hulp voor gebruikers in Maleisië

Voor informatie, ondersteuning en service:

Internet

<http://www.epson.com.my>

- Informatie over productspecificaties, drivers om te downloaden
- Veelgestelde vragen, verkoopvragen, vragen via e-mail

Epson-callcenter

Telefoon: +60 1800-8-17349

- Verkoopvragen en productinformatie
- Vragen over het gebruik van of problemen met producten
- Vragen over reparaties en garantie

Bijlage

Hoofdkantoor

Telefoon: 603-56288288

Fax: 603-5628 8388/603-5621 2088

Hulp voor gebruikers in India

Voor informatie, ondersteuning en service:

Internet

<http://www.epson.co.in>

Informatie over productspecificaties, drivers om te downloaden, antwoorden op vragen met betrekking tot het gebruik van producten.

Helpdesk

- Service, productinformatie en verbruiksartikelen bestellen (BSNL-lijnen)
Gratis nummer: 18004250011
Bereikbaar van 9.00 tot 18.00 uur, van maandag tot en met zaterdag (feestdagen uitgezonden)
- Voor service (CDMA en mobiele gebruikers)
Gratis nummer: 186030001600
Bereikbaar van 9.00 tot 18.00 uur, van maandag tot en met zaterdag (feestdagen uitgezonden)

Hulp voor gebruikers in de Filippijnen

Voor technische ondersteuning en aftersales-services kunnen gebruikers contact opnemen met Epson Philippines Corporation via de telefoon- en faxnummers en het e-mailadres hieronder:

Internet

<http://www.epson.com.ph>

Informatie over productspecificaties, stuurprogramma's om te downloaden, veelgestelde vragen en ondersteuning via e-mail.

Epson Philippines Customer Care

Gratis nummer: (PLDT) 1-800-1069-37766

Gratis nummer: (digitaal) 1-800-3-0037766

Metro Manila: (+632)441-9030

Website: <https://www.epson.com.ph/contact>

E-mail: customercare@epc.epson.com.ph

Bereikbaar van 9.00 tot 18.00 uur, van maandag tot en met zaterdag (feestdagen uitgezonden)

Onze klantenzorg kan u telefonisch helpen met betrekking tot:

- Verkoopvragen en productinformatie
- Vragen over het gebruik van of problemen met producten
- Vragen over reparaties en garantie

Epson Philippines Corporation

Telefoon: +632-706-2609

Fax: +632-706-2663

Copyright

Niets uit deze uitgave mag worden verveelvoudigd, opgeslagen in een geautomatiseerd gegevensbestand of openbaar worden gemaakt, in enige vorm of op enige wijze, hetzij elektronisch, mechanisch, door fotokopieën, opnamen of op enige andere manier, zonder voorafgaande schriftelijke toestemming van Seiko Epson Corporation. Er wordt geen patentaansprakelijkheid aanvaard met betrekking tot het gebruik van de informatie in deze handleiding. Evenmin wordt aansprakelijkheid aanvaard voor schade die voortvloeit uit het gebruik van de informatie in deze publicatie. De informatie in dit document is uitsluitend bestemd voor gebruik met dit Epson-product. Epson is niet verantwoordelijk voor gebruik van deze informatie in combinatie met andere producten.

Seiko Epson Corporation noch haar filialen kunnen verantwoordelijk worden gesteld door de koper van dit product of derden voor schade, verlies, kosten of uitgaven die de koper of derden oplopen ten gevolge van al dan niet foutief gebruik of misbruik van dit product of onbevoegde wijzigingen en herstellingen of (met uitzondering van de V.S.) het zich niet strikt houden aan de gebruiks- en onderhoudsvoorschriften van Seiko Epson Corporation.

Seiko Epson Corporation en haar dochterondernemingen kunnen niet verantwoordelijk worden gehouden voor schade of problemen voortvloeiend uit het gebruik van andere dan originele onderdelen of verbruiksgoederen kenbaar als Original Epson Products of Epson Approved Products by Seiko Epson.

Seiko Epson Corporation kan niet verantwoordelijk worden gesteld voor schade voortvloeiend uit elektromagnetische interferentie als gevolg van het gebruik van andere interfacekabels die door Seiko Epson Corporation worden aangeduid als Epson Approved Products.

© 2019 Seiko Epson Corporation

De inhoud van deze handleiding en de specificaties van dit product kunnen zonder aankondiging worden gewijzigd.

Handelsmerken

- EPSON® is een gedeponeerde handelsmerk en EPSON EXCEED YOUR VISION of EXCEED YOUR VISION is een handelsmerk van Seiko Epson Corporation.
- Epson Scan 2 software is based in part on the work of the Independent JPEG Group.

Bijlage

libtiff

Copyright © 1988-1997 Sam Leffler

Copyright © 1991-1997 Silicon Graphics, Inc.

Permission to use, copy, modify, distribute, and sell this software and its documentation for any purpose is hereby granted without fee, provided that (i) the above copyright notices and this permission notice appear in all copies of the software and related documentation, and (ii) the names of Sam Leffler and Silicon Graphics may not be used in any advertising or publicity relating to the software without the specific, prior written permission of Sam Leffler and Silicon Graphics.

THE SOFTWARE IS PROVIDED "AS-IS" AND WITHOUT WARRANTY OF ANY KIND, EXPRESS, IMPLIED OR OTHERWISE, INCLUDING WITHOUT LIMITATION, ANY WARRANTY OF MERCHANTABILITY OR FITNESS FOR A PARTICULAR PURPOSE.

IN NO EVENT SHALL SAM LEFFLER OR SILICON GRAPHICS BE LIABLE FOR ANY SPECIAL, INCIDENTAL, INDIRECT OR CONSEQUENTIAL DAMAGES OF ANY KIND, OR ANY DAMAGES WHATSOEVER RESULTING FROM LOSS OF USE, DATA OR PROFITS, WHETHER OR NOT ADVISED OF THE POSSIBILITY OF DAMAGE, AND ON ANY THEORY OF LIABILITY, ARISING OUT OF OR IN CONNECTION WITH THE USE OR PERFORMANCE OF THIS SOFTWARE.

- Microsoft®, Windows®, Windows Server®, and Windows Vista® are registered trademarks of Microsoft Corporation.
- Apple, Macintosh, Mac OS, OS X, Bonjour, ColorSync, Safari, iPad, iPhone, iPod touch, iTunes, and TrueType are trademarks of Apple Inc., registered in the U.S. and other countries.
- Google Cloud Print, Chrome, Chrome OS, and Android are trademarks of Google LLC.
- Albertus, Arial, Coronet, Gill Sans, Joanna and Times New Roman are trademarks of The Monotype Corporation registered in the United States Patent and Trademark Office and may be registered in certain jurisdictions.
- ITC Avant Garde Gothic, ITC Bookman, Lubalin Graph, Mona Lisa, ITC Symbol, Zapf Chancery and Zapf Dingbats are trademarks of International Typeface Corporation registered in the U.S. Patent and Trademark Office and may be registered in certain other jurisdictions.
- Clarendon, Eurostile and New Century Schoolbook are trademarks of Linotype GmbH registered in the U.S. Patent and Trademark Office and may be registered in certain other jurisdictions.
- Wingdings is a registered trademark of Microsoft Corporation in the United States and other countries.
- CG Omega, CG Times, Garamond Antiqua, Garamond Halbfett, Garamond Kursiv, Garamond Halbfett Kursiv are trademarks of Monotype Imaging, Inc. and may be registered in certain jurisdictions.
- Antique Olive is a trademark of M. Olive.
- Marigold and Oxford are trademarks of AlphaOmega Typography.
- Helvetica, Optima, Palatino, Times and Univers are trademarks of Linotype Corp. registered in the U.S. Patent and Trademark Office and may be registered in certain other jurisdictions in the name of Linotype Corp. or its licensee Linotype GmbH.
- PCL is a trademark of Hewlett-Packard Company.
- Adobe, the Adobe logo, Acrobat, Photoshop, PostScript®^{3™}, and Reader are either registered trademarks or trademarks of Adobe Systems Incorporated in the United States and/or other countries.

Bijlage

Arcfour

This code illustrates a sample implementation of the Arcfour algorithm.

Copyright © April 29, 1997 Kalle Kaukonen. All Rights Reserved.

Redistribution and use in source and binary forms, with or without modification, are permitted provided that this copyright notice and disclaimer are retained.

THIS SOFTWARE IS PROVIDED BY KALLE KAUKONEN AND CONTRIBUTORS "AS IS" AND ANY EXPRESS OR IMPLIED WARRANTIES, INCLUDING, BUT NOT LIMITED TO, THE IMPLIED WARRANTIES OF MERCHANTABILITY AND FITNESS FOR A PARTICULAR PURPOSE ARE DISCLAIMED. IN NO EVENT SHALL KALLE KAUKONEN OR CONTRIBUTORS BE LIABLE FOR ANY DIRECT, INDIRECT, INCIDENTAL, SPECIAL, EXEMPLARY, OR CONSEQUENTIAL DAMAGES (INCLUDING, BUT NOT LIMITED TO, PROCUREMENT OF SUBSTITUTE GOODS OR SERVICES; LOSS OF USE, DATA, OR PROFITS; OR BUSINESS INTERRUPTION) HOWEVER CAUSED AND ON ANY THEORY OF LIABILITY, WHETHER IN CONTRACT, STRICT LIABILITY, OR TORT (INCLUDING NEGLIGENCE OR OTHERWISE) ARISING IN ANY WAY OUT OF THE USE OF THIS SOFTWARE, EVEN IF ADVISED OF THE POSSIBILITY OF SUCH DAMAGE.

- QR Code is a registered trademark of DENSO WAVE INCORPORATED in Japan and other countries.
- Intel® is a registered trademark of Intel Corporation.
- The N-Mark is a trademark or registered trademark of NFC Forum, Inc. in the United States and in other countries.
- Algemene opmerking: andere productnamen vermeld in deze uitgave, dienen uitsluitend als identificatie en kunnen handelsmerken zijn van hun respectievelijke eigenaars. Epson maakt geen enkele aanspraak op enige rechten op deze handelsmerken.