

WorkForce Enterprise

WF-M20590 Series

Przewodnik użytkownika

Zapewnia informacje na temat ogólnej eksploatacji drukarki, jej konserwacji, rozwiązywania problemów i specyfikacji produktu.

Spis treści

O podręcznikach

Wprowadzenie do podręczników.	6
Szukanie informacji w podręczniku.	6
Oznaczenia i symbole.	8
Objaśnienia stosowane w niniejszym podręczniku.	8
Odniesienia do systemów operacyjnych.	8
Ważne informacje.	9

Ważne instrukcje dotyczące bezpieczeństwa

Konfigurowanie drukarki.	10
Korzystanie z drukarki.	11
Obsługa materiałów eksploatacyjnych.	12
Ochrona informacji osobistych.	12
Utylizacja europejskich modeli drukarki.	12

Podstawy korzystania z drukarki

Nazwy i funkcje części.	14
Włączanie i wyłączanie zasilania.	17
Panel sterowania.	19
Nazwy części panelu sterowania.	19
Obsługa za pomocą ekranu dotykowego.	20
Konfiguracja ekranu głównego.	21
Konfiguracja ekranu menu.	22
Kontrola dostępu i logowanie.	23

Przygotowanie drukarki

Zarządzanie kontaktami.	24
Rejestrowanie kontaktów.	24
Rejestrowanie grup kontaktów.	25
Rejestrowanie często używanych kontaktów.	25
Rejestrowanie kontaktów w komputerze.	26
Archiwizowanie kontaktów przy użyciu komputera.	26
Rejestracja ulubionego ustawienia.	26
Rejestracja.	26
Sposób użycia.	27
Dodawanie skrótów do ekranu głównego.	27
Ładowanie kartek papieru.	27
Dostępne typy papieru i pojemności.	27
Niedostępne rodzaje papieru.	30
Obsługa papieru.	31
Przechowywanie papieru.	31

Ładowanie papieru.	31
Ustawianie typu papieru.	33
Umieszczanie oryginałów.	34
Umieszczanie oryginałów w podajniku ADF.	34
Umieszczanie oryginałów na Szyby skanera.	35
Automatyczne wykrywanie oryginalnego rozmiaru.	36
Umieszczanie zewnętrznego urządzenia USB.	37
Umieszczanie i usuwanie zewnętrznego urządzenia USB.	37
Opcje menu Ustaw.	37
Opcje menu dla Ustaw. podstawowe w Ustawienia ogólne.	37
Opcje menu dla Ustaw. drukarki w Ustawienia ogólne.	39
Opcje menu dla Ustawienia sieciowe w Ustawienia ogólne.	43
Opcje menu dla Ustawienia usługi internetowej w Ustawienia ogólne.	44
Opcje menu dla Ustaw. skanowania w Ustawienia ogólne.	45
Opcje menu dla Administr. systemu w Ustawienia ogólne.	45
Opcja menu Licznik wydruków.	45
Opcja menu Stan zapasów.	45
Opcje menu Konserwacja.	45
Opcja menu Język/Language.	45
Opcje menu Stan drukarki/Drukowanie.	46
Opcje menu Menedżer Kontakty.	46
Opcje menu Ustawienia użytkownika.	47
Opcja menu System uwierzyteln.	47
Oszczędzanie energii.	47
Oszczędzanie energii – panel sterowania.	47

Kopiowanie

Kopiowanie.	48
Podstawy kopiowania.	48
Wykonanie kopiowania dwustronnego.	49
Kopiowanie wielu oryginałów na jeden arkusz papieru.	49
Układanie każdego zestawu kopii poprzez naprzemienne obracanie o 90 stopni lub odsuwanie.	50
Opcje menu dotyczące kopiowania.	51
Opcje menu dotyczące kopiowania Ustaw. podstawowe.	51

Spis treści

Zaawansowane opcje menu dotyczące kopiowania.	53	Drukowanie znaku wodnego.	103
Skanowanie		Drukowanie plików chronionych hasłem.	104
Skanowanie przy użyciu panelu sterowania.	56	Równoczesne drukowanie wielu plików.	104
Zapisywanie zeskanowanego obrazu w folderze udostępnionym lub na serwerze FTP.	57	Regulowanie odcienia druku.	105
Skanowanie do wiadomości e-mail.	64	Drukowanie w celu podkreślenia cienkich linii.	106
Skanowanie z użyciem ustawień zarejestrowanych w komputerze (Document Capture Pro).	68	Drukowanie wyraźnych kodów kreskowych.	106
Skanowanie do urządzenia pamięci.	71	Anulowanie drukowania.	107
Skanowanie do chmury.	74	Opcje menu sterownika drukarki.	107
Skanowanie przy użyciu WSD.	76	Drukowanie ze sterownika drukarki PostScript z systemu Windows.	111
Skanowanie z poziomu komputera.	78	Korzystanie z urządzenia opcjonalnego ze sterownikiem drukarki PostScript.	112
Uwierzytelnianie użytkowników przy włączonej funkcji kontroli dostępu do aplikacji Epson Scan 2.	78	Opcje menu sterownika drukarki PostScript.	113
Skanowanie w aplikacji Epson Scan 2.	78	Anulowanie drukowania.	115
Skanowanie z urządzeń inteligentnych.	81	Drukowanie ze sterownika drukarki z systemu Mac OS.	115
Instalacja Epson iPrint.	81	Podstawy drukowania.	115
Skanowanie w aplikacji Epson iPrint.	81	Drukowanie na obu stronach papieru.	117
Skanowanie przez przykładanie inteligentnych urządzeń do oznaczenie N.	82	Drukowanie kilku stron na jednej kartce.	118
Drukowanie		Drukowanie i układanie w stosy w kolejności stron (drukowanie w odwrotnej kolejności).	118
Drukowanie plików z urządzenia pamięci.	84	Drukowanie pomniejszonego lub powiększonego dokumentu.	119
Drukowanie plików JPEG z urządzenia pamięci.	84	Układanie każdego zestawu kopii poprzez naprzemienne obracanie o 90 stopni lub odsuwanie.	120
Drukowanie plików PDF lub TIFF z urządzenia pamięci.	85	Anulowanie drukowania.	120
Opcje menu Urządź. pamięci.	85	Opcje menu sterownika drukarki.	120
Drukowanie ze sterownika drukarki z systemu Windows.	89	Konfiguracja ustawień działania dla sterownika drukarki w systemie Mac OS.	123
Dostęp do sterownika drukarki.	89	Drukowanie ze sterownika drukarki PostScript z systemu Mac OS.	123
Podstawy drukowania.	90	Korzystanie z urządzenia opcjonalnego ze sterownikiem drukarki PostScript.	124
Drukowanie na obu stronach papieru.	91	Opcje menu sterownika drukarki PostScript.	124
Drukowanie kilku stron na jednej kartce.	92	Anulowanie drukowania.	126
Drukowanie i układanie w stosy w kolejności stron (drukowanie w odwrotnej kolejności).	92	Drukowanie z urządzeń inteligentnych.	126
Drukowanie pomniejszonego lub powiększonego dokumentu.	93	Używanie Epson iPrint.	126
Układanie każdego zestawu kopii poprzez naprzemienne obracanie o 90 stopni lub odsuwanie.	94	Anulowanie bieżących zadań lub zadań w kolejce.	129
Wstawianie przekładek.	95	Opcje	
Przechowywanie danych w pamięci drukowania drukarki.	95	Rodzaje i kody pozycji opcjonalnych.	130
Drukowanie jednego obrazu na wielu arkuszach do powiększenia (tworzenie plakatu).	96	Ustawienia drukarki podczas korzystania z Finisher Unit.	130
Drukowanie z nagłówkiem i stopką.	102	Wysuwanie papieru i zszywanie z użyciem Finisher Unit.	130
		Korzystanie z ręcznego zszywacza.	131
		Używanie skrzynki Paper Cassette Lock.	133

Materiały eksploatacyjne

Pojemnik z tuszem.	134
Środki ostrożności dotyczące obchodzenia się z pojemnikami z tuszem.	134
Kody wkładów z tuszem.	135
Metoda wymiany pojemnika z tuszem.	136
Sprawdzanie poziomów tuszu.	136
Moduł konserwacyjny.	136
Środki ostrożności dotyczące obsługi modułu konserwacyjnego.	136
Kod modułu konserwacyjnego.	137
Wymiana zbiornika na zużyty atrament.	137
Sprawdzanie dostępnego miejsca w module konserwacyjnym.	138
Staple Cartridge.	138
Wymiana Staple Cartridge.	138

Informacje o usługach sieciowych i oprogramowaniu

Aplikacja skanowania dokumentów i obrazów (Epson Scan 2).	141
Dodawanie skanera sieciowego.	141
Aplikacja konfiguracji skanowania z komputera (Document Capture Pro).	142
Aplikacja konfiguracji obsługi drukarki (Web Config).	143
Uruchamianie aplikacji konfiguracyjnej w przeglądarce.	143
Uruchomienie Web Config w Windows.	144
Uruchomienie Web Config w Mac OS.	144
Narzędzia aktualizacji oprogramowania (aktualizator oprogramowania).	144
Instalowanie najnowszych aplikacji.	145
Instalacja sterownika drukarki PostScript.	147
Instalacja sterownika drukarki PostScript — Windows.	147
Instalacja sterownika drukarki PostScript — Mac OS.	147
Instalacja uniwersalnego sterownika drukarki Epson (Wyłącznie dla Windows).	148
Oinstalowywanie aplikacji.	148
Oinstalowywanie aplikacji — Windows.	148
Oinstalowywanie aplikacji — Mac OS.	149
Drukowanie z wykorzystaniem usługi sieci.	150

Konserwacja

Czyszczenie drukarki.	151
-------------------------------	-----

Sprawdzanie Wyłącznik automatyczny.	152
Sprawdzenie zatkania dysz.	154

Rozwiązywanie problemów

Opisy na ekranie.	156
Usuwanie zacięcia papieru.	157
Częste zacinasanie się papieru.	158
Papier jest poplamiony lub przetarty.	158
Sprawdzanie komunikatów na wyświetlaczu LCD.	159
Kod błędu w menu stanu.	160
Problemy z kopiowaniem.	164
Brak możliwości kopiowania.	164
Problemy z jakością kopii.	164
Nie można kopiować zgodnie z oczekiwaniami.	165
Problemy ze skanowaniem.	166
Nie można rozpocząć skanowania.	166
Problemy z zeskanowanym obrazem.	167
Nie można zapisywać zeskanowanych obrazów w folderze udostępnionym.	170
Inne problemy ze skanowaniem.	175
Problemy z drukowaniem.	175
Nie można drukować z komputera.	175
Nie można drukować z telefonu iPhone ani tabletu iPad.	176
Drukowanie jest wstrzymane.	177
Problemy z wydrukiem.	177
Inne problemy z drukowaniem.	179
Problemy ze sterownikiem drukarki PostScript.	180
Problemy z opcjonalnymi pozycjami.	180
Nie są rozpoznawane opcje Finisher Unit i High Capacity Tray.	180
Papier nie jest wysuwany do Finisher Unit.	181
Zgubiony klucz Paper Cassette Lock.	182
Inne problemy z drukowaniem.	182
Smużenie.	182
Zasilanie nie włącza/wyłącza się.	182
Panel sterowania ciemnieje.	182
Lekkie porażenie prądem w momencie dotknięcia drukarki.	182
Drukarka w trakcie pracy jest głośna.	183
Data i godzina są nieprawidłowe.	183
Pamięć zewnętrzna nie została rozpoznana.	183
Nie można zapisać danych w pamięci zewnętrznej.	183
Użytkownik zapomniał hasła.	183
Drukowanie dwustronne przebiega wolno.	184
Panel sterowania nie odpowiada.	184

Dodatek

Parametry techniczne.	185
Dane techniczne drukarki.	185
Dane techniczne skanera.	185
Dane techniczne interfejsu.	186
Lista funkcji sieci.	186
Specyfikacje Wi-Fi.	188
Dane techniczne Ethernet.	188
Protokół zabezpieczeń.	189
Zgodność z PostScript poziom 3.	189
Obsługiwane usług innych firm.	189
Dane techniczne zewnętrznego urządzenia USB	189
Specyfikacja obsługiwanych danych.	190
Wymiary.	190
Parametry elektryczne.	191
Dane techniczne dotyczące środowiska pracy.	192
Wymagania systemowe.	192
Opcjonalne specyfikacje produktów.	193
Specyfikacja Finisher Unit.	193
Specyfikacja Finisher Bridge Unit.	194
Specyfikacja High Capacity Tray.	194
Informacje o czcionkach.	194
Czcionki dostępne w druku PostScript.	194
Czcionki dostępne dla PCL (URW).	195
Lista zestawów symboli.	197
Informacje prawne.	200
Standardy i normy.	200
German Blue Angel.	201
Ograniczenia dotyczące kopiowania.	201
Gdzie uzyskać pomoc.	202
Witryna pomocy technicznej w sieci Web.	202
Kontakt z działem pomocy technicznej firmy Epson.	202
Prawa autorskie.	209
Znaki towarowe.	210

O podręcznikach

Wprowadzenie do podręczników

Z produktem dostępne są następujące podręczniki.

- Ważne instrukcje bezpieczeństwa (podręcznik papierowy)
Zawiera instrukcje bezpiecznej obsługi tego produktu. Przed użyciem produktu należy przeczytać instrukcje.
- Podstawowy przewodnik (podręcznik papierowy)
Opisuje podstawową zawartość produktu, przygotowanie oprogramowania i podłączenie do komputera.
- Przewodnik użytkownika (elektroniczny)
Zapewnia informacje na temat ogólnej eksploatacji drukarki, jej konserwacji, rozwiązywania problemów i specyfikacji produktu.
- Przewodnik administratora (elektroniczny)
Udostępnia administratorom sieci informacje o zarządzaniu i ustawieniach drukarki.

Najnowsze podręczniki i użyteczne informacje dostępne w każdym języku na tej stronie.

<http://epson.sn/>

Najnowsze wersje są także dostępne w podanych niżej formach.

- Podręcznik papierowy
Odwiedź stronę internetową pomocy technicznej Epson Europe, pod adresem <http://www.epson.eu/Support> lub ogólnosiwiatową stronę internetową pomocy technicznej Epson pod adresem <http://support.epson.net/>.
- Podręcznik elektroniczny
Uruchom w komputerze EPSON Software Updater. EPSON Software Updater sprawdza dostępność aktualizacji aplikacji Epson oraz podręczników w wersji elektronicznej i umożliwia pobranie najnowszej wersji.

Powiązane informacje

➔ „Narzędzia aktualizacji oprogramowania (aktualizator oprogramowania)” na stronie 144

Szukanie informacji w podręczniku

Podręcznik w formacie PDF pozwala na wyszukiwanie informacji według słowa kluczowego. Można też przejść bezpośrednio do konkretnych sekcji przy wykorzystaniu zakładek. Możesz również wydrukować tylko potrzebne strony. W tej sekcji wyjaśniono sposób korzystania z podręcznika w formacie PDF, który został otwarty w programie Adobe Reader X na komputerze.

O podręcznikach

Wyszukiwanie według słowa kluczowego

Kliknij **Edytuj** > **Wyszukiwanie zaawansowane**. W okienku wyszukiwania wprowadź słowo kluczowe (tekst) dla szukanych informacji, a następnie kliknij **Szukaj**. Wyniki są wyświetlane w formie listy. Żeby przejść na daną stronę, kliknij jeden z wyświetlonych wyników.

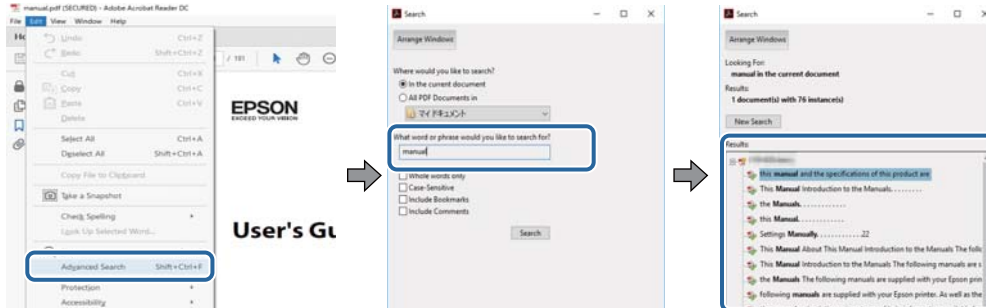

Przechodzenie bezpośrednio z zakładek

Kliknij tytuł, żeby przejść na daną stronę. Kliknij +, żeby wyświetlić tytuły niższego poziomu danej części. Żeby powrócić na poprzednią stronę, na klawiaturze wykonaj następujące czynności.

- Windows: Przytrzymaj **Alt**, a następnie wciśnij **←**.
- Mac OS: Przytrzymaj klucz polecenia, a następnie wciśnij **←**.

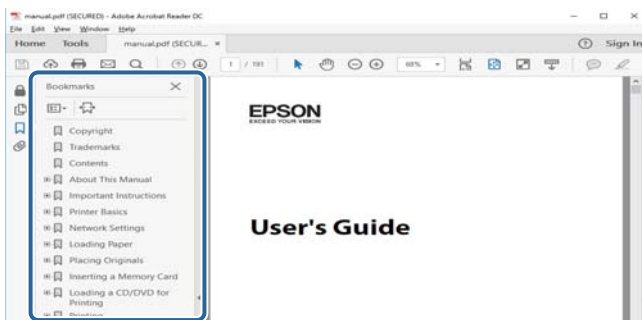

Drukowanie tylko potrzebnych stron

Możesz również wydzielić i wydrukować tylko potrzebne strony. Kliknij **Drukuj** w menu **Plik**, a następnie określ strony do wydrukowania w opcji **Strony** w **Strony do drukowania**.

- Żeby określić zakres kolejnych stron, wprowadź myślnik między stroną początkową a końcową.
Przykład: 20–25
- Żeby określić strony nie po kolei, rozdziel je przecinkami.
Przykład: 5, 10, 15

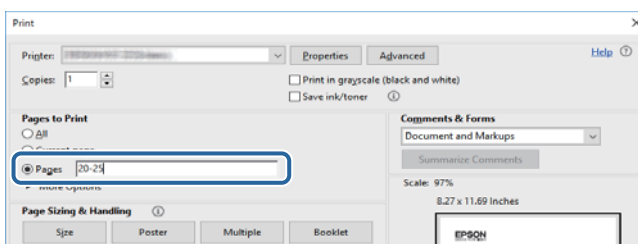

Oznaczenia i symbole

**Przeestroga:**

Instrukcje, których należy dokładnie przestrzegać w celu uniknięcia obrażeń ciała.

**Ważne:**

Instrukcje, których należy przestrzegać w celu uniknięcia uszkodzenia sprzętu.

Uwaga:

Znajdują się tu informacje dodatkowe i referencyjne.

Powiązane informacje

➔ Łączy do części powiązanych.

Objaśnienia stosowane w niniejszym podręczniku

- Zrzuty ekranu mogą się różnić w zależności od środowiska komputera (takiego jak system operacyjny lub ustawienia).
- O ile nie określono inaczej, zrzuty i procedury w niniejszym podręczniku dotyczą systemów Windows 10 lub OS X El Capitan.
- Zrzuty ekranów i pozycje menu na panelu sterowania mogą się różnić w zależności od ustawień i sytuacji.

Odniesienia do systemów operacyjnych

Windows

W tym podręczniku takie określenia jak „Windows 10”, „Windows 8.1”, „Windows 8”, „Windows 7”, „Windows Vista”, „Windows XP”, „Windows Server 2019”, „Windows Server 2016”, „Windows Server 2012 R2”, „Windows Server 2012”, „Windows Server 2008 R2”, „Windows Server 2008”, „Windows Server 2003 R2” i „Windows Server 2003” odnoszą się do następujących systemów operacyjnych. Oprócz tego określenie „Windows” stosowane jest w odniesieniu do wszystkich wersji.

- System operacyjny Microsoft® Windows® 10
- System operacyjny Microsoft® Windows® 8.1
- System operacyjny Microsoft® Windows® 8
- System operacyjny Microsoft® Windows® 7
- System operacyjny Microsoft® Windows Vista®
- System operacyjny Microsoft® Windows® XP
- System operacyjny Microsoft® Windows® XP Professional x64 Edition
- System operacyjny Microsoft® Windows Server® 2019
- System operacyjny Microsoft® Windows Server® 2016

O podręcznikach

- System operacyjny Microsoft® Windows Server® 2012 R2
- System operacyjny Microsoft® Windows Server® 2012
- System operacyjny Microsoft® Windows Server® 2008 R2
- System operacyjny Microsoft® Windows Server® 2008
- System operacyjny Microsoft® Windows Server® 2003 R2
- System operacyjny Microsoft® Windows Server® 2003

Mac OS

W tym podręczniku termin „Mac OS” jest stosowany w odniesieniu do systemów macOS Mojave, macOS High Sierra, macOS Sierra, OS X El Capitan, OS X Yosemite, OS X Mavericks, OS X Mountain Lion, Mac OS X v10.7.x i Mac OS X v10.6.8.

Ważne informacje

- Kopiowanie bez zezwolenia całości lub dowolnej części treści niniejszego podręcznika jest zabronione.
- Jej treść może zostać zmieniona bez powiadomienia.
- Specyfikacje i wygląd tego produktu mogą zmienić się w przyszłości w celach udoskonalenia bez uprzedniego powiadomienia.
- Wszelkie pytania, błędy i brakujące opisy w podręczniku można zgłosić wsparciu technicznemu Epson.
- Firma Epson nie ponosi odpowiedzialności za wszelkie uszkodzenia powstałe w wyniku czynności wykonanych według niniejszego podręcznika.
- Firma Epson nie ponosi odpowiedzialności za wszelkie szkody wynikające z nieprzestrzegania instrukcji w podręczniku lub spowodowane przez naprawy lub modyfikacje wykonane przez strony trzecie niebędące inżynierami firmy Epson lub niebędące inżynierami certyfikowanymi przez firmę.

Ważne instrukcje dotyczące bezpieczeństwa

Należy zapoznać się z poniższymi instrukcjami i stosować się do nich w celu zapewnienia bezpieczeństwa podczas użytkowania drukarki. Podręcznik ten należy zachować do użycia w przyszłości. Ponadto należy stosować się do wszelkich ostrzeżeń i instrukcji umieszczonych na drukarce.

Niektóre symbole użyte w drukarce mają na celu zapewnienie bezpieczeństwa i umożliwienie prawidłowego użytkowania drukarki. Odwiedź poniższą stronę internetową w celu poznania znaczeń tych symboli.

<http://support.epson.net/symbols>

Konfigurowanie drukarki

- Nie przenosić drukarki samodzielnie.
- Nie należy umieszczać lub przechowywać drukarki poza pomieszczeniami, w miejscu o dużym zapyleniu, w pobliżu wody, źródeł ciepła lub w miejscach, w których występują drgania, wibracje, wysoka temperatura i wilgotność.
- Drukarkę należy ustawić na płaskiej, stabilnej powierzchni, która ze wszystkich stron wykracza poza krawędzie obudowy drukarki. Drukarka nie będzie działać poprawnie, jeśli zostanie ustawiona pod kątem.
- Należy unikać miejsc, w których występują gwałtowne zmiany temperatury i wilgotności. Drukarkę należy ustawić z dala od bezpośredniego światła słonecznego, silnego oświetlenia sztucznego i źródeł ciepła.
- Nie należy blokować ani zakrywać wlotów i otworów drukarki.
- Nad drukarką należy pozostawić odpowiednią ilość miejsca pozwalającą na całkowite podniesienie podajnika ADF (automatycznego podajnika dokumentów).
- Pozostawić wystarczającą ilość miejsca z przodu drukarki oraz po lewej i prawej stronie, aby umożliwić wygodne drukowanie i konserwację drukarki.
- Należy używać tylko przewodu zasilania prądem zmiennym zgodnego z odpowiednią lokalną normą bezpieczeństwa. Używać tylko przewodu zasilania dostarczonego z tym produktem. Użycie innego przewodu może spowodować pożar lub porażenie prądem. Przewód zasilania tego produktu jest przeznaczony do użytku tylko z tym produktem. Podłączenie do innego urządzenia może spowodować pożar lub porażenie prądem.
- Należy używać wyłącznie źródła zasilania wskazanego na etykiecie drukarki.
- Drukarkę należy umieścić blisko ściennego gniazda zasilania, z którego można łatwo wyjąć wtyczkę.
- Należy unikać stosowania gniazd znajdujących się w obwodach, do których podłączone są fotokopiarki lub regularnie włączające i wyłączające się systemy wentylacyjne.
- Należy unikać gniazd elektrycznych kontrolowanych za pomocą wyłączników ściennych lub automatycznych wyłączników czasowych.
- Cały system komputerowy należy umieścić z dala od potencjalnych źródeł zakłóceń elektromagnetycznych, takich jak głośniki lub urządzenia bazowe telefonów bezprzewodowych.
- Kable zasilania powinny być umieszczone w takim miejscu, aby nie były wystawione na ścieranie ani nie były nacinane, szarpane i skręcane. Nie należy umieszczać przedmiotów na przewodach zasilania oraz nie należy umieszczać przewodów zasilania w miejscach, w których będą nadeptywać je przechodzące osoby lub przebiegać po nich. Należy zwrócić szczególną uwagę na to, aby przewody zasilania nie były zagięte w punktach ich połączeń z transformatorem.

Ważne instrukcje dotyczące bezpieczeństwa

- ❑ W przypadku gdy do zasilania drukarki stosowany jest przedłużacz, należy się upewnić, że łączny pobór prądu wszystkich podłączonych do niego urządzeń nie przekracza limitu dopuszczalnego dla przedłużacza. Ponadto należy się upewnić, że całkowite natężenie prądu pobieranego przez podłączone urządzenia nie przekracza wartości nominalnej natężenia dla ściennego gniazda zasilania.
- ❑ Jeśli drukarka ma być używana na terenie Niemiec, instalacja elektryczna w budynku musi być chroniona bezpiecznikiem 10- lub 16-amperowym w celu zapewnienia drukarce wystarczającej ochrony przed zwarciami i przepięciami.

Korzystanie z drukarki

- ❑ Nigdy nie należy rozbierać, modyfikować ani naprawiać przewodu zasilania, wtyczki, modułu drukarki, modułu skanera lub urządzeń opcjonalnych za wyjątkiem przypadków opisanych w podręcznikach drukarki.
- ❑ W poniższych sytuacjach należy odłączyć drukarkę od zasilania i skontaktować się z wykwalifikowanym personelem serwisowym:
Przewód zasilania lub jego wtyczka są uszkodzone, do drukarki dostał się płyn, drukarka została upuszczona lub jej obudowa została uszkodzona, drukarka nie działa prawidłowo lub zaobserwowano wyraźne zmiany w jej wydajności. Nie należy regulować elementów sterowania, które nie zostały opisane w instrukcji obsługi.
- ❑ Nie należy wylewać płynów na drukarki ani obsługiwać jej mokrymi dłońmi.
- ❑ W przypadku uszkodzenia ekranu LCD skontaktuj się ze sprzedawcą. Jeśli roztwór ciekłych kryształów zetknie się ze skórą rąk, należy dokładnie je umyć wodą z mydłem. Jeśli roztwór ciekłych kryształów dostanie się do oczu, należy natychmiast przemyć je wodą. Jeżeli po przemyciu oczu występują dolegliwości lub problemy z widzeniem, należy natychmiast skontaktować się z lekarzem.
- ❑ Nie dotykać podzespołów wewnątrz drukarki, o ile nie wskazano w tym podręczniku użytkownika.
- ❑ Nie dotykać miejsc oznaczonych etykietami ostrzegawczymi wewnątrz drukarki i wyposażenia opcjonalnego.
- ❑ Nie wolno korzystać z telefonu podczas burzy z piorunami. Istnieje ryzyko porażenia piorunem.
- ❑ Nie wolno używać telefonu do zgłaszania wycieku gazu, znajdując się w pobliżu wycieku.
- ❑ Podczas podłączania drukarki do komputera lub innego urządzenia za pomocą kabla należy sprawdzić, czy położenie złącza jest prawidłowe. Każde złącze ma tylko jedno właściwe położenie. Podłączenie złącza w nieprawidłowy sposób może spowodować uszkodzenie obu urządzeń połączonych kablem.
- ❑ Nie należy wkładać przedmiotów przez otwory drukarki.
- ❑ Nie należy wkładać dłoni do drukarki podczas drukowania.
- ❑ Nie należy używać produktów w aerozolu, zawierających łatwopalne składniki, wewnątrz lub w pobliżu drukarki. Grozi to pożarem.
- ❑ Zachować ostrożność, aby nie przytrzasnąć palców podczas otwierania pokryw, podajników, kaset lub podczas wykonywania czynności we wnętrzu drukarki.
- ❑ Umieszczając oryginały, nie należy naciskać zbyt mocno szyba skanera.
- ❑ Drukarkę należy zawsze wyłączać naciskając przycisk . Nie należy odłączać drukarki od gniazda ani wyłączać wyłącznika automatycznego w trakcie migania kontrolki zasilania.
- ❑ Jeśli drukarka nie będzie używana przez dłuższy czas, należy odłączyć kabel zasilania z gniazda elektrycznego.
- ❑ Nie siadać ani nie opierać się o drukarkę. Nie umieszczać ciężkich przedmiotów na drukarce.
- ❑ Przed użyciem drukarki należy zablokować śruby regulacyjne drukarki.
- ❑ Nie przesuwaj drukarki, gdy śruby regulacyjne są zablokowane.

Obsługa materiałów eksploatacyjnych

- Dotykając zużytego pojemnika z tuszem, należy zachować ostrożność, ponieważ wokół portu może znajdować się tusz.
 - W przypadku kontaktu tuszu ze skórą należy to miejsce dokładnie umyć mydłem i spłukać wodą.
 - W przypadku dostania się tuszu do oczu należy natychmiast przemyć je wodą. Jeżeli po przemyciu oczu występują dolegliwości lub problemy ze wzrokiem, należy natychmiast skontaktować się z lekarzem.
 - W przypadku dostania się tuszu do ust należy natychmiast skontaktować się z lekarzem.
- Nie rozmontowywać pojemnika z tuszem lub modułu konserwacyjnego. W przeciwnym wypadku tusz może dostać się do oczu lub na skórę.
- Nie wstrząsać pojemnikiem z tuszem zbyt mocno, ponieważ można spowodować wyciek tuszu.
- Pojemnik z tuszem i moduł konserwacyjny przechowywać w miejscu niedostępnym dla dzieci.
- Nie przeciągać krawędzią papieru po skórze, ponieważ może to spowodować skaleczenie.

Powiązane informacje

- ➔ „Środki ostrożności dotyczące obchodzenia się z pojemnikami z tuszem” na stronie 134
- ➔ „Środki ostrożności dotyczące obsługi modułu konserwacyjnego” na stronie 136

Ochrona informacji osobistych

Aby oddać drukarkę innej osobie lub ją zutylizować, wymaż wszystkie osobiste informacje zapisane w pamięci urządzenia, wybierając na panelu sterowania pozycje menu opisane poniżej.

- Ustaw. > Ustawienia ogólne > Administr. systemu > Przywr. ust. domyśl. > Usuń wsz. dane i ustaw.**
- Ustaw. > Ustawienia ogólne > Administr. systemu > Ustawienia usuwania danych HDD > Usuń całą pamięć > Wysoka szybkość or Zastąp**

Dane na urządzeniu HDD można całkowicie wymazać za pośrednictwem **Wysoka szybkość** lub **Zastąp**. Funkcja **Zastąp** nadpisuje wszystkie nieważne dane w pamięci, co może zająć pewną ilość czasu.
- Ustaw. > Ustawienia ogólne > Administr. systemu > Usuń dane wewn. pamięci > Czcion.PDL, Makro, Obsz.rob.**

Utylizacja europejskich modeli drukarki

Drukarka zawiera wbudowaną baterię.

Widniejący na urządzeniu symbol przekreślonego kosza na śmieci oznacza, że sam produkt i jego wbudowana bateria nie mogą być utylizowane jako zmieszane odpady komunalne. Aby uniknąć potencjalnej szkody dla zdrowia i środowiska, należy oddzielić produkt od odpadów komunalnych i oddać do utylizacji według przewidzianych przepisami procedur. Informacji na temat punktów odbioru odpadów udzielają właściwe urzędy lokalne oraz sprzedawcy sprzętu elektronicznego. Umieszczone na etykiecie produktu symbole chemiczne Pb, Cd lub Hg oznaczają metale ciężkie zawarte w baterii.

Ta informacja dotyczy tylko klientów z Unii Europejskiej zgodnie z dyrektywą 2006/66/WE PARLAMENTU EUROPEJSKIEGO I RADY z dnia 6 września 2006 w sprawie baterii i akumulatorów oraz zużytych baterii i akumulatorów oraz uchylającą dyrektywę 91/157/EWG i przeniesienia do różnych krajowych systemów prawnych,

Ważne instrukcje dotyczące bezpieczeństwa

a także klientów z krajów w Europie, Afryce i na Bliskim Wschodzie (EMEA), gdzie obowiązują odpowiadające im przepisy.

W przypadku innych krajów należy skontaktować się z władzami lokalnymi w celu określenia możliwości recyklingu produktu.



Podstawy korzystania z drukarki

Nazwy i funkcje części

Przód/Strona prawa

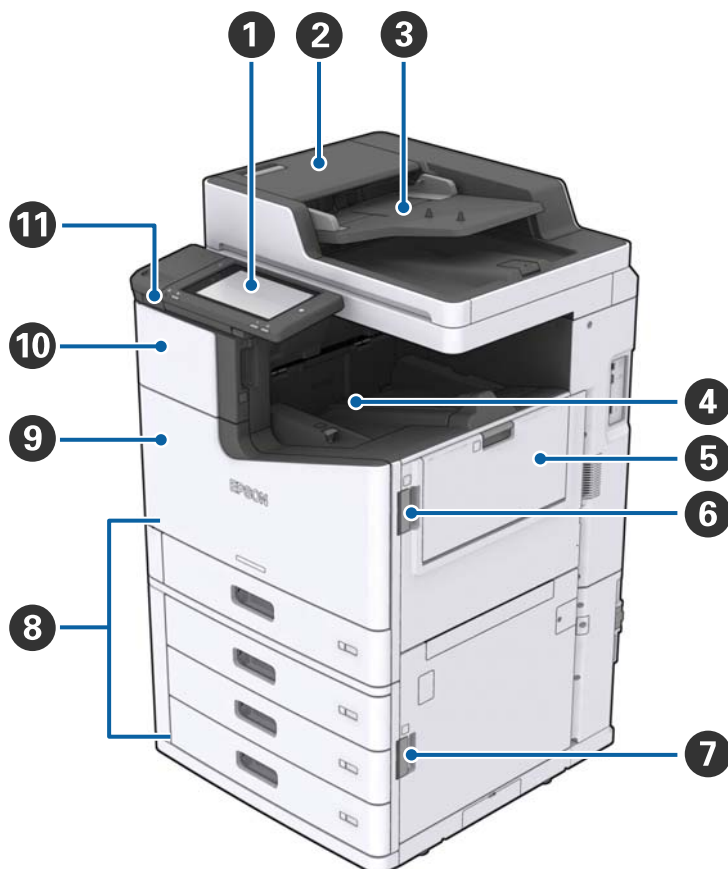

1	Panel sterowania	Pozwala na wprowadzanie ustawień i wykonywania czynności w drukarce. Wyświetla także jej stan.
2	Pokrywa ADF (F)	Otwórz, kiedy w ADF (automatycznym podajniku dokumentów) zatnie się papier.
3	ADF (automatyczny podajnik dokumentów)	Urządzenie automatycznie ładujące dokumenty.
4	Taca wydruków skierowanych w dół	Przytrzymuje wydruki.
5	taca MP	Podaje papier. Istnieje możliwość umieszczenia wszystkich rodzajów papieru (papieru grubego i kopert), które mogą być użyte w drukarce.
6	Pokrywa (J)	Otwórz, kiedy zaciął się papier.
7	Pokrywa (E)	Otwórz, kiedy zaciął się papier.
8	Kaseta na papier 1, 2, 3, 4 (C1, C2, C3, C4)	Podaje papier.

Podstawy korzystania z drukarki

9	Pokrywa przednia (L)	Należy ją otworzyć, kiedy zatnie się papier lub podczas wymiany modułu konserwacyjnego.
10	Pokrywa wkładu z tuszem (A)	Po otwarciu pozwala wymienić wkład z tuszem.
11	Port do podłączenia zewnętrznego interfejsu kablem USB	Służy do podłączania urządzeń pamięci.

Przód/Strona lewa

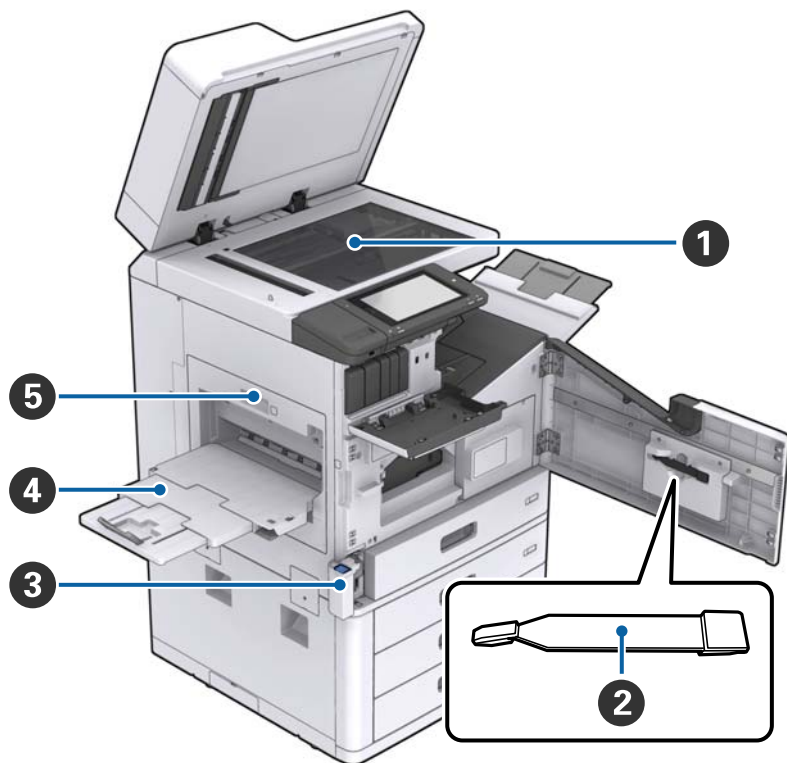

1	Szyba skanera	Umieść dokument stroną zadrukowaną na szyba skanera.
2	Czyścik	Jest to część serwisowa do czyszczenia wnętrza drukarki. (Może być także wykorzystywany zamiast miękkiej szmatki do czyszczenia powierzchni szyby skanera.)
3	Pokrywa zbiornika na zużyty atrament (H)	Po otwarciu pozwala wymienić moduł konserwacyjny. Najpierw należy otworzyć przednią pokrywę (L).
4	Taca wydruków skierowanych w górę	Przytrzymuje wydruki.
5	Moduł dupleksu (D1)	Otwórz, kiedy zaciął się papier.

Podstawy korzystania z drukarki

Tył/Strona prawa

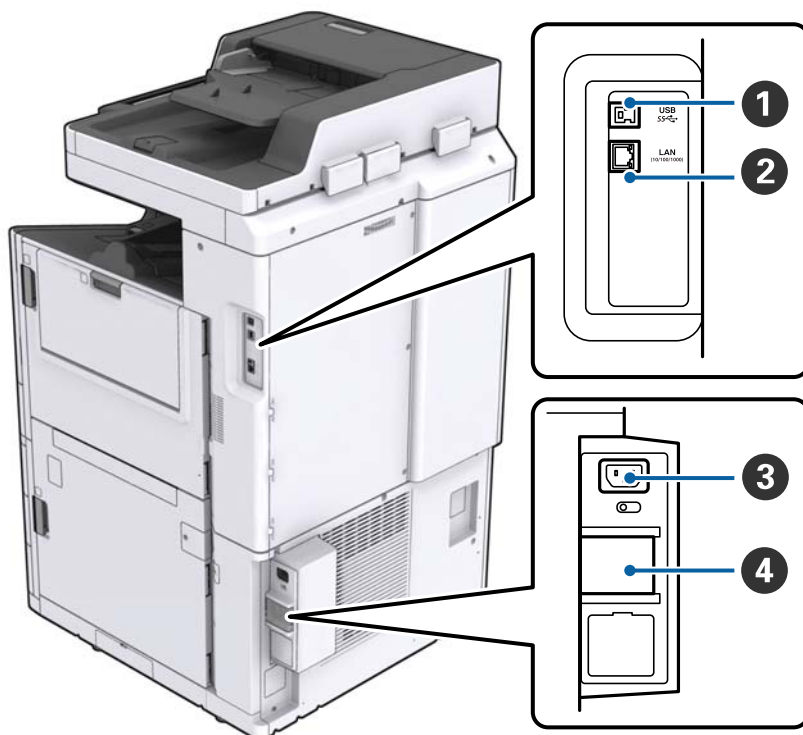

1	Port USB	Umożliwia podłączenie przewodu USB. Sprawdź kierunek na etykiecie na drukarce, a następnie podłącz w odpowiednim kierunku.
2	Port LAN	Umożliwia podłączenie przewodu LAN.
3	Wejście prądu przemiennego (AC)	Służy do podłączania przewodu zasilającego.
4	Wyłącznik automatyczny	W razie wystąpienia zwarcia w drukarce bezpiecznik zasilania wyłączy się automatycznie. Nie używaj drukarki bez przeprowadzania okresowych inspekcji. W niektórych drukarkach nie ma wyłączników automatycznych.

Podstawy korzystania z drukarki

Kiedy zainstalowane są opcjonalne dodatki



❶	Finisher unit	Wydaje poukładane wydruki lub zszyte dokumenty.
❷	Taca końcowa	Przytrzymuje poukładane wydruki lub zszyte dokumenty.
❸	Taca wyjściowa	Niedostępne w przypadku tego produktu.
❹	Finisher bridge unit	Podłącza jednostkę główną do modułu finiszera.
❺	High capacity tray	Podaje papier.

Włączanie i wyłączanie zasilania

Włączanie zasilania

Żeby włączyć zasilanie, wciśnij przycisk zasilania na panelu sterowania. Przytrzymaj przycisk , aż wyświetli się ekran LCD. Przed włączeniem zasilania sprawdź, czy bezpiecznik jest włączony.

Podstawy korzystania z drukarki

Po ukończeniu uruchamiania pojawi się ekran główny.

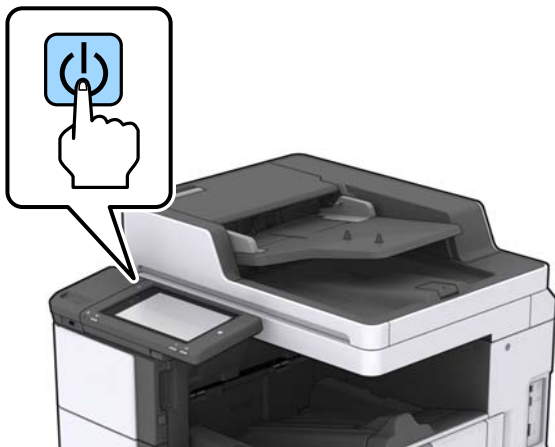

Wyłączenie zasilania

Wciśnij przycisk , a następnie postępuj zgodnie z instrukcjami pojawiającymi się na ekranie, żeby wyłączyć zasilanie.



Ważne:

- Nie wyciągaj przewodu zasilającego bezpośrednio i nie wyłączaj zasilania przy użyciu bezpiecznika.
- Żeby wyjąć przewód zasilający z gniazdka, poczekaj na wyłączenie się lampki zasilania i zniknięcie ekranu LCD.

Powiązane informacje

➔ „Nazwy części panelu sterowania” na stronie 19

Panel sterowania

Nazwy części panelu sterowania

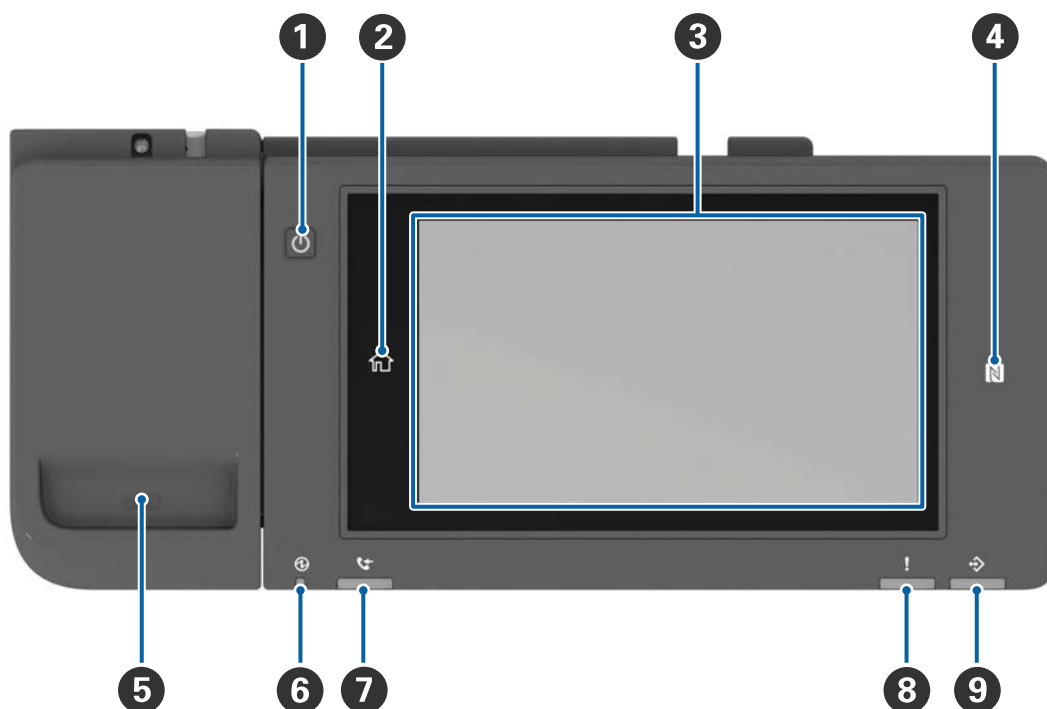

1	Przycisk zasilania
2	Przycisk ekranu głównego Powrót do ekranu głównego.
3	Ekran dotykowy Wyświetla pozycje i komunikaty ustawienia. Jeśli przez pewien okres nie są wykonywane żadne działania, drukarka przełącza się w tryb uśpienia. Wyświetlacz jest wyłączany. Dotknij w dowolnym miejscu ekranu, aby włączyć wyświetlacz.
4	oznaczenie N Przesuń nad tym znakiem urządzenie typu smart np. smartfon lub tablet, które obsługuje funkcję NFC, aby bezpośrednio drukować lub skanować.
5	Pojemnik na spinacze do papieru
6	Wskaźnik włączenia Świeci lub miga, gdy drukarka jest włączona. Wyłącza się po wyłączeniu drukarki.
7	Niedostępne w przypadku tego produktu.
8	Lampka błędu Lampka świeci lub miga, gdy wystąpi błąd.
9	Lampka danych Miga, kiedy drukarka przetwarza dane i włącza się, kiedy zadania czekają na przetworzenie.

Podstawy korzystania z drukarki

Istnieje możliwość przechylenia panelu sterowania.

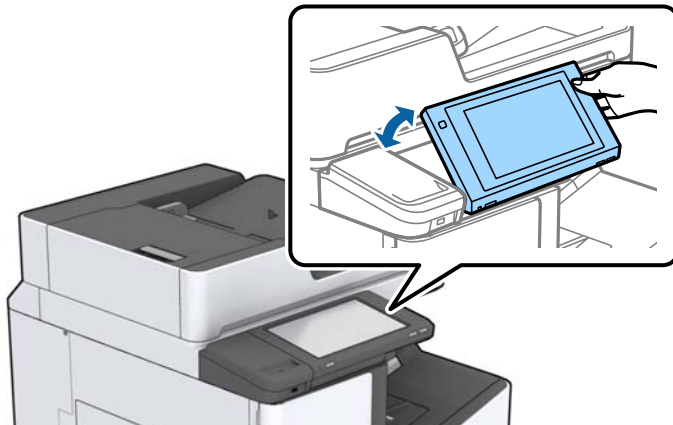





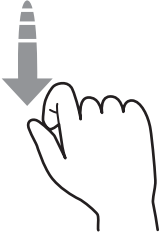
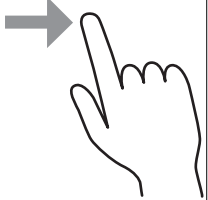



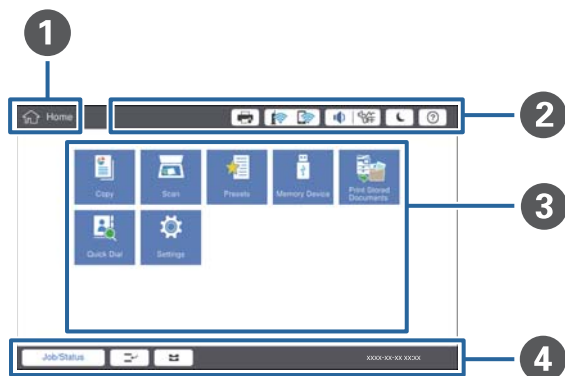













Obsługa za pomocą ekranu dotykowego

Ekran dotykowy obsługuje następujące operacje.



Dotknięcie		Naciśnięcie albo wybór pozycji lub ikon.
Muśnięcie		Szybkie przewinięcie ekranu.
Przeciągnięcie		Przytrzymanie i przesunięcie pozycji.

Konfiguracja ekranu głównego



1	<p>Tytuł</p> <p>wskazuje bieżący ekran.</p>												
2	<p>Wyświetla informacje w każdej pozycji. Pozycje wyszarzone nie są dostępne.</p> <table border="1" data-bbox="247 891 1442 1554"> <tr> <td data-bbox="247 891 494 992"></td> <td data-bbox="494 891 1442 992">Wyświetlanie Stan drukarki.</td> </tr> <tr> <td data-bbox="247 992 494 1077"></td> <td data-bbox="494 992 1442 1077">Wskazywanie stanu połączenia sieciowego. Dotknij, żeby wyświetlić ekran instrukcji połączenia sieciowego.</td> </tr> <tr> <td data-bbox="247 1077 494 1142"></td> <td data-bbox="494 1077 1442 1142">Wyświetla ekran ustawień głośności.</td> </tr> <tr> <td data-bbox="247 1142 494 1243"></td> <td data-bbox="494 1142 1442 1243">Wprowadza drukarkę w tryb uśpienia.</td> </tr> <tr> <td data-bbox="247 1243 494 1344"></td> <td data-bbox="494 1243 1442 1344">Wyświetla ekran pomocy z instrukcjami działania i informacjami o rozwiązywaniu problemów.</td> </tr> <tr> <td data-bbox="247 1344 494 1554">   </td> <td data-bbox="494 1344 1442 1554">Dotknij, żeby wyświetlić ekran logowania. Dotknij ikony wylogowania po użyciu drukarki. Ikona wyświetla się, kiedy eksploatacja przez użytkowników jest ograniczona przez administratora.</td> </tr> </table>		Wyświetlanie Stan drukarki.		Wskazywanie stanu połączenia sieciowego. Dotknij, żeby wyświetlić ekran instrukcji połączenia sieciowego.		Wyświetla ekran ustawień głośności.		Wprowadza drukarkę w tryb uśpienia.		Wyświetla ekran pomocy z instrukcjami działania i informacjami o rozwiązywaniu problemów.	 	Dotknij, żeby wyświetlić ekran logowania. Dotknij ikony wylogowania po użyciu drukarki. Ikona wyświetla się, kiedy eksploatacja przez użytkowników jest ograniczona przez administratora.
	Wyświetlanie Stan drukarki.												
	Wskazywanie stanu połączenia sieciowego. Dotknij, żeby wyświetlić ekran instrukcji połączenia sieciowego.												
	Wyświetla ekran ustawień głośności.												
	Wprowadza drukarkę w tryb uśpienia.												
	Wyświetla ekran pomocy z instrukcjami działania i informacjami o rozwiązywaniu problemów.												
 	Dotknij, żeby wyświetlić ekran logowania. Dotknij ikony wylogowania po użyciu drukarki. Ikona wyświetla się, kiedy eksploatacja przez użytkowników jest ograniczona przez administratora.												
3	<p>Ekran wyboru menu. Dotknij, żeby wyświetlić każdy ekran menu.</p> <p>Istnieje możliwość zmiany pozycji i kolejności ikon menu.</p>												

Podstawy korzystania z drukarki

4	Wyświetla stan zadań i drukarki. Treść wyświetlacza zmienia się w zależności od stanu drukarki.	
	Stan zadania	Wyświetla zadania realizowane i oczekujące. Dotknij, żeby wyświetlić rodzaj zadań, godzinę przybycia, nazwy użytkowników itd. jako listę.
		Wstrzymanie bieżącego zadania w celu przerwania innego zadania. Nie można przerywać zadań, korzystając z komputera.
		Ustawia rozmiar i rodzaj papieru dla źródeł wydruków.
	Informacje dla przerwane zadania, błędu i nazwy zadania	Wyświetla stan drukarki, np. stan przerwania, błędu i bieżącego zadania.
	Zatrzymaj	Wstrzymanie lub anulowanie przetwarzanego zadania.
	Zegar	Wyświetla bieżącą godzinę, kiedy nie ma do wyświetlenia konkretnego stanu drukarki.

Konfiguracja ekranu menu



1	Włącz ekran ustawienia. Zawartość każdej karty różni się w zależności od każdego menu.
2	Wyświetla zawartość każdej karty. Dotknij każdej pozycji, aby zmienić ustawienia.
3	<p>Wyświetla typowe przyciski obsługi.</p> <ul style="list-style-type: none"> <input type="checkbox"/> Wstępne: Dotknij, żeby wyświetlić listę ustawień wstępnych. Wybierz ustawienia wstępne lub zapisz bieżące ustawienia jako wstępne. <input type="checkbox"/> Resetuj: Dotknij, żeby anulować wprowadzone zmiany i powrócić do fabrycznych. <input type="checkbox"/> Podgląd: Dotknij, żeby potwierdzić zeskanowany obraz na ekranie przed kopiowaniem lub skanowaniem. <input type="checkbox"/>  Dotknij, aby skopiować lub zeskanować.

Kontrola dostępu i logowanie

Metoda potwierdzenia Kontrola dostępu

Drukarka ma funkcje ograniczania użytkowników przez administratora. Jeśli na ekranie głównym wyświetli się , zastosowano opcję **Kontrola dostępu**. Informacja wyświetli się również po zablokowaniu przez administratora niektórych funkcji.

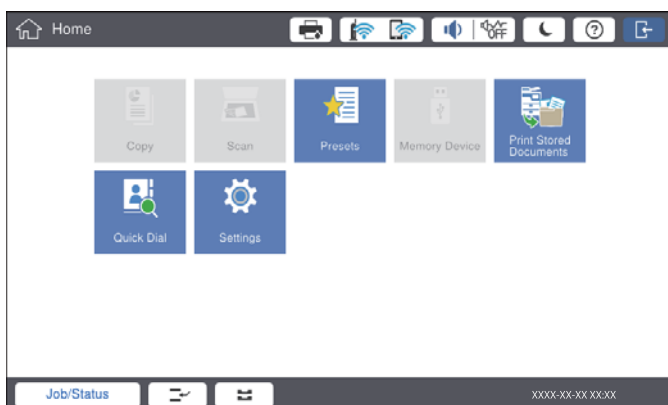

Metoda logowania do drukarki

Dotknij , aby zalogować się na drukarce. Wybierz nazwę użytkownika i wpisz hasło. Informacje potrzebne do logowania można uzyskać u administratora drukarki.

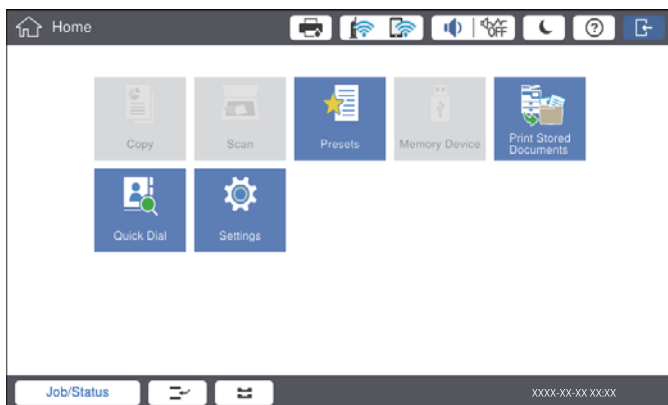

Uwaga:

Po zakończeniu pracy z drukarką dotknij opcji , żeby się wylogować.

Powiązane informacje

➔ „Opcje menu dla Administr. systemu w Ustawienia ogólne” na stronie 45

Przygotowanie drukarki

Zarządzanie kontaktami

Można zarejestrować maks. 2000 pozycji jako miejsce docelowe przesyłania zeskanowanych obrazów pocztą elektroniczną lub zapisywania zeskanowanych obrazów w folderze sieciowym.

Można także używać kontaktów z serwera LDAP. Więcej informacji o używaniu kontaktów z serwera LDAP jako miejsca docelowego można znaleźć w Przewodnik administratora.

Uwaga:

- Musisz ustawić serwer poczty do zarejestrowania adresu e-mail. Sprawdź wcześniej serwer poczty.
- Kiedy podczas pracy wyświetli się ekran potwierdzenia hasła, skontaktuj się z administratorem drukarki.

Rejestrowanie kontaktów

1. Na ekranie głównym dotknij pozycji **Ustaw..**
2. Dotknij pozycji **Menedżer Kontakty > Dodaj/Edytuj/Usuń.**
3. Dotknij pozycji **Dodaj nowy > Dodaj Kontakt.**
4. Wybierz typ kontaktu, który chcesz zarejestrować.
 - E-mail:
Zarejestruj adres e-mail, aby wysłać zeskanowany obraz.
 - Folder siec./FTP:
Zarejestruj folder sieciowy, aby zapisać zeskanowany obraz.
5. Wprowadź niezbędne ustawienia.
Pozycje, które należy wprowadzić, są wyświetlone jako „XXXXX (Wymagane)”.

Uwaga:

Wybór ikony **Browse** powoduje wyszukanie folderu na komputerach połączonych z siecią. Ikony można użyć tylko, gdy opcja **Tryb komunikacji** jest ustawiona na SMB.

Przygotowanie drukarki

- Dotknij pozycji **OK**.

Powiązane informacje

➔ [„Opcje menu Menedżer Kontakty” na stronie 46](#)

Rejestrowanie grup kontaktów

Dzięki grupom kontaktów można przesłać zeskanowany obraz pocztą e-mail do kilku odbiorców jednocześnie. W grupie można zarejestrować maksymalnie 200 miejsc docelowych.

- Na ekranie głównym dotknij pozycji **Ustaw..**
- Dotknij pozycji **Menedżer Kontakty > Dodaj/Edytuj/Usuń**.
- Dotknij pozycji **Dodaj nowy > Dodaj grupę**.
- Wybierz pozycję **E-mail**, aby zarejestrować adres e-mail do wysłania zeskanowanego obrazu.
- Wprowadź nazwę grupy i inne niezbędne ustawienia.
Pozycje, które należy wprowadzić, są wyświetlone jako „XXXXX (Wymagane)”.
- Dotknij pozycji **Kontakty dod. do Grupa (wymagane)**.
- Zaznacz kontakty, które mają być zarejestrowane w grupie, a następnie dotknij przycisku **Zamknij**. Żeby anulować wybór, dotknij go ponownie.
- Dotknij pozycji **OK**.

Powiązane informacje

➔ [„Opcje menu Menedżer Kontakty” na stronie 46](#)

Rejestrowanie często używanych kontaktów

- Na ekranie głównym dotknij pozycji **Ustaw..**
- Dotknij pozycji **Menedżer Kontakty > Często**.
- Wybierz typ kontaktu, który chcesz zarejestrować.
- Dotknij pozycji **Edytuj**.
- Zaznacz często używane kontakty, które mają być zarejestrowane, a następnie dotknij przycisku **OK**. Żeby anulować wybór, dotknij go ponownie.
- Dotknij pozycji **Zamknij**.

Powiązane informacje

➔ [„Opcje menu Menedżer Kontakty” na stronie 46](#)

Rejestrowanie kontaktów w komputerze

Za pomocą narzędzia Epson Net Config lub Web Config można tworzyć listy kontaktów na komputerze i importować je do drukarki. Szczegółowe informacje można znaleźć w podręczniku Przewodnik administratora.

Archiwizowanie kontaktów przy użyciu komputera

Za pomocą programu Epson Net Config lub Web Config można wykonać w komputerze kopię zapasową kontaktów zapisanych w drukarce. Szczegółowe informacje można znaleźć w podręczniku Przewodnik administratora.

Usterka drukarki może spowodować utratę danych kontaktów. Po każdej zmianie danych zaleca się wykonanie ich kopii zapasowej. Firma Epson nie ponosi odpowiedzialności za utratę danych, za wykonanie kopii zapasowej danych i/lub ustawień lub jej przywracanie nawet w okresie gwarancji.

Rejestracja ulubionego ustawienia

Często używane ustawienia kopiowania czy skanowania można zarejestrować jako ustawienia wstępne dla maks. 50 kontaktów. Możesz je łatwo wybrać z listy ustawień wstępnych.

Rejestracja

Istnieje możliwość rejestracji ustawień wstępnych z każdego ekranu menu, takiego jak **Kopiuj** lub ekran główny.

Uwaga:

Jeżeli nie można edytować ustawień wstępnych, mogły zostać zablokowane przez administratora. Skontaktuj się z administratorem drukarki, aby uzyskać pomoc.

Rejestracja z każdego menu

1. Wprowadź ustawienia na ekranie menu, które chcesz zarejestrować jako wstępne.
2. Dotknij pozycji , a następnie **Zarejestruj w Ustawieniach wstępnych**.
3. Wykonaj jedną z poniższych czynności.
 - Żeby zarejestrować nowe ustawienie wstępne, dotknij opcji **Dodaj nowy**.
 - Żeby edytować ustawienie wstępne, wybierz docelowe miejsce do zastąpienia.
4. Dotknij skrzynki **Nazwa** i wprowadź nazwę.
5. Dotknij pozycji **OK**.



Rejestracja z ekranu domowego

1. Na ekranie głównym dotknij pozycji **Wstępne**.

Przygotowanie drukarki

2. Dotknij pozycji **Dodaj nowy**, a następnie wybierz funkcję, dla której chcesz zarejestrować ustawienie wstępne.
3. Wprowadź ustawienia, a następnie dotknij opcji **Zarejestruj**.
4. Dotknij skrzynki **Nazwa** i wprowadź nazwę.
5. Dotknij pozycji **OK**.

Sposób użycia

Wyświetla zarejestrowaną listę ustawień wstępnych po dotknięciu  na ekranie każdego menu lub **Wstępne** z ekranu głównego. Zaznacz ustawienie wstępne, które ma być załadowane, a następnie dotknij przycisku .

Uwaga:

Z ekranu każdego menu wyświetla się wyłącznie lista zarejestrowana w tej funkcji.

Dodawanie skrótów do ekranu głównego

Możesz dodać do ekranu głównego zarejestrowane ustawienie wstępne w formie skrót. Pozwala to na łatwe rozpoczęcie kopiowania lub skanowania z wykorzystaniem wcześniej ustalonych ustawień.

1. Na ekranie głównym dotknij pozycji **Wstępne**.
Wyświetli się ekran z listą Wstępne.
2. Dotknij opcji  obok ustawienia wstępnego, które chcesz dodać jako skrót, a następnie dotknij **Dodaj skrót na ekran główny**.

Kiedy dla kopiowania dodasz **Szybkie kopiowanie** jako skrót, możesz wykonywać kopię, zwyczajnie dotykając ustawienia wstępnego na ekranie głównym.

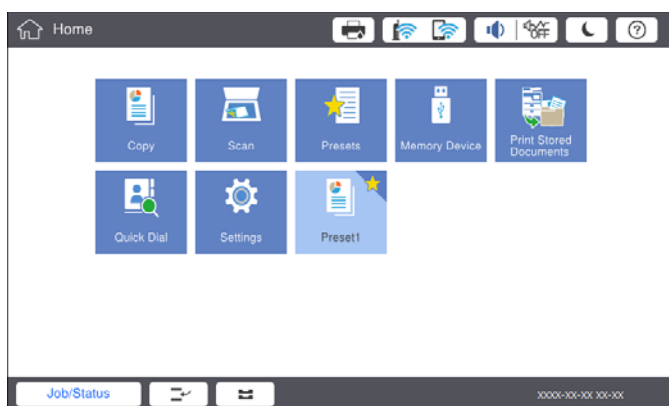

Ładowanie kartek papieru

Dostępne typy papieru i pojemności

Poniżej znajdują się rodzaje papieru dostępnego dla tej drukarki. Używanie innych rodzajów papieru powoduje zacięcia papieru i uszkodzenia drukarki.

Przygotowanie drukarki

Jakość papieru może zmienić się w zależności od warunków otoczenia. Zalecamy zakup papieru po uprzednim sprawdzeniu warunków otoczenia. Przed zastosowaniem papieru makulaturowego i kopert niejednorodnych jakościowo, wykonaj druk testowy.

Typ papieru/Nazwa papieru		Rozmiar papieru	Maksymalna liczba arkuszy lub kopert		Automatyczny druk dwustronny
			taca MP	Kaseta na papier 1–4	
Zwykły papier Papier samokopiujący Papier firmowy Papier makulaturowy Papier kolorowy Papier z nadrukiem Papier gruby Papier wysokiej jakości	60–160 g/m ²	A3+, SRA3, 12×18 cali	Maksymalnie do linii wskazanej przez symbol trójkąta na prowadnicy papieru. (80 g/m ² : 150) Jednak tylko jeden arkusz w przypadku rozmiarów papieru zdefiniowanych przez użytkownika o długości przekraczającej 431,8 mm.*4	–	–
		A3, Tabloid, B4, Legal, Indian-Legal, 8,5×13 cali, Letter, A4, B5, Executive, A5, Half letter, 16K (195 ×270 mm), 8K (270× 390 mm)		Maksymalnie do linii wskazanej przez symbol trójkąta na prowadnicy papieru. (80 g/m ² : 550)	✓
		B6, A6		–	–
		Definiowany przez użytkownika (mm) (Szerokość: 55 do 330,2, długość: 127 do 1200)		–	✓*1
		Definiowany przez użytkownika (mm) (Szerokość: 139,7 do 297, długość: 182 do 431,8)		Maksymalnie do linii wskazanej przez symbol trójkąta na prowadnicy papieru. (80 g/m ² : 550)	✓*1

Przygotowanie drukarki

Typ papieru/Nazwa papieru		Rozmiar papieru	Maksymalna liczba arkuszy lub kopert		Automatyczny druk dwustronny
			taca MP	Kaseta na papier 1-4	
Papier gruby Papier bardzo gruby	161-350 g/m ²	A3+, SRA3, 12×18 cali, A3, Tabloid, B4, Legal, Indian-Legal, 8,5×13 cali, Letter, A4, B5, Executive, A5, Half letter, 16K (195×270 mm), 8K (270×390 mm), B6, A6, Definiowany przez użytkownika (mm) (Szerokość: 55 do 330,2, długość: 127 do 1200)	Maksymalnie do linii wskazanej przez symbol trójkąta na prowadnicy papieru. (lub 30 arkuszy) Jednak tylko jeden arkusz w przypadku rozmiarów papieru zdefiniowanych przez użytkownika o długości przekraczającej 431,8 mm.* ⁴	-	-
Epson Bright White Ink Jet Paper* ²		A4	80	450	✓
Epson Matte Paper-Heavyweight* ²		A3+, A3, A4	20	-	-
Epson Archival Matte Paper* ²		A3+, A3, A4	20	-	-
Epson Double-Sided Matte Paper* ²		A3+, A3, A4	20	-	-
Epson Photo Quality Ink Jet Paper* ²		A3+, A3	50	-	-
		A4	100	-	-
Koperta* ³		Koperta nr 10, Koperta DL, Koperta C4, Koperta C5, Koperta C6	10	-	-

*1 Automatyczny zakres dwustronny (mm) Szerokość: 139,7-297, Długość: 182-431,8.

*2 Oryginalny papier Epson.

*3 Jeśli klapka znajduje się na krótkiej krawędzi, należy upewnić się, że ustawienie rozmiaru zdefiniowanego przez użytkownika uwzględnia klapkę.

*4 W przypadku ładowania długiego papieru należy zachować ostrożność, aby nie skaleczyć dłoni o krawędzie trzymanego papieru.

Przygotowanie drukarki

Uwaga:

- Dostępność papieru różni się w zależności od lokalizacji. Aby uzyskać najnowsze informacje na temat papierów dostępnych w miejscu zamieszkania, należy skontaktować się z pomocą techniczną firmy Epson.
- Podczas drukowania na papierze o rozmiarze określonym przez użytkownika dłuższym niż 483 mm stosowana jest standardowa jakość druku niezależnie od ustawień rodzaju i nazwy papieru. Drukarka zmniejsza również prędkość drukowania w przypadku niektórych rodzajów papieru np. zwykłego.
- Podczas drukowania z użyciem uniwersalnego sterownika drukarki Epson oryginalny papier Epson nie jest dostępny.

Powiązane informacje

- ➔ „Nazwy i funkcje części” na stronie 14
- ➔ „Witryna pomocy technicznej w sieci Web” na stronie 202

Dostępna grubość papieru

Poniżej znajdują się dostępne grubości papieru (gramatura g/m²: ciężar 1 m² wyrażona w gramach). Mimo że wartość ta spełnia wymogi grubości papieru, w zależności od jakości papieru (np. kierunku włókien, twardości papieru itd.), może wystąpić pogorszenie się jakości drukowania lub papier może się zaciąć.

Rodzaj papieru		Grubość papieru (gramatura papieru)
Zwykły papier		60–350 g/m ²
Papier samokopiujący		
Papier firmowy		
Papier makulaturowy		
Papier kolorowy		
Papier z nadrukiem		
Papier gruby		
Bardzo gruby		
Papier wysokiej jakości		
Koperta	#10	75–90 g/m ² (20–24 funtów)
	DL	
	C6	
	C5	
	C4	80–100 g/m ² (21–26 funtów)

Niedostępne rodzaje papieru

Nie stosuj następujących rodzajów papieru. Korzystanie z tych rodzajów papieru może powodować jego zacięcie, rozmazywanie druku lub uszkodzenie drukarki.

- Papier pofalowany i wilgotny
- Papier, który nie wysechł po drukowaniu na jednej stronie.
- Papier zwinięty
- Papier podarty, przecięty, złożony

Przygotowanie drukarki

- Papier za gruby, za cienki
- Papier z nadrukiem, który był używany w innych drukarkach atramentowych, termicznych, stronicowych lub kopiarkach
- Papier perforowany
- Papier z nalepkami
- Kartki papieru połączone taśmą, zszywkami, spinaczami do papieru, perforowane itd.
- Nie należy używać kopert z powierzchnią kleju na klapkach ani kopert z okienkami.
- Papier dziurkowany

Powiązane informacje

➔ „Dostępna grubość papieru” na stronie 30

Obsługa papieru

- Należy się zapoznać z informacjami zamieszczonymi na arkuszach dostarczonych z papierem.
- Przed załadowaniem należy rozdzielić poszczególne arkusze i wyrównać krawędzie papieru.

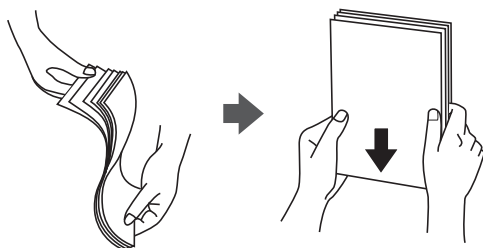

Przechowywanie papieru

Podczas przechowywania papieru warto przestrzegać podanych dalej zaleceń.

- Zamykać szczelnie resztę papieru w plastikowej torbie, żeby nie pochłaniał wilgoci.
- Przechowywać w miejscu o niskiej wilgotności. Nie należy też moczyć papieru.
- Unikać bezpośredniego światła słonecznego.
- Nie ustawiać papieru pionowo — kłaść go na płasko.

Uwaga:

Nawet w przypadku przechowywania papieru zgodnie z powyższymi zaleceniami w zależności od otoczenia może dojść do pogorszenia się jakości drukowania lub zacięcia papieru. Przed skorzystaniem z przechowywanego papieru spróbuj wydrukować parę kartek i sprawdzić, czy nie zacinają się lub czy wydruk nie rozmazuje się.

Ładowanie papieru

Instrukcje obsługi można znaleźć w pomocy drukarki. Dotknij  na panelu sterowania, następnie dotknij opcji **Sposób obsługi > Załaduj papier**.

Po załadowaniu papieru do tacy MP ustaw rozmiar i typ papieru na ekranie ustawień wyświetlanym na panelu sterowania.

Przygotowanie drukarki



Ważne:

Kasetę na papier umieszczaj i wyjmuj powoli. Umieszczaj wolno kasetę o dużej pojemności, ponieważ z powodu dużej ilości znajdującego się w niej papieru jest ciężka.

Uwaga:

Kiedy zmienisz pozycję prowadnicy bocznych w kasetę na papier, zwolnij blokadę na kasecie, a następnie przesuń prowadnice. Po zmianie pozycji ponownie zablokuj kasetę.

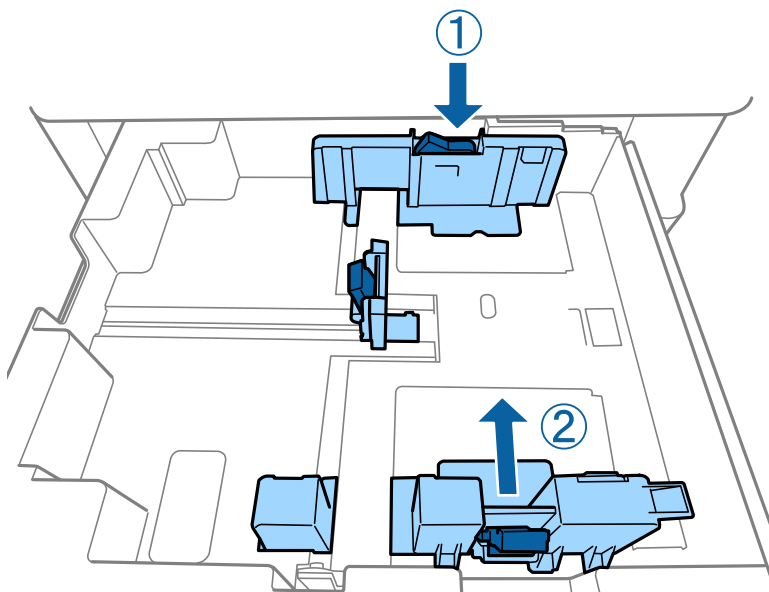

Załaduj koperty w tej samej orientacji, jak pokazano na poniższej ilustracji.

Koperty

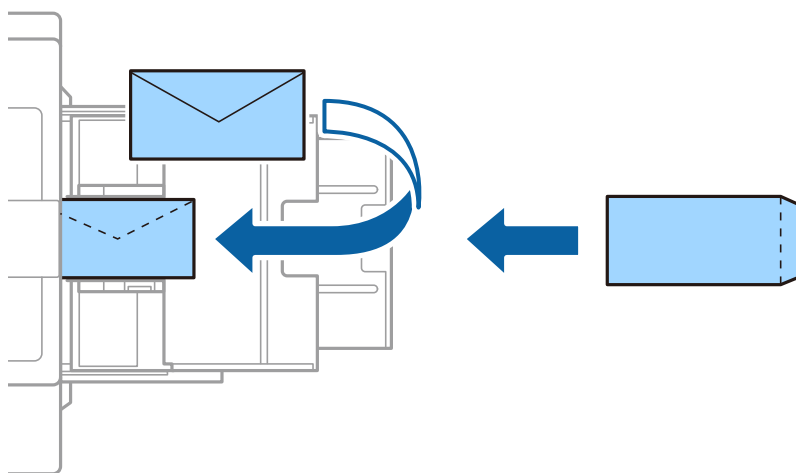

Jeśli klapka znajduje się na krótkiej krawędzi, należy upewnić się, że ustawienie rozmiaru zdefiniowanego przez użytkownika uwzględni klapkę.

Powiązane informacje

- ➔ „Opisy na ekranie” na stronie 156
- ➔ „Dostępne typy papieru i pojemności” na stronie 27

Przygotowanie drukarki

- ➔ „Niedostępne rodzaje papieru” na stronie 30
- ➔ „Obsługa papieru” na stronie 31
- ➔ „Przechowywanie papieru” na stronie 31

Ustawianie typu papieru

Aby uzyskać optymalne efekty drukowania, wybierz rodzaj papieru odpowiadający posiadanemu papierowi.

Nazwa papieru	Rodzaj papieru			
	Panel sterowania	Sterownik drukarki	Sterownik drukarki PostScript	Uniwersalny sterownik drukarki Epson
Epson Bright White Ink Jet Paper*	papier zwykły1	papiery zwykłe1	Plain1	papiery zwykłe1
Epson Matte Paper-Heavyweight*	Matte	Epson Matte	Epson Matte	-
Epson Archival Matte Paper*	Matte	Epson Matte	Epson Matte	-
Epson Double-Sided Matte Paper*	Matte	Epson Matte	Epson Matte	-
Epson Photo Quality Ink Jet Paper*	Matte	Epson Matte	Photo Quality Ink Jet Paper	-
Zwykły papier (60–75 g/m ²)	papier zwykły1	papiery zwykłe1	Plain1	papiery zwykłe1
Zwykły papier (76–90 g/m ²)	papier zwykły2	papiery zwykłe2	Plain2	papiery zwykłe2
Papier gruby (91–105 g/m ²)	Papier gruby1	Papier gruby1	Thick-Paper1	Papier gruby1
Papier gruby (106–135 g/m ²)	Gruby papier 2	Papier gruby2	Thick-Paper2	Papier gruby2
Papier gruby (136–160 g/m ²)	Gr. papier3	Papier gruby3	Thick-Paper3	Papier gruby3
Papier gruby (161–250 g/m ²)	Papier gruby4	Papier gruby4	Thick-Paper4	Papier gruby4
Papier bardzo gruby (251–350 g/m ²)	Bardzo gruby papier	Bardzo gruby papier	Extra Thick-Paper	Bardzo gruby papier

* : Oryginalny papier Epson

Umieszczanie oryginałów

Oryginały umieszcza się na szybie skanera lub w ADF (automatycznym podajniku dokumentów).

Umieszczanie oryginałów w podajniku ADF

Możesz w tym samym czasie kopiować i skanować wiele oryginałów.

Dostępne oryginały dla podajnika ADF

Dostępne formaty papieru*	Od A6  do A3/Ledger (maks. 297×431,8 mm (11,7×17 cali))
Rodzaj papieru	Papier wysokiej jakości, zwykły papier, papier makulaturowy
Grubość papieru (gramatura)	Od 52 do 128 g/m ²
Maksymalna liczba arkuszy	150 arkuszy lub 16.5 mm (0,65 cala)

* Jeśli szerokość oryginału jest taka sama, możesz również skanować dokumenty w różnych rozmiarach.

- A3/A4
- B4/B5
- Letter/Legal

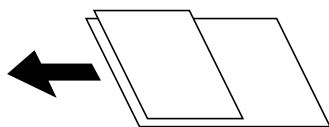

Nawet w przypadku, gdy oryginał spełnia specyfikacje nośnika, który można umieścić w podajniku ADF, może nie być pobierany z ADF lub jakość skanu może się pogorszyć w zależności od właściwości lub jakości papieru.



Ważne:

Aby zapobiec zacięciu papieru, należy unikać umieszczania w podajniku ADF następujących oryginałów. W przypadku tych typów użyj szyby skanera.

- Oryginały podarte, zagięte, pogniecione, zniekształcone lub pozwijane
- Oryginały z otworami bindowania
- Oryginały połączone taśmą, zszywkami, spinaczami do papieru, itd.
- Oryginały z przyklejonymi naklejkami lub etykietami
- Oryginały nieregularnie ucięte lub z nieprawidłowymi kątami
- Oryginały powiązane
- OHP, papier do druku termicznego lub papier z kalką
- Dopiero co wydrukowane oryginały (niewysuszone, nieschlodzone itd.)

Umieszczanie oryginałów

Dotknij  na panelu sterowania, a następnie dotknij opcji **Sposób obsługi** > **Umieść oryginały**.

Powiązane informacje

➔ „Opisy na ekranie” na stronie 156

Umieszczanie oryginałów w podajniku ADF w przypadku kopiowania dwustronnego

Umieść oryginały w kierunku przedstawionym na ilustracji, a następnie wybierz kierunek orientacji.

- Umieszczenie oryginałów skierowanych w górę: na panelu sterowania wybierz pozycję **Kier. w górę** jak opisano to poniżej.

Kopiuj > **Zaawansowane** > **Orient. (Oryg.)** > **Kier. w górę**

Umieść oryginały w podajniku ADF w kierunku zgodnym ze strzałką.

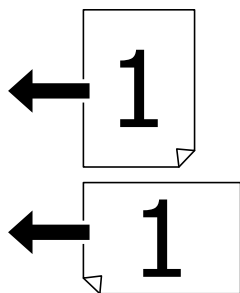

- Umieszczenie oryginałów skierowanych w lewo: na panelu sterowania wybierz pozycję **Kier. w lewo** jak opisano to poniżej.

Kopiuj > **Zaawansowane** > **Orient. (Oryg.)** > **Kier. w lewo**

Umieść oryginały w podajniku ADF w kierunku zgodnym ze strzałką.

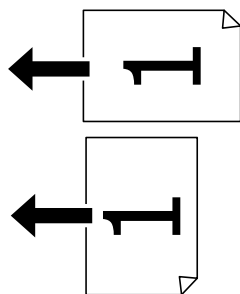

Umieszczanie oryginałów na Szyby skanera

Możliwe jest kopiowanie i skanowanie nieregularnych oryginałów, grubych oryginałów, pudełek kartonowych itd.

Przygotowanie drukarki

Dostępne oryginały dla Szyby skanera

Dostępne formaty papieru	Maks. 297×431,8 mm (11,7×17 cali)
Dopuszczalny ciężar dokumentu	Maks. 2 kg (4 funty)

**Ważne:**

- Nie dociskać zbyt mocno szyba skanera. W przeciwnym razie może ulec uszkodzeniu.
- Nie dociskaj zbyt mocno oryginału. W przypadku przyłożenia zbyt dużej siły druk może się rozmazać, mogą pojawić się smugi oraz plamy.
- Umieszczając nieporęczne oryginały, takie jak książki, należy pamiętać, aby światło zewnętrzne nie trafiło bezpośrednio na szyba skanera. Format oryginału może nie być automatycznie wykryty.
- Jeśli oryginał nosi ślady składania lub jest pomarszczony, należy je wygładzić, a następnie umieścić go na szyba skanera. Obrazy mogą być zamazane w miejscach, w których oryginał nie ma ścisłego kontaktu z szyba skanera.
- Oryginały należy zdjąć po zeskanowaniu. Oryginały pozostawione dłużej na szyba skanera mogą przylgnąć do jej powierzchni.

Umieszczanie oryginałów

Dotknij  na panelu sterowania, a następnie wybierz opcję **Sposób obsługi > Umieść oryginały**.

Uwaga:

- Nie jest skanowany margines o szerokości 1,5 mm od krawędzi szyba skanera.
- Gdy oryginały znajdują się w podajniku ADF i na szyba skanera, pierwszeństwo mają te znajdujące się w podajniku ADF.

Powiązane informacje

➔ „Opisy na ekranie” na stronie 156

Automatyczne wykrywanie oryginalnego rozmiaru

Kiedy wybierzesz **Automatyczne wykrywanie** jako **Ustawienie papieru**, następujące rodzaje rozmiaru papieru zostaną wykryte automatycznie.

 Podajnik ADF:

A3^{*1}, B4^{*1}, A4, B5, A5^{*2}

*1 Tylko w przypadku umieszczenia krótkiej krawędzi oryginału w kierunku wejścia podajnika ADF, przez które podawany jest papier.

*2 Tylko w przypadku umieszczenia długiej krawędzi oryginału w kierunku wejścia podajnika ADF, przez które podawany jest papier.

 Szyba skanera:

A3^{*1}, B4^{*1}, A4, B5, A5

*1 Tylko w przypadku umieszczenia krótkiej krawędzi oryginału w kierunku lewej strony szyba skanera.

Umieszczanie zewnętrznego urządzenia USB

Umieszczanie i usuwanie zewnętrznego urządzenia USB

1. Umieść zewnętrzne urządzenie USB w drukarce.

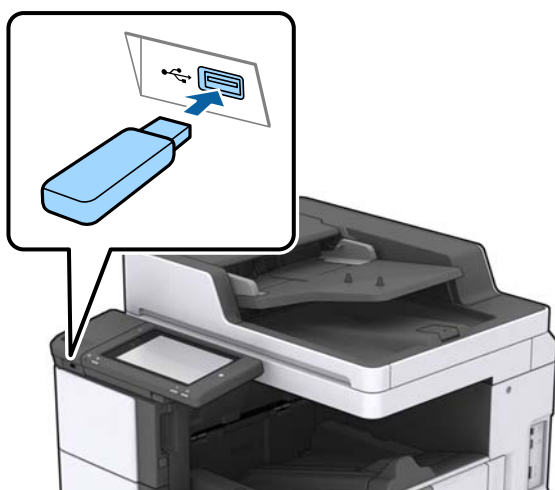

2. Usuń je po zakończeniu pracy.

Powiązane informacje

➔ „Dane techniczne zewnętrznego urządzenia USB” na stronie 189

Opcje menu Ustaw.

Na ekranie głównym drukarki dotknij pozycji **Ustaw.**, aby skonfigurować różne ustawienia.

Opcje menu dla Ustaw. podstawowe w Ustawienia ogólne

Jasność LCD:

Regulacja jasności ekranu LCD.

Dźwięk:

Dostosowanie głośności i wybór rodzaju dźwięku.

Wykryj podwójne podawanie:

Wybierz **Wł.** w celu wykrycia błędu podwójnego podania papieru podczas skanowania za pomocą podajnika ADF.

Timer uśpienia:

Dostosowanie okresu przełączenia urządzenia w tryb uśpienia (tryb oszczędzania energii), gdy na drukarce nie wykonano żadnych operacji. Po upływie określonego czasu ekran LCD zgaśnie.

Przygotowanie drukarki

Timer wył.:

Wybierz ustawienie wyłączenia drukarki, jeżeli nie będzie używana przez pewien czas. Określenie czasu, po którym włączony zostanie tryb oszczędzania energii. Wzrost tej wartości wpłynie na wydajność energetyczną urządzenia. Przed dokonaniem zmian w ustawieniu należy wziąć pod uwagę kwestie środowiskowe.

Ust. Data/godzina:

Data/godzina

Wprowadzenie bieżącej daty i godziny.

Czas letni

Wybór czasu letniego, jeśli jest on stosowany na terytorium użytkownika.

Różnica czasu

Podanie różnicy między czasem użytkownika a czasem UTC (uniwersalnym czasem koordynowanym).

Kraj/region:

Wybór kraju lub regionu, w którym drukarka jest używana.

Język/Language:

Wybór języka używanego na ekranie LCD.

Ekran startowy:

Określanie menu początkowego wyświetlonego na ekranie LCD, kiedy włączy się drukarka i zostanie aktywowana opcja Zak. czasu operacji.

Edytuj Główny:

Zmiana układu ikon na ekranie LCD. Można też dodawać, usuwać i przemieszczać ikony.

Tapeta:

Zmiana koloru tła ekranu LCD.

Można też wybrać obraz tła z urządzenia pamięci. Obsługiwany jest wyłącznie format JPEG.

Zak. czasu operacji:

Wybierz ustawienie **Wł.**, aby powrócić do ekranu początkowego, gdy przez pewien czas nie zostanie wykonana żadna czynność. Jeżeli włączone są ograniczenia użytkowników i żadna czynność nie zostanie wykonana przez pewien czas, nastąpi automatyczne wylogowanie i powrót do ekranu początkowego. W przypadku wstrzymania drukowania w programie monitora stanu lub za pomocą przycisku anulowania i braku aktywności przez określony czas drukowanie zostanie wznowione automatycznie. Jeśli opcja zostanie ustawiona na **Wył.**, drukowanie nie będzie wznowiane automatycznie po wstrzymaniu.

Klawiat.:

Zmiana układu klawiatury na ekranie LCD.

Domyślny ekran (Job/Status)

Wybór domyślnych informacji wyświetlanych po dotknięciu przycisku **Domyślny ekran (Job/Status)**.

Przygotowanie drukarki

Efekt ekranu:

Wybierz **Wł.** w celu uruchomienia animacji podczas przełączania ekranów. Jeśli wybierzesz **Wył.**, przełączanie ekranów przebiega szybciej.

Powiązane informacje

➔ „Oszczędzanie energii” na stronie 47

Opcje menu dla Ustaw. drukarki w Ustawienia ogólne

Ust. źr. papieru:

Ustawienie papieru:

Wybór źródła papieru w celu określenia rozmiaru i rodzaju włożonego papieru. Jeżeli została włączona opcja **Aut. wykryw. Roz. papieru**, drukarka automatycznie wykrywa rozmiar włożonego papieru.

Priorytet tacy uniwersalnej:

Wybierz ustawienie **Wł.**, aby nadać priorytet papierowi włożonemu do Taca MP.

Auto przeł. A4/Letter:

Wybierz ustawienie **Wł.**, aby włączyć podawanie papieru ze źródła o formacie A4, jeśli nie określono formatu Letter, lub podawanie ze źródła o formacie Letter, jeśli nie określono formatu A4.

Auto wybór ustawień:

Wybierz ustawienie **Wł.** w przypadku ustawień, aby umożliwić automatyczne drukowanie na papierze z dowolnego źródła zawierającego papier zgodny ze zdefiniowanymi ustawieniami papieru.

Powiadomienie o błędzie:

Wybierz ustawienie **Wł.**, aby włączyć wyświetlanie komunikatu o błędzie, gdy wybrany rozmiar papieru lub jego rodzaj nie odpowiada włożonemu papierowi.

Autom. wyświetlanie ustawienia papieru:

Wybierz ustawienie **Wł.**, aby włączyć wyświetlanie ekranu **Ustawienie papieru** podczas wkładania papieru do źródła papieru.

Definiow. przez użytk. lista rozmiar. papieru:

Można zmienić ustawienie rozmiaru zdefiniowanego przez użytkownika. Jest to przydatne w przypadku częstego drukowania na papierze o niestandardowym rozmiarze.

Wyjście: Kopiuj:

Wybór miejsca, z którego pojawi się kopia.

Wyjście: Inne:

Wybór miejsca, z którego odbiera się wydruk czegokolwiek poza kopiami.

Przygotowanie drukarki

Język drukowania:

Wybór języka drukowania dla interfejsu sieciowego lub USB.

Uniwers. ust. drukowania:

Te ustawienia drukowania stosowane są w przypadku, gdy do drukowania używane jest zewnętrzne urządzenie bez sterowników drukarki.

Przes. w górę:

Dostosowanie górnego marginesu papieru.

Przes. w lewo:

Dostosowanie lewego marginesu papieru.

Przes. w górę - do tyłu:

Dostosowanie górnego marginesu tylnej strony w przypadku drukowania dwustronnego.

Przes. w lewo - do tyłu:

Dostosowanie lewego marginesu tylnej strony w przypadku drukowania dwustronnego.

Pomiń pustą stronę:

Automatyczne pomijanie pustych stron w danych drukowania.

Zadanie Sortowanie

Wybierz **Wł.** w celu otrzymania kopii rozdzielonych według zadań.

Sort. z obr.

Wybierz **Wł.** w celu obrócenia każdej kopii o 90 stopni podczas drukowania wielu kopii.

Arkusze wkładane na użytkownika

Wybierz ustawienie **Wł.**, aby wstawiać wkładki między zadania poszczególnych nadawców korzystających z tego samego komputera. Wkładki są wstawiane z określonego źródła papieru.

Konfigur. druk. PDL:

Wybierz opcje Konfigur. druk. PDL, z których chcesz skorzystać do drukowania PCL lub PostScript.

Ustawienia wspólne:

Rozmiar papieru

Wybór domyślnego rozmiaru papieru na potrzeby drukowania PCL lub PostScript.

Rodzaj pap.

Wybór domyślnego rodzaju papieru na potrzeby drukowania PCL lub PostScript.

Orientacja

Wybór domyślnej orientacji na potrzeby drukowania PCL lub PostScript.

Jakość

Wybór jakości druku na potrzeby drukowania PCL lub PostScript.

Tryb oszcz. tuszu

Wybierz ustawienie **Wł.**, aby oszczędzać tusz przez zmniejszenie gęstości druku.

Przygotowanie drukarki

- Kolej. druk.
 - Ost. str. na górze:
Rozpoczynanie drukowania od pierwszej strony pliku.
 - Pierwsza str. na górze:
Rozpoczynanie drukowania od ostatniej strony pliku.
- Liczba kopii
 - Ustawienie liczby kopii do wydrukowania.
- Bindowanie marginesu
 - Określenie pozycji bindowania.
- Autom. wys. papieru
 - Wybierz ustawienie **Wi.**, aby papier był automatycznie wysuwany w przypadku zatrzymania drukowania w trakcie realizacji zadania drukowania.
- Druk. 2-stronne
 - Wybierz ustawienie **Wi.**, aby wykonać drukowanie dwustronne.

Menu PCL:

- Źródło czcionki
 - Rezydentna
 - Wybranie tej opcji pozwoli użyć czcionki wstępnie zainstalowanej na drukarce.
 - Pobierz
 - Wybranie tej opcji pozwoli użyć jednej z pobranych czcionek.
- Numer czcionki
 - Wybór domyślnego numeru czcionki dla domyślnego źródła czcionek. Dostępne numery mogą się różnić w zależności od konfiguracji.
- Il. znaków na cal
 - Określenie domyślnego zagęszczenia czcionki, jeśli jest ona skalowalna i ma stały wskaźnik zagęszczenia. Można wybrać wartość z przedziału od 0,44 do 99,99 cpi (znaków na cal) w krokach co 0,01.
 - Dostępność tej opcji zależy od wybranego źródła czcionki i skonfigurowanych numerów czcionek.
- Rozmiar punktu
 - Określenie domyślnej wysokości czcionki, jeśli jest ona skalowalna i proporcjonalna. Można wybrać wartość z przedziału od 4,00 do 999,75 punktów w krokach co 0,25.
 - Dostępność tej opcji zależy od wybranego źródła czcionki i skonfigurowanych numerów czcionek.
- Zestaw symboli
 - Wybór domyślnego zestawu symboli. Jeśli w nowo wybranym zestawie symboli nie są dostępne wybrane źródło i numer czcionki, ustawienia te zostaną automatycznie zastąpione wartością domyślną — IBM-US.
- Ilość linii
 - Określenie liczby linii dla wybranego formatu i orientacji papieru. Powoduje to także zmianę interlinii (VMI). Jej nowa wartość zostaje zachowana w pamięci drukarki. Dzięki temu późniejsze zmiany formatu lub orientacji papieru spowodują zmianę wartości Form w oparciu o zachowaną wartość VMI.

Przygotowanie drukarki

Funkcja CR

Wybór polecenia twardego końca wiersza podczas drukowania z użyciem sterownika konkretnego systemu operacyjnego.

Funkcja LF

Wybór polecenia twardego końca wiersza podczas drukowania z użyciem sterownika konkretnego systemu operacyjnego.

Przydz. źr. papieru

Ustawienie przydziału dla polecenia wyboru źródła papieru. Gdy wybrana jest opcja **4**, polecenia są zgodne z urządzeniami HP LaserJet 4. Gdy wybrana jest opcja **4K**, polecenia są zgodne z urządzeniami HP LaserJet 4000, 5000 i 8000. Gdy wybrana jest opcja **5S**, polecenia są zgodne z urządzeniami HP LaserJet 5S.

Menu PS3:

Arkusz błędów

Wybierz ustawienie **Wł.**, aby drukować arkusz z informacją o stanie w przypadku wystąpienia błędu podczas drukowania PostScript lub PDF.

Binarny

Wybierz ustawienie **Wł.**, aby drukować dane zawierające obrazy binarne. Aplikacja może przysyłać dane binarne, nawet jeśli sterownik drukarki ustawiony jest na obsługę kodu ASCII, jednak drukowanie takich danych możliwe jest po włączeniu tej funkcji.

Rozmiar strony PDF

Wybór formatu papieru dla drukowania pliku PDF. Jeśli wybrano ustawienie **Auto**, format papieru dobierany jest w oparciu o format pierwszej strony.

Autom. rozw. błędów:

Wybór czynności, która ma być wykonywana w przypadku błędu drukowania dwustronnego lub zapelnienia pamięci.

Wł.

Wyświetlanie ostrzeżenia i drukowanie w trybie jednostronnym w przypadku wystąpienia błędu drukowania dwustronnego lub drukowanie tylko przetworzonych danych w przypadku wystąpienia błędu zapelnienia pamięci.

Wył.

Wyświetlanie komunikatu o błędzie i anulowanie drukowania.

Urządz. pamięci:

Wybierz ustawienie **Włącz**, aby umożliwić drukarce dostęp do podłączonego urządzenia pamięci. Jeżeli zostanie wybrane ustawienie **Wyłącz**, nie będzie można zapisywać danych na urządzeniu pamięci z poziomu drukarki. Zabezpiecz to przed nielegalnym usunięciem poufnych dokumentów.

Gruby papier:

Wybierz ustawienie **Wł.**, aby zapobiec rozmazywaniu tuszu na wydrukach; może to jednak spowolnić drukowanie. Jeśli użycie funkcji nie rozwiąże problemu z rozmazywaniem tuszu na wydrukach, spróbuj zmniejszyć gęstość wydruków lub kopii.

Tryb cichy:

Wybierz ustawienie **Wł.**, aby zmniejszyć poziom hałasu generowanego przez drukarkę; może to jednak spowolnić drukowanie. W zależności od wybranego typu papieru i ustawień jakości drukowania poziom hałasu emitowanego przez drukarkę może nie ulec zmianie.

Przygotowanie drukarki

Optymalizacja wykończenia:

Wybierz ustawienie **Wł.**, aby poprawić wyrównanie papieru oraz zwiększyć możliwości drukarki w zakresie układania papieru w stosy i ich zszywania. Użycie tej funkcji powoduje spowolnienie drukowania.

Priorytet szybkości druku

Wybierz opcję **Wył.**, żeby drukarka mogła dopasować prędkość drukowania do rodzaju papieru i warunków danych drukowania. Zapobiega to pogorszeniu się jakości druku i zacinaniu się papieru.

Poł. PC przez USB:

Wybierz ustawienie **Włącz**, aby umożliwić komputerowi dostęp do drukarki po podłączeniu jej za pomocą kabla USB. Jeżeli zostanie wybrane ustawienie **Wyłącz**, nie można wykonywać zadań drukowania i skanowania wysyłanych inaczej niż przez połączenie sieciowe.

Ust. zak. czasu I/F USB:

Określenie czasu w sekundach, jaki musi upłynąć od odebrania zadania drukowania ze sterownika drukarki PostScript lub PCL, a zakończeniem połączenia USB z komputerem. Jeśli zakończenie zadania nie zostało jednoznacznie określone w sterowniku drukarki PostScript lub PCL, może to spowodować nieprzerwane połączenie USB. W takim przypadku drukarka kończy połączenie po upływie określonego czasu. Aby nie kończyć połączenia, należy tu wpisać 0 (zero).

Powiązane informacje

- ➔ „Ładowanie kartek papieru” na stronie 27
- ➔ „Drukowanie plików JPEG z urządzenia pamięci” na stronie 84
- ➔ „Drukowanie plików PDF lub TIFF z urządzenia pamięci” na stronie 85

Opcje menu dla Ustawienia sieciowe w Ustawienia ogólne

Ustawienia Wi-Fi:

Konfigurowanie lub zmiana ustawień sieciowych. Wybierz metodę połączenia z następujących opcji i postępuj zgodnie z instrukcjami wyświetlanymi na ekranie LCD.

- Router
- Wi-Fi Direct

Ustawienie sieci LAN:

Konfigurowanie lub zmiana połączenia sieciowego wykorzystującego kabel LAN i router. Gdy opcja jest używana, połączenia Wi-Fi są wyłączone.

Stan sieci:

Wyświetlenie lub drukowanie bieżących ustawień sieciowych.

Sprawdzanie połączenia:

Sprawdzanie bieżącego połączenia sieciowego i drukowanie raportów. W celu rozwiązania problemów z połączeniem należy zapoznać się z raportem.

Zaawansowane:

Skonfiguruj następujące ustawienia szczegółowe.

Przygotowanie drukarki

- Nazwa urządzenia
- TCP/IP
- Serwer proxy
- Serwer e-mail
- Adres IPv6
- Udostęp. sieci MS
- NFC
- Prędkość łącza i duplex
- Przekieruj HTTP na HTTPS
- Wyłącz IPsec/ Filtrowanie IP
- Wyłącz IEEE802.1X

Opcje menu dla Ustawienia usługi internetowej w Ustawienia ogólne

Usługi Epson Connect:

Wyświetlenie informacji, czy drukarka jest zarejestrowana i połączona z usługami Epson Connect.

Możesz zarejestrować się do usługi, dotykając opcji **Zarejestruj** i postępując zgodnie z instrukcjami.

Po zarejestrowaniu można zmienić następujące ustawienia.

- Wstrzymaj/Wznów
- Niezarejestr.

Więcej informacji można znaleźć w podanej poniżej witrynie.

<https://www.epsonconnect.com/>

<http://www.epsonconnect.eu> (tylko w Europie)

Usługi Google Cloud Print:

Wyświetlenie informacji o tym, czy drukarka jest zarejestrowana i połączona z usługami Google lub Cloud Print.

Po zarejestrowaniu można zmienić następujące ustawienia.

- Włącz/Wyłącz
- Niezarejestr.

Więcej informacji o rejestrowaniu w usłudze Google Cloud Print można znaleźć w następującej witrynie.

<https://www.epsonconnect.com/>

<http://www.epsonconnect.eu> (tylko w Europie)

Powiązane informacje

➔ „Drukowanie z wykorzystaniem usługi sieci” na stronie 150

Opcje menu dla Ustaw. skanowania w Ustawienia ogólne

Zob. powiązane informacje poniżej.

Powiązane informacje

➔ „Skanowanie” na stronie 56

Opcje menu dla Administr. systemu w Ustawienia ogólne

Jest to funkcja przeznaczona dla administratorów. Szczegółowe informacje można znaleźć w podręczniku *Przewodnik administratora*.

Opcja menu Licznik wydruków

Wyświetlanie łącznej liczby wydruków od momentu zakupu drukarki. Dotknij pozycji **Wydrukuj arkusz**, aby wydrukować wyniki.

Opcja menu Stan zapasów

Wyświetlanie przybliżonego poziomu tuszu i okresu eksploatacji zbiornika na zużyty atrament.

Wyświetlona ikona ! oznacza, że kończy się tusz lub zbiornik na zużyty atrament jest prawie pełny. Wyświetlona ikona X oznacza, że trzeba wymienić część, ponieważ skończył się tusz lub zbiornik na zużyty atrament jest pełny.

Opcje menu Konserwacja

Żeby utrzymać jakość wydruku, skorzystaj z następujących funkcji czyszczenia głowicy drukowania.

Spr. dyszy głow. druk.:

Wybierz tę funkcję, aby sprawdzić, czy dysze głowicy drukującej są zatkane. Drukarka wydrukuje wzór sprawdzania dyszy.

Czyszcz. głow. druk.:

Wybierz tę funkcję, aby oczyścić zatkane dysze głowicy drukującej.

Powiązane informacje

➔ „Sprawdzenie zatkania dysz” na stronie 154

Opcja menu Język/Language

Wybór języka używanego na ekranie LCD.

Opcje menu Stan drukarki/Drukowanie

Druk.arkusz stanu:

Arkusz stanu konfiguracji:

Drukowanie arkuszy informacyjnych z bieżącymi ustawieniami i stanem drukarki.

Arkusz stanu zapasów:

Drukowanie arkuszy informacyjnych ze stanem materiałów eksploatacyjnych.

Arkusz historii używania:

Drukowanie arkuszy informacyjnych z historią użytkownika drukarki.

Lista czcionek PS3:

Drukowanie listy czcionek dostępnych na potrzeby drukarki PostScript.

Lista czcionek PCL:

Drukowanie listy czcionek dostępnych na potrzeby drukarki PCL.

Sieć:

Stan sieci LAN/Wi-Fi:

Wyświetlenie bieżącego stanu połączenia sieciowego.

Stan usługi Wi-Fi Direct:

Wyświetlenie bieżącego stanu połączenia sieciowego.

Stan serwera e-mail:

Wyświetlenie bieżących ustawień.

Druk.arkusz stanu:

Drukowanie bieżących ustawień sieciowych.

Opcje menu Menedżer Kontakty

Dodaj/Edytuj/Usuń:

Rejestrowanie i/lub usuwanie kontaktów z menu Skanuj do e-mail i Skan. do foldera siec./FTP.

Często:

Rejestrowanie często używanych kontaktów w celu szybkiego dostępu. Można też zmienić kolejność listy.

Drukuj kontakty:

Drukowanie listy kontaktów.

Przeglądaj opcje:

Zmiana sposobu wyświetlania listy kontaktów.

Przygotowanie drukarki

Opcje wyszukiwania:

Zmiana metody wyszukiwania kontaktów.

Opcje menu Ustawienia użytkownika

Można zmienić ustawienia domyślne dotyczące często używanych ustawień skanowania i kopiowania. Szczegóły znajdują się w poniższych powiązanych informacjach.

Powiązane informacje

➔ „Opcje menu dotyczące kopiowania” na stronie 51

➔ „Skanowanie” na stronie 56

Opcja menu System uwierzyteln.

Możliwe jest sprawdzenie stanu systemu uwierzytelnienia i programu Epson Open Platform.

Stan urządzenia uwierzytelniającego

Wyświetlanie stanu systemu uwierzytelnienia.

Informacje o Epson Open Platform

Wyświetlanie stanu programu Epson Open Platform.

Oszczędzanie energii

Drukarka zostanie automatycznie przełączona w tryb uśpienia lub wyłączona, jeśli przez określony czas nie zostanie wykonana żadna operacja. Określenie czasu, po którym włączony zostanie tryb oszczędzania energii. Wzrost tej wartości wpłynie na wydajność energetyczną urządzenia. Przed dokonaniem zmian w ustawieniu należy wziąć pod uwagę kwestie środowiskowe.

Zależnie od miejsca zakupu, drukarka może być wyposażona w funkcję, która wyłącza ją automatycznie, jeśli jest ona nie podłączona do sieci przez 30 minut.

Oszczędzanie energii – panel sterowania

1. Na ekranie głównym dotknij pozycji **Ustaw.**
2. Dotknij pozycji **Ustawienia ogólne > Ustaw. podstawowe.**
3. Wykonaj jedną z poniższych czynności.
 - Wybierz **Timer uśpienia** lub **Ustaw. wyłączenia > Wyłącz przy beczynności** lub **Wyłącz po odłączeniu**, a następnie skonfiguruj ustawienia.
 - Wybierz **Timer uśpienia** lub **Timer wył.**, a następnie skonfiguruj ustawienia.

Uwaga:

Posiadany produkt może posiadać funkcję **Ustaw. wyłączenia** lub **Timer wył.** w zależności od miejsca zakupu.

Kopiowanie

Kopiowanie



Podstawy kopiowania

W tym rozdziale opisano podstawowe czynności związane z kopiowaniem.

1. Umieść oryginały.
Aby skopiować wiele oryginałów, umieść je wszystkie w podajniku ADF.
2. Na ekranie głównym dotknij pozycji **Kopuj**.
3. Sprawdź ustawienia na ekranie **Ustaw. podstawowe**.
Dotknij pozycji ustawienia, aby zmienić je w razie potrzeby.



Uwaga:

- Dotknij karty **Zaawansowane** w celu wprowadzenia ustawień kopiowania, takich jak **Or. róż. wielkości** lub **Jakość obrazu**, oraz menu kopiowania, takich jak **Książ → 2str.** lub **Kopuj Karta ID**.
- Dotykając pozycji , można zarejestrować często używane ustawienia kopiowania jako ustawienia wstępne.
- Jeżeli potrzebna kombinacja ustawień papieru nie jest dostępna, wyświetlana jest ikona . Dotknij ikony, aby sprawdzić szczegóły, a następnie zmień ustawienia.

4. Dotknij wartości liczby kopii, a następnie przy pomocy klawiatury na ekranie wprowadź liczbę kopii.
5. Dotknij pozycji , a następnie sprawdź zeskanowany obraz i ustawienia, takie jak rozmiar papieru.

Uwaga:

Nie możesz wyświetlić podglądu podczas ładowania oryginałów w podajniku ADF.

6. Dotknij pozycji .

Kopiowanie

Powiązane informacje

- ➔ „Umieszczanie oryginałów” na stronie 34
- ➔ „Opcje menu dotyczące kopiowania Ustaw. podstawowe” na stronie 51
- ➔ „Zaawansowane opcje menu dotyczące kopiowania” na stronie 53

Wykonanie kopiowania dwustronnego

Można kopiować wiele oryginałów lub dokumentów dwustronnych na obu stronach arkusza papieru.



1. Na ekranie głównym dotknij pozycji **Kopiuj**.
2. Dotknij pozycji **Ustaw. podstawowe > 2-stronny**, a następnie wybierz **1>2-stronnie** lub **2>2-stronnie**.
Można także określić orientację i pozycję bindowania oryginału i jego kopii.
3. W miarę potrzeby wybierz też inne elementy.
4. Dotknij pozycji .

Powiązane informacje

- ➔ „Podstawy kopiowania” na stronie 48
- ➔ „Opcje menu dotyczące kopiowania Ustaw. podstawowe” na stronie 51

Kopiowanie wielu oryginałów na jeden arkusz papieru

Można skopiować dwa albo cztery oryginały na jednej kartce papieru.

1. Na ekranie głównym dotknij pozycji **Kopiuj**.
2. Dotknij pozycji **Ustaw. podstawowe > Kilka stron**, a następnie wybierz **2-góra** lub **4-góra**.
Możesz także określić kolejność i orientację układu oryginału.
3. W miarę potrzeby wybierz też inne elementy.
4. Dotknij opcji , żeby sprawdzić obraz.
Uwaga:
Nie możesz wyświetlić podglądu podczas ładowania oryginałów w podajniku ADF.
5. Dotknij pozycji .

Powiązane informacje

- ➔ „Podstawy kopiowania” na stronie 48
- ➔ „Opcje menu dotyczące kopiowania Ustaw. podstawowe” na stronie 51

Układanie każdego zestawu kopii poprzez naprzemienne obracanie o 90 stopni lub odsuwanie

Możesz sortować wydruki poprzez naprzemienne układanie ich w orientacji pionowej i poziomej. Jeśli zainstalujesz opcjonalny moduł finisher unit, możesz także sortować poprzez odsunięcie każdego zestawu kopii lub użyć zszywaczy.

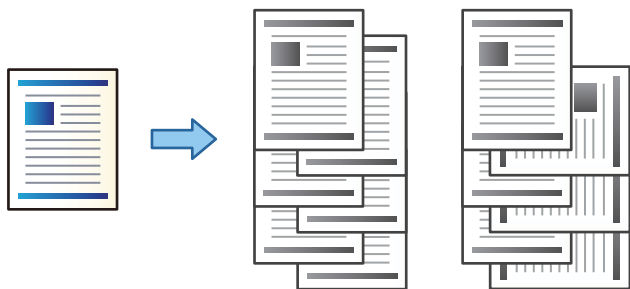

1. Na ekranie głównym dotknij pozycji **Kopiuj**.
2. Dotknij opcji **Wykończenie** na karcie **Ustaw. podstawowe**.
3. Wybierz opcję **Wysuń papier**, z której chcesz skorzystać.
 - Sort. z obr.: Podczas drukowania wielu kopii każdy zestaw jest wysuwany naprzemiennie w orientacji pionowej i poziomej.
Sprawdź następujące ustawienia, korzystając z tej funkcji.
 - Używane są dwa źródła papieru. Umieść papier w źródle papieru w orientacji pionowej, umieść papier w orientacji poziomej w innym źródle papieru, a następnie wybierz **Auto** jako ustawienie **Ust. pap.** w Ustaw. podstawowe.
 - Na ekranie głównym wybierz **Ustaw. > Wyjście: Kopiuj**, a następnie sprawdź, czy wybrano **Taca nadruku w dół**.
 - Sort. z przes.: Podczas drukowania wielu kopii każdy zestaw kopii jest odsunięty. Opcja ta jest dostępna po zainstalowaniu finisher unit.
4. Jeśli korzystasz z opcjonalnego finisher unit, wybierz umiejscowienie zszywania w opcji **Zszywka**, jeśli będzie to konieczne, a następnie dotknij **OK**.
5. W miarę potrzeby wybierz też inne elementy.
6. Dotknij pozycji **◇**.

Powiązane informacje

- ➔ „Podstawy kopiowania” na stronie 48
- ➔ „Opcje menu dotyczące kopiowania Ustaw. podstawowe” na stronie 51

Opcje menu dotyczące kopiowania

Opcje menu dotyczące kopiowania Ustaw. podstawowe

Uwaga:

Pozycje mogą być niedostępne w zależności od innych ustawień.

Gęstość:

Poziom gęstości należy zwiększyć, gdy rezultat kopiowania jest słaby. Poziom gęstości należy zmniejszyć, jeśli tusz się rozmazuje.

Ust. pap.:

Wybór żądanego źródła papieru. Kiedy zostanie wybrana opcja **Auto**, odpowiedni rozmiar zostanie podany automatycznie w zależności od automatycznie wykrytego rozmiaru oryginału i określonej wielkości powiększenia.

Zmniejsz/Powiększ:

Konfiguracja wielkości powiększenia lub zmniejszenia. Dotknij wartości i określ powiększenia lub pomniejszenia oryginału w zakresie od 25% do 400%.

Auto

Wykrywanie obszaru skanowania i automatyczne powiększenie lub pomniejszenie oryginału w celu dopasowania go do wybranego rozmiaru papieru. Jeżeli wokół oryginału występują białe marginesy, wykrywane są one od narożnego znacznika (↘) na szybie skanera jako obszar skanowania, ale marginesy znajdujące się po przeciwnej stronie mogą zostać obcięte.

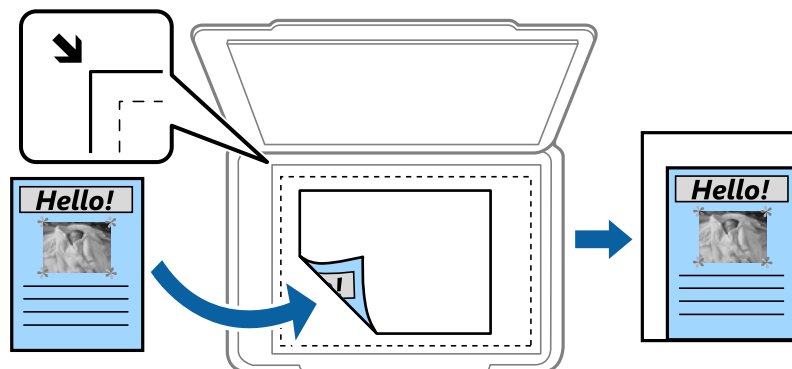

Zmn. aby dopas. do pap.

Kopiowanie zeskanowanego obrazu w rozmiarze mniejszym niż wartość Zmniejsz/Powiększ w celu dopasowania do rozmiaru papieru. Jeśli wartość Zmniejsz/Powiększ jest większa niż rozmiar papieru, dane mogą wydrukować się poza jego krawędziami.

Rozm rzecz

Kopiowanie przy 100% powiększeniu.

A3->A4 oraz inne

Automatyczne powiększenie lub pomniejszenie oryginału w celu dopasowania go do określonego rozmiaru papieru.

Kopiowanie

Rozmiar dok.:

Wybór rozmiaru i orientacji oryginału. Jeżeli zostanie wybrane ustawienie **Automatyczne wykrywanie**, rozmiar oryginału będzie wykrywany automatycznie. Podczas kopiowania oryginałów o rozmiarze niestandardowym wybierz rozmiar najbliższy oryginałowi.

2-stronny:

Wybór układu dwustronnego.

1>1-stronny

Kopiowanie jednej strony oryginału na pojedynczą stronę arkusza papieru.

2>2-stronnie

Kopiowanie dwóch stron dwustronnego oryginału na obu stronach pojedynczego arkusza papieru. Wybór orientacji oryginału oraz pozycji marginesu na oprawę oryginału i papieru.

1>2-stronnie

Kopiowanie dwóch jednostronnych oryginałów na obie strony pojedynczego arkusza papieru. Wybór orientacji oryginału oraz pozycji marginesu na oprawę papieru.

2>1-stronnie

Kopiowanie dwóch stron dwustronnego oryginału na jednej stronie dwóch arkuszy papieru. Wybór orientacji oraz pozycji marginesu na oprawę oryginału.

Kilka stron:

Wybór układu kopii.

Pojed. str.

Kopiowanie jednostronnego oryginału na jednym arkuszu.

2-góra

Kopiowanie dwóch jednostronnych oryginałów na pojedynczym arkuszu w układzie dwóch stron na jednej. Wybór kolejności układu i orientacji oryginału do ułożenia.

4-góra

Kopiowanie czterech jednostronnych oryginałów na pojedynczym arkuszu w układzie czterech stron na jednej. Wybór kolejności układu i orientacji oryginału do ułożenia.

Wykończenie:

Wybór sposobu wysuwania papieru wielu kopii wielu oryginałów.

Wybierz **Sortuj (Kolej. stron)**, żeby wydrukować wielostronicowe dokumenty posortowane w kolejności i podzielone na zestawy.

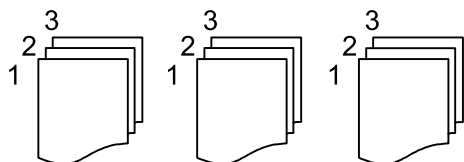

Kopiowanie

Wybierz **Grupa (Te same strony)**, aby wydrukować wielostronicowe dokumenty przez pobranie tych samych ponumerowanych stron co grupa.

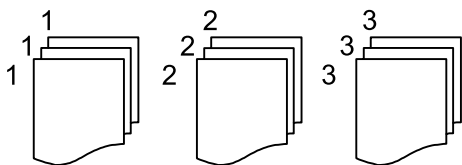

Wsuń papier

Sort. z obr.

Drukuj naprzemiennie w orientacji pionowej i poziomej. Wybierz **Auto** jako **Ust. pap.** podczas korzystania z tej funkcji.

Sort. z przes.*

Przesuwaj każdy zestaw kopii.

Zszywka*

Wybierz umiejscowienie zszywek.

* Wyświetla się, kiedy jest zainstalowany finisher unit.

Typ oryginału:

Wybór typu oryginału. Kopiowanie z optymalną jakością, aby ją dopasować do rodzaju oryginału.

Powiązane informacje

➔ „Rodzaje i kody pozycji opcjonalnych” na stronie 130

➔ „Wysuwanie papieru i zszywanie z użyciem Finisher Unit” na stronie 130

Zaawansowane opcje menu dotyczące kopiowania

Uwaga:

Pozycje mogą być niedostępne w zależności od innych ustawień.

Or.róż.wielkości:

W podajniku ADF jednocześnie mogą być arkusze o następujących rozmiarach. A3 i A4; B4 i B5. Używając takich kombinacji, oryginały są kopiowane w rzeczywistym formacie. Umieść oryginały, wyrównując ich szerokość zgodnie z tym, co pokazano na dole.

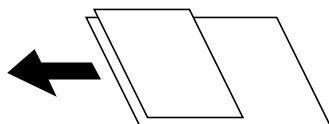

Orient. (Oryg.):

Wybór orientacji oryginału.

Książ →2str.:

Kopiowanie dwóch pierwszych stron broszury na osobnych arkuszach papieru.

Kopiowanie

Wybierz stronę broszury do zeskanowania.

Ciągłe skan.:

Możliwe jest umieszczanie wielu oryginałów w podajniku ADF w partiach i skanowanie ich w ramach jednego zadania skanowania.

Jakość obrazu:

Dostosowywanie ustawienia obrazu.

Kontrast

Dostosowywanie różnicy między jasnymi i ciemnymi częściami.

Ostrość

Dostosowywanie konturów obrazu.

Usuń tło

Wybór przyciemnienia tła. Dotknij opcji + w celu rozjaśnienia (wybielenia) tła, a - w celu jego pociemnienia (poczernienia).

Jeśli wybierzesz opcję **Auto**, zostaną wykryte kolory tła oryginałów. Zostaną one automatycznie usunięte lub rozjaśnione. Opcja nie została zastosowana poprawnie, jeśli kolor tła jest zbyt ciemny lub nie został wykryty.

Mar. bind.:

Wybór pozycji marginesu na oprawę, marginesu i orientacji oryginału w przypadku kopii dwustronnej.

Zmn. aby dopas. do pap.:

Kopiowanie zeskanowanego obrazu w rozmiarze mniejszym niż wartość Zmniejsz/Powiększ w celu dopasowania do rozmiaru papieru. Jeśli wartość Zmniejsz/Powiększ jest większa niż rozmiar papieru, dane mogą wydrukować się poza jego krawędziami.

Usuń cień:

Usuwanie cieni widocznych wokół kopii podczas kopiowania grubego papieru lub widocznych pośrodku kopii w przypadku kopiowania broszur.

Us. przeb. otw.:

Usuwanie otworów po bindowaniu podczas kopiowania.

Kopij Karta ID:

Obustronne skanowanie dowodu osobistego i kopiowanie ich na jednej stronie papieru.

Taca wyjścia:

Wybierz tacę wyjściową do kopiowania.

Numeracja stron:

Numeracja stron

Wybierz ustawienie **Wł.**, aby wydrukować numery stron na kopiach.

Format

Wybierz format numeracji stron.

Pozycja znaku

Wybierz pozycję numeracji stron.

Kopiowanie

Zmień numerację

Wybierz, na której stronie ma być drukowany numer strony. Wybierz ustawienie **Rozp. numer. stron**, aby określić stronę, na której ma się rozpocząć numeracja stron. W polu **Pierwszy drukowany numer** można też określić początkowy numer strony.

Rozmiar

Wybierz rozmiar numeru strony.

Tło

Wybierz, czy ustawić tło numeru strony na kolor biały. Jeśli zostanie wybrane ustawienie **Biały**, numer strony będzie dobrze widoczny, gdy tło oryginału będzie miało kolor inny niż biały.

Skanowanie

Skanowanie przy użyciu panelu sterowania

Można wysłać zeskanowane obrazy z panelu sterowania drukarki do następujących lokalizacji.

Folder siec./FTP

Możliwe jest zapisanie zeskanowanego obrazu w folderze w sieci. Można określić folder udostępniony na komputerze, utworzonym za pomocą protokołu SMB, lub folderze na serwerze FTP. Przed skanowaniem należy ustawić folder udostępniony lub serwer FTP.

E-mail

Pliki zeskanowanych obrazów można wysłać za pośrednictwem poczty e-mail bezpośrednio z poziomu drukarki poprzez skonfigurowany wcześniej serwer poczty. Przed skanowaniem należy skonfigurować serwer.

Document Capture Pro

Można wykonywać zadania utworzone przez aplikację do skanowania *Document Capture Pro* z poziomu panelu sterowania drukarki. Po utworzeniu zadania, które zapisuje zeskanowany obraz w komputerze, można uruchomić zadanie z poziomu drukarki i zapisać zeskanowany obraz w komputerze. Przed rozpoczęciem skanowania zainstaluj aplikację Document Capture Pro na komputerze i utwórz zadanie.

Urząd. pamięci

Możliwe jest zapisanie zeskanowanego obrazu w urządzeniu pamięci. Nie trzeba konfigurować żadnych ustawień przed skanowaniem.

Chmura

Zeskanowane obrazy można wysłać do usług dostępnych w chmurze. Przed skanowaniem trzeba skonfigurować ustawienia w usłudze Epson Connect.

Komputer (WSD)

Możliwe jest zapisanie zeskanowanego obrazu na komputerze połączonym z drukarką przy użyciu funkcji WSD. W przypadku systemu Windows 7/Windows Vista przed skanowaniem trzeba skonfigurować ustawienia WSD na komputerze.

Powiązane informacje

- ➔ „Zapisywanie zeskanowanego obrazu w folderze udostępnionym lub na serwerze FTP” na stronie 57
- ➔ „Skanowanie do wiadomości e-mail” na stronie 64
- ➔ „Skanowanie z użyciem ustawień zarejestrowanych w komputerze (Document Capture Pro)” na stronie 68
- ➔ „Skanowanie do urządzenia pamięci” na stronie 71
- ➔ „Skanowanie do chmury” na stronie 74
- ➔ „Skanowanie przy użyciu WSD” na stronie 76

Zapisywanie zeskanowanego obrazu w folderze udostępnionym lub na serwerze FTP

Możliwe jest zapisanie zeskanowanego obrazu w określonym folderze w sieci. Można określić folder udostępniony na komputerze, utworzony za pomocą protokołu SMB, lub folderze na serwerze FTP.

Uwaga:

- Skaner i komputer muszą być połączone z tą samą siecią. Aby uzyskać ustawienia sieciowe, należy skontaktować się z administratorem.
- Aby zapisywać zeskanowane obrazy na serwerze FTP, należy skontaktować się z administratorem serwera FTP w celu potwierdzenia informacji o serwerze.

Wykonaj następujące czynności przygotowawcze, aby móc zapisywać zeskanowane obrazy w folderze udostępnionym.

- Przygotowanie 1: Sprawdzanie nazwy komputera
- Przygotowanie 2: Tworzenie folderu udostępnionego na komputerze
- Przygotowanie 3: Rejestrowanie folderu udostępnionego w kontaktach na drukarce

Uwaga:

Metoda konfigurowania folderu udostępnionego różni się od systemu operacyjnego i środowiska. W tym podręczniku procedurę przedstawiono na przykładzie systemów Windows 10/Windows 8.1/Windows 8/Windows 7. Więcej informacji o konfigurowaniu folderu udostępnionego na komputerze można znaleźć w dokumentacji komputera.

Powiązane informacje

- ➔ [„Przygotowanie 1: Sprawdzanie nazwy komputera” na stronie 57](#)
Sprawdź nazwę komputera, na którym ma być utworzony folder udostępniony.
- ➔ [„Przygotowanie 2: Tworzenie folderu udostępnionego na komputerze” na stronie 58](#)
Utwórz folder na komputerze, a następnie udostępnij ten folder w sieci.
- ➔ [„Przygotowanie 3: Rejestrowanie folderu udostępnionego w kontaktach na drukarce” na stronie 59](#)
Rejestrując ścieżkę folderu udostępnionego na panelu sterowania drukarki, można określić ścieżkę folderu, wybierając ją z kontaktów.

Przygotowanie 1: Sprawdzanie nazwy komputera

Sprawdź nazwę komputera, na którym ma być utworzony folder udostępniony.

W nazwie można używać tylko znaków alfanumerycznych. Jeśli zostaną użyte inne znaki, na drukarce nie będzie można znaleźć komputera.

Uwaga:

Metoda konfigurowania folderu udostępnionego różni się od systemu operacyjnego i środowiska. W tym podręczniku procedurę przedstawiono na przykładzie systemów Windows 10/Windows 8.1/Windows 8/Windows 7. Więcej informacji o konfigurowaniu folderu udostępnionego na komputerze można znaleźć w dokumentacji komputera.

1. Na komputerze otwórz okno dialogowe System.
 - Windows 10/Windows 8.1/Windows 8:
Naciśnij przycisk X, przytrzymując klawisz Windows na klawiaturze, a następnie z listy wybierz pozycję **System**.

Skanowanie

Windows 7:

Kliknij przycisk Start, kliknij prawym przyciskiem myszy pozycję **Komputer**, a następnie wybierz polecenie **Właściwości**.

2. W oknie dialogowym **System** sprawdź pole **Nazwa komputera**.

Uwaga:

*W nazwie można używać tylko znaków alfanumerycznych. Jeśli w nazwie komputera są jakieś niedozwolone znaki, zmień nazwę. Jeśli musisz zmieniać wartość w polu **Nazwa komputera**, skontaktuj się z administratorem.*

Krok „Przygotowanie 1: Sprawdzanie nazwy komputera“ został zakończony.

Następnie przejdź do kroku „Przygotowanie 2: Tworzenie folderu udostępnionego na komputerze“.

Powiązane informacje

➔ [„Przygotowanie 2: Tworzenie folderu udostępnionego na komputerze” na stronie 58](#)

Utwórz folder na komputerze, a następnie udostępnij ten folder w sieci.

Przygotowanie 2: Tworzenie folderu udostępnionego na komputerze

Utwórz folder na komputerze, a następnie udostępnij ten folder w sieci.

Użyj następującą procedurę podczas tworzenia folderu "skanowanie" na pulpicie komputera z ustawionym hasłem.

Dostęp do folderu na pulpicie i folderu dokumentu w folderze Użytkownik, ma zalogowany na komputerze użytkownik oraz użytkownik z uprawnieniami administratora.

1. Uruchom program Eksplorator.
2. Utwórz folder na pulpicie, a następnie nadaj mu nazwę "skanowanie".
Nazwa folderu powinna mieć co najwyżej 12 znaków. Jeśli nazwa będzie miała więcej niż 12 znaków, drukarka może nie być w stanie uzyskać dostępu do folderu w zależności od otoczenia sieciowego.
3. Kliknij utworzony folder prawym przyciskiem myszy, a następnie wybierz polecenie **Właściwości**.
Przyznaj uprawnienie dostępu Zmiana do folderu udostępnionego dla konta użytkownika. Jest ono używane, gdy użytkownik uzyskuje dostęp do folderu przez sieć.
4. W oknie **Właściwości** przejdź do karty **Udostępnianie**.
5. Na karcie **Udostępnianie** kliknij przycisk **Udostępnianie zaawansowane**.
6. W oknie **Udostępnianie zaawansowane** zaznacz pole **Udostępnij ten folder**, a następnie kliknij przycisk **Uprawnienia**.
7. Na karcie **Uprawnienia udziału**, wybierz **Wszyscy** w obszarze **Nazwy grup lub użytkowników**, przyznaj uprawnienie **Zmiana**, a następnie kliknij **OK**.
8. Kliknąć **OK**.
9. Wybierz kartę **Zabezpieczenia**.
10. Zaznacz grupę lub użytkownika w obszarze **Nazwy grup lub użytkowników**.
Wyświetlana tutaj grupa lub użytkownik, mogą mieć dostęp do udostępnionego folderu.

Skanowanie

W takim przypadku, dostęp do udostępnionego folderu, może mieć zalogowany do tego komputera użytkownik i Administrator.

11. Wybierz kartę **Udostępnianie**. Wyświetlana jest ścieżka sieciowa do udostępnionego folderu. Ta ścieżka jest potrzebna podczas rejestrowania kontaktów na drukarce. Zapisz ją lub skopiuj i zapisz w bezpiecznym miejscu.
12. Kliknij przycisk **OK** lub **Zamknij**, aby zamknąć okno.

Uwaga:

*Ikona folderu nie zmienia się po udostępnieniu. W oknie folderów w kolumnie **Stan** wyświetlany jest ciąg **Udostępniony**.*

Oznacza to zakończenie kroku „Przygotowanie 2: Tworzenie folderu udostępnionego na komputerze”.

Następnie przejdź do kroku „Przygotowanie 3: Rejestrowanie folderu udostępnionego w kontaktach na drukarce”.

Powiązane informacje

- ➔ [„Przygotowanie 3: Rejestrowanie folderu udostępnionego w kontaktach na drukarce” na stronie 59](#)
Rejestrując ścieżkę folderu udostępnionego na panelu sterowania drukarki, można określić ścieżkę folderu, wybierając ją z kontaktów.

Przygotowanie 3: Rejestrowanie folderu udostępnionego w kontaktach na drukarce

Rejestrując ścieżkę folderu udostępnionego na panelu sterowania drukarki, można określić ścieżkę folderu, wybierając ją z kontaktów.

Aby zarejestrować w kontaktach, trzeba przygotować następujące informacje.

- Nazwa użytkownika i hasło do logowania na komputerze
- Ścieżka sieciowa folderu udostępnionego
- Adres IP drukarki lub nazwa drukarki (tylko podczas rejestrowania z poziomu komputera)

Ścieżkę folderu można zarejestrować w kontaktach, używając kilku metod. Każda metoda umożliwia zarejestrowanie tej samej zawartości. Więcej informacji można znaleźć w następujących rozdziałach.

Uwaga:

Metoda konfigurowania folderu udostępnionego różni się od systemu operacyjnego i środowiska. W tym podręczniku procedurę przedstawiono na przykładzie systemów Windows 10/Windows 8.1/Windows 8/Windows 7. Więcej informacji o konfigurowaniu folderu udostępnionego na komputerze można znaleźć w dokumentacji komputera.

Powiązane informacje

- ➔ [„Rejestrowanie z panelu sterowania drukarki” na stronie 59](#)
Kontakty można rejestrować z panelu sterowania drukarki.
- ➔ [„Rejestrowanie z poziomu przeglądarki internetowej na komputerze” na stronie 60](#)
Kontakty można rejestrować na komputerze, uzyskując dostęp do ekranu konfiguracji drukarki (Web Config) w przeglądarce internetowej. Można kontynuować pracę na komputerze po utworzeniu folderu udostępnionego.

Rejestrowanie z panelu sterowania drukarki

Kontakty można rejestrować z panelu sterowania drukarki.

Skanowanie

1. Na ekranie głównym wybierz **Ustaw.**
2. Wybierz pozycję **Menedżer Kontakty**, a następnie **Dodaj/Edytuj/Usuń**.
3. Wybierz pozycję **Dodaj nowy**, a następnie **Dodaj Kontakt**.
4. Wybierz pozycję **Folder siec./FTP**.
5. Wprowadź niezbędne informacje.
 - Nr rejestru: Ustawianie numeru rejestracyjnego adresu.
 - Nazwa: Wprowadzanie nazwy wyświetlanej na liście kontaktów.
 - Słowo indeksu: Wprowadzanie słowa indeksu używanego do przeszukiwania listy kontaktów.
 - Tryb komunikacji: Wybór pozycji SMB.
 - Lokalizacja (wymag.): Wprowadzanie ścieżki sieciowej folderu udostępnionego.
Można wyszukać folder na komputerze połączonym z siecią, wybierając pozycję **Browse**.
 - Nazwa użytkownika: Wprowadzanie nazwy użytkownika używanej do logowania na komputerze. (tylko gdy na komputerze jest ustawione hasło)
 - Hasło: Wprowadzanie hasła odpowiadającego nazwie użytkownika.
 - Przypisz do częst. używan.: Ustawianie adresu jako często używanego. Grupa będzie wyświetlana na górze ekranu podczas określania adresu.
6. Naciśnij pozycję **OK**. Procedura rejestrowania kontaktu na liście kontaktów jest zakończona.

To jest ostatnia czynność z części „Przygotowanie 3: Rejestrowanie folderu udostępnionego w kontaktach na drukarce”. Wszystkie czynności przygotowawcze do zapisywania zeskanowanych obrazów w folderze udostępnionym są zakończone.

Powiązane informacje

➔ [„Skanowanie do folderu sieciowego lub na serwer FTP” na stronie 61](#)

Rejestrowanie z poziomu przeglądarki internetowej na komputerze

Kontakty można rejestrować na komputerze, uzyskując dostęp do ekranu konfiguracji drukarki (Web Config) w przeglądarce internetowej. Można kontynuować pracę na komputerze po utworzeniu folderu udostępnionego.

Nie trzeba instalować żadnych aplikacji na komputerze.

W tej procedurze użyto przeglądarki Internet Explorer.

1. Uruchom przeglądarkę Internet Explorer.
2. W pasku adresu przeglądarki Internet Explorer wprowadź adres IP drukarki, a następnie naciśnij klawisz Enter.
3. Kliknij łącze **Kontynuuj przeglądanie tej witryny sieci Web (niezalecane)**.

Uwaga:

Jeśli nie możesz uzyskać dostępu do Web Config, skontaktuj się z administratorem.

Skanowanie

4. Jeśli na drukarce jest ustawione hasło administratora, kliknij pozycję **Administrator Login**, a następnie zaloguj się jako administrator, wprowadzając hasło.

Jeśli na drukarce nie włączono hasła administratora, nie trzeba wykonywać tej czynności. Przejdź do kroku 5.

5. Kliknij przycisk **Scan/Copy**.
6. Kliknij przycisk **Contacts**.
7. Wybierz numer, który nie jest używany, a następnie kliknij przycisk **Edit**.
8. Wprowadź niezbędne informacje, a następnie kliknij przycisk **Apply**.
 - Name**: wprowadzanie nazwy wyświetlanej na liście kontaktów.
 - Index Word**: wprowadzanie słowa indeksu używanego do przeszukiwania listy kontaktów.
 - Type**: wybór pozycji **Network Folder (SMB)**.
 - Assign to Frequent Use**: ustawianie adresu jako często używanego. Grupa będzie wyświetlana na górze ekranu podczas określania adresu.
 - Save to**: wprowadzanie ścieżki sieciowej folderu udostępnionego.
 - User Name**: wprowadzanie nazwy użytkownika używanej do logowania na komputerze. (tylko gdy na komputerze jest ustawione hasło)
 - Password**: wprowadzanie hasła odpowiadającego nazwie użytkownika.
9. Zostanie wyświetlony komunikat o zakończeniu rejestracji. Zamknij przeglądarkę internetową.

To jest ostatnia czynność z części „Przygotowanie 3: Rejestrowanie folderu udostępnionego w kontaktach na drukarce“. Wszystkie czynności przygotowawcze do zapisywania zeskanowanych obrazów w folderze udostępnionym są zakończone.

Powiązane informacje

➔ [„Skanowanie do folderu sieciowego lub na serwer FTP” na stronie 61](#)

Skanowanie do folderu sieciowego lub na serwer FTP

Możliwe jest zapisanie zeskanowanego obrazu w określonym folderze w sieci. Ścieżkę do folderu można wpisać bezpośrednio, jednak wygodniej jest najpierw zarejestrować informacje o folderze na liście kontaktów.

Uwaga:

- Przed użyciem tej funkcji, należy się upewnić, że ustawienia drukarki **Data/godzina** i **Różnica czasu** są prawidłowe. Dostęp do menu z **Ustaw.** > **Ustawienia ogólne** > **Ustaw. podstawowe** > **Ust. Data/godzina**.*
- Przed skanowaniem możesz sprawdzić miejsce docelowe. Wybierz opcję **Ustaw.** > **Ustawienia ogólne** > **Ustaw. skanowania**, a następnie włącz ją **Potwierdź odbiorcę**.*

1. Umieść oryginały.

Uwaga:

Jeżeli chcesz skanować wiele oryginałów lub wykonać skanowanie dwustronne, umieść wszystkie oryginały w podajniku ADF.

2. Na ekranie głównym dotknij pozycji **Skanuj**.
3. Dotknij pozycji **Folder siec./FTP**.

Skanowanie

4. Określ folder.

- Żeby wybrać z często wykorzystywanych adresów: wybierz kontakt z karty **Często używane**.
- Aby bezpośrednio wprowadzić ścieżkę folderu: dotknij pozycji **Klawiat..** Wybierz **Tryb komunikacji**, w polu **Lokalizacja (wymag.)** wpisz ścieżkę do folderu, a następnie skonfiguruj inne ustawienia folderu.
Wprowadź ścieżkę do folderu w następującym formacie.
Podczas używania SMB jako trybu komunikacji: \\nazwa hosta\nazwa folderu
Podczas używania FTP jako trybu komunikacji: ftp://nazwa hosta/nazwa folderu
- Aby wybrać z listy kontaktów: dotknij pozycji **Miejsce docel.** i wybierz kontakt.
Żeby wyszukać folder na liście kontaktów, dotknij .

Uwaga:

Można wydrukować historię folderu, w którym dokumenty są zapisane, dotykając ikony **Menu**.

5. Dotknij pozycji **Ustaw. skanowania**, a następnie sprawdź ustawienia, takie jak format zapisu, i zmień je w razie potrzeby.

Uwaga:

Dotknij ikony , aby zapisać ustawienia jako ustawienia wstępne.

6. Dotknij pozycji .

Powiązane informacje

- ➔ „Zarządzanie kontaktami” na stronie 24
- ➔ „Umieszczanie oryginałów” na stronie 34
- ➔ „Sposób użycia” na stronie 27

Opcje menu w przypadku skanowania do folderu

Uwaga:

Pozycje mogą być niedostępne w zależności od innych ustawień.

Edytuj lokaliz.:

- Tryb komunikacji
Wybór trybu komunikacji.
- Lokalizacja (wymag.)
Wpisanie ścieżki folderu, w którym ma być zapisany zeskanowany obraz.
- Nazwa użytkownika
Wpisanie nazwy użytkownika dla określonego folderu.
- Hasło
Wpisanie hasła dla określonego folderu.
- Tryb połączenia
Wybór trybu połączenia.
- Numer portu
Wpisanie numeru portu.

Skanowanie

Cz.-białe/Kolor:

Wybór skanowania monochromatycznego lub w kolorze.

Format pliku:

Format pliku

Wybór formatu, w jakim ma być zapisany zeskanowany obraz.

Wsp. kompresji

Wybór stopnia kompresji zeskanowanego obrazu.

Ustaw. PDF

Jeśli jako format zapisu wybrano opcję **PDF**, za pomocą tych ustawień można chronić pliki PDF.

Aby utworzyć plik PDF z hasłem otwarcia dokumentu, włącz opcję **Hasło otwarcia dokumentu**. Aby utworzyć plik PDF z hasłem drukowania lub edycji, włącz opcję **Hasło zezwolenia**.

Rozdzielczość:

Wybór rozdzielczości skanowania.

2-stronny:

Skanowanie obydwu stron oryginału.

Orient. (Oryg.)

Wybór orientacji oryginału.

Bind. (Oryg.)

Wybór kierunku bindowania oryginału.

Ob. skan.:

Wybór obszaru skanowania. Aby przyciąć puste obszary wokół tekstu lub obrazu podczas skanowania, wybierz ustawienie **Automatyczne wykrywanie**. Aby zeskanować maksymalny obszar szyba skanera, wybierz ustawienie **Maks. obszar**.

Orient. (Oryg.)

Wybór orientacji oryginału.

Typ oryginału:

Wybór typu oryginału.

Or.róż.wielkości:

W podajniku ADF jednocześnie mogą znajdować się arkusze o następujących formatach. A3 i A4; B4 i B5. Przy takich kombinacjach oryginały są skanowane w rzeczywistym formacie. Umieść oryginały, wyrównując ich szerokość zgodnie z tym, co pokazano na dole.

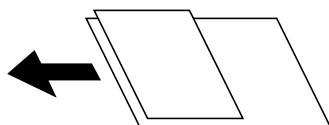

Gęstość:

Wybór kontrastu skanowanego obrazu.

Skanowanie

Usuń tło:

Wybór przyciemnienia tła. Dotknij opcji + w celu rozjaśnienia (wybielenia) tła, a - w celu jego pociemnienia (poczernienia).

Jeśli wybierzesz opcję **Auto**, zostaną wykryte kolory tła oryginałów. Zostaną one automatycznie usunięte lub rozjaśnione. Opcja nie została zastosowana poprawnie, jeśli kolor tła jest zbyt ciemny lub nie został wykryty.

Usuń cień:

Usuwanie cieni z oryginału, które są widoczne na zeskanowanym obrazie.

Otoczenie

Usuwanie cieni z krawędzi oryginałów.

Środek

Usuwanie cieni z marginesu na oprawę broszury.

Us. przeb. otw.:

Usuwanie otworów dziurkacza widocznych na zeskanowanym obrazie. Można określić obszar usuwania otworów dziurkacza, wprowadzając wartość w polu po prawej stronie.

Pozycja usuw.

Wybór pozycji usuwania otworów dziurkacza.

Orient. (Oryg.)

Wybór orientacji oryginału.

Skan. ciągłe (ADF):

Możliwe jest umieszczanie wielu oryginałów w podajniku ADF w partiach i skanowanie ich w ramach jednego zadania skanowania.

nazwa pliku:

Prefiks nazwy pliku:

Wprowadź przedrostek nazwy obrazów w postaci znaków alfanumerycznych oraz symboli.

Dodaj datę:

Dodawanie daty do nazwy pliku.

Godz. dodania:

Dodawanie godziny do nazwy pliku.

Skanowanie do wiadomości e-mail

Pliki zeskanowanych obrazów można wysłać za pośrednictwem poczty e-mail bezpośrednio z poziomu drukarki poprzez skonfigurowany wcześniej serwer poczty. Przed skorzystaniem z tej funkcji należy skonfigurować serwer poczty.

Szczegółowe informacje można znaleźć w podręczniku *Przewodnik administratora*.

Adres e-mail można wpisać bezpośrednio, jednak wygodniej jest najpierw zarejestrować adres na liście kontaktów.

Skanowanie

Uwaga:

- Przed użyciem tej funkcji, należy się upewnić, że ustawienia drukarki **Data/godzina** i **Różnica czasu** są prawidłowe. Dostęp do menu z **Ustaw.** > **Ustawienia ogólne** > **Ustaw. podstawowe** > **Ust. Data/godzina**.
- Poprzez użycie funkcji **Document Capture Pro** na panelu sterowania zamiast tej funkcji, można bezpośrednio wysyłać wiadomości e-mail. Przed użyciem tej funkcji, upewnij się, że zostało zarejestrowane zadanie wysyłania wiadomości e-mail w **Document Capture Pro** oraz, że jest włączony komputer.
- Przed skanowaniem możesz sprawdzić miejsce docelowe. Wybierz opcję **Ustaw.** > **Ustawienia ogólne** > **Ustaw. skanowania**, a następnie włącz ją **Potwierdź odbiorcę**.

1. Umieść oryginały.



Uwaga:

Jeżeli chcesz skanować wiele oryginałów lub wykonać skanowanie dwustronne, umieść wszystkie oryginały w podajniku ADF.

2. Na ekranie głównym dotknij pozycji **Skanuj**.

3. Dotknij pozycji **E-mail**.

4. Określ adresy.

- Żeby wybrać z często wykorzystywanych adresów: wybierz kontakt z karty **Często używane**.
- Aby wprowadzić adres e-mail ręcznie: dotknij pozycji **Klawiat.**, wprowadź adres e-mail, a następnie dotknij przycisku **OK**.
- Aby wybrać z listy kontaktów: dotknij pozycji **Odbiorca** i wybierz kontakt.
Żeby wyszukać folder na liście kontaktów, dotknij .
- Aby wybrać z listy historii: dotknij pozycji  na karcie **Często używane**, a następnie wybierz odbiorcę z wyświetlonej listy.



Uwaga:

- Liczba wybranych odbiorców jest wyświetlana po prawej stronie ekranu. Możliwe jest wysyłanie wiadomości e-mail do maksymalnie 10 odbiorców lub grup odbiorców.
Jeśli w odbiorcach są uwzględnione grupy, możesz wybrać maks. 200 osobnych adresów z uwzględnieniem adresów w grupach.

- Na górze ekranu dotknij pola adresu, aby wyświetlić listę wybranych adresów.
- Dotknij opcji **Menu**, żeby wyświetlić lub wydrukować historię wysyłania lub zmienić ustawienia serwera poczty.

5. Dotknij pozycji **Ustaw. skanowania**, a następnie sprawdź ustawienia, takie jak format zapisu, i zmień je w razie potrzeby.

Uwaga:

- Dotknij ikony , aby zapisać ustawienia jako ustawienia wstępne.
- Dotknij ikony , żeby przywrócić ustawienia do stanu domyślnego.

6. Dotknij pozycji .

Powiązane informacje

- ➔ „Zarządzanie kontaktami” na stronie 24
- ➔ „Skanowanie z użyciem ustawień zarejestrowanych w komputerze (Document Capture Pro)” na stronie 68
- ➔ „Umieszczanie oryginałów” na stronie 34

Skanowanie

➔ „Sposób użycia” na stronie 27

Opcje menu w przypadku skanowania do wiadomości e-mail

Uwaga:

Pozycje mogą być niedostępne w zależności od innych ustawień.

Tryb Kolor:

Wybór skanowania monochromatycznego lub w kolorze.

Format pliku:

Format pliku

Wybór formatu, w jakim ma być zapisany zeskanowany obraz.

Wsp. kompresji

Wybór stopnia kompresji zeskanowanego obrazu.

Ustaw. PDF

Jeśli jako format zapisu wybrano opcję **PDF**, za pomocą tych ustawień można chronić pliki PDF.

Aby utworzyć plik PDF z hasłem otwarcia dokumentu, włącz opcję **Hasło otwarcia dokumentu**. Aby utworzyć plik PDF z hasłem drukowania lub edycji, włącz opcję **Hasło zezwolenia**.

Rozdzielczość:

Wybór rozdzielczości skanowania.

2-stronny:

Skanowanie obydwu stron oryginału.

Orient. (Oryg.)

Wybór orientacji oryginału.

Bind. (Oryg.)

Wybór kierunku bindowania oryginału.

Ob. skan.:

Wybór obszaru skanowania. Aby przyciąć puste obszary wokół tekstu lub obrazu podczas skanowania, wybierz ustawienie **Autom. kadr.**. Aby zeskanować maksymalny obszar szyba skanera, wybierz ustawienie **Maks. obszar**.

Orient. (Oryg.)

Wybór orientacji oryginału.

Typ oryginału:

Wybór typu oryginału.

Skanowanie

Or.róż.wielkości:

W podajniku ADF jednocześnie mogą znajdować się arkusze o następujących formatach. A3 i A4; B4 i B5. Przy takich kombinacjach oryginały są skanowane w rzeczywistym formacie. Umieść oryginały, wyrównując ich szerokość zgodnie z tym, co pokazano na dole.

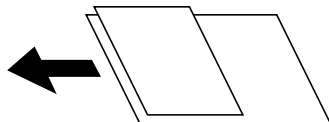

Gęstość:

Wybór kontrastu skanowanego obrazu.

Usuń tło:

Wybór przyciemnienia tła. Dotknij opcji + w celu rozjaśnienia (wybielenia) tła, a - w celu jego pociemnienia (poczernienia).

Jeśli wybierzesz opcję **Auto**, zostaną wykryte kolory tła oryginałów. Zostaną one automatycznie usunięte lub rozjaśnione. Opcja nie została zastosowana poprawnie, jeśli kolor tła jest zbyt ciemny lub nie został wykryty.

Usuń cień:

Usuwanie cieni z oryginału, które są widoczne na zeskanowanym obrazie.

Otoczenie

Usuwanie cieni z krawędzi oryginałów.

Środek

Usuwanie cieni z marginesu na oprawę broszury.

Us. przeb. otw.:

Usuwanie otworów dziurkacza widocznych na zeskanowanym obrazie. Można określić obszar usuwania otworów dziurkacza, wprowadzając wartość w polu po prawej stronie.

Pozycja usuw.

Wybór pozycji usuwania otworów dziurkacza.

Orient. (Oryg.)

Wybór orientacji oryginału.

Skan. ciągłe (ADF):

Możliwe jest umieszczanie wielu oryginałów w podajniku ADF w partiach i skanowanie ich w ramach jednego zadania skanowania.

Temat:

Wprowadź temat wiadomości e-mail w postaci znaków alfanumerycznych oraz symboli.

Maks. rozm. zał. pliku:

Wybór maksymalnego formatu dla plików dołączanych do wiadomości e-mail.

Skanowanie

nazwa pliku:

- Prefiks nazwy pliku:

Wprowadź przedrostek nazwy obrazów w postaci znaków alfanumerycznych oraz symboli.

- Dodaj datę:

Dodawanie daty do nazwy pliku.

- Godz. dodania:

Dodawanie godziny do nazwy pliku.

Skanowanie z użyciem ustawień zarejestrowanych w komputerze (Document Capture Pro)

Można zarejestrować serię czynności jako *zadanie*, używając aplikacji Document Capture Pro. Zarejestrowane zadania można wykonywać z poziomu panelu sterowania drukarki.

W przypadku utworzenia zadania, które zapisuje zeskanowany obraz w komputerze, można uruchomić zadanie z poziomu drukarki i zapisać zeskanowany obraz w komputerze.

Uwaga:

Czynności mogą się różnić w zależności od systemu operacyjnego i wersji oprogramowania. Szczegółowe informacje na temat korzystania z funkcji aplikacji można znaleźć w jej pomocy.

Powiązane informacje

➔ [„Umieszczanie oryginałów” na stronie 34](#)

➔ [„Aplikacja konfiguracji skanowania z komputera \(Document Capture Pro\)” na stronie 142](#)

Konfigurowanie zadania

Skonfiguruj zadanie w komputerze, używając aplikacji Document Capture Pro.

Uwaga:

Czynności mogą się różnić w zależności od systemu operacyjnego i wersji oprogramowania. Szczegółowe informacje na temat korzystania z funkcji aplikacji można znaleźć w jej pomocy.

Tworzenie i rejestrowanie zadania (Windows)

Uwaga:

Czynności mogą się różnić w zależności od systemu operacyjnego i wersji oprogramowania. Szczegółowe informacje na temat korzystania z funkcji aplikacji można znaleźć w jej pomocy.

1. Uruchom aplikację Document Capture Pro.
2. Kliknij pozycję **Ustawienia zadania** na górnym ekranie.
Zostanie wyświetlony ekran **Lista zadań**.
3. Kliknij przycisk **Nowe**.
Zostanie wyświetlony ekran **Ustawienia zadania**.

Skanowanie

4. Skonfiguruj ustawienia zadania na ekranie **Ustawienia zadania**.
 - Nazwa zadania:** wprowadź nazwę zadania, które chcesz zarejestrować.
 - Ustawienia skanowania:** wprowadź ustawienia skanowania, takie jak rozmiar oryginałów lub rozdzielczość.
 - Zapisz ustawienia:** ustaw miejsce zapisania, format zapisu, reguły nazywania plików itp.
 - Ustawienia docelowe:** wybierz lokalizację zeskanowanych obrazów.
5. Kliknij przycisk **OK**, aby wrócić do ekranu **Lista zadań**.

Utworzone zadanie zostanie zarejestrowane w oknie **Lista zadań**.
6. Kliknij przycisk **OK**, aby wrócić do górnego ekranu.

Tworzenie i rejestrowanie zadania (Mac OS)

Uwaga:

Czynności mogą się różnić w zależności od systemu operacyjnego i wersji oprogramowania. Szczegółowe informacje na temat korzystania z funkcji aplikacji można znaleźć w jej pomocy.

1. Uruchom aplikację Document Capture.
2. Kliknij ikonę  w głównym oknie.

Zostanie wyświetlone okno **Lista zadań**.
3. Kliknij ikonę +.

Zostanie wyświetlone okno **Ustawienia zadania**.
4. Wprowadź ustawienia zadania w oknie **Ustawienia zadania**.
 - Nazwa zadania:** wprowadź nazwę zadania do zarejestrowania.
 - Skanuj:** wprowadź ustawienia skanowania, takie jak rozmiar oryginałów lub rozdzielczość.
 - Wyjście:** ustaw miejsce zapisania, format zapisu, reguły nazywania plików itp.
 - Docelowo:** wybierz lokalizację zeskanowanych obrazów.
5. Kliknij przycisk **OK**, aby wrócić do okna **Lista zadań**.

Utworzone zadanie zostanie zarejestrowane w oknie **Lista zadań**.
6. Kliknij przycisk **OK**, aby wrócić do głównego okna.

Ustawienie nazwy komputera wyświetlanej na panelu sterowania drukarki

Używając aplikacji Document Capture Pro, można ustawić nazwę komputera (alfanumeryczna), która będzie wyświetlana na panelu sterowania drukarki.

Uwaga:

Czynności mogą się różnić w zależności od systemu operacyjnego i wersji oprogramowania. Szczegółowe informacje na temat korzystania z funkcji aplikacji można znaleźć w jej pomocy.

1. Uruchom aplikację Document Capture Pro.

Skanowanie

2. Na pasku menu głównego ekranu wybierz **Opcja > Ustawienia skanowania sieciowego**.

Uwaga:

*W systemie Windows pozycja **Opcja** jest wyświetlana tylko w standardowym widoku. Jeśli jesteś w trybie prostego widoku, kliknij **Przełącz na widok standardowy**.*

3. Na ekranie **Ustawienia skanowania sieciowego** wprowadź nazwę komputera w polu **Nazwa twojego komputera PC**.
4. Kliknij przycisk **OK**.

Konfigurowanie trybu pracy

Przed skanowaniem należy wybrać na panelu sterowania tryb pracy odpowiednio do komputera, na którym zainstalowano aplikację Document Capture Pro.

1. Na ekranie głównym wybierz **Ustaw..**
2. Wybierz pozycje **Ustawienia ogólne > Ustaw. skanowania > Document Capture Pro**.
3. Wybierz tryb pracy.
 - Tryb Klient: wybierz tę opcję, jeśli aplikacja Document Capture Pro jest zainstalowana w systemie Windows lub Mac OS.
 - Tryb Serwer: wybierz tę opcję, jeśli aplikacja Document Capture Pro jest zainstalowana w systemie Windows Server. Następnie wprowadź adres serwera.
4. Jeśli zmieniono tryb pracy, sprawdź poprawność ustawień, a następnie wybierz przycisk **OK**.

Skanowanie za pomocą ustawień aplikacji Document Capture Pro

Przed skanowaniem wykonaj podane niżej czynności.

- Zainstaluj aplikację Document Capture Pro na komputerze (serwerze) i utwórz zadanie.
- Podłącz drukarkę i komputer (serwer) do sieci.
- Wybierz tryb pracy na panelu sterowania.

1. Umieść oryginały.

Uwaga:

Jeżeli chcesz skanować wiele oryginałów lub wykonać skanowanie dwustronne, umieść wszystkie oryginały w podajniku ADF.

2. Na ekranie głównym wybierz pozycję **Skanuj**.
3. Wybierz pozycję **Document Capture Pro**.

Skanowanie

- Wybierz pozycję **Wybierz Komputer.**, a następnie wybierz komputer, na którym utworzono zadanie w aplikacji Document Capture Pro.

Uwaga:

- W panelu sterowania drukarki wyświetlanych jest maksymalnie 100 komputerów, na których zainstalowano aplikację Document Capture Pro.
- Po wybraniu kolejno **Opcja > Ustawienia skanowania sieciowego** i włączeniu opcji **Zabezpiecz hasłem** w aplikacji Document Capture Pro lub Document Capture wpisz hasło.
- Jeśli jako tryb działania wybrano **Tryb Serwer**, nie ma potrzeby wykonywania tego kroku.

- Wybierz pozycję **Wybierz Zadanie.**, a następnie wybierz zadanie.

Uwaga:

- Jeśli włączono opcję **Zabezpiecz hasłem** w ustawieniach w aplikacji Document Capture Pro Server, wprowadź hasło.
- Jeżeli ustawiono tylko jedno zadanie, nie trzeba wybierać zadania. Przejdź do następnego kroku.

- Wybierz obszar, w którym wyświetlana jest zawartość zadania, i sprawdź szczegóły.

- Dotknij pozycji .

Powiązane informacje

➔ „Umieszczanie oryginałów” na stronie 34

Skanowanie do urządzenia pamięci

Możliwe jest zapisanie zeskanowanego obrazu w urządzeniu pamięci.

- Umieść urządzenie pamięci w porcie USB zewnętrznego interfejsu drukarki.

- Umieść oryginały.

Uwaga:

Jeżeli chcesz skanować wiele oryginałów lub wykonać skanowanie dwustronne, umieść wszystkie oryginały w podajniku ADF.



- Na ekranie głównym dotknij pozycji **Skanuj**.

- Dotknij pozycji **Urządź. pamięci**.

- Ustaw pozycje np. format zapisu.

- Sprawdź inne ustawienia i w razie potrzeby zmień je.

Uwaga:

- Dotknij ikony , aby zapisać ustawienia jako ustawienia wstępne.
- Dotknij ikony , żeby przywrócić ustawienia do stanu domyślnego.

- Dotknij pozycji .

Skanowanie

Powiązane informacje

- ➔ „Nazwy i funkcje części” na stronie 14
- ➔ „Umieszczanie i usuwanie zewnętrznego urządzenia USB” na stronie 37
- ➔ „Umieszczanie oryginałów” na stronie 34
- ➔ „Sposób użycia” na stronie 27

Opcje menu w przypadku skanowania do urządzenia pamięci masowej

Uwaga:

Pozycje mogą być niedostępne w zależności od innych ustawień.

Cz.-białe/Kolor:

Wybór skanowania monochromatycznego lub w kolorze.

Format pliku:

Format pliku

Wybór formatu, w jakim ma być zapisany zeskanowany obraz.

Wsp. kompresji

Wybór stopnia kompresji zeskanowanego obrazu.

Ustaw. PDF

Jeśli jako format zapisu wybrano opcję **PDF**, za pomocą tych ustawień można chronić pliki PDF.

Aby utworzyć plik PDF z hasłem otwarcia dokumentu, włącz opcję **Hasło otwarcia dokumentu**. Aby utworzyć plik PDF z hasłem drukowania lub edycji, włącz opcję **Hasło zezwolenia**.

Rozdzielczość:

Wybór rozdzielczości skanowania.

2-stronny:

Skanowanie obydwu stron oryginału.

Orient. (Oryg.)

Wybór orientacji oryginału.

Bind. (Oryg.)

Wybór kierunku bindowania oryginału.

Ob. skan.:

Wybór obszaru skanowania. Aby przyciąć puste obszary wokół tekstu lub obrazu podczas skanowania, wybierz ustawienie **Autom. kadr.**. Aby zeskanować maksymalny obszar szyba skanera, wybierz ustawienie **Maks. obszar**.

Orient. (Oryg.)

Wybór orientacji oryginału.

Typ oryginału:

Wybór typu oryginału.

Skanowanie

Or.róż.wielkości:

W podajniku ADF jednocześnie mogą znajdować się arkusze o następujących formatach. A3 i A4; B4 i B5. Przy takich kombinacjach oryginały są skanowane w rzeczywistym formacie. Umieść oryginały, wyrównując ich szerokość zgodnie z tym, co pokazano na dole.

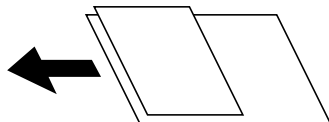

Gęstość:

Wybór kontrastu skanowanego obrazu.

Usuń tło:

Wybór przyciemnienia tła. Dotknij opcji + w celu rozjaśnienia (wybielenia) tła, a - w celu jego pociemnienia (poczernienia).

Jeśli wybierzesz opcję **Auto**, zostaną wykryte kolory tła oryginałów. Zostaną one automatycznie usunięte lub rozjaśnione. Opcja nie została zastosowana poprawnie, jeśli kolor tła jest zbyt ciemny lub nie został wykryty.

Usuń cień:

Usuwanie cieni z oryginału, które są widoczne na zeskanowanym obrazie.

Otoczenie

Usuwanie cieni z krawędzi oryginałów.

Środek

Usuwanie cieni z marginesu na oprawę broszury.

Us. przeb. otw.:

Usuwanie otworów dziurkacza widocznych na zeskanowanym obrazie. Można określić obszar usuwania otworów dziurkacza, wprowadzając wartość w polu po prawej stronie.

Pozycja usuw.

Wybór pozycji usuwania otworów dziurkacza.

Orient. (Oryg.)

Wybór orientacji oryginału.

Skan. ciągłe (ADF):

Możliwe jest umieszczanie wielu oryginałów w podajniku ADF w partiach i skanowanie ich w ramach jednego zadania skanowania.

nazwa pliku:

Prefiks nazwy pliku:

Wprowadź przedrostek nazwy obrazów w postaci znaków alfanumerycznych oraz symboli.

Dodaj datę:

Dodawanie daty do nazwy pliku.

Godz. dodania:

Dodawanie godziny do nazwy pliku.

Skanowanie do chmury

Zeskanowane obrazy można wysłać do usług dostępnych w chmurze. Przed rozpoczęciem korzystania z tej funkcji skonfiguruj ustawienia za pomocą usługi Epson Connect. Szczegółowe informacje można znaleźć w poniższej witrynie internetowej Epson Connect.

<https://www.epsonconnect.com/>

<http://www.epsonconnect.eu> (tylko w Europie)



1. Pamiętaj, aby ustawienia przeprowadzić za pomocą usługi Epson Connect.
2. Umieść oryginały.

Uwaga:

Jeżeli chcesz skanować wiele oryginałów lub wykonać skanowanie dwustronne, umieść wszystkie oryginały w podajniku ADF.

3. Na ekranie głównym dotknij pozycji **Skanuj**.
4. Dotknij pozycji **Chmura**.
5. Na górze ekranu dotknij , a następnie wybierz miejsce docelowe.
6. Ustaw pozycje np. format zapisu.
7. Sprawdź inne ustawienia i zmień je w razie potrzeby.

Uwaga:

 - Dotknij ikony , aby zapisać ustawienia jako ustawienia wstępne.
 - Dotknij ikony , żeby przywrócić ustawienia do stanu domyślnego.
8. Dotknij pozycji .

Powiązane informacje

➔ „Umieszczanie oryginałów” na stronie 34

Opcje menu w przypadku skanowania do chmury

Uwaga:

Pozycje mogą być niedostępne w zależności od innych ustawień.

Cz.-białe/Kolor:

Wybór skanowania monochromatycznego lub w kolorze.

JPEG/PDF:

Wybór formatu, w jakim ma być zapisany zeskanowany obraz.

2-stronny:

Skanowanie obydwu stron oryginału.

Skanowanie

Orient. (Oryg.)

Wybór orientacji oryginału.

Bind. (Oryg.)

Wybór kierunku bindowania oryginału.

Ob. skan.:

Wybór obszaru skanowania. Aby przyciąć puste obszary wokół tekstu lub obrazu podczas skanowania, wybierz ustawienie **Autom. kadr.**. Aby zeskanować maksymalny obszar szyba skanera, wybierz ustawienie **Maks. obszar**.

Orient. (Oryg.)

Wybór orientacji oryginału.

Typ oryginału:

Wybór typu oryginału.

Gęstość:

Wybór kontrastu skanowanego obrazu.

Usuń tło:

Wybór przyciemnienia tła. Dotknij opcji + w celu rozjaśnienia (wybielenia) tła, a - w celu jego pociemnienia (poczernienia).

Jeśli wybierzesz opcję **Auto**, zostaną wykryte kolory tła oryginałów. Zostaną one automatycznie usunięte lub rozjaśnione. Opcja nie została zastosowana poprawnie, jeśli kolor tła jest zbyt ciemny lub nie został wykryty.

Usuń cień:

Usuwanie cieni z oryginału, które są widoczne na zeskanowanym obrazie.

Otoczenie

Usuwanie cieni z krawędzi oryginałów.

Środek

Usuwanie cieni z marginesu na oprawę broszury.

Us. przeb. otw.:

Usuwanie otworów dziurkacza widocznych na zeskanowanym obrazie. Można określić obszar usuwania otworów dziurkacza, wprowadzając wartość w polu po prawej stronie.

Pozycja usuw.

Wybór pozycji usuwania otworów dziurkacza.

Orient. (Oryg.)

Wybór orientacji oryginału.

Skan. ciągle (ADF):

Możliwe jest umieszczanie wielu oryginałów w podajniku ADF w partiach i skanowanie ich w ramach jednego zadania skanowania.

Skanowanie przy użyciu WSD

Uwaga:

- Ta funkcja jest dostępna tylko na komputerach z systemami Windows 10/Windows 8.1/Windows 8/Windows 7/Windows Vista.
- W przypadku systemu Windows 7/Windows Vista przed użyciem tej funkcji należy odpowiednio skonfigurować komputer.

1. Umieść oryginały.

Uwaga:

Aby zeskanować wiele oryginałów, umieść je wszystkie w podajniku ADF.

2. Na ekranie głównym wybierz pozycję **Skanuj**.
3. Wybierz pozycję **Komputer (WSD)**.
4. Wybierz komputer.
5. Dotknij pozycji .

Powiązane informacje

➔ „Umieszczanie oryginałów” na stronie 34

Konfigurowanie portu WSD

W niniejszym rozdziale opisano, jak skonfigurować port WSD dla Windows 7/Windows Vista.

Uwaga:

W przypadku Windows 10/Windows 8.1/Windows 8 port WSD jest konfigurowany automatycznie.

Aby skonfigurować port WSD, konieczne jest wykonanie poniższych czynności.

- Drukarka i komputer są podłączone do sieci.
 - Sterownik drukarki jest zainstalowany na komputerze.
1. Włączyć drukarkę.
 2. Kliknąć przycisk start, a następnie kliknąć przycisk **Sieć** na komputerze.
 3. Kliknąć prawym przyciskiem myszy ikonę drukarki, a następnie kliknąć przycisk **Instaluj**.
Kliknąć **Kontynuuj**, kiedy wyświetlany jest ekran **Kontrola konta użytkownika**.

Skanowanie

Kliknąć **Odinstaluj** i ponownie przycisk start, jeśli zostanie wyświetlony ekran **Odinstaluj**.

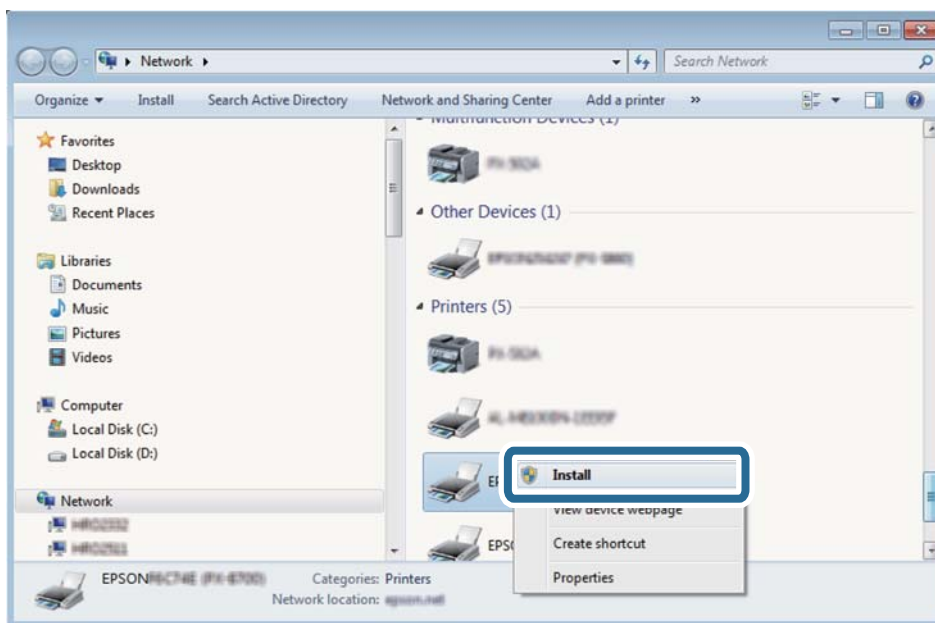

Uwaga:

Skonfigurowana w sieci nazwa drukarki i nazwa modelu (EPSON XXXXXX (XX-XXXX)) będą wyświetlane na ekranie sieci. Można sprawdzić nazwę drukarki skonfigurowaną w sieci za pomocą panelu sterowania drukarki lub drukując kartę statusu sieci.

4. Kliknąć opcję **Urządzenie jest gotowe do użycia**.

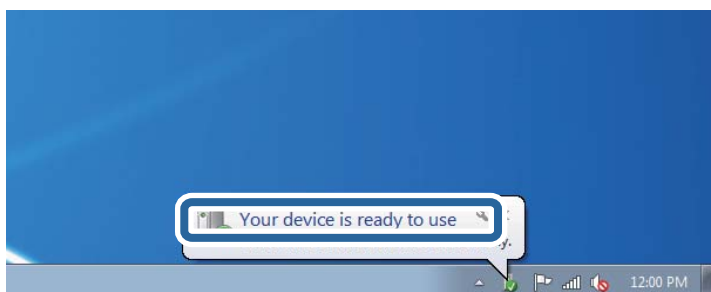

5. Sprawdzić komunikat, a następnie kliknąć przycisk **Zamknij**.

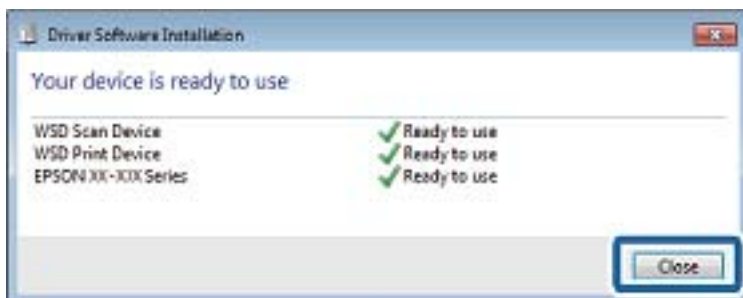

6. Otworzyć ekran **Urządzenia i drukarki**.

Windows 7

Kliknąć start > **Panel sterowania** > **Sprzęt i dźwięk** (lub **Sprzęt**) > **Urządzenia i drukarki**.

Skanowanie

- Windows Vista

Kliknąć start > **Panel sterowania** > **Urządzenia i drukarki** > **Drukarki**.

7. Sprawdzić, czy wyświetlana jest ikona z nazwą drukarki skonfigurowaną w sieci.
Podczas drukowania z WSD należy wybrać nazwę drukarki.

Powiązane informacje

- ➔ „Opcje menu Stan drukarki/Drukowanie” na stronie 46

Skanowanie z poziomu komputera

Uwierzytelnianie użytkowników przy włączonej funkcji kontroli dostępu do aplikacji Epson Scan 2

Jeżeli włączona jest funkcja kontroli dostępu do drukarki, przed skanowaniem za pomocą aplikacji Epson Scan 2 należy podać nazwę użytkownika i hasło. Jeśli nie znasz hasła, skontaktuj się z administratorem drukarki.

1. Uruchom aplikację Epson Scan 2.
2. Na ekranie Epson Scan 2 upewnij się, że z listy **Skaner** wybrano drukarkę.
3. Wybierz pozycję **Ustawienia** z listy **Skaner**, aby wyświetlić ekran **Ustawienia skanera**.
4. Kliknij przycisk **Kontrola dostępu**.
5. Na ekranie **Kontrola dostępu** wprowadź wartości w polach **Nazwa użytkownika** i **Hasło** dla konta z uprawnieniami do skanowania.
6. Kliknij przycisk **OK**.

Skanowanie w aplikacji Epson Scan 2

Możesz skanować przy użyciu sterownika skanera „Epson Scan 2”. Możesz skanować oryginały przy użyciu szczegółowych ustawień, które są odpowiednie dla dokumentów tekstowych.

Objaśnienia poszczególnych ustawień można znaleźć w pomocy aplikacji Epson Scan 2.

1. Umieść oryginał.

Uwaga:

Jeżeli chcesz zeskanować wiele oryginałów, umieść je wszystkie w podajniku ADF.

2. Uruchom aplikację Epson Scan 2.

Skanowanie

3. Dokonaj następujących ustawień na karcie **Ustawienia główne**.

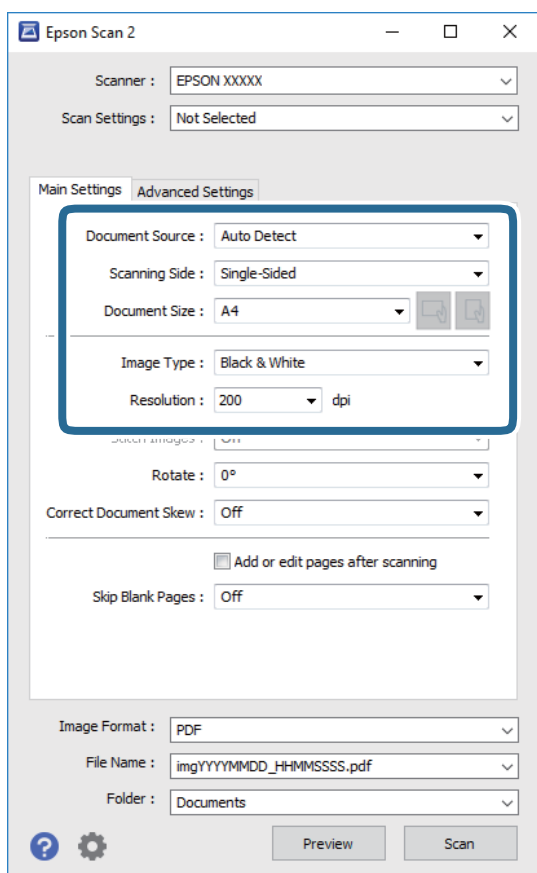

- Źródło dokumentu: wybór źródła, w którym oryginały są umieszczone.
- Strona skanowania: wybór strony do skanowania w przypadku skanowania za pomocą podajnika ADF.
- Rozmiar dokumentu: wybór rozmiaru umieszczonego oryginału.
- Przyciski  (orientacja oryginału): wybór orientacji umieszczonego oryginału. W zależności od rozmiaru oryginału ta pozycja może być ustawiana automatycznie i jej zmiana może nie być możliwa.
- Typ obrazu: wybór trybu kolorów zapisu zeskanowanego obrazu.
- Rozdzielczość: wybór rozdzielczości.

4. W razie potrzeby skonfiguruj inne ustawienia skanowania.

- Podgląd zeskanowanego obrazu można wyświetlić, klikając przycisk **Podgląd**. Zostanie otwarte okno podglądu wraz z podglądem zeskanowanego obrazu.

W przypadku przeglądania przy użyciu podajnika ADF następuje wysunięcie oryginału z podajnika ADF. Umieść wysunięty oryginał ponownie w podajniku.

Skanowanie

- ❑ Na karcie **Ustawienia zaawansowane** można dostosować ustawienia korekty obrazu przeznaczone do dokumentów z tekstem. Zostały one opisane poniżej.
 - ❑ Usunąć tło: umożliwia usunięcie tła oryginałów.
 - ❑ Wzmocnienie tekstu: umożliwia oczyszczenie i wyostrenie rozmytych liter.
 - ❑ Autom. segmentacja obszaru: umożliwia wyostrenie liter i obrazów podczas skanowania czarno-białego dokumentu zawierającego obrazy.
 - ❑ Ulepszanie Koloru: umożliwia korektę określonego koloru na zeskanowanym obrazie, a następnie zapisanie go w skali odcieni szarości lub trybie monochromatycznym.
 - ❑ Próg: umożliwia dostosowanie obramowania binarnego obrazu monochromatycznego (czarno-białego).
 - ❑ Maskowanie wyostrająca: umożliwia poprawę i wyostrenie konturów obrazu.
 - ❑ Usuwanie mory: umożliwia usunięcie mory (siatka prążków), która pojawia się podczas skanowania drukowanych gazet, np. magazynów.
 - ❑ Wypełnienie krawędzi: umożliwia usunięcie cieni powstałych wokół zeskanowanego obrazu.
 - ❑ Podwójny zapis obrazu (tylko system Windows): umożliwia zeskanowanie raz i zapisanie dwóch obrazów z różnymi ustawieniami równocześnie.

Uwaga:

Pozycje mogą być niedostępne w zależności od innych ustawień.

5. Skonfiguruj ustawienia zapisu plików.

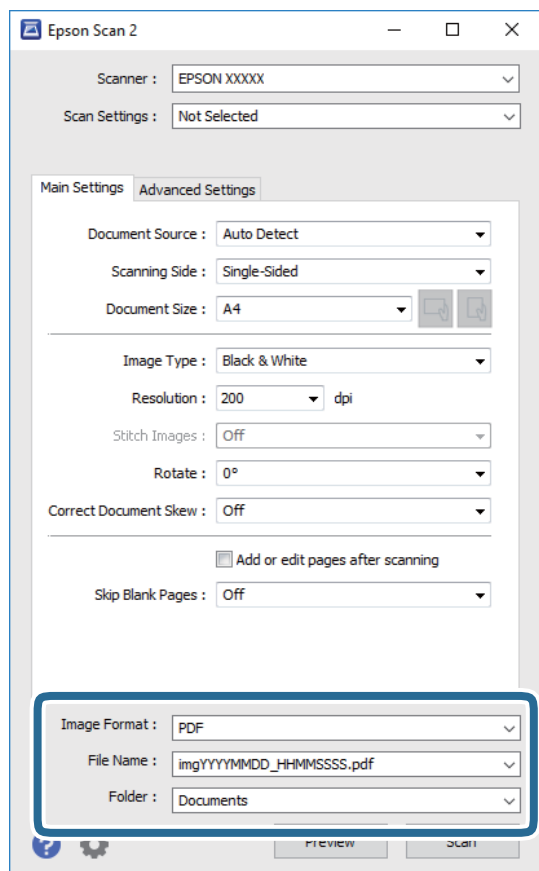

Skanowanie

- Format obrazu: wybór formatu zapisu z listy dostępnych pozycji.
Można dostosowywać ustawienia poszczególnych formatów poza MAPA BITOWA i PNG. Po wybraniu formatu zapisu wybierz pozycję **Opcje**.
- Nazwa pliku: potwierdzenie wyświetlanej nazwy zapisywanych plików.
Ustawienia nazwy pliku można zmienić, wybierając z listy pozycję **Ustawienia**.
- Folder: wybór folderu zapisu zeskanowanych obrazów.
Można wybrać inny folder lub utworzyć nowy folder, wybierając z listy pozycję **Wybierz**.

6. Kliknij przycisk **Skanuj**.

Powiązane informacje

- ➔ „Umieszczanie oryginałów” na stronie 34
- ➔ „Aplikacja skanowania dokumentów i obrazów (Epson Scan 2)” na stronie 141

Skanowanie z urządzeń inteligentnych

Epson iPrint jest aplikacją, która umożliwia drukowanie zdjęć i dokumentów za pomocą urządzenia inteligentnego, takiego jak smartfon czy tablet, które jest podłączone do tej samej sieci bezprzewodowej, co drukarka. Zeskanowane dane można zapisać na urządzeniu inteligentnym lub w usługach w chmurze, wysłać w wiadomości e-mail bądź wydrukować.



Instalacja Epson iPrint

Aplikację Epson iPrint można zainstalować w urządzeniu typu smart, wykorzystując następujący adres URL lub kod QR.

<http://ipr.to/c>



Skanowanie w aplikacji Epson iPrint

Uruchom aplikację Epson iPrint na urządzeniu inteligentnym i wybierz na ekranie głównym opcję, której chcesz użyć.

Skanowanie

Poniższe ekrany mogą zostać zmienione bez powiadomienia.



1	Po uruchomieniu aplikacji zostaje wyświetlony ekran główny.
2	Umożliwia wyświetlenie informacji na temat konfigurowania drukarki oraz odpowiedzi na często zadawane pytania.
3	Wyświetla ekran, na którym można wybrać drukarkę i określić jej ustawienia. Po wybraniu drukarki nie trzeba jej wybierać następnym razem.
4	Wyświetlenie ekranu skanowania.
5	Wyświetla ekran, na którym można określić ustawienia skanowania, takie jak rozdzielczość.
6	Wyświetla zeskanowane obrazy.
7	Uruchamia skanowanie.
8	Wyświetla ekran, który umożliwia zapisanie zeskanowanych danych na urządzeniu inteligentnym lub w usługach w chmurze.
9	Wyświetla ekran, który umożliwia wysłanie zeskanowanych danych w wiadomości e-mail.
10	Wyświetla ekran, który umożliwia wydrukowanie zeskanowanych danych.

Skanowanie przez przykładanie inteligentnych urządzeń do oznaczenie N

Możliwe jest po prostu połączenie i skanowanie, dotykając urządzeniem inteligentnym znaku oznaczenie N na drukarce.

Przed użyciem tej funkcji wykonaj następujące czynności.

Skanowanie

- ❑ Włącz funkcję NFC w urządzeniu inteligentnym.

Tylko system w wersji Android 4.0 lub nowszej obsługuje funkcję NFC.(Near Field Communication)

Lokalizacja anteny i obsługa funkcji NFC zależy od modelu urządzenia inteligentnego.Szczegółowe informacje można znaleźć w dokumentacji dołączonej do urządzenia inteligentnego.

- ❑ Zainstaluj aplikację Epson iPrint na urządzeniu inteligentnym.

Dotknij urządzeniem inteligentnym znaku oznaczenie N drukarki, aby zainstalować aplikację.

- ❑ Włącz funkcję Wi-Fi Direct na drukarce.

1. Umieść oryginały w drukarce.
2. Dotknij urządzeniem inteligentnym znaku oznaczenie N drukarki.

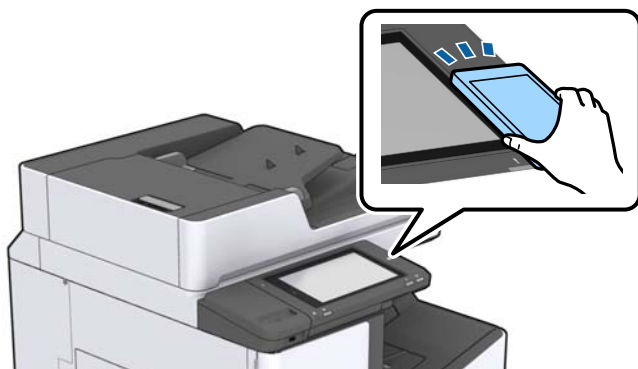

Uwaga:

Komunikacja drukarki z urządzeniem inteligentnym może nie być możliwa, jeżeli między znakiem oznaczenie N drukarki a urządzeniem przenośnym są przeszkody, np. elementy metalowe.

Zostanie uruchomiony program Epson iPrint.

3. W aplikacji Epson iPrint wybierz menu skanowania.
4. Ponownie dotknij urządzeniem inteligentnym znaku oznaczenie N drukarki.
Rozpocznie się skanowanie.

Powiązane informacje

- ➔ „Umieszczanie oryginałów” na stronie 34

Drukowanie

Drukowanie plików z urządzenia pamięci

Możesz drukować pliki JPEG, PDF oraz TIFF z urządzenia pamięci podłączonego do drukarki.

Drukowanie plików JPEG z urządzenia pamięci





Uwaga:

Jeśli na urządzeniu pamięci znajduje się więcej niż 999 obrazów, będą one automatycznie pogrupowane i wyświetlony zostanie ekran wyboru grupy. Obrazy posortowane są według daty wykonania.

1. Podłącz urządzenie pamięci do zewnętrznego portu USB drukarki.
2. Na ekranie głównym dotknij pozycji **Urządź. pamięci**.
3. Dotknij pozycji **JPEG**.

Obrazy na urządzeniu pamięci są wyświetlane w postaci miniatur.

Dotknij ikony , aby zmienić opcję **Kolejność wyświetlania** lub zmien ustawienia **Wybierz wszystkie obrazy**, **Anuluj wybór obrazu** i **Wybierz grupę**.

4. Dotknij plików, które mają być wydrukowane.
Zaznaczone obrazy są oznaczone znacznikiem wyboru.
Aby wyświetlić podgląd obrazu, dotknij pozycji **Widok pojedynczy**. Można powiększyć obraz, dotykając ikony . Dotknij  lub  w celu wyświetlenia podglądu poprzedniego lub kolejnego obrazu.
5. Na karcie **Ustaw. podstawowe** ustaw źródło papieru, które ma być używane.
6. Na karcie **Zaawansowane** skonfiguruj inne ustawienia w razie potrzeby.
Aby uzyskać więcej informacji na temat szczegółowych ustawień, zapoznaj się z menu **Urządź. pamięci**.
7. Ustaw liczbę wydruków, dotykając odpowiedniej wartości.
8. Dotknij pozycji , aby rozpocząć drukowanie.
9. Odłącz urządzenie pamięci od drukarki.

Powiązane informacje

- ➔ „Umieszczanie i usuwanie zewnętrznego urządzenia USB” na stronie 37
- ➔ „Podstawowe opcje menu dotyczące ustawień JPEG” na stronie 85
- ➔ „Zaawansowane opcje menu dla ustawień JPEG” na stronie 86

Drukowanie plików PDF lub TIFF z urządzenia pamięci

1. Podłącz urządzenie pamięci do zewnętrznego portu USB drukarki.
2. Na ekranie głównym dotknij pozycji **Urządź. pamięci**.
3. Dotknij pozycji **PDF** lub **TIFF**.
Pliki na urządzeniu pamięci są wyświetlane w postaci listy.
4. Dotknij pliku, który ma być wydrukowany.
5. Na karcie **Ustaw. podstawowe** ustaw źródło papieru, które ma być używane.
6. Na karcie **Zaawansowane** skonfiguruj inne ustawienia w razie potrzeby.
Aby uzyskać więcej informacji na temat szczegółowych ustawień, zapoznaj się z menu dla urządzeń pamięci masowych.
7. Ustaw liczbę wydruków, dotykając odpowiedniej wartości.
8. Dotknij pozycji , aby rozpocząć drukowanie.
9. Odłącz urządzenie pamięci od drukarki.

Powiązane informacje

- ➔ „Umieszczanie i usuwanie zewnętrznego urządzenia USB” na stronie 37
- ➔ „Podstawowe opcje menu dotyczące ustawień PDF” na stronie 87
- ➔ „Zaawansowane opcje menu dla ustawień PDF” na stronie 87
- ➔ „Podstawowe opcje menu dotyczące ustawień TIFF” na stronie 87
- ➔ „Zaawansowane opcje menu dla ustawień TIFF” na stronie 88

Opcje menu Urządź. pamięci

Na ekranie głównym drukarki dotknij pozycji **Urządź. pamięci**, aby skonfigurować różne ustawienia drukowania plików przechowywanych na urządzeniu pamięci.

Podstawowe opcje menu dotyczące ustawień JPEG

 (Opcje):

Konfigurowanie ustawień porządkowania, wyboru i anulowania wyboru danych obrazu.

Ust. pap.:

Określanie ustawień źródła papieru, które ma być używane do drukowania.

Drukowanie

Układ:

Wybór układu drukowania plików JPEG. **1-góra** umożliwia drukowanie jednego pliku na stronie. **20-góra** umożliwia drukowanie 20 plików na stronie. **Indeks** umożliwia drukowanie indeksu z informacjami.

Dop. ramkę:

Wybierz ustawienie **Wł.**, aby automatycznie przycinać obraz, tak aby był dopasowany do wybranego układu drukowania. Jeżeli współczynniki proporcji danych obrazu i rozmiaru papieru są różne, obraz jest automatycznie powiększany lub pomniejszany, aby jego krótkie boki pasowały do krótkich boków papieru. Długi bok obrazu jest przycinany, jeżeli wychodzi poza długi bok papieru. Ta funkcja może nie działać w przypadku zdjęć panoramicznych.

Zaawansowane opcje menu dla ustawień JPEG

Wykończenie:

Wykończenie

Wybierz **Sortuj (Kolej. stron)**, żeby wydrukować wielostronicowe dokumenty posortowane w kolejności i podzielone na zestawy. Wybierz **Grupa (Te same strony)**, żeby wydrukować wielostronicowe dokumenty poprzez pobranie tych samych ponumerowanych stron co grupa.

Wsuń papier

Wybierz opcję **Sort. z przes.***, żeby przesunąć każdy zestaw kopii.

Zszywka*

Wybierz umiejscowienie zszywek.

* Wyświetla się, kiedy jest zainstalowany finisher unit.

Jakość:

Wybierz ustawienie **Najlepsza**, aby uzyskać wydruk o podwyższonej jakości, ale z dłuższym czasem drukowania.

Popr.:

Wybierz ten tryb, aby włączyć automatyczną poprawę jasności, kontrastu i nasycenia zdjęcia. Aby wyłączyć automatyczną korektę zdjęć, wybierz ustawienie **Poprawianie wyłączone**.

Red. czerw. oczu:

Wybierz ustawienie **Wł.**, aby automatycznie korygować efekt czerwonych oczu na zdjęciach. Korekta nie dotyczy oryginalnego pliku, lecz tylko wydruków. W zależności od rodzaju zdjęcia skorygowane mogą być też inne elementy obrazu.

Data:

Wybór formatu daty zrobienia lub zapisania zdjęcia. W przypadku niektórych układów data nie jest drukowana.

Powiązane informacje

➔ „Rodzaje i kody pozycji opcjonalnych” na stronie 130

➔ „Wysuwanie papieru i zszywanie z użyciem Finisher Unit” na stronie 130

Drukowanie

Podstawowe opcje menu dotyczące ustawień PDF

Możliwe jest konfigurowanie ustawień drukowania plików w formacie PDF przechowywanych na urządzeniach pamięci.

Kolejność wyświetlania:

Wybór ustawienia kolejności wyświetlania plików na ekranie LCD.

Ust. pap.:

Określanie ustawień źródła papieru, które ma być używane do drukowania.

2-stronny:

Wybierz ustawienie **Wł.**, aby dwustronnie drukować pliki PDF. Metodę bindowania można wybrać także w ustawieniu **Pozycja bindowania**.

Kolej. druk.:

Wybór kolejności drukowania wielostronicowych plików PDF.

Zaawansowane opcje menu dla ustawień PDF

Wykończenie

Wykończenie:

Wybierz **Sortuj (Kolej. stron)**, żeby wydrukować wielostronicowe dokumenty posortowane w kolejności i podzielone na zestawy. Wybierz **Grupa (Te same strony)**, żeby wydrukować wielostronicowe dokumenty poprzez pobranie tych samych ponumerowanych stron co grupa.

Wysuń papier:

Wybierz **Sort. z obr.**, żeby na przemian drukować w orientacji pionowej z jednego źródła papieru i w orientacji poziomej z innego. Wybierz **Auto** jako **Ust. pap.** podczas korzystania z tej funkcji. Wybierz opcję **Sort. z przes.**^{*}, żeby przesunąć każdy zestaw kopii.

Zszywka^{*}:

Wybierz umiejscowienie zszywek.

* Wyświetla się, kiedy jest zainstalowany finisher unit.

Powiązane informacje

➔ „Rodzaje i kody pozycji opcjonalnych” na stronie 130

➔ „Wysuwanie papieru i zszywanie z użyciem Finisher Unit” na stronie 130

Podstawowe opcje menu dotyczące ustawień TIFF

Możliwe jest konfigurowanie ustawień drukowania plików w formacie TIFF przechowywanych na urządzeniach pamięci.

Kolejność wyświetlania:

Zmiana kolejności plików.

Drukowanie

Ust. pap.:

Określanie ustawień źródła papieru, które ma być używane do drukowania.

Układ:

Wybór układu pliku Multi-TIFF. **1-góra** służy do drukowania jednej strony na arkusz. **20-góra** służy do drukowania 20 stron na jednym arkuszu. **Indeks** umożliwia drukowanie indeksu z informacjami.

Dop. ramkę:

Wybierz ustawienie **Wł.**, aby automatycznie przycinać zdjęcie, tak aby było dopasowane do wybranego układu drukowania. Jeżeli współczynniki proporcji danych obrazu i rozmiaru papieru są różne, obraz jest automatycznie powiększany lub pomniejszany, aby jego krótkie boki pasowały do krótkich boków papieru. Długi bok obrazu jest przycinany, jeżeli wychodzi poza długi bok papieru. Ta funkcja może nie działać w przypadku zdjęć panoramicznych.

Zaawansowane opcje menu dla ustawień TIFF

Wykończenie:

Wykończenie

Wybierz **Sortuj (Kolej. stron)**, żeby wydrukować wielostronicowe dokumenty posortowane w kolejności i podzielone na zestawy. Wybierz **Grupa (Te same strony)**, żeby wydrukować wielostronicowe dokumenty poprzez pobranie tych samych ponumerowanych stron co grupa.

Wsuń papier

Wybierz opcję **Sort. z przes.***, żeby przesunąć każdy zestaw kopii.

Zszywka*

Wybierz umiejscowienie zszywek.

* Wyświetla się, kiedy jest zainstalowany finisher unit.

Jakość:

Wybierz ustawienie **Najlepsza**, aby uzyskać wydruk o podwyższonej jakości, ale z dłuższym czasem drukowania.

Kolej. druk.:

Wybór kolejności drukowania wielostronicowych plików TIFF.

Data:

Wybór formatu daty zrobienia lub zapisania zdjęcia. W przypadku niektórych układów data nie jest drukowana.

Powiązane informacje

➔ „Rodzaje i kody pozycji opcjonalnych” na stronie 130

➔ „Wysuwanie papieru i zszywanie z użyciem Finisher Unit” na stronie 130

Drukowanie ze sterownika drukarki z systemu Windows

Jeśli nie możesz zmienić niektórych ustawień sterownika drukarki, może to oznaczać, że zostały one zablokowane przez administratora. Skontaktuj się z administratorem drukarki, aby uzyskać pomoc.

Dostęp do sterownika drukarki

Kiedy uzyskujesz dostęp do sterownika drukarki z panelu sterowania komputera, ustawienia mają odniesienie do wszystkich aplikacji.

Uzyskiwanie dostępu do sterownika drukarki z panelu sterowania

- Windows 10/Windows Server 2019/Windows Server 2016

Kliknij przycisk Start i wybierz kolejno pozycje **System Windows > Panel sterowania > Sprzęt i dźwięk > Wyświetl urządzenia i drukarki**. Kliknij drukarkę prawym przyciskiem myszy albo naciśnij i przytrzymaj, po czym wybierz **Preferencje drukowania**.

- Windows 8.1/Windows 8/Windows Server 2012 R2/Windows Server 2012

Wybierz pozycje **Pulpit > Ustawienia > Panel sterowania > Sprzęt i dźwięk > Wyświetl urządzenia i drukarki**. Kliknij drukarkę prawym przyciskiem myszy albo naciśnij i przytrzymaj, po czym wybierz **Preferencje drukowania**.

- Windows 7/Windows Server 2008 R2

Kliknij przycisk Start i wybierz pozycje **Panel sterowania > Sprzęt i dźwięk > Wyświetl urządzenia i drukarki**. Kliknij drukarkę prawym przyciskiem myszy i wybierz opcję **Preferencje drukowania**.

- Windows Vista/Windows Server 2008

Kliknij przycisk Start i wybierz kolejno pozycje **Panel sterowania > Sprzęt i dźwięk > Drukarki**. Kliknij drukarkę prawym przyciskiem myszy i wybierz opcję **Preferencje drukowania**.

- Windows XP/Windows Server 2003 R2/Windows Server 2003

Kliknij przycisk Start i wybierz kolejno pozycje **Panel sterowania > Drukarki i inny sprzęt > Drukarki i fakсы**. Kliknij drukarkę prawym przyciskiem myszy i wybierz opcję **Preferencje drukowania**.

Uzyskiwanie dostępu do sterownika drukarki z ikony drukarki znajdującej się na pasku zadań

Ikona drukarki znajdująca się na pasku zadań pulpitu jest ikoną skrót, która pozwala na szybki dostęp do sterownika drukarki.

Po kliknięciu ikony drukarki i wybraniu opcji **Ustawienia drukarki** można uzyskać dostęp do tego samego okna ustawień drukarki, które jest wyświetlane z poziomego panelu sterowania. Dwukrotne kliknięcie tej ikony umożliwia sprawdzenie stanu drukarki.

Uwaga:

Jeśli ikona drukarki nie jest wyświetlana na pasku zadań, należy otworzyć okno dialogowe sterownika drukarki, kliknąć opcję **Preferencje monitorowania** na karcie **Konserwacja**, a następnie wybrać opcję **Zarejestruj ikonę skrót na pasku zadań**.

Drukowanie

Podstawy drukowania

Uwaga:

Sposób obsługi może się różnić w zależności od aplikacji. Szczegółowe informacje można znaleźć w pomocy aplikacji.

1. Otwórz plik, który chcesz wydrukować.
Załaduj papier do drukarki, jeśli nie został jeszcze załadowany.
2. Wybierz polecenie **Drukuj** lub **Ustawienie strony** z menu **Plik**.
3. Wybierz drukarkę.
4. Wybierz opcję **Preferencje** lub **Właściwości**, aby uzyskać dostęp do okna dialogowego sterownika drukarki.

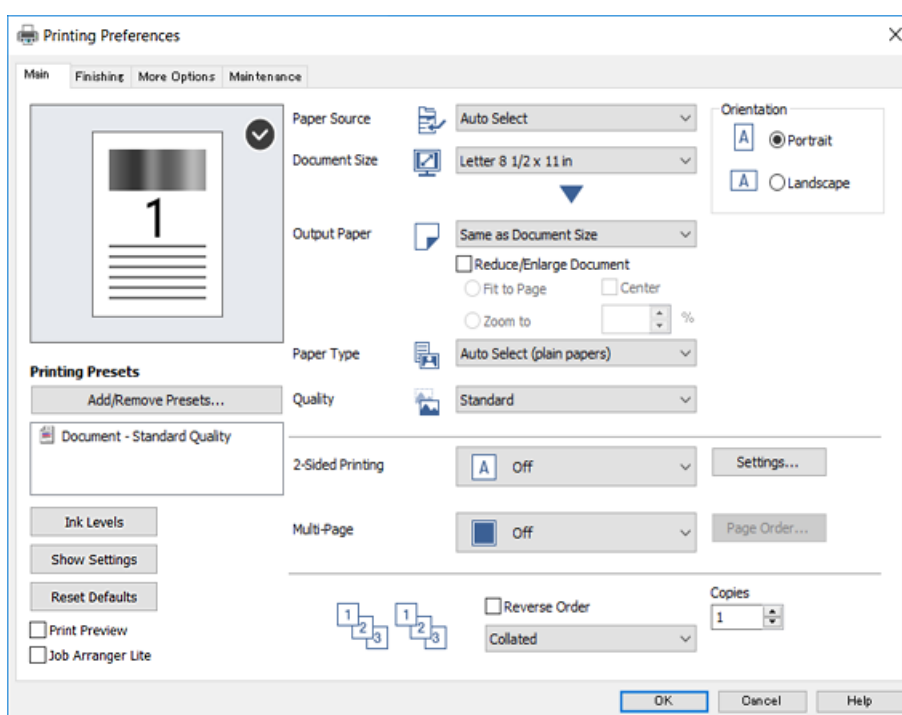

5. W razie konieczności zmień ustawienia.
Zapoznaj się z opcjami menu sterownika drukarki, aby uzyskać dalsze informacje.

Uwaga:

- Możesz także obejrzeć wyjaśnienie poszczególnych elementów ustawień w pomocy online. Kliknięcie elementu prawym przyciskiem myszy wyświetla **Pomoc**.
- Kiedy wybierzesz **Podgląd wydruku**, przed wydrukowaniem wyświetli się podgląd dokumentu.

6. Kliknij przycisk **OK**, aby zamknąć okno sterownika drukarki.
7. Kliknij przycisk **Drukuj**.

Uwaga:

Kiedy wybierzesz opcję **Podgląd wydruku**, wyświetli się okno podglądu. Żeby zmienić ustawienia, kliknij opcję **Anuluj**, a następnie powtórz czynności z kroku 2.

Powiązane informacje

- ➔ „Dostępne typy papieru i pojemności” na stronie 27
- ➔ „Ładowanie papieru” na stronie 31
- ➔ „Ustawianie typu papieru” na stronie 33
- ➔ „Opcje menu sterownika drukarki” na stronie 107

Drukowanie na obu stronach papieru

Można drukować na obu stronach arkusza papieru. Możliwa jest także zmiana kolejności stron i tworzenie wydruków składanych w formie broszury.

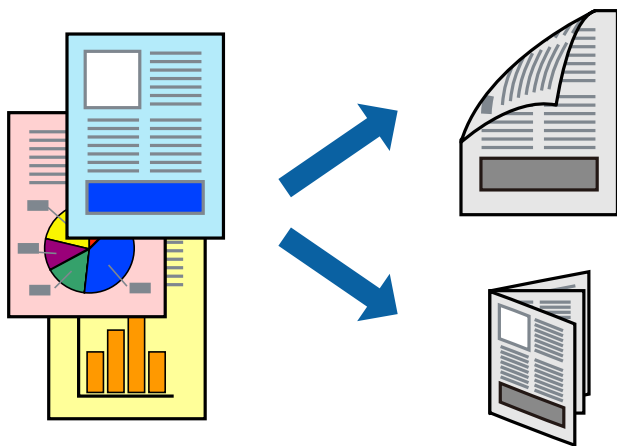
**Uwaga:**

- Jeśli nie jest używany papier przeznaczony do drukowania dwustronnego, jakość wydruku może się pogorszyć i mogą występować zacięcia papieru.
- W zależności od rodzaju papieru i danych tusz może przesiąknąć na drugą stronę papieru.

Powiązane informacje

- ➔ „Dostępne typy papieru i pojemności” na stronie 27

Ustawienia drukowania

1. Na karcie **Główne** sterownika drukarki wybierz **Auto (Oprawa wzdłuż długiej krawędzi)** lub **Auto (Oprawa wzdłuż krótkiej krawędzi)** z **Druk dwustronny**.
2. Kliknij opcję **Ustawienia**, odpowiednio skonfiguruj ustawienia, a następnie kliknij przycisk **OK**.
Aby wydrukować składaną broszurę, wybierz opcję **Broszura**.
3. Kliknij przycisk **Drukuj**.

Powiązane informacje

- ➔ „Podstawy drukowania” na stronie 90
- ➔ „Karta Główne” na stronie 107

Drukowanie

Drukowanie kilku stron na jednej kartce

Można wydrukować dwie albo cztery strony danych na jednej kartce papieru.

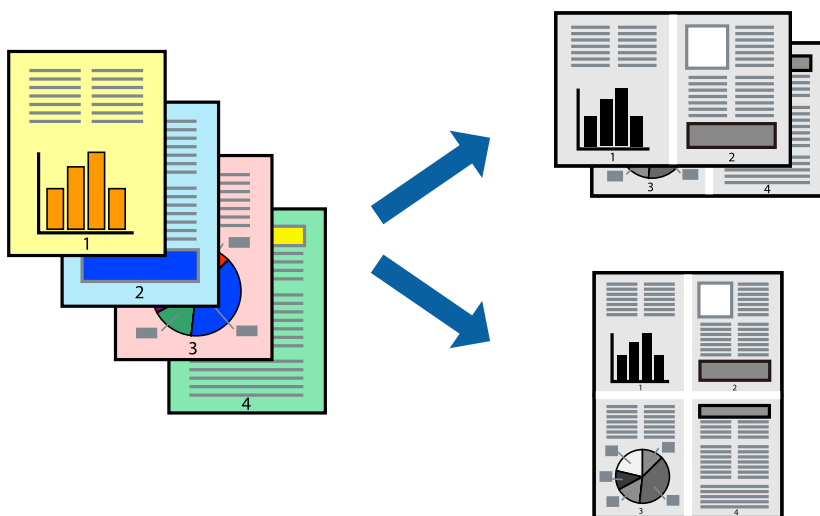

Ustawienia drukowania

Na karcie **Główne** sterownika drukarki wybierz **2 str. na jedn.** lub **4 str. na jedn.** jako ustawienie **Kilka stron**.

Powiązane informacje

- ➔ „Podstawy drukowania” na stronie 90
- ➔ „Karta Główne” na stronie 107

Drukowanie i układanie w stosy w kolejności stron (drukowanie w odwrotnej kolejności)

Jeśli wykorzystasz tę funkcję po wybraniu tacy ze stronami skierowanymi do góry jako ustawienie **Taca wyjściowa** na karcie **Wykańczanie**, możesz drukować od ostatniej strony, żeby dokumenty zostały ułożone w kolejności stron.

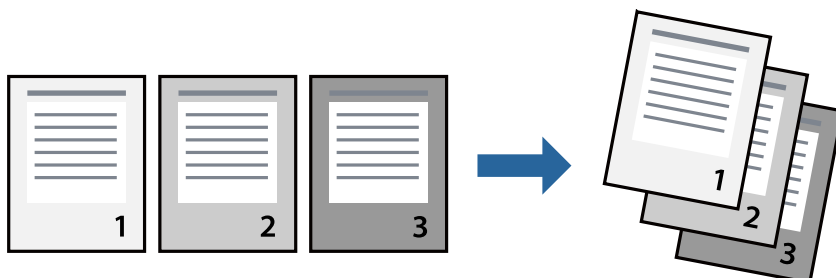

Ustawienia drukowania

Na karcie **Główne** sterownika drukarki wybierz **Odwróć kolejność**.

Powiązane informacje

- ➔ „Podstawy drukowania” na stronie 90
- ➔ „Karta Główna” na stronie 107

Drukowanie pomniejszonego lub powiększonego dokumentu

Umożliwia pomniejszenie lub powiększenie rozmiaru dokumentu o konkretną wartość procentową w celu dopasowania go do rozmiaru załadowanego w drukarce papieru.



Ustawienia drukowania

Na karcie **Główna** sterownika drukarki wybierz rozmiar papieru z ustawienia **Rozmiar papieru**. W ustawieniu **Papier wyjściowy** wybierz rozmiar papieru, na którym chcesz drukować. Jeśli chcesz pomniejszyć lub powiększyć dokument o określoną wartość procentową, wybierz opcję **Powiększ do**, a następnie wprowadź tę wartość.

Wybierz opcję **Na środku**, żeby wprowadzić obrazę na środku strony.

Powiązane informacje

- ➔ „Podstawy drukowania” na stronie 90
- ➔ „Karta Główna” na stronie 107

Układanie każdego zestawu kopii poprzez naprzemienne obracanie o 90 stopni lub odsuwanie

Możesz sortować wydruki poprzez naprzemienne układanie ich w orientacji pionowej i poziomej. Jeśli zainstalujesz opcjonalny moduł Finisher unit, możesz także sortować poprzez odsunięcie każdego zestawu kopii lub zszywanie dokumentów.

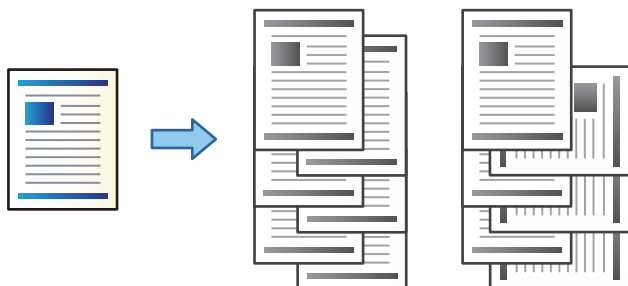

Ustawienia drukowania

1. Na karcie **Wykańczanie** sterownika drukarki wybierz sposób układania wielu kopii z poziomu ustawienia **Sortuj**.
 - Sortowanie z obrotem:** Naprzemienne układanie wydruków w orientacji pionowej i poziomej podczas drukowania wielu kopii.

Funkcja ta wykorzystuje dwa źródła papieru. Umieść papier w źródle papieru w orientacji pionowej, umieść papier w orientacji poziomej w innym źródle papieru, a następnie wybierz **Wybór automatyczny** jako ustawienie **Źródło papieru**. Wybierz **Wybór automatyczny** lub **Taca nadruku w dół** jako ustawienie **Taca wyjściowa**. Wydruki są poukładane w tacy ze stronami skierowanymi w dół.
 - Przestaw sortowanie:** Przesuwa każdy zestaw kopii podczas drukowania wielu kopii. Opcja ta jest dostępna po zainstalowaniu modułu finishera.
2. Jeśli zainstalowano opcjonalny moduł finishera, wybierz w razie konieczności umiejscowienie zszywek.
3. Ustaw inne pozycje, a następnie kliknij **OK**.
4. Kliknij przycisk **Drukuj**.

Powiązane informacje

- ➔ „Podstawy drukowania” na stronie 90
- ➔ „Karta Wykańczanie” na stronie 108

Wstawianie przekładek

Możliwe jest wstawianie przekładek między kopiami lub zadaniami.

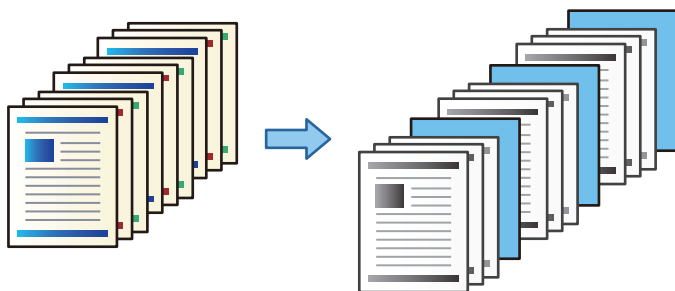

Uwaga:

Jeśli wielu użytkowników wysyła zadania drukowania z danego komputera, można też włączyć wstawianie przekładek między zadaniami poszczególnych użytkowników, wybierając pozycje **Ustaw. > Ustawienia ogólne > Ustaw. drukarki > Uniwers. ust. drukowania > Arkusze wkładane na użytkownika**.

Ustawienia drukowania

1. W ustawieniach sterownika drukarki na karcie **Wykańczanie** kliknij pozycję **Arkusze separatora** obok **Źródło papieru**, a następnie wybierz metodę wstawiania przekładek między wydruki.
 - Wstaw arkusz pomiędzy kopie:** przekładki są wstawiane między kopiami.
 - Wstaw arkusz pomiędzy zadaniami:** przekładki są wstawiane między zadaniami.
2. Wybierz źródło papieru zawierające przekładki.
3. W przypadku ustawienia **Wstaw arkusz pomiędzy kopie** w polu **Wstaw arkusz po każdej** wybierz liczbę kopii do wydrukowania, po której będą wstawiane przekładki.
Aby korzystać z tej funkcji, na karcie **Główne** należy ustawić wiele kopii w polu **Kopie**.
4. Kliknij przycisk **OK**, aby zamknąć okno **Ustawienia arkusza separatora**.
5. Ustaw inne pozycje, a następnie kliknij **OK**.
6. Kliknij przycisk **Drukuj**.

Przechowywanie danych w pamięci drukowania drukarki

Jeśli chcesz wydrukować wiele dokumentów, możesz wydrukować jedną kopię i sprawdzić jej treść. Żeby drukować po wykonaniu drugiej kopii, skorzystaj z panelu sterowania drukarki.

Ustawienia drukowania

1. Na karcie **Wykańczanie** sterownika drukarki wybierz **Sprawdź zadanie** jako ustawienie **Rodzaj zadania**.
2. Kliknij **Ustawienia**, wprowadź **Nazwa użytkownika** i **Nazwa zadania**, a następnie kliknij **OK**.
Można określić zadanie, korzystając z jego nazwy na panelu sterowania drukarki.

Drukowanie

3. Ustaw inne pozycje, a następnie kliknij **OK**.
4. Kliknij przycisk **Drukuj**.
Drukowana jest wyłącznie jedna kopia, a zadanie drukowania jest zapisywane w pamięci drukarki.
To zapisane zadanie zostaje usunięte, gdy drukarka jest wyłączona.

Powiązane informacje

- ➔ „Podstawy drukowania” na stronie 90
- ➔ „Karta Wykańczanie” na stronie 108

Drukowanie zapisanego zadania

1. Dotknij przycisku **Druk. z pamięci wewn.** na panelu sterowania drukarki.
2. Wybierz zadanie, które ma być wydrukowane.
Wybierz z listy opcję **Nazwa użytkownika**, a następnie wybierz zadanie. Jeśli system poprosi o wprowadzenie hasła, wprowadź hasło ustawione przez siebie w sterowniku drukarki.
3. Dotknij pozycji , aby rozpocząć drukowanie.

Uwaga:

Dotknij opcji **Usuń**, żeby usunąć zadanie.

Drukowanie jednego obrazu na wielu arkuszach do powiększenia (tworzenie plakatu)

Ta funkcja pozwala wydrukować jeden obraz rozłożony na wiele arkuszy papieru. Arkusze te można później skleić taśmą, by uzyskać plakat w dużym formacie.

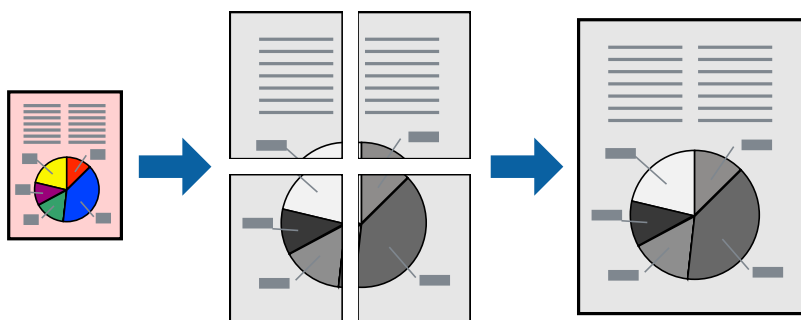

Ustawienia drukowania

Na karcie **Główne** sterownika drukarki wybierz **Plakat 2x1**, **Plakat 2x2**, **Plakat 3x3** lub **Plakat 4x4** jako ustawienie **Kilka stron**. Jeśli klikniesz opcję **Ustawienia**, możesz wybrać panele, których nie chcesz drukować. Możesz także wybrać opcje prowadnicy cięcia.

Powiązane informacje

- ➔ „Podstawy drukowania” na stronie 90
- ➔ „Karta Główna” na stronie 107

Tworzenie plakatów przy użyciu opcji Znaczniki wyrównania dla zachodzenia

Oto przykład, jak można zrobić plakat przy użyciu opcji **Plakat 2x2** i **Znaczniki wyrównania dla zachodzenia** w menu **Drukuj linie cięcia**.

Instrukcje są w rzeczywistości drukowane w kolorze czarnym i białym, ale do celów niniejszych wyjaśnień są pokazane jako niebieskie i czerwone linie.

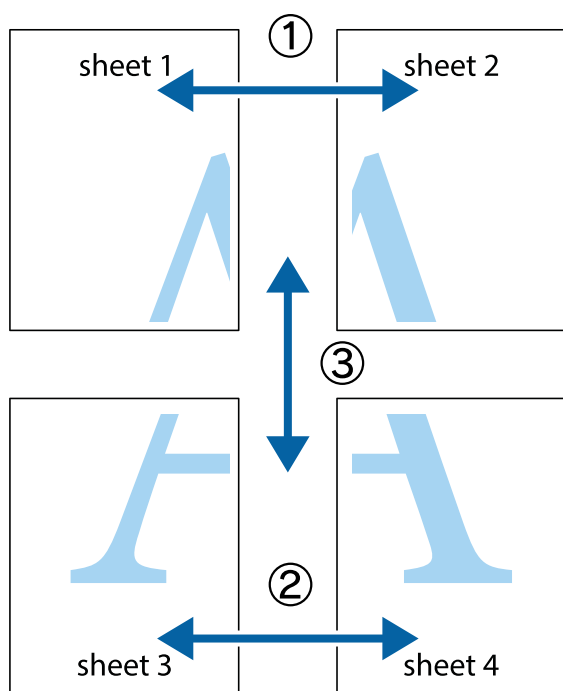

Drukowanie

1. Przygotuj Sheet 1 i Sheet 2. Obetnij marginesy Sheet 1 wzdłuż pionowej niebieskiej linii przebiegającej przez środek górnego i dolnego krzyżyka.

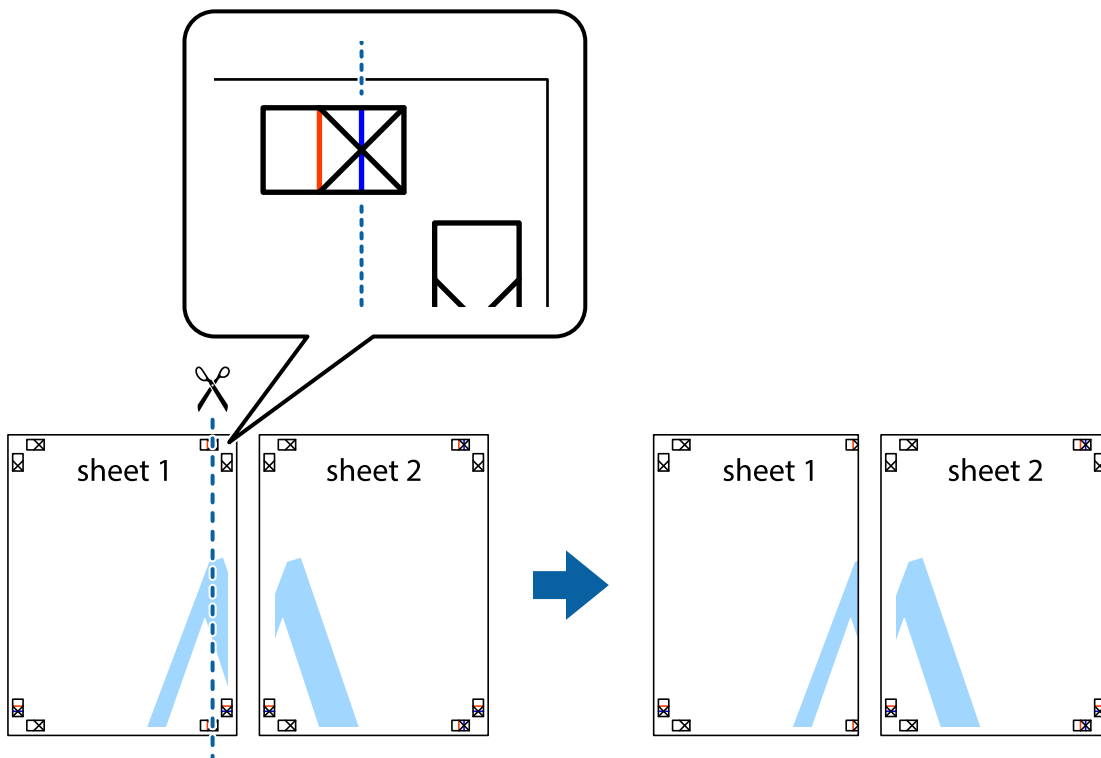

2. Ułóż krawędź Sheet 1 na górze Sheet 2 i wyrównaj krzyżyki, a następnie tymczasowo sklej oba arkusze od tyłu.

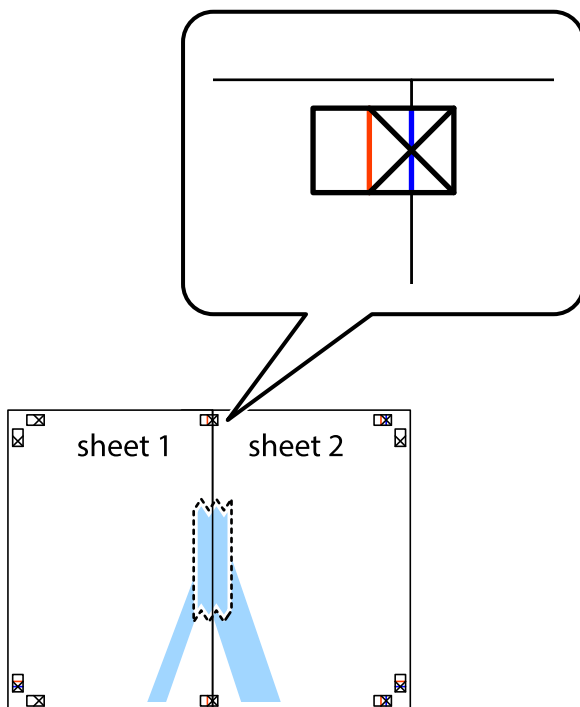

Drukowanie

- Przetnij sklejone arkusze na dwie części wzdłuż pionowej czerwonej linii przebiegającej przez znaczniki wyrównania (jest to linia na lewo od krzyżyków).

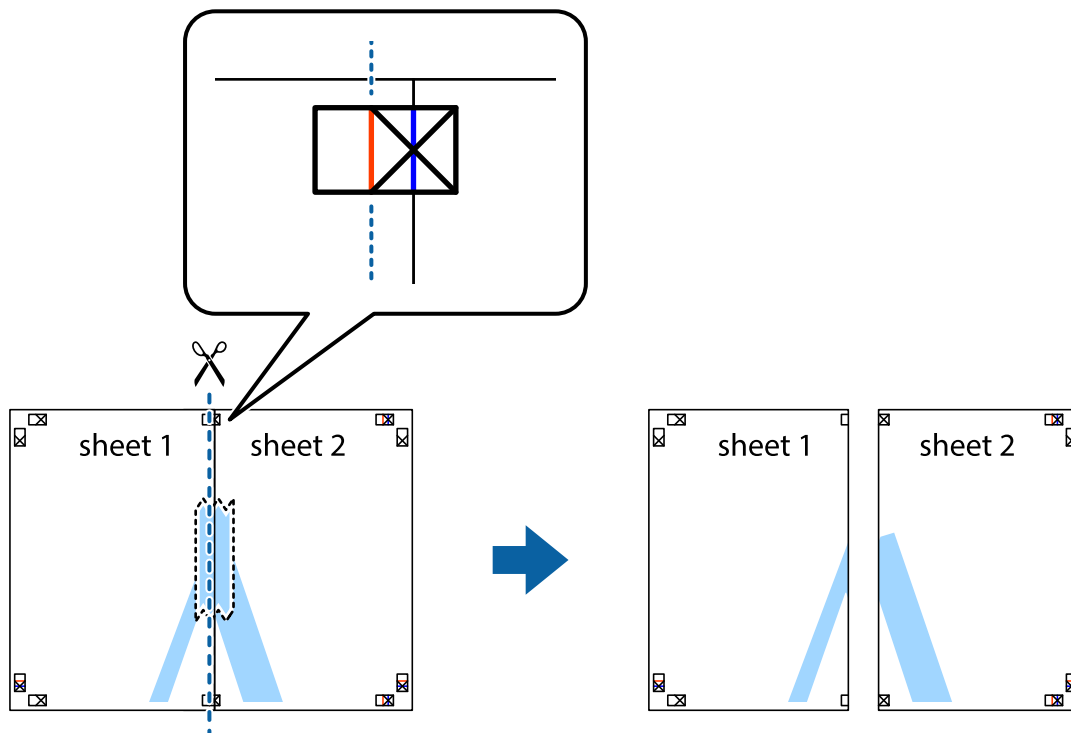

- Ponownie sklej oba arkusze od tyłu.

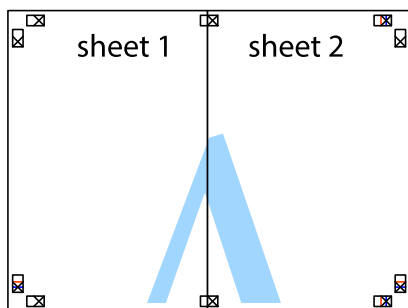

- Powtórz czynności 1–4, aby skleić Sheet 3 i Sheet 4.

Drukowanie

- Obetnij marginesy Sheet 1 i Sheet 2 wzdłuż poziomej niebieskiej linii przebiegającej przez środki krzyżyków po lewej i prawej stronie.

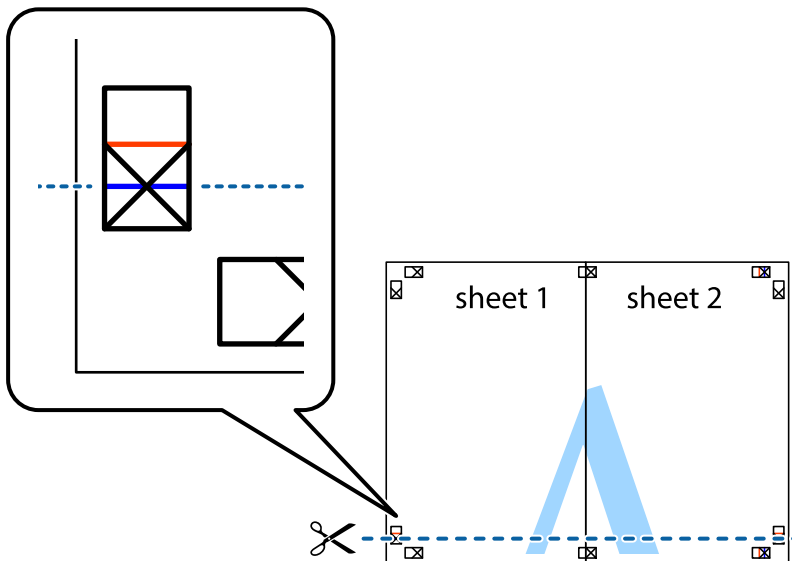

- Ułóż krawędzie Sheet 1 i Sheet 2 na górze Sheet 3 i Sheet 4 i wyrównaj krzyżyki, a następnie tymczasowo sklej je od tyłu.

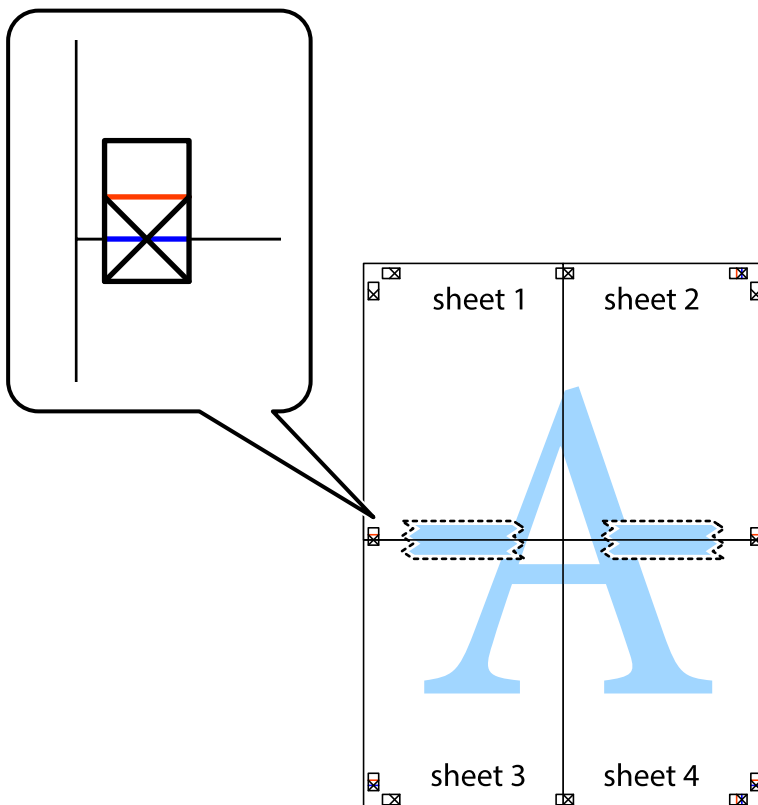

Drukowanie

8. Przetnij sklejone arkusze na dwie części wzdłuż poziomej czerwonej linii przebiegającej przez znaczniki wyrównania (jest to linia powyżej krzyżyków).

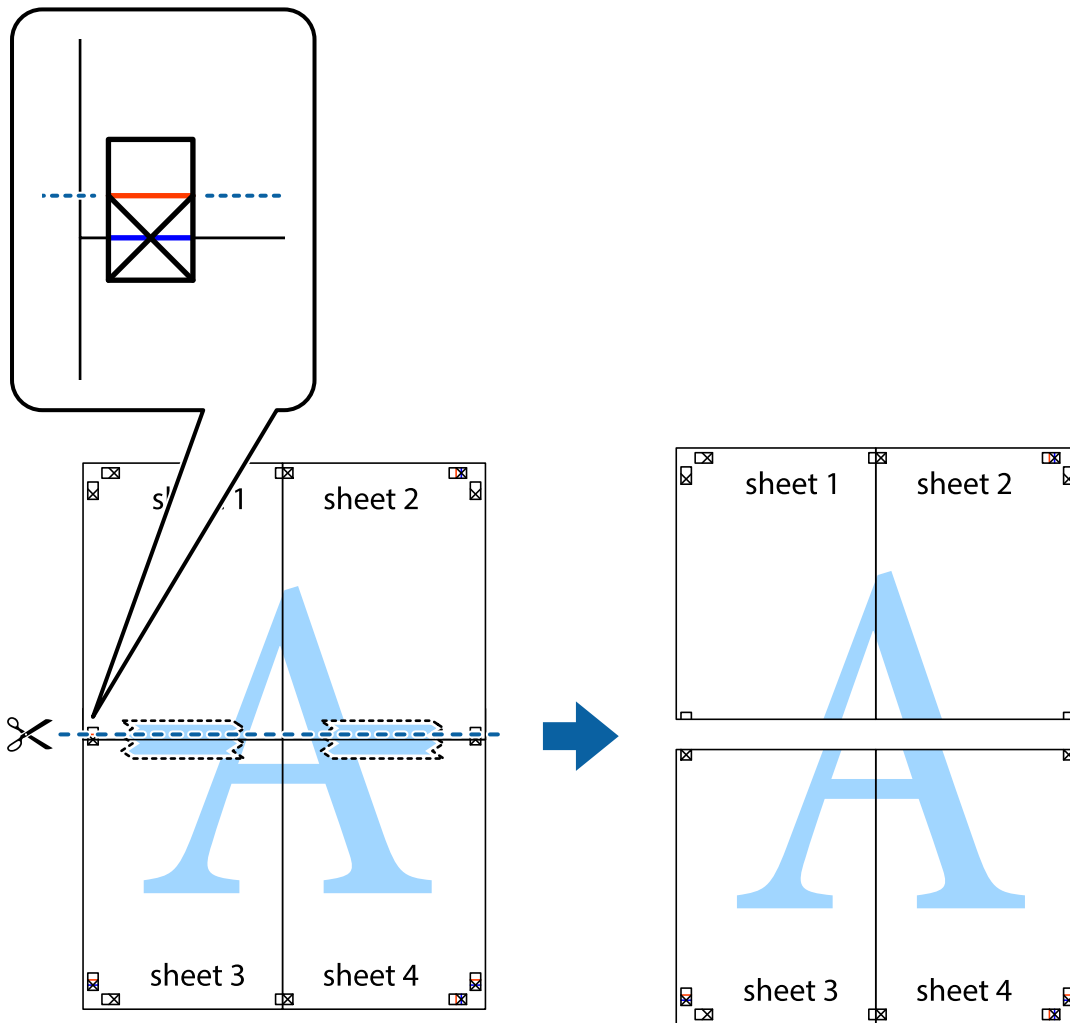

9. Ponownie sklej oba arkusze od tyłu.

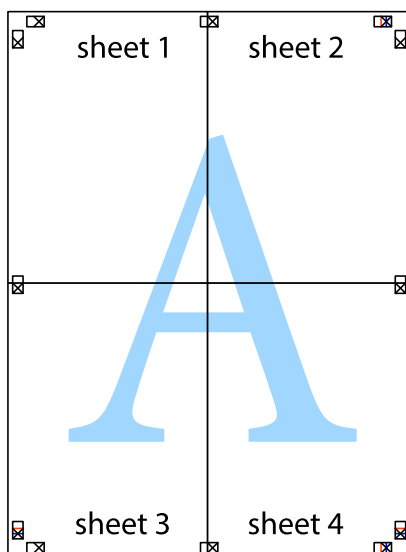

10. Odetnij pozostałe marginesy wzdłuż zewnętrznych linii.

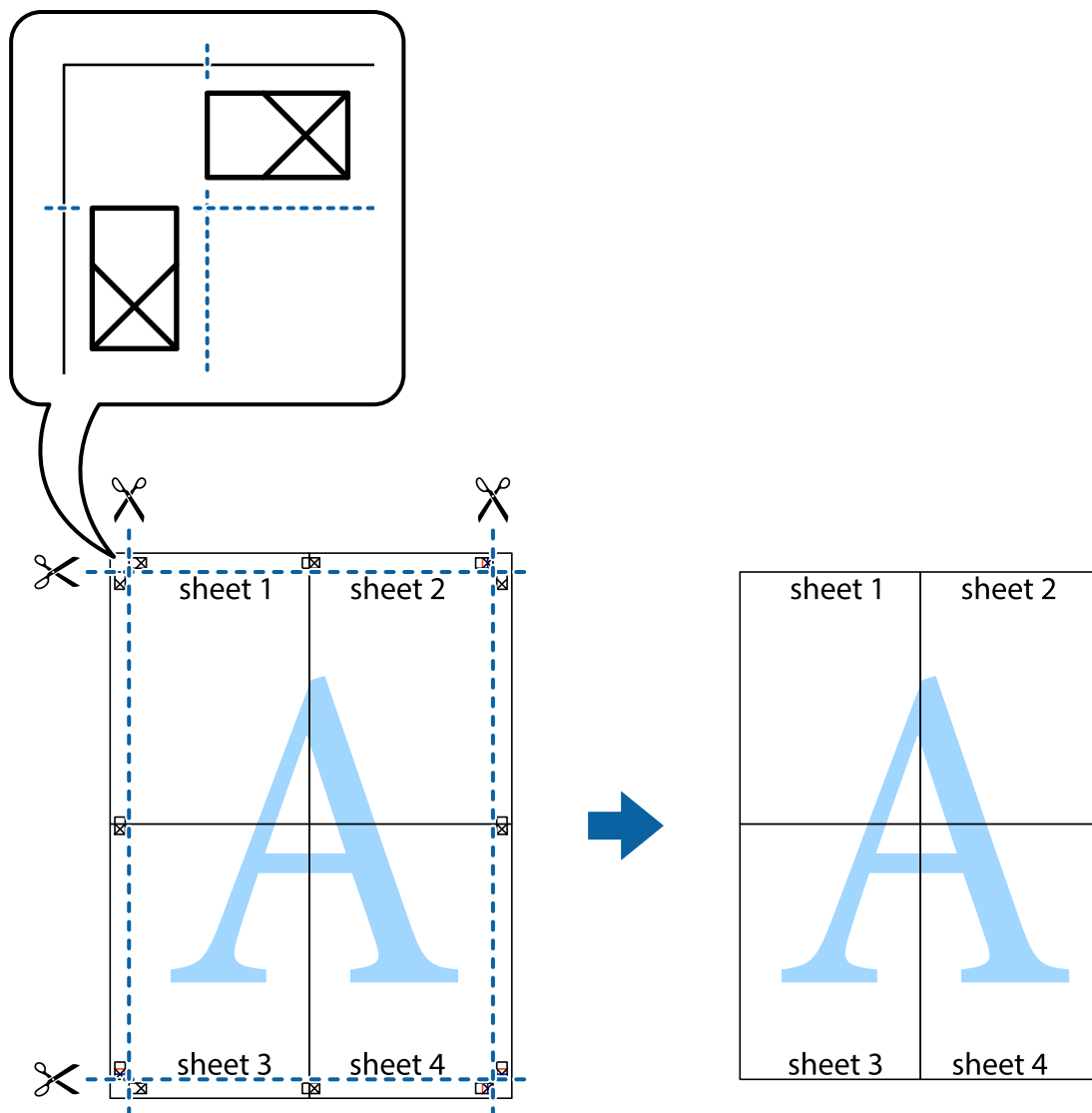

Drukowanie z nagłówkiem i stopką

W nagłówkach lub stopkach można drukować informacje, takie jak nazwa użytkownika czy data wydruku.

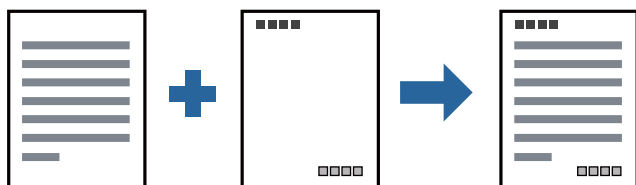

Ustawienia drukowania

Na karcie **Więcej opcji** sterownika drukarki kliknij przycisk **Funkcje znaku wodnego**, a następnie wybierz opcję **Nagłówek/stopka**. Kliknij opcję **Ustawienia**, a następnie wybierz pozycje, które mają być wydrukowane.

Drukowanie

Powiązane informacje

- ➔ „Podstawy drukowania” na stronie 90
- ➔ „Karta Więcej opcji” na stronie 110

Drukowanie znaku wodnego

Do wydruków można dodawać znaki wodne np. tekst „Poufne” lub wzór zabezpieczający przed kopiowaniem. Jeśli drukujesz z zastosowaniem wzoru zabezpieczającego przed kopiowaniem, na kopiowanych wydrukach pojawią się ukryte litery w celu odróżnienia oryginału od kopii.



Wzór zabezpieczenia przed kopiowaniem jest dostępny pod następującymi warunkami:

- Papier: zwykły papier, papier do kopiowania, Letterhead, papier makulaturowy, papier kolorowy, papier z nadrukiem, zwykły papier wysokiej jakości, gruby papier o gramaturze maks. 160 g/m²
- Jakość: Standardowy
- Automatyczny druk dwustronny: nie wybrano
- Korekta koloru: Automatyczny

Uwaga:

Można także dodać własny znak wodny lub wzór zabezpieczający przed kopiowaniem.

Ustawienia drukowania

Na karcie **Więcej opcji** sterownika drukarki kliknij przycisk **Funkcje znaku wodnego**, a następnie wybierz opcję **Wzór zabezpieczenia przed kopiowaniem** lub **Znak wodny**. Kliknij opcję **Ustawienia**, aby zmienić szczegóły, takie jak rozmiar, gęstość lub pozycja wzoru lub znaku.

Powiązane informacje

- ➔ „Podstawy drukowania” na stronie 90
- ➔ „Karta Więcej opcji” na stronie 110

Drukowanie plików chronionych hasłem

Możesz ustawić hasło do zadania drukowania, które uruchomi się dopiero wtedy, gdy wprowadzisz hasło na panelu sterowania drukarki.

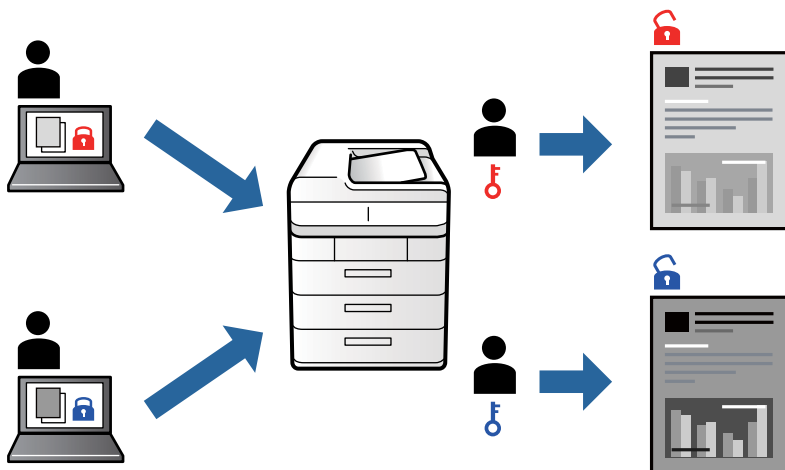

Ustawienia drukowania

Na karcie **Wykańczanie** sterownika drukarki wybierz ustawienie **Poufne zadanie** dla opcji **Rodzaj zadania**, a następnie wprowadź hasło.

Żeby wydrukować zadanie, dotknij opcji **Zadanie poufne** na ekranie głównym panelu sterowania drukarki. Wybierz zadanie do wydrukowania, a następnie wprowadź hasło.

Powiązane informacje

- ➔ „Podstawy drukowania” na stronie 90
- ➔ „Karta Więcej opcji” na stronie 110

Równoczesne drukowanie wielu plików

Program Uproszczony organizator zadań umożliwia połączenie kilkunastu plików utworzonych w różnych aplikacjach i wydrukowanie ich jako pojedynczego zadania drukowania. Możliwe jest skonfigurowanie ustawień drukowania połączonych plików, np. układu wielostronicowego i drukowania obustronnego.

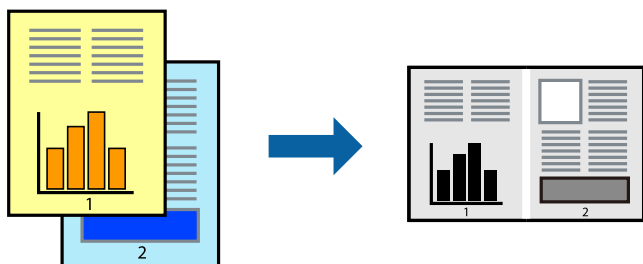

Ustawienia drukowania

Na karcie **Główne** sterownika drukarki wybierz **Uproszczony organizator zadań**. Kiedy rozpoczniesz drukowanie, wyświetli się okno Uproszczony organizator zadań. Pozostawiając okno programu Uproszczony organizator zadań otwarte, otwórz plik, który chcesz połączyć z bieżącym plikiem, a następnie powtórz powyższe kroki.

Kiedy wybierzesz zadanie drukowania dodane do Drukuj projekt w oknie Uproszczony organizator zadań, możesz edytować układ strony.

Kliknij **Drukuj** z menu **Plik** w celu rozpoczęcia drukowania.

Uwaga:

Jeśli zamkniesz okno Uproszczony organizator zadań przed dodaniem wszystkich danych drukowania do Drukuj projekt, zadanie drukowania, nad którym właśnie pracujesz, zostaje anulowane. Kliknij **Zapisz** z menu **Plik** w celu zapisania bieżącego zadania. Zapisane pliki mają rozszerzenie „ecl”.

Żeby otworzyć Drukuj projekt, kliknij **Uproszczony organizator zadań** na karcie **Konserwacja** sterownika drukarki, żeby otworzyć okno Uproszczony organizator zadań. Następnie należy wybrać polecenie **Otwórz** z menu **Plik**, aby wybrać plik.

Powiązane informacje

- ➔ „Podstawy drukowania” na stronie 90
- ➔ „Karta Główne” na stronie 107

Regulowanie odcienia druku

Użytkownik ma możliwość regulacji odcieni używanych w zadaniu drukowania. Te korekty nie są stosowane do oryginalnych danych wydruku.

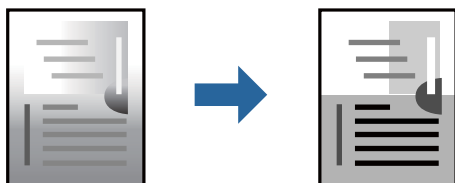

Ustawienia drukowania

Na karcie **Więcej opcji** sterownika drukarki wybierz **Niestandardowy** jako ustawienie **Korekcja tonu**. Kliknij **Zaawansowane**, aby otworzyć okno **Korekcja tonu**, a następnie wybierz metodę korekty odcieni.

Uwaga:

Opcja **Automatyczny** jest ustawieniem domyślnym na karcie **Więcej opcji**. Dzięki temu ustawieniu odcienie są automatycznie dostosowywane do typu papieru i ustawień jakości wydruku.

Powiązane informacje

- ➔ „Podstawy drukowania” na stronie 90
- ➔ „Karta Więcej opcji” na stronie 110

Drukowanie w celu podkreślenia cienkich linii

Istnieje możliwość pogrubienia linii, które są zbyt cienkie, żeby je wydrukować.

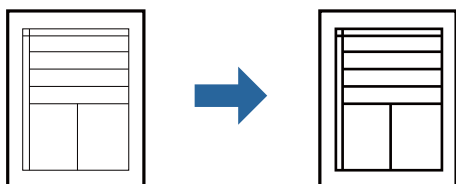

Ustawienia drukowania

Na karcie **Więcej opcji** sterownika drukarki kliknij przycisk **Opcje obrazu** w ustawieniu **Korekcja tonu**. Wybierz pozycję **Uwydatnij cienkie linie**.

Powiązane informacje

- ➔ „Podstawy drukowania” na stronie 90
- ➔ „Karta Więcej opcji” na stronie 110

Drukowanie wyraźnych kodów kreskowych

Można drukować wyraźne kody kreskowe, które łatwo skanować. Tę funkcję należy włączyć, tylko jeżeli nie można zeskanować drukowanych kodów kreskowych.

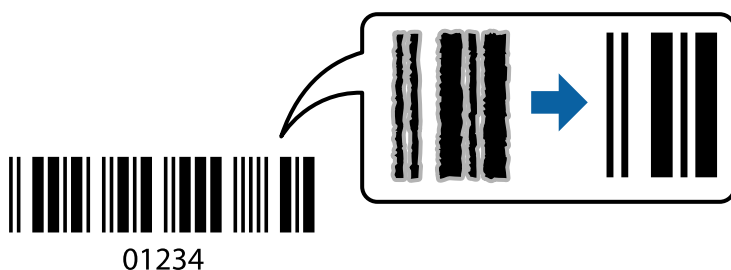

Można jej używać tylko w następujących warunkach.

- Typ papieru: papiery zwykłe, Firmowy, Makulaturowy, Kolor, Zadrukowany, Zwykły papier wysokiej jakości, papier grubości 160 g/m² lub cieńszy, Koperta
- Jakość: Standardowy

Uwaga:

W zależności od okoliczności zmniejszenie rozmazania może być niemożliwe.

Ustawienia drukowania

Na karcie **Konserwacja** sterownika drukarki kliknij przycisk **Ustawienia zaawansowane**, a następnie wybierz opcję **Tryb kodu kreskowego**.

Drukowanie

Powiązane informacje

- ➔ „Podstawy drukowania” na stronie 90
- ➔ „Karta Konserwacja” na stronie 111

Anulowanie drukowania

Możesz anulować zadanie drukowania na komputerze. Nie jest jednak możliwe anulowanie z poziomu komputera zadania drukowania już wysłanego do drukarki. W takim przypadku anuluj zadanie drukowania przy użyciu panelu sterowania drukarki.

Anulowanie

W komputerze prawym przyciskiem myszy kliknij drukarkę w opcji **Urządzenia i drukarki, Drukarka** lub **Drukarki i fakсы**. Kliknij opcję **Strona drukowana w tej chwili**, kliknij prawym przyciskiem myszy zadanie, które ma być anulowane, a następnie wybierz polecenie **Anuluj**.

Opcje menu sterownika drukarki

Otwórz okno drukowania w aplikacji, wybierz drukarkę, a następnie wejdź w okno sterownika drukarki.

Uwaga:

Menu zależą od wybranej opcji.

Karta Główne

Ustawienia wstępne druku	Dodaj/Usuń ustawienia wstępne	Istnieje możliwość dodawania lub usuwania ustawień wstępnych dla często używanych ustawień drukowania. Z listy wybierz ustawienie wstępne, które chcesz zastosować.
Poziomy tuszu	Wyświetla szacunkowy poziom tuszu.	
Pokaż ustawienia	Wyświetla listę pozycji obecnie ustawionych na kartach Główne , Wykańczanie oraz Więcej opcji .	
Przywróć domyślne	Przywraca wszystkie ustawienia do ustawień fabrycznych. Ustawienia na kartach Wykańczanie i Więcej opcji są również przywrócone do ustawień fabrycznych.	
Podgląd wydruku	Wyświetla podgląd dokumentu przed wydrukowaniem.	
Uproszczony organizator zadań	Wybierz opcję drukowania z wykorzystaniem tej funkcji Uproszczony organizator zadań.	
Źródło papieru	Wybierz źródło papieru, z którego jest on pobierany. Wybierz opcję Wybór automatyczny , aby automatycznie wybrać źródło papieru wybrane w Ustawienie papieru w drukarce.	
Orientacja	Wybierz orientację, która ma być wydrukowana.	
Rozmiar papieru	Wybierz rozmiar dokumentu. Jeśli wybierzesz Definiowany przez użytk. , wprowadź szerokość i wysokość papieru.	

Drukowanie

Papier wyjściowy	Wybranie rozmiaru papieru, który ma być używany do drukowania. Jeśli Papier wyjściowy różni się od Rozmiar papieru, Pomniejsz/powiększ dokument i Dopasuj do strony zostają wybrane automatycznie. Jeśli chcesz pomniejszyć lub powiększyć dokument o określoną wartość procentową, wybierz opcję Powiększ do , a następnie wprowadź tę wartość. Wybierz opcję Na środku , żeby wprowadzić obrazy na środku strony.	
Typ papieru	Wybierz rodzaj papieru, na którym chcesz drukować.	
Jakość	Wybierz jakość drukowania. Dostępne ustawienia zależą od wybranego rodzaju papieru.	
Druk dwustronny	Pozwala na drukowanie dwustronne.	
	Ustawienia	Istnieje możliwość określenia krawędzi, czyli marginesów bindowania. Podczas drukowania dokumentów wielostronicowych, możesz wybrać opcję drukowania od początkowej lub końcowej strony arkusza.
Kilka stron	Pozwala na drukowanie kilku stron na jednym arkuszu lub wydrukowanie plakatu. Kliknij Kolejność stron w celu określenia kolejności drukowania stron.	
Odwróć kolejność	Jeśli wybierzesz funkcję tacy ze stronami skierowanymi do góry jako ustawienie Taca wyjściowa , możesz drukować od ostatniej strony, żeby dokumenty zostały ułożone w kolejności stron.	
Z sortowaniem	Wybierz podczas drukowania wielostronicowych dokumentów posortowanych w kolejności lub podzielonych na zestawy.	
Kopie	Ustawienie liczby kopii, które chcesz wydrukować.	

Karta Wykańczanie

Pokaż ustawienia	Wyświetla listę pozycji obecnie ustawionych na kartach Główne, Wykańczanie oraz Więcej opcji .
Przywróć domyślne	Przywraca wszystkie ustawienia do ustawień fabrycznych. Do ustawień fabrycznych przywracane są także ustawienia na kartach Główne i Więcej opcji .

Drukowanie

Rodzaj zadania	Wybór dotyczący tego, czy przechowywać dane drukowania w drukarce.	
	Normalny wydruk	Drukowanie rozpoczyna się bez przechowywania.
	Poufne zadanie	Chronienie poufnych dokumentów hasłem w trakcie drukowania. W przypadku korzystania z tej funkcji dane drukowania są przechowywane w drukarce i mogą zostać wydrukowane wyłącznie po wprowadzeniu hasła przy użyciu panelu sterowania drukarki. Kliknij pozycję Ustawienia , aby zmienić ustawienia.
	Sprawdź zadanie	Podczas drukowania wielu kopii pozwala wydrukować jedną kopię i sprawdzić jej treść. Żeby drukować po wykonaniu drugiej kopii, skorzystaj z panelu sterowania drukarki. Kliknij Ustawienia , żeby ustawić Nazwa użytkownika i Nazwa zadania .
	Ponownie drukuj zadanie	Pozwala na zapisanie zadania drukowania w pamięci drukarki. Możliwe jest rozpoczęcie drukowania poprzez obsługę panelu sterowania drukarki. Kliknij Ustawienia , żeby ustawić Nazwa użytkownika i Nazwa zadania .
	Drukowanie uwierzytelnione	Można chronić poufne dokumenty, używając informacji uwierzytelniania podczas drukowania. W przypadku korzystania z tej funkcji dane drukowania są przechowywane w drukarce i mogą zostać wydrukowane wyłącznie po wprowadzeniu informacji uwierzytelniania przy użyciu panelu sterowania drukarki. Ta pozycja jest dostępna tylko, gdy włączone jest drukowanie Epson Print Admin Serverless.
Źródło papieru	Wybierz źródło papieru, z którego jest on pobierany. Wybierz opcję Wybór automatyczny żeby automatycznie wybrać źródło papieru wybrane w Ustawienie papieru w drukarce. Jeśli zostanie wybrane ustawienie Ustaw osobno dla każdego rodzaju papieru , można wybrać wiele źródeł papieru do drukowania stron dokumentu. Możliwe jest też określenie drukowania na przedniej i tylnej okładce.	
	Arkusze separatora	Wybierz ustawienia wstawiania przekładek między wydruki.
Taca wyjściowa	Wybierz, którą tacę wyjściową użyć do wydruków. Tacę wyjściową można wybrać automatycznie na podstawie innych ustawień drukowania.	
Sortuj	Wybierz, jak sortować liczne kopie.	
	Sortowanie z obrotem	Układa wydruki naprzemiennie w orientacji pionowej i poziomej. Żeby skorzystać z tej funkcji, wybierz Wybór automatyczny jako ustawienie Źródło papieru i Wybór automatyczny lub Taca na kartki układane stroną zadrukowaną w dół jako ustawienie Taca wyjściowa . Wydruki są poukładane w tacy taca wydruków skierowanych w dół.
	Przestaw sortowanie*	Przesuwa każdy zestaw kopii. Możesz wybrać tę opcję tylko wtedy, gdy wybierzesz Taca finishera jako ustawienie Taca wyjściowa .
Zszywanie*	Wybierz umiejscowienie zszywek.	

Drukowanie

Mieszany rozmiar papieru	<p>Kiedy rozmiary kolejnych dokumentów są wymieszane, układa wydruki poprzez wyrównanie krótkiej krawędzi papieru dużego rozmiaru i długiej krawędzi papieru małego rozmiaru. Wybierz opcję Określ orientację, a następnie kliknij opcję Ustawienia w celu ustawienia orientacji papieru i marginesu bindowania.</p> <ul style="list-style-type: none"> <input type="checkbox"/> A3/A4 <input type="checkbox"/> Ledger/Letter <input type="checkbox"/> B4/B5 <input type="checkbox"/> 8K/16K
--------------------------	--

* Dostępne przy zainstalowaniu Modułu finishera.

Karta Więcej opcji

Ustawienia wstępne druku	Dodaj/Usuń ustawienia wstępne	Istnieje możliwość dodawania lub usuwania ustawień wstępnych dla często używanych ustawień drukowania. Z listy wybierz ustawienie wstępne, które chcesz zastosować.
Pokaż ustawienia	Wyświetla listę pozycji obecnie ustawionych na kartach Główne , Wykańczanie oraz Więcej opcji .	
Przywróć domyślne	Przywraca wszystkie ustawienia do ustawień fabrycznych. Do ustawień fabrycznych przywracane są także ustawienia na kartach Główne i Więcej opcji .	
Rodzaj zadania	Normalny wydruk	Drukowanie rozpoczyna się bez przechowywania.
	Poufne zadanie	Chronienie poufnych dokumentów hasłem w trakcie drukowania. W przypadku korzystania z tej funkcji dane drukowania są przechowywane w drukarce i mogą zostać wydrukowane wyłącznie po wprowadzeniu hasła przy użyciu panelu sterowania drukarki. Kliknij pozycję Ustawienia , aby zmienić ustawienia.
	Sprawdź zadanie	Podczas drukowania wielu kopii pozwala wydrukować jedną kopię i sprawdzić jej treść. Żeby drukować po wykonaniu drugiej kopii, skorzystaj z panelu sterowania drukarki. Kliknij Ustawienia , żeby ustawić Nazwa użytkownika i Nazwa zadania .
	Ponownie drukuj zadanie	Pozwala na zapisanie zadania drukowania w pamięci drukarki. Możliwe jest rozpoczęcie drukowania poprzez obsługę panelu sterowania drukarki. Kliknij Ustawienia , żeby ustawić Nazwa użytkownika i Nazwa zadania .
	Uwierzytelnione drukowanie	Można chronić poufne dokumenty, używając informacji uwierzytelniania podczas drukowania. W przypadku korzystania z tej funkcji dane drukowania są przechowywane w drukarce i mogą zostać wydrukowane wyłącznie po wprowadzeniu informacji uwierzytelniania przy użyciu panelu sterowania drukarki. Ta pozycja jest dostępna tylko, gdy włączone jest drukowanie Epson Print Admin Serverless.

Drukowanie

Korekcja tonu	Automatyczny	Automatycznie dostosowuje odcienie obrazów.
	Niestandardowy	Pozwala na ręczne przeprowadzenie korekcji odcieni. Aby uzyskać dalsze ustawienia, kliknij Zaawansowane .
	Opcje obrazu	Włącza opcje jakości drukowania, takie jak Uwydatnij tekst. Istnieje także możliwość pogrubienia cienkich linii, aby były widoczne na wydrukach.
Ustawienia dodatkowe	Funkcje znaku wodnego	Pozwala na wprowadzanie ustawień wzorów zabezpieczających, znaków wodnych lub nagłówek i stopek.
	Obrót o 180°	Obrót stron o 180 stopni przed rozpoczęciem drukowania.

Karta Konserwacja

Uproszczony organizator zadań	Otwiera okno Uproszczony organizator zadań. Tutaj możesz otworzyć i edytować poprzednio zapisane dane.
EPSON Status Monitor 3	Otwiera okno EPSON Status Monitor 3. Tutaj można potwierdzić stan drukarki i materiałów eksploatacyjnych.
Preferencje monitorowania	Umożliwia wykonanie ustawień dla pozycji w oknie EPSON Status Monitor 3.
Ustawienia zaawansowane	Pozwala na wprowadzenie różnych ustawień. Kliknij prawym przyciskiem myszy każdą pozycję, żeby wyświetlić Pomoc i uzyskać więcej szczegółów.
Kolejka wydruku	Wyświetla zadania czekające w kolejce do druku. Istnieje możliwość sprawdzania, pauzowania lub wznowiania zadań drukowania.
Informacje o drukarce i opcjach	Pozwala na rejestrację kont użytkowników. Jeśli w drukarce ustawiona jest kontrola dostępu, musisz zarejestrować swoje konto.
Język	Zmienia język zastosowany w oknie sterownika drukarki. Żeby zastosować ustawienia, zamknij sterownik drukarki, a następnie ponownie go otwórz.
Aktualizacja oprogramowania	Uruchamia EPSON Software Updater w celu sprawdzenia, czy w Internecie pojawiła się najnowsza wersja aplikacji.
Obsługa techniczna	Pozwala na uzyskanie dostępu do strony internetowej wsparcia technicznego.

Drukowanie ze sterownika drukarki PostScript z systemu Windows

Sterownik drukarki PostScript to sterownik, z którego wysyłane są komendy drukowania do drukarki przy użyciu języka opisu strony PostScript.

1. Otwórz plik, który chcesz wydrukować.
 Załaduj papier do drukarki, jeśli nie został jeszcze załadowany.
2. Wybierz polecenie **Drukuj** lub **Ustawienia wydruku** z menu **Plik**
3. Wybierz drukarkę.

Drukowanie

- Wybierz opcję **Preferencje** lub **Właściwości**, aby uzyskać dostęp do okna dialogowego sterownika drukarki.

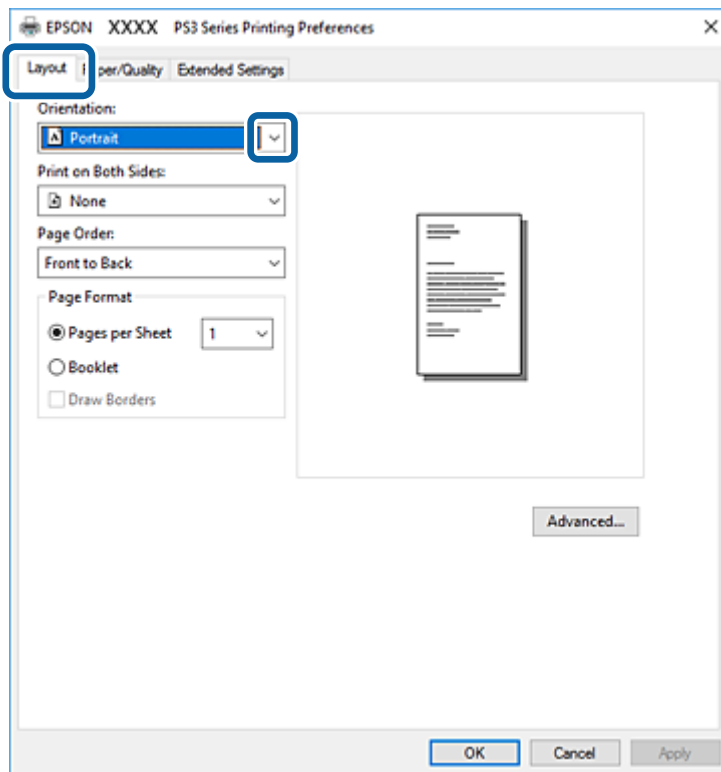

- W razie konieczności zmień ustawienia.
Zapoznaj się z opcjami menu sterownika drukarki, aby uzyskać dalsze informacje.
- Kliknij przycisk **OK**, aby zamknąć sterownik drukarki i uzyskać szczegóły.
- Kliknij przycisk **Drukuj**.

Powiązane informacje

- ➔ „Dostępne typy papieru i pojemności” na stronie 27
- ➔ „Ładowanie papieru” na stronie 31
- ➔ „Ustawianie typu papieru” na stronie 33
- ➔ „Karta układu” na stronie 113
- ➔ „Karta papieru/jakości” na stronie 114

Korzystanie z urządzenia opcjonalnego ze sterownikiem drukarki PostScript

Musisz wprowadzić ustawienia w sterowniku drukarki PostScript do użycia urządzeń opcjonalnych.

Drukowanie

Ustawienia

- Windows 10/Windows Server 2019/Windows Server 2016

Kliknij przycisk Start i wybierz kolejno pozycje **System Windows > Panel sterowania > Sprzęt i dźwięk > Wyświetl urządzenia i drukarki**. Kliknij drukarkę prawym przyciskiem myszy, albo naciśnij i przytrzymaj, po czym wybierz **Właściwości drukarki**. Na karcie **Ustawienia urządzenia** wybierz urządzenie opcjonalne w ustawieniu **Instalowalne opcje**.

- Windows 8.1/Windows 8/Windows Server 2012 R2/Windows Server 2012

Wybierz pozycje **Pulpit > Ustawienia > Panel sterowania > Sprzęt i dźwięk > Wyświetl urządzenia i drukarki**. Kliknij drukarkę prawym przyciskiem myszy, albo naciśnij i przytrzymaj, po czym wybierz **Właściwości drukarki**. Na karcie **Ustawienia urządzenia** wybierz urządzenie opcjonalne w ustawieniu **Instalowalne opcje**.

- Windows 7/Windows Server 2008 R2

Kliknij przycisk Start i wybierz pozycje **Panel sterowania > Sprzęt i dźwięk > Wyświetl urządzenia i drukarki**. Kliknij drukarkę prawym przyciskiem myszy i wybierz opcję **Właściwości drukarki**. Na karcie **Ustawienia urządzenia** wybierz urządzenie opcjonalne w ustawieniu **Instalowalne opcje**.

- Windows Vista/Windows Server 2008

Kliknij przycisk Start i wybierz kolejno pozycje **Panel sterowania > Sprzęt i dźwięk > Drukarki**. Kliknij drukarkę prawym przyciskiem myszy, a następnie wybierz opcję **Właściwości**. Na karcie **Ustawienia urządzenia** wybierz urządzenie opcjonalne w ustawieniu **Instalowalne opcje**.

- Windows XP/Windows Server 2003 R2/Windows Server 2003

Kliknij przycisk Start i wybierz kolejno pozycje **Panel sterowania > Drukarki i inny sprzęt > Drukarki i faksy**. Kliknij drukarkę prawym przyciskiem myszy, a następnie wybierz opcję **Właściwości**. Na karcie **Ustawienia urządzenia** wybierz urządzenie opcjonalne w ustawieniu **Instalowalne opcje**.

Opcje menu sterownika drukarki PostScript

Otwórz okno drukowania w aplikacji, wybierz drukarkę, a następnie wejdź w okno sterownika drukarki

Uwaga:

Menu zależą od wybranej opcji.

Karta układu

Orientacja	Wybierz orientację, która ma być wydrukowana.	
Drukowanie po obu stronach papieru	Pozwala na drukowanie dwustronne.	
Kolejność stron	Możesz drukować od pierwszej lub ostatniej strony. Jeśli wybierzesz opcję Od tyłu do przodu , wydrukowane strony zostaną ułożone w poprawnej kolejności na podstawie numeru strony.	
Format strony	Strony na arkusz	Pozwala na drukowanie kilku stron na jednym arkuszu.
	Broszura	Wybierz tworzenie broszury.
	Rysuj krawędzie	Wybierz tę opcję, żeby umieścić linie obramowania na każdej stronie podczas drukowania kilku stron na jednym arkuszu lub podczas tworzenia broszury.

Drukowanie

Karta papieru/jakości

Wybór tacy	Źródło papieru	Wybierz źródło papieru, z którego jest on pobierany. Wybierz opcję Wybierz automatycznie , żeby automatycznie wybrać źródło papieru wybrane w Ustawienie papieru w drukarce.
	Nośnik	Wybierz rodzaj papieru, na którym chcesz drukować.

Karta Extended Settings

Job Settings	Jeśli korzystanie z drukarki zostało ograniczone przez administratora, drukowanie jest możliwe po zarejestrowaniu swojego konta na sterowniku drukarki. Skontaktuj się z administratorem w sprawie swojego konta użytkownika.	
	Save Access Control settings	Pozwala na wprowadzenie nazwy użytkownika i hasła.
	User Name	Wprowadź nazwę użytkownika.
	Password	Wprowadź hasło.
Reserve Job Settings	Wprowadzanie ustawień zadań drukowania zapisanych w pamięci drukarki.	
	Reserve Job Settings	Umożliwia wprowadzenie ustawień dla Reserve Job Settings , Verify Job oraz Password .
	Verify Job	Podczas drukowania wielu kopii pozwala wydrukować jedną kopię i sprawdzić jej treść. Żeby drukować po drugiej kopii, skorzystaj z panelu sterowania drukarki.
	Re-Print Job	Pozwala na zapisanie zadania drukowania w pamięci drukarki. Możliwe jest rozpoczęcie drukowania poprzez obsługę panelu sterowania drukarki.
	Confidential Job	Pozwala na wprowadzenie hasła zadania drukowania.
	User Name	Wprowadź nazwę użytkownika.
	Job Name	Wprowadź nazwę zadania.
	Password	Wprowadź hasło.

Opcje zaawansowane

Papier/wyjście	Rozmiar papieru	Wybranie rozmiaru papieru, który ma być używany do drukowania.
	Kopie	Ustawienie liczby kopii, które chcesz wydrukować.
Grafika	Skalowanie	Pozwala na pomniejszenie lub powiększenie dokumentu.
	Czcionka TrueType Font	Ustawia substytut czcionki na TrueType Font.

Drukowanie

Opcje dokumentu	Zaawansowane funkcje drukowania	Umożliwia wprowadzenie szczegółowych ustawień dla funkcji drukowania.	
	Układ stron na arkusz	Pozwala określić układ strony w trakcie drukowania kilku stron na jednym arkuszu.	
	Bindowanie broszury	Wybór pozycji bindowania broszury.	
	Opcje PostScript	Pozwala na wprowadzenie dodatkowych ustawień.	
	Funkcje drukarki	Output Tray	Wybierz, którą tacę wyjściową użyć do wydruków.
Sort		Wybierz, jak sortować liczne kopie.	
Staple		Wybierz umiejscowienie zszywek.	
Ink Save Mode		Oszczędzanie tuszu poprzez zmniejszenie jego gęstości.	
Rotate by 180°		Obrót obrazu o 180 stopni przed rozpoczęciem drukowania.	

Anulowanie drukowania

Możesz anulować zadanie drukowania na komputerze. Nie jest jednak możliwe anulowanie z poziomu komputera zadania drukowania już wysłanego do drukarki. W takim przypadku anuluj zadanie drukowania przy użyciu panelu sterowania drukarki.

Anulowanie

W komputerze prawym przyciskiem myszy kliknij drukarkę w opcji **Urządzenia i drukarki, Drukarka** lub **Drukarki i faksy**. Kliknij opcję **Strona drukowana w tej chwili**, kliknij prawym przyciskiem myszy zadanie, które ma być anulowane, a następnie wybierz polecenie **Anuluj**.

Drukowanie ze sterownika drukarki z systemu Mac OS

Podstawy drukowania

Uwaga:

Sposób obsługi różni się w zależności od aplikacji. Szczegółowe informacje można znaleźć w pomocy aplikacji.

- Otwórz plik, który chcesz wydrukować.
Załaduj papier do drukarki, jeśli nie został jeszcze załadowany.
- Wybierz opcję **Drukuj** z menu **Plik** albo inne polecenie, które spowoduje wyświetlenie okna dialogowego drukowania.
Jeśli to konieczne, kliknij polecenie **Pokaż szczegóły** albo ▼, aby powiększyć okno drukowania.
- Wybierz drukarkę.

Drukowanie

4. Z menu podręcznego wybierz opcję **Ustawienia druku**.

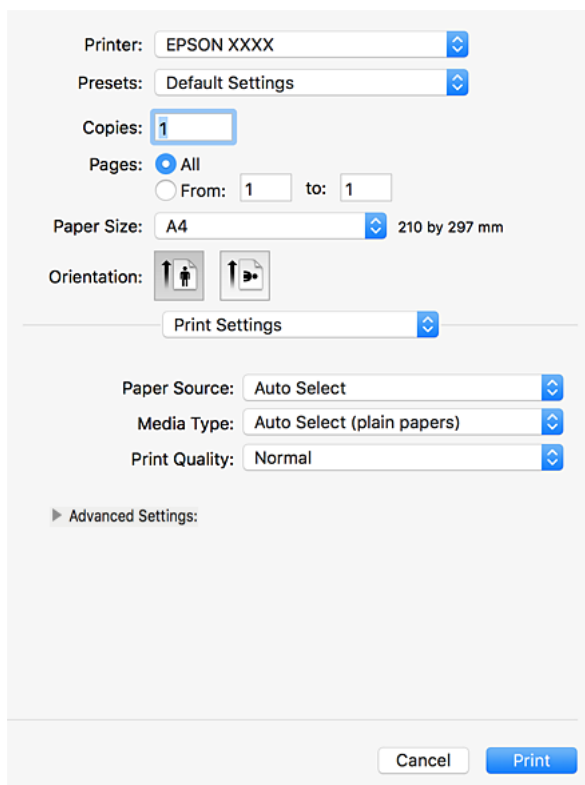

5. W razie konieczności zmień ustawienia.
Zapoznaj się z opcjami menu sterownika drukarki, aby uzyskać dalsze informacje.
6. Kliknij przycisk **Drukuj**.

Powiązane informacje

- ➔ „Dostępne typy papieru i pojemności” na stronie 27
- ➔ „Ładowanie papieru” na stronie 31
- ➔ „Ustawianie typu papieru” na stronie 33
- ➔ „Opcje menu sterownika drukarki” na stronie 107

Drukowanie na obu stronach papieru

Można drukować na obu stronach arkusza papieru.

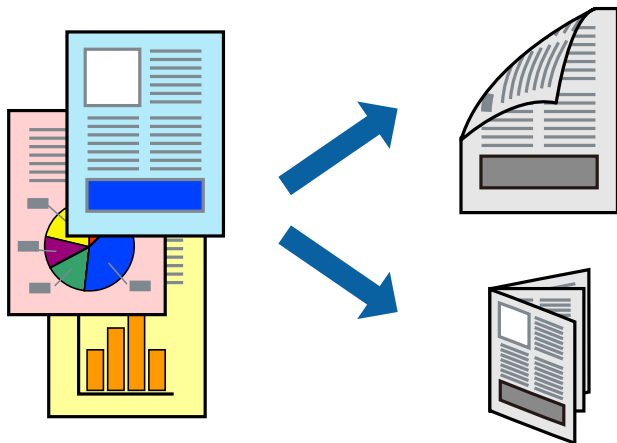

Uwaga:

- Jeśli nie jest używany papier przeznaczony do drukowania dwustronnego, jakość wydruku może się pogorszyć i mogą występować zacięcia papieru.
- W zależności od rodzaju papieru i danych tusz może przesiąknąć na drugą stronę papieru.

Powiązane informacje

➔ [„Dostępne typy papieru i pojemności” na stronie 27](#)

Ustawienia drukowania

Z menu podręcznego wybierz pozycję **Ustawienia druku dwustronnego**, a następnie wybierz lokalizację bindowania.

Powiązane informacje

- ➔ [„Podstawy drukowania” na stronie 115](#)
- ➔ [„Opcje menu układu” na stronie 121](#)

Drukowanie kilku stron na jednej kartce

Można wydrukować dwie albo cztery strony danych na jednej kartce papieru.

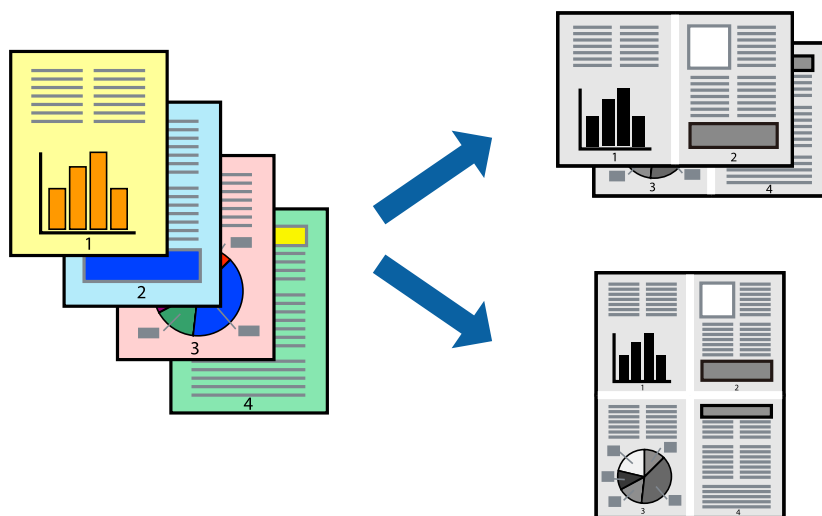

Ustawienia drukowania

Z menu wyskakującego wybierz **Układ**. Wybierz liczbę stron w opcji **Strony na kartce**, **Kierunek makiety** (kolejność stron) i **Obramowanie**.

Powiązane informacje

- ➔ „Podstawy drukowania” na stronie 115
- ➔ „Opcje menu układu” na stronie 121

Drukowanie i układanie w stosy w kolejności stron (drukowanie w odwrotnej kolejności)

Jeśli wykorzystasz tę funkcję po wybraniu **Wykańczanie** z menu wyskakującego, a następnie wybierzesz tacę ze stronami skierowanymi do góry jako ustawienie **Tacy wyjściowej**, możesz drukować od ostatniej strony, żeby dokumenty zostały ułożone w kolejności stron.

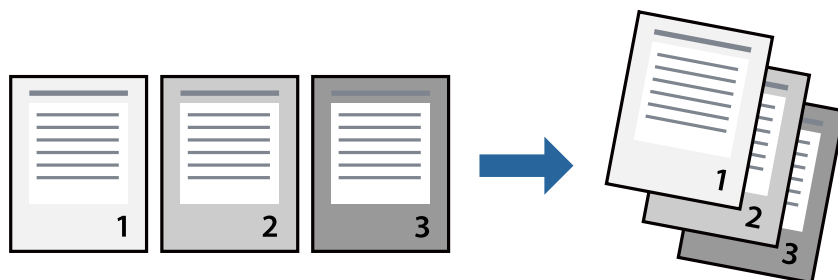

Ustawienia drukowania

Z menu wyskakującego wybierz **Obsługa papieru**. Wybierz **Odwrotnie** jako ustawienie **Kolejności stron**.

Powiązane informacje

- ➔ „Podstawy drukowania” na stronie 115
- ➔ „Opcje menu obchodzenia się z papierem” na stronie 121

Drukowanie pomniejszonego lub powiększonego dokumentu

Umożliwia pomniejszenie lub powiększenie rozmiaru dokumentu o konkretną wartość procentową w celu dopasowania go do rozmiaru załadowanego w drukarce papieru.

**Ustawienia drukowania**

Podczas drukowania w celu dopasowania do rozmiaru papieru wybierz opcję **Obsługa papieru** z menu wyskakującego, a następnie wybierz opcję **Skaluj**, **żeby dopasować wydruk do wymiarów strony**. Wybierz rozmiar papieru załadowanego do drukarki w ustawieniu **Docelowy rozmiar papieru**. Jeśli chcesz zmniejszyć rozmiar dokumentu, wybierz **Skaluj tylko w dół**.

Jeśli chcesz wybrać konkretną wartość procentową wielkości wydruku, wybierz **Drukuj** lub **Ustawienie strony** z menu **Plik** aplikacji. Wybierz **Drukarka, Rozmiar papieru**, wprowadź wartość procentową w **Skaluj**, a następnie kliknij **OK**.

Uwaga:

Wybierz rozmiar papieru ustawiony w aplikacji jako ustawienie **Docelowy rozmiar papieru**.

Powiązane informacje

- ➔ „Podstawy drukowania” na stronie 115
- ➔ „Opcje menu obchodzenia się z papierem” na stronie 121

Układanie każdego zestawu kopii poprzez naprzemienne obracanie o 90 stopni lub odsuwanie

Możesz sortować wydruki poprzez naprzemienne układanie ich w orientacji pionowej i poziomej. Jeśli zainstalujesz opcjonalny moduł Finisher unit, możesz także sortować poprzez odsunięcie każdego zestawu kopii lub zszywanie dokumentów.

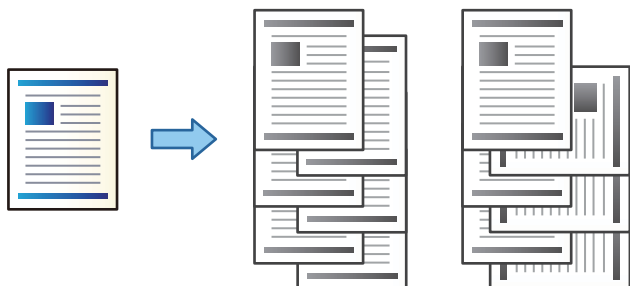

Ustawienia drukowania

Z menu podręcznego wybierz pozycję **Wykańczanie**, a następnie opcję z ustawienia Sortuj. Jeśli zainstalowano opcjonalny moduł finishera, wybierz w razie konieczności umiejscowienie zszywek.

Powiązane informacje

- ➔ „Podstawy drukowania” na stronie 115
- ➔ „Opcje menu wykańczania” na stronie 122

Anulowanie drukowania

Możesz anulować zadanie drukowania na komputerze. Nie jest jednak możliwe anulowanie z poziomu komputera zadania drukowania już wysłanego do drukarki. W takim przypadku anuluj zadanie drukowania przy użyciu panelu sterowania drukarki.

Anulowanie

Kliknij ikonę produktu na pasku **Dokuj**. Wybierz zadanie do anulowania, a następnie wykonaj jedną z poniższych czynności.

- OS X Mountain Lion lub wersja nowsza
Kliknij ikonę  obok miernika postępu.
- Mac OS X v10.6.8 do v10.7.x
Kliknij **Usuń**.

Opcje menu sterownika drukarki

Otwórz okno drukowania w aplikacji, wybierz drukarkę, a następnie wejdź w okno sterownika drukarki.

Drukowanie

Uwaga:

Menu zależą od wybranej opcji.

Opcje menu układu

Strony na arkusz	Wybierz liczbę stron do wydrukowania na jednym arkuszu.
Kierunek układu	Określa kolejność drukowania stron.
Granica	Drukuje granicę wokół stron.
Dwustronny	Pozwala na drukowanie dwustronne.
Odwracanie orientacji strony	Obrót stron o 180 stopni przed rozpoczęciem drukowania.
Obracanie w poziomie	Odwraca obraz do wydrukowania tak, żeby powstało jego lustrzane odbicie.

Opcje menu dopasowywania kolorów

ColorSync	Wybierz metodę modyfikacji kolorów. Opcje te modyfikują kolory pomiędzy drukarką a ekranem komputera w celu ograniczenia różnic odcieni.
Ustawienia kolorów EPSON	

Opcje menu obchodzenia się z papierem

Sortowanie stron	Drukuje wielostronicowe dokumenty posortowane według kolejności i podzielone na zestawy.	
Strony do drukowania	Drukowanie wyłącznie nieparzystych lub parzystych stron.	
Kolejność stron	Możesz drukować od pierwszej lub ostatniej strony.	
Skaluj, żeby dopasować wydruk do wymiarów strony	Drukowanie dopasowane do załadowanego rozmiaru papieru.	
	Docelowy rozmiar papieru	Wybierz rozmiar papieru do drukowania.
	Skaluj tylko w dół	Wybierz, kiedy chcesz zmniejszyć rozmiar dokumentu.

Opcje menu okładki

Drukowanie okładki	Wybierz, czy chcesz drukować okładkę. Kiedy chcesz dodać tylną okładkę, wybierz opcję Po dokumencie .
Typ okładki	Wybierz treść strony okładki.

Drukowanie

Opcje menu Ustawienia druku

Źródło papieru	Wybierz źródło papieru, z którego jest on pobierany. Jeśli drukarka jest wyposażona w tylko jedno źródło papieru, pozycja ta nie jest wyświetlana. Wybranie opcji Wybór automatyczny wybiera źródło papieru, które automatycznie dopasowuje się do Ustawienie papieru w drukarce.
Rodzaj nośnika	Wybierz rodzaj papieru, na którym chcesz drukować.
Jakość druku	Wybierz jakość drukowania. Opcje różnią się w zależności od rodzaju papieru.
Ustawienia zaawansowane	Umożliwia regulację jasności i kontrastu obrazów.

Opcje menu wykańczania

Taca wyjściowa	Wybierz, którą tacę wyjściową użyć do wydruków. Tacę wyjściową można wybrać automatycznie na podstawie innych ustawień drukowania.	
Sortuj	Wybierz, jak sortować liczne kopie.	
	Sortowanie z obrotem	Układa wydruki naprzemienne w orientacji pionowej i poziomej. Żeby skorzystać z tej funkcji, wybierz Ustawienia druku z menu wyskakującego, a następnie wybierz Wybór automatyczny jako ustawienie Źródło papieru . Następnie wybierz Wykańczanie z menu wyskakującego, a później wybierz Wybór automatyczny lub Taca na kartki układane stroną zadrukowaną w dół jako ustawienie Taca wyjściowa . Wydruki są poukładane w tacy ze stronami skierowanymi w dół.
	Przestaw sortowanie*	Przesuwa każdy zestaw kopii. Możesz wybrać tę opcję tylko wtedy, gdy wybierzesz tacę finiszera jako tacę wyjściową.
Zszywanie*	Wybierz umiejscowienie zszywek.	

* Dostępne przy zainstalowaniu Moduł finishera.

Opcje menu konfiguracji papieru

Gęstość druku	Ogranicz gęstość druku, żeby uzyskać drobniejszy druk podczas drukowania zdjęć z gęstymi danymi.
---------------	--

Opcje menu Ustawienia druku dwustronnego

Druk dwustronny	Drukowanie na obu stronach arkusza papieru.
-----------------	---

Konfiguracja ustawień działania dla sterownika drukarki w systemie Mac OS

Dostęp do okna ustawień obsługi sterownika drukarki Mac OS

Z menu  > **Drukarki i skanery** (lub **Drukowanie i skanowanie**, **Drukarka i faks**) wybierz pozycję **Preferencje systemowe**, a następnie wybierz drukarkę. Kliknij opcję **Opcje i materiały** > **Opcje** (lub **Sterownik**).

Ustawienia działania sterownika drukarki Mac OS

- Gruby papier i koperty:** zapobiega rozmazywaniu się tuszu podczas drukowania na grubym papierze. Jednak może to spowolnić drukowanie. Wybierz opcję **Tryb 1**, żeby ograniczyć rozmazywanie tuszu na grubym papierze. Jeśli tusz nadal będzie się rozmazywał, spróbuj **Tryb 2**.
- Pomiń puste strony:** umożliwia pominięcie pustych stron.
- Ostrzeżenia:** umożliwia wyświetlanie przez sterownik drukarki powiadomień z ostrzeżeniami.
- Ustanów komunikację dwukierunkową:** zazwyczaj ta opcja powinna być ustawiona na **Włączone**. Wybierz **Wyłączone**, jeśli uzyskanie informacji o drukarce jest niemożliwe ze względu na fakt, że jest ona udostępniana komputerom w systemie Windows za pośrednictwem sieci, lub z dowolnego innego powodu.
- Opcjonalne tace wyjściowe:** jeśli nie zainstalowano opcjonalnej tacy wyjściowej, wybierz **Brak opcjonalnej tacy wyjściowej**. Jeśli zainstalowano — wybierz jej nazwę. Musisz ustawić tę pozycję po zainstalowaniu lub zdjęciu opcjonalnej tacy wyjściowej.
- Optymalizuj wykańczanie:** włącz tę opcję, aby poprawić wyrównanie papieru oraz zwiększyć możliwości drukarki w zakresie układania papieru w stosy i ich zszywania. Użycie tej funkcji powoduje spowolnienie drukowania.
- Opcjonalne źródła papieru:** jeśli nie zainstalowano opcjonalnego źródła papieru, wybierz **Brak opcjonalnego źródła papieru**. Jeśli zainstalowano — wybierz jego nazwę. Musisz ustawić tę pozycję po zainstalowaniu lub zdjęciu opcjonalnego źródła papieru.

Drukowanie ze sterownika drukarki PostScript z systemu Mac OS

Sterownik drukarki PostScript to sterownik, z którego wysyłane są komendy drukowania do drukarki przy użyciu języka opisu strony PostScript.

1. Otwórz plik, który chcesz wydrukować.
Załaduj papier do drukarki, jeśli nie został jeszcze załadowany.
2. Wybierz polecenie **Drukuj** lub **Ustawienia wydruku** z menu **Plik**.
Jeśli to konieczne, kliknij polecenie **Pokaż szczegóły** albo ▼, aby powiększyć okno drukowania.
3. Wybierz drukarkę.

Drukowanie

4. Z menu wyskakującego wybierz **Funkcje drukowania**.

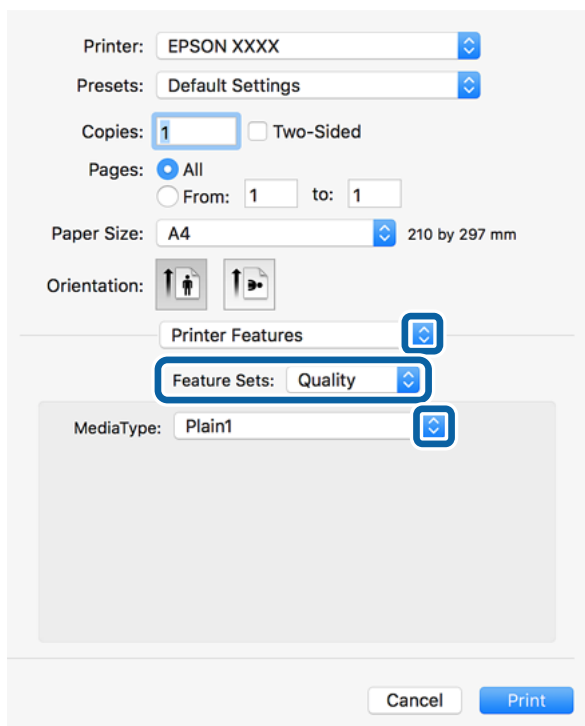

5. W razie konieczności zmień ustawienia.
Zapoznaj się z opcjami menu sterownika drukarki, aby uzyskać dalsze informacje.
6. Kliknij przycisk **Drukuj**.

Powiązane informacje

- ➔ „Dostępne typy papieru i pojemności” na stronie 27
- ➔ „Ładowanie papieru” na stronie 31
- ➔ „Ustawianie typu papieru” na stronie 33
- ➔ „Opcje menu funkcji drukarki” na stronie 126

Korzystanie z urządzenia opcjonalnego ze sterownikiem drukarki PostScript

Musisz wprowadzić ustawienia w sterowniku drukarki PostScript do urządzeń opcjonalnych.

Z menu  > **Drukarki i skanery** (lub **Drukowanie i skanowanie**, **Drukarka i faks**) wybierz pozycję **Preferencje systemowe**, a następnie wybierz drukarkę. Kliknij opcję **Opcje i materiały** > **Opcje** (lub **Sterownik**).
Wprowadzanie ustawień według dostępnych opcji.

Opcje menu sterownika drukarki PostScript

Otwórz okno drukowania w aplikacji, wybierz drukarkę, a następnie wejdź w okno sterownika drukarki

Drukowanie

Uwaga:

Menu zależą od wybranej opcji.

Opcje menu układu

Strony na arkusz	Wybierz liczbę stron do wydrukowania na jednym arkuszu.
Kierunek układu	Określa kolejność drukowania stron.
Granica	Drukuje granicę wokół stron.
Dwustronny	Pozwala na drukowanie dwustronne.
Odwracanie orientacji strony	Obrót stron o 180 stopni przed rozpoczęciem drukowania.
Obracanie w poziomie	Odwraca obraz do wydrukowania tak, żeby powstało jego lustrzane odbicie.

Opcje menu dopasowywania kolorów

ColorSync	Wybierz metodę modyfikacji kolorów. Opcje te modyfikują kolor pomiędzy drukarką a ekranem komputera w celu ograniczenia różnic odcieni.
W drukarce	

Opcje menu obchodzenia się z papierem

Sortowanie stron	Drukuje wielostronicowe dokumenty posortowane według kolejności i podzielone na zestawy.	
Strony do drukowania	Drukowanie wyłącznie nieparzystych lub parzystych stron.	
Kolejność stron	Możesz drukować od pierwszej lub ostatniej strony.	
Skaluj, żeby dopasować wydruk do wymiarów strony	Drukowanie dopasowane do załadowanego rozmiaru papieru.	
	Docelowy rozmiar papieru	Wybierz rozmiar papieru do drukowania.
	Skaluj tylko w dół	Wybierz, kiedy chcesz zmniejszyć rozmiar dokumentu.

Opcje menu podawania papieru

Wszystkie strony z	Wybierz źródło papieru, z którego jest on pobierany.
Pierwsza strona z/ Pozostałe z	Wybranie opcji Wybierz automatycznie wybiera źródło papieru, które automatycznie dopasowuje się do Ustawienie papieru w drukarce. Możesz także wybrać źródło papieru dla strony.

Opcje menu okładki

Drukowanie okładki	Wybierz, czy chcesz drukować okładkę. Kiedy chcesz dodać tylną okładkę, wybierz opcję Po dokumencie .
Typ okładki	Wybierz treść strony okładki.

Opcje menu funkcji drukarki

Zestawy funkcji	Quality	Media Type	Wybierz rodzaj papieru, na którym chcesz drukować.
	Output	Output Tray	Wybierz, którą tacę wyjściową użyć do wydruków.
		Sort	Wybierz, jak sortować liczne kopie.
		Staple	Wybierz umiejscowienie zszywek.
Others	Ink Save Mode	Oszczędzanie tuszu poprzez zmniejszenie jego gęstości.	

Anulowanie drukowania

Możesz anulować zadanie drukowania na komputerze. Nie jest jednak możliwe anulowanie z poziomu komputera zadania drukowania już wysłanego do drukarki. W takim przypadku anuluj zadanie drukowania przy użyciu panelu sterowania drukarki.

Anulowanie

Kliknij ikonę produktu na pasku **Dokuj**. Wybierz zadanie do anulowania, a następnie wykonaj jedną z poniższych czynności.

- OS X Mountain Lion lub wersja nowsza

Kliknij ikonę  obok miernika postępu.

- Mac OS X v10.6.8 do v10.7.x

Kliknij **Usuń**.

Drukowanie z urządzeń inteligentnych

Używanie Epson iPrint

Epson iPrint jest aplikacją, która umożliwia drukowanie zdjęć, dokumentów i stron internetowych za pomocą urządzenia typu smart, np. smartfona czy tabletu. Możliwe jest drukowanie lokalne, drukowanie z urządzenia typu smart podłączonego do tej samej sieci bezprzewodowej, co drukarka, bądź drukowanie z lokalizacji zdalnej za

Drukowanie

pośrednictwem Internetu. Aby umożliwić drukowanie zdalne, należy zarejestrować drukarkę w usłudze Epson Connect.



Powiązane informacje

➔ „Drukowanie z wykorzystaniem usługi sieci” na stronie 150

Instalacja Epson iPrint

Aplikację Epson iPrint można zainstalować w urządzeniu typu smart, wykorzystując następujący adres URL lub kod QR.

<http://ipr.to/c>



Drukowanie przy użyciu aplikacji Epson iPrint

Uruchom aplikację Epson iPrint na urządzeniu inteligentnym i wybierz na ekranie głównym opcję, której chcesz użyć.

Poniższe ekrany mogą zostać zmienione bez powiadomienia. Zawartość może się różnić w zależności od produktu.

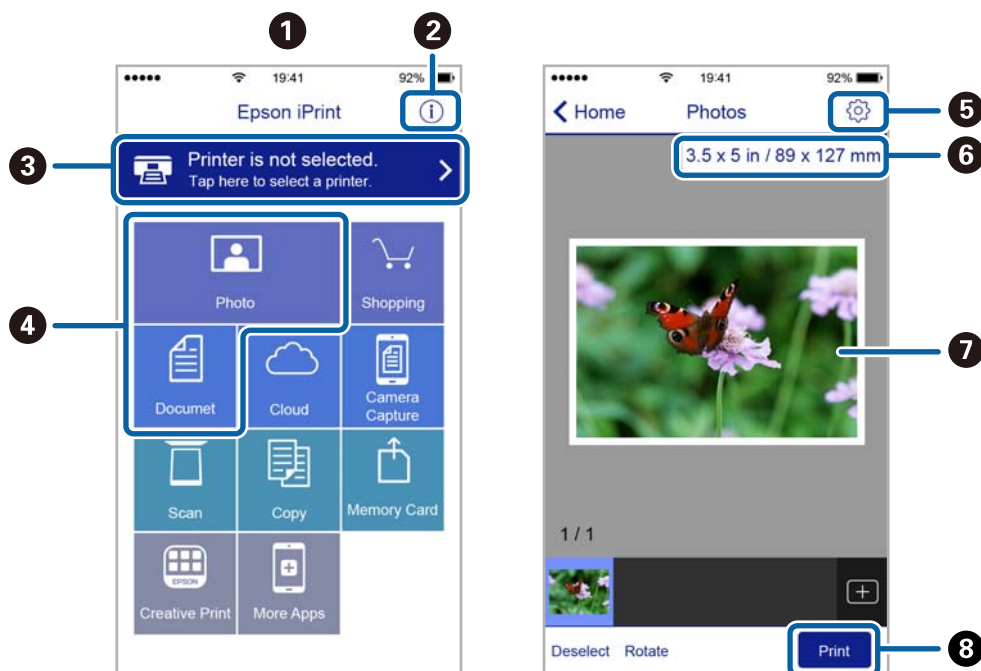

Drukowanie

1	Po uruchomieniu aplikacji zostaje wyświetlony ekran główny.
2	Umożliwia wyświetlenie informacji na temat konfigurowania drukarki oraz odpowiedzi na często zadawane pytania.
3	Wyświetla ekran, na którym można wybrać drukarkę i określić jej ustawienia. Po wybraniu drukarki nie trzeba jej wybierać następnym razem.
4	Wybierz, co chcesz wydrukować, na przykład zdjęcia i dokumenty.
5	Wyświetla ekran umożliwiający określenie ustawień drukowania, takich jak format i rodzaj papieru.
6	Służy do wyświetlania rozmiaru papieru. Jeżeli jest to wyświetlane jako przycisk, naciśnij go w celu wyświetlenia ustawień papieru aktualnie wybranych w drukarce.
7	Wyświetla wybrane zdjęcia i dokumenty.
8	Rozpoczyna drukowanie.

Uwaga:

Aby drukować z menu dokumentu przy użyciu urządzenia iPhone, iPad lub iPod touch z zainstalowanym systemem iOS, należy uruchomić aplikację Epson iPrint po przesłaniu dokumentu do wydrukowania za pomocą funkcji udostępniania dokumentu w aplikacji iTunes.

Drukowanie przez przykładanie inteligentnych urządzeń do oznaczenie N

Możliwe jest po prostu połączenie i drukowanie, dotykając urządzeniem inteligentnym znaku oznaczenie N na drukarce.

Przed użyciem tej funkcji wykonaj następujące czynności.

- Włącz funkcję NFC w urządzeniu inteligentnym.

Tylko system w wersji Android 4.0 lub nowszej obsługuje funkcję NFC (Near Field Communication).

Lokalizacja anteny i obsługa funkcji NFC zależy od modelu urządzenia inteligentnego. Szczegółowe informacje można znaleźć w dokumentacji dołączonej do urządzenia inteligentnego.

- Zainstaluj Epson iPrint na urządzeniu inteligentnym.

Dotknij urządzeniem inteligentnym znaku oznaczenie N drukarki, aby zainstalować aplikację.

- Włącz funkcję Wi-Fi Direct na drukarce.

Szczegółowe informacje można znaleźć w podręczniku *Przewodnik administratora*.

1. Załaduj papier do drukarki.

Drukowanie

2. Dotknij urządzeniem inteligentnym znaku oznaczenie N drukarki.
Zostanie uruchomiony program Epson iPrint.

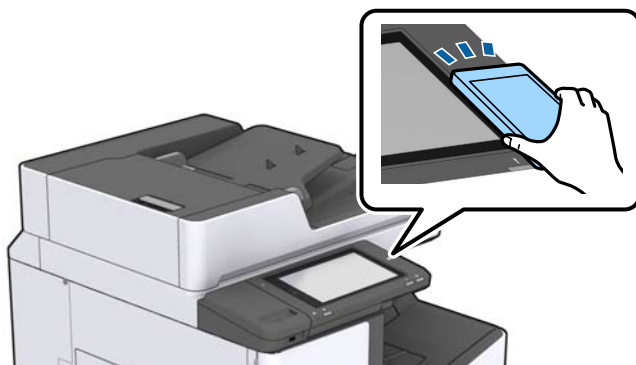

Uwaga:

- Komunikacja drukarki z urządzeniem inteligentnym może nie być możliwa, jeżeli między znakiem oznaczenie N drukarki a urządzeniem przenośnym są przeszkody, np. elementy metalowe.
 - Administratorzy mogą zablokować tę funkcję. W takim przypadku urządzenia inteligentne będą tylko emitować dźwięk. Aplikacje nie zostaną zainstalowane, nawet po dotknięciu urządzeniem znaku oznaczenie N drukarki.
3. Wybierz plik, który ma być wydrukowany w aplikacji Epson iPrint.
 4. Na ekranie podglądu z ikoną Print dotknij urządzeniem inteligentnym znaku oznaczenie N drukarki.
Rozpocznie się drukowanie.

Anulowanie bieżących zadań lub zadań w kolejce

Uwaga:

Można też anulować wykonywane zadania, dotykając przycisku  na panelu sterowania drukarki.

1. Na ekranie głównym dotknij pozycji **Stan zadania**.
2. Dotknij opcji **Aktywny** na karcie **Stan zadania**.
Na liście widoczne będą zadania drukowania w toku i oczekujące.
3. Wybierz zadanie, które ma być anulowane.
4. Dotknij pozycji **Anuluj** lub **Usuń**.

Opcje

Rodzaje i kody pozycji opcjonalnych

W przypadku tej drukarki dostępne są niżej podane pozycje opcjonalne.

Finisher Unit*
Finisher Bridge Unit
High Capacity Tray
Paper Cassette Lock

* Potrzebujesz **Finisher Bridge Unit** w przypadku instalacji **Finisher Unit** do drukarki.

Powiązane informacje

➔ „Nazwy i funkcje części” na stronie 14

Ustawienia drukarki podczas korzystania z Finisher Unit

Musisz wprowadzić ustawienia drukarki, aby korzystać z opcji finisher unit.

Podczas kopiowania

Dotknij pozycji **Ustaw. > Ustawienia ogólne > Ustaw. drukarki > Wyjście: Kopiuj**, a następnie wybierz opcję **Taca końcowa**.

Podczas drukowania z komputera, urządzenia pamięci itd.

Dotknij pozycji **Ustaw. > Ustawienia ogólne > Ustaw. drukarki > Wyjście: Inne**, a następnie wybierz opcję **Taca końcowa**.

Podczas drukowania z komputera można wybrać, czy korzystać z modułu finiszera z poziomu menu **Taca wyjściowa** sterownika drukarki.

Wysuwanie papieru i zszywanie z użyciem Finisher Unit

Jeśli korzystasz z opcjonalnego modułu finisher unit, możesz przesunąć i wysunąć wydruki lub zszyć je. Funkcja ta jest dostępna dla **Kopiuj**, **Urządź. pamięci** i drukowania za pośrednictwem sterownika drukarki.

Kopiuj

Dotknij **Kopiuj** na ekranie głównym, a następnie dotknij **Wykończenie** na karcie **Ustaw. podstawowe** i wprowadź ustawienia. Szczegółowe informacje dotyczące pozycji konfiguracji można znaleźć w wyjaśnieniach opcji menu dla **Kopiuj**.

Opcje

Urządź. pamięci

Na ekranie głównym dotknij opcji **Urządź. pamięci**, a następnie wybierz format pliku. Na karcie **Zaawansowane** dotknij opcji **Wykończenie**, żeby wprowadzić ustawienia. Szczegółowe informacje dotyczące pozycji konfiguracji można znaleźć w wyjaśnieniach opcji menu dla **Urządź. pamięci**.

Drukowanie ze sterownika drukarki z systemu (Windows)

Na karcie **Wykańczanie** sterownika drukarki wybierz opcję z ustawienia **Sortuj**. Szczegółowe informacje dotyczące pozycji konfiguracji można znaleźć w wyjaśnieniach opcji menu dla sterownika drukarki.

Drukowanie ze sterownika drukarki z systemu (Mac OS)

Z menu podręcznego wybierz pozycję **Wykańczanie**, a następnie opcję z poziomu ustawienia **Sortuj**. Jeśli zainstalowano opcjonalny finisher unit, wybierz w razie konieczności umiejscowienie zszywek. Szczegółowe informacje dotyczące pozycji konfiguracji można znaleźć w wyjaśnieniach opcji menu dla sterownika drukarki.



Ważne:

Podczas korzystania z Taca końcowa nie należy usuwać wydruków w trakcie wykonywania zadania drukowania. Pozycja drukowania może zostać rozregulowana, a umiejscowienie zszywek może ulec przesunięciu względem pierwotnego położenia.

Powiązane informacje

- ➔ „Opcje menu dotyczące kopiowania” na stronie 51
- ➔ „Opcje menu Urządź. pamięci” na stronie 85
- ➔ „Karta Wykańczanie” na stronie 108
- ➔ „Opcje menu wykańczania” na stronie 122

Korzystanie z ręcznego zszywacza

Opcjonalny moduł Finisher Unit ma funkcję umożliwiającą ręczne zszywanie kopii. Jest ona przydatna, jeśli zapomnimy zszyć wydruki lub chcemy zszyć oryginały.

Liczba arkuszy, które mogą zostać zszyte ręcznie:

Dostępne rozmiary papieru są ustawiane i zapamiętywane po zainstalowaniu drukarki.

Dla A4 lub A3

Rozmiar papieru: A4

60–90 g/m²: 50 arkuszy

91–105 g/m²: 30 arkuszy

Rozmiar papieru: A3

60–90 g/m²: 30 arkuszy

91–105 g/m²: 20 arkuszy

Dla Letter lub Ledger

Rozmiar papieru: Letter

60–90 g/m²: 50 arkuszy

91–105 g/m²: 30 arkuszy

Opcje

- Rozmiar papieru: Ledger

60–90 g/m²: 30 arkuszy

91–105 g/m²: 20 arkuszy

1. Naciśnij przycisk zszywania.

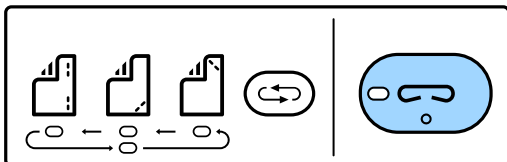

Otwiera się osłona jednostki wyjścia papieru i ustawiony zostaje tryb zszywania ręcznego.

2. Ustaw miejsce zszywania.

Wciśnij kilkakrotnie przycisk zmiany umiejscowienia zszywek, żeby zmienić ustawienie. Włącza się zielona lampka znajdująca się pod wybranym umiejscowieniem zszywek. Wybór można zmienić, naciskając przycisk zmiany umiejscowienia zszywek.

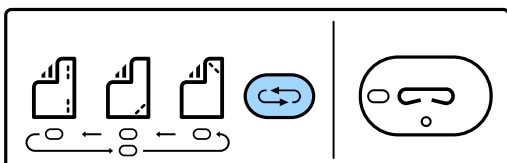

3. Załaduj papier.

Załaduj papier stroną do zadrukowania skierowaną w dół i z otwartą osłoną jednostki wyjścia papieru.

Dopasuj pozycję załadowania papieru według umiejscowienia zszywek.

 **Przeestroga:**

Nie umieszczaj dłoni w otworze jednostki wyjścia papieru.

Uwaga:

- Wciśnij przycisk zmiany umiejscowienia zszywek przed włożeniem papieru. Ten przycisk nie jest dostępny, kiedy włożony jest papier.
- Kiedy papier jest umieszczony poprawnie, włącza się lampka przycisku zszywek. Kiedy lampka się wyłączy, ponownie włóż papier.

4. Zszywanie.

Zdejmij dłonie z papieru, a następnie naciśnij zszywacz.

Żeby wyjść z trybu zszywania ręcznego, wciśnij kilkakrotnie przycisk zmiany umiejscowienia zszywek, żeby wyłączyć lampkę.

Uwaga:

W przypadku wystąpienia nieoczekiwanych zdarzeń na panelu sterowania drukarki zaświeci się lub zacznie migać kontrolka błędu, a na ekranie pojawi się komunikat.

Powiązane informacje

- ➔ „Rodzaje i kody pozycji opcjonalnych” na stronie 130

➔ „Staple Cartridge” na stronie 138

Używanie skrzynki Paper Cassette Lock

Istnieje możliwość zamocowania Paper Cassette Lock do kasety na papier 1–4. Funkcja ta jest przydatna, kiedy to administrator chce zarządzać papierem. Przechowuj klucz w bezpiecznym miejscu.

1. Załóż blokadę na kasecie na papier.

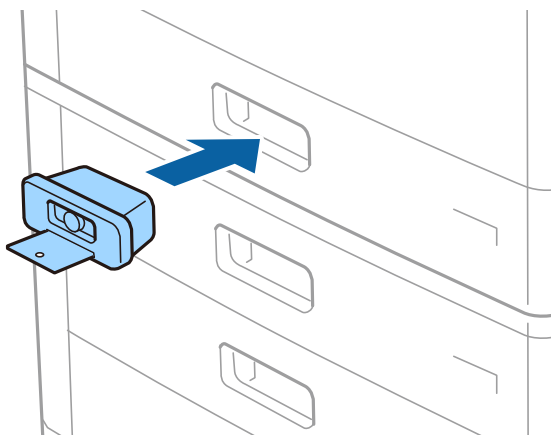

2. Naciśnij środkowy przycisk, a następnie wyjmij klucz.

Przechowuj klucz w bezpiecznym miejscu.

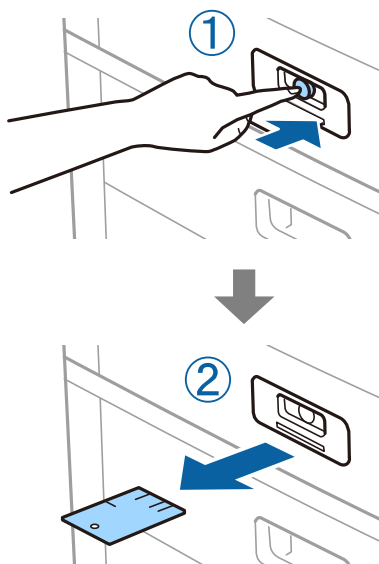

Uwaga:

Po zdjęciu Paper Cassette Lock z kasety na papier, umieść klucz do końca w zamku. Kiedy w środku szczeliny pojawi się przycisk, wyjmij klucz.

Powiązane informacje

➔ „Rodzaje i kody pozycji opcjonalnych” na stronie 130

Materiały eksploatacyjne

Pojemnik z tuszem

Środki ostrożności dotyczące obchodzenia się z pojemnikami z tuszem

Przed wymianą pojemników z tuszem należy się zapoznać z następującymi instrukcjami.

Uwagi dotyczące postępowania z pojemnikami z tuszem

- Pojemniki z tuszem należy przechowywać w temperaturze pokojowej i chronić przed bezpośrednim działaniem promieni słonecznych.
- Firma Epson zaleca zużycie pojemnika z tuszem przed upływem daty wydrukowanej na opakowaniu.
- Aby uzyskać najlepsze wyniki, należy przechowywać opakowania pojemników z tuszem dnem skierowanym do dołu.
- Jeżeli pojemnik z tuszem był przechowywany w niskiej temperaturze, przed użyciem należy go zostawić w temperaturze pokojowej na co najmniej 12 godzin.
- Nie należy dotykać obszarów przedstawionych na ilustracji. Można w ten sposób uniemożliwić drukowanie i normalne działanie urządzenia.

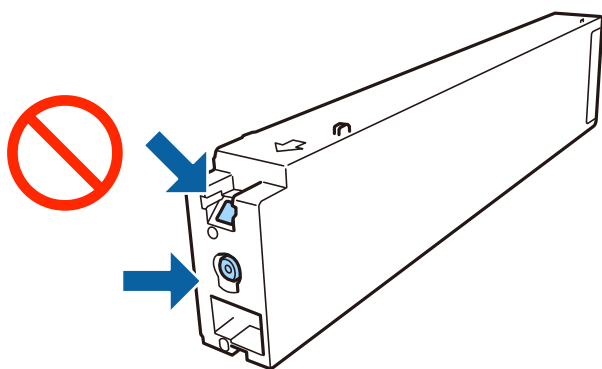

- Zainstalowane muszą być wszystkie pojemniki z tuszem. W przeciwnym razie drukowanie nie będzie możliwe.
- Nie należy wyłączać drukarki podczas napełniania tuszem. Jeśli napełnianie tuszem nie zostanie zakończone, drukowanie może nie być możliwe.
- Nie zostawiać drukarki bez włożonego pojemnika z tuszem i nie wyłączać drukarki w trakcie jego wymiany. W przeciwnym razie tusz pozostały w dyszach głowicy drukującej wyschnie, uniemożliwiając drukowanie.
- Jeśli konieczne jest czasowe wyjęcie pojemnika z tuszem, należy sprawdzić, czy obszar dostarczania tuszu został zabezpieczony przed kurzem i brudem. Pojemnik z tuszem należy przechowywać w tym samym środowisku, co drukarkę, z portem dostarczania tuszu skierowanym na bok. Ponieważ port dostarczania tuszu jest wyposażony w zawór służący do gromadzenia nadmiaru tuszu, wszelkie osłony i zatyczki są zbędne.
- Na wyjętych pojemnikach wokół portu dostarczania tuszu może znajdować się tusz. Należy uważać, aby podczas wymiany pojemników nie przenieść tuszu na otaczające przedmioty.

Materiały eksploatacyjne

- ❑ Ta drukarka wykorzystuje wkłady z tuszem wyposażone w „zielony” układ scalony, który monitoruje informacje takie jak pozostała ilość tuszu w każdym wkładzie. Oznacza to, że nawet jeśli pojemnik zostanie usunięty z drukarki, zanim zostanie wyczerpany, można go używać po ponownym włożeniu do drukarki.
- ❑ Gdy wyświetlany jest komunikat o konieczności wymiany, w pojemniku znajduje się pewna ilość rezerwowa tuszu. W ten sposób zapewniona jest niezmiennie najwyższa jakość wydruku i ochrona głowicy drukującej. Podana wydajność nie obejmuje tej rezerwy.
- ❑ Pojemniki z tuszem mogą zawierać materiały ponownie przetworzone, jednak nie wpływa to na funkcjonowanie czy wydajność drukarki.
- ❑ Ze względu na udoskonalenia dane techniczne i wygląd pojemnika z tuszem mogą się zmieniać bez wcześniejszego powiadomienia.
- ❑ Nie demontować ani nie przerabiać pojemnika z tuszem. Można w ten sposób uniemożliwić normalne drukowanie.
- ❑ Podana wydajność może się różnić w zależności od rodzaju drukowanych obrazów, używanego papieru, częstotliwości drukowania i warunków środowiskowych, np. temperatury.
- ❑ Nie upuszczać pojemnika ani uderzać twardymi przedmiotami. Można w ten sposób spowodować wyciek tuszu.

Zużycie tuszu

- ❑ Aby zapewnić optymalną wydajność głowicy drukującej, część tuszu z niektórych pojemników jest zużywana nie tylko podczas drukowania, ale również podczas wykonywania czynności konserwacyjnych, takich jak czyszczenie głowicy drukującej.
- ❑ Tusz w pojemniku dołączonym do produktu jest częściowo zużywany podczas pierwszej instalacji. Aby uzyskać wydruki wysokiej jakości, głowica drukująca drukarki zostanie w całości napełniona tuszem. Podczas tego jednorazowego procesu zużywana jest pewna ilość tuszu, w związku z czym przy użyciu tego pojemnika drukowana jest mniejsza liczba stron, niż przy użyciu następnych.

Kody wkładów z tuszem

Poniżej podano kody oryginalnych wkładów z tuszem firmy Epson.

BK1, BK2: Black (Czarny)
T04Q1

Firma Epson zaleca korzystanie z oryginalnych pojemników z tuszem firmy Epson. Firma Epson nie gwarantuje jakości ani niezawodności nieoryginalnego tuszu. Stosowanie nieoryginalnego tuszu może prowadzić do uszkodzeń nieobjętych gwarancją firmy Epson, a w określonych okolicznościach może być przyczyną wadliwego działania drukarki. W przypadku nieoryginalnego tuszu informacje dotyczące poziomu mogą nie być wyświetlane.

Uwaga:

- ❑ Kody pojemników z tuszem mogą się różnić w zależności od lokalizacji. Aby uzyskać najnowsze informacje na temat poprawnych kodów w miejscu zamieszkania, należy skontaktować się z pomocą techniczną firmy Epson.
- ❑ Użytkownicy z Europy mogą uzyskać informacje o wydajności wkładów z tuszem firmy Epson pod poniższym adresem.
<http://www.epson.eu/pageyield>

Powiązane informacje

➔ „Witryna pomocy technicznej w sieci Web” na stronie 202

Metoda wymiany pojemnika z tuszem

Jeśli w panelu sterowania wyświetli się instrukcja wymiany, dotknij opcji **Sposób obsługi** w celu wymiany pojemnika, kierując się wyświetlaną procedurą.

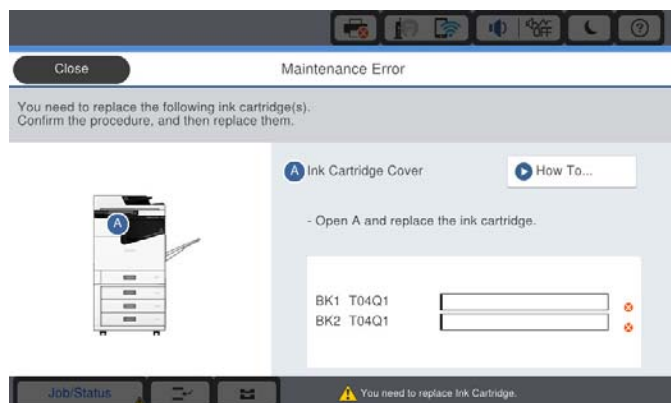

Powiązane informacje

- ➔ „Kody wkładów z tuszem” na stronie 135
- ➔ „Środki ostrożności dotyczące obchodzenia się z pojemnikami z tuszem” na stronie 134

Sprawdzanie poziomów tuszu

Sprawdzanie z poziomu panelu sterowania

Na ekranie głównym dotknij opcji  i wybierz **Materiały eksploatacyjne/Inne**, żeby wyświetlić przybliżony poziom pozostałego tuszu.

W drukarce zainstalowano dwa wkłady z czarnym tuszem. Przełączają się one automatycznie, w związku z czym możliwe jest dalsze drukowanie, nawet jeśli w jednym z nich poziom tuszu jest niski.

Podczas korzystania ze sterownika drukarki możesz sprawdzić to także przy użyciu komputera.

Uwaga:

Można kontynuować drukowanie po wyświetleniu komunikatu o niskim poziomie tuszu. Wymień pojemniki z tuszem, kiedy będzie to konieczne.

Powiązane informacje

- ➔ „Dostęp do sterownika drukarki” na stronie 89
- ➔ „Dostęp do sterownika drukarki” na stronie 89

Moduł konserwacyjny

Środki ostrożności dotyczące obsługi modułu konserwacyjnego

Przed wymianą modułu konserwacyjnego należy przeczytać następujące instrukcje.

Materiały eksploatacyjne

- ❑ Nie należy dotykać obszarów przedstawionych na ilustracji. Może to uniemożliwić normalne działanie oraz zabrudzenie tuszem.

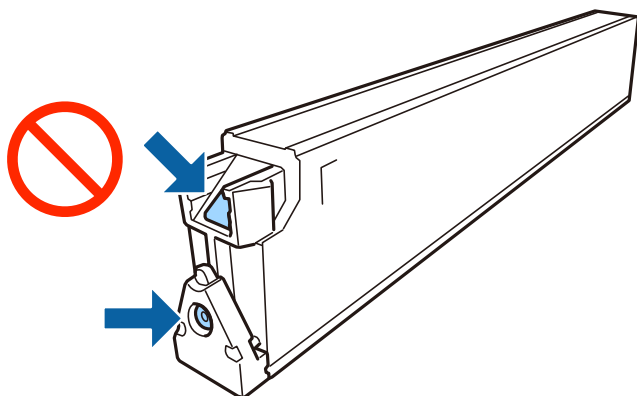

- ❑ Nie przechylać zużytego modułu konserwacyjnego, jeśli nie został zabezpieczony w plastikowej torbie. W przeciwnym razie można spowodować wyciek tuszu.
- ❑ Moduł konserwacyjny trzymać w miejscu nienarażonym na bezpośrednie działanie światła słonecznego.
- ❑ Nie przechowywać pojemnika konserwacyjnego w temperaturach wysokich lub poniżej zera stopni Celsjusza.
- ❑ Nie używać ponownie modułu konserwacyjnego, który został wyjęty i pozostawiony poza urządzeniem przez dłuższy czas. Tusz znajdujący się wewnątrz modułu tężeje, uniemożliwiając wchłanianie tuszu.
- ❑ Pojemnik konserwacyjny i jego pokrywę należy wyjmować jedynie podczas wymiany pojemnika konserwacyjnego. W przeciwnym razie może to spowodować wyciek tuszu.

Kod modułu konserwacyjnego

Firma Epson zaleca korzystanie z oryginalnego modułu konserwacyjnego firmy Epson.

Poniżej podano kod oryginalnego modułu konserwacyjnego firmy Epson.

CT13T6713

Wymiana zbiornika na zużyty atrament

Podczas niektórych cykli drukowania w module konserwacyjnym może się zebrać niewielka ilość nadmiarowego tuszu. Aby zapobiec wyciekowi tuszu z modułu konserwacyjnego, drukarka jest skonstruowana w taki sposób, że przestaje drukować, gdy pojemność modułu konserwacyjnego osiągnie limit. Konieczność wymiany i jej częstota zależy od liczby drukowanych stron, rodzaju drukowanych materiałów i liczby cykli czyszczenia przeprowadzanych przez drukarkę.

Po wyświetleniu wiadomości z monitem o wymianę zbiornika na zużyty atrament obejrzyj animacje wyświetlane na panelu sterowania. Konieczność wymiany pojemnika nie oznacza, że drukarka nie działa zgodnie ze specyfikacjami technicznymi. Gwarancja firmy Epson nie obejmuje kosztów wymiany. Jest to element, który może być wymieniony przez użytkownika.

Uwaga:

Gdy zbiornik jest pełen, drukowanie jest niemożliwe do momentu jego wymiany. W ten sposób unika się wycieku tuszu.

Powiązane informacje

➔ [„Kod modułu konserwacyjnego” na stronie 137](#)

➔ „Środki ostrożności dotyczące obsługi modułu konserwacyjnego” na stronie 136

Sprawdzanie dostępnego miejsca w module konserwacyjnym

Sprawdzanie z poziomu panelu sterowania

Na ekranie głównym dotnij opcji  i wybierz **Materiały eksploatacyjne/Inne**, żeby wyświetlić przybliżoną dostępną ilość miejsca w module konserwacyjnym.

Podczas korzystania ze sterownika drukarki możesz sprawdzić to także przy użyciu komputera.

Powiązane informacje

➔ „Dostęp do sterownika drukarki” na stronie 89

➔ „Dostęp do sterownika drukarki” na stronie 89

Staple Cartridge

Firma Epson zaleca stosowanie oryginalnych wkładów ze zszywkami firmy Epson.

Wymiana Staple Cartridge

Wykonaj poniższe czynności, żeby wymienić wkład ze zszywkami.

1. Otwórz przednią pokrywę finisher unit.

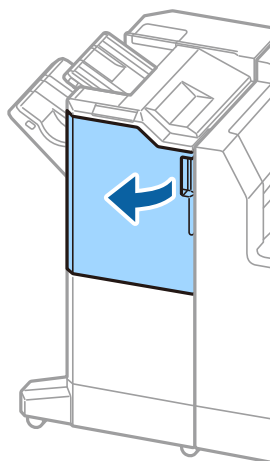

2. Wyjmij uchwyt staple cartridge.

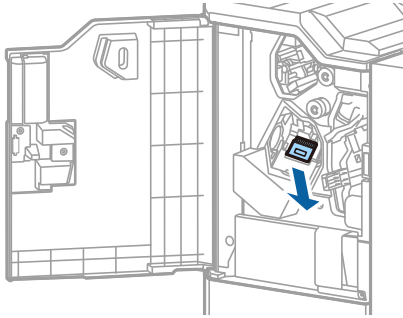

3. Wymień staple cartridge.

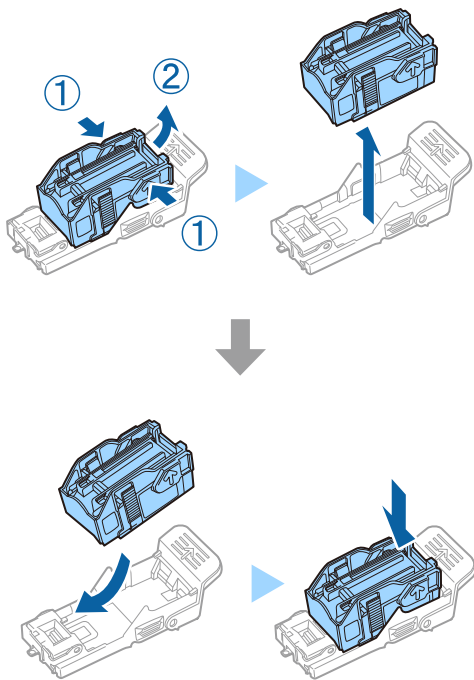

Uwaga:
Z uchwytu można wyjąć wyłącznie pusty wkład.

- Umieść uchwyt staple cartridge.

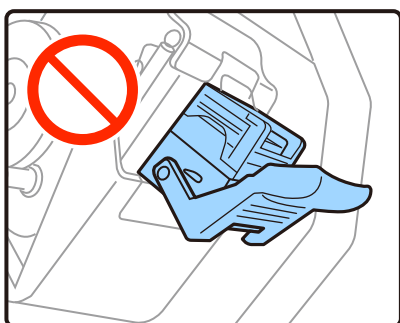
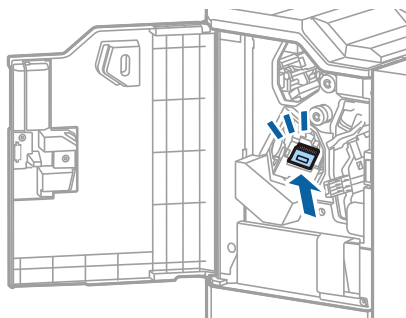

- Zamknij pokrywę przednią.

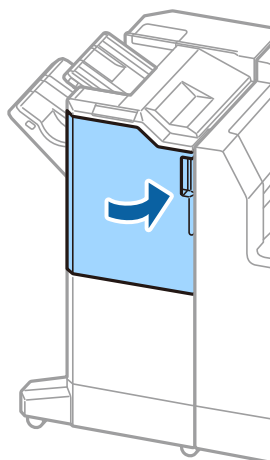

Informacje o usługach sieciowych i oprogramowaniu

W tym rozdziale przedstawione zostały usługi sieciowe i oprogramowanie, dostępne dla tej drukarki na stronie internetowej Epson.

Aplikacja skanowania dokumentów i obrazów (Epson Scan 2)

Epson Scan 2 to aplikacja umożliwiająca kontrolowanie procesu sterowania. Można regulować rozmiar, rozdzielczość, jasność, kontrast i jakość skanowanego obrazu. Można także uruchomić sterownik Epson Scan 2 z aplikacji skanującej zgodnej ze standardem TWAIN. Szczegółowe informacje można znaleźć w pomocy aplikacji.

Uruchamianie w systemie Windows

Uwaga:

W systemach operacyjnych Windows Server konieczne jest zainstalowanie funkcji **Środowisko pulpitu**.

- Windows 10/Windows Server 2019/Windows Server 2016

Kliknij przycisk Start i wybierz polecenia **EPSON > Epson Scan 2**.

- Windows 8.1/Windows 8/Windows Server 2012 R2/Windows Server 2012

Wpisz nazwę aplikacji w panelu wyszukiwania, po czym wybierz wyświetloną ikonę.

- Windows 7/Windows Vista/Windows XP/Windows Server 2008 R2/Windows Server 2008/Windows Server 2003 R2/Windows Server 2003

Kliknij przycisk Start, a następnie wybierz **Wszystkie programy** lub **Programy > EPSON > Epson Scan 2 > Epson Scan 2**.

Uruchamianie w systemie Mac OS

Uwaga:

Sterownik Epson Scan 2 nie obsługuje funkcji szybkiego przełączania użytkowników w systemie Mac OS. Należy wyłączyć tę funkcję.

Wybierz opcję **Idź > Aplikacje > Epson Software > Epson Scan 2**.

Powiązane informacje

➔ [„Instalowanie najnowszych aplikacji” na stronie 145](#)

Dodawanie skanera sieciowego

Przed skorzystaniem z Epson Scan 2 musisz dodać skaner sieciowy.

Informacje o usługach sieciowych i oprogramowaniu

1. Uruchom oprogramowanie, a następnie kliknij **Dodaj** na ekranie **Ustawienia skanera**.

Uwaga:

- Jeśli opcja **Dodaj** zostanie wyszarzona, kliknij **Włącz edytowanie**.
- Jeśli wyświetli się główny ekran Epson Scan 2, oznacza to, że już został podłączony do skanera. Jeśli chcesz się podłączyć do innej sieci, wybierz **Skaner** > **Ustawienia**, żeby otworzyć ekran **Ustawienia skanera**.

2. Dodawanie skanera sieciowego. Wprowadź następujące pozycje, a następnie kliknij **Dodaj**.

- Model:** Wybór skanera, do którego chcesz się podłączyć.
- Nazwa:** Wprowadzenie nazwy skanera przy użyciu maks. 32 znaków.
- Wyszukaj sieć:** Kiedy komputer i skaner są w tej samej sieci, wyświetla się adres IP. Jeśli się nie wyświetli, kliknij przycisk . Jeśli adres IP nadal się nie wyświetli, kliknij pozycję **Wprowadź adres**, a następnie wprowadź go bezpośrednio.

3. Wybierz skaner na ekranie **Ustawienia skanera** a następnie kliknij **OK**.

Powiązane informacje

➔ „Instalowanie najnowszych aplikacji” na stronie 145

Aplikacja konfiguracji skanowania z komputera (Document Capture Pro)

Document Capture Pro* to aplikacja, dzięki której można skonfigurować ustawienia skanowanych obrazów z drukarki połączonej sieciowo z komputerem.

Po sprawdzeniu zeskanowanego obrazu możesz skonfigurować różne ustawienia skanowania na komputerze np. forma zapisu pliku, miejsce docelowe do zapisania zeskanowanego obrazu oraz miejsce docelowe przekazywania. Szczegółowe informacje na temat korzystania z aplikacji Document Capture Pro można znaleźć w jej pomocy.

* Nazwy dla systemu operacyjnego Windows. W przypadku Mac OS nazwa to Document Capture. W przypadku Windows Server nazwa to Document Capture Pro Server.

Uruchamianie w systemie Windows

- Windows 10/Windows Server 2019/Windows Server 2016
Kliknij przycisk Start i wybierz polecenia **Epson Software** > **Document Capture Pro**.
- Windows 8.1/Windows 8/Windows Server 2012 R2/Windows Server 2012
Wpisz nazwę aplikacji w panelu wyszukiwania, po czym wybierz wyświetloną ikonę.
- Windows 7/Windows Vista/Windows XP/Windows Server 2008 R2/Windows Server 2008/Windows Server 2003 R2/Windows Server 2003
Kliknij przycisk Start i wybierz **Wszystkie programy** lub **Programy** > **Epson Software** > **Document Capture Pro**.

Uruchamianie w systemie Mac OS

Wybierz opcję **Idź** > **Aplikacje** > **Epson Software** > **Document Capture**.

Powiązane informacje

- ➔ „Skanowanie z użyciem ustawień zarejestrowanych w komputerze (Document Capture Pro)” na stronie 68
- ➔ „Instalowanie najnowszych aplikacji” na stronie 145

Aplikacja konfiguracji obsługi drukarki (Web Config)

Web Config jest aplikacją działającą w przeglądarce internetowej, takiej jak Internet Explorer i Safari, na komputerze lub urządzeniu inteligentnym. Umożliwia ona sprawdzenie stanu drukarki lub zmianę usługi sieciowej oraz ustawień drukarki. Aby skorzystać z aplikacji Web Config, należy podłączyć drukarkę i komputer lub urządzenie do tej samej sieci.

Obsługiwane są następujące przeglądarki.

System operacyjny	Przeglądarka
Windows XP SP3 lub wersja nowsza	Microsoft Edge, Internet Explorer 8 lub wersja nowsza, Firefox*, Chrome*
Mac OS X v10.6.8 lub wersja nowsza	Safari*, Firefox*, Chrome*
iOS*	Safari*
Android 2.3 lub wersja nowsza	Domyślna przeglądarka
Chrome OS*	Domyślna przeglądarka

* Użyj najnowszej wersji.

Uruchamianie aplikacji konfiguracyjnej w przeglądarce

1. Sprawdź adres IP drukarki.

Na ekranie głównym drukarki dotknij ikony sieci, a następnie dotknij aktywnej metody połączenia, aby sprawdzić adres IP drukarki.

Uwaga:

Adres IP można też sprawdzić, drukując raport połączenia sieciowego.

2. Uruchom na komputerze lub urządzeniu typu smart przeglądarkę internetową, a następnie wprowadź adres IP drukarki.

Format:

IPv4: http://adres IP drukarki/

IPv6: http://[adres IP drukarki]/

Przykłady:

IPv4: http://192.168.100.201/

IPv6: http://[2001:db8::1000:1]/

Uwaga:

Używając urządzenia typu smart, można także uruchomić Web Config z ekranu konserwacji Epson iPrint.

Powiązane informacje

- ➔ „Używanie Epson iPrint” na stronie 126
- ➔ „Opcje menu dla Ustawienia sieciowe w Ustawienia ogólne” na stronie 43

Uruchomienie Web Config w Windows

Po podłączeniu komputera do drukarki z użyciem WSD, wykonaj podane poniżej czynności w celu uruchomienia aplikacji Web Config.

1. Na komputerze otwórz listę drukarek.
 - Windows 10
Kliknij przycisk Start i wybierz kolejno pozycje **System Windows > Panel sterowania > Sprzęt i dźwięk > Wyświetl urządzenia i drukarki**.
 - Windows 8.1/Windows 8
Wybierz **Pulpit > Ustawienia > Panel sterowania > Wyświetl urządzenia i drukarki w Sprzęt i dźwięk (lub Sprzęt)**.
 - Windows 7
Kliknij przycisk Start i wybierz pozycje **Panel sterowania > Sprzęt i dźwięk > Wyświetl urządzenia i drukarki**.
 - Windows Vista
Kliknij przycisk Start i wybierz kolejno pozycje **Panel sterowania > Sprzęt i dźwięk > Drukarki**.
2. Kliknij drukarkę prawym przyciskiem myszy, a następnie wybierz opcję **Właściwości**.
3. Wybierz zakładkę **Usługa internetowa** i kliknij URL.

Uruchomienie Web Config w Mac OS

1. Z menu  > **Drukarki i skanery** (lub **Drukowanie i skanowanie, Drukarka i faks**) wybierz pozycję **Preferencje systemowe**, a następnie wybierz drukarkę.
2. Kliknij kolejno pozycje **Opcje i materiały > Pokaż witrynę drukarki**.

Narzędzia aktualizacji oprogramowania (aktualizator oprogramowania)

EPSON Software Updater to aplikacja, która sprawdza dostępność nowej lub zaktualizowanej wersji oprogramowania w Internecie i instaluje ją. Pozwala także na zaktualizowanie dokumentacji drukarki.

Uwaga:

Systemy operacyjne Windows Server nie są obsługiwane.

Informacje o usługach sieciowych i oprogramowaniu

Metoda instalacji

Zainstaluj Software Updater z dostarczonej płyty z oprogramowaniem lub pobierz najnowszą wersję ze strony internetowej Epson.

<http://www.epson.com>

Uruchamianie w systemie Windows

Windows 10

Kliknij przycisk Start i wybierz polecenia **Epson Software** > **EPSON Software Updater**.

Windows 8.1/Windows 8

Wpisz nazwę aplikacji w panelu wyszukiwania, po czym wybierz wyświetloną ikonę.

Windows 7/Windows Vista/Windows XP

Kliknij przycisk Start, a następnie wybierz **Wszystkie programy** (lub **Programy**) > **Epson Software** > **EPSON Software Updater**.

Uwaga:

Aplikację EPSON Software Updater można także uruchomić, klikając ikonę drukarki na pasku zadań pulpitu, a następnie wybierając opcję **Aktualizacja oprogramowania**.

Uruchamianie w systemie Mac OS

Wybierz opcję **Idź** > **Programy** > **Epson Software** > **EPSON Software Updater**.

Powiązane informacje

➔ „Instalowanie najnowszych aplikacji” na stronie 145

Instalowanie najnowszych aplikacji

Uwaga:

Jeśli aplikacja jest ponownie instalowana, należy ją najpierw odinstalować.

1. Sprawdź, czy drukarka i komputer są dostępne do celów komunikacji, a drukarka jest podłączona do Internetu.

Informacje o usługach sieciowych i oprogramowaniu

- Uruchom aplikację EPSON Software Updater.

Przykładowy ekran w systemie Windows.

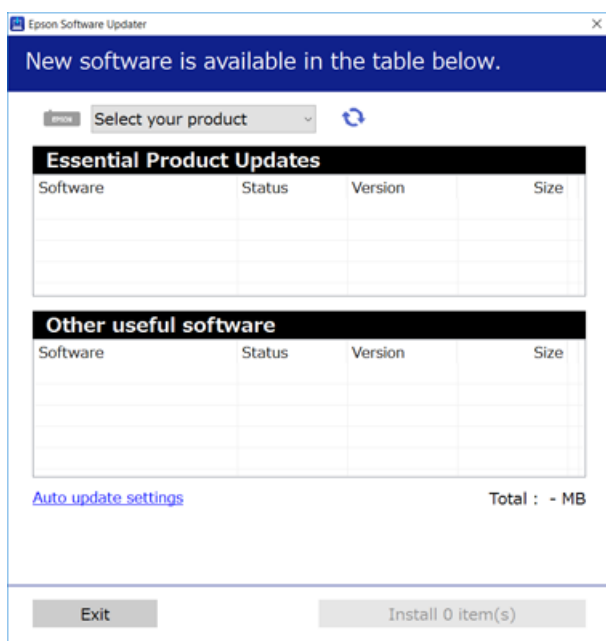

- W przypadku systemu Windows wybierz drukarkę, a następnie kliknij przycisk , aby sprawdzić dostępność najnowszych wersji aplikacji.
- Wybierz elementy, które chcesz zainstalować lub zaktualizować, a następnie kliknij przycisk instalacji po prawej dolnej stronie ekranu.



Ważne:

Nie wolno wyłączać ładowarki ani odłączać jej od źródła zasilania do momentu zakończenia aktualizacji, gdyż w przeciwnym razie drukarka może ulec awarii.

Uwaga:

- Najnowsze aplikacje można pobrać ze strony internetowej firmy Epson.
<http://www.epson.com>
- Jeśli korzystasz z systemów operacyjnych Windows Server, nie możesz korzystać z programu Epson Software Updater. Pobieranie najnowszych aplikacji ze strony internetowej firmy Epson.

Powiązane informacje

- ➔ „Narzędzia aktualizacji oprogramowania (aktualizator oprogramowania)” na stronie 144
- ➔ „Odinstalowywanie aplikacji” na stronie 148

Instalacja sterownika drukarki PostScript

Instalacja sterownika drukarki PostScript — Windows

1. Zaczynij proces instalacji, używając jednej z następujących opcji.
 - Użyj dysku z oprogramowaniem dostarczonego z drukarką.**

Włóż dysk z oprogramowaniem do napędu komputera, uzyskaj dostęp do następującej ścieżki, a następnie uruchom plik SETUP64.EXE (lub SETUP.EXE).

Driver\PostScript\WINX64 (lub WINX86)\SETUP\SETUP64.EXE (lub SETUP.EXE)
 - Użyj witryny.**

Uzyskaj dostęp do strony drukarki w następującej witrynie, pobierz sterownik drukarki PostScript3, a następnie uruchom plik wykonywalny.

<http://www.epson.eu/Support> (Europa)

<http://support.epson.net/> (poza Europą)
2. Wybierz drukarkę.
3. Postępuj zgodnie z instrukcjami wyświetlanymi na ekranie.
4. Wybierz metodę połączenia z następujących opcji: połączenie sieciowe lub połączenie USB.
 - W przypadku połączenia sieciowego.**

Zostanie wyświetlona lista drukarek dostępnych w tej samej sieci.

Wybierz drukarkę, która ma być używana.
 - W przypadku połączenia USB.**

Postępuj zgodnie z instrukcjami wyświetlanymi na ekranie, aby połączyć drukarkę z komputerem.
5. Postępuj zgodnie z instrukcjami wyświetlanymi na ekranie, aby zainstalować sterownik drukarki PostScript.

Instalacja sterownika drukarki PostScript — Mac OS

Pobierz sterownik drukarki ze strony pomocy technicznej firmy Epson i zainstaluj go.

<http://www.epson.eu/Support> (Europa)

<http://support.epson.net/> (poza Europą)

Do instalacji sterownika konieczna jest znajomość adresu IP drukarki.

Na ekranie głównym drukarki dotknij ikony sieci, a następnie dotknij aktywnej metody połączenia, aby sprawdzić adres IP drukarki.

Dodawanie sterownika drukarki (wyłącznie w systemie Mac OS)

1. Wybierz **Preferencje systemowe** z menu  > **Drukarki i skanery** (lub **Drukowanie i skanowanie, Drukowanie i faksowanie**).
2. Kliknij znak +, a następnie wybierz polecenie **Dodaj inną drukarkę lub inny skaner**.

Informacje o usługach sieciowych i oprogramowaniu

- Wybierz drukarkę, a następnie kliknij **Dodaj**.

Uwaga:

- Jeśli drukarki nie ma na liście, upewnij się, że jest ona prawidłowo podłączona do komputera i że jest włączona.
- W przypadku połączenia USB, IP lub Bonjour po dodaniu sterownika drukarki ręcznie ustaw opcjonalną kasetę na papier.

Instalacja uniwersalnego sterownika drukarki Epson (Wyłącznie dla Windows)

Uniwersalny sterownik drukarki Epson jest zgodny z PCL6. Po zainstalowaniu tego sterownika drukarki* możesz korzystać z każdej drukarki Epson, która obsługuje ten sterownik.

- * Ponieważ jest to sterownik drukarki typu ogólnego, funkcje drukowania są ograniczone w porównaniu do sterownika przeznaczonego konkretnie do tej drukarki.

Podłącz drukarkę do tej samej sieci, do której podłączony jest komputer, i postępuj zgodnie z poniższymi instrukcjami, żeby zainstalować sterownik drukarki.

- Pobierz wykonywalny plik sterownika ze strony pomocy technicznej Epson.

<http://www.epson.eu/Support> (tylko w Europie)

<http://support.epson.net/>

- Dwukrotnie kliknij plik wykonywalny.
- Postępuj zgodnie z instrukcjami na ekranie, aby dokończyć instalację.

Uwaga:

W przypadku użytkowania komputera z systemem Windows i braku możliwości pobrania sterownika ze strony internetowej należy go zainstalować z płyty z oprogramowaniem dostarczonej z drukarką. Uzyskaj dostęp do „Driver \Universal”.

Oinstalowywanie aplikacji

Należy zalogować się do komputera jako administrator. Po pojawieniu się monitu należy wpisać hasło administratora.

Oinstalowywanie aplikacji — Windows

- Naciśnij przycisk , aby wyłączyć drukarkę.
- Zamknij wszystkie uruchomione aplikacje.
- Otwórz **Panel sterowania**:

- Windows 10/Windows Server 2019/Windows Server 2016

Kliknij przycisk Start i wybierz polecenie **System Windows > Panel sterowania**.

Informacje o usługach sieciowych i oprogramowaniu

- Windows 8.1/Windows 8/Windows Server 2012 R2/Windows Server 2012

Wybierz kolejno **Pulpit > Ustawienia > Panel sterowania**.

- Windows 7/Windows Vista/Windows XP/Windows Server 2008 R2/Windows Server 2008/Windows Server 2003 R2/Windows Server 2003

Kliknij przycisk Start i wybierz opcję **Panel sterowania**.

4. Wybierz opcję **Odinstaluj program** (albo **Dodaj lub usuń programy**):

- Windows 10/Windows 8.1/Windows 8/Windows 7/Windows Vista/Windows Server 2019/Windows Server 2016/Windows Server 2012 R2/Windows Server 2012/Windows Server 2008 R2/Windows Server 2008

W menu **Programy** wybierz polecenie **Odinstaluj program**.

- Windows XP/Windows Server 2003 R2/Windows Server 2003

Kliknij **Dodaj lub usuń programy**.

5. Wybierz aplikację, którą chcesz odinstalować.

Nie możesz odinstalować sterownika drukarki, jeśli pozostały jakiekolwiek zadania drukowania. Usuń zadania lub poczekaj na ich wydrukowanie przed odinstalowaniem.

6. Odinstaluj aplikacje:

- Windows 10/Windows 8.1/Windows 8/Windows 7/Windows Vista/Windows Server 2019/Windows Server 2016/Windows Server 2012 R2/Windows Server 2012/Windows Server 2008 R2/Windows Server 2008

Kliknij przycisk **Odinstaluj/Zmień** lub **Odinstaluj**.

- Windows XP/Windows Server 2003 R2/Windows Server 2003

Kliknij przycisk **Zmień/Usuń** lub **Usuń**.

Uwaga:

Jeżeli wyświetlone zostanie okno **Kontrola konta użytkownika**, kliknij polecenie **Kontynuuj**.

7. Postępuj zgodnie z instrukcjami wyświetlanymi na ekranie.

Odinstalowywanie aplikacji — Mac OS

1. Pobierz program Uninstaller za pomocą aplikacji EPSON Software Updater.

Po pobraniu programu Uninstaller nie jest konieczne pobieranie go za każdym razem, gdy ma być odinstalowana jakaś aplikacja.

2. Naciśnij przycisk , aby wyłączyć drukarkę.

3. Aby odinstalować sterownik drukarki, wybierz opcję **Preferencje systemowe** z menu  > **Drukarki i skanery** (lub **Drukowanie i skanowanie, Drukarka i faks**), a następnie usuń drukarkę z listy aktywnych drukarek.

4. Zamknij wszystkie uruchomione aplikacje.

5. Wybierz opcję **Idź > Programy > Epson Software > Uninstaller**.

Informacje o usługach sieciowych i oprogramowaniu

6. Wybierz aplikacje, które chcesz odinstalować, a następnie kliknij **Odinstaluj**.



Ważne:

Program Uninstaller usunie wszystkie sterowniki drukarek atramentowych firmy Epson, znajdujące się w komputerze. Jeśli używanych jest kilka drukarek atramentowych firmy Epson, a pożądane jest usunięcie tylko niektórych sterowników, należy usunąć wszystkie i dopiero potem ponownie zainstalować żądany sterownik.

Uwaga:

Jeżeli na liście aplikacji nie można znaleźć aplikacji, która ma zostać odinstalowana, nie można jej odinstalować za pomocą programu Uninstaller. W takiej sytuacji wybierz **Idź > Aplikacje > Epson Software**, wybierz aplikację, którą chcesz odinstalować i przeciągnij ją na ikonę kosza.

Powiązane informacje

➔ „Narzędzia aktualizacji oprogramowania (aktualizator oprogramowania)” na stronie 144

Drukowanie z wykorzystaniem usługi sieci

Usługa internetowa Epson Connect umożliwia drukowanie dokumentów z poziomu smartfona, tabletu lub laptopa w dowolnym czasie i praktycznie z dowolnego miejsca. Żeby skorzystać z tej usługi, musisz zarejestrować użytkownika i drukarkę w Epson Connect.

W Internecie dostępne są poniższe funkcje.

Email Print

Kiedy wysyłasz wiadomość e-mail z załącznikami np. dokumentami lub obrazami na adres e-mail przypisany do drukarki, możesz wydrukować tę wiadomość wraz z załącznikami z lokalizacji zdalnych, takich jak drukarka domowa lub biurowa.

Epson iPrint

Aplikacja jest obsługiwana przez systemy iOS i Android i pozwala na drukowanie lub skanowanie ze smartfonów lub tabletów. Istnieje możliwość drukowania dokumentów, obrazów i stron internetowych poprzez ich bezpośrednie przesłanie do drukarki w tej samej bezprzewodowej sieci LAN.

Scan to Cloud

Aplikacja ta pozwala na przesłanie zeskanowanych danych do wydrukowania do innej drukarki. Zeskanowane dane można także wysłać do dostępnych usług chmury.

Remote Print Driver

Jest to współdzielony sterownik obsługiwany przez zdalny sterownik drukowania. Podczas drukowania przy pomocy drukarki w zdalnej lokalizacji, możesz drukować poprzez zmianę drukarki w zwykłym oknie aplikacji.

Szczegółowe informacje można znaleźć w witrynie Epson Connect.

<https://www.epsonconnect.com/>

<http://www.epsonconnect.eu> (tylko w Europie)

Powiązane informacje

➔ „Używanie Epson iPrint” na stronie 126

Konserwacja

Czyszczenie drukarki

Jeśli na zeskanowanych danych lub wydrukowanych dokumentach pojawi się brud lub nierówne kolory, wyczyść szyba skanera i ADF.



Ważne:

Nie wolno czyścić drukarki rozpuszczalnikiem ani alkoholem. Środki te mogą ją uszkodzić.

1. Otwórz pokrywę dokumentów.
2. Wyczyść powierzchnię i lewą stronę szyba skanera miękką ściereczką.

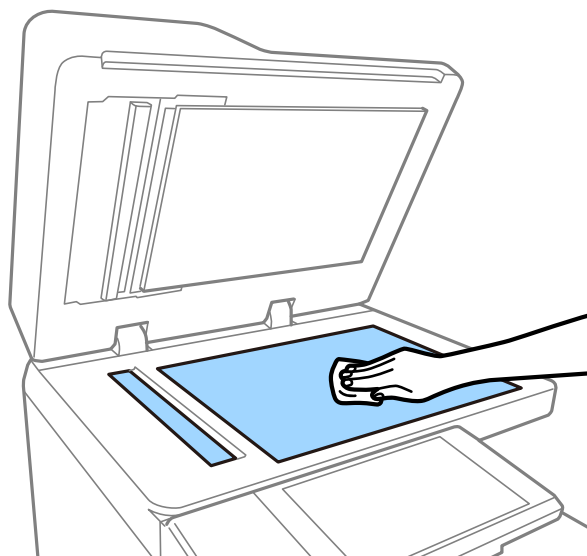

Ważne:

Nie należy dociskać zbyt mocno, zarysowywać lub uszkadzać powierzchni szyby. Uszkodzona powierzchnia szyby może pogorszyć jakość skanowania.

Uwaga:

Jeśli na powierzchni szyby są tłuste lub inne trudne do usunięcia plamy, do ich usunięcia należy użyć małej ilości środka do czyszczenia szyb i miękkiej ściereczki. Po usunięciu brudu wytrzyj cały pozostały płyn.

Konserwacja

- Przetrzyj szklaną część wewnątrz podajnika ADF miękką szmatką.

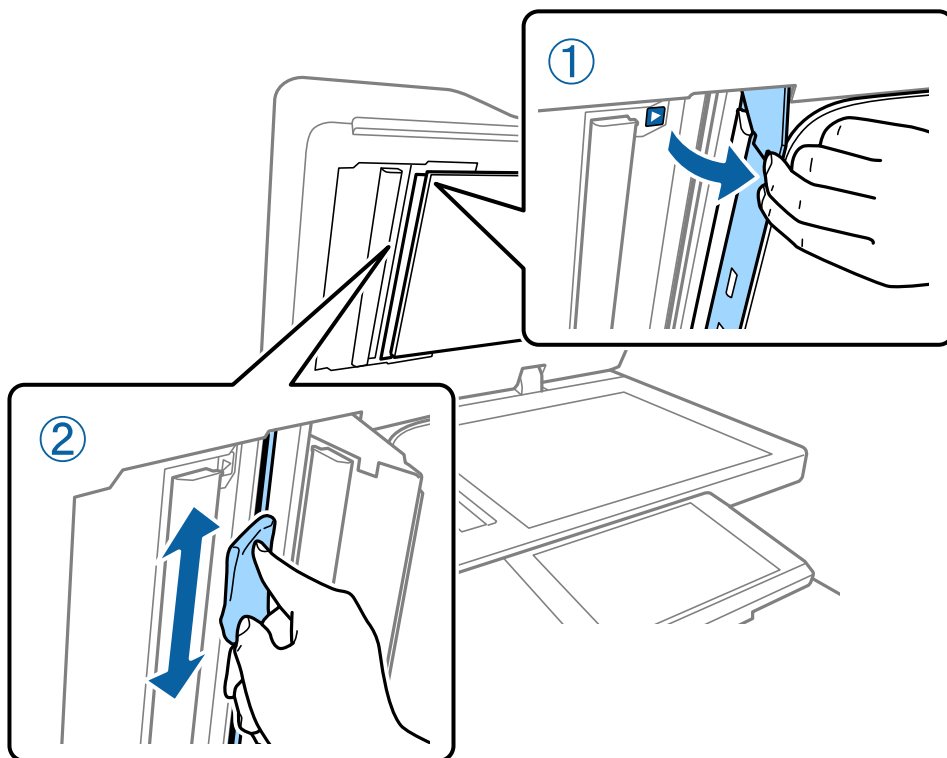

Sprawdzanie Wyłącznik automatyczny

wyłącznik automatyczny automatycznie wyłącza zasilanie, jeśli w drukarce wystąpi spięcie. Wykonuj poniższe operacje mniej więcej raz w miesiącu. Nawet jeśli oznaczenia bezpiecznika albo położenie przycisku testowego ulegną zmianie, procedury pozostają takie same.

Bezpiecznik może zostać zmieniony lub usunięty bez uprzedniej zmiany.

- Naciśnij przycisk , aby wyłączyć drukarkę.

Wtyczka powinna być cały czas umieszczona w gniazdku.

Konserwacja

2. Otwórz pokrywę wyłącznika automatycznego, a następnie wciśnij przycisk testowy gładko zakończonym przedmiotem np. końcówką długopisu.

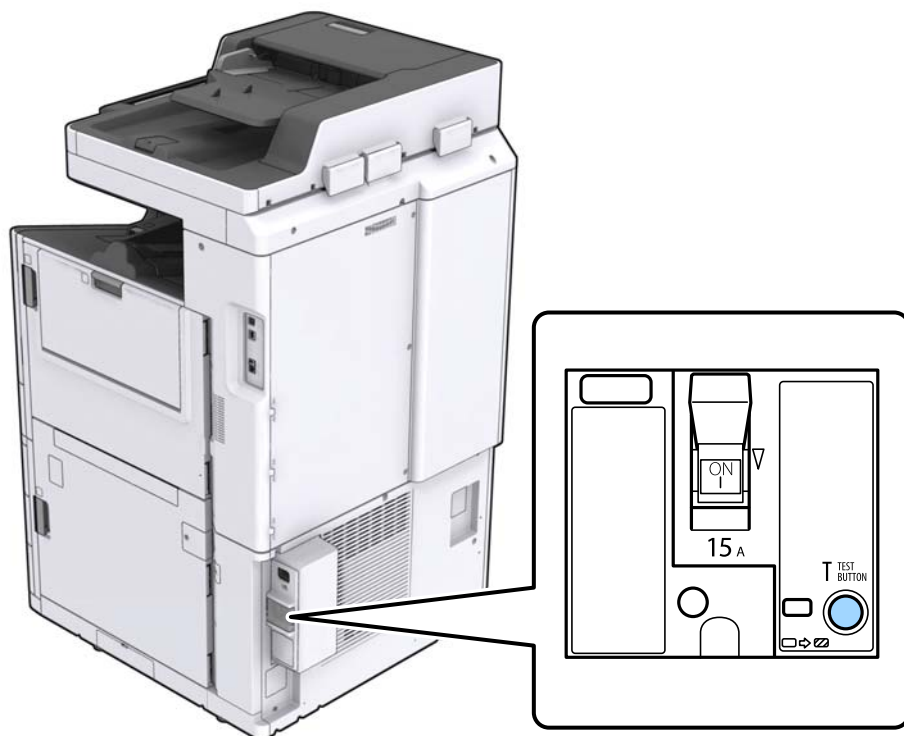

3. Przełącznik bezpiecznika przesuwają się automatycznie w pozycji między ON i OFF. Upewnij się, że wskaźnik jest żółty.

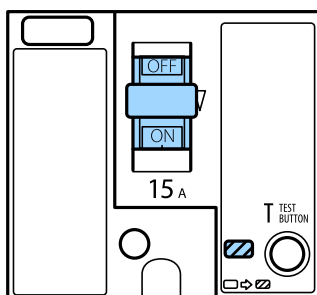

4. Przesuń przełącznik w dół do pozycji OFF.

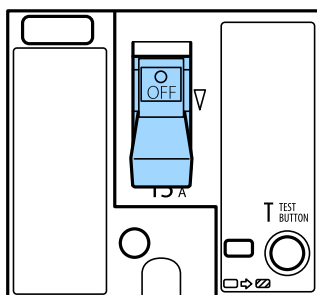

Konserwacja

5. Przesuń przełącznik w górę do pozycji ON.

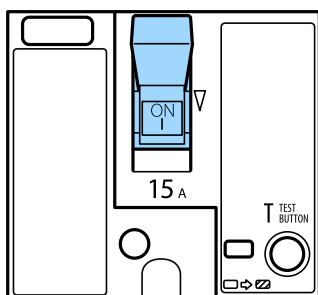

Przeostroga:

Jeśli Twój przełącznik działa inaczej niż w sposób wspomniany powyżej, skontaktuj się ze wsparciem firmy Epson lub autoryzowanym usługodawcą firmy Epson.

Powiązane informacje

➔ „Włączanie i wyłączanie zasilania” na stronie 17

Sprawdzenie zatkania dysz

Jeżeli dysze są zatkane, wydruki stają się wyblakłe lub pojawia się smużenie. Kiedy pojawi się problem z jakością wydruku lub podczas drukowania dużych ilości, zalecamy skorzystanie z funkcji sprawdzania dyszy. Jeżeli dysze są zatkane, należy wyczyścić głowicę drukowania.



Ważne:

Nie należy otwierać pokrywy wkładu z tuszem ani wyłączać drukarki podczas czyszczenia głowicy. Jeśli czyszczenie głowicy nie zostanie zakończone, drukowanie może nie być możliwe.

Uwaga:

- Ponieważ w trakcie czyszczenia głowicy drukującej zużywa się trochę tuszu, przeprowadzenie tej czynności może okazać się niemożliwe jeśli jego poziom jest niski.
- Wysychanie prowadzi do zapychania. Aby zapobiec wysychaniu głowicy drukującej, należy zawsze wyłączać drukarkę, naciskając przycisk . Nie wyciągaj wtyczki drukarki z gniazdka i nie wyłączaj wyłącznik automatyczny przy włączonym zasilaniu.

1. Na ekranie głównym dotknij pozycji **Ustaw..**
2. Dotknij pozycji **Konserwacja**.
3. Dotknij pozycji **Spr. dyszy głow. druk..**
4. Postępuj zgodnie z instrukcjami pojawiającymi się na ekranie, aby wybrać źródło papieru, w którym umieszczono zwykły papier w rozmiarze A4.
5. Postępuj zgodnie z instrukcjami wyświetlanymi na ekranie, aby wydrukować wzór kontrolny dysz.

Konserwacja

6. Sprawdzanie wydrukowanego wzoru w celu stwierdzenia, czy dysze głowicy drukującej nie są zatkane. Jeśli dysze nie są zatkane, dotknij **OK**, żeby zakończyć.

OK



Nieprawidł.



7. Jeżeli dysze są zatkane, dotknij **Nieprawidł.**, żeby wyczyścić głowicę drukowania.
8. Po ukończeniu czyszczenia ponownie wydrukuj wzór sprawdzania głowicy, żeby sprawdzić, czy nie jest już zatkana. Jeśli jest, powtórz czyszczenie głowicy, a następnie sprawdź ją.

Powiązane informacje

- ➔ [„Włączanie i wyłączanie zasilania” na stronie 17](#)
- ➔ [„Opcje menu Konserwacja” na stronie 45](#)

Rozwiązywanie problemów

Opisy na ekranie

Potwierdzanie Pomoc w dowolnym momencie

Możesz dotknąć opcji  na ekranie, żeby wyświetlić listę **Pomoc**, a następnie wybrać element, który chcesz sprawdzić.

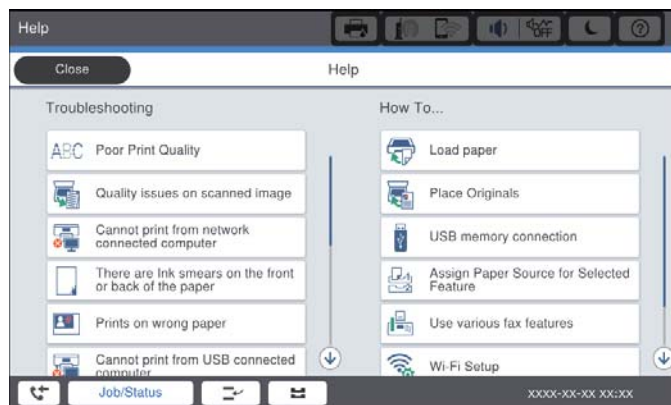
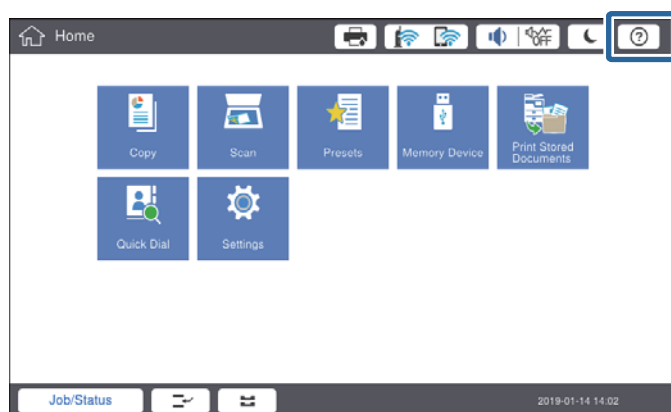

Wskazówki podczas obsługi

Jeśli podczas eksploatacji pojawi się błąd, wyświetli się komunikat o błędzie i przycisk ze wskazówkami. Możesz go kliknąć, żeby sprawdzić sposób rozwiązania problemu.

Rozwiązywanie problemów

W przypadku animacji wyświetlanie 1 czynności powtarza się. Dotknij opcji , żeby przełączyć się na kolejną procedurę.

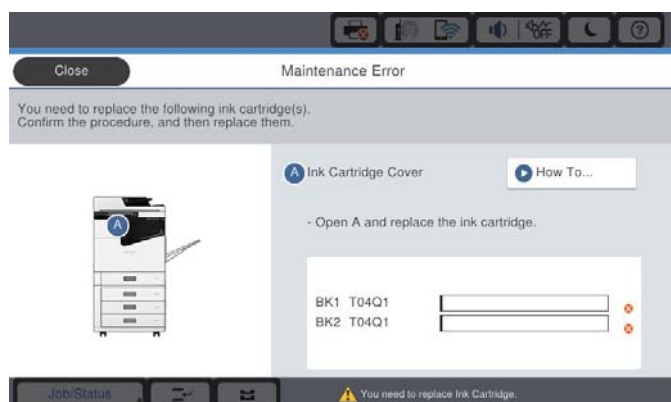

Usuwanie zacięcia papieru

Jeśli dojdzie do zacięcia papieru, na ekranie pojawi się przycisk z komunikatem. Dotknij przycisku i postępuj zgodnie z instrukcjami na ekranie, żeby sprawdzić, w którym miejscu zaciął się papier, a następnie usunąć go.



Przeostoga:

Podczas usuwania papieru z wnętrza drukarki należy uważać, żeby nie skaleczyć się o wystające części.



Ważne:

Zacięty papier należy wyjmować ostrożnie. Energiczne wyjmowanie papieru może doprowadzić do uszkodzenia drukarki.

Powiązane informacje

- ➔ „Opisy na ekranie” na stronie 156
- ➔ „Dostępne typy papieru i pojemności” na stronie 27

Częste zacinać się papieru

- Sprawdź, czy papier może być wykorzystywany z urządzeniem.
- Sprawdź ustawienia i liczbę arkuszy.
- Sprawdź stan papieru. Jeśli papier pochłania wilgoć, może się pofalować lub pozwijać, co może powodować problemy.
- Jeśli papier zacina się często, wypróbuj nowo otwarte opakowanie.
- Otwarte opakowanie papieru przechowuj szczelnie zamknięte w plastikowej torbie.
- Warto spróbować wyłączyć **Priorytet szybkości druku**. Na ekranie głównym dotknij pozycji **Ustaw.** > **Ustawienia ogólne** > **Ustaw. drukarki** > **Priorytet szybkości druku**, a następnie wyłącz to ustawienie.

Powiązane informacje

- ➔ [„Dostępne typy papieru i pojemności” na stronie 27](#)
- ➔ [„Niedostępne rodzaje papieru” na stronie 30](#)
- ➔ [„Obsługa papieru” na stronie 31](#)
- ➔ [„Przechowywanie papieru” na stronie 31](#)
- ➔ [„Ustawianie typu papieru” na stronie 33](#)

Papier jest poplamiony lub przetarty

- Sprawdź, czy papier może być wykorzystywany z urządzeniem.
- Sprawdź sposób umieszczania papieru i liczbę arkuszy.
- Sprawdź stan papieru. Jeśli papier pochłania wilgoć, może się pofalować lub pozwijać, co może powodować problemy.
- Jeśli papier często jest poplamiony lub przetarty, wypróbuj nowo otwarte opakowanie.
- Otwarte opakowanie papieru przechowuj szczelnie zamknięte w plastikowej torbie.
- Wypróbuj tryb **Gruby papier**. Dotknij pozycji **Ustaw.** > **Ustawienia ogólne** > **Ustaw. drukarki** > **Gruby papier**. Ustawienia opcji można sprawdzić na ekranie LCD drukarki.
- Jeśli po włączeniu opcji **Gruby papier** na papierze nadal są smugi, zmniejsz gęstość wydruków lub kopii.
- Wykonując ręczne drukowanie dwustronne, przed ponownym załadowaniem papieru upewnij się, że tusz całkowicie wyschnął.

Powiązane informacje

- ➔ [„Dostępne typy papieru i pojemności” na stronie 27](#)
- ➔ [„Niedostępne rodzaje papieru” na stronie 30](#)
- ➔ [„Obsługa papieru” na stronie 31](#)
- ➔ [„Przechowywanie papieru” na stronie 31](#)
- ➔ [„Ustawianie typu papieru” na stronie 33](#)

Sprawdzanie komunikatów na wyświetlaczu LCD

Jeżeli komunikat o błędzie pojawia się na wyświetlaczu, postępuj zgodnie z instrukcjami na ekranie lub rozwiązaniami podanymi poniżej, aby rozwiązać ten problem.

Komunikaty o błędach	Rozwiązania
Błąd drukarki. Wyłącz i ponownie włącz zasilanie. Szczegóły znajdują się w dokumentacji.	Wyjmij cały papier z drukarki i odłącz wszelkie opcjonalne elementy. Jeśli komunikat o błędzie jest wciąż wyświetlany po wyłączeniu i ponownym włączeniu zasilania, zapisz kod błędu i skontaktuj się z pomocą techniczną Epson.
Błąd drukarki. W celu uzyskania szczegółowych informacji sprawdź dokumentację.	Drukarka może być uszkodzona. Aby zlecić naprawę, skontaktuj się z pomocą techniczną firmy Epson lub z autoryzowanym punktem serwisowym firmy Epson. Funkcje niezwiązane z drukowaniem, np. skanowanie, mogą być nadal dostępne.
Nie można drukować, ponieważ XX nie działa. Drukować można z innej kasety na papier.	Wyłącz i włącz urządzenie, a następnie ponownie włóż kaseta na papier. Jeśli komunikat o błędzie nadal jest wyświetlany, skontaktuj się z pomocą techniczną firmy Epson lub autoryzowanym punktem serwisowym firmy Epson w celu zlecenia naprawy.
Błąd dysku twardego. Wyłącz i ponownie włącz drukarkę. Jeśli błąd będzie pojawiać się nadal, skontaktuj się z xxxxxxxx.	Uszkodzenie dysku twardego. Aby zlecić wymianę dysku twardego, skontaktuj się z pomocą techniczną firmy Epson lub z autoryzowanym punktem serwisowym firmy Epson. Jeśli dysk twardy jest uszkodzony, drukowanie lub kopiowanie poniższych elementów może być niemożliwe. <ul style="list-style-type: none"> <input type="checkbox"/> Dokumenty z obrazami. <input type="checkbox"/> Kopiowanie ponad 50 stron dokumentów A4 Tekst i obraz może się nie powieść.
Zbliża się koniec okresu eksploatacji elementu xxxxxxxx.	Kiedy nadejdzie pora wymiany materiału eksploatacyjnego, nie można używać drukarki. Aby zlecić wymianę, skontaktuj się z firmą Epson lub z autoryzowanym punktem serwisowym firmy Epson.
Zbliża się koniec okresu eksploatacji elementu xxxxxxxx.	Skontaktuj się z pomocą techniczną firmy Epson lub z autoryzowanym punktem serwisowym firmy Epson.
Okres eksploatacji elementu xxxxxxxx dobiegł końca. Dokonaj wymiany.	Skontaktuj się z pomocą techniczną firmy Epson lub z autoryzowanym punktem serwisowym firmy Epson.
Musisz wymienić następujący wkład lub wkłady z tuszem. Potwierdź czynność, a następnie je wymień.	Żeby zapewnić doskonałą jakość drukowania i chronić głowicę drukującą, drukarkę zaprojektowano tak, żeby zatrzymać jej działanie, zanim tusz całkowicie się skończy. Wymień wkład z tuszem na nowy.
Kombinacja adresu IP i maski podsieci jest nieprawidłowa. Więcej informacji można znaleźć w dokumentacji.	Wprowadź poprawny adres IP lub bramę domyślną. Skontaktuj się z administratorem sieci, aby uzyskać pomoc.
Żeby skorzystać z usług chmurowych, zaktualizuj certyfikat główny z poziomu narzędzia Epson Web Config.	Uruchom aplikację Web Config, a następnie zaktualizuj certyfikat główny.
Sprawdź, czy ustawienia portu Drukarka (np. Adres IP), bądź sterownik drukarki są prawidłowe w komputerze.	Sprawdź w następujący sposób poprawny wybór portu drukarki we Właściwość > Port z menu Drukarki . Połączenie USB: USBXXX
Sprawdź, czy ustawienia portu lub sterownik drukarki są prawidłowe w komputerze. W celu uzyskania szczegółów, sprawdź dokumentację.	Połączenie sieciowe: EpsonNet Print Port

Rozwiązywanie problemów

Komunikaty o błędach	Rozwiązania
Tryb przywracania	<p>Drukarka uruchomiła się w trybie przywracania, ponieważ nie powiodła się aktualizacja oprogramowania układowego. Wykonaj opisane poniżej czynności, aby spróbować ponownie zaktualizować oprogramowanie układowe.</p> <ol style="list-style-type: none"> Połącz komputer z drukarką kablem USB. (W trybie przywracania nie można zaktualizować oprogramowania układowego za pośrednictwem połączenia sieciowego). Dalsze instrukcje można znaleźć w lokalnej witrynie internetowej firmy Epson.

Powiązane informacje

- ➔ „Kontakt z działem pomocy technicznej firmy Epson” na stronie 202
- ➔ „Instalowanie najnowszych aplikacji” na stronie 145

Kod błędu w menu stanu

Jeśli zadanie nie zakończy się pomyślnie, sprawdź kod błędu w historii danego zadania. Kod błędu można sprawdzić, naciskając przycisk , a następnie dotykając pozycji **Stan zadania**. Poniższa tabela zawiera opis problemów i ich rozwiązań.

Kod	Problem	Rozwiązanie
001	Urządzenie zostało wyłączone z powodu awarii zasilania.	-
101	Pamięć jest zapełniona.	<p>Poniższe metody mogą pomóc zmniejszyć rozmiar zadania drukowania.</p> <ul style="list-style-type: none"> <input type="checkbox"/> Zmniejsz rozdzielczość i jakość wydruku. <input type="checkbox"/> Zmień ustawienie formatu. <input type="checkbox"/> Zmniejsz liczbę obrazów, liter lub czcionek w danym zadaniu drukowania.
102	Drukowanie zbiorcze nie powiodło się z powodu zbyt małej ilości pamięci.	<p>Poniższe metody mogą pomóc zmniejszyć rozmiar zadania drukowania. Można także wydrukować poszczególne kopie jedna po drugiej.</p> <ul style="list-style-type: none"> <input type="checkbox"/> Zmniejsz rozdzielczość i jakość wydruku. <input type="checkbox"/> Zmień ustawienie formatu. <input type="checkbox"/> Zmniejsz liczbę obrazów, liter lub czcionek w danym zadaniu drukowania.
103	Jakość druku została obniżona z powodu zbyt małej ilości pamięci.	<p>Aby nie obniżyć jakości druku, można zmniejszyć rozmiar zadania drukowania, wykonując poniższe czynności.</p> <ul style="list-style-type: none"> <input type="checkbox"/> Zmień ustawienie formatu. <input type="checkbox"/> Zmniejsz liczbę obrazów, liter lub czcionek w danym zadaniu drukowania.

Rozwiązywanie problemów

Kod	Problem	Rozwiązanie
104	Drukowanie odwrócone nie powiodło się z powodu zbyt małej ilości pamięci.	Aby drukować w odwrotnej kolejności, można zmniejszyć rozmiar zadania drukowania, wykonując poniższe czynności. <ul style="list-style-type: none"> <input type="checkbox"/> Zmniejsz rozdzielczość i jakość wydruku. <input type="checkbox"/> Zmień ustawienie formatu. <input type="checkbox"/> Zmniejsz liczbę obrazów, liter lub czcionek w danym zadaniu drukowania.
106	Nie można drukować z poziomu komputera z powodu ustawień ograniczonego dostępu.	Skontaktuj się z administratorem drukarki.
107	Uwierzytelnianie użytkownika nie powiodło się. Zadanie zostało anulowane.	<ul style="list-style-type: none"> <input type="checkbox"/> Upewnij się, że są prawidłowe nazwa użytkownika i hasło. <input type="checkbox"/> Dotknij pozycji Ustaw. > Ustawienia ogólne > Administr. systemu > Ustawienia zabezp. > Kontrola dostępu. Włącz funkcję ograniczenia użytkownika, a następnie zezwól na zadanie bez informacji uwierzytelniania.
108	Gdy drukarka była wyłączona, usunięto dane poufnego zadania.	-
110	Zadanie zostało wydrukowane tylko na jednej stronie, ponieważ na załadowanym papierze nie można drukować dwustronnie.	Aby wykonać drukowanie dwustronne, załaduj odpowiedni papier.
111	Mała ilość dostępnej pamięci.	Poniższe metody mogą pomóc zmniejszyć rozmiar zadania drukowania. <ul style="list-style-type: none"> <input type="checkbox"/> Zmniejsz rozdzielczość i jakość wydruku. <input type="checkbox"/> Zmień ustawienie formatu. <input type="checkbox"/> Zmniejsz liczbę obrazów, liter lub czcionek w danym zadaniu drukowania.
120	Nie można wysłać ani odbierać danych z serwera, z którym nawiązane jest połączenie w otwartej platformie.	Upewnij się, że na serwerze nie ma błędów i sieć działa prawidłowo.
130	Drukowanie zbiorcze nie powiodło się z powodu zbyt małej ilości pamięci.	Poniższe metody mogą pomóc zmniejszyć rozmiar zadania drukowania. Można także wydrukować poszczególne kopie jedna po drugiej. <ul style="list-style-type: none"> <input type="checkbox"/> Zmniejsz rozdzielczość i jakość wydruku. <input type="checkbox"/> Zmień ustawienie formatu. <input type="checkbox"/> Zmniejsz liczbę obrazów, liter lub czcionek w danym zadaniu drukowania.
131	Drukowanie odwrócone nie powiodło się z powodu zbyt małej ilości pamięci.	Aby drukować w odwrotnej kolejności, można zmniejszyć rozmiar zadania drukowania, wykonując poniższe czynności. <ul style="list-style-type: none"> <input type="checkbox"/> Zmniejsz rozdzielczość i jakość wydruku. <input type="checkbox"/> Zmień ustawienie formatu. <input type="checkbox"/> Zmniejsz liczbę obrazów, liter lub czcionek w danym zadaniu drukowania.

Rozwiązywanie problemów

Kod	Problem	Rozwiązanie
132	Drukowanie nie powiodło się z powodu braku pamięci.	Poniższe metody mogą pomóc zmniejszyć rozmiar danych drukowania. <input type="checkbox"/> Zmniejsz rozmiar papieru. <input type="checkbox"/> Uprość dane poprzez ograniczenie liczby obrazów w danych drukowania lub ograniczając liczbę rodzajów czcionki.
133	Drukowanie dwustronne nie powiodło się z powodu braku pamięci. Będzie drukowana wyłącznie jedna strona arkusza.	Poniższe metody mogą pomóc zmniejszyć rozmiar danych drukowania. <input type="checkbox"/> Zmniejsz rozmiar papieru. <input type="checkbox"/> Uprość dane poprzez ograniczenie liczby obrazów w danych drukowania lub ograniczając liczbę rodzajów czcionki.
141	Błąd na dysku twardym drukarki. Zadanie zostało anulowane.	Aby zlecić wymianę dysku twardego, skontaktuj się z pomocą techniczną firmy Epson lub z autoryzowanym punktem serwisowym firmy Epson.
151	Drukowanie nie powiodło się, ponieważ nie pasują do siebie: nazwa użytkownika loginu i nazwa użytkownika powiązanego z poufnym zadaniem.	Loguj się tą samą nazwą użytkownika co nazwa użytkownika skojarzonego z poufnym zadaniem.
301	Brak wystarczającej ilości wolnego miejsca do zapisania danych w urządzeniu pamięci.	<input type="checkbox"/> Zwiększ ilość wolnego miejsca w urządzeniu pamięci. <input type="checkbox"/> Zmniejsz liczbę dokumentów. <input type="checkbox"/> Zmniejsz rozdzielczość skanowania lub zwiększ stopień kompresji, aby zmniejszyć rozmiar zeskanowanego obrazu.
302	Urządzenie pamięci jest chronione przed zapisem.	Wyłącz ochronę przed zapisem na urządzeniu pamięci.
303	Nie utworzono folderu do zapisu zeskanowanego obrazu.	Włóż inne urządzenie pamięci.
304	Wyjęto urządzenie pamięci.	Ponownie podłącz urządzenie pamięci.
305	Wystąpił błąd podczas zapisywania danych na urządzeniu pamięci.	Jeśli urządzenie zewnętrzne jest dostępne z komputera, zaczekaj chwilę i spróbuj ponownie.
306	Pamięć jest zapełniona.	Poczekaj, aż zakończą się bieżące zadania.
307	Rozmiar zeskanowanego obrazu przekracza limit maksymalny. (Skanowanie do urządzenia pamięci)	Zmniejsz rozdzielczość skanowania lub zwiększ stopień kompresji, aby zmniejszyć rozmiar zeskanowanego obrazu.
311	Wystąpił błąd DNS.	<input type="checkbox"/> Dotknij pozycji Ustaw. > Ustawienia ogólne > Ustawienia sieciowe > Zaawansowane > TCP/IP , a następnie sprawdź ustawienia DNS. <input type="checkbox"/> Sprawdź ustawienia DNS serwera, komputera lub punktu dostępu.
312	Wystąpił błąd uwierzytelniania.	Dotknij pozycji Ustaw. > Ustawienia ogólne > Ustawienia sieciowe > Zaawansowane > Serwer e-mail > Ustaw. serwera , a następnie sprawdź ustawienia serwera.

Rozwiązywanie problemów

Kod	Problem	Rozwiązanie
313	Wystąpił błąd komunikacji.	<ul style="list-style-type: none"> <input type="checkbox"/> Wydrukuj raport połączenia sieciowego, aby sprawdzić, czy drukarka jest podłączona do sieci. <input type="checkbox"/> Dotknij pozycji Ustaw. > Ustawienia ogólne > Ustawienia sieciowe > Zaawansowane > Serwer e-mail > Ustaw. serwera, aby sprawdzić ustawienia serwera e-mail. Można sprawdzić przyczynę błędu, uruchamiając test połączenia. <input type="checkbox"/> Metoda uwierzytelnienia ustawień i serwer e-mail mogą nie pasować. Po wybraniu Wył. jako metody uwierzytelnienia, upewnij się, że metoda uwierzytelnienia serwera e-mail jest ustawiona na Brak.
314	Rozmiar danych przekracza maksymalny rozmiar przewidziany dla załączanych plików.	<ul style="list-style-type: none"> <input type="checkbox"/> W ustawieniach skanowania zwiększ wartość Maks. rozm. zał. pliku. <input type="checkbox"/> Zmniejsz rozdzielczość skanowania lub zwiększ stopień kompresji, aby zmniejszyć rozmiar zeskanowanego obrazu.
315	Pamięć jest zapełniona.	Spróbuj ponownie po zakończeniu bieżących zadań.
321	Wystąpił błąd DNS.	<ul style="list-style-type: none"> <input type="checkbox"/> Dotknij pozycji Ustaw. > Ustawienia ogólne > Ustawienia sieciowe > Zaawansowane > TCP/IP, a następnie sprawdź ustawienia DNS. <input type="checkbox"/> Sprawdź ustawienia DNS serwera, komputera lub punktu dostępu.
322	Wystąpił błąd uwierzytelniania.	Sprawdź ustawienia Lokalizacja .
323	Wystąpił błąd komunikacji.	<ul style="list-style-type: none"> <input type="checkbox"/> Sprawdź ustawienia Lokalizacja. <input type="checkbox"/> Wydrukuj raport połączenia sieciowego, aby sprawdzić, czy drukarka jest podłączona do sieci.
324	W określonym folderze istnieje już plik o tej samej nazwie.	<ul style="list-style-type: none"> <input type="checkbox"/> Usuń plik o tej samej nazwie. <input type="checkbox"/> Zmień przedrostek nazwy pliku w ustawieniach Ustawienia pliku.
325 326	Brak wystarczającej ilości wolnego miejsca w określonym folderze.	<ul style="list-style-type: none"> <input type="checkbox"/> Zwiększ ilość wolnego miejsca w określonym folderze. <input type="checkbox"/> Zmniejsz liczbę dokumentów. <input type="checkbox"/> Zmniejsz rozdzielczość skanowania lub zwiększ stopień kompresji, aby zmniejszyć rozmiar zeskanowanego obrazu.
327	Pamięć jest zapełniona.	Poczekaj, aż zakończą się bieżące zadania.
328	Lokalizacja docelowa jest nieprawidłowa lub nie istnieje.	Sprawdź ustawienia Lokalizacja .
329	Rozmiar zeskanowanego obrazu przekracza limit maksymalny. (Skanowanie do folderu sieciowego lub na serwer FTP)	Zmniejsz rozdzielczość skanowania lub zwiększ stopień kompresji, aby zmniejszyć rozmiar zeskanowanego obrazu.
331	Wystąpił błąd komunikacji.	Wydrukuj raport połączenia sieciowego, aby sprawdzić, czy drukarka jest podłączona do sieci.

Rozwiązywanie problemów

Kod	Problem	Rozwiązanie
332	Brak wystarczającej ilości wolnego miejsca do zapisania zeskanowanego obrazu w lokalizacji docelowej.	Zmniejsz liczbę dokumentów.
333	Nie znaleziono lokalizacji docelowej, ponieważ informacja o niej została załadowana na serwer przed wysłaniem zeskanowanego obrazu.	Ponownie wybierz lokalizację docelową.
334	Wystąpił błąd podczas wysyłania zeskanowanego obrazu.	-
341	Wystąpił błąd komunikacji.	<input type="checkbox"/> Sprawdź połączenia drukarki i komputera. Jeżeli ustanowione jest połączenie poprzez sieć, wydrukuj raport połączenia sieciowego, aby sprawdzić, czy drukarka jest podłączona do sieci. <input type="checkbox"/> Upewnij się, że na komputerze jest zainstalowana aplikacja Document Capture Pro.

Powiązane informacje

- ➔ [„Opcje menu dla Ustawienia sieciowe w Ustawienia ogólne” na stronie 43](#)
- ➔ [„Opcje menu dla Ustawienia usługi internetowej w Ustawienia ogólne” na stronie 44](#)
- ➔ [„Umieszczanie i usuwanie zewnętrznego urządzenia USB” na stronie 37](#)

Problemy z kopiowaniem

Brak możliwości kopiowania

- Drukarka ma funkcje pozwalające administratorowi na ograniczenie eksploatacji przez użytkowników. W takiej sytuacji do wykonania kopii niezbędna jest nazwa użytkownika i hasło logowania. Jeśli nie znasz hasła drukarki, skontaktuj się z administratorem.
- Jeśli w drukarce wystąpił błąd np. zacięcie papieru, nie jest możliwe korzystanie z niej. Żeby usunąć błąd, sprawdź panel sterowania drukarki i postępuj zgodnie z instrukcjami na ekranie.

Powiązane informacje

- ➔ [„Kontrola dostępu i logowanie” na stronie 23](#)
- ➔ [„Opisy na ekranie” na stronie 156](#)
- ➔ [„Usuwanie zacięcia papieru” na stronie 157](#)

Problemy z jakością kopii

Widoczne paski lub wyblakłe kolory

Dysze głowicy drukującej mogą być zatkane. Przeprowadź test dysz w celu sprawdzenia, czy dysze głowicy drukującej nie są zatkane. Oczyszć głowicę drukującą, jeśli którakolwiek z dysz głowicy drukującej jest zatkana.

Rozwiązywanie problemów

Na skopiowanym obrazie pojawiają się nierówne kolory, rozmazania, kropki lub linie proste

- Oczyszczyć szyba skanera i ADF.
- Kopiując oryginały ze szyba skanera, nie należy dociskać ich zbyt mocno.
- Jeśli papier jest zabrudzony, zmniejsz ustawienie gęstości kopiowania na panelu sterowania.

Powiązane informacje

- ➔ [„Czyszczenie drukarki” na stronie 151](#)
- ➔ [„Opcje menu dotyczące kopiowania” na stronie 51](#)

Na skopiowanym obrazie widoczna jest mora (pomarszczenie lub siatka)

Zmień ustawienie zmniejszania i powiększania lub umieść oryginał pod nieco innym kątem.

Powiązane informacje

- ➔ [„Opcje menu dotyczące kopiowania” na stronie 51](#)

Na skopiowanym obrazie widoczny jest obraz drugiej strony oryginału

- Jeżeli oryginał jest cienki, należy go umieścić na szyba skanera, a następnie umieścić na nim kartkę czarnego papieru.
- Zmniejsz gęstość kopiowania na panelu sterowania.

Powiązane informacje

- ➔ [„Opcje menu dotyczące kopiowania” na stronie 51](#)

Nie można kopiować zgodnie z oczekiwaniami

Pozycja, rozmiar lub marginesy wydruku są nieprawidłowe

- Podczas umieszczenia oryginałów na podajniku ADF przesunąć prowadnicę krawędzi w kierunku brzegu papieru.
- Podczas umieszczenia oryginałów na szyba skanera wyrównaj róg oryginału z rogiem oznaczonym symbolem na obudowie szyba skanera. Jeśli krawędzie kopii są przycinane, odsuń oryginał nieznacznie od narożnika.
- Podczas umieszczenia oryginałów na szyba skanera wyczyść szyba skanera i pokrywę dokumentów. Jeżeli na szybie są plamy lub kurz, obszar kopiowania może objąć te zabrudzenia, co spowoduje niewłaściwą pozycję kopiowania lub pomniejszenie obrazu.
- Wybierz odpowiedni **Rozmiar dok.** w ustawieniach kopiowania.
- Włóż papier w odpowiednim kierunku, a następnie przesunąć prowadnicę krawędzi w kierunku brzegów papieru.

Powiązane informacje

- ➔ „Umieszczanie oryginałów” na stronie 34
- ➔ „Czyszczenie drukarki” na stronie 151
- ➔ „Opcje menu dotyczące kopiowania” na stronie 51

Problemy ze skanowaniem

Nie można rozpocząć skanowania

- Jeżeli do skanowania używany jest podajnik ADF, sprawdź, czy pokrywa dokumentów i pokrywa podajnika ADF są zamknięte.
- Podłącz drukarkę do komputera za pomocą przewodu USB. Jeżeli korzystasz z koncentratora USB, spróbuj bezpośrednio podłączyć drukarkę do komputera.
- Podłączenie drukarki do portu USB SuperSpeed za pomocą kabla USB 2.0 może spowodować wystąpienie błędu komunikacji na niektórych komputerach. W takim przypadku ponownie podłącz drukarkę, używając jednej z następujących metod.
 - Użyj kabla USB 3.0.
 - Podłącz do portu USB Hi-Speed komputera.
 - Podłącz do portu USB SuperSpeed innego niż port, który spowodował wystąpienie błędu komunikacji.
- Przy skanowaniu z wysoką rozdzielczością przez sieć może wystąpić błąd komunikacji. Zmniejsz rozdzielczość.
- Upewnij się, że w programie Epson Scan 2 została wybrana poprawna drukarka (skaner).

Sprawdź, czy drukarka jest rozpoznawana w systemie Windows

W systemie Windows sprawdź, czy drukarka (skaner) jest widoczna w oknie **Skanery i aparaty**. Drukarka (skaner) powinna być wyświetlana jako „EPSON XXXXX (nazwa drukarki)”. Jeżeli drukarka (skaner) nie jest widoczna, odinstaluj i zainstaluj ponownie Epson Scan 2. Wykonaj następujące czynności, aby uzyskać dostęp do okna **Skanery i aparaty**.

- Windows 10

Kliknij przycisk Start, a następnie wybierz polecenia **System Windows > Panel sterowania**, w polu wyszukiwania wpisz „skanery i aparaty”, kliknij pozycję **Wyświetl skanery i aparaty fotograficzne**, a następnie sprawdź, czy drukarka jest na liście.
- Windows 8.1/Windows 8/Windows Server 2012 R2/Windows Server 2012

Wybierz pozycję **Pulpit > Ustawienia > Panel sterowania**, wpisz w polu wyszukiwania „skanery i aparaty”, kliknij pozycję **Pokaż skanery i aparaty fotograficzne**, a następnie sprawdź, czy drukarka jest widoczna.
- Windows 7/Windows Server 2008 R2

Kliknij przycisk Start i wybierz polecenie **Panel sterowania**, wpisz w polu wyszukiwania „skanery i aparaty”, kliknij pozycję **Wyświetl skanery i aparaty fotograficzne**, a następnie sprawdź, czy drukarka jest widoczna.
- Windows Vista/Windows Server 2008

Kliknij przycisk Start, wybierz kolejno polecenia **Panel sterowania > Sprzęt i dźwięk > Skanery i aparaty fotograficzne**, a następnie sprawdź, czy drukarka jest widoczna.

Rozwiązywanie problemów

- Windows XP/Windows Server 2003 R2/Windows Server 2003

Kliknij przycisk Start, wybierz kolejno polecenia **Panel sterowania > Drukarki i inny sprzęt > Skaner i aparaty fotograficzne**, a następnie sprawdź, czy drukarka jest widoczna.

Powiązane informacje

- ➔ „Odinstalowywanie aplikacji” na stronie 148
- ➔ „Instalowanie najnowszych aplikacji” na stronie 145

Problemy z zeskanowanym obrazem

Nierówne kolory, zabrudzenia, plamy, itp. widoczne podczas skanowania na szybie skanera

- Wyczyść szybę skanera.
- Usuń wszystkie zanieczyszczenia lub zabrudzenia przyklejone do oryginału.
- Nie dociskaj zbyt mocno oryginału lub pokrywy dokumentu. Dociskanie ze zbyt dużą siłą może spowodować rozmazanie, smugi i plamy.

Powiązane informacje

- ➔ „Czyszczenie drukarki” na stronie 151

Podczas skanowania z ADF pojawiają się linie proste.

- Oczyszczyć ADF.
Linie proste mogą pojawiać się na obrazie, gdy zanieczyszczenia lub zabrudzenia przedostaną się do ADF.
- Usuń wszystkie zanieczyszczenia lub zabrudzenia przyklejone do oryginału.

Powiązane informacje

- ➔ „Czyszczenie drukarki” na stronie 151

Niska jakość obrazu

- W programie Epson Scan 2 dostosuj obraz za pomocą ustawień na karcie **Ustawienia zaawansowane**, a następnie zeskanuj.
- Jeśli rozdzielczość jest niska, spróbuj zwiększyć rozdzielczość, a następnie ponów skanowanie.

Powiązane informacje

- ➔ „Skanowanie w aplikacji Epson Scan 2” na stronie 78

Rozwiązywanie problemów

W tle obrazów pojawia się przebitka

Obrazy znajdujące się po drugiej stronie oryginału mogą pojawić się na zeskanowanym obrazie.

- W Epson Scan 2 wybrać zakładkę **Ustawienia zaawansowane**, a następnie wybrać **Jaskrawość**.
Funkcja ta może nie być dostępna w zależności od ustawień w zakładce **Ustawienia główne > Typ obrazu** lub zakładce **Ustawienia zaawansowane**.
- W Epson Scan 2 wybrać zakładkę **Ustawienia zaawansowane**, a następnie **Opcja Obrazu > Wzmocnienie tekstu**.
- Podczas skanowania ze szyby skanera położyć na oryginał czarną kartkę papieru lub podkładkę na biurko.

Powiązane informacje

- ➔ [„Skanowanie w aplikacji Epson Scan 2” na stronie 78](#)
- ➔ [„Umieszczanie oryginałów” na stronie 34](#)

Tekst jest niewyraźny

- W Epson Scan 2 wybrać zakładkę **Ustawienia zaawansowane**, a następnie **Opcja Obrazu > Wzmocnienie tekstu**.
- W Epson Scan 2 kiedy **Typ obrazu** w zakładce **Ustawienia główne** jest ustawiony na **Czarno-biały**, dostosować **Próg** w zakładce **Ustawienia zaawansowane**. Po zwiększeniu **Próg** kolor czarny staje się bardziej głęboki.
- W przypadku niskiej rozdzielczości można ją zwiększyć, a następnie przeprowadzić skanowanie.

Powiązane informacje

- ➔ [„Skanowanie w aplikacji Epson Scan 2” na stronie 78](#)

Pojawiają się wzory mory (cienie w formie siatki)

Jeżeli oryginał jest dokumentem drukowanym, na zeskanowanym obrazie mogą pojawić się wzory mory (cienie podobne do siatki).

- W zakładce **Ustawienia zaawansowane** w programie Epson Scan 2 wybierz **Usuwanie mory**.



- Zmień rozdzielczość i zeskanuj ponownie.

Powiązane informacje

- ➔ [„Skanowanie w aplikacji Epson Scan 2” na stronie 78](#)

Rozwiązywanie problemów

Nie można zeskanować poprawnego obszaru na szybie skanera

- Upewnić się, że oryginał na szybie skanera jest ułożony poprawnie względem oznaczeń.
- Jeżeli nie ma krawędzi zeskanowanego obrazu, lekko odsunąć oryginał od krawędzi szyby skanowania.
- Przed skanowaniem z panelu kontrolnego i wyborem funkcji automatycznego przycinania obszaru skanowania z szyby skanera i pokrywy dokumentów usunąć wszelkie śmieci lub brud. Jeżeli wokół oryginału znajdują się jakiegokolwiek śmieci lub brud, są one obejmowane przez zwiększony zakres skanowania.

Powiązane informacje

➔ [„Umieszczanie oryginałów” na stronie 34](#)

➔ [„Czyszczenie drukarki” na stronie 151](#)

Tekst nie jest właściwie rozpoznawany podczas zapisywania jako PDF z opcją przeszukiwania

- W oknie **Opcje formatu obrazu** w Epson Scan 2 sprawdzić, czy **Język Tekstu** jest ustawiony poprawnie w zakładce **Tekst**.
- Sprawdzić, czy oryginał jest ułożony prosto.
- Użyć oryginału z wyraźnym tekstem. Jakość rozpoznawania tekstu może się obniżyć w przypadku podanych niżej oryginałów.
 - Oryginały, które zostały parokrotnie skopiowane
 - Oryginały otrzymane faksem (z niską rozdzielczością)
 - Oryginały, na których odstęp między literami lub liniami są za małe
 - Oryginały z liniami wprowadzonymi na tekst lub z podkreślonym tekstem
 - Oryginały z ręcznie napisanym tekstem
 - Oryginały z załamaniami lub pomarszczeniami
- W Epson Scan 2 kiedy **Typ obrazu** w zakładce **Ustawienia główne** jest ustawiony na **Czarno-biały**, dostosować **Próg** w zakładce **Ustawienia zaawansowane**. Po zwiększeniu **Próg** obszar czarnego koloru powiększa się.
- W Epson Scan 2 wybrać zakładkę **Ustawienia zaawansowane**, a następnie **Opcja Obrazu > Wzmocnienie tekstu**.

Powiązane informacje

➔ [„Skanowanie w aplikacji Epson Scan 2” na stronie 78](#)

Nie można rozwiązać problemów w zeskanowanym obrazie

Jeżeli użytkownik zastosował wszystkie rozwiązania, a nie rozwiązał problemu, powinien uruchomić ustawienia Epson Scan 2, korzystając z Epson Scan 2 Utility.

Uwaga:

Epson Scan 2 Utility to aplikacja towarzysząca Epson Scan 2.

Rozwiązywanie problemów

1. Uruchomić aplikację Epson Scan 2 Utility.

Windows 10/Windows Server 2016

Kliknąć przycisk Start, a następnie wybrać polecenia **EPSON > Epson Scan 2 Utility**.

Windows 8.1/Windows 8/Windows Server 2012 R2/Windows Server 2012

Wpisać nazwę aplikacji w panelu wyszukiwania, po czym wybrać wyświetloną ikonę.

Windows 7/Windows Vista/Windows XP/Windows Server 2008 R2/Windows Server 2008/Windows Server 2003 R2/Windows Server 2003

Kliknąć przycisk Start, a następnie wybrać polecenia **Wszystkie programy** lub **Programy > EPSON > Epson Scan 2 > Epson Scan 2 Utility**.

Mac OS

Wybrać polecenia **Idź > Aplikacje > Epson Software > Epson Scan 2 Utility**.

2. Wybrać kartę **Inne**.

3. Kliknąć przycisk **Resetuj**.

Uwaga:

Jeżeli uruchomienie nie rozwiąże problemu, odinstalować, a następnie ponownie zainstalować Epson Scan 2.

Powiązane informacje

➔ [„Odinstalowywanie aplikacji” na stronie 148](#)

➔ [„Instalowanie najnowszych aplikacji” na stronie 145](#)

Nie można zapisywać zeskanowanych obrazów w folderze udostępnionym

Sprawdzanie komunikatów na drukarce

Komunikaty o błędzie są wyświetlane na panelu sterowania drukarki po wystąpieniu błędu.

Rozwiązywanie problemów

Komunikaty	Rozwiązania
Błąd DNS. Sprawdź ustawienia DNS.	<ul style="list-style-type: none"> <input type="checkbox"/> Upewnij się, że adres na liście kontaktów na drukarce i adres folderu udostępnionego są takie same. <input type="checkbox"/> Jeśli adres IP komputera jest statyczny i ustawiany ręcznie, zmień nazwę komputera w ścieżce sieciowej na adres IP. Przykład: \\EPSON02\SCAN do \\192.168.xxx.xxx\SCAN <input type="checkbox"/> Upewnij się, że komputer jest włączony i nie znajduje się w trybie uśpienia. Jeśli komputer znajduje się w trybie uśpienia, nie można zapisywać zeskanowanych obrazów w folderze udostępnionym. <input type="checkbox"/> Tymczasowo wyłącz zaporę i oprogramowanie zabezpieczające komputera. Jeśli spowoduje to skasowanie błędu, sprawdź ustawienia w oprogramowaniu zabezpieczającym. <input type="checkbox"/> Jeśli w polu miejsca sieciowego wybrano Sieć publiczna, nie można zapisywać zeskanowanych obrazów w folderze udostępnionym. Skonfiguruj ustawienia przekazywania dla każdego portu. <input type="checkbox"/> W przypadku korzystania z komputera przenośnego z adresem IP ustawianym za pośrednictwem serwera DHCP adres IP może się zmienić po ponownym połączeniu z siecią. Uzyskaj adres IP ponownie. <input type="checkbox"/> Upewnij się, że ustawienia DNS są poprawne. Aby uzyskać ustawienia serwera DNS, skontaktuj się z administratorem sieci. <input type="checkbox"/> Nazwa komputera i adres IP mogą się różnić, jeśli tabela zarządzania serwerem DNS nie jest zaktualizowana. Skontaktuj się z administratorem serwera DNS.
Błąd uwierzytelniania. Sprawdź Ustawienia serwera e-mail.	Upewnij się, że nazwa użytkownika i hasło są poprawne na komputerze i czy komputer może się połączyć z drukarką. Upewnij się też, że hasło nie wygasło.
Błąd komunikacji. Sprawdź Wi-Fi/ połączenie sieciowe.	<ul style="list-style-type: none"> <input type="checkbox"/> Upewnij się, że funkcja Use Microsoft network sharing jest włączona w aplikacji Web Config. Wybierz pozycje Network > MS Network w aplikacji Web Config. <input type="checkbox"/> Upewnij się, że adres na liście kontaktów na drukarce i adres folderu udostępnionego są takie same. <input type="checkbox"/> Prawa dostępu dla użytkownika z listy kontaktów należy dodać na karcie Udostępnianie i karcie Zabezpieczenia właściwości folderu udostępnionego. Ponadto uprawnienia użytkownika powinny być ustawione na „Dozwolone”.
Nazwa pliku jest już używana. Zmień nazwę pliku i zeskan. ponownie.	Zmień ustawienia nazwy pliku. W przeciwnym razie przenieś lub usuń pliki albo zmień nazwę pliku w folderze udostępnionym.
Zeskan. pliki są za duże. Wysłano tylko XX stron. Sprawdź, czy folder docelowy ma odpow. wielkość.	Na komputerze nie ma wystarczającej ilości wolnego miejsca. Zwiększ ilość wolnego miejsca na komputerze.

Sprawdzanie punktu wystąpienia błędu

Podczas zapisywania zeskanowanych obrazów w folderze udostępnionym proces jest wykonywany w następujący sposób. Można potem sprawdzić punkt wystąpienia błędu.

Elementy	Praca	Komunikaty o błędach
Nawiązywanie połączenia	Połącz komputer z drukarką.	Błąd DNS. Sprawdź ustawienia DNS.
Logowanie na komputerze	Zaloguj się na komputerze przy użyciu nazwy użytkownika i hasła.	Błąd uwierzytelniania. Sprawdź Ustawienia serwera e-mail.

Rozwiązywanie problemów

Elementy	Praca	Komunikaty o błędach
Sprawdzanie folderu do zapisu	Sprawdź ścieżkę sieciową folderu udostępnionego.	Błąd komunikacji. Sprawdź Wi-Fi/ połączenie sieciowe.
Sprawdzanie nazwy pliku	Sprawdź, czy w folderze jest już plik o takiej samej nazwie jak zapisywany plik.	Nazwa pliku jest już używana. Zmień nazwę pliku i zeskan. ponownie.
Zapisywanie pliku	Zapisz nowy plik.	Zeskan. pliki są za duże. Wysłano tylko XX stron. Sprawdź, czy folder docelowy ma odpow. wielkość.

Zapisywanie zeskanowanych obrazów trwa długo

Sprawdź następujące punkty.

- Upewnij się, że ustawienia DNS są poprawne.
- Upewnij się, że poszczególne ustawienia DNS są poprawne, sprawdzając w aplikacji Web Config.
- Upewnij się, że nazwa domeny DNS jest poprawna.

Przełączanie między siecią prywatną i publiczną

Miejsce sieciowe jest ustawiane jako profil połączeń sieciowych w systemie Windows 7 lub nowszym. Ustawienia udostępnione i ustawienia zapory są ustawiane zgodnie z miejscem sieciowym.

Użyj pozycji **Sieć prywatna**, **Sieć domowa** lub **Sieć firmowa**, aby uzyskać dostęp do sieci w domu lub biurze. Aby uzyskać dostęp do publicznych sieci bezprzewodowych, np. na lotnisku lub dworcu, użyj pozycji **Sieć publiczna**, która jest bezpieczniejsza niż sieć prywatna.

Użyj pozycji **Sieć prywatna**, **Sieć domowa** lub **Sieć firmowa**, aby zapisać zeskanowane obrazy w folderze udostępnionym.



Ważne:

W sprawie zmiany miejsca sieci skontaktuj się z administratorem.

Uwaga:

*W zależności od środowiska miejscem sieciowym może być **Sieć z domeną**.*

Wybierz miejsce sieciowe podczas łączenia komputera z siecią po raz pierwszy. Nie można zapisywać zeskanowanych obrazów w folderze udostępnionym po wybraniu sieci publicznej jako miejsca sieciowego. Ustaw ponownie miejsce sieciowe.

Nazwy miejsc sieciowych różnią się w systemie Windows 10/Windows 8.1/Windows 8 i Windows 7.

Windows 10/Windows 8.1/Windows 8	Sieć prywatna
	Sieć publiczna
Windows 7	Sieć domowa
	Sieć firmowa
	Sieć publiczna

Rozwiązywanie problemów

Ustawienia sieci można sprawdzić w oknie **Panel sterowania > Centrum sieci i udostępniania**.

Zmiana miejsca sieciowego

Czynności zmiany miejsca sieciowego różnią się w zależności od systemu operacyjnego.

Zmiana miejsca sieciowego — Windows 10

Uwaga:

Zaloguj się na konto administratora.

1. Kliknij znak Windows, aby wyświetlić menu start, a następnie kliknij ikonę ustawień.
2. W oknie **Ustawienia** kliknij łącze **Sieć i Internet**.
3. W oknie **Sieć i Internet** kliknij nazwę połączonej sieci.
 - Wybierz pozycję **Wi-Fi** w przypadku połączenia bezprzewodowego.
 - Wybierz pozycję **Ethernet** w przypadku połączenia przewodowego.
4. Jeśli w oknie widocznych jest wiele identyfikatorów SSID, przewiń listę, a następnie kliknij przycisk **Opcje zaawansowane**.
5. Ustaw **Zezwalaj na znajdowanie tego komputera**. Wybierz pozycję **Wł**, aby zapisać zeskanowane obrazy w folderze udostępnionym.
 - Wybierz pozycję **Wł** (sieć prywatna) w przypadku nawiązywania połączenia z siecią domową lub biurową.
 - Wybierz pozycję **Wył** (sieć publiczna) w przypadku nawiązywania połączenia z siecią publiczną.

Uwaga:

*Miejsce sieciowe można sprawdzić w oknie **Centrum sieci i udostępniania**.*

Zmiana miejsca sieciowego — Windows 8.1

Uwaga:

Zaloguj się na konto administratora.

1. Wyświetl panel, umieszczając wskaźnik myszy w prawym dolnym rogu ekranu, a następnie kliknij polecenie **Ustawienia**.
2. W oknie **Ustawienia** kliknij pozycję **Zmień ustawienia komputera**.
3. W oknie **Ustawienia komputera** kliknij pozycję **Sieć**.
4. Kliknij połączoną sieć w oknie **Sieć**.
5. Ustaw opcję **Znajdź urządzenia i zawartość**. Wybierz pozycję **Wł**, aby zapisać zeskanowane obrazy w folderze udostępnionym.
 - Wybierz pozycję **Wł** (sieć prywatna) w przypadku nawiązywania połączenia z siecią domową lub biurową.
 - Wybierz pozycję **Wył** (sieć publiczna) w przypadku nawiązywania połączenia z siecią publiczną.

Rozwiązywanie problemów

Uwaga:

- Podczas logowania na konto administratora będzie wyświetlana funkcja **Znajdź urządzenia i zawartość**.
- Miejsce sieciowe można sprawdzić w oknie **Centrum sieci i udostępniania**.

Zmiana miejsca sieciowego — Windows 8

Uwaga:

Zaloguj się na konto administratora.

1. Wyświetl panel, umieszczając wskaźnik myszy w prawym dolnym rogu ekranu, a następnie kliknij polecenie **Ustawienia**.
2. Kliknij ikonę połączonej sieci w oknie **Ustawienia**.
3. Kliknij prawym przyciskiem myszy połączoną sieć w oknie **Sieć**, a następnie w wyświetlonym menu kliknij **Włącz lub wyłącz udostępnianie**.
4. Zostanie wyświetlony monit **Czy chcesz włączyć udostępnianie między komputerami i łączyć się z urządzeniami w tej sieci?** Wybierz odpowiedź właściwą do miejsca sieciowego. Wybierz pozycję **Tak**, aby zapisać zeskanowane obrazy w folderze udostępnionym.
 - Wybierz pozycję **Tak** (sieć prywatna) w przypadku nawiązywania połączenia z siecią domową lub biurową.
 - Wybierz pozycję **Nie** (sieć publiczna) w przypadku nawiązywania połączenia z siecią publiczną.

Uwaga:

Miejsce sieciowe można sprawdzić w oknie **Centrum sieci i udostępniania**.

Zmiana miejsca sieciowego — Windows 7

Uwaga:

Zaloguj się na konto administratora.

1. Kliknij przycisk Start i wybierz polecenie **Panel sterowania**.
2. Otwórz okno **Centrum sieci i udostępniania**.
 - Widok **Kategorie**: wybierz pozycje **Sieć i Internet** > **Centrum sieci i udostępniania**.
 - Widok **Małe ikony**: kliknij łącze **Centrum sieci i udostępniania**.
3. Kliknij miejsce sieciowe w oknie **Wyświetl aktywne sieci**.
4. Ustaw nowe miejsce.
 - Wybierz pozycję **Sieć domowa** lub **Sieć firmowa** w przypadku nawiązywania połączenia z siecią domową lub biurową.
 - Wybierz pozycję **Sieć publiczna** w przypadku nawiązywania połączenia z siecią publiczną.
5. Sprawdź komunikat, a następnie kliknij przycisk **Zamknij**.

Inne problemy ze skanowaniem

Skanowanie przebiega wolno

- Zmniejsz rozdzielczość, a następnie ponownie wykonaj skanowanie. Gdy rozdzielczość jest wysoka, skanowanie może trwać dłużej.
- Szybkość skanowania może być ulec zmniejszeniu zależnie od funkcji regulacji obrazu w Epson Scan 2.
- Na ekranie **Konfiguracja**, który jest wyświetlany poprzez kliknięcie przycisku  w Epson Scan 2, jeżeli jest ustawiona opcja **Tryb cichy** na karcie **Skanuj**, szybkość skanowania może ulec zmniejszeniu.

Powiązane informacje

➔ [„Skanowanie w aplikacji Epson Scan 2” na stronie 78](#)

Nie można wysłać przez e-mail zeskanowanego obrazu

Upewnij się, że zostały skonfigurowane ustawienia serwera e-mail.

Skanowanie zatrzymuje się podczas skanowania do formatu PDF/Multi-TIFF

- Skanując za pomocą programu Epson Scan 2 można zeskanować w sposób ciągły maksymalnie 999 stron w formacie PDF i maksymalnie 200 stron w formacie Multi-TIFF. Podczas skanowania z użyciem panelu sterowania możesz w sposób ciągły skanować do 50 stron przy skanowaniu jednostronnym za pomocą podajnika ADF i do 100 stron przy skanowaniu dwustronnym przy użyciu podajnika ADF oraz podczas skanowania z użyciem szyba skanera.
- Podczas skanowania dużych ilości materiałów zalecamy skanowanie w skali szarości.
- Zwiększ ilość wolnego miejsca na twardym dysku komputera. Skanowanie może się zatrzymać, gdy ilość wolnego miejsca jest niewystarczająca.
- Spróbuj skanować z mniejszą rozdzielczością. Skanowanie zatrzymuje się po osiągnięciu limitu całkowitego rozmiaru danych.

Powiązane informacje

➔ [„Skanowanie w aplikacji Epson Scan 2” na stronie 78](#)

Problemy z drukowaniem

Nie można drukować z komputera

Sprawdzanie połączenia

- Podłącz drukarkę do komputera za pomocą przewodu USB.
- Jeżeli korzystasz z koncentratora USB, spróbuj bezpośrednio podłączyć drukarkę do komputera.

Rozwiązywanie problemów

- Podłączenie drukarki do portu USB SuperSpeed za pomocą kabla USB 2.0 może spowodować wystąpienie błędu komunikacji na niektórych komputerach. W takim przypadku ponownie podłącz drukarkę, używając jednej z następujących metod.
 - Użyj kabla USB 3.0.
 - Podłącz do portu USB Hi-Speed komputera.
 - Podłącz do portu USB SuperSpeed innego niż port, który spowodował wystąpienie błędu komunikacji.
- Jeśli nie można drukować przez sieć, więcej informacji można znaleźć na stronie z opisem metody połączenia sieciowego z komputerem.

Sprawdzanie oprogramowania i danych

- Zainstaluj sterownik drukarki.
- Jeśli drukowany jest obraz, którego dane zajmują dużo miejsca, w komputerze może zabraknąć pamięci. Wydrukuj obraz w niższej rozdzielczości lub w mniejszym rozmiarze.

Sprawdzanie stanu drukarki z poziomu komputera (Windows)

Kliknij przycisk **Kolejka wydruku** na karcie sterownika drukarki **Konserwacja**, a następnie wykonaj poniższe czynności.

- Upewnij się, że nie ma żadnych wstrzymanych zadań drukowania.
Anuluj drukowanie, jeśli to konieczne.
- Sprawdź, czy drukarka nie jest offline albo nie oczekuje na zadanie drukowania.
Jeżeli drukarka jest offline lub oczekuje na zadanie drukowania, wyczyść ustawienie offline lub oczekującego zadania w menu **Drukarka**.
- Sprawdź, czy drukarka jest ustawiona jako domyślna w menu **Drukarka** (przy elemencie menu powinno być widoczne zaznaczenie).
Jeżeli drukarka nie jest ustawiona jako drukarka domyślna, zmień to.
- Sprawdź w następujący sposób poprawny wybór portu drukarki we **Właściwość > Port** z menu **Drukarki**.
Wybierz „USBXXX” dla połączenia USB lub „EpsonNet Print Port” dla połączenia sieciowego.

Sprawdzanie stanu drukarki z poziomu komputera (Mac OS)

- Jeśli włączone jest ograniczenie dostępu do funkcji, drukowanie może być niemożliwe. Skontaktuj się z administratorem drukarki.
- Upewnij się, że drukarka nie ma stanu **Wstrzymana**.
Wybierz opcję **Preferencje systemowe** z menu  > **Drukarki i skanery** (lub **Drukowanie i skanowanie, Drukarka i faks**), a następnie kliknij dwukrotnie drukarkę. Jeśli praca drukarki jest wstrzymana, kliknij **Wznów** (lub **Wznów pracę drukarki**).

Powiązane informacje

- ➔ [„Instalowanie najnowszych aplikacji” na stronie 145](#)

Nie można drukować z telefonu iPhone ani tabletu iPad

- Zainstaluj Epson iPrint na urządzeniu inteligentnym.
- Połącz telefon iPhone lub tablet iPad z tą samą siecią (SSID), z którą połączona jest drukarka.

Powiązane informacje

➔ „Aplikacja konfiguracji obsługi drukarki (Web Config)” na stronie 143

Drukowanie jest wstrzymane

Pozostawienie otwartych pokryw drukarki podczas drukowania powoduje jego wstrzymanie. Zamknij pokrywy, jeżeli zostały otwarte podczas drukowania.

Problemy z wydrukiem

Widoczne paski lub wyblakłe kolory

Dysze głowicy drukującej mogą być zatkane. Przeprowadź test dysz w celu sprawdzenia, czy dysze głowicy drukującej nie są zatkane. Oczyszczyć głowicę drukującą, jeśli którakolwiek z dysz głowicy drukującej jest zatkana.

Słaba jakość wydruku

Sprawdź następujące opcje, jeśli jakość wydruku jest zła.

Sprawdzanie drukarki

Dysze głowicy drukującej mogą być zatkane. Przeprowadź test dysz w celu sprawdzenia, czy dysze głowicy drukującej nie są zatkane. Oczyszczyć głowicę drukującą, jeśli którakolwiek z dysz głowicy drukującej jest zatkana.

Sprawdzanie papieru

- Używaj papieru obsługiwanego przez tę drukarkę.
- Ostrożnie obchodź się z papierem i odpowiednio go przechowuj. Przechowuj papier w miejscu o niskiej wilgotności i szczelnie zamykaj opakowania po ich otwarciu.

Sprawdzanie ustawień drukowania

- Wybierz odpowiednie ustawienie typu papieru dla typu papieru załadowanego w drukarce.
- Drukuj przy użyciu ustawienia wyższej jakości.

Sprawdzanie wkładu z tuszem

Należy używać oryginalnych pojemników z tuszem firmy Epson. Używanie nieoryginalnych pojemników może powodować obniżenie jakości wydruku.

Powiązane informacje

- ➔ „Sprawdzenie zatkania dysz” na stronie 154
- ➔ „Dostępne typy papieru i pojemności” na stronie 27
- ➔ „Niedostępne rodzaje papieru” na stronie 30
- ➔ „Przechowywanie papieru” na stronie 31
- ➔ „Pojemnik z tuszem” na stronie 134

Papier jest poplamiony lub przetarty

- Sprawdź, czy papier może być wykorzystywany z urządzeniem.
- Sprawdź sposób umieszczania papieru i liczbę arkuszy.
- Sprawdź stan papieru. Jeśli papier pochłania wilgoć, może się pofalować lub pozwijać, co może powodować problemy.
- Jeśli papier często jest poplamiony lub przetarty, wypróbuj nowo otwarte opakowanie.
- Otwarte opakowanie papieru przechowuj szczelnie zamknięte w plastikowej torbie.
- Wypróbuj tryb **Gruby papier**. Dotknij pozycji **Ustaw. > Ustawienia ogólne > Ustaw. drukarki > Gruby papier**. Ustawienia opcji można sprawdzić na ekranie LCD drukarki.
- Jeśli po włączeniu opcji **Gruby papier** na papierze nadal są smugi, zmniejsz gęstość wydruków lub kopii.
- Wykonując ręczne drukowanie dwustronne, przed ponownym załadowaniem papieru upewnij się, że tusz całkowicie wyschnął.

Powiązane informacje

- ➔ [„Dostępne typy papieru i pojemności” na stronie 27](#)
- ➔ [„Niedostępne rodzaje papieru” na stronie 30](#)
- ➔ [„Obsługa papieru” na stronie 31](#)
- ➔ [„Przechowywanie papieru” na stronie 31](#)
- ➔ [„Ustawianie typu papieru” na stronie 33](#)

Pozycja, rozmiar lub marginesy wydruku są nieprawidłowe

- Włóż papier w odpowiednim kierunku, a następnie przesuń prowadnice krawędzi w kierunku brzegów papieru.
- Wybierz właściwe ustawienie rozmiaru papieru.
- Dostosuj ustawienie marginesu w aplikacji, tak aby mieściło się w obszarze przeznaczonym do drukowania.

Powiązane informacje

- ➔ [„Ładowanie papieru” na stronie 31](#)
- ➔ [„Obszar drukowania” na stronie 185](#)

Wydrukowane znaki są nieprawidłowe lub zniekształcone

- Podłącz drukarkę do komputera za pomocą przewodu USB.
- Jeśli zostały wstrzymane jakiegokolwiek zadania drukowania, wydrukowane znaki mogą być nieczytelne.
- Podczas drukowania nie włączaj ręcznie trybu **Hibernacji** ani **Uśpienia** w komputerze. Strony ze zniekształconym tekstem mogą być wydrukowane po ponownym uruchomieniu komputera.
- W przypadku używania sterownika drukarki używanego poprzednio znaki drukowane mogą być zniekształcone. Upewnij się, że sterownik drukarki jest przeznaczony do tej drukarki. Sprawdź nazwę drukarki na górze okna sterownika drukarki.

Mozaikowe wzory na wydrukach

Drukując obrazy lub zdjęcia, korzystaj z danych o wysokiej rozdzielczości. Rozdzielczość obrazów na stronach internetowych jest często niska, mimo że wyglądają wystarczająco dobrze na wyświetlaczu, dlatego jakość wydruku może się obniżyć.

Nie można usunąć problemu z wydrukiem

Jeżeli żadne rozwiązania nie pomogły zlikwidować problemu, spróbuj odinstalować i ponownie zainstalować sterownik drukarki.

Powiązane informacje

- ➔ „Odinstalowywanie aplikacji” na stronie 148
- ➔ „Instalowanie najnowszych aplikacji” na stronie 145

Inne problemy z drukowaniem

Zbyt wolne drukowanie

- Zamknij wszystkie niepotrzebne aplikacje.
- Obniż ustawienie jakości. Drukowanie w wysokiej jakości zmniejsza szybkość drukowania.
- Włącz Priorytet szybkości druku.
 - Panel sterowania
Na ekranie głównym dotknij pozycji **Ustaw.**, dotknij **Ustawienia ogólne > Ustaw. drukarki > Priorytet szybkości druku**, a następnie wybierz **Wł.**
- Wyłącz tryb cichy. Funkcja ta obniża szybkość drukowania.
 - Panel sterowania
Na ekranie głównym dotknij ikony  , a następnie wyłącz opcję **Tryb cichy**.
- W przypadku drukowania dwustronnego jedna strona papieru jest drukowana, potem suszona, a dopiero później drukowana jest druga strona. Ze względu na zależność czasu schnięcia od warunków środowiskowych, np. temperatury lub wilgotności, lub danych drukowania, drukowanie może być wolniejsze.
- Włączona jest funkcja zapobiegająca uszkodzeniu drukarki wskutek wysokich temperatur wewnątrz urządzenia. W takiej sytuacji drukowanie jest nadal możliwe.
- W zależności od danych i otoczenia drukowania przetwarzanie zadań drukowania może potrwać dłużej. Prędkość drukowania może też zostać zmniejszona w celu utrzymania jego jakości.

Powiązane informacje

- ➔ „Opcje menu dla Ustaw. drukarki w Ustawienia ogólne” na stronie 39

Problemy ze sterownikiem drukarki PostScript

Uwaga:

Elementy menu i tekst sterownika drukarki różnią się w zależności od konfiguracji komputera.

Podczas korzystania ze sterownika drukarki PostScript drukarka nie drukuje

- Na panelu sterowania ustaw **Język drukowania** na **Auto** lub **PS3**.
- System Windows: drukarka może nie drukować, jeśli przesłano zbyt dużą liczbę zadań. Wybierz opcję **Drukuj bezpośrednio do drukarki** na karcie **Zaawansowane** we właściwościach drukarki.

Powiązane informacje

➔ [„Opcje menu dla Ustaw. drukarki w Ustawienia ogólne” na stronie 39](#)

Podczas korzystania ze sterownika drukarki PostScript drukarka nie drukuje poprawnie

- Jeśli plik został utworzony w aplikacji, która pozwala na zmianę formatu danych, np. w Adobe Photoshop, upewnij się, że ustawienia w aplikacji odpowiadają ustawieniom w sterowniku drukarki.
- Pliki EPS w formacie binarnym mogą być drukowane niepoprawnie. Podczas tworzenia plików EPS w aplikacji ustaw format na ASCII.
- System Windows: drukarka nie może drukować danych binarnych, jeśli jest podłączona do komputera za pośrednictwem interfejsu USB. Ustaw opcję **Protokół wyjściowy** na karcie **Ustawienia urządzenia** we właściwościach drukarki na **ASCII** lub **TBCP**.
- System Windows: na karcie **Ustawienia urządzenia** we właściwościach drukarki wybierz odpowiednie czcionki zamienne.

Podczas korzystania ze sterownika drukarki PostScript czas drukowania jest zbyt długi

W sterowniku drukarki ustaw opcję **Thick-Paper1** na **Thick-Paper2**.

Problemy z opcjonalnymi pozycjami

Nie są rozpoznawane opcje Finisher Unit i High Capacity Tray

Skonfiguruj opcjonalny moduł w sterowniku drukarki.

Powiązane informacje

- ➔ [„Konfiguracja opcjonalnego modułu w sterowniku drukarki — system Windows” na stronie 181](#)
- ➔ [„Konfiguracja opcjonalnego modułu w sterowniku drukarki — system Mac OS” na stronie 181](#)

Konfiguracja opcjonalnego modułu w sterowniku drukarki — system Windows

Uwaga:

Należy zalogować się na komputerze na konto administratora.

1. We właściwościach drukarki otwórz kartę **Ustawienia opcjonalne**.
 - Windows 10/Windows Server 2019/Windows Server 2016
Kliknij przycisk Start i wybierz kolejno pozycje **System Windows > Panel sterowania > Sprzęt i dźwięk > Wyświetl urządzenia i drukarki**. Kliknij drukarkę prawym przyciskiem myszy lub przytrzymaj wciśnięty przycisk, wybierz **Właściwości drukarki**, a następnie kliknij kartę **Ustawienia opcjonalne**.
 - Windows 8.1/Windows 8/Windows Server 2012 R2/Windows Server 2012
Wybierz pozycje **Pulpit > Ustawienia > Panel sterowania > Sprzęt i dźwięk > Wyświetl urządzenia i drukarki**. Kliknij drukarkę prawym przyciskiem myszy lub przytrzymaj wciśnięty przycisk, wybierz **Właściwości drukarki**, a następnie kliknij kartę **Ustawienia opcjonalne**.
 - Windows 7/Windows Server 2008 R2
Kliknij przycisk Start i wybierz kolejno polecenia **Panel sterowania > Sprzęt i dźwięk > Skaner i aparaty fotograficzne**, a następnie sprawdź, czy drukarka jest widoczna. Kliknij drukarkę prawym przyciskiem myszy, wybierz **Właściwości drukarki**, a następnie kliknij **Ustawienia opcjonalne**.
 - Windows Vista/Windows Server 2008
Kliknij przycisk Start, a następnie wybierz kolejno pozycje **Panel sterowania > Sprzęt i dźwięk > Drukarki**. Kliknij drukarkę prawym przyciskiem myszy, wybierz **Właściwość**, a następnie kliknij **Ustawienia opcjonalne**.
 - Windows XP
Kliknij przycisk Start i wybierz kolejno polecenia **Panel sterowania > Drukarki i inny sprzęt > Skaner i aparaty fotograficzne**, a następnie sprawdź, czy drukarka jest widoczna.
2. Wybierz pozycję **Pobierz z drukarki**, a następnie kliknij **Pobierz**.
3. Kliknij przycisk **OK**.

Konfiguracja opcjonalnego modułu w sterowniku drukarki — system Mac OS

1. Z menu  > **Drukarki i skanery** (lub **Drukowanie i skanowanie, Drukarka i faks**) wybierz pozycję **Preferencje systemowe**, a następnie wybierz drukarkę. Kliknij opcję **Opcje i materiały > Opcje** (lub **Sterownik**).
2. Wprowadź ustawienia według typu modułu opcjonalnego.
3. Kliknij przycisk **OK**.

Papier nie jest wysuwany do Finisher Unit

- Usuń wszelkie strzępki papieru pozostawione wewnątrz Finisher Unit.
- Usuń wszelkie przedmioty, które leżą dokoła tacy Finisher Unit.

Powiązane informacje

- ➔ „Opisy na ekranie” na stronie 156
- ➔ „Usuwanie zacięcia papieru” na stronie 157

Zgubiony klucz Paper Cassette Lock

Skontaktuj się z pomocą techniczną firmy Epson lub z autoryzowanym punktem serwisowym firmy Epson.

Powiązane informacje

- ➔ „Witryna pomocy technicznej w sieci Web” na stronie 202

Inne problemy z drukowaniem

Opisuje główne problemy i rozwiązania.

Smużenie

Dysze głowicy drukującej mogą być zatkane. Na ekranie głównym dotknij pozycji **Ustaw. — Konserwacja — Spr. dyszy głow. druk.**. Postępuj zgodnie z instrukcjami wyświetlanymi na ekranie, aby wydrukować wzór kontrolny dysz.

Zasilanie nie włącza/wyłącza się

- Sprawdź, czy przewód zasilający jest bezpiecznie umieszczony w gniazdku. Należy zwrócić uwagę by podłączać przewód bezpośrednio do gniazdku w ścianie.
- Przytrzymaj przycisk zasilania trochę dłużej.
- Jeśli w drukarce znajduje się wyłącznik automatyczny, dopilnuj, aby był włączony. Jeśli wyłącznik automatyczny jest wyłączony, włącz go, a następnie włącz zasilanie. Jeśli szybko się wyłącza, wyjmij z wtyczki przewód zasilający, a następnie skontaktuj się z administratorem systemu lub usługodawcą.

Powiązane informacje

- ➔ „Włączanie i wyłączanie zasilania” na stronie 17

Panel sterowania ciemnieje

Drukarka znajduje się w trybie uśpienia. Dotknij w dowolnym miejscu ekranu, żeby włączyć wyświetlacz.

Lekkie porażenie prądem w momencie dotknięcia drukarki

Jeżeli do komputera podłączonych jest wiele urządzeń peryferyjnych, możesz czuć lekkie porażenie prądem, gdy dotkniesz drukarki. Zainstaluj przewód uziemiający w komputerze podłączonym do drukarki.

Drukarka w trakcie pracy jest głośna

Jeśli drukarka w trakcie pracy jest za głośna, włącz Tryb cichy.

Ustaw. — Ustawienia ogólne — Ustaw. drukarki — Tryb cichy

Powiązane informacje

➔ [„Opcje menu dla Ustaw. drukarki w Ustawienia ogólne” na stronie 39](#)

Data i godzina są nieprawidłowe

Ustaw prawidłową datę i godzinę na panelu sterowania. Jeśli nastąpiła przerwa w zasilaniu spowodowana przez uderzenie pioruna, albo urządzenie było wyłączone przez zbyt długi czas, zegar może wskazywać nieprawidłową godzinę.

Powiązane informacje

➔ [„Opcje menu dla Ustaw. podstawowe w Ustawienia ogólne” na stronie 37](#)

Pamięć zewnętrzna nie została rozpoznana

Wybierz Ustaw. > Ustawienia ogólne > Ustaw. drukarki > Urządź. pamięci w celu włączenia interfejsu urządzenia pamięci.

Powiązane informacje

➔ [„Opcje menu dla Ustaw. drukarki w Ustawienia ogólne” na stronie 39](#)

Nie można zapisać danych w pamięci zewnętrznej

- Sprawdź, czy pamięć zewnętrzna nie jest chroniona przed zapisem.
- Sprawdź, czy w pamięci zewnętrznej jest wystarczająco dużo miejsca. Jeśli jest go za mało, nie można zapisywać dodatkowych informacji.

Użytkownik zapomniał hasła

Po zapomnieniu hasła administratora, skontaktuj się z pomocą techniczną Epson. Musi się tym zająć personel serwisowy.

Powiązane informacje

➔ [„Kontakt z działem pomocy technicznej firmy Epson” na stronie 202](#)

Drukowanie dwustronne przebiega wolno

W przypadku drukowania dwustronnego jedna strona papieru jest drukowana, potem suszona, a dopiero później drukowana jest druga strona. Ze względu na zależność czasu schnięcia od warunków środowiskowych, np. temperatury lub wilgotności, lub danych drukowania, drukowanie może być wolniejsze.

Panel sterowania nie odpowiada

- Nie przyklejaj taśmy do panelu sterowania. Jest to optyczny panel dotykowy, który w takim przypadku przestanie odpowiadać.
- Wyłącz zasilanie, a następnie przetrzyj panel miękką, suchą szmatką. Panel dotykowy nie będzie odpowiadał, jeśli będą znajdowały się na nim jakiegokolwiek strzępki papieru lub zabrudzenia.

Dodatek

Parametry techniczne

Dane techniczne drukarki

Wpisz drukarkę	Inkjet
Lokalizacja dysz głowicy drukującej	Dysze z czarnym tuszem: 8676

Obszar drukowania

Obszar drukowania dla pojedynczych arkuszy

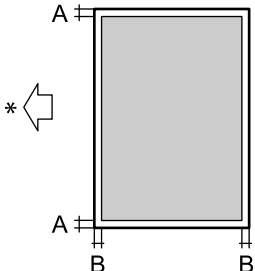
	A	3.0 mm (0.12 cala)
	B	3.0 mm (0.12 cala)

* Kierunek podawania papieru.

Obszar drukowania dla kopert

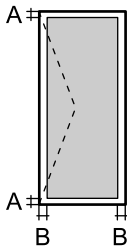
	A	3.0 mm (0.12 cala)
	B	5.0 mm (0.20 cala)

Dane techniczne skanera

Typ skanera	Płaski
Urządzenie fotoelektryczne	CIS
Efektywne piksele	7020 × 20400 pikseli (7020 dpi)

Dodatek

Maksymalny rozmiar dokumentu	297 × 431.8 mm (11.7×17 cala) A3,Tabloid
Rozdzielczość skanowania	600 dpi (skanowanie główne) 1200 dpi (skanowanie podrzędne)
Rozdzielczość wyjściowa	Od 50 do 9600 dpi, co 1 dpi
Głębina kolorów	Kolory <input type="checkbox"/> 30 bitów na piksel wewnątrz (10 bitów na piksel na kolor wewnątrz) <input type="checkbox"/> 24 bitów na piksel zewnątrz (8 bitów na piksel na kolor zewnątrz) Skala szarości <input type="checkbox"/> 10 bitów na piksel wewnątrz <input type="checkbox"/> 8 bit na piksel zewnątrz Czerń i biel <input type="checkbox"/> 10 bitów na piksel wewnątrz <input type="checkbox"/> 1 bit na piksel zewnątrz
Źródło światła	LED

Dane techniczne interfejsu

W przypadku komputera	SuperSpeed USB
W przypadku zewnętrznych urządzeń USB	Hi-Speed USB

Lista funkcji sieci

Funkcje		Obsługiwane	Uwagi	
Interfejsy sieciowe	Ethernet	✓	-	
	Wi-Fi	Infrastruktura	✓	-
		Ad hoc	-	-
		Tryb Wi-Fi Direct (Zwykłe AP)	✓	-
Równoczesne połączenia	Ethernet i Wi-Fi Direct (Zwykłe AP)	✓	-	
	Wi-Fi (infrastruktura) i Wi-Fi Direct (Zwykłe AP)	✓	-	

Dodatek

Funkcje		Obsługiwane	Uwagi	
Obsługa z panelu	Konfiguracja Wi-Fi	Kreator konfiguracji Wi-Fi	✓	-
		Konfiguracja przez naciśnięcie przycisku (WPS)	✓	-
		Konfiguracja z kodem PIN	✓	-
		Automatyczne łączenie z siecią Wi-Fi	✓	-
		Połączenie Epson iPrint	-	-
		Konfiguracja Wi-Fi Direct	✓	-
	Ustawienia ogólne sieci (nazwa urządzenia, adres TCP/IP, serwer DNS, serwer proxy)	✓	-	
	Kontrola połączenia	✓	-	
	Stan sieci	✓	-	
	Drukowanie arkusza stanu sieci	✓	-	
	Wyłączanie Wi-Fi	✓	-	
Przywracanie ustawień domyślnych	✓	-		
Drukowanie sieciowe	EpsonNet Print (Windows)	IPv4	✓	-
	Standard TCP/IP (Windows)	IPv4, IPv6	✓	-
	Drukowanie WSD (Windows)	IPv4, IPv6	✓	Windows Vista lub wersja nowsza
	Drukowanie Bonjour (Mac OS)	IPv4, IPv6	✓	-
	Drukowanie IPP (Windows, Mac OS)	IPv4, IPv6	✓	-
	Drukowanie UPnP	IPv4	-	Informacje o urządzeniu
	Drukowanie PictBridge (Wi-Fi)	IPv4	-	Cyfrowy aparat fotograficzny
	Epson Connect (drukowanie z wiadomości e-mail)	IPv4	✓	-
	Google Cloud Print	IPv4, IPv6	✓	-

Dodatek

Funkcje		Obsługiwane	Uwagi	
Skanowanie sieciowe	Epson Scan 2	IPv4, IPv6	✓	-
	Event Manager	IPv4	-	-
	Document Capture Pro(Windows) / Document Capture (Mac OS)	IPv4	✓	-
	Epson Connect (skanowanie do chmury)	IPv4	✓	-
	Podajnik ADF (skanowanie dwustronne)		✓	-
Faksowanie	Wysyłanie faksów	IPv4	-	-
	Odbieranie faksów	IPv4	-	-

Specyfikacje Wi-Fi

Standardy	IEEE 802.11b/g/n ^{*1,*2}
Zakres częstotliwości	2,4 GHz
Maksymalna moc nadanej częstotliwości radiowej	19.8 dBm (EIRP)
Tryby koordynacyjne	Infrastruktura, Wi-Fi Direct (Zwykle AP) ^{*3}
Zabezpieczenia sieci bezprzewodowej	WEP (64/128 bit), WPA2-PSK (AES) ^{*4} , WPA2-Enterprise

*1 Zgodność ze standardem IEEE 802.11b/g/n lub IEEE 802.11b/g, w zależności od miejsca zakupu.

*2 IEEE 802.11n jest tylko dostępne na HT20.

*3 Brak obsługi w standardzie IEEE 802.11b.

*4 Zgodność z protokołem WPA2 wraz z obsługą WPA/WPA2 Personal.

Dane techniczne Ethernet

Standardy	IEEE802.3i (10BASE-T) ^{*1} IEEE802.3u (100BASE-TX) ^{*1} IEEE802.3ab (1000BASE-T) ^{*1} IEEE802.3az (energooszczędny Ethernet) ^{*2}
Tryb komunikacji	Auto, 10 Mb/s pełny duplex, 10 Mb/s półduplex, 100 Mb/s pełny duplex, 100 Mb/s półduplex
Złącze	RJ-45

*1 Użyć skrętki ekranowanej kategorii 5e lub wyższej, aby zapobiec zakłóceniom radiowym.

*2 Podłączone urządzenie powinno być zgodne ze standardami IEEE802.3az.

Protokół zabezpieczeń

IEEE802.1X*	
IPsec/filtrowanie IP	
SSL/TLS	HTTPS — serwer/klient
	IPPS
SMTPS (STARTTLS, SSL/TLS)	
SNMPv3	

* Konieczne jest użycie urządzenia komunikacyjnego zgodnego ze standardem IEEE802.1X.

Zgodność z PostScript poziom 3

Język PostScript używany na tej drukarce jest zgodny z PostScript poziomem 3.

Obsługiwane usługi innych firm

Google Cloud Print

Dane techniczne zewnętrznego urządzenia USB

Urządzenia	Maksymalne pojemności
Napęd magnetoptyczny*	1,3 GB
Dysk twardy* Dysk flash USB	2 TB (sformatowane w systemie plików FAT, FAT32 lub exFAT)

* Nie zalecamy korzystania z zewnętrznych urządzeń USB zasilanych przez port USB. Należy używać tego rodzaju urządzeń z niezależnych źródeł zasilania prądem zmiennym.

Nie można korzystać z następujących urządzeń:

- Urządzenie wymagające dedykowanego sterownika
- Urządzenie z ustawieniami zabezpieczeń (hasło, szyfrowanie itp.)
- Urządzenie z wbudowanym koncentratorom USB

Firma Epson nie odpowiada za działanie podłączonych urządzeń zewnętrznych.

Dodatek

Specyfikacja obsługiwanych danych

Format pliku	<p>Obrazy JPEG zapisane za pomocą aparatów cyfrowych zgodnych z formatem DCF*¹ 1.0 lub 2.0*²</p> <p>Obrazy zgodne z formatem TIFF 6.0 o poniższych parametrach</p> <ul style="list-style-type: none"> <input type="checkbox"/> Obrazy w pełnym kolorze RGB (bez kompresji) <input type="checkbox"/> Obrazy binarne (bez kompresji ani kodowania CCITT) <p>Pliki danych zgodne z wersją 1.7 standardu PDF</p>
Rozmiar obrazu	<p>Poziomo: od 80 do 10200 pikseli</p> <p>Pionowo: od 80 do 10200 pikseli</p>
Rozmiar pliku	Mniej niż 2 GB
Maksymalna liczba plików	<p>JPEG: 9990*³</p> <p>TIFF: 999</p> <p>PDF: 999</p>

*1 Reguła projektowania dla systemu plików aparatów cyfrowych.

*2 Nie są obsługiwane dane zdjęcia zapisane w aparatach cyfrowych z wbudowaną pamięcią.

*3 Jednocześnie można wyświetlać maksymalnie 999 plików. (Jeśli liczba plików przekracza 999, pliki są wyświetlane w grupach).

Uwaga:

Znak „x” jest wyświetlany na ekranie LCD, gdy drukarka nie może rozpoznać pliku obrazu. Jeśli w takiej sytuacji wybrany zostanie układ o wielu zdjęciach, wydrukowane zostaną puste sekcje.

Wymiary

Tylko drukarka

Wymiary	<p>Przechowywanie</p> <ul style="list-style-type: none"> <input type="checkbox"/> Szerokość: 674 mm (26.5 cala) <input type="checkbox"/> Głębokość: 757 mm (29.8 cala) <input type="checkbox"/> Wysokość: 1231 mm (48.5 cala) <p>Drukowanie</p> <ul style="list-style-type: none"> <input type="checkbox"/> Szerokość: 1426 mm (56.1 cala) <input type="checkbox"/> Głębokość: 757 mm (29.8 cala) <input type="checkbox"/> Wysokość: 1231 mm (48.5 cala) <p>Zajęte wymiary*¹</p> <ul style="list-style-type: none"> <input type="checkbox"/> Szerokość: 1544 mm (60.8 cala) <input type="checkbox"/> Głębokość: 1225 mm (48.2 cala) <input type="checkbox"/> Wysokość: 1603 mm (63.1)
---------	---

Dodatek

Ciężar*2	Ok. 179.0 kg (394.6 funta)
----------	----------------------------

*1 Wymiary po otwarciu każdej pokrywy, tacy wyjściowej, kaseta na papier i ADF.

*2 Bez wkładów z tuszem, modułu konserwacyjnego i przewodu zasilającego.

Drukarki z opcjonalnymi urządzeniami

To są wymiary drukarek z zainstalowanymi Finisher Unit, Finisher Bridge Unit i High Capacity Tray.

Wymiary	<p>Przechowywanie</p> <ul style="list-style-type: none"> <input type="checkbox"/> Szerokość: 2170 mm (85.4 cala) <input type="checkbox"/> Głębokość: 757 mm (29.8 cala) <input type="checkbox"/> Wysokość: 1231 mm (48.5 cala) <p>Drukowanie</p> <ul style="list-style-type: none"> <input type="checkbox"/> Szerokość: 2325 mm (91.5 cala) <input type="checkbox"/> Głębokość: 757 mm (29.8 cala) <input type="checkbox"/> Wysokość: 1231 mm (48.5 cala) <p>Zajęte wymiary*1</p> <ul style="list-style-type: none"> <input type="checkbox"/> Szerokość: 2808 mm (110.6 cala) <input type="checkbox"/> Głębokość: 1271 mm (50.0 cala) <input type="checkbox"/> Wysokość: 1603 mm (63.1 cala)
Ciężar*2	Ok. 310.9 kg (685.4 funta)

*1 Wymiary po otwarciu każdej pokrywy, tacy wyjściowej, kaseta na papier i ADF.

*2 Bez wkładów z tuszem, modułu konserwacyjnego i przewodu zasilającego.

Parametry elektryczne

Model	Model na napięcie od 100 do 240 V
Częstotliwość znamionowa	Od 50 do 60 Hz
Prąd znamionowy	9.0 do 4.5 A
Pobór prądu (z połączeniem LAN)	<p>Kopiowanie oddzielne: ok. 180 W (ISO/IEC24712)</p> <p>Tryb gotowości: ok. 77 W</p> <p>Tryb uśpienia: ok. 1.4 W</p> <p>Urządzenie wyłączone: ok. 0.4 W</p> <p>Maksymalny pobór prądu: ok. 320 W</p>

Dodatek

Uwaga:

- Informacje o napięciu zasilania znajdują się na etykiecie przyklejonej do drukarki.
- Użytkownicy z Europy w celu uzyskania szczegółowych informacji o zużyciu energii powinni sprawdzić następującą stronę internetową.

<http://www.epson.eu/energy-consumption>

Dane techniczne dotyczące środowiska pracy

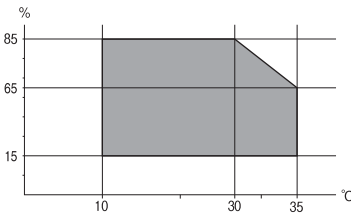
Praca	<p>Drukarki należy używać w zakresie parametrów środowiskowych zaznaczonych na poniższym wykresie.</p>  <p>Temperatura: od 10°C do 35°C (od 50°F do 95°F) Wilgotność: od 15% do 85% wilgotności względnej (bez skraplania pary wodnej)</p>
Przechowywanie	<p>Temperatura po wstępnym napełnieniu tuszem: od -14°C do 40°C (od 6.8°F do 104°F)*</p> <p>Temperatura przed wstępnym napełnieniem tuszem: od -20°C do 40°C (od -4°F do 104°F)*</p> <p>Wilgotność: od 5% do 85% wilgotności względnej (bez skraplania pary wodnej)</p>

* Można przechowywać przez miesiąc w temperaturze 40°C (104°F).

Specyfikacja środowiskowa wkładów z tuszem

Temperatura przechowywania	od -20 do 40°C (od -4 do 104°F)*
Temperatura zamarzania	<p>-14°C (6.8°F)</p> <p>Tusz odmarza i może być używany po około 12 godzinach w temperaturze 25°C (77°F).</p>

* Można przechowywać przez miesiąc w temperaturze 40°C (104°F).

Wymagania systemowe

- Windows 10 (wersja 32-bitowa, 64-bitowa)/Windows 8.1 (wersja 32-bitowa, 64-bitowa)/Windows 8 (wersja 32-bitowa, 64-bitowa)/Windows 7 (wersja 32-bitowa, 64-bitowa)/Windows Vista (wersja 32-bitowa, 64-bitowa)/Windows XP SP3 lub nowsza (wersja 32-bitowa)/Windows XP Professional x64 Edition SP2 lub nowsza Windows Server 2019/Windows Server 2016/Windows Server 2012 R2/Windows Server 2012/Windows Server 2008 R2/Windows Server 2008/Windows Server 2003 R2/Windows Server 2003 SP2 lub nowsza

Dodatek

- macOS Mojave/macOS High Sierra/macOS Sierra/OS X El Capitan/OS X Yosemite/OS X Mavericks/OS X Mountain Lion/Mac OS X v10.7.x/Mac OS X v10.6.8

Uwaga:

- System Mac OS może nie obsługiwać niektórych aplikacji i funkcji.
- Brak obsługi systemu plików UNIX File System (UFS) dla systemu Mac OS.

Opcjonalne specyfikacje produktów

Specyfikacja Finisher Unit

Model	Typ zewnętrzny
Rodzaj wykończenia	Przesunięcie wypychacza papieru, zszywka
Dostępny papier	Rodzaje: Zwykły papier Rozmiar: Szerokość: 139.7 do 297 mm Długość: 182 do 431.8 mm Gramatura papieru: 60–160 g/m ²
Pojemność tacy	Taca końcowa: ok. 4000 arkuszy 80 g/m ² Taca wyjściowa: ok. 200 arkuszy 80 g/m ²
Pojemność dla zszytego papieru *	Typy: Letter, A4, B5, 16K Gramatura papieru: 60–90 g/m ² : 50 arkuszy 91–105 g/m ² : 30 arkuszy 106–160 g/m ² : 2 arkusze tylko dla okładek Typy: A3, Ledger, B4, Legal, 8,5×13, 8K Gramatura papieru: 60–90 g/m ² : 30 arkuszy 91–105 g/m ² : 20 arkuszy 106–160 g/m ² : 2 arkusze tylko dla okładek
Zasilanie	Dostarczany z drukarki
Wymiary	Przechowywanie Szerokość: 681 mm (26.8 cala) Głębokość: 669 mm (26.3 cala) Wysokość: 1062 mm (41.8 cala) Po wysunięciu tacy A4, jej szerokość to 798.5 mm.
Masa	Ok. 41.6 kg

Dodatek

* Liczby te opierają się na ocenie firmy Epson. Nawet jeśli rodzaj lub grubość papieru znajduje się w tym zakresie, może nie być możliwe zszywanie maksymalnej określonej liczby arkuszy w zależności od właściwości papieru lub otoczenia.

Specyfikacja Finisher Bridge Unit

Zasilanie	Dostarczany z drukarki
Wymiary	Szerokość: 486 mm (19.1 cala) Głębokość: 669 mm (26.3 cala) Wysokość: 1040 mm (40.9 cala)
Masa	Ok. 62.0 kg

Specyfikacja High Capacity Tray

Dostępny papier	Rodzaje: Zwykły papier Rozmiar*: A4 lub Letter Gramatura papieru: 60–160 g/m ²
Dostępna liczba ustawień	Ok. 3000 arkuszy papieru 80 g/m ²
Zasilanie	Dostarczane z komputera
Wymiary	Szerokość: 321 mm (12.6 cala) Głębokość: 620 mm (24.4 cala) Wysokość: 504 mm (19.8 cala)
Masa	Ok. 27.3 kg

*: Kiedy drukarka zostaje zainstalowana, dostępne rozmiary papieru są ustawiane i zapamiętywane.

Informacje o czcionkach**Czcionki dostępne w druku PostScript**

Nazwa czcionki	Rodzina	Odpowiednik HP
Nimbus Mono	Medium, Bold, Italic, Bold Italic	Courier
Letter Gothic	Medium, Bold, Italic	Letter Gothic
Nimbus Mono PS	Regular, Bold, Oblique, Bold Oblique	CourierPS
Nimbus Roman No4	Medium, Bold, Italic, Bold Italic	CG Times
URW Classico	Medium, Bold, Italic, Bold Italic	CG Omega
URW Coronet	-	Coronet

Dodatek

Nazwa czcionki	Rodzina	Odpowiednik HP
URW Clarendon Condensed	-	Clarendon Condensed
URW Classic Sans	Medium, Bold, Italic, Bold Italic	Univers
URW Classic Sans Condensed	Medium, Bold, Italic, Bold Italic	Univers Condensed
Antique Olive	Medium, Bold, Italic	Antique Olive
Garamond	Antiqua, Halbfett, Kursiv, Kursiv Halbfett	Garamond
Mauritius	-	Marigold
Algiers	Medium, Extra Bold	Albertus
NimbusSansNo2	Medium, Bold, Italic, Bold Italic	Arial
Nimbus Roman No9	Medium, Bold, Italic, Bold Italic	Times New Roman
Nimbus Sans	Medium, Bold, Oblique, Bold Oblique	Helvetica
Nimbus Sans Narrow	Medium, Bold, Oblique, Bold Oblique	Helvetica Narrow
Palladio	Roman, Bold, Italic, Bold Italic	Palatino
URW Gothic	Book, Demi, Book Oblique, Demi Oblique	ITC Avant Garde
URW Bookman	Light, Demi, Light Italic, Demi Italic	ITC Bookman
URW Century Schoolbook	Roman, Bold, Italic, Bold Italic	New Century Schoolbook
Nimbus Roman	Medium, Bold, Italic, Bold Italic	Times
URW Chancery Medium Italic	-	ITC Zapf Chancery Italic
Symbol	-	Symbol
URW Dingbats	-	Wingdings
Dingbats	-	ITC Zapf Dingbats
Standard Symbol	-	SymbolPS

Czcionki dostępne dla PCL (URW)

Czcionki skalowalne

Nazwa czcionki	Rodzina	Odpowiednik HP	Zestaw symboli dla PCL5
Nimbus Mono	Medium, Bold, Italic, Bold Italic	Courier	1
Letter Gothic	Medium, Bold, Italic	Letter Gothic	1
Nimbus Mono PS	Regular, Bold, Oblique, Bold Oblique	CourierPS	3
Nimbus Roman No4	Medium, Bold, Italic, Bold Italic	CG Times	2

Dodatek

Nazwa czcionki	Rodzina	Odpowiednik HP	Zestaw symboli dla PCL5
URW Classico	Medium, Bold, Italic, Bold Italic	CG Omega	3
URW Coronet	-	Coronet	3
URW Clarendon Condensed	-	Clarendon Condensed	3
URW Classic Sans	Medium, Bold, Italic, Bold Italic	Univers	2
URW Classic Sans Condensed	Medium, Bold, Italic, Bold Italic	Univers Condensed	3
Antique Olive	Medium, Bold, Italic	Antique Olive	3
Garamond	Antiqua, Halbfett, Kursiv, Kursiv Halbfett	Garamond	3
Mauritius	-	Marigold	3
Algiers	Medium, Extra Bold	Albertus	3
NimbusSansNo2	Medium, Bold, Italic, Bold Italic	Arial	3
Nimbus Roman No9	Medium, Bold, Italic, Bold Italic	Times New	3
Nimbus Sans	Medium, Bold, Oblique, Bold Oblique	Helvetica	3
Nimbus Sans Narrow	Medium, Bold, Oblique, Bold Oblique	Helvetica Narrow	3
Palladio	Roman, Bold, Italic, Bold Italic	Palatino	3
URW Gothic	Book, Demi, Book Oblique, Demi Oblique	ITC Avant Garde Gothic	3
URW Bookman	Light, Demi, Light Italic, Demi Italic	ITC Bookman	3
URW Century Schoolbook	Roman, Bold, Italic, Bold Italic	New Century Schoolbook	3
Nimbus Roman	Medium, Bold, Italic, Bold Italic	Times	3
URW Chancery Medium Italic	-	ITC Zapf Chancery Medium Italic	3
Symbol	-	Symbol	4
URW Dingbats	-	Wingdings	5
Dingbats	-	ITC Zapf Dingbats	6
Standard Symbol	-	SymbolPS	4
URW David	Medium, Bold	HP David	7
URW Narkis	Medium, Bold	HP Narkis	7
URW Miryam	Medium, Bold, Italic	HP Miryam	7
URW Koufi	Medium, Bold	Koufi	8
URW Naskh	Medium, Bold	Naskh	8
URW Ryadh	Medium, Bold	Ryadh	8

Dodatek

Czcionki bitmapowe

Nazwa czcionki	Zestaw symboli
Line Printer	9

Czcionki bitmapowe – OCR/kody kreskowe (tylko PCL5)

Nazwa czcionki	Rodzina	Zestaw symboli
OCR A	-	10
OCR B	-	11
Code39	9.37cpi, 4.68cpi	12
EAN/UPC	Medium, Bold	13

Uwaga:

W zależności od gęstości druku lub jakości i koloru papieru czcionki OCR A, OCR B, Code39 i EAN/UPC mogą nie być czytelne. Przed przystąpieniem do druku większej partii tekstu należy wydrukować próbkę i sprawdzić, czy czcionka jest czytelna.

Lista zestawów symboli

Drukarka ma dostęp do zestawów symboli różnego typu. Wiele z nich różni się tylko znakami specjalnymi charakterystycznymi dla danego języka.

Podczas wyboru odpowiedniej czcionki warto również zastanowić się nad tym, jakiego zestawu symboli z nią użyć.

Uwaga:

Większość programów automatycznie dobiera czcionki i symbole, dlatego zmiana ustawień w drukarce prawdopodobnie nigdy nie będzie konieczna. Mimo to poniższa sekcja z informacjami na temat zestawów symboli może przydać się osobom, które piszą własne programy kontrolne dla drukarek lub korzystają ze starszego oprogramowania.

Lista zestawów symboli w druku PCL 5

Nazwa zestawu symboli	Atrybut	Klasyfikacja czcionek												
		1	2	3	4	5	6	7	8	9	10	11	12	13
Norweg1	0D	✓	✓	✓	-	-	-	-	-	-	-	-	-	-
Roman Extension	0E	-	-	-	-	-	-	-	-	✓	-	-	-	-
Italian	0I	✓	✓	✓	-	-	-	-	-	-	-	-	-	-
ECM94-1	0N	✓	✓	✓	-	-	-	-	-	✓	-	-	-	-
Swedis2	0S	✓	✓	✓	-	-	-	-	-	-	-	-	-	-
ANSI ASCII	0U	✓	✓	✓	-	-	-	✓	✓	-	-	-	-	-

Dodatek

Nazwa zestawu symboli	Atrybut	Klasyfikacja czcionek												
		1	2	3	4	5	6	7	8	9	10	11	12	13
UK	1E	✓	✓	✓	-	-	-	-	-	-	-	-	-	-
French2	1F	✓	✓	✓	-	-	-	-	-	-	-	-	-	-
German	1G	✓	✓	✓	-	-	-	-	-	-	-	-	-	-
Legal	1U	✓	✓	✓	-	-	-	-	-	✓	-	-	-	-
8859-2 ISO	2N	✓	✓	✓	-	-	-	-	-	✓	-	-	-	-
Spanish	2S	✓	✓	✓	-	-	-	-	-	-	-	-	-	-
ISO 8859/4 Latin 4	4N	✓	✓	✓	-	-	-	-	-	-	-	-	-	-
Roman-9	4U	✓	✓	✓	-	-	-	-	-	-	-	-	-	-
PsMath	5M	✓	✓	✓	-	-	-	✓	✓	-	-	-	-	-
8859-9 ISO	5N	✓	✓	✓	-	-	-	-	-	✓	-	-	-	-
WiTurkish	5T	✓	✓	✓	-	-	-	-	-	-	-	-	-	-
MsPublishin	6J	✓	✓	✓	-	-	-	-	-	-	-	-	-	-
VeMath	6M	✓	✓	✓	-	-	-	-	-	-	-	-	-	-
8859-10ISO	6N	✓	✓	✓	-	-	-	-	-	✓	-	-	-	-
DeskTop	7J	✓	✓	✓	-	-	-	-	-	-	-	-	-	-
Math-8	8M	✓	✓	✓	-	-	-	✓	✓	-	-	-	-	-
Roman-8	8U	✓	✓	✓	-	-	-	-	-	✓	-	-	-	-
WiE.Europe	9E	✓	✓	✓	-	-	-	-	-	-	-	-	-	-
Pc1004	9J	✓	✓	✓	-	-	-	-	-	-	-	-	-	-
8859-15ISO	9N	✓	✓	✓	-	-	-	-	-	✓	-	-	-	-
PcTk437	9T	✓	✓	✓	-	-	-	-	-	-	-	-	-	-
Windows	9U	✓	✓	✓	-	-	-	-	-	-	-	-	-	-
PsText	10J	✓	✓	✓	-	-	-	-	-	-	-	-	-	-
IBM-US	10U	✓	✓	✓	-	-	-	-	-	✓	-	-	-	-
IBM-DN	11U	✓	✓	✓	-	-	-	-	-	✓	-	-	-	-
McText	12J	✓	✓	✓	-	-	-	-	-	-	-	-	-	-
PcMultiling	12U	✓	✓	✓	-	-	-	-	-	✓	-	-	-	-
VeInternati	13J	✓	✓	✓	-	-	-	-	-	-	-	-	-	-
PcEur858	13U	✓	✓	✓	-	-	-	-	-	-	-	-	-	-
VeUS	14J	✓	✓	✓	-	-	-	-	-	-	-	-	-	-

Dodatek

Nazwa zestawu symboli	Atrybut	Klasyfikacja czcionek												
		1	2	3	4	5	6	7	8	9	10	11	12	13
PiFont	15U	✓	✓	✓	-	-	-	-	-	-	-	-	-	-
PcE.Europe	17U	✓	✓	✓	-	-	-	-	-	-	-	-	-	-
Unicode 3.0	18N	✓	✓	✓	-	-	-	✓	✓	-	-	-	-	-
WiBALT	19L	✓	✓	✓	-	-	-	-	-	-	-	-	-	-
WiAnsi	19U	✓	✓	✓	-	-	-	-	-	-	-	-	-	-
PcBlt775	26U	✓	✓	✓	-	-	-	-	-	-	-	-	-	-
Pc866Cyr	3R	✓	✓	-	-	-	-	-	-	-	-	-	-	-
Greek8	8G	✓	✓	-	-	-	-	-	-	-	-	-	-	-
WinGrk	9G	✓	✓	-	-	-	-	-	-	-	-	-	-	-
WinCyr	9R	✓	✓	-	-	-	-	-	-	-	-	-	-	-
Pc851Grk	10G	✓	✓	-	-	-	-	-	-	-	-	-	-	-
ISOCyr	10N	✓	✓	-	-	-	-	-	-	✓	-	-	-	-
Pc8Grk	12G	✓	✓	-	-	-	-	-	-	-	-	-	-	-
ISOGrk	12N	✓	✓	-	-	-	-	-	-	-	-	-	-	-
Pc866Ukr	14R	✓	✓	-	-	-	-	-	-	-	-	-	-	-
Hebrew7	0H	✓	-	-	-	-	-	✓	-	-	-	-	-	-
8859-8 ISO	7H	✓	-	-	-	-	-	✓	-	-	-	-	-	-
Hebrew8	8H	✓	-	-	-	-	-	✓	-	-	-	-	-	-
Pc862Heb	15H	✓	-	-	-	-	-	✓	-	-	-	-	-	-
PC-862, Hebrew	15Q	✓	-	-	-	-	-	✓	-	-	-	-	-	-
Arabic8	8V	-	-	-	-	-	-	-	✓	-	-	-	-	-
HPWARA	9V	-	-	-	-	-	-	-	✓	-	-	-	-	-
Pc864Ara	10V	-	-	-	-	-	-	-	✓	-	-	-	-	-
Symbol	19M	-	-	-	✓	-	-	-	-	-	-	-	-	-
Wingdings	579L	-	-	-	-	✓	-	-	-	-	-	-	-	-
ZapfDingbats	14L	-	-	-	-	-	✓	-	-	-	-	-	-	-
OCR A	0O	-	-	-	-	-	-	-	-	-	✓	-	-	-
OCR B	1O	-	-	-	-	-	-	-	-	-	-	✓	-	-
OCR B Extension	3Q	-	-	-	-	-	-	-	-	-	-	✓	-	-

Dodatek

Nazwa zestawu symboli	Atrybut	Klasyfikacja czcionek												
		1	2	3	4	5	6	7	8	9	10	11	12	13
Code3-9	0Y	-	-	-	-	-	-	-	-	-	-	-	✓	-
EAN/UPC	8Y	-	-	-	-	-	-	-	-	-	-	-	-	✓

Informacje prawne

Standardy i normy

Zgodność ze standardami — model amerykański

Bezpieczeństwo	UL60950-1 CAN/CSA-C22.2 No.60950-1
EMC	FCC Part 15 Subpart B Class B CAN/CSA-CEI/IEC CISPR 22 Class B

Te urządzenia wyposażone są w poniższy moduł bezprzewodowy.

Producent: Askey Computer Corporation

Typ: WLU6320-D69 (RoHS)

Niniejszy produkt jest zgodny z Częścią 15 przepisów FCC i RSS-210 przepisów IC. Firma Epson nie jest odpowiedzialna za jakiegokolwiek niespełnienie wymagań zabezpieczeń wynikające z niezalecanych modyfikacji produktu. Korzystanie ze sprzętu jest dopuszczalne przy zachowaniu dwóch następujących warunków: (1) urządzenie nie może wywoływać zakłóceń, (2) urządzenie musi przyjmować zakłócenia, w tym takie, które mogą wywołać niepożądane zachowanie urządzenia.

Aby uniknąć zakłóceń licencjonowanych transmisji radiowych, niniejsze urządzenie musi być obsługiwane w pomieszczeniach i z dala od okien, aby zapewnione było maksymalne ekranowanie. Sprzęt (lub jego antena nadawcza) zainstalowany na zewnątrz podlega przepisom licencyjnym.

To urządzenie jest zgodne z przepisami FCC/IC w zakresie limitów narażenia na działanie promieniowania w środowisku niekontrolowanym oraz spełnia wytyczne FCC dotyczące promieniowania fal radiowych (RF) określone w załączniku C do biuletynu OET65 i RSS-102 przepisów IC dotyczących wpływu promieniowania fal radiowych (RF). To urządzenie należy instalować i obsługiwać w taki sposób, aby element promieniujący znajdował się w odległości co najmniej 7,9 cala (20 cm) od ciała ludzkiego (wyłączając części kończyn: ręce, nadgarstki, stopy oraz kostki).

Zgodność ze standardami — model europejski

Dla użytkowników europejskich

Niniejszym firma Seiko Epson Corporation deklaruje, że następujący model urządzenia radiowego jest zgodny z wymaganiami dyrektywy 2014/53/EU. Pełny tekst deklaracji zgodności UE można znaleźć w następującej witrynie.

<http://www.epson.eu/conformity>

Dodatek

C572A

Do użytku wyłącznie na terenie następujących państw: Irlandia, Wielka Brytania, Austria, Niemcy, Liechtenstein, Szwajcaria, Francja, Belgia, Luksemburg, Holandia, Włochy, Portugalia, Hiszpania, Dania, Finlandia, Norwegia, Szwecja, Islandia, Chorwacja, Cypr, Grecja, Słowenia, Malta, Bułgaria, Czechy, Estonia, Węgry, Łotwa, Litwa, Polska, Rumunia i Słowacja.

Firma Epson nie jest odpowiedzialna za jakiegokolwiek niespełnienie wymagań zabezpieczeń wynikające z niezalecanych modyfikacji produktów.

**Zgodność ze standardami — model australijski**

EMC	AS/NZS CISPR32 Class B
-----	------------------------

Firma Epson deklaruje, że następujące modele urządzeń są zgodne z podstawowymi wymaganiami i innymi przepisami normy AS/NZS4268:

C572A

Firma Epson nie jest odpowiedzialna za jakiegokolwiek niespełnienie wymagań zabezpieczeń wynikające z niezalecanych modyfikacji produktów.

German Blue Angel

Przejrzyj następującą witrynę, aby sprawdzić, czy drukarka spełnia wymagania standardów German Blue Angel.

<http://www.epson.de/blauerengel>

Ograniczenia dotyczące kopiowania

Należy przestrzegać poniższych ograniczeń, aby drukarka była użytkowana w sposób odpowiedzialny i zgodny z prawem.

Kopiowanie następujących pozycji jest niezgodne z prawem:

- banknoty, monety, zbywalne rządowe papiery wartościowe, obligacje rządowe i komunalne papiery wartościowe;
- nieużywane znaczki pocztowe, kartki pocztowe ze znaczkami oraz inne dokumenty pocztowe posiadające wartość;
- rządowe znaczki skarbowe oraz papiery wartościowe wydane zgodnie z przepisami prawnymi.

Należy zachować ostrożność podczas kopiowania poniższych elementów:

- prywatne zbywalne papiery wartościowe (świadcstwa udziałowe, dokumenty zbywalne, czeki itp.), bilety miesięczne, bilety ulgowe itp.;
- paszporty, prawa jazdy, dowody rejestracyjne, winiety drogowe, bony żywnościowe, bilety itp.

Uwaga:

Kopiowanie takich dokumentów może być niezgodne z prawem.

Odpowiedzialne korzystanie z materiałów objętych prawem autorskim:

Drukarki mogą być wykorzystywane niezgodnie z przeznaczeniem w przypadku kopiowania materiałów chronionych prawami autorskimi. Należy użytkować urządzenie w odpowiedzialny sposób, uzyskując pozwolenie na kopiowanie publikowanych materiałów objętych prawem autorskim lub postępując zgodnie z poradą adwokata.

Gdzie uzyskać pomoc

Witryna pomocy technicznej w sieci Web

Jeżeli potrzebujesz dalszej pomocy, odwiedź witrynę pomocy technicznej firmy Epson pod adresem podanym poniżej. Wybierz swój kraj lub region i przejdź do sekcji pomocy na swojej lokalnej witrynie internetowej firmy Epson. W witrynie tej dostępne też są najnowsze sterowniki, odpowiedzi na często zadawane pytania, instrukcje i inne materiały do pobrania.

<http://support.epson.net/>

<http://www.epson.eu/Support> (Europa)

Jeżeli urządzenie firmy Epson nie działa poprawnie i nie można rozwiązać problemu, należy skontaktować się z działem pomocy technicznej firmy Epson.

Kontakt z działem pomocy technicznej firmy Epson

Przed skontaktowaniem się z firmą Epson

Jeżeli produkt firmy Epson nie działa prawidłowo i nie można rozwiązać problemu, korzystając z informacji dotyczących rozwiązywania problemów podanych w instrukcjach urządzenia, należy skontaktować się z działem pomocy technicznej firmy Epson, aby uzyskać pomoc. Jeśli na liście nie ma działu pomocy technicznej Epson dla klientów w wymaganym rejonie, należy skontaktować się ze sprzedawcą, u którego zakupiono urządzenie.

Aby usprawnić proces udzielania pomocy, należy przygotować i przekazać do działu pomocy technicznej firmy Epson następujące informacje:

- Numer seryjny urządzenia
(Etykieta z numerem seryjnym znajduje się zazwyczaj z tyłu urządzenia.)
- Model urządzenia
- Wersja oprogramowania urządzenia
(W oprogramowaniu produktowym kliknij **About**, **Version Info** lub podobny przycisk.)
- Marka i model komputera
- Nazwa i wersja systemu operacyjnego komputera
- Nazwy i wersje aplikacji używanych zazwyczaj z urządzeniem

Uwaga:

W zależności od urządzenia ustawienia sieciowe mogą być przechowywane w pamięci urządzenia. Ze względu na uszkodzenie lub naprawę urządzenia ustawienia mogą zostać utracone. Firma Epson nie ponosi odpowiedzialności za utratę jakichkolwiek danych, za wykonanie kopii zapasowej ustawień lub ich przywrócenie nawet w okresie gwarancji. Zalecamy wykonanie kopii zapasowej we własnym zakresie lub wykonanie notatek.

Pomoc dla użytkowników w Europie

Dokument Gwarancja Europejska zawiera informacje dotyczące sposobu kontaktowania się z działem pomocy technicznej firmy Epson.

Pomoc dla użytkowników na Tajwanie

Informacje, wsparcie i obsługa:

WWW

<http://www.epson.com.tw>

Dostępne są informacje dotyczące specyfikacji produktów, sterowniki do pobrania oraz odpowiedzi na zapytania dotyczące produktów.

Pomoc techniczna Epson

Telefon: +886-2-80242008

Nasz dział pomocy technicznej może telefonicznie pomóc w przypadku następujących kwestii:

- Zapytania handlowe i informacje o produktach
- Pytania dotyczące wykorzystania produktów i problemów z nimi związanych
- Zapytania dotyczące usług naprawy i gwarancji

Centrum napraw serwisowych:

<http://www.tekcare.com.tw/branchMap.page>

Spółka TekCare to autoryzowane centrum serwisowe firmy Epson Taiwan Technology & Trading Ltd.

Pomoc dla użytkowników w Australii

Oddział Epson Australia pragnie zapewnić najwyższy poziom obsługi klienta. Poza dokumentacją produktu udostępniamy następujące źródła informacji:

Adres internetowy

<http://www.epson.com.au>

Dostęp do stron WWW oddziału Epson Australia. Warto od czasu do czasu odwiedzać tę stronę! Udostępnia ona obszar pobierania plików ze sterownikami, punkty kontaktowe firmy Epson, informacje o nowych produktach oraz pomoc techniczna za pośrednictwem poczty e-mail.

Pomoc techniczna Epson

Telefon: 1300-361-054

Pomoc techniczna firmy Epson jest ostatnim środkiem zaradczym gwarantującym naszym klientom dostęp do porad. Operatorzy w pomocy technicznej mogą pomóc w instalacji, konfiguracji i używaniu produktów firmy Epson. Nasz zespół pomocy przedsprzedażowej może udostępnić dokumentację dotyczącą nowych produktów firmy Epson oraz poinformować, gdzie jest najbliższy punkt sprzedaży lub serwisu. Odpowiadamy na wiele rodzajów pytań.

Dodatek

Zachęcamy do przygotowania wszystkich odpowiednich informacji przed wybraniem numeru. Im więcej informacji zostanie przygotowanych, tym szybciej pomożemy w rozwiązaniu problemu. Dane te obejmują dokumentację do produktu Epson, informacje o rodzaju komputera, systemie operacyjnym, aplikacjach i wszystkie inne, które uważasz za niezbędne.

Transport produktu

Firma Epson zaleca pozostawienie opakowania po produkcie na wypadek konieczności jego przenoszenia w przyszłości.

Pomoc dla użytkowników w Nowej Zelandii

Epson Nowa Zelandia pragnie zapewnić wysoki poziom obsługi klienta. Poza dokumentacją produktu udostępniamy następujące źródła pozyskiwania informacji:

Adres internetowy

<http://www.epson.co.nz>

Dostęp do stron internetowych Epson Nowa Zelandia. Warto od czasu do czasu odwiedzać tę stronę! Udostępnia ona obszar pobierania plików ze sterownikami, punkty kontaktowe firmy Epson, informacje o nowych produktach oraz pomoc techniczna za pośrednictwem poczty e-mail.

Pomoc techniczna Epson

Telefon: 0800 237 766

Pomoc techniczna firmy Epson jest ostatnim środkiem zaradczym gwarantującym naszym klientom dostęp do porad. Operatorzy w pomocy technicznej mogą pomóc w instalacji, konfiguracji i używaniu produktów firmy Epson. Nasz zespół pomocy przedsprzedażowej może udostępnić dokumentację dotyczącą nowych produktów firmy Epson oraz poinformować, gdzie jest najbliższy punkt sprzedaży lub serwisu. Odpowiadamy na wiele rodzajów pytań.

Zachęcamy do przygotowania wszystkich odpowiednich informacji przed wybraniem numeru. Im więcej informacji zostanie przygotowanych, tym szybciej pomożemy w rozwiązaniu problemu. Informacje te obejmują dokumentację produktu Epson, typ komputera, system operacyjny, aplikacje oraz dowolne inne informacje, które użytkownik uzna za potrzebne.

Przenoszenie produktu

Firma Epson zaleca pozostawienie opakowania po produkcie na wypadek konieczności jego przenoszenia w przyszłości.

Pomoc dla użytkowników w Singapurze

Źródła informacji, wsparcie i usługi udostępniane przez firmę Epson Singapore to:

WWW

<http://www.epson.com.sg>

Dostępne są informacje dotyczące specyfikacji produktów, sterowniki do pobrania, najczęściej zadawane pytania (FAQ), zapytania handlowe i obsługa techniczna pocztą e-mail.

Dodatek

Pomoc techniczna Epson

Numer bezpłatny: 800-120-5564

Nasz dział pomocy technicznej może telefonicznie pomóc w przypadku następujących kwestii:

- Zapytania handlowe i informacje o produktach
- Pytania dotyczące użytkowania produktów i rozwiązywania problemów
- Zapytania dotyczące usług naprawy i gwarancji

Pomoc dla użytkowników w Tajlandii

Informacje, wsparcie i obsługa:

WWW

<http://www.epson.co.th>

Dostępne są informacje dotyczące specyfikacji produktów, sterowniki do pobrania, najczęściej zadawane pytania (FAQ) i poczta e-mail.

Infolinia Epson

Telefon: 66-2685-9899

E-mail: support@eth.epson.co.th

Biuro obsługi może telefonicznie pomóc w przypadku następujących kwestii:

- Zapytania handlowe i informacje o produktach
- Pytania dotyczące wykorzystania produktów i problemów z nimi związanych
- Zapytania dotyczące usług naprawy i gwarancji

Pomoc dla użytkowników w Wietnamie

Informacje, wsparcie i obsługa:

Centrum obsługi firmy Epson

65 Truong Dinh Street, District 1, Hochiminh City, Vietnam.

Telefon (Ho Chi Minh): 84-8-3823-9239, 84-8-3825-6234

29 Tue Tinh, Quan Hai Ba Trung, Hanoi City, Vietnam

Telefon (Hanoi): 84-4-3978-4785, 84-4-3978-4775

Pomoc dla użytkowników w Indonezji

Informacje, wsparcie i obsługa:

WWW

<http://www.epson.co.id>

- Informacje dotyczące specyfikacji produktów i sterowniki do pobrania

Dodatek

- Najczęściej zadawane pytania (FAQ), zapytania handlowe, pytania przez e-mail

Gorąca linia firmy Epson

Telefon: +62-1500-766

Faks: +62-21-808-66-799

Konsultanci naszej gorącej linii udzielają pomocy, telefonicznie lub faksem, w następujących kwestiach:

- Zapytania handlowe i informacje o produktach
- Pomoc techniczna

Centrum obsługi firmy Epson

Prowincja	Nazwa firmy	Adres	Telefon Adres e-mail
DKI JAKARTA	ESS JAKARTA MANGGADUA	Ruko Mall Mangga Dua No. 48 Jl. Arteri Mangga Dua, Jakarta Utara - DKI JAKARTA	(+6221) 62301104 jkt-admin@epson-indonesia.co.id
NORTH SUMATERA	ESC MEDAN	Jl. Bambu 2 Komplek Graha Niaga Nomor A-4, Medan - North Sumatera	(+6261) 42066090 / 42066091 mdn-adm@epson-indonesia.co.id
WEST JAWA	ESC BANDUNG	Jl. Cihampelas No. 48 A Bandung Jawa Barat 40116	(+6222) 4207033 bdg-admin@epson-indonesia.co.id
DI YOGYAKARTA	ESC YOGYAKARTA	YAP Square, Block A No. 6 Jl. C Simanjutak Yogyakarta - DIY	(+62274) 581065 ygy-admin@epson-indonesia.co.id
EAST JAWA	ESC SURABAYA	Hitech Mall Lt. 2 Block A No. 24 Jl. Kusuma Bangsa No. 116 - 118 Surabaya - JATIM	(+6231) 5355035 sby-admin@epson-indonesia.co.id
SOUTH SULAWESI	ESC MAKASSAR	Jl. Cendrawasih NO. 3A, kunjung mae, mariso, MAKASSAR - SULSEL 90125	(+62411) 8911071 mksr-admin@epson-indonesia.co.id
WEST KALIMANTAN	ESC PONTIANAK	Komp. A yani Sentra Bisnis G33, Jl. Ahmad Yani - Pontianak Kalimantan Barat	(+62561) 735507 / 767049 pontianak-admin@epson-indonesia.co.id
RIAU	ESC PEKANBARU	Jl. Tuanku Tambusai No.459A Pekanbaru Riau	(+62761) 8524695 pkb-admin@epson-indonesia.co.id
DKI JAKARTA	ESS JAKARTA SUDIRMAN	Wisma Keiai Lt. 1 Jl. Jenderal Sudirman Kav. 3 Jakarta Pusat - DKI JAKARTA 10220	(+6221) 5724335 ess@epson-indonesia.co.id
EAST JAWA	ESS SURABAYA	Ruko Surya Inti Jl. Jawa No 2-4 Kav. 29 Surabaya - Jawa Timur	(+6231) 5014949 esssby@epson-indonesia.co.id
BANTEN	ESS SERPONG	Ruko Mall WTC Matahari No. 953, Serpong-Banten	(+6221) 53167051 / 53167052 esstag@epson-indonesia.co.id

Dodatek

Prowincja	Nazwa firmy	Adres	Telefon Adres e-mail
CENTRAL JAWA	ESS SEMARANG	Komplek Ruko Metro Plaza Block C20 Jl. MT Haryono No 970 Semarang - JAWA TENGAH	(+6224) 8313807 / 8417935 esssmg@epson-indonesia.co.id
EAST KALIMANTAN	ESC SAMARINDA	Jl. KH. Wahid Hasyim (M. Yamin) Kelurahan Sempaja Selatan Kecamatan Samarinda UTARA - SAMARINDA - KALTIM	(+62541) 7272904 escsmd@epson-indonesia.co.id
SOUTH SUMATERA	ESC PALEMBANG	Jl. H.M Rasyid Nawawi No. 249 Kelurahan 9 Ilir Palembang Sumatera Selatan	(+62711) 311330 escplg@epson-indonesia.co.id
EAST JAVA	ESC JEMBER	Jl. Panglima Besar Sudirman Ruko no.1D Jember-Jawa Timur (Depan Balai Penelitian & Pengolahan Kakao)	(+62331) 488373 / 486468 jmr-admin@epson-indonesia.co.id
NORTH SULAWESI	ESC MANADO	Tekno Megamall Lt LG 11 TK 21, Kawasan Megamas Boulevard, Jl Piere Tendean, Manado - SULUT 95111	(+62431) 8890996 MND-ADMIN@EPSON-INDONESIA.CO.ID

W przypadku niewymienionych tutaj miast należy zadzwonić na numer gorącej linii: 08071137766.

Pomoc dla użytkowników w Hongkongu

W celu uzyskania wsparcia technicznego oraz innych usług świadczonych po sprzedaży użytkownicy mogą skontaktować się z firmą Epson Hong Kong Ltd.

Internetowa strona główna

<http://www.epson.com.hk>

Firma Epson Hong Kong posiada stronę internetową w języku chińskim i angielskim, zawierającą następujące informacje:

- Informacje o produktach
- Odpowiedzi na często zadawane pytania (FAQ)
- Najnowsze wersje sterowników do produktów Epson

Gorąca linia obsługi technicznej

Można również skontaktować się z naszym personelem technicznym pod następującymi numerami telefonu i faksu:

Telefon: 852-2827-8911

Faks: 852-2827-4383

Pomoc dla użytkowników w Malezji

Informacje, wsparcie i obsługa:

Dodatek

WWW

<http://www.epson.com.my>

- Informacje dotyczące specyfikacji produktów i sterowniki do pobrania
- Najczęściej zadawane pytania (FAQ), zapytania handlowe, pytania przez e-mail

Infolinia Epson

Telefon: +60 1800-8-17349

- Zapytania handlowe i informacje o produktach
- Pytania dotyczące wykorzystania produktów i problemów z nimi związanych
- Zapytania dotyczące usług naprawy i gwarancji

Główne biuro

Telefon: 603-56288288

Faks: 603-5628 8388/603-5621 2088

Pomoc dla użytkowników w Indiach

Informacje, wsparcie i obsługa:

WWW

<http://www.epson.co.in>

Dostępne są informacje dotyczące specyfikacji produktów, sterowniki do pobrania oraz odpowiedzi na zapytania dotyczące produktów.

Pomoc telefoniczna

- Serwis, informacje o produktach i zamawianie materiałów eksploatacyjnych (linie BSNL)
Numer bezpłatny: 18004250011
Dostępność w godzinach od 9:00 do 18:00, od poniedziałku do soboty (z wyjątkiem świąt)
- Serwis (CDMA i użytkownicy mobilni)
Numer bezpłatny: 186030001600
Dostępność w godzinach od 9:00 do 18:00, od poniedziałku do soboty (z wyjątkiem świąt)

Pomoc dla użytkowników na Filipinach

W celu uzyskania wsparcia technicznego oraz innych usług posprzedażnych użytkownicy mogą kontaktować się z firmą Epson Philippines Corporation pod następującymi numerami telefonów i faksów oraz adresami e-mail:

WWW

<http://www.epson.com.ph>

Dostępne są informacje dotyczące specyfikacji produktów, sterowniki do pobrania, najczęściej zadawane pytania (FAQ) i odpowiedzi na zapytania pocztą e-mail.

Dodatek

Centrum obsługi klienta Epson

Numer bezpłatny: (PLDT) 1-800-1069-37766

Numer bezpłatny: (Digital) 1-800-3-0037766

Aglomeracja Manili: (+632)441-9030

Witryna internetowa: <https://www.epson.com.ph/contact>

Adres e-mail: customercare@epc.epson.som.ph

Dostępność w godzinach od 9:00 do 18:00, od poniedziałku do soboty (z wyjątkiem świąt)

Nasz dział obsługi klienta może telefonicznie pomóc w przypadku następujących kwestii:

- Zapytania handlowe i informacje o produktach
- Pytania dotyczące wykorzystania produktów i problemów z nimi związanych
- Zapytania dotyczące usług naprawy i gwarancji

Epson Philippines Corporation

Linia międzymiastowa: +632-706-2609

Faks: +632-706-2663

Prawa autorskie

Żadnej części tej publikacji nie można powielać, przechowywać w systemach wyszukiwania ani przysyłać w jakiegokolwiek formie lub w jakikolwiek sposób elektronicznie, mechanicznie, przez fotokopiowanie, nagrywanie lub inny sposób bez uprzedniej pisemnej zgody firmy Seiko Epson Corporation. Nie przewiduje się odpowiedzialności z tytułu naruszenia praw patentowych w związku z wykorzystaniem informacji zawartych w niniejszym dokumencie. Firma nie przyjmuje też odpowiedzialności za szkody wynikające z użycia informacji zawartych w niniejszym dokumencie. Informacje w tej publikacji są przeznaczone wyłącznie do użycia wraz z produktami firmy Epson. Firma Epson nie ponosi odpowiedzialności za użycie tych informacji względem innych produktów.

Firma Seiko Epson Corporation ani jej podmioty powiązane nie ponoszą odpowiedzialności wobec kupującego lub podmiotów trzecich z tytułu szkód, strat, kosztów lub wydatków poniesionych przez kupującego lub podmioty trzecie w wyniku wypadku, niewłaściwego użycia lub nadużycia tego produktu lub niezatwierdzonych modyfikacji, napraw lub zmian tego produktu lub (wykluczając Stany Zjednoczone) nieprzestrzegania instrukcji obsługi i konserwacji firmy Seiko Epson Corporation.

Firma Seiko Epson Corporation i jej podmioty powiązane nie ponoszą odpowiedzialności za jakiegokolwiek szkody lub problemy wynikające z użycia wyposażenia opcjonalnego lub materiałów eksploatacyjnych innych niż te oznaczone jako oryginalne produkty firmy Epson lub produkty dopuszczone przez firmę Seiko Epson Corporation.

Firma Seiko Epson Corporation nie ponosi odpowiedzialności za jakiegokolwiek szkody spowodowane zakłóceniami elektromagnetycznymi, które wynikają z użycia kabli interfejsu innych niż te oznaczone jako produkty dopuszczone przez firmę Seiko Epson Corporation.

© 2019 Seiko Epson Corporation

Zawartość tej instrukcji obsługi i dane techniczne tego produktu mogą zostać zmienione bez uprzedniego powiadomienia.

Znaki towarowe

- ❑ EPSON® to zastrzeżony znak towarowy, a EPSON EXCEED YOUR VISION lub EXCEED YOUR VISION to znak towarowy Seiko Epson Corporation.
- ❑ Epson Scan 2 software is based in part on the work of the Independent JPEG Group.
- ❑ libtiff
 - Copyright © 1988-1997 Sam Leffler
 - Copyright © 1991-1997 Silicon Graphics, Inc.

Permission to use, copy, modify, distribute, and sell this software and its documentation for any purpose is hereby granted without fee, provided that (i) the above copyright notices and this permission notice appear in all copies of the software and related documentation, and (ii) the names of Sam Leffler and Silicon Graphics may not be used in any advertising or publicity relating to the software without the specific, prior written permission of Sam Leffler and Silicon Graphics.

THE SOFTWARE IS PROVIDED "AS-IS" AND WITHOUT WARRANTY OF ANY KIND, EXPRESS, IMPLIED OR OTHERWISE, INCLUDING WITHOUT LIMITATION, ANY WARRANTY OF MERCHANTABILITY OR FITNESS FOR A PARTICULAR PURPOSE.

IN NO EVENT SHALL SAM LEFFLER OR SILICON GRAPHICS BE LIABLE FOR ANY SPECIAL, INCIDENTAL, INDIRECT OR CONSEQUENTIAL DAMAGES OF ANY KIND, OR ANY DAMAGES WHATSOEVER RESULTING FROM LOSS OF USE, DATA OR PROFITS, WHETHER OR NOT ADVISED OF THE POSSIBILITY OF DAMAGE, AND ON ANY THEORY OF LIABILITY, ARISING OUT OF OR IN CONNECTION WITH THE USE OR PERFORMANCE OF THIS SOFTWARE.
- ❑ Microsoft®, Windows®, Windows Server®, and Windows Vista® are registered trademarks of Microsoft Corporation.
- ❑ Apple, Macintosh, Mac OS, OS X, Bonjour, ColorSync, Safari, iPad, iPhone, iPod touch, iTunes, and TrueType are trademarks of Apple Inc., registered in the U.S. and other countries.
- ❑ Google Cloud Print, Chrome, Chrome OS, and Android are trademarks of Google LLC.
- ❑ Albertus, Arial, Coronet, Gill Sans, Joanna and Times New Roman are trademarks of The Monotype Corporation registered in the United States Patent and Trademark Office and may be registered in certain jurisdictions.
- ❑ ITC Avant Garde Gothic, ITC Bookman, Lubalin Graph, Mona Lisa, ITC Symbol, Zapf Chancery and Zapf Dingbats are trademarks of International Typeface Corporation registered in the U.S. Patent and Trademark Office and may be registered in certain other jurisdictions.
- ❑ Clarendon, Eurostile and New Century Schoolbook are trademarks of Linotype GmbH registered in the U.S. Patent and Trademark Office and may be registered in certain other jurisdictions.
- ❑ Wingdings is a registered trademark of Microsoft Corporation in the United States and other countries.
- ❑ CG Omega, CG Times, Garamond Antiqua, Garamond Halbfett, Garamond Kursiv, Garamond Halbfett Kursiv are trademarks of Monotype Imaging, Inc. and may be registered in certain jurisdictions.
- ❑ Antique Olive is a trademark of M. Olive.
- ❑ Marigold and Oxford are trademarks of AlphaOmega Typography.
- ❑ Helvetica, Optima, Palatino, Times and Univers are trademarks of Linotype Corp. registered in the U.S. Patent and Trademark Office and may be registered in certain other jurisdictions in the name of Linotype Corp. or its licensee Linotype GmbH.
- ❑ PCL is a trademark of Hewlett-Packard Company.
- ❑ Adobe, the Adobe logo, Acrobat, Photoshop, PostScript®3™, and Reader are either registered trademarks or trademarks of Adobe Systems Incorporated in the United States and/or other countries.

Dodatek

Arcfour

This code illustrates a sample implementation of the Arcfour algorithm.

Copyright © April 29, 1997 Kalle Kaukonen. All Rights Reserved.

Redistribution and use in source and binary forms, with or without modification, are permitted provided that this copyright notice and disclaimer are retained.

THIS SOFTWARE IS PROVIDED BY KALLE KAUKONEN AND CONTRIBUTORS "AS IS" AND ANY EXPRESS OR IMPLIED WARRANTIES, INCLUDING, BUT NOT LIMITED TO, THE IMPLIED WARRANTIES OF MERCHANTABILITY AND FITNESS FOR A PARTICULAR PURPOSE ARE DISCLAIMED. IN NO EVENT SHALL KALLE KAUKONEN OR CONTRIBUTORS BE LIABLE FOR ANY DIRECT, INDIRECT, INCIDENTAL, SPECIAL, EXEMPLARY, OR CONSEQUENTIAL DAMAGES (INCLUDING, BUT NOT LIMITED TO, PROCUREMENT OF SUBSTITUTE GOODS OR SERVICES; LOSS OF USE, DATA, OR PROFITS; OR BUSINESS INTERRUPTION) HOWEVER CAUSED AND ON ANY THEORY OF LIABILITY, WHETHER IN CONTRACT, STRICT LIABILITY, OR TORT (INCLUDING NEGLIGENCE OR OTHERWISE) ARISING IN ANY WAY OUT OF THE USE OF THIS SOFTWARE, EVEN IF ADVISED OF THE POSSIBILITY OF SUCH DAMAGE.

- QR Code is a registered trademark of DENSO WAVE INCORPORATED in Japan and other countries.
- Intel® is a registered trademark of Intel Corporation.
- The N-Mark is a trademark or registered trademark of NFC Forum, Inc. in the United States and in other countries.
- Uwaga ogólna: inne nazwy produktów użyte w niniejszym dokumencie służą wyłącznie celom identyfikacyjnym i mogą być znakami towarowymi należącymi do ich właścicieli. Firma Epson nie rości sobie żadnych praw do tych znaków.