

Manual del administrador

Índice

Copyright

Marcas comerciales

Acerca de este manual

Marcas y símbolos.	7
Descripciones utilizadas en este manual.	7
Referencias a sistemas operativos.	7

Introducción

Componente manual.	9
Terminología utilizada en este manual.	10
Condiciones.	10
Ejemplo de entorno de red.	12
Tipos de conexión de la impresora.	14

Configuración y administración de la impresora

Flujo de la configuración y la administración de la impresora.	16
Conexión de red para la impresora.	17
Configuración de la función de impresión.	17
Configuración del servidor y de la carpeta compartida.	17
Configuración de contactos.	17
Configuración de escaneado.	18
Configuración del fax.	18
Configuración de seguridad.	18
Configuración de funcionamiento y administración.	18

Conexión de red

Antes de realizar la conexión a la red.	19
Acopio de información sobre la configuración de conexión.	19
Asignación de dirección IP.	20
Servidor DNS y servidor proxy.	20
Conexión a la red desde el panel de control.	21
Asignación de dirección IP.	21
Conexión a LAN.	25

Configuración de las funciones

Software para ajustes.	27
--------------------------------	----

Web Config (página web del dispositivo).	27
Uso de las funciones de impresión.	28
Ajustes de impresión para conexión servidor/cliente.	28
Ajustes de impresión para conexión puerto a puerto.	33
Ajustes básicos de impresión.	35
Configuración del servidor o de la carpeta compartida.	39
Relación entre el servidor y cada una de las funciones.	39
Configuración de un servidor de correo.	40
Ajustes de la carpeta compartida.	44
Uso de los contactos.	64
Opciones de configuración de destinatario.	64
Configuración de los contactos.	65
Copia de seguridad e importación de contactos.	69
Cooperación entre el servidor LDAP y los usuarios.	69
Uso de funciones de escaneado.	74
Escaneado desde un ordenador.	74
Escaneado desde el panel de control.	75
Mediante Document Capture Pro Server.	76
Configuración del sistema.	77
Ajustes del panel de control.	77
Configuración de ahorro de energía durante inactividad.	77
Configuración del sonido.	78
Sincronización de fecha y hora con servidor de tiempo.	79
Configuración del valor predeterminado para cada función (Config. pred. de usuario).	79
Configuración de AirPrint.	80
Uso del servicio Epson Connect.	80
Uso de Epson Open Platform.	81
Información general de Epson Open Platform.	81
Configuración de Epson Open Platform.	81
Configuración del dispositivo de autenticación.	81

Configuración de seguridad del producto

Introducción a las funciones de seguridad del producto.	82
Configuración de la contraseña de administrador.	83
Configuración de la contraseña de administrador desde el panel de control.	83

Índice

Configuración de la contraseña de administrador mediante Web Config.	84
Elementos para bloqueo mediante contraseña de administrador.	85
Limitación de las funciones disponibles.	87
Configuración de control de acceso.	87
Deshabilitación de la interfaz externa.	89

Configuración de funcionamiento y administración

Inicio de sesión en la impresora como administrador.	91
Inicio de sesión en la impresora utilizando Web Config.	91
Confirmación de la información de la impresora.	91
Comprobación de la información desde el panel de control.	91
Consulta de información desde Web Config.	92
Cómo recibir notificaciones por correo electrónico cuando se produzcan determinadas situaciones.	93
Acerca de las notificaciones por correo electrónico.	93
Configuración de las notificaciones por correo electrónico.	93
Actualización del firmware.	94
Actualización del firmware de la impresora con el panel de control.	94
Actualización del firmware mediante el uso de Web Config.	95
Actualización del firmware sin conexión a Internet.	95
Registro de configuración de uso frecuente en preajustes.	96
Copia de seguridad de la configuración.	96
Cómo exportar los ajustes.	97
Cómo importar la configuración.	97
Ajuste de la calidad de la impresión.	98
Configuración del valor estándar de calidad de impresión.	98
Ajuste de la calidad de impresión según el papel.	99

Solución de problemas

Consejos para resolución de problemas.	101
Consulta del estado de la impresora.	101
Comprobación de mensajes de error.	101
Impresión de un informe de conexión de red.	108
Comprobación del estado de la comunicación.	114

Cómo realizar la prueba de conexión.	118
Inicialización de configuración de red.	120
Ejemplos de problemas.	121
No puedo acceder a Web Config.	121

Apéndice

Introducción al software de red.	123
Epson Device Admin.	123
EpsonNet Config.	123
EpsonNet Print (solo Windows).	124
EpsonNet SetupManager.	124
Cómo exportar y registrar en bloque contactos mediante herramientas.	125
Configuración de Wi-Fi desde el panel de control (WPS).	127
Configuración del Wi-Fi mediante configuración por botón de comando (WPS).	127
Configuración del Wi-Fi estableciendo un código PIN (WPS).	128
Uso de la conexión Wi-Fi Direct (PA Simple).	128
Habilitación de Wi-Fi Direct (PA Simple) desde el panel de control.	129
Modificación de la configuración de Wi-Fi Direct (PA Simple).	129
Cambio del método de conexión.	130
Cambio de conexión Ethernet a conexión Wi-Fi	130
Cambio de conexión Wi-Fi a conexión Ethernet	131
Uso del puerto de la impresora.	132
Opciones de menú de Configuración.	133
Opciones de menú para Ajustes generales.	133
Opciones de menú de Contador de copias impresas.	144
Opciones de menú para Estado de suministro.	144
Opciones de menú para Mantenimiento.	144
Opciones de menú para Idioma/Language.	145
Opciones de menú para Estado de la impresora/ Imprimir.	145
Opciones de menú para Administrador de Contactos.	146
Opciones de menú para Configuración del usuario.	146

Ajustes de fax

Antes de usar las funciones de fax.	148
Conexión a una línea telefónica.	148
Líneas telefónicas compatibles.	148
Conexión de la impresora a una línea telefónica	148
Conexión del teléfono a la impresora.	150

Índice

Preparar la impresora para enviar y recibir faxes (mediante Asistente config. fax).	152	Ejemplos de configuración del IPsec/Filtrado de IP.	212
Configuración individual de las funciones de fax de la impresora.	154	Configuración de un certificado para IPsec/Filtrado de IP.	213
Ajuste Modo recep..	154	Conexión de la impresora a una red IEEE802.1X.	213
Configuración de conexión de un dispositivo telefónico externo.	156	Configuración de una red IEEE802.1X.	213
Cómo hacer Configuración de impres. para recibir faxes.	157	Configuración de un certificado para IEEE802.1X.	215
Configuración de guardado y reenvío de faxes recibidos.	158	Comprobación del estado de una red IEEE802.1X.	216
Configuración del bloqueo de faxes basura.	165	Solución de problemas de seguridad avanzada.	217
Configuración del envío y recepción de faxes en un ordenador.	165	Restauración de la configuración de seguridad.	217
Opciones de menú para Configuraciónl fax.	167	Problemas en el uso de funciones de seguridad de red.	218
Menú Botón de funcionam. rápido.	167	Problemas de uso de un certificado digital.	220
Menú Configuración de envío.	167		
Menú Config. de recepción.	168		
Menú Configuración de Informes.	174		
Menú Config. básica.	174		
Menú Config de seg..	176		
Comprobar conexión de fax.	177		
Asistente config. fax.	177		
Resolución de problemas.	177		
Problemas al enviar y recibir faxes.	177		
Otros problemas de faxes.	183		
Configuración de seguridad avanzada para Enterprise			
Configuración de seguridad y prevención de peligros.	186		
Configuración de las funciones de seguridad.	187		
Comunicación SSL/TLS con la impresora.	187		
Acerca de la certificación digital.	187		
Cómo obtener e importar un certificado firmado CA.	188		
Cómo eliminar un certificado firmado por entidad certificadora.	191		
Configuración del Certificado CA.	192		
Control de protocolo.	195		
Protocolos de control.	195		
Protocolos que puede activar y desactivar.	196		
Elementos de ajuste del protocolo.	197		
Comunicación cifrada mediante el uso de filtro IPsec/IP.	200		
Acerca de IPsec/Filtrado de IP.	200		
Configuración de Norma predeterminada.	200		
Configuración de Norma de grupo.	204		

Copyright

Ninguna parte de esta publicación puede ser reproducida, almacenada en un sistema de recuperación o transmitida de ninguna forma ni por ningún medio, electrónico, mecánico, fotocopiado, grabación o de otra manera, sin el permiso previo por escrito de Seiko Epson Corporation. No se asume ninguna responsabilidad de patente con respecto al uso de la información contenida en este documento. Tampoco se asume ninguna responsabilidad por los daños resultantes del uso de la información aquí contenida. La información contenida en este manual está diseñada únicamente para su uso con este producto Epson. Epson no es responsable del uso de esta información si se aplica a otros productos.

Ni Seiko Epson Corporation ni sus afiliados serán responsables ante el comprador de este producto o de terceros por daños, pérdidas, costes o gastos incurridos por el comprador o terceros como resultado de un accidente, mal uso o abuso de este producto o de un uso no autorizado, modificaciones, reparaciones o alteraciones de este producto, o (excluyendo los EE.UU.) el incumplimiento estricto de las instrucciones de operación y mantenimiento de Seiko Epson Corporation.

Seiko Epson Corporation y sus afiliados no serán responsables de los daños o problemas derivados del uso de opciones o productos consumibles distintos de los designados como productos originales Epson o productos aprobados por Seiko Epson Corporation.

Seiko Epson Corporation no se hace responsable de los daños resultantes de las interferencias electromagnéticas que se producen por el uso de cualquier cable de interfaz distinto de los designados como productos aprobados por Seiko Epson Corporation.

© 2019 Seiko Epson Corporation

El contenido de este manual y las especificaciones de este producto están sujetos a cambios sin previo aviso.

Marcas comerciales

- ❑ EPSON® es una marca comercial registrada y EPSON EXCEED YOUR VISION o EXCEED YOUR VISION es una marca comercial de Seiko Epson Corporation.
- ❑ Epson Scan 2 software is based in part on the work of the Independent JPEG Group.
- ❑ Google Cloud Print™, Chrome™, Chrome OS™, and Android™ are trademarks of Google Inc.
- ❑ Microsoft®, Windows®, Windows Server®, and Windows Vista® are registered trademarks of Microsoft Corporation.
- ❑ Apple, Macintosh, Mac OS, OS X, AirMac, Bonjour, and Safari are trademarks of Apple Inc., registered in the U.S. and other countries. AirPrint is a trademark of Apple Inc.
- ❑ Aviso general: Los nombres de otros productos utilizados en esta documentación se citan con el mero fin de su identificación y son marcas comerciales de sus propietarios respectivos. Epson renuncia a cualquier derecho sobre esas marcas.

Acerca de este manual

Marcas y símbolos



Precaución:

Instrucciones que deben seguirse estrictamente para evitar daños físicos.



Importante:

Instrucciones que deben seguirse para evitar daños materiales en el equipo.

Nota:

Instrucciones que contienen consejos y limitaciones en el manejo de la impresora.

Información relacionada

➔ Si hace clic en este icono accederá a la información relacionada.

Descripciones utilizadas en este manual

- Los volcados de pantalla del controlador de la impresora y Epson Scan 2 (controlador del escáner) son de Windows 10 o Mac OS X v10.11.x. El contenido que aparece en las pantallas varía según el modelo y la situación.
- Las ilustraciones utilizadas en este manual son sólo ilustrativas. Aunque puede haber ligeras diferencias según el modelo, el método de funcionamiento es el mismo.
- Algunos de los elementos de menú en la pantalla LCD varían según el modelo y la configuración.
- Puede leer el código QR con la aplicación dedicada.

Referencias a sistemas operativos

Windows

En este manual, los términos como "Windows 10", "Windows 8.1", "Windows 8", "Windows 7", "Windows Vista", "Windows XP", "Windows Server 2012 R2", "Windows Server 2012", "Windows Server 2008 R2", "Windows Server 2008", "Windows Server 2003 R2» y "Windows Server 2003" hacen referencia a los siguientes sistemas operativos. Además, "Windows" se usa para hacer referencia a todas las versiones.

- Sistema operativo Microsoft® Windows® 10
- Sistema operativo Microsoft® Windows® 8.1
- Sistema operativo Microsoft® Windows® 8
- Sistema operativo Microsoft® Windows® 7
- Sistema operativo Microsoft® Windows Vista®

Acerca de este manual

- Sistema operativo Microsoft® Windows® XP
- Sistema operativo Microsoft® Windows® XP Professional x64 Edition
- Sistema operativo Microsoft® Windows Server® 2012 R2
- Sistema operativo Microsoft® Windows Server® 2012
- Sistema operativo Microsoft® Windows Server® 2008 R2
- Sistema operativo Microsoft® Windows Server® 2008
- Sistema operativo Microsoft® Windows Server® 2003 R2
- Sistema operativo Microsoft® Windows Server® 2003

Mac OS X

En este manual, "Mac OS X v10.11.x" hace referencia a OS X El Capitan, "Mac OS X v10.10.x" hace referencia a OS X Yosemite, "Mac OS X v10.9.x" hace referencia a OS X Mavericks y "Mac OS X v10.8.x" hace referencia a OS X Mountain Lion. Además, "Mac OS X" se usa para hacer referencia "Mac OS X v10.11.x", "Mac OS X v10.10.x", "Mac OS X v10.9.x", "Mac OS X v10.8.x", "Mac OS X v10.7.x" y "Mac OS X v10.6.8".

Introducción

Este manual es un manual genérico de uso y manejo de la impresora multifunción por parte del administrador.

Al tratarse de un manual genérico, habrá funciones que no estén disponibles y menús que no aparezcan. Por tanto, la información se proporciona junto a los elementos de ajuste y los menús.

Consulte en la *Manual de usuario* información sobre el uso de la función.

Componente manual

Configuración y administración de la impresora

Explica el proceso desde la conexión de red, desde los ajustes de cada función a la administración de la impresora.

Conexión

Explica cómo conectar un dispositivo a una red. También explica cómo utilizar el puerto de la impresora, el servidor DNS y el servidor proxy.

Configuración de las funciones

Explica la configuración de cada función: impresión, escaneado y envío y recepción de faxes.

Configuración de seguridad del producto

Explica las configuraciones de seguridad básicas: configuración de contraseña de administrador y control de acceso.

Configuración de funcionamiento y administración

Explica el funcionamiento y la administración de la impresora después de comenzar a usarla, como por ejemplo comprobar la información de la impresora y los ajustes de notificación cuando se produce un error.

Solución de problemas

Explica la inicialización de la configuración y la solución de problemas de la red.

Ajustes de fax

Explica cómo conectar una impresora a la línea de teléfono y realizar los ajustes de envío/recepción y transmisión para usar las funciones de fax de la impresora.

Configuración de seguridad avanzada para Enterprise

Explica la configuración de seguridad avanzada que se usa en la red, como por ejemplo la comunicación SSL/TLS y el filtrado IPsec/IP.

Terminología utilizada en este manual

Condiciones

En esta guía se utilizan los siguientes términos.

Administrador

La persona a cargo de la instalación y la configuración del dispositivo o de la red en una oficina u organización. En el caso de organizaciones pequeñas, es posible que esta persona esté a cargo tanto de la administración del dispositivo como de la red. En el caso de las organizaciones grandes, los administradores tienen autoridad sobre la red o los dispositivos en la unidad de grupo de un departamento o división y los administradores de red están a cargo de la configuración de comunicación más allá de la organización, tal como Internet.

Administrador de red

La persona a cargo de controlar la comunicación de la red. La persona que configura el router, el servidor proxy, el servidor DNS y el servidor de correo para controlar la comunicación a través de Internet o de la red.

Usuario

La persona que utiliza dispositivos tales como impresoras y escáneres.

Conexión servidor/cliente (compartir impresora mediante el servidor de Windows)

La conexión que indica que la impresora está conectada al servidor de Windows a través de la red o con un cable USB y que la cola de impresión establecida en el servidor se puede compartir. La comunicación entre la impresora y el ordenador se realiza a través del servidor y es allí, en el servidor, donde se controla la impresora.

Conexión puerto a puerto (impresión directa)

La conexión que indica que la impresora y el ordenador están conectados a la red a través del concentrador o del punto de acceso y que el trabajo de impresión se puede ejecutar directamente desde el ordenador.

Web Config (página web del dispositivo)

El servidor web que está integrado en el dispositivo. Se llama Web Config. Puede utilizar el navegador para comprobar y cambiar el estado del dispositivo.

Cola de impresión

En el caso de Windows, se muestra el icono de cada puerto en **Dispositivos e impresoras**, tal como una impresora. Si el dispositivo se conecta a la red mediante dos o más puertos, tales como TCP/IP estándar y red WSD, se crean dos o más iconos para un solo dispositivo.

Herramienta

Término genérico que hace referencia a aplicaciones de Epson de configuración o administración de dispositivos, como Epson Device Admin, EpsonNet Config, EpsonNet SetupManager, etc.

Introducción

Escaneado por botón de comando

Término genérico que hace referencia al escaneado desde el panel de control del dispositivo. Mediante el uso de esta función, el resultado del escaneado se guarda en una carpeta, se adjunta a un correo electrónico o se guarda en un servicio en la nube.

ASCII (American Standard Code for Information Interchange)

Uno de los códigos de caracteres estándar. Se definen 128 caracteres, incluidos caracteres tales como el alfabeto (a–z, A–Z), números arábigos (0–9), símbolos, caracteres en blanco y caracteres de control. Cuando se describe “ASCII” en esta guía, indica el 0x20–0x7E (número hexadecimal) que se menciona a continuación y no involucra caracteres de control.

	00	01	02	03	04	05	06	07	08	09	0A	0B	0C	0D	0E	0F
20	sp*	!	"	#	\$	%	&	'	()	*	+	,	-	.	/
30	0	1	2	3	4	5	6	7	8	9	:	;	<	=	>	?
40	@	A	B	C	D	E	F	G	H	I	J	K	L	M	N	O
50	P	Q	R	S	T	U	V	W	X	Y	Z	[\]	^	_
60	`	a	b	c	d	e	f	g	h	i	j	k	l	m	n	o
70	p	q	r	s	t	u	v	w	x	y	z	{		}	~	

* Carácter de espacio.

Unicode (UTF-8)

Un código estándar internacional, que cubre los principales idiomas mundiales. Cuando se describe “UTF-8” en esta guía, indica los caracteres de codificación en formato UTF-8.

Ejemplo de entorno de red

Ejemplo de entorno de red de una oficina de medianas o grandes dimensiones

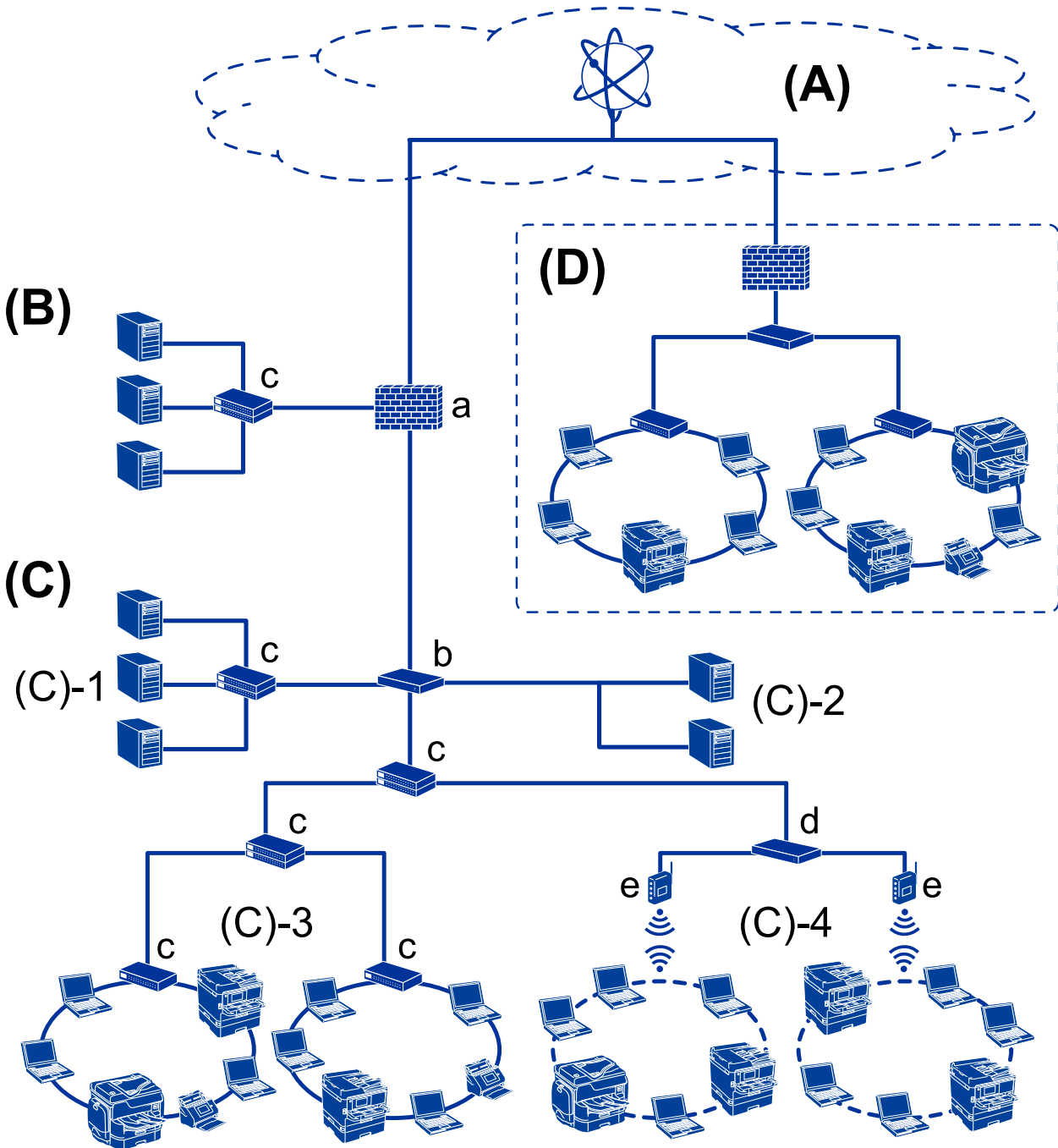

(A): Internet

Los siguientes servicios están disponibles si la impresora puede conectarse a Internet.

- Epson Connect

Impresión por e-mail, impresión remota, etc.

Introducción

Servicios en la nube

Google Cloud Print, Evernote, etc.

Sitio web de Epson

Descarga de controladores y software y actualización del firmware de la impresora, etc.

(B): DMZ (zona desmilitarizada)

Esta zona se encuentra entre la red interna (Intranet) y la red externa (Internet) y ambas redes son segmentos aislados por medio del cortafuegos. Es común colocar en zona desmilitarizada el servidor abierto para la red externa. De este modo puede proteger su equipo de la difusión de amenazas externas en la red interna. Y del acceso no autorizado al servidor abierto desde la red interna.

Servidor DNS

Servidor proxy

Servidor de transferencia de correo

Servidor web

Servidor FTP

(C): Zona de confianza (Intranet)

Es una red de confianza protegida por un cortafuegos o una UTM (Gestión unificada de amenazas, por sus siglas en inglés).

(C)-1: Servidor interno de la Intranet

Este servidor presta servicio a los ordenadores de la organización.

Servidor DNS

Servidor DHCP

Servidor de correo electrónico

Servidor Active Directory/Servidor LDAP

Servidor de archivos

(C)-2: Servidor de aplicaciones

Este servidor presta servicio a las siguientes aplicaciones.

Epson Print Admin

Document Capture Pro Server

(C)-3: Conexión por cable LAN (Ethernet), (C)-4: Conexión inalámbrica LAN (Wi-Fi)

Permite conectar impresoras, escáneres, ordenadores, etc. a la conexión LAN mediante un cable LAN o a través de ondas de radio.

(D): Otra rama

Es la red de la otra rama. Está conectada a través de Internet, de la línea dedicada, etc.

Dispositivos de red

a: Cortafuegos, UTM

b: Router

c: Interruptor LAN

d: Controlador de la conexión inalámbrica LAN

e: Punto de acceso

Ejemplo de red de oficina de pequeñas dimensiones

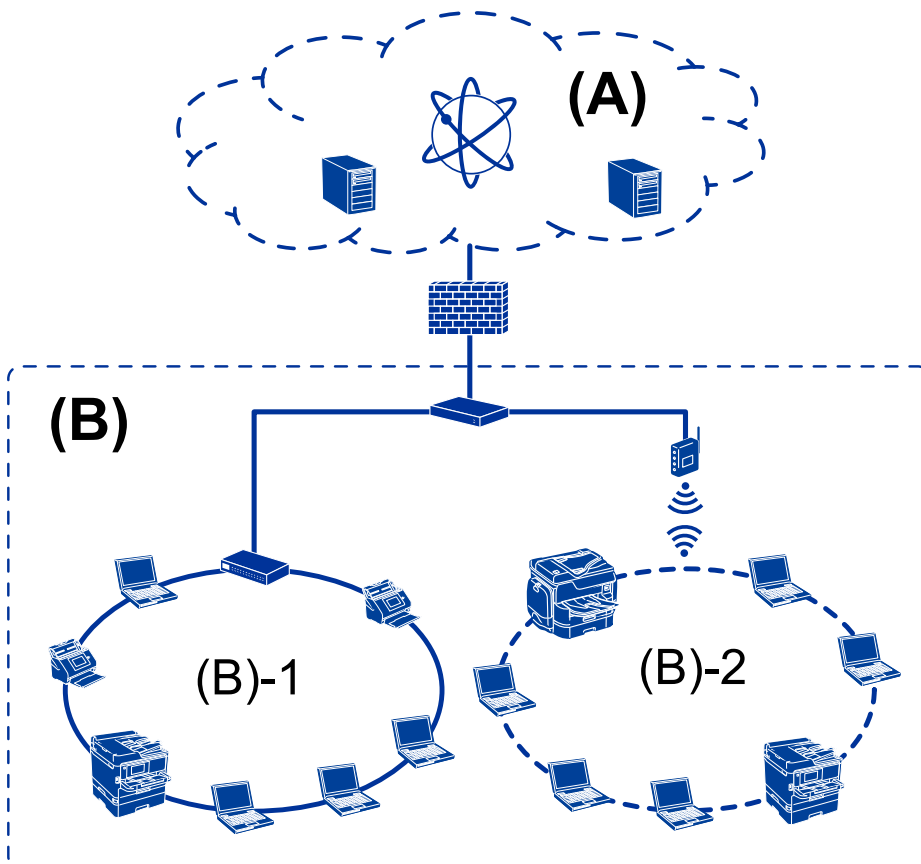

(A): Internet

- Epson Connect
- Servicios en la nube
- Servidor de correo, servidor FTP

(B): Zona de confianza (Intranet)

- (B)-1: Conexión por cable LAN (Ethernet)
- (B)-2: Conexión inalámbrica LAN (Wi-Fi)

Tipos de conexión de la impresora

Los siguientes dos métodos se encuentran disponibles para la conexión de red de la impresora.

- Conexión servidor/cliente (compartir impresora mediante el servidor de Windows)
- Conexión puerto a puerto (impresión directa)

Ajuste de la conexión servidor/cliente

Es la conexión entre el ordenador del servidor y la impresora. Si desea evitar las conexiones que no pasen por el ordenador del servidor, puede aumentar la seguridad.

Introducción

Si utiliza un USB, también pueden compartirse impresoras sin función de red.

Método de conexión:

Conecte la impresora a la red a través de un interruptor LAN o punto de acceso.

También puede conectar la impresora al servidor directamente a través de un cable USB.

Controlador de la impresora:

Instale el controlador de la impresora en el servidor de Windows de acuerdo con el SO de los ordenadores cliente.

Al acceder al servidor de Windows y vincular la impresora, el controladora de la impresora se instala en el ordenador cliente y se puede utilizar.

Funciones:

- Administre la impresora y el controlador de la impresora en lote.
- Según las especificaciones del servidor, es posible que tarde un tiempo en iniciar el trabajo de impresión ya que todos los trabajos de impresión pasan por el servidor de la impresora.
- Cuando el servidor de Windows está apagado, no se puede imprimir.

Información relacionada

➔ [“Condiciones” de la página 10](#)

Ajustes de la conexión puerto a puerto

Esta es la conexión que enlaza directamente la impresora de la red con el ordenador. Solo se puede conectar un modelo con conexión a la red.

Método de conexión:

Conecte la impresora a la red directamente a través de un concentrador o punto de acceso.

Controlador de la impresora:

Instale el controlador de la impresora en cada ordenador cliente.

Si utiliza EpsonNet SetupManager, puede incluir el paquete de controladores con los ajustes de la impresora.

Funciones:

- El trabajo de impresión comienza inmediatamente porque el trabajo de impresión se envía directamente a la impresora.
- Puede imprimir siempre y cuando la impresora funcione.

Información relacionada

➔ [“Condiciones” de la página 10](#)

Configuración y administración de la impresora

Flujo de la configuración y la administración de la impresora

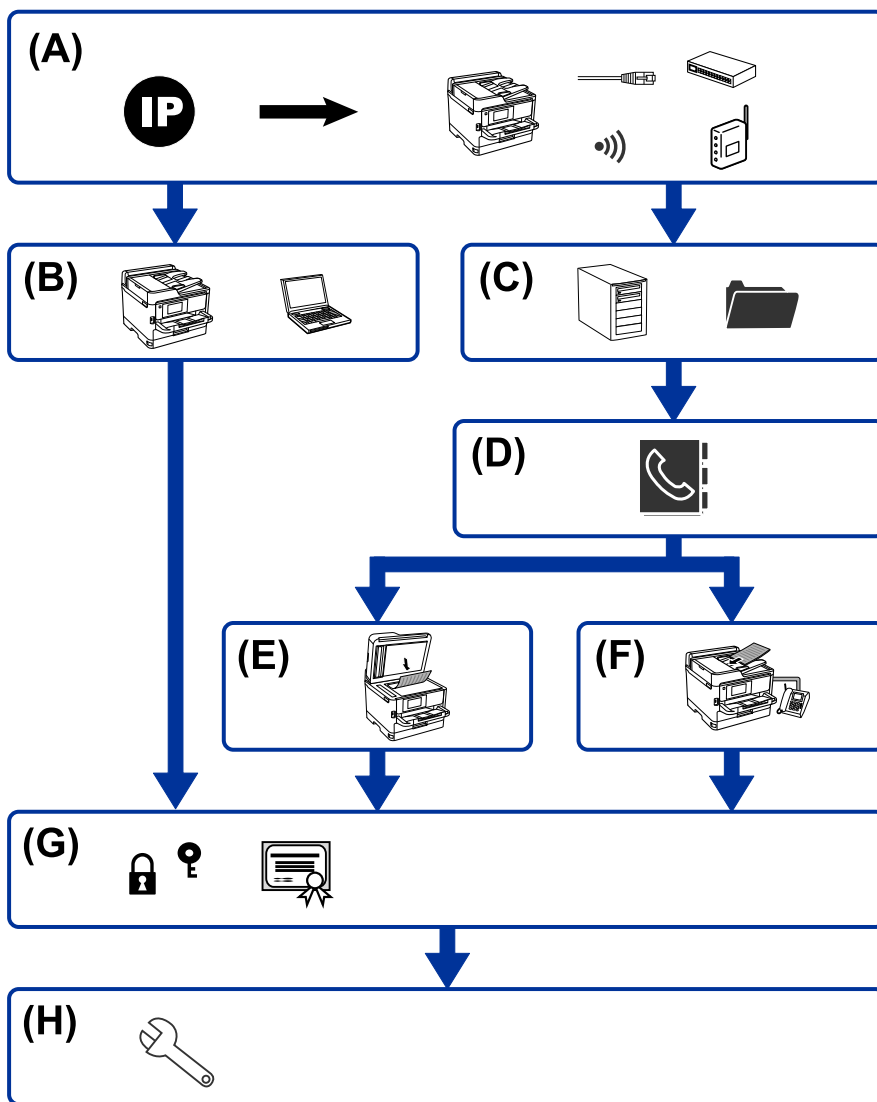

A	Conexión de red para la impresora	B	Configuración de la función de impresión
C	Configuración del servidor y de la carpeta compartida	D	Configuración de contactos
E	Configuración de escaneado	F	Configuración del fax
G	Configuración de seguridad	H	Configuración de funcionamiento y administración

Configuración y administración de la impresora

Conexión de red para la impresora

Establezca la dirección IP en la impresora y conéctela a la red.

- Ajuste de la dirección IP
- Conectando con la red (ajustes de conexión por cable LAN/Wi-Fi)

Información relacionada

➔ [“Conexión de red” de la página 19](#)

Configuración de la función de impresión

Haga los siguientes ajustes para habilitar la función de impresión.

- Ajustes de impresión para conexión servidor/cliente
- Ajustes de impresión para conexión puerto a puerto

Información relacionada

➔ [“Uso de las funciones de impresión” de la página 28](#)

Configuración del servidor y de la carpeta compartida

Configure el reenvío de correos o las notificaciones de correo del servidor de correo, y el uso compartido de carpetas o la transferencia FTP del servidor FTP y la carpeta compartida.

Si desea sincronizar los contactos con el servidor LDAP, configure también el servidor LDAP.

- Configuración del servidor de correo
- Configuración del servidor de archivos (configuración de la carpeta compartida)
- Configuración del servidor FTP
- Configuración del servidor LDAP

Información relacionada

➔ [“Configuración del servidor o de la carpeta compartida” de la página 39](#)

Configuración de contactos

Establezca los destinatarios de escaneo y envío de faxes.

- Importar
- Registro de contactos

Información relacionada

➔ [“Uso de los contactos” de la página 64](#)

Configuración de escaneado

Haga los siguientes ajustes para habilitar la función de escaneado.

- Configuración del controlador
- Configuración de la red

Información relacionada

- ➔ [“Uso de funciones de escaneado” de la página 74](#)

Configuración del fax

Haga los siguientes ajustes para habilitar la función de fax.

- Conectar a la línea de teléfono
- Configurar los ajustes avanzados de fax

Información relacionada

- ➔ [“Ajustes de fax” de la página 147](#)

Configuración de seguridad

- Configuración de la contraseña del administrador
- Configuración de control de acceso
- Control de protocolo
- Configuración de seguridad avanzada

Información relacionada

- ➔ [“Configuración de seguridad del producto” de la página 82](#)
- ➔ [“Configuración de seguridad avanzada para Enterprise” de la página 185](#)

Configuración de funcionamiento y administración

- Comprobación del estado del dispositivo
- Respuesta a la aparición de problemas
- Copia de seguridad de la configuración del dispositivo

Información relacionada

- ➔ [“Configuración de funcionamiento y administración” de la página 91](#)

Conexión de red

En este apartado se explica el procedimiento para conectar la impresora a la red.

Antes de realizar la conexión a la red

Antes de realizar la conexión a la red, compruebe el método de conexión y la información de configuración para la conexión.

Acopio de información sobre la configuración de conexión

Prepare la información de configuración necesaria para la conexión. Compruebe la siguiente información de antemano.

Divisiones	Elementos	Nota
Método de conexión de dispositivos	<input type="checkbox"/> Ethernet <input type="checkbox"/> Wi-Fi	<p>Decida cómo conectar la impresora a la red.</p> <p>Para conexiones por cable LAN, conéctela al interruptor LAN.</p> <p>Para conexiones Wi-Fi, conéctela a la red (SSID) del punto de acceso.</p>
Información de conexión LAN	<input type="checkbox"/> Dirección IP <input type="checkbox"/> Máscara de subred <input type="checkbox"/> Puerta de enlace predeterminada	<p>Decida la dirección IP que quiere asignar a la impresora.</p> <p>Si asigna una dirección IP estática, necesitará todos los valores.</p> <p>Si asigna una dirección IP dinámica utilizando la función DHCP, no necesitará esta información porque se configurará de forma automática.</p>
Información de conexión Wi-Fi	<input type="checkbox"/> SSID <input type="checkbox"/> Contraseña	<p>Son el SSID (nombre de la red) y la contraseña del punto de acceso al que se conecta la impresora.</p> <p>Si se ha configurado el filtrado de direcciones MAC, registre la dirección MAC de la impresora antes de registrar la impresora.</p> <p>Para conocer los estándares soportados, consulte el Manual de usuario.</p>
Información de servidor DNS	<input type="checkbox"/> Dirección IP para DNS primario <input type="checkbox"/> Dirección IP para DNS secundario	<p>Esta información es necesaria para asignar una dirección IP fija a la impresora. El DNS secundario se configura cuando el sistema tiene una configuración redundante y hay un servidor DNS secundario.</p> <p>Si forma parte de una organización pequeña en la que no se configura el servidor DNS, configure la dirección IP del router.</p>
Información de servidor proxy	<input type="checkbox"/> Nombre de servidor proxy	<p>Configure estas funciones cuando su entorno de red utilice el servidor proxy para acceder a Internet desde la Intranet y esté habilitada la función que permite que la impresora se conecte directamente a Internet.</p> <p>La impresora necesita conectarse directamente a Internet para utilizar las siguientes funciones.</p> <ul style="list-style-type: none"> <input type="checkbox"/> Servicios Epson Connect <input type="checkbox"/> Servicios en la nube de otras empresas <input type="checkbox"/> Actualizaciones de firmware

Conexión de red

Divisiones	Elementos	Nota
Información de número de puerto	<input type="checkbox"/> Liberación de número de puerto	<p>Compruebe el número de puerto que utilizan la impresora y el ordenador y, a continuación, libere el puerto bloqueado por el cortafuegos, si es necesario.</p> <p>Para obtener más información sobre el número de puerto que utiliza la impresora, vaya al Apéndice.</p>

Asignación de dirección IP

Estos son los distintos tipos de asignación de dirección IP.

Dirección IP fija:

Asigne la dirección IP predeterminada a la impresora (host) de forma manual.

La información de conexión a la red (máscara de subred, puerta de enlace predeterminada, servidor DNS, etc.) debe configurarse manualmente.

La dirección IP no cambia ni aunque se apague el dispositivo, así que esto puede serle útil cuando quiera administrar dispositivos en un entorno en que no sea posible cambiar la dirección IP o cuando quiera administrar dispositivos utilizando la dirección IP. Esta configuración es recomendable para la impresora, el servidor y otros dispositivos a los que puede acceder mucha gente. Además, asigne una dirección IP fija cuando utilice funciones de seguridad como el filtrado IPsec/IP para evitar que cambie la IP.

Asignación automática con la función DHCP (dirección IP dinámica):

Asigne la dirección IP a la impresora (host) de forma automática con la función DHCP del servidor DHCP o router.

La información de conexión a la red (máscara de subred, puerta de enlace predeterminada, servidor DNS, etc.) se configura de forma automática, por lo que puede conectar el dispositivo a la red fácilmente.

Puede que la dirección IP cambie si se apagan el dispositivo o el router y se vuelven a conectar, o dependiendo de la configuración del servidor DHCP.

Es recomendable administrar los dispositivos que no sean la dirección IP y comunicarse con protocolos que puedan seguir la dirección IP.

Nota:

Si utiliza la función de reserva de dirección IP del DHCP, puede asignar la misma dirección IP a los dispositivos en cualquier momento.

Servidor DNS y servidor proxy

El servidor DNS tiene un nombre de host, un nombre de dominio de la dirección de correo electrónico, etc. asociados a la información de la dirección IP.

La comunicación es imposible si se ha definido el nombre de host, nombre de dominio, etc. de la otra parte cuando el ordenador o la impresora lleva a cabo la comunicación IP.

Consulte dicha información del servidor DNS y obtenga la dirección IP de la otra parte. Este proceso se denomina resolución de nombres.

De este modo podrán comunicarse los ordenadores e impresoras utilizando la dirección IP.

La resolución de nombres es necesaria para que pueda comunicarse la impresora por medio de la función de correo electrónico o de conexión a Internet.

Conexión de red

Si utiliza dichas funciones, efectúe la configuración del servidor DNS.

Si asigna la dirección IP de la impresora a través de la función DHCP del router o el servidor DHCP, se configurará automáticamente.

El servidor proxy se ubica en la puerta de enlace entre la red e Internet y se comunica con el ordenador, la impresora e Internet (servidor opuesto) en nombre de cada uno. El servidor opuesto se comunica solo con el servidor proxy. Por lo tanto, la información de la impresora tal como la dirección IP y el número de puerto no se pueden leer y se espera mayor seguridad.

Cuando se conecte a Internet a través de un servidor proxy, configure el servidor proxy en la impresora.

Conexión a la red desde el panel de control

Conecte la impresora a la red mediante el uso del panel de control de la impresora.

En el panel de control de la impresora, consulte la *Manual de usuario* para obtener más detalles.

Asignación de dirección IP

Configure los elementos básicos como la Dirección del host, la Máscara de subred y la Puerta enlace predet..

En este apartado se explica el procedimiento de configuración de una dirección IP fija.

1. Encienda la impresora.
2. Seleccione **Configuración** en la pantalla de inicio del panel de control de la impresora.

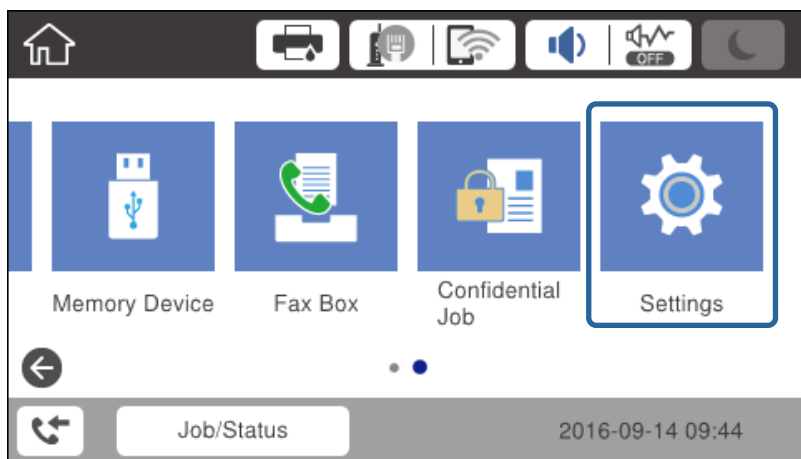

3. Seleccione **Ajustes generales > Configuración de red > Avanzado**.

Conexión de red

4. Seleccione **TCP/IP**.

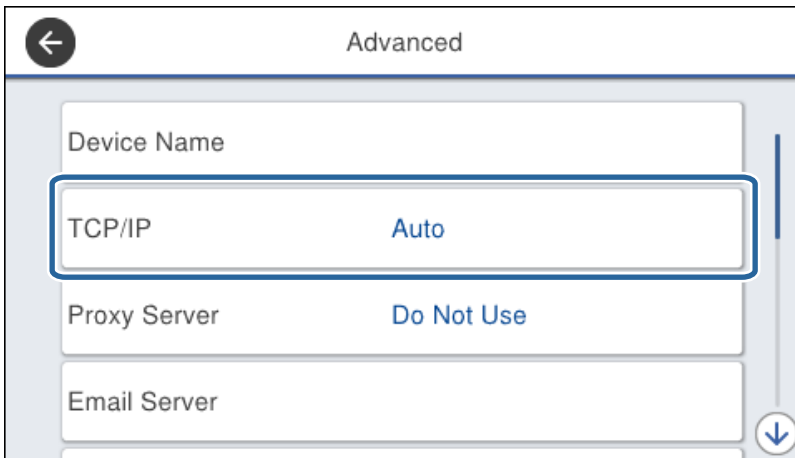

5. Seleccione **Manual** para **Obtener dirección IP**.

Cuando establezca automáticamente una dirección IP mediante el uso de la función DHCP del router, seleccione **Automático**. En ese caso, la **Dirección IP**, la **Máscara de subred** y la **Puerta enlace predet.** de los pasos 6 al 7 también se establecen automáticamente, así que vaya al paso 8.

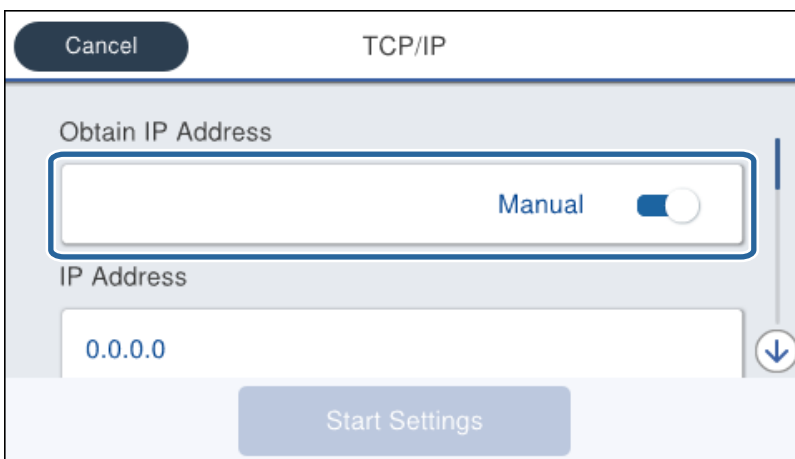

6. Escriba la dirección IP.

El foco se mueve al siguiente segmento o al anterior separado por un punto si selecciona ◀ y ▶.

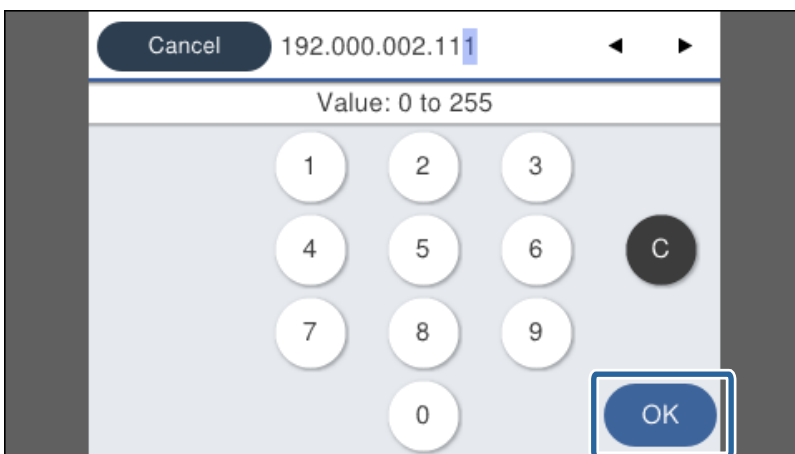

Conexión de red

Confirme el valor reflejado en la pantalla anterior.

7. Configure la **Máscara de subred** y la **Puerta enlace predet.**.

Confirme el valor reflejado en la pantalla anterior.



Importante:

Si la combinación de Dirección IP, Máscara de subred y Puerta enlace predet. es incorrecta, **Iniciar configuración** está inactiva y no se puede continuar con los ajustes. Confirme que no haya un error de entrada.

8. Escriba la dirección IP del servidor DNS primario.

Confirme el valor reflejado en la pantalla anterior.

Nota:

Si selecciona **Automático** para los ajustes de asignación de la dirección IP, podrá seleccionar los ajustes del servidor DNS en **Manual** o **Automático**. Si no puede obtener la dirección del servidor DNS de forma automática, seleccione **Manual** para escribir la dirección del servidor DNS. A continuación, escriba la dirección del servidor DNS secundario en forma directa. Si selecciona **Automático**, vaya al paso 10.

9. Escriba la dirección IP del servidor DNS secundario.

Confirme el valor reflejado en la pantalla anterior.

10. Pulse **Iniciar configuración**.

11. Cierre la pantalla de confirmación.

Configuración de servidor proxy

Configure el servidor proxy si se cumplen las dos condiciones siguientes.

- El servidor proxy está pensado para la conexión a Internet.
- Está habilitada una función que permite que la impresora se conecte directamente a Internet, como el servicio Epson Connect o los servicios en la nube de otra empresa.

1. Seleccione **Configuración** en la pantalla de inicio.

Si realiza ajustes después configurar la dirección IP, se muestra la pantalla **Avanzado**. Vaya al paso 3.

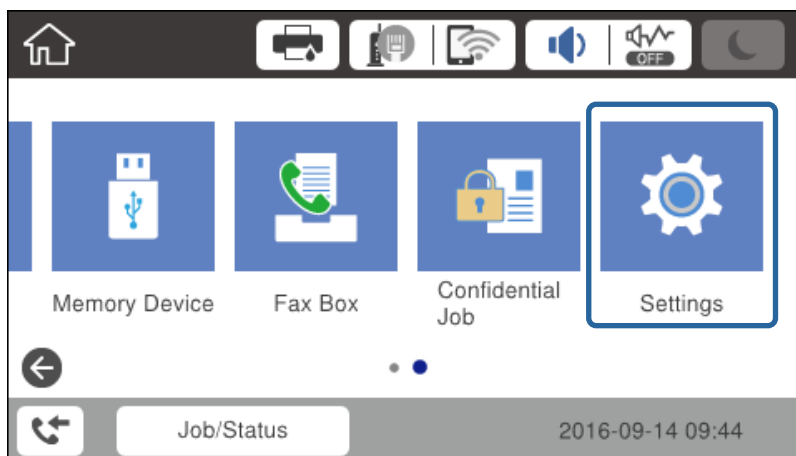

Conexión de red

2. Seleccione **Ajustes generales > Configuración de red > Avanzado**.
3. Seleccione **Servidor proxy**.

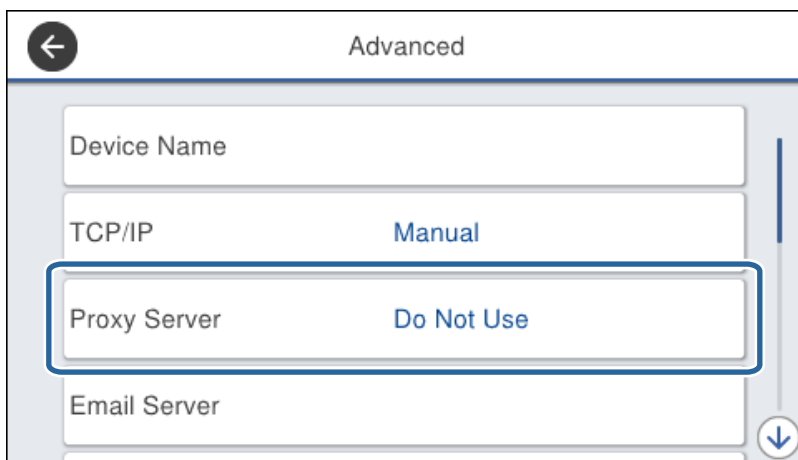

4. Seleccione **Usar** para **Config. servidor proxy**.

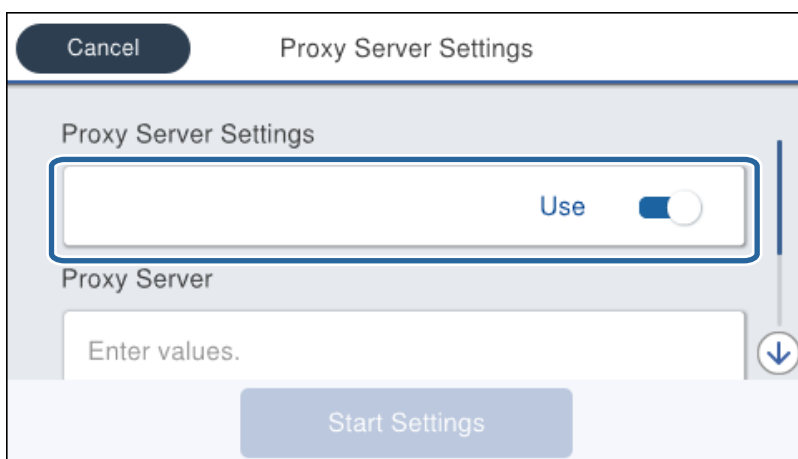

5. Escriba la dirección del servidor proxy en formato IPv4 o FQDN.

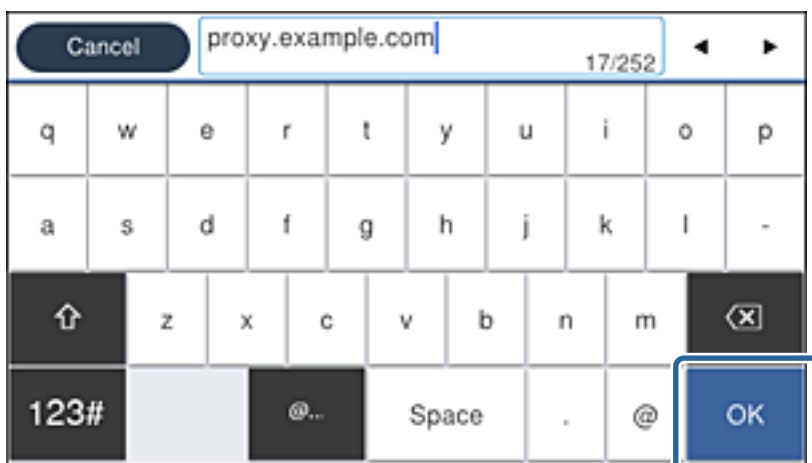

Confirme el valor reflejado en la pantalla anterior.

Conexión de red

6. Escriba el número de puerto del servidor proxy.
Confirme el valor reflejado en la pantalla anterior.
7. Pulse **Iniciar configuración**.
8. Cierre la pantalla de confirmación.

Conexión a LAN

Conecte la impresora a la red mediante Ethernet o Wi-Fi.

Información relacionada

- ➔ [“Conexión a Ethernet” de la página 25](#)
- ➔ [“Cómo conectarse a la conexión inalámbrica LAN \(Wi-Fi\)” de la página 26](#)

Conexión a Ethernet

Conecte la impresora a la red mediante el uso del cable Ethernet y compruebe la conexión.

1. Conecte la impresora y el concentrador (interruptor LAN) a través de un cable Ethernet.
2. Seleccione **Configuración** en la pantalla de inicio.

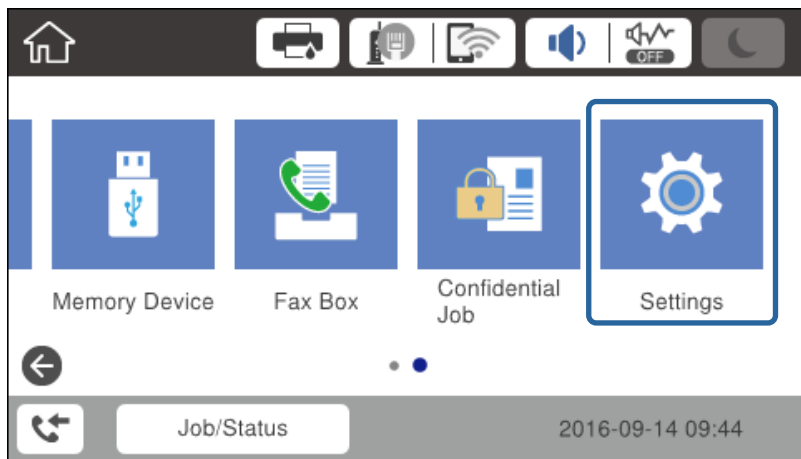

3. Seleccione **Ajustes generales > Configuración de red**.
4. Seleccione **Comprobación de conexión de red**.
Se muestra el resultado de diagnóstico de conexión. Confirme que la conexión es correcta.
5. Pulse **Aceptar**, para finalizar.
Cuando pulse **Imprimir informe de comprobación**, puede imprimir el resultado de diagnóstico. Siga las instrucciones de la pantalla para imprimirlo.

Conexión de red

Información relacionada

- ➔ [“Cambio de conexión Ethernet a conexión Wi-Fi” de la página 130](#)

Cómo conectarse a la conexión inalámbrica LAN (Wi-Fi)

Puede configurar manualmente con el panel de control de la impresora los datos necesarios para conectarse a un punto de acceso. Para configurarlos manualmente, necesita saber el SSID y la contraseña del punto de acceso.

Nota:

Cuando el punto de acceso admite WPS, puede realizar los ajustes de conexión Wi-Fi automáticamente mediante el uso del pulsador o del código PIN, sin usar el SSID y la contraseña.

1. Pulse  |  en la pantalla de inicio.

2. Seleccione **Enrutador**.

3. Pulse **Iniciar configuración**.

Si la conexión de red ya está configurada, se muestran los detalles de la misma. Pulse **Cambiar configuración** para cambiar la configuración.

Si la impresora ya está conectada a través de Ethernet, se muestran los detalles de conexión. Pulse **Cambie a la conexión Wi-Fi**, y luego pulse **Sí** después de confirmar el mensaje.

4. Seleccione **Asistente para la instalación de Wi-Fi**.

5. Seleccione el SSID para el punto de acceso.

Si el SSID al que desea conectarse no se muestra en el panel de control de la impresora, pulse **Buscar otra vez** para actualizar la lista. Si sigue sin aparecer, pulse **Insertar manualmente** y, a continuación, introduzca el SSID directamente.

6. Pulse **Insertar contraseña** y escriba la contraseña.

Nota:

La contraseña distingue entre mayúsculas y minúsculas.

Si escribe el SSID directamente, seleccione **Disponibile en Contraseña** y, a continuación, escriba la contraseña.

7. Cuando termine, pulse **Aceptar**.

8. Compruebe los ajustes y pulse **Iniciar configuración**.

9. Pulse **Aceptar** para finalizar.

Si no puede conectarse, seleccione **Imprimir informe de comprobación** para imprimir un informe de conexión de red y luego compruebe los resultados que ha imprimido.

10. Cierre la pantalla de configuración de conexión de red.

Información relacionada

- ➔ [“Mensajes y soluciones que aparecen en el informe de conexión de red” de la página 109](#)
- ➔ [“Configuración de Wi-Fi desde el panel de control \(WPS\)” de la página 127](#)
- ➔ [“Cambio de conexión Wi-Fi a conexión Ethernet” de la página 131](#)

Configuración de las funciones

Este capítulo explica las primeras configuraciones que se deben realizar para usar cada función del dispositivo.

Software para ajustes

En este tema se explica el procedimiento para realizar los ajustes desde el ordenador del administrador mediante el uso de Web Config.

Web Config (página web del dispositivo)

Acerca de Web Config

Web Config es una página web integrada en la impresora para realizar la configuración de la impresora. Puede controlar la impresora conectada a la red desde el ordenador.

Para acceder a Web Config, antes tiene que asignar una dirección IP a la impresora.

Nota:

Si desea bloquear los ajustes, configure una contraseña de administrador para la impresora.

The screenshot shows the Epson Web Config interface. On the left is a navigation menu with categories like 'Administrator Logout', 'Status', 'User Default Settings', and 'Basic Settings'. The main content area is titled 'Status > Product Status'. It features a language dropdown menu set to 'English'. Below this, the 'Printer Status' and 'Scanner Status' are both listed as 'Available'. A row of five colored bars represents ink levels for Black (BK), Yellow (Y), Magenta (M), Cyan (C), and a Maintenance Box. Below the bars, a table shows the remaining ink levels for each color, all listed as 'OK'. At the bottom, the 'Card Reader Status' is shown as 'Disconnected'.

Configuración de las funciones

Acceso a Web Config

Escriba la dirección IP de la impresora en un explorador web. Debe tener habilitado JavaScript. Cuando acceda a Web Config mediante HTTPS, un mensaje de alerta aparecerá en el explorador dado que se usa un certificado autofirmado, almacenado en la impresora, pero esto no es ningún problema.

- Acceso a través de HTTPS
 - IPv4: `https://<dirección IP de la impresora>` (no escriba las < >)
 - IPv6: `https://[dirección IP de la impresora]/` (escriba los [])
- Acceso a través de HTTP
 - IPv4: `http://<dirección IP de la impresora>` (no escriba las < >)
 - IPv6: `http://[dirección IP de la impresora]/` (escriba los [])

Ejemplos

- IPv4:
 - `https://192.0.2.111/`
 - `http://192.0.2.111/`
- IPv6:
 - `https://[2001:db8::1000:1]/`
 - `http://[2001:db8::1000:1]/`

Nota:

Si el nombre de la impresora está registrado en el servidor DNS, puede utilizar el nombre de la impresora en vez de su dirección IP.

Información relacionada

- ➔ [“Comunicación SSL/TLS con la impresora” de la página 187](#)
- ➔ [“Acerca de la certificación digital” de la página 187](#)

Uso de las funciones de impresión

Habilita el uso de la función de impresión a través de la red.

Para utilizar la impresora a través de la red, es necesario configurar el puerto para la conexión de red tanto en el ordenador como en la impresora.

- Conexión servidor/cliente: Configure el puerto en el equipo del servidor
 - Para la conexión servidor/cliente, lea cómo configurar el puerto manualmente.
- Conexión puerto a puerto: Configure el puerto en cada ordenador
 - Para la conexión puerto a puerto, lea cómo configurar el puerto automáticamente con el instalador disponible en el disco de software o en el sitio web de Epson.

Ajustes de impresión para conexión servidor/cliente

Habilite la impresión desde la impresora conectada como conexión servidor/cliente.

Configuración de las funciones

Configure primero el servidor de impresión de la conexión servidor/cliente y luego comparta la impresora en la red.

Configure también el servidor de impresión en primera instancia y luego comparta la impresora en la red si utiliza un cable USB para conectarse al servidor.

Configuración de puertos TCP/IP estándar — Windows

Configure el puerto TCP/IP estándar en el servidor de impresión y cree la cola de impresión para impresión en red.

1. Abra la pantalla de dispositivos e impresoras.

Windows 10

Haga clic con el botón secundario en el botón de inicio, o manténgalo pulsado, y seleccione **Panel de control > Hardware y sonido > Dispositivos e impresoras**.

Windows 8.1/Windows 8/Windows Server 2012 R2/Windows Server 2012

Escritorio > Configuración > Panel de control > Hardware y sonido o Hardware > Dispositivos e impresoras.

Windows 7/Windows Server 2008 R2

Haga clic en Inicio > **Panel de control > Hardware y sonido (o Hardware) > Dispositivos e impresoras**.

Windows Vista/Windows Server 2008

Haga clic en inicio > **Panel de control > Hardware y sonido > Impresoras**.

Windows XP/Windows Server 2003 R2/Windows Server 2003

Haga clic en el inicio > **Panel de control > Impresoras y otro hardware > Impresoras y faxes**.

2. Añada una impresora.

Windows 10/Windows 8.1/Windows 8/Windows Server 2012 R2/Windows Server 2012

Haga clic en **Agregar impresora** y seleccione **La impresora que deseo no está en la lista**.

Windows 7/Windows Server 2008 R2

Haga clic en **Agregar impresora**.

Windows Vista/Windows Server 2008

Haga clic en **Instalar impresora**.

Windows XP/Windows Server 2003 R2/Windows Server 2003

Haga clic en **Instalar impresora** y luego en **Siguiente**.

3. Añada una impresora local.

Windows 10/Windows 8.1/Windows 8/Windows Server 2012 R2/Windows Server 2012

Seleccione **Agregar una impresora local o de red con configuración manual** y luego en **Siguiente**.

Windows 7/Windows Server 2008 R2/Windows Vista/Windows Server 2008

Haga clic en **Agregar una impresora local**.

Windows XP/Windows Server 2003 R2/Windows Server 2003

Seleccione **Impresora local conectada a este equipo** y luego **Siguiente**.

Configuración de las funciones

4. Seleccione **Crear nuevo puerto**, elija **Puerto TCP/IP estándar** como tipo de puerto y haga clic en **Siguiente**.
En Windows XP/Windows Server 2003 R2/Windows Server 2003, haga clic en **Siguiente** en la pantalla **Asistente para agregar puerto de impresora estándar TCP/IP**.

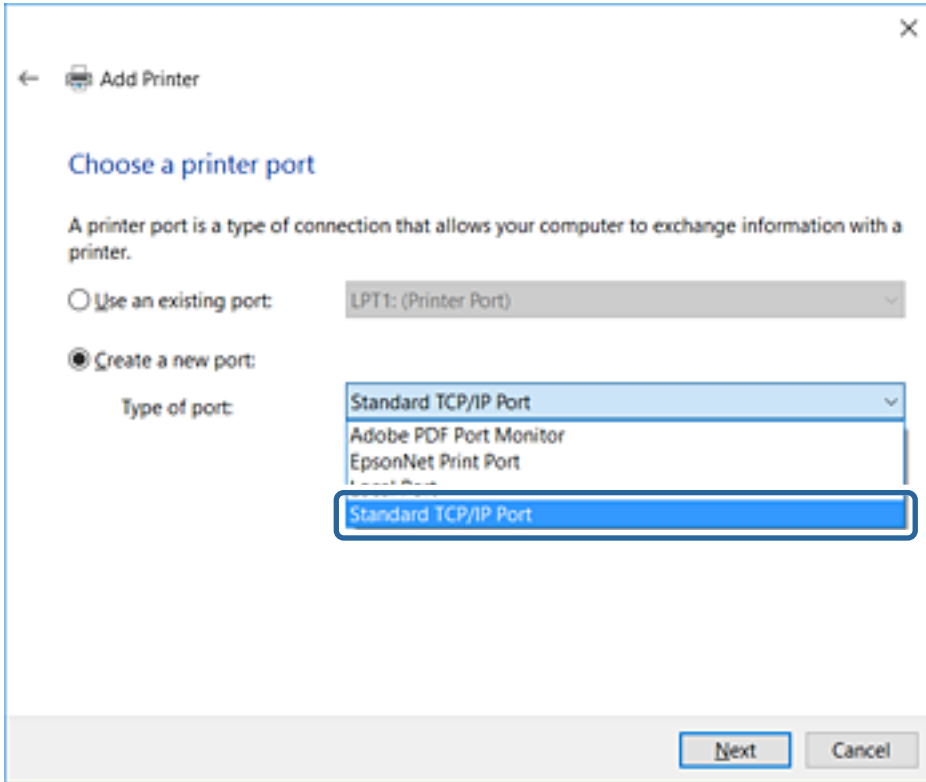

5. Escriba la dirección IP de la impresora o el nombre de la impresora en **Dirección IP o nombre de host**, o en **Nombre impresora o dirección IP**, y haga clic en **Siguiente**.
No cambie el **Nombre de puerto**.
Haga clic en **Continuar** cuando se abra la pantalla **Control de cuentas de usuario**.

Configuración de las funciones

En Windows XP/Windows Server 2003 R2/Windows Server 2003, haga clic en **Hecho** en la pantalla **Puerto de impresora estándar TCP/IP**.

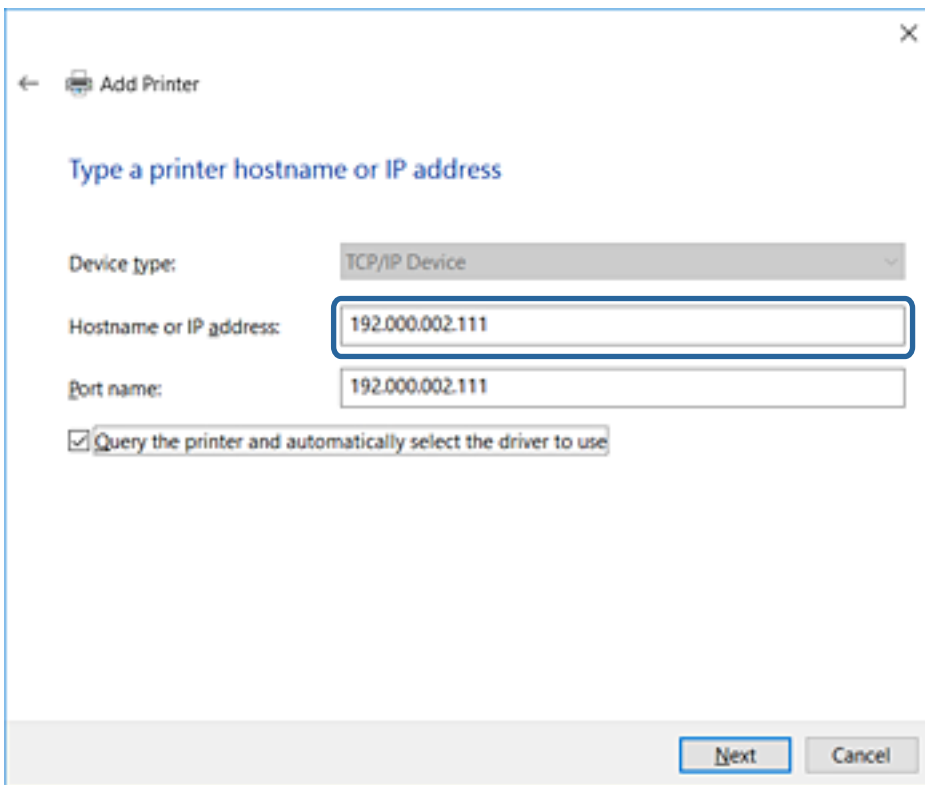

Nota:

Si especifica el nombre de la impresora en la red donde está disponible la resolución de nombres, la dirección IP se rastrea aún si la dirección IP de la impresora ha sido cambiada mediante DHCP. Puede confirmar el nombre de la impresora en la pantalla de estado de la red que se encuentra en el panel de control de la impresora o en una hoja de estado de la red.

6. Configure el controlador de impresora.

- Si ya está instalado el controlador de impresora:

Seleccione **Fabricante e Impresoras**. Haga clic en **Siguiente**.

- Si no está instalado el controlador de impresora:

Haga clic en **Usar disco** e inserte el disco de software que acompaña a la impresora. Haga clic en **Examinar** y seleccione la carpeta del disco que contenga el controlador de impresora. Fíjese bien para no seleccionar la carpeta equivocada. La ubicación de la carpeta varía según el sistema operativo utilizado.

Versión de 32 bits de Windows: WINX86

Versión de 64 bits de Windows: WINX64

7. Siga las instrucciones de la pantalla.

Para Windows XP/Windows Server 2003 R2/Windows Server 2003, la configuración ha terminado. Para Windows Vista/Windows Server 2008 y posteriores, revise la configuración del puerto.

Cuando utilice la impresora con conexión servidor/cliente (compartir impresora a través del servidor de Windows), en adelante realice los ajustes para compartir.

Configuración de las funciones

Información relacionada

➔ “Compartir la impresora (solamente en Windows)” de la página 32

Comprobación de la configuración del puerto — Windows

Compruebe si se configuró el puerto correcto para la cola de impresión.

1. Abra la pantalla de dispositivos e impresoras.

Windows 10

Haga clic con el botón secundario en el botón de inicio, o manténgalo pulsado, y seleccione **Panel de control > Hardware y sonido > Dispositivos e impresoras**.

Windows 8.1/Windows 8/Windows Server 2012 R2/Windows Server 2012

Escritorio > Configuración > Panel de control > Hardware y sonido o **Hardware > Dispositivos e impresoras**.

Windows 7/Windows Server 2008 R2

Haga clic en Inicio > **Panel de control > Hardware y sonido** (o **Hardware**) > **Dispositivos e impresoras**.

Windows Vista/Windows Server 2008

Haga clic en inicio > **Panel de control > Hardware y sonido > Impresoras**.

2. Abra la pantalla de propiedades de la impresora.

Windows 10/Windows 8.1/Windows 8/Windows 7/Windows Server 2012 R2/Windows Server 2012/Windows Server 2008 R2

Haga clic con el botón derecho en el icono de la impresora y luego clic en **Propiedades de la impresora**.

Windows Vista

Haga clic con el botón derecho en el icono de la impresora y seleccione **Ejecutar como administrador > Propiedades**.

Windows Server 2008

Haga clic con el botón derecho en el icono de la impresora y luego clic en **Propiedades**.

3. Haga clic en la ficha **Puertos**, seleccione **Puerto TCP/IP estándar**, y luego **Configurar puerto**.

4. Compruebe la configuración del puerto.

Para RAW

Compruebe que **Raw** es el **Protocolo** seleccionado y haga clic en **Aceptar**.

Para LPR

Compruebe que **LPR** sea el **Protocolo** seleccionado. Escriba "PASSTHRU" en **Nombre de cola** dentro de **Configuración LPR**. Seleccione **Recuento de bytes LPR habilitado** y haz clic en **Aceptar**.

Compartir la impresora (solamente en Windows)

Cuando utilice la impresora con conexión servidor/cliente (compartir impresora a través del servidor de Windows), configure la opción compartir impresora desde el servidor de impresión.

1. Seleccione **Panel de control > Ver dispositivos e impresoras** en el servidor de impresión.

Configuración de las funciones

2. Haga clic con el botón derecho en el icono de la impresora (cola de impresión) que desee compartir y luego haga clic en **Propiedades de impresora** y luego la ficha **Compartir**.
3. Seleccione **Compartir esta impresora** y luego escriba el **Nombre del recurso compartido**.
En Windows Server 2012, haga clic en **Cambiar opciones de uso compartido** y configure los ajustes.

Instalación de otros controladores (solo para Windows)

Si las versiones de Windows para un servidor y clientes son diferentes, se recomienda instalar otros controladores en el servidor de impresión.

1. Seleccione **Panel de control > Ver dispositivos e impresoras** en el servidor de impresión.
2. Haga clic con el botón derecho en el icono de la impresora que quiera compartir con los clientes. Seleccione **Propiedades de impresora** y luego la ficha **Compartir**.
3. Haga clic en **Controladores adicionales**.
En Windows Server 2012, haga clic en **Change Sharing Options** y configure los ajustes.
4. Seleccione las versiones de Windows de los clientes y haga clic en **Aceptar**.
5. Seleccione el archivo de información para el controlador de impresión (*.inf) y luego instale el controlador.

Información relacionada

➔ [“Uso de la impresora compartida en Windows” de la página 33](#)

Uso de la impresora compartida en Windows

El administrador tiene que notificar a los clientes el nombre de ordenador asignado al servidor de impresión y cómo añadirlo a sus ordenadores. Si todavía no ha configurado los controladores adicionales, explique a los clientes cómo usar **Dispositivos e impresoras** para añadir la impresora compartida.

Si ha configurado otros controladores en el servidor de impresión, siga estos pasos:

1. Seleccione el nombre asignado al servidor de impresión en el **Explorador de Windows**.
2. Haga doble clic en la impresora que desee utilizar.

Información relacionada

➔ [“Compartir la impresora \(solamente en Windows\)” de la página 32](#)

➔ [“Instalación de otros controladores \(solo para Windows\)” de la página 33](#)

Ajustes de impresión para conexión puerto a puerto

En conexiones puerto a puerto (impresión directa), la impresora y el equipo cliente tienen una relación unívoca. El controlador de la impresora debe estar instalado en todos los equipos cliente.

Configuración de las funciones

Información relacionada

- ➔ “Configuración del controlador de impresora — Windows” de la página 34
- ➔ “Configuración del controlador de la impresora — Mac OS” de la página 35

Configuración del controlador de impresora — Windows

En el caso de las organizaciones pequeñas, se recomienda instalar el controlador de impresora en cada ordenador cliente. Utilice el instalador en el sitio web de Epson o en el disco de software.

Nota:

Cuando la impresora se utiliza desde varios ordenadores cliente, mediante el uso de EpsonNet SetupManager y la entrega del controlador como un paquete, se puede reducir drásticamente el tiempo de instalación.

1. Ejecute el instalador.

- Ejecución desde el sitio web

Acceda al siguiente sitio web y, a continuación, introduzca el nombre del producto. Vaya a **Configuración**, descargue el software y luego ejecútelo.

<http://epson.sn>

- Ejecución desde el disco de software (solo para modelos que viene con un disco de software y para usuarios con ordenadores con controladores de disco).

Inserte el disco de software en el ordenador.

2. Seleccione el método de conexión para la impresora y luego haga clic en **Siguiente**.

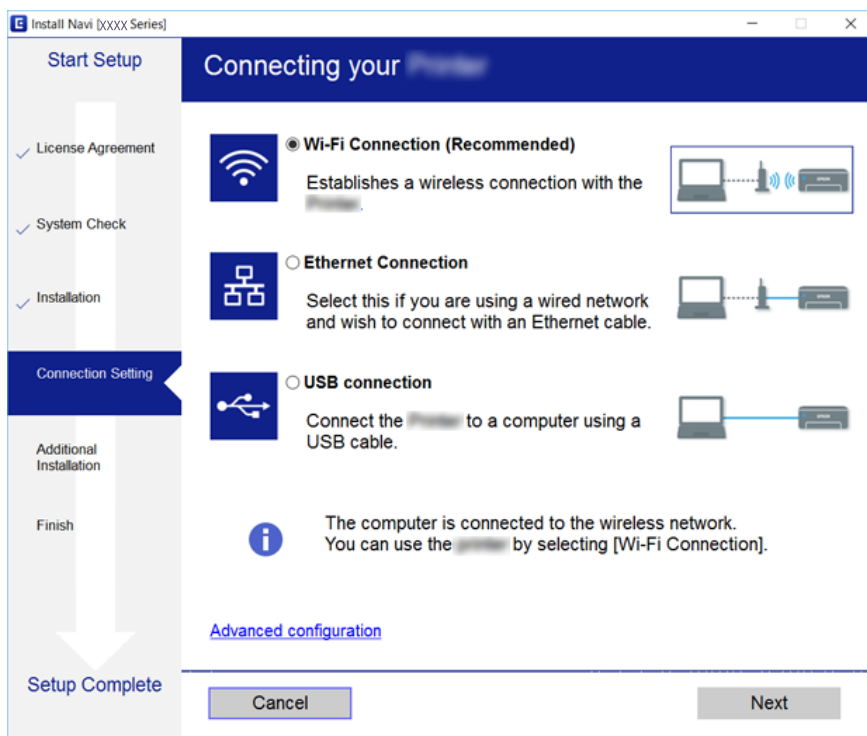

Nota:

Si se muestra **Seleccionar instalación de software**, seleccione **Cambiar o restablecer el método de conexión** y luego haga clic en **Siguiente**.

3. Siga las instrucciones de la pantalla.

Configuración de las funciones

Información relacionada

➔ “EpsonNet SetupManager” de la página 124

Configuración del controlador de la impresora — Mac OS

Descárguese el software del sitio web y configure los ajustes conexión para añadir un ordenador. Inicie la configuración bajo el entorno de Internet disponible.

Si desea instalar el controlador de impresora Epson PostScript para una impresora compatible con PostScript, consulte la *Manual de usuario* de la impresora.

1. Acceda al siguiente sitio web desde el ordenador en el que desee realizar la configuración y, a continuación, introduzca el nombre del producto.

<http://epson.sn>

2. Vaya a **Configuración** y descargue el software.
3. Ejecute el software y siga las instrucciones que aparezcan en pantalla.
4. Seleccione **Ordenador adicional** en la pantalla Tipo de conexión.

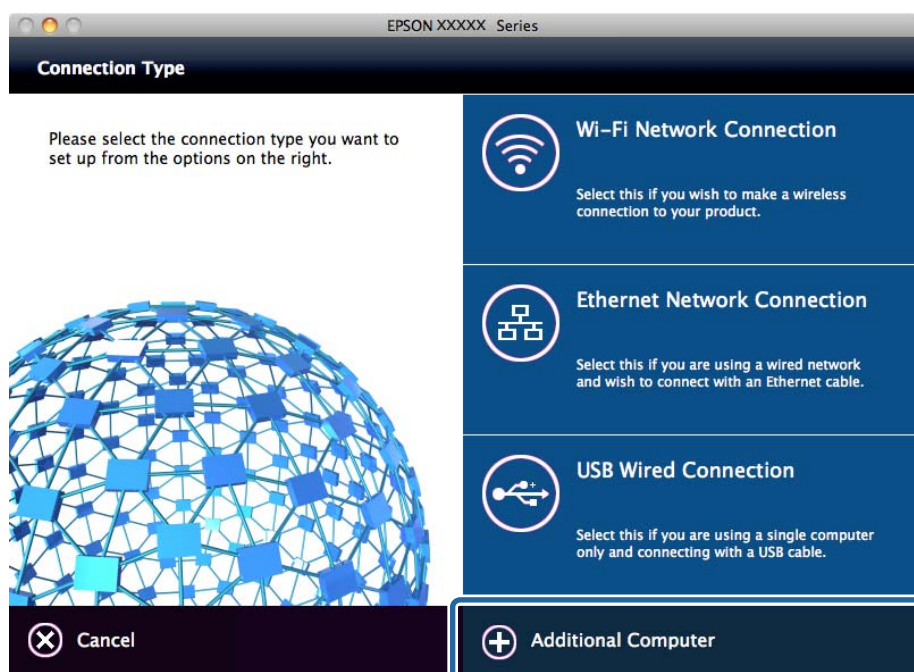

5. Siga las instrucciones de la pantalla.

Ajustes básicos de impresión

Establezca ajustes de impresión como el tamaño del papel o las acciones en caso de error de impresión.

Configuración de las funciones

Conf. origen de papel

Ajusta el tamaño y el tipo de papel que se va a cargar en cada fuente de papel.

1. Acceda a Web Config y seleccione **Config. de la impresora > Conf. origen de papel**.
2. Configure cada elemento.

Los elementos que se muestran pueden variar dependiendo de la situación.

Nombre de la fuente de papel

Muestre el nombre de la fuente de papel de destino, como por ejemplo **Aliment papel posterior, Cassette1**.

Tamaño papel

Seleccione el tamaño de papel que desea establecer en el menú desplegable.

Unidad

Seleccione la unidad del tamaño elegido. Puede habilitarla cuando haya seleccionado **Definido por Usuario** en **Tamaño papel**.

Ancho

Establezca la longitud horizontal del tamaño elegido.

El intervalo que puede introducir en este campo depende de la fuente de papel, que está indicado en el lateral del **Ancho**.

Si selecciona **mm** como **Unidad**, puede introducir hasta un decimal.

Si selecciona **pulg.** como **Unidad**, puede introducir hasta dos decimales.

Alto

Establezca la longitud vertical del tamaño elegido.

El intervalo que puede introducir en este campo depende de la fuente de papel, que está indicado en el lateral del **Alto**.

Si selecciona **mm** como **Unidad**, puede introducir hasta un decimal.

Si selecciona **pulg.** como **Unidad**, puede introducir hasta dos decimales.

Tipo de papel

Seleccione el tipo de papel que desea establecer en el menú desplegable.

3. Compruebe la configuración y, a continuación, haga clic en **Aceptar**.

Información relacionada

➔ [“Acceso a Web Config” de la página 28](#)

Configuración de interfaz

Configure el tiempo de espera para los trabajos de impresión o el idioma de impresión asignados a cada interfaz.

Este elemento se muestra en las impresoras compatibles con PCL o PostScript.

1. Acceda a Web Config y seleccione **Config. de la impresora > Configuración de interfaz**.

Configuración de las funciones

2. Configure cada elemento.

Configuración de tiempo de espera

Configure el tiempo de espera para los trabajos de impresión enviados directamente desde un USB.

Puede establecer entre 5 y 300 segundos en el segundo.

Si no desea que haya tiempo de espera, escriba 0.

Idioma de impresión

Seleccione el idioma de impresión para cada interfaz USB o interfaz de red.

Si selecciona **Automático**, el idioma de impresión se detecta de forma automática en los trabajos de impresión enviados.

3. Compruebe la configuración y, a continuación, haga clic en **Aceptar**.

Información relacionada

➔ [“Acceso a Web Config” de la página 28](#)

Configuración de errores

Configure la visualización de errores del dispositivo.

1. Acceda a Web Config y seleccione **Config. de la impresora > Configuración de errores**.

2. Configure cada elemento.

Aviso tamaño de papel

Define si se mostrará un error en el panel de control cuando el tamaño de papel de la fuente de papel especificada sea diferente al tamaño de papel de los datos de impresión.

Aviso tipo de papel

Define si se mostrará un error en el panel de control cuando el tipo de papel de la fuente de papel especificada sea diferente al tipo de papel de los datos de impresión.

Soluc. autom. de errores

Configure si desea cancelar automáticamente el error si no se realiza ninguna operación en el panel de control durante 5 segundos después de mostrar el error.

3. Compruebe la configuración y, a continuación, haga clic en **Aceptar**.

Información relacionada

➔ [“Acceso a Web Config” de la página 28](#)

Config. universal impres.

Configure cuando imprima desde dispositivos externos a través del controlador de impresora.

Algunos elementos no aparecen dependiendo del idioma de impresión de la impresora.

1. Acceda a Web Config y seleccione **Config. de la impresora > Config. universal impres.**

2. Configure cada elemento.

Configuración de las funciones

3. Compruebe la configuración y, a continuación, haga clic en **Aceptar**.

Información relacionada

➔ [“Acceso a Web Config” de la página 28](#)

Básica

Elementos	Explicación
Offset superior(-30.0-30.0mm)	Establece la posición vertical del papel donde se iniciará la impresión.
Offset izquierda(-30.0-30.0mm)	Establece la posición horizontal del papel donde se iniciará la impresión.
Offset superior posterior(-30.0-30.0mm)	Establece la posición vertical del papel donde se iniciará la impresión del anverso del papel en la impresión a doble cara.
Offset izquierda posterior(-30.0-30.0mm)	Establece la posición horizontal del papel donde se iniciará la impresión del anverso del papel en la impresión a doble cara.
Comprobar anchura papel	Establezca si desea comprobar el ancho del papel para la impresión.
Saltar página en blanco	Si hay una página en blanco en los datos de impresión, puede activarse para que no se imprima.

Config. de impresión PDL

Puede especificar los ajustes para la impresión de PCL o PostScript.

Este elemento se muestra en las impresoras compatibles con PCL o PostScript.

Ajustes comunes

Elementos	Explicación
Tamaño papel	Seleccione el tamaño de papel en el que desea imprimir.
Tipo de papel	Seleccione el tipo de papel en el que desea imprimir.
Orientación	Seleccione la orientación que desea utilizar para imprimir.
Calidad	Seleccione la calidad de impresión que desea utilizar para imprimir.
Modo ahorro tinta	Seleccione si desea imprimir reduciendo el consumo de tinta.
Orden de impresión	Seleccione esta opción para imprimir desde la parte superior o la última página.
Nº de copias(1-999)	Establezca el número de copias a imprimir.
Margen de encua.	Seleccione la posición de encuadernación.
Expul. autom. papel	Seleccione si desea que se expulse el papel automáticamente cuando termine el tiempo de espera durante la recepción de un trabajo de impresión.
Impresión dos caras	Seleccione si desea imprimir a doble cara.

Configuración de las funciones

MENÚ PCL

Elementos	Explicación
Origen de fuente	Seleccione si desea utilizar la fuente instalada en la impresora o descargar una.
NúmeroFuentes	Especifique el número de fuente que desea utilizar.
Tono(0.44-99.99cpi)	Si la fuente que desea utilizar es escalable y de tipo monoespaciado, especifique el tamaño de fuente en espaciado.
Tamaño de punto(4.00-999.75pt)	Si la fuente que desea utilizar es escalable y proporcional, especifique el tamaño de fuente en puntos.
Símbolos	Seleccione el juego de símbolos de la fuente desea utilizar.
Líneas(5-128líneas)	Especifique el número de líneas por página.
FuncCR ReturnCarro	Seleccione el funcionamiento del código CR (retorno de carro).
Func LF AvancLínea	Seleccione el funcionamiento del código LF (nueva línea) y FF (nueva página).
Asign. fuente papel	Especifique la asignación de alimentador de papel para orden del PCL de alimentar papel.

MENÚ PS3

Elementos	Explicación
Hoja de Errores	Seleccione si desea imprimir una hoja de errores cuando se produzca un error de impresión con PS3.
Coloración	Seleccione si desea imprimir en color o en blanco y negro.
Binario	Seleccione si desea aceptar los datos binarios o no.
Tamaño página PDF	Seleccione el tamaño de papel para impresiones de PDF.

Configuración del servidor o de la carpeta compartida

Configure el servidor o la carpeta compartida necesarios al utilizar el correo electrónico o la función de escaneado.

Información relacionada

➔ [“Relación entre el servidor y cada una de las funciones” de la página 39](#)

Relación entre el servidor y cada una de las funciones

La relación entre las funciones de la impresora y el servidor o la carpeta compartida es la siguiente.

Configure el servidor o la carpeta compartida por si utiliza las funciones.

Configuración de las funciones

	Servidor de correo electrónico	Servidor FTP	Servidor de archivos (carpeta compartida)	Servidor LDAP
Escanear a correo electrónico	✓			
Escanear a FTP		✓		
Escanear a la carpeta de red			✓	
Fax a correo electrónico	✓			
Fax a carpeta compartida			✓	
Notificación por correo electrónico	✓			
Cooperación LDAP				✓

Información relacionada

- ➔ [“Configuración de un servidor de correo” de la página 40](#)
- ➔ [“Ajustes de la carpeta compartida” de la página 44](#)
- ➔ [“Cooperación entre el servidor LDAP y los usuarios” de la página 69](#)

Configuración de un servidor de correo

Configure el servidor de correo desde Web Config.

Cuando la impresora puede enviar correos electrónicos gracias a la configuración del servidor de correo, las siguientes acciones son posibles.

- Transferencia de los resultados de escaneo por correo electrónico
- Recepción de notificaciones de correo electrónico de la impresora

Antes de la configuración, compruebe lo siguiente.

- La impresora está conectada a la red con acceso al servidor de correo.
- En la información de configuración del correo electrónico del ordenador consta el mismo servidor de correo que en la de la impresora.

Nota:

- Si utiliza el servidor de correo a través de Internet, confirme la información de configuración del proveedor o del sitio web.
- También puede configurar el servidor de correo desde el panel de control de la impresora. Acceda tal y como se indica a continuación.

Configuración > Ajustes generales > Configuración de red > Avanzado > Servidor correo elect. > Configuración del servidor

1. Acceda a Web Config y seleccione **Configuración de red > Servidor correo electrónico > Básica**.
2. Introduzca un valor para cada opción.
3. Seleccione **Aceptar**.

Se mostrarán los ajustes que ha seleccionado.

Configuración de las funciones

Una vez finalizada la configuración, realice una prueba de conexión.

Información relacionada

- ➔ “Comprobación de la conexión del servidor de correo” de la página 42
- ➔ “Opciones de ajuste del servidor de correo” de la página 41
- ➔ “Acceso a Web Config” de la página 28

Opciones de ajuste del servidor de correo

The screenshot shows the 'Basic' configuration page for the 'Email Server' in the Epson printer's web interface. The left sidebar contains a navigation menu with options like Status, Contacts, User Default Settings, Access Control Settings, Printer Settings, Network Settings (Wi-Fi, Wired LAN, Basic, Email Server, LDAP Server), Network Security Settings, Services, System Settings, Export and Import Setting Value, Administrator Settings, and Basic Settings (Epson Connect Services, Google Cloud Print Services). The main content area is titled 'Network Settings > Email Server > Basic' and includes a warning about certificates for secure functions. It features several input fields: Authentication Method (set to SMTP AUTH), Authenticated Account, Authenticated Password (masked with dots), Sender's Email Address, SMTP Server Address, SMTP Server Port Number (set to 25), Secure Connection (set to None), and Certificate Validation (radio buttons for Enable and Disable). There are also fields for POP3 Server Address and POP3 Server Port Number, and an OK button at the bottom.

Elementos	Ajustes y explicación	
Método de autenticación	Especifique el método de autenticación para que la impresora acceda al servidor de correo.	
	Desactivar	Configure cuando el servidor de correo no requiera autenticación.
	AUTENTICACIÓN SMTP	Se autentica en el servidor SMTP (servidor de correo saliente) al enviar el correo. El servidor de correo no es compatible con la autenticación SMTP.
	POP antes de SMTP	Se autentica en el servidor POP3 (servidor de correo entrante) antes de enviar el correo. Si selecciona este elemento, configure el servidor POP3.
Cuenta autenticada	<p>Si selecciona AUTENTICACIÓN SMTP o POP antes de SMTP como Método de autenticación, escriba el nombre de la cuenta autenticada de manera que tenga entre 0 y 255 caracteres ASCII (0x20–0x7E).</p> <p>Si selecciona AUTENTICACIÓN SMTP, escriba la cuenta del servidor SMTP. Si selecciona POP antes de SMTP, escriba la cuenta del servidor POP3.</p>	

Configuración de las funciones

Elementos	Ajustes y explicación
Contraseña autenticada	<p>Si selecciona AUTENTICACIÓN SMTP o POP antes de SMTP como Método de autenticación, escriba la contraseña autenticada de manera que tenga entre 0 y 20 caracteres ASCII (0x20–0x7E).</p> <p>Si selecciona AUTENTICACIÓN SMTP, escriba la cuenta autenticada del servidor SMTP. Si selecciona POP antes de SMTP, escriba la cuenta autenticada del servidor POP3.</p>
Dirección correo del remitente	<p>Escriba la dirección de correo electrónico del remitente, como por ejemplo la dirección de correo electrónico del administrador del sistema. Esta dirección se utiliza para la autenticación, así que escriba una dirección de correo electrónica válida registrada en el servidor de correo.</p> <p>Escriba entre 0 y 255 caracteres ASCII (0x20–0x7E). No se admiten los siguientes caracteres: : () < > [] ; ¥. El primer carácter no puede ser un punto "".</p>
Dirección del servidor SMTP	Escriba entre 0 y 255 caracteres. Caracteres admitidos: A–Z a–z 0–9 . -. Puede utilizar el formato IPv4 o el FQDN.
Nº de puerto del servidor SMTP	Escriba un número comprendido entre el 1 y el 65.535.
Conexión segura	<p>Seleccione el método de cifrado de la comunicación con el servidor de correo.</p>
	<p>Ninguno</p> <p>Si selecciona POP antes de SMTP en Método de autenticación, la conexión no es cifrada.</p>
	<p>SSL/TLS</p> <p>Esto está disponible cuando Método de autenticación se establece en Desactivar o AUTENTICACIÓN SMTP. La comunicación es cifrada desde el principio.</p>
	<p>STARTTLS</p> <p>Esto está disponible cuando Método de autenticación se establece en Desactivar o AUTENTICACIÓN SMTP. La comunicación no es cifrada desde el principio, pero puede cifrarse dependiendo del entorno de red.</p>
Validación de certificado	El certificado se valida cuando esta opción está habilitada. Recomendamos establecer esta opción en Activar . Para configurarla, es necesario importar el Certificado CA a la impresora.
Dirección del servidor POP3	Si selecciona POP antes de SMTP como Método de autenticación , introduzca una dirección del servidor POP3 que contenga entre 0 y 255 caracteres. Caracteres admitidos: A–Z a–z 0–9 . -. Puede utilizar el formato IPv4 o el FQDN.
Nº de puerto del servidor POP3	Si selecciona POP antes de SMTP como Método de autenticación , introduzca un número comprendido entre el 1 y el 65535.

Información relacionada

➔ [“Configuración de un servidor de correo” de la página 40](#)

Comprobación de la conexión del servidor de correo

Puede comprobar la conexión al servidor de correo ejecutando la función de prueba de conexión.

1. Acceda a Web Config y seleccione **Configuración de red > Servidor correo electrónico > Prueba de conex..**
2. Seleccione **Iniciar**.

La prueba de conexión al servidor de correo se inicia. Cuando termine la prueba, se mostrará el informe.

Configuración de las funciones

Nota:

También puede comprobar la conexión al servidor de correo desde el panel de control de la impresora. Acceda tal y como se indica a continuación.

Configuración > Ajustes generales > Configuración de red > Avanzado > Servidor correo elect. > Comprobar conexión

Información relacionada

- ➔ [“Acceso a Web Config” de la página 28](#)
- ➔ [“Referencias de la prueba de conexión del servidor de correo” de la página 43](#)

Referencias de la prueba de conexión del servidor de correo

Mensajes	Causa
Prueba de conexión correcta.	Este mensaje aparece si la conexión con el servidor es satisfactoria.
Error de comunicación del servidor SMTP. Compruebe lo siguiente. - Configuración de red	Aparece este mensaje cuando <ul style="list-style-type: none"> <input type="checkbox"/> La impresora no está conectada a una red <input type="checkbox"/> El servidor SMTP está fuera de servicio <input type="checkbox"/> La conexión de red se ha interrumpido durante la comunicación <input type="checkbox"/> Datos incompletos recibidos
Error de comunicación del servidor POP3. Compruebe lo siguiente. - Configuración de red	Aparece este mensaje cuando <ul style="list-style-type: none"> <input type="checkbox"/> La impresora no está conectada a una red <input type="checkbox"/> El servidor POP3 está fuera de servicio <input type="checkbox"/> La conexión de red se ha interrumpido durante la comunicación <input type="checkbox"/> Datos incompletos recibidos
Error al conectar con el servidor SMTP. Compruebe lo siguiente. - Dirección del servidor SMTP - Servidor DNS	Aparece este mensaje cuando <ul style="list-style-type: none"> <input type="checkbox"/> Error al conectar con un servidor DNS <input type="checkbox"/> Error en la resolución de nombre para un servidor SMTP
Error al conectar con el servidor POP3. Compruebe lo siguiente. - Dirección del servidor POP3 - Servidor DNS	Aparece este mensaje cuando <ul style="list-style-type: none"> <input type="checkbox"/> Error al conectar con un servidor DNS <input type="checkbox"/> Error en la resolución de nombre para un servidor POP3
Error de autenticación del servidor SMTP. Compruebe lo siguiente. - Método de autenticación - Cuenta autenticada - Contraseña autenticada	Este mensaje aparece cuando se produce un error en la autenticación del servidor SMTP.
Error de autenticación del servidor POP3. Compruebe lo siguiente. - Método de autenticación - Cuenta autenticada - Contraseña autenticada	Este mensaje aparece cuando se produce un error en la autenticación del servidor POP3.
Método de comunicación no admitido. Compruebe lo siguiente. - Dirección del servidor SMTP - N° de puerto del servidor SMTP	Este mensaje aparece cuando intenta comunicarse con protocolos no admitidos.

Configuración de las funciones

Mensajes	Causa
Error de conexión con el servidor SMTP. Cambie Conexión segura a Ninguno.	Este mensaje aparece cuando se produce una discordancia SMTP entre un servidor y un cliente, o cuando el servidor no admite una conexión segura SMTP (conexión SSL).
Error de conexión con el servidor SMTP. Cambie Conexión segura a SSL/TLS.	Este mensaje aparece cuando se produce una discordancia SMTP entre un servidor y un cliente, o cuando el servidor solicita usar una conexión SSL/TLS para una conexión segura SMTP.
Error de conexión con el servidor SMTP. Cambie Conexión segura a STARTTLS.	Este mensaje aparece cuando se produce una discordancia SMTP entre un servidor y un cliente, o cuando el servidor solicita usar una conexión STARTTLS para una conexión segura SMTP.
La conexión no es de confianza. Compruebe lo siguiente. - Fecha y hora	Este mensaje aparece cuando la configuración de la fecha y hora de la impresora es incorrecta o el certificado ha expirado.
La conexión no es de confianza. Compruebe lo siguiente. - Certificado CA	Este mensaje aparece cuando la impresora no tiene un certificado raíz correspondiente al servidor o no se ha importado un Certificado CA.
La conexión no es de confianza.	Este mensaje aparece cuando el certificado obtenido está dañado.
Error de autenticación del servidor SMTP. Cambie Método de autenticación a AUTENTICACIÓN SMTP.	Este mensaje aparece cuando se produce una discordancia en el método de autenticación entre un servidor y un cliente. El servidor admite AUTENTICACIÓN SMTP.
Error de autenticación del servidor SMTP. Cambie Método de autenticación a POP antes de SMTP.	Este mensaje aparece cuando se produce una discordancia en el método de autenticación entre un servidor y un cliente. El servidor no admite AUTENTICACIÓN SMTP.
Dirección correo del remitente es incorrecto. Cambie a la dirección de correo electrónico para el servicio de correo electrónico.	Este mensaje aparece cuando la dirección de correo electrónico del remitente especificada es errónea.
No se puede acceder a la impresora hasta que termine el procesamiento.	Este mensaje aparece cuando la impresora está ocupada.

Información relacionada

➔ [“Comprobación de la conexión del servidor de correo” de la página 42](#)

Ajustes de la carpeta compartida

Configure la carpeta compartida para que guarde el resultado de los procesos de escaneo o envío y recepción de fax.

La impresora graba los datos en la carpeta compartida iniciando sesión como usuario en el ordenador.

Configure la red de MS a la vez que la carpeta compartida.

La carpeta compartida que ha configurado puede especificarse como destino de documentos escaneados y de faxes.

Creación de carpetas compartidas

Antes de crear la carpeta compartida

Antes de crear la carpeta compartida, compruebe lo siguiente.

- La impresora está conectada a la red, a través de la cual puede acceder al ordenador donde se creará la carpeta compartida.
- El nombre del ordenador donde se creará la carpeta compartida no debe contener ningún carácter multibyte.



Importante:

Si el nombre del ordenador contiene algún carácter multibyte, podría fallar la operación de guardado del archivo en la carpeta compartida.

En ese caso, cambie a un ordenador cuyo nombre no contenga caracteres multibyte o bien cambie el nombre del ordenador.

Si cambia el nombre del ordenador, confírmelo con el administrador de antemano ya que podría afectar a ciertos elementos de configuración, como la administración del equipo, el acceso a recursos, etc.

Consulta del perfil de red

Consulte en el ordenador donde se creará la carpeta compartida si está habilitada la función de uso compartido de carpetas.

1. Inicie sesión en el ordenador donde se va a crear la carpeta compartida con la cuenta de usuario con permisos de administrador.
2. Seleccione **Panel de control > Redes e Internet > Centro de redes y recursos compartidos**.
3. Haga clic en **Configuración de uso compartido avanzado** y después haga clic en  en el (**perfil actual**) de la lista de perfiles de red que aparece.
4. Compruebe si está seleccionado **Activar el uso compartido de archivos e impresoras** en **Compartir archivos e impresoras**.

Si ya está seleccionado, haga clic en **Cancelar** y cierre la ventana.

Si cambia la configuración, haga clic en **Guardar cambios** y cierre la ventana.

Ubicación en la que se crea la carpeta compartida y ejemplo de la seguridad

La seguridad y la comodidad varían dependiendo de la ubicación en la que se cree la carpeta compartida.

Para poder utilizar la carpeta compartida desde las impresoras u otros ordenadores, son necesarios los siguientes permisos de lectura y modificación de la carpeta.

- Pestaña **Compartir > Uso compartido avanzado > Permisos**
Controla el permiso de acceso a la red de la carpeta compartida.

- Pestaña Permiso de acceso de **Seguridad**
Controla los permisos de acceso a la red y acceso local de la carpeta compartida.

Configuración de las funciones

Si selecciona **Todos** para la carpeta compartida que ha creado en el escritorio como ejemplo, se permitirá el acceso a todos los usuarios que tengan acceso al ordenador.

Sin embargo, los usuarios que no tengan autoridad no podrán acceder a ella porque la carpeta del escritorio está controlada por la carpeta del usuario y cuenta con los mismos ajustes de seguridad. Los usuarios a los que se les permita el acceso desde la pestaña **Seguridad** (usuario con sesión iniciada y administrador, en este caso) podrán utilizar la carpeta.

Más abajo encontrará información relacionada con la creación de carpetas en la ubicación adecuada.

Este ejemplo sirve para la creación de la carpeta «carpeta_escaneados».

Ejemplo de configuración para servidores de archivos

Esta explicación es un ejemplo de cómo crear la carpeta compartida en el directorio raíz de la unidad del ordenador compartido, como el servidor de archivos en la siguiente situación.

Los usuarios con acceso controlable, como aquellos que tienen el mismo dominio de un ordenador para crear una carpeta compartida, pueden acceder la carpeta compartida.

Realice esta configuración cuando desee otorgar a cualquier usuario permiso de lectura y escritura para la carpeta compartida en el ordenador, como el servidor de archivos y el ordenador compartido.

- Lugar de creación de la carpeta compartida: Directorio raíz de la unidad
- Ruta de la carpeta: C:\carpeta_digitalización
- Permiso de acceso a través de la red (Permisos de los recursos compartidos): Todos
- Permiso de acceso en sistema de archivos (Seguridad): Usuarios autenticados

1. Inicie sesión en el ordenador donde se va a crear la carpeta compartida con la cuenta de usuario con permisos de administrador.
2. Inicie el explorador.
3. Cree la carpeta en el directorio raíz de la unidad y denomínela «carpeta_digitalización».

Para el nombre de la carpeta, introduzca entre 1 y 12 caracteres alfanuméricos. Si se supera el límite, es posible que no pueda acceder a ella de forma normal según el entorno.

Configuración de las funciones

4. Haga clic con el botón derecho en la carpeta y seleccione **Propiedades**.

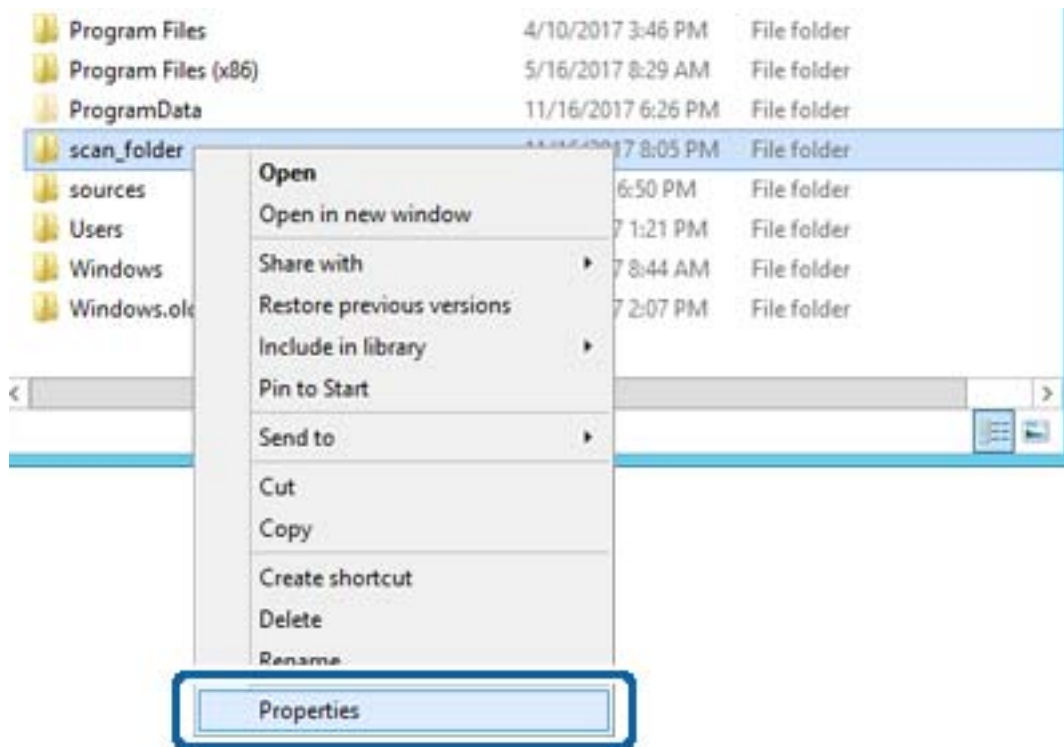

Configuración de las funciones

5. Haga clic en **Uso compartido avanzado** en la pestaña **Compartir**.

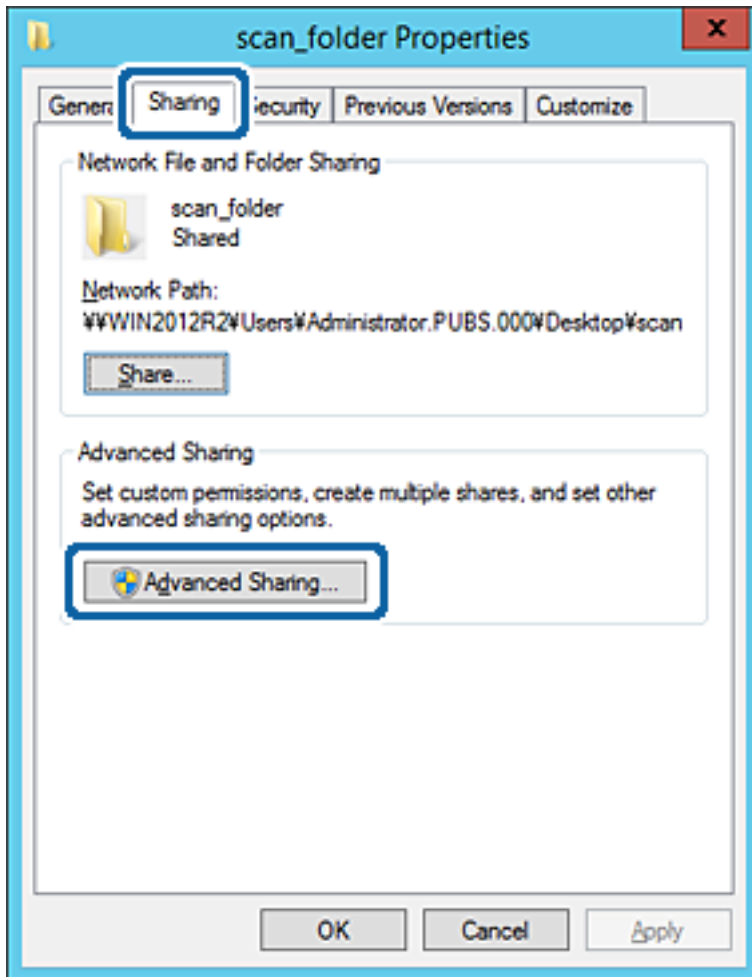

Configuración de las funciones

6. Seleccione **Compartir esta carpeta** y, a continuación, haga clic en **Permisos**.

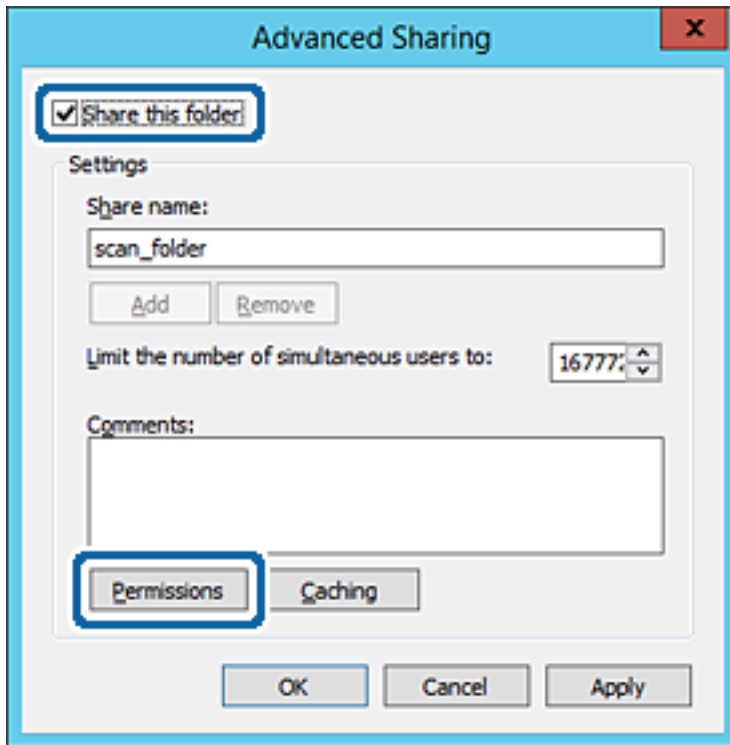

Configuración de las funciones

7. Seleccione el grupo **Todos** en **Nombres de grupos o usuarios**, seleccione **Permitir** en **Cambiar** y, a continuación, haga clic en **Aceptar**.

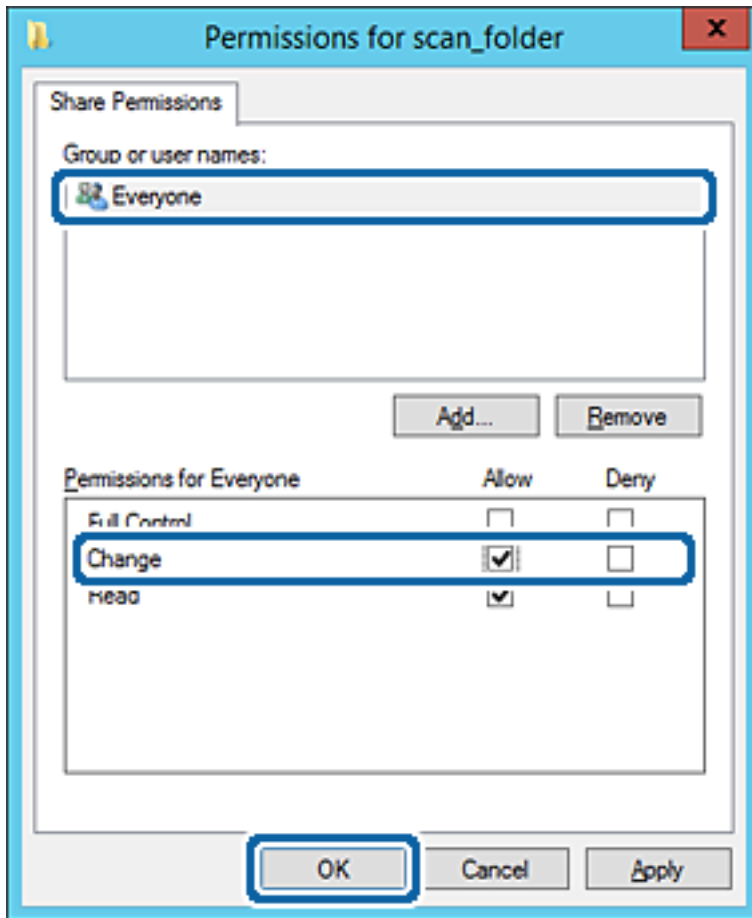

8. Haga clic en **Aceptar**.

Configuración de las funciones

9. Seleccione la pestaña **Seguridad** y, a continuación, seleccione **Usuarios autenticados** en **Nombres de grupos o usuarios**.

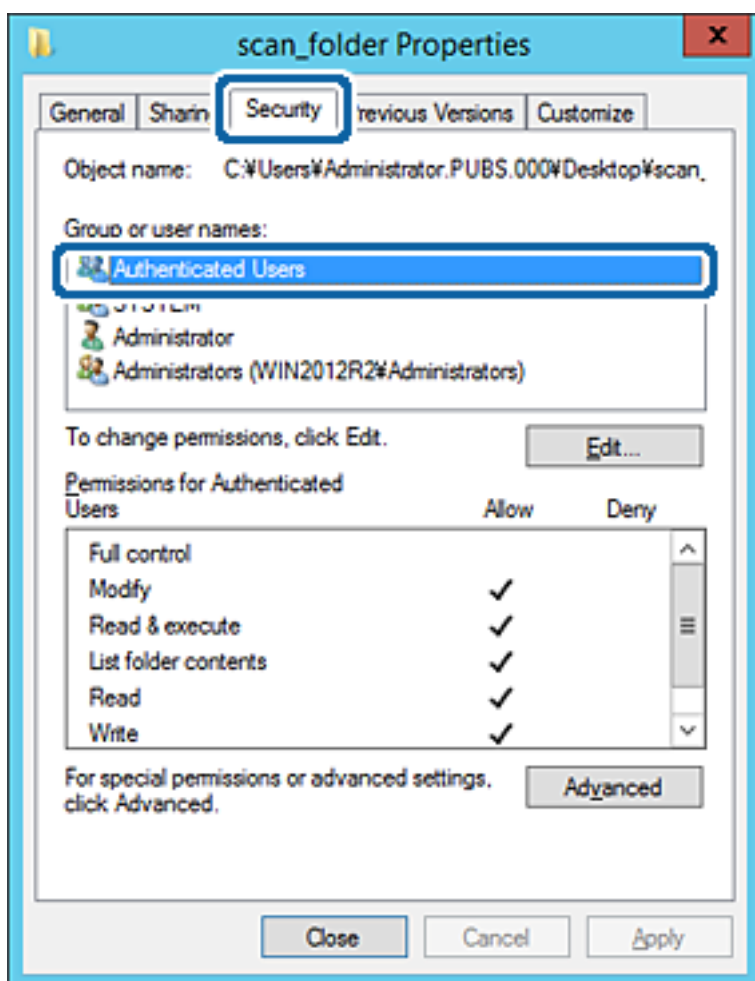

«Usuarios autenticados» es el grupo especial que incluye a todos los usuarios que pueden iniciar sesión en el dominio o el ordenador. Este grupo se muestra solo cuando se crea la carpeta justo un nivel por debajo de la carpeta raíz.

Si no se muestra, puede añadirlo haciendo clic en **Editar**. Consulte la Información relacionada para obtener más información.

Configuración de las funciones

10. Compruebe que está seleccionado **Permitir** en **Cambiar** en el cuadro de **Permisos para Usuarios autenticados**.

Si no está seleccionado, seleccione **Usuarios autenticados**, haga clic en **Editar**, seleccione **Permitir** en **Cambiar** en el cuadro de **Permisos para Usuarios autenticados** y, a continuación, haga clic en **Aceptar**.

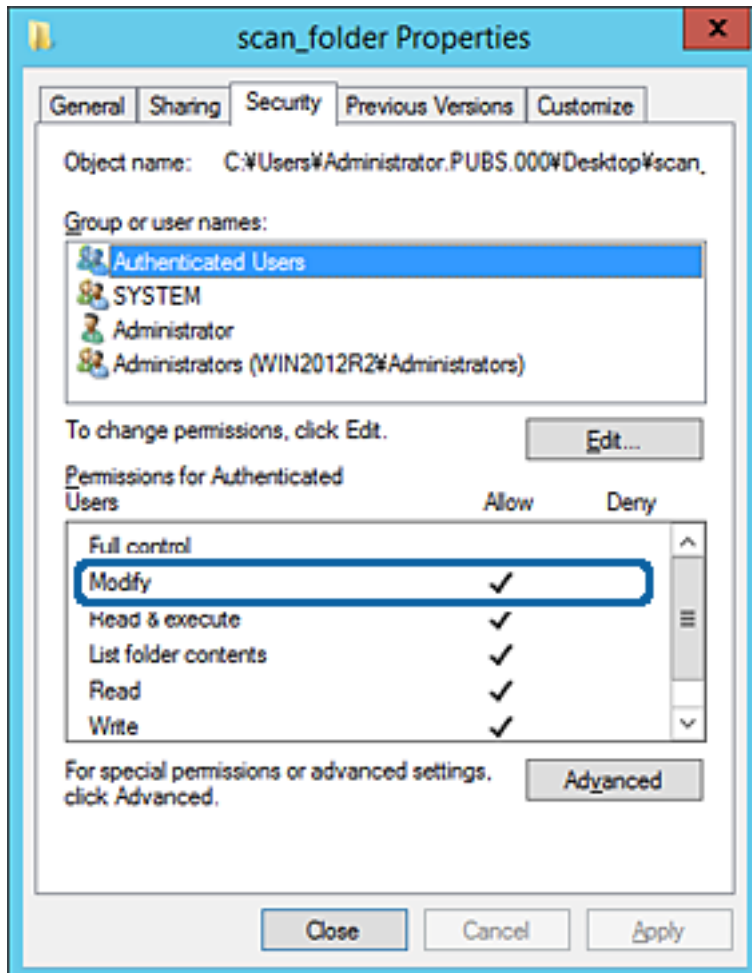

Configuración de las funciones

11. Seleccione la pestaña **Compartir**.

Aparecerá la ruta de red de la carpeta compartida. Esto se utiliza cuando se registran los contactos de la impresora. Anótelas.

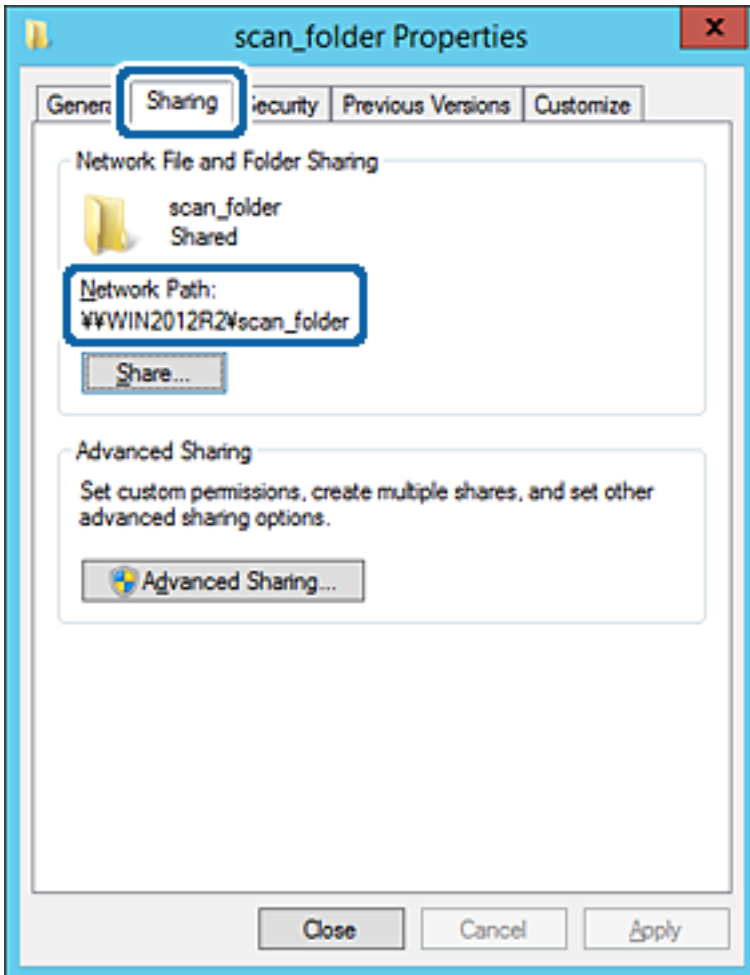

12. Haga clic en **Aceptar** o **Cerrar** para cerrar la pantalla.

Compruebe si el archivo es de lectura o escritura en la carpeta compartida de los ordenadores del mismo dominio.

Información relacionada

➔ [“Adición de grupos o usuarios para permiso de acceso” de la página 59](#)

Ejemplo de configuración para un ordenador personal

Esta explicación es un ejemplo de cómo crear la carpeta compartida en el escritorio del usuario que ha iniciado sesión actualmente en el ordenador.

El usuario que inicie sesión en el ordenador y que cuente con permisos de administrador podrá acceder a la carpeta del escritorio y la carpeta de documentos que se encuentran en la carpeta del Usuario.

Realice esta configuración cuando NO desee permitir la lectura y escritura de la carpeta compartida de un ordenador a otro usuario.

Lugar de creación de la carpeta compartida: Escritorio

Configuración de las funciones

- Ruta de la carpeta: C:\Users\xxxx\Desktop\carpeta_escaneados
 - Permiso de acceso a través de la red (permisos de los recursos compartidos): Todos
 - Permiso de acceso en sistema de archivos (Seguridad): no añadir o añadir nombres de usuario/grupos para permitir el acceso
1. Inicie sesión en el ordenador donde se va a crear la carpeta compartida con la cuenta de usuario con permisos de administrador.
 2. Inicie el explorador.
 3. Cree la carpeta en el escritorio y denomínela «carpeta_escaneados».
Para el nombre de la carpeta, introduzca entre 1 y 12 caracteres alfanuméricos. Si se supera el límite, es posible que no pueda acceder a ella de forma normal según el entorno.
 4. Haga clic con el botón derecho en la carpeta y seleccione **Propiedades**.

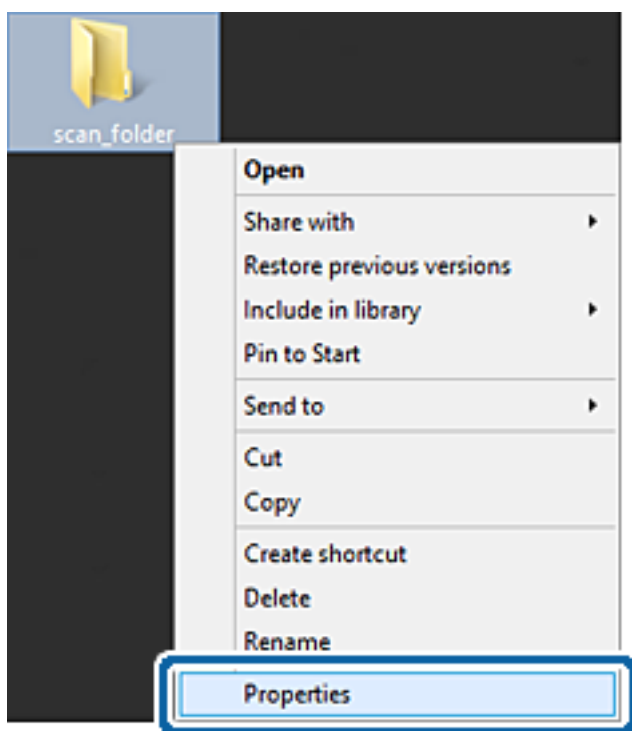

Configuración de las funciones

5. Haga clic en **Uso compartido avanzado** en la pestaña **Compartir**.

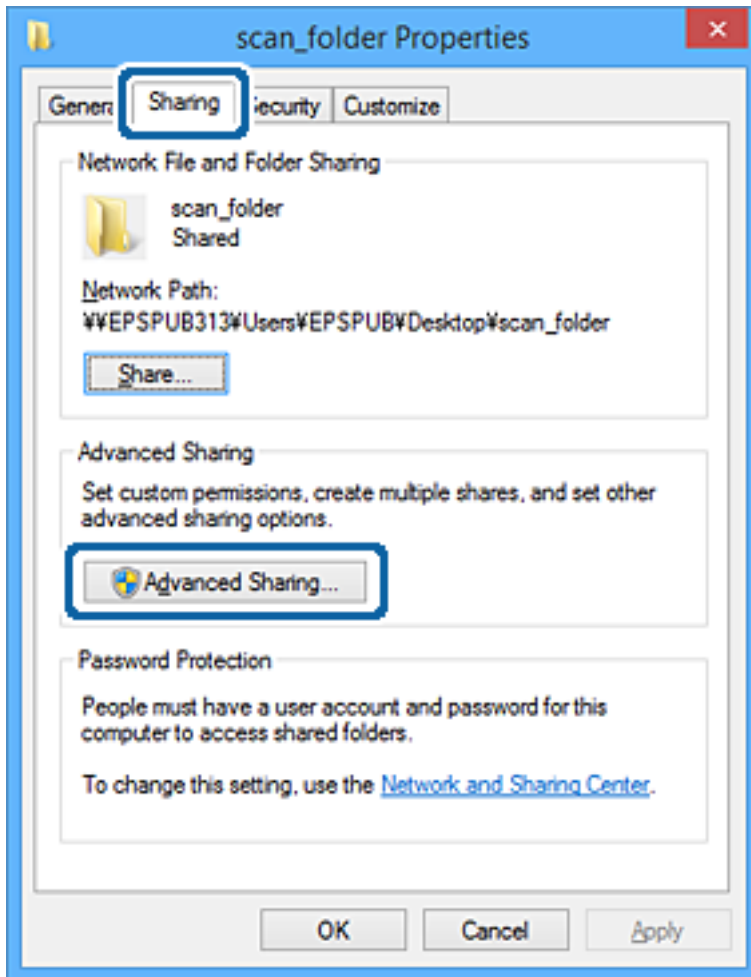

Configuración de las funciones

6. Seleccione **Compartir esta carpeta** y, a continuación, haga clic en **Permisos**.

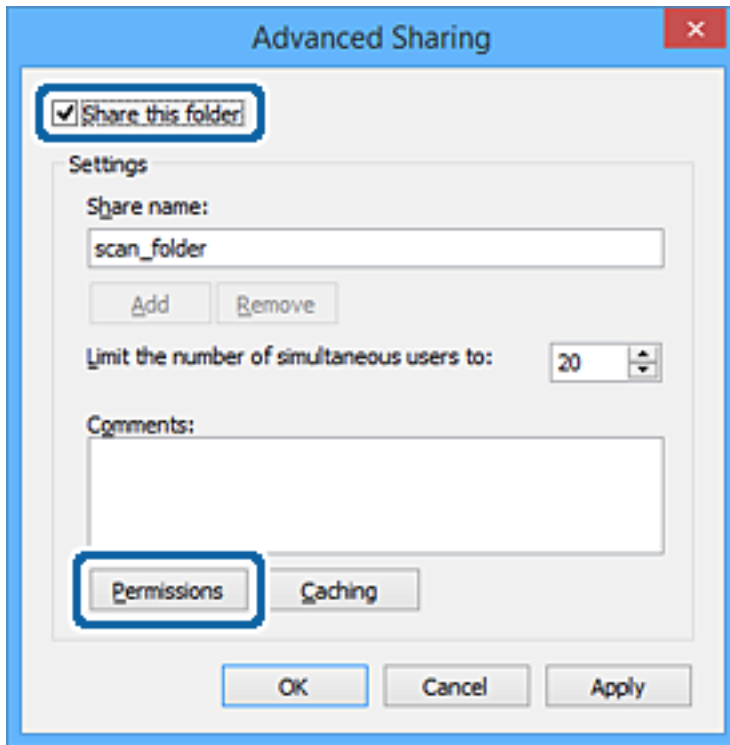

Configuración de las funciones

7. Seleccione el grupo **Todos** en **Nombres de grupos o usuarios**, seleccione **Permitir** en **Cambiar** y, a continuación, haga clic en **Aceptar**.

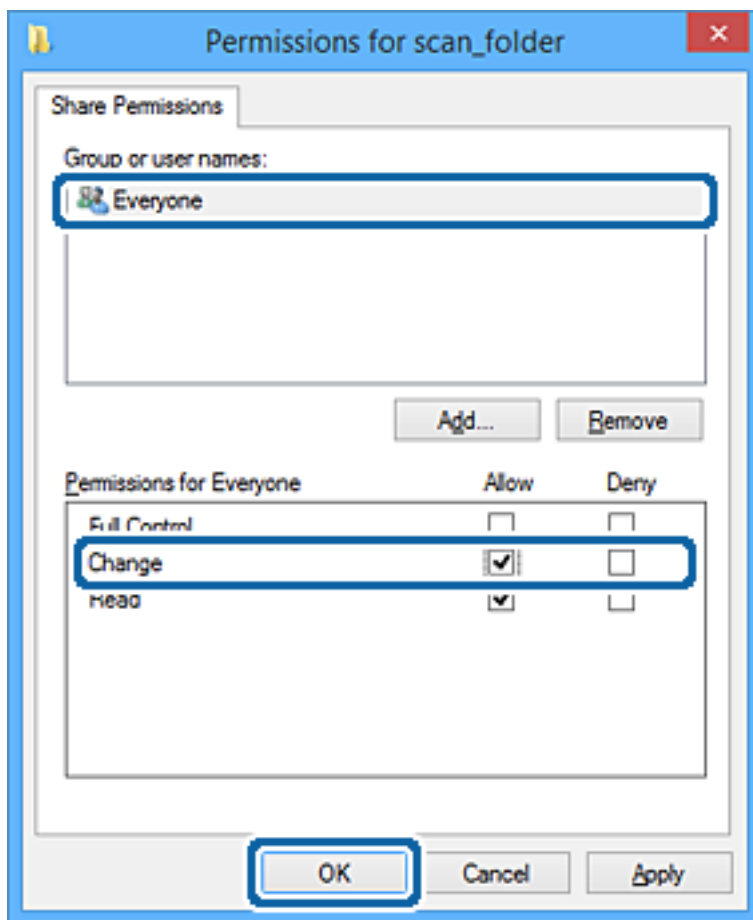

8. Haga clic en **Aceptar**.
9. Seleccione la pestaña **Seguridad**.
10. Compruebe el grupo o el usuario en **Nombres de grupos o usuarios**.
El grupo o usuario que aparezca aquí tendrá acceso a la carpeta compartida.
En este caso, el usuario que inicie sesión en el ordenador y el administrador podrán acceder a la carpeta compartida.

Configuración de las funciones

Añada permisos de acceso, si fuera necesario. Puede añadirlos haciendo clic en **Editar**. Consulte la Información relacionada para obtener más información.

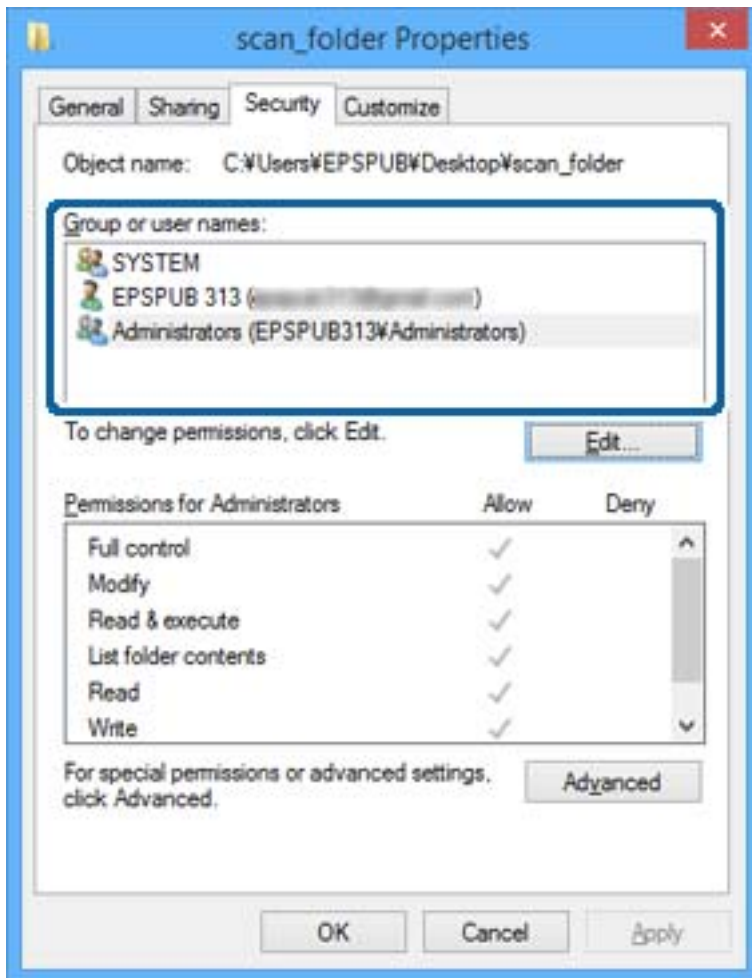

Configuración de las funciones

11. Seleccione la pestaña **Compartir**.

Aparecerá la ruta de red de la carpeta compartida. Esto se utiliza cuando se registran los contactos de la impresora. Anótela.

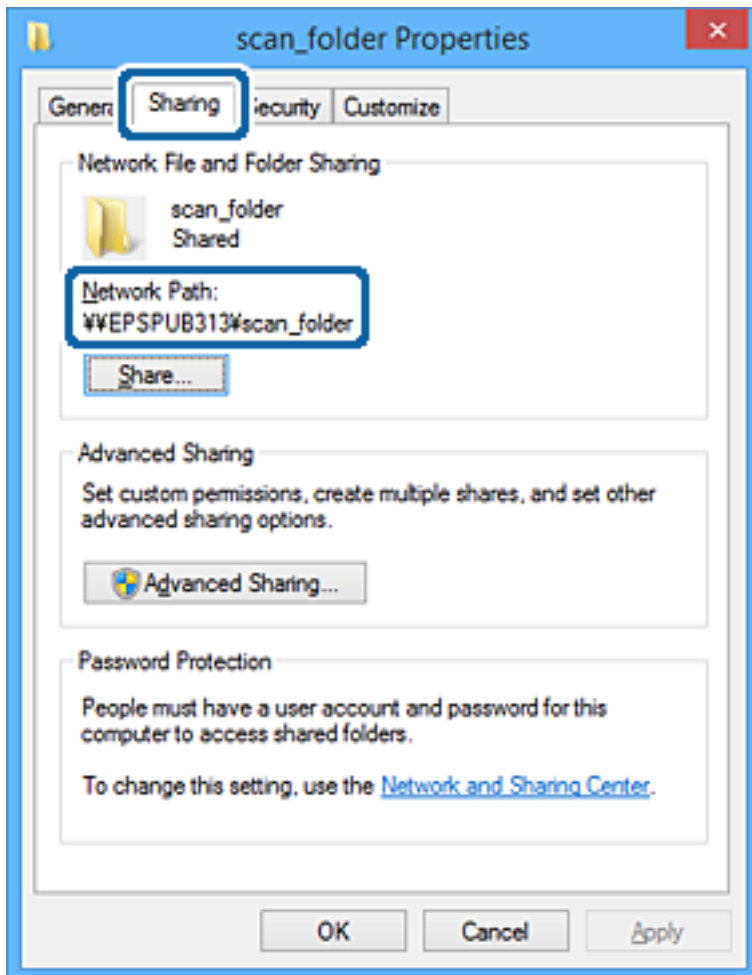

12. Haga clic en **Aceptar** o **Cerrar** para cerrar la pantalla.

Compruebe si el archivo es de lectura o escritura en la carpeta compartida de los ordenadores de los usuarios o grupos con permiso de acceso.

Información relacionada

➔ “Adición de grupos o usuarios para permiso de acceso” de la página 59

Adición de grupos o usuarios para permiso de acceso

Puede añadir grupos o usuarios a los que dar permiso de acceso.

1. Haga clic con el botón derecho en la carpeta y seleccione **Propiedades**.
2. Seleccione la pestaña **Seguridad**.

Configuración de las funciones

- Haga clic en **Editar**.

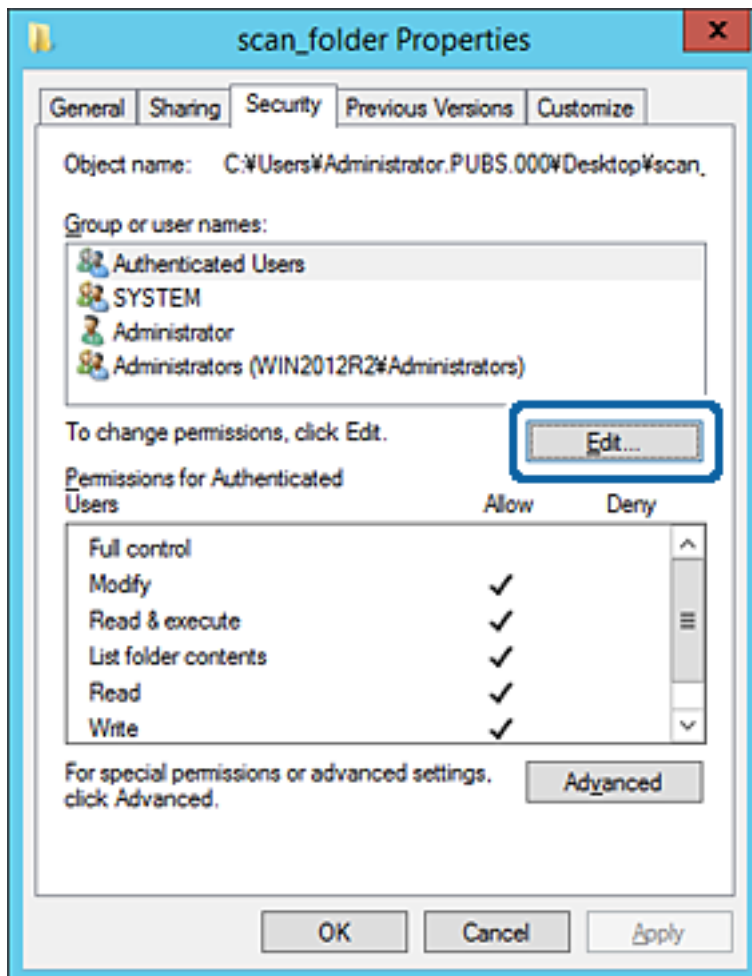

Configuración de las funciones

- Haga clic en **Agregar** debajo de **Nombres de grupos o usuarios**.

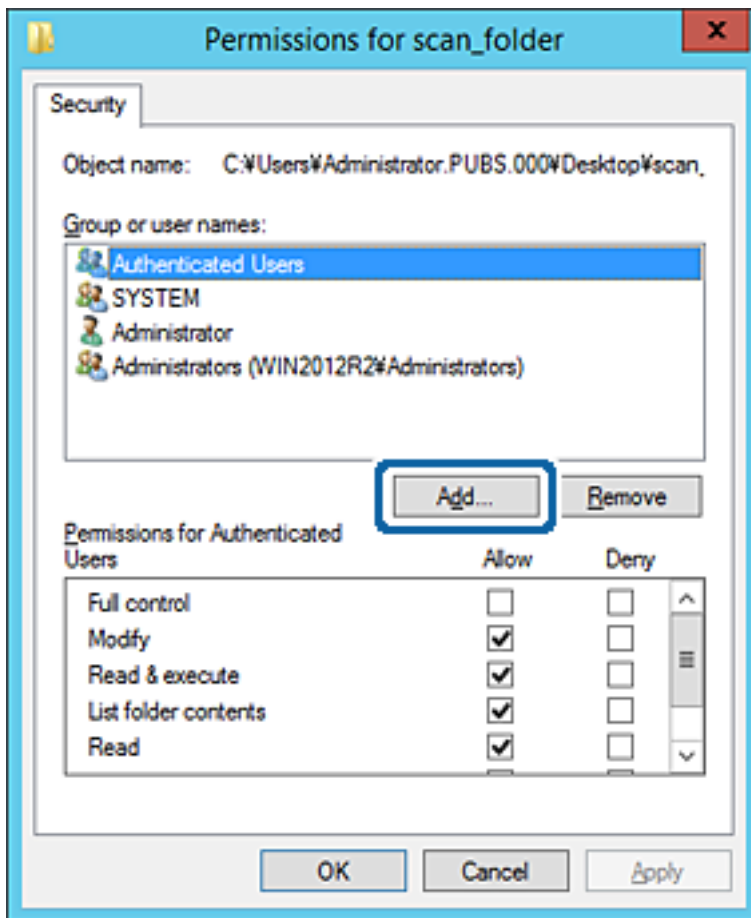

- Introduzca el nombre del grupo o usuario para el que desee permitir el acceso y, a continuación, haga clic en **Comprobar nombres**.

Aparecerá el nombre subrayado.

Configuración de las funciones

Nota:

Si no conoce el nombre completo del grupo o usuario, introduzca parte del nombre y, a continuación, haga clic en **Comprobar nombres**. Aparecerá una lista con los nombres de grupo o usuario que coincidan con la parte del nombre introducida, y podrá entonces seleccionar el nombre completo en la lista.

Si solo coincide un nombre, el nombre completo subrayado aparecerá en **Escriba el nombre del objeto que desea seleccionar**.

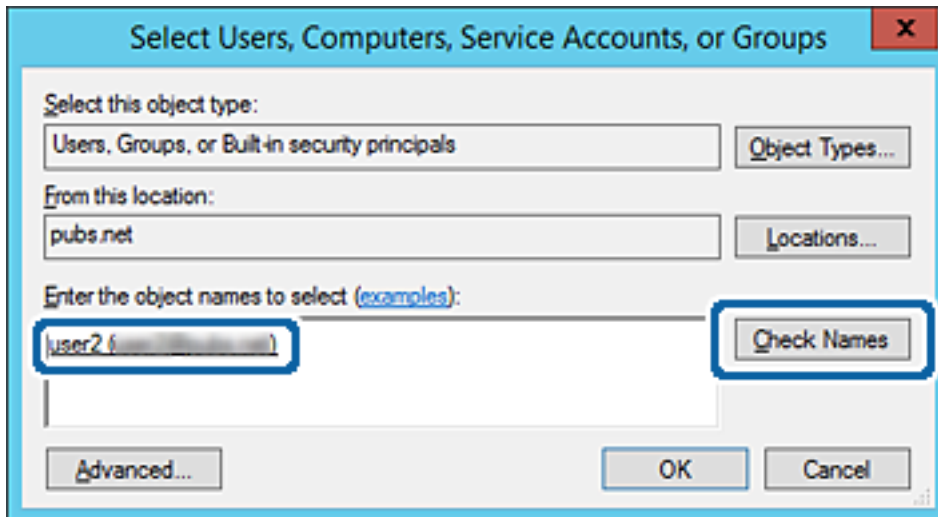

6. Haga clic en **Aceptar**.

Configuración de las funciones

7. En la pantalla Permiso, seleccione el nombre de usuario introducido en **Nombres de grupos o usuarios**, seleccione el permiso de acceso en **Cambiar** y haga clic en **Aceptar**.

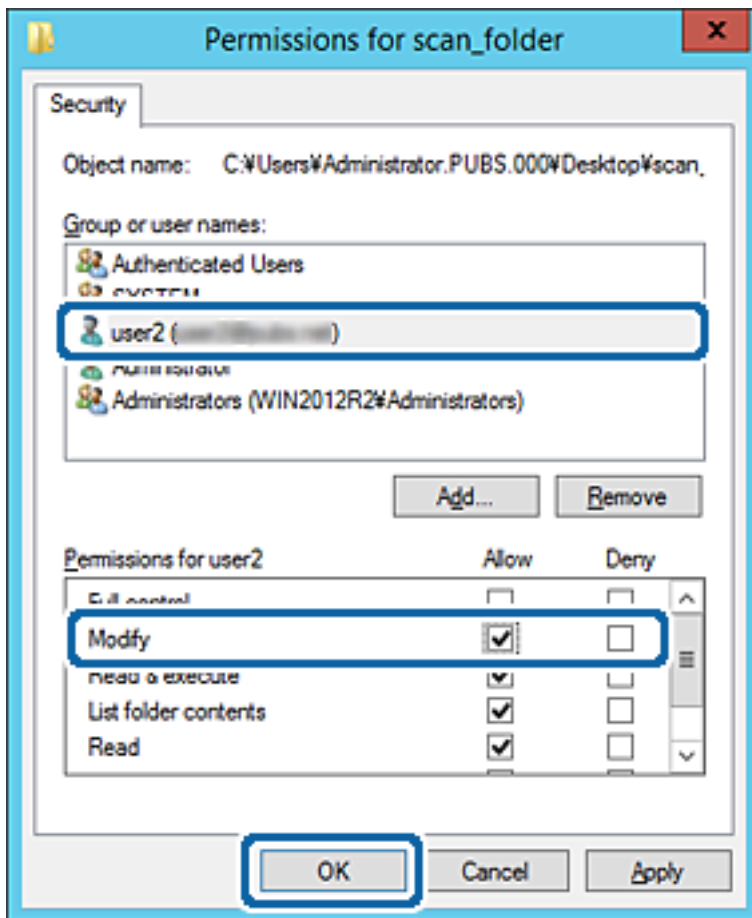

8. Haga clic en **Aceptar** o **Cerrar** para cerrar la pantalla.

Compruebe si el archivo es de lectura o escritura en la carpeta compartida de los ordenadores de los usuarios o grupos con permiso de acceso.

Información relacionada

➔ [“Uso de los contactos” de la página 64](#)

Uso compartido de archivos en red de Microsoft

Cuando lo habilite, podrá realizar las siguientes funciones.

- Uso compartido de almacenamiento USB a través de la red conectada a la impresora.
- Reenvío de resultados de escaneo o de faxes recibidos a la carpeta compartida del ordenador.

1. Acceda a Web Config y seleccione **Servicios > Red MS**.
2. Seleccione **Usar compartir red Microsoft**.
3. Configure cada elemento.
4. Haga clic en **Siguiente**.

Configuración de las funciones

5. Confirme los datos introducidos y, a continuación, haga clic en **Aceptar**.
6. Escriba los siguiente en el explorador del ordenador y pulse la tecla Intro.
Compruebe si hay una carpeta de red y si tiene acceso a ella.
\\Dirección IP de la impresora
Ejemplo: \\192.0.2.111

Información relacionada

➔ [“Acceso a Web Config” de la página 28](#)

Opciones de ajuste de la red de MS

Elementos	Explicación
Usar compartir red Microsoft	Seleccione esta opción cuando habilite el uso compartido de archivos en red de MS.
Compartir archivos	Decida si desea habilitar el uso compartido de archivos o no. Habilítelo en los siguientes casos. <input type="checkbox"/> Uso compartido de almacenamiento USB a través de la red conectada a la impresora. <input type="checkbox"/> Reenvío de resultados de escaneado o de faxes recibidos a la carpeta compartida del ordenador.
Autenticación de usuario	Seleccione si desea que se lleve a cabo la autenticación del usuario cuando acceda al almacenamiento USB a través de la red conectada a la impresora.
Nombre de usuario	Establezca el nombre de usuario para la autenticación. Escriba entre 1 y 127 caracteres en ASCII excepto "[\]; =,+*?<>@%". No puede escribir solo un punto (".") o solo una combinación de punto y espacio.
Contraseña	Establezca la contraseña para la autenticación del usuario. Escriba entre 1 y 64 caracteres en ASCII. No puede escribir 10 asteriscos ("**").
Nombre anfitrión	Muestre el nombre de host de la red de MS de la impresora. Para cambiarlo, seleccione Configuración de red > Básica y luego cambie el Nombre disp.
Nombre grupo trabajo	Escriba el nombre del grupo de trabajo de la red de MS. Escriba entre 0 y 15 caracteres en ASCII.
Atributo acceso	Configure el Atributo acceso del uso compartido de archivos.
Nombre compartido (host USB)	Muéstrelo como nombre compartido cuando comparta el archivo.

Uso de los contactos

Opciones de configuración de destinatario

Puede utilizar la lista de contactos de la impresora para elegir el destinatario de las funciones de escaneo y envío de faxes. También puede utilizar la información del servidor LDAP.

Configuración de las funciones

Nota:

- Puede alternar entre la lista de contactos de la impresora y el LDAP con el panel de control de la impresora.
- Para poder utilizar las funciones de correo electrónico, tiene que configurar un servidor de correo.

Información relacionada

- ➔ [“Configuración de los contactos” de la página 65](#)
- ➔ [“Cooperación entre el servidor LDAP y los usuarios” de la página 69](#)
- ➔ [“Configuración de un servidor de correo” de la página 40](#)

Configuración de los contactos

La lista Contactos admite destinos de los siguientes tipos:

- Fax:** Destino de los faxes.
- Correo electrónico:** Destino del correo electrónico.
- En Carpeta de redes (SMB)/FTP:** Destino de los datos escaneados y de los datos de fax reenviados.

Comparación de las configuraciones de los contactos

Hay tres herramientas para configurar los contactos de la impresora: Web Config, Epson Device Admin y el panel de control de la impresora. En la tabla siguiente se muestran las diferencias entre las tres herramientas.

Funciones	Web Config	Epson Device Admin	Panel de control de la impresora
Registrar un destino	✓	✓	✓
Modificar un destino	✓	✓	✓
Añadir un grupo	✓	✓	✓
Modificar un grupo	✓	✓	✓
Borrar destinos o grupos	✓	✓	✓
Borrar todos los destinos	✓	✓	–
Importar un archivo	✓	✓	–
Exportar a un archivo	✓	✓	–
Asignación de destinos para uso frecuente	✓	✓	✓
Clasificación de destinos asignados para uso frecuente	–	–	✓

Nota:

También puede configurar el destino de los faxes con FAX Utility.

Configuración de las funciones

Registro de destino en Contactos con Web Config

Nota:

También puede registrar contactos en el panel de control de la impresora.

1. Acceda a Web Config y seleccione **Contactos**.
2. Seleccione el número que desea registrar y haga clic en **Editar**.
3. Introduzca un **Nombre** y una **Palabra índice**.
4. Seleccione el tipo de destino como valor de ajuste de **Tipo**.

Nota:

Una vez completado el registro, no puede cambiarse la opción **Tipo**. Si quiere cambiar el tipo, borre el destino y regístrelo de nuevo.

5. Introduzca un valor para cada elemento y, a continuación, haga clic en **Aplicar**.

Información relacionada

- ➔ “Acceso a Web Config” de la página 28
- ➔ “Opciones de configuración de destinatario” de la página 66
- ➔ “Copia de seguridad de la configuración” de la página 96

Opciones de configuración de destinatario

Elementos	Ajustes y explicación
Ajustes comunes	
Nombre	Escriba el nombre mostrado en los contactos en 30 caracteres Unicode (UTF-8) o menos. Si no quiere especificarlo, déjelo en blanco.
Palabra índice	Escriba las palabras a buscar en 30 caracteres Unicode (UTF-8) o menos. Si no quiere especificarlo, déjelo en blanco.
Tipo	Seleccione el tipo de dirección que desea registrar.

Configuración de las funciones

Elementos	Ajustes y explicación
Asignar a uso frecuente	Establezca la dirección registrada como una dirección de uso frecuente. Cuando establezca la dirección de uso frecuente, esta se mostrará en la parte superior de la pantalla de fax y escaneado, de forma que podrá especificar el destino sin tener que mostrar todos los contactos.
Fax	
Número de fax	Introduzca entre 1 y 64 caracteres utilizando 0-9 - * # y espacio.
Veloc. fax	Seleccione la velocidad de comunicación para el destino.
Subdir. (SUB/SEP)	Establezca la subdirección que se adjuntará cuando se envíe el fax. Escriba un máximo de 20 caracteres. Caracteres admitidos: 0-9, *, # o espacio. Si no quiere especificarlo, déjelo en blanco.
Contraseña (SID/PWD)	Configure la contraseña para la subdirección. Escriba un máximo de 20 caracteres. Caracteres admitidos: 0-9, *, # o espacio. Si no quiere especificarlo, déjelo en blanco.
Correo electrónico	
Dirección de correo	Escriba de 1 a 255 caracteres. Caracteres admitidos: A-Z a-z 0-9 ! # \$ % & ' * + - . / = ? ^ _ { } ~ @.
Carpeta de redes (SMB)	
Guardar en	\\“Ruta de acceso a la carpeta” Introduzca la ubicación de la carpeta de destino empleando entre 1 y 253 caracteres Unicode (UTF-8), omitiendo “\\”.
Nombre de usuario	Introduzca un nombre de usuario para acceder a la carpeta de red empleando 30 caracteres Unicode (UTF-8) o menos. No obstante, evite utilizar caracteres de control (0x00 a 0x1F, 0x7F).
Contraseña	Introduzca una contraseña para acceder a la carpeta de red de 20 caracteres Unicode (UTF-8) o menos. No obstante, evite utilizar caracteres de control (0x00 a 0x1F, 0x7F).
FTP	
Guardar en	Introduzca el nombre de servidor empleando entre 1 y 253 caracteres ASCII (0x20-0x7E), omitiendo “ftp://”.
Nombre de usuario	Introduzca un nombre de usuario para acceder al servidor FTP empleando 30 caracteres Unicode (UTF-8) o menos. No obstante, evite utilizar caracteres de control (0x00 a 0x1F, 0x7F). Si el servidor permite conexiones anónimas, introduzca un nombre de usuario (por ejemplo: Anónimo y FTP). Si no quiere especificarlo, déjelo en blanco.
Contraseña	Introduzca una contraseña para acceder al servidor FTP de 20 caracteres Unicode (UTF-8) o menos. No obstante, evite utilizar caracteres de control (0x00 a 0x1F, 0x7F). Si no quiere especificarlo, déjelo en blanco.
Modo de conexión	Seleccione el modo de conexión desde el menú. Si se ha establecido un firewall entre la impresora y el servidor FTP, seleccione Modo pasivo .
Número de puerto	Introduzca el número de puerto del servidor FTP (entre 1 y 65535).

Configuración de las funciones

Información relacionada

➔ “Registro de destino en Contactos con Web Config” de la página 66

Registro de destinos como un grupo

Si el tipo de destino configurado es **Fax** o **Correo electrónico**, puede registrar los destinos como un grupo.

1. Acceda a Web Config y seleccione **Contactos**.
2. Seleccione el número que desea registrar y haga clic en **Editar**.
3. Seleccione un grupo en **Tipo**.
4. Haga clic en **Seleccionar para Contact. para Grupo**.
Se mostrarán los destinos disponibles.
5. Seleccione el destino que desea registrar al grupo y luego haga clic en **Seleccionar**.

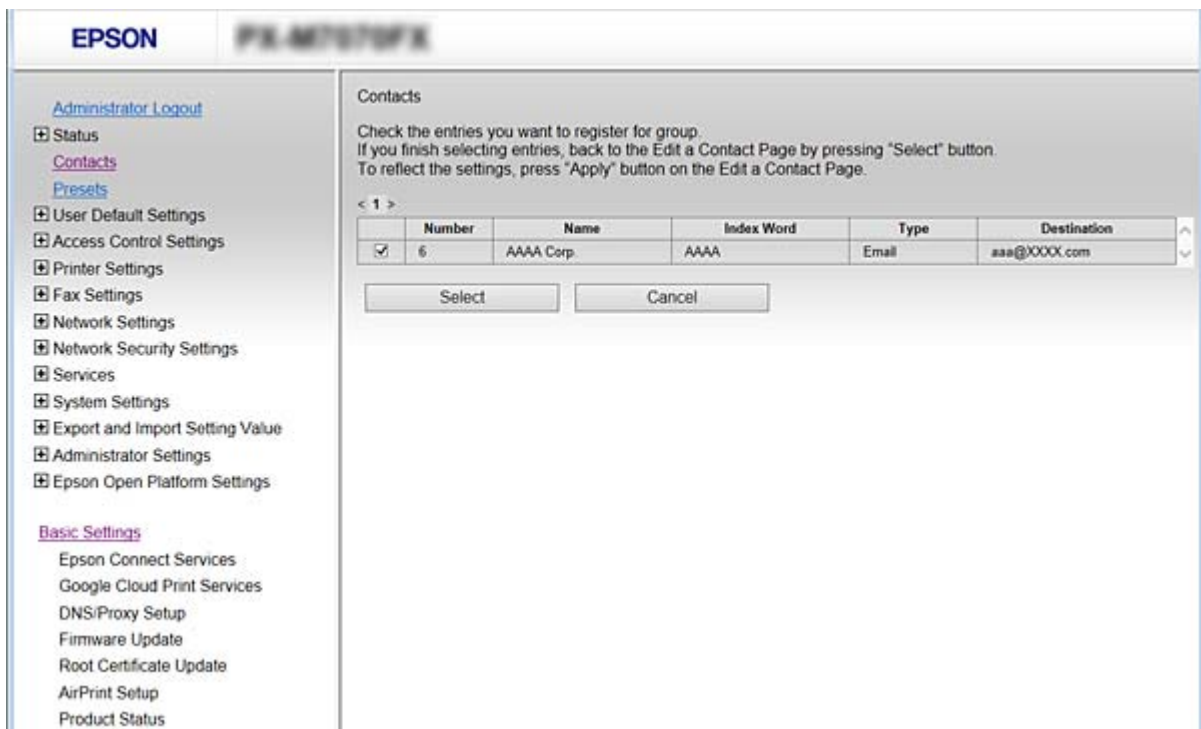

6. Escriba un **Nombre** y una **Palabra índice**.
7. Seleccione si desea asignar o no el grupo registrado al grupo de uso frecuente.

Nota:

Se pueden registrar destinos para varios grupos.

8. Haga clic en **Aplicar**.

Información relacionada

➔ “Acceso a Web Config” de la página 28

Configuración de las funciones

➔ [“Copia de seguridad de la configuración” de la página 96](#)

Copia de seguridad e importación de contactos

Mediante Web Config u otras herramientas, puede hacer copias de seguridad e importar contactos.

En el caso de Web Config, puede hacer una copia de seguridad de los contactos exportando la configuración de la impresora que incluye los contactos. El archivo exportado no se puede editar porque se exporta como archivo binario.

Cuando importe la configuración de la impresora a la impresora, los contactos se sobrescribirán.

En el caso de Epson Device Admin, solo pueden exportarse los contactos desde la pantalla de propiedades del dispositivo. Además, si no exporta los elementos relacionados con la seguridad, puede editar los contactos exportados y volver a importarlos porque puede guardarse como archivo SYLK o CSV.

Cooperación entre el servidor LDAP y los usuarios

Durante la cooperación con el servidor LDAP, puede utilizar la dirección registrada en el servidor LDAP como destinataria de los correos electrónicos o faxes.

Información relacionada

➔ [“Configuración del servidor LDAP” de la página 69](#)

Configuración del servidor LDAP

1. Acceda a Web Config y seleccione **Configuración de red > Servidor LDAP > Básica**.
2. Introduzca un valor para cada opción.
3. Seleccione **Aceptar**.

Se mostrarán los ajustes que ha seleccionado.

Información relacionada

➔ [“Acceso a Web Config” de la página 28](#)

➔ [“Opciones de configuración del servidor LDAP” de la página 70](#)

Configuración de las funciones

Opciones de configuración del servidor LDAP

Elementos	Ajustes y explicación
Usar serv. LDAP	Seleccione Uso o No usar .
Dirección serv. LDAP	Introduzca la dirección del servidor LDAP. Escriba entre 1 y 255 caracteres en formato IPv4, IPv6 o FQDN. Para el formato FQDN puede utilizar caracteres alfanuméricos ASCII (0x20–0x7E) y "-" excepto al principio y al final de la dirección.
Nº puerto serv. LDAP	Introduzca el número de puerto del servidor LDAP entre 1 y 65535.
Conexión segura	Especifique el método de autenticación cuando la impresora acceda al servidor LDAP.
Validación de certificado	Cuando esta opción está habilitada, se valida el certificado del servidor LDAP. Recomendamos establecer esta opción en Activar . Para configurarla, es necesario importar el Certificado CA a la impresora.
Tiempo espera búsqueda (seg.)	Establezca el tiempo (entre 5 y 300) que debe pasar antes de que exceda el límite de tiempo al realizar una búsqueda.
Método de autenticación	Seleccione uno de los métodos. Si selecciona la Autenticación Kerberos , seleccione Config. Kerberos para configurar Kerberos. Para llevar a cabo la Autenticación Kerberos, es necesario el siguiente entorno. <input type="checkbox"/> Hay comunicación entre la impresora y el servidor DNS. <input type="checkbox"/> La hora de la impresora, el servidor KDC y el servidor necesario para la autenticación (servidor LDAP, servidor SMTP, servidor de archivos) están sincronizadas. <input type="checkbox"/> Cuando se asigna el servidor de servicio como dirección IP, se registra el FQDN del servidor de servicio en la zona de búsqueda inversa del servidor DNS.

Configuración de las funciones

Elementos	Ajustes y explicación
Dominio kerberos para utilizar	Si selecciona Autenticación Kerberos como Método de autenticación , seleccione el dominio Kerberos que quiera utilizar.
Nombre de usuario	Escriba el nombre de usuario para el servidor LDAP en 128 caracteres Unicode (UTF-8) o menos. No pueden utilizarse caracteres de control tales como 0x00–0x1F y 0x7F. Este ajuste no se puede utilizar cuando se ha seleccionado Autenticación anónima como Método de autenticación . Si no quiere especificarlo, déjelo en blanco.
Contraseña	Introduzca la contraseña de autenticación del servidor LDAP en 128 caracteres Unicode (UTF-8) o menos. No pueden utilizarse caracteres de control tales como 0x00–0x1F y 0x7F. Este ajuste no se puede utilizar cuando se ha seleccionado Autenticación anónima como Método de autenticación . Si no quiere especificarlo, déjelo en blanco.

Información relacionada

- ➔ [“Configuración del servidor LDAP” de la página 69](#)
- ➔ [“Configuración Kerberos” de la página 71](#)

Configuración Kerberos

Si selecciona **Autenticación Kerberos** en **Método de autenticación de Servidor LDAP > Básica**, realice la siguiente configuración Kerberos. Puede realizar hasta 10 ajustes de configuración Kerberos.

Elementos	Ajustes y explicación
Dominio Kerberos	Escriba el dominio de autenticación Kerberos en un máximo de 255 caracteres ASCII (0x20–0x7E). Si no especifica esto, déjelo en blanco.
Dirección KDC	Escriba la dirección del servidor de autenticación Kerberos. Escriba un máximo de 255 caracteres de cualquiera de estos formatos: IPv4, IPv6 o FQDN. Si no especifica esto, déjelo en blanco.
Número de puerto (kerberos)	Escriba el número de puerto del servidor Kerberos entre 1 y 65.535.

Configuración de los ajustes de búsqueda del servidor LDAP

Cuando configure los ajustes de búsqueda, puede utilizar la dirección de correo electrónico y el número de fax registrados en el servidor LDAP.

1. Acceda a Web Config y seleccione **Configuración de red > Servidor LDAP > Buscar config.**
2. Introduzca un valor para cada opción.
3. Haga clic en **Aceptar** para mostrar la configuración resultante.
Se mostrarán los ajustes que ha seleccionado.

Información relacionada

- ➔ [“Acceso a Web Config” de la página 28](#)
- ➔ [“Ajustes de la búsqueda del servidor LDAP” de la página 72](#)

Configuración de las funciones

Ajustes de la búsqueda del servidor LDAP

EPSON Network Settings

Network Settings > LDAP Server > Search Settings

Search Base (Distinguished Name) :

Number of search entries : 500

User name Attribute : cn

User name Display Attribute : cn

Fax Number Attribute : facsimileTelephoneNumber

Email Address Attribute : mail

Arbitrary Attribute 1 :

Arbitrary Attribute 2 :

Arbitrary Attribute 3 :

Arbitrary Attribute 4 :

OK

Opciones	Ajustes y explicación
Base búsqueda (nombre distinguido)	Si desea buscar un dominio arbitrario, especifique el nombre del dominio del servidor LDAP. Escriba de 0 a 128 caracteres Unicode (UTF-8). Si no busca un atributo arbitrario, deje este campo en blanco. Ejemplo de directorio del servidor local: dc=servidor,dc=local
Nº de entradas de búsqueda	Especifique un número de resultados de búsqueda comprendido entre 5 y 500. El número especificado de resultados de búsqueda se guardará y se mostrará de forma temporal. La búsqueda se puede realizar aunque el número de resultados supere el número especificado y aparezca un mensaje de error.
Atributo nombre de usuario	Especifique el nombre de atributo que se mostrará cuando busque nombres de usuario. Escriba un máximo de 255 caracteres Unicode (UTF-8). El primer carácter tiene que ser una letra: a-z o A-Z. Por ejemplo: cn, uid.
Atributo visual. nombre de usuario	Especifique el nombre de atributo que se mostrará como nombre de usuario. Escriba de 0 a 255 caracteres Unicode (UTF-8). El primer carácter tiene que ser una letra: a-z o A-Z. Por ejemplo: cn, sn.
Atributo núm. fax	Especifique el nombre de atributo que se mostrará cuando busque números de fax. Escriba una combinación de 1 a 255 caracteres. Caracteres admitidos: A-Z, a-z, 0-9 y "-". El primer carácter tiene que ser una letra: a-z o A-Z. Por ejemplo: NumeroTelefonoFax
Atributo dirección de correo electrónico	Especifique el nombre de atributo que se mostrará cuando busque direcciones de correo electrónico. Escriba una combinación de 1 a 255 caracteres. Caracteres admitidos: A-Z, a-z, 0-9 y "-". El primer carácter tiene que ser una letra: a-z o A-Z. Por ejemplo: mail

Configuración de las funciones

Opciones	Ajustes y explicación
Atributo arbitrario 1 - Atributo arbitrario 4	<p>Puede especificar otros atributos arbitrarios para buscarlos. Escriba de 0 a 255 caracteres Unicode (UTF-8). El primer carácter tiene que ser a-z o A-Z. Si no quiere buscar atributos arbitrarios, deje este campo en blanco.</p> <p>Por ejemplo: o, ou.</p>

Información relacionada

➔ [“Configuración de los ajustes de búsqueda del servidor LDAP” de la página 71](#)

Cómo comprobar la conexión del servidor LDAP

Ejecuta una prueba de conexión del servidor LDAP según los parámetros establecidos en **Servidor LDAP > Buscar config..**

1. Acceda a Web Config y seleccione **Configuración de red > Servidor LDAP > Prueba de conex..**
2. Seleccione **Iniciar.**

La prueba de conexión comenzará. Cuando termine la prueba, se mostrará el informe.

Información relacionada

➔ [“Acceso a Web Config” de la página 28](#)

➔ [“Referencias de la prueba de conexión del servidor LDAP” de la página 73](#)

Referencias de la prueba de conexión del servidor LDAP

Mensajes	Explicación
Prueba de conexión correcta.	Este mensaje aparece si la conexión con el servidor es satisfactoria.
Error en prueba de conex. Comprobar config.	<p>Este mensaje aparece por los siguientes motivos:</p> <ul style="list-style-type: none"> <input type="checkbox"/> El número de puerto o la dirección del servidor LDAP son incorrectos. <input type="checkbox"/> Se ha agotado el tiempo de espera. <input type="checkbox"/> No usar se seleccionó como Usar serv. LDAP. <input type="checkbox"/> Si se selecciona Autenticación Kerberos como Método de autenticación, los ajustes tales como Dominio Kerberos, Dirección KDC y Número de puerto (kerberos) son incorrectos.
Error en prueba de conex. Compruebe la fecha y hora en su producto o en el servidor.	Este mensaje aparece cuando falla la conexión porque la configuración de hora de la impresora no coincide con la del servidor LDAP.
Error de autenticación. Comprobar config.	<p>Este mensaje aparece por los siguientes motivos:</p> <ul style="list-style-type: none"> <input type="checkbox"/> Nombre de usuario o Contraseña son incorrectos. <input type="checkbox"/> Si Autenticación Kerberos se selecciona como Método de autenticación, es posible que la hora y la fecha no se hayan configurado.

Configuración de las funciones

Mensajes	Explicación
No se puede acceder a la impresora hasta que termine el procesamiento.	Este mensaje aparece cuando la impresora está ocupada.

Información relacionada

➔ [“Cómo comprobar la conexión del servidor LDAP” de la página 73](#)

Uso de funciones de escaneado

Puede utilizar las funciones de escaneado desde el ordenador o a través del uso del panel de control de la impresora.

Escaneado desde un ordenador

Instale el software y compruebe que el servicio de escaneado de red para escanear a través de una red desde el ordenador está activado.

Información relacionada

➔ [“Software a instalarse” de la página 74](#)

➔ [“Confirmación de que el escaneado por red está habilitado” de la página 74](#)

Software a instalarse

Epson Scan 2

Este es un controlador de escáner. Si utiliza el dispositivo desde un ordenador, instale el controlador en cada ordenador cliente. Si se instala Document Capture Pro/Document Capture, puede realizar las operaciones asignadas a los botones del dispositivo.

Si se utiliza EpsonNet SetupManager, el controlador de impresora también se distribuye como un paquete.

Document Capture Pro (Windows)/Document Capture (Mac OS)

Se instala en el ordenador cliente. Los trabajos registrados en un ordenador de red donde está instalado Document Capture Pro/Document Capture se pueden llamar y ejecutar desde el panel de control del dispositivo.

Puede escanear la red desde un ordenador. Epson Scan 2 es necesario para escanear.

Información relacionada

➔ [“EpsonNet SetupManager” de la página 124](#)

Confirmación de que el escaneado por red está habilitado

Puede configurar el servicio de escáner de red cuando escanee desde un ordenador cliente a través de la red. Se habilita la configuración predeterminada.

1. Acceda a Web Config y seleccione **Servicios > Digitalización red**.

Configuración de las funciones

2. Asegúrese de que **Activar escaneado de EPSON Scan** esté seleccionado.
Si se ha seleccionado, esta tarea ha finalizado. Cierre Web Config.
Si no está seleccionado, selecciónelo y vaya al paso siguiente.
3. Haga clic en **Siguiente**.
4. Haga clic en **Aceptar**.
La red se vuelve a conectar y entonces se activan los ajustes.

Información relacionada

➔ [“Acceso a Web Config” de la página 28](#)

Escaneado desde el panel de control

La función de escaneado a carpeta de red y la función de escaneado a correo electrónico mediante el panel de control de la impresora, así como la transferencia de los resultados del escaneado al correo, carpetas, etc. se realizan ejecutando un trabajo desde el ordenador.

Información relacionada

➔ [“Configuración de servidores y carpetas” de la página 75](#)

Configuración de servidores y carpetas

Nombre	Ajustes	Ubicación	Requisito
Escanear a carpeta de red (SMB)	Cree y configure la función para compartir la carpeta para guardar	Un ordenador que cuenta con una ubicación para guardar carpeta	La cuenta de usuario administrativo en el ordenador que crea carpetas para guardar.
	Destino para escanear a carpeta de red (SMB)	Contactos del dispositivo	Nombre de usuario y contraseña para iniciar sesión en el ordenador que cuenta con la carpeta para guardar y el privilegio para actualizar la carpeta para guardar.
Escanear a carpeta de red (FTP)	Configure el inicio de sesión del servidor FTP	Contactos del dispositivo	Información de inicio de sesión del servidor FTP y privilegio para actualizar la carpeta para guardar.
Escanear a correo electrónico	Configuración del servidor de correo electrónico	Dispositivo	Información de configuración del servidor de correo electrónico

Configuración de las funciones

Nombre	Ajustes	Ubicación	Requisito
Escanear a la nube	Registro de impresora en Epson Connect	Dispositivo	Entorno de conexión a Internet
	Registro de contacto en Epson Connect	Servicio Epson Connect	Registro de impresora y usuario en el servicio Epson Connect
Escanear a Document Capture Pro (cuando se utiliza Document Capture Pro Server)	Configuración del modo de servidor para Document Capture Pro	Dispositivo	Dirección IP, nombre de host o FQDN para el ordenador en el que se instaló Document Capture Pro Server

Información relacionada

- ➔ [“Configuración de un servidor de correo” de la página 40](#)
- ➔ [“Mediante Document Capture Pro Server” de la página 76](#)

Mediante Document Capture Pro Server

Mediante el uso de Document Capture Pro Server, puede administrar el método de clasificación, el formato de guardado y el destino de reenvío de un resultado de escaneado ejecutado desde el panel de control de la impresora. Puede llamar y ejecutar un trabajo previamente registrado en el servidor desde el panel de control de la impresora.

Instálelo en el ordenador del servidor.

Para obtener más información sobre Document Capture Pro Server, póngase en contacto con la oficina local de Epson.

Información relacionada

- ➔ [“Configuración del modo de servidor” de la página 76](#)

Configuración del modo de servidor

Para usar Document Capture Pro Server, configure de la siguiente manera.

1. Acceda a Web Config y seleccione **Servicios > Document Capture Pro**.
2. Seleccione **Modo Servidor** para **Modo**.
3. Introduzca la dirección del servidor con Document Capture Pro Server instalado en el mismo para **Dirección del servidor**.

Escriba entre 2 y 255 caracteres de uno de estos formatos: IPv4, IPv6, nombre de host o FQDN. Para el formato FQDN se admiten los caracteres alfanuméricos ASCII (0x20–0x7E) y el “-” excepto al principio y al final de la dirección.

4. Haga clic en **Aceptar**.

La red se vuelve a conectar y entonces se activan los ajustes.

Información relacionada

➔ [“Acceso a Web Config” de la página 28](#)

Configuración del sistema

Ajustes del panel de control

Configuración del panel de control de la impresora. Puede configurar de la siguiente manera.

1. Acceda a Web Config y seleccione **Configuración del sistema > Panel de control**.
2. Configure los siguientes elementos según sea necesario.
 - Idioma
Seleccione el idioma que se muestra en el panel de control.
 - Bloqueo del panel
Si selecciona **ACT.**, se requiere la contraseña de administrador cuando realiza una operación que requiere la autoridad de administrador. Si la contraseña de administrador no está configurada, se desactiva el bloqueo del panel.
 - Agotado tiempo func.
Si selecciona **ACT.**, cuando inicie sesión como administrador o usuario de control de acceso, después de un tiempo determinado sin actividad, la sesión se cierra automáticamente y lo dirige a la página de inicio.
Puede establecer entre 10 segundos y 240 minutos en el segundo.

Nota:

También puede configurarlo desde el panel de control de la impresora.

- Idioma : **Configuración > Ajustes generales > Config. básica > Idioma/Language**
 - Bloqueo del panel : **Configuración > Ajustes generales > Admin. del sistema > Config de seg. > Configuración admin. > Configuración bloqueo**
 - Agotado tiempo func. : **Configuración > Ajustes generales > Config. básica > Agotado tiempo func.** (Puede especificar **Activado** o **Desactivado**.)
3. Haga clic en **Aceptar**.

Información relacionada

➔ [“Acceso a Web Config” de la página 28](#)

Configuración de ahorro de energía durante inactividad

Puede establecer el tiempo de espera antes de que la impresora entre en el modo ahorro de energía o se apague cuando el panel de control está inactivo durante un periodo de tiempo determinado. Establezca el tiempo de acuerdo con su entorno de uso.

1. Acceda a Web Config y seleccione **Configuración del sistema > Ahorro de energía**.

Configuración de las funciones

- Introduzca el tiempo en **Temporizador de apagado** para cambiar al modo de ahorro de energía cuando haya inactividad.

Nota:

También puede configurarlo desde el panel de control de la impresora.

Configuración > Ajustes generales > Config. básica > Tempor. apagado

- Seleccione el tiempo de apagado para el **Temporiz. de apagado aut.**. Si usa la función de fax, ajústelo en **Ninguno**.

Nota:

También puede configurarlo desde el panel de control de la impresora.

Configuración > Ajustes generales > Config. básica > Temp. apagado autom.

- Haga clic en **Aceptar**.

Información relacionada

➔ [“Acceso a Web Config” de la página 28](#)

Configuración del sonido

Configure los ajustes de sonido cuando utilice el panel de control y realice operaciones de impresión, envío de faxes, etc.

Nota:

También puede configurarlo desde el panel de control de la impresora.

Configuración > Ajustes generales > Config. básica > Sonido

- Acceda a Web Config y seleccione **Configuración del sistema > Sonido**.
- Configure los siguientes elementos según sea necesario.
 - Modo normal
Configure el sonido cuando la impresora esté establecida en **Modo normal**.
 - Modo silencioso
Configure el sonido cuando la impresora esté establecida en **Modo silencioso**.
Esto se habilita cuando se habilita uno de los siguientes elementos.
 - Panel de control de la impresora:
Configuración > Ajustes generales > Config. de la impresora > Modo silencioso.
Configuración > Ajustes generales > Configuración fax > Config. de recepción > Configuración de impres. > Modo silencioso.
 - Web Config :
Configuración de fax > Config. de recepción > Salida de fax > Modo silencioso
- Haga clic en **Aceptar**.

Información relacionada

➔ [“Acceso a Web Config” de la página 28](#)

Sincronización de fecha y hora con servidor de tiempo

Al sincronizar con el servidor de tiempo (servidor NTP) puede sincronizar la hora de la impresora con la del ordenador de la red. El servidor de tiempo puede manejarse desde la organización o estar alojado en Internet.

Cuando utilice el certificado CA o la autenticación Kerberos, puede evitar problemas relacionados con la hora si la sincroniza con el servidor de tiempo.

1. Acceda a Web Config y seleccione **Configuración del sistema > Fecha y hora > Servidor tiempo**.
2. Seleccione **Uso** para **Usar serv. tiempo**.
3. Introduzca la dirección del servidor de hora de **Dirección serv. tiempo**.
Puede utilizar el formato IPv4, IPv6 o FQDN. Escriba un máximo de 252 caracteres. Si no quiere especificarlo, déjelo en blanco.
4. Introduzca **Intervalo de actualiz. (min.)**.
Puede configurar hasta 10.800 minutos por minuto.
5. Haga clic en **Aceptar**.
Nota:
*Puede confirmar el estado de conexión con el servidor de hora en **Estado ser. tiempo**.*

Información relacionada

➔ [“Acceso a Web Config” de la página 28](#)

Configuración del valor predeterminado para cada función (Config. pred. de usuario)

Puede establecer el valor predeterminado de las funciones de la impresora.

Puede configurar las siguientes funciones.

- Copiar
- Digitaliz. a carpeta red/FTP
- Dig. a correo electrónico
- Digitalizar a disp. mem.
- Digitalizar a cloud
- Fax

1. Acceda a Web Config y seleccione las funciones para las cuales desea establecer los valores predeterminados en **Config. pred. de usuario**.
2. Configure cada elemento.
3. Haga clic en **Aceptar**.
Si la combinación del valor no es válida, se modifica automáticamente y se muestra un valor válido. Confirme el valor modificado y haga clic nuevamente en **Aceptar**.

Configuración de las funciones

Información relacionada

➔ “Acceso a Web Config” de la página 28

Configuración de AirPrint

Configurar para la impresión y el escaneo mediante AirPrint.

Acceda a Web Config y seleccione **Configuración básica > Configuración de AirPrint**.

Elementos	Explicación
Nombre servic. Bonjour	Introduzca el nombre del servicio Bonjour empleando entre 1 y 41 caracteres ASCII (0x20–0x7E).
Ubicación de Bonjour	Introduzca la información de ubicación tal como la ubicación de la impresora empleando 127 bytes o menos en caracteres Unicode (UTF-8).
Geolocalización Latitud y longitud (WGS84)	Introduzca la información de ubicación de la impresora. Esta entrada de información es opcional. Introduzca valores empleando el sistema WGS-84, con una coma como separador de latitud y longitud. El valor de la latitud debe encontrarse en el rango -90 a +90 y el de la longitud en el rango -180 a +180. Puede introducir un valor menor al decimal en la sexta posición, y puede omitir el signo “+”.
Protocolo de prioridad máxima	Seleccione el protocolo de primera prioridad de IPP y Puerto9100.

Uso del servicio Epson Connect

Si usa el servicio Epson Connect (disponible en Internet), puede imprimir desde un smartphone, tablet PC o portátil, en todo momento y prácticamente desde cualquier lugar.

Estas son las funciones disponibles en Internet.

Email Print	Impresión remota Epson iPrint	Scan to Cloud	Remote Print Driver
✓	✓	✓	✓

Consulte el sitio web del portal de Epson Connect para obtener información detallada.

<https://www.epsonconnect.com/>

<http://www.epsonconnect.eu> (solo Europa)

Uso de Epson Open Platform

Información general de Epson Open Platform

Epson Open Platform es una plataforma para utilizar las impresoras Epson con la función facilitada por el servidor del sistema de autenticación.

Puede adquirir los registros de cada dispositivo y usuario en cooperación con el servidor y configurar restricciones sobre los dispositivos y las funciones que puede utilizar para cada usuario y grupo. Se puede utilizar con Epson Print Admin (sistema de autenticación de Epson) o un sistema de autenticación de terceros.

Si conecta un dispositivo de autenticación, también puede realizar la autenticación del usuario mediante una tarjeta de identificación.

Configuración de Epson Open Platform

Habilite Epson Open Platform de forma que pueda utilizar el dispositivo desde el sistema de autenticación.

1. Acceda a Web Config y, a continuación, seleccione **Configuración de Epson Open Platform > Clave del producto**.
2. Introduzca un valor para cada opción.
 - Número de serie
Se muestra el número de serie del dispositivo.
 - Versión de Epson Open Platform
Seleccione la versión de Epson Open Platform. La versión correspondiente varía en función del sistema de autenticación.
 - Introduzca la clave del producto
Introduzca la clave del producto obtenida en el sitio web dedicado. Consulte el manual de Epson Open Platform para obtener información detallada sobre cómo obtener la clave del producto.
3. Haga clic en **Siguiente**.
Aparecerá un mensaje de confirmación.
4. Haga clic en **Aceptar**.
Se actualizará la impresora.

Configuración del dispositivo de autenticación

Puede configurar el dispositivo de autenticación utilizado en el sistema de autenticación en **Configuración del sistema > Lector de tarjetas**.

Para obtener más información, consulte el manual del sistema de autenticación.

Configuración de seguridad del producto

En este capítulo se explica la configuración de seguridad del dispositivo.

Introducción a las funciones de seguridad del producto

Esta sección presenta la función de seguridad de los dispositivos Epson.

Nombre de función	Tipo de función	Qué configurar	Qué evitar
Configuración de la contraseña de administrador	Bloquea la configuración del sistema, tal como configuración de conexión de red o USB, configuración detallada para recepción/transmisión o transferencia de faxes y la configuración predeterminada del usuario.	Un administrador establece una contraseña para el dispositivo. Puede establecerla o modificarla tanto desde Web Config como desde el panel de control de la impresora.	Evita la lectura y alteración ilegal de la información almacenada en el dispositivo, como identificadores, contraseñas, configuración de red y contactos. Además, reduce una amplia variedad de riesgos de seguridad, tales como la fuga de información del entorno de red o la política de seguridad.
Configuración del control de acceso	Limita las funciones que se pueden utilizar en los dispositivos, tales como imprimir, escanear, copiar y enviar/recibir faxes para cada usuario. Si inicia sesión con una cuenta de usuario registrada de forma anticipada, está habilitado para utilizar ciertas funciones. Además, cuando inicia sesión desde el panel de control, la sesión se cierra automáticamente después de un tiempo determinado sin actividad.	Registre cualquier cuenta de usuario y luego seleccione la función que desea habilitar, tal como copia o escaneado. Puede registrar un máximo de 10 usuarios.	Se puede reducir el riesgo de fuga y visualización no autorizada de datos mediante la reducción al mínimo de la cantidad de funciones de acuerdo con el contenido empresarial y el rol del usuario.

Configuración de seguridad del producto

Nombre de función	Tipo de función	Qué configurar	Qué evitar
Configuración de la interfaz externa	Controla la interfaz, como el puerto USB y el puerto NFC, que se conecta al dispositivo.	Active o desactive el puerto USB para conectar dispositivos externos como la memoria USB, la NFC y la conexión USB con el ordenador.	<input type="checkbox"/> Control de puertos USB: Reduce la posibilidad de que se obtengan datos mediante un escaneo no autorizado de documentos confidenciales. <input type="checkbox"/> NFC: Evita la impresión ilegal utilizando NFC. <input type="checkbox"/> Conexión USB de la computadora: impide el uso no autorizado del dispositivo al impedir la impresión o el escaneo sin pasar por la red.

Información relacionada

- ➔ [“Acerca de Web Config” de la página 27](#)
- ➔ [“EpsonNet Config” de la página 123](#)
- ➔ [“Configuración de la contraseña de administrador” de la página 83](#)
- ➔ [“Limitación de las funciones disponibles” de la página 87](#)
- ➔ [“Deshabilitación de la interfaz externa” de la página 89](#)

Configuración de la contraseña de administrador

Si establece una contraseña de administrador, puede evitar que los usuarios cambien la configuración de administración del sistema. Puede establecer y cambiar la contraseña de administrador a través de Web Config, el panel de control de la impresora o un software determinado (Epson Device Admin). Si utiliza el software, consulte el manual del software en cuestión.

Información relacionada

- ➔ [“Configuración de la contraseña de administrador desde el panel de control” de la página 83](#)
- ➔ [“Configuración de la contraseña de administrador mediante Web Config” de la página 84](#)
- ➔ [“Epson Device Admin” de la página 123](#)

Configuración de la contraseña de administrador desde el panel de control

Puede configurar la contraseña de administrador desde el panel de control de la impresora.



1. Pulse **Configuración** en el panel de control de la impresora.
2. Pulse **Ajustes generales > Admin. del sistema > Config de seg..**

Si no se muestra el elemento, realice un movimiento ascendente en la pantalla para que se muestre el elemento.

Configuración de seguridad del producto

3. Pulse **Configuración admin.**
4. Pulse **Contraseña admin > Registrar.**
5. Escriba la nueva contraseña y, a continuación, pulse **Aceptar.**
6. Escriba la contraseña una vez más y, a continuación, pulse **Aceptar.**
7. Pulse **Aceptar.** en la pantalla de confirmación.
Se muestra la pantalla de configuración del administrador.
8. Pulse **Configuración bloqueo** y, a continuación, pulse **Aceptar.** en la pantalla de confirmación.
Configuración bloqueo está establecido en **Activ.** y, cuando opere el elemento de menú bloqueado, se le solicitará la contraseña de administrador.

Nota:

- Cuando haya escrito la contraseña de administrador para desbloquear y operar elementos del menú, habrá iniciado sesión como administrador y se mostrará  en la pantalla. Cuando pulse  para cerrar sesión, los elementos del menú de administración del sistema se bloquearán.
- Si configura **Configuración > Ajustes generales > Config. básica > Agotado tiempo func.** en **Activ.**, la impresora cerrará la sesión una vez que haya cumplido cierto período de inactividad en el panel de control.
- Puede cambiar o eliminarla contraseña de administrador cuando selecciona **Cambiar** or **Restablecer** en la pantalla **Contraseña admin** y escribe la contraseña de administrador.

Configuración de la contraseña de administrador mediante Web Config

Puede configurar la contraseña de administrador mediante el uso de Web Config.

1. Acceda a Web Config y seleccione **Configuración del administrador > Cambiar la Información de autenticación del administrador.**

Configuración de seguridad del producto

- Introduzca una contraseña en **Contraseña nueva** y **Confirme la contraseña nueva**. Si fuera necesario, escriba el nombre del usuario.

Para crear una contraseña nueva, introduzca la contraseña actual.

The screenshot shows the EPSON Web Config interface. The top bar displays the EPSON logo and the device model 'FP-67570FX'. The left sidebar contains a tree view of settings categories, with 'Administrator Settings' expanded to show 'Change Administrator Authentication Information'. The main content area is titled 'Administrator Settings > Change Administrator Authentication Information' and contains the following fields:

- Current password :** [Text input field]
- User Name :** [Text input field with value 'Admin']
- New Password :** [Text input field with placeholder 'Enter between 1 and 20 characters.']
- Confirm New Password :** [Text input field with placeholder 'Enter between 1 and 20 characters.']

Below the fields is a note: 'Note: It is recommended to communicate via HTTPS for entering an administrator password.' and an 'OK' button.

- Seleccione **Aceptar**.

Nota:

- ❑ Para establecer o cambiar los elementos bloqueados del menú, haga clic en **Inicio de sesión de administrador** y luego escriba la contraseña de administrador.
- ❑ Para eliminar la contraseña del administrador, haga clic en **Configuración del administrador > Borrar la Información de autenticación del administrador** y luego introduzca la contraseña del administrador.

Información relacionada

- ➔ [“Acceso a Web Config” de la página 28](#)

Elementos para bloqueo mediante contraseña de administrador

Los administradores cuentan con privilegios de cambios y configuración para todas las funciones de los dispositivos.

Además, si se ha establecido una contraseña de administrador en un dispositivo, esta se bloquea y no permite cambiar el elemento de configuración de red y restringe las funciones del usuario asociadas a la administración del dispositivo.

A continuación se mencionan los elementos que puede controlar un administrador.

Configuración de seguridad del producto

Elemento	Descripción
Confirmar información de mantenimiento	Confirmar información acerca de la cantidad total de páginas para impresión, el tamaño del papel, si es color o blanco y negro, las páginas de impresión de doble cara o de una cara y las páginas de impresión para cada idioma de la impresora.
Contactos de mantenimiento	Registro y edición de un destino para los contactos.
Configuración predeterminada del usuario	La configuración predeterminada de fax y escaneado por botón de comando.
Control de acceso	Configure el usuario o las funciones que permiten uso.
Configuración de impresora	Configuración de idioma de impresión, configuración de funcionamiento en caso de aparición de errores, etc.
Configuración de fax	Configuración general de fax para recepción y transmisión, salida y modo de comunicación.
Configuración de conexión Wi-Fi y Ethernet	Cambie el nombre de los dispositivos y la dirección IP, configure el servidor DNS o el servidor proxy y configure los cambios asociados a las conexiones de red.
Configuración de servicios del usuario	Configure el control de los protocolos de comunicación o los servicios MS Network, Network scan y Wi-Fi Direct.
Configuración del servidor de correo electrónico	Configuración de un servidor de correo electrónico que se comunique directamente con los dispositivos.
Configuración del servidor LDAP	Configure para usar los contactos del servidor LDAP como destino de fax o correo electrónico.
Configuración de seguridad	Ajuste de seguridad de red, tales como comunicación SSL/TLS, filtro IPsec/IP y IEEE802.1X.
Configuración de conexión de servicios en la nube	Configuración de conexión para el servidor Epson Connect u otro servicio en la nube de la empresa. Y actualización de un certificado raíz necesario para el servicio en la nube.
Actualización de firmware	Comprobación y actualización del firmware de los dispositivos.
Configuración de hora y temporizador	Tiempo de transición a suspensión, apagado automático, fecha/hora, temporizador sin funcionamiento, otras configuraciones relacionadas al temporizador.
Configuración de modo predeterminado	Configuración del panel de control cuando se enciende la impresora. Puede configurar las funciones de la pantalla para copiar y enviar/recibir faxes, en lugar de la pantalla de inicio.
Configuración de inicio	Ubicación y configuración de color de fondo en la pantalla de inicio.
Pantalla predeterminada de confirmación de estado	Configuración de la pantalla de estado de los trabajos de impresión o una impresora que se muestra cuando se pulsa  en el panel de control.
Configuración de escaneado	Configuración del servidor de correo electrónico, confirmación de destino antes de escanear, configuración Document Capture Pro.
Configuración favorita	Registro y eliminación de favoritos.

Configuración de seguridad del producto

Elemento	Descripción
Registre/Elimine el límite de contactos	Omisión de registro y eliminación de contactos desde los elementos de configuración que están bloqueados por contraseña de administrador. Para omitir el destino, seleccione en orden Configuración > Ajustes generales > Admin. del sistema > Config de seg. > Acceder para registrar/ eliminar Contactos.
Configuración de acceso al registro de trabajo	Configuración de la visualización de información detallada sobre el historial de trabajos, tales como trabajo de impresión, transmisión de faxes y trabajo de recepción.
Transmisión de la configuración de información de la impresora	Configuración de información de transmisión del conteo de impresiones.
Eliminación de memoria interna	Configuración de la eliminación de datos desde la memoria interna de la impresora.
Elimine todos los trabajos de impresión con contraseña	Configuración de la eliminación de todos los trabajos de impresión con contraseña.
Restaurar a la configuración predeterminada	Configuración de la impresora para restablecer la configuración de fábrica.
Configuración de administrador	Configuración del bloqueo de administrador o la contraseña de administrador.
Configuración Epson Open Platform	Configuración para habilitar Epson Open Platform. Configure cuándo usar la impresora en un sistema de autenticación que admita Epson Open Platform, tal como Epson Print Admin.
Configuración de dispositivo certificado	Configuración de ID del dispositivo de autenticación. Configure cuándo usar la impresora en un sistema de autenticación que admita dispositivos de autenticación, tal como Epson Print Admin.

Limitación de las funciones disponibles

Puede registrar cuentas de usuario en la impresora, vincularlas con funciones y controlar las operaciones que pueden utilizar los usuarios.

Si habilita el control de acceso, el usuario puede utilizar funciones tales como copiar, enviar y recibir faxes, etc. escribiendo la contraseña en el panel de control de la impresora e iniciando sesión en la misma.

Las funciones que no estén disponibles aparecerán en gris y no se podrán seleccionar.

Cuando registre los datos de autenticación en el controlador de la impresora o del escáner, podrá imprimir o escanear desde el ordenador. Para conocer más detalles sobre los ajustes del controlador, consulte el manual o la ayuda del controlador.

Configuración de control de acceso

Para emplear la función de control de acceso, cree cuentas de usuario y habilite la función en cuestión.

Configuración de seguridad del producto

Creación de cuentas de usuario

Cree cuentas de usuario para el control de acceso.

1. Acceda a Web Config y seleccione **Configuración del control de acceso > Ajustes usuario**.
2. Haga clic en **Añadir** para el número que desee registrar.



Importante:

Si utiliza la impresora con el sistema de autenticación de Epson u otra empresa, registre el nombre de usuario de la función de control asignándole entre el número 2 y el 10.

El software de aplicación como el sistema de autenticación utiliza el número uno, de modo que el nombre de usuario no aparece en el panel de control de la impresora.

3. Configure cada elemento.
 - Nombre de usuario :
Escriba el nombre que quiere que figure en la lista de nombres de usuario (de 1 a 14 caracteres alfanuméricos).
 - Contraseña :
Introduzca una contraseña empleando entre 0 y 20 caracteres ASCII (0x20–0x7E). Cuando inicialice la contraseña, déjela en blanco.
 - Seleccione la casilla de verificación para activar o desactivar cada función.
Seleccione la función que desea permitir utilizar.
4. Haga clic en **Aplicar**.
Vuelva a la lista de configuración de usuarios después de un periodo de tiempo determinado.
Compruebe que aparece el nombre de usuario registrado en **Nombre de usuario** y que ha cambiado de **Añadir** a **Editar**.

Modificación de cuentas de usuario

Modifique las cuentas registradas para el control de acceso.

1. Acceda a Web Config y seleccione **Configuración del control de acceso > Ajustes usuario**.
2. Haga clic en **Editar** para el número que desee modificar.
3. Modifique cada elemento.
4. Haga clic en **Aplicar**.
Vuelva a la lista de configuración de usuarios después de un periodo de tiempo determinado.

Eliminación de cuentas de usuario

Elimine cuentas registradas para el control de acceso.

1. Acceda a Web Config y seleccione **Configuración del control de acceso > Ajustes usuario**.

Configuración de seguridad del producto

- Haga clic en **Editar** para el número que desee eliminar.
- Haga clic en **Eliminar**.



Importante:

Al hacer clic en **Eliminar**, la cuenta de usuario se eliminará sin ningún mensaje de confirmación. Proceda con cuidado al eliminar la cuenta.

Vuelva a la lista de configuración de usuarios después de un periodo de tiempo determinado.

Habilitación del control de acceso

Si habilita el control de acceso, solo podrán utilizar la impresora los usuarios registrados.

- Acceda a Web Config y seleccione **Configuración del control de acceso > Básica**.
- Seleccione **Habilitar control de acceso**.

Si selecciona **Permite imprimir y digitalizar sin información de autenticación**, podrá imprimir o escanear desde los controladores que no estén configurados con información de autenticación. Actívelo si desea solo controlar el acceso a través del panel de control de la impresora y permitir la impresión y el escaneado desde los ordenadores.

- Haga clic en **Aceptar**.

Aparecerá el mensaje de finalización transcurrido un tiempo determinado.

Confirme que los iconos como el de copiar y escanear aparecen en gris en el panel de control de la impresora.

Deshabilitación de la interfaz externa

Puede deshabilitar la interfaz utilizada para conectar el dispositivo a la impresora. Configure la restricción para limitar la impresión y el escaneado para que no se realice a través de la red.

Nota:

También puede configurar la restricción en el panel de control de la impresora.

- Disp. memoria** : **Configuración > Ajustes generales > Config. de la impresora > Interfaz disp. de mem. > Dispositivo de memoria**
- NFC** : **Configuración > Ajustes generales > Configuración de red > Avanzado > NFC**
- Conex. PC a través USB** : **Configuración > Ajustes generales > Config. de la impresora > Conex. PC a través USB**

- Acceda a Web Config y seleccione **Configuración del sistema > Interfaz externa**.
- Seleccione **Desactivar** para las funciones que desee configurar.

Seleccione **Activar** si desea cancelar el control.

- Disp. memoria**

Prohíba el guardado de datos en una memoria externa a través del puerto USB para conexiones de dispositivos externos.

Configuración de seguridad del producto

Conex. PC a través USB

Puede restringir el uso de la conexión USB desde el ordenador. Si desea restringirlo, seleccione **Desactivar**.

NFC

Deshabilite la interfaz NFC integrada en el panel de control.

3. Haga clic en **Aceptar**.

4. Compruebe que el puerto deshabilitado no puede usarse.

Disp. memoria

Verifique no hay respuesta cuando conecta un dispositivo de almacenamiento, como una memoria USB, al puerto USB de la interfaz externa.

Conex. PC a través USB

Si el controlador se instaló en el ordenador

Conecte la impresora al ordenador con un cable USB y luego verifique que la impresora no imprime ni escanea.

Si el controlador no se instaló en el ordenador

Windows:

Abra el administrador de dispositivos y déjelo abierto; conecte la impresora al ordenador con un cable USB y verifique que no aparecen nuevos contenidos en el administrador de dispositivos.

Mac OS:

Conecte la impresora al ordenador con un cable USB y verifique que la impresora no aparece en la lista cuando intenta añadirla desde **Impresoras y escáneres**.

NFC

Verifique que no hay respuesta cuando sostiene el dispositivo compatible con la función NFC, como un smartphone, sobre la impresora.

Información relacionada

➔ [“Acceso a Web Config” de la página 28](#)

Configuración de funcionamiento y administración

Este capítulo explica los elementos relacionados con la administración y el funcionamiento diario del dispositivo.

Inicio de sesión en la impresora como administrador

Si se establece la contraseña de administrador en la impresora, debe iniciar sesión como administrador para utilizar los elementos de menú bloqueados.

Inicio de sesión en la impresora utilizando Web Config

Si inicia sesión en Web Config como administrador, puede utilizar elementos configurados como Configuración bloqueado.

1. Escriba la dirección IP de la impresora en un navegador para ejecutar Web Config.
2. Haga clic en **Inicio de sesión de administrador**.
3. Introduzca el nombre de usuario y la contraseña de administrador en **Nombre de usuario** y **Contraseña actual**.
4. Haga clic en **Aceptar**.

Los elementos bloqueados y **Cierre de sesión de administrador** se muestran al ser autenticados.

Haga clic en **Cierre de sesión de administrador** para cerrar la sesión.

Nota:

Si selecciona **ACT.** para **Configuración del sistema** > **Panel de control** > **Agotado tiempo func.**, se desconecta automáticamente después de un período de tiempo específico si no hay actividad en el panel de control.

Confirmación de la información de la impresora

Comprobación de la información desde el panel de control

Puede comprobar e imprimir la siguiente información desde el panel de control.

- Número de páginas impresas

Configuración > **Contador de copias impresas**

Puede consultar el número total de páginas impresas y el de páginas impresas en color o en blanco y negro.

- Consumibles

Configuración > **Estado de suministro**

Puede consultar la información relativa a la tinta y el depósito de mantenimiento.

Configuración de funcionamiento y administración

- Hoja de estado del producto

Configuración > Estado de la impresora/ Imprimir > Hoja estado impresión

Puede imprimir una hoja de estado con información sobre la impresora y los consumibles, por ejemplo.

- Información sobre la red



Configuración > Ajustes generales > Configuración de red > Estado de la red

Configuración > Estado de la impresora/ Imprimir > RED

Puede consultar información sobre la red como el estado de conexión de la red, la configuración del servidor de correo electrónico, etc., e imprimir una hoja de estado de la red.

- Informe de conexión de red

Configuración > Ajustes generales > Configuración de red > Comprobación de conexión de red

Inicio >  |  > **Descripción > Cuando no se puede conectar a la red**

Puede diagnosticar el estado de conexión de la red de la impresora e imprimir el informe.

- Estado de conexión de la red

Inicio >  |  > **Enrutador**

Puede consultar el estado de conexión de la red LAN cableada o inalámbrica.

Consulta de información desde Web Config

Puede comprobar la siguiente información del dispositivo en funcionamiento en **Estado** usando Web Config.

- Estado del producto

Compruebe el idioma, el estado, los servicios en la nube, el número del producto, la dirección MAC, etc.

- Estado de la red

Compruebe la información del estado de conexión de red, la dirección IP, el servidor DNS, etc.

- Instantánea del panel

Muestre una instantánea de imagen de pantalla que se muestra en el panel de control del dispositivo.

- Mantenimiento

Compruebe el primer día de impresiones, el conteo de sustitución de tinta, las páginas imprimidas, el conteo de impresión para cada idioma, el conteo de escaneado, etc.

- Estado del hardware

Compruebe el estado de cada función de escaneado y fax.

- Historial de trabajos

Compruebe el registro de trabajos para un trabajo de impresión, trabajo de recepción y trabajo de transmisión.

Cómo recibir notificaciones por correo electrónico cuando se produzcan determinadas situaciones

Acerca de las notificaciones por correo electrónico

Se trata de una función de notificación que, cuando tienen lugar incidentes como interrumpirse la impresión y errores de la impresora, se envía un correo electrónico a la dirección especificada.

Puede registrar hasta cinco destinatarios y configurar los ajustes de notificación para cada destinatario.

Para utilizar esta función, debe configurar el servidor de correo antes de configurar las notificaciones.

Información relacionada

➔ [“Configuración de un servidor de correo” de la página 40](#)

Configuración de las notificaciones por correo electrónico

Para poder utilizar esta función, tiene que configurar un servidor de correo.

1. Acceda a Web Config y seleccione **Configuración del administrador > Notificación por correo electrónico**.
2. Introduzca una dirección de correo electrónico en la que desee recibir las notificaciones.
3. Seleccione el idioma de las notificaciones de correo electrónico.

Configuración de funcionamiento y administración

4. Marque las casillas de las notificaciones que desea recibir.

EPSON PL-M7757DFX

Administrator Settings > Email Notification

Set up the Email Server to enable the email notification.

Email Address Settings

Email in selected language will be sent to each address.

1 :	Admin@AAA.com	English
2 :	General@AAA.com	English
3 :		English
4 :		English
5 :		English

Notification Settings

Email will be sent when product status is as checked.

	1	2	3	4	5
Ink supply unit(s) to be replaced	<input checked="" type="checkbox"/>	<input type="checkbox"/>	<input type="checkbox"/>	<input type="checkbox"/>	<input type="checkbox"/>
Ink low	<input checked="" type="checkbox"/>	<input checked="" type="checkbox"/>	<input type="checkbox"/>	<input type="checkbox"/>	<input type="checkbox"/>
Maintenance box: end of service life	<input checked="" type="checkbox"/>	<input type="checkbox"/>	<input type="checkbox"/>	<input type="checkbox"/>	<input type="checkbox"/>
Maintenance box: nearing end	<input checked="" type="checkbox"/>	<input checked="" type="checkbox"/>	<input type="checkbox"/>	<input type="checkbox"/>	<input type="checkbox"/>
Administrator password changed	<input checked="" type="checkbox"/>	<input type="checkbox"/>	<input type="checkbox"/>	<input type="checkbox"/>	<input type="checkbox"/>
Paper out	<input type="checkbox"/>	<input checked="" type="checkbox"/>	<input type="checkbox"/>	<input type="checkbox"/>	<input type="checkbox"/>
Printing stopped*	<input checked="" type="checkbox"/>	<input type="checkbox"/>	<input type="checkbox"/>	<input type="checkbox"/>	<input type="checkbox"/>
Printer error	<input checked="" type="checkbox"/>	<input type="checkbox"/>	<input type="checkbox"/>	<input type="checkbox"/>	<input type="checkbox"/>
Scanner error	<input checked="" type="checkbox"/>	<input type="checkbox"/>	<input type="checkbox"/>	<input type="checkbox"/>	<input type="checkbox"/>
Fax error	<input checked="" type="checkbox"/>	<input type="checkbox"/>	<input type="checkbox"/>	<input type="checkbox"/>	<input type="checkbox"/>
Wi-Fi failure	<input checked="" type="checkbox"/>	<input type="checkbox"/>	<input type="checkbox"/>	<input type="checkbox"/>	<input type="checkbox"/>
Built-in SD card failure	<input checked="" type="checkbox"/>	<input type="checkbox"/>	<input type="checkbox"/>	<input type="checkbox"/>	<input type="checkbox"/>
PDL board failure	<input checked="" type="checkbox"/>	<input type="checkbox"/>	<input type="checkbox"/>	<input type="checkbox"/>	<input type="checkbox"/>
NFC failure	<input checked="" type="checkbox"/>	<input type="checkbox"/>	<input type="checkbox"/>	<input type="checkbox"/>	<input type="checkbox"/>

* Notified when an error occurs, such as paper jam, paper cassette unset, or mismatch of paper size or type.

OK Restore Default Settings

5. Haga clic en **Aceptar**.

Información relacionada

- ➔ [“Acceso a Web Config” de la página 28](#)
- ➔ [“Configuración de un servidor de correo” de la página 40](#)

Actualización del firmware

Cuando haya firmware nuevo disponible, actualizar el firmware de la impresora mejora su funcionamiento y resuelve problemas.

Actualización del firmware de la impresora con el panel de control

Si la impresora puede conectarse a Internet, podrá actualizar su firmware a través del panel de control. También puede configurar la impresora para que compruebe regularmente si hay actualizaciones de firmware y que lo avise si hay alguna disponible.

1. Seleccione **Configuración** en la pantalla de inicio.

Configuración de funcionamiento y administración

2. Seleccione **Ajustes generales > Admin. del sistema > Actualización de firmware > Actualizar.**

Nota:

*Si quiere que la impresora compruebe regularmente si hay actualizaciones de firmware disponibles, seleccione **Notificación > Activ.***

3. Seleccione **Iniciar comprobación.**

La impresora empezará a buscar las actualizaciones disponibles.

4. Si en la pantalla LCD aparece un mensaje indicándole que hay una actualización de firmware disponible, siga las instrucciones de la pantalla para instalarla.



Importante:

- No apague ni desenchufe la impresora hasta que termine de actualizarse, pues podría averiarse.
- Si la actualización no se ha completado o no se ha instalado bien, la próxima vez que encienda la impresora no se iniciará correctamente y en la pantalla LCD aparecerá el mensaje "Recovery Mode". En ese caso, tendrá que volver a actualizar el firmware con un ordenador. Conecte la impresora al ordenador con un cable USB. Mientras en la pantalla de la impresora aparezca el mensaje "Recovery Mode", no podrá actualizar el firmware por red. En el ordenador, acceda a su web de Epson local y descárguese el firmware más reciente de la impresora. En el sitio web encontrará todas las instrucciones.

Actualización del firmware mediante el uso de Web Config

Actualiza el firmware usando Web Config. El dispositivo se debe conectar a Internet.

1. Acceda a Web Config y seleccione **Configuración básica > Actualización del firmware.**

2. Haga clic en **Iniciar.**

Se inicia la confirmación del firmware y, si hay un firmware actualizado, se muestra la información del mismo.

3. Haga clic en **Iniciar** y siga las instrucciones de la pantalla.

Nota:

También puede actualizar el firmware usando Epson Device Admin. Puede confirmar visualmente la información del firmware en la lista de dispositivos. Resulta útil cuando desea actualizar el firmware de varios dispositivos. Consulte la guía o la ayuda de Epson Device Admin para obtener más información.

Información relacionada

- ➔ ["Acceso a Web Config" de la página 28](#)
- ➔ ["Epson Device Admin" de la página 123](#)

Actualización del firmware sin conexión a Internet

Puede descargar el firmware del dispositivo desde el sitio web de Epson en el ordenador y luego conectar el dispositivo y el ordenador con un cable USB para actualizar el firmware. Si no puede realizar la actualización a través de la red, intente este método.

1. Acceda al sitio web de Epson y descargue el firmware.
2. Conecte el ordenador que contenga el firmware descargado en la impresora con un cable USB.

Configuración de funcionamiento y administración

3. Haga doble clic sobre el archivo .exe descargado.
Epson Firmware Updater se iniciará.
4. Siga las instrucciones de la pantalla.

Registro de configuración de uso frecuente en preajustes

Puede guardar configuraciones tales como las funciones de copiado, envío y recepción de faxes y escaneado como preajustes. Regístrelo después de finalizar la configuración de cada función.

Puede configurar las siguientes funciones.

- Copiar
- Digitaliz. a carpeta red/FTP
- Dig. a correo electrónico
- Digitalizar a disp. mem.
- Digitalizar a cloud
- Fax

1. Acceda a Web Config y seleccione **Ajustes**.
2. Seleccione el número registrado y haga clic en **Editar**.
3. Seleccione **Tipo** para el preajuste que desea establecer.

Nota:

*Después de registrarlo, no se puede cambiar el **Tipo**. Si desea cambiar el **Tipo** después de realizar el registro, elimine el preajuste y luego vuelva a registrarlo.*

4. Haga clic en **Siguiente**.
5. Configure cada elemento.
Escriba un **Nombre** entre 1 y 30 caracteres en Unicode (UTF-8).
6. Haga clic en **Aceptar**.

Si la combinación del valor no es válida, se modifica automáticamente y se muestra un valor válido. Confirme el valor modificado y haga clic nuevamente en **Aceptar**.

Información relacionada

- ➔ [“Acceso a Web Config” de la página 28](#)

Copia de seguridad de la configuración

Puede exportar los valores de ajuste establecidos desde Web Config a un archivo. Puede utilizarlo para hacer copias de seguridad de los contactos y los valores de ajuste, cambiar la impresora, etc.

Configuración de funcionamiento y administración

El archivo exportado no se puede editar porque se exporta como archivo binario.

Cómo exportar los ajustes

Exporte ajustes específicos de la impresora.

1. Acceda a Web Config y seleccione **Exportar e importar valor de configuración > Exportar**.

2. Seleccione los ajustes que desea exportar.

Seleccione los ajustes que desea exportar. Si selecciona la categoría principal, también se seleccionarán las subcategorías. Sin embargo, la subcategorías que provocan errores por estar duplicadas dentro de la misma red (como direcciones IP, etc.) no se pueden seleccionar.

3. Escriba una contraseña para cifrar el archivo exportado.

Necesita la contraseña para importar el archivo. Deje esto en blanco si no desea cifrar el archivo.

4. Haga clic en **Exportar**.



Importante:

*Si desea exportar la configuración de red de la impresora, como el nombre y la dirección IP de la impresora, seleccione **Habilitar para seleccionar la configuración individual del dispositivo** y elija más elementos. Utilice solamente los valores seleccionados para la impresora de reemplazo.*

Información relacionada

➔ [“Acceso a Web Config” de la página 28](#)

Cómo importar la configuración

Importe el archivo de Web Config exportado a la impresora.



Importante:

Cuando importe valores que incluyan información individual como el nombre o la dirección IP de la impresora, asegúrese de que la misma dirección IP no existe en la misma red. Si la dirección IP se solapa, la impresora no reflejará el valor.

1. Acceda a Web Config y seleccione **Exportar e importar valor de configuración > Importar**.

2. Seleccione el archivo exportado y, a continuación, escriba la contraseña cifrada.

3. Haga clic en **Siguiente**.

4. Seleccione los ajustes que desea importar y haga clic en **Siguiente**.

5. Haga clic en **Aceptar**.

Se aplicará la configuración a la impresora.

Ajuste de la calidad de la impresión

Puede ajustar la calidad de impresión uso frecuente de papel normal así como papel con membrete, papel reciclado, etc.

Configuración del valor estándar de calidad de impresión

Configuración del valor estándar de calidad de impresión por adelantado para todos los papeles. Si desea ajustar la calidad de impresión de acuerdo con el papel, realice primero esta configuración. Si realiza esta configuración después de haber realizado el ajuste de acuerdo al papel, el valor de configuración por papel se restablece.

1. Cargue papel normal tamaño A4 en la impresora.
2. Pulse **Configuración** en el panel de control de la impresora.
3. Pulse **Mantenimiento > Ajuste de la calidad de impresión**.
4. Siga las instrucciones en pantalla para iniciar la comprobación.
5. Siga las instrucciones que aparecen en pantalla para imprimir los patrones para alinear el cabezal de impresión.
6. Siga las instrucciones que aparecen en pantalla para alinear el cabezal de impresión.
 - Este patrón le permite realizar alineación si aparecen líneas verticales desalineadas o si sus impresiones lucen borrosas.
Busque e introduzca el número de patrón que posea la línea vertical menos desalineada.

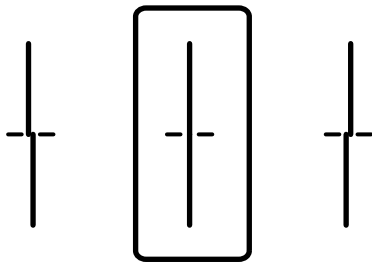

- Este patrón le permite realizar una alineación si hay bandas horizontales a distancias regulares.
Busque y especifique el número del patrón menos separado y solapado.

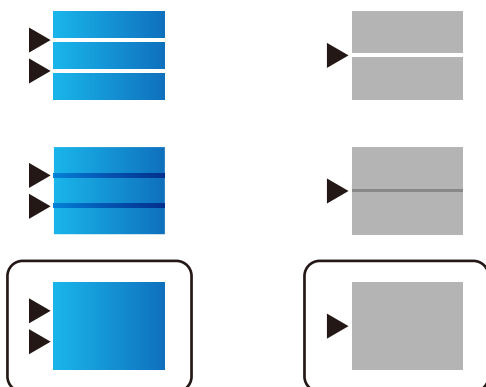

Configuración de funcionamiento y administración

Nota:

El patrón de test puede variar por modelo.

7. Cuando se muestre un mensaje de finalización, pulse **Cerrar**.

La pantalla se cerrará automáticamente al cabo de un tiempo determinado si no pulsa **Cerrar**.

Ajuste de la calidad de impresión según el papel

Configuración de la calidad de impresión según el papel. Se admite papel normal, papel reciclado, papel normal de alta calidad, papel preimpreso, papel de color, papel con membrete y papel grueso.

1. Cargue el papel al que desea ajustar la calidad de impresión en la impresora.
2. Seleccione **Configuración** en la pantalla de inicio del panel de control de la impresora.
3. Seleccione **Mantenimiento > Ajuste de la calidad de impresión por papel**.
Si no se muestra el elemento, realice un movimiento ascendente en la pantalla para que se muestre.
4. Seleccione cómo ajustar desde **Imprimir patrón** o **Insertar valor establecido**.
Si desea introducir el mismo valor de alineación para varias impresoras, seleccione **Insertar valor establecido**.
5. Seleccione el tipo del papel que cargó en la impresora.
6. Siga las instrucciones que aparecen en pantalla para alinear el cabezal de impresión.
Este patrón se alinea si hay bandas horizontales a distancias regulares.
Busque y especifique el número del patrón menos separado y solapado.

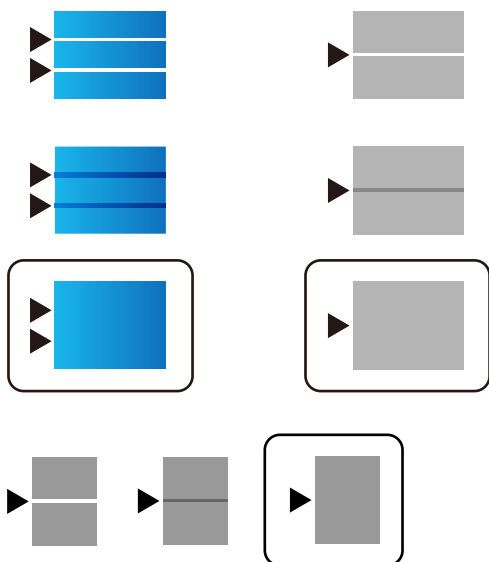

Nota:

- El patrón de test puede variar según el modelo.
- Cuando imprima en un papel cuya calidad se pueda ajustar, seleccione **Selección automática (papel normal)** en **Tipo de Papel** para el controlador de impresora, de esta manera el valor de ajuste se aplica automáticamente.

Configuración de funcionamiento y administración

7. Cierre la pantalla de información.

Si la calidad de impresión no mejora después de realizar este ajuste, realice **Ajuste de la calidad de impresión** para establecer los valores de ajuste estándar y, a continuación, realice los ajustes de nuevo según el tipo de papel.

Solución de problemas

Consejos para resolución de problemas

Comprobación de mensajes de error

Si hay algún problema, primero compruebe si hay algún mensaje en el panel de control de la impresora o en la pantalla del controlador. Si tiene configurada la opción de recibir notificaciones por correo electrónico cuando se producen errores, podrá conocer enseguida el estado.

Informe de conexión de red

Haga un diagnóstico del estado de la red y de la impresora e imprima el resultado.

Podrá averiguar el error diagnosticado en la impresora.

Comprobación del estado de la comunicación

Compruebe el estado de la comunicación del ordenador servidor o del equipo cliente con un comando Ping o ipconfig.

Prueba de conexión

Para comprobar la conexión entre la impresora y el servidor de correo, realice la prueba de conexión desde la impresora. Compruebe también la conexión entre el equipo cliente y el servidor para conocer el estado de la comunicación.

Inicialización de la configuración

Si no encuentra ningún problema ni en la configuración ni en el estado de la comunicación, es posible que pueda solucionar los problemas deshabilitando o inicializando los ajustes de red de la impresora y, después, configurándolos de nuevo.

Consulta del estado de la impresora

Para identificar la causa del problema, consulte el estado de la impresora y de la red.

Comprobación de mensajes de error

Comprobación de mensajes de error notificados por correo electrónico

Si tiene activadas las notificaciones por correo electrónico, compruebe si ha recibido algún mensaje de error de la impresora.

Si la notificación de correo electrónico contiene las instrucciones para resolver el problema, sígalas.

Información relacionada

➔ [“Cómo recibir notificaciones por correo electrónico cuando se produzcan determinadas situaciones” de la página 93](#)



Solución de problemas

Consulta de mensajes en la pantalla LCD

Si aparece un mensaje de error en la pantalla LCD, siga las instrucciones en pantalla o las soluciones de abajo para solucionar el problema.

Mensajes de error	Causas y soluciones
Error de la impres. Apagar e inténtelo de nuevo. Para más detalles, consulte la doc.	<p><input type="checkbox"/> Causas: Hay un cuerpo extraño en el interior de la impresora o se ha producido un error de la impresora.</p> <p><input type="checkbox"/> Soluciones: Quite todo papel o material protector de la impresora. Si sigue apareciendo el mensaje de error, póngase en contacto con el servicio de soporte técnico de Epson.</p>
No queda papel en XX. Cargue papel. Tamaño papel: XX/Tipo de papel: XX	<p><input type="checkbox"/> Causas: No hay papel.</p> <p><input type="checkbox"/> Soluciones: Cargue el papel e inserte el cassette de papel hasta el fondo.</p>
Necesita sustituir Unidad de suministro de tinta.	<p><input type="checkbox"/> Causas: No queda tinta.</p> <p><input type="checkbox"/> Soluciones: Para garantizar la mejor calidad de impresión y proteger el cabezal, el cartucho cuenta con una reserva de tinta variable disponible cuando la impresora avisa para cambiarlo. Sustituya el cartucho cuando se lo pidan.</p>
La caja de mantenimiento no se reconoce. Instálelo correctamente.	<p><input type="checkbox"/> Causas: El Depósito de mantenimiento no está instalado correctamente.</p> <p><input type="checkbox"/> Soluciones: Compruebe el estado de instalación del Depósito de mantenimiento e instálelo correctamente.</p>
La caja de mantenimiento está al final de su vida de servicio. Necesita sustituirla.	<p><input type="checkbox"/> Causas: El Depósito de mantenimiento está al final de su vida útil.</p> <p><input type="checkbox"/> Soluciones: Sustituya el Depósito de mantenimiento según las instrucciones.</p>
La caja de mantenimiento se encuentra al final de su período de servicio. Desconecte la alimentación y cámbiela.	<p><input type="checkbox"/> Causas: El Depósito de mantenimiento no tiene suficiente capacidad para la limpieza del cabezal.</p> <p><input type="checkbox"/> Soluciones: Apague la impresora y sustituya el Depósito de mantenimiento.</p>
Quite y reinstale la caja de mantenimiento.	<p><input type="checkbox"/> Causas: El Depósito de mantenimiento no se reconoce correctamente.</p> <p><input type="checkbox"/> Soluciones: Retire una vez el Depósito de mantenimiento y vuelva a instalarlo. Si después de esto sigue sin reconocerse, sustitúyalo por un nuevo Depósito de mantenimiento.</p>

Solución de problemas

Mensajes de error	Causas y soluciones
<p>La configuración del papel Visualización automática está establecida en Desactivada. Algunas funciones como, la configuración del tipo y tamaño de papel, pueden no estar disponibles. Para obtener detalles, consulte la documentación.</p>	<p><input type="checkbox"/> Causas: Visualización aut. de config de papel está deshabilitada.</p> <p><input type="checkbox"/> Soluciones: Si Visualización aut. de config de papel está deshabilitada, no puede utilizar AirPrint. Habilítela si utiliza AirPrint.</p>
<p>No se detecta tono de marcación.</p>	<p><input type="checkbox"/> Causas: No hay tono de marcado al enviar un fax.</p> <p><input type="checkbox"/> Soluciones: Este problema se puede resolver seleccionando Configuración > Ajustes generales > Configuración fax > Config. básica > Tipo de línea y seleccionando PBX. Si el sistema telefónico requiere un código de acceso externo para obtener una línea externa, establezca el código de acceso tras seleccionar PBX. Use # (almohadilla) en lugar del código de acceso al introducir un número de fax externo. De esta forma la conexión es más segura.</p> <p>Si sigue apareciendo el mensaje de error, desactive el parámetro Detección tono marc.. Sin embargo, si se desactiva esta función, se podría eliminar el primer dígito de un número de fax y enviarse el fax a un número erróneo.</p>
<p>Error al recibir faxes porque la capacidad de datos está llena. Toque Job/Status abajo en pantalla de inicio para obtener detalles.</p>	<p><input type="checkbox"/> Causas: La capacidad de memoria del fax es insuficiente.</p> <p><input type="checkbox"/> Soluciones: Los faxes recibidos pueden acumularse sin procesarse debido a las siguientes razones.</p> <p><input type="checkbox"/> No se puede imprimir porque se ha producido un error en la impresora. Solucione el error de la impresora. Para comprobar los detalles y las soluciones para el error, pulse el botón  y, a continuación, seleccione Estado impresora.</p> <p><input type="checkbox"/> No se puede guardar en el ordenador o en el dispositivo de memoria. Para comprobar si los faxes recibidos se han guardado o no, pulse el botón  y, a continuación, seleccione Estado trabajo. Para guardar los faxes recibidos, encienda el ordenador o conecte un dispositivo de memoria a la impresora.</p>
<p>La combinación de la dirección IP y la máscara de subred no es válida. Consulte la documentación para más detalles.</p>	<p><input type="checkbox"/> Causas: La combinación de la dirección IP establecida no es válida.</p> <p><input type="checkbox"/> Soluciones: Introduzca la dirección IP correcta o la puerta de enlace predeterminada.</p>

Solución de problemas

Mensajes de error	Causas y soluciones
Actualice el certificado de raíz para usar los servicios en la nube.	<p><input type="checkbox"/> Causas: El certificado raíz utilizado para los servicios de nube ha caducado.</p> <p><input type="checkbox"/> Soluciones: Ejecute Web Config y actualice el certificado raíz. Seguridad de red — Actualización de certificado raíz</p>
Recovery Mode	<p><input type="checkbox"/> Causas: Fallo al actualizar el firmware e imposible volver al modo normal.</p> <p><input type="checkbox"/> Soluciones: La impresora se ha iniciado en modo de recuperación porque se produjo un error en la actualización del firmware. Siga los pasos a continuación para intentar actualizar el firmware nuevamente.</p> <ol style="list-style-type: none"> 1. Conecte el ordenador a la impresora mediante un cable USB. (Durante el modo de recuperación, no se puede actualizar el firmware a través de una conexión de red.) 2. Visite la página web de Epson de su país si necesita más información.

Código de error en el menú Estado

Si un trabajo no se lleva a cabo correctamente, consulte el código de error que aparece en el historial de cada trabajo. Puede hacerlo pulsando el botón  y luego seleccionando **Estado trabajo**. Consulte la tabla siguiente para buscar el problema y su solución.

Código	Problemas y causas	Soluciones
001	El producto se apago por un corte de suministro eléctrico.	-
109	El fax recibido ya se había eliminado.	-
110	El trabajo se imprimió solo a una cara porque el papel cargado no admite la impresión a dos caras.	Si desea imprimir a 2 caras, cargue papel compatible con la impresión a 2 caras.
201	La memoria está llena.	<p><input type="checkbox"/> Imprima los faxes recibidos de Estado trabajo en Job/Status.</p> <p><input type="checkbox"/> Elimine los faxes recibidos guardados en la bandeja de entrada de Estado trabajo en Job/Status.</p> <p><input type="checkbox"/> Si va a enviar un fax monocromo a un solo destino, puede enviarlo mediante Direct Send.</p> <p><input type="checkbox"/> Divida los originales en lotes para enviarlos en varias tandas.</p>
202	La máquina receptora desconecta la línea.	Espere un rato y vuelva a intentarlo.

Solución de problemas

Código	Problemas y causas	Soluciones
203	El producto no detecta el tono de marcación.	<ul style="list-style-type: none"> <input type="checkbox"/> Asegúrese de que el cable de teléfono esté conectado correctamente y que funcione la línea telefónica. <input type="checkbox"/> Si la impresora está conectada a la centralita PBX o al adaptador de terminal, cambie el parámetro Tipo de línea a PBX. <input type="checkbox"/> Seleccione Configuración > Ajustes generales > Configuración fax > Config. básica > Detección tono marc. y luego deshabilite el ajuste de tono de marcado.
204	La máquina receptora comunica.	Espera un rato y vuelva a intentarlo.
205	La máquina receptora no responde.	Espera un rato y vuelva a intentarlo.
206	El cable telefónico no está bien conectado a los puertos LINE y EXT. del producto.	Compruebe la conexión de los puertos LINE y EXT. de la impresora.
207	El producto no está conectado a la línea telefónica.	Conecte el cable telefónico a una línea telefónica.
208	El fax no se pudo enviar a alguno de los destinatarios especificados.	Imprima un Registro del fax o Última transmisión de faxes anteriores desde Informe del fax en el modo de fax para comprobar cuál es el destino con error. Si Guardar datos del error está habilitado, puede reenviar un fax de Estado trabajo de Job/Status .
301	No hay suficiente espacio de almacenamiento para guardar los datos en el dispositivo de memoria.	<ul style="list-style-type: none"> <input type="checkbox"/> Aumente el espacio de almacenamiento en el dispositivo de memoria. <input type="checkbox"/> Reduzca el número de documentos. <input type="checkbox"/> Reduzca la resolución de escaneado o aumente la proporción de compresión para reducir el tamaño de la imagen escaneada.
302	El dispositivo de memoria está protegido contra escritura.	Desactive la protección contra escritura del dispositivo de memoria.
303	No se ha creado una carpeta para guardar la imagen escaneada.	Inserte otro dispositivo de memoria.
304	Se ha quitado el dispositivo de memoria.	Vuelva a insertarlo.
305	Se ha producido un error al guardar los datos en el dispositivo de memoria.	Si se accede al dispositivo externo desde un ordenador, espere unos instantes y vuelva a intentarlo.
306	La memoria está llena.	Espera a que se terminen otros trabajos en curso.
311	Se ha producido un error de DNS durante la comunicación de Escanear a correo electrónico.	<ul style="list-style-type: none"> <input type="checkbox"/> Seleccione Configuración > Ajustes generales > Configuración de red > Avanzado > TCP/IP y luego compruebe la configuración de DNS. <input type="checkbox"/> Compruebe la configuración de DNS del servidor, el ordenador o el punto de acceso.
312	Se ha producido un error de autenticación durante la comunicación de Escanear a correo electrónico.	Seleccione Configuración > Ajustes generales > Configuración de red > Avanzado > Servidor correo elect. > Configuración del servidor y luego compruebe la configuración del servidor.

Solución de problemas

Código	Problemas y causas	Soluciones
313	Se ha producido un error de comunicación durante la comunicación de Escanear a correo electrónico.	<ul style="list-style-type: none"> <input type="checkbox"/> Imprima un informe de conexión de red para comprobar si la impresora está conectada a la red. <input type="checkbox"/> Seleccione Configuración > Ajustes generales > Configuración de red > Avanzado > Servidor correo elect. > Configuración del servidor para comprobar la configuración del servidor de correo. Puede comprobar la causa del error comprobando la conexión. <input type="checkbox"/> El método de autenticación de la configuración y del servidor de correo electrónico pueden no coincidir. Cuando seleccione Desactivado como método de autenticación, asegúrese de que el método de autenticación del servidor de correo electrónico se establece en Ninguno.
314	El tamaño de los datos es mayor que el máximo admitido para archivos adjuntos.	<ul style="list-style-type: none"> <input type="checkbox"/> Incremente el valor de Ta máx arch ad en la configuración de escaneado. <input type="checkbox"/> Reduzca la resolución de escaneado o aumente la proporción de compresión para reducir el tamaño de la imagen escaneada.
315	La memoria está llena.	Vuelva a intentarlo cuando terminen otros trabajos en curso.
321	Se ha producido un error de DNS durante la comunicación de Escanear a carpeta de red/FTP.	<ul style="list-style-type: none"> <input type="checkbox"/> Seleccione Configuración > Ajustes generales > Configuración de red > Avanzado > TCP/IP y luego compruebe la configuración de DNS. <input type="checkbox"/> Compruebe la configuración de DNS del servidor, el ordenador o el punto de acceso.
322	Se ha producido un error de autenticación durante la comunicación de Escanear a carpeta de red/FTP.	Compruebe los ajustes de Ubicación .
323	Se ha producido un error de comunicación durante la comunicación de Escanear a carpeta de red/FTP.	<ul style="list-style-type: none"> <input type="checkbox"/> Compruebe los ajustes de Ubicación. <input type="checkbox"/> Imprima un informe de conexión de red para comprobar si la impresora está conectada a la red.
324	Ya hay un archivo con el mismo nombre en la carpeta especificada.	<ul style="list-style-type: none"> <input type="checkbox"/> Elimine el archivo del mismo nombre. <input type="checkbox"/> Cambie el prefijo del nombre de archivo en Config de archivo.
325 326	No hay espacio de almacenamiento suficiente en la carpeta especificada.	<ul style="list-style-type: none"> <input type="checkbox"/> Aumente el espacio de almacenamiento en la carpeta. <input type="checkbox"/> Reduzca el número de documentos. <input type="checkbox"/> Reduzca la resolución de escaneado o aumente la proporción de compresión para reducir el tamaño de la imagen escaneada.
327	La memoria está llena.	Espere a que se terminen otros trabajos en curso.
328	El destino era el equivocado o no existe.	Compruebe los ajustes de Ubicación .
331	Se ha producido un error de comunicación al obtener la lista de destinos.	Imprima un informe de conexión de red para comprobar si la impresora está conectada a la red.

Solución de problemas

Código	Problemas y causas	Soluciones
332	No hay suficiente espacio de almacenamiento para guardar la imagen escaneada en el almacenamiento de destino.	Reduzca el número de documentos.
333	El destino no se encontró porque la información de destino se cargó en el servidor antes de enviar la imagen escaneada.	Vuelva a seleccionar el destino.
334	Se ha producido un error al enviar la imagen escaneada.	-
341	Se ha producido un error de comunicación.	Compruebe la conexión de la impresora y el ordenador. Si se conecta a través de una red, imprima un informe de conexión de red para comprobar si la impresora está conectada a la red.
401	No hay suficiente espacio de almacenamiento para guardar los datos en el dispositivo de memoria.	Aumente el espacio de almacenamiento en el dispositivo de memoria.
402	El dispositivo de memoria está protegido contra escritura.	Desactive la protección contra escritura del dispositivo de memoria.
404	Se ha quitado el dispositivo de memoria.	Vuelva a insertarlo.
405	Se ha producido un error al guardar los datos en el dispositivo de memoria.	<input type="checkbox"/> Vuelva a insertarlo. <input type="checkbox"/> Use otro dispositivo de memoria en el que haya creado una carpeta mediante la función Crear carpeta para guardar .
411	Se ha producido un error de DNS durante la comunicación para reenviar vía correo electrónico un documento recibido por fax.	<input type="checkbox"/> Seleccione Configuración > Ajustes generales > Configuración de red > Avanzado > TCP/IP y luego compruebe la configuración de DNS. <input type="checkbox"/> Compruebe la configuración de DNS del servidor, el ordenador o el punto de acceso.
412	Se ha producido un error de autenticación durante la comunicación para reenviar vía correo electrónico un documento recibido por fax.	Seleccione Configuración > Ajustes generales > Configuración de red > Avanzado > Servidor correo elect. > Configuración del servidor y luego compruebe la configuración del servidor.
413	Se ha producido un error de comunicación durante la comunicación para reenviar vía correo electrónico un documento recibido por fax.	<input type="checkbox"/> Seleccione Configuración > Ajustes generales > Configuración de red > Avanzado > Servidor correo elect. > Configuración del servidor para comprobar la configuración del servidor de correo. Puede comprobar la causa del error comprobando la conexión. <input type="checkbox"/> El método de autenticación de la configuración y del servidor de correo electrónico pueden no coincidir. Cuando seleccione Desactivado como método de autenticación, asegúrese de que el método de autenticación del servidor de correo electrónico se establece en Ninguno. <input type="checkbox"/> Imprima un informe de conexión de red para comprobar si la impresora está conectada a la red.

Solución de problemas

Código	Problemas y causas	Soluciones
421	Se ha producido un error de DNS durante la comunicación para reenviar a una carpeta compartida un documento recibido por fax.	<input type="checkbox"/> Seleccione Configuración > Ajustes generales > Configuración de red > Avanzado > TCP/IP y luego compruebe la configuración de DNS. <input type="checkbox"/> Compruebe la configuración de DNS del servidor, el ordenador o el punto de acceso.
422	Se ha producido un error de autenticación durante la comunicación para reenviar a una carpeta compartida un documento recibido por fax.	Seleccione Configuración > Ajustes generales > Configuraciónl fax > Config. de recepción > Configuración de Guardar/Enviar , y, a continuación, compruebe los ajustes de la carpeta seleccionada en Dest. de Guardar/Enviar .
423	Se ha producido un error de comunicación durante la comunicación para reenviar a una carpeta compartida un documento recibido por fax.	<input type="checkbox"/> Imprima un informe de conexión de red para comprobar si la impresora está conectada a la red. <input type="checkbox"/> Seleccione Configuración > Ajustes generales > Configuraciónl fax > Config. de recepción > Configuración de Guardar/Enviar , y, a continuación, compruebe los ajustes de la carpeta seleccionada en Dest. de Guardar/Enviar .
425	No hay espacio de almacenamiento suficiente en la carpeta de destino.	Aumente el espacio de almacenamiento en la carpeta de destino.
428	El destino era el equivocado o no existe.	Seleccione Configuración > Ajustes generales > Configuraciónl fax > Config. de recepción > Configuración de Guardar/Enviar , y, a continuación, compruebe los ajustes de la carpeta seleccionada en Dest. de Guardar/Enviar .

Consulta de la pantalla del panel de impresoras remotas

Puede consultar la pantalla del panel de impresoras remotas a través de Web Config.

1. Ejecute Web Config de la impresora que desee consultar.

Cuando reciba la notificación de correo electrónico, podrá ejecutar Web Config a través de la URL del correo electrónico.

2. Seleccione **Estado > Instantánea del panel**.

Aparecerá el panel actual de la impresora en Web Config.

Para actualizarlo, haga clic en **Actualizar**.

Impresión de un informe de conexión de red

Puede imprimir un informe de conexión de red para comprobar el estado de la conexión entre la impresora y el router inalámbrico.

1. Cargue papel.
2. Seleccione **Configuración** en la pantalla de inicio.

Solución de problemas

3. Seleccione **Ajustes generales > Configuración de red > Comprobación de conexión de red.**

Se iniciará la comprobación de la conexión.

4. Seleccione **Imprimir informe de comprobación.**

5. Imprima el informe de conexión de red.

Si se produce un error, lea el informe de conexión de red y siga las soluciones indicadas en él.

6. Cierre la pantalla.

Información relacionada

➔ [“Mensajes y soluciones que aparecen en el informe de conexión de red” de la página 109](#)

Mensajes y soluciones que aparecen en el informe de conexión de red

Compruebe los mensajes y los códigos de error en el informe de conexión de red y, a continuación, siga las soluciones.

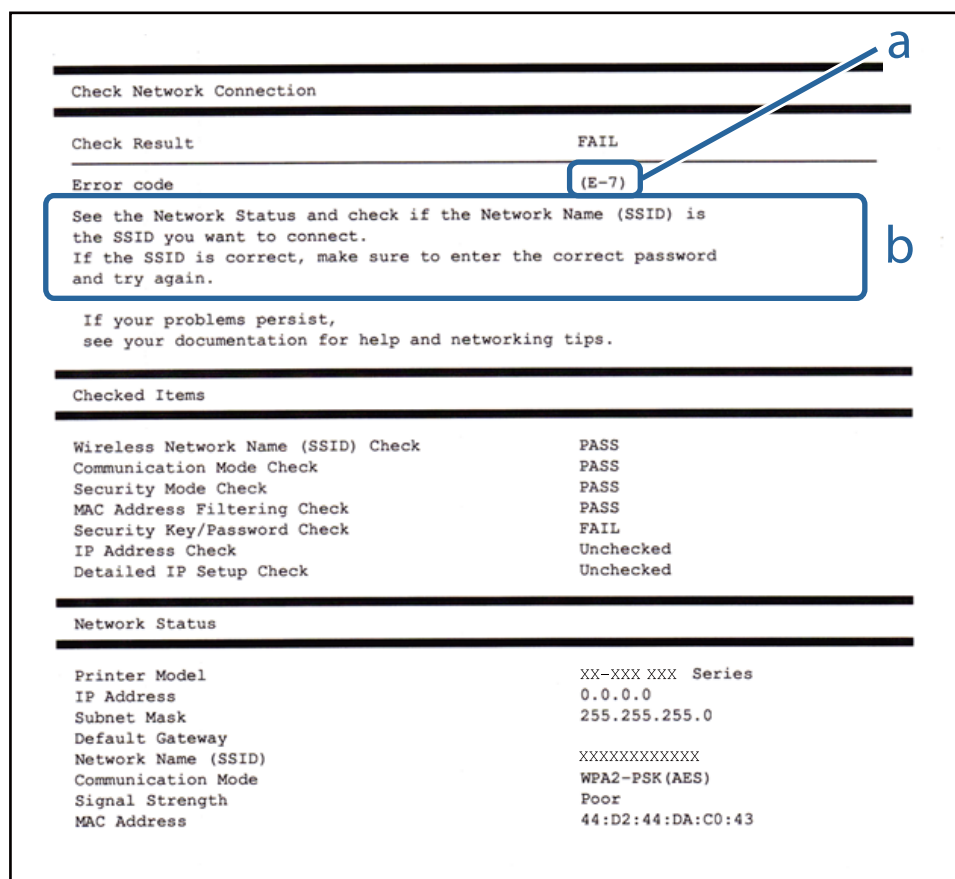

a: Código de error

b: Mensajes del entorno de red

Solución de problemas

E-1

Soluciones:

- Asegúrese de que el cable de Ethernet está conectado de forma segura a la impresora, al concentrador o a otro dispositivo de red.
- Asegúrese de que el concentrador u otro dispositivo de red está encendido.
- Si desea conectar la impresora mediante Wi-Fi, realice la configuración Wi-Fi para dicha impresora de nuevo porque está deshabilitada.

E-2, E-3, E-7

Soluciones:

- Asegúrese de que el router inalámbrico está encendido.
- Confirme que el equipo o el dispositivo está conectado correctamente al router inalámbrico.
- Apague el router inalámbrico. Espere diez segundos aproximadamente y, a continuación, enciéndalo.
- Coloque la impresora cerca del router inalámbrico y elimine todos los obstáculos entre ellos.
- Si ha especificado el SSID manualmente, compruebe que es correcto. Compruebe el SSID en la parte **Estado de la red** del informe de conexión de red.
- Si un router inalámbrico tiene varios SSID, seleccione el SSID que se muestra. Cuando el SSID esté utilizando una frecuencia no compatible, la impresora no los mostrará.
- Si utiliza la configuración mediante pulsador para establecer una conexión de red, asegúrese de que el router inalámbrico es compatible con WPS. La configuración mediante pulsador no se puede utilizar si el router inalámbrico no es compatible con WPS.
- Asegúrese de que su SSID utiliza solamente caracteres ASCII (caracteres alfanuméricos y símbolos). La impresora no puede mostrar un SSID que contiene caracteres que no son ASCII.
- Asegúrese de que conoce su SSID y contraseña antes de conectarse al router inalámbrico. Si utiliza un router inalámbrico con su configuración predeterminada, el SSID y la contraseña se encuentran en la etiqueta de dicho router. Si no conoce su SSID ni la contraseña, póngase en contacto con la persona que configuró el router inalámbrico o consulte la documentación proporcionada con dicho router.
- Si se conecta a un SSID generado desde un dispositivo inteligente de anclaje a red, compruebe el SSID y la contraseña en la documentación proporcionada con dicho dispositivo.
- Si la conexión Wi-Fi se desconecta de repente, compruebe las condiciones siguientes. Si se aplica cualquiera de estas condiciones, restablezca la configuración de la red descargando y ejecutando el software desde el sitio web siguiente.
<http://epson.sn> > **Configuración**
- Se agregó a la red otro dispositivo inteligente mediante la configuración por medio de pulsador.
- La red Wi-Fi se configuró utilizando cualquier método diferente al de la configuración por medio de pulsador.

Solución de problemas

E-5

Soluciones:

Asegúrese de que el tipo de seguridad del router inalámbrico está establecido en uno de los siguientes. Si no lo está, cambie el tipo de seguridad en el router inalámbrico y, a continuación, restablezca la configuración de red de la impresora.

- WEP de 64 bits (40 bits)
- WEP de 128 bits (104 bits)
- WPA PSK (TKIP/AES)*
- WPA2 PSK (TKIP/AES)*
- WPA (TKIP/AES)
- WPA2 (TKIP/AES)

* WPA PSK también se conoce como WPA personal. WPA2 PSK también se conoce como WPA2 personal.

E-6

Soluciones:

- Compruebe si el filtrado de direcciones MAC está deshabilitado. Si está habilitada, registre la dirección MAC de la impresora de forma que no se filtre. Consulte la documentación proporcionada con el router inalámbrico para obtener más detalles. Puede comprobar la dirección MAC de la impresora en la parte **Estado de la red** en el informe de conexión de red.
- Si el router inalámbrico utiliza autenticación compartida con seguridad WEP, asegúrese de que el índice y la clave de autenticación son correctos.
- Si el número de dispositivos que se pueden conectar en el router inalámbrico es inferior al número de dispositivos de red que quiere conectar, realice la configuración en dicho router para aumentar el número de dispositivos que se pueden conectar. Consulte la documentación proporcionada con el router inalámbrico para realizar la configuración.

E-8

Soluciones:

- Habilite DHCP en el router inalámbrico si la opción Obtener dirección IP de la impresora está establecida en **Auto**.
- Si la opción Obtener dirección IP de la impresora está establecida en Manual, la dirección IP establecida manualmente no es válida porque está fuera del intervalo (por ejemplo: 0.0.0.0). Establezca una dirección IP válida desde el panel de control de la impresora o mediante Web Config.

E-9

Soluciones:

Compruebe lo siguiente.

Solución de problemas

- Los dispositivos están encendidos.
- Puede acceder a Internet y a otros equipos o dispositivos de red que se encuentren en la misma red desde los dispositivos que desea conectar a la impresora.

Si la impresora o los dispositivos de red siguen sin conectarse después de confirmar lo anterior, apague el router inalámbrico. Espere diez segundos aproximadamente y, a continuación, enciéndalo. A continuación, restablezca la configuración de la red descargando y ejecutando el instalador desde el sitio web siguiente.

<http://epson.sn> > **Configuración**

E-10

Soluciones:

Compruebe lo siguiente.

- Otros dispositivos de la red están encendidos.
- Las direcciones de red (dirección IP, máscara de subred y puerta de enlace predeterminada) son correctas si ha establecido la opción Obtener dirección IP de la impresora en Manual.

Restablezca la dirección de red si son incorrectas. Puede comprobar la dirección IP, la máscara de subred y la puerta de enlace predeterminada en la parte **Estado de la red** en el informe de conexión de red.

Si la opción DHCP está habilitada, cambie la opción Obtener dirección IP de la impresora a **Auto**. Si desea establecer la dirección IP manualmente, compruebe la dirección IP de la impresora en la parte **Estado de la red** del informe de conexión de red y, a continuación, seleccione Manual en la pantalla de configuración de red. Establezca la máscara de subred en [255.255.255.0].

Si la impresora o los dispositivos de red siguen sin conectarse, apague el router inalámbrico. Espere diez segundos aproximadamente y, a continuación, enciéndalo.

E-11

Soluciones:

Compruebe lo siguiente.

- La dirección de la puerta de enlace predeterminada es correcta si establece la opción de configuración del TCP/IP de la impresora en Manual.
- El dispositivo que está establecido como puerta de enlace predeterminada está encendido.

Establezca la dirección de la puerta de enlace predeterminada correcta. Puede comprobar la dirección de la puerta de enlace predeterminada en la parte **Estado de la red** en el informe de conexión de red.

E-12

Soluciones:

Compruebe lo siguiente.

- Otros dispositivos de la red están encendidos.
- Las direcciones de red (dirección IP, máscara de subred y puerta de enlace predeterminada) son correctas si las especifica manualmente.

Solución de problemas

- Las direcciones de red para otros dispositivos (máscara de subred y puerta de enlace predeterminada) son las mismas.
- La dirección IP no entra en conflicto con otros dispositivos.

Si la impresora o los dispositivos de red siguen sin conectarse después de confirmar lo anterior, pruebe lo siguiente.

- Apague el router inalámbrico. Espere diez segundos aproximadamente y, a continuación, enciéndalo.
- Vuelva a realizar la configuración de la red mediante el instalador. Puede ejecutarlo desde el sitio web siguiente.
<http://epson.sn> > **Configuración**
- Puede registrar varias contraseñas en un router inalámbrico que use el tipo de seguridad WEP. Si se registran varias contraseñas, compruebe si la primera contraseña registrada está establecida en la impresora.

E-13

Soluciones:

Compruebe lo siguiente.

- Los dispositivos de red, como un router inalámbrico, concentrador y router, están encendidos.
- La configuración TCP/IP de los dispositivos de red no se ha configurado manualmente. (Si la configuración TCP/IP de la impresora está establecida automáticamente mientras la configuración TCP/IP de otros dispositivos de red se realiza de forma manual, la red de la impresora puede ser diferente a la de otros dispositivos.)

Si sigue sin funcionar después de comprobar lo anterior, pruebe lo siguiente.

- Apague el router inalámbrico. Espere diez segundos aproximadamente y, a continuación, enciéndalo.
- Realice la configuración de red en el equipo que se encuentra en la misma red que la impresora utilizando el instalador. Puede ejecutarlo desde el sitio web siguiente.
<http://epson.sn> > **Configuración**
- Puede registrar varias contraseñas en un router inalámbrico que use el tipo de seguridad WEP. Si se registran varias contraseñas, compruebe si la primera contraseña registrada está establecida en la impresora.

Mensaje del entorno de red

Mensaje	Solución
*Múltiples nombres de red (SSID) que se corresponden con el nombre de red (SSID) que ha introducido se han detectado. Confirme el nombre de red(SSID).	Se puede establecer el mismo SSID en varios puntos de acceso. Compruebe la configuración de los puntos de acceso y cambie el SSID.
El entorno Wi-Fi necesita mejoras. Apague el enrutador inalámbrico y, a continuación, enciéndalo. Si la conexión no mejora, consulte la documentación para el enrutador inalámbrico.	Una vez colocada la impresora más cerca del punto de acceso y quitado cualquier obstáculo entre ambos, apague el punto de acceso. Espere 10 segundos y enciéndalo de nuevo. Si sigue sin conectarse, consulte la documentación suministrada con el punto de acceso.

Solución de problemas

Mensaje	Solución
<p>*No se puede conectar más dispositivos. Desconecte un dispositivo conectado para agregar otro.</p>	<p>Los ordenadores y dispositivos inteligentes que pueden conectarse de forma simultánea están totalmente conectados con la conexión Wi-Fi Direct (PA Simple). Para agregar otro ordenador o dispositivo inteligente, desconecte antes uno de los dispositivos conectados. Puede verificar el número de dispositivos inalámbricos que pueden conectarse de forma simultánea y el número de dispositivos conectados comprobando la hoja de estado de red o el panel de control de la impresora.</p>

Comprobación del estado de la comunicación

Compruebe si la comunicación entre la impresora y el ordenador es correcta y resuelva el problema.

Comprobación del registro de dispositivo de red y servidor

Si hubiera problemas con la conexión de red, podría identificar la causa mediante una comprobación del registro del servidor de correo o del servidor LDAP o del estado a través del uso del registro de sistema para el dispositivo de red, como un router, o de comandos.

Impresión de una hoja de estado de red

Puede comprobar la información detallada de la red imprimiendo la hoja de estado de red.

1. Cargue papel.
2. Seleccione **Configuración** en la pantalla de inicio.
3. Seleccione **Ajustes generales > Configuración de red > Estado de la red**.
4. Seleccione **hoja de estado**.
5. Compruebe el mensaje y, a continuación imprima la hoja de estado de la red.
6. Cierre la pantalla.
La pantalla se cerrará automáticamente al cabo de un tiempo determinado.

Comprobación de comunicación entre dispositivos y ordenadores

Comprobación de la comunicación con un comando Ping — Windows

Puede usar un comando Ping para comprobar que el ordenador esté conectado a la impresora. Siga los siguientes pasos para comprobar la comunicación mediante un comando Ping.

1. Averigüe la dirección IP de la impresora para la comunicación que quiera comprobar.
Puede comprobarlo desde la pantalla Estado de red del panel de control de la impresora, imprimiendo un informe de conexión o en la columna **IP Address** de una hoja de estado de red.

Solución de problemas

2. En el ordenador, abra la pantalla del símbolo del sistema.

Abra la pantalla de la aplicación y seleccione **Símbolo del sistema**.

3. Escriba “ping xxx.xxx.xxx.xxx” y pulse la tecla Enter.

Escriba la dirección IP de la impresora para xxx.xxx.xxx.xxx.

4. Compruebe el estado de la comunicación.

Si la impresora y el ordenador están comunicándose, aparecerá el siguiente mensaje.

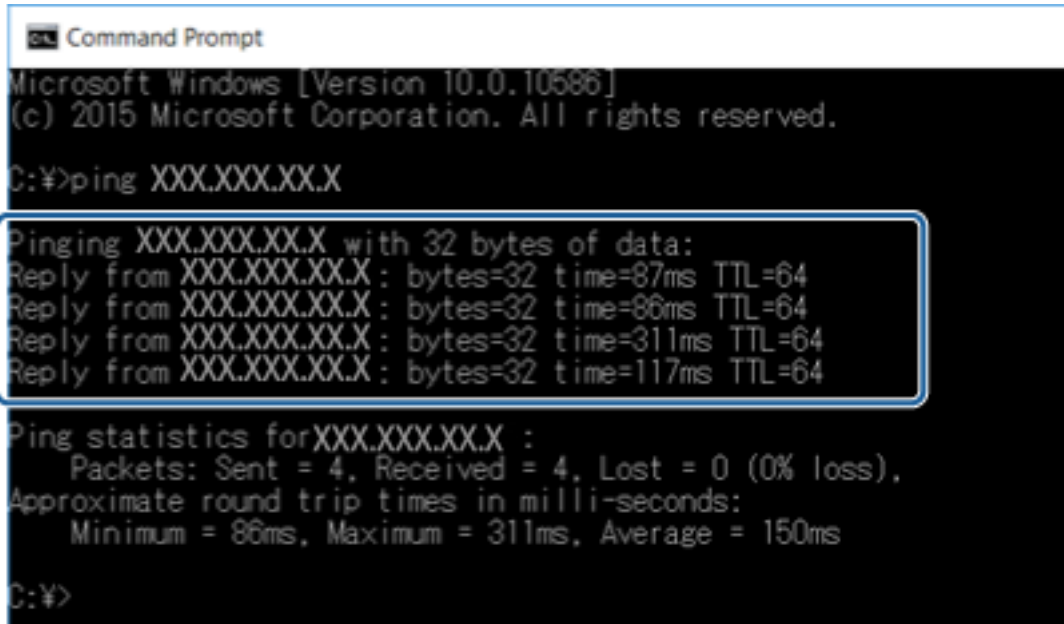

```
Command Prompt
Microsoft Windows [Version 10.0.10586]
(c) 2015 Microsoft Corporation. All rights reserved.

C:\>ping XXX.XXX.XX.X

Pinging XXX.XXX.XX.X with 32 bytes of data:
Reply from XXX.XXX.XX.X : bytes=32 time=87ms TTL=64
Reply from XXX.XXX.XX.X : bytes=32 time=86ms TTL=64
Reply from XXX.XXX.XX.X : bytes=32 time=311ms TTL=64
Reply from XXX.XXX.XX.X : bytes=32 time=117ms TTL=64

Ping statistics for XXX.XXX.XX.X :
    Packets: Sent = 4, Received = 4, Lost = 0 (0% loss),
    Approximate round trip times in milli-seconds:
        Minimum = 86ms, Maximum = 311ms, Average = 150ms

C:\>
```

Si la impresora y el ordenador no se están comunicando, aparecerá el siguiente mensaje.

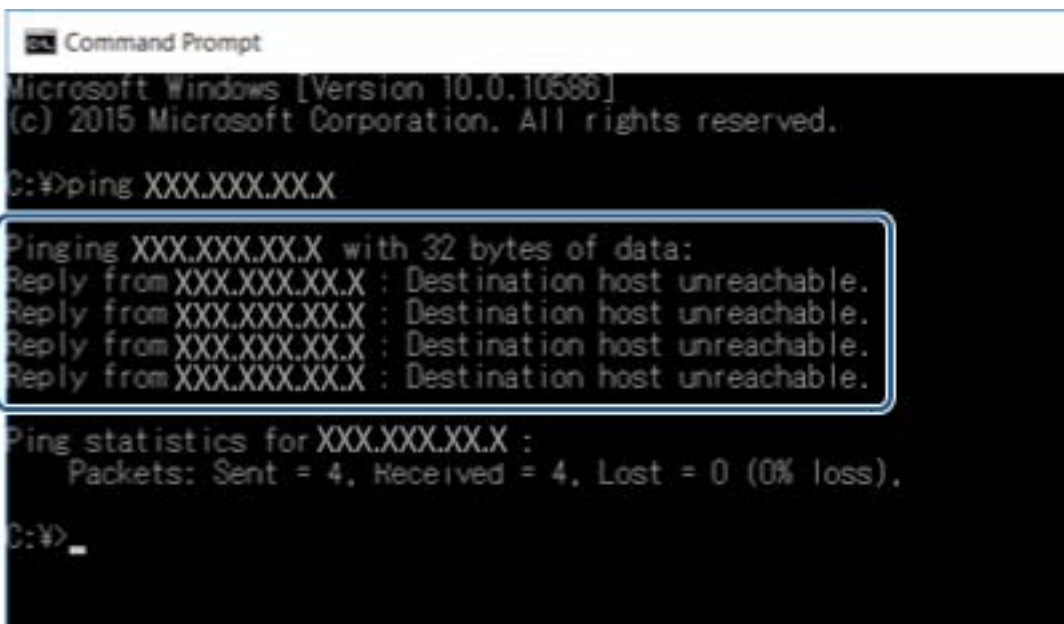

```
Command Prompt
Microsoft Windows [Version 10.0.10586]
(c) 2015 Microsoft Corporation. All rights reserved.

C:\>ping XXX.XXX.XX.X

Pinging XXX.XXX.XX.X with 32 bytes of data:
Reply from XXX.XXX.XX.X : Destination host unreachable.
Reply from XXX.XXX.XX.X : Destination host unreachable.
Reply from XXX.XXX.XX.X : Destination host unreachable.
Reply from XXX.XXX.XX.X : Destination host unreachable.

Ping statistics for XXX.XXX.XX.X :
    Packets: Sent = 4, Received = 4, Lost = 0 (0% loss),

C:\>
```

Solución de problemas

Comprobación de la comunicación con un comando Ping — Mac OS

Puede usar un comando Ping para comprobar que el ordenador esté conectado a la impresora. Siga los siguientes pasos para comprobar la comunicación mediante un comando Ping.

1. Averigüe la dirección IP de la impresora para la comunicación que quiera comprobar.

Puede comprobarlo desde la pantalla Estado de red del panel de control de la impresora, imprimiendo un informe de conexión o en la columna **IP Address** de una hoja de estado de red.

2. Ejecute Network Utility.

Escriba “Network Utility” en **Spotlight**.

3. Haga clic en la ficha **Ping**, escriba la dirección IP que averiguó en el paso 1 y haga clic en **Ping**.

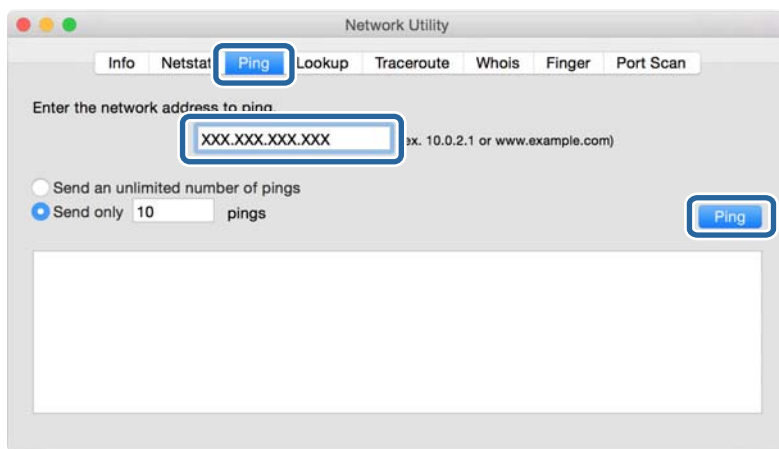

4. Compruebe el estado de la comunicación.

Si la impresora y el ordenador están comunicándose, aparecerá el siguiente mensaje.

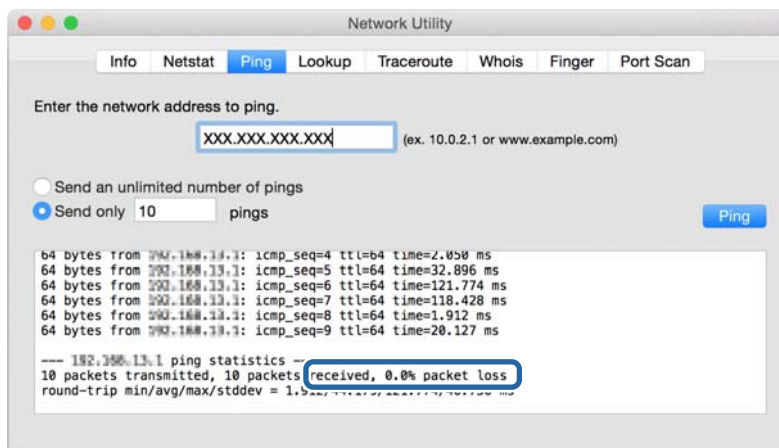

Solución de problemas

Si la impresora y el ordenador no se están comunicando, aparecerá el siguiente mensaje.

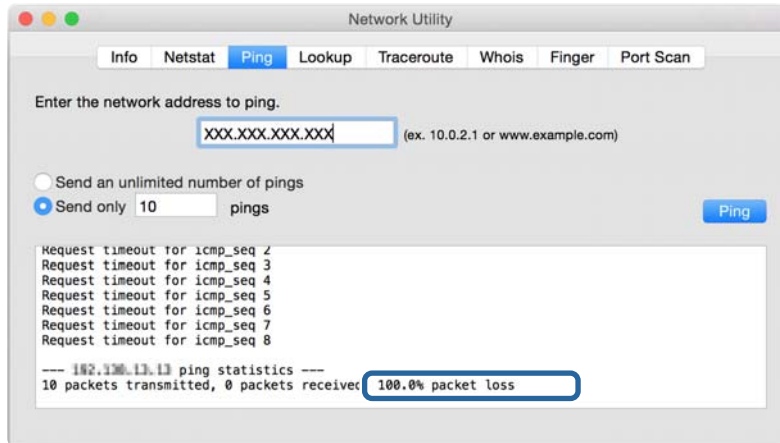

Comprobación de la red del ordenador — Windows

Mediante el Símbolo del sistema, compruebe el estado de conexión del ordenador y la ruta de conexión de la impresora. Esto le permitirá resolver los problemas.

❑ Comando ipconfig

Muestre el estado de conexión de la interfaz de red del ordenador actualmente en uso.

Si compara la información de configuración con la comunicación real, podrá saber si la conexión es correcta. En caso de haber varios servidores DHCP en la misma red, podrá averiguar la dirección real asignada al ordenador, el servidor DNS asociado, etc.

❑ Formato: ipconfig /all

❑ Ejemplos:

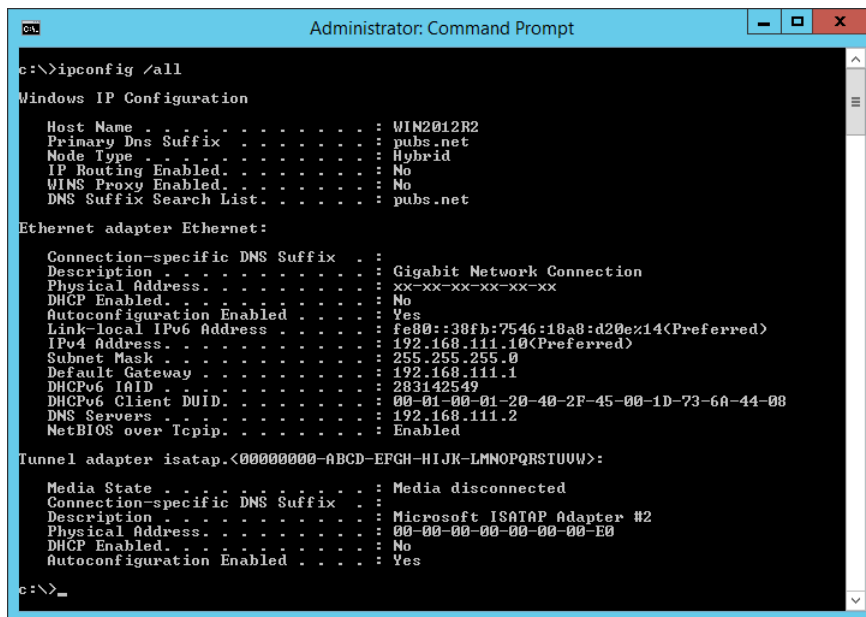

Solución de problemas

❑ Comando pathping

Puede confirmar la lista de routers que pasan por el host de destino y la ruta de comunicación.

❑ Formato: pathping xxx.xxx.xxx.xxx

❑ Ejemplos: pathping 192.0.2.222

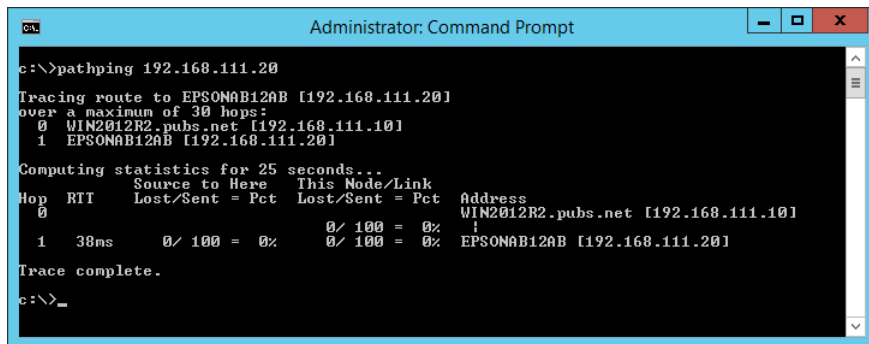

```

Administrator: Command Prompt
c:\>pathping 192.168.111.20
Tracing route to EPSONAB12AB [192.168.111.20]
over a maximum of 30 hops:
  0  WIN2012R2_pubs_net [192.168.111.10]
  1  EPSONAB12AB [192.168.111.20]

Computing statistics for 25 seconds...
Hop  RTT      Source to Here   This Node/Link   Address
  0   0ms         0/ 100 = 0%      0/ 100 = 0%      WIN2012R2_pubs_net [192.168.111.10]
  1  38ms         0/ 100 = 0%      0/ 100 = 0%      EPSONAB12AB [192.168.111.20]

Trace complete.
c:\>_

```

Cómo realizar la prueba de conexión

Compruebe si la conexión entre el servidor y la carpeta es correcto desde la impresora o desde el ordenador conectado al mismo segmento que la impresora. Esto le permitirá resolver los problemas.

Servidor de correo

Compruebe la conexión entre la impresora y el servidor de correo utilizando la función de prueba de conexión de la impresora.

Información relacionada

➔ [“Comprobación de la conexión del servidor de correo” de la página 42](#)

Servidor LDAP

Compruebe la conexión entre la impresora y el servidor LDAP utilizando la función de prueba de conexión de la impresora.

Información relacionada

➔ [“Cómo comprobar la conexión del servidor LDAP” de la página 73](#)

Servidor FTP

Compruebe la conexión del servidor FTP desde el ordenador que se encuentra en el mismo segmento. Compruebe si puede acceder al servidor FTP registrado en los contactos desde el explorador del ordenador que se encuentra en el mismo segmento de red que la impresora.

Solución de problemas

- Ejemplo de especificación de ruta:
 - Nombre del servidor FTP: `epsonftp`
 - Nombre de carpeta: `manual`
 - `ftp://epsonftp/manual/`

En este caso, inicie sesión en modo anónimo. Si ha establecido un nombre de usuario y contraseña, introdúzcalos en el cuadro de diálogo que aparece cuando falla la autenticación, o inclúyalos tal y como se indica a continuación.

`ftp://username:password@epsonftp` (si el nombre de usuario es “ftpnombreusuario”, la contraseña es “ftpcontraseña”).)

- Ejemplo de mismo segmento de red.
 - Dirección IP de la impresora: `192.168.111.12`, Máscara de subred: `255.255.255.0`
 - Confirme desde el ordenador que la dirección IP se encuentra entre `192.168.111.2` y `192.168.111.255`.

Información relacionada

➔ [“Registro de destino en Contactos con Web Config” de la página 66](#)

Carpeta compartida

Compruebe la conexión de la carpeta compartida desde el ordenador que se encuentra en el mismo segmento. Compruebe si puede acceder a la carpeta compartida registrada en los contactos desde el explorador del ordenador que se encuentra en el mismo segmento de red que la impresora.

Información relacionada

➔ [“Registro de destino en Contactos con Web Config” de la página 66](#)

Servidor DNS

Compruebe el servidor DNS asociado al ordenador. Confirme que el estado del adaptador de red del ordenador que se encuentra en el mismo segmento de red que la impresora y si coincide con el valor de ajuste DNS de la impresora.

Puede comprobar la configuración DNS del ordenador del siguiente modo.

- Windows: **Panel de control > Redes e Internet > Centro de redes y recursos compartidos > Cambiar configuración del adaptador**

Si hay diversas interfaces de red, puede realizar la comprobación introduciendo “ipconfig/all” en el símbolo del sistema.
- Mac OS: **Preferencias del sistema > Red > Avanzado... > DNS**

Información relacionada

➔ [“Registro de destino en Contactos con Web Config” de la página 66](#)

Inicialización de configuración de red

Deshabilitación de la conexión Wi-Fi con Web Config

Para utilizar Web Config, las impresoras y dispositivos deben tener una dirección IP y estar conectadas a la misma red.

1. Acceda a Web Config y seleccione **Configuración de red > Wi-Fi**. A continuación, seleccione **Deshabilitar Wi-Fi**.

Nota:

*Si no aparece el menú, elija la página **Configuración avanzada** en la parte superior de la pantalla.*

2. Lea el mensaje y seleccione **Aceptar**.

Desconexión de Wi-Fi Direct (PA simple) desde Web Config

Para utilizar Web Config, las impresoras y dispositivos deben tener una dirección IP y estar conectadas a la misma red.

1. Acceda a Web Config y seleccione **Configuración de red > Wi-Fi**.



Nota:

*Si no aparece el menú, elija la página **Configuración avanzada** en la parte superior de la pantalla.*

2. Seleccione la pestaña Wi-Fi Direct y luego haga clic en **Deshabilitar Wi-Fi**.
3. Lea el mensaje y seleccione **Aceptar**.

Deshabilitación de la conexión Wi-Fi desde el panel de control



Cuando deshabilite la red Wi-Fi, se interrumpirá la conexión vía Wi-Fi.

1. Pulse   en la pantalla de inicio.
2. Seleccione **Enrutador**.
Se muestra el estado de red.
3. Pulse **Cambiar configuración**.
4. Seleccione **Otros > Deshabilitar Wi-Fi**.
5. Lea el mensaje e inicie la configuración.
6. Cuando aparezca un mensaje de finalización, cierre la pantalla.
La pantalla se cerrará automáticamente después de un periodo de tiempo determinado.
7. Cierre la pantalla Configuración de conexión de red.
8. Pulse el botón .

Desconexión de la conexión Wi-Fi Direct (PA Simple) del panel de control

Nota:

Al desactivar la conexión Wi-Fi Direct (PA Simple), todos los ordenadores y dispositivos inteligentes conectados a la impresora mediante Wi-Fi Direct (PA Simple) se desconectan. Si quiere desconectar un dispositivo en concreto, tiene que hacerlo desde el dispositivo y no de la impresora.

1. Pulse   en la pantalla de inicio.
2. Seleccione **Wi-Fi Direct**.
Se mostrará la información Wi-Fi Direct.
3. Pulse **Cambiar configuración**.
4. Seleccione **Deshabilitar Wi-Fi Direct**.
5. Pulse **Deshabilitar la configuración..**
6. Cuando aparezca un mensaje de finalización, cierre la pantalla.
La pantalla se cerrará automáticamente después de un periodo de tiempo determinado.

Restablecimiento de la configuración de red desde el panel de control

Puede recuperar todos los ajustes predeterminados de la red.

1. Seleccione **Configuración** en la pantalla de inicio.
2. Seleccione **Ajustes generales >Admin. del sistema >Restaurar configuración pred. > Configuración de red**.
3. Lea el mensaje y seleccione **Sí**.
4. Cuando aparezca un mensaje de finalización, cierre la pantalla.
La pantalla se cerrará automáticamente después de un periodo de tiempo determinado.

Ejemplos de problemas

No puedo acceder a Web Config

No se ha asignado una dirección IP a la impresora.

Puede que no se haya asignado una dirección IP válida a la impresora. Configure la dirección IP a través del panel de control de la impresora. Puede revisar la configuración actual imprimiendo una hoja de estado de red o en el panel de control de la impresora.

El explorador web no admite Intensidad de cifrado para SSL/TLS.

SSL/TLS tiene Intensidad de cifrado. Web Config se puede abrir desde un explorador web que admita los siguientes cifrados masivos. Averigüe qué cifrados admite su navegador.

Solución de problemas

- 80 bits: AES256/AES128/3DES
- 112 bits: AES256/AES128/3DES
- 128 bits: AES256/AES128
- 192 bits: AES256
- 256 bits: AES256

El Certificado firmado CA ha caducado.

Si hay algún problema con la fecha de caducidad del certificado, aparecerá el mensaje “El certificado ha caducado” cuando se conecte a Web Config mediante una comunicación SSL/TLS (https). Si el mensaje aparece antes de su fecha de caducidad, compruebe que la fecha de la impresora esté correctamente configurada.

El nombre común del certificado y el de la impresora no coinciden.

Si el nombre común del certificado y el de la impresora no coinciden, aparecerá el mensaje “El nombre del certificado de seguridad no coincide” cuando acceda a Web Config mediante una comunicación SSL/TLS (https). Esto ocurre porque las siguientes direcciones IP no coinciden.

- La dirección IP de la impresora introducida en el nombre común para crear un Certificado auto-firmado o CSR
- La dirección IP introducida en el explorador web al ejecutar Web Config

En el caso del Certificado auto-firmado, cambie el nombre de la impresora. El certificado se actualizará y podrá conectar la impresora.

En el caso del Certificado firmado CA, obtenga de nuevo el certificado para la impresora.

El ajuste de la dirección local del servidor proxy no está configurado en el explorador web.

Si la impresora está configurada para utilizar un servidor proxy, configure el explorador web de modo que no se conecte a la dirección local a través del servidor proxy.

- Windows:

Seleccione **Panel de control > Redes e Internet > Opciones de Internet > Conexiones > Configuración de LAN > Servidor proxy** y establezca en la configuración que no se utilice el servidor proxy para las direcciones locales (LAN).

- Mac OS:

Seleccione **Preferencias del Sistema > Red > Avanzado > Proxies** y registre la dirección local para **Omitir ajustes proxy para estos servidores y dominios**.

Ejemplo:

192.168.1.*: dirección local 192.168.1.XXX, máscara de subred 255.255.255.0

192.168.*.*: dirección local 192.168.XXX.XXX, máscara de subred 255.255.0.0

Información relacionada

- ➔ “Acceso a Web Config” de la página 28
- ➔ “Asignación de dirección IP” de la página 21

Apéndice

Introducción al software de red

A continuación se describe el software que configura y administra dispositivos.

Epson Device Admin

Epson Device Admin es una aplicación multifuncional para la administración de dispositivos en red.

Ofrece las siguientes funciones.

- Monitorización o administración de hasta 2000 impresoras o escáneres del segmento
- Generación de informes detallados, por ejemplo del estado del producto o de los consumibles
- Actualización del firmware de los productos
- Incorporación de dispositivos a la red
- Aplicación de una configuración unificada a múltiples dispositivos.

Puede descargar Epson Device Admin desde el sitio web de soporte técnico de Epson. Para obtener más información, consulte el manual o la ayuda de Epson Device Admin.

Ejecución de Epson Device Admin (solo para Windows)

Seleccione **Todos los programas > EPSON > Epson Device Admin > Epson Device Admin**.

Nota:

Si aparece la alerta del Firewall, permita el acceso a Epson Device Admin.

EpsonNet Config

EpsonNet Config es una aplicación que permite la configuración de los dispositivos de la red. Si los dispositivos están conectados a la red vía Ethernet, puede realizar ajustes de configuración como establecer la dirección IP, cambiar el método de conexión, etc., incluso para los dispositivos a los que no se ha asignado una dirección IP. También puede utilizarse para realizar ajustes de red a los dispositivos sin panel de control.

Apéndice

Para obtener más información, consulte el manual o la ayuda de EpsonNet Config.



Cómo ejecutar EpsonNet Config en Windows

Seleccione **Todos los programas > EpsonNet > EpsonNet Config versión XX > EpsonNet Config**.

Nota:

Si aparece la alerta del Firewall de Windows, permita el acceso a EpsonNet Config.

Cómo ejecutar EpsonNet Config en Mac OS

Seleccione **Ir > Aplicaciones > Epson Software > EpsonNet > EpsonNet Config Vxx > EpsonNet Config**.

EpsonNet Print (solo Windows)

EpsonNet Print es un software para imprimir en la red TCP/IP. Se instala desde el instalador junto con el controlador de la impresora. Para imprimir en red, cree un puerto de impresión de EpsonNet. A continuación se detallan sus funciones y sus restricciones.

- El estado de la impresora se muestra en la pantalla del administrador de trabajos de impresión.
- Aunque se cambie la dirección IP de la impresora a través de DHCP, todavía se detecta la impresora.
- Puede utilizar una impresora situada en otro segmento de red.
- Puede imprimir a través de diferentes protocolos.
- No se admiten las direcciones IPv6.

EpsonNet SetupManager

Con EpsonNet SetupManager puede crear un paquete básico de instalación de impresoras (que instale el controlador de impresora, instale EPSON Status Monitor y cree el puerto de la impresora, por ejemplo). Este software permite al administrador crear paquetes de software únicos y repartirlos entre grupos.

Para obtener más información, consulte el sitio web Epson de su zona.

Cómo exportar y registrar en bloque contactos mediante herramientas

Si utiliza Epson Device Admin, puede hacer una copia de seguridad únicamente de los contactos y editar los archivos exportados para luego registrarlos todos a la vez.

Puede resultarle útil si desea hacer una copia de seguridad únicamente de los contactos o quiere sustituir la impresora pero desea transferir los contactos de la antigua a la nueva.

Exportación de contactos

Guarde la información de los contactos en el archivo.

Puede editar los archivos guardados en formato sylk o csv mediante una aplicación de hojas de cálculo o un procesador de textos. Puede registrar todos los contactos a la vez después de borrar o añadir la información.

La información que incluya datos de seguridad como contraseñas o información personal puede guardarse en formato binario con una contraseña. No puede editar el archivo. Puede usarse como archivo de copia de seguridad de la información, incluyendo los datos de seguridad.

1. Inicie Epson Device Admin.
2. Seleccione **Dispositivos** en la barra de tareas lateral del menú.
3. Seleccione en la lista de dispositivos el que desea configurar.
4. Haga clic en **Configuración del dispositivo** en la pestaña **Inicio** de la barra de menú.
Cuando se haya configurado la contraseña del administrador, escríbala y haga clic en **Aceptar**.
5. Haga clic en **Comunes > Contactos**.
6. Seleccione el formato de exportación en **Exportar > Exportar elementos**.
 - Todos los elementos
Exporte el archivo binario cifrado. Seleccione esta opción cuando quiera incluir datos de seguridad como contraseñas o información personal. No puede editar el archivo. Si la selecciona, tendrá que configurar la contraseña. Haga clic en **Configuración** y configure una contraseña de entre 8 y 63 caracteres ASCII. Necesitará esta contraseña para importar el archivo binario.
 - Elementos, excepto información de seguridad
Exporte archivos en formato sylk o csv. Seleccione esta opción cuando quiera editar la información del archivo exportado.
7. Haga clic en **Exportar**.
8. Especifique la ubicación en la que quiere guardar el archivo, seleccione el tipo de archivo y, a continuación, haga clic en **Guardar**.
Aparecerá un mensaje para confirmar que se ha completado la operación.
9. Haga clic en **Aceptar**.
Compruebe que el archivo se ha guardado en la ubicación especificada.

Cómo importar contactos

Importe la información de los contactos desde el archivo.

Puede importar los archivos guardados en formato SYLK o csv, o el archivo binario de la copia de seguridad que incluye los datos de seguridad.

1. Inicie Epson Device Admin.
2. Seleccione **Dispositivos** en la barra de tareas lateral del menú.
3. Seleccione en la lista de dispositivos el que desea configurar.
4. Haga clic en **Configuración del dispositivo** en la pestaña **Inicio** de la barra de menú.
Cuando se haya configurado la contraseña del administrador, escríbala y haga clic en **Aceptar**.
5. Haga clic en **Comunes > Contactos**.
6. Haga clic en **Examinar** en **Importar**.
7. Seleccione el archivo que desee importar y haga clic en **Abrir**.
Si selecciona el archivo binario, escriba en **Contraseña** la contraseña que haya configurado al exportar el archivo.
8. Haga clic en **Importar**.
Se muestra la pantalla de confirmación.
9. Haga clic en **Aceptar**.
Se mostrará el resultado de la validación.
 - Editar la información cargada
Haga clic cuando desee editar la información de manera individual.
 - Cargar más archivos
Haga clic cuando desee importar varios archivos.
10. Haga clic en **Importar** y, a continuación, haga clic en **Aceptar** en la pantalla de finalización de la importación.
Vuelva a la pantalla de propiedades del dispositivo.
11. Haga clic en **Transmitir**.
12. Haga clic en **Aceptar** en el mensaje de confirmación.
Se envía la configuración a la impresora.
13. Cuando aparezca la pantalla de finalización del envío, haga clic en **Aceptar**.
Se actualiza la información de la impresora.
Abra los contactos desde Web Config o desde el panel de control de la impresora y luego compruebe que se han actualizado los contactos.

Configuración de Wi-Fi desde el panel de control (WPS)

Utilice la función WPS para conectarse a Wi-Fi desde el panel de control de la impresora.

Información relacionada

- ➔ “Configuración del Wi-Fi mediante configuración por botón de comando (WPS)” de la página 127
- ➔ “Configuración del Wi-Fi estableciendo un código PIN (WPS)” de la página 128



Configuración del Wi-Fi mediante configuración por botón de comando (WPS)

Puede configurar automáticamente una red Wi-Fi presionando un botón en el punto de acceso. Si se cumplen las siguientes condiciones, puede configurarla con este método.

- Si el punto de acceso es compatible con WPS (configuración protegida de Wi-Fi).
- Si la conexión Wi-Fi actual se estableció mediante la pulsación de un botón de punto de acceso.

Nota:

Si no encuentra el botón o la está configurando con el software, consulte el manual del punto de acceso.

1. Pulse  |  en la pantalla de inicio.
2. Seleccione **Enrutador**.
3. Pulse **Iniciar configuración**.

Si la conexión de red ya está configurada, se muestran los detalles de la misma. Pulse **Cambie a la conexión Wi-Fi** o **Cambiar configuración** para cambiar la configuración.

4. Seleccione **Configuración de pulsador (WPS)**.
5. Mantenga pulsado el botón [WPS] del punto de acceso hasta que el indicador de seguridad se ponga intermitente.

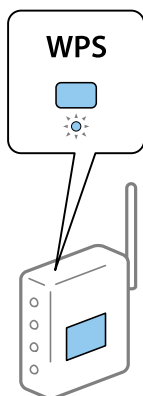

Si no sabe dónde se encuentra el botón [WPS] o no hay botones en el punto de acceso, consulte el manual del punto de acceso.

Apéndice

6. Pulse **Iniciar configuración**.

7. Cierre la pantalla.

La pantalla se cerrará automáticamente después de un periodo de tiempo determinado.

Nota:

Si no se logra conectar, reinicie el punto de acceso, acérquelo a la impresora y vuelva a intentarlo. Si aun así sigue sin funcionar, imprima un informe de conexión de red y consulte la solución.

8. Cierre la pantalla de configuración de conexión de red.

Configuración del Wi-Fi estableciendo un código PIN (WPS)

Puede conectarse automáticamente a un punto de acceso utilizando un código PIN. Con este método, puede configurar si un punto de acceso está capacitado para la WPS (configuración protegida de Wi-Fi). Utilice un ordenador para escribir un código PIN en el punto de acceso.

1. Pulse  |  en la pantalla de inicio.

2. Seleccione **Enrutador**.

3. Pulse **Iniciar configuración**.

Si la conexión de red ya está configurada, se muestran los detalles de la misma. Pulse **Cambie a la conexión Wi-Fi** o **Cambiar configuración** para cambiar la configuración.

4. Seleccione **Otros > Conf. código PIN (WPS)**

5. En menos de 2 minutos, use el ordenador para escribir en el punto de acceso el código PIN (un número de 8 cifras) mostrado en el panel de control de la impresora.

Nota:

En el manual que acompaña a su punto de acceso encontrará las instrucciones para escribir un código PIN.

6. Pulse **Iniciar configuración**.

7. Cierre la pantalla.

La pantalla se cerrará automáticamente al cabo de un tiempo determinado si no selecciona **Cerrar**.

Nota:

Si no se logra conectar, reinicie el punto de acceso, acérquelo a la impresora y vuelva a intentarlo. Si aun así sigue sin funcionar, imprima un informe de conexión y consulte la solución.

8. Cierre la pantalla de configuración de conexión de red.



Uso de la conexión Wi-Fi Direct (PA Simple)

La conexión Wi-Fi Direct (PA Simple) conecta la impresora con los dispositivos directamente.

Como la impresora puede conectarse directamente, sin pasar por la red conectada, puede utilizarse como conexión temporal del dispositivo a la impresora conectada a la red sin autoridad de acceso.

También puede utilizarse la función NFC de la impresora cuando Wi-Fi Direct (PA Simple) esté habilitado.



Habilitación de Wi-Fi Direct (PA Simple) desde el panel de control

1. Seleccione  |  en el panel de control de la impresora.
2. Seleccione **Wi-Fi Direct**.
Cuando se habilita la conexión vía Wi-Fi Direct (PA Simple), se muestra la información de conexión Wi-Fi.
3. Seleccione **Iniciar configuración**.
4. Seleccione **Iniciar configuración**.
Cuando se habilita la conexión vía Wi-Fi Direct (PA Simple), se muestra la información de red (SSID) y la contraseña.
5. Cierre la pantalla.

Nota:

Desde dispositivos inteligentes, conéctese a la impresora utilizando la información de red (SSID) y la contraseña que aparecen en el panel de control de la impresora.

Modificación de la configuración de Wi-Fi Direct (PA Simple)

Si está habilitada la conexión Wi-Fi Direct (PA Simple), puede modificar la configuración desde  |  > **Wi-Fi Direct** > **Cambiar configuración** y, a continuación, se mostrarán las siguientes opciones de menú.

Cambiar contraseña

Cambie la contraseña de Wi-Fi Direct (PA Simple) para la conexión de la impresora con los valores que desee. Puede crear la contraseña utilizando los caracteres ASCII que se muestran en el teclado del software del panel de control.

Cuando cambie la contraseña, se desconectarán todos los dispositivos conectados. Emplee la nueva contraseña si desea volver a conectar el o los dispositivos.

Deshabilitar Wi-Fi Direct (PA Simple)

Deshabilite la opción Wi-Fi Direct (PA Simple) en la impresora. Al deshabilitarla, todos los dispositivos conectados a la impresora a través de Wi-Fi Direct (PA Simple) se desconectarán.

Eliminar la información del dispositivo inteligente

Elimine la información (registrada) del dispositivo inteligente guardada en la impresora cuando se conecte a través de Wi-Fi Direct (PA Simple).

Si tiene un dispositivo Android compatible con la función Wi-Fi Direct, puede conectarlo a la impresora mediante dicha función. La impresora guarda la información del dispositivo si lo registra como dispositivo permitido o no permitido cuando se conecte a través de la función Wi-Fi Direct. Se permitirá o no el acceso desde el dispositivo registrado dependiendo de la información registrada en la impresora cuando ésta se conecte la siguiente vez vía Wi-Fi Direct.

Nota:

Para habilitar y deshabilitar Wi-Fi Direct (PA simple) o eliminar la información del dispositivo registrado, también puede configurar **Configuración de red** > **Wi-Fi** > **Wi-Fi Direct** en Web Config.

Cambio del método de conexión

Cambie el método de conexión. Configure en la condición de habilitación de red.

Si la configuración de asignación de dirección IP es manual, confirme con el administrador de red si se puede o no utilizar la misma dirección IP en la nueva red.

Nota:

Cuando se activa la conexión Wi-Fi, se desactiva la conexión Ethernet.

Información relacionada

- ➔ [“Cambio de conexión Ethernet a conexión Wi-Fi” de la página 130](#)
- ➔ [“Cambio de conexión Wi-Fi a conexión Ethernet” de la página 131](#)

Cambio de conexión Ethernet a conexión Wi-Fi

Cambio de conexión Wi-Fi desde el panel de control

Cambie la conexión Ethernet a conexión Wi-Fi desde el panel de control de la impresora. El método de cambio de conexión es básicamente el mismo que la configuración de conexión Wi-Fi. Consulte el tema en esta guía en configuración de conexión Wi-Fi desde el panel de control de la impresora.

Información relacionada

- ➔ [“Cómo conectarse a la conexión inalámbrica LAN \(Wi-Fi\)” de la página 26](#)

Cambio a conexión Wi-Fi mediante el uso de Web Config

Cambio de conexión Ethernet a conexión Wi-Fi mediante el uso de Web Config.

1. Acceda Web Config y seleccione **Configuración de red > Wi-Fi**.
Cuando se haya configurado la contraseña de administrado, escriba el nombre de usuario y la contraseña para iniciar sesión como un administrador.
2. Haga clic en **Configuración**.
3. Seleccione el SSID para el punto de acceso y escriba la contraseña.
Si el SSID al que desea conectarse no se muestra, seleccione **Introduzca un SSID**, y escriba el SSID.
4. Haga clic en **Siguiente**.
5. Confirme el mensaje que se muestra y haga clic en **Aceptar**.
6. Desconecte el cable Ethernet de la impresora.

Nota:

También puede cambiar el método de conexión mediante el uso de EpsonNet Config o Epson Device Admin. Para obtener más detalles, consulte la guía o ayuda de cada software.

Apéndice

Información relacionada

- ➔ [“Acceso a Web Config” de la página 28](#)
- ➔ [“Epson Device Admin” de la página 123](#)

Cambio de conexión Wi-Fi a conexión Ethernet

Cambio de la conexión de red a Ethernet desde el panel de control

Siga los pasos que se indican abajo para cambiar la conexión de Wi-Fi a Ethernet utilizando el panel de control.

1. Seleccione **Configuración** en la pantalla de inicio.
2. Seleccione **Ajustes generales > Configuración de red > Configuración LAN cableada**.
3. Pulse **Iniciar configuración**.
4. Compruebe el mensaje y cierre la pantalla.
La pantalla se cerrará automáticamente después de un periodo de tiempo determinado.
5. Conecte la impresora a un router mediante un cable Ethernet.

Información relacionada

- ➔ [“Conexión a Ethernet” de la página 25](#)

Cambio a conexión Ethernet mediante el uso de Web Config

Cambio de conexión Wi-Fi a conexión Ethernet mediante el uso de Web Config.

1. Acceda Web Config y seleccione **Configuración de red > Wi-Fi**.
Cuando se haya configurado la contraseña de administrador, escriba el nombre de usuario y la contraseña para iniciar sesión como un administrador.
2. Haga clic en **Deshabilitar Wi-Fi**.
3. Conecte la impresora y el concentrador (interruptor L2) a través de un cable Ethernet.

Nota:

También puede cambiar el método de conexión mediante el uso de EpsonNet Config o Epson Device Admin. Para obtener más detalles, consulte la guía o ayuda de cada software.

Información relacionada

- ➔ [“Acceso a Web Config” de la página 28](#)
- ➔ [“Epson Device Admin” de la página 123](#)

Uso del puerto de la impresora

La impresora admite los siguientes puertos. Estos puertos deberían estar disponibles mediante el administrador de red según sea necesario.

Remitente (cliente)	Para usarlo	Destino (servidor)	Protocolo	Número de puerto	
Impresora	Envío de archivos (cuando se utiliza escanear a una carpeta desde la impresora)	Servidor FTP	FTP (TCP)	20	
				21	
		Servidor de archivos	SMB (TCP)	445	
				NetBIOS (UDP)	137
					138
		NetBIOS (TCP)	139		
	Envío de correos electrónicos (cuando se utiliza escanear a correo desde la impresora)	Servidor SMTP	SMTP (TCP)	25	
				SMTP SSL/TLS (TCP)	465
				SMTP STARTTLS (TCP)	587
	POP antes de conexión SMTP (cuando se utiliza escanear a correo desde la impresora)	Servidor POP	POP3 (TCP)	110	
Cuando se usa Epson Connect	Servidor Epson Connect	HTTPS	443		
		XMPP	5222		
Cuando se imprime desde Google Cloud Print	Servidor Google Cloud Print	HTTPS	443		
		XMPP	5222		
Recopilación de información de usuario (utilice los contactos desde la impresora)	Servidor LDAP	LDAP	389		
Autenticación de usuario cuando se envía un correo electrónico Autenticación de usuario cuando se recopila información de usuario (cuando se utilizan los contactos desde la impresora)	Servidor KDC	Kerberos	88		
Control de WSD	Ordenador cliente	WSD (TCP)	5357		
Búsqueda de un ordenador cuando se ejecuta un escaneado por botón de comando desde Document Capture Pro	Ordenador cliente	Exploración de escaneado por botón de comando de red	2968		

Apéndice

Remitente (cliente)	Para usarlo	Destino (servidor)	Protocolo	Número de puerto
Ordenador cliente	Descubra la impresora desde una aplicación tal como EpsonNet Config, controlador de impresora y controlador de escáner.	Impresora	ENPC (UDP)	3289
	Recopile y configure la información MIB desde una aplicación tal como EpsonNet Config, controlador de impresora y controlador de escáner.	Impresora	SNMP (UDP)	161
	Envío de datos LPR	Impresora	LPR (TCP)	515
	Envío de datos RAW	Impresora	RAW (Port9100) (TCP)	9100
	Envío de datos AirPrint (impresión IPP/ IPPS)	Impresora	IPP/IPPS (TCP)	631
	Búsqueda de impresora WSD	Impresora	WS-Discovery (UDP)	3702
	Envío de datos de escaneo desde Document Capture Pro	Impresora	Escáner de red (TCP)	1865
	Recopile la información de trabajo cuando ejecute un escaneo por botón de comando desde Document Capture Pro	Impresora	Escaneado por botón de comando de red	2968

Opciones de menú de Configuración

Seleccione **Configuración** en el la pantalla de inicio de la impresora para realizar diversos ajustes.

Opciones de menú para Ajustes generales

Seleccione los menús del panel de control como se explica a continuación.

Configuración > Ajustes generales

Config. básica

Seleccione los menús en el panel de control como se describe a continuación.

Configuración > Ajustes generales > Config. básica

No podrá cambiar los ajustes que hayan sido bloqueados por el administrador.

Brillo LCD:

Permite ajustar el brillo de la pantalla LCD.

Apéndice

Sonido:

Ajuste el volumen y seleccione el tipo de audio.

Tempor apagado:

Ajuste el intervalo de tiempo para que la impresora entre en el modo de suspensión (modo de ahorro de energía) no haya realizado ninguna operación. Transcurrido ese intervalo, la pantalla LCD se pone en negro.

Reactivar desde la suspensión:

Reactivar con un toque en la pantalla LCD:

Seleccione **Activado** para volver del modo de suspensión (modo de ahorro de energía) tocando el panel táctil. Cuando se desactiva, debe pulsar un botón en el panel de control para activar la impresora. La desactivación de esta función evita cualquier operación involuntaria causada por objetos extraños que tocan la pantalla. También puede establecer un período de tiempo durante el que esta función está activada.

Ajustes de apagado:

Su producto puede tener esta función o la función **Temp. apagado autom.** dependiendo del lugar de compra.

Apagar si no hay actividad

Seleccione esta función para apagar automáticamente la impresora si no se utiliza en un determinado periodo de tiempo. Cualquier aumento afectará a la eficiencia energética del producto. Antes de modificar este valor, piense siempre en el medio ambiente.

Apagar si se desconecta

Seleccione esta función para apagar la impresora después de 30 minutos cuando todos los puertos, incluyendo el puerto LINE, están desconectados. Es posible que esta función no esté disponible según la región.

Conf. de fecha y hora:

Fecha y hora

Especifique la fecha y hora actuales.

Horario de verano

Seleccione la opción de horario de verano de su región.

Dif. horaria

Especifique la diferencia entre la hora local y UTC (Tiempo universal coordinado).

País o región:

Seleccione el país o región en la que va a utilizar la impresora. Si cambia de país o región, se restablecerá la configuración predeterminada de fax y tendrá que configurarla de nuevo.

Idioma/Language:

Seleccione el lenguaje a utilizar en la pantalla LCD.

Pantalla de inicio:

Especifique el menú inicial que se muestra en la pantalla LCD cuando se enciende la impresora y **Agotado tiempo func.** está habilitado.

Apéndice

Editar inicio:

Cambie el diseño de los iconos en la pantalla LCD. También puede añadir, quitar o mover los iconos.

Fondo de pantalla:

Cambie el color de fondo de la pantalla LCD.

Agotado tiempo func.:

Seleccione **Activ.** para volver a la pantalla inicial cuando no se hayan realizado operaciones durante el tiempo especificado. Cuando se aplique la función de restricción de usuarios y no se haya realizado ninguna operación en el tiempo especificado, se cierra su sesión y se vuelve a la pantalla de inicio.

Teclado:

Cambie el diseño del teclado en la pantalla LCD.

Pantalla predeterm. (Job/Status):

Seleccione la información predeterminada que quiera mostrar cuando pulse el botón .

Elementos bloqueados por el administrador

Estos son los elementos que se bloquean cuando se habilita **Configuración > Ajustes generales > Admin. del sistema > Config de seg. > Configuración admin. > Configuración bloqueo.**

Elemento	Bloqueo del panel
Config. básica	-
Brillo LCD	-
Sonido	-
Tempor apagado	✓
Reactivar desde la suspensión	-
Ajustes de apagado	✓
Conf. de fecha y hora	✓
País o región	✓
Idioma/Language	✓
Pantalla de inicio	✓
Editar inicio	✓
Fondo de pantalla	✓
Agotado tiempo func.	✓
Teclado	-
Pantalla predeterm. (Job/Status)	✓

✓ = Se bloqueará.

- = No se bloqueará.

Apéndice

Config. de la impresora

Seleccione los menús en el panel de control como se describe a continuación.

Configuración > Ajustes generales > Config. de la impresora

No podrá cambiar los ajustes que hayan sido bloqueados por el administrador.

Conf. origen de papel:

Configuración del papel:

Seleccione la fuente de papel para especificar el tamaño y tipo de papel que haya cargado. Cuando **Det. aut. del Tamaño papel** está habilitado, la impresora detecta el tamaño de papel cargado.

Prio. alim. papel post.:

Seleccione **Activ.** para dar prioridad de impresión al papel cargado en la aliment paper posterior.

Cambio auto. A4/carta:

Seleccione **Activ.** para cargar papel desde la fuente de papel configurada para tamaño A4 si no hay fuente de papel configurada para Carta o para cargar papel desde la fuente de papel configurada para tamaño Carta si no hay fuente de papel configurada para A4.

Selec. config. auto.:

Seleccione **Activ.** en cada uno de los siguientes parámetros para imprimir automáticamente de cualquier fuente que contenga papel que coincida con los ajustes de papel que haya realizado.

- Copiar
- Fax
- Otro

Aviso error:

Seleccione **Activ.** para que se muestre un mensaje de error cuando el tamaño o el tipo de papel seleccionado no coincida con el papel cargado.

Visualización aut. de config de papel:

Seleccione **Activ.** para mostrar la pantalla **Configuración del papel** al cargar papel en la fuente de papel. Si deshabilita esta función, no podrá imprimir desde un iPhone o iPad mediante AirPrint.

Idioma de impresión:

Este elemento se muestra en las impresoras compatibles con PCL o PostScript.

Seleccione el idioma de impresión para la interfaz USB o la interfaz de red.

Config. universal impres.:

Esta configuración de impresión se aplica al imprimir con un dispositivo externo sin usar el controlador de la impresora.

Apéndice

Offset superior:

Permite ajustar el margen superior del papel.

Offset izquierda:

Permite ajustar el margen izquierdo del papel.

Offset superior posterior:

Ajuste el margen superior del reverso de la página si va a imprimir a doble cara.

Offset izquierda posterior:

Ajuste el margen izquierdo del reverso de la página si va a imprimir a doble cara.

Comprobar anchura papel:

Seleccione **Activ.** para comprobar el ancho del papel antes de imprimir. De este modo se evita que se imprima fuera de los bordes del papel si el tamaño del papel establecido no es correcto, aunque es posible que la velocidad de impresión se reduzca.

Saltar página en blanco:

Omite automáticamente las páginas en blanco de los datos de impresión.

Config. de impresión PDL:

Este elemento se muestra en las impresoras compatibles con PCL o PostScript.

Seleccione las opciones de Config. de impresión PDL que desee utilizar para la impresión PCL o PostScript.

Config. común:

Tamaño papel

Seleccione el tamaño predeterminado del papel para la impresión de PCL o PostScript.

Tipo de papel

Seleccione el tipo predeterminado de papel para la impresión de PCL o PostScript.

Orientación

Seleccione la orientación predeterminada para la impresión de PCL o PostScript.

Calidad

Seleccione la calidad de impresión para la impresión de PCL o PostScript.

Modo ahorro tinta

Seleccione **Activ.** para ahorrar tinta reduciendo la densidad de impresión.

Orden de impresión

Última página primero:

Comienza la impresión desde la primera página de un archivo.

Primera página primero:

Comienza la impresión desde la última página de un archivo.

N° de copias

Establezca el número de copias a imprimir.

Apéndice

- Margen de encua.
Seleccione la posición de encuadernación.
- Expul. autom. papel
Seleccione **Activ.** para expulsar el papel automáticamente si la impresión se detiene durante un trabajo de impresión.
- Impresión dos caras
Seleccione **Activ.** para imprimir a doble cara.

MENÚ PCL:

- Origen de fuente
Residente
Seleccione esta opción para usar una fuente preinstalada en la impresora.
Descargar
Seleccione esta opción para usar una fuente que haya descargado.
- NúmeroFuentes
Seleccione el número de fuente predeterminado para el origen de fuentes predeterminado. El número disponible varía en función de las opciones que se seleccionen.
- Tono
Establezca el espacio de fuente predeterminado si la fuente es escalable y de tipo monoespaciado. Puede seleccionar de 0,44 a 99,99 cpp (caracteres por pulgada), en incrementos de 0,01.
Este elemento podría no aparecer dependiendo del origen de la fuente o el número de la fuente.
- Tamaño de punto
Establezca la altura de fuente predeterminada si la fuente es escalable y proporcional. Puede seleccionar de 4,00 a 999,75 puntos, en incrementos de 0,25.
Este elemento podría no aparecer dependiendo del origen de la fuente o el número de la fuente.
- Símbolos
Seleccione el juego de símbolos predeterminado. Si la fuente que ha seleccionado en el origen de fuente y el parámetro de número de fuente no están disponibles en el nuevo juego de símbolos, el origen de fuente y el parámetro de número de fuente se sustituyen automáticamente con el valor predeterminado, IBM-US.
- Líneas
Establezca el número de líneas para el tamaño y la orientación de papel seleccionados. Esto genera también un cambio de interlineado (VMI). El nuevo VMI se almacena en la impresora. Por ello, cambios posteriores de los parámetros de tamaño u orientación de página generan cambios del valor Form en función del VMI almacenado.
- FuncCR RetornCarro
Seleccione el comando de avance de línea al imprimir con un controlador de un sistema operativo específico.
- Func LF AvancLínea
Seleccione el comando de avance de línea al imprimir con un controlador de un sistema operativo específico.

Apéndice

Asign. fuente papel

Establezca la asignación del comando de selección de fuente de papel. Si se selecciona **4**, los comandos se configuran como compatibles con HP LaserJet 4. Si se selecciona **4K**, los comandos se configuran como compatibles con HP LaserJet 4000, 5000 y 8000. Si se selecciona **5S**, los comandos se configuran como compatibles con HP LaserJet 5S.

MENÚ PS3:

Hoja de Errores

Seleccione **Activ.** para imprimir una hoja que muestre el estado cuando se produce un error durante la impresión PostScript o PDF.

Coloración

Este elemento se muestra en las impresoras con la función de impresión a color.

Seleccione el modo de color de impresión de PostScript.

Binario

Seleccione **Activ.** al imprimir datos con imágenes binarias. La aplicación podría enviar los datos binarios incluso si el controlador de impresora está definido en ASCII, pero los datos se pueden imprimir cuando esta característica está activada.

Tamaño página PDF

Seleccione el tamaño de papel para imprimir archivos PDF. Si está seleccionado **Auto.**, el tamaño del papel se determina en función del tamaño de la primera página.

Soluc. autom. de errores:

Seleccione qué medida se debe tomar si se produce un error de impresión a doble cara o de memoria llena.

Activ.

Cuando se produce un error de impresión a doble cara, se muestra un aviso y la impresión se realiza a una cara y, cuando se produce un error de memoria llena, solo imprime lo que ha sido capaz de procesar la impresora.

Desa

Muestra un mensaje de error y cancela la impresión.

Interfaz disp. de mem.:

Dispositivo de memoria:

Seleccione **Habilitar** para permitir que la impresora acceda al dispositivo de memoria insertado. Si la opción **Deshabilitar** está seleccionada, la impresora no puede guardar datos en el dispositivo de memoria. Esto evita que documentos confidenciales se eliminen de forma ilegal.

Comp. archiv:

Determine si conceder acceso de escritura al dispositivo de memoria desde un ordenador conectado mediante USB o conectado a través de la red.

Papel grueso:

Seleccione **Activado** para evitar que aparezcan manchas de tinta en las impresiones, sin embargo esto puede hacer que la impresión sea más lenta.

Apéndice

Modo silencioso:

Seleccione **Activ.** para reducir el ruido que hace la impresora durante la impresión, aunque esto puede causar que la velocidad de impresión se reduzca. Según el tipo de papel y los ajustes de calidad de impresión que utilice, es posible que el ruido de la impresora no cambie.

Tiempo de secado de tinta:

Seleccione el tiempo de secado a utilizar cuando realicen impresiones a doble cara. Una vez impresa una cara se imprimirá la otra. Si salen manchas de tinta en su impresión, aumente el tiempo de secado.

Bidireccional:

Seleccione **Activado** para cambiar la dirección de impresión; Imprime mientras el cabezal de impresión se mueve hacia la izquierda y la derecha. Si las líneas rayadas verticales/horizontales salen borrosas o desalineadas en la impresión, pruebe a habilitar esta opción para resolver el problema. No obstante, tenga en cuenta que la impresión será más lenta.

Conex. PC a través USB

Si lo habilita, puede permitir el acceso desde el ordenador conectado vía USB.

Si lo deshabilita, puede prohibir la impresión que no se realice a través de la red.

Config. tiempo esp I/F USB:

Este elemento se muestra en las impresoras compatibles con PCL o PostScript.

Especifique el tiempo, en segundos, que debe transcurrir antes de finalizar la comunicación USB con un ordenador una vez que la impresora recibe un trabajo de impresión desde un controlador de impresora PostScript o un controlador de impresora PCL. Si la finalización del trabajo no se define claramente desde un controlador de impresora PostScript o un controlador de impresora PCL, la comunicación USB puede ser indefinida. Si sucede así, la impresora finaliza la comunicación cuando transcurre el tiempo especificado. Especifique 0 (cero) si no desea finalizar la comunicación.

Configuración de red

Seleccione los menús en el panel de control como se describe a continuación.

Configuración > Ajustes generales > Configuración de red

No podrá cambiar los ajustes que hayan sido bloqueados por el administrador.

Config. Wi-Fi:

Establezca o cambie la configuración de la red inalámbrica. Elija uno de los siguientes métodos de conexión y siga las instrucciones de la pantalla LCD.

- Enrutador
- Wi-Fi Direct

Configuración LAN cableada:

Establezca o cambie la conexión de red por cable LAN y router. Cuando se utiliza este método, la conexión Wi-Fi se deshabilita.

Apéndice

Estado de la red:

Muestra o imprime la configuración de red actual.

- Estado de LAN cabl./Wi-Fi
- Estado de Wi-Fi Direct
- Est. serv. correo elec.
- hoja de estado

Comprobación de conexión de red:

Comprueba la conexión de red actual e imprime un informe. Si existe algún problema de conexión, revise el informe para solucionarlo.

Avanzado:

Realice los siguientes ajustes.

- Nombre dispositivo
- TCP/IP
- Servidor proxy
- Servidor correo elect.
- Dirección IPv6
- Compartir red MS
- NFC
- Velocidad de vínculo y dúplex
- Redirigir HTTP a HTTPS
- Deshabilitar IPsec/Filtrado de IP
- Deshabilitar IEEE802.1X

Configuración del servicio web

Seleccione los menús en el panel de control como se describe a continuación.

Configuración > Ajustes generales > Configuración del servicio web

No podrá cambiar los ajustes que hayan sido bloqueados por el administrador.

Servicios Epson Connect:

Indica si la impresora está registrada y conectada al servicio Epson Connect.

Puede registrarse en el servicio seleccionando **Registrar** y siguiendo las instrucciones.

Una vez que se haya registrado puede cambiar los siguientes ajustes.

- Suspender o reanudar
- Anular registro

Para obtener más información, consulte la siguiente página web.

<https://www.epsonconnect.com/>

Apéndice

<http://www.epsonconnect.eu> (Sólo para Europa)

Servicios Google Cloud Print:

Indica si la impresora está registrada y conectada al servicio Google Cloud Print.

Una vez que se haya registrado puede cambiar los siguientes ajustes.

- Habilitar/Deshabilitar
- Anular registro

Para obtener más información en relación con el servicio Google Cloud Print, consulte la siguiente página web.

<https://www.epsonconnect.com/>

<http://www.epsonconnect.eu> (Sólo para Europa)

Opciones de menú de Admin. del sistema

Mediante este menú, puede mantener el producto como un administrador del sistema. También le permite restringir las funciones del producto para que los usuarios individuales se adapten a su estilo de trabajo o a su oficina.

Seleccione los menús del panel de control como se explica a continuación.

Configuración > Ajustes generales > Admin. del sistema

Administrador de Contactos:

Puede realizar los siguientes ajustes para los contactos.

Registrar/Eliminar:

Registrar y/o elimine contactos en los menús Fax, Escanear a PC (Correo electr.) y Digitaliz. a car. red/FTP.

Frecuente:

Registre los contactos más utilizados para acceder rápidamente a ellos. También puede cambiar el orden de la lista.

Imprimir contactos:

Imprima su lista de contactos.

Ver opciones:

Cambie la forma en la que se muestra la lista de contactos.

Opciones de búsqueda:

Cambie el método de búsqueda de contactos.

Borrar datos mem. interna:

Este elemento se muestra en las impresoras compatibles con PCL o PostScript.

Borre los datos de la memoria interna de la impresora, como las fuentes y macros descargadas para una impresión PCL o un trabajo de impresión con contraseña.

Apéndice

Config de seg.:

Puede realizar los siguientes ajustes de seguridad.

Acceso al registro de trabajos:

Seleccione **Activ.** para permitir el acceso a los registros de trabajos.

Acceder para registrar/ eliminar Contactos:

Seleccione **Activ.** para permitir a los usuarios registrarse en la lista de contactos y eliminarse de dicha lista.

Control de acceso:

Seleccione **Activ.** para restringir las funciones del producto. En **Aceptar trabajos de usuarios desconoc.** puede elegir si se permiten o no los trabajos que no tengan la información de autenticación necesaria.

Borrar todo los trab confiden

Elimine todos los trabajos confidenciales enviados a la impresora.

Configuración admin.:

Contraseña admin

Establezca, cambie o elimine una contraseña de administrador.

Configuración bloqueo

Seleccione si desea bloquear o no el panel de control usando la contraseña registrada en **Contraseña admin.**

Restaurar configuración pred.:

Reinicie los ajustes de los siguientes menús a sus valores predeterminados.

Configuración de red

Ajustes copia

Config. Digitaliz.

Configuraciónl fax

Borrar todos los datos y la config.

Actualización de firmware:

Puede obtener información del firmware, como su versión actual, e información sobre las actualizaciones disponibles.

Actualizar:

Compruebe si se ha subido al servidor de red la última versión del firmware. Si hay una actualización disponible, puede elegir entre actualizarlo ahora o no.

Notificación:

Seleccione **Activ.** para recibir una notificación cuando haya actualizaciones de firmware disponibles.

Opciones de menú de Contador de copias impresas

Seleccione los menús del panel de control como se explica a continuación.

Configuración > Contador de copias impresas



Muestra el número total de impresiones, de impresiones en B&N y de impresiones a color desde la fecha en la que compró la impresora.

Opciones de menú para Estado de suministro

Seleccione el menú del panel de control como se explica a continuación.

Configuración > Estado de suministro

Muestra el nivel aproximado de los cartuchos de tinta y la vida útil de la caja de mantenimiento.

Si aparece , la tinta se está agotando o la caja de mantenimiento está casi llena. Si aparece , tiene que reemplazar el elemento ya que la tinta se ha agotado o la caja de mantenimiento está llena.

Desde esta pantalla puede sustituir los cartuchos de tinta o imprimir la información sobre el estado de suministro.

Opciones de menú para Mantenimiento

Seleccione los menús del panel de control como se explica a continuación.

Configuración > Mantenimiento

Ajuste de la calidad de impresión:

Seleccione esta función si hay algún problema con sus impresiones. Puede comprobar si hay inyectores obstruidos y limpiar el cabezal de impresión en caso de que sea necesario y después ajustar algunos parámetros para mejorar la calidad de impresión.

Com. boquilla cab. imp.:

Seleccione esta función para comprobar si las boquillas del cabezal de impresión están obstruidas. La impresora imprimirá un patrón de test de inyectores.

Limpieza cabezal impr.:

Seleccione esta función para limpiar los inyectores obstruidos del cabezal de impresión.

Alineac. línea recta:

Seleccione esta función para alinear las líneas verticales.

Limpieza de guía papel:

Seleccione esta función si aparecen manchas de tinta en los rodillos internos. La impresora carga papel para limpiar los rodillos internos.

Apéndice

Sacar papel:

Use esta función si quedan trozos de papel dentro de la impresora incluso después de quitar el papel atascado. La impresora hace más espacio entre el cabezal de impresión y la superficie del papel para quitar fácilmente los trozos de papel desgarrados.

Info. rodillo de mantenimiento:

Estado rodillo de mantenimiento

Muestra el estado de los rodillos de mantenimiento de la cassette de papel seleccionada.

Reinic. contador rodillo manten.

Una vez reemplazados los rodillos de mantenimiento, reinicie el contador de la cassette de papel en la que reemplazó los rodillos de mantenimiento.

Ajuste de la calidad de impresión por papel:

El difuminado de la tinta es diferente en función del tipo de papel utilizado. Seleccione esta función si, en un tipo de papel determinado, aparecen bandas o desalineaciones.

Opciones de menú para Idioma/Language

Seleccione los menús del panel de control como se explica a continuación.

Configuración > Idioma/Language

Seleccione el lenguaje a utilizar en la pantalla LCD.

Opciones de menú para Estado de la impresora/ Imprimir

Seleccione los menús del panel de control como se explica a continuación.

Configuración > Estado de la impresora/ Imprimir

Hoja estado impresión:

Hoja de estado configuración:

Imprima hojas de información sobre el estado y la configuración actuales de la impresora.

Hoja de estado de suministros:

Imprima una hoja de información sobre el estado de los consumibles.

Hoja de historial de uso:

Imprima hojas de información con el historial de uso de la impresora.

Lista Fuentes PS3:

Este elemento se muestra en las impresoras compatibles con PCL o PostScript.

Imprima la lista de fuentes disponibles para una impresora PostScript.

Lista de fuentes PCL:

Este elemento se muestra en las impresoras compatibles con PCL o PostScript.

Apéndice

Imprima la lista de fuentes disponibles para una impresora PCL.

RED:

Muestra la configuración actual de la red.

Opciones de menú para Administrador de Contactos

Seleccione los menús del panel de control como se explica a continuación.

Configuración > Administrador de Contactos

Registrar/Eliminar:

Registre y/o elimine contactos de los menús Fax, Escanear a PC (Correo electr.) y Digitaliz. a car. red/FTP.

Frecuente:

Registre los contactos más utilizados para acceder rápidamente a ellos. También puede cambiar el orden de la lista.

Imprimir contactos:

Imprima su lista de contactos.

Ver opciones:

Cambie la forma en la que se muestra la lista de contactos.

Opciones de búsqueda:

Cambie el método de búsqueda de contactos.

Opciones de menú para Configuración del usuario

Seleccione los menús en el panel de control como se describe a continuación.

Configuración > Configuración del usuario

No podrá cambiar los ajustes que hayan sido bloqueados por el administrador.

Puede cambiar la configuración predeterminada en los siguientes menús.

- Digitaliz. a car. red/FTP
- Escanear a PC (Correo electr.)
- Digitalizar a disp. mem.
- Digitalizar a nube
- Ajustes copia
- Fax

Ajustes de fax

Antes de usar las funciones de fax

Configure los siguientes ajustes para utilizar las funciones de fax.

- Conecte correctamente la impresora a una línea telefónica y, en caso necesario, a un teléfono
- Complete el **Asistente config. fax**, necesario para configurar los ajustes básicos.

Configure los siguientes ajustes según sea necesario.

- Destinos de salida y otros ajustes relacionados, como los ajustes de red y los ajustes del servidor de correo
- Registro de **Contactos**
- Configuración del usuario** que definen los valores predeterminados de los elementos del menú de **Fax**
- Configuración de Informes** para imprimir informes cuando se envíen, reciban o reenvíen faxes

Información relacionada

- ➔ [“Conexión a una línea telefónica” de la página 148](#)
- ➔ [“Preparar la impresora para enviar y recibir faxes \(mediante Asistente config. fax\)” de la página 152](#)
- ➔ [“Configuración individual de las funciones de fax de la impresora” de la página 154](#)
- ➔ [“Opciones de menú para Configuración fax” de la página 167](#)
- ➔ [“Conexión de red” de la página 19](#)
- ➔ [“Configuración del servidor o de la carpeta compartida” de la página 39](#)
- ➔ [“Uso de los contactos” de la página 64](#)
- ➔ [“Opciones de menú para Configuración del usuario” de la página 146](#)
- ➔ [“Menú Configuración de Informes” de la página 174](#)

Conexión a una línea telefónica

Líneas telefónicas compatibles

Puede usar la impresora con líneas telefónicas analógicas estándar (PSTN = Red telefónica conmutada y sistemas telefónicos PBX (central telefónica privada)).

Quizás no pueda usar la impresora con los siguientes sistemas o líneas telefónicas.

- Línea telefónica VoIP, por ejemplo DSL o servicio digital de fibra óptica
- Línea telefónica digital (ISDN)
- Algunos sistemas telefónicos PBX
- Si hay adaptadores conectados entre la toma telefónica y la impresora. Puede tratarse de adaptadores de terminal, adaptadores de VoIP, divisores o un enrutador DSL.

Conexión de la impresora a una línea telefónica

Conecte la impresora a una toma telefónica con un cable de teléfono RJ-11 (6P2C). Al conectar un teléfono a la impresora, utilice un segundo cable de teléfono RJ-11 (6P2C).

Ajustes de fax

Dependiendo de la región, la impresora se podría suministrar con un cable telefónico. Si es así, utilice ese cable.

Podría tener que enchufar el cable telefónico a un adaptador suministrado para su país o región.

Nota:

Quite el tapón del puerto EXT. de la impresora solo si va a conectar el teléfono a la impresora. No lo quite si no va a conectar el teléfono.

En zonas donde se produzcan frecuentes tormentas eléctricas, es aconsejable usar un protector contra sobretensiones.

Conexión a una línea telefónica estándar (PSTN) o PBX

Conecte un cable telefónico de la toma telefónica o el puerto PBX en el puerto LINE de la parte posterior de la impresora.

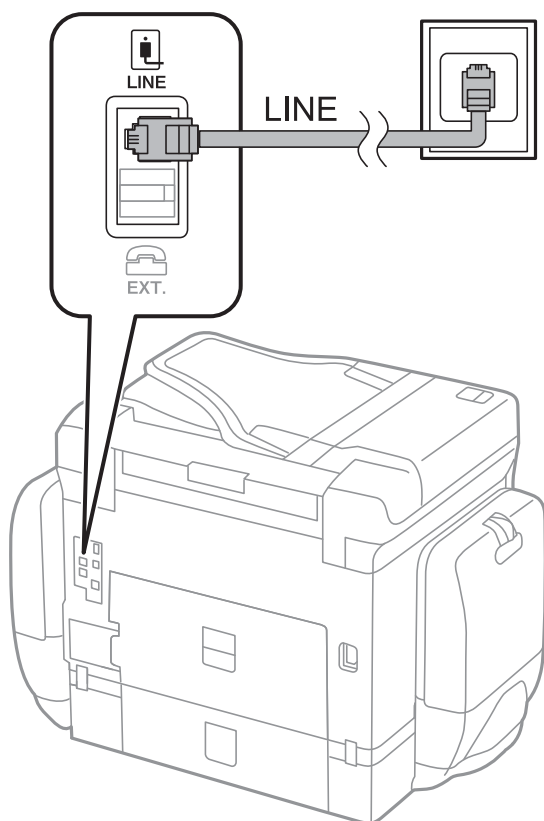

Conexión a DSL o ISDN

Conecte un cable telefónico del módem DSL o el adaptador de terminal ISDN en el puerto LINE de la parte posterior de la impresora. Consulte la documentación del módem o del adaptador para obtener información detallada.

Ajustes de fax

Nota:

Si el módem DSL no cuenta con un filtro de DSL incorporado, conecte un filtro de DSL independiente.

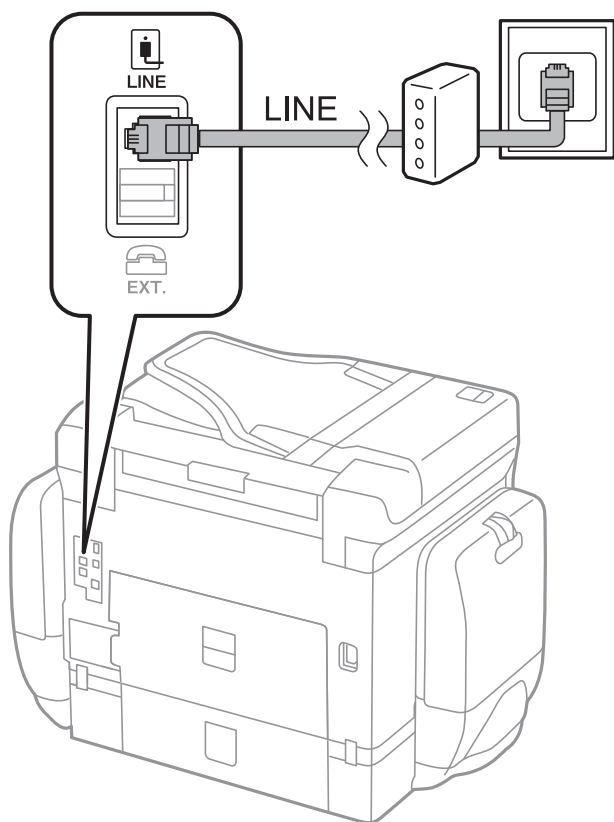

Conexión del teléfono a la impresora

Si va a usar la impresora y el teléfono con una sola línea telefónica, conecte el teléfono a la impresora.

Nota:

- Si el teléfono tiene una función de fax, desactívela antes de realizar la conexión. Consulte los manuales del teléfono para obtener información detallada.
- Si conecta un contestador automático, asegúrese de que el parámetro **Tonos para responder** de la impresora esté establecido en un valor más alto que el número de tonos en el que se establece la respuesta de la llamada por parte del contestador automático.

Ajustes de fax

1. Retire el protector del puerto EXT. en la parte posterior de la impresora.

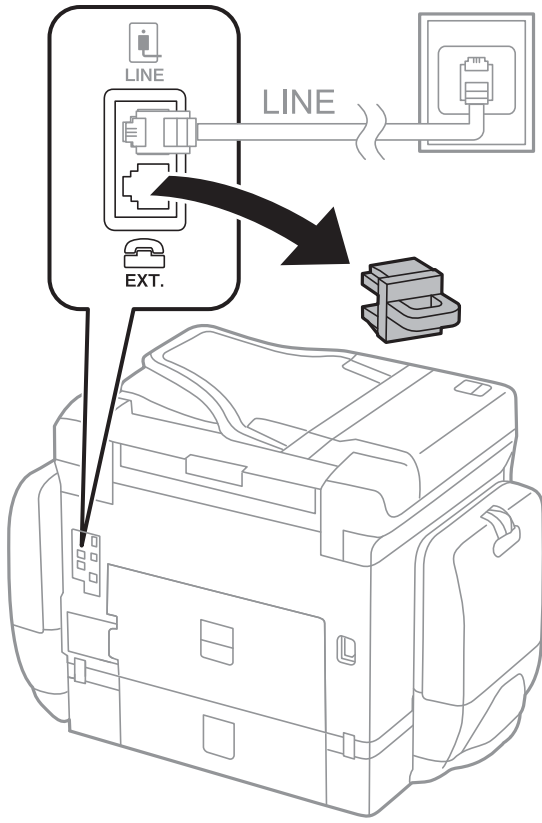

2. Conecte el teléfono y el puerto EXT. con un cable telefónico.

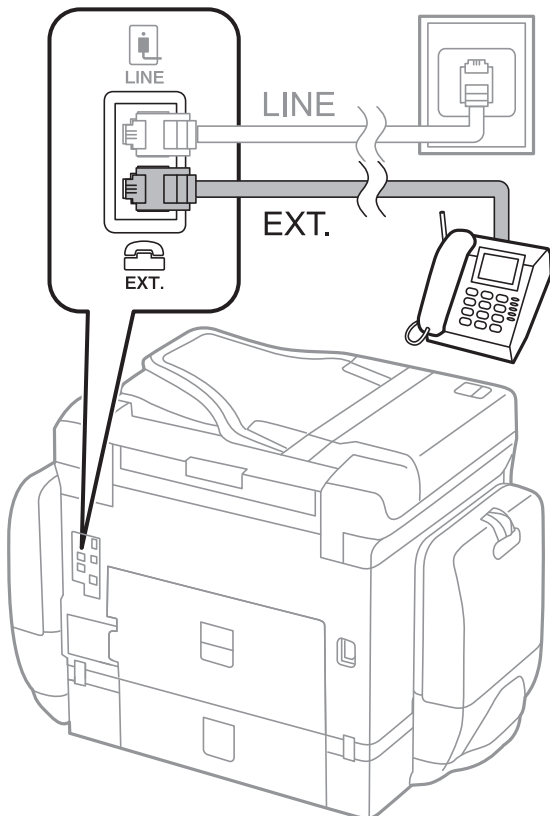

Ajustes de fax

Nota:

Si va a compartir una sola línea telefónica, asegúrese de conectar el teléfono al puerto EXT. de la impresora. Si divide la línea para conectar el teléfono y la impresora por separado, el teléfono y la impresora no funcionarán correctamente.

3. Seleccione **Fax** en la pantalla de inicio.
4. Descuelgue el auricular.

La conexión se habrá establecido cuando  (**Enviar**) esté habilitado, tal y como se muestra en la siguiente captura de pantalla.

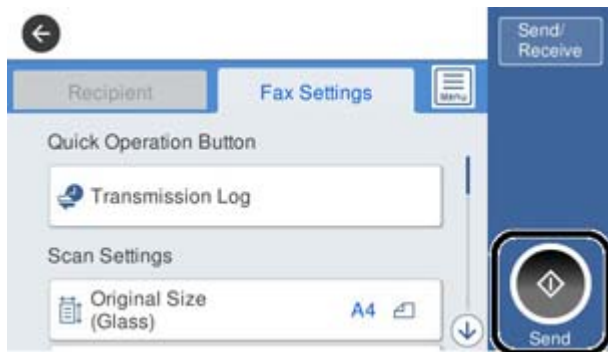

Información relacionada

- ➔ “Preparar la impresora para enviar y recibir faxes (mediante Asistente config. fax)” de la página 152
- ➔ “Configuración del contestador automático” de la página 156
- ➔ “Configuración de la recepción de faxes utilizando únicamente el teléfono conectado (Recep. remota)” de la página 157
- ➔ “Ajuste Modo recep.” de la página 154

Preparar la impresora para enviar y recibir faxes (mediante Asistente config. fax)

Asistente config. fax configura las funciones de fax básicas para preparar la impresora para enviar y recibir faxes.

El asistente se abre automáticamente la primera vez que se enciende la impresora. También puede mostrar el asistente manualmente desde el panel de control de la impresora. Necesita ejecutar el asistente de nuevo en el caso de que este se omita cuando la impresora se encienda por primera vez o cuando el entorno de conexión haya cambiado.

- Los elementos siguientes son los que se establece a través del asistente.
 - Encabezado** (Su número de teléfono y Encabz fax)
 - Modo recep.** (Auto. o Manual)
- Los elementos siguientes se establecen automáticamente conforme al entorno de conexión.
 - Modo de marcado** (como Tono o Pulso)
 - Tipo de línea** (PSTN o PBX)
 - Detección tono marc.**
 - Configuración Distinctive Ring Detection (DRD)**

Ajustes de fax

- Otros elementos de **Config. básica** permanecen como están.

Inicie **Asistente config. fax** para ejecutar **Config. básica** siguiendo las instrucciones que aparecen en la pantalla.

1. Asegúrese de que la impresora está conectada a alguna línea telefónica.

Nota:

Dado que al finalizar el asistente se lleva a cabo una comprobación automática de la conexión de fax, la impresora debe estar conectada a la línea telefónica antes de iniciar dicho asistente.

2. Seleccione **Configuración** en la pantalla de inicio del panel de control de la impresora y, a continuación, seleccione **Ajustes generales > Configuración fax > Asistente config. fax**.

3. En la pantalla **Confirmación**, pulse **Proceder**.

Se inicia el asistente.

4. En la pantalla de entrada del encabezado de fax, escriba el nombre de remitente (por ejemplo, el nombre de su empresa) y pulse **Aceptar**.

Nota:

El nombre de remitente y el número de fax aparecen como encabezado de los faxes salientes.

5. En la pantalla de entrada del número de fax, escriba su número de fax y pulse **Aceptar**.

6. En la pantalla **Configuración Distinctive Ring Detection (DRD)**, ajuste los parámetros siguientes.

- Si está suscrito a un servicio de tono especial de su compañía telefónica, seleccione **Proceder** y seleccione el patrón de tono que se debe usar para los faxes entrantes.
 - Si selecciona **Todo**, vaya al paso 7.
 - Si selecciona cualquier otro ajuste, **Modo recep.** se ajustará automáticamente en **Auto..** Vaya al paso 9.
- Si no necesita configurar esta opción, pulse **Saltar** y vaya al paso 9.

Nota:

- El servicio de timbre característico, ofrecido por muchas empresas de telefonía (el nombre del servicio varía según la empresa), le permite tener varios números de teléfono en una sola línea. Se asigna un patrón de timbre diferente a cada número. Puede usar uno para llamadas de voz y otro para llamadas de fax. Seleccione en **DRD** el patrón de tonos asignado a las llamadas de fax.*
- Según la región, **Activ.** y **Desa** se muestran como opciones de **DRD**. Seleccione **Activ.** para usar la función de tonos especiales.*

7. En la pantalla **Config. modo recibir**, indique si va a usar el teléfono conectado a la impresora.

- Una vez establecida la conexión, pulse **Sí** y vaya al paso siguiente.
- Si no se ha establecido la conexión, pulse **No** y vaya al paso 9. **Modo recep.** se establece en **Auto..**

8. En la pantalla **Config. modo recibir**, indique si desea recibir los faxes automáticamente.

- Para recibirlos automáticamente pulse **Sí**. **Modo recep.** se establece en **Auto..**
- Para recibirlos manualmente pulse **No**. **Modo recep.** se establece en **Manual**.

9. En la pantalla **Proceder**, revise los ajustes que ha realizado y pulse **Proceder**.

Para corregir o cambiar la configuración, pulse .

Ajustes de fax

10. En la pantalla **Ejec. comprb. conex. fax**, seleccione **Iniciar comprobación** para iniciar la comprobación de la conexión de fax y, cuando se le indique en la pantalla que imprima el resultado de la comprobación, seleccione **Imprimir**.

Se imprime un informe que indica el estado de la conexión.

Nota:

- Si el informe contiene errores, siga las instrucciones del informe para solucionarlos.
- Si se muestra la pantalla **Selec. tipo de línea**, seleccione el tipo de línea.
 - Si va a conectar la impresora a un sistema telefónico PBX o un adaptador de terminal, seleccione **PBX**.
 - Si va a conectar la impresora a un sistema telefónico estándar PSTN, seleccione **Deshabilitar** en la pantalla **Confirmación** que se muestra. Con todo, si selecciona **Deshabilitar**, la impresora podría omitir el primer dígito de un número de fax al marcar y enviar el fax a un número erróneo.

Información relacionada

- ➔ “Conexión de la impresora a una línea telefónica” de la página 148
- ➔ “Ajuste Modo recep.” de la página 154
- ➔ “Configuración del contestador automático” de la página 156
- ➔ “Configuración de la recepción de faxes utilizando únicamente el teléfono conectado (Recep. remota)” de la página 157
- ➔ “Menú Config. básica” de la página 174

Configuración individual de las funciones de fax de la impresora

Puede configurar las funciones de fax de la impresora individualmente desde el panel de control de la impresora. Los ajustes que haga con el **Asistente config. fax** también se pueden modificar. Para conocer más detalles, consulte las descripciones del menú **Configuraciónl fax**.

Nota:

- También puede configurar las funciones de fax de la impresora con Web Config.
- Si utiliza Web Config para mostrar el menú **Configuraciónl fax**, puede que encuentre ligeras diferencias con el panel de control de la impresora en cuanto a la interfaz del usuario y la ubicación.

Información relacionada

- ➔ “Opciones de menú para Configuraciónl fax” de la página 167

Ajuste Modo recep.

En el **Modo recep.** hay dos opciones de recepción de faxes entrantes. Puede configurarlas en el siguiente menú.

Configuración > Ajustes generales > Configuraciónl fax > Config. básica > Modo recep.

Modo recep.	Uso de la línea de teléfono
Manual	Principalmente para hacer llamadas, pero también para enviar faxes

Ajustes de fax

Modo recep.	Uso de la línea de teléfono
Auto.	Exclusivamente para enviar faxes (no es necesario un dispositivo telefónico externo)
	Principalmente para enviar faxes y, a veces, para hacer llamadas

Información relacionada

- ➔ [“Uso del modo Auto.” de la página 155](#)
- ➔ [“Uso del modo Manual” de la página 155](#)
- ➔ [“Menú Config. básica” de la página 174](#)

Uso del modo Manual

Recepción de faxes

Cuando suena el teléfono, puede responder de forma manual descolgando el auricular.

- Cuando escucha una señal de fax (baudio):

Seleccione **Fax** en la pantalla de inicio de la impresora, seleccione **Enviar/ Recibir** > **Recibir** y luego pulse . Después cuelgue el auricular.

- Si la llamada es una llamada de voz:

Puede responder al teléfono normalmente.

Recepción de faxes exclusivamente a través de un teléfono conectado

Cuando esté seleccionada la opción **Recep. remota**, podrá recibir faxes simplemente introduciendo el **Código inicio**.

Cuando suene el teléfono, descuelgue el auricular. Cuando oiga el tono de fax (baudio), marque el **Código inicio** de dos cifras y luego cuelgue el auricular.

Información relacionada

- ➔ [“Configuración de la recepción de faxes utilizando únicamente el teléfono conectado \(Recep. remota\)” de la página 157](#)

Uso del modo Auto.

Recepción de faxes sin un dispositivo telefónico externo

La impresora cambia automáticamente al modo de recepción de faxes cuando se alcanza el número de timbres configurado en **Tonos para responder**.

Nota:

Se recomienda ajustar **Tonos para responder** en un número lo más bajo posible.

Recepción de faxes con un dispositivo telefónico externo

Las impresoras con dispositivos telefónicos externos funcionan de la siguiente manera.

Ajustes de fax

- ❑ Si su dispositivo telefónico es el contestador automático y responde antes del número de tonos configurado en **Tonos para responder**:

Si la llamada es por un fax: La impresora cambia automáticamente al modo de recepción de faxes.

- Si la llamada es una llamada de voz: El contestador automático puede recibir llamadas de voz y grabar mensajes de voz.

- ❑ Cuando responde al teléfono antes de alcanzar el número de timbres configurado en **Tonos para responder**:

Si la llamada es por un fax: Puede recibir el fax siguiendo los mismos pasos que para **Manual**.

- Si la llamada es una llamada de voz: Puede responder al teléfono normalmente.

- ❑ Cuando la impresora cambia automáticamente al modo de recepción de faxes:

Si la llamada es por un fax: La impresora comienza a recibir faxes.

- Si la llamada es una llamada de voz: No puede contestar el teléfono. Pídale a su interlocutor que le devuelva la llamada.

Nota:

*Establezca el parámetro **Tonos para responder** de la impresora en un número mayor que el número de tonos del contestador automático. Si no lo hace así, el contestador no puede recibir llamadas de voz para grabar mensajes de voz. Si desea más detalles sobre cómo configurar el contestador automático, consulte el manual que incluye el contestador automático.*

Información relacionada

➔ [“Configuración del contestador automático” de la página 156](#)

➔ [“Uso del modo Manual” de la página 155](#)

Configuración de conexión de un dispositivo telefónico externo

Configuración del contestador automático

Para usar un contestador automático es necesario configurarlo.

1. Seleccione **Configuración** en la pantalla de inicio del panel de control de la impresora.
2. Seleccione **Ajustes generales > Configuración fax > Config. básica**.
3. Ajuste **Modo recep.** en **Auto.**
4. Establezca el parámetro **Tonos para responder** de la impresora en un número mayor que el número de tonos del contestador automático.

Si la opción **Tonos para responder** está configurada con un número menor que el número de tonos del contestador automático, el contestador automático no podrá recibir llamadas de voz para grabar mensajes de voz. Consulte los manuales del contestador automático para obtener información detallada.

El parámetro **Tonos para responder** de la impresora podría no aparecer, dependiendo de la región.

Información relacionada

➔ [“Uso del modo Auto.” de la página 155](#)

➔ [“Menú Config. básica” de la página 174](#)

Ajustes de fax

Configuración de la recepción de faxes utilizando únicamente el teléfono conectado (Recep. remota)

Puede empezar a recibir faxes entrantes simplemente descolgando el auricular y utilizando el teléfono, sin utilizar la impresora en ningún momento.

La característica **Recep. remota** está disponible con teléfonos compatibles con la marcación por tonos.

1. Seleccione **Configuración** en la pantalla de inicio del panel de control de la impresora.
2. Seleccione **Ajustes generales > Configuración fax > Config. básica > Recep. remota**.
3. Pulse **Recep. remota** para establecerlo en **Activ.**.
4. Seleccione **Código inicio**, introduzca un código de dos dígitos (puede introducir 0 a 9, * y #) y, a continuación, pulse **Aceptar.**.
5. Seleccione **Aceptar.** para aplicar la configuración.

Información relacionada

- ➔ [“Uso del modo Manual” de la página 155](#)
- ➔ [“Menú Config. básica” de la página 174](#)

Cómo hacer Configuración de impres. para recibir faxes

Configuración de las fuentes de papel para recibir faxes (para modelos con dos o más fuentes de papel)

Puede configurar las fuentes de papel utilizadas para imprimir documentos recibidos e informes de fax. De forma predeterminada, todas las fuentes de papel están habilitadas para la impresión de faxes. Utilice esta característica si no quiere utilizar una determinada fuente de papel para la impresión de faxes.

1. Seleccione **Configuración** en la pantalla de inicio del panel de control de la impresora.
2. Seleccione **Ajustes generales > Config. de la impresora > Conf. origen de papel > Selec. config. auto. > Fax**.
3. Pulse sobre cada una de las casillas de las fuentes de papel que no quiera utilizar para imprimir faxes.
La configuración de la fuente de papel se cambiará a **Desa** y se deshabilitará para la impresión de faxes.

Información relacionada

- ➔ [“Config. de la impresora” de la página 136](#)

Ajustes de fax

Cómo hacer Configuración de impres. tales como a doble cara para recibir faxes

Puede ahorrar papel configurando la impresora de modo que imprima los faxes recibidos a doble cara o a tamaño reducido para que encajen en el papel. Por ejemplo, para configurar la impresión a doble cara, siga los siguientes pasos.

1. Seleccione **Configuración** en la pantalla de inicio del panel de control de la impresora.
2. Seleccione **Ajustes generales > Configuraciónl fax > Config. de recepción**.
3. Seleccione **Configuración de impres.** y después seleccione **a doble cara**.
4. Pulse el cuadro de texto **a doble cara** para establecer el modo en **Activ.**
5. En **Margen de encua.**, seleccione **Lado corto** o **Lado largo**.
6. Seleccione **Aceptar**.

Información relacionada

➔ [“Menú Configuración de impres.” de la página 172](#)

Configuración de guardado y reenvío de faxes recibidos

De forma predeterminada, la impresora está configurada para imprimir los faxes recibidos. Además de imprimirlos, puede configurar la impresora para que guarde y/o reenvíe los faxes recibidos. Tenga en cuenta que los métodos de configuración varían dependiendo de si las condiciones a configurar existen o no.

- Guardado y reenvío de faxes recibidos de socios no especificados — características de guardado y reenvío de faxes recibidos sin condiciones
- Guardado y reenvío de faxes recibidos de socios especificados — características de guardado y reenvío de faxes recibidos con condiciones

Información relacionada

- ➔ [“Funciones de guardado y reenvío de faxes recibidos sin condiciones” de la página 158](#)
- ➔ [“Funciones de guardado y reenvío de faxes recibidos con condiciones” de la página 161](#)

Funciones de guardado y reenvío de faxes recibidos sin condiciones

Puede guardar y reenviar faxes recibidos de socios sin especificar a destinos como la impresora u otros. Puede seleccionar los siguientes destinos al mismo tiempo. Si las selecciona todas a la vez, los mismos faxes recibidos se guardan en la Bandeja de entrada, en un ordenador o en un dispositivo de memoria externo y se reenvían a un destino como una dirección de correo electrónico.

- La Bandeja de entrada en la impresora

Puede guardar los faxes recibidos en la Bandeja de entrada. Puede visualizarlos en el panel de control de la impresora de modo que pueda imprimir solo aquellos que desee o borrar los faxes que no necesite.

Ajustes de fax

- Fuera de la impresora
 - Un ordenador (recepción PC-FAX)
 - Un dispositivo de memoria externo
 - Hasta 5 destinos de reenvío
 - Direcciones de correo electrónico
 - Carpetas compartidas en una red
 - Otras máquinas de fax

Información relacionada

- ➔ [“Establecer el almacenamiento y reenvío para recibir faxes \(Guardar/Enviar incondicional\)”](#) de la página 159
- ➔ [“Menú Configuración de Guardar/Enviar”](#) de la página 168
- ➔ [“Configuración del envío y recepción de faxes en un ordenador”](#) de la página 165

Establecer el almacenamiento y reenvío para recibir faxes (Guardar/Enviar incondicional)

Puede realizar la configuración para guardar y reenviar faxes recibidos de remitentes sin especificar. Si realiza la configuración para reenviar faxes recibidos, en primer lugar agregue los destinos de reenvío a la lista de contactos. Para reenviar a una dirección de correo electrónico, también debe ajustar la configuración del servidor de correo de antemano.

Siga los siguientes pasos. Para realizar la configuración para guardar a faxes recibidos en un ordenador mediante la función PC-FAX, consulte la información relacionada a continuación en este tema.

1. Seleccione **Configuración** en la pantalla de inicio del panel de control de la impresora.
2. Seleccione **Ajustes generales > Configuración fax > Config. de recepción > Configuración de Guardar/Enviar > Guardar/Enviar incondicional**.

Cuando se muestre un mensaje, revise el contenido y pulse **Aceptar**.

3. Realice la configuración siguiente en función de los destinos de almacenamiento y reenvío.

Las siguientes opciones se pueden utilizar a la vez.



- Para guardar faxes recibidos en Bandeja de entrada:
 - ➊ Seleccione **Guardar a bandeja entr.** para establecer esto en **Activ.**
 - ➋ Si se muestra un mensaje, revise el contenido y seleccione **Aceptar**.

Ajustes de fax

- Para guardar faxes recibidos en un dispositivo de memoria externo:

- ➊ Inserte un dispositivo de memoria en el puerto USB de interfaz externa de la impresora.
- ➋ Seleccione **Guardar a dispos. mem.**
- ➌ Seleccione **Sí**. Para imprimir los documentos automáticamente al guardarlos en el dispositivo de memoria, seleccione **Sí e imprimir.** en su lugar.
- ➍ Revise el mensaje que aparece en la pantalla y, a continuación, pulse **Crear**.

Se creará una carpeta en el dispositivo de memoria para guardar documentos recibidos.

- ➎ Compruebe el mensaje, pulse **Cerrar** o espere a que el mensaje se borre y, a continuación, pulse **Cerrar**.
- ➏ Si aparece el siguiente mensaje de confirmación, revíselo y pulse **Aceptar.**

**Importante:**

Los documentos recibidos se guardan en la memoria de la impresora temporalmente antes de guardarse en el dispositivo de memoria conectado a dicha impresora. Dado que un error de llenado de memoria deshabilita el envío y la recepción de faxes, mantenga el dispositivo de memoria conectado a la impresora.

- Para reenviar faxes recibidos a correos electrónicos, carpetas compartidas y otra máquina de fax:

- ➊ Seleccione **Enviar**.
- ➋ Seleccione **Sí**. Para imprimir los documentos automáticamente sin reenviarlos, seleccione **Sí e imprimir.** en su lugar.
- ➌ Seleccione **Agregar entrada** y luego seleccione los destinos de reenvío en la lista de contactos. Se pueden especificar hasta cinco destinos de reenvío.
- ➍ Pulse **Cerrar** para terminar de seleccionar los destinos de reenvío y, a continuación, pulse **Cerrar**.
- ➎ En **Error op. envío**, seleccione si desea imprimir los documentos recibidos o guardarlos en Bandeja de entrada de la impresora cuando falle el reenvío de estos.
- ➏ Pulse **Aceptar.**

**Importante:**

Cuando Bandeja de entrada se llene, la recepción de faxes se deshabilitará. Debe eliminar los documentos de la bandeja de entrada una vez comprobados.

Nota:

El número de documentos que no se han podido reenviar se muestra en  en la pantalla de inicio, junto con otros trabajos no procesados.

4. Establezca la impresora para enviar correos electrónicos a alguien que desee notificar los resultados de los faxes procesados, cuando sea necesario.

- ➊ Seleccione **Notif. por correo el.**
- ➋ Pulse el elemento siguiente para establecerlo en **Activ.**

Las siguientes opciones se pueden utilizar a la vez.

- Notificar al finalizar Recibir: envía mensajes de correo electrónico al destinatario cuando la impresora ha terminado de recibir faxes.
- Not. fin. Imprimir: envía mensajes de correo electrónico al destinatario cuando la impresora ha terminado de imprimir faxes recibidos.
- Not. fin. guar. Disp. memoria: envía mensajes de correo electrónico al destinatario cuando la impresora termina de guardar los documentos recibidos en el dispositivo de memoria.

Ajustes de fax

- Not. fin. Enviar: envía mensajes de correo electrónico al destinatario cuando la impresora ha terminado de reenviar los faxes recibidos.

3 Seleccione el campo **Destinatario** y, a continuación, seleccione un destinatario para el correo electrónico en la lista de contactos.

4 Pulse **Cerrar** para finalizar la selección del destinatario.

5 Pulse **Aceptar**.

5. Pulse **Cerrar** para completar la configuración **Guardar/Enviar incondicional**.

Aquí termina la configuración de almacenamiento y reenvío incondicional para recibir faxes.

6. Seleccione **Config. común** según sea necesario.

Para obtener detalles, consulte la explicación para **Config. común** en el menú **Configuración de Guardar/Enviar**.

Nota:

*Si ha seleccionado una carpeta compartida en una red o una dirección de correo electrónico como destino de reenvío, le recomendamos que compruebe si puede enviar una imagen escaneada a su destino en el modo de exploración. Seleccione **Digitalizar > Correo electr.** o **Digitalizar > Carpeta de red/FTP** en la pantalla de inicio, seleccione el destino y, a continuación, comience a escanear.*

Información relacionada

- ➔ [“Conexión de red” de la página 19](#)
- ➔ [“Configuración del servidor o de la carpeta compartida” de la página 39](#)
- ➔ [“Funciones de guardado y reenvío de faxes recibidos sin condiciones” de la página 158](#)
- ➔ [“Cómo configurar el Guardar al PC para recibir faxes” de la página 166](#)
- ➔ [“Cómo configurar el Guardar al PC para que también imprima los faxes recibidos” de la página 166](#)
- ➔ [“Cómo configurar el Guardar al PC para no recibir faxes” de la página 167](#)
- ➔ [“Menú Configuración de Guardar/Enviar” de la página 168](#)

Funciones de guardado y reenvío de faxes recibidos con condiciones

Puede recibir faxes de socios específicos o a una hora determinada y luego guardarlos y reenviarlos a destinos como la impresora u otros. Puede seleccionar los siguientes destinos al mismo tiempo. Si las selecciona todas a la vez, los mismos faxes recibidos se guardan en la Bandeja de entrada, en la bandeja de documentos confidenciales o en un dispositivo de memoria externo y se reenvían a un destino como una dirección de correo electrónico.

- La Bandeja de entrada y las bandejas de documentos confidenciales en la impresora

Puede guardar los faxes recibidos en la Bandeja de entrada o en una bandeja de documentos confidenciales y organizarlos según diferentes condiciones. Puede visualizarlos en el panel de control de la impresora de modo que pueda imprimir solo los faxes que desee o borrar los faxes que no necesite.

- Fuera de la impresora

- Un dispositivo de memoria externo

- Un destino de reenvío:

- Dirección de correo electrónico
- Carpeta compartida en una red
- Otra máquina de fax

Ajustes de fax

Información relacionada

- ➔ “Establecer el almacenamiento y reenvío para recibir faxes (Guardar/Enviar condic.)” de la página 162
- ➔ “Menú Configuración de Guardar/Enviar” de la página 168

Establecer el almacenamiento y reenvío para recibir faxes (Guardar/Enviar condic.)

Puede realizar la configuración para guardar y reenviar faxes recibidos de un remitente específico o de una hora determinada. Si realiza la configuración para reenviar faxes recibidos, en primer lugar agregue el destino de reenvío a la lista de contactos. Para reenviar a una dirección de correo electrónico, también debe ajustar la configuración del servidor de correo de antemano.

Nota:

- Los documentos en color no se pueden reenviar a otra máquina de fax. Se procesan como documentos que no se han podido reenviar.
- Antes de utilizar la función para guardar y reenviar faxes recibidos a una hora específica, asegúrese de que las opciones **Fecha y hora** y **Dif. horaria** de la impresora son correctas. Acceda al menú desde **Configuración > Ajustes generales > Config. básica > Conf. de fecha y hora**.

1. Seleccione **Configuración** en la pantalla de inicio del panel de control de la impresora.
2. Seleccione **Ajustes generales > Configuración fax > Config. de recepción > Configuración de Guardar/Enviar**.
3. Pulse  en una bandeja sin seleccionar en **Guardar/Enviar condic.**.
4. Seleccione la casilla **Nombre** e introduzca el nombre que desea registrar.
5. Seleccione la casilla **Condiciones** para configurar la condición.
 - Coinc. n° de fax rem.:** si el número de fax entrante coincide con las condiciones seleccionadas en este elemento, la impresora guarda y envía los faxes recibidos.
 Seleccione la condición de **Coinc. n° de fax rem.** e introduzca el número de fax. (máx. 20 dígitos) seleccionando la casilla **Número de fax**.
 - Coincidencia perfecta de subdirección (SUB):** Si la subdirección (SUB) coincide completamente, la impresora guarda y envía los faxes recibidos.
 Active el ajuste **Coincidencia perfecta de subdirección (SUB)** e introduzca la contraseña seleccionando la casilla **Subdir. (SUB)**.
 - Coincidencia perfecta de contraseña (SID):** Si la contraseña (SID) coincide perfectamente, la impresora guarda y envía los faxes recibidos.
 Active el ajuste **Coincidencia perfecta de contraseña (SID)** e introduzca la contraseña pulsando la casilla **Contraseña (SID)**.
 - Hora de recepción:** La impresora guarda y envía los faxes recibidos durante el período de tiempo especificado.
 Active el ajuste **Hora de recepción** y establezca la hora en **Hora de inicio** y **Hora de finalizac.**.
6. Seleccione la bandeja **Dest. de Guardar/Enviar**.

Ajustes de fax

7. Realice la configuración siguiente en función de los destinos de almacenamiento y reenvío.
Las siguientes opciones se pueden utilizar a la vez.

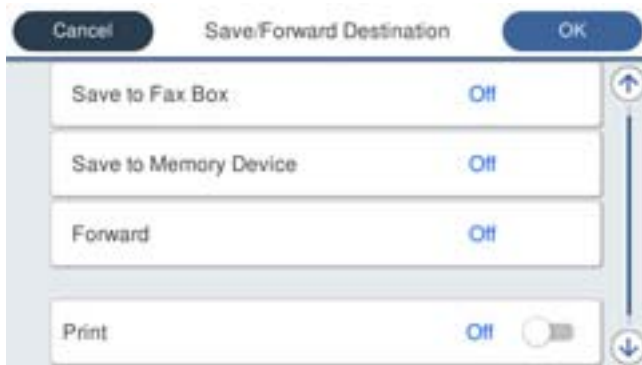

- Para imprimir faxes recibidos:
Pulse **Imprimir** para establecerlo en **Activ.**
- Para guardar los fase recibidos en Bandeja de entrada o en una bandeja confidencial:
 - ➊ Seleccione **Guar. band. fax**.
 - ➋ Pulse **Guar. band. fax** para establecer en **Activ.**
 - ➌ Seleccione la bandeja en la que quiere guardar el documento.
- Para guardar faxes recibidos en un dispositivo de memoria externo:
 - ➊ Inserte un dispositivo de memoria en el puerto USB de interfaz externa de la impresora.
 - ➋ Seleccione **Guardar a dispos. mem.**
 - ➌ Pulse **Guardar a dispos. mem.** para establecer en **Activ.**
 - ➍ Revise el mensaje que aparece en la pantalla y, a continuación, pulse **Crear**.

Se creará una carpeta en el dispositivo de memoria para guardar documentos recibidos.



Importante:

Los documentos recibidos se guardan en la memoria de la impresora temporalmente antes de guardarse en el dispositivo de memoria conectado a dicha impresora. Dado que un error de llenado de memoria deshabilita el envío y la recepción de faxes, mantenga el dispositivo de memoria conectado a la impresora.

Ajustes de fax

- Para reenviar faxes recibidos a correos electrónicos, carpetas compartidas y otra máquina de fax:
 - ➊ Seleccione **Enviar**.
 - ➋ Pulse **Enviar** para establecer en **Activ.**
 - ➌ Seleccione **Agregar entrada** y luego seleccione los destinos de reenvío en la lista de contactos. Puede especificar un solo destino de reenvío.
 - ➍ Una vez que haya seleccionado los destinos de reenvío, pulse **Cerrar**.
 - ➎ Compruebe que el destino de reenvío que ha seleccionado es correcto y, a continuación, seleccione **Cerrar**.
 - ➏ En **Error op. envío**, seleccione si desea imprimir los documentos recibidos o guardarlos en Bandeja de entrada de la impresora cuando falle el reenvío de estos.

**Importante:**

Cuando Bandeja de entrada o una bandeja confidencial esté llena, la recepción de faxes se deshabilitará. Debe eliminar los documentos de la bandeja de entrada una vez comprobados.

Nota:

El número de documentos que no se han podido reenviar se muestra en  en la pantalla de inicio, junto con otros trabajos no procesados.

8. Pulse **Aceptar.** para completar la configuración **Dest. de Guardar/Enviar.**
9. Establezca la impresora para enviar correos electrónicos a alguien que desee notificar los resultados de los faxes procesados, cuando sea necesario.
 - ➊ Seleccione **Notif. por correo el.**
 - ➋ Pulse el elemento siguiente para establecerlo en **Activ.**

Las siguientes opciones se pueden utilizar a la vez.

 - Notificar al finalizar Recibir: envía mensajes de correo electrónico al destinatario cuando la impresora ha terminado de recibir faxes.
 - Not. fin. Imprimir: envía mensajes de correo electrónico al destinatario cuando la impresora ha terminado de imprimir faxes recibidos.
 - Not. fin. guar. Disp. memoria: envía mensajes de correo electrónico al destinatario cuando la impresora termina de guardar los documentos recibidos en el dispositivo de memoria.
 - Not. fin. Enviar: envía mensajes de correo electrónico al destinatario cuando la impresora ha terminado de reenviar los faxes recibidos.
 - ➌ Seleccione el campo **Destinatario** y, a continuación, seleccione un destinatario para el correo electrónico en la lista de contactos.
 - ➍ Pulse **Cerrar** para finalizar la selección del destinatario.
 - ➎ Pulse **Aceptar.**
10. Seleccione **Aceptar.** y, a continuación, seleccione **Aceptar.** de nuevo para volver a la pantalla **Configuración de Guardar/Enviar.**
11. Seleccione la casilla registrada para la que estableció una condición y, a continuación, seleccione **Habilitar.** Aquí termina la configuración de almacenamiento y reenvío condicional para recibir faxes.

Ajustes de fax

12. Seleccione **Config. común** según sea necesario.

Para obtener detalles, consulte la explicación para **Config. común** en el menú **Configuración de Guardar/Enviar**.

Nota:

Si ha seleccionado una carpeta compartida en una red o una dirección de correo electrónico como destino de reenvío, le recomendamos que compruebe si puede enviar una imagen escaneada a su destino en el modo de exploración. Seleccione **Digitalizar > Correo electr.** o **Digitalizar > Carpeta de red/FTP** en la pantalla de inicio, seleccione el destino y, a continuación, comience a escanear.

Información relacionada

- ➔ “Conexión de red” de la página 19
- ➔ “Configuración del servidor o de la carpeta compartida” de la página 39
- ➔ “Funciones de guardado y reenvío de faxes recibidos con condiciones” de la página 161
- ➔ “Menú Configuración de Guardar/Enviar” de la página 168

Configuración del bloqueo de faxes basura

Puede bloquear la recepción de faxes basura.

1. Seleccione **Configuración** en la pantalla de inicio del panel de control de la impresora.
2. Seleccione **Ajustes generales > Configuraciónl fax > Config. básica > Fax de rechazo**.
3. Establezca las condiciones de bloqueo de faxes basura.
Seleccione **Fax de rechazo** y habilite las siguientes opciones.
 - Lista de números de rechazo: Rechaza los faxes que se encuentran en la lista de números rechazados.
 - Espacio encabezado de fax bloqueado: Rechaza los faxes que tienen la información de encabezado en blanco.
 - Contactos no registrados: Rechaza los faxes que no estén añadidos a la lista de contactos.
4. Pulse  para volver a la pantalla **Fax de rechazo**.
5. Si está utilizando la opción **Lista de números de rechazo**, seleccione **Editar lista de números de rechazo** y, a continuación, edite la lista.

Información relacionada

- ➔ “Menú Config. básica” de la página 174

Configuración del envío y recepción de faxes en un ordenador

Para enviar y recibir faxes en el equipo cliente, la FAX Utility debe estar instalada en el ordenador conectado a través de la red o de un cable USB.

Ajustes de fax

Habilitación de la función de envío de faxes desde un ordenador

Configure lo siguiente con Web Config.

1. Acceda a Web Config y haga clic en **Configuración de fax > Configuración de envío > Básica**.
2. Seleccione **Uso** para la **Función PC a FAX**.

Nota:

*El valore de ajuste predeterminado de la **Función PC a FAX** es **Uso**. Para deshabilitar el envío de faxes desde cualquier ordenador, seleccione **No usar**.*

3. Haga clic en **Aceptar**.

Información relacionada

➔ [“Menú Configuración de envío” de la página 167](#)

Cómo configurar el Guardar al PC para recibir faxes

Puede recibir faxes en un ordenador utilizando FAX Utility. Instale FAX Utility en el equipo cliente y configúrela. Para obtener más información, consulte Operaciones básicas en la ayuda de FAX Utility (se muestra en la ventana principal).

Si el ajuste de más abajo en el panel de control de la impresora está configurado en **Sí**, los faxes recibidos pueden guardarse en el ordenador.

Configuración > Ajustes generales > Configuraciónl fax > Config. de recepción > Configuración de Guardar/Enviar > Guardar/Enviar incondicional > Guardar al PC

Información relacionada

➔ [“Menú Configuración de Guardar/Enviar” de la página 168](#)

Cómo configurar el Guardar al PC para que también imprima los faxes recibidos

Puede configurar la impresora de modo que imprima los faxes recibidos además de guardarlos en el ordenador.

1. Seleccione **Configuración** en la pantalla de inicio del panel de control de la impresora.
2. Seleccione **Ajustes generales > Configuraciónl fax > Config. de recepción**.
3. Seleccione **Configuración de Guardar/Enviar > Guardar/Enviar incondicional > Guardar al PC > Sí e imprimir..**

Información relacionada

➔ [“Menú Configuración de Guardar/Enviar” de la página 168](#)

Ajustes de fax

Cómo configurar el Guardar al PC para no recibir faxes

Para configurar la impresora de modo que no almacene los faxes recibidos en el ordenador, cambie la configuración de la impresora.

Nota:

También puede cambiar la configuración mediante FAX Utility. Sin embargo, si hay faxes que no se han guardado en el ordenador, la característica no funciona.

1. Seleccione **Configuración** en la pantalla de inicio del panel de control de la impresora.
2. Seleccione **Ajustes generales > Configuraciónl fax > Config. de recepción**.
3. Seleccione **Configuración de Guardar/Enviar > Guardar/Enviar incondicional > Guardar al PC > No**.

Información relacionada

➔ [“Menú Configuración de Guardar/Enviar” de la página 168](#)

Opciones de menú para Configuraciónl fax

Si selecciona **Configuración > Ajustes generales > Configuraciónl fax** desde el panel de control de la impresora, aparece este menú.

Nota:

- También puede acceder a Configuraciónl fax desde Web Config.
- Si utiliza Web Config para mostrar el menú **Configuraciónl fax**, puede que encuentre ligeras diferencias con el panel de control de la impresora en cuanto a la interfaz del usuario y la ubicación.

Menú Botón de funcionam. rápido

Encontrará el menú en el siguiente panel de control de la impresora:

Configuración > Ajustes generales > Configuraciónl fax > Botón de funcionam. rápido

Nota:

No puede ver este menú en la pantalla Web Config.

Elemento	Descripción
Botón de func. ráp. 1	Registra hasta tres accesos directos, lo que le permite acceder rápidamente al menú que utilice con mayor frecuencia al enviar faxes. Los accesos directos se encuentran en la parte superior de la pestaña Configuraciónl fax , en Fax .
Botón de func. ráp. 2	
Botón de func. ráp. 3	

Menú Configuración de envío

Encontrará el menú en el siguiente panel de control de la impresora:

Configuración > Ajustes generales > Configuraciónl fax > Configuración de envío

Ajustes de fax

Nota:

En la pantalla Web Config, puede encontrar el siguiente menú:

Configuración de fax > Configuración de envío > Básica

Elemento	Descripción
Rotación auto.	Un original de tamaño A4 colocado en el ADF o en el cristal del escáner con su lado largo hacia la izquierda se envía como fax de tamaño A3. Habilite esta opción para girar la imagen escaneada para enviarla como tamaño A4.
Envío de memoria rápida	La función de envío rápido por memoria empieza a enviar el fax una vez que la impresora ha terminado de escanear la primera página. Si no habilita esta característica, la impresora empieza a enviar el fax una vez que se han guardado en la memoria todas las imágenes escaneadas. Debido a que el escaneado y el envío se llevan a cabo de forma paralela, esta característica permite reducir el tiempo de envío.
Enviar lote	Cuando hay varios faxes en espera de ser enviados al mismo destinatario, esta opción los agrupa para enviarlos a la vez. Se pueden enviar hasta cinco documentos a la vez, con un máximo de 100 páginas en total. De esta forma puede reducir los gastos de transmisión reduciendo el número de conexiones.
Recuento rellamada auto	Seleccione el número de veces que la impresora vuelve a llamar automáticamente si el número de fax está ocupado o si ocurre un problema.
Intervalo rellamada auto.	Seleccione el intervalo de tiempo durante el que la impresora vuelve a llamar automáticamente si el número de fax está ocupado o si ocurre un problema.
Guardar datos del error	Guarda en la memoria de la impresora los documentos que no se enviaron. Los documentos se pueden reenviar desde el Job/Status .
Función PC a FAX	Este elemento solo aparece en la pantalla Web Config. Habilita el envío de faxes a través del equipo cliente.

Información relacionada

➔ [“Habilitación de la función de envío de faxes desde un ordenador” de la página 166](#)

Menú Config. de recepción

Información relacionada

➔ [“Menú Configuración de Guardar/Enviar” de la página 168](#)

➔ [“Menú Configuración de impres.” de la página 172](#)

Menú Configuración de Guardar/Enviar

Encontrará el menú en el siguiente panel de control de la impresora:

Configuración > Ajustes generales > Configuración fax > Config. de recepción > Configuración de Guardar/Enviar

Ajustes de fax

Guardar/Enviar incondicional

Nota:

En la pantalla *Web Config*, puede encontrar el siguiente menú:

Configuración de fax > Config. de recepción > Salida de fax

Puede configurar que se guarden y reenvíen destinos en la Bandeja de entrada, en un ordenador, en un dispositivo de memoria externo, en direcciones de correo electrónico, en carpetas compartidas y en otras máquinas de fax. Puede utilizar estas funciones al mismo tiempo. Si configura todos los elementos en **Desa** en el panel de control de la impresora, la impresora se ajusta para imprimir los faxes recibidos.

Elemento	Descripción
Guardar a bandeja entr.	<p>Guarda los faxes recibidos en la Bandeja de entrada de la impresora. Se pueden guardar hasta 200 documentos. Tenga en cuenta que el almacenamiento de 200 documentos puede que no sea posible dependiendo de las condiciones de uso, como el tamaño de archivo de los documentos guardados y el uso de varias características de almacenamiento de faxes simultáneamente.</p> <p>Aunque los faxes recibidos no se impriman de manera automática, puede visualizarlos en la pantalla de la impresora e imprimir solo los que necesite. Sin embargo, si selecciona Sí e imprimir. en algún otro elemento, como Guardar al PC en Guardar/Enviar incondicional, los faxes recibidos se imprimen de manera automática.</p>
Guardar al PC	<p>Guarda los faxes recibidos como archivos PDF en un ordenador conectado a la impresora. Puede configurar esta opción en Sí simplemente con la FAX Utility. Instale de antemano FAX Utility en el equipo. Después de configurar esta opción en Sí, podrá cambiarla a Sí e imprimir.</p>
Guardar a dispos. mem.	<p>Guarda los faxes recibidos como archivos PDF en un dispositivos de memoria externo conectado a la impresora. Si selecciona Sí e imprimir., se imprimen los faxes recibidos, además de guardarse en el dispositivo de memoria.</p> <p>Los documentos recibidos se guardan en la memoria de la impresora temporalmente antes de guardarse en el dispositivo de memoria conectado a dicha impresora. Dado que un error de llenado de memoria deshabilita el envío y la recepción de faxes, mantenga el dispositivo de memoria conectado a la impresora.</p>
Enviar	<p>Reenvía los faxes recibidos a otra máquina de fax, o los convierte a formato PDF y los reenvía a una carpeta compartida de una red o a una dirección de correo electrónico. Los faxes reenviados se eliminan de la impresora. Si selecciona Sí e imprimir., se imprimen los faxes recibidos, además de reenviarse. Añada primero a los destinatarios del reenvío en la lista de contactos. Para reenviar a una dirección de correo electrónico, ajuste la configuración del servidor de correo.</p> <p><input type="checkbox"/> Destino: Puede seleccionar los destinatarios de los documentos reenviados en la lista de contactos que añadió de antemano.</p> <p>Si ha seleccionado una carpeta compartida en una red o una dirección de correo electrónico como destino de reenvío, le recomendamos que compruebe si puede enviar una imagen escaneada a su destino en el modo de exploración. Seleccione Digitalizar > Correo electr. o Digitalizar > Carpeta de red/FTP en la pantalla de inicio, seleccione el destino y, a continuación, comience a escanear.</p> <p><input type="checkbox"/> Error op. envío: Puede elegir si desea imprimir el fax que ha fallado o guardarlo en Bandeja de entrada.</p> <p>Cuando la Bandeja de entrada esté llena, la recepción de faxes se deshabilitará. Debe eliminar los documentos de la bandeja de entrada una vez comprobados. El número de documentos que no se han podido reenviar se muestra en  en la pantalla de inicio, junto con otros trabajos no procesados.</p>

Ajustes de fax

Elemento	Descripción
Notif. por correo el.	<p>Envía una notificación de correo cuando se complete el proceso que seleccione de entre los siguientes. Puede utilizar las siguientes funciones al mismo tiempo.</p> <ul style="list-style-type: none"> <input type="checkbox"/> Destinatario: Configure el destino de la notificación de finalización del proceso. <input type="checkbox"/> Notificar al finalizar Recibir: Envía una notificación cuando se haya terminado de recibir el fax. <input type="checkbox"/> Not. fin. Imprimir: Envía una notificación cuando se haya terminado de imprimir el fax. <input type="checkbox"/> Not. fin. guar. Disp. memoria: Envía una notificación cuando se haya terminado de guardar el fax en un dispositivo de memoria. <input type="checkbox"/> Not. fin. Enviar: Envía una notificación cuando se haya terminado de reenviar el fax.

Guardar/Enviar condic.**Nota:**

En la pantalla Web Config, puede encontrar el siguiente menú:

Configuración de fax > Config. de recepción > Ajustes de salida de las condiciones

Puede configurar que se guarden y/o reenvíen destinos en la Bandeja de entrada, en documentos confidenciales, en un dispositivo de memoria externo, en direcciones de correo electrónico, en carpetas compartidas y en otras máquinas de fax.

Pulse en cualquier parte del cuadro excepto en para habilitar o deshabilitar dichas condiciones.

Elemento	Descripción
Nombre	Introduzca el nombre de la condición.
Condiciones	<p>Seleccione las condiciones y realice los ajustes necesarios.</p> <ul style="list-style-type: none"> <input type="checkbox"/> Coinc. nº de fax rem.: Cuando el número de fax del remitente coincide, el fax recibido se guarda y reenvía. <input type="checkbox"/> Coincidencia perfecta de subdirección (SUB): Cuando la subdirección (SUB) coincide perfectamente, el fax recibido se guarda y reenvía. <input type="checkbox"/> Coincidencia perfecta de contraseña (SID): Cuando la contraseña (SID) coincide perfectamente, el fax recibido se guarda y reenvía. <input type="checkbox"/> Hora de recepción: Guarda y reenvía los faxes recibidos durante el periodo de tiempo establecido.

Ajustes de fax

Elemento	Descripción
Dest. de Guardar/Enviar	<p>Seleccione el destino donde guardar y reenviar aquellos documentos recibidos que cumplan las condiciones. Puede utilizar las siguientes funciones al mismo tiempo.</p> <ul style="list-style-type: none"> <li data-bbox="464 376 1426 562"> <input type="checkbox"/> Guar. band. fax: Guarda los faxes recibidos en Bandeja de entrada o en la bandeja de documentos confidenciales de la impresora. Puede guardar hasta un total de 200 documentos. Tenga en cuenta que el almacenamiento de 200 documentos puede que no sea posible dependiendo de las condiciones de uso, como el tamaño de archivo de los documentos guardados y el uso de varias características de almacenamiento de faxes simultáneamente. <li data-bbox="464 577 1426 763"> <input type="checkbox"/> Guardar a dispos. mem.: Guarda los faxes recibidos como archivos PDF en un dispositivos de memoria externo conectado a la impresora. Los documentos recibidos se guardan en la memoria de la impresora temporalmente antes de guardarse en el dispositivo de memoria conectado a dicha impresora. Dado que un error de llenado de memoria deshabilita el envío y la recepción de faxes, mantenga el dispositivo de memoria conectado a la impresora. <li data-bbox="464 779 1426 925"> <input type="checkbox"/> Enviar: Reenvía los faxes recibidos a otra máquina de fax, o los convierte a formato PDF y los reenvía a una carpeta compartida de una red o a una dirección de correo electrónico. Los faxes reenviados se eliminan de la impresora. Añada primero al destinatario del reenvío en la lista de contactos. Para reenviar a una dirección de correo electrónico, también debe ajustar la configuración del servidor de correo. <li data-bbox="464 940 1426 1216"> <input type="checkbox"/> Destino: Puede seleccionar un destinatario de los documentos reenviados en la lista de contactos que añadió de antemano. Si ha seleccionado una carpeta compartida en una red o una dirección de correo electrónico como destino de reenvío, le recomendamos que compruebe si puede enviar una imagen escaneada a su destino en el modo de exploración. Seleccione Digitalizar > Correo electr. o Digitalizar > Carpeta de red/FTP en la pantalla de inicio, seleccione el destino y, a continuación, comience a escanear. <li data-bbox="464 1232 1426 1301"> <input type="checkbox"/> Error op. envío: Puede elegir si desea imprimir el fax que ha fallado o guardarlo en Bandeja de entrada. <li data-bbox="464 1323 839 1357"> <input type="checkbox"/> Imprimir: Imprime faxes recibidos.
Notif. por correo el.	<p>Envía una notificación de correo cuando se complete el proceso que seleccione de entre los siguientes. Puede utilizar las siguientes funciones al mismo tiempo.</p> <ul style="list-style-type: none"> <li data-bbox="464 1458 1289 1491"> <input type="checkbox"/> Destinatario: Configure el destino de la notificación de finalización del proceso. <li data-bbox="464 1507 1390 1563"> <input type="checkbox"/> Notificar al finalizar Recibir: Envía una notificación cuando se haya terminado de recibir el fax. <li data-bbox="464 1579 1358 1612"> <input type="checkbox"/> Not. fin. Imprimir: Envía una notificación cuando se haya terminado de imprimir el fax. <li data-bbox="464 1628 1426 1684"> <input type="checkbox"/> Not. fin. guar. Disp. memoria: Envía una notificación cuando se haya terminado de guardar el fax en un dispositivo de memoria. <li data-bbox="464 1700 1326 1733"> <input type="checkbox"/> Not. fin. Enviar: Envía una notificación cuando se haya terminado de reenviar el fax.
Informe trans.	<p>Imprime automáticamente un informe de transmisión nada más guardar o reenviar un fax recibido.</p> <p>Si selecciona Imprimir en error, se imprime un informe únicamente cuando guarda o reenvía un fax recibido o cuando se produce un error.</p>

Ajustes de fax

Config. común

Nota:

En la pantalla Web Config, puede encontrar el siguiente menú:

Configuración de fax > Config. de recepción > Bandeja de entrada

Elemento	Descripción
Conf. Bandeja de entrada	<input type="checkbox"/> Datos de fax de operación completos: Si la memoria de la Bandeja de entrada está llena, puede decidir si desea imprimir o rechazar los faxes recibidos. <input type="checkbox"/> Conf. contras. ban. ent: La contraseña protege la Bandeja de entrada para impedir que los usuarios vean los faxes recibidos. Seleccione Cambiar para cambiar la contraseña o seleccione Restablecer para cancelar la protección mediante contraseña. Para cambiar o restablecer la contraseña se necesita la contraseña actual. No puede configurar una contraseña cuando Datos de fax de operación completos está ajustado en Recibir e imprimir faxes .
Configuración de envío	Puede escribir un asunto para el correo cuando lo reenvíe a una dirección de correo electrónico.

 (Menú)
Nota:

No puede imprimir la lista desde la pantalla Web Config.

Elemento	Descripción
Imprimir Lista Guardar/ Enviar condicional	Imprime la Lista Guardar/Enviar condicional.

Información relacionada

- ➔ [“Funciones de guardado y reenvío de faxes recibidos sin condiciones” de la página 158](#)
- ➔ [“Establecer el almacenamiento y reenvío para recibir faxes \(Guardar/Enviar incondicional\)” de la página 159](#)
- ➔ [“Funciones de guardado y reenvío de faxes recibidos con condiciones” de la página 161](#)
- ➔ [“Establecer el almacenamiento y reenvío para recibir faxes \(Guardar/Enviar condic.\)” de la página 162](#)

Menú Configuración de impres.

Encontrará el menú en el siguiente panel de control de la impresora:

Configuración > Ajustes generales > Configuración fax > Config. de recepción > Configuración de impres.

Nota:

En la pantalla Web Config, puede encontrar el siguiente menú:

Configuración de fax > Config. de recepción > Salida de fax

Elemento	Descripción
Reducción automática	Reduce el tamaño de los faxes recibidos con documentos de gran tamaño para que se ajusten al papel de la fuente de papel, y luego los imprime. Es posible que la reducción no se pueda realizar siempre, según los datos recibidos. Si esta opción está desactivada, los documentos grandes se imprimen con el tamaño original en varias hojas, o podría recibirse una segunda hoja en blanco.

Ajustes de fax

Elemento	Descripción
Conf. de Dividir pág.	Imprime los faxes recibidos con la página dividida cuando el tamaño de los documentos recibidos es mayor que el tamaño del papel cargado en la impresora.
Impresión alternativa	<p>Realice ajustes de impresión cuando el tamaño del documento del fax recibido sea mayor que el tamaño del papel cargado en la impresora.</p> <p>Si selecciona Activado (dividir páginas), el documento recibido se divide longitudinalmente para su impresión. Si selecciona Activado (Reducir para ajustar), el documento recibido se reduce un mínimo de un 50 % para su impresión.</p>
Rotación auto.	<p>Gira los faxes recibidos a documentos de tamaño A5 (B5, A4 o Carta) con orientación apaisada para imprimirlos en papel de tamaño A5 (B5, A4 o Carta). Este ajuste se aplicará cuando se haya establecido el tamaño de papel A5 (B5, A4 o Carta) como valor de ajuste del tamaño del papel de al menos una fuente de papel utilizada para imprimir faxes.</p> <p>Al seleccionar Desa, se supone que los faxes recibidos como tamaño A5 apaisado (B5, A4 o Carta), que tienen el mismo ancho que los documentos verticales A4 (B4, A3 o Tabloide) son de tamaño A4 (B4, A3 o Tabloide) y se imprimen como tales.</p> <p>Compruebe los ajustes de la fuente del papel para imprimir faxes y el tamaño del papel para las fuentes de papel en las siguientes opciones de menú Configuración > Ajustes generales > Config. de la impresora > Conf. origen de papel.</p> <p><input type="checkbox"/> Selec. config. auto.</p> <p><input type="checkbox"/> Configuración del papel > Tamaño papel</p>
Agr. inf. recepción	Imprime la información de recepción en el fax recibido, incluso si el remitente no establece la información de encabezado. La información de recepción incluye la fecha y hora de recepción, ID del remitente, ID de recepción (por ejemplo "#001") y el número de página (por ejemplo "P1"). Cuando la opción Conf. de Dividir pág. está habilitada, también se incluye el número de división de página.
a doble cara	Imprime varias páginas de faxes recibidos en ambas caras del papel.
Temporización de tiempo de impresión	<p>Seleccione las opciones para empezar la impresión de los faxes recibidos.</p> <p><input type="checkbox"/> Todas las páginas recibidas: La impresión comienza cuando se han recibido todas las páginas. Que la impresión comience por la primera o por la última página depende del ajuste de la función Organización impresión. Consulte la explicación de la Organización impresión.</p> <p><input type="checkbox"/> Primera página recibida: La impresión comienza cuando se ha recibido la primera página y sigue la impresión siguiendo el orden de recepción. Si la impresora no puede comenzar la impresión (por ejemplo porque está imprimiendo otros trabajos), se imprimirán como un lote todas las hojas recibidas cuando la impresora esté disponible.</p>
Organización impresión	Como la primera página se imprime la última (sale en la parte superior), los documentos impresos se apilan en el orden correcto. Si queda poca memoria en la impresora, esta función podría no estar disponible.
Tiempo susp. impr.	<p><input type="checkbox"/> Tiempo susp. impr.: Durante el periodo de tiempo especificado, la impresora guarda los documentos recibidos en su memoria sin imprimirlos. Esta función se puede usar para eliminar el ruido por la noche o evitar que los documentos confidenciales puedan quedar expuestos si no hay nadie junto a la máquina. Antes de usar esta característica, asegúrese de que hay suficiente memoria disponible. Incluso antes de la hora de reinicio, puede comprobar e imprimir los documentos recibidos individualmente desde Job/Status en la pantalla de inicio.</p> <p><input type="checkbox"/> Hora de parar: Para la impresión de documentos.</p> <p><input type="checkbox"/> Intr Hora para Reini.: Reanuda la impresión de documentos de forma automática.</p>
Modo silencioso	Consigue que la impresora haga menos ruido, sin embargo, es posible que imprima más despacio.

Ajustes de fax

Información relacionada

➔ “Cómo hacer Configuración de impres. para recibir faxes” de la página 157

Menú Configuración de Informes

Encontrará el menú en el siguiente panel de control de la impresora:

Configuración > Ajustes generales > Configuraciónl fax > Configuración de Informes

Nota:

En la pantalla Web Config, puede encontrar el siguiente menú:

Configuración de fax > Ajustes de informe

Elemento	Descripción
Enviando informe	Imprime un informe después de reenviar un documento de fax recibido. Seleccione Imprimir para imprimir cada vez que se reenvía un documento.
Copia seg. informe de errores	Imprime un informe cuando se produce un error de copia de seguridad al reenviar el fax enviado a Destino de copia de seguridad . Puede configurar el destino en Fax > Configuraciónl fax > Copia seg. . Tenga en cuenta que la función de copia de seguridad está disponible en los siguientes casos: <ul style="list-style-type: none"> <input type="checkbox"/> Envío de faxes en blanco y negro <input type="checkbox"/> Envío de faxes utilizando la función Enviar fax más tarde <input type="checkbox"/> Envío de faxes utilizando la función Enviar lote <input type="checkbox"/> Envío de faxes utilizando la función Almacenar datos de fax
Impresión automática del registro del fax	Imprime el registro de fax automáticamente. Si quiere que se imprima un registro cuando se terminen 30 trabajos de fax, seleccione Encendido(cada 30) . Si quiere imprimir el registro a la hora especificada, seleccione Encendido(hora) . Con todo, si el número de trabajos de fax pasa de 30, el registro se imprime antes de la hora especificada.
Adjuntar imagen al informe	Imprime un Informe de transmisión con una imagen de la primera página del documento enviado. Si quiere imprimir la parte de arriba de la página sin reducirla, seleccione Encendido (imagen grande) . Si quiere imprimir toda la página, reduciéndola para que quepa en el informe, seleccione Encendido (imagen pequeña) .
Formato del informe	Selecciona en la pestaña Fax > Más > Informe del fax un formato para los informes de fax que no sea Traza de protocolo . Seleccione Detalle para imprimir informes con códigos de error.
Método de salida	Selecciona el modo de salida de los informes de fax, como Guardar a dispos. mem. . Si selecciona Enviar , seleccione Destino de entre los contactos.

Menú Config. básica

Encontrará el menú en el siguiente panel de control de la impresora:

Configuración > Ajustes generales > Configuraciónl fax > Config. básica

Ajustes de fax

Nota:

En la pantalla Web Config, puede encontrar el siguiente menú:

- Configuración de fax > Configuración de la línea
- Configuración de fax > Configuración de envío > Básica
- Configuración de fax > Config. de recepción > Básica
- Configuración de fax > Config. de recepción > Ajustes de bloqueo del fax

Elemento	Descripción
Veloc.fax	Seleccione la velocidad de transmisión de fax. Es aconsejable seleccionar Baja(9.600 bps) si se produce un error de comunicación a menudo, al enviar o recibir fax al o desde el extranjero, o si se usa un servicio telefónico IP (VoIP).
ECM	Corrige automáticamente errores de transmisión de fax (modo de corrección de errores), causados normalmente por ruido en la línea telefónica. Si esta opción está desactivada, no se pueden enviar ni recibir documentos en color.
Detección tono marc.	Detecta un tono de marcado antes de empezar a marcar. Si la impresora está conectada a una PBX (central telefónica privada) o una línea telefónica digital, podría no empezar a marcar. En esta situación, cambie la configuración de Tipo de línea a PBX . Si el problema no se soluciona, desactive esta función. Sin embargo, si se desactiva esta función, se podría eliminar el primer dígito de un número de fax y enviarse el fax a un número erróneo.
Modo de marcado	Seleccione el tipo de sistema telefónico al que ha conectado la impresora. Si se configura en Pulso , puede cambiar temporalmente el modo de marcado de pulsos a tonos pulsando * (se introduce «T») al especificar números en la pantalla superior del fax. Es posible que este ajuste no aparezca en su país o región.
Tipo de línea	<p>Seleccione el tipo de línea a la que ha conectado la impresora.</p> <p>Si utiliza la impresora en un entorno con extensiones telefónicas y tiene que marcar un código para acceder a una línea exterior (0 y 9, por ejemplo), seleccione PBX y registre el código de acceso. Si ha registrado el código de acceso, cuando vaya a enviar un fax a un número exterior solo tendrá que escribir # (almohadilla) en vez del código de acceso. Si está en un entorno que usa un módem DSL o un adaptador de terminal, también le recomendamos establecerlo en PBX.</p> <p>No puede enviar faxes a destinatarios de Contactos para los que haya establecido un código de acceso exterior, como 0 o 9. Si ha añadido los destinatarios en Contactos utilizando un código de acceso externo como 0 o 9, ajuste Código acceso en No usar. De lo contrario, deberá cambiar el código a # en Contactos.</p>
Encabezado	<p>Introduzca el nombre y número de fax del remitente. Aparecerán como encabezado en los faxes salientes.</p> <ul style="list-style-type: none"> <input type="checkbox"/> Su número de teléfono: Puede introducir un máximo de 20 caracteres. Caracteres admitidos: 0-9, + o espacio. Con Web Config, puede escribir hasta 30 caracteres. <input type="checkbox"/> Encabz fax: Puede registrar hasta 21 nombres de remitentes, según sea necesario. Puede introducir hasta 40 caracteres para cada nombre de remitente. Con Web Config, escriba el encabezado en caracteres Unicode (UTF-8).
Modo recep.	Seleccione el modo de recepción. Para obtener más detalles, consulte la siguiente información relacionada.
DRD	Si está suscrito a un servicio de tono especial de su compañía telefónica, seleccione el patrón de tono que se debe usar para los faxes entrantes. El servicio de timbre característico, ofrecido por muchas empresas de telefonía (el nombre del servicio varía según la empresa), le permite tener varios números de teléfono en una sola línea. Se asigna un patrón de timbre distinto a cada número. Puede usar uno para llamadas de voz y otro para llamadas de fax. Según la región, esta opción estará Activ. o Desa.

Ajustes de fax

Elemento	Descripción
Tonos para responder	Seleccione el número de tonos que se deben producir antes de que la impresora reciba un fax automáticamente.
Recep. remota	<input type="checkbox"/> Recep. remota: Si responde a una llamada de fax entrante desde un teléfono conectado a la impresora, puede iniciar la recepción del fax especificando el código con el teléfono. <input type="checkbox"/> Código inicio: Configure el código de inicio de Recep. remota . Escriba dos caracteres. Caracteres admitidos: 0-9, *, #.
Fax de rechazo	<input type="checkbox"/> Fax de rechazo: Seleccione las opciones para rechazar faxes basura entrantes. <input type="checkbox"/> Lista de números de rechazo: Si el número telefónico de la otra parte se encuentra en la lista de números rechazados, configure si desea o no rechazar los faxes entrantes. <input type="checkbox"/> Espacio encabezado de fax bloqueado: Si el número telefónico de la otra parte se encuentra bloqueado, configure si desea o no rechazar los faxes. <input type="checkbox"/> Contactos no registrados: Si el número telefónico de la otra parte no está entre sus contactos, configure si desea o no rechazar los faxes entrantes. <input type="checkbox"/> Editar lista de números de rechazo: Puede registrar hasta 30 números de fax de los que se deben rechazar faxes y llamadas. Escriba un máximo de 20 caracteres. Caracteres admitidos: 0-9, *, # o espacio.
Tamaño de papel de recepción	Seleccione el tamaño máximo de los faxes que puede recibir la impresora.

Información relacionada

- ➔ [“Preparar la impresora para enviar y recibir faxes \(mediante Asistente config. fax\)” de la página 152](#)
- ➔ [“Ajuste Modo recep.” de la página 154](#)
- ➔ [“Configuración de la recepción de faxes utilizando únicamente el teléfono conectado \(Recep. remota\)” de la página 157](#)
- ➔ [“Configuración del bloqueo de faxes basura” de la página 165](#)

Menú Config de seg.

Encontrará el menú en el siguiente panel de control de la impresora:

Configuración > Ajustes generales > Configuración fax > Config de seg.

Nota:

En la pantalla Web Config, puede encontrar el siguiente menú:

Configuración de fax > Config de seg.

Elemento	Descripción
Restric. marcado directo	Seleccione Activ. para desactivar la introducción manual de los números de fax del destinatario, permitiendo al usuario seleccionar destinatarios solamente desde la lista de contactos o el historial de envío. Seleccione Introducir dos veces para que el usuario tenga que volver a especificar el número de fax si se especificó manualmente. Seleccione Desa para permitir introducir manualmente los números de fax del destinatario.

Ajustes de fax

Elemento	Descripción
Conf. lista direcciones	Seleccione Activ. para mostrar una pantalla de confirmación de destinatario antes de empezar la transmisión.
Borrado aut dat cop seg	<p>Seleccione Activ. para borrar automáticamente las copias de seguridad cuando el envío o recepción de un documento se completa correctamente y las copias de seguridad dejan de ser necesarias.</p> <p>Seleccione Desa para que la impresora almacene temporalmente en su memoria copias de seguridad de los documentos enviados y recibidos a fin de prepararse para un corte de luz (debido a un fallo del suministro eléctrico o a un uso incorrecto).</p>
Borrar datos copia seg.	<p>Borra todas las copias de seguridad almacenadas temporalmente en la memoria de la impresora. Ejecute esta función antes de dar la impresora a otra persona o deshacerse de ella.</p> <p>Este menú no aparece en la pantalla Web Config.</p>

Comprobar conexión de fax

Encontrará el menú en el siguiente panel de control de la impresora:

Configuración > Ajustes generales > Configuraciónl fax > Comprobar conexión de fax

Nota:

No puede ver este menú en la pantalla Web Config.

Al seleccionar **Comprobar conexión de fax** se comprueba si l impresora está conectada al teléfono y preparada para la transmisión de fax. Puede imprimir el resultado de la comprobación en una hoja de papel normal A4.

Asistente config. fax

Encontrará el menú en el siguiente panel de control de la impresora:

Configuración > Ajustes generales > Configuraciónl fax > Asistente config. fax

Nota:

No puede ver este menú en la pantalla Web Config.

Si selecciona **Asistente config. fax**, se configuran los ajustes básicos de fax. Siga las instrucciones que aparezcan en la pantalla.

Información relacionada

➔ [“Preparar la impresora para enviar y recibir faxes \(mediante Asistente config. fax\)” de la página 152](#)

Resolución de problemas

Problemas al enviar y recibir faxes

Información relacionada

➔ [“No se puede enviar o recibir faxes” de la página 178](#)



Ajustes de fax

- ➔ “No se pueden enviar faxes” de la página 179
- ➔ “No se pueden enviar faxes a un destinatario especificado” de la página 180
- ➔ “No se pueden enviar faxes a una hora especificada” de la página 180
- ➔ “No puedo recibir faxes” de la página 180
- ➔ “No se pueden guardar los faxes recibidos en un dispositivo de memoria” de la página 181
- ➔ “Se produce un error de memoria llena” de la página 181
- ➔ “Baja calidad de faxes enviados” de la página 182
- ➔ “Baja calidad del fax recibido” de la página 182
- ➔ “No se imprimen los faxes recibidos” de la página 183
- ➔ “Las páginas se imprimen en blanco o solo una pequeña parte del texto se imprime en la segunda página de los faxes recibidos” de la página 183

No se puede enviar o recibir faxes

- Use **Comprobar conexión de fax** en el panel de control para ejecutar la comprobación automática de conexión de fax. Pruebe las soluciones que aparecen en el informe.
- Consulte el código de error del trabajo de fax correspondiente y pruebe las soluciones descritas en la lista de códigos de error.
- Compruebe la configuración de **Tipo de línea**. Si la establece en **PBX** podría resolver el problema. Si el sistema telefónico requiere un código de acceso externo para obtener una línea externa, registre el código de acceso en la impresora e introduzca # (almohadilla) delante de los números de fax al enviar.
- Si se produce un error de comunicación, cambie el ajuste **Veloc.fax** a **Baja(9.600 bps)** en el panel de control.
- Compruebe que la toma telefónica funciona correctamente enchufando un teléfono para probarla. Si no puede hacer ni recibir llamadas, póngase en contacto con la empresa de telecomunicaciones.
- Para hacer la conexión a una línea telefónica DSL, debe usar un módem DSL que tenga un filtro de DSL integrado, o instalar un filtro independiente en la línea. Póngase en contacto con su proveedor de DSL.
- Para hacer la conexión a una línea telefónica DSL, conecte la impresora directamente al conector telefónico de la pared y luego compruebe que la impresora puede enviar un fax. Si funciona, el problema podría deberse al filtro de DSL. Póngase en contacto con su proveedor de DSL.
- Active **ECM** en el panel de control. No se pueden enviar ni recibir faxes en colores si **ECM** está desactivado.
- Para enviar o recibir faxes con el ordenador, asegúrese de que la impresora está conectada mediante un cable USB o a través de la red y que el controlador de PC-FAX está instalado en el ordenador. El controlador de PC-FAX se instala junto con FAX Utility.

Ajustes de fax

- ❑ En Windows, compruebe que la impresora (el fax) aparezca en **Dispositivos e impresoras, Impresora, o Impresoras y otro hardware**. La impresora (fax) aparece como «EPSON XXXXX (FAX)». Si no aparece, desinstale y vuelva a instalar FAX Utility. Consulte lo siguiente para acceder a **Dispositivos e impresoras, Impresora, o Impresoras y otro hardware**.
 - ❑ Windows 10/Windows Server 2016
Haga clic en el botón de inicio y luego seleccione **Sistema de Windows > Panel de control > Ver dispositivos e impresoras en Hardware y sonido**.
 - ❑ Windows 8.1/Windows 8
Seleccione **Escritorio > Configuración > Panel de control > Ver dispositivos e impresoras en Hardware y sonido o Hardware**.
 - ❑ Windows 7
Haga clic en el botón de inicio y seleccione **Panel de control > Ver dispositivos e impresoras en Hardware y sonido o Hardware**.
 - ❑ Windows Vista
Haga clic en el botón de inicio y seleccione **Panel de control > Impresoras en Hardware y sonido**.
 - ❑ Windows XP
Haga clic en el botón de inicio y seleccione **Configuración > Panel de control > Impresoras y otro hardware > Impresoras y faxes**.
- ❑ En Mac OS, compruebe lo siguiente.
 - ❑ Seleccione **Preferencias del sistema** en el menú  > **Impresoras y escáneres** (o **Impresión y escaneado, Impresión y fax**) y asegúrese de que aparece la impresora (el fax). La impresora (fax) se muestra como «FAX XXXX (USB)» o «FAX XXXX (IP)». Si no aparece, haga clic en [+] y registre la impresora (fax).
 - ❑ Seleccione **Preferencias del sistema** en el menú  > **Impresoras y escáneres** (o **Impresión y Escaneado, Impresión y fax**) y haga doble clic en la impresora (el fax). Si la impresora está en pausa, haga clic en **Reanudar** (o en **Reanudar impresora**).

Información relacionada

- ➔ [“Código de error en el menú Estado” de la página 104](#)
- ➔ [“Conexión de la impresora a una línea telefónica” de la página 148](#)
- ➔ [“Menú Config. básica” de la página 174](#)
- ➔ [“Comprobar conexión de fax” de la página 177](#)

No se pueden enviar faxes

- ❑ Si está activada la función de restricción de usuarios, se necesitan un identificador de usuario y una contraseña para utilizar la impresora. Póngase en contacto con el administrador si no conoce la contraseña.
- ❑ Si está activada la función de restricción de usuarios y envía un fax desde un ordenador, la autenticación de usuario se realiza con el nombre de usuario y la contraseña establecidos en el controlador de impresora. Si no puede enviar un fax por un error de autenticación, póngase en contacto con el administrador.
- ❑ Configure la información de encabezado para los faxes salientes en el panel de control. Algunas máquinas de fax rechazan automáticamente los faxes entrantes que no tienen información de encabezado.
- ❑ Si ha bloqueado su identificador de autor de llamada, desbloquéelo. Algunos teléfonos y máquinas de fax rechazan automáticamente las llamadas anónimas.

Ajustes de fax



- ❑ Pregunte al destinatario si el número de fax es el correcto y si su máquina de fax está lista para recibir faxes.
- ❑ Compruebe si mandó accidentalmente un fax utilizando la función subdirección. Si selecciona un destinatario con una subdirección de la lista de contactos, es posible que se enviara el fax mediante la función subdirección.
- ❑ Al enviar faxes mediante esta función, pregúntele al destinatario si su máquina de fax es capaz de recibir faxes mediante esta función.
- ❑ Al enviar faxes mediante la función subdirección, compruebe que la subdirección y la contraseña son correctas. Compruebe con el destinatario que la subdirección y la contraseña coinciden.

Información relacionada

- ➔ [“Menú Config. básica” de la página 174](#)
- ➔ [“No se puede enviar o recibir faxes” de la página 178](#)

No se pueden enviar faxes a un destinatario especificado

Compruebe lo siguiente si no puede enviar faxes a un destinatario especificado porque se produce un error.

- ❑ Si la máquina del destinatario no descuelga en un plazo de 50 segundos después de que la impresora ha terminado de llamar, la llamada se interrumpe con un error. Marque mediante la función  (Colgado) o con un teléfono conectado para comprobar cuánto se tarda en escuchar un tono de fax. Si se tarda más de 50 segundos, agregue pausas después del número de fax para enviar el fax. Pulse  para introducir la pausa. Se escribe un guion como marca de la pausa. Una pausa dura unos tres segundos. Agregue varias pausas si es necesario.
- ❑ Si ha seleccionado al destinatario en la lista de contactos, compruebe que la información registrada es correcta. Si lo es, seleccione al destinatario en la lista de contactos, pulse **Editar** y cambie **Veloc.fax** a **Baja(9.600 bps)**.

Información relacionada

- ➔ [“Uso de los contactos” de la página 64](#)
- ➔ [“No se puede enviar o recibir faxes” de la página 178](#)

No se pueden enviar faxes a una hora especificada

Establezca la fecha y hora correctamente en el panel de control.

Información relacionada

- ➔ [“Sincronización de fecha y hora con servidor de tiempo” de la página 79](#)
- ➔ [“Config. básica” de la página 133](#)

No puedo recibir faxes

- ❑ Si se ha suscrito a un servicio de reenvío de llamadas, quizás la impresora no pueda recibir faxes. Póngase en contacto con el proveedor del servicio.
- ❑ Si no ha conectado un teléfono a la impresora, establezca el parámetro **Modo recep.** en **Auto.** en el panel de control.

Ajustes de fax

- ❑ En las siguientes condiciones, la impresora se queda sin memoria y no puede recibir faxes. Consulte la solución de problemas para obtener información sobre el control de un error de memoria llena.
 - ❑ se han guardado 200 documentos recibidos en total entre la bandeja de entrada y la bandeja de documentos confidenciales.
 - ❑ La memoria de la impresora está llena (100 %).
- ❑ Al recibir faxes mediante la función subdirección, compruebe que la subdirección y la contraseña sean correctas. Compruebe con el remitente que la subdirección y la contraseña coinciden.
- ❑ Compruebe si el número de fax del remitente se ha registrado en la **Lista de números de rechazo**. Los faxes enviados desde cualquier número añadido a esta lista se bloquearán si está habilitada la opción **Lista de números de rechazo** en **Fax de rechazo**.
- ❑ Compruebe si el número de fax del remitente está registrado en la lista de contactos. Los faxes enviados desde cualquier número no registrado en esta lista se bloquearán si está habilitada la opción **Contactos no registrados** en **Fax de rechazo**.
- ❑ Pregunte al remitente si está configurada la información de encabezado en su equipo de fax. Los faxes que no incluyan información de encabezado se bloquearán si está habilitada la opción **Espacio encabezado de fax bloqueado** en **Fax de rechazo**.

Información relacionada

- ➔ [“Menú Config. básica” de la página 174](#)
- ➔ [“No se puede enviar o recibir faxes” de la página 178](#)
- ➔ [“Se produce un error de memoria llena” de la página 181](#)

No se pueden guardar los faxes recibidos en un dispositivo de memoria

Compruebe si el dispositivo de memoria está conectado a la impresora y luego compruebe los **Config. de recepción**.

Información relacionada

- ➔ [“Configuración de guardado y reenvío de faxes recibidos” de la página 158](#)
- ➔ [“Menú Configuración de Guardar/Enviar” de la página 168](#)

Se produce un error de memoria llena

- ❑ Si la impresora se ha configurado para guardar los faxes recibidos en la bandeja de entrada o en la bandeja de documentos confidenciales, elimine de las bandeja los faxes que ya haya leído.
- ❑ Si la impresora se ha configurado para guardar los faxes recibidos en un ordenador, encienda el ordenador correspondiente. Una vez que los faxes se guardan en el ordenador, se eliminan de la memoria de la impresora.
- ❑ Si la impresora se ha configurado para guardar los faxes recibidos en un dispositivo de memoria, conecte a la impresora el dispositivo en el haya creado una carpeta para guardar los faxes. Una vez que los faxes se guardan en el dispositivo, se eliminan de la memoria de la impresora. Asegúrese de que el dispositivo tiene memoria disponible suficiente y no está protegido contra escritura.

Ajustes de fax

- Aunque la memoria esté llena, puede enviar un fax utilizando una de las siguientes soluciones.
 - Enviar un fax utilizando la función **Envío directo** cuando envíe un fax monocromo.
 - Enviar un fax marcando desde el dispositivo telefónico externo.
 - Enviar un fax utilizando la función  (**Colgado**).
 - Enviar un fax dividiendo sus originales en dos o más partes para enviarlos en varios lotes.
- Si la impresora no puede imprimir un fax recibido por errores de la impresora, como atascos de papel, se puede producir el error de memoria llena. Resuelva el problema de la impresora y póngase en contacto con el remitente para que le vuelva a enviar el fax.

Información relacionada

- ➔ [“Configuración de guardado y reenvío de faxes recibidos” de la página 158](#)
- ➔ [“Menú Configuración de Guardar/Enviar” de la página 168](#)
- ➔ [“Configuración del envío y recepción de faxes en un ordenador” de la página 165](#)

Baja calidad de faxes enviados

- Limpie el cristal del escáner.
- Limpie el ADF.
- Cambie el parámetro **Tipo original** en el panel de control. Si los originales contienen tanto texto como fotos, seleccione **Foto**.
- Cambie el parámetro **Densidad** en el panel de control.
- Si no conoce las capacidades de la máquina de fax de destino, habilite la función **Envío directo** o seleccione **Buena** como valor de ajuste de **Resolución**.
Si selecciona **Súper fino** o **Ultra fino** para un fax monocromo y lo envía sin usar la característica **Envío directo**, la impresora podría reducir la resolución automáticamente.
- Active el parámetro ECM en el panel de control.

Información relacionada

- ➔ [“Menú Config. básica” de la página 174](#)

Los faxes se envían con un tamaño erróneo

- Al enviar un fax utilizando el cristal del escáner, coloque el original correctamente alineando la esquina con la marca de origen. Seleccione el tamaño del original en el panel de control.
- Limpie el cristal del escáner y la cubierta para documentos. Si hay polvo o manchas en el cristal, el área de escaneado se puede ampliar para incluirlos y producir una posición de impresión errónea o imágenes pequeñas.

Baja calidad del fax recibido

- Active el parámetro ECM en el panel de control.
- Pida al remitente que lo envíe en un modo de mayor calidad.

Ajustes de fax

- Vuelva a imprimir el fax recibido. Seleccione **Registro** en el **Job/Status** para volver a imprimirlo.

Información relacionada

- ➔ [“Menú Config. básica” de la página 174](#)

No se imprimen los faxes recibidos

- Si se produce un error en la impresora, como un atasco del papel, no se pueden imprimir los faxes recibidos. Compruebe la impresora.
- Si la impresora se ha configurado para guardar los faxes recibidos en la bandeja de entrada o en la bandeja de documentos confidenciales, los faxes no se imprimen automáticamente. Verifique los **Config. de recepción**.

Información relacionada

- ➔ [“Configuración de guardado y reenvío de faxes recibidos” de la página 158](#)
- ➔ [“Menú Configuración de Guardar/Enviar” de la página 168](#)

Las páginas se imprimen en blanco o solo una pequeña parte del texto se imprime en la segunda página de los faxes recibidos

Puede imprimir en una página utilizando la función **Eliminar datos de impresión después de dividir** de **Conf. de Dividir pág.**.

Seleccione **Eliminar parte superior** o **Eliminar parte inferior** en **Eliminar datos de impresión después de dividir**, y luego ajuste **Umbral**. Al aumentar el umbral se incrementa la cantidad eliminada; un umbral más aumenta las probabilidades de imprimir en una página.

Información relacionada

- ➔ [“Menú Configuración de impres.” de la página 172](#)

Otros problemas de faxes

Información relacionada

- ➔ [“No se pueden realizar llamadas en el teléfono conectado” de la página 183](#)
- ➔ [“El contestador no responde a las llamadas de voz” de la página 184](#)

No se pueden realizar llamadas en el teléfono conectado

Conecte el teléfono al puerto EXT. de la impresora y descuelgue el auricular. Si no puede oír el tono, conecte correctamente el cable telefónico.

Información relacionada

- ➔ [“Conexión del teléfono a la impresora” de la página 150](#)

Ajustes de fax

El contestador no responde a las llamadas de voz

En el panel de control, establezca el parámetro **Tonos para responder** de la impresora en un número más alto que el número de tonos del contestador automático.

Información relacionada

➔ [“Configuración del contestador automático” de la página 156](#)

Configuración de seguridad avanzada para Enterprise

En este capítulo, se describen las funciones de seguridad avanzada.

Configuración de seguridad y prevención de peligros

Cuando una impresora se conecta a una red, se puede acceder a él desde una ubicación remota. Además, muchas personas pueden compartir la impresora, lo cual resulta útil para mejorar la conveniencia y la eficacia operativa. Sin embargo, los riesgos tales como el acceso ilegal, el uso ilegal y la alteración de datos han aumentado. Si utiliza la impresora en un entorno en el cual se puede acceder a Internet, los riesgos son aún mayores.

En el caso de las impresoras que no tienen protección de acceso externo, es posible imprimir registros de trabajos que se encuentren almacenados en la impresora desde Internet.

A fines de evitar este riesgo, las impresoras Epson cuentan con una variedad de tecnologías de seguridad.

Configure la impresora según sea necesario, de acuerdo con las condiciones del entorno que se han construido con la información de entorno del cliente.

Nombre	Tipo de función	Qué configurar	Qué evitar
Comunicaciones SSL/TLS	Al momento de acceder al servidor de Epson en Internet desde la impresora, el contenido de la comunicación se cifra con comunicaciones SSL/TLS, por ejemplo cuando se comunica con el ordenador desde un explorador web, mediante Epson Connect y cuando se actualiza el firmware.	Obtenga un certificado firmado por entidad certificadora y luego impórtelo a la impresora.	Eliminar una identificación de la impresora mediante un certificado firmado por entidad certificadora evita la falsificación de identidad y el acceso no autorizado. Además, el contenido de comunicación de SSL/TLS está protegido y evita la fuga de contenido de datos de impresión e información de configuración.
Control del protocolo	Controla los protocolos y servicios que se usarán para comunicarse entre impresoras y ordenadores, y activa y desactiva funciones.	Un protocolo o servicio que se aplica a funciones permitidas o prohibidas por separado.	Se pueden reducir los riesgos de seguridad a través del uso no deliberado si se evita que los usuarios utilicen funciones innecesarias.
Filtro IPsec/IP	Puede establecer permitir el seccionamiento o corte de datos que provengan de cierto cliente o que sean de un tipo en particular. Como IPsec protege los datos por unidad de paquete IP (cifrado y autenticación), puede comunicar de manera segura el protocolo no garantizado.	Cree una directiva básica y una directiva individual para establecer el cliente o el tipo de datos que pueden acceder a la impresora.	Proteja el acceso no autorizado y la alteración e interceptación de datos de comunicación con la impresora.
IEEE 802.1X	Le permite conectarse solo a un usuario autenticado para Wi-Fi i Ethernet. Le permite usar la impresora solo a un usuario con permiso.	Configuración de autenticación para el servidor RADIUS (servidor de autenticación).	Proteja contra acceso y uso no autorizado de la impresora.

Información relacionada

- ➔ [“Comunicación SSL/TLS con la impresora” de la página 187](#)
- ➔ [“Control de protocolo” de la página 195](#)
- ➔ [“Comunicación cifrada mediante el uso de filtro IPsec/IP” de la página 200](#)
- ➔ [“Conexión de la impresora a una red IEEE802.1X” de la página 213](#)

Configuración de las funciones de seguridad

Cuando se configura el filtro IPsec/IP o IEEE802.1X, se recomienda acceder a Web Config mediante el uso de SSL/TLS para comunicar la información de configuración y reducir los riesgos de seguridad tales como alteración o interceptación.

Además, puede utilizar Web Config mediante la conexión directa de la impresora al ordenador con un cable Ethernet y luego ingresar la dirección IP en un explorador web. Una vez que haya finalizado la configuración de seguridad, podrá conectar la impresora en un entorno seguro.

Comunicación SSL/TLS con la impresora

Cuando se establece el certificado de servidor mediante el uso de la comunicación SSL/TLS (capa de puertos seguros/seguridad de la capa de transporte) con la impresora, puede cifrar la ruta de comunicación entre ordenadores. Haga esto si desea evitar el acceso remoto y sin autorización.

Acerca de la certificación digital

Certificado firmado CA

Se trata de un certificado firmado por la entidad certificadora (CA). Para obtenerlo debe solicitarlo a la entidad certificadora. Certifica la existencia de la impresora y se utiliza para la comunicación SSL/TLS a fin de garantizar la seguridad en la transmisión de datos.

Cuando se utiliza para la comunicación SSL/TLS, se emplea como certificado de servidor.

Cuando se configura para el filtrado IPsec/IP o la comunicación IEEE 802.1X, se emplea como certificado de cliente.

Certificado CA (de entidad certificadora)

Se trata de un certificado de la cadena del Certificado firmado CA, también llamado certificado CA intermedio. Lo utiliza el explorador web para validar la ruta del certificado de la impresora a la hora de acceder al servidor de un tercero o a Web Config.

En el caso del certificado CA, actívelo para validar la ruta del certificado de servidor a la hora de acceder a él desde la impresora. En el caso de la impresora, actívelo para certificar la ruta del Certificado firmado CA para la conexión SSL/TLS.

Puede obtener el certificado CA de la impresora solicitándolo a la entidad certificadora encargada de la emisión de certificados CA.

También puede obtener el certificado CA utilizado para validar el servidor de un tercero solicitándolo a la entidad certificadora encargada de la emisión del Certificado firmado CA del servidor en cuestión.

Certificado auto-firmado

Se trata de un certificado que firma y emite la propia impresora. Se denomina también certificado raíz. Puesto que lo certifica el propio emisor, no es fiable y no protege contra las falsificaciones de identidad.

Utilícelo para la configuración de seguridad y para la comunicación SSL/TLS simple sin Certificado firmado CA.

Si utiliza este certificado para la comunicación SSL/TLS, los navegadores a veces muestran una alerta de seguridad debido a que no se ha registrado en ellos dicho certificado. Solamente puede usar el Certificado auto-firmado para una comunicación SSL/TLS.

Información relacionada

➔ [“Cómo obtener e importar un certificado firmado CA” de la página 188](#)

Configuración de seguridad avanzada para Enterprise

- ➔ “Cómo eliminar un certificado firmado por entidad certificadora” de la página 191
- ➔ “Actualización de un certificado autofirmado” de la página 194

Cómo obtener e importar un certificado firmado CA

Cómo obtener un certificado firmado por entidad certificadora

Para obtener un certificado firmado por entidad certificadora, cree una CSR (Solicitud de firma de certificado) y envíela a una entidad certificadora (CA). Puede crear una CSR mediante Web Config y un ordenador.

Siga estos pasos para crear una CSR y obtener un certificado firmado por entidad certificadora a través de Web Config. Cuando se crea una CSR a través de Web Config, el certificado tiene el formato PEM/DER.

1. Acceda a Web Config y seleccione **Configuración de seguridad de red**. A continuación, seleccione **SSL/TLS > Certificado** o **IPsec/Filtrado de IP > Certificado del cliente** o **IEEE802.1X > Certificado del cliente**.
2. Haga clic en **Generar** en **CSR**.
Se abrirá la página de creación de CSR.
3. Introduzca un valor para cada opción.

Nota:

La longitud de la clave y las abreviaturas disponibles varían según la entidad certificadora. Cree una solicitud conforme a las normas de cada entidad certificadora.

4. Haga clic en **Aceptar**.
Aparecerá un mensaje para confirmar que ha terminado.
5. Seleccione **Configuración de seguridad de red**. A continuación, seleccione **SSL/TLS > Certificado**, o bien **IPsec/Filtrado de IP > Certificado del cliente** o **IEEE802.1X > Certificado del cliente**.
6. Haga clic en el botón de descarga de **CSR** correspondiente al formato especificado por la entidad certificadora para descargarse una CSR en un ordenador.



Importante:

No genere una CSR de nuevo. Si lo hace, quizá no pueda importar un Certificado firmado CA expedido.

7. Envíe la CSR a una entidad certificadora y obtenga un Certificado firmado CA.
Siga las normas de cada entidad certificadora sobre el método y la forma de envío.
8. Guarde el Certificado firmado CA en un ordenador conectado a la impresora.
El Certificado firmado CA se considera obtenido cuando se guarda en un destino.

Configuración de seguridad avanzada para Enterprise

Ajustes de una CSR

The screenshot shows the Epson Network Security Settings interface. The left sidebar contains a tree view with the following items: Status (Printer Status, Network Status, Maintenance), Contacts, User Default Settings, Access Control Settings, Printer Settings, Network Settings, Network Security Settings (SSL/TLS, Basic, Certificate, IPsec/IP Filtering, IEEE802.1X, CA Certificate), Services, System Settings, Export and Import Setting Value, and Administrator Settings. The main area is titled 'Network Security Settings > SSL/TLS > Certificate' and contains the following fields:

- Key Length: 2048 bits (dropdown menu)
- Common Name: 192.0.2.123,EPSONA1B2C3.local,192.0.2.123
- Organization: (empty)
- Organizational Unit: (empty)
- Locality: (empty)
- State/Province: (empty)
- Country: (empty)

At the bottom of the main area are 'OK' and 'Back' buttons.

Elementos	Ajustes y explicación
Longitud clave	Seleccione la longitud de la clave de la CSR.
Nombre común	<p>Puede introducir entre 1 y 128 caracteres. Si es una dirección IP, tiene que ser fija. Puede introducir entre 1 y 5 direcciones IPv4 e IPv6, nombres de hosts y FQDNs separadas por comas.</p> <p>El primer elemento se guardará como nombre común, y el resto se guardará en el campo de alias del asunto del certificado.</p> <p>Ejemplo: Dirección IP de la impresora: 192.0.2.123, Nombre de la impresora: EPSONA1B2C3 Nombre común: EPSONA1B2C3,EPSONA1B2C3.local,192.0.2.123</p>
Organización/ Unidad organizativa/ Localidad/ Estado/Provincia	Puede introducir entre 0 y 64 caracteres (Unidad organizativa no puede superar los 55 caracteres) en ASCII (0x20–0x7E). Puede separar las palabras con comas.
País	Escriba el código numérico del país de dos cifras especificado por la ISO-3166.

Información relacionada

➔ “Cómo obtener un certificado firmado por entidad certificadora” de la página 188

Cómo importar un certificado firmado por entidad certificadora

**Importante:**

- Confirme que la fecha y la hora de la impresora estén bien configuradas.
- Si ha obtenido el certificado mediante una CSR (solicitud de firma de certificado) creada con Web Config, puede importarlo una vez.

1. Acceda a Web Config y seleccione **Configuración de seguridad de red**. A continuación, seleccione **SSL/TLS > Certificado**, o bien **IPsec/Filtrado de IP > Certificado del cliente** o **IEEE802.1X > Certificado del cliente**.

2. Haga clic en **Importar**.

Se abrirá la página de importación de certificados.

3. Introduzca un valor para cada opción.

Las opciones de configuración varían según dónde haya creado la CSR y el formato de archivo del certificado. Tenga en cuenta lo siguiente cuando configure las opciones.

- Un certificado de formato PEM/DER obtenido a través de Web Config
 - Clave privada:** no hay que configurarlo porque la impresora cuenta con una clave privada.
 - Contraseña:** no configure esta opción.
 - Certificado CA 1/Certificado CA 2:** opcional
- Un certificado de formato PEM/DER obtenido a través de un ordenador
 - Clave privada:** es necesario configurarla.
 - Contraseña:** no configure esta opción.
 - Certificado CA 1/Certificado CA 2:** opcional
- Un certificado de formato PKCS#12 obtenido a través de un ordenador
 - Clave privada:** no configure esta opción.
 - Contraseña:** opcional
 - Certificado CA 1/Certificado CA 2:** no configure esta opción.

4. Haga clic en **Aceptar**.

Aparecerá un mensaje para confirmar que ha terminado.

Nota:

Haga clic en **Confirmar** para confirmar los datos del certificado.

Información relacionada

➔ [“Acceso a Web Config” de la página 28](#)

➔ [“Ajustes de la importación de certificados firmados CA” de la página 191](#)

Configuración de seguridad avanzada para Enterprise

Ajustes de la importación de certificados firmados CA

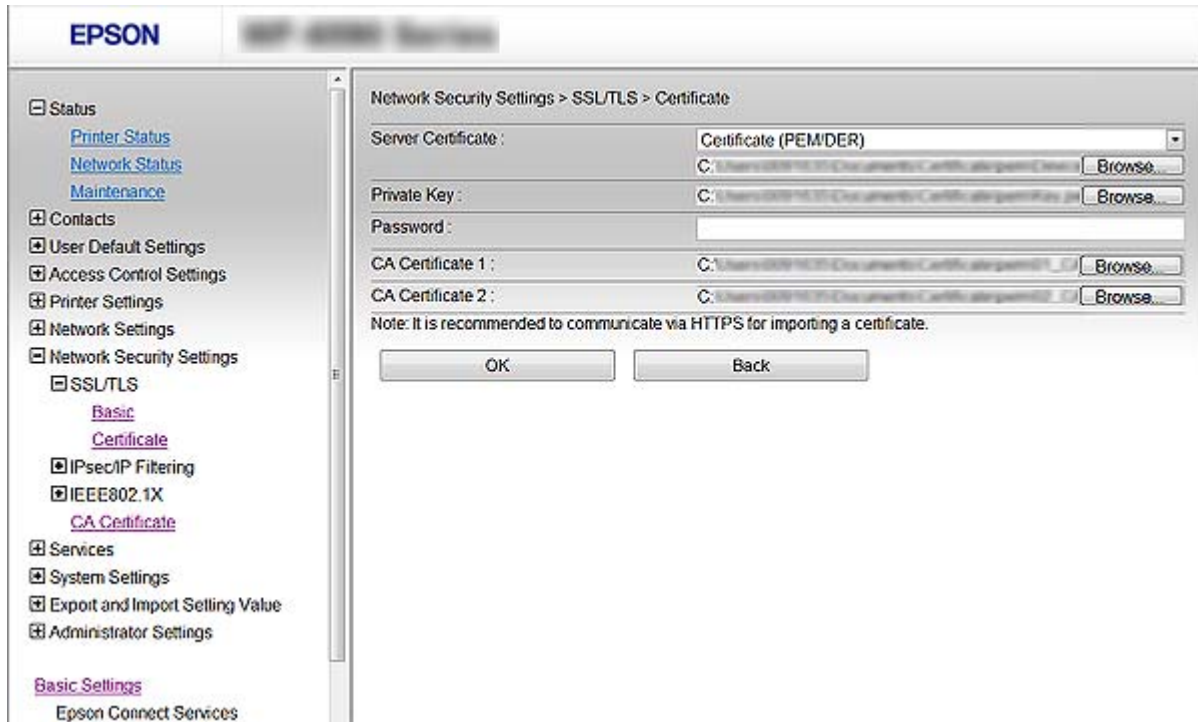

Elementos	Ajustes y explicación
Certificado del servidor o Certificado del cliente	<p>Seleccione un formato de certificado.</p> <p>Para la conexión SSL/TLS, se muestra el Certificado del servidor.</p> <p>Para el Filtrado IPsec/IP o IEEE 802.1X, se muestra el Certificado del cliente.</p>
Clave privada	Si ha obtenido un certificado del formato PEM/DER mediante una CSR creada en un ordenador, especifique un archivo de clave privada que corresponda a un certificado.
Contraseña	Si el formato de archivo es Certificado con clave privada (PKCS#12) , introduzca la contraseña de codificación de la clave privada establecida para obtener el certificado.
Certificado CA 1	Si el formato de su certificado es Certificado (PEM/DER) , importe un certificado de una entidad que pueda emitir un Certificado firmado CA para su uso como certificado de servidor. Especifique un archivo si es necesario.
Certificado CA 2	Si su certificado tiene el formato Certificado (PEM/DER) , importe un certificado de una entidad certificadora que emita Certificado CA 1. Especifique un archivo si es necesario.

Información relacionada

➔ [“Cómo importar un certificado firmado por entidad certificadora” de la página 190](#)

Cómo eliminar un certificado firmado por entidad certificadora

Puede eliminar un certificado importado cuando haya caducado o cuando ya no necesite una conexión cifrada.

Configuración de seguridad avanzada para Enterprise



Importante:

Si ha obtenido el certificado mediante una CSR creada con Web Config, no podrá volver a importar un certificado eliminado. En ese caso, cree una CSR y vuelva a obtener un certificado.

1. Acceda a Web Config y, a continuación, seleccione **Configuración de seguridad de red**. A continuación, seleccione **SSL/TLS > Certificado** o **IPsec/Filtrado de IP > Certificado del cliente** o **IEEE802.1X > Certificado del cliente**.
2. Haga clic en **Eliminar**.
3. Confirme que desea eliminar el certificado en el mensaje mostrado.

Configuración del Certificado CA

Configurar el Certificado CA le permite validar la ruta del certificado CA del servidor al que accede la impresora. Esto puede evitar las falsificaciones de identidad.

Puede obtener el Certificado CA solicitándolo a la entidad certificadora encargada de la emisión de Certificado firmado CA.

Información relacionada

- ➔ [“Acceso a Web Config” de la página 28](#)
- ➔ [“Ajustes de una CSR” de la página 189](#)
- ➔ [“Cómo importar un certificado firmado por entidad certificadora” de la página 190](#)

Cómo importar un Certificado CA

1. Acceda a Web Config y seleccione **Configuración de seguridad de red > Certificado CA**.
2. Haga clic en **Importar**.

Configuración de seguridad avanzada para Enterprise

3. Especifique el Certificado CA que desee importar.

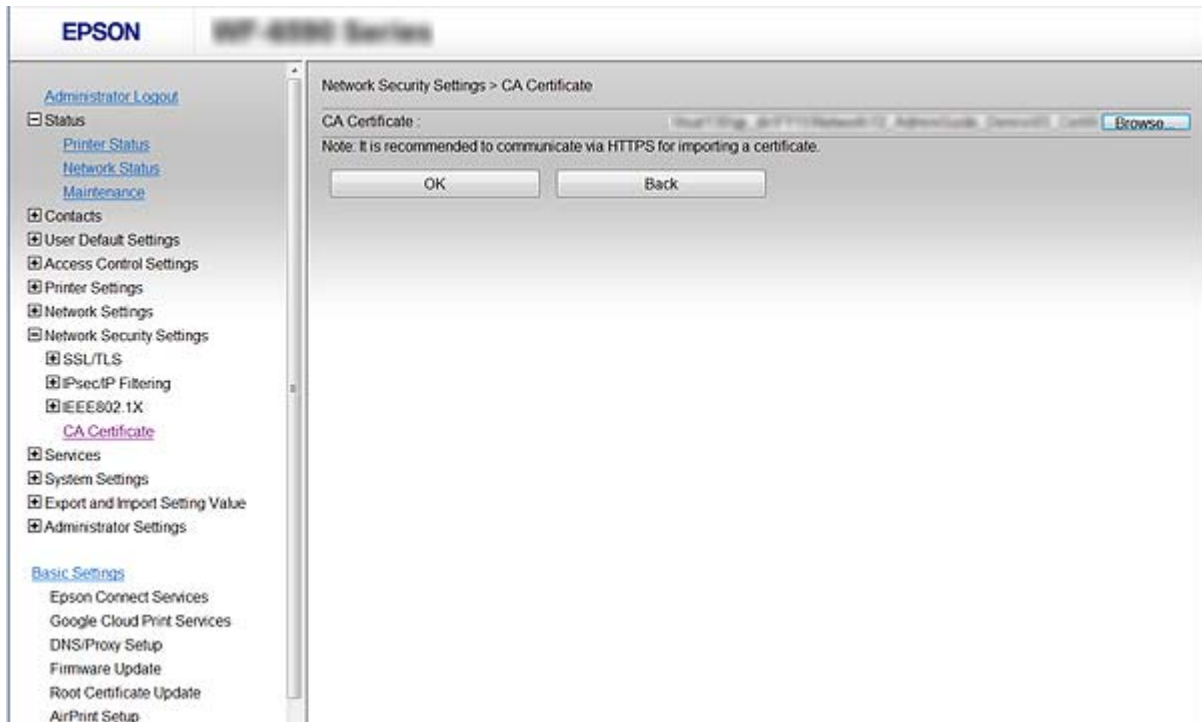

4. Haga clic en **Aceptar**.

Cuando la importación se complete, volverá a la pantalla **Certificado CA** y se mostrará el Certificado CA importado.

Cómo eliminar un Certificado CA

Puede eliminar el Certificado CA importado.

1. Acceda a Web Config y seleccione **Configuración de seguridad de red > Certificado CA**.

Configuración de seguridad avanzada para Enterprise

- Haga clic en **Eliminar** junto al Certificado CA que desea eliminar.

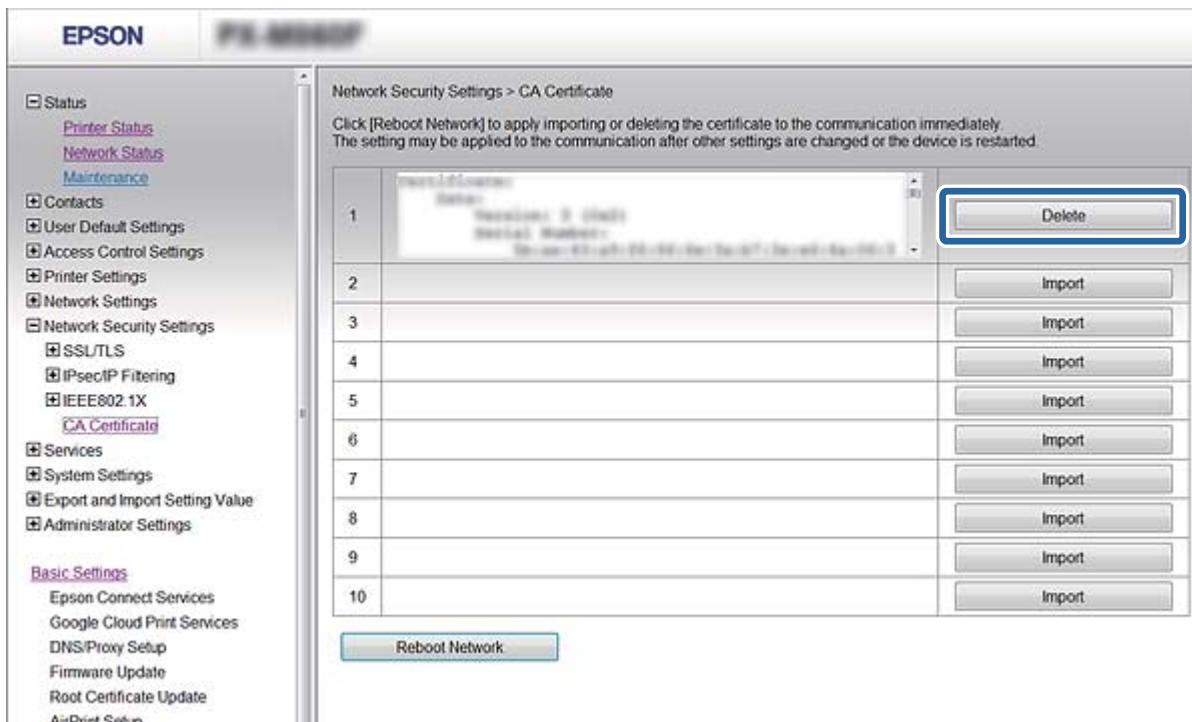

- Confirme que desea eliminar el certificado en el mensaje mostrado.

Información relacionada

➔ [“Acceso a Web Config” de la página 28](#)

Actualización de un certificado autofirmado

Si la impresora es compatible con la función de servidor HTTPS, puede actualizar un certificado autofirmado. Si accede a Web Config con un certificado de firma propia, se mostrará un mensaje de advertencia.

Utilice un certificado autofirmado temporalmente hasta que obtenga e importe un certificado firmado por entidad certificadora.

- Acceda a Web Config y seleccione **Configuración de seguridad de red > SSL/TLS > Certificado**.
- Haga clic en **Actualizar**.
- Introduzca **Nombre común**.

Escriba una dirección IP o un identificador (un nombre FQDN, por ejemplo) para la impresora. Puede introducir entre 1 y 128 caracteres.

Nota:

Separe las palabras del nombre (CN) con comas.

Configuración de seguridad avanzada para Enterprise

4. Especifique el periodo de validez del certificado.

EPSON

Network Security Settings > SSL/TLS > Certificate

Key Length : 2048

Common Name :

Organization : SEIKO EPSON CORP.

Valid Date (UTC) : 2015-02-23 12:24:45 UTC

Certificate Validity (year) : 10

Next Back

Status
[Printer Status](#)
[Network Status](#)
[Maintenance](#)
 Contacts
 User Default Settings
 Access Control Settings
 Printer Settings
 Network Settings
 Network Security Settings
 SSL/TLS
[Basic](#)
[Certificate](#)
 IPsec/IP Filtering
 IEEE802.1X
[CA Certificate](#)
 Services
 System Settings
 Export and Import Setting Value
 Administrator Settings
[Basic Settings](#)
 Epson Connect Services

5. Haga clic en **Siguiente**.
Aparecerá un mensaje de confirmación.
6. Haga clic en **Aceptar**.
Se actualizará la impresora.

Nota:

Haga clic en **Confirmar** para confirmar los datos del certificado.

Información relacionada

➔ [“Acceso a Web Config” de la página 28](#)

Control de protocolo

Puede imprimir a través de las siguientes vías y protocolos.

Si utiliza una impresora multifunción, puede realizar escaneados en red y enviar faxes vía PC (PC-FAX) desde un número sin especificar de ordenadores de la red.

Puede reducir los riesgos de seguridad no deliberados restringiendo la impresión desde ciertas vías o controlando las funciones disponibles.

Protocolos de control

Configure las opciones de ajuste del protocolo.

Configuración de seguridad avanzada para Enterprise

1. Acceda a Web Config y seleccione **Servicios > Protocolo**.
2. Configure cada elemento.
3. Haga clic en **Siguiente**.
4. Haga clic en **Aceptar**
Se aplicará la configuración a la impresora.

Protocolos que puede activar y desactivar

Protocolo	Descripción
Configuración Bonjour	Puede especificar si desea usar Bonjour o no. Bonjour se utiliza para buscar dispositivos, imprimir (AirPrint), etc.
Config. SLP	Puede activar o desactivar la función SLP. SLP se utiliza para llevar a cabo el escaneado y la búsqueda de red en EpsonNet Config.
Configuración WSD	Puede activar o desactivar la función WSD. Cuando se activa, puede agregar dispositivos WSD o imprimir y escanear desde el puerto WSD.
Config. LLTD	Puede activar o desactivar la función LLTD. Cuando se habilita, se muestra en el mapa de red de Windows.
Config. LLMNR	Puede activar o desactivar la función LLMNR. Cuando se habilita, puede utilizar la resolución de nombres sin NetBIOS aunque no pueda utilizar DNS.
Config. LPR	Puede especificar si desea permitir o no la impresión LPR. Cuando se activa, puede imprimir desde el puerto LPR.
Config. RAW (Puerto 9100)	Puede especificar si desea o no permitir la impresión desde el puerto RAW (puerto 9100). Cuando se activa, puede imprimir desde el puerto RAW (puerto 9100).
Config. IPP	Puede especificar si desea permitir o no la impresión desde IPP. Cuando se activa, puede imprimir a través de Internet (incluido AirPrint).
Configuración de FTP	Puede especificar si desea permitir o no la impresión FTP. Cuando se activa, puede imprimir a través de un servidor FTP.
Configuración de SNMPv1/v2c	Puede especificar si desea habilitar o no SNMPv1/v2c. Esto se utiliza para configurar dispositivos, supervisar, etc.
Configuración de SNMPv3	Puede especificar si desea habilitar o no SNMPv3. Esto se utiliza para configurar dispositivos cifrados, supervisar, etc.

Configuración de seguridad avanzada para Enterprise

Elementos de ajuste del protocolo

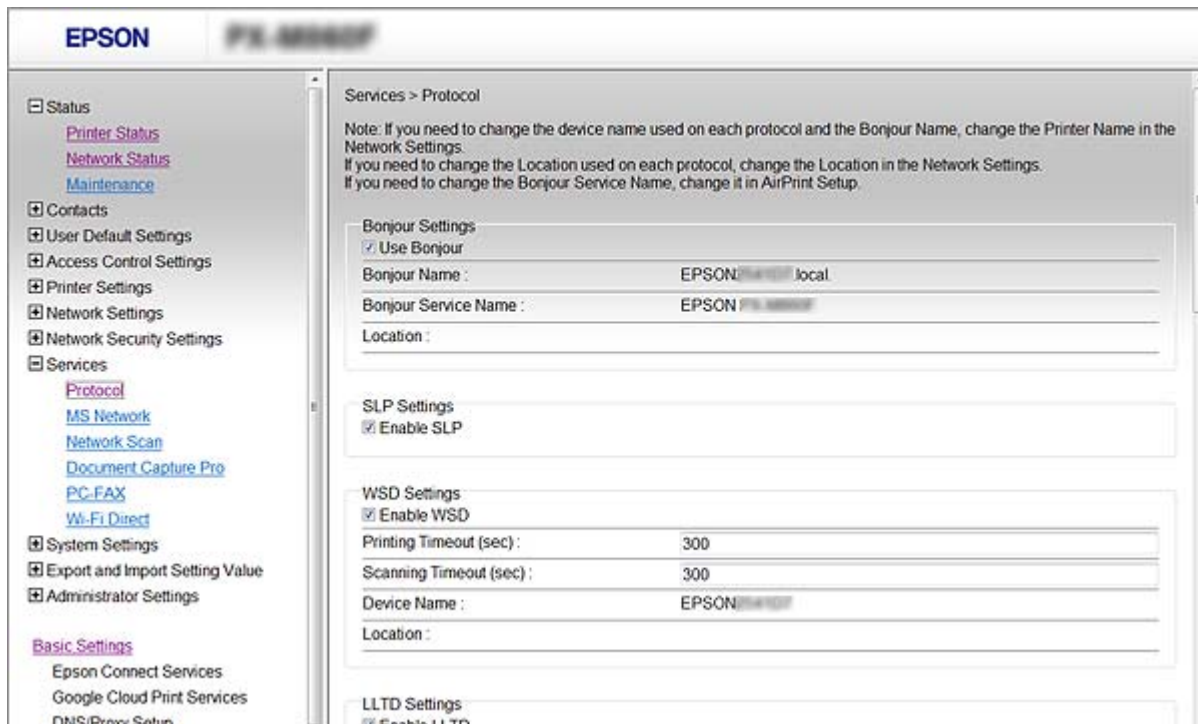

Elementos	Valor y descripción del ajuste
Configuración Bonjour	
Usar Bonjour	Seleccionar esto para buscar o usar dispositivos a través de Bonjour. No puede usar AirPrint si esta opción no se selecciona.
Nombre Bonjour	Muestra el nombre Bonjour.
Nombre servic. Bonjour	Muestra el nombre de servicio Bonjour.
Ubicación	Muestra el nombre de ubicación de Bonjour.
Protocolo de prioridad máxima	Seleccione el protocolo de mayor prioridad para impresión Bonjour.
Config. UPnP	
Habilitar UPnP	Seleccione esta opción para permitir que el ordenador busque impresoras utilizando UPnP. Esta función solamente se muestra si la impresora admite UPnP.
Nombre disp.	Muestra el nombre de dispositivo de UPnP.
Ubicación	Muestra el nombre de ubicación de UPnP.
Config. SLP	
Habilitar SLP	Seleccione esta opción para habilitar la función SLP. Esto se utiliza con la función de Escaneo por botón de comando y la búsqueda de redes en EpsonNet Config.
Configuración WSD	

Configuración de seguridad avanzada para Enterprise

Elementos	Valor y descripción del ajuste
Habilitar WSD	Seleccione esta opción para habilitar la adición de dispositivos mediante WSD e imprimir y escanear desde el puerto WSD.
Tiempo espera impr. (seg.)	Escriba el valor del tiempo de espera de comunicación para impresión WSD entre 3 y 3.600 segundos.
Tiempo de espera dig. (seg.)	Escriba el valor del tiempo de espera de comunicación para escaneado WSD entre 3 y 3.600 segundos.
Nombre disp.	Muestra el nombre de dispositivo de WSD.
Ubicación	Muestra el nombre de ubicación de WSD.
Config. LLTD	
Habilitar LLTD	Seleccione esta opción para habilitar LLTD. La impresora se muestra en el mapa de red de Windows.
Nombre disp.	Muestra el nombre de dispositivo de LLTD.
Config. LLMNR	
Habilitar LLMNR	Seleccione esta opción para habilitar LLMNR. Puede utilizar la resolución de nombres sin NetBIOS aunque no pueda utilizar DNS.
Config. LPR	
Permitir impr. puerto LPR	Seleccione la opción para permitir imprimir desde el puerto LPR.
Tiempo espera impr. (seg.)	Introduzca un valor de tiempo de espera para imprimir vía LPR comprendido entre 0 y 3.600 segundos. Si no desea que haya tiempo de espera, escriba 0.
Config. RAW (Puerto 9100)	
Permitir impr. RAW (Puerto 9100)	Seleccione la opción para permitir imprimir desde el puerto RAW (puerto 9100).
Tiempo espera impr. (seg.)	Introduzca un valor de tiempo de espera para imprimir vía RAW (puerto 9100) comprendido entre 0 y 3.600 segundos. Si no desea que haya tiempo de espera, escriba 0.
Config. IPP	
Habilitar IPP	Seleccione esta opción para habilitar la comunicación IPP. Solamente se muestran las impresoras que admiten IPP. No puede usar AirPrint si esta opción está deshabilitada.
Permitir comunicación no segura	Seleccione la opción para permitir a la impresora comunicarse sin ninguna medida de seguridad (IPP).
Tiempo de espera de comunicación (seg.)	Introduzca un valor de tiempo de espera para imprimir vía IPP comprendido entre 0 y 3.600 segundos.
URL (red)	Muestra las URL IPP (http y https) cuando la impresora está conectada mediante una red LAN cableada o Wi-Fi. La dirección URL es un valor combinado de la dirección IP, el número de puerto y el nombre de impresora IPP de la impresora.

Configuración de seguridad avanzada para Enterprise

Elementos	Valor y descripción del ajuste
URL (Wi-Fi Direct)	Muestra las URL IPP (http y https) cuando la impresora está conectada mediante Wi-Fi Direct. La dirección URL es un valor combinado de la dirección IP, el número de puerto y el nombre de impresora IPP de la impresora.
Nombre de la impresora	Muestra el nombre de impresora IPP.
Ubicación	Muestra la ubicación de IPP.
Configuración de FTP	
Activar servidor FTP	Seleccione esta opción para habilitar la impresión vía FTP. Solamente se muestran las impresoras que admiten impresión vía FTP.
Tiempo de espera de comunicación (seg.)	Introduzca un valor de tiempo de espera para la comunicación FTP comprendido entre 0 y 3.600 segundos. Si no desea que haya tiempo de espera, escriba 0.
Configuración de SNMPv1/v2c	
Activar SNMPv1/v2c	Seleccione esta opción para habilitar SNMPv1/v2c. Solamente se muestran las impresoras que admiten SNMPv3.
Autoridad de acceso	Establezca la autoridad de acceso cuando SNMPv1/v2c esté habilitada. Seleccione Sólo lectura o Lectura/Escritura .
Nombre de comunidad (solo lectura)	Escriba entre 0 y 32 caracteres ASCII (0x20 a 0x7E).
Nombre de comunidad (lectura/escritura)	Escriba entre 0 y 32 caracteres ASCII (0x20 a 0x7E).
Configuración de SNMPv3	
Activar SNMPv3	Cuando la casilla está marcada, SNMPv3 está habilitado.
Nombre de usuario	Escriba entre 1 y 32 caracteres. Caracteres admitidos: caracteres de 1 byte.
Configuración de autenticación	
Algoritmo	Seleccione un algoritmo para una autenticación de SNMPv3.
Contraseña	Escriba la contraseña para una autenticación de SNMPv3. Escriba entre 8 y 32 caracteres en ASCII (0x20–0x7E). Si no especifica esto, déjelo en blanco.
Confirmar contraseña	Escriba otra vez la contraseña establecida para confirmarla.
Configuración de cifrado	
Algoritmo	Seleccione un algoritmo para un cifrado de SNMPv3.
Contraseña	Escriba la contraseña para un cifrado de SNMPv3. Escriba entre 8 y 32 caracteres en ASCII (0x20–0x7E). Si no especifica esto, déjelo en blanco.
Confirmar contraseña	Escriba otra vez la contraseña establecida para confirmarla.
Nombre de contexto	Escriba un máximo de 32 caracteres en Unicode (UTF-8). Si no especifica esto, déjelo en blanco. La cantidad de caracteres que se pueden escribir varían según el idioma.

Comunicación cifrada mediante el uso de filtro IPsec/IP

Acerca de IPsec/Filtrado de IP

Puede filtrar el tráfico en base a las direcciones IP, los servicios y el puerto mediante la función de Filtrado IPsec/IP. Si combina los filtros, puede configurar la impresora para que acepte o bloquee determinados clientes y datos. Además, el nivel de seguridad aumenta si utiliza una IPsec.

Nota:

Los ordenadores con Windows Vista o posterior o Windows Server 2008 o posterior admiten IPsec.

Configuración de Norma predeterminada

Para filtrar el tráfico, tiene que configurar la directiva predeterminada. Se trata de las normas que se aplican a todo usuario o grupo que se conecta a la impresora. Si quiere controlar con más precisión a usuarios y grupos de usuarios, configure directivas de grupo.

1. Acceda a Web Config y seleccione **Configuración de seguridad de red > IPsec/Filtrado de IP > Básica**.
2. Introduzca un valor para cada opción.
3. Haga clic en **Siguiente**.
Aparecerá un mensaje de confirmación.
4. Haga clic en **Aceptar**.
Se actualizará la impresora.

Información relacionada

- ➔ [“Acceso a Web Config” de la página 28](#)
- ➔ [“Elementos de configuración de Norma predeterminada” de la página 201](#)

Configuración de seguridad avanzada para Enterprise

Elementos de configuración de Norma predeterminada

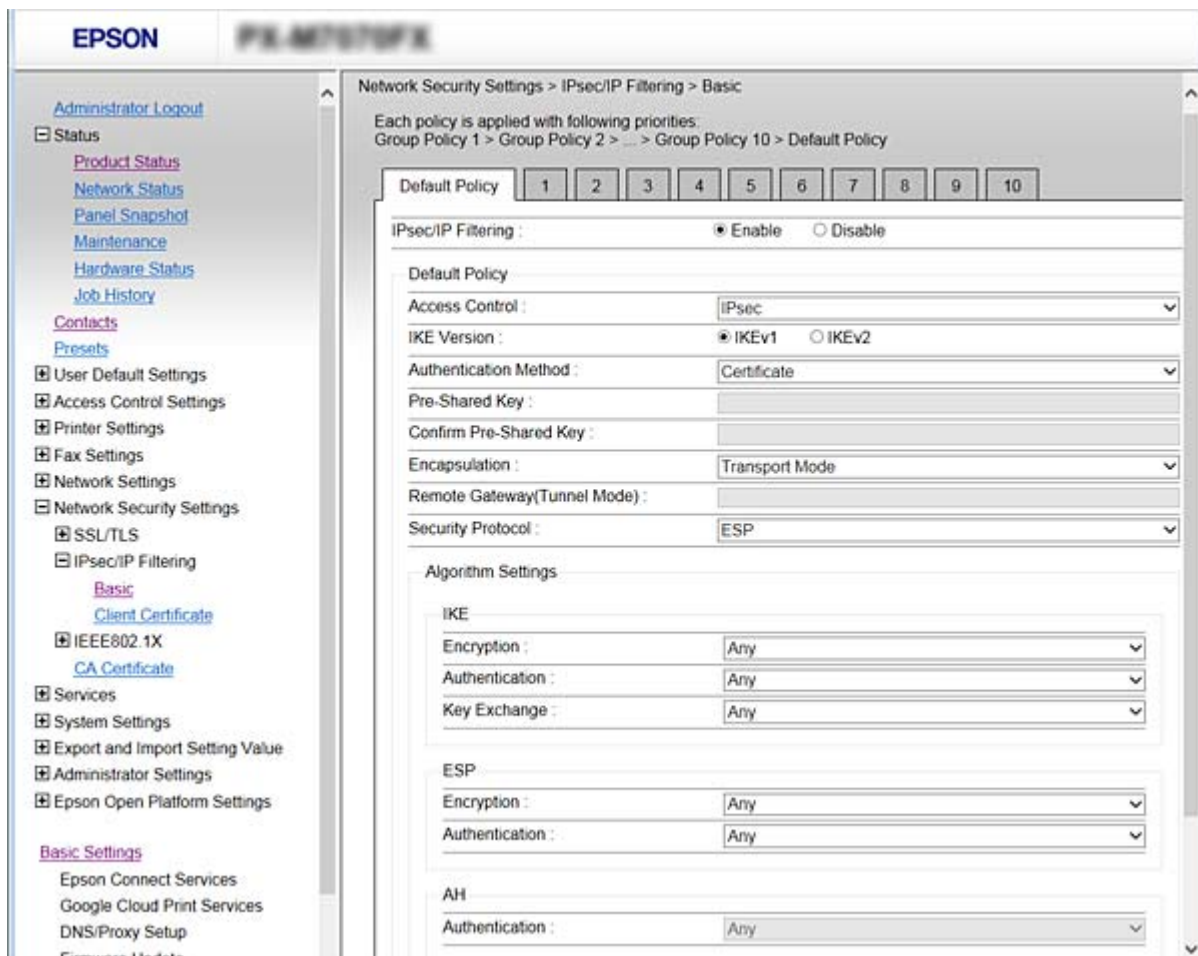

Norma predeterminada

Elementos	Ajustes y explicación
IPsec/Filtrado de IP	Puede habilitar o deshabilitar la función de filtrado IPsec/IP.

 Control de acceso

Configure un método para controlar el tráfico de paquetes IP.

Elementos	Ajustes y explicación
Permitir acceso	Seleccione esta opción si quiere permitir que pasen los paquetes IP configurados.
Denegar acceso	Seleccione esta opción si quiere prohibir que pasen los paquetes IP configurados.
IPsec	Seleccione esta opción si quiere permitir que pasen los paquetes IPsec configurados.

Configuración de seguridad avanzada para Enterprise

Versión IKE

Seleccione **IKEv1** o **IKEv2** para **Versión IKE**. Seleccione uno de ellos de acuerdo al dispositivo al que esté conectado la impresora.

IKEv1

Los siguientes elementos se muestran cuando selecciona **IKEv1** en **Versión IKE**.

Elementos	Ajustes y explicación
Método de autenticación	Para poder seleccionar Certificado , antes tiene que haber obtenido e importado un certificado firmado por la entidad certificadora.
Clave precompartida	Si selecciona Clave precompartida para Método de autenticación , introduzca una clave previamente compartida que tenga entre 1 y 127 caracteres.
Confirmar clave precompartida	Introduzca la clave establecida para confirmarla.

IKEv2

Elementos	Ajustes y explicación	
Local	Método de autenticación	Para poder seleccionar Certificado , antes tiene que haber obtenido e importado un certificado firmado por la entidad certificadora.
	Tipo de Identificación (ID)	Si selecciona Clave precompartida para Método de autenticación , seleccione el tipo de ID de la impresora.
	Identificación (ID)	Escriba el ID de la impresora que coincida con el tipo de ID. No se puede utilizar «@», «#» ni «=» como primer carácter. Nombre distinguido: Escriba entre 1 y 128 caracteres ASCII de 1 byte (0x20 a 0x7E). Debe incluir «=». Dirección IP: Introduzca el formato IPv4 o IPv6. FQDN: Introduzca una combinación entre 1 y 255 caracteres. Los caracteres admitidos son A-Z, a-z, 0-9, «-» y punto (.). Dirección de correo: Escriba entre 1 y 128 caracteres ASCII de 1 byte (0x20 a 0x7E). Debe incluir «@». ID clave: Escriba entre 1 y 128 caracteres ASCII de 1 byte (0x20 a 0x7E).
	Clave precompartida	Si selecciona Clave precompartida para Método de autenticación , introduzca una clave previamente compartida que tenga entre 1 y 127 caracteres.
	Confirmar clave precompartida	Introduzca la clave establecida para confirmarla.

Configuración de seguridad avanzada para Enterprise

Elementos		Ajustes y explicación
Remota	Método de autenticación	Para poder seleccionar Certificado , antes tiene que haber obtenido e importado un certificado firmado por la entidad certificadora.
	Tipo de Identificación (ID)	Si selecciona Clave precompartida para Método de autenticación , seleccione el tipo de ID del dispositivo que desea autenticar.
	Identificación (ID)	<p>Escriba el ID de la impresora que coincida con el tipo de ID.</p> <p>No se puede utilizar «@», «#» ni «=» como primer carácter.</p> <p>Nombre distinguido: Escriba entre 1 y 128 caracteres ASCII de 1 byte (0x20 a 0x7E). Debe incluir «=».</p> <p>Dirección IP: Introduzca el formato IPv4 o IPv6.</p> <p>FQDN: Introduzca una combinación entre 1 y 255 caracteres. Los caracteres admitidos son A–Z, a–z, 0–9, «-» y punto (.).</p> <p>Dirección de correo: Escriba entre 1 y 128 caracteres ASCII de 1 byte (0x20 a 0x7E). Debe incluir «@».</p> <p>ID clave: Escriba entre 1 y 128 caracteres ASCII de 1 byte (0x20 a 0x7E).</p>
	Clave precompartida	Si selecciona Clave precompartida para Método de autenticación , introduzca una clave previamente compartida que tenga entre 1 y 127 caracteres.
	Confirmar clave precompartida	Introduzca la clave establecida para confirmarla.

 Encapsulamiento

Si selecciona **IPsec** como **Control de acceso**, tiene que configurar un modo de encapsulación.

Elementos	Ajustes y explicación
Modo de transporte	Seleccione esta opción si solamente utiliza la impresora en una red LAN. Se cifrarán los paquetes IP de capa 4 o posteriores.
Modo túnel	<p>Seleccione esta opción para utilizar la impresora en una red con conexión a Internet (IPsec-VPN, por ejemplo). Se codificarán los encabezados y los datos de los paquetes IP.</p> <p>Dirección puerta de enlace remota: Si selecciona Modo túnel para Encapsulamiento, introduzca una dirección de puerta de enlace que contenga entre 1 y 39 caracteres.</p>

 Protocolo de seguridad

Si selecciona **IPsec** para **Control de acceso**, seleccione una opción.

Elementos	Ajustes y explicación
ESP	Seleccione esta opción si quiere garantizar la integridad de una autenticación y de los datos, además de cifrar los datos.
AH	Seleccione esta opción si quiere garantizar la integridad de una autenticación y de los datos. Puede utilizar IPsec aunque esté prohibido el cifrado de datos.

Configuración de seguridad avanzada para Enterprise

❑ Ajustes de algoritmo

Se recomienda que seleccione **Cualquiera** para todos los ajustes o que seleccione un elemento distinto de **Cualquiera** para cada ajuste. Si selecciona **Cualquiera** para algunos de los ajustes y selecciona un elemento distinto de **Cualquiera** para los otros ajustes, es posible que el dispositivo no se comunique, en función del otro dispositivo que desee autenticar.

Elementos		Ajustes y explicación
IKE	Cifrado	Seleccione el algoritmo de cifrado de IKE. El elemento varía según la versión de IKE.
	Autenticación	Seleccione el algoritmo de autenticación de IKE.
	Intercambio de clave	Seleccione el algoritmo de intercambio de claves de IKE. El elemento varía según la versión de IKE.
ESP	Cifrado	Seleccione el algoritmo de cifrado de ESP. Está disponible cuando se selecciona ESP para Protocolo de seguridad .
	Autenticación	Seleccione el algoritmo de autenticación de ESP. Está disponible cuando se selecciona ESP para Protocolo de seguridad .
AH	Autenticación	Seleccione el algoritmo de cifrado de AH. Está disponible cuando se selecciona AH para Protocolo de seguridad .

Información relacionada

➔ [“Configuración de Norma predeterminada” de la página 200](#)

Configuración de Norma de grupo

Una directiva de grupo consta de una o varias reglas que se aplican a un usuario o a un grupo de usuarios. La impresora controla los paquetes IP que coinciden con las directivas configuradas. Los paquetes IP se autentican por orden: primero las directivas de grupo 1–10 y luego las directivas predeterminadas.

1. Acceda a Web Config y seleccione **Configuración de seguridad de red > IPsec/Filtrado de IP > Básica**.
2. Haga clic en la pestaña numerada que desee configurar.
3. Introduzca un valor para cada opción.
4. Haga clic en **Siguiente**.
Aparecerá un mensaje de confirmación.
5. Haga clic en **Aceptar**.
Se actualizará la impresora.

Información relacionada

➔ [“Acceso a Web Config” de la página 28](#)

➔ [“Elementos de configuración de Norma de grupo” de la página 205](#)

Configuración de seguridad avanzada para Enterprise

Elementos de configuración de Norma de grupo

The screenshot shows the 'Network Security Settings > IPsec/IP Filtering > Basic' configuration page. The interface includes a left-hand navigation menu with categories like 'Administrator Logout', 'Status', 'Presets', 'User Default Settings', 'Access Control Settings', 'Printer Settings', 'Fax Settings', 'Network Settings', 'Network Security Settings', 'SSL/TLS', 'IPsec/IP Filtering', 'Basic', 'Client Certificate', 'IEEE802.1X', 'CA Certificate', 'Services', 'System Settings', 'Export and Import Setting Value', 'Administrator Settings', and 'Epson Open Platform Settings'. Under 'Basic Settings', there are links for 'Epson Connect Services', 'Google Cloud Print Services', 'DNS/Proxy Setup', 'Firmware Update', 'Root Certificate Update', 'AirPrint Setup', and 'Product Status'.

The main configuration area is titled 'Network Security Settings > IPsec/IP Filtering > Basic'. It states: 'Each policy is applied with following priorities: Group Policy 1 > Group Policy 2 > ... > Group Policy 10 > Default Policy'. A row of buttons labeled 'Default Policy', '1', '2', '3', '4', '5', '6', '7', '8', '9', and '10' is visible. The 'Default Policy' button is selected.

The configuration options are as follows:

- Enable this Group Policy
- Access Control : IPsec
- Local Address(Printer) : Any addresses
- Remote Address(Host) :
- Method of Choosing Port : Service Name
- Service Name :
 - Any
 - ENPC
 - SNMP
 - LPR
 - RAW (Port9100)
 - IPP/PPS
 - WSD
 - WS-Discovery
 - Network Scan
 - Network Push Scan
 - Network Push Scan Discovery
 - FTP Data (Local)
 - FTP Control (Local)
 - FTP Data (Remote)
 - FTP Control (Remote)
 - CIFS (Local)
 - CIFS (Remote)
 - NetBIOS Name Service (Local)
 - NetBIOS Datagram Service (Local)
 - NetBIOS Session Service (Local)
 - NetBIOS Name Service (Remote)
 - NetBIOS Datagram Service (Remote)
 - NetBIOS Session Service (Remote)
 - HTTP (Local)
 - HTTPS (Local)
 - HTTP (Remote)
 - HTTPS (Remote)
- Transport Protocol : Any Protocol
- Local Port :
- Remote Port :
- IKE Version : IKEv1 IKEv2
- Authentication Method : Pre-Shared Key
- Pre-Shared Key :
- Confirm Pre-Shared Key :
- Encapsulation : Transport Mode
- Remote Gateway(Tunnel Mode) :
- Security Protocol : ESP

Algorithm Settings

- IKE**
 - Encryption : Any
 - Authentication : Any
 - Key Exchange : Any
- ESP**
 - Encryption : Any
 - Authentication : Any
- AH**
 - Authentication : Any

A 'Next' button is located at the bottom of the configuration area.

Configuración de seguridad avanzada para Enterprise

Elementos	Ajustes y explicación
Habilitar esta política de grupo	Puede habilitar o inhabilitar una directiva de grupo.

Control de acceso

Configure un método para controlar el tráfico de paquetes IP.

Elementos	Ajustes y explicación
Permitir acceso	Seleccione esta opción si quiere permitir que pasen los paquetes IP configurados.
Denegar acceso	Seleccione esta opción si quiere prohibir que pasen los paquetes IP configurados.
IPsec	Seleccione esta opción si quiere permitir que pasen los paquetes IPsec configurados.

Dirección local(impresora)

Seleccione una dirección IPv4 o IPv6 adecuada para su entorno de red. Si se asigna una dirección IP automáticamente, puede seleccionar **Usar dirección IPv4 obtenida automáticamente**.

Nota:

Si se asigna automáticamente una dirección IPv6, es posible que la conexión no esté disponible. Configure una dirección IPv6 fija.

Dirección remota(host)

Introduzca una dirección IP del dispositivo para controlar los accesos. La dirección IP debe contener 43 caracteres o menos. Si no introduce ninguna dirección IP, se controlarán todas las direcciones.

Nota:

Si se asigna una dirección IP automáticamente (si la asigna DHCP, por ejemplo), quizá la conexión no esté disponible. Configure una dirección IP fija.

Método de elección de puerto

Seleccione un método para especificar los puertos.

- Nombre del servicio

Si selecciona **Nombre del servicio** para **Método de elección de puerto**, seleccione una opción.

- Protocolo de transporte

Si selecciona **Número de puerto** como **Método de elección de puerto**, tiene que configurar un modo de encapsulación.

Elementos	Ajustes y explicación
Cualquier protocolo	Seleccione esta opción si desea controlar todo tipo de protocolos.
TCP	Seleccione esta opción si desea controlar los datos transmitidos por unidifusión.
UDP	Seleccione esta opción si desea controlar los datos transmitidos por difusión o multidifusión.
ICMPv4	Seleccione esta opción si desea controlar el comando «ping».

Configuración de seguridad avanzada para Enterprise

Puerto local

Si selecciona **Número de puerto** para **Método de elección de puerto** y selecciona **TCP** o **UDP** para **Protocolo de transporte**, introduzca los números de puerto para controlar los paquetes de recepción, separándolos con comas. Puede escribir 10 números de puerto como máximo.

Por ejemplo: 20,80,119,5220

Si no escribe ningún número de puerto, se controlarán todos los puertos.

Puerto remoto

Si selecciona **Número de puerto** para **Método de elección de puerto** y selecciona **TCP** o **UDP** para **Protocolo de transporte**, introduzca los números de puerto para controlar los paquetes de envío, separándolos con comas. Puede escribir 10 números de puerto como máximo.

Por ejemplo: 25,80,143,5220

Si no escribe ningún número de puerto, se controlarán todos los puertos.

Versión IKE

Seleccione **IKEv1** o **IKEv2** para **Versión IKE**. Seleccione uno de ellos de acuerdo al dispositivo al que esté conectado la impresora.

IKEv1

Los siguientes elementos se muestran cuando selecciona **IKEv1** en **Versión IKE**.

Elementos	Ajustes y explicación
Método de autenticación	Si selecciona IPsec para Control de acceso , seleccione una opción. El certificado utilizado es común con una política por defecto.
Clave precompartida	Si selecciona Clave precompartida para Método de autenticación , introduzca una clave previamente compartida que tenga entre 1 y 127 caracteres.
Confirmar clave precompartida	Introduzca la clave establecida para confirmarla.

Configuración de seguridad avanzada para Enterprise

❑ IKEv2

Elementos		Ajustes y explicación
Local	Método de autenticación	Si selecciona IPsec para Control de acceso , seleccione una opción. El certificado utilizado es común con una política por defecto.
	Tipo de Identificación (ID)	Si selecciona Clave precompartida para Método de autenticación , seleccione el tipo de ID de la impresora.
	Identificación (ID)	<p>Escriba el ID de la impresora que coincida con el tipo de ID.</p> <p>No se puede utilizar «@», «#» ni «=» como primer carácter.</p> <p>Nombre distinguido: Escriba entre 1 y 128 caracteres ASCII de 1 byte (0x20 a 0x7E). Debe incluir «=».</p> <p>Dirección IP: Introduzca el formato IPv4 o IPv6.</p> <p>FQDN: Introduzca una combinación entre 1 y 255 caracteres. Los caracteres admitidos son A–Z, a–z, 0–9, «-» y punto (.).</p> <p>Dirección de correo: Escriba entre 1 y 128 caracteres ASCII de 1 byte (0x20 a 0x7E). Debe incluir «@».</p> <p>ID clave: Escriba entre 1 y 128 caracteres ASCII de 1 byte (0x20 a 0x7E).</p>
	Clave precompartida	Si selecciona Clave precompartida para Método de autenticación , introduzca una clave previamente compartida que tenga entre 1 y 127 caracteres.
	Confirmar clave precompartida	Introduzca la clave establecida para confirmarla.
Remota	Método de autenticación	Si selecciona IPsec para Control de acceso , seleccione una opción. El certificado utilizado es común con una política por defecto.
	Tipo de Identificación (ID)	Si selecciona Clave precompartida para Método de autenticación , seleccione el tipo de ID del dispositivo que desea autenticar.
	Identificación (ID)	<p>Escriba el ID de la impresora que coincida con el tipo de ID.</p> <p>No se puede utilizar «@», «#» ni «=» como primer carácter.</p> <p>Nombre distinguido: Escriba entre 1 y 128 caracteres ASCII de 1 byte (0x20 a 0x7E). Debe incluir «=».</p> <p>Dirección IP: Introduzca el formato IPv4 o IPv6.</p> <p>FQDN: Introduzca una combinación entre 1 y 255 caracteres. Los caracteres admitidos son A–Z, a–z, 0–9, «-» y punto (.).</p> <p>Dirección de correo: Escriba entre 1 y 128 caracteres ASCII de 1 byte (0x20 a 0x7E). Debe incluir «@».</p> <p>ID clave: Escriba entre 1 y 128 caracteres ASCII de 1 byte (0x20 a 0x7E).</p>
	Clave precompartida	Si selecciona Clave precompartida para Método de autenticación , introduzca una clave previamente compartida que tenga entre 1 y 127 caracteres.
	Confirmar clave precompartida	Introduzca la clave establecida para confirmarla.

Encapsulamiento

Si selecciona **IPsec** como **Control de acceso**, tiene que configurar un modo de encapsulación.

Configuración de seguridad avanzada para Enterprise

Elementos	Ajustes y explicación
Modo de transporte	Seleccione esta opción si solamente utiliza la impresora en una red LAN. Se cifrarán los paquetes IP de capa 4 o posteriores.
Modo túnel	<p>Seleccione esta opción para utilizar la impresora en una red con conexión a Internet (IPsec-VPN, por ejemplo). Se codificarán los encabezados y los datos de los paquetes IP.</p> <p>Dirección puerta de enlace remota: Si selecciona Modo túnel para Encapsulamiento, introduzca una dirección de puerta de enlace que contenga entre 1 y 39 caracteres.</p>

Protocolo de seguridad

Si selecciona IPsec para **Control de acceso**, seleccione una opción.

Elementos	Ajustes y explicación
ESP	Seleccione esta opción si quiere garantizar la integridad de una autenticación y de los datos, además de cifrar los datos.
AH	Seleccione esta opción si quiere garantizar la integridad de una autenticación y de los datos. Puede utilizar IPsec aunque esté prohibido el cifrado de datos.

Ajustes de algoritmo

Se recomienda que seleccione **Cualquiera** para todos los ajustes o que seleccione un elemento distinto de **Cualquiera** para cada ajuste. Si selecciona **Cualquiera** para algunos de los ajustes y selecciona un elemento distinto de **Cualquiera** para los otros ajustes, es posible que el dispositivo no se comuniquen, en función del otro dispositivo que desee autenticar.

Elementos	Ajustes y explicación	
IKE	Cifrado	<p>Seleccione el algoritmo de cifrado de IKE.</p> <p>El elemento varía según la versión de IKE.</p>
	Autenticación	Seleccione el algoritmo de autenticación de IKE.
	Intercambio de clave	<p>Seleccione el algoritmo de intercambio de claves de IKE.</p> <p>El elemento varía según la versión de IKE.</p>
ESP	Cifrado	<p>Seleccione el algoritmo de cifrado de ESP.</p> <p>Está disponible cuando se selecciona ESP para Protocolo de seguridad.</p>
	Autenticación	<p>Seleccione el algoritmo de autenticación de ESP.</p> <p>Está disponible cuando se selecciona ESP para Protocolo de seguridad.</p>
AH	Autenticación	<p>Seleccione el algoritmo de cifrado de AH.</p> <p>Está disponible cuando se selecciona AH para Protocolo de seguridad.</p>

Información relacionada

- ➔ [“Configuración de Norma de grupo” de la página 204](#)
- ➔ [“Combinación de Dirección local\(impresora\) y Dirección remota\(host\) en Norma de grupo” de la página 210](#)
- ➔ [“Referencias del nombre del servicio en la directiva de grupo” de la página 210](#)

Configuración de seguridad avanzada para Enterprise

Combinación de Dirección local(impresora) y Dirección remota(host) en Norma de grupo

		Ajuste de Dirección local(impresora)		
		IPv4	IPv6*2	Cualquier dirección*3
Ajuste de Dirección remota(host)	IPv4*1	✓	–	✓
	IPv6*1*2	–	✓	✓
	En blanco	✓	✓	✓

*1Si ha seleccionado **IPsec** como **Control de acceso**, no puede especificar la longitud de un prefijo.

*2Si ha seleccionado **IPsec** como **Control de acceso**, puede seleccionar una dirección local de vínculo (fe80::) pero la norma de grupo quedará desactivada.

*3Excepto las direcciones locales de vínculo IPv6.

Referencias del nombre del servicio en la directiva de grupo

Nota:

Se muestran los servicios no disponibles pero no se pueden seleccionar.

Nombre del servicio	Tipo de protocolo	Número de puerto local	Número de puerto remoto	Funciones controladas
Cualquiera	–	–	–	Todos los servicios
ENPC	UDP	3289	Cualquier puerto	Búsqueda de una impresora desde aplicaciones como EpsonNet Config, un controlador de impresora y un controlador de escáner
SNMP	UDP	161	Cualquier puerto	Adquisición y configuración de MIB desde aplicaciones como EpsonNet Config, el controlador de impresora Epson y el controlador de escáner Epson
LPR	TCP	515	Cualquier puerto	Envío de datos LPR
RAW (Puerto9100)	TCP	9100	Cualquier puerto	Envío de datos RAW
IPP/IPPS	TCP	631	Cualquier puerto	Envío de datos AirPrint (impresión IPP/ IPPS)
WSD	TCP	Cualquier puerto	5357	Control de WSD
WS-Discovery	UDP	3702	Cualquier puerto	Búsqueda de una impresora desde WSD
Network Scan	TCP	1865	Cualquier puerto	Reenvío de datos de escaneado desde Document Capture Pro

Configuración de seguridad avanzada para Enterprise

Nombre del servicio	Tipo de protocolo	Número de puerto local	Número de puerto remoto	Funciones controladas
Network Push Scan	TCP	Cualquier puerto	2968	Adquisición de la información de trabajos de escaneo por botón de comando desde Document Capture Pro
Network Push Scan Discovery	UDP	2968	Cualquier puerto	Búsqueda de un ordenador cuando se ejecuta un escaneo por botón de comando desde Document Capture Pro
Datos FTP (local)	TCP	20	Cualquier puerto	Servidor FTP (envío de datos de impresión vía FTP)
Control FTP (local)	TCP	21	Cualquier puerto	Servidor FTP (control de impresión vía FTP)
Datos FTP (remoto)	TCP	Cualquier puerto	20	Cliente FTP (envío de datos de escaneo y datos de fax recibidos) Sin embargo esto puede controlar solo un servidor FTP que utilice el puerto remoto número 20.
Control FTP (remoto)	TCP	Cualquier puerto	21	Cliente FTP (control de envío de datos de escaneo y datos de fax recibidos)
CIFS (local)	TCP	445	Cualquier puerto	Servidor CIFS (uso compartido de una carpeta de red)
CIFS (remoto)	TCP	Cualquier puerto	445	Cliente CIFS (envío de datos de escaneo y datos de fax recibidos a una carpeta)
NetBIOS Name Service (local)	UDP	137	Cualquier puerto	Servidor CIFS (uso compartido de una carpeta de red)
NetBIOS Datagram Service (local)	UDP	138	Cualquier puerto	
NetBIOS Session Service (local)	TCP	139	Cualquier puerto	
NetBIOS Name Service (remoto)	UDP	Cualquier puerto	137	Cliente CIFS (envío de datos de escaneo y datos de fax recibidos a una carpeta)
NetBIOS Datagram Service (remoto)	UDP	Cualquier puerto	138	
NetBIOS Session Service (remoto)	TCP	Cualquier puerto	139	
HTTP (local)	TCP	80	Cualquier puerto	Servidor HTTP(S) (reenvío de datos de Web Config y WSD)
HTTPS (local)	TCP	443	Cualquier puerto	
HTTP (remoto)	TCP	Cualquier puerto	80	Cliente HTTP(S) (comunicación entre Epson Connect o Google Cloud Print, actualización del firmware y actualización del certificado raíz)
HTTPS (remoto)	TCP	Cualquier puerto	443	

Ejemplos de configuración del IPsec/Filtrado de IP

Recepción de paquetes IPsec solamente

En este ejemplo solo se configura una directiva predeterminada.

Norma predeterminada:

- IPsec/Filtrado de IP: Activar
- Control de acceso: IPsec
- Método de autenticación: Clave precompartida
- Clave precompartida: Escriba 127 caracteres como máximo.

Norma de grupo:

No configure esta opción.

Recepción de datos de impresión y ajustes de la impresora

Este ejemplo permite la comunicación de datos de impresión y ajustes de la impresora desde determinados servicios.

Norma predeterminada:

- IPsec/Filtrado de IP: Activar
- Control de acceso: Denegar acceso

Norma de grupo:

- Habilitar esta política de grupo: Seleccione la casilla.
- Control de acceso: Permitir acceso
- Dirección remota(host): Dirección IP de un cliente
- Método de elección de puerto: Nombre del servicio
- Nombre del servicio: Seleccione la casilla ENPC, SNMP, HTTP (local), HTTPS (local) y RAW (Puerto9100).

Recepción de acceso únicamente desde una dirección IP determinada

En este ejemplo se muestra cómo permitir el acceso a la impresora a una dirección IP determinada.

Norma predeterminada:

- IPsec/Filtrado de IP: Activar
- Control de acceso: Denegar acceso

Norma de grupo:

- Habilitar esta política de grupo: Seleccione la casilla.
- Control de acceso: Permitir acceso
- Dirección remota(host): Dirección IP de un cliente del administrador

Nota:

Independientemente de la configuración de las directivas, el cliente siempre podrá acceder y configurar la impresora.

Configuración de seguridad avanzada para Enterprise

Configuración de un certificado para IPsec/Filtrado de IP

Configure el certificado de cliente para el filtro de IPsec/IP. Si desea configurar la entidad certificadora, vaya a **Certificado CA**.

1. Acceda a Web Config y seleccione **Configuración de seguridad de red > IPsec/Filtrado de IP > Certificado del cliente**.
2. Importe el certificado en **Certificado del cliente**.

Si ya tiene importado un certificado publicado por una entidad certificadora en IEEE802.1X o SSL/TLS, puede copiar dicho certificado y utilizarlo en el filtro de IPsec/IP. Para copiar, seleccione el certificado desde **Copiar desde** y, a continuación, haga clic en **Copiar**.

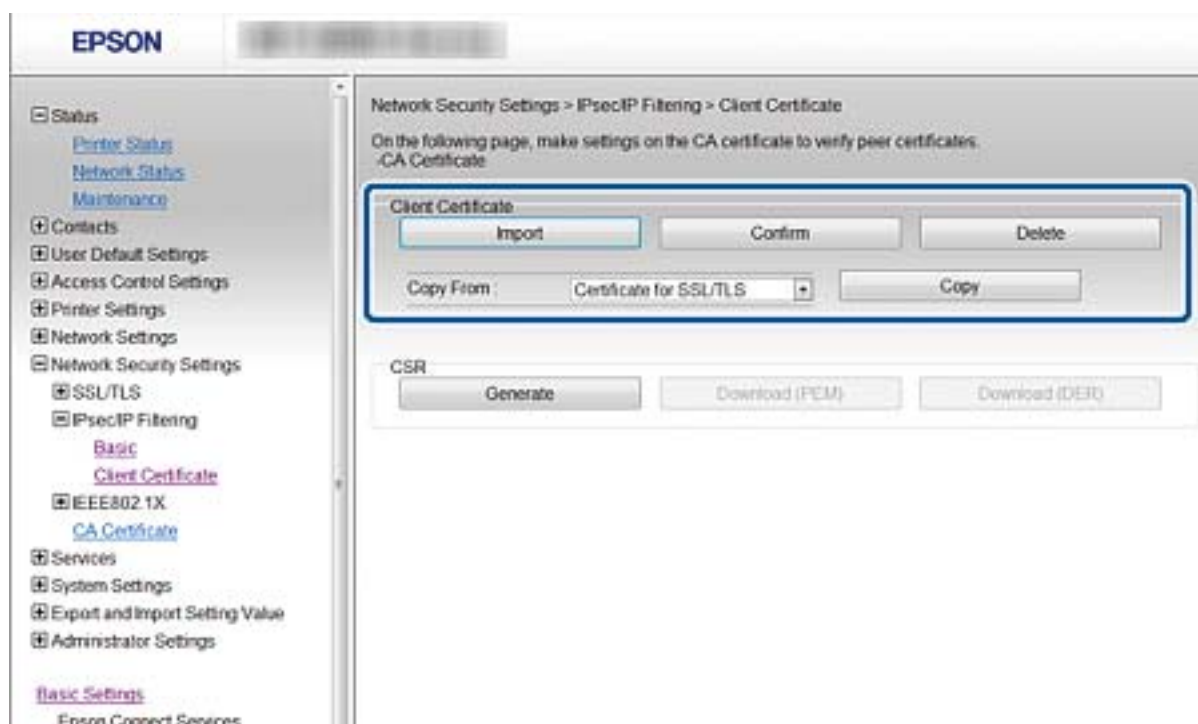

Información relacionada

- ➔ [“Acceso a Web Config” de la página 28](#)
- ➔ [“Cómo obtener un certificado firmado por entidad certificadora” de la página 188](#)

Conexión de la impresora a una red IEEE802.1X

Configuración de una red IEEE802.1X

Si la impresora es compatible con IEEE802.1X, puede utilizarla en una red con autenticación que esté conectada a un servidor RADIUS y a un concentrador que actúe como autenticador.

1. Acceda a Web Config y seleccione **Configuración de seguridad de red > IEEE802.1X > Básica**.

Configuración de seguridad avanzada para Enterprise

- Introduzca un valor para cada opción.

Para utilizar la impresora a través de una red Wi-Fi, haga clic en **Instalación de Wi-Fi** y seleccione o introduzca un SSID.

Nota:

Puede compartir la configuración entre las redes Ethernet y Wi-Fi.

- Haga clic en **Siguiente**.

Aparecerá un mensaje de confirmación.

- Haga clic en **Aceptar**.

Se actualizará la impresora.

Información relacionada

- ➔ “Acceso a Web Config” de la página 28
- ➔ “Opciones de ajuste de las redes IEEE802.1X” de la página 214
- ➔ “No se puede acceder a la impresora o al escáner tras configurar IEEE 802.1X” de la página 220

Opciones de ajuste de las redes IEEE802.1X

The screenshot shows the Epson Network Security Settings web interface. The left sidebar contains a navigation menu with categories like Status, Contacts, User Default Settings, Access Control Settings, Printer Settings, Network Settings, Network Security Settings, Services, System Settings, Export and Import Setting Value, Administrator Settings, and Basic Settings. The main content area is titled 'Network Security Settings > IEEE802.1X > Basic' and contains the following configuration options:

- IEEE802.1X (Wired LAN): Enable Disable
- IEEE802.1X (Wi-Fi): Enable Disable
- Connection Method: Wired LAN
- EAP Type: PEAP/MSCHAPv2
- User ID: [Text Input]
- Password: [Text Input]
- Confirm Password: [Text Input]
- Server ID: [Text Input]
- Certificate Validation: Enable Disable
- Anonymous Name: [Text Input]
- Encryption Strength: Middle

At the bottom of the configuration area, there are two buttons: 'Next' and 'Wi-Fi Setup'.

Elementos	Ajustes y explicación
IEEE802.1X (LAN cableada)	Puede habilitar o deshabilitar la configuración de la página (IEEE802.1X > Básica) para IEEE802.1X (LAN cableada).
IEEE802.1X (Wi-Fi)	Se muestra el estado de la conexión de IEEE802.1X (Wi-Fi).
Método de Conexión	Se mostrará el método de conexión de una red actual.

Configuración de seguridad avanzada para Enterprise

Elementos	Ajustes y explicación	
Tipo de EAP	Elija una opción para el método de autenticación entre la impresora y el servidor RADIUS.	
	EAP-TLS	Tiene que obtener e importar un certificado firmado por entidad certificadora.
	PEAP-TLS	
	PEAP/MSCHAPv2	Tiene que configurar una contraseña.
ID del usuario	Configure un ID para utilizar en la autenticación de un servidor RADIUS. Escriba entre 1 y 128 caracteres ASCII de 1 byte (0x20 a 0x7E).	
Contraseña	Configure una contraseña para autenticar la impresora. Escriba entre 1 y 128 caracteres ASCII de 1 byte (0x20 a 0x7E). Si utiliza un servidor de Windows como servidor RADIUS, puede escribir hasta 127 caracteres.	
Confirmar contraseña	Introduzca la contraseña establecida para confirmarla.	
ID del servidor	Puede configurar un ID de servidor para autenticar con un servidor RADIUS determinado. El autenticador comprueba si hay o no un ID de servidor en el campo subject/subjectAltName del certificado de un servidor enviado desde un servidor RADIUS. Escriba entre 0 y 128 caracteres ASCII de 1 byte (0x20 a 0x7E).	
Validación de certificado	Puede establecer la validación de certificados independientemente del método de autenticación. Importe el certificado en Certificado CA .	
Nombre anónimo	Si selecciona PEAP-TLS o PEAP/MSCHAPv2 como Método de autenticación , puede configurar un nombre anónimo en vez de un ID de usuario para la fase 1 de una autenticación PEAP. Escriba entre 0 y 128 caracteres ASCII de 1 byte (0x20 a 0x7E).	
Intensidad de cifrado	Puede elegir uno de los siguientes.	
	Alto	AES256/3DES
	Medio	AES256/3DES/AES128/RC4

Información relacionada

➔ [“Configuración de una red IEEE802.1X” de la página 213](#)

Configuración de un certificado para IEEE802.1X

Configure el certificado del cliente de IEEE802.1X. Cuando lo configure, puede utilizar **EAP-TLS** y **PEAP-TLS** como método de autenticación de IEEE 802.1X. Si desea configurar el certificado de la entidad certificadora, vaya a **Certificado CA**.

1. Acceda a Web Config y seleccione **Configuración de seguridad de red > IEEE802.1X > Certificado del cliente**.

Configuración de seguridad avanzada para Enterprise

2. Introduzca un certificado en **Certificado del cliente**.

Puede copiar el certificado si lo ha publicado una entidad certificadora. Para copiarlo, seleccione el certificado desde **Copiar desde** y, a continuación, haga clic en **Copiar**.

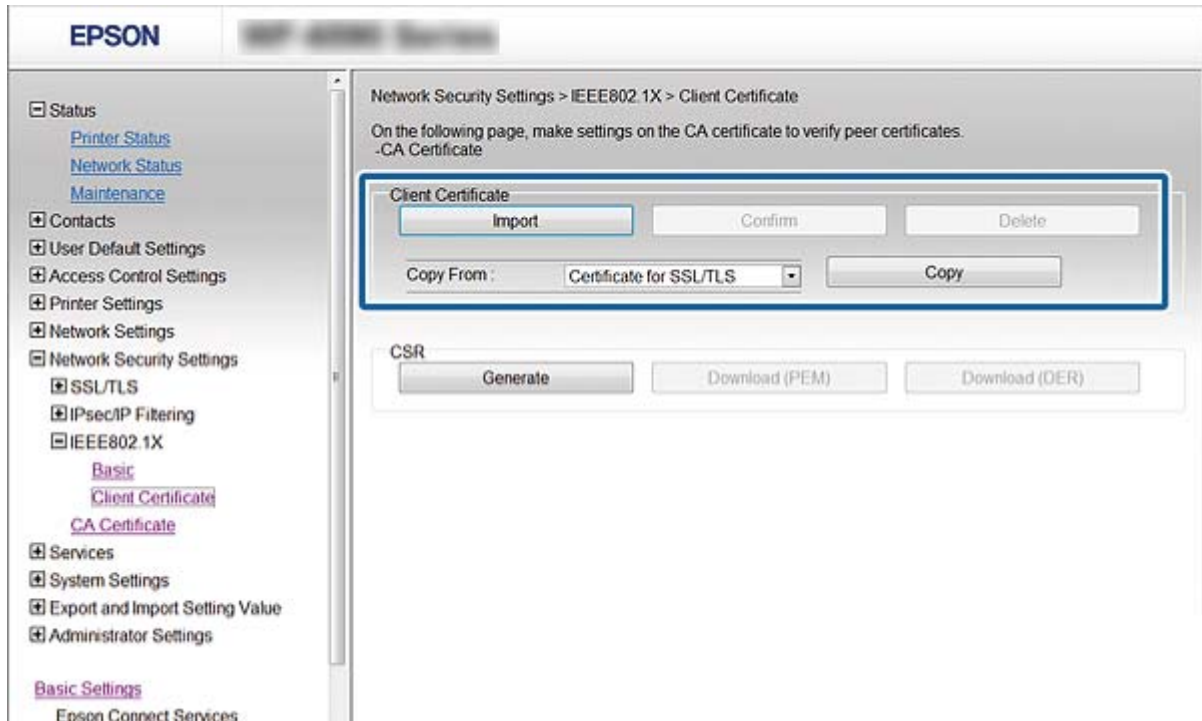

Información relacionada

- ➔ [“Acceso a Web Config” de la página 28](#)
- ➔ [“Cómo obtener e importar un certificado firmado CA” de la página 188](#)

Comprobación del estado de una red IEEE802.1X

Para conocer el estado de una red IEEE802.1X, imprima una hoja de estado de la red. Encontrará las instrucciones para imprimir hojas de estado de la red en el manual de la impresora.

ID de estado	Estado de IEEE802.1X
Disable	La función IEEE802.1X está desactivada.
EAP Success	La autenticación de IEEE802.1X ha sido satisfactoria y hay conexión de red.
Authenticating	No se ha terminado la autenticación de IEEE802.1X.
Config Error	Autenticación fallida porque no se ha configurado el ID de usuario.
Client Certificate Error	Autenticación fallida porque el certificado del cliente ha caducado.
Timeout Error	Autenticación fallida porque el servidor RADIUS o el autenticador no responden.
User ID Error	Autenticación fallida porque el ID de usuario o el protocolo de certificado de la impresora son incorrectos.

Configuración de seguridad avanzada para Enterprise

ID de estado	Estado de IEEE802.1X
Server ID Error	Autenticación fallida porque el ID de servidor incluido en el certificado del servidor no coincide con el ID del servidor.
Server Certificate Error	Autenticación fallida porque el certificado del servidor presenta los siguientes errores. <ul style="list-style-type: none"> <input type="checkbox"/> El certificado del servidor ha caducado. <input type="checkbox"/> La cadena del certificado del servidor es incorrecta.
CA Certificate Error	Autenticación fallida porque un certificado CA presenta los siguientes errores. <ul style="list-style-type: none"> <input type="checkbox"/> El certificado CA especificado es incorrecto. <input type="checkbox"/> No se ha importado el certificado CA correcto. <input type="checkbox"/> El certificado CA ha caducado.
EAP Failure	Autenticación fallida porque los ajustes de la impresora presentan los siguientes errores. <ul style="list-style-type: none"> <input type="checkbox"/> Si Tipo de EAP es EAP-TLS o PEAP-TLS, el certificado de cliente es incorrecto o presenta problemas. <input type="checkbox"/> Si Tipo de EAP es PEAP/MSCHAPv2, el ID de usuario o la contraseña no son correctos.

Solución de problemas de seguridad avanzada

Restauración de la configuración de seguridad

Cuando establece entorno de alta seguridad tal como un filtro IPsec/IP o IEEE802.1X, es posible que no sea capaz de comunicarse con los dispositivos debido a una configuración incorrecta o por problemas con el dispositivo o el servidor. En este caso, restaure la configuración de seguridad para poder configurar nuevamente el dispositivo o para que le permita un uso temporal.

Desactivación de la función de seguridad mediante el uso del panel de control

Puede desactivar el filtro IPsec/IP o IEEE 802.1X mediante el uso del panel de control de la impresora.

1. Seleccione **Configuración > Ajustes generales > Configuración de red**.
2. Seleccione **Avanzado**.
3. Seleccione a partir de los siguientes elementos que desea desactivar.
 - Deshabilitar IPsec/Filtrado de IP**
 - Deshabilitar IEEE802.1X**
4. Haga clic en **Proceder** en la pantalla de confirmación.

Configuración de seguridad avanzada para Enterprise

5. Cuando aparezca el mensaje de finalización, pulse **Cerrar**.

La pantalla se cerrará automáticamente al cabo de un tiempo determinado si no selecciona **Cerrar**.

Problemas en el uso de funciones de seguridad de red

He olvidado una clave previamente compartida

Configure la clave nuevamente con Web Config.

Para cambiar la clave, acceda a Web Config y seleccione **Configuración de seguridad de red > IPsec/Filtrado de IP > Básica > Norma predeterminada** o **Norma de grupo**.

Cuando cambie la clave previamente compartida, configúrela para los ordenadores.

Información relacionada

➔ [“Acceso a Web Config” de la página 28](#)

La comunicación mediante IPsec no funciona

Especifique el algoritmo no admitido por la impresora o el ordenador.

La impresora admite los siguientes algoritmos. Compruebe la configuración del ordenador.

Métodos de seguridad	Algoritmos
Algoritmo de cifrado de IKE	AES-CBC-128, AES-CBC-192, AES-CBC-256, AES-GCM-128*, AES-GCM-192*, AES-GCM-256*, 3DES
Algoritmo de autenticación de IKE	SHA-1, SHA-256, SHA-384, SHA-512, MD5
Algoritmo de intercambio de claves de IKE	Grupo DH 1, Grupo DH 2, Grupo DH 5, Grupo DH 14, Grupo DH 15, Grupo DH 16, Grupo DH 17, Grupo DH 18, Grupo DH 19, Grupo DH 20, Grupo DH 21, Grupo DH 22, Grupo DH 23, Grupo DH 24, Grupo DH 25, Grupo DH 26, Grupo DH 27*, Grupo DH 28*, Grupo DH 29*, Grupo DH 30*
Algoritmo de cifrado de ESP	AES-CBC-128, AES-CBC-192, AES-CBC-256, AES-GCM-128, AES-GCM-192, AES-GCM-256, 3DES
Algoritmo de autenticación de ESP	SHA-1, SHA-256, SHA-384, SHA-512, MD5
Algoritmo de autenticación de AH	SHA-1, SHA-256, SHA-384, SHA-512, MD5

* disponible únicamente para IKEv2

Información relacionada

➔ [“Comunicación cifrada mediante el uso de filtro IPsec/IP” de la página 200](#)

Configuración de seguridad avanzada para Enterprise

He perdido la comunicación de repente

La dirección IP de la impresora se ha modificado o no puede utilizarse.

Si se ha modificado o no puede utilizarse la dirección IP registrada como dirección local en Norma de grupo, no podrá llevarse a cabo la comunicación IPsec. Deshabilite IPsec a través del panel de control de la impresora.

Si el DHCP no está actualizado, al reiniciar, o si la dirección IPv6 está obsoleta o no se ha obtenido, es posible que no se encuentre la dirección IP registrada para el Web Config de la impresora (**Configuración de seguridad de red > IPsec/Filtrado de IP > Básica > Norma de grupo > Dirección local(impresora)**).

Utilice una dirección IP fija.

La dirección IP del ordenador se ha modificado o no puede utilizarse.

Si se ha modificado o no puede utilizarse la dirección IP registrada como dirección remota en Norma de grupo, no podrá llevarse a cabo la comunicación IPsec.

Desactive IPsec con el panel de control de la impresora.

Si el DHCP no está actualizado, al reiniciar, o si la dirección IPv6 está obsoleta o no se ha obtenido, es posible que no se encuentre la dirección IP registrada para el Web Config de la impresora (**Configuración de seguridad de red > IPsec/Filtrado de IP > Básica > Norma de grupo > Dirección remota(host)**).

Utilice una dirección IP fija.

Información relacionada

- ➔ [“Acceso a Web Config” de la página 28](#)
- ➔ [“Comunicación cifrada mediante el uso de filtro IPsec/IP” de la página 200](#)

No puedo crear el puerto de impresión IPP segura

No se ha especificado el certificado correcto como certificado de servidor para la comunicación SSL/TLS.

Si el certificado especificado no es el correcto, no se podrá crear ningún puerto. Compruebe que se trata del certificado correcto.

No se ha importado el certificado CA al ordenador que accede a la impresora.

Si no ha importado ningún certificado CA al ordenador, no se podrá crear ningún puerto. Confirme que se haya importado un certificado CA.

Información relacionada

- ➔ [“Comunicación cifrada mediante el uso de filtro IPsec/IP” de la página 200](#)

No se puede conectar después de configurar el filtro de IPsec/IP

La configuración de Filtrado IPsec/IP no es correcta.

Deshabilite el filtro IPsec/IP desde el panel de control de la impresora. Conecte la impresora y el ordenador y realice de nuevo los ajustes del filtro de IPsec/IP.

Configuración de seguridad avanzada para Enterprise

Información relacionada

➔ [“Comunicación cifrada mediante el uso de filtro IPsec/IP” de la página 200](#)

No se puede acceder a la impresora o al escáner tras configurar IEEE 802.1X

La configuración de IEEE 802.1X no es correcta.

Desactive IEEE 802.1X y la conexión Wi-Fi desde el panel de control de la impresora. Conecte la impresora y un ordenador y, a continuación, vuelva a configurar IEEE 802.1X.

Información relacionada

➔ [“Configuración de una red IEEE802.1X” de la página 213](#)

Problemas de uso de un certificado digital

No puedo importar un Certificado firmado CA

El Certificado firmado CA y la información de la CSR no coinciden.

Si el Certificado firmado CA y la CSR no tienen los mismos datos, no se podrá importar la CSR. Revise los siguientes puntos:

- ¿Intenta importar el certificado a un dispositivo que tiene otros datos?
Revise los datos de la CSR y luego importe el certificado a un dispositivo que tenga los mismos datos.
- ¿Después de enviar la CSR a una entidad certificadora usted sobrescribió la CSR guardada en la impresora?
Vuelva a obtener el certificado firmado por entidad certificadora con la CSR.

El Certificado firmado CA pesa más de 5 KB.

No se puede importar un Certificado firmado CA de más de 5 KB.

La contraseña para importar el certificado es incorrecta.

Escriba la contraseña correcta. Si ha olvidado la contraseña, no podrá importar el certificado. Obtenga de nuevo el Certificado firmado CA.

Información relacionada

➔ [“Cómo importar un certificado firmado por entidad certificadora” de la página 190](#)

No puedo actualizar un certificado de firma digital

No se ha introducido el Nombre común.

Tiene que escribir el Nombre común.

Configuración de seguridad avanzada para Enterprise

Se han introducido caracteres no válidos en el Nombre común.

Escriba entre 1 y 128 caracteres de uno de estos formatos: IPv4, IPv6, nombre de host o FQDN en ASCII (0x20–0x7E).

Se ha incluido una coma o un espacio en el nombre común.

Si tiene una coma, el **Nombre común** se divide en ese punto. Si solamente ha escrito un espacio antes o después de una coma, se producirá un error.

Información relacionada

➔ [“Actualización de un certificado autofirmado” de la página 194](#)

No puedo crear una CSR (Solicitud de firma de certificado)

No se ha introducido el Nombre común.

Debe introducir el **Nombre común**.

Se han introducido caracteres no válidos en Nombre común, Organización, Unidad organizativa, Localidad y Estado/Provincia.

Escriba caracteres de uno de estos formatos: IPv4, IPv6, nombre de host o FQDN en ASCII (0x20–0x7E).

Se ha incluido una coma o un espacio en el Nombre común.

Si tiene una coma, el **Nombre común** se divide en ese punto. Si solamente ha escrito un espacio antes o después de una coma, se producirá un error.

Información relacionada

➔ [“Cómo obtener un certificado firmado por entidad certificadora” de la página 188](#)

Aparece una advertencia relativa a un certificado digital

Mensajes	Causa/Qué hacer
Introduzca un certificado de servidor.	<p>Causa:</p> <p>No ha seleccionado ningún archivo para importarlo.</p> <p>Qué hacer:</p> <p>Seleccione un archivo y haga clic en Importar.</p>
No se ha introducido el Certificado CA 1.	<p>Causa:</p> <p>No ha introducido el certificado de entidad certificadora 1, solamente el certificado de entidad certificadora 2.</p> <p>Qué hacer:</p> <p>Importe primero el certificado de entidad certificadora 1.</p>

Configuración de seguridad avanzada para Enterprise

Mensajes	Causa/Qué hacer
Valor no válido a continuación.	<p>Causa: La ruta o la contraseña del archivo contienen caracteres no admitidos.</p> <p>Qué hacer: Compruebe que haya escrito los caracteres correctos para ese elemento.</p>
Fecha y hora no válidas.	<p>Causa: La impresora no tiene configurada la hora ni la fecha.</p> <p>Qué hacer: Configure la fecha y la hora mediante Web Config, EpsonNet Config o el panel de control de la impresora.</p>
Contraseña no válida.	<p>Causa: La contraseña configurada para el certificado de entidad certificadora no coincide con la contraseña que ha escrito.</p> <p>Qué hacer: Escriba la contraseña correcta.</p>
Archivo no válido.	<p>Causa: El archivo del certificado que quiere importar no tiene el formato X509.</p> <p>Qué hacer: Seleccione el certificado correcto enviado por una entidad certificadora de confianza.</p>
	<p>Causa: El archivo que ha importado es demasiado grande. Se admiten archivos de 5 KB como máximo.</p> <p>Qué hacer: Si ha seleccionado el archivo correcto, es posible que el certificado esté dañado o que sea falso.</p>
	<p>Causa: La cadena que contiene el certificado no es válida.</p> <p>Qué hacer: Encontrará más información sobre el certificado en el sitio web de la entidad certificadora.</p>
No se pueden usar los certificados de servidor que incluyen más de tres certificados CA.	<p>Causa: El archivo del certificado de formato PKCS#12 contiene más de 3 certificados de entidad certificadora.</p> <p>Qué hacer: Importe los certificados de uno en uno, convirtiéndolos del formato PKCS#12 al formato PEM, o bien importe un archivo de certificados en formato PKCS#12 que contenga 2 certificados de entidad certificadora como máximo.</p>

Configuración de seguridad avanzada para Enterprise

Mensajes	Causa/Qué hacer
El certificado ha caducado. Compruebe que el certificado es válido, o compruebe la fecha y la hora en la impresora.	<p>Causa: El certificado ha caducado.</p> <p>Qué hacer:</p> <ul style="list-style-type: none"> <input type="checkbox"/> Si el certificado ha caducado, obtenga uno nuevo e impórtelo. <input type="checkbox"/> Si no ha caducado, compruebe que la fecha y la hora configuradas en la impresora sean las correctas.
Se necesita una clave privada.	<p>Causa: No hay ninguna clave privada emparejada con el certificado.</p> <p>Qué hacer:</p> <ul style="list-style-type: none"> <input type="checkbox"/> Si el certificado tiene el formato PEM/DER y se ha obtenido a partir de una CSR con un ordenador, especifique el archivo de la clave privada. <input type="checkbox"/> Si el certificado tiene el formato PKCS#12 y se ha obtenido a partir de una CSR con un ordenador, guarde la clave privada en un archivo nuevo. <hr/> <p>Causa: Ha reimportado el certificado PEM/DER obtenido a partir de una CSR con Web Config.</p> <p>Qué hacer: Si el certificado tiene el formato PEM/DER y se ha obtenido a partir de una CSR con Web Config, solamente puede importarlo una vez.</p>
La configuración ha fallado.	<p>Causa: No puede terminar la configuración porque hay un fallo de comunicación entre la impresora y el ordenador o porque algunos errores impiden la lectura del archivo.</p> <p>Qué hacer: Después de revisar el archivo especificado y la comunicación, vuelva a importar el archivo.</p>

Información relacionada

➔ [“Acerca de la certificación digital” de la página 187](#)

He borrado un certificado firmado por entidad certificadora sin querer**No hay archivo de copia de seguridad del certificado firmado por entidad certificadora.**

Si tiene el archivo de copia de seguridad, vuelva a importar el certificado.

Si ha obtenido el certificado mediante una CSR creada con Web Config, no puede volver a importar un certificado borrado. Cree una CSR y obtenga un certificado nuevo.

Información relacionada

➔ [“Cómo eliminar un certificado firmado por entidad certificadora” de la página 191](#)

➔ [“Cómo importar un certificado firmado por entidad certificadora” de la página 190](#)