

SC-F9400H Series SC-F9400 Series

DA Installationsvejledning

FI Asennusopas

NO Installeringshåndbok



SV Installationshandbok

AR

دليل الإعداد

FA

راهنمای تنظیم

 13	DA	Montering	AR	التركيب
	FI	Kokoaminen	FA	مونتاژ
	NO	Montering		
	SV	Hopsättning		
 27	DA	Installation af software	AR	تثبيت البرنامج
	FI	Ohjelmiston asentaminen	FA	نصب نرم افزار
	NO	Installere programvaren		
	SV	Installera programvaran		
 36	DA	Sådan bruger du printeren	AR	استخدام الطابعة
	FI	Tulostimen käyttö	FA	استفاده از چاپگر
	NO	Bruke skriveren		
	SV	Använda skrivaren		

Vigtige sikkerhedsanvisninger

Læs alle disse instruktioner, inden du konfigurerer printeren. Sørg også for at overholde alle advarsler og følge alle instruktioner, der er markeret på printeren. Sørg for, at du læser Generelle oplysninger (pdf) for brug af printeren.





⚠ Advarsel

- Ventilationshullerne på produktet må ikke tildækkes.
- Udfør ikke opsætning og brug ikke produktet i et område, hvor børn kan være i nærheden. Børn kan blive beskadiget af udstyret.

⚠ Forsigtig

- Installer eller opbevar ikke printeren på et ustabilt sted eller et sted, hvor printeren er udsat for vibrationer fra andet udstyr.
- Installer ikke printeren på steder med olieholdig røg eller støv, eller på fugtige steder eller hvor den kan blive våd.
- Produktet må ikke vippe mere end 10 grader fremad, tilbage, til venstre eller højre, når du flytter det.
- Da produktet er tungt, bør det ikke bæres af kun én person.
- Når du løfter produktet, skal du løfte det ved de steder, som er indikeret i brugervejledningen.
- Sørg for at indtage en korrekt holdning, når du løfter produktet.
- Inden samling af produktet skal du fjerne al emballage, datablade, forpakkingsmaterialer og medfølgende tilbehør fra installationsområdet.
- Når du placerer produktet på et stativ med hjul, skal du sikre hjulene, inden du udfører arbejdet, så stativet ikke kan bevæges.
- Forsøg ikke at bevæge stativet, mens hjulene og justeringsmekanismen er sikret.
- Når du flytter printeren, mens den er fastgjort til stativet, skal du undgå steder med trin eller ujævnt gulv.

Symbolbetydning

 Advarsel	Advarsler skal følges for at undgå alvorlige personskader.
 Forsigtig	Meddelelser om at udvise forsigtighed skal følges for at undgå personskader.
	Vigtigt: Vigtigt skal følges for at undgå beskadigelse af dette produkt.
	Bemærkning: Bemærkningerne indeholder nyttig eller ekstra information om betjening af dette produkt.

Illustrationer

Printeren vist i illustrationerne i denne vejledning kan være anderledes på nogle måder fra det reelle produkt, men disse forskelle har ingen betydning for samlingsprocessen.

Tärkeitä turvallisuusohjeita

Lue kaikki nämä ohjeet ennen tulostimen asentamista. Noudata myös kaikkia tulostimeen merkittyjä varoituksia ja ohjeita. Varmista, että luet tiedoston Yleisiä tietoja (PDF) ennen tulostimen käyttämistä.





⚠ Vakava varoitus

- Älä tuki tuotteen tuuletusaukkoja.
- Älä asenna tai käytä tätä tuotetta alueella, jossa lapset pääsevät lähetyville. Laite saattaa vahingoittaa lapsia.

⚠ Varoitus

- Älä asenna tai varastoi tulostinta epävakaa alustalle tai tilaan, jossa se altistuu muiden laitteiden aiheuttamalle tärinälle.
- Älä asenna tulostinta tiloihin, joissa se altistuu öljyiselle savulle ja pölylle tai kosteisiin tiloihin tai paikkaan, jossa se voi kastua helposti.
- Älä kallista tuotetta yli 10 astetta eteenpäin, taaksepäin vasemmalle tai oikealle siirtäessäsi sitä.
- Koska tuote on painava, sen kantamiseen tarvitaan useampia kuin yksi henkilö.
- Kun nostat tuotetta, varmista, että nostat sitä käyttöoppaassa osoitetuista kohdista.
- Varmista, että nostat tuotetta oikeassa asennossa.
- Varmista ennen tuotteen kokoamista, että poistat asennusalueelta kaikki pakkaustarvikkeet ja -materiaalit sekä toimitukseen kuuluvat varusteet.
- Kun asetat tuotteen jalustalle, jossa on rullat (pyörät), varmista, että rullat on kiinnitetty ennen työn aloittamista niin, etteivät ne voi liikkua.
- Älä yritä siirtää jalustaa, kun rullia (pyöriä) ja säätimiä kiinnitetään.
- Kun siirrät tulostinta sen ollessa jalustalla, vältä sijainteja, joissa on portaita tai epätasainen lattia.

Symboleiden merkitykset

 Vakava varoitus	Varoituksia on noudatettava vakavien henkilövahinkojen välttämiseksi.
 Varoitus	Varoituksia täytyy noudattaa ruumiinvammojen välttämiseksi.
	Tärkeää: Tärkeää-kohtia täytyy noudattaa tämän tuotteen vahingoittumisen välttämiseksi.
	Huomautus: huomautukset sisältävät tuotteen käyttöön liittyviä hyödyllisiä lisätietoja.

Kuvat

Kuvissa näytetty tulostin poikkeaa joissain määrin itse tuotteesta, mutta näillä eroilla ei ole vaikutusta tulostimen kokoamisprosessiin.

Viktige sikkerhetsinstruksjoner

Les alle disse instruksjonene før du setter opp skriveren. Sørg også for at du følger alle advarslene og instruksjonene markert på skriveren. Sørg for at du leser Generell informasjon (PDF) før du bruker skriveren.





 Advarsel

- Ikke dekk til ventilene på produktet.
- Ikke sett opp eller bruk dette produktet på steder der barn kan komme i nærheten. Barn kan skades av utstyret.

 Forsiktig

- Ikke monter eller oppbevar skriveren på et ustabilt sted eller på et sted der det kan komme vibrasjoner fra annet utstyr.
- Ikke monter skriveren på steder som er utsatt for oljeholdig røyk og støv eller på steder som er utsatt for fuktighet eller der det lett kan bli vått.
- Ikke vipp produktet mer enn 10 grader fremover, tilbake, til venstre eller høyre mens du flytter det.
- Ettersom produktet er tungt bør det ikke bæres av kun én person.
- Når du løfter produktet, må du løfte på stedene som er angitt i bruksanvisningen.
- Sørg for at du har riktig holdning når du løfter produktet.
- Før du monterer produktet, må du ta emballasjeark, emballasjematerialer og tilbehør fra monteringsområdet.
- Hvis du skal plassere produktet på et stativ med hjul, må du sørge for at du låser hjulene slik at de ikke beveger seg før du utfører arbeidet.
- Ikke prøv å flytte stativet mens hjulene og skinnene er låst.
- Når du flytter skriveren mens den er på stativet, må du unngå steder med trinn eller ujevnt gulv.

Symbolenes betydning

 Advarsel	Advarsler må følges for å unngå alvorlig personskade.
 Forsiktig	Forsiktighetsregler må følges for å unngå kroppslige skader.
	Viktig: Viktig-regler må følges for å unngå skade på produktet.
	Merknad: Merknader inneholder nyttig eller ytterligere informasjon om bruk av produktet.

Bilder

Skriveren som vises på bildene i denne veiledningen er på enkelte områder annerledes enn det faktiske produktet, men disse forskjellene har ingen betydning for monteringsprosessen.

Viktiga Säkerhetsanvisningar

Läs dessa anvisningar innan du installerar skrivaren. Följ även alla varningar och anvisningar som finns på skrivaren. Kom ihåg att läsa Allmän information (PDF) innan skrivaren används.





 Varning

- Blockera inte ventilationsöppningarna på produkten.
- Installera eller använd inte den här produkten på platser där barn kan komma i närheten av den. Barn kan skadas av utrustningen.

 Försiktigt

- Installera inte eller förvara skrivaren på en instabil plats eller på en plats som är utsatt för vibrationer från annan utrustning.
- Installera inte skrivaren på platser som är utsatta för fet rök och damm, eller på platser som är utsatta för fukt eller där skrivaren lätt kan bli våt.
- Luta inte produkten mer än 10 grader framåt, bakåt, åt vänster eller åt höger när du flyttar den.
- Produkten är tung och det krävs mer än en person för att lyfta den.
- Se till att du lyfter på de områdena som anges i bruksanvisningen när du lyfter produkten.
- Se till att du har en bra kroppshållning när du lyfter produkten.
- Se till att du tar bort all förpackningsfolie, förpackningsmaterial, och tillhandahållna objekt från installationsområdet - innan du monterar produkten.
- När du placerar produkten på ett stativ med styrhjul så är det viktigt att du ser till att hjulen är säkrade innan du utför arbetet. Detta för att de inte ska röra på sig.
- Försök inte att flytta stativet medan hjulen är justerade och säkrade.
- Undvik platser med trappsteg och ojämna golv när du flyttar på stativet med skrivaren.

Betydelse av symboler

 Varning	Följ alla försiktighetsuppmaningar för att undvika allvarliga personskador.
 Försiktigt	Följ alla försiktighetsuppmaningar för att undvika personskador.
	Viktigt: Åtgärder som indikeras som viktiga måste följas för att undvika skada på produkten.
	Obs: Text som markeras på detta sätt innehåller praktisk eller tilläggsinformation angående produktens användning.

Illustrationer

Skrivaren som visas i illustrationerna i användarhandboken skiljer sig i vissa avseenden från den faktiska produkten, men dessa skillnader påverkar inte monteringsprosessen.

تعليمات امان هامة

اقرأ جميع هذه المعلومات قبل إعداد الطابعة. احرص على اتباع جميع التحذيرات والتعليمات الموضحة على الطابعة. احرص على قراءة المعلومات العامة (PDF) قبل استخدام الطابعة.

تحذير

- لا تسد فتحات التهوية في المنتج.
- لا تقم بإعداد أو استخدام هذا المنتج في منطقة يمكن أن يقترب منها الأطفال. قد يتعرض الأطفال للإصابة بسبب الجهاز.

احتياط

- يمنع تثبيت الطابعة أو تخزينها في مكان غير مستقر أو مكان معرض للاهتزاز من جهاز آخر.
- يمنع تثبيت الطابعة في أماكن تتعرض فيه لدخان زيتي وأثرية أو في أماكن تتعرض فيها لرطوبة أو في أي مكان قد تبتل فيه بسهولة.
- تجنب إمالة الطابعة أكثر من 10 درجات للأمام أو للخلف أو لليسار أو لليمين أثناء نقلها.
- نظراً لنقل وزن الطابعة، ينبغي ألا يحملها شخص واحد فقط.
- عند رفع الطابعة احرص على الرفع من المواضع المشار إليها في الدليل.
- تأكد من وضع الجسم في وضعية صحيحة عند رفع الطابعة.
- قبل جميع الطابعة، تأكد من إزالة أوراق التغليف ومواد التعبئة والعناصر المصاحبة لها من منطقة التركيب.
- عند وضع الطابعة على حامل مزود بعجلات، تأكد من إحكام تثبيت العجلات قبل بدء الطابعة حتى لا تتحرك.
- لا تحاول تحريك الحامل بعد تثبيت العجلات والضوابط.
- عند تحريك الطابعة أثناء وجودها على الحامل، تجنب الانحدارات أو الأسطح غير المستوية.

معاني الرموز

	يجب اتباع التنبيهات لتجنب حدوث إصابات جسيمة.
	ينبغي اتباع الاحتياطات لتجنب حدوث إصابة جسيمة.
	هام: ينبغي اتباع الملاحظات الواردة تحت بند "هام" لتجنب إتلاف المنتج.
	ملاحظة: تحتوي الملاحظات على معلومات إضافية أو مفيدة حول تشغيل هذا المنتج.

رسوم توضيحية

الطابعة التي تظهر في الرسومات التوضيحية تختلف في بعض الجوانب عن المنتج الحقيقي. لكن هذه الاختلافات ليس لها تأثير على عملية التجميع.

دستور العمل های مهم ایمنی

قبل از راه اندازی چاپگر خود، تمام این دستورالعمل ها را مطالعه کنید. همچنین حتماً از تمام هشدارها و دستورالعمل های مشخص شده روی چاپگر پیروی کنید. حتماً مدرک اطلاعات عمومی (PDF) را پیش از استفاده از چاپگر مطالعه کنید.

هشدار

- منافذ هوای روی محصول را مسدود نکنید.
- در محل هایی که امکان نزدیک شدن کودکان وجود دارد، از تنظیم یا استفاده از این محصول خودداری کنید. این تجهیزات ممکن است به کودکان صدمه بزند.

احتياط

- چاپگر را در محل ناپایدار یا در محلی که در معرض لرزش های تجهیزات دیگر باشد نصب نکرده یا نگهداری نکنید.
- چاپگر را در مکان هایی که در معرض دود روغن و گرد و غبار هستند، یا در مکان هایی که در معرض رطوبت بوده یا ممکن است به راحتی خیس شود، نصب نکنید.
- در هنگام جابجا کردن محصول آن را بیش از 10 درجه به جلو، عقب، چپ یا راست کج نکنید.
- از آنجا که محصول سنگین است، نباید توسط یک نفر حمل شود.
- در هنگام بلند کردن محصول، مطمئن شوید که آن را از محل های مشخص شده در دفترچه راهنما بلند کنید.
- در هنگام بلند کردن محصول اطمینان حاصل کنید که بدنتان در وضعیت صحیح باشد.
- قبل از مونتاژ محصول، حتماً ورقه های بسته بندی و اقلام ارائه شده را از محل نصب کنار بگذارید.
- در هنگام قرار دادن محصول بر روی پایه متحرک (چرخدار)، حتماً قبل از انجام این کار چرخها را قفل کنید تا حرکت نکنند.
- وقتی پایه متحرک (چرخدار) و تنظیم کننده ها قفل شده است، پایه را حرکت ندهید.
- در هنگام جابجا کردن چاپگر بر روی پایه، از مکان های دارای پله یا کف ناهموار اجتناب کنید.

معنای نشانه ها

	باید از هشدارها پیروی کرد تا از آسیب بدنی شدید جلوگیری نمود.
	باید از احتیاط ها پیروی کرد تا از جراحات جسمانی جدی جلوگیری نمود.
	مهم: برای جلوگیری از آسیب رسیدن به دستگاه، باید نکات مهم را رعایت کنید.
	توجه: توجه ها حاوی اطلاعات مفید یا بیشتر درباره عملکرد این محصول هستند.

تصاویر

چاپگر نشان داده شده در این راهنما از بعضی جنبه ها با محصول واقعی فرق دارد اما این تفاوت ها تاثیری در فرآیند سرهم کردن ندارد.

Symboler på produktet

Tuotteen symbolit

Symbolene på produktet

Symbolerna på produkten

الرموز الموجودة على المنتج

نمادهای روی محصول

Symbolerne på dette Epsonprodukt er beregnet til at skabe sikkerhed og korrekt brug af produktet, og til at forhindre fare for kunder og andre personer, og skade på ejendele.

Symbolerne angiver meningen herunder. Sørg for at du forstår betydningen af symbolerne på produkter helt, inden du anvender det.

Tämän Epson-tuotteen symboleita käytetään varmistamaan tuotteen turvallisuus ja oikea käyttö ja estämään asiakkaille tai muille henkilöille aiheutuvat vaaratilanteet tai omaisuusvahingot.

Symbolit osoittavat alla kuvattuja tarkoituksia. Varmista, että ymmärrät tämän tuotteen symbolit ennen tuotteen käyttöä.

Symbolene på dette Epson-produktet brukes for å sikre trygg og riktig bruk av produktet, og for å hindre fare for kunder og andre personer, og skade på eiendom.

Symbolene har betydningene som nevnt nedenfor. Sørg for at du forstår betydningen av symbolene på produktet før du bruker det.

Symbolerna på denna Epson-produkt används för att garantera säkerheten och korrekt användning av produkten samt för att förhindra fara för kunder och andra personer samt egendomsskador.

Symbolerna indikerar meningen nedan. Säkerställ att du helt förstår symbolernas betydelse på denna produkt innan du använder den.

الهدف من الرموز الموجودة على هذا المنتج من Epson هو ضمان السلامة والاستخدام الصحيح للمنتج ولتجنب الخطر الذي يمكن أن يتعرض له الزبائن وغيرهم من الأشخاص وتلف المنتجات. تحمل الرموز المعاني الموضحة فيما يلي. احرص على فهم معاني الرموز الموجودة على هذا المنتج تمام الفهم قبل استخدامه.

نمادهای روی این محصول Epson برای اطمینان از حفظ ایمنی و استفاده صحیح از محصول و همچنین جلوگیری از به خطر افتادن جان مشتریان و سایر افراد و آسیب دیدن اموال به کار می‌رود. مفهوم این نمادها در ذیل آمده است. پیش از استفاده از این محصول، حتماً به طور کامل با مفهوم نمادهای روی آن آشنا شوید.

 <p>Stand-by Valmiustila Hvilemodus Vänteläge</p> <p>وضع الاستعداد آماده کار</p>	 <p>Varm overflade Kuuma pinta Varm overflate Het yta</p> <p>سطح ساخن سطح داغ</p>	 <p>Risiko for elektrisk chok Sähköiskun vaara Fare for elektrisk støt Risk för elstöt</p> <p>خطر الصدمة الكهربائية خطر شوک الکتریک</p>	 <p>Forsiktig, Advarsel Huomautus, Varoitus Forsiktig, Advarsel Försiktighet, Varning</p> <p>تنبيه، خذیر احتیاط، هشدار</p>
 <p>Ingen ild Pidä etäällä tulesta Ingen ild Ingen eld</p> <p>ممنوع النيران دور از آتش نگه دارید</p>	 <p>Vekselstrøm Vaihtovirta Vekselstrøm Växelström</p> <p>التيار المتردد جریان متناوب</p>	 <p>Frakobling (alle strømstik) Irrottaminen (kaikki virtapistokkeet) Frakobling (alle strømkontakter) Frånkoppling (alla stickkontakter)</p> <p>قطع الاتصال (جميع مقابيس الطاقة) بيرون کشيدن از برق (تمام دوشاخه‌های برق)</p>	 <p>Forbud Kielto Forbud Förbud</p> <p>حظر ممنوع</p>

Forsiktig! Fare for stød

Når der opstår problemer eller ved flytning af printeren eller installation af ekstra tilbehør, skal du frakoble alle strømledninger for at slukke fuldstændigt for strømmen.

Tärkeä huomautus Sähköiskuvaara

Ongelmatilanteissa, tulostinta siirrettäessä tai valinnaisia lisävarusteita asennettaessa virta on katkaistava kokonaan irrottamalla kaikki virtajohdot pistorasiasta.

Forsiktig! Fare for elektrisk støt

Når det oppstår problemer, når du flytter skriveren eller installerer tilleggsutstyr, må du koble fra alle strømledninger for å slå strømmen helt av.

Försiktig! Risk för elektrisk stöt

Om det uppstår problem, eller om du tänker flytta skrivaren eller installera extra tillbehör, ska du först koppla loss alla nätkablar för att helt bryta strömförsörjningen.

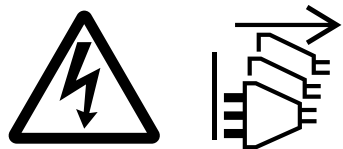

تنبيه! خطر وقوع صدمة عند حدوث مشكلة، أو عند خريك الطابعة، أو تركيب الملحقات الاختيارية، افصل جميع كابلات الطاقة لإيقاف تشغيل الطاقة بشكل تام.

احتیاط! خطر برق‌گرفتگی در صورت بروز مشکل یا هنگام جابه‌جایی چاپگر و یا نصب لوازم جانبی اختیاری. تمام دوشاخه‌های برق را جدا کنید تا برق دستگاه به طور کامل قطع شود.

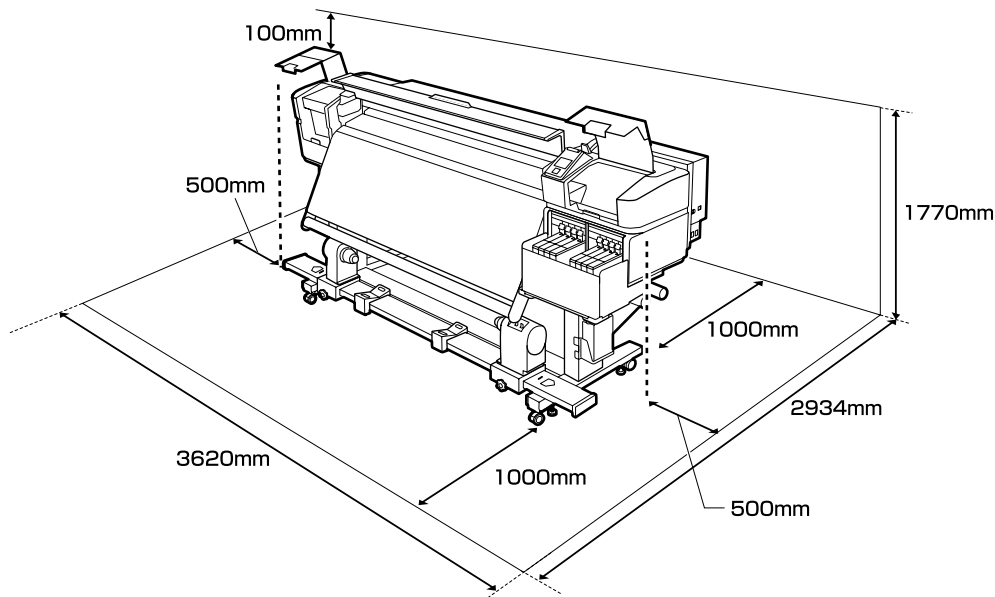

Instruktioner til placering af printeren

- Sørg for tilstrækkelig god plads som vist i tabellen for installation af printeren.
- Vælg et fladt og stabilt sted, der kan bære printerens vægt (omkring 290 kg).
- Printeren kræver to strømkabler, som forsyner en samlet strømstyrke på 20A ved 100V eller 10A ved 240V.
Hvis den kombinerede kapacitet ikke kan opnås fra en enkelt stikkontakt, skal kablerne sluttes til forskellige kontakter med uafhængige strømkilder.
- Printeren bør kun bruges under følgende betingelser:

	Temperatur	Luftfugtighed (uden kondensering)
Udskrivning	15–25 °C	40–60%
Indlæsning, vedligeholdelse etc.	15–35 °C	20–80%

Selvom de ovenstående betingelser gør sig gældende, er det ikke sikkert, du kan udskrive ordentligt, hvis det ikke er de rette betingelser for papiret. Se vejledningen til papiret for flere detaljer.

- For at bevare luftfugtigheden på et ønskværdigt niveau skal printeren holdes væk fra direkte sollys og væk fra varmekilder og luftstrømme såsom produceret af klimaanlæg.
- Printeren er præcisionsudstyr og bør installeres, hvor der ikke er meget støv. Installer ikke i områder brugt til sådanne aktiviteter såsom at klippe i stof eller syng.

Ohjeet tulostimen sijoittamiseksi

- Jätä kuvan mukaisesti riittävästi tilaa tulostimen asennusta varten.
- Valitse tasainen ja vakaa sijainti, joka kantaa tulostimen painon (noin 290 kg).
- Tulostin vaatii kaksi virtajohtoa, joiden on annettava 20 A virta 100 V jännitteellä tai 10 A virta 240 V jännitteellä.
Jos yhdistettyä kapasiteettia ei pystytä tukemaan yhdessä pistorasiassa, kytke kaapelit eri pistorasioihin, joilla on erilliset virtalähteet.
- Tulostinta tulisi käyttää vain seuraavissa olosuhteissa:

	Lämpötila	Kosteus (ilman kosteuden tiivistymistä)
Tulostus	15–25 °C	40–60 %
Kuormaus, kunnossapito jne.	15–35 °C	20–80%

Vaikka edellä mainitut ehdot täyttyvät, tulostus ei välttämättä onnistu kunnolla, jos olosuhteet eivät sovi käytettävälle paperille. Katso lisätietoja paperin käyttöohjeesta.

- Säilyttääksesi kosteuden halutulla tasolla, säilytä tulostin kaukana suorasta auringonvalosta ja lämmönlähteistä sekä ilmavirtauksista, kuten ilmastointilaitteiden aiheuttamilta ilmavirtauksista.
- Tulostin on tarkkuuslaite, ja se tulee asentaa paikkaan, jossa on vähän pölyä. Älä asenna sitä alueelle, jossa esimerkiksi leikataan vaatteita tai ommellaan.

Instruksjoner for plassering av skriveren

- La det være tilstrekkelig med plass på bordet som vist for å sette opp skriveren.
- Velg en flat og stabil plassering som kan bære skriverens vekt (omtrent 290 kg).
- Skriveren krever to strømkabler som gir en total strømstyrke på 20 A ved 100 V eller 10 A ved 240 V.
Hvis kombinert kapasitet ikke kan leveres fra ett uttak, kobler du kablene til to ulike uttak med uavhengige strømkilder.
- Skriveren skal brukes under følgende forhold:

	Temperatur	Fuktighet (uten kondens)
Utskrift	15–25 °C	40–60 %
Lasting, vedlikehold, osv.	15–35 °C	20–80%

Selv om de ovenstående betingelsene oppfylles kan det hende at du ikke kan skrive ut ordentlig dersom miljøbetingelsene ikke er egnede for papiret. Se instruksjonene til papiret for mer detaljert informasjon.

- For å holde fuktigheten på ønskede nivåer, hold skriveren unna direkte sollys og andre varmekilder og luftstrømmer som de som skapes av klimaanlegg.
- Skriveren er et presisjonsinstrument og bør installeres der det er lite støv. Ikke installer den i områder som brukes til å kutte tøy eller syng.

Anvisningar angående placering av skrivaren

- Se till att det finns tillräckligt utrymme för placering av skrivaren enligt måtten på nedanstående bild.
- Välj en jämn och stabil plats som kan stödja skrivarens vikt (cirka 290 kg).
- Två strömkablar som totalt matar 20 A vid 100 V eller 10 A vid 240 V krävs för skrivaren. Om ett uttag inte kan uppfylla den kombinerade kapaciteten ska kablarna anslutas till olika uttag med oberoende strömkällor.
- Skrivaren bör endast användas under följande förhållanden:

	Temperatur	Luftfuktighet (utan kondens)
Utskrift	15–25 °C	40–60%
Påfyllning, underhåll osv.	15–35 °C	20–80%

Fastän ovanstående betingelser uppfylls kan det hända att utskriftsresultatet inte blir bra om miljövillkoren inte passar papperet. Se anvisningarna för papperet för ytterligare information.

- För att hålla luftfuktigheten på önskad nivå ska skrivaren placeras på avstånd från direkt solljus samt värmekällor och luftströmmar som avges av luftkonditioneringar.
- Skrivaren är en precisionsenhet och ska installeras på platser där det inte förekommer damm. Installera den inte på platser som till exempel används för tillklippning eller sömnad av tyger.

تعليمات حول إيجاد مكان للطابعة

- اترك مساحة كافية كما هو موضح في الجدول لإعداد الطابعة.
- اختر مكاناً مستقرًا ومستويًا يمكن أن يتحمل وزن الطابعة (حوالي 290 كجم).
- تحتاج الطابعة أيضًا إلى سلكي كهرباء يوفران تيار كهربائي بقوة 20 أمبير على 100 فولت أو 10 أمبير على 240 فولت. إذا تعذر إمداد الطاقة الكهربائية الإجمالية من خلال مأخذ واحد، فقم بتوصيل الكابلات بمأخذ طاقة مختلفة باستخدام مصادر طاقة مستقلة.
- يجب استخدام الطابعة في الحالات التالية فقط:

	درجة الحرارة	الرطوبة (بدون تكثيف)
الطابعة	15-25 درجة مئوية	40-60%
التحميل، الصيانة، إلخ.	15-35 درجة مئوية	20-80%

وحتى عند تلبية تلك الشروط الواردة أعلاه، فقد لا تتم الطابعة بصورة ملائمة إذا كانت الظروف البيئية غير مناسبة للورق. راجع التعليمات الخاصة بالورق لمزيد من المعلومات التفصيلية.

- للحفاظ على الرطوبة عند المستويات المرغوبة، أبقِ الطابعة بعيدة عن ضوء الشمس المباشر وبعيدة عن مصادر الحرارة وتيارات الهواء مثل تلك الناتجة عن مكيفات الهواء.
- الطابعة جهاز دقيق ويجب تثبيتها في مكان لا يوجد به غبار كثير. لا تقم بتثبيت الطابعة في أماكن تُستخدم لأنشطة من قبيل تقطيع القماش أو الخياطة.

دستور العمل های قرار دادن چاپگر

- همانطور که در جدول نشان داده شده است، فضای کافی برای نصب چاپگر باقی گذارید.
- یک مکان صاف و ثابت انتخاب کنید که بتواند وزن چاپگر را تحمل کند (حدود 290 کیلوگرم).
- چاپگر به دو کابل برق نیاز دارد که در مجموع بتوانند شدت جریان 20 آمپر و 100 ولت یا 10 آمپر و 240 ولت را تأمین کنند. اگر ظرفیت ترکیبی نتواند از یک پریز گرفته شود، کابل ها را به پریزهای مختلف با منابع برق جدا بزینید.
- چاپگر باید فقط در شرایط زیر مورد استفاده قرار گیرد:

	دما	رطوبت (بدون تقطیر)
چاپ	15-25 °C	40-60%
قرار دادن کاغذ، تعمیر و نگهداری و غیره	15-35 °C	20-80%

حتی در صورت فراهم بودن شرایط بالا، اگر شرایط محیطی برای کاغذ مناسب نباشد، ممکن است چاپ دچار ایراد شود. برای کسب اطلاعات دقیق تر، به دستورالعمل های کاغذ مراجعه کنید.

- برای حفظ رطوبت در سطوح مطلوب، چاپگر را دور از تابش مستقیم آفتاب و منابع گرما و جریان های هوا مانند جریان هوای دستگاه های تهویه مطبوع نگه دارید.
- این چاپگر یک دستگاه دقیق است و باید در جایی نصب شود که گرد و غبار کمی دارد. از نصب دستگاه در محل های مورد استفاده برای فعالیت هایی نظیر برش پارچه یا خیاطی خودداری کنید.

DA Pak printeren ud

FI Pakkauksesta purkaminen

NO Utpakking

SV Uppackning

AR إخراج المنتج من العبوة

FA باز کردن بسته بندی

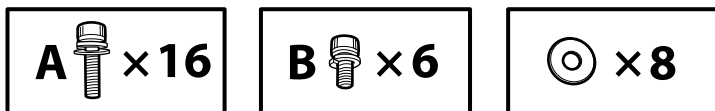
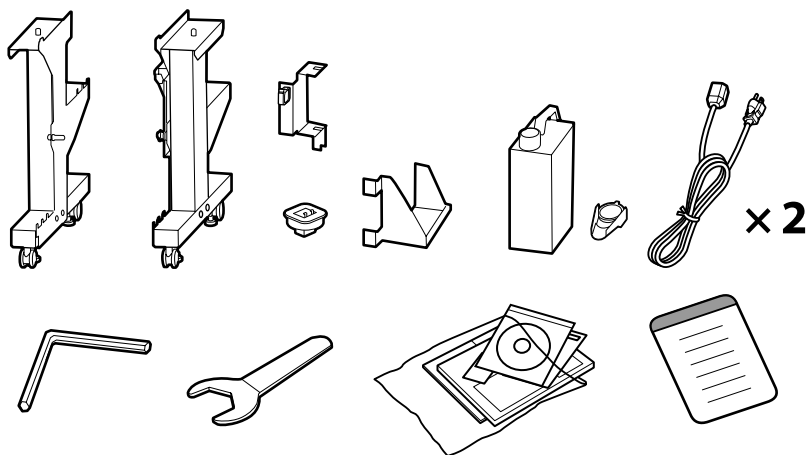
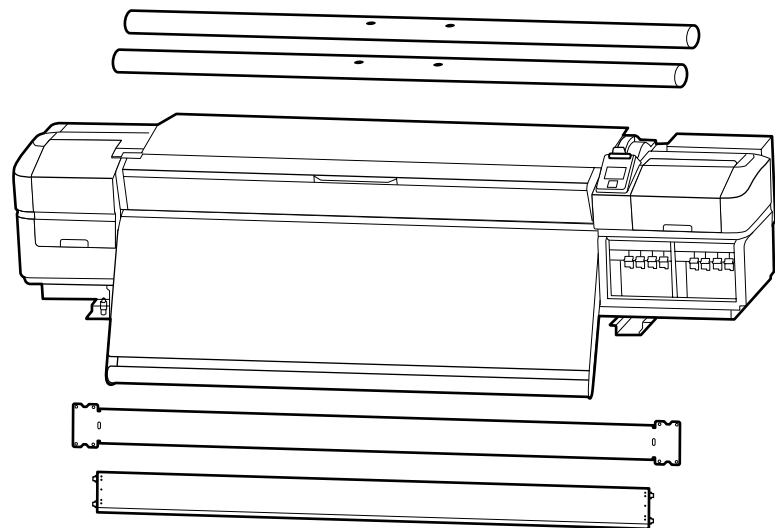

1 til 5 bruges ikke under opsætning. For information om brug af printeren og flere oplysninger, jævnfør "Operator's Guide" (PDF) eller "Brugervejledning" (online-manual).

1-5 eivät ole käytössä asennuksen aikana. Katso tietoja tulostimen käytöstä sekä muita lisätietoja oppaista Operator's Guide (pdf-tiedosto) tai Käyttöopas (online-opas).

1 til 5 brukes ikke under installasjonen. For informasjon om bruk av skriveren og flere detaljer, se "Brukerveiledning" (PDF) eller "Brukerveiledning" (dokument på nettet).



1 till 5 används inte under installationen. Mer information om att använda skrivaren med mera finns i enhetens "Bruksanvisning" (PDF) eller "Användarhandbok" (online-handbok).

1 إلى 5 لا يُستخدم أثناء الإعداد. لمعلومات عن استخدام الطابعة وتفاصيل أكثر، انظر "Operator's Guide" (PDF) أو "دليل المستخدم" (دليل متوفر على الإنترنت).

در طول تنظیم از موارد 1 تا 5 استفاده نمی‌شود. جهت کسب اطلاعات بیشتر درباره روش استفاده از چاپگر و سایر جزئیات، به «Operator's Guide» (فایل PDF) یا «راهنمای کاربر» (راهنمای آنلاین) رجوع کنید.

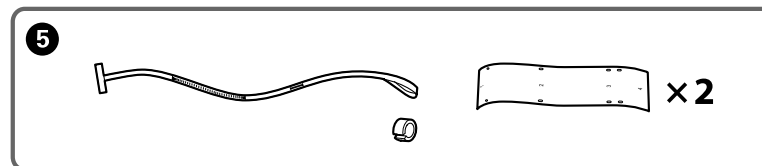
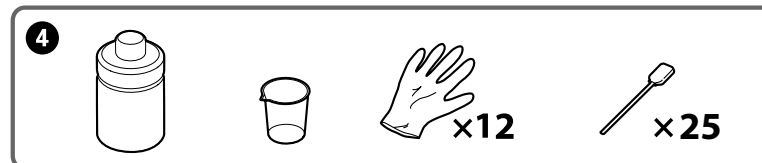
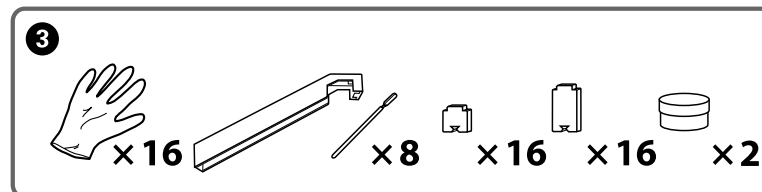
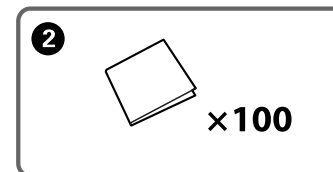
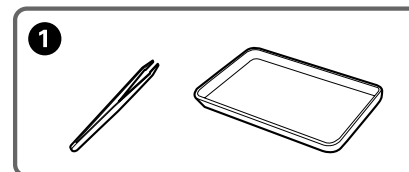

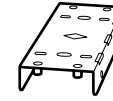
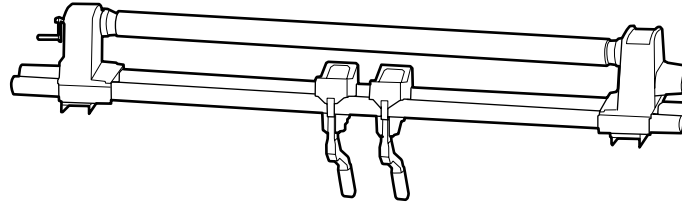
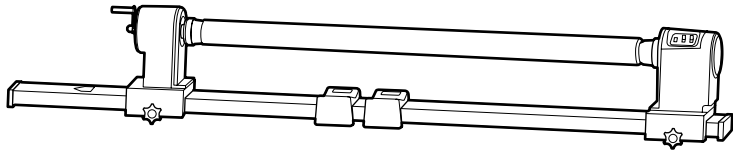

× 2

A  × 24  × 8

C  × 2



Skrueerne "C" anvendes til parallel justering. /C-ruuveja käytetään suuntauksen säätämiseen. /
Skrueene "C" brukes til paralleljustering. /"C"-skruvarna används till parallelljustering. /

تستخدم براغي «C» من أجل الإعداد المتوازي. /پیچ‌های «C» برای تنظیم موازی به کار می‌رود.

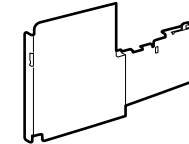
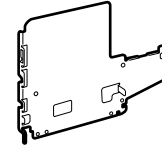
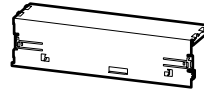
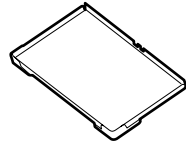
T1  SC-F9400H series × 31
SC-F9400 series × 29



× 2

T2  × 4  × 2

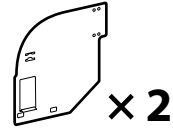

× 2

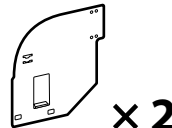

× 2

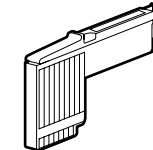
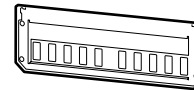

SC-F9400H series × 10

SC-F9400 series × 8

T3  × 8

Delene, som følger med i den afstregede grænse, er blækforsyningsystem. / Katkoviivalla ympyröidyt osat muodostavat Ink Supply System -järjestelmän. /
Delarna inom det streckade området tillhör bläckmatningssystemet. /

الأجزاء المضمنة في الحد المتقطع هي الحد المتقطع هي Ink Supply System. / قسمت های داخل حدود خط چین شده مربوط به سیستم تأمین جوهر است.

 **Forsigtig:**

Inden montering af printeren skal arbejdsområdet ryddes, og emballagen skal fjernes.

 **Varoitus:**

Tyhjennä työskentelyalue pakkausmateriaaleista ja mukana toimitetuista tuotteista ennen tulostimen kokoamista.

 **Forsiktig:**

Før du monterer skriveren, rydd arbejdsområdet ved å legge vekk de fjernede pakkematerialene og buntene med ting.

 **Försiktigt:**

Innan skrivaren sätts ihop ska du städa upp i rummet och ta undan allt förpackningsmaterial och lägga undan medföljande delar.

 احتیاط:

قبل تركيب الطابعة، قم بإخلاء منطقة العمل عن طريق إزالة جميع مواد التعبئة والعناصر المجمعة التي تم نزعها.

 احتیاط:

پیش از مونتاژ چاپگر، با کنار گذاشتن مواد جدا شده بسته‌بندی و موارد همراه دستگاه، محل کار را خلوت کنید.

Anmod om en serviceingeniør til at sammenfatte Ink Supply System (Blækforsyningssystem) og udføre parallel justering på Auto Take-up Reel Unit (Opviklingsspole). Forsøg på at udføre disse opgaver selv kan beskadige printeren eller ødelægge den; bemærk, at Epson ikke accepterer ansvar for skader eller ødelæggelser forårsaget derved.

Følg trinene forneden til at samle printeren.

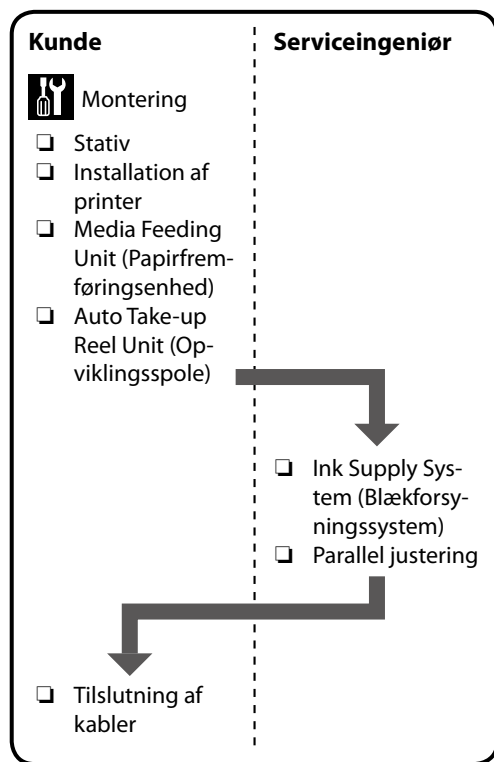

Pyydä huoltoteknikkoa liittämään Ink Supply System ja suorittamaan suuntauksen säädön Automaattinen kiinnittorullayksikkö-yksikköön. Jos yrität tehdä näitä tehtäviä itse, saatat vaurioittaa tulostinta tai aiheuttaa sen toimintahäiriön. Huomaathan, että Epson ei ota mitään vastuuta näin aikaansaaduista vaurioista tai toimintahäiriöistä.

Noudata alla olevia vaiheita tulostimen kokoamiseksi.

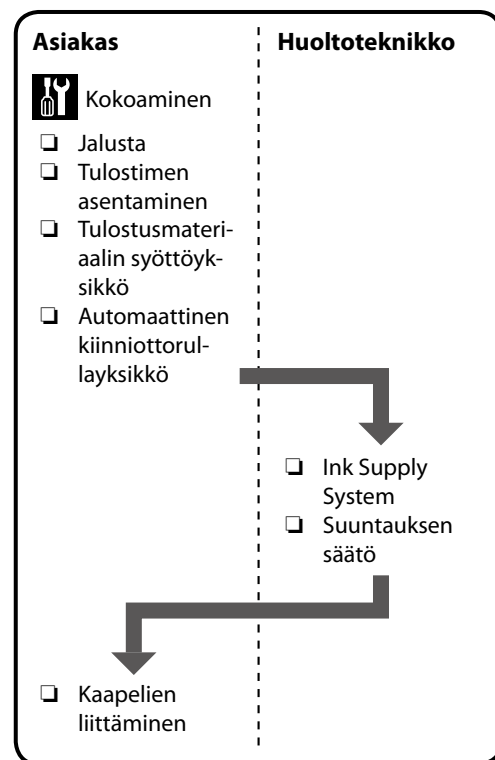

Be en serviceingeniør om å feste Ink Supply System og utføre paralleljustering på Automatisk opprullingsspole-enhet. Hvis du forsøker å utføre disse oppgavene selv, kan du skade skriveren eller forårsake feilfunksjon. Vær oppmerksom på at Epson ikke påtar seg noe ansvar for skade eller feilfunksjon som oppstår slik.

Følg trinnene nedenfor, for å montere skriveren.

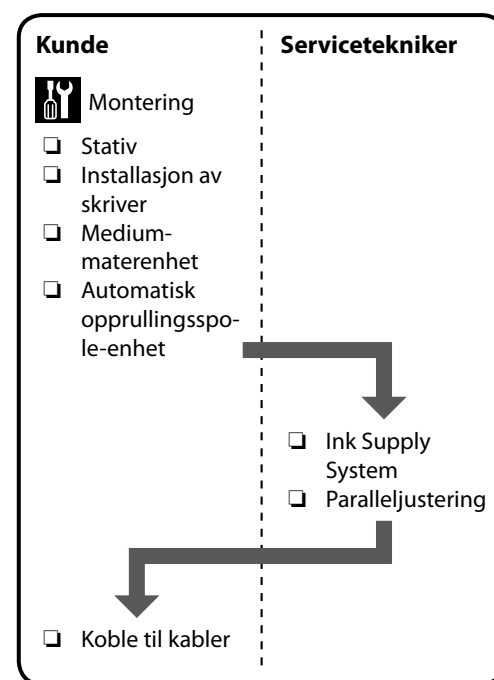

Be att en servicetekniker monterar enhetens Bläckmatningssystem och utför parallelljustering på Automatisk uppspolningsenhet. Skrivaren kan skadas eller fungera felaktigt om du utför dessa åtgärder själv. Observera att Epson inte ansvarar för sådana skador eller funktionsfel.

Montera skrivaren genom att följa stegen nedan.

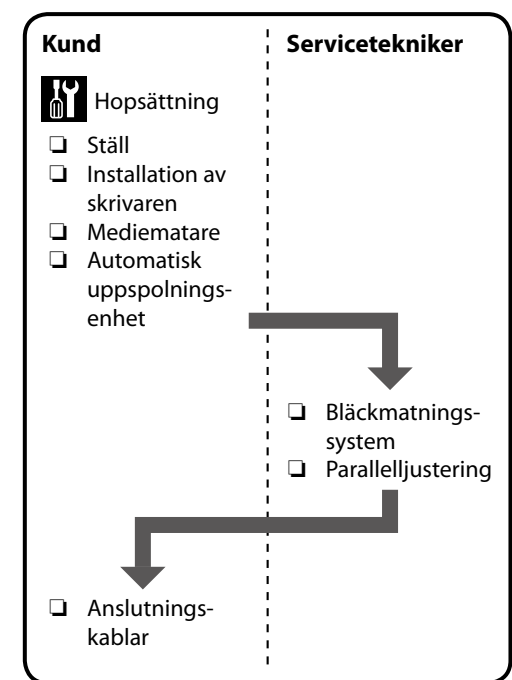

اطلب مهندس صيانة لتركييب Ink Supply System وإجراء الضبط المتوازي على Auto Take-up Reel Unit (وحدة بكره الطباعة التلقائية). إذا حاولت القيام بهذه المهام بنفسك فقد يؤدي ذلك إلى عطل الطباعة أو تلفها؛ يُرجى ملاحظة أن شركة Epson لا تتحمل أية مسؤولية عن أي تلف أو عطل.

اتبع الخطوات التالية لتجميع الطباعة.

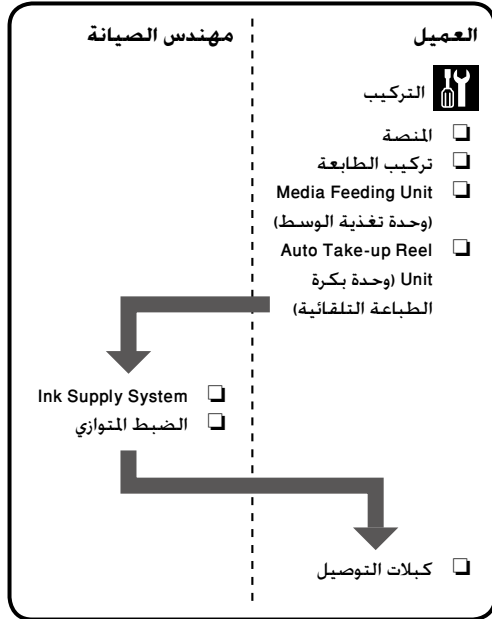

از يك مهندس خدمات بخواهد در نصب Ink Supply System (سیستم تأمین جوهر) و انجام تنظیم موازی بر روی Auto Take-up Reel Unit (واحد ریل بردارنده خودکار) به شما کمک کند. اگر شخصاً اقدام به انجام این موارد نمائید. ممکن است چاپگر آسیب ببیند یا دچار نقص عملکرد شود؛ لطفاً توجه داشته باشید که Epson هیچ مسئولیتی در قبال آسیب یا نقص عملکردی که به این علت ایجاد شده باشد بر عهده نخواهد داشت.

مراحل زیر را برای مونتاژ چاپگر دنبال کنید.

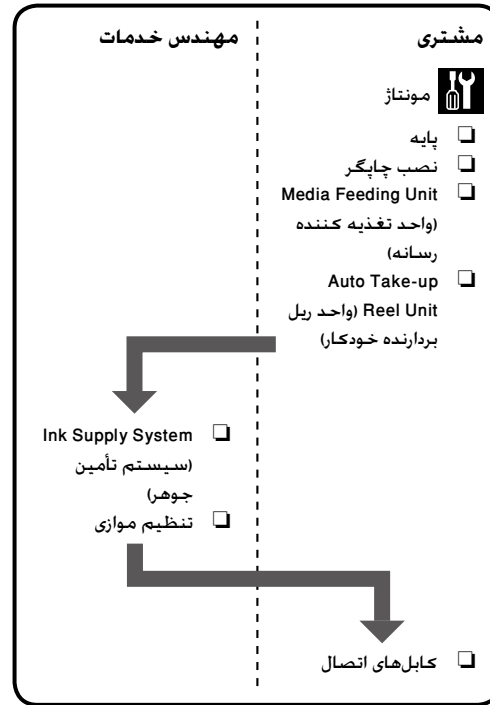

Stativ

Jalusta

Stativ

Ställ

المنصة

پایه

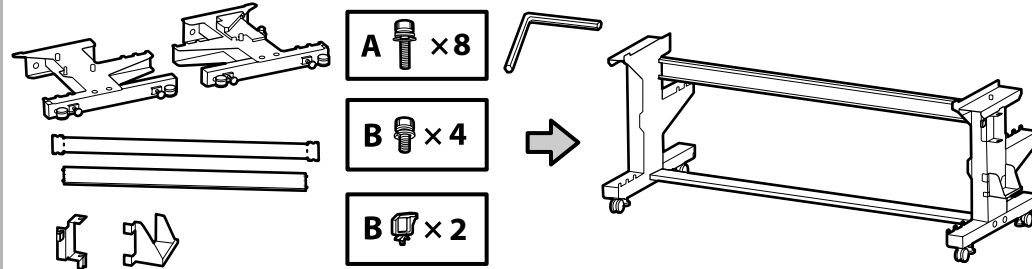

Vi anbefaler, at denne opgave udføres af et hold med tre mennesker.

Suosittelemme, että tämän tehtävän suorittaa kolmen hengen ryhmä.

Vi anbefaler at denne oppgaven utføres av tre personer.

Vi rekommenderar att detta arbete utförs av tre personer.



ننصح بأن يقوم بهذه المهمة فريق من ثلاثة أشخاص.

توصیه می‌کنیم این کار توسط یک گروه سه نفره انجام شود.

[1]

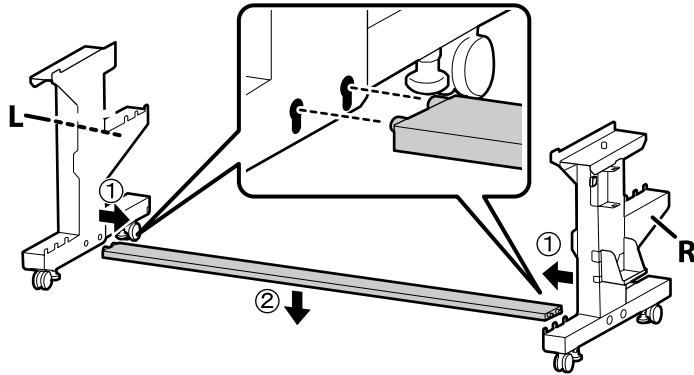

[2]

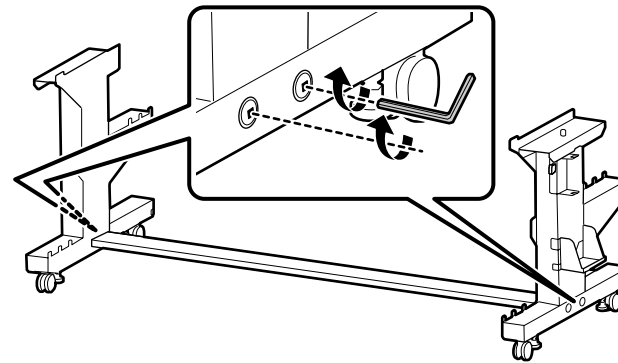

[3]

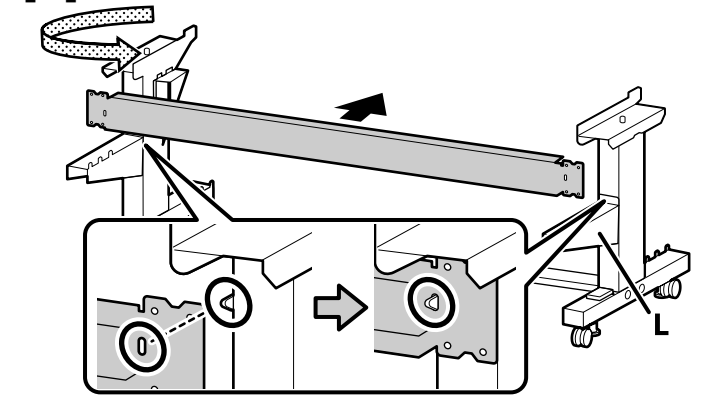

[4]

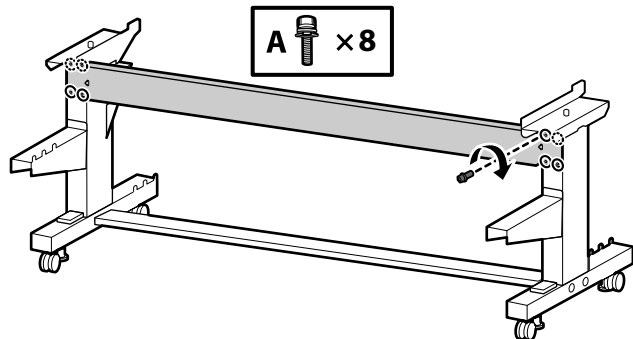

[5]

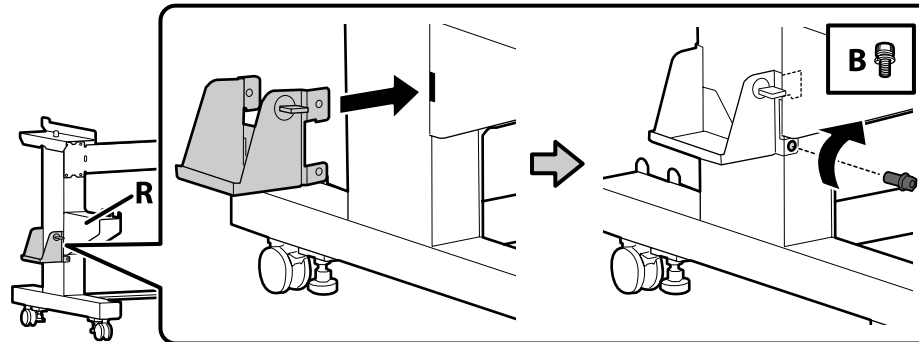

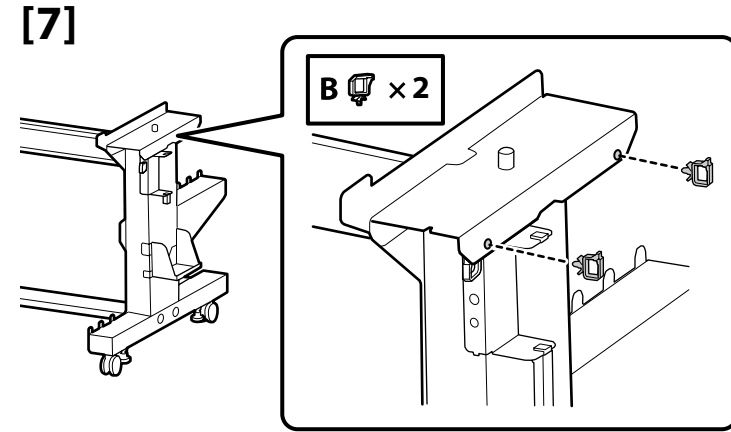
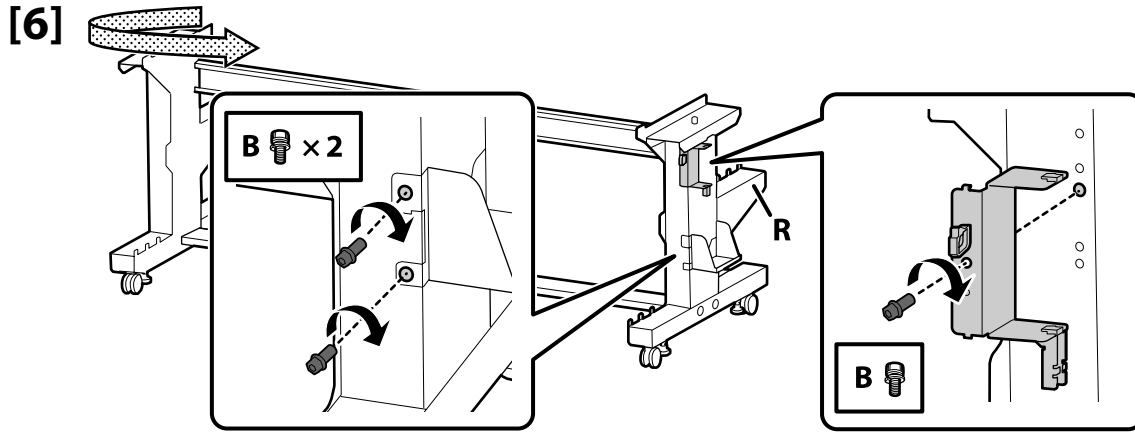

Installation af printer

Tulostimen asentaminen

Installasjon av skriver

Installation av skrivaren

تركيب الطابعة

نصب چاپگر

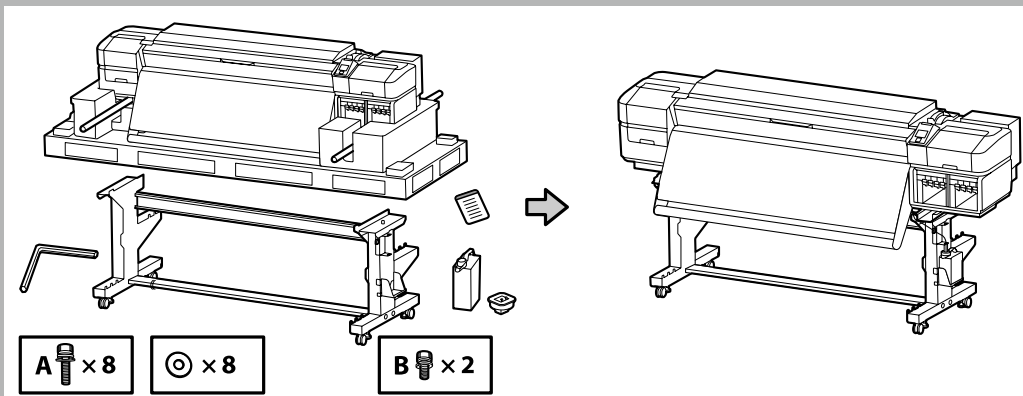

[1]

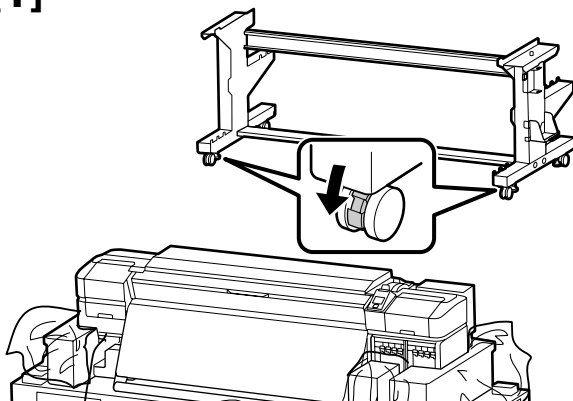

Før anvendelse af printeren skal du sikre dig, at stativet står rigtigt fast. Lås hjulene op, når du flytter printeren.

Ennen tulostimen käyttämistä varmista, että jalusta on kiinnitetty paikalleen. Siirrettäessä tulostinta, avaa rullien lukitus.

Før du bruker skriveren, vær sikker på at stativet er oppsatt som det skal. Når du flytter skriveren, må du låse opp hjulene.

Se till att stället står säkert innan du börjar använda skrivaren. När du flyttar på skrivaren så låser du upp hjulen.

قبل استخدام الطابعة، تأكد من أن المنصة مثبتة في مكانها. عند نقل الطابعة، فك قفل العجلات.

قبل از استفاده از چاپگر، مطمئن شوید که پایه آن در جای خودش ثابت شده باشد. هنگام حرکت دادن چاپگر قفل چرخ ها را باز کنید.

[2]

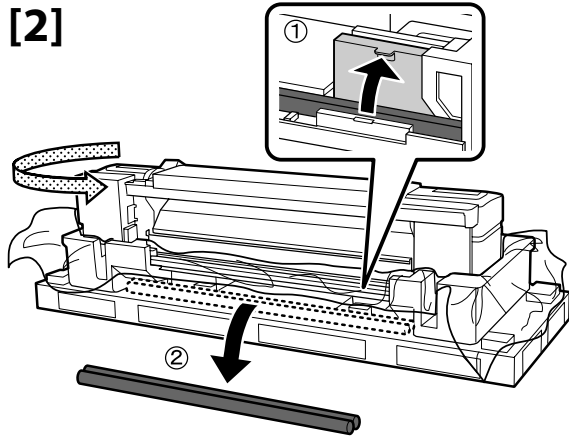

[3]

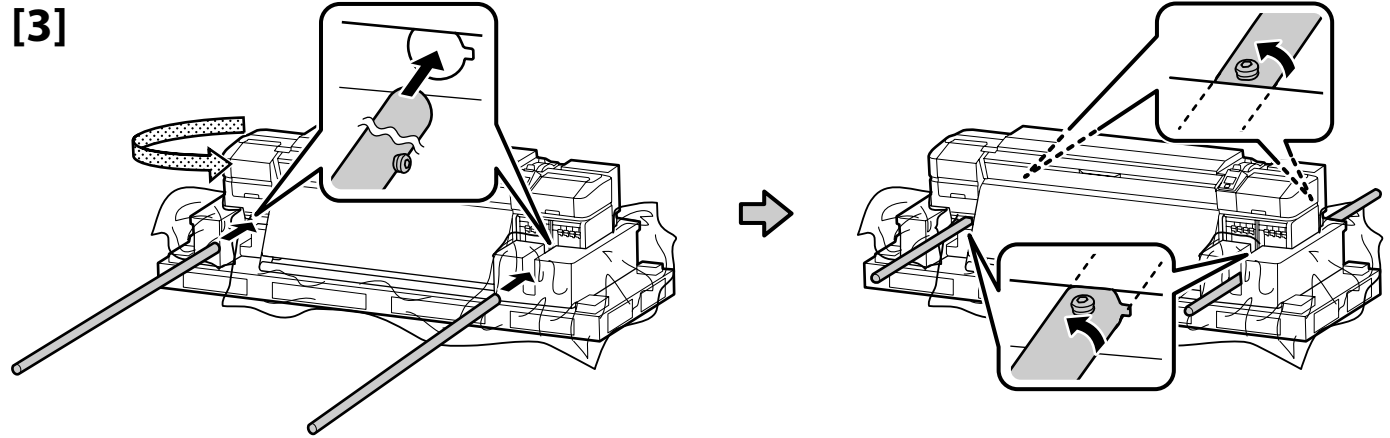

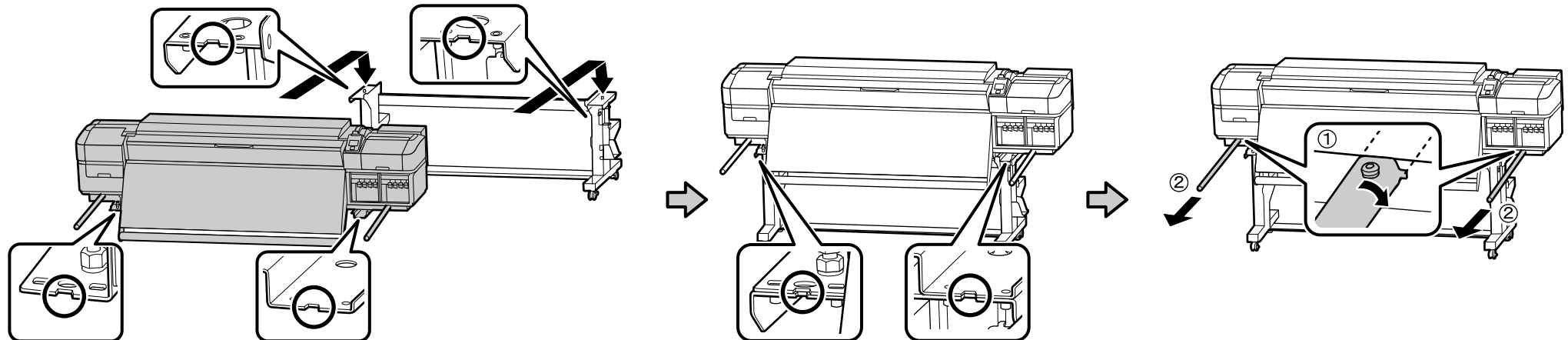
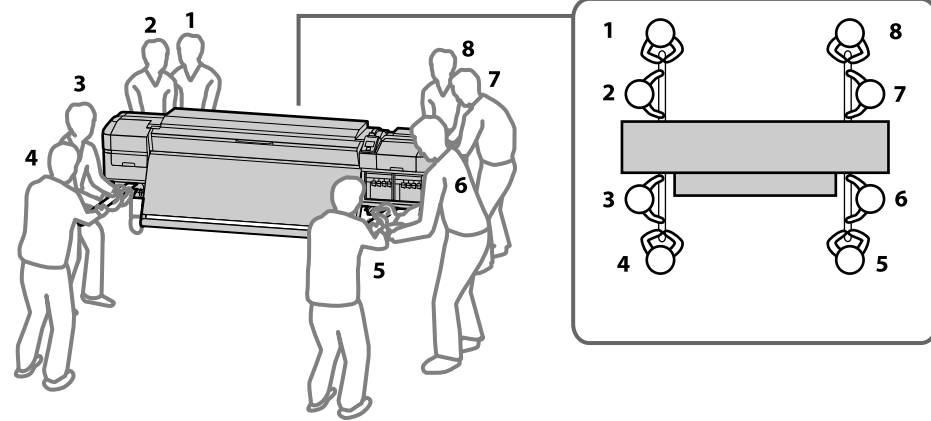

[4]

⚠ Forsigtig:	Printeren skal bæres af mindst 8 personer.
⚠ Varoitus:	Tulostimen kantamiseen tarvitaan vähintään kahdeksan henkilöä.
⚠ Forsiktig:	Minst åtte personer må til for å løfte skriveren når den skal transporteres.
⚠ Försiktigt:	Det krävs minst åtta personer för att lyfta skrivaren.
⚠ احتیاط:	عند حمل الطابعة، استعن بثمانية أشخاص على الأقل.
⚠ احتیاط:	هنگام حمل چاپگر، حداقل از هشت نفر استفاده کنید.



[5]

A  × 8
 × 8

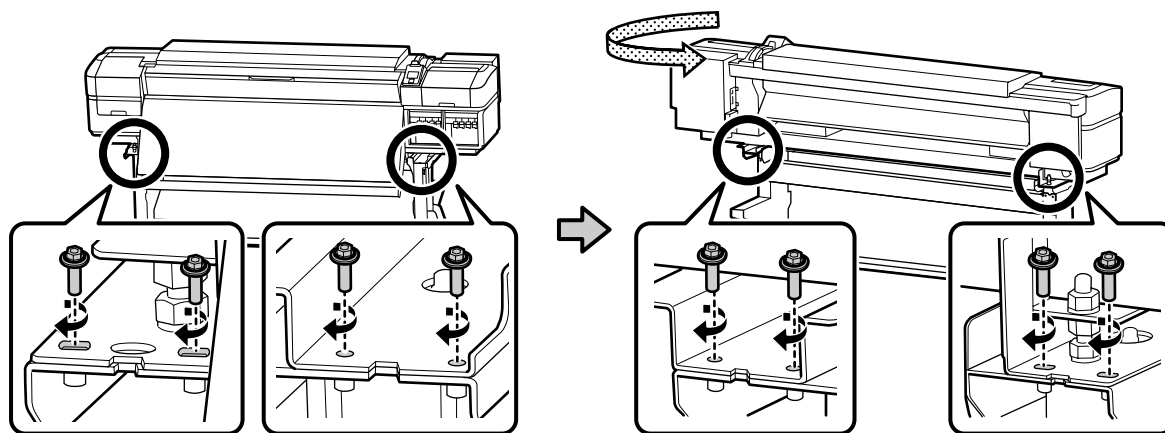
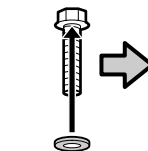

[6]

B  × 2

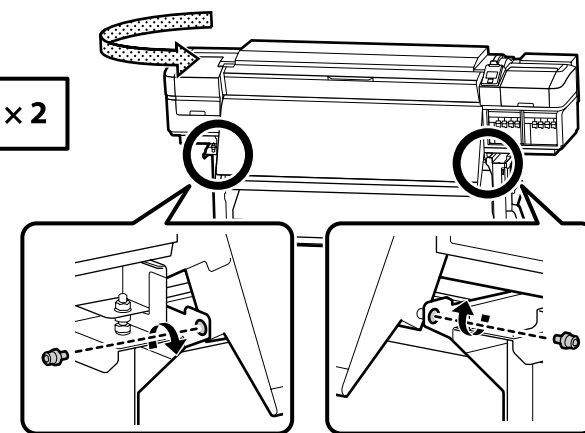

[7]

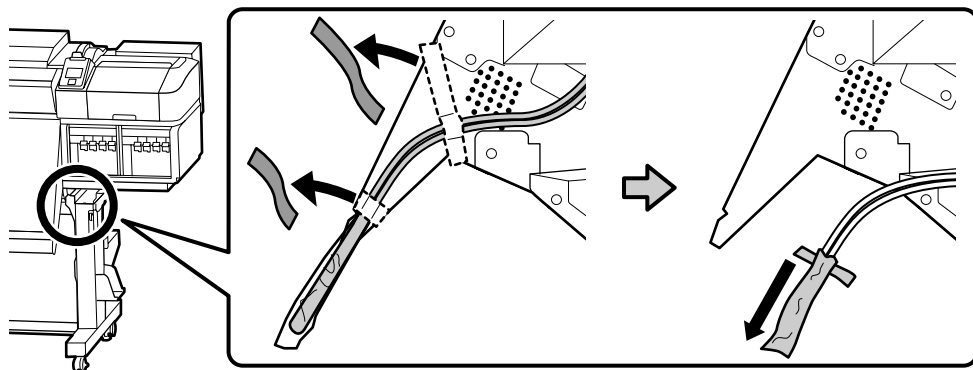

[8]

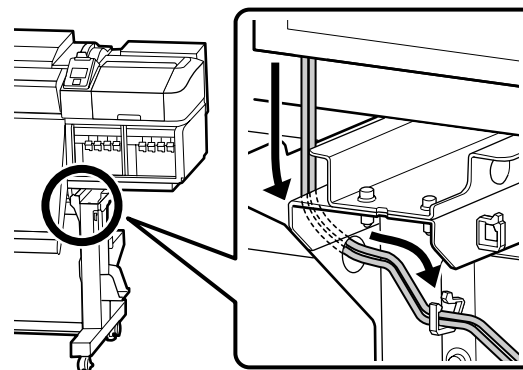

[9]

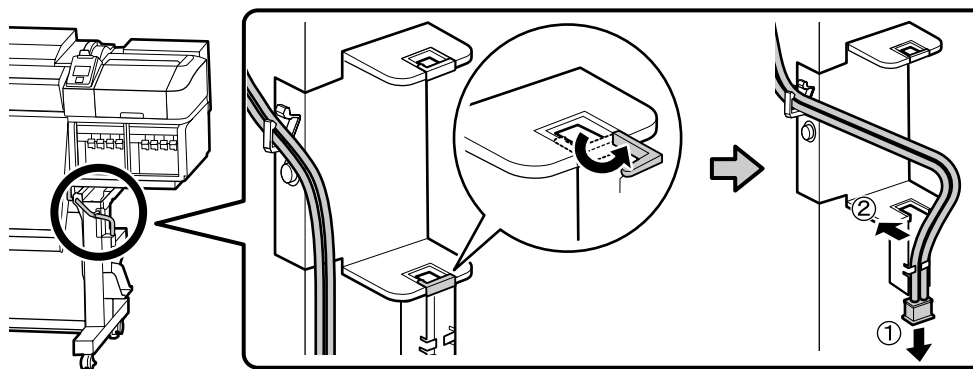

[10]

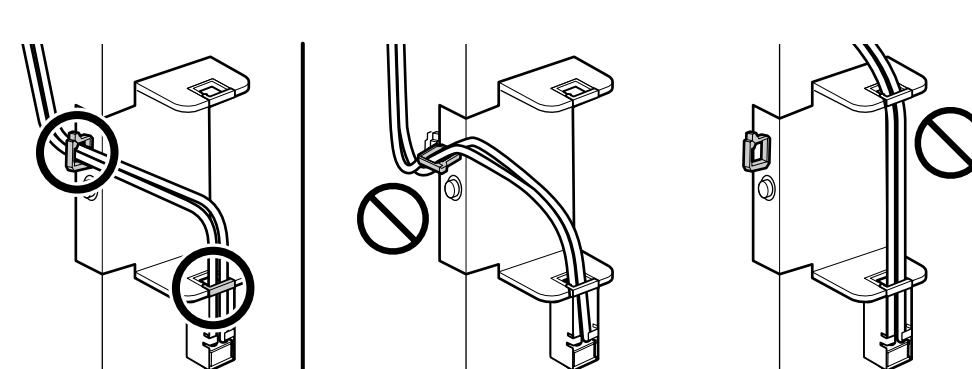

[11]

Påsæt advarselsmærkatet for dit sprog over det engelske mærkat.

Aseta omankielisesi varoitustarra englanninkielisen tarran päälle.

Plasser varselsetiketten for ditt språk over den engelske etiketten.

Placera varningsetiketten för ditt eget språk över den engelska etiketten.

ضع الملصق التحذيري المكتوب بلغتك فوق الملصق المكتوب باللغة الإنجليزية.

برچسب احتیاط به زبان خود را بر روی برچسب انگلیسی قرار دهید.

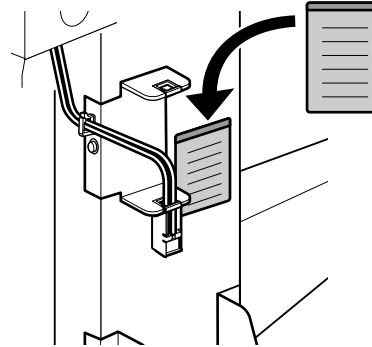

[12]

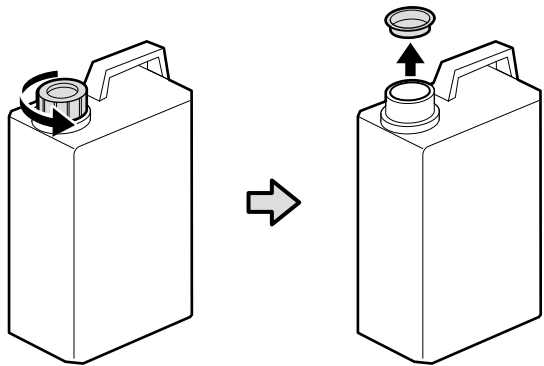

Låget til Waste Ink Bottle (Beholder til affald fra trykfarve) er nødvendigt ved bortskaffelse af affald fra trykfarve. Behold låget. Lad være med at smide det ud.

Jättemustepullon sulkijaa tarvitaan jättemustetta hävittäessä. Sästä sulkija. Älä heitä sitä pois.



Lokket på avfallsblekkflasken er nødvendig når man skal kaste avfallsblekket. Behold lokket. Ikke kast det.

Sätt på locket på bläckavfallsbehållaren innan du slänger bort bläckavfall. Behåll locket. Du får inte slänga det.

غطاء زجاجة الحبر الفارغة مطلوب عند التخلص من زجاجة الحبر الفارغة. احتفظ بهذا الغطاء. ولا تلق به بعيداً.

دربوش Waste Ink Bottle (گالن ضایعات جوهر) هنگام دور انداختن ضایعات جوهر مورد نیاز است. دربوش را نگه دارید. آن را دور نیندازید.

[13]

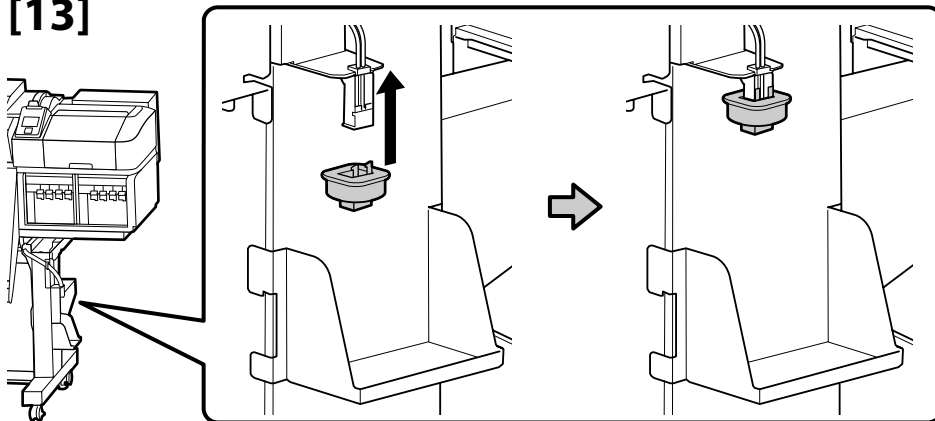

[14]

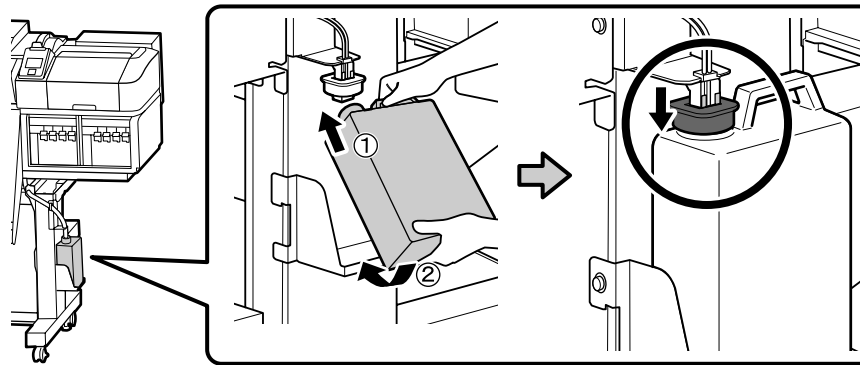

Media Feeding Unit (Papirførføringsenhet)

Tulostusmateriaalin syöttöyksikkö

Medium-materenhet

Mediematrare

(وحدة تغذية الوسط) Media Feeding Unit

(واحد تغذية كمنده رسانه) Media Feeding Unit

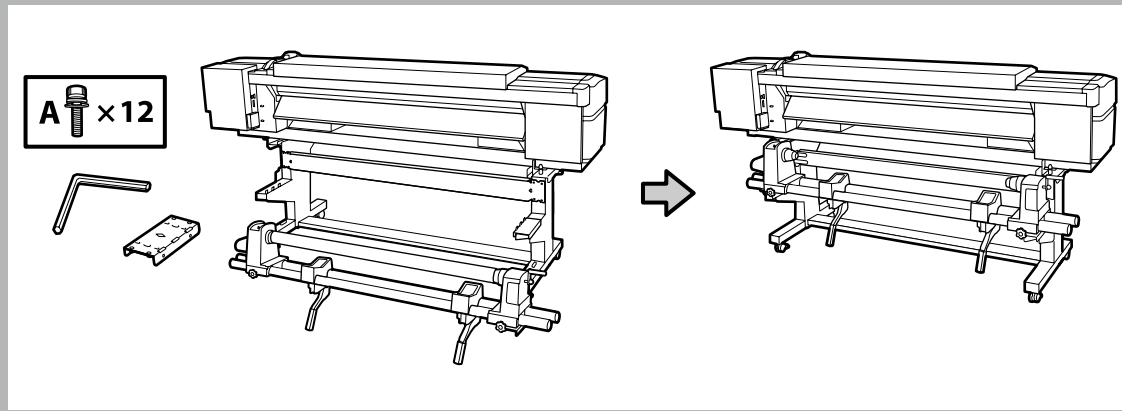

- Brug to personer til at holde fast i de to stænger, når Media Feeding Unit (Papirførføringsenhet) flyttes.
- Fjern rullekernen fra Media Feeding Unit (Papirførføringsenhet) inden installation. Smid den ikke væk, da den vil blive brugt som rullekerne til medieoptag.

- Kahden henkilö tulee tarttua kahteen palkkiin kantaessaan Tulostusmateriaalin syöttöyksikköä.
- Poista rullan ydin Tulostusmateriaalin syöttöyksiköstä ennen asentamista. Älä heitä sitä pois, sillä sitä käytetään tulostusmateriaalin kiinniottamiseen.

- To personer bør holde stengene når medium-materenhet skal bæres.
- Ta rullkjernen ut av medium-materenhet før montering. Ikke kast den, da den vil bli brukt som rollkjerne for inntak av nye media.



- Två personer bör hålla de två skenorna när mediemataren bärs.
- Avlägsna rullkärnan från mediemataren innan du påbörjar installationen. Släng inte bort denna då den kommer att användas som rullkärna för upprullning av media.

ينبغي الاستعانة بشخصين لإمسك القضيبين أثناء حمل Media Feeding Unit (وحدة تغذية الوسط).

فك قلب الأسطوانة من Media Feeding Unit (وحدة تغذية الوسط) قبل التركيب. ولا تلقه بعيداً حيث سيستخدم كقلب بكرة إدخال الوسائط.

دو نفر باید در حین حمل Media Feeding Unit (واحد تغذیه کمنده رسانه) دو میله را نگه دارند.

قبل از نصب مغزی رول را از Media Feeding Unit (واحد تغذیه کمنده رسانه) باز کنید. آن را دور نیندازید چون از آن به عنوان مغزی رول رسانه‌بردار جدید استفاده می‌شود.

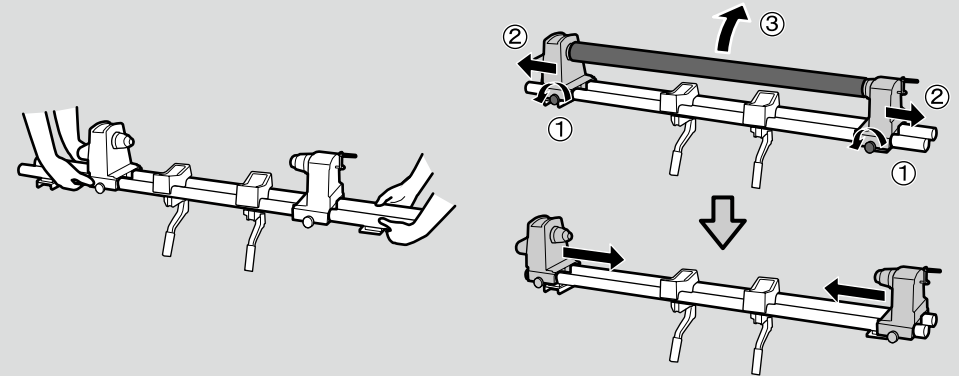

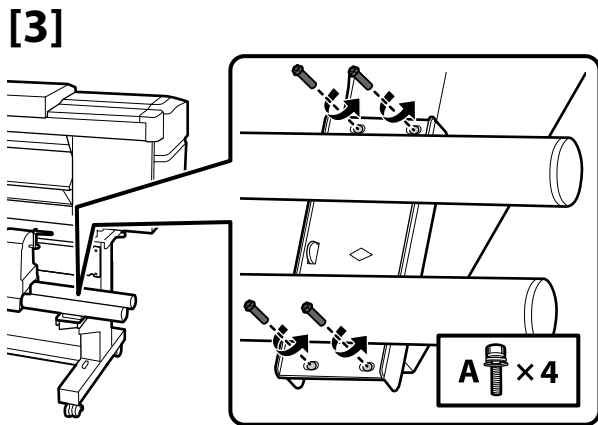
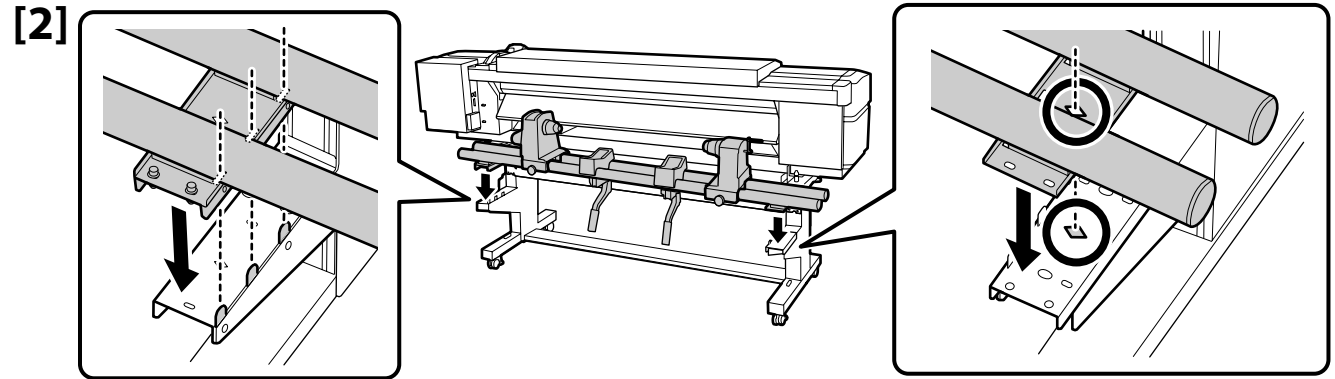
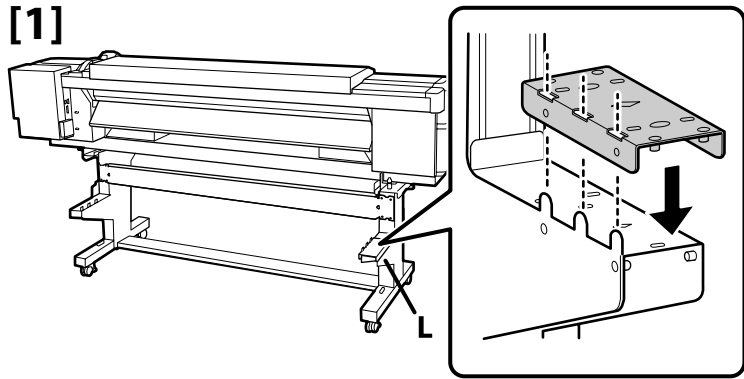

[4]

Fastgør skruerne på siden **A**, tryk rørene ned som vist, og tilspænd derefter skruerne på siden **B**.

Kiinnitä **A**-puolen ruuvit, pitäen putket painettuina alas näytetyllä tavalla, ja kiinnitä tämän jälkeen **B**-puolen ruuvit.

Fest skruene på **A**-siden, hold rørene nedtrykket som vist, og fest deretter skruene på **B**-siden.

! Skruva fast skruvarna på sidan **A** samtidigt som du håller ner rören som visas på bilden. Skruva sedan fast skruvarna på sidan **B**.

ثم بتثبيت المسامير على الجانب **A** مع إبقاء الأنابيب مضغوطة كما هو موضح. ثم ثبت المسامير على الجانب **B**.

طبق تصویر. لوله‌ها را فشار دهید و پیچ‌های سمت **A** را محکم کنید و سپس پیچ‌های سمت **B** را محکم کنید.

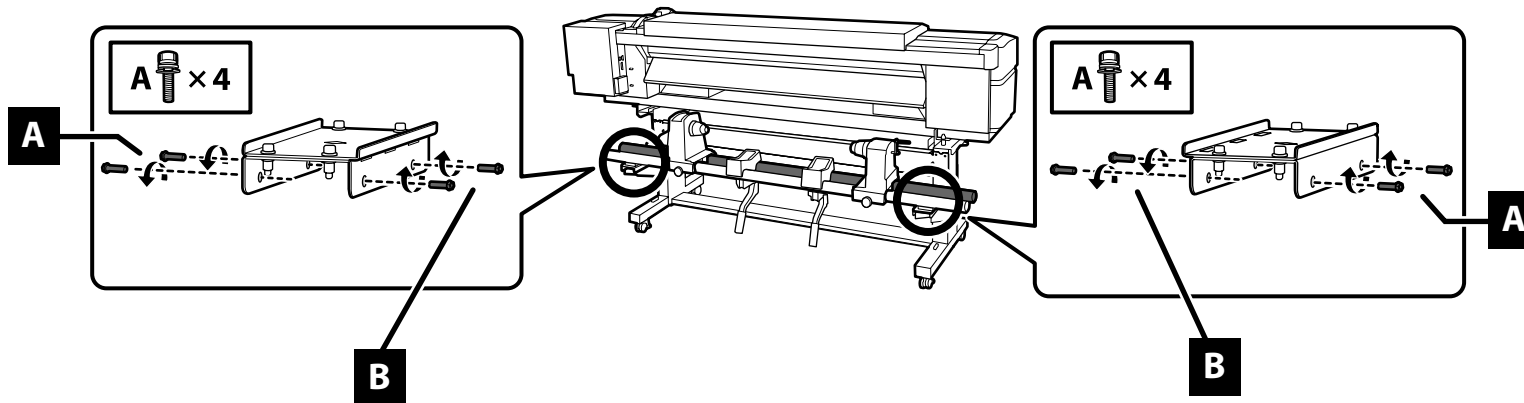
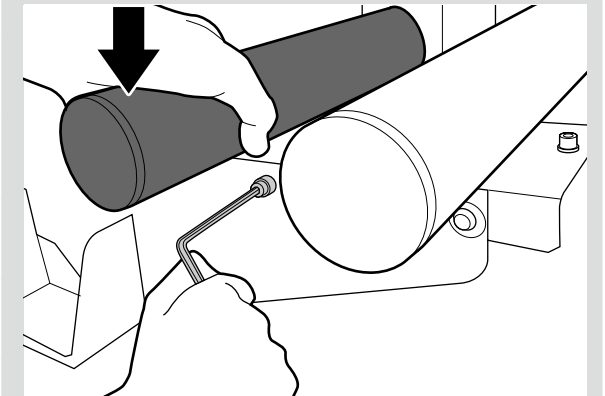

Auto Take-up Reel Unit (Opviklingsspole)

Automaattinen kiinnittorullayksikkö

Automatisk opprullingsspole-enhet

Automatisk oppspolningsenhet

(وحدة بكرة الطباعة التلقائية) Auto Take-up Reel Unit

(واحد ريل بردارنده خودکار) Auto Take-up Reel Unit

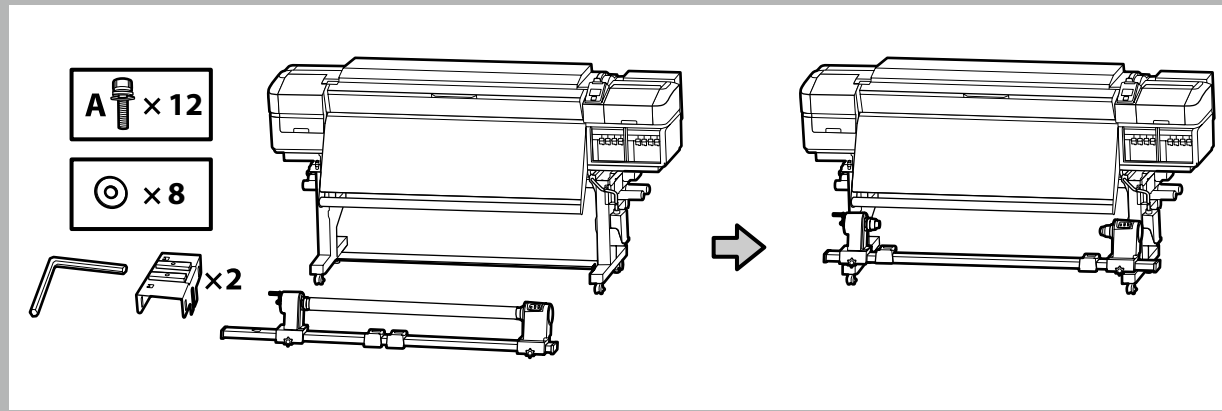

[1]

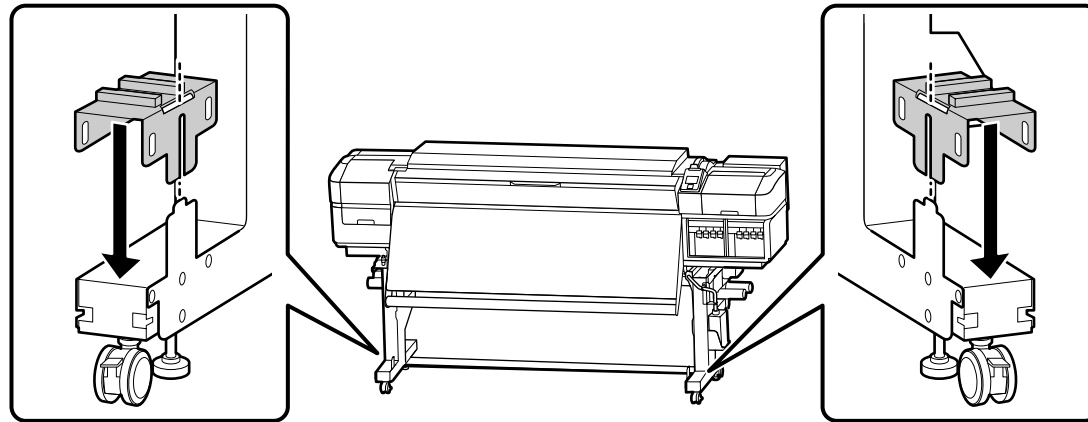

[2]

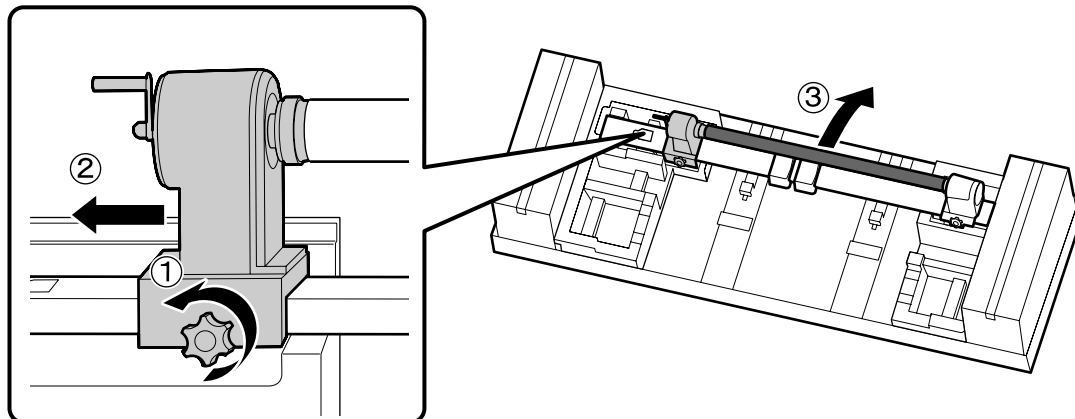

Smid ikke rullekernen væk, da den vil blive brugt til medieoptag. Opbevar den sikkert.

Älä heitä rullan ydintä pois, sillä sitä käytetään tulostusmateriaalin kiinnittämiseen. Säilytä sitä turvallisessa paikassa.



Ikke kast rollkjernen, da den vil bli brukt til inntak av nye media. Oppbevar den på et trygt sted.

Kasta inte rullkärnan, den kommer att användas för upprullning av media. Förvara den på en säker plats.

لا تتخلص من قلب البكرة، لأنه سوف يُستخدم في إدخال الوسائط. احتفظ به في مكان آمن.

مغزی رول را دور نیندازید زیرا برای برداشتن رسانه از آن استفاده خواهد شد. آن را در یک مکان امن نگه دارید.

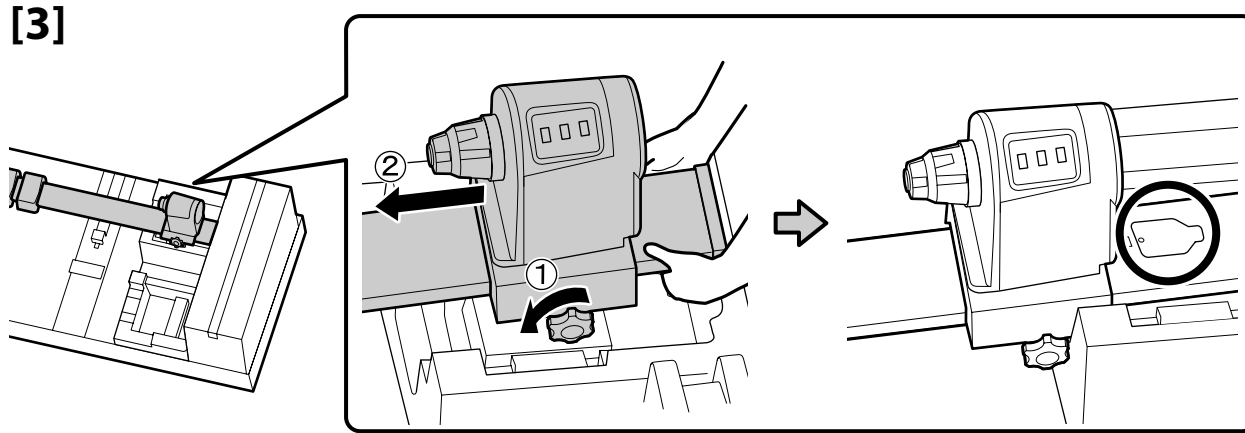

Løft enden, løsn låseskruen og flyt enheden på plads.

Nosta päätyä, löysää lukitusruuvi ja siirrä yksikkö paikalleen.

Løft enden, løsne låseskruen og plasser enheten i posisjon.

Lyft upp änden, lossa låsskruven och flytta in enheten på plats.

ارفع الطرف. وقم بفك مسمار القفل. وحرك الوحدة إلى مكانها.

انتها را بلند کنید. پیچ قفلی را شل نمایید و مجموعه را بلند کنید و در جای خود قرار دهید.

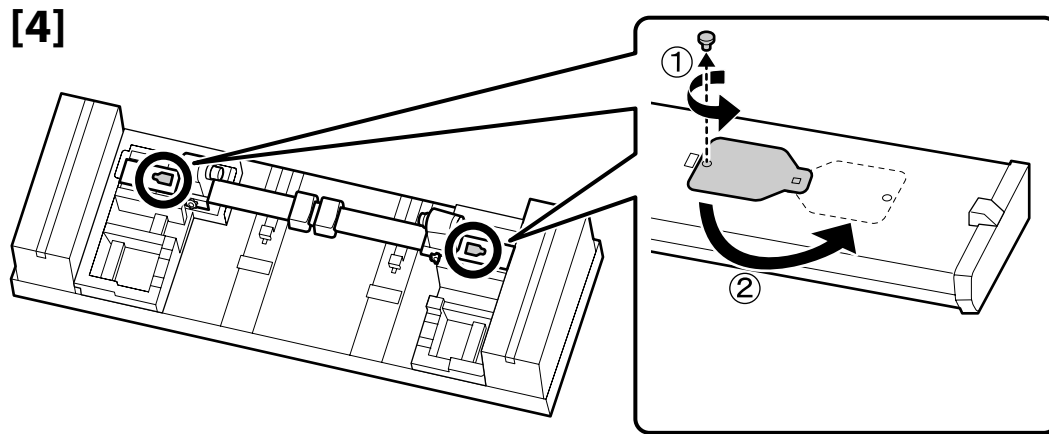

Skruen bruges, når dækslet lukkes; opbevar det sikkert.

Ruuvia tarvitaan kannen sulkemiseen. Säilytä sitä turvallisessa paikassa.

Skruen skal brukes når du lukker dekselet, så oppbevar den på et trygt sted.

Skruven används för att stänga luckan, förvara den på en säker plats.

سوف يُستخدم المسمار عند إغلاق الغطاء؛ احتفظ به في مكان آمن.

هنگام بستن درپوش از پیچ استفاده خواهد شد: آن را در جای امنی نگه دارید.

[5]

To personer skal bruges til at flytte Auto Take-up Reel Unit (Opviklingsspole) som vist til højre.

Kaksi henkilöä tarvitaan liikuttamaan Automaattinen kiinnittorullayksikkö, kuten oikealla näytetään.

To personer er nødvendig får å flytte Automatisk opprullingspole-enhet som vist til høyre.

Två personer krävs för att flytta Automatisk uppspolningsenhet så som visas till höger.

مطلوب شخصان لتحريك Auto Take-up Reel Unit (وحدة بكرة الطباعة التلقائية) كما هو موضح على اليمين.

دو نفر برای جابه‌جایی Auto Take-up Reel Unit (واحد ریل بردارنده خودکار) طبق تصویر سمت راست لازم است.

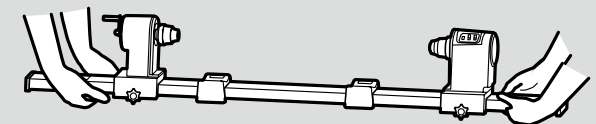

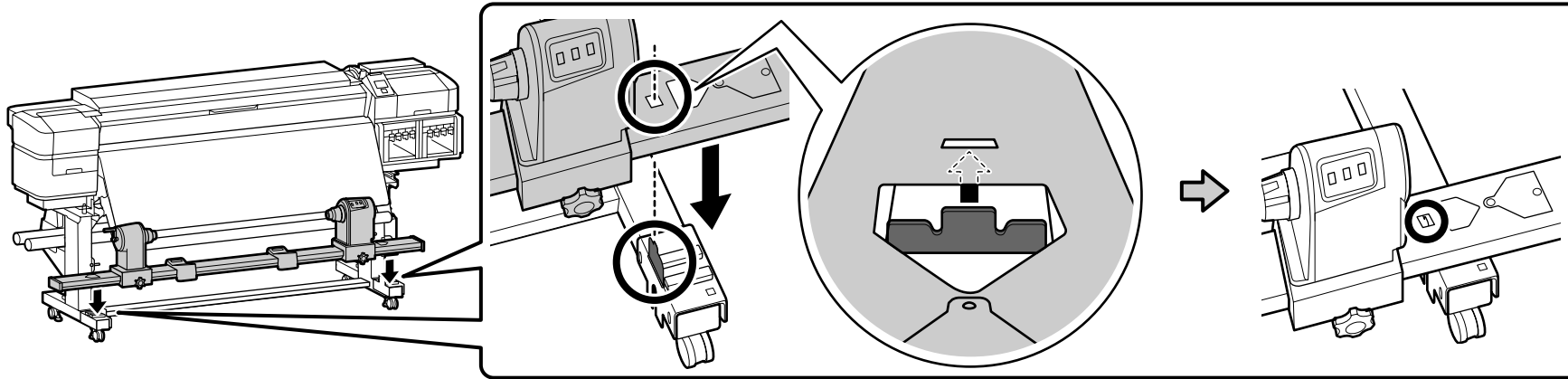

[6]

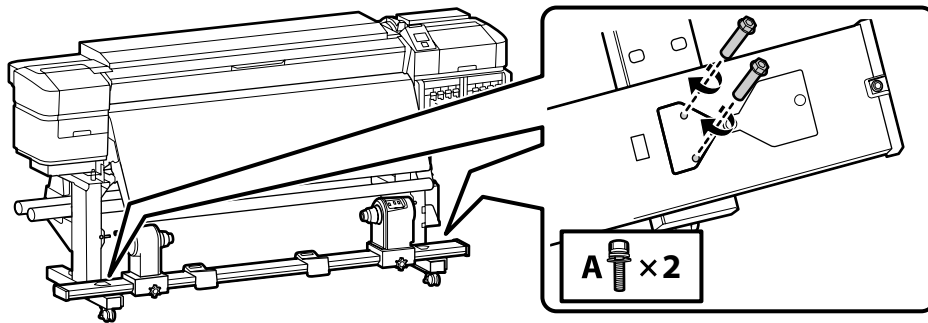

[7]

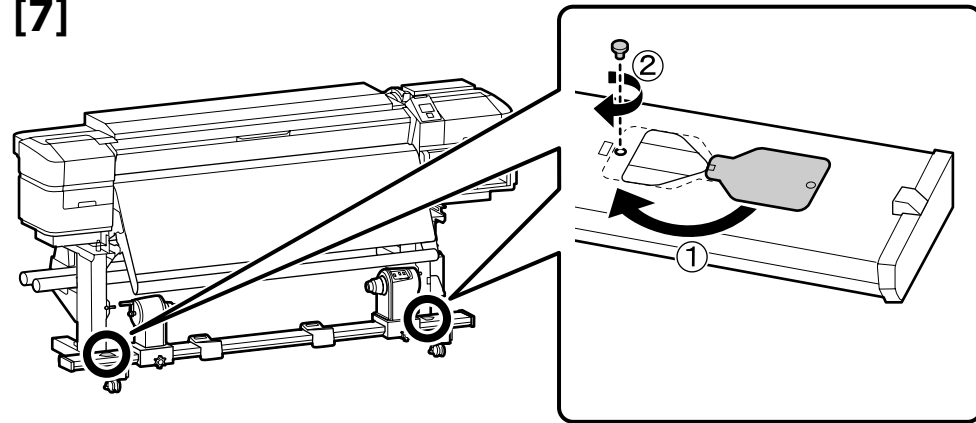

[8]

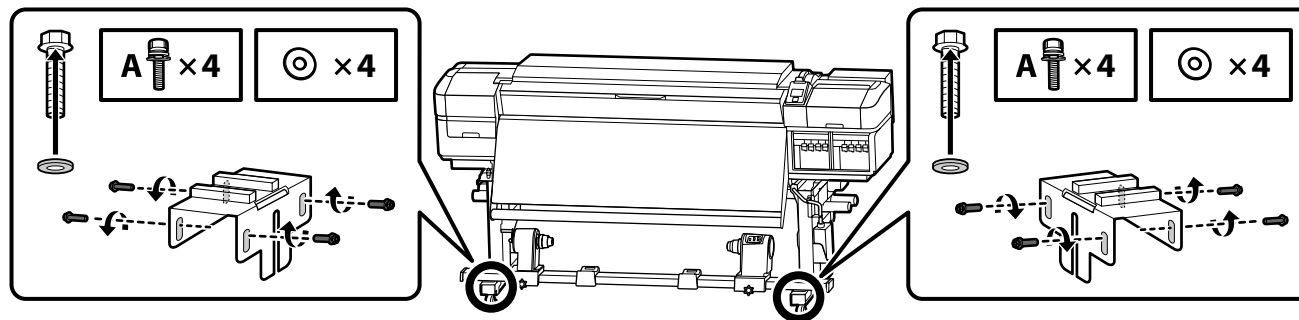

Brug de otte skruer som vist til venstre til at holde enheden på plads midlertidigt, indtil parallel justering er gennemført.

Käytä kahdeksaa ruuvia vasemmalla näytetyllä tavalla pitääksesi yksikön paikoillaan väliaikaisesti, kunnes suuntauksen säätö on valmis.

Bruk de åtte skruene som vist til venstre, for å holde enheten midlertidig på plass, til paralleljusteringen er fullført.

Använd de åtta skruvarna som visas till vänster för att tillfälligt hålla fast enheten tills parallelljusteringen är klar.

استخدم المسامير الثمانية الموضحة على اليسار لتثبيت الوحدة في مكانها مؤقتاً إلى أن يكتمل الضبط المتوازي للوحدة.

با استفاده از هشت پیچی که در تصویر سمت چپ می‌بینید، مجموعه را موقتاً تا زمان انجام تنظیم موازی در جای خود نگه دارید.

Anmod om en serviceingeniør til at sammenfatte Ink Supply System (Blækforsyningsssystem) og udføre parallel justering på Auto Take-up Reel Unit (Opviklingsspole). Tænd ikke for printeren, indtil serviceingeniørens arbejde er gennemført.

Forsøg på at udføre disse opgaver selv kan forårsage produktfejl eller beskadigelse af produktet og vil gøre produktgarantien ugyldig.

Pyydä huoltoteknikkoa liittämään Ink Supply System ja suorittamaan suuntauksen säädön Automaattinen kiinnittorullayksikkö-yksikköön.

Älä kytke tulostinta päälle ennen kuin huoltoteknikko on suorittanut työt loppuun.

Tuotteen takuu mitätöidään ja se voi vaurioitua tai toimia väärin, jos yrität suorittaa näitä tehtäviä itse.

Be en serviceingeniør om å feste Ink Supply System og utføre paralleljustering på Automatisk opprullingsspole-enhet.

Ikke slå skriveren på før serviceteknikerens arbeid er fullført.

Hvis du prøver å utføre disse oppgavene selv, kan det føre til at produktet ikke fungerer som det skal, føre til skade på produktet og gjøre garantien ugyldig.

Be att en servicetekniker monterar enhetens Bläckmatningssystem och utför parallelljustering på Automatisk uppspolningsenhet.

Slå inte på skrivaren förrän serviceteknikern arbete är fullfört.

Försök att utföra dessa uppgifter själv kan resultera i funktionsfel eller skada på produkten och upphäver garantin.

اطلب مهندس صيانة لتركييب Ink Supply System وإجراء الضبط المتوازي على Auto Take-up Reel Unit (وحدة بكرة الطباعة التلقائية).

لا تقدم بتشغيل الطباعة حتى ينهي مهندس الصيانة عمله.

إذا حاولت القيام بهذه المهام بنفسك فقد يؤدي ذلك إلى عطل المنتج أو تلفه وسوف يؤدي إلى بطلان الضمان.

از يك مهندس خدمات بخواهد در نصب Ink Supply System (سيستم تأمين جوهر) و انجام "تنظيم موازي" بر روی Auto Take-up Reel Unit (واحد ريل بردارنده خودكار) به شما كمك كند.

تا زمانی كه كار مهندس سرويس تمام نشده است، چاپگر را روشن نكنيد.

تلاش برای انجام این وظايف توسط شخص شما ممكن است باعث خرابی عملکرد دستگاه يا آسیب رسيدن به محصول شود و باعث ابطال ضمانتنامه می شود.



Tilslutning af kabler
 Kaapeliin liittäminen
 Koble til kabler
 Anslutningskablar

كبلات التوصيل
 كابل‌های اتصال

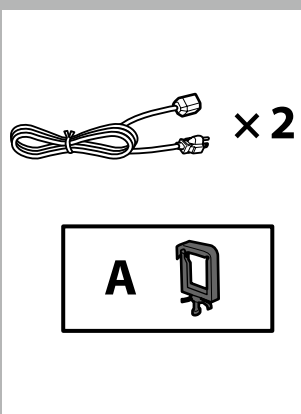

[1]

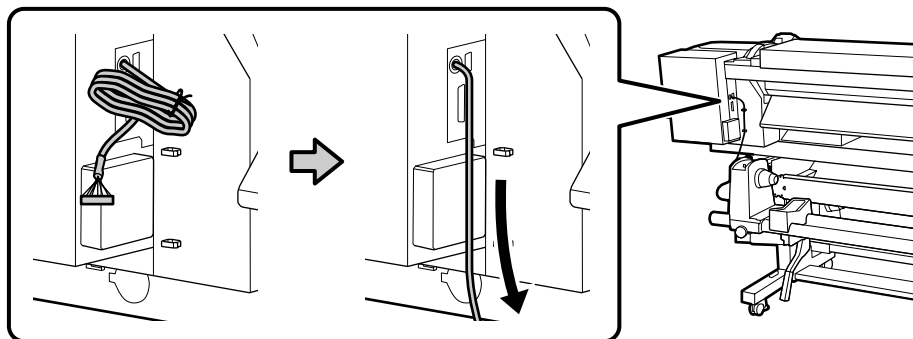

[2]

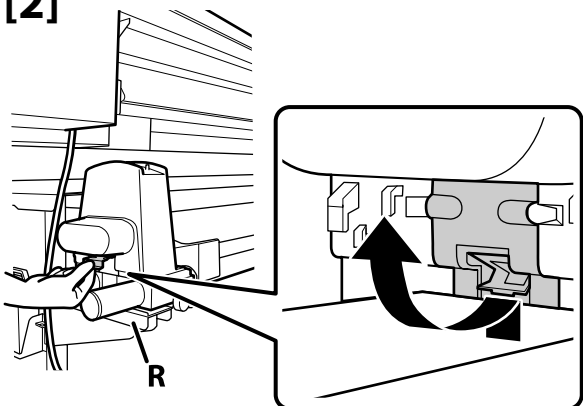

[3]

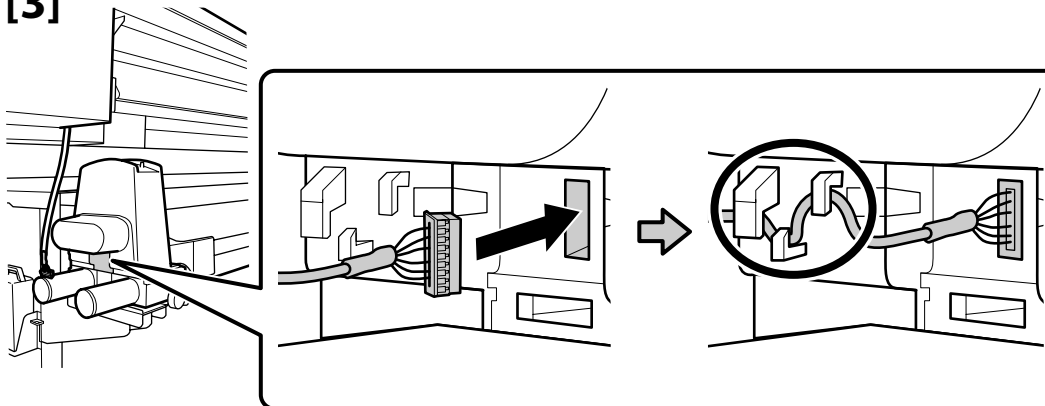

[4]

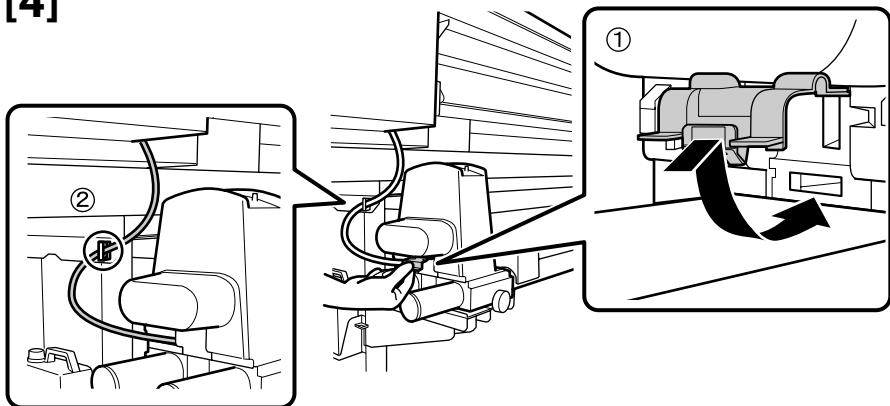

[5]

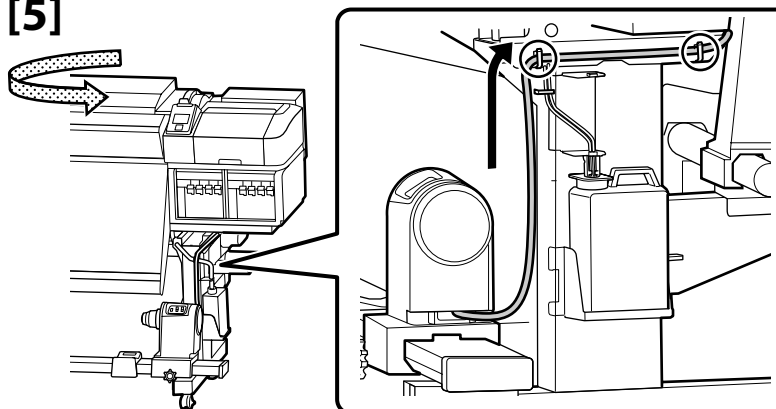

[6]

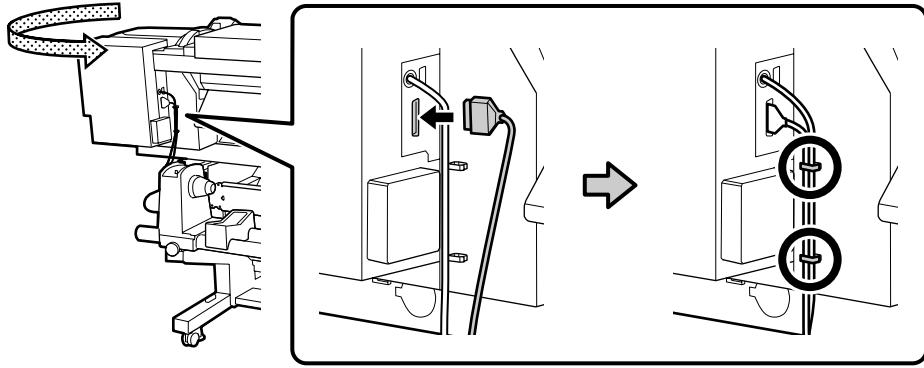

[7]

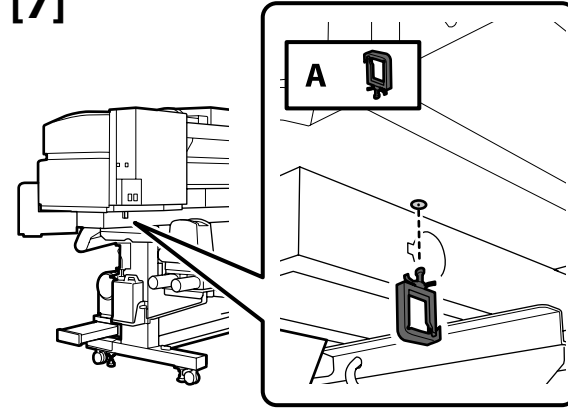

[8]

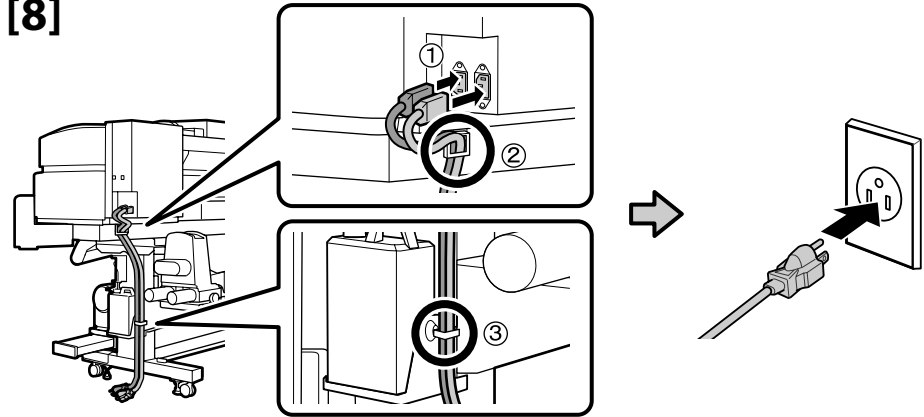

Kontroller, at status for niveauerne er OK, som vist i illustrationen, inden du går videre til næste trin.
 ⚠ angiver, at printerens status ikke er plan. Du kan justere printerens niveau ved hjælp af justeringsmekanismerne.
 Efter indstilling af justeringsmekanismerne anbefaler vi, at du kontrollerer, at det nærmeste hjul ikke berører gulvet.

Varmista, että vaatikset ovat OK, kuten kuvassa, ennen siirtymistä seuraavaan vaiheeseen.
 ⚠-kuvake ilmaisee, että tulostin ei ole vaakasuorassa. Voit säätää tulostimen vaakasuoruutta säätimillä.
 Säätimien käytön jälkeen on suositeltavaa tarkistaa, että lähin rulla ei kohoa lattiasta.

Kontroller at status for nivåene er OK, som vist i illustrasjonen, før du går videre til neste trinn.
 ⚠ indikerer at skriveren ikke er i vater. Du kan justere skriverens posisjon med justeringsføttene.
 Når justeringsføttene er justert, bør du kontrollere at nærmeste hjul er hevet fra gulvet.

Kontrollera att statusen för nivåerna är OK som visas på bilden innan du går vidare till nästa steg.
 ⚠ visar att skrivarens status inte är i nivå. Du kan justera skrivarens nivå med hjälp av justeringsanordningarna.
 Efter justeringen så rekommenderar vi att du kontrollerar att hjulet närmast dig är upplyft från golvet.

حقق من أن حالة المستويات OK كما هو مبين في الرسم التوضيحي قبل الانتقال إلى الخطوة التالية.
 يشير ⚠ إلى أن حالة الطابعة غير متساوية. يمكن ضبط استواء الطابعة باستخدام الضوابط.
 بعد ضبط الضوابط، نوصي بالتحقق من أن أقرب عجلة مرتفعة عن الأرضية.

قبل از رفتن به مرحله بعدی، بررسی کنید که وضعیت ترازها مورد تأیید باشد. چنانکه در تصویر نشان داده شده است.
 ⚠ نشان می‌دهد که وضعیت چاپگر تراز نیست. شما می‌توانید تراز بودن چاپگر را با استفاده از تنظیم‌کننده‌ها تنظیم کنید.
 توصیه می‌کنیم پس از تنظیم کردن تنظیم‌کننده‌ها، بررسی کنید که نزدیک‌ترین چرخ از کف بالا آمده باشد.

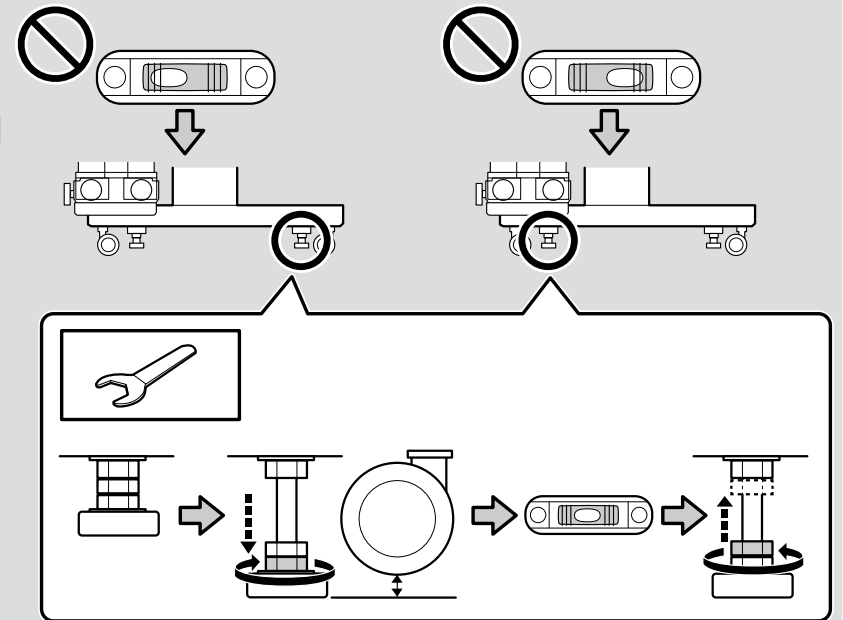
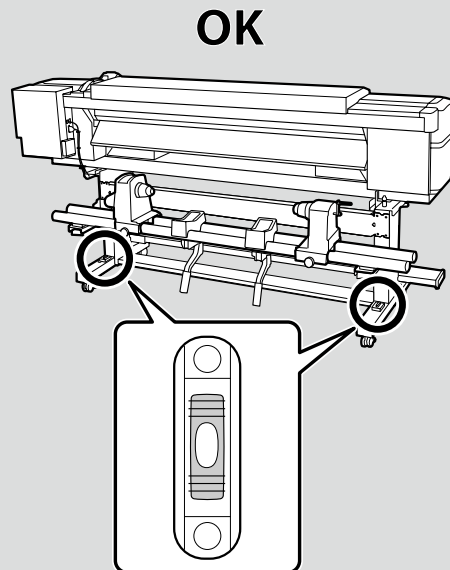



DA Installation af software

SV Installera programvaran

FI Ohjelmiston asentaminen

AR تثبيت البرنامج

NO Installere programvaren

FA نصب نرم افزار

Installation af den essentielle software

Välttämättömän ohjelmiston asentaminen

Installere nødvendig programvare

Installera programvaran som krävs

تثبيت البرنامج الأساسي

نصب نرم افزار ضروری

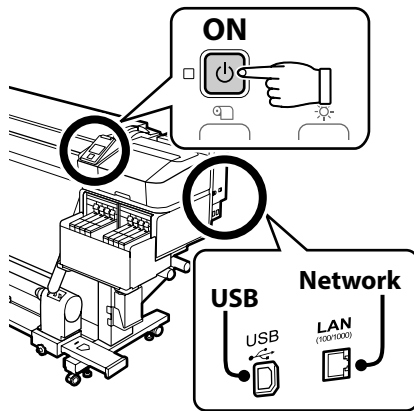

Klargjør printeren og computeren til forbindelse før der fortsættes, men forbind ikke kablerne, før installationsguiden beder dig om at gøre det. Den essentielle software bliver ikke installeret, hvis enhederne ikke er forbundne ifølge instruktionerne på skærmen.

Valmistele tulostin ja tietokone liitääntää varten ennen asentamista, mutta älä liitä kaapeleita ennen kuin asennusohjelma pyytää sinua tekemään niin. Välttämätöntä ohjelmistoa ei asenneta, jos laitteita ei ole liitetty näytön ohjeiden mukaisesti.

Klargjør skriveren og datamaskinen for tilkobling for du fortsetter, men ikke koble til kablene før installasjonsprogrammet ber deg om å gjøre det. Den nødvendige programvaren vil ikke installeres hvis enhetene ikke er koblet i henhold til instruksjonene på skjermen.

Förbered skrivaren och datorn för anslutning innan du går vidare, men anslut inte kablarna förrän installationsprogrammet uppmanar dig att göra det. Programvaran som krävs installeras bara om enheterna ansluts i enlighet med instruktionerna på skärmen.

جهاز الطابعة والكمبيوتر للتوصيل قبل البدء. لكن لا توصل الكابلات حتى يطلب منك المثبت القيام بذلك. لن يتم تثبيت البرنامج الأساسي إذا لم يتم توصيل الأجهزة وفقًا للتعليمات التي تظهر على الشاشة.

پیش از شروع کار، چاپگر و کامپیوتر را برای اتصال آماده کنید اما تا زمانی که برنامه نصب کننده از شما درخواست نکرده است، کابلها را متصل نکنید. اگر دستگاهها طبق دستورالعملهای روی صفحه متصل نشود، نرم افزار ضروری نصب نخواهد شد.

Hvis printeren er forbundet til et netværk, vælges en computer hvorpå man installerer den essentielle software^{*1} og RIP^{*2} som anført til højre.

Jos tulostin on liitetty verkkoon, valitse se tietokone, johon haluat asentaa välttämättömän ohjelmiston^{*1} ja oikealla näkyvän RIP:n^{*2}

Hvis skriveren er koblet til et netværk, velg én datamaskin som du skal installere nødvendig programvare^{*1} og RIP^{*2} på, som vist til høyre.

Om skrivaren är ansluten till ett nätverk ska du välja en dator som programvaran^{*1} som krävs och RIP-programmet^{*2} som visas till höger ska installeras på.

إذا كانت الطابعة متصلة بشبكة، فاختر كمبيوتر واحد يتم عليه تثبيت البرنامج الأساسي^{*1} و RIP^{*2} كما هو موضح على اليمين.

اگر چاپگر به یک شبکه متصل است، کامپیوتر مورد نظر را برای نصب نرم افزار ضروری^{*1} و RIP^{*2} که در سمت راست مشاهده می شود انتخاب کنید.

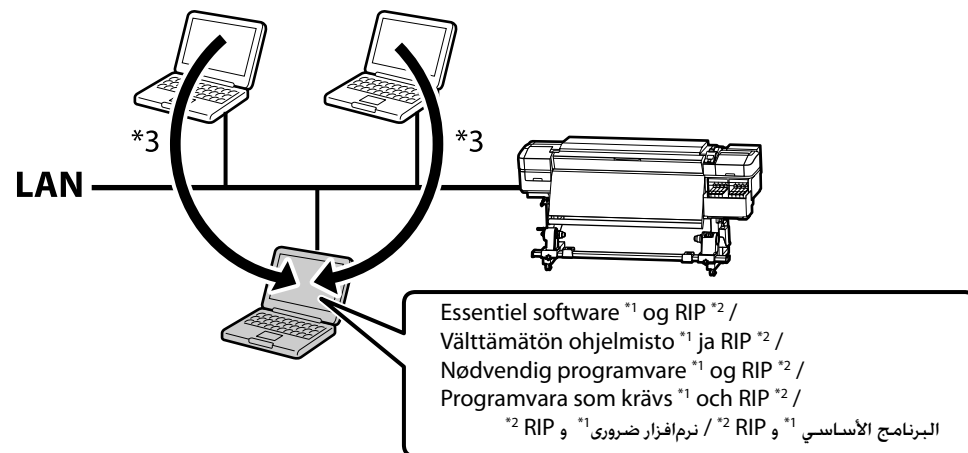

*1 Består af fire følgende programmer: Epson Edge Dashboard, EPSON Software Updater, EPSON Manuals, og Epson Communication Driver.

*2 Brug den medfølgende Epson RIP (Epson Edge Print) eller en kommercielt tilgængelig RIP. Epson Edge Print understøttes kun af Windows.

*3 Epson Edge Dashboard kan bruges via fjernadgang.

*1 Sisältää seuraavat neljä sovellusta: Epson Edge Dashboard, EPSON Software Updater, EPSON Manuals, ja Epson Communication Driver.

*2 Käytä mukana toimitettua RIP:tä (Epson Edge Print) tai kaupallisesti saatavilla olevaa RIP:tä. Epson Edge Print -ohjelmistoa voi käyttää vain Windows-ympäristössä.

*3 Epson Edge Dashboard on etäkäytettävissä.

*1 Består av følgende fire programmer: Epson Edge Dashboard, EPSON Software Updater, EPSON Manuals og Epson Communication Driver.

*2 Bruk medfølgende Epson RIP (Epson Edge Print) eller en kommersielt tilgjengelig RIP. Epson Edge Print støttes bare av Windows.

*3 Epson Edge Dashboard kan brukes via ekstern tilgang.

*1 Består av följande fyra program: Epson Edge Dashboard, EPSON Software Updater, EPSON Manuals och Epson Communication Driver.

*2 Använd Epsons RIP (Epson Edge Print) som medföljer eller en RIP som finns i handeln. Epson Edge Print stöds enbart i Windows.

*3 Epson Edge Dashboard kan användas med fjärråtkomst.

*1 يتكون من التطبيقات الأربعة التالية: Epson Edge Dashboard و Epson Software Updater و EPSON Manuals و EPSON Communication Driver.

*2 استخدم برنامج Epson RIP المرفق (Epson Edge Print) أو برنامج RIP متوفر تجاريًا. برنامج Epson Edge Print مدعوم في Windows فقط.

*3 يمكن استخدام Epson Edge Dashboard عن طريق الوصول عن بعد.

*1 از چهار برنامه زیر تشکیل شده است: Epson Edge Dashboard و EPSON Software Updater و EPSON Manuals و Epson Communication Driver.

*2 از Epson RIP (Epson Edge Print) همراه دستگاه یا از یک RIP موجود در بازار استفاده کنید. Epson Edge Print فقط از پشتیبانی Windows برخوردار است.

*3 Epson Edge Dashboard از طریق دسترسی از راه دور قابل استفاده است.

Installationsproceduren varierer alt efter den anvendte computertype.

Asentamisen kulku vaihtelee käytettävien tietokoneen tyyppin mukaan.

Installasjonsprosedyren varierer med hvilken type datamaskin som brukes.

Installationsproceduren varierar beroende på vilken typ av dator som används.

تختلف عملية التثبيت باختلاف نوع جهاز الكمبيوتر المستخدم.
يوجد نصب برای انواع مختلف رایانه مورد استفاده متفاوت است.

Windows (intet diskdrev)/Mac

Anvend Epson Setup Navi (<http://epson.sn/>).

Windows (ei levyasemaa)/Mac

Käytä Epson Setup Navi -sivustoa (<http://epson.sn/>).

Windows (uten diskstasjon)/Mac

Bruk Epson Navi oppsett (<http://epson.sn/>).

Windows (ingen diskenhet)/Mac

Använd Epson Setup Navi (<http://epson.sn/>).

ويندوز (لا يوجد محرك قرص/ماك
استخدم Epson Setup Navi (<http://epson.sn/>)
Windows (بدون ديسك درايف/ماك
از Epson Setup Navi استفاده كنيد (<http://epson.sn/>).

➔[1]

Windows (CD-/DVD-drev)

Anvend den medfølgende softwaredisk.

Windows (CD/DVD-asema)

Käytä mukana toimitettua ohjelmistolevyä.

Windows (CD/DVD-stasjon)

Bruk den medfølgende programvaredisken.

Windows (CD/DVD-enhet)

Använd den medföljande programvarudisken.

ويندوز (قرص CD/DVD)
استخدم قرص البرنامج المرفق.
Windows (CD/DVD Drive)
از ديسك نرم افزار عرضه شده استفاده كنيد.

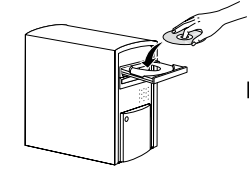

➔[4]

[1]

Indtast "epson.sn" og printermodellen i en browser og klip på

Syötä "epson.sn" ja tulostimen mallin nimi verkkoselaimeen ja napsauta .

Angi «epson.sn» og skrivermodellens navn i en nettleser og klikk på .

Ange "epson.sn" och namnet på skrivarmodellen i en webbläsare och klicka på .

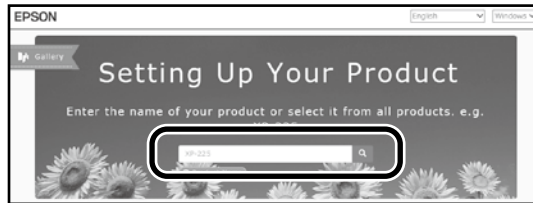

أدخل «epson.sn» واسم طراز الطابعة في متصفح الويب واضغط على .

«epson.sn» و نام مدل چاپگر را در یک مرورگر وب وارد نموده روی کلیک کنید.

[2]

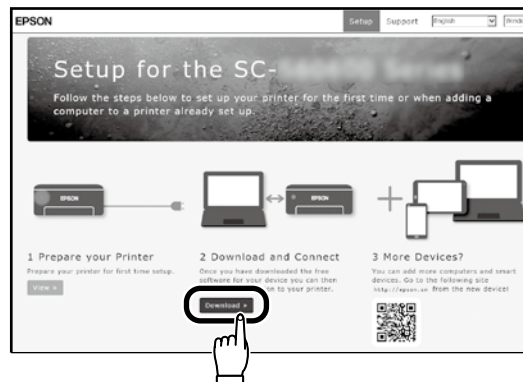
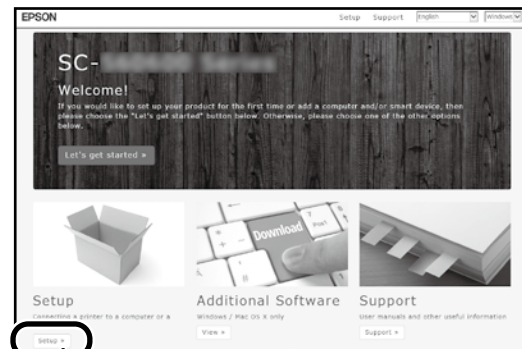

[3]

Kør det downloadede installationsprogram.

Käynnistä ladattu asennusohjelma.

Kjør det nedlastede installasjonsprogrammet.

Kör den nedladdade installeraren.

قم بتشغيل المثبت الذي تم تنزيله.

برنامه نصب دانلود شده را اجرا کنید.

[3] Windows/Mac



Følg instruktionerne på skærmen for at fuldføre installationen.

Seuraa näytön ohjeita asennuksen loppuun saattamiseksi.

Følg instruksjonene på skjermen for å fullføre installasjonen.

Följ anvisningarna på skärmen för att fullföra installationen.

اتباع التعليمات الواردة على الشاشة لاستكمال عملية التثبيت.

از دستورالعمل های روی صفحه برای انجام نصب پیروی کنید.

Windows

	<p>Hvis denne dialogboks vises, skal du sikre dig, at ophavsmanden er "SEIKO EPSON CORPORATION" og derefter klikke på Tillad adgang.</p> <p>Jos tämä ikkuna avautuu, varmista, että julkaisija on "SEIKO EPSON CORPORATION" ja napsauta Allow access (Salli käyttö).</p> <p>Dersom denne dialogboksen kommer til syne, vær sikker på at produsenten er «SEIKO EPSON CORPORATION», og klikk deretter på Tillatt tilgang.</p> <p>Om denna dialog visas, ska du kontrollera att utgivaren är "SEIKO EPSON CORPORATION" och därefter klicka på Tillåt åtkomst.</p> <p>إذا ظهر هذا الإطار، فتأكد من أن الناشر هو SEIKO EPSON CORPORATION. ثم انقر على السماح (Allow access) بالوصول.</p> <p>اگر این کادر گفتگو نمایش داده شد. مطمئن شوید انتشاردهنده آن «SEIKO EPSON CORPORATION» باشد. و سپس روی Allow access (اجازه دسترسی بدهید) کلیک کنید.</p>
--	---

Dernæst installeres RIP. Instruktioner til at installere Epson Edge Print kan findes i næste sektion; for information om at installere en kommerciel RIP skal man jævnføre RIP-manualen.

Asenna tämän jälkeen RIP. Ohjeet Epson Edge Print -ohjelmiston asentamiseen löytyvät seuraavasta osiosta. Saat lisätietoja kaupallisesti saatavilla olevan RIP:n asentamisesta RIP:n oppaasta.

Installer deretter RIP. Instruksjoner for installering av Epson Edge Print kan du finne i neste avsnitt. For informasjon om å installere en kommersielt tilgjengelig RIP, se manualen til RIP.

Installera sedan RIP-programmet. Instruktioner för att installera Epson Edge Print finns i avsnittet som följer, information om att installera ett RIP-program som finns i handeln finns i RIP-programmets handbok.

بعد ذلك، قم بتثبيت RIP. يمكن العثور على تعليمات تثبيت Epson Edge Print في القسم التالي؛ لمعلومات حول تثبيت برنامج RIP المتوفر جاريًا، انظر دليل RIP.

سیس RIP را نصب کنید. دستورالعمل های نصب Epson Edge Print در بخش بعدی قید شده است؛ جهت کسب اطلاعات بیشتر درباره نصب یک RIP موجود در بازار، به دفترچه راهنمای آن RIP رجوع کنید.

	<p>Sørg for at klikke på Install (Installer), hvis ovenstående dialog vises.</p> <p>Napsauta Install (Asenna), jos yllä oleva ikkuna avautuu.</p> <p>Pass på å klikke på Install (Installer) hvis dialogboksen ovenfor vises.</p> <p>Se till att du klickar på Install (Installera) om ovanstående dialogruta visas.</p> <p>تأكد من النقر على Install (تثبيت) إذا ظهر المربع الحواري الموضح بالأعلى.</p> <p>در صورت نمایش کادر گفتگوی بالا، حتماً روی گزینه Install (نصب) کلیک کنید.</p>
--	--

**Installation af Epson Edge Print****Epson Edge Print -ohjelmiston asentaminen****Installere Epson Edge Print****Installera Epson Edge Print**

تثبيت Epson Edge Print

نصب Epson Edge Print

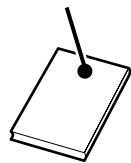
**Epson
Edge Print****[1]**

Installer Epson Edge Print på den computer, hvor du installerede den essentielle software. Hvis din computer ikke er udstyret med et indbygget diskdrev, skal du tilslutte et eksternt drev.

Asenna Epson Edge Print tietokoneelle, jolle asensit välttämättömän ohjelmiston. Jos tietokoneessa ei ole sisäistä levyasemaa, liitä siihen ulkoinen asema.

Installer Epson Edge Print på den samme datamaskinen som du installerte nødvendig programvare på. Hvis datamaskinen din ikke er utstyrt med et innebygget CD-rom, må du koble til en ekstern enhet.

Installera Epson Edge Print på datorn där du installerade programvaran som krävs. Anslut en extern enhet om datorn inte har en inbyggd hårddiskenhet.

قم بتثبيت Epson Edge Print على الكمبيوتر الذي ثبت عليه البرنامج الأساسي. إذا لم يكن جهازك مزودًا بمحرك أقراص مدمج، فقم بتوصيل محرك أقراص خارجي.

Epson Edge Print را بر روی همان کامپیوتری که نرم افزار ضروری بر روی آن نصب شده است نصب کنید. اگر کامپیوتر شما مجهز به دیسک درایو داخلی نیست، یک درایو خارجی به آن متصل کنید.

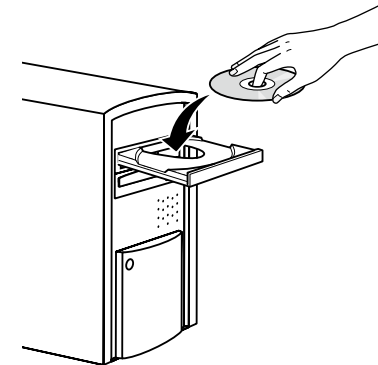

[2]

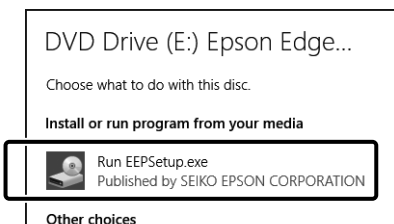

Følg instruktionerne på skærmen for at fuldføre installationen.
Hvis dialogen Automatisk afspilning ikke vises, højreklikkes på cd-drevets ikon i Windows Stifinder og vælg **Installer eller kør program fra mediet**.

Seuraa näytön ohjeita asennuksen loppuun saattamiseksi.
Jos Automaattinen toisto -valintaikkuna ei tule esille, napsauta CD-aseman kuvaketta Resurssienhallinta -ohjelmasta ja valitse **Asenna tai suorita tietovälineestä**.

Følg instruksjonene på skjermen for å fullføre installasjonen.
Hvis Autokjør-dialogen ikke vises, høyreklikk på CD-romikonet i Windows Utforsker, og velg **Installer eller kjør program fra mediet**.

Följ anvisningarna på skärmen för att fullföra installationen.
Om dialogrutan Spela upp automatiskt inte visas ska du högerklicka på CD-enhetens ikon i Utforskaren och välja **Installera eller kör programmet från mediet**.

اتباع التعليمات الواردة على الشاشة لإتمام عملية التثبيت.
إذا لم يظهر المربع الحواري لتشغيل تلقائي، انقر بزر الماوس الأيمن على أيقونة محرك الأقراص المضغوطة CD في مستكشف Windows وحدد تثبيت البرنامج أو تشغيله من الوسائط.

از دستورالعمل های روی صفحه برای انجام نصب پیروی کنید.
در صورت عدم نمایش کادر گفتگوی پخش خودکار، روی نماد درایو CD در Windows Explorer راست کلیک نموده نصب یا اجرای برنامه از رسانه های شما را انتخاب کنید.

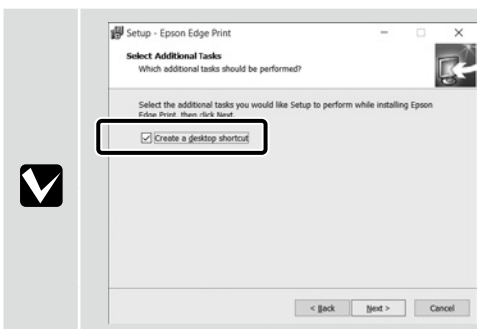

Vælg **Create a desktop shortcut (Opret skrivebordsgenvej)** for at placere et genvejsikon på skrivebordet for hurtig adgang til Epson Edge Print.

Valitse **Create a desktop shortcut (Luo työpöydän pikakuvake)** asettaaksesi työpöydälle pikakuvakkeen Epson Edge Print -ohjelmiston nopeaa avaamista varten.

Velg **Create a desktop shortcut (Opprett en skrivebordsnarvei)** for å plassere en snarvei på skrivebordet for rask tilgang til Epson Edge Print.

Välj **Create a desktop shortcut (Skapa skrivbordsgenväg)** om du vill placera en genvägsikon på skrivbordet för snabb åtkomst till Epson Edge Print.

حدد **Create a desktop shortcut (إنشاء اختصار على سطح المكتب)** لوضع أيقونة اختصار على سطح المكتب للوصول السريع إلى Epson Edge Print.

گزینه **Create a desktop shortcut (ایجاد میانبر دسکتاپ)** را انتخاب کنید تا یک نماد میانبر بر روی دسکتاپ ایجاد شود و بتوانید به راحتی به Epson Edge Print دسترسی داشته باشید.



Sådan startes Epson Edge Print

Epson Edge Print -ohjelmiston käynnistäminen

Slik starter du Epson Edge Print

Starta Epson Edge Print

كيف تشغيل Epson Edge Print

نحوه راه اندازی Epson Edge Print

Åbn Epson Edge Print med en af to følgende metoder:

- Dobbeltklik på genvejsikonet på skrivebordet.
- Klik på Windows startknap og vælg **Alle programmer** > **Epson Software** > **Epson Edge Print**.

Käynnistä Epson Edge Print -ohjelmisto käyttäen yhtä seuraavista tavoista:

- Kaksoisnapsauta pikakuvaketta työpöydältä.
- Napsauta Windows-painiketta ja valitse **Kaikki ohjelmat** > **Epson Software** > **Epson Edge Print**.

Start Epson Edge Print med en av de følgende metodene:

- Dobbeltklikk på snarveisikonet på skrivebordet.
- Klikk på startknappen og velg **Alle programmer** > **Epson Software** > **Epson Edge Print**.

Starta Epson Edge Print med en av de två metoderna nedan:

- Dubbelklicka på genvägsikonen på skrivbordet.
- Klicka på startknappen i Windows och välj **Alla program** > **Epson Software** > **Epson Edge Print**.

افتح Epson Edge Print باستخدام أي من هاتين الطريقتين:

- انقر مرتين على أيقونة الاختصار على سطح المكتب.
- انقر على زر ابدأ في Windows وحدد **كافة البرامج** > **Epson Software** > **Epson Edge Print**.

Epson Edge Print را به یکی از دو روش زیر اجرا کنید:

- دو بار روی نماد میانبر روی دسکتاپ کلیک کنید.
- روی دکمه Windows Start کلیک و سپس همه برنامه ها > **Epson Software** > **Epson Edge Print** را انتخاب کنید.

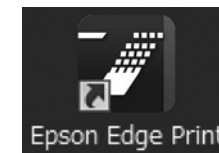

Første gang, du bruger Epson Edge Print, vil du blive bedt om at godkende licensaftalen. Se Epson Edge Print hjælp for mere information.

Kun käytät Epson Edge Print -ohjelmistoa ensimmäistä kertaa, pyydetään sinua hyväksymään lisenssisopimus. Katso Epson Edge Print -ohjeet saadaksesi lisätietoja.

Første gangen du bruker Epson Edge Print, vil du bli bedt om å akseptere lisensavtalen. Se Epson Edge Print for mer informasjon.

Du uppmanas att godkänna licensavtalet den första gången du använder Epson Edge Print. Mer information finns i hjälpen i Epson Edge Print.

عند استخدام Epson Edge Print لأول مرة، يُطلب منك الموافقة على اتفاقية الترخيص. انظر قسم المساعدة في Epson Edge Print لمزيد من المعلومات.

اولین باری که از Epson Edge Print استفاده می‌کنید، از شما درخواست می‌شود توافقنامه مجوز را بپذیرید. جهت کسب اطلاعات بیشتر، به راهنمای Epson Edge Print رجوع کنید.



Indstilling af adgangskode (kun netværk)

Salasanan asettaminen (vain verkoille)

Stille inn et passord (gjelder kun for nettverk)

Ställa in ett lösenord (endast i nätverk)

وضع كلمة مرور (للشبكات فقط)

تعیین رمز عبور (فقط برای شبکه ها)

I en netværksforbindelse skal du fortsætte ved at indstille en adgangskode som beskyttelse af netværksindstillingerne. Glem ikke administratoradgangskoden. For information om hvad man skal gøre, hvis man glemmer adgangskoden, henvises til "Problemknuser" i Brugervejledning (online manual).

Verkkoyhteyttä käytettäessä jatka asettamalla salasana verkkoasetusten suojaamiseksi. Älä unohda järjestelmänvalvojan salasanaa. Saat tiedot, mitä tehdä, jos unohdat salasanan, kohdasta "Ongelmanratkaisu" Käyttöopas (verkkokäyttöopas).

I en nettverkstilkobling, fortsett ved å stille inn et passord for å beskytte nettverksinnstillingene. Ikke glem administratorpassordet. For informasjon om hva du skal gjøre hvis du glemmer passordet, kan du se «Problemløser» i brukerhåndboken (onlinemanual).



Om skrivaren är ansluten till ett nätverk, ska du fortsätta med att ange ett lösenord för att skydda nätverksinställningarna. Glöm inte administratörlösenordet. För information om vad du gör om du har glömt lösenordet, se "Problemlösning" i enhetens Användarhandbok (online-handbok).

عند الاتصال بالشبكة، قم بوضع كلمة مرور لحماية إعدادات الشبكة. لا تنس كلمة مرور المدير. للاطلاع على معلومات حول كيفية التصرف عند نسيان كلمة المرور، راجع "حلال المشكلات" في دليل المستخدم (دليل على الإنترنت).

در اتصال شبکه، با تعیین یک رمز عبور برای محافظت از تنظیمات شبکه ادامه دهید. رمز عبور مدیر را فراموش نکنید. برای کسب اطلاعات بیشتر درباره اقدامات لازم هنگام فراموشی رمز عبور، به بخش «برطرف کننده مشکل» در راهنمای کاربر (دفترچه راهنمای آنلاین) مراجعه کنید.

[1]

Åbn din web-browser, og indtast printerens IP-adresse i adresselinjen.

Avaa selain ja kirjoita tulostimen IP-osoite osoitekenttään.

Åpne nettleseren din og skriv inn IP-adressen til skriveren i adressefeltet.

Öppna din webbläsare och skriv in IP-adressen i adressfältet.

افتح متصفح الويب الخاص بك. وأدخل عنوان IP الخاص بالطابعة في شريط العنوان.

مروزرگر وب خود را باز کنید. و نشانی IP چاپگر را در نوار نشانی وارد کنید.





[2]

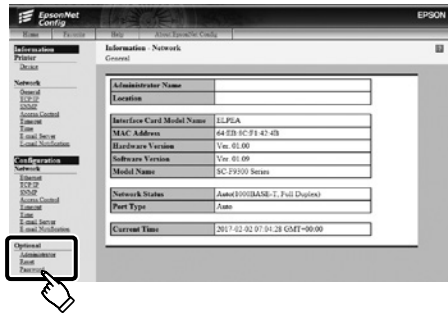

I **Valgfri** skal du klikke på **Adgangskode**.

Valitse **Password (Salasana)** kohdasta **Optional (Valinnainen)**.

I **Valgfritt**, klikk på **Passord**.

Klicka på **Password (lösenord)** under **Optional (valfritt)**.

في **Optional** (اختياري)، انقر على **Password** (كلمة المرور).

در **Optional** (اختياري)، روی **Password** (رمز عبور) کلیک کنید.

[3]

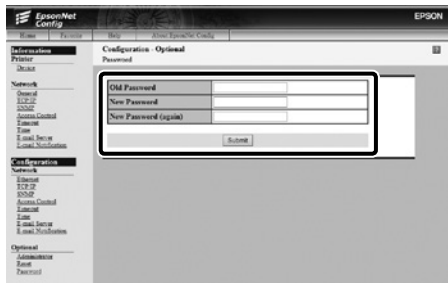

Indstil den ønskede adgangskode, og luk derefter web-browseren.

Aseta haluamasi salasana ja sulje selain.

Still inn ditt ønskede passord, og lukk deretter nettleseren.

Ange önskat lösenord och stäng sedan webbläsaren.

ضع كلمة المرور التي تريدها ثم أغلق متصفح الويب.

رمز عبور دلخواه خود را تعیین کنید و سپس مرورگر وب را ببندید.



DA Sådan bruger du printeren

SV Använda skrivaren

FI Tulostimen käyttö

AR استخدام الطابعة

NO Bruke skriveren

FA استفاده از چاپگر

Ilæg derefter medier, og begynd at bruge printeren. Der henvises til "Operator's Guide" (PDF) for yderligere oplysninger om ilægning af medier samt vedligeholdelse. Du kan også scanne følgende QR-kode for at åbne videoer om ilægning af medier og vedligeholdelse.

Lataa seuraavaksi tulostusmateriaali ja aloita tulostimen käyttäminen. Tietoja tulostusmateriaalin lataamisesta ja laitteen huoltamisesta on Operator's Guide -tiedostossa (PDF). Voit myös skannata QR-koodin katsoaksesi videot median lataamisesta ja huollon suorittamisesta.

Legg deretter i media og begynn å bruke skriveren. For informasjon om hvordan du legger i media og utfører vedlikehold, se "Brukerveiledning" (PDF). Du kan også skanne følgende QR-kode for å få tilgang til videoer om lasting av medier og utføre vedlikehold.

Därefter läser du in median och börjar använda skrivaren. För information om hur du läser in media och utför underhåll, se enhetens "Bruksanvisning" (PDF). Du kan även skanna in följande QR-kod för att gå till videor om hur man laddar medier och utför underhåll.

حَمِّل وسائط الطباعة بعد ذلك وابدأ استخدام الطابعة. للاطلاع على معلومات حول تحميل وسائط الطباعة وإجراء الصيانة. راجع «Operator's Guide» (PDF). يمكنك أيضاً عمل مسح ضوئي لرمز الاستجابة السريعة التالي للوصول إلى أفلام فيديو حول تحميل الوسائط وإجراء الصيانة.

سپس، رسانه را قرار دهید و شروع به استفاده از چاپگر نمایید. برای کسب اطلاعات در مورد قرار دادن رسانه و انجام تعمیر و نگهداری، به «Operator's Guide» (فایل PDF) مراجعه کنید. همچنین، برای دسترسی به فیلم‌های آموزشی در خصوص بارگذاری رسانه و انجام سرویس و نگهداری، می‌توانید کد QR زیر را اسکن کنید.





Der henvises til onlinemanualerne for yderligere oplysninger om betjening og vedligeholdelse af printeren, såvel som løsninger på ofte stillede spørgsmål. Du kan åbne de online manualer ved at klikke på ikonet for **EPSON-manualer**, som er oprettet på computerens skrivebord. Ikonet for **EPSON-manualer** oprettes, når manualerne installeres vha. "Installation af software" i forrige afsnit.

Intet "EPSON-manualer" ikon

Hvis der ikke er noget **EPSON-manualer** ikon på skrivebordet, skal man besøge Epson Setup Navi (<http://epson.sn/>) og følge trinene forneden for at se manualerne online.

1. Indtast eller vælg printermodellen.
2. Klik på **Support > Online manual**.

Katso online-oppaista lisätietoja tulostimen käytöstä ja kunnossapidosta sekä ratkaisuja usein kysyttyihin kysymyksiin. Voit avata verkkokäyttöoppaat napsauttamalla tietokoneen työpöydälle luotua **EPSON-oppaat**-kuvaketta.

EPSON-oppaat-kuvake luodaan, kun käyttöoppaat asennetaan käyttämällä "Ohjelmiston asentaminen" -valintaa edellisessä osassa.

Ei "EPSON-oppaat" -kuvaketta

Jos työpöydällä ei ole **EPSON-oppaat** -kuvaketta, mene sivustolle Epson Setup Navi (<http://epson.sn/>) ja seuraa alla olevia ohjeita nähdäksesi verkkokäyttöoppaat.

1. Syötä tai valitse tulostinmalli.
2. Napsauta **Tuki > Verkkokäyttöopas**.

Du finner detaljer om drift og vedlikehold for skriveren samt løsninger på vanlige spørsmål i håndbøkene på nett.

Du kan åpne onlinemanualene ved å klikke ikonet **Håndbøker for EPSON**, som er opprettet på datamaskinens skrivebord.

Ikonet **Håndbøker for EPSON** opprettes når håndbøker installeres med «Installere programvaren» i forrige avsnitt.

Ingen «Håndbøker for EPSON»-ikon

Hvis det ikke er noe **Håndbøker for EPSON**-ikon på skrivebordet, besøk Epson Setup Navi (<http://epson.sn/>) og følg trinnene nedenfor for å vise håndbøkene på nett.

1. Skriv inn eller velg skrivermodell.
2. Klikk på **Kundestøtte > Onlinemanual**.

För mer information om skrivarens drift och underhåll, samt lösningar på vanliga frågor, se online-handböckerna.

Du kan öppna online-handböckerna genom att klicka på ikonen **Epsons handböcker** som skapats på datorns skrivbord.

Ikonen **Epsons handböcker** skapas när manualerna installeras med "Installera programvaran" i föregående avsnitt.

Ikonen "Epsons handböcker" saknas

Om ikonen **Epsons handböcker** inte visas på skrivbordet kan du gå till Epson Setup Navi (<http://epson.sn/>) och visa handböckerna online genom att följa stegen nedan.

1. Ange eller välj skrivarmodell.
2. Klicka på **Support > Online-handbok**.

للإطلاع على تفاصيل تشغيل الطابعة وصيانتها وكذلك إجابات للأسئلة الشائعة. راجع الأدلة على الإنترنت. يمكن فتح الأدلة على الإنترنت بالنقر على أيقونة EPSON Manuals (أدلة EPSON) التي يتم إنشاؤها على سطح مكتب الكمبيوتر. يتم إنشاء أيقونة EPSON Manuals (أدلة EPSON) عند تثبيت الأدلة باستخدام "تثبيت البرنامج" في القسم السابق.

لا تظهر أيقونة "EPSON Manuals (أدلة EPSON)"

إذا لم تظهر أيقونة EPSON Manuals (أدلة EPSON) على سطح المكتب. فقم بزيارة Epson Setup Navi (<http://epson.sn/>) واتبع الخطوات التالية للإطلاع على الأدلة عبر الإنترنت.

1. أدخل أو اختر طراز الطابعة.
2. انقر على الدعم > دليل الاستخدام.

برای مشاهده جزئیات مربوط به کار کردن با چاپگر و انجام تعمیر و نگهداری، و همچنین راه‌حل‌های سؤالات متداول، به دفترچه‌های راهنمای آنلاین مراجعه کنید.

شما می‌توانید دفترچه‌های راهنمای آنلاین را با کلیک کردن بر روی نماد دفترچه راهنمای Epson ایجاد شده بر روی دسکتاپ کامپیوتر خود باز کنید. نماد دفترچه راهنمای Epson در هنگام نصب دفترچه‌های راهنما با استفاده از گزینه «نصب نرم‌افزار» در بخش قبلی، ایجاد می‌شود.

عدم نمایش نماد "دفترچه راهنمای Epson"

اگر هیچ نمادی برای دفترچه راهنمای Epson در دسکتاپ دیده نمی‌شود، به Epson Setup Navi (<http://epson.sn/>) رجوع کنید و مراحل زیر را برای مشاهده دفترچه‌های راهنمای آنلاین دنبال نمایید.

1. مدل چاپگر را وارد یا انتخاب کنید.
2. بر روی پشتیبانی > راهنمای آنلاین کلیک کنید.