

**DS-30000**

# **Vartotojo vadovas**

**Svarbiausia informacija apie skaitytuvą**

**Originalų specifikacijos ir įkėlimo pajėgumai**

**Originalių dokumentų padėjimas**

**Nuskaitymas**

**Techninė priežiūra**

**Problemų sprendimas**

# Autorių teisės

Jokia šio leidinio dalis negali būti atgaminta, saugoma gavimo sistemoje arba siunčiama bet kokia forma arba bet kokiomis priemonėmis, elektroninėmis, mechaninėmis, kopijuojant, įrašant arba kitaip, neturint išankstinio raštiško „Seiko Epson Corporation“ sutikimo. Neprisiimama jokia patentų atsakomybė, susijusi su čia pateiktos informacijos naudojimu. Taip pat neprisiimama atsakomybė už žalą, sukeltą čia pateiktos informacijos naudojimu. Čia pateikta informacija skirta naudojimui tik su šiuo „Epson“ produktu. „Epson“ neprisiima atsakomybės už bet kokią šios informacijos taikymą kitiems produktams.

Nei „Seiko Epson Corporation“, nei dukterinės bendrovės nebus atsakingos šio produkto pirkėjui arba bet kokioms trečiosioms šalims už žalą, nuostolius, kaštus arba išlaidas, pirkėjo arba trečiųjų šalių patirtas dėl nelaimingo atsitikimo, netinkamo naudojimo arba piktnaudžiavimo šio produktu arba neleistinių modifikacijų, remontų arba šio produkto pakeitimų, arba (išskyrus JAV) griežtai nesilaikant „Seiko Epson Corporation“ naudojimo ir priežiūros instrukcijų.

„Seiko Epson Corporation“ ir dukterinės bendrovės nebus atsakingos už bet kokią žalą arba problemas, kylančias naudojant bet kokias parinktis arba eksploatacines medžiagas, išskyrus originalius „Epson“ produktus arba „Seiko Epson Corporation“ produktus, patvirtintus „Epson“.

„Seiko Epson Corporation“ nebus atsakinga už jokią žalą dėl elektromagnetinių trukdžių, kylančių naudojant kitus sąsajos laidus, nei „Epson“ patvirtintus „Seiko Epson Corporation“ produktus.

© 2019 „Seiko Epson Corporation“

Šio vadovo turinys ir šio produkto specifikacijos gali keistis bet perspėjimo.

# Prekės ženklai

- ❑ EPSON, EPSON EXCEED YOUR VISION, EXCEED YOUR VISION ir kiti logotipai yra registruotieji prekės ženklai arba prekės ženklai, priklausantys „Seiko Epson“.
- ❑ Microsoft®, Windows®, Windows Server®, and Windows Vista® are registered trademarks of Microsoft Corporation.
- ❑ Apple, macOS, and OS X are registered trademarks of Apple, Inc.
- ❑ Adobe, Adobe Reader, and Acrobat are either registered trademarks or trademarks of Adobe Systems Incorporated in the United States and/or other countries.
- ❑ Intel® is a registered trademark of Intel Corporation.
- ❑ The SuperSpeed USB Trident Logo is a registered trademark of USB Implementers Forum, Inc.
- ❑ Bendra pastaba: Kiti produktų pavadinimai čia vartojami tik identifikavimo tikslais; jie gali būti atitinkamų bendrovių prekės ženklai. „Epson“ nepriklauso jokios teisės į šiuos ženklus.

## **Turinys**

### **Autorių teisės**

### **Prekės ženklai**

### **Apie šį vadovą**

Vadovų pristatymas. . . . .	7
Žymės ir simboliai. . . . .	7
Šiame vadove vartojami aprašymai. . . . .	7
Nuorodos į operacinę sistemą. . . . .	7

### **Svarbūs nurodymai**

Saugos instrukcijos. . . . .	10
Kopijavimo apribojimai. . . . .	11

### **Svarbiausia informacija apie skaitytuvą**

Dalių pavadinimai ir funkcijos. . . . .	13
Tiekimo parinkiklis. . . . .	15
Valdymo skydelis. . . . .	16
Mygtukai ir lemputės. . . . .	16
Ekranas. . . . .	16
Informacija apie programas. . . . .	19
Epson Scan 2. . . . .	19
Document Capture Pro / Document Capture. . . . .	19
EPSON Software Updater. . . . .	20
Informacija apie priedus ir eksploatacines medžiagas. . . . .	20
Iš padavimo aplanko kodai. . . . .	20
Velenėlių kodai. . . . .	21
Valymo rinkinio kodai. . . . .	22

### **Originalų specifikacijos ir įkėlimo pajėgumai**

Nuskaitytomų originalų specifikacijos ir įkėlimo pajėgumai. . . . .	24
Standartinių dydžių originalų specifikacijos. . . . .	25
Ilgojo popieriaus specifikacijos. . . . .	27
Vokų specifikacijos. . . . .	28
Plastikinių kortelių specifikacijos. . . . .	28
Laminuotų kortelių specifikacijos. . . . .	28
Bukletų specifikacijos. . . . .	29
Pasų specifikacijos. . . . .	29

Originalų specifikacijos naudojant Iš padavimo aplanko. . . . .	29
Originalų tipai, su kuriais reikia dirbti atidžiai. . . . .	30
Originalų tipai, kurių negalima nuskaityti. . . . .	31

### **Originalių dokumentų padėjimas**

Įvesties dėklo ir išvesties dėklo derinys. . . . .	33
Standartinio dydžio originalų įdėjimas. . . . .	34
A3 formato originalai su lenkimo linijomis. . . . .	37
Ilgojo popieriaus įdėjimas. . . . .	41
Didelio dydžio originalų įdėjimas. . . . .	43
Vokų įdėjimas. . . . .	46
Plastikinių kortelių įdėjimas. . . . .	48
Laminuotų kortelių įdėjimas. . . . .	50
Bukleto įdėjimas. . . . .	53
Paso įdėjimas. . . . .	56
Neįprastos formos originalų įdėjimas. . . . .	59
Nuotraukų įdėjimas. . . . .	61
Skirtingų dydžių originalų derinio įdėjimas. . . . .	64

### **Nuskaitymas**

Būtinai atlikti nuskaitymo nustatymai. . . . .	69
Užduoties sukūrimas naudojant Document Capture Pro („Windows“). . . . .	69
Užduoties sukūrimas naudojant Document Capture („Mac OS“). . . . .	69
Užduoties paleidimo valdymo skydelyje įgalinimas („Mac OS“). . . . .	74
Nuskaitymas naudojant valdymo skydelį. . . . .	75
Nuskaitymas naudojant Document Capture Pro (Windows). . . . .	78
Nuskaitymas naudojant Document Capture (Mac OS). . . . .	78
Nuskaitymas naudojant Epson Scan 2. . . . .	80
Specifiniams originalams taikomi nustatymai. . . . .	84
Nuskaitymas, naudojant Rankinis tiekimas režimu Automatinio padavimo režimas. . . . .	85

### **Meniu parinktys valdymo skydelyje**

Nuskaityti. . . . .	89
Redaguoti Užduotį. . . . .	89
Skaitytuvo nuostatos. . . . .	89
Skaitytuvo priežiūra. . . . .	91

Būsena. . . . .	91
Nuostatos. . . . .	92
Įrenginio informacija. . . . .	92
Skaitytuvo nuostatos. . . . .	93
Bendrosios nuostatos. . . . .	94
Velenėlio keitimo įspėjimo nuostata. . . . .	95
Reguliaraus valymo įspėjimo nustatymai. . . . .	95
Sistemos administravimas. . . . .	96

## **Techninė priežiūra**

Skaitytuvo išorės valymas. . . . .	98
Skaitytuvo vidaus valymas. . . . .	98
Nuskaitymų skaičiaus nustatymas iš naujo atlikus įprastinį valymą. . . . .	102
Velenėlių pakeitimas. . . . .	103
Nuskaitymų skaičiaus nustatymas iš naujo pakeitus velenėlius. . . . .	108
Energijos tausojimas. . . . .	108
Skaitytuvo perkėlimas. . . . .	109
Skaitytuvo perkėlimas ant stalo. . . . .	109
Transportavimas ilgu atstumu. . . . .	110

## **Problemų sprendimas**

Skaitytuvo triktys. . . . .	113
Pranešimų tikrinimas valdymo skydelyje. . . . .	113
Skaitytuvas neįsijungia. . . . .	113
Skaitytuvas netikėtai išsijungia. . . . .	113
Problemos su nuskaitymo pradžia. . . . .	113
Document Capture Pro („Windows“) neįdiegta. . . . .	113
Nepavyksta paleisti Document Capture Pro („Windows“) arba Document Capture („Mac OS“). . . . .	114
Nepavyksta pradėti Epson Scan 2. . . . .	114
Popieriaus tiekimo problemos. . . . .	115
Tiekiami keli originalai. . . . .	115
Užstringusių originalų pašalinimas iš skaitytuvo. . . . .	115
Skaitytuve dažnai užstringa originalus dokumentas. . . . .	116
Skaitytuve dažnai užstringa tam tikri originalai. . . . .	117
Popier. apsauga veikia netinkamai. . . . .	117
Išsitepa originalai. . . . .	117
Nuskaitant iš eilės sumažėja nuskaitymo greitis. . . . .	117
Nuskaitymas trunka labai ilgai. . . . .	117
Kortelė neįdėta. . . . .	118
Nuskaityto vaizdo problemos. . . . .	118
Nuskaitant iš ADF atsiranda tiesių linijų. . . . .	118
Stiklo užteršimo įspėjimas ir jutiklio užteršimo įspėjimas neišsijungia. . . . .	119

Nuskaitytame vaizde spalvos yra netolygios. . . . .	119
Nuskaityto vaizdo išplėtimas arba suspaudimas . . . . .	119
Vaidų fone atsiranda poslinkis. . . . .	120
Nuskaitytas vaizdas arba tekstas neryškus. . . . .	120
Matomi muarų raštai (į tinklą panašūs šešėliai). . . . .	121
Originalo kraštas nenuskaitomas automatiškai aptinkant originalo dydį. . . . .	122
Neteisingai atpažintas simbolis. . . . .	122
Iš padavimo aplanko ir paso ėmautė neatpažįstamos tinkamai. . . . .	123
Nepavyksta išspręsti problemų nuskaitytame vaizde. . . . .	123
Taikomųjų programų diegimas ir šalinimas. . . . .	123
Taikomųjų programų šalinimas. . . . .	123
Programų diegimas. . . . .	125

## **Techniniai duomenys**

Bendri skaitytuvo techniniai duomenys. . . . .	127
Matmenų ir svorio specifikacijos. . . . .	128
Elektros parametrai. . . . .	128
Skaitytuvo elektros specifikacijos. . . . .	128
Kintamosios srovės adapterio elektros techniniai duomenys. . . . .	128
Aplinkos sąlygos. . . . .	129
Sistemos reikalavimai. . . . .	129

## **Standartai ir patvirtinimai**

Europos modeliams taikomi standartai ir patvirtinimai. . . . .	132
Australijos modeliams taikomi standartai ir patvirtinimai. . . . .	132

## **Kur ieškoti pagalbos**

Techninio klientų aptarnavimo svetainė. . . . .	134
Kreipimasis į „Epson“ klientų aptarnavimo skyrių. . . . .	134
Prieš kreipiantis į „Epson“. . . . .	134
Pagalba naudotojams Europoje. . . . .	134
Pagalba naudotojams Taivane. . . . .	134
Pagalba naudotojams Australijoje. . . . .	135
Pagalba naudotojams Singapūre. . . . .	135
Pagalba naudotojams Tailande. . . . .	136
Pagalba naudotojams Vietname. . . . .	136
Pagalba naudotojams Indonezijoje. . . . .	137
Pagalba naudotojams Honkonge. . . . .	138
Pagalba naudotojams Malaizijoje. . . . .	139
Pagalba naudotojams Indijoje. . . . .	139
Pagalba naudotojams Filipinuose. . . . .	139

---

# Apie šį vadovą

Vadovų pristatymas. . . . .	7
Žymės ir simboliai. . . . .	7
Šiame vadove vartojami aprašymai. . . . .	7
Nuorodos į operacinę sistemą. . . . .	7

## Vadovų pristatymas

Šių vadovų naujausias versijas galima atsisiųsti iš „Epson“ pagalbos svetainės.

<http://www.epson.eu/Support> (Europoje)

<http://support.epson.net/> (ne Europoje)

Pradėkite čia (popierinis vadovas)

Šiame vadove pateikiama informacija, kaip paruošti produktą ir įdiegti taikomąją programą.

Vartotojo vadovas (skaitmeninis vadovas)

Šiame vadove pateikiami nurodymai, kaip naudotis produktu, techniškai jį prižiūrėti ir spręsti problemas.

Greta anksčiau išvardytų vadovų žr. į įvairias „Epson“ taikomąsias programas įtrauktus žinytus.

---

## Žymės ir simboliai



### **Perspėjimas:**

*Kad būtų išvengta sužalojimų, būtina atidžiai laikytis instrukcijų.*



### **Svarbu:**

*Kad būtų išvengta žalos įrangai, būtina laikytis instrukcijų.*

### **Pastaba:**

*Suteikia papildomą informaciją.*

### **Susijusi informacija**

➔ Nuorodos į susijusius skyrius.

---

## Šiame vadove vartojami aprašymai

- Programų momentinės ekranų kopijos atliktos Windows 10 arba macOS High Sierra operacinėse sistemose. Ekranuose rodomas turinys gali skirtis, atsižvelgiant į modelį ir situaciją.
- Iliustracijos šiame vadove pateiktos tik informaciniais tikslais. Nors jos gali šiek tiek skirtis nuo jūsų turimo produkto, produkto naudojimo būdai išlieka tokie patys.

---

## Nuorodos į operacinę sistemą

### **Windows**

Šiame vadove tokie terminai kaip „Windows 10“, „Windows 8.1“, „Windows 8“, „Windows 7“, „Windows Vista“, „Windows XP“, „Windows Server 2019“, „Windows Server 2016“, „Windows Server 2012 R2“, „Windows Server 2012“, „Windows Server 2008 R2“, „Windows Server 2008“, „Windows Server 2003 R2“ ir „Windows Server 2003“ reiškia šias operacines sistemas. Be to, „Windows“ reiškia visas versijas, o „Windows Server“ reiškia „Windows

Server 2016“, „Windows Server 2012 R2“, „Windows Server 2012“, „Windows Server 2008 R2“, „Windows Server 2008“, „Windows Server 2003 R2“ ir „Windows Server 2003“.

- Operacinė sistema „Microsoft® Windows® 10“
- Operacinė sistema „Microsoft® Windows® 8.1“
- Operacinė sistema „Microsoft® Windows® 8“
- Operacinė sistema „Microsoft® Windows® 7“
- Operacinė sistema „Microsoft® Windows Vista®“
- Operacinės sistemos „Microsoft® Windows® XP“ 3 pakeitimų paketas
- Operacinės sistemos „Microsoft® Windows® XP Professional x64 Edition“ 2 pakeitimų paketas
- Operacinė sistema „Microsoft® Windows Server® 2019“
- Operacinė sistema „Microsoft® Windows Server® 2016“
- Operacinė sistema „Microsoft® Windows Server® 2012 R2“
- Operacinė sistema „Microsoft® Windows Server® 2012“
- Operacinė sistema „Microsoft® Windows Server® 2008 R2“
- Operacinė sistema „Microsoft® Windows Server® 2008“
- Operacinė sistema „Microsoft® Windows Server® 2003 R2“
- Operacinės sistemos „Microsoft® Windows Server® 2003“ 2 pakeitimų paketas

## **Mac OS**

Šiame vadove „Mac OS“ reiškia „macOS Catalina“, „macOS Mojave“, „macOS High Sierra“, „macOS Sierra“, „OS X El Capitan“, „OS X Yosemite“, „OS X Mavericks“, „OS X Mountain Lion“, „Mac OS X v10.7.x“, ir „Mac OS X v10.6.8“.



---

# Svarbūs nurodymai

Saugos instrukcijas. ....	10
Kopijavimo apribojimai. ....	11

## Saugos instrukcijos

Kad saugiai naudotumėte produktą ir jo priedus, perskaitykite šias instrukcijas ir jų laikykitės. Išsaugokite šį vadovą ateičiai. Taip pat būtinai laikykitės visų ant produkto ir jo priedų pateiktų įspėjimų bei nurodymų.

- ❑ Kai kurie ant produkto ir jo priedų naudojami simboliai yra skirti užtikrinti saugumą ir tinkamą produkto naudojimą. Apsilankykite šiame puslapyje, kad sužinotumėte šių simbolių reikšmes.

<http://support.epson.net/symbols>

- ❑ Padėkite produktą ir jo priedus ant lygaus, stabilaus paviršiaus, kuris visomis kryptimis išsikiša už produkto pagrindo. Jeigu produktą ir jo priedus dedate prie sienos, tarp galinės produkto pusės ir sienos palikite bent 10 cm tarpą.
- ❑ Padėkite produktą ir jo priedus pakankamai arti kompiuterio, kad sąsajos kabelis jį lengvai pasiektų. Nedėkite ir nelaikykite produkto ir jo priedų arba KS adapterio lauke, arti purvo, dulkių, vandens, šilumos šaltinių arba vietose, kur jie galėtų būti veikiami smūgių, vibracijos, aukštos temperatūros arba drėgmės, tiesioginių saulės spindulių, stiprių šviesos šaltinių arba staigių temperatūros ar drėgmės pokyčių.
- ❑ Nelieskite šlapiomis rankomis.
- ❑ Padėkite produktą ir jo priedus prie elektros tinklo lizdo, kad adapterį būtų galima lengvai išjungti.
- ❑ KS adapterio laidas turi būti nuvestas taip, kad būtų išvengta jo įbrėžimų, įpjovimų, nudilimo, suspaudimo ir susinarpiojimo. Nedėkite jokių daiktų ant maitinimo laido ir pasirūpinkite, kad KS adapteris ir laidas būtų apsaugoti nuo mindžiojimo bei pervaziavimo. Pasirūpinkite, kad laido galas būtų tiesus.
- ❑ Naudokite tik prie produkto pridėtą maitinimo laidą, nenaudokite šio laido su jokia kita įranga. Kitų laidų naudojimas su šiuo produktu arba pridėto maitinimo laido naudojimas su kita įranga gali sukelti gaisrą arba elektros smūgį.
- ❑ Naudokite tik tą KS adapterį, kuris buvo pristatytas su produktu. Naudojant bet kokį kitą adapterį gali kilti gaisras, elektros smūgis arba galite susižeisti.
- ❑ KS adapteris skirtas naudoti su produktu, su kuriuo buvo pristatytas. Nemėginkite naudoti jo su kitais elektroniniais prietaisais, nebent būtų nurodyta kitaip.
- ❑ Naudokite tik tokį energijos šaltinį, koks nurodytas KS adapterio etiketėje. Energija visada turi būti tiekiamas tiesiai iš standartinio buitinio elektros tinklo lizdo naudojant KS adapterį, kuris atitiktų atitinkamus vietinės saugos standartus.
- ❑ Kai šį produktą ir priedus kabeliu jungiate prie kompiuterio arba kito prietaiso, įsitikinkite, kad jungtys yra nukreiptos tinkama kryptimi. Kiekviena jungtis teturi vieną tinkamą nukreipimo kryptį. Įkišus jungtį netinkama kryptimi, gali būti pažeisti abu prietaisai, kuriuos mėginama sujungti kabeliu.
- ❑ Stenkitės nenaudoti lizdų, esančių toje pačioje grandinėje kaip ir kopijavimo aparatai arba oro kondicionavimo sistemos, kurios yra reguliariai įjungiamos ir išjungiamos.
- ❑ Jei su produktu naudojate ilgintuvą, įsitikinkite, kad visų prietaisų, prijungtų prie ilgintuvo, bendras srovės stiprumas (amperais) atitinka ilginimo laido srovės stiprumo kategoriją. Be to, įsitikinkite, kad visų prietaisų, prijungtų prie elektros tinklo lizdo, vardinis srovės stiprumas neviršija elektros tinklo lizdo vardinio srovės stiprumo.
- ❑ Jokiu būdu neardykite, nemėginkite modifikuoti arba taisyti KS adapterio, produkto arba produkto priedų patys, nebent tai būtų konkrečiai paaiškinta produktų vadovuose.
- ❑ Nekiškite jokių daiktų į jokias angas, nes jie gali susiliesti su dalimis, kuriomis teka aukštos įtampos elektros srovė, arba sukelti trumpąjį jungimą. Saugokitės elektros smūgio pavojaus.
- ❑ Jei kištukas būtų pažeistas, pakeiskite laido komplektą arba pasitarkite su kvalifikuotu elektriku. Jei kištuke yra saugiklių, keisdami juos būtinai patikrinkite, ar pakaitinių saugiklių dydis ir kategorija yra tinkami.

- Atjunkite produktą, priedus ir KS adapterį, o techninės priežiūros darbus patikėkite atlikti kvalifikuotiems techninės priežiūros darbuotojams esant tokioms sąlygoms: pažeistas KS adapteris arba kištukas, į produktą arba į KS adapterį pateko skysčio; produktas buvo numestas arba jo korpusas buvo pažeistas; produktas arba KS adapteris veikia netinkamai arba jo veikimo savybės staiga pasikeičia. (Nereguliuokite valdiklių, kurie nėra aprašyti šioje naudojimo instrukcijoje.)
- Prieš valydami atjunkite produktą arba KS adapterį. Valykite tik drėgna šluoste. Nenaudokite skysto ar purškiamo valiklio, išskyrus atvejus, aprašytus produkto vadovuose.
- Jei ketinate produkto nenaudoti ilgą laiką, būtinai išjunkite KS adapterį iš elektros lizdo.
- Pakeitę susidėvinčias dalis, tinkamai jas pašalinkite, laikydamiesi vietos valdžios institucijos nustatytų taisyklių. Dalių neardykite.
- Jei pažeisite skystųjų kristalų ekraną, kreipkitės į platintoją. Skystųjų kristalų tirpalui patekus ant rankų, jas kruopščiai nuplaukite muilu ir vandeniui. Skystųjų kristalų tirpalui patekus į akis, jas nedelsdami išplaukite vandeniui. Jei kruopščiai praplovę akis jausite diskomfortą arba pastebėsite, kad suprastėjo regėjimas, nedelsdami kreipkitės į gydytoją.

---

## Kopijavimo apribojimai

Norėdami užtikrinti, kad šis produktas būtų naudojamas atsakingai ir teisėtai, laikykitės toliau pateiktų apribojimų.

Įstatymais draudžiama kopijuoti:

- banknotus, monetas, vyriausybės išleistus rinkos vertybinius popierius, vyriausybės skolos vertybinius popierius ir municipalinius vertybinius popierius;
- nepanaudotus pašto ženklus, atvirlaiškius su iš anksto išspausdintais pašto ženklais ir kitus oficialius pašto elementus su ženklais, patvirtinančiais mokesčio už siuntimą sumokėjimą;
- vyriausybės išleistus žyminius ženklus ir vertybinius popierius, išleistus pagal teisinę procedūrą.

Būkite atsargūs, kai kopijuojate:

- privačius rinkos vertybinius popierius (akcijų sertifikatus, perduodamuosius solo vekselius, čekius ir pan.), mėnesinius leidimus, nuolaidų kuponus ir pan.;
- pasus, vairuotojų pažymėjimus, sveikatos pažymas, daugkartinius kelių bilietus, maisto talonus, bilietus ir pan.

### **Pastaba:**

*Kopijuoti šiuos dalykus taip pat gali būti draudžiama įstatymais.*

Atsakingas medžiagos, kuri yra saugoma autorių teisių, naudojimas

Produktais gali būti piktnaudžiaujama netinkamai kopijuojant medžiagą, kurios autorių teisės yra saugomos. Jeigu nesate pasitarę su šiuos dalykus gerai išmanančiu teisininku, elkitės atsakingai ir pagarbiai – prieš kopijuodami paskelbtą medžiagą, gaukite leidimą iš asmens, kuriam priklauso autorių teisės.

---

# Svarbiausia informacija apie skaitytuvą

Dalių pavadinimai ir funkcijos. . . . .	13
Tiekimo parinkiklis. . . . .	15
Valdymo skydelis. . . . .	16
Informacija apie programas. . . . .	19
Informacija apie priedus ir eksploatacines medžiagas. . . . .	20

## Dalių pavadinimai ir funkcijos

### Priekis

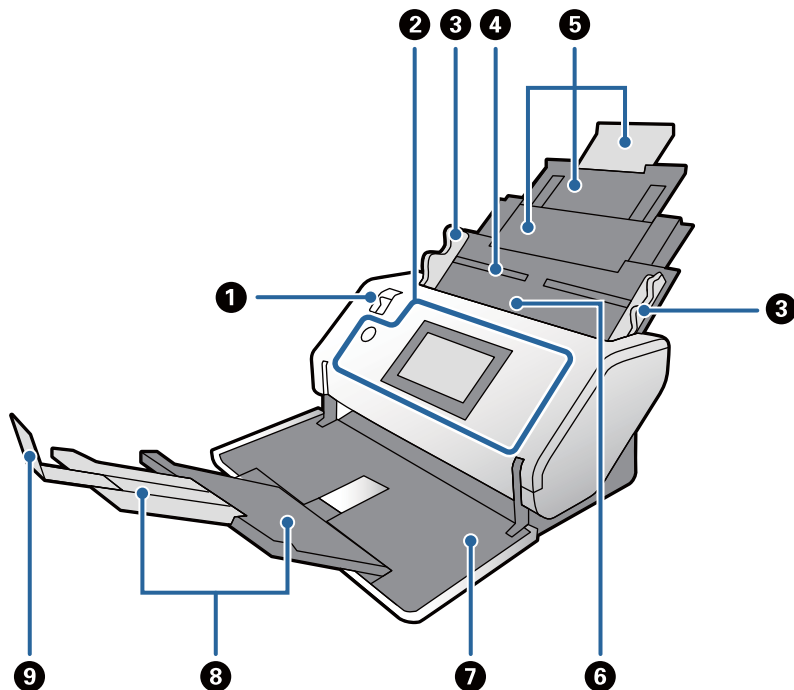

1	Tiekimo parinkiklis	Šis parinkiklis skirtas keisti originalų tiekimo būdus. Pasirinkite tiekimo parinkiklio padėtį atsižvelgdami į norimų nuskaityti originalų tipą.
2	Valdymo skydelis	Nurodo skaitytuvo būseną ir leidžia atlikti skaitytuvo nustatymus.
3	Kraštiniai orientyrai	Tiekia originalus tiesiai į skaitytuvą. Laikydami skirtuką sureguliuokite kraštinius kreiptuvus pagal abu originalo kraštus.
4	Įvesties dėklas	Vieta originalams įdėti. Ištraukite dėklo ilgintuvą. Tai neleidžia popieriui susiriesti ir užstrigti.
5	Įvesties dėklo ilgintuvas	
6	ADF (automatinis dokumentų tiek tuvas)	Automatiškai tiekia įdėtus originalus.
7	Išvesties dėklas	Laiko iš skaitytuvo išstumtus originalus. Ištraukite išvesties dėklo ilgintuvą tiek, koks yra originalų ilgis.
8	Išvesties dėklo ilgintuvas	
9	Stabdiklis	Neleidžia išstumtiems originalams nukristi nuo dėklo ilgintuvo. Nustatykite jo padėtį pagal originalų ilgį.

**Galas**

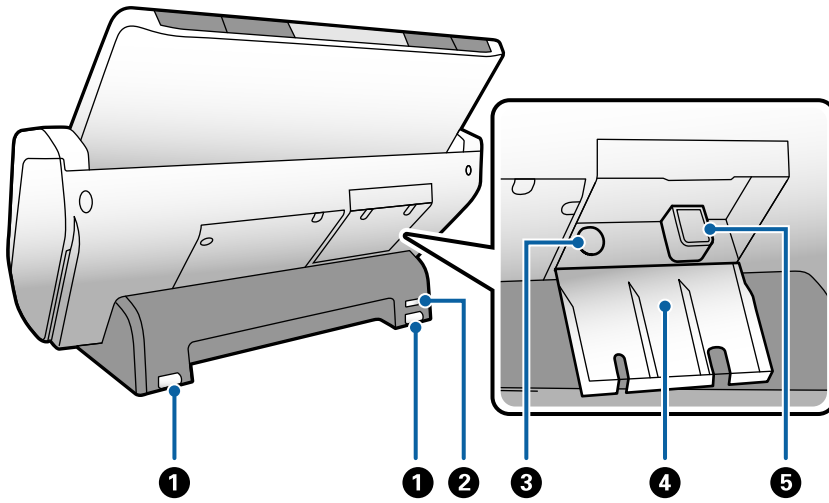

1	Ratukai	Naudojami perkeliant skaitytuvą ant lygaus paviršiaus.
2	Apsauginis lizdas	Čia įdedamas saugos užraktas apsaugai nuo vagystės.
3	Kintamosios srovės įvadas	Skirtas kintamosios srovės adapteriui prijungti.
4	Laido dangtelis	Dangtelis, skirtas prijungtiems laidams apsaugoti.
5	USB prievadas	Skirtas USB kabeliui prijungti.

**Vidus**

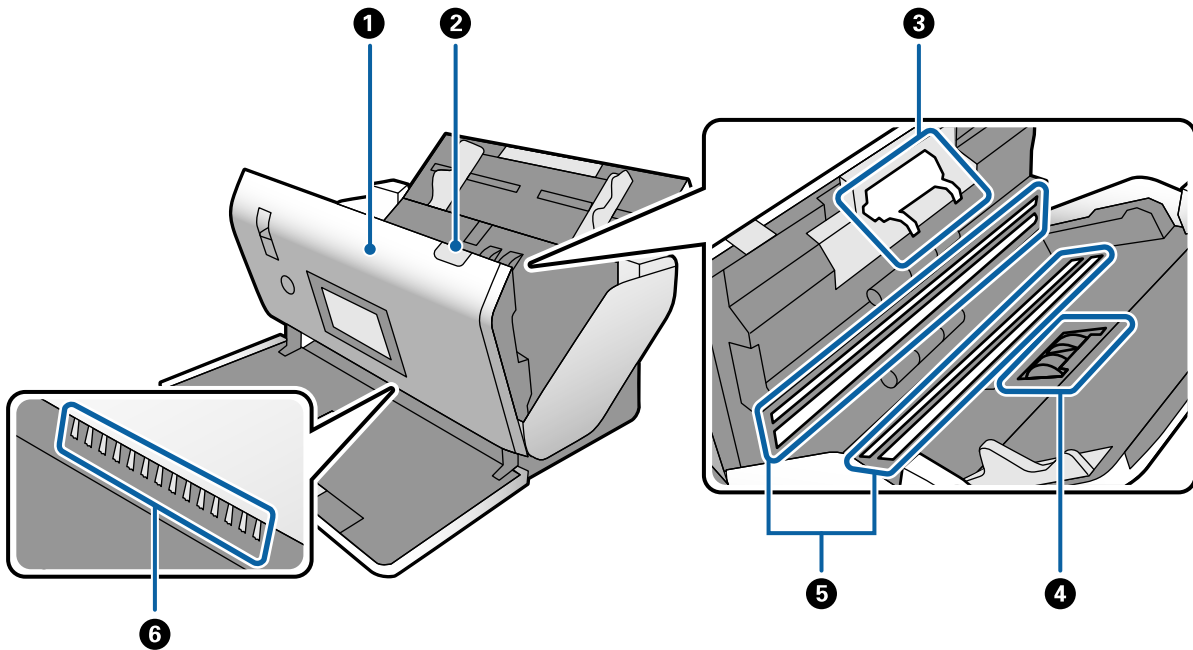

1	Skaitytuvo dangtis	Patraukite svirtį ir atidarykite skaitytuvo dangtį, kai norite išvalyti skaitytuvo vidų ar pašalinti užstrigusį popierių.
2	Dangčio atidarymo svirtis	Patraukite svirtį ir atidarykite skaitytuvo dangtį.

3	Atskyrimo velenėlis	Tiekia originalus vieną po kito. Reikia pakeisti, kai nuskaitymų skaičius viršija numatytą pajėgumą pagal tarnavimo ciklą.
4	Paėmimo velenėlis	Tiekia originalus. Reikia pakeisti, kai nuskaitymų skaičius viršija numatytą pajėgumą pagal tarnavimo ciklą.
5	Fotoelektrinis prietaisas (stiklinis paviršius)	Jutiklis, nuskaitantis originalus. Užtikrinkite, kas jis nuolatos būtų švarus.
6	Antistatinis šepetėlis	Pašalina statinį elektros krūvį, susikaupusį ant originalų. Būkite atsargūs, kad jo nepaliesumėte. Antistatiniam šepetėliui sulinkus, jis nebegalės pašalinti statinio elektros krūvio ir išstumiami originalai lips vienas prie kito.

### Susijusi informacija

- ➔ „Skaitytuvo vidaus valymas” puslapyje 98
- ➔ „Velenėlių pakeitimas” puslapyje 103

## Tiekimo parinkiklis

Keičia tiekimo parinkiklio padėtį atsižvelgiant į norimų nuskaityti originalų tipą.

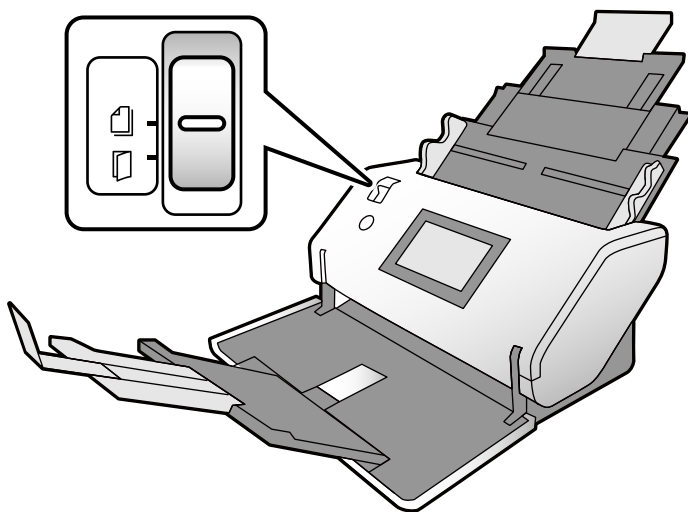

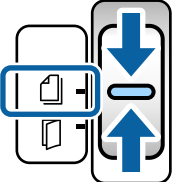
	Įprastas tiekimas	Įprastai nustatykite parinkiklį į šią padėtį. Gali būti tiekiamas paprastas popierius, vokai, plastikinės kortelės (be įspaudimo) ir lš padavimo aplanko įmautė.
---	-------------------	---

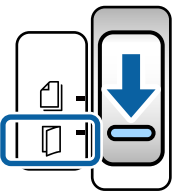
	<p>Rankinis tiekimas</p>	<p>Tiekia rankiniu būdu įdedamus originalus vieną po kito.</p> <p>Skirta specifiniams originalams, pvz., perlenktiems per pusę, plastikinėms kortelėms (su įspaudimu), pasų įmautei ar bukletams nuskaityti.</p> <p>Jei įdedami keli originalai vienu metu, aktyvinamas dvigubas tiekimas (kelių lapų tiekimas vienu metu).</p> <p><b>Pastaba:</b> Režimu Rankinis tiekimas dvigubo tiekimo aptikimo funkcija yra išjungta.</p>
---	--------------------------	---

## Valdymo skydelis

### Mygtukai ir lemputės

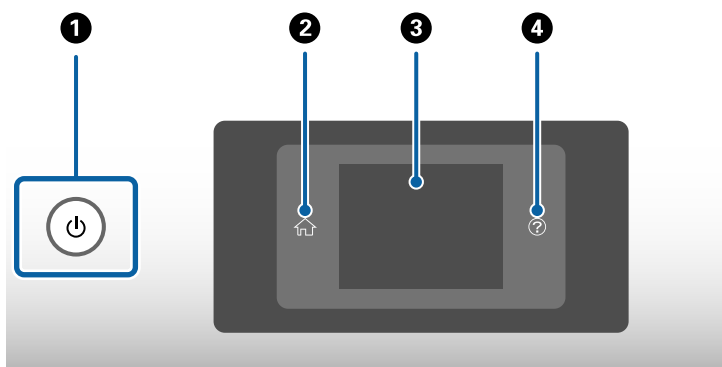

<p>1</p>	<p>Įjungia ir išjungia skaitytuvą. Neišjunkite skaitytuvo, kol mirksi mygtuko apšvietimas, nes skaitytuvas veikia arba apdoroja užduotį.</p>
<p>2</p>	<p>Skirta pradžios ekranui atverti.</p>
<p>3</p>	<p>Parodo meniu ir pranešimus.</p>
<p>4</p>	<p>Skirta pagalbos ekranui atverti. Galite patikrinti, kaip spręsti problemas ir kaip įdėti originalus.</p>

## Ekranu vadovas

Skaitytuvo ekrane rodoma daug įvairių elementų ir pranešimų.



## LCD ekrane rodomos piktogramos

Šios piktogramos rodomos LCD ekrane, priklausomai nuo skaitytuvo būsenos.

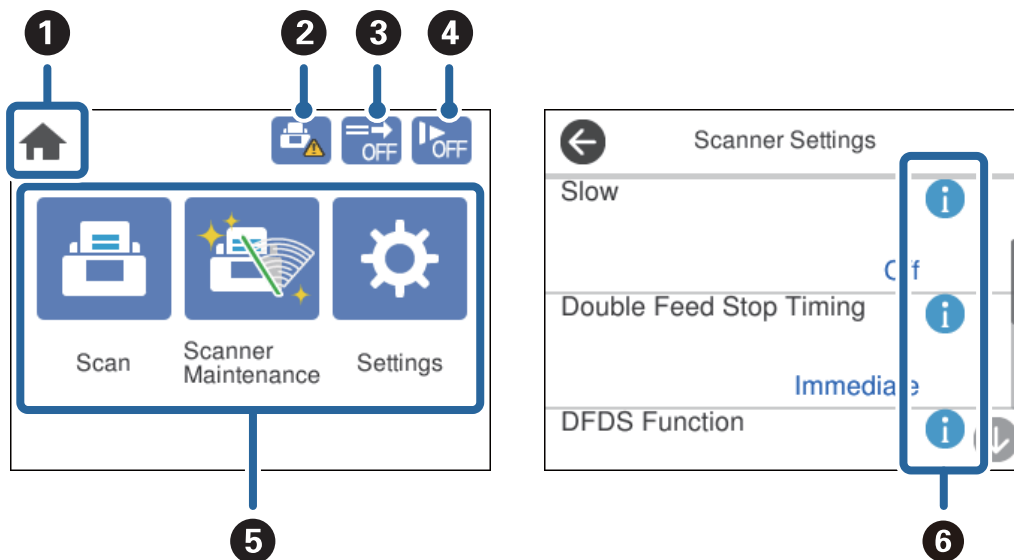

1	Piktograma nurodo, kad esate įjungę pradžios ekraną.						
2	Pranešama, kada metas pakeisti Paėmimo velenėlis ir Atskyrimo velenėlis. Palietus piktogramą, ekrane rodomas pranešimas.						
3	Ši piktograma nurodo, ar įjungta <b>DFDS funkcija</b> . Įjungus šią funkciją vieną kartą praleidžiamas dvigubo tiekimo aptikimas ir tęsiamas nuskaitymas. Ją įjunkite, kai reikės nuskaityti originalus, aptinkamus kaip dvigubo tiekimo, pvz., plastikines korteles arba vokus.						
4	Ši piktograma nurodo, ar įjungta funkcija <b>Lėtai</b> . Įjungus šią funkciją sumažinamas tiekimo greitis. Ją įjunkite, kai reikia nuskaityti originalus, kurie gali įstrigti, pvz., ploną popierių.						
5	Funkcijos piktogramos ir pavadinimai yra rodomi kaip meniu piktogramos. <table border="1" data-bbox="351 1473 1434 1780"> <tr> <td>Nuskaityti</td> <td>Atveria <b>Nuskaityti</b> meniu. Galite nuskaityti originalus naudodami užduotį, sukurtą Document Capture Pro.</td> </tr> <tr> <td>Skaitytuvo priežiūra</td> <td>Atveria <b>Skaitytuvo priežiūra</b> meniu. Rodoma informacija, kaip prižiūrėti skaitytuvą.</td> </tr> <tr> <td>Nuostatos</td> <td>Atveria <b>Nuostatos</b> meniu. Galite pakeisti skaitytuvo nustatymus.</td> </tr> </table>	Nuskaityti	Atveria <b>Nuskaityti</b> meniu. Galite nuskaityti originalus naudodami užduotį, sukurtą Document Capture Pro.	Skaitytuvo priežiūra	Atveria <b>Skaitytuvo priežiūra</b> meniu. Rodoma informacija, kaip prižiūrėti skaitytuvą.	Nuostatos	Atveria <b>Nuostatos</b> meniu. Galite pakeisti skaitytuvo nustatymus.
Nuskaityti	Atveria <b>Nuskaityti</b> meniu. Galite nuskaityti originalus naudodami užduotį, sukurtą Document Capture Pro.						
Skaitytuvo priežiūra	Atveria <b>Skaitytuvo priežiūra</b> meniu. Rodoma informacija, kaip prižiūrėti skaitytuvą.						
Nuostatos	Atveria <b>Nuostatos</b> meniu. Galite pakeisti skaitytuvo nustatymus.						
6	Nurodo, kad prieinama išsami informacija. ⚠ nurodo, kad būtinas atsargumas. Pasirinkite piktogramą norėdami pamatyti susijusią informaciją.						

## Jutiklinio ekrano operacijos

Jutiklinis ekranas suderinamas su šiomis operacijomis.

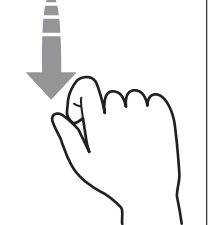
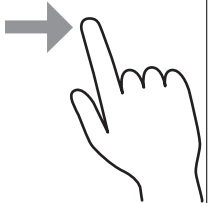
Palietimas		Paspauskite arba pasirinkite elementus arba piktogramas.
Sprigtelėjimas		Greitai slinkite ekraną.
Braukimas		Laikykite ir judinkite elementus.

## Nurodymų animacijų peržiūrėjimas

Galite įdėti įvairių rūšių originalus, peržiūredami nurodymų animacijas valdymo skydelyje.

- Palieskite  valdymo skydelyje: Parodomas pagalbos ekranas. Palieskite **Kaip**, kad būtų parodytos animacijos, tada pasirinkite norimus peržiūrėti elementus.
- Palieskite **Kaip** operacijos ekrano apačioje: Rodomos kontekstui jautrios animacijos.

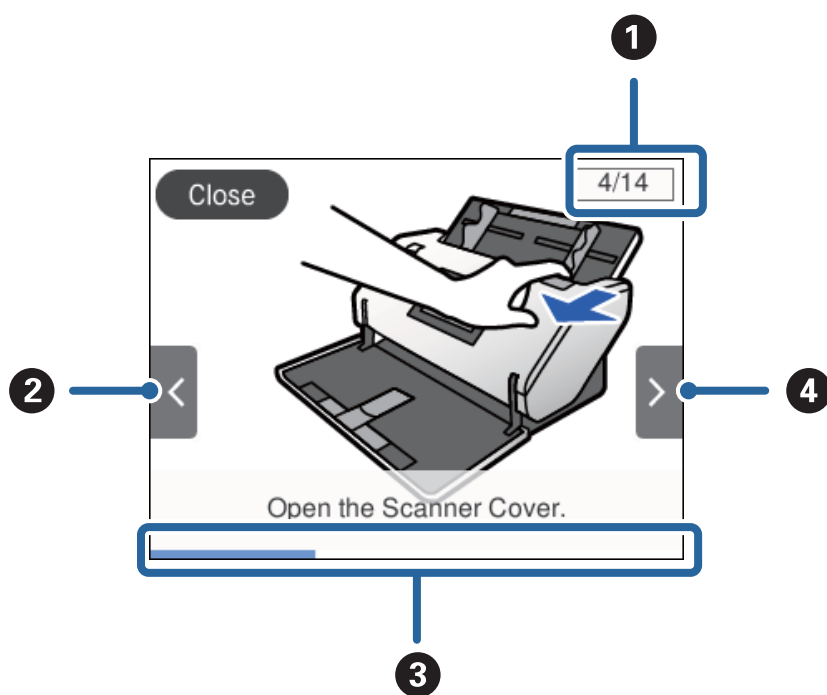

❶	Nurodo bendrą žingsnių skaičių ir dabartinio žingsnio numerį. Aukščiau pateiktas pavyzdys rodo 4 iš 14 žingsnių.
❷	Grįžti prie ankstesnio žingsnio.
❸	Nurodo dabartinio žingsnio progresą. Animacija kartojama nuo pradinio žingsnio, kai progreso juosta pasiekia pabaigą.
❹	Pereina prie kito žingsnio.

## Informacija apie programas

Šiame skyriuje apžvelgiamos skaitytuvui prieinamos programos. Naujausias programas galite įdiegti per „Epson“ tinklalapį.

### Epson Scan 2

Epson Scan 2 yra tvarkyklė, skirta valdyti skaitytuvą ir įgalinanti įvairias nuskaitymo nuostatas. Ją galima paleisti kaip atskirą programą arba naudojant TWAIN atitinkančią programinę įrangą.

Išsamesnė informacija apie taikomosios programos naudojimą: žr. Epson Scan 2 žinyną.

### Document Capture Pro / Document Capture

Document Capture Pro yra programa, leidžianti lengvai suskaitmeninti originalus, pvz. dokumentus ir formas.

Galite išsaugoti nuskaitytus vaizdus nurodytame aplanke, siusti el. paštu ir atlikti kopijavimo funkcijas, susiedami su spausdintuvu. Taip pat galite padalinti dokumentus, naudodami atskyrimo informaciją, pvz. brūkšninius kodus, ir automatiškai apdoroti naujus failus. Tai leidžia supaprastinti elektroninių dokumentų apdorojimą, pvz. nuskaitant didelius dokumentus ir geriausiai išnaudojant tinklo galimybes.

Document Capture Pro skirtas tik „Windows“. Su „Mac OS“ naudokite Document Capture, o su „Windows Server“ — Document Capture Pro Server.

Žr. Document Capture Pro pagalbą („Windows“) arba Document Capture („Mac OS“), norėdami informacijos apie programos naudojimą.

Jei Document Capture Pro neįdiegta, įdiekite naujausią programinę įrangą iš EPSON Software Updater.

#### **Pastaba:**

*Document Capture Pro nepalaiko „Windows Vista“ / „Windows XP“.*

#### **Užduotis:**

Užduotis — tai paeiliui vykdomos nuskaitymo, išsaugojimo ir siuntimo operacijos.

Iš anksto užregistruodami serijų operacijų kaip užduotį, galite atlikti visas operacijas tiesiog pasirinkdami užduotį. Priskirdami užduotį skaitytuvo valdymo skydeliui, galite paleisti užduotį valdymo skydelyje.

#### **Atskyrimo funkcija:**

Galite automatiškai apdoroti sudėtingą rūšiavimą arba organizavimą, naudodami įvairius aptikimo būdus, pvz. tuščius puslapius su / be brūkšninių kodų, kurie įterpiami tarp originalų, arba brūkšninius kodus ant originalų.

Taip pat galite rūšiuoti kelis nuskaitytus vaizdus kaip atskirus failus ir išsaugoti kiekvieną failą konkrečiuose aplankuose, naudodami šiuos būdus arba nustatant konkrečius puslapius.

### Susijusi informacija

➔ „Naujausių programų įdiegimas“ puslapyje 20

## EPSON Software Updater

EPSON Software Updater — tai programa, kuri tikrina, ar internete nėra naujų ar atnaujintų taikomųjų programų, ir jas įdiegia.

Ja naudodamiesi galite atnaujinti ir šį skaitytuvo skaitmeninį vadovą.

#### **Pastaba:**

„Windows Server“ operacinės sistemos yra nepalaikomos.

## Naujausių programų įdiegimas

Įsitikinkite, kad naudojate naujausias taikomųjų programų versijas.

1. Įsitikinkite, kad skaitytuvas sujungtas su kompiuteriu, o kompiuteris prijungtas prie interneto.
2. Paleiskite EPSON Software Updater ir atnaujinkite taikomąsias programas.
  - „Windows 8.1“ / „Windows 8“  
Pagrindinio ieškos mygtuko lauke įveskite programos pavadinimą ir pasirinkite rodomą piktogramą.
  - Išskyrus „Windows 8.1“ / „Windows 8“  
Spustelėkite pradžios mygtuką ir pasirinkite **Visos programos** arba **Programos > Epson Software > EPSON Software Updater**.
  - „Mac OS“  
Pasirinkite **Eiti > Programos > Epson Software > EPSON Software Updater**.



#### **Svarbu:**

Naujinimo metu neišjunkite kompiuterio arba skaitytuvo.

#### **Pastaba:**

Jei sąraše norimos atnaujinti programos nėra, naudodami EPSON Software Updater jos atnaujinti negalėsite. Naujausias taikomųjų programų versijos ieškokite vietinėje „Epson“ interneto svetainėje.

<http://www.epson.com>

---

## Informacija apie priedus ir eksploatacines medžiagas

### Iš padavimo aplanko kodai

Naudodami Iš padavimo aplanką galima nuskaityti neįprastos formos originalus arba fotografijas, kurias galima lengvai įbrėžti. Didesnius nei A4 formato originalus galite nuskaityti juos perlenkę per pusę ir įdėję į Iš padavimo

aplanko. Tai paranku nuskaitant kelis originalus vienu metu, nes į skaitytuvą galima įdėti 10 Iš padavimo aplanko įmaučių.

Taip pat galima naudoti paso įmautę Iš paso padavimo aplanko, skirtą nedideliems bukletams, pvz., paso knygelėms nuskaityti.

Dalies pavadinimas	Kodai*
Iš padavimo aplanko	B12B819051
Iš paso padavimo aplanko	B12B819651 B12B819661 (taikoma Indijai)

\* Galite naudoti Iš padavimo aplanko tik su šiuo kodu.

### Susijusi informacija

- ➔ „Originalų specifikacijos naudojant Iš padavimo aplanko” puslapyje 29
- ➔ „Didelio dydžio originalų įdėjimas” puslapyje 43
- ➔ „Paso įdėjimas” puslapyje 56
- ➔ „Neįprastos formos originalų įdėjimas” puslapyje 59
- ➔ „Nuotraukų įdėjimas” puslapyje 61

## Velenėlių kodai

Dalis (Paėmimo velenėlis ir Atskyrimo velenėlis) reikia pakeisti, kai nuskaitytų dokumentų skaičius viršija numatytą nuskaitymų skaičių. Naujausią nuskaitymų skaičių galite patikrinti valdymo skydelyje.

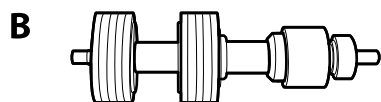
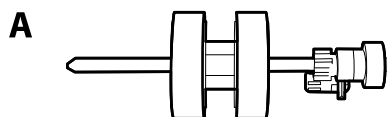

Dalies pavadinimas	Kodai	Tarnavimo ciklas
A: Paėmimo velenėlis	B12B819611 B12B819621 (tik Indija)	300,000*
B: Atskyrimo velenėlis	B12B819631 B12B819641 (tik Indija)	300,000*

\* Šis skaičius buvo pasiektas iš eilės nuskaitant „Epson” testinius originalus ir yra pakeitimo ciklo orientyras. Pakeitimo ciklas gali skirtis priklausomai nuo skirtingų popieriaus tipų, pvz., popieriaus, kuris sukelia daug popieriaus dulkių, arba popieriaus šiurkščiu paviršiumi, kuris gali sutrumpinti tarnavimo ciklą.

### Susijusi informacija

- ➔ „Velenėlių pakeitimas” puslapyje 103
- ➔ „Nuskaitymų skaičiaus nustatymas iš naujo pakeitus velenėlius” puslapyje 108

## Valymo rinkinio kodai

Naudokite, kai valote skaitytuvo vidų. Ši rinkinį sudaro valymo skysti ir šluostė.

Dalies pavadinimas	Kodai
Valymo rinkinys	B12B819291

### Susijusi informacija

- ➔ „Skaitytuvo vidaus valymas” puslapyje 98

# Originalų specifikacijos ir įkėlimo pajėgumai

Nuskaitomų originalų specifikacijos ir įkėlimo pajėgumai. . . . .	24
Šiame skyriuje aprašomos originalų specifikacijos ir jų įkėlimo pajėgumai	
Originalų tipai, su kuriais reikia dirbti atidžiai. . . . .	30
Toliau nurodytų tipų originalų gali nepavykti sėkmingai nuskaityti.	
Originalų tipai, kurių negalima nuskaityti. . . . .	31
Šiame skyriuje išvardijami originalų tipai, kurių negalima nuskaityti	

## **Nuskaitomų originalų specifikacijos ir įkėlimo pajėgumai**

Šiame skyriuje aprašomos originalų specifikacijos ir jų įkėlimo pajėgumai

### **Susijusi informacija**

- ➔ „Standartinių dydžių originalų specifikacijos” puslapyje 25
- ➔ „Ilgojo popieriaus specifikacijos” puslapyje 27
- ➔ „Vokų specifikacijos” puslapyje 28
- ➔ „Plastikinių kortelių specifikacijos” puslapyje 28
- ➔ „Laminuotų kortelių specifikacijos” puslapyje 28
- ➔ „Buketų specifikacijos” puslapyje 29
- ➔ „Pasų specifikacijos” puslapyje 29
- ➔ „Originalų specifikacijos naudojant Iš padavimo aplanko” puslapyje 29



## Standartinių dydžių originalų specifikacijos

Standartai	Dydis	Storis	Popieriaus tipas
RA-3	304,8×431,8 mm (12×17 col.)	Nuo 27 iki 256 g/m <sup>2</sup>	Paprastas popierius Plonas popierius Perdirbtas popierius
„Ledger“	279,4×431,8 mm (11×17 col.)		
A3	297×420 mm (11,7×16,5 col.)		
B4	257×364 mm (10,1×14,3 col.)		
„Legal“	215,9×355,6 mm (8,5×14 col.)		
„Letter“	215,9×279,4 mm (8,5×11 col.)	Nuo 27 iki 413 g/m <sup>2</sup>	
A4	210×297 mm (8,3×11,7 col.)		
B5	182×257 mm (7,2×10,1 col.)		
A5	148×210 mm (5,8×8,3 col.)		
B6	128×182 mm (5,0×7,2 col.)		
A6	105×148 mm (4,1×5,8 col.)		
A8* <sup>1</sup>	52×74 mm (2,1×2,9 col.)	Nuo 127 iki 413 g/m <sup>2</sup>	
Vizitinė kortelė* <sup>1</sup>	55×89 mm (2,1×3,4 col.)	210 g/m <sup>2</sup>	

\*1 A8 formato vizitinėms kortelėms vienintelė galima popieriaus tiekimo kryptis yra vertikali. Mažiausias aukštis yra 69 mm (2,7 col.).

**Pastaba:**

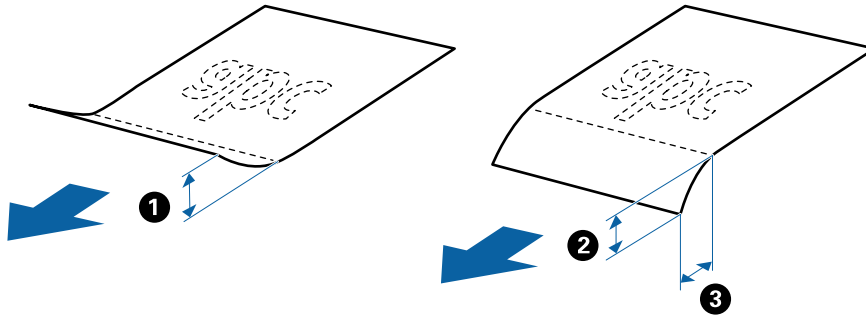

- ❑ Didesni nei A3 formato originalai (didelio dydžio originalai, neviršijantys A2 formato) gali būti nustatyti perlenkus per pusę. Tokius originalus nuskaitykite vieną po kito naudodami  (Rankinis tiekimas).
- ❑ Visi originalai priekiniame krašte turi būti lygūs.
- ❑ Užtikrinkite, kad originalų priekinis kraštas yra susiraitęs ne daugiau, kaip nurodyta toliau.
  - ❶ turi būti ne daugiau nei 3 mm.
 Kai ❷ matmuo yra lygus arba mažesnis nei ❸, ❷ turi būti ne daugiau nei 1 mm. Kai ❷ yra didesnis nei 1 mm, ❸ turi būti lygus arba daugiau nei 10 kartų didesnis už ❷.



- ❑ Net kai originalai atitinka numatytas specifikacijas, jie gali nebūti tiekiami dėl specifinių popieriaus savybių ar kokybės. Be to, tam tikri originalai gali neigiamai paveikti nuskaitymo kokybę.

**Originalų įdėjimo pajėgumo gairės**

**Pastaba:**

- ❑ Čia pateikiamas galimų įdėti originalų skaičius naudojant popieriaus tiekimo režimą  (Iprastas tiekimas).  
Naudodami Rankinis tiekimas  galite nuskaityti originalus tik vieną po kito.
- ❑ Galimas nustatyti bendras originalų storis yra 14 mm.
- ❑ Gali būti nustatyta iki 36 vizitinių kortelių (210 g/m<sup>2</sup>) ir iki 39 pašto atvirukų (190 g/m<sup>2</sup>).
- ❑ \* Galite papildyti originalų šūsnį iki didžiausio pajėgumo, kol atliekamas nuskaitymas.

Popieriaus formatas	Popieriaus storis								
	27 g/m <sup>2</sup>	80 g/m <sup>2</sup>	90 g/m <sup>2</sup>	104 g/m <sup>2</sup>	127 g/m <sup>2</sup>	157 g/m <sup>2</sup>	209 g/m <sup>2</sup>	256 g/m <sup>2</sup>	413 g/m <sup>2</sup>
A4	120 lapų	120 lapų	100 lapų	85 lapai	63 lapai	51 lapas	39 lapai	31 lapas	19 lapų
B4, LGL	-	80 lapų	67 lapai	57 lapai	41 lapas	34 lapai	26 lapai	21 lapas	-
A3	60 lapų	60 lapų	50 lapų	43 lapai	31 lapas	25 lapai	19 lapų	15 lapų	-

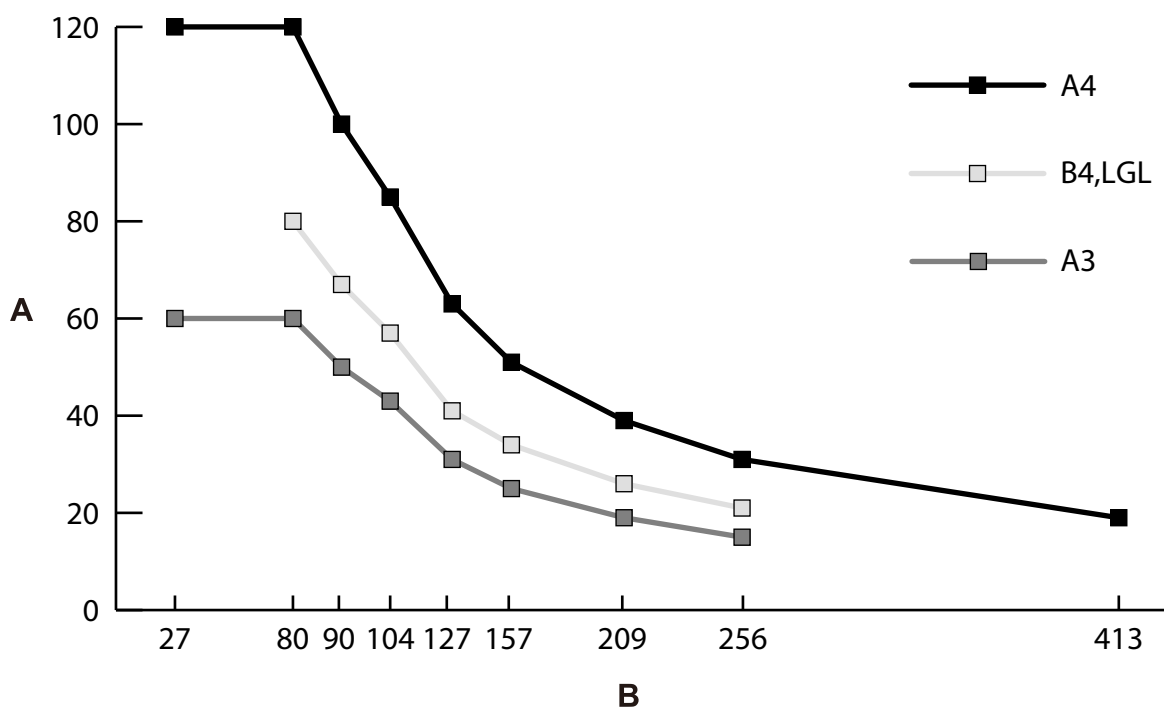

A: Lapų skaičius

B: Popieriaus storis (g/m<sup>2</sup>)

#### Susijusi informacija

➔ „Standartinio dydžio originalų įdėjimas” puslapyje 34

➔ „Didelio dydžio originalų įdėjimas” puslapyje 43

## Ilgojo popieriaus specifikacijos

Dydis	Storis	Popieriaus tipas	Įkėlimo pajėgumas
Plotis: Nuo 50,8 iki 304,8 mm (2,0 iki 12,0 col.) Ilgis: Nuo 431,8 iki 5588,0 mm (17,0 iki 220,0 col.)	Nuo 50 iki 130 g/m <sup>2</sup>	Paprastas popierius Plonas popierius Perdirbtas popierius	1 lapas

#### Susijusi informacija

➔ „Ilgojo popieriaus įdėjimas” puslapyje 41

## Vokų specifikacijos

Standartai	Dydis	Storis	Įkėlimo pajėgumas
C6	114×162 mm (4,49×6,38 col.) (standartinio dydžio)	0,38 mm (0,015 col.) arba mažiau	10 lapų*
DL	110×220 mm (4,33×8,66 col.) (standartinio dydžio)		

\* Naudodami Rankinis tiekimas  galite nuskaityti originalus tik vieną po kito.

### Susijusi informacija

➔ „Vokų įdėjimas” puslapyje 46

## Plastikinių kortelių specifikacijos

Dydis	Su įspaudimu	Storis	Įkėlimo pajėgumas	Įkėlimo kryptis
ISO7810 ID-1 tipas 54,0×85,6 mm (2,1×3,3 col.)	Su įspaudimu	1,24 mm (0,05 col.) arba mažiau	1 lapas	Vertikaliai (stačiai)
	Be įspaudimo	1,1 mm (0,04 col.) arba mažiau	5 lapų*	

\* Naudodami Rankinis tiekimas  galite nuskaityti originalus tik vieną po kito.

### Susijusi informacija

➔ „Plastikinių kortelių įdėjimas” puslapyje 48

## Laminuotų kortelių specifikacijos

Dydis	Storis	Įkėlimo pajėgumas
120,0×150,0 mm (4,7×5,9 col.) arba mažiau	0,8 mm (0,03 col.) arba mažiau	1 lapas

### Susijusi informacija

➔ „Laminuotų kortelių įdėjimas” puslapyje 50

## Bukletų specifikacijos

Dydis	Storis	Tipas	Įkėlimo pajėgumas
Didžiausi matmenys: A5 formatas (A4, padalytas į du puslapius)	2 mm (0,08 col.) (Bendras užversto bukletu storis)	Paso knygelės ar panašūs dokumentai	Vienas originalas

### Susijusi informacija

➔ „Bukletų įdėjimas“ puslapyje 53

## Pasų specifikacijos

Pasą galite nuskaityti naudodami atskirai parduodamą paso įmautę.

Storis	Įkėlimo pajėgumas
5 mm (0,20 col.) arba mažiau (Bendras užversto paso storis)	Vienas originalas

### Susijusi informacija

➔ „Iš padavimo aplanko kodai“ puslapyje 20

➔ „Paso įdėjimas“ puslapyje 56

## Originalų specifikacijos naudojant Iš padavimo aplanko

Pasirinktinė įmautė Iš padavimo aplanko yra skirta originalams pernešti vykdant nuskaitymą. Naudodami šią įmautę galite nuskaityti įvairius originalus, pvz., svarbius dokumentus arba nuotraukas, kurios negali būti pažeistos, ploną popierių, netaisyklingos formos originalus ir kt.

Originalo tipas	Dydis	Storis	Iš padavimo aplanko įkėlimo pajėgumas
Originalai, kurie negali būti įdėti tiesiai į skaitytuvą	A3* <sup>1</sup> A4 B4* <sup>1</sup> „Letter“ „Legal“* <sup>1</sup> B5 A5 B6 A6 A8 Pasirinktinis dydis: <input type="checkbox"/> Plotis: iki 431,8 mm (17 colių)* <sup>2</sup> <input type="checkbox"/> Ilgis: iki 297 mm (11,7 colių)* <sup>3</sup>	0,3 mm (0,01 colių) arba mažiau  (išskyrus Iš padavimo aplanko)	10 lapų* <sup>4</sup>

\*1 Perlenkite per pusę, kad nustatytumėte.

\*2 Originalai, platesni negu 215,9 mm (8,5 colių), turi būti perlenkti per pusę.

\*3 Norėdami nuskaityti originalą, kurio ilgis apie 297 mm, atsargiai įkiškite priekinį originalo kraštą iki galo į Iš padavimo aplanko. Kai programoje pasirenkate **Automatinis aptikimas** kaip **Dokumento dydis** nustatymą, gali būti nuskaitytas visas Iš padavimo aplanko ilgis.

\*4 Naudodami Rankinis tiekimas  galite nuskaityti originalus tik vieną po kito.

### Susijusi informacija

➔ „Iš padavimo aplanko kodai“ puslapyje 20

## Originalų tipai, su kuriais reikia dirbti atidžiai

Toliau nurodytų tipų originalų gali nepavykti sėkmingai nuskaityti.

- Originalai nelygiais paviršiais, pvz., blankinis popierius.
- Susiraukšlėję originalai ar originalai su lenkimo linijomis
- Perforuoti originalai
- Originalai su etiketėmis ar lipdukais (įskaitant priklijuotus mažus popieriaus lapelius)
- Savaiminio kopijavimo popierius
- Susiraitę originalai
- Kreidinis popierius



**Svarbu:**

Savaiminio kopijavimo popieriaus sudėtyje yra cheminių medžiagų, kurios gali pažeisti velenėlius skaitytuvo viduje. Nuskaitydami savaiminio kopijavimo popieriaus originalus turėkite omenyje toliau nurodytus dalykus.

- Reguliariai valykite Paėmimo velenėlis ir Atskyrimo velenėlis.
- Savaiminio kopijavimo popieriaus nuskaitymas gali sutrumpinti velenėlių eksploatavimo trukmę, palyginti su paprasto popieriaus nuskaitymu.

**Pastaba:**

- Susiraukšlėjusių originalų nuskaitymas gali vykti geriau, jei sulėtinsite nuskaitymo greitį arba išlyginsite raukšles prieš įdėdami originalus.
- Norėdami nuskaityti originalus, kurie yra lengvai pažeidžiami ar susiraukšlėję, naudokite Iš padavimo aplanko (paroduodamas atskirai).
- Norėdami nuskaityti originalus, kurie klaidingai palaikomi dvigubu tiekimu, prieš tęsdami nuskaitymą, nustatykite **DFDS funkcija** ties **Ijung** valdymo skydelyje arba pasirinkite **Išjungtas** ties **Aptikti sulipusius** kortelėje **Pagrindiniai nustat.**, kurią rasite lange Epson Scan 2. Žr. Document Capture Pro žinyną, kuriame rasite išsamesnę informaciją apie tai, kaip atlikti Epson Scan 2 nustatymus naudojant Document Capture Pro.
- Etiketės ar lipdukai turi būti tvirtai prilipinti prie originalų, neturi būti išlindusių klijų.
- Pabandykite išlyginti susiraičiusius originalus prieš nuskaitydami.

## Originalų tipai, kurių negalima nuskaityti

Šiame skyriuje išvardijami originalų tipai, kurių negalima nuskaityti

- Fotografijos
- Surišti originalai\* (užvertus storesni nei 2 mm (0,08 col.))
- Nepopieriniai originalai (permatomi aplankai, audinys ir metalinė folija)
- Originalai su kabėmis ar sąvaržėlėmis
- Originalai, ant kurių yra klijų
- Įplyšę originalai
- Stipriai susiraukšlėję ar susiraitę originalai
- Tokie originalai, kaip, pvz., kabančiojo projektoriaus skaidrės
- Originalai, kurių kitoje pusėje yra kalkė
- Originalai su neišdžiūvusiu rašalu
- Originalai su priklijuotais lipniaisiais lapeliais

**Pastaba:**

- \* Galite nuskaityti surištus originalus, kurių bendras storis neviršija 2 mm (0,08 col.) A5 formatu (du puslapiai viename A4 lape).
- Netiekite vertingų fotografijų, meno kūrinių ir svarbių dokumentų, kurių nenorite pažeisti ar sugadinti, tiesiai į skaitytuvą. Netinkamas tiekimas gali suglamžyti ar pažeisti originalą. Nuskaitydami tokius originalus, būtinai naudokite Iš padavimo aplanko (paroduodamas atskirai).
- Įplyšusius, susiraukšlėjusius ar susiraičiusius originalus taip pat galima nuskaityti naudojant Iš padavimo aplanko (paroduodamas atskirai).

# Originalių dokumentų padėjimas

Išvesties dėklo ir išvesties dėklo derinys. . . . .	33
Standartinio dydžio originalų įdėjimas. . . . .	34
Ilgojo popieriaus įdėjimas. . . . .	41
Didelio dydžio originalų įdėjimas. . . . .	43
Vokų įdėjimas. . . . .	46
Plastikinių kortelių įdėjimas. . . . .	48
Laminuotų kortelių įdėjimas. . . . .	50
Bukleto įdėjimas. . . . .	53
Paso įdėjimas. . . . .	56
Neįprastos formos originalų įdėjimas. . . . .	59
Nuotraukų įdėjimas. . . . .	61
Skirtingų dydžių originalų derinio įdėjimas. . . . .	64



## Įvesties dėklo ir išvesties dėklo derinys

Įvesties dėklą ir išvesties dėklą ištraukite pagal originalų ilgį.

Išsamesnės informacijos rasite toliau pateiktoje lentelėje.

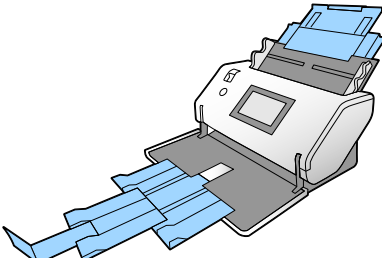
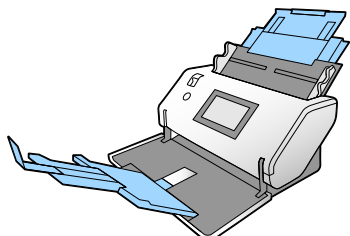
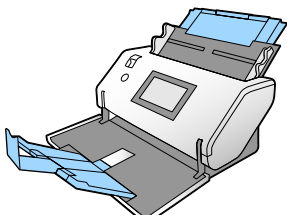
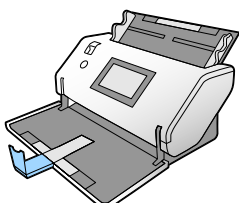
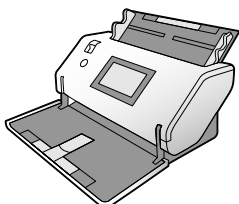
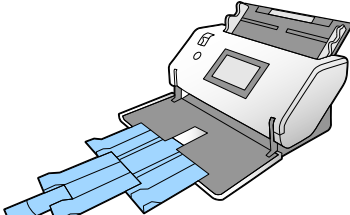
Originalai	Padėtys
A3 formato originalai su lenkimo linijomis	
<input type="checkbox"/> Nuo „Legal“ iki A3 <input type="checkbox"/> Nuo A3 iki RA3	
Nuo „Letter“ iki A4 (stačias)	
Nuo „Letter“ iki A4 (gulsčiai)	
Ilgasis popierius	 

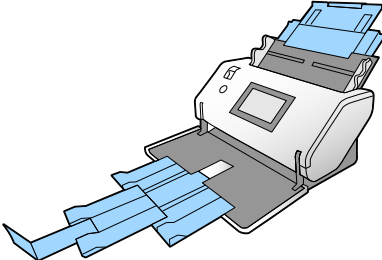
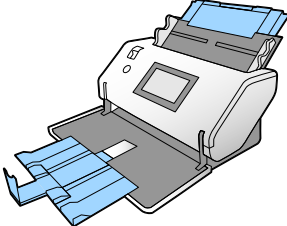
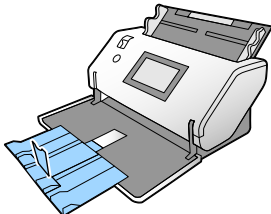
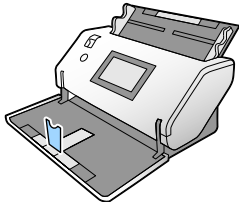
Originalai	Padėtys
<ul style="list-style-type: none"> <li><input type="checkbox"/> Plonas A3 formato popierius</li> <li><input type="checkbox"/> A2 formato originalai su lenkimo linijomis</li> <li><input type="checkbox"/> Vokai</li> <li><input type="checkbox"/> A4 formato įmautė</li> </ul>	
<ul style="list-style-type: none"> <li><input type="checkbox"/> Plonas popierius</li> <li><input type="checkbox"/> Storas popierius</li> <li><input type="checkbox"/> Knygutė</li> </ul>	
<p>Pasas (Paso įmautė)</p>	
<ul style="list-style-type: none"> <li><input type="checkbox"/> Kortelė (laminuota kortelė)</li> <li><input type="checkbox"/> Kuponai ir smulkūs originalai</li> </ul>	

**Pastaba:**

- Jei originalai krinta iš dėklo, pakelkite stabdiklį.
- Nustatykite stabdiklio padėtį pagal originalų ilgį.

## Standartinio dydžio originalų įdėjimas

Šiame skyriuje paaiškinama, kaip įdėti originalus, pavyzdyje naudojant popieriaus tiekimo režimą Įprastas tiekimas.

1. Tiekimo parinkiklį nustatykite į padėtį  (Įprastas tiekimas).

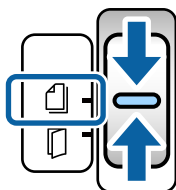

2. Ištraukite įvesties dėklo ilgintuvą. Ištraukite išvesties dėklo ilgintuvą tiek, koks yra originalo ilgis. Jei reikia, pakelkite stabdiklį.

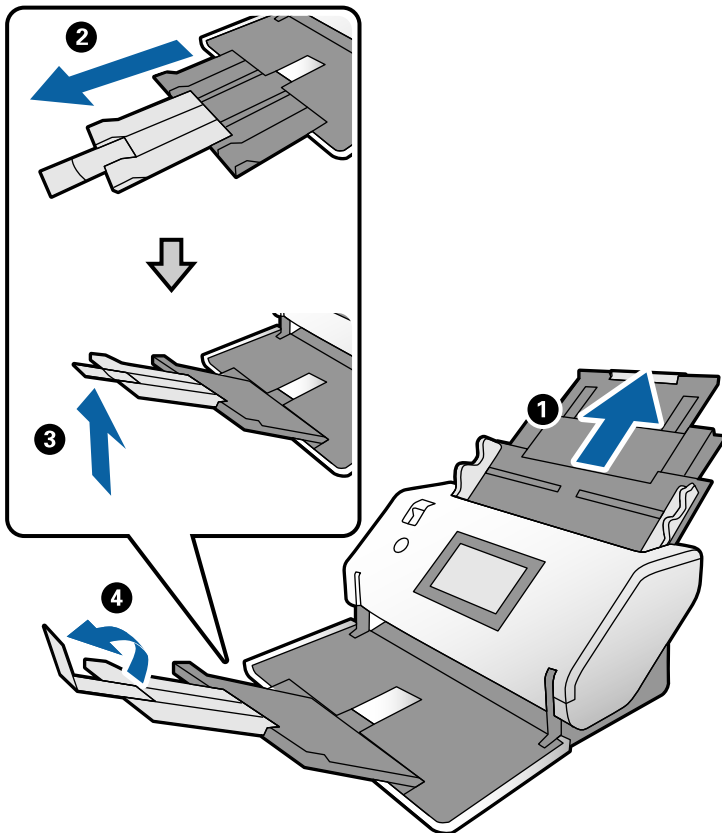

**Pastaba:**

- Norėdami, kad originalai būtų išstumiami tinkamai, ištraukite išvesties dėklą ir išvesties dėklo ilgintuvą šiek tiek didesniu atstumu, nei originalo ilgis.
- Jei originalai išstumiami kreivai, netraukite išvesties dėklo.
- Jei stori originalai atsitrenkia į išvesties dėklą ir iš jo iškrenta, uždarykite išvesties dėklą ir nenaudokite jo. Tokiu atveju originalai turi būti išstumiami tiesiai ant stalo, kur stovi skaitytuvas.
- Jei nuskaitytiems vaizdams vis dar daro poveikį tai, kad išstumti originalai atsitrenkia į po skaitytuvu esantį stalo paviršių, perkeltkite skaitytuvą ant stalo krašto, kad išstumti originalai galėtų laisvai kristi ir jūs juos pagautumėte.

3. Laikydami skirtuką, iki galo atstumkite kraštinius kreiptuvus.

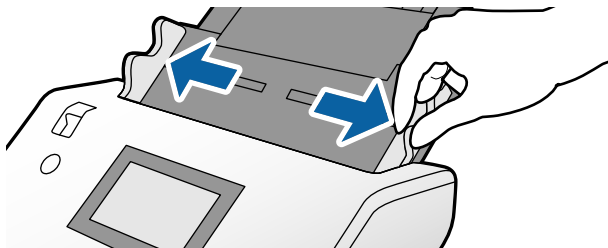

4. Praskleiskite originalus.

Laikydami už abiejų originalų galų juos kelis kartus praskleiskite.

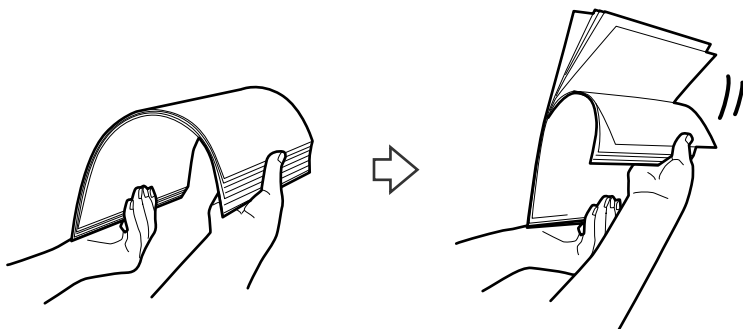

5. Sulygiuokite originalų kraštus nuskaitoma puse į apačią ir paslinkite priekinį kraštą taip, kad susidarytų šlaitas.



6. Įdėkite originalus nuskaitoma puse į apačią, priekinį kraštą nukreipę į ADF.

Stumkite originalus į ADF, kol pajusite pasipriešinimą.

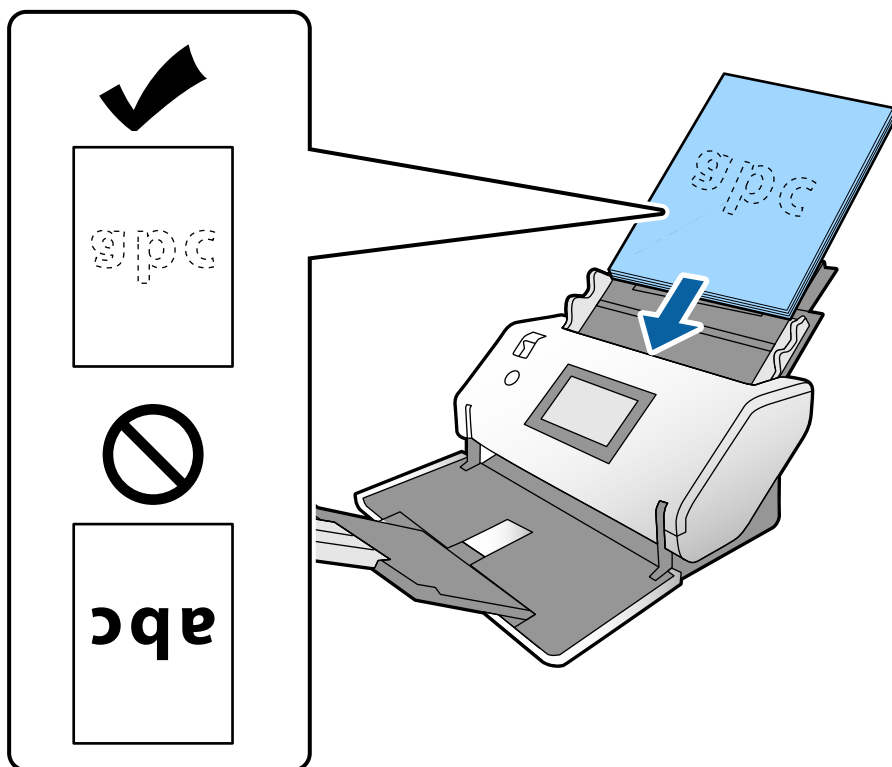

7. Sureguliuokite kraštinius kreiptuvus pagal originalus, kad neliktų jokio tarpo. Kitaip originalai gali būti tiekiami kreivai.

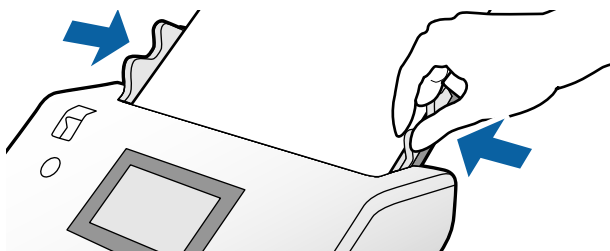

**Pastaba:**

- ❑ Nuskaitydami originalus su pramuštomis skylutėmis, pvz., palaidus lapus, įdėkite originalus skylutėmis kairėje, dešinėje arba apačioje. Originalų viduryje 30 mm (1,2 col.) pločio juostoje neturi būti skylučių. Tačiau skylutės gali būti arčiau nei 30 mm (1,2 col.) nuo originalų priekinio krašto. Įsitikinkite, kad skylučių kraštai yra be atplaišų ir nėra susiraitę.

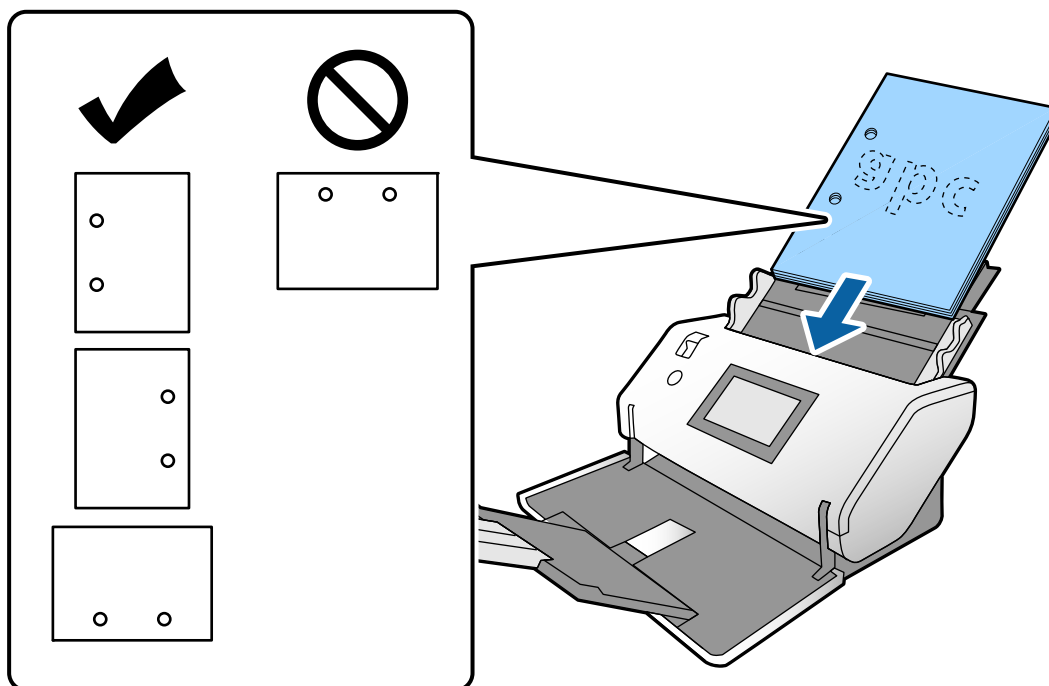

- ❑ Jei nuskaitydami originalus su raukšlėmis dažnai užstringa popierius arba pasitaiko dvigubų tiekimų, pamėginkite įjungti **Lėtai**, kad pašalintumėte šią problemą. Norėdami tai padaryti, valdymo skydelyje palieskite **Nuostatos > Skaitytuvo nuostatos > Lėtai** ir nustatykite ties **Įjung**, norėdami sulėtinti tiekimo greitį.

## A3 formato originalai su lenkimo linijomis

1. Tiekimo parinkiklį nustatykite į padėtį  (Įprastas tiekimas).

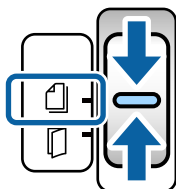

2. Ištraukite įvesties dėklo ilgintuvą. Ištraukite išvesties dėklo ilgintuvą tiek, koks yra originalo ilgis. Jei reikia, pakelkite stabdiklį.

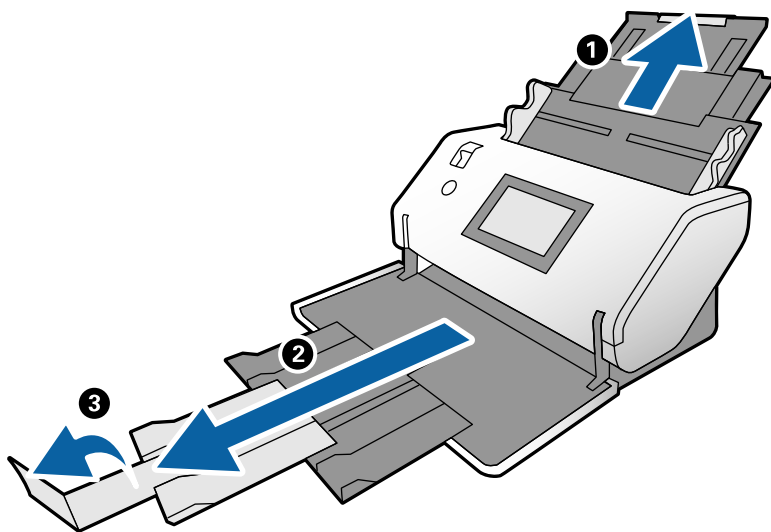

**Pastaba:**

- ❑ Norėdami, kad originalai būtų išstumiami tinkamai, ištraukite išvesties dėklą ir išvesties dėklo ilgintuvą šiek tiek didesniu atstumu, nei originalo ilgis.
- ❑ Jei stori originalai atsitrenkia į išvesties dėklą ir iš jo iškrenta, uždarykite išvesties dėklą ir nenaudokite jo. Tokiu atveju originalai turi būti išstumiami tiesiai ant stalo, kur stovi skaitytuvas.
- ❑ Jei nuskaitytiems vaizdams vis dar daro poveikį tai, kad išstumti originalai atsitrenkia į po skaitytuvu esantį stalo paviršių, perkeltkite skaitytuvą ant stalo krašto, kad išstumti originalai galėtų laisvai kristi ir jūs juos pagautumėte.

3. Laikydami skirtuką, iki galo atstumkite kraštinius kreiptuvus.

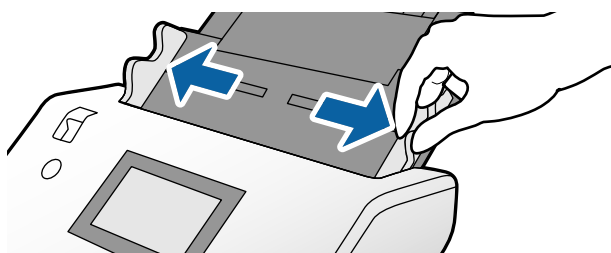

4. Vadovaukitės toliau pateiktomis instrukcijomis, kaip įdėti perlenktus originalus.

**Pastaba:**

Priklausomai nuo originalo lenkimo pobūdžio, jis gali būti tiekiamas netinkamai. Tokiu atveju prilaikykite originalų kraštus rankomis.

- Per vidurį perlenkti originalai

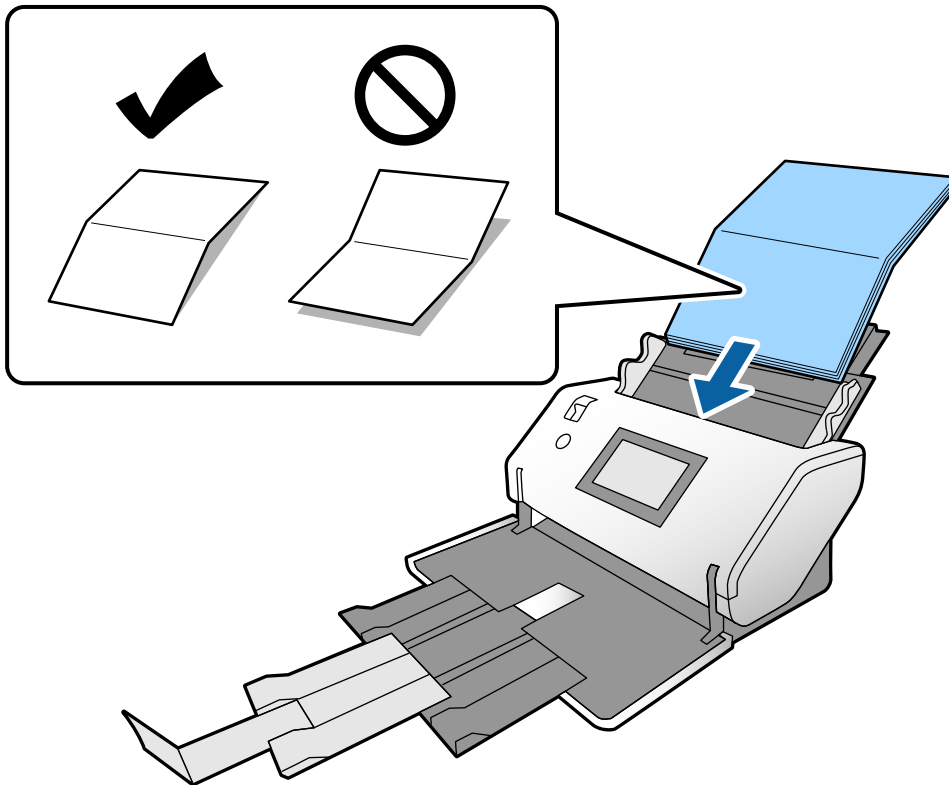

❑ Originalai su aukšta lenkimo linija

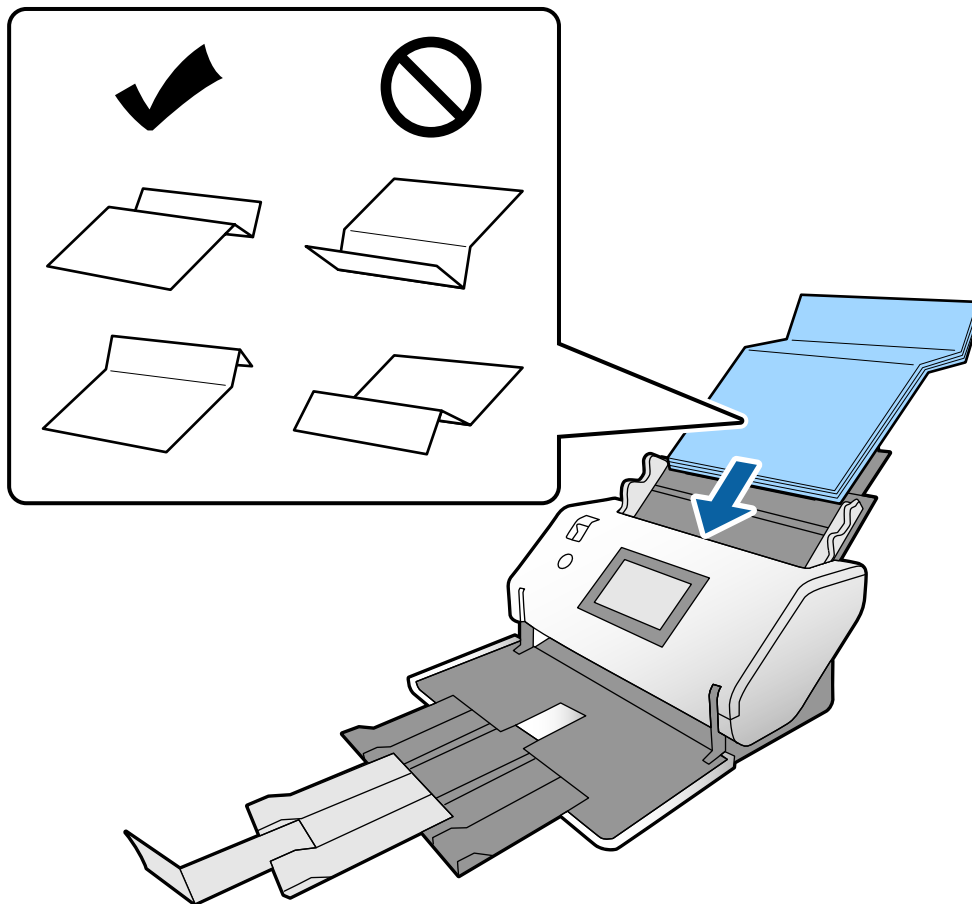

**Pastaba:**

Originalai su aukšta lenkimo linija gali būti tiekiami netinkamai. Iš anksto ištiesinkite originalus taip, kad perlenkimo aukštis neviršytų 15 mm.

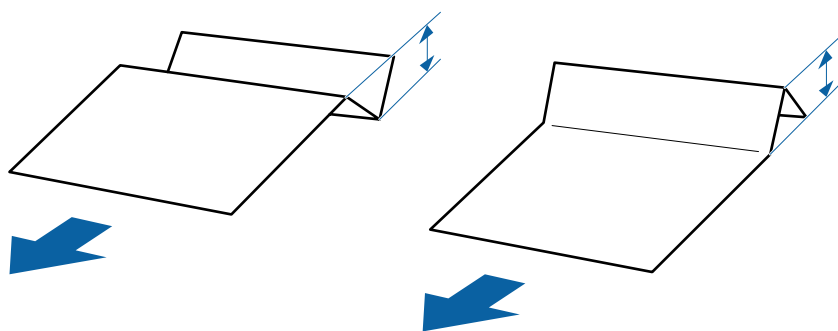

Stumkite popierių į ADF tol, kol pajusite pasipriešinimą.



5. Sureguliuokite kraštinius kreiptuvus pagal originalus, kad neliktų jokio tarpo. Kitaip originalai gali būti tiekiami kreivai.

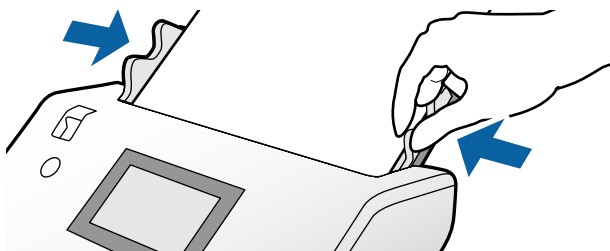

## Ilgojo popieriaus įdėjimas

1. Tiekimo parinkiklį nustatykite į padėtį  (Rankinis tiekimas).

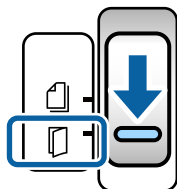

2. Ištraukite išvesties dėklo ilgintuvą tiek, koks yra originalo ilgis.

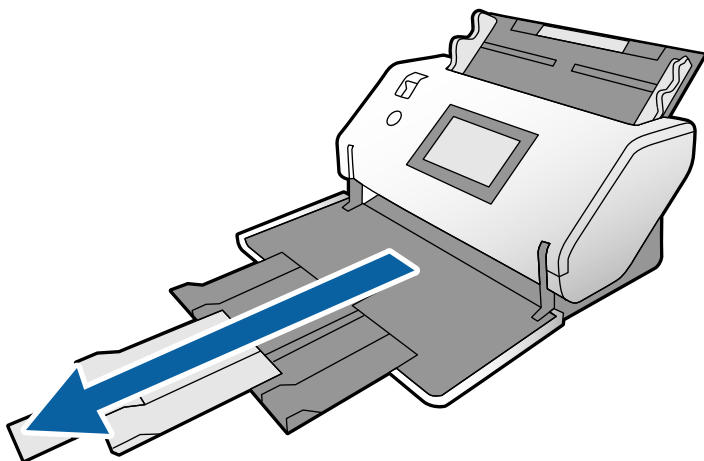

**Perspėjimas:**

Nepakelkite stabdiklio.

- Laikydami skirtuką, iki galo atstumkite kraštinius kreiptuvus.

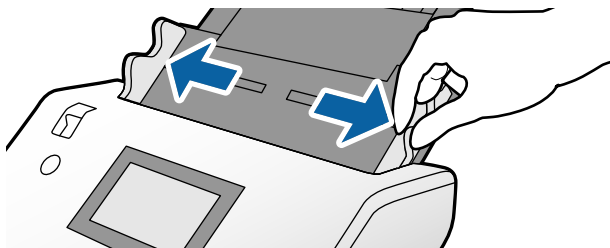

- Įdėkite originalą tiesiai į įvesties dėklą nuskaitoma puse į apačią, priekinį kraštą nukreipę į ADF. Stumkite originalą į ADF tol, kol pajusite pasipriešinimą.

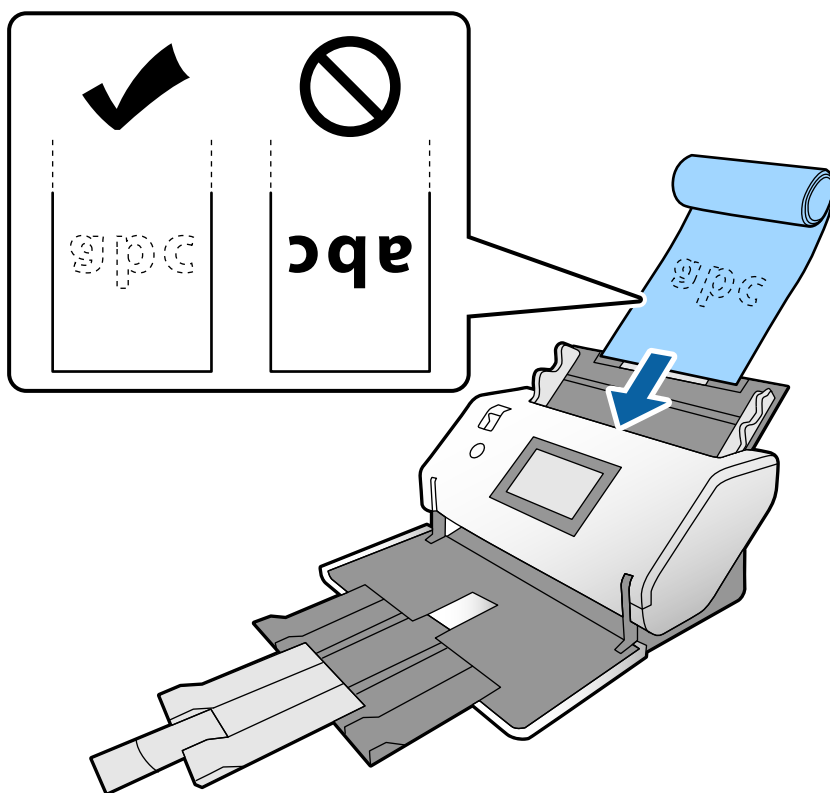

- Sureguliuokite kraštinius kreiptuvus pagal originalą, kad neliktų jokio tarpo. Kitaip originalas gali būti tiekiamas kreivai.

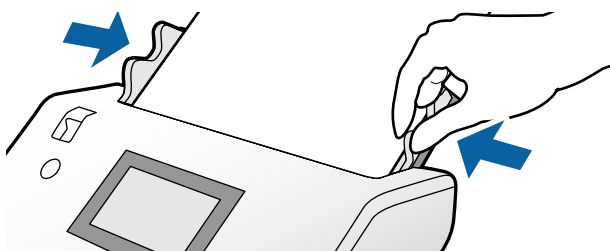

**Pastaba:**

- ❑ Galite nuskaityti toliau nurodytos raiškos įvairų ilgąjį popierių.  
Apytiksl. 1346 mm (53 col.) ir mažiau: iki 600 dpi  
Apytiksl. 5461 mm (215 col.) ir mažiau: iki 300 dpi  
Apytiksl. 5588 mm (220 col.) ir mažiau: iki 200 dpi
- ❑ Ilgojo popieriaus originalo dydį turite nurodyti lange Epson Scan 2. Atverkite langą Epson Scan 2.  
Ilgojo popieriaus originalo dydį galite nurodyti trimis būdais:
  - Jei popierius yra 3048 mm (120 col.) arba trumpesnis, galite pasirinkti **Aut. aptik. (ilgo pop.)** ir popieriaus dydis bus nustatytas automatiškai.
  - Jei popierius yra ilgesnis nei 3048 mm (120 col.), pasirinkite **Tinkinti** ir nurodykite ilgį bei plotį.
  - Jei popierius yra 5461 mm (215 col.) arba trumpesnis, galite pasirinkti **Nustatyti popieriaus ilgį** ir popieriaus dydis bus nustatytas automatiškai. Jei popierius yra ilgesnis nei 5461 mm (215 col.), nurodykite popieriaus ilgį ir plotį.Žr. Document Capture Pro žinyną, kuriame rasite išsamesnę informaciją apie tai, kaip atlikti Epson Scan 2 nustatymus naudojant Document Capture Pro.
- ❑ Prilaikykite abu ilgojo popieriaus galus rankomis, kad jis neiškristų iš ADF arba neužstrigtų ar neiškristų iš išvesties dėklo.

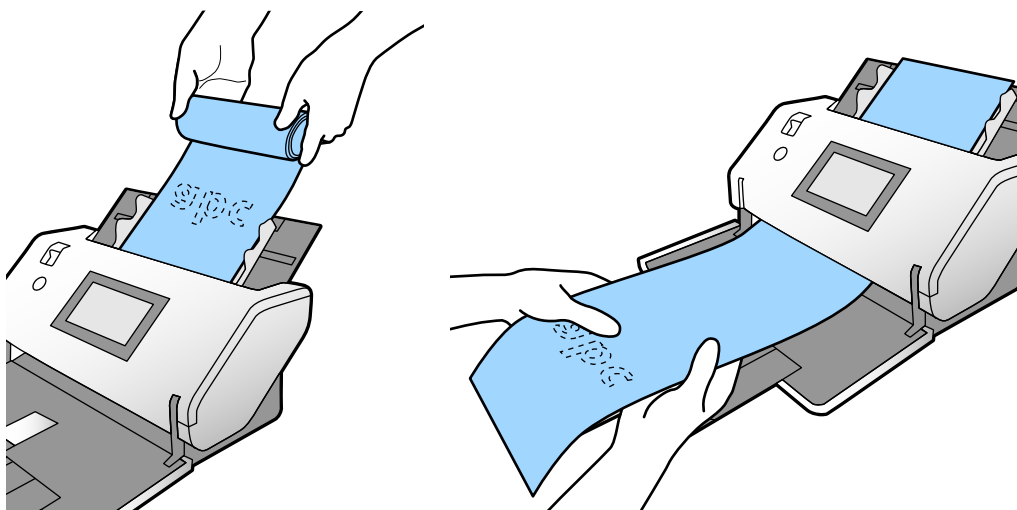

## Didelio dydžio originalų įdėjimas

Didelio dydžio originalai — tai dokumentai, kurių formatas yra didesnis nei A3 ir neviršijantis A2.

1. Tiekimo parinkiklį nustatykite į padėtį  (Rankinis tiekimas).

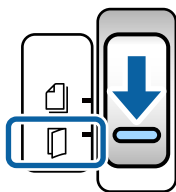

2. Ištraukite įvesties dėklo ilgintuvą. Ištraukite išvesties dėklo ilgintuvą tiek, koks yra originalo ilgis. Jei reikia, pakelkite stabdiklį.

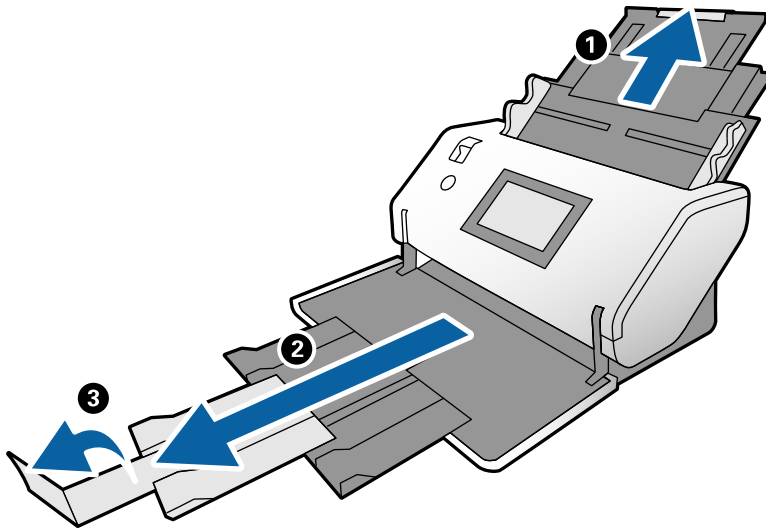

3. Laikydami skirtuką, iki galo atstumkite kraštinius kreiptuvus.

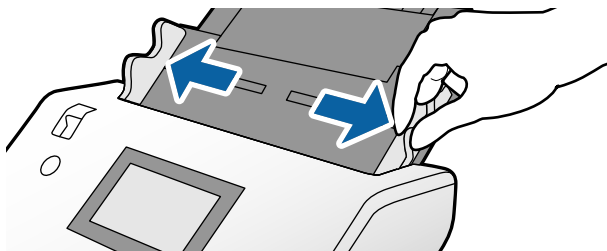

4. Perlenkite originalą per pusę taip, kad nuskaitoma pusė būtų viršuje.

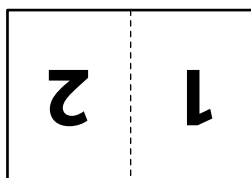

5. Įdėkite originalą į įvesties dėklą antruoju puslapiu į viršų, priekinį kraštą nukreipę į ADF. Stumkite originalą į ADF tol, kol pajusite pasipriešinimą.

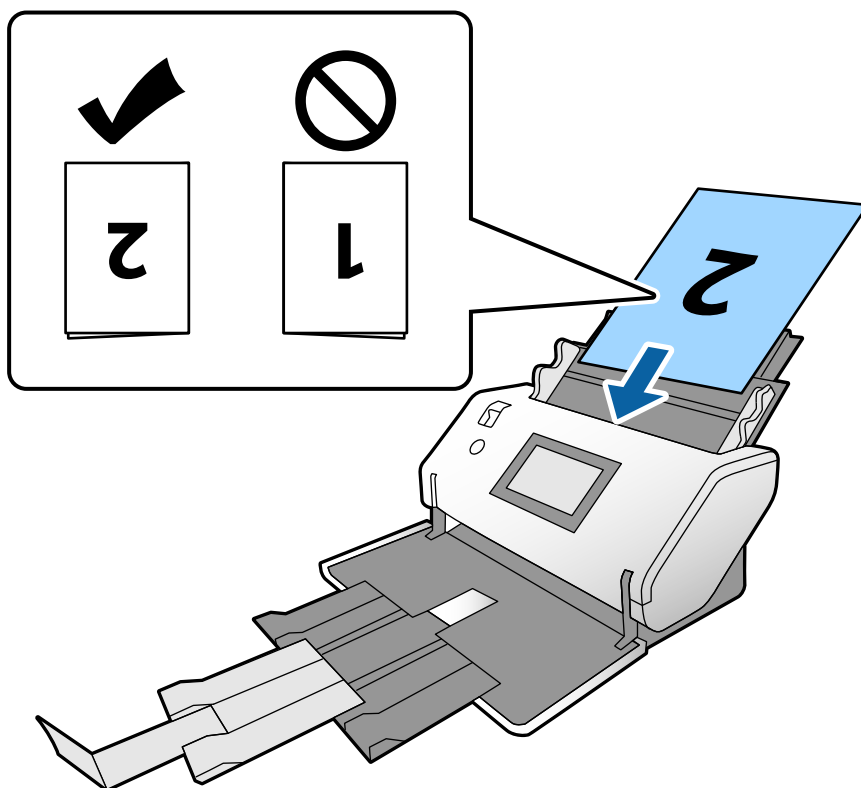

6. Sureguliuokite kraštinius kreiptuvus pagal originalus, kad neliktų jokio tarpo. Kitaip originalai gali būti tiekiami kreivai.

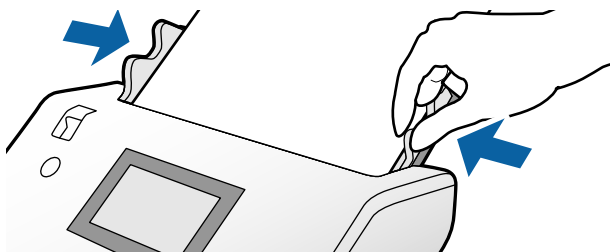

**Pastaba:**

- ❑ Jei naudojate Iš padavimo aplanko, sureguliuokite kraštinius kreiptuvus pagal Iš padavimo aplanko taip, kad neliktų jokio tarpo. Priešingu atveju Iš padavimo aplanko negalės būti atpažinta tinkamai.
- ❑ Kad nuskaitytumėte abi originalo puses ir sujungtumėte nuskaitytus vaizdus, atlikite reikiamus nustatymus lange Epson Scan 2.

Atverkite langą Epson Scan 2. Pasirinkite **Dvipusis** dalyje **Nuskaitoma pusė** ir pasirinkite **Kairė ir dešinė** dalyje **Brošiūravimas**. Išsamesnę informaciją rasite Epson Scan 2 žinyne. Žr. Document Capture Pro žinyną, kuriame rasite daugiau informacijos apie tai, kaip atlikti Epson Scan 2 nustatymus naudojant Document Capture Pro.

## Vokų įdėjimas

### Pastaba:

- ❑ Pasirinkite tinkamą pasukimo kampą nustatymų dalyje **Pasukite** arba pasirinkite **Automatinis pasukimas** (arba **Automat.**) nuskaitymo programoje.
- ❑ Norėdami nuskaityti voką, atlikite reikiamus nustatymus lange *Epson Scan 2*.

Atverkite langą *Epson Scan 2*. Pasirinkite **Pagrindiniai nustat.** kortelę > **Aptikti sulipusius** > **Išjungtas** nurodyta tvarka. Išsamesnę informaciją rasite *Epson Scan 2* žinyne.

Kai funkcija **Aptikti sulipusius** yra įjungta lange *Epson Scan 2* ir įvyksta dvigubo tiekimo klaida, išimkite voką iš ADF ir vėl jį įdėkite. Valdymo skydelyje nustatykite **DFDS funkcija** į padėtį **Ijung.** kad išjungtumėte **Aptikti sulipusius** vienam tolesniam nuskaitymui, o tada tęskite nuskaitymą. **DFDS funkcija** išjungia **Aptikti sulipusius** tik vienam vokui. Žr. *Document Capture Pro* žinyną, kuriame rasite daugiau informacijos apie tai, kaip atlikti *Epson Scan 2* nustatymus naudojant *Document Capture Pro*.

Šiame skyriuje paaiškinama, kaip įdėti originalus, pavyzdyje naudojant popieriaus tiekimo režimą Įprastas tiekimas.

1. Tiekimo parinkiklį nustatykite į padėtį  (Įprastas tiekimas).

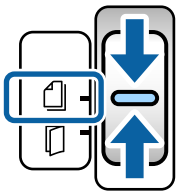

2. Ištraukite išvesties dėklo ilgintuvą ir pakelkite stabdiklį.

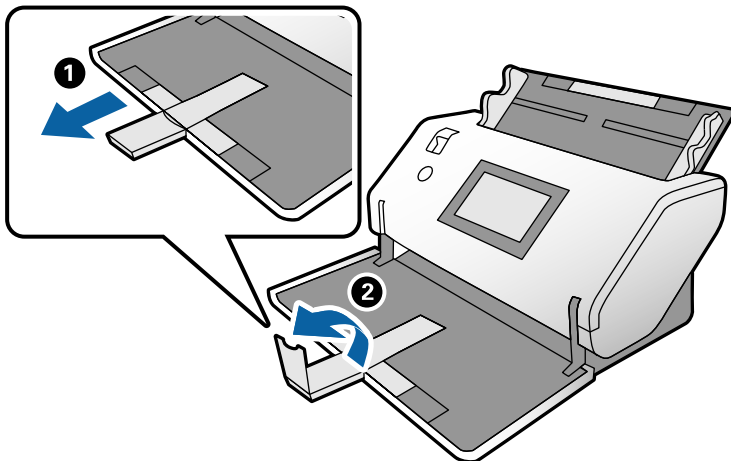

3. Laikydami skirtuką, iki galo atstumkite kraštinius kreiptuvus.

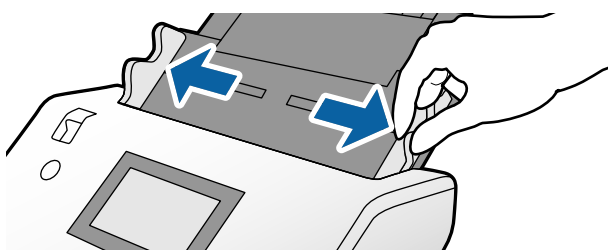

4. Įdėkite vokus į įvesties dėklą išilgai, nuskaitoma puse į apačią. Jei voko trumpesnis kraštas yra atidaromasis (užlenkimo), dėkite voką į skaitytuvą taip, kad atidaromasis (užlenkimo) kraštas būtų viršuje.

Stumkite voką į ADF tol, kol pajusite pasipriešinimą.

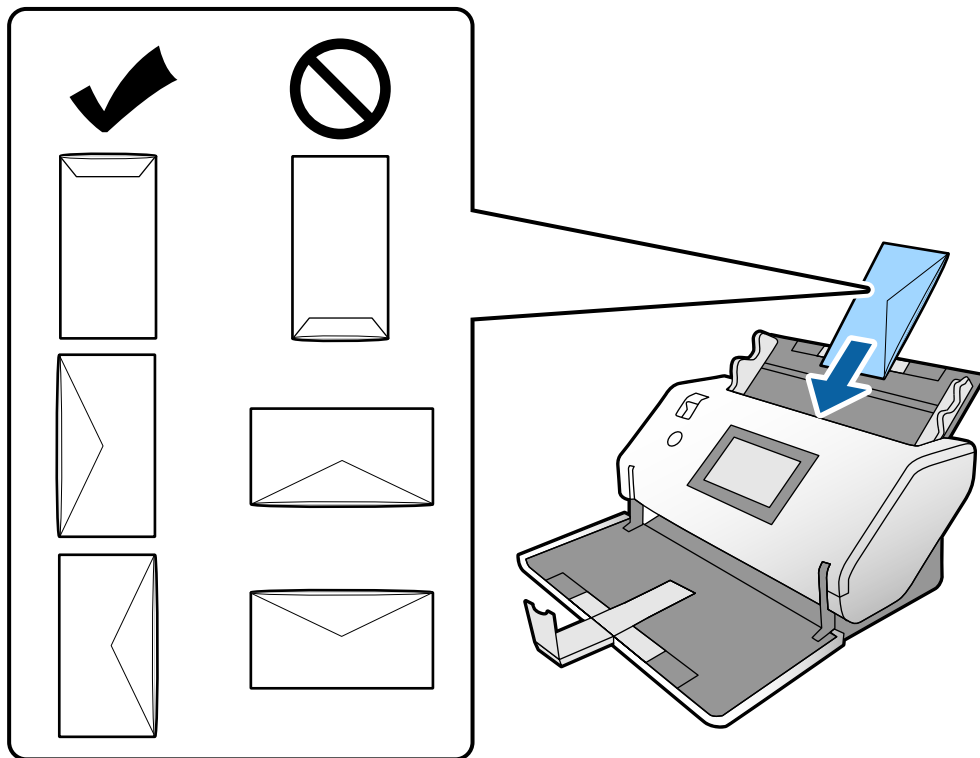

**Svarbu:**

Nedėkite vokų, ant kurių yra klijų.

**Pastaba:**

- Vokai, kurių atidarytas užlenkimo kraštas nėra tinkamai išpjautas, gali būti nuskaityti netinkamai.
- Dar neužklijuotus vokus galima dėti su atidarytu ir į viršų žiūrinčiu užlenkimu.

5. Sulygiuokite kraštinius kreiptuvus pagal vokus. Kitaip vokai gali būti tiekiami kreivai.

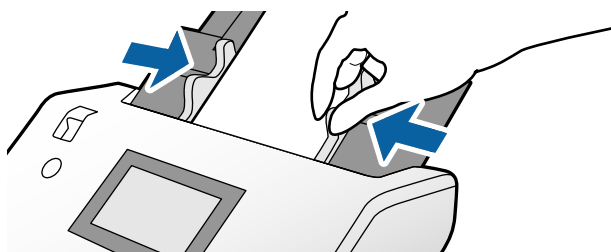

## Plastikinių kortelių įdėjimas

1. Nustatykite tiekimo parinkiklį toliu būdu:

Su įspaudimu:  (Rankinis tiekimas)

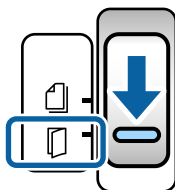

Be įspaudimo:  (Įprastas tiekimas)

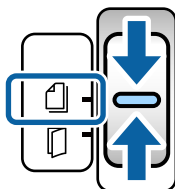

**Pastaba:**

Norėdami nuskaityti plastikines korteles be įspaudimo, atlikite reikiamus nustatymus lange Epson Scan 2.

Kortelėje **Pagrindiniai nustat.**, esančioje lange Epson Scan 2, pasirinkite **Plastikinė kortelė** dalyje **Dokumento dydis** arba nustatykite **Išjungtas** funkcijai **Aptikti sulipusius**. Išsamesnę informaciją rasite Epson Scan 2 žinyne.

Kai funkcija **Aptikti sulipusius** yra įjungta lange Epson Scan 2 ir įvyksta dvigubo tiekimo klaida, išimkite kortelę iš ADF ir vėl ją įdėkite. Valdymo skydelyje nustatykite **DFDS funkcija** į padėtį **Ijung**, kad išjungtumėte **Aptikti sulipusius** vienam tolesniam nuskaitymui, o tada tęskite nuskaitymą. **DFDS funkcija** išjungia **Aptikti sulipusius** tik vienam lapui.



2. Ištraukite išvesties dėklo ilgintuvą ir pakelkite stabdiklį. Tada įstumkite atgal išvesties dėklo ilgintuvą.

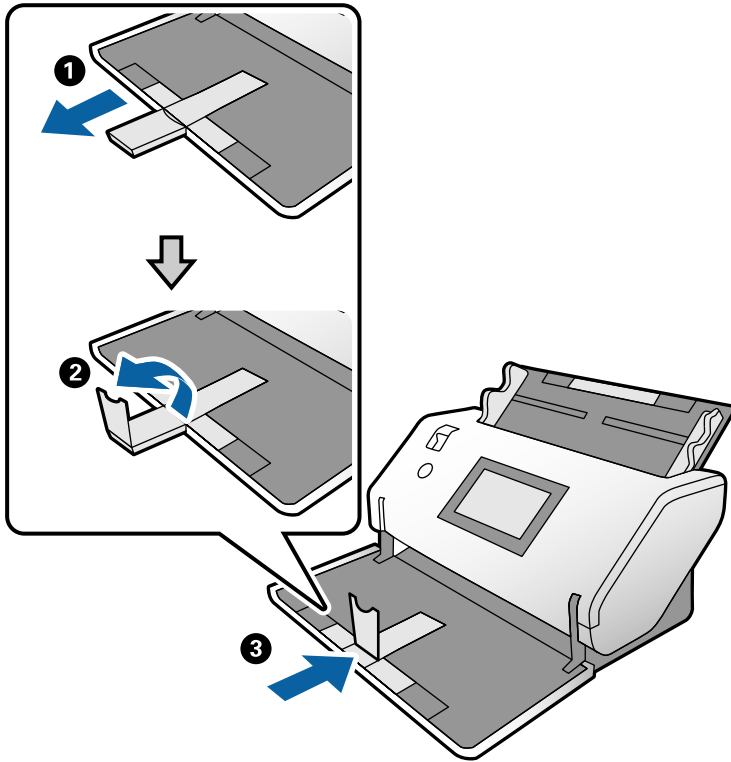

3. Laikydami skirtuką, iki galo atstumkite kraštinius kreiptuvus.

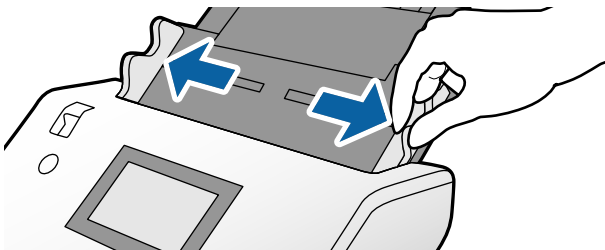

- Įdėkite korteles nuskaitoma puse į apačią, priekinį kraštą nukreipę į ADF. Stumkite korteles į ADF, kol pajusite pasipriešinimą.

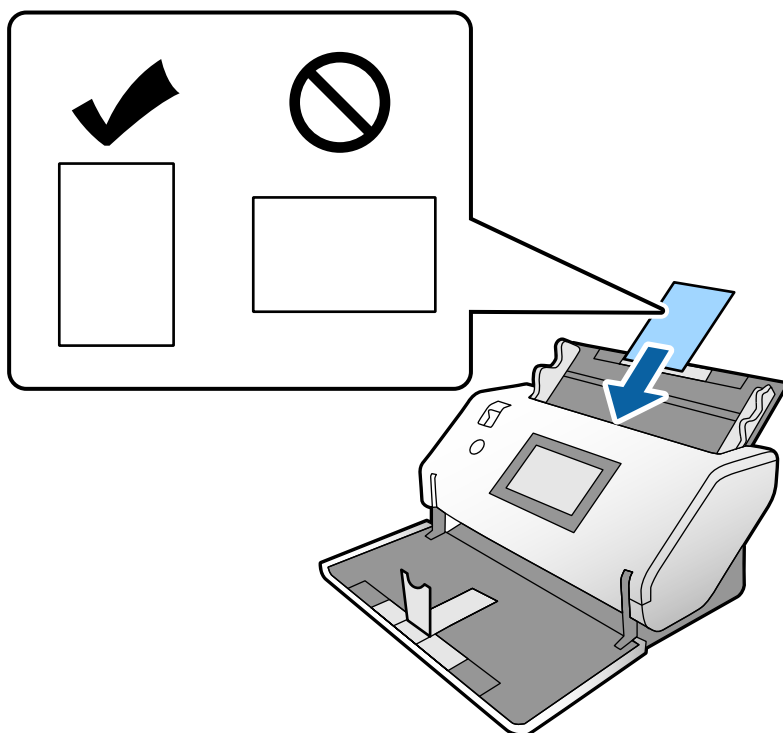

**Svarbu:**

*Nedėkite plastikinių kortelių horizontaliai.*

- Sulygiuokite kraštinius kreiptuvus pagal korteles.

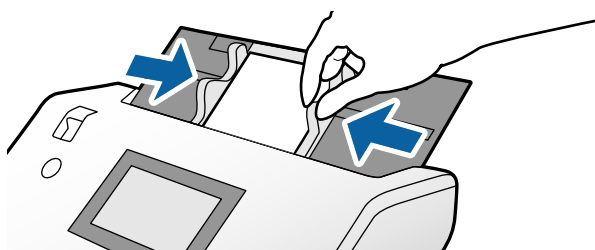

## Laminuotų kortelių įdėjimas

- Tiekimo parinkiklį nustatykite į padėtį  (Rankinis tiekimas).

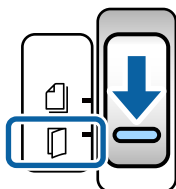

2. Ištraukite išvesties dėklo ilgintuvą ir pakelkite stabdiklį. Tada įstumkite atgal išvesties dėklo ilgintuvą.

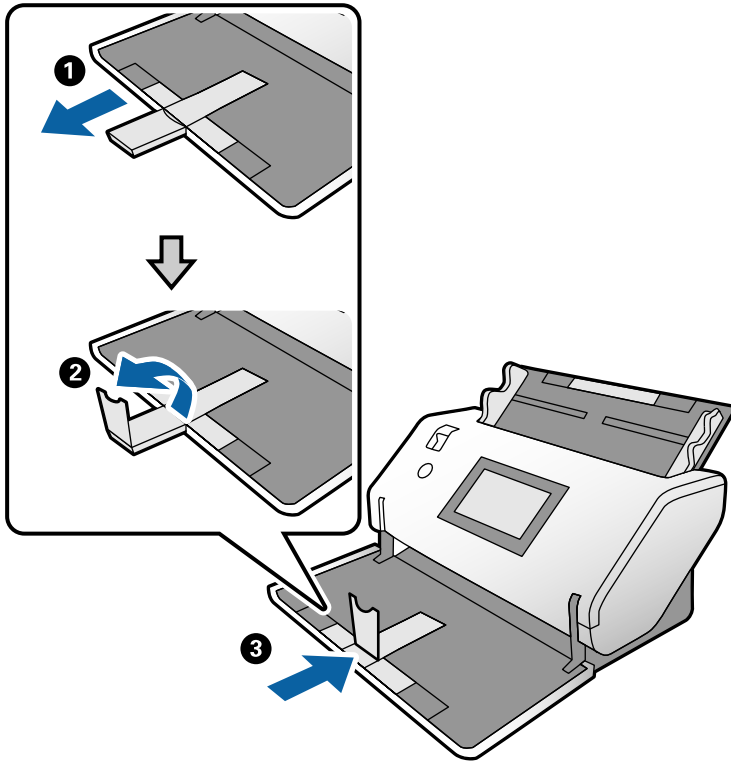

3. Laikydami skirtuką, iki galo atstumkite kraštinius kreiptuvus.

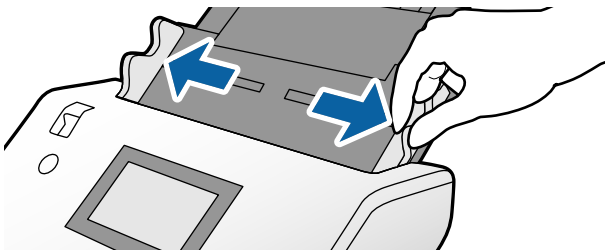

- Įdėkite korteles nuskaitoma puse į apačią, priekinį kraštą nukreipę į ADF.  
Stumkite korteles į ADF, kol pajusite pasipriešinimą.

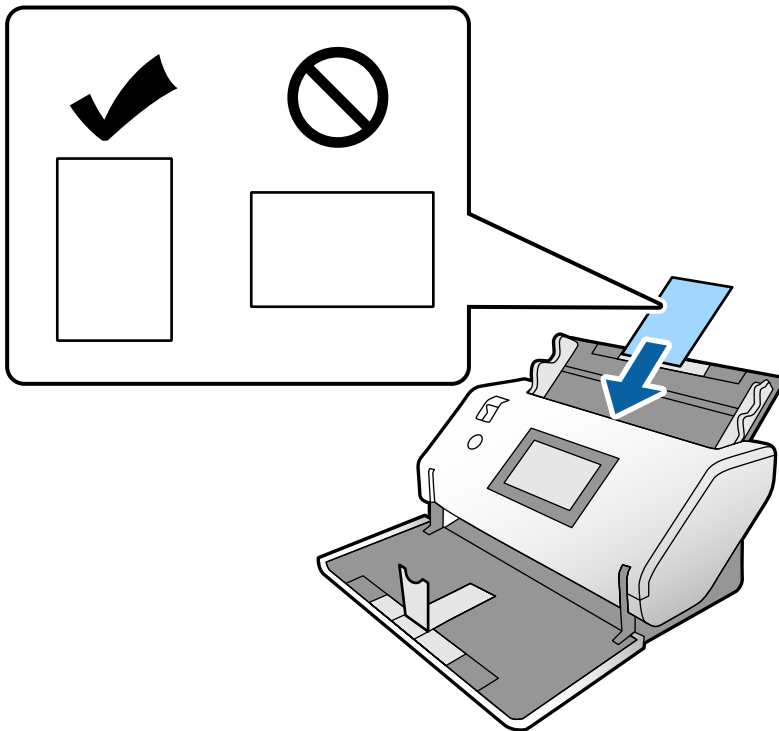

**Svarbu:**

*Nedėkite kortelių horizontaliai.*

- Sulygiuokite kraštinius kreiptuvus pagal korteles.

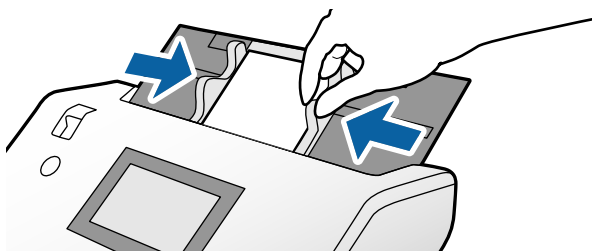

### **Pastaba:**

Norėdami nuskaityti laminuotas korteles, atlikite reikiamus nustatymus lange Epson Scan 2. Lange **Scan Settings** paspauskite mygtuką **Detailed Settings**, kad būtų atvertas langas Epson Scan 2.

- ❑ Norėdami padidinti automatinio dydžio nustatymo tikslumą, pasirinkite kortelę **Pagrindiniai nustat.** > **Dokumento dydis** > **Nustatymai** > **Nuskaityti laminuotą kortelę**. Išsamesnę informaciją rasite Epson Scan 2 žinyne.

- ❑ Kortelėje **Pagrindiniai nustat.** pasirinkite **Išjungtas ties Aptikti sulipusius**. Išsamesnę informaciją rasite Epson Scan 2 žinyne.

Kai funkcija **Aptikti sulipusius** yra įjungta lange Epson Scan 2 ir įvyksta dvigubo tiekimo klaida, išimkite kortelę iš ADF ir vėl ją įdėkite. Valdymo skydelyje nustatykite **DFDS funkcija** į padėtį **Ijung**, kad išjungtumėte **Aptikti sulipusius** vienam tolesniam nuskaitymui, o tada tęskite nuskaitymą. **DFDS funkcija** išjungia **Aptikti sulipusius** tik vienam lapui.

- ❑ Žr. Document Capture Pro žinyną, kuriame rasite išsamesnę informaciją apie tai, kaip atlikti Epson Scan 2 nustatymus naudojant Document Capture Pro.

---

## Bukleto įdėjimas

1. Tiekimo parinkiklį nustatykite į padėtį  (Rankinis tiekimas).

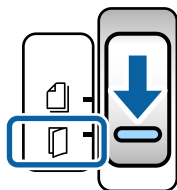

2. Ištraukite išvesties dėklo ilgintuvą ir pakelkite stabdiklį. Ištraukite išvesties dėklo ilgintuvą tiek, kad atitiktų bukletų dydį.

**Pastaba:**

*Norėdami nuskaityti A5 formato bukletą, būtinai ištraukite išvesties dėklo ilgintuvą prie pradėdami nuskaitymą.*

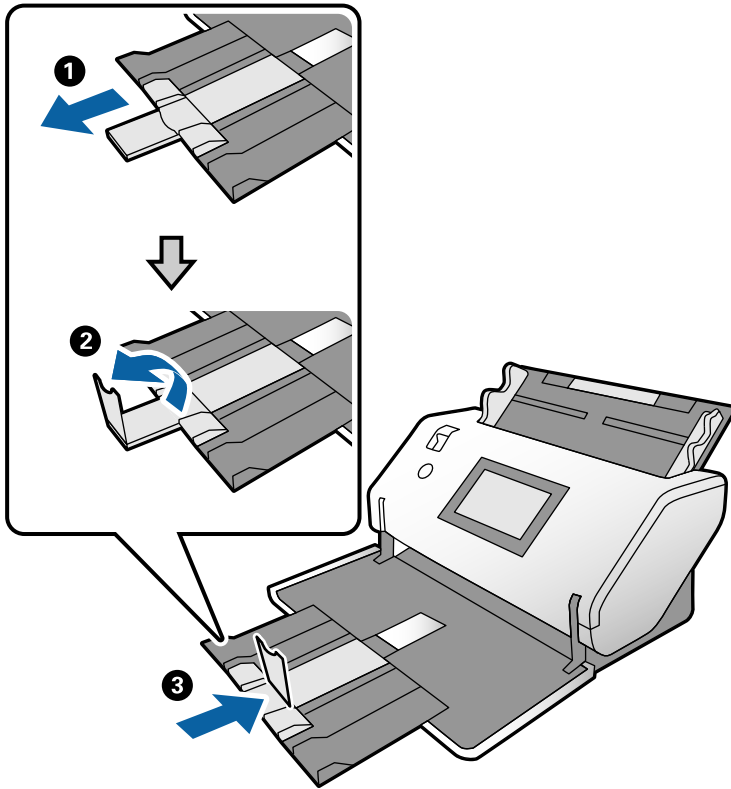

3. Laikydami skirtuką, iki galo atstumkite kraštinius kreiptuvus.

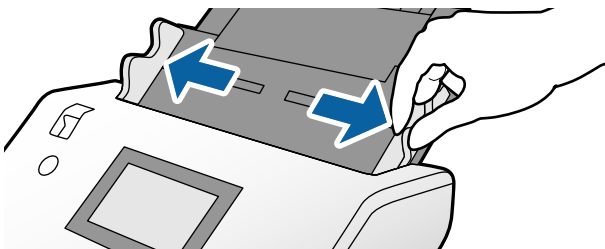

- Įdėkite bukletą į įvesties dėklą atspausdinta puse į apačią taip, kad storesnė pusė būtų sulygiuota su priekinio krašto linija, kaip parodyta schemoje.

Stumkite bukletą į ADF tol, kol pajusite pasipriešinimą.

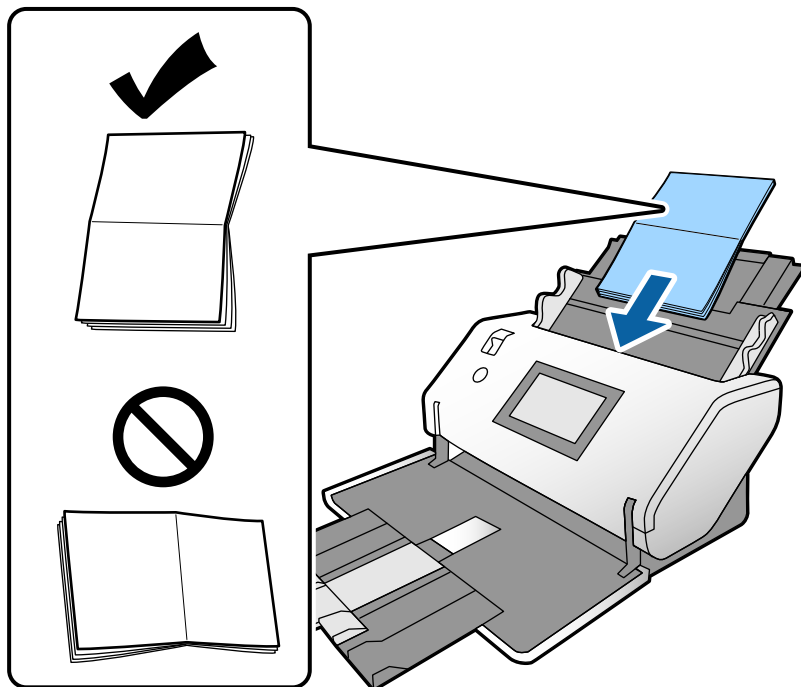

- Sulygiuokite kraštinius kreiptuvus pagal bukletą.

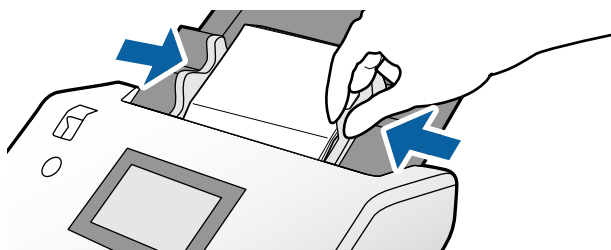

**Pastaba:**

Norėdami nuskaityti bukletą, atlikite reikiamus nustatymus lange Epson Scan 2.

Atverkite langą Epson Scan 2. Kortelėje **Pagrindiniai nustat.** pasirinkite **Išjungtas** ties **Aptikti sulipusius**. Išsamesnę informaciją rasite Epson Scan 2 žinyne.

Žr. Document Capture Pro žinyną, kuriame rasite išsamesnę informaciją apie tai, kaip atlikti Epson Scan 2 nustatymus naudojant Document Capture Pro.

## Paso įdėjimas

1. Tiekimo parinkiklį nustatykite į padėtį  (Rankinis tiekimas).

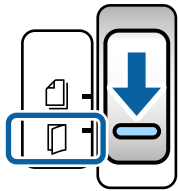

2. Ištraukite įvesties dėklo ilgintuvą. Ištraukite išvesties dėklą arba išvesties dėklo ilgintuvą ir pakelkite stabdiklį.

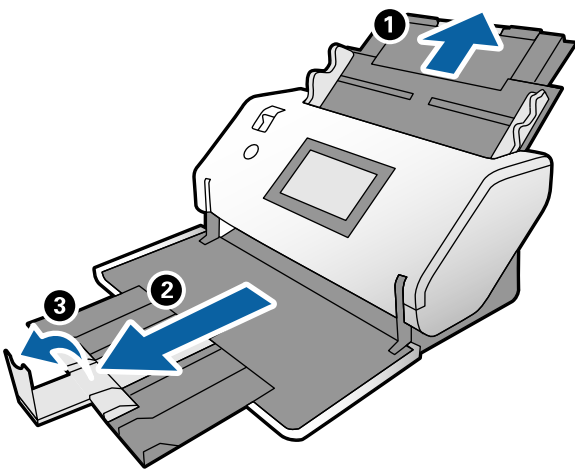

3. Laikydami skirtuką, iki galo atstumkite kraštinius kreiptuvus.

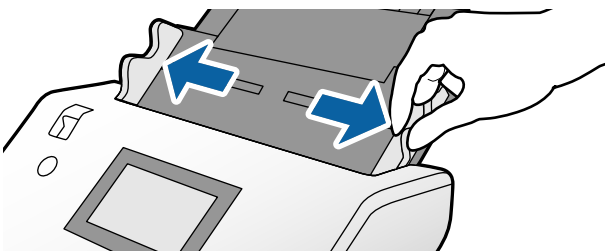



- Įdėkite pasą storąją pusę sulygiavę su priekiniu kraštu taip, kad ta pusė, kurioje yra didesnis puslapių skaičius, būtų nukreipta į priekinį kraštą.

Kaip parodyta toliau pateiktoje schemoje, įdėkite pasą į iš paso padavimo aplanko nuskaitoma pusę į apačią.

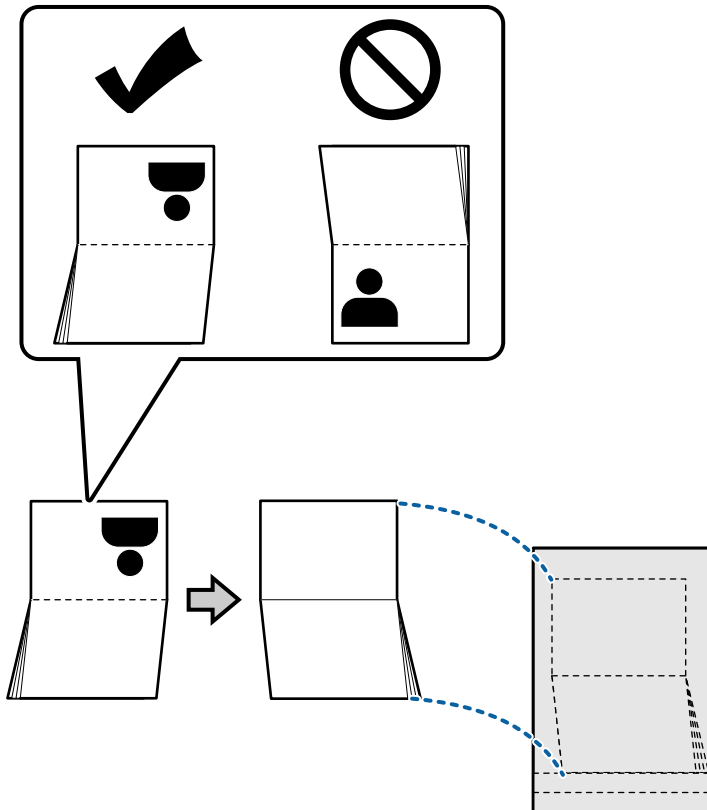

- Įdėkite jį įvesties dėklą taip, kad nuskaityama pusė būtų nukreipta į apačią, o ta pusė, kurioje yra didesnis puslapių skaičius, būtų nukreipta į priekinį kraštą.

Stumkite Iš paso padavimo aplanko į ADF tol, kol pajusite pasipriešinimą.

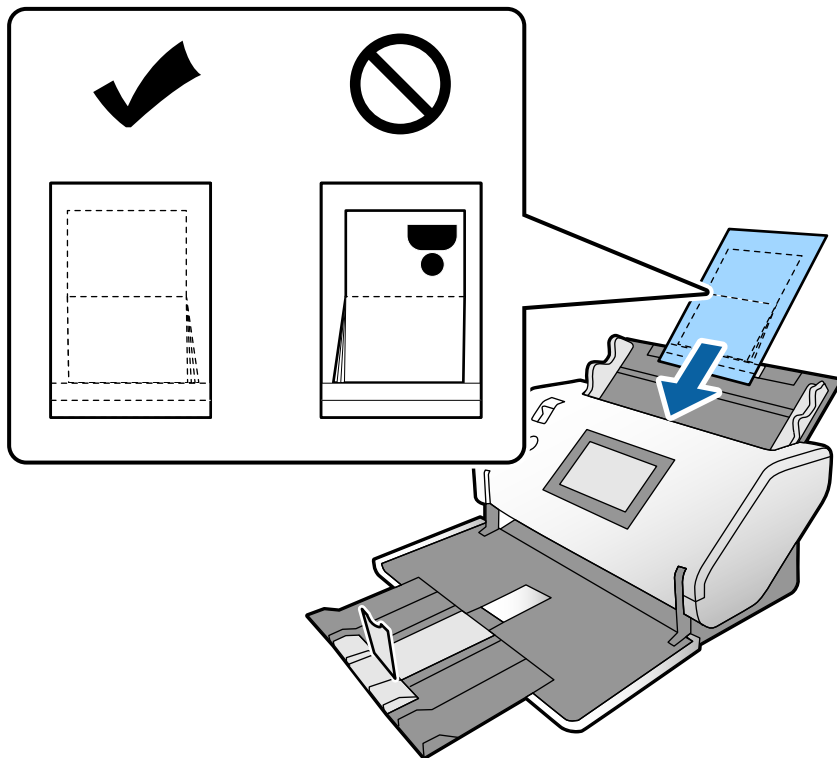

- Sureguliuokite kraštinius kreiptuvus pagal Iš paso padavimo aplanko, kad nebūtų jokio tarpo.

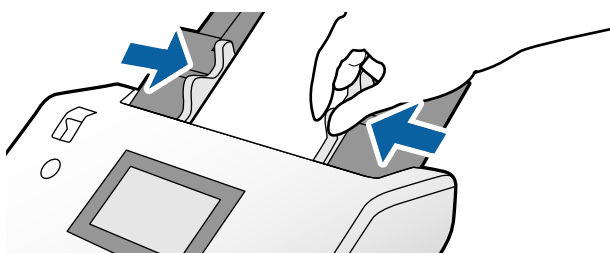

**Pastaba:**

Norėdami nuskaityti Iš paso padavimo aplanko, pasirinkite atitinkamą nustatymą lange Epson Scan 2

Atidarykite Epson Scan 2. Kortelėje **Pagrindiniai nustat.** pasirinkite **Pasas** nustatydami **Dokumento dydis** ir nustatykite **Aptikti sulipusius į padėtį Išjungtas**. Išsamesnę informaciją rasite Epson Scan 2 žinyne.

Žr. Document Capture Pro žinyną, kuriame rasite išsamesnę informaciją apie tai, kaip atlikti Epson Scan 2 nustatymus naudojant Document Capture Pro.

Jei Iš paso padavimo aplanko įmautė yra subraižyta ar su ja buvo nuskaityta daugiau nei 3 000 kartų, nebenaudokite jos.

## Neįprastos formos originalų įdėjimas

1. Tiekimo parinkiklį nustatykite į padėtį  (Įprastas tiekimas).

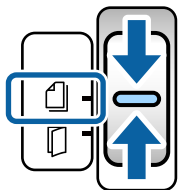

2. Ištraukite įvesties dėklo ilgintuvą. Ištraukite išvesties dėklą arba išvesties dėklo ilgintuvą ir pakelkite stabdiklį.

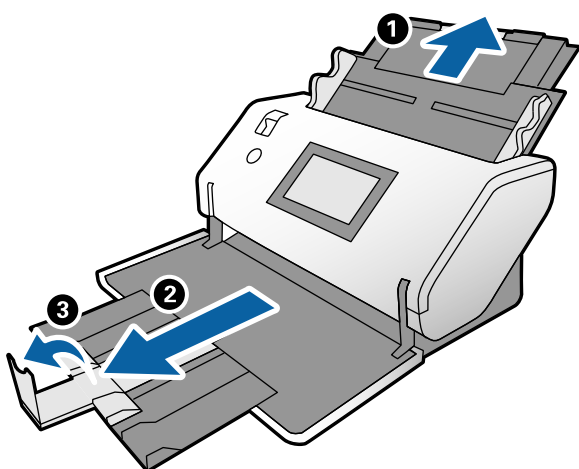

3. Laikydami skirtuką, iki galo atstumkite kraštinius kreiptuvus.

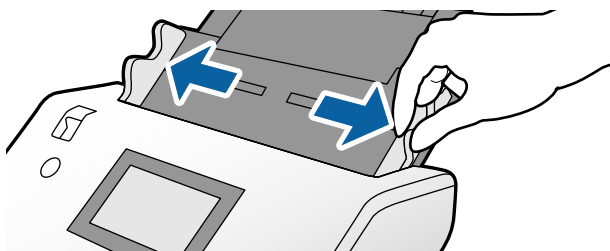

4. Įsitinkinkite, kad iliustracija, esanti Iš padavimo aplanko krašte nukreipta į priekį, o originalas nukreiptas į galą, kai įdedate originalą į Iš padavimo aplanko.

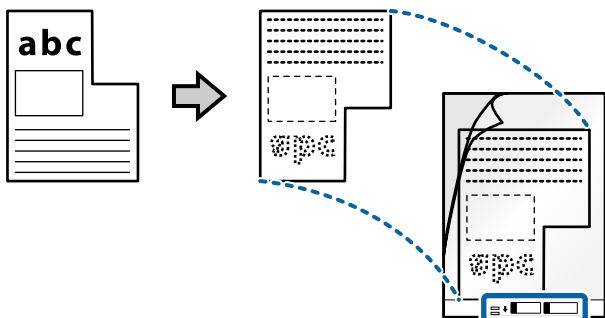

- Įdėkite Iš padavimo aplanko priekinį kraštą nukreipę į ADF.  
Stumkite originalą į ADF tol, kol pajusite pasipriešinimą.

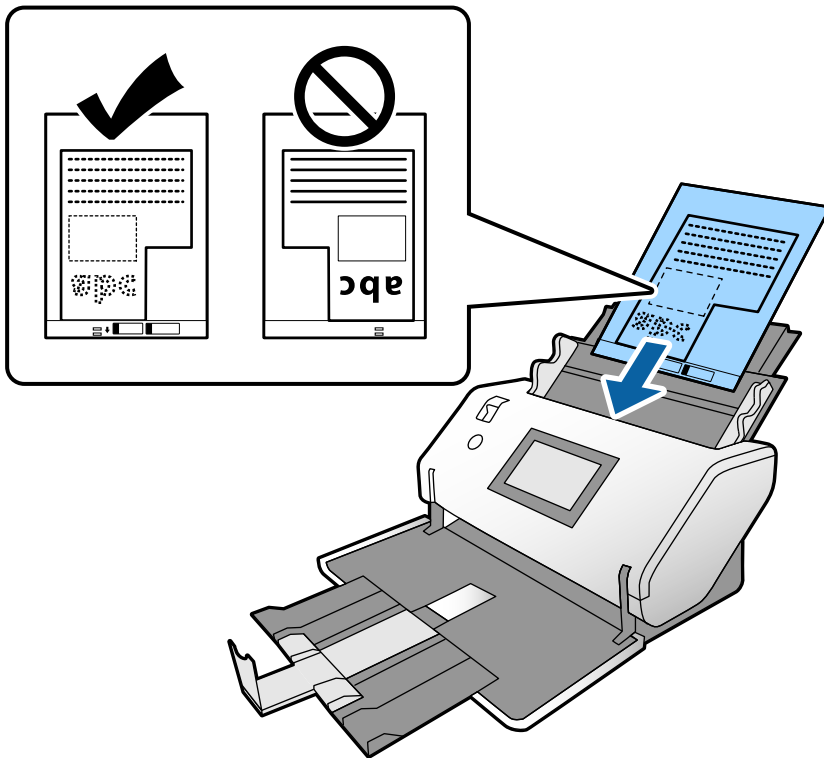

- Sureguliuokite kraštinius kreiptuvus pagal Iš padavimo aplanką, kad neliktų jokio tarpo. Kitaip Iš padavimo aplanko įmautė gali būti tiekiamas kreivai.

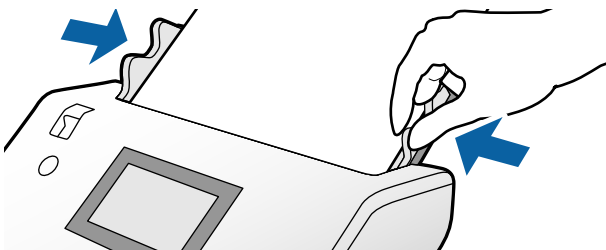

### Pastaba:

- ❑ Jei Iš padavimo aplanko įmautė yra subraižyta ar su ja buvo nuskaityta daugiau nei 3 000 kartų, nebenaudokite jos.
- ❑ Jeigu **Dokumento dydis** sąraše negalite rasti originalui, kurį ketinate nuskaityti, tinkamo dydžio, pasirinkite **Automatinis aptikimas**.  
Kai naudojate Epson Scan 2, taip pat galite pasirinkti **Tinkinti** ir sukurti pasirinktinį dokumento dydį.
- ❑ Nuskaitant su Iš padavimo aplanko pasirinkus **Automatinis aptikimas** kaip **Dokumento dydis** nustatymą „Epson Scan 2“ lange, vaizdas automatiškai nuskaitomas taikant **Popierius sukreivintas** kaip **Pataisyti dokumento perkrypą** nustatymą.
- ❑ Naudokite tik jūsų skaitytuvui skirtą Iš padavimo aplanko. Skaitytuvas automatiškai atpažįsta Iš padavimo aplanko pagal dvi mažas kvadratinės skylutes priekiniame krašte. Užtikrinkite, kad šios skylutės yra švarios ir neuždengtos.

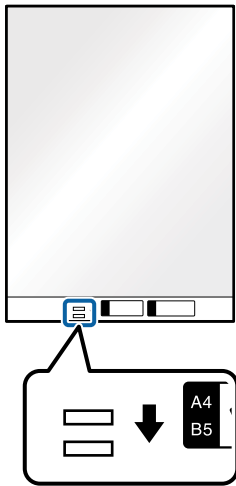

### Susijusi informacija

➔ „Iš padavimo aplanko kodai“ puslapyje 20

## Nuotraukų įdėjimas

1. Tiekimo parinkiklį nustatykite į padėtį  (Įprastas tiekimas).

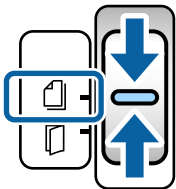

2. Ištraukite įvesties dėklo ilgintuvą. Ištraukite išvesties dėklą arba išvesties dėklo ilgintuvą ir pakelkite stabdiklį.

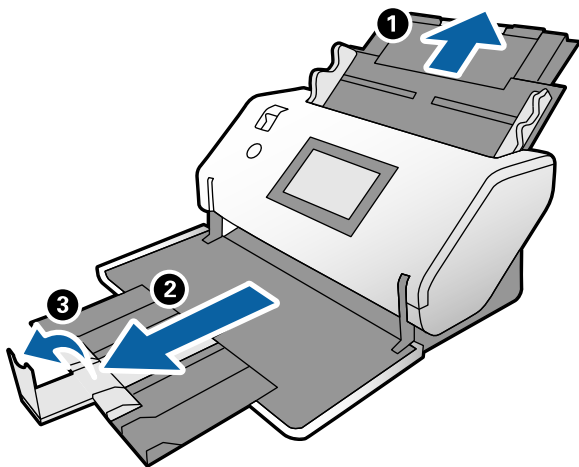

3. Laikydami skirtuką, iki galo atstumkite kraštinius kreiptuvus.

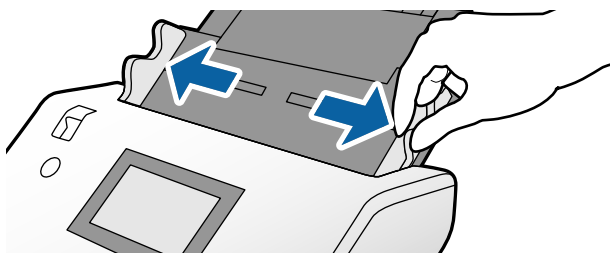

4. Įsitinkinkite, kad iliustracija, esanti Iš padavimo aplanko krašte nukreipta į priekį, o originalas nukreiptas į galą, kai įdedate originalą į Iš padavimo aplanko.

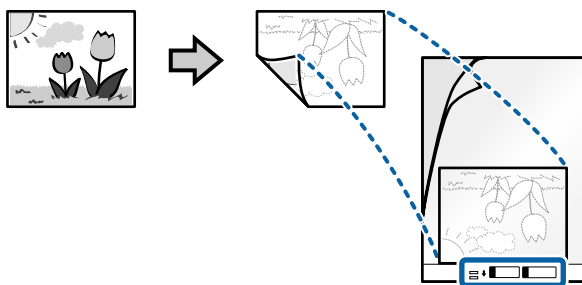

- Įdėkite Iš padavimo aplanko priekinį kraštą nukreipę į ADF.  
Stumkite įmautę į ADF tol, kol pajusite pasipriešinimą.

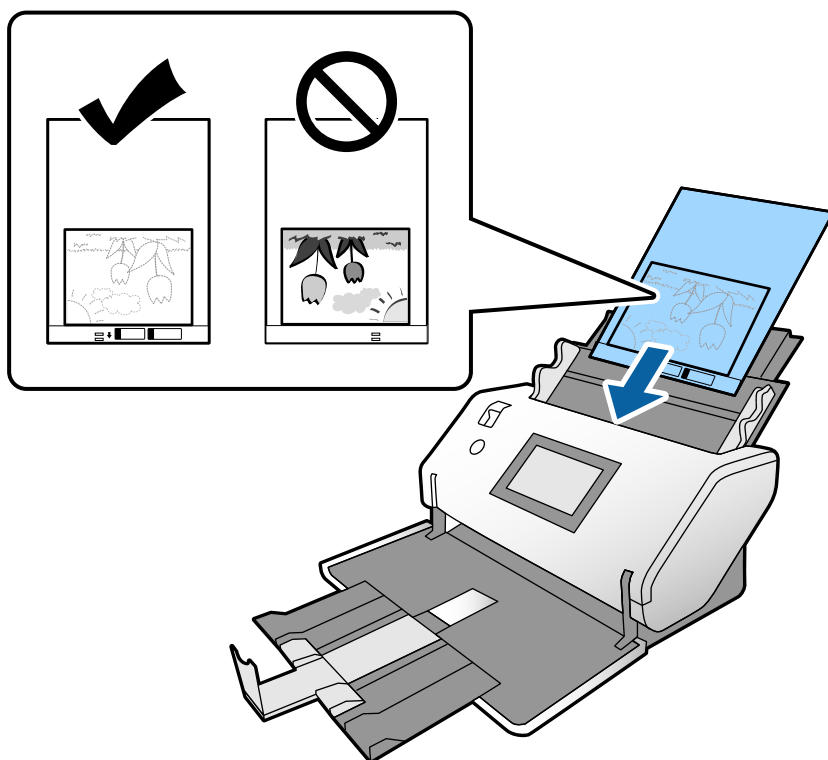

- Sureguliuokite kraštinius kreiptuvus pagal Iš padavimo aplanko, kad neliktų jokio tarpo. Kitaip Iš padavimo aplanko įmautė gali būti tiekiamas kreivai.

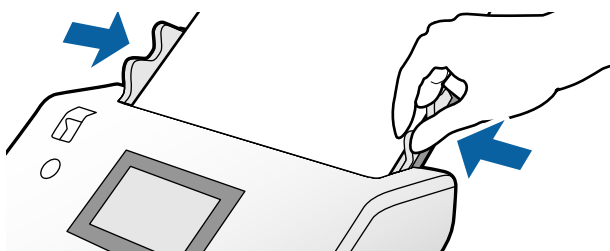

### **Pastaba:**

- ❑ Jei Iš padavimo aplanko įmautė yra subraižyta ar su ja buvo nuskaityta daugiau nei 3 000 kartų, nebenaudokite jos.
- ❑ Jeigu **Dokumento dydis** sąraše negalite rasti originalui, kurį ketinate nuskaityti, tinkamo dydžio, pasirinkite **Automatinis aptikimas**.  
Kai naudojate Epson Scan 2, taip pat galite pasirinkti **Tinkinti** ir sukurti pasirinktinį dokumento dydį.
- ❑ Nuskaitant su Iš padavimo aplanko pasirinkus **Automatinis aptikimas** kaip **Dokumento dydis** nustatymą „Epson Scan 2“ lange, vaizdas automatiškai nuskaitomas taikant **Popierius sukreivintas** kaip **Pataisyti dokumento perkrypą** nustatymą.
- ❑ Nepalikite nuotraukų Iš padavimo aplanko viduje ilgą laiką.
- ❑ Naudokite tik jūsų skaitytuvui skirtą Iš padavimo aplanko. Skaitytuvas automatiškai atpažįsta Iš padavimo aplanko pagal dvi mažas kvadratinės skylutes priekiniame krašte. Užtikrinkite, kad šios skylutės yra švarios ir neuždengtos.

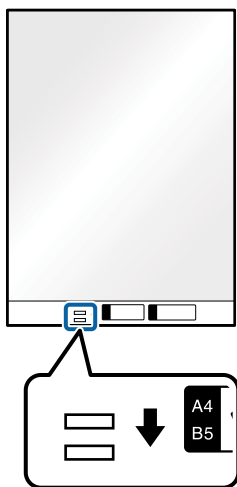

### **Susijusi informacija**

➔ „Iš padavimo aplanko kodai“ puslapyje 20

## Skirtingų dydžių originalų derinio įdėjimas

Vienu metu galite įdėti ir nuskaityti skirtingo dydžio originalus. Be to, galite įdėti skirtingų popieriaus tipų ir storio originalų derinį.

### **! Svarbu:**

- ❑ Kai įdedate ir nuskaitote originalus, kurie yra skirtingų dydžių, dokumentai gali būti tiekiami netiesiai, kadangi kraštiniai kreiptuvai palaiko ne visus originalus.
- ❑ Jei nustatysite skirtingą originalų tipą ar itin besiskiriančius dydžius, kaip toliau nurodytais atvejais, dokumentai gali užstrigti arba būti tiekiami netiesiai.
  - Plonas popierius ir storas popierius
  - A3 arba A4 formato popierius ir kortelės dydžio popierius
  - Plonas popierius ir plastikinės kortelėsJei originalai tiekiami netiesiai, patikrinkite, ar tinkamai nuskaitomi vaizdai.



**Pastaba:**

- ❑ Jei originalai stringa ar tiekiami netinkamai, pamėginkite įjungti režimą **Lėtai**, kad pašalintumėte šią problemą.
- ❑ Kitu atveju galite nuskaityti skirtingų popieriaus dydžių ir tipų originalus įkeldami juos po vieną naudodami **Automatinio padavimo režimą**.

1. Tiekimo parinkiklį nustatykite į padėtį  (Įprastas tiekimas).

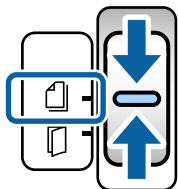

2. Ištraukite įvesties dėklo ilgintuvą. Ištraukite išvesties dėklą arba išvesties dėklo ilgintuvą ir pakelkite stabdiklį.

**Pastaba:**

Jei storo popieriaus originalai užstringa, uždarykite išvesties dėklą ir jo nenaudokite. Tokiu atveju originalai turi būti išstumiami tiesiai ant stalo, kur stovi skaitytuvas. Tai neleidžia originalams atsitrengti į išvesties dėklą ir iš jo iškristi.

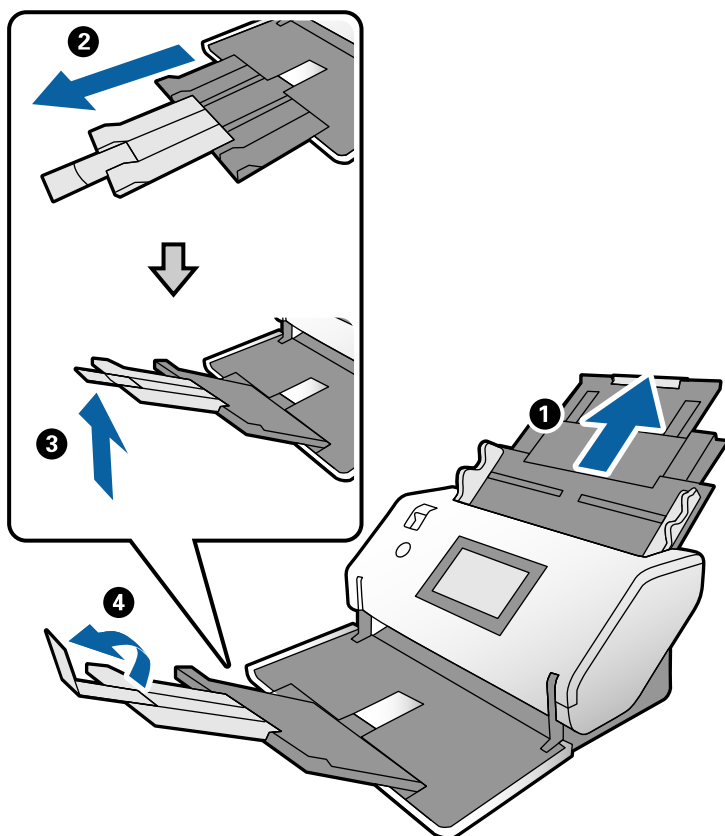

3. Laikydami skirtuką, iki galo atstumkite kraštinius kreiptuvus.

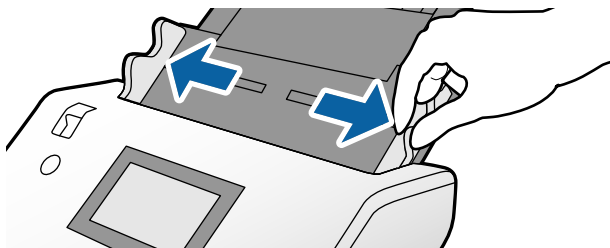

4. Originalus dėkite įvesties dėklo centre mažėjančia popieriaus dydžio seka, kai plačiausias dokumentas yra gale, o siauriausias — priekyje.



**Svarbu:**

Nustatinėdami skirtingus originalų dydžius, patikrinkite šiuos punktus.

- Stumkite originalus į ADF sulygiavę jų priekinius kraštus, kol pajusite pasipriešinimą.
- Originalus dėkite įvesties dėklo centre. Kaip orientyru vadovaukitės ▲ žyme ant skaitytuvo.
- Originalus dėkite tiesiai.

To nepadarius, originalai gali būti tiekiami kreivai arba užstrigti.

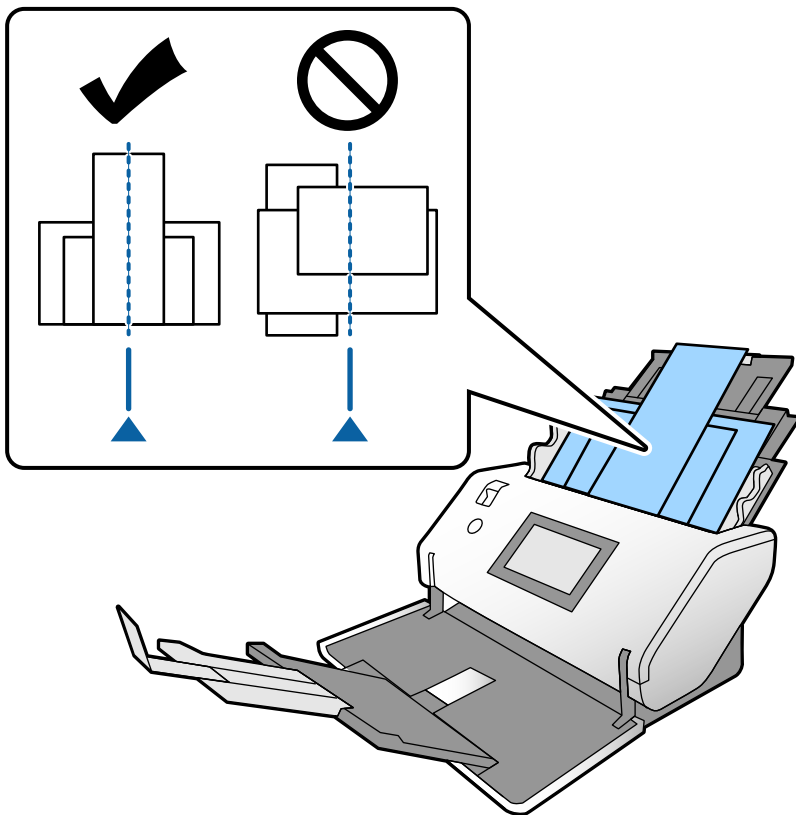

**Pastaba:**

Įdėkite originalus į ADF nuskaitoma pusę į apačią, o priekinius kraštus šiek tiek praskleistus kampe.

5. Sulygiuokite kraštinius kreiptuvus pagal plačiausią originalą.

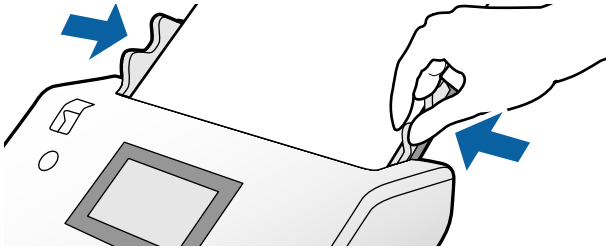

---

# Nuskaitymas

Būtinai atlikti nuskaitymo nustatymai. . . . .	69
Nuskaitymas naudojant valdymo skydelį. . . . .	75
Nuskaitymas naudojant Document Capture Pro (Windows). . . . .	78
Nuskaitymas naudojant Document Capture (Mac OS). . . . .	78
Nuskaitymas naudojant Epson Scan 2. . . . .	80
Nuskaitymas, naudojant Rankinis tiekimas režimu Automatinio padavimo režimas. .	85

## Būtinai atlikti nuskaitymo nustatymai

Naudojant skaitytuvo valdymo skydelį galima atlikti bet kokią užduotį, sukurtą Document Capture Pro arba Document Capture kompiuteryje.

Užduotis — tai užregistruotų operacijų seka, pavyzdžiui, tam tikri nuskaitymo, išsaugojimo ir paskirties vietos nustatymai. Užregistravus operacijų seką kaip užduotį nebereikia atskirai nustatyti šių operacijų prieš kiekvieną nuskaitymą.

Norint paleisti užduotį valdymo skydelyje, reikia atlikti toliau išvardytus nustatymus.

- 1. Sukurti užduotį Document Capture Pro arba Document Capture.
- 2. Užregistruoti sukurtą užduotį, kurią norima atlikti naudojant valdymo skydelį.

Žr. Document Capture Pro žinyną, norėdami sužinoti, kaip atlikti Epson Scan 2 nustatymus naudojant Document Capture Pro

Norėdami informacijos apie Document Capture Pro arba Document Capture, žr. toliau pateiktus aprašymus.

**Pastaba:**

*Bet kokia sukurta užduotis gali būti atlikta ir kompiuteriu.*

## Užduoties sukūrimas naudojant Document Capture Pro („Windows“)

Apsilankę šiuo URL adresu rasite aprašytas procedūras, kaip sukurti užduotį naudojant Document Capture Pro ir užregistruoti ją, kad būtų galima paleisti iš valdymo skydelio.

<https://support.epson.net/dcp/>

### Susijusi informacija

➔ „Nuskaitymas naudojant valdymo skydelį“ puslapyje 75

## Užduoties sukūrimas naudojant Document Capture („Mac OS“)

Šiame skyriuje paaiškinama, kaip sukurti užduotį naudojant Document Capture. Išsamesnę informaciją rasite Document Capture žinyne.

1. Paleiskite Document Capture.

Pasirinkite **Eiti > Programos > Epson Software > Document Capture**.

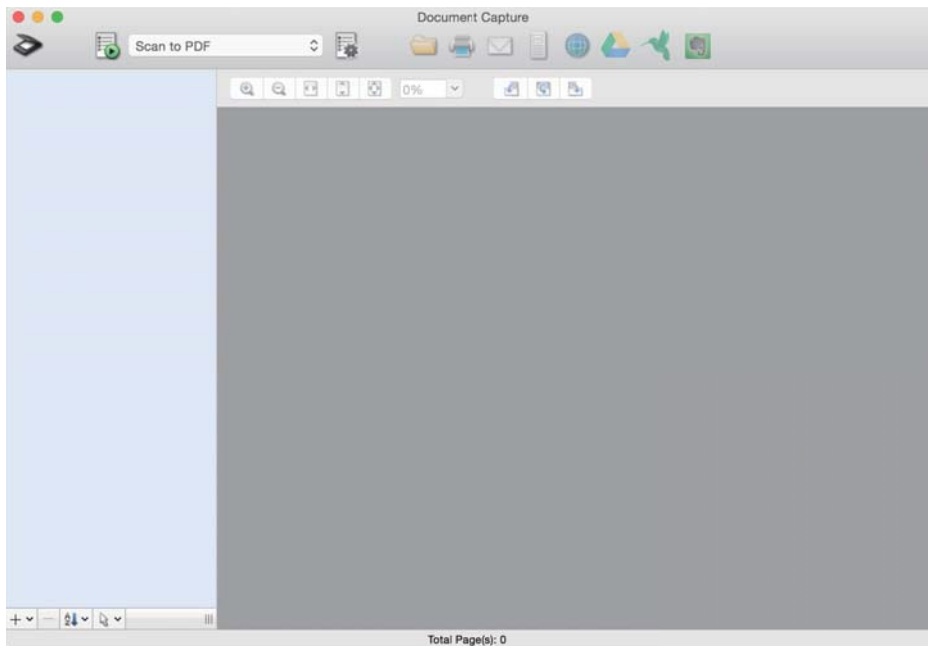

**Pastaba:**

*Iš skaitytuvų sąrašo pasirinkite skaitytuvą, kurį norite naudoti.*

2. Spustelėkite .

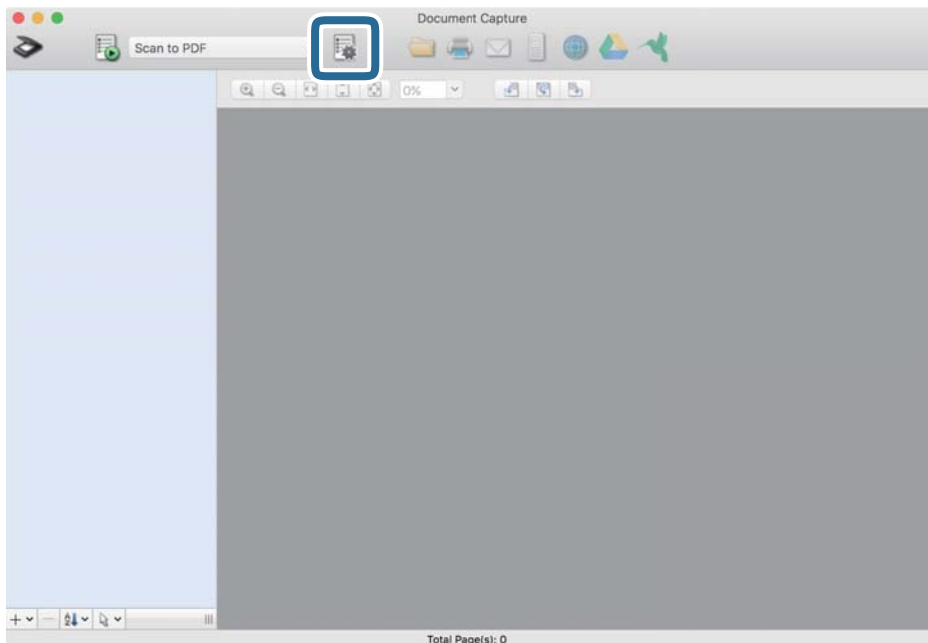

Rodomas užduočių sąrašo langas.

**Pastaba:**

*Galima naudoti iš anksto nustatytą užduotį, kuri nuskaitytus vaizdus įrašo PDF formatu.*

- Spustelėkite + piktogramą.

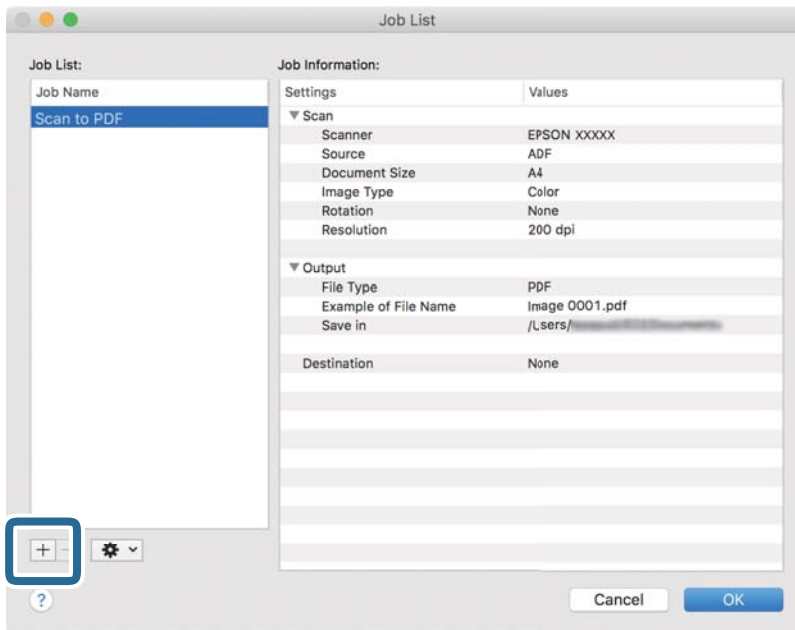

Rodomas užduoties nustatymo langas.

- Įveskite užduoties pavadinimą dalyje **Job Name**.

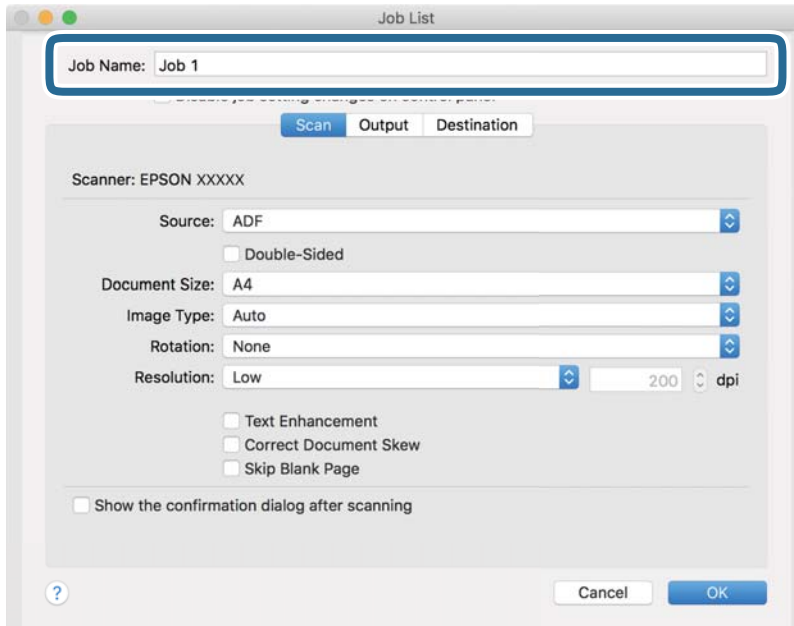

5. Kortelėje **Scan** atlikite nuskaitymo nustatymus.

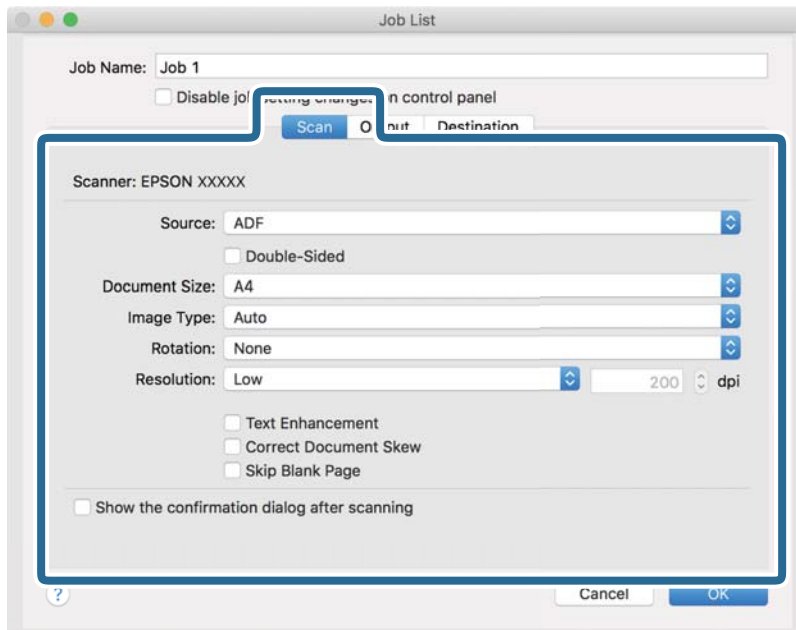

- Source:** Pasirinkite vietą, kur padedamas originalas. Jei ketinate nuskaityti dvipusius originalus, pasirinkite „Double-Sided“.
- Document Size:** Pasirinkite įdedamo originalo dydį.
- Image Type:** Pasirinkite spalvos tipą, kurį naudosite nuskaitytam vaizdui išsaugoti.
- Rotation:** Pasirinkite pasukimo kampą pagal originalą, kurį norite nuskaityti.
- Resolution:** Nustatykite raišką.

**Pastaba:**

Taip pat galite reguliuoti vaizdą naudodami šias funkcijas.

- Text Enhancement:** Pasirinkite norėdami, kad neryškios raidės originale būtų aiškios.
- Correct Document Skew:** Pasirinkite norėdami, kad būtų pakoreguotas originalo kreivumas.
- Skip Blank Page:** Pasirinkite norėdami, kad būtų praleisti balti puslapiai, jei tokių yra originaluose.



6. Spustelėkite **Output**, tada pasirinkite išsaugojimo nustatymus.

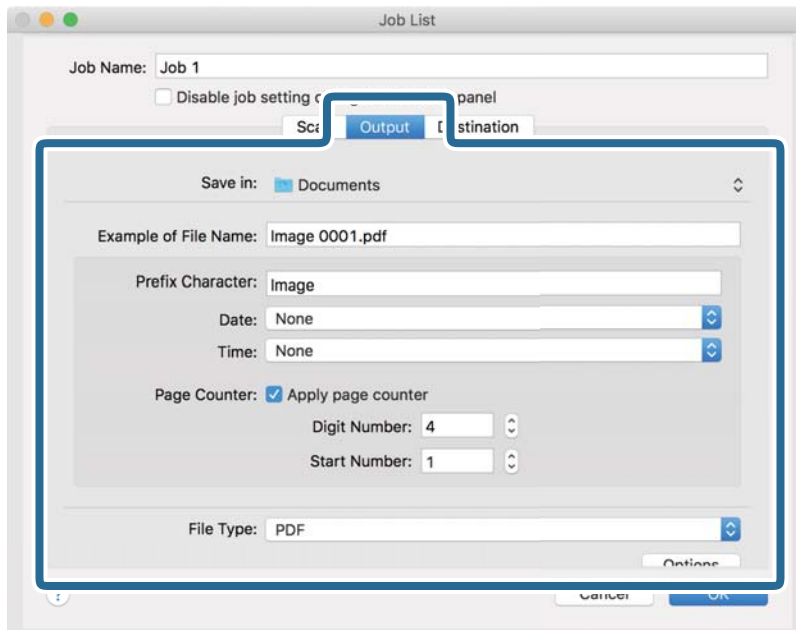

- Save in:** Pasirinkite aplanką, į kurią norite išsaugoti nuskaitytą vaizdą, iš sąrašo.
- Example of File Name:** Rodomi failo pavadinimo pavyzdžiai esant dabartiniams nustatymams.
- Prefix Character:** Nustatykite failo pavadinimo priešvardį.
- Date:** Į failo pavadinimą įtraukiama data.
- Time:** Į failo pavadinimą įtraukiamas laikas.
- Page Counter:** Į failo pavadinimą įtraukiamas puslapių skaičius.
- File Type:** iš sąrašo pasirinkite failo formatą, kuriuo norėsite išsaugoti nuskaitytą vaizdą. Spustelėkite **Option**, norėdami pasirinkti išsamius failo nustatymus.

- Spustelėkite **Destination** ir pasirinkite **Destination**.

Rodomas elementų nustatymo pagal paskirties vietą langas. Atlikite reikiamus nustatymus. Spustelėkite ? (Help) piktogramą, norėdami pamatyti išsamią kiekvieno elemento informaciją.

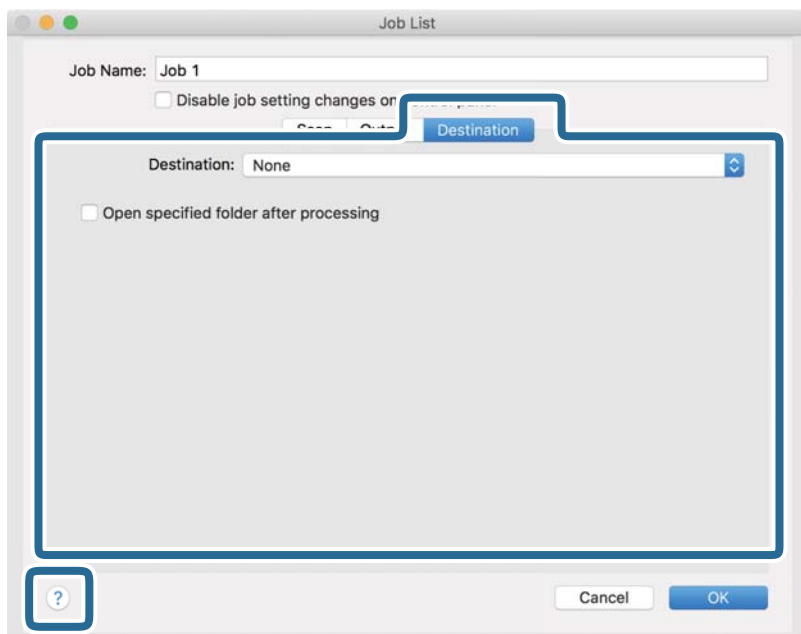

**Pastaba:**

- Jei norite įkelti vaizdą į debesį, turite iš anksto nustatyti turimą debesies paskyrą.
- Jeigu kaip paskirties vietą norite naudoti Evernote, atsisiųskite programą Evernote iš Evernote įmonės svetainės ir ją įdiekite.

- Norėdami uždaryti užduočių nuostatų langą, spustelėkite **OK**.

- Spustelėkite **OK**, norėdami uždaryti užduočių sąrašo langą.

Išsaugomas sukurtas darbas.

## Užduoties paleidimo valdymo skydelyje įgalinimas („Mac OS“)

Šiame skyriuje paaiškinama, kaip priskirti užduotį (veiksma) skaitytuvo valdymo skydeliui, naudojant Document Capture. Išsamesnę informaciją rasite Document Capture žinyne.

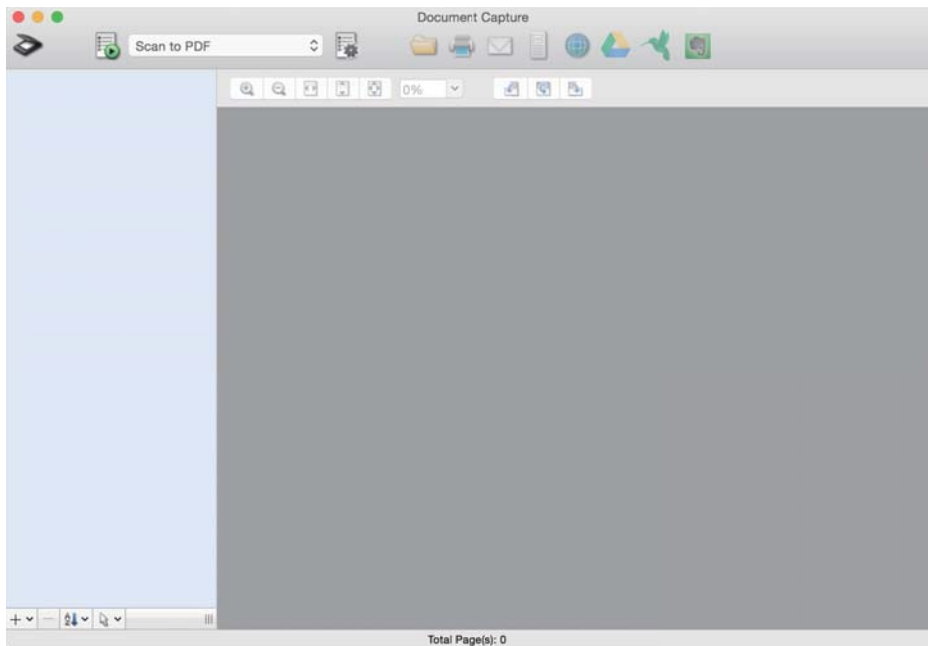

1. Paleiskite Document Capture.

Pasirinkite **Eiti > Programos > Epson Software > Document Capture**.



**Pastaba:**

*Iš parodyto skaitytuvų sąrašo pasirinkite skaitytuvą, kurį norite naudoti.*

2. Spustelėkite piktogramą  pagrindiniame lange.  
Rodomas langas **Job List**.
3. Pasirinkite **Event Settings** naudodami  piktogramą.
4. Išskleidžiamajame meniu pasirinkite užduotį, kurią norite paleisti iš skaitytuvo valdymo skydelio.
5. Spustelėkite **OK**, norėdami grįžti į langą **Job List**.  
Užduotis priskirta skaitytuvo valdymo skydeliui.
6. Spustelėkite **OK**, norėdami grįžti į viršutinį ekraną.



---

## Nuskaitymas naudojant valdymo skydelį

Originalus iš valdymo skydelio galite nuskaityti naudodami užduotis, sukurtas Document Capture Pro/Document Capture.

**Pastaba:**

- Prieš nuskaitymą kompiuteryje įdiekite Document Capture Pro/Document Capture ir sukurkite reikiamą užduotį.  
Galima naudoti iš anksto nustatytą užduotį, kuri nuskaitytus vaizdus įrašo kaip PDF.
- Prieš nuskaitymą įsitikinkite, kad skaitytuvas ir kompiuteris yra tinkamai prijungti.
- Prieš nuskaitydami priskirkite užduotį valdymo skydeliui, naudodami Document Capture Pro/Document Capture.

1. Padėkite originalą.
2. Įsitinkite, kad skaitytuvo tiekimo parinkiklis yra teisingai nustatytas.
  - : standartinio dydžio originalai, pvz., A4 popierius
  - : specifiniai originalai, pvz., perlenkti dokumentai ir plastikinės kortelės
3. Pradžios ekrane pasirinkite **Nuskaityti**.

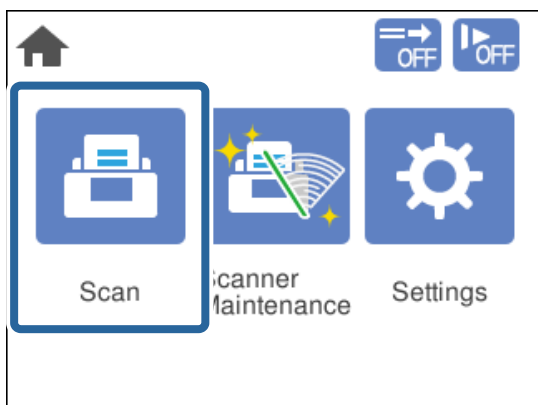

4. Pasirinkite užduotį lange **Pasirinkti užduotį**.

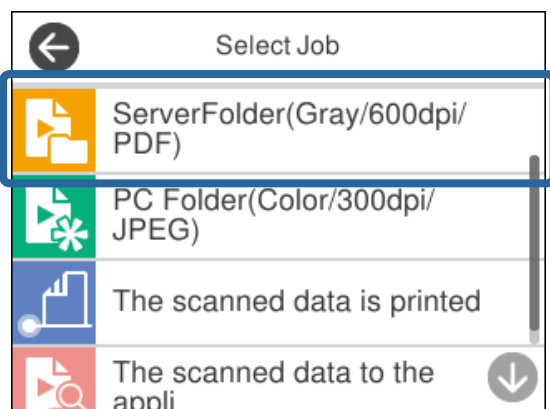

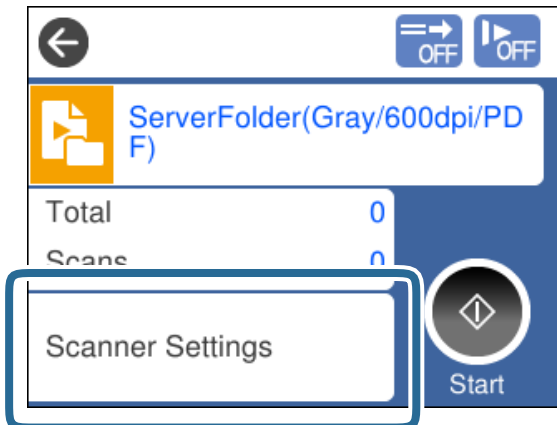

Rodoma pasirinkta užduotis.

5. Norėdami pakeisti nuskaitymo nustatymus, palieskite **Skaitytuvo nuostatos**.

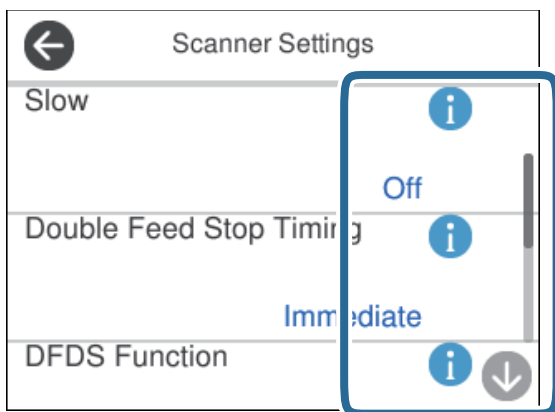

- Jei nustatėte **Disable job setting changes on control panel**, nustatymų pakeisti negalite.
- Norėdami nuskaityti originalus, kurie nustatomi kaip dvigubo tiekimo, pvz., plastikines korteles arba vokus, įjunkite **DFDS funkcija**, kad būtų praleistas dvigubo tiekimo aptikimas.
- Norėdami nuskaityti originalus, kurie gali užstrigti, pvz., ploną popierių, įjunkite **Lėtai**, kad būtų sumažintas nuskaitymo greitis.



6. Paspauskite mygtuką  nuskaitymui pradėti.

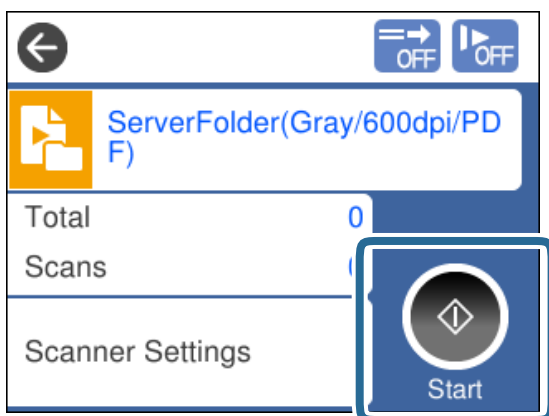

## Susijusi informacija

➔ „Originalių dokumentų padėjimas” puslapyje 32

---



# Nuskaitymas naudojant Document Capture Pro (Windows)

Bet kokia užduotis, sukurta Document Capture Pro, gali būti atlikta ir kompiuteriu.

1. Paleiskite Document Capture Pro.
  - „Windows 10“  
Spustelėkite pradžios mygtuką ir pasirinkite **Epson Software > Document Capture Pro**.
  - „Windows 8.1“ / „Windows 8“  
Pagrindinio ieškos mygtuko lauke įveskite programos pavadinimą ir pasirinkite rodomą piktogramą.
  - „Windows 7“  
Spustelėkite pradžios mygtuką ir pasirinkite **Visos programos > Epson Software > Document Capture Pro**.

**Pastaba:**

*Iš parodyto skaitytuvų sąrašo pasirinkite skaitytuvą, kurį norite naudoti.*

2. Padėkite originalą.
3. Įsitikinkite, kad skaitytuvo tiekimo parinkiklis yra teisingai nustatytas.
  - : standartinio dydžio originalai, pvz., A4 popierius
  - : specifiniai originalai, pvz., perlenkti dokumentai ir plastikinės kortelės
4. Spustelėkite užduoties, kurią norite atlikti, piktogramą.  
Atliekama pasirinkta užduotis.
5. Vadovaukitės instrukcijomis, pateikiamomis kiekviename lange.  
Nuskaitytas vaizdas įrašomas atsižvelgiant į užduoties nustatymus.

**Pastaba:**

*Išsamios informacijos, kaip naudoti Document Capture Pro, žr. šiuo URL adresu:*

<https://support.epson.net/dcp/>

## Susijusi informacija

➔ „Užduoties sukūrimas naudojant Document Capture Pro („Windows“)" puslapyje 69

---

# Nuskaitymas naudojant Document Capture (Mac OS)

Bet kokia užduotis, sukurta Document Capture, gali būti atlikta ir kompiuteriu.

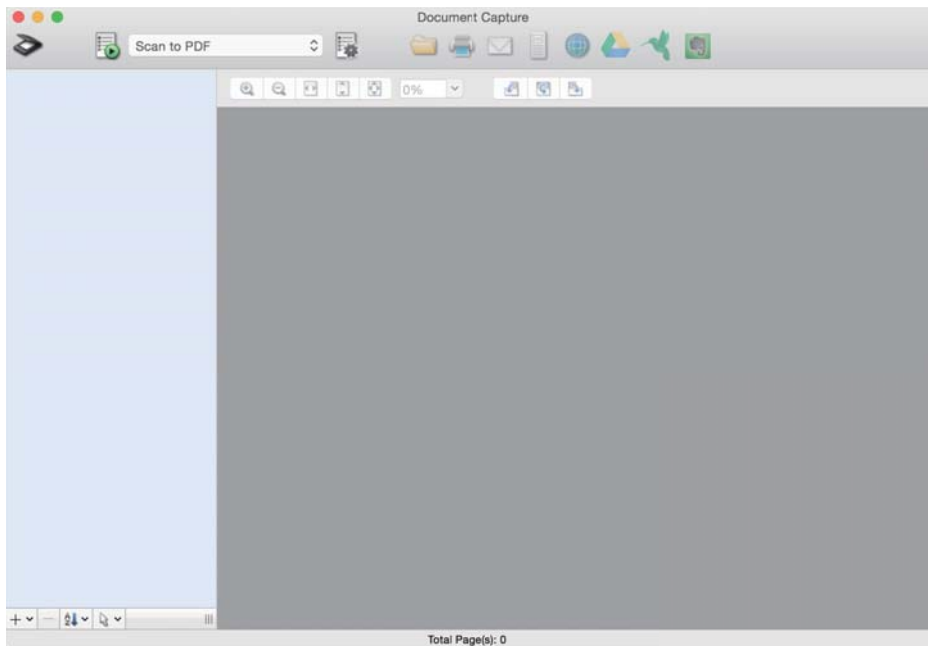

1. Paleiskite Document Capture.

Pasirinkite **Eiti > Programos > Epson Software > Document Capture**.



***Pastaba:***

*Iš parodyto skaitytuvų sąrašo pasirinkite skaitytuvą, kurį norite naudoti.*

2. Padėkite originalą.
3. Įsitinkite, kad skaitytuvo tiekimo parinkiklis yra teisingai nustatytas.
  - : standartinio dydžio originalai, pvz., A4 popierius
  - : specifiniai originalai, pvz., perlenkti dokumentai ir plastikinės kortelės

4. Pasirinkite užduotį iš sąrašo, tada spustelėkite piktogramą .

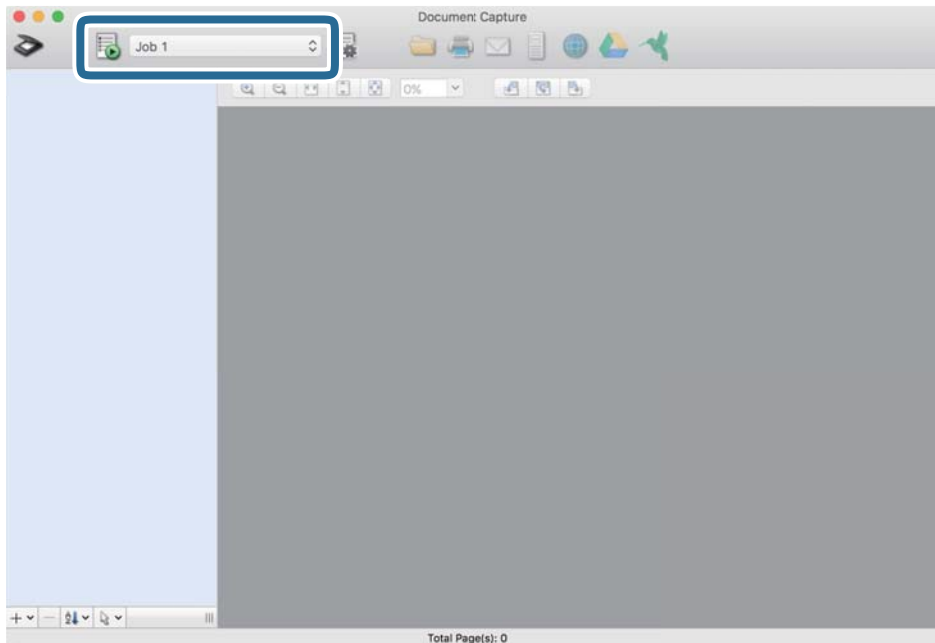

Atliekama pasirinkta užduotis.

5. Vadovaukitės instrukcijomis, pateikiamomis kiekviename lange.  
Nuskaitytas vaizdas įrašomas atsižvelgiant į užduoties nustatymus.

**Pastaba:**

Nenaudojant užduoties originalai gali būti nuskaityti ir išsiųsti. Spustelėkite  ir pasirinkite nuskaitymo nustatymus, tada spustelėkite **Preview Scan**. Tada spustelėkite nuskaityto vaizdo paskirties vietos piktogramą.

**Susijusi informacija**

➔ [„Užduoties sukūrimas naudojant Document Capture \(„Mac OS“\)" puslapyje 69](#)

---

## Nuskaitymas naudojant Epson Scan 2

Galite nuskaityti originalus naudodami tekstiniams dokumentams tinkamas vaizdo sureguliuavimo funkcijas.

1. Padėkite originalą.
2. Paleiskite Epson Scan 2.
  - Windows 10/Windows Server 2016  
Spustelėkite pradžios mygtuką ir pasirinkite **EPSON > Epson Scan 2**.
  - Windows 8.1/Windows 8/Windows Server 2012 R2/Windows Server 2012  
Pagrindinio ieškos mygtuko lauke įveskite programos pavadinimą ir pasirinkite rodomą piktogramą.



- ❑ Windows 7/Windows Vista/Windows XP/Windows Server 2008 R2/Windows Server 2008/Windows Server 2003 R2/Windows Server 2003

Spustelėkite pradžios mygtuką ir pasirinkite **Visos programos** arba **Programos > EPSON > Epson Scan 2 > Epson Scan 2**.

- ❑ „Mac OS“

Pasirinkite **Eiti > Programos > Epson Software > Epson Scan 2**.

3. Kortelėje **Pagrindiniai nustat.** nustatykite toliau nurodytus nustatymus.

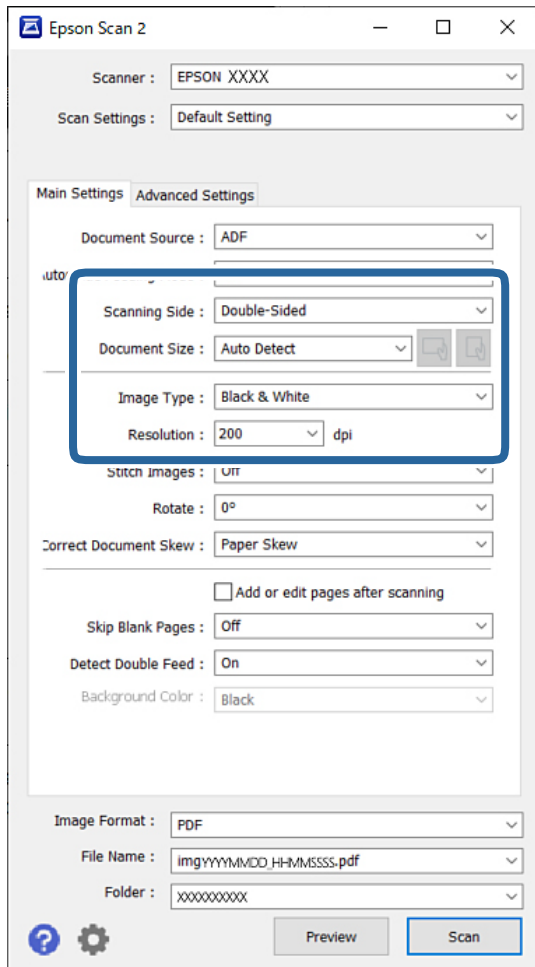

- ❑ **Nuskaitoma pusė:** pasirinkite originalo pusę, kurią norite nuskaityti. Nuskaitydami dvipusius originalus, pasirinkite **Dvipusis**.

- ❑ **Dokumento dydis:** pasirinkite įdedamo originalo dydį.

- ❑  (Originalo orientacijos) mygtukai: pasirinkite įdedamo originalo padėčiai nustatyti. Priklausomai nuo originalo dydžio, šis elementas gali būti nustatytas automatiškai ir jo nebus galima keisti.

- ❑ **Vaizdo tipas:** pasirinkite spalvos tipą, kurį naudosite nuskaitytam vaizdui išsaugoti.

- ❑ **Skiriamoji geba:** nustatykite raišką.

**Pastaba:**

- Dokumento šaltinis automatiškai nustatytas kaip ADF.**
- Kortelėje **Pagrindiniai nustat.** taip pat galite pasirinkti šiuos nustatymus:
  - Brošiūravimas:** pasirinkite norėdami sujungti vaizdus priekyje ir gale, nuskaitant abi originalo puses.
  - Pasukite:** pasirinkite pasukti originalą pagal laikrodžio rodyklę ir nuskaityti.
  - Pataisyti dokumento perkrypą:** pasirinkite, kad būtų pakoreguotas originalo kreivumas.
  - Pridė./redaguo. nuskaičius:** pasirinkite įtraukti skirtingus originalus arba redaguoti (pasukti, perkelti ir ištrinti) nuskaitytus puslapius po nuskaitymo.
  - Praleisti tuščius lapus:** pasirinkite norėdami, kad būtų praleisti balti puslapiai, jei tokių yra originaluose.
  - Aptikti sulipusius:** pasirinkite parodyti įspėjimą, kai vienu metu patiekiami keli originalai.
  - Fono spalva:** jei nuskaitant ploną popierių tekstas yra neryškus, nustatykite šį parametą kaip **Balta**. Taip nuskaitomas vaizdas gali tapti aiškesnis ar paryškintas. Jei plono popieriaus galinėje pusėje esantis vaizdas matyti nuskaitytame vaizde, šį parametą nustatykite kaip **Juoda**. Taip gali būti sumažintas fono poslinkis.

4. Jei reikia, sureguliuokite kitus nuskaitymo nustatymus.

- Galite peržiūrėti priekinę pirmojo originalo pusę. Įdėkite tik pirmą originalo puslapį į įvesties dėklą ir paspauskite mygtuką **Peržiūra**. Nuskaitytas originalas išstumiamas ir rodomas peržiūros vaizdas. Vėl įdėkite išstumtą puslapį kartu su kitais originalais.
- Kortelėje **Papildomi nustatymai** galite atlikti specialius vaizdo nustatymus, kurie tinkami tekstiniais dokumentams, kaip nurodyta toliau:
  - Pašalinti foną:** pašalinamas originalo fonas.
  - Teksto patobulinimas:** pasirinkite norėdami, kad neryškios raidės originale būtų aiškios.
  - Autom. srities segmentavimas:** pasirinkite norėdami, kad raidės būtų aiškios, o vaizdai tolygūs nespaltvotai nuskaitydami dokumentą, kuriame yra vaizdų.
  - Išmesti:** galite pašalinti nurodytą spalvą iš nuskaityto vaizdo ir išsaugoti pilkio pustoniais arba nespaltvotai. Pavyzdžiui, galite pašalinti žymikliu paliktas spalvas arba paraštėse spalvotu tušinuku parašytą tekstą.
  - Spalvos stiprinimas:** pasirinkite norėdami paryškinti nurodytą spalvą nuskaitytame vaizde, tada išsaugokite pilkio pustoniais arba nespaltvotai. Pavyzdžiui, galite paryškinti bet kokį neryškios spalvos tekstą ar liniuotas eilutes.

**Pastaba:**

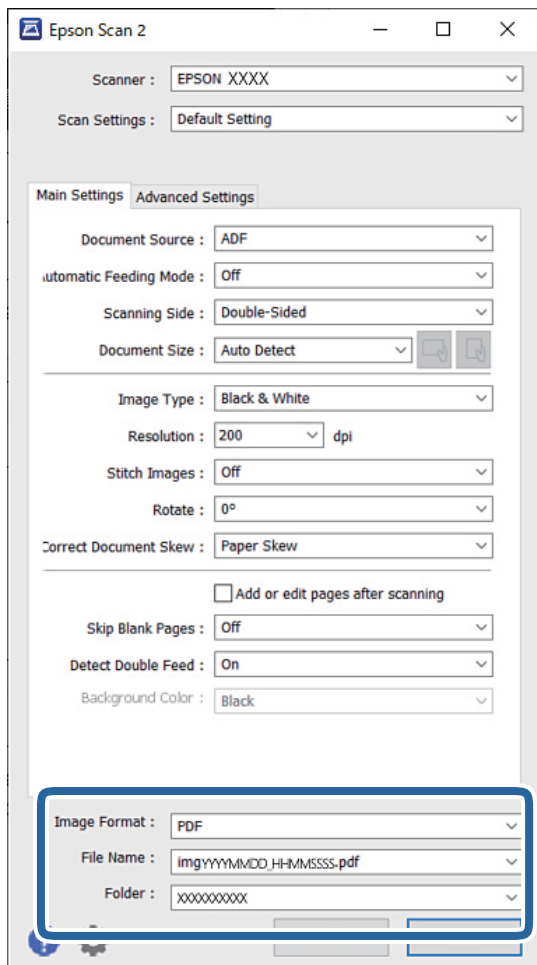

*Priklausomai nuo kitų pasirinktų nustatymų, kai kurie elementai gali būti neprieinami.*

5. Atlikite failo išsaugojimo nustatymus.



- ❑ **Vaizdo formatas:** iš sąrašo pasirinkite failo formatą, kuriuo norėsite išsaugoti nuskaitytą vaizdą. Detalius nustatymus galite pasirinkti visiems failų formatams, išskyrus BITMAP ir PNG. Pasirinkę išsaugojimo formatą iš sąrašo pasirinkite **Parinktys**.
- ❑ **Failo pavadinimas:** patvirtinkite rodomą failo pavadinimą. Galite pakeisti failo pavadinimo nustatymus iš sąrašo pasirinkdami **Nustatymai**.
- ❑ **Aplankas:** pasirinkite aplanką, į kurį išsaugoti nuskaitytą vaizdą iš sąrašo. Galite pasirinkti kitą aplanką ar sukurti naują aplanką iš sąrašo pasirinkdami **Pasirinkti**.

6. Įsitinkinkite, kad skaitytuvo tiekimo parinkiklis yra teisingai nustatytas.

- ❑ : standartinio dydžio originalai, pvz., A4 popierius
- ❑ : specifiniai originalai, pvz., perlenkti dokumentai ir plastikinės kortelės

7. Tada spustelėkite **Nuskaityti**.

**Pastaba:**

- ❑ *Taip pat galite pradėti nuskaitymą paspausdami mygtuką  skaitytuvo valdymo skydelyje.*
- ❑ *Norėdami nuskaityti originalus, kurie gali užstrigti, pvz., ploną popierių, palieskite **Nuostatos > Lėtai**, kad būtų sumažintas nuskaitymo greitis.*

Nuskaitytas vaizdas įrašomas į nurodytą aplanką.

## Susijusi informacija

➔ „Originalių dokumentų padėjimas” puslapyje 32

## Specifiniams originalams taikomi nustatymai

Norėdami nuskaityti specifinius originalus, atlikite atitinkamus nustatymus lange Epson Scan 2.



Nustatymus atlikti galite ir naudodami Document Capture Pro. Išsamios informacijos žr. šiuo URL adresu:

<https://support.epson.net/dcp/>

Originalo tipas	Reikiami nustatymai
Vokai	Pasirinkite <b>Išjungtas</b> dalyje <b>Aptikti sulipusius</b> .
Plastikinės kortelės	Pasirinkite <b>Plastikinė kortelė</b> iš sąrašo <b>Dokumento dydis</b> arba pasirinkite <b>Išjungtas</b> dalyje <b>Aptikti sulipusius</b> .
Iš padavimo aplanko	<p><input type="checkbox"/> Jei pasirinkote <b>Automatinis aptikimas</b> iš sąrašo <b>Dokumento dydis</b>, persikreipęs originalas automatiškai pataisomas, net jei pasirinkote <b>Išj.</b> dalyje <b>Pataisyti dokumento perkrypą</b>.</p> <p><input type="checkbox"/> Jei pasirinkote kitą dydį nei <b>Automatinis aptikimas</b> iš sąrašo <b>Dokumento dydis</b>, galite naudoti tik <b>Turinys sukrevintas</b> naudodami <b>Pataisyti dokumento perkrypą</b>.</p> <p><b>Popierius sukrevintas</b> netaikoma, net kai pasirenkama. Pasirinkus <b>Popierius ir turinys sukrevinti</b>, koreguojamas tik turinio kreivumas.</p>
Pasas	<p>Pasirinkite <b>Pasas</b> sąrašė <b>Dokumento dydis</b>. Be to, pasirinkite <b>Vienpusis</b> kaip <b>Nuskaitytoma pusė</b>.</p> <p>Pasirinkus bet kokią kitą parinktį nei <b>Pasas</b> dalyje <b>Dokumento dydis</b>, originalas nebus tinkamai nuskaitytas.</p>
Didelio dydžio originalai	Jei originalo, kurį norite nuskaityti, dydžio nėra sąrašė <b>Dokumento dydis</b> , pasirinkite <b>Tinkinti</b> , kad būtų atidarytas langas <b>Dokumento dydžio nustatymai</b> . Tada rankiniu būdu įrašykite dydį lange.
Plonas popierius	<p>Jei nuskaitytą ploną popierių tekstas yra neryškus, nustatykite šį parametą kaip <b>Balta</b>. Taip nuskaitytas vaizdas gali tapti aiškesnis ar paryškintas.</p> <p>Atlikite toliau nurodytus nustatymus, jei negalite pasirinkti <b>Balta</b> kaip <b>Fono spalva</b>.</p> <p><input type="checkbox"/> Pasirinkite bet kokią parinktį, išskyrus <b>Automatinis aptikimas</b> arba <b>Pasas</b>, dalyje <b>Dokumento dydis</b>.</p> <p><input type="checkbox"/> Dalyje <b>Pataisyti dokumento perkrypą</b> pasirinkite bet kokią parinktį, išskyrus <b>Popierius sukrevintas</b>.</p> <p><input type="checkbox"/> Jei plono popieriaus galinėje pusėje esantis vaizdas matyti nuskaitytame vaizde, šį parametą nustatykite kaip <b>Juoda</b>. Taip gali būti sumažintas fono poslinkis.</p>
Ilgasis popierius	Jei dydis nėra nurodytas sąrašė <b>Dokumento dydis</b> , pasirinkite <b>Aut. aptik. (ilgo pop.)</b> arba <b>Tinkinti</b> , kad nurodytumėte norimą dokumento dydį.
Laminuotos kortelės	<p>Kad nuskaitytumėte permatomas sritis palei dokumento kraštus, pasirinkite <b>Tinkinti</b> iš sąrašo <b>Dokumento dydis</b>, kad būtų atvertas langas <b>Dokumento dydžio nustatymai</b>. Tada rodomame lange pasirinkite <b>Nuskaityti laminuotą kortelę</b>.</p> <p><b>Pastaba:</b>  <i>Priklausomai nuo originalų, norimas efektas gali būti nepasiektas. Jei nenuskaitytos permatomos sritys palei dokumento kraštus, pasirinkite <b>Tinkinti</b> iš sąrašo <b>Dokumento dydis</b> ir rankiniu būdu įrašykite dydį.</i></p>

## Nuskaitymas, naudojant Rankinis tiekimas režimu Automatinio padavimo režimas

Režimas Automatinio padavimo režimas leidžia nuskaityti originalus naudojant Rankinis tiekimas. Pasirinkus šį režimą nuskaitymas pradamas automatiškai, kai originalai įdedami į ADF. Tai paranku šiais atvejais:

- Kai norite vieną po kito patikrinti ir nuskaityti originalus
  - Kai kai norite vieną po kito nuskaityti skirtingo dydžio originalus
1. Prieš įdėdami originalus įsitikinkite, kad skaitytuvo tiekimo parinkiklis yra teisingai nustatytas.
    - : standartinio dydžio originalai, pvz., A4 popierius
    - : specifiniai originalai, pvz., perlenkti dokumentai ir plastikinės kortelės
  2. Paleiskite Epson Scan 2.
    - Windows 10/Windows Server 2016  
Spustelėkite pradžios mygtuką ir pasirinkite **EPSON > Epson Scan 2**.
    - Windows 8.1/Windows 8/Windows Server 2012 R2/Windows Server 2012  
Pagrindinio ieškos mygtuko lauke įveskite programos pavadinimą ir pasirinkite rodomą piktogramą.
    - Windows 7/Windows Vista/Windows XP/Windows Server 2008 R2/Windows Server 2008/Windows Server 2003 R2/Windows Server 2003  
Spustelėkite pradžios mygtuką ir pasirinkite **Visos programos arba Programos > EPSON > Epson Scan 2 > Epson Scan 2**.
    - „Mac OS“  
Pasirinkite **Eiti > Programos > Epson Software > Epson Scan 2**.

**Pastaba:**

Be to, galite paleisti **Epson Scan 2** naudodami **Document Capture Pro**. Išsamios informacijos, kaip naudoti **Document Capture Pro**, žr. šiuo URL adresu:

<https://support.epson.net/dcp/>

3. Kortelėje **Pagrindiniai nustat.** pasirinkite **Ijungtas** ties **Automatinio padavimo režimas**.

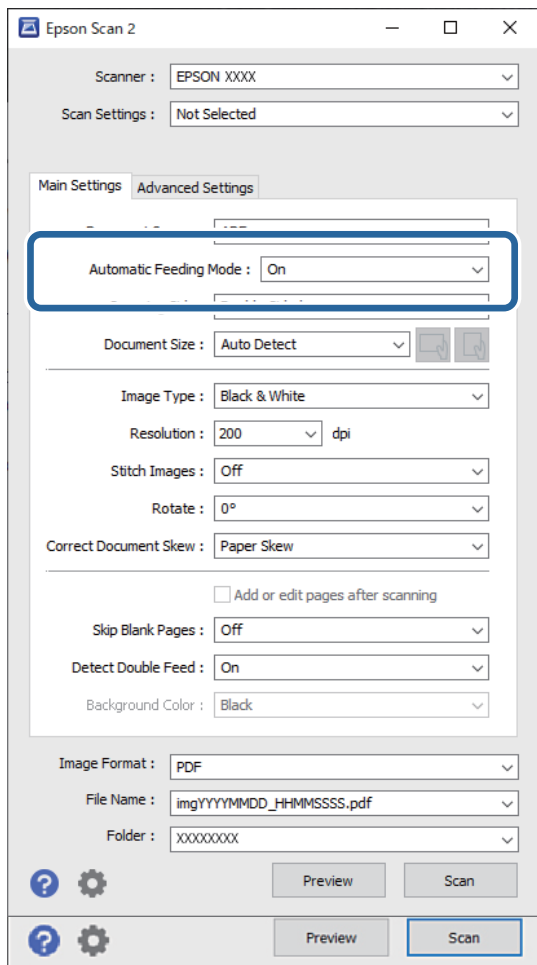

**Pastaba:**

Galite pasirinkti skirtojo laiko nustatymus, kurie bus taikomi režimui **Automatinio padavimo režimas** išjungti.

Pasirinkite **Nustatymai** iš sąrašo **Dokumento šaltinis**, kad atidarytumėte langą **Dokumento šaltinio nustatymai**. Rodomame lange nustatykite **Automatinio padavimo režimo skirtasis laikas (minutės)**.

4. Atlikite kitus nuskaitymo nustatymus Epson Scan 2 pagrindiniame lange.
5. Tada spustelėkite **Nuskaityti**.

Paleidžiama Automatinio padavimo režimas programa.

Kompiuteryje ir skaitytuve rodomas **Automatinio padavimo režimas** langas.

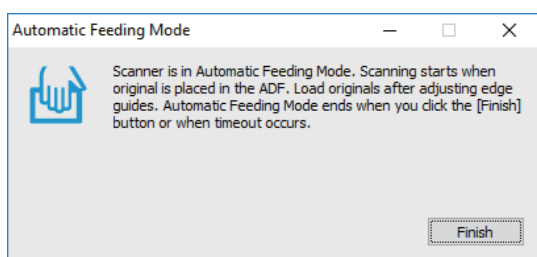

6. Reguluokite kraštinius kreiptuvus ir įdėkite originalą į ADF.

Automatiškai prasideda nuskaitymas.

7. Užbaigus nuskaitymą, įdėkite kitą originalą į ADF.

Kartokite šią procedūrą, kol nuskaitysite visus originalus.

**Pastaba:**

*Norėdami nuskaityti originalus, kurie nustatomi kaip dvigubo tiekimo, pvz., plastikines korteles arba vokus, įjunkite **DFDS funkcija**, kad būtų praleistas dvigubo tiekimo aptikimas.*

*Norėdami nuskaityti originalus, kurie gali užstrigti, pvz., ploną popierių, įjunkite **Lėtai**, kad būtų sumažintas nuskaitymo greitis.*

8. Nuskaičius visus originalus, išjunkite Automatinio padavimo režimas.

Skaitytuvo valdymo skydelyje pasirinkite **Įrašyti ir baigti** arba spustelėkite **Baigti** kompiuteryje rodomame lange **Automatinio padavimo režimas**.

Nuskaitytas vaizdas įrašomas į nurodytą aplanką.

**Susijusi informacija**

➔ „Originalių dokumentų padėjimas” puslapyje 32

# Meniu parinktys valdymo skydelyje

Nuskaityti. ....	89
Skaitytuvo priežiūra. ....	91
Būsena. ....	91
Nuostatos. ....	92



## Nuskaityti

Galite pradėti kompiuteryje esančias užduotis, kurios buvo sukurtos Document Capture Pro („Windows“) / Document Capture („Mac OS“).

### Redaguoti Užduotį

Pasirinkite užduotį lange **Pasirinkti užduotį**. Tada, rodomame lange palieskite atitinkamą užduotį, kad būtų atvertas užduoties redagavimo langas. Galite redaguoti užduoties nustatymus.

#### Paskirtis

Pasirinkite paskirties vietą, į kurią norite įrašyti nuskaitytą vaizdą.

#### Failo tipas

Iš sąrašo pasirinkite failo formatą, kuriuo norėsite išsaugoti nuskaitytą vaizdą.

#### Vaizdo tipas

Pasirinkite spalvos tipą, kurį naudosite nuskaitytam vaizdui išsaugoti.

#### Skiriamoji geba

Pasirinkite nuskaitymo raišką.

- Didelė: Nustatyta 600 dpi raiška.
- Vidutinė: Nustatyta 300 dpi skyra.
- Maža: Nustatyta 200 dpi skyra.

#### Dokumento dydis

Pasirinkite įdedamo originalo dydį.

#### Šaltinis

Pasirinkite originalo pusę, kurią norite nuskaityti.

- Dvipusis: Nuskaitytos abi originalo pusės.
- Vienpusis: Nuskaityta tik priekinė originalo pusė.

#### Kopijos

Kai nuskaitytą vaizdą spausdinate spausdintuvu, nustatykite kopijų skaičių.

#### Atkurti

Galite išvalyti visus atliktus nustatymus.

### Skaitytuvo nuostatos

Pasirinkite užduotį lange **Pasirinkti užduotį**. Tada, rodomame lange palieskite **Skaitytuvo nuostatos**, kad būtų atvertas langas Skaitytuvo nuostatos.

## Lėtai

Sulėtina tiekimo greitį nuskaitant. Įjungiant (**Ijung**) ir išjungiant (**Išj.**) taip pat įsijungia / išsijungia piktograma ekrano viršuje.

Įgalinkite tai šiose situacijose:

- Originalams dažnai stringant
- Įdedant plonus originalus
- Tuo pačiu metu nuskaitant skirtingo tipo ar dydžio originalus
- Jei atrodo, kad skaitytuvas veikia pernelyg garsiai

## Dvigubo tiekimo sustabdymo laikas

Nustatykite šią funkciją, kai aptinkamas dvigubas teikimas.

- Nedelsiant: nedelsiant sustabdo tiekimą aptikus bet kokį dvigubą tiekimą.
  - Po išstūmimo: originalai, aptinkami kaip dvigubo tiekimo, nuskaitomi atitinkamai, o tolesnis originalų tiekimas laikinai sustabdomas.
- Jei nėra nuskaityto vaizdo problemų, galite tęsti atitinkamą nuskaitymą.

## DFDS funkcija

Vieną kartą praleidžia dvigubo tiekimo aptikimą ir tęsia nuskaitymą. Įjungiant (**Ijung**) ir išjungiant (**Išj.**) taip pat įsijungia / išsijungia piktograma ekrano viršuje.

Ją įjunkite, kai reikės nuskaityti originalus, aptinkamus kaip dvigubo tiekimo, pvz., plastikines korteles arba vokus.

## Popier. apsauga

Sumažina žalą originalams, nedelsiant sustabdant nuskaitymą, kai nustatoma ši būseną.

- Įvyksta originalų tiekimo klaida
- Originalai tiekiami kreivai

Norėdami įjungti šią funkciją, pasirinkite aptikimo lygį. Informacijos apie kiekvieną lygį ieškokite lentelėje toliau.

Lygis	Popieriaus, kurį galima apsaugoti, pavyzdžiai	Tiekimo kreivai aptikimo jautrumas
Ijungta – žemas	Paprastas popierius	Mažas
Ijungta – vidutinis	Paprastas popierius, plonas popierius	
Ijungta – aukštas	Plonas popierius (stačias), pvz., prašymo formos	Aukštas



### Svarbu:

- Ši funkcija ne visada apsaugo nuo originalų pažeidimo.
- Priklausomai nuo tiekiamų originalų būsenos, gali nepavykti nustatyti tiekimo klaidų.

### **Pastaba:**

Priklausomai nuo originalo, tiekimo būsenos ir jūsų nustatyto lygio, ši funkcija gali veikti netinkamai.

- Pasirinkdami **Išj.** išjunkite funkciją, kai nuskaitote plastikines korteles arba storą popierių.
- Kai dažnai aptinkama klaidingai, sumažinkite šios funkcijos lygį.
- Kai kurie originalai gali būti klaidingai atpažinti kaip tiekimo klaidos, pvz., neįprastos formos originalai arba kreivai nuskaityti originalai.
- Kai dedate kelis originalus vienu metu, įsitikinkite, kad jų kraštai sulygiuoti. Originalai gali būti klaidingai atpažinti kaip tiekimo klaidos, jei jų kraštai nebus sulygiuoti, net jei jie buvo tinkamai nuskaityti.
- Norėdami nuskaityti originalus be jokio kreivumo, prieš nuskaitymą nustatykite kraštinius kreiptuvus taip, kad atitiktų originalų kraštus.

### Aptikti stiklo nešv.

Nustatomi nešvarumai ant skaitytuvo viduje esančio stiklinio paviršiaus. Galite pasirinkti aptikimo lygį. Priklausomai nuo nešvarumų, ši funkcija gali veikti netinkamai.

### Dvigubo tiekimo aptikimas ultragarso

Nuostata sulipusiems originalams aptikti naudojant ultragarso jutiklį. Naudokite ją, kai negalite nustatyti sulipusių originalų aptikimo, naudodami išorinę programinę įrangą.

Priklausomai nuo originalo (pvz., vokai, plastikinės kortelės ir originalai su etiketėmis bei lipdukais), ši funkcija gali veikti netinkamai.

### Velenėlio sustabdymo laikmatis

Nustatomas laikas, kai bus automatiškai sustabdytas velenėlio sukimasis naudojant režimą Automatinio tiekimo režimas (nepertraukiamas).

---

## Skaitytuvo priežiūra

### Velenėlio valymas

Rodoma, kaip išvalyti skaitytuvo viduje esantį velenėlį.

### Paėmimo velenėlis Pakeistas senasis / Atskyrimo velenėlis Pakeistas senasis

Rodoma, kaip pakeisti Paėmimo velenėlis ir Atskyrimo velenėlis. Pakeitę velenėlius galite iš naujo nustatyti nuskaitymų skaičių.

### Įprastinis valymas

Rodoma, kaip atlikti įprastinį skaitytuvo vidaus valymą. Iš naujo nustatyti nuskaitymų skaičių galite ir atlikę įprastinį valymą.

### Stiklo valymas

Rodoma, kaip išvalyti skaitytuvo viduje esantį stiklinį paviršių.

---

## Būseną

Šis meniu prieinamas tik pradžios ekrane esant piktogramai . Nurodo šią būseną.

#### Paėmimo velenėlis Pakeistas senasis / Atskyrimo velenėlis Pakeistas senasis

Rodoma, kaip pakeisti Paėmimo velenėlis ir Atskyrimo velenėlis. Pakeitę velenėlius galite iš naujo nustatyti nuskaitymų skaičių.

#### Įprastinis valymas

Metas valyti skaitytuvo vidų.

#### Aptikti stiklo nešv.

Nustatyti nešvarumai ant skaitytuvo viduje esančio stiklinio paviršiaus. Išvalykite skaitytuvo vidų.

---

## Nuostatos

### Įrenginio informacija

#### Serijos numeris

Parodomas skaitytuvo serijos numeris.

#### Dabartinė versija

Parodoma esama mikroprograminės įrangos versija.

#### Skenavimo skaičių visuma

Parodomas bendras nuskaitymų skaičius.

#### 1-pusių nuskaitymų skaičius

Parodomas vienpusių nuskaitymų skaičius.

#### 2-pusių nuskaitymų skaičius

Parodomas dvipusių nuskaitymų skaičius.

#### Pagalbinio lapo nuskait. sk.

Parodomas nuskaitymų, naudojant Iš padavimo aplanko, skaičius.

#### Pasų pagalbinių lapų skaičius

Parodomas nuskaitymų, naudojant paso įmautę, skaičius.

#### Nuskaitymų skaičius po pakeitimo Paėmimo velenėlis / Nuskaitymų skaičius po pakeitimo Atskyrimo velenėlis

Parodomas nuskaitymų skaičius pakeitus Paėmimo velenėlis arba Atskyrimo velenėlis.

Pakeitę velenėlį iš naujo nustatykite nuskaitymų skaičių.

#### Nuskait. sk. po įprastinio valymo

Rodomas nuskaitymų skaičius atlikus įprastinį valymą.

Iš naujo nustatykite nuskaitymų skaičių, atlikę įprastinį valymą.

## Skaitytuvo nuostatos

### Lėtai

Sulėtina tiekimo greitį nuskaitant. Įjungiant (**Ijung**) ir išjungiant (**Išj.**) taip pat įsijungia / išsijungia piktograma ekrano viršuje.

Įgalinkite tai šiose situacijose:

- Originalams dažnai stringant
- Įdedant plonus originalus
- Tuo pačiu metu nuskaitant skirtingo tipo ar dydžio originalus
- Jei atrodo, kad skaitytuvas veikia pernelyg garsiai

### Dvigubo tiekimo sustabdymo laikas

Nustatykite laiką, kai nuskaitymas bus sustabdytas, aptikus dvigubo teikimo originalus.

- Nedelsiant: nuskaitymas sustabdomas iš karto aptikus bet kokią dvigubą tiekimą.
- Po išstūmimo: nuskaitymas sustabdomas po to, kai originalai nuskaitomi ir išstumiami.

### DFDS funkcija

Vieną kartą praleidžia dvigubo tiekimo aptikimą ir tęsia nuskaitymą. Įjungiant ir išjungiant taip pat įsijungia / išsijungia piktograma ekrano viršuje.

Ją įjunkite, kai reikės nuskaityti originalus, aptinkamus kaip dvigubo tiekimo, pvz., plastikines korteles arba vokus.

### Popier. apsauga

Sumažina žalą originalams, nedelsiant sustabdant nuskaitymą, kai nustatoma ši būseną.

- Įvyksta originalų tiekimo klaida
- Originalai tiekiami kreivai

Norėdami įjungti šią funkciją, pasirinkite aptikimo lygį. Informacijos apie kiekvieną lygį ieškokite lentelėje toliau.

Lygis	Popieriaus, kurį galima apsaugoti, pavyzdžiai	Tiekimo kreivai aptikimo jautrumas
Įjungta – žemas	Paprastas popierius	Mažas
Įjungta – vidutinis	Paprastas popierius, plonas popierius	
Įjungta – aukštas	Plonas popierius (stačias), pvz., prašymo formos	Aukštas

#### Svarbu:

- Ši funkcija ne visada apsaugo nuo originalų pažeidimo.
- Priklausomai nuo tiekiamų originalų būsenos, gali nepavykti nustatyti tiekimo klaidų.

**Pastaba:**

Priklausomai nuo originalo, tiekimo būsenos ir jūsų nustatyto lygio, ši funkcija gali veikti netinkamai.

- Pasirinkdami **Išj.** išjunkite funkciją, kai nuskaitote plastikines korteles arba storą popierių.
- Kai dažnai aptinkama klaidingai, sumažinkite šios funkcijos lygį.
- Kai kurie originalai gali būti klaidingai atpažinti kaip tiekimo klaidos, pvz., neįprastos formos originalai arba kreivai nuskaityti originalai.
- Kai dedate kelis originalus vienu metu, įsitikinkite, kad jų kraštai sulygiuoti. Originalai gali būti klaidingai atpažinti kaip tiekimo klaidos, jei jų kraštai nebus sulygiuoti, net jei jie buvo tinkamai nuskaityti.
- Norėdami nuskaityti originalus be jokio kreivumo, prieš nuskaitymą nustatykite kraštinius kreiptuvus taip, kad atitiktų originalų kraštus.

**Aptikti stiklo nešv.**

Nustatomi nešvarumai ant skaitytuvo viduje esančio stiklinio paviršiaus. Galite pasirinkti aptikimo lygį. Priklausomai nuo nešvarumų, ši funkcija gali veikti netinkamai.

**Dvigubo tiekimo aptikimas ultragarso**

Nuostata sulipusiems originalams aptikti naudojant ultragarso jutiklį. Naudokite ją, kai negalite nustatyti sulipusių originalų aptikimo, naudodami išorinę programinę įrangą.

Priklausomai nuo originalo (pvz., vokai, plastikinės kortelės ir originalai su etiketėmis bei lipdukais), ši funkcija gali veikti netinkamai.

**Velenėlio sustabdymo laikmatis**

Nustatomas laikas, kai bus automatiškai sustabdytas velenėlio sukimasis naudojant režimą Automatinio tiekimo režimas (nepertraukiamas).

## Bendrosios nuostatos

### LCD šviesumas

Reguliuoti LCD ekrano ryškumą.

### Garsas

- Mygtuko paspaudimas: nustatomas valdymo skydelio palietimo garsų garsumas.
- Klaidos pranešimas: nustatomas garsumas, kuriuo pranešama apie įvykusią klaidą.

**Pastaba:**

Galite išjungti Mygtuko paspaudimas ir Klaidos pranešimas garsus, bet negalite išjungti garsų, kai įjungiamas ar išjungiamas maitinimas.

### Miego laikmatis

Sureguliuokite laiko tarpą perėjimui į miego režimą (energijos taupymo režimą), kai skaitytuvas neatlieka jokių operacijų. Praėjus nustatytam laikui, LCD ekranas pasidaro juodas.

### Susijusi informacija

➔ „Energijos tausojimas” puslapyje 108

## Išjungimo nuostatos

Atsižvelgiant į pirkimo vietą, jūsų gaminys gali turėti **Išjungti, jei atjungtas** funkciją.

### Išjungti, jei neaktyvus

Automatiškai išjungti skaitytuvą, kai nurodytą laiką nebuvo atlikta jokia operacija.

Nustatyti laiko tarpą prieš skaitytuvo išsijungimą.

Bet koks padidėjimas turės įtakos produkto energiniam efektyvumui. Prieš atlikdami pakeitimus atsižvelkite į aplinkosaugą.

### Išjungti, jei atjungtas

Automatiškai išjungti skaitytuvą, kai 30 minučių neaptinkama jokių USB jungčių.

Ši funkcija prieinama ne visuose regionuose.

### Susijusi informacija

➔ „Energijos tausojimas” puslapyje 108

## Kalba/Language

Pasirinkite valstybę arba regioną, kuriame naudojate skaitytuvą.

## Velenėlio keitimo įspėjimo nuostata

### Paėmimo velenėlis

Pranešama, kada metas pakeisti Paėmimo velenėlis.

### Atskyrimo velenėlis

Pranešama, kada metas pakeisti Atskyrimo velenėlis.

## Reguliaraus valymo įspėjimo nustatymai

### Įspėjimo nustatymas

Pranešama, kada metas valyti skaitytuvo vidų.

### Skaitikl. įsp. nuostata

Parodžius valymo pranešimą, pakeičiamas nuskaitymų skaičius.

## Sistemos administravimas

### Administratoriaus nuostatos

Nustatomas administratoriaus slaptažodis arba užrakinami administratoriaus nustatymai.

### Slaptažodžio šifravimas

Užšifruojamas administratoriaus slaptažodis.

### Atkurti numatytąsias nuostatas

Visi nustatymai atstatomi į pirkimo metu buvusią pradinę būseną.



# Techninė priežiūra

Skaitytuvo išorės valymas. . . . .	98
Skaitytuvo vidaus valymas. . . . .	98
Nuskaitymų skaičiaus nustatymas iš naujo atlikus įprastinį valymą. . . . .	102
Velenėlių pakeitimas. . . . .	103
Nuskaitymų skaičiaus nustatymas iš naujo pakeitus velenėlius. . . . .	108
Energijos tausojimas. . . . .	108
Skaitytuvo perkėlimas. . . . .	109

## Skaitytuvo išorės valymas

Nuvalykite nešvarumus nuo korpuso išorės sausa šluoste ar šluoste, sudrėkinta nedideliu kiekiu valiklio ir vandens.



**Svarbu:**

- Valydami skaitytuvą niekada nenaudokite alkoholio, skiediklio ir kokio koroziją sukeliančio tirpiklio. Gali atsirasti deformacijų ar dėmių.
- Neleiskite vandeniui patekti į produkto vidų. Tai gali sukelti gedimą.
- Niekada neatidarykite skaitytuvo korpuso.

1. Paspauskite mygtuką , kad išjungtumėte skaitytuvą.
2. Atjunkite kintamosios srovės adapterį nuo skaitytuvo.
3. Išvalykite išorinę korpuso dalį šluoste, sudrėkinta švelniai veikiančiu valikliu ir vandeniu.  
Nuvalykite jutiklinį ekraną minkšta, sausa šluoste.

## Skaitytuvo vidaus valymas

Naudojant skaitytuvą po kurio laiko ant velenėlio ar ant stiklinės skaitytuvo dalies vidinės pusės nusėdusios popieriaus ir kambario dulkės gali sukelti popieriaus tiekimo ar nuskaityto vaizdo kokybės problemų. Valykite skaitytuvo vidų kas 10,000 nuskaitymų. Naujausią skenavimų skaičių galite patikrinti valdymo skydelyje arba Epson Scan 2 Utility.

Jei paviršius išteptas sunkiai nuvaloma medžiaga, dėmių pašalinimui naudokite originalų „Epson“ valymo komplektą. Sudrėkinkite valymo šluostę nedideliu valiklio kiekiu ir nuvalykite dėmes.



**Svarbu:**

- Valydami skaitytuvą niekada nenaudokite alkoholio, skiediklio ir kokio koroziją sukeliančio tirpiklio. Gali atsirasti deformacijų ar dėmių.
- Niekada nepurškite skysčio ar tepalo ant skaitytuvo. Dėl įrangos ir elektros instaliacijos pažeidimo skaitytuvas gali neveikti tinkamai.
- Niekada neatidarykite skaitytuvo korpuso.

1. Paspauskite mygtuką , kad išjungtumėte skaitytuvą.
2. Atjunkite kintamosios srovės adapterį nuo skaitytuvo.

3. Patraukite svirtį ir atidarykite skaitytuvo dangtį.

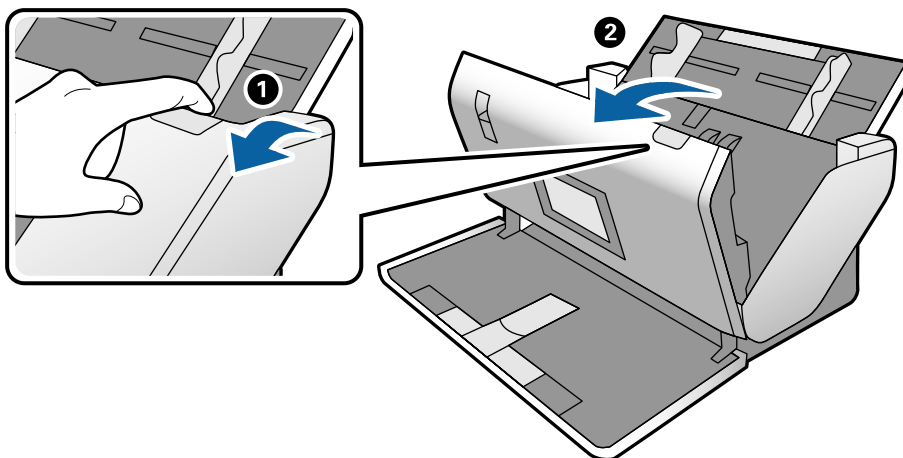

4. Nuvalykite dėmes nuo plastikinio velenėlio ir stiklo apatinės pusės naudodami švelnią šluostę arba originalų „Epson“ valymo rinkinį.

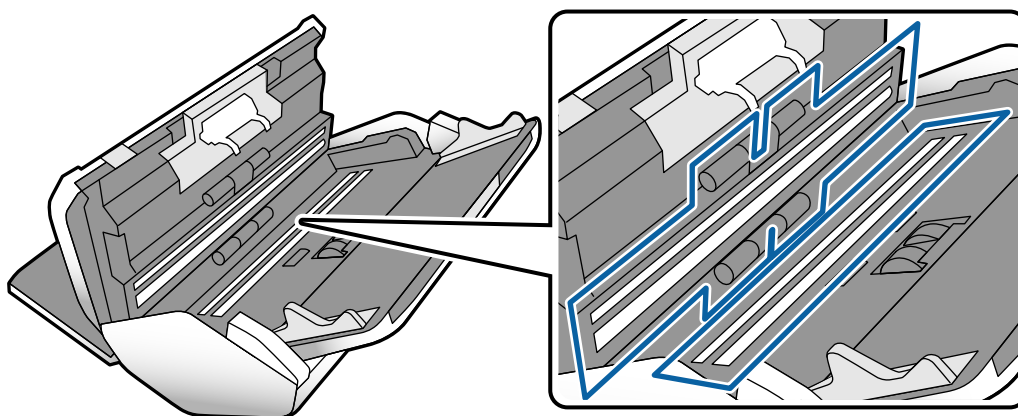

**!** Svarbu:

- Nespauskite stiklo per stipriai.
- Nenaudokite šepetėlio ar kito įrankio. Bet kokie stiklo įbrėžimai gali paveikti nuskaitymo kokybę.
- Nepurškite valiklio tiesiai ant skaitytuvo stiklo paviršiaus.

5. Nuvalykite nešvarumus nuo jutiklių pagaliuku su medvilniniu atgaliu.

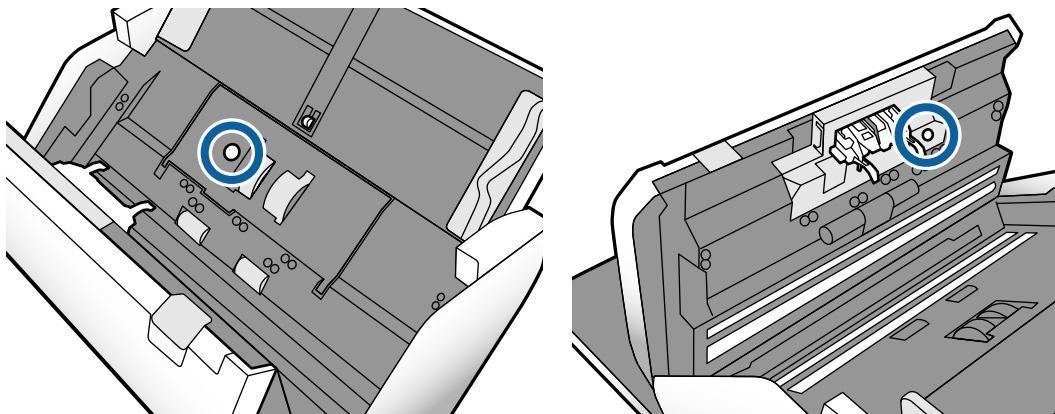

**Svarbu:**

*Nemirkykite pagaliuko su medvilniniu atgaliu skystyje, pvz., valiklyje.*

6. Atidarykite dangtį ir išimkite Atskyrimo velenėlis.  
Išsamesnę informaciją žr. „Velenėlių pakeitimas“.

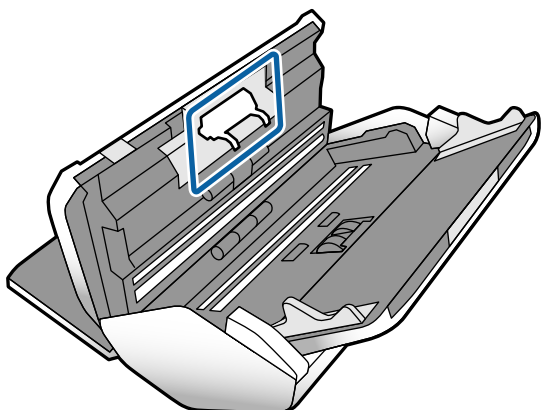

7. Nuo Atskyrimo velenėlis nuvalykite visas dulkes ir purvą, naudodami originalų „Epson“ valymo komplektą arba minkštą, drėgną šluostę.

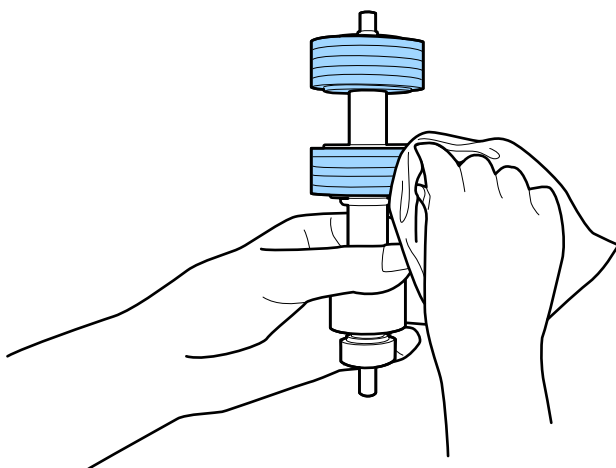



**Svarbu:**

Velenėlio valymui naudokite tik originalų „Epson“ valymo komplektą arba minkštą, drėgną šluostę. Naudodami sausą šluostę galite pažeisti velenėlio paviršių.

- Atidarykite dangtį ir išimkite Paėmimo velenėlis.

Išsamesnę informaciją žr. „Velenėlių pakeitimas“.

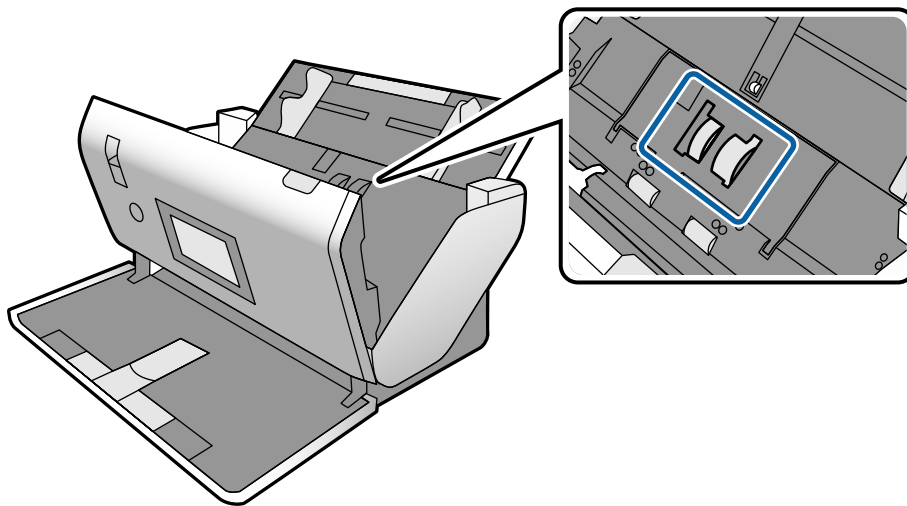

- Nuo Paėmimo velenėlio nuvalykite visas dulkes ir purvą, naudodami originalų „Epson“ valymo komplektą arba minkštą, drėgną šluostę.

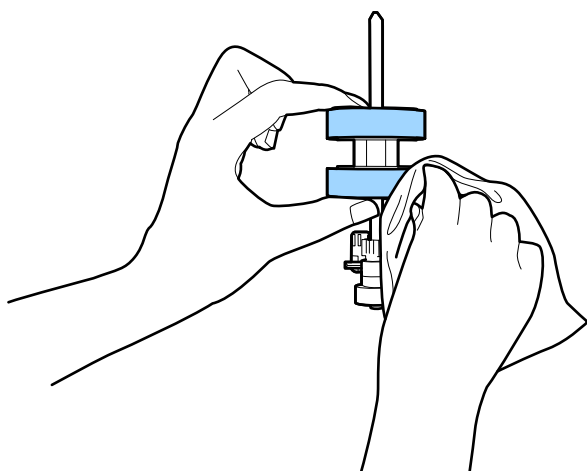

**Svarbu:**

Velenėlio valymui naudokite tik originalų „Epson“ valymo komplektą arba minkštą, drėgną šluostę. Naudodami sausą šluostę galite pažeisti velenėlio paviršių.

- Uždarykite skaitytuvo dangtį.
- Ijunkite kintamosios srovės adapterį į elektros srovę ir įjunkite skaitytuvą.
- Pradžios ekrane pasirinkite **Skaitytuvo priežiūra**.

13. Ekране **Skaitytuvo priežiūra** pasirinkite **Velenėlio valymas**.
14. Patraukite svirtį, norėdami atidaryti skaitytuvo dangtį.  
Skaitytuvas įjungia velenėlių valymo režimą.
15. Lėtai sukite velenėlius apačioje, paliesdami bet kur ant LCD. Nuvalykite velenėlių paviršius, naudodami originalų „Epson“ valymo komplektą arba minkštą vandeniu sudrėkintą šluostę. Kartokite, kol velenėliai bus švarūs.

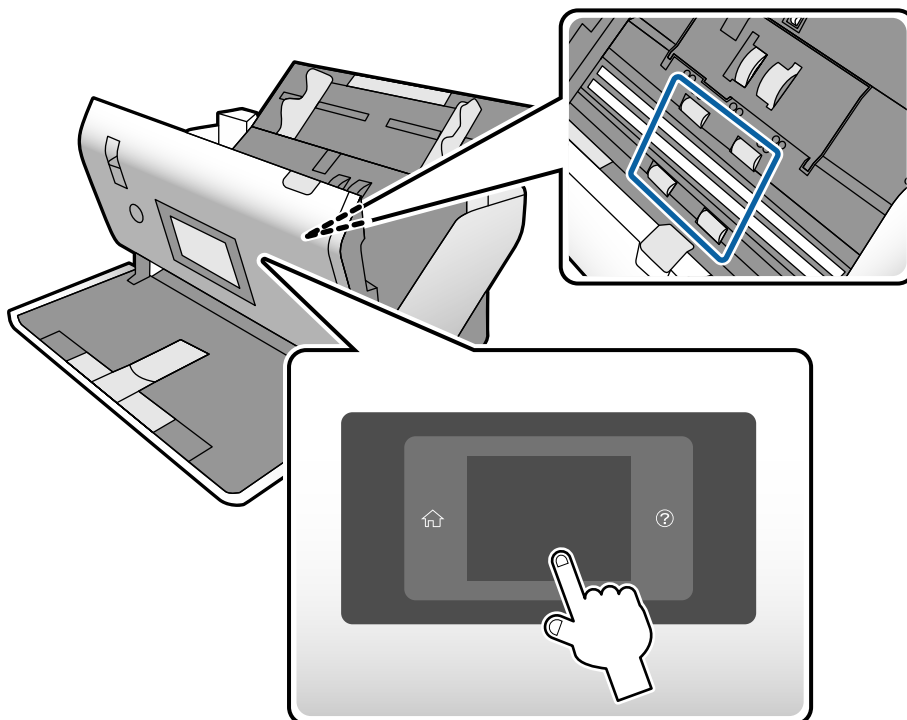

**Perspėjimas:**

Saugokitės, kad rankos ar plaukai nepatektų į mechanizmą valdant velenėlį. Tai gali sužeisti.

16. Uždarykite skaitytuvo dangtį.  
Skaitytuvas išjungia velenėlių valymo režimą.

**Susijusi informacija**

- ➔ „Valymo rinkinio kodai” puslapyje 22
- ➔ „Velenėlių kodai” puslapyje 21

---

## Nuskaitymų skaičiaus nustatymas iš naujo atlikus įprastinį valymą

Atlikę įprastinį valymą, iš naujo nustatykite nustatymų skaičių valdymo skydelyje.

1. Pradžios ekrane pasirinkite **Skaitytuvo priežiūra**.
2. Ekrane **Skaitytuvo priežiūra** pasirinkite **Įprastinis valymas**.
3. Palieskite **Atitaisyti nuskaitymų skaičių**.
4. Palieskite **Taip**.

**Pastaba:**

*Taip pat galite iš naujo nustatyti nuskaitymų skaičių, naudodami šį būdą.*

Pasirinkite **Nuostatos ir Įrenginio informacija**. Palieskite piktogramą  ir palieskite **Nuskait. sk. po įprastinio valymo**.

## Velenėlių pakeitimas

Velenėlius Paėmimo velenėlis ir Atskyrimo velenėlis reikia keisti, kai nuskaitymų skaičius viršija velenėlių tarnavimo ciklą. Valdymo skydelyje arba kompiuterio ekrane pasirodžius pakeitimo pranešimui, laikykitės toliau nurodytų žingsnių, kad pakeistumėte velenėlius.

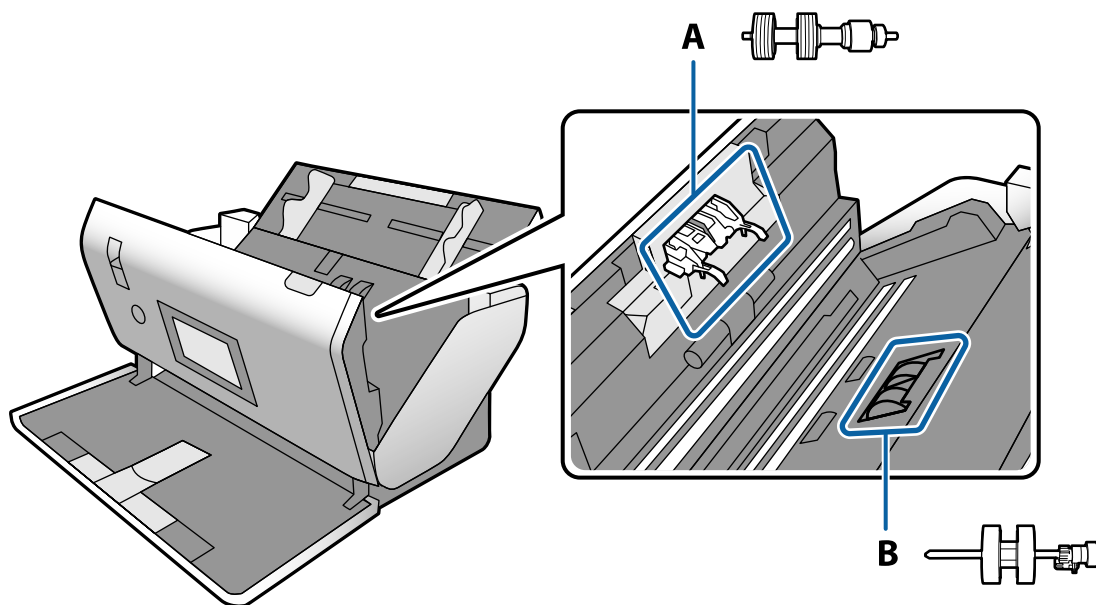

A: Atskyrimo velenėlis, B: Paėmimo velenėlis

1. Paspauskite mygtuką , kad išjungtumėte skaitytuvą.
2. Atjunkite kintamosios srovės adapterį nuo skaitytuvo.

3. Patraukite svirtį ir atidarykite skaitytuvo dangtį.

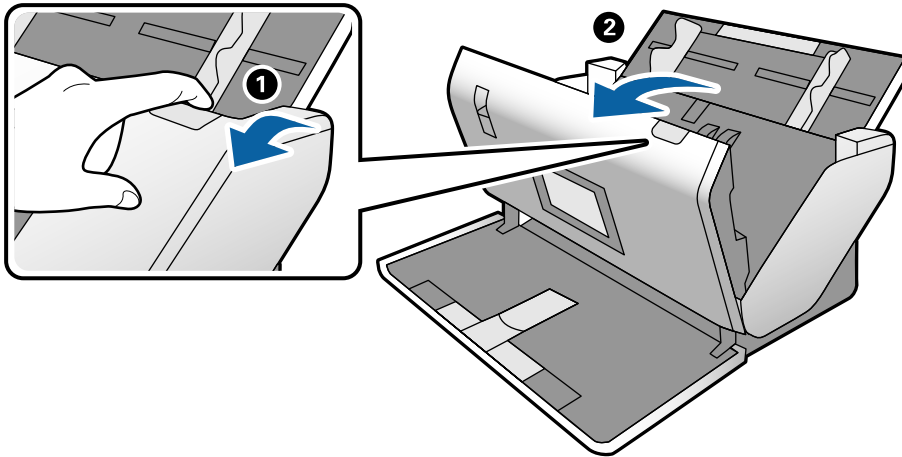

4. Atidarykite velenėlio Paėmimo velenėlis dangtelį, stumtelėkite velenėlį ir jį ištraukite.

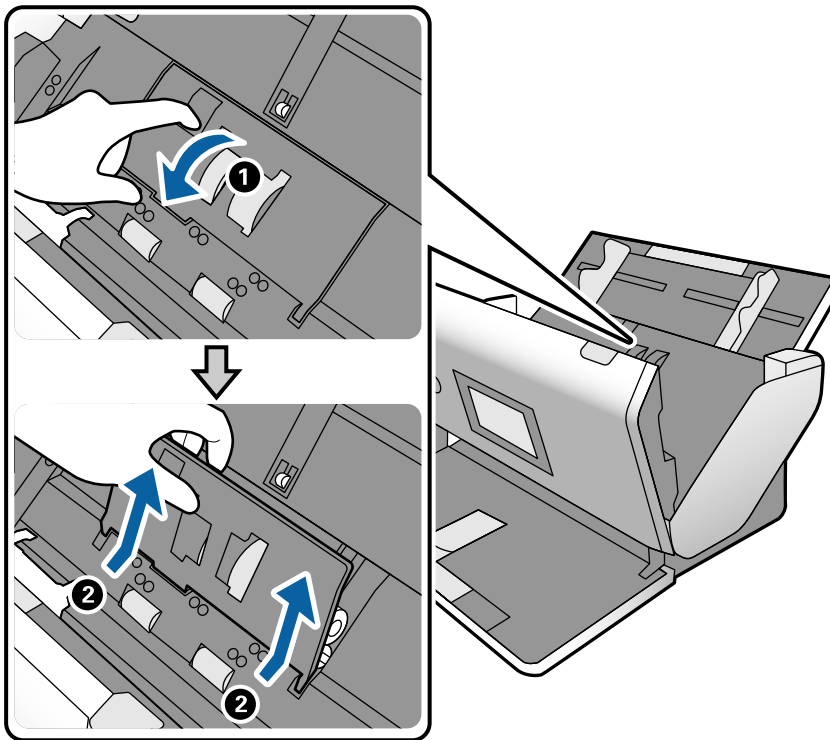



5. Nustumkite velenėlio ašies laikiklį žemyn ir stumtelėdami išimkite įstatytą Paėmimo velenėlis.

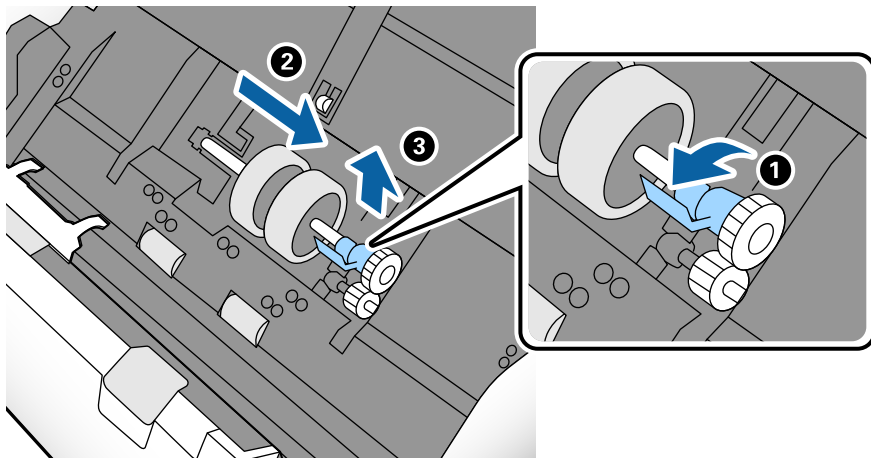

**Svarbu:**

*Netraukite Paėmimo velenėlis per jėgą. Tai gali pažeisti skaitytuvo vidų.*

6. Laikydami laikiklį nuspaustą žemyn, stumtelėkite naują Paėmimo velenėlis kairėn ir įstatykite jį į angą skaitytuve. Paspauskite laikiklį, kad jį užfiksuotumėte.

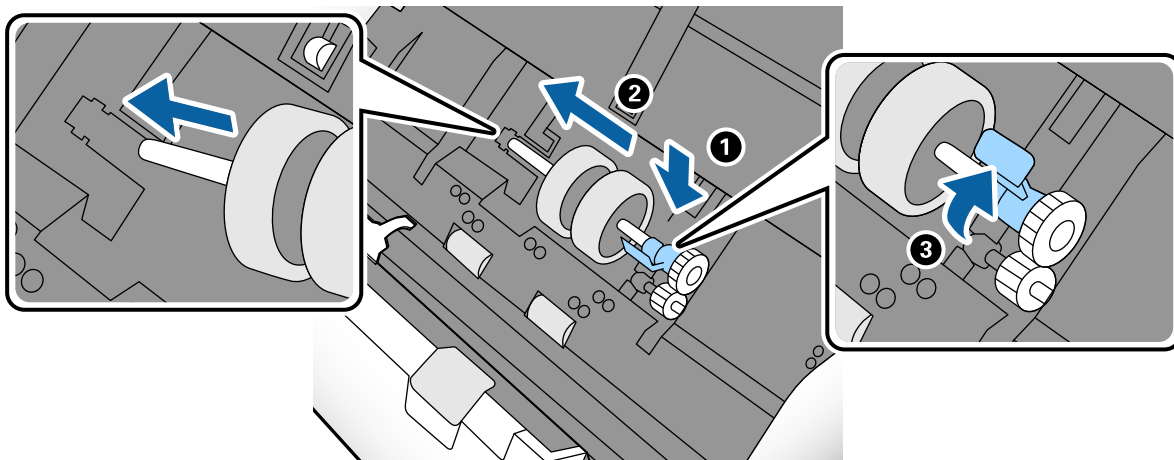

7. Įdėkite Paėmimo velenėlis dangtelio kraštą į griovelį ir jį įstumkite. Tvirtai uždarykite dangtį.

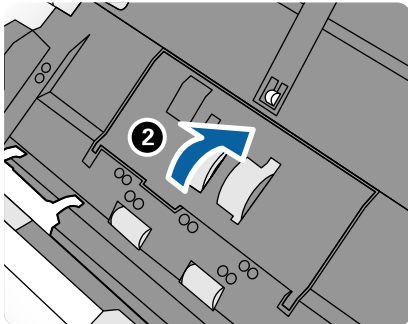
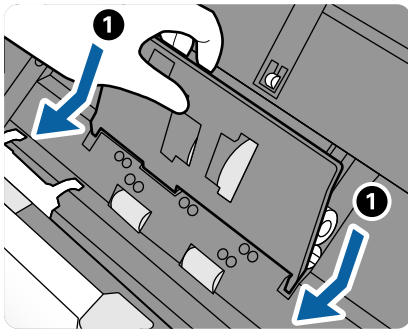

**!** Svarbu:

- Įsitikinkite, kad paėmimo velenėlio dangtelis tinkamai uždarytas.
- Jei dangtį sunku uždaryti, patikrinkite, ar Paėmimo velenėlis įdėtas tinkamai.
- Neįstatinėkite dangčio, kai jis pakeltas.

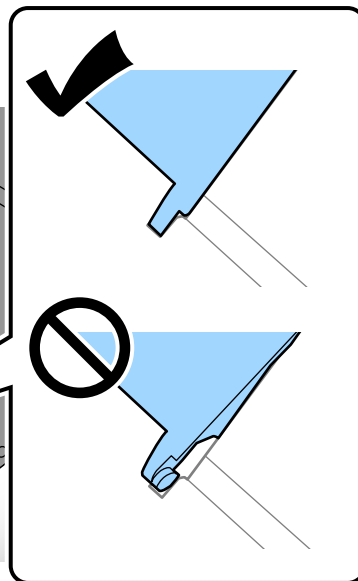
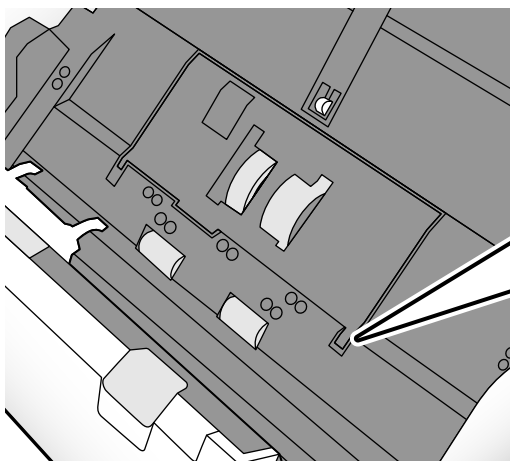

8. Paspauskite abiejuose Atskyrimo velenėlis galuose esančius laikiklius, kad atidarytumėte dangtelį.

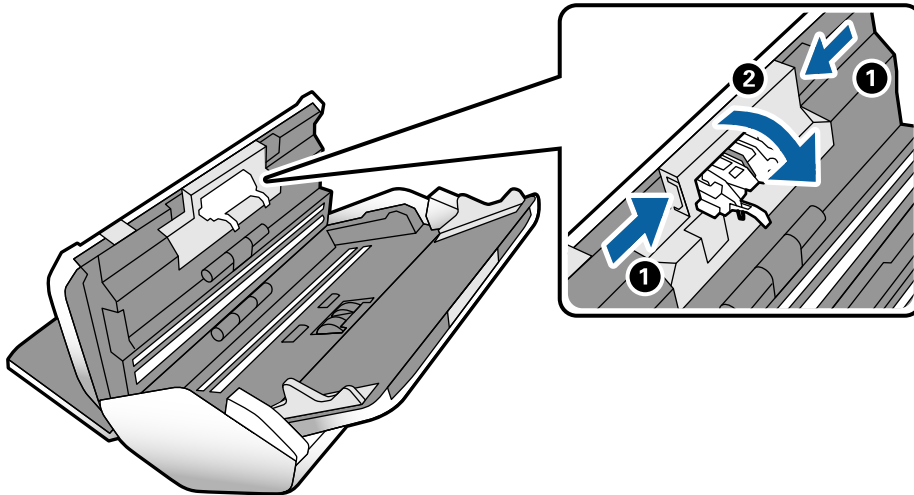

9. Pakelkite kairiąją Atskyrimo velenėlis pusę, stumtelėkite ir išimkite įstatytą Atskyrimo velenėlis.

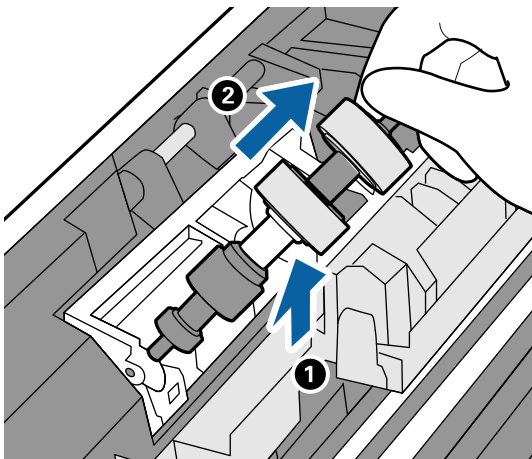

10. Įstatykite naujo atskyrimo velenėlio ašį į angą dešinėje ir nuleiskite velenėlį.

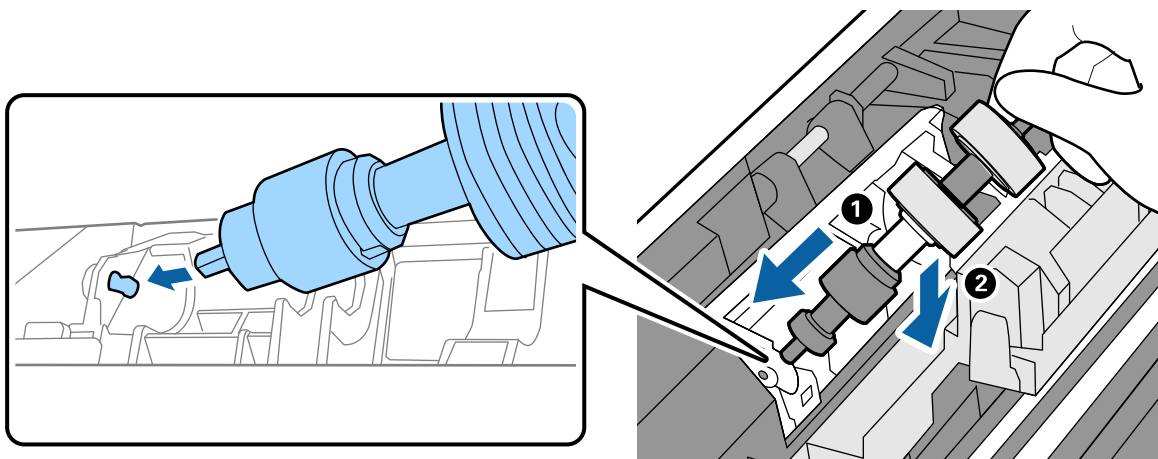

11. Uždarykite atskyrimo velenėlio dangtelį.



**Svarbu:**

*Jei dangtį uždaryti sunku, patikrinkite, ar Atskyrimo velenėlis įdėtas tinkamai.*

12. Uždarykite skaitytuvo dangtį.
13. Ijunkite kintamosios srovės adapterį į elektros srovę ir įjunkite skaitytuvą.
14. Iš naujo nustatykite nuskaitymų skaičių valdymo skydelyje.

**Pastaba:**

*Paėmimo velenėlis ir Atskyrimo velenėlis išmeskite laikydamiesi vietos valdžios institucijų taisyklių ir reglamentų. Dalių neardykite.*

**Susijusi informacija**

➔ „Velenėlių kodai” puslapyje 21

---

## Nuskaitymų skaičiaus nustatymas iš naujo pakeitus velenėlius

Nuskaitymų skaičius nustatomas iš naujo valdymo skydelyje, po to, kai pakeičiamas Paėmimo velenėlis arba Atskyrimo velenėlis.

1. Pradžios ekrane pasirinkite **Skaitytuvo priežiūra**.
2. Ekrane **Skaitytuvo priežiūra** pasirinkite **Paėmimo velenėlis Pakeistas senasis** arba **Atskyrimo velenėlis Pakeistas senasis**.
3. Palieskite **Atitaisyti nuskaitymų skaičių**.
4. Palieskite **Taip**.

**Pastaba:**

*Taip pat galite iš naujo nustatyti nuskaitymų skaičių, naudodami šį būdą.*

*Pasirinkite **Nuostatos ir Įrenginio informacija**. Palieskite piktogramą , tada palieskite **Nuskaitymų skaičius po pakeitimo Paėmimo velenėlis** arba **Nuskaitymų skaičius po pakeitimo Atskyrimo velenėlis**.*

**Susijusi informacija**

➔ „Velenėlių pakeitimas” puslapyje 103

---

## Energijos tausojimas

Galite tausoti energiją naudodami miego režimą arba automatinio išjungimo režimą, kai skaitytuvas nenaudojamas. Galite nustatyti laiko tarpą, po kurio skaitytuvas persijungs į miego režimą ar automatiškai

išsijungs. Bet koks padidėjimas turės įtakos produkto energiniam efektyvumui. Prieš atlikdami pakeitimus atsižvelkite į aplinkosaugą.

1. Pradžios ekrane palieskite **Nuostatos**.
2. Palieskite **Bendrosios nuostatos**.
3. Palieskite **Miego laikmatis** arba **Išjungimo nuostatos**, norėdami patikrinti nustatymus.

## Skaitytuvo perkėlimas

### Skaitytuvo perkėlimas ant stalo

1. Paspauskite mygtuką , kad išjungtumėte skaitytuvą.
2. Atjunkite kintamosios srovės adapterį.
3. Išimkite laidus ir įrenginius.
4. Užlenkite ir uždarykite įvesties ir išvesties dėklus, jei jie atviri.

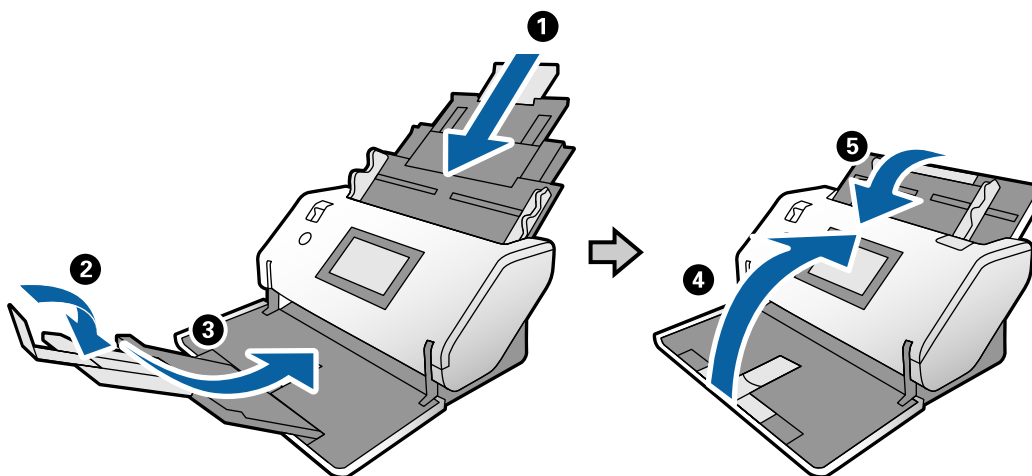

**Svarbu:**

*Įsitinkite, kad tvirtai uždarėte išvesties dėklą, kitaip jis gali būti pažeistas transportavimo metu.*

5. Kaip parodyta toliau pateiktoje schemoje, šiek tiek pakelkite priekinę skaitytuvo dalį ir lėtai perkelkite skaitytuvą naudodami velenėlius, esančius galinėje dalyje.



**Svarbu:**

- ❑ *Nepakreipkite skaitytuvo į tą pusę, kur yra velenėlio stabdiklis. Stabdiklis gali susiliesti su stalu ir jį apgadinti.*
- ❑ *Būkite atsargūs ir neleiskite skaitytuvui nukristi nuo stalo.*
- ❑ *Būkite atsargūs, kad nepaliesumėte antistatinio šepetėlio. Antistatiniam šepetėliui sulinkus, jis nebegalės pašalinti statinio elektros krūvio ir išstumiami originalai lips vienas prie kito.*

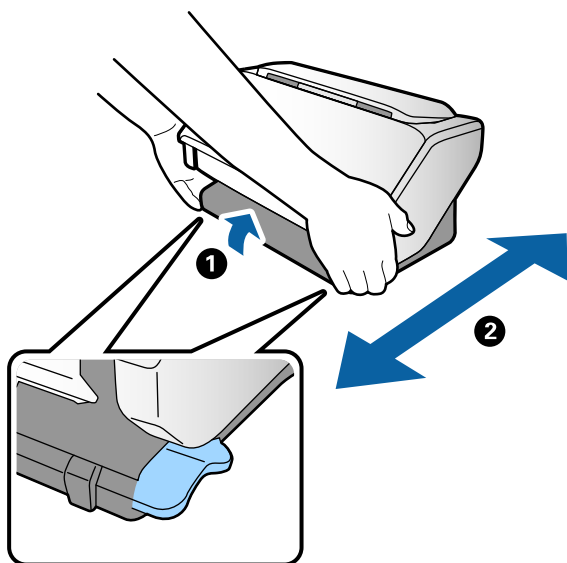

## Transportavimas ilgu atstumu

Jeigu reikia transportuoti skaitytuvą, kad jį pervežtumėte į kitą naudojimo vietą ar remonto tikslais, vadovaukitės skaitytuvo pakuotės apačioje pateiktais nurodymais.

1. Paspauskite mygtuką , kad išjungtumėte skaitytuvą.
2. Atjunkite kintamosios srovės adapterį.
3. Išimkite laidus ir įrenginius.

- Užlenkite ir uždarykite įvesties ir išvesties dėklus, jei jie atviri.

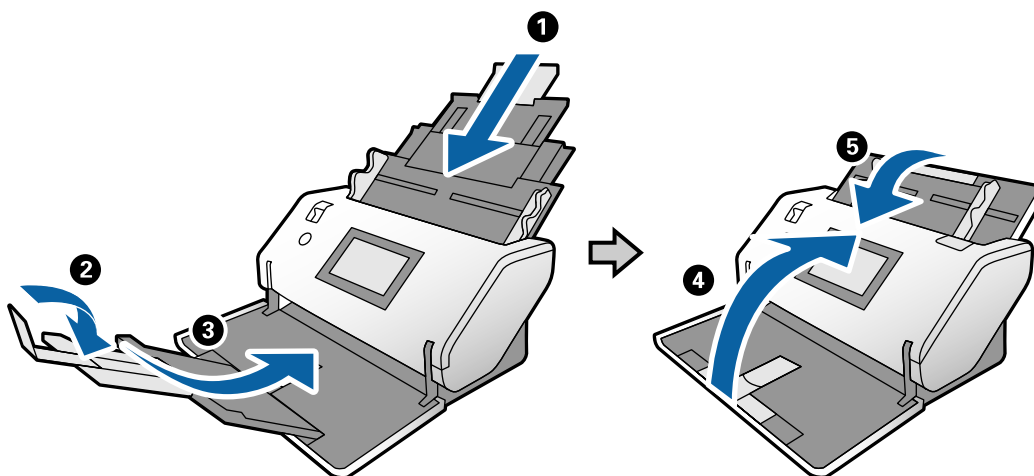

**! Svarbu:**

*Įsitikinkite, kad tvirtai uždarėte išvesties dėklą, kitaip jis gali būti pažeistas transportavimo metu.*

- Uždėkite apsaugines medžiagas, kurios buvo pateiktos pakuotėje kartu su skaitytuvu, tada vėl supakuokite skaitytuvą į originalią arba į panašią tvirtą dėžę.

**! Svarbu:**

*Norėdami pakelti skaitytuvą pakartotinio pakavimo metu, suimkite jį tose vietose, kurios parodytos toliau pateiktoje schemoje.*



---

# Problemų sprendimas

Skaitytuvo triktys. . . . .	113
Problemos su nuskaitymo pradžia. . . . .	113
Popieriaus tiekimo problemos. . . . .	115
Nuskaityto vaizdo problemos. . . . .	118
Taikomųjų programų diegimas ir šalinimas. . . . .	123



## Skaitytuvo triktys

### Pranešimų tikrinimas valdymo skydelyje

Jei valdymo skydelyje rodomas klaidos pranešimas, vykdykite ekrane rodomas instrukcijas arba toliau pateiktą sprendimą, norėdami išspręsti problemą.

Klaidų pranešimai	Sprendimai
RECOVERY MODE	<p>Skaitytuvas įsijungė atkūrimo režimu, nes nepavyko programinės aparatinės įrangos naujinimas. Sekite toliau esančiais žingsniais, kad vėl pabandytumėte naujinti programinę aparatinę įrangą.</p> <ol style="list-style-type: none"> <li>1. Prijunkite skaitytuvą prie kompiuterio USB laidu. (Atkūrimo režimo metu negalite naujinti programinės aparatinės įrangos per tinklo ryšį.)</li> <li>2. Tolesnės instrukcijos: apsilankykite vietos „Epson“ tinklalapyje.</li> </ol>

#### Susijusi informacija

➔ [„Naujausių programų įdiegimas“ puslapyje 20](#)

### Skaitytuvas neįsijungia

- Įsitikinkite, kad kintamos srovės adapteris tinkamai prijungtas prie skaitytuvo ir elektros šaltinio.
- Patikrinkite, ar elektros šaltinyje yra srovė. Įjunkite kitą prietaisą į elektros šaltinį ir patikrinkite, ar galite įjungti maitinimą.

### Skaitytuvas netikėtai išsijungia

- Patikrinkite, ar skaitytuve nustatyti Išjungimo nuostatos.

## Problemos su nuskaitymo pradžia

### Document Capture Pro („Windows“) neįdiegta

Jei neįdiegta Document Capture Pro, paleiskite EPSON Software Updater, kad būtų įdiegta naujausia jos versija.

#### Susijusi informacija

➔ [„Naujausių programų įdiegimas“ puslapyje 20](#)

## Nepavyksta paleisti Document Capture Pro („Windows“) arba Document Capture („Mac OS“)

Įsitikinkite, kad įdiegtos šios programos:

- Document Capture Pro („Windows“) arba Document Capture („Mac OS“)
- Epson Scan 2
- Epson Event Manager

Jei šios programos neįdiegtos, įdiekite jas iš naujo.

- Document Capture Pro nepalaiko „Windows Vista“, „Windows XP“ ir „Windows Server“. Vietoj jos naudokite Epson Scan 2.
- Patikrinkite, ar Document Capture Pro („Windows“) arba Document Capture („Mac OS“) skaitytuvo mygtukui taikomas tinkamas nustatymas.
- Patikrinkite USB laido jungtį.
  - Įsitikinkite, kad USB laidas patikimai prijungtas prie skaitytuvo ir kompiuterio.
  - Naudokite su skaitytuvu tiekiamą USB laidą.
  - Prijunkite skaitytuvą tiesiogiai prie kompiuterio USB prievado. Skaitytuvas gali veikti netinkamai, jeigu jis prie kompiuterio prijungtas per vieną ar daugiau USB šakotuvų.
- Įsitikinkite, kad skaitytuvas įjungtas.
- Palaukite, kol nustos mirksėti būsenos lemputė, ir skaitytuvas bus parengtas nuskaitymui.
- Jei naudojate bet kurią su TWAIN suderinamą taikomąją programą, įsitikinkite, kad skaitytuvo arba šaltinio nustatymuose pasirinktas tinkamas skaitytuvas.

## Nepavyksta pradėti Epson Scan 2

Įsitikinkite, kad skaitytuvas tinkamai prijungtas prie kompiuterio.

- Patikrinkite USB laido jungtį.
  - Įsitikinkite, kad USB laidas patikimai prijungtas prie skaitytuvo ir kompiuterio.
  - Naudokite su skaitytuvu pristatomą USB laidą.
  - Prijunkite skaitytuvą tiesiogiai prie kompiuterio USB prievado. Skaitytuvas gali veikti netinkamai, jeigu jis prie kompiuterio prijungtas per vieną ar daugiau USB šakotuvų.
- Įsitikinkite, kad skaitytuvas įjungtas.
- Palaukite, kol nustos mirksėti būsenos lemputė, ir skaitytuvas bus parengtas nuskaitymui.
- Jei naudojate bet kurią su TWAIN suderinamą taikomąją programą, įsitikinkite, kad skaitytuvo arba šaltinio nustatymuose pasirinktas tinkamas skaitytuvas.

## Popieriaus tiekimo problemos

### Tiekiami keli originalai

Jei tiekiami keli originalai, atidarykite skaitytuvo dangtį ir išimkite originalus. Tada uždarykite skaitytuvo dangtį.

Jei dažnai tiekiami keli originalai, išbandykite šiuos veiksmus.

- Jei įdėti originalai yra neprilaikomi, skaitytuvas gali vienu metu tiekti kelis originalus.
- Įsitinkite, kad tiekimo parinkiklis pasirinktas tinkamai.
- Išvalykite skaitytuvo viduje esančius velenėlius.
- Vienu metu dėkite mažiau originalų.
- Valdymo skydelyje pasirinkite **Lėtai**, norėdami sulėtinti nuskaitymo greitį.
- Naudokite **Automatinio padavimo režimas** Epson Scan 2 ir nuskaitykite originalus po vieną.
- Naudodami Document Capture Pro, ieškokite išsamios informacijos Document Capture Pro žinyne.

### Susijusi informacija

- ➔ „Skaitytuvo vidaus valymas” puslapyje 98
- ➔ „Nuskaitymas, naudojant Rankinis tiekimas režimu Automatinio padavimo režimas” puslapyje 85

### Užstrigusių originalų pašalinimas iš skaitytuvo

Jei skaitytuvo viduje užstrigo originalas, laikykitės šių žingsnių, kad jį pašalintumėte.

1. Išimkite visus likusius originalus iš įvesties dėklo.
2. Patraukite svirtį ir atidarykite skaitytuvo dangtį.

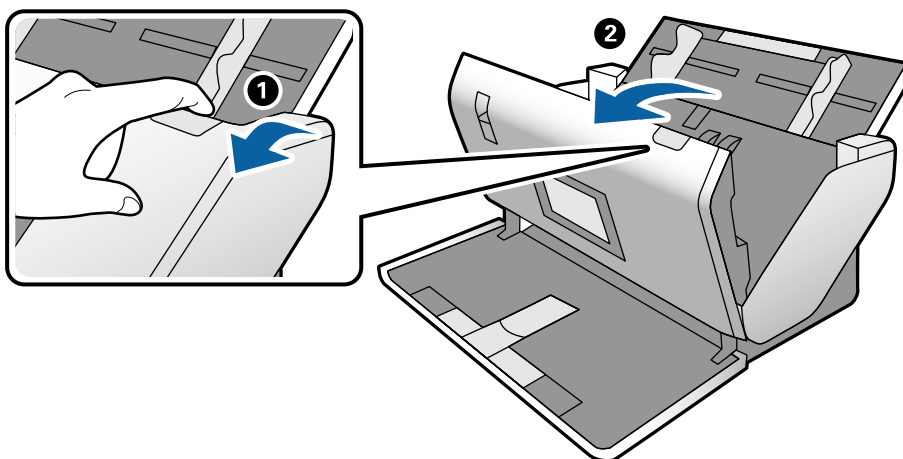

3. Atsargiai išimkite skaitytuvo viduje likusius originalus.

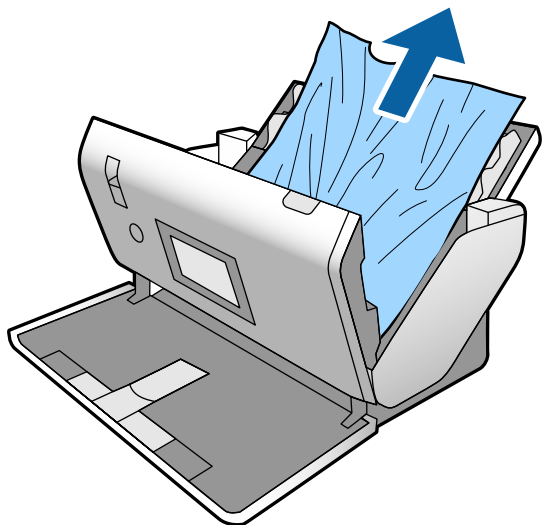

4. Jei negali traukti originalų tiesiai aukštyn, atsargiai ištraukite visus įstrigusius originalus iš išvesties dėklo rodyklės kryptimi.

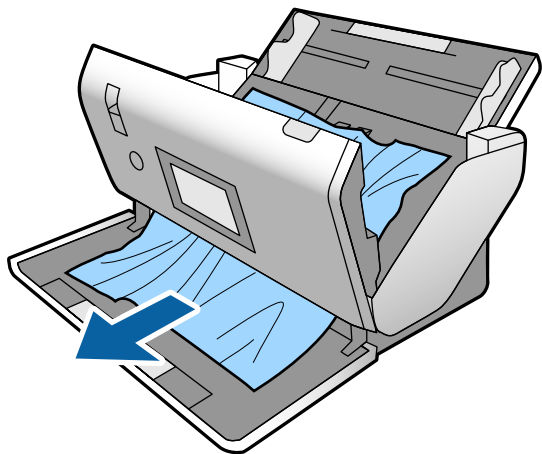

**Svarbu:**

*Įsitikinkite, kad skaitytuvo viduje nėra popieriaus.*

5. Uždarykite skaitytuvo dangtį.

## **Skaitytuve dažnai užstringa originalus dokumentas**

Jei skaitytuve dažnai užstringa originalus dokumentas, išbandykite šiuo veiksmus.

- Valdymo skydelyje pasirinkite **Lėtai**, norėdami sulėtinti nuskaitymo greitį.
- Išvalykite skaitytuvo viduje esančius velenėlius.
- Jei išstumti originalai užstringa išvesties dėkle, uždarykite išvesties dėklą ir jo nenaudokite.

### Susijusi informacija

➔ „Skaitytuvo vidaus valymas” puslapyje 98

## Skaitytuve dažnai užstringa tam tikri originalai

Jei nuskaitant dažnai stringa Iš padavimo aplanko, paso įmautės, plastikinės kortelės (su išpaudimu arba be jo) arba laminuotos kortelės, nuvalykite tokių originalų priekinį paviršių.

Jei originalai vis tiek stringa, paeiliui nuskaitykite apie 20 lapų paprasto popieriaus, o tada tęskite originalų nuskaitymą.

## Popier. apsauga veikia netinkamai

Priklausomai nuo originalo ir nustatyto lygio, ši funkcija gali veikti netinkamai.

- Pasirinkdami **Išj.** išjunkite funkciją, kai nuskaitote plastikinės kortelės arba storą popierių.
- Kai dažnai aptinkama klaidingai, sumažinkite šios funkcijos lygį.

## Išsitepa originalai

Išvalykite skaitytuvo vidų.

### Susijusi informacija

➔ „Skaitytuvo vidaus valymas” puslapyje 98

## Nuskaitant iš eilės sumažėja nuskaitymo greitis

Nuskaitant iš eilės naudojant ADF sulėtėja nuskaitymas, kad skaitytuvo mechanizmas neperkaistų ir nebūtų pažeistas. Tačiau galite tęsti nuskaitymą.

Kad skaitytuvas vėl dirbtų normaliu greičiu, nenaudokite skaitytuvo bent 30 minučių. Nuskaitymo greitis nepadidėja net išjungus maitinimą.

## Nuskaitymas trunka labai ilgai

- Nuskaitymas gali užtrukti — tai priklauso nuo skyros, failo tipo ar kitų nuskaitymo nustatymų, kuriuos parinkote nuskaitymo programoje.
- Kompiuteriai su USB 3.0 (ypač didelės spartos) ir USB 2.0 (didelės spartos) prievadais gali nuskaityti greičiau nei tie, kuriuose yra USB 1.1 prievadai. Jei su skaitytuvu naudojate USB 3.0 ar USB 2.0 prievadą, patikrinkite, ar jis atitinka reikalavimus sistemai.

- Naudodami saugos programinę įrangą, įtraukite TWAIN.log į nestebimų failų sąrašą arba nustatykite TWAIN.log kaip tik skaitomą failą. Daugiau informacijos apie saugos programinės įrangos funkcijas: žr. programinės įrangos žinyną ir kitą informaciją. TWAIN.log išsaugomas šiose vietose.
  - „Windows 10“ / „Windows 8.1“ / „Windows 8“ / „Windows 7“ / „Windows Vista“:  
C:\Users\(\vartotojo vardas)\AppData\Local\Temp
  - „Windows XP“:  
C:\Documents and Settings\(\vartotojo vardas)\Local Settings\Temp

## Kortelė neįdėta

Patikrinkite, ar nustatytas statmenas kortelės nuskaitymo vaizdas.

### Susijusi informacija

- ➔ „Plastikinių kortelių įdėjimas“ puslapyje 48
- ➔ „Laminuotų kortelių įdėjimas“ puslapyje 50

---

## Nuskaityto vaizdo problemos

### Nuskaitant iš ADF atsiranda tiesių linijų

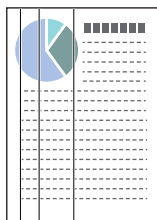

- Išvalykite ADF.  
Jeigu į ADF patenka nešvarumų arba purvo, vaizde gali būti matomos tiesios linijos.
- Pašalinkite bet kokius nešvarumus arba purvą nuo originalo.
- Naudojant funkciją **Aptikti stiklo nešv.**, kai ant skaitytuvo stiklo yra nešvarumų, rodomas perspėjimo pranešimas.  
Pradžios ekrane pasirinkite **Nuostatos > Skaitytuvo nuostatos > Aptikti stiklo nešv.**, tada — **Ijungta – žemas** arba **Ijungta – aukštas**.  
Parodžius perspėjimą, naudodami originalų „Epson“ valymo rinkinį arba minkšta šluoste nuvalykite skaitytuvo viduje esančius stiklinius paviršius.

#### **Pastaba:**

- Priklausomai nuo nešvarumų, jie gali būti nustatyti netinkamai.*
- Jei nepavyko tinkamai nustatyti, pakeiskite nustatymą.*  
*Jei nešvarumų nebuvo nustatyta, pasirinkite **Ijungta – aukštas**. Jei rodomas perspėjimas dėl netinkamo aptikimo, pasirinkite **Ijungta – žemas** arba **Išj.***

## Susijusi informacija

➔ „Skaitytuvo vidaus valymas” puslapyje 98

## Stiklo užteršimo įspėjimas ir jutiklio užteršimo įspėjimas neišsijungia

Jei išvalius skaitytuvo vidų rodomas stiklo užteršimo įspėjimas, dar kartą patikrinkite stiklo paviršių. Jei ant stiklo yra įbrėžimų, jie bus aptinkami kaip stiklo nešvarumai.

Stiklinę dalį reikia pakeisti. Susisiekite su vietiniu platintoju, kad pakeistumėte dalį.

Naudojant skaitytuvą aplinkose, kuriose yra dideli temperatūrų skirtumai, ant jutiklio ar stiklo gali kauptis kondensatas. Šiek tiek palaukite ir bandykite dar kartą.

## Nuskaitytame vaizde spalvos yra netolygios

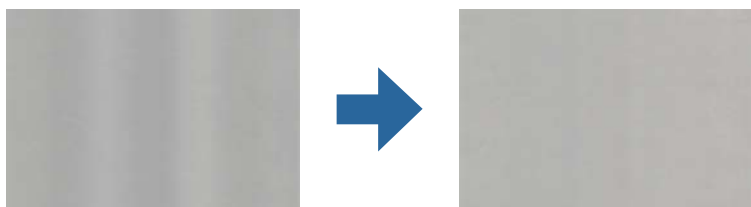

Jei į skaitytuvą nukreipta ryški šviesa, pvz., tiesioginiai saulės spinduliai, skaitytuvo viduje įtaisytas jutiklis netinkamai nustato šviesą, todėl nuskaitytame vaizde matomos netolygios spalvos.

- Pakeiskite skaitytuvo padėtį, kad į jo priekį nekristų ryški šviesa.
- Perkelkite skaitytuvą į vietą, kurioje jo nepasieks ryški šviesa.

## Nuskaityto vaizdo išplėtimas arba suspaudimas

Norėdami išplėsti vaizdą, nuskaitytą iš įmautės, paso įmautės, plastikinės kortelės (su įspaudimu arba be jo) arba laminuotos kortelės, pirmiausia nuvalykite originalo paviršių. Jei nuvalius nuskaityto vaizdo kokybė nepagerėja, paeiliui nuskaitykite apie 20 lapų paprasto popieriaus, o tada tęskite originalų nuskaitymą.

Išplėsdami arba suspausdami nuskaitytą vaizdą galite reguliuoti išsiplėtimo santykį naudodami funkciją **Reguliavimas** Epson Scan 2 Utility. Ši funkcija prieinama tik „Windows“.

### **Pastaba:**

*Epson Scan 2 Utility — tai viena iš programų, parduodamų drauge su skaitytuvo programine įranga.*

1. Paleiskite Epson Scan 2 Utility.
  - Windows 10/Windows Server 2016  
Spustelėkite pradžios mygtuką ir pasirinkite **EPSON > Epson Scan 2 > Epson Scan 2 Utility**.
  - Windows 8.1/Windows 8/Windows Server 2012 R2/Windows Server 2012  
Pagrindinio ieškos mygtuko lauke įveskite programos pavadinimą ir pasirinkite rodomą piktogramą.

- Windows 7/Windows Vista/Windows XP/Windows Server 2008 R2/Windows Server 2008/Windows Server 2003 R2/Windows Server 2003  
Spustelėkite pradžios mygtuką ir pasirinkite **Visos programos** arba **Programos > EPSON > Epson Scan 2 > Epson Scan 2 Utility**.

2. Pasirinkite skirtuką **Reguliavimas**.
3. Naudokite **Padidinimas / sumažinimas**, kad reguliuotumėte nuskaitytų vaizdų išsiplėtimo santykį.
4. Spustelėkite **Nustatyti**, kad pritaikytumėte nustatymus skaitytuvui.

## Vaizdų fone atsiranda poslinkis

Nuskaitytame vaizde gali matytis kitoje originalo pusėje esantys vaizdai.

Pakeiskite **Fono spalva** parinktį į **Juoda** ir nuskaitykite dar kartą.

- Jeigu **Automat.**, **Spalva** arba **Pilkumo tonai** pasirinkti kaip **Vaizdo tipas**:

- Patikrinkite, ar **Pašalinti foną** yra pasirinkta lange Epson Scan 2. Naudodami Document Capture Pro, ieškokite išsamios informacijos Document Capture Pro žinyne.

- Įsitikinkite, kad pažymėta parinktis **Teksto patobulinimas**.

Document Capture („Mac OS“): spustelėkite **Scan Settings > Teksto patobulinimas**.

Epson Scan 2: spustelėkite kortelę **Papildomi nustatymai > Teksto patobulinimas**. Naudodami Document Capture Pro, ieškokite išsamios informacijos Document Capture Pro žinyne.

- Jeigu **Juoda & balta** pasirinktas kaip **Vaizdo tipas**:

Įsitikinkite, kad pažymėta parinktis **Teksto patobulinimas**.

Document Capture („Mac OS“): spustelėkite **Scan Settings > Teksto patobulinimas**.

Epson Scan 2: spustelėkite kortelę **Papildomi nustatymai > Teksto patobulinimas**.

Atsižvelgdami į nuskaityto vaizdo būklę, spustelėkite **Nustatymai** lange Epson Scan 2 ir pabandykite nustatyti mažesnę **Ribos paryškimas** lygį arba didesnę **Iškraipymo mažinimo lygis** lygį. Naudodami Document Capture Pro, ieškokite išsamios informacijos Document Capture Pro žinyne.

## Nuskaitytas vaizdas arba tekstas neryškus

Nuskaityto vaizdo arba teksto išvaizdą galite reguliuoti didindami raišką arba reguliuodami vaizdo kokybę.

### **Pastaba:**

*Jei nuskaitytote bukletą ar pasą, surišimo linija gali būti neryški, ar nuskaityta netinkamai.*

- Pakeiskite vaizdo raišką, tada nuskaitykite dar kartą.

Nustatykite nuskaityto vaizdo panaudojimo tikslui tinkamą raišką.



- Įsitikinkite, kad pažymėta parinktis **Teksto patobulinimas**.

Document Capture („Mac OS“): spustelėkite **Scan Settings** > **Teksto patobulinimas**.

Epson Scan 2: spustelėkite kortelę **Papildomi nustatymai** > **Teksto patobulinimas**.

Naudodami Document Capture Pro, ieškokite išsamios informacijos Document Capture Pro žinyne.

- Jeigu **Juoda & balta** pasirinktas kaip **Vaizdo tipas**:

Atsižvelgdami į nuskaityto vaizdo būklę, spustelėkite **Nustatymai** lange Epson Scan 2 ir pabandykite nustatyti mažesnę **Ribos paryškinimas** lygį arba didesnę **Iškraipymo mažinimo lygis** lygį.

- Jeigu nuskaitytą informaciją įrašote JPEG formatu, pabandykite pakeisti glaudinimo lygį.

Document Capture („Mac OS“): lange **Save Settings** spustelėkite **Option**, tada pakeiskite JPEG vaizdo kokybę.

Epson Scan 2: spustelėkite **Vaizdo formatus** > **Parinktys** ir pakeiskite **Vaizdo kok.**

Naudodami Document Capture Pro, ieškokite išsamios informacijos Document Capture Pro žinyne.

- Kai nuskaitytas plonas popierius, pakeiskite funkciją **Fono spalva** į **Balta** ir nuskaitykite dar kartą.

Atlikite toliau nurodytus nustatymus, jei negalite pasirinkti **Balta** kaip **Fono spalva**.

- Pasirinkite bet kokią parinktį, išskyrus **Automatinis aptikimas** arba **Pasas**, kaip **Dokumento dydis** nustatymą.

- Pasirinkite bet kokią parinktį, išskyrus **Popierius sukrevintas**, kaip **Pataisyti dokumento perkrypą** nustatymą.

## Jūsų tikslui rekomenduojamų skyrų sąrašas

Vadovaudamiesi lentele nustatykite nuskaityto vaizdo panaudojimo tikslui tinkamą skyrą.

Tikslas	Skyra (orientacinė)
Rodymas ekrane Siuntimas el. paštu	Iki 200 dpi
Optinio simbolių atpažinimo (angl. Optical Character Recognition, OCR) naudojimas PDF, kuriame galima ieškoti teksto, sukūrimas	Nuo 200 iki 300 dpi
Spausdinimas naudojant spausdintuvą Siuntimas faksu	Nuo 200 iki 300 dpi

## Matomi muarų raštai (į tinklą panašūs šešėliai)

Jeigu originalas yra išspausdintas dokumentas, nuskaitytame vaizde gali būti matomi muarų raštai (į tinklą panašūs šešėliai).

- Patikrinkite, ar įjungta funkcija **Muarų pašalinimas** ir pasirinktas **Žemas**, **Vidutinis** arba **Aukšta** nustatymas lange Epson Scan 2. Norėdami konfigūruoti Epson Scan 2 naudodami Document Capture Pro, žr. Document Capture Pro žinyną.



- Pakeiskite vaizdo raišką, tada nuskaitykite dar kartą.

## Originalo kraštas nuskaitomas automatiškai aptinkant originalo dydį

Priklausomai nuo originalo, originalo kraštas gali būti nuskaitomas automatiškai aptinkant originalo dydį.

- Nustatykite **Kirpti paraštes dydžiui „Automat.“** lange Epson Scan 2. Norėdami nustatyti Epson Scan 2 naudodami Document Capture Pro, žr. Document Capture Pro žinyną.

Ekране **Dokumento dydžio nustatymai** nustatykite **Kirpti paraštes dydžiui „Automat.“**.

- Priklausomai nuo originalo, originalo sritis gali būti tinkamai neaptikta naudojant **Automatinis aptikimas** funkciją. Pasirinkite apytikslį originalo dydį iš **Dokumento dydis** sąrašo.

### **Pastaba:**

*Jei originalo, kurį norite nuskaityti, dydžio nėra sąrašė, sukurkite dydį rankiniu būdu lange Epson Scan 2. Norėdami konfigūruoti Epson Scan 2 naudodami Document Capture Pro, žr. Document Capture Pro žinyną.*

*Spustelėkite kortelę **Pagrindiniai nustat.** > **Dokumento dydis**, tada pasirinkite **Tinkinti**.*

## Neteisingai atpažintas simbolis

Norėdami padidinti OCR (optinio simbolių atpažinimo) spartą, patikrinkite toliau išvardytus dalykus.

- Patikrinkite, ar originalus dokumentas padėtas tiesiai.
- Naudokite originalų dokumentą, kurio tekstas aiškus. Teksto atpažinimas gali sumažėti dėl šių originalų tipų.
  - Originalūs dokumentai, kurie jau buvo kelis kartus nuskaityti
  - Originalūs dokumentai, gauti faksu (mažos raiškos)
  - Originalūs dokumentai, kuriuose tarpai tarp raidžių ar eilučių yra per maži
  - Originalūs dokumentai, kuriuose yra linijų ar pabraukto teksto
  - Ranka rašyti originalūs dokumentai
  - Susiglamžę ar susiraukšlėję originalūs dokumentai
- Dokumentų iš terminio popieriaus, pavyzdžiui, čekių, kokybė gali pablogėti dėl amžiaus arba trinties. Nuskaitykite juos kuo greičiau.
- Įrašydami informaciją į „Microsoft® Office“ arba **Searchable PDF** failus patikrinkite, ar buvo pasirinktos teisingos kalbos.

## Iš padavimo aplanko ir paso įmautė neatpažįstamos tinkamai

- Patikrinkite, ar Iš padavimo aplanko ir paso įmautė tinkamai nustatytos.
- Laikydami skirtuką sureguliuokite kraštinius kreiptuvus pagal abu originalo kraštus.
- Prieš nuskaitydami paso įmautę patikrinkite, ar pasirinkote **Pasas** dalyje **Dokumento dydis**.

### Susijusi informacija

- ➔ „Neįprastos formos originalų įdėjimas” puslapyje 59
- ➔ „Paso įdėjimas” puslapyje 56
- ➔ „Nuotraukų įdėjimas” puslapyje 61

## Nepavyksta išspręsti problemų nuskaitytame vaizde

Jei išbandėte visus šiuos sprendimus ir neišsprendėte problemos, įjunkite parametrus Epson Scan 2 naudodami Epson Scan 2 Utility.

### **Pastaba:**

*Epson Scan 2 Utility yra programa, pridedama prie Epson Scan 2.*

1. Paleiskite Epson Scan 2 Utility.
  - Windows 10/Windows Server 2019/Windows Server 2016  
Spustelėkite pradžios mygtuką ir pasirinkite **EPSON > Epson Scan 2 Utility**.
  - Windows 8.1/Windows 8/Windows Server 2012 R2/Windows Server 2012  
Pagrindinio ieškos mygtuko lauke įveskite programos pavadinimą ir pasirinkite rodomą piktogramą.
  - Windows 7/Windows Vista/Windows XP/Windows Server 2008 R2/Windows Server 2008/Windows Server 2003 R2/Windows Server 2003  
Spustelėkite pradžios mygtuką ir pasirinkite **Visos programos** arba **Programos > EPSON > Epson Scan 2 > Epson Scan 2 Utility**.
  - Mac OS  
Pasirinkite **Eiti > Programos > Epson Software > Epson Scan 2 Utility**.
2. Pasirinkite skirtuką **Kita**.
3. Spustelėkite **Atstatyti**.

### **Pastaba:**

*Jei įjungimas neišsprendžia problemos, pašalinkite ir vėl įdiekite Epson Scan 2.*

---

## Taikomųjų programų diegimas ir šalinimas

### Taikomųjų programų šalinimas

Sprendžiant tam tikras problemas arba naujovinant operacinę sistemą gali tekti pašalinti ir iš naujo įdiegti taikomąsias programas. Prisijunkite prie kompiuterio administratoriaus teisėmis. Jei kompiuteris jus paragins, įveskite administratoriaus slaptažodį.

## Taikomųjų programų šalinimas „Windows“ sistemoje

1. Uždarykite visas atidarytas taikomas programas.
2. Atjunkite skaitytuvą nuo kompiuterio.
3. Atverkite valdymo skydą:
  - Windows 10/Windows Server 2019/Windows Server 2016  
Spustelėkite pradžios mygtuką ir pasirinkite „Windows“ sistema > Valdymo skydelis.
  - Windows 8.1/Windows 8/Windows Server 2012 R2/Windows Server 2012  
Pasirinkite Darbalaukis > Nustatymai > Valdymo skydelis.
  - Windows 7/Windows Vista/Windows XP/Windows Server 2008 R2/Windows Server 2008/Windows Server 2003 R2/Windows Server 2003  
Spustelėkite pradžios mygtuką ir pasirinkite Valdymo skydelis.
4. Atverkite Pašalinti programą (arba Pridėti arba šalinti programas):
  - Windows 10/Windows 8.1/Windows 8/Windows 7/Windows Vista/Windows Server 2019/Windows Server 2016/Windows Server 2012 R2/Windows Server 2012/Windows Server 2008 R2/Windows Server 2008  
Pasirinkite Pašalinti programą kategorijoje Programos.
  - Windows XP/Windows Server 2003 R2/Windows Server 2003  
Spustelėkite Pridėti arba šalinti programas.
5. Pasirinkite programą, kurią norite pašalinti.
6. Programų pašalinimas:
  - Windows 10/Windows 8.1/Windows 8/Windows 7/Windows Vista/Windows Server 2019/Windows Server 2016/Windows Server 2012 R2/Windows Server 2012/Windows Server 2008 R2/Windows Server 2008  
Spustelėkite Pašalinti / keisti arba Pašalinti.
  - Windows XP/Windows Server 2003 R2/Windows Server 2003  
Spustelėkite Keisti / pašalinti arba Pašalinti.

**Pastaba:**

Jei rodomas vartotojo abonemento valdymo langas, spustelėkite „Tęsti“.

7. Vykdykite ekrane pateiktas instrukcijas.

**Pastaba:**

Gali būti parodytas pranešimas, raginantis iš naujo paleisti kompiuterį. Tokiu atveju įsitikinkite, kad pažymėta **Noriu nedelsiant paleisti kompiuterį iš naujo**, ir spustelėkite **Baigti**.

## Taikomųjų programų pašalinimas „Mac OS“ sistemoje

**Pastaba:**

Įsitikinkite, kad įdiegta programa EPSON Software Updater.

1. Naudodamiesi EPSON Software Updater atsisiųskite šalinimo programą.  
Po to, kai vieną kartą atsisiųsite šalinimo programą, jos nebereikės atsisiųsti kaskart, kai norėsite šalinti programą.
2. Atjunkite skaitytuvą nuo kompiuterio.
3. Norėdami pašalinti skaitytuvo tvarkyklę, pasirinkite **Sistemos nuostatos** iš Apple meniu **Spausdintuvai ir skaitytuvai** (arba **Spausdinti ir nuskaityti, Spausdinti ir siųsti faksu**) ir iš pateikto skaitytuvų sąrašo pašalinkite skaitytuvą.
4. Uždarykite visas atidarytas taikomąsias programas.
5. Pasirinkite **Eiti > Programos > Epson Software > Šalinimo programa**.
6. Pasirinkite programą, kurią norite pašalinti, ir spustelėkite „Pašalinti“.



**Svarbu:**

Šalinimo programa iš kompiuterio pašalins visas „Epson“ skaitytuvų tvarkykles. Jeigu naudojate kelis „Epson“ skaitytuvus, bet norite pašalinti tik kai kurias tvarkykles, pirmiausia pašalinkite jas visas, o tuomet reikiamas skaitytuvų tvarkykles įdiekite iš naujo.

**Pastaba:**

Jeigu sąrašė nerandate programos, kurią norite pašalinti, galite ją pašalinti, naudodamiesi šalinimo programa. Tokiu atveju pasirinkite **Eiti > Programos > Epson Software**, pasirinkite programą, kurią norite pašalinti, ir nuvilkite ant piktogramos „Šiuokšlės“.

## Programų diegimas

Kad įdiegtumėte reikalingas problemas, laikykitės toliau nurodytų žingsnių.

**Pastaba:**

- Prisijunkite prie kompiuterio administratoriaus teisėmis. Jei kompiuteris jus paragins, įveskite administratoriaus slaptažodį.*
- Prieš iš naujo įdiegdami programas, pirmiausia turite jas pašalinti.*

1. Uždarykite visas atidarytas taikomąsias programas.
2. Įdiegdami Epson Scan 2, laikinai atjunkite skaitytuvą ir kompiuterį.

**Pastaba:**

Nejunkite skaitytuvo ir kompiuterio, kol nebus nurodyta tai padaryti.

3. Įdiekite programą, vadovaudamiesi šioje svetainėje toliau pateiktais nurodymais.

<http://epson.sn>

**Pastaba:**

„Windows“ operacinėje sistemoje galite naudoti drauge su skaitytuvu pristatomą programinės įrangos diską.

---

# Techniniai duomenys

Bendri skaitytuvo techniniai duomenys. . . . .	127
Matmenų ir svorio specifikacijos. . . . .	128
Elektros parametrai. . . . .	128
Aplinkos sąlygos. . . . .	129
Sistemos reikalavimai. . . . .	129

## Bendri skaitytuvo techniniai duomenys

**Pastaba:**

Techniniai duomenys gali būti pakeisti neįspėjus.

Skaitytuvo tipas	Lapus tiekiantis vieno perėjimo spalvotas dvipusis skaitytuvas
Fotoelektrinis prietaisas	Spalvotas CIS×2 (priekinė pusė×1, galinė pusė×1)
Veiksmingų pikselių skaičius	7,200×10,200 esant 600 dpi 3,600×64,500 esant 300 dpi
Šviesos šaltinis	Baltas LED×4 (priekinė pusė×2, galinė pusė×2)
Nuskaitymo raiška	600 dpi (pagrindinis nuskaitymas) 600 dpi (dalinis nuskaitymas)
Išvesties raiška	Nuo 50 iki 1200 dpi (1 tikslumu) *
Originalų dydis	Didžiausias 304.8×5,588 mm Mažiausias 50.8×69.0 mm
Popieriaus įvestis	Įdėjimas nuskaitytina puse į apačią
Popieriaus išvestis	Ištūmimas nuskaityta puse į apačią
Telpa popieriaus	A4: 120 lapų (80 g/m <sup>2</sup> ) A3: 60 lapų (80 g/m <sup>2</sup> )
Spalvų gylis	Spalvotas <input type="checkbox"/> 30 bitų vienam vidiniam pikseliui (10 bitų vienai vidinei spalvai) <input type="checkbox"/> 24 bitų vienam išoriniam pikseliui (8 bitai vienai išorinei spalvai) Pilkie pustoniai <input type="checkbox"/> 10 bitų vienam vidiniam pikseliui <input type="checkbox"/> 8 bitai vienam išoriniam pikseliui Nespalvotas <input type="checkbox"/> 10 bitų vienam vidiniam pikseliui <input type="checkbox"/> 1 bitai vienam išoriniam pikseliui
Sąsaja	Ypač didelės spartos USB

\* Galite nuskaityti toliau nurodytos raiškos įvairų ilgąjį popierių.

- Apytiksl. 1346 mm (53 col.) ir mažiau: iki 600 dpi
- Apytiksl. 5461 mm (215 col.) ir mažiau: iki 300 dpi
- Apytiksl. 5588 mm (220 col.) ir mažiau: iki 200 dpi

## Matmenų ir svorio specifikacijos

Matmenys*	Plotis: 371 mm (14.6 colių) Ilgis: 208 mm (8.1 colių) Aukštis: 219 mm (8.6 colių)
Svoris	Apytiksl. 5.8 kg (12.8 svar.)

\* Be išsikišusių dalių ir įvesties dėklo.

## Elektros parametrai

### Skaitytuvo elektros specifikacijos

Vardinės nuolatinės srovės įvadinė šaltinio įtampa	24 V nuolatinės srovės
Vardinės nuolatinės srovės įvadinė srovė	2 A
Energijos sunaudojimas	<input type="checkbox"/> Naudojimo metu: Apytiksl. 17 W <input type="checkbox"/> Parengties režimu: Apytiksl. 9 W <input type="checkbox"/> Miego režimu: Apytiksl. 1.4 W <input type="checkbox"/> Išjungus maitinimą: Apytiksl. 0.1 W

**Pastaba:**

Informacija Europos naudotojams: informacijos apie energijos sąnaudas ieškokite šioje interneto svetainėje:

<http://www.epson.eu/energy-consumption>

## Kintamosios srovės adapterio elektros techniniai duomenys

Modelis	A471H (kintamoji srovė nuo 100–240 V) A472E (kintamoji srovė nuo 220–240 V)
Vardinė įvadinė srovė	1.2 A
Vardinis dažnių diapazonas	50–60 Hz
Vardinės išėjimo galios šaltinio įtampa	24 V nuolatinės srovės
Vardinė išėjimo srovė	2 A



## Aplinkos sąlygos

Temperatūra	Naudojant	Nuo 5 iki 35 °C (nuo 41 iki 95 °F)
	Nenaudojant	Nuo –25 iki 60 °C (nuo –13 iki 140 °F)
Drėgnumas	Naudojant	15 iki 80 % (be kondensacijos)
	Nenaudojant	15 iki 85 % (be kondensacijos)
Eksploatavimo sąlygos		Įprastinės biuro arba namų sąlygos. Venkite naudoti skaitytuvą tiesioginiuose saulės spinduliuose, netoli stiprios šviesos šaltinio arba aplinkoje, kur labai daug dulkių.

## Sistemos reikalavimai

„Windows“ <sup>*1</sup>	<p>„Windows 10“ (32 bitų, 64 bitų)</p> <p>„Windows 8.1“ (32 bitų, 64 bitų)</p> <p>„Windows 8“ (32 bitų, 64 bitų)</p> <p>„Windows 7“ (32 bitų, 64 bitų)</p> <p>„Windows Vista“ (32 bitų, 64 bitų)</p> <p>„Windows XP Professional x64“ versija, 2 pakeitimų paketas</p> <p>„Windows XP“ (32 bitų), 3 pakeitimų paketas</p> <p>„Windows Server 2019“</p> <p>„Windows Server 2016“</p> <p>„Windows Server 2012 R2“</p> <p>„Windows Server 2012“</p> <p>„Windows Server 2008 R2“</p> <p>„Windows Server 2008“ (32 bitų, 64 bitų)</p> <p>„Windows Server 2003“ R2 (32 bitų, 64 bitų)</p> <p>„Windows Server 2003“ (32 bitų, 64 bitų), 2 pakeitimų paketas</p>
„Mac OS“ <sup>*2, *3</sup>	<p>„macOS Catalina“</p> <p>„macOS Mojave“</p> <p>„macOS High Sierra“</p> <p>„macOS Sierra“</p> <p>„OS X El Capitan“</p> <p>„OS X Yosemite“</p> <p>„OS X Mavericks“</p> <p>„OS X Mountain Lion“</p> <p>„Mac OS X v10.7.x“</p> <p>„Mac OS X v10.6.8.x“</p>

\*1 Document Capture Pro nepalaiko „Windows Vista“ / „Windows XP“ ir „Windows Server“.

- \*2 Greitasis naudotojų keitimas „Mac OS“ arba naujesnėje versijoje nepalaikomas.
- \*3 UNIX failų sistema (UFS), skirta „Mac OS“, nepalaikoma.

---

# Standartai ir patvirtinimai

Europos modeliams taikomi standartai ir patvirtinimai. . . . . 132

Australijos modeliams taikomi standartai ir patvirtinimai. . . . . 132

---

## Europos modeliams taikomi standartai ir patvirtinimai

### Produktas ir kintamosios srovės adapteris

Šie modeliai pažymėti CE ženklu ir atitinka visas taikomas ES direktyvas. Išsamesnė informacija: apsilankykite toliau nurodytame tinklalapyje, kad peržiūrėtumėte visą atitikčių deklaraciją su nuorodomis į direktyvas ir darnuosius standartus, naudojamus deklaruoti atitiktį.

<http://www.epson.eu/conformity>

J431A

A471H, A472E

---

## Australijos modeliams taikomi standartai ir patvirtinimai

### Produktai

Elektromagnetinis suderinamumas	AS/NZS CISPR32 B klasė
---------------------------------	------------------------

### Kintamosios srovės adaptorius (A471H)

Elektromagnetinis suderinamumas	AS/NZS CISPR32 B klasė
---------------------------------	------------------------

---

## **Kur ieškoti pagalbos**

Techninio klientų aptarnavimo svetainė. . . . . 134

Kreipimasis į „Epson“ klientų aptarnavimo skyrių. . . . . 134

## Techninio klientų aptarnavimo svetainė

Jei reikia daugiau pagalbos, apsilankykite toliau nurodytoje „Epson“ klientų aptarnavimo svetainėje. Pasirinkite savo šalį arba regioną ir pereikite į klientų aptarnavimo skyrių vietinėje „Epson“ svetainėje. Svetainėje taip pat rasit naujausias tvarkyklių versijas, DUK, vadovus ir kitą atsisiųsti siūlomą medžiagą.

<http://support.epson.net/>

<http://www.epson.eu/Support> (Europoje)

Jei „Epson“ gaminys veikia netinkamai ir problemos išspręsti nepavyksta, pagalbos kreipkitės į „Epson“ klientų aptarnavimo tarnybas.

---

## Kreipimasis į „Epson“ klientų aptarnavimo skyrių

### Prieš kreipiantis į „Epson“

Jei „Epson“ gaminys veikia netinkamai ir vadovaujantis trikčių diagnostikos informacija problemos išspręsti nepavyksta, pagalbos kreipkitės į „Epson“ klientų aptarnavimo tarnybas. Jei „Epson“ klientų aptarnavimo skyriaus jūsų regione toliau nenurodytas, kreipkitės į pardavėją iš kurio pirkote gaminį.

Pagalbos iš „Epson“ klientų aptarnavimo skyriaus sulauksite gerokai greičiau, jei pateiksite toliau nurodytą informaciją.

- Gaminio serijos numeris  
(Paprastai serijos numeris būna nurodytas užpakalinėje gaminio pusėje.)
- Gaminio modelis
- Gaminio programinės įrangos versija  
(Spustelėkite **Apie**, **Versijos informacija** arba panašų gaminio programinės įrangos mygtuką.)
- Naudojamo kompiuterio gamintojas ir modelis
- Naudojamo kompiuterio operacinės sistemos pavadinimas ir versija
- Programinės įrangos programų, kurias paprastai naudojate su gaminiu, pavadinimai ir versijos

#### **Pastaba:**

*Atsižvelgiant į gaminį, gaminio atmintyje gali būti saugomas su fakso ir (arba) tinklo nustatymais susijęs renkamų numerių sąrašas. Gaminiu sugedus arba jį taisant galite prarasti duomenis ir (arba) nustatymus. Net garantijos galiojimo laikotarpio „Epson“ neatsako už jokių domenų praradimą, neprivalo sukurti atsarginių duomenų ir (arba) nustatymų kopijų arba jų atkurti. Atsargines duomenų kopijas arba įrašus rekomenduojame kurti patiems.*

## Pagalba naudotojams Europoje

Kaip kreiptis į „Epson“ klientų aptarnavimo skyrių, žr. visos Europos garantijos dokumente.

## Pagalba naudotojams Taivane

Kontaktiniai duomenys, norint gauti informacijos, pagalbos ir paslaugų:

### **Tinklalapis**

<http://www.epson.com.tw>

teikiama informacija, susijusi su gaminio techniniais duomenimis, siūlomomis atsisiųsti tvarkyklėmis ir gaminių užklausomis.

### **„Epson“ pagalbos skyrius**

Tel.: +886-2-80242008

Mūsų pagalbos skyriaus komanda gali padėti jums telefonu toliau išvardytais klausimais.

- Dėl pardavimo užklausų ir gaminio informacijos
- Dėl gaminio naudojimo arba problemų
- Dėl remonto paslaugų ir garantijos

### **Remonto paslaugų centras**

<http://www.tekcare.com.tw/branchMap.page>

Bendrovė „TekCare“ yra „Epson Taiwan Technology & Trading Ltd“ įgaliotasis techninės priežiūros centras.

## **Pagalba naudotojams Australijoje**

„Epson Australia“ yra pasirengusi suteikti itin kokybiškas klientų techninio aptarnavimo paslaugas. Informacijos siūlome ieškoti ne tik gaminio vadovuose, bet ir toliau nurodytuose šaltiniuose.

### **Interneto URL**

<http://www.epson.com.au>

Prisijunkite prie „Epson Australia“ tinklalapių. Verta pasiimti savo modemą net ir įprastai naršant internete! Svetainėje siūloma atsisiųsti tvarkyklių, pateikti „Epson“ kontaktiniai duomenys, informacija apie naujus gaminius ir klientų aptarnavimą techniniais klausimais (el. paštas).

### **„Epson“ pagalbos skyrius**

Telefonas: 1300-361-054

„Epson“ pagalbos skyrius yra galutinė priemonė, užtikrinanti, kad klientams bus suteikta pagalba. pagalbos skyriaus operatoriai gali padėti įdiegti, sukongūruoti ir naudoti „Epson“ gaminius. Pagalbos skyriaus už prekybos skatinimą atsakingi darbuotojai gali pateikti informacijos apie naujus „Epson“ gaminius ir informuoti, kur rasit artimiausią pardavėją arba paslaugų agentą. Čia atsakoma į įvairiausias užklausas.

Prieš skambinant siūlome surinkti visą reikiamą informaciją. Kuo daugiau informacijos surinksite, tuo greičiau galėsime padėti išspręsti problemą. Reikalinga informacija, susijusi su „Epson“ gaminio vadovais, kompiuterio tipu, operacine sistema, programomis, ir kita, jūsų manymu, būtina informacija.

### **Gaminio gabenimas**

„Epson“ rekomenduoja išsaugoti gaminio pakuotę gaminiui gabenti vėliau.

## **Pagalba naudotojams Singapūre**

Toliau nurodyti informacijos šaltiniai, techninė pagalba ir paslaugos, kurias teikia „Epson Singapore“.

### **Tinklapis**

<http://www.epson.com.sg>

Galima gauti informaciją apie gaminio techninius duomenis, parsisiųsti tvarkykles, rasti atsakymus į dažnai užduodamus klausimus (DUK), pardavimo užklausas ir gauti techninę pagalbą el. paštu.

### **„Epson“ pagalbos skyrius**

Nemokamas numeris: 800-120-5564

Mūsų pagalbos skyriaus komanda gali padėti jums telefonu toliau išvardytais klausimais.

- Dėl pardavimo užklausių ir gaminio informacijos
- Klausimai apie gaminių naudojimą arba problemų sprendimas
- Dėl remonto paslaugų ir garantijos

## **Pagalba naudotojams Tailande**

Kontaktiniai duomenys, norint gauti informacijos, pagalbos ir paslaugų:

### **Tinklapis**

<http://www.epson.co.th>

Pateikta su gaminių techniniais duomenimis susijusi informacija, siūloma atsisiųsti tvarkykles, išvardyti dažnai užduodami klausimai (DUK) ir nurodytas el. paštas.

### **„Epson“ skambučių centras**

Tel.: 66-2685-9899

El. pšt. [support@eth.epson.co.th](mailto:support@eth.epson.co.th)

Mūsų skambučių centro komanda gali padėti Jums telefonu šiais klausimais:

- Dėl pardavimo užklausių ir gaminio informacijos
- Dėl gaminio naudojimo arba problemų
- Dėl remonto paslaugų ir garantijos

## **Pagalba naudotojams Vietname**

Kontaktiniai duomenys, norint gauti informacijos, pagalbos ir paslaugų:

### **„Epson“ paslaugų centras**

65 Truong Dinh Street, District 1, Hochiminh City, Vietnam.

Telefonas (Hošimino mieste): 84-8-3823-9239, 84-8-3825-6234

29 Tue Tinh, Quan Hai Ba Trung, Hanoi City, Vietnam

Telefonas (Hanojaus mieste): 84-4-3978-4785, 84-4-3978-4775



## Pagalba naudotojams Indonezijoje

Kontaktiniai duomenys, norint gauti informacijos, pagalbos ir paslaugų:

### Tinklalapis

<http://www.epson.co.id>

- Pateikta su gaminio techniniais duomenimis susijusi informacija, siūloma atsisiųsti tvarkyklę
- Dažnai užduodami klausimai (DUK), užklauskos apie pardavimą, el. paštu pateikti klausimai

### „Epson“ specialioji telefono linija

Tel.: +62-1500-766

Faks. +62-21-808-66-799

Mūsų specialiosios telefono linijos komanda gali padėti Jums telefonu arba faksu šiais klausimais:

- Dėl pardavimo užklausų ir gaminio informacijos
- Techninis aptarnavimas

### „Epson“ paslaugų centras

Provincija	Bendrovės pavadinimas	Adresas	Telefonas El. paštas
DKI JAKARTA	ESS JAKARTA MANGGADUA	Ruko Mall Mangga Dua No. 48 Jl. Arteri Mangga Dua, Jakarta Utara - DKI JAKARTA	(+6221) 62301104 jkt-admin@epson-indonesia.co.id
NORTH SUMATERA	ESC MEDAN	Jl. Bambu 2 Komplek Graha Niaga Nomor A-4, Medan - North Sumatera	(+6261) 42066090 / 42066091 mdn-adm@epson-indonesia.co.id
WEST JAWA	ESC BANDUNG	Jl. Cihampelas No. 48 A Bandung Jawa Barat 40116	(+6222) 4207033 bdg-admin@epson- indonesia.co.id
DI YOGYAKARTA	ESC YOGYAKARTA	YAP Square, Block A No. 6 Jl. C Simanjutak Yogyakarta - DIY	(+62274) 581065 ygy-admin@epson-indonesia.co.id
EAST JAWA	ESC SURABAYA	Hitech Mall Lt. 2 Block A No. 24 Jl. Kusuma Bangsa No. 116 - 118 Surabaya - JATIM	(+6231) 5355035 sby-admin@epson-indonesia.co.id
SOUTH SULAWESI	ESC MAKASSAR	Jl. Cendrawasih NO. 3A, kunjung mae, mariso, MAKASSAR - SULSEL 90125	(+62411) 8911071 mksr-admin@epson- indonesia.co.id
WEST KALIMANTAN	ESC PONTIANAK	Komp. A yani Sentra Bisnis G33, Jl. Ahmad Yani - Pontianak Kalimantan Barat	(+62561) 735507 / 767049 pontianak-admin@epson- indonesia.co.id
RIAU	ESC PEKANBARU	Jl. Tuanku Tambusai No.459A Pekanbaru Riau	(+62761) 8524695 pkb-admin@epson- indonesia.co.id

Provincija	Bendrovės pavadinimas	Adresas	Telefonas El. paštas
DKI JAKARTA	ESS JAKARTA SUDIRMAN	Wisma Keiai Lt. 1 Jl. Jenderal Sudirman Kav. 3 Jakarta Pusat - DKI JAKARTA 10220	(+6221) 5724335 ess@epson-indonesia.co.id
EAST JAWA	ESS SURABAYA	Ruko Surya Inti Jl. Jawa No 2-4 Kav. 29 Surabaya - Jawa Timur	(+6231) 5014949 esssby@epson-indonesia.co.id
BANTEN	ESS SERPONG	Ruko Mall WTC Matahari No. 953, Serpong- Banten	(+6221) 53167051 / 53167052 esstag@epson-indonesia.co.id
CENTRAL JAWA	ESS SEMARANG	Komplek Ruko Metro Plaza Block C20 Jl. MT Haryono No 970 Semarang - JAWA TENGAH	(+6224) 8313807 / 8417935 esssmg@epson-indonesia.co.id
EAST KALIMANTAN	ESC SAMARINDA	Jl. KH. Wahid Hasyim (M. Yamin) Kelurahan Sempaja Selatan Kecamatan Samarinda UTARA - SAMARINDA - KALTIM	(+62541) 7272904 escsmd@epson-indonesia.co.id
SOUTH SUMATERA	ESC PALEMBANG	Jl. H.M Rasyid Nawawi No. 249 Kelurahan 9 Ilir Palembang Sumatera Selatan	(+62711) 311330 escplg@epson-indonesia.co.id
EAST JAVA	ESC JEMBER	Jl. Panglima Besar Sudirman Ruko no.1D Jember-Jawa Timur (Depan Balai Penelitian & Pengolahan Kakao)	(+62331) 488373 / 486468 jmr-admin@epson-indonesia.co.id
NORTH SULAWESI	ESC MANADO	Tekno Megamall Lt LG 11 TK 21, Kawasan Megamas Boulevard, Jl Piere Tendean, Manado - SULUT 95111	(+62431) 8890996 MND-ADMIN@EPSON- INDONESIA.CO.ID

Dėl kitų čia neišvardytų miestų skambinkite mūsų specialiąja linija: 08071137766.

## Pagalba naudotojams Honkonge

Norintys gauti techninės pagalbos ir kitų garantinių ir negarantinių paslaugų, naudotojai kviečiami kreiptis į „Epson Hong Kong Limited“.

### Pagrindinis puslapis internete

<http://www.epson.com.hk>

„Epson Hong Kong“ sukūrė vietinį tinklalapį kinų ir anglų kalbomis, kuriame naudotojams teikiama toliau nurodyta informacija.

- Informacija apie gaminį
- Atsakymai į dažnai užduodamus klausimus (DUK)
- Naujausios „Epson“ gaminių tvarkyklių versijos

### Techninės pagalbos specialioji telefono linija

Taip pat galite kreiptis į mūsų techninius darbuotojus šiais telefono ir fakso numeriais:

Telefonas: 852-2827-8911

Faks. 852-2827-4383

## Pagalba naudotojams Malaizijoje

Kontaktiniai duomenys, norint gauti informacijos, pagalbos ir paslaugų:

### Tinklalapis

<http://www.epson.com.my>

- Pateikta su gaminio techniniais duomenimis susijusi informacija, siūloma atsisiųsti tvarkyklių.
- Dažnai užduodami klausimai (DUK), užklauskos apie pardavimą, el. paštu pateikti klausimai

### „Epson“ skambučių centras

Telefonas: +60 1800-8-17349

- Dėl pardavimo užklausų ir gaminio informacijos
- Dėl gaminio naudojimo arba problemų
- Užklauskos dėl remonto paslaugų ir garantijos

### Pagrindinis biuras

Telefonas: 603-56288288

Faks. 603-5628 8388/603-5621 2088

## Pagalba naudotojams Indijoje

Kontaktiniai duomenys, norint gauti informacijos, pagalbos ir paslaugų:

### Tinklalapis

<http://www.epson.co.in>

teikiama informacija, susijusi su gaminio techniniais duomenimis, siūlomomis atsisiųsti tvarkyklėmis ir gaminių užklausomis.

### Pagalbos linija

- Aptarnavimas, informacija apie gaminius ir vartojamųjų reikmenų užsakymas (BSNL linijos)|  
Nemokamas numeris: 18004250011  
Veikia nuo 9.00 iki 18.00, pirmadieniais–šeštadieniais (išskyrus valstybines šventes)
- Aptarnavimas (CDMA ir mobiliųjų naudotojai)  
Nemokamas numeris: 186030001600  
Veikia nuo 9.00 iki 18.00, pirmadieniais–šeštadieniais (išskyrus valstybines šventes)

## Pagalba naudotojams Filipinuose

Norėdami gauti techninės pagalbos bei kitų paslaugų po pardavimo, naudotojai gali kreiptis į „Epson Philippines Corporation“ toliau nurodytais telefonų, fakso numeriais ir el. pašto adresais:

## Tinklapis

<http://www.epson.com.ph>

Galima gauti informacijos apie gaminio techninius duomenis, atsisiųsti tvarkykles, rasti atsakymus į dažnai užduodamus klausimus (DUK) ir pateikti užklausas el. paštu.

### **„Epson Philippines“ klientų aptarnavimas**

Nemokamas numeris: (PLDT) 1-800-1069-37766

Nemokamas numeris: (skaitmeninis) 1-800-3-0037766

„Metro Manila“: (+632)441-9030

Interneto svetainė: <https://www.epson.com.ph/contact>

El. paštas: [customercare@epc.epson.com.ph](mailto:customercare@epc.epson.com.ph)

Veikia nuo 9.00 iki 18.00, pirmadieniais–šeštadieniais (išskyrus valstybines šventes)

Mūsų klientų aptarnavimo komanda gali padėti Jums telefonu šiais klausimais:

- Dėl pardavimo užklausų ir gaminio informacijos
- Dėl gaminio naudojimo arba problemų
- Dėl remonto paslaugų ir garantijos

### **„Epson Philippines Corporation“**

Tarpmiestinė linija: +632-706-2609

Faks. +632-706-2663