

DS-30000

Användarhandbok

Grundläggande om skannern

Specifikationer och kapacitet för original

Placera original

Skanna

Underhåll

Lösa problem

Upphovsrätt

Ingen del i den här publikationen får reproduceras, sparas i ett hämtningssystem, eller överföras på något sätt, vare sig elektroniskt, mekaniskt, genom fotokopiering, inspelning eller på annat sätt, utan föregående skriftligt samtycke från Seiko Epson Corporation. Inget patientansvar tas med hänsyn till användning av informationen som finns häri. Inte heller tas något ansvar för skador som uppkommer till följd av användning av informationen häri. Informationen häri är utformad för användning med Epson-produkten. Epson ansvarar inte för någon användning av den här informationen om den används för andra produkter.

Vare sig Seiko Epson Corporation eller dess dotterbolag ska vara ansvarig för köparen av den här produkten eller tredje part avseende skador, förluster, kostnader eller utgifter som ådras av köparen eller tredje part som resultat av en olycka, felaktig användning, eller våldsam användning av den här produkten eller obehöriga modifieringar, reparationer eller förändringar av den här produkten, eller (förutom USA) underlåtelse att strikt efterleva användnings- och underhållsinstruktionerna för Seiko Epson Corporation.

Seiko Epson Corporation och dess dotterbolag ska inte ansvara för några skador eller problem som uppkommer genom användning av några tillbehör eller förbrukningsmaterial utöver de som designats som originalprodukter från Epson eller Epson-godkända produkter av Seiko Epson Corporation.

Seiko Epson Corporation ska inte hållas ansvarigt för några skador som uppkommer till följd av elektromagnetisk störning som uppstår genom användning av några gränssnittskablar utöver de som designats som godkända Epson-produkter från Seiko Epson Corporation.

© 2019 Seiko Epson Corporation

Innehållet i den här bruksanvisningen och specifikationerna för produkten kan ändras utan föregående meddelande.

Varumärken

- ❑ EPSON, EPSON EXCEED YOUR VISION, EXCEED YOUR VISION och deras logotyper är registrerade varumärken eller varumärken tillhörande Seiko Epson.
- ❑ Microsoft®, Windows®, Windows Server®, and Windows Vista® are registered trademarks of Microsoft Corporation.
- ❑ Apple, macOS, and OS X are registered trademarks of Apple, Inc.
- ❑ Adobe, Adobe Reader, and Acrobat are either registered trademarks or trademarks of Adobe Systems Incorporated in the United States and/or other countries.
- ❑ Intel® is a registered trademark of Intel Corporation.
- ❑ The SuperSpeed USB Trident Logo is a registered trademark of USB Implementers Forum, Inc.
- ❑ Allmänt: Andra produktnamn som förekommer i detta dokument används endast i identifieringssyfte och kan vara varumärken som tillhör respektive ägare. Epson fransäger sig all rätt till dessa varumärken.

Innehållsförteckning

Upphovsrätt

Varumärken

Om den här användarhandboken

Introducera bruksanvisningar.	7
Märken och symboler.	7
Beskrivningar som används i denna användarhandbok.	7
Operativsystemsreferenser.	7

Viktiga instruktioner

Säkerhetsanvisningar.	10
Kopieringsrestriktioner.	11

Grundläggande om skannern

Namn på delar och funktioner.	13
Matarväljare.	15
Kontrollpanel.	16
Knappar och lampor.	16
Vägledning till skärmen.	16
Information om program.	19
Epson Scan 2.	19
Document Capture Pro/Document Capture.	19
EPSON Software Updater.	20
Information om tillvalsobjekt och förbrukningsmaterial.	21
Koder för Skyddsark.	21
Koder för valsen.	21
Koder för rengöringskit.	22

Specifikationer och kapacitet för original

Specifikationer och kapacitet för original som skannas.	24
Specifikationer för papper i standardformat.	25
Specifikationer för långt papper.	27
Kuvetspecifikationer.	28
Specifikationer för plastkort.	28
Specifikationer för laminerade kort.	28
Specifikationer för häften.	29
Specifikationer för pass.	29
Specifikationer för original med Skyddsark.	29

Typer av original som kräver tillsyn.	30
Typer av original som inte får skannas.	31

Placera original

Kombination av inmatningsfack och utmatningsfack.	33
Placera original i standardformat.	34
Placera original i A3-storlek med vikiningslinjer.	37
Lägga i långt papper.	41
Placera original i stora format.	43
Placera kuvert.	46
Placera ut plastkort.	48
Placera ut laminerade kort.	50
Placering av ett häfte.	53
Placera ett pass.	56
Placera original i oregelbunden form.	59
Placera ut fotografier.	61
Placera ut en blandning av original med olika storlekar.	64

Skanna

Inställningar som krävs för skanning.	69
Skapa ett jobb i Document Capture Pro (Windows).	69
Skapa ett jobb i Document Capture (Mac OS).	69
Aktivera ett jobb för att köra det från kontrollpanelen (Mac OS).	74
Skanna med kontrollpanelen.	75
Skanna med Document Capture Pro (Windows).	78
Skanna med Document Capture (Mac OS).	78
Skanna med Epson Scan 2.	80
Obligatoriska inställningar för specialoriginal.	84
Skanna med Manuell matning i Automatiskt matningsläge.	85

Menyalternativ på kontrollpanelen

Skanna.	89
Redigera Jobb.	89
Skannerinställningar.	89
Underhåll av skanner.	91
Status.	91
Inst.	92
Enhetsinformation.	92

Skannerinställningar.	93
Standardinställningar.	94
Inställning för larm om byte av vals.	95
Larminställningar för regelbunden rengöring.	95
Systemadministration.	96

Underhåll

Rengöra skannern utvändigt.	98
Rengöra skannern invändigt.	98
Återställa antalet skanningar efter regelbunden rengöring.	102
Byt ut valsens.	103
Återställa antalet skanningar efter att ha bytt ut valsarna.	108
Energispar.	108
Flytta skannern.	109
Flytta skannern på skrivbordet.	109
Transport över långa avstånd.	110

Lösa problem

Problem med skannern.	113
Kontrollera meddelanden på kontrollpanelen.	113
Skannern går inte att slå på.	113
Skannern slås oväntat av.	113
Problem vid start av skanning.	113
Document Capture Pro (Windows) är inte installerat.	113
Kan inte starta Document Capture Pro (Windows) eller Document Capture (Mac OS).	114
Kan inte starta Epson Scan 2.	114
Pappersmatningsproblem.	115
Flera original matas.	115
Ta bort original som satt igen från skannern.	115
Originalen fastnar ofta i skannern.	116
Specialoriginalen fastnar ofta i skannern.	117
Pappersskydd fungerar inte korrekt.	117
Originalen blir smutsiga.	117
Skanninghastigheten minskar vid kontinuerlig skanning.	117
Det tar lång tid att skanna.	117
Kortet är inte laddat.	118
Problem med skannade bilder.	118
Raka linjer visas vid skanning från ADF.	118
Varning för smutsigt glas eller smutsig sensor försvinner inte.	119
Ojämn färg i den skannade bilden.	119
Expandera eller förminska den skannade bilden.	119
Förskjutning visas i bakgrunden för bilder.	120

Skannad bild eller text är suddig.	120
Moirémönster (spindelnätsliknande skuggor) förekommer.	121
Kanten på originalet skannas inte vid automatisk detektering av storleken i originalet.	121
Tecknet känns inte igen korrekt.	122
Skyddsark och passbärarark känns inte igen korrekt.	122
Kan inte lösa problem i den skannade bilden.	122
Avinstallera och installera program.	123
Avinstallera dina program.	123
Installera dina program.	125

Tekniska specifikationer

Allmänna skannerspecifikationer.	127
Dimensioner och viktspecifikationer.	128
Elektriska specifikationer.	128
Elektriska specifikationer för skanner.	128
Elektriska specifikationer för AC-adapter.	128
Miljöspecifikationer.	129
Systemkrav.	129

Standarder och godkännanden

Standarder och godkännande för den europeiska modellen.	132
Standarder och godkännande för australienska modeller.	132

Var du kan få hjälp

Webbplatsen för teknisk support.	134
Kontakta Epsons kundtjänst.	134
Innan du kontaktar Epson.	134
Hjälp för användare i Europa.	134
Hjälp för användare i Taiwan.	134
Hjälp för användare i Australien.	135
Hjälp för användare i Singapore.	135
Hjälp för användare i Thailand.	136
Hjälp för användare i Vietnam.	136
Hjälp för användare i Indonesien.	137
Hjälp för användare i Hongkong.	138
Hjälp för användare i Malaysia.	139
Hjälp för användare i Indien.	139
Hjälp för användare i Filippinerna.	139

Om den här användarhandboken

Introducera bruksanvisningar.	7
Märken och symboler.	7
Beskrivningar som används i denna användarhandbok.	7
Operativsystemsreferenser.	7

Introducera bruksanvisningar

De senaste versionerna av följande användarhandböcker finns på Epsons supportwebbplats.

<http://www.epson.eu/Support> (Europa)

<http://support.epson.net/> (utanför Europa)

- Starta här (användarhandbok i pappersformat)

Tillhandahåller information om hur man konfigurerar produkten och installerar programmet.

- Användarhandbok (digital användarhandbok)

Tillhandahåller instruktioner om användning, underhåll och problemlösningar.

Förutom i ovanstående användarhandböcker kan du även se hjälpen som medföljer olika Epson-program.

Märken och symboler



Obs!

Instruktioner som måste följas noggrant för att undvika kroppsskada.



Viktigt:

Instruktioner som måste följas för att undvika skada på utrustningen.

Anmärkning:

Erbjuder kompletterande information och referensinformation.

Relaterad information

➔ Länkar till relaterade avsnitt.

Beskrivningar som används i denna användarhandbok

- Skärmbilderna för programmen är från Windows 10 eller macOS High Sierra. Innehållet som visas på skärmarna varierar beroende på modell och situation.
- Illustrationerna som används i denna användarhandbok är endast för referens. Även om de kan skilja sig något från den faktiska produkten är användningsmetoderna likadana.

Operativsystemsreferenser

Windows

I den här bruksanvisningen hänvisar termer, såsom "Windows 10", "Windows 8.1", "Windows 8", "Windows 7", "Windows Vista", "Windows XP", "Windows Server 2019", "Windows Server 2016", "Windows Server 2012 R2",

”Windows Server 2012”, ”Windows Server 2008 R2”, ”Windows Server 2008”, ”Windows Server 2003 R2”, och ”Windows Server 2003” till följande operativsystem. Dessutom används ”Windows” för att referera till alla versioner och ”Windows Server” används för att referera till ”Windows Server 2016”, ”Windows Server 2012 R2”, ”Windows Server 2012”, ”Windows Server 2008 R2”, ”Windows Server 2008”, ”Windows Server 2003 R2” och ”Windows Server 2003”.

- Microsoft® Windows® 10 operativsystem
- Microsoft® Windows® 8.1 operativsystem
- Microsoft® Windows® 8 operativsystem
- Microsoft® Windows® 7 operativsystem
- Microsoft® Windows Vista® operativsystem
- Microsoft® Windows® XP operativsystem Service Pack 3
- Microsoft® Windows® XP Professional x64 Edition operativsystem Service Pack 2
- Microsoft® Windows Server® 2019 operativsystem
- Microsoft® Windows Server® 2016 operativsystem
- Microsoft® Windows Server® 2012 R2 operativsystem
- Microsoft® Windows Server® 2012 operativsystem
- Microsoft® Windows Server® 2008 R2 operativsystem
- Microsoft® Windows Server® 2008 operativsystem
- Microsoft® Windows Server® 2003 R2 operativsystem
- Microsoft® Windows Server® 2003 operativsystem Service Pack 2

Mac OS

I denna handbok används ”Mac OS” för att hänvisa till macOS Catalina, macOS Mojave, macOS High Sierra, macOS Sierra, OS X El Capitan, OS X Yosemite, OS X Mavericks, OS X Mountain Lion, Mac OS X v10.7.x, och Mac OS X v10.6.8.

Viktiga instruktioner

Säkerhetsanvisningar.	10
Kopieringsrestriktioner.	11

Säkerhetsanvisningar

Läs och följ instruktionerna för att garantera säker användning av den här produkten och alternativen. Se till att behålla bruksanvisningen för framtida referens. Läs alla varningar och instruktioner som finns på produkten och alternativen.

- Vissa av symbolerna som används i produkten är till för att garantera säkerhet och korrekt användning av produkten. Besök följande webbplats för att se betydelsen av symbolerna.
<http://support.epson.net/symbols>
- Placera produkten och tillbehören på ett plant och stabilt underlag som är större än produktens botten i alla riktningar. Om produkten och tillbehören placeras nära en vägg, lämna 10 cm mellanrum mellan produktens baksida och väggen.
- Placera produkten och tillbehören tillräckligt nära datorn så att gränssnittskabeln räcker till. Placera eller förvara inte produkten och tillbehören eller nätadaptern utomhus, nära mycket smuts eller damm, vatten, värmekällor eller på platser som utsätts för stötar, vibrationer, hög temperatur eller fuktighet, direkt solljus, starka ljuskällor eller snabba växlingar i temperatur och fuktighet.
- Använd inte med våta händer.
- Placera produkten och tillbehören nära ett eluttag där det är enkelt att koppla från adaptern.
- Adapterkabeln ska alltid placeras så att den skyddas från slitage, hack, veck och knutar. Placera inte föremål på sladden. Se även till att adaptern och strömkabeln inte ligger så att man kan kliva på eller köra över dem. Var extra noga med att kabeln är rak vid änden.
- Använd bara strömkabeln som medföljer produkten och använd inte sladden med någon annan utrustning. Användning av andra sladdar med den här produkten eller användning av strömsladden med annan utrustning kan resultera i brand eller elektrisk kortslutning.
- Använd enbart den nätadapter som medföljde produkten. Användning av annan adapter kan orsaka eldsvåda, elektriska stötar eller personskada.
- Nätadaptern är utvecklad speciellt för den produkt som den medföljer. Försök inte använda den med andra elektroniska enheter utan anvisning härom.
- Använd endast den typ av strömkälla som anges på adapterns etikett. Strömmen ska enbart komma från hushållsuttag av standardtyp med en adapter som uppfyller lokala säkerhetsföreskrifter.
- Vid anslutning av denna produkt och tillbehör till en dator eller annan enhet med en kabel, se till att kontakterna är vända åt rätt håll. Varje kontakt kan endast vändas åt ett håll. Om en kontakt sätts i åt fel håll kan det skada båda enheterna som ansluts av kabeln.
- Undvik att använda uttag på samma strömkrets som kopiatorer eller luftregleringssystem som regelbundet slås av och på.
- Om du använder en förlängningskabel med produkten, kontrollera att den totala märkströmmen för enheterna som är anslutna till förlängningskabeln inte överskrider kabelns märkström. Se även till att den totala märkströmmen för alla enheter som kopplats till eluttaget inte överskrider eluttagets märkström.
- Ta aldrig isär, modifiera inte och försök inte att reparera nätadaptern, produkten eller produkttillbehör själv förutom enligt vad som finns specifikt beskrivet i produktens manualer.
- För inte in föremål i några öppningar eftersom de kan komma i kontakt med farliga strömförande delar eller orsaka kortslutning. Fara för elektriska stötar.
- Om kontakten skadas, byt ut hela kabelsatsen eller rådfråga en kvalificerad elektriker. Om det finns säkringar i kontakten, var noga med att byta ut dem mot säkringar av rätt storlek och märkning.

- Koppla från produkten, tillbehören och AC-adaptorn och överlåt servicearbeten till kvalificerade servicetekniker under följande förutsättningar: vätska har trängt in i AC-adaptorn; produkten eller AC-adaptorn har tappats eller höljet har skadats; produkten eller AC-adaptorn fungerar inte normalt eller avviker tydligt från normal prestanda. (Justera inte kontroller som inte täcks av bruksanvisningen.)
- Koppla från produkten och nätadaptorn före rengöring. Rengör endast med en fuktig trasa. Använd inte vätska eller rengöringsmedel med aerosol så som beskrivs i produktbeskrivningen.
- Om du inte ska använda produkten under en längre tid, koppla ur nätadaptorn från eluttaget.
- När du har ersatt förbrukningsartiklar, kassera dem på ett korrekt sätt enligt lokala regler. Ta inte isär dem.
- Kontakta återförsäljaren om LCD-skärmen är skadad. Tvätta händerna noga med tvål och vatten om du får flytande kristallösning på händerna. Skölj ögonen omedelbart med vatten om du får flytande kristallösning i ögonen. Kontakta genast läkare om du känner obehag eller får problem med synen trots att du har sköljt noggrant.

Kopieringsrestriktioner

Observera följande begränsningar för att säkerställa ansvarsfull och laglig användning av din produkt.

Kopiering av följande objekt är förbjuden enligt lag.

- Sedlar, mynt, statspapper avsedda för den allmänna marknaden, statsobligationer samt kommunvärdepapper
- Oanvända frimärken, förfrankerade vykort och andra officiella postartiklar med giltigt porto
- Officiella kontramärken och värdepapper utfärdade enligt laglig procedur

Var uppmärksam vid kopiering av följande artiklar:

- Privata värdepapper avsedda för den allmänna marknaden (aktiebrev, överlåtbara värdepapper, checkar osv.), månatliga passerkort, rabattkuponger osv.
- Pass, körkort, hälsointyg, vägpasserkort, matransoneringskort, biljetter osv.

Anmärkning:

Kopiering av sådana artiklar kan även vara förbjudet enligt lag.

Ansvarsfullt bruk av upphovsrättsskyddat material:

Produkter kan missbrukas genom felaktig kopiering av upphovsrättsskyddat material. Om du inte kan rådfråga en kunnig jurist bör du visa ansvar och respekt genom att inskaffa upphovsrättsinnehavarens tillstånd innan du kopierar publicerat material.

Grundläggande om skannern

Namn på delar och funktioner.	13
Matarväljare.	15
Kontrollpanel.	16
Information om program.	19
Information om tillvalsobjekt och förbrukningsmaterial.	21

Namn på delar och funktioner

Framsida

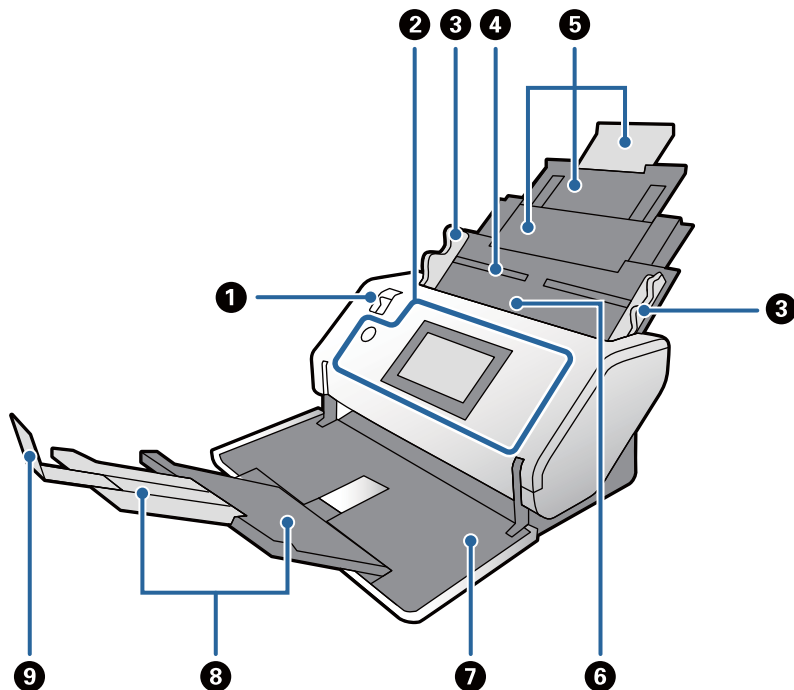

1	Matarväljare	Väljaren för att ändra matningsmetoden för original. Ändra positionen för matningsväljaren beroende på typen av original som ska skannas.
2	Kontrollpanel	Indikerar skannerstatus och gör det möjligt att specificera skanninginställningar.
3	Kantguider	Matar originalen rakt in i skannern. Medan du håller i fliken, skjut kantguiderna så att de passar båda ändarna på originalet.
4	Inmatningsfack	Placera för att ladda originalen. Dra ut fackets förlängning. Detta förhindrar papper från att krulla sig och orsaka pappersstopp.
5	Inmatningsfacksförlängning	
6	ADF (Automatisk dokumentmatare)	Matar inlästa original automatiskt.
7	Utmatningsfack	Håller originalen utmatade från skannern. Dra ut utmatningsfacksförlängningen i enlighet med originalens längd.
8	Utmatningsfacksförlängning	
9	Stoppenhet	Förhindrar utmatade original från att falla av förlängningsfacket för utmatning. Justera dess position i enlighet med längden på originalen.

Baksida

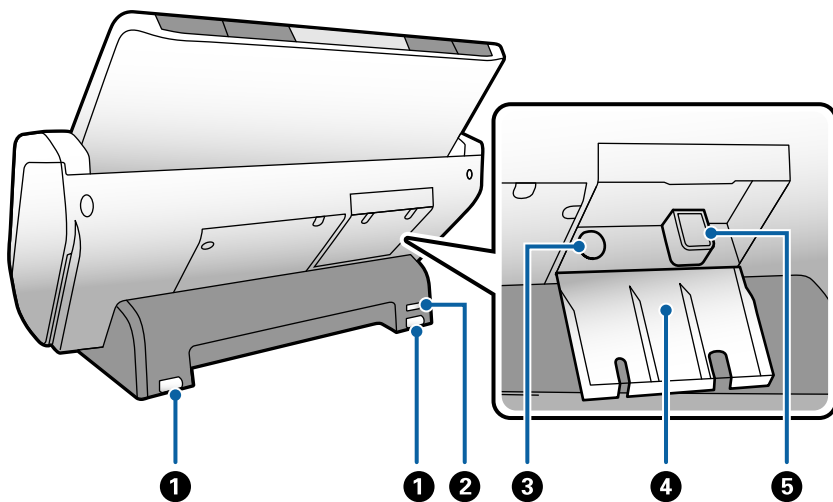

1	Hjul	Används för att flytta skannern på en plan yta.
2	Säkerhetsfack	Matar in ett säkerhetslås för stödskydd.
3	AC-ingång	Ansluter nätadaptern.
4	Kabelskydd	Lock för att skydda de anslutna delarna av kablar.
5	USB-port	Ansluter en USB-sladd.

Insida

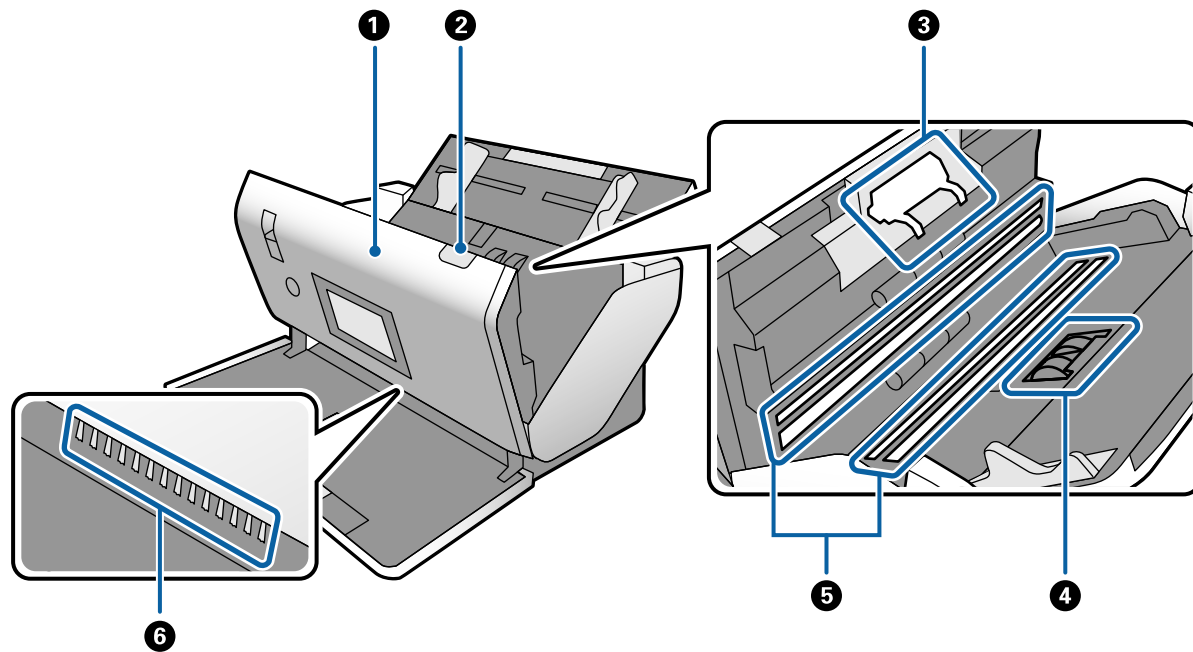

1	Skannerlucka	Dra ut öppningsspaken för luckan till skannern när du rengör skannerns insida och tar bort papper som satt igen.
2	Spak för att öppna lucka	Dra i spaken för att öppna skannerlocket.

3	Separationsvals	Matar originalen ett i taget. Denna behöver bytas när antalet skanningar överskrider livstidskapaciteten.
4	Pickup-rulle	Matar originalen. Denna behöver bytas när antalet skanningar överskrider livstidskapaciteten.
5	Fotoelektrisk enhet (glasyta)	Denna sensor läser original. Var noga med att hålla den ren.
6	Antistatisk borste	Borste som eliminerar statisk elektricitet från original. Var försiktig så att du inte vidrör den. Om borsten blir böjd kan den inte eliminera statisk elektricitet, och det kan leda till att de utmatade originalen fastnar vid varandra.

Relaterad information

- ➔ ”Rengöra skannern invändigt” på sidan 98
- ➔ ”Byt ut valsens” på sidan 103

Matarväljare

Ändrar positionen för matningsväljaren beroende på typen av original som ska skannas.

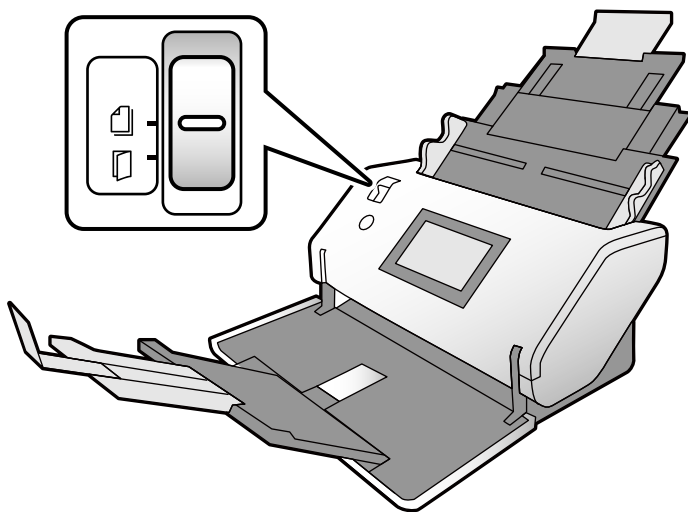

	<p>Normal matning</p>	<p>Sätt väljaren normalt till denna position. Vanliga papper, kuvert, plastkort (utan prägling) och Skyddsark kan matas.</p>
--	-----------------------	--

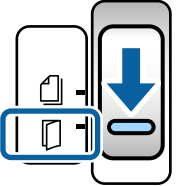
	<p>Manuell matning</p>	<p>Matar originalen ett och ett genom manuell inmatning.</p> <p>Används för att skanna specialoriginal som ett original som är vikt på mitten, plastkort (präglad kort), bärark för pass eller häfte,</p> <p>Om flera originalark laddas uppstår en dubbelmatning (matning av flera ark i taget).</p> <p>Anmärkning: I Manuell matning är funktionen för detektering av dubbelmatning inaktiverad.</p>
---	------------------------	---

Kontrollpanel

Knappar och lampor

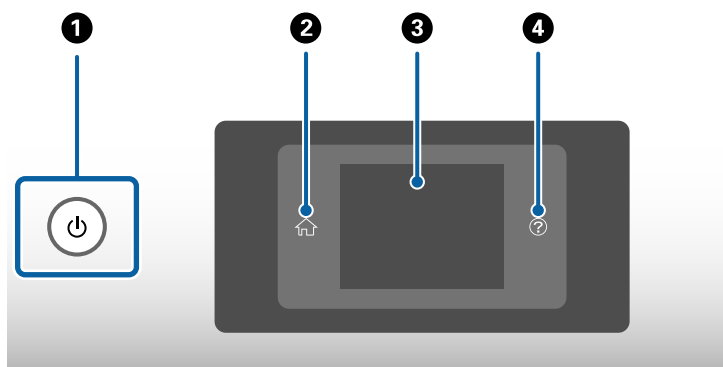

<p>①</p>	<p>Slår på och stänger av skannern. Stäng inte av skannern när ljuset runt knappen blinkar, eftersom skannern arbetar eller bearbetar ett jobb.</p>
<p>②</p>	<p>Används för att visa startskärmen.</p>
<p>③</p>	<p>Visar menyer och meddelanden.</p>
<p>④</p>	<p>Används för att visa hjälpskärmen. Du kan kontrollera hur du löser problemen och fyller på original.</p>

Vägledning till skärmen

Skannerns skärm visar diverse objekt och meddelanden.

Ikoner som visas på LCD-skärmen

Följande ikoner som visas på LCD-skärmen varierar med skannerstatus.

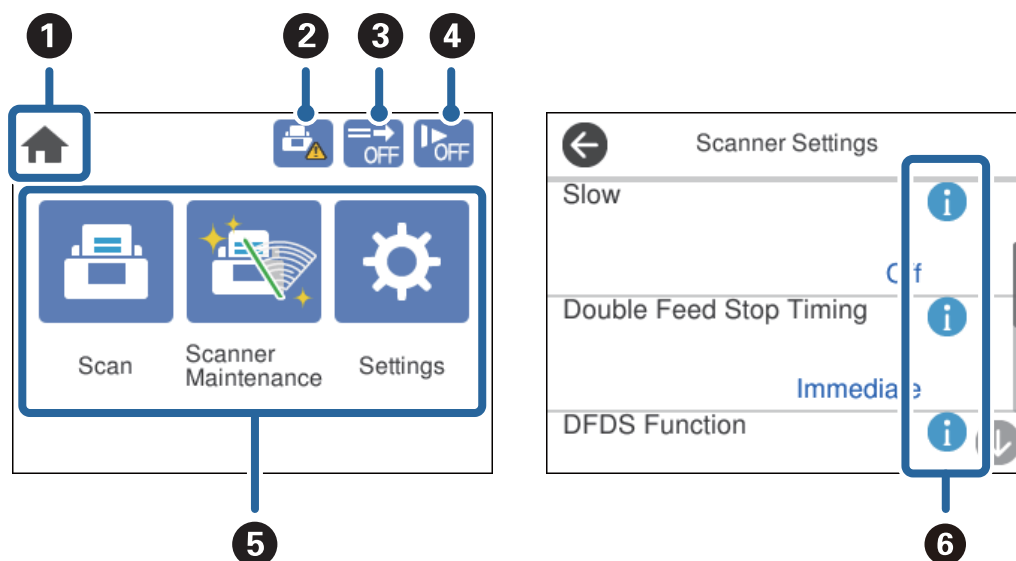

1	Denna ikon indikerar om att du befinner dig på startskärmen.	
2	Informerar när det är dags att byta ut Pickup-rulle och Separationsvals. Ett meddelande visas på skärmen när du trycker på ikonen.	
3	Denna ikon indikerar om DFDS-funktion är aktiverad eller inte. Om den är aktiverad hoppar denna funktion över detektering av dubbelmatning en gång och fortsätter med skanningen. Aktivera denna funktion för att skanna original som detekteras som dubbelmatningar, till exempel plastkort eller kuvert.	
4	Denna ikon indikerar om funktionen Långsam är aktiverad eller inte. Om den är aktiverad minskar denna funktion matningshastigheten. Aktivera detta för att skanna original som är benägna till att fastna, till exempel tunt papper.	
5	Ikoner för funktioner och namn visas som menyikoner.	
	Skanna	Öppnar menyn Skanna . Du kan skanna original med ett jobb som skapats i Document Capture Pro.
	Underhåll av skanner	Öppnar menyn Underhåll av skanner . Visar information om hur du underhåller skannern.
	Inst.	Öppnar menyn Inst. . Du kan ändra inställningarna för skannern.
6	Indikerar att detaljerad information finns tillgänglig. ⚠ indikerar att försiktighet krävs. Väljer ikonen för att visa relevant information.	

Touc-skärmsfunktioner

Touch-skärmen är kompatibel med följande funktioner.

Tryck		Tryck på eller välj objekt eller ikoner.
Snärta		Rulla snabbt på skärmen.
Skjut		Håll i och flytta omkring objekten.

Visa vägledningsanimationer

Du kan läsa in olika typer av original genom att visa vägledningsanimationer på kontrollpanelen.

- Tryck på  på kontrollpanelen: Visar hjälpskärmen. Tryck på **Hur** för att visa animationer och välj sedan objekten du vill visa.
- Tryck på **Hur** längst ned på driftskärmen: Visar kontext-känsliga animationer.

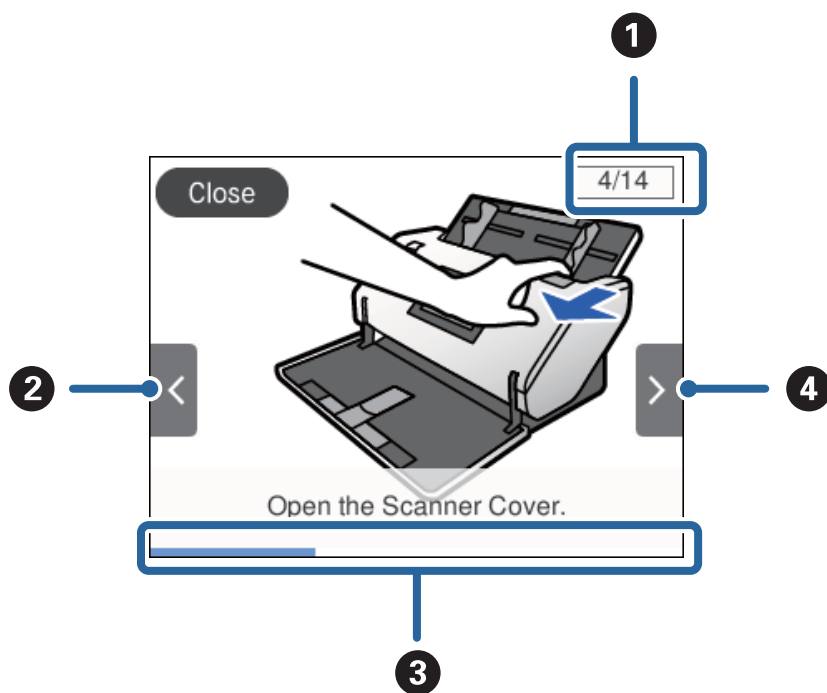

①	Indikerar det totala antalet steg och aktuellt stegnummer. Exemplet ovan visar steg 4 av 14 steg.
②	Gå tillbaka till föregående steg.
③	Indikerar förloppet genom aktuellt steg. Animationen upprepas från stegets början när förloppsindikatorn når slutet.
④	Går till nästa steg.

Information om program

I det här avsnittet presenteras applikationsprodukter som är tillgängliga för din skanner. De senaste applikationerna kan installeras på webbplatsen för Epson.

Epson Scan 2

Epson Scan 2 är en drivrutin för styrning av din skanner som möjliggör en rad olika skanninginställningar. Detta gör det även möjligt för dig att starta antingen som ett fristående program eller genom att använda TWAIN-kompatibel mjukvara.

Se hjälpen i Epson Scan 2 för information om hur man använder programmet.

Document Capture Pro/Document Capture

Document Capture Pro är en applikation som gör det möjligt för dig att enkelt digitalisera original, såsom dokument och formulär.

Du kan spara skannade bilder i en specificerad mapp, skicka via e-post och utföra kopieringsfunktioner genom att länka till en skrivare. Du kan även dela dokument genom att använda separationsfunktioner, såsom streckkoder, och automatiskt behandla nya filer. Detta gör det möjligt för dig att effektivisera sättet de elektroniska dokumenten hanteras på, såsom läsning av stora dokument och att använda nätverksfunktioner maximalt.

Document Capture Pro är endast för Windows. För Mac OS X, använder du Document Capture, och för Windows Server, använder du Document Capture Pro Server.

Se hjälpen för Document Capture Pro (Windows) eller Document Capture (Mac OS) för information kring hur du använder applikationen.

Om Document Capture Pro inte är installerad, installera den senaste programvaran från EPSON Software Updater.

Anmärkning:

Document Capture Pro stöder inte Windows Vista/Windows XP.

Jobb:

När en skanning, spara och skicka utförs i den ordningen kallas dessa operationer ett jobb.

Genom att registrera en serie åtgärder i förväg som ett jobb kan du utföra alla åtgärder genom att bara välja jobbet. Genom att tilldela ett jobb till skannerns kontrollpanel kan du starta ett jobb från kontrollpanelen.

Separationsfunktion:

Du kan automatiskt bearbeta komplicerad sortering eller organisering genom att använda en rad detekteringsmetoder, såsom blanksidor med/utan streckkoder som infogas mellan originalen, eller streckkoderna på originalen.

Du kan även sortera flera skannade bilder som separata filer och spara varje fil i specifika mappar genom att använda dessa metoder eller konfigurera specifika sidor.

Relaterad information

➔ ”Installera de senaste applikationerna” på sidan 20

EPSON Software Updater

EPSON Software Updater är ett program som söker efter ny eller uppdaterad programvara på Internet och installerar den.

Du kan även uppdatera skannerns digitala handbok.

Anmärkning:

Operativsystemen för Windows Server stöds inte.

Installera de senaste applikationerna

Se till att du har den senaste programversionen.

1. Se till att skannern och datorn är ansluten, samt att datorn är ansluten till Internet.
2. Starta EPSON Software Updater och uppdatera programmen.
 - Windows 8.1/Windows 8
Ange programvarans namn i sökfältet och välj sedan den ikon som visas.
 - Med undantag för Windows 8.1/Windows 8
Klicka på startknappen och välj **Alla program** eller **Program > Epson Software > EPSON Software Updater**.
 - Mac OS
Välj **Gå > Applikationer > Epson Software > EPSON Software Updater**.



Viktigt:

Stäng inte av datorn eller skannern medan du uppdaterar.

Anmärkning:

Om du inte hittar det program som du vill uppdatera i listan kan du inte uppdatera med hjälp av EPSON Software Updater. Sök efter senaste programversioner på din lokala Epson webbplats.

<http://www.epson.com>

Information om tillvalsobjekt och förbrukningsmaterial

Koder för Skyddsark

Med en Skyddsark kan du skanna oregelbundet formade original eller bilder som enkelt kan repas. Du kan skanna ett original som är större än A4-format genom att vika det på mitten och sätta in det i en Skyddsark. Detta är användbart för att skanna flera original eftersom upp till 10 ark med Skyddsark kan laddas i skannern.

En Pass skyddsark för mindre häften som till exempel pass finns också tillgänglig.

Delens namn	Koder*
Skyddsark	B12B819051
Pass skyddsark	B12B819651 B12B819661 (för Indien)

* Du kan endast använda Skyddsark med koden.

Relaterad information

- ➔ [”Specifikationer för original med Skyddsark” på sidan 29](#)
- ➔ [”Placera original i stora format” på sidan 43](#)
- ➔ [”Placera ett pass” på sidan 56](#)
- ➔ [”Placera original i oregelbunden form” på sidan 59](#)
- ➔ [”Placera ut fotografier” på sidan 61](#)

Koder för valsen

Delar (Pickup-rulle och Separationsvals) behöver bytas när antalet skanningar överskrider serviceantalet. Du kan kontrollera det senaste antalet skanningar på kontrollpanelen.

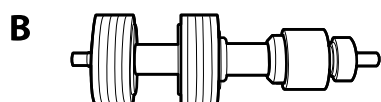
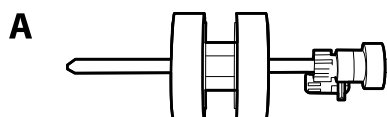

Delens namn	Koder	Livscykel
A: Pickup-rulle	B12B819611 B12B819621 (endast Indien)	300,000*

Delens namn	Koder	Livscykel
B: Separationsvals	B12B819631 B12B819641 (endast Indien)	300,000*

* Detta nummer uppnåddes genom konsekvent skanning med Epsons testoriginalspapper, och är en guide till bytescykeln. Bytescykeln kan variera beroende på olika papperstyper, såsom papper som genererar mycket damm eller papper med en grov yta, som kan förkorta livscykeln.

Relaterad information

- ➔ [”Byt ut valsens” på sidan 103](#)
- ➔ [”Återställa antalet skanningar efter att ha bytt ut valsarna” på sidan 108](#)

Koder för rengöringskit

Använd detta vid rengöring av skannerns insida. Detta kit innehåller rengöringsvätska och en rengöringstrasa.

Delarnas namn	Koder
Rengöringskit	B12B819291

Relaterad information

- ➔ [”Rengöra skannern invändigt” på sidan 98](#)

Specifikationer och kapacitet för original

Specifikationer och kapacitet för original som skannas.	24
Detta avsnitt förklarar specifikationerna och kapaciteten för originalen	
Typer av original som kräver tillsyn.	30
Följande typer av original kanske inte skannas optimalt.	
Typer av original som inte får skannas.	31
Det här avsnittet listar de typer av original som inte ska skannas	

Specifikationer och kapacitet för original som skannas

Detta avsnitt förklarar specifikationerna och kapaciteten för originalen

Relaterad information

- ➔ [”Specifikationer för papper i standardformat” på sidan 25](#)
- ➔ [”Specifikationer för långt papper” på sidan 27](#)
- ➔ [”Kuvertspecifikationer” på sidan 28](#)
- ➔ [”Specifikationer för plastkort” på sidan 28](#)
- ➔ [”Specifikationer för laminerade kort” på sidan 28](#)
- ➔ [”Specifikationer för häften” på sidan 29](#)
- ➔ [”Specifikationer för pass” på sidan 29](#)
- ➔ [”Specifikationer för original med Skyddsark” på sidan 29](#)

Specifikationer för papper i standardformat

Standard	Storlek	Tjocklek	Papperstyp
RA-3	304,8×431,8 mm (12×17 tum)	27 till 256 g/m ²	Vanligt papper Fint papper Återvunnet papper
Ledger	279,4×431,8 mm (11×17 tum)		
A3	297×420 mm (11,7×16,5 tum)		
B4	257×364 mm (10,1×14,3 tum)		
Legal	215,9×355,6 mm (8,5×14 tum)		
Letter	215,9×279,4 mm (8,5×11 tum)	27 till 413 g/m ²	
A4	210×297 mm (8,3×11,7 tum)		
B5	182×257 mm (7,2×10,1 tum)		
A5	148×210 mm (5,8×8,3 tum)		
B6	128×182 mm (5,0×7,2 tum)		
A6	105×148 mm (4,1×5,8 tum)		
A8* ¹	52×74 mm (2,1×2,9 tum)	127 till 413 g/m ²	
Visitkort* ¹	55×89 mm (2,1×3,4 tum)	210 g/m ²	

*1 För A8 och visitkort är den enda tillgängliga matningsriktningen vertikalt. Minsta höjd är 69 mm (2,7 tum).

Anmärkning:

❑ Original som är större än A3-storlek (stora original, upp till A2-storlek) kan ställas in genom att vikas på mitten. Skanna sådana original ett och ett med  (Manuell matning).

❑ Håll alla original platta i framkant.

❑ Se till att krullor på den ledande kanten i originalen hålls inom följande område.

① måste vara 3 mm eller mindre.

När ② är lika med eller mindre än ③, måste ② vara 1 mm eller mindre. När ② är mer än 1 mm, måste ③ vara lika med eller mer än 10 gånger storleken på ②.

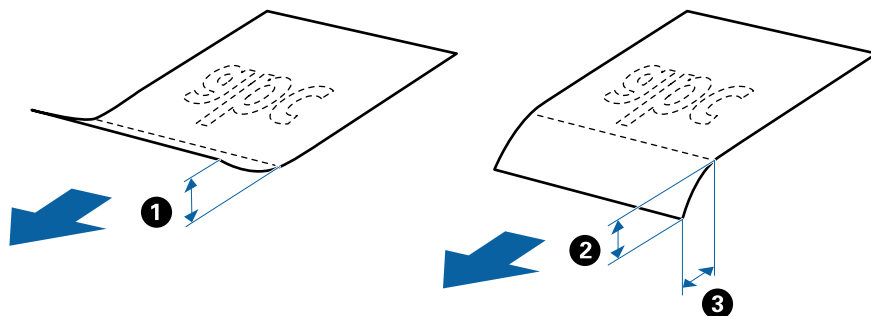

❑ Även om originalet uppfyller specifikationerna kanske det inte matas beroende på pappersegenskaper eller kvalitet. Dessutom kan vissa original sänka skanningskvaliteten.

Riktlinjer för kapacitet för original

Anmärkning:

❑ Detta avser antalet original när pappersmatningsläget är i  (Normal matning).

Med  (Manuell matning) kan du bara skanna original ett efter ett.

❑ Den totala tjockleken på originalen som kan ställas in är 14 mm.

❑ Upp till 36 visitkort (210 g/m²) och upp till 39 vykort (190 g/m²) kan ställas in.

❑ * Du kan fylla på original upp till maximal kapacitet under skanning.

Pappersstorlek	Papperstjocklek								
	27 g/m ²	80 g/m ²	90 g/m ²	104 g/m ²	127 g/m ²	157 g/m ²	209 g/m ²	256 g/m ²	413 g/m ²
A4	120 ark	120 ark	100 ark	85 ark	63 ark	51 ark	39 ark	31 ark	19 ark
B4, LGL	-	80 ark	67 ark	57 ark	41 ark	34 ark	26 ark	21 ark	-
A3	60 ark	60 ark	50 ark	43 ark	31 ark	25 ark	19 ark	15 ark	-

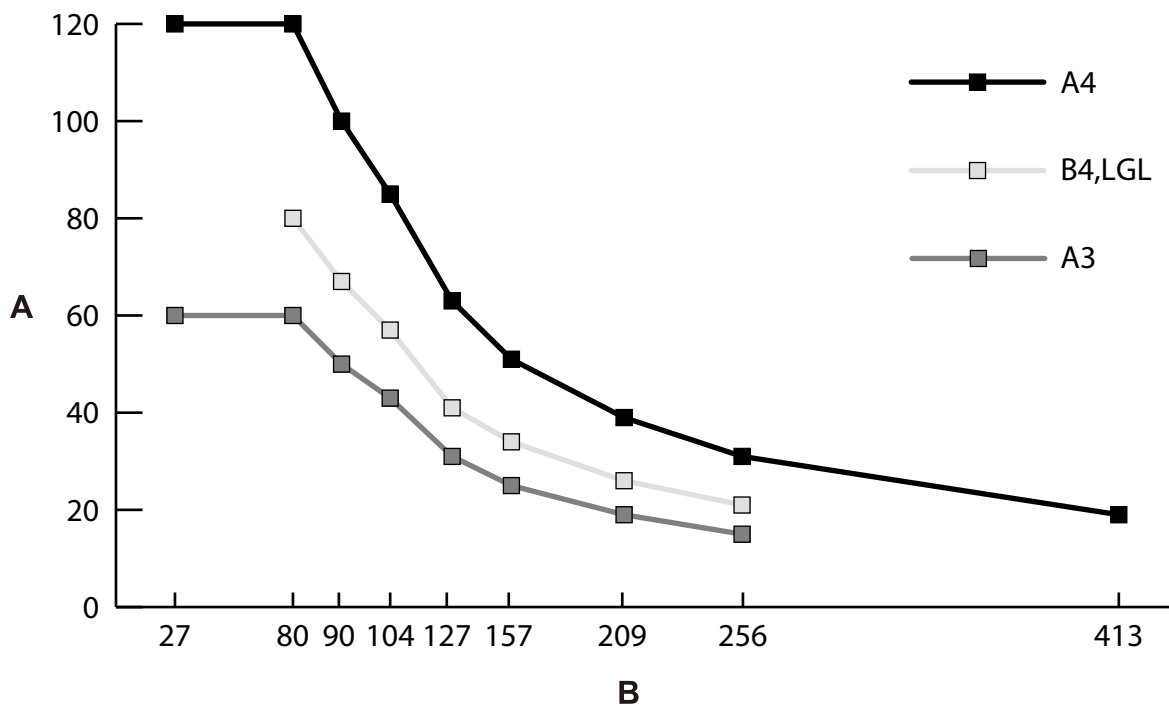

A: Antal ark

B: Papperstjocklek (g/m²)

Relaterad information

- ➔ ["Placera original i standardformat" på sidan 34](#)
- ➔ ["Placera original i stora format" på sidan 43](#)

Specifikationer för långt papper

Storlek	Tjocklek	Papperstyp	Inmatningskapacitet
Bredd: 50,8 till 304,8 mm (2,0 till 12,0 tum) Längd: 431,8 till 5588,0 mm (17,0 till 220,0 tum)	50 till 130 g/m ²	Vanligt papper Fint papper Återvunnet papper	1 ark

Relaterad information

- ➔ ["Lägga i långt papper" på sidan 41](#)

Kuvertspecifikationer

Standard	Storlek	Tjocklek	Inmatningskapacitet
C6	114×162 mm (4,49×6,38 tum) (standardstorlek)	0,38 mm (0,015 tum) eller mindre	10 ark*
DL	110×220 mm (4,33×8,66 tum) (standardstorlek)		

* Med Manuell matning () kan du bara skanna original ett efter ett.

Relaterad information

➔ [”Placera kuvert” på sidan 46](#)

Specifikationer för plastkort

Storlek	Med glättat	Tjocklek	Inmatningskapacitet	Inmatningsriktning
ISO7810 ID-1-typ 54,0×85,6 mm (2,1×3,3 tum)	Med glättat	1,24 mm (0,05 tum) eller mindre	1 ark	Vertikal (stående)
	Utan glättat	1,1 mm (0,04 tum) eller mindre	5 ark*	

* Med Manuell matning () kan du bara skanna original ett efter ett.

Relaterad information

➔ [”Placera ut plastkort” på sidan 48](#)

Specifikationer för laminerade kort

Storlek	Tjocklek	Inmatningskapacitet
120,0×150,0 mm (4,7×5,9 tum) eller mindre	0,8 mm (0,03 tum) eller mindre	1 ark

Relaterad information

➔ [”Placera ut laminerade kort” på sidan 50](#)

Specifikationer för häften

Storlek	Tjocklek	Typ	Inmatningskapacitet
Maximal storlek: A5-storlek (A4 i tvåsidig vikning)	2 mm (0,08 tum) (Det stängda häftets totala tjocklek)	Passböcker eller liknande dokument	En

Relaterad information

➔ [”Placering av ett häfte” på sidan 53](#)

Specifikationer för pass

Du kan skanna ett pass med hjälp av ett separat sålt passark.

Tjocklek	Inmatningskapacitet
5 mm (0,20 tum) eller mindre (Det stängda passets totala tjocklek)	En

Relaterad information

➔ [”Koder för Skyddsark” på sidan 21](#)

➔ [”Placera ett pass” på sidan 56](#)

Specifikationer för original med Skyddsark

Den valfria Skyddsark är ett ark som har utformats för att transportera original genom skannern. Du kan skanna original som är viktiga dokument eller bilder som inte får skadas, tunt papper, original med oregelbunden form och så vidare.

Typ av original	Storlek	Tjocklek	Påfyllningskapacitet för Skyddsark
Original som inte kan läsas in direkt i skannern	A3* ¹ A4 B4* ¹ Letter Legal* ¹ B5 A5 B6 A6 A8 Anpassad storlek: <input type="checkbox"/> Bredd: upp till 431,8 mm (17 tum)* ² <input type="checkbox"/> Längd: upp till 297 mm (11,7 tum)* ³	0,3 mm (0,01 tum) eller mindre (exklusive Skyddsark)	10 ark* ⁴

*1 Vik på mitten för att ställa in.

*2 Original som är bredare än 215,9 mm (8,5 tum) behöver vikas på mitten.

*3 För att skanna ett original som är cirka 297 mm långt, sätt in originalets främre kant i hela djupet av Skyddsark. När du väljer **Automatisk avkänning** som **Dokumentstorlek**-inställning i applikationen, kan hela längden av Skyddsark skannas.

*4 Med Manuell matning () kan du bara skanna original ett efter ett.

Relaterad information

➔ ["Koder för Skyddsark" på sidan 21](#)

Typer av original som kräver tillsyn

Följande typer av original kanske inte skannas optimalt.

- Original med en ojämn yta, såsom brevhuvudpapper.
- Original med skrynklor eller viklinjer
- Perforerade original
- Original med etiketter eller klistermärken (inklusive en limmad liten pappersbit)
- Kolfritt papper
- Krullade original
- Bestruket papper

**Viktigt:**

Kolfritt papper innehåller kemiska ämnen som kan skada valsarna i skannern. Kontrollera följande punkter vid skanning av original av kolfritt papper.

- Rengör Pickup-rulle och Separationsvals regelbundet.
- Skanning av kolfritt papper kan minska valsarnas livslängd jämfört med att skanna vanligt papper.

Anmärkning:

- Skrynkliga original kan skannas effektivare om du minskar matningshastigheten under skanningen eller utjämnningen av skrynklor före påfyllning.
- För att skanna original som lätt skadas eller skrynkas, använd Skyddsark (säljs separat).
- För att skanna original som felaktigt detekteras som dubbelmatningar ska du konfigurera **DFDS-funktion till På** på kontrollpanelen innan du återupptar skanning, eller väljer **Av** i **Upptäck felinmatning** i fliken **Huvudinställningar** i fönstret Epson Scan 2. Se Document Capture Pro-hjälp för hur inställningarna för Epson Scan 2 ska specificeras från Document Capture Pro.
- Etiketter eller stickers måste sättas fast ordentligt i originalen utan framträdande lim.
- Prova att plana ut krulliga original före skanning.

Typer av original som inte får skannas

Det här avsnittet listar de typer av original som inte ska skannas

- Bilder
- Inbundna original* (tjockare än 2 mm (0,08 tum) när de är stängda)
- Icke pappersoriginal (såsom klara filer, textil och aluminiumfolie)
- Original med häftklamrar eller pappersgem
- Original med lim
- Revade original
- Skrynkliga eller böjda original
- Original såsom OHP-film
- Original med karbonpapper på baksidan
- Original med vått bläck
- Original med postit-lappar bifogade

Anmärkning:

- * Du kan skanna inbundna original med en total tjocklek på 2 mm (0,08 tum) eller mindre i A5-storlek (A4 tvåsidigt öppnat).
- Mata inte in värdefulla bilder, konstverk eller viktiga dokument som du inte vill skada eller påverka direkt i skannern. Felmatning kan skrynkla eller skada originalen. Vid skanning av sådana original ska du still att använda Skyddsark (säljs separat).
- Revade, skrynkliga eller böjda original kan även skannas om du använder Skyddsark (säljs separat).

Placera original

Kombination av inmatningsfack och utmatningsfack.	33
Placera original i standardformat.	34
Lägga i långt papper.	41
Placera original i stora format.	43
Placera kuvert.	46
Placera ut plastkort.	48
Placera ut laminerade kort.	50
Placering av ett häfte.	53
Placera ett pass.	56
Placera original i oregelbunden form.	59
Placera ut fotografier.	61
Placera ut en blandning av original med olika storlekar.	64

Kombination av inmatningsfack och utmatningsfack

Förläng inmatningsfacket och utmatningsfacket beroende på originalens längd.

Se följande tabell för mer information.

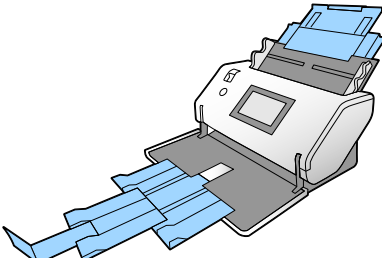
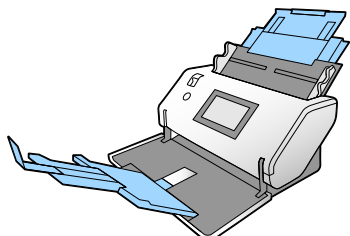
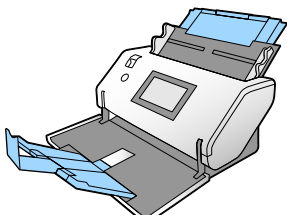
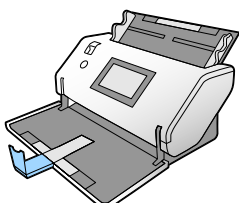
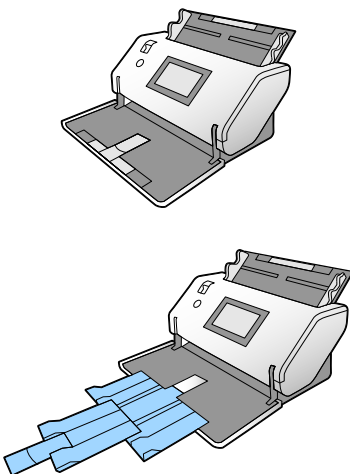
Original	Positioner
A3-original med viklinjer	
<input type="checkbox"/> Legal till A3 <input type="checkbox"/> A3 till RA3	
Letter till A4 (Stående)	
Letter till A4 (liggande)	
Långt papper	

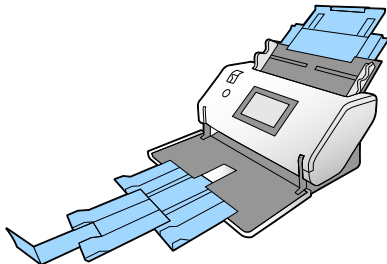
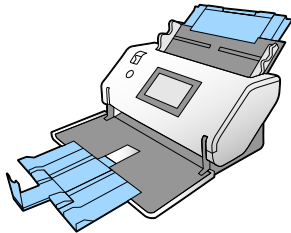
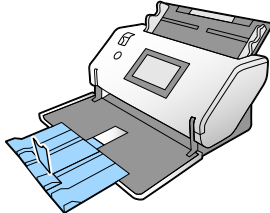
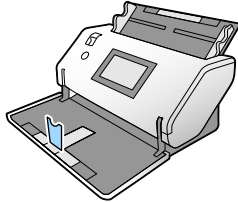
Original	Positioner
<ul style="list-style-type: none"><input type="checkbox"/> A3 tunt papper<input type="checkbox"/> A2-original med viklinjer<input type="checkbox"/> Kuvert<input type="checkbox"/> A4 bärark	
<ul style="list-style-type: none"><input type="checkbox"/> Tunt papper<input type="checkbox"/> Tjockt papper<input type="checkbox"/> Häfte	
Pass (Bärark för pass)	
<ul style="list-style-type: none"><input type="checkbox"/> Kort (laminerade kort)<input type="checkbox"/> Kuponger och små original	

Anmärkning:

- Lyft upp stoppet om originalen trillar av facket.
- Justera stoppets position i enlighet med längden på originalen.

Placera original i standardformat

Det här avsnittet förklarar hur original placeras när pappersmatningsläget är i Normal matning som ett exempel.

1. Ställ in matningsväljaren till  (Normal matning).

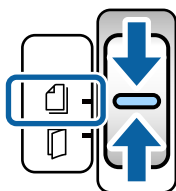

2. Förläng inmatningsfacksförlängningen. Dra ut utmatningsfacksförlängningen till originalets fulla längd. Lyft upp stoppet vid behov.

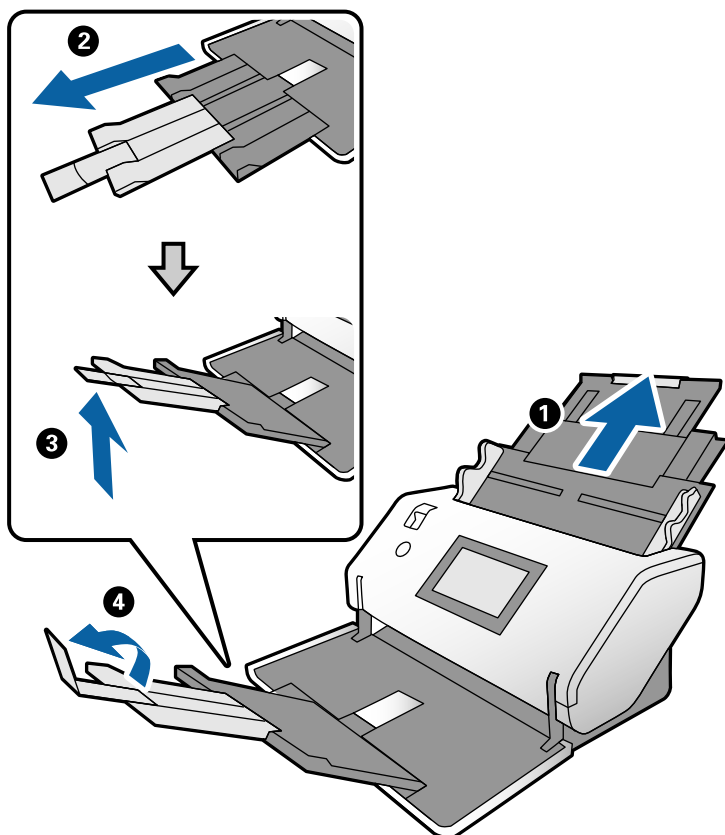

Anmärkning:

- För att stapla originalet ordentligt, dra ut utmatningsfacket och utmatningsfacksförlängningen så att det är något längre än originalets längd.
- För skeva original, dra inte upp utmatningsfacket.
- Om det finns tjocka original i utmatningsfacket ska du förvara utmatningsfacket och inte använda det. Låt de utmatade originalen staplas direkt på bordet där skannern är placerad.
- Om skannade bilder fortfarande påverkas av utmatade original som slår emot bordsytan under skannern, placera skannern på kanten på ett bord där de utmatade originalen kan falla fritt och du kan ta emot dem direkt.

3. Medan du håller i fliken, skjut kantguiderna helt ut.

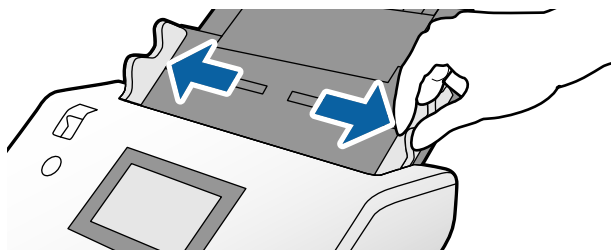

4. Fläkta originalen.

Håll i båda ändarna av originalen och fläkta dem några gånger.

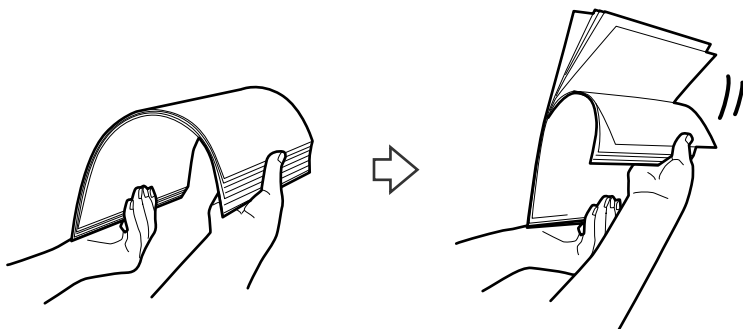

5. Rikta in kanterna på originalen med den sidan som ska skannas vänd nedåt och skjut framkanten till i en kilform.

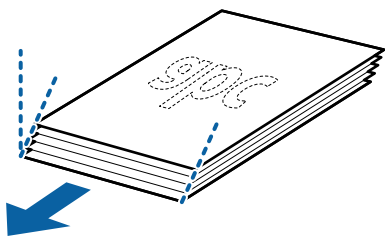

6. Ladda originalen med den sida som ska skannas vänd nedåt och framkanten riktad mot ADF. Skjut in originalen i ADF tills de stöter på motstånd.

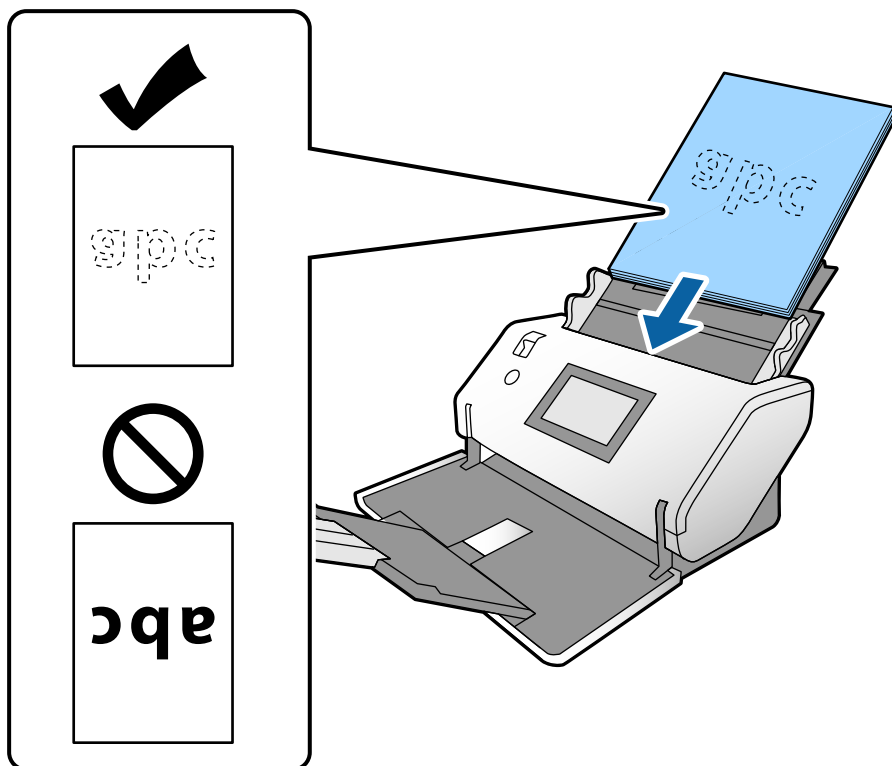

7. Justera kantguiderna så att de passar originalet utan något mellanrum. Annars kan originalen bli skevt matade.

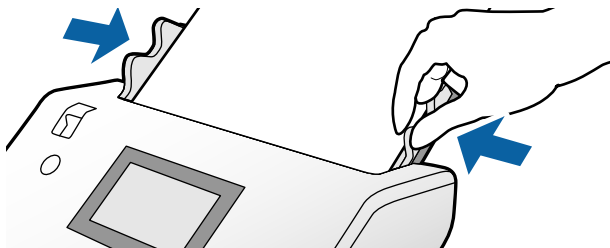

Anmärkning:

- ❑ För att skanna original med hål, såsom lösa skrivpapper, ladda originalen med hålen vända mot vänster sida, höger sida eller nedåt. Det får inte finnas några hål inom en 30 mm (1,2 tum) remsa i mitten av originalen. Det kan dock finnas hål inom 30 mm (1,2 tum) från framkanten på originalen. Se till att kanterna på hålen inte har krullor eller stickor.

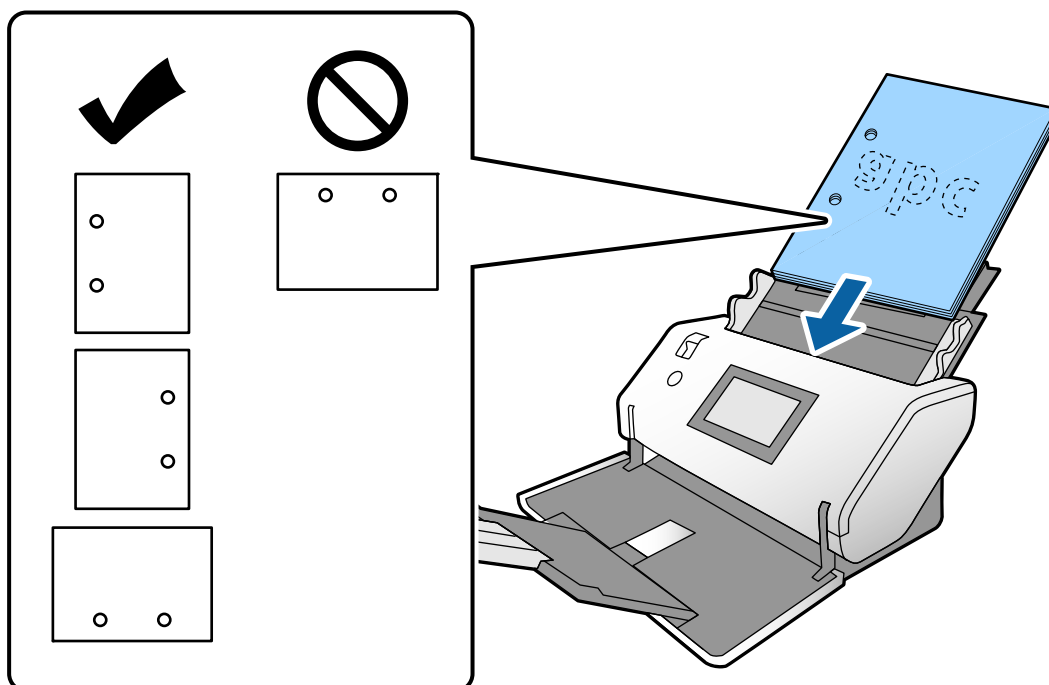

- ❑ Om papperstrassel eller dubbelmatning ofta uppstår när du skannar skrynkligt papper, försök att aktivera **Långsam** för att lösa detta problem. För att göra detta trycker du på **Inst.** > **Skannerinställningar** > **Långsam** på kontrollpanelen och ställer in det på **På** för att dämpa matningshastigheten.

Placera original i A3-storlek med vikningslinjer

1. Ställ in matningsväljaren till  (Normal matning).

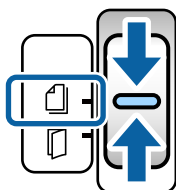

2. Förläng inmatningsfacksförlängningen. Dra ut utmatningsfacksförlängningen till originalets fulla längd. Lyft upp stoppet vid behov.

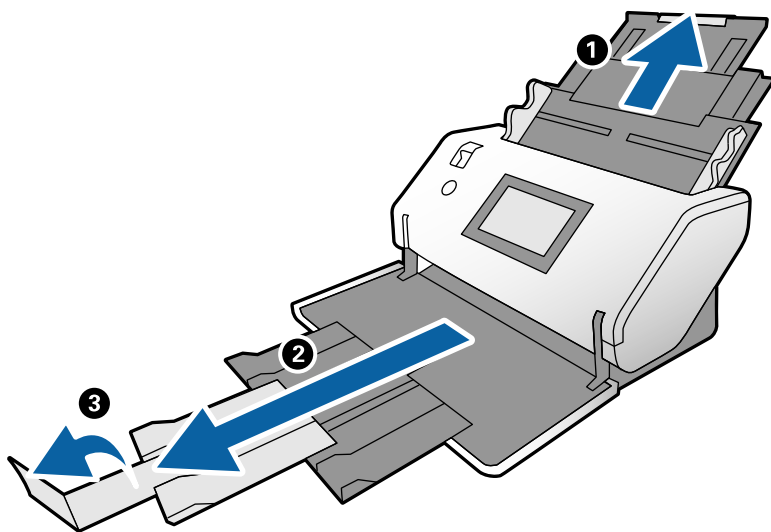

Anmärkning:

- För att stapla originalet ordentligt, dra ut utmatningsfacket och utmatningsfacksförlängningen så att det är något längre än originalets längd.
- Om det finns tjocka original i utmatningsfacket ska du förvara utmatningsfacket och inte använda det. Låt de utmatade originalen staplas direkt på bordet där skannern är placerad.
- Om skannade bilder fortfarande påverkas av utmatade original som slår emot bordsytan under skannern, placera skannern på kanten på ett bord där de utmatade originalen kan falla fritt och du kan ta emot dem direkt.

3. Medan du håller i fliken, skjut kantguiderna helt ut.

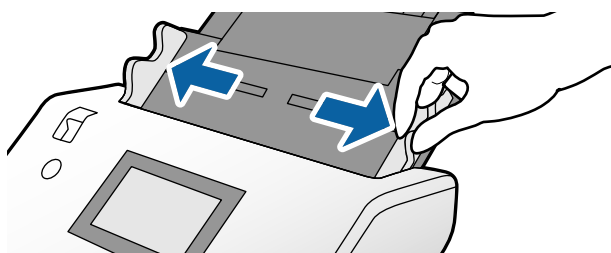

4. Följ instruktionerna nedan för att ladda original med en vikning.

Anmärkning:

Beroende på originalets vikning kanske det inte matas korrekt. I sådana fall, stöd originalets båda ändar med händerna.

- ❑ Original som är veckade i mitten

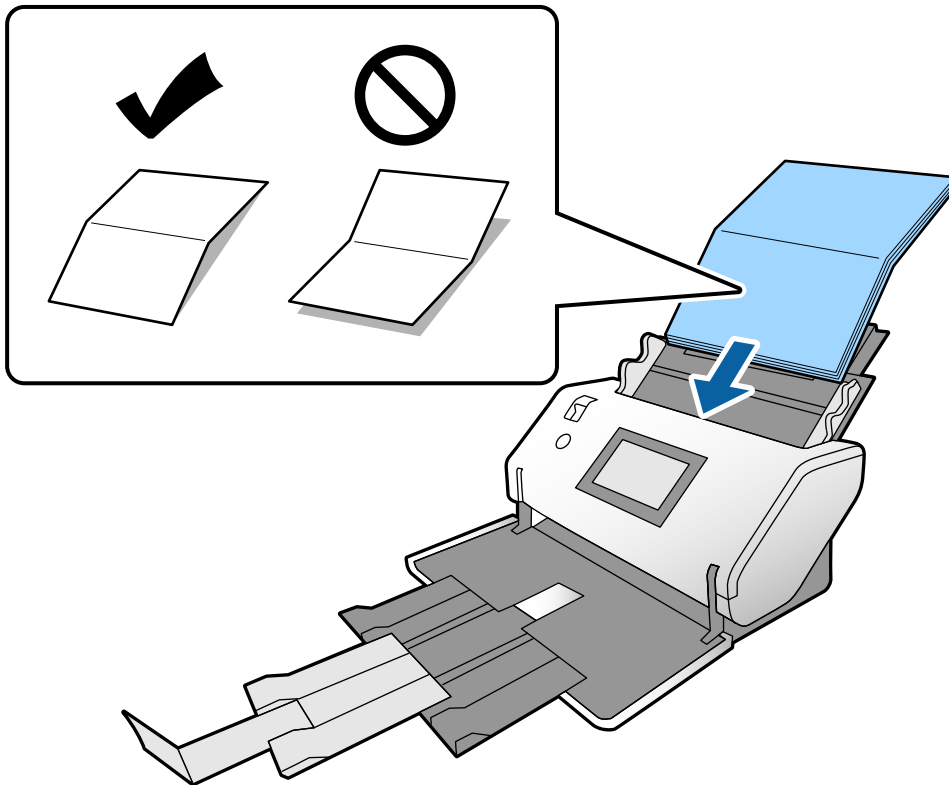

❑ Original med bunden vikning

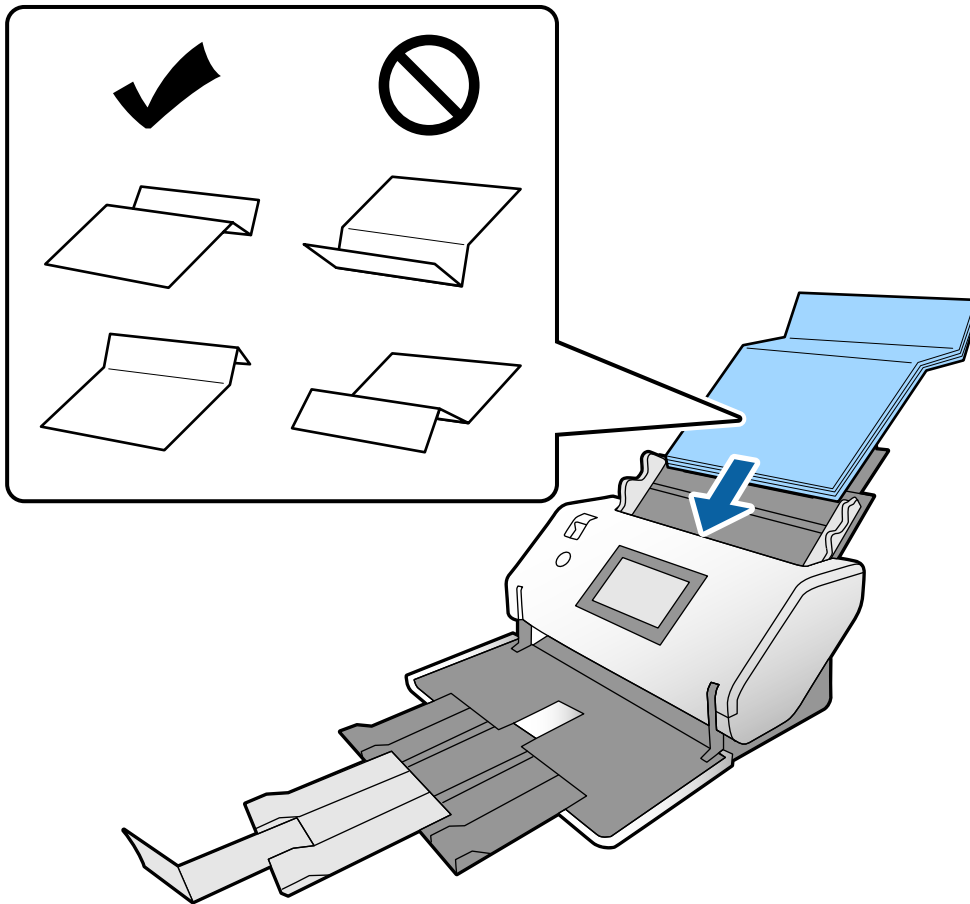

Anmärkning:

Original med en hård vikningslinje kanske inte matas ordentligt. Öppna sådana original i förväg så att vikningens höjd är maximalt 15 mm.

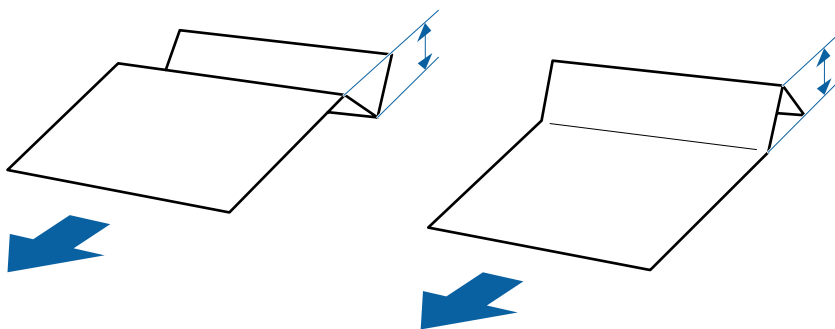

Skjut in papperet i ADF tills det stöter på motstånd.

5. Justera kantguiderna så att de passar originalet utan något mellanrum. Annars kan originalen bli skevt matade.

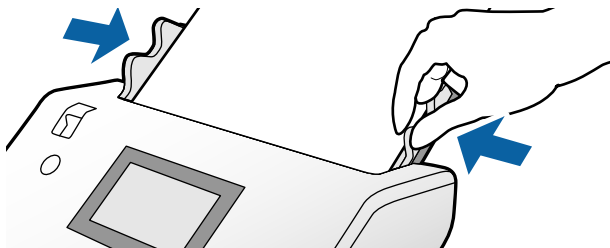

Lägga i långt papper

1. Ställ in matningsväljaren till  (Manuell matning).

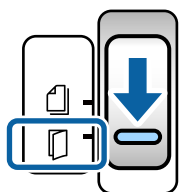

2. Dra ut utmatningsfacksförlängningen till originalets fulla längd.

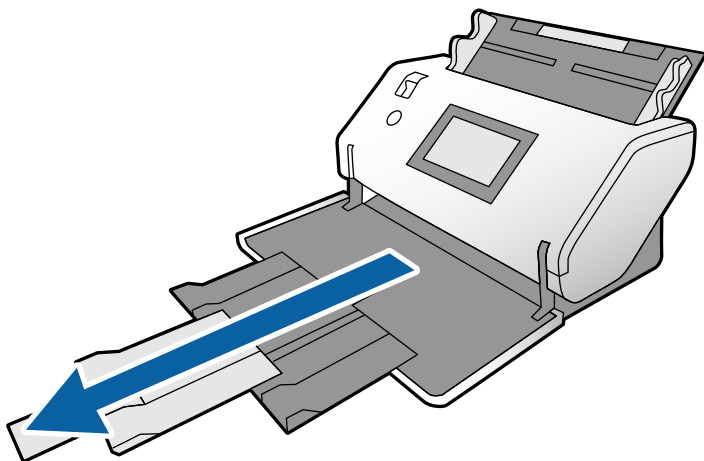

Obs!

Höj inte stoppet.

3. Medan du håller i fliken, skjut kantguiderna helt ut.

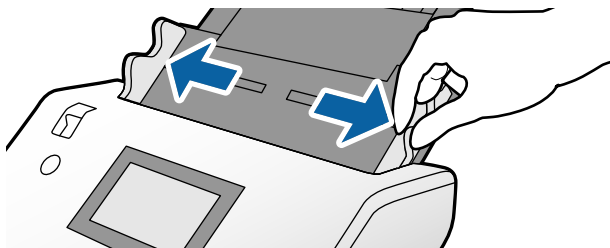

4. Ladda originalet rakt in i inmatningsfacket med den sida som ska skannas vänd nedåt och framkanten riktad mot ADF.

Skjut in originalet i ADF tills det stöter på motstånd.

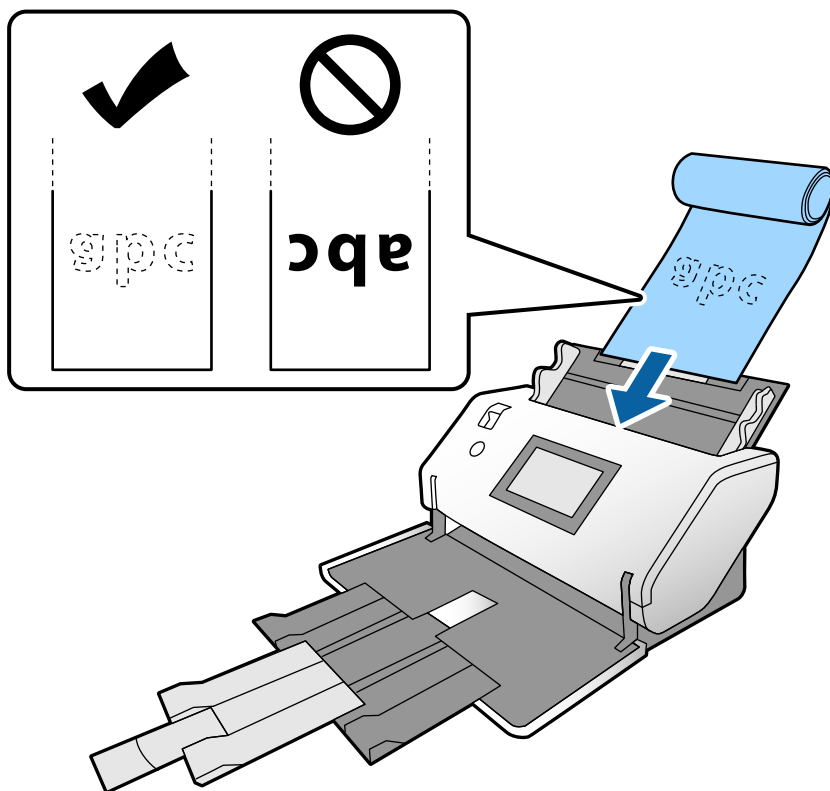

5. Justera kantguiderna så att de passar originalet utan något mellanrum. Annars kan originalen bli skevt matade.

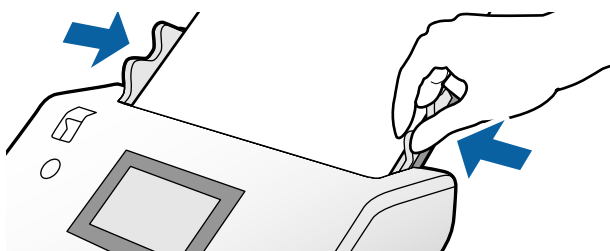

Anmärkning:

- ❑ Du kan skanna flera långa papper i följande upplösningar.

Cirka 1346 mm (53 tum) eller mindre: upp till 600 dpi

Cirka 5461 mm (215 tum) eller mindre: upp till 300 dpi

Cirka 5588 mm (220 tum) eller mindre: upp till 200 dpi

- ❑ Du måste ange storleken på det långa pappersoriginalet i Epson Scan 2. Öppna fönstret Epson Scan 2.

Du kan ange pappersstorleken på det långa papperet på följande tre sätt:

- Om papperslängden är 3048 mm (120 tum) eller kortare kan du välja **Autoavkänning (långt)** för att detektera storleken automatiskt.

- Om papperslängden överstiger 3 048 mm (120 tum), välj **Anpassa** och specificera längden och bredden.

- Om papperslängden är 5461 mm (215 tum) eller kortare kan du välja **Avkänn papperslängd** för att detektera storleken automatiskt. Om papperet är längre än 5461 mm (215 tum), specificera både papperets längd och bredd.

Se Document Capture Pro-hjälp för hur inställningarna för Epson Scan 2 ska specificeras från Document Capture Pro.

- ❑ Stöd det långa papperet i båda ändarna med dina händer för att förhindra att det faller av ADF eller staplas och fastnar eller faller ner från utmatningsfacket.

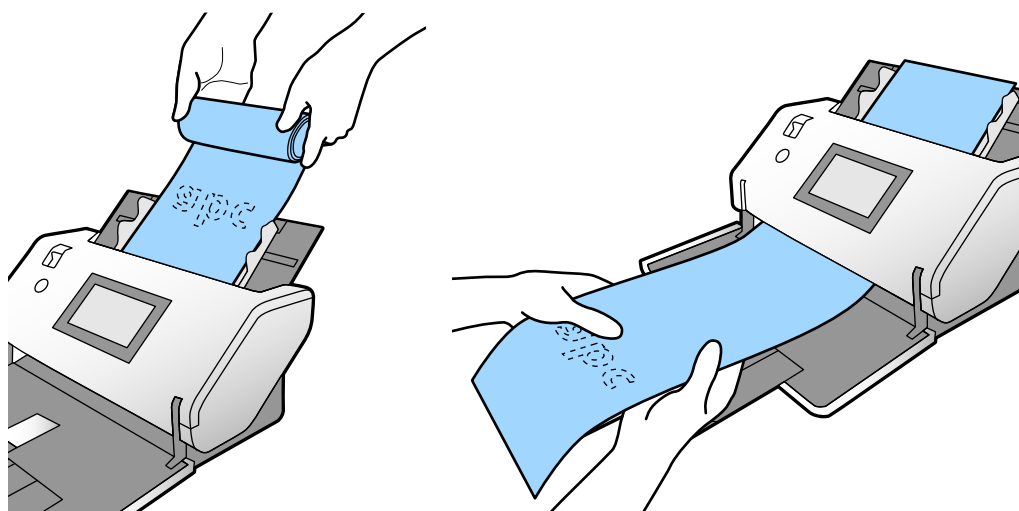

Placera original i stora format

Original med stor storlek avser original med en storlek större än A3 och lika med eller mindre än A2.

1. Ställ in matningsväljaren till  (Manuell matning).

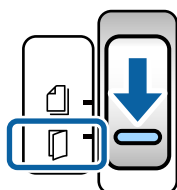

2. Förläng inmatningsfacksförlängningen. Dra ut utmatningsfacksförlängningen till originalets fulla längd. Lyft upp stoppet vid behov.

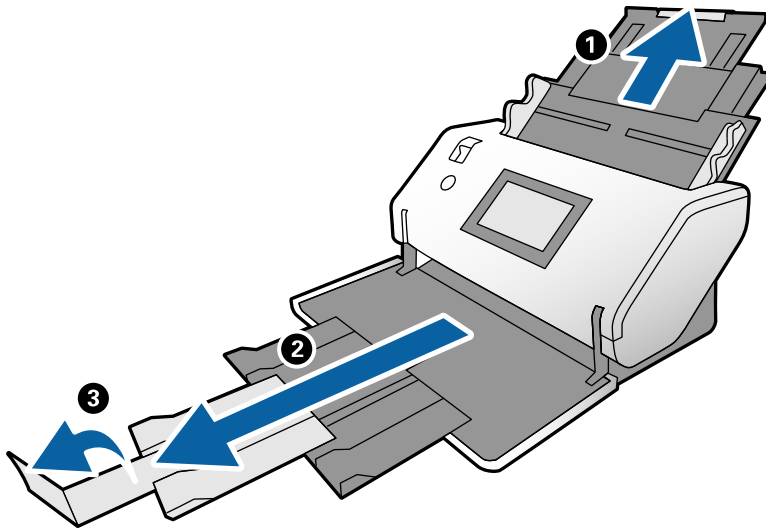

3. Medan du håller i fliken, skjut kantguiderna helt ut.

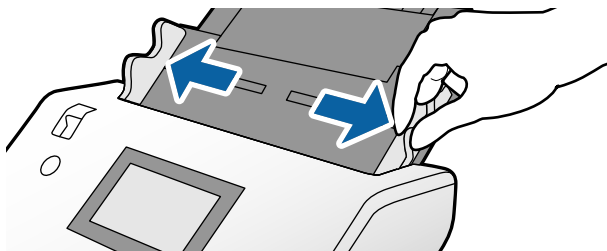

4. Vik originalet på mitten så att sidan som ska skannas vänds utåt.

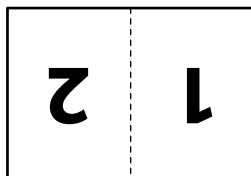

- Ladda originalet i inmatningsfacket med den andra sidan vänd uppåt och framkanten riktad mot ADF. Skjut in i ADF tills det stöter på motstånd.

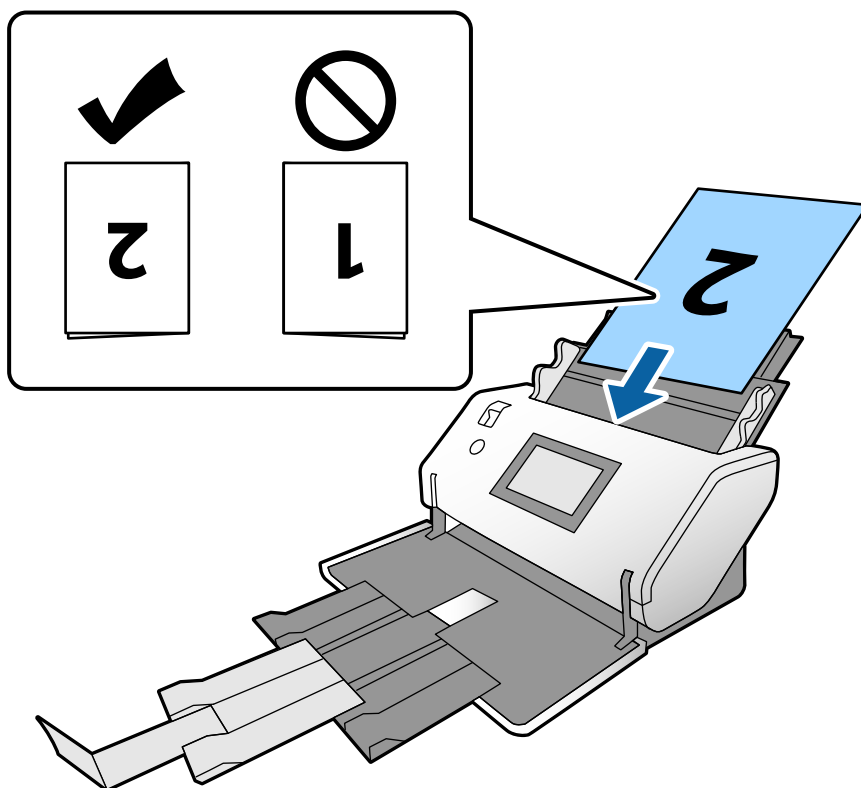

- Justera kantguiderna så att de passar originalet utan något mellanrum. Annars kan originalen bli skevt matade.

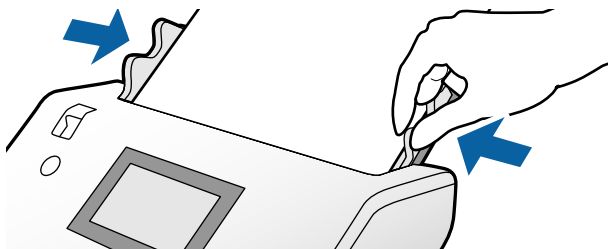

Anmärkning:

- ❑ Vid användning av Skyddsark, justera kantguiderna med Skyddsark utan något mellanrum. Annars kan inte Skyddsark kännas igen korrekt.
- ❑ Om du vill skanna båda storlekarna på originalet och kombinera de skannade bilderna anger du nödvändiga inställningar i fönstret Epson Scan 2.

Öppna fönstret Epson Scan 2. Välj **Dubbelsidig** från **Skanningssida** och välj **Vänster och höger** från **Sammanfoga bilder**. Se hjälpen för Epson Scan 2 för instruktioner. Se Document Capture Pro-hjälp för hur inställningarna för Epson Scan 2 ska specificeras från Document Capture Pro.

Placera kuvert

Anmärkning:

- ❑ Välj lämplig roteringsvinkel i inställningen **Rotera**, eller **Auto-rotera** (eller **Auto**) i applikationer.
- ❑ För att skanna kuvert, specificera lämpliga inställningar i fönstret Epson Scan 2.

Öppna fönstret Epson Scan 2. Välj **Huvudinställningar**-fliken > **Upptäck felinmatning** > **Av** i den ordningen. Se hjälpen för Epson Scan 2 för instruktioner.

När **Upptäck felinmatning** i fönstret Epson Scan 2 är aktiverad och ett dubbelmatningsfel uppstår, ta bort kuvertet från ADF och ladda om det. På kontrollpanelen, ställ in **DFDS-funktion** till **På** för att inaktivera **Upptäck felinmatning** för endast nästa skanning och skanna sedan igen. **DFDS-funktion** inaktiverar **Upptäck felinmatning** för endast ett kuvert. Se Document Capture Pro-hjälp för hur inställningarna för Epson Scan 2 ska specificeras från Document Capture Pro.

Det här avsnittet förklarar hur original placeras när pappersmatningsläget är i Normal matning som ett exempel.

1. Ställ in matningsväljaren till  (Normal matning).

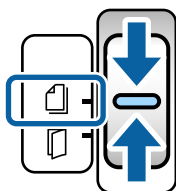

2. Dra ut utmatningsfacksförlängningen och ställ upp stoppet.

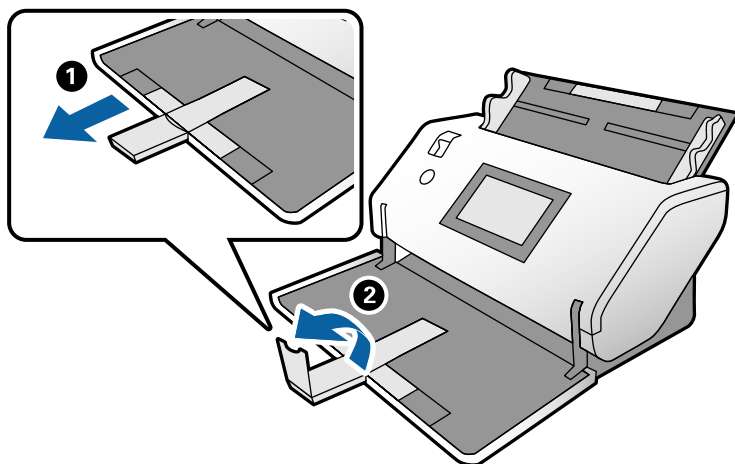

3. Medan du håller i fliken, skjut kantguiderna helt ut.

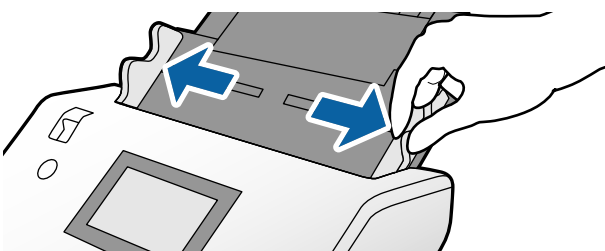

4. Ladda kuverten i längdriktningen med den sida som ska skannas nedåt i inmatningsfacket. För kuvert med den öppna kanten (sidan med fliken) på den kortare sidan, ladda kuvertet med den öppna delen (sidan med flik) riktad uppåt.

Skjut in kuvertet i ADF tills det stöter på motstånd.

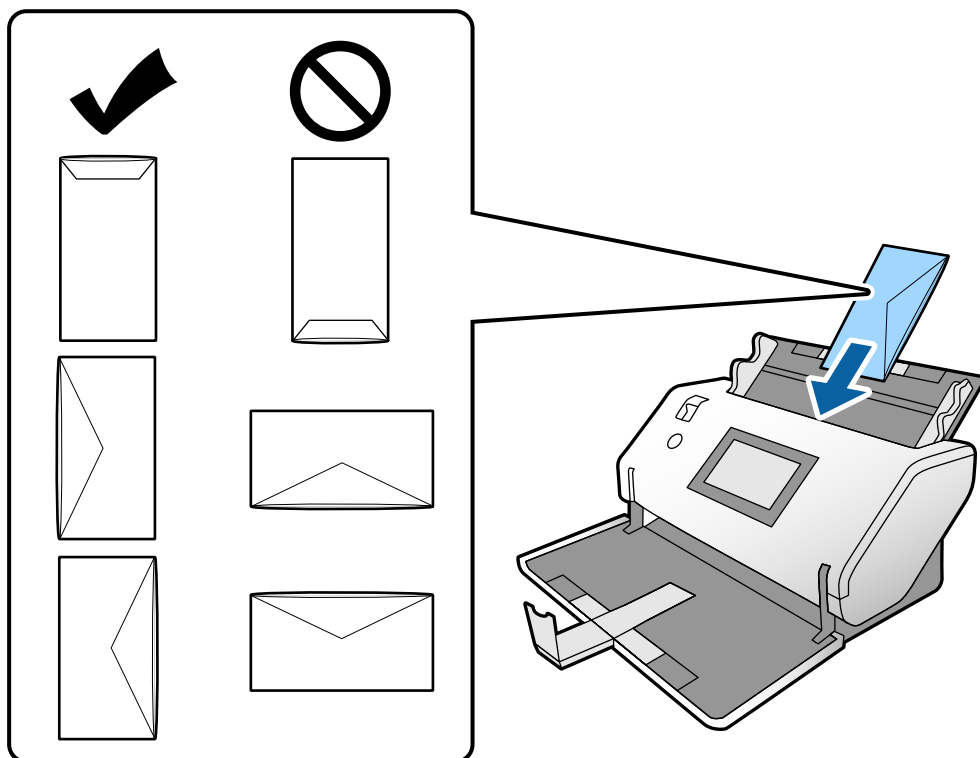

Viktigt:

Fyll inte på kuverten med lim.

Anmärkning:

- Kuvert som inte kapas korrekt vid klaffkanten när de öppnas kanske inte skannas korrekt.
- Kuvert som inte har förseglats kan fyllas på med fliken öppen och vänd uppåt.

5. Rikta in kantguiderna med kuverten. Annars kan kuverten bli skevt matade.

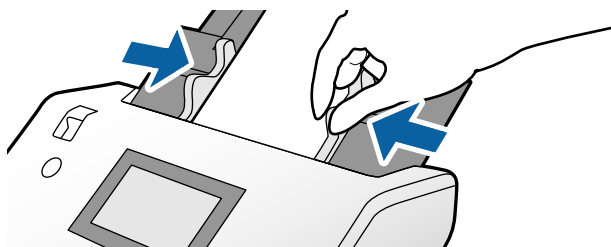

Placera ut plastkort

1. Ställ in matningsväljaren som följer:

Med glättat:  (Manuell matning)

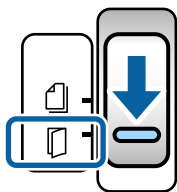

Utan glättat:  (Normal matning)

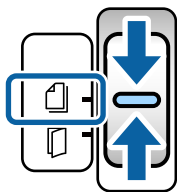

Anmärkning:

För att skanna plastkort utan glättat, specificera lämpliga inställningar i fönstret Epson Scan 2.

Under fliken **Huvudinställningar** i Epson Scan 2, välj **Plastkort** i **Dokumentstorlek**, eller välj **Av** för **Upptäck felinmatning**. Se hjälpen för Epson Scan 2 för instruktioner.

När **Upptäck felinmatning** i Epson Scan 2 är aktiverad och ett dubbelmatningsfel uppstår, ta bort kortet från ADF och ladda om det. Ställ in **DFDS-funktion** på kontrollpanelen för att **På** inaktivera **Upptäck felinmatning** för endast nästa skanning och skanna sedan igen. **DFDS-funktion** inaktiverar **Upptäck felinmatning** för endast ett ark.

2. Dra ut utmatningsfacksförlängningen och ställ upp stoppet. Tryck sedan tillbaka utmatningsfacksförlängningen.

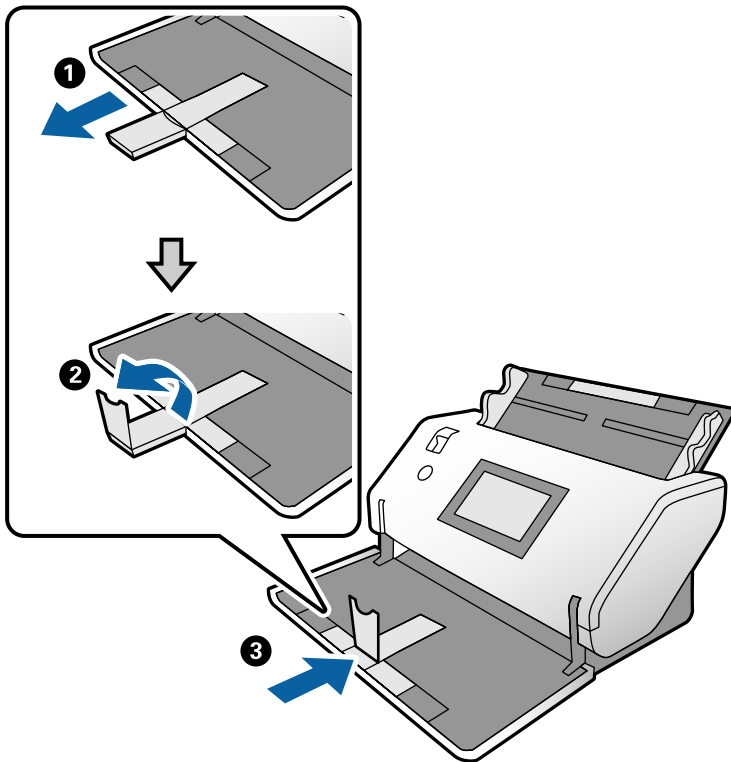

3. Medan du håller i fliken, skjut kantguiderna helt ut.

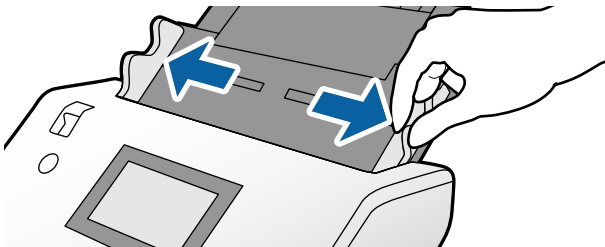

4. Ladda korten med den sida som ska skannas vänd nedåt och framkanten riktad mot ADF. Skjut in de korten i ADF tills de stöter på motstånd.

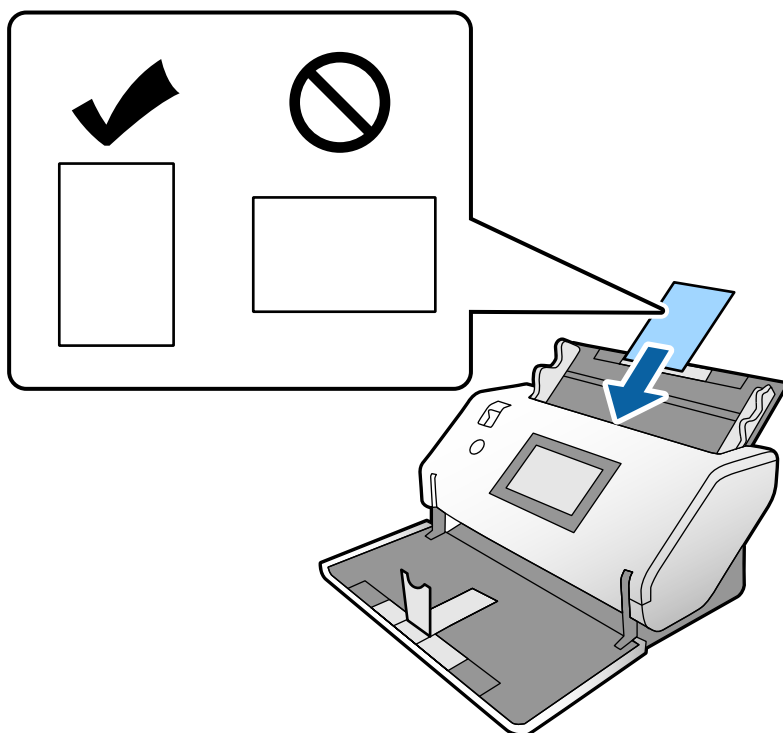

Viktigt:

Ladda inte plastkorten lateralt.

5. Rikta in kantguiderna med korten.

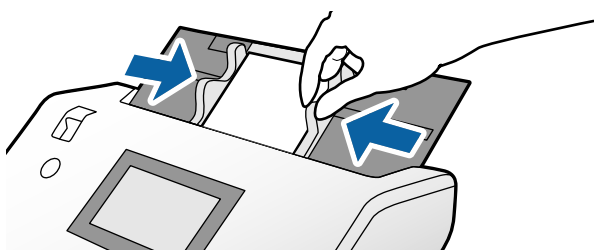

Placera ut laminerade kort

1. Ställ in matningsväljaren till  (Manuell matning).

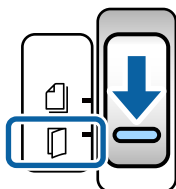

2. Dra ut utmatningsfacksförlängningen och ställ upp stoppet. Tryck sedan tillbaka utmatningsfacksförlängningen.

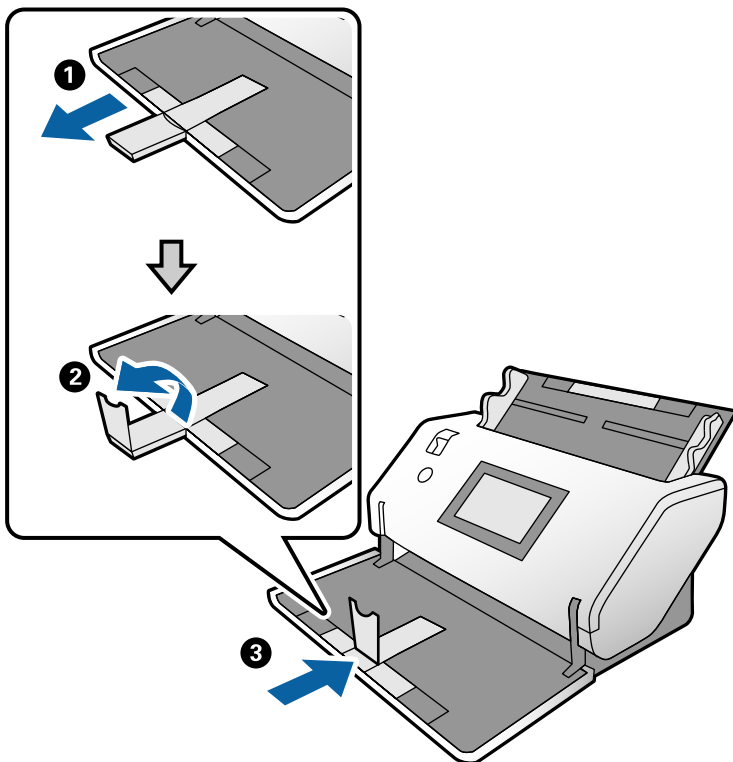

3. Medan du håller i fliken, skjut kantguiderna helt ut.

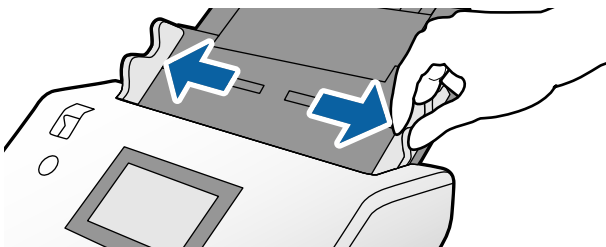

4. Ladda korten med den sida som ska skannas vänd nedåt och framkanten riktad mot ADF.
Skjut in de korten i ADF tills de stöter på motstånd.

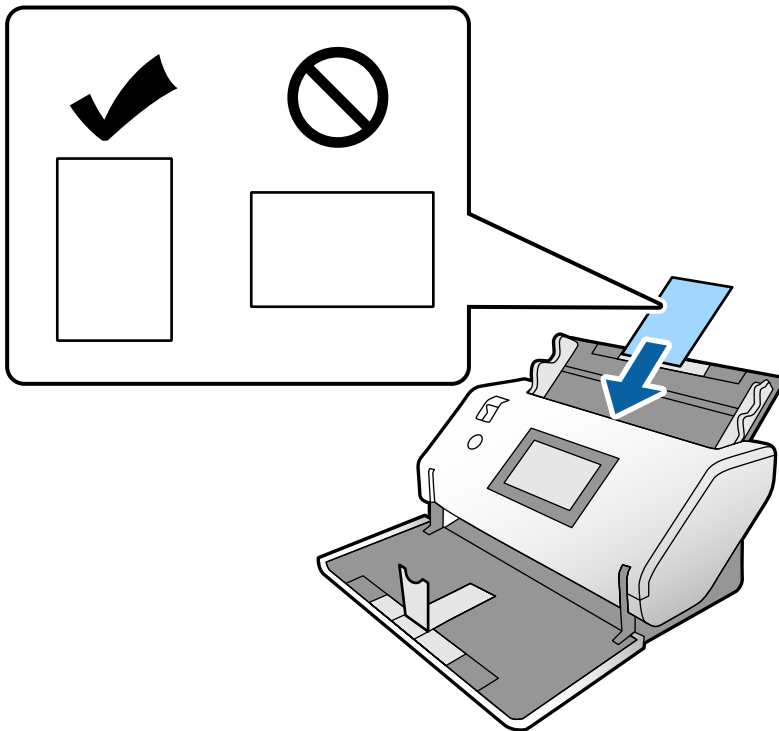

Viktigt:

Ladda inte korten lateralt.

5. Rikta in kantguiderna med korten.

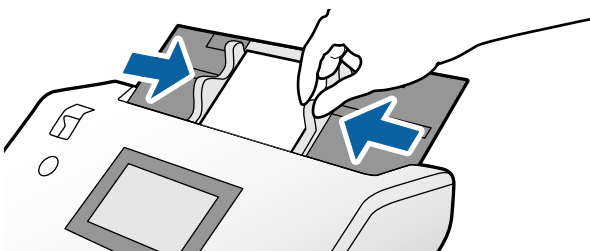

Anmärkning:

För att skanna laminerade kort, specificera lämpliga inställningar i fönstret Epson Scan 2. I fönstret **Skanningsinställningar**, tryck på knappen **Detaljerade inställningar** för att öppna fönstret Epson Scan 2.

- ❑ För att förbättra exaktheten av detektering av automatisk storlek, välj **Huvudinställningar** tab > **Dokumentstorlek** > **Inställningar** > **Skanna laminerat kort**. Se hjälpen för Epson Scan 2 för instruktioner.
- ❑ Under fliken **Huvudinställningar**, välj **Av** i **Upptäck felinmatning**. Se hjälpen för Epson Scan 2 för instruktioner.
När **Upptäck felinmatning** i fönstret Epson Scan 2 är aktiverad och ett dubbelmatningsfel uppstår, ta bort kortet från ADF och ladda om det. På kontrollpanelen, ställ in **DFDS-funktion** till **På** för att inaktivera **Upptäck felinmatning** för endast nästa skanning och skanna sedan igen. **DFDS-funktion** inaktiverar **Upptäck felinmatning** för endast ett ark.
- ❑ Se Document Capture Pro-hjälp för hur inställningarna för Epson Scan 2 ska specificeras från Document Capture Pro.

Placering av ett häfte

1. Ställ in matningsväljaren till  (Manuell matning).

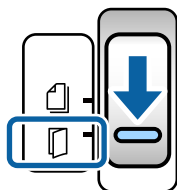

2. Dra ut utmatningsfacksförlängningen och ställ upp stoppet. Skjut tillbaka utmatningsfacksförlängningen så det passar häftets storlek.

Anmärkning:

För att skanna ett häfte i A5-format, se till att dra ut utmatningsfacksförlängningen innan du skannar.

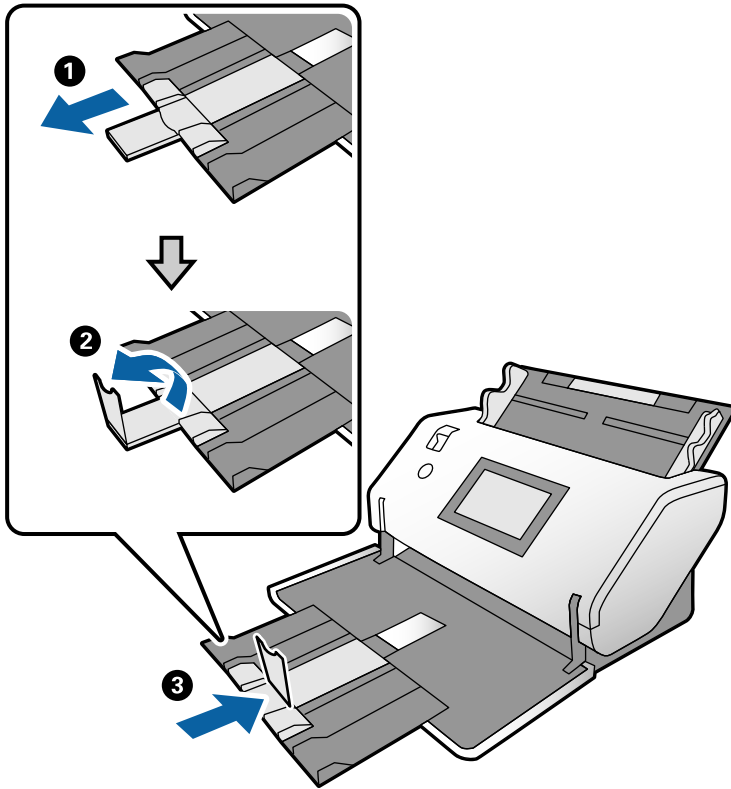

3. Medan du håller i fliken, skjut kantguiderna helt ut.

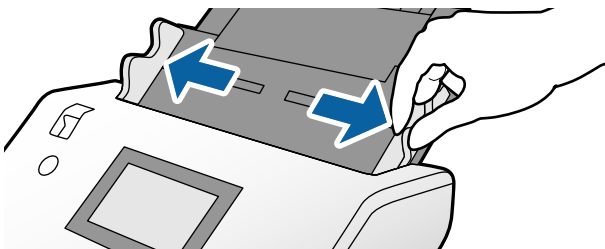

4. Ladda häftet i inmatningsfacket med den tryckta ytan nedåt och den tjockare sidan i linje med den främre kantlinjen, såsom visas i diagrammet.

Skjut in häftet i ADF tills det stöter på motstånd.

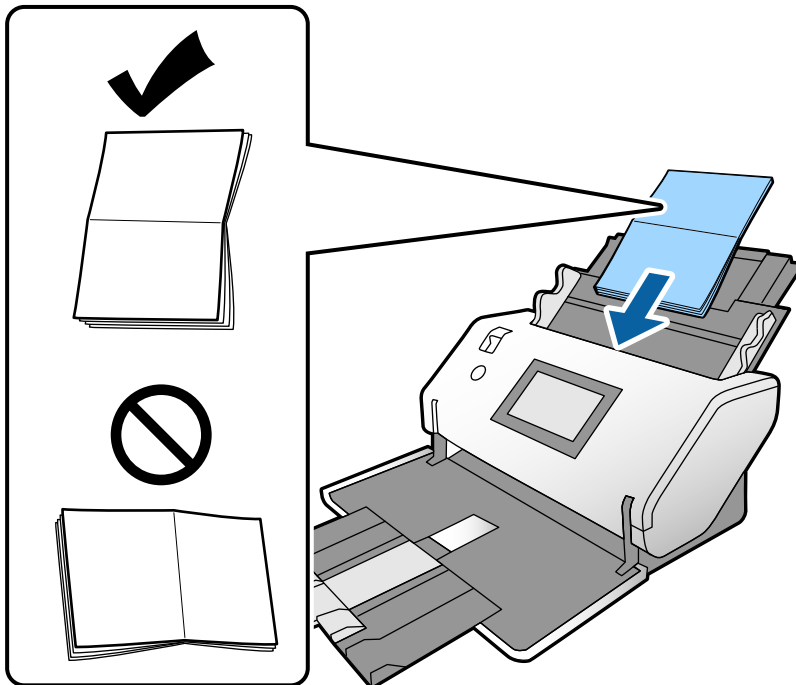

5. Rikta in kantguiderna med häftet.

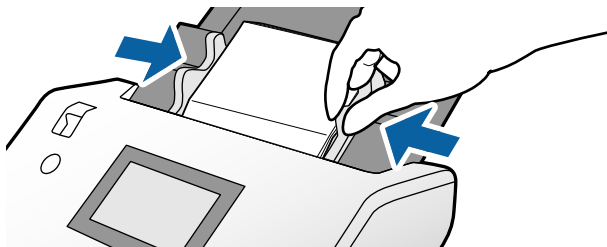

Anmärkning:

För att skanna ett häfte, specificera lämpliga inställningar i fönstret Epson Scan 2.

Öppna fönstret Epson Scan 2. Under fliken **Huvudinställningar**, välj **Av** för **Upptäck felinmatning**. Se hjälpen för Epson Scan 2 för instruktioner.

Se Document Capture Pro-hjälp för hur inställningarna för Epson Scan 2 ska specificeras från Document Capture Pro.

Placera ett pass

1. Ställ in matningsväljaren till  (Manuell matning).

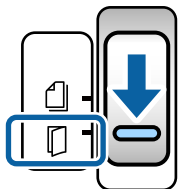

2. Förläng inmatningsfacksförlängningen. Dra ut utmatningsfacket och utmatningsfacksförlängningen och höj sedan upp stoppet.

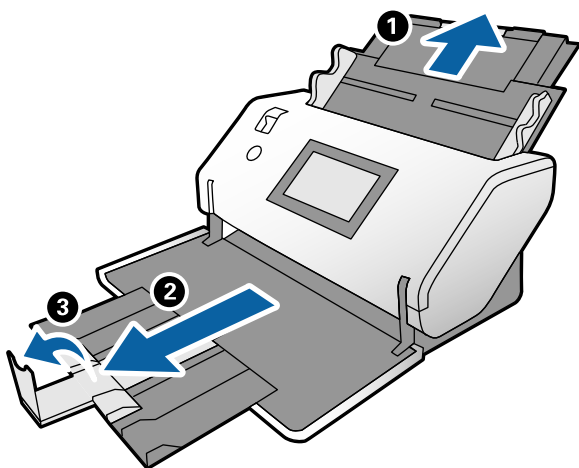

3. Medan du håller i fliken, skjut kantguiderna helt ut.

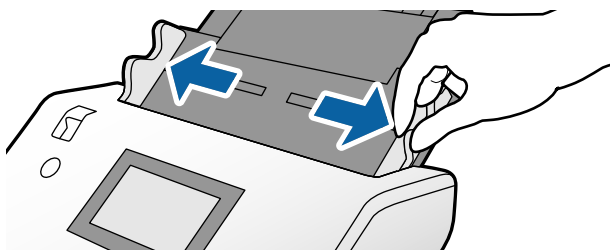

4. Ladda passet med den tjockare sidan i linje med framkanten så att sidan med det större antalet sidor pekar mot framkanten.

Som visas i diagrammet nedan, sätt in passet i Pass skyddsark med sidan som ska skannas nedåt.

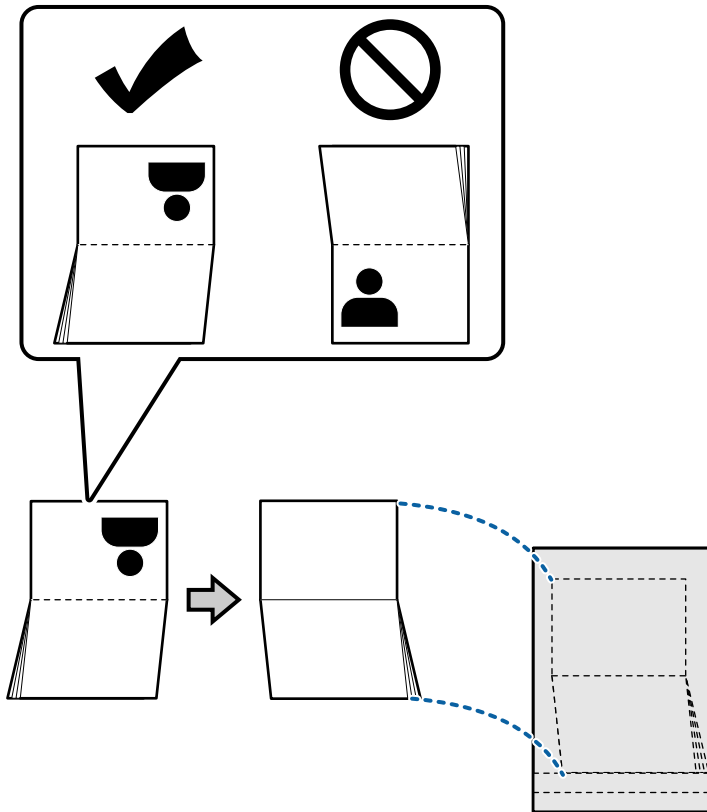

5. Ladda det i inmatningsfacket med sidan som ska skannas vänd nedåt och sidan med ett större antal sidor riktad mot framkanten.

Skjut in Pass skyddsark i ADF tills det stöter på motstånd.

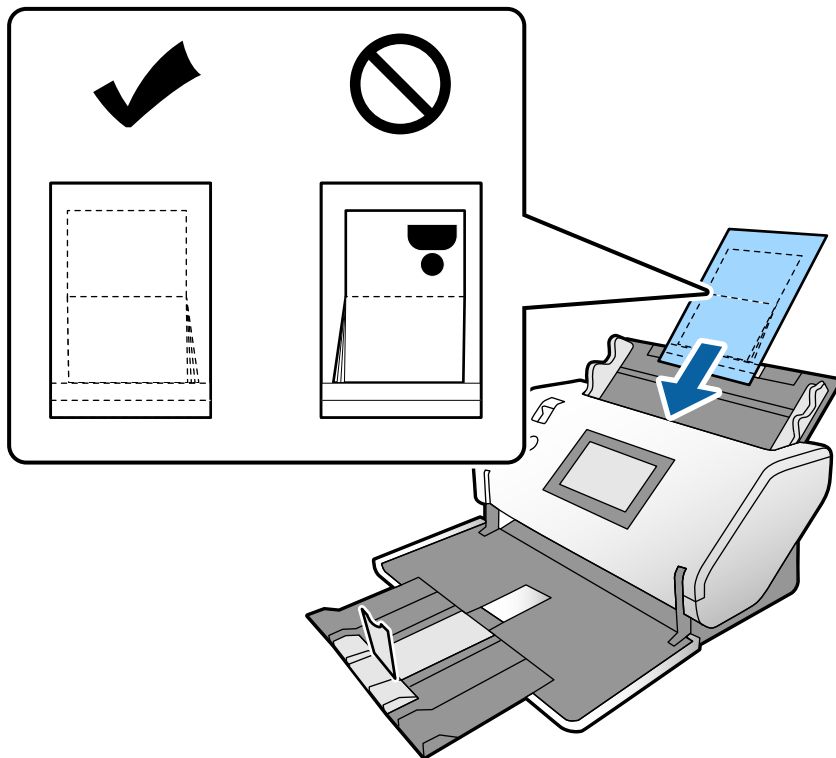

6. Justera kantguiderna så att de passar Pass skyddsark utan något mellanrum.

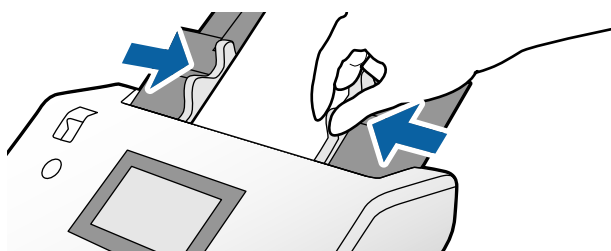

Anmärkning:

För att skanna Pass skyddsark, specificera lämplig inställning i fönstret Epson Scan 2

Öppna Epson Scan 2. Under fliken **Huvudinställningar**, välj **Pass** som **Dokumentstorlek** och ställ in **Upptäck felinmatning** till **Av**. Se hjälpen för Epson Scan 2 för instruktioner.

Se Document Capture Pro-hjälp för hur inställningarna för Epson Scan 2 ska specificeras från Document Capture Pro.

Använd inte en Pass skyddsark som har repats eller skannats mer än 3 000 gånger.

Placera original i oregelbunden form

1. Ställ in matningsväljaren till  (Normal matning).

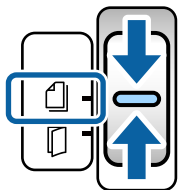

2. Förläng inmatningsfacksförhängningen. Dra ut utmatningsfacket och utmatningsfacksförhängningen och höj sedan upp stoppet.

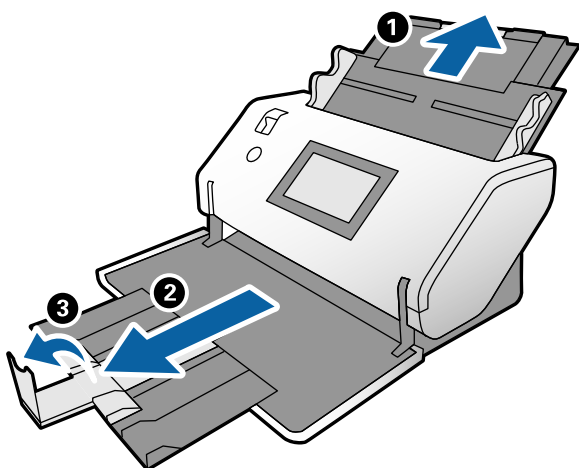

3. Medan du håller i fliken, skjut kantguiderna helt ut.

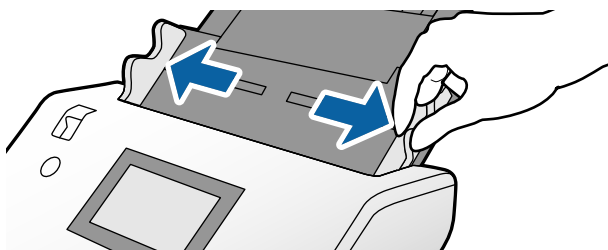

4. Säkerställ att illustrationen som är på kanten på Skyddsark är vänd framåt, och originalet vetter mot baksidan när du sätter in originalet i Skyddsark.

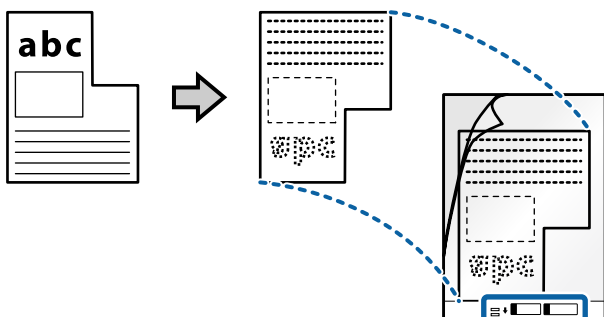

5. Ladda Skyddsark med dess framsida riktad mot ADF.
Skjut in i ADF tills det stöter på motstånd.

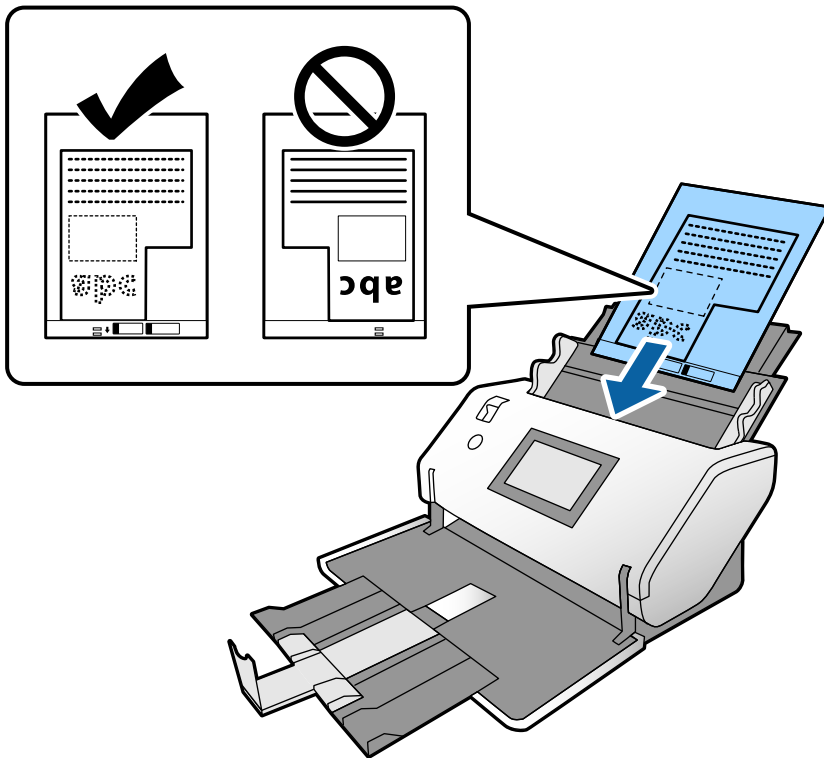

6. Justera kantguiderna med Skyddsark utan något mellanrum. Annars kan Skyddsark bli skevt matade.

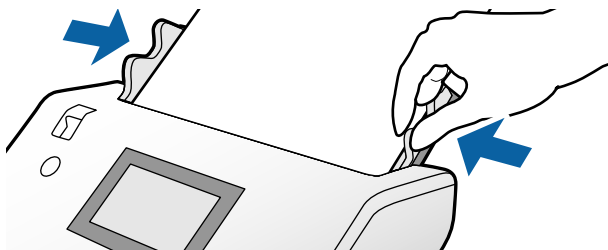

Anmärkning:

- ❑ Använd inte en Skyddsark som har repats eller skannats mer än 3 000 gånger.
- ❑ Om du inte kan hitta en lämplig storlek för originalet som du vill skanna i listan **Dokumentstorlek**, välj **Automatisk avkänning**.
När du använder Epson Scan 2, kan du också välja **Anpassa** för att skapa en anpassad dokumentstorlek.
- ❑ Vid skanning med en Skyddsark genom att välja **Automatisk avkänning** som inställning för **Dokumentstorlek** i Epson Scan 2, skannas bilden automatiskt genom att använda **Snett papper** i inställningen för **Korrigera dokumentsnedhet**.
- ❑ Använd endast Skyddsark som designats för din skanner. Skyddsark identifieras automatiskt av skannern genom att detektera två små rektangulära hål på framkanten. Håll hålen rena och ej täckta.

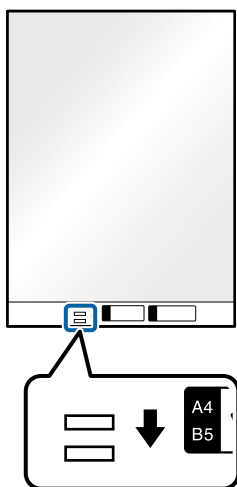

Relaterad information

➔ ["Koder för Skyddsark" på sidan 21](#)

Placera ut fotografier

1. Ställ in matningsväljaren till  (Normal matning).

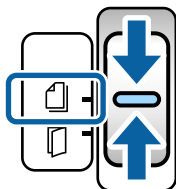

2. Förläng inmatningsfacksförlängningen. Dra ut utmatningsfacket och utmatningsfacksförlängningen och höj sedan upp stoppet.

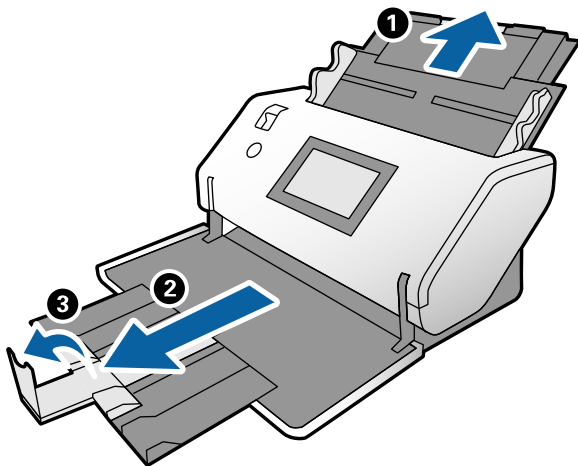

3. Medan du håller i fliken, skjut kantguiderna helt ut.

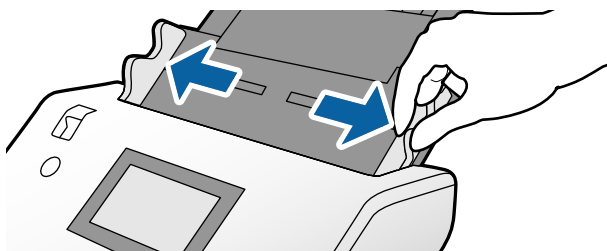

4. Säkerställ att illustrationen som är på kanten på Skyddsark är vänd framåt, och originalet vetter mot baksidan när du sätter in originalet i Skyddsark.

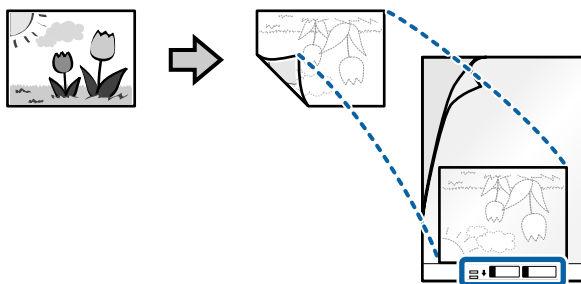

5. Ladda Skyddsark med dess framsida riktad mot ADF.
Skjut in arket i ADF tills det stöter på motstånd.

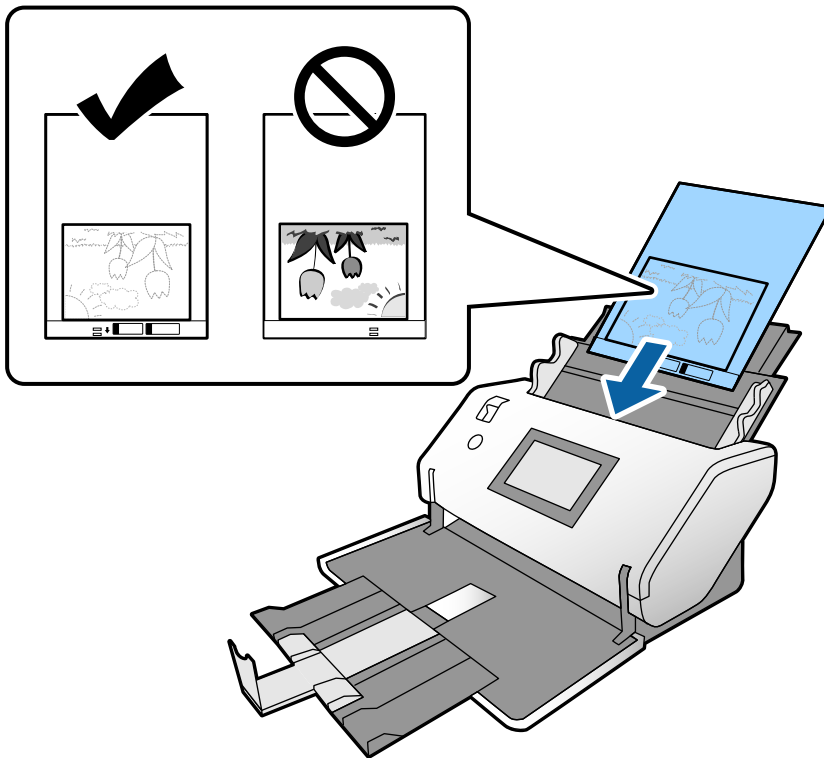

6. Justera kantguiderna med Skyddsark utan något mellanrum. Annars kan Skyddsark bli skevt matade.

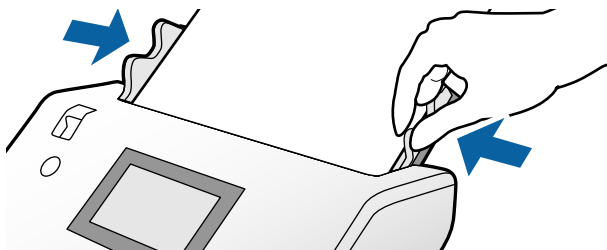

Anmärkning:

- Använd inte en Skyddsark som har repats eller skannats mer än 3 000 gånger.
- Om du inte kan hitta en lämplig storlek för originalet som du vill skanna i listan **Dokumentstorlek**, välj **Automatisk avkänning**.
När du använder Epson Scan 2, kan du också välja **Anpassa** för att skapa en anpassad dokumentstorlek.
- Vid skanning med en Skyddsark genom att välja **Automatisk avkänning** som inställning för **Dokumentstorlek** i Epson Scan 2, skannas bilden automatiskt genom att använda **Snett papper** i inställningen för **Korrigera dokumentsnedhet**.
- Lämna inte bilder i Skyddsark under en längre tid.
- Använd endast Skyddsark som designats för din skanner. Skyddsark identifieras automatiskt av skannern genom att detektera två små rektangulära hål på framkanten. Håll hålen rena och ej täckta.

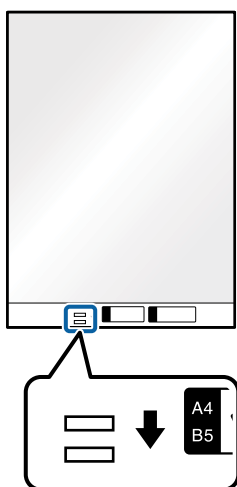

Relaterad information

➔ ["Koder för Skyddsark" på sidan 21](#)

Placera ut en blandning av original med olika storlekar

Du kan ladda original med blandade storlekar på samma gång för att skanna. Du kan även fylla på en blandning av papperstyper och tjocklekar.

! Viktigt:

- När du placerar och skannar original som har olika storlekar, kan original matas skevt, eftersom inte alla original stöds genom kantguiderna.
- Original kan fastna eller matas skevt, om du ställer in olika typer eller väldigt olika storlekar på original, som i de följande fallen.
 - Tunnt papper och tjockt papper
 - Papper i A3- och A4-storlek och papper i kortstorlek
 - Tunnt papper och plastkortOm original matas skevt, kontrollera eventuella problem med de skannade bilderna.

Anmärkning:

- ❑ Om originalen fastnar eller inte matas ordentligt, prova med att aktivera **Långsam** för att lösa detta problem.
- ❑ Alternativt kan du skanna originalen för olika pappersstorlekar och typer genom att fylla på dem en i taget med **Automatiskt matningsläge**.

1. Ställ in matningsväljaren till  (Normal matning).

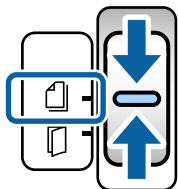

2. Förläng inmatningsfacksförlängningen. Dra ut utmatningsfacket och utmatningsfacksförlängningen och höj sedan upp stoppet.

Anmärkning:

Om tjocka original ingår, förvara utmatningsfacket i förvaringsläge använd det inte. Låt de utmatade originalen staplas direkt på bordet där skannern är placerad. Detta förhindrar att originalen stöter till utmatningsfacket och faller ner.

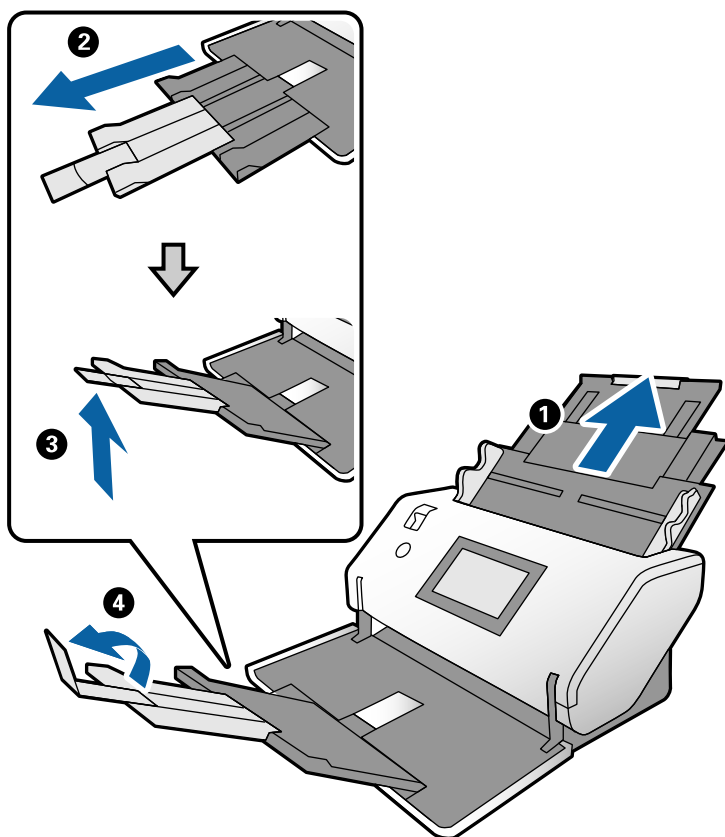

3. Medan du håller i fliken, skjut kantguiderna helt ut.

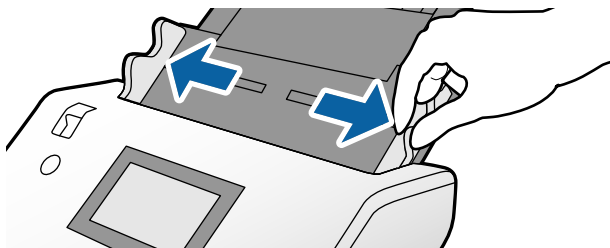

4. Fyll på originalen i mitten av inmatningsfacket i fallande ordning för pappersformat med den bredaste baksidan och smalaste framsidan.



Viktigt:

Kontrollera följande punkter när du ställer in olika storlekar på original.

- Skjut originalen in i ADF med framkanterna säkert inriktade tills de möter motstånd.
- Lägg originalen i mitten av inmatningsfacket. Använd ▲-märket på skannern som vägledning.
- Lägg på originalen rakt.

I annat fall kan originalen bli skevt matade eller fastna.

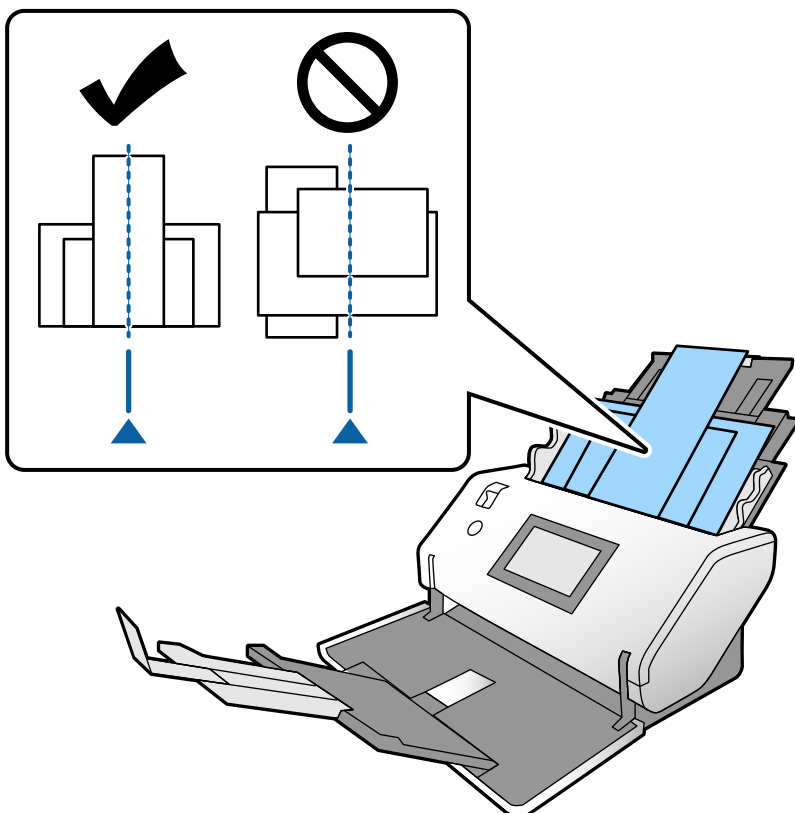

Anmärkning:

Ladda originalen in i ADF med den sida som ska skannas vänd nedåt och framkanten lätt ur läge i en vinkel.

5. Rikta in kantguiderna med det bredaste originalet.



Skanna

Inställningar som krävs för skanning.	69
Skanna med kontrollpanelen.	75
Skanna med Document Capture Pro (Windows).	78
Skanna med Document Capture (Mac OS).	78
Skanna med Epson Scan 2.	80
Skanna med Manuell matning i Automatiskt matningsläge.	85

Inställningar som krävs för skanning

Från kontrollpanelen på skannern kan alla jobb för skanning skapade i Document Capture Pro eller Document Capture på datorn utföras.

Jobb hänvisar till en registrering av en serie operationer som skanningsinställningar, spara inställningar och destinationsinställningar. Att registrera en serie operationer som ett jobb eliminerar behovet av att ställa in sådana operationer för varje skanning.

För att utföra ett jobb från kontrollpanelen krävs inställningarna nedan.

- 1. Skapa ett jobb i Document Capture Pro eller Document Capture.
- 2. Registrera det skapade jobbet som ska utföras från kontrollpanelen.

Se Document Capture Pro-hjälp för hur inställningarna för Epson Scan 2 ska specificeras från Document Capture Pro

För information om Document Capture Pro eller Document Capture, se beskrivningarna nedan.

Anmärkning:

Alla skapade jobb kan även utföras från datorn.

Skapa ett jobb i Document Capture Pro (Windows)

Se följande URL för procedurerna för att ställa in ett jobb i Document Capture Pro och registrera jobbet så att det kan köras från kontrollpanelen.

<https://support.epson.net/dcp/>

Relaterad information

➔ ["Skanna med kontrollpanelen" på sidan 75](#)

Skapa ett jobb i Document Capture (Mac OS)

I det här avsnittet beskrivs hur du konfigurerar ett jobb för Document Capture. Se hjälpen för Document Capture för instruktioner.

1. Starta Document Capture.

Välj **Gå > Applikationer > Epson Software > Document Capture.**

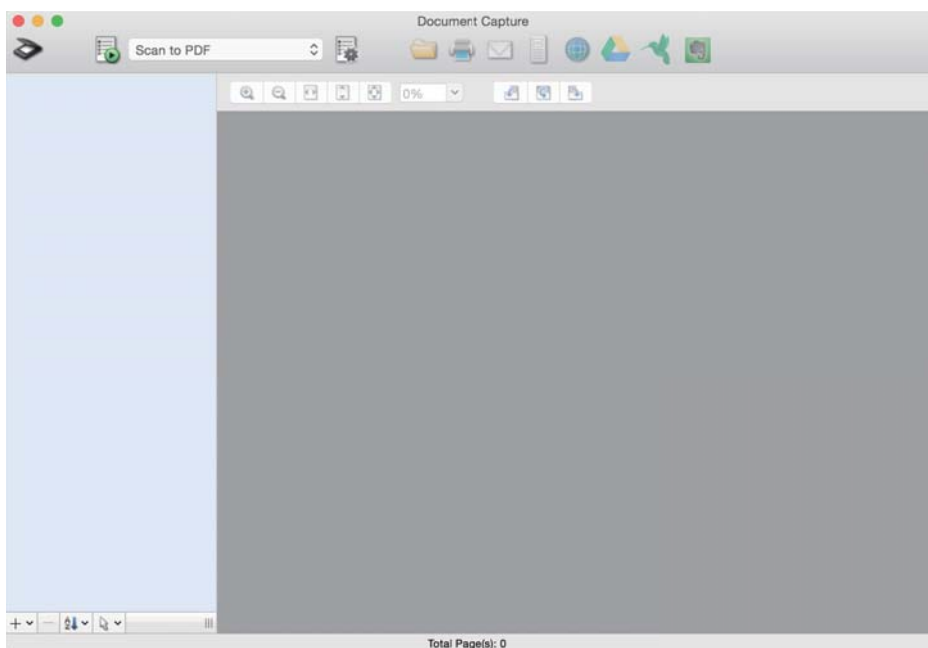

Anmärkning:

Välj skannern som du vill använda i listan över skannrar.

2. Klicka på .

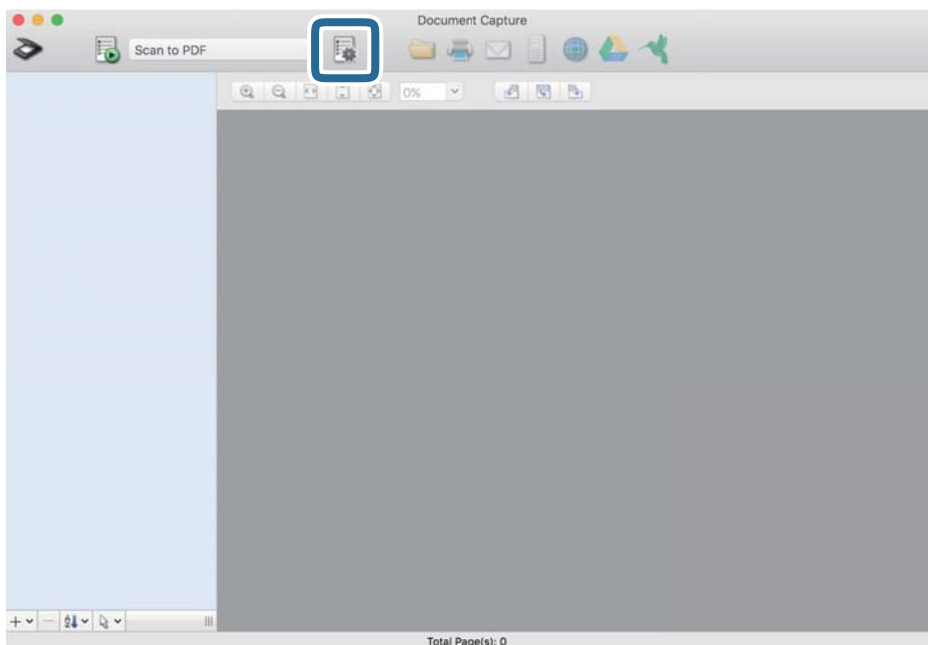

Jobblistfönstret visas.

Anmärkning:

Det finns ett förinställt jobb som sparar skannade bilder i PDF-format.

3. Klicka på +-ikonen.

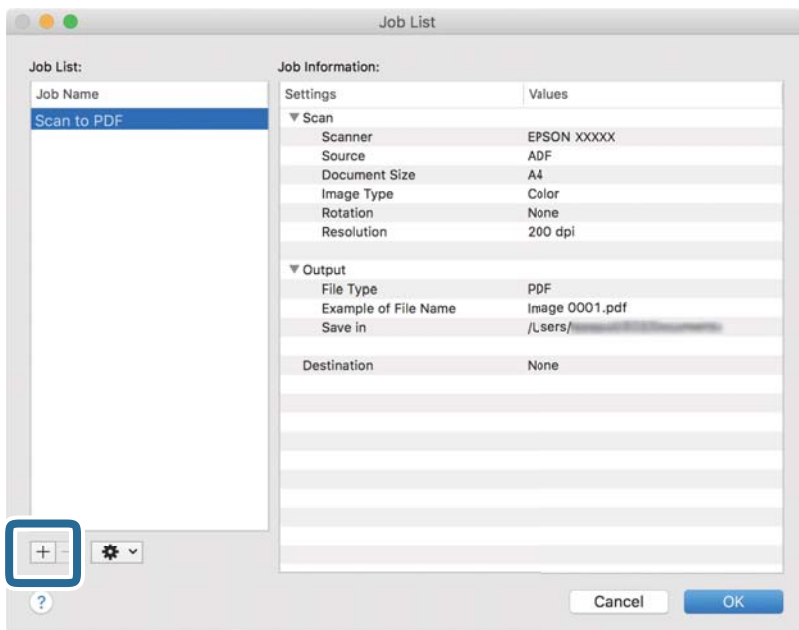

Jobbinställningsfönstret visas.

4. Ange ett namn för jobbet i **Jobbnamn**.

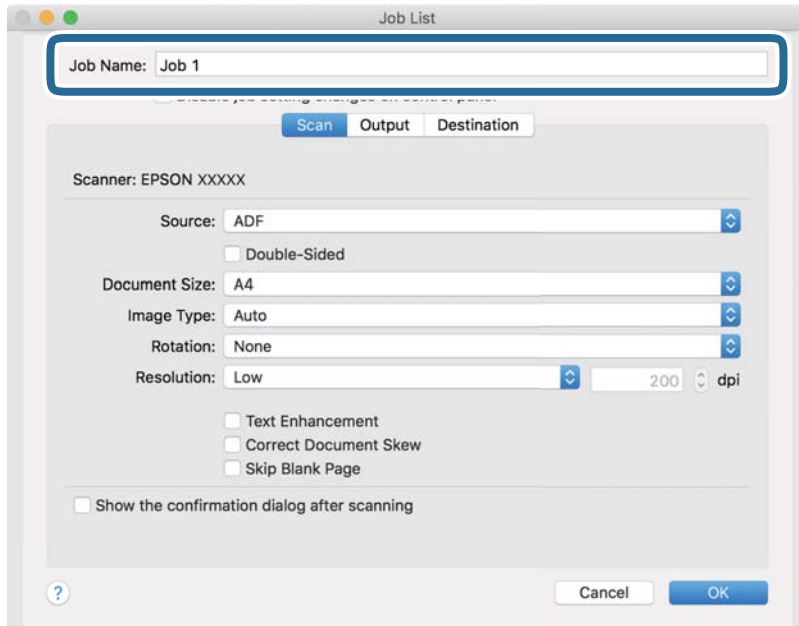

5. Specificera skanninginställningar på fliken **Skanna**.

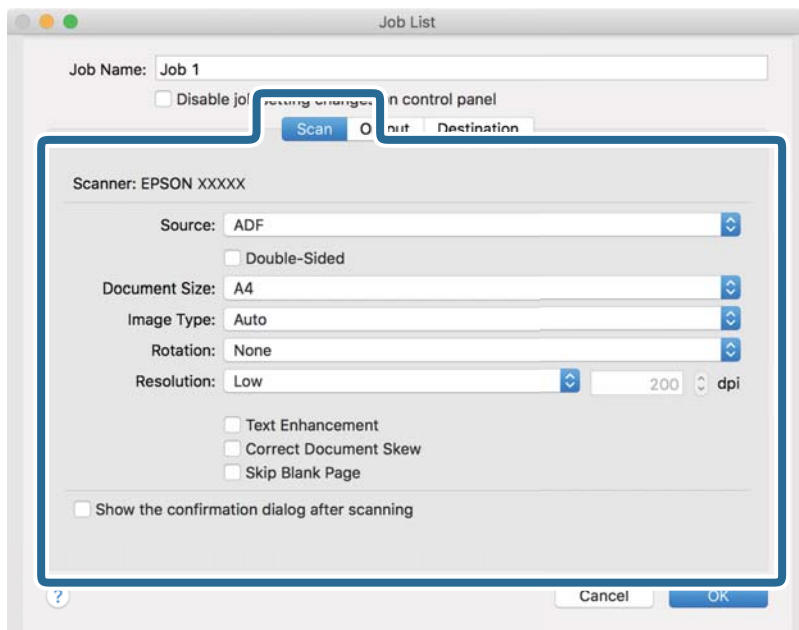

- Källa:** Välj källan där originalet finns sparad. När du skannar dubbelsidiga original, välj Dubbelsidig.
- Dokumentstorlek:** Välj storleken på originalet som sparats.
- Bildtyp:** Välj färgtyp för att spara den skannade bilden.
- Rotation:** Välj rotationsvinkeln i enlighet med originalet du vill skanna.
- Upplösning:** Ställ in upplösningen.

Anmärkning:

Du kan även justera bilden med följande objekt.

- Textförbättring:** *Du kan välja att göra suddiga tecken i originalet tydliga och skarpa.*
- Korrigerar snedhet i dokument:** *Välj om du vill korrigerar originalets lutning.*
- Hoppa över tom sida:** *Välj om du vill hoppa över tomma sidor om det finns några i originalen.*

6. Klicka på **Utmatning** och specificera sedan inställningarna.

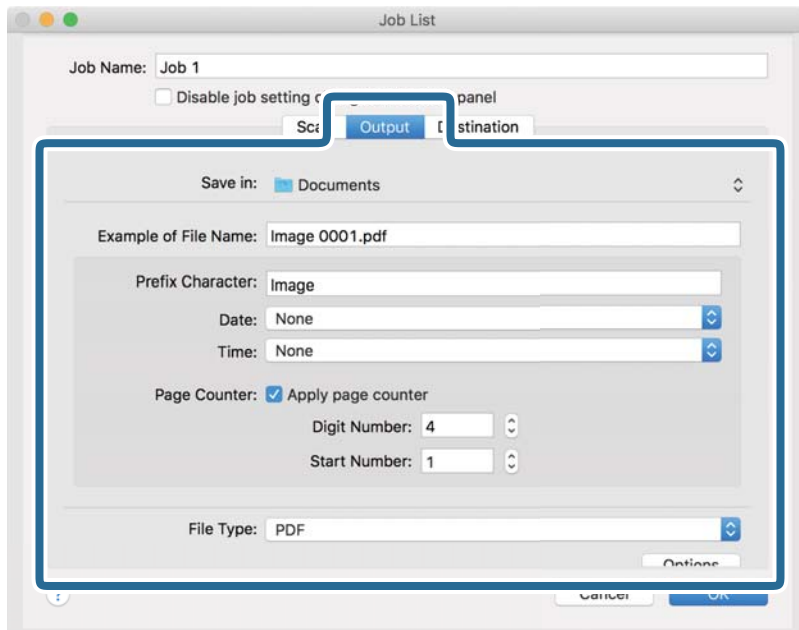

- Spara i:** Välj mappen där den skannade bilden ska sparas från listan.
- Exempel på filnamn:** Visar filnamnsexempel med de aktuella inställningarna.
- Prefixtecken:** Ange ett prefix för filnamnet.
- Datum:** Lägger till datum till filnamnet.
- Tid:** Lägger till tid till filnamnet.
- Sidräknare:** Lägger till antal sidor till filnamnet.
- Filtyp:** Välj filformat för att spara den skannade bilden från listan. Klicka på **Alternativ** för att specificera detaljerade inställningar för filen.

7. Klicka på **Destination** och välj sedan **Destination**.

Ställer in objekt i enlighet med destinationen som visas. Specificera nödvändiga inställningar. Klicka på ikonen ? (Hjälp) för detaljer kring varje objekt.

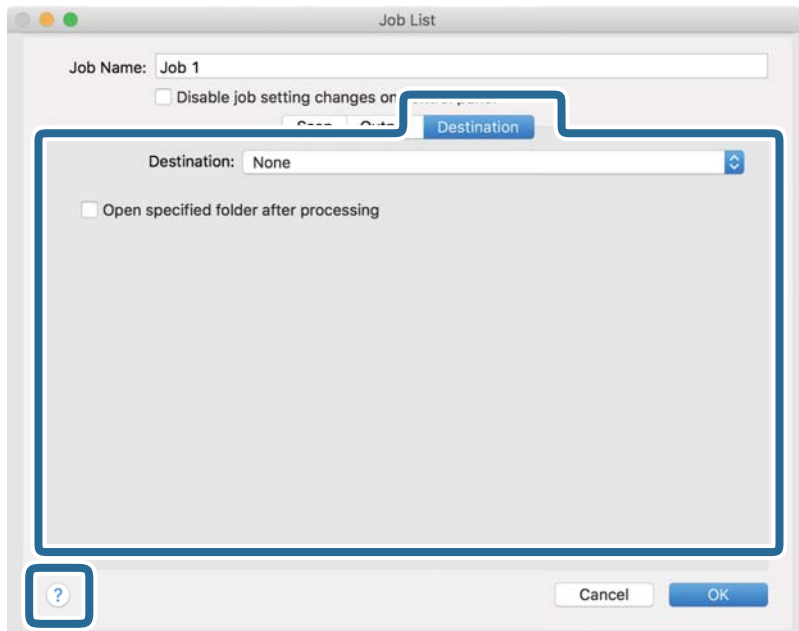

Anmärkning:

- Om du vill överföra till en molntjänst måste du konfigurera ditt konto med molntjänsten i förväg.
- Om du vill använda Evernote som mål, hämta Evernote-applikationen från webbplatsen för Evernote Corporation och installera den.

8. Klicka på **OK** för att stänga jobbinställningsfönstret.

9. Klicka på **OK** för att stänga jobblistfönstret.

Det skapade jobbet har sparats.

Aktivera ett jobb för att köra det från kontrollpanelen (Mac OS)

Detta avsnitt beskriver hur du tilldelar ett jobb (åtgärd) till skannerns kontrollpanel i Document Capture. Se hjälpen för Document Capture för instruktioner.

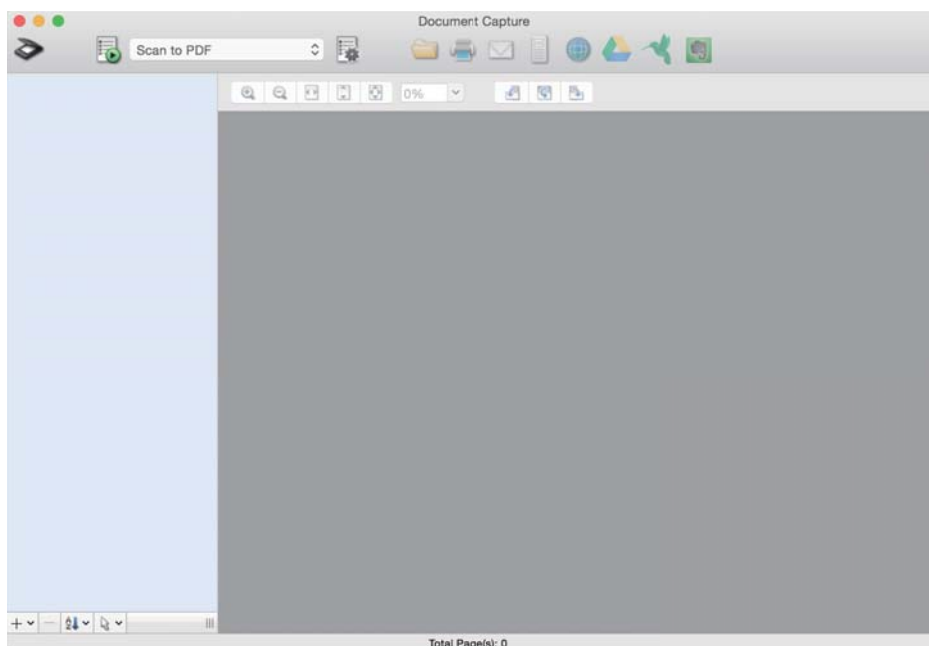

1. Starta Document Capture.

Välj **Gå > Applikationer > Epson Software > Document Capture.**



Anmärkning:

Välj skannern som du vill använda i listan över skannrar som visas.

2. Klicka på -ikonen i huvudfönstret.
Fönstret **Jobblista** visas.
3. Välj **Händelseinställningar** från ikonen .
4. Från rullgardinsmenyn väljer du det jobb du vill utföra från kontrollpanelen på skannern.
5. Klicka på **OK** för att återgå till fönstret **Jobblista**.
Jobbet tilldelas till skannerns kontrollpanel.
6. Klicka på **OK** för att återgå till huvudskärmen.



Skanna med kontrollpanelen

Du kan skanna original från kontrollpanelen genom att använda jobb som skapats i Document Capture Pro/Document Capture.

Anmärkning:

- Innan skanning, installera Document Capture Pro/Document Capture på datorn och skapa det nödvändiga jobbet. Det finns ett förinställt jobb som sparar skannade bilder som PDF.
- Innan skanning, kontrollera att skannern och datorn är anslutna korrekt.
- Innan skanning, tilldela jobbet till kontrollpanelen med hjälp av Document Capture Pro/Document Capture.

1. Placera ut originalet.
2. Se till att matningsväljaren på skannern är inställd på lämplig position.

- : Original i standardstorlekar, som A4-papper
- : Specialoriginal, som vikta dokument och plastkort

3. Välj **Skanna** från hemskrmen.

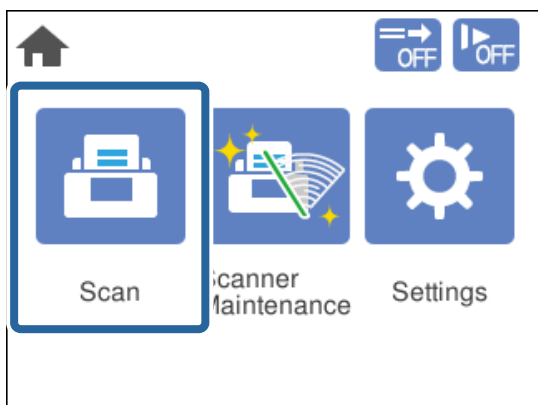

4. Välj ett jobb i fönstret **Välj jobb**.

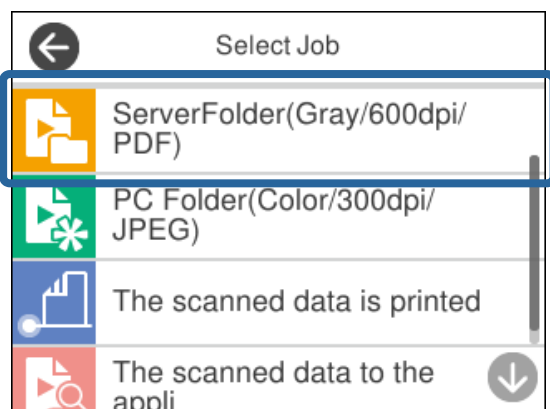

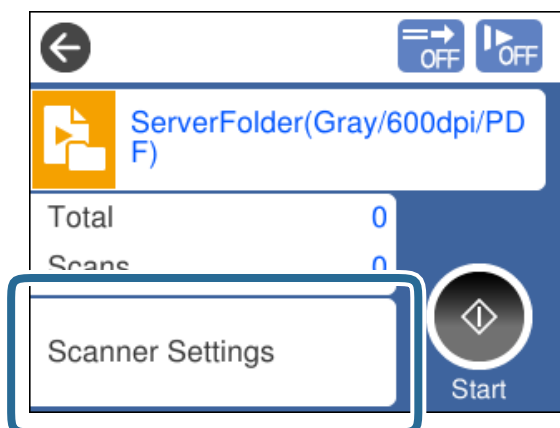

Det valda jobbet visas.

5. För att ändra skanningsinställningar, tryck på **Skannerinställningar**.

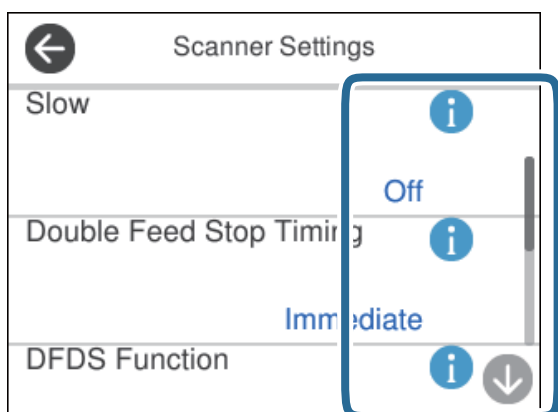

- Om du ställer in **Inaktivera ändringar av jobbställningar på kontrollpanelen** kan du inte ändra inställningarna.
- För att skanna original som detekteras som dubbelmatningar, exempelvis plastkort eller kuvert, aktivera **DFDS-funktion** för att hoppa över dubbelmatningsdetektering.
- För att skanna original som kan fastna, exempelvis tunt papper, aktivera **Långsam** för att långsamt sänka matningshastigheten.



6. Tryck på knappen  för att börja skanna.

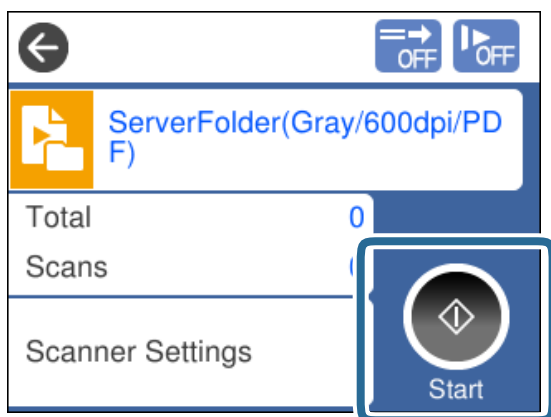

Relaterad information

➔ ”Placera original” på sidan 32



Skanna med Document Capture Pro (Windows)

Alla jobb skapade i Document Capture Pro kan även utföras från datorn.

1. Starta Document Capture Pro.
 - Windows 10
Klicka på startknappen och välj sedan **Epson Software > Document Capture Pro**.
 - Windows 8.1/Windows 8
Ange programvarans namn i sökfältet och välj sedan den ikon som visas.
 - Windows 7
Klicka på startknappen och välj sedan **Alla program > Epson Software > Document Capture Pro**.

Anmärkning:

Välj skannern som du vill använda i listan över skannrar som visas.

2. Placera ut originalet.
3. Se till att matningsväljaren på skannern är inställd på lämplig position.
 -  Original i standardstorlekar, som A4-papper
 -  Specialoriginal, som vikta dokument och plastkort
4. Klicka på ikonerna för det jobb du vill utföra.
Det valda jobbet utförs.
5. Följ instruktionerna i varje fönster.
Den skannade bilden sparas i enlighet med jobbinställningarna.

Anmärkning:

För utförlig information om hur Document Capture Pro ska användas, se följande URL:

<https://support.epson.net/dcp/>

Relaterad information

➔ ”Skapa ett jobb i Document Capture Pro (Windows)” på sidan 69

Skanna med Document Capture (Mac OS)

Alla jobb skapade i Document Capture kan även utföras från datorn.

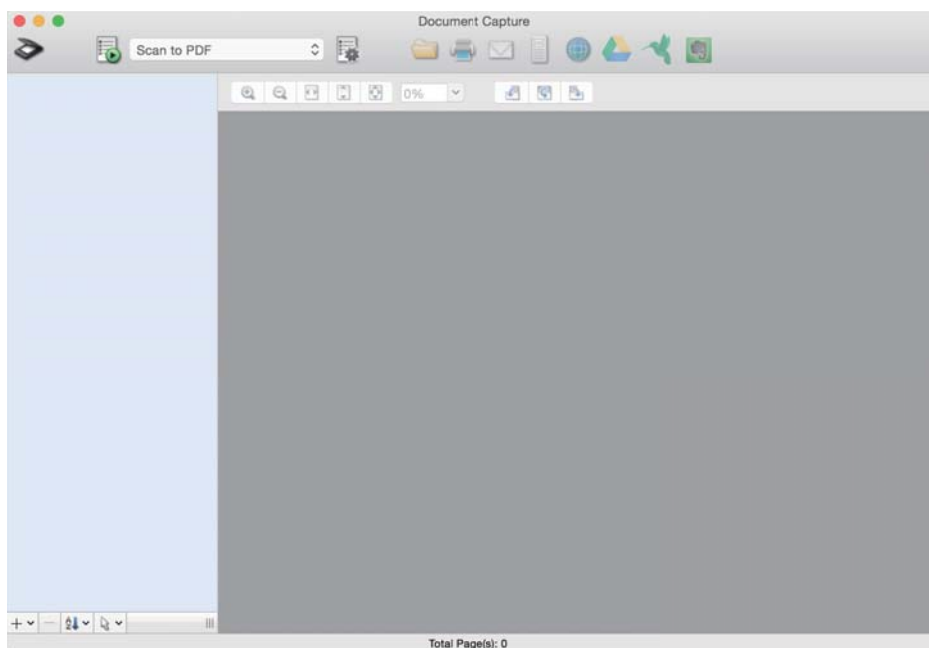

1. Starta Document Capture.

Välj **Gå > Applikationer > Epson Software > Document Capture.**



Anmärkning:

Välj skannern som du vill använda i listan över skannrar som visas.

2. Placera ut originalet.
3. Se till att matningsväljaren på skannern är inställd på lämplig position.
 - : Original i standardstorlekar, som A4-papper
 - : Specialoriginal, som vikta dokument och plastkort

4. Välj jobbet från listan och klicka sedan på -ikonen.

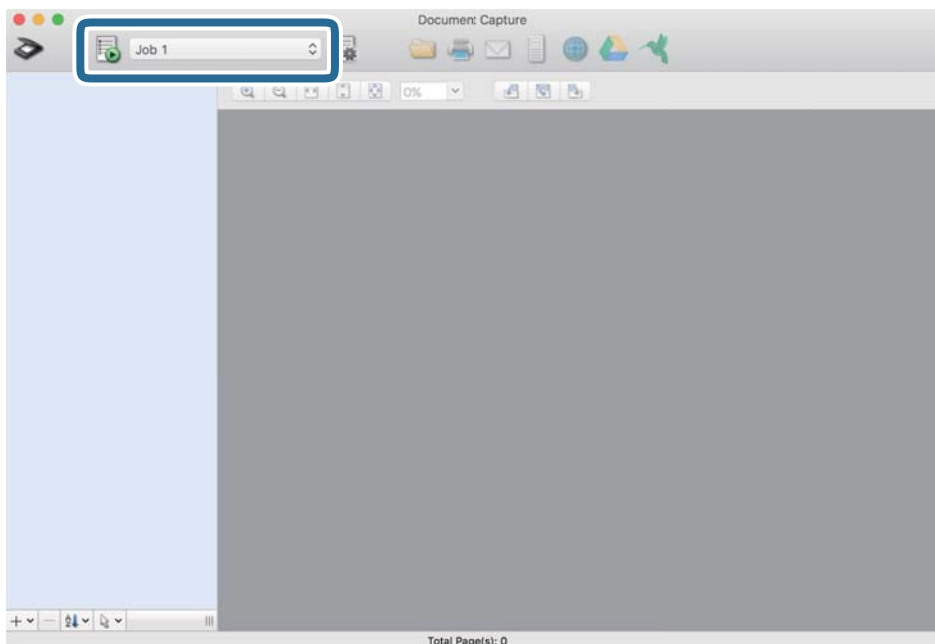

Det valda jobbet utförs.

5. Följ instruktionerna i varje fönster.

Den skannade bilden sparas i enlighet med jobbinställningarna.

Anmärkning:

Original kan skannas och skickas utan att använda ett jobb. Klicka på  och specificera nödvändiga skanninginställningar och klicka sedan på **Skanna**. Klicka sedan på destinationsikonen för den skannade bilden.

Relaterad information

➔ ["Skapa ett jobb i Document Capture \(Mac OS\)" på sidan 69](#)

Skanna med Epson Scan 2

Du kan skanna originalen med bildjusteringsfunktioner som är lämpliga för textdokument.

1. Placera ut originalet.
2. Starta Epson Scan 2.
 - Windows 10/Windows Server 2016
Klicka på startknappen och välj sedan **EPSON > Epson Scan 2**.
 - Windows 8.1/Windows 8/Windows Server 2012 R2/Windows Server 2012
Ange programvarans namn i sökfältet och välj sedan den ikon som visas.

- ❑ Windows 7/Windows Vista/Windows XP/Windows Server 2008 R2/Windows Server 2008/Windows Server 2003 R2/Windows Server 2003

Klicka på startknappen och välj sedan **Alla program** eller **Program** > **EPSON** > **Epson Scan 2** > **Epson Scan 2**.

- ❑ Mac OS

Välj **Gå** > **Applikationer** > **Epson Software** > **Epson Scan 2**.

3. Specificera följande inställningar på fliken **Huvudinställningar**.

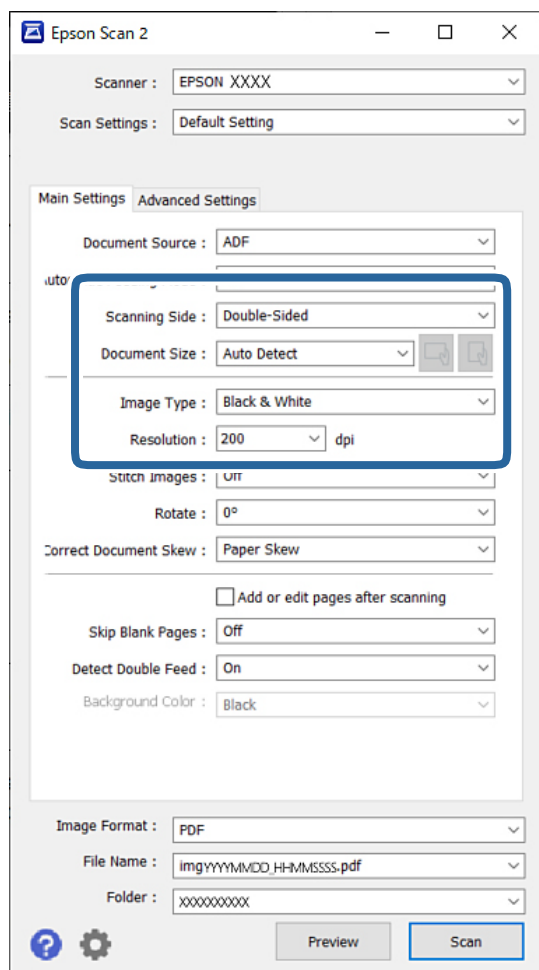

- ❑ **Skanningssida:** Välj sidan för originalet du vill skanna. När du skannar dubbelsidiga original, välj **Dubbelsidig**.

- ❑ **Dokumentstorlek:** Välj storlek för originalet som placerats.

- ❑  (Ursprunglig orientering) knappar: Välj den inställda orienteringen på originalet som placerats. Beroende på originalets storlek kan detta objekt ställas in automatiskt och kan inte ändras.

- ❑ **Bildtyp:** Välj färgtyp för att spara den skannade bilden.

- ❑ **Upplösning:** Ställ in upplösningen.

Anmärkning:

- Dokumentkälla** är automatiskt inställt på **ADM**.
- På fliken **Huvudinställningar** kan du specificera följande inställningar:
 - Sammanfoga bilder:** Välj om du vill fästa bilderna fram och bak vid skanning av båda sidor av originalet.
 - Rotera:** Välj om du vill rotera originalet medurs och skanna det sedan.
 - Korrigera dokumentsnedhet:** Välj om du vill korrigera originalets lutning.
 - Lägg till/redigera efter skann.:** Välj om du vill lägga till olika original eller redigera (rotera, flytta och radera) skannade sidor efter skanningen.
 - Hoppa över tomma sidor:** Välj om du vill hoppa över tomma sidor om det finns några i originalen.
 - Upptäck felinmatning:** Välj om du vill visa ett varningsmeddelande när flera original matas samtidigt.
 - Bakgrundsfärg:** Om texten är suddig när du skannar tunt papper, ställ in detta på **Vitt**. Detta kan möjliggöra tydlig eller distinkt skanning. Om bilderna på baksidan av originalen för tunna papper dyker upp i den skannade bilden, ställ in detta på **Svart**. Detta kan minska offset i bakgrunden.

4. Specificera övriga skanningsinställningar efter behov.

- Du kan förhandsgranska första sidan av det första originalet. Läs bara in det första originalet i ADF och tryck på knappen **Förhandsgranskning**. Detta skannade originalet matas ut och den förhandsgranskade bilden visas.
Fyll på den utmatade sidan tillsammans med resten av originalen.
- På fliken **Avancerade inställningar** kan du göra detaljerade bildjusteringar som passar för textdokument, såsom följande:
 - Ta bort bakgrund:** Tar bort originalens bakgrund.
 - Förstärkning av text:** Du kan välja att göra suddiga bokstäver i originalet tydliga och skarpa.
 - Automatiskt förtydligande:** Du kan välja att göra bokstäver tydliga och bilder mjuka vid utförande av svartvit skanning av ett dokument som innehåller bilder.
 - Dropout:** Du kan ta bort färgen som specificerats för den skannade bilden och spara den i gråskala eller svartvitt. Till exempel kan du ta bort färgen på markörer eller tecken skrivna med en färgpenna på ett tomt utrymme.
 - Färgförbättring:** Du kan förbättra färgen som specificerats för den skannade bilden och spara den i gråskala eller svartvitt. Till exempel kan du rensa bort alla tecken eller linjer i en ljus färg.

Anmärkning:

Dessa objekt kanske inte är tillgängliga, beroende på övriga inställningar du har gjort.

5. Konfigurera inställningarna för att spara filen.

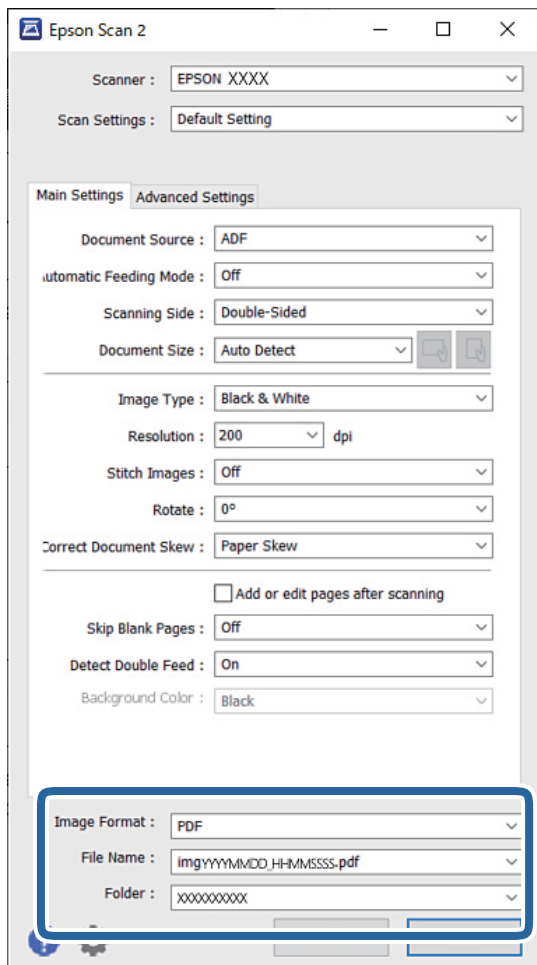

- Bildformat:** Välj filformat för att spara den skannade bilden från listan.

Du kan specificera detaljerade inställningar för varje filformat, förutom BITMAP och PNG. Efter val av filformat, välj **Alternativ** från listan.

- Filnamn:** Bekräfta det visade filnamnet.

Du kan ändra inställningarna för filnamnet genom att välja **Inställningar** från listan.

- Mapp:** Välj sparandemappen för den skannade bilden från listan.

Du kan välja den andra mappen eller skapa en ny mapp genom att välja **Välj** från listan.

6. Se till att matningsväljaren på skannern är inställd på lämplig position.

- Original i standardstorlekar, som A4-papper
- Specialoriginal, som vikta dokument och plastkort

7. Klicka sedan **Skanna**.

Anmärkning:

- Du kan även starta skanningen genom att trycka på knappen på skannerns kontrollpanel.

- För att skanna original som kan fastna, exempelvis tunt papper, tryck på **Inst.** > **Långsam** i den ordningen, för att sänka matningshastigheten.

Den skannade bilden sparas till mappen du har valt.

Relaterad information

➔ ”Placera original” på sidan 32

Obligatoriska inställningar för specialoriginal

För att specialoriginal, specificera lämpliga inställningar i enlighet med originalen i fönstret Epson Scan 2.

Du kan också specificera inställningar från Document Capture Pro. För utförlig information, se följande URL:

<https://support.epson.net/dcp/>



Typ av original	Obligatoriska inställningar
Kuvert	Välj Av i Upptäck felinmatning .
Plastkort	Välj Plastkort i listan Dokumentstorlek eller välj Av i Upptäck felinmatning .
Skyddsark	<input type="checkbox"/> Om du väljer Automatisk avkänning från listan Dokumentstorlek korrigeras skevhet automatiskt även om du väljer Av i Korrigera dokumentetsnedhet . <input type="checkbox"/> Om du väljer en annan storlek än Automatisk avkänning i listan Dokumentstorlek , kan du bara använda Snett innehåll vid användning av Korrigera dokumentetsnedhet . Snett papper tillämpas inte även om detta är valt. När du väljer Snett papper och innehåll , korrigeras endast innehållets skevhet.
Pass	Välj Pass i Dokumentstorlek -listan. Välj också Enkelsidig i Skanningssida . När du väljer ett annat alternativ än Pass i Dokumentstorlek , kan en skanning inte genomföras ordentligt.
Original i stora format	Om storleken på originalet du vill skanna inte finns listat i Dokumentstorlek väljer du Anpassa för att öppna fönstret Inställningar för dokumentstorlek . Skapa sedan storleken manuellt i fönstret.
Tunt papper	Om texten är suddig när du skannar tunt papper, ställ in detta på Vitt . Detta kan möjliggöra tydlig eller distinkt skanning. Gör följande inställningar när du inte kan välja Vitt som Bakgrundsfärg . <input type="checkbox"/> Välj vad som helst, förutom Automatisk avkänning eller Pass som Dokumentstorlek . <input type="checkbox"/> Välj vad som helst, förutom Snett papper som Korrigera dokumentetsnedhet . <input type="checkbox"/> Om bilderna på baksidan av originalen för tunna papper dyker upp i den skannade bilden, ställ in detta på Svart . Detta kan minska offset i bakgrunden.
Långt papper	Om storleken inte listas i Dokumentstorlek ska du välja Autoavkänning (långt) eller Anpassa för att skapa en anpassad dokumentstorlek.
Laminerade kort	För att skanna transparenta områden runt dokumentet, välj Anpassa i Dokumentstorlek för att öppna fönstret Inställningar för dokumentstorlek . Välj sedan Skanna laminerat kort i det visade fönstret. <i>Anmärkning:</i> Vissa original kan inte ge den lämpliga effekten som förväntas. Om transparenta områden runt dokumentet inte kan skannas, välj du Anpassa från listan Dokumentstorlek och skapa sedan storleken manuellt.

Skanna med Manuell matning i Automatiskt matningsläge

Automatiskt matningsläge möjliggör skanning av original med Manuell matning. I det här läget startar skanningen automatiskt när originalen fylls på i ADF. Detta är användbart i följande situationer:

- Du vill kontrollera och skanna original ett och ett
- Du vill skanna original med olika storlekar ett och ett

1. Se till att matningsväljaren på skannern är korrekt inställd på innan original laddas.

- : Original i standardstorlekar, som A4-papper
- : Specialoriginal, som vikta dokument och plastkort

2. Starta Epson Scan 2.

- Windows 10/Windows Server 2016

Klicka på startknappen och välj sedan **EPSON > Epson Scan 2**.

- Windows 8.1/Windows 8/Windows Server 2012 R2/Windows Server 2012

Ange programvarans namn i sökfältet och välj sedan den ikon som visas.

- Windows 7/Windows Vista/Windows XP/Windows Server 2008 R2/Windows Server 2008/Windows Server 2003 R2/Windows Server 2003

Klicka på startknappen och välj **Alla program** eller **Program > EPSON > Epson Scan 2 > Epson Scan 2**.

- Mac OS

Välj **Gå > Applikationer > Epson Software > Epson Scan 2**.

Anmärkning:

Du kan också starta **Epson Scan 2** från **Document Capture Pro**. För utförlig information om hur **Document Capture Pro** ska användas, se följande URL:

<https://support.epson.net/dcp/>

- Under fliken **Huvudinställningar**, välj **På** i **Automatiskt matningsläge**.

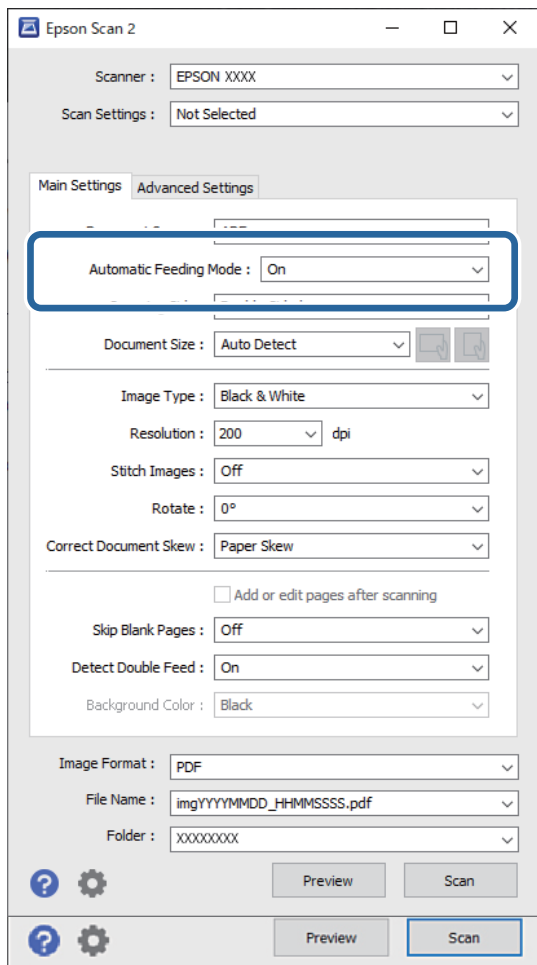

Anmärkning:

Du kan specificera tidsgränstillningar för att avsluta **Automatiskt matningsläge**.

Välj **Inställningar** i listan **Dokumentkälla** för att öppna fönstret **Inställningar för dokumentkälla**. Ställ in **Tidsgräns för automatiskt matningsläge (minuter)** i det visade fönstret.

- Specificera övriga skanningsinställningar i huvudfönstret Epson Scan 2.
- Klicka sedan **Skanna**.

Automatiskt matningsläge startar.

Fönstret **Automatiskt matningsläge** visas på datorn och skannern.

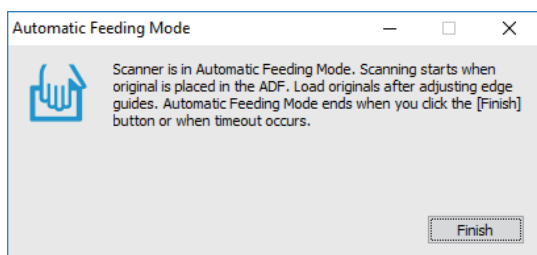

6. Justera kantguiderna och placera sedan originalet i ADF.

Skanningen startar automatiskt.

7. Efter att skanningen stoppas, placera nästa original i ADF.

Upprepa proceduren tills du har skannat alla original.

Anmärkning:

*För att skanna original som detekteras som dubbelmatningar, exempelvis plastkort eller kuvert, aktivera **DFDS-funktion** för att hoppa över dubbelmatningsdetektering.*

*För att skanna original som kan fastna, exempelvis tunt papper, aktivera **Långsam** för att sänka matningshastigheten.*

8. Efter att du har skannat alla originalen, stäng Automatiskt matningsläge.

Välj **Spara och avsluta** på skannerns kontrollpanel eller klicka på **Avsluta** i fönstret **Automatiskt matningsläge** som visas på datorn.

Den skannade bilden sparas till mappen du har valt.

Relaterad information

➔ ["Placera original" på sidan 32](#)

Menyalternativ på kontrollpanelen

Skanna.	89
Underhåll av skanner.	91
Status.	91
Inst..	92

Skanna

Du kan starta jobb på datorn som skapades i Document Capture Pro (Windows)/Document Capture (Mac OS).

Redigera Jobb

Välj ett jobb i fönstret **Välj jobb**. Klicka sedan på jobbnamnet i det visade fönstret för att visa fönstret Jobbredigering. Du kan redigera jobbinställningar.

Destinationsnamn

Välj målet där du vill spara den skannade bilden.

Filtyp

Välj filformat för att spara den skannade bilden från listan.

Bildtyp

Välj färgtyp för att spara den skannade bilden.

Upplösning

Välj upplösningen för att skanna.

- Hög:** Upplösningen är inställd till 600 dpi.
- Medelhög:** Upplösningen är inställd till 300 dpi.
- Låg:** Upplösningen är inställd till 200 dpi.

Dokumentstl.

Välj storleken på originalet som sparats.

Källa

Välj sidan för originalet som ska skannas.

- 2-sidig:** Skannar båda sidor av originalet.
- 1-sidig:** Skannar endast originalets framsida.

Kopior

Ställ in antalet kopior när du skriver ut den skannade bilden med skrivaren.

Nollställ

Du kan rensa alla inställningar som du har ändrat.

Skannerinställningar

Välj ett jobb i fönstret **Välj jobb**. I det visade fönstret, tryck sedan **Skannerinställningar** för att visa fönstret Skannerinställningar.

Långsam

Sänker matningshastigheten vid skanning. Att växla mellan **På** och **Av** växlar också ikonerna som visas högst upp på skärmen.

Aktivera det här alternativet i följande situationer:

- När original ofta fastnar
- Vid påfyllning av tunna original
- Vid skanning av original av olika typ eller storlek samtidigt
- Om du tycker att skannern avger höga ljud

Stannatiming vid dubbelmatning

Ställ in åtgärden när en dubbelmatning detekteras.

- Omedelbart: Stoppas matningen omedelbart efter att en dubbelmatning har detekterats.
- Efter utmatning: Original som detekteras som dubbelmatning skannas som de är, och den efterföljande matningen av original stoppas tillfälligt.

Om den skannade bilden inte har några problem kan du återuppta skanningen som den är.

DFDS-funktion

Hoppar över detektering av dubbelmatning endast en gång och fortsätter med skanningen. Att växla mellan **På** och **Av** växlar också ikonerna som visas högst upp på skärmen.

Aktivera denna funktion för att skanna original som detekteras som dubbelmatningar, till exempel plastkort eller kuvert.

Pappersskydd

Reducerar skador på original genom att genast stoppa skanningen om följande status detekteras.

- Ett matningsfel för original uppstår
- Original matas skevt

Välj detekteringsnivå för att aktivera denna funktion. Se tabellen nedan för mer information om varje nivå.

Nivå	Exempel på papper som kan skyddas	Känslighetsdetektering för skev matning
På-låg	Vanligt papper	Låg
På-medel	Vanligt papper, tunt papper	
På-hög	Tunt papper (stående), som till exempel ansökningsformulär	Hög



Viktigt:

- Denna funktion förhindrar inte alltid skador på originalet.
- Beroende på tillståndet hos de original som matas, går det inte att detektera matningsfel.

Anmärkning:

Beroende på originalet, matningens tillstånd samt inställd nivå, kanske denna funktion inte fungerar korrekt.

- Välj **Av** för att inaktivera funktionen när du skannar plastkort eller tjockt papper.
- Om feldetektering förekommer ofta, ska du sänka funktionens nivå.
- Vissa original kan detekteras felaktigt som matningsfel, till exempel original eller original som skannats skevt.
- Vid laddning av flera original, se till att rikta in originalens främre kant. Original kan detekteras felaktigt som matningsfel om deras kanter inte är i linje, även om de har skannats korrekt.
- För att skanna original utan att det blir skevt, rikta in kantguiderna för att passa till originalen innan skanningen.

Upptäck smuts glas

Detekterar smuts på glasytan inuti skannern. Du kan välja detekteringens nivå.

Beroende på smutsen kanske denna funktion inte fungerar korrekt.

Ultraljudsidentifiering av dubbelmatn.

Inställningar för att upptäcka dubbelmatning med hjälp av ultraljudssensor. Använd detta när du inte kan ställa in detektering av dubbelmatning från externt program.

För vissa original, såsom kuvert, plastkort, original med etiketter eller klistermärken, kanske denna funktion inte fungerar korrekt.

Valsens stopptimer

Ställer in tiden för att automatiskt stoppa valsens rotation när Automatiskt matningsläge (kontinuerlig) används.

Underhåll av skanner

Rengöring av rulle

Visar hur du rengör valsarna inuti skannern.

Pickup-rulle Utbyte/Separationsvals Utbyte

Visar hur du byter ut Pickup-rulle och Separationsvals. Du kan även återställa antalet skanningar efter att ha bytt ut valsarna.

Regelbunden rengöring

Visar hur du rengör skannern invändigt i regelbundna intervaller. Du kan även återställa antalet skanningar efter regelbunden rengöring.

Glas-rengöring

Visar hur du rengör glasytan inuti skannern.

Status

Denna meny är endast tillgänglig om  ikonen visas på startskärmen. Indikerar om följande status.

Pickup-rulle Utbyte/Separationsvals Utbyte

Visar hur du byter ut Pickup-rulle och Separationsvals. Du kan även återställa antalet skanningar efter att ha bytt ut valsarna.

Regelbunden rengöring

Det krävs att rengöra skannern invändigt.

Upptäck smuts glas

Smuts kan detekteras på glasytan inuti skannern. Rengöra skannern invändigt.

Inst.

Enhetsinformation

Serienummer

Visar skanners serienummer.

Nuvarande version

Visar den aktuella versionen av den inbyggda programvaran.

Totalt antal skanningar

Visar det totala antalet skanningar.

Antal 1-sidiga skanningar

Visar antalet ensidiga skanningar.

Antal 2-sidiga skanningar

Visar antalet dubbelsidiga skanningar.

Antal skanningar av Bärarark

Visar antalet skanningar med hjälp av Skyddsark.

Antal omslagsfickor till pass

Visar antalet skanningar med hjälp av ett passbärark.

Antal skanningar efter utbyte Pickup-rulle/Antal skanningar efter utbyte Separationsvals

Visar antalet skanningar efter byte av Pickup-rulle eller Separationsvals.

Återställer antalet skanningar efter att ha bytt ut valsen.

Antalet skan. efter Regelbunden rengöring

Visar antalet skanningar efter regelbunden rengöring.

Återställ antalet skanningar efter att ha utfört regelbunden rengöring.

Skannerinställningar

Långsam

Sänker matningshastigheten vid skanning. Att växla mellan **På** och **Av** växlar också ikonerna som visas högst upp på skärmen.

Aktivera det här alternativet i följande situationer:

- När original ofta fastnar
- Vid påfyllning av tunna original
- Vid skanning av original av olika typ eller storlek samtidigt
- Om du tycker att skannern avger höga ljud

Stannatiming vid dubbelmatning

Ställ in tidpunkten för att stoppa operationerna när dubbelmatning av original detekteras.

- Omedelbart: Stannar omedelbart efter att en dubbelmatning har detekterats.
- Efter utmatning: Stannar efter att originalen som har skannats matas ut.

DFDS-funktion

Hoppar över detektering av dubbelmatning endast en gång och fortsätter med skanningen. Att växla mellan av och på växlar också ikonerna som visas högst upp på skärmen.

Aktivera denna funktion för att skanna original som detekteras som dubbelmatningar, till exempel plastkort eller kuvert.

Pappersskydd

Reducerar skador på original genom att genast stoppa skanningen om följande status detekteras.

- Ett matningsfel för original uppstår
- Original matas skevt

Välj detekteringsnivå för att aktivera denna funktion. Se tabellen nedan för mer information om varje nivå.

Nivå	Exempel på papper som kan skyddas	Känslighetsdetektering för skev matning
På-låg	Vanligt papper	Låg
På-medel	Vanligt papper, tunt papper	
På-hög	Tunt papper (stående), som till exempel ansökningsformulär	Hög

Viktigt:

- Denna funktion förhindrar inte alltid skador på originalet.
- Beroende på tillståndet hos de original som matas, går det inte att detektera matningsfel.

Anmärkning:

Beroende på originalet, matningens tillstånd samt inställd nivå, kanske denna funktion inte fungerar korrekt.

- Välj **Av** för att inaktivera funktionen när du skannar plastkort eller tjockt papper.
- Om feldetektering förekommer ofta, ska du sänka funktionens nivå.
- Vissa original kan detekteras felaktigt som matningsfel, till exempel original eller original som skannats skevt.
- Vid laddning av flera original, se till att rikta in originalens främre kant. Original kan detekteras felaktigt som matningsfel om deras kanter inte är i linje, även om de har skannats korrekt.
- För att skanna original utan att det blir skevt, rikta in kantguiderna för att passa till originalen innan skanningen.

Upptäck smuts glas

Detekterar smuts på glasytan inuti skannern. Du kan välja detekteringens nivå.

Beroende på smutsen kanske denna funktion inte fungerar korrekt.

Ultraljudsidentifiering av dubbelmatn.

Inställningar för att upptäcka dubbelmatning med hjälp av ultraljudssensor. Använd detta när du inte kan ställa in detektering av dubbelmatning från externt program.

För vissa original, såsom kuvert, plastkort, original med etiketter eller klistermärken, kanske denna funktion inte fungerar korrekt.

Valsens stopptimer

Ställer in tiden för att automatiskt stoppa valsens rotation när Automatiskt matningsläge (kontinuerlig) används.

Standardinställningar

LCD-ljusstyrka

Justera ljusstyrkan för LCD-skärmen.

Ljud

- Knaptryckning: ställ in volymen för knackljud på kontrollpanelen.
- Felmeddelande: ställ in volymen för när ett fel uppstår.

Anmärkning:

Du kan stänga av ljuden för Knaptryckning och Felmeddelande, men kan inte stänga av ljuden när du stänger av och slår på.

Sömntimer

Justera tidsperioden för att övergå i viloläge (energispärläge) när skannern inte har utfört några åtgärder. LCD-skärmen blir svart när den inställda tiden har passerats.

Relaterad information

➔ ["Energispar" på sidan 108](#)

Avstängningsinst.

Din produkt kan ha funktionen **Avstängning vid fråkoppling** beroende på var den är inköpt.

Avstängning om inaktiv

Stäng av skannern automatiskt när ingen åtgärd har utförts under angiven tid.

Ställ in tidsperioden innan skannern stängs av.

All ökning kommer att påverka produktens energieffektivitet. Tänk på miljön innan du gör några ändringar.

Avstängning vid fråkoppling

Stäng av skannern automatiskt när inga anslutningar via USB har upptäckts på 30 minuter.

Den här funktionen är kanske inte tillgänglig beroende på din region.

Relaterad information

➔ ["Energispar" på sidan 108](#)

Språk/Language

Välj land eller region där du använder skannern.

Inställning för larm om byte av vals

Pickup-rulle

Informerar när det är dags att byta ut Pickup-rulle.

Separationsvals

Informerar när det är dags att byta ut Separationsvals.

Larminställningar för regelbunden rengöring

Inställningar för varningslarm

Meddelar om när det är dags att rengöra skannern invändigt.

Inställ. för antal larm

Ändrar skanningsantalet när meddelandet om rengöring visas.

Systemadministration

Admin. inställningar

Ställer in ett lösenord för en administratör eller läser administratörsinställningar.

Lösenordskryptering

Krypterar lösenordet för administratörer.

Återställ inställningarna

Återställer alla inställningar till initial status vid köp.

Underhåll

Rengöra skannern utvändigt.	98
Rengöra skannern invändigt.	98
Återställa antalet skanningar efter regelbunden rengöring.	102
Byt ut valsarna.	103
Återställa antalet skanningar efter att ha bytt ut valsarna.	108
Energispar.	108
Flytta skannern.	109

Rengöra skannern utvändigt

Torka bort fläckar på höljet med en torr trasa eller en fuktig trasa med rengöringsmedel och vatten.



Viktigt:

- Använd aldrig alkohol, thinner eller något frätande lösningsmedel för att rengöra skannern. Deformering eller missfärgning kan uppstå.
- Låt inget vatten tränga in i produkten. Detta kan orsaka felfunktion.
- Öppna aldrig skannerns hölje.

1. Tryck på knappen  för att stänga av skannern.
2. Koppla ur AC-adaptorn från skannern.
3. Rengör det yttre höljet med en trasa som fuktats med ett mildt rengöringsmedel och vatten.
Torka pekskärmen med en mjuk, torr trasa.

Rengöra skannern invändigt

Efter att skannern använts ett tag kan papper och damm på valsen eller på glasytan inuti skanner orsaka kvalitetsförsämringar vid pappersmatning och skanning. Rengör skannern invändigt i intervaller om 10,000 skanningar. Du kan kontrollera det senaste antalet skanningar på kontrollenalen eller i Epson Scan 2 Utility.

Om en yta får fläckar som är svåra att få bort ska du använda ett Epson-rengöringskit för att ta bort fläckar. Använd en liten mängd rengöringsmedel för rengöringstrasan för att ta bort fläckar.



Viktigt:

- Använd aldrig alkohol, thinner eller något frätande lösningsmedel för att rengöra skannern. Deformering eller missfärgning kan uppstå.
- Spraya aldrig några vätskor eller smörjmedel på skannern. Skada på utrustning eller kretsar kan orsaka onormal drift.
- Öppna aldrig skannerns hölje.

1. Tryck på knappen  för att stänga av skannern.
2. Koppla ur nätadaptorn från skannern.

3. Dra i spaken för att öppna skannerlocket.

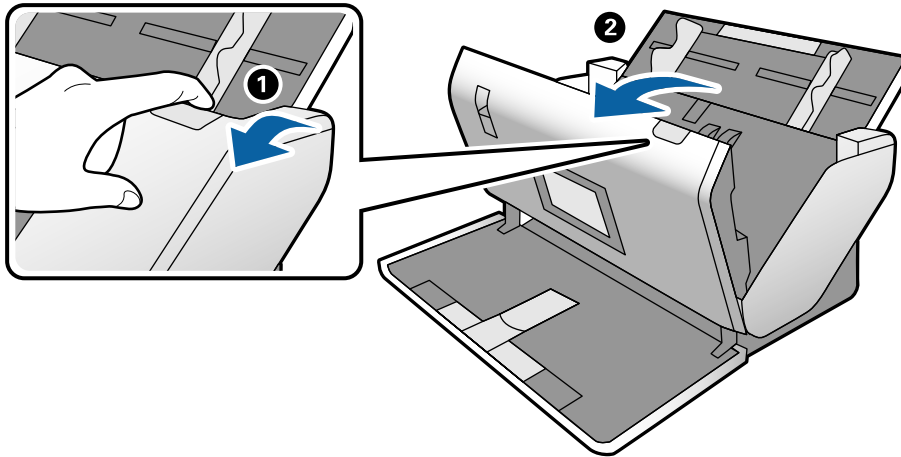

4. Torka bort fläckar på plastrullen och glaset på undersidan av skannern med en mjuk trasa eller ett äkta rengöringskit från Epson.

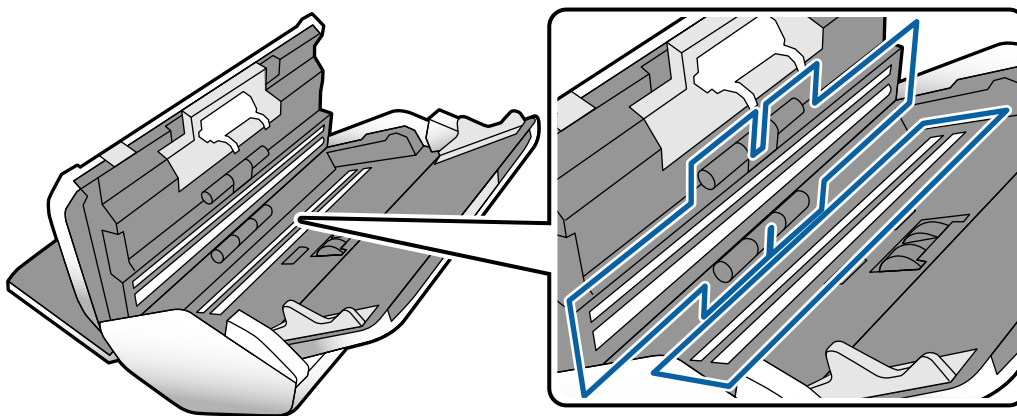

! Viktigt:

- Var inte våldsam i hanteringen av glaset.
- Använd inte någon borste eller hårt verktyg. Alla repor på glaset kan påverka skanningkvaliteten.
- Spraya inte glasrengöringsmedel direkt på glasytan.

5. Torka bort fläckar på sensorerna med en bomullspad.

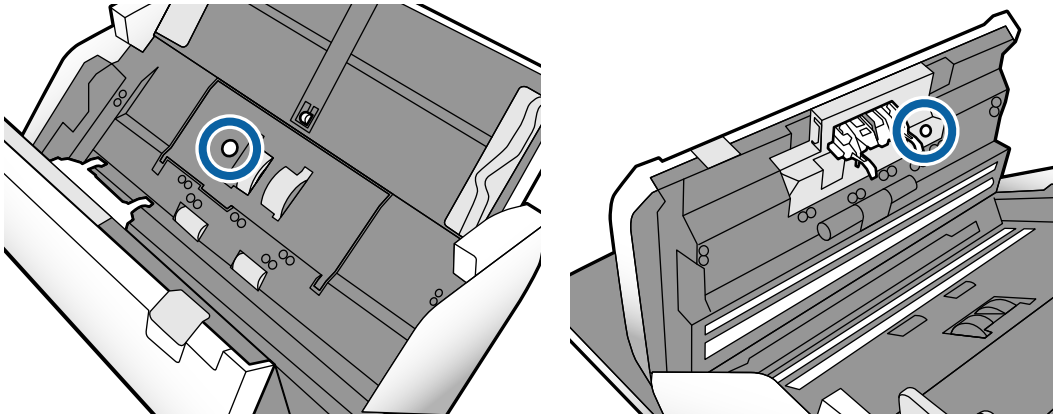

Viktigt:

Använd inte vätskor, såsom rengöringsmedel på en bomullspad.

6. Öppna luckan och ta sedan bort Separationsvals.
Se stegen för ”Byta ut valsen” för mer information.

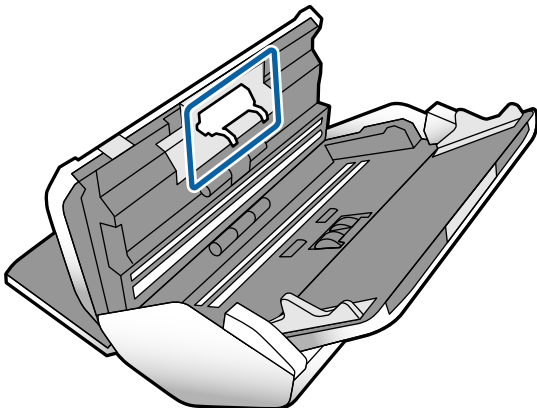

7. Torka bort damm eller smuts på Separationsvals med ett Epson-rengöringskit eller en mjuk, fuktig trasa.

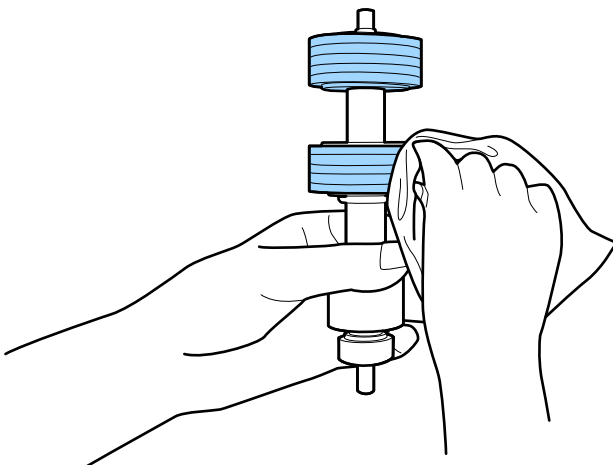

! **Viktigt:**

Använd bara Epson-rengöringskit eller en mjuk, fuktig trasa för att rengöra valsen. Om du använder en torr trasa kan det skada rullens yta.

8. Öppna luckan och ta sedan bort Pickup-rulle.

Se "Byta ut valsen" för mer information.

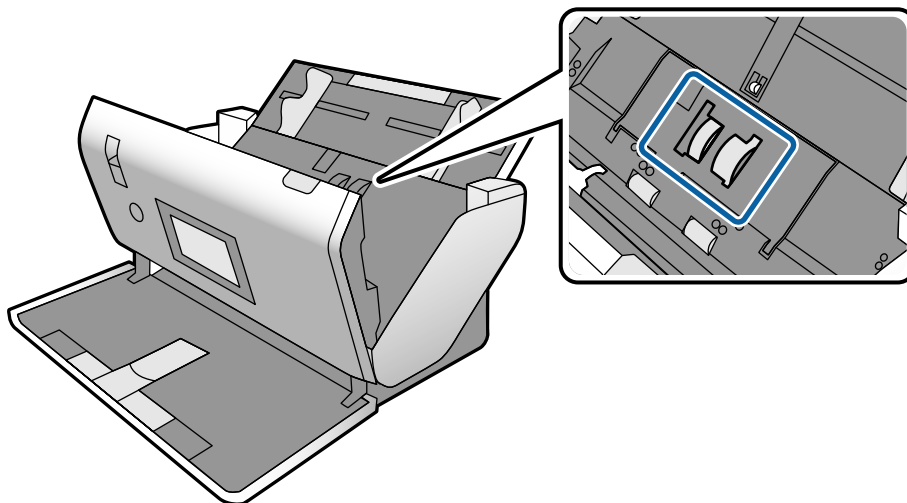

9. Torka bort damm eller smuts på Pickup-rulle med ett Epson-rengöringskit eller en mjuk, fuktig trasa.

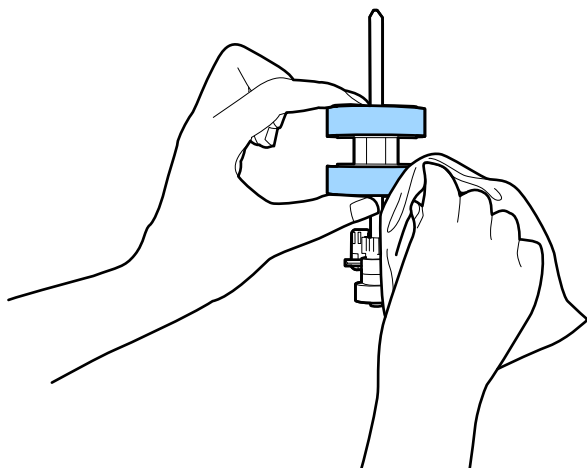

! **Viktigt:**

Använd bara Epson-rengöringskit eller en mjuk, fuktig trasa för att rengöra valsen. Om du använder en torr trasa kan det skada rullens yta.

10. Stäng skannerlocket.
11. Koppla in nätadaptern och slå på skannern.
12. Välj **Underhåll av skanner** från hemskärmen.

13. På skärmen **Underhåll av skanner** väljer du **Rengöring av rulle**.
14. Dra i spaken för att öppna skannerlocket.
Skannern öppnar rengöringsläget för rullen.
15. Snurra långsamt rullarna längst ned genom att trycka var som helst på LCD-skärmen. Torka av ytan på rullarna med ett äkta Epson-rengöringskit eller en mjuk trasa fuktad med vatten. Upprepa detta tills rullarna är rena.

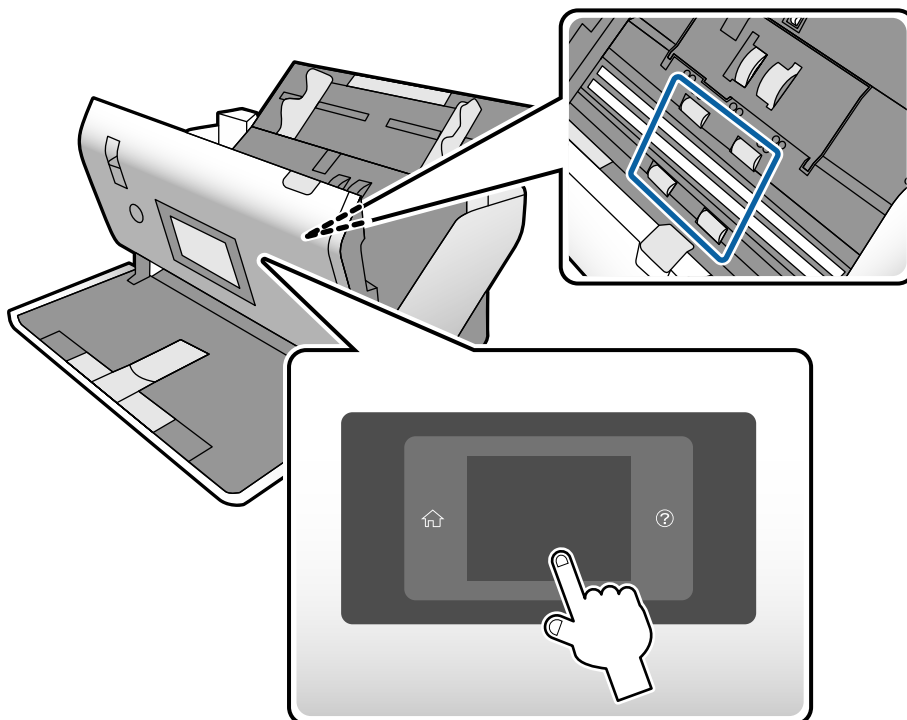

Obs!

Var försiktig så du inte fastnar med händerna i mekanismen när du använder rullen. Det kan orsaka personskada.

16. Stäng skannerlocket.
Skannern stänger rengöringsläget för rullen.

Relaterad information

- ➔ ["Koder för rengöringskit" på sidan 22](#)
- ➔ ["Koder för valsen" på sidan 21](#)

Återställa antalet skanningar efter regelbunden rengöring

Återställ antalet skanningar via kontrollpanelen efter regelbunden rengöring.

1. Välj **Underhåll av skanner** från hemskrmen.
2. På skärmen **Underhåll av skanner** väljer du **Regelbunden rengöring**.
3. Tryck på **Återställ antal skanningar**.
4. Tryck på **Ja**.

Anmärkning:

Du kan även återställa antalet skanningar genom att använda följande metod.

Välj **Inst.** och sedan **Enhetsinformation**. Tryck på -ikonen och sedan på **Antalet skan. efter Regelbunden rengöring**.

Byt ut valsen

Pickup-rulle och Separationsvals behöver bytas när antalet skanningar överskrider livscykeln för valsarna. När ett bytesmeddelande visas på datorns kontrollpanel ska du följa stegen nedan för att verkställa bytet.

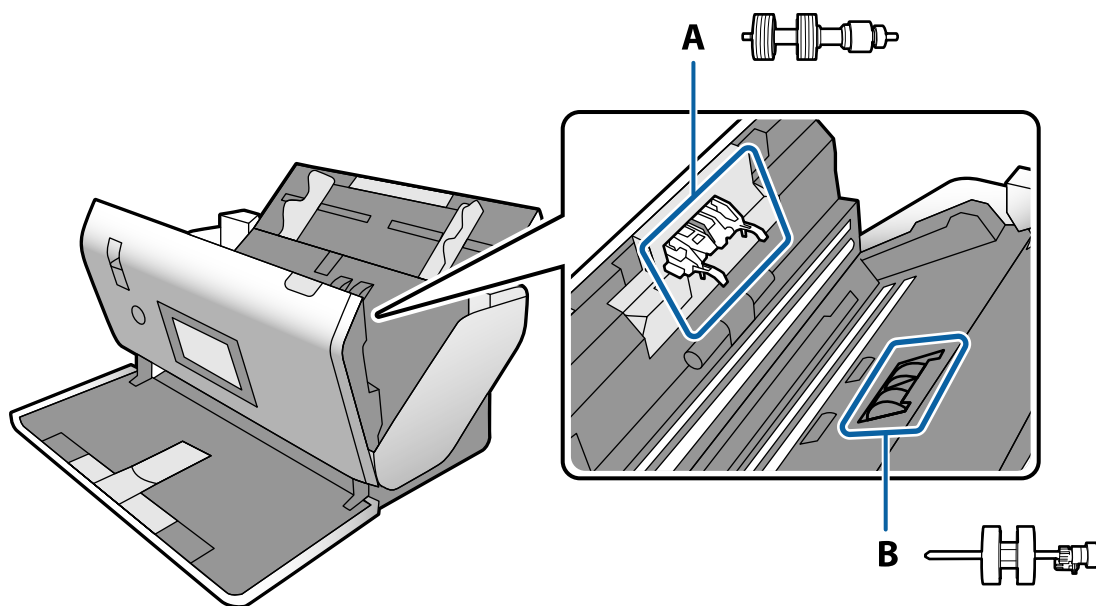

A: Separationsvals, B: Pickup-rulle

1. Tryck på knappen  för att stänga av skannern.
2. Koppla ur nätadaptern från skannern.

3. Dra i spaken för att öppna skannerlocket.

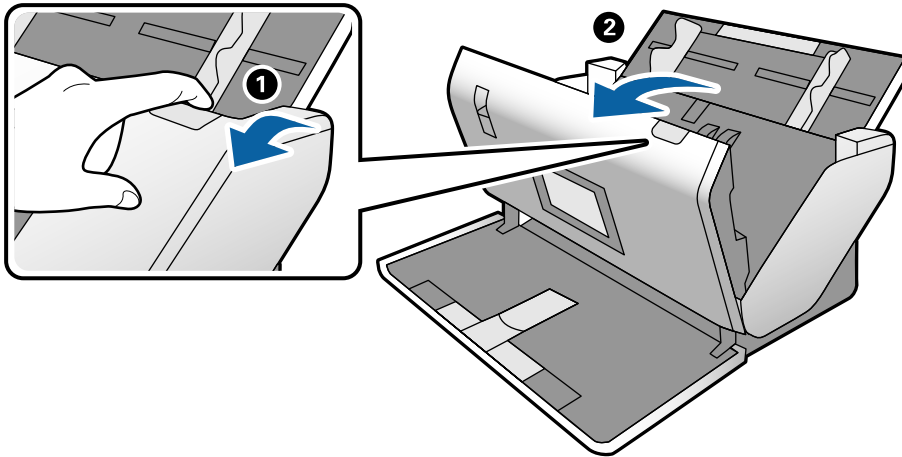

4. Öppna luckan på Pickup-rulle och skjut den sedan åt sidan för att ta bort den.

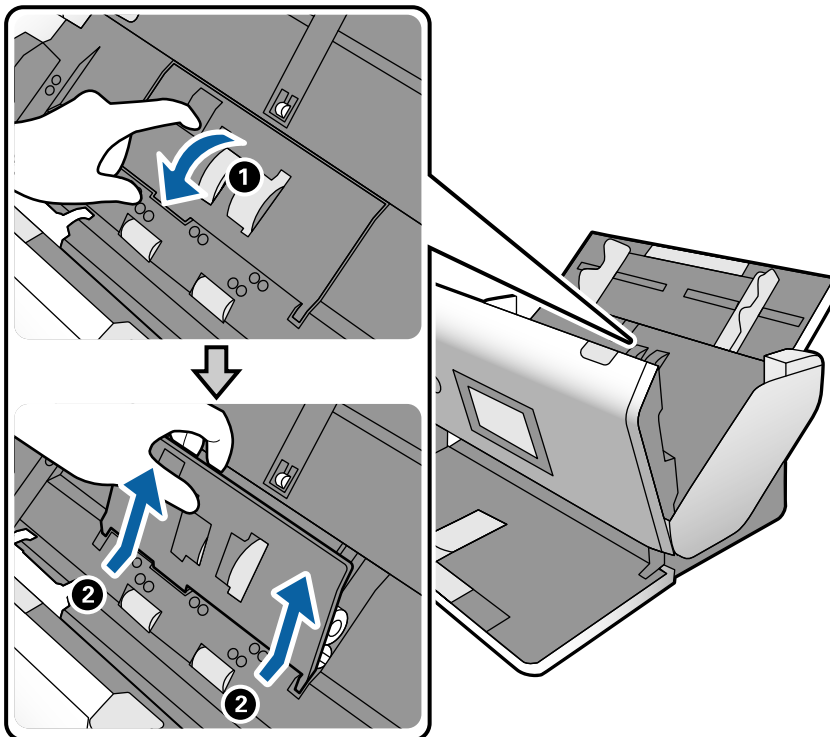

5. Dra fixturen nedåt för valsaxeln och skjut sedan och ta bort de installerade Pickup-rulle.

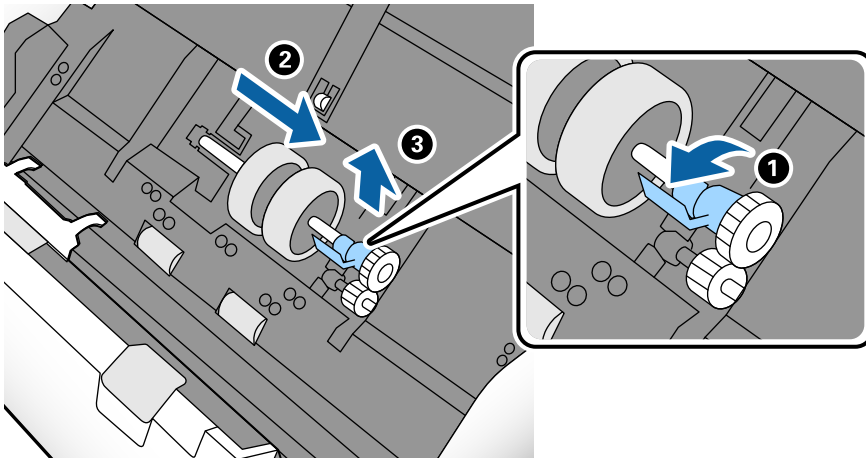

Viktigt:

Dra inte ut Pickup-rulle med kraft. Detta kan skada skannern invändigt.

6. Samtidigt som du håller ned fixturen skjuter du den nya Pickup-rulle åt vänster och för in den i hålet i skannern. Tryck på fixturen för att säkra den.

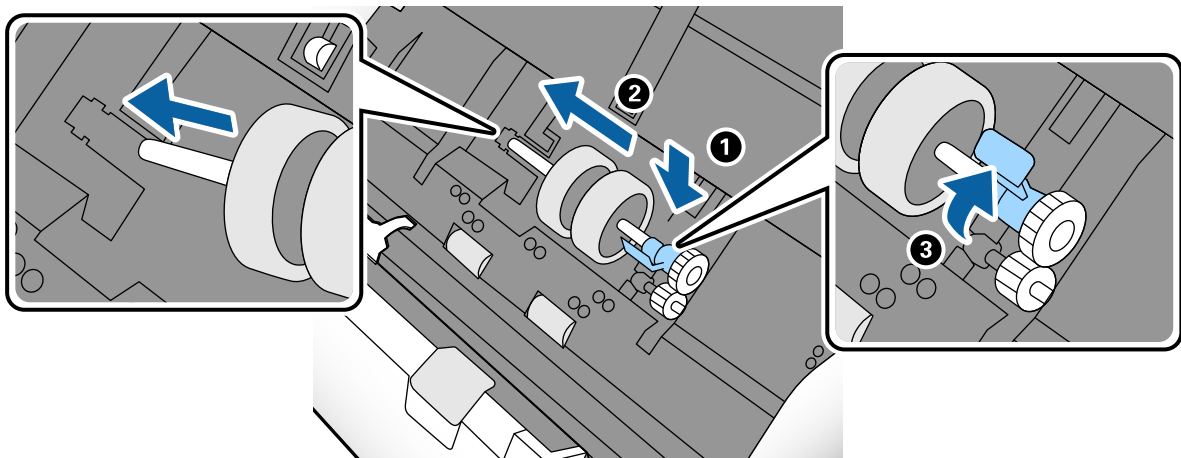

7. Sätt kanten på luckan över Pickup-rulle i skåran och skjut på den. Stäng luckan ordentligt.

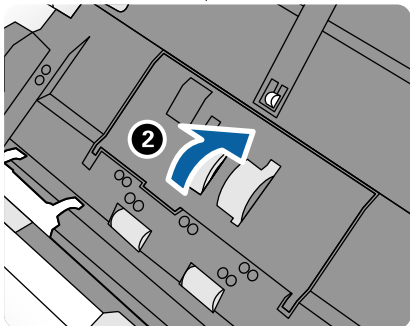
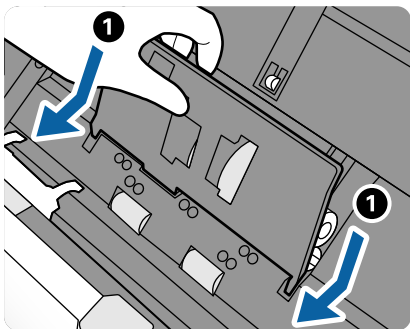

! Viktigt:

- Kontrollera att pickup-locket är stängt.
- Se till att Pickup-rulle installerats korrekt om luckan är svår att stänga.
- Installera inte luckan när den är uppställd.

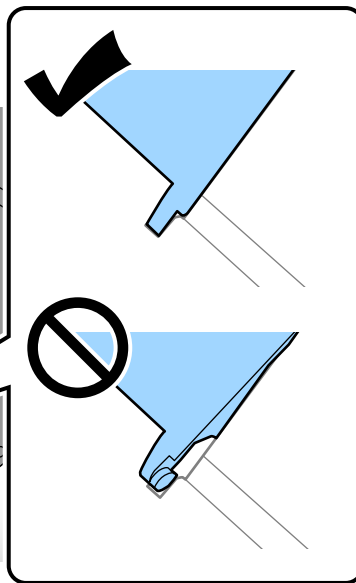
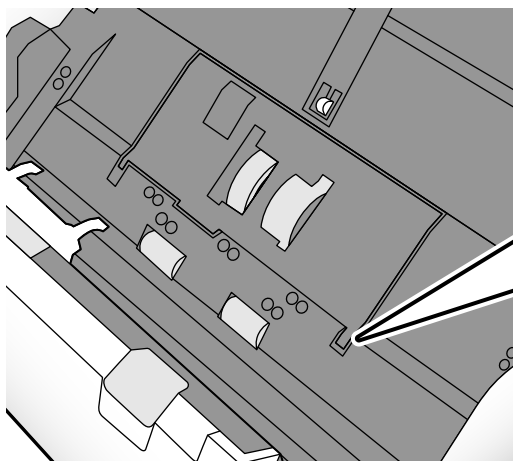

8. Tryck på krokarna på båda ändar av Separationsvals-locket för att öppna luckan.

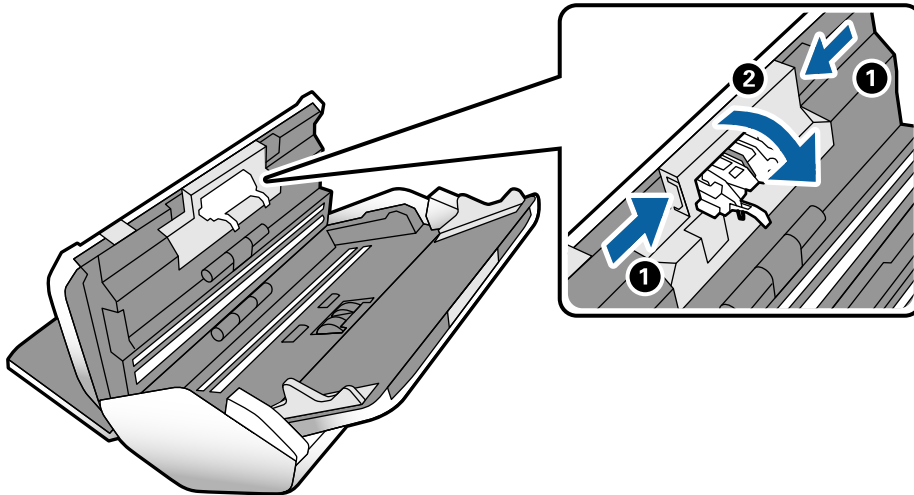

9. Lyft den vänstra sidan av Separationsvals och skjut sedan ut och ta bort den installerade Separationsvals.

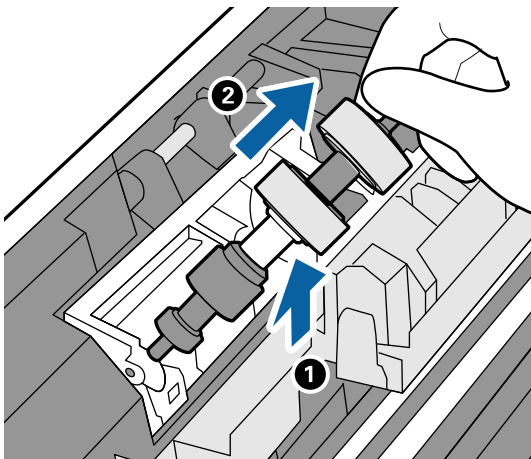

10. Mata in den nya separationsvalsaxeln in i hålet och sänk sedan ned valsens.

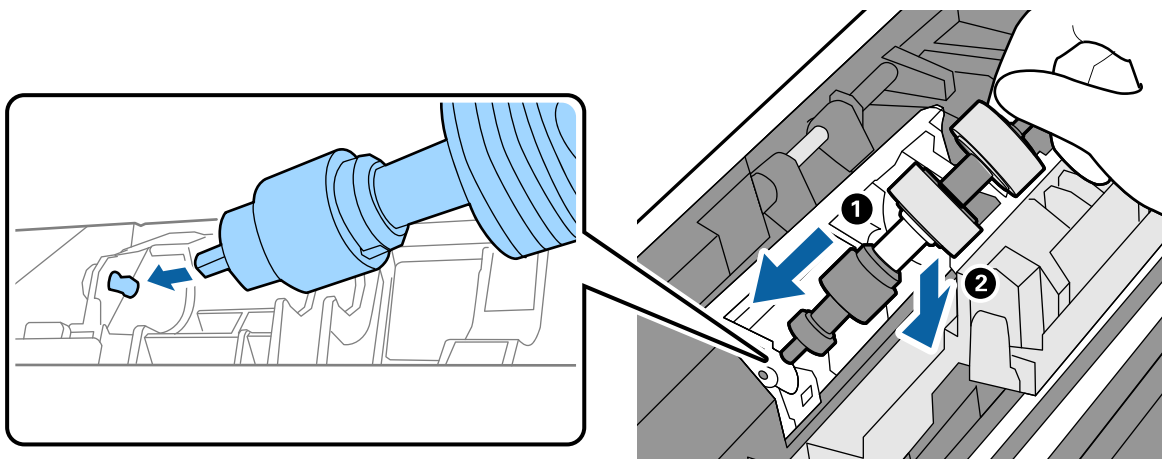

11. Stäng separationsvalslocket.



Viktigt:

Om luckan är svår att stänga, se till att Separationsvals är korrekt installerade.

12. Stäng skannerlocket.
13. Koppla in nätadaptern och slå på skannern.
14. Återställ skanningsantalet på kontrollpanelen.

Anmärkning:

Kassera Pickup-rulle och Separationsvals i enlighet med de regler och föreskrifter som gäller hos din lokala myndighet. Ta inte isär dem.

Relaterad information

➔ [”Koder för valsen” på sidan 21](#)

Återställa antalet skanningar efter att ha bytt ut valsarna

Återställ antalet skanningar med kontrollpanelen efter att du har bytt ut Pickup-rulle eller Separationsvals.

1. Välj **Underhåll av skanner** från hemskärmen.
2. På skärmen **Underhåll av skanner** väljer du **Pickup-rulle Utbyte** eller **Separationsvals Utbyte**
3. Tryck på **Återställ antal skanningar**.
4. Tryck på **Ja**.

Anmärkning:

Du kan även återställa antalet skanningar genom att använda följande metod.

*Välj **Inst.** och sedan **Enhetsinformation**. Tryck på ikonen  och tryck på **Antal skanningar efter utbyte Pickup-rulle** eller **Antal skanningar efter utbyte Separationsvals**.*

Relaterad information

➔ [”Byt ut valsen” på sidan 103](#)

Energispar

Du kan spara energi genom att ställa in viloläge eller automatiskt avstängningsläge när ingen åtgärd utförs av skannern. Du kan ställa in tidsperioden innan skannern övergår i viloläge och stängs av automatiskt. All ökning kommer att påverka produktens energieffektivitet. Tänk på miljön innan du gör några ändringar.

1. Tryck på **Inst.** från hemskärmen.

2. Tryck på **Standardinställningar**.
3. Tryck på **Sömntimer** eller **Avstängningsinst.** för att kontrollera inställningarna.

Flytta skannern

Flytta skannern på skrivbordet

1. Tryck på knappen  för att stänga av skannern.
2. Koppla ur nätadaptern.
3. Ta bort inmatningsförlängningen och utmatningsfacket.
4. Vik och stäng in- och utmatningsfacken om de är öppna.

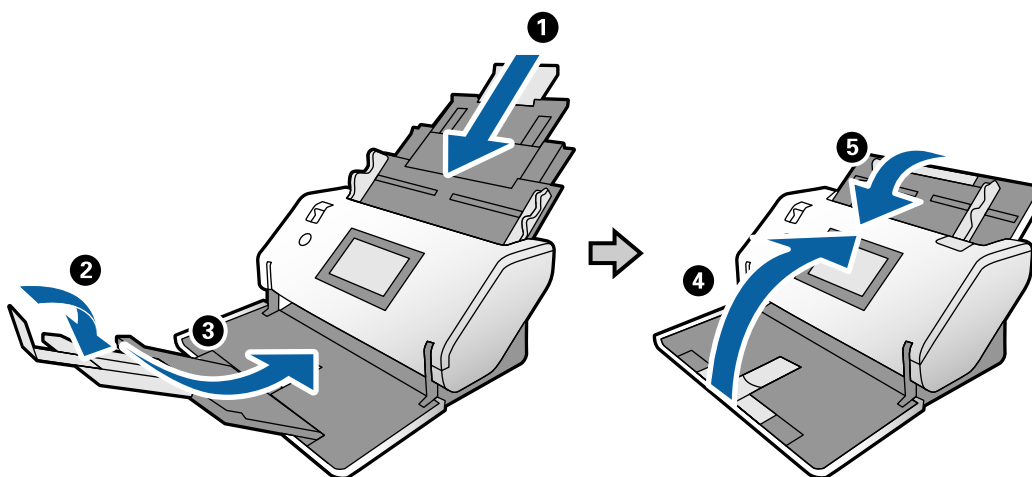

Viktigt:

Se till att stänga utmatningsfacket ordentligt; annars kan det skadas under transporten.

5. I enlighet med diagrammet nedan, lyft den främre delen av skannern och rör långsamt skannern med hjälp av valsarna på baksidan.



Viktigt:

- ❑ Luta inte skannern över valsstoppets läge. Stoppet kan komma i kontakt med skrivbordet och skada ytan.
- ❑ Var försiktig så skannern inte faller från skrivbordet.
- ❑ Var försiktig så att du inte vidrör den antistatiska borsten. Om borsten blir böjd kan den inte eliminera statisk elektricitet, och det kan leda till att de utmatade originalen fastnar vid varandra.

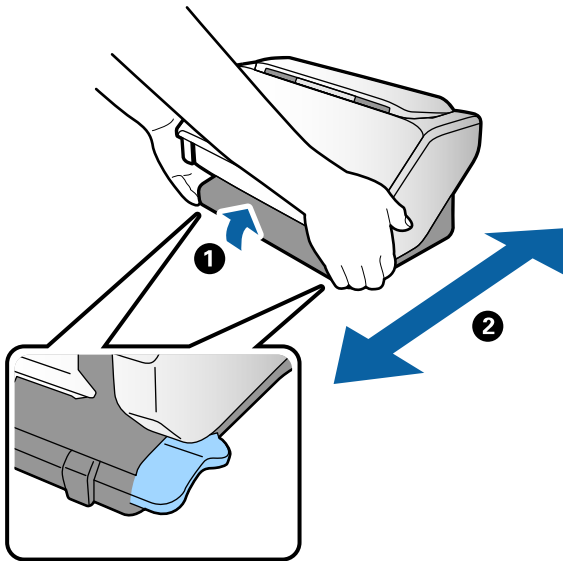

Transport över långa avstånd

Om du måste transportera skannern på grund av flytt eller reparation, följ stegen nedan för hur man packar ner skannern.

1. Tryck på knappen  för att stänga av skannern.
2. Koppla ur nätadaptern.
3. Ta bort inmatningsförlängningen och utmatningsfacket.

4. Vik och stäng in- och utmatningsfacken om de är öppna.

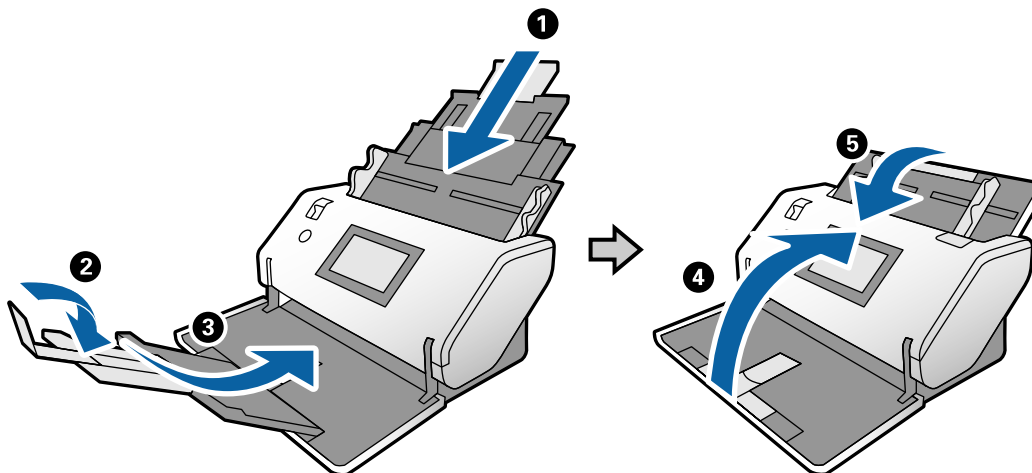

Viktigt:

Se till att stänga utmatningsfacket ordentligt; annars kan det skadas under transporten.

5. Sätt fast skyddsmaterialet som medföljde skannern och packa åter ned skannern i originalkartongen, eller en liknande kartong som passar skannern.



Viktigt:

Håll i lägena som visas i diagrammet nedan för att lyfta skannern för omförpackning.

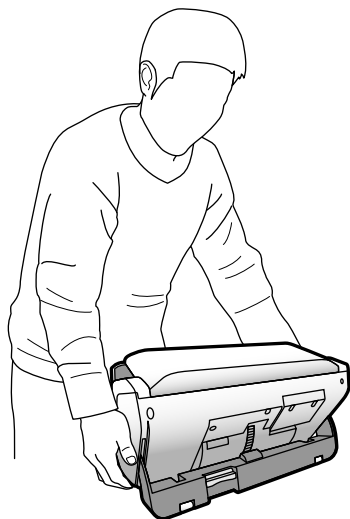

Lösa problem

Problem med skannern.	113
Problem vid start av skanning.	113
Pappersmatningsproblem.	115
Problem med skannade bilder.	118
Avinstallera och installera program.	123

Problem med skannern

Kontrollera meddelanden på kontrollpanelen

Om det visas ett felmeddelande på kontrollpanelen följer du instruktionerna på skärmen eller lösningarna nedan för att lösa problemet.

Felmeddelanden	Lösningar
RECOVERY MODE	<p>Skannern har startat i återställningsläge, eftersom firmware-uppdateringen misslyckades. Följ stegen nedan för att prova firmware-uppdateringen igen.</p> <ol style="list-style-type: none">1. Anslut datorn och skannern med en USB-kabel. (I återställningsläge kan du inte uppdatera firmware över en nätverksanslutning.)2. Besök din lokala webbplats för Epson för ytterligare anvisningar.

Relaterad information

➔ ["Installera de senaste applikationerna" på sidan 20](#)

Skannern går inte att slå på

- Se till att AC-adaptorn är korrekt ansluten till skannern och den elektriska enheten.
- Kontrollera att eluttaget fungerar. Koppla in en annan enhet i eluttaget och se till att du kan slå på strömmen.

Skannern slås oväntat av

- Kontrollera om Avstängningsinst. inte är inställd på skannern.

Problem vid start av skanning

Document Capture Pro (Windows) är inte installerat

Om Document Capture Pro inte är installerat, använd EPSON Software Updater för att installera med den senaste versionen.

Relaterad information

➔ ["Installera de senaste applikationerna" på sidan 20](#)

Kan inte starta Document Capture Pro (Windows) eller Document Capture (Mac OS)

- Kontrollera att följande program är installerade:
 - Document Capture Pro (Windows) eller Document Capture (Mac OS)
 - Epson Scan 2
 - Epson Event Manager
- Om programmen inte är installerade, installera om dem.
- Document Capture Pro stöder inte Windows Vista, Windows XP och Windows Server. Använd Epson Scan 2 istället.
- Kontrollera att en korrekt inställning är tilldelad skannerknappen i Document Capture Pro (Windows) eller Document Capture (Mac OS).
- Kontrollera USB-kabelanslutningen.
 - Se till att USB-kabeln är korrekt ansluten till skannern och datorn.
 - Använd USB-kabeln som medföljde skannern.
 - Anslut skannern direkt till datorns USB-port. Skannern kanske inte fungerar korrekt när den är ansluten till datorn via en eller flera USB-hubbar.
- Kontrollera att skannern är påslagen.
- Vänta tills statuslampan slutar blinka vilket innebär att skannern är klar för skanning.
- Om du använder ett TWAIN-kompatibelt program, se till att korrekt skanner har valts som skanner eller inställning för källa.

Kan inte starta Epson Scan 2

Kontrollera att skannern är korrekt ansluten till din dator.

- Kontrollera USB-kabelanslutningen.
 - Se till att USB-kabeln är korrekt ansluten till skannern och datorn.
 - Använd USB-kabeln som medföljde skannern.
 - Anslut skannern direkt till datorns USB-port. Skannern kanske inte fungerar korrekt när den är ansluten till datorn via en eller flera USB-hubbar.
- Kontrollera att skannern är påslagen.
- Vänta tills statuslampan slutar blinka vilket innebär att skannern är klar för skanning.
- Om du använder ett TWAIN-kompatibelt program, se till att korrekt skanner har valts som skanner eller inställning för källa.

Pappersmatningsproblem

Flera original matas

Om flera original matas ska du öppna skannerluckan och ta bort originalen. Stäng sedan skannerluckan.

Vid ofta förekommande matning av flera original ska du prova följande.

- Om du fyller på original som inte stöds kan skannern mata flera original samtidigt.
- Säkerställ att matningsväljaren är korrekt vald.
- Rengör rullarna inuti skannern.
- Minska antalet original som placeras ut i taget.
- Välj **Långsam** på kontrollpanelen för att sänka skanninghastigheten.
- Använd **Automatiskt matningsläge** i Epson Scan 2, och skanna originalen ett i taget.
- När du använder Document Capture Pro, se Document Capture Pro-hjälpen för mer information.

Relaterad information

- ➔ [”Rengöra skannern invändigt” på sidan 98](#)
- ➔ [”Skanna med Manuell matning i Automatiskt matningsläge” på sidan 85](#)

Ta bort original som satt igen från skannern

Om ett original har satt igen inne i skannern ska du följa stegen nedan för att ta bort det.

1. Ta bort alla original som finns kvar i ingångsfacket.
2. Dra i spaken för att öppna skannerlocket.

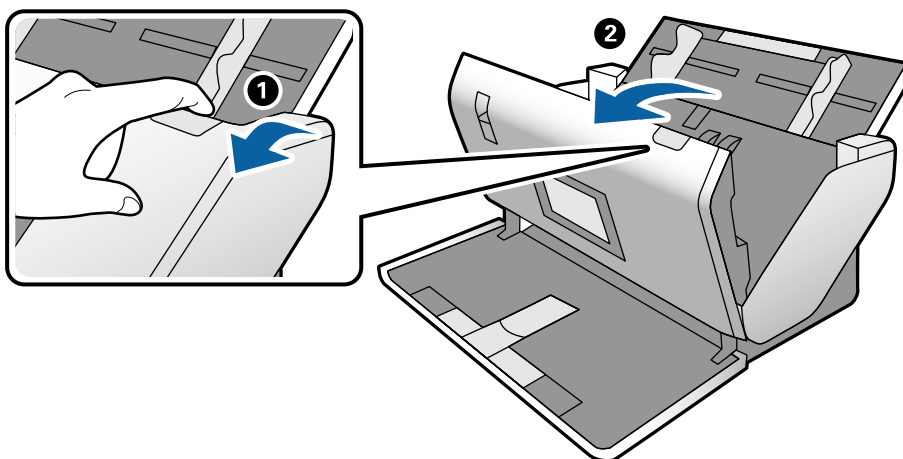

3. Ta försiktigt bort original som finns kvar inne i skannern.

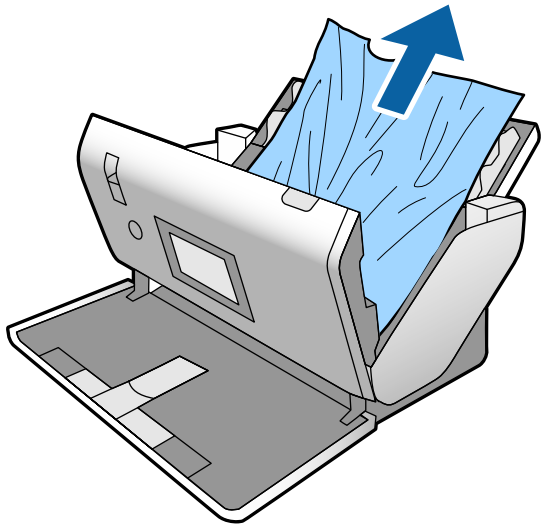

4. Om du inte kan dra originalen rakt uppåt ska du försiktigt dra ut igensatta original från utmatningsfacket i pilens riktning.

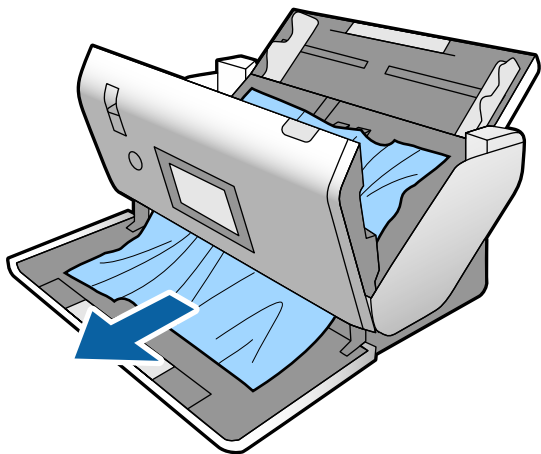

Viktigt:

Se till att inga papper finns i skannern.

5. Stäng skannerlocket.

Originalen fastnar ofta i skannern

Om originalen fastnar ofta i skannern ska du prova följande.

- Välj **Långsam** på kontrollpanelen för att sänka skanninghastigheten.
- Rengör rullarna inuti skannern.
- Om utmatade original fastnar ska du försätta utmatningsfacket i förvaringsläge och inte använda det.

Relaterad information

➔ ["Rengöra skannern invändigt" på sidan 98](#)

Specialoriginalen fastnar ofta i skannern

Om Skyddsark, passbärark, plastkort (med eller utan prägling) eller laminerade kort ofta fastnar, rengör framsidan på sådana original.

Om trassel fortfarande uppstår efter rengöring, skanna 20 ark vanliga papper kontinuerligt och skanna sedan originalet igen.

Pappersskydd fungerar inte korrekt

Beroende på originalet och inställt nivå kanske denna funktion inte fungerar korrekt.

- Välj **Av** för att inaktivera funktionen när du skannar plastkort eller tjockt papper.
- Om feldetektering förekommer ofta, ska du sänka funktionens nivå.

Originalen blir smutsiga

Rengör skannerns insida.

Relaterad information

➔ ["Rengöra skannern invändigt" på sidan 98](#)

Skanninghastigheten minskar vid kontinuerlig skanning

Vid kontinuerlig skanning med ADF, tappar skanningen hastigheten för att förhindra skannerfunktionen från överhettning och skada. Du kan dock fortsätta med skanningen.

För att återställa normal skanninghastighet ska du lämna skannern överksam i minst 30 minuter. Skanninghastigheten återställs inte även om strömmen är avstängd.

Det tar lång tid att skanna

- Skanningar kan ta en viss tid beroende på inställd upplösning, typ av fil, eller andra skanningsinställningar som du gjorde i skanningsprogrammet.
- Datorer med USB 3.0 (SuperSpeed) eller USB 2.0 (Hi-Speed) kan skanna snabbare än datorer med USB 1.1-portar. Om du använder en USB 3.0- eller USB 2.0-port med skannern, kontrollera att systemkraven uppfylls.

- Vid användning av säkerhetsprogramvara, uteslut filen TWAIN.log från övervakning eller ställ in TWAIN.log som en skrivskyddad fil. För mer information om säkerhetsmjukvarans funktioner, se hjälpavsnittet och så vidare i den medföljande mjukvaran. Filen TWAIN.log sparas på följande platser.
 - Windows 10/Windows 8.1/Windows 8/Windows 7/Windows Vista:
C:\Users\(användarnamn)\AppData\Local\Temp
 - Windows XP:
C:\Documents and Settings\((användarnamn)\Local Settings\Temp

Kortet är inte laddat

Kontrollera att kortet är inställt till stående.

Relaterad information

- ➔ ["Placera ut plastkort" på sidan 48](#)
- ➔ ["Placera ut laminerade kort" på sidan 50](#)

Problem med skannade bilder

Raka linjer visas vid skanning från ADF

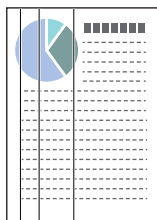

- Rengör ADF.
Raka linjer kan visas i bilden när skräp eller smuts hamnar i ADF.
- Ta bort allt skräp eller smuts som fastnat på originalet.
- Genom att använda **Upptäck smuts glas** funktionen, visas ett varningsmeddelande när smuts detekteras på skannerglaset.
Välj **Inst.** på startskärmen > **Skannerinställningar** > **Upptäck smuts glas**, och välj sedan **På-låg** eller **På-hög**.
När ett varningsmeddelande visas, rengör glasytan inuti skannern med en äkta rengöringssats från Epson eller med en mjuk trasa.

Anmärkning:

- Beroende på smutsen, kan den kanske inte detekteras korrekt.
- Om detekteringen inte fungerar korrekt ska du ändra inställningen.
Välj **På-hög** om smutsen inte detekteras. Välj **På-låg** eller **Av** om varningsmeddelandet visas av misstag.

Relaterad information

- ➔ ["Rengöra skannern invändigt" på sidan 98](#)

Varning för smutsigt glas eller smutisg sensor försvinner inte

Om varningsskärmen för smutsigt glas visas efter rengöring av skannerns insida, kontrollera glasytan igen. Om det finns repor på glaset detekteras dessa som smuts på glaset.

Glasdelen kommer behöva bytas ut. Kontakta din lokala återförsäljare för reparation.

Vid användning av skannern där det är stor skillnad i temperatur kan kondens uppstå på sensorn eller glaset. Vänta och försök igen senare.

Ojämna färger i den skannade bilden

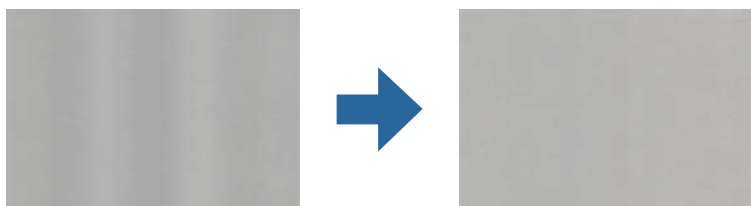

Om skannern utsätts för starkt ljus såsom direkt solljus, detekterar sensorn inuti skannern ljuset felaktigt och färgerna i den skannade bilden blir ojämna.

- Ändra skannerns orientering så att det inte faller starkt ljus på skannerns framsida.
- Flytta skannern till en plats där den inte utsätts för starkt ljus.

Expandera eller förminska den skannade bilden

Vid utvidgning av den skannade bilden på ett bärarkort, passbärarkort, plastkort (präglad eller icke-präglad) eller laminerat kort, rengör originalets yta. Om den skannade bilden inte förbättras efter rengöring, skanna 20 ark vanliga papper kontinuerligt och skanna sedan originalet igen.

Vid expandering eller förminskning av den skannade bilden kan du justera expansionsförhållandet med **Justeringar** i Epson Scan 2 Utility. Denna funktion är endast tillgänglig i Windows.

Anmärkning:

Epson Scan 2 Utility är en av de applikationer som medföljer skanners programvara.

1. Starta Epson Scan 2 Utility.
 - Windows 10/Windows Server 2016
Klicka på startknappen och välj sedan **EPSON > Epson Scan 2 > Epson Scan 2 Utility**.
 - Windows 8.1/Windows 8/Windows Server 2012 R2/Windows Server 2012
Ange programvarans namn i sökfältet och välj sedan den ikon som visas.
 - Windows 7/Windows Vista/Windows XP/Windows Server 2008 R2/Windows Server 2008/Windows Server 2003 R2/Windows Server 2003
Klicka på startknappen och välj **Alla program** eller **Program > EPSON > Epson Scan 2 > Epson Scan 2 Utility**.
2. Välj fliken **Justeringar**.
3. Använd **Utvidgning/sammandragning** för att justera expansionsförhållandet för skannade bilder.

4. Klicka på **Ange** för att verkställa inställningarna för skannern.

Förskjutning visas i bakgrunden för bilder

Bilderna på baksidan av originalen kan visas i den skannade bilden.

Byt funktionen **Bakgrundsfärg** till **Svart** och skanna igen.

- När **Auto**, **Färg** eller **Gråskala** är markerat som **Bildtyp**:

- Kontrollera att **Ta bort bakgrund** har markerats i fönstret Epson Scan 2. När du använder Document Capture Pro, se Document Capture Pro-hjälpen för mer information.

- Kontrollera att **Förstärkning av text** har valts.

Document Capture (Mac OS): Klicka på **Skanningsinställningar** > **Förstärkning av text**.

Epson Scan 2: Klicka på fliken **Avancerade inställningar** > **Förstärkning av text**. När du använder Document Capture Pro, se Document Capture Pro-hjälpen för mer information.

- När **Svartvitt** är vald som **Bildtyp**:

Kontrollera att **Förstärkning av text** har valts.

Document Capture (Mac OS): Klicka på **Skanningsinställningar** > **Förstärkning av text**.

Epson Scan 2: Klicka på fliken **Avancerade inställningar** > **Förstärkning av text**.

Beroende på förutsättningen för din skannade bild, klicka på **Inställningar** i fönstret Epson Scan 2 och försök ställa in en lägre nivå för **Kantförbättring** eller en högre nivå för **Brusreduceringsnivå**. När du använder Document Capture Pro, se Document Capture Pro-hjälpen för mer information.

Skannad bild eller text är suddig

Du kan justera utseendet på den skannade bilden eller texten genom att öka upplösningen eller justera bildens kvalitet.

Anmärkning:

Om du skannar ett häfte eller pass kan bindningsmarginalen vara suddig och inte skannas korrekt.

- Ändra upplösning och skanna sedan igen.

Ställ in lämplig upplösning för din skannade bild.

- Kontrollera att **Förstärkning av text** har valts.

Document Capture (Mac OS): Klicka på **Skanningsinställningar** > **Förstärkning av text**.

Epson Scan 2: Klicka på fliken **Avancerade inställningar** > **Förstärkning av text**.

När du använder Document Capture Pro, se Document Capture Pro-hjälpen för mer information.

- När **Svartvitt** är vald som **Bildtyp**:

Beroende på förutsättningen för din skannade bild, klicka på **Inställningar** i fönstret Epson Scan 2 och försök ställa in ett en lägre nivå för **Kantförbättring** eller en högre nivå för **Brusreduceringsnivå**.

- Om du skannar i formatet JPEG, testa ändra komprimeringsnivån.

Document Capture (Mac OS): Klicka på **Alternativ** på skärmen **Spara inställningar** och ändra sedan bildkvaliteten till JPEG.

Epson Scan 2: Klicka på **Bildformat** > **Alternativ**, och ändra sedan **Bildkvalitet**.

När du använder Document Capture Pro, se Document Capture Pro-hjälpen för mer information.

- När tunt papper skannas, ändra funktionen **Bakgrundsfärg** till **Vitt** och skanna igen.
Gör följande inställningar när du inte kan välja **Vitt** som **Bakgrundsfärg**.
 - Välj vad som helst, förutom **Automatisk avkänning** eller **Pass** som **Dokumentstorlek**-inställning.
 - Välj vad som helst, förutom **Snett papper** som **Korrigera dokumentsnedhet**-inställning.

Lista över rekommenderade lösningar som passar ditt syfte

Se tabellen och ställ in rätt upplösning för din skannade bild.

Syfte	Upplösning (referens)
Visa på en skärm Skicka via e-post	Upp till 200 dpi
Använda OCR (Optical Character Recognition) Skapa en PDF med textsökning.	200 till 300 dpi
Utskrift med skrivare Skicka via fax	200 till 300 dpi

Moirémönster (spindelnätsliknande skuggor) förekommer

Om originalet är ett utskrivet dokument kan moirémönster (spindelnätsliknande skuggor) förekomma på den skannade bilden.

- Kontrollera att funktionen **Descreening** är aktiverad och att **Låg**, **Mellan** eller **Hög** är valt i fönstret Epson Scan 2. För att konfigurera Epson Scan 2 från Document Capture Pro, se Document Capture Pro-hjälp.



- Ändra upplösning och skanna sedan igen.

Kanten på originalet skannas inte vid automatisk detektering av storleken i originalet

Beroende på originalet kanske kanten inte skannas när originalets storlek väljs automatiskt.

- Anpassa **Beskär marginaler med storlek "Auto"** i fönstret Epson Scan 2. För att ställa in Epson Scan 2 från Document Capture Pro, se Document Capture Pro-hjälp.

På skärmen **Inställningar för dokumentstorlek**, anpassa **Beskär marginaler med storlek "Auto"**.

- Beroende på original kanske originalområdet inte kan identifieras korrekt vid användning av funktionen **Automatisk avkänning**. Välj rätt storlek på originalet i listan **Dokumentstorlek**.

Anmärkning:

Om storleken på originalet du vill skanna inte finns med i listan, skapa storleken manuellt i fönstret Epson Scan 2. För att konfigurera Epson Scan 2 från Document Capture Pro, se Document Capture Pro-hjälp.

Klicka på fliken **Huvudinställningar** > **Dokumentstorlek**, och välj sedan **Anpassa**.

Tecknet känns inte igen korrekt

Kontrollera följande för att öka igenkänningsgraden för OCR (optisk teckenigenkänning).

- Kontrollera att originalet placeras rakt.
- Använd ett original med tydlig text. Textidentifiering kan avvisas för följande typer av original.
 - Originalen som har kopierats ett antal gånger
 - Original tas emot av fax (i låga upplösningar)
 - Originalen på vilket teckenmellanslag eller radmellanslag är för små
 - Original med linjering eller understreck i texten
 - Original med handskriven text
 - Original med veck eller skrynklor
- Papperstyp som tillverkats av termiskt papper såsom kvitton kan försämrats av åldrande eller friktion. Skanna dem så snart som möjligt.
- När du sparar till Microsoft® Office- eller **Sökbar PDF**-filer, kontrollera att korrekt språk är valt.

Skyddsark och passbärarark känns inte igen korrekt

- Kontrollera om Skyddsark eller passbärarket är inställda korrekt.
- Medan du håller i fliken, skjut kantguiderna så att de passar båda ändarna på originalet korrekt.
- Vid skanning med passbärarket, kontrollera om **Pass** har valts i **Dokumentstorlek**.

Relaterad information

- ➔ ["Placera original i oregelbunden form" på sidan 59](#)
- ➔ ["Placera ett pass" på sidan 56](#)
- ➔ ["Placera ut fotografier" på sidan 61](#)

Kan inte lösa problem i den skannade bilden

Om du har provat alla lösningar och inte har åtgärdat problemet ska du återställa inställningarna för Epson Scan 2 med Epson Scan 2 Utility.

Anmärkning:

Epson Scan 2 Utility är ett program som levereras med Epson Scan 2.

1. Starta Epson Scan 2 Utility.
 - Windows 10/Windows Server 2019/Windows Server 2016
Klicka på startknappen och välj sedan **EPSON** > **Epson Scan 2 Utility**.

- Windows 8.1/Windows 8/Windows Server 2012 R2/Windows Server 2012
Ange programvarans namn i sökfältet och välj sedan den ikon som visas.
- Windows 7/Windows Vista/Windows XP/Windows Server 2008 R2/Windows Server 2008/Windows Server 2003 R2/Windows Server 2003
Klicka på startknappen och välj **Alla program** eller **Program > EPSON > Epson Scan 2 Utility > Epson Scan 2**.
- Mac OS
Välj **Gå > Applikationer > Epson Software > Epson Scan 2 Utility**.

2. Välj fliken **Annat**.

3. Klicka på **Återställ**.

Anmärkning:

Om återställning inte löser problemet av- och ominstallerar du Epson Scan 2.

Avinstallera och installera program

Avinstallera dina program

Du måste kanske avinstallera och sedan installera om programvaran för att lösa vissa problem eller om du har uppgraderat operativsystemet. Logga in på datorn som administratör. Ange administratörslösenordet om datorn uppmanar dig till det.

Avinstallera dina program i Windows

1. Avsluta alla aktiva program.
2. Koppla ur skannern från datorn.
3. Öppna Kontrollpanelen:
 - Windows 10/Windows Server 2019/Windows Server 2016
Klicka på startknappen och välj sedan **Windows system > Kontrollpanelen**.
 - Windows 8.1/Windows 8/Windows Server 2012 R2/Windows Server 2012
Klicka på **Skrivbord > Inställningar > Kontrollpanelen**.
 - Windows 7/Windows Vista/Windows XP/Windows Server 2008 R2/Windows Server 2008/Windows Server 2003 R2/Windows Server 2003
Klicka på startknappen och välj **Kontrollpanelen**.
4. Öppna **Avinstallera ett program** (eller **Lägg till eller ta bort program**):
 - Windows 10/Windows 8.1/Windows 8/Windows 7/Windows Vista/Windows Server 2019/Windows Server 2016/Windows Server 2012 R2/Windows Server 2012/Windows Server 2008 R2/Windows Server 2008
Välj **Avinstallera ett program i Program**.

- Windows XP/Windows Server 2003 R2/Windows Server 2003

Klicka på **Lägg till eller ta bort program**.

5. Välj programmet som du vill avinstallera.

6. Avinstallera programmen:

- Windows 10/Windows 8.1/Windows 8/Windows 7/Windows Vista/Windows Server 2019/Windows Server 2016/Windows Server 2012 R2/Windows Server 2012/Windows Server 2008 R2/Windows Server 2008

Klicka på **Avinstallera/ändra** eller **Avinstallera**.

- Windows XP/Windows Server 2003 R2/Windows Server 2003

Klicka på **Ändra/ta bort** eller **Ta bort**.

Anmärkning:

Om fönstret *Kontroll av användarkonto visas*, klicka på *Fortsätt*.

7. Följ instruktionerna på skärmen.

Anmärkning:

Ett meddelande kanske visas som uppmanar dig att starta om datorn. Om det visas, se till att **Jag vill starta om datorn nu** är markerat och klicka sedan på **Slutför**.

Avinstallera dina program i Mac OS

Anmärkning:

Se till att du har installerat *EPSON Software Updater*.

1. Hämta avinstallationsprogrammet med *EPSON Software Updater*.

När du har hämtat avinstallationsprogrammet behöver du inte hämta det igen för varje gång du avinstallerar programmet.

2. Koppla ur skannern från datorn.

3. För att avinstallera skannerdrivrutinen, välj **Systeminställningar** i Apple-menyn > **Skrivare och skanner** (eller **Skriv ut och skanna**, **Skriv ut och faxa**), ta sedan bort skannern från den aktiverade skannerlistan.

4. Avsluta alla aktiva program.

5. Välj **Gå > Applikationer > Epson Software > Avinstallerare**.

6. Välj det program som du vill avinstallera och klicka sedan på avinstallera.

 **Viktigt:**

Avinstallationsprogrammet tar bort alla drivrutiner för Epsons skannrar på datorn. Om du använder flera Epson skannrar och endast vill ta bort vissa drivrutiner, ta först bort alla drivrutiner och installera sedan de drivrutiner du behöver igen.

Anmärkning:

Om du inte hittar det program som du vill avinstallera i listan över program kan du inte avinstallera via avinstallationsprogrammet. I dessa fall, välj **Gå > Applikationer > Epson Software**, välj det program som du vill avinstallera och dra det sedan till papperskorgen.

Installera dina program

Följ inställningarna nedan för att installera nödvändiga program.

Anmärkning:

- Logga in på datorn som administratör. Ange administratörslösenordet om datorn uppmanar dig till det.
- När du installerar om program måste du först avinstallera dem.

1. Avsluta alla aktiva program.
2. Vid installation av Epson Scan 2, koppla ur skannern och datorn temporärt.

Anmärkning:

Anslut inte skannern och datorn förrän du uppmanas till det.

3. Installera programmet genom att följa anvisningarna på webbplatsen nedan.

<http://epson.sn>

Anmärkning:

I Windows kan du även använda programvaruskivan som medföljde skannern.

Tekniska specifikationer

Allmänna skannerspecifikationer.	127
Dimensioner och viktspecifikationer.	128
Elektriska specifikationer.	128
Miljöspecifikationer.	129
Systemkrav.	129

Allmänna skannerspecifikationer

Anmärkning:

Specifikationerna kan ändras utan föregående meddelande.

Skannertyp	Arkmatning, duplexfärgskanner i ett pass
Fotoelektrisk komponent	Färg-CIS×2 (framåt×1, bakåt×1)
Effektiva pixlar	7,200×10,200 vid 600 dpi 3,600×64,500 vid 300 dpi
Ljuskälla	Vit LED×4 (framåt×2, bakåt×2)
Skanningsupplösning	600 dpi (huvudskanning) 600 dpi (underskanning)
Utgående upplösning	50 till 1200 dpi (i 1 dpi-steg) *
Originalens storlek	Max 304.8×5,588 mm Min 50.8×69.0 mm
Pappersingång	Påfyllning med framsidan ned
Pappersutmatning	Utmatning med framsidan ned
Papperskapacitet	A4: 120 ark (80 g/m ²) A3: 60 ark (80 g/m ²)
Färgdjup	Färg <input type="checkbox"/> 30 bitar per pixel internt (10 bitar per pixel per färg internt) <input type="checkbox"/> 24 bitar per pixel externt (8 bitar per pixel per färg externt) Gråskala <input type="checkbox"/> 10 bitar per pixel internt <input type="checkbox"/> 8 bitar per pixel externt Svartvitt <input type="checkbox"/> 10 bitar per pixel internt <input type="checkbox"/> 1 bitar per pixel externt
Gränssnitt	SuperSpeed USB

* Du kan skanna flera långa papper i följande upplösningar.

- Cirka 1346 mm (53 tum) eller mindre: upp till 600 dpi
- Cirka 5461 mm (215 tum) eller mindre: upp till 300 dpi
- Cirka 5588 mm (220 tum) eller mindre: upp till 200 dpi

Dimensioner och viktspecifikationer

Mått*	Bredd: 371 mm (14.6 tum) Djup: 208 mm (8.1 tum) Höjd: 219 mm (8.6 tum)
Vikt	Cirka 5.8 kg (12.8 lb)

* Utan utskjutande delar och inmatningsfack.

Elektriska specifikationer

Elektriska specifikationer för skanner

Ingående likmärkspänning	DC 24 V
Ingående likmärkström	2 A
Strömförbrukning	<input type="checkbox"/> Vid drift: Cirka 17 W <input type="checkbox"/> Klar-läge: Cirka 9 W <input type="checkbox"/> Viloläge: Cirka 1.4 W <input type="checkbox"/> Ström av: Cirka 0.1 W

Anmärkning:

För användare i Europa, se följande webbplats för uppgifter om strömförbrukning:

<http://www.epson.eu/energy-consumption>

Elektriska specifikationer för AC-adapter

Modell	A471H (AC 100–240 V) A472E (AC 220–240 V)
Ingående märkström	1.2 A
Frekvensområde	50–60 Hz
Matningsström för utgående effekt	DC 24 V
Utgående märkström	2 A

Miljöspecifikationer

Temperatur	Vid drift	5 till 35 °C (41 till 95 °F)
	Vid förvaring	-25 till 60 °C (-13 till 140 °F)
Luftfuktighet	Vid drift	15 till 80 % (utan kondensering)
	Vid förvaring	15 till 85 % (utan kondensering)
Driftförhållanden		Vanliga kontors- eller hemförhållanden. Undvik att använda skannern i direkt solljus, nära en stark ljuskälla eller under extremt dammiga förhållanden.

Systemkrav

Windows*1	<p>Windows 10 (32 bitar, 64 bitar)</p> <p>Windows 8.1 (32 bitar, 64 bitar)</p> <p>Windows 8 (32 bitar, 64 bitar)</p> <p>Windows 7 (32 bitar, 64 bitar)</p> <p>Windows Vista (32 bitar, 64 bitar)</p> <p>Windows XP Professional x64 Edition Service Pack 2</p> <p>Windows XP (32 bitar) Service Pack 3</p> <p>Windows Server 2019</p> <p>Windows Server 2016</p> <p>Windows Server 2012 R2</p> <p>Windows Server 2012</p> <p>Windows Server 2008 R2</p> <p>Windows Server 2008 (32 bitar, 64 bitar)</p> <p>Windows Server 2003 R2 (32 bitar, 64 bitar)</p> <p>Windows Server 2003 (32 bitar, 64 bitar) Service Pack 2</p>
Mac OS*2, *3	<p>macOS Catalina</p> <p>macOS Mojave</p> <p>macOS High Sierra</p> <p>macOS Sierra</p> <p>OS X El Capitan</p> <p>OS X Yosemite</p> <p>OS X Mavericks</p> <p>OS X Mountain Lion</p> <p>Mac OS X v10.7.x</p> <p>Mac OS X v10.6.8</p>

*1 Document Capture Pro stöder inte Windows Vista, Windows XP och Windows Server.

- *2 Snabbt användarbyte på Mac OS X eller senare stöds inte.
- *3 UNIX File System (UFS) för Mac OS X stöds inte.

Standarder och godkännanden

Standarder och godkännande för den europeiska modellen. 132

Standarder och godkännande för australienska modeller. 132

Standarder och godkännande för den europeiska modellen

Produkt och AC-adapter

Följande modeller är CE-märkta och uppfyller kraven i alla tillämpliga EG-direktiv. För mer information, besök följande webbplats för att få tillgång till den fulla deklARATIONEN av efterlevnader med hänsyn till direktiv och harmoniserade standarder som används för att deklarerera efterlevnad.

<http://www.epson.eu/conformity>

J431A

A471H, A472E

Standarder och godkännande för australienska modeller

Produkt

EMC	AS/NZS CISPR32 Klass B
-----	------------------------

AC-adapter (A471H)

EMC	AS/NZS CISPR32 Klass B
-----	------------------------

Var du kan få hjälp

Webbplatsen för teknisk support.	134
Kontakta Epsons kundtjänst.	134

Webbplatsen för teknisk support

Om du behöver ytterligare hjälp kan du gå till Epsons kundtjänstwebbplats som visas nedan. Välj land eller region och gå till supportdelen på din lokala Epson-webbplats. Dessutom finns de senaste drivrutinerna, svar på vanliga frågor, handböcker och övrigt nedladdningsbart material på webbplatsen.

<http://support.epson.net/>

<http://www.epson.eu/Support> (Europa)

Kontakta Epsons kundtjänst för hjälp om Epson-produkten inte fungerar som den ska och du inte kan lösa problemet.

Kontakta Epsons kundtjänst

Innan du kontaktar Epson

Kontakta Epsons kundtjänst för hjälp om Epson-produkten inte fungerar som den ska och du inte kan lösa problemet med felsökningsinformationen i produktens dokumentation. Kontakta återförsäljaren som du köpte produkten hos om en lokal Epson kundtjänst inte anges nedan.

Epsons kundtjänst kan hjälpa dig mycket snabbare om du tillhandahåller följande information:

- Produktens serienummer
(Etiketten med serienumret sitter normalt på produktens baksida.)
- Produktmodell
- Produktens programvaruversion
(Klicka på **About**, **Version Info** eller en liknande knapp i produktprogrammet.)
- Märke och modell på datorn
- Datorns operativsystem och version
- Namn och versioner på programvara som du brukar använda med produkten

Anmärkning:

Beroende på produkten kan data för uppringningslistorna för fax och/eller nätverksinställningarna lagras i produktens minne. Data och/eller inställningar kan gå förlorade om produkten går sönder eller måste repareras. Epson kan inte hållas ansvarigt för dataförluster, för säkerhetskopior eller återställning av data och/eller inställningar även om garantiperioden fortfarande gäller. Vi rekommenderar att du gör egna säkerhetskopior av uppgifterna eller antecknar inställningarna.

Hjälpt för användare i Europa

Det europeiska garantidokumentet innehåller information om hur du kontaktar Epsons kundtjänst.

Hjälpt för användare i Taiwan

Kontaktpunkter för information, support och tjänster är:

Webben

<http://www.epson.com.tw>

Information om produktspecifikationer, nedladdningsbara drivrutiner och produktfrågor kan tillhandahållas.

Epson HelpDesk

Telefon: +886-2-80242008

Vårt HelpDesk-team kan hjälpa dig med följande per telefon:

- Försäljningsfrågor och produktinformation
- Frågor eller problem som gäller produktens användning
- Reparations- och garantifrågor

Servicecenter för reparationer:

<http://www.tekcare.com.tw/branchMap.page>

TekCare corporation är ett auktoriserat servicecenter för Epson Taiwan Technology & Trading Ltd.

Hjälpt för användare i Australien

Epson i Australien strävar efter att erbjuda kundservice av hög klass. Förutom produktens dokumentation tillhandahåller vi följande informationskällor:

Internet-URL

<http://www.epson.com.au>

Gå till webbplatsen för Epson i Australien. Den är värd ett besök då och då! Webbplatsen har en nedladdningsplats för drivrutiner och tillhandahåller kontaktställen för Epson, ny produktinformation och teknisk support (e-post).

Epson Helpdesk

Telefon: 1300-361-054

Epson Helpdesk fungerar som en sista backup för att ge råd och hjälp till våra kunder. Operatörerna i Helpdesk kan hjälpa dig att installera, konfigurera och använda din Epson-produkt. Av säljpersonalen i Helpdesk kan du få produktinformation om nya Epson-produkter och information om var närmaste återförsäljare eller servicerepresentant finns. Många olika typer av frågor besvaras här.

Vi rekommenderar att du har all relevant information till hands när du ringer. Ju mer information du kan tillhandahålla, desto snabbare kan vi hjälpa dig att lösa problemet. Denna information omfattar Epsons produktokumentation, typ av dator, operativsystem, program, samt övrig information som kan behövas.

Transportera produkten

Epson rekommenderar att produktens förpackning behålls för framtida transporter.

Hjälpt för användare i Singapore

Källor för information, support och tjänster från Epson Singapore:

Webben

<http://www.epson.com.sg>

Information om produktspecifikationer, nedladdningsbara drivrutiner, vanliga frågor, försäljningsfrågor och teknisk support kan fås via e-post.

Epson HelpDesk

Avgiftsfritt: 800-120-5564

Vårt HelpDesk-team kan hjälpa dig med följande per telefon:

- Försäljningsfrågor och produktinformation
- Frågor eller problem som gäller produktens användning
- Reparations- och garantifrågor

Hjälpt för användare i Thailand

Kontaktpunkter för information, support och tjänster är:

Webben

<http://www.epson.co.th>

Information om produktspecifikationer, nedladdningsbara drivrutiner, vanliga frågor och e-post kan tillhandahållas.

Epsons samtalscenter

Telefon: 66-2685-9899

E-post: support@eth.epson.co.th

Vårt kundtjänstteam kan hjälpa dig med följande per telefon:

- Försäljningsfrågor och produktinformation
- Frågor eller problem som gäller produktens användning
- Reparations- och garantifrågor

Hjälpt för användare i Vietnam

Kontaktpunkter för information, support och tjänster är:

Epson Servicecenter

65 Truong Dinh Street, District 1, Hochiminh City, Vietnam.

Telefon (Ho Chi Minh): 84-8-3823-9239, 84-8-3825-6234

29 Tue Tinh, Quan Hai Ba Trung, Hanoi City, Vietnam

Telefon (Hanoi): 84-4-3978-4785, 84-4-3978-4775

Hjälpt för användare i Indonesien

Kontaktpunkter för information, support och tjänster är:

Webben

<http://www.epson.co.id>

- Information om produktspecifikationer, hämtbara drivrutiner
- Vanliga frågor och svar, försäljningsförfrågningar, frågor via e-post

Epson Hotline

Telefon: +62-1500-766

Fax: +62-21-808-66-799

Vårt Hotline-team kan hjälpa dig med följande per telefon eller fax:

- Försäljningsfrågor och produktinformation
- Teknisk support

Epson Servicecenter

Provins	Företagsnamn	Adress	Telefon E-post
DKI JAKARTA	ESS JAKARTA MANGGADUA	Ruko Mall Mangga Dua No. 48 Jl. Arteri Mangga Dua, Jakarta Utara - DKI JAKARTA	(+6221) 62301104 jkt-admin@epson-indonesia.co.id
NORTH SUMATERA	ESC MEDAN	Jl. Bambu 2 Komplek Graha Niaga Nomor A-4, Medan - North Sumatera	(+6261) 42066090 / 42066091 mdn-adm@epson-indonesia.co.id
WEST JAWA	ESC BANDUNG	Jl. Cihampelas No. 48 A Bandung Jawa Barat 40116	(+6222) 4207033 bdg-admin@epson- indonesia.co.id
DI YOGYAKARTA	ESC YOGYAKARTA	YAP Square, Block A No. 6 Jl. C Simanjutak Yogyakarta - DIY	(+62274) 581065 ygy-admin@epson-indonesia.co.id
EAST JAWA	ESC SURABAYA	Hitech Mall Lt. 2 Block A No. 24 Jl. Kusuma Bangsa No. 116 - 118 Surabaya - JATIM	(+6231) 5355035 sby-admin@epson-indonesia.co.id
SOUTH SULAWESI	ESC MAKASSAR	Jl. Cendrawasih NO. 3A, kunjung mae, mariso, MAKASSAR - SULSEL 90125	(+62411) 8911071 mksr-admin@epson- indonesia.co.id
WEST KALIMANTAN	ESC PONTIANAK	Komp. A yani Sentra Bisnis G33, Jl. Ahmad Yani - Pontianak Kalimantan Barat	(+62561) 735507 / 767049 pontianak-admin@epson- indonesia.co.id
RIAU	ESC PEKANBARU	Jl. Tuanku Tambusai No.459A Pekanbaru Riau	(+62761) 8524695 pkb-admin@epson- indonesia.co.id

Provins	Företagsnamn	Adress	Telefon E-post
DKI JAKARTA	ESS JAKARTA SUDIRMAN	Wisma Keiai Lt. 1 Jl. Jenderal Sudirman Kav. 3 Jakarta Pusat - DKI JAKARTA 10220	(+6221) 5724335 ess@epson-indonesia.co.id
EAST JAWA	ESS SURABAYA	Ruko Surya Inti Jl. Jawa No 2-4 Kav. 29 Surabaya - Jawa Timur	(+6231) 5014949 esssby@epson-indonesia.co.id
BANTEN	ESS SERPONG	Ruko Mall WTC Matahari No. 953, Serpong- Banten	(+6221) 53167051 / 53167052 esstag@epson-indonesia.co.id
CENTRAL JAWA	ESS SEMARANG	Komplek Ruko Metro Plaza Block C20 Jl. MT Haryono No 970 Semarang - JAWA TENGAH	(+6224) 8313807 / 8417935 esssmg@epson-indonesia.co.id
EAST KALIMANTAN	ESC SAMARINDA	Jl. KH. Wahid Hasyim (M. Yamin) Kelurahan Sempaja Selatan Kecamatan Samarinda UTARA - SAMARINDA - KALTIM	(+62541) 7272904 escsmd@epson-indonesia.co.id
SOUTH SUMATERA	ESC PALEMBANG	Jl. H.M Rasyid Nawawi No. 249 Kelurahan 9 Ilir Palembang Sumatera Selatan	(+62711) 311330 escplg@epson-indonesia.co.id
EAST JAVA	ESC JEMBER	Jl. Panglima Besar Sudirman Ruko no.1D Jember-Jawa Timur (Depan Balai Penelitian & Pengolahan Kakao)	(+62331) 488373 / 486468 jmr-admin@epson-indonesia.co.id
NORTH SULAWESI	ESC MANADO	Tekno Megamall Lt LG 11 TK 21, Kawasan Megamas Boulevard, Jl Piere Tendean, Manado - SULUT 95111	(+62431) 8890996 MND-ADMIN@EPSON- INDONESIA.CO.ID

Ring vår hotline för information om andra orter som inte anges här: 08071137766.

Hjälpt för användare i Hongkong

Användarna kan kontakta Epson Hong Kong Limited för teknisk support samt andra after sales-tjänster.

Hemsida på Internet

<http://www.epson.com.hk>

Epson Hong Kong har en lokal hemsida på både kinesiska och engelska på Internet där användarna kan få information om följande:

- Produktinformation
- Svar på vanliga frågor
- De senaste drivrutinsversionerna för Epson-produkter

Hotline för teknisk support

Du kan även kontakta vår tekniska personal på följande telefon- och faxnummer:

Telefon: 852-2827-8911

Fax: 852-2827-4383

Hjälpt för användare i Malaysia

Kontaktpunkter för information, support och tjänster är:

Webben

<http://www.epson.com.my>

- Information om produktspecifikationer, hämtbara drivrutiner
- Vanliga frågor och svar, försäljningsförfrågningar, frågor via e-post

Epsons samtalscenter

Telefon: +60 1800-8-17349

- Försäljningsfrågor och produktinformation
- Frågor eller problem som gäller produktens användning
- Reparations- och garantifrågor

Huvudkontor

Telefon: 603-56288288

Fax: 603-5628 8388/603-5621 2088

Hjälpt för användare i Indien

Kontaktpunkter för information, support och tjänster är:

Webben

<http://www.epson.co.in>

Information om produktspecifikationer, nedladdningsbara drivrutiner och produktfrågor kan tillhandahållas.

Helpline

- Service, produktinformation och beställning av förbrukningsartiklar (BSNL-linjer)
Avgiftsfritt nummer: 18004250011
Öppet 9:00 till 18:00, måndag till lördag (utom helgdagar)
- Service (CDMA och mobila användare)
Avgiftsfritt nummer: 186030001600
Öppet 9:00 till 18:00, måndag till lördag (utom helgdagar)

Hjälpt för användare i Filippinerna

Användare kan kontakta Epson Philippines Corporation på telefon- och faxnumren samt e-postadresserna nedan för teknisk support samt andra efterförsäljningstjänster:

Webben

<http://www.epson.com.ph>

Information om produktspecifikationer, nedladdningsbara drivrutiner, vanliga frågor och e-post kan tillhandahållas.

Epson Philippines Customer Care

Avgiftsfritt: (PLDT) 1-800-1069-37766

Avgiftsfritt: (digitalt) 1-800-3-0037766

Metro Manila: (+632)441-9030

Webbplats: <https://www.epson.com.ph/contact>

E-post: customercare@epc.epson.com.ph

Öppet 9:00 till 18:00, måndag till lördag (utom helgdagar)

Vårt kundtjänstteam kan hjälpa dig med följande per telefon:

- Försäljningsfrågor och produktinformation
- Frågor eller problem som gäller produktens användning
- Reparations- och garantifrågor

Epson Philippines Corporation

Huvudlinje: +632-706-2609

Fax: +632-706-2663