

DS-30000

Посібник користувача

Основи роботи зі сканером

Характеристики та кількість завантаження оригіналів

Розміщення оригіналів

Сканування

Обслуговування

Вирішення проблем

Авторські права

Без попереднього письмового дозволу корпорації Seiko Epson жодну частину цього документа не можна відтворювати, зберігати в пошуковій системі або передавати в будь-якому вигляді й будь-якими засобами: електронними, механічними, фотографічними, шляхом відеозапису або іншим способом. Використання інформації, яка тут міститься, не пов'язане з жодними патентними зобов'язаннями. Крім того, не передбачається жодної відповідальності за шкоду, завдану в результаті використання цієї інформації. Інформація, що міститься в цьому документі, призначена виключно для використання з цим виробом Epson. Epson не несе відповідальності за будь-яке використання цієї інформації стосовно інших продуктів.

Ні корпорація Seiko Epson, ні її філіали не несуть відповідальності за шкоду, збитки, витрати або видатки покупця цього продукту або третіх сторін, завдані в результаті аварій, неправильного використання цього продукту або зловживання ним, його несанкціонованих модифікацій, виправлень або змін, або (за винятком США) недотримання інструкцій з експлуатації і технічного обслуговування, розроблених корпорацією Seiko Epson.

Ані корпорація Seiko Epson, ані її філіали не несуть відповідальності за будь-яку шкоду або проблеми, що виникнуть у результаті використання будь-яких параметрів або будь-яких витратних продуктів, відмінних від тих, які призначені корпорацією Seiko Epson як Original Epson Products оригінальні продукти Epson або продукти, затверджені корпорацією Epson.

Корпорація Seiko Epson не несе відповідальності за будь-які збитки в результаті електромагнітних втручань, які трапляються через використання будь-яких інтерфейсних кабелів, відмінних від тих, які призначені корпорацією Seiko Epson як продукти, затверджені корпорацією Epson.

© 2019 Seiko Epson Corporation

Зміст цієї інструкції та характеристики цього продукту можуть бути змінені без попереднього повідомлення.

Торгові марки

- ❑ EPSON, EPSON EXCEED YOUR VISION, EXCEED YOUR VISION і їхні логотипи є зареєстрованими товарними знаками або товарними знаками Seiko Epson.
- ❑ Microsoft®, Windows®, Windows Server®, and Windows Vista® are registered trademarks of Microsoft Corporation.
- ❑ Apple, macOS, and OS X are registered trademarks of Apple, Inc.
- ❑ Adobe, Adobe Reader, and Acrobat are either registered trademarks or trademarks of Adobe Systems Incorporated in the United States and/or other countries.
- ❑ Intel® is a registered trademark of Intel Corporation.
- ❑ The SuperSpeed USB Trident Logo is a registered trademark of USB Implementers Forum, Inc.
- ❑ Загальне зауваження: Інші використані тут назви продуктів призначені лише для розпізнавання і можуть бути торговими марками своїх власників. Компанія Epson відмовляється від жодного та всіх прав на ці торгові марки.

Зміст

Авторські права

Торгові марки

Про цей посібник

Вступ до посібників.	8
Позначки та символи.	8
Описи, що використовуються в цьому посібнику.	8
Довідка щодо операційної системи.	8

Важливі вказівки

Вказівки з безпеки.	11
Обмеження на копіювання.	12

Основи роботи зі сканером

Назви частин і функції.	15
Селектор подачі.	17
Панель керування.	18
Кнопки й індикатори.	18
Посібник по екрану.	18
Інформація про програми.	21
Epson Scan 2.	21
Document Capture Pro/Document Capture.	22
EPSON Software Updater.	22
Інформація про додаткові елементи та витратні матеріали.	23
Коди Захисний футляр.	23
Коди ролика.	24
Коди наборів для чищення.	24

Характеристики та кількість завантаження оригіналів

Характеристики та кількість завантаження оригіналів для сканування.	26
Характеристики паперу стандартного розміру.	27
Характеристики довгого паперу.	29
Характеристики конвертів.	30
Характеристики пластикових карток.	30
Характеристики ламінованих карток.	30
Характеристики буклетів.	31
Характеристики для паспортів.	31

Особливості оригіналів для використання Захисний футляр.	31
Типи оригіналів, з якими слід бути обережними.	32
Типи оригіналів, які не можна сканувати.	33

Розміщення оригіналів

Поєднання вхідного та вихідного лотків.	35
Розміщення оригіналів стандартного розміру.	36
Розміщення оригіналів формату А3 зі згинами.	40
Розміщення довгого паперу.	43
Розміщення оригіналів великого розміру.	45
Розміщення конвертів.	48
Розміщення пластикових карток.	50
Розміщення ламінованих карток.	52
Розміщення буклета.	55
Розміщення паспорта.	58
Розміщення оригіналів неправильної форми.	61
Розміщення фотографій.	63
Розміщення змішаних оригіналів різних розмірів.	66

Сканування

Необхідні налаштування для сканування.	71
Створення завдання у програмі Document Capture Pro (Windows).	71
Створення завдання у програмі Document Capture (Mac OS).	71
Увімкнення запуску завдання з панелі керування (Mac OS).	76
Сканування за допомогою панелі керування.	77
Сканування за допомогою програми Document Capture Pro (Windows).	80
Сканування за допомогою програми Document Capture (Mac OS).	80
Сканування за допомогою Epson Scan 2.	82
Налаштування для особливих оригіналів.	86
Сканування за допомогою Ручна подача у Режим автоматичної подачі.	87

Параметри меню на панелі керування

Скан.	91
---------------	----

Відредагуйте Завдання.	91
Налашт. сканера.	91
Обслуговув. та ремонт сканера.	93
Статус.	94
Налашт.	94
Інформація про пристрій.	94
Налашт. сканера.	95
Звичайні налаштув.	96
Параметри сповіщення про заміну ролика.	97
Налаштування сповіщення про регулярне очищення.	98
Сист. адміністрування.	98

Обслуговування

Очищення зовнішніх компонентів сканера.	100
Очищення внутрішніх компонентів сканера.	100
Скидання кількості сканувань після регулярного чищення.	104
Заміна роликів.	105
Скидання кількості сканувань після заміни роликів.	110
Енергоощадність.	110
Переміщення сканера.	111
Переміщення сканера по столі.	111
Перевезення на велику відстань.	112

Вирішення проблем

Проблеми зі сканером.	115
Перевірка повідомлень на панелі керування.	115
Сканер не вмикається.	115
Сканер неочікувано вимикається.	115
Проблеми із запуском сканування.	115
Програму Document Capture Pro (Windows) не встановлено.	115
Не вдається запустити Document Capture Pro (Windows) або Document Capture (Mac OS).	116
Неможливо запустити Epson Scan 2.	116
Проблеми, пов'язані з подачею паперу.	117
Подавання кількох оригіналів.	117
Видалення зім'ятих оригіналів зі сканера.	117
Сканер часто зминає оригінали.	118
Сканер часто зминає особливі оригінали.	119
Захист паперу Працює неналежним чином.	119
Оригінали забруднюються.	119
Під час безперервного сканування зменшилася швидкість.	119
Сканування триває надто довго.	119

Картку не завантажено.	120
Проблеми з відсканованим зображенням.	120
Під час сканування з ADF з'являються прямі лінії.	120
Оповіщення про бруд на склі або оповіщення про бруд на датчику не зникають.	121
Нерівномірність кольорів на сканованому зображенні.	121
Розширення або стиснення сканованого зображення.	121
Зображення зі звороту з'являється на фоні сканованого.	122
Скановане зображення або текст розмитий.	122
З'являються шаблони муару (веб-подібні тіні).	123
Край оригіналу не сканується при автоматичному визначенні розміру оригіналу.	124
Символи розпізнаються неправильно.	124
Захисний футляр і захисний футляр для паспортів розпізнаються неправильно.	125
Не вдається усунути проблеми у сканованому зображенні.	125
Видалення та встановлення програм.	126
Видалення програм.	126
Встановлення програм.	127

Технічні характеристики

Загальні технічні характеристики сканера.	130
Технічні характеристики: габарити і вага.	131
Характеристики енергоспоживання.	131
Електричні характеристики сканера.	131
Характеристики адаптера змінного струму.	131
Умови експлуатації.	132
Системні вимоги.	132

Стандарти та підтвердження відповідності

Стандарти та сертифікати для європейської моделі.	135
Стандарти та сертифікати для австралійських моделей.	135

Джерела довідкової інформації

Веб-сайт технічної підтримки.	137
Звернення у відділ підтримки компанії Epson.	137
Перед зверненням до компанії Epson.	137

Підтримка користувачів у Європі.	137
Підтримка користувачів у Тайвані.	138
Підтримка користувачів в Австралії.	138
Підтримка користувачів у Сінгапурі.	139
Підтримка користувачів у Таїланді.	139
Підтримка користувачів у В'єтнамі.	139
Підтримка користувачів в Індонезії.	140
Підтримка користувачів у Гонконгу.	141
Підтримка користувачів у Малайзії.	142
Підтримка користувачів в Індії.	142
Підтримка користувачів у Філіппінах.	143

Про цей посібник

Вступ до посібників.	8
Позначки та символи.	8
Описи, що використовуються в цьому посібнику.	8
Довідка щодо операційної системи.	8

Вступ до посібників

Останні версії перелічених нижче посібників доступні на сайті підтримки Epson.

<http://www.epson.eu/Support> (Європа)

<http://support.epson.net/> (за межами Європи)

Встановлення (друкований посібник)

Надає інформацію про налаштування продукту та встановлення програми.

Посібник користувача (цифровий посібник)

Тут наведено вказівки з користування пристроєм, обслуговування й усунення несправностей.

Окрім вказаних вище посібників можна користуватися довідкою у різних програмах Epson.

Позначки та символи



Застереження.

Вказівки, яких необхідно ретельно дотримуватись, щоб уникнути травмування.



Важливо

Вказівки, яких необхідно дотримуватись, щоб уникнути пошкодження пристрою.

Примітка.

Надає додаткову та довідкову інформацію.

Пов'язані відомості

➔ Посилання, що пов'язані з розділами.

Описи, що використовуються в цьому посібнику

Подані тут знімки екранів зроблені у програмах на ОС Windows 10 або macOS High Sierra. Відображений на екрані вміст може відрізнятися в залежності від моделі пристрою та ситуації.

Використані тут ілюстрації подаються тільки для довідки. Способи керування пристроєм однакові, хоча вони можуть злегка відрізнятися від фактичного функціонування продукту.

Довідка щодо операційної системи

Windows

У цьому посібнику такі терміни як «Windows 10», «Windows 8.1», «Windows 8», «Windows 7», «Windows Vista», «Windows XP», «Windows Server 2019», «Windows Server 2016», «Windows Server 2012 R2», «Windows Server 2012», «Windows Server 2008 R2», «Windows Server 2008», «Windows Server 2003 R2» та «Windows Server 2003» стосуються перелічених нижче операційних систем. Крім цього, термін «Windows»

використовується для позначення всіх версій, а термін «Windows Server» використовується для позначення «Windows Server 2016», «Windows Server 2012 R2», «Windows Server 2012», «Windows Server 2008 R2», «Windows Server 2008», «Windows Server 2003 R2» і «Windows Server 2003».

- Операційна система Microsoft® Windows® 10
- Операційна система Microsoft® Windows® 8.1
- Операційна система Microsoft® Windows® 8
- Операційна система Microsoft® Windows® 7
- Операційна система Microsoft® Windows Vista®
- Операційна система Microsoft® Windows® XP Service Pack 3
- Операційна система Microsoft® Windows® XP Professional x64 Edition Service Pack 2
- Операційна система Microsoft® Windows Server® 2019
- Операційна система Microsoft® Windows Server® 2016
- Операційна система Microsoft® Windows Server® 2012 R2
- Операційна система Microsoft® Windows Server® 2012
- Операційна система Microsoft® Windows Server® 2008 R2
- Операційна система Microsoft® Windows Server® 2008
- Операційна система Microsoft® Windows Server® 2003 R2
- Операційна система Microsoft® Windows Server® 2003 Service Pack 2

Mac OS

У цьому посібнику термін «Mac OS» використовується для позначення macOS Catalina, macOS Mojave, macOS High Sierra, macOS Sierra, OS X El Capitan, OS X Yosemite, OS X Mavericks, OS X Mountain Lion, Mac OS X v10.7.x і Mac OS X v10.6.8.

Важливі вказівки

Вказівки з безпеки.	11
Обмеження на копіювання.	12

Вказівки з безпеки

Ознайомтеся і дотримуйтеся цих вказівок, щоб гарантувати безпечне користування цим пристроєм та приладдям до нього. Обов'язково залиште собі цей посібник на майбутнє для довідки. Крім того, дотримуйтеся усіх попереджень та вказівок, нанесених на пристрій або додаткове приладдя.

- Деякі символи, нанесені на пристрій і додаткове приладдя, вказують на безпечне користування та правильне використання пристрою. Значення символів можна дізнатися на вказаному нижче веб-сайті.
<http://support.epson.net/symbols>
- Розмістіть пристрій і приладдя до нього на плоскій стійкій поверхні, так щоб вони не виступали за її межі в жодному напрямку. Якщо пристрій і приладдя устанавлюються біля стіни, ставте їх на відстані більше 10 см до стіни.
- Розмістіть пристрій і приладдя до нього на такій відстані від комп'ютера, щоб вистачило довжини інтерфейсного кабелю. Не розміщуйте й не зберігайте пристрій і його приладдя або адаптер змінного струму на відкритому повітрі, у брудних, запилених і вологих місцях, поряд із джерелами тепла або в місцях, які зазнають впливу ударів, вібрації, високої температури або вологості, прямих сонячних променів, потужних джерел світла або швидких змін температури й вологості.
- Не торкайтеся пристрою вологими руками.
- Розташуйте пристрій і приладдя до нього біля електричної розетки, щоб адаптер можна було легко відключити.
- Шнур живлення адаптера змінного струму слід розташовувати таким чином, щоб запобігти його стиранню, порізам, зношуванню, стисканню та утворенню вузлів. Не ставте на шнур адаптера змінного струму предмети та не допускайте того, щоб на адаптер змінного струму або шнур живлення наступали або спіткалися об них. Особливо уважно стежте за тим, щоб кінець шнура був рівним.
- Використовуйте тільки той шнур живлення, що постачається з продуктом, і не використовуйте цей шнур для іншого обладнання. Використання інших шнурів живлення для цього приладу або використання цього шнура для іншого обладнання може призвести до пожежі або ураження електричним струмом.
- Користуйтеся лише тим адаптером змінного струму, який постачався разом із пристроєм. Використання інших адаптерів може спричинити пожежу, ураження електричним струмом або травмування.
- Адаптер змінного струму призначений для використання із пристроєм, до комплекту постачання якого він входить. Не використовуйте його з іншими електронними пристроями, якщо це не вказано в інструкції.
- Використовуйте лише такий тип джерел живлення, який зазначено на ярлику адаптера змінного струму, та підключайтеся лише до стандартних побутових електричних розеток через адаптер змінного струму, який задовольняє вимоги відповідних місцевих стандартів з безпеки.
- Підключаючи пристрій та його приладдя до комп'ютера або іншого пристрою за допомогою кабелю, переконайтеся у правильній орієнтації роз'ємів. Кожен роз'єм має лише одну правильну орієнтацію. Неправильне підключення роз'єму може призвести до пошкодження обох пристроїв, з'єднаних кабелем.
- Не використовуйте електричні розетки, до яких підключені фотокопіювальні пристрої або кондиціонери, які постійно вмикають і вимикають.
- Якщо для підключення пристрою використовується подовжувач, перевірте, чи загальний струм у пристроях, увімкнутих у цей подовжувач, не перевищує максимально дозволений струм подовжувача. Також переконайтеся, що загальний номінальний струм пристроїв, увімкнутих у розетку, не перевищує номінальний струм розетки.

- Не розбирайте пристрій, адаптер змінного струму та додаткові пристрої, не вносьте в них жодних змін та не намагайтеся самостійно їх відремонтувати, за винятком випадків, описаних у документації до пристрою.
- Не вставляйте предмети в отвори пристрою, оскільки вони можуть торкнутися ділянок під напругою або призвести до короткого замикання. Стережіться ураження електричним струмом.
- У разі пошкодження штепселя замініть шнур повністю або зверніться за консультацією до кваліфікованого електрика. Якщо штепсель має запобіжники, замініть їх лише на запобіжники відповідного розміру та номіналу.
- У разі виникнення перелічених нижче проблем відключіть пристрій і його приладдя та адаптер змінного струму від мережі й зверніться по допомогу до кваліфікованих спеціалістів: пошкодження адаптера змінного струму чи штепселя; потрапляння рідини в пристрій, приладдя чи адаптер змінного струму; падіння пристрою чи адаптера змінного струму або пошкодження їхніх корпусів; пристрій, приладдя чи адаптер змінного струму працюють не так, як слід, або їхні робочі характеристики значно змінилися. (Не намагайтеся виконати налаштування, які не описані в інструкції з експлуатації.)
- Перед чищенням від'єднайте пристрій і адаптер змінного струму від джерела живлення. Для чищення пристрою використовуйте лише вологу ганчірку. Не використовуйте рідкий або аерозольний очисник, окрім випадків, коли це чітко вказано у посібнику до пристрою.
- Якщо планується тривала перерва у використанні пристрою, відключіть шнур живлення від електричної мережі.
- Після заміни витратних матеріалів правильно утилізуйте їх, дотримуючись місцевих законів. Не розбирайте їх.
- Зверніться до дилера, якщо РК-екран пошкоджено. Якщо розчин рідких кристалів потрапив на руки, слід ретельно вимити їх водою з милом. Якщо розчин рідких кристалів потрапив в очі, слід негайно промити їх водою. Якщо після ретельного промивання неприємні відчуття залишаються, або погіршився зір, слід негайно звернутись до лікаря.

Обмеження на копіювання

Користувачі продукту мають дотримуватися наведених нижче обмежень для того, щоб використання продукту було відповідальним і законним.

Копіювання перелічених нижче документів заборонено законом:

- Банкові векселі, грошові одиниці, видані урядом ринкові цінні папери, облігації державних позик і муніципальні цінні папери;
- Непогашені поштові марки, поштові листівки з марками та інші офіційні поштові документи, призначені для оплати поштових витрат;
- Видані урядом гербові марки та цінні папери, видані відповідно до норм судочинства.

Будьте обережними під час копіювання наступних документів:

- Приватні ринкові цінні папери (сертифікати акцій, векселі, чеки тощо), місячні перепустки, пільгові квитки тощо;
- Паспорти, водійські права, сертифікати відповідності, дорожні перепустки, продовольчі талони, квитки тощо.

Примітка.

Копіювання цих документів може бути заборонене законом.

Відповідальне використання матеріалів, захищених авторськими правами.

Зловживання продуктом можуть виражатися в неприпустимому копіюванні матеріалів, захищених авторськими правами. Виявляйте відповідальність і пошану, отримуючи дозвіл на копіювання опублікованих матеріалів у власника авторських прав або дійте за порадою досвідченого юриста.

Основи роботи зі сканером

Назви частин і функції.	15
Селектор подачі.	17
Панель керування.	18
Інформація про програми.	21
Інформація про додаткові елементи та витратні матеріали.	23

Назви частин і функції

Перед

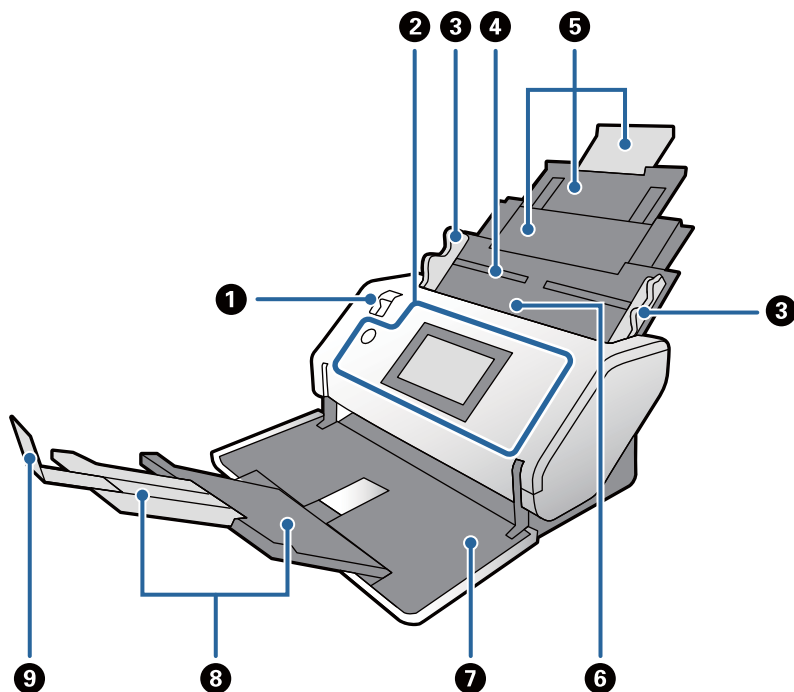

1	Селектор подачі	Селектор для зміни способу подачі оригіналів. Змініть положення селектора подачі відповідно до типу оригіналів, які скануватимуться.
2	Панель керування	Показує стан сканера та дає змогу виконувати налаштування сканування.
3	Бічні напрямні	Подає оригінали до сканера у рівному положенні. Тримайтеся за виступ, пересуньте бічні напрямні так, щоб вони були розміщені вздовж оригіналів.
4	Вхідний лоток	Місце для розміщення оригіналів. Витягніть розширення лотка. Це дозволить запобігти закручуванню та зминанню паперу.
5	Розширення вхідного лотка	
6	ADF (Пристрій автоматичної подачі документів)	Автоматично подає завантажені оригінали.
7	Вихідний лоток	Утримує оригінали, які виходять зі сканера. Витягніть розширення вихідного лотка відповідно до довжини оригінала.
8	Розширення вихідного лотка	
9	Обмежувач	Запобігає падінню оригіналів із розширення лотка. Відрегулюйте його положення відповідно до довжини оригіналу.

Назад

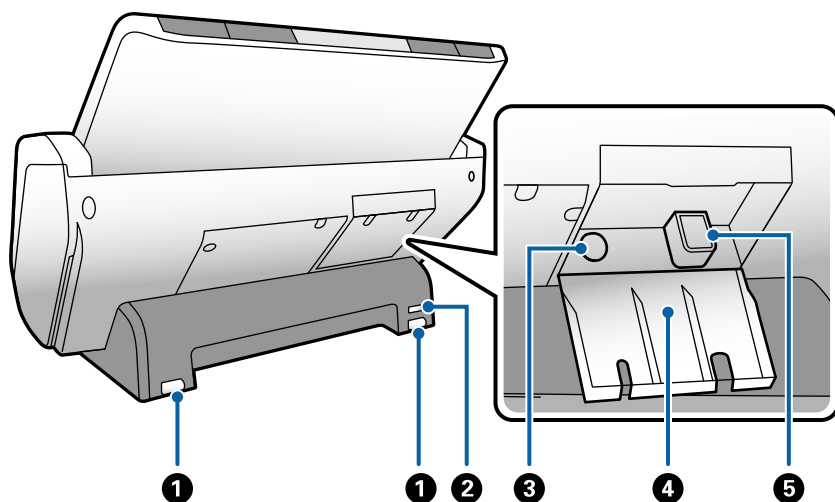

❶	Коліщатко	Використовується для переміщення сканера по гладкій поверхні.
❷	Гніздо для замка безпеки	Вставляє замок безпеки для запобігання крадіжкам.
❸	Вхідний роз'єм змінного струму	Підключає адаптер змінного струму.
❹	Кришка кабелю	Кришка для захисту під'єднаних частин кабелю.
❺	Порт USB	Гніздо для підключення кабелю USB.

Всередині

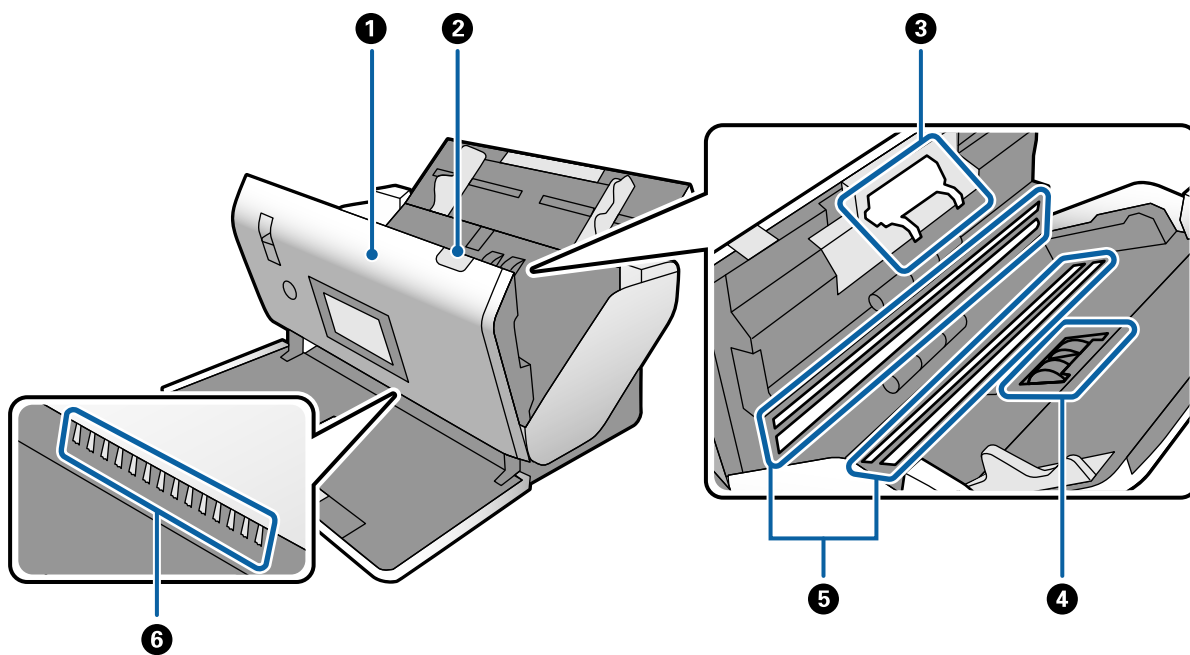

❶	Кришка сканера	Потягніть важіль відкриття кришки та відкрийте кришку сканера під час чищення сканера всередині та видалення зім'ятого паперу.
---	----------------	--

2	Важіль відкривання кришки	Потягніть важіль і відкрийте кришку сканера.
3	Розділяючий ролик	Подає оригінали окремо один від одного. Потребує заміни, коли кількість сканувань перевищить ресурс терміну експлуатації.
4	Ролик захоплення	Подає оригінали. Потребує заміни, коли кількість сканувань перевищить ресурс терміну експлуатації.
5	Фотоелектричний пристрій (поверхня скла)	Цей датчик зчитує оригінали. Будьте обережні — тримайте його у чистоті.
6	Антистатична щітка	Щітка для усунення з оригіналів статичної електрики. Будьте обережні — не торкайтеся її. Якщо щітка погнеться, вона не зможе знімати статичну електрику, і через це оригінали можуть злипатися.

Пов'язані відомості

- ➔ «Очищення внутрішніх компонентів сканера» на сторінці 100
- ➔ «Заміна роликів» на сторінці 105

Селектор подачі

Змінює положення селектора подачі відповідно до типу оригіналів, які скануватимуться.

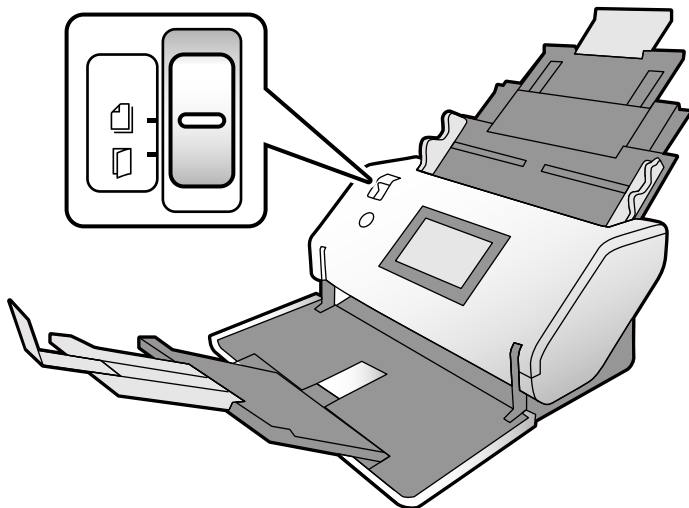

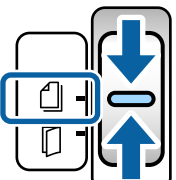
	<p>Нормальна подача</p>	<p>Як правило, селектор необхідно переводити в це положення.</p> <p>Можна подавати звичайний папір, конверти, пластикові картки (без тиснення) і Захисний футляр.</p>
---	-------------------------	---

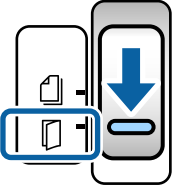
	<p>Ручна подача</p>	<p>Подача оригіналів вручну по одному.</p> <p>Використовується для сканування таких оригіналів, як оригінали складені вдвоє, пластикові картки (картки з тисненням), захисні футляри для паспортів або буклети.</p> <p>Якщо завантажити кілька аркушів оригіналів, відбудеться подвійна подача (подача кількох аркушів одночасно).</p> <p>Примітка. У Ручна подача, функцію виявлення подвійної подачі вимкнено.</p>
---	---------------------	---

Панель керування

Кнопки й індикатори

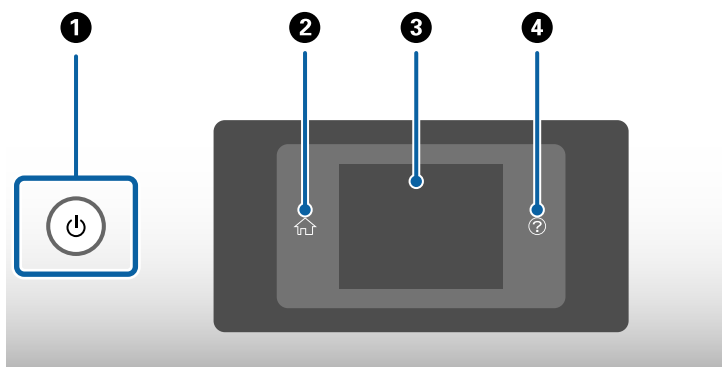

<p>❶</p>	<p>Вмикає або вимикає сканер.</p> <p>Не вимикайте сканер, поки індикатор навколо кнопки блимає, тому що сканер працює або обробляє завдання.</p>
<p>❷</p>	<p>Використовується для відображення головного екрана.</p>
<p>❸</p>	<p>Відображає меню та повідомлення.</p>
<p>❹</p>	<p>Використовується для відображення екрана довідки.</p> <p>Ви можете перевірити, як вирішити проблеми і як завантажувати оригінали.</p>

Посібник по екрану

Екран на сканері відображає різні елементи та повідомлення.

Піктограми, які відображаються на екрані панелі керування

Наступні піктограми відображаються на екрані панелі керування, в залежності від стану сканера.

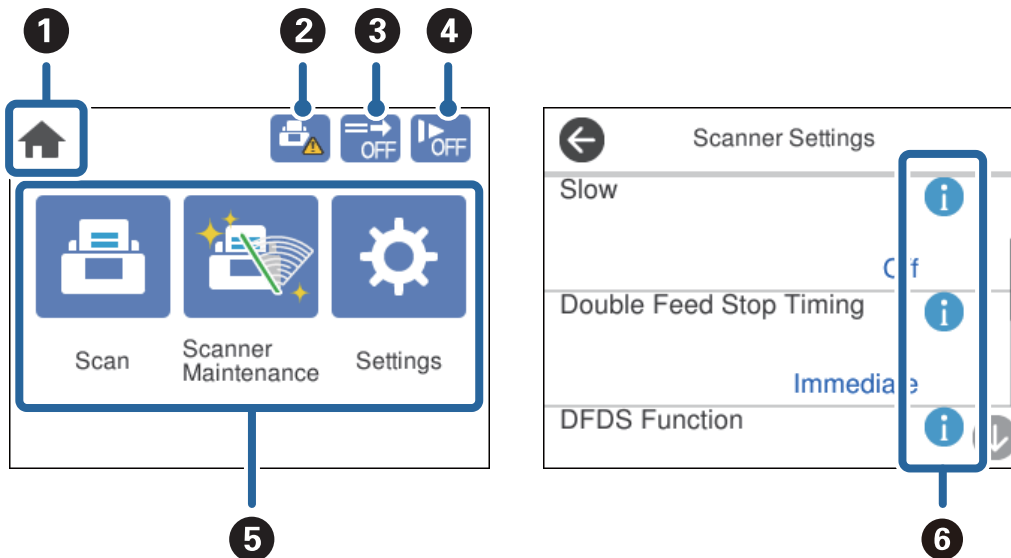

1	Ця піктограма вказує, що ви на головному екрані.	
2	Інформування про час заміни Ролик захоплення і Розділяючий ролик. Повідомлення відображається на екрані при натисканні на піктограму.	
3	Ця піктограма вказує, чи увімкнено Функція DFDS , чи ні. Якщо увімкнено, подвійну подачу буде пропущено лише один раз, після чого сканування продовжиться. Вмикайте її для сканування оригіналів, які визначаються як матеріали подвійної подачі, наприклад, для пластикових карток і конвертів.	
4	Ця піктограма вказує, чи увімкнено функцію Повільна швидкість , чи ні. Якщо увімкнено, швидкість подачі буде зменшено. Вмикайте її для сканування оригіналів, для яких існує імовірність зминання, наприклад, для тонкого паперу.	
5	Скан.	Відкриття меню Скан.. Ви можете сканувати оригінали за допомогою завдання, створеного у програмі Document Capture Pro.
	Обслуговув. та ремонт сканера	Відкриття меню Обслуговув. та ремонт сканера. Відображення інформації про обслуговування сканера.
	Налаш.	Відкриття меню Налаш.. Ви можете змінити налаштування сканера.
6	Вказує, що доступна докладніша інформація. ⚠ вказує, що слід бути обережним. Виберіть цю піктограму, щоб відобразити відповідну інформацію.	

Операції із сенсорним екраном

На сенсорному екрані можливо виконувати зазначені нижче операції.

Торкання		Натисніть або виберіть елементи або піктограми.
Перегортання		Швидко прокрутіть екран.
Пересування		Утримуйте та переміщуйте елементи.

Перегляд довідкових анімацій

Ви можете завантажити різні види оригіналів шляхом перегляду довідкових анімацій на панелі керування.

- Торкніться  на панелі керування: Відображає екран довідки. Натисніть **Як** для відображення анімації і потім виберіть елементи для перегляду.

- ❑ Торкніться **Як** в нижній частині екрана завдання: Відображення контекстної анімації.

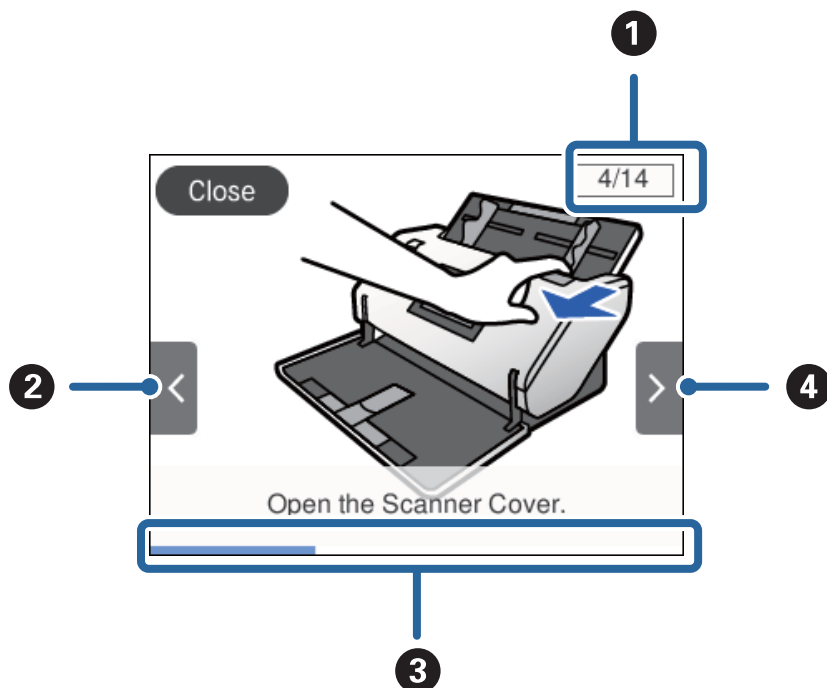

❶	Показує загальну кількість кроків і поточний номер кроку. Наведений вище приклад показує крок 4 з 14 кроків.
❷	Назад до попереднього кроку.
❸	Показує ваш прогрес через поточний крок. Коли індикатор досягне кінця, анімація повториться з початку цього кроку.
❹	Перехід до наступного кроку.

Інформація про програми

У цьому розділі представлено програмні продукти, доступні для вашого сканера. Найновіші версії програм можна встановити через веб-сторінку Epson.

Epson Scan 2

Epson Scan 2 — це драйвер керування сканером, який дає змогу вмикати різні налаштування для сканування. Він також дає змогу як запускати самостійні програми, так і використовувати програми, сумісні з TWAIN.

Див. довідку Epson Scan 2 для отримання докладних відомостей про використання програмного забезпечення.

Document Capture Pro/Document Capture

Document Capture Pro — це програма, яка дозволяє легко оцифрувати оригінали, як-от документи та формуляри.

Ви можете зберігати відскановані зображення в зазначеній папці, відправляти електронною поштою, а також виконувати функції копіювання шляхом з'єднання з принтером. Можна також розділити документи, використовуючи інформацію поділу, таку як штрих-коди, та автоматично обробляти нові файли. Це дозволяє спростити способи обробки електронних документів, такі як читання великих документів і максимально ефективно використання можливостей мережі.

Document Capture Pro лише для ОС Windows. Для Mac OS, використовуйте Document Capture, і для Windows Server, використовуйте Document Capture Pro Server.

Див. Document Capture Pro довідку (Windows) або Document Capture (Mac OS) для отримання докладних відомостей про використання програмного забезпечення.

Якщо програму Document Capture Pro не встановлено, установіть найновіше програмне забезпечення з EPSON Software Updater.

Примітка.

Document Capture Pro не підтримує Windows Vista/Windows XP.

Завдання:

Якщо операції сканування, зберігання та надсилання виконуються в такому порядку, вони називаються завданням.

Реєструючи ряд операцій заздалегідь як завдання, ви можете виконувати всі операції, просто вибравши потрібне завдання. Призначаючи завдання панелі керування сканера, ви можете почати роботу з панелі керування.

Функція розподілу:

Ви можете автоматично обробляти складне сортування або впорядкування з використанням різних методів виявлення, таких як порожні сторінки з/без штрих-кодів, які вставляються між оригіналами, або штрих-коди на оригіналах.

Ви можете також сортувати кілька сканованих зображень у вигляді окремих файлів і зберігати кожен файл в певних папках за допомогою цих методів або шляхом вказування конкретних сторінок.

Пов'язані відомості

➔ [«Установлення найновіших програм» на сторінці 22](#)

EPSON Software Updater

EPSON Software Updater — це програма, яка перевіряє доступність нових або оновлених програм в інтернеті та встановлює їх.

Крім того, ви можете оновити цифровий «Посібник користувача» для сканера.

Примітка.

Операційна система Windows Server не підтримується.

Установлення найновіших програм

Перевірте, чи використовуєте ви найновіші програми.

1. Перевірте, чи підключено сканер до комп'ютера, та чи підключений комп'ютер до інтернету.
2. Запустіть програму EPSON Software Updater та оновіть програми.
 - Windows 8.1/Windows 8
Введіть назву програми в пошуковий рядок і виберіть відображену піктограму.
 - Окрім Windows 8.1/Windows 8
Натисніть кнопку «Пуск» і виберіть **Усі програми** або **Програми > Epson Software > EPSON Software Updater**.
 - Mac OS
Виберіть **Перейти > Програми > Epson Software > EPSON Software Updater**.



Важливо

Не вимикайте сканер або комп'ютер під час оновлення.

Примітка.

Якщо ви не можете знайти у списку програму, яку потрібно оновити, ви не зможете оновити її, використовуючи EPSON Software Updater. Перевірте останні версії програм на локальному веб-сайті Epson.

<http://www.epson.com>

Інформація про додаткові елементи та витратні матеріали

Коди Захисний футляр

За допомогою Захисний футляр можна сканувати оригінали незвичайної форми або фотографії, які можуть бути пошкоджені. Ви можете сканувати оригінал, більший за формат А4, склавши його удвоє та вставивши в Захисний футляр. Це стане в пригоді в разі сканування кількох оригіналів, адже у Захисний футляр на сканері можна завантажити до 10 аркушів.

Захисний футляр для паспорта також доступний для малих буклетів, як-от паспорт.

Назва частини	Коди *
Захисний футляр	B12B819051
Захисний футляр для паспорта	B12B819651 B12B819661 (для Індії)

* Можна використовувати Захисний футляр тільки з кодом.

Пов'язані відомості

- ➔ «Особливості оригіналів для використання Захисний футляр» на сторінці 31
- ➔ «Розміщення оригіналів великого розміру» на сторінці 45
- ➔ «Розміщення паспорта» на сторінці 58
- ➔ «Розміщення оригіналів неправильної форми» на сторінці 61

➔ [«Розміщення фотографій» на сторінці 63](#)

Коды ролика

Частини (Ролик захоплення і Розділяючий ролик) потребують заміни, коли кількість сканувань перевищить допустимий ресурс. Кількість сканувань можна подивитися на панелі керування.

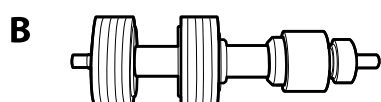
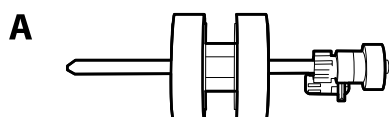

Назва частини	Коды	Ресурс
A: Ролик захоплення	B12B819611 B12B819621 (тільки для Індії)	300,000*
B: Розділяючий ролик	B12B819631 B12B819641 (тільки для Індії)	300,000*

* Ця кількість була визначена послідовним скануванням за допомогою оригінального паперу Epson і є рекомендованою для циклу заміни. Цикл заміни може відрізнятися в залежності від різних типів паперу, таких як папір, що створює багато пилу або папір з жорсткою поверхнею, що може скоротити ресурс обладнання.

Пов'язані відомості

➔ [«Заміна роликів» на сторінці 105](#)

➔ [«Скидання кількості сканувань після заміни роликів» на сторінці 110](#)

Коды наборів для чищення

Використовуйте його для очищення сканера всередині. У цей комплект входить рідина та тканина для чищення.

Назва частини	Коды
Набір для чищення	B12B819291

Пов'язані відомості

➔ [«Очищення внутрішніх компонентів сканера» на сторінці 100](#)

Характеристики та кількість завантаження оригіналів

Характеристики та кількість завантаження оригіналів для сканування.	26
У цьому розділі пояснено характеристики та кількість завантаження оригіналів	
Типи оригіналів, з якими слід бути обережними.	32
Перелічені нижче типи оригіналів можуть не скануватися так, як слід.	
Типи оригіналів, які не можна сканувати.	33
У цьому розділі перелічено типи оригіналів, які не можна сканувати	

Характеристики та кількість завантаження оригіналів для сканування

У цьому розділі пояснено характеристики та кількість завантаження оригіналів

Пов'язані відомості

- ➔ «Характеристики паперу стандартного розміру» на сторінці 27
- ➔ «Характеристики довгого паперу» на сторінці 29
- ➔ «Характеристики конвертів» на сторінці 30
- ➔ «Характеристики пластикових карток» на сторінці 30
- ➔ «Характеристики ламінованих карток» на сторінці 30
- ➔ «Характеристики буклетів» на сторінці 31
- ➔ «Характеристики для паспортів» на сторінці 31
- ➔ «Особливості оригіналів для використання Захисний футляр» на сторінці 31

Характеристики паперу стандартного розміру

Стандартна	Розмір	Товщина	Тип паперу
RA-3	304,8×431,8 мм (12×17 дюйм.)	27 – 256 г/м ²	Простий папір Високоякісний папір Перероблений папір
Ledger	279,4×431,8 мм (11×17 дюйм.)		
A3	297×420 мм (11,7×16,5 дюйм.)		
B4	257×364 мм (10,1×14,3 дюйм.)		
Legal	215,9×355,6 мм (8,5×14 дюйм.)		
Letter	215,9×279,4 мм (8,5×11 дюйм.)	27 – 413 г/м ²	
A4	210×297 мм (8,3×11,7 дюйм.)		
B5	182×257 мм (7,2×10,1 дюйм.)		
A5	148×210 мм (5,8×8,3 дюйм.)		
B6	128×182 мм (5,0×7,2 дюйм.)		
A6	105×148 мм (4,1×5,8 дюйм.)		
A8* ¹	52×74 мм (2,1×2,9 дюйм.)	127 до 413 г/м ²	
Візитна картка * ¹	55×89 мм (2,1×3,4 дюйм.)	210 г/м ²	

*1 Для формату А8 і візитних карток єдиний доступний напрямок подачі — вертикальний. Мінімальна висота становить 69 мм (2,7 дюйм.).

Примітка.

- ❑ Оригінали, більші формату А3 (великі оригінали, до розміру А2) можна встановлювати, склавши удвоє.

Скануйте такі оригінали по одному, використовуючи  (Ручна подача).

- ❑ Край подачі всіх оригіналів має залишатися плоским.
- ❑ Слід переконатися, що закручення на стороні подачі оригіналів не перевищуватимуть вказані нижче допустимі межі.

Сторона ① не повинна перевищувати 3 мм.

Якщо ② дорівнює або менше, ніж ③, ② повинно бути не більше 1 мм. Якщо ② перевищує 1 мм, ③ повинно бути не менше, ніж розмір ②, помножений на 10.

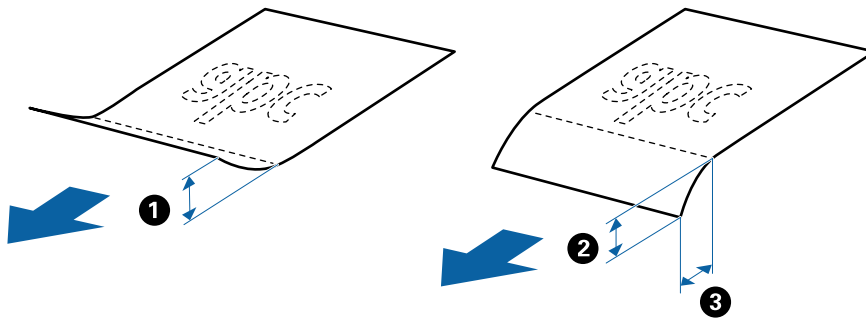

- ❑ Навіть якщо оригінал відповідає характеристикам, його подача може не вдатися, залежно від властивостей або якості паперу. Крім того, деякі оригінали можуть погіршувати якість сканування.

Вказівки щодо кількості завантаження оригіналів

Примітка.

- ❑ Це стосується кількості оригіналів, якщо режим подачі паперу —  (Нормальна подача).

Із  (Ручна подача) ви зможете сканувати оригінали лише по одному.

- ❑ Загальна товщина оригіналів, якщо можна встановити, становить 14 мм.
- ❑ Можна встановити до 36 візитних карток (210 г/м²) і до 39 листівок (190 г/м²).
- ❑ * Можна додати оригінали до максимальної кількості завантаження під час сканування.

Розмір паперу	Товщина паперу								
	27 г/м ²	80 г/м ²	90 г/м ²	104 г/м ²	127 г/м ²	157 г/м ²	209 г/м ²	256 г/м ²	413 г/м ²
A4	120 аркушів	120 аркушів	100 аркушів	85 аркушів	63 аркушів	51 аркушів	39 аркушів	31 аркушів	19 аркушів
B4, LGL	-	80 аркушів	67 аркушів	57 аркушів	41 аркушів	34 аркушів	26 аркушів	21 аркушів	-
A3	60 аркушів	60 аркушів	50 аркушів	43 аркушів	31 аркушів	25 аркушів	19 аркушів	15 аркушів	-

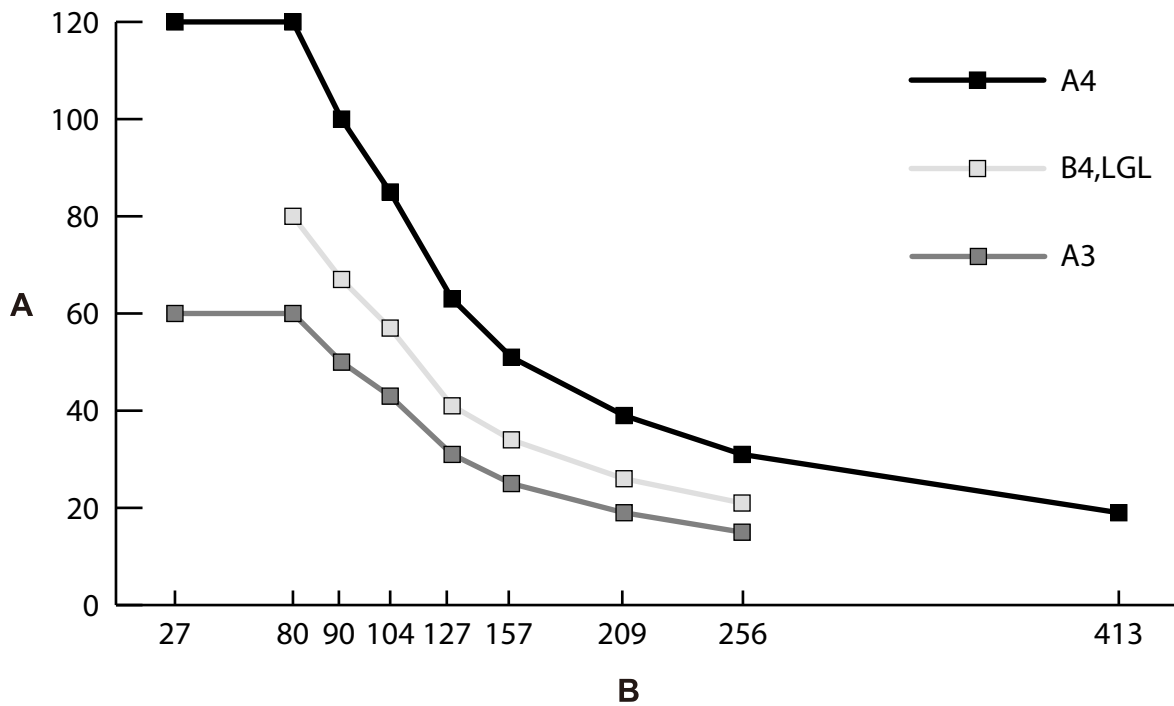

A: Кількість аркушів

B: Товщина паперу (г/м²)

Пов'язані відомості

- ➔ [«Розміщення оригіналів стандартного розміру» на сторінці 36](#)
- ➔ [«Розміщення оригіналів великого розміру» на сторінці 45](#)

Характеристики довгого паперу

Розмір	Товщина	Тип паперу	Ресурс завантаження
Ширина: 50,8 – 304,8 мм (2,0 – 12,0 дюймів) Довжина: 431,8 – 5588,0 мм (17,0 – 220,0 дюймів)	50 до 130 г/м ²	Простий папір Високоякісний папір Перероблений папір	1 аркуш

Пов'язані відомості

- ➔ [«Розміщення довгого паперу» на сторінці 43](#)

Характеристики конвертів

Стандартна	Розмір	Товщина	Ресурс завантаження
C6	114×162 мм (4,49×6,38 дюйм.) (стандартний розмір)	0,38 мм (0,015 дюйма) або менше	10 аркушів*
DL	110×220 мм (4,33×8,66 дюйм.) (стандартний розмір)		

* Із Ручна подача  ви зможете сканувати оригінали лише по одному.

Пов'язані відомості

➔ [«Розміщення конвертів» на сторінці 48](#)

Характеристики пластикових карток

Розмір	З тисненням	Товщина	Ресурс завантаження	Напрямок завантаження
Тип ISO7810 ID-1 54,0×85,6 мм (2,1×3,3 дюйм.)	З тисненням	До 1,24 мм (0,05 дюйма)	1 аркуш	Вертикально (портрет)
	Без тиснення	До 1,1 мм (0,04 дюйма)	5 аркушів*	

* Із Ручна подача  ви зможете сканувати оригінали лише по одному.

Пов'язані відомості

➔ [«Розміщення пластикових карток» на сторінці 50](#)

Характеристики ламінованих карток

Розмір	Товщина	Ресурс завантаження
120,0×150,0 мм (4,7×5,9 дюйм.) або менше	До 0,8 мм (0,03 дюйма)	1 аркуш

Пов'язані відомості

➔ [«Розміщення ламінованих карток» на сторінці 52](#)

Характеристики буклетів

Розмір	Товщина	Тип	Ресурс завантаження
Макс. розмір: Формат А5 (А4 у двосторінковому розвороті)	2 мм (0,08 дюйм.) (Загальна товщина закритого буклета)	Пропуски або подібні документи	Один

Пов'язані відомості

➔ [«Розміщення буклета» на сторінці 55](#)

Характеристики для паспортів

Паспорти можна сканувати, використовуючи захисний футляр для паспортів, що продається окремо.

Товщина	Ресурс завантаження
До 5 мм (0,20 дюйма) (Загальна товщина закритого паспорта)	Один

Пов'язані відомості

➔ [«Коди Захисний футляр» на сторінці 23](#)

➔ [«Розміщення паспорта» на сторінці 58](#)

Особливості оригіналів для використання Захисний футляр

Додаткове приладдя Захисний футляр — це аркуш, створений для транспортування оригіналів через сканер. Можна сканувати такі оригінали як важливі документи чи фотографії, які не можна пошкодити, тонкий папір, оригінали неправильної форми тощо.

Тип оригіналу	Розмір	Товщина	Ресурс завантаження в Захисний футляр
Оригінали, які не можна одразу завантажити у сканер	A3* ¹ A4 B4* ¹ Letter Legal* ¹ B5 A5 B6 A6 A8 Особливий розмір: <input type="checkbox"/> Ширина: до 431,8 мм (17 дюймів)* ² <input type="checkbox"/> Довжина: до 297 мм (11,7 дюйма)* ³	До 0,3 мм (0,01 дюйма) (за виключенням Захисний футляр)	10 аркушів* ⁴

*1 Щоб вкласти, складіть удвоє.

*2 Оригінали, ширина яких перевищує 215,9 мм (8,5 дюйма), потрібно складати удвоє.

*3 Щоб сканувати оригінал довжиною приблизно 297 мм, надійно вставте край подачі оригінала на всю глибину в Захисний футляр. Якщо **Автовизначення** вибрано, як значення параметра **Розмір документа** у програмі, можна сканувати Захисний футляр на всю довжину.

*4 Із Ручна подача  ви зможете сканувати оригінали лише по одному.

Пов'язані відомості

➔ [«Коди Захисний футляр» на сторінці 23](#)

Типи оригіналів, з якими слід бути обережними

Перелічені нижче типи оригіналів можуть не скануватися так, як слід.

- Оригінали з нерівною поверхнею, наприклад папір із шаблонною шапкою.
- Оригінали з нерівностями або згинами
- Оригінали з перфорацією
- Оригінали з етикетками або наклейками (зокрема з приклеєними папірцями)
- Копіювальний папір
- Закручені оригінали
- Крейдований папір

 **Важливо**

Копіювальний папір містить хімічні речовини, які можуть пошкодити ролики всередині сканера. У разі сканування оригіналів на копіювальному папері перегляньте наведені нижче відомості.

- Регулярно очищуйте Ролик захоплення і Розділяючий ролик.
- Сканування копіювального паперу може скоротити термін експлуатації роликів у порівнянні зі звичайним папером.

Примітка.

- Нерівні оригінали можуть скануватися краще, якщо сповільнити швидкість подачі під час сканування або вирівняти нерівності перед завантаженням.
- Щоб сканувати оригінали, які можна легко пошкодити або зім'яти, використовуйте Захисний футляр (продається окремо).
- Щоб сканувати оригінали, які визначаються як подвійна подача, натисніть кнопку **Функція DFDS до Увім.** на панелі керування, перш ніж відновити сканування або виберіть **Викл. в Виявляти подвійні аркуші** на вкладці **Основні настройки** у вікні *Epson Scan 2*. Див. довідку до *Document Capture Pro*, щоб дізнатися, як виконати налаштування *Epson Scan 2* з *Document Capture Pro*.
- Етикетки або наклейки повинні щільно прилягати до оригіналу, без випирання клейких частин.
- Перш ніж сканувати, спробуйте вирівняти закручені оригінали.

Типи оригіналів, які не можна сканувати

У цьому розділі перелічено типи оригіналів, які не можна сканувати

- Фотографії
- Зшиті оригінали* (товщина яких перевищує 2 мм (0,08 дюйм.) в закритому стані)
- Непаперові оригінали (наприклад, прозорі файли, тканини або металеву фольгу)
- Оригінали зі скобами або скріпками
- Оригінали з клеєм
- Порвані оригінали
- Сильно зім'яті або закручені оригінали
- Такі оригінали, як прозора плівка для проектора
- Оригінали із копіювальним папером на звороті
- Оригінали з мокрим чорнилом
- Оригінали з клейким папером для нотаток

Примітка.

- * Зшиті оригінали можна сканувати, якщо їхня загальна товщина не перевищує 2 мм (0,08 дюйм.) у форматі A5 (A4 у розвороті на дві сторінки).
- Не завантажуйте у сканер цінні фотографії, мистецькі роботи або важливі документи, які ви боїтеся пошкодити. Унаслідок неправильної подачі оригінал може зім'ятися чи пошкодитися. У разі сканування таких оригіналів використовуйте Захисний футляр (продається окремо).
- Порвані, зім'яті або закручені оригінали також можна сканувати, якщо використовувати Захисний футляр (продається окремо).

Розміщення оригіналів

Поєднання вхідного та вихідного лотків.	35
Розміщення оригіналів стандартного розміру.	36
Розміщення довгого паперу.	43
Розміщення оригіналів великого розміру.	45
Розміщення конвертів.	48
Розміщення пластикових карток.	50
Розміщення ламінованих карток.	52
Розміщення буклета.	55
Розміщення паспорта.	58
Розміщення оригіналів неправильної форми.	61
Розміщення фотографій.	63
Розміщення змішаних оригіналів різних розмірів.	66

Поєднання вхідного та вихідного лотків

Розширте вхідний та вихідний лотки відповідно до довжини оригіналів.

Докладніше див. у таблиці нижче.

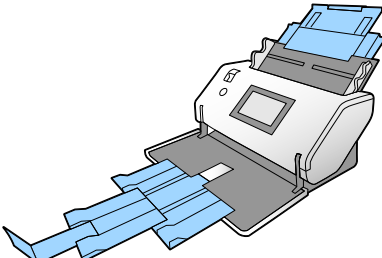
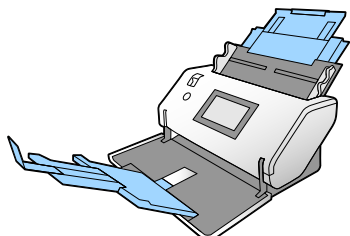
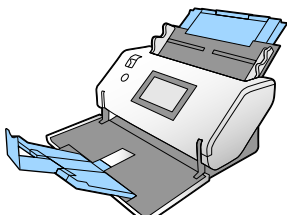
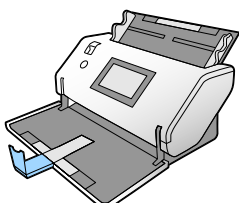
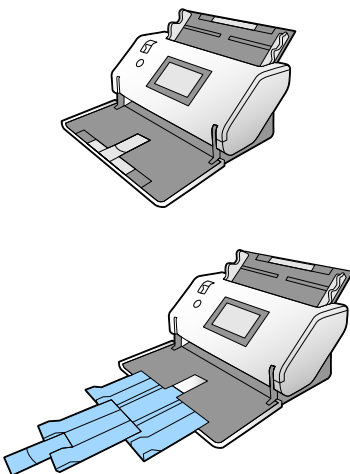
Оригінали	Положення
Оригінал А3 зі згинами	
<input type="checkbox"/> Legal – А3 <input type="checkbox"/> А3 – RA3	
Letter – А4 (Портрет)	
Letter – А4 (альбомна)	
Довгий папір	

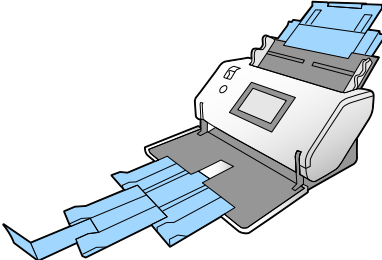
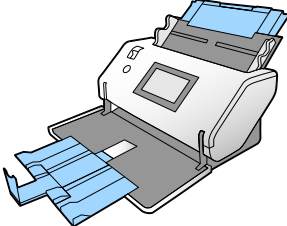
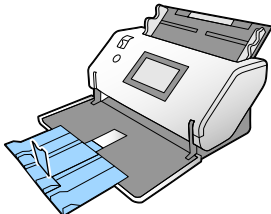
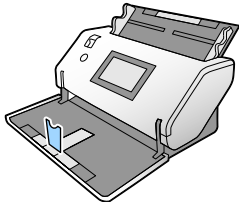
Оригінали	Положення
<ul style="list-style-type: none"> <input type="checkbox"/> Тонкий папір А3 <input type="checkbox"/> Оригінал А2 зі згинами <input type="checkbox"/> Конверт <input type="checkbox"/> Захисний футляр А4 	
<ul style="list-style-type: none"> <input type="checkbox"/> Тонкий папір <input type="checkbox"/> Цупкий папір <input type="checkbox"/> Буклет 	
<p>Паспорт (Захисний футляр для паспортів)</p>	
<ul style="list-style-type: none"> <input type="checkbox"/> Картка (ламінована картка) <input type="checkbox"/> Посвідки та малі оригінали 	

Примітка.

- Підніміть обмежувач, якщо оригінали падають із лотка.
- Відрегулюйте положення обмежувача відповідно до довжини оригіналів.

Розміщення оригіналів стандартного розміру

У цьому розділі пояснюється, як розміщувати оригінали, якщо режим подачі паперу знаходиться у стані Нормальна подача, наприклад.

1. Установіть селектор подачі в положення  (Нормальна подача).

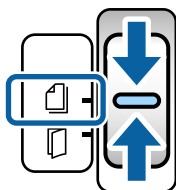

2. Витягніть розширення вхідного лотка. Витягніть розширення вихідного лотка на довжину оригінала. За необхідності підніміть обмежувач.

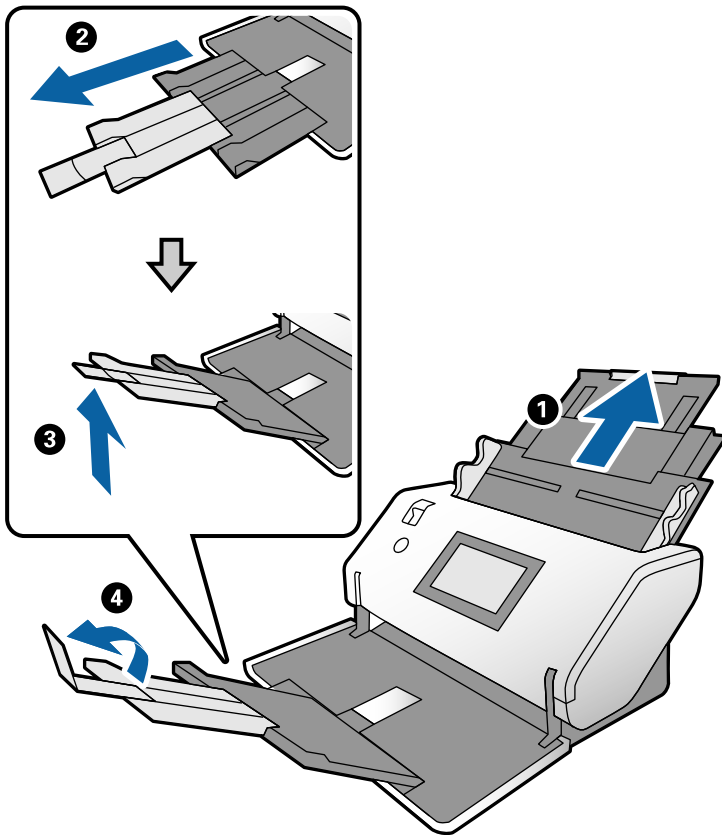

Примітка.

- ❑ Щоб оригінал клався належним чином, витягніть вихідний лоток та розширення вихідного лотка, щоб він трохи виступав за довжину оригіналу.
- ❑ Якщо оригінали покручено, не тягніть догори вихідний лоток.
- ❑ Якщо цупкі оригінали випадають з вихідного лотка, відкладіть і не використовуйте його. Нехай виштовхнутий оригінал кладеться безпосередньо на стіл, на якому розміщено сканер.
- ❑ Якщо на якість зображення все ще впливають виштовхнуті оригінали, які падають на поверхню столу, на якому розміщено сканер, перемістіть сканер ближче до краю стола, де оригінали можуть вільно падати та де їх можна виймати.

3. Тримайтеся за виступ, висуньте бічні напрямні повністю.

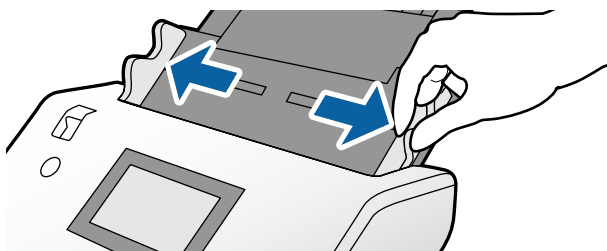

4. Прогорніть оригінали.
Тримайте за обидва кінці оригіналів та прогорніть їх кілька разів.

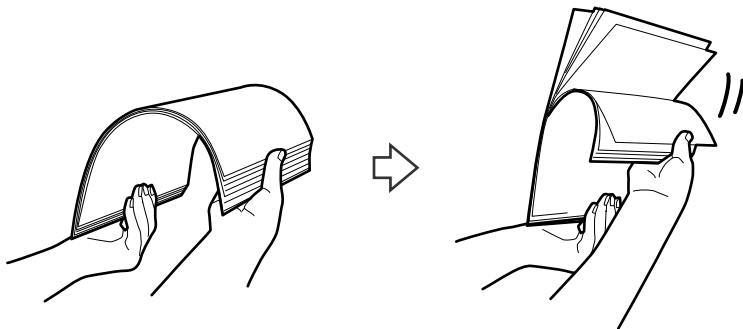

5. Вирівняйте краї оригіналів лицьовою стороною донизу та просуньте його краєм подачі у клиноподібну форму.

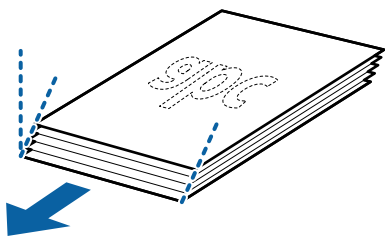

6. Завантажте оригінали лицьовою стороною донизу та переднім краєм у напрямку ADF.
Вставте оригінали у ADF, доки не відчуєте опір.

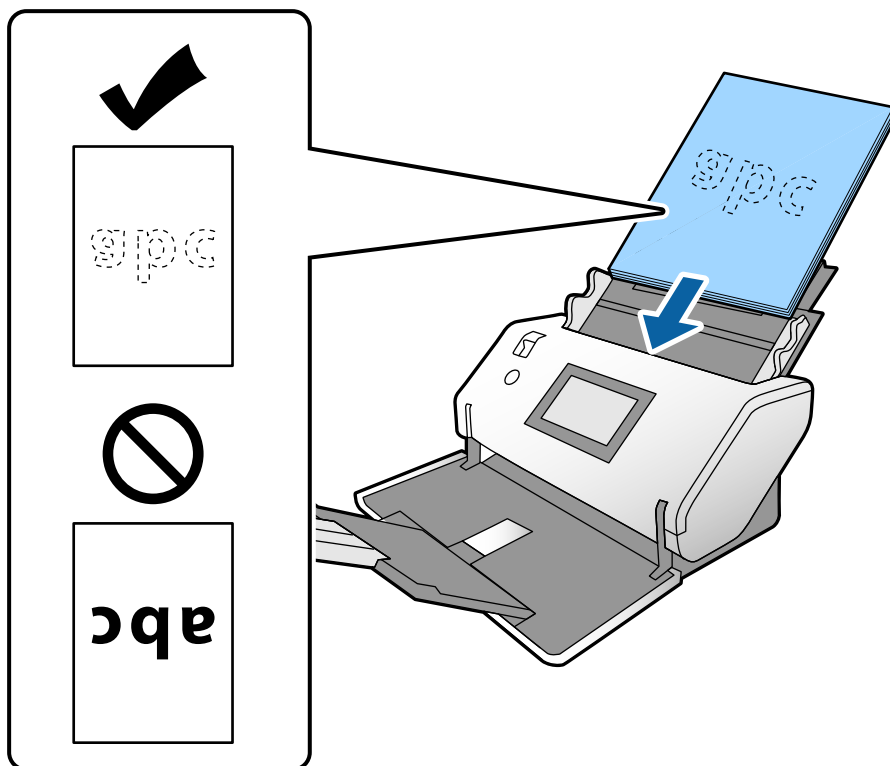

7. Відрегулюйте бічні напрямні за оригіналами без зазорів. Інакше оригінали можуть подаватися нерівно.

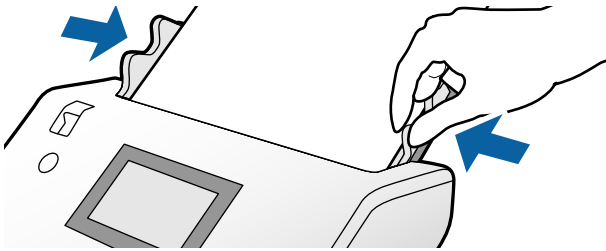

Примітка.

- ❑ Для сканування оригіналів із перфорацією, наприклад нескріплений тонкий папір, завантажуйте оригінали так, щоб перфорація знаходилася ліворуч, праворуч або знизу. На відстані 30 мм (1,2 дюйм.) від центру оригіналу не повинно бути жодної перфорації. Однак перфорація допускається на відстані 30 мм (1,2 дюйм.) від краю подачі оригіналів. Переконайтеся, що краї з перфорацією не мають задирок або закручувань.

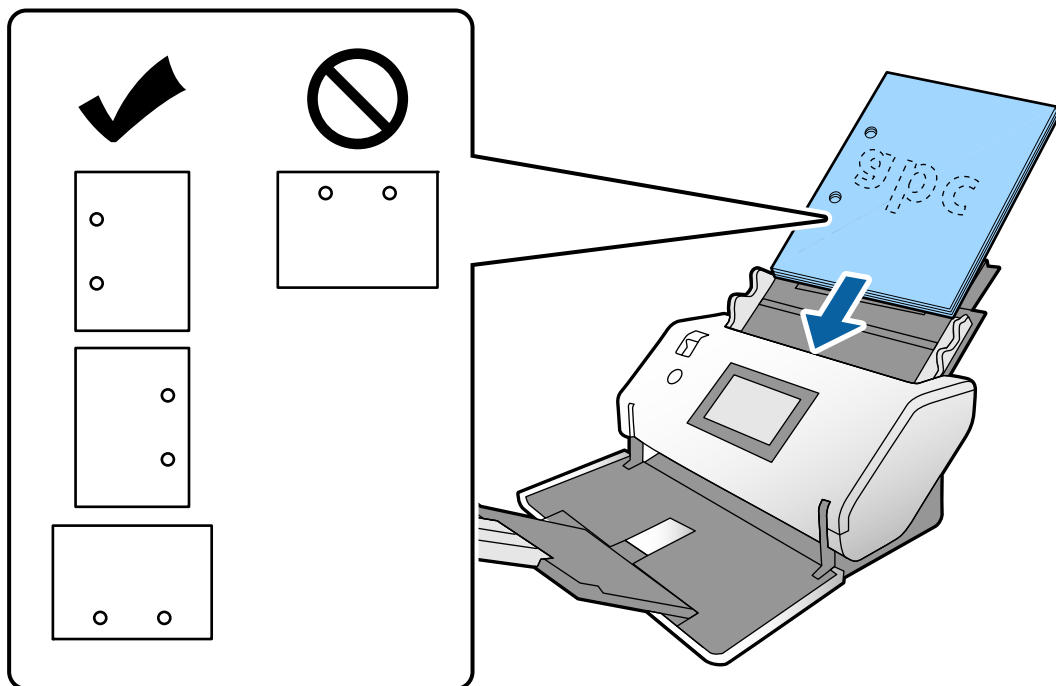

- ❑ Якщо, у разі сканування зім'ятого паперу, часто стається зминання або подвійна подача, спробуйте увімкнути **Повільна швидкість** для вирішення проблеми. Щоб зробити це, на панелі керування натисніть **Налаш.** > **Налашт. сканера** > **Повільна швидкість** і налаштуйте **Увім.** щоб уповільнити швидкість подачі.

Розміщення оригіналів формату А3 зі згинами

1. Установіть селектор подачі в положення  (Нормальна подача).

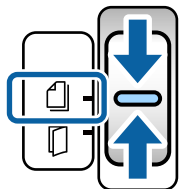

2. Витягніть розширення вхідного лотка. Витягніть розширення вихідного лотка на довжину оригінала. За необхідності підніміть обмежувач.

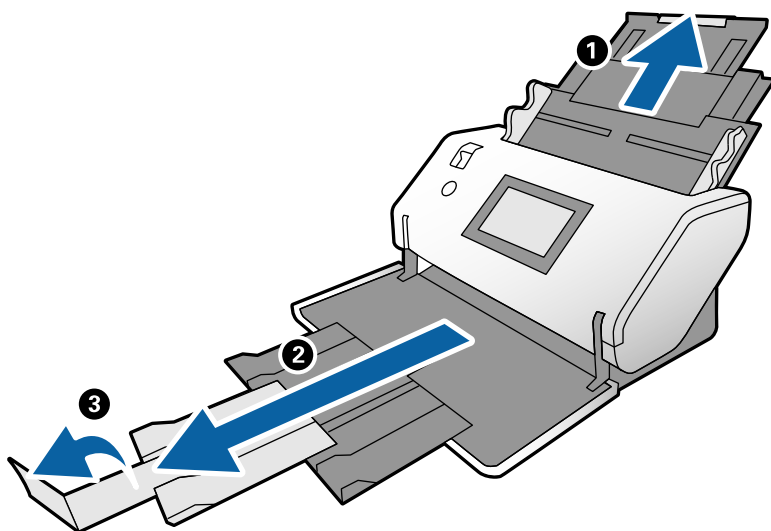

Примітка.

- ❑ Щоб оригінал клався належним чином, витягніть вихідний лоток та розширення вихідного лотка, щоб він трохи виступав за довжину оригіналу.
- ❑ Якщо цупкі оригінали випадають з вихідного лотка, відкладіть і не використовуйте його. Нехай виштовхнутий оригінал кладеться безпосередньо на стіл, на якому розміщено сканер.
- ❑ Якщо на якість зображення все ще впливають виштовхнуті оригінали, які падають на поверхню столу, на якому розміщено сканер, перемістіть сканер ближче до краю стола, де оригінали можуть вільно падати та де їх можна ввіймати.

3. Тримуючись за виступ, висуньте бічні напрямні повністю.

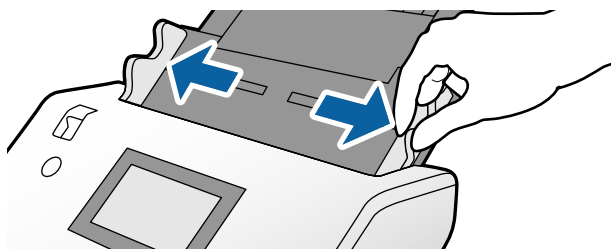

4. Щоб завантажити оригінали зі згином, виконуйте нижченаведені вказівки.

Примітка.

Залежно від стану зігнутого оригіналу, подача може бути неправильною. У такому разі тримайте оригінали за кінці руками.

- Оригінали, які зім'ято всередині

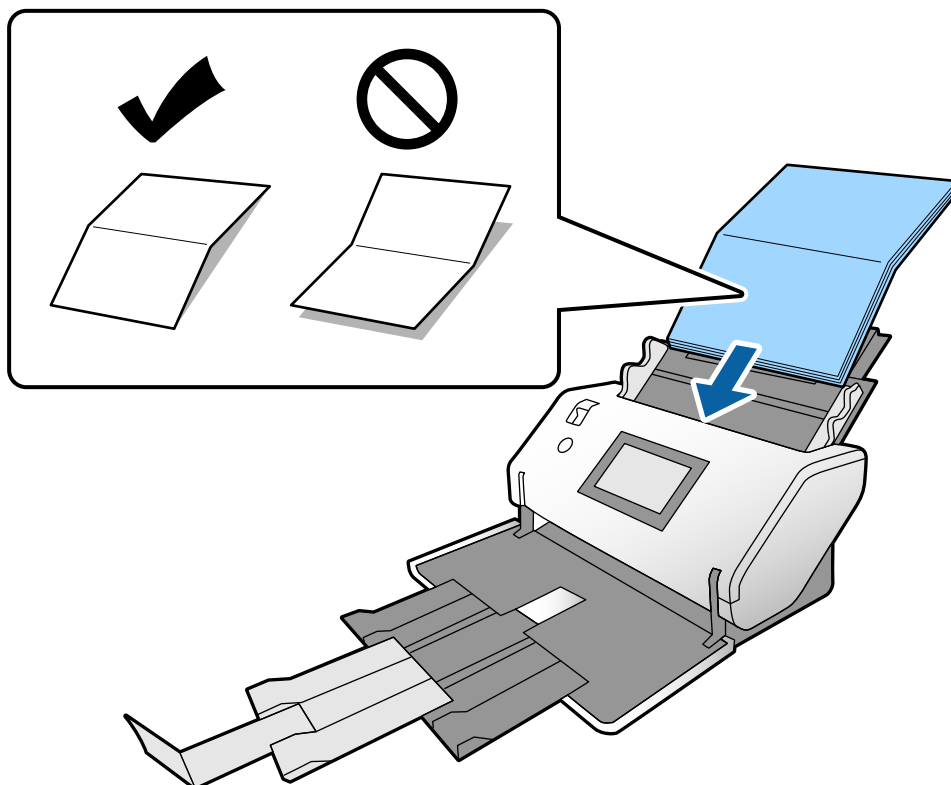

❑ Оригінали зі зшитим згином

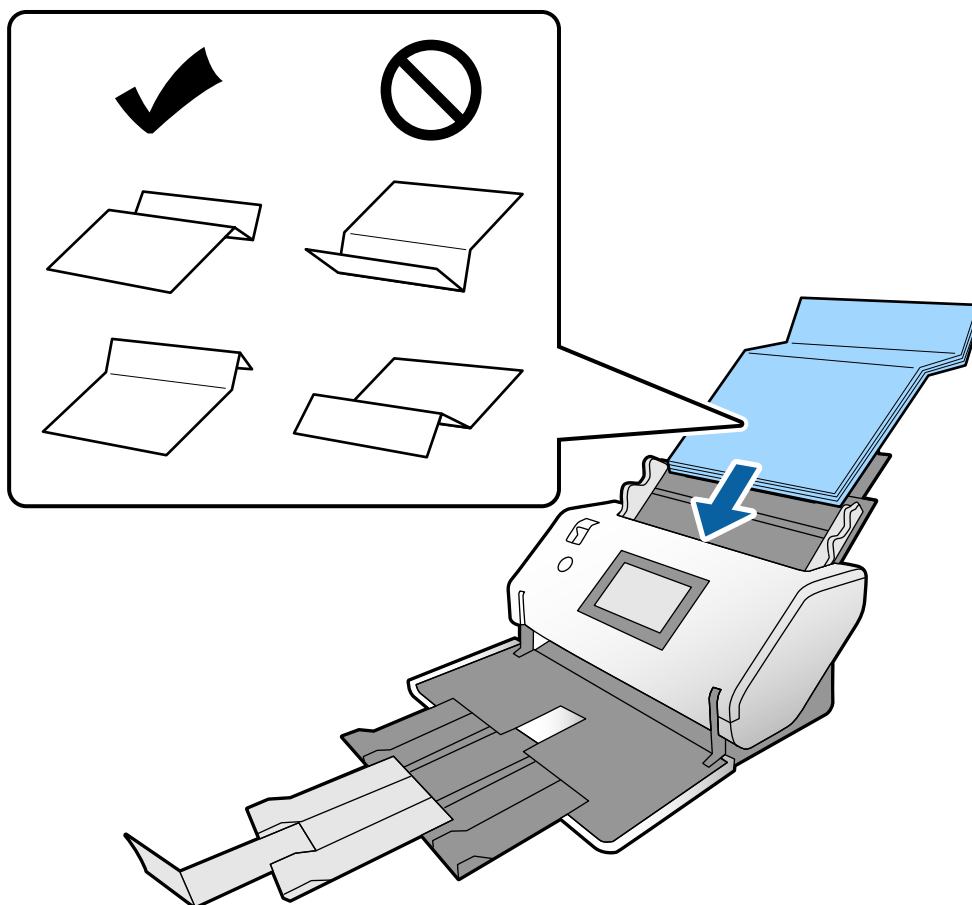

Примітка.

Оригінали з твердою лінією згину можуть подаватися неправильно. Розгладьте такі оригінали заздалегідь, що висота згину не перевищувала 15 мм.

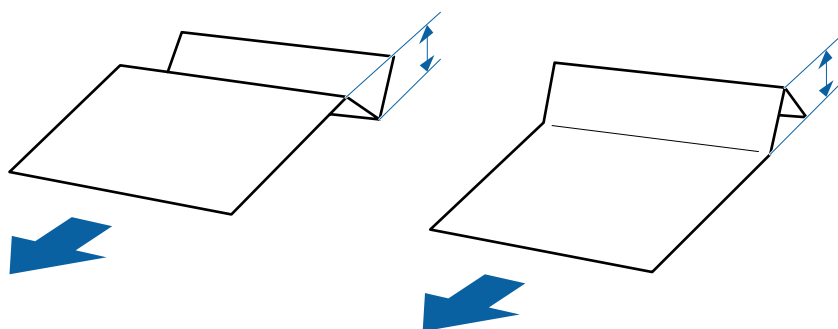

Вставте папір у пристрій ADF, доки не відчуєте опір.

5. Відрегулюйте бічні напрямні за оригіналами без зазорів. Інакше оригінали можуть подаватися нерівно.

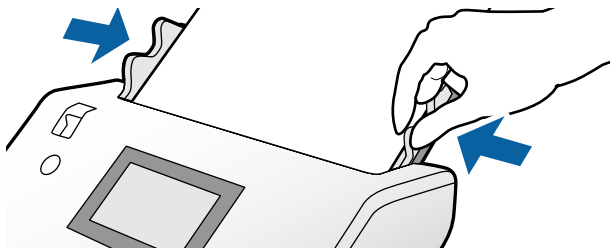

Розміщення довгого паперу

1. Установіть селектор подачі в положення  (Ручна подача).

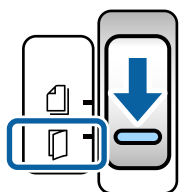

2. Витягніть розширення вихідного лотка на довжину оригінала.

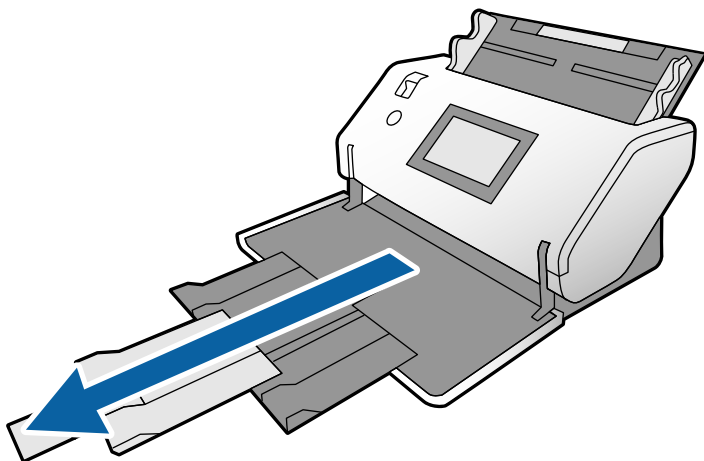

Застереження.

Не піднімайте обмежувач.

3. Тримайтеся за виступ, висуньте бічні напрямні повністю.

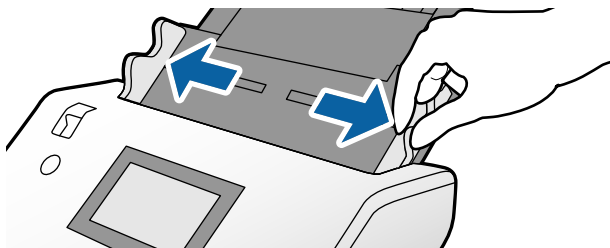

4. Завантажте оригінали безпосередньо у вхідний лоток лицьовою стороною донизу та краєм подачі у напрямку ADF.

Вставте оригінал у пристрій ADF, доки не відчуєте опір.

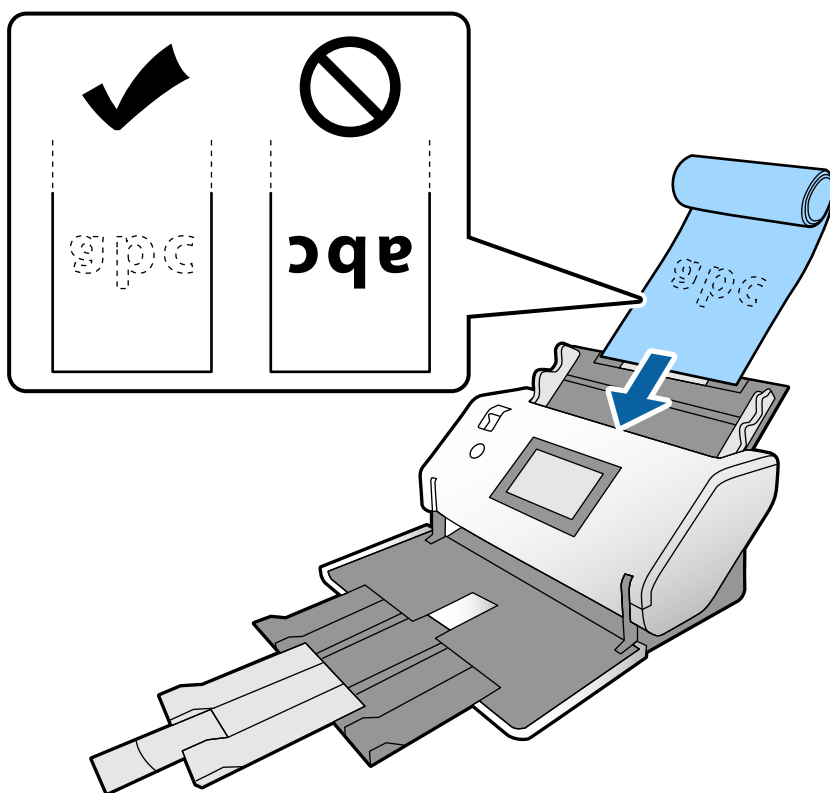

5. Відрегулюйте бічні напрямні за оригіналом без зазорів. Інакше оригінал може подаватися нерівно.

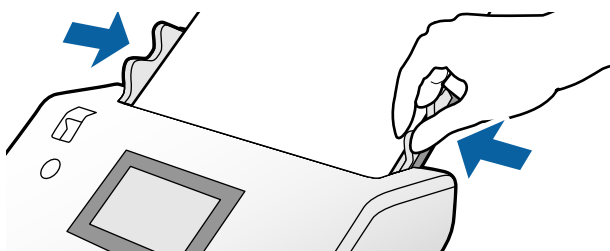

Примітка.

- ❑ Різні види довгого паперу можна сканувати із роздільною здатністю як наведено нижче.

Прибл. 1346 мм (53 дюйм.) або менше: до 600 точок на дюйм

Прибл. 5461 мм (215 дюйм.) або менше: до 300 точок на дюйм

Прибл. 5588 мм (220 дюйм.) або менше: до 200 точок на дюйм

- ❑ Вам необхідно вказати розмір оригіналу довгого формату в Epson Scan 2. Відкрийте вікно Epson Scan 2.

Розмір паперу довгого формату можна вказати у такі три способи:

- Якщо довжина паперу не перевищує 3048 мм (120 дюйм.), можна використовувати **Автовизн. (вел.довж.пап.)**, щоб автоматично визначати розмір.

- Якщо довжина паперу перевищує 3048 мм (120 дюйм.), виберіть **Налаштувати** і вкажіть довжину та ширину.

- Якщо довжина паперу не перевищує 5461 мм (215 дюйм.), можна вибрати **Визначення довжини паперу**, щоб автоматично визначати тільки довжину. Якщо довжина паперу перевищує 5461 мм (215 дюйм.), укажіть як довжину, так і ширину паперу.

Див. довідку до Document Capture Pro, щоб дізнатися, як виконати налаштування Epson Scan 2 з Document Capture Pro.

- ❑ Підтримуйте довгий папір з обох кінців руками, щоб він не впав із ADF, не склався, не зім'явся та не випав із вихідного лотка.

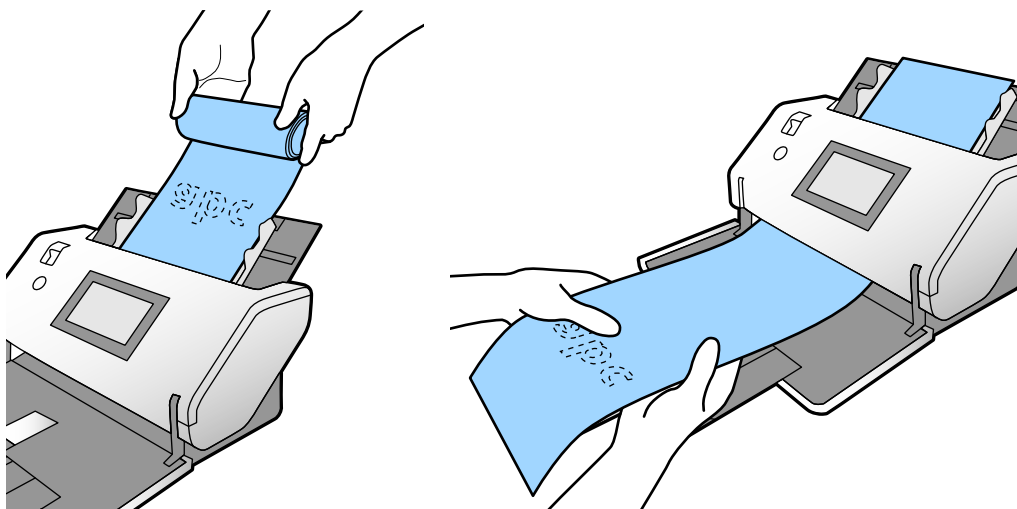

Розміщення оригіналів великого розміру

Оригінали великого розміру — це оригінали більшого формату, ніж A3, і не більше, ніж A2.

1. Установіть селектор подачі в положення  (Ручна подача).

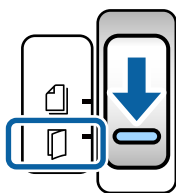

2. Витягніть розширення вхідного лотка. Витягніть розширення вихідного лотка на довжину оригінала. За необхідності підніміть обмежувач.

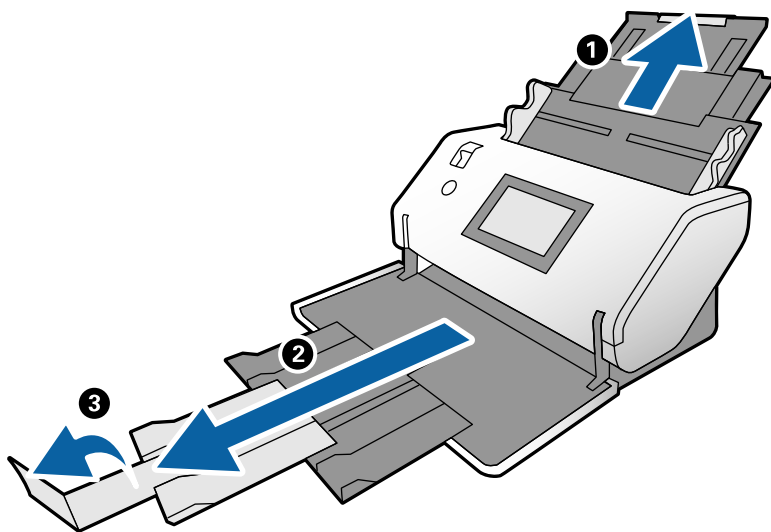

3. Тримайтеся за виступ, висуньте бічні напрямні повністю.

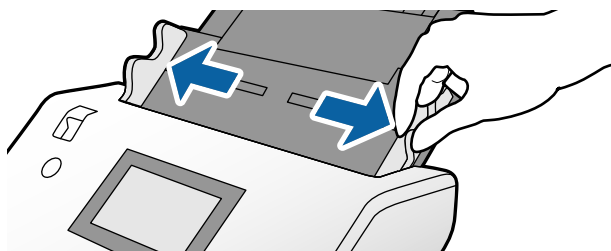

4. Зігніть оригінал навпіл так, щоб лицьова сторона була обернена назовні.

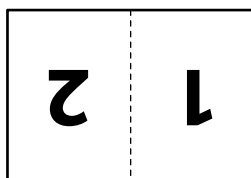

5. Завантажте оригінал у вхідний лоток другою стороною догори та краєм подачі в напрямку ADF. Вставте його у пристрій ADF, доки не відчуєте опір.

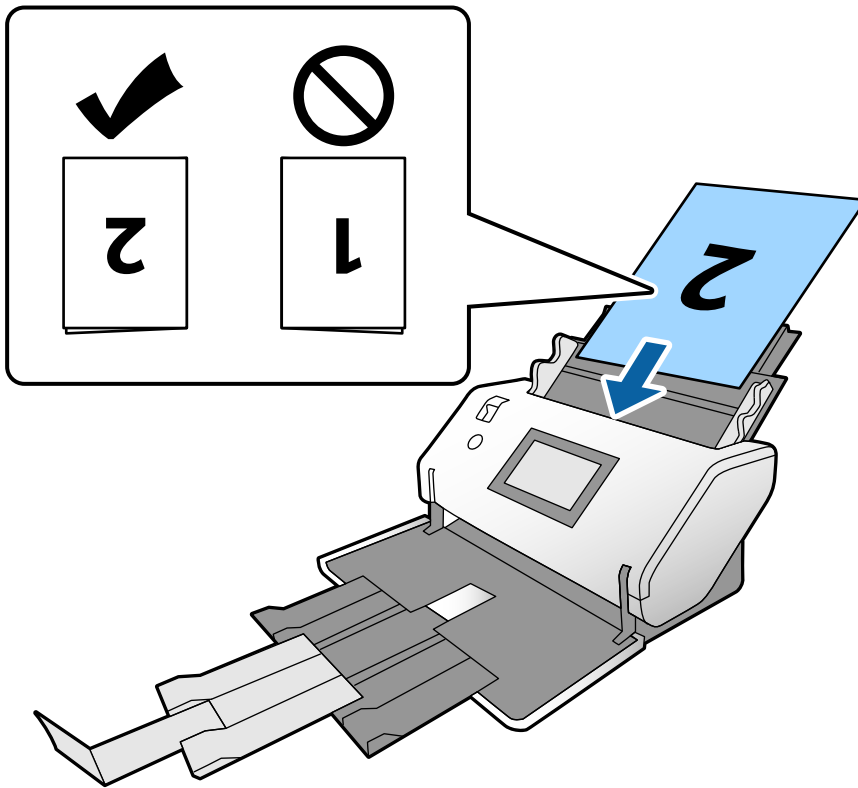

6. Відрегулюйте бічні напрямні за оригіналами без зазорів. Інакше оригінали можуть подаватися нерівно.

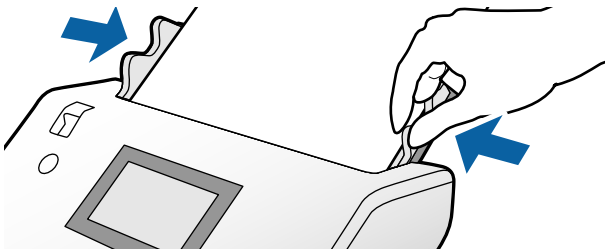

Примітка.

❑ У разі використання Захисний футляр, вирівняйте бічні напрямні за Захисний футляр без зазорів. Інакше Захисний футляр не зможе бути розпізнано правильно.

❑ Щоб сканувати обидві сторони оригіналу та поєднати скановані зображення, укажіть необхідні параметри у вікні Epson Scan 2.

Відкрийте вікно Epson Scan 2. Виберіть **Двосторонній** із **Сторона сканування** і виберіть **Ліворуч і праворуч** із **Зброшур.оригінал**. Див. довідку програми Epson Scan 2 для детальнішої інформації. Див. довідку до Document Capture Pro, щоб дізнатися, як виконати налаштування Epson Scan 2 з Document Capture Pro.

Розміщення конвертів

Примітка.

- ❑ Виберіть відповідний кут обертання у параметрі **Поворот** або виберіть **Автоматичне обертання** (або **Авто**) у програмі сканування.
- ❑ Щоб сканувати конверти, укажіть відповідні параметри у вікні *Epson Scan 2*.

Відкрийте вікно *Epson Scan 2*. Виберіть вкладку **Основні настройки** > **Виявляти подвійні аркуші** > **Викл.** у цьому порядку. Див. довідку програми *Epson Scan 2* для детальнішої інформації.

Якщо параметр **Виявляти подвійні аркуші** у вікні *Epson Scan 2* увімкнено та відбувається подвійна подача, вийміть конверт із ADF і завантажте його повторно. Виберіть на панелі керування для параметр **Функція DFDS** значення **Увім.**, щоб вимкнути **Виявляти подвійні аркуші** тільки для наступного сканування, після чого знову виконайте сканування. **Функція DFDS** вимикає **Виявляти подвійні аркуші** тільки для одного конверта. Див. довідку до *Document Capture Pro*, щоб дізнатися, як виконати налаштування *Epson Scan 2* з *Document Capture Pro*.

У цьому розділі пояснюється, як розміщувати оригінали, якщо режим подачі паперу знаходиться у стані Нормальна подача, наприклад.

1. Установіть селектор подачі в положення  (Нормальна подача).

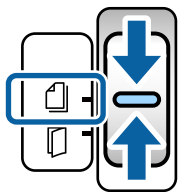

2. Витягніть розширення вихідного лотка та підніміть обмежувач.

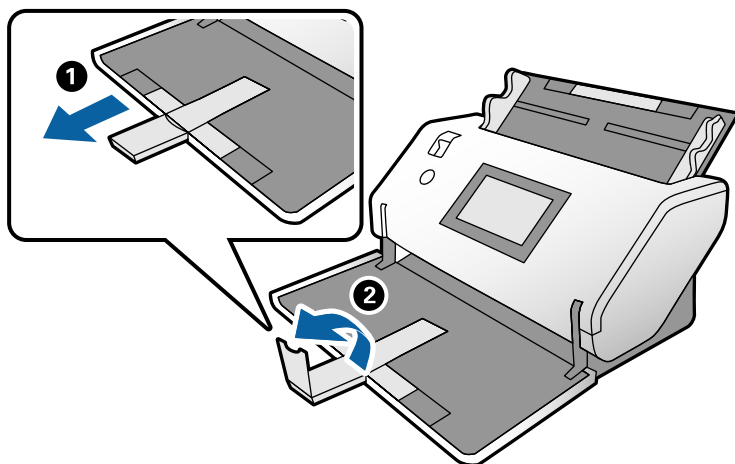

3. Тримаючись за виступ, висуньте бічні напрямні повністю.

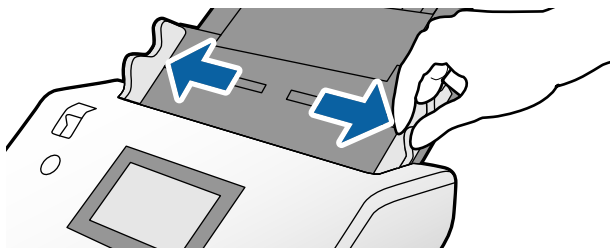

4. Завантажте конверти у вхідний лоток поздовжно лицьовою стороною донизу. Конверти, у яких відкрита сторона (з клапаном) знаходиться на короткій стороні, завантажуйте у сканер відкритою стороною (з клапаном) догори.

Вставте конверт у пристрій ADF, доки не відчуєте опір.

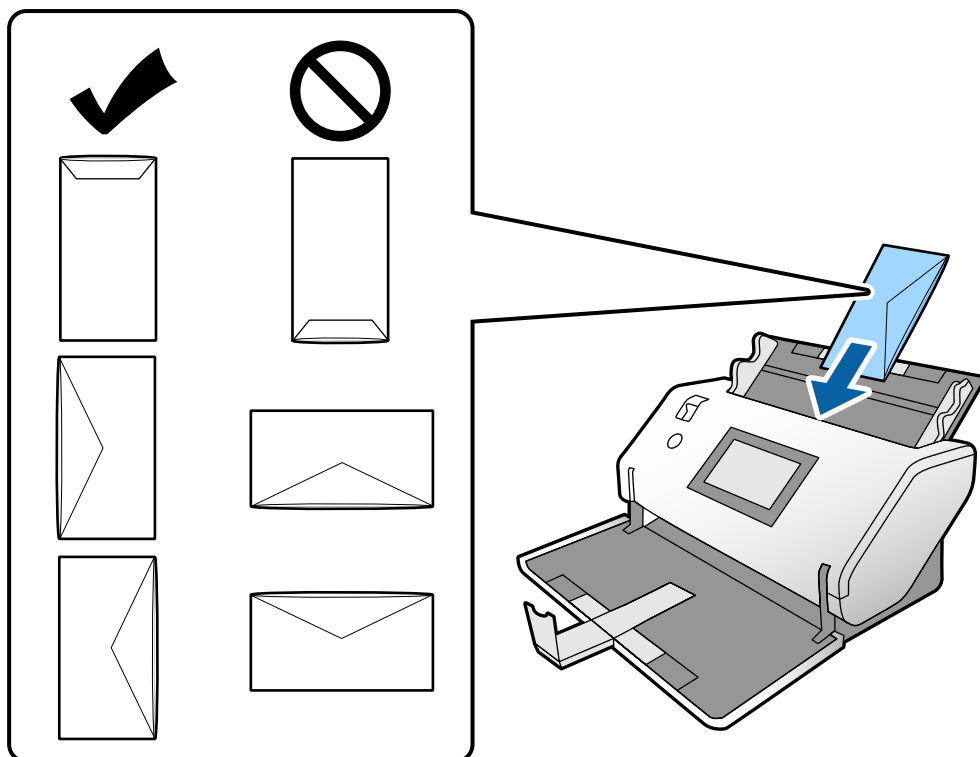

Важливо

Не завантажуйте конверти з наліпками на них.

Примітка.

- Конверти, які не відрізані рівно по стороні з клапаном у відкритому стані можуть скануватися неправильно.
- Конверти, які ще не запечатані, можна завантажувати з відкритим клапаном і лицьовою стороною догори.

5. Вирівняйте бічні напрямні за конвертом. Інакше конверти можуть подаватися нерівно.

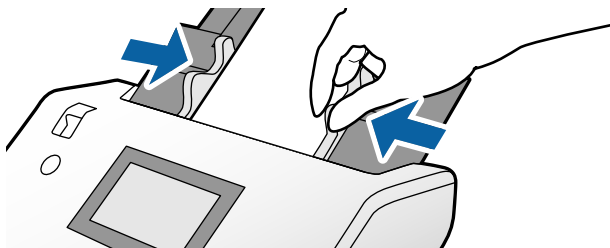

Розміщення пластикових карток

1. Установіть селектор подачі, як зазначено нижче:

- З тисненням:  (Ручна подача)

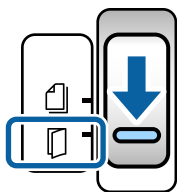

- Без тиснення:  (Нормальна подача)

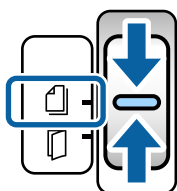

Примітка.

Щоб сканувати пластикові картки, укажіть відповідні параметри у вікні Epson Scan 2.

На вкладці **Основні настройки** у Epson Scan 2, виберіть **Пластикові картки** у **Розмір документа** або виберіть значення **Викл.** для параметра **Виявляти подвійні аркуші**. Див. довідку програми Epson Scan 2 для детальнішої інформації.

Якщо параметр **Виявляти подвійні аркуші** у Epson Scan 2 увімкнено та відбувається подвійна подача, вийміть картку із ADF і завантажте її повторно. Виберіть для параметра **Функція DFDS** на панелі керування значення **Увім.**, щоб вимкнути **Виявляти подвійні аркуші** тільки для наступного сканування, після чого виконайте сканування повторно. **Функція DFDS** вимикає **Виявляти подвійні аркуші** тільки для одного аркуша.

2. Витягніть розширення вихідного лотка та підніміть обмежувач. Після чого заштовхніть назад розширення вихідного лотка.

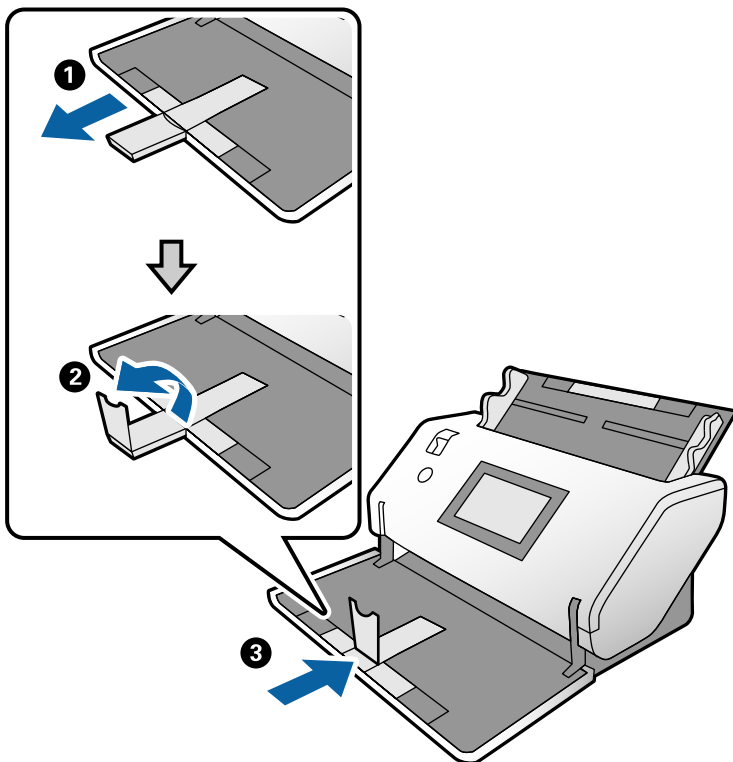

3. Тримайтеся за виступ, висуньте бічні напрямні повністю.

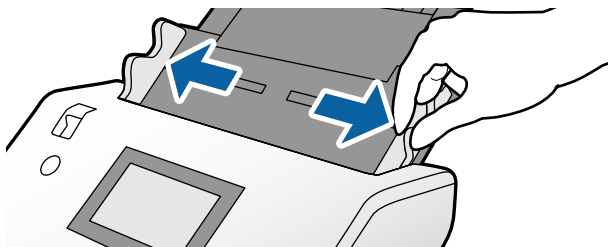

4. Завантажте картки лицьовою стороною донизу та краєм подачі в напрямку ADF. Вставте картки у ADF, доки не відчуєте опір.

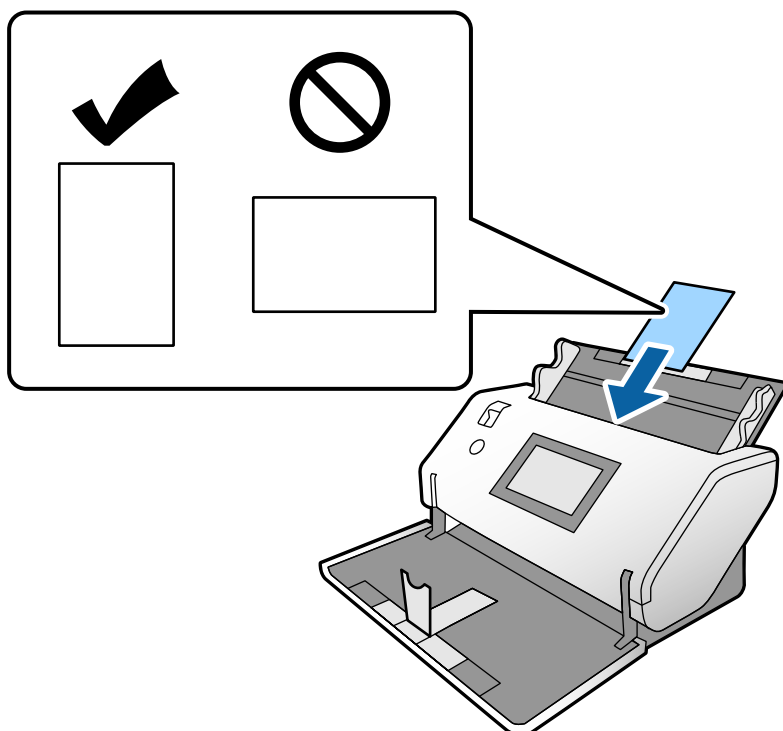

Важливо

Не завантажуйте пластикові картки боком.

5. Вирівняйте бічні напрямні за картками.

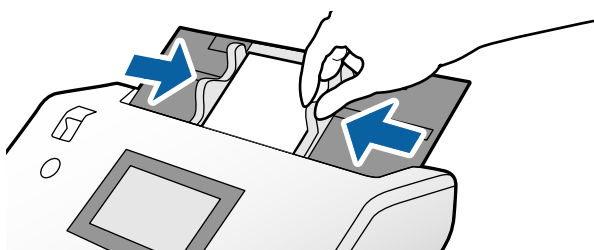

Розміщення ламінованих карток

1. Установіть селектор подачі в положення  (Ручна подача).

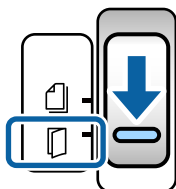

2. Витягніть розширення вихідного лотка та підніміть обмежувач. Після чого заштовхніть назад розширення вихідного лотка.

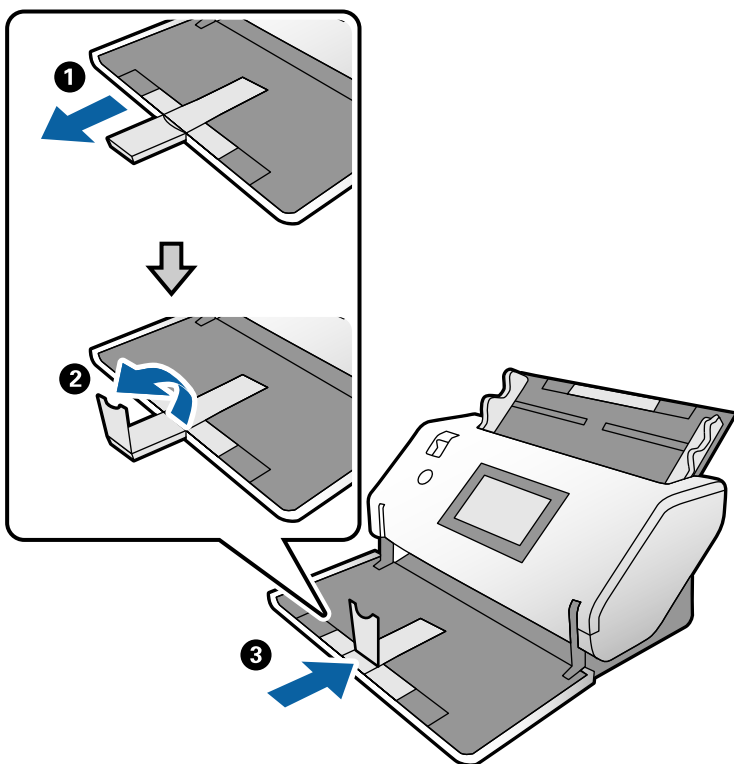

3. Тримайтеся за виступ, висуньте бічні напрямні повністю.

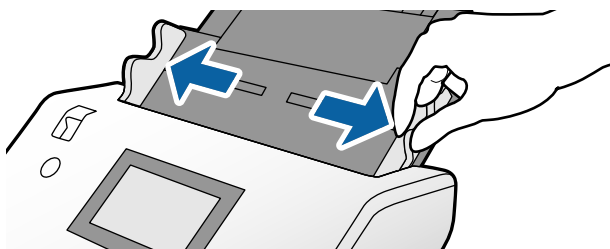

- Завантажте картки лицьовою стороною донизу та краєм подачі в напрямку ADF.
Вставте картки у ADF, доки не відчуєте опір.

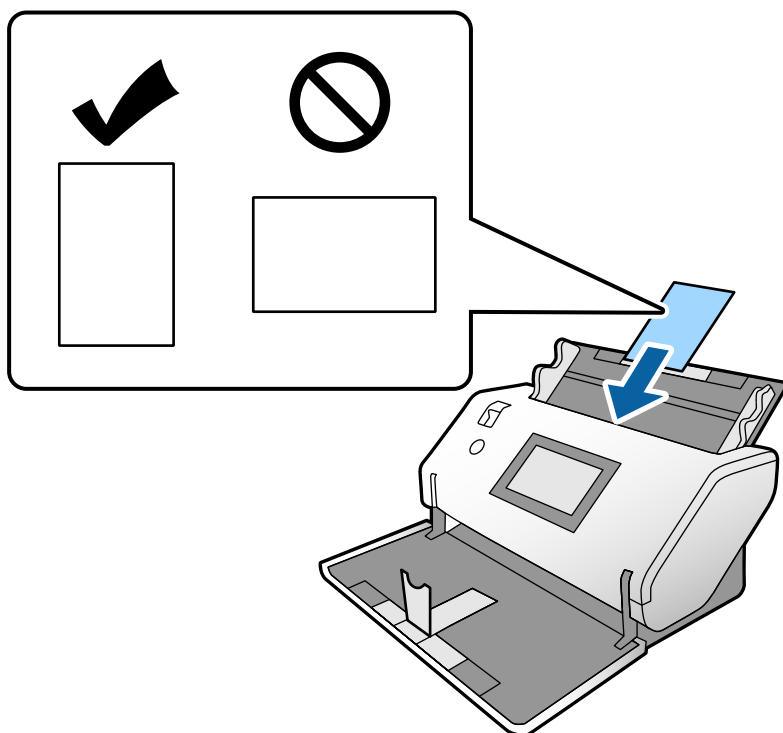

Важливо

Не завантажуйте картки боком.

- Вирівняйте бічні напрямні за картками.

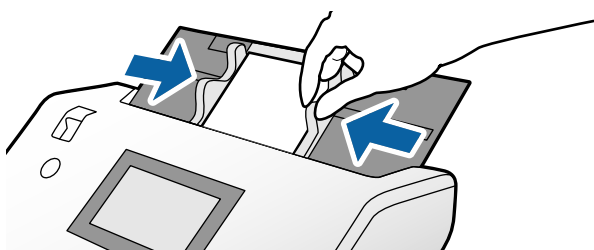

Примітка.

Щоб сканувати картки, укажіть відповідні параметри у вікні *Epson Scan 2*. У вікні **Налаштування сканування** натисніть кнопку **Детальні налаштування**, щоб відкрити вікно *Epson Scan 2*.

- ❑ Щоб підвищити точність автоматичного визначення розміру, виберіть вкладку **Основні налаштування** > **Розмір документа** > **Налаштування** > **Сканувати ламіновану картку**. Див. довідку програми *Epson Scan 2* для детальнішої інформації.
- ❑ На вкладці **Основні налаштування** виберіть **Вкл.** у **Виявляти подвійні аркуші**. Див. довідку програми *Epson Scan 2* для детальнішої інформації.

Якщо параметр **Виявляти подвійні аркуші** у вікні *Epson Scan 2* увімкнено та відбувається подвійна подача, вийміть картку із ADF і завантажте її повторно. Виберіть на панелі керування для параметр **Функція DFDS** значення **Увім.**, щоб вимкнути **Виявляти подвійні аркуші** тільки для наступного сканування, після чого знову виконайте сканування. **Функція DFDS** вимикає **Виявляти подвійні аркуші** тільки для одного аркуша.

- ❑ Див. довідку до *Document Capture Pro*, щоб дізнатися, як виконати налаштування *Epson Scan 2* з *Document Capture Pro*.

Розміщення буклета

1. Установіть селектор подачі в положення  (Ручна подача).

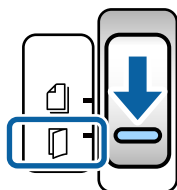

2. Витягніть розширення вихідного лотка та підніміть обмежувач. Заштовхніть назад розширення вихідного лотка на довжину буклета.

Примітка.

Перш ніж сканувати буклет формату А5, обов'язково витягніть розширення вихідного лотка.

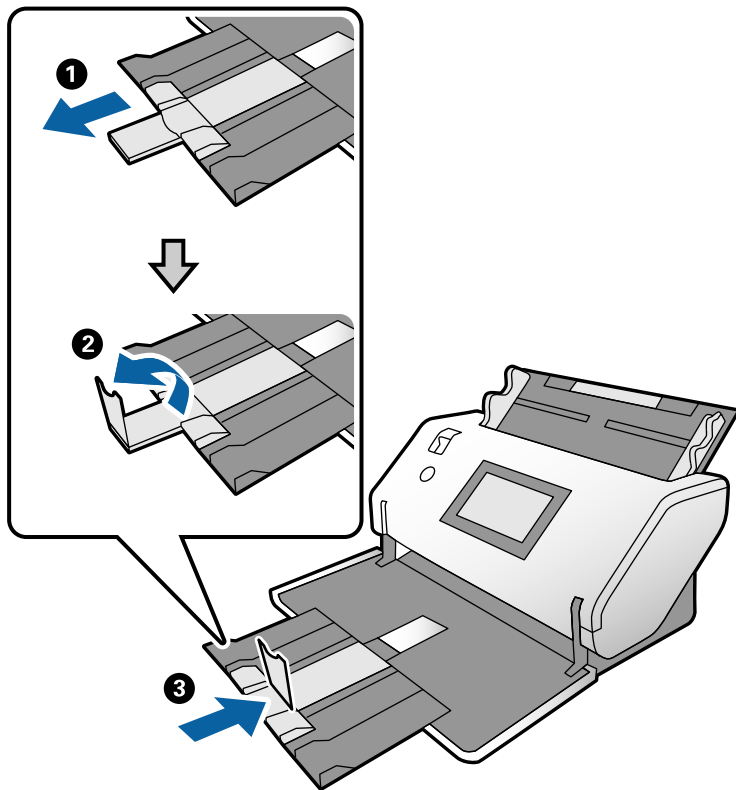

3. Тримайтеся за виступ, висуньте бічні напрямні повністю.

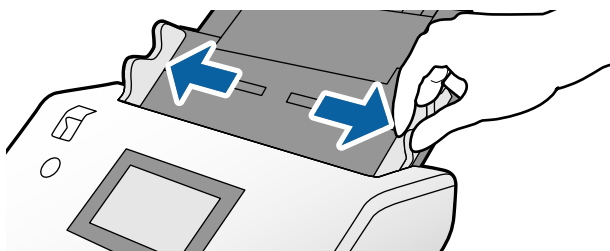

4. Завантажте буклет у вхідний лоток лицьовою стороною донизу та товстішою стороною, вирівняною за лінією переднього краю, як показано на схемі.

Вставте буклет у пристрій ADF, доки не відчуєте опір.

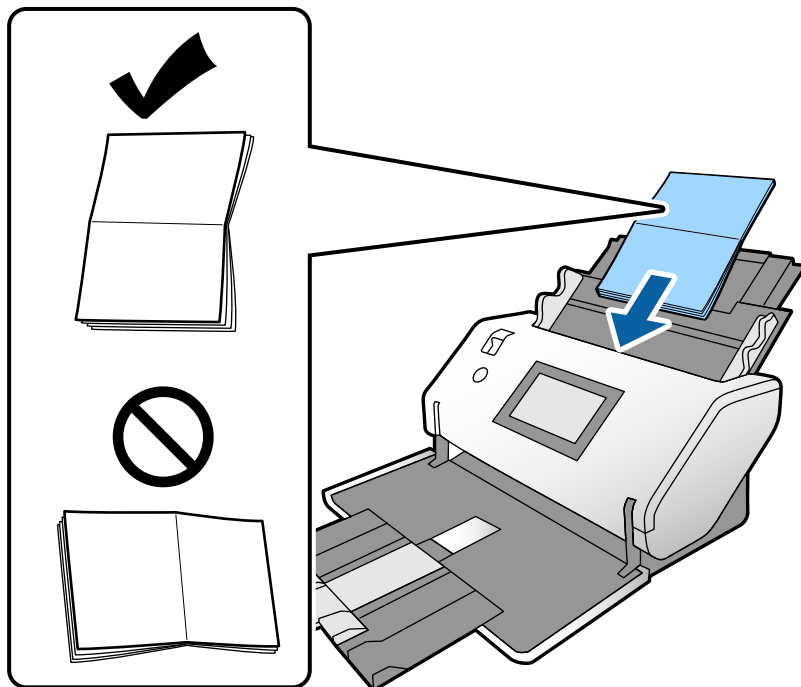

5. Вирівняйте бічні напрямні за буклетом.

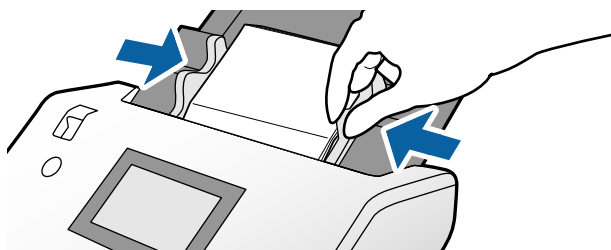

Примітка.

Щоб сканувати конверт, укажіть відповідні параметри у вікні Epson Scan 2.

Відкрийте вікно Epson Scan 2. На вкладці **Основні настройки** виберіть значення **Викл.** для параметра **Виявляти подвійні аркуші**. Див. довідку програми Epson Scan 2 для детальнішої інформації.

Див. довідку до Document Capture Pro, щоб дізнатися, як виконати налаштування Epson Scan 2 з Document Capture Pro.

Розміщення паспорта

1. Установіть селектор подачі в положення  (Ручна подача).

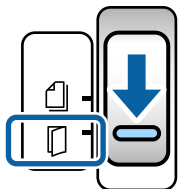

2. Витягніть розширення вхідного лотка. Витягніть вихідний лоток і розширення вихідного лотка, після чого підніміть обмежувач.

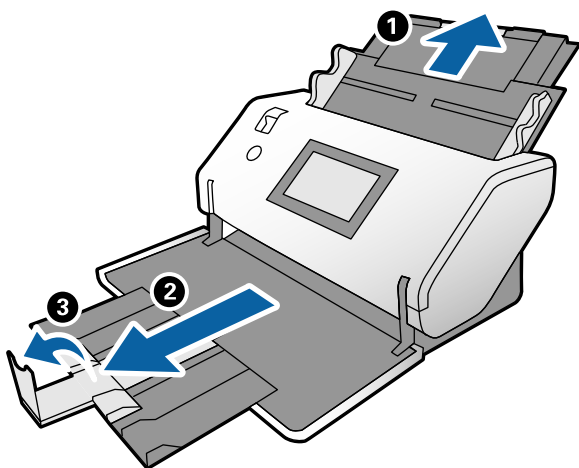

3. Тримуючись за виступ, висуньте бічні напрямні повністю.

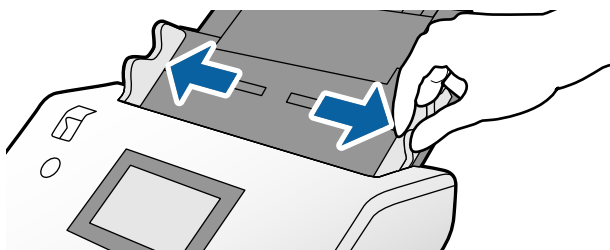

4. Завантажте паспорт, вирівнявши товстішу сторону за краєм подачі, так щоб сторона з більшою кількістю сторінок була обернена в напрямку краю подачі.

Як показано на схемі внизу, вставте паспорт у Захисний футляр для паспорта лицьовою стороною донизу.

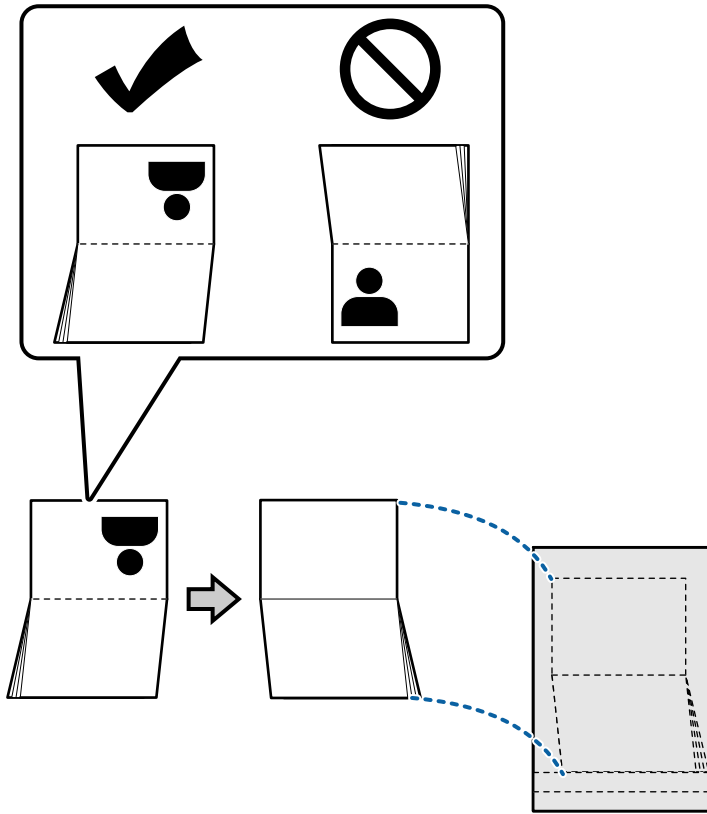

5. Завантажте його у вхідний лоток лицьовою стороною донизу та стороною, що має більшу кількість сторінок, оберненою в напрямку краю подачі.

Вставте Захисний футляр для паспорта у ADF, доки не відчуєте опір.

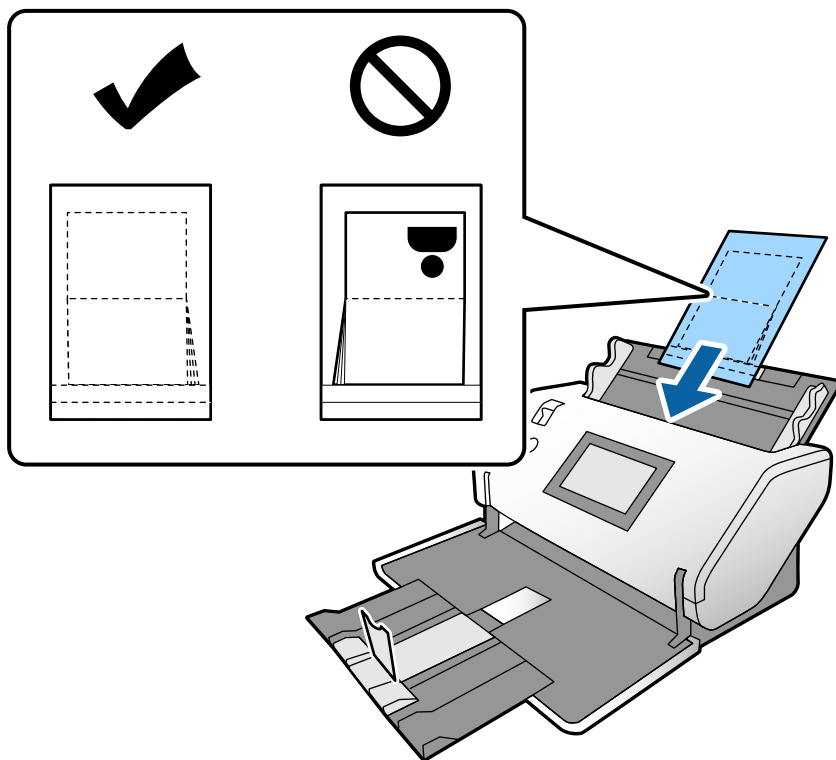

6. Відрегулюйте бічні напрямні за Захисний футляр для паспорта без зазорів.

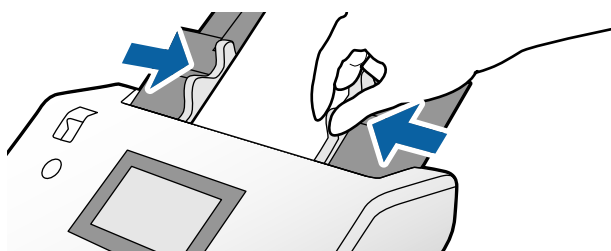

Примітка.

Щоб сканувати Захисний футляр для паспорта, укажіть відповідний параметр в *Epson Scan 2*

Відкрийте пристрій *Epson Scan 2*. На вкладці **Основні настройки** виберіть **Паспорт** як **Розмір документа**, а для параметра **Виявляти подвійні аркуші** виберіть значення **Викл.**. Див. довідку програми *Epson Scan 2* для детальнішої інформації.

Див. довідку до *Document Capture Pro*, щоб дізнатися, як виконати налаштування *Epson Scan 2* з *Document Capture Pro*.

Не використовуйте Захисний футляр для паспорта, який містить подряпини або використовувався для сканування більше 3000 разів.

Розміщення оригіналів неправильної форми

1. Установіть селектор подачі в положення  (Нормальна подача).

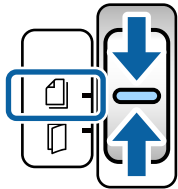

2. Витягніть розширення вхідного лотка. Витягніть вихідний лоток і розширення вихідного лотка, після чого підніміть обмежувач.

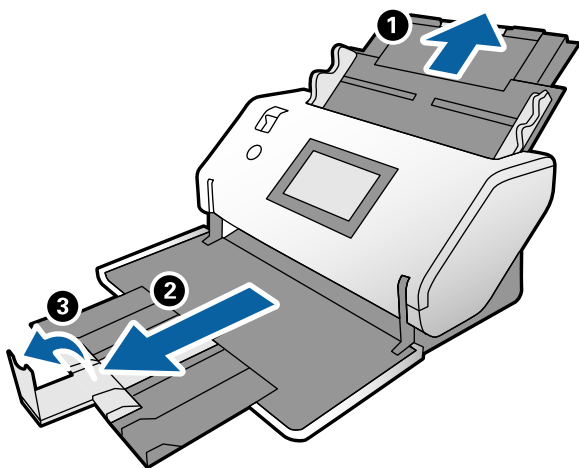

3. Тримайтеся за виступ, висуньте бічні напрямні повністю.

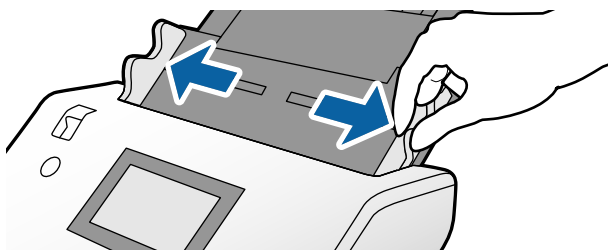

4. Переконайтеся, що ілюстрацію на краю Захисний футляр обернено до переду, а оригінал — до заду, коли ви вставляєте оригінал у Захисний футляр.

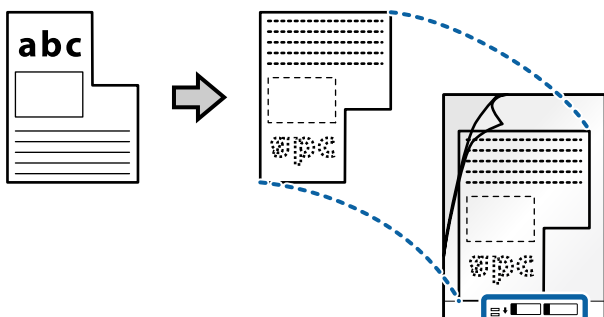

5. Завантажте Захисний футляр краєм подачі у напрямку ADF.
Вставте його у пристрій ADF, доки не відчуєте опір.

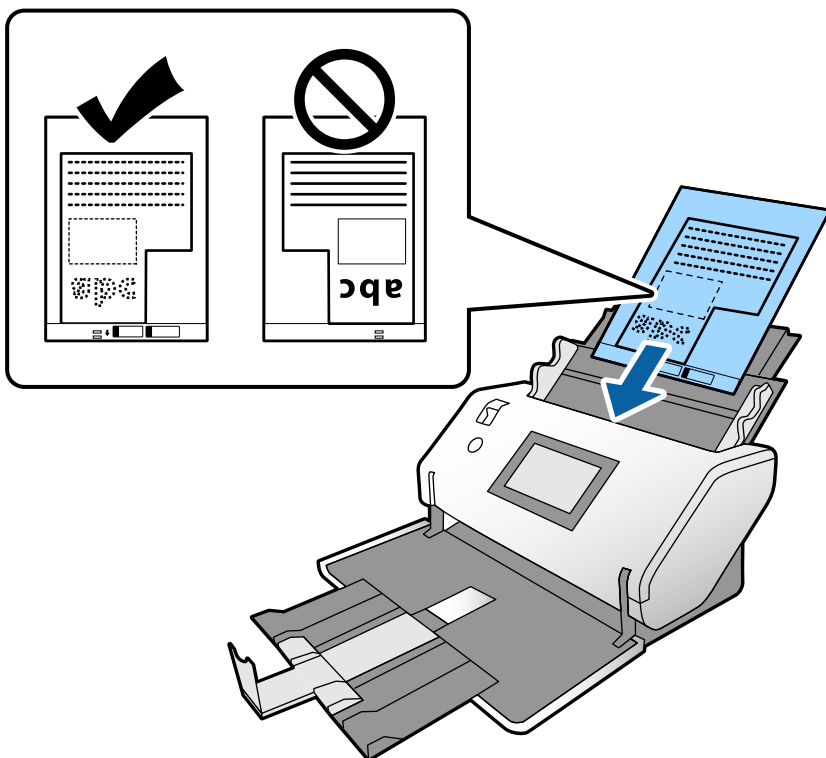

6. Вирівняйте бічні напрямні за Захисний футляр без зазорів. Інакше Захисний футляр може подаватися нерівно.

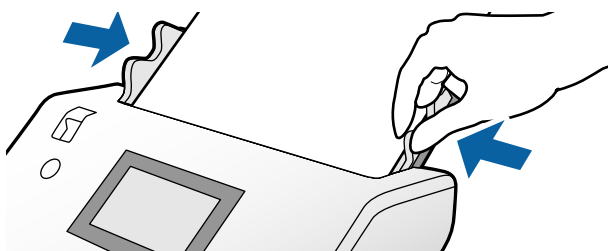

Примітка.

- ❑ Не використовуйте Захисний футляр, який містить подряпини або використовувався для сканування більше 3000 разів.
- ❑ Якщо не вдається знайти потрібний розмір оригіналу, який потрібно сканувати, у списку **Розмір документа**, виберіть **Автовизначення**.
У разі використання Epson Scan 2 можна також вибрати **Налаштувати**, щоб створити користувацький розмір документа.
- ❑ Під час сканування за допомогою Захисний футляр, якщо вибрати **Автовизначення** для параметра **Розмір документа** у Epson Scan 2, то зображення автоматично скануватиметься із застосуванням функції **Контроль нахилу паперу** у параметрі **Виправлення нахилу документа**.
- ❑ Використовуйте тільки той Захисний футляр, щоб був розроблений для вашого сканера. Захисний футляр автоматично розпізнається сканером шляхом виявлення двох малих прямокутних отворів на краю подачі. Стежте, щоб ці отвори були чисті і не закриті.

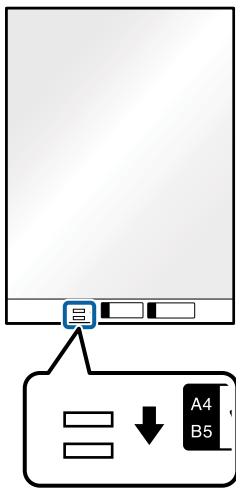

Пов'язані відомості

➔ [«Коди Захисний футляр» на сторінці 23](#)

Розміщення фотографій

1. Установіть селектор подачі в положення  (Нормальна подача).

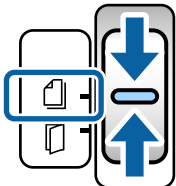

2. Витягніть розширення вхідного лотка. Витягніть вихідний лоток і розширення вихідного лотка, після чого підніміть обмежувач.

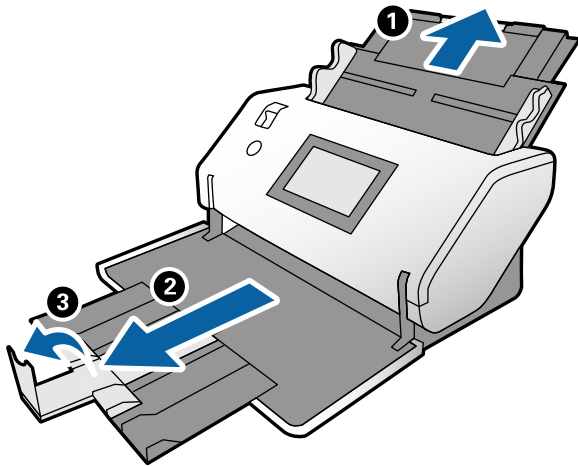

3. Тримайтеся за виступ, висуньте бічні напрямні повністю.

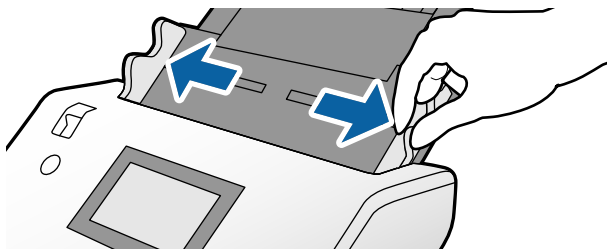

4. Переконайтеся, що ілюстрацію на краю Захисний футляр обернено до переду, а оригінал — до заду, коли ви вставляєте оригінал у Захисний футляр.

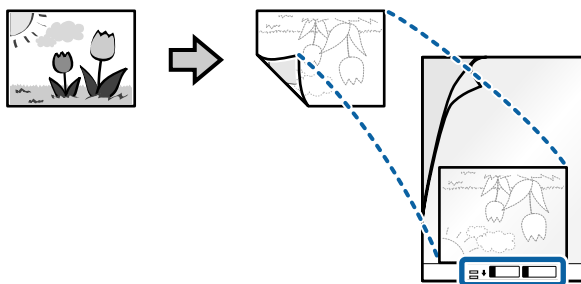

- Завантажте Захисний футляр краєм подачі у напрямку ADF.
Вставте аркуш у пристрій ADF, доки не відчуєте опір.

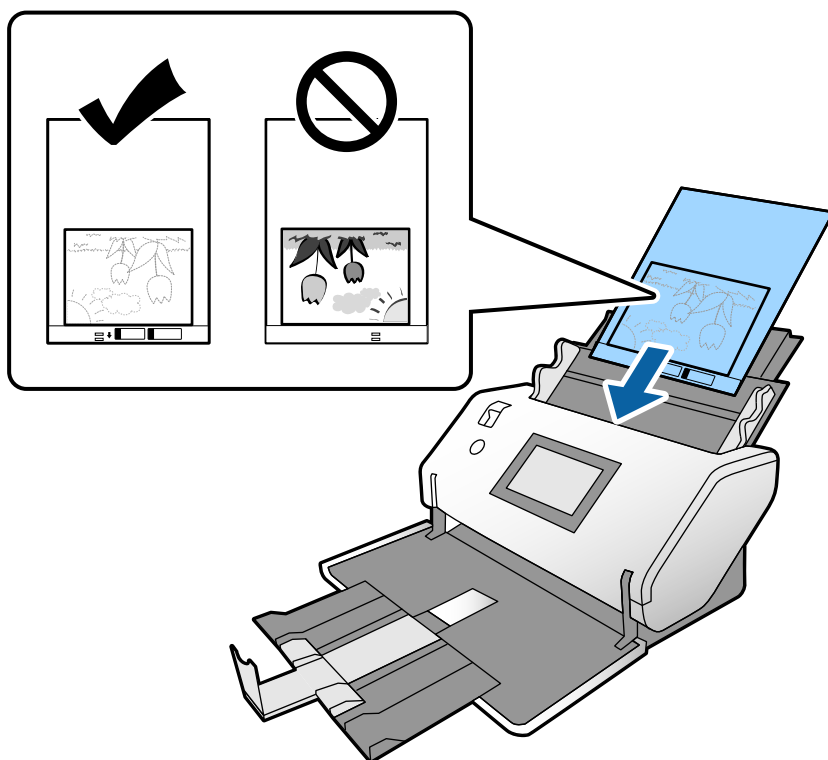

- Вирівняйте бічні напрямні за Захисний футляр без зазорів. Інакше Захисний футляр може подаватися нерівно.

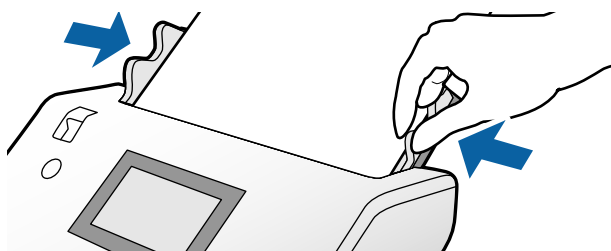

Примітка.

- ❑ Не використовуйте Захисний футляр, який містить подряпини або використовувався для сканування більше 3000 разів.
- ❑ Якщо не вдається знайти потрібний розмір оригіналу, який потрібно сканувати, у списку **Розмір документа**, виберіть **Автовизначення**.
У разі використання Epson Scan 2 можна також вибрати **Налаштувати**, щоб створити користувацький розмір документа.
- ❑ Під час сканування за допомогою Захисний футляр, якщо вибрати **Автовизначення** для параметра **Розмір документа** у Epson Scan 2, то зображення автоматично скануватиметься із застосуванням функції **Контроль нахилу паперу** у параметрі **Виправлення нахилу документа**.
- ❑ Не залишайте фотографії всередині Захисний футляр на тривалий час.
- ❑ Використовуйте тільки той Захисний футляр, щоб був розроблений для вашого сканера. Захисний футляр автоматично розпізнається сканером шляхом виявлення двох малих прямокутних отворів на краю подачі. Стежте, щоб ці отвори були чисті і не закриті.

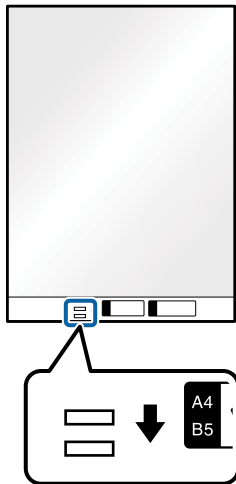

Пов'язані відомості

➔ [«Коди Захисний футляр» на сторінці 23](#)

Розміщення змішаних оригіналів різних розмірів

Ви можете сканувати оригінали змішаних розмірів, завантажуючи їх по одному. Можна також завантажувати різні типи паперу та аркуші різної товщини.

Важливо

- ❑ При розміщенні та сканування оригіналів, які є сумішшю різних розмірів, подача оригіналів може здійснюватися нерівно, адже не всі оригінали підтримуються бічними напрямними.
- ❑ Оригінали можуть зминатися або подаватися нерівно, якщо встановлено різні типи або дуже різні розміри оригіналів, як-от у наведених нижче випадках.
 - Тонкий папір і цупкий папір
 - Папір розміру А3 та А4 та папір розміру картки
 - Тонкий папір і пластикові карткиЯкщо оригінали подаються нерівно, перевірте, чи нема проблем зі сканованими зображеннями.

Примітка.

- ❑ Якщо оригінали зминаються або подаються неправильно, спробуйте увімкнути параметр **Повільна швидкість**, щоб вирішити проблему.
- ❑ Можна також сканувати оригінали різних форматів і типів, завантажуючи їх один за одним за допомогою **Режим автоматичної подачі**.

1. Установіть селектор подачі в положення  (Нормальна подача).

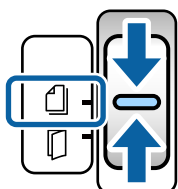

2. Витягніть розширення вхідного лотка. Витягніть вихідний лоток і розширення вихідного лотка, після чого підніміть обмежувач.

Примітка.

Якщо містяться цупкі оригінали, засуньте вихід. лоток і не використовуйте його. Нехай виштовхнутий оригінал кладеться безпосередньо на стіл, на якому розміщено сканер. Так оригінали не вдаряться у вихідний лоток і не падатимуть.

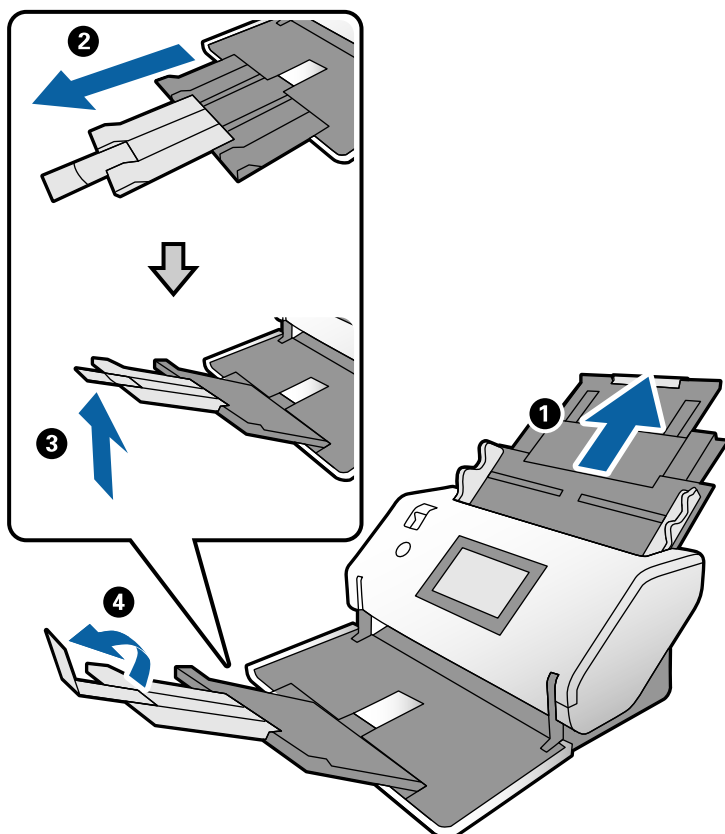

3. Тримаючись за виступ, висуньте бічні напрямні повністю.

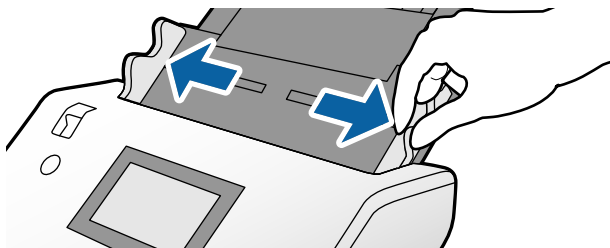

4. Завантажте оригінали по центру вхідного лотка у низхідному порядку розмірів паперу, де найширший документ буде ззаду, а найвужчий спереду.



Важливо

У разі встановлення різних розмірів оригіналів, перевірте наведені нижче пункти.

- Вставте оригінали в ADF, добре вирівнявши краї подачі, доки не відчуєте опір.
- Розмістіть оригінали у центрі вихідного лотка. Орієнтуйтеся на позначку ▲ на сканері.
- Розміщуйте оригінали прямо.

Інакше оригінали можуть подаватися нерівно або зминатися.

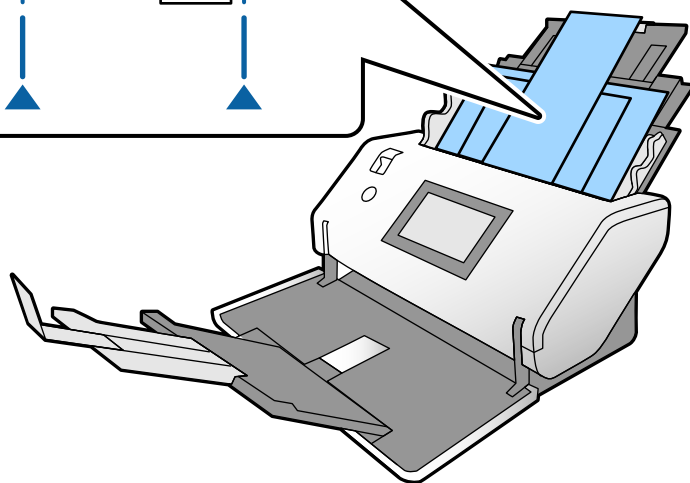
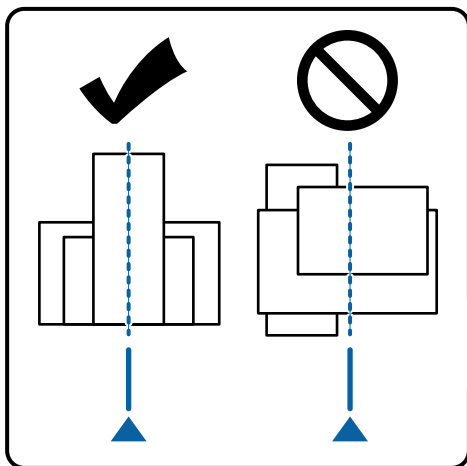

Примітка.

Завантажте оригінали в ADF лицьовою стороною донизу та розмістіть краї подачі під невеликим кутом.

5. Вирівняйте бічні напрямні за найширшим оригіналом.

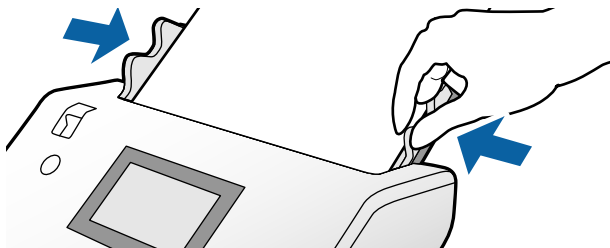

Сканування

Необхідні налаштування для сканування.	71
Сканування за допомогою панелі керування.	77
Сканування за допомогою програми Document Capture Pro (Windows).	80
Сканування за допомогою програми Document Capture (Mac OS).	80
Сканування за допомогою Epson Scan 2.	82
Сканування за допомогою Ручна подача у Режим автоматичної подачі.	87

Необхідні налаштування для сканування

З панелі керування сканера можна виконати будь-яке завдання, створене у програмі Document Capture Pro або Document Capture на комп'ютері.

Завдання стосується реєстрації серії операцій, як-от налаштувань сканування, налаштувань зберігання та налаштувань місця призначення. Через реєстрацію серії операцій як завдання зникає потреба налаштування таких операцій для кожного сканування.

Щоб виконати завдання з панелі керування, необхідно виконати зазначені нижче налаштування.

- 1. Створіть завдання у програмі Document Capture Pro або Document Capture.
- 2. Зареєструйте створене завдання на виконання з панелі керування.

Див. довідку до Document Capture Pro, щоб дізнатися, як виконати налаштування Epson Scan 2 з Document Capture Pro

Докладніше про Document Capture Pro або Document Capture див. опис нижче.

Примітка.

Будь-яке створене завдання можна також виконати з комп'ютера.

Створення завдання у програмі Document Capture Pro (Windows)

Див. процедури налаштування завдання у програмі Document Capture Pro та реєстрації завдання для можливості його виконання з панелі керування, перейшовши за нижчезазначеною URL-адресою.

<https://support.epson.net/dcp/>

Пов'язані відомості

➔ [«Сканування за допомогою панелі керування» на сторінці 77](#)

Створення завдання у програмі Document Capture (Mac OS)

У цьому розділі описано, як налаштування завдання за допомогою програми Document Capture. Див. довідку програми Document Capture для детальнішої інформації.

1. Запустіть Document Capture.

Виберіть **Перейти > Програми > Epson Software > Document Capture**.

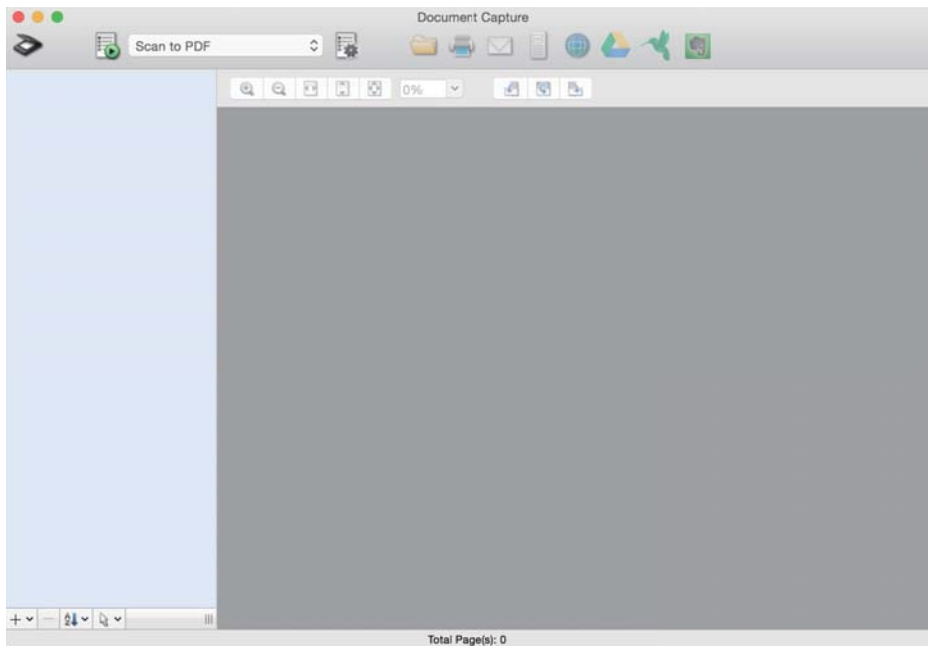

Примітка.

Виберіть сканер, який потрібно використовувати, зі списку сканерів.

2. Клацніть .

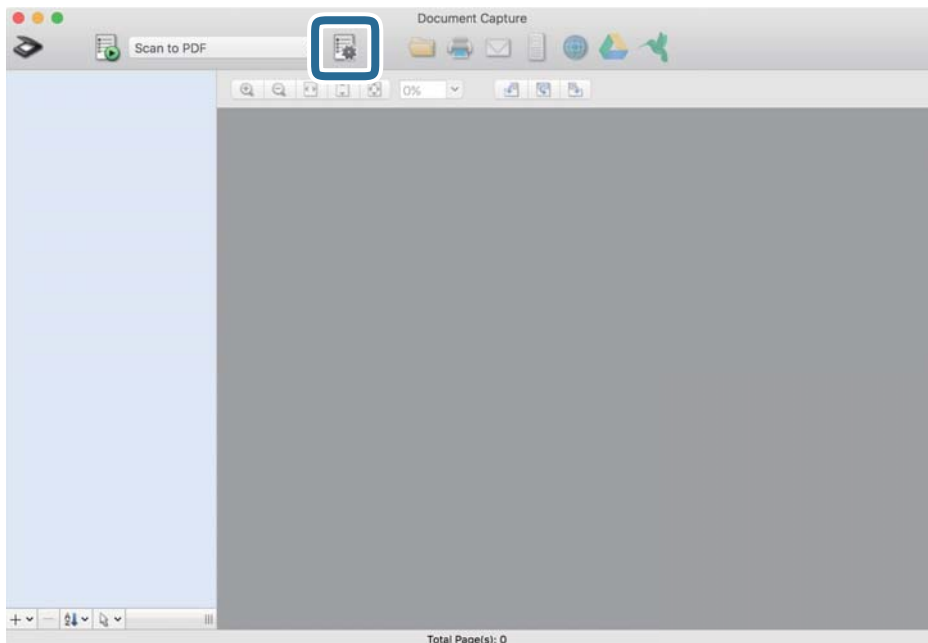

Відкриється вікно списку завдань.

Примітка.

Є попередньо встановлене завдання, яке зберігає скановані зображення у форматі PDF.

3. Натисніть піктограму +.

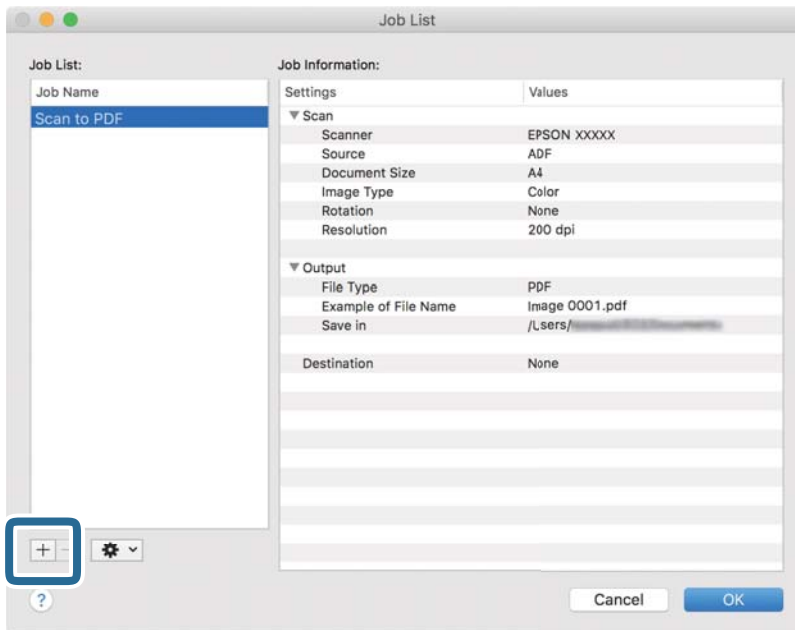

Відкриється вікно налаштувань завдання.

4. Введіть ім'я завдання у полі **Ім'я завдання**.

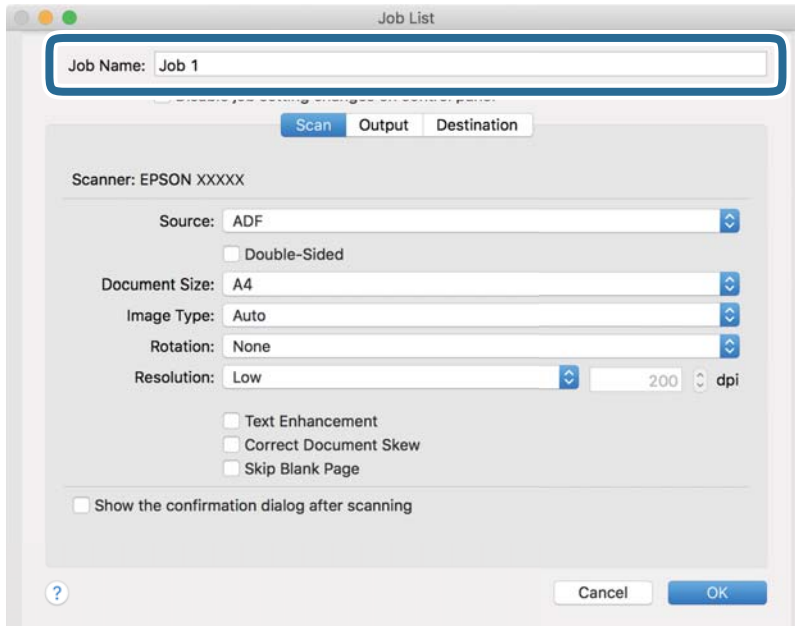

5. Укажіть налаштування сканування у вкладці **Сканувати**.

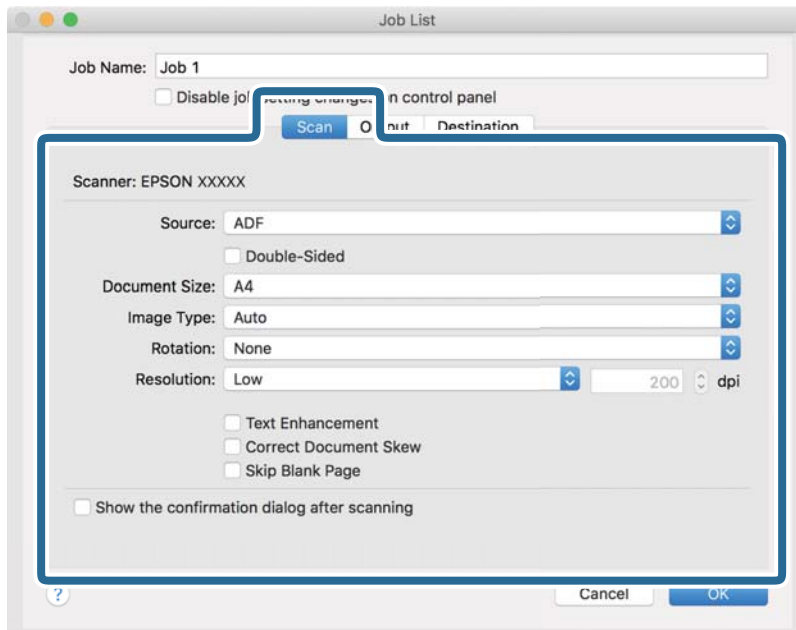

- Джерело:** Виберіть джерело, в якому розміщено оригінал. У разі сканування двосторонніх оригіналів, виберіть «Двосторонній».
- Розмір документа:** Виберіть розмір розміщеного оригіналу.
- Тип зображення:** Виберіть тип кольору для збереження сканованого зображення.
- Поворот:** Виберіть кут обертання відповідно до оригіналу, який потрібно сканувати.
- Роздільна здатність:** Налаштуйте роздільну здатність.

Примітка.

Також можна налаштувати зображення за допомогою вказаних нижче елементів.

- Поліпшення тексту:** Можна зробити розміті літери оригіналу чіткими та розбірливими.
- Відкоригувати нахил документа:** Виберіть, щоб виправити нахил оригіналу.
- Пропустити порожню сторінку:** Виберіть, щоб пропускати порожні сторінки, якщо такі є в оригіналі.

6. Клацніть **Вивід**, після чого вкажіть налаштування збереження.

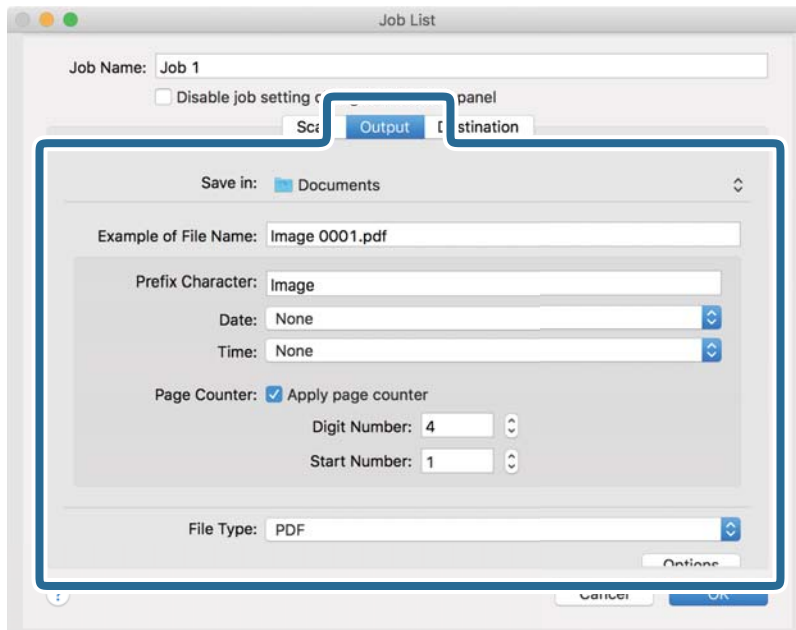

- Зберегти у:** Виберіть папку для зберігання сканованих зображень зі списку.
- Приклад імені файлу:** Відображення прикладів імен файлів із поточними налаштуваннями.
- Символ префіксу:** Установіть префікс для імені файлу.
- Дата:** Додавання дати до імені файлу.
- Час:** Додавання часу до імені файлу.
- Лічильник сторінок:** Додавання кількості сторінок до імені файлу.
- Тип файлу:** Виберіть формат файлу для збереження сканованого зображення зі списку. Клацніть **Параметр**, щоб указати детальні налаштування для файлу.

7. Натисніть **Місце призначення**, а тоді виберіть параметр **Місце призначення**.

Буде відображено елементи налаштувань відповідно до місця призначення. Укажіть потрібні параметри. Натисніть піктограму ? (Довідка), щоб відобразити деталі для кожного елемента.

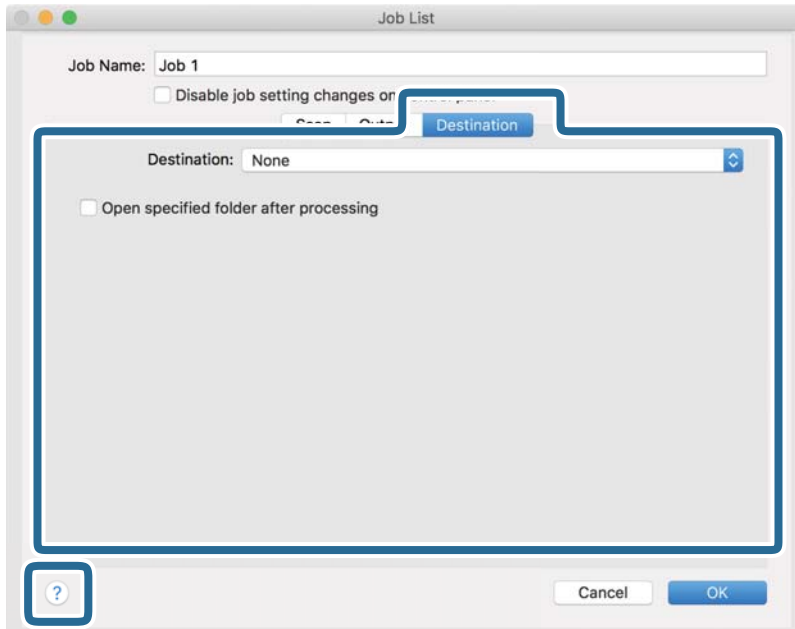

Примітка.

- ❑ Якщо ви бажаєте завантажувати у хмарну службу, потрібно заздалегідь подбати про реєстрацію облікового запису у хмарній службі.
- ❑ Якщо потрібно застосовувати Evernote як місце призначення, необхідно спочатку завантажити програму Evernote із сайту корпорації Evernote та встановити її.

8. Клацніть **ОК**, щоб закрити вікно налаштування завдання.
9. Клацніть **ОК**, щоб закрити вікно списку завдань.

Створене завдання буде збережено.

Увімкнення запуску завдання з панелі керування (Mac OS)

У цьому розділ пояснюється, як призначити завдання (дію) панелі керування сканера в Document Capture. Див. довідку програми Document Capture для детальнішої інформації.

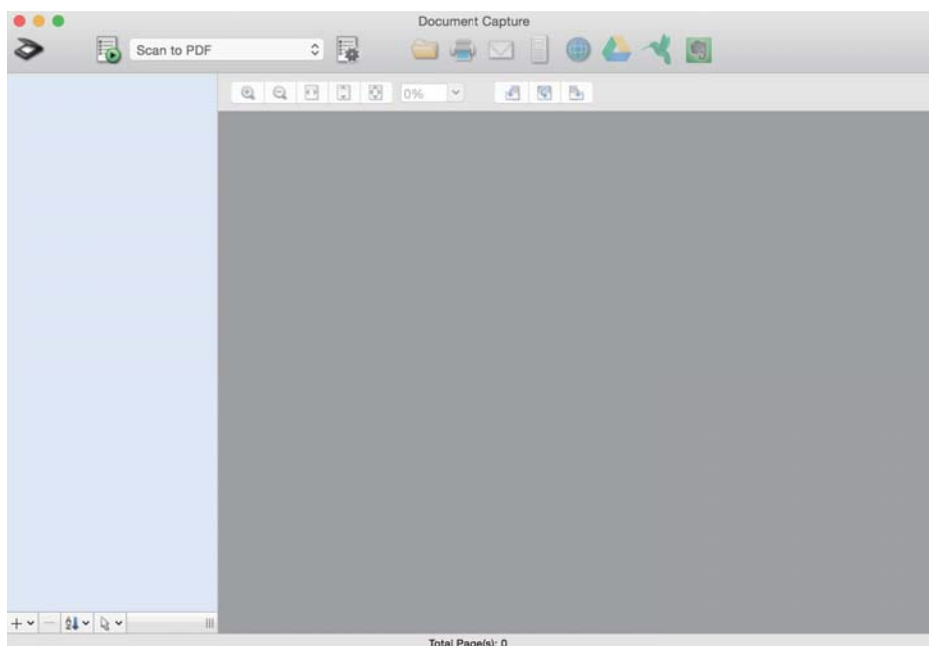

1. Запустіть Document Capture.

Виберіть **Перейти > Програми > Epson Software > Document Capture**.



Примітка.

Виберіть сканер, який потрібно використовувати, з відображеного списку сканерів.



2. Клацніть піктограму  в головному вікні.
Відобразиться вікно **Список завдань**.
3. Виберіть **Налаштування подій** з піктограми .
4. Виберіть із розкривного меню завдання, яке потрібно виконати з панелі керування сканера.
5. Клацніть **ОК**, щоб повернутися до вікна **Список завдань**.
Завдання буде призначене панелі керування сканера.
6. Клацніть **ОК**, щоб повернутися до головного екрана.

Сканування за допомогою панелі керування

Ви можете сканувати оригінали з панелі керування, використовуючи завдання створені у програмі Document Capture Pro/Document Capture.

Примітка.

- Перед початком сканування встановіть програму Document Capture Pro/Document Capture на вашому комп'ютері та створіть необхідне завдання. Є попередньо встановлене завдання, яке зберігає скановані зображення як файли PDF.
- Перед скануванням переконайтеся, що сканер підключено до комп'ютера належним чином.
- Перш ніж сканувати, призначте завдання на панелі керування за допомогою Document Capture Pro/Document Capture.

1. Помістіть оригінал.
2. Перевірте чи селектор подачі на сканері встановлено правильно.
 - : оригінали стандартного розміру, наприклад, на папері формату A4
 - : особливі оригінали, наприклад, складені документи та пластикові картки
3. Виберіть **Скан.** із головного екрану.

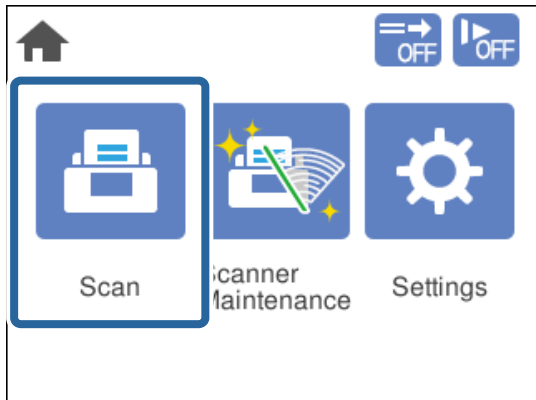

4. Виберіть завдання у вікні **Виберіть завдання.**

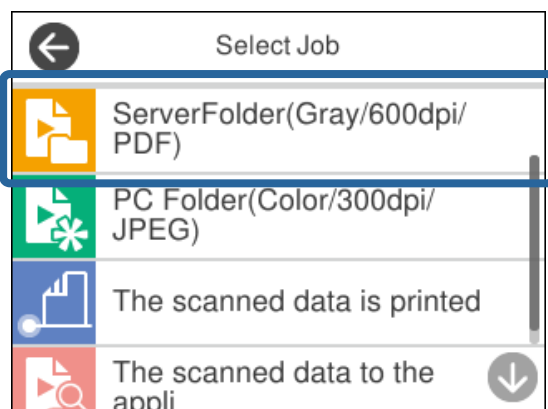

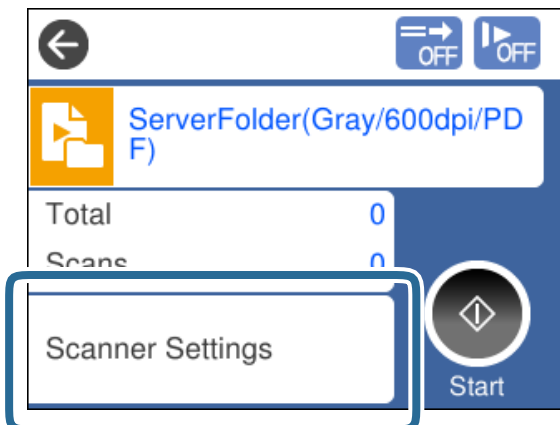

Відображається вибране завдання.

5. Для зміни налаштування сканування, торкніться **Налашт. сканера**.

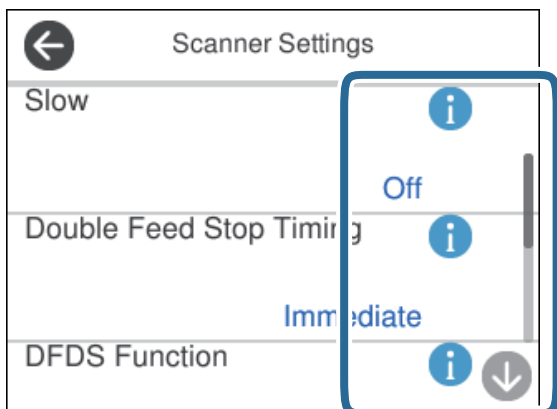

- Якщо ви встановили **Вимкнуті змінення налаштувань завдань на панелі керування**, ви не зможете змінити налаштування.
- Щоб сканувати оригінали, які визначаються як подвійна подача, наприклад пластикові картки та конверти, увімкніть **Функція DFDS**, щоб уникнути визначення подвійної подачі.
- Для сканування оригіналів, які можуть зім'ятися, наприклад тонкого паперу, увімкніть **Повільна швидкість**, щоб знизити швидкість сканування.



6. Щоб почати сканування, натисніть кнопку .

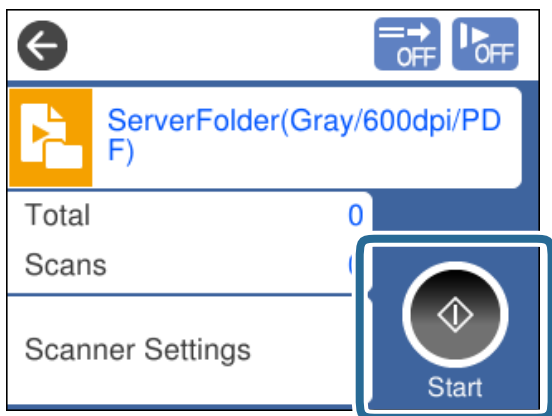

Пов'язані відомості

➔ «Розміщення оригіналів» на сторінці 34

Сканування за допомогою програми Document Capture Pro (Windows)

Будь-яке завдання, створене у програмі Document Capture Pro, можна також виконати з комп'ютера.

1. Запустіть Document Capture Pro.

Windows 10

Натисніть кнопку «Пуск», а тоді виберіть **Epson Software > Document Capture Pro**.

Windows 8.1/Windows 8

Введіть назву програми в пошуковий рядок і виберіть відображену піктограму.

Windows 7

Натисніть кнопку «Пуск», а тоді виберіть **Усі програми > Epson Software > Document Capture Pro**.

Примітка.

Виберіть сканер, який потрібно використовувати, із відображеного списку сканерів.

2. Помістіть оригінал.

3. Перевірте чи селектор подачі на сканері встановлено правильно.

: оригінали стандартного розміру, наприклад, на папері формату A4

: особливі оригінали, наприклад, складені документи та пластикові картки

4. Клацніть піктограму завдання, яке потрібно виконати.

Обране завдання виконано.

5. Виконуйте вказівка у кожному вікні.

Скановане зображення зберігається відповідно до налаштувань завдання.

Примітка.

Докладніше про способи використання Document Capture Pro див. за такою URL-адресою:

<https://support.epson.net/dcp/>

Пов'язані відомості

➔ «Створення завдання у програмі Document Capture Pro (Windows)» на сторінці 71

Сканування за допомогою програми Document Capture (Mac OS)

Будь-яке завдання, створене у програмі Document Capture, можна також виконати з комп'ютера.

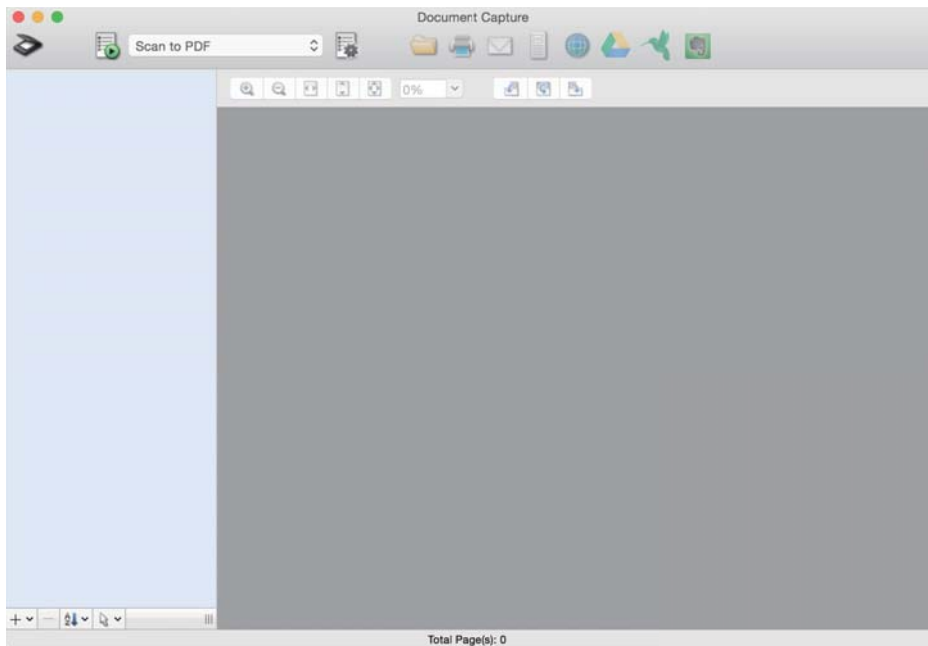

1. Запустіть Document Capture.

Виберіть **Перейти > Програми > Epson Software > Document Capture**.



Примітка.

Виберіть сканер, який потрібно використовувати, із відображеного списку сканерів.

2. Помістіть оригінал.
3. Перевірте чи селектор подачі на сканері встановлено правильно.
 - : оригінали стандартного розміру, наприклад, на папері формату A4
 - : особливі оригінали, наприклад, складені документи та пластикові картки

4. Виберіть завдання зі списку, після чого клацніть піктограму .

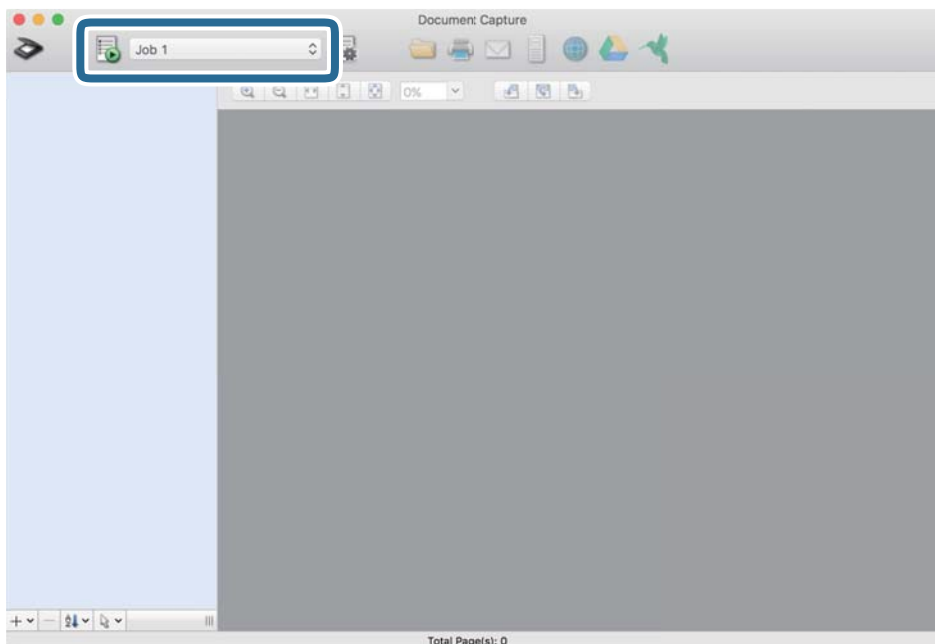

Обране завдання виконано.

5. Виконуйте вказівка у кожному вікні.

Скановане зображення зберігається відповідно до налаштувань завдання.

Примітка.

Оригінали можна сканувати та надсилати без використання завдання. Клацніть  і виконайте налаштування сканування, а тоді клацніть **Сканувати**. Після цього клацніть піктограму місця призначення для сканованого зображення.

Пов'язані відомості

- ➔ [«Створення завдання у програмі Document Capture \(Mac OS\)» на сторінці 71](#)

Сканування за допомогою Epson Scan 2

Ви можете сканувати оригінали, використовуючи функції налаштування зображення, що відповідають текстовим документам.

1. Помістіть оригінал.
2. Запустіть Epson Scan 2.
 - Windows 10/Windows Server 2016
Натисніть кнопку «Пуск», а тоді виберіть **EPSON > Epson Scan 2**.
 - Windows 8.1/Windows 8/Windows Server 2012 R2/Windows Server 2012
Введіть назву програми в пошуковий рядок і виберіть відображену піктограму.

- ❑ Windows 7/Windows Vista/Windows XP/Windows Server 2008 R2/Windows Server 2008/Windows Server 2003 R2/Windows Server 2003

Натисніть кнопку «Пуск», а тоді виберіть **Усі програми** або **Програми** > **EPSON** > **Epson Scan 2** > **Epson Scan 2**.

- ❑ Mac OS

Виберіть **Перейти** > **Програми** > **Epson Software** > **Epson Scan 2**.

3. Виконайте зазначені нижче налаштування на вкладці **Основні настройки**.

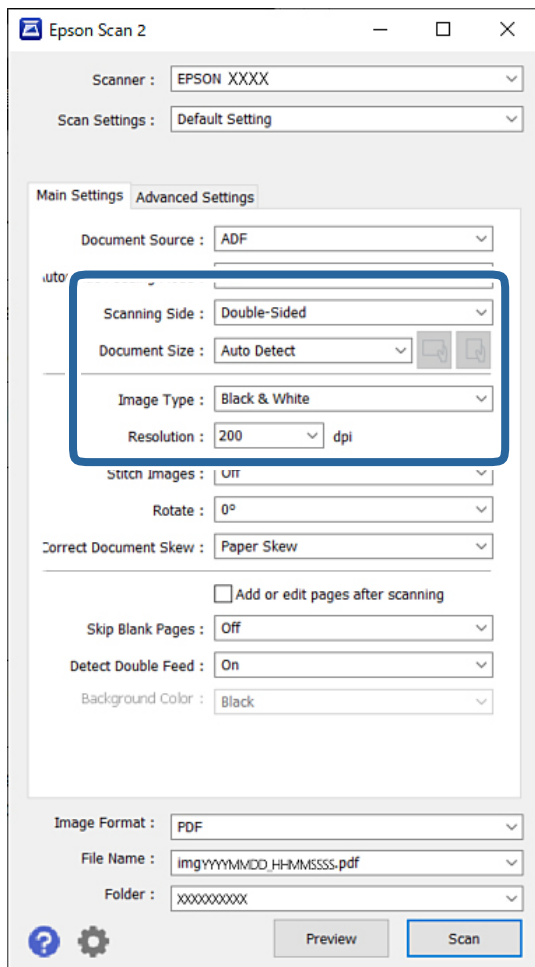

- ❑ **Сторона сканування:** Виберіть сторону оригіналу, яку потрібно сканувати. У разі сканування двосторонніх оригіналів, виберіть **Двосторонній**.

- ❑ **Розмір документа:** виберіть розмір розміщеного оригіналу.

- ❑  Кнопки (орієнтації оригіналу): виберіть налаштовану орієнтацію розміщеного оригіналу. Залежно від розміру оригіналу, цей елемент може бути налаштовано автоматично та не може бути змінено.

- ❑ **Тип зображення:** виберіть тип кольору для збереження сканованого зображення.

- ❑ **Роздільна здатність:** налаштуйте роздільну здатність.

Примітка.

- Джерело документа налаштовується на **Пристрій автоматичної подачі документів** автоматично.
- На вкладці **Основні настройки** можна вказати такі налаштування:
 - Зброшур.оригінал:** виберіть, щоб з'єднати зображення на передній і задній панелі при скануванні з обох сторін оригіналу.
 - Поворот:** виберіть, щоб повернути оригінал за годинниковою стрілкою та сканувати.
 - Виправлення нахилу документа:** Виберіть, щоб виправити нахил оригіналу.
 - Дод. чи редак. стор. після скан.:** Виберіть для додавання різних оригіналів або редагувати (обертати, переміщати і видаляти) відскановані сторінки після сканування.
 - Пропустити чисті сторінки:** виберіть, щоб пропускати порожні сторінки, якщо такі є в оригіналі.
 - Виявляти подвійні аркуші:** виберіть для відображення попередження, коли кілька оригіналів подаються одночасно.
 - Колір фону:** якщо текст розмито при скануванні тонкого паперу, виберіть для цього параметра значення **Біле**. Це може дати змогу виконувати чітке й якісне сканування. Якщо на сканованому зображенні з'являються зображення, нанесені на задню сторону оригіналу, виготовленого з тонкого паперу, виберіть значення **Чорне**. Це може зменшити зміщення на тлі.

4. За необхідності виконайте інші налаштування.

- Ви можете здійснити попередній перегляд лицьової сторони першого оригіналу. Розмістіть у пристрої АПД тільки перший оригінал, після чого натисніть кнопку **Перегляд**. Сканований оригінал буде виштовхнуто і з'явиться зображення попереднього перегляду.
Покладіть витягнуту сторінку знову разом з іншими оригіналами.
- На вкладці **Розширені настройки** можна виконати докладні налаштування зображення, які відповідають текстовим документам, наприклад, як перелічено нижче:
 - Видаліть фон:** видалення фону оригіналів.
 - Розширення тексту:** розмиті літери оригіналу можна зробити чіткими та розбірливими.
 - Автоматична сегментація:** можна зробити літери чіткішими, а зображення м'якшими під час чорно-білого сканування документів, які містять зображення.
 - Вилучення:** можна видалити колір, указаний для відсканованого зображення, а потім зберегти його у відтінках сірого або чорно-білим. Наприклад, можна видалити колір маркерів або символи, написані кольоровою ручкою на порожньому місці.
 - Поліпшення кольору:** можна посилити колір, указаний для сканованого зображення, а потім зберегти його у відтінках сірого або чорно-білим. Наприклад, можна очистити будь-які символи або лініювання, виконане світлим кольором.

Примітка.

Ці елементи можуть бути недоступними в залежності від інших внесених вами параметрів.

5. Встановіть налаштування зберігання файлів.

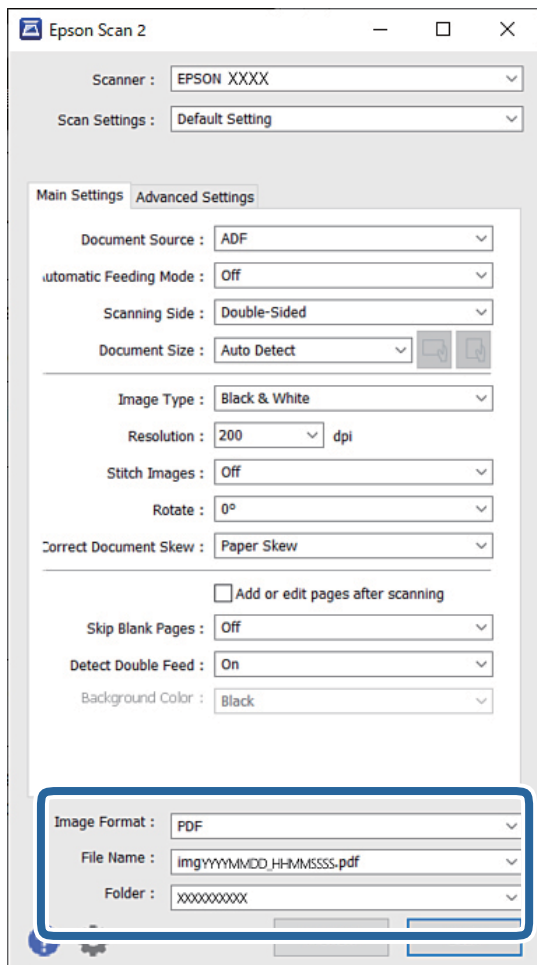

- Формат зображення:** виберіть формат файлу для збереження сканованого зображення зі списку. Можна виконати детальні налаштування для кожного формату файлу, окрім BITMAP та PNG. Вибравши формат файлу, виберіть зі списку **Опції**.
- Назва файлу:** підтвердьте відображене ім'я файла. Можна змінити налаштування для імені файла, вибравши зі списку **Налаштування**.
- Папка:** Виберіть папку зберігання для сканованих зображень зі списку. Можете вибрати іншу папку або створити нову, вибравши зі списку **Вибрати**.

6. Перевірте чи селектор подачі на сканері встановлено правильно.

- : оригінали стандартного розміру, наприклад, на папері формату А4
- : особливі оригінали, наприклад, складені документи та пластикові картки

7. Після чого клацніть **Сканування**.

Примітка.

- Можна також розпочати сканування, натиснувши на панелі керування сканера.
- Для сканування оригіналів, які можуть зім'ятися, наприклад тонкого паперу, торкніться **Налаш.** > **Повільна швидкість** у цьому порядку, щоб зменшити швидкість подачі.

Відскановане зображення буде збережено у вибрану папку.

Пов'язані відомості

➔ «Розміщення оригіналів» на сторінці 34

Налаштування для особливих оригіналів

Щоб сканувати особливі оригінали, укажіть необхідні параметри відповідно до оригіналу у вікні Epson Scan 2.

Ви також можете виконати налаштування у програмі Document Capture Pro. Докладніше див. за такою URL-адресою:



<https://support.epson.net/dcp/>

Тип оригіналу	Необхідні налаштування
Конверти	Виберіть Викл. для Виявляти подвійні аркуші.
Пластикові картки	Виберіть Пластикові картки у списку Розмір документа , або виберіть Викл. у Виявляти подвійні аркуші.
Захисний футляр	<p><input type="checkbox"/> Якщо вибрати Автовизначення зі списку Розмір документа, нахил аркушу оригіналу виправлятиметься автоматично, навіть якщо вибрано Викл. для Виправлення нахилу документа.</p> <p><input type="checkbox"/> Якщо вибрати інший розмір, окрім Автовизначення, зі списку Розмір документа, можна буди використовувати тільки Контроль нахилу тексту під час застосування функції Виправлення нахилу документа.</p> <p>Контроль нахилу паперу не застосовується, навіть якщо його вибрано. Якщо вибрати Контроль нахилу паперу і тексту, то виправлятиметься тільки нахил вмісту.</p>
Паспорт	<p>Оберіть Паспорт зі списку Розмір документа. Також виберіть Односторонній у Сторона сканування.</p> <p>Якщо вибрати будь-який інший параметр крім Паспорт у Розмір документа, сканування не вдасться виконати правильно.</p>
Оригінали великого розміру	Якщо потрібний розмір оригіналу не зазначений у списку Розмір документа , виберіть Налаштувати , щоб відкрити вікно Налаштування розміру документа . Тоді створіть у цьому вікні розмір вручну.
Тонкий папір	<p>Якщо текст розмито при скануванні тонкого паперу, виберіть для цього параметра значення Біле. Це може дати змогу виконувати чітке й якісне сканування.</p> <p>Виконайте наведені нижче налаштування, якщо не вдається вибрати Біле як Колір фону.</p> <p><input type="checkbox"/> Виберіть будь-який параметр, окрім Автовизначення або Паспорт, як Розмір документа.</p> <p><input type="checkbox"/> Виберіть будь-який параметр, окрім Контроль нахилу паперу, як Виправлення нахилу документа.</p> <p><input type="checkbox"/> Якщо на сканованому зображенні з'являються зображення, нанесені на задню сторону оригіналу, виготовленого з тонкого паперу, виберіть значення Чорне. Це може зменшити зміщення на тлі.</p>
Довгий папір	Якщо розмір не вказаний у списку Розмір документа , виберіть Автовизн.(вел.довж.пап.) або Налаштувати , щоб створити власний розмір документа.

Тип оригіналу	Необхідні налаштування
Ламіновані картки	<p>Щоб сканувати прозорі ділянки навколо документа, виберіть Налаштувати у списку Розмір документа, щоб відкрити вікно Налаштування розміру документа. Тоді у відображеному вікні виберіть Сканувати ламіновану картку.</p> <p><i>Примітка.</i> Деякі оригінали не дають очікуваного ефекту. Якщо прозорі ділянки навколо документа не можуть скануватися, виберіть Налаштувати зі списку Розмір документа, а тоді створіть розмір вручну.</p>

Сканування за допомогою Ручна подача у Режим автоматичної подачі

Режим автоматичної подачі дає змогу сканувати оригінали за допомогою Ручна подача. У цьому режимі сканування запускається автоматично, коли у пристрій ADF завантажуються оригінали. Це стане в пригоді у таких ситуаціях:

- Вам потрібно перевірити та сканувати оригінали по одному
 - Вам потрібно оригінали різних розмірів по одному
1. Перед тим, як розмістити оригінали, перевірте чи правильно встановлено селектор подачі на сканері.
 - : оригінали стандартного розміру, наприклад, на папері формату А4
 - : особливі оригінали, наприклад, складені документи та пластикові картки
 2. Запустіть Epson Scan 2.
 - Windows 10/Windows Server 2016
Натисніть кнопку «Пуск», а тоді виберіть **EPSON > Epson Scan 2**.
 - Windows 8.1/Windows 8/Windows Server 2012 R2/Windows Server 2012
Введіть назву програми в пошуковий рядок і виберіть відображену піктограму.
 - Windows 7/Windows Vista/Windows XP/Windows Server 2008 R2/Windows Server 2008/Windows Server 2003 R2/Windows Server 2003
Натисніть кнопку «Пуск», а тоді виберіть **Усі програми** або **Програми > EPSON > Epson Scan 2 > Epson Scan 2**.
 - Mac OS
Виберіть **Перейти > Програми > Epson Software > Epson Scan 2**.

Примітка.

Epson Scan 2 можна також запустити з *Document Capture Pro*. Докладніше про способи використання *Document Capture Pro* див. за такою URL-адресою:

<https://support.epson.net/dcp/>

3. На вкладці **Основні настройки** виберіть **Вкл.** у **Режим автоматичної подачі**.

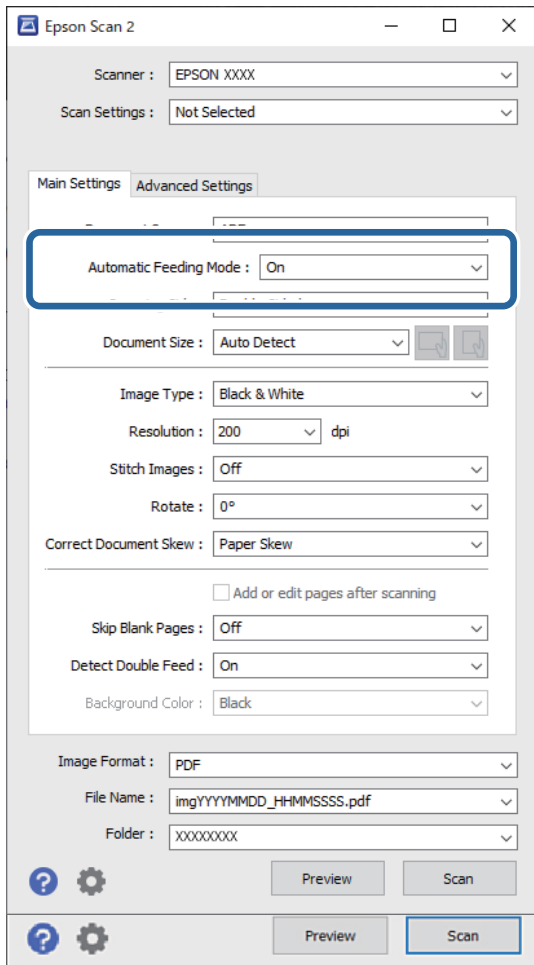

Примітка.

Щоб вийти з режиму **Режим автоматичної подачі**, можна вказати час вимкнення.

Виберіть **Настройки** у списку **Джерело документа**, щоб відкрити вікно **Настройки джерела документа**.
Встановіть **Час очікування режиму автоматичної подачі (хвилини)** у відображеному вікні.

4. Укажіть інші налаштування сканування у головному вікні програми Epson Scan 2.
5. Після чого клацніть **Сканування**.

Запуститься Режим автоматичної подачі.

На комп'ютері та сканері буде відображено вікно **Режим автоматичної подачі**.

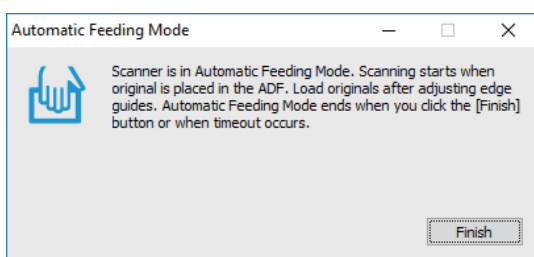

6. Відрегулюйте бічні напрямні, а тоді розмістіть оригінал у пристрій ADF.

Сканування запуститься автоматично.

7. По завершенні сканування розмістіть наступний оригінал у ADF.

Повторюйте процедуру, доки не відскануєте усі оригінали.

Примітка.

*Якщо потрібно сканувати оригінали, які визначаються як подвійна подача, наприклад пластикові картки та конверти, увімкніть **Функція DFDS**, щоб уникнути визначення подвійної подачі аркушів.*

*Для сканування оригіналів, які можуть зім'ятися, наприклад тонкий папір, увімкніть **Повільна швидкість**, щоб зменшити швидкість сканування.*

8. Після сканування всіх оригіналів, вийдіть із Режим автоматичної подачі.

Виберіть **Зберегти й закінчити** на панелі керування сканера або клацніть **Готово** у вікні **Режим автоматичної подачі**, що відображено на комп'ютері.

Відскановане зображення буде збережено у вибрану папку.

Пов'язані відомості

➔ [«Розміщення оригіналів» на сторінці 34](#)

Параметри меню на панелі керування

Скан..	91
Обслуговув. та ремонт сканера.	93
Статус.	94
Налаш..	94

Скан.

Завдання можна запускати на комп'ютері, якщо вони створені у програмі Document Capture Pro (Windows)/Document Capture (Mac OS).

Відредагуйте Завдання

Виберіть завдання у вікні **Виберіть завадання**. Після цього торкніться у відображеному вікні імені завдання, щоб відкрити вікно редагування завдань. Ви можете редагувати налаштування завдання.

Назва призн.

Виберіть місце призначення, де потрібно зберегти відскановане зображення.

Тип файлу

Виберіть формат файлу для збереження сканованого зображення зі списку.

Тип зображення

Виберіть тип кольору для збереження сканованого зображення.

Роздільність

Виберіть роздільну здатність сканування.

- Високий: Роздільну здатність встановлено на 600 точок на дюйм.
- Середній: Роздільну здатність встановлено на 300 точок на дюйм.
- Низький: Роздільну здатність встановлено на 200 точок на дюйм.

Розмір докум.

Виберіть розмір розміщеного оригіналу.

Джерело

Виберіть сторону оригіналу, яку потрібно сканувати.

- 2-сторонній: Сканування з обох сторін оригіналу.
- 1-сторонній: Сканування тільки з передньої сторони оригіналу.

Копії

Налаштуйте кількість копій під час друку сканованих зображень за допомогою принтера.

Скинути

Усі змінені налаштування можна очистити.

Налашт. сканера

Виберіть завдання у вікні **Виберіть завадання**. Після цього торкніться у відображеному вікні **Налашт. сканера**, щоб відобразити вікно Налашт. сканера.

Повільна швидкість

Можна зменшити швидкість подачі документів для сканування. Під час перемикання **Увім.** і **Вим.** також перемикається піктограма, зображена вгорі екрана.

Увімкніть це в таких ситуаціях:

- Коли оригінали часто зминаються
- Якщо ви завантажуєте тонкі аркуші оригіналу
- При одночасному скануванні різних типів або розмірів оригіналу
- Якщо здається, що сканер шумить

Час зупинки подвійної подачі

Налаштуйте операцію, якщо виявлено подвійну подачу.

- Негайно: негайна зупинка подачі після виявлення подвійної подачі.
- Після вилучення: якщо буде виявлено оригінали з подвійною подачею, вони скануватимуться як є, а наступну подачу оригіналів буде тимчасово припинено.

Якщо зі сканованим зображенням немає жодних проблем, ви можете відновити сканування як є.

Функція DFDS

Вимикання визначення подвійної подачі лише один раз і продовження сканування. Під час перемикання **Увім.** і **Вим.** також перемикається піктограма, зображена вгорі екрана.

Вмикайте її для сканування оригіналів, які визначаються як матеріали подвійної подачі, наприклад, для пластикових карток і конвертів.

Захист паперу

Зменшення пошкодження оригіналів шляхом негайної зупинки сканування в разі визначення наведеного нижче стану.

- Виникла помилка подачі оригіналів
- Оригінали подаються нерівно

Виберіть рівень визначення, щоб увімкнути цю функцію. Докладніше про кожен рівень див. таблицю нижче.

Рівень	Приклади паперу, який можна захистити	Чутливість визначення нерівної подачі
Увімк. – низький	Простий папір	Низький
Увімк. – середній	Звичайний папір, тонкий папір	
Увімк. – високий	Тонкий папір (портрет), наприклад бланки заяв	Високий

Важливо

- Ця функція не завжди запобігає пошкодженню оригіналів.
- Залежно від стану оригіналів, що подаються, можуть виявлятися помилки подачі.

Примітка.

Залежно від оригіналу, стану подачі або вибраного рівня, ця функція може працювати неналежним чином.

- Виберіть **Вим.**, щоб вимкнути цю функцію в разі сканування пластикових карток або цупкого паперу.
- Коли неправильне визначення стається часто, понизьте рівень цієї функції.
- Деякі оригінали можуть хибно викликати помилку подачі, наприклад оригінали незвичайної форми або оригінали, що подаються нерівно.
- У разі завантаження кількох оригіналів, вирівняйте оригінали по краю подачі. Оригінали можуть хибно викликати помилку подачі, якщо краї оригіналів не вирівняно, навіть якщо вони скануються належним чином.
- Щоб сканувати оригінали без перекосу, відрегулюйте бічні напрямні по оригіналам перед скануванням.

Виявлення бруду

Визначення бруду на поверхні скла всередині сканера. Можна вибрати рівень визначення.

Залежно від бруду, ця функція може працювати неналежним чином.

УЗ виявл. завантаж. кількох листів

Налаштування для виявлення завантаження листів паперу за допомогою УЗ сенсора.

Скористайтеся цією функцією, коли неможливо налаштувати виявлення завантаження кількох листів від зовнішн. програмн. забезпеч.

З деякими оригіналами, наприклад, конвертами, пластиковими картками, оригіналами з етикетками або наклейками, ця функція може працювати неналежним чином.

Таймер зупинки ролика

Налаштування часу автоматичної зупинки обертання ролика в разі використання Режим автоматичної подачі (безперервно).

Обслуговув. та ремонт сканера

Чистка роликів

Відображає, як очистити ролики всередині сканера.

Ролик захоплення : заміна/Розділяючий ролик : заміна

Відображає, як замінити Ролик захоплення і Розділяючий ролик. Ви можете скинути кількість сканувань після заміни роликів.

Рег. очищення

Відображає, як виконати регулярне очищення внутрішньої частини сканера. Ви також можете скинути кількість сканувань після виконання регулярного очищення.

Очищення скла

Відображає, як очистити скляну поверхню всередині сканера.

Статус

Це меню доступно, тільки коли на головному екрані відображено піктограму . Вона вказує на наведений нижче стан.

Ролик захоплення : заміна/Розділяючий ролик : заміна

Відображає, як замінити Ролик захоплення і Розділяючий ролик. Ви можете скинути кількість сканувань після заміни роликів.

Рег. очищення

Надійшов час очистити сканер всередині.

Виявлення бруду

На поверхні скла всередині сканера виявлено бруд. Очищення внутрішніх компонентів сканера.

Налаш.

Інформація про пристрій

Серійний номер

Відображення серійного номера сканера.

Поточна версія

Відображення поточної версії мікропрограми.

Загальна к-ть сканувань

Відображення загальної кількості сканувань.

Кількість 1-стор. сканувань

Відображення кількості односторонніх сканувань.

Кількість 2-стор. сканувань

Відображення кількості двосторонніх сканувань.

К-ть скан. за доп. Конв. для Скан.

Відображення кількості сканувань за допомогою Захисний футляр.

Кількість сторінок паспорта

Відображення кількості сканувань за допомогою захисного футляра для паспортів.

Кількість сканувань після заміни Ролик захоплення/Кількість сканувань після заміни Розділяючий ролик

Відображення кількості сканувань після заміни Ролик захоплення або Розділяючий ролик.

Скиньте кількість сканувань після заміни ролика.

К-сть скан. після очищ.

Відображення кількості сканувань після виконання регулярного очищення.

Скиньте кількість сканувань після виконання регулярного очищення.

Налашт. сканера

Повільна швидкість

Можна зменшити швидкість подачі документів для сканування. Під час перемикання **Увім.** і **Вим.** також перемикається піктограма, зображена вгорі екрана.

Увімкніть це в таких ситуаціях:

- Коли оригінали часто зминаються
- Якщо ви завантажуєте тонкі аркуші оригіналу
- При одночасному скануванні різних типів або розмірів оригіналу
- Якщо здається, що сканер шумить

Час зупинки подвійної подачі

Налаштуйте час зупинки операцій в разі виявлення подвійної подачі оригіналів.

- Негайно: негайна зупинка після виявлення подвійної подачі.
- Після вилучення: зупинка після виштовхування сканованих оригіналів.

Функція DFDS

Вимикання визначення подвійної подачі лише один раз і продовження сканування. Під час вмикання та вимикання також перемикається піктограма, зображена вгорі екрана.

Вмикайте її для сканування оригіналів, які визначаються як матеріали подвійної подачі, наприклад, для пластикових карток і конвертів.

Захист паперу

Зменшення пошкодження оригіналів шляхом негайної зупинки сканування в разі визначення наведеного нижче стану.

- Виникла помилка подачі оригіналів
- Оригінали подаються нерівно

Виберіть рівень визначення, щоб увімкнути цю функцію. Докладніше про кожен рівень див. таблицю нижче.

Рівень	Приклади паперу, який можна захистити	Чутливість визначення нерівної подачі
Увімк. – низький	Простий папір	Низький
Увімк. – середній	Звичайний папір, тонкий папір	
Увімк. – високий	Тонкий папір (портрет), наприклад бланки заяв	Високий

 **Важливо**

- Ця функція не завжди запобігає пошкодженню оригіналів.
- Залежно від стану оригіналів, що подаються, можуть виявлятися помилки подачі.

Примітка.

Залежно від оригіналу, стану подачі або вибраного рівня, ця функція може працювати неналежним чином.

- Виберіть **Вим.**, щоб вимкнути цю функцію в разі сканування пластикових карток або цупкого паперу.
- Коли неправильне визначення стається часто, понизьте рівень цієї функції.
- Деякі оригінали можуть хибно викликати помилку подачі, наприклад оригінали незвичайної форми або оригінали, що подаються нерівно.
- У разі завантаження кількох оригіналів, вирівняйте оригінали по краю подачі. Оригінали можуть хибно викликати помилку подачі, якщо краї оригіналів не вирівняно, навіть якщо вони скануються належним чином.
- Щоб сканувати оригінали без перекосу, відрегулюйте бічні напрямні по оригіналам перед скануванням.

Виявлення бруду

Визначення бруду на поверхні скла всередині сканера. Можна вибрати рівень визначення.

Залежно від бруду, ця функція може працювати неналежним чином.

УЗ виявл. завантаж. кількох листів

Налаштування для виявлення завантаження листів паперу за допомогою УЗ сенсора.

Скористайтеся цією функцією, коли неможливо налаштувати виявлення завантаження кількох листів від зовнішн. програмн. забезпеч.

З деякими оригіналами, наприклад, конвертами, пластиковими картками, оригіналами з етикетками або наклейками, ця функція може працювати неналежним чином.

Таймер зупинки ролика

Налаштування часу автоматичної зупинки обертання ролика в разі використання Режим автоматичної подачі (безперервно).

Звичайні налаштув.

Яскр. РК-дис.

Налаштуйте яскравість сенсорного екрану панелі керування.

Звук

- Натиснення на кнопку: налаштуйте гучність звуків торкання на панелі керування.
- Повідомл. про помилку: налаштуйте гучність у разі виникнення помилок.

Примітка.

Ви можете вимкнути звуки Натиснення на кнопку і Повідомл. про помилку, але ви не зможете вимкнути звуки під час увімкнення та вимкнення живлення.

Тайм. очікув.

Налаштуйте період часу для переходу в режим очікування (режим економії енергії), коли сканер не виконував ніяких операцій. Сенсорний екран панелі керування стає чорним, коли встановлений час пройшов.

Пов'язані відомості

➔ [«Енергоощадність» на сторінці 110](#)

Налашт. вимк. живл

Ваш продукт може мати функцію **Вимк. живл., якщо пристрій відключ**, залежно від місця придбання.

Вимк. живл., якщо пристрій неакт.

Сканер вимкнеться автоматично, коли жодні операції не виконувалися протягом зазначеного часу.

Встановіть період часу до того, як сканер вимкнеться.

Збільшення призводить до підвищення енергоспоживання. Перш ніж вносити будь-які зміни, подумайте про довкілля.

Вимк. живл., якщо пристрій відключ

Сканер вимкнеться автоматично, якщо протягом 30 хвилин не виявлено жодних підключень через USB.

У деяких регіонах ця функція недоступна.

Пов'язані відомості

➔ [«Енергоощадність» на сторінці 110](#)

Мова/Language

Виберіть країну або регіон, в якому ви використовуєте сканер.

Параметри сповіщення про заміну ролика

Ролик захоплення

Інформування про час заміни Ролик захоплення.

Розділяючий ролик

Інформування про час заміни Розділяючий ролик.

Налаштування сповіщення про регулярне очищення

Налаштування застережень

Сповіщення про час очистити сканер всередині.

Налашт. сповіщень

Зміна кількості сканувань, коли з'явиться сповіщення про очищення.

Сист. адміністрування

Налаштув. адміністратора

Установлення пароля для адміністратора або блокування налаштування адміністратора.

Шифрування пароля

Шифрування паролів для адміністраторів.

Віднов. налашт. за зам.

Відновлення всіх налаштувань до початкового стану при покупці.

Обслуговування

Очищення зовнішніх компонентів сканера.	100
Очищення внутрішніх компонентів сканера.	100
Скидання кількості сканувань після регулярного чищення.	104
Заміна роликів.	105
Скидання кількості сканувань після заміни роликів.	110
Енергоощадність.	110
Переміщення сканера.	111

Очищення зовнішніх компонентів сканера

Витріть будь-які плями на корпусі сухою або зволоженою у м'якому очиснику або воді тканиною.

 **Важливо**

- Не застосовуйте для очищення сканера спирт, розріджувач або будь-який розчинник. Це може призвести до деформації або втрати кольору.
- Стежте, щоб всередину продукту не потрапила вода. Це може призвести до несправності.
- Не відкривайте корпус сканера.

1. Натисніть на сканері кнопку , щоб вимкнути його.
2. Відключіть адаптер змінного струму від сканера.
3. Очистіть зовнішню сторону корпусу тканиною, змоченою у м'якому миючому засобі.
Протріть сенсорний екран за допомогою м'якої сухої тканини.

Очищення внутрішніх компонентів сканера

Після певного часу використання сканера на внутрішньому ролику або на склі може збиратися кімнатний або паперовий пил, що призводить до проблем із подаванням паперу або до погіршення якості зображення. Очищуйте сканер зсередини після кожних 10,000 циклів сканування. Кількість сканувань можна побачити на панелі управління або в Epson Scan 2 Utility.

Якщо поверхня забруднена речовиною, яку важко видалити, використовуйте оригінальний набір для чищення Epson, щоб видалити плями. Щоб видалити плями, нанесіть трохи очисника на тканину.

 **Важливо**

- Не застосовуйте для очищення сканера спирт, розріджувач або будь-який розчинник. Це може призвести до деформації або втрати кольору.
- Ніколи не розпилюйте будь-яку рідину чи мастило на сканер. Пошкодження обладнання або коротке замикання можуть призвести до несправної роботи.
- Не відкривайте корпус сканера.

1. Натисніть на сканері кнопку , щоб вимкнути його.
2. Відключіть адаптер змінного струму від сканера.

3. Потягніть важіль і відкрийте кришку сканера.

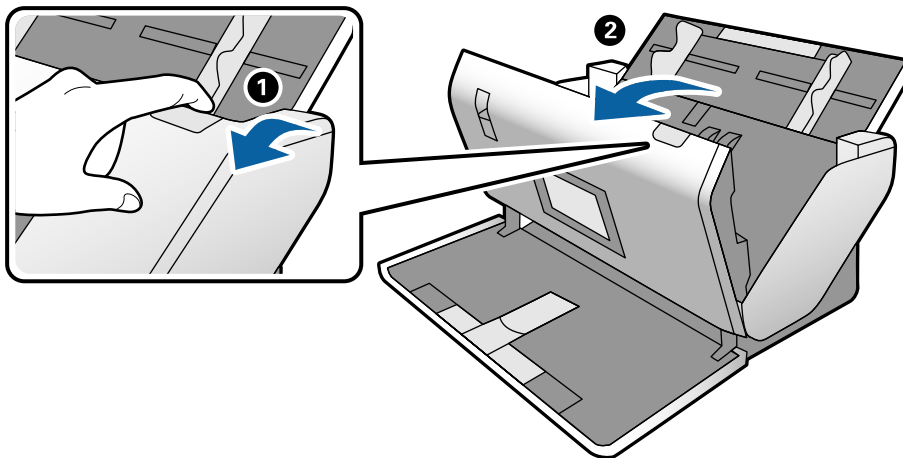

4. Витріть будь-які плями на пластиковому ролику та на поверхні скла під кришкою сканера, використовуючи м'яку тканину або оригінальний набір для чищення Epson.

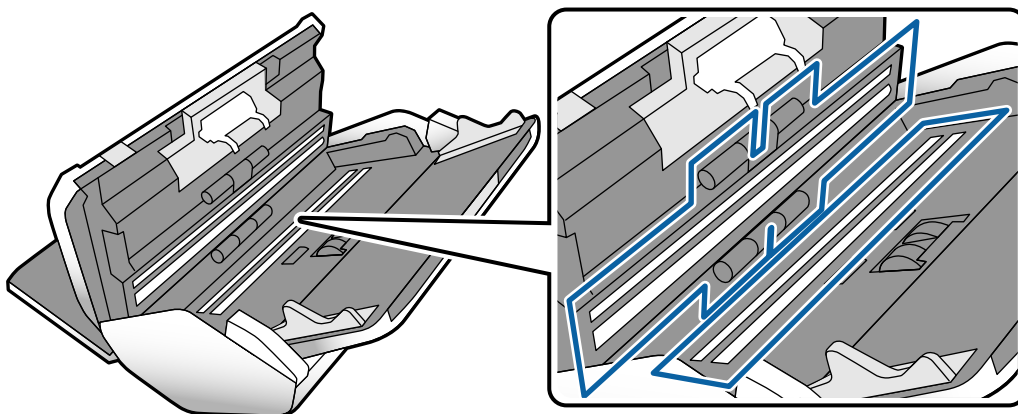

! **Важливо**

- Не тисніть силою на поверхню скла.
- Не використовуйте щітку або твердий предмет. Будь-які подряпини на склі можуть призвести до погіршення якості сканування.
- Не розбризкуйте рідину для очищення безпосередньо на скляну поверхню.

5. Зітріть будь-які плями на датчиках за допомогою ватного тампона.

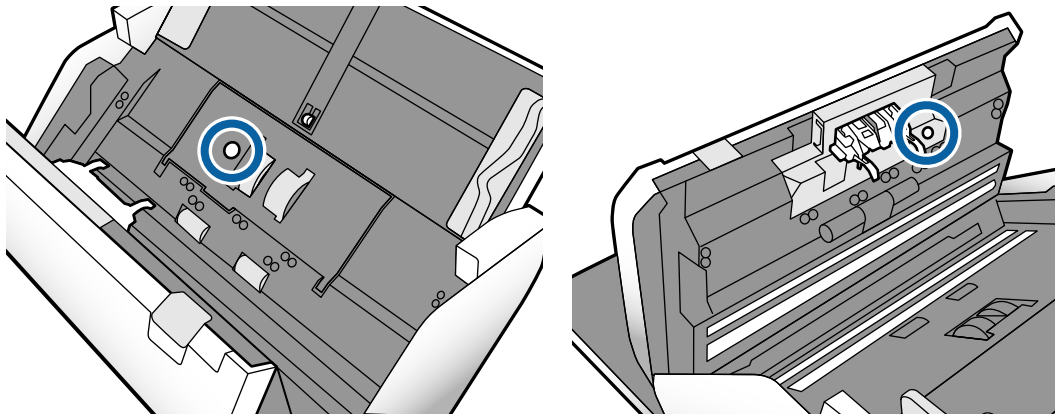

Важливо

Не потрібно наносити рідину, наприклад, очищувач, на ватний тампон.

6. Відкрийте кришку та витягніть Розділяючий ролик.
Докладніше див. кроки щодо «Заміни ролика».

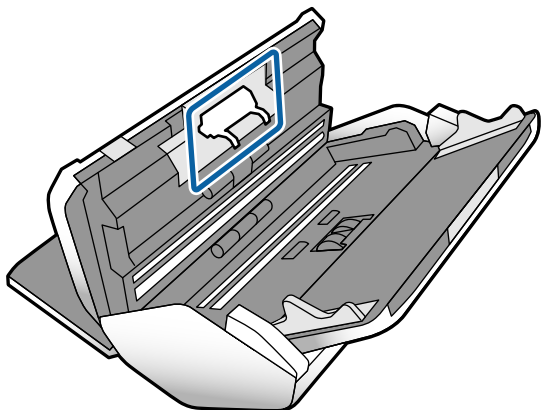

7. Зітріть пил або бруд із Розділяючий ролик за допомогою оригінального набору для чищення Epson або м'якою вологою тканиною.

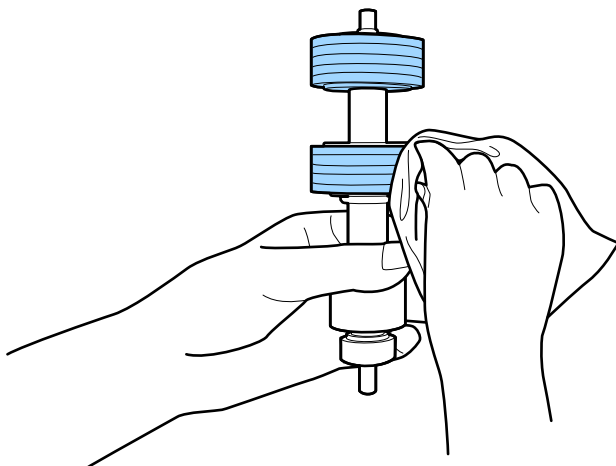

! **Важливо**

Для чищення роликів використовуйте лише оригінальний набір Epson або м'яку вологу тканину. Використання сухої тканини може призвести до пошкодження поверхні ролика.

8. Відкрийте кришку та витягніть Ролик захоплення.

Докладніше див. «Заміна ролика».

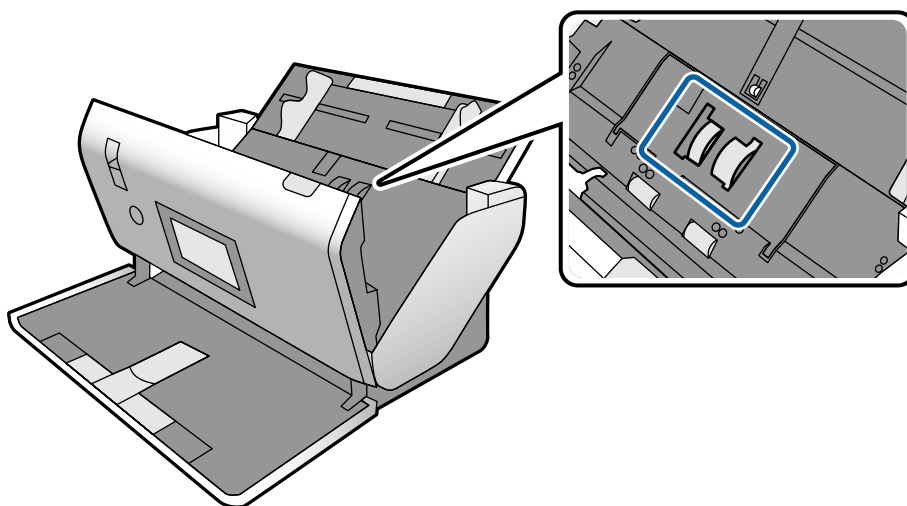

9. Зітріть пил або бруд із Ролик захоплення за допомогою оригінального набору для чищення Epson або м'якою вологою тканиною.

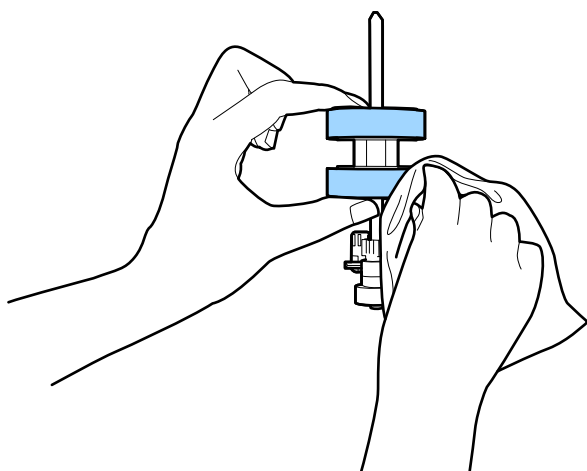

! **Важливо**

Для чищення роликів використовуйте лише оригінальний набір Epson або м'яку вологу тканину. Використання сухої тканини може призвести до пошкодження поверхні ролика.

10. Закрийте кришку сканера.
11. Вставте в розетку адаптер змінного струму та ввімкніть сканер.
12. Виберіть **Обслуговув.** та **ремонт сканера** з головного екрану.

13. На екрані **Обслуговув. та ремонт сканера**, виберіть **Чистка роликів**.
14. Потягніть важіль, щоб відкрити кришку сканера.
Сканер увійде в режим очищення.
15. Повільно обертайте ролики в нижній частині, натиснувши в будь-якому місці на екрані панелі керування. Протріть поверхню роликів використовуючи оригінальний набір для чищення Epson або м'якою тканиною, змоченою у воді. Повторіть це, поки ролики не стануть чистими.

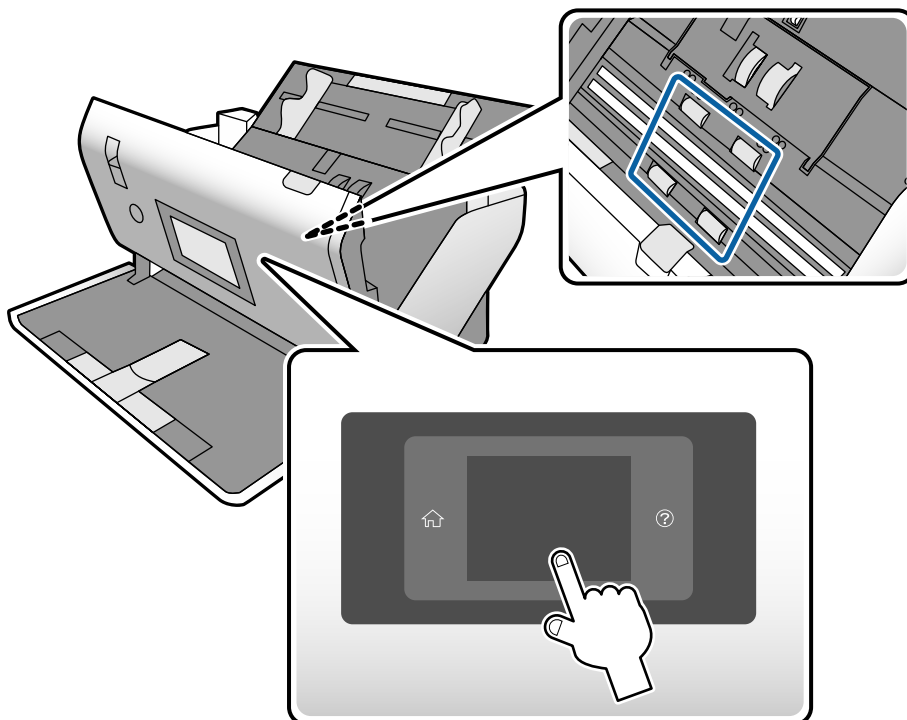

 **Застереження.**

Будьте обережні, щоб пальці або волосся не потрапили у механізм під час обертання роликів. Це може призвести до травми.

16. Закрийте кришку сканера.
Сканер вийде з режиму очищення.

Пов'язані відомості

- ➔ [«Коди наборів для чищення» на сторінці 24](#)
- ➔ [«Коди ролика» на сторінці 24](#)

Скидання кількості сканувань після регулярного чищення

Скиньте кількість сканувань після регулярного чищення за допомогою панелі керування.

1. Виберіть **Обслуговув. та ремонт сканера** із головного екрану.
2. На екрані **Обслуговув. та ремонт сканера**, виберіть **Рег. очищення**.
3. Виберіть **Скинути кількість сканувань**.
4. Виберіть **Так**.

Примітка.

Ви також можете скинути число сканувань, використовуючи вказаний нижче спосіб.

Виберіть **Налаш.**, а потім **Інформація про пристрій**. Натисніть піктограму  і виберіть **К-сть скан. після очищ..**

Заміна роликів

Ролик захоплення і Розділяючий ролик потребують заміни, коли кількість сканувань перевищує ресурс роликів. Коли на панелі керування або комп'ютері з'являється повідомлення про потребу заміни, дотримуйтеся вказівок нижче, щоб зробити її.

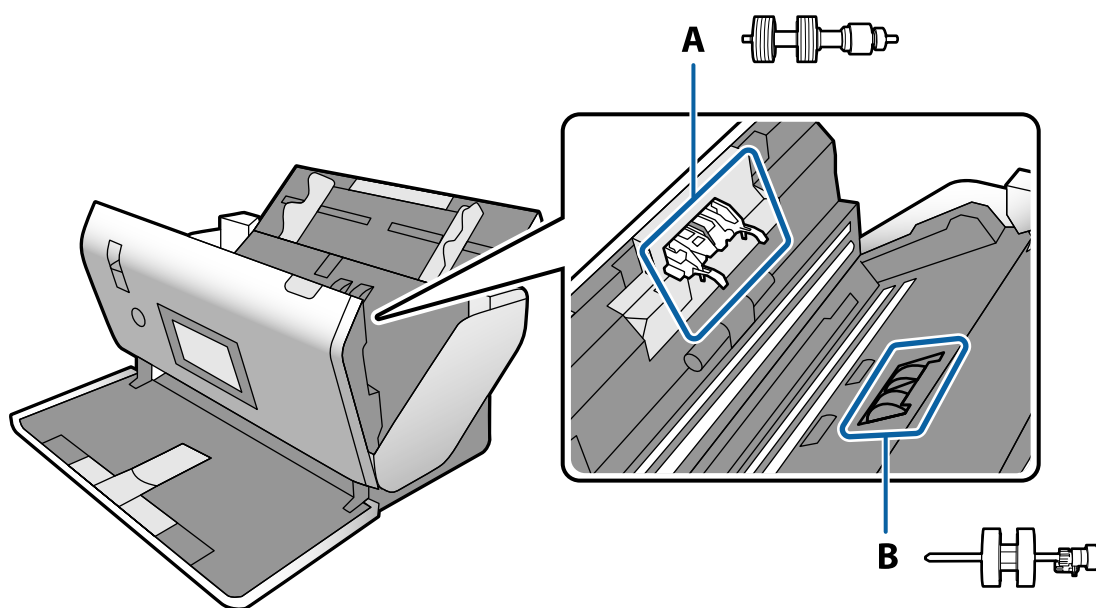

A: Розділяючий ролик, B: Ролик захоплення

1. Натисніть на сканері кнопку , щоб вимкнути його.
2. Відключіть адаптер змінного струму від сканера.

3. Потягніть важіль і відкрийте кришку сканера.

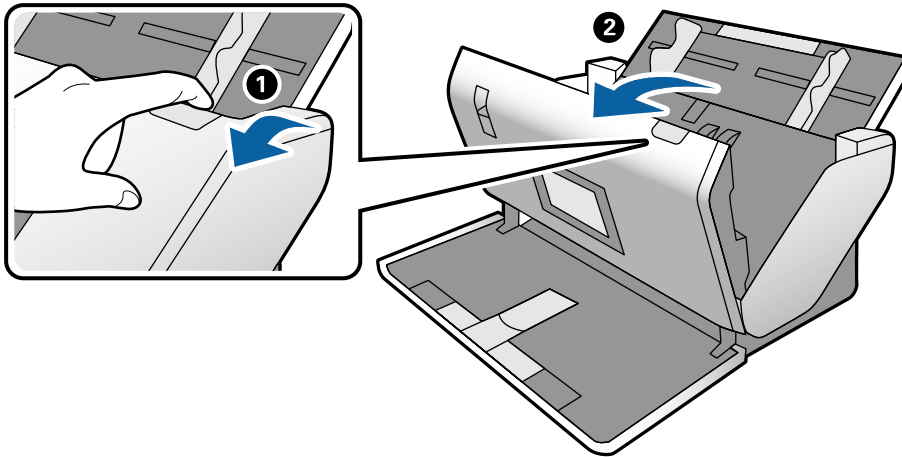

4. Відкрийте кришку Ролик захоплення, після чого пересуньте та зніміть його.

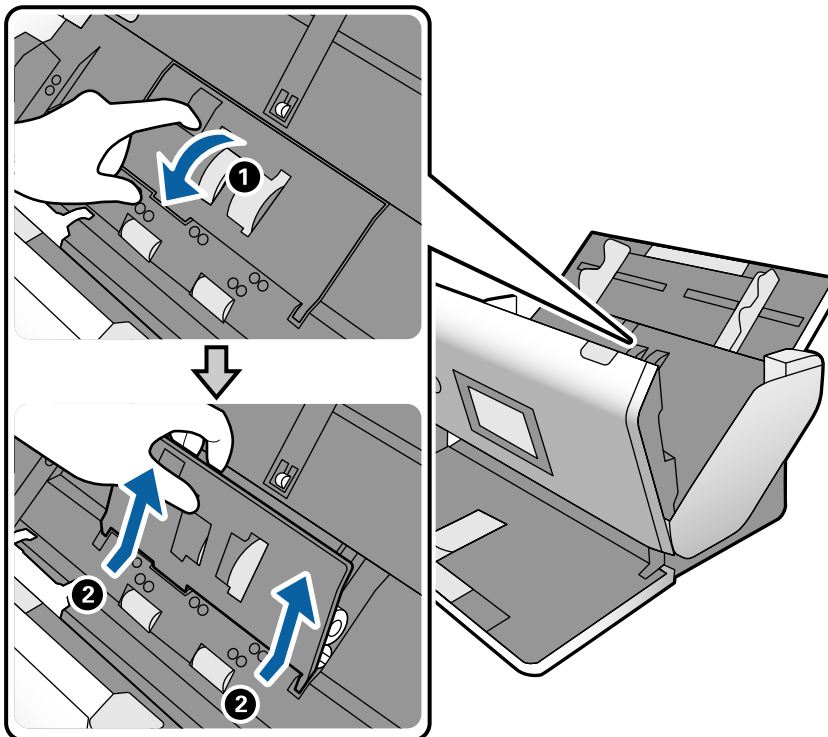

5. Опустіть фіксатор вісі ролика, а тоді зсуньте і витягніть встановлені Ролик захоплення.

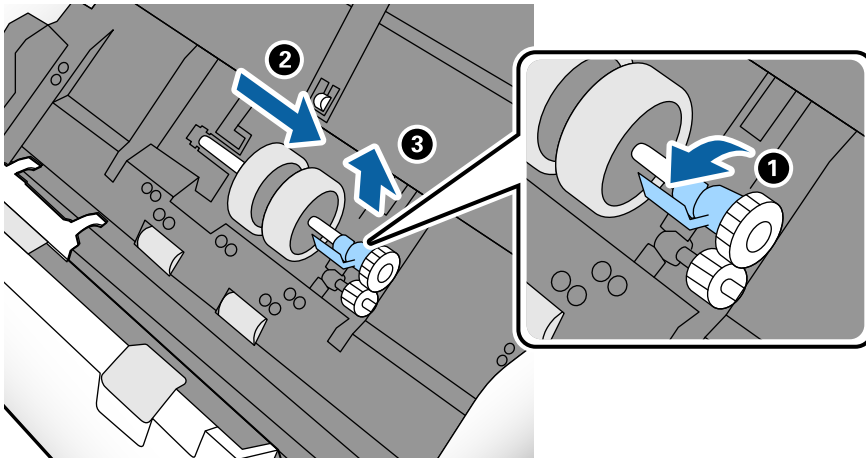

Важливо

Не намагайтеся витягнути Ролик захоплення силою. Це може пошкодити внутрішню частину сканера.

6. Утримуючи фіксатор у положенні донизу, зсуньте Ролик захоплення вліво та вставте його в отвір в сканері. Притисніть фіксатор, щоб закріпити його.

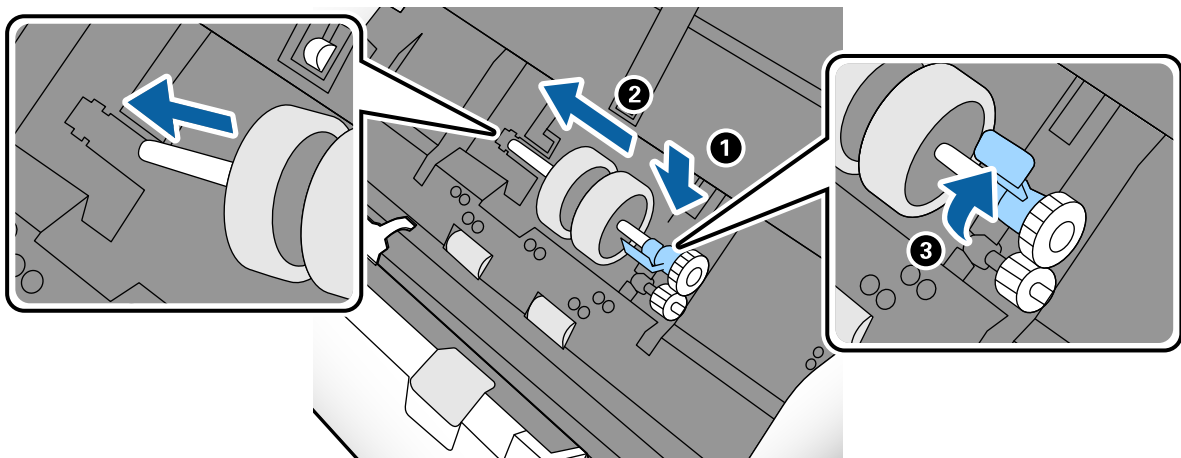

7. Поставте край кришки Ролик захоплення у паз та зсуньте її. Міцно закрийте кришку.

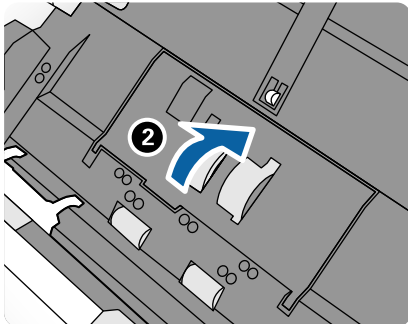
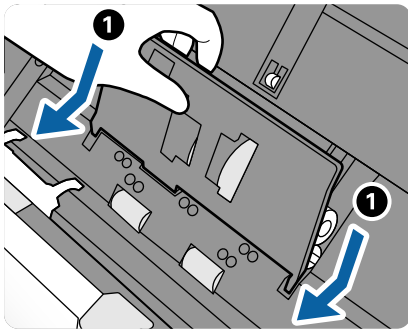

! **Важливо**

- Перевірте, чи правильно закрита кришка.
- Якщо кришка важко закривається, перевірте, чи правильно встановлені Ролик захоплення.
- Не вставляйте кришку, доки вона піднята.

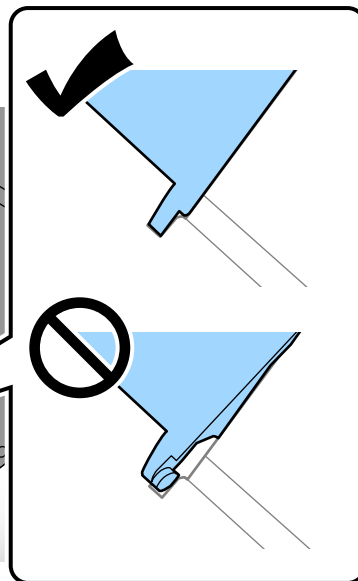
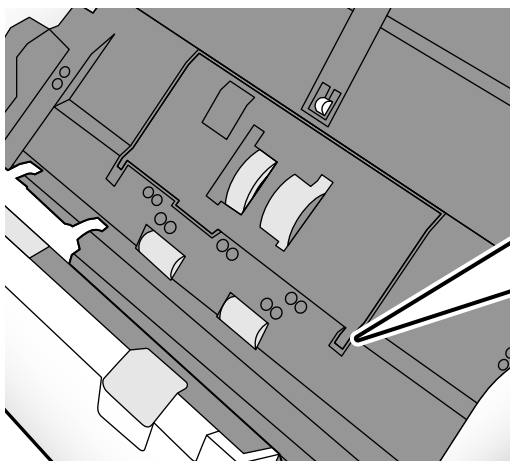

8. Притисніть гачки з обох боків кришки Розділяючий ролик, щоб відкрити її.

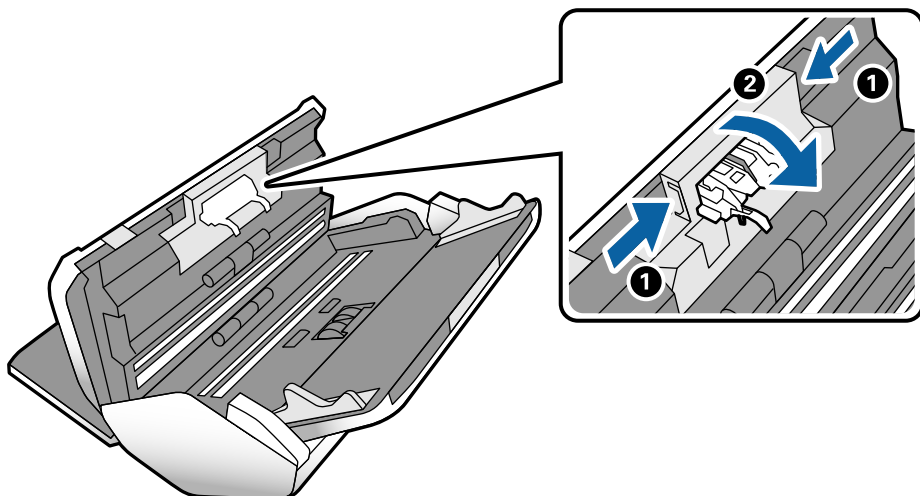

9. Підніміть ліву сторону Розділяючий ролик, а тоді зсуньте і витягніть встановлені Розділяючий ролик.

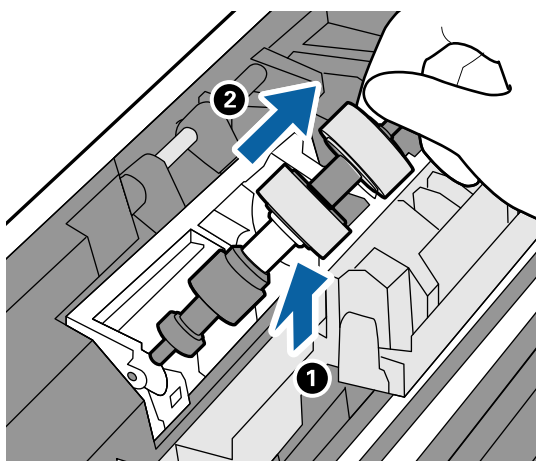

10. Вставте вісь нового ролика відділення аркушів паперу в отвір, а тоді опустіть ролик.

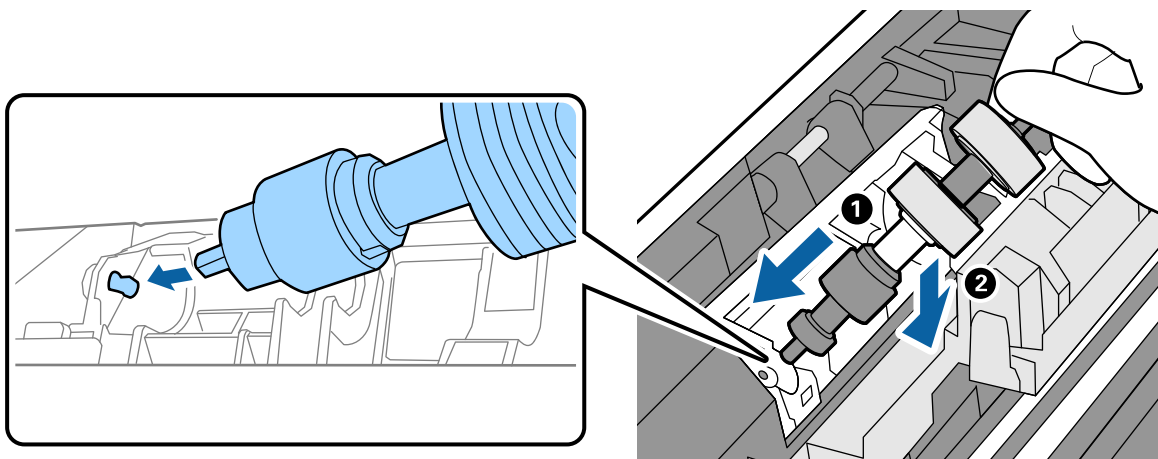

11. Закрийте кришку ролика відділення аркушів паперу.



Важливо

Якщо кришка важко закривається, перевірте, чи правильно встановлено Розділяючий ролик.

12. Закрийте кришку сканера.
13. Вставте в розетку адаптер змінного струму та ввімкніть сканер.
14. Скиньте номер сканування на панелі керування.

Примітка.

Утилізуйте Ролик захоплення і Розділяючий ролик відповідно до місцевих правил та норм законодавства. Не розбирайте їх.

Пов'язані відомості

➔ [«Коди ролика» на сторінці 24](#)

Скидання кількості сканувань після заміни роликів

Скиньте кількість сканувань на панелі керування після заміни Ролик захоплення або Розділяючий ролик.

1. Виберіть **Обслуговув. та ремонт сканера** із головного екрану.
2. На екрані **Обслуговув. та ремонт сканера** виберіть **Ролик захоплення : заміна** або **Розділяючий ролик : заміна**
3. Виберіть **Скинути кількість сканувань**.
4. Виберіть **Так**.

Примітка.

Ви також можете скинути число сканувань, використовуючи вказаний нижче спосіб.

*Виберіть **Налаш.**, а потім **Інформація про пристрій**. Торкніться піктограми  і торкніться **Кількість сканувань після заміни Ролик захоплення** або **Кількість сканувань після заміни Розділяючий ролик**.*

Пов'язані відомості

➔ [«Заміна роликів» на сторінці 105](#)

Енергоощадність

Енергію можна заощаджувати, налаштувавши режим сну або режим автоматичного вимкнення живлення, коли сканер не здійснює жодних операцій. Можна налаштувати час, після якого сканер переходить у режим сну й автоматично вимикається. Збільшення призводить до підвищення енергоспоживання. Перш ніж вносити будь-які зміни, подумайте про довкілля.

1. Виберіть **Налаш.** на головному екрані.

2. Виберіть Звичайні налаштув..
3. Виберіть Тайм. очікув. або Налашт. вимк. живл щоб перевірити налаштування.

Переміщення сканера

Переміщення сканера по столі

1. Натисніть на сканері кнопку , щоб вимкнути його.
2. Від'єднайте адаптер змінного струму.
3. Видаліть кабелі і пристрої.
4. Складіть і закрийте вхідні та вихідні лотки, якщо вони відкриті.

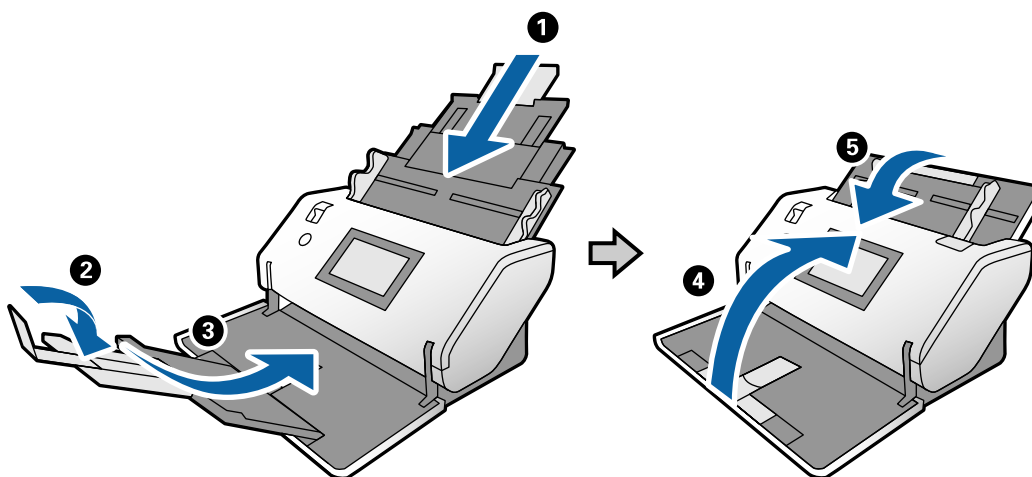

Важливо

Перевірте, чи надійно закритий вихідний лоток; інакше його можна пошкодити під час транспортування.

5. Як показано на схемі внизу, злегка підніміть передню частину сканера та повільно перемістіть сканер за допомогою роликів на задній поверхні.



Важливо

- Не нахиляйте сканер за положення обмежувача ролика. Обмежувач може зачепити стіл і пошкодити його.
- Поводьтеся обережно, щоб не скинути сканер зі столу.
- Будьте обережні — не торкайтеся антистатичної щітки. Якщо щітка погнеться, вона не зможе знімати статичну електрику, і через це оригінали можуть злипатися.

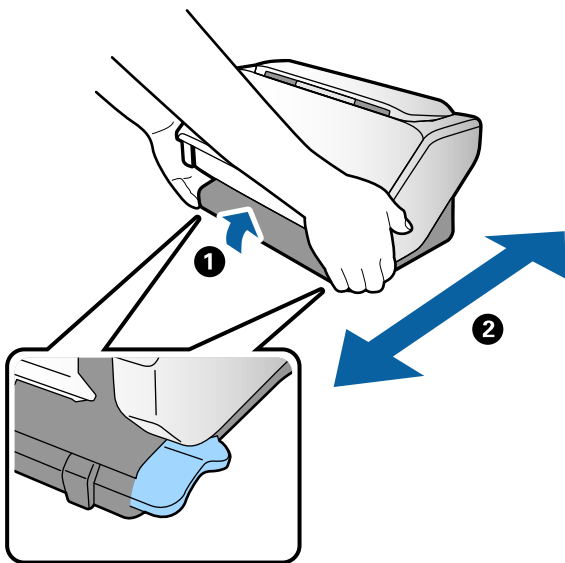

Перевезення на велику відстань

Якщо сканер потрібно перевезти, наприклад, для ремонту, упакуйте сканер згідно з нижченаведеними вказівками.

1. Натисніть на сканері кнопку , щоб вимкнути його.
2. Від'єднайте адаптер змінного струму.
3. Видаліть кабелі і пристрої.

4. Складіть і закрийте вхідні та вихідні лотки, якщо вони відкриті.

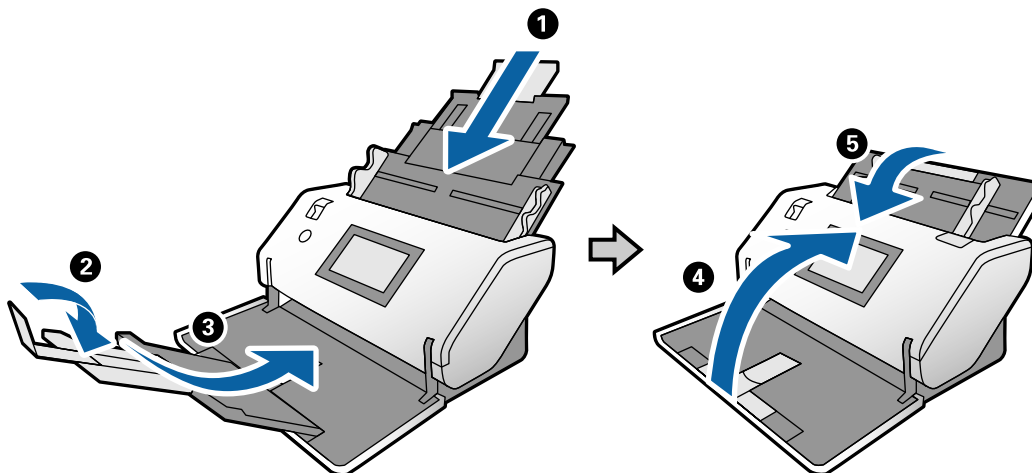

! **Важливо**

Перевірте, чи надійно закритий вихідний лоток; інакше його можна пошкодити під час транспортування.

5. Загорніть сканер у захисні матеріали, які входили до комплекту постачання, після чого знову запакуйте сканер в оригінальну або іншу міцну коробку.

! **Важливо**

Щоб підняти сканер для повторного пакування, тримайте його за місця, показані на схемі нижче.



Вирішення проблем

Проблеми зі сканером.	115
Проблеми із запуском сканування.	115
Проблеми, пов'язані з подачею паперу.	117
Проблеми з відсканованим зображенням.	120
Видалення та встановлення програм.	126

Проблеми зі сканером

Перевірка повідомлень на панелі керування

Якщо повідомлення про помилку відображається на панелі керування, дотримуйтесь інструкцій на екрані або наданих нижче рішень, щоб вирішити цю проблему.

Повідомлення про помилку	Вирішення
RECOVERY MODE	<p>Сканер запустився у режимі відновлення, оскільки програмне забезпечення не вдалося оновити. За допомогою вказаних нижче кроків спробуйте оновити програмне забезпечення ще раз.</p> <ol style="list-style-type: none">1. Підключіть сканер до комп'ютера за допомогою кабелю USB. (У режимі відновлення не можна оновити мікропрограму через мережеве підключення.)2. Для додаткових вказівок перейдіть на місцевий веб-сайт Epson.

Пов'язані відомості

➔ [«Установлення найновіших програм» на сторінці 22](#)

Сканер не вмикається

- Переконайтеся, що адаптер змінного струму надійно підключений до сканера та розетки.
- Переконайтеся, що електрична розетка працює. Підключіть інший пристрій до електричної розетки та переконайтеся, що живлення вмикається.

Сканер неочікувано вимикається

- Перевірте, чи налаштовано на сканері Налашт. вимк. живл.

Проблеми із запуском сканування

Програму Document Capture Pro (Windows) не встановлено

Якщо програму Document Capture Pro не встановлено, установіть її найновішу версію за допомогою EPSON Software Updater.

Пов'язані відомості

➔ [«Установлення найновіших програм» на сторінці 22](#)

Не вдається запустити Document Capture Pro (Windows) або Document Capture (Mac OS)

- Переконайтеся, що встановлено такі програми:
 - Document Capture Pro (Windows) або Document Capture (Mac OS)
 - Epson Scan 2
 - Epson Event Manager
- Якщо програми не встановлено, перевстановіть їх.
- Document Capture Pro не підтримує Windows Vista, Windows XP та Windows Server. Натомість використовуйте Epson Scan 2.
- Перевірте, чи правильні параметри призначені кнопці сканування в програмі Document Capture Pro (Windows) або Document Capture (Mac OS).
- Перевірте, чи правильно підключено USB-кабель.
 - Переконайтеся, що USB-кабель надійно підключений до порту сканера та комп'ютера.
 - Використовуйте USB-кабель, що постачався у комплекті зі сканером.
 - Підключіть сканер напряму до порту USB на комп'ютері. Сканер може не працювати належним чином, якщо його підключено до комп'ютера через один або декілька USB-концентраторів.
- Переконайтеся, що сканер увімкнений.
- Зачекайте, поки індикатор стану припинить блимати: це свідчитиме про готовність сканера до роботи.
- У разі використання програм, сумісних із TWAIN, переконайтеся, що в параметрах сканера або джерела вказано відповідний сканер.

Неможливо запустити Epson Scan 2

Переконайтеся, що сканер правильно приєднаний до комп'ютера.

- Перевірте чи правильно підключено кабель USB.
 - Переконайтеся, що кабель USB надійно підключений до порту сканера та комп'ютера.
 - Використовуйте USB-кабель, що постачався у комплекті зі сканером.
 - Підключіть сканер напряму до порту USB на комп'ютері. Сканер може не працювати належним чином, якщо його підключено до комп'ютера через один або декілька USB концентраторів.
- Переконайтеся, що сканер увімкнений.
- Зачекайте, поки індикатор стану припинить блимати: це свідчитиме про готовність сканера до роботи.
- У разі використання програм, сумісних із TWAIN, переконайтеся, що в параметрах сканера або джерела вказано відповідний сканер.

Проблеми, пов'язані з подачею паперу

Подавання кількох оригіналів

Якщо відбулася подача кількох оригіналів, відкрийте кришку сканера і витягніть їх. Тоді закрийте кришку сканера.

Якщо часто подаються декілька оригіналів, спробуйте вказані нижче рішення.

- Якщо завантажувати оригінали, які не підтримуються, сканер може одночасно подавати декілька оригіналів.
- Переконайтеся, що селектор подачі вибрано правильно.
- Очистьте ролики всередині сканера.
- Зменште кількість оригіналів, що завантажуються одночасно.
- Виберіть **Повільна швидкість** на панелі управління, щоб уповільнити швидкість сканування.
- Використовуйте режим **Режим автоматичної подачі** програми Epson Scan 2 і скануйте оригінали по черзі.
- У разі використання Document Capture Pro див. докладніше у довідці Document Capture Pro.

Пов'язані відомості

- ➔ [«Очищення внутрішніх компонентів сканера» на сторінці 100](#)
- ➔ [«Сканування за допомогою Ручна подача у Режим автоматичної подачі» на сторінці 87](#)

Видалення зім'ятих оригіналів зі сканера

Якщо всередині сканера зім'явся оригінал, дотримуйтеся цих вказівок, щоб видалити його.

1. Вийміть усі оригінали, що залишилися у вхідному лотку.
2. Потягніть важіль і відкрийте кришку сканера.

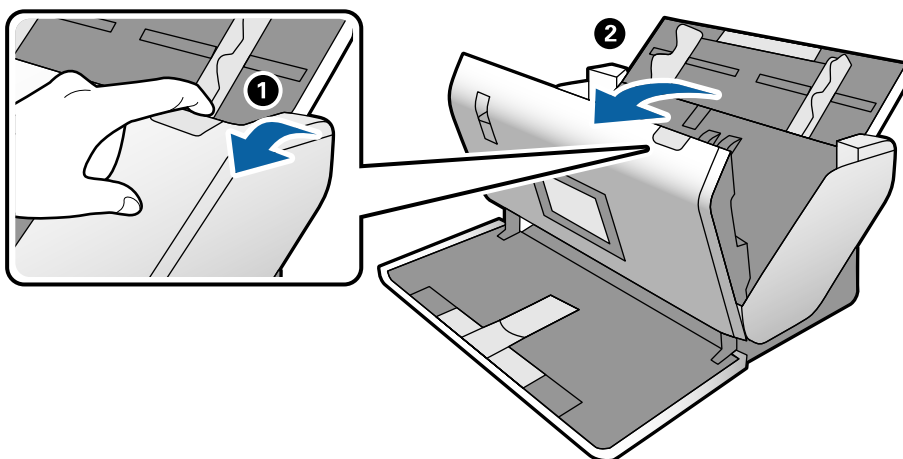

3. Обережно витягніть будь-які оригінали, які залишилися всередині сканера.

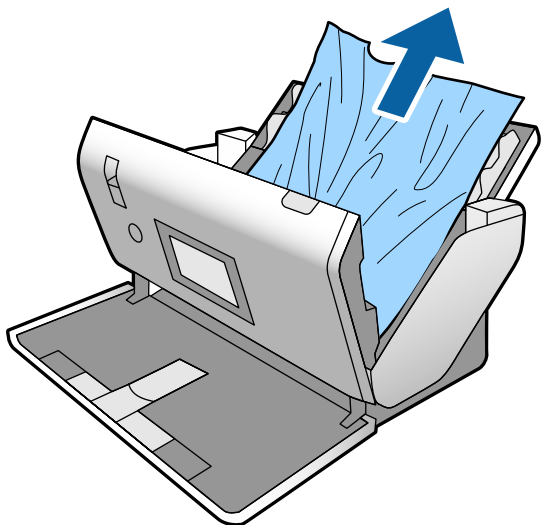

4. Якщо ви не можете витягнути оригінали прямо вгору, обережно витягніть застряглі оригінали з вихідного лотка в напрямку стрілки.

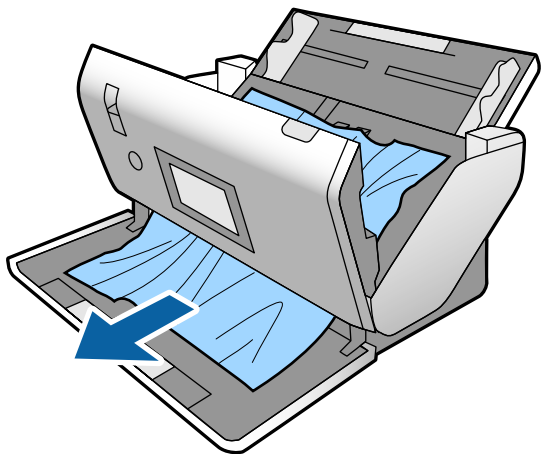

Важливо

Перевірте, що всередині сканера не залишилося рештків паперу.

5. Закрийте кришку сканера.

Сканер часто зминає оригінали

Якщо сканер часто зминає оригінали, спробуйте виконати вказані нижче кроки.

- Виберіть **Повільна швидкість** на панелі управління, щоб уповільнити швидкість сканування.
- Очистіть ролики всередині сканера.
- Якщо відкинуті оригінали застрягають у вихідному лотку, не використовуйте вихідний лоток.

Пов'язані відомості

➔ [«Очищення внутрішніх компонентів сканера» на сторінці 100](#)

Сканер часто зминає особливі оригінали

Якщо Захисний футляр, захисний футляр для паспортів, пластикова картка (з тисненням або без) або ламінована картка часто зминаються, очистьте лицьову поверхню таких оригіналів.

Якщо після чищення зминання продовжується, скануйте 20 аркушів звичайного паперу поспіль, після чого знову спробуйте сканувати оригінал.

Захист паперу Працює неналежним чином

Залежно від оригіналу та вибраного рівня, ця функція може працювати неналежним чином.

- Виберіть **Вим.**, щоб вимкнути цю функцію в разі сканування пластикових карток або цупкого паперу.
- Коли неправильне визначення стається часто, понизьте рівень цієї функції.

Оригінали забруднюються

Очистіть частини всередині сканера.

Пов'язані відомості

➔ [«Очищення внутрішніх компонентів сканера» на сторінці 100](#)

Під час безперервного сканування зменшилася швидкість

У разі безперервного сканування за допомогою ADF сканування сповільнюється, щоб запобігти перегріванню чи пошкодженню механізму сканування. Однак ви все ще можете продовжувати сканувати.

Щоб повернути звичайну швидкість сканування, потрібно залишити сканер без роботи щонайменше на 30 хвилин. Швидкість сканування не відновиться, навіть якщо вимкнути живлення.

Сканування триває надто довго

- Сканування може тривати деякий час, залежно від налаштувань роздільної здатності, налаштувань типу файла або інших налаштувань сканування, вибраних у програмі для сканування.
- Комп'ютери з портами USB 3.0 (супершвидкісний) або USB 2.0 (швидкісний) можуть передавати дані швидше, ніж комп'ютери з портами USB 1.1. Якщо сканер підключено через порт USB 3.0 або USB 2.0, переконайтеся, що порт відповідає системним вимогам.

- Якщо використовується програма захисту, виключіть файл TWAIN.log зі стеження або налаштуйте файл TWAIN.log лише для перегляду. Докладніші відомості про функції програми захисту див. у довідці програми та інших документах до програмного забезпечення. Файл TWAIN.log зберігається в наведених нижче розташуваннях.
 - Windows 10/Windows 8.1/Windows 8/Windows 7/Windows Vista:
C:\Users\{ім'я користувача}\AppData\Local\Temp
 - Windows XP:
C:\Documents and Settings\{ім'я користувача}\Local Settings\Temp

Картку не завантажено

Переконайтеся, що картку повернуто в портретну орієнтацію.

Пов'язані відомості

- ➔ [«Розміщення пластикових карток» на сторінці 50](#)
- ➔ [«Розміщення ламінованих карток» на сторінці 52](#)

Проблеми з відсканованим зображенням

Під час сканування з ADF з'являються прямі лінії

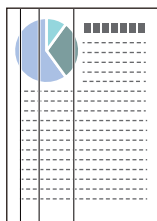

- Очистіть пристрій ADF.
На зображенні можуть з'являтися прямі лінії, коли в ADF попадає сміття або бруд.
- Видаліть будь-яке сміття або бруд, яке прилипло до оригінала.
- Якщо використовується функція **Виявлення бруду**, то в разі виявлення бруду на склі сканера з'являється оповіщення.
Виберіть **Налаш.** на головному екрані > **Налашт. сканера** > **Виявлення бруду**, після чого виберіть **Увімк. – низький** або **Увімк. – високий**.
Коли відображається оповіщення, очистьте поверхні скла всередині сканера за допомогою оригінального набору для чищення Epson або м'якої тканини.

Примітка.

- Залежно від бруду, його може бути визначено неправильно.
- Якщо визначення відбулося неналежним чином, змініть налаштування.
Виберіть **Увімк. – високий**, якщо бруд не виявлено. Виберіть **Увімк. – низький** або **Вим.**, якщо оповіщення з'явилося через неправильне визначення.

Пов'язані відомості

➔ «Очищення внутрішніх компонентів сканера» на сторінці 100

Оповіщення про бруд на склі або оповіщення про бруд на датчику не зникають

Якщо після очищення внутрішніх компонентів сканера з'являється оповіщення про бруд на склі, перевірте поверхню скла знову. Якщо на склі є подряпини, їх буде виявлено як бруд на склі.

Скло необхідно буде замінити. Для ремонту зверніться до місцевого постачальника.

При використанні сканера у місцях із великою різницею в температурі, на датчику або склі може збиратися конденсат. Почекайте та спробуйте ще раз пізніше.

Нерівномірність кольорів на сканованому зображенні

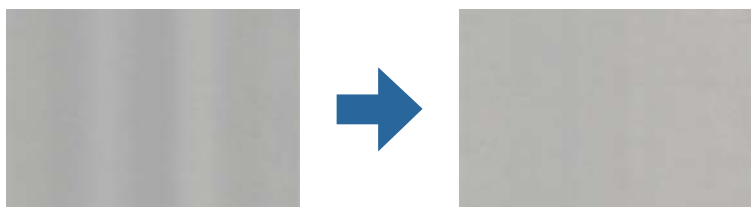

Якщо на сканер падає сильне світло, наприклад, прямі сонячні промені, датчик усередині сканера неправильно визначає світло, і тому кольори на сканованому зображенні стають нерівномірними.

- Змініть положення сканера таким чином, щоб на його передню частину не падало сильне світло.
- Перемістіть сканер у місце, де на нього не падатиме сильне світло.

Розширення або стиснення сканованого зображення

У разі розширення сканованого зображення захисного футляра, захисного футляра для паспортів, пластикової картки (з тисненням або без тиснення), або ламінованої картки очистьте поверхню оригіналу. Якщо після чищення скановане зображення не стало краще, скануйте 20 аркушів звичайного паперу поспіль, після чого знову спробуйте сканувати оригінал.

Розширюючи або стискаючи скановане зображення, ви можете регулювати співвідношення розширення за допомогою функції **Налаштування** у програмі Epson Scan 2 Utility. Ця функція доступна тільки для Windows.

Примітка.

Epson Scan 2 Utility — додаток, що постачається з програмним забезпеченням сканера.

1. Запустіть Epson Scan 2 Utility.
 - Windows 10/Windows Server 2016
Натисніть кнопку «Пуск», а тоді виберіть **EPSON > Epson Scan 2 > Epson Scan 2 Utility**.
 - Windows 8.1/Windows 8/Windows Server 2012 R2/Windows Server 2012
Введіть назву програми в пошуковий рядок і виберіть відображену піктограму.

- Windows 7/Windows Vista/Windows XP/Windows Server 2008 R2/Windows Server 2008/Windows Server 2003 R2/Windows Server 2003
Натисніть кнопку «Пуск», а тоді виберіть **Усі програми** або **Програми** > **EPSON** > **Epson Scan 2** > **Epson Scan 2 Utility**.

2. Виберіть вкладку **Налаштування**.
3. Використовуйте **Розширення/стискання**, щоб відрегулювати співвідношення розширення для сканованих зображень.
4. Клацніть **Установити**, щоб застосувати налаштування до сканера.

Зображення зі звороту з'являється на фоні сканованого

На відсканованому зображенні може проявлятися зображення зі зворотної сторони оригіналу.

Змініть функцію **Колір фону** на **Чорне** і скануйте знову.

- Коли параметр **Авто**, **Колір** або **Відтінки сірого** вибрано як **Тип зображення**:

- Переконайтеся, що параметр **Видалить фон** вибрано у вікні Epson Scan 2. У разі використання Document Capture Pro див. докладніше у довідці Document Capture Pro.

- Переконайтеся, що вибрано параметр **Розширення тексту**.

Document Capture (Mac OS): клацніть **Налаштування сканування** > **Розширення тексту**.

Epson Scan 2: клацніть вкладку **Розширені налаштування** > **Розширення тексту**. У разі використання Document Capture Pro див. докладніше у довідці Document Capture Pro.

- У разі, якщо **Чорно-білий** вибрано як **Тип зображення**:

Переконайтеся, що вибрано параметр **Розширення тексту**.

Document Capture (Mac OS): клацніть **Налаштування сканування** > **Розширення тексту**.

Epson Scan 2: клацніть вкладку **Розширені налаштування** > **Розширення тексту**.

Залежно від стану сканованого зображення натисніть **Налаштування** у вікні Epson Scan 2 і спробуйте встановити нижчий рівень для **Якість відображення контурів** або вищий рівень для **Рівні зменшення шуму**. У разі використання Document Capture Pro див. докладніше у довідці Document Capture Pro.

Скановане зображення або текст розмитий

Можна налаштувати зовнішній вигляд сканованого зображення або тексту, збільшивши роздільну здатність або регулюючи якість зображення.

Примітка.

Якщо ви скануєте буклет або паспорт, поле переплетення може бути розмитим і не скануватися належним чином.

- Змініть роздільну здатність, а потім знову відскануйте.

Встановіть відповідну роздільну здатність залежно від мети використання сканованого зображення.

- ❑ Переконайтеся, що вибрано параметр **Розширення тексту**.
 Document Capture (Mac OS): клацніть **Настройки сканування > Розширення тексту**.
 Epson Scan 2: клацніть вкладку **Розширені настройки > Розширення тексту**.
 У разі використання Document Capture Pro див. докладніше у довідці Document Capture Pro.
- ❑ У разі, якщо **Чорно-білий** вибрано як **Тип зображення**:
 Залежно від стану сканованого зображення натисніть **Настройки** у вікні Epson Scan 2 і спробуйте встановити нижчий рівень для **Якість відображення контурів** або вищий рівень для **Рівні зменшення шуму**.
- ❑ Якщо скануєте у форматі JPEG, спробуйте змінити рівень стиснення.
 Document Capture (Mac OS): клацніть **Параметр** на екрані **Зберегти настройки**, після чого змініть якість зображення на JPEG.
 Epson Scan 2: клацніть **Формат зображення > Опції**, після чого змініть **Якість зобр.**
 У разі використання Document Capture Pro див. докладніше у довідці Document Capture Pro.
- ❑ Після сканування тонкого паперу змініть функцію **Колір фону** на **Біле** і виконайте сканування ще раз.
 Виконайте наведені нижче налаштування, якщо не вдається вибрати **Біле** як **Колір фону**.
 - ❑ Виберіть будь-який параметр, окрім **Автовизначення** або **Паспорт**, як параметр **Розмір документа**.
 - ❑ Виберіть будь-який параметр, окрім **Контроль нахилу паперу**, як параметр **Виправлення нахилу документа**.

Список рекомендованих значень роздільної здатності відповідно до мети

Див. таблицю та встановіть відповідну роздільну здатність відповідно до мети використання сканованого зображення.

Мета	Роздільна здатність (для довідки)
Відображення на екрані Надсилання електронною поштою	До 200 точок на дюйм
Використання оптичного розпізнавання символів (OCR) Створення документа PDF, доступний для пошуку	Від 200 до 300 точок на дюйм
Друкування на принтері Надсилання факсом	Від 200 до 300 точок на дюйм

З'являються шаблони муару (веб-подібні тіні)

Якщо оригіналом є друкований документ, у сканованому зображенні може з'явитися шаблон муару (веб-подібні тіні).

- Переконайтеся, що функцію **Усунення муару** увімкнено, і **Низький**, **Середній** або **Високе** вибрано у вікні Epson Scan 2. Щоб налаштувати Epson Scan 2 із програми Document Capture Pro, див. довідку до Document Capture Pro.



- Змініть роздільну здатність, а потім знову відскануйте.

Край оригіналу не сканується при автоматичному визначенні розміру оригіналу

Залежно від оригіналу, його край може не скануватися при автоматичному виявленні розміру оригіналу.

- Налаштуйте **Обрізання полів для розміру "Авто"** у вікні Epson Scan 2. Щоб вибрати Epson Scan 2 із програми Document Capture Pro, див. довідку до Document Capture Pro.

На екрані **Налаштування розміру документа** налаштуйте **Обрізання полів для розміру "Авто"**.

- Залежно від оригіналу, певна його ділянка може не визначатися правильно у разі використання функції **Автовизначення**. Виберіть потрібний розмір оригіналу зі списку **Розмір документа**.

Примітка.

Якщо потрібний розмір оригіналу, який потрібно сканувати, не зазначено у списку, створіть розмір вручну у вікні Epson Scan 2. Щоб налаштувати Epson Scan 2 із програми Document Capture Pro, див. довідку до Document Capture Pro.

Клацніть вкладку **Основні налаштування** > **Розмір документа**, після чого виберіть **Налаштувати**.

Символи розпізнаються неправильно

Перевірте наступне, щоб збільшити рівень оптичного розпізнавання знаків (OCR).

- Переконайтеся, що оригінал розміщено рівно.
- Використовуйте оригінал із чітким текстом. Якість розпізнавання тексту може погіршитися за умови сканування перелічених нижче оригіналів.
 - Оригінали, які копіювалися кілька разів
 - Оригінали, отримані факсом (при низькій роздільній здатності)
 - Оригінали з дуже малими інтервалами між символами або рядками
 - Оригінали, з перекресленням або підкресленням тексту
 - Оригінали з написаним від руки текстом
 - Оригінали зі згинами або складками
- Тип паперу, виготовлений з термопаперу, як-от чеки, може псуватися з часом або через тертя. Відскануйте їх якомога швидше.
- Під час збереження файлів у Microsoft® Office або **PDF файл**, **доступний для пошуку** перевірте, чи правильно вибрані мови.

Захисний футляр і захисний футляр для паспортів розпізнаються неправильно

- Переконайтеся, що Захисний футляр або захисний футляр для паспортів налаштовано правильно.
- Тримайтеся за виступ, пересуньте бічні напрямні так, щоб вони були правильно розміщені вздовж оригіналів.
- У разі сканування захисного футляра для паспортів, переконайтеся, що **Паспорт** вибрано у **Розмір документа**.

Пов'язані відомості

- ➔ [«Розміщення оригіналів неправильної форми» на сторінці 61](#)
- ➔ [«Розміщення паспорта» на сторінці 58](#)
- ➔ [«Розміщення фотографій» на сторінці 63](#)

Не вдається усунути проблеми у сканованому зображенні

Якщо ви спробували всі рішення й не усунули проблему, запустіть відновлення налаштувань Epson Scan 2 за допомогою Epson Scan 2 Utility.

Примітка.

Epson Scan 2 Utility — це програма, що постачається з *Epson Scan 2*.

1. Запустіть Epson Scan 2 Utility.
 - Windows 10/Windows Server 2019/Windows Server 2016
Натисніть кнопку «Пуск», а тоді виберіть **EPSON > Epson Scan 2 Utility**.
 - Windows 8.1/Windows 8/Windows Server 2012 R2/Windows Server 2012
Введіть назву програми в пошуковий рядок і виберіть відображену піктограму.
 - Windows 7/Windows Vista/Windows XP/Windows Server 2008 R2/Windows Server 2008/Windows Server 2003 R2/Windows Server 2003
Натисніть кнопку «Пуск», а тоді виберіть **Усі програми** або **Програми > EPSON > Epson Scan 2 > Epson Scan 2 Utility**.
 - Mac OS
Виберіть **Перейти > Програми > Epson Software > Epson Scan 2 Utility**.
2. Виберіть вкладку **Інше**.
3. Натисніть **Скинути**.

Примітка.

Якщо повернення початкових параметрів не допомагає, видаліть, а тоді повторно встановіть Epson Scan 2.

Видалення та встановлення програм

Видалення програм

Для вирішення певних проблем або оновлення операційної системи може знадобитися видалити програми, а потім знову встановити їх. Увійдіть до свого комп'ютера як адміністратор. Уведіть пароль адміністратора, якщо з'явиться відповідне повідомлення комп'ютера.

Видалення програм у Windows

1. Закрийте всі активні програми.
2. Відключіть сканер від комп'ютера.
3. Відкрийте панель керування:
 - Windows 10/Windows Server 2019/Windows Server 2016
Натисніть кнопку «Пуск», після чого виберіть **Система Windows > Панель керування**.
 - Windows 8.1/Windows 8/Windows Server 2012 R2/Windows Server 2012
Виберіть **Робочий стіл, Налаштування і Панель керування**.
 - Windows 7/Windows Vista/Windows XP/Windows Server 2008 R2/Windows Server 2008/Windows Server 2003 R2/Windows Server 2003
Натисніть кнопку «Пуск» і виберіть пункт **Панель керування**.
4. Натисніть **Видалити програму** (або **Інсталяція та видалення програм**):
 - Windows 10/Windows 8.1/Windows 8/Windows 7/Windows Vista/Windows Server 2019/Windows Server 2016/Windows Server 2012 R2/Windows Server 2012/Windows Server 2008 R2/Windows Server 2008
Натисніть кнопку **Видалити програму** в розділі **Програми**.
 - Windows XP/Windows Server 2003 R2/Windows Server 2003
Клацніть **Інсталяція та видалення програм**.
5. Виберіть програму, яку потрібно видалити.
6. Видаліть програми:
 - Windows 10/Windows 8.1/Windows 8/Windows 7/Windows Vista/Windows Server 2019/Windows Server 2016/Windows Server 2012 R2/Windows Server 2012/Windows Server 2008 R2/Windows Server 2008
Клацніть **Видалити/змінити** або **Видалити**.
 - Windows XP/Windows Server 2003 R2/Windows Server 2003
Клацніть **Змінити/видалити** або **Видалити**.

Примітка.

Якщо відображається вікно контролю облікового запису користувача, натисніть «Продовжити».

7. Виконайте інструкції на екрані.

Примітка.

У деяких випадках з'являється повідомлення, що пропонує перезавантажити комп'ютер. У такому разі виберіть **Перезавантажити комп'ютер зараз** і натисніть кнопку **Готово**.

Видалення програм у Mac OS

Примітка.

Перевірте, чи встановлена у вас програма EPSON Software Updater.

1. Завантажте програму видалення за допомогою EPSON Software Updater.
Завантаживши програму видалення, ви більше не матимете потреби завантажувати її щоразу, коли ви видаляєте програму.
2. Відключіть сканер від комп'ютера.
3. Щоб видалити драйвер сканера, виберіть **Параметри системи** з меню Apple > **Принтера та сканери** (або **Друк і сканування, Друк і факс**), а тоді видаліть сканер зі списку увімкнених.
4. Закрийте всі активні програми.
5. Виберіть **Перейти > Програми > Epson Software > Uninstaller**.
6. Виберіть зі списку програму, яку потрібно видалити, а тоді натисніть «Видалити».



Важливо

Програма видалення видаляє всі драйвери для сканерів Epson на комп'ютері. Якщо ви використовуєте декілька сканерів Epson, а видалити потрібно тільки певний драйвер, видаліть спочатку всі, а тоді встановіть ще раз тільки потрібний драйвер.

Примітка.

Якщо у списку програм не відображається програма, яку ви бажаєте видалити, то за допомогою програми видалення не вдасться видалити цю програму. У такому разі виберіть **Перейти > Програми > Epson Software**, виберіть програму, яку потрібно видалити, а тоді просто перенесіть її в кошик.

Встановлення програм

Дотримуйтеся наведених нижче вказівок, щоб встановити необхідні програми.

Примітка.

- Увійдіть до свого комп'ютера як адміністратор. Уведіть пароль адміністратора, якщо з'явиться відповідне повідомлення комп'ютера.
- У разі повторного встановлення програм їх потрібно спочатку видалити.

1. Закрийте всі активні програми.

2. У разі встановлення програми Epson Scan 2 тимчасово відключіть сканер від комп'ютера.

Примітка.

Не підключайте сканер до комп'ютера, доки не з'явиться відповідна інструкція.

3. Встановіть програму, дотримуючись інструкцій на вказаному нижче веб-сайті.

<http://epson.sn>

Примітка.

В ОС Windows можна також використовувати диск з програмним забезпеченням, що постачався у комплекті зі сканером.

Технічні характеристики

Загальні технічні характеристики сканера.	130
Технічні характеристики: габарити і вага.	131
Характеристики енергоспоживання.	131
Умови експлуатації.	132
Системні вимоги.	132

Загальні технічні характеристики сканера

Примітка.

Технічні характеристики можуть змінюватися без попередження.

Тип сканера	Однопрохідний сканер для двостороннього сканування з подавачем аркушів
Фотоелектричний пристрій	Колір CIS×2 (лицьова сторона×1, задня сторона×1)
Кількість ефективних пікселів	7,200×10,200 при 600 точках на дюйм 3,600×64,500 при 300 точках на дюйм
Джерело світла	Білий світлодіодний індикатор×4 (лицьова сторона×2, задня сторона×2)
Роздільна здатність сканування	600 точок на дюйм (основне сканування) 600 точок на дюйм (детальне сканування)
Вихідна роздільна здатність	Від 50 до 1200 точок на дюйм (з кроком 1 точка на дюйм) *
Розміри оригіналів	Макс. 304.8×5,588 мм Мін. 50.8×69.0 мм
Подача паперу	Завантаження лицьовою стороною донизу
Виведення паперу	Виведення лицьовою стороною донизу
Ресурс паперу	A4: 120 аркушів (80 г/м ²) A3: 60 аркушів (80 г/м ²)
Глибина кольору	Колір <input type="checkbox"/> 30 бітів на піксель всередині (10 бітів на піксель на колір всередині) <input type="checkbox"/> 24 бітів на піксель ззовні (8 бітів на піксель на колір ззовні) Відтінки сірого <input type="checkbox"/> 10 біт на піксель всередині <input type="checkbox"/> 8 біт на піксель зовні Чорно-біле <input type="checkbox"/> 10 біт на піксель всередині <input type="checkbox"/> 1 біт на піксель зовні
Інтерфейс	Супершвидкісний USB

* Різні види довгого паперу можна сканувати із роздільною здатністю як наведено нижче.

- Прибл. 1346 мм (53 дюйм.) або менше: до 600 точок на дюйм
- Прибл. 5461 мм (215 дюйм.) або менше: до 300 точок на дюйм
- Прибл. 5588 мм (220 дюйм.) або менше: до 200 точок на дюйм

Технічні характеристики: габарити і вага

Габарити*	Ширина: 371 мм (14.6 дюйма) Довжина: 208 мм (8.1 дюйма) Висота: 219 мм (8.6 дюйма)
Вага	Приблизно 5.8 кг (12.8 фунтів)

* Без виступаючих частин і вхідного лотка.

Характеристики енергоспоживання

Електричні характеристики сканера

Номинальна вхідна напруга постійного струму	Постійний струм 24 В
Номинальний вхідний постійний струм	2 А
Потужність, яка споживається	<input type="checkbox"/> Робочий режим: Прибл. 17 Вт <input type="checkbox"/> Режим готовності: Прибл. 9 Вт <input type="checkbox"/> Режим сну: Прибл. 1.4 Вт <input type="checkbox"/> Живлення вимкнено: Прибл. 0.1 Вт

Примітка.

Для користувачів з Європи — докладніше про споживання енергії див. наведений нижче веб-сайт:

<http://www.epson.eu/energy-consumption>

Характеристики адаптера змінного струму

Модель	A471H (змін. струм 100–240 В) A472E (змін. струм 220–240 В)
Номинальний вхідний струм	1.2 А
Номинальний діапазон частот	50–60 Гц
Номинальна вихідна напруга живлення	Постійний струм 24 В
Номинальний вихідний струм	2 А

Умови експлуатації

Температура	Під час роботи	Від 5 до 35 °C (41 до 95 °F)
	Під час зберігання	Від -25 до 60 °C (-13 до 140 °F)
Відносна вологість	Під час роботи	Від 15 до 80% (без конденсату)
	Під час зберігання	Від 15 до 85% (без конденсату)
Умови експлуатації		Звичайні офісні або домашні умови. Не експлуатуйте сканер, якщо він знаходиться під впливом прямого сонячного проміння, розташований біля сильних джерел світла або там, де багато пилу.

Системні вимоги

Windows* ¹	<p>Windows 10 (32- та 64-розрядна система)</p> <p>Windows 8.1 (32- та 64-розрядна система)</p> <p>Windows 8 (32- та 64-розрядна система)</p> <p>Windows 7 (32- та 64-розрядна система)</p> <p>Windows Vista (32- та 64-розрядна система)</p> <p>Windows XP Professional x64 Edition Service Pack 2</p> <p>Windows XP (32-розрядна система) Service Pack 3</p> <p>Windows Server 2019</p> <p>Windows Server 2016</p> <p>Windows Server 2012 R2</p> <p>Windows Server 2012</p> <p>Windows Server 2008 R2</p> <p>Windows Server 2008 (32- та 64-розрядна система)</p> <p>Windows Server 2003 R2 (32- та 64-розрядна система)</p> <p>Windows Server 2003 (32- та 64-розрядна система) Service Pack 2</p>
Mac OS* ^{2, *3}	<p>macOS Catalina</p> <p>macOS Mojave</p> <p>macOS High Sierra</p> <p>macOS Sierra</p> <p>OS X El Capitan</p> <p>OS X Yosemite</p> <p>OS X Mavericks</p> <p>OS X Mountain Lion</p> <p>Mac OS X v10.7.x</p> <p>Mac OS X v10.6.8</p>

- *1 Document Capture Pro не підтримує Windows Vista, Windows XP та Windows Server.
- *2 Швидке перемикання користувачів на Mac OS або більш пізньої версії не підтримується.
- *3 Система файлів UNIX File System (UFS) для Mac OS не підтримується.

Стандарти та підтвердження відповідності

Стандарти та сертифікати для європейської моделі. 135

Стандарти та сертифікати для австралійських моделей. 135

Стандарти та сертифікати для європейської моделі

Продукт та адаптер змінного струму

Вказані нижче моделі мають маркування CE, а отже виготовлені згідно з усіма відповідними вимогами директив ЄС. Щоб отримати детальнішу інформацію, відвідайте вказаний нижче веб-сайт, де можна ознайомитися з повним текстом декларації відповідності, яка містить посилання на директиви та гармонізовані стандарти.

<http://www.epson.eu/conformity>

J431A

A471H, A472E

Стандарти та сертифікати для австралійських моделей

Продукт

EMC	AS/NZS CISPR32 клас B
-----	-----------------------

Адаптер змінного струму (A471H)

EMC	AS/NZS CISPR32 клас B
-----	-----------------------

Джерела довідкової інформації

Веб-сайт технічної підтримки.137

Звернення у відділ підтримки компанії Epson.137

Веб-сайт технічної підтримки

Якщо вам необхідна додаткова інформація, дивіться веб-сайт технічної підтримки компанії Epson. Оберіть свою країну чи регіон, або перейдіть у відділ підтримки на локальному веб-сайті компанії Epson. На сайті доступна інформація про останні драйвери, FAQ, посібники або інші файли для завантаження.

<http://support.epson.net/>

<http://www.epson.eu/Support> (Європа)

Якщо виріб компанії Epson не працює належним чином, і вирішити проблему не вдається, зверніться за допомогою у службу підтримки компанії Epson.

Звернення у відділ підтримки компанії Epson

Перед зверненням до компанії Epson

Якщо виріб компанії Epson не працює належним чином, а вирішити проблему за допомогою інформації, що міститься в супровідній документації до виробу не вдається, зверніться за допомогою у службу підтримки компанії Epson. Якщо у місці вашого перебування немає відділу підтримки компанії Epson, зверніться до дилера, в якого було придбано цей продукт.

Відділ підтримки компанії Epson надасть допомогу значно швидше за умови надання наступної інформації:

- Заводський номер продукту
(Етикетка із серійним номером зазвичай знаходиться на задній стороні виробу).
- Модель продукту
- Версія програмного забезпечення продукту
(Натисніть кнопку **Про програму**, **Інформація про версію** або схожу кнопку у вікні програми).
- Марка й модель комп'ютера
- Операційна система комп'ютера та її версія
- Назви й версії програм, які зазвичай використовуються з продуктом

Примітка.

В залежності від виробу, у деяких моделях списки номерів факсів і (або) настройки мережі можна зберігати у пам'яті приладу. Ці дані можуть бути втрачені внаслідок поломки приладу або під час його ремонту. Компанія Epson не несе відповідальності за втрату будь-яких даних, а також не зобов'язана виконувати резервне копіювання чи відновлення даних і настройок навіть під час гарантійного строку. Компанія Epson рекомендує користувачам самостійно робити резервні копії або нотатки.

Підтримка користувачів у Європі

Контактні дані відділу підтримки компанії Epson див. у документі Pan-European Warranty Document (Загальноєвропейська гарантія).

Підтримка користувачів у Тайвані

За підтримкою й послугами можна звертатися:

Глобальний веб-сайт

<http://www.epson.com.tw>

Тут можна знайти інформацію про технічні характеристики продуктів, драйвери для завантаження, а також замовити продукти.

Довідковий стіл компанії Epson

Телефон: +886-2-80242008

Персонал довідкового столу по телефону допоможе вирішити такі питання:

- Зробити замовлення продуктів і отримати інформацію про них
- Отримати відповіді на запитання про використання продуктів або проблеми, які виникають
- Замовити послуги, пов'язані з ремонтом і гарантійним обслуговуванням

Ремонтний сервісний центр:

<http://www.tekcare.com.tw/branchMap.page>

Корпорація TekCare — це авторизований сервісний центр Epson Taiwan Technology & Trading Ltd.

Підтримка користувачів в Австралії

Бажання відділу Epson Australia — надавати клієнтам високоякісні послуги технічної підтримки. Крім документації до цього продукту, інформацію можна отримати із зазначених нижче джерел:

URL-адреса в Інтернеті

<http://www.epson.com.au>

Отримайте доступ до веб-сторінок Epson Australia. Варто прихопити модем із собою і скористатись нагодою та зайняти інтернет-серфінгом! На сайті є область завантаження для драйверів, контактні дані компанії Epson, інформація про нові продукти. Крім того, тут можна отримати технічну підтримку (електронною поштою).

Довідковий стіл компанії Epson

Телефон: 1300-361-054

Довідковий стіл компанії Epson — це останній резервний засіб, який дає впевненість, що клієнти отримають пораду. Його співробітники можуть допомогти в установці, налаштуванні й експлуатації продукції Epson. Продавці-консультанти довідкового столу надають літературу про нові продукти Epson та дають поради щодо місцезнаходження найближчих дилерів і сервісних пунктів. Також там можна отримати відповідь на різноманітні питання.

Перед тим як звернутися до довідкового столу, рекомендуємо зібрати всю потрібну інформацію та тримати її під рукою. Чим більше інформації ви підготуєте, тим швидше отримаєте допомогу у вирішенні проблеми. Ця інформація включає в себе документацію до продукту Epson, відомості про тип комп'ютера, операційної системи, прикладних програм, а також будь-які дані, які можуть знадобитися.

Транспортування продукту

Компанія Epson рекомендує зберігати упаковку для транспортування у майбутньому.

Підтримка користувачів у Сінгапурі

Дані про джерела інформації, відділи підтримки та сервісні центри компанії Epson, які є в Сінгапурі:

Глобальний веб-сайт

<http://www.epson.com.sg>

Тут можна знайти інформацію про технічні характеристики, драйвери для завантаження, відповіді на запитання, які часто задаються (FAQ), зробити замовлення або звернутися за технічною підтримкою по електронній пошті.

Довідковий стіл компанії Epson

Безкоштовний номер: 800-120-5564

Персонал довідкового столу по телефону допоможе вирішити вказані нижче питання.

- Зробити замовлення продуктів і отримати інформацію про них
- Отримати відповіді на запитання про використання продуктів або способи вирішення проблем, які виникають
- Замовити послуги, пов'язані з ремонтом і гарантійним обслуговуванням

Підтримка користувачів у Таїланді

За підтримкою й послугами можна звертатися:

Глобальний веб-сайт

<http://www.epson.co.th>

Тут можна знайти інформацію про технічні характеристики, драйвери для завантаження, відповіді на часті запитання (FAQ) і адресу електронної пошти.

Інформаційний центр компанії Epson

Телефон: 66-2685-9899

Адреса електронної пошти: support@eth.epson.co.th

Персонал інформаційного центру допоможе вирішити зазначені нижче питання:

- Зробити замовлення продуктів і отримати інформацію про них
- Отримати відповіді на запитання про використання продуктів або проблеми, які виникають
- Замовити послуги, пов'язані з ремонтом і гарантійним обслуговуванням

Підтримка користувачів у В'єтнамі

За підтримкою й послугами можна звертатися:

Сервісний центр Epson

65 Truong Dinh Street, District 1, Hochiminh City, Vietnam.

Телефон (Хошимін): 84-8-3823-9239, 84-8-3825-6234

29 Tue Tinh, Quan Hai Ba Trung, Hanoi City, Vietnam

Телефон (Ханой): 84-4-3978-4785, 84-4-3978-4775

Підтримка користувачів в Індонезії

За підтримкою й послугами можна звертатися:

Глобальний веб-сайт

<http://www.epson.co.id>

- Тут можна знайти інформацію про технічні характеристики, драйвери для завантаження,
- часті запитання (FAQ), зробити замовлення або задати запитання електронною поштою

Гаряча лінія Epson

Телефон: +62-1500-766

Факс: +62-21-808-66-799

Персонал гарячої лінії по телефону або факсом надасть допомогу щодо наведених нижче питань.

- Зробити замовлення продуктів і отримати інформацію про них
- Технічна підтримка

Сервісний центр Epson

Провінція	Назва компанії	Адреса	Телефон Електронна пошта
DKI JAKARTA	ESS JAKARTA MANGGADUA	Ruko Mall Mangga Dua No. 48 Jl. Arteri Mangga Dua, Jakarta Utara - DKI JAKARTA	(+6221) 62301104 jkt-admin@epson-indonesia.co.id
NORTH SUMATERA	ESC MEDAN	Jl. Bambu 2 Komplek Graha Niaga Nomor A-4, Medan - North Sumatera	(+6261) 42066090 / 42066091 mdn-adm@epson-indonesia.co.id
WEST JAWA	ESC BANDUNG	Jl. Cihampelas No. 48 A Bandung Jawa Barat 40116	(+6222) 4207033 bdg-admin@epson- indonesia.co.id
DI YOGYAKARTA	ESC YOGYAKARTA	YAP Square, Block A No. 6 Jl. C Simanjutak Yogyakarta - DIY	(+62274) 581065 ygy-admin@epson-indonesia.co.id
EAST JAWA	ESC SURABAYA	Hitech Mall Lt. 2 Block A No. 24 Jl. Kusuma Bangsa No. 116 - 118 Surabaya - JATIM	(+6231) 5355035 sby-admin@epson-indonesia.co.id
SOUTH SULAWESI	ESC MAKASSAR	Jl. Cendrawasih NO. 3A, kunjung mae, mariso, MAKASSAR - SULSEL 90125	(+62411) 8911071 mksr-admin@epson- indonesia.co.id

Провінція	Назва компанії	Адреса	Телефон Електронна пошта
WEST KALIMANTAN	ESC PONTIANAK	Komp. A yani Sentra Bisnis G33, Jl. Ahmad Yani - Pontianak Kalimantan Barat	(+62561) 735507 / 767049 pontianak-admin@epson-indonesia.co.id
RIAU	ESC PEKANBARU	Jl. Tuanku Tambusai No.459A Pekanbaru Riau	(+62761) 8524695 pkb-admin@epson-indonesia.co.id
DKI JAKARTA	ESS JAKARTA SUDIRMAN	Wisma Keiai Lt. 1 Jl. Jenderal Sudirman Kav. 3 Jakarta Pusat - DKI JAKARTA 10220	(+6221) 5724335 ess@epson-indonesia.co.id
EAST JAVA	ESS SURABAYA	Ruko Surya Inti Jl. Jawa No 2-4 Kav. 29 Surabaya - Jawa Timur	(+6231) 5014949 esssby@epson-indonesia.co.id
BANTEN	ESS SERPONG	Ruko Mall WTC Matahari No. 953, Serpong-Banten	(+6221) 53167051 / 53167052 esstag@epson-indonesia.co.id
CENTRAL JAWA	ESS SEMARANG	Komplek Ruko Metro Plaza Block C20 Jl. MT Haryono No 970 Semarang - JAWA TENGAH	(+6224) 8313807 / 8417935 esssmg@epson-indonesia.co.id
EAST KALIMANTAN	ESC SAMARINDA	Jl. KH. Wahid Hasyim (M. Yamin) Kelurahan Sempaja Selatan Kecamatan Samarinda UTARA - SAMARINDA - KALTIM	(+62541) 7272904 escsmd@epson-indonesia.co.id
SOUTH SUMATERA	ESC PALEMBANG	Jl. H.M Rasyid Nawawi No. 249 Kelurahan 9 Ilir Palembang Sumatera Selatan	(+62711) 311330 escplg@epson-indonesia.co.id
EAST JAVA	ESC JEMBER	JL. Panglima Besar Sudirman Ruko no.1D Jember-Jawa Timur (Depan Balai Penelitian & Pengolahan Kakao)	(+62331) 488373 / 486468 jmr-admin@epson-indonesia.co.id
NORTH SULAWESI	ESC MANADO	Tekno Megamall Lt LG 11 TK 21, Kawasan Megamas Boulevard, Jl Piere Tendean, Manado - SULUT 95111	(+62431) 8890996 MND-ADMIN@EPSON-INDONESIA.CO.ID

Користувачі з інших міст, не перелічених у цьому списку, можуть зателефонувати на гарячу лінію: 08071137766.

Підтримка користувачів у Гонконгу

У компанії Epson Hong Kong Limited будуть раді користувачам, які звернуться за технічною підтримкою, а також за іншими послугами, які надаються після продажу.

Домашня сторінка в Інтернеті

<http://www.epson.com.hk>

Компанія Epson Hong Kong розмістила в Інтернеті місцеву домашню сторінку китайською і англійською мовами, де користувачам надається така інформація:

- Відомості про продукт
- Відповіді на запитання, які часто задаються (FAQ)

- Найновіші версії драйверів до продуктів Epson

Гаряча лінія технічної підтримки

До технічних спеціалістів компанії можна звернутися за такими номерами телефону й факсу:

Телефон: 852-2827-8911

Факс: 852-2827-4383

Підтримка користувачів у Малайзії

За підтримкою й послугами можна звертатися:

Глобальний веб-сайт

<http://www.epson.com.my>

- Тут можна знайти інформацію про технічні характеристики, драйвери для завантаження,
- отримати відповіді на запитання, які часто задаються (FAQ), зробити замовлення або задати запитання електронною поштою

Інформаційний центр компанії Epson

Телефон: +60 1800-8-17349

- Зробити замовлення продуктів і отримати інформацію про них
- Отримати відповіді на запитання про використання продуктів або проблеми, які виникають
- Замовити послуги, пов'язані з ремонтом і гарантійним обслуговуванням

Головний офіс

Телефон: 603-56288288

Факс: 603-5628 8388/603-5621 2088

Підтримка користувачів в Індії

За підтримкою й послугами можна звертатися:

Глобальний веб-сайт

<http://www.epson.co.in>

Тут можна знайти інформацію про технічні характеристики продуктів, драйвери для завантаження, а також замовити продукти.

Лінія допомоги

- Обслуговування, інформація про продукти та замовлення витратних матеріалів (лінії BSNL)
Безкоштовний номер: 18004250011
Лінія доступна з 9:00 до 18:00, з понеділка по суботу (окрім святкових днів)

- Обслуговування (користувачі мобільних мереж і CDMA)

Безкоштовний номер: 186030001600

Лінія доступна з 9:00 до 18:00, з понеділка по суботу (окрім святкових днів)

Підтримка користувачів у Філіппінах

У корпорації Epson Philippines з радістю допоможуть користувачам, які звернуться за технічною підтримкою, а також за іншими послугами, що надаються після продажу. Зв'язатися з нами можна за наведеними нижче телефонами, факсами та адресою електронної пошти.

Глобальний веб-сайт

<http://www.epson.com.ph>

Тут можна знайти інформацію про технічні характеристики, драйвери для завантаження, відповіді на часті запитання (FAQ), або звернутися із запитаннями по електронній пошті.

Центр обслуговування клієнтів компанії Epson Philippines

Безкоштовний номер: (PLDT) 1-800-1069-37766

Безкоштовний номер: (цифровий) 1-800-3-0037766

Столичний регіон: (+632)441-9030

Веб-сайт: <https://www.epson.com.ph/contact>

Адреса електронної пошти: customercare@epc.epson.som.ph

Лінія доступна з 9:00 до 18:00, з понеділка по суботу (окрім святкових днів)

Персонал центру обслуговування клієнтів по телефону допоможе вирішити зазначені нижче питання.

- Зробити замовлення продуктів і отримати інформацію про них
- Отримати відповіді на запитання про використання продуктів або проблеми, які виникають
- Замовити послуги, пов'язані з ремонтом і гарантійним обслуговуванням

Корпорація Epson Philippines

Міжміська лінія: +632-706-2609

Факс: +632-706-2663