

**SC-S80600 Series**  
**SC-S80600L Series**  
**SC-S60600 Series**  
**SC-S60600L Series**  
**SC-S40600 Series**

# **Bedienungsanleitung**

---

## Copyright und Marken

---

# Copyright und Marken

Kein Teil dieses Handbuchs darf in irgendeiner Form (Druck, Fotokopie, Mikrofilm oder ein anderes Verfahren) ohne die schriftliche Genehmigung der Seiko Epson Corporation reproduziert oder unter Verwendung elektronischer Systeme verarbeitet, vervielfältigt oder verbreitet werden. Die hierin enthaltenen Informationen sind ausschließlich für diesen Epson-Drucker bestimmt. Epson übernimmt keine Verantwortung für die Anwendung dieser Informationen auf andere Produkte.

Weder die Seiko Epson Corporation noch eine ihrer Tochtergesellschaften haften dem Käufer des Produkts gegenüber für Schäden infolge von Unfällen, Fehlgebrauch sowie Reparaturen und Abänderungen, die von dritter, nicht autorisierter Seite vorgenommen wurden, sowie (außer USA) für Schäden infolge von Nichtbeachtung der Bedienungs- und Wartungsanleitungen von Seiko Epson Corporation.

Die Seiko Epson Corporation haftet nicht für Schäden oder Störungen durch Einsatz von Optionen oder Zubehör, wenn dieses nicht originale Epson-Produkte sind oder keine ausdrückliche Zulassung der Seiko Epson Corporation als Epson Approved Products haben.

Die Seiko Epson Corporation kann nicht haftbar gemacht werden für Schäden aufgrund elektromagnetischer Interferenzen, die aus der Verwendung von Schnittstellenkabeln herrühren, die nicht von der Seiko Epson Corporation als „Epson Approved Products“ genehmigt wurden.

EPSON und EPSON EXCEED YOUR VISION oder EXCEED YOUR VISION sowie die entsprechenden Symbole sind eingetragene Marken oder Handelszeichen der Seiko Epson Corporation.

Microsoft®, Windows®, and Windows Vista® are registered trademarks of Microsoft Corporation.

Mac, macOS are registered trademarks of Apple Inc.

Intel® is a registered trademark of Intel Corporation.

Bemcot™ is a trademark of Asahi Kasei Corporation.

YouTube® and the YouTube logo are registered trademarks or trademarks of YouTube, LLC.

*Allgemeiner Hinweis: Alle in dieser Dokumentation verwendeten Produktnamen dienen lediglich Identifikationszwecken und sind Marken der jeweiligen Firmen. Epson dementiert jegliche und alle Rechte an diesen Marken.*

© 2019 Seiko Epson Corporation. All rights reserved.

**Inhalt**

**Inhalt**

**Copyright und Marken**

**Hinweis zu den Handbüchern**

Bedeutung der Symbole. . . . . 4  
 Abbildungen. . . . . 4  
 Anleitungsfilme. . . . . 4

**Teilenamen**

Vorderteil. . . . . 6  
 Tinteneinheit (SC-S80600L Series/SC-S60600L Series). . . . . 7  
 Innen. . . . . 8  
 Rückseite. . . . . 8

**Standardbedienung**

Hinweise zum Einlegen von Medien. . . . . 9  
 Hinweise zum Einlegen von Medien. . . . . 9  
 Einlegen von Medien. . . . . 10  
 Verwenden der Aufrolleinheit. . . . . 16  
     Einsetzen des Rollenkerns. . . . . 16  
     Aufrollen mit der bedruckten Seite nach außen  
     . . . . . 19  
     Aufrollen mit der bedruckten Seite nach innen  
     . . . . . 20  
 Einstellungen für eingelegte Medien. . . . . 20  
 Entfernen der Aufnahme­rolle. . . . . 22  
     Drucken der Restmedium-Menge. . . . . 22  
     Schneiden von Medien. . . . . 23  
     Entfernen von Medien. . . . . 24

**Wartung**

Durchführungszeitpunkt verschiedener  
 Wartungsvorgänge. . . . . 26  
     Reinigungs­ort und Reinigungsabstände. . . . . 26  
     Orte von Verbrauchsmaterialien und  
     Häufigkeit des Austauschs. . . . . 27  
     Sonstige Wartung. . . . . 28  
 Was Sie benötigen. . . . . 29  
 Vorsichtsmaßnahmen bei der Wartung. . . . . 29  
 Tägliche Reinigung. . . . . 30  
 Durchführung der regelmäßigen Reinigung. . . . . 31  
     Verwenden von Ink Cleaner (Tintenreiniger)  
     . . . . . 32

Bewegen des Druckkopfes. . . . . 32  
 Reinigen des Druckkopfbereiches. . . . . 33  
 Reinigung im Deckelbereich. . . . . 34  
 Abschluss der Reinigung. . . . . 37  
 Reinigungs-Checkliste. . . . . 38  
 Schütteln und Austauschen von Tintenpatronen  
 (SC-S80600 Series/SC-S60600 Series/SC-S40600  
 Series). . . . . 39  
     Schütteln. . . . . 39  
     Austauschprozedur. . . . . 39  
 Schütteln und Austauschen von  
 Tintenversorgungs­einheiten (SC-S80600L  
 Series/SC-S60600L Series). . . . . 41  
     Schütteln. . . . . 41  
     Austauschprozedur. . . . . 42  
 Entsorgen von Abfalltinte. . . . . 44  
     Zeitplan für Vorbereitung und Austausch. . . . . 44  
     Abfalltintenzähler. . . . . 45  
     Ersetzen des Waste Ink Bottle  
     (Resttintenbehälter). . . . . 45  
 Austausch von Wartungsteilen. . . . . 46  
     Zeitplan für Vorbereitung und Austausch. . . . . 46  
     Austauschprozedur. . . . . 47  
 Entsorgung von gebrauchten  
 Verbrauchsmaterialien. . . . . 49  
     Entsorgung. . . . . 49  
 Checkliste für Auswechseln der  
 Verbrauchsmaterialien. . . . . 50  
 Langzeit-Lagerung (Wartungsvorgänge vor der  
 Lagerung). . . . . 51  
     Wartungsabstände vor der Lagerung. . . . . 51  
     Durchführen der Vorspeicherwartung. . . . . 52  
     Wiederinbetriebnahme des Druckers. . . . . 52

**Informationen zu Wartungsteilen**

Tintenpatronen. . . . . 53  
 Tintenversorgungs­einheit. . . . . 56  
 Wartungsteile. . . . . 59





**Handhabung von Tintentropfen und verstopften Düsen**

Druckkopfreinigung. . . . . 61  
 Autom. Kopfwartung. . . . . 62

Hinweis zu den Handbüchern

# Hinweis zu den Handbüchern

## Bedeutung der Symbole

 <b>Warnung:</b>	Warnhinweise dieser Art müssen beachtet werden, um schwere Körperverletzungen zu vermeiden.
 <b>Vorsicht:</b>	Diese Warnungen müssen beachtet werden, um Körperverletzungen zu vermeiden.
 <b>Wichtig:</b>	Diese Warnungen müssen beachtet werden, um Schäden am Gerät zu vermeiden.
<b>Hinweis:</b>	Hinweise enthalten nützliche oder zusätzliche Informationen zum Betrieb dieses Geräts.
	Kennzeichnet verwandte Referenzinhalte.

## Abbildungen

Sofern nicht anders angegeben zeigen die Abbildungen in diesem Handbuch den SC-S40600 Series.

Die Darstellungen können sich von dem von Ihnen benutzten Modell unterscheiden. Bitte achten Sie beim Lesen des Handbuchs darauf.

## Anleitungsfilme

Diese Videohandbücher wurden auf YouTube hochgeladen und demonstrieren Ihnen das Einlegen von Medien und das Durchführen von Wartungsaufgaben.

Um die Videohandbücher anzusehen, klicken Sie auf [Epson Video Manuals], wenn Sie sich auf der übergeordneten Seite von *Online-Handbuch* befinden, oder gehen Sie anhand der folgenden Schritte vor.

Öffnen von Online-Handbüchern  *Allgemeine Informationen* (PDF)

Greifen Sie über ein Smartphone oder Tablet-Gerät auf folgende QR-Codes zu.



- 1 Rufen Sie YouTube (<https://youtube.com>) auf.
- 2 Geben Sie in der Suchleiste oben auf dem Bildschirm „Epson Video Manuals (LFP)“ ein.
- 3 Klicken Sie in den Suchergebnissen auf [Epson Video Manuals (LFP)].
- 4 Wählen Sie das gewünschte Video für Ihr Modell aus der Liste aus.

### Hinweis zu den Handbüchern

Wenn beim Abspielen des Films keine Untertitel angezeigt werden, klicken Sie einfach das in der Abbildung unten angezeigte Untertitelsymbol an.

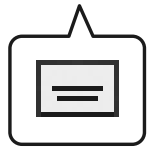

Teilenamen

# Teilenamen

## Vorderteil

Die Abbildung zeigt SC-S60600 Series.

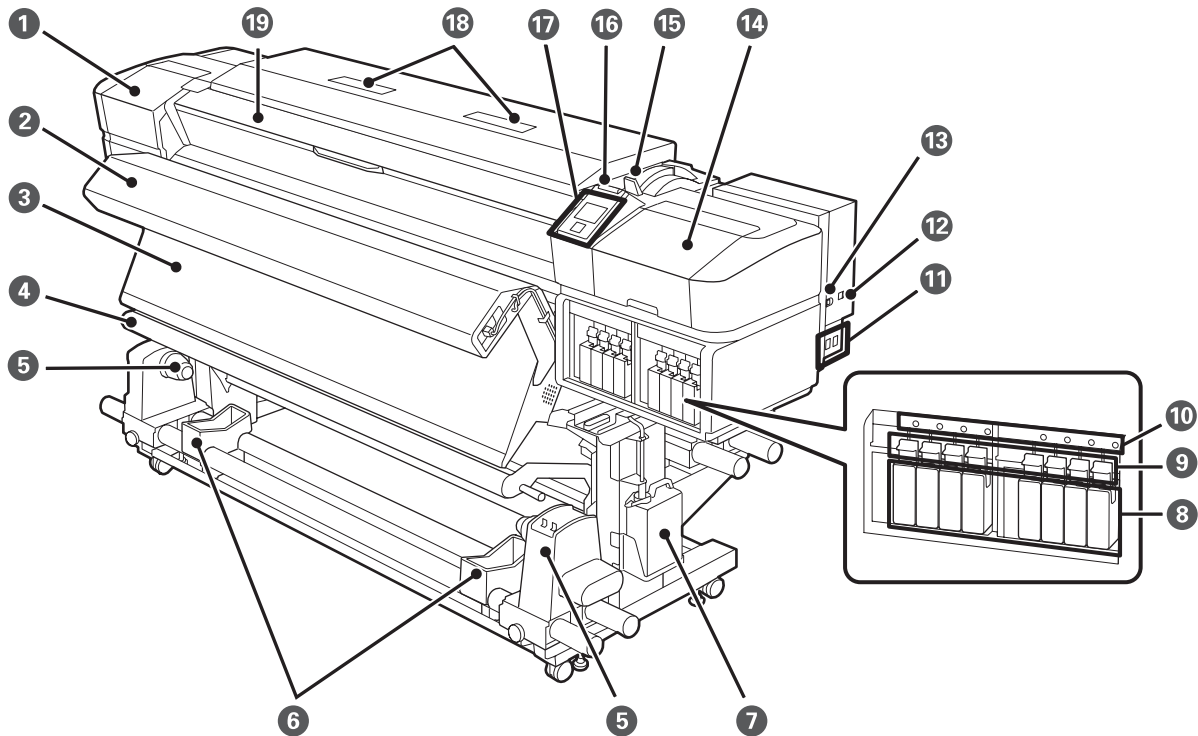

- |   |                                     |                            |
|---|-------------------------------------|----------------------------|
| ① <b>Wartungsabdeckung (links)</b>                        | ⑧ <b>Tintenpatronen*2</b>           | ⑮ <b>Medienladehebel</b>   |
| ② <b>Zusätzliche Heizung zum Trocknen der Ausdrücke*1</b> | ⑨ <b>Verriegelungshebel*2</b>       | ⑯ <b>Warnlampe</b>         |
| ③ <b>Nachheizung</b>                                      | ⑩ <b>Patronenprüflampe*2</b>        | ⑰ <b>Bedienfeld</b>        |
| ④ <b>Spannleiste</b>                                      | ⑪ <b>Netzbuchsen Nr.1/Nr. 2</b>     | ⑱ <b>Luftfilter</b>        |
| ⑤ <b>Rollenkernhalter links/rechts</b>                    | ⑫ <b>LAN-Port</b>                   | ⑲ <b>Vordere Abdeckung</b> |
| ⑥ <b>Rollenauflagen (x2)</b>                              | ⑬ <b>USB-Port</b>                   |                            |
| ⑦ <b>Resttintenbehälter</b>                               | ⑭ <b>Wartungsabdeckung (rechts)</b> |                            |

\*1 Standardausstattung für SC-S60600 Series/SC-S60600L Series. Zusatzausstattung für SC-S40600 Series/SC-S80600 Series/SC-S80600L Series.

\*2 SC-S40600 Series weist nur einen Block rechts auf. Nicht verfügbar für SC-S80600L Series/SC-S60600L Series.

Teilenamen

## Tinteneinheit (SC-S80600L Series/SC-S60600L Series)

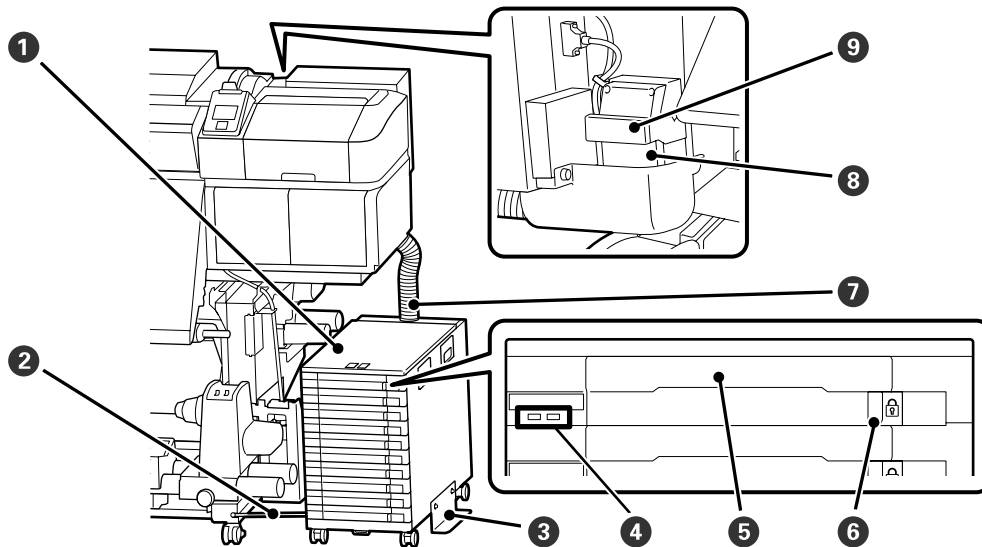

① Tinteneinheit

② Befestigungsdraht

③ Kippschutzplatte

④ LED-Lampe

⑤ Fach

⑥ Sperrschalter

⑦ Tintenschlauch

⑧ Tintenschlauchverbinder

⑨ Verbinderverriegelungshebel

## Teilenamen

### Innen

Die Abbildung zeigt SC-S60600 Series.

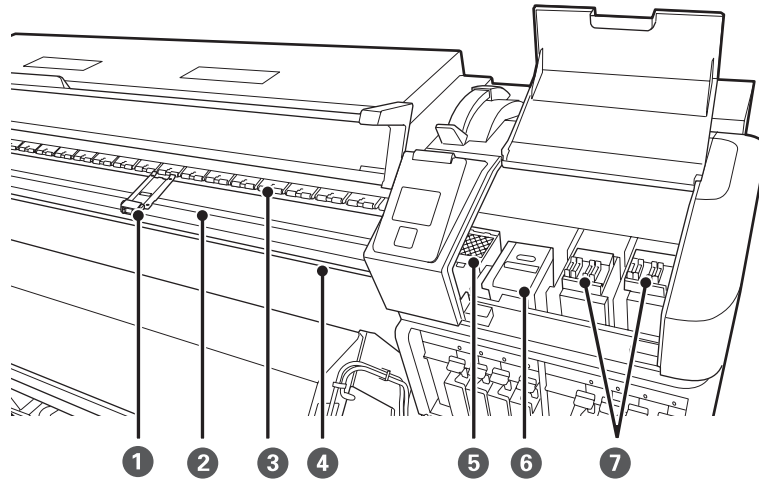

- |                           |                  |            |
|---------------------------|------------------|------------|
| ① Medienhalteplatten (x2) | ④ Nut für Messer | ⑦ Deckel*1 |
| ② Walzenheizung           | ⑤ Spülkissen     |            |
| ③ Druckrollen             | ⑥ Abstreifer     |            |

\*1 Bei SC-S40600 Series nur rechts.

### Rückseite

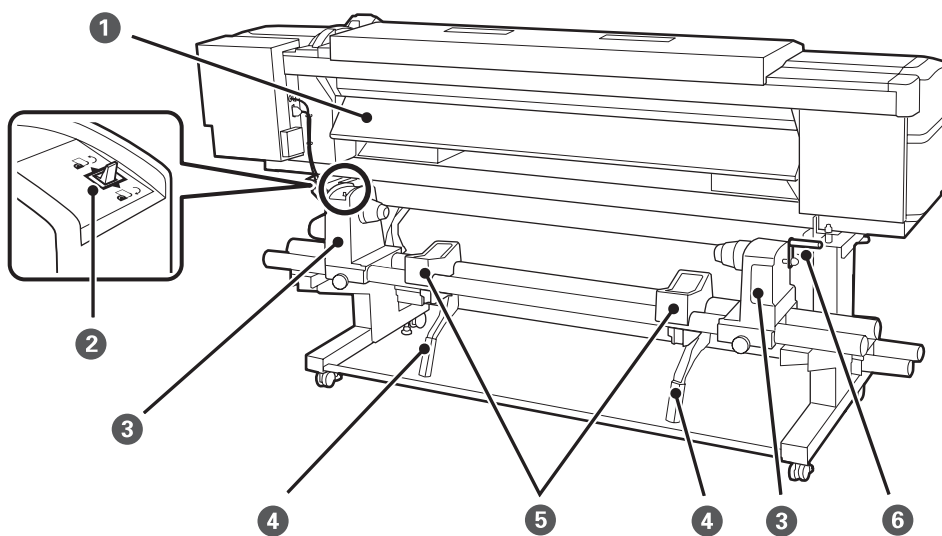

- |                     |                             |                       |
|---------------------|-----------------------------|-----------------------|
| ① Vorheizung        | ③ Rollenhalter links/rechts | ⑤ Rollenauflagen (x2) |
| ② Transportschalter | ④ Hubhebel (x2)             | ⑥ Griff               |



## Standardbedienung

## Standardbedienung

### Hinweise zum Einlegen von Medien

Wenn die folgenden Hinweise beim Umgang mit Medien nicht beachtet werden, können kleine Mengen an Staub und Fusseln an der Medienoberfläche haften bleiben und zu Tintentropfen in den Druckergebnissen führen.

**Legen Sie ungeschützte Medien nicht direkt auf den Boden.**

Medien sollten zur Aufbewahrung wieder aufgerollt und in die Originalverpackung eingepackt werden.

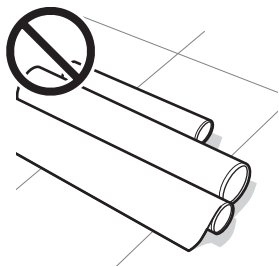

**Lassen Sie die Medienoberfläche beim Tragen nicht mit Kleidung in Berührung kommen.**

Medien sollten bis kurz vor dem Einlegen der Medien auf den Drucker in ihrer Verpackung gehandhabt werden.

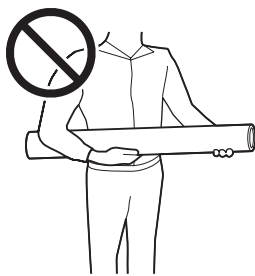

### Hinweise zum Einlegen von Medien

**⚠ Vorsicht:**

- Die Nachheizung und Medienhalteplatte können heiß sein. Befolgen Sie alle notwendigen Vorsichtsmaßnahmen. Nichtbeachtung der erforderlichen Vorsichtsmaßnahmen kann zu Verbrennungen führen.
- Schwere Medien sollten nicht von einer Person alleine getragen werden.
- Achten Sie darauf, dass Sie sich beim Öffnen oder Schließen der Frontabdeckung nicht die Hand einklemmen. Nichtbeachtung dieser Vorsichtsmaßnahme kann zu Verletzungen führen.
- Reiben Sie Ihre Hände nicht an den Kanten der Medien. Die Kanten der Medien sind scharf und können Schnittverletzungen verursachen.

**Legen Sie das Medium unmittelbar vor dem Drucken ein.**

Die Druckrollen können ein im Drucker zurückgelassenes Medium zerknittern. Außerdem kann das Medium wellig werden oder sich wölben, was Staus verursachen und dazu führen kann, dass der Druckkopf auf das Medium trifft.

**Legen Sie Medien nicht ein, wenn die linke und rechte Kante ungleichmäßig sind.**

Wenn beim Einlegen der Medien die rechte und linke Kante der Rolle ungleichmäßig sind, können Probleme beim Medientransport dazu führen, dass sich das Medium während des Druckens verschiebt. Richten Sie die Kanten durch Aufwickeln aus oder verwenden Sie eine Rolle, die keine Probleme aufweist.

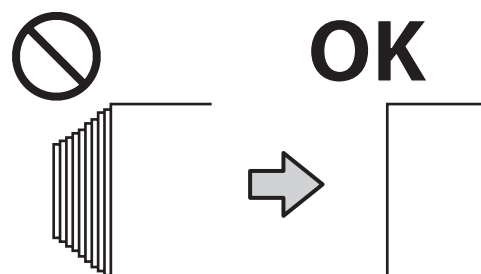

Standardbedienung

# Einlegen von Medien

Sehen Sie sich den Vorgang in einem Video auf YouTube an.

 „Anleitungsfilme“ auf Seite 4

- 1** Drücken Sie Taste  und warten Sie, bis **Medium einlegen.** auf dem Bildschirm angezeigt wird.

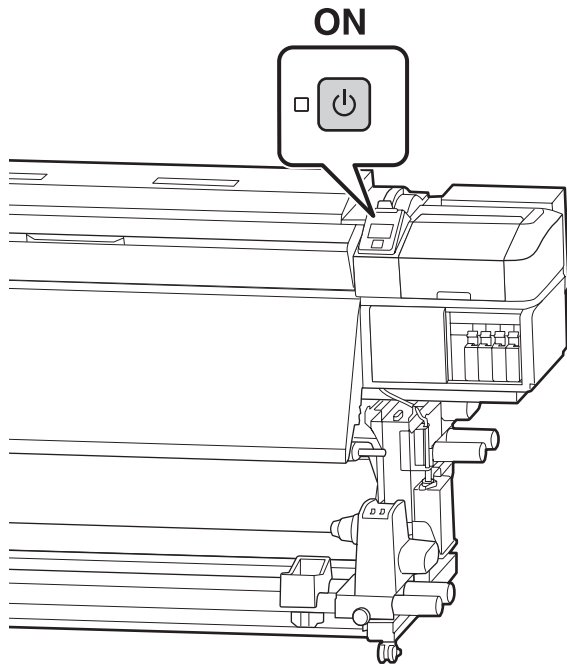

- 2** Öffnen Sie die Frontabdeckung und heben Sie dann den Medienladehebel.

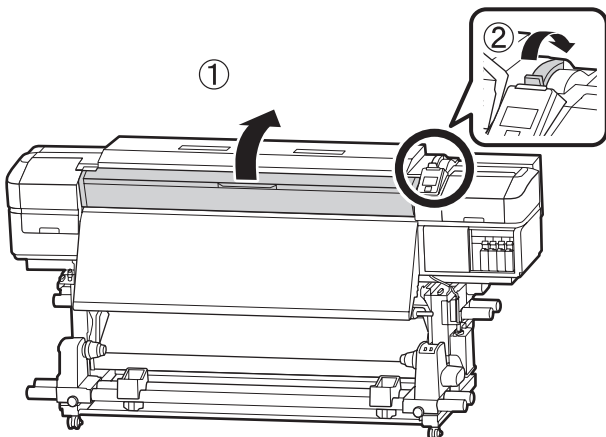

- 3** Halten Sie die Laschen der Medienhalteplatte an beiden Seiten fest und bewegen Sie die Platte weg und hin zu beiden Kanten der Walze.

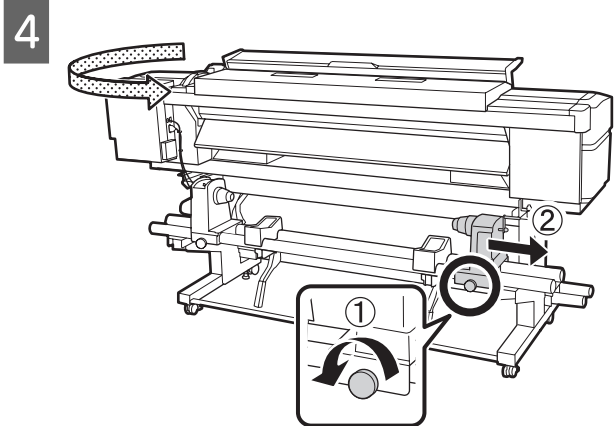
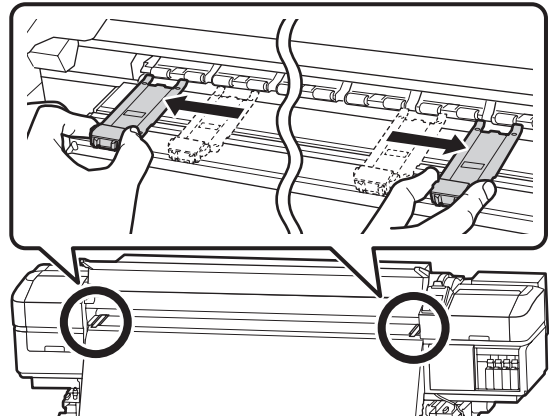

 **Wichtig:**

Wenn der Kurbelgriff am rechten Rollenhalter nicht sichtbar ist, drehen Sie den Griff bis zum Anschlag nach vorne. Das Medium kann nicht richtig eingelegt werden, wenn der Kurbelgriff nicht sichtbar ist.

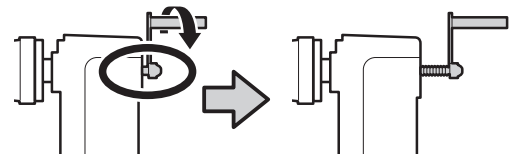

**Standardbedienung**

- 5** Bewegen Sie den Rollenhalter entsprechend der Rollengröße des eingelegten Mediums an die festgelegte Position.

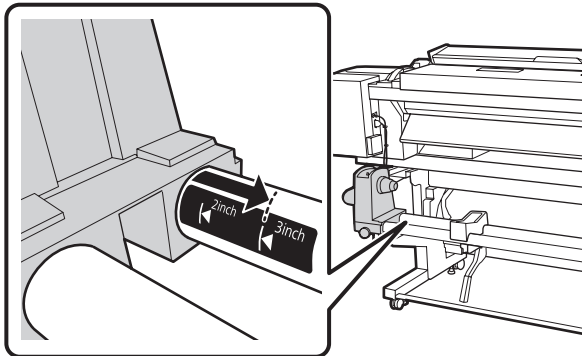

- 6** Ziehen Sie die Schraube an, bis sie sich nicht länger bewegt.

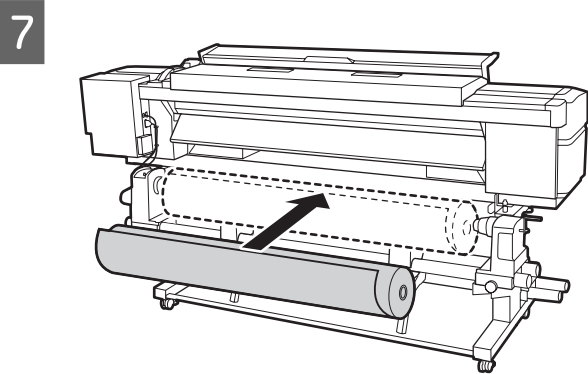
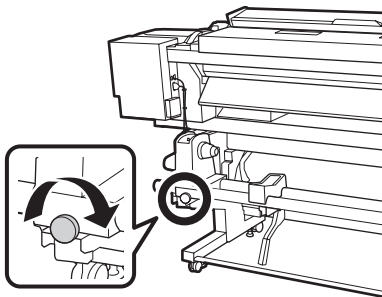

**Hinweis:**

Die Vorgehensweise des Auflegens der Rollenmedien hängt wie im Folgenden beschrieben davon ab, wie das Medium aufgerollt ist.

**Druckbare Seite Außen**

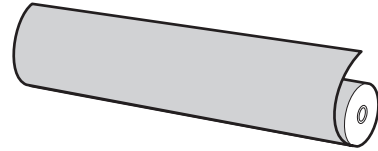

**Druckbare Seite Innen**

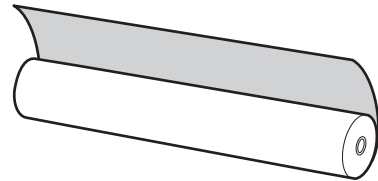

**8**

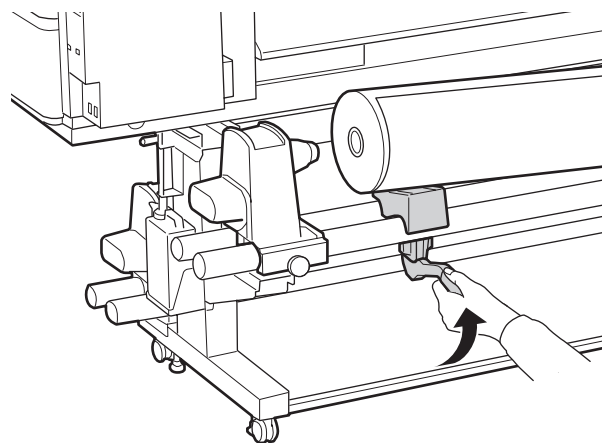

**9**

- Setzen Sie den Rollenkernel des Mediums fest im Rollenhalter ein.

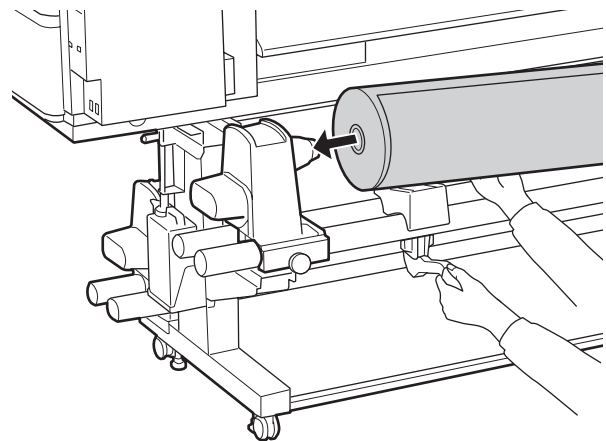

## Standardbedienung

**Hinweis:**

Wenn die Medienrolle einen äußeren Durchmesser von weniger als 140 mm aufweist, erreicht der Rollenkerne beim Anheben mithilfe des Hubhebels nicht den Halter.

Heben Sie ihn mit Ihren Händen an und setzen Sie den Rollenkerne im Rollenhalter ein.

10

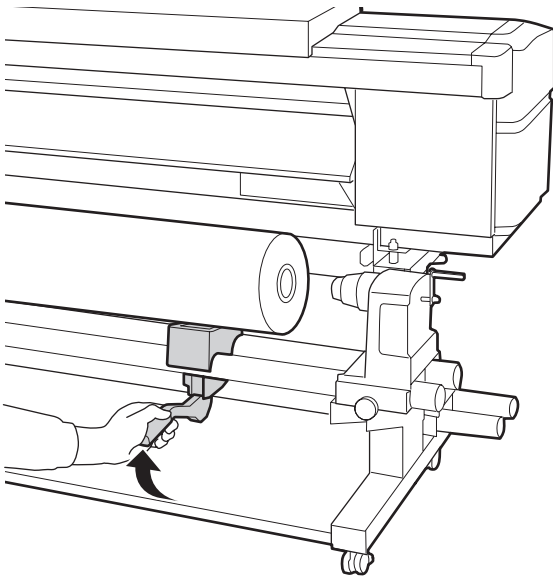

11

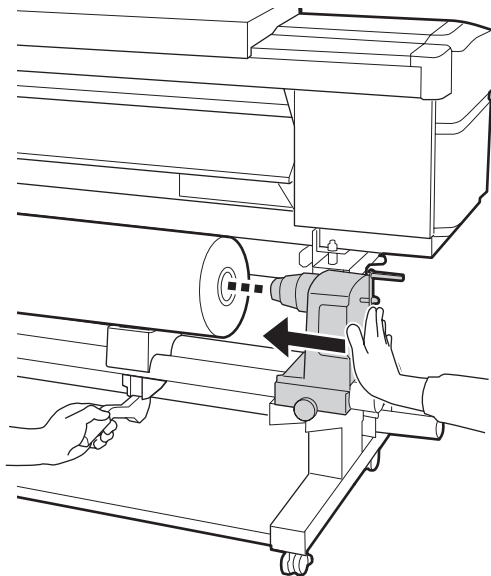

**Hinweis:**

Wenn die Medienrolle einen äußeren Durchmesser von weniger als 140 mm aufweist, erreicht der Rollenkerne beim Anheben mithilfe des Hubhebels nicht den Halter.

Heben Sie ihn mit Ihren Händen an und setzen Sie den Rollenkerne im Rollenhalter ein.

12

Um sicherzustellen, dass der Rollenhalter ausreichend im Rollenkerne eingesetzt ist, drücken Sie ihn zwei Mal hinein.

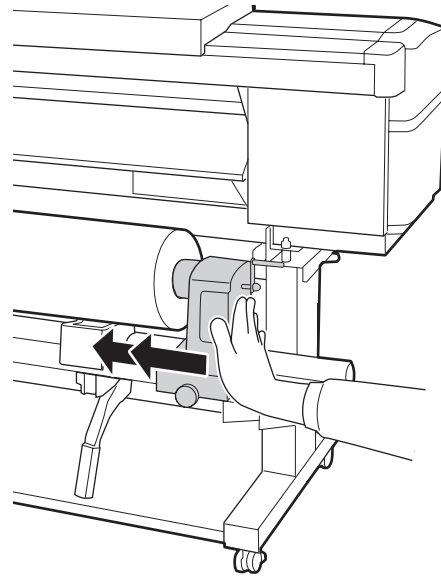

**! Wichtig:**

Wenn der Rollenhalter nicht ausreichend weit in den Rollenkerne eingeführt ist, werden Medien beim Drücken nicht ordnungsgemäß eingezogen, weil Rollenhalter und Rollenkerne verrutschen.

Dies kann zu Streifen in den Druckergebnissen führen.

**Standardbedienung**

- 13** Ziehen Sie die Schraube an, bis sie sich nicht länger bewegt.

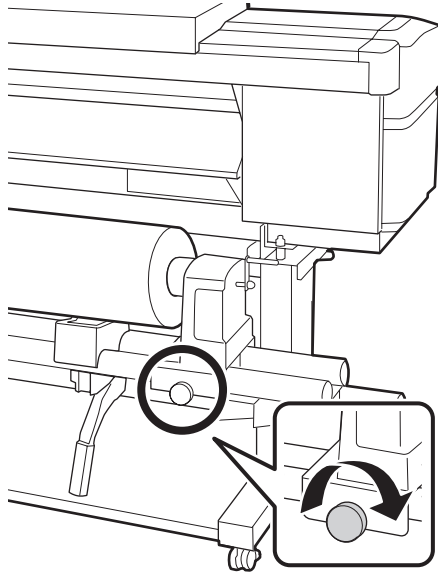

**! Wichtig:**

- Wenn die Rollenhalterschraube lose ist, kann sich der Rollenhalter während des Druckens verschieben. Das kann zu Streifen und Unebenheiten bei den Druckergebnissen führen.
- Ist das nicht der Fall, richten Sie sie erneut aus.

- 14** Drehen Sie mit der Kurbel, bis Teil A in der Abbildung unten vollständig eingesetzt ist.

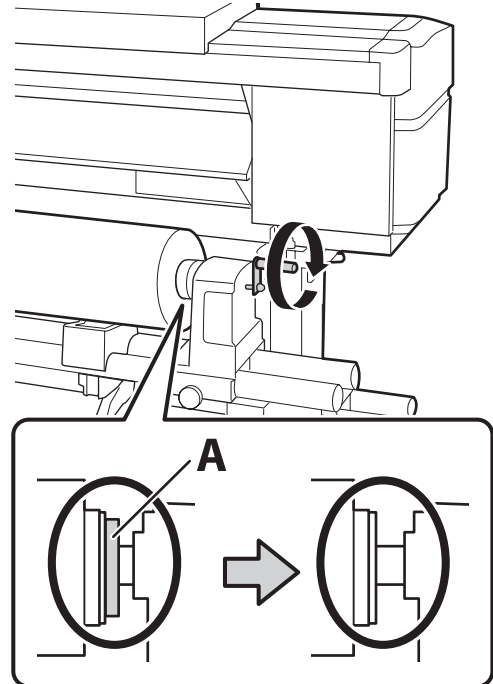

**! Wichtig:**

Sobald Teil A nicht mehr sichtbar ist, die Kurbel nicht mehr drehen. Nichtbeachtung dieser Vorsichtsmaßnahme könnte den Rollenhalter beschädigen.

Wenn Teil A immer noch sichtbar ist, obwohl die Kurbel bis zum Anschlag gedreht ist, drehen Sie die Kurbel zurück. Lösen Sie die Rollenhalterschraube auf der rechten Seite, und beginnen Sie wieder ab Schritt 4.

- 15** Legen Sie das Medium ca. 30 cm in die Öffnung ein und senken Sie dann den Medienladehebel.

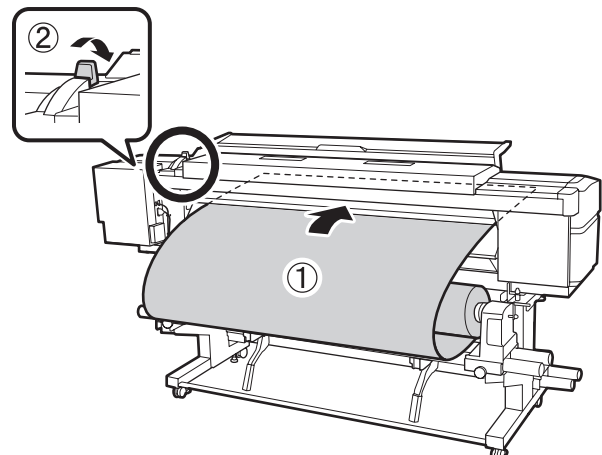

**Standardbedienung**

- 16** Vergewissern Sie sich, dass die linke Kante des Mediums im Bereich des Rechtecks der Markierung liegt, wie unten in der Abbildung angezeigt.

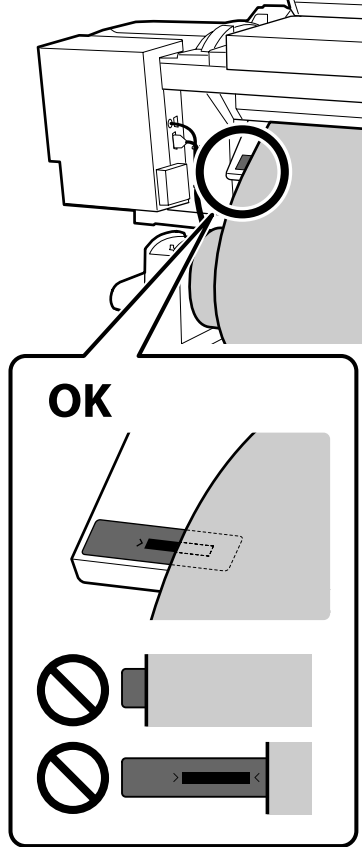

**Hinweis:**  
 Wenn die linke Kante des Mediums nicht innerhalb des schwarzen Rechtecks auf der Markierung liegt, führen Sie die Schritte 5 bis 16 in umgekehrter Reihenfolge durch, um die Position des Rollenhalters zu korrigieren. Versuchen Sie nicht, die Rollenhalter neu zu positionieren, während diese in das Medium eingeführt sind.

- 17**
- 

- 18** Halten Sie den mittleren Teil des Mediums in einer Hand und ziehen Sie es gerade, bis es auf die untere Kante der Beschriftung auf der Nachheizung ausgerichtet ist.

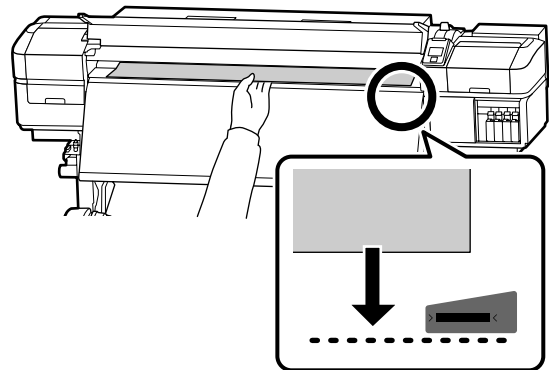

Ziehen Sie die Medien nicht mit beiden Händen. Dadurch könnten sich die Medien verkanten oder bewegen.

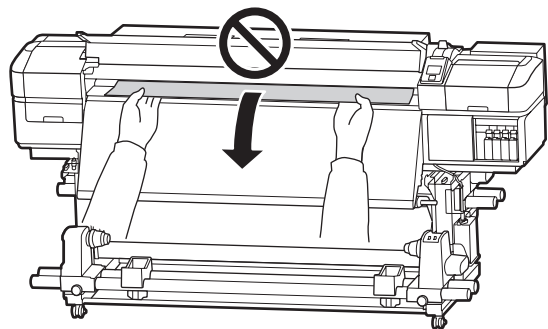

**Standardbedienung**

**19**

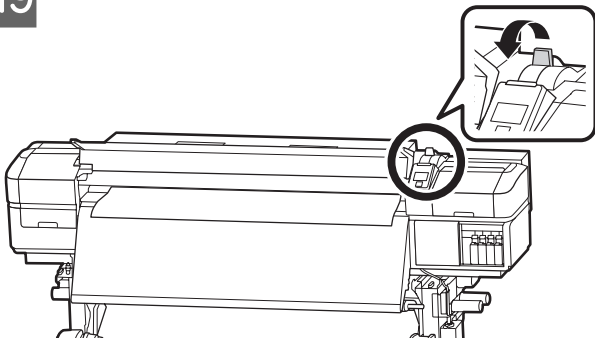

**20**

Tippen Sie leicht auf beide Enden des Mediums und überprüfen Sie, ob ein Spannungsunterschied zwischen der linken und der rechten Seite vorliegt.

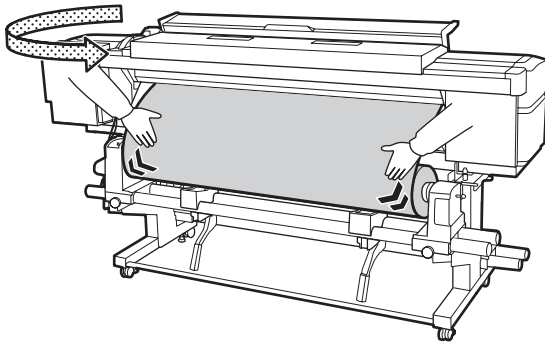

Im Falle eines Spannungsunterschieds kann das Medium locker werden.

Heben Sie von der Vorderseite des Druckers aus den Medienladehebel an und spannen Sie das Medium.

Senken Sie danach den Medienladehebel.

**21**

Halten Sie die Laschen der Medienhalteplatten an beiden Seiten fest und bewegen Sie die Platte zur Kante des Mediums.

Passen Sie die Position so an, dass die Kanten des Mediums auf die Mitte der runden Löcher in den Medienhalteplatten ausgerichtet sind.

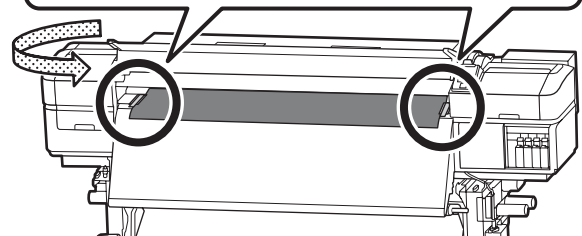
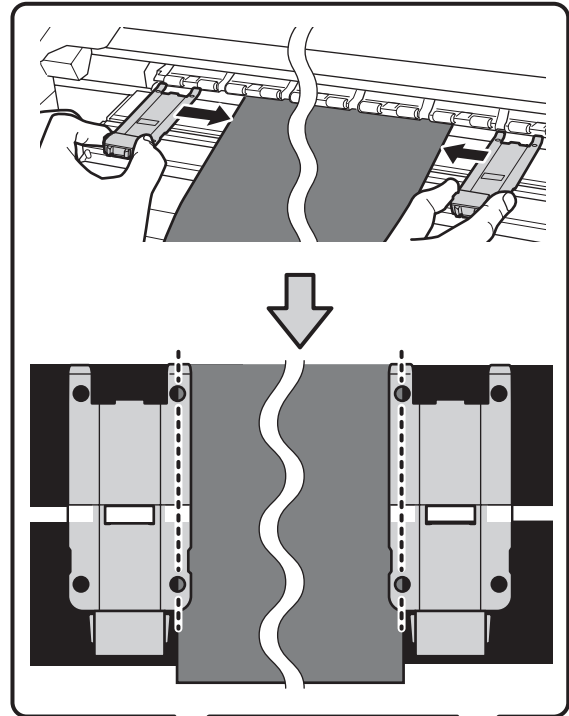



## Standardbedienung

### **Wichtig:**

- Verwenden Sie die Medienhalteplatten nicht bei Mediendicken ab 0,4 mm. Die Medienhalteplatten könnten den Druckkopf berühren und beschädigen.
- Platzieren Sie die Medien stets so, dass sich ihre Ränder in der Mitte der runden Öffnungen befinden. Eine falsche Positionierung kann zu Streifen (horizontale Streifen, ungleichmäßige Tinte oder sonstige Streifen) während des Drucks führen.
- Verschieben Sie die Medienhalteplatten, wenn sie nicht im Einsatz sind, jeweils an das linke und das rechte Ende der Walze.
- Verwenden Sie die Medienhalteplatten nicht, wenn die Ränder der zu bedruckenden Medien verunreinigt oder rissig sind.

22

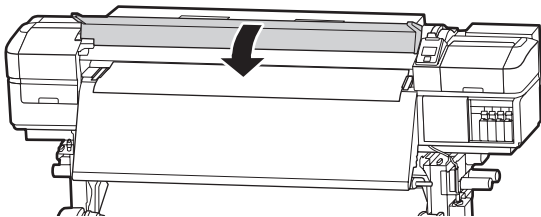

## Verwenden der Aufrolleinheit

Die Aufrolleinheit nimmt die Medien während des Druckens auf. Das führt zu einer Effizienzsteigerung im unbemannten Betrieb.

Die Aufrolleinheit für diesen Drucker kann Medien in folgenden Richtungen aufnehmen.

Gedruckte Seite außen

Gedruckte Seite innen

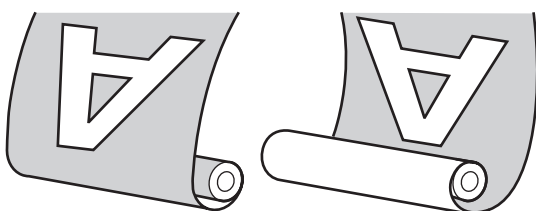

Beim Aufrollen mit der gedruckten Seite außen ist die bedruckte Oberfläche auf der Rolle außen.

Beim Aufrollen mit der gedruckten Seite innen ist die bedruckte Oberfläche auf der Rolle innen.

Sehen Sie sich den Vorgang in einem Video auf YouTube an.

 „Anleitungsfilme“ auf Seite 4

### **Vorsicht:**

- Halten Sie sich beim Einlegen von Medien oder Rollenkernen sowie beim Entfernen der Aufnahmerolle an die Anweisungen in der Bedienungsanleitung. Das Fallenlassen von Medien, Rollenkernen oder Aufnahmerollen kann zu Verletzungen führen.
- Achten Sie darauf, dass Ihre Hände oder Haare während des Betriebs nicht in die Medieneinzugseinheit oder Aufrolleinheit gelangen. Nichtbeachtung dieser Vorsichtsmaßnahme kann zu Verletzungen führen.

## Einsetzen des Rollenkerns

### Vorbereitung

**Verwenden Sie einen Rollenkern, dessen Länge größer ist als die Breite der Medien.**

Dadurch kann das Medium aufgenommen werden, ohne aus dem Kern herauszustehen.

**Bereiten Sie das mitgelieferte Papierband vor.**

Wir empfehlen diese Methode zum Anbringen von Medien am Rollenkern aufgrund der folgenden Vorteile:

- Sie können eine Fehlausrichtung der Rolle an den linken und rechten Kanten verhindern und ein Verschieben des Mediums unterbinden, wodurch eine stabile Drucklänge für Druckaufträge gewährleistet wird.
- So werden keine Medien verschwendet.



## Standardbedienung

- Medien können nach dem Aufwickeln leicht vom Rollenkern entfernt werden.

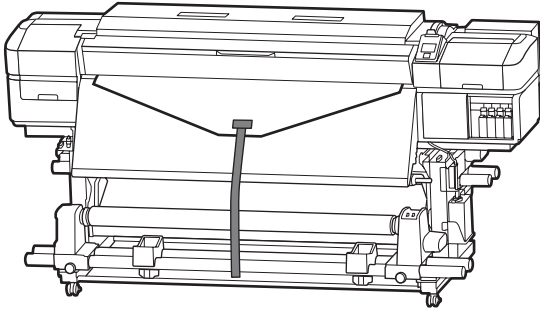

Wenn das mitgelieferte Papierband verbraucht ist, beschaffen Sie sich im Handel erhältliches Papierband mit einer Breite von 20 bis 25 mm (nicht leicht dehnbar und schneidfest). Wenn Sie nicht über Papierband verfügen, schneiden Sie Medien in etwa 20–25 mm breite und 70 cm lange Stücke.

### Einlegen

- Halten Sie die Taste ▼ gedrückt, bis die Vorderkante des Mediums die Mitte der Nachheizung erreicht.

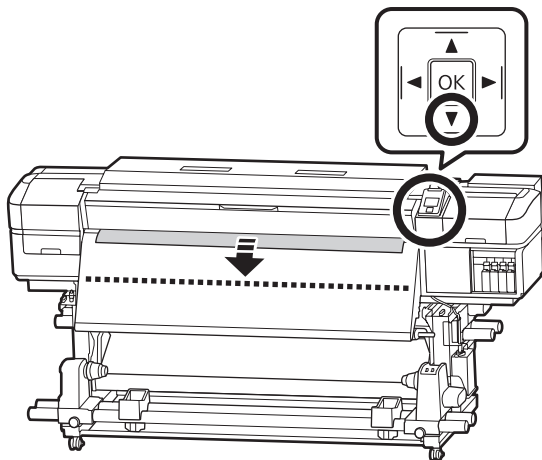

**!** **Wichtig:**

Drucken Sie zum Medienvorschub stets die Taste ▼. Wird das Medium von Hand gezogen, kann es sich beim Aufrollen verdrehen.

2

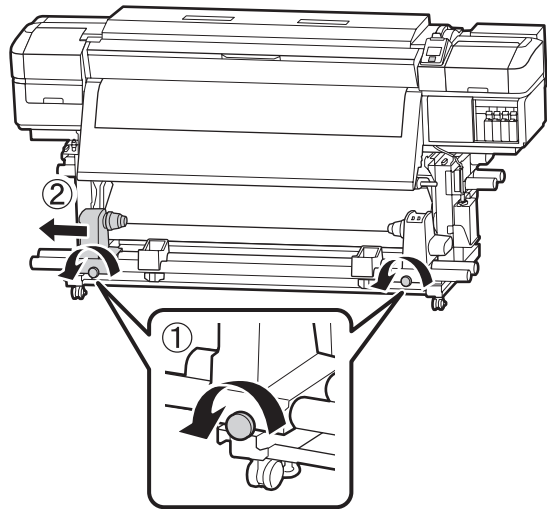

3

Richten Sie den Rollenkernhalter mit der rechten Medienkante aus und ziehen Sie dann die Schraube an.

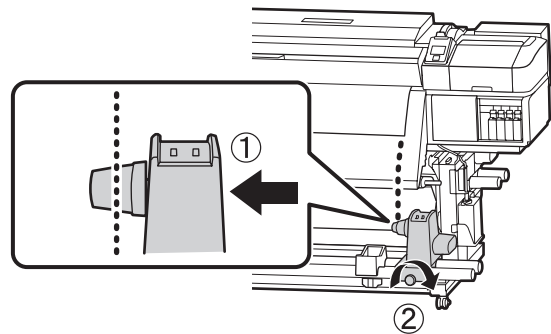

4

Setzen Sie den Rollenkern auf den rechten Halter.

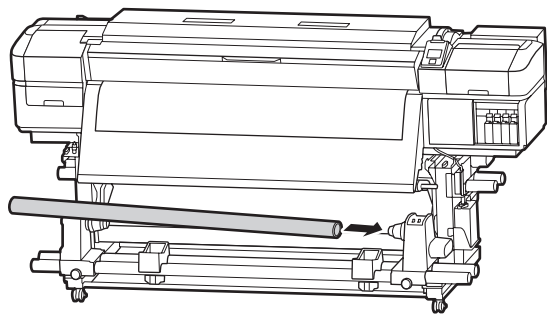

## Standardbedienung

- 5** Drücken Sie den Halter, bis das in der Abbildung unten dargestellte Teil A vollständig eingesteckt ist, ziehen Sie anschließend die Schraube fest.

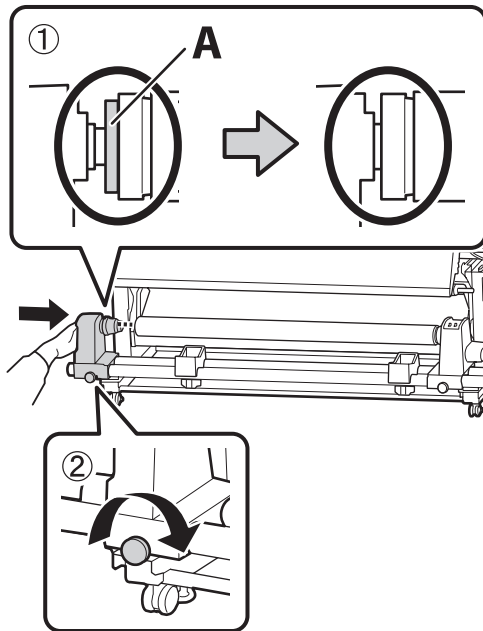

**! Wichtig:**

Nicht mehr schieben, wenn Teil A nicht mehr sichtbar ist. Die Aufrollleinheit funktioniert möglicherweise nicht erwartungsgemäß, wenn der Halter zu weit hineingeschoben wird.

- 6** Lassen Sie einen 10 bis 20 cm breiten Abschnitt in der Mitte des Mediums übrig und schneiden Sie von den linken und rechten Ecken des Mediums aus mit mindestens 25 cm vertikalem Abstand.

Durch das Abschneiden des Mediums werden Probleme verhindert, wie z. B. dass die linke und rechte Ecke des Mediums gefaltet und beim Start des Aufrollens eingeklemmt wird.

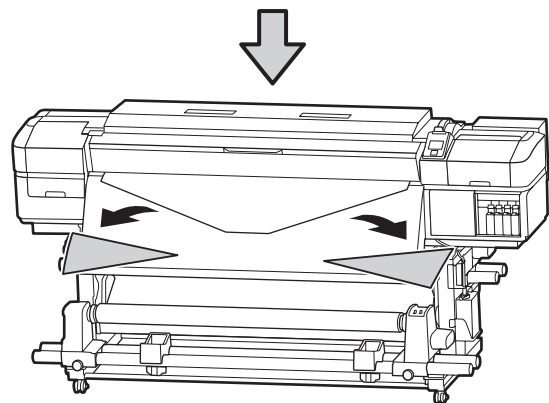
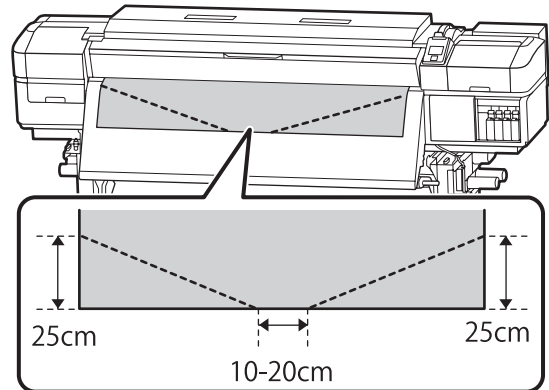

Befolgen Sie abhängig davon, wie das Medium aufgerollt ist, einen der folgenden Schritte:

Für Angaben zur Aufnahme mit der bedruckten Seite nach außen siehe „Aufrollen mit der bedruckten Seite nach außen“ auf Seite 19.

Für Angaben zur Aufnahme mit der bedruckten Seite nach innen siehe „Aufrollen mit der bedruckten Seite nach innen“ auf Seite 20.

**Standardbedienung**

**Aufrollen mit der bedruckten Seite nach außen**

- 1** Schneiden Sie das Papierband auf eine Länge von etwa 70 cm zu und befestigen Sie es mithilfe eines handelsüblichen Klebebandes in der Mitte des Mediums.

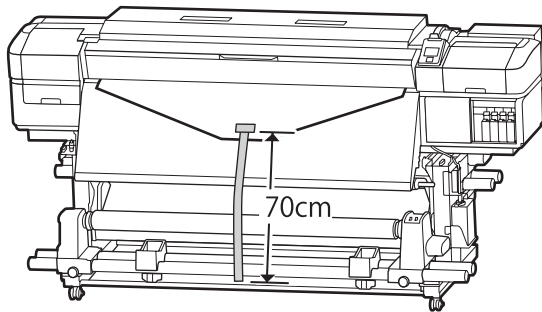

- 2** Ziehen Sie das Papierband gerade nach unten, wickeln Sie es von vorne nach hinten um den Rollenkern und befestigen Sie es mit im Handel erhältlichen Klebeband.

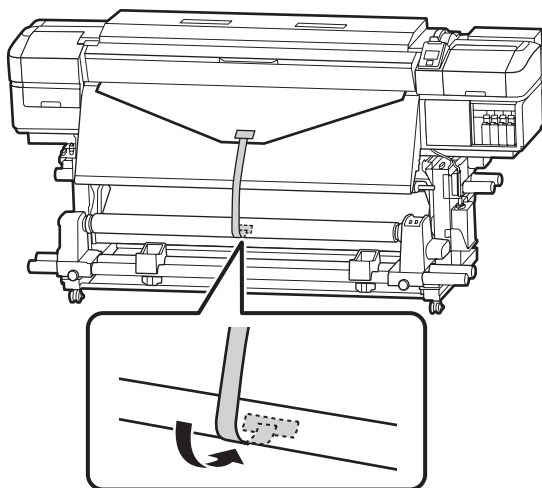

**! Wichtig:**

Befestigen Sie das Papierband am Rollenkern, während das Medium fest gespannt ist. Wenn Sie das Papierband anbringen, während das Medium locker ist, kann sich das Medium bei der Aufnahme verschieben.

- 3** Stellen Sie den Schalter Auto auf  .

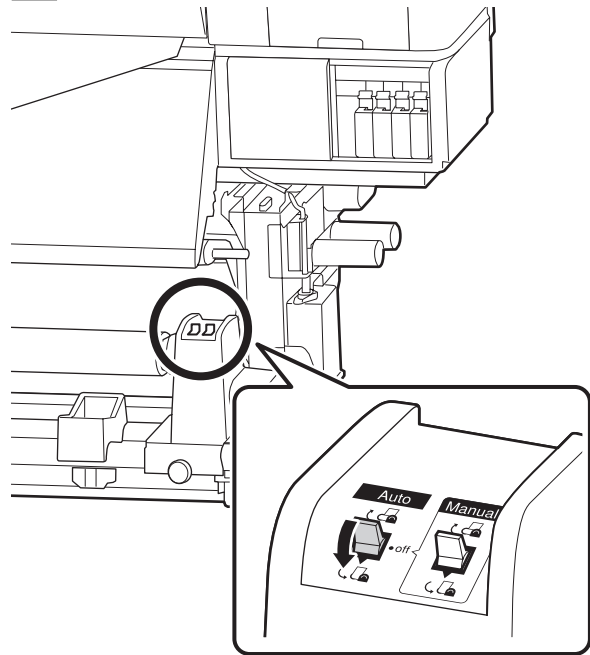

- 4** Senken Sie die Spannleiste, bis sie das Papierband leicht berührt.

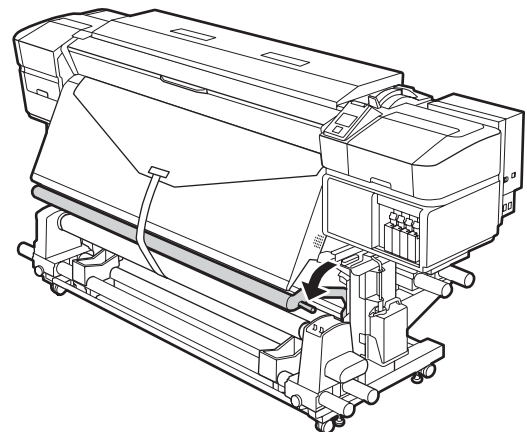

## Standardbedienung

### Aufrollen mit der bedruckten Seite nach innen

- 1 Schneiden Sie das Papierband auf eine Länge von etwa 70 cm zu und befestigen Sie es mithilfe eines handelsüblichen Klebebandes in der Mitte des Mediums.

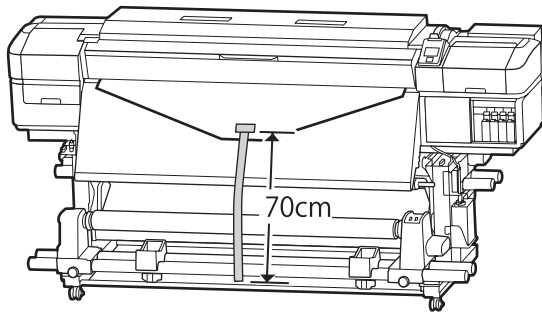

- 2 Ziehen Sie das Papierband gerade nach unten, wickeln Sie es von hinten nach vorne um den Rollenkern und befestigen Sie es mit im Handel erhältlichen Klebeband.

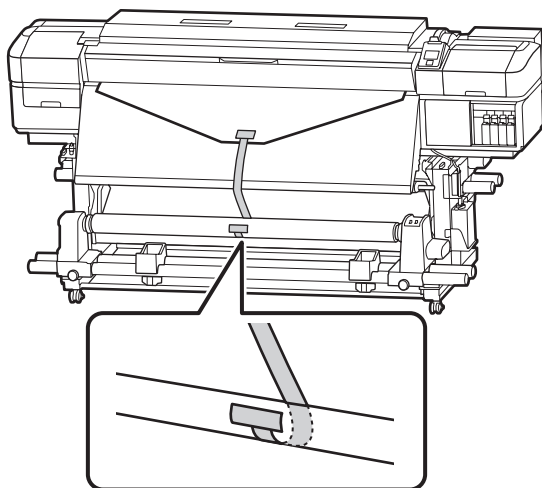

#### **!** Wichtig:

Befestigen Sie das Papierband am Rollenkern, während das Medium fest gespannt ist. Wenn Sie das Papierband anbringen, während das Medium locker ist, kann sich das Medium bei der Aufnahme verschieben.

- 3 Stellen Sie den Schalter Auto auf .

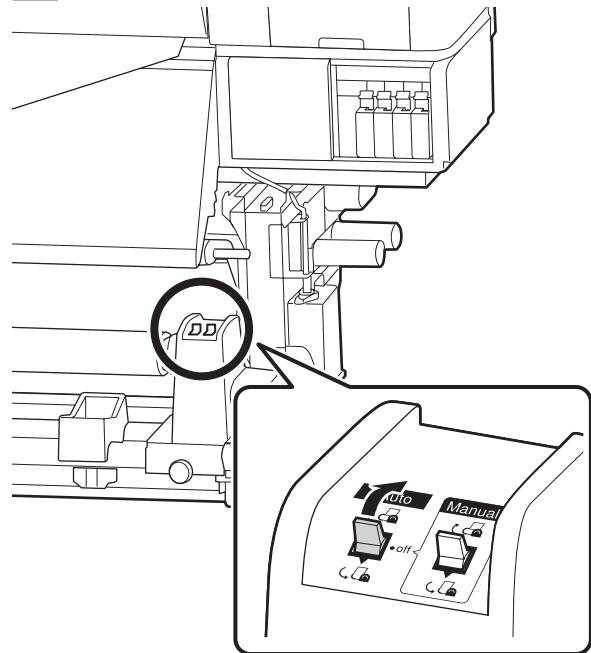

- 4 Senken Sie die Spannleiste, bis sie das Papierband leicht berührt.

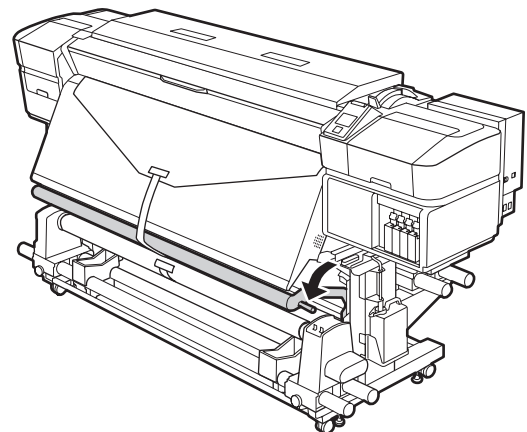

### Einstellungen für eingelegte Medien

Wenn Sie mit dem Einlegen von Medien fertig sind, folgen Sie den Anweisungen auf dem Bedienfeld, um die Einstellungen für das eingelegte Medium vorzunehmen.

#### 1. Wählen Sie die Medieneinstellungsnummer

Wählen Sie die Medieneinstellungsnummer, in welcher die Druckeinstellungen registriert wurden.

## Standardbedienung



**2. Wählen Sie die Rollenaufwickelspezifikationen**  
Wählen Sie den Rollentyp für die eingelegte Medienrolle.



**3. Legen Sie die Medienlänge fest**  
Legen Sie die Länge des eingelegten Mediums fest.

In den folgenden Einstellungen verwendete Tasten

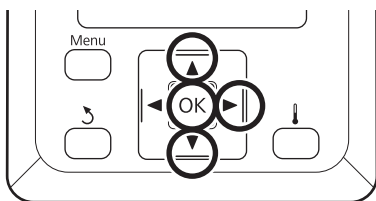

- 1** Verwenden Sie die Tasten ▼/▲ zur Auswahl der Medieneinstellungsnummer, in der die Druckeinstellungen registriert wurden, und drücken Sie dann die Taste OK.

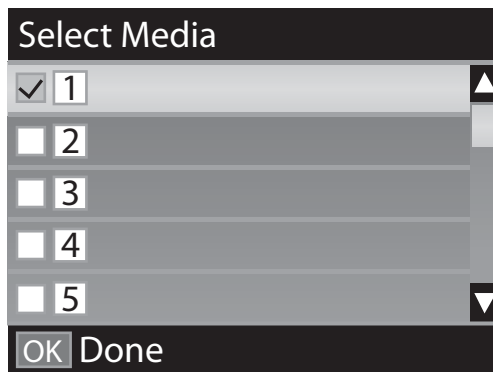

Wenn noch keine Medieneinstellungen für neue Medien vorgenommen wurden, wählen Sie eine unzugeordnete Nummer aus, schließen Sie das Einlegen des Mediums ab und führen Sie dann Einfacher Medien-Setup durch.

Vornehmen von Medieneinstellungen  
 Benutzerhandbuch (Online-Handbuch)

- 2** Verwenden Sie die Tasten ▼/▲, um den Rollentyp auszuwählen, der der eingelegten Rolle entspricht und drücken Sie die Taste OK.

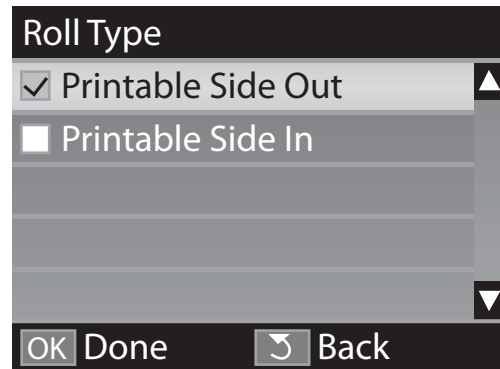

- 3** Der Bildschirm, auf dem Sie die Länge des geladenen Mediums eingeben können, wird angezeigt.  
Verwenden Sie die Tasten ▼/▲ zur Auswahl einer Länge zwischen 1,0 und 100,0 m und drücken Sie die Taste OK.

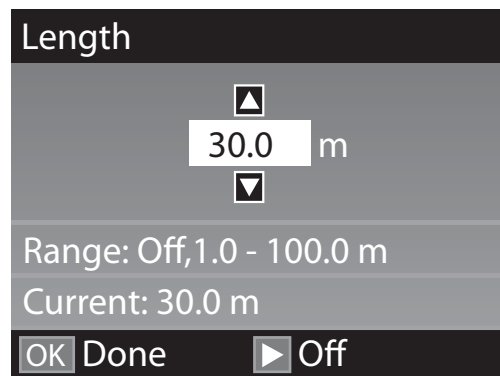

Legen Sie den Wert fest, wenn die verbleibende Mediumsmenge auf die Rolle gedruckt wird.

Drücken Sie die Taste ▶, wenn Sie AUS auswählen möchten. Wenn Sie AUS auswählen, wird die Restmenge nicht richtig angezeigt.

## Standardbedienung

### Hinweis:

#### Zwei Funktionen werden in Restmedien-Setup — EIN

Mit den folgenden beiden Funktionen erhalten Sie die ungefähre Menge von verfügbarem Medium vor dem Drucken. So ist es einfacher, den Zeitpunkt für den nächsten Medienwechsel zu bestimmen.

- ❑ **Anzeige der Restmedium-Menge**  
Die Bedienfeldanzeige zeigt die ungefähre Restmediummenge basierend auf der für das Medium eingestellten Länge und der während des Drucks verbrauchten Menge.
- ❑ **Restmedien-Warnung**  
Eine Warnung erscheint, wenn die Restmediummenge einen bestimmten Wert erreicht.

Zur Meldung, dass der Drucker bereit ist zu drucken, zeigt er nach einer kurzen Pause **Bereit** an. Übertragen Sie die Druckdaten vom Computer.

## Entfernen der Aufnahmerolle

Folgen Sie zum Austauschen von Medien den untenstehenden Schritten.

**1. Drucken Sie die Mediumsrestmenge. (Wenn Restmedien auf EIN gestellt ist)**



**2. Schneiden Sie das Medium.**



**3. Entfernen Sie das Medium.**

## Drucken der Restmedium-Menge

Durch Drucken der verbleibenden Mediumsrestmenge können Sie diesen Wert überprüfen, wenn das Medium das nächste Mal eingelegt wird und die Medienlänge eingeben. Dies ist nützlich für die genaue Verwaltung der Mediumsrestmenge. Die Restmenge kann nicht richtig gedruckt werden, wenn **Restmedien-Setup** auf **AUS** gestellt ist.

Im folgenden Abschnitt wird beschrieben, wie die Restmedien-Menge gedruckt werden kann.

In den folgenden Einstellungen verwendete Tasten

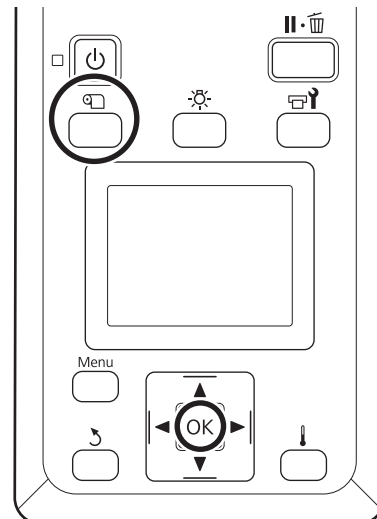

- 1** Prüfen Sie, dass der Drucker druckbereit ist.
- 2** Drücken Sie die Taste , wählen Sie **Restmedien** und drücken Sie dann die Taste OK.
- 3** Wählen Sie **Restmed.-Länge Drucken** und drücken Sie OK.
- 4** Drücken Sie die Taste OK, um die Restmedien-Menge zu drucken.

## Standardbedienung

### Schneiden von Medien

**⚠ Vorsicht:**

- ❑ Die Nachheizung und Medienhalteplatte können heiß sein. Befolgen Sie alle notwendigen Vorsichtsmaßnahmen. Nichtbeachtung der erforderlichen Vorsichtsmaßnahmen kann zu Verbrennungen führen.
- ❑ Achten Sie beim Zuschneiden von Medien darauf, sich nicht mit Cutter oder anderen Klingen zu verletzen.

- 1** Drücken Sie die Taste , wählen Sie **Auf Schn.pos. Einzieh.** und drücken Sie dann die Taste **OK**.

Die hintere Kante des Mediums wird zur Schneidposition (Nut für das Messer) transportiert.

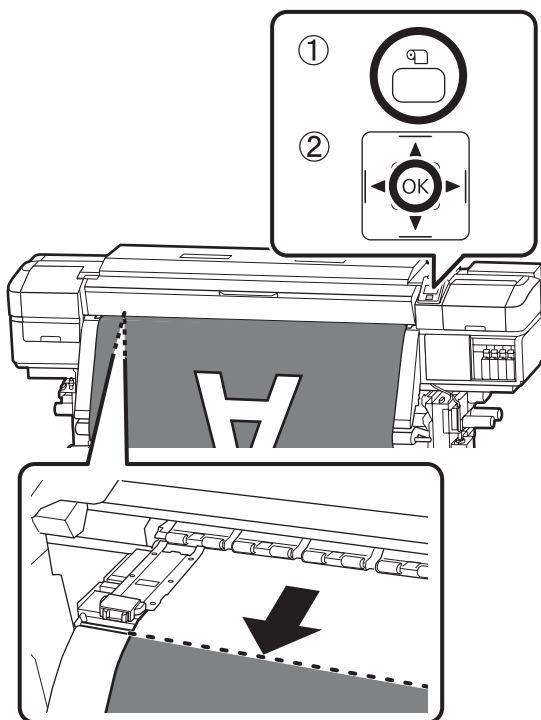

Wenn Sie die Restmedium-Menge ausgedruckt haben, transportieren Sie das Medium mit der Taste  zurück, damit diese Information nach dem Schneiden des Mediums auf der Rolle erhalten bleibt.

- 2** Heben Sie bei Verwendung der Aufrollleinheit die Spannleiste an.

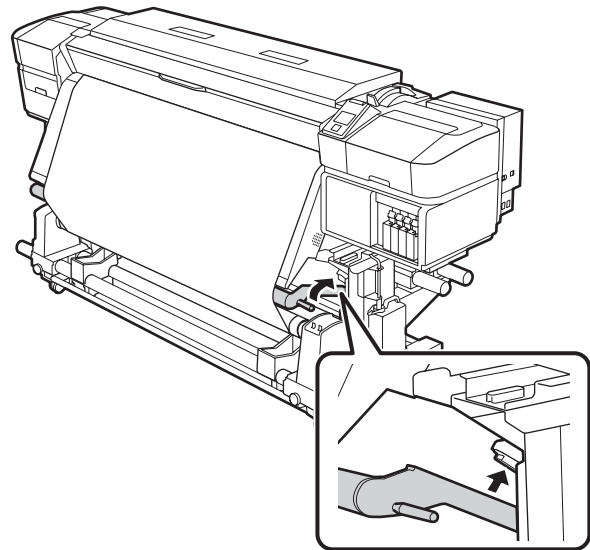

- 3** Halten Sie den Cutter senkrecht und bewegen Sie es dann so, dass die Cutter-Klinge eng an der Seitenfläche der Nut für das Messer anliegt.

Wenn Arbeiten nicht korrekt durchgeführt werden können, beispielsweise wenn Ihre Hand gegen die Frontabdeckung gerät, öffnen Sie vor dem Schneiden die Frontabdeckung.

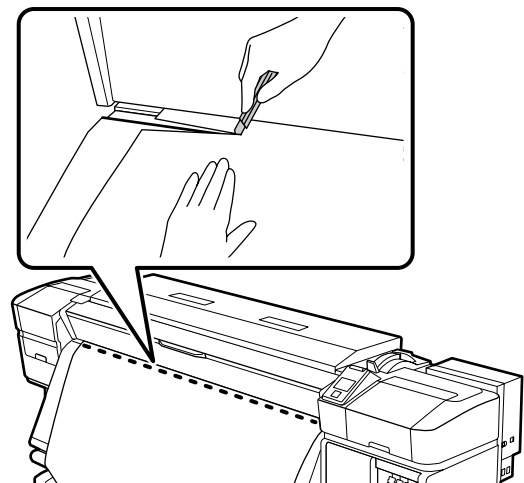

**⚠ Wichtig:**

Stellen Sie beim Schneiden des Mediums sicher, dass das Medium nicht innerhalb der vorderen Abdeckung aufwellt oder sich von der Medienhalteplatte löst, bevor Sie mit dem nächsten Druck fortfahren.



## Standardbedienung

- 4** Stellen Sie den Schalter Auto auf Off. Ziehen Sie die Einzelblätter vollständig ein, indem Sie je nach Aufrollart der Medien den Schalter Manual bedienen.

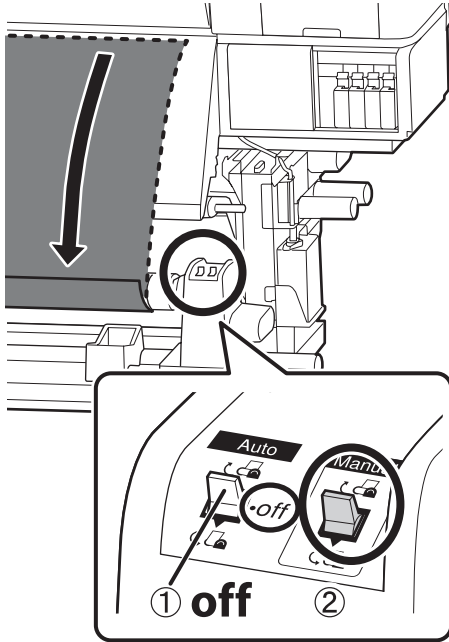

## Entfernen von Medien

### **!** Vorsicht:

- ❑ Wenn ein Medium mehr als 20 kg wiegt, sollte es nicht von einer Person alleine getragen werden. Beim Einlegen oder Entfernen von Medien sollten mindestens zwei Personen verwendet werden.
- ❑ Halten Sie sich beim Einlegen von Medien oder Rollenkernen sowie beim Entfernen der Aufnahmerolle an die Anweisungen in der Bedienungsanleitung. Das Fallenlassen von Medien, Rollenkernen oder Aufnahmerollen kann zu Verletzungen führen.

- 1** Um ein Abrutschen der Aufnahmerolle zu verhindern, stützen Sie die Rolle am linken Ende.

- 2** Lösen Sie die linke Rollenkernhalterschraube und entfernen Sie den Rollenkernhalter von der Rolle.

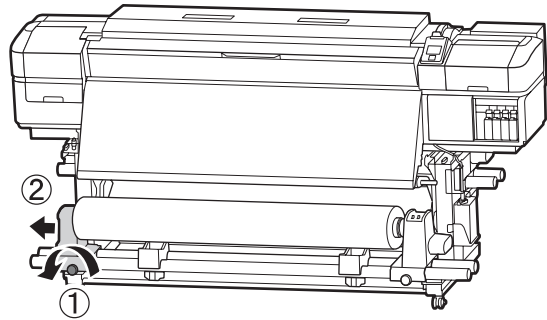

- 3** Senken Sie die Rolle ab auf die Rollenauflage.

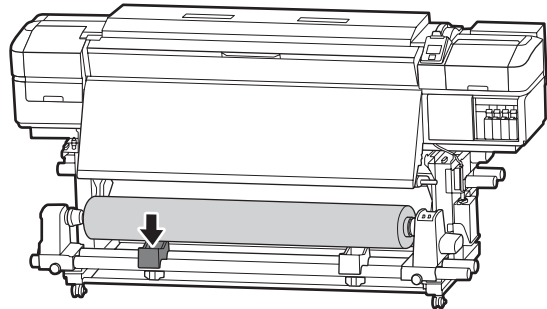

- 4** Um ein Abrutschen der Aufnahmerolle zu verhindern, stützen Sie die Rolle am rechten Ende.

- 5** Lösen Sie die rechte Rollenkernhalterschraube und entfernen Sie den Rollenkernhalter von der Rolle.

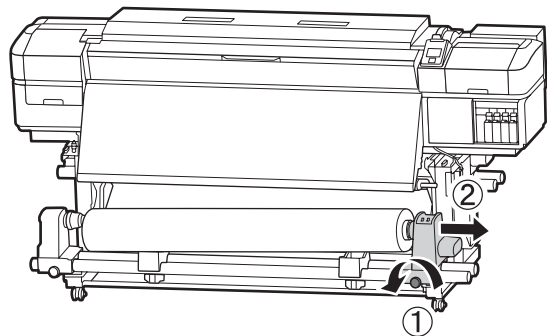

- 6** Senken Sie die Rolle ab auf die Rollenauflage.

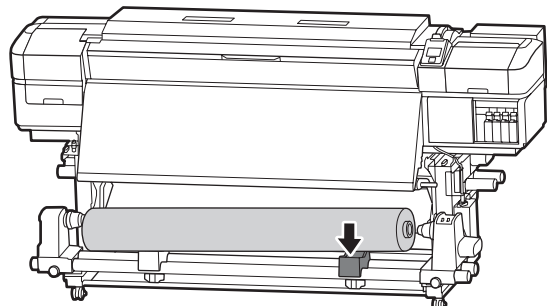



## Standardbedienung

- 7 Um Medien aus der rückseitigen Medieneinzugseinheit zu entfernen, kehren Sie die Schritte zum Einlegen einfach um.

Wartung

# Wartung

## Durchführungszeitpunkt verschiedener Wartungsvorgänge

### Reinigungsorte und Reinigungsabstände

Wenn der Drucker weiterhin ohne gereinigt zu werden verwendet wird, können die Düsen verstopfen oder Tintentropfen entstehen.

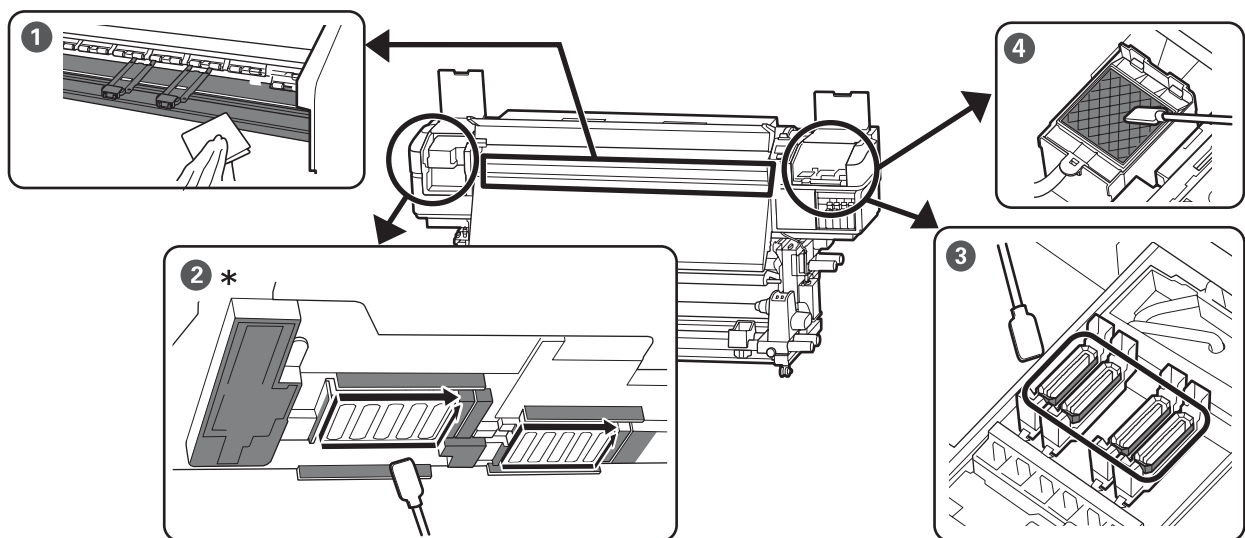

\* Rechter Druckkopf nur bei SC-S40600 Series.

Durchführungszeitpunkt	Zu reinigendes Bauteil
Vor der täglichen Betriebsaufnahme	<p>① Walzenheizung und Medienhalteplatten</p> <p>☞ „Tägliche Reinigung“ auf Seite 30</p>
Mindestens einmal pro Monat	<p>② Um den Druckkopf herum</p> <p>③ Deckel</p> <p>④ Spülkissen (wenn beschmutzt)</p> <p>☞ „Durchführung der regelmäßigen Reinigung“ auf Seite 31</p> <p>Sehen Sie sich den Vorgang in einem Video auf YouTube an.</p> <p>☞ „Anleitungsfilme“ auf Seite 4</p>

## Wartung

### **Wichtig:**

Der Drucker enthält Präzisionsinstrumente. Wenn Fusseln oder Staub an den Druckkopfdüsen haften, verringert sich die Druckqualität.

Führen Sie abhängig von der Umgebung und des verwendeten Mediums die regelmäßige Reinigung häufiger durch.

### Andere zu reinigende Komponenten

Wenn Sie Bedenken haben, dass Komponenten verschmutzen, reinigen Sie folgende Komponenten.

- Innerhalb der vorderen Abdeckung
- Druckrollen

Reinigen  Benutzerhandbuch (Online-Handbuch)

## Orte von Verbrauchsmaterialien und Häufigkeit des Austauschs

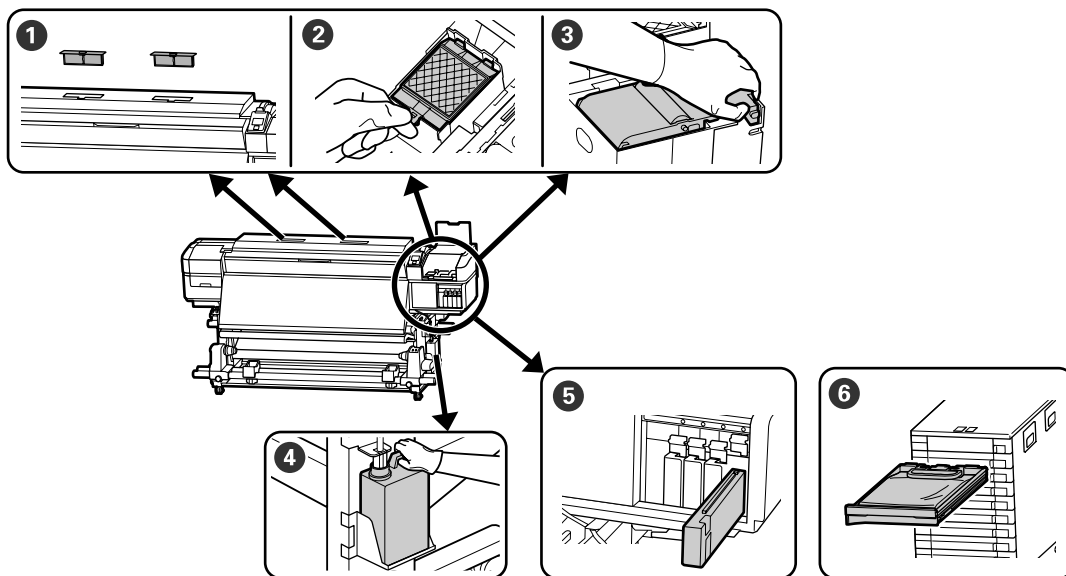

Durchführungszeitpunkt	Zu ersetzendes Bauteil
Wenn in der Anzeige des Bedienfeldes die Meldung „Austausch vorbereiten“ erscheint	<ul style="list-style-type: none"> <li>① Luftfilter</li> <li>② Spülkissen</li> <li>③ Abstreifer</li> <li> „Austausch von Wartungsteilen“ auf Seite 46</li> <li>④ Waste Ink Bottle (Resttintenbehälter)</li> <li> „Entsorgen von Abfalltinte“ auf Seite 44</li> </ul>
Wenn in der Anzeige des Bedienfeldes ein Fehler im Zusammenhang mit verbrauchter Tinte erscheint	<ul style="list-style-type: none"> <li>⑤ Tintenpatrone (SC-S80600 Series/SC-S60600 Series/SC-S40600 Series)</li> <li> „Austauschprozedur“ auf Seite 39</li> <li>⑥ Tintenversorgungseinheit (SC-S80600L Series/SC-S60600L Series)</li> <li> „Austauschprozedur“ auf Seite 42</li> </ul>

## Wartung

### Sonstige Wartung

Durchführungszeitpunkt	Bedienung
Bei Verwendung der SC-S80600 Series/ SC-S60600 Series/SC-S40600 Series  <input type="checkbox"/> Einmal alle drei Wochen <input type="checkbox"/> Vor Beginn der täglichen Druckvorgänge (nur WH/MS)*1	Schütteln von Tintenpatronen  „Schütteln“ auf Seite 39
Bei Verwendung der SC-S80600L Series/ SC-S60600L Series  <input type="checkbox"/> Wenn die LED-Lampe an der Tinteneinheit blau blinkt (einmal alle drei Wochen) <input type="checkbox"/> Vor Beginn der täglichen Druckvorgänge (nur WH/MS)*1	Schütteln von Tintenversorgungseinheiten  „Schütteln“ auf Seite 41
<input type="checkbox"/> Beim Überprüfen der Düsen auf Verstopfung <input type="checkbox"/> Beim Überprüfen, welche Farben verstopft sind <input type="checkbox"/> Bei Auftreten von horizontalen Streifen oder ungleichmäßigen Farbtönen (Streifenbildung)	Auf verstopfte Düsen überprüfen*2
Wenn eine Verstopfung nach der Über- prüfung auf verstopfte Düsen festgestellt wird	Druckkopfreinigung  „Druckkopfreinigung“ auf Seite 61
Wenn der Drucker für eine längere Zeit nicht verwendet (und ausgeschaltet) wird	Vorspeicherwartung  „Langzeit-Lagerung (Wartungsvorgänge vor der Lagerung)“ auf Seite 51
Wenn eine Aufforderung zum Schmieren im Bedienfeld-Display angezeigt wird	Auftragen des mitgelieferten Schmierfetts auf der Schlittenstange*2

\*1 Wenn der 10-Farben-Modus bei der SC-S80600 Series/SC-S80600L Series ausgewählt ist.

\*2 Details  Benutzerhandbuch (Online-Handbuch).

## Wartung

### Was Sie benötigen

Halten Sie die folgenden Artikel bereit, bevor Sie mit der regelmäßigen Reinigung und dem Austausch von Verbrauchsmaterial beginnen.

Wenn die mitgelieferten Teile vollständig verbraucht sind, muss neues Verbrauchsmaterial erworben werden.

Legen Sie die für diesen Drucker vorgesehenen Teile bereit, wenn Sie Tintenpatronen/ Tintenversorgungseinheiten austauschen oder Wartungsarbeiten durchführen.

 „Informationen zu Wartungsteilen“ auf Seite 53

Wenn sich Ihre Handschuhe abgenutzt haben, halten Sie im Handel erhältliche Nitrilhandschuhe bereit.

#### **Schutzbrille (im Handel erhältlich)**

Schützt die Augen vor Tinte und ink cleaner (Tintenreiniger).

#### **Maske (handelsüblich)**

Schützt Nase und Mund vor Tinte und ink cleaner (Tintenreiniger).

#### **Wartungskit (im Lieferumfang des Druckers enthalten)**

Zur allgemeinen Reinigung.

Die folgenden Artikel sind im Kit enthalten.

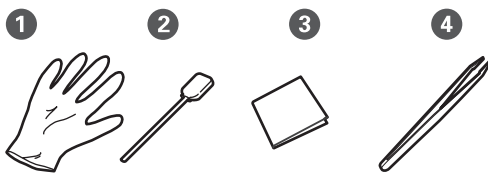

- ❶ Handschuhe (x12)
- ❷ Reinigungsstäbchen (x20)
- ❸ Reinraum-Wischtuch (x100)
- ❹ Pinzette (x1)

#### **Ink cleaner (Tintenreiniger) (im Lieferumfang des Druckers enthalten)**

Zum Abwischen von Tintenflecken.

Verwendungsmethode  „Verwenden von Ink Cleaner (Tintenreiniger)“ auf Seite 32

#### **Ein Metallfach (im Lieferumfang des Druckers enthalten)**

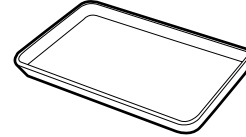

Zur Ablage von Reinigungswerkzeugen oder ink cleaner (Tintenreiniger) im Behälter, der mit dem Drucker geliefert wurde.

#### **! Wichtig:**

*Wenn die benutzten Reinigungsstäbchen usw. direkt auf dem Drucker abgelegt werden, kann es aufgrund der Eigenschaften des ink cleaner (Tintenreiniger) zu einer Verformung kommen.*

### Vorsichtsmaßnahmen bei der Wartung

Beachten Sie beim Reinigen und Austausch von Teilen die folgenden Punkte.

## Wartung



### Vorsicht:

- Lagern Sie Tintenpatronen, Cleaning Cartridge (Reinigungspatrone), ink cleaner (Tintenreiniger), Schmierfett und Abfalltinte außerhalb der Reichweite von Kindern.
- Tragen Sie während der Wartungsarbeiten Schutzkleidung, einschließlich Schutzbrille, Handschuhen und einer Schutzmaske. Sollte Tinte, Abfalltinte, ink cleaner (Tintenreiniger) oder Schmierfett auf die Haut oder in Ihre Augen oder den Mund gelangen, ergreifen Sie die folgenden Maßnahmen:
  - Wenn Flüssigkeit auf die Haut gerät, unverzüglich mit reichlich Seifenlösung abwaschen. Bei Hautreizungen oder -verfärbungen einen Arzt aufsuchen.
  - Wenn Flüssigkeit in die Augen gelangt, sofort mit Wasser ausspülen. Nichtbeachtung dieser Vorsichtsmaßnahme könnte zu blutunterlaufenen Augen oder einer leichten Entzündung führen. Bei Fortbestehen der Probleme einen Arzt aufsuchen.
  - Wenn Flüssigkeit in den Mund gelangt, sofort einen Arzt aufsuchen.
  - Wenn Flüssigkeit geschluckt wird, nicht das Erbrechen der Person hervorrufen, sondern sofort einen Arzt aufsuchen. Falls die Person sich erbricht, kann Flüssigkeit in die Luftröhre gelangen, was gefährlich sein kann.
- Waschen Sie sich nach Auswechseln des Waste Ink Bottle (Resttintenbehälter) oder Gebrauch des ink cleaner (Tintenreiniger) die Hände und gurgeln Sie ausgiebig Wasser.
- Nehmen Sie das Medium aus dem Drucker heraus, bevor Sie fortfahren.
- Berühren Sie keine Riemen, Platinen oder andere Teile, die nicht gereinigt werden müssen. Nichtbeachtung dieser Vorsichtsmaßnahme könnte zu Funktionsstörungen oder verringerter Druckqualität führen.

- Verwenden Sie ausschließlich die mitgelieferten oder im Wartungskit (Verbrauchsmaterialien-Kit, separat erhältlich) enthaltenen Reinigungsstäbchen. Andere Arten von Reinigungsstäbchen erzeugen Fusseln und beschädigen den Druckkopf.
- Verwenden Sie immer frische Reinigungsstäbchen. Wiederverwendete Reinigungsstäbchen können das Entfernen von Flecken noch erschweren.
- Die Spitzen der Reinigungsstäbchen nicht berühren. Fett von den Händen kann den Druckkopf beschädigen.
- Verwenden Sie zum Reinigen des Druckkopfbereichs oder der Deckel kein Wasser oder Alkohol. Die Tinte gerinnt, wenn sie mit Wasser oder Alkohol gemischt wird.
- Berühren Sie vor der Reinigung einen metallenen Gegenstand, um statische Aufladungen zu entladen.

## Tägliche Reinigung

Wenn Fussel, Staub oder Tinte an der Walzenheizung oder den Medienhalteplatten haftet, könnte dies Düsen verstopfen oder zu Tintentropfen führen.

Zur Gewährleistung der optimalen Druckqualität empfehlen wir die Reinigung täglich vor der Aufnahme des Betriebs.



### Vorsicht:

- Die Nachheizung und Medienhalteplatte können heiß sein. Befolgen Sie alle notwendigen Vorsichtsmaßnahmen. Nichtbeachtung der erforderlichen Vorsichtsmaßnahmen kann zu Verbrennungen führen.
- Achten Sie darauf, dass Sie sich beim Öffnen oder Schließen der Frontabdeckung nicht die Hand einklemmen. Nichtbeachtung dieser Vorsichtsmaßnahme kann zu Verletzungen führen.

## Wartung

### **Wichtig:**

Verwenden Sie keinen ink cleaner (Tintenreiniger) zur Reinigung im Inneren des Druckers. Andernfalls könnten Teile im Drucker beschädigt werden.

- 1 Schalten Sie den Drucker aus, warten Sie, bis die Bildschirmanzeige ausgeschaltet ist und ziehen Sie dann das Netzkabel aus der Steckdose.

Ziehen Sie beide Netzkabel ab.

Wenn die zusätzliche Heizung zum Trocknen der Ausdrücke installiert ist, ziehen Sie auch das Netzkabel dafür ab.

- 2 Warten Sie nach dem Abziehen der Stromkabel etwa eine Minute.

- 3 Öffnen Sie die vordere Abdeckung.

- 4 Tauchen Sie ein weiches Tuch in Wasser, wringen Sie es gründlich aus und wischen Sie dann jegliche Tinte, Fussel oder Staubansammlungen an der Walzenheizung ab.

Stellen Sie sicher, dass Sie jegliche Fussel oder Staubansammlungen in den Einkerbungen auf der Walze entfernen.

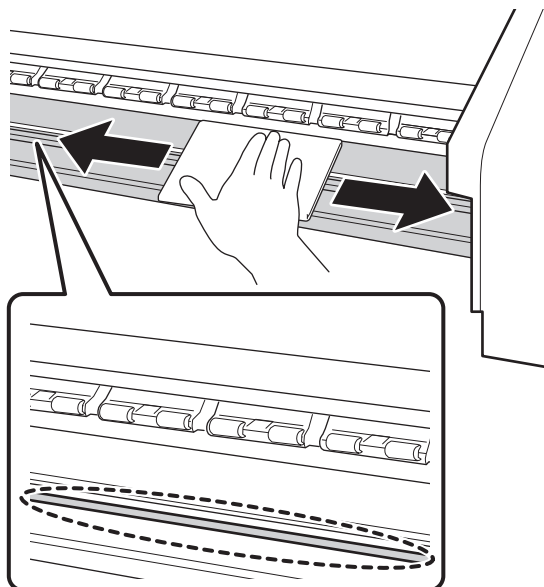

- 5 Tauchen Sie ein weiches Tuch in Wasser, wringen Sie es gründlich aus und wischen Sie dann jegliche Fussel oder Staubansammlungen an den Medienhalteplatten ab.

### **Wichtig:**

Wenn Sie ein Medium mit Klebstoff verwenden, tauchen Sie das Tuch in eine verdünnte Reinigungslösung, wringen Sie es gründlich aus und wischen Sie dann die Bereiche ab. Wenn Sie den Druck fortsetzen, wenn Klebstoff an der Rückseite klebt, kann dieser gegen den Druckkopf reiben.

### **Beim Verwenden von Medien mit Klebstoff und wenn Tinte haften bleibt**

Entfernen Sie die Medienhalteplatten vom Drucker und reinigen Sie die Vorder- und Rückseite der Platten.

Setzen Sie die Platten nach der Reinigung wie zuvor ein.

Entfernen und Einsetzen der Medienhalteplatten  Benutzerhandbuch (Online-Handbuch)

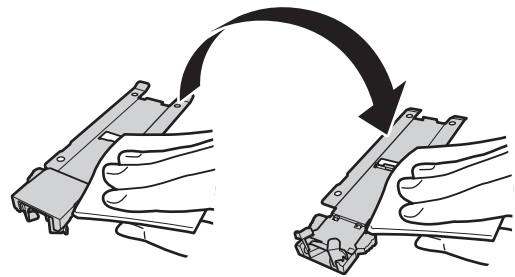

## Durchführung der regelmäßigen Reinigung

Wenn die folgende Meldung auf dem Bedienfeld erscheint, führen Sie die regelmäßige Reinigung so bald wie möglich durch.

 drücken und Druckkopf- wartung durchführen.

Reinigen Sie die Teile in folgender Reihenfolge.

**Bewegen des Druckkopfes**



## Wartung

### Reinigen des Druckkopfbereiches



### Reinigung im Deckelbereich

## Verwenden von Ink Cleaner (Tintenreiniger)

Verwenden Sie ink cleaner (Tintenreiniger) nur zur Reinigung von den im Handbuch gezeigten Teilen. Das Verwenden von ink cleaner (Tintenreiniger) an anderen Stellen des Druckers könnte das Produkt beschädigen.

Lesen Sie vor Beginn der Prozedur unbedingt folgende Hinweise:

☞ „Vorsichtsmaßnahmen bei der Wartung“ auf Seite 29

- 1 Stellen Sie den Behälter, der mit dem ink cleaner (Tintenreiniger) geliefert wurde, auf das Metallfach, und füllen Sie etwa 10 ml ink cleaner (Tintenreiniger) in den Behälter.

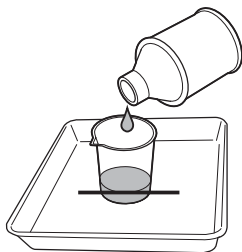

- 2 Befeuchten Sie das Reinigungsstäbchen mit ink cleaner (Tintenreiniger).

Achten Sie darauf, dass kein ink cleaner (Tintenreiniger) vom Reinigungsstäbchen tropft.

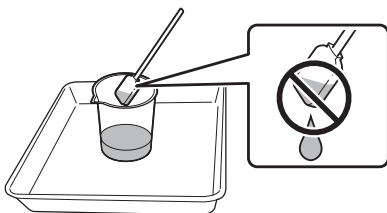

Schütten Sie ink cleaner (Tintenreiniger) in einen Behälter, um ein Reinraum-Wischtuch mit ink cleaner (Tintenreiniger) zu befeuchten.

### ! Wichtig:

- ❑ Ink cleaner (Tintenreiniger) nicht wiederverwenden. Durch verschmutzten ink cleaner (Tintenreiniger) werden Flecken noch schlimmer.
- ❑ Benutzer ink cleaner (Tintenreiniger), Reinigungsstäbchen und Reinraum-Wischtücher sind Sondermüll. Entsorgen Sie sie in derselben Weise wie Abfalltinte.  
☞ „Entsorgung von gebrauchten Verbrauchsmaterialien“ auf Seite 49
- ❑ Ink cleaner (Tintenreiniger) bei Raumtemperatur und geschützt vor direkter Sonneneinstrahlung aufbewahren.
- ❑ Achten Sie nach Gebrauch des ink cleaner (Tintenreiniger) darauf, zuerst den inneren Deckel, dann den äußeren zu schließen. Wenn nicht beide Deckel fest verschlossen sind, können Flüssigkeit oder Dämpfe des ink cleaner (Tintenreiniger) austreten.

## Bewegen des Druckkopfes

Dieser Abschnitt beschreibt, wie Sie den Druckkopf in die Reinigungsposition versetzen.

### ! Wichtig:

Führen Sie zum Positionieren des Druckkopfes unbedingt die nachstehenden Schritte aus. Manuelles Bewegen des Druckkopfes kann Funktionsstörungen verursachen.



## Wartung

In den folgenden Einstellungen verwendete Tasten

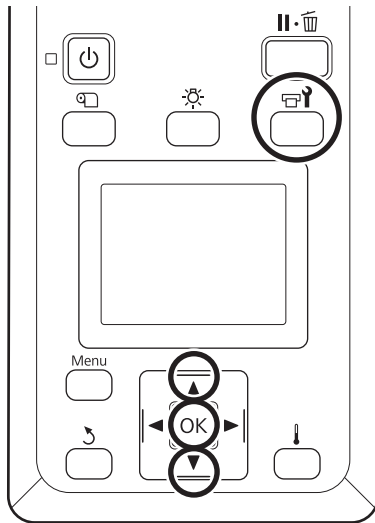

- 1 Prüfen Sie, dass der Drucker eingeschaltet ist, und drücken Sie .  
Das Menü Wartung wird angezeigt.
- 2 Wählen Sie mit den Tasten ▼/▲ den Menüpunkt **Druckkopfwartung** und drücken Sie OK.
- 3 Verwenden Sie die Tasten ▼/▲ zur Auswahl von **Normale Reinigung** und drücken Sie dann die Taste OK.  
Der Druckkopf bewegt sich in die Reinigungsposition.

### Hinweis:

Das akustische Signal ertönt etwa 10 Minuten, nachdem der Druckkopf bewegt wurde (Standardeinstellung). Drücken Sie die Taste OK, um den Reinigungsvorgang fortzusetzen. Nach 10 Minuten ertönt das Tonsignal erneut.

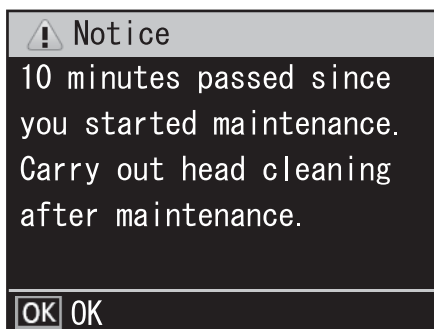

## Reinigen des Druckkopfbereiches

Wenn Sie beim Überprüfen des Bereiches um den Druckkopf herum Tintenklumpen, Fusseln oder Staub bemerken, reinigen Sie den Bereich, indem Sie wie unten aufgeführt vorgehen.

Drucker der SC-S80600 Series/SC-S80600L Series/SC-S60600 Series/SC-S60600L Series verfügen über zwei Druckköpfe. Reinigen Sie die Bereiche um beide Druckköpfe.

Lesen Sie vor Beginn der Prozedur unbedingt folgende Hinweise:

 „Vorsichtsmaßnahmen bei der Wartung“ auf Seite 29

- 1 Nachdem der Druckkopf sich auf die linke Seite des Druckers bewegt hat, öffnen Sie die linke Wartungsabdeckung.

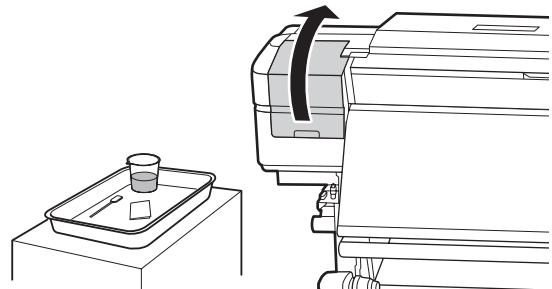

- 2 Befeuchten Sie das Reinigungsstäbchen mit ink cleaner (Tintenreiniger).

Verwenden Sie ein neues Reinigungsstäbchen mit ink cleaner (Tintenreiniger).

 „Verwenden von Ink Cleaner (Tintenreiniger)“ auf Seite 32

### Wichtig:

- Spülen Sie bei jedem Schritt ein Reinigungsstäbchen mit ink cleaner (Tintenreiniger).
- Nach dem Entfernen eines Tintenklumpens mit einem Reinigungsstäbchen, wischen Sie mit einem Reinraum-Wischtuch nach.

## Wartung

- 3** Wischen Sie haftende Tinte, Fussel und Staub von den unten mit Pfeilen gekennzeichneten Teilen ab.

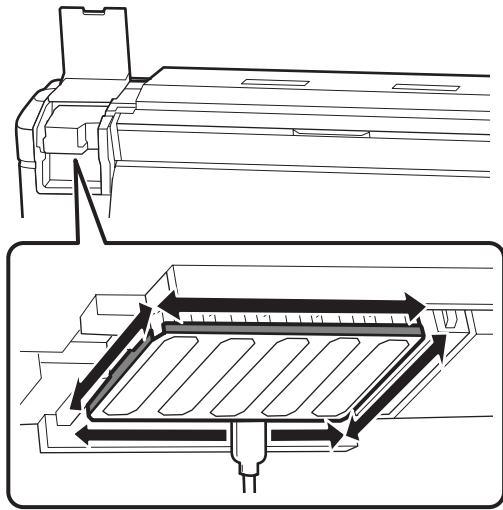

- 4** Wischen Sie haftende Tinte, Fussel und Staub von den unten mit  gekennzeichneten Teilen ab.

Rechter Druckkopf nur bei SC-S40600 Series.

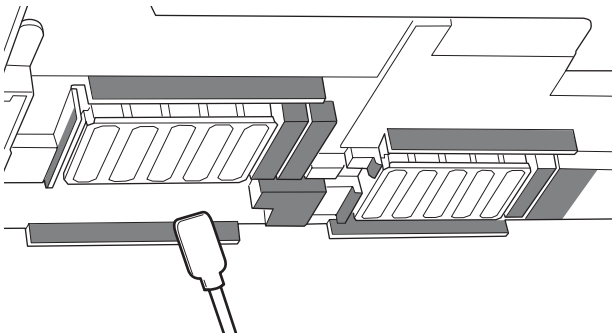

- 5** Wischen Sie haftende Tinte, Fussel und Staub von den unten mit  gekennzeichneten Teilen ab.

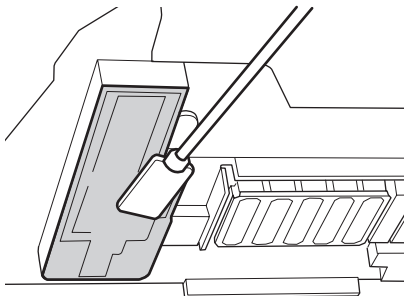

- 6** Schließen Sie die linke Wartungsabdeckung.

## Reinigung im Deckelbereich

Lesen Sie vor Beginn der Prozedur unbedingt folgende Hinweise:

 „Vorsichtsmaßnahmen bei der Wartung“ auf Seite 29

## Reinigen von Kappen

- 1** Öffnen Sie die rechte Wartungsabdeckung.

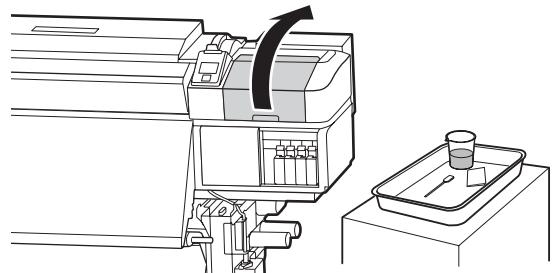

- 2** Befeuchten Sie das Reinigungsstäbchen mit ink cleaner (Tintenreiniger).

 „Verwenden von Ink Cleaner (Tintenreiniger)“ auf Seite 32

- 3** Halten Sie das Reinigungsstäbchen flach und wischen Sie die Ränder der Deckel ab.

Drucker der SC-S80600 Series/SC-S80600L Series/SC-S60600 Series/SC-S60600L Series verfügen über zwei Deckelblöcke. Reinigen Sie alle Deckel.

## Wartung

### **Wichtig:**

*Nicht zu fest gegen die umliegenden Bereiche des Deckels drücken oder die Innenseite des Deckels mit einem Reinigungsstäbchen oder einer Pinzette berühren. Das Teil könnte verformt werden und deshalb nicht mehr richtig schließen.*

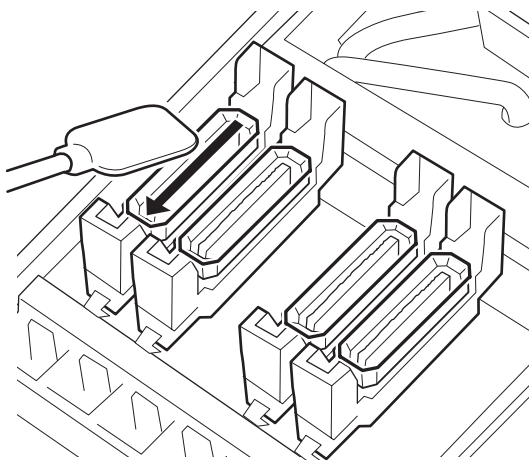
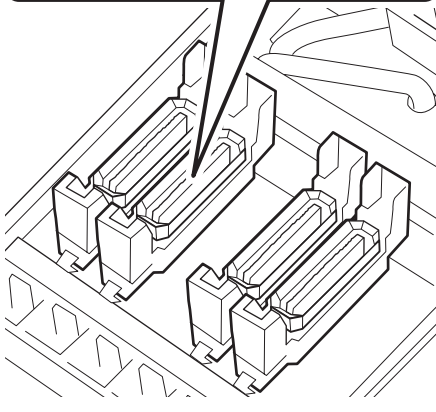
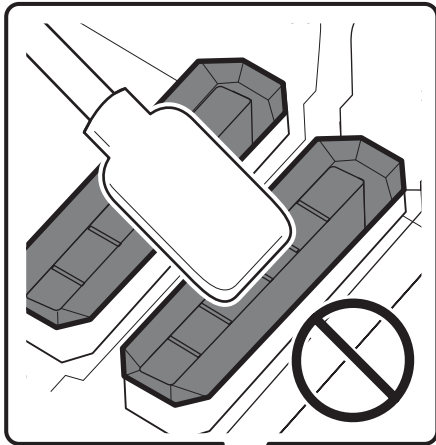

**4**

Halten Sie das Reinigungsstäbchen senkrecht und wischen Sie die äußeren Bereiche der Deckel ab.

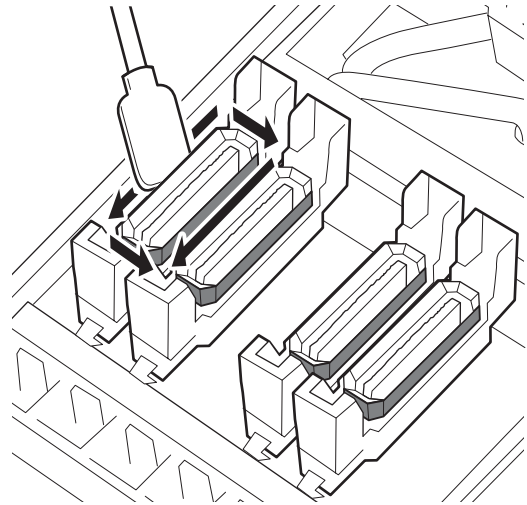

### Bei der Reinigung der Deckel zu beachtende Punkte

Überprüfen Sie beim Reinigen der Deckel folgende Punkte.

- Haftet Tinte am Führungsbereich vor und hinter dem Deckel?

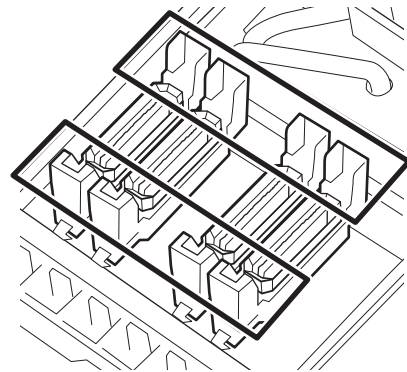

- Hat sich an der Führung ein Tintenfilm abgesetzt?
- Haften Fussel an der Innenseite des Deckels?
- Haften Fussel am Spülkissen?

Wenn diese Teile keine Reinigung erfordern, ist die Prozedur abgeschlossen.

 „Abschluss der Reinigung“ auf Seite 37

Sollten sie eine Reinigung erfordern, beziehen Sie sich auf folgende Abschnitte und führen Sie die notwendige Reinigung durch.

## Wartung

### Wenn sich im Bereich der Führungen Tinte abgesetzt hat

- 1 Befeuchten Sie das Reinigungsstäbchen mit ink cleaner (Tintenreiniger).  
 „Verwenden von Ink Cleaner (Tintenreiniger)“ auf Seite 32
- 2 Tragen Sie den ink cleaner (Tintenreiniger) auf den Bereich der Führungen auf und wischen Sie ihn anschließend ab.

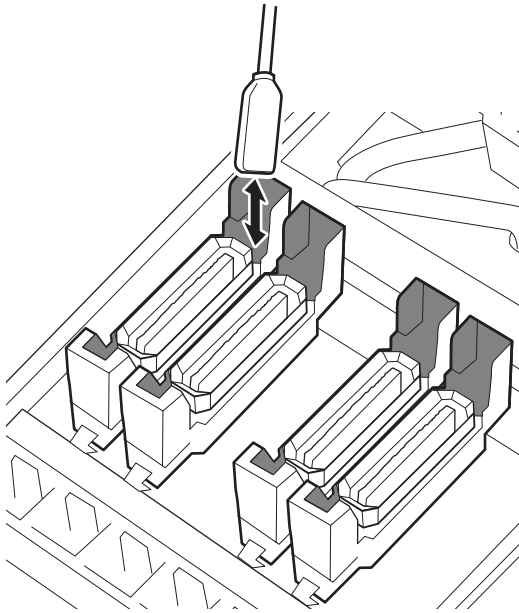

Wenn keine weiteren Teile gereinigt werden müssen, fahren Sie mit dem folgenden Abschnitt fort.

 „Abschluss der Reinigung“ auf Seite 37

### Wenn sich an der Führung ein Tintenfilm abgesetzt hat

Wenn eine filmähnliche Schicht Tinte nicht vollständig mit einem Reinigungsstäbchen entfernt werden kann, nehmen Sie eine Pinzette zu Hilfe.

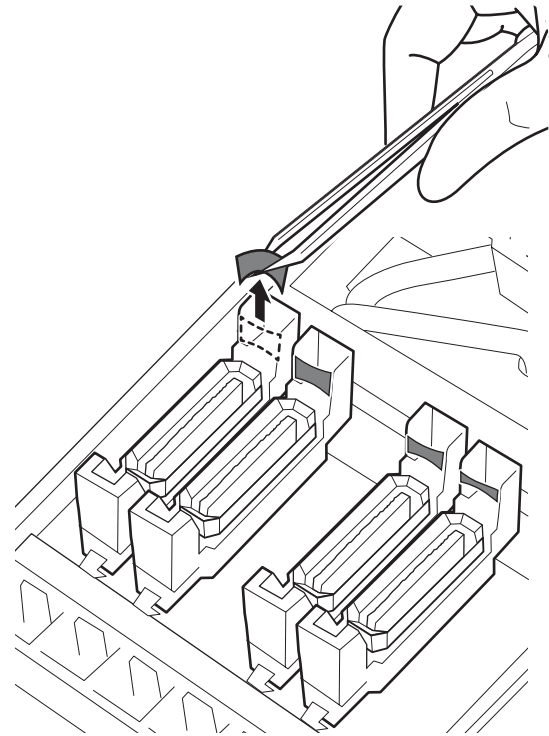

Wenn keine weiteren Teile gereinigt werden müssen, fahren Sie mit dem folgenden Abschnitt fort.

 „Abschluss der Reinigung“ auf Seite 37

## Wartung

### Wenn sich im Deckel Fusseln oder Staub abgesetzt haben

Entfernen Sie sie mit der Spitze eines Reinigungsstäbchens oder mit einer Pinzette.

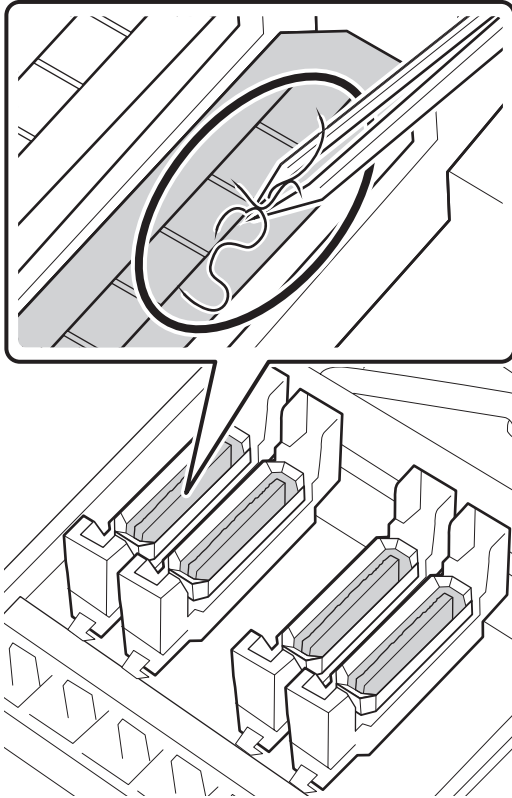

Wenn keine weiteren Teile gereinigt werden müssen, fahren Sie mit dem folgenden Abschnitt fort.

☞ „Abschluss der Reinigung“ auf Seite 37

### Wenn Fussel am Spülkissen haften

Wischen Sie Fusseln und Staub mit der Spitze eines Reinigungsstäbchens ab.

#### **!** Wichtig:

Achten Sie darauf, die Metallfläche der Oberfläche nicht zu verformen. Wenn sie deformiert wird, kann dadurch der Druckkopf beschädigt werden.

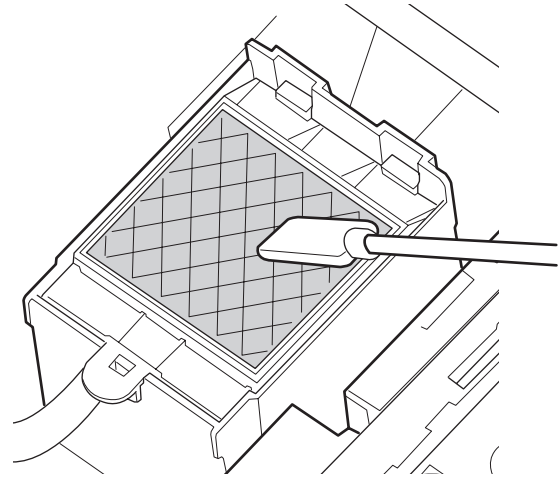

Wenn keine weiteren Teile gereinigt werden müssen, fahren Sie mit dem folgenden Abschnitt fort.

☞ „Abschluss der Reinigung“ auf Seite 37

## Abschluss der Reinigung

Schließen Sie nach der Reinigung die rechte Wartungsabdeckung und drücken Sie die Taste OK.

Die Menüs werden geschlossen, wenn der Druckkopf in seine Ausgangsposition zurückgekehrt ist.

Um nach dem Reinigen zu drucken, führen Sie einen Düsentest aus.

☞ Benutzerhandbuch (Online-Handbuch)

Entsorgung benutzter ink cleaner (Tintenreiniger), Reinigungsstäbchen und Reinraum-Wischtücher

☞ „Entsorgung von gebrauchten Verbrauchsmaterialien“ auf Seite 49

**Wartung**

# Reinigungs-Checkliste

Kopieren Sie diese Seite zur Kontrolle von Wartungsaufgaben.

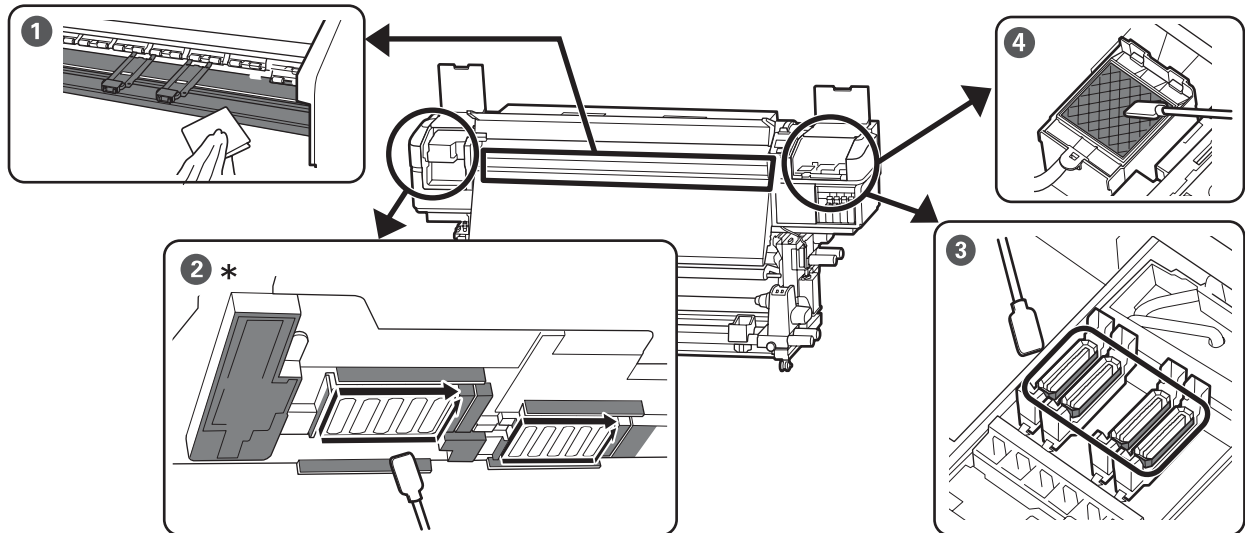

\* Rechter Druckkopf nur bei SC-S40600 Series.

Durchführungszeitpunkt	Zu reinigendes Bauteil	Gereinigt am				
Vor der täglichen Betriebsaufnahme	<b>1</b> Walzenheizung und Medienhalteplatten ⓘ „Tägliche Reinigung“ auf Seite 30	/	/	/	/	/
		/	/	/	/	/
		/	/	/	/	/
		/	/	/	/	/
		/	/	/	/	/
Mindestens einmal pro Monat	<b>2</b> * Um den Druckkopf herum <b>3</b> Um die Deckel herum <b>4</b> Spülkissen ⓘ „Durchführung der regelmäßigen Reinigung“ auf Seite 31	/	/	/	/	/
		/	/	/	/	/
		/	/	/	/	/
		/	/	/	/	/
Bei Verschmutzung*	Vordere Abdeckung	/	/	/	/	/
	Druckrollen	/	/	/	/	/

\* Reinigen ⓘ Benutzerhandbuch (Online-Handbuch)

## Wartung

# Schütteln und Austauschen von Tintenpatronen (SC-S80600 Series/ SC-S60600 Series/ SC-S40600 Series)

## Schütteln

### Dauer und Anzahl der Schüttelvorgänge

**!** **Wichtig:**

Die Tintenpatronen dieses Druckers neigen aufgrund der Tinteneigenschaften zu Ausfällungen (Bestandteile sinken auf den Boden der Flüssigkeit). Wenn sich Tinte absetzt, kommt es zu Ungleichmäßigkeiten und verstopften Düsen.

Schütteln Sie die neue Tintenpatrone, bevor Sie sie einsetzen. Nachdem Sie in den Drucker eingesetzt wurde, nehmen Sie sie regelmäßig heraus und schütteln sie.

- Beim Austauschen Nehmen Sie sie aus dem Beutel und schütteln sie dann. Die Anzahl der Schüttelvorgänge hängt von der Tintenfarbe ab.

OR, WH, MS	Etwa 50 Mal in 15 Sekunden
Farben außer OR, WH, MS	Etwa 15 Mal in 5 Sekunden

- Vor Beginn der täglichen Druckvorgänge (nur WH/MS) WH und MS haben die Tendenz, sich schneller abzusetzen als andere Farben. Entfernen Sie vor Beginn der täglichen Druckvorgänge die

Tintenpatrone und schütteln sie so oft, wie nachstehend aufgelistet.

Etwa 15 Mal in 5 Sekunden

Wenn eine Patrone mehr als 24 Stunden nicht geschüttelt wurde, erscheint die folgende Meldung. Wenn die Meldung erscheint, entfernen Sie unverzüglich die Tintenpatrone und schütteln sie.

**(MS/ WH-Tintenpatrone(n) herausnehmen u. schütteln.**

- Einmal alle drei Wochen (jede Farbe außer WH/ MS) Selbst nach dem Einsetzen einer Tintenpatrone in den Drucker die Patrone regelmäßig herausnehmen und schütteln.

Etwa 15 Mal in 5 Sekunden

## Vorgehensweise beim Schütteln

- Achten Sie darauf, dass der Drucker eingeschaltet ist, und entfernen Sie dann die Tintenpatrone.

Entnehmen Sie beim Austauschen der Patrone die neue Patrone aus dem Beutel.

- Halten Sie die Patrone waagrecht und schütteln Sie sie in etwa 5 Sekunden 15 Mal ca. 5 cm in beide Richtungen.

Bei OR, WH oder MS gut schütteln, etwa 50 Mal in 15 Sekunden, nur während der Austauschprozedur.

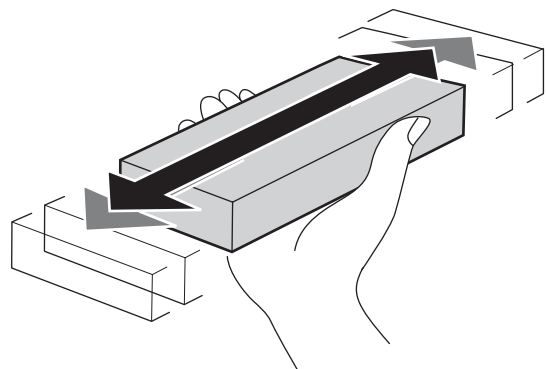

## Austauschprozedur

Wenn eine der installierten Tintenpatronen verbraucht ist, kann nicht mehr gedruckt werden.



## Wartung

### **Wichtig:**

Wenn die Meldung  **Tintenpatrone verbraucht** bei Gebrauch von WH/MS-Tinte angezeigt wird, tauschen Sie die Patrone umgehend durch eine neue aus.

Wenn der Drucker fortgesetzt mit der Tintenrestmengenwarnung betrieben wird, kann ein Druckkopf oder andere Teile beschädigt werden.

Wenn eine Tintenpatrone während des Drucks verbraucht wird, können Sie nach dem Ersetzen der Tintenpatrone weiterdrucken. Wenn Sie Tintenpatronen, die nur noch wenig Tinte enthalten, weiter verwenden, müssen Sie die Tintenpatrone möglicherweise während des Druckvorgangs ersetzen. Wenn Sie die Tintenpatrone während des Druckvorgangs ersetzen, können die Farben je nach Trocknung möglicherweise unterschiedlich aussehen. Wenn Sie dieses Problem vermeiden möchten, empfehlen wir, die Patrone vor dem Druckvorgang zu ersetzen. Sie können die entfernte Tintenpatrone in Zukunft weiter verwenden, bis die Tintenpatrone verbraucht ist.

Das folgende Vorgehensmuster zeigt, wie eine Tinten- und eine Reinigungspatrone ausgetauscht werden.

### **Wichtig:**

Es wird empfohlen, ausschließlich originale Epson-Tintenpatronen zu verwenden. Epson kann die Qualität und Zuverlässigkeit von Tinte von Drittanbietern nicht garantieren. Die Verwendung von Tinten anderer Hersteller kann Beschädigungen verursachen, die nicht der Gewährleistung durch Epson unterliegen, und unter bestimmten Umständen Funktionsstörungen bei dem Drucker hervorrufen. Informationen über den Tintenstand von Fremdprodukten werden möglicherweise nicht angezeigt, und die Verwendung von Fremdprodukten wird als mögliche Information für den Kundendienst protokolliert.

**1** Stellen Sie sicher, dass der Drucker eingeschaltet ist.

**2** Stellen Sie den Verriegelungshebel der Patrone, die Sie auswechseln möchten, nach oben.

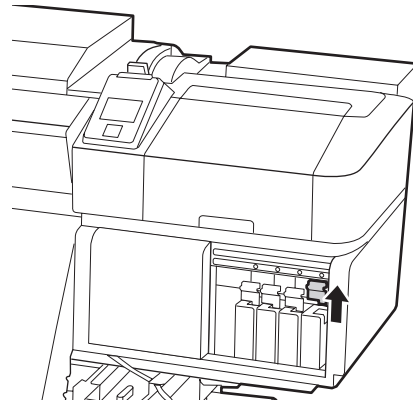

**3** Setzen Sie einen Finger in die Einbuchtung oben an der Patrone und ziehen Sie die Patrone gerade in Ihre Richtung.

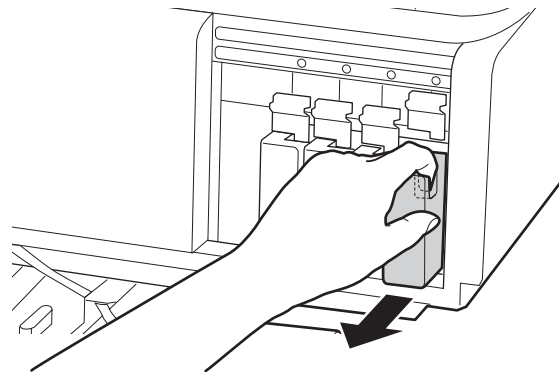

### **Wichtig:**

Da herausgenommene Tintenpatronen an der Tintenversorgungsöffnung mit Tinte bedeckt sein können, achten Sie beim Herausnehmen von Patronen darauf, dass in den Umgebungsbereich keine Tinte gelangt.

**4** Halten Sie die Patrone waagrecht und schütteln Sie sie in etwa 5 Sekunden 15 Mal ca. 5 cm in beide Richtungen.

Bei OR, WH oder MS gut schütteln, etwa 50 Mal in 15 Sekunden.

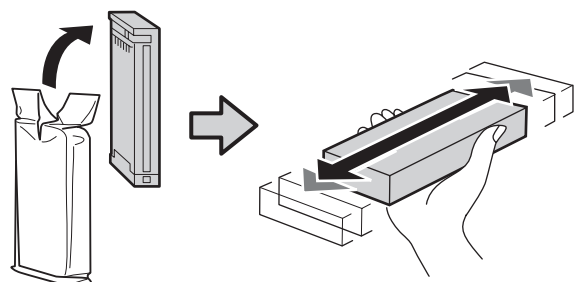



Wartung

- 5 Gleichen Sie die Farbe in der Patrone mit der Farbe der Markierung auf dem Drucker ab und setzen Sie die passende Patrone ein.

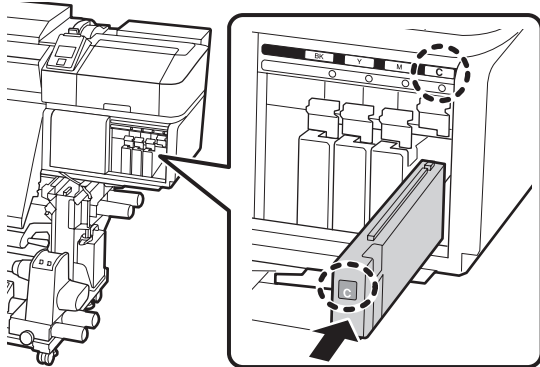

- 6 Patronenhebel zur Sicherung nach unten stellen.

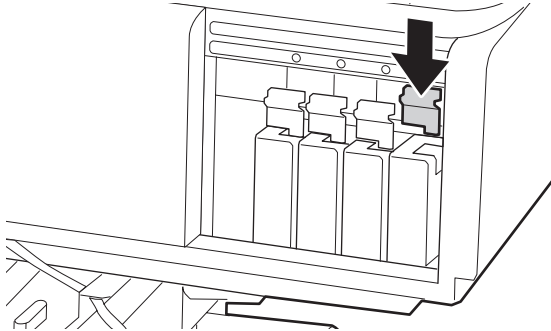

Wiederholen Sie die Schritte 2 bis 6, um weitere Tintenpatronen auszuwechseln.



**Wichtig:**

Setzen Sie in jeden Schacht eine Tintenpatrone ein. Wenn ein Schacht leer ist, können Sie nicht drucken.

Entsorgung

☞ „Entsorgung von gebrauchten Verbrauchsmaterialien“ auf Seite 49

## Schütteln und Austauschen von Tintenversorgungseinheiten (SC-S80600L Series/ SC-S60600L Series)

### Schütteln

### Zeitpunkt und Häufigkeit des Schüttelns



**Wichtig:**

Die Tintenversorgungseinheiten dieses Druckers neigen aufgrund der Tinteneigenschaften zu Ausfällungen (Bestandteile sinken auf den Boden der Flüssigkeit). Wenn sich Tinte absetzt, kommt es zu Ungleichmäßigkeiten und verstopften Düsen.

Schütteln Sie eine neue Tintenversorgungseinheit, bevor Sie sie einsetzen. Nachdem sie in die Tinteneinheit eingesetzt wurde, nehmen Sie sie regelmäßig heraus und schütteln sie.

- ☐ Beim Austauschen Die Anzahl der Schüttelvorgänge hängt von der Tintenfarbe ab.

OR, WH, MS	Etwa 25 Mal in 25 Sekunden
Farben außer OR, WH, MS	Etwa 5 Mal in 5 Sekunden

- ☐ Vor Beginn der täglichen Druckvorgänge (nur WH/MS) WH und MS haben die Tendenz, sich schneller abzusetzen als andere Farben. Entfernen Sie vor Beginn der täglichen Druckvorgänge die Tintenversorgungseinheiten und schütteln sie so oft, wie nachstehend aufgelistet.

Etwa 5 Mal in 5 Sekunden

Wenn sie mehr als 24 Stunden nicht geschüttelt wurden, erscheint die folgende Meldung. Wenn

## Wartung

die Meldung erscheint, entfernen Sie unverzüglich das Fach und schütteln sie.

**Tint. Vers. Einheit(en) (MS/WH entfernen und schütteln.**

- ❑ Einmal alle drei Wochen (jede Farbe außer WH/MS)  
Entfernen Sie jedes Fach, dessen LED-Lampe blau blinkt, und schütteln Sie dann das Fach. Um die Druckqualität nicht zu beeinträchtigen, sollten Sie die Einheiten nicht verwenden, wenn die Lampen blau blinken.

Etwa 5 Mal in 5 Sekunden

### Vorgehensweise beim Schütteln

- 1** Stellen Sie sicher, dass der Drucker eingeschaltet ist, und ziehen Sie dann das Fach, das geschüttelt werden muss, aus der Tinteneinheit heraus.

Jede Tintenversorgungseinheit, deren LED-Lampe blau blinkt, muss geschüttelt werden.

**! Wichtig:**

*Halten Sie das Fach beim Entfernen mit Ihrer Hand von unten. Wenn Sie nur eine Hand benutzen, könnte das Fach beim Entfernen wegen seines Gewichts herunterfallen und beschädigt werden.*

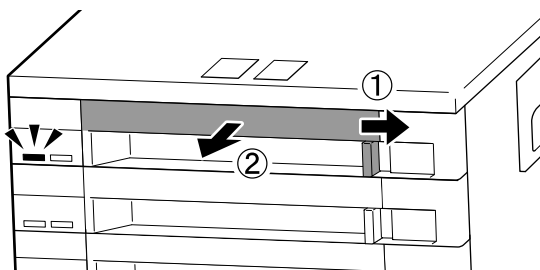

- 2** Schütteln Sie vorsichtig die Tintenversorgungseinheit, während diese sich im Fach befindet, indem Sie sie in einem Winkel von etwa 60 Grad 5 Mal in 5 Sekunden auf und ab kippen. Beachten Sie dazu die nachstehende Abbildung.

Bei OR, WH oder MS gut schütteln, etwa 25 Mal in 25 Sekunden, nur während der Austauschprozedur.

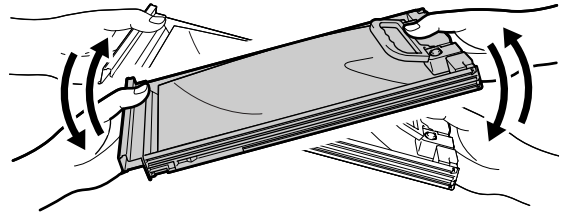

**! Wichtig:**

*Schütteln oder schwenken Sie Tintenversorgungseinheiten oder Fächer, in denen sich eine Tintenversorgungseinheit befindet, nicht zu fest. Andernfalls kann Tinte austreten.*

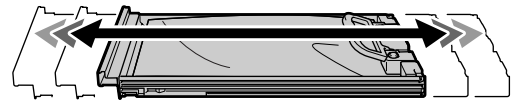

### Austauschprozedur

Wenn eine der installierten Tintenversorgungseinheiten verbraucht ist, kann nicht mehr gedruckt werden.

**! Wichtig:**

*Wenn WH/MS-Tinte verwendet wird, ersetzen Sie die Tintenversorgungseinheit umgehend durch eine neue, wenn die Meldung **✘ Tinte verbraucht** erscheint.*

*Wenn der Drucker fortgesetzt mit der Tintenrestmengenwarnung betrieben wird, kann ein Druckkopf oder andere Teile beschädigt werden.*

## Wartung

Wenn Tinte während des Druckens verbraucht wird, können Sie nach dem Ersetzen der Tintenversorgungseinheit weiterdrucken. Wenn Sie eine Tintenversorgungseinheit, die nur noch wenig Tinte enthält, weiter verwenden, müssen Sie die Tintenversorgungseinheit möglicherweise während des Druckvorgangs ersetzen. Wenn Sie sie während des Druckvorgangs ersetzen, können die Farben je nach Trocknung möglicherweise unterschiedlich aussehen. Wenn Sie dieses Problem vermeiden möchten, empfehlen wir, die Versorgungseinheit vor dem Druckvorgang zu ersetzen. Sie können die entfernte Tintenversorgungseinheit in Zukunft weiter verwenden, bis die Tintenversorgungseinheit verbraucht ist.

Das folgende Vorgehen zeigt, wie Tintenversorgungseinheiten und eine Versorgungseinheit für Reinigungstinte ausgetauscht werden.

### **Wichtig:**

*Epson empfiehlt, ausschließlich originale Epson-Tintenversorgungseinheiten zu verwenden. Epson kann die Qualität und Zuverlässigkeit von Tinte von Drittanbietern nicht garantieren. Die Verwendung von Tinten anderer Hersteller kann Beschädigungen verursachen, die nicht der Gewährleistung durch Epson unterliegen, und unter bestimmten Umständen Funktionsstörungen bei dem Drucker hervorrufen. Informationen über den Tintenstand von Fremdprodukten werden möglicherweise nicht angezeigt, und die Verwendung von Fremdprodukten wird als mögliche Information für den Kundendienst protokolliert.*

**1** Stellen Sie sicher, dass der Drucker eingeschaltet ist.

**2** Ziehen Sie das Fach der Tintenversorgungseinheit, die Sie ersetzen möchten, aus der Tinteneinheit heraus.

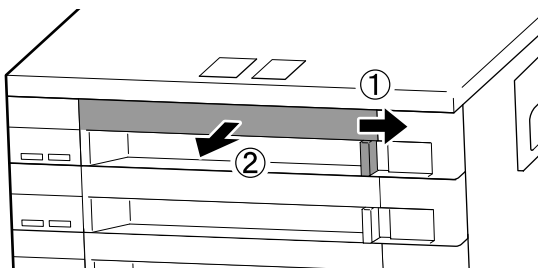

**3** Entfernen Sie die Tintenversorgungseinheit aus dem Fach.

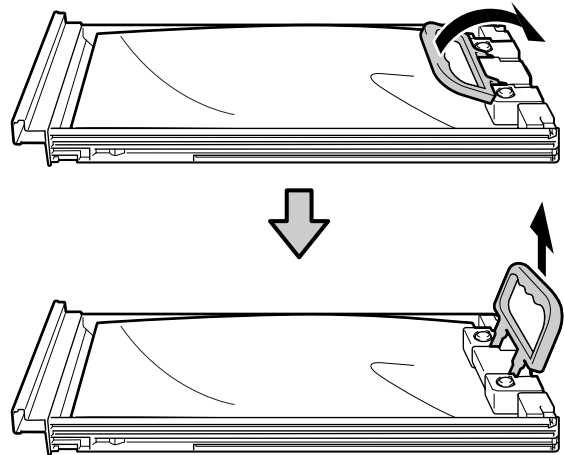

### **Wichtig:**

*Da herausgenommene Tintenversorgungseinheiten an der Tintenversorgungsöffnung mit Tinte bedeckt sein können, achten Sie beim Herausnehmen von Tintenversorgungseinheiten darauf, dass in den Umgebungsbereich keine Tinte gelangt.*

**4** Platzieren Sie die neue Tintenversorgungseinheit im Fach und senken Sie den Griff ab.

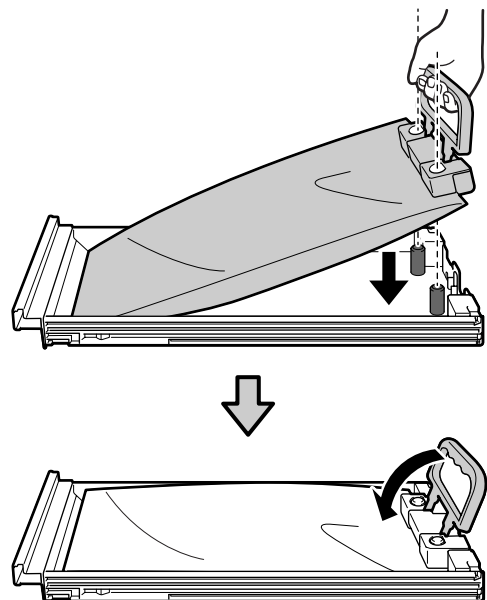

## Wartung

- 5** Schütteln Sie vorsichtig die Tintenversorgungseinheit, während diese sich im Fach befindet, indem Sie sie in einem Winkel von etwa 60 Grad 5 Mal in 5 Sekunden auf und ab kippen. Beachten Sie dazu die nachstehende Abbildung.

Bei OR, WH oder MS gut schütteln, etwa 25 Mal in 25 Sekunden.

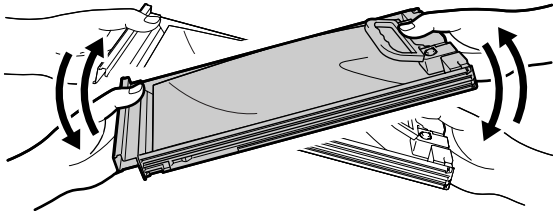

- 6** Gleichen Sie die Farbe auf dem Etikett auf der Tintenversorgungsbox mit dem Etikett auf der Tinteneinheit ab und setzen Sie sie dann vollständig in das Fach ein.

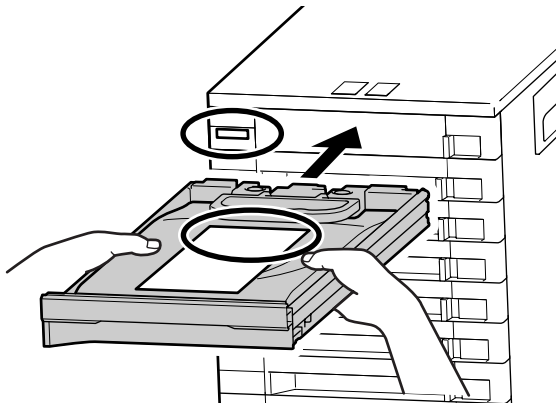

- 7** Schieben Sie den Sperrschalter nach links, um das Fach zu verschließen.

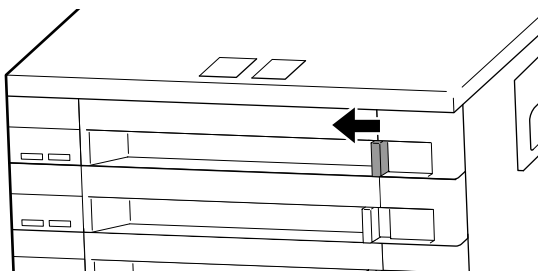

Wiederholen Sie die Schritte 2 bis 7, um weitere Tintenversorgungsboxen auszuwechseln.

### **!** Wichtig:

Setzen Sie in alle Fächer Tintenversorgungsboxen ein und führen Sie die Fächer dann in die Tinteneinheit ein. Sie können nicht drucken, wenn auch nur bei einer Farbe die Tintenversorgungsbox nicht im Fach bzw. ein Fach nicht in der Tinteneinheit eingesetzt ist.

Entsorgung

☞ „Entsorgung“ auf Seite 49

## Entsorgen von Abfalltinte

### Zeitplan für Vorbereitung und Austausch

#### Wenn Leere Abfalltintenflasche bereithalten. angezeigt wird

Bereiten Sie so bald wie möglich eine neue Abfalltintenflasche vor.

Wenn Sie die Abfalltintenflasche zu diesem Zeitpunkt aufgrund von Übernachtsarbeiten ersetzen möchten, wählen Sie **Tintenflasche Ersetzen** aus dem Setup-Menü und ersetzen Sie dann die Flasche. Wenn Sie das Ersetzen ausführen, ohne **Tintenflasche Ersetzen** auszuwählen, wird der Abfalltintenzähler nicht richtig funktionieren.

Details zum Setup-Menü

☞ *Benutzerhandbuch* (Online-Handbuch)

Abfalltintenzähler

☞ „Abfalltintenzähler“ auf Seite 45

## Wartung

### **Wichtig:**

Entfernen Sie während des Druckens oder während der Drucker die nachfolgend gezeigten Vorgänge durchführt nicht die Waste Ink Bottle (Resttintenbehälter), sofern Sie nicht durch eine Display-Meldung dazu aufgefordert werden. Nichtbeachtung dieser Vorsichtsmaßnahme kann dazu führen, dass Tinte austritt.

- Druckkopfreinigung
- Kopf Reinigung
- Tintenauffrisch.
- Vorspeicherwartung

### **Wenn Abfalltintenfl. ersetzen und OK drücken. angezeigt wird**

Ersetzen Sie den Resttintenbehälter sofort durch einen neuen Behälter.

Austauschprozedur

 „Ersetzen des Waste Ink Bottle (Resttintenbehälter)“ auf Seite 45

## Abfalltintenzähler

Der Drucker verfolgt mithilfe des Abfalltintenzählers die Abfalltintenmenge und zeigt eine Meldung an, wenn der Zähler den Warnbereich erreicht. Falls Sie die Waste Ink Bottle (Resttintenbehälter) ersetzen, wenn „**Abfalltintenfl. ersetzen und OK drücken.**“ angezeigt wird, wird der Zähler automatisch zurückgesetzt.

Wenn Sie den Resttintenbehälter austauschen müssen, bevor die Meldung angezeigt wird, wählen Sie **Tintenflasche Ersetzen** im Setup-Menü.

 Benutzerhandbuch (Online-Handbuch)

### **Wichtig:**

Wenn Sie den Waste Ink Bottle (Resttintenbehälter) auswechseln, bevor Sie von einer Meldung dazu aufgefordert werden, stets den Abfalltintenzähler zurücksetzen. Ansonsten werden Sie bei der nächsten Meldung nicht mehr gemäß des korrekten Austauschintervalls für den Waste Ink Bottle (Resttintenbehälter) benachrichtigt.

## Ersetzen des Waste Ink Bottle (Resttintenbehälter)

Befolgen Sie die nachstehende Anleitung zum Austauschen der Teile.

Lesen Sie vor Beginn der Prozedur unbedingt folgende Hinweise:

 „Vorsichtsmaßnahmen bei der Wartung“ auf Seite 29

- 1** Entfernen Sie den Waste Ink Bottle (Resttintenbehälter) aus der Waste Ink Bottle (Resttintenbehälter)-Halterung.

SC-S80600 Series/SC-S60600 Series/  
SC-S40600 Series

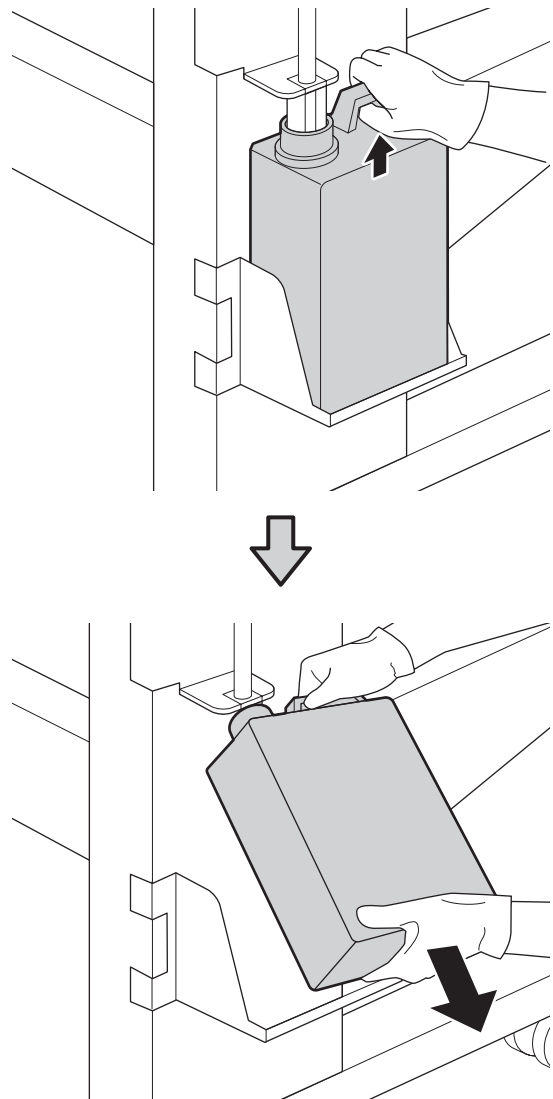

## Wartung

SC-S80600L Series/SC-S60600L Series

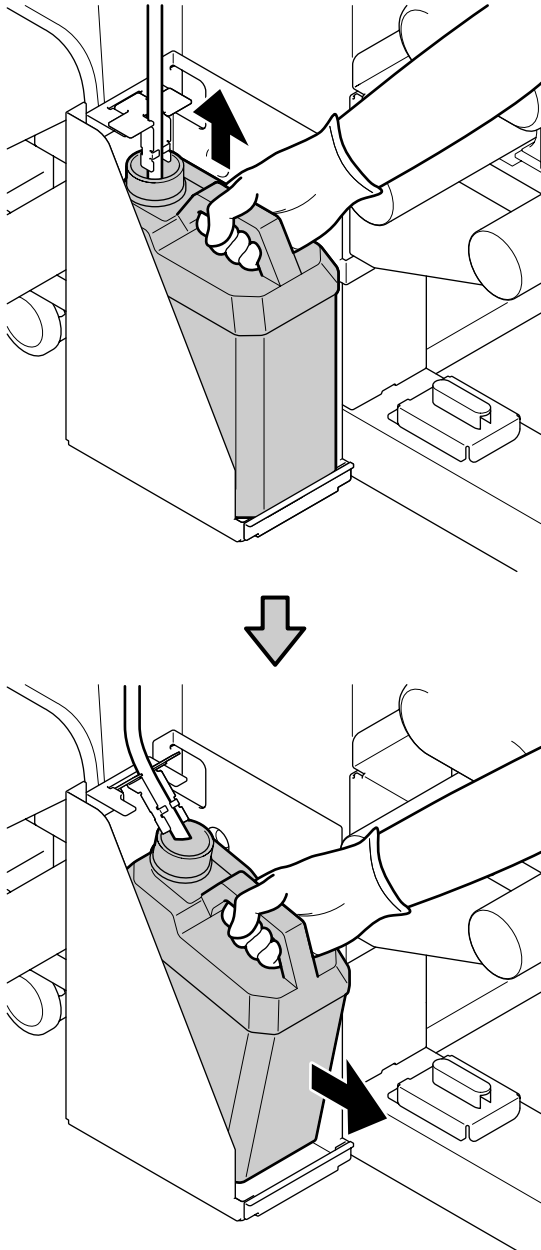

- 2** Führen Sie den Abfalltintenschlauch in die Öffnung des neuen Waste Ink Bottle (Resttintenbehälter) ein und setzen Sie den Waste Ink Bottle (Resttintenbehälter) in die Halterung ein.

Verschließen Sie den gebrauchten Waste Ink Bottle (Resttintenbehälter) fest mit dem Deckel.

**!** **Wichtig:**

Der Deckel für den Waste Ink Bottle (Resttintenbehälter) wird zum Entsorgen der Abfalltinte benötigt. Werfen Sie den Deckel nicht weg, sondern bewahren Sie ihn an einem sicheren Ort auf.

- 3** Drücken Sie die Taste OK.

- 4** Überprüfen Sie erneut, um sicher zu gehen, dass ein neuer Waste Ink Bottle (Resttintenbehälter) ordnungsgemäß eingesetzt worden ist. Drücken Sie die Taste OK, um den Abfalltintenzähler zu löschen.

**!** **Wichtig:**

Achten Sie darauf zu prüfen, dass der Abfalltintenschlauch in die Öffnung des Resttintenbehälters eingeführt ist. Wenn der Schlauch nicht in den Behälter eingeführt ist, wird die Tinte im Umgebungsbereich verspritzt.

Lassen Sie die Abfalltinte im Resttintenbehälter zur Entsorgung. Nicht in einen anderen Behälter umfüllen.

Entsorgung von Abfalltinte und Waste Ink Bottle (Resttintenbehälter)

„Entsorgung“ auf Seite 49

## Austausch von Wartungsteilen

### Zeitplan für Vorbereitung und Austausch

**Wenn „Nutzungsdauer v. Wartungs-teilen bald abgelaufen.“ angezeigt wird**

Bereiten Sie so schnell wie möglich ein neues Wartungsteilekit vor.

Wenn Sie die Teile zu diesem Zeitpunkt aufgrund von Übernachten ersetzen möchten, wählen Sie **Teile Ersetzen** aus dem Setup-Menü und ersetzen Sie die Teile. Wenn Sie das Ersetzen ausführen, ohne **Teile Ersetzen** auszuführen, durchführen, wird der Wartungsteilezähler nicht richtig funktionieren.

Details zum Setup-Menü

Benutzerhandbuch (Online-Handbuch)



## Wartung

### **Wichtig:**

#### **Wartungszähler**

Der Drucker verfolgt die verbrauchten Mengen mit dem Wartungszähler und zeigt eine Meldung an, wenn der Zähler die Warnstufe erreicht.

Wenn Sie Teile austauschen, wenn die Meldung » **Teile Ersetzen**« angezeigt wird, wird der Zähler automatisch gelöscht.

Wenn Sie die Teile austauschen müssen, bevor die Meldung angezeigt wird, wählen Sie **Teile Ersetzen** im Setup-Menü.

 Benutzerhandbuch (Online-Handbuch)

#### **Wenn » Teile Ersetzen« angezeigt wird**

Tauschen Sie alle mitgelieferten Teile mit den Teilen aus dem Wartungsteilekit aus. Drucken ist nicht möglich, wenn die Teile nicht ausgetauscht werden.

Verwenden Sie unbedingt Teile aus dem Wartungsteilekit für diesen Drucker.

 [„Wartungsteile“ auf Seite 59](#)

Das Wartungsteilekit enthält folgende Teile. Ersetzen Sie alle Wartungsteile gleichzeitig.

- Abstreifer (x1)
- Spülkissen (x1)
- Luftfilter (x2)

Lesen Sie vor Beginn der Prozedur unbedingt folgende Hinweise:

 [„Vorsichtsmaßnahmen bei der Wartung“ auf Seite 29](#)

## Austauschprozedur

- 1** Wenn die Meldung angezeigt wird, drücken Sie die Taste OK.

- 2** Nachdem der Druckkopf zum linken Ende des Druckers gefahren ist, öffnen Sie die rechte Wartungsabdeckung.

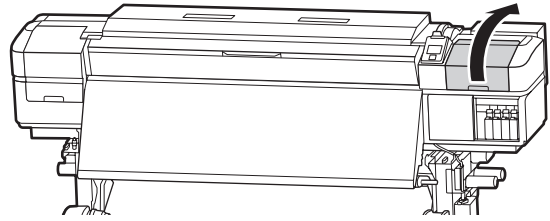

- 3** Platzieren Sie Ihre Finger in der Einkerbung auf der Rückseite des Abstreifers und kippen Sie ihn etwas nach vorn.

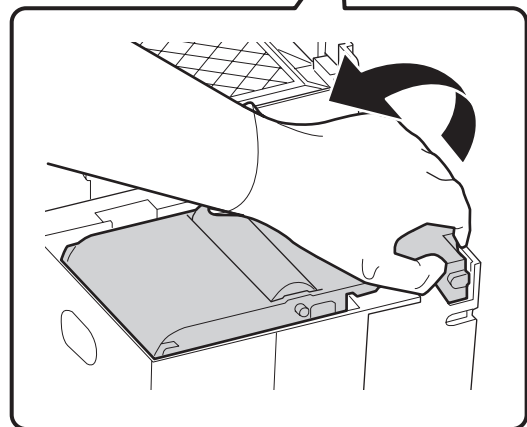
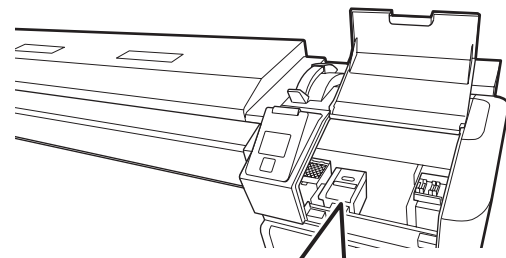

- 4** Greifen Sie an den Seiten und ziehen Sie ihn gerade heraus.

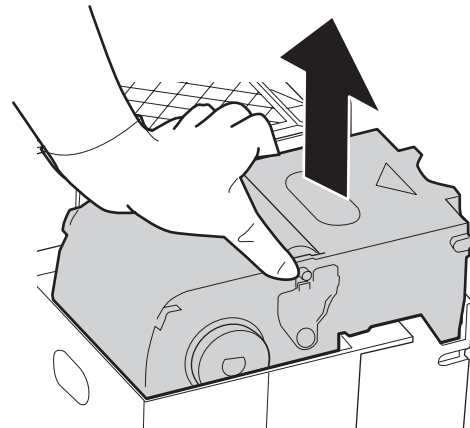

## Wartung

- 5** Um das Beschmutzen Ihrer Umgebung mit Tinte zu verhindern, wickeln Sie den verbrauchten Abstreifer in die Verpackung des neuen Abstreifers ein.

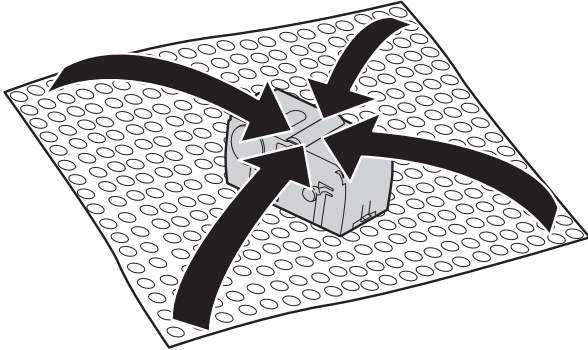

- 6** Setzen Sie den neuen Abstreifer ein.  
Drücken Sie auf den Anschlusspunkt bis Sie ein Klicken hören.

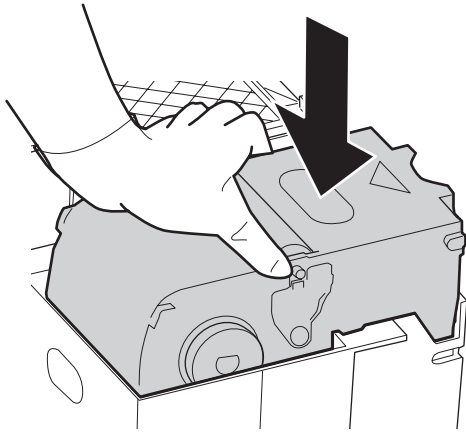

- 7** Drücken Sie nach dem Austausch des Abstreifers die Taste OK.

- 8** Heben Sie die Lasche am Spülkissen an und entfernen Sie sie.

Platzieren Sie das entfernte Spülkissen auf dem Metallfach, damit keine Tinte in der Umgebung haftet.

**!** **Wichtig:**

Lassen Sie das benutzte, entfernte Spülkissen und den Abstreifer bis zur Entsorgung auf dem Metallfach liegen. Wenn das Teil direkt auf dem Drucker abgelegt werden, kann dies aufgrund der Zusammensetzung der Tinte zu schwer zu beseitigenden Verfärbungen führen.

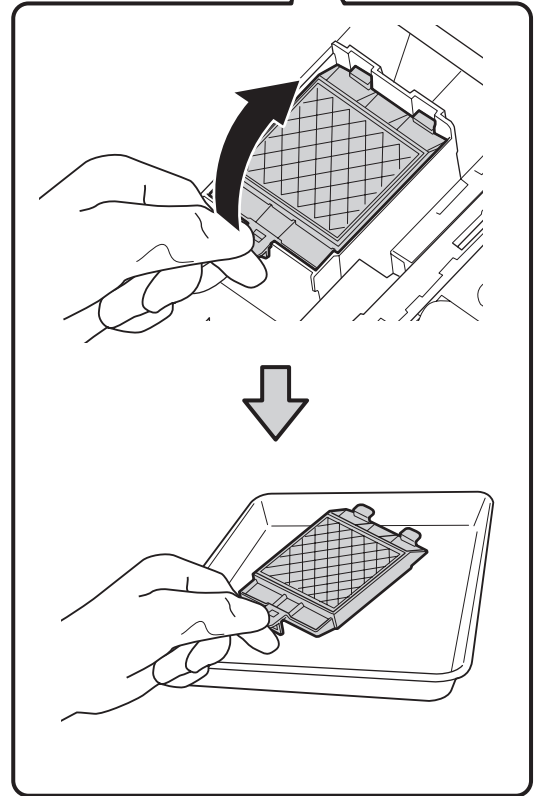
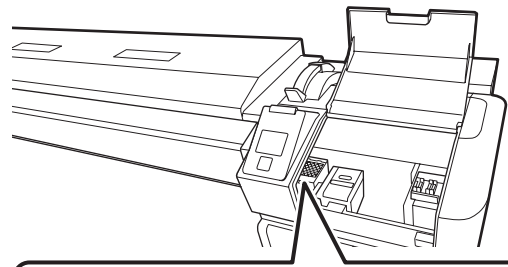

- 9** Setzen Sie die beiden Haltenasen am Spülkissen in die Steckplätze am Drucker und drücken Sie auf die Lasche, bis das Kissen hörbar einrastet.

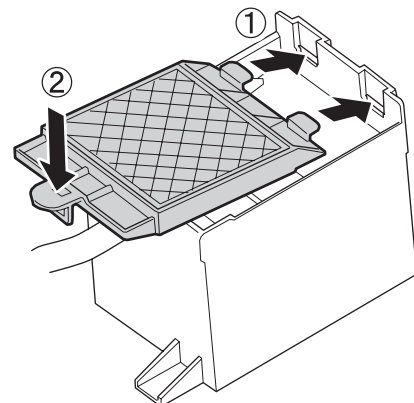

- 10** Drücken Sie nach dem Austausch des Spülkissens die Taste OK.

- 11** Entfernen Sie die beiden neuen Luftfilter aus der Verpackung.



## Wartung

- 12** Greifen Sie die Luftfilter und heben Sie sie gerade heraus.

Tauschen Sie beide Luftfilter aus.

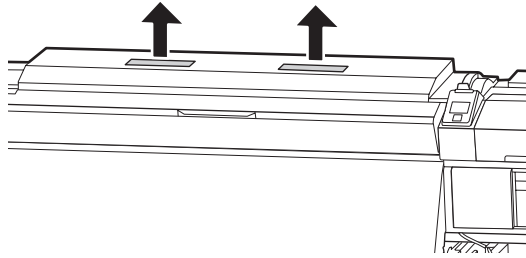

- 13** Platzieren Sie die entfernten Luftfilter in der Verpackung der neuen Luftfilter.

- 14** Setzen Sie die neuen Luftfilter ein.

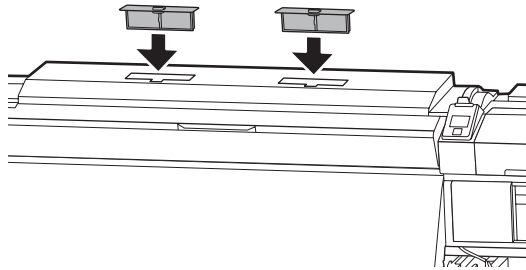

- 15** Überprüfen Sie, dass die neuen Luftfilter korrekt eingesetzt wurden, und drücken Sie dann die Taste OK.

**!** **Wichtig:**

*Stellen Sie sicher, dass Sie unbedingt Luftfilter einsetzen.*

*Wird der Drucker ohne Luftfilter verwendet, können die Sensoren beschädigt werden, wenn Nebel beim Druck zu Fehlausrichtungen führt. Der Drucker kann so einen Defekt erleiden.*

- 16** Schließen Sie die Wartungsabdeckung und drücken Sie dann die Taste OK.

- 17** Auf dem Bildschirm wird eine Bestätigungsnachricht angezeigt. Prüfen Sie den Inhalt der Nachricht, wählen Sie **Ja** aus und drücken Sie dann die Taste OK.

Entsorgung von gebrauchten Wartungsteilen

☞ „Entsorgung“ auf Seite 49

## Entsorgung von gebrauchten Verbrauchsmaterialien

### Entsorgung

Die folgenden verbrauchten Teile mit daran haftender Tinte gelten als Industrieabfall.

- Reinigungsstäbchen
- Reinraum-Wischtuch
- Ink cleaner (Tintenreiniger)
- Abfalltinte
- Waste Ink Bottle (Resttintenbehälter)
- Abstreifer
- Spülkissen
- Luftfilter
- Medien nach dem Drucken
- Leere Tintenversorgungseinheit

Diese Abfälle sind gemäß den lokalen Gesetzen und Vorschriften zu entsorgen. Beauftragen Sie beispielsweise ein industrielles Entsorgungsunternehmen mit der Entsorgung. Übermitteln Sie in diesem Fall das Sicherheitsdatenblatt an das industrielle Entsorgungsunternehmen.

Sie können das Datenblatt von Ihrer örtlichen Epson-Website herunterladen.

**Wartung**

# Checkliste für Auswechseln der Verbrauchsmaterialien

Kopieren Sie diese Seite zur Kontrolle von Wartungsaufgaben.

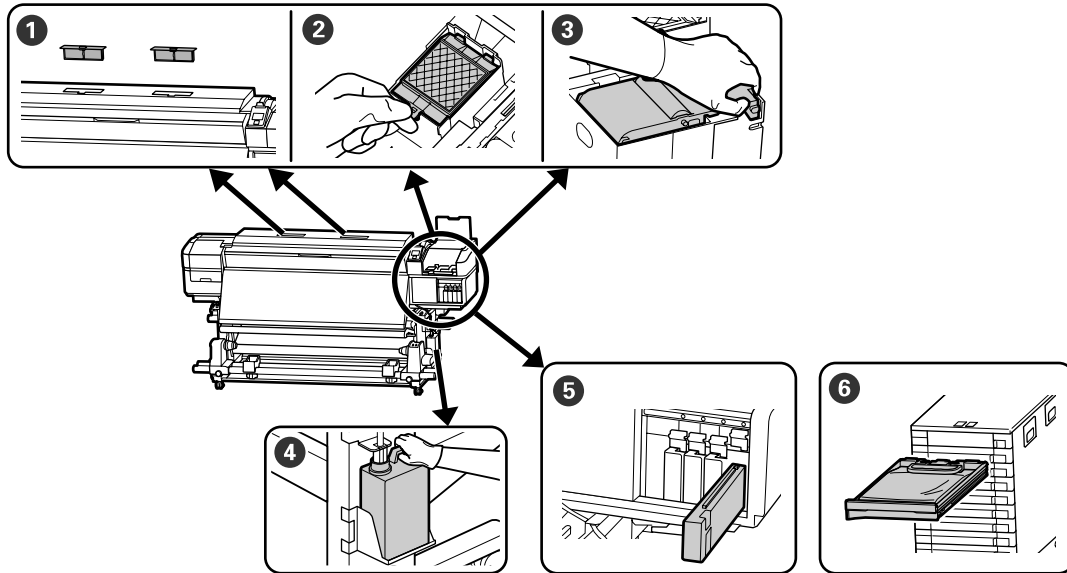

Durchführungszeitpunkt	Zu ersetzendes Bauteil	Gereinigt am					
Wenn eine Aufforderung zum Ersetzen im Bedienfeld-Display angezeigt wird	① Luftfilter	/	/	/	/	/	
	② Spülkissen	/	/	/	/	/	
	③ Abstreifer	/	/	/	/	/	
	☞ „Austausch von Wartungsteilen“ auf Seite 46						
	④ Waste Ink Bottle (Resttintenbehälter)	/	/	/	/	/	
	☞ „Entsorgen von Abfalltinte“ auf Seite 44	/	/	/	/	/	
	⑤ Tintenpatrone (SC-S80600 Series/SC-S60600 Series/SC-S40600 Series)	/	/	/	/	/	
	☞ „Austauschprozedur“ auf Seite 39	/	/	/	/	/	
	⑥ Tintenversorgungseinheit (SC-S80600L Series/SC-S60600L Series)	/	/	/	/	/	
	☞ „Austauschprozedur“ auf Seite 42						
	Wenn die Platten verformt oder beschädigt sind	Medienhalteplatten ☞ Benutzerhandbuch (Online-Handbuch)	/	/	/	/	/

## Wartung

# Langzeit-Lagerung (Wartungsvorgänge vor der Lagerung)

## Wartungsabstände vor der Lagerung

Führen Sie die Vorspeicherwartung stets aus, wenn der Drucker für längere Zeit nicht verwendet (und ausgeschaltet) wird.

Wenn Sie für längere Zeit nicht drucken und keine Vorspeicherwartung durchführen, schalten Sie den Drucker mindestens einmal alle sieben Tage an.

 **Wichtig:**

- Wenn Sie keine Vorspeicherwartung durchführen, kann eine Druckkopfdüse dauerhaft verstopft werden.
- Bei Verwendung der SC-S80600L Series/SC-S60600L Series müssen Sie eine Vorspeicherwartung durchführen, bevor Sie den Drucker versenden.

Wie nachfolgend gezeigt, ist die Notwendigkeit der Vorspeicherwartung vom Modell abhängig.

### SC-S40600 Series/SC-S60600 Series/SC-S60600L Series

Verwenden Sie für die Vorspeicherwartung die für das jeweilige Modell in der folgenden Tabelle angezeigte Anzahl von Reinigungspatronen/Versorgungseinheiten für Reinigungstinte (CL).

Intervall	Anzahl von CLs
Ein Monat oder länger	SC-S40600 Series: 4 SC-S60600 Series: 8 SC-S60600L Series: 8

### SC-S80600 Series/SC-S80600L Series

Aufgrund der Eigenschaften von WH/MS-Tinte kann diese etwa sechs Tage lang belassen werden.

Wenn die Tinte maximal 13 Tage nicht verwendet wurde, führen Sie die Vorspeicherwartung nur für WH/MS-Tinte durch.

Wenn der Zeitraum mehr als zwei Wochen beträgt, muss die Vorspeicherwartung für alle Farben durchgeführt werden. Verwenden Sie für die Vorspeicherwartung die für das jeweilige Modell in der folgenden Tabelle angezeigte Anzahl von Reinigungspatronen/Versorgungseinheiten für Reinigungstinte (CL).

Für 10-Farben-Modus

Intervall	Zielfarbe	Anzahl von CLs
7 bis 13 Tage	WH/MS	SC-S80600 Series: 2 SC-S80600L Series: 2
2 Wochen oder mehr	Alle Farben (Alle Düsen)	SC-S80600 Series: 10 SC-S80600L Series: 10

Für 9-Farben-Modus

Intervall	Zielfarbe	Anzahl von CLs
2 Wochen oder mehr	Alle Farben (Alle Düsen)	SC-S80600 Series: 10 SC-S80600L Series: 10

 **Wichtig:**

Wenn Sie die **Vorspeicherwartung für Alle Düsen** durchführen möchten, wenn sie bereits nur für WH/MS durchgeführt wurde, schalten Sie die Stromversorgung des Druckers ein, befüllen Sie die WH/MS-Tinte und führen Sie dann die **Vorspeicherwartung** erneut durch.

## Wartung

### Durchführen der Vorspeicherwartung

#### ! Wichtig:

Falls die verbleibende Menge Tinte oder Reinigungsflüssigkeit nicht ausreicht, kehrt die Funktion möglicherweise nicht zurück. Neue Patronen zur Hand haben für den Fall, dass die verbleibende Menge nicht ausreicht.

In den folgenden Einstellungen verwendete Tasten

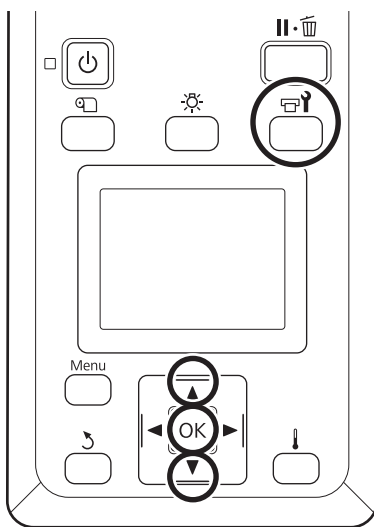

- 1 Prüfen Sie, dass der Drucker bereit ist, und drücken Sie dann die Taste . Das Menü Wartung wird angezeigt.
- 2 Verwenden Sie die Taste zur Auswahl von **Sonstige wartung** und drücken Sie dann die Taste OK.
- 3 Verwenden Sie die Tasten /, um **Vorspeicherwartung** aufzurufen und drücken Sie die Taste OK.

- 4 Wählen Sie **Alle Düsen** und drücken Sie dann die Taste OK.

SC-S80600 Series/SC-S80600L Series (10-Farben-Modus): Wenn Sie den Drucker maximal 13 Tage nicht verwenden werden, wählen Sie je nach installierter Tinte **WH** oder **MS** und drücken Sie dann die Taste OK.

- 5 Folgen Sie zum Austausch der Patrone den Anweisungen auf dem Bildschirm.

Beachten Sie die Vorsichtsmaßnahmen im *Benutzerhandbuch* (Online-Handbuch), wenn Sie den Drucker und bei der Verwendung entfernte Druckpatronen lagern.

### Wiederinbetriebnahme des Druckers

#### ! Wichtig:

Laden Sie bei der Wiederinbetriebnahme des Druckers Tinte in den Drucker. Wenn beim Laden zuvor entfernte Tintenpatronen verwendet werden, halten Sie zur Vorsicht neue Tintenpatronen bereit.

Schalten Sie die Stromversorgung ein und folgen Sie den Anweisungen auf dem Bildschirm.

Führen Sie beim ersten Drucken nach der Wiederinbetriebnahme einen Düsentest durch, um zu überprüfen, ob keine Verstopfungen vorhanden sind.

*Benutzerhandbuch* (Online-Handbuch)

## Informationen zu Wartungsteilen

# Informationen zu Wartungsteilen

Neueste Informationen finden Sie auf der Website von Epson (Stand: Juni 2019).

Epson empfiehlt, ausschließlich originale Epson-Tintenpatronen/Tintenversorgungseinheiten zu verwenden. Epson kann die Qualität und Zuverlässigkeit von Tinte von Drittanbietern nicht garantieren. Die Verwendung von Tinten anderer Hersteller kann Beschädigungen verursachen, die nicht der Gewährleistung durch Epson unterliegen, und unter bestimmten Umständen Funktionsstörungen bei dem Drucker hervorrufen. Informationen über den Tintenstand von Fremdprodukten werden möglicherweise nicht angezeigt, und die Verwendung von Fremdprodukten wird als mögliche Information für den Kundendienst protokolliert.

## Tintenpatronen

### Für SC-S80600 Series/SC-S60600 Series/SC-S40600 Series

Druckermodell	Produkt	Teilenummer	
SC-S80600	Tintenpatronen	Black (Schwarz)	T8901
		Cyan	T8902
		Magenta	T8903
		Yellow (Gelb)	T8904
		Light Cyan	T8905
		Light Magenta	T8906
		Light Black	T8907
		Orange	T8908
		Red (Rot)	T8909
		White (Weiß)	T890A
		Metallic Silver (Metallisch-silber)	T890B

**Informationen zu Wartungsteilen**

Druckermodell	Produkt		Teilenummer
SC-S80600 (Australien und Neuseeland)	Tintenpatronen	Black (Schwarz)	T8331
		Cyan	T8332
		Magenta	T8333
		Yellow (Gelb)	T8334
		Light Cyan	T8335
		Light Magenta	T8336
		Light Black	T8337
		Orange	T8338
		Red (Rot)	T8339
		White (Weiß)	T833A
		Metallic Silver (Metal- lisch-silber)	T833B
SC-S80610	Tintenpatronen	Black (Schwarz)	T8911
		Cyan	T8912
		Magenta	T8913
		Yellow (Gelb)	T8914
		Light Cyan	T8915
		Light Magenta	T8916
		Light Black	T8917
		Orange	T8918
		Red (Rot)	T8919
		White (Weiß)	T891A
		Metallic Silver (Metal- lisch-silber)	T891B

**Informationen zu Wartungsteilen**

<b>Druckermodell</b>	<b>Produkt</b>	<b>Teilenummer</b>	
SC-S80670	Tintenpatronen	Black (Schwarz)	T8921
		Cyan	T8922
		Magenta	T8923
		Yellow (Gelb)	T8924
		Light Cyan	T8925
		Light Magenta	T8926
		Light Black	T8927
		Orange	T8928
		Red (Rot)	T8929
		White (Weiß)	T892A
		Metallic Silver (Metal- lisch-silber)	T892B
SC-S80680	Tintenpatronen	Black (Schwarz)	T8931
		Cyan	T8932
		Magenta	T8933
		Yellow (Gelb)	T8934
		Light Cyan	T8935
		Light Magenta	T8936
		Light Black	T8937
		Orange	T8938
		Red (Rot)	T8939
		White (Weiß)	T893A
		Metallic Silver (Metal- lisch-silber)	T893B
SC-S40600 SC-S60600	Tintenpatronen	Black (Schwarz)	T8901
		Cyan	T8902
		Magenta	T8903
		Yellow (Gelb)	T8904
SC-S40600 SC-S60600 (Australien und Neuseeland)	Tintenpatronen	Black (Schwarz)	T8331
		Cyan	T8332
		Magenta	T8333
		Yellow (Gelb)	T8334

### Informationen zu Wartungsteilen

Druckermodell	Produkt		Teilenummer
SC-S40610 SC-S60610	Tintenpatronen	Black (Schwarz)	T8911
		Cyan	T8912
		Magenta	T8913
		Yellow (Gelb)	T8914
SC-S40670 SC-S60670	Tintenpatronen	Black (Schwarz)	T8921
		Cyan	T8922
		Magenta	T8923
		Yellow (Gelb)	T8924
SC-S40680 SC-S60680	Tintenpatronen	Black (Schwarz)	T8931
		Cyan	T8932
		Magenta	T8933
		Yellow (Gelb)	T8934

## Tintenversorgungseinheit

### Für SC-S80600L Series/SC-S60600L Series

Druckermodell	Produkt		Teilenummer
SC-S80600L	Tintenversorgungseinheit	Black (Schwarz)	T45L1
		Cyan	T45L2
		Magenta	T45L3
		Yellow (Gelb)	T45L4
		Light Cyan	T45L5
		Light Magenta	T45L6
		Light Black	T45L7
		Orange	T45L8
		Red (Rot)	T45L9
		White (Weiß)	T45LA
		Metallic Silver (Metal- lisch-silber)	T45LB



**Informationen zu Wartungsteilen**

<b>Druckermodell</b>	<b>Produkt</b>	<b>Teilenummer</b>	
SC-S80610L	Tintenversorgungseinheit	Black (Schwarz)	T45N1
		Cyan	T45N2
		Magenta	T45N3
		Yellow (Gelb)	T45N4
		Light Cyan	T45N5
		Light Magenta	T45N6
		Light Black	T45N7
		Orange	T45N8
		Red (Rot)	T45N9
		White (Weiß)	T45NA
		Metallic Silver (Metal- lisch-silber)	T45NB
SC-S80660L	Tintenversorgungseinheit	Black (Schwarz)	T45M1
		Cyan	T45M2
		Magenta	T45M3
		Yellow (Gelb)	T45M4
		Light Cyan	T45M5
		Light Magenta	T45M6
		Light Black	T45M7
		Orange	T45M8
		Red (Rot)	T45M9
		White (Weiß)	T45MA
		Metallic Silver (Metal- lisch-silber)	T45MB

**Informationen zu Wartungsteilen**

<b>Druckermodell</b>	<b>Produkt</b>		<b>Teilenummer</b>
SC-S80670L	Tintenversorgungseinheit	Black (Schwarz)	T45P1
		Cyan	T45P2
		Magenta	T45P3
		Yellow (Gelb)	T45P4
		Light Cyan	T45P5
		Light Magenta	T45P6
		Light Black	T45P7
		Orange	T45P8
		Red (Rot)	T45P9
		White (Weiß)	T45PA
		Metallic Silver (Metal- lisch-silber)	T45PB
SC-S80680L	Tintenversorgungseinheit	Black (Schwarz)	T45Q1
		Cyan	T45Q2
		Magenta	T45Q3
		Yellow (Gelb)	T45Q4
		Light Cyan	T45Q5
		Light Magenta	T45Q6
		Light Black	T45Q7
		Orange	T45Q8
		Red (Rot)	T45Q9
		White (Weiß)	T45QA
		Metallic Silver (Metal- lisch-silber)	T45QB
SC-S60600L	Tintenversorgungseinheit	Black (Schwarz)	T45L1
		Cyan	T45L2
		Magenta	T45L3
		Yellow (Gelb)	T45L4
SC-S60610L	Tintenversorgungseinheit	Black (Schwarz)	T45N1
		Cyan	T45N2
		Magenta	T45N3
		Yellow (Gelb)	T45N4

### Informationen zu Wartungsteilen

Druckermodell	Produkt		Teilenummer
SC-S60660L	Tintenversorgungseinheit	Black (Schwarz)	T45M1
		Cyan	T45M2
		Magenta	T45M3
		Yellow (Gelb)	T45M4
SC-S60670L	Tintenversorgungseinheit	Black (Schwarz)	T45P1
		Cyan	T45P2
		Magenta	T45P3
		Yellow (Gelb)	T45P4
SC-S60680L	Tintenversorgungseinheit	Black (Schwarz)	T45Q1
		Cyan	T45Q2
		Magenta	T45Q3
		Yellow (Gelb)	T45Q4

## Wartungsteile

### Für SC-S80600 Series/SC-S60600 Series/SC-S40600 Series

Produkt	Teilenummer	Erläuterung
Cleaning cartridge (Reinigungs- patrone)	T6960	Verwendung bei Durchführung der Vorspeicherwartung.
Cleaning cartridge (Reinigungs- patrone) (Australien und Neuseeland)	T8330	
Wartungsteilekit (außer für SC-S40680/SC-S60680/ SC-S80680)	C13S210044	Die folgenden Verbrauchsmaterialien sind in einem War- tungskit enthalten. <input type="checkbox"/> Abstreifer (x1) <input type="checkbox"/> Spülkissen (x1) <input type="checkbox"/> Luftfilter (x2) <input type="checkbox"/> Handschuhe (x2)
Wartungsteilekit (für SC-S40680/SC-S60680/ SC-S80680)	C13S210045	
Ink Cleaner (Tintenreiniger)	T6993	Entspricht dem mit dem Drucker gelieferten ink cleaner (Tintenreiniger).
Waste Ink Bottle (Resttintenbehäl- ter)	T7240	Entspricht dem mit dem Drucker gelieferten Waste Ink Bottle (Resttintenbehälter).
Cleaning Stick (Reinigungsstäb- chen)	C13S090013	Identisch zu den Artikeln des im Lieferumfang des Dru- ckers enthaltenen Wartungskit.
Reinraum-Wischtuch* <sup>1</sup>	C13S090016	

### Informationen zu Wartungsteilen

\*1 In einigen Ländern und Regionen nicht käuflich zu erwerben. Beim Kauf handelsüblicher Produkte empfehlen wir BEMCOT M-3II von Asahi Kasei Corporation.

#### Für SC-S80600L Series/SC-S60600L Series

Produkt	Teilenummer	Erläuterung
Cleaning Ink Supply Unit (Versorgungseinheit für Reinigungstinte) (außer für SC-S80660L/ SC-S60660L)	T44A5	Verwendung bei Durchführung der Vorspeicherwartung.
Cleaning Ink Supply Unit (Versorgungseinheit für Reinigungstinte) (für SC-S80660L/SC-S60660L)	T44A6	
Wartungsteilekit (außer für SC-S80680L/ SC-S60680L)	C13S210093	Die folgenden Verbrauchsmaterialien sind in einem Wartungskit enthalten. <input type="checkbox"/> Abstreifer (x1) <input type="checkbox"/> Spülkissen (x1) <input type="checkbox"/> Luftfilter (x2) <input type="checkbox"/> Handschuhe (x2)
Wartungsteilekit (für SC-S80680L/SC-S60680L)	C13S210094	
Ink Cleaner (Tintenreiniger)	T6993	Entspricht dem mit dem Drucker gelieferten ink cleaner (Tintenreiniger).
Waste Ink Bottle (Resttintenbehälter) (außer für SC-S80680L/ SC-S60680L)	C13S210071	Entspricht dem mit dem Drucker gelieferten Waste Ink Bottle (Resttintenbehälter).
Waste Ink Bottle (Resttintenbehälter) (für SC-S80680L/SC-S60680L)	C13S210072	
Cleaning Stick (Reinigungsstäbchen)	C13S090013	Identisch zu den Artikeln des im Lieferumfang des Druckers enthaltenen Wartungskits.
Reinraum-Wischtuch*1	C13S090016	

\*1 In einigen Ländern und Regionen nicht käuflich zu erwerben. Beim Kauf handelsüblicher Produkte empfehlen wir BEMCOT M-3II von Asahi Kasei Corporation.

Handhabung von Tintentropfen und verstopften Düsen

# Handhabung von Tintentropfen und verstopften Düsen

**Problem**

Probieren Sie die untenstehenden Lösungen aus, wenn Sie in den Druckergebnissen folgende Probleme bemerken.

**Tintentropfen**



**Düsen sind verstopft**

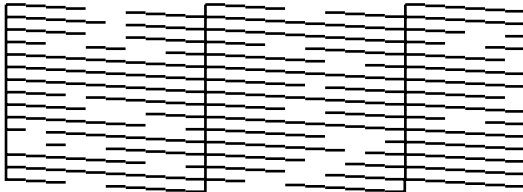

**Lösung**

Führen Sie die folgende Sequenz aus, bis sich die Druckergebnisse verbessert haben.

**1. Führen Sie eine Druckkopfreinigung durch**

☞ „Druckkopfreinigung“ auf Seite 61



**2. Führen Sie die automatische Druckkopfwartung durch**

☞ „Autom. Kopfwartung“ auf Seite 62



**3. Führen Sie die regelmäßige Reinigung durch**

☞ „Durchführung der regelmäßigen Reinigung“ auf Seite 31

## Druckkopfreinigung

Drei Arten der Kopfreinigung stehen zur Verfügung: **Reinigung (Leicht)**, **Reinigung (Mittel)**, und **Reinigung (Stark)**.

Führen Sie zuerst **Reinigung (Leicht)** durch. Drücken Sie nach Durchführen der Reinigung ein Testmuster aus, und führen Sie bei Vorhandensein von verblassten oder fehlenden Segmenten **Reinigung (Mittel)** durch. Ist das Problem damit noch immer nicht gelöst, führen Sie **Reinigung (Stark)** aus.

In den folgenden Einstellungen verwendete Tasten

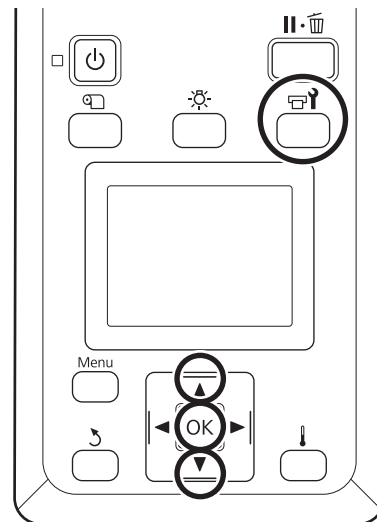

- 1** Prüfen Sie, dass der Drucker bereit ist, und drücken Sie dann die Taste ☞. Das Menü **Wartung** wird angezeigt.
- 2** Wählen Sie mit den Tasten ▼/▲ den Menüpunkt **Reinigung** und drücken Sie anschließend **OK**.
- 3** Wählen Sie eine Reinigungsstufe und drücken Sie die Taste **OK**.  
Wählen Sie zuerst **Reinigung (Leicht)**.  
Wählen Sie danach **Reinigung (Mittel)**.  
Wählen Sie schließlich **Reinigung (Stark)**.
- 4** Wählen Sie die gewünschte Reinigungsmethode für jede Düsenreihe.  
Bei Auswahl von **Reinigung (Leicht)** ist nur **Alle Düsen** verfügbar.

## Handhabung von Tintentropfen und verstopften Düsen

### Alle Düsen

Wählen Sie diese Option, wenn Sie in den gedruckten Testmustern verblasste oder fehlende Segmente bemerken. Fahren Sie nach dem Treffen Ihrer Auswahl mit Schritt 6 fort.

### Head1/Head2

Nur angezeigt für SC-S80600 Series/  
SC-S80600L Series/SC-S60600 Series/  
SC-S60600L Series.

Wählen Sie diese Option, wenn Sie bei nur einem Testmuster eines Druckkopfes verblasste oder fehlende Segmente bemerken. Fahren Sie nach dem Treffen Ihrer Auswahl mit Schritt 6 fort.

### Ausgewählte Düsen

Wählen Sie diese Option, wenn Sie nur in einigen der nummerierten Muster (Düsenreihen) verblasste oder fehlende Segmente bemerken. Sie können mehrere Düsenreihen wählen.

5

Wählen Sie die Düsenreihen, die gereinigt werden sollen.

- (1) Wählen Sie die Tasten ▼/▲ zur Auswahl der Düsenreihen mit verblassten oder fehlenden Segmenten im Düsentestmuster und drücken Sie dann die Taste OK.
- (2) Wählen Sie die Reihen, die Sie reinigen möchten, wählen Sie **Ausführen Mit Auswahl** und drücken Sie dann die Taste OK.

6

Die Druckkopfreinigung beginnt.

Wenn die Reinigung abgeschlossen ist, wird eine Bestätigungsmeldung angezeigt.

7

Um ein Testmuster zu drucken und den Status der Verstopfung zu überprüfen, drücken Sie die Tasten ▼/▲, um **Düsentest** zu wählen, und drücken Sie dann die Taste OK.

Beim Drucken eines Testmusters auf dem Medienrand, auf dem bereits ein Testmuster gedruckt wurde, drücken Sie die Taste ▲, um die Druckstartposition zur Druckrollenposition zu verschieben.

8

Wählen Sie die gewünschte Druckposition und drücken Sie die Taste OK.

Wählen Sie **In der Mitte drucken** oder **Links drucken** aus, um auf einen Seitenrand zu drucken, auf dem bereits ein Testmuster gedruckt wurde. Der angezeigte Inhalt ändert sich abhängig von der Breite des eingelegten Mediums.

Drücken Sie die Taste OK, um ein Testmuster zu drucken.

9

Schneiden Sie die Medien nach Bedarf zu und prüfen Sie die gedruckten Muster.

### Keine verblassten oder fehlenden Segmente

Fahren Sie mit dem normalen Betrieb fort.

### Verblasste oder fehlende Segmente

Kehren Sie zu Schritt 1 zurück und wählen Sie die nächsthöhere Druckkopfreinigungsstufe.

### Wenn die Düsen auch nach Durchführen von Reinigung (Stark)

Die Bereiche um die Druckköpfe sind möglicherweise verschmutzt. Führen Sie **Autom. Kopfwartung** im folgenden Abschnitt aus.

## Autom. Kopfwartung

Führen Sie die Autom. Kopfwartung durch, wenn Tintentropfen oder verstopfte Düsen auch nach der Druckkopfreinigung verbleiben.



### Wichtig:

*Führen Sie die automatische Druckkopfwartung nicht wiederholt am gleichen Tag durch. Wenn Sie diese Funktion zu häufig verwenden, könnten die Druckköpfe beschädigt werden.*

## Handhabung von Tintentropfen und verstopften Düsen

In den folgenden Einstellungen verwendete Tasten

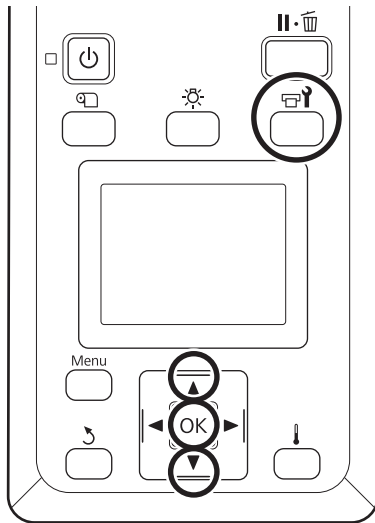

- 1** Prüfen Sie, dass der Drucker bereit ist, und drücken Sie dann die Taste .

Das Menü Wartung wird angezeigt.
- 2** Wählen Sie mit den Tasten ▼/▲ den Menüpunkt **Druckkopfwartung** und drücken Sie OK.
- 3** Stellen Sie sicher, dass **Autom. Kopfwartung** markiert ist und drücken Sie die Taste OK.
- 4** Drücken Sie die Taste OK.

Autom. Kopfwartung beginnt.

Wenn die Autom. Kopfwartung abgeschlossen ist, wird das Setup-Menü geschlossen.

Wenn Tintentropfen oder verstopfte Düsen auch nach Ausführen der Autom. Kopfwartung verbleiben, reinigen Sie die Bereiche um die Druckköpfe und Deckel.

„Durchführung der regelmäßigen Reinigung“ auf Seite 31