

SC-F3000 Series

DA Installationsvejledning

FI Asennusopas

NO Installeringshåndbok

SV Installationshandbok

AR

دليل الإعداد

FA

راهنمای تنظیم

7	DA	Montering	SV	Hopsättning	التركيب مونتاژ کردن
	FI	Kokoaminen	AR		
	NO	Montering	FA		

17	DA	Indledende indstillinger	SV	Initiala inställningar	الإعدادات الأولية تنظیمات اولیه
	FI	Alkuasetukset	AR		
	NO	Første innstillinger	FA		

22	DA	Installation af softwaren	SV	Installera programvaran	تثبيت البرامج نصب نرم افزار
	FI	Ohjelmiston asentaminen	AR		
	NO	Installere programvaren	FA		

27	DA	Sådan bruger du printeren	SV	Använda skrivaren	استخدام الطابعة استفاده از چاپگر
	FI	Tulostimen käyttö	AR		
	NO	Bruke skriveren	FA		



Når du har fuldført de indledende indstillinger, skal du få en servicetekniker til at efterse din printer. Anvend ikke printeren, før teknikeren har afsluttet sit eftersyn.

Kun olet saanut alkuasetukset valmiiksi, pyydä huoltoteknikkoa tarkastamaan tulostin. Älä käytä tulostinta ennen kuin tekniikko on suorittanut tarkastuksen.

Etter at du har fullført de innledende innstillingene, må du få skriveren kontrollert av en servicetekniker. Ikke bruk skriveren før ingeniøren har fullført inspeksjonen.

Låt en servicetekniker kontrollera skrivaren när du är klar med de inledande inställningarna. Använd inte skrivaren förrän teknikern är klar med kontrollen.

بعد إكمال الإعدادات الأولية، اطلب من مهندس صيانة إجراء فحص لطابعتك. لا تستخدم الطابعة حتى ينتهي المهندس من إجراء الفحص.





پس از تکمیل تنظیمات اولیه، چاپگر باید توسط تکنسین خدمات بازدید شود. تا زمانی که تکنسین خدمات بازدید را به اتمام نرسانده است از چاپگر استفاده نکنید.

Denne brugervejledning fører dig gennem de trin, der er involveret efter installationen, fra montering til faktisk brug. Opbevar brugervejledningen et sted, hvor den kan anvendes som hjælp til besvarelse af dine eventuelle spørgsmål vedrørende produktet.

Sikkerhedsanvisninger

Sørg for at læse "Sikkerhedsanvisninger" (brochure), før du anvender printeren. Sørg også for at følge alle advarsler og anvisninger, der er markeret på printeren.

Symboler anvendt i denne brugervejledning





 Advarsel	Advarsler skal følges for at undgå alvorlige personskader.
 Forsigtig	Meddelelser om at udvise forsigtighed skal følges for at undgå personskader.
	Vigtigt: Vigtigt skal følges for at undgå beskadigelse af dette produkt.
	Bemærkning: Bemærkningerne indeholder nyttig eller ekstra information om betjening af dette produkt.

Tämä opas opastaa sinut asennuksen jälkeisten vaiheiden läpi aina kokoamisesta varsinaiseen käyttöön asti. Säilytä opasta paikassa, jossa sitä voidaan käyttää apuna laitteeseen liittyvien asioiden selvittämisessä.

Turvallisuusohjeet

Lue "Turvallisuusohjeet" (kirjanen) ennen tulostimen käyttöä. Noudata myös kaikkia tulostimeen merkittyjä varoituksia ja ohjeita.

Tässä oppaassa käytetyt symbolit





 Vakava varoitus	Varoituksia on noudatettava vakavien henkilövahinkojen välttämiseksi.
 Varoitus	Varoituksia täytyy noudattaa ruumiinvammojen välttämiseksi.
	Tärkeää: Tärkeää-kohtia täytyy noudattaa tämän tuotteen vahingoittumisen välttämiseksi.
	Huomautus: huomautukset sisältävät tuotteen käyttöön liittyviä hyödyllisiä lisätietoja.

Denne håndboken tar deg gjennom trinnene som gjelder etter installasjon, fra montering til faktisk bruk. Oppbevar den der den kan brukes til å løse alle spørsmål du måtte ha angående produktet.

Sikkerhetsinstruksjoner

Sørg for at du leser "Sikkerhetsinstruksjoner" (hefte) før du bruker skriveren. Du må også følge alle advarslene og instruksjonene som er markert på skriveren.

Symboler brukt i denne håndboken





 Advarsel	Advarsler må følges for å unngå alvorlig personskade.
 Forsiktig	Forsiktighetsregler må følges for å unngå kroppslige skader.
	Viktig: Viktig-regler må følges for å unngå skade på produktet.
	Merknad: Merknader inneholder nyttig eller ytterligere informasjon om bruk av produktet.

Denna handbok förklarar steg för steg hur du efter installationen fortsätter, från montering till praktisk användning. Förvara den på en plats där du kan ta fram den för att lösa eventuella frågor du har angående produkten.

Säkerhetsinformation

Läs "Säkerhetsinformation" (separat häfte) innan du använder skrivaren. Följ även alla varningar och anvisningar som finns angivna på skrivaren.

Symboler som används i denna handbok

 Varning	Följ alla försiktighetsuppsmaningar för att undvika allvarliga personskador.
 Försiktigt	Följ alla försiktighetsuppsmaningar för att undvika personskador.
	Viktigt: Åtgärder som indikeras som viktiga måste följas för att undvika skada på produkten.
	Obs: Text som markeras på detta sätt innehåller praktisk eller tilläggsinformation angående produktens användning.

يشرح لك هذا الدليل الخطوات التي يجب اتخاذها بعد التثبيت. بدءاً من التجميع وصولاً إلى الاستخدام الفعلي. احتفظ به حيث يمكن استخدامه للمساعدة في الإجابة عن أي أسئلة تراودك عن المنتج.

إرشادات السلامة

احرص على قراءة الملف الذي يحمل العنوان "إرشادات السلامة" (كتيب) قبل استخدام الطابعة.
احرص على اتباع جميع التحذيرات والتعليمات المحددة على الطابعة.

الرموز المستخدمة في هذا الدليل

يجب اتباع التنبيهات لتجنب حدوث إصابات جسيمة.	
ينبغي اتباع الاحتياطات لتجنب حدوث إصابة جسيمة.	
هام: ينبغي اتباع الملاحظات الواردة تحت بند «هام» لتجنب إتلاف المنتج.	
ملاحظة: تحتوي الملاحظات على معلومات إضافية أو مفيدة حول تشغيل هذا المنتج.	

مراحل لازم پس از نصب محصول. از مونتاژ گرفته تا روش استفاده از آن. در این دفترچه راهنما ذکر شده است. دفترچه راهنما را در جایی نگه دارید که هر وقت سؤالی درباره محصول داشتید بتوانید به آن رجوع کنید.

دستورالعمل های ایمنی

حتماً قبل از استفاده از چاپگر، «دستورالعمل های ایمنی» (کتابچه) را مطالعه کنید.
همچنین حتماً از تمام هشدارها و دستورالعمل های مشخص شده روی چاپگر پیروی کنید.

نمادهای مورد استفاده در این دفترچه راهنما

باید از هشدارها پیروی کرد تا از آسیب بدنی شدید جلوگیری نمود.	
باید از احتیاط ها پیروی کرد تا از جراحات جسمانی جدی جلوگیری نمود.	
مهم : برای جلوگیری از آسیب رسیدن به دستگاه، باید نکات مهم را رعایت کنید.	
توجه : توجه ها حاوی اطلاعات مفید یا بیشتر درباره عملکرد این محصول هستند.	

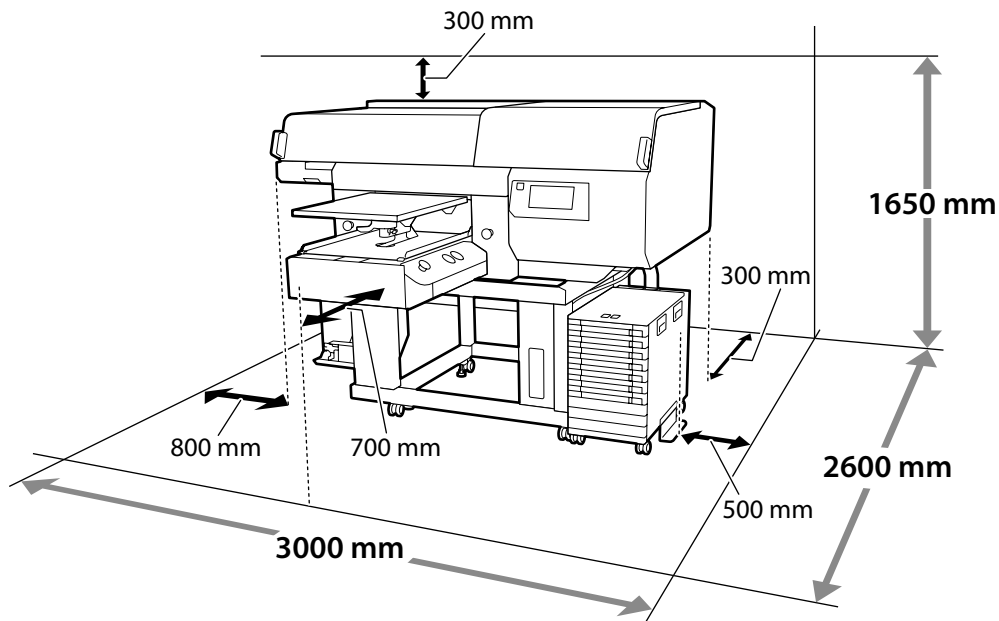

Vejledning i placering af printeren

Anbring printeren i et miljø, som opfylder følgende krav.

- Et stabilt, plant sted, som ikke udsættes for vibrationer, og hvor der er tilstrækkelig plads som vist på illustrationen.
- Et sted med en stikkontakt, som kan bruges specielt til produktet.
- Et sted med en temperatur på 10 til 35 °C og en luftfugtighed på 20 til 80 %. For at bibeholde niveauerne for luftfugtighed skal du undgå steder med direkte sollys, luft fra klimaanlæg osv. samt steder med en varmekilde.
- Printeren er præcisionsudstyr og bør installeres, hvor der ikke er meget støv. Installer ikke i områder brugt til sådanne aktiviteter såsom at klippe i stof eller syning.

Tulostimen paikalleen asettamisohejeet

Sijoita tulostin paikkaan, joka täyttää seuraavat vaatimukset:

- vakaa, tasainen alusta, joka ei altistu värinälle ja joka on riittävän kookas kuvan mukaisesti
- paikka, jossa on erillinen sähköpistoke
- tila, jonka lämpötila on 10–35 °C ja kosteus on 20–80 %. Jotta kosteus pysyisi mainituissa rajoissa, vältä paikkoja, joissa laite voi altistua suoralle auringonvalolle, ilmastointilaitteista puhaltavalle ilmalle ja lämmönlähteille.
- Tulostin on tarkkuuslaitte, ja se tulee asentaa paikkaan, jossa on vähän pölyä. Älä asenna sitä alueelle, jossa esimerkiksi leikataan vaatteita tai ommellaan.

Instruksjoner for plassering av skriveren

Plasser skriveren i et miljø som oppfyller følgende spesifikasjoner.

- En stabil, flat plassering som ikke vibrerer, og med nok plass, som vist i tegningen.
- En plassering med et dedikert strømuttak
- En plassering med en temperatur på 10 til 35 °C, og en luftfuktighet på 20 til 80 %. Du kan opprettholde luftfuktighetsnivået ved å unngå plasseringer som er i direkte sollys, luft fra aircondition o.l., og plasseringer med varmetilførsel.
- Skriveren er et presisjonsinstrument og bør installeres der det er lite støv. Ikke installer den i områder som brukes til å kutte tøy eller sying.

Anvisningar för placering av skriveren

Placera skriveren i en miljö som uppfyller följande specifikationer.

- En plan, stabil yta med tillräckligt utrymme (enligt bilden) som inte utsätts för vibrationer.
- En plats med ett avsett eluttag
- En plats med temperatur på 10–35 °C och luftfuktighet på 20–80 %. Håll nivåerna för luftfuktighet stabila genom att undvika platser med direkt solljus, blås från luftkonditionering och liknande samt platser med en varmekälla.
- Skriveren är en precisionsenhet och ska installeras på platser där det inte förekommer damm. Installera den inte på platser som till exempel används för tillklippning eller sömnad av tyger.

تعليمات لاختيار مكان الطابعة

ضع الطابعة في بيئة تطابق المواصفات التالية.

- مكان ثابت ومستقر. ليس عرضة للاهتزازات ويتميز بمساحة كافية كما هو موضح في الرسم التوضيحي.
- مكان مزود بمنفذ تيار كهربائي مخصص
- مكان درجة حرارته تتراوح من 10 إلى 35 درجة مئوية وبنسبة رطوبة تتراوح من 20 إلى 80% للحفاظ على مستويات الرطوبة. تجنب الأماكن التي تكون عرضة لأشعة الشمس المباشرة والهواء الصادر عن مكيفات الهواء وما إلى ذلك. وكذلك الأماكن المحتوية على مصدر للحرارة.
- الطابعة جهاز دقيق ويجب تثبيتها في مكان لا يوجد به غبار كثير. لا تقم بتثبيت الطابعة في أماكن تُستخدم لأنشطة من قبيل تقطيع القماش أو الخياطة.

دستورالعمل هایی برای قرار دادن چاپگر در محل مورد نظر

چاپگر را در محیطی قرار دهید که مشخصات زیر در آن رعایت شده باشد.

- محلی متعادل. که در معرض لرزش نباشد و همانطور که در تصویر نشان داده شده است. فضای کافی در اطراف داشته باشد.
- محلی با یک پریز مخصوص برای چاپگر
- محلی با دمای 10 تا 35 درجه سانتیگراد و رطوبت 20 تا 80 درصد.
- جهت رعایت درجه رطوبت، از قرار دادن چاپگر در معرض نور مستقیم خورشید، جریان هوای سیستم های تهویه مطبوع و یا منبع حرارتی، اجتناب کنید.
- این چاپگر یک دستگاه دقیق است و باید در جایی نصب شود که گرد و غبار کمی دارد. از نصب دستگاه در محل های مورد استفاده برای فعالیت هایی نظیر برش پارچه یا خیاطی خودداری کنید.

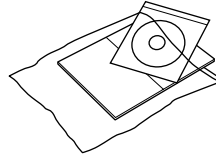
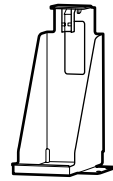
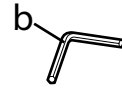
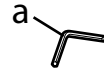
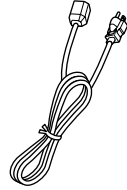
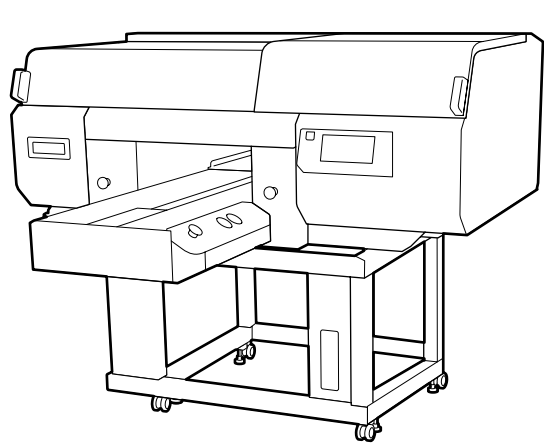

A × 3

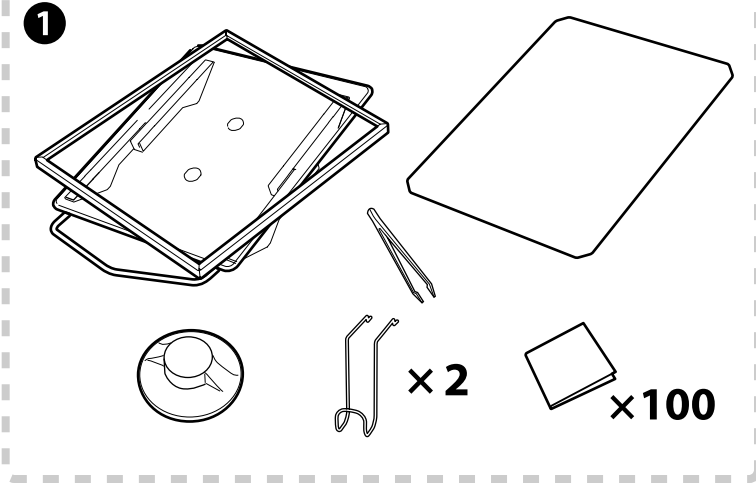

2 Vedlikeholdsessæt / Kunnossapitosarja / Vedlikeholdssett /
Underhållskit / مجموعة أدوات الصيانة / کیت نگهداری /

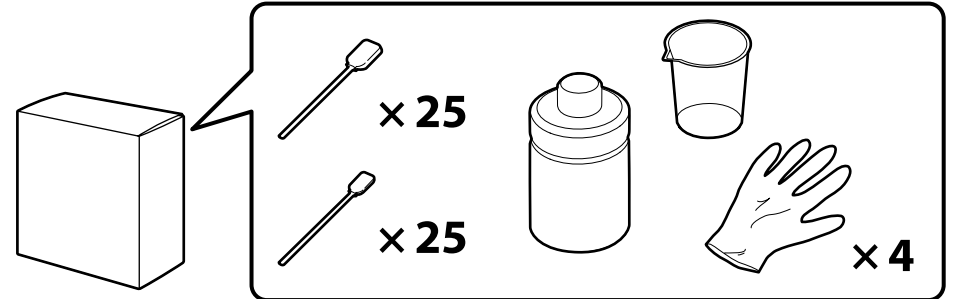

❑ **1** til **2** bruges ikke under opsætningen. For oplysninger om brug og detaljer henvises til *Brugervejledning* (Online manual (Online håndbogen)).

❑ **1** - **2** eivät ole käytössä asetuksen aikana. Katso lisätietoja käytöstä ja yksityiskohdista *Käyttöopas* (Online manual (Online-käyttöopas)).

❑ **1** til **2** brukes ikke under oppsett. Du finner informasjon om bruk og detaljer i *Brukerhåndbok* (Online manual (Håndbok på nett)).

❑ **1** till **2** används inte vid inställning. För information om användning och detaljer se *Användarhandbok* (Online manual (Online-handbok)).





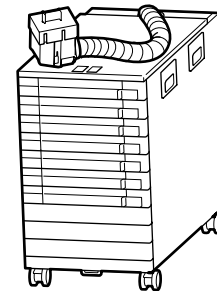

❑ لا تُستخدم عناصر المجموعتين **1** و **2** أثناء عملية الإعداد. للاطلاع على معلومات بشأن الاستخدام والتفاصيل، راجع دليل المستخدم (الدليل الإلكتروني على الإنترنت).

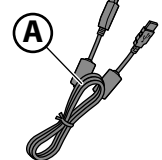
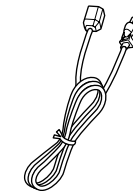
❑ در حین تنظیم از **1** تا **2** استفاده نمی شود. برای اطلاع درباره استفاده و جزئیات به راهنمای کاربر (Online manual (راهنمای آنلاین)) مراجعه کنید.



B × 4



 Forsigtig:	Før du installerer printeren skal du fjerne al emballage, forpackningsmaterialer og medfølgende tilbehør fra installationsområdet.
 Vaara:	Varmista ennen tulostimen asennusta, että poistat pakkausarkit, pakkausmateriaalit ja toimitukseen kuuluvat kohteet työskentelyalueelta.
 Obs:	Sørg for at du fjerner emballasjefolien, emballasjematerialene og medfølgende gjenstander fra arbeidsområdet før du begynner å installere skriveren.
 Försiktigt:	Var noga med att du rensar undan förpackningsark, förpackningsmaterial och medföljande artiklar från arbetsområdet innan du börjar installera skrivaren.
 تنبيه:	تأكد من إبعاد ورق التعبئة ومواد التغليف والمحتويات المرفقة عن منطقة العمل قبل بدء عملية تركيب الطابعة.
 احتياط:	قبل از نصب چاپگر حتماً مواد بسته بندی و اقلام ارائه شده همراه با دستگاه را از محل کار بردارید.



[1]

Låsning af stativet og kontrol af delene

Jalustan lukitseminen ja osien tarkistaminen

Låse stativet og sjekke delene

Låsning av stativet och kontroll av delarna

تنبيت المنصة والتحقق من الأجزاء

قفل کردن پایه و بررسی قطعات

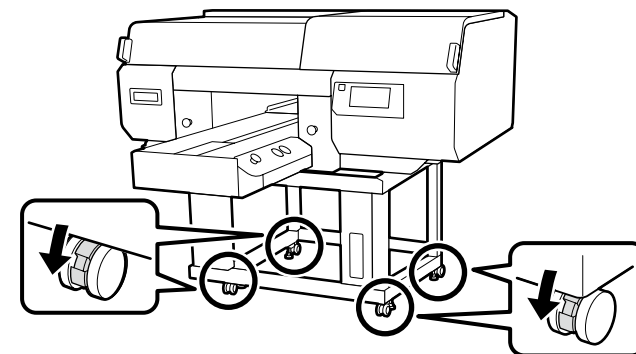
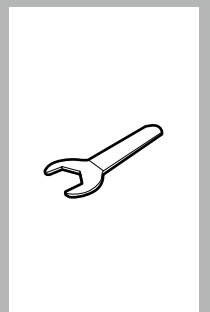

[2]

Sænk fødderne ned på gulvet, og lås dem på plads.

1. Løsn den midterste møtrik ved hjælp af den medfølgende skruenøgle.
2. Drej den nederste møtrik med uret, indtil foden har nået gulvet.
3. Spænd den midterste møtrik mod den øverste møtrik for at låse foden på plads.

Laske jalat lattialle ja lukitse ne paikoilleen.

1. Löysää keskimutteria mukana toimitetulla kiintoavaimella.
2. Kierrä alamutteria myötäpäivään, kunnes jalka ulottuu lattiaan.
3. Kiristä keskimutteria ylämutteria kohti, jotta jalka lukittuu paikalleen.

Senk føttene ned på gulvet og lås dem på plass.

1. Løsne den midtre mutteren med den medfølgende skiftenøkkelen.
2. Drei den nedre mutteren med klokken til foten har nådd gulvet.
3. Trekk til den midtre mutteren mot den øvre mutteren for å låse foten på plass.

Sänk ned fötterna på golvet och lås dem på plats.

1. Lossa muttern i mitten med den medföljande nyckeln.
2. Vrid den understa muttern medurs tills foten når golvet.
3. Dra åt muttern i mitten mot den övre muttern för att låsa foten på plats.

قم بتنزيل الأرجل حتى الأرض وتنبيتها في مكانها.

1. قم بفك الصامولة المركزية باستخدام مفتاح الصامولة المرفق.
2. قم بتدوير الصامولة السفلى في اتجاه عقارب الساعة حتى يصل الرجل إلى الأرض.
3. قم بربط الصامولة المركزية بإحكام بالصامولة العليا لتنبيت الرجل في مكانه.

پایه‌ها را تا کف محل قرارگیری دستگاه پایین بیاورید و در جای خود قفل کنید.

1. مهره وسط را با آچار مخصوص آن شل کنید.
2. مهره پایینی را آن قدر در جهت ساعتگرد بچرخانید تا پایه به کف محل قرارگیری دستگاه برسد.
3. مهره وسط را به مهره بالایی محکم کنید تا پایه در جای خود قفل شود.

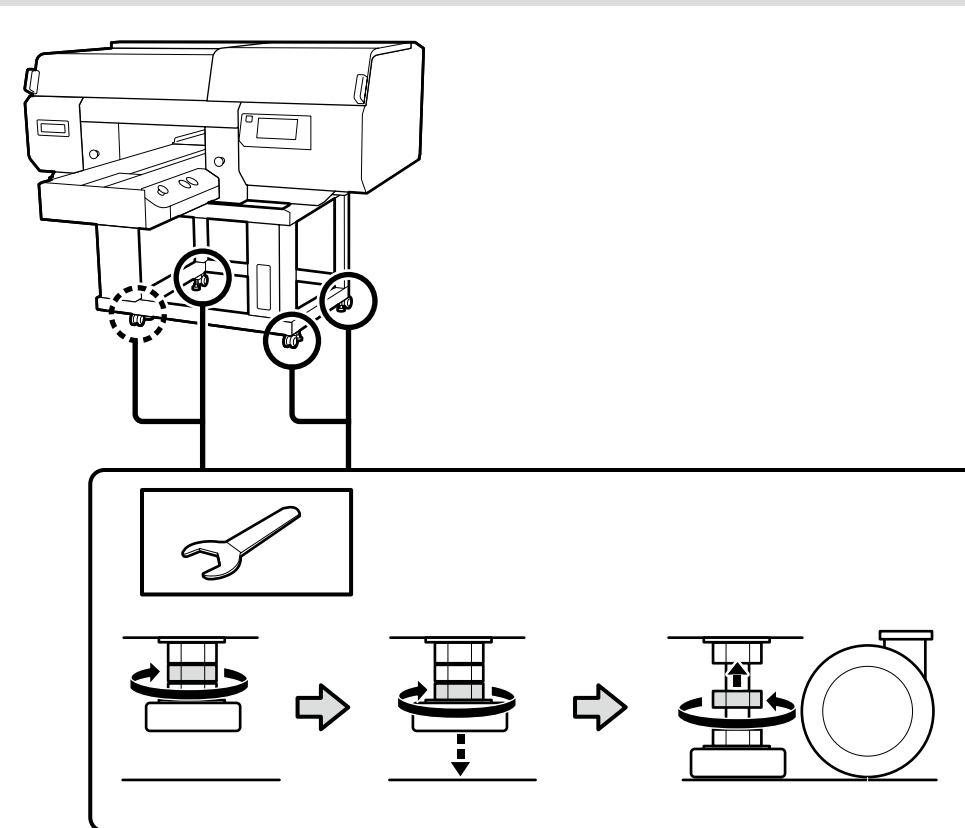

⚠ Forsiktig:	Pas på ikke at få hænder eller fingre i klemme, når du åbner eller lukker printerdækslerne eller vedligeholdelsesafdækningen.
⚠ Vaara:	Varo, etteivät kätesi tai sormesi jää väliin, kun avaat tai suljet tulostimen kansia tai huoltoluukkua.
⚠ Obs:	Vær forsiktig så du ikke klemmer hender eller fingre når du åpner eller lukker skriverdekslet eller vedlikeholdsdekslet.
⚠ Försiktigt:	Var försiktig så du inte klämmer dina händer eller fingrar när du öppnar eller stänger skrivarluckan respektive underhållsluckan.
⚠ تنبيه:	احذر من انحشار يديك أو أصابعك عند فتح غطاء الطابعة أو غطاء الصيانة أو إغلاقه.
⚠ احتياطات:	هنگام باز کردن یا بستن درپوش‌های چاپگر یا پوشش سرویس و نگهداری. مراقب باشید که دست یا انگشتتان لای آن گیر نکند.

Dernæst skal du kontrollere, at alle dele er sikre. Eventuelle løse dele kan trykkes på plads.

Tarkista seuraavaksi, että kaikki osat ovat varmasti kiinni. Kaikki löysät osat voidaan painaa paikoilleen.

Kontroller deretter at alle delene er sikre. Eventuelle løse deler kan presses på plass.

Kontrollera därefter att alla delar har säkrats ordentligt. Eventuellt lösa delar kan tryckas på plats.

ثم تحقق من أن جميع الأجزاء ثابتة. يمكن ضغط أي أجزاء سائبة في مكانها.
سپس بررسی کنید تمام قطعات محکم باشند. اگر قطعه‌ای شل بود می‌توانید آن را جا بزنید.

[3]

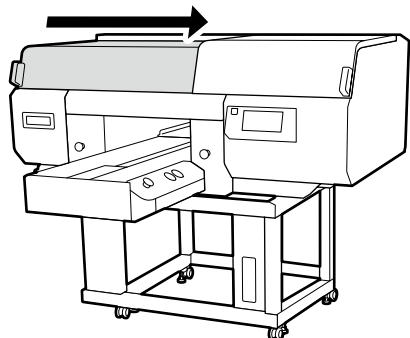

[4]

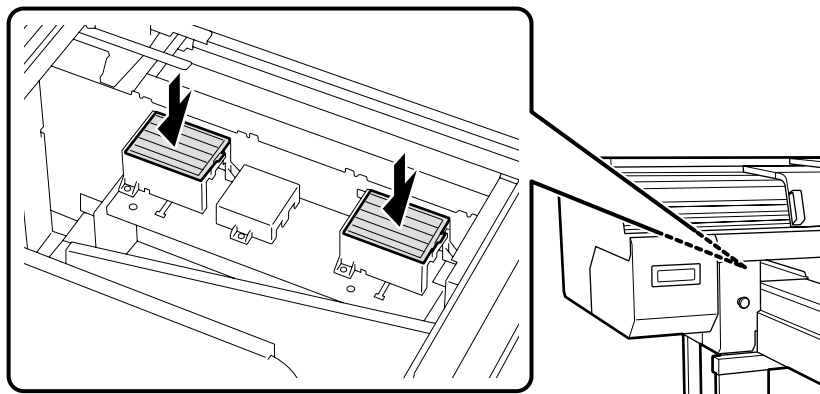

[5]

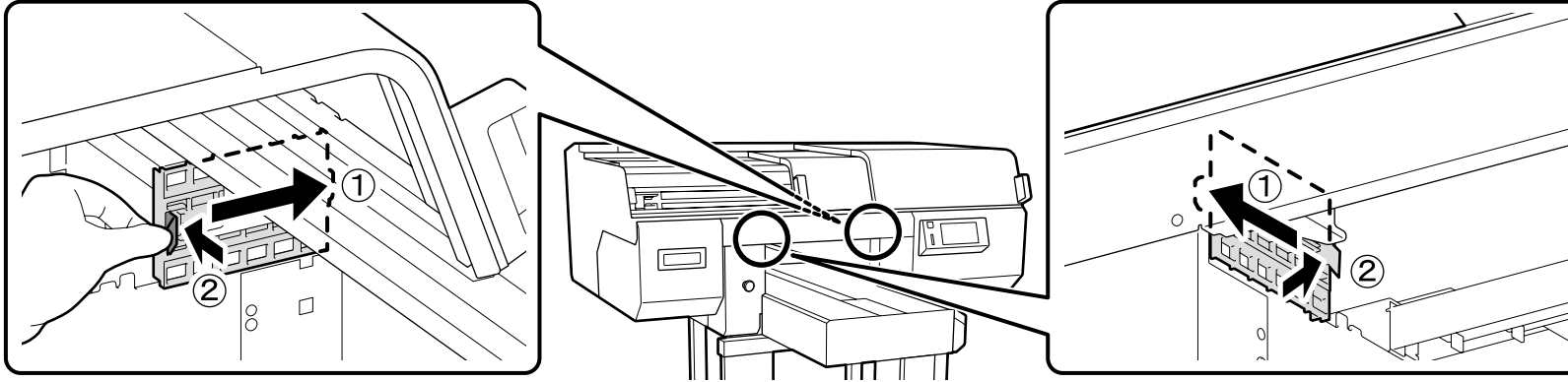

[6]

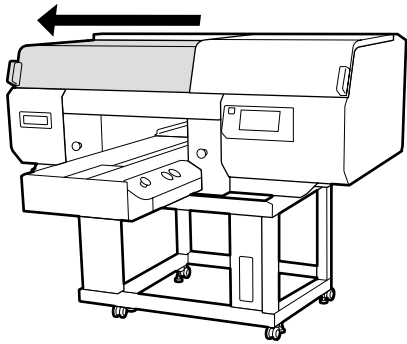

[7]

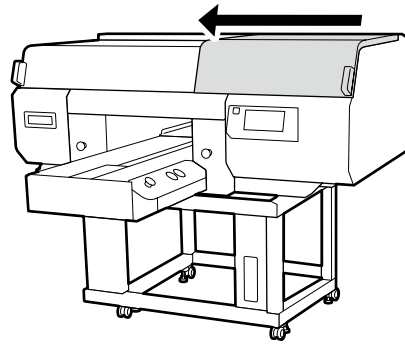

[8]

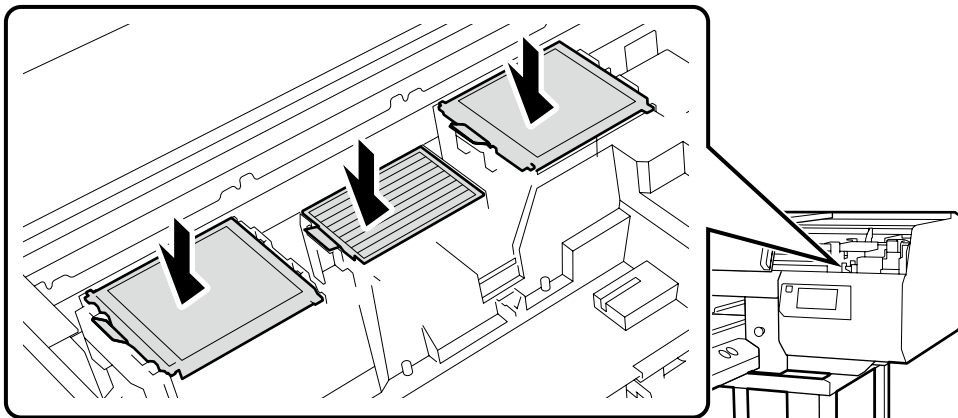

[9]

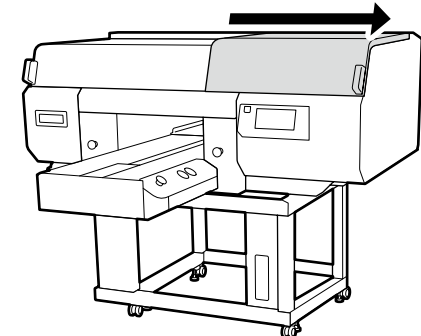

Montering af spildblækflasken
Jättemustepullon kiinnittäminen
Feste avfallsblekkflasken
Montering av överskottsbläckflaskan

تركيب زجاجة الحبر الفارغة
متصل کردن Waste Ink Bottle (گالن ضایعات جوهر)

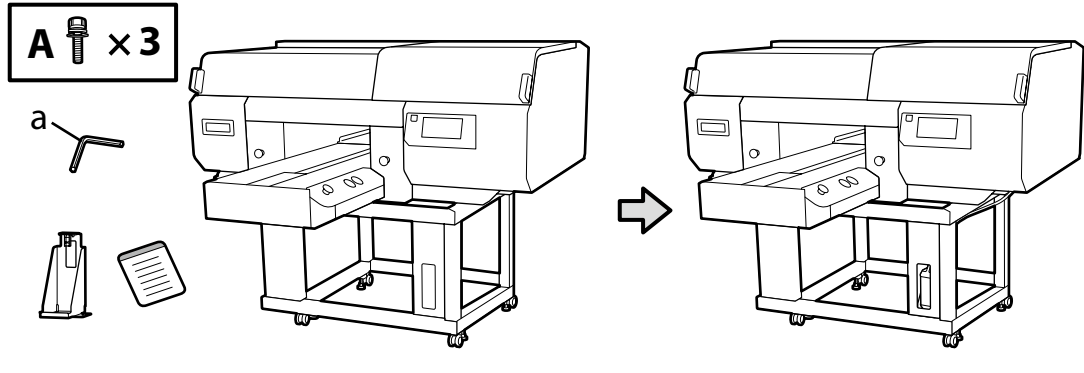

[1]

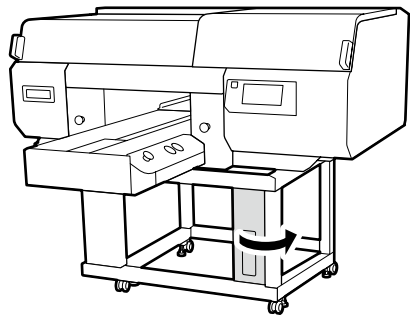

[2]

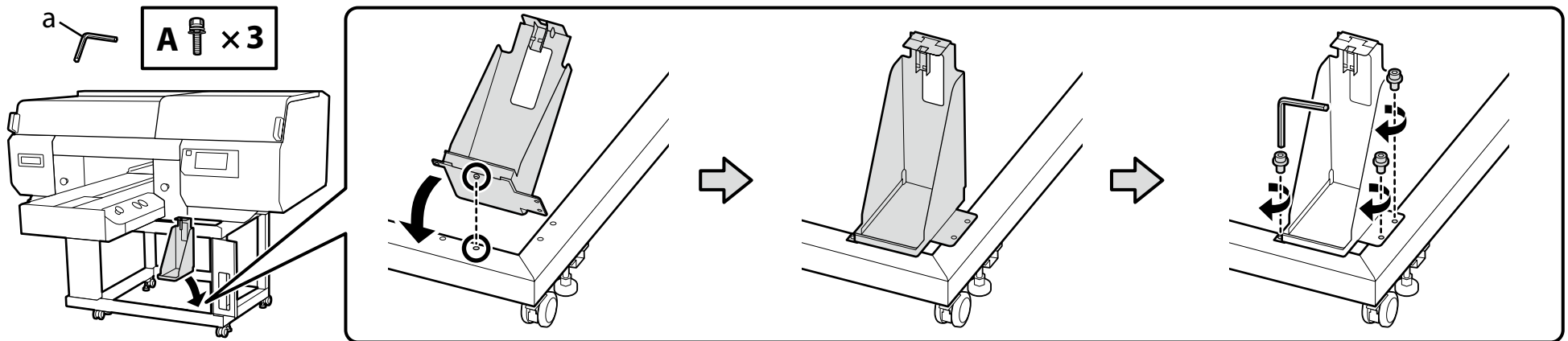

[3]

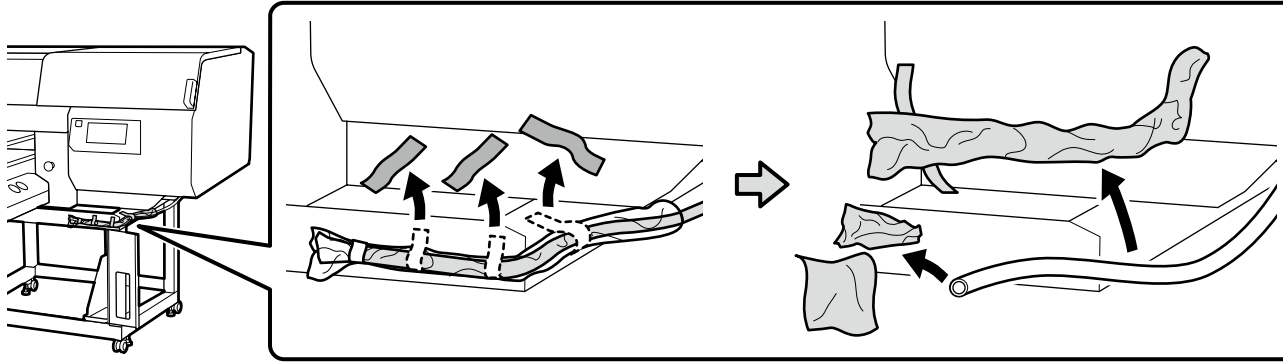

[4]

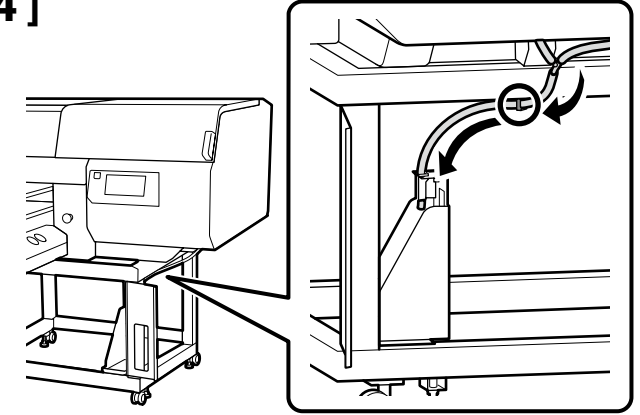

[5]

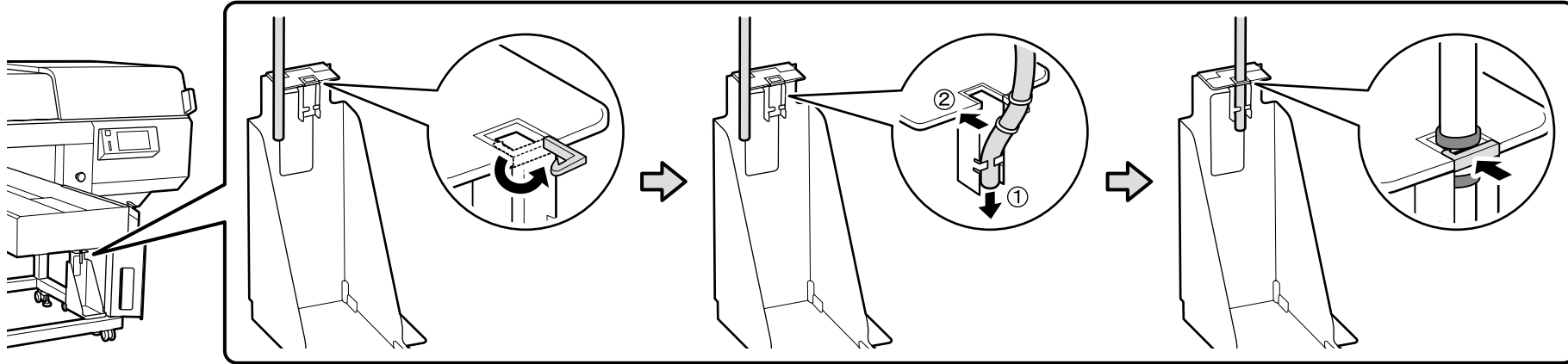

[6]

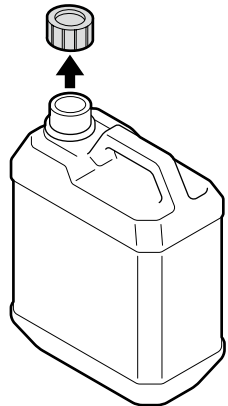

Låget til Waste Ink Bottle (Beholder til affald fra trykfarve) er nødvendigt ved bortskaffelse af affald fra trykfarve. Behold låget. Lad være med at smide det ud.

Hukkamustepullon sulkija on välttämätön hukkamustetta hävitettäessä. Sästä sulkija. Älä heitä sitä pois.



Lokket til blekkavfallsflasken må brukes ved avhending av blekkavfall. Behold lokket. Ikke kast det.

Du behöver locket till bläckavfallsflaskan när du gör dig av med bläckavfallet. Behåll locket. Du får inte slänga det.

يلزم وجود غطاء زجاجة فاقد الحبر عند التخلص من فاقد الحبر. لذلك: احتفظ بالغطاء ولا تتخلص منه.

وقتی جوهرهای زائد را دور می ریزید به درپوش بطری جوهر زائد نیاز دارید. درپوش را نگه دارید. آن را دور نیندازید.

[7]

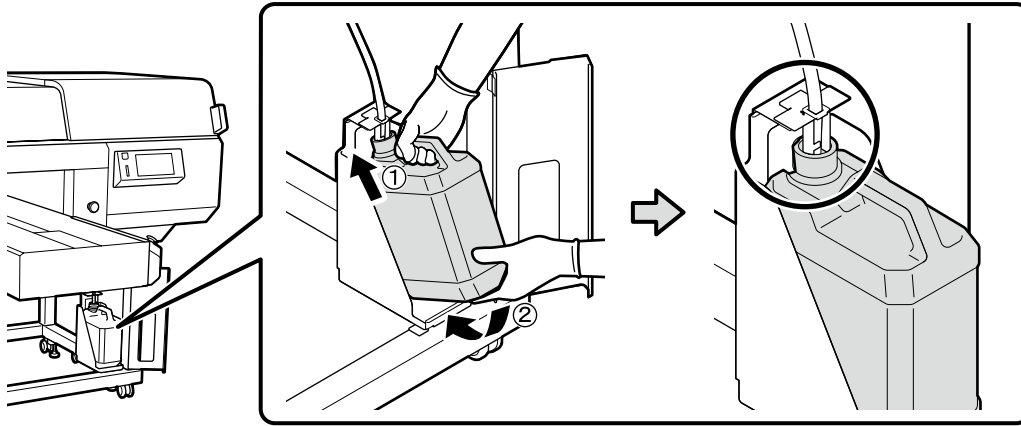

[8]

Påset advarelsmærkatet for dit sprog over det engelske mærkat.

Aseta omankielisesi varoitustarra englanninkielisen tarran päälle.



Plasser varselsetiketten for ditt språk over den engelske etiketten.

Placera varningsetiketten för ditt eget språk över den engelska etiketten.

ضع ملصق التنبيه المكتوب بلغتك فوق الملصق المكتوب باللغة الإنجليزية.

برچسب احتیاط به زبان خود را بر روی برچسب انگلیسی قرار دهید.

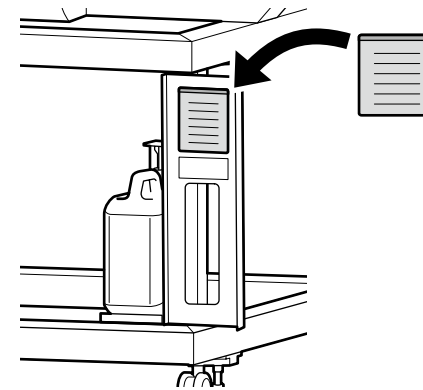

[9]

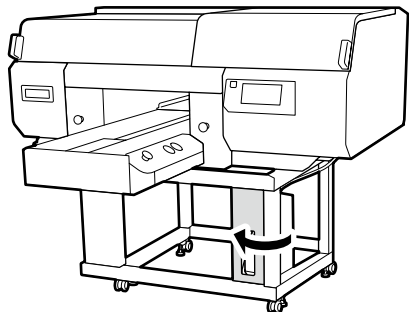

Blækenhed
 Väriyksikkö
 Blekkenhet
 Bläckenhet

وحدة الحبر
 واحد جوهر

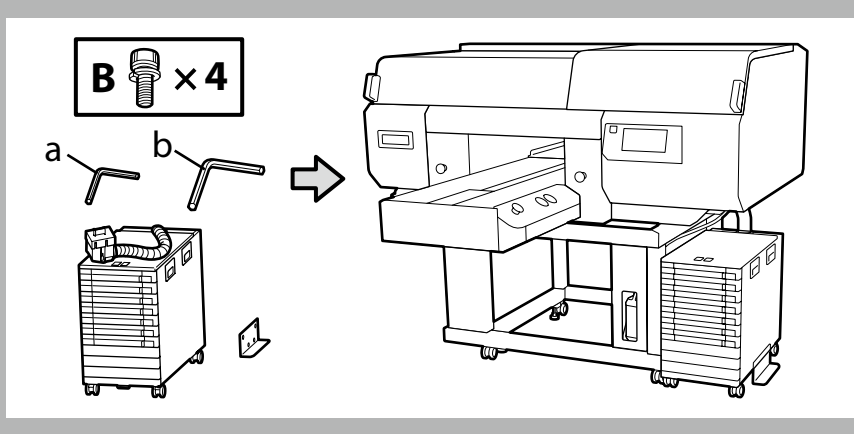

[1]

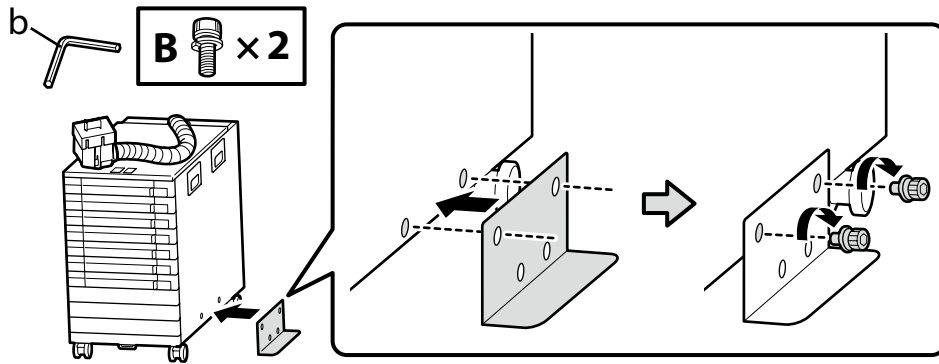

[2]

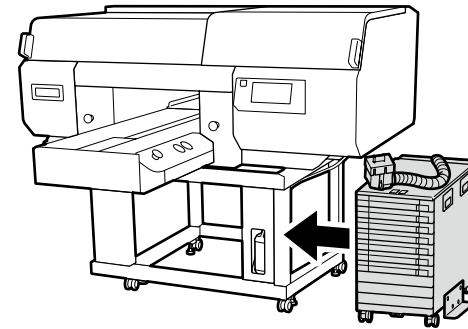

[3]

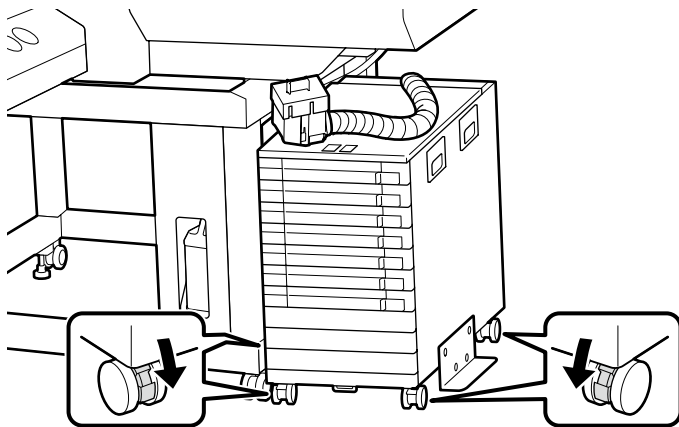

[4]

B × 2

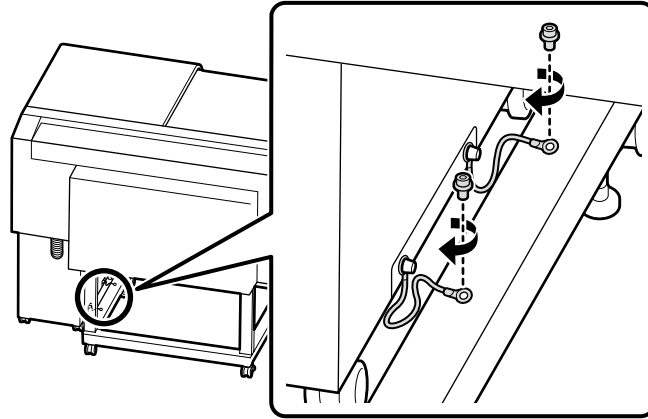
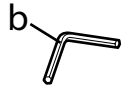

Sørg for at afsikre ledningen til blækkenhed på printerstativet ved hjælp af skruer.
Flytning af blækkenheden, når den er forbundet til printeren uden ledningen til blækkenhed monteret kan beskadige blækrøret.

Kiinnitä väriyksikön johto tulostimen jalustaan ruuveilla.
Väriyksikön siirtäminen silloin, kun se on liitettyä tulostimeen väriyksikön johdon ollessa irti, saattaa vahingoittaa musteletkua.

Sørg for å feste ledningen til blekkenheten til skriverens stativ ved hjelp av skruer.
Flytting av blekkenheten når den er koblet til skrivaren uten at ledningen til blekkenheten er festet kan skade blekkslangen.



Kabeln till bläckenheten ska säkras till skrivarstativet med skruvar.
Bläckröret kan skadas om du försöker flytta på bläckenheten när den är ansluten till skrivaren utan fastsatt kabel till bläckenheten.

احرص على تثبيت سلك وحدة الحبر على الطاولة باستخدام براغي.
قد يؤدي تحريك وحدة الحبر عندما تكون متصلة بالطابعة دون تثبيت سلك وحدة الحبر إلى تلف أنبوب الحبر.

حتماً سيم واحد جوهر را با استفاده از پیچ‌ها به پایه چاپگر محکم کنید.
اگر زمانی که واحد جوهر به چاپگر متصل است آن را بدون وصل کردن سیم واحد جوهر جابه‌جا کنید. ممکن است لوله جوهر آسیب ببیند.

[5]

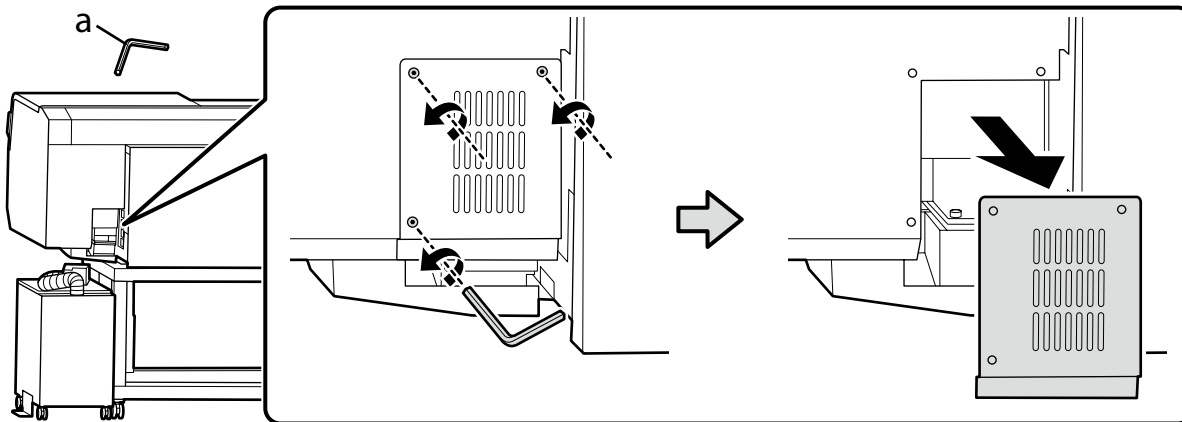
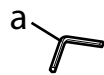

[6]



[7]

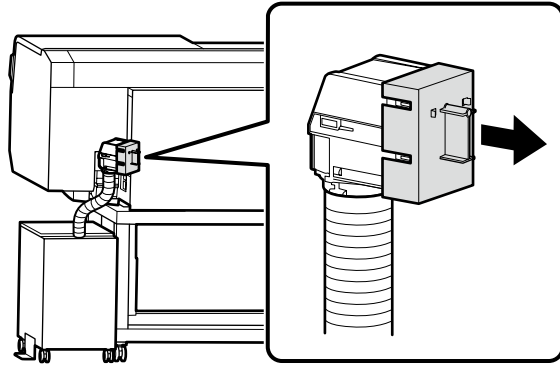

[8]

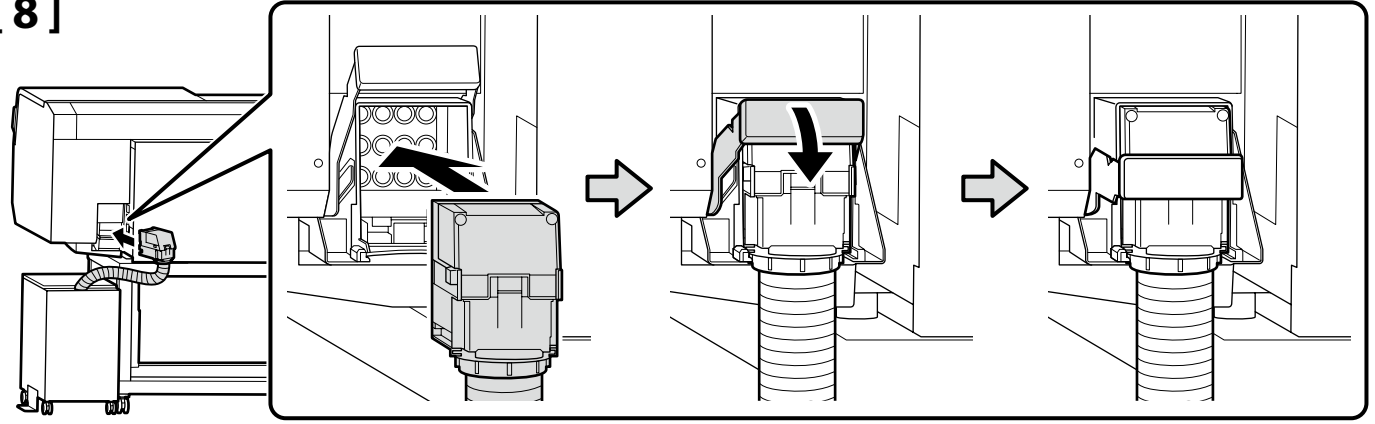

[9]

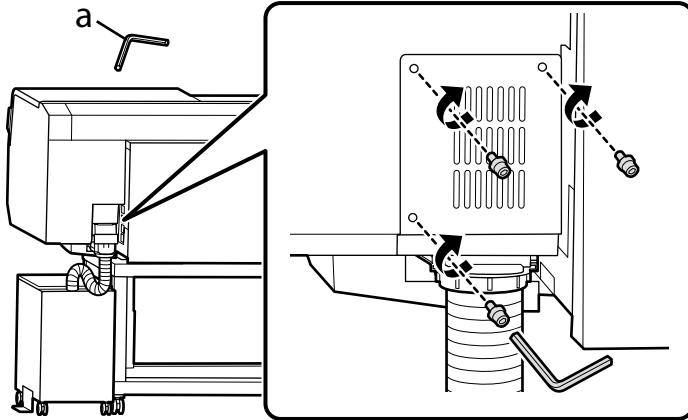

Tilslutning af kabler
Kaapeleiden kytkeminen
Koble til kablene
Ansluta kablarna

توصيل الكابلات
وصل کردن کابلها

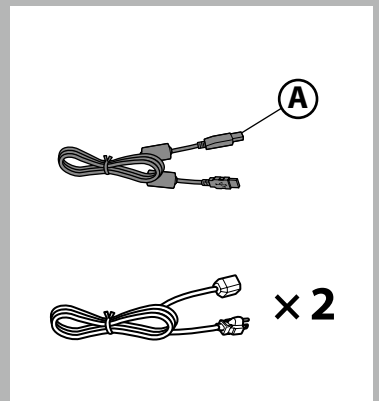

[1]

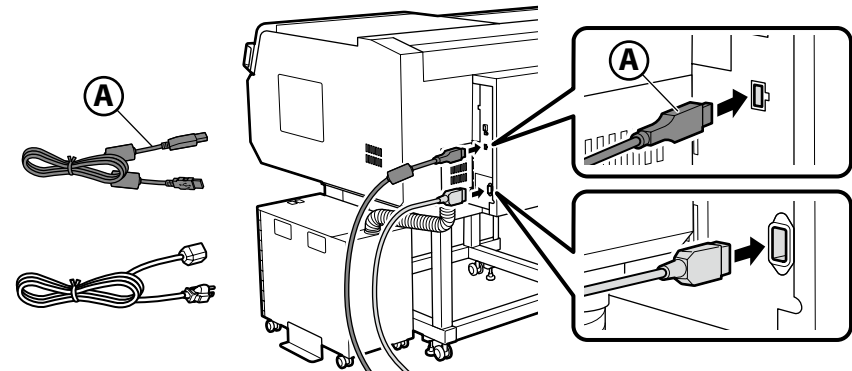

[2]

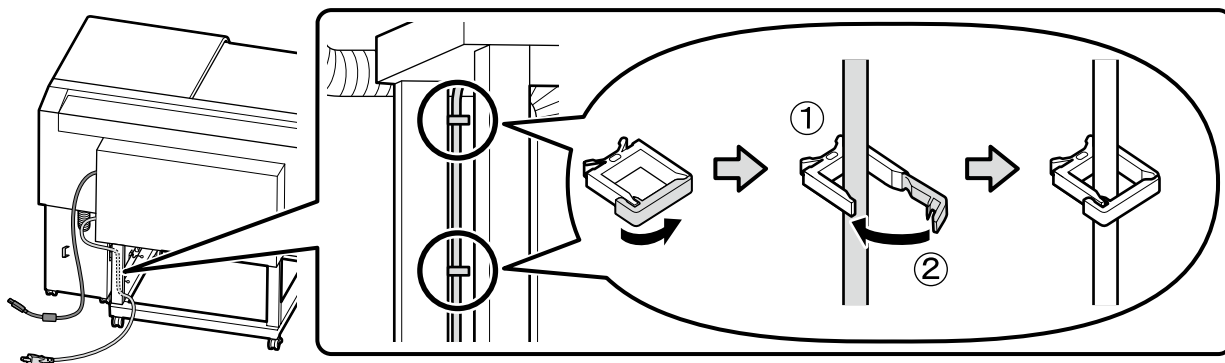

[3]

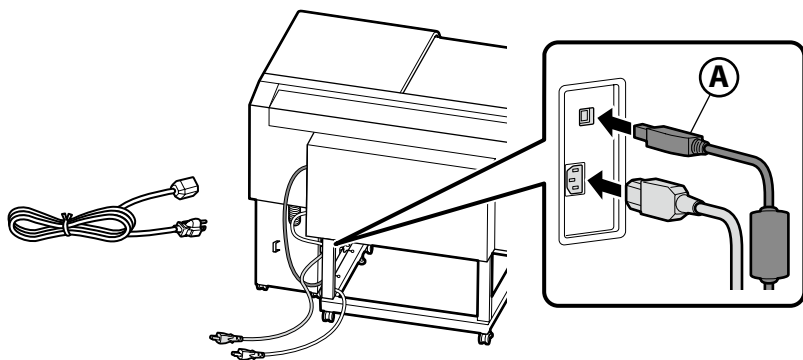

[4]

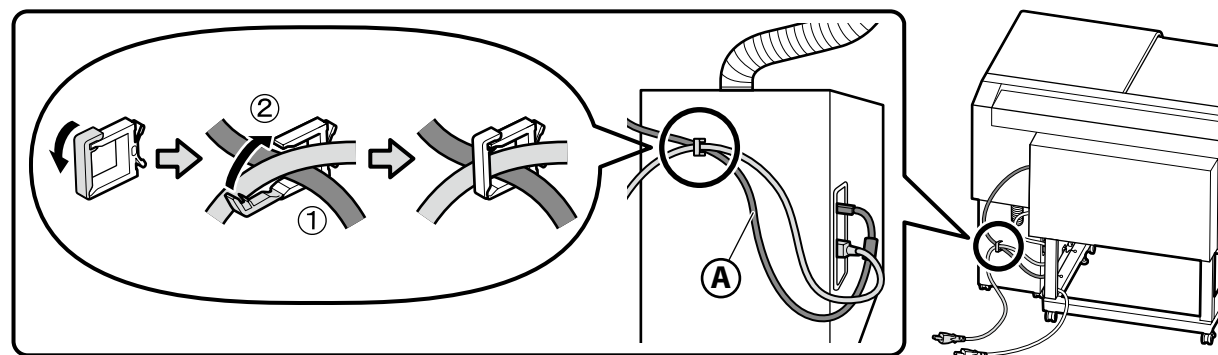

[5]

⚠ Advarsel:	Anvend kun den strømkilde, der er angivet på printerens mærkat.
⚠ Varoitus:	Käytä vain tulostimen ohjekilvessä mainittua virtälähdetyyppeä.
⚠ Advarsel:	Bruk bare den type strømkilde som er indikert på skriverens etikett.
⚠ Varning:	Använd endast den strömkälla som anges på skrivarens typplåt.
⚠ تنبیه:	احرص على استخدام نوع مصدر الطاقة المبين في الملصق التعريفي للطابعة فقط.
⚠ هشدار:	فقط از نوع منبع نیرویی که روی برچسب چاپگر مشخص شده است استفاده کنید.

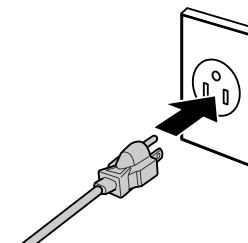



Skærminstillinger

Näyttöasetukset

Vise innstillinger

Skärminställningar

إعدادات العرض
تنظیمات نمایشگر

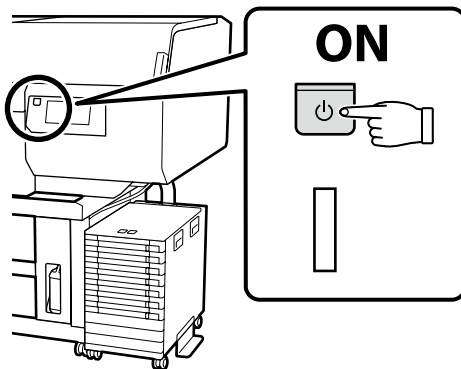

Den indledende opsætning starter, første gang der tændes for printeren. Vælg et sprog, og følg instruktionerne på skærmen for at indstille uret og vælge måleenheder.

Alkusetus alkaa, kun tulostin kytketään päälle ensimmäistä kertaa. Valitse kieli ja noudata näytöllä näkyviä ohjeita asettaaksesi kellonajan ja mittayksiköt.

Første oppsett begynner når skriveren slås på for første gang. Velg et språk og følg instruksjonene på skjermen for å stille inn klokke og velge måleenheter.

Grundinställningarna ska justeras när skrivaren slås på för första gången. Välj språk och följ sedan anvisningarna på skärmen för att ställa in klockan och välja måttenheter.

يبدأ الإعداد الأولي عند تشغيل الطابعة للمرة الأولى.
اختر إحدى اللغات واتبع التعليمات التي تظهر على الشاشة لضبط الساعة واختيار وحدات القياس.

نخستین باری که چاپگر را روشن می‌کنید، تنظیم اولیه شروع می‌شود.
زبان مورد نظر را انتخاب کنید و برای تنظیم ساعت و انتخاب واحدهای اندازه‌گیری.

Blækpåfyldning

Musteen lataus

Blekkklading

Fylla på bläck

تحميل الحبر

شارژ جوهر

Blækforsyningsenhed (forhandles separat) er påkrævet for blækpåfyldning. Gør blækforsyningsenhederne klar, før du udfører følgende trin.

Musteensyöttöyksikköä (myydään erikseen) tarvitaan musteen lataamiseen. Laita musteensyöttöyksiköt valmiiksi seuraavien vaiheiden suorittamista varten.



Blekktilførselsenhet (selges separat) er nødvendig for blekkklading. Klargjør blekktilførselsenheten før du utfører følgende trinn.

Bläcktilförselsenhet (säljs separat) krävs för bläckpåfyllning. Förbered bläcktilförselsenheterna innan du utför följande steg.

وحدة إمداد الحبر (تباع بشكل منفصل) مطلوب لشحن الحبر. جهز وحدات إمداد الحبر قبل إجراء الخطوات التالية.

برای شارژ جوهر، استفاده از توزیع کننده جوهر ضروری است (جدداً گانه به فروش می‌رسد). پیش از انجام مراحل زیر، توزیع کننده‌های جوهر را آماده کنید.

Følg instruktionerne på skærmen for at installere blækforsyningsenhederne.
For yderligere information, se de efterfølgende sider. **"Ready."** vises, når blækpåfyldningen er fuldført.

Asenna musteensyöttöyksiköt noudattamalla näytöllä näkyviä ohjeita.
Lisätietoja on saatavilla seuraavilta sivuilta. **"Ready."** tulee näkyviin, kun musteen lataus on saatu valmiiksi.

Følg instruksjonene på skjermen for å installere blekktilførselsenheten.
For mer informasjon, se de følgende sidene. **"Ready."** vises når blekkkladningen er fullført.

Följ anvisningarna på skärmen för att installera bläcktilförselsenheterna.
Se följande sidor för mer information. **"Ready."** visas när bläckpåfyllningen är klar.

اتبع الإرشادات الموضحة على الشاشة لتثبيت وحدات إمداد الحبر.
للحصول على المزيد من المعلومات، اطلع على الصفحات القادمة. تظهر الرسالة **"Ready"** عند اكتمال تحميل الحبر.

دستورالعمل‌های روی صفحه را برای نصب توزیع کننده‌های جوهر دنبال کنید.
جهت کسب اطلاعات بیشتر، به صفحات بعد رجوع کنید. پس از تکمیل شارژ جوهر، عبارت **«Ready»** به نمایش درمی‌آید.

Tag følgende forholdsregler, når du påfylder blæk. Hvis disse forholdsregler ikke overholdes, kan påfyldningen blive afbrudt og skulle gøres om, hvilket fører til, at der bruges mere blæk end normalt.

- Tag ikke strømkablet ud af stikkontakten eller sluk for strømmen.
- Foretag ikke andre handlinger end dem, som angives på skærmen.
- Rør ikke ved dækslerne eller låsekontakten på blækenheden.

Noudata seuraavia varotoimia värlatauksen aikana. Jos varotoimia ei noudateta, työvaihe saattaa keskeytyä ja se saattaa olla tarpeen suorittaa uudelleen, jolloin mustetta kuluu tavallista enemmän.

- Älä irrota virtakaapelia pistorasiasta äläkä katkaise virtaa.
- Älä käytä muita kuin näytöllä mainittuja toimintoja.
- Älä koske väriyksikön lukituskytkimen suojuksiin.

Sørg for at følgende forhåndsregler følges ved blekkklading. Hvis disse forhåndsreglene ikke følges, kan arbeidet forstyrres og kan føre til at det må begyngnes på nytt. Dette kan føre til at mer blekk enn normalt brukes.

- Koble ikke fra strømkabelen eller skru skriveren av.
- Utfør ikke andre handlinger enn de som er gitt på skjermen.
- Ikke berør dekslene eller låsebryteren på blekkenheten.

Vidta följande försiktighetsåtgärder vid byte av bläck. Om dessa försiktighetsåtgärder inte vidtas kan det hända att arbetet avbryts och måste göras om, vilket leder till att mer bläck förbrukas än normalt.

- Koppla inte bort strömkabeln från uttaget eller bryt strömmen.
- Utför inga åtgärder som inte anges på skärmen.
- Rör inte locken eller spärrbrytaren på bläckenheten.

قم بمراجعة الاحتياطات التالية عند تعبئة الحبر. في حالة عدم مراعاة هذه الاحتياطات. قد يتعطل العمل ويلزم إعادته. مما يؤدي إلى استهلاك مزيد من الحبر أكثر من المعتاد.

- لا تقم بفصل كابل الطاقة من المنفذ أو إيقاف تشغيل الطاقة.
- لا تقم بإجراء أي عمليات أخرى غير تلك المحددة على الشاشة.
- لا تلمس الأغطية مفتاح القفل الخاص بوحدة الحبر.

در زمان شارژ جوهر موارد احتیاطی زیر را رعایت کنید. اگر این موارد رعایت نشود. عمل چاپ ممکن است متوقف و نیاز باشد دوباره انجام شود که در نتیجه جوهر بیشتری مصرف خواهد شد.

- چاپگر را از برق نکشید یا آن را خاموش نکنید.
- عملکردی غیر از آنچه بر روی صفحه مشخص شده است. انجام ندهید.
- به کلید قفل واحد جوهر دست نزنید.



Isætning af blækforsyningsenhederne
 Musteensyöttöyksiköidenn asettaminen
 Sette inn blekktilførselsenhetene
 Sätta i bläcktilförselsenheterna

إدراج وحدات إمداد الحبر
 وارد کردن توزیع کننده‌های جوهر

[1]

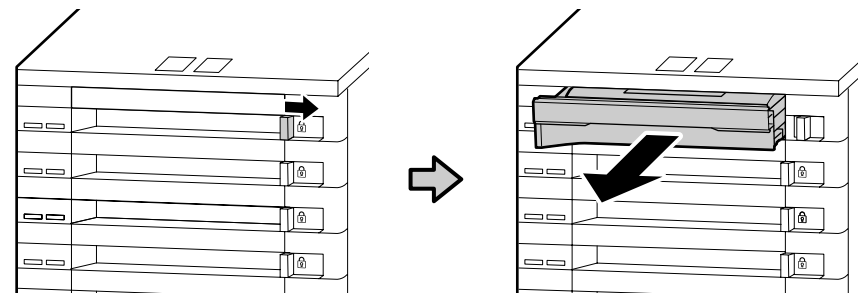

[2]

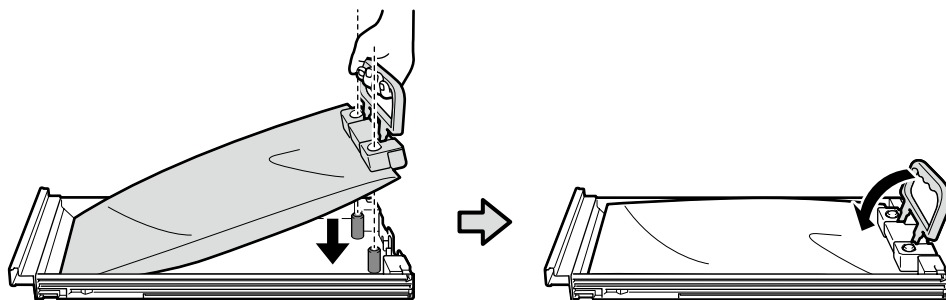

[3]

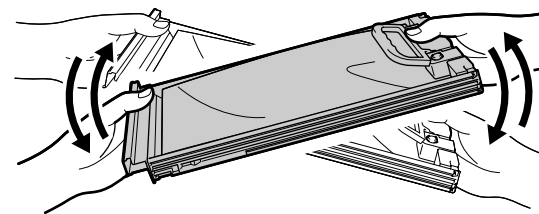

C/M/Y/K
 x5 (5 sec.)

WH
 x25 (25 sec.)

[4]

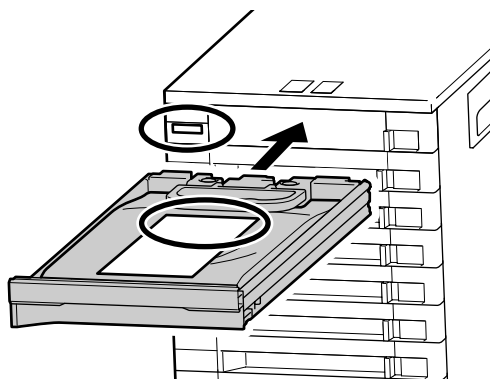

Når du har bekræftet, at farverne på mærkaterne på blækforsyningsenheden og blækkenheden passer sammen, skal du skubbe bakken ind, indtil den rører bagsiden af pladsen.

Kun olet varmistanut, että musteensyöttöyksikön ja väriyksikön merkintöjen värit vastaavat toisiaan, liu'uta lokeroa sisään, kunnes se koskettaa aukon takaosaa.

Etter at du har kontrollert at fargene på etikettene på blekktilførselsenheten og blekkenheten stemmer overens, skyv skuffen inn til den kommer i kontakt med baksiden av sporet.

Efter att ha bekräftat att färgerna på etiketterna på bläcktilförselsenheten och bläckkenheten matchar, skjut in magasinet helt tills det tar emot fackets baksida.

بعد التأكد من تطابق ألوان الملصقات الموجودة على وحدة إمداد الحبر ووحدة الحبر، قم بتمرير الدرج نحو الداخل حتى يلامس ظهر الفتحة..

پس از اطمینان از انطباق رنگ برجسب‌های توزیع کننده جوهر و واحد جوهر، سینی را وارد کنید تا به قسمت عقب شکاف برخورد کند.

[5]

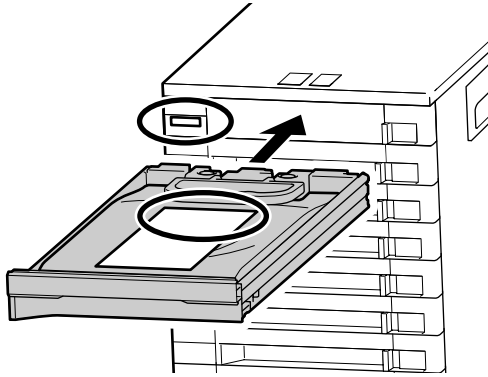

Gentag trin 1 til 5 for at placere blækforsyningsenhederne for de resterende farver i bakkerne, og indsæt bakkerne i blækkenheden.

Laita jäljellä olevien värien musteensyöttöyksiköt lokeroihin ja aseta lokerot väriyksikköön toistamalla vaiheet 1–5.

Gjenta trinn 1 til 5 for å plassere blekktilførselsenheter for de resterende fargene i skuffene og sett i skuffene i blekkenheten.

Upprepa steg 1 till 5 för att sätta in bläcktilförselsenheter för de återstående färgerna i magasinen, och sätt i magasinen i bläckkenheten.

اتبع الخطوات من 1 إلى 5 مجدداً لوضع وحدات إمداد الحبر للألوان المتبقية في الأدراج وأدخل الأدراج في وحدة الحبر.

با تکرار مراحل 1 تا 5. توزیع کننده‌های جوهر مربوط به رنگ‌های باقیمانده در سینی‌ها را در جای خود قرار دهید و سینی‌ها را وارد واحد جوهر کنید.

Få en servicetekniker til at efterse printeren, når blækpåfyldningen er fuldført.

Anvend ikke printeren, før teknikeren har afsluttet sit eftersyn.

Forsøg på selv at efterse enheden kan beskadige printeren eller medføre funktionsfejl; bemærk, at Epson intet ansvar påtager sig for skader eller funktionsfejl, som hidrører heraf.

Pyydä huoltoteknikkoa tarkastamaan tulostin, kun musteen lataus on valmis.

Älä käytä tulostinta ennen kuin teknikko on suorittanut tarkastuksen.

Mikäli yrität tarkastaa yksikön itse, tulostin voi vahingoittua tai sen toiminta voi häiriintyä; huomaa, ettei Epson vastaa mistään tällä tavoin tulleista vahingoista tai toimintahäiriöistä.

La skriveren kontrolleres av en servicetekniker når blekkladningen er fullført.

Ikke bruk skriveren før ingeniøren har fullført inspeksjonen.

Forsøk på å kontrollere enheten selv kan skade skriveren eller føre til funksjonsfeil. Vær oppmerksom på at Epson ikke påtar seg noe ansvar for forårsakede skader eller funksjonsfeil.

Be en servicetekniker kontrollera skrivaren när bläckpåfyllningen är klar.

Använd inte skrivaren förrän teknikern är klar med kontrollen.

Skrivaren kan skadas eller fungera fel om du själv försöker kontrollera den. Observera att Epson avsäger sig allt ansvar för eventuella skador eller funktionsfel som orsakats av denna anledning.

بعد اكتمال شحن الحبر، اطلب من مهندس صيانة إجراء فحص للطابعة.

لا تستخدم الطابعة حتى ينتهي المهندس من إجراء الفحص.

إذا حاولت فحص الوحدة بنفسك فقد يؤدي ذلك إلى عطل الطابعة أو تلفها؛ يُرجى ملاحظة أن شركة Epson لا تتحمل أية مسؤولية عن أي تلف أو عطل.

پس از تکمیل شارژ جوهر، چاپگر باید توسط تکنسین خدمات بازدید شود.

تا زمانی که تکنسین خدمات بازدید را به اتمام نرسانده است از چاپگر استفاده نکنید.

اگر شخصاً اقدام به بازدید دستگاه کنید، ممکن است چاپگر آسیب ببیند یا دچار نقص عملکرد شود؛ لطفاً توجه داشته باشید که Epson هیچ مسئولیتی در قبال آسیب یا نقص عملکردی که به این علت ایجاد شده باشد بر عهده نخواهد داشت.



Installation af den grundlæggende software
Perusohjelmiston asentaminen
Installering av grunnleggende programvare
Installera grundprogrammet

تثبيت البرنامج الأساسي

نصب نرم افزار پایه

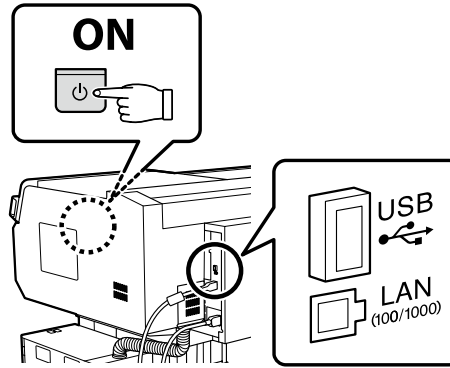

Klargør printeren og computeren til forbindelse før der fortsættes, men forbind ikke kablerne, før installationsguiden beder dig om at gøre det. Den grundlæggende software bliver ikke installeret, hvis enhederne ikke er forbundne ifølge instruktionerne på skærmen.

Valmistele tulostin ja tietokone liitääntää varten ennen asentamista, mutta älä liitä kaapeleita ennen kuin asennusohjelma pyytää sinua tekemään niin. Perusohjelmistoa ei asenneta, jos laitteita ei ole liitetty näytön ohjeiden mukaisesti.

Klargjør skriveren og datamaskinen for tilkobling for du fortsetter, men ikke koble til kablene før installasjonsprogrammet ber deg om å gjøre det. Den grunnleggende programvaren installeres ikke hvis enhetene ikke er koblet i henhold til instruksjonene på skjermen.

Gör skrivaren och datorn redo för anslutning innan du fortsätter, men anslut inte kablarna förrän installationsprogrammet uppmanar dig att göra det. Grundprogrammet kommer inte att installeras om enheterna inte är anslutna enligt instruktionerna på skärmen.

جهاز الطابعة والكمبيوتر للتوصيل قبل البدء، لكن لا توصل الكابلات حتى يطلب منك المثبت القيام بذلك. لن يتم تثبيت البرنامج الأساسي إذا لم يتم توصيل الأجهزة وفقاً للتعليمات التي تظهر على الشاشة.

پیش از شروع کار، چاپگر و کامپیوتر را برای اتصال آماده کنید اما تا زمانی که برنامه نصب کننده از شما درخواست نکرده است، کابلها را متصل نکنید. اگر دستگاهها طبق دستورالعملهای روی صفحه متصل نشود، نرم افزار پایه نصب نخواهد شد.

Mac
Intet CD/DVD-drev
Ei CD/DVD-asemaa
Ingen CD/DVD-stasjon
Ingen CD-/DVD-enhet

لا يوجد محرك أقراص CD/DVD
 بدون درايفو CD/DVD

Windows

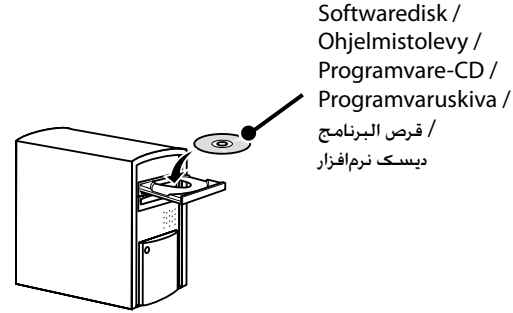

[1]

Indtast "epson.sn" og printermodellen i en browser og klip på

Syötä "epson.sn" ja tulostimen mallin nimi verkkoselaimeen ja napsauta .

Angi «epson.sn» og skrivermodellens navn i en nettleser og klikk på .

Ange "epson.sn" och namnet på skrivarmodellen i en webbläsare och klicka på .



أدخل «epson.sn» واسم طراز الطابعة في متصفح الويب واضغط على

«epson.sn» و نام مدل چاپگر را در یک مرورگر وب وارد نموده روی کلیک کنید.

[2]

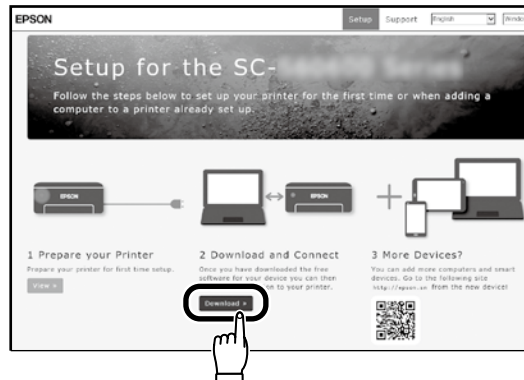
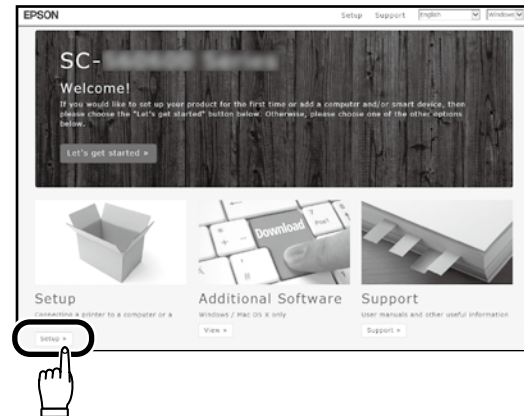

[3]

Kør det downloadede installationsprogram.

Käynnistä ladattu asennusohjelma.

Kjør det nedlastede installasjonsprogrammet.

Kör den nedladdade installeraren.

قم بتشغيل المثبت الذي تم تنزيله.

برنامه نصب دانلود شده را اجرا کنید.

[4]

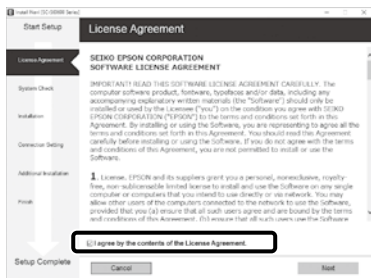

Følg anvisningerne på skærmen for at gennemføre installationen.

Suorita asennus loppuun näyttöön tulevien ohjeiden mukaisesti.

Følg instruksene på skjermen for å fullføre installasjon.

Följ anvisningarna på skärmen för att genomföra installationen.

اتبع الإرشادات التي تظهر على الشاشة لاستكمال التثبيت.

برای تکمیل مرحله نصب، دستورالعمل های روی صفحه را دنبال کنید.

Windows

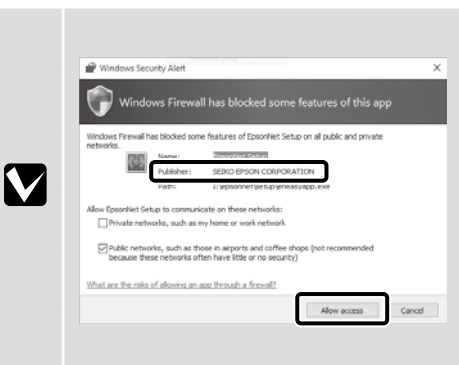

Hvis denne dialogboks vises, skal du sikre dig, at ophavsmanden er "SEIKO EPSON CORPORATION" og derefter klikke på **Tillad adgang**.

Jos tämä ikkuna avautuu, varmista, että julkaisija on "SEIKO EPSON CORPORATION" ja napsauta **Allow access (Salli käyttö)**.

Dersom denne dialogboksen kommer til syne, vær sikker på at produsenten er «SEIKO EPSON CORPORATION», og klikk deretter på **Tillatt tilgang**.

Om denna dialog visas, ska du kontrollera att utgivaren är "SEIKO EPSON CORPORATION" och därefter klicka på **Tillåt åtkomst**.

إذا ظهر هذا الإخطار، فتأكد من أن الناشر هو SEIKO EPSON CORPORATION، ثم انقر على **Allow access (السماح بالوصول)**.

اگر این کادر گفتگو نمایش داده شد، مطمئن شوید انتشاردهنده آن «SEIKO EPSON CORPORATION» باشد، و سپس روی **Allow access (اجازه دسترسی بدهید)** کلیک کنید.

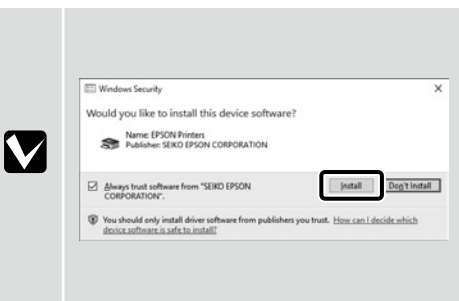

Sørg for at klikke på **Install (Installer)**, hvis ovenstående dialog vises.

Napsauta **Install (Asenna)**, jos yllä oleva ikkuna avautuu.

Pass på å klikke på **Install (Installer)** hvis dialogboksen ovenfor vises.

Se till att du klickar på **Install (Installera)** om ovanstående dialogruta visas.

تأكد من النقر على **Install (تثبيت)** إذا ظهر المربع الحواري الموضح بالأعلى.

در صورت نمایش کادر گفتگوی بالا، حتماً روی گزینه **Install (نصب)** کلیک کنید.

Indstilling af adgangskode (kun netværk)

Salasanan asettaminen (vain verkoille)

Stille inn et passord (gjelder kun for nettverk)

Ställa in ett lösenord (endast i nätverk)

إعداد كلمة مرور (للشبكات فقط)

تعيين رمز عبور (فقط برای شبکه ها)

I en netværksforbindelse skal du fortsætte ved at indstille en adgangskode som beskyttelse af netværksindstillingerne.
Glem ikke administratoradgangskoden. For information om hvad man skal gøre, hvis man glemmer adgangskoden, henvises til "Problemknuser" i Brugervejledning (onlinemanual).

Verkkoyhteyttä käytettäessä jatka asettamalla salasana verkkoasetusten suojaamiseksi.
Älä unohda järjestelmänvalvojan salasanaa. Saat tiedot, mitä tehdä, jos unohdat salasanan, osasta "Ongelmanratkaisu" Käyttöopas (online-käyttöopas).

I en nettverkstilkobling, fortsett ved å stille inn et passord for å beskytte nettverksinnstillingene.
Ikke glem administratorpassordet. Du finner informasjon om hva du skal gjøre hvis du glemmer passordet under «Problemløser» i Brukerhåndbok (på nett).

Om skrivaren är ansluten till ett nätverk, ska du fortsätta med att ange ett lösenord för att skydda nätverksinställningarna.
Glöm inte administratörlösenordet. För information om vad du gör om du har glömt lösenordet, se "Problemlösning" i Användarhandbok (online-handbok).

عند الاتصال بالشبكة، قم بإعداد كلمة مرور لحماية إعدادات الشبكة.
لا تنس كلمة مرور المدير. للاطلاع على معلومات حول كيفية التصرف عند نسيان كلمة المرور، راجع "حلال المشكلات" في دليل المستخدم (دليل على الإنترنت).

در اتصال شبکه، با تعیین یک رمز عبور برای محافظت از تنظیمات شبکه ادامه دهید.
رمز عبور مدیر را فراموش نکنید. برای کسب اطلاعات بیشتر درباره اقدامات لازم هنگام فراموشی رمز عبور، به بخش «حل مشکل» در راهنمای کاربر (دفترچه راهنمای آنلاین) مراجعه کنید.





EPSON Manuals

Læg derefter en T-shirt (medie) i, og begynd at anvende printeren. Du kan finde oplysninger om ilægning af medier i brugervejledningen, som du kan opnå adgang til ved at klikke på ikonet **EPSON-manualer** på din computers skrivebord.

Ikonet for **EPSON-manualer** oprettes, når manualerne installeres vha. "Installation af software" i forrige afsnit.

Intet ikon for "EPSON-manualer"

Hvis der ikke er noget **EPSON-manualer** ikon på skrivebordet, skal man besøge Epson Setup Navi (<http://epson.sn/>) og følge trinene forneden for at se manualerne online.

1. Indtast eller vælg printermodellen.
2. Klik på **Support > Online Manual (Online håndbogen)**.

Lataa seuraavaksi T-paita (tulostusmateriaali) tulostimeen ja aloita tulostimen käyttö. Tietoa tulostusmateriaalin lataamisesta on saatavilla oppaasta, johon pääsee napsauttamalla tietokoneen työpöydällä näkyvää **EPSON-oppaat** -kuvaketta.

EPSON-oppaat-kuvake luodaan, kun käyttöoppaat asennetaan käyttämällä "Ohjelmiston asentaminen" -valintaa edellisessä osassa.

Ei "EPSON-oppaat"-kuvake

Jos työpöydällä ei ole **EPSON-oppaat** -kuvaketta, mene sivustolle Epson Setup Navi (<http://epson.sn/>) ja seuraa alla olevia ohjeita nähdäksesi verkkokäyttöoppaat.

1. Syötä tai valitse tulostinmalli.
2. Napsauta **Tuki > Online Manual (Online-käyttöopas)**.

Legg deretter inn en t-skjorte (media) og begynn å bruke skriveren. Informasjon om innlasting av medier er tilgjengelig i håndboken, som du kan få tilgang til ved å klikke på ikonet **Håndbøker for EPSON** på skrivebordet.

Ikonet **Håndbøker for EPSON** opprettes når håndbøker installeres med «Installere programvaren» i forrige avsnitt.

«Håndbøker for EPSON»-ikonet mangler

Hvis det ikke er noe **Håndbøker for EPSON**-ikon på skrivebordet, besøk Epson Setup Navi (<http://epson.sn/>) og følg trinnene nedenfor for å vise håndbøkene på nett.

1. Skriv inn eller velg skrivermodell.
2. Klikk på **Støtte > Online Manual (Håndbok på nett)**.

Lägg sedan en T-shirt (mediet) på plats och börja använda skrivaren. Information om hur du laddar mediet finns förklarat i handboken, som du kan öppna genom att klicka på ikonen **Epsons handböcker** på din dators skrivbord.

Ikonen **Epsons handböcker** skapas när handboken installeras med "Installera programvaran" i föregående avsnitt.

Ikonen "Epsons handböcker" saknas

Om ikonen **Epsons handböcker** inte visas på skrivbordet kan du gå till Epson Setup Navi (<http://epson.sn/>) och visa handböckerna online genom att följa stegen nedan.

1. Ange eller välj skrivarmodell.
2. Klicka på **Stöd > Online manual (Online-handboken)**.

حتمل قميص وسائط الطباعة بعد ذلك وابدأ استخدام الطابعة. تتوفر معلومات عن تحميل الوسائط في هذا الدليل. ويمكن الوصول إليها بالنقر على رمز أدلة EPSON على سطح مكتب الكمبيوتر الخاص بك. يتم إنشاء رمز أدلة EPSON عند تثبيت الأدلة باتباع خطوات تثبيت البرامج في القسم السابق.

عدم وجود رمز "أدلة EPSON"

في حالة عدم وجود رمز أدلة EPSON على سطح المكتب. تفضل بزيارة Epson Setup Navi (<http://epson.sn/>) واتبع الخطوات أدناه لعرض الأدلة الإلكترونية على الإنترنت.

1. أدخل طراز الطباعة أو حده.
2. انقر على الدعم < الدليل الإلكتروني على الإنترنت.

سپس. یک تی‌شرت (رسانه) در دستگاه قرار دهید و شروع به استفاده از چاپگر کنید. اطلاعات مربوط به قرار دادن رسانه در دفترچه راهنما موجود است و این دفترچه با کلیک بر روی آیکون دفترچه راهنمای EPSON در دستکاپ کامپیوتر قابل دسترسی است. نماد دفترچه راهنمای EPSON در هنگام نصب دفترچه‌های راهنما با استفاده از گزینه "نصب نرم‌افزار" در بخش قبلی ایجاد می‌شود.

عدم نمایش نماد دفترچه راهنمای EPSON

اگر هیچ نمادی برای دفترچه راهنمای Epson در دستکاپ دیده نمی‌شود. به Epson Setup Navi (<http://epson.sn/>) رجوع کنید و مراحل زیر را برای مشاهده دفترچه‌های راهنمای آنلاین دنبال نمایید.

1. مدل چاپگر را وارد یا انتخاب کنید.
2. بر روی پشتیبانی < Online manual (راهنمای آنلاین) کلیک کنید.

Du kan opnå adgang til **Epson Video Manuals** for ilægning af T-shirts og udførelse af vedligeholdelse ved at scanne QR-koden herunder eller mærkatet med QR-koden på printeren.

T-paitojen lataamista ja huollon suorittamista koskevia **Epson Video Manuals** -oppaita pääsee käyttämään skannaamalla alla olevan QR-koodin tai tulostimessa olevan QR-kooditarran.

Epson Video Manuals for innlasting av t-skjorter og utføre vedlikehold kan fås tilgang til ved å skanne QR-koden nedenfor eller QR-kodetiketten på skriveren.

Videohandböckerna **Epson Video Manuals**, som visar hur du placerar T-shirts och utför underhåll, kan nås genom att skanna QR-koden nedanför eller QR-kodmärket på skrivaren.

يمكن الوصول إلى **Epson Video Manuals** لتحميل الفيديوهات وإجراء الصيانة عن طريق إجراء المسح الضوئي لرمز الاستجابة السريعة فيما يلي أو ملصق رمز الاستجابة السريعة على الطابعة.

Epson Video Manuals برای قرار دادن تیشرت و انجام سرویس و نگهداری با اسکن کردن کد QR زیر یا برچسب کد QR روی چاپگر قابل دسترسی است.

