

DS-730N

Vartotojo vadovas

Naudingos funkcijos

Svarbiausia informacija apie skaitytuvą

Originalų specifikacijos ir originalų dėjimas

Pasiruošimas nuskaityti per tinklą

Paprastas nuskaitymas

Techninė priežiūra

Problemų sprendimas

Autorių teisės

Jokia šio leidinio dalis negali būti atgaminta, saugoma gavimo sistemoje arba siunčiama bet kokia forma arba bet kokiomis priemonėmis, elektroninėmis, mechaninėmis, kopijuojant, įrašant arba kitaip, neturint išankstinio raštiško „Seiko Epson Corporation“ sutikimo. Neprisiimama jokia patentų atsakomybė, susijusi su čia pateiktos informacijos naudojimu. Taip pat neprisiimama atsakomybė už žalą, sukeltą čia pateiktos informacijos naudojimu. Čia pateikta informacija skirta naudojimui tik su šiuo „Epson“ produktu. „Epson“ neprisiima atsakomybės už bet kokią šios informacijos taikymą kitiems produktams.

Nei „Seiko Epson Corporation“, nei dukterinės bendrovės nebus atsakingos šio produkto pirkėjui arba bet kokioms trečiosioms šalims už žalą, nuostolius, kaštus arba išlaidas, pirkėjo arba trečiųjų šalių patirtas dėl nelaimingo atsitikimo, netinkamo naudojimo arba piktnaudžiavimo šio produktu arba neleistinių modifikacijų, remontų arba šio produkto pakeitimų, arba (išskyrus JAV) griežtai nesilaikant „Seiko Epson Corporation“ naudojimo ir priežiūros instrukcijų.

„Seiko Epson Corporation“ ir dukterinės bendrovės nebus atsakingos už bet kokią žalą arba problemas, kylančias naudojant bet kokias parinktis arba eksploatacines medžiagas, išskyrus originalius „Epson“ produktus arba „Seiko Epson Corporation“ produktus, patvirtintus „Epson“.

„Seiko Epson Corporation“ nebus atsakinga už jokią žalą dėl elektromagnetinių trukdžių, kylančių naudojant kitus sąsajos laidus, nei „Epson“ patvirtintus „Seiko Epson Corporation“ produktus.

© 2020 „Seiko Epson Corporation“

Šio vadovo turinys ir šio produkto specifikacijos gali keistis bet perspėjimo.

Prekės ženklai

- ❑ EPSON, EPSON EXCEED YOUR VISION, EXCEED YOUR VISION ir kiti logotipai yra registruotieji prekės ženklai arba prekės ženklai, priklausantys „Seiko Epson“.
- ❑ Microsoft® and Windows® are registered trademarks of Microsoft Corporation.
- ❑ Apple, macOS, and OS X are registered trademarks of Apple, Inc.
- ❑ Bendroji pastaba: kiti čia pateikti gaminių pavadinimai yra skirti tik gaminiams atpažinti ir gali būti atitinkamų savininkų prekių ženklai. „Epson“ nepriklauso jokios teisės į šiuos ženklus.

Turinys

Autorių teisės

Prekės ženklai

Apie šį vadovą

Ižanga apie vadovus.	9
Žymės ir simboliai.	9
Šiame vadove vartojami aprašymai.	9
Nuorodos į operacinę sistemą.	9

Svarbūs nurodymai

Saugos instrukcijos.	12
Kopijavimo apribojimai.	13

Naudingos funkcijos

Trys tinklo skaitytuvo elementai, kurie naudingi verslui.	15
Popieriaus apsauga originalų sugadinimui sumažinti.	15
Pranešimas apie nešvarumus ant jutiklio.	16

Svarbiausia informacija apie skaitytuvą

Dalių pavadinimai ir funkcijos.	18
Valdymo skydelis.	20
Mygtukai ir lemputė.	20
Skystųjų kristalų ekrano vadovas.	20
Informacija apie programas.	22
Dokumentų nuskaitymo programa (Document Capture Pro / Document Capture).	22
Programa, skirta valdyti skaitytuvą (Epson Scan 2).	23
Programa, skirta skaitytuvui naudoti per serverį (Document Capture Pro Server).	23
Programa, skirta naujinti programinę įrangą ir programinę aparatinę įrangą (EPSON Software Updater).	23
Skaitytuvo operacijų konfigūravimo programa (Web Config).	24
Prie tinklo prijungtam įrenginiui nustatyti skirta taikomoji programa (EpsonNet Config).	25
Prie tinklo prijungtiems įrenginiams valdyti skirta programinė įrangą („Epson Device Admin“).	26

Programa tvarkyklių paketams kurti (EpsonNet SetupManager).	26
Informacija apie priedus ir eksploatacines medžiagas.	26
Iš padavimo aplanko kodai.	26
Velenėlių komplekto kodai.	27
Valymo rinkinio kodai.	27

Originalų specifikacijos ir originalų dėjimas

Originalų specifikacijos.	29
Bendrosios nuskaitymų originalių dokumentų specifikacijos.	29
Originalų tipai, su kuriais reikia dirbti atidžiai.	32
Originalų tipai, kurių negalima nuskaityti.	33
Originalų padėjimas.	34
Standartinio dydžio originalūs dokumentai.	34
Ilgas popierius.	39
Plastikinės kortelės.	42
Laminuotos kortelės.	45
Didelio dydžio originalūs dokumentai.	47
Neįprastos formos originalūs dokumentai.	50
Fotografijos.	52
Vokai.	55
Įvairūs originalūs dokumentai.	58

Pasiruošimas nuskaityti per tinklą

Skaitytuvo prijungimas prie tinklo.	63
Pašto serverio konfigūravimas.	63
Pašto serverio nustatymo elementai.	64
Pašto serverio ryšio patikrinimas.	64
Bendrinamo tinklo aplanko nustatymas.	66
Bendrinamo aplanko kūrimas.	66
Galimybės naudotis kontaktais sudarymas.	81
Adresatų konfigūracijos palyginimas.	82
Paskirties vietos registravimas prie adresatų, naudojant Web Config.	82
Paskirties vietų kaip grupės registravimas naudojant „Web Config“.	84
Kontaktų atsarginės kopijos kūrimas ir importavimas.	84
Kontaktų eksportavimas ir masinis registravimas įrankiu.	85
Funkcijos Document Capture Pro Server naudojimas.	87
Serverio režimo nustatymas.	87

Mygtukų Išankstinė parinktis arba Spartus siunti. registravimas.	88
Email Settings.	89
File Settings.	89
Scan Settings.	89
PDF Settings.	91

Paprastas nuskaitymas

Nuskaitymas naudojant skaitytuvo valdymo skydelį.	93
Nuskaitymas naudojant Spartus siunti. mygtukus.	93
Nuskaitymas naudojant Išankstinė parinktis nustatymus.	94
Originalų nuskaitymas į kompiuterį.	94
Nuskaitymas naudojant WSD.	95
Nuskaitymas iš kompiuterio.	97
Nuskaitymas naudojant Document Capture Pro („Windows“).	97
Nuskaitymas naudojant Document Capture („Mac OS“).	104
Nuskaitymas naudojant Epson Scan 2.	110

Išplėstinis nuskaitymas

Užduoties nustatymas.	116
Užduoties kūrimas ir registravimas („Windows“).	116
Užduoties kūrimas ir registravimas („Mac OS“)	122
Užduoties paleidimo valdymo skydelyje įgalinimas (mygtuko priskyrimas).	123
Skirtingų dydžių originalų nuskaitymas po vieną (Automatinio padavimo režimas).	125
Įvairūs Document Capture Pro nuskaitymo nustatymai (tik „Windows“).	127
Dokumentų atskyrimas naudojant nurodytą puslapių skaičių.	128
Dokumentų atskyrimas naudojant tuščius popieriaus lapus.	131
Aplankų kūrimas ir įrašymas naudojant brūkšninio kodo simbolių informaciją.	134
Dviejų lygių aplankų kūrimas naudojant dviejų tipų brūkšninį kodą.	139
Failų įrašymas su failų pavadinimais, naudojant brūkšninio kodo simbolių informaciją.	143
Aplankų kūrimas ir įrašymas naudojant OCR simbolius.	148
Failų įrašymas su failų pavadinimais, naudojant OCR simbolius.	153
Kiekvienos formos aplankų kūrimas ir įrašymas	160

Meniu parinktys valdymo skydelyje

Kompiuteris.	166
Redaguoti Užduotį.	166
Spartus siunti. / Išankstinė parinktis.	166
WSD.	167
Įrenginio informacija.	167
Skaitytuvo priežiūra.	168
Nuostatos.	168
Pagrind. nuostatos.	168
Skaitytuvo nuost..	169
„Document Capture Pro“.	171
Sistemos administr..	171
Velenėlio keitimo išpėjimo nuostata.	172
Reguliaraus valymo išpėjimo nustatymai.	172
Tinklo būseną.	172

Techninė priežiūra

Skaitytuvo išorės valymas.	174
Skaitytuvo vidaus valymas.	174
Velenėlių komplekto pakeitimas.	179
Nuskaitymų skaičiaus nustatymas iš naujo.	183
Energijos tausojimas.	184
Skaitytuvo gabenimas.	184
Taikomųjų programų ir programinės aparatinės įrangos naujinimas.	186
Mikroprograminės įrangos naujinimas naudojant Web Config.	186

Problemų sprendimas

Skaitytuvo triktys.	188
Klaidų pranešimų tikrinimas valdymo skydelyje.	188
Skaitytuvas neįsijungia.	188
Pamiršote administratoriaus slaptažodį.	189
Problemos, kilusios ruošiantis nuskaityti per tinklą.	189
Problemų sprendimo patarimai.	189
Nepavyksta pasiekti Web Config.	189
Problemos su nuskaitymo pradžia.	190
Negalima pradėti nuskaitymo iš kompiuterio.	190
Negali įrašyti nuskaitytų vaizdų į bendrintą aplanką.	194
Nuskaitytų vaizdų negalima nusiųsti į el. paštą.	196
Popieriaus tiekimo problemos.	196
Tiekiami keli originalai (dvigubas tiekimas).	196
Užstrigusių originalų pašalinimas iš skaitytuvo.	197

Skaitytuve dažnai užstringa originalus dokumentas.	198
Popier. apsauga veikia netinkamai.	198
Išsitepa originalai.	199
Nuskaitant iš eilės sumažėja nuskaitymo greitis.	199
Nuskaitymas trunka labai ilgai.	199
Nuskaityto vaizdo problemos.	200
Nuskaitant iš ADF atsiranda tiesių linijų.	200
Išpėjimas apie purvą ant stiklo nedingsta.	200
Nuskaitytame vaizde spalvos yra netolygios.	200
Nuskaityto vaizdo išplėtimas arba suspaudimas	201
Vaizdų fone atsiranda poslinkis.	201
Nuskaitytas vaizdas arba tekstas neryškus.	202
Matomi muarų raštai (į tinklą panašūs šešėliai).	202
Originalo kraštas nenuskaitomas automatiškai aptinkant originalo dydį.	203
Neteisingai atpažintas simbolis.	203
Nepavyksta išspręsti problemų nuskaitytame vaizde.	204
Taikomųjų programų diegimas ir šalinimas.	204
Taikomųjų programų šalinimas.	204
Programų diegimas.	206

Kompiuterio arba įrenginių pridėjimas arba keitimas

Prisijungimas prie skaitytuvo, kuris buvo prijungtas prie tinklo.	208
Tinklo skaitytuvo naudojimas iš antrojo kompiuterio.	208
Pakartotinis tinklo ryšio nustatymas.	209
Kompiuterio keitimas.	209
Prijungimo prie kompiuterio būdo pakeitimas.	209
Tinklo jungties būsenos tikrinimas.	210
Tinklo ryšio būsenos tikrinimas valdymo skydelyje.	210
Kompiuterio tinklo patikrinimas (tik Windows).	210

Informacija administratoriui

Skaitytuvo prijungimas prie tinklo rankiniu būdu.	213
Prieš užmezgant tinklo ryšį.	213
Prijungimas prie tinklo naudojant statinį IP adresą.	214
Produktų saugos funkcijų pristatymas.	215
Administratoriaus nustatymai.	215
Administratoriaus slaptažodžio konfigūravimas	215
Skydelio veikimo valdymas.	216
Prisijungimas prie skaitytuvo administratoriaus teisėmis.	219

Išorinės sąsajos išjungimas.	220
Nuotolinio skaitytuvo stebėjimas.	220
Nuotolinio skaitytuvo informacijos tikrinimas.	220
Pranešimų el. paštu gavimas įvykus įvykiams.	221
Nustatymų atsarginių kopijų kūrimas.	222
Parametrų eksportavimas.	222
Nustatymų importavimas.	222
Pažangios saugos nustatymai.	223
Saugumo nustatymai ir pavojaus prevencija.	223
Valdymas, naudojant protokolus.	224
Skaitmeninio sertifikato naudojimas.	227
SSL / TLS ryšys su skaitytuvu.	232
Užkoduota komunikacija naudojant „IPsec“ / IP filtravimą.	234
Skaitytuvo prijungimas prie IEEE802.1X tinklo.	244
Papildomos saugos problemų sprendimas.	246

Techniniai duomenys

Bendri skaitytuvo techniniai duomenys.	253
Tinklo specifikacijos.	254
Eterneto specifikacijos.	254
Tinklo funkcijos ir IPv4 / IPv6.	254
Saugos protokolas.	254
Skaitytuvo prievado naudojimas.	254
Matmenų ir svorio specifikacijos.	256
Elektros parametrai.	256
Skaitytuvo elektros specifikacijos.	256
Kintamosios srovės adapterio elektros techniniai duomenys.	256
Aplinkos sąlygos.	257
Sistemos reikalavimai.	257

Standartai ir patvirtinimai

Europos modeliams taikomi standartai ir patvirtinimai.	259
JAV modeliams taikomi standartai ir patvirtinimai.	259

Kur ieškoti pagalbos

Techninio klientų aptarnavimo svetainė.	261
Kreipimasis į „Epson“ klientų aptarnavimo skyrių.	261
Prieš kreipiantis į „Epson“.	261
Pagalba naudotojams Europoje.	261
Pagalba naudotojams Taivane.	261
Pagalba naudotojams Singapūre.	262
Pagalba naudotojams Tailande.	262
Pagalba naudotojams Vietname.	263

Pagalba naudotojams Indonezijoje.	263
Pagalba naudotojams Honkongē.	265
Pagalba naudotojams Malaizijoje.	265
Pagalba naudotojams Indijojē.	266
Pagalba naudotojams Filipinuosē.	266

Apie šį vadovą

Ižanga apie vadovus.	9
Žymės ir simboliai.	9
Šiame vadove vartojami aprašymai.	9
Nuorodos į operacinę sistemą.	9

Įžanga apie vadovus

Šių vadovų naujausias versijas galima atsisiųsti iš „Epson“ pagalbos svetainės.

<http://www.epson.eu/support> (Europoje)

<http://support.epson.net/> (ne Europoje)

- Pradėkite čia (popierinis vadovas)

Šiame vadove pateikiama informacija, kaip paruošti produktą ir įdiegti taikomąją programą.

- Vartotojo vadovas (skaitmeninis vadovas)

Šiame vadove pateikiami nurodymai, kaip naudotis produktu, techniškai jį prižiūrėti ir spręsti problemas.

Greta anksčiau išvardytų vadovų žr. į įvairias „Epson“ taikomąsias programas įtrauktus žinytus.

Žymės ir simboliai



Perspėjimas:

Kad būtų išvengta sužalojimų, būtina atidžiai laikytis instrukcijų.



Svarbu:

Kad būtų išvengta žalos įrangai, būtina laikytis instrukcijų.

Pastaba:

Suteikia papildomą informaciją.

Susijusi informacija

➔ Nuorodos į susijusius skyrius.

Šiame vadove vartojami aprašymai

- Programų momentinės ekranų kopijos atliktos Windows 10 arba macOS High Sierra operacinėse sistemose. Ekranuose rodomas turinys gali skirtis, atsižvelgiant į modelį ir situaciją.
- Iliustracijos šiame vadove pateiktos tik informaciniais tikslais. Nors jos gali šiek tiek skirtis nuo jūsų turimo produkto, produkto naudojimo būdai išlieka tokie patys.

Nuorodos į operacinę sistemą

Windows

Šiame vadove sąvokos, pavyzdžiui „Windows 10“, „Windows 8.1“, „Windows 8“ ir „Windows 7“, reiškia šias operacines sistemas. Be to, „Windows“ reiškia visas šios operacinės sistemos versijas.

- Operacinė sistema „Microsoft® Windows® 10“

- Operacinė sistema „Microsoft® Windows® 8.1“
- Operacinė sistema „Microsoft® Windows® 8“
- Operacinė sistema „Microsoft® Windows® 7“

Mac OS

Šiame vadove „Mac OS“ naudojama, kai turima omenyje „macOS Catalina“, „macOS Mojave“, „macOS High Sierra“, „macOS Sierra“, „OS X El Capitan“ ir „OS X Yosemite“.

Svarbūs nurodymai

Saugos instrukcijas. 12

Kopijavimo apribojimai. 13

Saugos instrukcijos

Kad saugiai naudotumėte produktą ir jo priedus, perskaitykite šias instrukcijas ir jų laikykitės. Išsaugokite šį vadovą ateičiai. Taip pat būtinai laikykitės visų ant produkto ir jo priedų pateiktų įspėjimų bei nurodymų.

- ❑ Kai kurie ant produkto ir jo priedų naudojami simboliai yra skirti užtikrinti saugumą ir tinkamą produkto naudojimą. Apsilankykite šiame puslapyje, kad sužinotumėte šių simbolių reikšmes.

<http://support.epson.net/symbols>

- ❑ Padėkite produktą ir jo priedus ant lygaus, stabilaus paviršiaus, kuris visomis kryptimis išsikiša už produkto pagrindo. Jeigu produktą ir jo priedus dedate prie sienos, tarp galinės produkto pusės ir sienos palikite bent 10 cm tarpą.
- ❑ Padėkite produktą ir jo priedus pakankamai arti kompiuterio, kad sąsajos kabelis jį lengvai pasiektų. Nedėkite ir nelaikykite produkto ir jo priedų arba KS adapterio lauke, arti purvo, dulkių, vandens, šilumos šaltinių arba vietose, kur jie galėtų būti veikiami smūgių, vibracijos, aukštos temperatūros arba drėgmės, tiesioginių saulės spindulių, stiprių šviesos šaltinių arba staigių temperatūros ar drėgmės pokyčių.
- ❑ Nelieskite šlapiomis rankomis.
- ❑ Padėkite produktą ir jo priedus prie elektros tinklo lizdo, kad adapterį būtų galima lengvai išjungti.
- ❑ KS adapterio laidas turi būti nuvestas taip, kad būtų išvengta jo įbrėžimų, įpjovimų, nudilimo, suspaudimo ir susinarpliojimo. Nedėkite jokių daiktų ant maitinimo laido ir pasirūpinkite, kad KS adapteris ir laidas būtų apsaugoti nuo mindžiojimo bei pervaziavimo. Pasirūpinkite, kad laido galas būtų tiesus.
- ❑ Naudokite tik prie produkto pridėtą maitinimo laidą, nenaudokite šio laido su jokia kita įranga. Kitų laidų naudojimas su šiuo produktu arba pridėto maitinimo laido naudojimas su kita įranga gali sukelti gaisrą arba elektros smūgį.
- ❑ Naudokite tik tą KS adapterį, kuris buvo pristatytas su produktu. Naudojant bet kokį kitą adapterį gali kilti gaisras, elektros smūgis arba galite susižeisti.
- ❑ KS adapteris skirtas naudoti su produktu, su kuriuo buvo pristatytas. Nemėginkite naudoti jo su kitais elektroniniais prietaisais, nebent būtų nurodyta kitaip.
- ❑ Naudokite tik tokį energijos šaltinį, koks nurodytas KS adapterio etiketėje. Energija visada turi būti tiekiamas tiesiai iš standartinio buitinio elektros tinklo lizdo naudojant KS adapterį, kuris atitiktų atitinkamus vietinės saugos standartus.
- ❑ Kai šį produktą ir priedus kabeliu jungiate prie kompiuterio arba kito prietaiso, įsitikinkite, kad jungtys yra nukreiptos tinkama kryptimi. Kiekviena jungtis teturi vieną tinkamą nukreipimo kryptį. Įkišus jungtį netinkama kryptimi, gali būti pažeisti abu prietaisai, kuriuos mėginama sujungti kabeliu.
- ❑ Stenkitės nenaudoti lizdų, esančių toje pačioje grandinėje kaip ir kopijavimo aparatai arba oro kondicionavimo sistemos, kurios yra reguliariai įjungiamos ir išjungiamos.
- ❑ Jei su produktu naudojate ilgintuvą, įsitikinkite, kad visų prietaisų, prijungtų prie ilgintuvo, bendras srovės stiprumas (amperais) atitinka ilginimo laido srovės stiprumo kategoriją. Be to, įsitikinkite, kad visų prietaisų, prijungtų prie elektros tinklo lizdo, vardinis srovės stiprumas neviršija elektros tinklo lizdo vardinio srovės stiprumo.
- ❑ Jokiu būdu neardykite, nemėginkite modifikuoti arba taisyti KS adapterio, produkto arba produkto priedų patys, nebent tai būtų konkrečiai paaiškinta produktų vadovuose.
- ❑ Nekiškite jokių daiktų į jokias angas, nes jie gali susiliesti su dalimis, kuriomis teka aukštos įtampos elektros srovė, arba sukelti trumpąjį jungimą. Saugokitės elektros smūgio pavojaus.
- ❑ Jei kištukas būtų pažeistas, pakeiskite laido komplektą arba pasitarkite su kvalifikuotu elektriku. Jei kištuke yra saugiklių, keisdami juos būtinai patikrinkite, ar pakaitinių saugiklių dydis ir kategorija yra tinkami.

- Atjunkite produktą, priedus ir KS adapterį, o techninės priežiūros darbus patikėkite atlikti kvalifikuotiems techninės priežiūros darbuotojams esant tokioms sąlygoms: pažeistas KS adapteris arba kištukas, į produktą arba į KS adapterį pateko skysčio; produktas buvo numestas arba jo korpusas buvo pažeistas; produktas arba KS adapteris veikia netinkamai arba jo veikimo savybės staiga pasikeičia. (Nereguliuokite valdiklių, kurie nėra aprašyti šioje naudojimo instrukcijoje.)
- Prieš valydami atjunkite produktą arba KS adapterį. Valykite tik drėgna šluoste. Nenaudokite skysto ar purškiamo valiklio, išskyrus atvejus, aprašytus produkto vadovuose.
- Jei ketinate produkto nenaudoti ilgą laiką, būtinai išjunkite KS adapterį iš elektros lizdo.
- Pakeitę susidėvinčias dalis, tinkamai jas pašalinkite, laikydamiesi vietos valdžios institucijos nustatytų taisyklių. Dalių neardykite.
- Jei pažeisite skystųjų kristalų ekraną, kreipkitės į platintoją. Skystųjų kristalų tirpalui patekus ant rankų, jas kruopščiai nuplaukite muilu ir vandeniui. Skystųjų kristalų tirpalui patekus į akis, jas nedelsdami išplaukite vandeniui. Jei kruopščiai praplovę akis jausite diskomfortą arba pastebėsite, kad suprastėjo regėjimas, nedelsdami kreipkitės į gydytoją.

Kopijavimo apribojimai

Norėdami užtikrinti, kad šis produktas būtų naudojamas atsakingai ir teisėtai, laikykitės toliau pateiktų apribojimų.

Įstatymais draudžiama kopijuoti:

- banknotus, monetas, vyriausybės išleistus rinkos vertybinius popierius, vyriausybės skolos vertybinius popierius ir municipalinius vertybinius popierius;
- nepanaudotus pašto ženklus, atvirlaiškius su iš anksto išspausdintais pašto ženklais ir kitus oficialius pašto elementus su ženklais, patvirtinančiais mokesčio už siuntimą sumokėjimą;
- vyriausybės išleistus žyminius ženklus ir vertybinius popierius, išleistus pagal teisinę procedūrą.

Būkite atsargūs, kai kopijuojate:

- privačius rinkos vertybinius popierius (akcijų sertifikatus, perduodamuosius solo vekselius, čekius ir pan.), mėnesinius leidimus, nuolaidų kuponus ir pan.;
- pasus, vairuotojų pažymėjimus, sveikatos pažymas, daugkartinius kelių bilietus, maisto talonus, bilietus ir pan.

Pastaba:

Kopijuoti šiuos dalykus taip pat gali būti draudžiama įstatymais.

Atsakingas medžiagos, kuri yra saugoma autorių teisių, naudojimas

Produktais gali būti piktnaudžiaujama netinkamai kopijuojant medžiagą, kurios autorių teisės yra saugomos. Jeigu nesate pasitarę su šiuos dalykus gerai išmanančiu teisininku, elkitės atsakingai ir pagarbiai – prieš kopijuodami paskelbtą medžiagą, gaukite leidimą iš asmens, kuriam priklauso autorių teisės.

Naudingos funkcijos

Trys tinklo skaitytuvo elementai, kurie naudingi verslui.	15
Popieriaus apsauga originalų sugadinimui sumažinti.	15
Pranešimas apie nešvarumus ant jutiklio.	16

Trys tinklo skaitytuvo elementai, kurie naudingi verslui

Šis skaitytuvas yra tinklo skaitytuvas, turintis tris elementus — „Nenaudojant kompiuterio“, „Bendrinti“ ir „Saugus“.

„Nenaudojant kompiuterio“

Nusiųsti nuskaitytus vaizdus į pasirinktą paskirties vietą (pvz., tinklo aplanką arba el. paštą) galite paprasčiausiai naudodami skaitytuvo valdymo skydelį — jums nereikia naudoti kompiuterio.

Pastaba:

„Nuskaitymas naudojant skaitytuvo valdymo skydelį“ puslapyje 93

„Bendrinti“

Nuskaitymo nustatymus galite peržiūrėti skaitytuve integruotame spalvotame LCD ekrane.

Užregistravę dažnai naudojamus nuskaitymo nustatymus kaip iš anksto parinktus nustatymus, galite lengvai nuskaityti pasirinkdami išankstinio nustatymo pavadinimą. Ši funkcija naudinga bendrinant skaitytuvą daugiau nei vienam asmeniui.

„Saugus“

Paskirties vietos nustatymus galite užregistruoti mygtukams Išankstinė parinktis ir  (Spartus siunti.). Prieš siuntimą LCD ekrane patikrinę paskirties vietą galite išvengti klaidų.

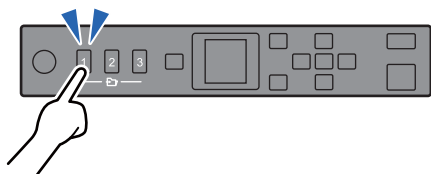

Pastaba:

„Mygtukų Išankstinė parinktis arba Spartus siunti. registravimas“ puslapyje 88

Popieriaus apsauga originalų sugadinimui sumažinti

Šiame skaitytuve yra popieriaus apsaugos funkcija. Ši funkcija sumažina originalų sugadinimą — ji nutraukia nuskaitymą, kai aptinka tiekimo klaidą, pvz., kai per klaidą nuskaityti susegti dokumentai.

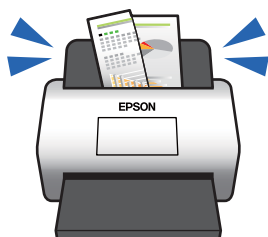

Pranešimas apie nešvarumus ant jutiklio

Skaitytuvas gali aptikti nešvarumus ant nuskaitymo jutiklio ir jums pranešti, kad reikia juos nuvalyti, kol dėl nešvarumų nuskaitytuose vaizduose neatsirado linijų.

Tai padeda lengvai palaikyti jutiklio švarą ir išvengti vaizdo kokybės suprastėjimo.

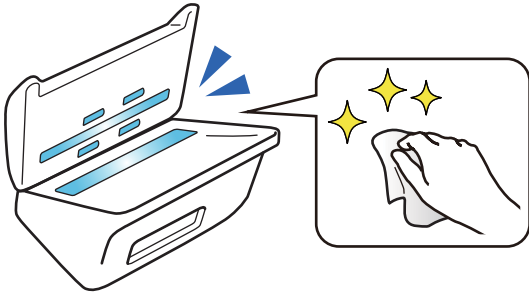

Svarbiausia informacija apie skaitytuvą

Dalių pavadinimai ir funkcijos.	18
Valdymo skydelis.	20
Informacija apie programas.	22
Informacija apie priedus ir eksploatacines medžiagas.	26

Dalių pavadinimai ir funkcijos

Priekis

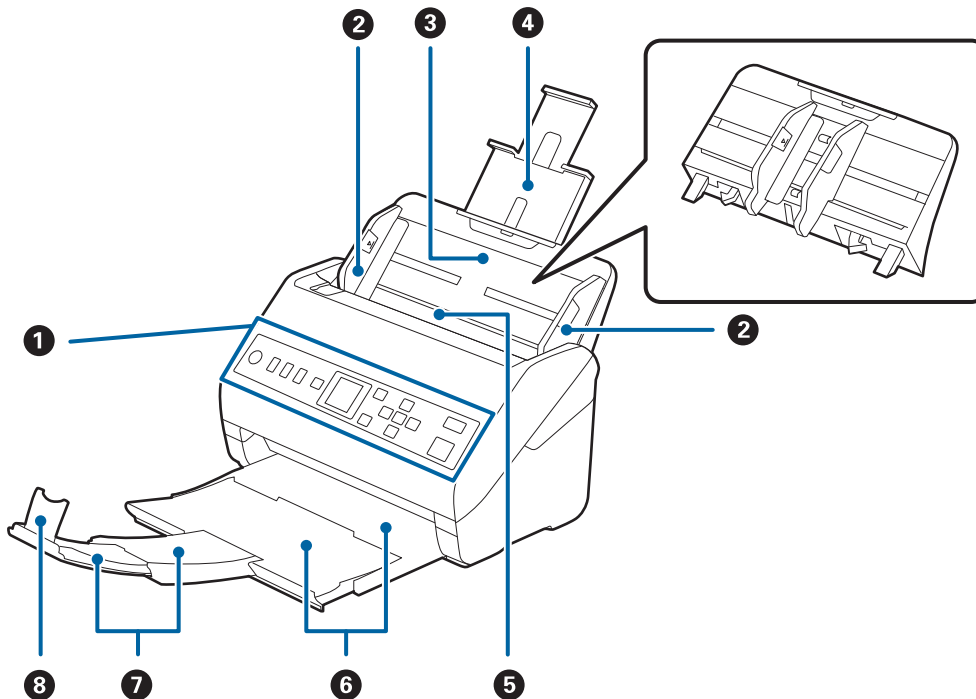

1	Valdymo skydelis	Nurodo skaitytuvo būseną ir leidžia pasirinkti skaitytuvo nustatymus.
2	Kraštiniai orientyrai	Tiekia originalus tiesiai į skaitytuvą. Prislinkite prie originalaus dokumento kraštų.
3	Įvesties dėklas	Čia dedami originalūs dokumentai. Jei originalūs dokumentai per dideli įvesties dėklui, ištraukite dėklo laikiklius. Tai neleidžia popieriui susiriesti ir užstrigti. Išimdami įvesties dėklą, slinkite ant abiejų galų esančius kablelius atgal, tada ištraukite įvesties dėklą.
4	Įvesties dėklo laikiklis	
5	ADF (Automatinis dokumentų tiekėjas)	Automatiškai tiekia įdėtus originalus.
6	Išvesties dėklas	Laiko iš skaitytuvo išstumtus originalus. Ištraukite išvesties dėklo laikiklį tiek, koks yra originalių dokumentų ilgis.
7	Išvesties dėklo ilgintuvas	
8	Stabdiklis	Neleidžia išstumtiems originaliems dokumentams nukristi nuo laikiklio. Nustatykite stabdiklį pagal originalių dokumentų ilgį.

Galas

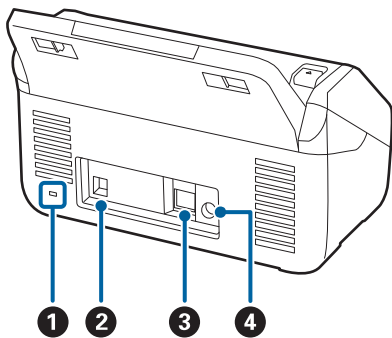

1	Apsauginis lizdas	Čia įdedamas saugos užraktas apsaugai nuo vagystės.
2	USB prievadas	Skirtas USB kabeliui prijungti.
3	LAN prievadas	Prijungti LAN laidui.
4	Nuolatinės srovės įvestis	Prijungti kintamosios srovės adapteriui.

Viduje

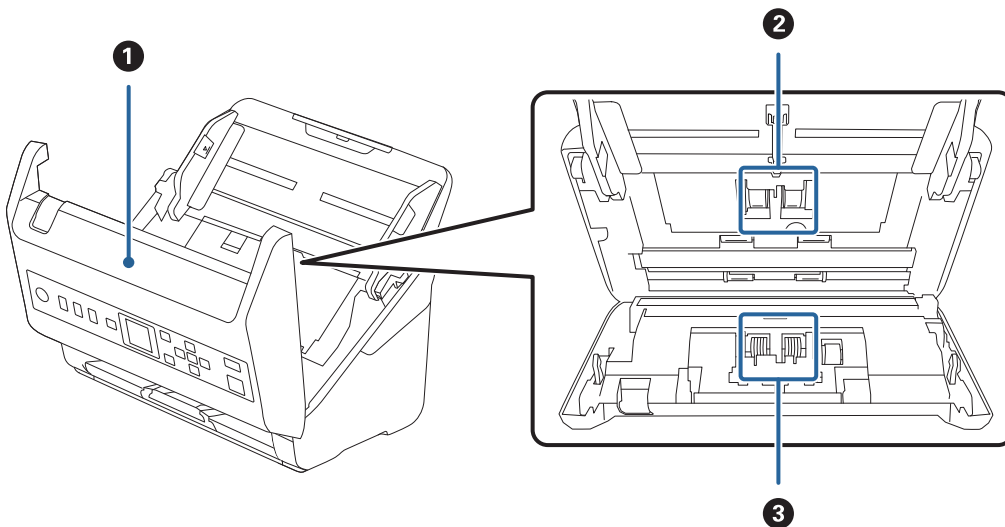

1	Skaitytuvo dangtis	Patraukite svirtį ir atidarykite skaitytuvo dangtį, kai norite išvalyti skaitytuvo vidų ar pašalinti užstrigusį popierių.
2	Paėmimo ritinys	Tiekia originalius dokumentus. Jį reikia pakeisti, kai nuskaitytų dokumentų skaičius viršija aptarnautiną dokumentų skaičių.
3	Atskyrimo velenėlis	Tiekia originalius dokumentus po vieną. Jį reikia pakeisti, kai nuskaitytų dokumentų skaičius viršija aptarnautiną dokumentų skaičių.

Susijusi informacija

- ➔ „Skaitytuvo vidaus valymas” puslapyje 174
- ➔ „Velenėlių komplekto pakeitimas” puslapyje 179

Valdymo skydelis

Mygtukai ir lemputė

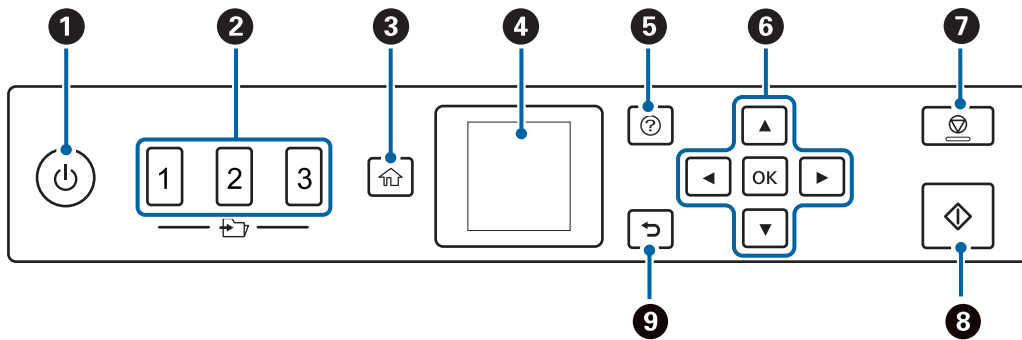

1	Įjungia ir išjungia skaitytuvą. Neišjunkite skaitytuvo, kol lemputė mirksi, nes skaitytuvas veikia arba apdoroja užduotį.
2	Naudojama funkcija Spartus siunti.. Galite nusiųsti nuskaitytą vaizdą į paskirties vietą, kuri buvo iš anksto sukonfigūruota Web Config. Kaip paskirties vietą galite priskirti tinklo aplanką arba el. pašto adresą.
3	Parodo pradžios ekraną.
4	Parodo meniu ir pranešimus.
5	Parodo pagalbos ekraną. Galite patikrinti, kaip spręsti problemas ir kaip įdėti originalus.
6	Mygtukais ▲▼◀▶ pažymėkite elementą, tada paspausdami mygtuką OK atverkite pasirinktą meniu arba atlikite nustatymus.
7	<input type="checkbox"/> Nuskaitymas arba esama operacija atšaukiama. <input type="checkbox"/> Išeinama iš Automatinio padavimo režimas. <input type="checkbox"/> Išvalomi nustatymo pakeitimai, atlikti lange Redaguoti Užduotį .
8	<input type="checkbox"/> Pradedamas nuskaitymas. <input type="checkbox"/> Paspauskite šį mygtuką, kai valote skaitytuvo vidų.
9	Grįžtama į ankstesnį langą.





Skystųjų kristalų ekrano vadovas

Skystųjų kristalų ekrane yra rodomi meniu ir pranešimai. Paspausdami mygtukus ▲▼◀▶, pasirinkite meniu arba nustatymą.

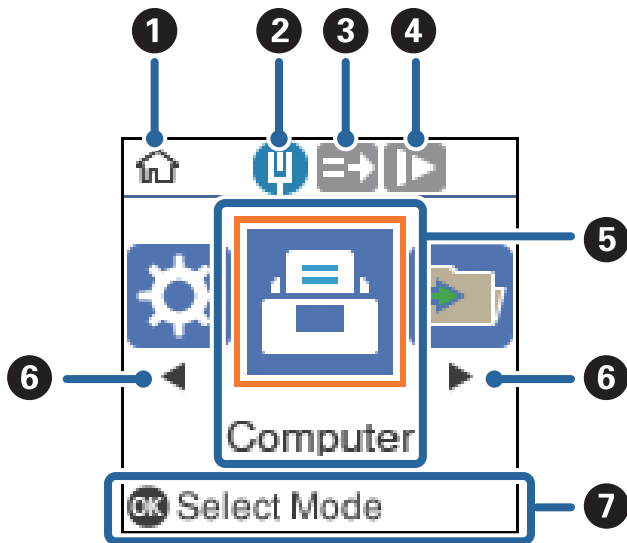
Pradžios ekrano vadovas

Pradžios ekrane rodomos šios piktogramos ir meniu.



1	Piktograma nurodo, kad esate įjungę pradžios ekraną.
2	Rodo tinklo ryšio būseną.
3	Ši piktograma nurodo, ar įjungta funkcija DFDS (dvigubo tiekimo aptikimo praleidimo funkcija). Ją įjungus, piktograma pasikeičia į  . Vieną kartą praleidžia dvigubo tiekimo aptikimą ir tęsia nuskaitymą. Ją įjunkite, kai reikės nuskaityti originalius dokumentus, palaikomus dvigubu tiekimu, pvz., plastikinės kortelės arba vokus.
4	Ši piktograma nurodo, ar įjungta funkcija Lėtai . Ją įjungus, piktograma pasikeičia į  . Sulėtina nuskaitymo greitį. Ją įjunkite, kai reikia nuskaityti originalius dokumentus, kurie gali įstrigti, pvz., ploną popierių.
5	Funkcijos piktogramos ir pavadinimai yra rodomi kaip meniu piktogramos.
6	Parodžius  ir  , jais galima slinkti dešinėn arba kairėn.
7	Rodomi galimi mygtukai. Šiame pavyzdyje į pasirinktą meniu galite pereiti paspausdami mygtuką OK .

Susijusi informacija

➔ „Meniu parinktys valdymo skydelyje“ puslapyje 165

Nurodymų animacijų peržiūrėjimas

Galite peržiūrėti animuotus nurodymus, kuriais paaiškinama, kaip prižiūrėti skaitytuvą, pakeisti velenėlius, uždėti įvairių tipų originalus ir pan.

- Norėdami įjungti pagalbos langą, spauskite ant skaitytuvo esantį mygtuką . Pasirinkite **Kaip**, tada — norimus peržiūrėti elementus.

- Paspauskite mygtuką **OK**, kai operacijos ekrano apačioje pasirodo **Kaip**, kad būtų parodytos kontekstui jautrios animacijos.

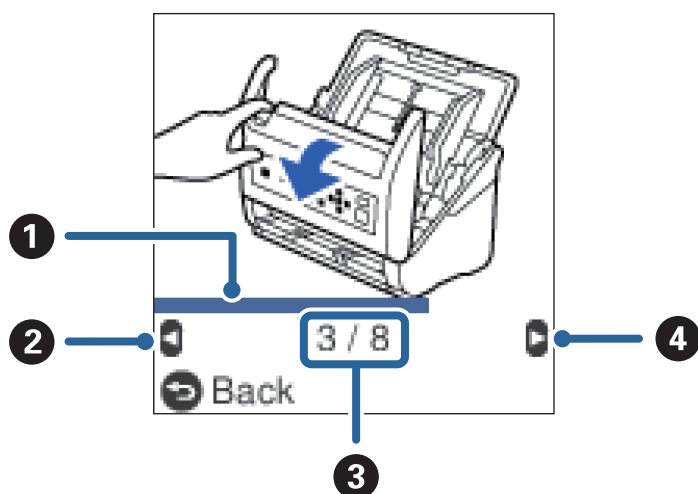

1	Nurodo dabartinio žingsnio progresą. Animacija kartojasi, kai progreso juosta pasiekia pabaigą.
2	Norėdami sugrįžti į ankstesnį žingsnį, paspauskite mygtuką ◀.
3	Nurodo bendrą žingsnių skaičių ir dabartinio žingsnio numerį. Pavyzdyje pateikta 3 iš 8 žingsnių.
4	Paspauskite mygtuką ▶, kad pereitumėte į kitą žingsnį.

Informacija apie programas

Šiame skyriuje apžvelgiamos skaitytuvui prieinamos programos. Naujausią programą galite įdiegti per „Epson“ tinklalapį.

Dokumentų nuskaitymo programa (Document Capture Pro / Document Capture)

Document Capture Pro* yra programa, kuria galima efektyviai nuskaityti originalus, pavyzdžiui, dokumentus.

Kaip užduotį galite užregistruoti įvairias operacijas, pvz., Scan — Save — Send. Iš anksto užregistruodami seriją operacijų kaip užduotį, galite atlikti visas operacijas tiesiog pasirinkdami užduotį. Priskirdami užduotį skaitytuvo valdymo skydeliui, galite paleisti užduotį valdymo skydelyje (Button Assignment).

Žr. Document Capture Pro pagalbą („Windows“) arba Document Capture („Mac OS“), norėdami informacijos apie programos naudojimą.

* Pavadinimai skirti „Windows“. „Mac OS“ atveju pavadinimas yra Document Capture.

Paleidimas operacinėje sistemoje Windows

- Windows 10

Spustelėkite pradžios mygtuką ir pasirinkite **Epson Software > Document Capture Pro**.

Windows 8.1/Windows 8

Pagrindinio ieškos mygtuko lauke įveskite programos pavadinimą ir pasirinkite rodomą piktogramą.

Windows 7

Spustelėkite pradžios mygtuką ir pasirinkite **Visos programos > Epson Software > Document Capture Pro**.

Paleidimas operacinėje sistemoje Mac OS

Pasirinkite **Eiti > Programos > Epson Software > Document Capture**.

Programa, skirta valdyti skaitytuvą (Epson Scan 2)

Epson Scan 2 yra skaitytuvo tvarkyklė, kuri leidžia valdyti skaitytuvą. Galite koreguoti nuskaitytų vaizdų formatą, skyrą, ryškumą, kontrastą ir kokybę. Šią programą galima paleisti ir iš TWAIN palaikančios nuskaitymo programos.

Išsamesnė informacija apie taikomosios programos naudojimą: žr. Epson Scan 2 žinyną.

Paleidimas operacinėje sistemoje Windows

Windows 10

Spustelėkite pradžios mygtuką ir pasirinkite **EPSON > Epson Scan 2**.

Windows 8.1/Windows 8

Pagrindinio ieškos mygtuko lauke įveskite programos pavadinimą ir pasirinkite rodomą piktogramą.

Windows 7

Spustelėkite pradžios mygtuką ir pasirinkite **Visos programos > EPSON > Epson Scan 2**.

Paleidimas operacinėje sistemoje Mac OS

Pasirinkite **Eiti > Programos > Epson Software > Epson Scan 2**.

Programa, skirta skaitytuvui naudoti per serverį (Document Capture Pro Server)

Document Capture Pro Server yra „Windows Server“ skirta programa, leidžianti valdyti iki 100 skaitytuvų tinkle per serverius.

Naudodami žiniatinklio naršyklę galite užregistruoti ir stebėti skaitytuvus arba registruoti užduotis: **1. Scan > 2. Save > 3. Send** ir priskirti jas atskiriems skaitytuvams. Nuskaityti galite tiesiog pasirinkdami užduotį skaitytuve, valdomame Document Capture Pro Server.

Dėl išsamesnės informacijos kreipkitės į vietinį „Epson“ biurą.

Programa, skirta naujinti programinę įrangą ir programinę aparatinę įrangą (EPSON Software Updater)

„EPSON Software Updater“ yra programa, kuri įdiegia naują programinę įrangą ir atnaujiną programinę aparatinę įrangą bei vadovus internetu. Jei norite reguliariai tikrinti atnaujinimų informaciją, EPSON Software Updater automatinio atnaujinimo nustatymuose galite nustatyti atnaujinimų tikrinimo intervalą.

Paleidimas operacinėje sistemoje Windows

Windows 10

Spustelėkite pradžios mygtuką ir pasirinkite **Epson Software > EPSON Software Updater**.

Windows 8.1/Windows 8

Pagrindinio ieškos mygtuko lauke įveskite programos pavadinimą ir pasirinkite rodomą piktogramą.

Windows 7

Spustelėkite pradžios mygtuką ir pasirinkite **Visos programos > Epson Software > EPSON Software Updater**.

Paleidimas operacinėje sistemoje Mac OS

Pasirinkite **Eiti > Programos > Epson Software > EPSON Software Updater**.

Skaitytuvo operacijų konfigūravimo programa (Web Config)

„Web Config“ yra programa, veikianti žiniatinklio naršyklėje, pvz., „Internet Explorer“ ir „Safari“, kompiuteryje arba išmaniajame įrenginyje. Galite patvirtinti skaitytuvo būseną ar pakeisti tinklo tarnybą ir skaitytuvo nustatymus. Norėdami naudoti Web Config, prijunkite skaitytuvą ir kompiuterį ar įrenginį prie to paties tinklo.

Palaikomos šios naršyklės.

Microsoft Edge, Internet Explorer 8 arba naujesnė, Firefox*, Chrome*, Safari*

* Naudokite naujausią versiją.

Tinklo konfigūravimo paleidimas tinklo naršyklėje

1. Patikrinkite skaitytuvo IP adresą.

Skaitytuvo valdymo skydelyje pasirinkite **Nuostatos > Tinklo būseną > IP adresas** skaitytuvo IP adresui patvirtinti.

2. Kompiuteryje arba išmaniajame įrenginyje paleiskite žiniatinklio naršyklę ir įveskite skaitytuvo IP adresą.

Formatas:

IPv4: `http://skaitytuvo IP adresas/`

IPv6: `http://[skaitytuvo IP adresas]/`

Pavyzdžiai:

IPv4: `http://192.168.100.201/`

IPv6: `http://[2001:db8::1000:1]/`

Pastaba:

- Kadangi skaitytuvas, užmegzdamas ryšį su HTTPS, naudoja paties pasirašytą sertifikatą, kai paleidžiate Web Config, rodomas įspėjamasis pranešimas; tai nereiškia problemos ir gali būti saugiai ignoruojama.
- Jei administratoriaus slaptažodis nenustatytas jungiantis prie Web Config, reikia nustatyti naudotojo vardą ir slaptažodį.



Svarbu:

Nepamirškite naudotojo vardo ir slaptažodžio. Juos pamiršę turėsite kreiptis į „Epson“ pagalbos tarnybą.

3. Kai norėsite pakeisti skaitytuvo nustatymus, turėsite prisijungti kaip administratorius.
Spustelėkite **Administrator Login** ekrano viršuje dešinėje. Įveskite **User Name** ir **Current password**, tada spustelėkite **OK**.

Pastaba:

*Jei **Administrator Logout** rodoma ekrano viršuje dešinėje, jau prisijungėte kaip administratorius.*

Web Config vykdymas operacinėje sistemoje Windows

Kai kompiuteris su skaitytuvu sujungiamas naudojant WSD, atlikite toliau nurodytus veiksmus Web Config konfigūruoti.

1. Atidarykite skaitytuvų sąrašą kompiuteryje.
 - Windows 10
Spustelėkite pradžios mygtuką ir skyriuje **Aparatūra ir garsas** pasirinkite „**Windows**“ sistema > **Valdymo skydelis** > **Peržiūrėti įrenginius ir spausdintuvus**.
 - Windows 8.1/Windows 8
Aparatūra ir garsas (arba **Aparatūra**) pasirinkite **Darbalaukis** > **Nuostatos** > **Valdymo skydas** > **Peržiūrėti įrenginius ir spausdintuvus**.
 - Windows 7
Spustelėkite pradžios mygtuką ir skyriuje **Aparatūra ir garsas** pasirinkite **Valdymo skydas** > **Peržiūrėti įrenginius ir spausdintuvus**.
2. Dešiniu juoju pelės mygtuku spustelėkite skaitytuvą ir pasirinkite **Ypatybės**.
3. Pasirinkite kortelę **Žiniatinklio paslauga** ir spustelėkite URL.
Kadangi skaitytuvas, užmegzdamas ryšį su HTTPS, naudoja paties pasirašytą sertifikatą, kai paleidžiate Web Config, rodomas įspėjamasis pranešimas; tai nereiškia problemos ir gali būti saugiai ignoruojama.

Pastaba:

Jei administratoriaus slaptažodis nenustatytas jungiantis prie Web Config, reikia nustatyti naudotojo vardą ir slaptažodį.



Svarbu:

Nepamirškite naudotojo vardo ir slaptažodžio. Juos pamiršę turėsite kreiptis į „Epson“ pagalbos tarnybą.

Prie tinklo prijungtam įrenginiui nustatyti skirta taikomoji programa (EpsonNet Config)

EpsonNet Config yra programa, kurią naudojant galima nustatyti tinklo sąsajos adresus ir protokolus. Norėdami gauti daugiau informacijos, žr. „EpsonNet Config“ vadovą arba programos žinyną.

Paleidimas operacinėje sistemoje Windows

- Windows 10
Spustelėkite pradžios mygtuką ir pasirinkite **EpsonNet** > **EpsonNet Config**.

Windows 8.1/Windows 8

Pagrindinio ieškos mygtuko lauke įveskite programos pavadinimą ir pasirinkite rodomą piktogramą.

Windows 7/Windows Vista

Spustelėkite pradžios mygtuką ir pasirinkite **Visos programos** arba **Programos > EpsonNet > EpsonNet Config SE > EpsonNet Config**.

Paleidimas operacinėje sistemoje Mac OS

Eiti > Programos > Epson Software > EpsonNet > EpsonNet Config SE > EpsonNet Config.

Prie tinklo prijungtiems įrenginiams valdyti skirta programinė įranga („Epson Device Admin“)

Epson Device Admin yra daugiafunkcinė programinė įranga, kuri tvarko įrenginį tinkle.

Galima naudoti toliau nurodytas funkcijas.

- Stebėti arba valdyti iki 2000 spausdintuvų arba skaitytuvų segmente
- Kurti išsamią ataskaitą, pvz., skirtą sunaudojamiems produktams arba produkto būsenai
- Atnaujinti produkto programinę aparatinę įrangą
- Įtraukti įrenginį į tinklą
- Taikykite vieningus nustatymus keliems įrenginiams.

„Epson Device Admin“ galite atsisiųsti iš „Epson“ palaikymo svetainės. Daugiau informacijos žr. „Epson Device Admin“ dokumentacijoje arba pagalbos dokumentuose.

Programa tvarkyklių paketams kurti (EpsonNet SetupManager)

EpsonNet SetupManager yra programinė įranga, skirta paprasto skaitytuvo įdiegimo paketui kurti, pvz., paketui, skirtam skaitytuvo tvarkyklę diegti ir pan. Programinė įranga suteikia galimybę administratoriui sukurti išskirtinius programinės įrangos paketus ir platinti juos tarp grupių.

Daugiau informacijos rasite apsilankę savo regiono Epson svetainėje.

<http://www.epson.com>

Informacija apie priedus ir eksploatacines medžiagas

Iš padavimo aplanko kodai

Naudojant Iš padavimo aplanko galima nuskaityti neįprastos formos originalius dokumentus arba fotografijas, kurias galima lengvai įbrėžti. Didesnius nei A4 dydžio originalius dokumentus galite nuskaityti naudodami per pusę sulenktą įmautę.

Dalies pavadinimas	Kodai*
Iš padavimo aplanko	B12B819051

* Įmautę galima naudoti tik su šiuo kodu.

Susijusi informacija

- ➔ „Bendrosios nuskaitomų originalių dokumentų specifikacijos” puslapyje 29
- ➔ „Didelio dydžio originalų įdėjimas” puslapyje 47
- ➔ „Neįprastos formos originalų įdėjimas” puslapyje 50
- ➔ „Nuotraukų įdėjimas” puslapyje 53

Velenėlių komplekto kodai

Dalis (paėmimo velenėlio ir atskyrimo velenėlio) reikia pakeisti, kai nuskaitymų skaičius viršija tarnavimo skaičių. Naujausią skenavimų skaičių galite patikrinti valdymo skydelyje arba Epson Scan 2 Utility.

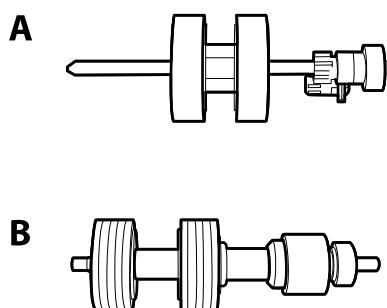

A: paėmimo velenėlis, B: atskyrimo velenėlis

Dalies pavadinimas	Kodai	Tarnavimo ciklas
Velenėlių komplektas	B12B819671 B12B819681 (tik Indija)	200,000*

* Šis skaičius buvo pasiektas iš eilės nuskaitant „Epson“ testinius originalus ir yra pakeitimo ciklo orientyras. Pakeitimo ciklas gali skirtis priklausomai nuo skirtingų popieriaus tipų, pvz., popieriaus, kuris sukelia daug popieriaus dulkių, arba popieriaus šiurkščiu paviršiumi, kuris gali sutrumpinti tarnavimo ciklą.

Susijusi informacija

- ➔ „Velenėlių komplekto pakeitimas” puslapyje 179
- ➔ „Nuskaitymų skaičiaus nustatymas iš naujo” puslapyje 183

Valymo rinkinio kodai

Naudokite, kai valote skaitytuvo vidų. Ši rinkinį sudaro valymo skysti ir šluostė.

Dalies pavadinimas	Kodai
Valymo rinkinys	B12B819291

Susijusi informacija

- ➔ „Skaitytuvo vidaus valymas” puslapyje 174

Originalų specifikacijos ir originalų dėjimas

Originalų specifikacijos.	29
Originalų padėjimas.	34

Originalų specifikacijos

Šiame skyriuje apžvelgiamos originalų, su kuriais galima naudoti ADF, specifikacijos ir sąlygos.

Bendrosios nuskaitomų originalių dokumentų specifikacijos

Originalo tipas	Storis	Dydis
Paprastas popierius	Nuo 27 iki 413 g/m ²	Daugiausia: 215,9×6 096,0 mm (8,5×240,0 col.)
Plonas popierius	A8 dydžio arba mažesnis: nuo 127 iki 413 g/m ²	Mažiausia: 50,8×50,8 mm (2,0×2,0 col.)
Perdirbtas popierius		
Atvirukas	Plastikinės kortelės: 1,24 mm (0,05 col.) arba mažiau (įskaitant įspaudą)	Įdėtinis dydis priklauso nuo originalo tipo ir nuskaitymo skyros.
Vizitinė kortelė	Laminuotos kortelės: 0,8 mm (0,03 col.) arba mažiau	
Vokai		
Plastikinės kortelės, atitinkančios ISO7810 ID-1 tipą (su įspaudu ar be)		
Laminuotos kortelės		
Terminis popierius		

Pastaba:

- Visų originalų priekinis kraštas turi būti plokščias.
- Užtikrinkite, kad originalų priekinis kraštas yra susiraitęs ne daugiau, kaip nurodyta toliau.
 - ➊ turi būti ne daugiau nei 3 mm.
 - ➋ turi būti ne daugiau nei 1 mm, kai ➊ yra lygu arba mažiau nei ➌. Kai ➌ yra 10 ar daugiau kartų daugiau nei ➊ dydis, ➋ gali būti daugiau nei 1 mm.

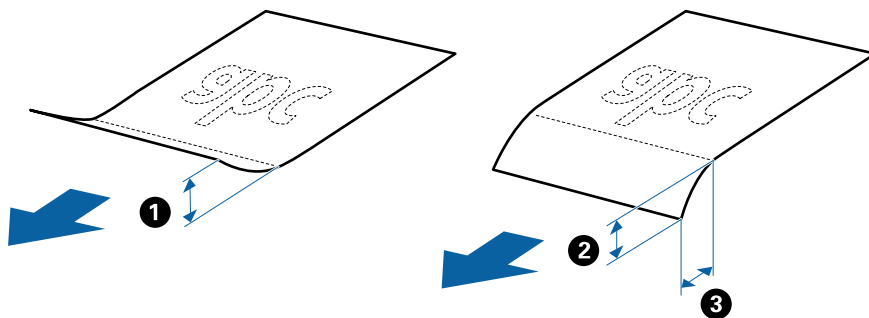

- Net kai originalas atitinka originalų, kurie gali būti įdėti į ADF, specifikacijas, jis gali būti netiekiamas iš ADF arba nuskaitymo kokybė gali suprastėti, priklausomai nuo popieriaus ypatybių arba kokybės.

Standartinių dydžių originalių dokumentų parametrai

Standartinio dydžio originalių dokumentų, kuriuos galite įkelti į skaitytuvą, sąrašas.

Dydis	Matmuo	Storis	Popieriaus tipas	Įkėlimo pajėgumas*
„Legal“	215,9×355,6 mm (8,5×14 col.)	Nuo 27 iki 413 g/m ²	Paprastas popierius Plonas popierius Perdirbtas popierius	Originalių dokumentų šūsnies storis: mažiau negu 12 mm (0,47 col.) 80 g/m ² : 80 lap. 90 g/m ² : 69 lap. 104 g/m ² : 59 lap. 127 g/m ² : 50 lap. 157 g/m ² : 40 lap. 209 g/m ² : 30 lap. 256 g/m ² : 24 lap. 413 g/m ² : 14 lap. Įkėlimo pajėgumas priklauso nuo popieriaus tipo.
„Letter“	215,9×279,4 mm (8,5×11 col.)			Originalių dokumentų šūsnies storis: mažiau negu 12 mm (0,47 col.)
A4	210×297 mm (8,3×11,7 col.)			80 g/m ² : 100 lap. 90 g/m ² : 86 lap.
B5	182×257 mm (7,2×10,1 col.)			104 g/m ² : 74 lap. 127 g/m ² : 62 lap.
A5	148×210 mm (5,8×8,3 col.)			157 g/m ² : 50 lap. 209 g/m ² : 38 lap.
B6	128×182 mm (5,0×7,2 col.)			256 g/m ² : 30 lap. 413 g/m ² : 18 lap.
A6	105×148 mm (4,1×5,8 col.)			Įkėlimo pajėgumas priklauso nuo popieriaus tipo.
A8	52×74 mm (2,1×2,9 col.)	Nuo 127 iki 413 g/m ²		Originalių dokumentų šūsnies storis: mažiau negu 12 mm (0,47 col.) 30 lap.
Vizitinė kortelė	55×89 mm (2,1×3,4 col.)	210 g/m ²		

* Galite papildyti originalių dokumentų šūsnį iki didžiausio pajėgumo, kol atliekamas nuskaitymas.

Ilgojo popieriaus specifikacijos

Ilgojo popieriaus, kurį galite įkelti į skaitytuvą, parametrai.

Dydis	Storis	Popieriaus tipas	Įkėlimo pajėgumas
Didžiausias plotis: 215,9 mm (8,5 col.) Didžiausias ilgis: 6 096,0 mm (240,0 col.)*	Nuo 50 iki 130 g/m ²	Paprastas popierius Plonas popierius Perdirbtas popierius	1 lapas

* Toliau nurodyti maksimalūs ilgiai priklausomai nuo nuskaitymo raiškos.

- Nuo 50 iki 200 dpi: 6 096,0 mm (240,0 col.)
- Nuo 201 iki 300 dpi: 5 461,0 mm (215,0 col.)
- Nuo 301 iki 600 dpi: 1 346,0 mm (53,0 col.)

Plastikinių kortelių specifikacijos

Plastikinės kortelės, kurią galite įkelti į skaitytuvą, parametrai.

Dydis	Kortelės tipas	Storis	Įkėlimo pajėgumas	Įkėlimo kryptis
ISO7810 ID-1 tipas 54,0×85,6 mm (2,1×3,3 col.)	Su įspaudimu	1,24 mm (0,05 col.) arba mažiau	1 kortelė	Horizontaliai (gulsčiai)
	Be įspaudimo	Nuo 0,76 mm (0,03 col.) iki 1,1 mm (0,04 col.)*	5 kortelės	
		Mažiau nei 0,76 mm (0,03 col.)	5 kortelės	

* Šias korteles galite nuskaityti tik tada, kai raiška yra 300 dpi arba mažiau, ir išjungę režimą **Lėtai**.

Laminuotų kortelių specifikacijos

Laminuotų kortelių, kurias galite įkelti į skaitytuvą, parametrai.

Dydis	Storis	Įkėlimo pajėgumas
120,0×150,0 mm (4,7×5,9 col.) arba mažiau	0,8 mm (0,03 col.) arba mažiau	1 kortelė

Originalų specifikacijos naudojant Iš padavimo aplanko

Pasirinktinė įmautė Iš padavimo aplanko yra skirta originalams pernešti vykdant nuskaitymą. Galite nuskaityti originalius dokumentus, didesnius negu A4 / „Letter“ dydžio, svarbius dokumentus arba nuotraukas, kurios negali būti pažeistos, ploną popierių, netaisyklingos formos originalius dokumentus ir t. t.

Toliau pateikiamoje lentelėje pateikiamos sąlygos, kurioms esant galima naudoti Iš padavimo aplanko.

Tipas	Dydis	Storis	Iš padavimo aplanko įkėlimo pajėgumas
Originalai, kurie negali būti įdėti tiesiai į skaitytuvą	A3* ¹ A4 B4* ¹ „Letter“ „Legal“* ¹ B5 A5 B6 A6 A8 Pasirinktinis dydis: <input type="checkbox"/> Plotis: iki 431,8 mm (17 col.)* ² <input type="checkbox"/> Ilgis: iki 297 mm (11,7 col.)* ³	0,3 mm (0,012 col.) arba mažiau (išskyrus Iš padavimo aplanko storį)	10 lapai

*1 Perlenkite per pusę, kas nustatytumėte.

*2 Originalūs dokumentai, platesni negu 215,9 mm (8,5 col.), turi būti perlenkti per pusę.

*3 Originalaus dokumento priekinis kraštas turi būti padėtas ties iš padavimo aplanko surišimo dalimi, kai skaitomas originalas yra maždaug 297 mm (11,7 col.) ilgio. Priešingu atveju nuskaitomo vaizdo ilgis gali būti ilgesnis negu turėtų būti, nes skaitytuvas nuskaito iki iš padavimo aplanko galo, kai programoje pasirenkate **Automatinis aptikimas** kaip **Dokumento dydis** nustatymą.

Susijusi informacija

➔ „Iš padavimo aplanko kodai“ puslapyje 26

Vokų parametrai

Vokų, kuriuos galite įkelti į skaitytuvą, parametrai.

Dydis	Matmuo	Storis	Įkėlimo pajėgumas
C6	114×162 mm (4,49×6,38 col.) (standartinio dydžio)	0,38 mm (0,015 col.) arba mažiau	10 vokai
DL	110×220 mm (4,33×8,66 col.) (standartinio dydžio)		

Originalų tipai, su kuriais reikia dirbti atidžiai

Toliau nurodytų tipų originalų gali nepavykti sėkmingai nuskaityti.

- Originalai nelygiais paviršiais, pvz., blankinis popierius.
- Susiraukšlėję originalai ar originalai su lenkimo linijomis
- Perforuoti originalai
- Originalai su etiketėmis ar lipdukais
- Savaiminio kopijavimo popierius
- Susiraitę originalai
- Kreidinis popierius



Svarbu:

Savaiminio kopijavimo popieriuje yra cheminių medžiagų, kurios gali pakenkti velenėliams. Jei nuskaitote savaiminio kopijavimo popierių, reguliariai valykite paėmimo volelį ir atskyrimo volelį. Be to, palyginti su paprastu popieriumi, nuskaitant savaiminio kopijavimo popierių gali greičiau sutrumpėti velenėlių gyvavimo ciklas.

Pastaba:

- Susiraičiusių originalų nuskaitymas gali vykti geriau, jei sulėtinsite nuskaitymo greitį arba išlyginsite raukšles prieš įdėdami originalus.
- Kad nuskaitytumėte lengvai pažeidžiamus originalus ar lengvai susiraitančius originalus, naudokite Iš padavimo aplanko (parduodamas atskirai).
- Norėdami nuskaityti originalus, kurie klaidingai palaikomi dvigubu tiekimu, prieš tęsdami nuskaitymą, nustatykite **DFDS** (dvigubo tiekimo aptikimo praleidimo funkcija) ties **Ijungti** valdymo skydelyje arba pasirinkite **Išjungtas** ties **Aptikti sulipusius** kortelėje **Pagrindiniai nustat.**, kurią rasite lange Epson Scan 2.
Kai naudojate Document Capture Pro, langą galite atidaryti paspausdami mygtuką **Detailed Settings** lange **Scan Settings**.
- Etiketės ar lipdukai turi būti tvirtai prilipinti prie originalų, neturi būti išlindusių klijų.
- Pabandykite išlyginti susiraičiusius originalus prieš nuskaitydami.

Susijusi informacija

- ➔ „Svarbiausia informacija apie skaitytuvą” puslapyje 17
- ➔ „Techninė priežiūra” puslapyje 173

Originalų tipai, kurių negalima nuskaityti

Šių originalų tipų negalima nuskaityti.

- Fotografijos
- Knygutės
- Bankinės knygos
- Pasai
- Nepopieriniai originalai (permatomi aplankai, audinys ir metalinė folija)
- Originalai su kabėmis ar sąvaržėlėmis
- Originalai, ant kurių yra klijų
- Įplyšę originalai
- Stipriai susiraukšlėję ar susiraitę originalai

- Permatomi originalai, pvz., kabančio projektoriaus skaidrės
- Originalai, kurių kitoje pusėje yra kalkė
- Originalai su neišdžiūvusiu rašalu
- Originalai su priklijuotais lipniaisiais lapeliais

Pastaba:

- Netiekite fotografijų, vertingų originalių meno kūrinių ir svarbių dokumentų, kurių nenorite pažeisti ar sugadinti, tiesiai į skaitytuvą. Netinkamas tiekimas gali suglamžyti ar pažeisti originalą. Nuskaitydami tokius originalus, būtinai naudokite Iš padavimo aplanko (parduodamas atskirai).*
- Įplyšusius, susiraukšlėjusius ar susiraičiusius originalus taip pat galima nuskaityti naudojant Iš padavimo aplanko (parduodamas atskirai).*

Susijusi informacija

- ➔ [„Fotografijos” puslapyje 52](#)

Originalų padėjimas

Standartinio dydžio originalūs dokumentai

Standartinių dydžių originalių dokumentų parametrai

Standartinio dydžio originalių dokumentų, kuriuos galite įkelti į skaitytuvą, sąrašas.

Dydis	Matmuo	Storis	Popieriaus tipas	Įkėlimo pajėgumas*
„Legal“	215,9×355,6 mm (8,5×14 col.)	Nuo 27 iki 413 g/m ²	Paprastas popierius Plonas popierius Perdirbtas popierius	Originalių dokumentų šūsnies storis: mažiau negu 12 mm (0,47 col.) 80 g/m ² : 80 lap. 90 g/m ² : 69 lap. 104 g/m ² : 59 lap. 127 g/m ² : 50 lap. 157 g/m ² : 40 lap. 209 g/m ² : 30 lap. 256 g/m ² : 24 lap. 413 g/m ² : 14 lap. Įkėlimo pajėgumas priklauso nuo popieriaus tipo.
„Letter“	215,9×279,4 mm (8,5×11 col.)			Originalių dokumentų šūsnies storis: mažiau negu 12 mm (0,47 col.)
A4	210×297 mm (8,3×11,7 col.)			80 g/m ² : 100 lap. 90 g/m ² : 86 lap.
B5	182×257 mm (7,2×10,1 col.)			104 g/m ² : 74 lap. 127 g/m ² : 62 lap.
A5	148×210 mm (5,8×8,3 col.)			157 g/m ² : 50 lap. 209 g/m ² : 38 lap.
B6	128×182 mm (5,0×7,2 col.)			256 g/m ² : 30 lap. 413 g/m ² : 18 lap.
A6	105×148 mm (4,1×5,8 col.)			Įkėlimo pajėgumas priklauso nuo popieriaus tipo.
A8	52×74 mm (2,1×2,9 col.)	Nuo 127 iki 413 g/m ²		
Vizitinė kortelė	55×89 mm (2,1×3,4 col.)	210 g/m ²		

* Galite papildyti originalių dokumentų šūsnį iki didžiausio pajėgumo, kol atliekamas nuskaitymas.

Standartinio dydžio originalų įdėjimas

1. Ištraukite įdėjimo padėklo ilgintuvą. Ištraukite išėmimo padėklą, išėmimo padėklo ilgintuvą ir pakelkite stabdiklį.

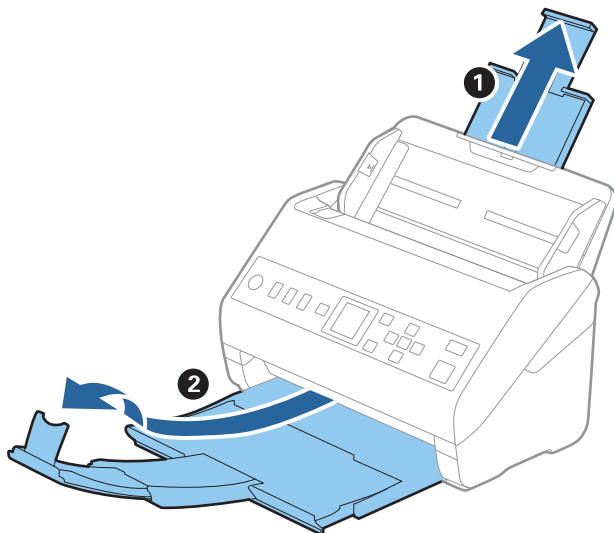

Pastaba:

- A4 dydžio ir didesniems originalams būtinai iki galo ištraukite įvesties dėklo laikiklį.
- Įsitikinkite, kad ištraukėte ir ištiesėte išvesties dėklo laikiklius, kad jie būtų šiek tiek ilgesni nei originalas, ir pakelkite stabdiklį, kad išstumti originalai būtų tinkamai sukrauti ant išvesties dėklo.
- Stabdiklis gali slankioti pirmyn ir atgal išvesties dėklo laikikliu, todėl galite lengvai nustatyti tinkamiausią nuskaitytiems originaliems dokumentams stabdiklio poziciją.
- Jei stori originalai atsitrenkia į išvesties dėklą ir nuo jo nukrinta, uždarykite išvesties dėklą ir nenaudokite jo išstumtiems originalams krauti.
- Jei nuskaitytiems vaizdams vis dar daro poveikį tai, kad nuskaityti vaizdai atsitrenkia į po skaitytuvu esantį paviršių, rekomenduojame padėti skaitytuvą ant stalo krašto, kad išstumti originalai galėtų laisvai kristi ir jūs juos pagautumėte.

2. Iki kraštų paslinkite įvesties dėklo kraštinius orientyrus.

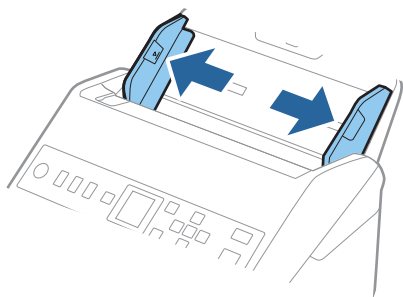

3. Praskleiskite originalus.

Laikydami už abiejų originalų galų juos kelis kartus praskleiskite.

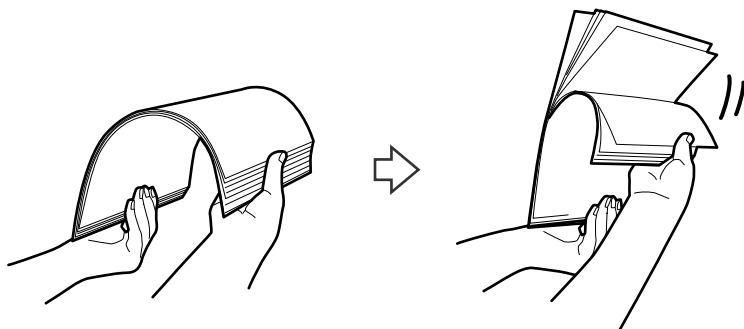

4. Sulygiuokite originalų kraštus atspausdinta puse į apačią ir paslinkite priekinį kraštą taip, kad susidarytų šlaitas.

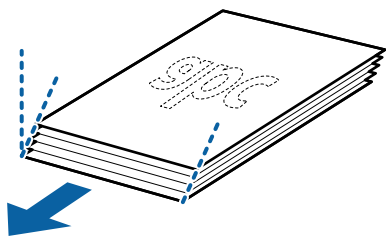

5. Įdėkite originalus į įvesties dėklą atspausdinta puse į apačią ir kad viršutinis kraštas žiūrėtų į ADF. Stumkite originalus į ADF, kol pajusite pasipriešinimą.

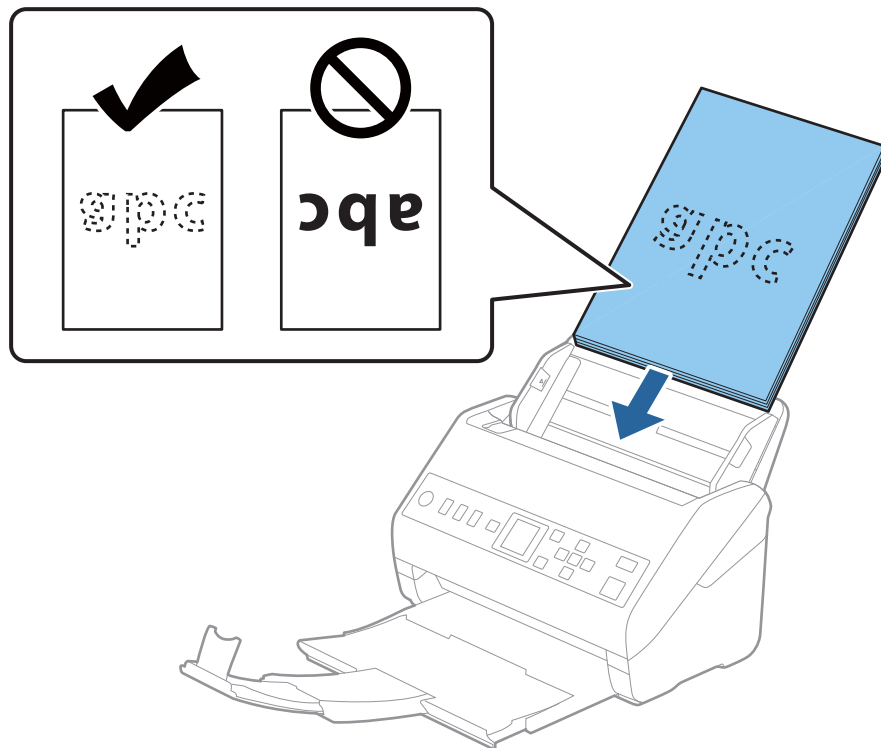

6. Paslinkite kraštinius orientyrus taip, kad jie prispaustų prie originalų kraštų, ir įsitikinkite, kad tarp originalų ir kraštinių orientyrų nėra tarpų. Kitaip originalai gali būti patiekti kreivai.

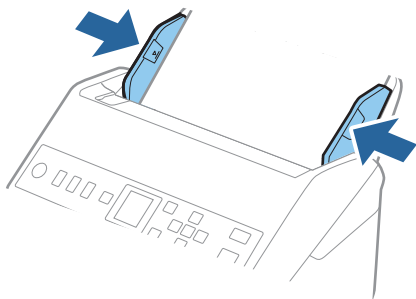

Pastaba:

- ❑ Nuskaitydami originalus su pramuštomis skylutėmis, pvz., palaidus lapus, įdėkite originalus skylutėmis į apačią ar į šoną. Originalų viduryje 30 mm (1,2 col.) pločio juostoje neturi būti skylučių. Tačiau skylutės gali būti arčiau nei 30 mm (1,2 col.) nuo originalų priekinio krašto. Įsitikinkite, kad skylučių kraštai yra be atplaišų ir nėra susiraitę.

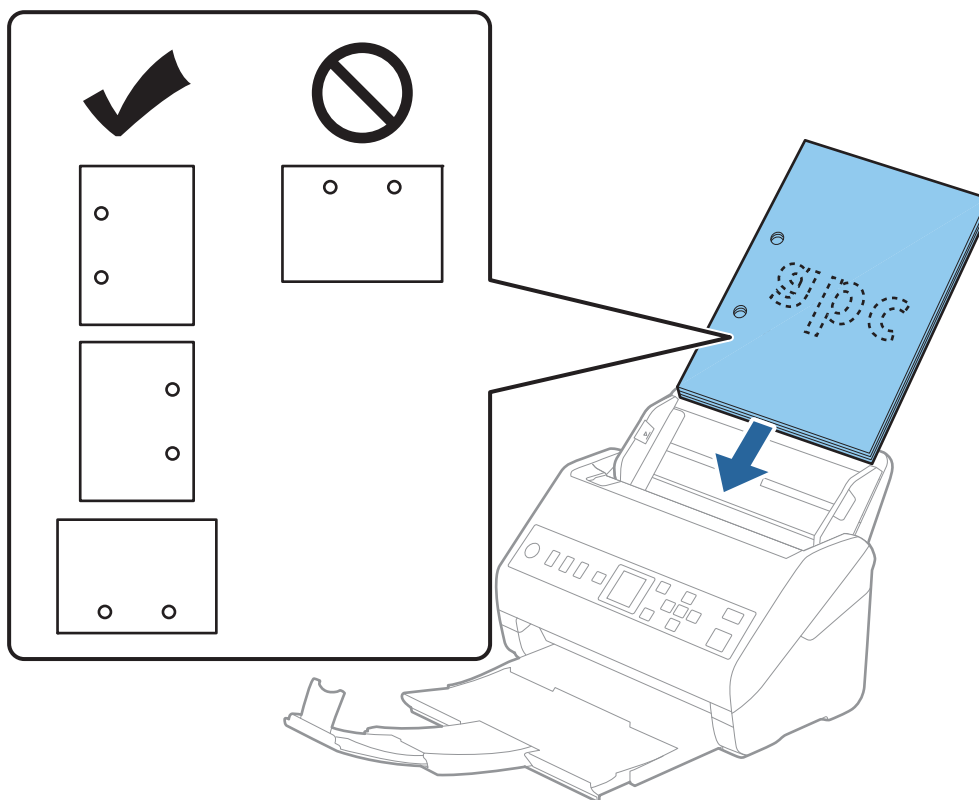

- ❑ Nuskaitant ploną popierių su raukšlėmis, kurios sukelia užstrigimus ar dvigubą tiekimą, gali pavykti pagerinti situaciją įjungiant **Lėtai**. Norėdami tai padaryti, valdymo skydelyje pasirinkite **Nuostatos > Skaitytuvo nuost.** > **Lėtai** ir nustatykite ties **Ijungti**, norėdami sulėtinti tiekimo greitį.

Ilgas popierius

Ilgojo popieriaus specifikacijos

Ilgojo popieriaus, kurį galite įkelti į skaitytuvą, parametrai.

Dydis	Storis	Popieriaus tipas	Įkėlimo pajėgumas
Didžiausias plotis: 215,9 mm (8,5 col.) Didžiausias ilgis: 6 096,0 mm (240,0 col.)*	Nuo 50 iki 130 g/m ²	Paprastas popierius Plonas popierius Perdirbtas popierius	1 lapas

* Toliau nurodyti maksimalūs ilgiai priklausomai nuo nuskaitymo raiškos.

- Nuo 50 iki 200 dpi: 6 096,0 mm (240,0 col.)
- Nuo 201 iki 300 dpi: 5 461,0 mm (215,0 col.)
- Nuo 301 iki 600 dpi: 1 346,0 mm (53,0 col.)

Ilgojo popieriaus įdėjimas

1. Ištraukite išvesties dėklą.

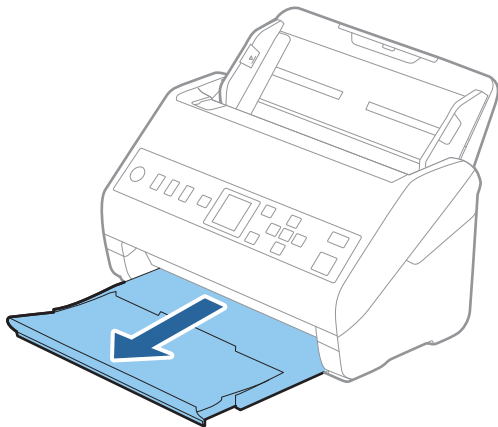

Pastaba:

Neištraukite įvesties ir išvesties dėklų ir nepakelkite stabdiklio.

2. Iki kraštų paslinkite įvesties dėklo kraštinius orientyurus.

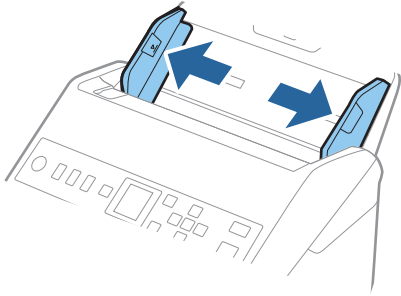

3. Įdėkite originalius dokumentus tiesiai į įvesties dėklą nukreipę juos žemyn, kai viršutinis kraštas nukreiptas į ADF.

Stumkite originalų dokumentą į ADF tol, kol pajusite pasipriešinimą.

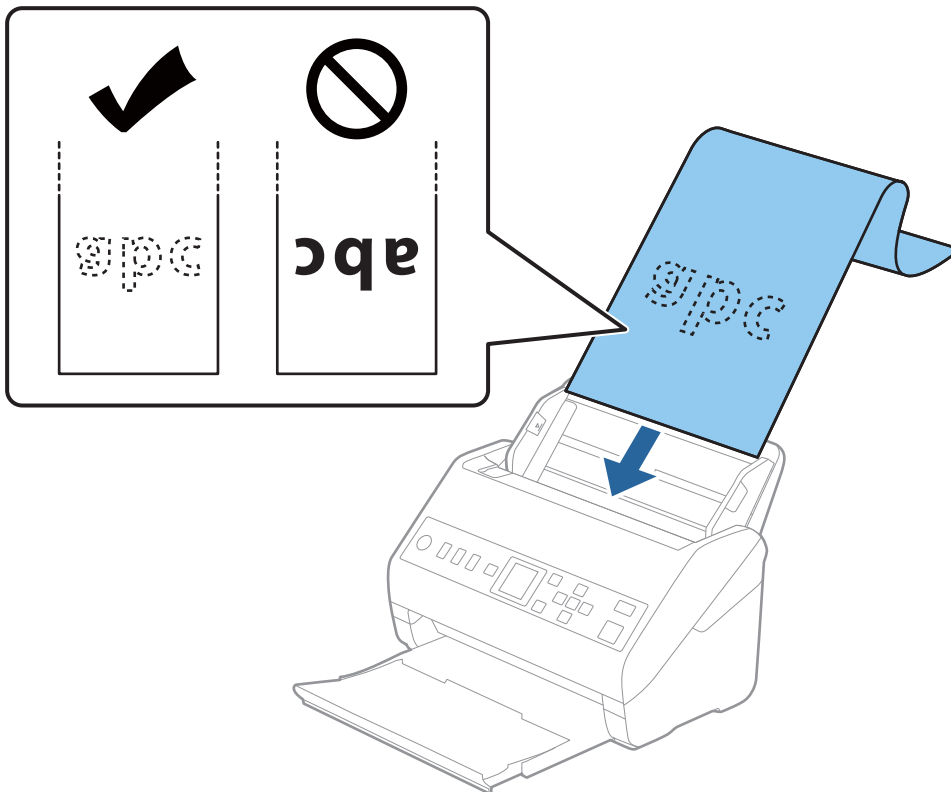

4. Sureguliuokite kraštinius orientyrus taip, kad jie prispaustų prie ilgojo popieriaus kraštų, ir įsitikinkite, kad tarp popieriaus kraštų ir kraštinių orientyrų nėra tarpų. Kitaip originalai gali būti patiekti kreivai.

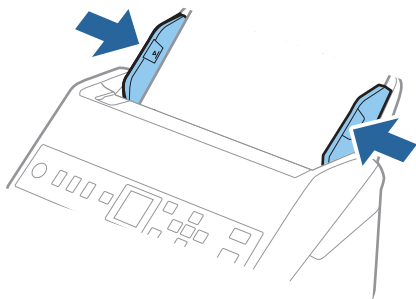

Pastaba:

- ❑ Toliau nurodyti maksimalūs ilgiai priklausomai nuo nuskaitymo raiškos.

- 50–200 dpi: 6 096,0 mm (240,0 col.)

- 201–300 dpi: 5 461,0 mm (215,0 col.)

- 301–600 dpi: 1 346,0 mm (53,0 col.)

- ❑ Lange Epson Scan 2 turite nurodyti popieriaus dydį.

Kai naudojate Document Capture Pro, langą galite atidaryti paspausdami mygtuką **Detailed Settings** lange **Scan Settings**.

Yra trys popieriaus dydžio nurodymo naudojant langą Epson Scan 2 būdai.

Jei popierius yra 3 048 mm (120 col.) arba trumpesnis, galite pasirinkti **Aut. aptik. (ilgo pop.)**, ir popieriaus dydis bus nustatytas automatiškai.

Jeigu popierius ilgesnis negu 3 048 mm (120 col.), turite pasirinkti **Tinkinti** ir įvesti popieriaus dydį. Jei popierius yra 5 461 mm (215 col.) arba trumpesnis, galite naudoti **Nustatyti popieriaus ilgį**, tuomet nereiks įvesti popieriaus aukščio. Jei popierius ilgesnis negu 5 461 mm (215 col.), jums reikia įvesti popieriaus plotį ir aukštį.

- ❑ Ilgąjį popierių atremkite ties įvesties puse, kad jis neiškristų iš ADF, ir ties išvesties puse, kad išstumtas popierius neiškristų iš išvesties dėklo.

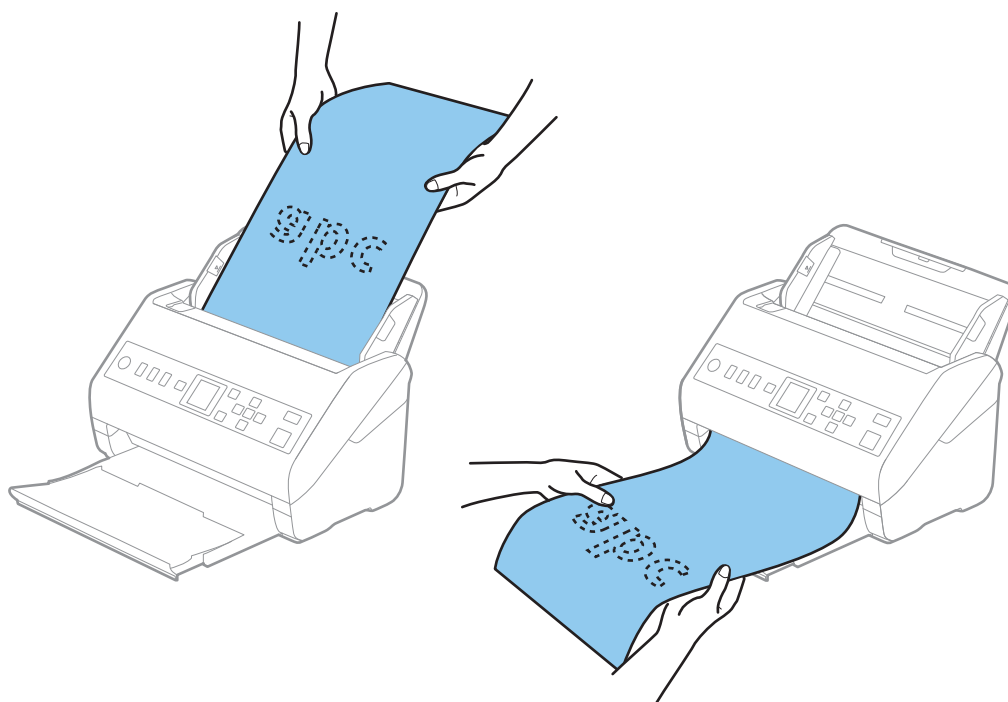

Susijusi informacija

➔ „Specialiems originaliems dokumentams reikalingi parametrai, esantys lange Epson Scan 2” puslapyje 113

Plastikinės kortelės**Plastikinių kortelių specifikacijos**

Plastikinės kortelės, kurią galite įkelti į skaitytuvą, parametrai.

Dydis	Kortelės tipas	Storis	Įkėlimo pajėgumas	Įkėlimo kryptis
ISO7810 ID-1 tipas 54,0×85,6 mm (2,1×3,3 col.)	Su įspaudimu	1,24 mm (0,05 col.) arba mažiau	1 kortelė	Horizontaliai (gulsčiai)
	Be įspaudimo	Nuo 0,76 mm (0,03 col.) iki 1,1 mm (0,04 col.)*	5 kortelės	
		Mažiau nei 0,76 mm (0,03 col.)	5 kortelės	

* Šias korteles galite nuskaityti tik tada, kai raiška yra 300 dpi arba mažiau, ir išjungę režimą **Lėtai**.

Plastikinių kortelių įdėjimas

1. Ištraukite išvesties dėklą ir pakelkite stabdiklį.

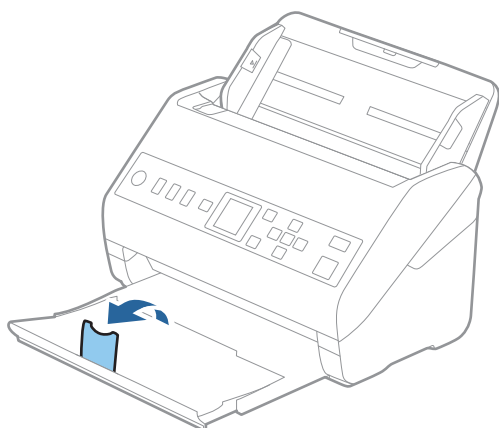

2. Iki kraštų paslinkite įvesties dėklo kraštinius orientyurus.

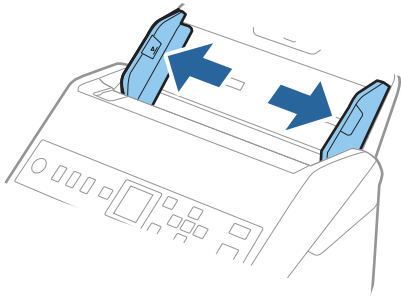

3. Įdėkite plastikines korteles į įvesties dėklą nukreipę jas žemyn, kai viršutinis kraštas nukreiptas į ADF. Slinkite plastikines korteles į ADF, kol jos nebejudės.

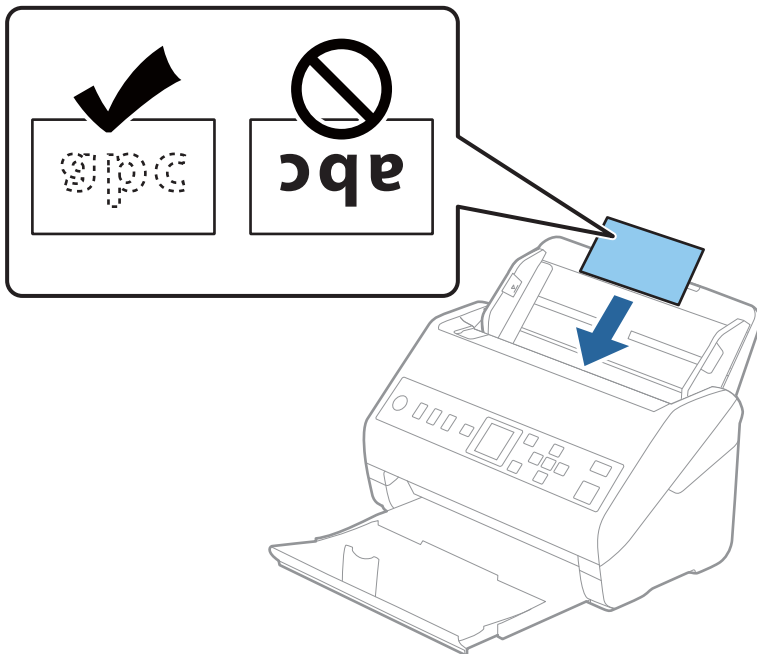

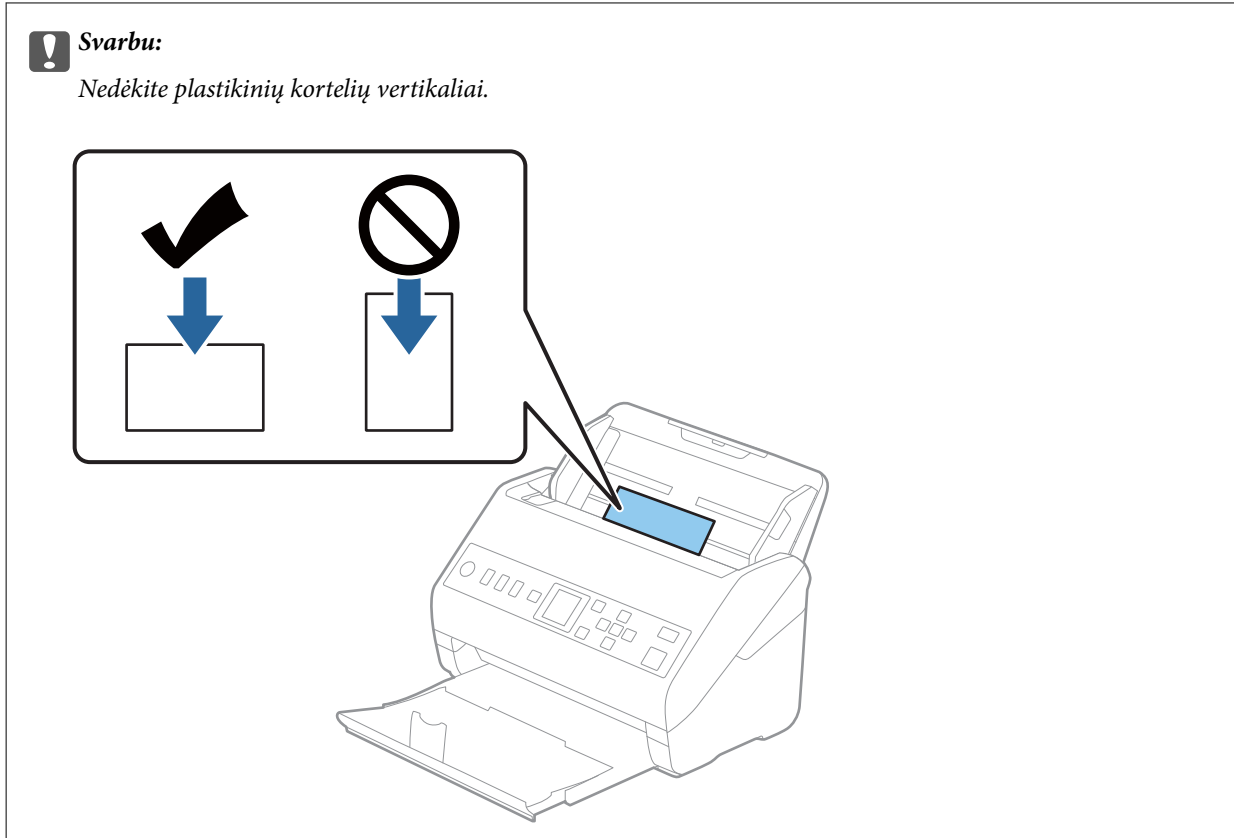

4. Slinkite kraštiniu orientyru tol, kol jie susilygiuos su plastikinių kortelių kraštais.

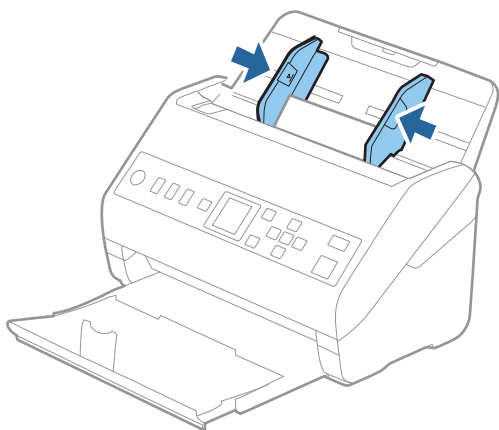

Pastaba:

Norėdami nuskaityti plastikines korteles, parinkite atitinkamą nustatymą lange Epson Scan 2.

Kai naudojate Document Capture Pro, langą galite atidaryti paspausdami mygtuką **Detailed Settings** lange **Scan Settings**.

Pasirinkite parinktį **Plastikinė kortelė**, esančią **Dokumento dydis**, arba pasirinkite **Išjungtas**, esančią **Aptikti sulipusius** kortelėje **Pagrindiniai nustat.**, esančioje Epson Scan 2. Išsamesnę informaciją rasite Epson Scan 2 žinyne.

Jei **Aptikti sulipusius** yra įjungta lange Epson Scan 2 ir įvyksta dvigubo tiekimo klaida, išimkite kortelę iš ADF, ją įdėkite iš naujo, paspauskite mygtuką ▼, tada valdymo skydelyje pasirinkite **DFDS** (dvigubo tiekimo aptikimo praleidimo funkciją) ir ją nustatykite ties **Ijungti**. Taip išjungsite **Aptikti sulipusius** kitam nuskaitymui ir galėsite nuskaityti dar kartą. **DFDS** išjungia parinktį **Aptikti sulipusius** tik vienam lapui.

Susijusi informacija

➔ „Specialiems originaliems dokumentams reikalingi parametrai, esantys lange Epson Scan 2” puslapyje 113

Laminuotos kortelės

Laminuotų kortelių specifikacijos

Laminuotų kortelių, kurias galite įkelti į skaitytuvą, parametrai.

Dydis	Storis	Įkėlimo pajėgumas
120,0×150,0 mm (4,7×5,9 col.) arba mažiau	0,8 mm (0,03 col.) arba mažiau	1 kortelė

Laminuotų kortelių įdėjimas

1. Ištraukite išvesties dėklą ir pakelkite stabdiklį.

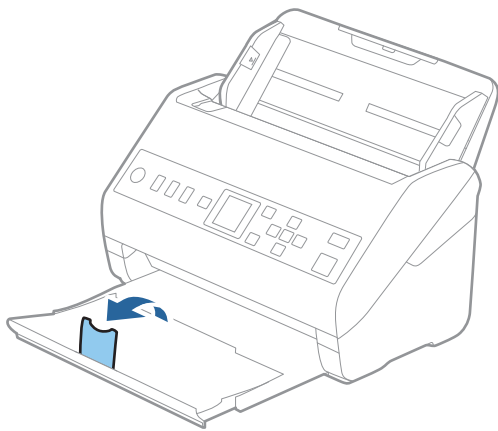

2. Iki kraštų paslinkite įvesties dėklo kraštinius orientyrus.

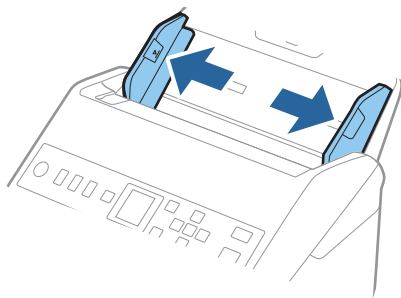

3. Įdėkite laminuotas korteles į įvesties dėklą atspausdinta puse į apačią ir kad viršutinis kraštas žiūrėtų į ADF. Stumkite laminuotas korteles į ADF, kol pajusite pasipriešinimą.

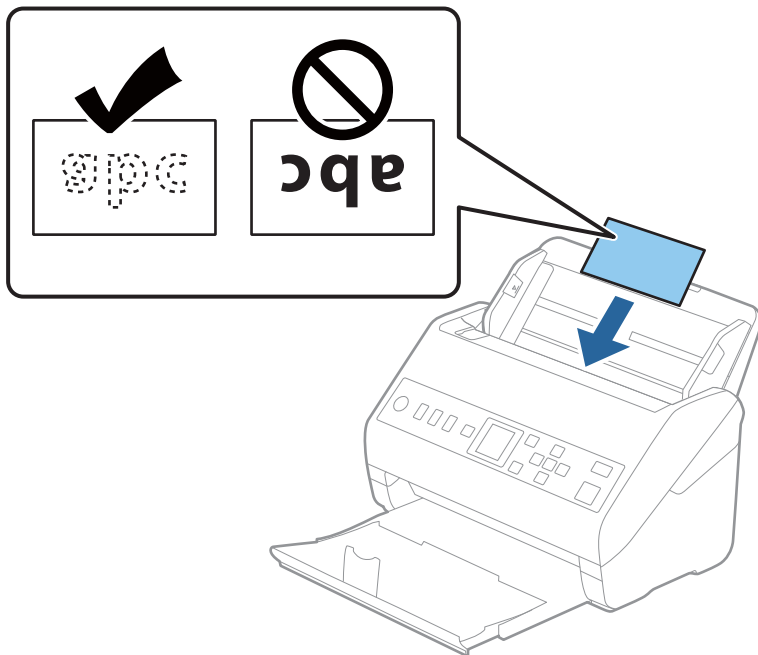

4. Paslinkite kraštinius orientyrus taip, kad jie prispaustų prie laminuotų kortelių.

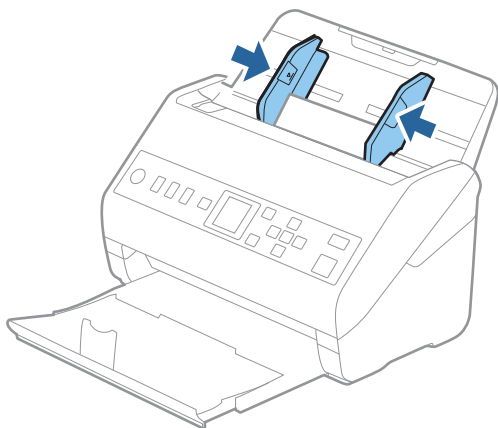

Pastaba:

Norėdami nuskaityti laminuotas korteles, parinkite atitinkamą nustatymą lange Epson Scan 2.

Kai naudojate Document Capture Pro, langą galite atidaryti paspausdami mygtuką **Detailed Settings** lange **Scan Settings**.

- Norėdami padidinti automatinio dydžio nustatymo tikslumą, pasirinkite kortelę **Pagrindiniai nustat.** > **Dokumento dydis** > **Nustatymai** > **Nuskaityti laminuotą kortelę**. Išsamesnę informaciją rasite Epson Scan 2 žinyne.
- Pasirinkite kortelę **Pagrindiniai nustat.** > **Aptikti sulipusius** > **Išjungtas**. Išsamesnę informaciją rasite Epson Scan 2 žinyne.

Jei **Aptikti sulipusius** yra įjungta lange Epson Scan 2 ir įvyksta dvigubo tiekimo klaida, išimkite kortelę iš ADF, ją įdėkite iš naujo, paspauskite mygtuką ▼, tada valdymo skydelyje pasirinkite **DFDS** (dvigubo tiekimo aptikimo praleidimo funkciją) ir ją nustatykite ties **Ijungti**. Taip išjungsite **Aptikti sulipusius** kitam nuskaitymui ir galėsite nuskaityti dar kartą. **DFDS** išjungia parinktį **Aptikti sulipusius** tik vienam lapui.

Susijusi informacija

➔ „Specialiems originaliems dokumentams reikalingi parametrai, esantys lange Epson Scan 2” puslapyje 113

Didelio dydžio originalūs dokumentai**Didelių dydžių originalių dokumentų parametrai**

Naudodami atskirai parduodamą Iš padavimo aplanko ir perlenkę originalius dokumentus per pusę, galite nuskaityti didesnius negu A4 dydžio originalius dokumentus, pavyzdžiui, A3 arba B4 dydžio.

Dydis	Storis	Popieriaus tipas	Iš padavimo aplanko įkėlimo pajėgumas
Iki A3	0,3 mm (0,012 col.) arba mažiau (išskyrus Iš padavimo aplanko storį)	Paprastas popierius Plonas popierius Perdirbtas popierius	10 pernešiklio lapai

Didelio dydžio originalų įdėjimas

1. Ištraukite įdėjimo padėklo ilgintuvą. Ištraukite išėmimo padėklą, išėmimo padėklo ilgintuvą ir pakelkite stabdiklį.

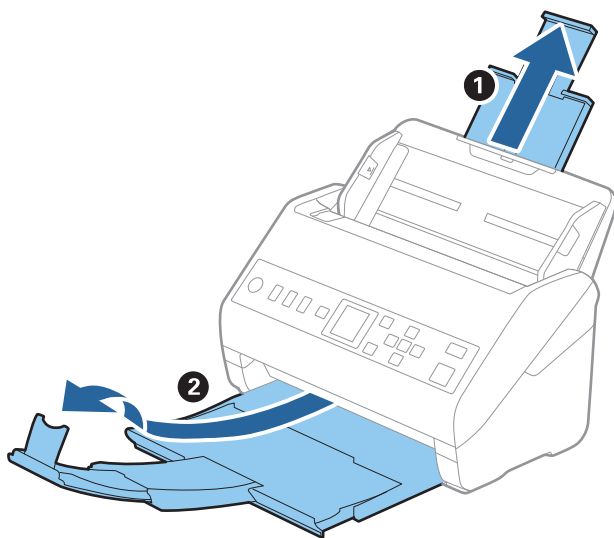

2. Iki kraštų paslinkite įvesties dėklo kraštinius orientyrus.

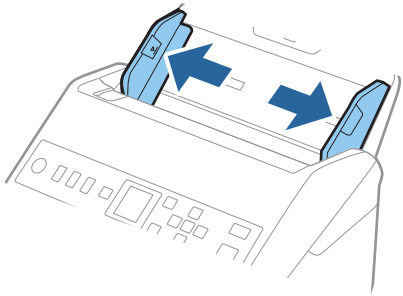

3. Įdėkite Iš padavimo aplanko taip, kad paveikslėlis būtų priekiniame krašte ir nukreiptas į viršų, o originalų dokumentą įdėkite į nešiklio lapą perlenkę per pusę, kad pusė, kurią reikia nuskaityti, būtų išorėje, o dešinioji pusė būtų priekyje.

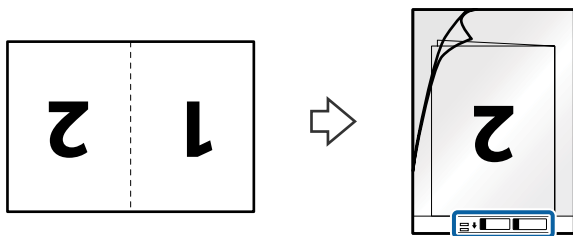

4. Įdėkite Iš padavimo aplanko į įvesties dėklą taip, kad viršutinis kraštas žiūrėtų į ADF. Stumkite Iš padavimo aplanko į ADF tol, kol pajusite pasipriešinimą.

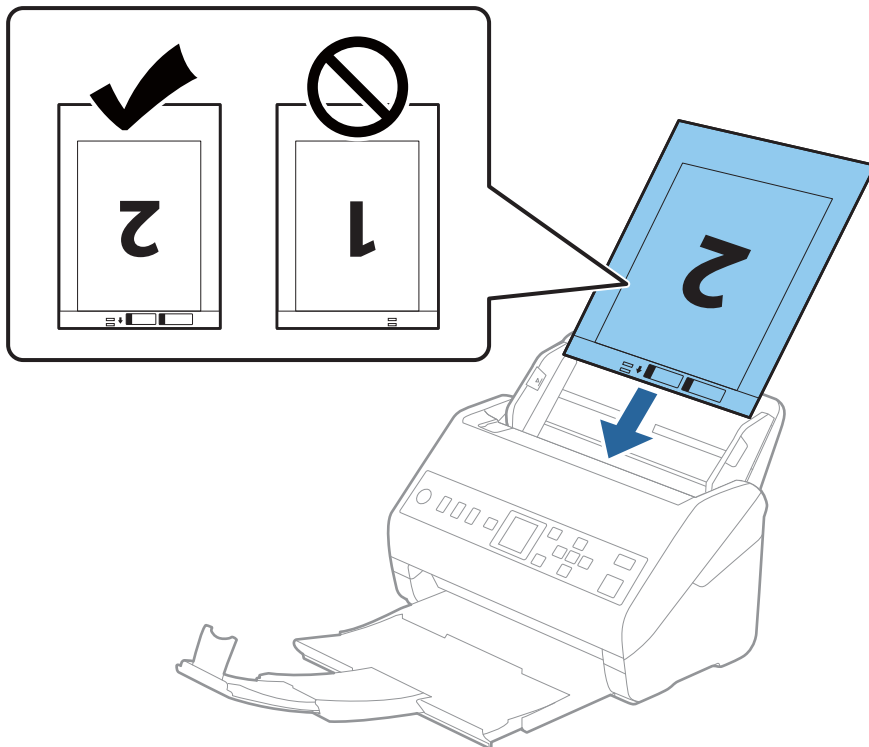

5. Paslinkite kraštinius orientyrus taip, kad jie prispaustų prie Iš padavimo aplanko kraštų, ir įsitikinkite, kad tarp Iš padavimo aplanko ir kraštinių orientyrų nėra tarpų. Kitaip įmautė gali būti patiekta kreivai.

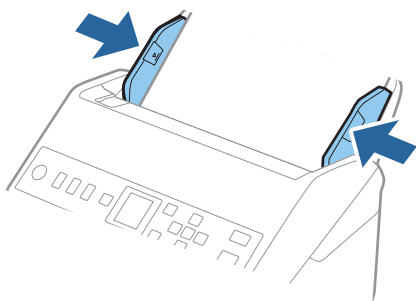

Pastaba:

- ❑ Jei Iš padavimo aplanko įmautė yra subraižyta ar su ja buvo nuskaityta daugiau nei 3 000 kartų, gali tekti jos nebenaudoti.
- ❑ Norėdami nuskaityti abu dydžius ir juos sujungti, lange Epson Scan 2 parinkite atitinkamą nustatymą.
Kai naudojate Document Capture Pro, langą galite atidaryti paspausdami mygtuką **Detailed Settings** lange **Scan Settings**.
Pasirinkite **Dvipusis** iš **Nuskaitoma pusė**, tada — **Kairė ir dešinė** iš **Brošiūravimas** lange Epson Scan 2. Išsamesnę informaciją rasite Epson Scan 2 žinyne.
- ❑ Nuskaitant su Iš padavimo aplanko pasirinkus **Automatinis aptikimas** kaip **Dokumento dydis** nustatymą, vaizdas automatiškai nuskaitytas taikant **Popierius sukreivintas Pataisyti dokumento perkrypą** parametre.
- ❑ Originalaus dokumento priekinis kraštas turi būti padėtas ties Iš padavimo aplanko surišimo dalimi, kai skaitomas originalas yra maždaug 297 mm ilgio. Priešingu atveju nuskaitymo vaizdo ilgis gali būti ilgesnis negu turėtų būti, nes skaitytuvas nuskaitymo iki Iš padavimo aplanko galo, kai pasirenkate **Automatinis aptikimas** kaip **Dokumento dydis** nustatymą lange Epson Scan 2.
- ❑ Naudokite tik jūsų skaitytuvui skirtą Iš padavimo aplanko. Skaitytuvas automatiškai atpažįsta Iš padavimo aplanko pagal dvi mažas kvadratinės skylutes priekiniame krašte. Užtikrinkite, kad šios skylutės yra švarios ir neuždengtos.

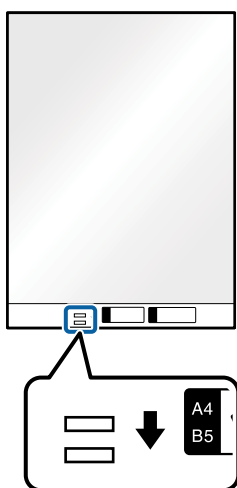

Susijusi informacija

- ➔ „Iš padavimo aplanko kodai“ puslapyje 26
- ➔ „Specialiems originaliems dokumentams reikalingi parametrai, esantys lange Epson Scan 2“ puslapyje 113

Nejprastos formos originalūs dokumentai

Netaisyklingos formos originalių dokumentų parametrai

Naudodami atskirai parduodamą Iš padavimo aplanko, galite nuskaityti originalius dokumentus, kurie yra susiraukšlėję, susiraiteę, labai ploni arba netaisyklingos formos.

Dydis	Storis	Iš padavimo aplanko įkėlimo pajėgumas
Iki A4	0,3 mm (0,012 col.) arba mažiau (išskyrus Iš padavimo aplanko storį)	10 lapai

Nejprastos formos originalų įdėjimas

1. Ištraukite įdėjimo padėklo ilgintuvą. Ištraukite išėmimo padėklą, išėmimo padėklo ilgintuvą ir pakelkite stabdiklį.

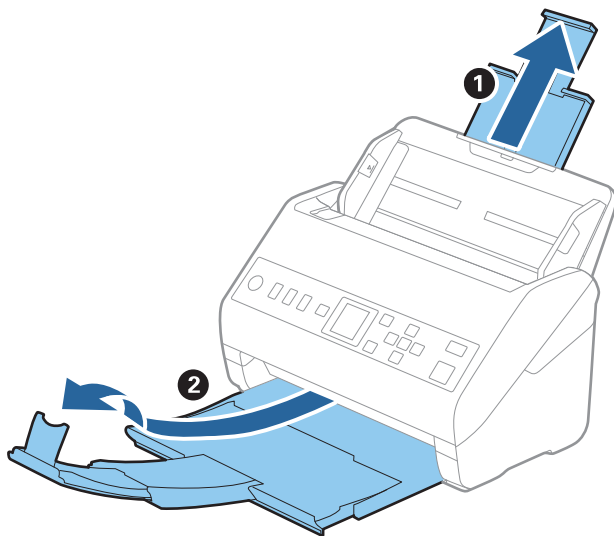

2. Iki kraštų paslinkite įvesties dėklo kraštinius orientyrus.

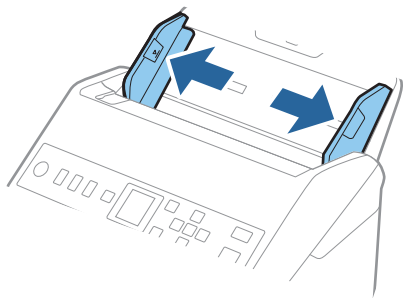

- Įdėkite Iš padavimo aplanko iliustracija ant priekinio krašto į viršų ir įdėkite originalą į Iš padavimo aplanko nuskaitytina pusę į apačią.

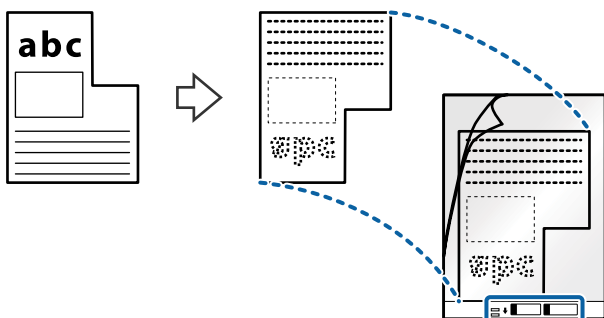

- Įdėkite Iš padavimo aplanko į įvesties dėklą taip, kad viršutinis kraštas žiūrėtų į ADF. Stumkite Iš padavimo aplanko į ADF tol, kol pajusite pasipriešinimą.

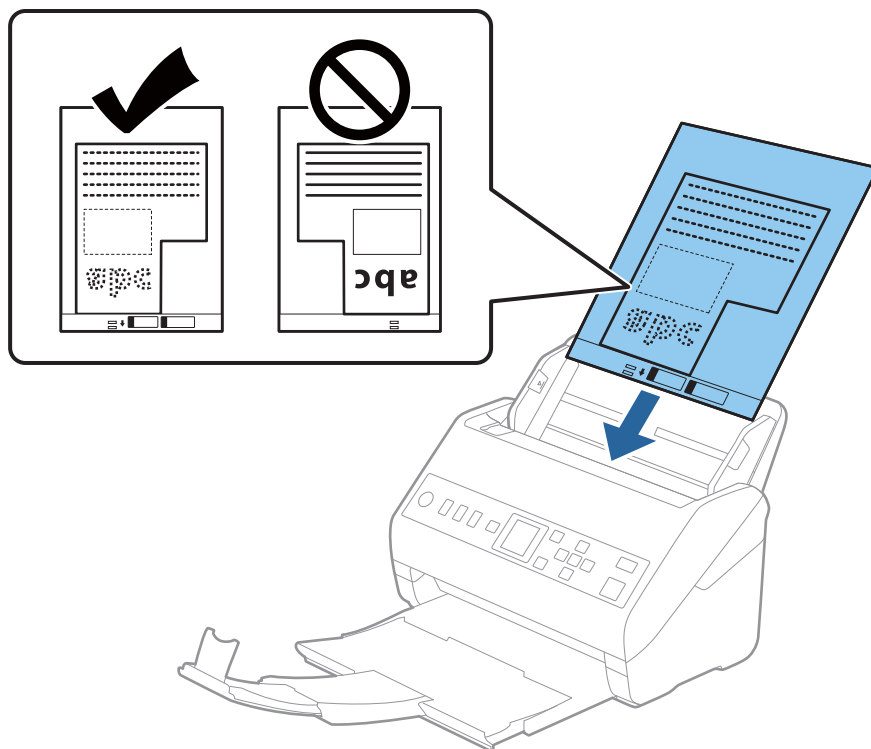

- Paslinkite kraštinius orientyrus taip, kad jie prispaustų prie Iš padavimo aplanko kraštų, ir įsitikinkite, kad tarp Iš padavimo aplanko ir kraštinių orientyrų nėra tarpų. Kitaip įmautė gali būti patiekta kreivai.

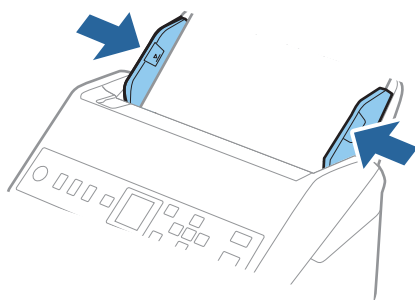

Pastaba:

- ❑ Jei Iš padavimo aplanko įmautė yra subraižyta ar su ja buvo nuskaityta daugiau nei 3 000 kartų, gali tekti jos nebenaudoti.
- ❑ Jeigu **Dokumento dydis** sąraše negalite rasti originalui, kurį ketinate nuskaityti, tinkamo dydžio, pasirinkite **Automatinis aptikimas**.
Kai naudojate Epson Scan 2, taip pat galite pasirinkti **Tinkinti** ir sukurti pasirinktinį dokumento dydį.
- ❑ Nuskaitant su Iš padavimo aplanko pasirinkus **Automatinis aptikimas** kaip **Dokumento dydis** nustatymą, vaizdas automatiškai nuskaitytas taikant **Popierius sukreivintas Pataisyti dokumento perkrypą** parametre.
- ❑ Naudokite tik jūsų skaitytuvui skirtą Iš padavimo aplanko. Skaitytuvas automatiškai atpažįsta Iš padavimo aplanko pagal dvi mažas kvadratinės skylutes priekiniame krašte. Užtikrinkite, kad šios skylutės yra švarios ir neuždengtos.

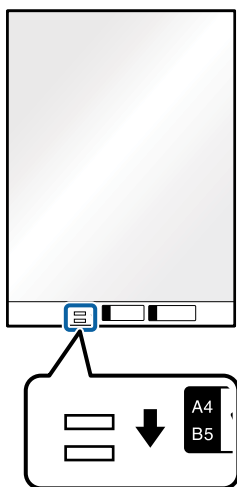
**Susijusi informacija**

- ➔ „Iš padavimo aplanko kodai” puslapyje 26
- ➔ „Specialiems originaliems dokumentams reikalingi parametrai, esantys lange Epson Scan 2” puslapyje 113

Fotografijos**Nuotraukų parametrai**

Naudodami atskirai parduodamą Iš padavimo aplanko, galite nuskaityti nuotraukas neįsijaudindami, kad jos gali būti pažeistos.

Dydis	Storis	Iš padavimo aplanko įkėlimo pajėgumas
Iki A4	0,3 mm (0,012 col.) arba mažiau (išskyrus Iš padavimo aplanko storį)	10 lapai

Nuotraukų įdėjimas

1. Ištraukite įdėjimo padėklo ilgintuvą. Ištraukite išėmimo padėklą, išėmimo padėklo ilgintuvą ir pakelkite stabdiklį.

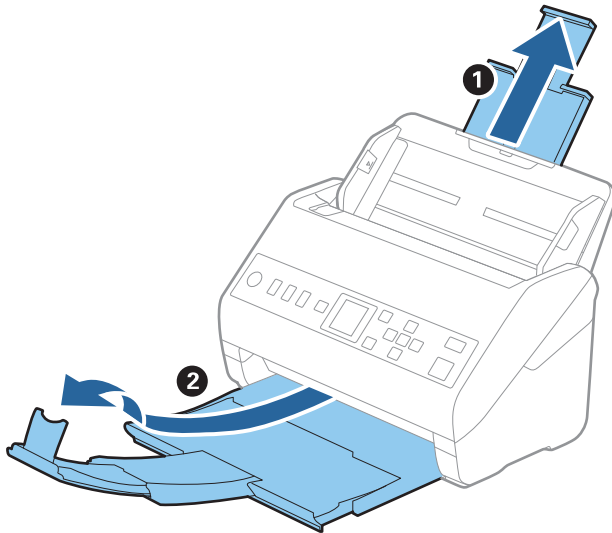

2. Iki kraštų paslinkite įvesties dėklo kraštinius orientyrus.

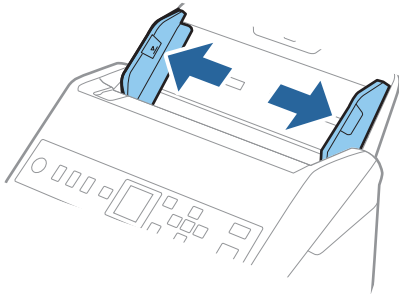

3. Įdėkite Iš padavimo aplanko taip, kad paveikslėlis būtų uždėtas ant priekinio krašto vaizdu į viršų, o nuotrauką padėkite Iš padavimo aplanko centre taip, kad pusė, kurią reikia nuskaityti, būtų nukreipta žemyn.

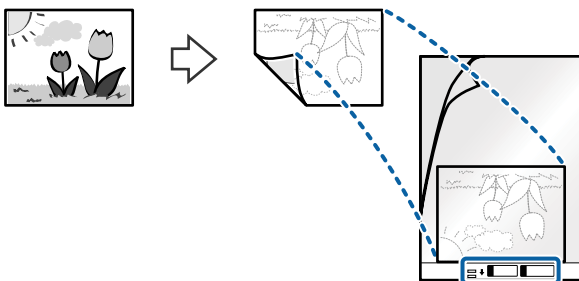

- Įdėkite Iš padavimo aplanko į įvesties dėklą taip, kad viršutinis kraštas žiūrėtų į ADF. Stumkite Iš padavimo aplanko į ADF tol, kol pajusite pasipriešinimą.

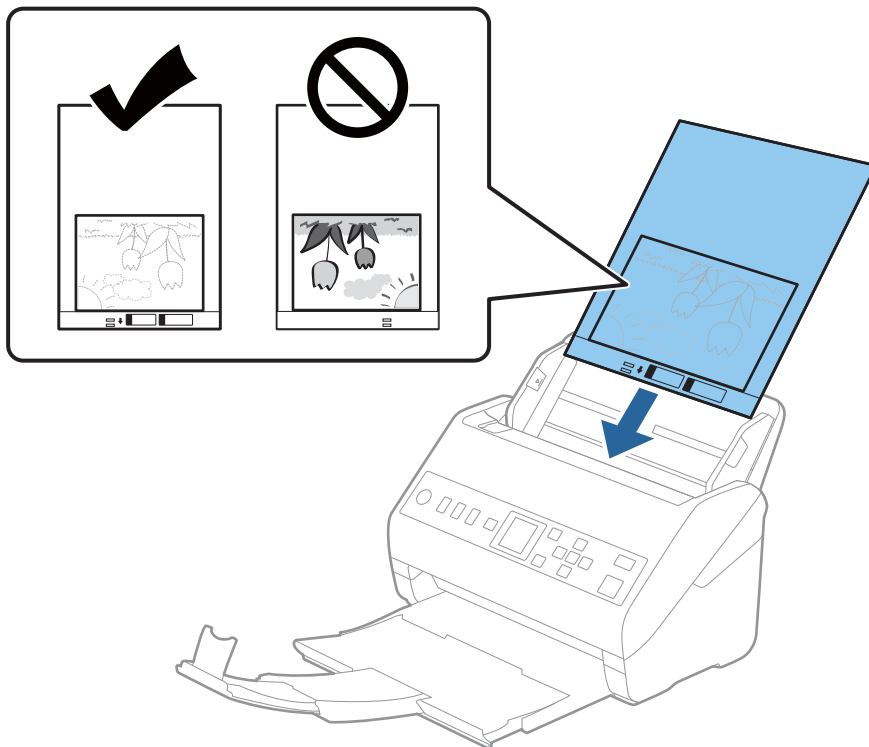

- Paslinkite kraštinius orientyrus taip, kad jie prispaustų prie Iš padavimo aplanko kraštų, ir įsitikinkite, kad tarp Iš padavimo aplanko ir kraštinių orientyrų nėra tarpų. Kitaip įmautė gali būti patiekta kreivai.

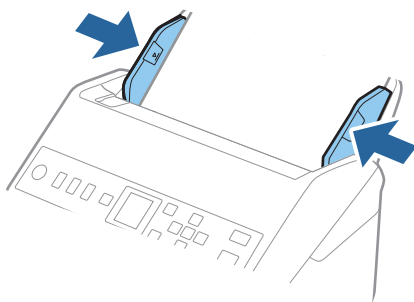

Pastaba:

- Jei Iš padavimo aplanko įmautė yra subraižyta ar su ja buvo nuskaityta daugiau nei 3 000 kartų, gali tekti jos nebenaudoti.
- Jeigu **Dokumento dydis** sąraše negalite rasti originalui, kurį ketinate nuskaityti, tinkamo dydžio, pasirinkite **Automatinis aptikimas**.
Kai naudojate Epson Scan 2, taip pat galite pasirinkti **Tinkinti** ir sukurti pasirinktinį dokumento dydį.
- Nuskaitant su Iš padavimo aplanko pasirinkus **Automatinis aptikimas** kaip **Dokumento dydis** nustatymą, vaizdas automatiškai nuskaitytas taikant **Popierius sukreivintas Pataisyti dokumento perkrypą** parametre.
- Nepalikite nuotraukų Iš padavimo aplanko viduje ilgą laiką.
- Naudokite tik jūsų skaitytuvui skirtą Iš padavimo aplanko. Skaitytuvas automatiškai atpažįsta Iš padavimo aplanko pagal dvi mažas kvadratinės skylutes priekiniame krašte. Užtikrinkite, kad šios skylutės yra švarios ir neuždengtos.

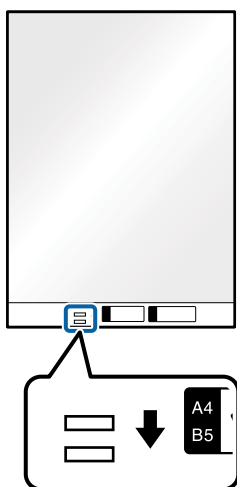
**Susijusi informacija**

- ➔ „Iš padavimo aplanko kodai“ puslapyje 26
- ➔ „Specialiems originaliems dokumentams reikalingi parametrai, esantys lange Epson Scan 2“ puslapyje 113

Vokai**Vokų parametrai**

Vokų, kuriuos galite įkelti į skaitytuvą, parametrai.

Dydis	Matmuo	Storis	Įkėlimo pajėgumas
C6	114×162 mm (4,49×6,38 col.) (standartinio dydžio)	0,38 mm (0,015 col.) arba mažiau	10 vokai
DL	110×220 mm (4,33×8,66 col.) (standartinio dydžio)		

Vokų įdėjimas

1. Ištraukite įdėjimo padėklo ilgintuvą. Ištraukite išėmimo padėklą, išėmimo padėklo ilgintuvą ir pakelkite stabdiklį.

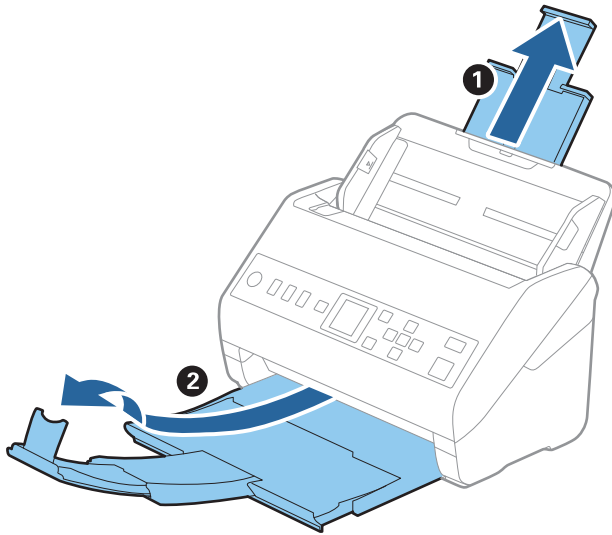

2. Iki kraštų paslinkite įvesties dėklo kraštinius orientyrus.

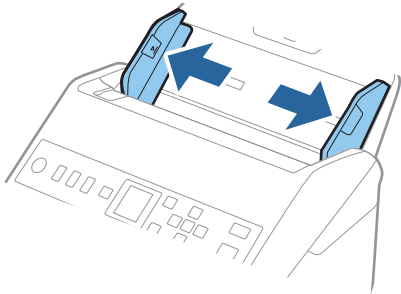

3. Dėkite vokus į įvesties dėklą viršutine puse į apačią ir įsitikinkite, kad voko atidaromasis kraštas (užlenkimo kraštas) žiūri į šoną. Jei voko trumpesnysis kraštas yra atidaromasis (užlenkimo kraštas), galite įdėti voką atidaromuoju kraštu (užlenkimo kraštu) į viršų.

Stumkite vokus į ADF, kol pajusite pasipriešinimą.

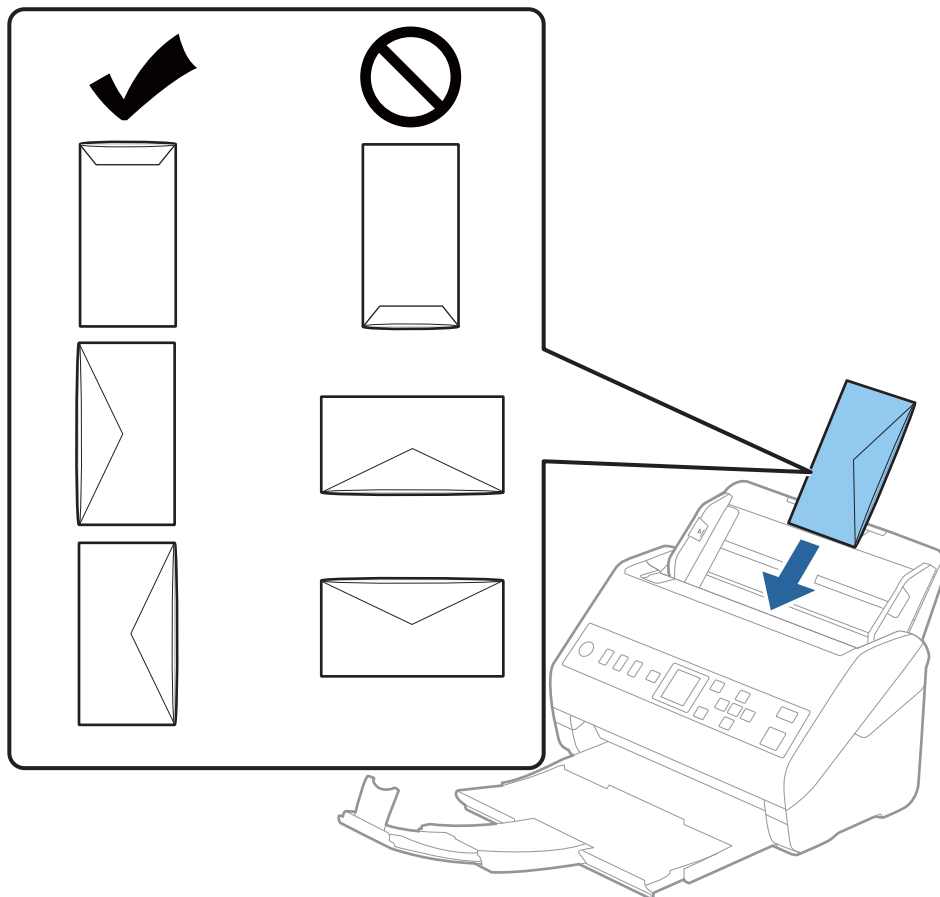

! Svarbu:

Nedėkite vokų, ant kurių yra kliju.

Pastaba:

- Vokų, kurie nebuvo atidaryti prapjovus voko atidaromąjį kraštą, gali nepavykti teisingai nuskaityti.*
- Dar neužklijuotus vokus galima dėti su atidarytu ir į viršų žiūrinčiu užlenkimu.*

4. Paslinkite kraštinius orientyrus taip, kad jie prisispautų prie vokų kraštų, ir įsitikinkite, kad tarp vokų ir kraštinių orientyrų nėra tarpų. Kitaip vokai gali būti patiekti kreivai.

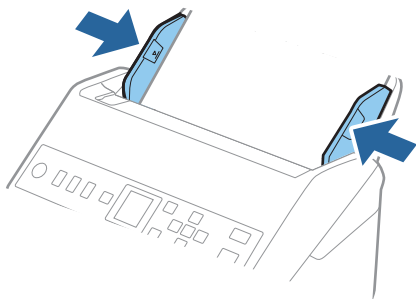

Pastaba:

- Rekomenduojame pasirinkti atitinkamą pasukimo kampą arba **Automat.** kaip **Pasukite** nustatymą programoje.
- Norėdami nuskaityti vokus, parinkite atitinkamą nustatymą lange *Epson Scan 2*.

Kai naudojate *Document Capture Pro*, langą galite atidaryti paspausdami mygtuką **Detailed Settings** lange **Scan Settings**.

Pasirinkite kortelę **Pagrindiniai nustat.** > **Aptikti sulipusius** > **Išjungtas**. Išsamesnę informaciją rasite *Epson Scan 2* žinyne.

Jei **Aptikti sulipusius** yra įjungta lange *Epson Scan 2* ir įvyksta dvigubo tiekimo klaida, išimkite voką iš ADF, jį įdėkite iš naujo, paspauskite mygtuką ▼, tada valdymo skydelyje pasirinkite **DFDS** (dvigubo tiekimo aptikimo praleidimo funkciją) ir ją nustatykite ties **Ijungti**. Taip išjungsite **Aptikti sulipusius** kitam nuskaitymui ir galėsite nuskaityti dar kartą. **DFDS** išjungia parinktį **Aptikti sulipusius** tik vienam lapui.

Susijusi informacija

- ➔ „Specialiems originaliems dokumentams reikalingi parametrai, esantys lange *Epson Scan 2*“ puslapyje 113

Įvairūs originalūs dokumentai

Originalių dokumentų, kurie yra įvairių dydžių derinys, parametrai

Jūs galite įkrauti originalių dokumentų derinį nuo 50,8×50,8 mm (2,0×2,0 col.) iki A4 (arba „Letter“) dydžio. Jūs taip pat galite įkelti popieriaus tipų arba storio parametrų derinį.

! Svarbu:

- Kai įdedate ir nuskaitytote originalus, kurie yra skirtingų dydžių, dokumentai gali būti tiekiami netiesiai, kadangi kraštiniai kreiptuvai palaiko ne visus originalus.
- Jei nustatysite originalių dokumentų skirtingą tipą ar itin besiskiriančius dydžius, kaip toliau nurodytais atvejais, dokumentai gali užstrigti arba būti tiekiami netiesiai.
 - Plonas popierius ir storas popierius
 - A4 formato popierius ir kortelės dydžio popieriusJei originalai tiekiami netiesiai, patikrinkite, ar matosi nuskaitytas vaizdas.

Pastaba:

- ❑ Jei originalai užstrigo arba nėra tiekiami tinkamai, įjungus režimą **Lėtai** galima pagerinti tiekimą.
- ❑ Kitu atveju galite nuskaityti skirtingų popieriaus dydžių ir tipų originalius dokumentus įkeldami juos po vieną naudodami **Automatinio padavimo režimą**.

Skirtingų dydžių originalių dokumentų derinio įdėjimas

1. Ištraukite įdėjimo padėklo ilgintuvą. Ištraukite išėmimo padėklą, išėmimo padėklo ilgintuvą ir pakelkite stabdiklį.

Pastaba:

Jei yra storų originalių dokumentų, norėdami, kad jie neatsitrenktų į išvesties dėklą ir neiškristų, saugokite išvesties dėklą ir nenaudokite jo surinkti išstumtiems dokumentams.

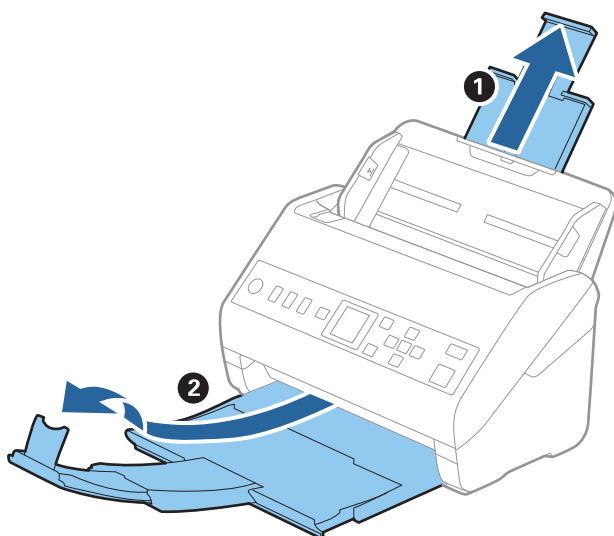

2. Iki kraštų paslinkite įvesties dėklo kraštinius orientyrus.

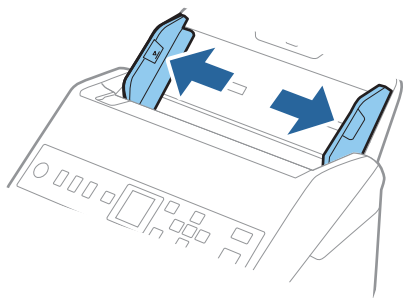

3. Originalius dokumentus padėkite įvesties dėklo centre mažėjančia popieriaus dydžio seka, kai plačiausias dokumentas yra gale, o siauriausias — priekyje.



Svarbu:

Nustatinėdami skirtingus originalių dokumentų dydžius, patikrinkite šiuos punktus.

- Slinkite originalius dokumentus sulygiavę jų priekinius kraštus, kol pajusite pasipriešinimą ADF.
- Originalius dokumentus padėkite įdėjimo padėklo viduryje. Kaip orientyru vadovaukitės ▲ žyme ant skaitytuvo.
- Originalius dokumentus nustatykite tiesiai.

To nepadarius, originalūs dokumentai gali būti paduoti kreivai arba užstrigti.

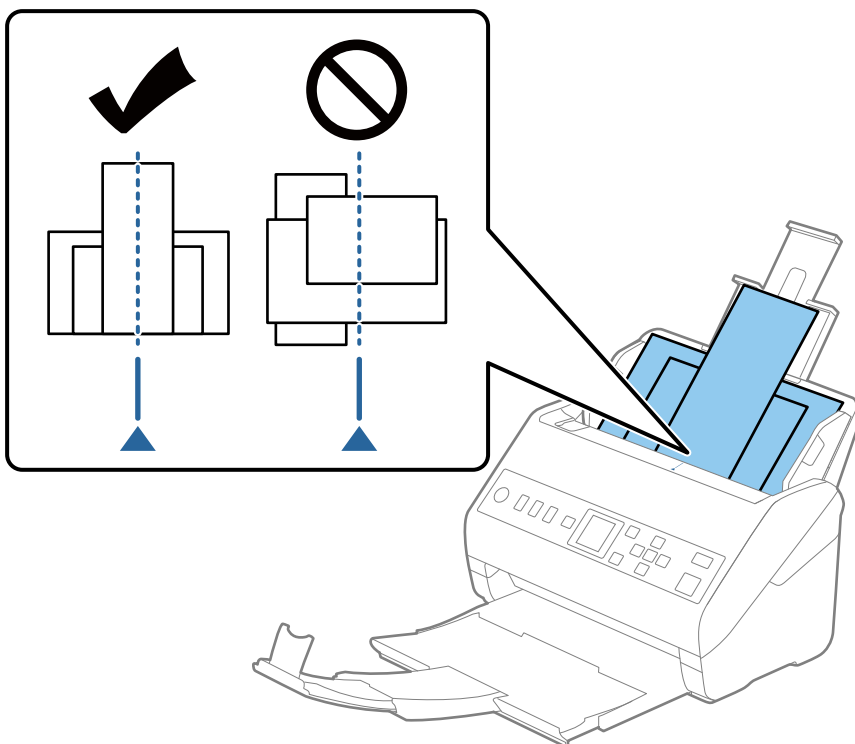

Pastaba:

Originalius dokumentus, nukreiptus žemyn, įdėkite į įdėjimo padėklą ir šiek tiek pastumkite viršutinius kraštus, kad jie būtų nukreipti į ADF.

4. Slinkite kraštinius kreiptuvus tol, kol jie susilygiuos su plačiausio originalaus dokumento kraštais.

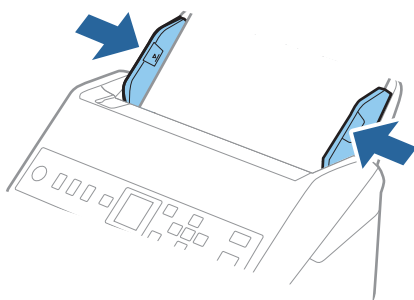

Susijusi informacija

➔ „Skirtingų dydžių originalų nuskaitymas po vieną (Automatinio padavimo režimas)” puslapyje 125

Pasiruošimas nuskaityti per tinklą

Skaitytuvo prijungimas prie tinklo.	63
Pašto serverio konfigūravimas.	63
Bendrinamo tinklo aplanko nustatymas.	66
Galimybės naudotis kontaktais sudarymas.	81
Funkcijos Document Capture Pro Server naudojimas.	87
Mygtukų Išankstinė parinktis arba Spartus siunti. registravimas.	88

Skaitytuvo prijungimas prie tinklo

Jei skaitytuvas neprijungtas prie tinklo, naudokite diegimo programą ir prijunkite skaitytuvą prie tinklo.

Diegimo programą galite paleisti vienu iš toliau nurodytų būdų.

Sąranka per tinklalapį

Eikite į toliau nurodytą tinklalapį ir įveskite produkto pavadinimą. Eikite į „Sąranka“ ir tuomet pradėkite sąranką.

<http://epson.sn>

Nustatymas naudojant programinės įrangos diską (tik modeliams su pridėtu programinės įrangos disku ir naudotojams, kurių Windows kompiuteriai turi diskų skaitymo įrenginį.)

Įdėkite programinės įrangos diską į kompiuterį ir laikykitės ekrane esančių instrukcijų.

Norėdami patikrinti tinklo ryšį ar prisijungti prie tinklo rankiniu būdu, pasirinkite susijusią informaciją.

Susijusi informacija

➔ „Tinklo jungties būsenos tikrinimas“ puslapyje 210

Pašto serverio konfigūravimas

Nustatykite pašto serverį iš Web Config.

Kai skaitytuvas gali siųsti el. paštą, nustatant el. pašto serverį, yra šios galimybės.

Perduoti nuskaitymo rezultatus el. paštu

Gauti el. pašto pranešimą iš spausdintuvo

Prieš nustatydami, patikrinkite toliau pateiktus punktus.

Skaitytuvas prijungtas prie tinklo, kuris gali pasiekti pašto serverį.

Skaitytuvo, naudojančio tą patį el. pašto serverį, kaip ir spausdintuvas, el. pašto nustatymų informacija.

Pastaba:

Naudodami pašto serverį internete, patikrinkite teikėjo arba tinklalapio nustatymų informaciją.

1. Atidarykite Web Config ir pasirinkite skirtuką **Network > Email Server > Basic**.

2. Įveskite kiekvieno elemento reikšmę.

3. Pasirinkite **OK**.

Rodomi jūsų pasirinkti nustatymai.

Užbaigus sąranką, atlikite ryšio patikrinimą.

Susijusi informacija

➔ „Tinklo konfigūravimo paleidimas tinklo naršyklėje“ puslapyje 24

Pašto serverio nustatymo elementai

Elementai	Nuostatos ir paaiškinimai	
Authentication Method	Kad būtų galima pasiekti pašto serverį, nurodykite skaitytuvo tapatybės nustatymo metodą.	
	Off	Sukuriant ryšį su pašto serveriu tapatybės nustatymas yra išjungiamas.
	SMTP AUTH	Būtina, kad pašto serveris palaikytų SMTP tapatybės patvirtinimą.
	POP before SMTP	Pasirinkdami šį metodą, sukonfigūruokite POP3 serverį.
Authenticated Account	Jei SMTP AUTH arba POP before SMTP pasirenkate kaip Authentication Method , įveskite 0–255 simbolių paskyros tapatybės patvirtinimo vardą ASCII formatu (0x20 iki 0x7E).	
Authenticated Password	Jei SMTP AUTH arba POP before SMTP pasirenkate kaip Authentication Method , įveskite nuo 0 iki 20 ženklų autentifikacijos slaptažodį ASCII formatu (0x20 iki 0x7E).	
Sender's Email Address	Įveskite siuntėjo el. pašto adresą. Įveskite nuo 0 iki 255 simbolių ASCII (0x20–0x7E), išskyrus : () < > [] ; ¥. Nenaudokite taško „.“ kaip pirmojo simbolio.	
SMTP Server Address	Įrašykite 0–255 simbolius, tarp kurių gali būti A–Z, a–z, 0–9 . -. Galite naudoti IPv4 ar FQDN formatą.	
SMTP Server Port Number	Įveskite skaičių nuo 1 iki 65 535.	
Secure Connection	Nurodykite saugų el. pašto serverio sujungimo metodą.	
	None	Jei POP before SMTP pasirenkate skiltyje Authentication Method , tapatybės nustatymo metodas nustatomas None .
	SSL/TLS	Ši funkcija galima, jei Authentication Method nustatytas Off arba SMTP AUTH .
	STARTTLS	Ši funkcija galima, jei Authentication Method nustatytas Off arba SMTP AUTH .
Certificate Validation	Kai ši funkcija įjungta, sertifikatas tikrinamas. Rekomenduojame nustatyti Enable .	
POP3 Server Address	Jeigu POP before SMTP pasirenkate kaip Authentication Method , įveskite 0–255 simbolių POP3 serverio adresą naudodami A–Z, a–z, 0–9, -. Galite naudoti IPv4 ar FQDN formatą.	
POP3 Server Port Number	Jeigu POP before SMTP pasirenkate kaip Authentication Method , įveskite skaičių nuo 1 iki 65 535.	

Pašto serverio ryšio patikrinimas

Galite patikrinti ryšį su pašto serverio, atlikdami ryšio patikrinimą.

1. Atidarykite Web Config ir pasirinkite skirtuką **Network > Email Server > Connection Test**.
2. Pasirinkite **Start**.

Ryšio su pašto serveriu bandymas pradėtas. Po bandymo rodoma patikros ataskaita.

Pašto serverio ryšio patikros nuorodos

Pranešimai	Priežastis
Connection test was successful.	Šis pranešimas yra rodomas, kai prie serverio prisijungta sėkmingai.
SMTP server communication error. Check the following. - Network Settings	Šis pranešimas pasirodo, kai <ul style="list-style-type: none"> <input type="checkbox"/> Skaitytuvas neprijungtas prie tinklo <input type="checkbox"/> SMTP serveris išjungtas <input type="checkbox"/> Prisijungimo metu tinklo ryšys išjungtas <input type="checkbox"/> Gauti nebaigti duomenys
POP3 server communication error. Check the following. - Network Settings	Šis pranešimas pasirodo, kai <ul style="list-style-type: none"> <input type="checkbox"/> Skaitytuvas neprijungtas prie tinklo <input type="checkbox"/> POP3 serveris išjungtas <input type="checkbox"/> Prisijungimo metu tinklo ryšys išjungtas <input type="checkbox"/> Gauti nebaigti duomenys
An error occurred while connecting to SMTP server. Check the followings. - SMTP Server Address - DNS Server	Šis pranešimas pasirodo, kai <ul style="list-style-type: none"> <input type="checkbox"/> Prisijungti prie DNS serverio nepavyko <input type="checkbox"/> SMTP serverio vardo išversti nepavyko
An error occurred while connecting to POP3 server. Check the followings. - POP3 Server Address - DNS Server	Šis pranešimas pasirodo, kai <ul style="list-style-type: none"> <input type="checkbox"/> Prisijungti prie DNS serverio nepavyko <input type="checkbox"/> POP3 serverio vardo išversti nepavyko
SMTP server authentication error. Check the followings. - Authentication Method - Authenticated Account - Authenticated Password	Šis pranešimas pasirodo, kai nepavyko atpažinti SMTP serverio.
POP3 server authentication error. Check the followings. - Authentication Method - Authenticated Account - Authenticated Password	Šis pranešimas pasirodo, kai nepavyko atpažinti POP3 serverio.
Unsupported communication method. Check the followings. - SMTP Server Address - SMTP Server Port Number	Šis pranešimas pasirodo, kai bandote prisijungti naudodami nepalaikomus protokolus.
Connection to SMTP server failed. Change Secure Connection to None.	Šis pranešimas pasirodo, kai neatitinka serverio ir kliento SMTP arba kai serveris nepalaiko saugaus SMTP ryšio (SSL ryšio).
Connection to SMTP server failed. Change Secure Connection to SSL/TLS.	Šis pranešimas pasirodo, kai neatitinka serverio ir kliento SMTP arba kai serveris reikalauja naudoti SSL/TLS ryšį saugiam SMTP sujungimui.
Connection to SMTP server failed. Change Secure Connection to STARTTLS.	Šis pranešimas pasirodo, kai neatitinka serverio ir kliento SMTP arba kai serveris reikalauja naudoti STARTTLS ryšį saugiam SMTP sujungimui.
The connection is untrusted. Check the following. - Date and Time	Šis pranešimas pasirodo, kai skaitytuvo datos ir laiko parametrai yra neteisingi arba baigėsi sertifikato galiojimo laikas.
The connection is untrusted. Check the following. - CA Certificate	Šis pranešimas pasirodo, kai skaitytuvus neturi serverį atitinkančio šakninio sertifikato arba CA Certificate nebuvo importuotas.

Pranešimai	Priežastis
The connection is not secured.	Šis pranešimas yra rodomas, kai gautas sertifikatas sugadintas.
SMTP server authentication failed. Change Authentication Method to SMTP-AUTH.	Šis pranešimas pasirodo, kai nesutampa serverio ir kliento autentiškumo nustatymo metodai. Serveris palaiko SMTP AUTH.
SMTP server authentication failed. Change Authentication Method to POP before SMTP.	Šis pranešimas pasirodo, kai nesutampa serverio ir kliento autentiškumo nustatymo metodai. Serveris nepalaiko SMTP AUTH.
Sender's Email Address is incorrect. Change to the email address for your email service.	Šis pranešimas pasirodo, kai nustatyto el. pašto siuntėjo adresas neteisingas.
Cannot access the product until processing is complete.	Šis pranešimas yra rodomas, kai skaitytuvas yra užimtas.

Bendrinamo tinklo aplanko nustatymas

Nustatykite bendrinamą tinklo aplanką, kad išsaugotumėte nuskaitytą vaizdą.

Kai failas išsaugomas aplanke, skaitytuvas prisijungia kaip kompiuterio, kuriame aplankas sukurtas, naudotojas.

Bendrinamo aplanko kūrimas

Susijusi informacija

- ➔ „Prieš kuriant bendrinamą aplanką” puslapyje 66
- ➔ „Tinklo profilio patikrinimas” puslapyje 67
- ➔ „Vieta, kurioje sukuriamas bendrinamas aplankas, ir saugumo pavyzdys” puslapyje 67
- ➔ „Prieigą suteikiančios grupės arba naudotojo įtraukimas” puslapyje 78

Prieš kuriant bendrinamą aplanką

Prieš kurdami bendrinamą aplanką, patikrinkite šiuos punktus.

- Skaitytuvas prijungtas prie tinklo, kur gali pasiekti kompiuterį, kuriame bus sukurtas bendrinamas aplankas.
- Kelių baitų simbolis nėra įtraukiamas į kompiuterio, kuriame bus kuriamas bendrinamas aplankas, pavadinimą.



Svarbu:

Kai kompiuterio pavadinime yra kelių baitų simbolis, gali nepavykti įrašyti failo į bendrinamą aplanką.

Tokiu atveju naudokite kompiuterį, kurio pavadinime nėra kelių baitų simbolio, arba pakeiskite kompiuterio pavadinimą.

Keisdami kompiuterio pavadinimą būtinai iš anksto pasitikslinkite pas administratorių, nes tai gali paveikti kai kuriuos nustatymus, pvz. kompiuterio valdymą, išteklius, prieigą ir pan.

Tinklo profilio patikrinimas

Kompiuteryje, kuriame bus kuriamas bendrinamas aplankas, patikrinkite, ar aplanko bendrinimas galimas.

1. Prisijunkite prie kompiuterio, kur administratoriaus įgaliojimus turinti naudotojo paskyra sukurs bendrinamą aplanką.
2. Pasirinkite **Valdymo skydas > Tinklas ir internetas > Tinklo ir bendrinimo centras**.
3. Spustelėkite **Keisti išplėstinius bendrinimo nustatymus**, tada spustelėkite  profiliui su **(dabartinis profilis)** ties rodomais tinklo profiliais.
4. Patikrinkite, ar **Ijungti failų ir spausdintuvų bendrinimą** yra pasirinkta ties **Failų ir spausdintuvų bendrinimas**.
Jei jau pasirinkta, spustelėkite **Atšaukti** ir uždarykite langą.
Pakeitus nustatymus, spustelėkite **Įrašyti pakeitimus** ir uždarykite langą.

Vieta, kurioje sukuriamas bendrinamas aplankas, ir saugumo pavyzdys

Saugumas ir patogumas skiriasi, priklausomai nuo bendrinamo aplanko sukūrimo vietos.

Norint valdyti bendrinamą aplanką iš skaitytuvų arba kitų kompiuterių, aplankui reikalingi šie skaitymo ir keitimo leidimai.

Skirtukas **Bendrinimas > Išplėstinis bendrinimas > Leidimai**

Tai valdo bendrinamo aplanko tinklo prieigos leidimą.

Skirtuko **Saugumas** prieigos leidimas

Tai valdo bendrinamo aplanko tinklo ir vietinės prieigos leidimus.

Nustačius **Visi** darbalaukyje sukurtam aplankui, kaip bendrinamo aplanko kūrimo pavyzdžiui, prieiga bus leidžiama visiems naudotojams, galintiems pasiekti kompiuterį.

Tačiau naudotojas, neturintis įgaliojimo, negali jų pasiekti, nes darbalaukį (aplangą) valdo naudotojo aplankas, tada jam perduodami naudotojo aplanko saugumo nustatymai. Naudotojas, turintis prieigą prie skirtuko **Saugumas** (šiuo atveju prisijungęs naudotojas ir administratorius), gali valdyti aplanką.

Tinkamos vietos kūrimą žr. toliau.

Tai yra „scan_folder“ aplanko kūrimo pavyzdys.

Susijusi informacija

- ➔ „Failų serverių konfigūravimo pavyzdys“ puslapyje 67
- ➔ „Asmeninio kompiuterio konfigūravimo pavyzdys“ puslapyje 73

Failų serverių konfigūravimo pavyzdys

Šis paaiškinimas yra pavyzdys, kaip sukurti bendrinamą aplanką bendrinamo kompiuterio disko šakniniame kataloge, pvz. failų serveryje, esant šioms sąlygoms.

Valdomos prieigos naudotojai, pvz. kas nors, turintis tą patį kompiuterio domeną bendrinamo aplanko kūrimui, gali pasiekti bendrinamą aplanką.

Nustatykite šią konfigūraciją, kai leidžiate visiems naudotojams skaityti ir įrašyti į bendrinamą kompiuterio aplanką, pvz. failų serveryje arba bendrinamame kompiuteryje.

- Bendrinamo aplanko kūrimo vieta: disko šakninis katalogas
- Aplanko kelias: C:\scan_folder
- Prieigos leidimas per tinklą (bendrinimo leidimai): visi
- Prieigos leidimas failų sistemoje (saugumas): autentifikuoti naudotojai

1. Prisijunkite prie kompiuterio, kur administratoriaus įgaliojimus turinti naudotojo paskyra sukurs bendrinamą aplanką.
2. Paleiskite „Explorer“.
3. Sukurkite aplanką disko šakniniame kataloge ir pavadinkite jį „scan_folder“.

Aplanko pavadinime įveskite nuo 1 iki 12 raidinių ir skaitinių simbolių. Jei viršijama aplanko pavadinimo simbolių riba, gali nepavykti jo tinkamai pasiekti iš įvairių aplinkų.

4. Dešiniuoju pelės klavišu spustelėkite aplanką ir pasirinkite **Ypatybės**.

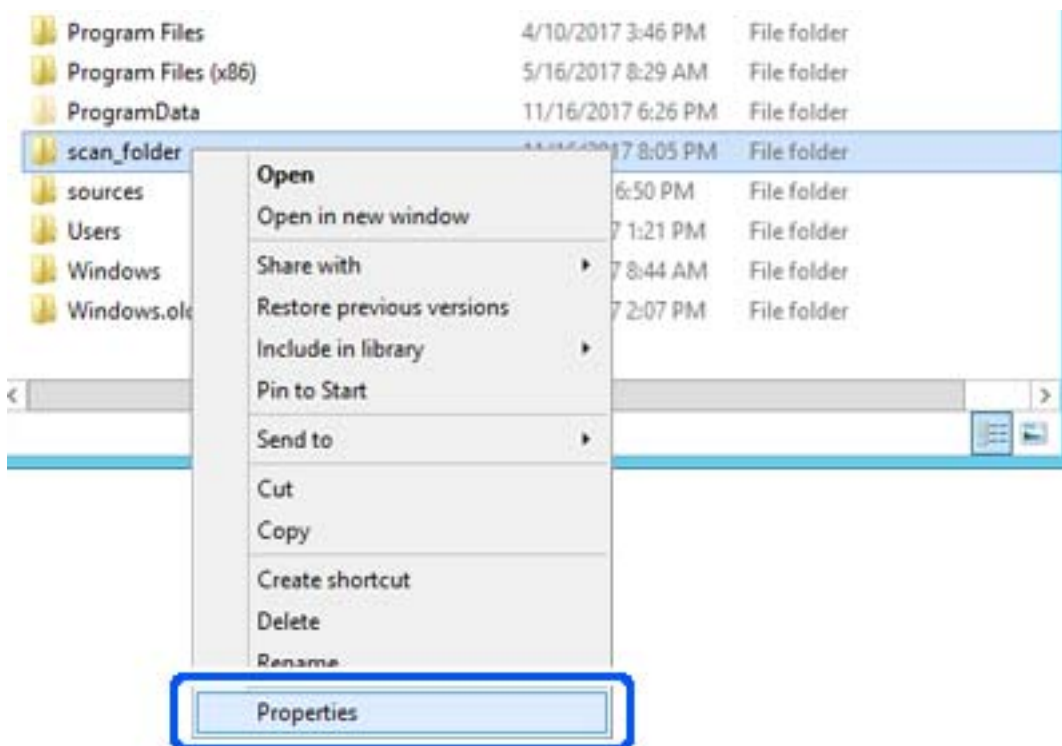

5. Spustelėkite **Išplėstinis bendrinimas**, esantį skirtuke **Bendrinimas**.

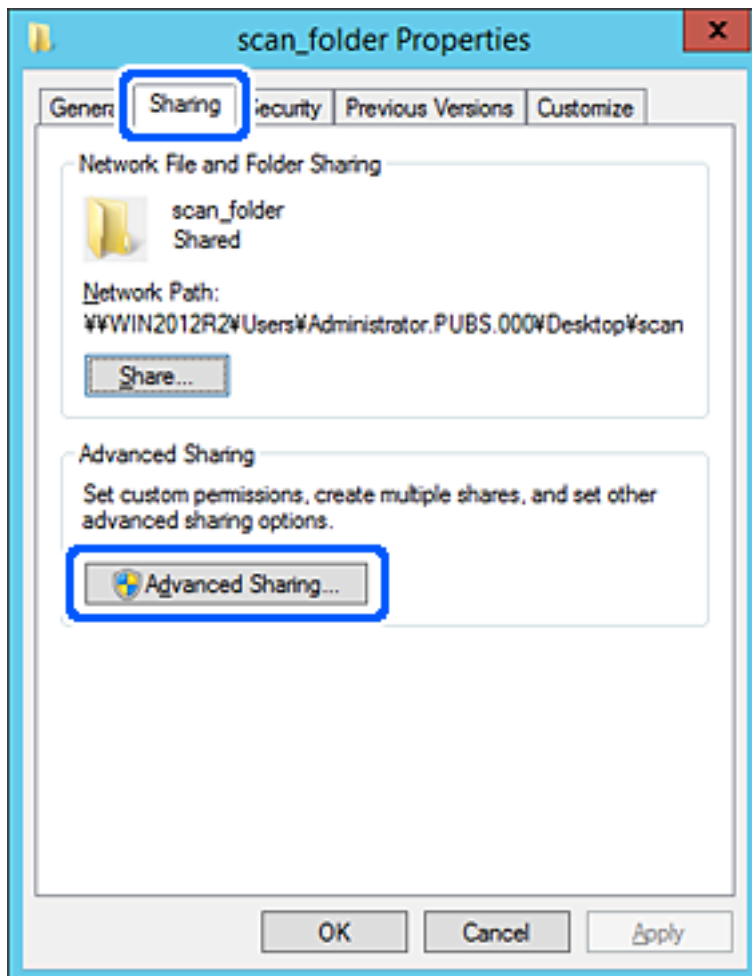

6. Pasirinkite **Bendrinti šį aplanką**, tada spustelėkite **Leidimai**.

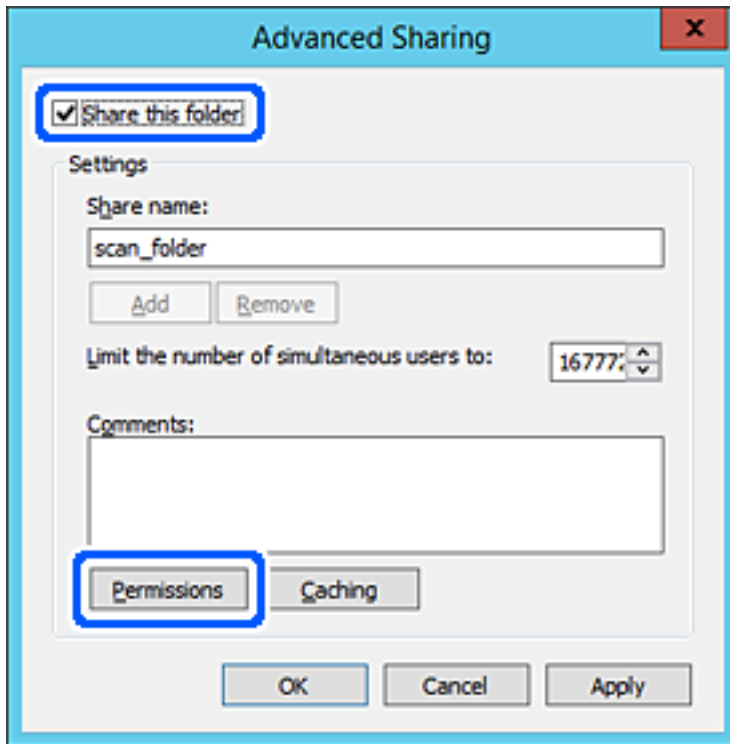

7. Pasirinkite grupę **Visi** iš **Grupė arba naudotojų vardai**, pasirinkite **Leisti** ties **Keisti**, tada spustelėkite **Gerai**.

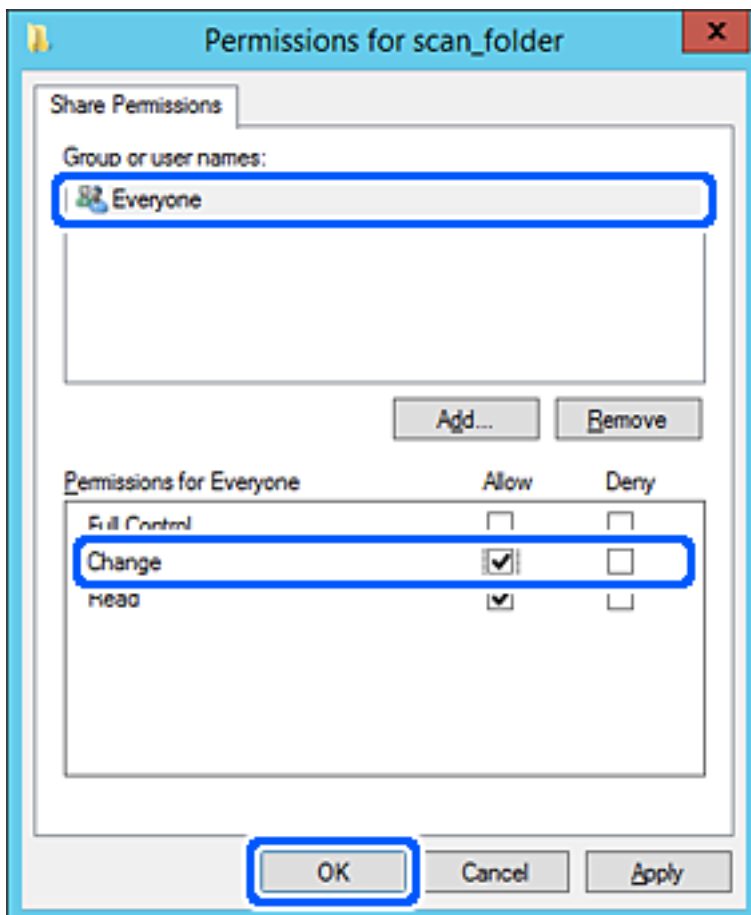

8. Paspauskite **Gerai**.
9. Pasirinkite skirtuką **Saugumas**, tada pasirinkite **Autentifikuoti naudotojai** ties **Grupė arba naudotojo vardai**.

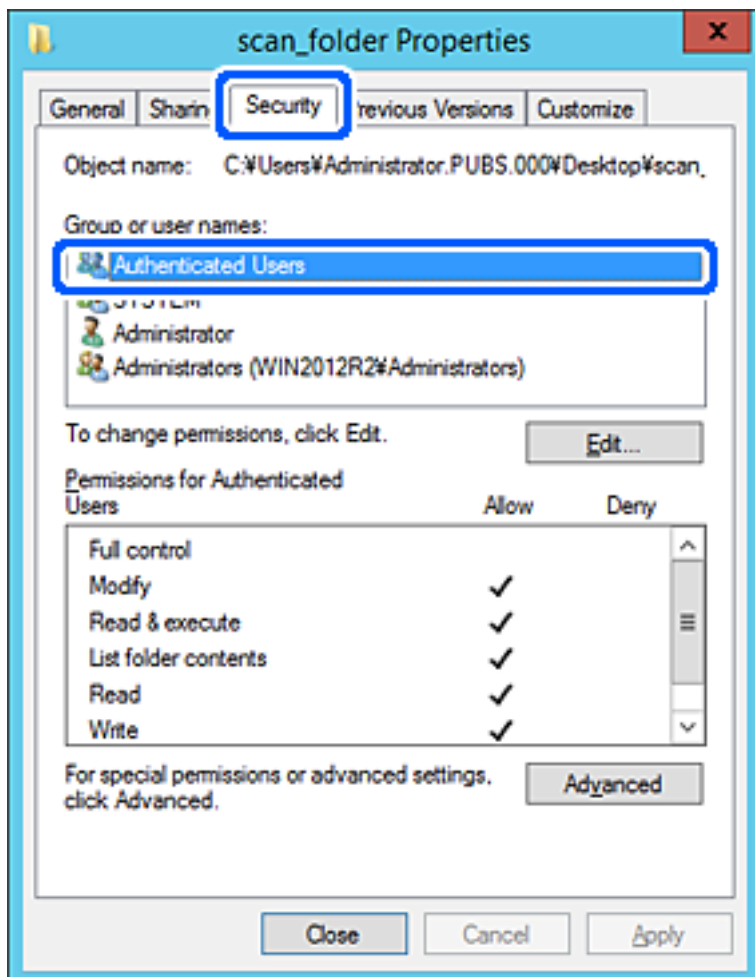

„Autentifikuoti naudotojai“ yra speciali grupė, į kurią įeina visi naudotojai, galintys prisijungti prie domeno arba kompiuterio. Grupė rodoma tik kai aplankas kuriamas iškart po šakniniu aplanku.

Jei ji nerodoma, galite įtraukti ją, paspausdami **Redaguoti**. Išsamesnės informacijos ieškokite susijusioje informacijoje.

10. Patikrinkite, ar **Leisti** ties **Keisti** yra pasirinkta ties **Leidimai autentifikuotiems naudotojams**.

Jei nepasirinkta, pasirinkite **Autentifikuoti naudotojai**, spustelėkite **Redaguoti**, pasirinkite **Leisti** ties **Keisti**, esančiame **Leidimai autentifikuotiems naudotojams**, tada spustelėkite **Gerai**.

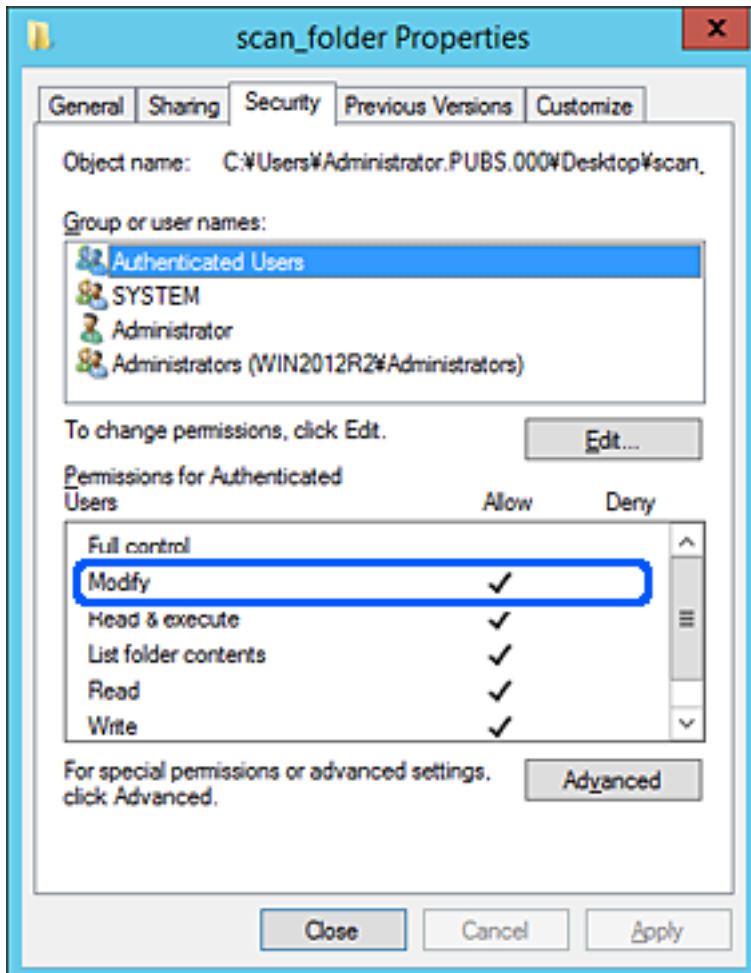

11. Pasirinkite skirtuką **Bendrinimas**.

Rodomas bendrinamo aplanko tinklo kelias. Jis naudojamas registruojantis prie skaitytuvo kontaktų. Užsirašykite jį.

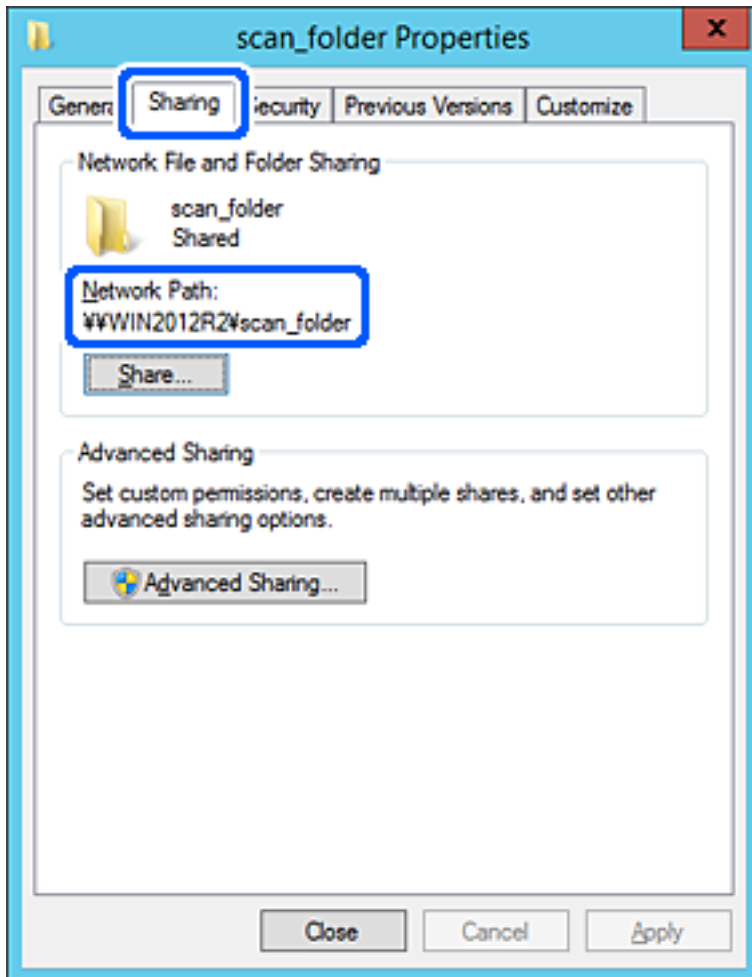

12. Norėdami uždaryti ekraną, spustelėkite **Gerai** arba **Uždaryti**.

Patikrinkite, ar bendrinamame aplanke galima įrašyti ir nuskaityti failus iš to paties domeno kompiuterių.

Susijusi informacija

- ➔ „Prieigą suteikiančios grupės arba naudotojo įtraukimas” puslapyje 78
- ➔ „Paskirties vietos registravimas prie adresatų, naudojant Web Config” puslapyje 82

Asmeninio kompiuterio konfigūravimo pavyzdys

Šis paaiškinimas yra pavyzdys, kaip sukurti bendrinamą aplanką šiuo metu prie kompiuterio prisijungusio naudotojo asmeniniame kompiuteryje.

Prie kompiuterio prisijungęs ir administratoriaus įgaliojimus turintis naudotojas gali pasiekti darbastalio aplanką ir dokumentų aplanką, esančius naudotojo aplanke.

Nustatykite šią konfigūraciją, kai NELEIDŽIATE kitam naudotojui nuskaityti arba įrašyti į asmeniniame kompiuteryje esantį bendrinamą aplanką.

- Bendrinamo aplanko kūrimo vieta: darbalaukis

- Aplanko kelias: C:\Users\xxxx\Desktop\scan_folder
 - Prieigos leidimas per tinklą (bendrinimo leidimai): visi
 - Prieigos leidimas failų sistemoje (saugumas): neįtraukite arba įtraukite naudotojo / grupės pavadinimus, norėdami leisti prieigą
1. Prisijunkite prie kompiuterio, kur administratoriaus įgaliojimus turinti naudotojo paskyra sukurs bendrinamą aplanką.
 2. Paleiskite „Explorer“.
 3. Sukurkite aplanką darbastalyje ir pavadinkite jį „skenavimo_aplankas“.
Aplanko pavadinime įveskite nuo 1 iki 12 raidinių ir skaitinių simbolių. Jei viršijama aplanko pavadinimo simbolių riba, gali nepavykti jo tinkamai pasiekti iš įvairių aplinkų.
 4. Dešiniuoju pelės klavišu spustelėkite aplanką ir pasirinkite **Ypatybės**.

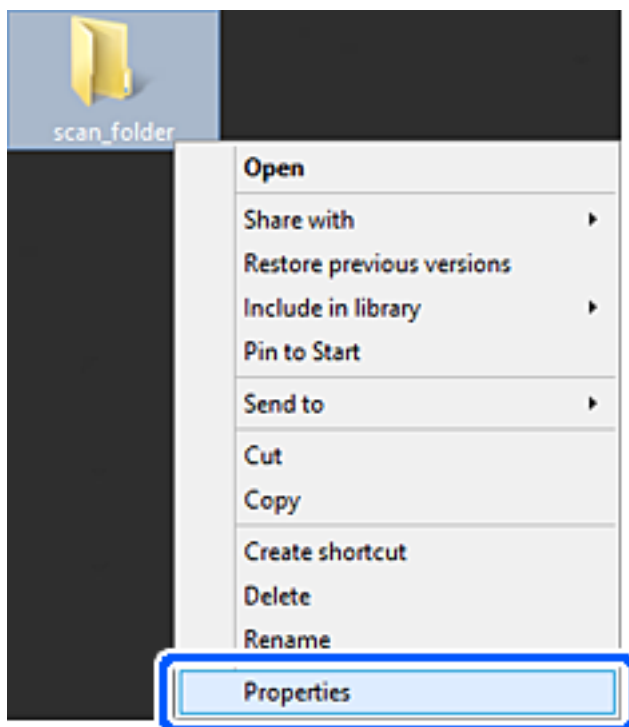

5. Spustelėkite **Išplėstinis bendrinimas**, esantį skirtuke **Bendrinimas**.

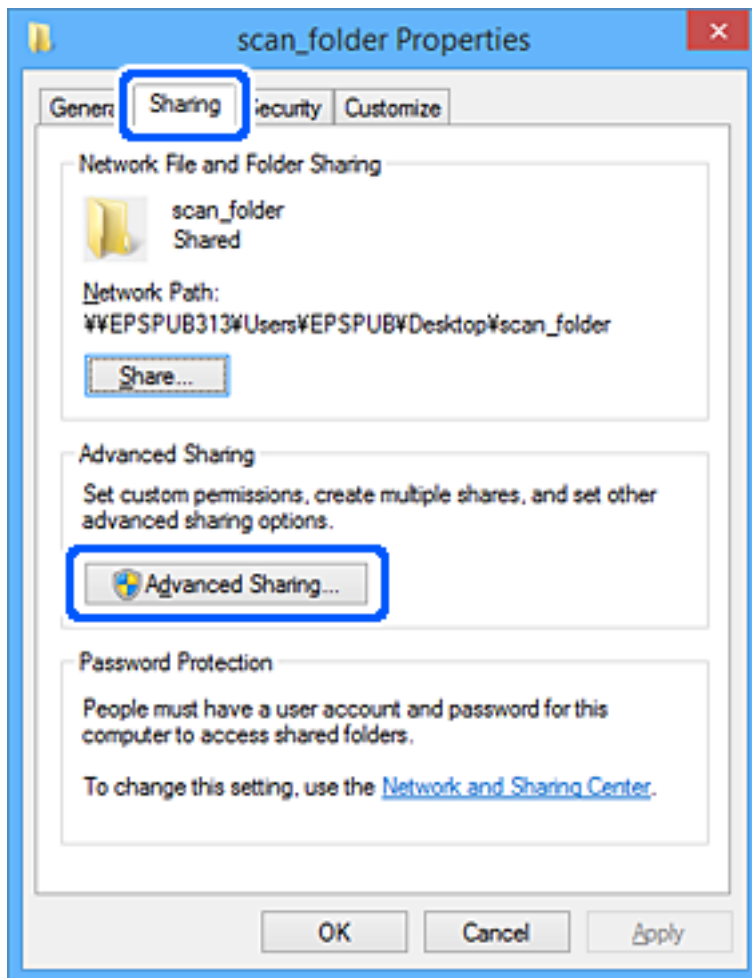

6. Pasirinkite **Bendrinti šį aplanką**, tada spustelėkite **Leidimai**.

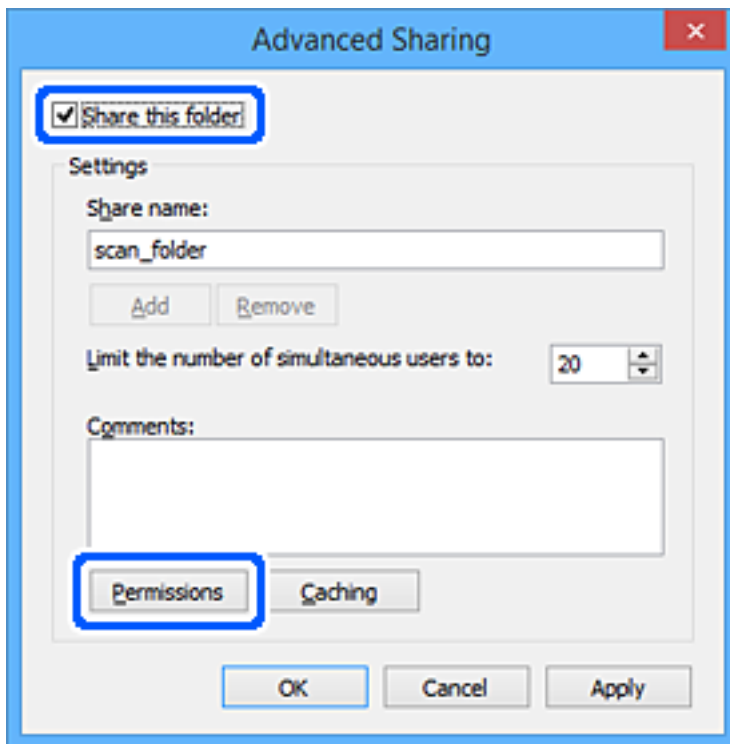

7. Pasirinkite grupę **Visi** iš **Grupė arba naudotojų vardai**, pasirinkite **Leisti** ties **Keisti**, tada spustelėkite **Gerai**.

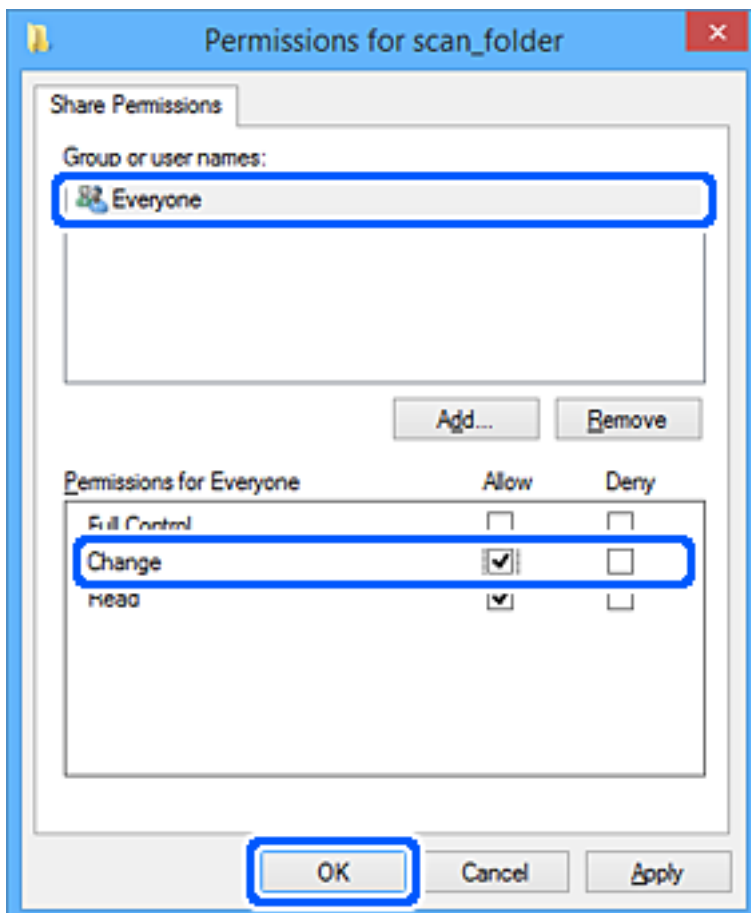

8. Paspauskite **Gerai**.
9. Pasirinkite skirtuką **Saugumas**.
10. Patikrinkite grupę arba naudotoją ties **Grupės arba naudotojo vardai**.

Čia rodoma grupė arba naudotojas gali pasiekti bendrinamą aplanką.

Šiuo atveju bendrinamą aplanką gali pasiekti prie kompiuterio prisijungęs naudotojas ir administratorius.

Jei reikia, pridėkite prieigos leidimą. Galite įtraukti jį, paspausdami **Redaguoti**. Išsamesnės informacijos ieškokite susijusioje informacijoje.

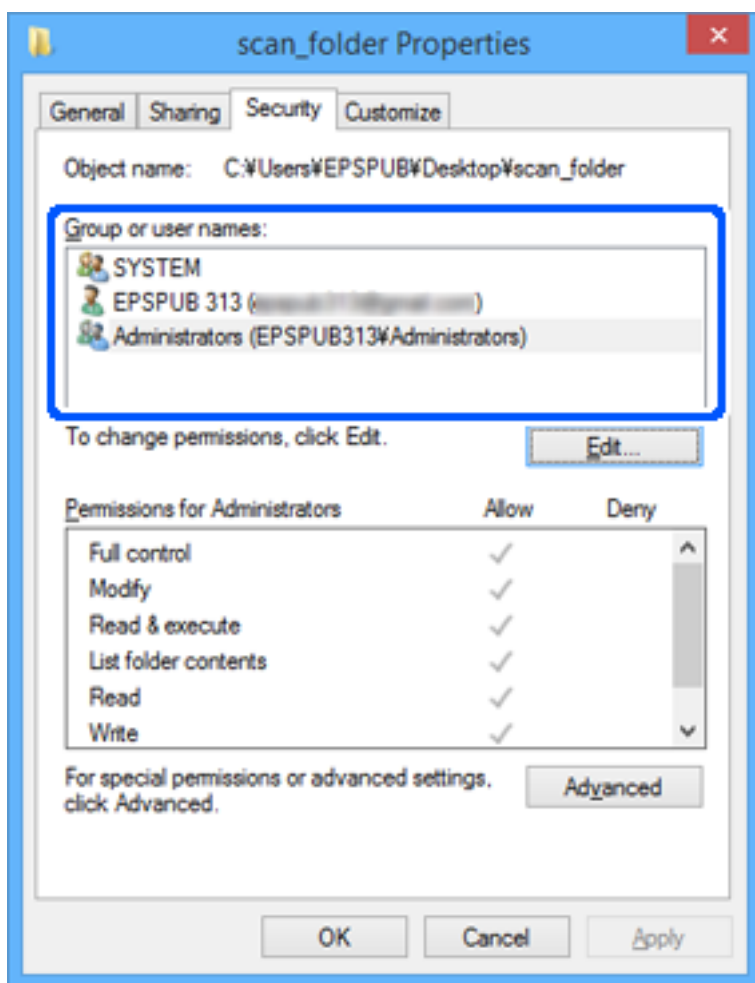

11. Pasirinkite skirtuką **Bendrinimas**.

Rodomas bendrinamo aplanko tinklo kelias. Jis naudojamas registruojantis prie skaitytuvo kontaktų. Užsirašykite jį.

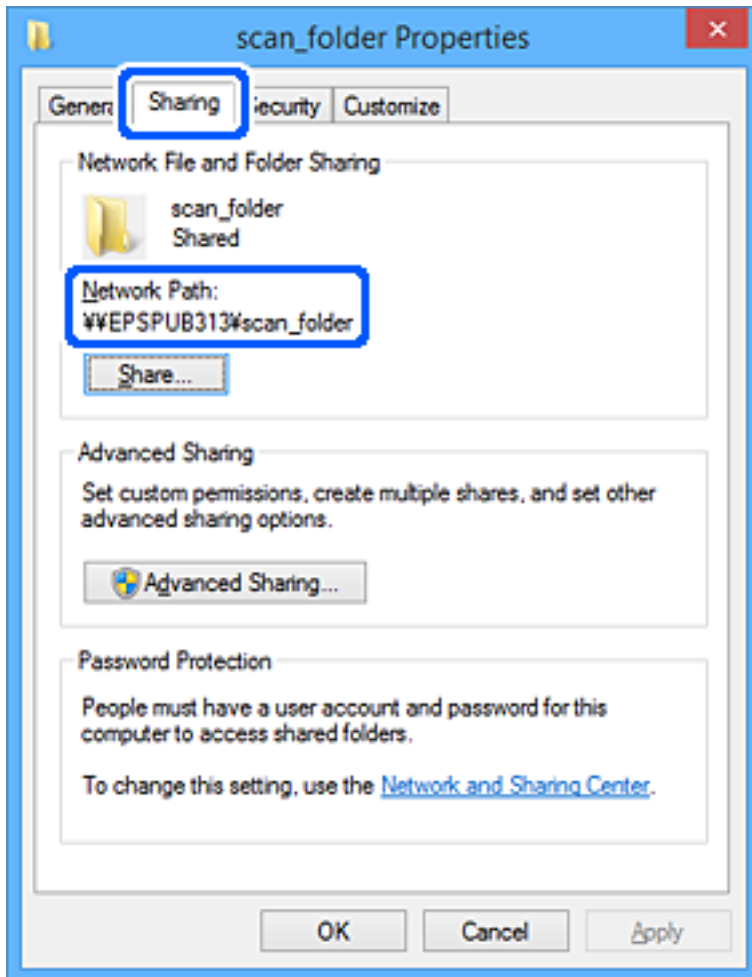

12. Norėdami uždaryti ekraną, spustelėkite **Gerai** arba **Uždaryti**.

Patikrinkite, ar bendrinamame aplanke galima įrašyti ir nuskaityti failus iš prieigos leidimą turinčių naudotojų arba grupių kompiuterių.

Susijusi informacija

- ➔ „Prieigą suteikiančios grupės arba naudotojo įtraukimas” puslapyje 78
- ➔ „Paskirties vietos registravimas prie adresatų, naudojant Web Config” puslapyje 82

Prieigą suteikiančios grupės arba naudotojo įtraukimas

Galite įtraukti grupę arba naudotoją, suteikiančius prieigą.

1. Dešiniuoju pelės klavišu spustelėkite aplanką ir pasirinkite **Ypatybės**.
2. Pasirinkite skirtuką **Saugumas**.

3. Spustelėkite **Redaguoti**.

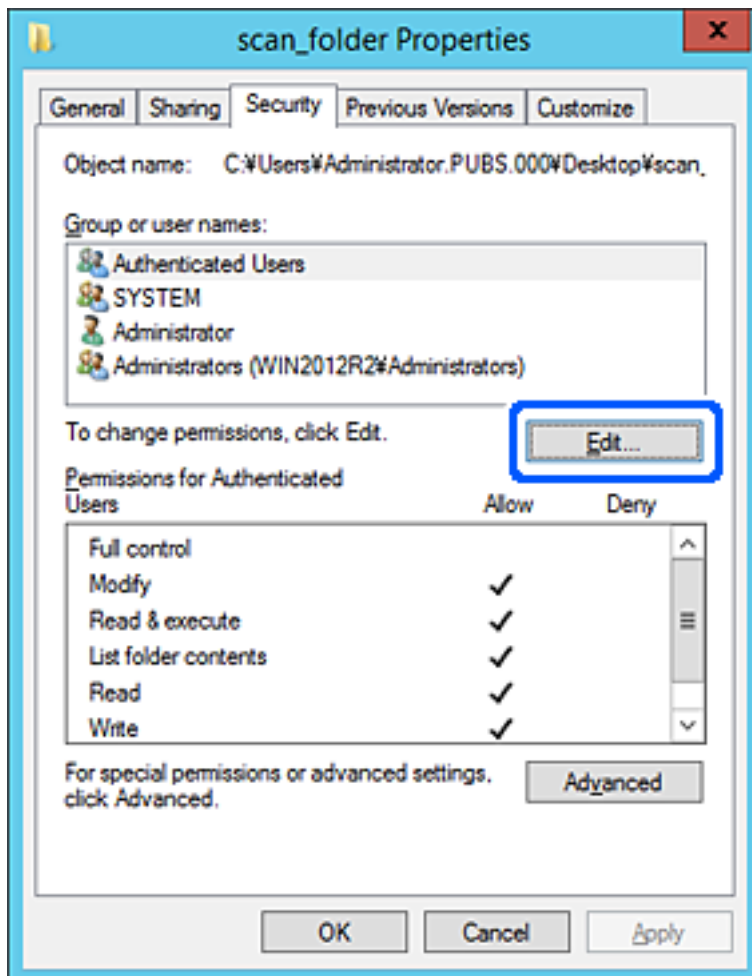

4. Spustelėkite **Pridėti** ties **Grupės arba naudotojo vardai**.

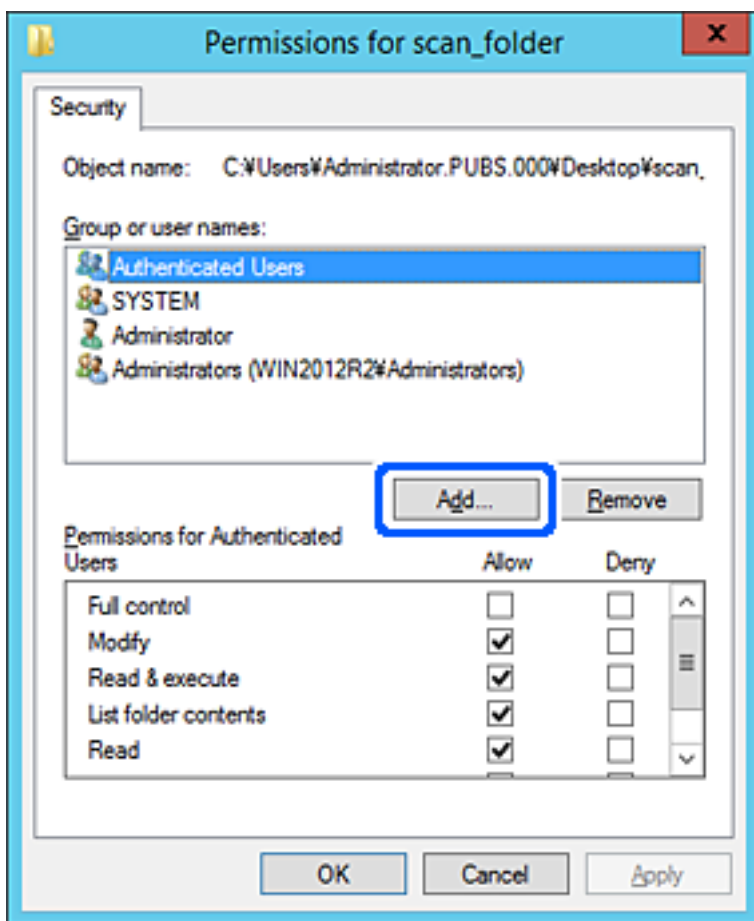

5. Įveskite grupės arba naudotojo vardą, kuriems norite suteikti prieigą, tada spustelėkite **Patikrinti vardus**. Vardas pabraukiamas.

Pastaba:

Jei nežinote viso grupės arba naudotojo vardo, įveskite vardo dalį, tada spauskite **Patikrinti vardus**. Išvardinami vardo dalį atitinkantys grupių arba naudotojų vardai, tada iš sąrašo galite pasirinkti visą vardą.

Jei atitinka tik vienas vardas, visas pabrauktas vardas rodomas ties **Įvesti pasirinkto objekto pavadinimą**.

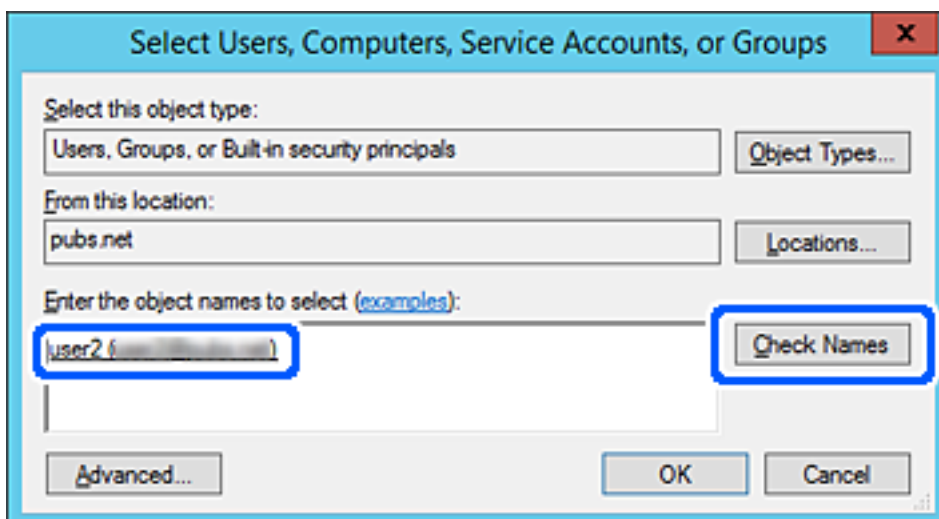

6. Paspauskite **Gerai**.
7. Leidimo ekrane pasirinkite naudotojo vardą, kurį įvedėte **Grupės arba naudotojo vardai**, pasirinkite prieigos leidimą ties **Keisti**, tada spustelėkite **OK**.

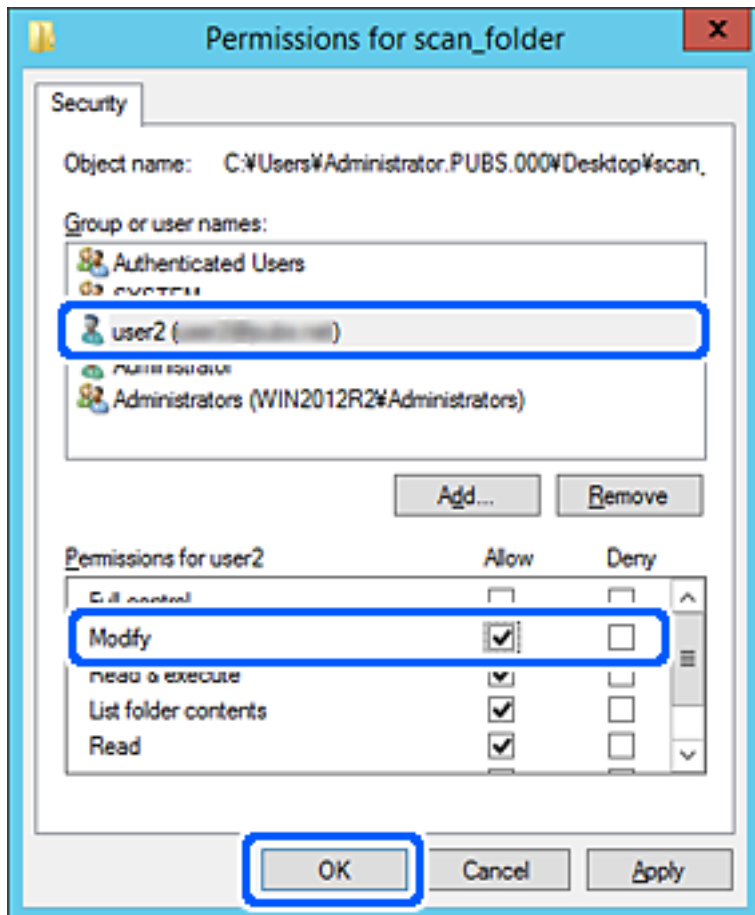

8. Norėdami uždaryti ekraną, spustelėkite **Gerai** arba **Uždaryti**.
Patikrinkite, ar bendrinamame aplanke galima įrašyti ir nuskaityti failus iš prieigos leidimą turinčių naudotojų arba grupių kompiuterių.

Galimybės naudotis kontaktais sudarymas

Paskirties vietų registravimas skaitytuvo kontaktų sąrašė suteikia galimybę lengvai įvesti paskirties vietą, kai nuskaityta.

Kontaktų sąrašė galite užregistruoti tolesnių tipų paskirties vietas. Galite užregistruoti iš viso iki 300 įrašų.

El. paštas	El. laiško paskirties vieta. El. pašto serverio nustatymus turite sukongfigūruoti iš anksto.
Tinklo aplankas	Nuskaitymo duomenų paskirties vieta. Tinklo aplanką turite paruošti iš anksto.

Adresatų konfigūracijos palyginimas

Norint sukonfigūruoti skaitytuvo adresatus, galima naudoti dvi priemonės: Web Config ir Epson Device Admin.

Funkcijos	Web Config	Epson Device Admin	Skaitytuvo valdymo skydelis
Vietos registravimas	✓	✓	–
Vietos redagavimas	✓	✓	–
Grupės pridėjimas	✓	✓	–
Grupės redagavimas	✓	✓	–
Vietos ar grupių šalinimas	✓	✓	–
Visų vietų šalinimas	✓	✓	–
Failo importavimas	✓	✓	–
Eksportavimas į failą	✓	✓	–

Paskirties vietos registravimas prie adresatų, naudojant Web Config

Pastaba:

Taip pat galite registruoti kontaktus, naudodami skaitytuvo valdymo skydelį.

1. Pasiekite Web Config ir pasirinkite skirtuką **Scan > Contacts**.
2. Pasirinkite kiekį, kurį norite registruoti, ir spustelėkite **Edit**.
3. Įveskite **Name** ir **Index Word**.
4. Pasirinkite paskirties tipą kaip **Type** parinktį.

Pastaba:

Baigę registraciją negalėsite pakeisti **Type** parinkties. Jei norite pakeisti tipą, ištrinkite paskirtį ir registruokite iš naujo.

5. Įveskite kiekvieno elemento reikšmė, tada spustelėkite **Apply**.

Susijusi informacija

➔ „Tinklo konfigūravimo paleidimas tinklo naršyklėje” puslapyje 24

Paskirties nustatymo elementai

Elementai	Nuostatos ir paaiškinimai
Įprastiniai nustatymai	
Name	Įveskite 30 arba mažiau simbolių vardą, rodomą kontaktuose, „Unicode“ (UTF-8) formatu. Jei nenurodysite, palikite tuščią.

Elementai	Nuostatos ir paaiškinimai
Index Word	Įveskite iki 30 ženklų ilgio paieškos žodžius „Unicode“ (UTF-8) formatu. Jei nenurodysite, palikite tuščią.
Type	Pasirinkite norimo registruoti adreso tipą.
Assign to Frequent Use	Pasirinkite nustatyti registruotus adresus kaip dažniausiai naudojamus adresus. Nustatę adresą kaip dažniausiai naudojamą, jis bus rodomas skaitytuvo ekrano viršuje, galite nurodyti paskirtį nerodydami kontaktų.
Email	
Email Address	Įrašykite 1–255 ženklus, tarp kurių gali būti A–Z, a–z, 0–9! # \$ % & ' * + - . / = ? ^ _ { } ~ @.
Network Folder (SMB)	
Save to	\\„Aplanko kelias“ Įveskite vietą, kurioje yra tikslinis aplankas, įrašydami nuo 1 iki 253 simbolių „Unicode“ (UTF-8) formatu, praleisdami „\“.
User Name	Įveskite 30 arba mažiau simbolių naudotojo vardą „Unicode“ (UTF-8) formatu, norėdami pasiekti tinklo aplanką. Tačiau nenaudokite kontrolinių ženklų (0x00 iki 0x1F, 0x7F).
Password	Įveskite 20 arba mažiau simbolių slaptažodį „Unicode“ (UTF-8) formatu, norėdami pasiekti tinklo aplanką. Tačiau nenaudokite kontrolinių ženklų (0x00 iki 0x1F, 0x7F).
FTP	
Secure Connection	Atsižvelgdami į FTP serverio palaikomą failų perdavimo protokolą, pasirinkite FTP arba FTPS. Pasirinkite FTPS norėdami leisti skaitytuvui palaikyti ryšį, kai naudojamos saugos priemonės.
Save to	Įveskite serverio pavadinimą ASCII (0x20–0x7E) nuo 1 iki 253 simbolių, praleiskite „ftp://“ arba „ftps://“.
User Name	Įveskite 30 arba mažiau simbolių naudotojo vardą „Unicode“ (UTF-8) formatu, norėdami pasiekti FTP serverį. Tačiau nenaudokite kontrolinių ženklų (0x00 iki 0x1F, 0x7F). Jei serveris leidžia prisijungti anonimiškai, įveskite vartotojo vardą, pvz., anonimas, ir FTP. Jei nenurodysite, palikite tuščią.
Password	Įveskite iki 20 ženklų vartotojo vardą „Unicode“ (UTF-8) formatu, kad patektumėte į FTP serverį. Tačiau nenaudokite kontrolinių ženklų (0x00 iki 0x1F, 0x7F). Jei nenurodysite, palikite tuščią.
Connection Mode	Iš meniu pasirinkite prijungimo režimą. Jei tarp skaitytuvo ir FTP serverio nustatyta ugniasienė, pasirinkite Passive Mode .
Port Number	Įveskite FTP serverio prievado numerį tarp 1 ir 65535.
Certificate Validation	Įjungus šią parinktį patikrinamas FTP serverio sertifikatas. Tai prieinama, kai FTPS yra pasirinkta Secure Connection . Norint nustatyti, reikia importuoti CA Certificate į skaitytuvą.
SharePoint(WebDAV)	
Secure Connection	Atsižvelgdami į serverio palaikomą failų perdavimo protokolą, pasirinkite HTTP arba HTTPS. Pasirinkite HTTPS norėdami leisti skaitytuvui palaikyti ryšį, kai naudojamos saugos priemonės.

Elementai	Nuostatos ir paaiškinimai
Save to	Įveskite serverio pavadinimą ASCII (0x20–0x7E) nuo 1 iki 253 simbolių, praleiskite „http://“ arba „https://“.
User Name	Įveskite 30 arba mažiau simbolių naudotojo vardą „Unicode“ (UTF-8) formatu, norėdami pasiekti serverį. Tačiau nenaudokite kontrolinių ženklų (0x00 iki 0x1F, 0x7F). Jei nenurodysite, palikite tuščią.
Password	Įveskite iki 20 ženklų vartotojo vardą „Unicode“ (UTF-8) formatu, kad patektumėte į serverį. Tačiau nenaudokite kontrolinių ženklų (0x00 iki 0x1F, 0x7F). Jei nenurodysite, palikite tuščią.
Certificate Validation	Įjungus šią parinktį patikrinamas serverio sertifikatas. Tai prieinama, kai HTTPS yra pasirinkta Secure Connection . Norint nustatyti, reikia importuoti CA Certificate į skaitytuvą.
Proxy Server	Pasirinkite, ar naudoti tarpinį serverį.

Paskirties vietų kaip grupės registravimas naudojant „Web Config“

Jei paskirties vietos tipas nustatytas į **Email**, paskirties vietas galite registruoti kaip grupę.

1. Pasiekite Web Config ir pasirinkite skirtuką **Scan > Contacts**.
2. Pasirinkite kiekį, kurį norite registruoti, ir spustelėkite **Edit**.
3. Iš **Type** pasirinkite grupę.
4. Spustelėkite **Select**, kad pasirinktumėte **Contact(s) for Group**.
Rodomos prieinamos paskirtys.
5. Pasirinkite paskirtį, kurią norite registruoti grupėje, tada spustelėkite **Select**.
6. Įveskite **Name** ir **Index Word**.
7. Pasirinkite, ar norite priskirti registruotą grupę prie dažniausiai naudojamos grupės.

Pastaba:

Paskirtis galima registruoti keliose grupėse.

8. Spustelėkite **Apply**.

Susijusi informacija

➔ „Tinklo konfigūravimo paleidimas tinklo naršyklėje“ puslapyje 24

Kontaktų atsarginės kopijos kūrimas ir importavimas

Naudodami Web Config arba kitus įrankius, galite sukurti kontaktų atsarginę kopiją ir importuoti juos.

Web Config atveju, galite sukurti kontaktų atsarginę kopiją, eksportuodami skaitytuvo nustatymus, į kuriuos įeina kontaktai. Eksportuotas failas negali būti redaguojamas, nes jis eksportuotas kaip dvejetainis failas.

Importuojant skaitytuvo nustatymus į skaitytuvą, kontaktai perrašomi.

Epson Device Admin atveju, iš įrenginio ypatybių ekrano galima eksportuoti tik kontaktus. Be to, jei neeksportuojate su saugumu susijusių elementų, galite redaguoti eksportuotus kontaktus ir importuoti juos, nes tai galima įrašyti kaip SYLK arba CSV failą.

Kontaktų importavimas naudojant „Web Config“

Jei turite skaitytuvą, leidžiantį kurti adresatų atsargines kopijas ir kuris suderinamas su šiuo skaitytuvu, importuodami atsarginę kopiją galite lengvai užregistruoti adresatus.

Pastaba:

Instrukcijų, kaip kurti skaitytuvo kontaktų atsarginę kopiją, ieškokite su skaitytuvu pateiktame vadove.

Vykdykite toliau pateiktus žingsnius, norėdami importuoti adresatus į šį skaitytuvą.

1. Įjunkite Web Config, pasirinkite skirtuką **Device Management > Export and Import Setting Value > Import**.
2. Pasirinkite **File** sukurtą atsarginę failo kopiją, įveskite slaptažodį, tada spustelėkite **Next**.
3. Pažymėkite žymimąjį langelį **Contacts**, tada spustelėkite **Next**.

Kontaktų atsarginių kopijų kūrimas naudojant „Web Config“

Sugedus skaitytuvui kontaktų duomenys gali būti prarasti. Kaskart atnaujinus duomenis rekomenduojame sukurti atsarginę duomenų kopiją. Net garantijos galiojimo laikotarpiu „Epson“ neatsako už jokių duomenų praradimą, neprivalo sukurti atsarginių duomenų ir (arba) parametrų kopijų arba jų atkurti.

Naudodami Web Config galite nukopijuoti adresatų duomenis iš skaitytuvo į kompiuterį.

1. Atidarykite Web Config ir pasirinkite skirtuką **Device Management > Export and Import Setting Value > Export**.
2. Pasirinkite žymės langelį **Contacts** po kategorija **Scan**.
3. Įveskite slaptažodį, kad užšifruotumėte eksportuotą failą.
Norint importuoti failą reikalingas slaptažodis. Jei nenorite šifruoti failo, palikite tuščią.
4. Spustelėkite **Export**.

Kontaktų eksportavimas ir masinis registravimas įrankiu

Jei naudojate Epson Device Admin, galite sukurti tik kontaktų atsarginę kopiją ir redaguoti eksportuotus failus, tada registruoti juos visus iš karto.

Tai naudinga, jei norite sukurti tik kontaktų atsarginę kopiją arba keičiant skaitytuvą ir norint perkelti kontaktus iš senojo į naująjį.

Kontaktų eksportavimas

Įrašykite kontaktų informaciją faile.

Galite redaguoti SYLK arba csv formatu įrašytus failus, naudodami skaičiuoklių programą arba teksto redaktorių. Ištrynę arba įtraukę informaciją galite registruoti visus iš karto.

Informacija, į kurią įeina saugumo elementai, pvz. slaptažodis ir asmeninė informacija, gali būti įrašyta dvejetainiu formatu su slaptažodžiu. Failo redaguoti negalite. Tai galima naudoti kaip informacijos su saugumo elementais atsarginį failą.

1. Paleiskite Epson Device Admin.
2. Šoninės juostos užduočių meniu pasirinkite **Devices**.
3. Iš įrenginių sąrašo pasirinkite norimą konfigūruoti įrenginį.
4. Spustelėkite **Device Configuration** skirtuke **Home**, esančiame juostelės meniu.
Nustačius administratoriaus slaptažodį, įveskite jį ir spustelėkite **OK**.
5. Spustelėkite **Common > Contacts**.
6. Pasirinkite eksportavimo formatą iš **Export > Export items**.
 - All Items
Eksportuokite užšifruotą dvejetainį failą. Pasirinkite, kai norite įtraukti saugumo elementus, pvz. slaptažodį ir asmeninę informaciją. Failo redaguoti negalite. Jei pasirinksite, turėsite nustatyti slaptažodį. Spustelėkite **Configuration** ir nustatykite slaptažodį nuo 8 iki 63 simbolių ilgio ASCII formatu. Šis slaptažodis būtinas importuojant dvejetainį failą.
 - Items except Security Information
Eksportuokite SYLK arba csv formato failus. Pasirinkite, kai norite redaguoti eksportuoto failo informaciją.
7. Spustelėkite **Export**.
8. Nurodykite failo įrašymo vietą, pasirinkite failo tipą, tada spustelėkite **Save**.
Rodomas baigimo pranešimas.
9. Spustelėkite **OK**.
Patikrinkite, ar failas įrašytas nurodytoje vietoje.

Kontaktų importavimas

Importuokite kontaktų informaciją iš failo.

Galite importuoti SYLK arba csv formatu įrašytus failus arba atsarginį dvejetainį failą, kuriame yra saugumo elementai.

1. Paleiskite Epson Device Admin.
2. Šoninės juostos užduočių meniu pasirinkite **Devices**.
3. Iš įrenginių sąrašo pasirinkite norimą konfigūruoti įrenginį.
4. Spustelėkite **Device Configuration** skirtuke **Home**, esančiame juostelės meniu.
Nustačius administratoriaus slaptažodį, įveskite jį ir spustelėkite **OK**.

5. Spustelėkite **Common** > **Contacts**.
6. Spustelėkite **Browse** ties **Import**.
7. Pasirinkite norimą importuoti failą ir spustelėkite **Open**.
Pasirinkus dvejetainį failą, ties **Password** įveskite slaptažodį, nustatytą eksportuojant failą.
8. Spustelėkite **Import**.
Rodomas patvirtinimo ekranas.
9. Spustelėkite **OK**.
Rodomi patvirtinimo rezultatai.
 - Edit the information read
Spustelėkite, kai norite atskirai redaguoti informaciją.
 - Read more file
Spustelėkite, kai norite importuoti kelis failus.
10. Spustelėkite **Import**, tada spustelėkite **OK** importavimo užbaigimo ekrane.
Grįžkite į įrenginio ypatybių ekraną.
11. Spustelėkite **Transmit**.
12. Patvirtinimo pranešime spustelėkite **OK**.
Nustatymai siunčiami skaitytuvui.
13. Siuntimo užbaigimo ekrane spustelėkite **OK**.
Skaitytuvo informacija atnaujinama.
Atidarykite kontaktus iš Web Config arba skaitytuvo valdymo skydelio, tada patikrinkite, ar kontaktas atnaujintas.

Funkcijos Document Capture Pro Server naudojimas

Naudodami funkciją Document Capture Pro Server iš skaitytuvo valdymo skydelio galite valdyti nuskaitymo rezultatų rikiavimo būdą, įrašymo formatą ir persiuntimo paskirties vietą. Iš skaitytuvo valdymo skydelio galite iškviešti ir vykdyti anksčiau serveryje užregistruotą užduotį.

Įdiekite jį serverio kompiuteryje.

Norėdami daugiau informacijos apie funkciją Document Capture Pro Server, susisiekite su vietos „Epson“ biuru.

Serverio režimo nustatymas

Norėdami naudoti Document Capture Pro Server, nustatykite, kaip nurodyta toliau.

1. Pasiekite Web Config ir pasirinkite skirtuką **Scan** > **Document Capture Pro**.

2. Funkcijai **Server Mode** pasirinkite nuostatą **Mode**.
3. Įeikite į serverio adresą naudodami Document Capture Pro Server, įdiegtą į serverį funkcijai **Server Address**. IPv4, IPv6, pagrindinio serverio pavadinimo arba FQDN formatu įrašykite 2–255 ženklus. Naudodami FQDN formatą, galite naudoti skaitinius raidinius ženklus ASCII (0x20–0x7E) formatu ir „-“, išskyrus adreso pradžią ir pabaigą.
4. Spustelėkite **OK**.
Tinklas prijungiamas iš naujo, tada nustatymai įjungiami.

Mygtukų Išankstinė parinktis arba Spartus siunti. registravimas

Iki 12 dažnai naudojamų nuskaitymo nustatymų galite užregistruoti kaip **Išankstinė parinktis**.

Nustatymai, užregistruoti išankstinio nustatymo numeriams nuo 1 iki 3, yra priskiriami  (Spartus siunti.) mygtukams skaitytuve.

Toliau nurodytas paskirties vietas galite užregistruoti kaip Išankstinė parinktis.

- Tinklo aplankas
- El. pašto adresas

Pastaba:

Prieš sukurdami išankstinį nustatymą, sukonfigūruokite tinklo aplanką arba el. pašto serverį.

1. Eikite į Web Config.
[„Tinklo konfigūravimo paleidimas tinklo naršyklėje” puslapyje 24](#)
2. Prisijunkite kaip administratorius skaitytuvo nustatymams pakeisti.
Spustelėkite **Administrator Login** ekrano viršuje dešinėje. Įveskite **User Name** ir **Current password**, tada spustelėkite **OK**.
Pastaba:
*Jei **Administrator Logout** rodoma ekrano viršuje dešinėje, jau prisijungėte kaip administratorius.*
3. Pasirinkite skirtuką **Scan > Presets**.
4. Pasirinkite norimą konfigūruoti **Presets** numerį ir spustelėkite **Edit**.
5. Pasirinkite **Type** ir spustelėkite **Next**.
6. Įveskite norimą rodyti pavadinimą ir spustelėkite **Select from Contacts** arba **Enter Destination** paskirties vietos informacijai nustatyti.
El. pašto adresas galite įvesti ranka, kad jį pridėtumėte prie paskirties vietos.
7. Jei **Scan to Email** parinkta kaip **Type**, nustatykite **Email Settings**.
8. Jei **Scan to Network Folder/FTP** parinkta kaip **Type**, nustatykite **File Settings**.

9. Nustatykite nuskaitymo parametrus.
10. Jei PDF parinkta kaip **File Format**, nustatykite **PDF Settings**.
11. Spustelėkite **OK**, norėdami pritaikyti nustatymus.

Susijusi informacija

- ➔ „Bendrinamo tinklo aplanko nustatymas” puslapyje 66
- ➔ „Pašto serverio konfigūravimas” puslapyje 63
- ➔ „Nuskaitymas naudojant Spartus siunti. mygtukus” puslapyje 93

Email Settings

Pastaba:

Šios funkcijos gali būti neprieinamos priklausomai nuo pasirinktų parametru.

Elementai	Nuostatos ir paaiškinimai
Subject	Įveskite el. laiško temą raidiniais skaitmeniniais ženklais ir simboliais.
Filename Prefix	Įveskite vaizdų pavadinimo prefiksą raidiniais skaitmeniniais ženklais ir simboliais.
Add Date	Įtraukti datą į failo pavadinimą.
Add Time	Įtraukti laiką į failo pavadinimą.
Attached File Max Size	Pasirinkite didžiausią prie el. laiško pridedamo failo dydį.

File Settings

Pastaba:

Šios funkcijos gali būti neprieinamos priklausomai nuo pasirinktų parametru.

Elementai	Nuostatos ir paaiškinimai
Filename Prefix	Įveskite vaizdų pavadinimo prefiksą raidiniais skaitmeniniais ženklais ir simboliais.
Add Date	Įtraukti datą į failo pavadinimą.
Add Time	Įtraukti laiką į failo pavadinimą.

Scan Settings

Pastaba:

Šios funkcijos gali būti neprieinamos priklausomai nuo pasirinktų parametru.

Elementai	Nuostatos ir paaiškinimai
File Format	Pasirinkite formatą, kuriuo reikia įrašyti nuskaitytą vaizdą. Kai kaip formatą pasirenkate PDF, PDF / A arba TIFF, pasirinkite, ar išsaugoti visus originalus kaip vieną failą (kelių puslapių), ar išsaugoti kiekvieną originalą atskirai (vieno puslapio).
Color Mode	Pasirinkite spalvų tipą, kuriuo norite išsaugoti nuskaitytą vaizdą. <input type="checkbox"/> Color/Black & White: konvertuoja nuskaitytą vaizdą į 24 bitų spalvinį arba nespalvotą (juodą ir baltą) vaizdą. <input type="checkbox"/> Color/Grayscale: konvertuoja nuskaitytą vaizdą į 24 bitų spalvinį arba 8 bitų pilką vaizdą.
Resolution	Pasirinkite nuskaitymo skiriamąją gebą.
Scan Area	Pasirinkite nuskaitymo sritį. Jei originalo, kurį norite nuskaityti, dydžio nėra sąrašė, pasirinkite User-Defined ir nustatykite dydį rankiniu būdu.
2-Sided Scanning	Nuskaitykite abi originalo puses.
Binding(Original)	Pasirinkite originalo susegimo kryptį.
Density	Pasirinkite nuskaityto vaizdo kontrastą.
Compression Ratio	Pasirinkite glaudinimo normą.
Remove Shadow	Pašalinkite nuskaitytame vaizde matomus originalo šešėlius.
Frame	Pašalinkite šešėlius originalo krašte.
Remove Background	Pasirinkite, kad būtų pašalintas originalų fonas. Galite pasirinkti efekto lygį.
Automatic Feeding Mode	Nustatykite Automatic Feeding Mode. Ši funkcija leidžia nuskaityti originalus automatiškai, kai jie sudedami į ADF. Ši funkcija naudinga nuskaitant skirtingo dydžio ar tipo originalus vieną po kito. Prieš dėdami kiekvieną originalą, pareguliuokite skaitytuvo kraštinius orientyrus.
Rotate	Pasirinkite pasukimo kampą pagal originalą, kurį norite nuskaityti.
Text Enhancement	Nustatykite, kad neryškios raidės originale taptų aiškios ir ryškios.
Edge Enhancement	Galite paryškinti teksto ribas (ribą tarp teksto ir fono). Galite pasirinkti efekto lygį. Padidinus šią vertę, plonu šriftu parašyto teksto ribos tampa juodos. Sumažinkite vertę, jei nuskaitytame vaizde yra pernelyg daug triukšmo.
Threshold	Sureguliuokite vienspalvę dvejetainę (juodą arba baltą) ribą. Padidinus šią vertę, padidėja juodos sritys, o sumažinus šią vertę, padidėja baltos sritys.
Noise reduction level	Sureguliuokite triukšmo (nereikalingų juodų taškų) sumažinimo lygį. Kuo aukštesnis lygis, tuo daugiau mažinamas triukšmas.
Correct Document Skew	Pakoreguokite originalo kreivumą.
Cutting position adjustment	Pakoreguokite automatinio originalaus dydžio aptikimo apkarpymo ploto paraštes.
Scan laminated card	Naudojant laminuotus originalus, skaidrios sritys aplink kraštus taip pat nuskaitomos.
Skip Blank Pages	Praleiskite baltus puslapius, jei tokių yra originaluose.

Elementai	Nuostatos ir paaiškinimai
Blank paper removal level	Nustatykite tuščių puslapių aptikimo lygį. Jeigu nustatysite aukštą lygį, gali būti praleisti šviesių spalvų originalai arba jie gali būti kompensuoti kaip tušti puslapiai.
Detect Double Feed	Ijunkite įspėjimo rodyką, kai vienu metu patiekiami keli originalai.
Ultrasonic sensor	Aptinka sulipusius originalus naudojant ultragarso jutiklį.
Detection area (Min)	Nustatykite minimalų plotą, kuris turi būti aptinkamas ultragarso jutikliu.
Detection area (Max)	Nustatykite maksimalų plotą, kuris turi būti aptinkamas ultragarso jutikliu.
Length	Aptikite dvigubą tiekimą pagal ilgį. Jeigu antrojo nuskaityto originalo ilgis skiriasi nuo pirmojo, tai nustatoma kaip lapų tiekimas po du.
Difference in length	Nurodykite aptiktino ilgio skirtumą.

PDF Settings

Pastaba:

Šios funkcijos gali būti neprieinamos priklausomai nuo pasirinktų parametrų.

Elementai	Nuostatos ir paaiškinimai
Document Open Password	Nustatykite slaptažodį PDF failams atidaryti.
Permissions Password	Nustatykite slaptažodį, kad neleistumėte redaguoti arba spausdinti PDF failų.
Printing	Neleiskite spausdinti PDF failų.
Editing	Neleiskite naudotis tam tikromis funkcijomis, pavyzdžiui redaguoti išskleidimo arba pridėti pastabų prie PDF failų.

Paprastas nuskaitymas

Nuskaitymas naudojant skaitytuvo valdymo skydelį.	93
Nuskaitymas iš kompiuterio.	97

Nuskaitymas naudojant skaitytuvo valdymo skydelį

Kad įrašytumėte nuskaitytus vaizdus iš skaitytuvo valdymo skydelio, galite naudoti toliau nurodytus būdus.

Mygtuko  (Spartus siunti.) arba Išankstinė parinktis naudojimas

Įrašyti nuskaitytą vaizdą į tinklo aplanką arba jį siųsti el. paštu galite naudodami iš anksto sukonfigūruotus nustatymus.

Nustatymus galite sukonfigūruoti Web Config.

Kompiuteris

Nuskaitytą vaizdą galite įrašyti į kompiuterį, prijungtą prie skaitytuvo.

WSD

Nuskaitytą vaizdą galite įrašyti į kompiuterį, prijungtą prie skaitytuvo, naudodami WSD funkciją.

Susijusi informacija

- ➔ „Nuskaitymas naudojant Spartus siunti. mygtukus” puslapyje 93
- ➔ „Nuskaitymas naudojant Išankstinė parinktis nustatymus” puslapyje 94
- ➔ „Originalų nuskaitymas į kompiuterį” puslapyje 94
- ➔ „Nuskaitymas naudojant WSD” puslapyje 95

Nuskaitymas naudojant Spartus siunti. mygtukus

Naudodami  (Spartus siunti.) mygtukus, galite įrašyti nuskaitytą vaizdą į tinklo aplanką arba jį siųsti el. paštu, naudodami iš anksto sukonfigūruotus nustatymus.

Nustatymus galite sukonfigūruoti Web Config.

1. Įdėkite originalus.

2. Paspauskite bet kurį  (Spartus siunti.) mygtuką.

Rodomas ekranas **Spartus siunti.** ir sąrašė pateikiamos sukonfigūruotos paskirties vietos.

Pastaba:

*Galima taip pat atverti ekraną **Spartus siunti.** pradžios ekrane pasirenkant **Spartus siunti.***

3. Paspauskite paskirties vietos, į kurią norite siųsti nuskaitytus vaizdus, mygtuką  (Spartus siunti.).
Prasideda nuskaitymas.

Susijusi informacija

- ➔ „Mygtukų Išankstinė parinktis arba Spartus siunti. registravimas” puslapyje 88

Nuskaitymas naudojant Išankstinė parinktis nustatymus

Kad galėtumėte nuskaityti, galite įkelti norimus naudoti iš anksto sukonfigūruotus **Išankstinė parinktis** nustatymus.

1. Įdėkite originalus.
2. Skaitytuvo valdymo skydelio pradžios ekrane pasirinkite **Išankstinė parinktis**.
3. Skaitytuvo valdymo skydelyje pasirinkite **Išankstinė parinktis** mygtuku ◀ arba ▶, tada paspauskite mygtuką **OK**.
4. Pasirinkimo lange **Išankstinė parinktis** mygtuku ◀ arba ▶ pasirinkite nustatymą.
5. Paspauskite mygtuką ◊.

Susijusi informacija

➔ „Mygtukų Išankstinė parinktis arba Spartus siunti. registravimas” puslapyje 88

Originalų nuskaitymas į kompiuterį

Originalus iš valdymo skydelio galite nuskaityti naudodami užduotis, sukurtas Document Capture Pro („Windows“) / Document Capture („Mac OS“).

Pastaba:

- Prieš nuskaitymą, kompiuteryje įdiekite Document Capture Pro/Document Capture ir sukurkite užduotį. Ten yra iš anksto nustatyta užduotis, kuri nuskaitytus vaizdus įrašo kaip PDF.*
- Document Capture Pro nepalaiko „Windows Server“.*
- Prieš nuskaitydami įsitikinkite, kad kompiuteris tinkamai prijungtas prie tinklo.*

1. Įdėkite originalus.
2. Skaitytuvo valdymo skydelyje pasirinkite **Kompiuteris** mygtuku ◀ arba ▶, tada paspauskite mygtuką **OK**.
3. Jei rodomas ekranas **Pasirinkti kompiuterį**, ekrane pasirinkite kompiuterį.

4. Lango **Pasirinkti užduotį** mygtuku ◀ arba ▶ pasirinkite užduotį.

Pastaba:

☐ Lango **Pasirinkti užduotį** nuskaitymą galite pradėti nedelsiant, paspausdami mygtuką ◊.

☐ Paspauskite mygtuką ▼ ir atlikite **Skaitytuvo nuost.**.

·**Lėtai:** sulėtina nuskaitymo greitį. Ją įjunkite, kai reikia nuskaityti originalius dokumentus, kurie gali įstrigti, pvz., ploną popierių.

·**Lėtai:** sulėtina nuskaitymo greitį. Ją įjunkite, kai reikia nuskaityti originalius dokumentus, kurie gali įstrigti, pvz., ploną popierių.

·**DFDS:** vieną kartą praleidžia dvigubo tiekimo aptikimą ir tęsia nuskaitymą. Ją įjunkite, kai reikės nuskaityti originalius dokumentus, palaikomus dvigubu tiekimu, pvz., plastikines korteles arba vokus.

·**Dvigubo tiekimo sustabdymo laikas:** nustatykite šią funkciją, kai aptinkamas dvigubas teikimas.

·**Popier. apsauga:** sumažina žalą originalams, automatiškai sustabdant tiekimą, kai įvyksta tiekimo klaida.

·**Aptikti stiklo nešv.:** nustatomi nešvarumai ant skaitytuvo viduje esančio stiklinio paviršiaus.

Parinę **Skaitytuvo nuost.**, paspauskite ↶ ir grįžkite į langą **Pasirinkti užduotį**.

5. Paspauskite mygtuką **OK**, kad peržiūrėtumėte užduoties nustatymus.

6. Patikrinkite užduoties nustatymus.

Langu galite slinkti mygtuku ▲ arba ▼.

Jei norite keisti nuskaitymo nustatymus, paspauskite mygtuką **OK**. Mygtuku ▲ arba ▼ pasirinkite elementą, tada nustatymą keiskite mygtuku ◀ arba ▶. Baigę redagavimo užduotį, paspauskite mygtuką **OK**.

Pastaba:

Jei nustatėte **Disable job setting changes on control panel** ties **Document Capture Pro/Document Capture**, nustatymų pakeisti negalite.

7. Paspauskite mygtuką ◊ nuskaitymui pradėti.

Susijusi informacija

➔ „Užduoties nustatymas“ puslapyje 116

➔ „Užduoties paleidimo valdymo skydelyje įgalinimas (mygtuko priskyrimas)“ puslapyje 123

Nuskaitymas naudojant WSD

Pastaba:

☐ Ši funkcija prieinama tik kompiuteriuose su Windows 10/Windows 8.1/Windows 8.

☐ Jei naudojate Windows 7, turite iš anksto nustatyti kompiuterį, naudodami šią funkciją.

1. Įdėkite originalus.
2. Skaitytuvo valdymo skydelyje pasirinkite **WSD** mygtuku ◀ arba ▶, tada paspauskite mygtuką **OK**.
3. Pasirinkite kompiuterį, kuriame norite įrašyti nuskaitytus vaizdus.
4. Paspauskite mygtuką ◊.

WSD prievado sąranka

Šiame skyriuje paaiškinama, kaip nustatyti WSD prievadą su Windows 7.

Pastaba:

Windows 10/Windows 8.1/Windows 8 atveju, WSD prievadas nustatomas automatiškai.

Norint nustatyti WSD prievadą, turi būti tenkinamos šios sąlygos.

- Skaitytuvas ir kompiuteris prijungti prie tinklo.
- Skaitytuvo tvarkyklė įdiegta kompiuteryje.

1. Ijunkite skaitytuvą.
2. Paspauskite kompiuterio pradžios mygtuką, tada paspauskite **Tinklas**.
3. Dešiniuoju pelės klavišu spustelėkite skaitytuvą, tada spustelėkite **Įdiegti**.
Spustelėkite **Tęsti**, kai rodomas ekranas **Naudotojo paskyros valdymas**.
Spustelėkite **Pašalinti** ir pradėkite iš naujo, jei rodomas ekranas **Pašalinti**.

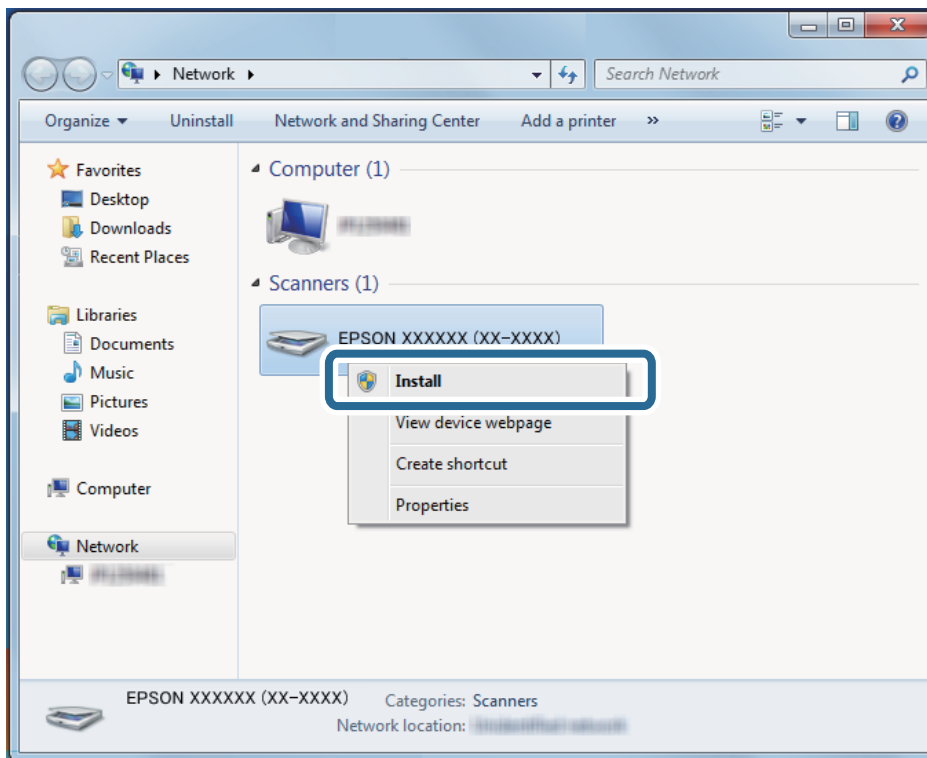

Pastaba:

Tinklo ekrane rodomas tinkle nustatytas skaitytuvo pavadinimas ir modelio pavadinimas (EPSON XXXXXX (XX-XXXX)). Galite patikrinti skaitytuvo pavadinimą, kuris buvo nustatytas tinkle iš skaitytuvo valdymo skydelio.

4. Spustelėkite kompiuteryje rodomą pranešimą, kad jūsų įrenginys paruoštas naudojimui.

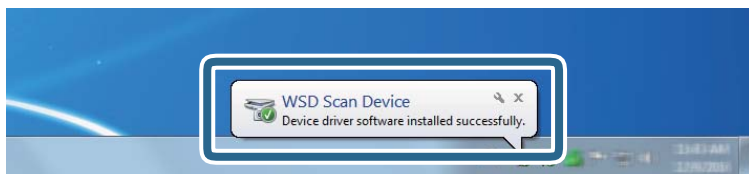

5. Patikrinkite pranešimą ekrane, tada spustelėkite **Uždaryti**.

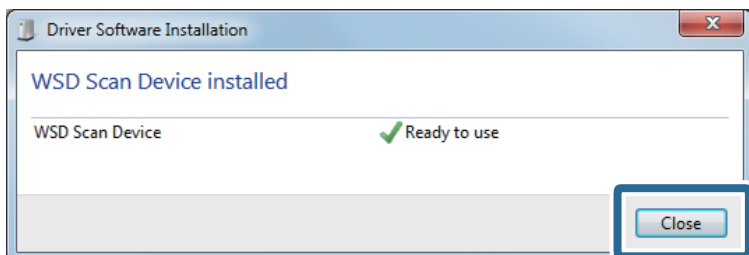

6. Atidarykite ekraną **Įrenginiai ir spausdintuvai**.
Spustelėkite pradėti > **Valdymo skydelis** > **Aparatinė įranga ir garsas** (arba **Aparatinė įranga**) > **Įrenginiai ir spausdintuvai**.
7. Patikrinkite, ar piktograma su skaitytuvo pavadinimu rodoma tinkle.
Naudodami su WSD pasirinkite skaitytuvo pavadinimą.

Nuskaitymas iš kompiuterio

Nuskaitymas naudojant Document Capture Pro („Windows“)

Ši programa leidžia atlikti įvairias užduotis, pvz., įrašyti vaizdą į kompiuterį, siųsti jį el. paštu, spausdinti, įkelti į serverį arba debesį. Taip pat galite naudoti įvairius metodus, jeigu norite išrūšiuoti dokumentus į atskirus failus, pvz., nustatyti brūkšninius kodus arba puslapiuose esančius simbolius. Norėdami supaprastinti nuskaitymo operacijas, taip pat galite užregistruoti nuskaitymo parametrus tam tikroms užduotims.

Pastaba:

- ❑ *Išsamios informacijos, kaip naudoti Document Capture Pro, žr. šiuo URL adresu:*

<https://support.epson.net/dcp/>

- ❑ *Document Capture Pro nepalaiko „Windows Server“.*

1. Paleiskite Document Capture Pro.

- ❑ „Windows 10“

Spustelėkite pradžios mygtuką ir pasirinkite **Epson Software** > **Document Capture Pro**.

- ❑ „Windows 8.1“ / „Windows 8“

Pagrindinio ieškos mygtuko lauke įveskite programos pavadinimą ir pasirinkite rodomą piktogramą.

❑ „Windows 7“

Spustelėkite pradžios mygtuką ir pasirinkite **Visos programos > Epson Software > Document Capture Pro**.

2. Skirtuke **Job Settings** spustelėkite **Job Scan**.

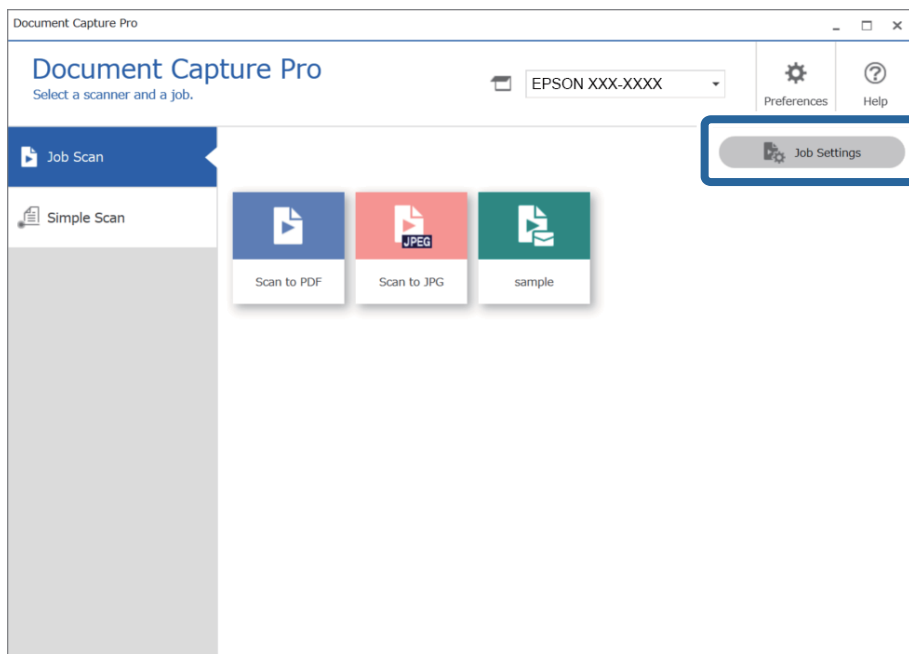

3. Spustelėkite **New Job**.

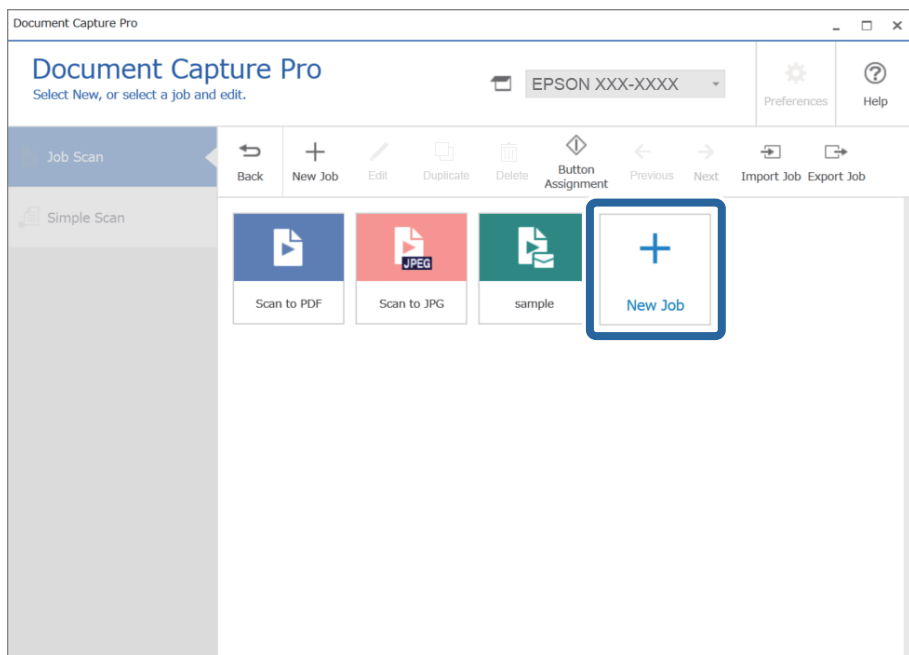

Rodomas langas **Job Settings**.

4. Įveskite Job Name.

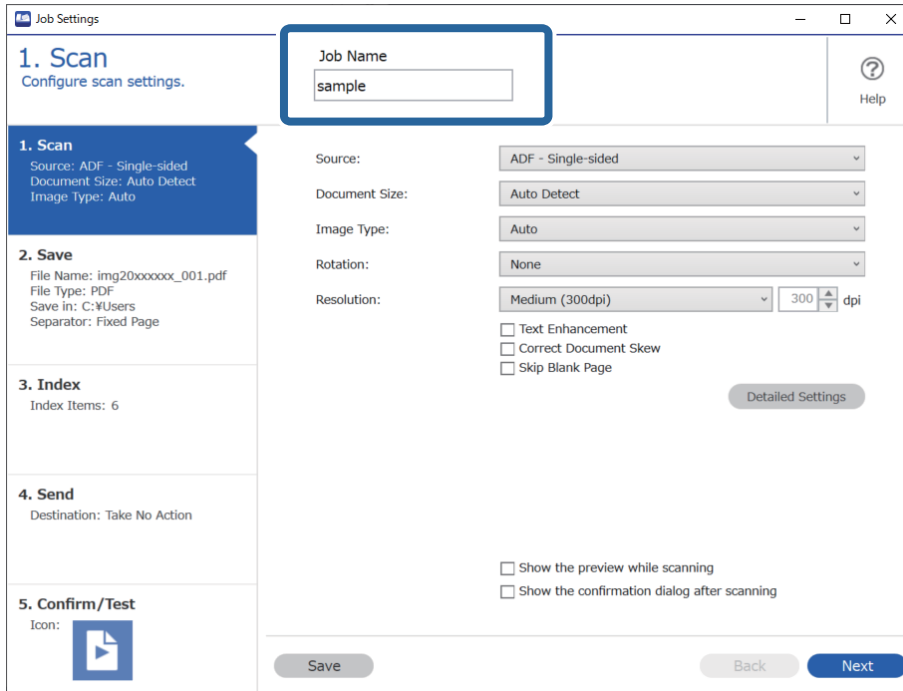

5. Skirtuke 1. Scan nustatykite nuskaitymo užduoties operacijas, kurias norite sukurti.

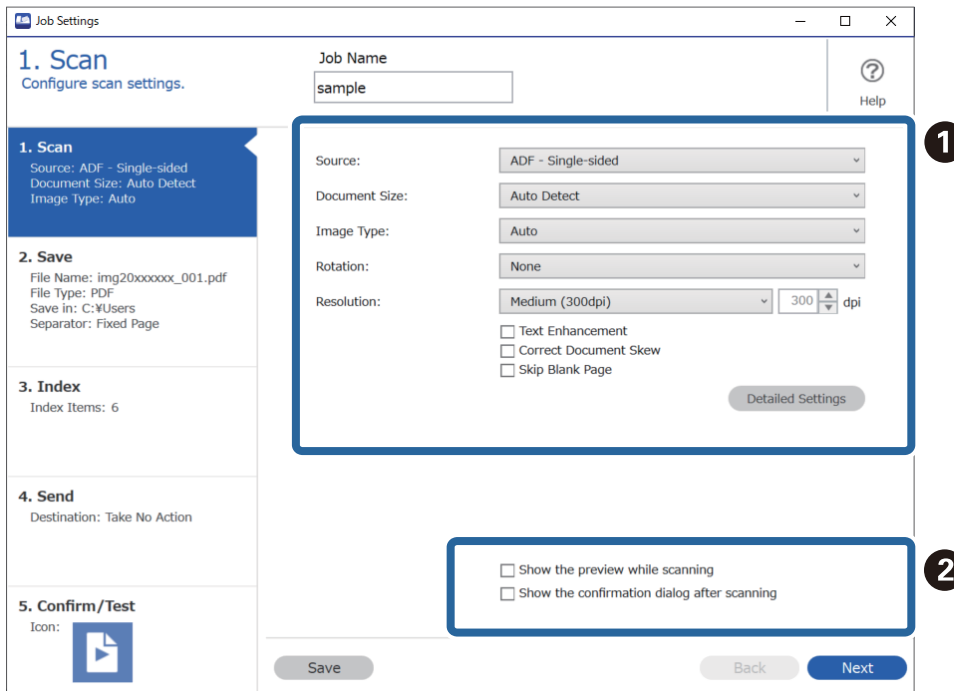

- ❑ ❶ Pagrindinių nuskaitymo nustatymų pasirinkimas.
 - ❑ **Source:** pasirinkite vietą, kur padedamas originalas. Pasirinkite dvipusį, norėdami nuskaityti abi originalų puses.
 - ❑ **Document Size:** pasirinkite įdedamo originalo dydį.
 - ❑ **Image Type:** pasirinkite spalvų tipą, kuriuo norite išsaugoti nuskaitytą vaizdą.
 - ❑ **Rotation:** pasirinkite pasukimo kampą pagal originalą, kurį norite nuskaityti.
 - ❑ **Resolution:** pasirinkite skiriamąją gebą.
 - ❑ **Text Enhancement:** pasirinkite, kad neryškios raidės originale būtų aiškios.
 - ❑ **Correct Document Skew:** pasirinkite, kad būtų pakoreguotas originalo kreivumas.
 - ❑ **Skip Blank Page:** pasirinkite, kad būtų praleisti balti puslapiai, jei tokių yra originaluose.
 - ❑ Mygtukas **Detailed Settings:** pasirinkite, kad naudotumėte Epson Scan 2 funkcijas nuskaitytiems vaizdams reguliuoti, pvz., **Pašalinti foną** arba **Autom. srities segmentavimas**. Pakeiskite nuskaitymo operaciją ir spustelėkite **Save**, kad sugrįžtumėte į ekraną Document Capture Pro.
[„Nuskaitymas naudojant Epson Scan 2“ puslapyje 110](#)

- ❑ ❷ Jei reikia, pakeiskite nustatymus.
 - Pasirinkite **Show the preview while scanning**, kad nuskaitant būtų parodomi vaizdai.
 - Pasirinkite **Show the confirmation dialog after scanning**, kad būtų parodytas patvirtinimo pranešimas, kuriuo teiraujamasi, ar baigę nuskaitymą norėtumėte nuskaitinėti toliau.

Baigę žymėti nuskaitymo nustatymus, spustelėkite skirtuką **Next** arba **2. Save**

6. Skirtuke **2. Save** galite parinkti nuskaitymo rezultatų įrašymo nustatymus.

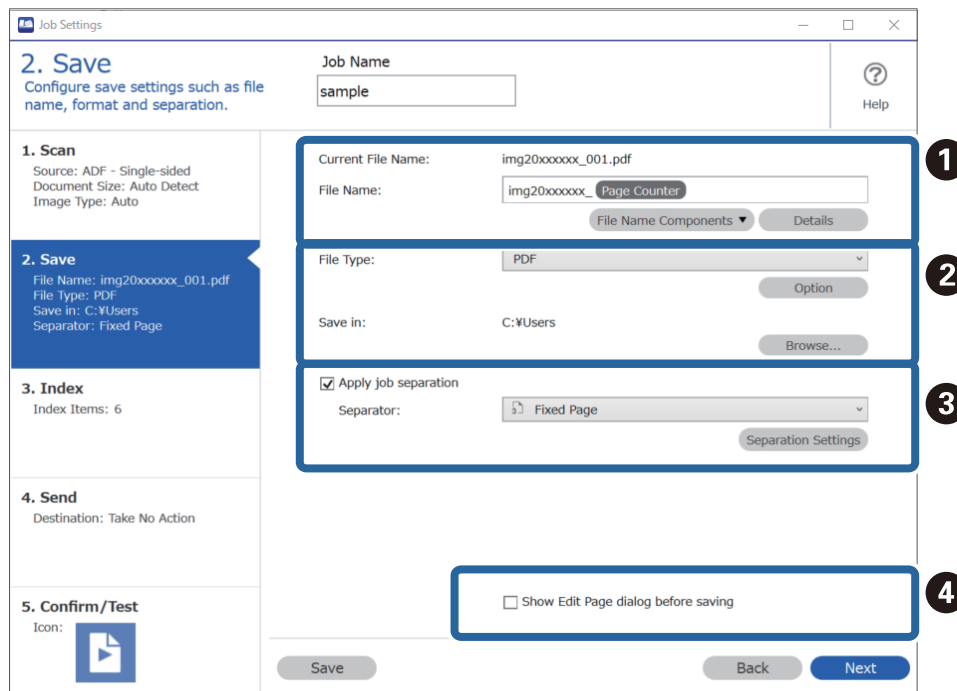

- ❑ ❶ Nustatykite failo pavadinimą.
- ❑ ❷ Nustatykite failo formatą ir vietą.

- ❑ ③ Norėdami atskirti užduotis, pasirinkite šią parinktį atskyrimo būdai parinkti, ir pasirinkite **Separation Settings** išsamiesiems nustatymams parinkti.
- ❑ ④ Jei reikia, pakeiskite nustatymus.
Pasirinkę **Show Edit Page dialog before saving**, po nuskaitymo galėsite redaguoti ekrane **Edit Scanned Results**.

Baigę parinkinėti įrašymo nustatymus, spustelėkite skirtuką **Next** arba **3. Index**

7. Indekso failo nustatymus galite nustatyti skirtuke **3. Index**.

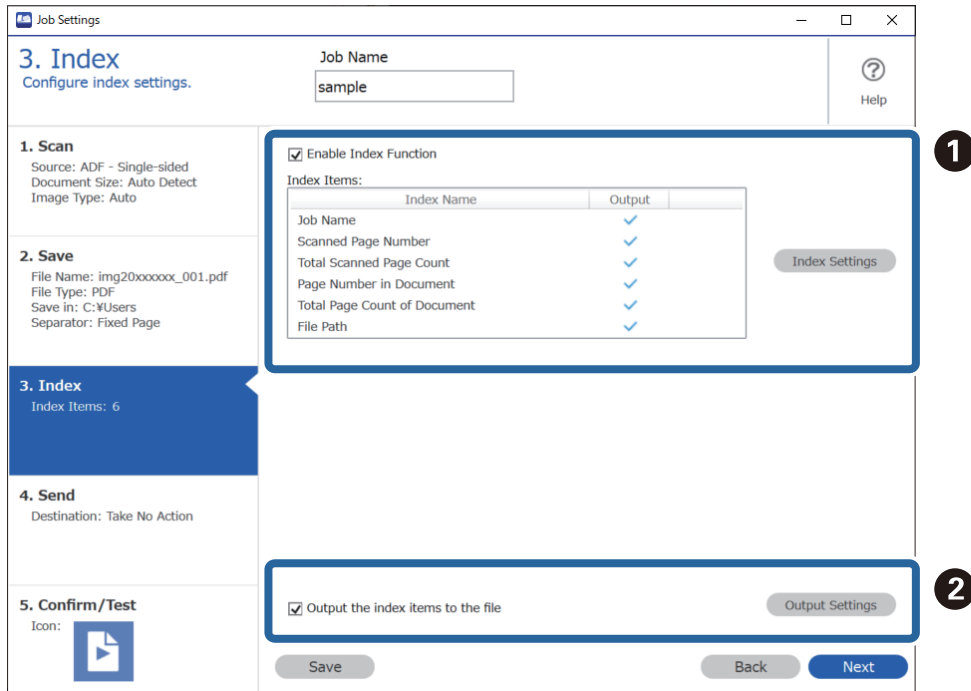

- ❑ ① Kurdami indekso failą pasirinkite **Enable Index Function**.
Spustelėkite **Index Settings** ir pasirinkite elementus, kuriuos norite naudoti indeksui.
- ❑ ② Pasirinkite **Output the index items to the file** ir spustelėkite **Output Settings**, kad nustatytumėte išvesties elementus ir failo pavadinimą, kuris naudojamas išvedant į failą.

Baigę parinkinėti indekso nustatymus, spustelėkite skirtuką **Next** arba **4. Send**

8. Skirtuke 4. **Send** nustatykite paskirties vietos nustatymus.

Kai parinkta **Destination**, nustatymų elementai rodomi atsižvelgiant į siuntimo paskirties vietą.

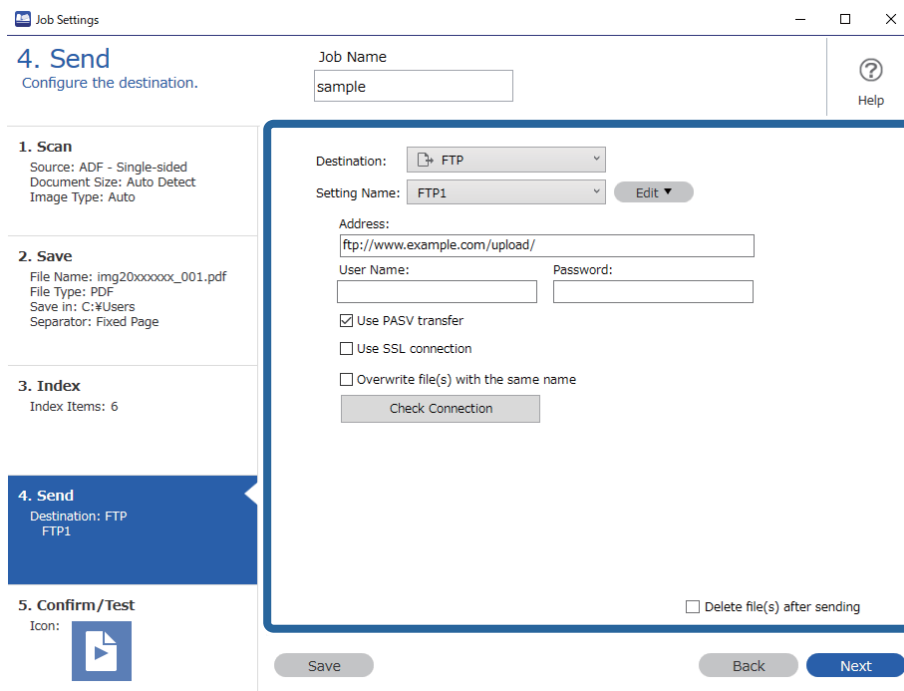

Baigę parinkinėti perkėlimo nustatymus, spustelėkite skirtuką **Next** arba **5. Confirm/Test**

9. Patikrinkite nustatymus skirtuke **5. Confirm/Test** ir atlikite bandomąjį nuskaitymą.

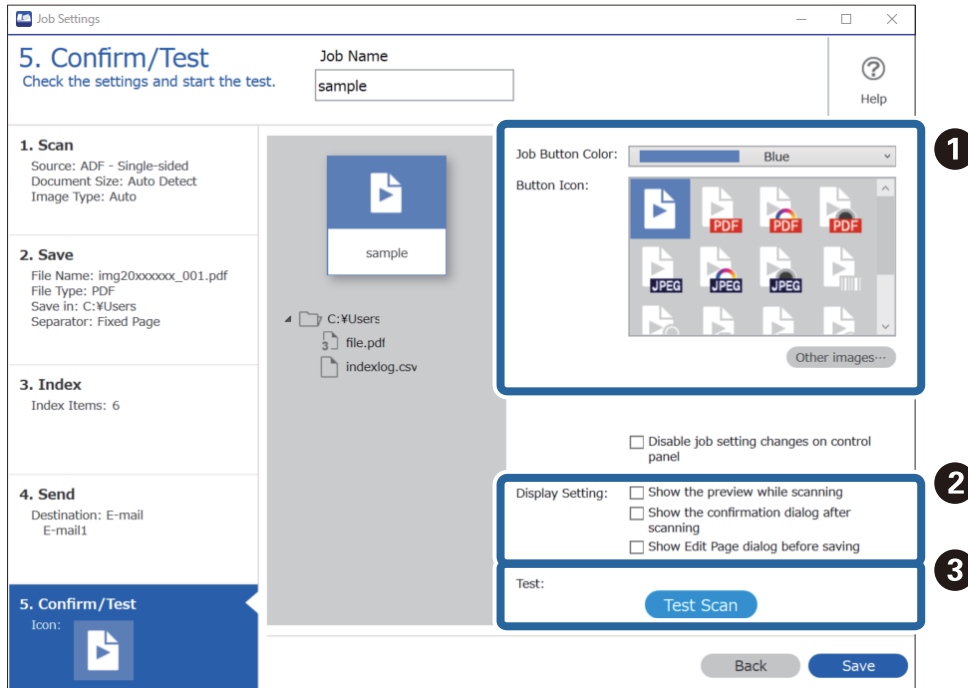

❶ Pakeiskite užduoties mygtuko spalvą arba piktogramą.

❷ Pakeiskite roдиниų nustatymus, naudojamus nuskaitymą ir nuskaitymus.

❑ 3 Atlikite bandomąjį nuskaitymą, naudodami šiuo metu nustatytą užduotį.

10. Spustelėkite **Save**, kad baigtumėte kurti užduotį.

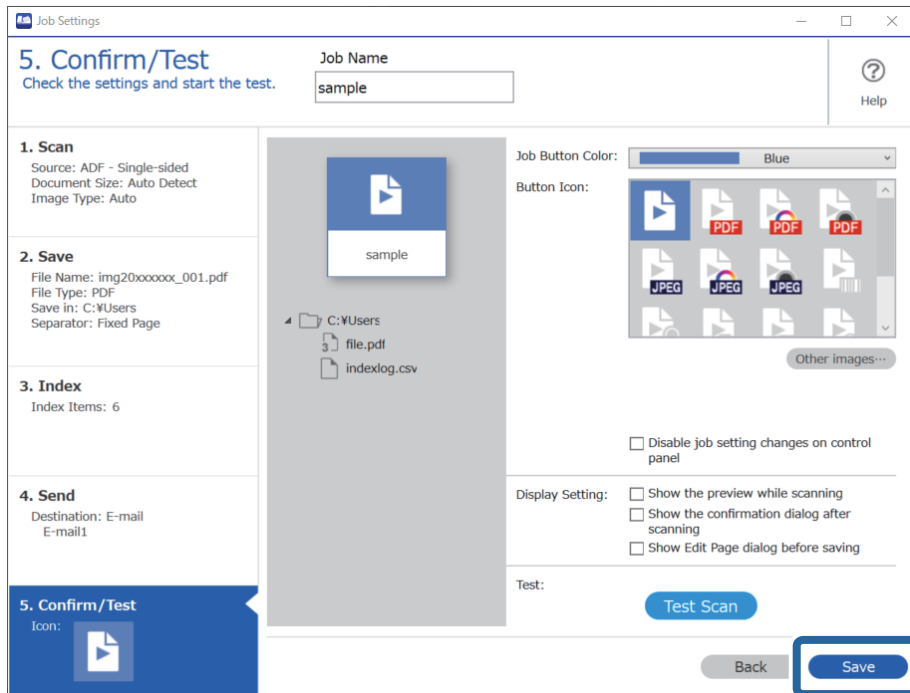

Norėdami užbaigti užduoties nustatymų parinkinį, spustelėkite įrankių juostos kairėje esantį mygtuką **Back** ir grįžkite į užduočių ekraną.

11. Skirtuke **Job Scan** spustelėkite užduoties, kurią norite atlikti, piktogramą.

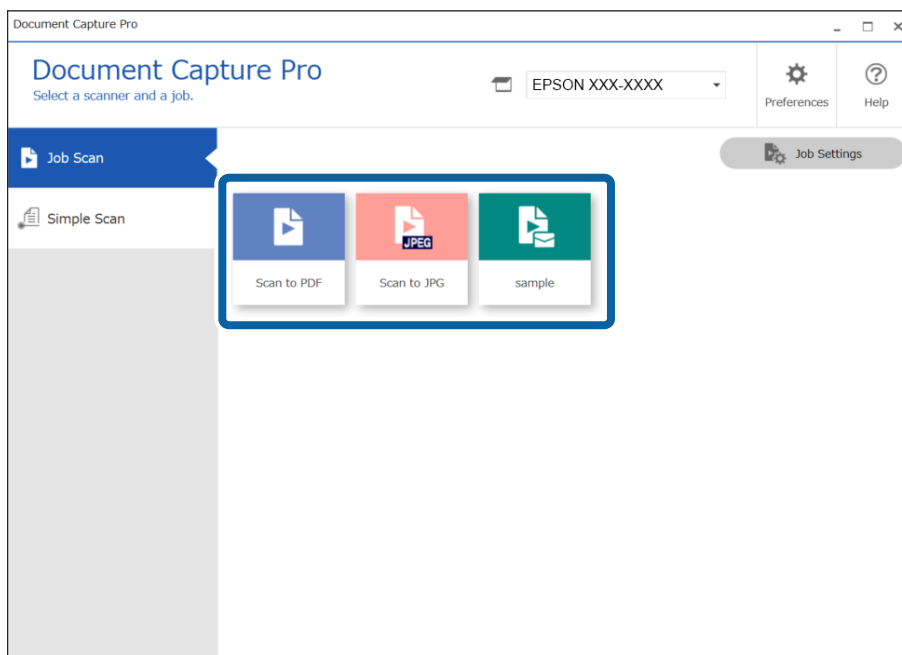

Atliekama pasirinkta užduotis.

12. Po nuskaitymo užduotims, kurioms nuskaitymo nustatymuose buvo parinkta **Show Edit Page dialog before saving**, patikrinkite nuskaitymo rezultatus ekrane **Edit Scanned Results** ir, jei reikia, atlikite redagavimą.

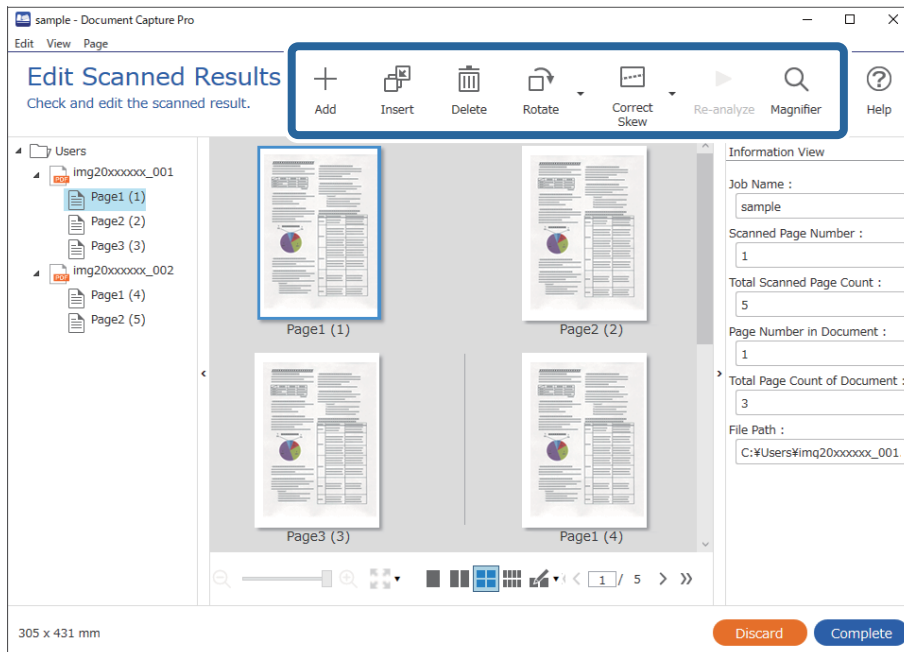

13. Spustelėkite **Complete**, kad užbaigtumėte Job Scan vykdymą.

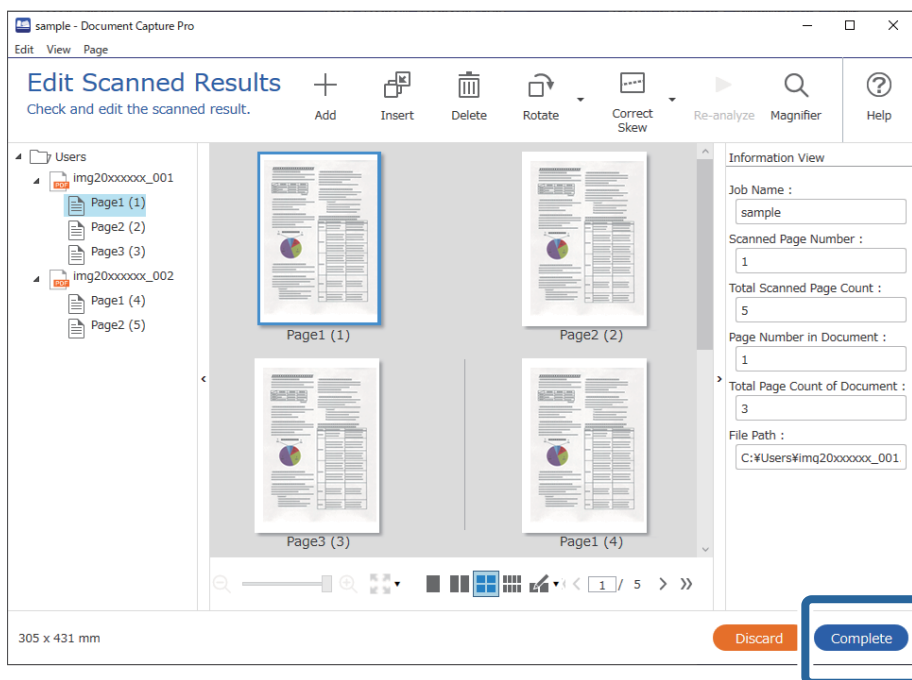

Nuskaitymas naudojant Document Capture („Mac OS“)

Ši programa leidžia atlikti įvairias užduotis, pvz., įrašyti vaizdą į kompiuterį, siųsti jį el. paštu, spausdinti, įkelti į serverį arba debesį. Norėdami supaprastinti nuskaitymo operacijas, taip pat galite užregistruoti nuskaitymo parametrus tam tikroms užduotims.

Išsamios informacijos apie funkcijas ieškokite Document Capture žinyne.

Pastaba:

Naudodamiesi skaitytuvu nenaudokite greitojo naudotojų keitimo funkcijos.

1. Paleiskite Document Capture.

Pasirinkite **Finder > Eiti > Programos > Epson Software > Document Capture.**

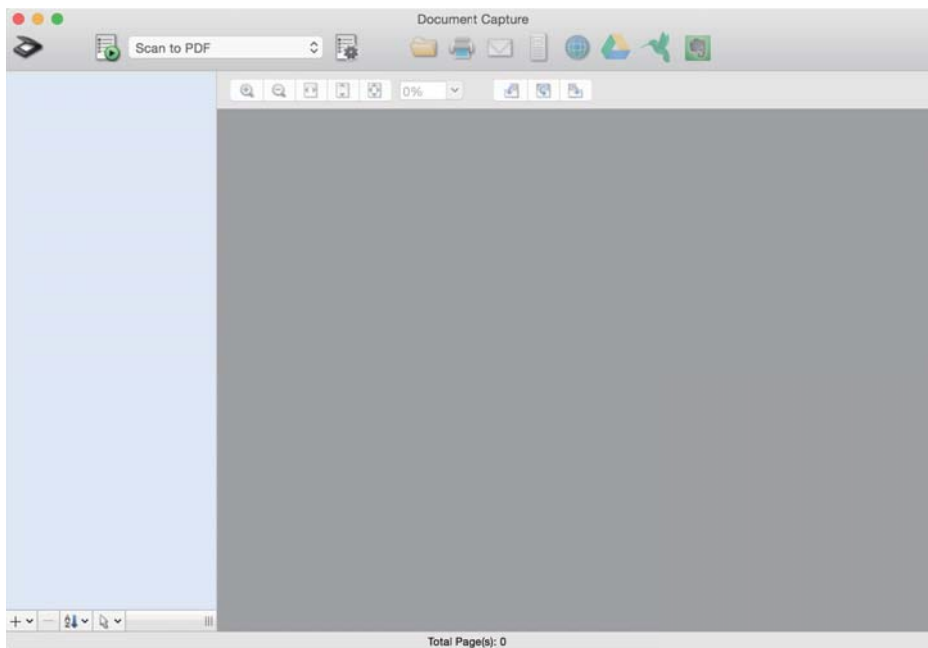

Pastaba:

Skaitytuvą, kurį norite naudoti, gali tekti pasirinkti iš skaitytuvų sąrašo.

2. Spustelėkite .

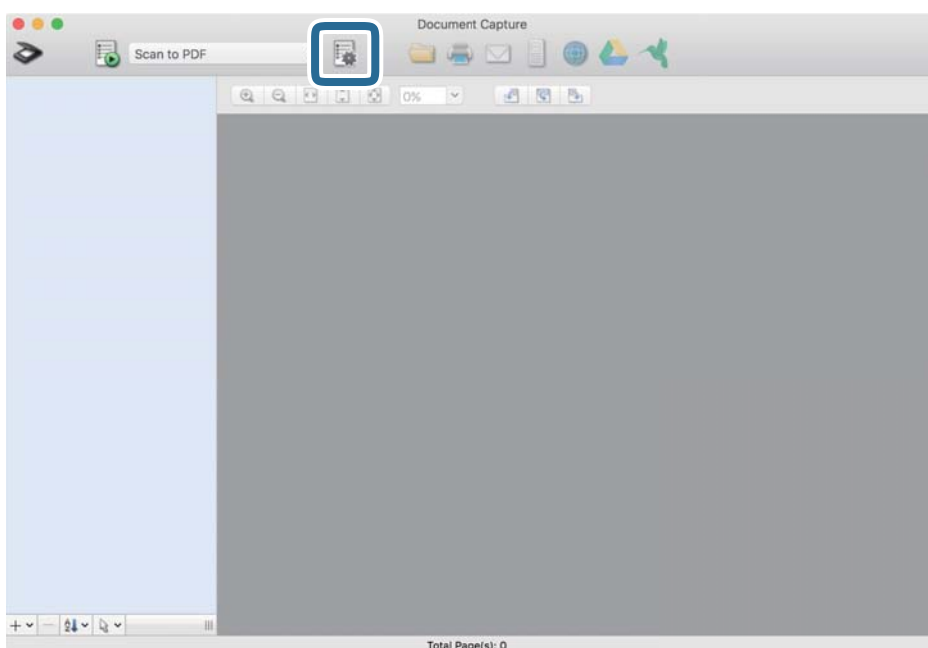

Rodomas ekranas **Job List**.

Pastaba:

Galima iš anksto nustatyta užduotis, leidžianti išsaugoti nuskaitytus vaizdus kaip PDF. Naudojant šią užduotį, praleiskite šią procedūrą ir pereikite prie 10 procedūros.

3. Spustelėkite + piktogramą.

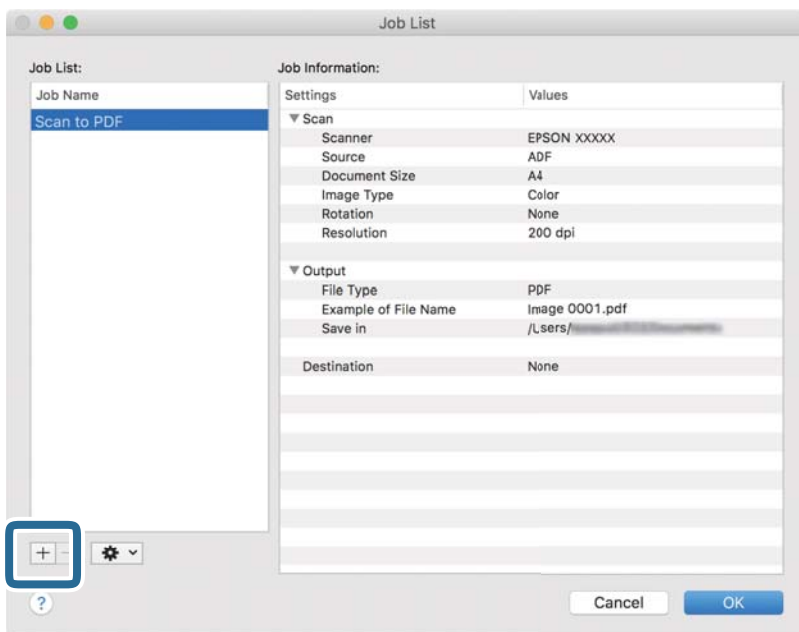

Rodomas užduoties nustatymo ekranas.

4. Nustatykite **Job Name**.

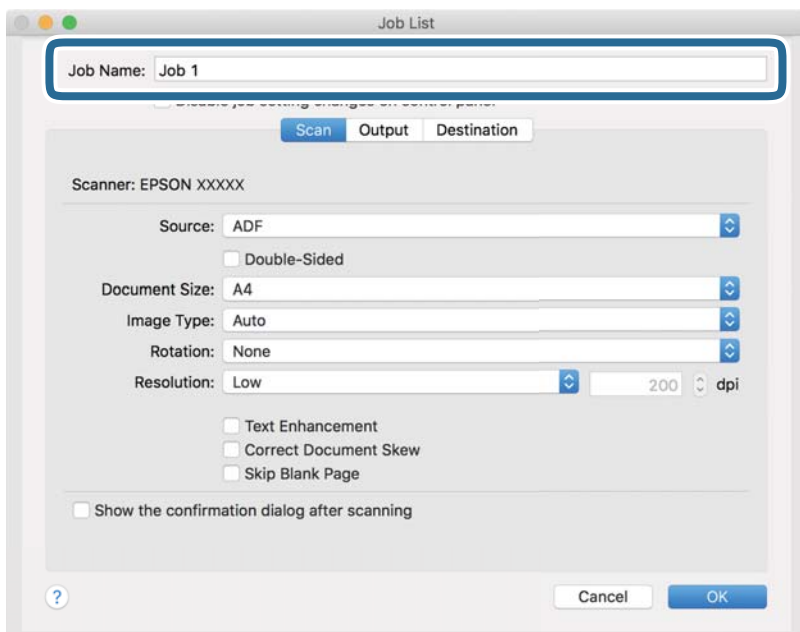

5. Skirtuke **Scan** nustatykite nuskaitymo nustatymus.

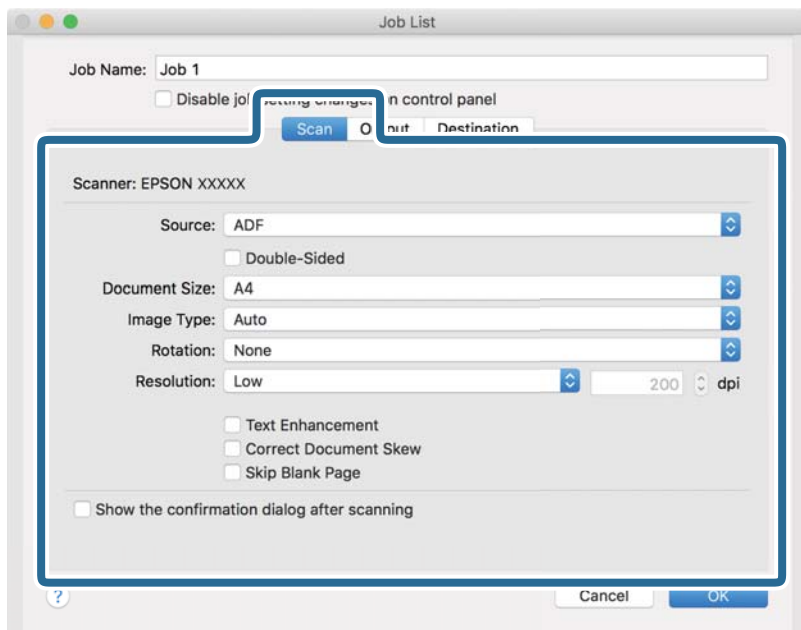

- Source:** Pasirinkite vietą, kur padedamas originalas. Pasirinkite dvipusį, norėdami nuskaityti abi originalų puses.
- Document Size:** Pasirinkite įdedamo originalo dydį.
- Image Type:** Pasirinkite spalvų tipą, kuriuo norite išsaugoti nuskaitytą vaizdą.
- Rotation:** Pasirinkite pasukimo kampą pagal originalą, kurį norite nuskaityti.
- Resolution:** Pasirinkite skyrą.

Pastaba:

Taip pat galite reguliuoti vaizdą naudodami šias funkcijas.

- Text Enhancement:** Pasirinkite, kad neryškios raidės originale būtų aiškios.
- Correct Document Skew:** Pasirinkite, kad būtų pakoreguotas originalo kreivumas.
- Skip Blank Page:** Pasirinkite, kad būtų praleisti balti puslapiai, jei tokių yra originaluose.

6. Spustelėkite **Output**, tada pasirinkite išvesties nustatymus.

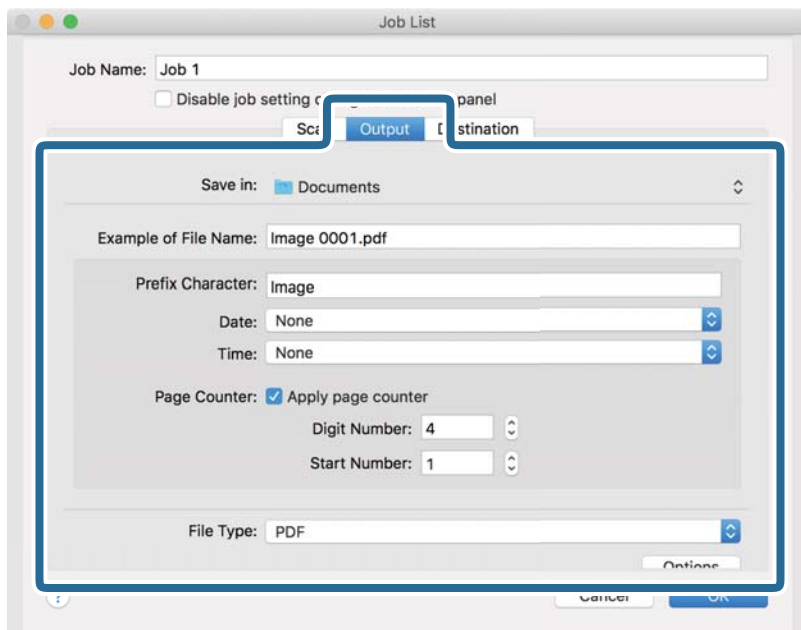

- Save in:** Pasirinkite nuskaityto vaizdo išsaugojimo aplanką.
- Example of File Name:** Rodo failo pavadinimo pavyzdį dabartiniams nustatymams.
- Prefix Character:** Nustatykite failo pavadinimo priešvardį.
- Date:** Įtraukti datą į failo pavadinimą.
- Time:** Įtraukti laiką į failo pavadinimą.
- Page Counter:** Įtraukti puslapių skaitiklį į failo pavadinimą.
- File Type:** Pasirinkite išsaugojimo formatą iš sąrašo. Spustelėkite **Options**, norėdami pasirinkti išsamius failo nustatymus.

7. Spustelėkite **Destination** ir pasirinkite **Destination**.

Paskirties vietos elementai rodomi pagal pasirinktą paskirties vietą. Jei reikia, atlikite išsamius nustatymus. Spustelėkite ? (Help) piktogramą, norėdami pamatyti išsamią kiekvieno elemento informaciją.

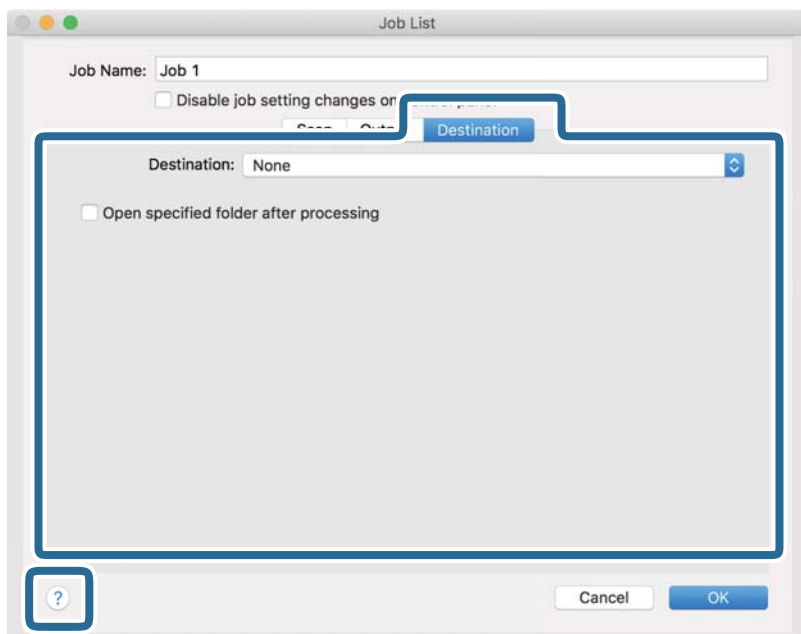

Pastaba:

- Jei norite įkelti vaizdą į debesį, turite iš anksto nustatyti turimą debesies paskyrą.
- Jeigu kaip paskirties vietą norite naudoti Evernote, prieš naudodamiesi šia funkcija atsisiųskite programą Evernote iš Evernote Corporation svetainės ir ją įdiekite.

8. Norėdami uždaryti užduočių nuostatų ekraną, spustelėkite **OK**.
9. Spustelėkite **OK**, jeigu norite užverti ekraną **Job List**.
10. Padėkite originalų dokumentą.

11. Pasirinkite užduotį iš išskleidžiamo sąrašo, tada spustelėkite piktogramą .

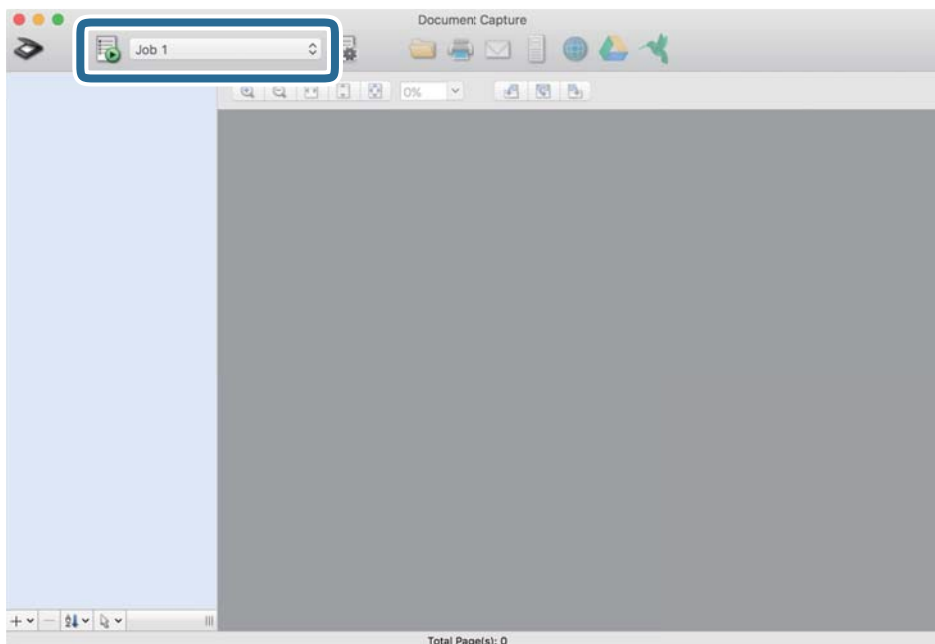

Atliekama pasirinkta užduotis.

12. Vykdykite ekrane pateiktas instrukcijas.

Nuskaitytas vaizdas išsaugojamas naudojant užduočiai pasirinktus nustatymus.

Pastaba:

Galite nuskaityti originalus ir siųsti nuskaitytą vaizdą nenaudodami užduoties. Spustelėkite  ir pasirinkite nuskaitymo nustatymus, tada spustelėkite **Preview Scan**. Po to spustelėkite paskirties vietą, į kurią norite siųsti nuskaitytą vaizdą.

Nuskaitymas naudojant Epson Scan 2

Galite nuskaityti originalus naudodami tekstiniams dokumentams tinkamus išsamius nustatymus.

1. Padėkite originalų dokumentą.
2. Paleiskite Epson Scan 2.
 - Windows 10
Spustelėkite pradžios mygtuką ir pasirinkite **EPSON > Epson Scan 2**.
 - Windows 8.1/Windows 8
Pagrindinio ieškos mygtuko lauke įveskite programos pavadinimą ir pasirinkite rodomą piktogramą.
 - Windows 7/Windows Vista
Spustelėkite pradžios mygtuką ir pasirinkite **Visos programos** arba **Programos > EPSON > Epson Scan 2 > Epson Scan 2**.
 - „Mac OS“
Pasirinkite **Eiti > Programos > Epson Software > Epson Scan 2**.

3. Skirtuke **Pagrindiniai nustat.** nustatykite toliau nurodytus nustatymus.

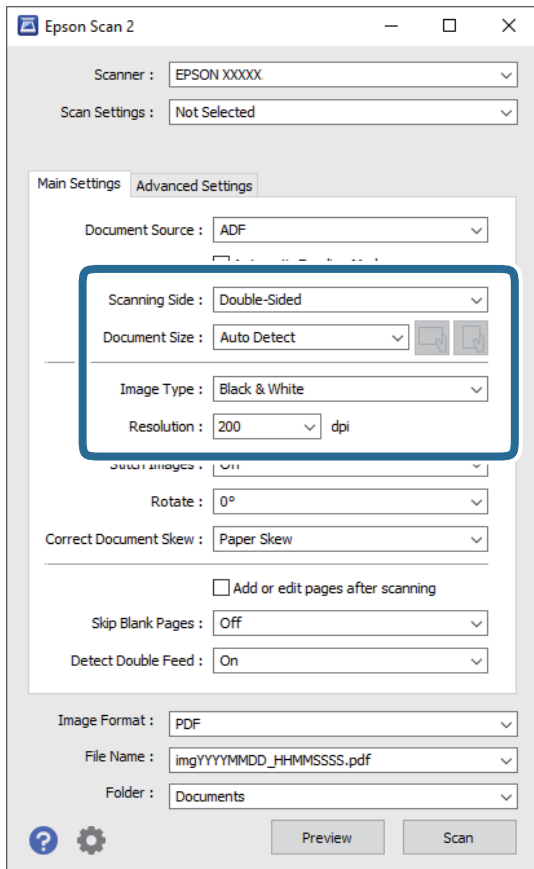

- Nuskaitoma pusė:** pasirinkite originalo pusę, kurią norite nuskaityti. Pasirinkite **Dvipusis**, norėdami nuskaityti abi originalų puses.
- Dokumento dydis:** pasirinkite įdedamo originalo dydį.
-  (Originalo orientacijos) mygtukai: pasirinkite įdedamo originalo padėčiai nustatyti. Priklausomai nuo originalo dydžio, šis elementas gali būti nustatytas automatiškai ir jo nebus galima keisti.
- Vaizdo tipas:** pasirinkite spalvą, kuria norite išsaugoti nuskaitytą vaizdą.
- Skiriamoji geba:** pasirinkite skiriamąją gebą.

Pastaba:

- ADF yra automatiškai nustatytas kaip Dokumento šaltinis.**
- Skirtuke **Pagrindiniai nustat.** taip pat galite pasirinkti šiuos nustatymus.
 - Brošiūravimas:** pasirinkite sujungti vaizdus priekyje ir gale, nuskaitant abi originalo puses.
 - Pasukite:** pasirinkite pasukti originalą pagal laikrodžio rodyklę ir nuskaityti.
 - Pataisyti dokumento perkrypą:** pasirinkite, kad būtų pakoreguotas originalo kreivumas.
 - Pridė./redaguo. nuskaičius:** pasirinkite įtraukti skirtingus originalus arba redaguoti (pasukti, perkelti ir ištrinti) nuskaitytus puslapius po nuskaitymo.
 - Praleisti tuščius lapus:** pasirinkite, kad būtų praleisti balti puslapiai, jei tokių yra originaluose.
 - Aptikti sulipusius:** pasirinkite parodyti įspėjimą, kai vienu metu patiekiami keli originalai.

4. Atlikite kitus reikiamus nuskaitymo parametrus.

- Galite peržiūrėti originalų pirmo puslapio pirmos pusės nuskaitytą vaizdą. Įdėkite tik pirmą originalų puslapį į įvesties dėklą ir paspauskite mygtuką **Peržiūra**. Atsidaro peržiūros langas, rodomas peržiūrimas vaizdas, puslapis išstumiamas iš skaitytuvo.

Vėl įdėkite išstumtą puslapį kartu su kitais originalais.

- Skirtuke **Papildomi nustatymai** galite koreguoti naudodami išsamius parametrus, kurie yra tinkami tekstiniams dokumentams, kaip nurodyta toliau.
 - Pašalinti foną:** pasirinkite, kad būtų pašalintas originalų fonas.
 - Teksto patobulinimas:** pasirinkite, kad neryškios raidės originale būtų aiškios.
 - Autom. srities segmentavimas:** pasirinkite, kad raidės būtų aiškios, o vaizdai tolygūs nespaltvai nuskaitydami dokumentą, kuriame yra vaizdų.
 - Išmesti:** pasirinkite, norėdami pašalinti nurodytą spalvą iš nuskaityto vaizdo, tada išsaugokite pilkio pustoniais arba nespaltvai. Pavyzdžiui, nuskaitydami galite ištrinti žymas ir pastabas, kurias parašėte paraštėse spalvotu rašikliu.
 - Spalvos stiprinimas:** pasirinkite, norėdami paryškinti nurodytą spalvą nuskaitytame vaizde, tada išsaugokite pilkio pustoniais arba nespaltvai. Pavyzdžiui, galite paryškinti šviesių spalvų raides arba linijas.

Pastaba:

Priklausomai nuo nustatytų parametrų kai kurie elementai gali būti neprieinami.

5. Nustatykite failo išsaugojimo parametrus.

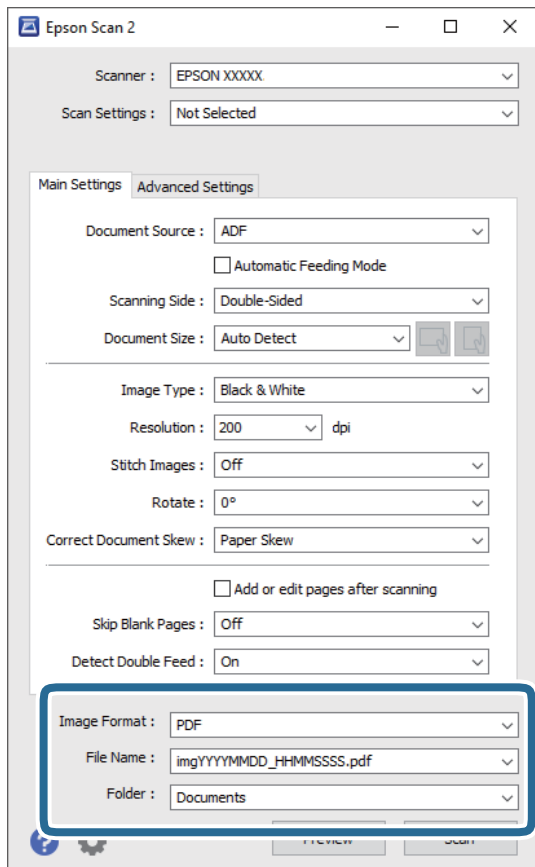

- Vaizdo formatas:** pasirinkite išsaugojimo formatą iš sąrašo.
Detalius parametrus galite nustatyti visiems failų formatams, išskyrus BITMAP ir PNG. Pasirinkę išsaugojimo formatą iš sąrašo pasirinkite **Parinkty**.
- Failo pavadinimas:** patikrinkite rodomą išsaugoto failo pavadinimą.
Galite pakeisti failo pavadinimo parametrus iš sąrašo pasirinkdami **Nustatymai**.
- Aplankas:** pasirinkite aplanką, į kurį išsaugoti nuskaitytą vaizdą iš sąrašo.
Galite pasirinkti kitą aplanką ar sukurti naują aplanką iš sąrašo pasirinkdami **Pasirinkti**.

6. Spustelėkite **Nuskaityti**.

Pastaba:

- Nuskaitymą taip pat pradėsite paspausdami skaitytuvo mygtuką .*
- Norėdami nuskaityti originalus, kurie gali užstrigti, pvz., ploną popierių, valdymo skydelyje įjunkite **Lėtai**, norėdami sumažinti nuskaitymo greitį.*

*Paspauskite mygtuką  ir pasirinkite **Skaitytuvo nuost.** > **Lėtai**.*

Nuskaitytas vaizdas įrašomas į nurodytą aplanką.

Specialiems originaliems dokumentams reikalingi parametrai, esantys lange Epson Scan 2

Nuskaitydami specialius originalius dokumentus turite nustatyti tam tikrus parametrus skirtuke **Pagrindiniai nustat.** lange Epson Scan 2.

Kai naudojate Document Capture Pro, langą galite atidaryti paspausdami mygtuką **Detailed Settings** lange **Scan Settings**.

Originalo tipas	Reikiami nustatymai
Vokai	Pasirinkite Išjungtas dalyje Aptikti sulipusius .
Plastikinės kortelės	Pasirinkite Plastikinė kortelė iš sąrašo Dokumento dydis arba pasirinkite Išjungtas Aptikti sulipusius .
Iš padavimo aplanko	<ul style="list-style-type: none"> <input type="checkbox"/> Jei pasirinkote Automatinis aptikimas iš sąrašo Dokumento dydis, persikreipęs originalus dokumentas automatiškai pataisomas net jei pasirinkote Išj. Pataisyti dokumento perkrypą. <input type="checkbox"/> Jei pasirinkote kitą dydį nei Automatinis aptikimas iš sąrašo Dokumento dydis, galite naudoti tik Turinys sukreivintas naudodami Pataisyti dokumento perkrypą. Tai pasirinkus netaikomas Popierius sukreivintas. Pasirinkus Popierius ir turinys sukreivinti, koreguojamas tik turinio kreivumas.
Didelio dydžio originalūs dokumentai	Jei originalo, kurį norite nuskaityti, dydžio nėra sąrašė Dokumento dydis , pasirinkite Tinkinti , kad būtų atidarytas langas Dokumento dydžio nustatymai . Tada rankiniu būdu įrašykite dydį lange.
Ilgas popierius	Jei dydis nėra nurodytas sąrašė Dokumento dydis , pasirinkite Aut. aptik. (ilgo pop.) arba Tinkinti , kad nurodytumėte norimą dokumento dydį.

Originalo tipas	Reikiami nustatymai
Laminuotos kortelės	<p>Kad nuskaitytumėte permatomas sritis palei kraštus, pasirinkite Tinkinti iš sąrašo Dokumento dydis, kad būtų atvertas langas Dokumento dydžio nustatymai. Tada lange pasirinkite Nuskaityti laminuotą kortelę.</p> <p><i>Pastaba:</i> <i>Priklausomai nuo originalo gali nepavykti pasiekti tinkamą efektą. Jei nenuskaitomos permatomos sritys kraštuose, pasirinkite Tinkinti iš sąrašo Dokumento dydis ir rankiniu būdu įrašykite dydį.</i></p>

Nuskaitymo tikslui tinkamos skiriamosios gebos nustatymas

Privalumai ir trūkumai padidinus skiriamąją gebą

Skiriamoji geba nurodo pikselių (mažiausių vaizdo dalelių) skaičių kiekviename colyje (25,4 mm), ir yra matuojama dpi (taškais colyje). Skiriamosios gebos didinimo privalumas – vaizdo detalės tampa ryškios. Trūkumas – failas tampa didelis.

- Failas tampa didelis
(Dvigubai padidinus skiriamąją gebą, failas tampa keturis kartus didesnis.)
- Vaizdo nuskaitymas, išsaugojimas ir perskaitymas užima daug laiko
- El. laiškų arba faksogramų siuntimas ir gavimas užima daug laiko
- Vaizdas tampa per didelis, kad tilptų ekrane arba jį galima būtų išspausdinti ant popieriaus

Jūsų tikslui rekomenduojamų skyrų sąrašas

Vadovaudamiesi lentele nustatykite nuskaityto vaizdo panaudojimo tikslui tinkamą skyrą.

Tikslas	Skyra (orientacinė)
Rodymas ekrane Siuntimas el. paštu	Iki 200 dpi
Optinio simbolių atpažinimo (angl. Optical Character Recognition, OCR) naudojimas PDF, kuriame galima ieškoti teksto, sukūrimas	Nuo 200 Iki 300 dpi
Spausdinimas naudojant spausdintuvą Siuntimas faksu	Nuo 200 Iki 300 dpi

Išplėstinis nuskaitymas

Užduoties nustatymas.	116
Skirtingų dydžių originalų nuskaitymas po vieną (Automatinio padavimo režimas).	125
Įvairūs Document Capture Pro nuskaitymo nustatymai (tik „Windows“).	127

Užduoties nustatymas

Kaip užduotį galite užregistruoti įvairias operacijas, pvz., Scan — Save — Send.

Iš anksto registruodami operacijų seriją kaip užduotį, naudodami Document Capture Pro („Windows“), Document Capture („Mac OS“) arba Document Capture Pro Server („Windows Server“), galite atlikti visas operacijas tiesiog pasirinkdami užduotį.

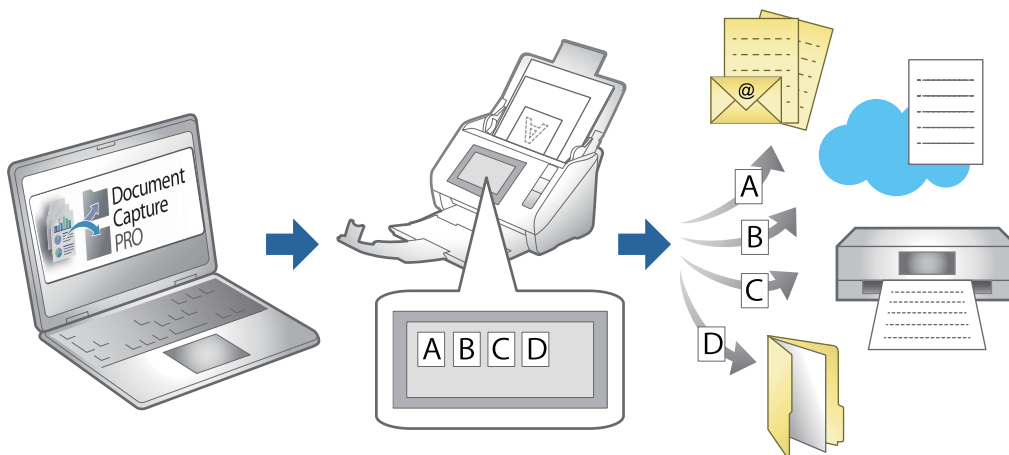

Užduoties kūrimas ir registravimas („Windows“)

Paaikškina, kaip nustatyti užduotį Document Capture Pro. Išsamios informacijos apie funkcijas ieškokite Document Capture Pro žinyne.

<https://support.epson.net/dcp/>

1. Paleiskite Document Capture Pro.
2. Spustelėkite **Job Settings**, esantį ekrane **Job Scan**.

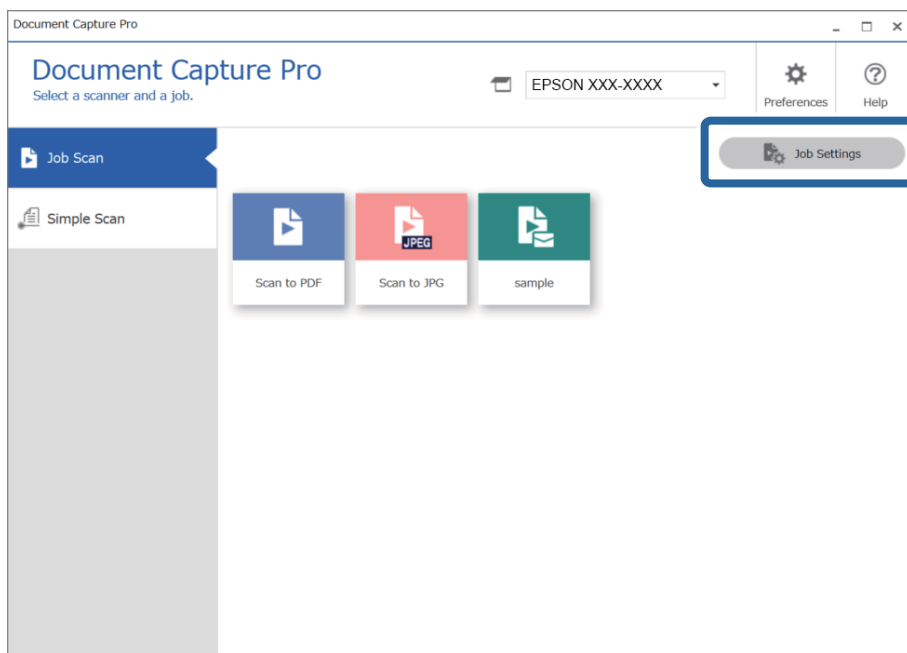

3. Spustelėkite **New Job**.

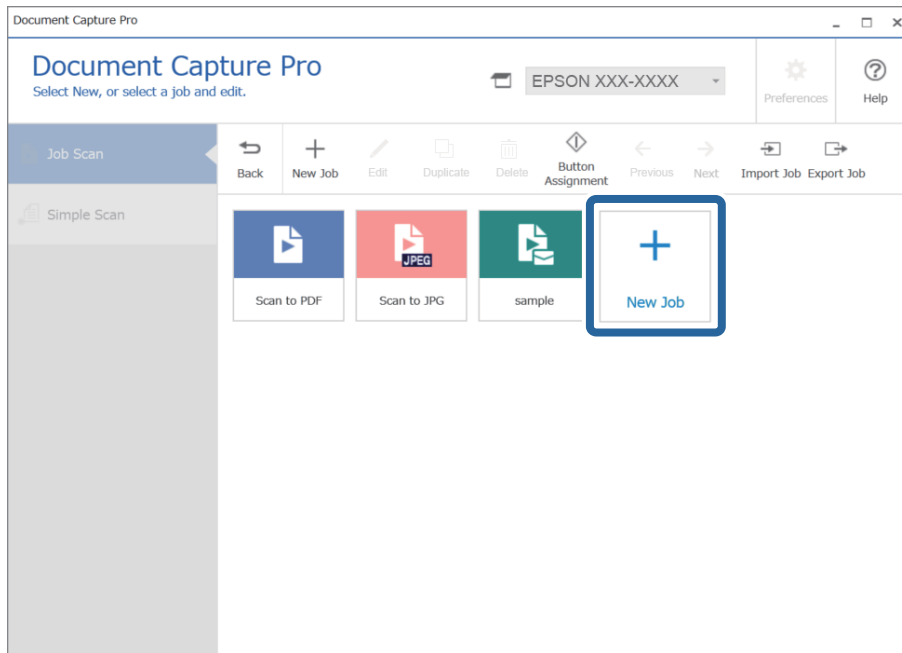

Pastaba:

Kad sukurtumėte naują užduotį remdamiesi kita užduotimi, spustelėkite kaip pagrindą norimą naudoti užduotį ir **Duplicate**.

Rodomas langas **Job Settings**.

4. Įveskite **Job Name**.

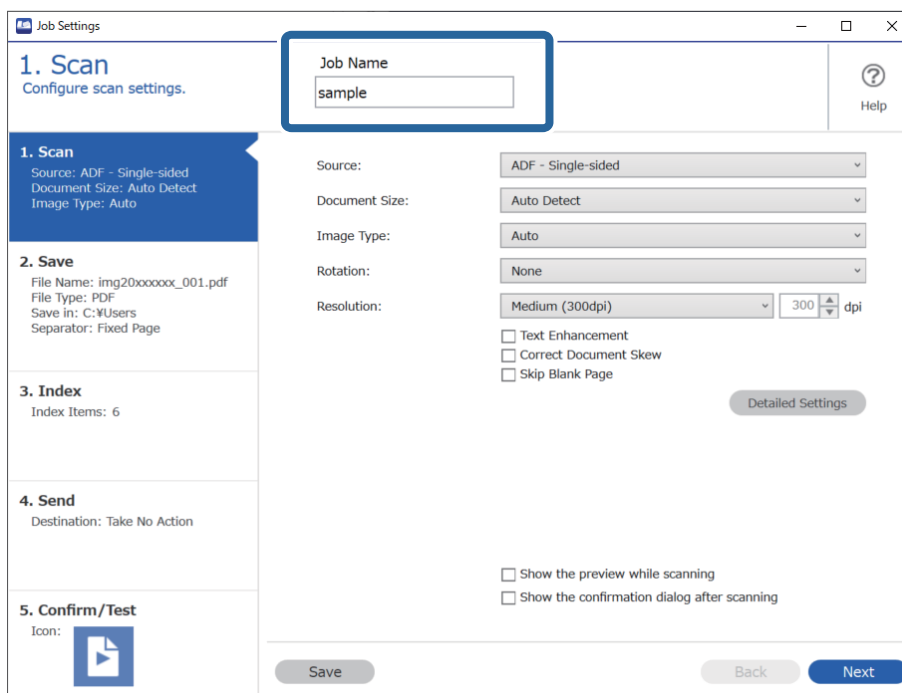

5. Skirtuke **1. Scan** nustatykite nuskaitymo užduoties operacijas, kurias norite sukurti.

- 1** Pagrindinių nuskaitymo nustatymų pasirinkimas.

Norėdami parinkti labiau išplėstinius nustatymus, spustelėkite **Detailed Settings** nustatymų ekranui atidaryti. Pakeiskite nuskaitymo operaciją ir spustelėkite **Save**, kad sugrįžtumėte į ekraną Document Capture Pro.

- 2** Jei reikia, pakeiskite nustatymus.

Pasirinkite **Show the preview while scanning**, kad nuskaitant būtų parodomi vaizdai.

Pasirinkite **Show the confirmation dialog after scanning**, kad būtų parodytas patvirtinimo pranešimas, kuriuo teiraujamesi, ar baigę nuskaitymą norėtumėte nuskaitinėti toliau.

Baigę žymėti nuskaitymo nustatymus, spustelėkite skirtuką **Next** arba **2. Save**

6. Skirtuke 2. **Save** galite parinkti nuskaitymo rezultatų įrašymo nustatymus.

- ❶ Nustatykite failo pavadinimą.

Kai pasirenkate failo pavadinimui norimą naudoti komponentą iš **File Name Components**, jis pridėdamas prie failo pavadinimo. Be to, pavadinimą galite įvesti tiesiai į **File Name**.

Jei norite pridėti brūkšninius kodus, OCR ir formas, nustatymus turite parinkti iš anksto. Spustelėkite **Detailed Settings**.

Laiko žymos ir puslapių skaitiklio formatą taip pat galite pakeisti **Detailed Settings**.

- ❷ Nustatykite failo formatą ir vietą.

Priklausomai nuo failo tipo galima įjungti **Option**; spustelėkite, kad parinktumėte išsamius nustatymus.

- ❸ Norėdami atskirti užduotis, pasirinkite šią parinktį atskyrimo būdai parinkti, ir pasirinkite **Separation Settings** išsamiesiems nustatymams parinkti.

- ❹ Jei reikia, pakeiskite nustatymus.

Pasirinkę **Show Edit Page dialog before saving**, po nuskaitymo galėsite redaguoti ekrane **Edit Scanned Results**.

Baigę parinkinėti įrašymo nustatymus, spustelėkite skirtuką **Next** arba **3. Index**

7. Indekso failo nustatymus galite nustatyti skirtuke **3. Index**.

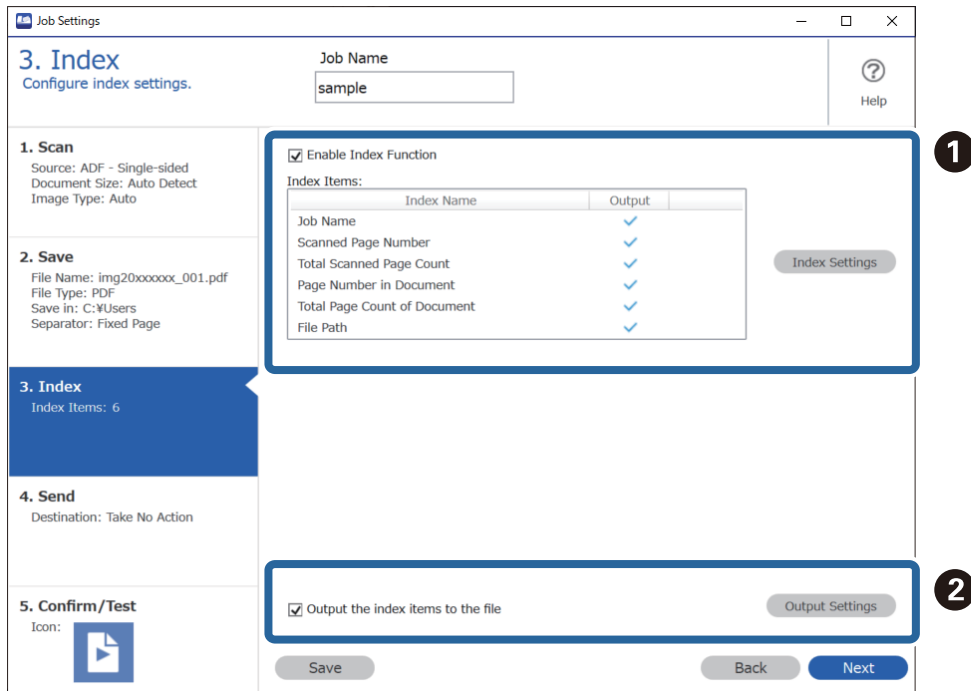

☐ **1** Kurdami indekso failą pasirinkite **Enable Index Function**.

Spustelėkite **Index Settings** ir pasirinkite elementus, kuriuos norite naudoti indeksui.

☐ **2** Pasirinkite **Output the index items to the file** ir spustelėkite **Output Settings**, kad nustatytumėte išvesties elementus ir failo pavadinimą, kuris naudojamas išvedant į failą.

Baigę parinkinėti indekso nustatymus, spustelėkite skirtuką **Next** arba **4. Send**

8. Skirtuke **4. Send** nustatykite paskirties vietos nustatymus.

Kai parinkta **Destination**, nustatymų elementai rodomi atsižvelgiant į siuntimo paskirties vietą.

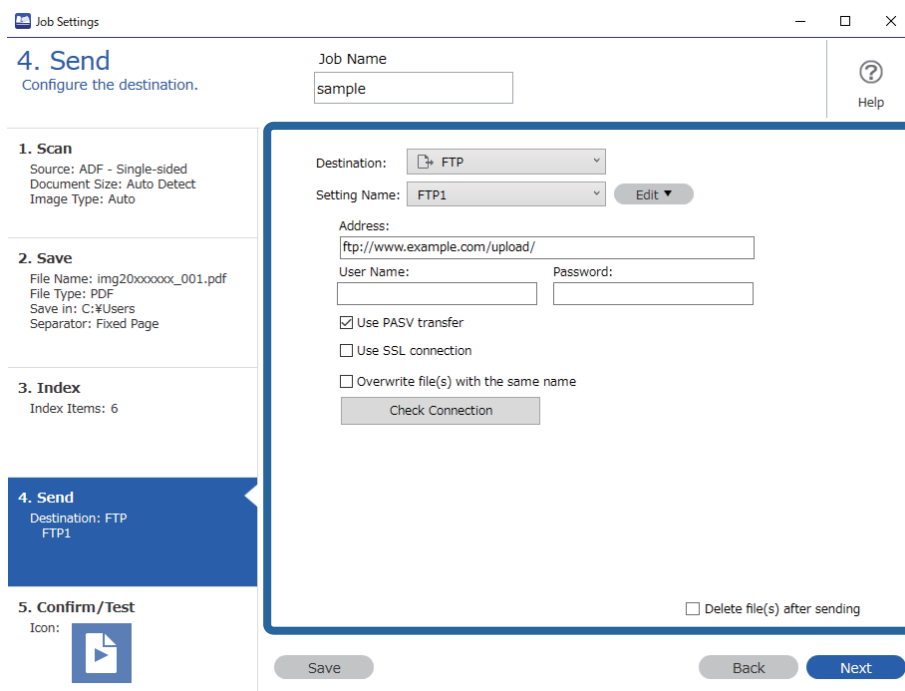

Baigę parinkinėti perkėlimo nustatymus, spustelėkite skirtuką **Next** arba **5. Confirm/Test**

9. Patikrinkite nustatymus skirtuke **5. Confirm/Test** ir atlikite bandomąjį nuskaitymą.

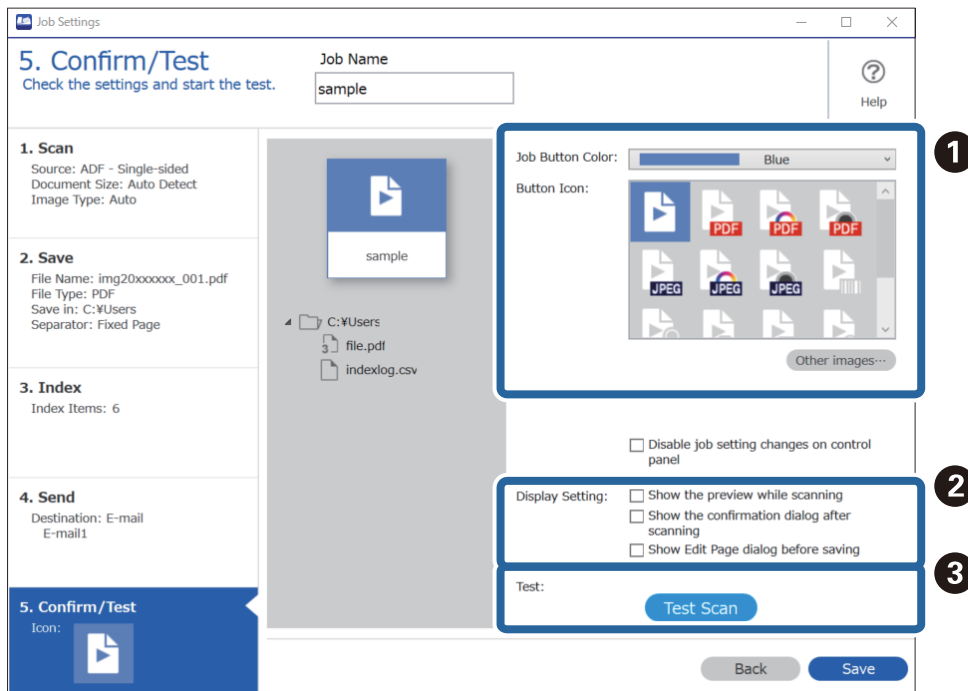

1 Pakeiskite užduoties mygtuko spalvą arba piktogramą.

2 Pakeiskite roдиниų nustatymus, naudojamus nuskaitymą ir nuskaitymus.

- 3 Atlikite bandomąjį nuskaitymą, naudodami šiuo metu nustatytą užduotį.

10. Spustelėkite **Save**, kad baigtumėte kurti užduotį.

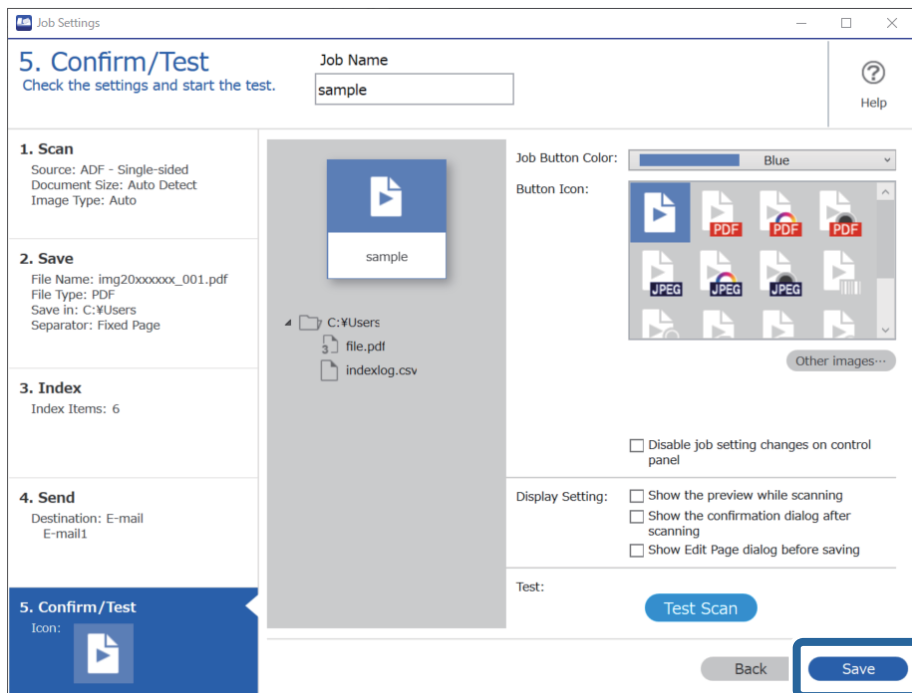

Jei tęsite naujos užduoties kūrimą, redagavimą, kopijų kūrimą, trynimą ir pan., toliau parinkinėkite nustatymus.

Norėdami užbaigti užduoties nustatymų parinkinėjimą, spustelėkite įrankių juostos kairėje esantį mygtuką **Back** ir grįžkite į užduočių ekraną.

Užduoties kūrimas ir registravimas („Mac OS“)

Paiškina, kaip nustatyti užduotį Document Capture. Išsamios informacijos apie funkcijas ieškokite Document Capture žinyne.

1. Paleiskite Document Capture.
2. Spustelėkite piktogramą  pagrindiniame lange.
Rodomas langas **Job List**.
3. Spustelėkite + piktogramą.
Rodomas langas **Job Settings**.
4. Pasirinkite užduoties parametrus skirtuke **Job Settings**.
 - Job Name:** įveskite užduoties, kurią norite užregistruoti, pavadinimą.
 - Scan:** pasirinkite nuskaitymo nustatymus, pvz. originalų dydį arba raišką.
 - Output:** nustatykite išsaugojimo paskirties vietą, išsaugojimo formatą, failų pavadinimo taisykles ir t. t.

- Destination:** pasirinkite nuskaitytų vaizdų paskirties vietą. Galite siųsti juos el. paštu arba persiųsti į FTP arba žiniatinklio serverį.
- 5. Spustelėkite **OK**, norėdami grįžti į langą **Job List**.
Sukurta užduotis registruojama **Job List**.
- 6. Spustelėkite **OK**, norėdami grįžti į pagrindinį langą.

Užduoties paleidimo valdymo skydelyje įgalinimas (mygtuko priskyrimas)

Iš anksto priskirdami užduotį skaitytuvo valdymo skydeliui, naudodami Document Capture Pro („Windows“), Document Capture („Mac OS“) arba Document Capture Pro Server („Windows Server“), galite paleisti užduotis valdymo skydelyje.

Užduoties priskyrimas valdymo skydeliui („Windows“)

Paaiškina, kaip priskirti užduotį skaitytuvo valdymo skydeliui, naudojant Document Capture Pro. Išsamios informacijos apie funkcijas ieškokite Document Capture Pro žinyne.

<https://support.epson.net/dcp/>

1. Paleiskite Document Capture Pro.
2. Spustelėkite **Job Settings**, esantį ekrane Job Scan.

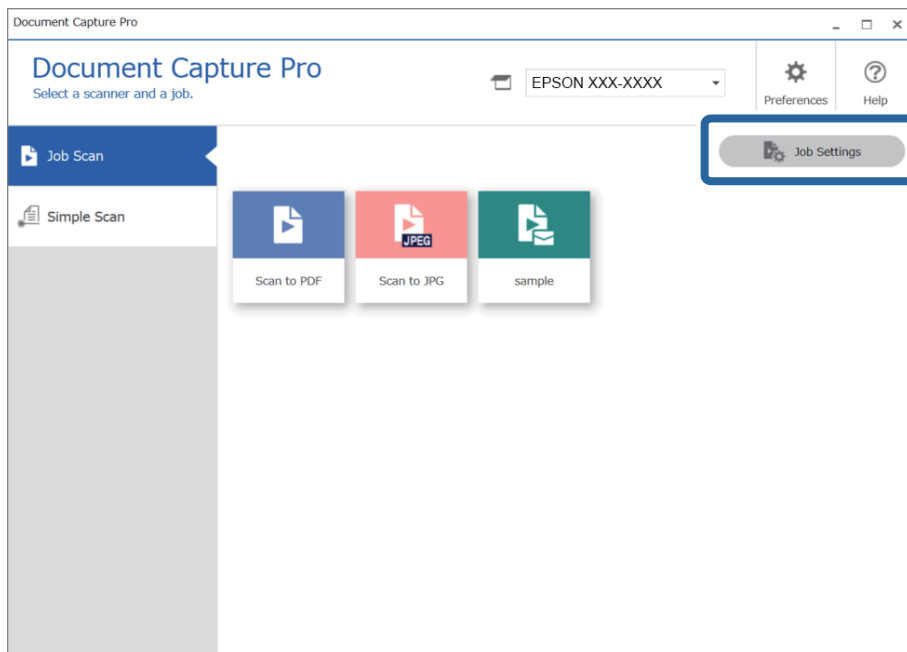

3. Spustelėkite **Button Assignment**.

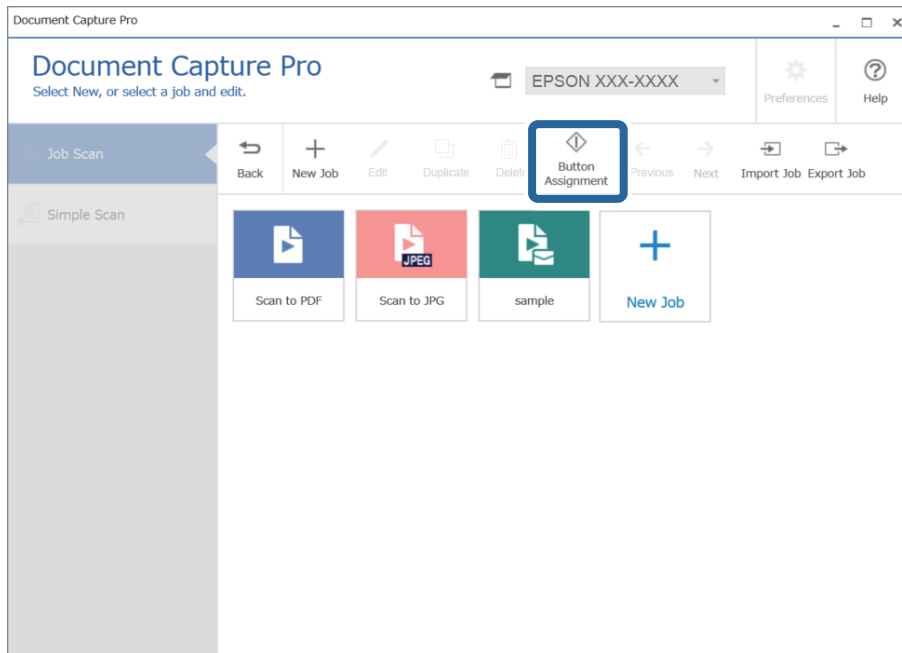

Rodomas mygtuko priskyrimo ekranas.

4. Išskleidžiamajame meniu pasirinkite užduotį, kurią norite paleisti iš skaitytuvo valdymo skydelio (mygtukų).

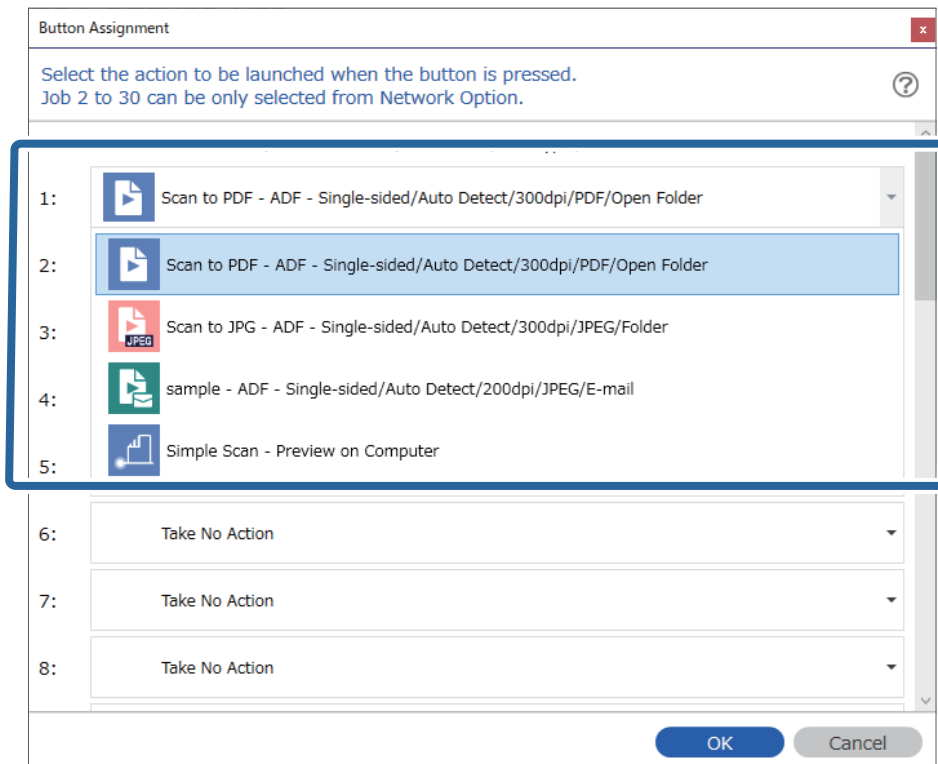



5. Spustelėkite **OK**, jeigu norite užverti ekraną Button Assignment.

Susijusi informacija

➔ „Originalų nuskaitymas į kompiuterį” puslapyje 94

Užduoties priskyrimas valdymo skydeliui („Mac OS“)

Paaiškina, kaip priskirti užduotį skaitytuvo valdymo skydeliui, naudojant Document Capture. Išsamios informacijos apie funkcijas ieškokite Document Capture žinyne.

1. Paleiskite Document Capture.
2. Spustelėkite piktogramą  pagrindiniame lange.
Rodomas langas **Job List**.
3. Spustelėkite  piktogramą ir pasirinkite **Event Settings**.
4. Išskleidžiamame meniu pasirinkite užduotis, kurias norite paleisti valdymo skydelyje.
5. Spustelėkite **OK**, norėdami grįžti į langą **Job List**.
Užduotis priskirta skaitytuvo valdymo skydeliui.
6. Spustelėkite **OK**, norėdami grįžti į pagrindinį langą.

Susijusi informacija

➔ „Originalų nuskaitymas į kompiuterį” puslapyje 94

Skirtingų dydžių originalų nuskaitymas po vieną (Automatinio padavimo režimas)

Galite nuskaityti skirtingų dydžių ar tipų originalus po vieną naudodami Automatinio padavimo režimas. Šiame režime skaitytuvas automatiškai pradeda nuskaitymą įdėjus originalus į ADF.

Kai naudojate **Document Capture Pro**, taip pat galite naudoti Automatinio padavimo režimas.

1. Paleiskite Epson Scan 2.

Pastaba:

Kai naudojate Document Capture Pro, langą Epson Scan 2 galite atidaryti paspausdami mygtuką **Detailed Settings** lange **Scan Settings**.

2. Pasirinkite **Automatinio padavimo režimas** skirtuke **Pagrindiniai nustat..**

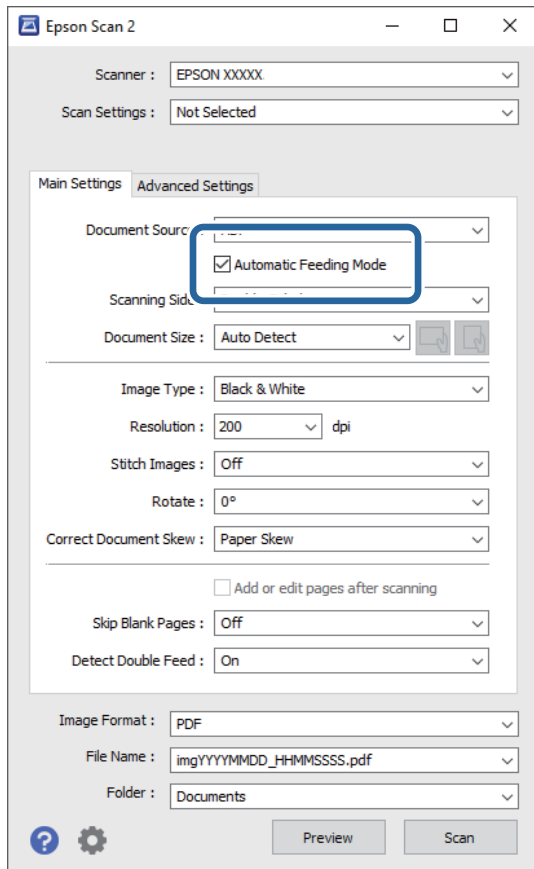

3. Atlikite kitus nuskaitymo nustatymus pagrindiniame lange Epson Scan 2.
4. Spustelėkite **Nuskaityti**.

Pastaba:

Kai naudojate Document Capture Pro, spustelėdami **Išsaugoti** įrašykite nuskaitymo nustatymus. Pradėjus nuskaitymą, paleidžiamas Automatinio padavimo režimas.

Paleidžiama Automatinio padavimo režimas programa.

Kompiuteryje ir skaitytuve rodomas **Automatinio padavimo režimas** langas.

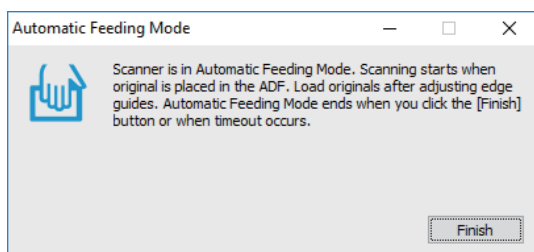

5. Reguluokite kraštinius kreiptuvus ir įdėkite originalą į ADF. Automatiškai prasideda nuskaitymas.

6. Užbaigus nuskaitymą, įdėkite kitą originalą į ADF.
Kartokite šią procedūrą, kol nuskaitysite visus originalus.

Pastaba:

Paspauskite mygtuką ▼ ir atlikite **Skaitytuvo nuost.**

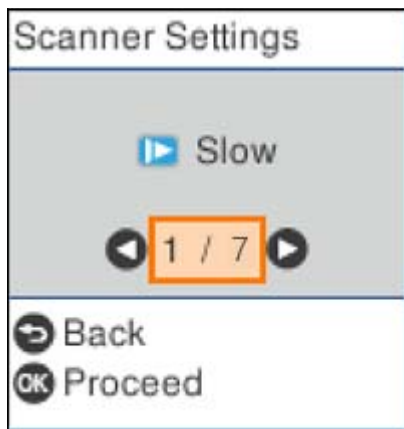

- **Lėtai:** Sulėtina nuskaitymo greitį. Naudokite, kai reikia nuskaityti originalius dokumentus, kurie gali įstrigti, pvz., ploną popierių.
- **DFDS:** Vieną kartą praleidžia dvigubo tiekimo aptikimą ir tęsia nuskaitymą. Naudokite, kai reikės nuskaityti originalius dokumentus, palaikomus dvigubu tiekimu, pvz., plastikines korteles arba vokus.
- **Popier. apsauga:** Sumažina žalą originalams, automatiškai sustabdant tiekimą, kai įvyksta tiekimo klaida.
- **Aptikti stiklo nešv.:** Nustatomi nešvarumai ant skaitytuvo viduje esančio stiklinio paviršiaus.

7. Nuskaičius visus originalus, uždarykite Automatinio padavimo režimas.

Paspauskite mygtuką ⏏ ant skaitytuvo arba paspauskite **Baigti** kompiuteryje rodomame lange **Automatinio padavimo režimas**.

Pastaba:

Norėdami išjungti **Automatinio padavimo režimas**, galite atlikti skirtojo laiko nustatymus.

Pasirinkite **Nustatymai** iš sąrašo **Dokumento šaltinis**, kad atidarytumėte langą **Dokumento šaltinio nustatymai**. Rodomame lange nustatykite **Automatinio padavimo režimo skirtasis laikas (minutės)**.

Nuskaitytas vaizdas įrašomas į nurodytą aplanką.

Susijusi informacija

➔ „Originalų padėjimas” puslapyje 34

Įvairūs Document Capture Pro nuskaitymo nustatymai (tik „Windows“)

Document Capture Pro leidžia lengvai nuskaityti ir įrašyti dokumentus kaip oficialias ataskaitas ir formas, naudojant jūsų poreikius tenkinančius optimalius nustatymus. Šiame skyriuje paaiškinama, kaip parinkti nustatymus užduotims, kurioms naudojamos patogios funkcijos, pvz., rūšiavimo.

Pastaba:

Šiame skyriuje paaiškinama Windows funkcija Document Capture Pro. Kai naudojate Mac OS funkciją Document Capture, išsamios informacijos ieškokite programinės įrangos žinyne.

Susijusi informacija

- ➔ „Dokumentų atskyrimas naudojant nurodytą puslapių skaičių“ puslapyje 128
- ➔ „Dokumentų atskyrimas naudojant tuščius popieriaus lapus“ puslapyje 131
- ➔ „Aplankų kūrimas ir įrašymas naudojant brūkšninio kodo simbolių informaciją“ puslapyje 134
- ➔ „Dviejų lygių aplankų kūrimas naudojant dviejų tipų brūkšninį kodą“ puslapyje 139
- ➔ „Failų įrašymas su failų pavadinimais, naudojant brūkšninio kodo simbolių informaciją“ puslapyje 143
- ➔ „Aplankų kūrimas ir įrašymas naudojant OCR simbolius“ puslapyje 148
- ➔ „Failų įrašymas su failų pavadinimais, naudojant OCR simbolius“ puslapyje 153
- ➔ „Kiekvienos formos aplankų kūrimas ir įrašymas“ puslapyje 160

Dokumentų atskyrimas naudojant nurodytą puslapių skaičių

Duomenis galite atskirti pagal nurodytą nuskaitytų puslapių skaičių ir įrašyti juos į failą arba aplanką.

Šiame skyriuje paaiškinami „Dokumento atskyrimas kas tris puslapius ir įrašymas kaip PDF failų“ užduoties nustatymai.

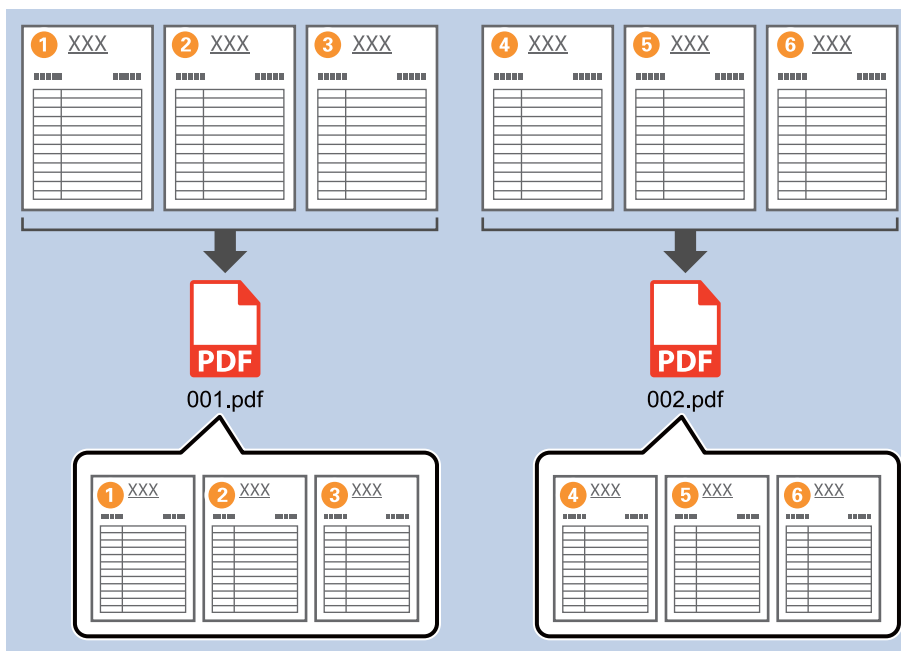

1. Įjunkite ekraną **Job Settings**, tada spustelėkite skirtuką **2. Save**.

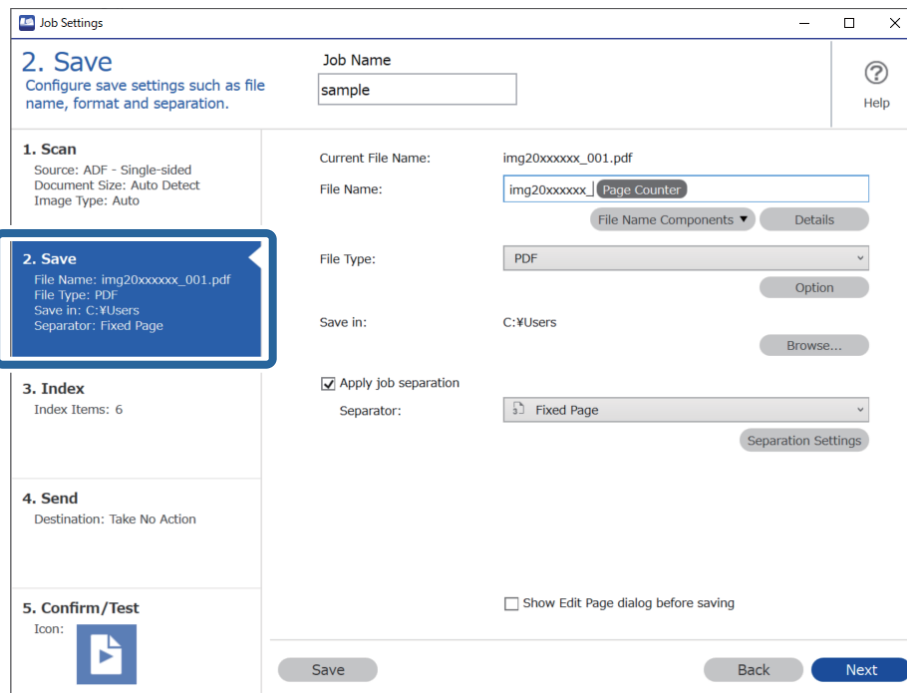

2. Nustatykite **File Type** į **PDF**.

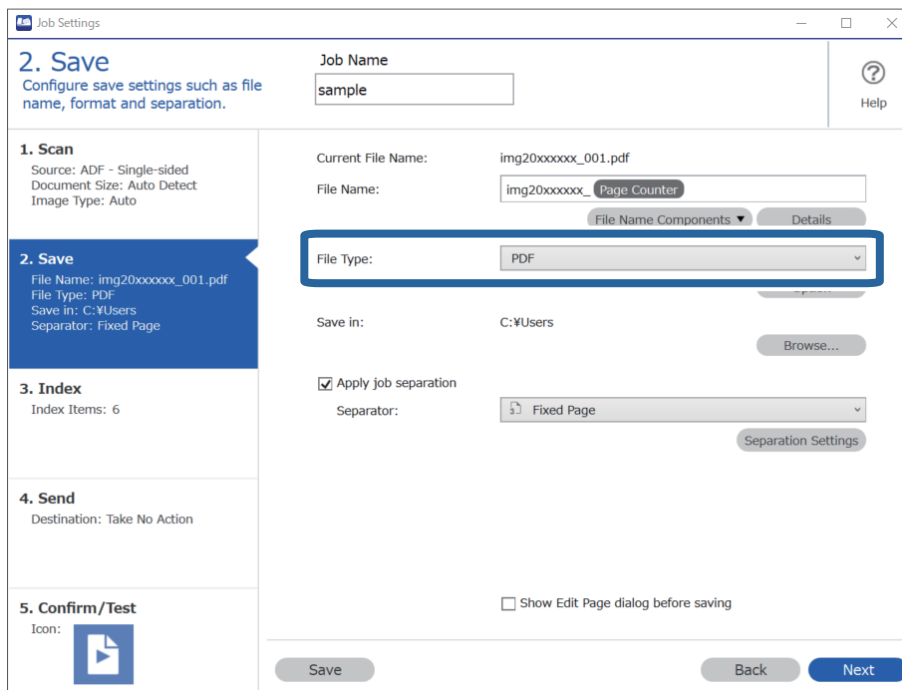

3. Pasirinkite **Apply job separation**, nustatykite **Separator** ties **Fixed Page** ir spustelėkite **Separation Settings**.

The screenshot shows the 'Job Settings' dialog box with the '2. Save' step selected. The 'Apply job separation' checkbox is checked, and the 'Separator' is set to 'Fixed Page'. A blue box highlights the 'Apply job separation' checkbox and the 'Separator' dropdown menu. The 'File Name' is 'img20xxxxx_001.pdf' and the 'File Type' is 'PDF'. The 'Save in' location is 'C:\Users'. The 'Next' button is highlighted.

4. Ekrane **Job Separation Settings** nustatykite puslapių skaičių, ties kuriuo norite atskirti dokumentą. Pavyzdžiui, nurodžius „3“, dokumentas atskiriamas kas tris nuskaitytus puslapius.

The screenshot shows the 'Job Separation Settings' dialog box. The 'Page' field is set to 3, and the 'Separator' is set to 'Barcode'. A blue box highlights the 'Page' field. The 'Create Folder' checkbox is unchecked, and the 'Folder Name' is 'folder Page Counter'. The 'Apply job separation in two stages' checkbox is unchecked. The 'OK' button is highlighted.

Pastaba:

Kadangi nėra įrašymo formatų (vaizdo failų, pvz., JPEG), kurie palaikytų kelis puslapius, failų iš kelių puslapių kurti negalite. Pasirinkus **Create Folder**, dokumentas padalijamas ties nurodytu puslapio numeriu (failų skaičius) ir įrašomas į aplanką.

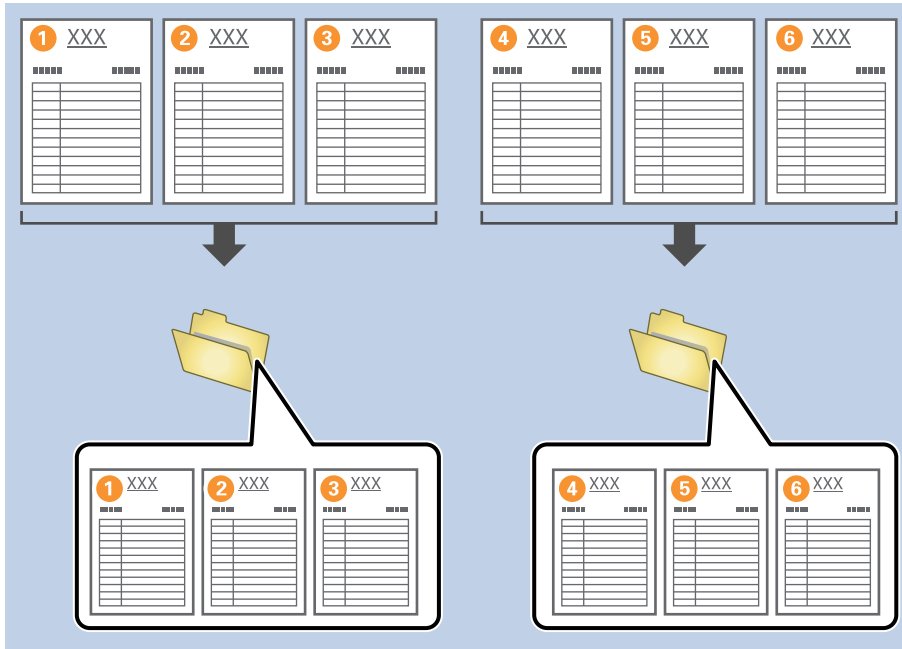

Dokumentų atskyrimas naudojant tuščius popieriaus lapus

Tarp nuskaitymo dokumento padėjus tuščius popieriaus lapus galima atskirti nuskaitytus duomenis ir juos įrašyti į atskirus failus arba aplankus. Kai nuskaitytote abi dokumento puses, o viena iš pusių yra tuščia, tuomet ji aptinkama kaip tuščias puslapis. Surūšiuojant galima išimti nereikalingus puslapius ir įrašyti.

Šiame skyriuje paaiškinami dalies „Dokumentų atskyrimas naudojant tuščius puslapius ir įrašymas kaip PDF failų“ užduoties nustatymai, kai tuščias puslapis patalpinamas tarp trečiojo ir ketvirtojo lapų popieriaus.

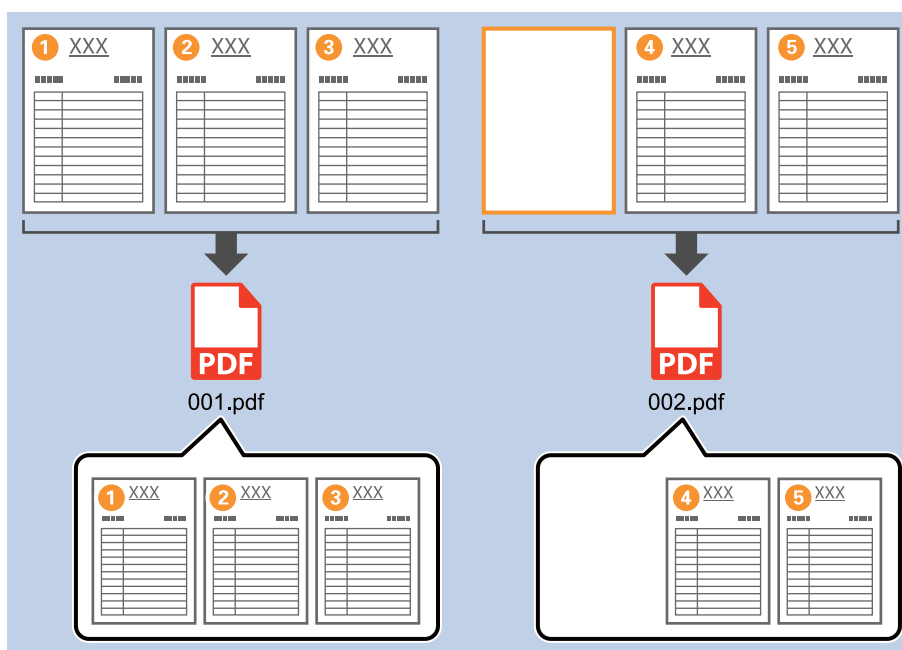

1. Įjunkite ekraną **Job Settings**, tada spustelėkite skirtuką **2. Save**.

Job Settings

2. Save

Configure save settings such as file name, format and separation.

Job Name: sample

1. Scan
Source: ADF - Single-sided
Document Size: Auto Detect
Image Type: Auto

2. Save
File Name: img20xxxxx_001.pdf
File Type: PDF
Save in: C:\Users
Separator: Fixed Page

3. Index
Index Items: 6

4. Send
Destination: Take No Action

5. Confirm/Test
Icon:

Current File Name: img20xxxxx_001.pdf

File Name: img20xxxxx_ Page Counter

File Name Components Details

File Type: PDF

Option

Save in: C:\Users

Browse...

Apply job separation

Separator: Fixed Page

Separation Settings

Show Edit Page dialog before saving

Save Back Next

2. Nustatykite **File Type** į PDF.

Job Settings

2. Save

Configure save settings such as file name, format and separation.

Job Name: sample

1. Scan
Source: ADF - Single-sided
Document Size: Auto Detect
Image Type: Auto

2. Save
File Name: img20xxxxx_001.pdf
File Type: PDF
Save in: C:\Users
Separator: Fixed Page

3. Index
Index Items: 6

4. Send
Destination: Take No Action

5. Confirm/Test
Icon:

Current File Name: img20xxxxx_001.pdf

File Name: img20xxxxx_ Page Counter

File Name Components Details

File Type: PDF

Option

Save in: C:\Users

Browse...

Apply job separation

Separator: Fixed Page

Separation Settings

Show Edit Page dialog before saving

Save Back Next

3. Pasirinkite **Apply job separation**, nustatykite **Separator** ties **Blank Page** ir spustelėkite **Separation Settings**.

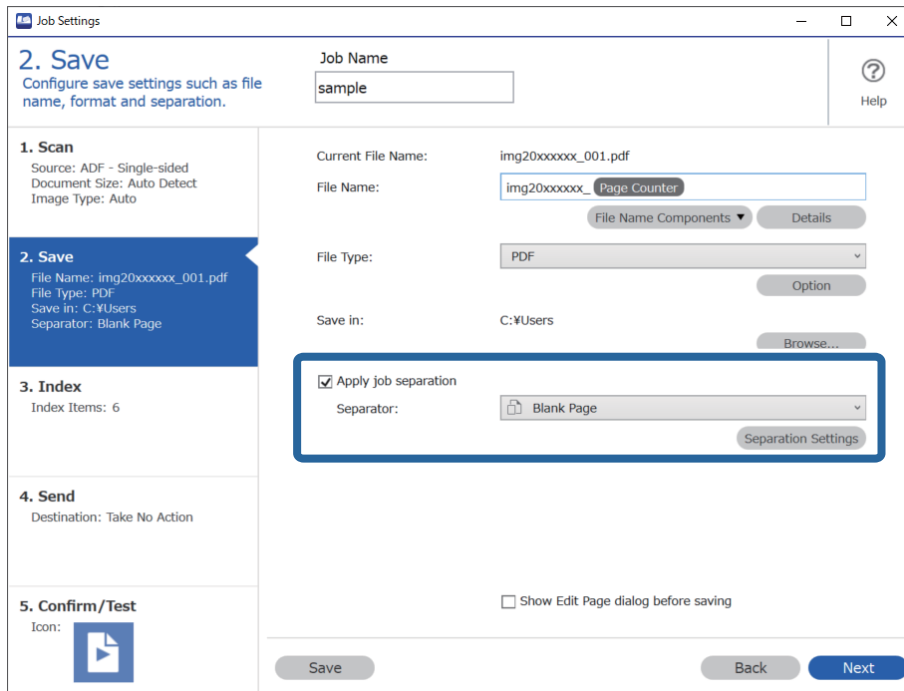

4. Ekrane **Job Separation Settings** pasirinkite **Delete a page for separator**.
Surūšnavus tušti puslapiai išimami.

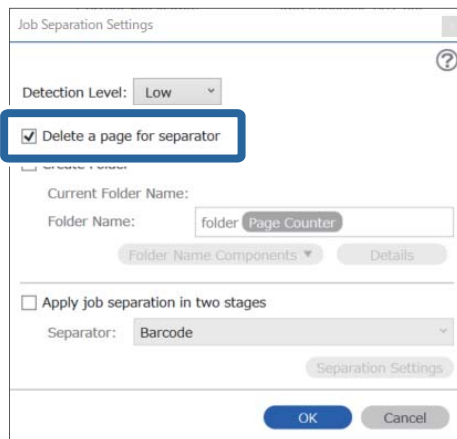

Pastaba:

- ❑ Jei taip pat reikia įrašyti tuščius puslapius, išvalykite **Delete a page for separator**. Tačiau pirmasis kiekvieno atskirto failo puslapis bus tuščias.

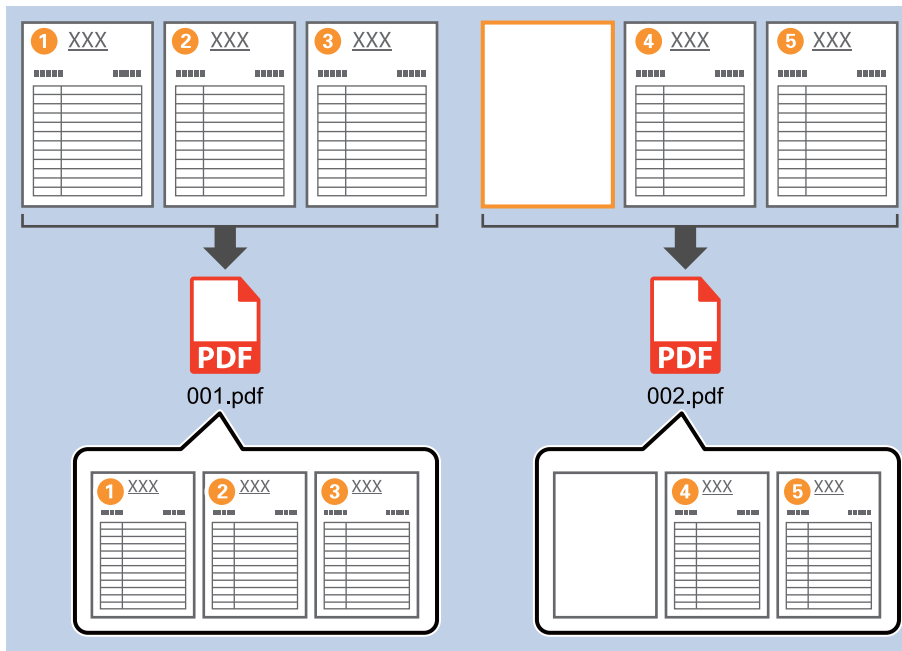

- ❑ **Detection Level** galite pasirinkti aptikimo lygį iš **High**, **Medium**, arba **Low**. Kai parinktas aukštas lygis, šviesios spalvos dokumentai ir persimatantys dokumentai bus aptikti kaip tušti puslapiai.
- ❑ Kai **Source** nustatytas kaip dvipusis dalyje **Scan Settings**, rodomas elementas **Include the back page during duplex scanning**. Pasirinkę šį elementą, taip pat galite atskirti naudodami galinę puslapio dalį, jei ji yra tuščia, kai nuskaitytos abi dokumento pusės.

Aplankų kūrimas ir įrašymas naudojant brūkšninio kodo simbolių informaciją

Naudodami brūkšninio kodo informaciją galite skirstyti failus pagal kiekvieną puslapį, kuriame aptiktas brūkšninis kodas, ir galite kurti bei įrašyti aplankus, naudodami brūkšniniame kode pateiktą tekstinę informaciją.

Šiame skyriuje paaiškinami dalies „Rūšiavimas pagal brūkšninį kodą ir aplankų pavadinimų įrašymas, naudojant brūkšninio kodo tekstinę informaciją“ užduoties nustatymai.

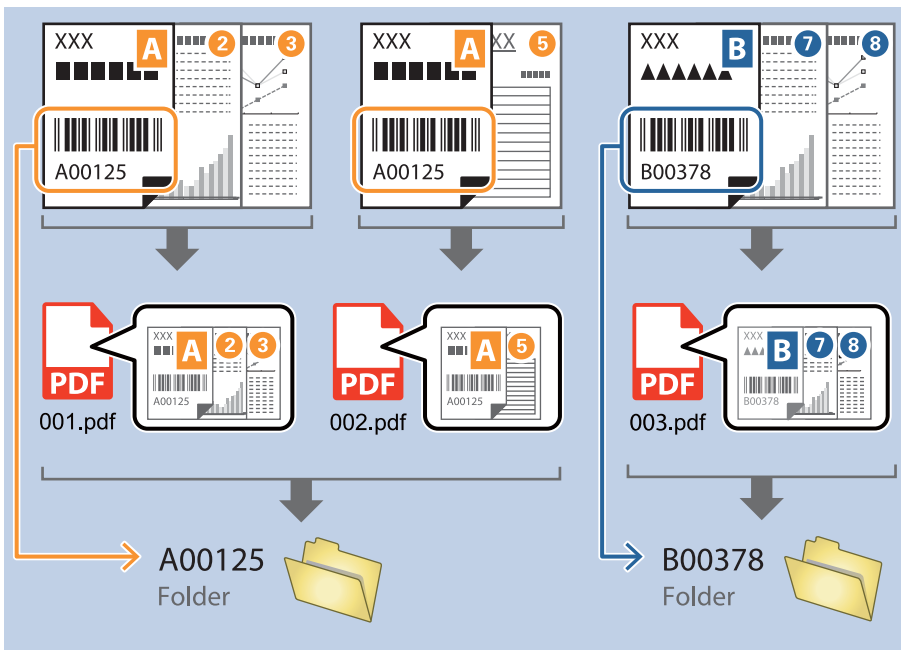

1. Įjunkite ekraną **Job Settings**, tada spustelėkite skirtuką **2. Save**.

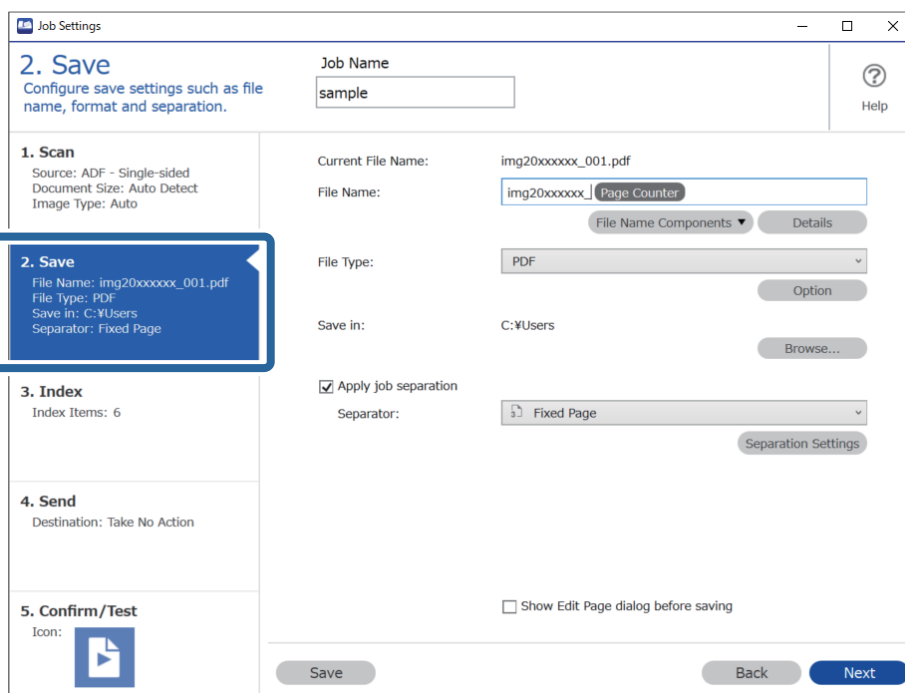

2. Pasirinkite **Apply job separation**, nustatykite **Separator** ties **Barcode** ir spustelėkite **Separation Settings**.

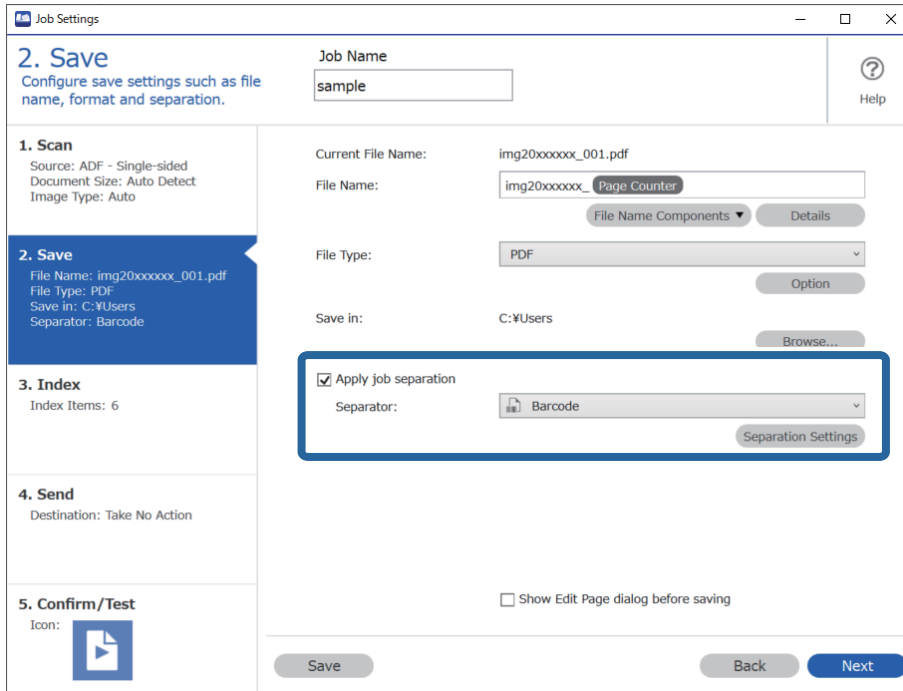

3. Ekrane **Job Separation Settings** pasirinkite norimo naudoti brūkšninio kodo tipą. Kad pasirinktumėte atskirus brūkšninių kodų tipus, išvalykite **All Barcode Type**.

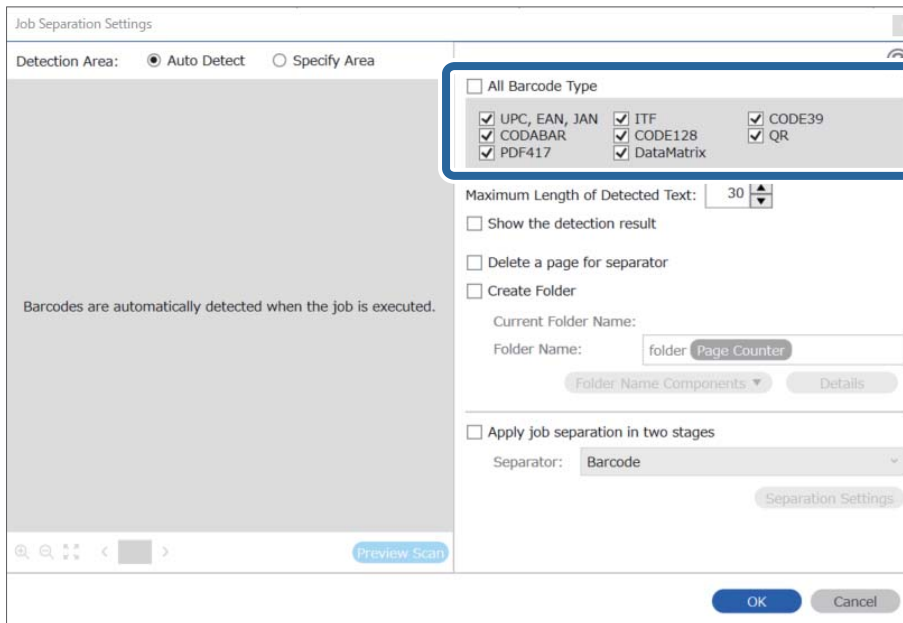

4. Pažymėkite **Create Folder**, pasirinkite **Barcode** iš **Folder Name Components**.

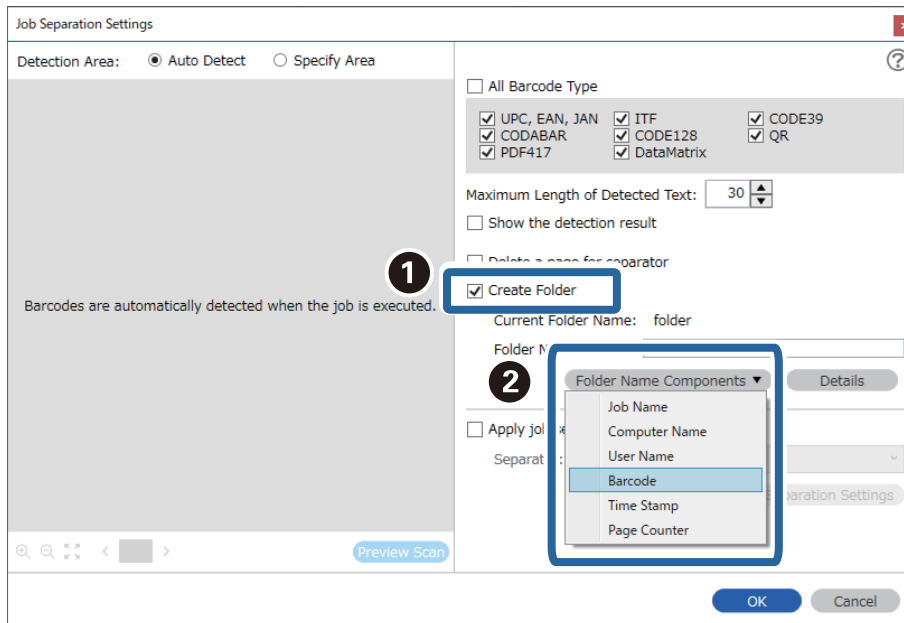

Pastaba:

- Galite nurodyti vietą, kurioje žymekliu bus įterpti Folder Name Components.

Be to, galite nuvilkti pridėtus elementus tvarkai pakeisti.

Kad panaikintumėte pridėtus elementus, pasirinkite pridėtą elementą ir jį panaikinkite klaviatūros panaikinimo klavišu.

- Kai naudojamas dvimatis brūkšninis kodas, kuriame yra daug informacinių elementų, būtina nurodykite didžiausią teksto, kurį galima aptikti **Maximum Length of Detected Text**, ilgį.
- Jei nereikia įrašyti puslapių su brūkšniniais kodais, pasirinkite **Delete a page for separator**. Tuomet, prieš įrašant duomenis, puslapiai su brūkšniniais kodais ištrinami.

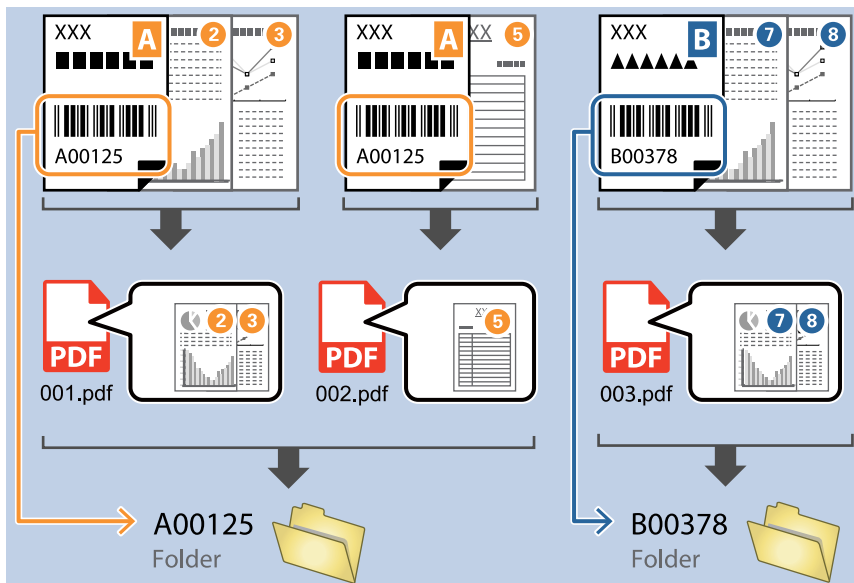

- Pasirinkite **Show the detection result**, kad patikrintumėte, ar brūkšninio kodo tekstas buvo tinkamai atpažintas. Po nuskaitymo rodomame ekrane galite peržiūrėti atpažintą plotą ir tekstą. Be to, galite iš naujo nurodyti plotą ir ištaisyti tekstą.

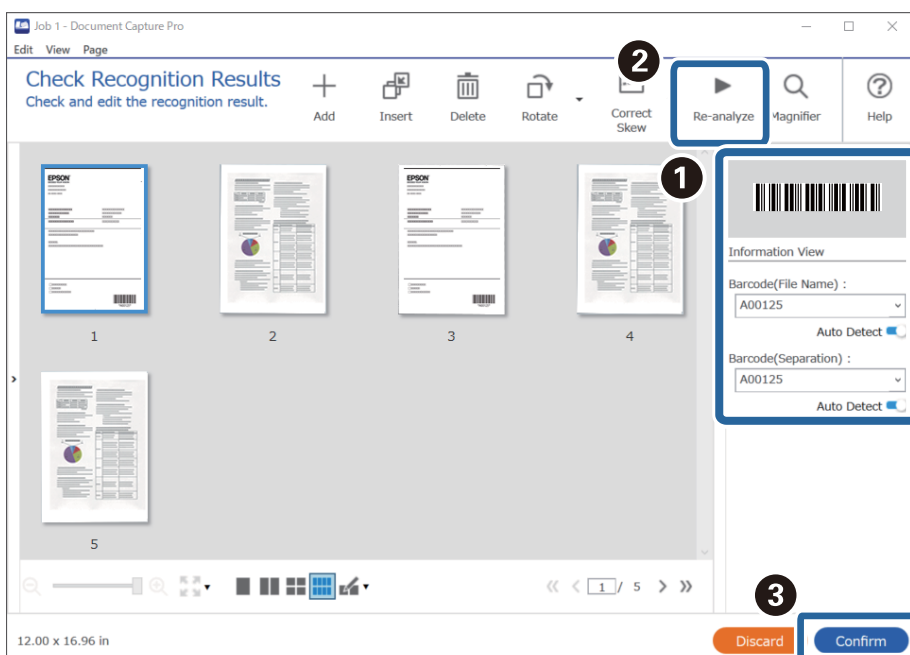

Dviejų lygių aplankų kūrimas naudojant dviejų tipų brūkšninį kodą

Naudodami dokumentuose esančią dviejų tipų brūkšninio kodo informaciją, galite kurti ir įrašyti dviejų lygių aplankus aplankų medyje.

Šiame skyriuje paaiškinami dalies „Aplanko kūrimas naudojant pirmojo brūkšninio kodo informaciją ir žemesnio lygio aplankų medyje aplanko kūrimas naudojant kito brūkšninio kodo informaciją“ užduoties nustatymai.

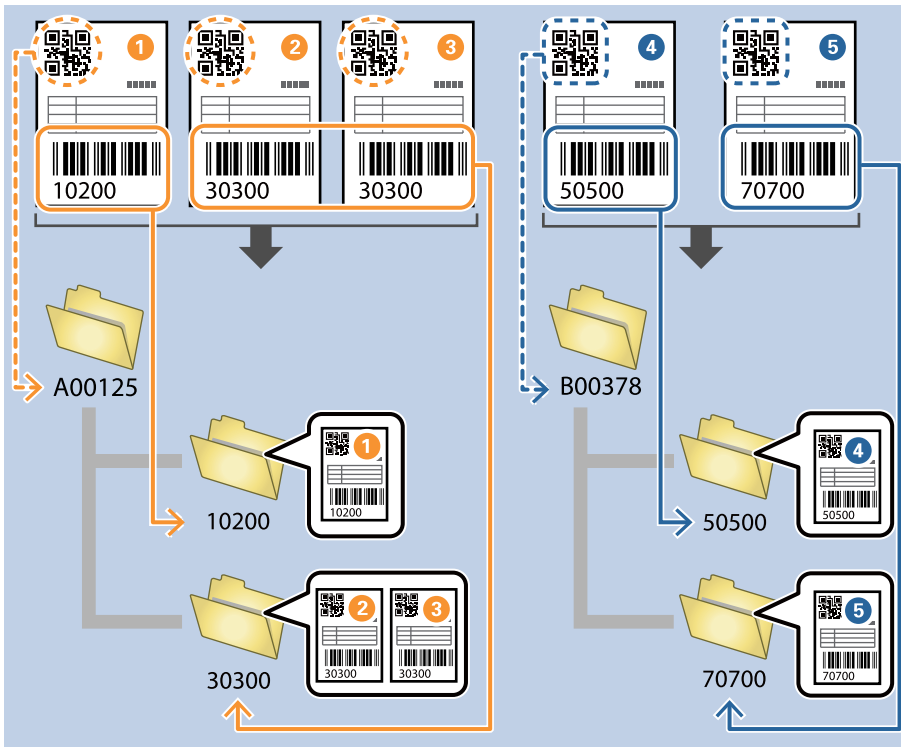

1. Įjunkite ekraną **Job Settings**, tada spustelėkite skirtuką **2. Save**.

2. Pasirinkite **Apply job separation**, nustatykite **Separator** ties **Barcode** ir spustelėkite **Separation Settings**.

Job Settings

2. Save
Configure save settings such as file name, format and separation.

Job Name: sample

Current File Name: img20xxxxxx_001.pdf

File Name: img20xxxxxx_ Page Counter

File Type: PDF

Save in: C:\Users

Apply job separation

Separator: Barcode

Buttons: Save, Back, Next

3. Ekrane **Job Separation Settings** pasirinkite pirmajam aplankui norimo naudoti brūkšninio kodo tipą. Kad pasirinktumėte atskirus brūkšninių kodų tipus, išvalykite **All Barcode Type**. Šiame pavyzdyje buvo pasirinktas QR kodas.

Job Separation Settings

Detection Area: Auto Detect Specify Area

All Barcode Type

UPC, EAN, JAN ITF CODE39

CODABAR CODE128 QR

PDF417 DataMatrix

Maximum Length of Detected Text: 30

Show the detection result

Delete a page for separator

Create Folder

Current Folder Name: folder Page Counter

Apply job separation in two stages

Separator: Barcode

Buttons: OK, Cancel

- Pažymėkite **Create Folder**, pasirinkite **Barcode** iš **Folder Name Components**.

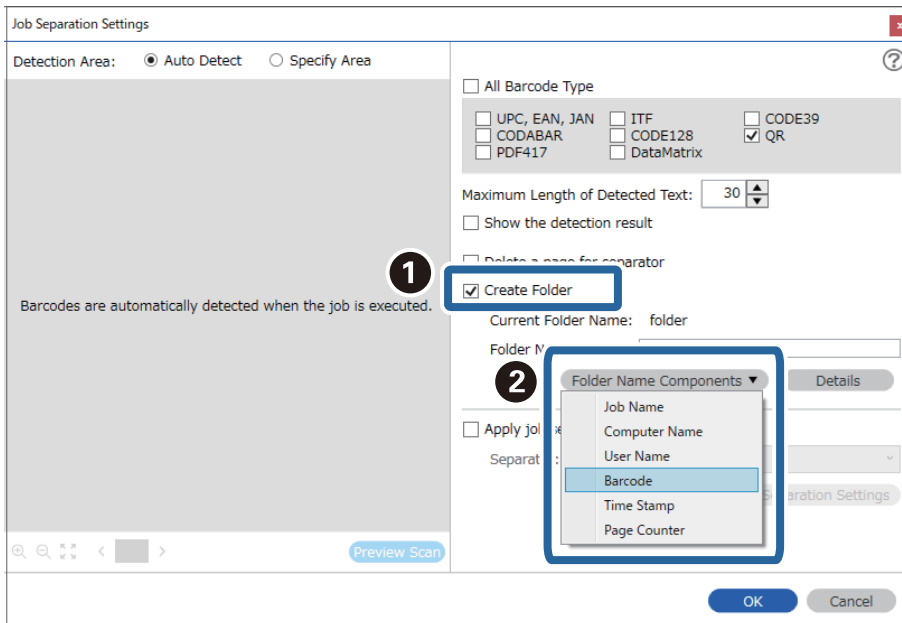

Pastaba:

Galite nurodyti vietą, kurioje žymekliu bus įterpti **Folder Name Components**.

Be to, galite nuvilkti pridėtus elementus tvarkai pakeisti.

Kad panaikintumėte pridėtus elementus, pasirinkite pridėtą elementą ir jį panaikinkite klaviatūros panaikinimo klavišu.

- Pasirinkite **Apply job separation in two stages**, nustatykite **Separator** į **Barcode** ir spustelėkite **Separation Settings**.

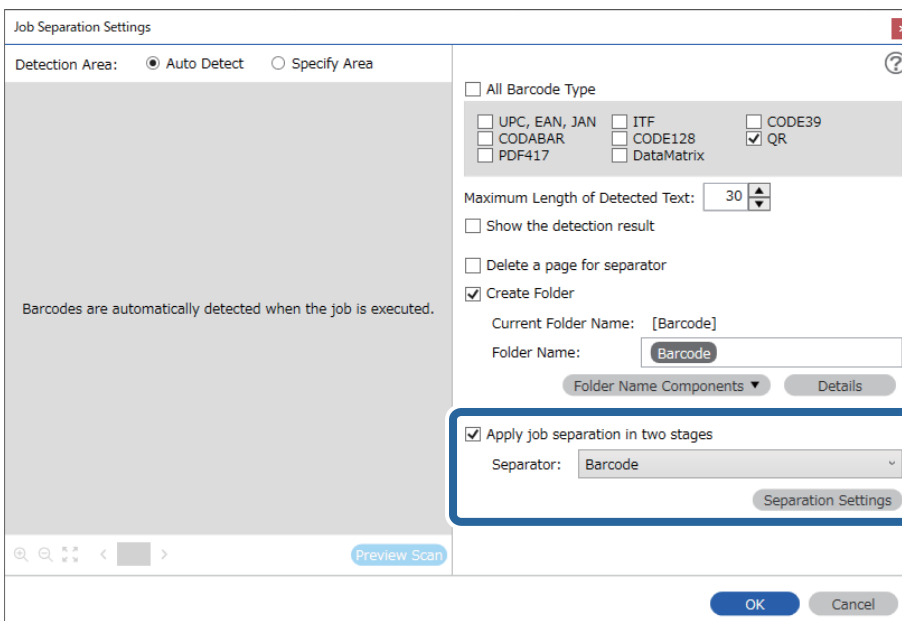

6. Be to, ekrane **Job Separation Settings** pasirinkite antrajam aplankui naudojamą brūkšnio kodo tipą, pasirinkite **Create Folder**, tada — **Barcode** iš **Folder Name Components** ir pridėkite prie **Folder Name**.

Kad pasirinktumėte atskirus brūkšninių kodų tipus, išvalykite **All Barcode Type**.

Šiame pavyzdyje buvo pasirinktas **CODE128**.

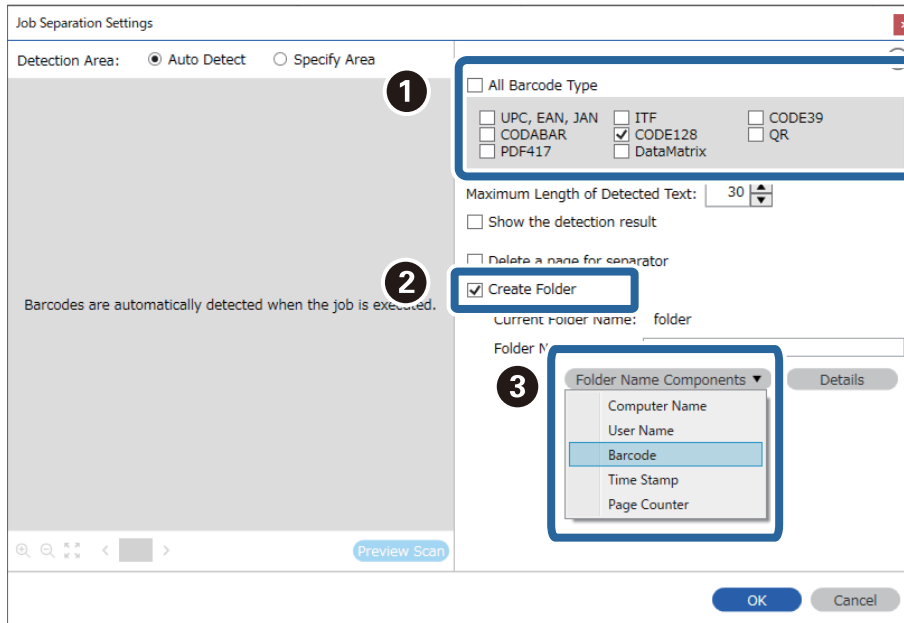

Pastaba:

- ❑ Galite nurodyti vietą, kurioje žymekliu bus įterpti **Folder Name Components**.
Be to, galite nuvilkti pridėtus elementus tvarkai pakeisti.
Kad panaikintumėte pridėtus elementus, pasirinkite pridėtą elementą ir jį panaikinkite klaviatūros panaikinimo klavišu.
- ❑ Kai naudojamas dvimatis brūkšninis kodas, kuriame yra daug informacinių elementų, būtina nurodykite didžiausią teksto, kurį galima aptikti **Maximum Length of Detected Text**, ilgį.
- ❑ Pasirinkite **Show the detection result**, kad patikrintumėte, ar brūkšninio kodo tekstas buvo tinkamai atpažintas. Po nuskaitymo rodomame ekrane galite peržiūrėti atpažintą plotą ir tekstą. Be to, galite iš naujo nurodyti plotą ir ištaisyti tekstą.

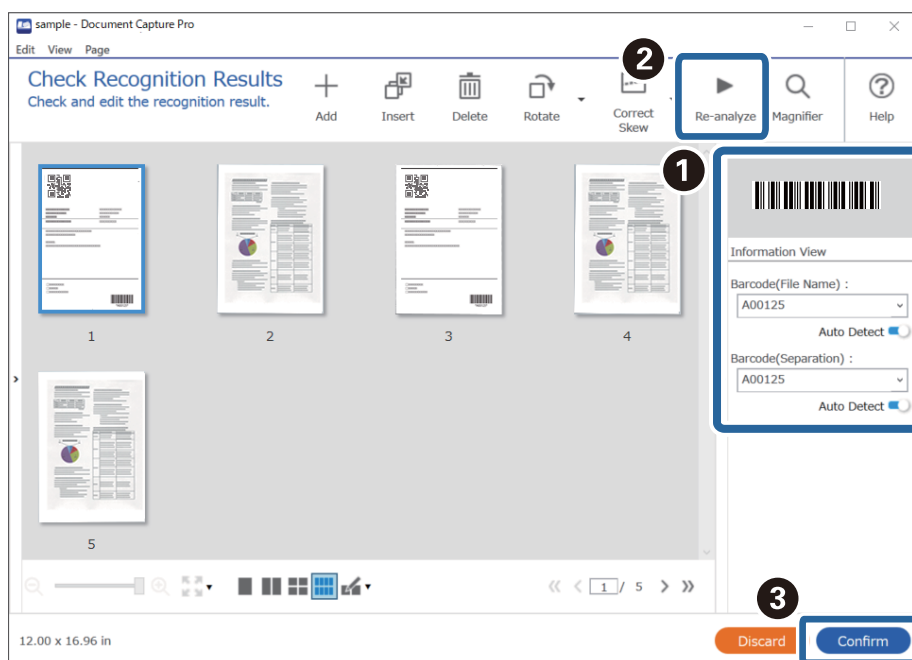

Failų įrašymas su failų pavadinimais, naudojant brūkšninio kodo simbolių informaciją

Naudodami brūkšninio kodo informaciją galite skirstyti failus pagal kiekvieną puslapį, kuriame aptiktas brūkšninis kodas, ir galite kurti bei įrašyti aplankus, naudodami brūkšniniame kode pateiktą tekstinę informaciją.

Šiame skyriuje paaiškinami dalies „Rūšiavimas pagal brūkšninį kodą ir failų įrašymas su failų pavadinimais, naudojant brūkšninio kodo tekstinę informaciją“ užduoties nustatymai.

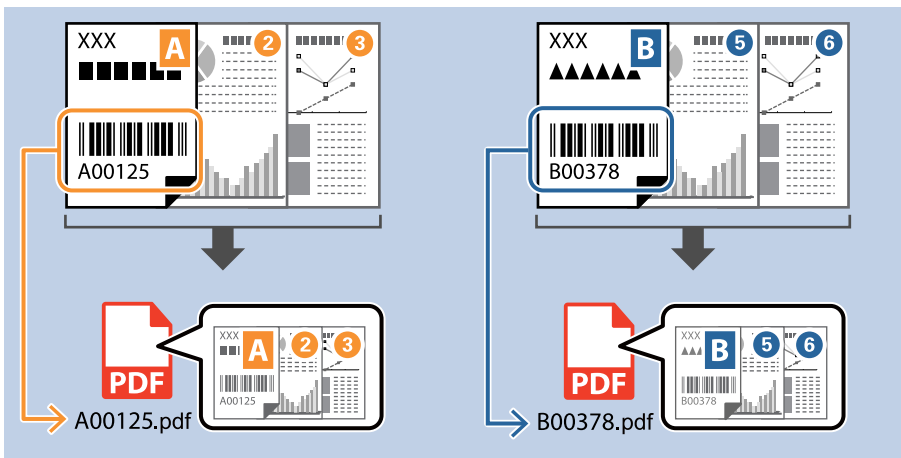

1. Įjunkite ekraną **Job Settings**, tada spustelėkite skirtuką **2. Save**.

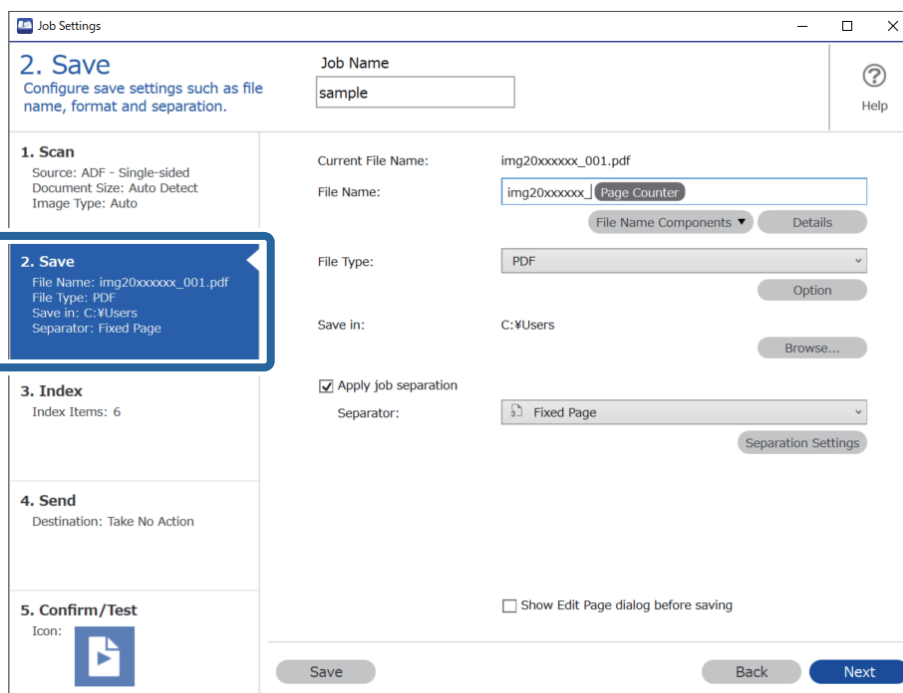

2. Pasirinkite **Apply job separation**, nustatykite **Separator** ties **Barcode** ir spustelėkite **Separation Settings**.

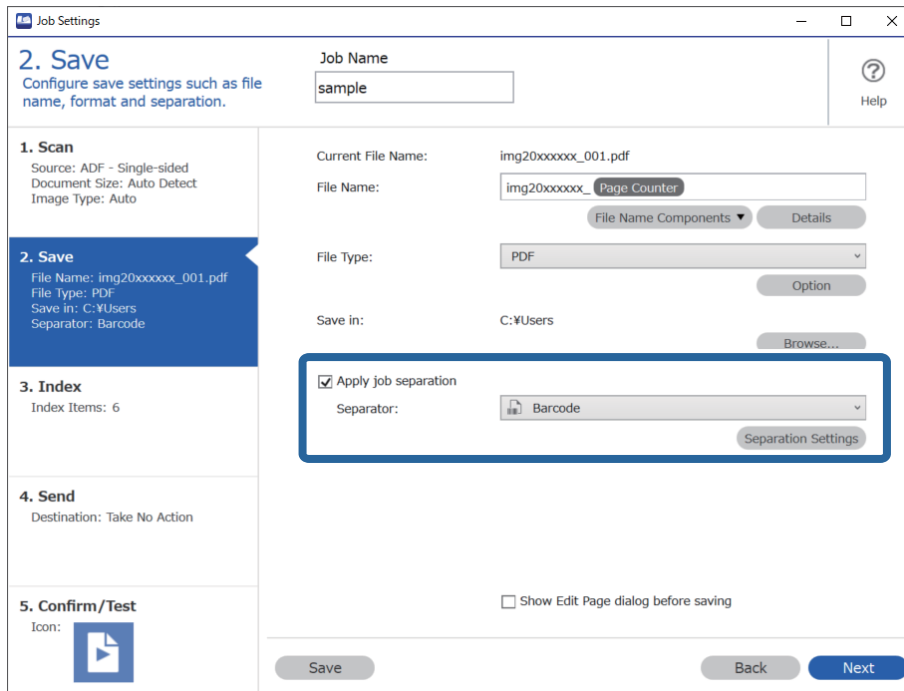

3. Ekrane **Job Separation Settings** pasirinkite norimo naudoti brūkšninio kodo tipą (yra dokumente). Spustelėkite **OK**, norėdami grįžti į ekraną **Job Settings**.

Kad pasirinktumėte atskirus brūkšninių kodų tipus, išvalykite **All Barcode Type**.

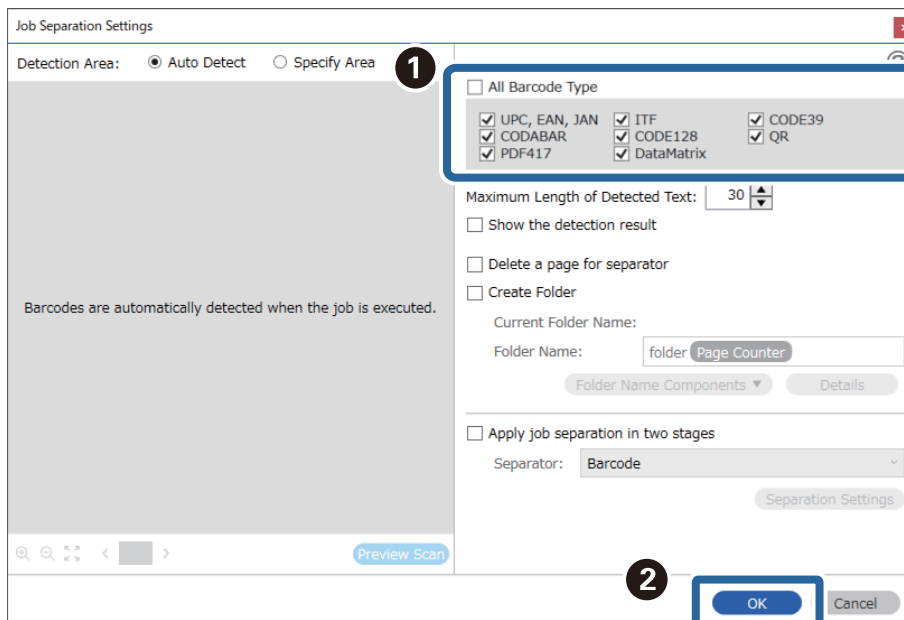

4. Spustelėkite **Details**.

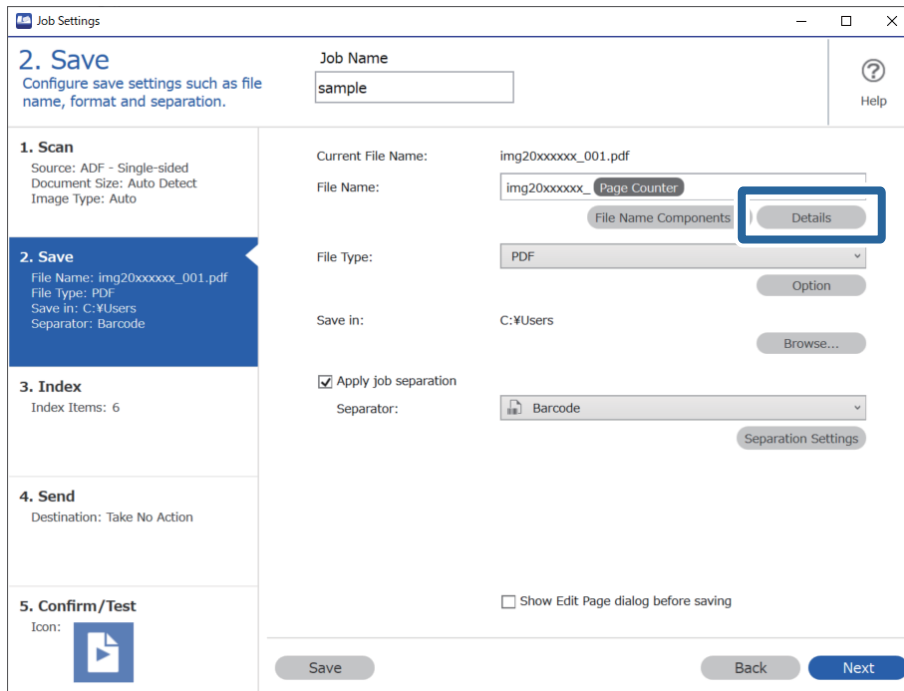

Pastaba:

Norėdami pasirinkti **Barcode** iš **File Name Components**, parinkite nustatymą dalyje **Details** ir jį pažymėkite.

5. Ekrane **Name Component Settings** spustelėkite **Barcode** ir pasirinkite norimą naudoti brūkšninį kodą (esantį originale).

Nustatykite tokį patį brūkšninį kodą, kokį nustatėte 3 žingsnyje.

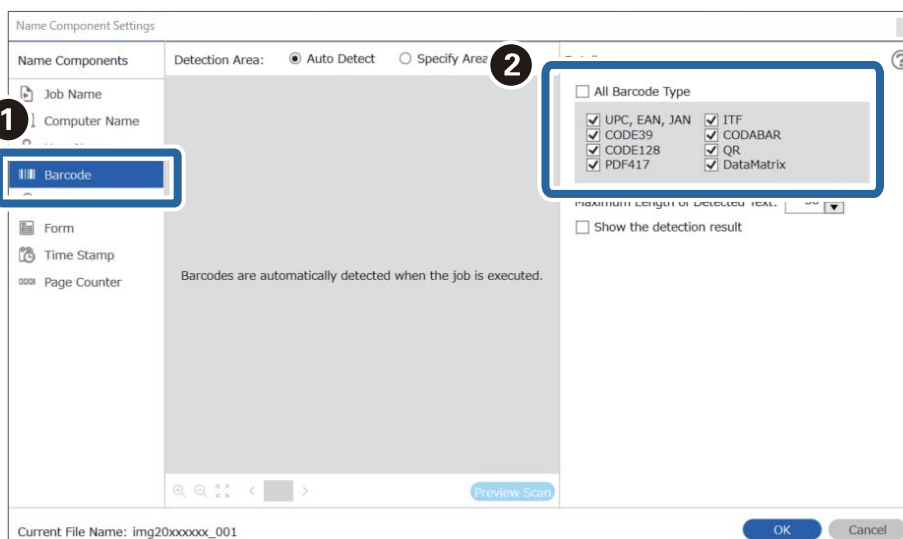

Pastaba:

- ❑ Kai naudojamas dvimatis brūkšninis kodas, kuriame yra daug informacinių elementų, būtina nurodykite didžiausią teksto, kurį galima aptikti **Maximum Length of Detected Text**, ilgį.
- ❑ Pasirinkite **Show the detection result**, kad patikrintumėte, ar brūkšninio kodo tekstas buvo tinkamai atpažintas. Po nuskaitymo rodomame ekrane galite peržiūrėti atpažintą plotą ir tekstą. Be to, galite iš naujo nurodyti plotą ir ištaisyti tekstą.

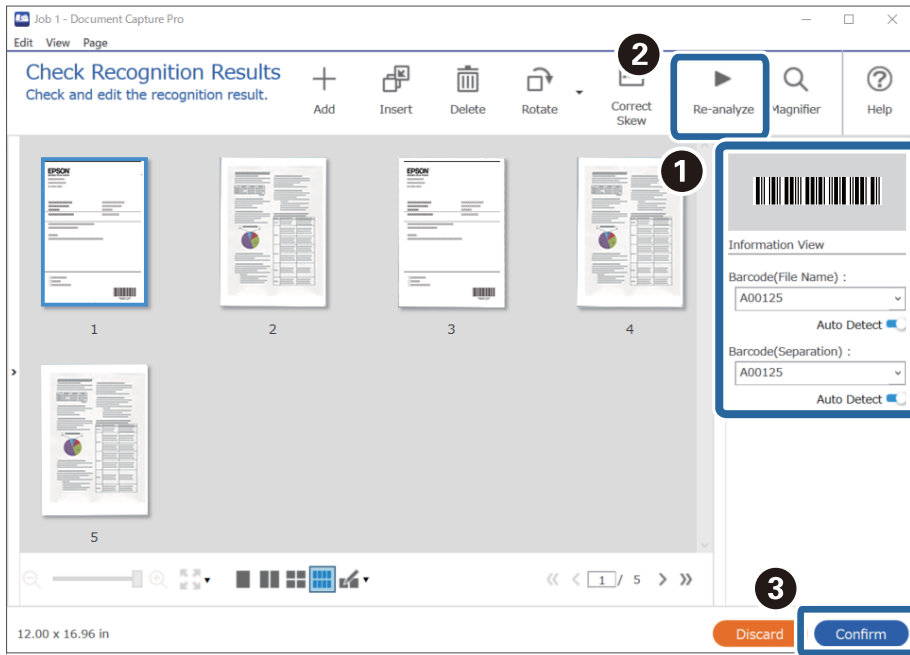

6. Pasirinkite **Barcode** iš **File Name Components**.

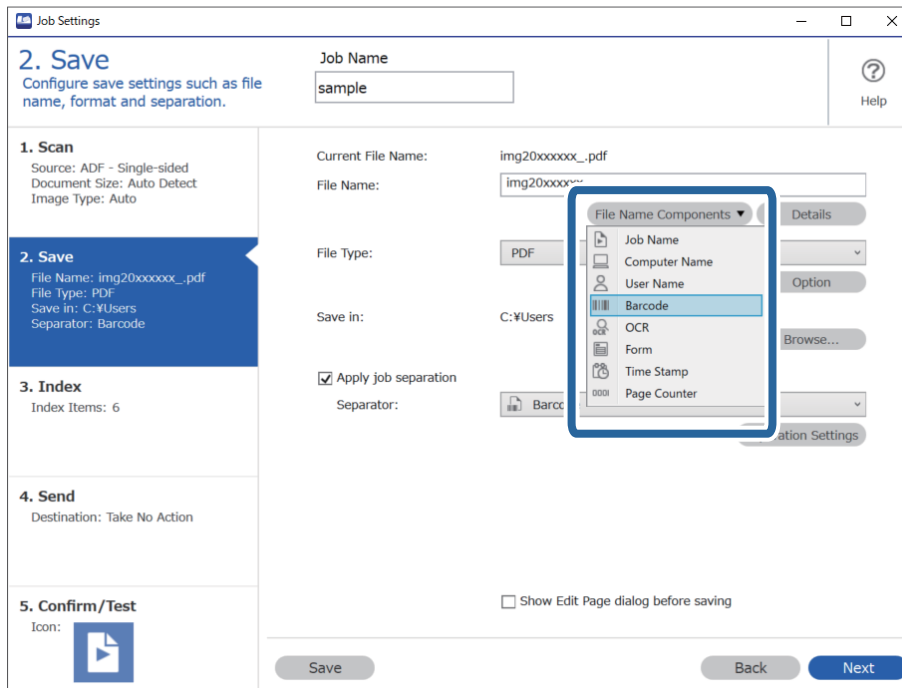

Barcode pridedamas prie **File Name**.

Pastaba:

Galite nurodyti vietą, kurioje žymekliu bus įterpti **File Name Components**.

Be to, galite nuvilkti pridėtus elementus tvarkai pakeisti.

Kad panaikintumėte pridėtus elementus, pasirinkite pridėtą elementą ir jį panaikinkite klaviatūros panaikinimo klavišu.

Aplankų kūrimas ir įrašymas naudojant OCR simbolius

Naudodami OCR (funkciją, skirtą tekstui nuskaitytuose vaizduose atpažinti ir jam konvertuoti į skaitomą tekstą) galite atskirti failus, naudodami konkrečioje srityje perskaitytą tekstą, ir kurti bei įrašyti aplankus, naudodami atpažintą tekstą.

Šiame skyriuje paaiškinami dalies „Aplankų kūrimas ir įrašymas naudojant OCR perskaitytą tekstą“ užduoties nustatymai.

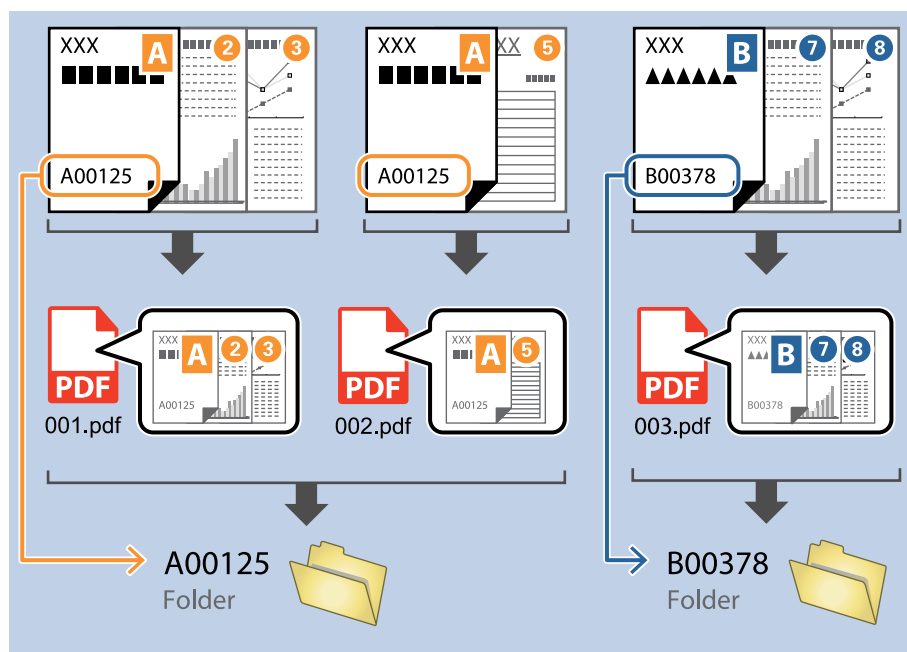

1. Įjunkite ekraną **Job Settings**, tada spustelėkite skirtuką **2. Save**.

Job Settings

2. Save

Configure save settings such as file name, format and separation.

Job Name: sample

1. Scan
Source: ADF - Single-sided
Document Size: Auto Detect
Image Type: Auto

2. Save
File Name: img20xxxxx_001.pdf
File Type: PDF
Save in: C:\Users
Separator: Fixed Page

3. Index
Index Items: 6

4. Send
Destination: Take No Action

5. Confirm/Test
Icon:

Current File Name: img20xxxxx_001.pdf

File Name: img20xxxxx_ Page Counter

File Name Components Details

File Type: PDF

Option

Save in: C:\Users

Browse...

Apply job separation

Separator: Fixed Page

Separation Settings

Show Edit Page dialog before saving

Save Back Next

2. Pasirinkite **Apply job separation**, nustatykite **Separator** ties **OCR** ir spustelėkite **Separation Settings**.

Job Settings

2. Save

Configure save settings such as file name, format and separation.

Job Name: sample

1. Scan
Source: ADF - Single-sided
Document Size: Auto Detect
Image Type: Auto

2. Save
File Name: img20xxxxx_001.pdf
File Type: PDF
Save in: C:\Users
Separator: OCR

3. Index
Index Items: 6

4. Send
Destination: Take No Action

5. Confirm/Test
Icon:

Current File Name: img20xxxxx_001.pdf

File Name: img20xxxxx_ Page Counter

File Name Components Details

File Type: PDF

Option

Save in: C:\Users

Browse...

Apply job separation

Separator: OCR

Separation Settings

Show Edit Page dialog before saving

Save Back Next

3. Ekrane **Job Separation Settings** pasirinkite teksto, kuris skaitomas naudojant **Recognition Text**, kalbą. Pasirinkite **Create Folder**, o tada — **OCR** iš **Folder Name Components**.

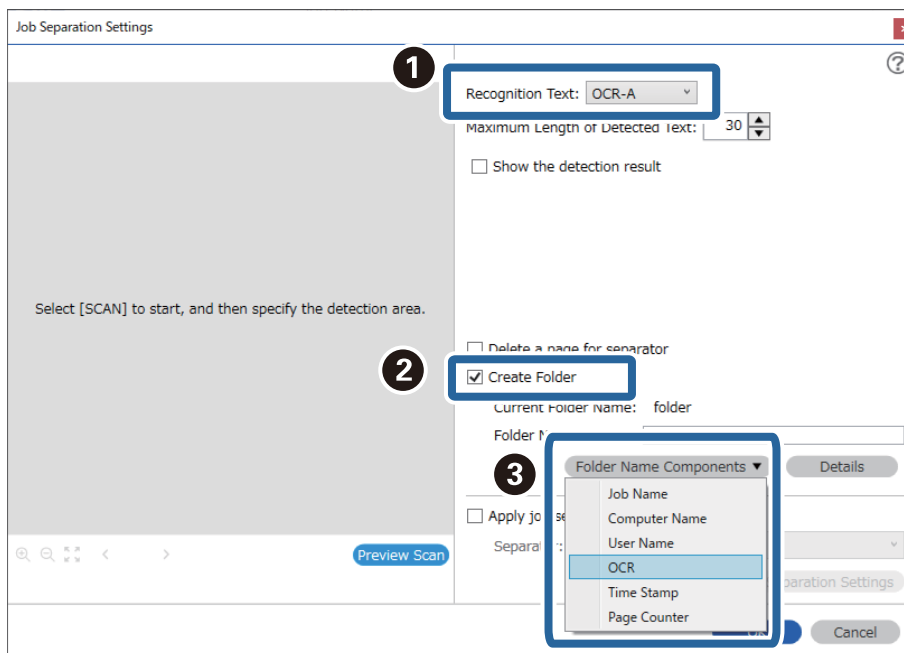

OCR pridamas prie **Folder Name**.

Pastaba:

Galite nurodyti vietą, kurioje žymekliu bus įterpti **Folder Name Components**.

Be to, galite nuvilkti pridėtus elementus tvarkai pakeisti.

Kad panaikintumėte pridėtus elementus, pasirinkite pridėtą elementą ir jį panaikinkite klaviatūros panaikinimo klavišu.

4. Kad nustatytumėte OCR teksto aptikimo sritį, dėkite dokumentą į skaitytuvą ir spustelėkite **Preview Scan**.

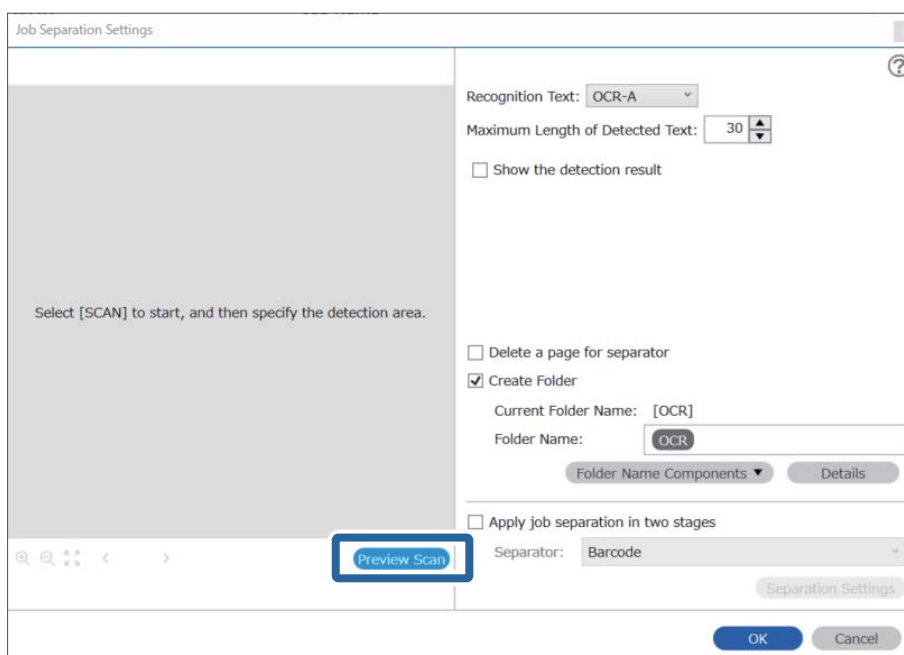

- Spustelėkite **OK**, esantį ekrane **Scan Settings**.

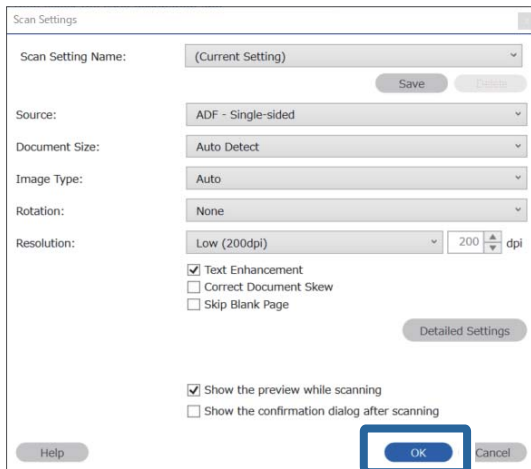

- Nuskaitytame peržiūros vaizde nurodykite teksto aptikimo sritį. Spustelėkite pradžios tašką ir jį vilkite, kad būtų parodytas mėlynas rėmelis, kuriuo galima nustatyti teksto aptikimo sritį.

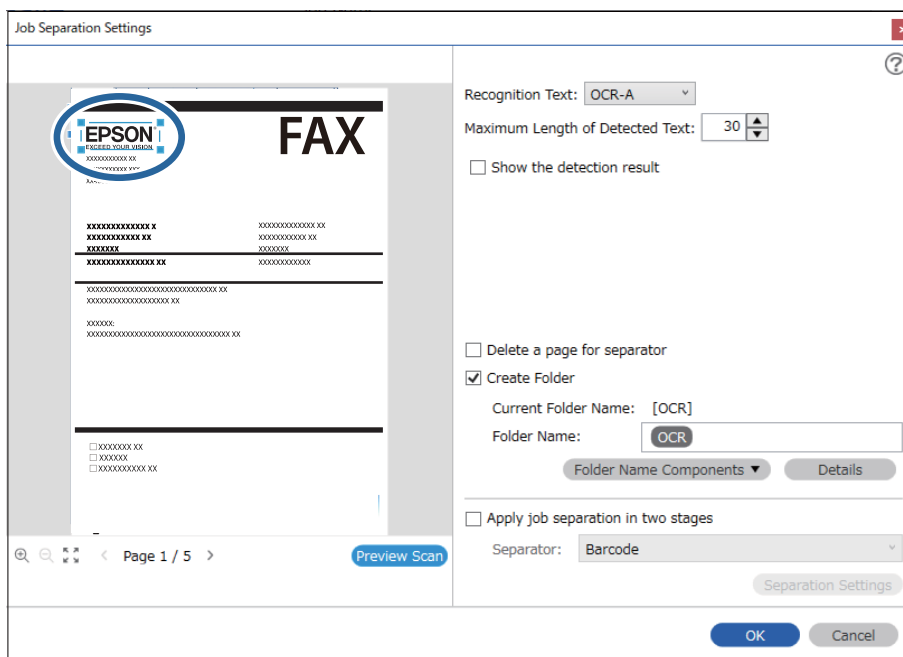

Pastaba:

- ❑ Dalyje **Maximum Length of Detected Text** galite nurodyti didžiausią simbolių, naudojamų aplanko pavadinimui, kurį sudaro apibrėžtoje srityje esantis tekstas, skaičių.
- ❑ Jei nereikia įrašyti puslapių, naudotų rūšiuojant, pasirinkite **Delete a page for separator**. Tuomet, prieš įrašant duomenis, nereikalingi puslapiai ištrinami.

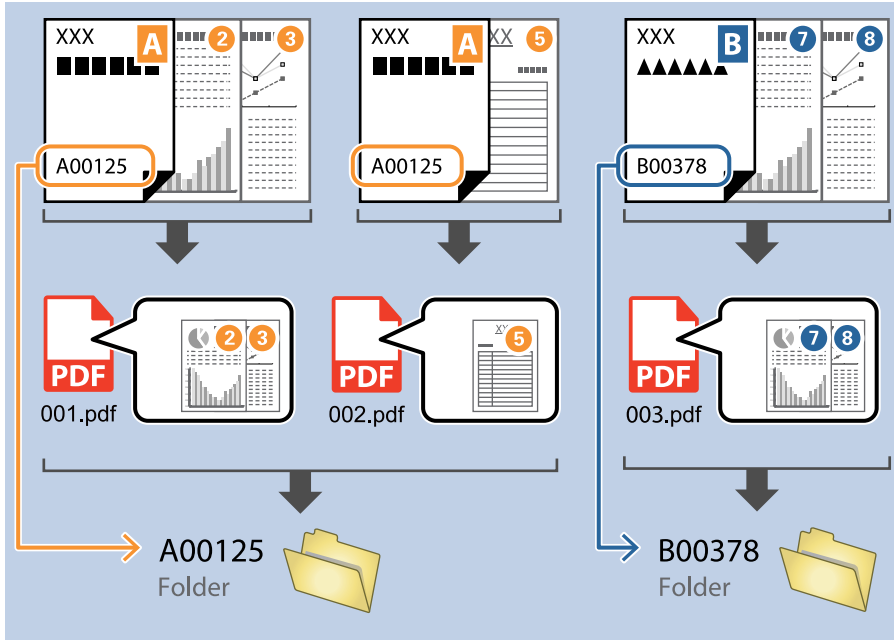

- ❑ Pasirinkite **Show the detection result**, kad patikrintumėte, ar tekstas buvo tinkamai perskaitytas. Po nuskaitymo rodomame ekrane galite peržiūrėti atpažintą plotą ir tekstą. Be to, galite iš naujo nurodyti plotą ir ištaisyti tekstą.

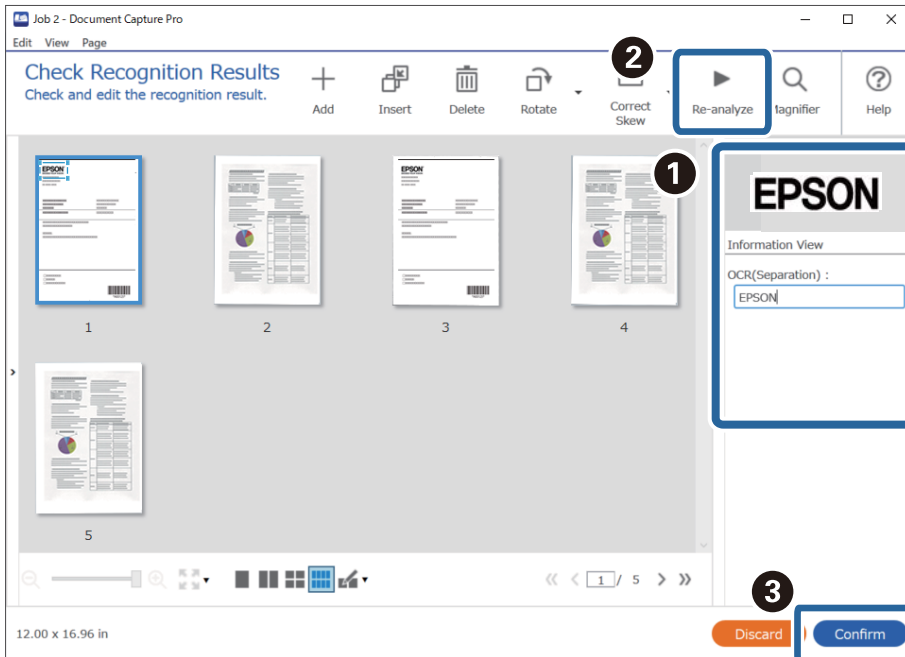

Failų įrašymas su failų pavadinimais, naudojant OCR simbolius

Naudodami OCR (funkciją, skirtą tekstui nuskaitytuose vaizduose atpažinti ir jam konvertuoti į skaitomą tekstą) galite perskaityti konkrečios srities tekstą ir įrašyti failus su failų pavadinimais, naudodami atpažintą tekstą.

Šiame skyriuje paaiškinami dalies „Failų įrašymas naudojant OCR perskaitytą tekstą“ užduoties nustatymai.

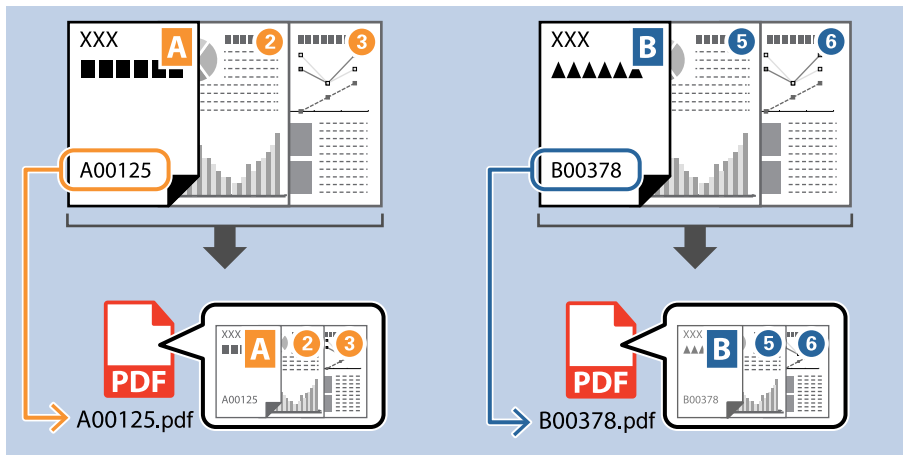

1. Įjunkite ekraną **Job Settings**, tada spustelėkite skirtuką **2. Save**.

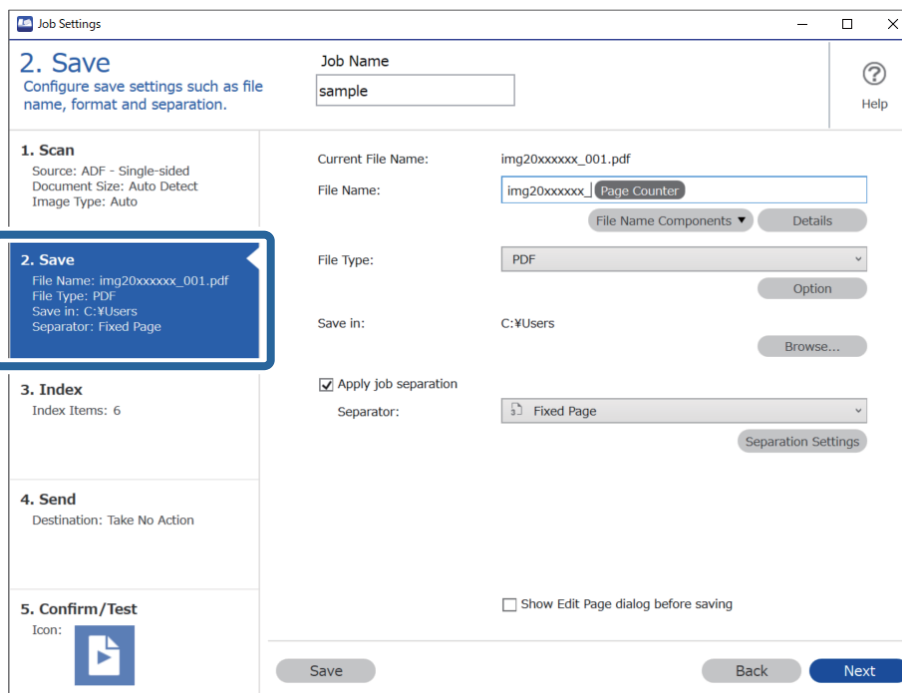

2. Pasirinkite **Apply job separation**, nustatykite **Separator** ties **OCR** ir spustelėkite **Separation Settings**.

The screenshot shows the 'Job Settings' window with the '2. Save' step selected. The 'Apply job separation' checkbox is checked, and the 'Separator' dropdown is set to 'OCR'. A blue box highlights these two elements. Other visible settings include 'Job Name: sample', 'Current File Name: img20xxxxx_001.pdf', 'File Name: img20xxxxx_Page Counter', 'File Type: PDF', and 'Save in: C:\Users'. Buttons for 'Save', 'Back', and 'Next' are at the bottom.

3. Ekrane **Job Separation Settings** pasirinkite teksto, kuris skaitomas naudojant **Recognition Text**, kalbą.

The screenshot shows the 'Job Separation Settings' dialog box. The 'Recognition Text' dropdown is highlighted with a blue box and set to 'OCR-A'. Other settings include 'maximum Length of Detected text: 30', 'Show the detection result' (unchecked), 'Delete a page for separator' (unchecked), 'Create Folder' (checked), 'Current Folder Name: [OCR]', and 'Folder Name: OCR'. A 'Preview Scan' button is visible on the left side. 'OK' and 'Cancel' buttons are at the bottom.

4. Kad nustatytumėte OCR teksto aptikimo sritį, dėkite dokumentą į skaitytuvą ir spustelėkite **Preview Scan**.

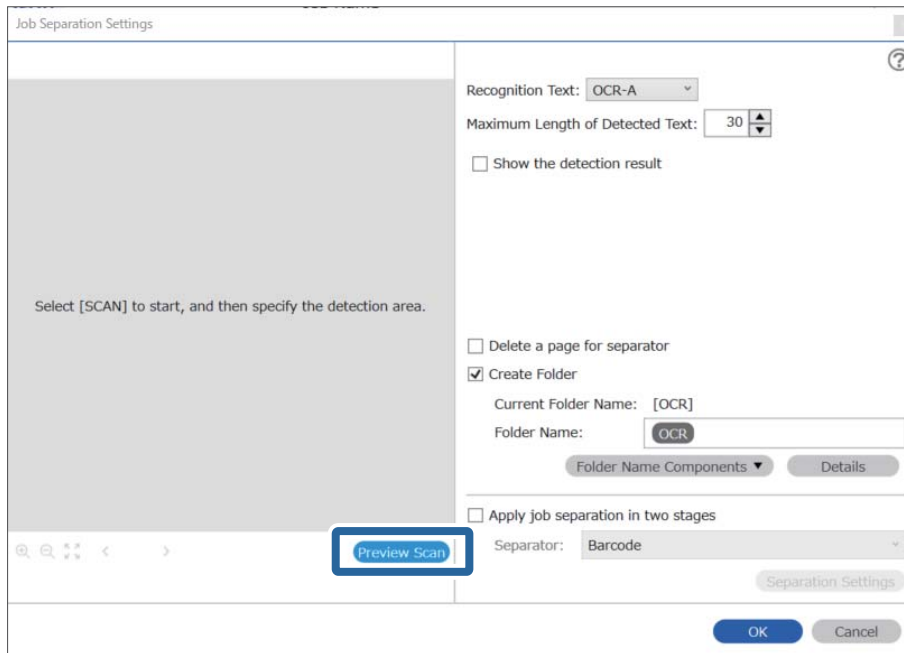

5. Spustelėkite **OK**, esantį ekrane **Scan Settings**.

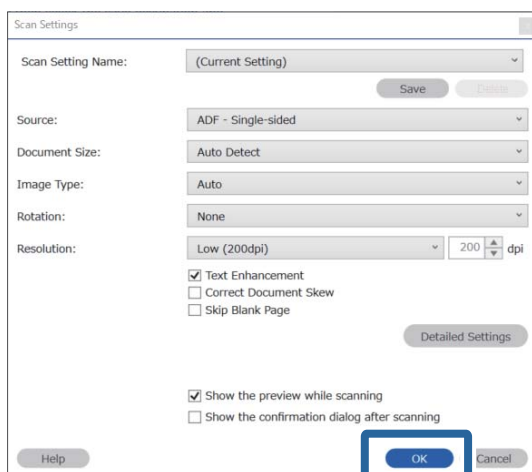

- Nuskaitytame peržiūros vaizde nurodykite teksto aptikimo sritį. Spustelėkite pradžios tašką ir jį vilkite, kad būtų parodytas mėlynas išplėtimo rėmelis, kuriuo galima nustatyti teksto aptikimo sritį. Spustelėkite **OK**, norėdami grįžti į ekraną **Job Settings**.

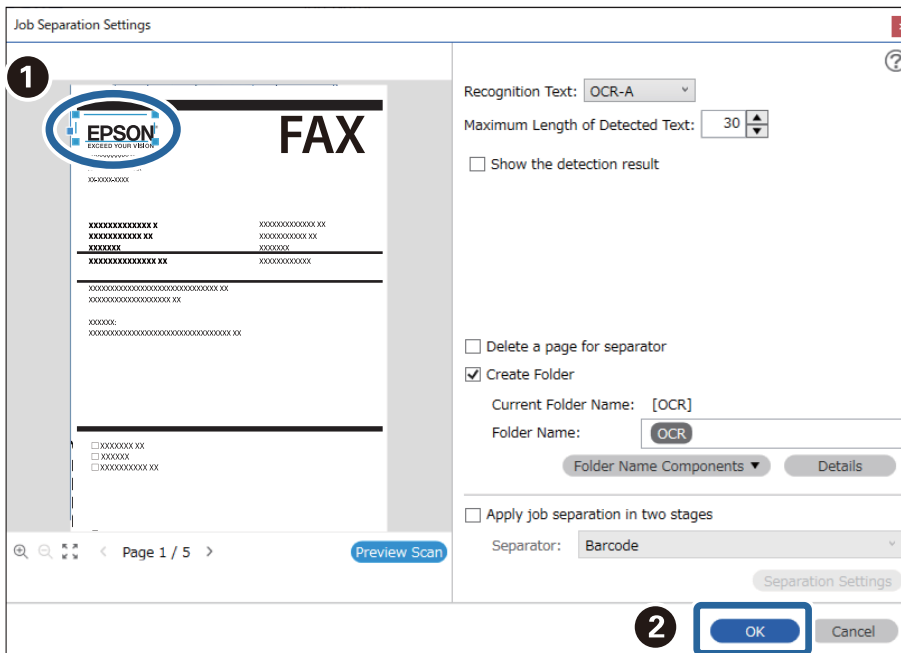

- Spustelėkite **Details**.

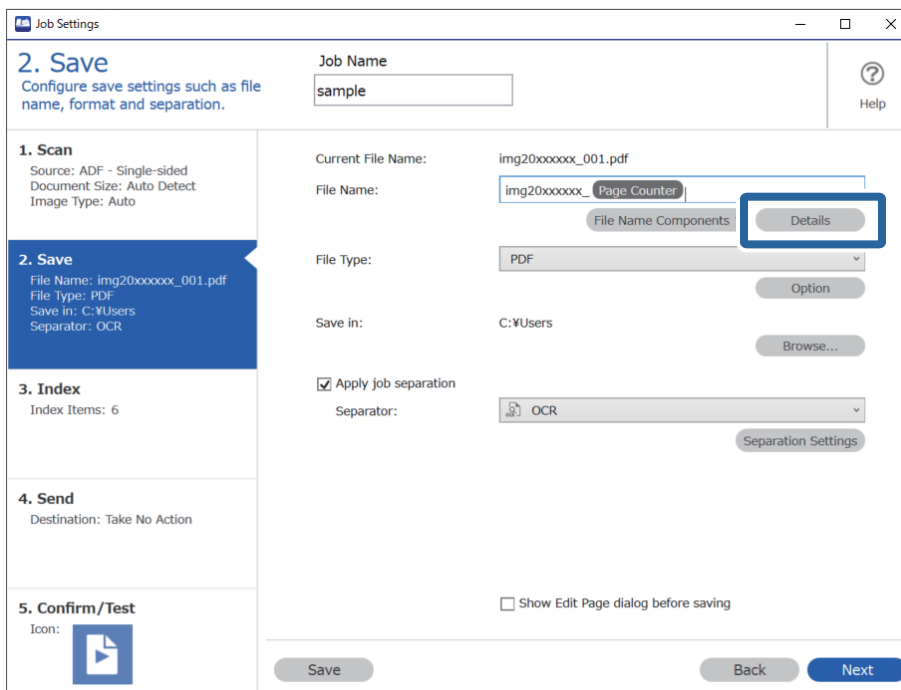

Pastaba:

Norėdami pasirinkti **OCR** iš **File Name Components**, parinkite nustatymą dalyje **Details** ir jį pažymėkite.

8. Ekrane **Name Component Settings** spustelėkite **OCR** ir pasirinkite teksto, kuris skaitomas naudojant **Recognition Text**, kalbą.

Nustatykite tokią pat teksto kalbą, kokią nustatėte 3 žingsnyje.

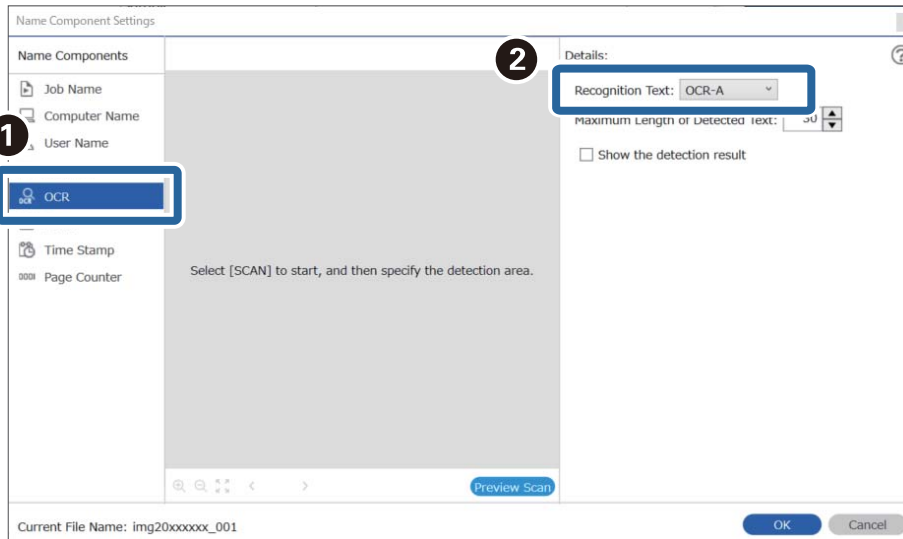

9. Kad nustatytumėte OCR teksto aptikimo sritį, dėkite dokumentą į skaitytuvą ir spustelėkite **Preview Scan**.

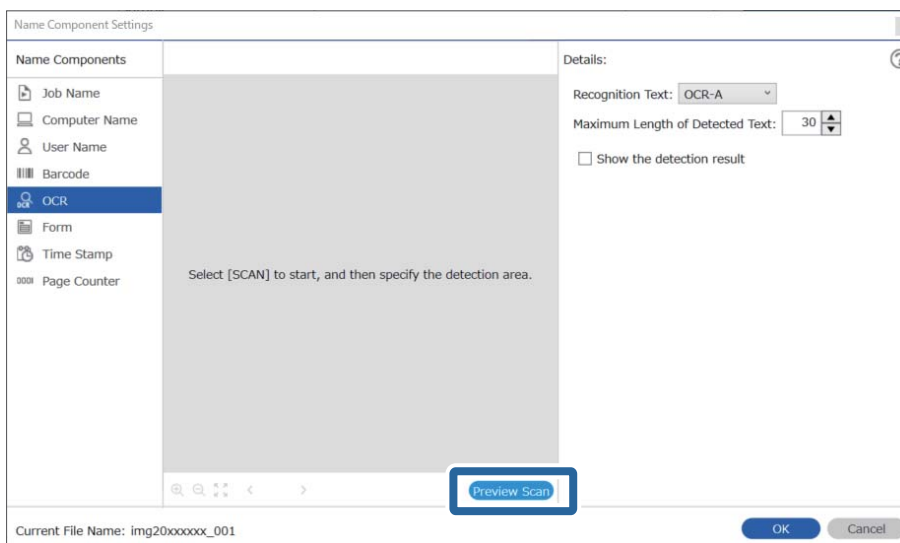

10. Spustelėkite **OK**, esantį ekrane **Scan Settings**.

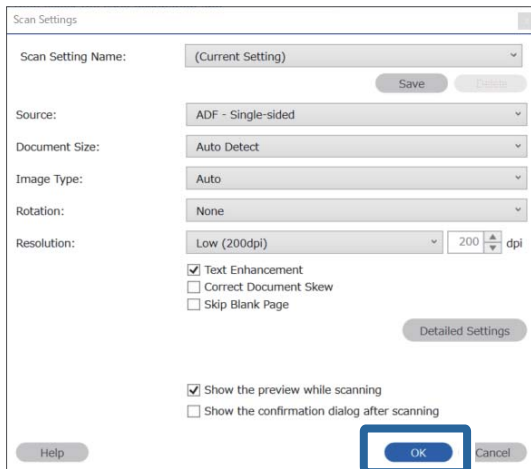

11. Nuskaitytame peržiūros vaizde nurodykite teksto aptikimo sritį. Spustelėkite pradžios tašką ir jį vilkite, kad būtų parodytas mėlynas rėmelis, kuriuo galima nustatyti teksto aptikimo sritį.

Nustatykite tokią pačią sritį, kokią nustatėte 5 žingsnyje.

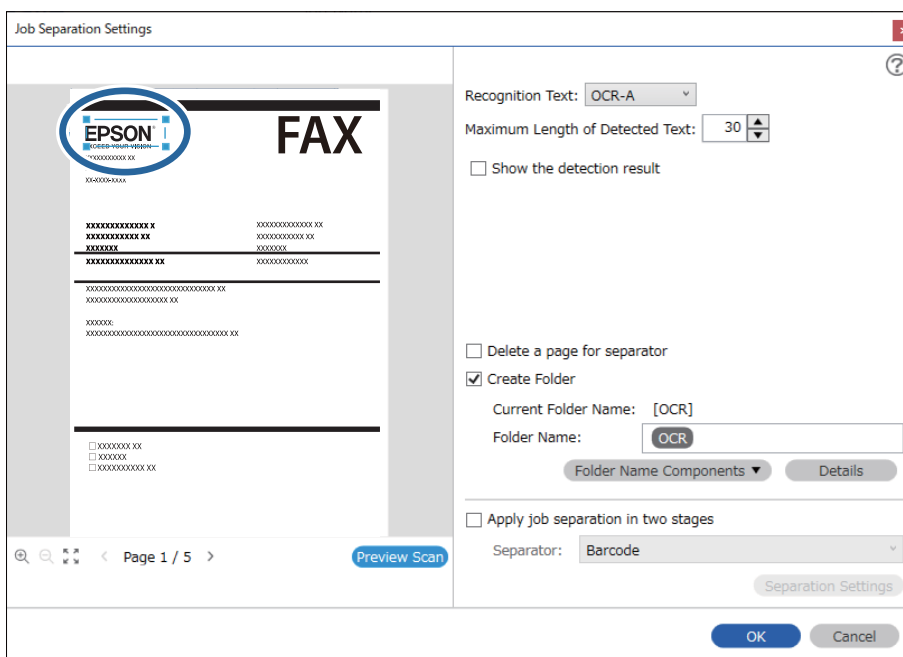

Pastaba:

- ❑ Dalyje **Maximum Length of Detected Text** galite nurodyti didžiausią simbolių, naudojamų failo pavadinimui, kurį sudaro apibrėžtoje srityje esantis tekstas, skaičių
- ❑ Pasirinkite **Show the detection result**, kad patikrintumėte, ar tekstas buvo tinkamai perskaitytas. Po nuskaitymo rodome ekrane galite peržiūrėti atpažintą plotą ir tekstą. Be to, galite iš naujo nurodyti plotą ir ištaisyti tekstą.

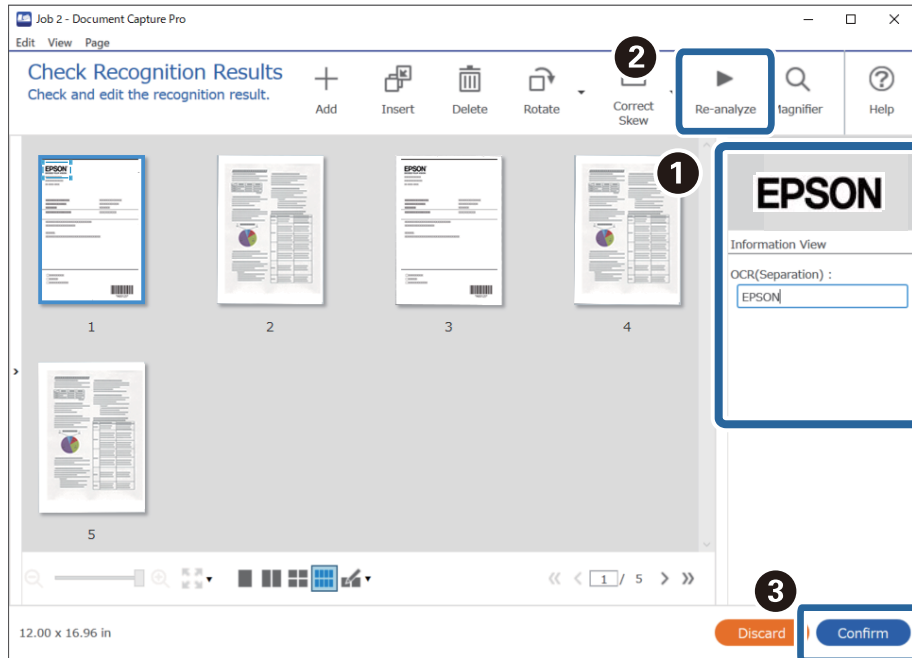

12. Pasirinkite OCR iš File Name Components.

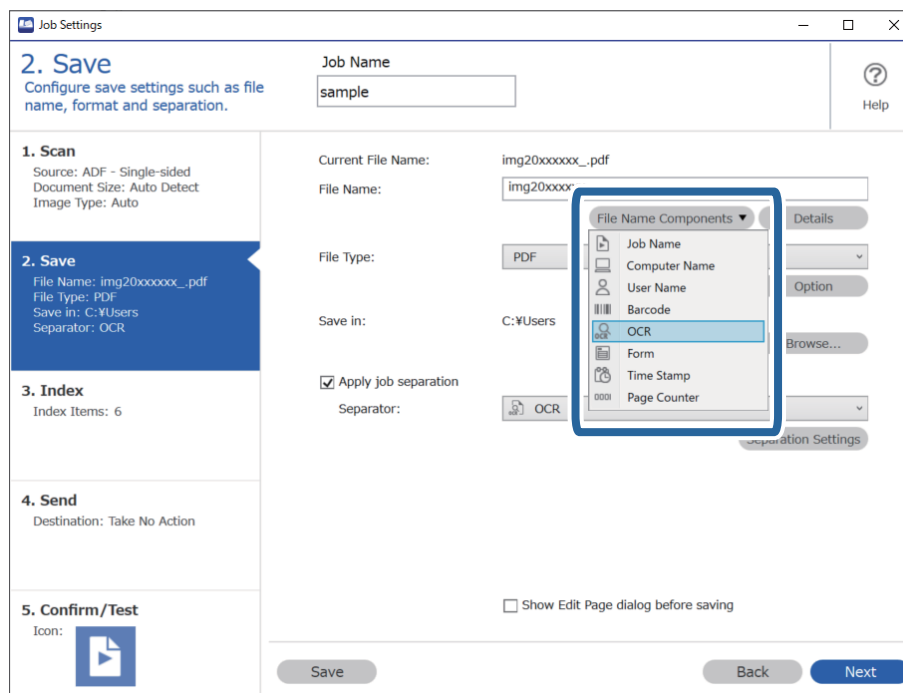

Pastaba:

Galite nurodyti vietą, kurioje žymekliu bus įterpti **File Name Components**.

Be to, galite nuvilkti pridėtus elementus tvarkai pakeisti.

Kad panaikintumėte pridėtus elementus, pasirinkite pridėtą elementą ir jį panaikinkite klaviatūros panaikinimo klavišu.

Kiekvienos formos aplankų kūrimas ir įrašymas

Naudodami užregistruotos formos informaciją galite atskirti nuskaitytus duomenis pagal formos tipą bei kurti ir įrašyti aplankus.

Šiame skyriuje paaiškinami dalies „Formos atskyrimas ir įrašymas naudojant formos tipą kaip aplanko pavadinimą“ užduoties nustatymai.

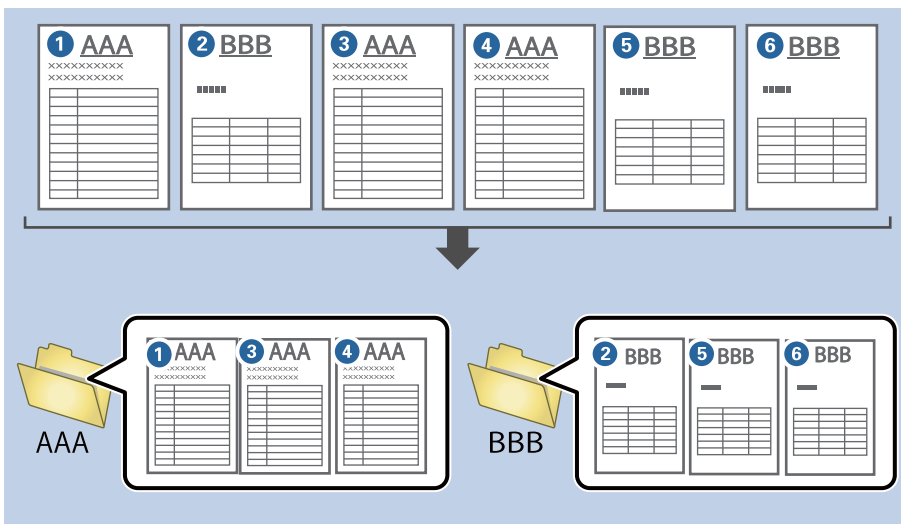

1. Įjunkite ekraną **Job Settings**, tada spustelėkite skirtuką **2. Save**.

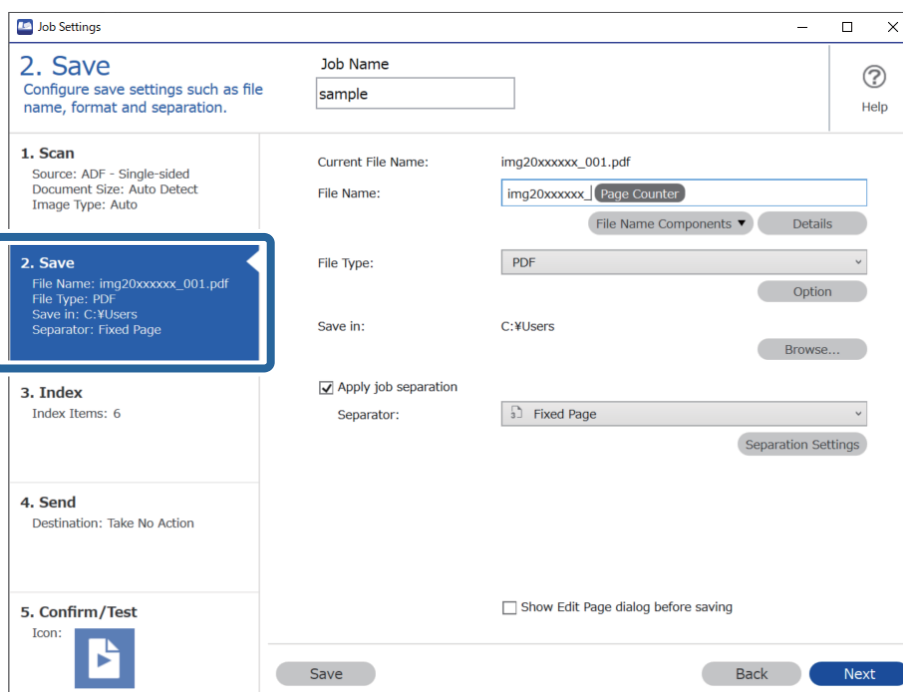

2. Pasirinkite **Apply job separation**, tada — **Form** dalyje **Separator** ir spustelėkite **Separation Settings**.

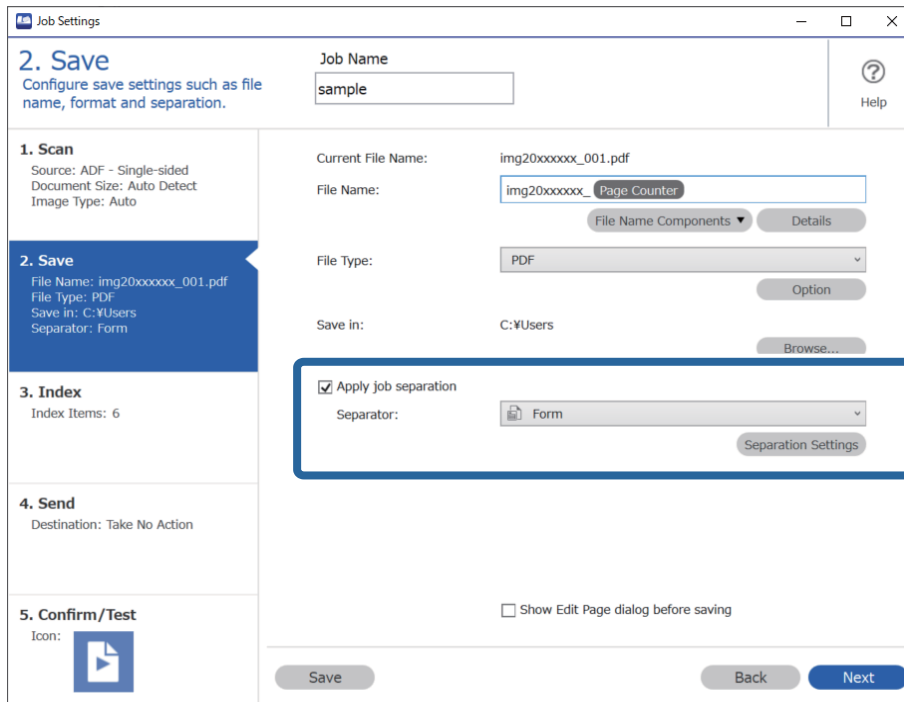

3. Spustelėkite **Add**, esantį ekrane Job Separation Settings.

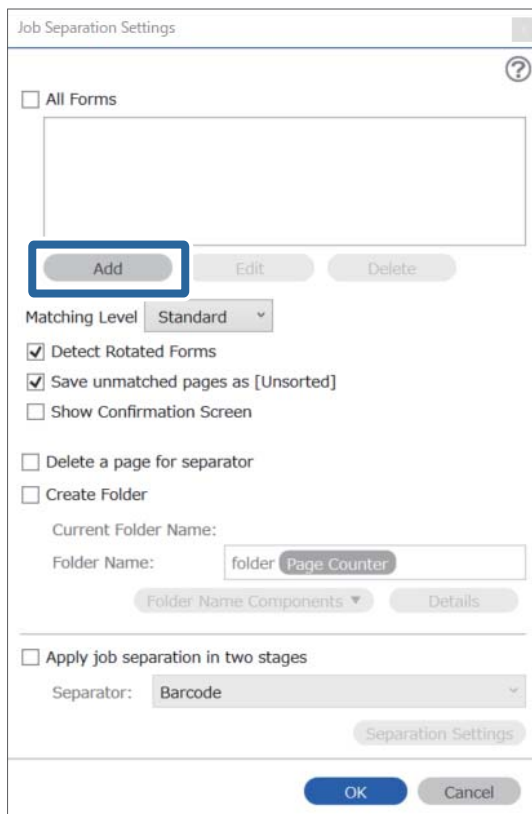

Pastaba:

Jei atskirdami norite naudoti jau užregistruotą formą, pasirinkite formos pavadinimą.

Kad suredaguotumėte jau užregistruotos formos informaciją, pasirinkite formą ir spustelėkite **Edit**.

4. Padėkite norimos užregistruoti formos originalą į skaitytuvą ir spustelėkite **Preview Scan**.

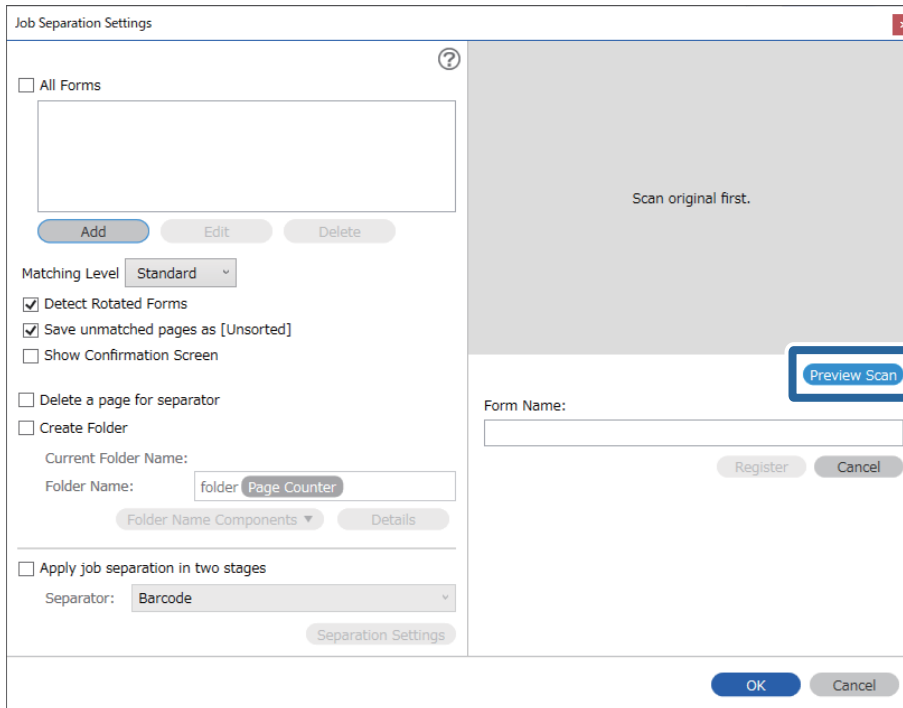

Pastaba:

Net jei yra keli originalai, įrašomas tik vienas formos informacijos puslapis.

5. Pasirinkite nuskaitymo nustatymus ekrane **Scan Settings** ir spustelėkite **OK**.

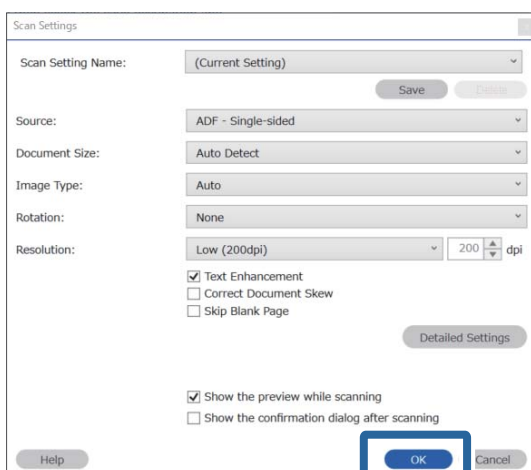

- Įveskite formos pavadinimą ir spustelėkite **Register**.

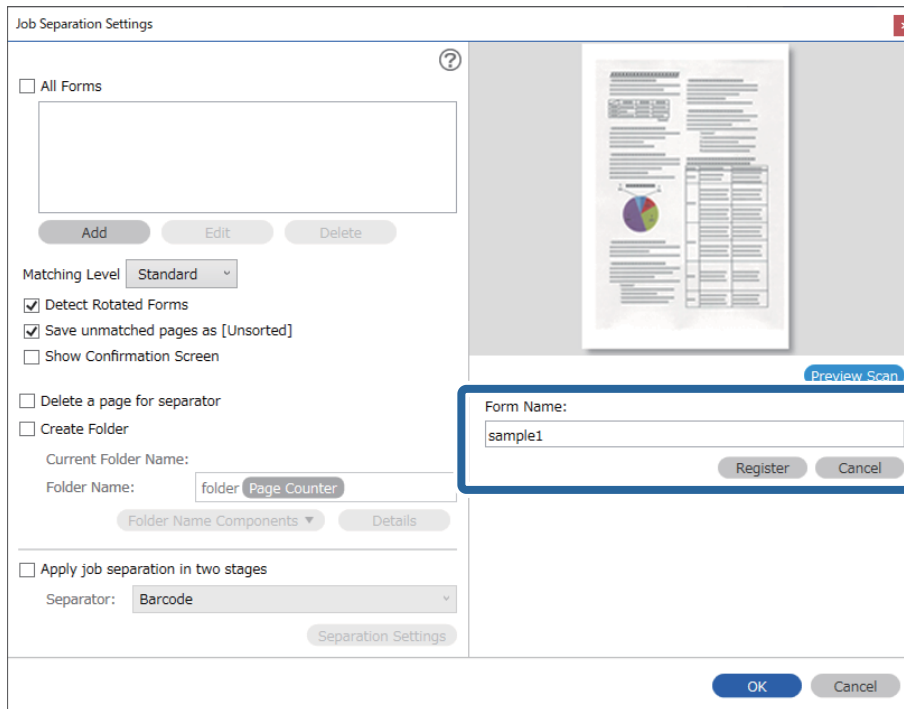

- Pakartokite 3–6 veiksmus, kad užregistruotumėte visą formos informaciją, kurią norite naudoti atskirdami.
- Pasirinkite **Create Folder**, o tada — **Form** iš **Folder Name Components**.

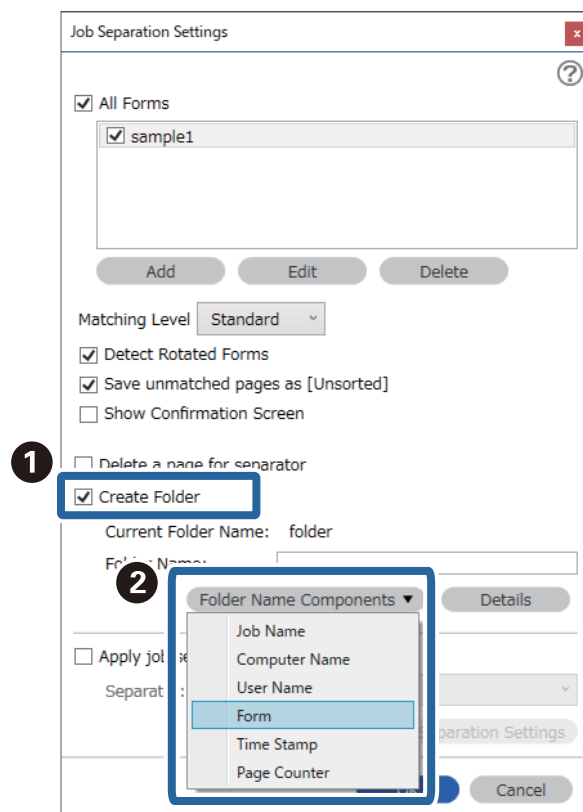

Form pridedama prie **Folder Name**.

Meniu parinktys valdymo skydelyje

Kompiuteris.	166
Spartus siunti. / Išankstinė parinktis.	166
WSD.	167
Įrenginio informacija.	167
Skaitytuvo priežiūra.	168
Nuostatos.	168

Kompiuteris

Galite pradėti kompiuteryje esančias užduotis, kurios buvo sukurtos Document Capture Pro („Windows“) / Document Capture („Mac OS“).

Redaguoti Užduotį

Langą **Redaguoti Užduotį** galite įjungti paspausdami mygtuką **OK** lange **Pasirinkti užduotį**. Užduoties nustatymus galite keisti dar kartą paspausdami mygtuką **OK**.

Visus pakeistus nustatymus galite išvalyti paspausdami mygtuką .

Paskirties vieta

Pasirinkite paskirties vietą, į kurią norite įrašyti nuskaitytą vaizdą.

Failo tipas

Pasirinkite nuskaityto vaizdo įrašymo formatą.

Vaizdo tipas

Pasirinkite išvesties vaizdo spalvą.

Skiriamoji geba

Pasirinkite nuskaitymo skyrą.

- Didelė:** Nustatyta 600 dpi skyra.
- Vidutinė:** Nustatyta 300 dpi skyra.
- Maža:** Nustatyta 200 dpi skyra.

Originalus dydis

Pasirinkite ant skaitytuvo dedamo originalaus dokumento dydį.

Šaltinis

Pasirinkite originalo pusę, kurią norite nuskaityti.

- Dvipusis:** Nuskaitytos abi originalaus dokumento pusės.
- Vienpusis:** Nuskaityta tik priekinė originalaus dokumento pusė.

Kopijos

Kai nuskaitytą vaizdą spausdinate spausdintuvu, nustatykite kopijų skaičių.

Spartus siunti. / Išankstinė parinktis

Įrašyti nuskaitytą vaizdą į tinklo aplanką arba jį siųsti el. paštu galite naudodami iš anksto sukonfigūruotus nustatymus.

Išankstinė parinktis nustatymus galite sukonfigūruoti Web Config.

WSD

Nuskaitytą vaizdą galite įrašyti į kompiuterį, prijungtą prie skaitytuvo, naudodami WSD funkciją.

Įrenginio informacija

Būsena

Šis meniu prieinamas tik pradžios ekrane esant piktogramai .

Nurodo šią būseną. Norėdami pamatyti išsamesnę informaciją, paspauskite mygtuką **OK**.

Artėja Tech. prieš. velenėlio keitimas: Nuskaitymų skaičius beveik pasiekė velenėlių gyvavimo ciklo pabaigą. Pasiruoškite pakaitinius velenėlius.

[„Velenėlių komplekto kodai“ puslapyje 27](#)

Tech. prieš. velenėlio keitimas: Nuskaitymų skaičius viršija velenėlių gyvavimo ciklo pabaigą. Pakeiskite velenėlius.

[„Velenėlių komplekto pakeitimas“ puslapyje 179](#)

Stiklo valymas: Nustatyti nešvarumai ant skaitytuvo viduje esančio stiklinio paviršiaus. Išvalykite skaitytuvo vidų. Paspausdami mygtuką , nuskaitymą galite tęsti.

[„Skaitytuvo vidaus valymas“ puslapyje 174](#)

Įprastinis valymas: Metas valyti skaitytuvo vidų.

[„Skaitytuvo vidaus valymas“ puslapyje 174](#)

Serijos numeris

Parodomas skaitytuvo serijos numeris.

Dabartinė versija

Parodoma esama mikroprograminės įrangos versija.

Skenavimo skaičių visuma

Parodomas bendras nuskaitymų skaičius.

1-pusių nuskaitymų skaičius

Parodomas vienpusių nuskaitymų skaičius.

2-pusių nuskaitymų skaičius

Parodomas dvipusių nuskaitymų skaičius.

Pagalbinio lapo nuskait. sk.

Parodomas nuskaitymų, naudojant Iš padavimo aplanko, skaičius.

Nuskait. sk. po velenėlio keitimo

Parodomas nuskaitymų skaičius pakeitus volelių komplektą.

Paspauskite mygtuką **OK** ir nustatykite skaičių iš naujo, kai tik pakeisite volelių komplektą.

Nuskait. sk. po įprastinio valymo

Rodomas nuskaitymų skaičius atlikus įprastinį valymą.

Paspauskite mygtuką **OK** ir, atlikę įprastinį valymą, iš naujo nustatykite nuskaitymų skaičių.

Skaitytuvo priežiūra

Velenėlio valymas

Rodoma, kaip išvalyti skaitytuvo viduje esantį velenėlį.

Tech. prieš. velenėlio keitimas

Rodoma, kaip pakeisti volelių komplektą. Skaičių taip pat galite atkurti pakeitę volelių komplektą.

Įprastinis valymas

Rodoma, kaip atlikti įprastinį skaitytuvo vidaus valymą. Be to, skaičių galite atkurti atlikę įprastinį valymą.

Stiklo valymas

Rodoma, kaip išvalyti skaitytuvo viduje esantį stiklą.

Nuostatos

Pagrind. nuostatos

LCD šviesumas

Reguliuoti LCD ekrano ryškumą.

Miego laikmatis

Sureguliuokite laiko tarpą perėjimui į miego režimą (energijos taupymo režimą), kai skaitytuvas neatlieka jokių operacijų. Praėjus nustatytam laikui, LCD ekranas pasidaro juodas.

Išjungimo nuostatos

Jūsų gaminys gali turėti šią funkciją arba funkciją **Išjungti laikmatį**, atsižvelgiant į įsigijimo vietą.

Išjungti, jei neaktyvus

Pasirinkite šį nustatymą, norėdami, kad skaitytuvas automatiškai išsijungtų, jei jis nenaudojamas nurodytą laiko tarpą. Bet koks padidėjimas turės įtakos produkto energiniam efektyvumui. Prieš atlikdami keitimus, apsvarstykite aplinkai daromą žalą.

Išjungti, jei atjungtas

Pasirinkite šį nustatymą, norėdami, kad skaitytuvas išsijungtų praėjus 30 minučių nuo visų priedų, įskaitant USB priedą, atjungimo. Ši funkcija prieinama ne visuose regionuose.

Datos/laiko nustatymai

Data/laikas: įveskite dabartinę datą ir laiką.

Vasaros laikas: pasirinkite jūsų vietai taikomą vasaros laiko nustatymą.

- Laiko skirtumas: įveskite laiko skirtumą tarp jūsų vietinio laiko ir UTC (koordinuoto universalaus laiko).

Klaviatūra

Pakeisti klaviatūros išdėstymą LCD ekrane.

Kalba/Language

Pasirinkite valstybę arba regioną, kuriame naudojate skaitytuvą.

Pradžios ekranas

Nurodykite pradinį meniu, rodomą LCD ekrane, kai skaitytuvas įsijungia ir įjungta **Baigėsi skirtasis operacijos laikas**.

Baigėsi skirtasis operacijos laikas:

Pasirinkite **Ijungti**, norėdami grįžti į pradinį ekraną, jei nurodytą laiką nebuvo atlikta jokia operacija. Jei buvo pritaikyti naudotojo apribojimai ir nurodytą laiką neatliekamos operacijos, esate išregistruojami ir grįžtama į pradinį ekraną.

Kompiuterio prijungimas naudojant USB:

Pasirinkite **Ijungti**, norėdami leisti kompiuteriui pasiekti per USB prijungtą skaitytuvą. Kai pasirinkta **Išjungti**, draudžiamas nuskaitymas, kuris nėra siunčiamas per tinklo ryšį.

Tiesioginis įjungimas

Kai skaitytuvas prijungtas prie maitinimo šaltinio, nespausdami maitinimo mygtuko tiesiogiai įjunkite skaitytuvą.

Skaitytuvo nuost.

Lėtai

Sulėtina tiekimo greitį nuskaitant. Nustačius ties **Ijungti**, piktograma tampa mėlyna (.

Įgalinkite tai šiose situacijose:

- Kai originalai dažnai užstringa
- Įdedant plonus originalus
- Tuo pačiu metu nuskaitant skirtingo tipo ar dydžio originalus
- Jei atrodo, kad skaitytuvas veikia pernelyg garsiai

DFDS

Vieną kartą praleidžia dvigubo tiekimo aptikimą ir tęsia nuskaitymą. Nustačius ties **Ijungti**, piktograma tampa mėlyna (.

Ją įjunkite, kai reikės nuskaityti originalius dokumentus, palaikomus dvigubu tiekimu, pvz., plastikines korteles arba vokus.

Dvigubo tiekimo sustabdymo laikas

Nustatykite šią funkciją, kai aptinkamas dvigubas teikimas.

- Nedelsiant: nedelsiant sustabdo tiekimą aptikus bet kokį dvigubą tiekimą.

- Po išstūmimo: originalai, aptinkami kaip dvigubo tiekimo, nuskaityti atitinkamai, o tolesnis originalų tiekimas laikinai sustabdomas.

Jei nėra nuskaityto vaizdo problemų, galite tęsti atitinkamą nuskaitymą.

Popier. apsauga

Sumažina žalą originalams, nedelsiant sustabdant nuskaitymą, kai nustatoma ši būseną.

- Įvyksta originalų tiekimo klaida
- Originalai tiekiami kreivai

Norėdami įjungti šią funkciją, pasirinkite aptikimo lygį. Informacijos apie kiekvieną lygį ieškokite lentelėje toliau.

Lygis	Aprašymas
Įjungta – žemas	Sumažinkite jautrumą, kad būtų aptiktas originalų kreivumas.
Įjungta – vidutinis	Aptinkamas kabėmis susegtų originalų kreivumas ir kreivumas, kurio nepavyko aptikti naudojant Įjungta – žemas .
Įjungta – aukštas	Padidinkite jautrumą, kad būtų aptiktas originalų kreivumas.

Svarbu:

- Ši funkcija ne visada apsaugo nuo originalų pažeidimo.
- Priklausomai nuo tiekiamų originalų būsenos, gali nepavykti nustatyti tiekimo klaidų.

Pastaba:

Priklausomai nuo originalo, tiekimo būsenos ir jūsų nustatyto lygio, ši funkcija gali veikti netinkamai.

- Pasirinkdami **Išjungti** išjunkite funkciją, kai nuskaitytote plastikines korteles arba storą popierių.
- Kai dažnai aptinkama klaidingai, sumažinkite šios funkcijos lygį.
- Kai kurie originalai gali būti klaidingai atpažinti kaip tiekimo klaidos, pvz., neįprastos formos originalai arba kreivai nuskaityti originalai.
- Kai dedate kelis originalus vienu metu, įsitikinkite, kad jų kraštai sulygiuoti. Originalai gali būti klaidingai atpažinti kaip tiekimo klaidos, jei jų kraštai nebus sulygiuoti, net jei jie buvo tinkamai nuskaityti.
- Norėdami nuskaityti originalus be jokio kreivumo, prieš nuskaitymą nustatykite kraštinius kreiptuvus taip, kad atitiktų originalų kraštus.

Aptikti stiklo nešv.

Nustatomi nešvarumai ant skaitytuvo viduje esančio stiklinio paviršiaus. Galite pasirinkti aptikimo lygį.

Priklausomai nuo nešvarumų, ši funkcija gali veikti netinkamai.

Dvigubo tiekimo aptikimas ultragarsu

Nustato dvigubo tiekimo klaidą, kai tiekiami keli originalai, ir sustabdo nuskaitymą.

Priklausomai nuo originalo, pvz., vokai, plastikinės kortelės, originalai su etiketėmis ar lipdukais ir pan., ši funkcija gali veikti netinkamai.

Naudokite, jei negalite nustatyti dvigubo tiekimo aptikimo iš išorinės programinės įrangos.

Automatinio padavimo režimo išj. laikas

Nustatykite pauzę, kai naudojate Automatinio padavimo režimas.

Ši nuostata galima nuskaitymui naudojant „Spartų siuntimą“ arba „Nuostatą“.

„Document Capture Pro“

Prieš nuskaitydami naudodami valdymo skydelio meniu **Kompiuteris**, nustatykite veikimo režimą, atitinkantį kompiuterį, kuriame įdiegta Document Capture Pro programa.

Kliento režimas

Rinkitės šį režimą, jei Document Capture Pro įdiegta Windows arba Mac OS sistemoje.

Serverio režimas

Rinkitės šį režimą, jei Document Capture Pro įdiegta Windows Server sistemoje. Paskui įveskite serverio adresą.

Sistemos administr.

Administratoriaus nuostatos

Peržiūrėkite administratoriaus nustatymus Web Config. Atidarykite Web Config ir pasirinkite skirtuką **Product Security** arba **Device Management**.

Slaptažodžio šifravimas

Užšifruokite slaptažodį.

Jei maitinimą išjungssite, kai įrenginys paleidžiamas iš naujo, gali būti pažeisti duomenys ir atkurti numatytieji skaitytuvo nustatymai. Tokiu atveju nustatykite slaptažodžio informaciją dar kartą.

Tai galite patikrinti Web Config. Pasielkite Web Config ir pasirinkite skirtuką **Product Security** > **Slaptažodžio šifravimas**.

Klientų apklausa

Pasirinkite **Patvirtinti** norėdami „Seiko Epson Corporation“ teikti informaciją apie produkto naudojimą, pvz., nuskaitymų skaičių.

Atkurti numatytuosius parametrus

- Tinklo nuostatos: atstatyti su tinklu susijusius nustatymus į pradinę būseną.
- Viskas išskyrus Tinklo: atstatyti kitus nustatymus į pradinę būseną, išskyrus su tinklu susijusius nustatymus.
- Visos nuostatos: atstatyti visus nustatymus į pradinę būseną pirkimo metu.

WSD nustatymai

Įjungti arba išjungti WSD (žiniatinklio paslaugos įrenginiams) funkciją.

Tai galite patikrinti Web Config. Atidarykite Web Config ir pasirinkite skirtuką **Network Security** > **Protocol** > **WSD Settings**.

Velenėlio keitimo įspėjimo nuostata

Skaitikl. įsp. nuostata

Parodžius pranešimą dėl velenėlio keitimo, pakeičiamas nuskaitymų skaičius.

Reguliarus valymo įspėjimo nustatymai

Įspėjimo nustatymas

Pranešama, kada metas valyti skaitytuvo vidų.

Skaitikl. įsp. nuostata

Parodžius valymo pranešimą, pakeičiamas nuskaitymų skaičius.

Tinklo būseną

Rodomi toliau nurodytų elementų dabartiniai tinklo nustatymai.

- Ryšys
- Įrenginio pavadin.
- IP adresas
- Potinklio šablonas
- Numatytasis tinklų sietuvas
- MAC adresas

Techninė priežiūra

Skaitytuvo išorės valymas.	174
Skaitytuvo vidaus valymas.	174
Velenėlių komplekto pakeitimas.	179
Nuskaitymų skaičiaus nustatymas iš naujo.	183
Energijos tausojimas.	184
Skaitytuvo gabenimas.	184
Taikomųjų programų ir programinės aparatinės įrangos naujinimas.	186

Skaitytuvo išorės valymas

Nuvalykite nešvarumus nuo korpuso išorės sausa šluoste ar šluoste, sudrėkinta nedideliu kiekiu valiklio ir vandens.



Svarbu:

- Valydami skaitytuvą niekada nenaudokite alkoholio, skiediklio ir bet kokio koroziją sukeliančio tirpiklio. Gali atsirasti deformacijų ar dėmių.
- Neleiskite vandeniui patekti į produkto vidų. Tai gali sukelti gedimą.
- Niekada neatidarykite skaitytuvo korpuso.

1. Paspauskite mygtuką , kad išjungtumėte skaitytuvą.
2. Atjunkite kintamosios srovės adapterį nuo skaitytuvo.
3. Išvalykite išorinę korpuso dalį šluoste, sudrėkinta švelniai veikiančiu valikliu ir vandeniu.

Pastaba:

Nuvalykite skystųjų kristalų ekraną minkšta, sausa šluoste.

Skaitytuvo vidaus valymas

Naudojant skaitytuvą po kurio laiko ant velenėlio ar ant stiklinės skaitytuvo dalies vidinės pusės nusėdusios popieriaus ir kambario dulkės gali sukelti popieriaus tiekimo ar nuskaityto vaizdo kokybės problemų. Valykite skaitytuvo vidų kas 5,000 nuskaitymų. Naujausią skenavimų skaičių galite patikrinti valdymo skydelyje arba Epson Scan 2 Utility.

Jei paviršius išteptas sunkiai nuvaloma medžiaga, dėmių pašalinimui naudokite originalų „Epson“ valymo komplektą. Sudrėkinkite valymo šluostę nedideliu valiklio kiekiu ir nuvalykite dėmes.



Svarbu:

- Valydami skaitytuvą niekada nenaudokite alkoholio, skiediklio ir bet kokio koroziją sukeliančio tirpiklio. Gali atsirasti deformacijų ar dėmių.
- Niekada nepurškite skysčio ar tepalo ant skaitytuvo. Dėl įrangos ir elektros instaliacijos pažeidimo skaitytuvas gali neveikti tinkamai.
- Niekada neatidarykite skaitytuvo korpuso.

1. Paspauskite mygtuką , kad išjungtumėte skaitytuvą.
2. Atjunkite kintamosios srovės adapterį nuo skaitytuvo.

3. Patraukite svirtį ir atidarykite skaitytuvo dangtį.

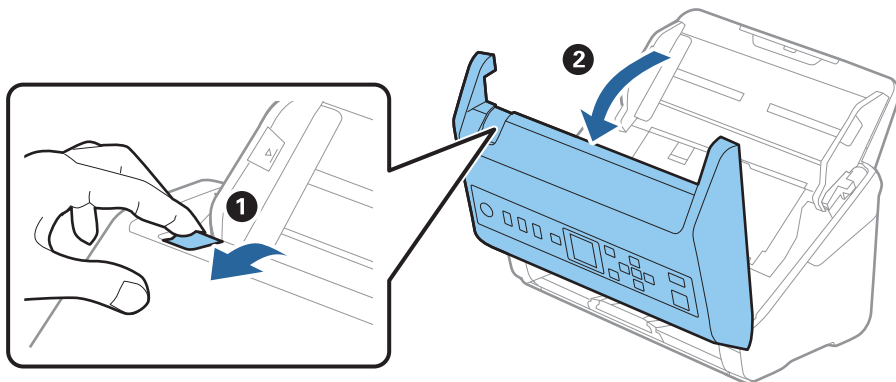

4. Nuvalykite dėmes nuo plastikinio velenėlio ir stiklo apatinės pusės naudodami švelnią šluostę arba originalų „Epson“ valymo rinkinį.

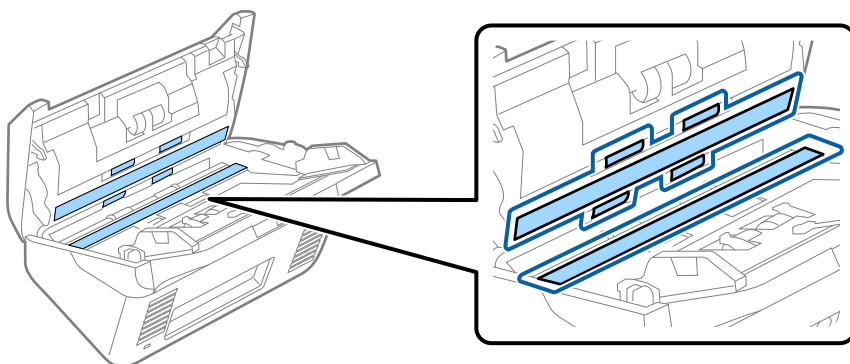

Svarbu:

- Nespauskite stiklo per stipriai.
- Nenaudokite šepetėlio ar kito įrankio. Bet kokie stiklo įbrėžimai gali paveikti nuskaitymo kokybę.
- Nepurškite valiklio tiesiai ant skaitytuvo stiklo paviršiaus.

5. Nuvalykite nešvarumus nuo jutiklių pagaliuku su medvilniniu antgaliu.

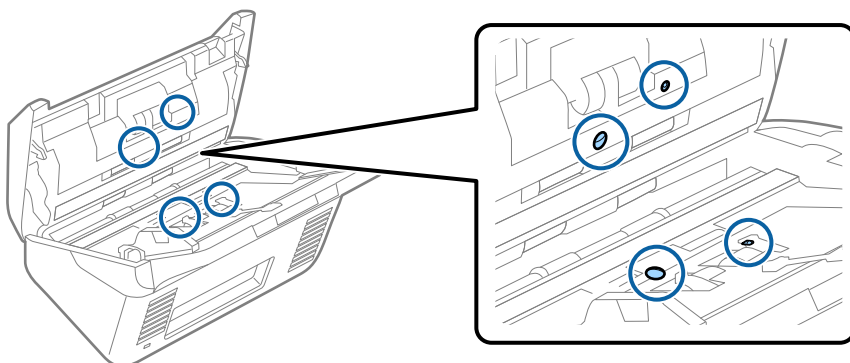



Svarbu:

Nemirkykite pagaliuko su medvilniniu antgaliu skystyje, pvz., valiklyje.

6. Atidarykite dangtį ir išimkite atskiriantį velenėlį.

Išsamesnė informacija: žr. „Velenėlių pakeitimas“.

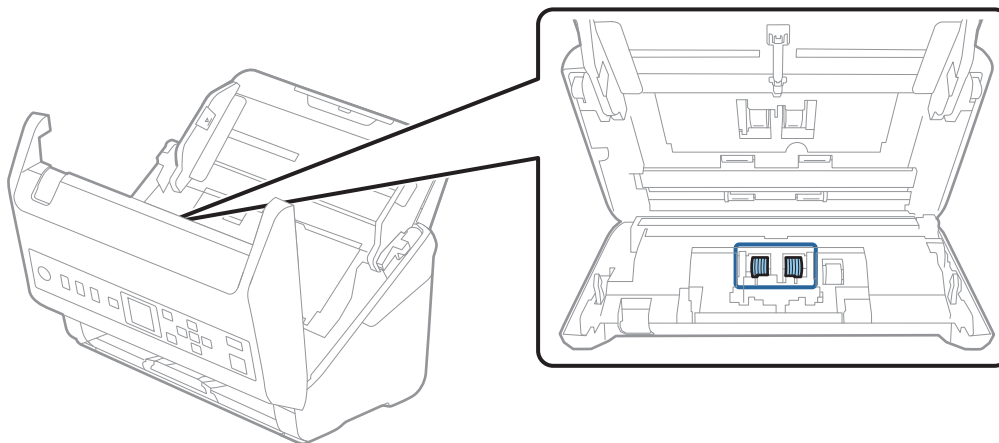

7. Nuo atskiriančio velenėlio nuvalykite visas dulkes ir purvą, naudodami originalų „Epson“ valymo komplektą arba minkštą, drėgną šluostę.

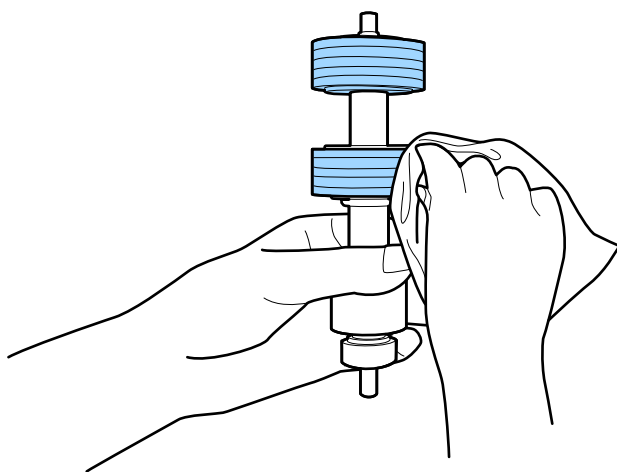

Svarbu:

Velenėlio valymui naudokite tik originalų „Epson“ valymo komplektą arba minkštą, drėgną šluostę. Naudodami sausą šluostę galite pažeisti velenėlio paviršius.

- Atidarykite dangtį ir išimkite paėmimo velenėlį.
Išsamesnė informacija: žr. „Velenėlių pakeitimas“.

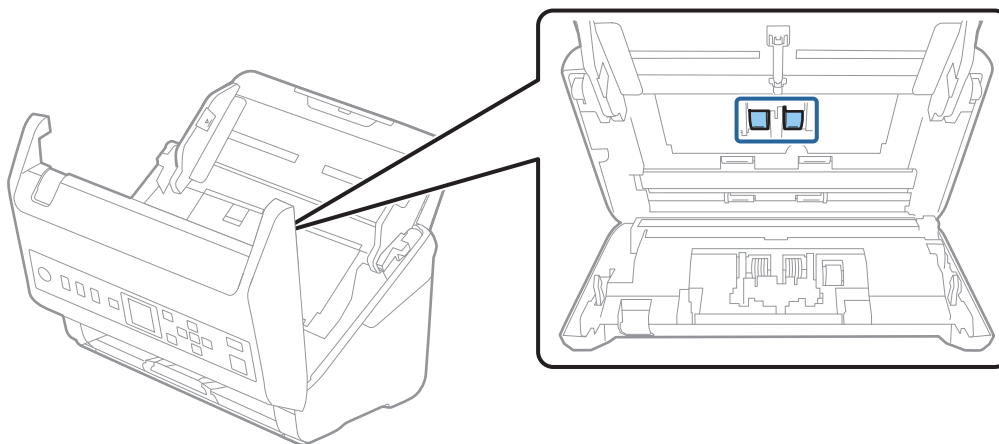

- Nuo paėmimo velenėlio nuvalykite visas dulkes ir purvą, naudodami originalų „Epson“ valymo komplektą arba minkštą, drėgną šluostę.

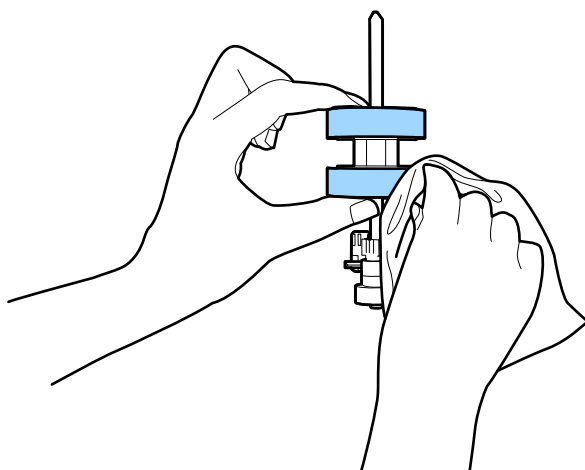

Svarbu:

Velenėlio valymui naudokite tik originalų „Epson“ valymo komplektą arba minkštą, drėgną šluostę. Naudodami sausą šluostę galite pažeisti velenėlio paviršius.

- Uždarykite skaitytuvo dangtį.
- Ijunkite kintamosios srovės adapterį į elektros srovę ir įjunkite skaitytuvą.
- Mygtuku ◀ arba ▶ pradžios ekrane pasirinkite **Skaitytuvo priežiūra** ir paspauskite mygtuką **OK**.
- Ekrane **Skaitytuvo priežiūra** pasirinkite **Velenėlio valymas**, naudodami mygtuką ◀ arba ▶, ir paspauskite mygtuką **OK**.
- Patraukite svirtį, norėdami atidaryti skaitytuvo dangtelį.
Skaitytuvas įjungia velenėlių valymo režimą.

15. Spausdami mygtuką , lėtai sukite apačioje esančius velenėlius. Nuvalykite velenėlių paviršių, naudodami originalų „Epson“ valymo komplektą arba minkštą vandeniu sudrėkintą šluostę. Kartokite, kol velenėliai bus švarūs.

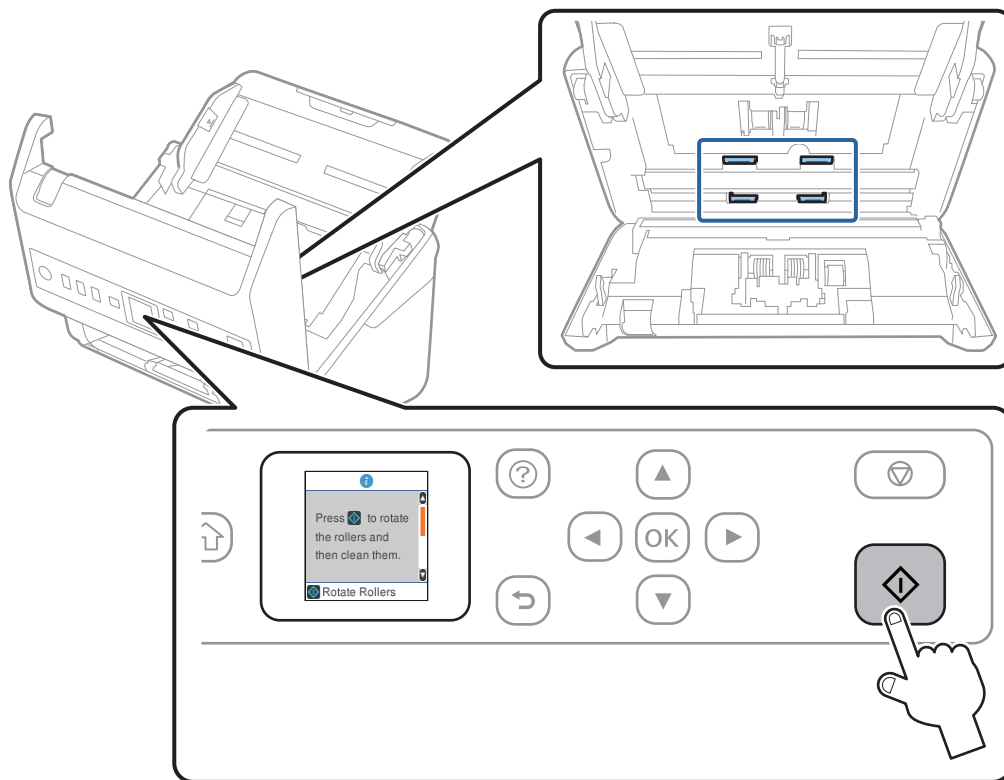

Perspėjimas:

Saugokitės, kad rankos ar plaukai nepatektų į mechanizmą valdant velenėlių. Tai gali sužeisti.

16. Uždarykite skaitytuvo dangtį.
Skaitytuvas išjungia velenėlių valymo režimą.

Susijusi informacija

- ➔ „Valymo rinkinio kodai” puslapyje 27
- ➔ „Velenėlių komplekto pakeitimas” puslapyje 179

Velenėlių komplekto pakeitimas

Velenėlių komplektą (paėmimo velenėlį ir atskyrimo velenėlį) reikia keisti, kai nuskaitymų skaičius viršija velenėlių tarnavimo ciklą. Valdymo skydelyje arba kompiuterio ekrane pasirodžius pakeitimo pranešimui, laikykitės toliau nurodytų žingsnių, kad pakeistumėte velenėlius.

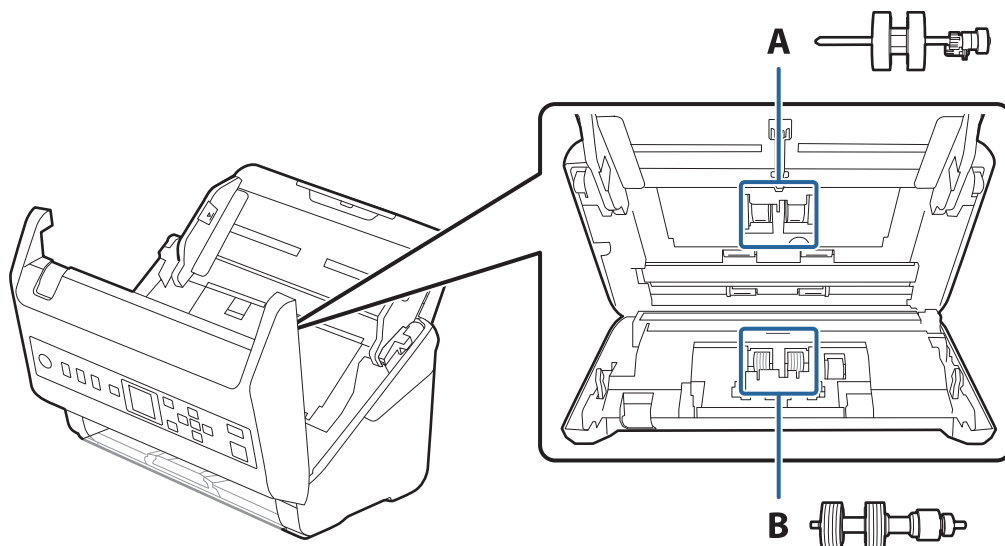

A: paėmimo velenėlis, B: atskyrimo velenėlis

1. Paspauskite mygtuką , kad išjungtumėte skaitytuvą.
2. Atjunkite kintamosios srovės adapterį nuo skaitytuvo.
3. Patraukite svirtį ir atidarykite skaitytuvo dangtį.

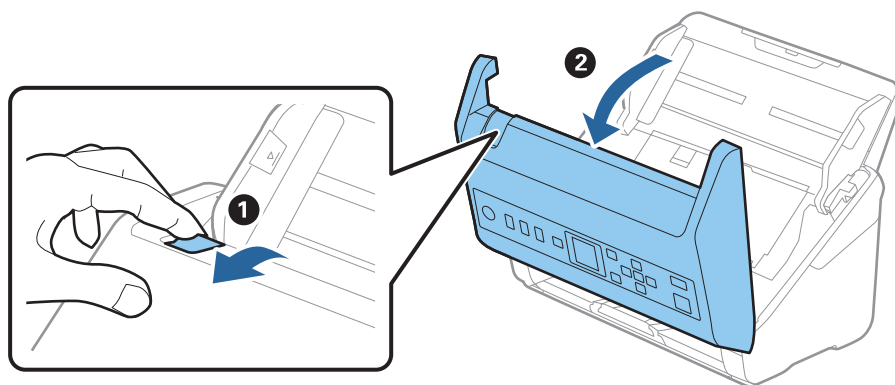

4. Atidarykite paėmimo velenėlio dangtelį, stumtelėkite velenėlį ir jį ištraukite.

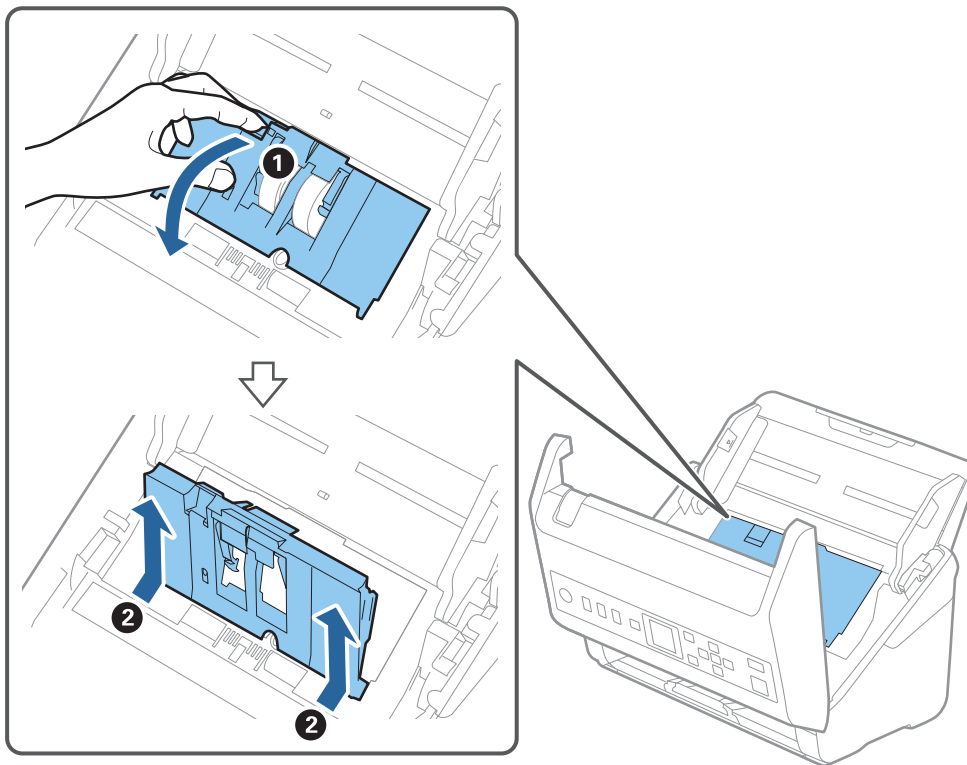

5. Nustumkite velenėlio ašies laikiklį žemyn ir stumtelėkite ir išimkite įstatytus paėmimo velenėlius.

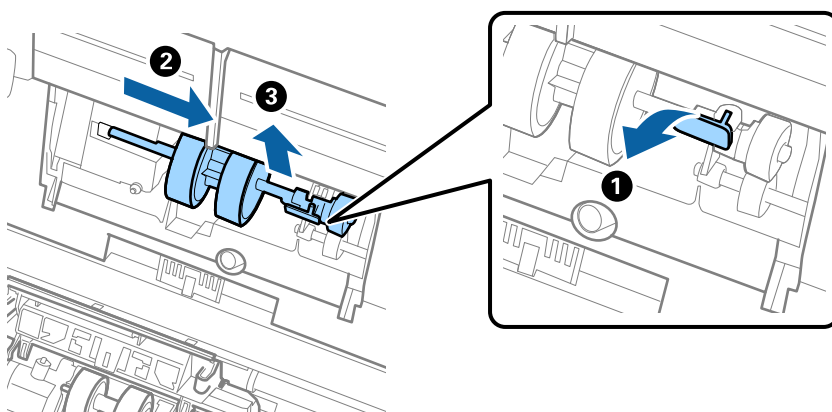

Svarbu:

Netraukite paėmimo velenėlio per jėgą. Tai gali pažeisti skaitytuvo vidų.

- Laikydami laikiklį nuspauštą žemyn, stumtelėkite naują paėmimo velenėlį kairėn ir įstatykite jį į skylę skaitytuve. Paspauskite laikiklį, kad jį užfiksuotumėte.

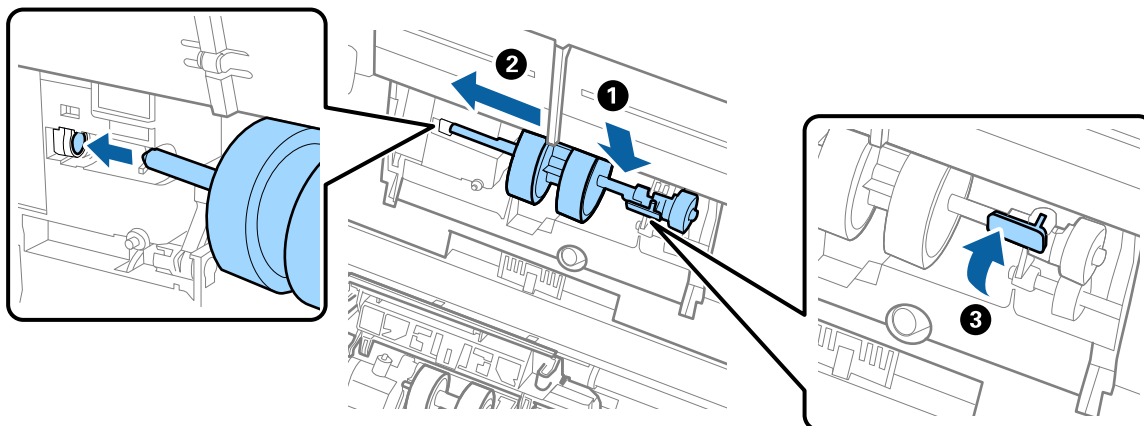

- Įdėkite paėmimo velenėlio dangtelio kraštą į griovelį ir jį įstumkite. Tvirtai uždarykite dangtį.

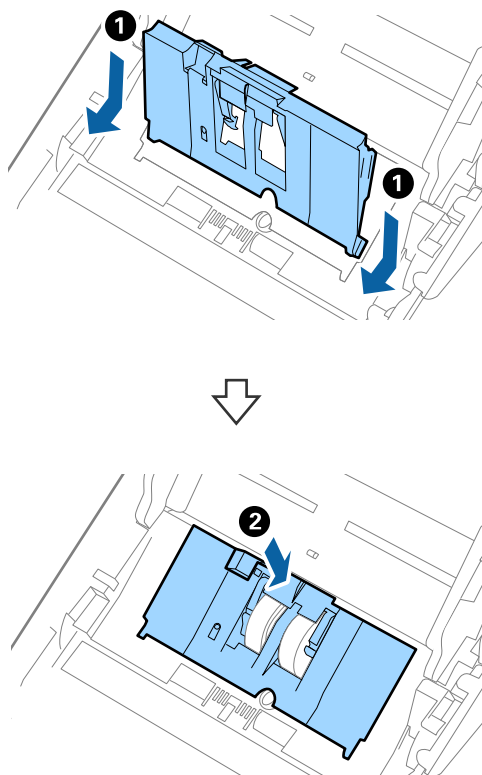

! Svarbu:

- ❑ Įsitinkite, kad paėmimo velenėlio dangtelis tinkamai uždarytas.
- ❑ Jei dangtį sunku uždaryti, patikrinkite ar tinkamai įdėti paėmimo ritiniai.
- ❑ Neįstatinėkite dangčio, kai jis pakeltas.

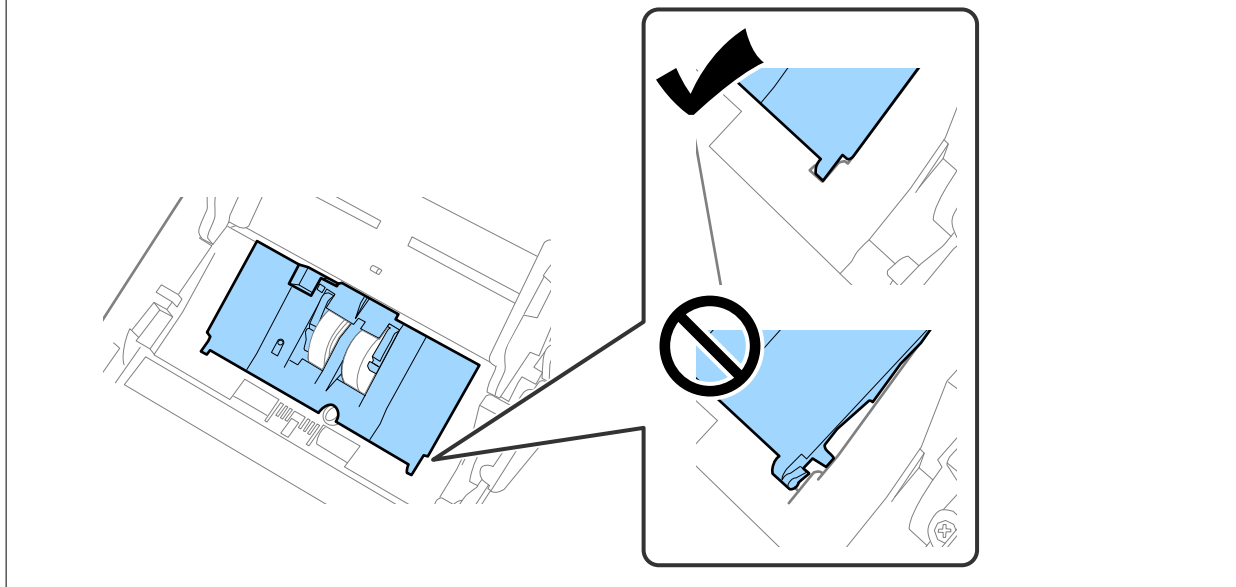

8. Paspauskite abiejuose atskyrimo velenėlio galuose esančius laikiklius, kad atidarytumėte dangtelį.

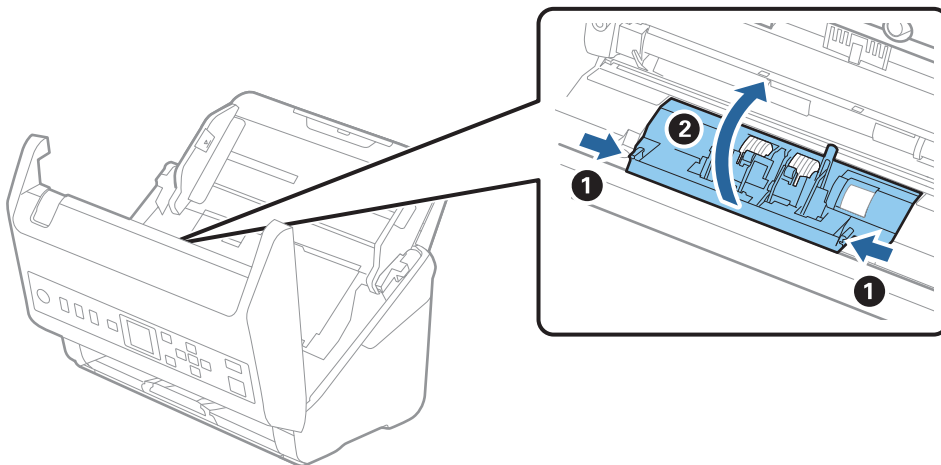

9. Pakelkite kairiąją atskyrimo velenėlio pusę, stumtelėkite ir išimkite įstatytus paėmimo velenėlius.

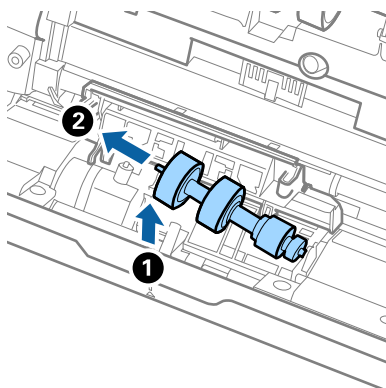

10. Įstatykite naujo atskyrimo velenėlio ašį į skylę dešinėje ir nuleiskite velenėlį.

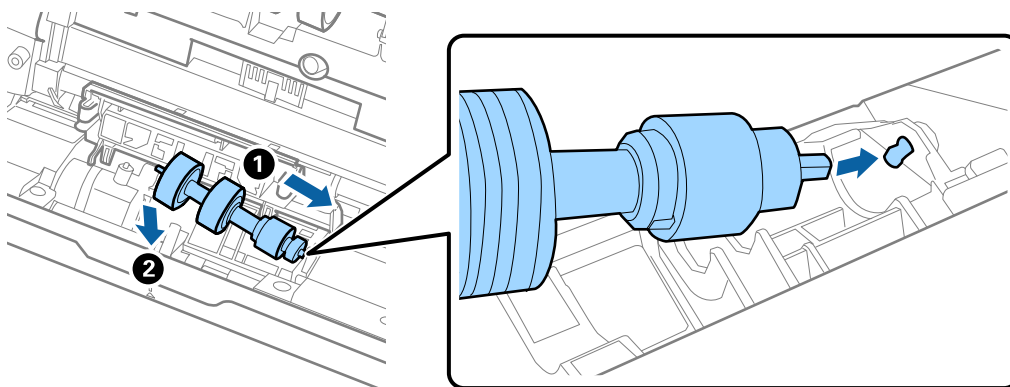

11. Uždarykite atskyrimo velenėlio dangtelį.



Svarbu:

Jei dangtį uždaryti sunku, įsitikinkite, kad atskyrimo velenėliai sumontuoti tinkamai.

12. Uždarykite skaitytuvo dangtį.
13. Įjunkite kintamosios srovės adapterį į elektros srovę ir įjunkite skaitytuvą.
14. Iš naujo nustatykite nuskaitymų skaičių valdymo skydelyje.

Pastaba:

Išmeskite paėmimo velenėlį ir atskyrimo velenėlį laikydamiesi vietos taisyklių ir reglamentavimo. Dalių neardykite.

Susijusi informacija

➔ „Velenėlių komplekto kodai“ puslapyje 27

Nuskaitymų skaičiaus nustatymas iš naujo

Nustatykite nuskaitymų skaičių pakeitę volelių komplektą iš naujo.

1. Mygtuku ◀▶ pradžios ekrane pasirinkite **Įrenginio informacija** ir paspauskite mygtuką **OK**.
2. Pasirinkite **Nuskait. sk. po velenėlio keitimo** mygtuku ◀▶, tada paspauskite mygtuką **OK**.
3. Paspauskite mygtuką **OK** ir iš naujo nustatykite nuskaitymų skaičių.

Susijusi informacija

➔ „Velenėlių komplekto pakeitimas“ puslapyje 179

Energijos tausojimas

Galite tausoti energiją naudodami miego režimą arba automatinio išjungimo režimą, kai skaitytuvas nenaudojamas. Galite nustatyti laiko tarpą, po kurio skaitytuvas persijungs į miego režimą ar automatiškai išsijungs. Bet koks padidėjimas turės įtakos produkto energiniam efektyvumui. Prieš atlikdami pakeitimus atsižvelkite į aplinkosaugą.

1. Mygtuku ◀▶ pradžios ekrane pasirinkite **Nuostatos** ir paspauskite mygtuką **OK**.
2. Pasirinkite **Pagrind. nuostatos** mygtuku ◀▶, tada paspauskite mygtuką **OK**.
3. Mygtuku ◀▶ pasirinkite **Miego laikmatis** arba **Išjungti laikmatį** ir paspauskite mygtuką **OK**.

Pastaba:

Prieinamos funkcijos gali skirtis priklausomai nuo įsigijimo vietos.

4. Patikrinkite nustatymus ir juos pakeiskite (jei reikia).
5. Paspauskite mygtuką **OK** laikmačiui nustatyti.

Skaitytuvo gabenimas

Jeigu reikia transportuoti skaitytuvą, kad jį perkeltumėte ar remonto tikslais, vadovaukitės skaitytuvo pakuotės apačioje pateiktais nurodymais.

1. Paspauskite mygtuką , kad išjungtumėte skaitytuvą.
2. Atjunkite KS adapterį.
3. Išimkite laidus ir įrenginius.

- Uždarykite įvesties dėklo laikiklį ir išvesties dėklą.

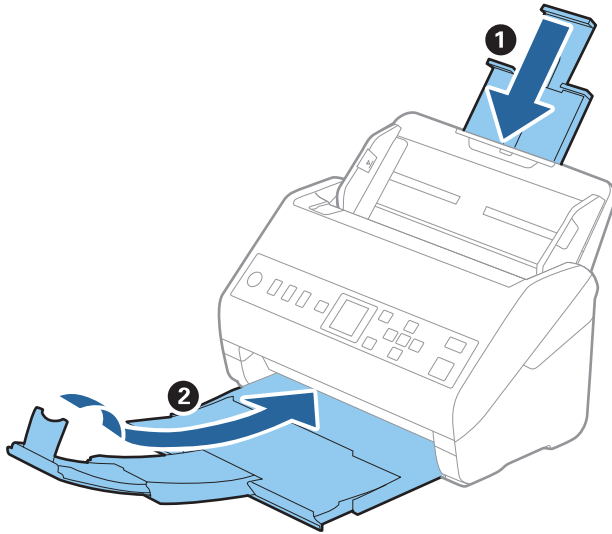

Svarbu:

Įsitikinkite, kad tvirtai uždarėte išvesties dėklą, kitaip jis gali būti pažeistas transportavimo metu.

- Išimkite įvesties dėklą.

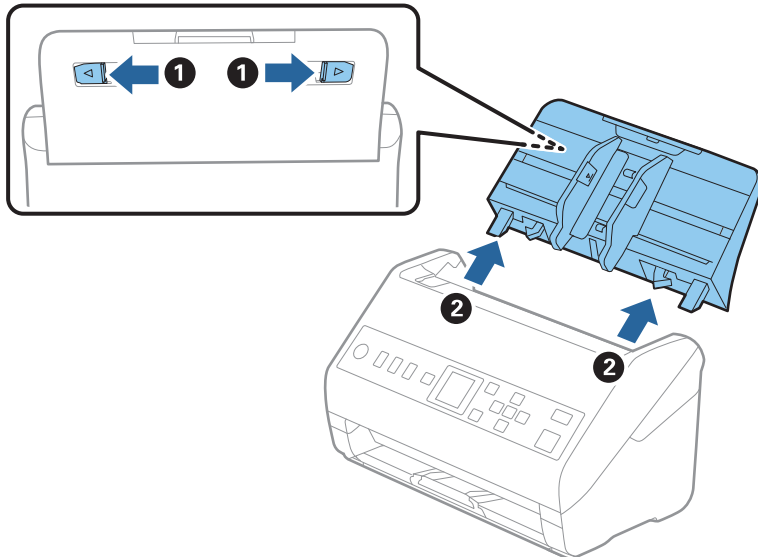

- Uždėkite pakavimo medžiagas, kurios buvo pateiktos kartu su skaitytuvu, tada vėl supakuokite skaitytuvą į originalią arba į panašią tvirtą dėžę.

Taikomųjų programų ir programinės aparatinės įrangos naujinimas

Naujindami taikomąsias programas arba programinę aparatinę įrangą, galite išspręsti tam tikras problemas, pagerinti esamas funkcijas arba pridėti naujų. Įsitikinkite, kad naudojate naujausias taikomųjų programų ir programinės aparatinės įrangos versijas.



Svarbu:

- Naujinimo metu neišjunkite kompiuterio arba skaitytuvo.

- Įsitikinkite, kad skaitytuvas sujungtas su kompiuteriu, o kompiuteris prijungtas prie interneto.
- Paleiskite EPSON Software Updater ir naujinkite taikomąsias programas arba programinę aparatinę įrangą.
 - „Windows 10“
Spustelėkite pradžios mygtuką ir pasirinkite **Epson Software > EPSON Software Updater**.
 - „Windows 8.1“/„Windows 8“
Pagrindinio ieškos mygtuko lauke įveskite programos pavadinimą ir pasirinkite rodomą piktogramą.
 - „Windows 7“
Spustelėkite pradžios mygtuką, tada pasirinkite **Visos programos** arba **Programos > Epson Software > EPSON Software Updater**.
 - „Mac OS“
Pasirinkite **Ieškilis > Eiti > Taikomosios programos > Epson Software > EPSON Software Updater**.

Pastaba:

Jei sąrašė norimos atnaujinti programos nėra, naudodami EPSON Software Updater jos atnaujinti negalėsite. Naujausias taikomųjų programų versijas ieškokite vietinėje „Epson“ interneto svetainėje.

<http://www.epson.com>

Mikroprograminės įrangos naujinimas naudojant Web Config

Kai skaitytuvas gali prisijungti prie interneto, galite atnaujinti programinę aparatinę įrangą, naudodami Web Config.

- Atidarykite Web Config ir pasirinkite skirtuką **Device Management > Firmware Update**.
- Spustelėkite **Start**, tada vadovaukitės ekrane pateikiamomis instrukcijomis.
Pradedamas programinės aparatinės įrangos patvirtinimas ir, jei yra atnaujinta programinė aparatinė įranga, rodoma informacija apie ją.

Pastaba:

Mikroprograminę įrangą taip pat galite atnaujinti naudodami Epson Device Admin. Informaciją apie mikroprograminę įrangą galite patikrinti įrenginių sąrašė. Tai naudinga, kai norite atnaujinti kelių įrenginių mikroprograminę įrangą. Daugiau informacijos žr. Epson Device Admin vadovą arba pagalbą.

Susijusi informacija

➔ „Skaitytuvo operacijų konfigūravimo programa (Web Config)” puslapyje 24

Problemų sprendimas

Skaitytuvo triktys.	188
Problemos, kilusios ruošiantis nuskaityti per tinklą.	189
Problemos su nuskaitymo pradžia.	190
Popieriaus tiekimo problemos.	196
Nuskaityto vaizdo problemos.	200
Taikomųjų programų diegimas ir šalinimas.	204

Skaitytuvo triktys

Klaidų pranešimų tikrinimas valdymo skydelyje

Jei valdymo skydelyje rodomas klaidos pranešimas, vykdykite ekrane rodomas instrukcijas arba toliau pateiktą sprendimą, norėdami išspręsti problemą.

Pastaba:

Jei nuskaitant į tinklo aplanką rodomas klaidos pranešimas, peržiūrėkite toliau pateiktą informaciją.

„Pranešimai, rodomi valdymo skydelyje, nuskaitant į tinklo aplanką” puslapyje 194

Pranešimai	Sprendimai
Kompiuterio nerasta. Išsamesnės informacijos ieškokite dokumentuose.	<ul style="list-style-type: none"> <input type="checkbox"/> Įsitikinkite, kad skaitytuvas tinkamai prijungtas prie kompiuterio. <input type="checkbox"/> Kompiuteryje įdiekite Epson Scan 2 ir Document Capture Pro/Document Capture. <input type="checkbox"/> Įdiekite naujausią programos versiją. <input type="checkbox"/> Įsitikinkite, kad kintamos srovės adapteris tinkamai prijungtas prie skaitytuvo ir elektros šaltinio. Patikrinkite, ar elektros šaltinyje yra srovė. Įjunkite kitą prietaisą į elektros šaltinį ir patikrinkite, ar galite įjungti maitinimą. <input type="checkbox"/> Patikrinkite ugniasienės nustatymus „Epson“ programinei įrangai. <input type="checkbox"/> Nustatykite tą pačią grupę skaitytuvui ir kompiuteriui. <input type="checkbox"/> Dar kartą ieškokite kompiuterio.
Skaitytuvo klaida. Išsamiau skaitykite dokumentacijoje.	Išjunkite ir vėl įjunkite maitinimą. Jei klaida kartojasi, susisiekite su vietos pardavėju.
RECOVERY MODE	<p>Skaitytuvas įsijungė atkūrimo režimu, nes nepavyko programinės aparatinės įrangos naujinimas. Sekite toliau esančiais žingsniais, kad vėl pabandytumėte naujinti programinę aparatinę įrangą.</p> <ol style="list-style-type: none"> 1. Prijunkite skaitytuvą prie kompiuterio USB laidu. 2. Tolesnės instrukcijos: apsilankykite vietos „Epson“ tinklalapyje.

Susijusi informacija

➔ „Taikomųjų programų ir programinės aparatinės įrangos naujinimas” puslapyje 186

➔ „Programų diegimas” puslapyje 206

Skaitytuvas neįsijungia

- Įsitikinkite, kad kintamos srovės adapteris tinkamai prijungtas prie skaitytuvo ir elektros šaltinio.
- Patikrinkite, ar elektros šaltinyje yra srovė. Įjunkite kitą prietaisą į elektros šaltinį ir patikrinkite, ar galite įjungti maitinimą.

Pamiršote administratoriaus slaptažodį

Jums reikia aptarnavimo personalo pagalbos. Susisiekitė su vietiniu platintoju.

Problemos, kilusios ruošiantis nuskaityti per tinklą

Problemų sprendimo patarimai

Klaidos pranešimo patikrinimas

Įvykus problemai, pirmiausiai patikrinkite, ar skaitytuvo valdymo skydelyje arba tvarkyklės ekrane yra pranešimų. Jei nustatėte pranešimą apie įvykį el. paštu, galite greitai sužinoti būseną.

Komunikacijos būsenos patikrinimas

Patikrinkite serverio kompiuterio arba kliento kompiuterio komunikacijos būseną, naudodami komandą, pvz. ryšio patikrinimo ir „ipconfig“.

Ryšio bandymas

Norėdami patikrinti ryšį tarp skaitytuvo ir pašto serverio, skaitytuve atlikite ryšio bandymą. Taip pat patikrinkite ryšį iš kliento kompiuterio į serverį ir patikrinkite komunikacijos būseną.

Nustatymų inicijavimas

Jei nustatymuose ir komunikacijos būsenoje problemų nėra, problemas galbūt galima išspręsti išjungiant arba inicijuojant skaitytuvo tinklo nustatymus, tada iš naujo atliekant sąranką.

Nepavyksta pasiekti Web Config

■ IP adresas nėra priskirtas skaitytuvui.

Sprendimai

Tinkamas IP adresas gali būti nepriskirtas skaitytuvui. Naudodami skaitytuvo valdymo skydelį, sukonfigūruokite IP adresą. Dabartinio nustatymo informaciją galite patikrinti skaitytuvo valdymo skydelyje.

■ Žiniatinklio naršyklė nepalaiko SSL/TLS šifravimo stiprumo.

Sprendimai

SSL/TLS turi Encryption Strength. Galite atidaryti Web Config naudodami tokią interneto naršyklę, kuri palaiko toliau nurodytus masinius šifravimus. Patikrinkite, ar naudojate palaikomą naršyklę.

80 bitų: AES256/AES128/3DES

112 bitų: AES256/AES128/3DES

128 bitų: AES256/AES128

192 bitų: AES256

256 bitų: AES256

■ CA-signed Certificate nebegalioja.

Sprendimai

Jei kilo problema dėl sertifikato galiojimo datos, jungiantis prie Web Config SSL/TLS ryšiu (https), parodomas pranešimas „Sertifikatas nebegalioja“. Jei šis pranešimas parodomas prieš galiojimo pabaigos datą, įsitikinkite, kad skaitytuvo data yra tinkamai sukonfigūruota.

■ Sertifikato ir skaitytuvo bendrasis pavadinimas nesutampa.

Sprendimai

Jei sertifikato ir skaitytuvo bendrasis pavadinimas nesutampa, rodomas pranešimas „Saugumo sertifikato pavadinimas neatitinka...“ bandant pasiekti „Web Config“, naudojant SSL / TLS ryšį (https). Taip nutinka todėl, kad nesutampa šie IP adresai.

- Skaitytuvo IP adresas, įvestas į bendrąjį pavadinimą Self-signed Certificate arba CSR kurti
- IP adresas, įvestas į naršyklę, paleidžiant Web Config

Self-signed Certificate atveju atnaujinkite sertifikatą.

CA-signed Certificate atveju dar kartą gaukite skaitytuvo sertifikatą.

■ Žiniatinklio naršyklei nėra nustatytas vietos adreso tarpinis serveris.

Sprendimai

Kai skaitytuvas yra nustatytas naudoti tarpinį serverį, sukonfigūruokite, kad žiniatinklio naršyklė nesijungtų prie vietos adreso per tarpinį serverį.

- Windows:

Pasirinkite **Valdymo skydas > Tinklas ir internetas > Interneto parinktys > Ryšiai > LAN parametrai > Tarpinis serveris** ir nustatykite, kad LAN (vietos adresui) nebūtų naudojamas tarpinis serveris.

- Mac OS:

Pasirinkite **Sistemos nuostatos > Tinklas > Išplėstinės nuostatos > Tarpiniai serveriai** ir užregistruokite vietos adresus parinkčiai **Nepaisyti tarpinių serverių nuostatų šiems pagrindiniams kompiuteriams ir domenams**.

Pavyzdys:

192.168.1.*: Vietos adresas 192.168.1.XXX, potinklio šablonas 255.255.255.0

192.168.*.*: Vietos adresas 192.168.XXX.XXX, potinklio šablonas 255.255.0.0

Problemos su nuskaitymo pradžia

Negalima pradėti nuskaitymo iš kompiuterio

Įsitikinkite, kad išmanusis įrenginys ir skaitytuvas yra sujungti teisingai.

Problemos priežastis ir sprendimas skiriasi priklausomai nuo, ar jie sujungti, ar ne.

Ryšio būsenos patikrinimas (Windows)

Naudokite „Epson Scan 2 Utility“, norėdami patikrinti ryšio būseną.

Pastaba:

„Epson Scan 2 Utility“ — tai su skaitytuvo programine įranga pridedama taikomoji programa.

1. Paleiskite „Epson Scan 2 Utility“.
 - Windows 10
Spustelėkite pradžios mygtuką ir pasirinkite **EPSON** > „Epson Scan 2 Utility“.
 - Windows 8.1/Windows 8
Pagrindinio ieškos mygtuko lauke įveskite programos pavadinimą ir pasirinkite rodomą piktogramą.
 - Windows 7
Spustelėkite pradžios mygtuką ir pasirinkite **Visos programos** arba **Programos** > arba **EPSON** > „Epson Scan 2 Utility“.
2. Ekranе „Epson Scan 2 Utility“ atidarykite **Skaitytuvas** sąrašą ir spustelėkite **Nustatymai** ekranui **Skaitytuvo nustatymai** atverti.
Jei ekranas **Skaitytuvo nustatymai** jau rodomas vietoj ekrano „Epson Scan 2 Utility“, pereikite prie kito žingsnio.
3. Jei skaitytuvas nėra rodomas ekrane **Skaitytuvo nustatymai**, skaitytuvas neaptiktas.
Spustelėkite **Pridėti** ir pridėkite skaitytuvą ekrane **Pridėti tinklo skaitytuvą**.

Nepavykus surasti skaitytuvo arba nuskaityti, net jei parinktas tinkamas spausdintuvas, žr. susijusią informaciją.

Susijusi informacija

- ➔ „Negalima prisijungti prie tinklo“ puslapyje 192
- ➔ „Skaitytuvo negalima prijungti naudojant USB“ puslapyje 193
- ➔ „Negalima nuskaityti, nors ryšys tinkamai užmegztas“ puslapyje 194

Ryšio būsenos patikrinimas (Mac OS)

Naudokite „Epson Scan 2 Utility“, norėdami patikrinti ryšio būseną.

Pastaba:

„Epson Scan 2 Utility“ — tai su skaitytuvo programine įranga pridedama taikomoji programa.

1. Paleiskite „Epson Scan 2 Utility“.
Pasirinkite **Eiti** > **Programos** > **Epson Software** > „Epson Scan 2 Utility“.
2. Ekranе „Epson Scan 2 Utility“ atidarykite **Skaitytuvas** sąrašą ir spustelėkite **Nustatymai** ekranui **Skaitytuvo nustatymai** atverti.
Jei ekranas **Skaitytuvo nustatymai** jau rodomas vietoj ekrano „Epson Scan 2 Utility“, pereikite prie kito žingsnio.

3. Jei skaitytuvas nėra rodomas ekrane **Skaitytuvo nustatymai**, skaitytuvas neaptiktas.

Spustelėkite piktogramą  ir leiskite programinei įrangai atlikti pakeitimus.

4. Spustelėkite piktogramą  ir pridėkite skaitytuvą ekrane **Pridėti tinklo skaitytuvą**.

Nepavykus surasti skaitytuvo arba nuskaityti, net jei parinktas tinkamas spausdintuvas, žr. susijusią informaciją.

Susijusi informacija

- ➔ „Negalima prisijungti prie tinklo” puslapyje 192
- ➔ „Skaitytuvo negalima prijungti naudojant USB” puslapyje 193
- ➔ „Negalima nuskaityti, nors ryšys tinkamai užmegztas” puslapyje 194

Negalima prisijungti prie tinklo

Problema gali būti susijusi su vienu iš toliau pateiktų klausimų.

■ Kilo problema su tinklo nuostatomis kompiuteryje.

Sprendimai

Pabandykite prisijungti prie svetainės per kompiuterį, kad įsitikintumėte, kad kompiuterio tinklo parametrai yra teisingi. Jei negalite prisijungti prie jokios svetainės, problema yra kompiuteryje.

Patikrinkite kompiuterio ryšį su tinklu. Daugiau informacijos ieškokite su kompiuteriu pateikiamoje dokumentacijoje.

■ Skaitytuvas prijungtas naudojant eternetu įrenginius, kurie palaiko IEEE 802.3az (efektyvaus energijos vartojimo eternetas).

Sprendimai

Prijungus skaitytuvą prie eternetu naudojant įrenginius, kuriuose palaikomas IEEE 802.3az (efektyvaus energijos vartojimo eternetas), priklausomai nuo jūsų naudojamo šakotuvo ar maršruto parinktuvo gali iškilti toliau nurodytų problemų.

- Ryšys tampa nestabilus, skaitytuvas pakartotinai įsijungia ir išsijungia.
- Nepavyksta prisijungti prie skaitytuvo.
- Sulėtėja ryšio sparta.

Vadovaukitės toliau pateiktais veiksmais, kad skaitytuve išjungtumėte IEEE 802.3az ir prisijungtumėte iš naujo.

1. Atjunkite eternetu kabelį, kuriuo sujungtas kompiuteris ir skaitytuvas.
2. Kai spausdintuve įjungtas IEEE 802.3az, jį išjunkite.
Daugiau informacijos ieškokite su kompiuteriu pateikiamoje dokumentacijoje.
3. Eternetu kabeliu tiesiogiai prijunkite skaitytuvą prie kompiuterio.
4. Skaitytuve patikrinkite tinklo nustatymus.
Pasirinkite **Nuostatos > Tinklo būseną > IP adresą**.

5. Patikrinkite skaitytuvo IP adresą.
6. Kompiuteryje atidarykite Web Config.
Paleiskite žiniatinklio naršyklę ir įveskite skaitytuvo IP adresą.
[„Tinklo konfigūravimo paleidimas tinklo naršyklėje” puslapyje 24](#)
7. Pasirinkite skirtuką **Network > Wired LAN**.
8. Funkcijai **OFF** pasirinkite nuostatą **IEEE 802.3az**.
9. Spustelėkite **Next**.
10. Spustelėkite **OK**.
11. Atjunkite eterneto kabelį, kuriuo sujungtas kompiuteris ir skaitytuvas.
12. Jei atlikdami 2 veiksmą kompiuteriu išjungėte IEEE 802.3az, vėl jį įjunkite.
13. Prie kompiuterio ir skaitytuvo prijunkite atliekant 1 veiksmą atjungtus eterneto kabelius.
Jei problema vis tiek išlieka, gali būti kalti kiti įrenginiai, bet ne skaitytuvas.

■ **Skaitytuvas išjungtas.**

Sprendimai

Įsitikinkite, kad skaitytuvas įjungtas.

Be to, palaukite, kol nustos mirksėti būsenos lemputė, ir skaitytuvas bus parengtas nuskaityti.

Skaitytuvo negalima prijungti naudojant USB

Toliau nurodytos galimos priežastys.

■ **USB laidas nėra teisingai įjungtas į elektros lizdą.**

Sprendimai

Tvirtai prijunkite USB laidą prie skaitytuvo ir kompiuterio.

■ **Kilo problema su USB šakotuvu.**

Sprendimai

Jei naudojate USB šakotuvą, skaitytuvą junkite tiesiai prie kompiuterio.

■ **Kilo problema su USB laidu arba USB įvadu.**

Sprendimai

Jei USB laidas neatpažįstamas, pakeiskite prievadą arba pakeiskite USB laidą.

■ **Skaitytuvas išjungtas.**

Sprendimai

Įsitikinkite, kad skaitytuvas įjungtas.

Be to, palaukite, kol nustos mirksėti būsenos lemputė, ir skaitytuvas bus parengtas nuskaityti.

Negalima nuskaityti, nors ryšys tinkamai užmegztas

■ Kompiuteryje neįdiegtos reikalingos programos.

Sprendimai

Įsitikinkite, kad įdiegtos šios programos:

- Document Capture Pro („Windows“) arba Document Capture („Mac OS“)
- Epson Scan 2

Jei šios programos neįdiegtos, įdiekite jas iš naujo.

➔ [„Programų diegimas“ puslapyje 206](#)

■ Užduotis nepriskiriama skaitytuvo mygtukui.

Sprendimai

Patikrinkite, ar Document Capture Pro („Windows“) arba Document Capture („Mac OS“) skaitytuvo mygtukui priskirta tinkama užduotis.

■ Jei naudojate bet kurią su TWAIN suderinamą programą, tinkamas skaitytuvas nėra pasirinktas tinkamas šaltinio nustatymas. (Windows)

Sprendimai

Įsitikinkite, kad iš programų sąrašo parinkote reikiamą skaitytuvą.

Negali įrašyti nuskaitytų vaizdų į bendrintą aplanką

Pranešimai, rodomi valdymo skydelyje, nuskaitant į tinklo aplanką

Kai valdymo skydelyje rodomi klaidų pranešimai, patikrinkite patį pranešimą arba toliau nurodytą sąrašą ir išspręskite problemas.

Pranešimai	Sprendimai
DNS klaida. Patikrinkite DNS nuostatas.	<p>Nepavyksta prisijungti prie kompiuterio. Patikrinkite šiuos dalykus.</p> <ul style="list-style-type: none"> <input type="checkbox"/> Įsitikinkite, kad skaitytuvo kontaktų sąrašė įrašytas adresas ir bendrinto aplanko adresas sutampa. <input type="checkbox"/> Jei kompiuterio IP adresas yra statinis ir nustatytas rankiniu būdu, pakeiskite kompiuterio pavadinimą tinklo kelyje į IP adresą. Pavyzdys: \\EPSON02\SCAN, \\192.168.xxx.xxx\SCAN <input type="checkbox"/> Įsitikinkite, kad kompiuteris įjungtas ir neveikia miego režime. Jei kompiuteris veikia miego režime, bendrintame aplanke negalėsite įrašyti nuskaitytų vaizdų. <input type="checkbox"/> Laikina išjunkite kompiuterio ugniasienę ir apsauginę programinę įrangą. Jei klaida išnyksta, patikrinkite apsauginės programinės įrangos nustatymus. <input type="checkbox"/> Jei kaip tinklo vieta pasirinktas Viešas tinklas, negalėsite išsaugoti nuskaitytų vaizdų bendrintame aplanke. Kiekvienam prievadui atlikite persiuntimo nustatymus. <input type="checkbox"/> Jei naudojate nešiojamą kompiuterį ir IP adresas nustatytas į DHCP, prisijungus prie tinklo IP adresas gali pasikeisti. Dar kartą nustatykite IP adresą. <input type="checkbox"/> Įsitikinkite, ar DNS nustatymas teisingas. Susisieki su tinklo administratoriumi dėl DNS nustatymų. <input type="checkbox"/> Kompiuterio pavadinimas ir IP adresas gali skirtis, jei DNS serverio valdymo lentelė nėra atnaujinta. Susisieki su DNS serverio administratoriumi.
Autentifikavimo klaida. Patikrinkite nuostatas Vieta, Naudotojo vardas ir Slaptažodis.	Įsitikinkite, kad kompiuterio naudotojo vardas ir slaptažodis bei skaitytuvo kontaktai yra teisingi. Taip pat įsitikinkite, kad slaptažodis dar galioja.
Ryšio klaida. Patikrinkite tinklo ryšį.	<p>Nepavyksta užmegzti ryšio su tinklo aplanku, kuris užregistruotas kontaktų sąrašė. Patikrinkite šiuos dalykus.</p> <ul style="list-style-type: none"> <input type="checkbox"/> Įsitikinkite, kad skaitytuvo kontaktų sąrašė įrašytas adresas ir bendrinto aplanko adresas sutampa. <input type="checkbox"/> Prieigos teises kontaktų sąrašė esančiam naudotojui galite suteikti skirtuke Bendrinimas ir bendrinto aplanko ypatybių skirtuke Sauga. Leidimai naudotojui turi būti nustatyti į „leidžiama“.
Šis aplanko pavadinimas jau naudojamas.	Pakeiskite failo pavadinimo parametrus. Taip pat galite perkelti arba ištrinti failus, pakeisti jų pavadinimą bendrintame aplanke.
Nuskaityti faila per dideli. Išsiųsta tik XX puslapių.	Kompiuterio kietajame diske trūksta vietos. Padarykite daugiau laisvos vietos kompiuteryje.

Vietos, kurioje įvyko klaida, patikrinimas

Įrašant nuskaitytus vaizdus į bendrintą aplanką, įrašymo procesas nurodytas toliau. Tada galėsite patikrinti, kurioje vietoje įvyko klaida.

Elementai	Veikimas	Klaidų pranešimai
Prijungimas	Prijunkite prie kompiuterio nuo skaitytuvo.	DNS klaida. Patikrinkite DNS nuostatas.
Prisijungimas prie kompiuterio	Prisijunkite prie kompiuterio įvedę naudotojo vardą ir slaptažodį.	Autentifikavimo klaida. Patikrinkite nuostatas Vieta, Naudotojo vardas ir Slaptažodis.
Įrašymo aplanko patikrinimas	Patikrinkite bendrinto aplanko tinklo kelią.	Ryšio klaida. Patikrinkite tinklo ryšį.

Elementai	Veikimas	Klaidų pranešimai
Failo pavadinimo tikrinimas	Patikrinkite, ar įrašomame aplanke yra failas su tuo pačiu pavadinimu.	Šis aplanko pavadinimas jau naudojamas.
Failo įrašymas	Įrašykite naują failą.	Nuskaityti failą per dideli. Išsiųsta tik XX puslapių.

Nuskaitytų vaizdų išsaugojimas ilgai užtrunka

Užtrunka daug laiko, kol pavadinimo skiriamoji geba atsako į domeno pavadinimą ir IP adresą.

Patikrinkite šiuos dalykus.

- Įsitikinkite, ar DNS nustatymas teisingas.
- Įsitikinkite, kad kiekvienas DNS nustatymas teisingas tikrinant Web Config.
- Įsitikinkite, ar DNS domeno pavadinimas teisingas.

Nuskaitytų vaizdų negalima nusiųsti į el. paštą

- Įsitikinkite, kad įvestas el. pašto adresas veikia.
- Įsitikinkite, kad el. pašto serverio nustatymai teisingi.
- Kreipkitės į el. pašto serverio administratorių, kad įsitikintumėte, jog serveris veikia.

Susijusi informacija

➔ „Pašto serverio ryšio patikrinimas” puslapyje 64

Popieriaus tiekimo problemos

Tiekiami keli originalai (dvigubas tiekimas)

Kai vykdomas dvigubas tiekimas, patikrinkite šiuos dalykus.

- Skaitytuve įstrigus originalams, atidarykite skaitytuvo dangtį ir išimkite originalus, tada dangtį uždarykite.
- Patikrinkite nuskaitytą vaizdą ir, jei reikia, nuskaitykite originalus dar kartą.

Jei dažnai tiekiami keli originalai, išbandykite šiuos veiksmus.

- Jei įdėti originalai yra neprilaikomi, skaitytuvas gali vienu metu tiekti kelis originalus.
- Išvalykite skaitytuvo viduje esančius velenėlius.
- Vienu metu dėkite mažiau originalų.
- Valdymo skydelyje pasirinkite **Lėtai**, norėdami sulėtinti nuskaitymo greitį.

Pradžios ekrane pasirinkite **Nuostatos > Skaitytuvo nuost. > Lėtai**, tada nustatykite jį ties **Įjungti**.

- ❑ Naudokite **Automatinio padavimo režimas** ir nuskaitykite originalus po vieną.

Kai naudojate Document Capture Pro, langą Epson Scan 2 galite atidaryti paspausdami mygtuką **Detailed Settings** lange **Scan Settings**.

Susijusi informacija

- ➔ „Skirtingų dydžių originalų nuskaitymas po vieną (Automatinio padavimo režimas)” puslapyje 125
- ➔ „Skaitytuvo vidaus valymas” puslapyje 174
- ➔ „Užstrigusių originalų pašalinimas iš skaitytuvo” puslapyje 197

Užstrigusių originalų pašalinimas iš skaitytuvo

Jei skaitytuvo viduje užstrigo originalas, laikykitės šių žingsnių, kad jį pašalintumėte.

1. Išimkite visus likusius originalus iš įvesties dėklo.
2. Patraukite svirtį ir atidarykite skaitytuvo dangtį.

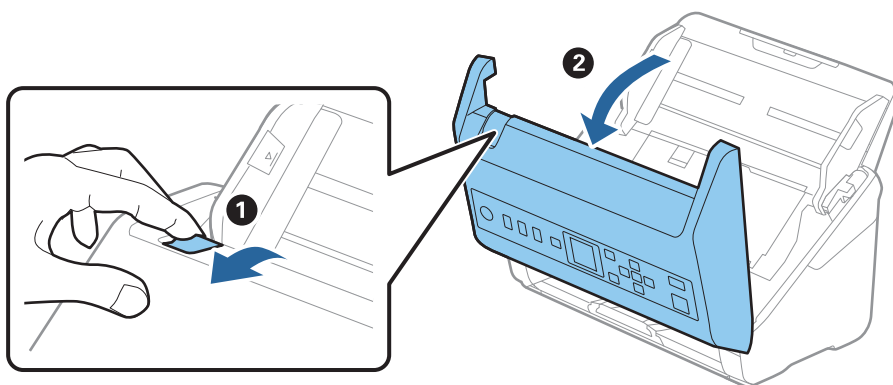

3. Atsargiai išimkite skaitytuvo viduje likusius originalus.

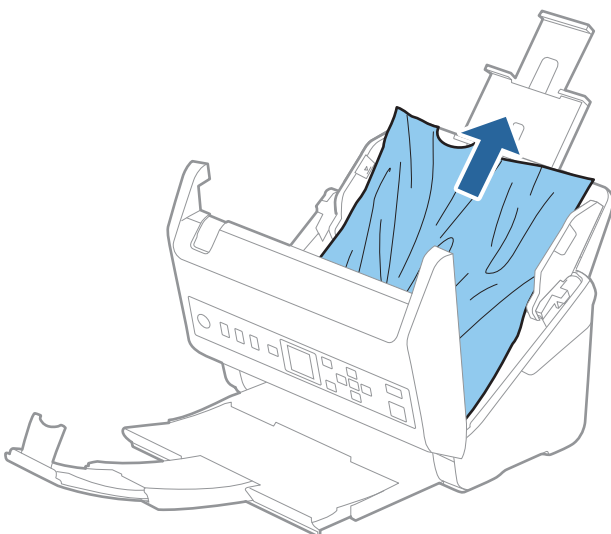

4. Jei negali traukti originalų tiesiai aukštyn, atsargiai ištraukite visus įstrigusius originalus iš išvesties dėklo rodyklės kryptimi.

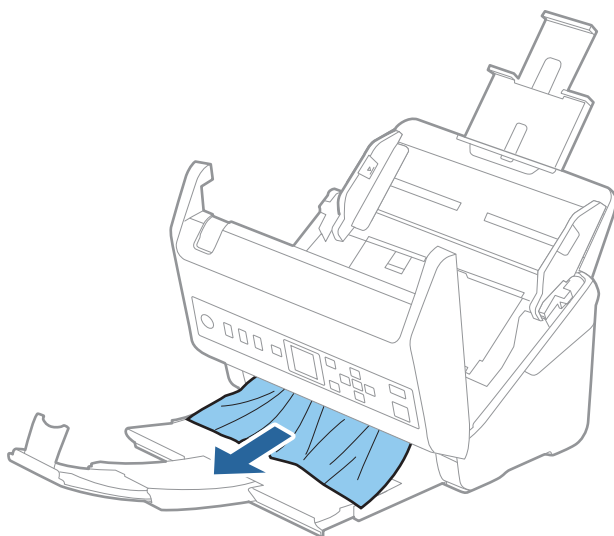

Svarbu:

Įsitikinkite, kad skaitytuvo viduje nėra popieriaus.

5. Uždarykite skaitytuvo dangtį.

Susijusi informacija

- ➔ „Tiekiami keli originalai (dvigubas tiekimas)” puslapyje 196
- ➔ „Popier. apsauga veikia netinkamai” puslapyje 198

Skaitytuve dažnai užstringa originalus dokumentas

Jei skaitytuve dažnai užstringa originalus dokumentas, išbandykite šiuos veiksmus.

- Valdymo skydelyje pasirinkite **Lėtai**, norėdami sulėtinti nuskaitymo greitį.
Pradžios ekrane pasirinkite **Nuostatos > Skaitytuvo nuost. > Lėtai**, tada nustatykite jį ties **Ijungti**.
- Išvalykite skaitytuvo viduje esančius velenėlius.
- Jei išstumti originalai užstringa išvesties dėkle, uždarykite išvesties dėklą ir jo nenaudokite.

Susijusi informacija

- ➔ „Skaitytuvo vidaus valymas” puslapyje 174
- ➔ „Tiekiami keli originalai (dvigubas tiekimas)” puslapyje 196
- ➔ „Popier. apsauga veikia netinkamai” puslapyje 198

Popier. apsauga veikia netinkamai

Priklausomai nuo originalo ir nustatyto lygio, ši funkcija gali veikti netinkamai.

- Pasirinkdami **Išjungti** išjunkite funkciją, kai nuskaitytote plastikines korteles arba storą popierių.
- Kai dažnai aptinkama klaidingai, sumažinkite šios funkcijos lygį.
- Jei originalas sugadintas, patikrinkite, ar ši funkcija įjungta. Jei ji jau įjungta, padidinkite funkcijos apsaugos lygį.

Susijusi informacija

- ➔ „Skaitytuvo nuost.” puslapyje 169
- ➔ „Užstrigusių originalų pašalinimas iš skaitytuvo” puslapyje 197

Išsitepa originalai

Išvalykite skaitytuvo vidų.

Susijusi informacija

- ➔ „Skaitytuvo vidaus valymas” puslapyje 174

Nuskaitymas iš eilės sumažėja nuskaitymo greitis

Nuskaitymas iš eilės naudojant ADF sulėtėja nuskaitymas, kad skaitytuvo mechanizmas neperkaistų ir nebūtų pažeistas. Tačiau galite tęsti nuskaitymą.

Kad skaitytuvas vėl dirbtų normaliu greičiu, nenaudokite skaitytuvo bent 30 minučių. Nuskaitymo greitis nepadidėja net išjungus maitinimą.

Nuskaitymas trunka labai ilgai

- Nuskaitymo greitis gali sulėtėti dėl nuskaitymo sąlygų, pvz., didelės skyros, vaizdo nustatymo funkcijų, failo formato ir pan.
- Kompiuteriai su USB 3.0 („SuperSpeed“) ir USB 2.0 („Hi-Speed“) prievadais gali nuskaityti greičiau nei tie, kuriuose yra USB 1.1 prievadai. Jei su skaitytuvu naudojate USB 3.0 ar USB 2.0 prievadą, patikrinkite, ar jis atitinka reikalavimus sistemai.
- Naudodami saugos programinę įrangą, įtraukite TWAIN.log į nestebimų failų sąrašą arba nustatykite TWAIN.log kaip tik skaitomą failą. Daugiau informacijos apie saugos programinės įrangos funkcijas: žr. programinės įrangos žinyną ir kitą informaciją. TWAIN.log išsaugomas šiose vietose.
C:\Users\<(vartotojo vardas)\AppData\Local\Temp

Nuskaityto vaizdo problemos

Nuskaitant iš ADF atsiranda tiesių linijų

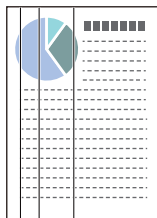

- Išvalykite ADF.

Jeigu į ADF patenka nešvarumų arba purvo, vaizde gali būti matomos tiesios linijos.

- Pašalinkite bet kokius nešvarumus arba purvą nuo originalo.

- Naudojant funkciją **Aptikti stiklo nešv.**, kai ant skaitytuvo stiklo yra nešvarumų, rodomas perspėjimo pranešimas.

Pradžios ekrane pasirinkite **Nuostatos > Skaitytuvo nuost. > Aptikti stiklo nešv.**, tada — **Ijungta – žemas** arba **Ijungta – aukštas**.

Parodžius perspėjimą, naudodami originalų „Epson“ valymo rinkinį arba minkšta šluoste nuvalykite skaitytuvo viduje esančius stiklinius paviršius.

Pastaba:

- Priklausomai nuo nešvarumų, jie gali būti nustatyti netinkamai.*

- Jei nepavyko tinkamai nustatyti, pakeiskite nustatymą.*

*Jeigu nešvarumų nebuvo nustatyta, pasirinkite **Ijungta – aukštas**. Jei rodomas perspėjimas dėl netinkamo aptikimo, pasirinkite **Ijungta – žemas** arba **Išjungti**.*

Susijusi informacija

➔ „Skaitytuvo vidaus valymas“ puslapyje 174

Įspėjimas apie purvą ant stiklo nedingsta

Jeigu įspėjimo apie purvą ant stiklo ekranas pasirodo nuvalius skaitytuvo vidų, dar kartą patikrinkite stiklinį paviršių. Jei ant stiklo yra įbrėžimų, jie bus aptinkami kaip purvas ant stiklo.

Reikės pakeisti stiklinę dalį. Susisiekite su vietiniu platintoju dėl remonto.

Nuskaitytame vaizde spalvos yra netolygios

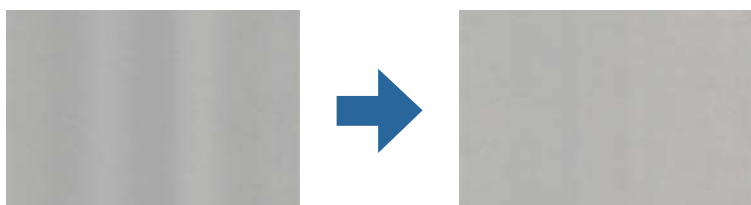

Jei į skaitytuvą nukreipta ryški šviesa, pvz., tiesioginiai saulės spinduliai, skaitytuvo viduje įtaisytas jutiklis netinkamai nustato šviesą, todėl nuskaitytame vaizde matomos netolygios spalvos.

- Pakeiskite skaitytuvo padėtį, kad į jo priekį nekristų ryški šviesa.
- Perkelkite skaitytuvą į vietą, kurioje jo nepasieks ryški šviesa.

Nuskaityto vaizdo išplėtimas arba suspaudimas

Išplėsdami arba suspausdami nuskaitytą vaizdą galite reguliuoti išsiplėtimo santykį naudodami funkciją **Reguliavimas** Epson Scan 2 Utility. Ši funkcija prieinama tik „Windows“.

Pastaba:

Epson Scan 2 Utility — tai viena iš programų, parduodamų drauge su skaitytuvo programine įranga.

1. Paleiskite Epson Scan 2 Utility.
 - Windows 10
Spustelėkite pradžios mygtuką ir pasirinkite **EPSON > Epson Scan 2 > Epson Scan 2 Utility**.
 - Windows 8.1/Windows 8
Pagrindinio ieškos mygtuko lauke įveskite programos pavadinimą ir pasirinkite rodomą piktogramą.
 - Windows 7
Spustelėkite pradžios mygtuką ir pasirinkite **Visos programos** arba **Programos > EPSON > Epson Scan 2 Utility > Epson Scan 2**.
2. Pasirinkite skirtuką **Reguliavimas**.
3. Naudokite **Padidinimas / sumažinimas**, kad reguliuotumėte nuskaitytų vaizdų išsiplėtimo santykį.
4. Spustelėkite **Nustatyti**, kad pritaikytumėte nustatymus skaitytuvui.

Vaizdų fone atsiranda poslinkis

Nuskaitytame vaizde gali matytis kitoje originalaus dokumento pusėje esantys vaizdai.

- Jeigu **Automat.**, **Spalva** arba **Pilkumo tonai** pasirinkti kaip **Vaizdo tipas**:
 - Patikrinkite, ar **Pašalinti foną** yra pasirinkta lange Epson Scan 2. Kai naudojate Document Capture Pro, langą galite atidaryti paspausdami mygtuką **Detailed Settings** lange **Scan Settings**.
Spustelėkite kortelę **Papildomi nustatymai > Pašalinti foną**.
 - Įsitikinkite, kad pažymėta parinktis **Teksto patobulinimas**.
Document Capture Pro („Windows“) / Document Capture („Mac OS X“): Spustelėkite **Scan Settings > Teksto patobulinimas**.
Epson Scan 2: Spustelėkite kortelę **Papildomi nustatymai > Teksto patobulinimas**.

- Jei **Juoda & balta** pasirinktas kaip **Vaizdo tipas**:

Įsitikinkite, kad pažymėta parinktis **Teksto patobulinimas**.

Document Capture Pro („Windows“) / Document Capture („Mac OS X“): Spustelėkite **Scan Settings > Teksto patobulinimas**.

Epson Scan 2: Spustelėkite kortelę **Papildomi nustatymai > Teksto patobulinimas**.

Atsižvelgdami į nuskaityto vaizdo būklę, spustelėkite **Nustatymai** lange Epson Scan 2 ir pabandykite nustatyti mažesnę **Ribos paryškinimas** lygį arba didesnę **Iškraipymo mažinimo lygis** lygį.

Nuskaitytas vaizdas arba tekstas neryškus

Nuskaityto vaizdo arba teksto išvaizdą galite reguliuoti didindami raišką arba reguliuodami vaizdo kokybę.

- Pakeiskite vaizdo raišką, tada nuskaitykite dar kartą.

Nustatykite nuskaityto vaizdo panaudojimo tikslui tinkamą raišką.

- Įsitikinkite, kad pažymėta parinktis **Teksto patobulinimas**.

Document Capture Pro („Windows“) / Document Capture („Mac OS X“): Spustelėkite **Scan Settings > Teksto patobulinimas**.

Epson Scan 2: Spustelėkite kortelę **Papildomi nustatymai > Teksto patobulinimas**.

- Jei **Juoda & balta** pasirinktas kaip **Vaizdo tipas**:

Atsižvelgdami į nuskaityto vaizdo būklę, spustelėkite **Nustatymai** lange Epson Scan 2 ir pabandykite nustatyti mažesnę **Ribos paryškinimas** lygį arba didesnę **Iškraipymo mažinimo lygis** lygį.

- Jei nuskaitytą informaciją įrašote JPEG formatu, pabandykite pakeisti glaudinimo lygį.

Document Capture Pro („Windows“) / Document Capture („Mac OS X“): Spustelėkite **Option** lange **Save Settings**, tada pakeiskite JPEG vaizdo kokybę.

Epson Scan 2: Spustelėkite **Vaizdo formatas > Parinktys** ir pakeiskite **Vaizdo kok.**

Jūsų tikslui rekomenduojamų skyrų sąrašas

Vadovaudamiesi lentele nustatykite nuskaityto vaizdo panaudojimo tikslui tinkamą skyrą.

Tikslas	Skyra (orientacinė)
Rodymas ekrane Siuntimas el. paštu	Iki 200 dpi
Optinio simbolių atpažinimo (angl. Optical Character Recognition, OCR) naudojimas PDF, kuriame galima ieškoti teksto, sukūrimas	Nuo 200 Iki 300 dpi
Spausdinimas naudojant spausdintuvą Siuntimas faksu	Nuo 200 Iki 300 dpi

Matomi muarų raštai (į tinklą panašūs šešėliai)

Jei originalas yra išspausdintas dokumentas, nuskaitytame vaizde gali būti matomi muarų raštai (į tinklą panašūs šešėliai).

- Patikrinkite, ar **Muarų pašalinimas** yra pasirinkta lange Epson Scan 2. Kai naudojate Document Capture Pro, langą galite atidaryti paspausdami mygtuką **Detailed Settings** lange **Scan Settings**. Spustelėkite kortelę **Papildomi nustatymai** > **Muarų pašalinimas**.



- Pakeiskite vaizdo raišką, tada nuskaitykite dar kartą.

Originalo kraštas nuskaitomas automatiškai aptinkant originalo dydį

Priklausomai nuo originalo, originalo kraštas gali būti nuskaitomas automatiškai aptinkant originalo dydį.

- Nustatykite **Kirpti paraštes dydžiui „Automat.“** lange Epson Scan 2. Kai naudojate Document Capture Pro, langą galite atidaryti paspausdami mygtuką **Detailed Settings** lange **Scan Settings**.

Spustelėkite kortelę **Pagrindiniai nustat.** > **Dokumento dydis** > **Nustatymai**. Ekrane **Dokumento dydžio nustatymai** nustatykite **Kirpti paraštes dydžiui „Automat.“**.

- Priklausomai nuo originalaus dokumento, originalo sritis gali būti tinkamai neaptikta naudojant **Automatinis aptikimas** funkciją. Pasirinkite apytikslį originalaus dokumento dydį iš **Dokumento dydis** sąrašo.

Pastaba:

*Jei originalo, kurį norite nuskaityti, dydžio nėra sąraše, sukurkite dydį rankiniu būdu lange Epson Scan 2. Kai naudojate Document Capture Pro, langą galite atidaryti paspausdami mygtuką **Detailed Settings** lange **Scan Settings**.*

*Spustelėkite kortelę **Pagrindiniai nustat.** > **Dokumento dydis**, tada pasirinkite **Tinkinti**.*

Neteisingai atpažintas simbolis

Norėdami padidinti OCR (optinio simbolių atpažinimo) spartą, patikrinkite toliau išvardytus dalykus.

- Patikrinkite, ar originalus dokumentas padėtas tiesiai.
- Naudokite originalų dokumentą, kurio tekstas aiškus. Teksto atpažinimas gali sumažėti dėl šių originalų tipų.
 - Originalūs dokumentai, kurie jau buvo kelis kartus nuskaityti
 - Originalūs dokumentai, gauti faksu (mažos raiškos)
 - Originalūs dokumentai, kuriuose tarpai tarp raidžių ar eilučių yra per maži
 - Originalūs dokumentai, kuriuose yra linijų ar pabraukto teksto
 - Ranka rašyti originalūs dokumentai
 - Susiglamžę ar susiraukšlėję originalūs dokumentai
- Dokumentų iš terminio popieriaus, pavyzdžiui, čekių, kokybė gali pablogėti dėl amžiaus arba trinties. Nuskaitykite juos kuo greičiau.
- Įrašydami informaciją į „Microsoft® Office“ arba **Searchable PDF** failus patikrinkite, ar buvo pasirinktos teisingos kalbos.

Nepavyksta išspręsti problemų nuskaitytame vaizde

Jei išbandėte visus šiuos sprendimus ir neišsprendėte problemos, įjunkite programos parametrus naudodami Epson Scan 2 Utility.

Pastaba:

Epson Scan 2 Utility — tai viena iš programų, parduodamų drauge su skaitytuvo programine įranga.

1. Paleiskite Epson Scan 2 Utility.
 - Windows 10
Spustelėkite pradžios mygtuką ir pasirinkite **EPSON > Epson Scan 2 Utility**.
 - Windows 8.1/Windows 8
Pagrindinio ieškos mygtuko lauke įveskite programos pavadinimą ir pasirinkite rodomą piktogramą.
 - Windows 7
Spustelėkite pradžios mygtuką ir pasirinkite **Visos programos** arba **Programos > EPSON > Epson Scan 2 > Epson Scan 2 Utility**.
 - Mac OS
Pasirinkite **Eiti > Programos > Epson Software > Epson Scan 2 Utility**.
2. Pasirinkite skirtuką **Kita**.
3. Spustelėkite **Atstatyti**.

Pastaba:

Jei inicijavus problemos išspręsti nepavyksta, pašalinkite ir iš naujo įdiekite skaitytuvo tvarkyklę (Epson Scan 2).

Taikomųjų programų diegimas ir šalinimas

Taikomųjų programų šalinimas

Sprendžiant tam tikras problemas arba naujovinant operacinę sistemą gali tekti pašalinti ir iš naujo įdiegti taikomąsias programas. Prisijunkite prie kompiuterio administratoriaus teisėmis. Jei kompiuteris jus paragins, įveskite administratoriaus slaptažodį.

Taikomųjų programų šalinimas „Windows“ sistemoje

1. Uždarykite visas atidarytas taikomąsias programas.
2. Atjunkite skaitytuvą nuo kompiuterio.
3. Atverkite valdymo skydą:
 - Windows 10
Dešiniuoju pelės mygtuku spustelėkite pradžios mygtuką arba paspauskite ir laikykite jį nuspaudę ir pasirinkite **Valdymo skydelis**.

- Windows 8.1/Windows 8

Pasirinkite **Darbalaukis > Nustatymai > Valdymo skydelis**.

- Windows 7

Spustelėkite pradžios mygtuką ir pasirinkite **Valdymo skydelis**.

4. Pasirinkite **Pašalinti programą** kategorijoje **Programos**.

5. Pasirinkite programą, kurią norite pašalinti.

6. Spustelėkite **Pašalinti/keisti** arba **Pašalinti**.

Pastaba:

Jei rodomas vartotojo abonemento valdymo langas, spustelėkite „Tęsti“.

7. Vykdykite ekrane pateiktas instrukcijas.

Pastaba:

*Gali būti parodytas pranešimas, raginantis iš naujo paleisti kompiuterį. Tokiu atveju įsitikinkite, kad pažymėta **Noriu nedelsiant paleisti kompiuterį iš naujo**, ir spustelėkite **Baigti**.*

Taikomųjų programų pašalinimas „Mac OS“ sistemoje

Pastaba:

Įsitikinkite, kad įdiegta programa EPSON Software Updater.

1. Naudodamiesi EPSON Software Updater atsisiųskite šalinimo programą.

Po to, kai vieną kartą atsisiųsite šalinimo programą, jos nebereikės atsisiųsti kaskart, kai norėsite šalinti programą.

2. Atjunkite skaitytuvą nuo kompiuterio.

3. Norėdami pašalinti skaitytuvo tvarkyklę, pasirinkite **Sistemos nuostatos** iš Apple meniu **Spausdintuvai ir skaitytuvai** (arba **Spausdinti ir nuskaityti**, **Spausdinti ir siųsti faksu**) ir iš pateikto skaitytuvų sąrašo pašalinkite skaitytuvą.

4. Uždarykite visas atidarytas taikomąsias programas.

5. Pasirinkite **Eiti > Programos > Epson Software > Šalinimo programa**.

6. Pasirinkite programą, kurią norite pašalinti, ir spustelėkite „Pašalinti“.

 **Svarbu:**

Šalinimo programa iš kompiuterio pašalins visas „Epson“ skaitytuvų tvarkykles. Jeigu naudojate kelis „Epson“ skaitytuvus, bet norite pašalinti tik kai kurias tvarkykles, pirmiausia pašalinkite jas visas, o tuomet reikiamas skaitytuvų tvarkykles įdiekite iš naujo.

Pastaba:

*Jeigu sąraše nerandate programos, kurią norite pašalinti, galite ją pašalinti, naudodamiesi šalinimo programa. Tokiu atveju pasirinkite **Eiti > Programos > Epson Software**, pasirinkite programą, kurią norite pašalinti, ir nuvilkite ant piktogramos „Šiuokšlės“.*

Programų diegimas

Kad įdiegtumėte reikalingas problemas, laikykitės toliau nurodytų žingsnių.

Pastaba:

- Prisijunkite prie kompiuterio administratoriaus teisėmis. Jei kompiuteris jus paragins, įveskite administratoriaus slaptažodį.*
- Prieš iš naujo įdiegdami programas, pirmiausia turite jas pašalinti.*

1. Uždarykite visas atidarytas taikomąsias programas.
2. Įdiegdami skaitytuvo tvarkyklę (Epson Scan 2), laikinai atjunkite skaitytuvą ir kompiuterį.

Pastaba:

Nejunkite skaitytuvo ir kompiuterio, kol nebus nurodyta tai padaryti.

3. Įdiekite programą, vadovaudamiesi šioje svetainėje toliau pateiktais nurodymais.

<http://epson.sn>

Pastaba:

„Windows“ operacinėje sistemoje galite naudoti drauge su skaitytuvu pristatomą programinės įrangos diską.

Kompiuterio arba įrenginių pridėjimas arba keitimas

Prisijungimas prie skaitytuvo, kuris buvo prijungtas prie tinklo.	208
Pakartotinis tinklo ryšio nustatymas.	209
Tinklo jungties būsenos tikrinimas.	210

Prisijungimas prie skaitytuvo, kuris buvo prijungtas prie tinklo

Jei skaitytuvas jau prijungtas prie tinklo, jūs galite prijungti kompiuterį arba išmanųjį įrenginį prie skaitytuvo per tinklą.

Tinklo skaitytuvo naudojimas iš antrojo kompiuterio

Skaitytuvui prijungti prie kompiuterio rekomenduojame naudoti diegimo programą. Paleisti diegimo programą galite naudodami vieną iš šių būdų.

Sąranka per tinklalapį

Eikite į toliau nurodytą tinklalapį ir įveskite produkto pavadinimą. Eikite į „Sąranka“ ir tuomet pradėkite sąranką.

<http://epson.sn>

Nustatymas naudojant programinės įrangos diską (tik modeliams su pridėtu programinės įrangos disku ir naudotojams, kurių Windows kompiuteriai turi diskų skaitymo įrenginį.)

Įdėkite programinės įrangos diską į kompiuterį ir laikykitės ekrane esančių instrukcijų.

Skaitytuvo pasirinkimas

Laikykitės ekrane esančių instrukcijų, kol pasirodo šis ekranas, pasirinkite skaitytuvą, kurį norite prijungti, pavadinimą, tada spustelėkite **Toliau**.

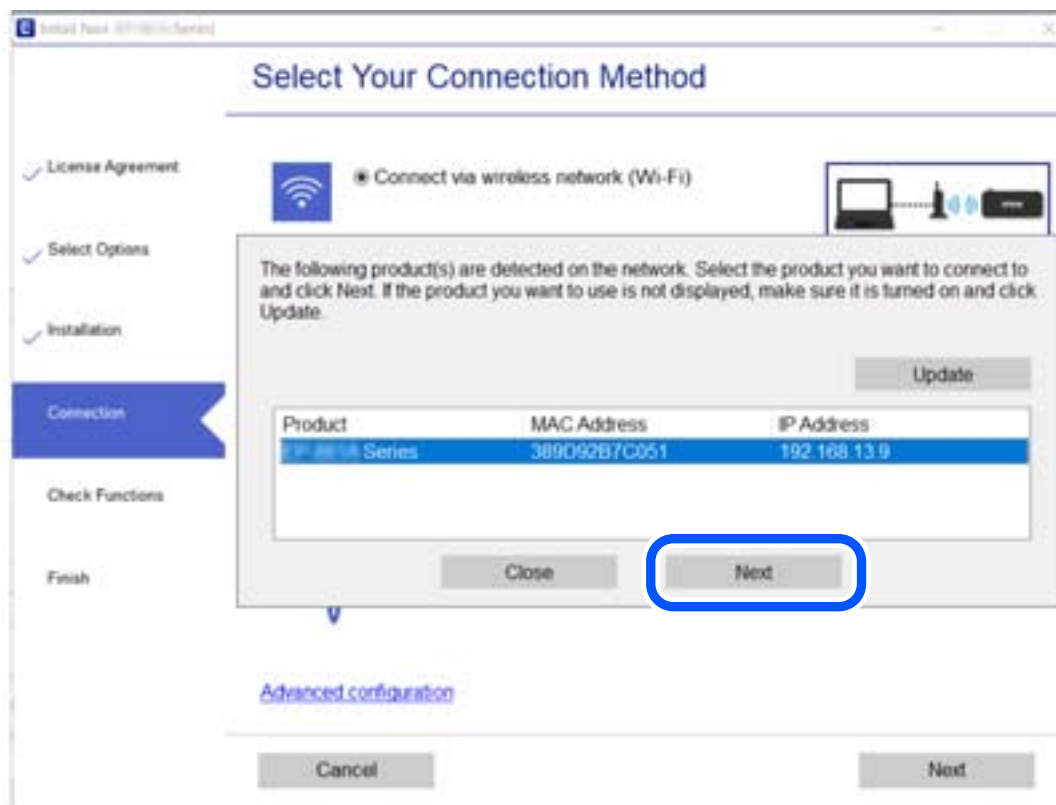

Vykdykite ekrane pateiktas instrukcijas.

Pakartotinis tinklo ryšio nustatymas

Šiame skyriuje paaiškinama, kaip parinkti tinklo ryšio nuostatas ir pakeisti ryšio būdą keičiant kompiuterį.

Kompiuterio keitimas

Keisdami kompiuterį parinkite ryšio nuostatas tarp kompiuterio ir skaitytuvo.

Nuostatų parinkimas prisijungimui prie kompiuterio

Skaitytuvo prijungimui prie kompiuterio rekomenduojame naudoti diegimo programą. Paleisti diegimo programą galite naudodami vieną iš šių būdų.

- Sąranka per tinklalapį

Eikite į toliau nurodytą tinklalapį ir įveskite produkto pavadinimą. Eikite į **Sąranka** ir tuomet pradėkite sąranką.
<http://epson.sn>

- Nustatymas naudojant programinės įrangos diską (tik modeliams su pridėtu programinės įrangos disku ir naudotojams, kurių Windows kompiuteriai turi diskų skaitymo įrenginį.)

Įdėkite programinės įrangos diską į kompiuterį ir laikykitės ekrane esančių instrukcijų.

Vadovaukitės ekrane rodomomis instrukcijomis.

Prijungimo prie kompiuterio būdo pakeitimas

Šiame skyriuje paaiškinama, kaip pakeisti ryšio būdą, kai kompiuteris ir skaitytuvas yra sujungti.

USB keitimas į tinklo ryšį

Diegimo programos naudojimas ir sąrankos nustatymas iš naujo naudojant kitą prijungimo būdą.

- Sąranka per tinklalapį

Eikite į toliau nurodytą tinklalapį ir įveskite produkto pavadinimą. Eikite į „**Sąranka**“ ir tuomet pradėkite sąranką.
<http://epson.sn>

- Nustatymas naudojant programinės įrangos diską (tik modeliams su pridėtu programinės įrangos disku ir naudotojams, kurių Windows kompiuteriai turi diskų skaitymo įrenginį.)

Įdėkite programinės įrangos diską į kompiuterį ir laikykitės ekrane esančių instrukcijų.

Pasirinkimas „Pakeisti prisijungimo metodus“

Vykdykite ekrane pateiktas instrukcijas. Ekrane **Pasirinkite veiksmą** pasirinkite **Iš naujo nustatykite Spausdintuvą prijungimą (naujam tinklo kelvedžiui arba vietoj prijungimo per USB pasirinkę tinklo ryšį ir pan.)** ir paspauskite **Toliau**.

Pasirinkite **Prijungti naudojant LAN (eternetą)** ir spustelėkite **Toliau**.

Vadovaukitės ekrane pateiktomis instrukcijomis, kad galėtumėte baigti sąranką.

Tinklo jungties būsenos tikrinimas

Toliau pateikiamu būdu galite patikrinti tinklo ryšio būseną.

Tinklo ryšio būsenos tikrinimas valdymo skydelyje

Skaitytuvo valdymo skydelio tinklo indikatoriumi arba tinklo piktograma galite patikrinti tinklo ryšio būseną.

Tinklo ryšio būsenos patikrinimas naudojant tinklo piktogramą

Naudodami skaitytuvo pradinio ekrano tinklo piktogramą galite patikrinti tinklo ryšio būseną.



Kompiuterio tinklo patikrinimas (tik Windows)

Naudodami komandinę eilutę, patikrinkite kompiuterio ryšio būseną ir ryšio kelią iki skaitytuvo. Tai padės išspręsti problemas.

❑ ipconfig komanda

Parodyti šiuo metu kompiuterio naudojamos tinklo sąsajos ryšio būseną.

Lygindami nustatymų informaciją su realia komunikacija, galite patikrinti, ar ryšys tinkamas. Jei tame pačiame tinkle yra keli DHCP serveriai, galite sužinoti faktinį kompiuteriui priskirtą adresą, nurodomą DNS serverį ir t. t.

❑ Formatas: ipconfig /all

❑ Pavyzdžiai:

```

Administrator: Command Prompt
c:\>ipconfig /all
Windows IP Configuration

Host Name . . . . . : WIN2012R2
Primary Dns Suffix . . . . . : pubs.net
Node Type . . . . . : Hybrid
IP Routing Enabled. . . . . : No
WINS Proxy Enabled. . . . . : No
DNS Suffix Search List. . . . . : pubs.net

Ethernet adapter Ethernet:

Connection-specific DNS Suffix . . : Gigabit Network Connection
Description . . . . . : Gigabit Network Connection
Physical Address. . . . . : XX-XX-XX-XX-XX-XX
DHCP Enabled. . . . . : No
Autoconfiguration Enabled . . . . : Yes
Link-local IPv6 Address . . . . . : fe80::38fb:7546:18a8:d20e%14(Preferred)
IPv4 Address. . . . . : 192.168.111.10(Preferred)
Subnet Mask . . . . . : 255.255.255.0
Default Gateway . . . . . : 192.168.111.1
DHCPv6 IAID . . . . . : 283142549
DHCPv6 Client DUID. . . . . : 00-01-00-01-20-40-2F-45-00-1D-73-6A-44-08
DNS Servers . . . . . : 192.168.111.2
NetBIOS over Tcpip. . . . . : Enabled

Tunnel adapter isatap.{00000000-ABCD-EFGH-IJK-LMNOPQRSTUUV}>:

Media State . . . . . : Media disconnected
Connection-specific DNS Suffix . . :
Description . . . . . : Microsoft ISATAP Adapter #2
Physical Address. . . . . : 00-00-00-00-00-00-E0
DHCP Enabled. . . . . : No
Autoconfiguration Enabled . . . . : Yes

c:\>_
    
```

❑ pathping komanda

Galite patvirtinti maršrutizatorių, einančių per paskirties pagrindinį serverį, sąrašą ir ryšio maršrutizavimą.

❑ Formatas: pathping xxx.xxx.xxx.xxx

❑ Pavyzdžiai: pathping 192.0.2.222

```

Administrator: Command Prompt
c:\>pathping 192.168.111.20
Tracing route to EPSONAB12AB [192.168.111.20]
over a maximum of 30 hops:
 0  WIN2012R2.pubs.net [192.168.111.10]
 1  EPSONAB12AB [192.168.111.20]

Computing statistics for 25 seconds...
Hop  RTT      Source to Here   This Node/Link   Address
0      0ms      0/100 = 0%      0/100 = 0%      WIN2012R2.pubs.net [192.168.111.10]
1  38ms    0/100 = 0%      0/100 = 0%      EPSONAB12AB [192.168.111.20]

Trace complete.

c:\>_
    
```

Informacija administratoriui

Skaitytuvo prijungimas prie tinklo rankiniu būdu.	213
Produktų saugos funkcijų pristatymas.	215
Administratoriaus nustatymai.	215
Išorinės sąsajos išjungimas.	220
Nuotolinio skaitytuvo stebėjimas.	220
Nustatymų atsarginių kopijų kūrimas.	222
Pažangios saugos nustatymai.	223

Skaitytuvo prijungimas prie tinklo rankiniu būdu

Laidinį LAN su statiniu IP adresu galite prijungti naudodami tiekiamame programinės įrangos diske įrašytą diegimo programą.

Prieš užmezgant tinklo ryšį

Norėdami prisijungti prie tinklo, iš anksto patikrinkite ryšio būdą ir ryšio nustatymo informaciją.

Informacijos apie ryšio nustatymą rinkimas

Paruoškite prisijungimui reikalingą nustatymų informaciją. Iš anksto patikrinkite toliau pateiktą informaciją.

Padaliniai	Elementai	Pastaba
LAN ryšio informacija	<input type="checkbox"/> IP adresas <input type="checkbox"/> Potinklio šablonas <input type="checkbox"/> Numatytasis tinklų sietuvas	Pasirinkite IP adreso priskyrimą skaitytuvui. Priskiriant statinį IP adresą, reikalingos visos reikšmės. Priskiriant dinaminį IP adresą su DHCP funkcija, ši informacija nereikalinga, nes yra nustatoma automatiškai.
DNS serverio informacija	<input type="checkbox"/> Pirminio DNS IP adresas <input type="checkbox"/> Antrinio DNS IP adresas	Tai reikalinga DNS serveriams nurodyti. Antrinis DNS nustatomas, kai sistemoje yra perteklinė konfigūracija ir yra antrinis DNS serveris. Jei dirbate mažoje organizacijoje ir nenustatote DNS serverio, nustatykite maršrutizatoriaus IP adresą.
Tarpinio serverio informacija	<input type="checkbox"/> Tarpinio serverio pavadinimas	Nustatykite tai, kai tinklo aplinkoje prieigai prie interneto iš intraneto naudojamas tarpinis serveris ir naudojate funkciją, su kuria skaitytuvas tiesiogiai pasiekia internetą. Šių funkcijų atveju, skaitytuvas jungiasi prie interneto tiesiogiai. <ul style="list-style-type: none"> <input type="checkbox"/> „Epson Connect“ paslaugos <input type="checkbox"/> Kitų kompanijų debesijos paslaugos <input type="checkbox"/> Programinės aparatinės įrangos atnaujinimas <input type="checkbox"/> Nuskaitytų vaizdų siuntimas į „SharePoint“ („WebDAV“)
Prievado numerio informacija	<input type="checkbox"/> Išleidimo prievado numeris	Patikrinkite skaitytuvo ir kompiuterio naudojamo prievado numerį, tada išleiskite ugniasienės blokuojamą prievadą, jei reikia. Žr. toliau apie skaitytuvo naudojamą prievado numerį. „Skaitytuvo prievado naudojimas“ puslapyje 254

IP adreso priskyrimas

IP adreso priskyrimo tipai yra tokie.

Statinis IP adresas:

Skaitytuvui (pagrindiniam kompiuteriui) rankiniu būdu priskirkite iš anksto nustatytą IP adresą.

Prisijungimo prie tinklo informaciją (potinklio šabloną, numatytąjį tinklų sietuvą, DNS serverį ir pan.) reikia nustatyti rankiniu būdu.

IP adresas nesikeičia net išjungus įrenginį, todėl tai naudinga norint valdyti įrenginius aplinkoje, kurioje negalite keisti IP adreso arba norite valdyti įrenginius, naudodami IP adresą. Rekomenduojame nustatymus skaitytuvui, serveriui ir pan., kuriais naudojasi daug kompiuterių. Be to, naudojant apsaugos funkcijas, pvz. „IPsec“ / IP filtravimą, priskirkite fiksuotą IP adresą, kad jis nesikeistų.

Automatinis priskyrimas, naudojant DHCP funkciją (dinaminis IP adresas):

Skaitytuvui (pagrindiniam kompiuteriui) automatiškai priskirkite IP adresą, naudodami DHCP serverio arba maršrutizatoriaus DHCP funkciją.

Prisijungimo prie tinklo informacija (potinklio šablonas, numatytasis tinklų sietuvas, DNS serveris ir pan.) nustatoma automatiškai, todėl galite lengvai prijungti įrenginį prie tinklo.

Prisijungiant iš naujo IP adresas gali pasikeisti, jei įrenginys arba maršrutizatorius išjungiamas arba priklausomai nuo DHCP serverio nustatymų.

Rekomenduojame valdyti įrenginius kitaip, nei IP adresu, ir užmegzti ryšį protokolais, galinčiais sekti IP adresus.

Pastaba:

Naudodami DHCP IP adreso rezervavimo funkciją, galite bet kada priskirti įrenginiams tuos pačius IP adresus.

DNS serveris ir tarpinis serveris

DNS serveris turi pagrindinio serverio pavadinimą, el. pašto adreso domeno pavadinimą ir pan., susietus su IP adreso informacija.

Ryšys neįmanomas, jei kitą šalį aprašo pagrindinio kompiuterio pavadinimas, domeno pavadinimas ir t. t., kai kompiuteris arba skaitytuvas naudoja IP ryšį.

Paprašo DNS serverio informacijos ir gauna kitos šalies IP adresą. Šis procesas vadinamas pavadinimo vertimu.

Taip kompiuteriai, skaitytuvai ir panašūs įrenginiai gali komunikuoti, naudodami IP adresą.

Pavadinimo vertimas yra būtinas, kad skaitytuvas komunikuotų, naudodamas el. pašto funkciją arba interneto ryšio funkciją.

Naudodami šias funkcijas, pasirinkite DNS serverio nustatymus.

Priskiriant IP adresą skaitytuvui naudojant DHCP serverio arba maršruto parinktuvo DHCP funkciją, jis nustatomas automatiškai.

Tarpinis serveris yra ties tinklų sietuvu tarp tinklo ir interneto ir komunikuoja su kompiuteriu, skaitytuvu ir internetu (kitu serveriu) kiekvieno iš jų vardu. Kitas serveris komunikuoja tik su tarpiniu serveriu. Todėl negalima nuskaityti skaitytuvo informacijos, pvz. IP adreso ir prievado numerio, todėl saugumas padidinamas.

Jungiantis prie interneto per tarpinį serverį, skaitytuve sukonfigūruokite tarpinį serverį.

Prijungimas prie tinklo naudojant statinį IP adresą

Statinio IP adreso parinkimas naudojant programinės įrangos diegimo programą.

1. Įdėkite programinės įrangos diską į kompiuterį ir laikykitės ekrane esančių instrukcijų.

Pastaba:

*Kai rodomas ekranas **Pasirinkite veiksmą**, pasirinkite norimą atlikti veiksmą. Pasirinkite **Iš naujo nustatykite Spausdintuvus prijungimą** (naujam tinklo kelvedžiui arba vietoj prijungimo per USB pasirinkę tinklo ryšį ir pan.) ir spustelėkite **Toliau**.*

2. Ekrane **Pasirinkite prijungimo būdą** pasirinkite **Išplėstinė konfigūracija**, įveskite statinį IP adresą ir vykdykite ekrane pateiktas instrukcijas.

Produktų saugos funkcijų pristatymas

Šiame skyriuje pristatomos „Epson“ įrenginių saugos funkcijos.

Funkcijos pavadinimas	Funkcijos tipas	Ką nustatyti	Kam užkirsti kelią
Administratoriaus slaptažodžio nustatymas	Užrakina sistemos nustatymus, pvz. tinklo arba USB ryšio sąranką.	Administratorius nustato įrenginio slaptažodį. Galite nustatyti arba pakeisti Web Config ir skaitytuvo valdymo skydelyje.	Apsaugo nuo neteisėto įrenginyje saugomos informacijos, pvz. ID, slaptažodžio, tinklo nustatymų ir pan. skaitymo ir pakeitimo. Taip pat sumažinkite didelį saugos pavojų, pvz., tinklo aplinkos arba saugos politikos informacijos nutekėjimo, skaičių.
Išorinės sąsajos nustatymas	Valdo sąsają, kurą naudojant prisijungiama prie įrenginio.	Ijungia arba išjungia USB ryšį su kompiuteriu.	Kompiuterio USB ryšys: neleidžia naudotis įrenginiu neturint teisės, uždraudžiant nuskaitymą nesinaudojant tinklu.

Susijusi informacija

- ➔ „Administratoriaus slaptažodžio konfigūravimas“ puslapyje 215
- ➔ „Išorinės sąsajos išjungimas“ puslapyje 220

Administratoriaus nustatymai

Administratoriaus slaptažodžio konfigūravimas

Nustatę administratoriaus slaptažodį, galite neleisti naudotojams keisti sistemos valdymo nustatymų. Galite nustatyti ir pakeisti administratoriaus slaptažodį naudodami Web Config, skaitytuvo valdymo skydelį arba Epson Device Admin. Kai naudojate Epson Device Admin, žr. Epson Device Admin vadovą arba žinyną.

Susijusi informacija

- ➔ „Tinklo konfigūravimo paleidimas tinklo naršyklėje“ puslapyje 24
- ➔ „Prie tinklo prijungtiems įrenginiams valdyti skirta programinė įranga („Epson Device Admin“)" puslapyje 26

Administratoriaus slaptažodžio konfigūravimas valdymo skydelyje

Administratoriaus slaptažodį galite nustatyti skaitytuvo valdymo skydelyje.

1. Skaitytuvo valdymo skydelyje pasirinkite **Nuostatos**.
2. Pasirinkite **Sistemos administr.** > **Administratoriaus nuostatos**.

3. Pasirinkite **Administratoriaus slaptažodis > Registruoti**.
4. Įveskite naują slaptažodį.
5. Dar kartą įveskite slaptažodį.

Pastaba:

Galite pakeisti arba ištrinti administratoriaus slaptažodį, pasirinkdami **Keisti** arba **Atkurti** ekrane **Administratoriaus slaptažodis** ir įvesdami administratoriaus slaptažodį.

Administratoriaus slaptažodžio konfigūravimas iš kompiuterio

Administratoriaus slaptažodį galite nustatyti naudodami „Web Config“.

1. Atidarykite „Web Config“ ir pasirinkite skirtuką **Product Security > Change Administrator Password**.
2. Įveskite slaptažodį laukuose **New Password** ir **Confirm New Password**. Įveskite naudotojo vardą, jei reikia. Jei norite keisti slaptažodį į naują, įveskite dabartinį slaptažodį.
3. Pasirinkite **OK**.

Pastaba:

- Norėdami nustatyti arba keisti užrakintus meniu elementus, spustelėkite **Administrator Login**, tada įveskite administratoriaus slaptažodį.
- Norėdami trinti administratoriaus slaptažodį, spustelėkite skirtuką **Product Security > Delete Administrator Password**, tada įveskite administratoriaus slaptažodį.

Susijusi informacija

➔ „Tinklo konfigūravimo paleidimas tinklo naršyklėje“ puslapyje 24

Skydelio veikimo valdymas

Nustatę administratoriaus slaptažodį ir įgalinę Užrakto nuostata, galite užrakinti su skaitytuvo sistemos nustatymais susijusius elementus, kad naudotojai negalėtų jų keisti.

Užrakto nuostata įgalinimas

Įgalinkite Užrakto nuostata skaitytuvui, kuriame nustatytas slaptažodis. Pirmiausiai nurodykite administratoriaus slaptažodį.

„Užrakto nuostata“ įjungimas iš kompiuterio

1. Atidarykite Web Config ir pasirinkite **Administrator Login**.
2. Įveskite vartotojo vardą ir slaptažodį, tada spustelėkite **OK**.
3. Pasirinkite skirtuką **Device Management > Control Panel**.

4. Ties **Panel Lock** pasirinkite **ON**.
5. Spustelėkite **OK**.
6. Skaitytuvo valdymo skydelyje pasirinkite **Nuostatos > Tinklo būseną** tada patikrinkite, ar slaptažodis būtinas.

Susijusi informacija

➔ „Tinklo konfigūravimo paleidimas tinklo naršyklėje” puslapyje 24

Valdymo skydelio meniu Užrakto nuostata elementai

Čia nurodytas Užrakto nuostata elementų, pateikiamų valdymo skydelio meniu, sąrašas.

Meniu Įrenginio informacija	Panel Lock
Serijos numeris	-
Dabartinė versija	-
Skenavimo skaičių visuma	-
1-pusių nuskaitymų skaičius	-
2-pusių nuskaitymų skaičius	-
Pagalbinio lapo nuskait. sk.	-
Nuskait. sk. po velenėlio keitimo	✓
Nuskait. sk. po įprastinio valymo	✓

Meniu Skaitytuvo priežiūra	Panel Lock
Velenėlio valymas	-
Tech. priež. velenėlio keitimas	-
Atkurti skaitiklį	✓
Kaip pakeisti	-
Įprastinis valymas	-
Atkurti skaitiklį	✓
Kaip valyti	-
Stiklo valymas	-

Meniu Nuostatos	Panel Lock
Pagrind. nuostatos	-

Meniu Nuostatos		Panel Lock
	LCD šviesumas	-
	Miego laikmatis	✓
	Išjungti laikmatį	✓
	Datos/laiko nustatymai	✓
	Klaviatūra	-
	Kalba/Language	✓
	Pradžios ekranas	✓
	Operacijos skirtasis laikas	✓
	Kompiuterio prijungimas naudojant USB	✓
	Tiesioginis įjungimas	✓
Skaitytuvo nuost.		-
	Lėtai	-
	DFDS	-
	Dvigubo tiekimo sustabdymo laikas	✓
	Popier. apsauga	✓
	Aptikti stiklo nešv.	✓
	Dvigubo tiekimo aptikimas ultragarsu	✓
	Automatinio padavimo režimo išj. laikas	✓
„Document Capture Pro“		✓
	Darbo režimas	✓
Sistemos administr.		✓
	Administratoriaus nuostatos	✓
	Slaptažodžio šifravimas	✓
	Klientų apklausa	✓
	Atkurti	✓
	WSD nustatymai	✓
Velenėlio keitimo įspėjimo nuostata		✓
	Skaitikl. įsp. nuostata	✓
Reguliarus valymo įspėjimo nustatymai		✓
	Įspėjimo nustatymas	✓
	Skaitikl. įsp. nuostata	✓

Meniu Nuostatos		Panel Lock
Tinklo būseną		✓
	Ryšys	✓
	Įrenginio pavadin.	✓
	IP adresas	✓
	Potinklio šablonas	✓
	Numatytasis tinklų sietuvas	✓
	MAC adresas	✓

✓ = užrakinti.

- = neužrakinti.

Prisijungimas prie skaitytuvo administratoriaus teisėmis

Jei skaitytuve nustatytas administratoriaus slaptažodis, reikia prisijungti administratoriaus teisėmis, norint naudoti užrakintus Web Config meniu elementus.

Įveskite slaptažodį, norėdami naudoti užrakintus valdymo skydelio meniu elementus.

Prisijungimas prie skaitytuvo iš kompiuterio

Prisijungę prie „Web Config“ administratoriaus teisėmis, galite valdyti Užrakto nuostata nustatytus elementus.

1. Norėdami paleisti Web Config, į naršyklę įveskite skaitytuvo IP adresą.
2. Spustelėkite **Administrator Login**.
3. Įveskite naudotojo vardą ir administratoriaus slaptažodį ties **User Name** ir **Current password**.
4. Spustelėkite **OK**.

Užrakinti elementai ir **Administrator Logout** rodomi autentifikavimo metu.

Spustelėkite **Administrator Logout**, norėdami atsijungti.

Pastaba:

Pasirinkus **ON** skirtukui **Device Management > Control Panel > Operation Timeout**, atsijungsite automatiškai po tam tikro neveiksnumo laiko tarpo valdymo skydelyje.

Susijusi informacija

➔ „Tinklo konfigūravimo paleidimas tinklo naršyklėje“ puslapyje 24

Išorinės sąsajos išjungimas

Galite išjungti sąsają, kuri naudojama įrenginiui prie skaitytuvo prijungti. Nustatykite apribojimo nustatymus, kad apribotumėte nuskaitymą nenaudojant tinklo.

Pastaba:

Apribojimo nustatymus taip pat galite pasirinkti skaitytuvo valdymo skydelyje.

*Kompiuterio prijungimas naudojant USB: **Nuostatos > Pagrind. nuostatos > Kompiuterio prijungimas naudojant USB***

1. Pasiekite Web Config ir pasirinkite skirtuką **Product Security > External Interface**.
2. Pasirinkite funkcijų, kurias norite nustatyti, parinktį **Disable**.
Norėdami atšaukti valdymą, pasirinkite **Enable**.
Kompiuterio prijungimas naudojant USB
Jūs galite apriboti USB jungties naudojimą iš kompiuterio. Jei norite tai padaryti, pasirinkite **Disable**.
3. Spustelėkite **OK**.
4. Patikrinkite, ar išjungto prievado negalima naudoti.
Kompiuterio prijungimas naudojant USB
Jei kompiuteryje įdiegta tvarkyklė
USB kabeliu prijunkite skaitytuvą prie kompiuterio, tada įsitikinkite, kad skaitytuvas nenuskaitinėja.
Jei kompiuteryje neįdiegta tvarkyklė
„Windows“:
atidarykite įrenginių tvarkyklę ir palikite atidarytą, prijunkite skaitytuvą prie kompiuterio USB laidu ir įsitikinkite, kad įrenginių tvarkyklėje rodomas turinys išlieka nepakitęs.
„Mac OS“:
USB kabeliu prijunkite skaitytuvą prie kompiuterio, tada įsitikinkite, kad skaitytuvas nenurodomas sąrašė, jei norite įtraukti skaitytuvą iš **Spausdintuvai ir skaitytuvai**.

Susijusi informacija

➔ [„Tinklo konfigūravimo paleidimas tinklo naršyklėje” puslapyje 24](#)

Nuotolinio skaitytuvo stebėjimas

Nuotolinio skaitytuvo informacijos tikrinimas

Toliau nurodytą naudojamo skaitytuvo informaciją galite patikrinti dalyje **Status** naudodami Web Config.

Product Status

Patikrinkite būseną, debesies paslaugą, produkto numerį, MAC adresą ir t. t.

Network Status

Patikrinkite tinklo ryšio būsenos informaciją, IP adresą, DNS serverį ir t. t.

Usage Status

Patikrinkite pirmą nuskaitymo dieną, nuskaitytų puslapių skaičių ir t. t.

Pranešimų el. paštu gavimas įvykus įvykiams

Apie el. laiško pranešimus

Tai pranešimo funkcija, siunčianti el. laišką nurodytu adresu, sustojus nuskaitymui, įvykus skaitytuvo klaidai ir panašioms įvykiams.

Galite užregistruoti iki penkių paskirties vietų ir nustatyti pranešimo nustatymus kiekvienai paskirties vietai.

Norint naudoti šią funkciją, reikia nustatyti pašto serverį, prieš nustatant pranešimus.

Susijusi informacija

➔ „Pašto serverio konfigūravimas” puslapyje 63

El. laiško pranešimo konfigūravimas

Sukonfigūruokite el. pašto pranešimus, naudodami Web Config.

1. Pasiekite Web Config ir pasirinkite skirtuką **Device Management > Email Notification**.

2. Nustatykite el. pašto pranešimų temą.

Pasirinkite temoje rodomą turinį iš dviejų išskleidžiamų meniu.

Pasirinkite šalia **Subject** rodomą turinį.

Negalima nustatyti to paties turinio kairėje ir dešinėje.

Kai **Location** simbolių skaičius viršija 32 baitus, juos viršijantys simboliai praleidžiami.

3. Įveskite el. pašto adresą pranešimo el. laiško siuntimui.

Naudokite A-Z a-z 0-9 ! # \$ % & ' * + - . / = ? ^ _ { | } ~ @ ir įveskite nuo 1 iki 255 simbolių.

4. Pasirinkite el. laiško pranešimų kalbą.

5. Pasirinkite įvykio, apie kurį norite gauti pranešimą, žymėjimo langelį.

Notification Settings skaičius yra susietas su **Email Address Settings** paskirties vietų skaičiumi.

Pavyzdys:

jei norite nusiųsti pranešimą el. pašto adresui nr. 1, nustatytam ties **Email Address Settings**, kai pakeičiamas administratoriaus slaptažodis, pasirinkite žymėjimo langelio 1 stulpelį eilutėje **Administrator password changed**.

6. Spustelėkite **OK**.

Patvirtinkite, kad el. pašto pranešimas bus siunčiamas, sukėlus įvykį.

Pavyzdys: administratoriaus slaptažodis pakeistas.

Susijusi informacija

➔ „Tinklo konfigūravimo paleidimas tinklo naršyklėje” puslapyje 24

El. pašto pranešimų elementai

Elementai	Nuostatos ir paaiškinimai
Administrator password changed	Pranešti, kai pakeičiamas administratoriaus slaptažodis.
Scanner error	Pranešti, kai įvyksta skaitytuvo klaida.

Nustatymų atsarginių kopijų kūrimas

Galite eksportuoti nustatytą nustatymo reikšmę iš Web Config į failą. Galite naudoti ją kontaktų atsarginių kopijų kūrimui, reikšmių nustatymui, skaitytuvo keitimui ir t. t.

Eksportuotas failas negali būti redaguojamas, nes jis eksportuotas kaip dvejetainis failas.

Parametrų eksportavimas

Eksportuokite skaitytuvo nustatymą.

1. Atidarykite Web Config ir pasirinkite skirtuką **Device Management > Export and Import Setting Value > Export**.
2. Pasirinkite parametrus, kuriuos norite eksportuoti.
Pasirinkite norimus eksportuoti parametrus. Jei pasirenkate pirminę kategoriją, taip pat parenkamos subkategorijos. Tačiau tame pačiame tinkle, dėl dubliavimosi, klaidas sukeliančių subkategorijų (pvz., IP adresų ir pan.) pasirinkti negalima.
3. Įveskite slaptažodį, kad užšifruotumėte eksportuotą failą.
Norint importuoti failą reikalingas slaptažodis. Jei nenorite šifruoti failo, palikite tuščią.
4. Spustelėkite **Export**.



Svarbu:

*Jei norite eksportuoti skaitytuvo tinklo parametrus, pvz., įrenginio vardą ir IPv6 adresą, pasirinkite **Enable to select the individual settings of device** ir pasirinkite daugiau elementų. Keičiamam skaitytuvui naudokite tik pasirinktas reikšmes.*

Susijusi informacija

➔ „Tinklo konfigūravimo paleidimas tinklo naršyklėje” puslapyje 24

Nustatymų importavimas

Importuokite eksportuotą „Web Config“ failą į skaitytuvą.



Svarbu:

Kai importuojate reikšmes, kurios apima atskirą informaciją, pvz., skaitytuvo pavadinimą arba IP adresą, įsitikinkite, kad tinkle nėra to paties IP adreso.

1. Įjunkite Web Config, tada pasirinkite skirtuką **Device Management > Export and Import Setting Value > Import**.
2. Pasirinkite eksportuotą failą ir įveskite šifruotą slaptažodį.
3. Spustelėkite **Next**.
4. Pasirinkite nustatymus, kurių norite importuoti, tada spustelėkite **Next**.
5. Spustelėkite **OK**.

Nustatymai pritaikomi skaitytuvui.

Susijusi informacija

➔ „Tinklo konfigūravimo paleidimas tinklo naršyklėje” puslapyje 24

Pažangios saugos nustatymai

Šiame skyriuje paaiškinamos pažangios saugos funkcijos.

Saugumo nustatymai ir pavojaus prevencija

Kai skaitytuvas prijungtas prie tinklo, galite jį pasiekti nuotoliniu būdu. Be to, skaitytuvu gali dalytis keli žmonės, todėl veikla tampa efektyvesnė ir patogesnė. Tačiau padidėja nelegalios prieigos, nelegalaus naudojimo ir duomenų klastojimo rizika. Jei skaitytuvą naudojate aplinkoje, kurioje yra prieiga prie interneto, rizika dar išauga.

Naudojantis internetu galima skaityti skaitytuvų, neturinčių išorinės prieigos apsaugos, kontaktus.

Kad išvengtumėte šios rizikos, „Epson“ skaitytuvuose įdiegta įvairių saugumo technologijų.

Nustatykite skaitytuvą taip, kaip reikia, pagal aplinkos sąlygas, sukurtas kartu su kliento aplinkos informacija.

Pavadinimas	Funkcijos tipas	Ką nustatyti	Kam užkirsti kelią
Protokolo valdymas	Valdo protokolus ir paslaugas, naudojamas komunikavimui tarp skaitytuvų ir kompiuterių, įjungia ir išjungia funkcijas.	Protokolas arba paslauga, taikoma funkcijoms, leidžiama arba draudžiama atskirai.	Saugumo rizikos dėl neplanuoto panaudojimo sumažinamos neleidžiant naudotojams naudoti nereikalingų funkcijų.

Pavadinimas	Funkcijos tipas	Ką nustatyti	Kam užkirsti kelią
SSL / TLS ryšiai	Ryšio turinys koduojamas SSL / TLS ryšiais pasiekiant „Epson“ serverį internete iš skaitytuvo, pvz. komunikuojant su kompiuteriu per žiniatinklio naršyklę ir atnaujinant programinę aparatinę įrangą.	Gaukite CA pasirašytą sertifikatą, tada importuokite jį į skaitytuvą.	Skaitytuvo identifikacijos aptikrinimas CA pasirašytu sertifikatu apsaugo nuo apsimitinėjimo ir neteisėtos prieigos. Be to, SSL / TLS komunikacijos turinys yra apsaugotas ir neleidžia nutekinti skaitytuvo duomenų ir sąrankos informacijos turinio.
„IPsec“ / „IP Filtering“	Galite nustatyti, kad būtų leidžiama išjungti arba nutraukti duomenis, kurie yra konkretaus tipo arba gaunami iš tam tikro kliento. Kadangi „IPsec“ apsaugo duomenis IP paketo elementu (šifravimo ir autentifikavimo funkcijomis), galite saugiai perduoti neapsaugotą protokolą.	Kad nustatytumėte klientą arba duomenų tipą, galinčius pasiekti skaitytuvą, sukurkite pagrindinę politiką ir individualią politiką.	Apsaugokite skaitytuvą nuo neleistinos prieigos, ryšio duomenų klastojimo ir perėmimo.
IEEE 802.1X	Leidžiama prie tinklo prisijungti tik autentifikuotiems naudotojams. Naudotis skaitytuvu leidžiama tik naudotojui, kuriam suteikta prieiga.	RADIUS serverio (autentifikavimo serverio) autentifikavimo nustatymas.	Apsaugokite skaitytuvą nuo neleistinos prieigos ir naudojimo.

Susijusi informacija

- ➔ „Valdymas, naudojant protokolus“ puslapyje 224
- ➔ „Skaitmeninio sertifikato naudojimas“ puslapyje 227
- ➔ „SSL / TLS ryšys su skaitytuvu“ puslapyje 232
- ➔ „Užkoduota komunikacija naudojant „IPsec“ / IP filtravimą“ puslapyje 234
- ➔ „Skaitytuvo prijungimas prie IEEE802.1X tinklo“ puslapyje 244

Saugos funkcijos nustatymai

Kai nustatote „IPsec“ / IP filtravimą arba IEEE 802.1X, rekomenduojama atidaryti „Web Config“ ir perduoti nustatymų informaciją naudojant SSL / TLS, kad sumažintumėte saugos pavojus, pvz., duomenų pasisavinimą arba perėmimą.

Būtinai sukonfigūruokite administratoriaus slaptažodį prieš nustatydami „IPsec“ / IP filtravimą arba IEEE 802.1X.

Valdymas, naudojant protokolus

Galite nuskaityti naudodami įvairius kelius ir protokolus.

Galite sumažinti nenumatyto naudojimo pavojus apribodami nuskaitymą naudojant tam tikrus užduočių kelius arba valdydami galimas funkcijas.

Valdymo protokolai

Konfigūruokite skaitytuvo palaikomus protokolo parametrus.

1. Atidarykite Web Config ir pasirinkite skirtuką **Network Security** tab > **Protocol**.
2. Sukonfigūruokite kiekvieną elementą.
3. Spustelėkite **Next**.
4. Spustelėkite **OK**.
Parametrai taikomi skaitytuvui.

Susijusi informacija

➔ „Tinklo konfigūravimo paleidimas tinklo naršyklėje” puslapyje 24

Protokolai, kuriuos galite įjungti arba išjungti

Protokolas	Aprašymas
Bonjour Settings	Galite nurodyti, ar naudoti Bonjour. Bonjour naudojama įrenginiams ieškoti, nuskaityti ir pan.
SLP Settings	Galite įjungti arba išjungti SLP funkciją. SLP naudojama nuskaityti paspaudus mygtuką ir tinklui naršyti naudojant EpsonNet Config.
WSD Settings	Galite įjungti arba išjungti WSD funkciją. Kai ji įjungta, galite pridėti WSD įrenginius ir nuskaityti iš WSD prievado.
LLTD Settings	Galite įjungti arba išjungti LLTD funkciją. Kai ši funkcija įjungta, tai rodoma Windows tinklo žemėlapyje.
LLMNR Settings	Galite įjungti arba išjungti LLMNR funkciją. Kai ji įjungta, galite vardus versti be NetBIOS, net jei negalite naudoti DNS.
SNMPv1/v2c Settings	Galite nurodyti įjungti arba neįjungti SNMPv1/v2c. Ši funkcija naudojama įrenginiams, stebėsenai ir pan. nustatyti.
SNMPv3 Settings	Galite nurodyti įjungti arba neįjungti SNMPv3. Ši funkcija naudojama užšifruotiems įrenginiams, stebėsenai ir pan. nustatyti.

Protokolo nustatymo elementai

Bonjour Settings

Elementai	Parametro reikšmė ir aprašas
Use Bonjour	Pasirinkite, jei norite naršyti arba naudoti įrenginius naudojant Bonjour.
Bonjour Name	Rodomas Bonjour vardas.
Bonjour Service Name	Rodomas Bonjour paslaugos vardas.

Elementai	Parametro reikšmė ir aprašas
Location	Rodomas Bonjour vietos vardas.
Wide-Area Bonjour	Nustatykite, ar naudoti Wide-Area Bonjour.

SLP Settings

Elementai	Parametro reikšmė ir aprašas
Enable SLP	Pasirinkite, norėdami įjungti SLP funkciją. Ji naudojama, pavyzdžiui, tinklui ieškoti, naudojant Epson-Net Config.

WSD Settings

Elementai	Parametro reikšmė ir aprašas
Enable WSD	Pasirinkite, norėdami pridėti įrenginių naudodami WSD, taip pat nuskaityti iš WSD priedado.
Scanning Timeout (sec)	Nuskaitymui iš WSD įveskite ryšio skirtojo laiko reikšmę nuo 3 iki 3600 sekundžių.
Device Name	Rodomas WSD įrenginio vardas.
Location	Rodomas WSD vietos vardas.

LLTD Settings

Elementai	Parametro reikšmė ir aprašas
Enable LLTD	Pasirinkite tai, norėdami įjungti LLTD. Skaitytuvo rodomas Windows tinklo žemėlapyje.
Device Name	Rodomas LLTD įrenginio vardas.

LLMNR Settings

Elementai	Parametro reikšmė ir aprašas
Enable LLMNR	Pasirinkite tai, norėdami įjungti LLMNR. Galite vardus versti be NetBIOS, net jei negalite naudoti DNS.

SNMPv1/v2c Settings

Elementai	Parametro reikšmė ir aprašas
Enable SNMPv1/v2c	Pasirinkite, norėdami įjungti SNMPv1/v2c.
Access Authority	Nustatykite prieigos tarnybą, kai įjungta SNMPv1/v2c. Pasirinkite Read Only arba Read/Write .
Community Name (Read Only)	Įveskite 0 iki 32 ASCII (0x20 iki 0x7E) ženklus.
Community Name (Read/Write)	Įveskite 0 iki 32 ASCII (0x20 iki 0x7E) ženklus.

SNMPv3 Settings

Elementai	Parametro reikšmė ir aprašas
Enable SNMPv3	SNMPv3 įjungiamas, kai pažymimas langelis.
User Name	Naudodami 1 baido ženklus, įrašykite 1–32 ženklus.
Authentication Settings	
Algorithm	Pasirinkite algoritmą, skirtą autentifikuoti SNMPv3.
Password	Įveskite slaptažodį, skirtą autentifikuoti SNMPv3. Įveskite nuo 8 iki 32 simbolių ASCII (0x20–0x7E) formatu. Jei nenurodysite, palikite tuščią.
Confirm Password	Įveskite sukonfigūruotą slaptažodį patvirtinimui.
Encryption Settings	
Algorithm	Pasirinkite algoritmą, skirtą užšifruoti SNMPv3.
Password	Įveskite slaptažodį, skirtą užšifruoti SNMPv3. Įveskite nuo 8 iki 32 simbolių ASCII (0x20–0x7E) formatu. Jei nenurodysite, palikite tuščią.
Confirm Password	Įveskite sukonfigūruotą slaptažodį patvirtinimui.
Context Name	Įveskite 32 ženklus arba mažiau „Unicode“ (UTF-8) formatu. Jei nenurodysite, palikite tuščią. Galimų įvesti ženklų skaičius skiriasi priklausomai nuo kalbos.

Skaitmeninio sertifikato naudojimas

Apie skaitmeninį sertifikatą

CA-signed Certificate

Tai yra SI (sertifikavimo institucijos) pasirašytas sertifikatas. Galite jį gauti, norėdami taikyti sertifikavimo institucijai. Šis sertifikatas patvirtina skaitytuvo buvimą ir yra naudojamas SSL / TLS ryšiui, kad galėtumėte užtikrinti duomenų ryšio saugumą.

Kai jis naudojamas SSL / TLS ryšiui, jis naudojamas kaip serverio sertifikatas.

Kai jis nustatytas ties „IPsec“ / IP filtravimu arba IEEE 802.1X ryšiu, jis naudojamas kaip kliento sertifikatas.

SI sertifikatas

Tai sertifikatas, esantis CA-signed Certificate grandinėje, taip pat vadinamas tarpiniu SI sertifikatu. Jį naudoja žiniatinklio naršyklė skaitytuvo sertifikato keliui patvirtinti, pasiekiant kitos šalies serverį arba „Web Config“.

SI sertifikatui nustatykite, kada patikrinti serverio sertifikato kelią, pasiekiant iš skaitytuvo. Skaitytuvui nustatykite sertifikuoti CA-signed Certificate kelią SSL / TLS ryšiui.

Skaitytuvo SI sertifikatą galite gauti iš sertifikavimo institucijos, kur išduodami SI sertifikatai.

Taip pat galite gauti SI sertifikatą, naudojamą kitos šalies serverio patikrinimui, iš sertifikavimo institucijos, išdavusios kito serverio CA-signed Certificate.

Self-signed Certificate

Šį sertifikatą skaitytuvas išduoda ir pasirašo pats. Jis taip pat vadinamas šakniniu sertifikatu. Kadangi išdavėjas sertifikuoja save, jis nėra patikimas ir negali apsaugoti nuo apsimetinėjimo.

Naudokite jį pasirinkdami saugumo nustatymus ir paprastam SSL / TLS ryšiui be CA-signed Certificate.

Jei šį sertifikatą naudosite SSL / TLS ryšiui, naršyklėje gali būti rodomas saugos perspėjimas, nes sertifikatas nėra registruotas joje. Self-signed Certificate galite naudoti tik SSL / TLS ryšiui.

Susijusi informacija

- ➔ „CA-signed Certificate konfigūravimas” puslapyje 228
- ➔ „Naudotojo pasirašyto sertifikato atnaujinimas” puslapyje 231
- ➔ „CA Certificate konfigūravimas” puslapyje 232

CA-signed Certificate konfigūravimas

SI pasirašyto sertifikato gavimas

Norėdami gauti SI pasirašytą sertifikatą, sukurkite CSR (sertifikato pasirašymo užklausą) ir pateikite ją sertifikavimo institucijai. CSR galite sukurti naudodami Web Config ir kompiuterį.

Vykdykite žingsnius ir sukurkite CSR bei, naudodami Web Config, gaukite SI pasirašytą sertifikatą. Naudojant Web Config ir kuriant CSR, sertifikatas yra PEM / DER formato.

1. Atidarykite Web Config ir pasirinkite skirtuką **Network Security**. Toliau pasirinkite **SSL/TLS > Certificate** arba **IPsec/IP Filtering > Client Certificate** arba **IEEE802.1X > Client Certificate**.

Nepriklausomai nuo pasirinkimo, galite gauti tą patį sertifikatą ir naudoti jį bendrai.

2. Spustelėkite **Generate**, esančią **CSR**.

Atveriamas CSR kūrimo puslapis.

3. Įveskite kiekvieno elemento reikšmę.

Pastaba:

Atsižvelgiant į sertifikavimo instituciją, skiriasi galimas rakto ilgis ir santrumpos. Užklausą sukurkite pagal kiekvienos sertifikavimo institucijos taisykles.

4. Spustelėkite **OK**.

Rodomas baigimo pranešimas.

5. Pasirinkite skirtuką **Network Security**. Toliau pasirinkite **SSL/TLS > Certificate** arba **IPsec/IP Filtering > Client Certificate**, arba **IEEE802.1X > Client Certificate**.

6. Spustelėkite vieną iš **CSR** siuntimo mygtukų (pagal kiekvienos sertifikavimo institucijos formatą) ir atsisiųskite CSR į kompiuterį.



Svarbu:

CSR atnaujinti nereikia. Atnaujinus, gali nepavykti importuoti išduoto CA-signed Certificate sertifikato.

7. Siųskite CSR sertifikavimo institucijai ir gaukite CA-signed Certificate sertifikatą.
Laikykitės kiekvienos sertifikavimo institucijos taisyklių dėl siuntimo metodo ir formos.
8. Išduotą CA-signed Certificate sertifikatą išsaugokite prie skaitytuvo prijungtame kompiuteryje.
Išsaugojus sertifikatą paskirties vietoje, CA-signed Certificate sertifikatas yra gautas.

Susijusi informacija

➔ „Tinklo konfigūravimo paleidimas tinklo naršyklėje” puslapyje 24

CSR nustatymo elementai

Elementai	Nuostatos ir paaiškinimai
Key Length	Pasirinkite rakto ilgį, skirtą CSR.
Common Name	Galite įvesti nuo 1 iki 128 simbolių. Jei tai IP adresas, jis turėtų būti nekintamas. Galite įvesti nuo 1 iki 5 IPv4 adresų, IPv6 adresų, pagrindinio serverio pavadinimų ir FQDN, atskirdami juos kableliais. Pirmasis elementas išsaugomas bendrajame pavadinime, kiti elementai saugomi sertifikato temos slapyvardžio lauke. Pavyzdys: Skaitytuvo IP adresas: 192.0.2.123, skaitytuvo pavadinimas: EPSONA1B2C3 Common Name: EPSONA1B2C3,EPSONA1B2C3.local,192.0.2.123
Organization/ Organizational Unit/ Locality/ State/Province	Galite įvesti nuo 0 iki 64 simbolių ASCII (0x20–0x7E) formatu. Išskirtinus pavadinimus galite atskirti kableliais.
Country	Įveskite šalies kodą, kurį nustatė ISO-3166 (kaip dviejų skaičių numerį).
Sender's Email Address	Galite įvesti pašto serverio nustatymo siuntėjo el. pašto adresą. Įveskite tą patį adresą kaip Sender's Email Address , nurodytas skirtuke Network > Email Server > Basic .

SI pasirašyto sertifikato importavimas

Importuokite gautą CA-signed Certificate į skaitytuvą.



Svarbu:

- Įsitikinkite, ar skaitytuvo data ir laikas nustatyti tinkamai. Sertifikatas gali būti negaliojantis.
- Naudodami Web Config sukurtą CSR ir gavę sertifikatą, vieną kartą jį galėsite importuoti.

1. Atidarykite Web Config ir pasirinkite skirtuką **Network Security**. Toliau pasirinkite **SSL/TLS > Certificate** arba **IPsec/IP Filtering > Client Certificate**, arba **IEEE802.1X > Client Certificate**.
2. Spustelėkite **Import**
Atveriamas sertifikato importavimo puslapis.

3. Įveskite kiekvieno elemento reikšmę. Nustatykite **CA Certificate 1** ir **CA Certificate 2**, kai skaitytuvą pasiekiančioje naršyklėje patvirtinate sertifikato kelią.

Privalomos nuostatos skiriasi priklausomai nuo to, ar kursite CSR ir failo formato sertifikatą. Pagal toliau pateiktus nurodymus, įveskite reikšmes į privalomus užpildyti laukelius.

- PEM / DER formato sertifikatas, gautas iš Web Config
 - Private Key:** nekonfigūruokite, kadangi skaitytuvas turi asmeninį raktą.
 - Password:** nekonfigūruokite.
 - CA Certificate 1/CA Certificate 2:** neprivalomas
- PEM / DER formato sertifikatas, gautas iš kompiuterio
 - Private Key:** Turite nustatyti.
 - Password:** nekonfigūruokite.
 - CA Certificate 1/CA Certificate 2:** neprivalomas
- PKCS#12 formato sertifikatas, gautas iš kompiuterio
 - Private Key:** nekonfigūruokite.
 - Password:** neprivalomas
 - CA Certificate 1/CA Certificate 2:** nekonfigūruokite.

4. Spustelėkite **OK**.

Rodomas baigimo pranešimas.

Pastaba:

Spustelėkite *Confirm* ir patikrinkite sertifikato informaciją.

Susijusi informacija

➔ „Tinklo konfigūravimo paleidimas tinklo naršyklėje” puslapyje 24

CA pasirašyto sertifikato importavimo nustatymų elementai

Elementai	Nustatymai ir paaiškinimai
Server Certificate arba Client Certificate	Pasirinkite sertifikato formatą. Jei naudojate SSL / TLS ryšį, rodomas Server Certificate. Jei naudojate „IPsec“ / IP filtravimą arba IEEE 802.1X, rodomas Client Certificate.
Private Key	Jei gaunate PEM / DER formato sertifikatą naudodami CSR, sukurtą iš kompiuterio, nurodykite privataus rakto failą, kuris atitinka sertifikatą.
Password	Jei failo formatas yra Certificate with Private Key (PKCS#12) , įveskite privataus rakto, kuris buvo nustatytas, kai gavote sertifikatą, užšifravimo slaptažodį.
CA Certificate 1	Jei sertifikato formatas yra Certificate (PEM/DER) , importuokite sertifikatų išdavimo institucijos, išduodančios CA-signed Certificate, kuris naudojamas kaip serverio sertifikatas, išduotą sertifikatą. Jei reikia, nurodykite failą.
CA Certificate 2	Jei sertifikato formatas yra Certificate (PEM/DER) , importuokite sertifikatų išdavimo institucijos, išduodančios CA Certificate 1, išduotą sertifikatą. Jei reikia, nurodykite failą.

SI pasirašyto sertifikato šalinimas

Pasibaigus sertifikato galiojimo laikui ar kai nebereikalingas šifruojamas ryšys, galite pašalinti importuotą sertifikatą.



Svarbu:

Jei sertifikatą gausite naudodami Web Config, sukurtą CSR, negalėsite vėl importuoti pašalinto sertifikato. Tokiu atveju sukurkite CSR ir vėl gaukite sertifikatą.

1. Atidarykite „Web Config“, tada pasirinkite skirtuką **Network Security**. Toliau pasirinkite **SSL/TLS > Certificate** arba **IPsec/IP Filtering > Client Certificate** arba **IEEE802.1X > Client Certificate**.
2. Spustelėkite **Delete**.
3. Pateiktame pranešime patvirtinkite, kad norite panaikinti sertifikatą.

Susijusi informacija

➔ [„Tinklo konfigūravimo paleidimas tinklo naršyklėje“ puslapyje 24](#)

Naudotojo pasirašyto sertifikato atnaujinimas

Kadangi Self-signed Certificate išdavė skaitytuvas, galite jį atnaujinti pasibaigus galiojimui arba pasikeitus aprašomam turiniui.

1. Atidarykite Web Config ir pasirinkite skirtuką **Network Security** tab > **SSL/TLS > Certificate**.
2. Spustelėkite **Update**.
3. Įjunkite **Common Name**.
Galite įvesti iki 5 IPv4 adresų, IPv6 adresų, pagrindinio serverio pavadinimų ir FQDN nuo 1 iki 128 simbolių ilgio ir atskirdami juos kableliais. Pirmasis parametras išsaugomas bendrajame pavadinime, kiti saugomi sertifikato temos slapyvardžio lauke.
Pavyzdys:
Skaitytuvo IP adresas: 192.0.2.123, skaitytuvo pavadinimas: EPSONA1B2C3
Bendrasis pavadinimas: EPSONA1B2C3,EPSONA1B2C3.local,192.0.2.123
4. Nurodykite sertifikato galiojimo laikotarpį.
5. Spustelėkite **Next**.
Rodomas patvirtinimo pranešimas.
6. Spustelėkite **OK**.
Skaitytuvas yra atnaujintas.

Pastaba:

Galite patikrinti sertifikato informaciją skirtuke **Network Security > SSL/TLS > Certificate > Self-signed Certificate** ir spustelėdami **Confirm**.

Susijusi informacija

➔ [„Tinklo konfigūravimo paleidimas tinklo naršyklėje” puslapyje 24](#)

CA Certificate konfigūravimas

Nustaę CA Certificate, galite patikrinti kelią iki serverio, kurį gali pasiekti skaitytuvas, SI sertifikato. Tai gali padėti išvengti apsimetinėjimo.

CA Certificate galite gauti iš sertifikavimo institucijos, išduodančios CA-signed Certificate.

CA Certificate importavimas

Importuokite CA Certificate į skaitytuvą.

1. Atidarykite Web Config ir pasirinkite skirtuką **Network Security > CA Certificate**.
2. Spustelėkite **Import**.
3. Nurodykite norimą importuoti CA Certificate.
4. Spustelėkite **OK**.

Importavimui pasibaigus, vėl atidaromas **CA Certificate** ekranas ir rodomas importuotas CA Certificate.

Susijusi informacija

➔ [„Tinklo konfigūravimo paleidimas tinklo naršyklėje” puslapyje 24](#)

CA Certificate trynimas

Galite ištrinti importuotą CA Certificate.

1. Atidarykite „Web Config“, tada pasirinkite skirtuką **Network Security > CA Certificate**.
2. Spustelėkite **Delete** šalia CA Certificate, kurį norite trinti.
3. Įsitikinkite, kad norite trinti sertifikatą, kuris rodomas pranešime.
4. Spustelėkite **Reboot Network**, tada patikrinkite, ar ištrintas CA sertifikatas neberodomas atnaujintame ekrane.

Susijusi informacija

➔ [„Tinklo konfigūravimo paleidimas tinklo naršyklėje” puslapyje 24](#)

SSL / TLS ryšys su skaitytuvu

Kai serverio sertifikatas nustatytas naudojant SSL / TLS (saugiuų jungčių lygmens / transportavimo lygmens saugos) ryšį su skaitytuvu, galite užšifruoti ryšio kelią tarp kompiuterių. Atlikite tai, jei norite užkirsti kelią nuotoliniai ir neleistinai prieigai.

Pagrindinių SSL / TLS nustatymų konfigūravimas

Jei skaitytuvas palaiko HTTPS serverio funkciją, galite naudoti SSL / TLS ryšį, kad užšifruotumėte ryšius. Skaitytuvą galite sukonfigūruoti bei valdyti naudodami „Web Config“ ir užtikrindami saugą.

Sukonfigūruokite šifravimo stiprumą ir nukreipimo funkciją.

1. Atidarykite „Web Config“ ir pasirinkite skirtuką **Network Security** > **SSL/TLS** > **Basic**.
2. Pasirinkite kiekvieno elemento reikšmę.
 - Encryption Strength
Pasirinkite šifravimo stiprumo lygį.
 - Redirect HTTP to HTTPS
Nukreipkite į HTTPS, kai pasiekiamas HTTP.
3. Spustelėkite **Next**.
Rodomas patvirtinimo pranešimas.
4. Spustelėkite **OK**.
Skaitytuvas atnaujintas.

Susijusi informacija

➔ [„Tinklo konfigūravimo paleidimas tinklo naršyklėje“ puslapyje 24](#)

Serverio sertifikato konfigūravimas skaitytuvui

1. Atidarykite Web Config ir pasirinkite skirtuką **Network Security** > **SSL/TLS** > **Certificate**.
2. Nurodykite sertifikatą, kuris bus naudojamas **Server Certificate**.
 - Self-signed Certificate
Naudotojo pasirašomą sertifikatą sugeneravo skaitytuvas. Jei negavote SI pasirašyto sertifikato, pasirinkite šį.
 - CA-signed Certificate
Jei iš anksto gavote ir importavote SI pasirašytą sertifikatą, galite nurodyti jį.
3. Spustelėkite **Next**.
Rodomas patvirtinimo pranešimas.
4. Spustelėkite **OK**.
Skaitytuvas yra atnaujintas.

Susijusi informacija

- ➔ [„Tinklo konfigūravimo paleidimas tinklo naršyklėje“ puslapyje 24](#)
- ➔ [„CA-signed Certificate konfigūravimas“ puslapyje 228](#)
- ➔ [„CA Certificate konfigūravimas“ puslapyje 232](#)

Užkoduota komunikacija naudojant „IPsec“ / IP filtravimą

Apie IPsec/IP Filtering

Galite filtruoti srautą pagal IP adresus, paslaugas ir prievadus, naudodami „IPsec“ / IP filtravimo funkciją. Derinant filtravimą, galima sukonfigūruoti skaitytuvą taip, kad priimtų arba blokuotų nurodytus klientus ir duomenis. Be to, naudodami „IPsec“, galite pagerinti saugos lygį.

Pastaba:

Windows Vista arba naujesnę, Windows Server 2008 arba naujesnę OS turintis kompiuteris palaiko „IPsec“.

Numatytosios politikos konfigūravimas

Norėdami filtruoti srautą, sukonfigūruokite numatytąją politiką. Numatytoji politika taikoma kiekvienam vartotojui ar grupei, kuri jungiasi prie skaitytuvo. Kad galėtumėte dar išsamiau valdyti vartotojus ir vartotojų grupes, sukonfigūruokite grupės politikas.

1. Atidarykite Web Config ir pasirinkite skirtuką **Network Security > IPsec/IP Filtering > Basic**.
2. Įveskite kiekvieno elemento reikšmę.
3. Spustelėkite **Next**.
Rodomas patvirtinimo pranešimas.
4. Spustelėkite **OK**.
Skaitytuvas yra atnaujintas.

Susijusi informacija

➔ [„Tinklo konfigūravimo paleidimas tinklo naršyklėje“ puslapyje 24](#)

Default Policy nustatymo elementai

Default Policy

Elementai	Nuostatos ir paaiškinimai
IPsec/IP Filtering	Galite įjungti ar išjungti „IPsec“ / „IP Filtering“ funkciją.

Access Control

Sukonfigūruokite IP paketų srauto valdymo metodą.

Elementai	Nuostatos ir paaiškinimai
Permit Access	Pažymėkite, norėdami suteikti prieigą sukonfigūruotiems IP paketams.
Refuse Access	Pažymėkite, norėdami uždrausti prieigą sukonfigūruotiems IP paketams.
IPsec	Pažymėkite, norėdami suteikti prieigą sukonfigūruotiems „IPsec“ paketams.

IKE Version

Pasirinkite IKEv1 arba IKEv2 funkcijai IKE Version. Pasirinkite vieną iš jų pagal įrenginį, prie kurio prijungtas skaitytuvas.

IKEv1

Šie elementai rodomi pasirinkus IKEv1, skirtą IKE Version.

Elementai	Nuostatos ir paaiškinimai
Authentication Method	Norėdami pažymėti Certificate , turite iš anksto gauti ir importuoti SI pasirašytą sertifikatą.
Pre-Shared Key	Pažymėję Pre-Shared Key kaip Authentication Method , įveskite 1–127 simbolių ilgio iš anksto bendrinamą raktą.
Confirm Pre-Shared Key	Įveskite sukonfigūruotą raktą patvirtinimui.

IKEv2

Šie elementai rodomi pasirinkus IKEv2, skirtą IKE Version.

Elementai	Nuostatos ir paaiškinimai	
Local	Authentication Method	Norėdami pažymėti Certificate , turite iš anksto gauti ir importuoti SI pasirašytą sertifikatą.
	ID Type	Jei Authentication Method pasirenkate Pre-Shared Key , pasirinkite skaitytuvo ID tipą.
	ID	Įveskite skaitytuvo ID, atitinkantį ID tipą. Pirmas simbolis negali būti „@“, „#“ ir „=“. Distinguished Name: įveskite 1–255 1 baido ASCII (0x20–0x7E) simbolių. Būtina įtraukti „=“. IP Address: įveskite IPv4 arba IPv6 formatą. FQDN: įveskite 1–255 simbolių derinį, naudodami A–Z, a–z, 0–9 ir „-“ ir tašką (.). Email Address: įveskite 1–255 1 baido ASCII (0x20–0x7E) simbolių. Būtina įtraukti „@“. Key ID: įveskite 1–255 1 baido ASCII (0x20–0x7E) simbolių.
	Pre-Shared Key	Pažymėję Pre-Shared Key kaip Authentication Method , įveskite 1–127 simbolių ilgio iš anksto bendrinamą raktą.
	Confirm Pre-Shared Key	Įveskite sukonfigūruotą raktą patvirtinimui.

Elementai		Nuostatos ir paaiškinimai
Remote	Authentication Method	Norėdami pažymėti Certificate , turite iš anksto gauti ir importuoti SI pasirašytą sertifikatą.
	ID Type	Authentication Method pasirinkus Pre-Shared Key , pasirinkite ID tipą įrenginiui, kurį norite autentifikuoti.
	ID	Įveskite skaitytuvo ID, atitinkantį ID tipą. Pirmas simbolis negali būti „@“, „#“ ir „=“. Distinguished Name: įveskite 1–255 1 baido ASCII (0x20–0x7E) simbolių. Būtina įtraukti „=“. IP Address: įveskite IPv4 arba IPv6 formatą. FQDN: įveskite 1–255 simbolių derinį, naudodami A–Z, a–z, 0–9 ir „-“ ir tašką (.). Email Address: įveskite 1–255 1 baido ASCII (0x20–0x7E) simbolių. Būtina įtraukti „@“. Key ID: įveskite 1–255 1 baido ASCII (0x20–0x7E) simbolių.
	Pre-Shared Key	Pažymėję Pre-Shared Key kaip Authentication Method , įveskite 1–127 simbolių ilgio iš anksto bendrinamą raktą.
	Confirm Pre-Shared Key	Įveskite sukonfigūruotą raktą patvirtinimui.

Encapsulation

Pažymėję **IPsec** kaip **Access Control**, turėsite sukonfigūruoti paketų formavimo režimą.

Elementai	Nuostatos ir paaiškinimai
Transport Mode	Pažymėkite, jei skaitytuvą naudosite tame pačiame LAN. 4 ar naujesnio lygio IP paketai yra užšifruoti.
Tunnel Mode	Jeigu skaitytuvą naudojate prie interneto prijungtame tinkle, pvz., IPsec-VPN, pasirinkite šią parinktį. IP paketų antraštė ir duomenys yra užšifruoti. Remote Gateway(Tunnel Mode): pasirinkus Tunnel Mode funkcijai Encapsulation , įveskite 1–39 simbolių tinklų sąsajos adresą.

Security Protocol

Pasirinkę **IPsec** kaip **Access Control**, pažymėkite parinktį.

Elementai	Nuostatos ir paaiškinimai
ESP	Pasirinkite, norėdami užtikrinti autentiškumo patvirtinimo ir duomenų vientisumą bei užšifruoti duomenis.
AH	Pasirinkite, norėdami užtikrinti autentiškumo patvirtinimo ir duomenų vientisumą. Net jei draudžiama šifruoti duomenis, galite naudoti „IPsec“.

❑ Algorithm Settings

Rekomenduojama pasirinkti **Any** visiems nustatymams arba pasirinkti kitą elementą, nei **Any**, kiekvienam nustatymui. Pasirinkus **Any** kai kuriems nustatymams, o kitiems pasirinkus kitą, nei **Any**, įrenginys gali nekomunikuoti, priklausomai nuo kito įrenginio, kurį norite autentifikuoti.

Elementai		Nuostatos ir paaiškinimai
IKE	Encryption	Pasirinkite kodavimo algoritmą, skirtą IKE. Elementai skiriasi priklausomai nuo IKE versijos.
	Authentication	Pasirinkite autentifikavimo algoritmą, skirtą IKE.
	Key Exchange	Pasirinkite raktų mainų algoritmą, skirtą IKE. Elementai skiriasi priklausomai nuo IKE versijos.
ESP	Encryption	Pasirinkite kodavimo algoritmą, skirtą ESP. Tai prieinama, kai ESP yra pasirinkta Security Protocol .
	Authentication	Pasirinkite autentifikavimo algoritmą, skirtą ESP. Tai prieinama, kai ESP yra pasirinkta Security Protocol .
AH	Authentication	Pasirinkite kodavimo algoritmą, skirtą AH. Tai prieinama, kai AH yra pasirinkta Security Protocol .

Grupės politikos konfigūravimas

Grupės politika yra viena ar daugiau taisyklių, taikomų vartotojui ar vartotojų grupei. Skaitytuvas valdo IP paketus, kurie atitinka sukonfigūruotas politikas. IP paketų autentiškumas yra patvirtintas grupės politikos nuo 1 iki 10 tvarka, paskui pritaikant numatytąją politiką.

1. Atidarykite Web Config ir pasirinkite skirtuką **Network Security > IPsec/IP Filtering > Basic**.
2. Spustelėkite norimos konfigūruoti kortelės numerį.
3. Įveskite kiekvieno elemento reikšmę.
4. Spustelėkite **Next**.
Rodomas patvirtinimo pranešimas.
5. Spustelėkite **OK**.
Skaitytuvas yra atnaujintas.

Group Policy nustatymo elementai

Elementai	Nuostatos ir paaiškinimai
Enable this Group Policy	Galite įjungti arba išjungti grupės politiką.

Access Control

Sukonfigūruokite IP paketų srauto valdymo metodą.

Elementai	Nuostatos ir paaiškinimai
Permit Access	Pažymėkite, norėdami suteikti prieigą sukonfigūruotiems IP paketams.
Refuse Access	Pažymėkite, norėdami uždrausti prieigą sukonfigūruotiems IP paketams.
IPsec	Pažymėkite, norėdami suteikti prieigą sukonfigūruotiems „IPsec“ paketams.

Local Address (Scanner)

Pasirinkite IPv4 adresą arba IPv6 adresą, atitinkantį savo tinklo aplinką. Jeigu IP adresas yra priskiriamas automatiškai, galite pasirinkti **Use auto-obtained IPv4 address**.

Pastaba:

Jei IPv6 adresas yra priskiriamas automatiškai, ryšys gali būti neprieinamas. Sukonfigūruokite statinį IPv6 adresą.

Remote Address(Host)

Norėdami valdyti prieigą, įveskite įrenginio IP adresą. IP adresas turi būti 43 simbolių arba trumpesnis. Neįvedus IP adreso, bus valdomi visi adresai.

Pastaba:

Jei IP adresas yra priskiriamas automatiškai (pvz., jį priskiria DHCP), ryšys gali būti neprieinamas. Sukonfigūruokite statinį IP adresą.

Method of Choosing Port

Pasirinkite prievadų nurodymų metodą.

Service Name

Pasirinkę **Service Name** kaip **Method of Choosing Port**, pažymėkite parinktį.

Transport Protocol

Pažymėję **Port Number** kaip **Method of Choosing Port**, turėsite sukonfigūruoti paketų formavimo režimą.

Elementai	Nuostatos ir paaiškinimai
Any Protocol	Pažymėkite, norėdami valdyti visus protokolų tipus.
TCP	Pažymėkite, norėdami valdyti duomenų perdavimą vienu adresu.
UDP	Pažymėkite, norėdami valdyti duomenų transliaciją ir perdavimą daugybe adresų.
ICMPv4	Pažymėkite, norėdami valdyti ryšio užklausos komandą.

Local Port

Jeigu pasirinksite **Port Number**, skirtą **Method of Choosing Port** ir pasirinksite **TCP** arba **UDP**, skirtą **Transport Protocol**, įveskite prievado numerius gaunamų paketų valdymui, atskirdami juos kableliais. Daugiausia galite įvesti 10 prievado numerių.

Pavyzdžiui: 20,80,119,5220

Neįvedus prievado numerio, bus valdomi visi prievadai.

Remote Port

Jeigu pasirinksite **Port Number**, skirtą **Method of Choosing Port** ir pasirinksite **TCP** arba **UDP**, skirtą **Transport Protocol**, įveskite prievado numerius siunčiamų paketų valdymui, atskirdami juos kableliais. Daugiausia galite įvesti 10 prievado numerių.

Pavyzdžiui: 25,80,143,5220

Neįvedus prievado numerio, bus valdomi visi prievadai.

IKE Version

Pasirinkite **IKEv1** arba **IKEv2** funkcijai **IKE Version**. Pasirinkite vieną iš jų pagal įrenginį, prie kurio prijungtas skaitytuvas.

IKEv1

Šie elementai rodomi pasirinkus **IKEv1**, skirtą **IKE Version**.

Elementai	Nuostatos ir paaiškinimai
Authentication Method	Pasirinkę IPsec kaip Access Control , pažymėkite parinktį. Naudojamas sertifikatas atitinka numatytąją politiką.
Pre-Shared Key	Pažymėję Pre-Shared Key kaip Authentication Method , įveskite 1–127 simbolių ilgio iš anksto bendrinamą raktą.
Confirm Pre-Shared Key	Įveskite sukonfigūruotą raktą patvirtinimui.

IKEv2

Šie elementai rodomi pasirinkus **IKEv2**, skirtą **IKE Version**.

Elementai		Nuostatos ir paaiškinimai
Local	Authentication Method	Pasirinkę IPsec kaip Access Control , pažymėkite parinktį. Naudojamas sertifikatas atitinka numatytąją politiką.
	ID Type	Jei Authentication Method pasirenkate Pre-Shared Key , pasirinkite skaitytuvo ID tipą.
	ID	Įveskite skaitytuvo ID, atitinkantį ID tipą. Pirmas simbolis negali būti „@“, „#“ ir „=“. Distinguished Name: įveskite 1–255 1 baito ASCII (0x20–0x7E) simbolių. Būtina įtraukti „=“. IP Address: įveskite IPv4 arba IPv6 formatą. FQDN: įveskite 1–255 simbolių derinį, naudodami A–Z, a–z, 0–9 ir „-“ ir tašką (.). Email Address: įveskite 1–255 1 baito ASCII (0x20–0x7E) simbolių. Būtina įtraukti „@“. Key ID: įveskite 1–255 1 baito ASCII (0x20–0x7E) simbolių.
	Pre-Shared Key	Pažymėję Pre-Shared Key kaip Authentication Method , įveskite 1–127 simbolių ilgio iš anksto bendrinamą raktą.
	Confirm Pre-Shared Key	Įveskite sukonfigūruotą raktą patvirtinimui.
Remote	Authentication Method	Pasirinkę IPsec kaip Access Control , pažymėkite parinktį. Naudojamas sertifikatas atitinka numatytąją politiką.
	ID Type	Authentication Method pasirinkus Pre-Shared Key , pasirinkite ID tipą įrenginiui, kurį norite autentifikuoti.
	ID	Įveskite skaitytuvo ID, atitinkantį ID tipą. Pirmas simbolis negali būti „@“, „#“ ir „=“. Distinguished Name: įveskite 1–255 1 baito ASCII (0x20–0x7E) simbolių. Būtina įtraukti „=“. IP Address: įveskite IPv4 arba IPv6 formatą. FQDN: įveskite 1–255 simbolių derinį, naudodami A–Z, a–z, 0–9 ir „-“ ir tašką (.). Email Address: įveskite 1–255 1 baito ASCII (0x20–0x7E) simbolių. Būtina įtraukti „@“. Key ID: įveskite 1–255 1 baito ASCII (0x20–0x7E) simbolių.
	Pre-Shared Key	Pažymėję Pre-Shared Key kaip Authentication Method , įveskite 1–127 simbolių ilgio iš anksto bendrinamą raktą.
	Confirm Pre-Shared Key	Įveskite sukonfigūruotą raktą patvirtinimui.

Encapsulation

Pažymėję **IPsec** kaip **Access Control**, turėsite sukonfigūruoti paketų formavimo režimą.

Elementai	Nuostatos ir paaiškinimai
Transport Mode	Pažymėkite, jei skaitytuvą naudosite tame pačiame LAN. 4 ar naujesnio lygio IP paketai yra užšifruoti.
Tunnel Mode	Jeigu skaitytuvą naudojate prie interneto prijungtame tinkle, pvz., IPsec-VPN, pasirinkite šią parinktį. IP paketų antraštė ir duomenys yra užšifruoti. Remote Gateway(Tunnel Mode): pasirinkus Tunnel Mode funkcijai Encapsulation , įveskite 1–39 simbolių tinklų sąsajos adresą.

Security Protocol

Pasirinkę IPsec kaip Access Control, pažymėkite parinktį.

Elementai	Nuostatos ir paaiškinimai
ESP	Pasirinkite, norėdami užtikrinti autentiškumo patvirtinimo ir duomenų vientisumą bei užšifruoti duomenis.
AH	Pasirinkite, norėdami užtikrinti autentiškumo patvirtinimo ir duomenų vientisumą. Net jei draudžiama šifruoti duomenis, galite naudoti „IPsec“.

Algorithm Settings

Rekomenduojama pasirinkti **Any** visiems nustatymams arba pasirinkti kitą elementą, nei **Any**, kiekvienam nustatymui. Pasirinkus **Any** kai kuriems nustatymams, o kitiems pasirinkus kitą, nei **Any**, įrenginys gali nekomunikuoti, priklausomai nuo kito įrenginio, kurį norite autentifikuoti.

Elementai	Nuostatos ir paaiškinimai	
IKE	Encryption	Pasirinkite kodavimo algoritmą, skirtą IKE. Elementai skiriasi priklausomai nuo IKE versijos.
	Authentication	Pasirinkite autentifikavimo algoritmą, skirtą IKE.
	Key Exchange	Pasirinkite raktų mainų algoritmą, skirtą IKE. Elementai skiriasi priklausomai nuo IKE versijos.
ESP	Encryption	Pasirinkite kodavimo algoritmą, skirtą ESP. Tai prieinama, kai ESP yra pasirinkta Security Protocol .
	Authentication	Pasirinkite autentifikavimo algoritmą, skirtą ESP. Tai prieinama, kai ESP yra pasirinkta Security Protocol .
AH	Authentication	Pasirinkite kodavimo algoritmą, skirtą AH. Tai prieinama, kai AH yra pasirinkta Security Protocol .

Local Address (Scanner) ir Remote Address(Host) derinys Group Policy

	Local Address (Scanner) nuostata		
	IPv4	IPv6* ²	Any addresses* ³

Remote Address(Host) nuostata	IPv4* ¹	✓	–	✓
	IPv6* ¹ , * ²	–	✓	✓
	Tuščias	✓	✓	✓

*1 Jeigu IPsec pasirenkamas Access Control, negalite nustatyti prefikso ilgio.

*2 Jeigu IPsec pasirenkamas Access Control, galite pasirinkti nuorodos vietos adresą (fe80::), tačiau grupės politika bus išjungta.

*3 Išskyrus IPv6 nuorodos vietos adresus.

Susijusi informacija

➔ „Tinklo konfigūravimo paleidimas tinklo naršyklėje” puslapyje 24

Paslaugos pavadinimo nuorodos grupės politikoje

Pastaba:

Rodomas negalimos paslaugos, tačiau jų negalima pasirinkti.

Paslaugos pavadinimas	Protokolo tipas	Vietinio prievado numeris	Nuotolinio prievado numeris	Valdomos funkcijos
Any	–	–	–	Visos paslaugos
ENPC	UDP	3289	Bet kuris prievadas	Ieškoma skaitytuvo iš tokių programų, kaip Epson Device Admin ir skaitytuvo tvarkyklė
SNMP	UDP	161	Bet kuris prievadas	Gaunama ir konfigūruojama MIB iš tokių programų, kaip Epson Device Admin ir Epson skaitytuvo tvarkyklė
WSD	TCP	Bet kuris prievadas	5357	Valdomas WSD
WS-Discovery	UDP	3702	Bet kuris prievadas	Ieškoma skaitytuvo iš WSD
Network Scan	TCP	1865	Bet kuris prievadas	Persiunčiami nuskaitymo duomenys iš Document Capture Pro
Network Push Scan Discovery	UDP	2968	Bet kuris prievadas	Kompiuterio ieškoma iš skaitytuvo
Network Push Scan	TCP	Bet kuris prievadas	2968	Gaunama siunčiamo nuskaitymo darbo informacija iš Document Capture Pro
HTTP (Local)	TCP	80	Bet kuris prievadas	HTTP(S) serveris (persiunčiami Web Config ir WSD duomenys)
HTTPS (Local)	TCP	443	Bet kuris prievadas	

Paslaugos pavadinimas	Protokolo tipas	Vietinio prievado numeris	Nuotolinio prievado numeris	Valdomos funkcijos
HTTP (Remote)	TCP	Bet kuris prievadas	80	HTTP(S) klientas (programinės aparatinės įrangos atnaujinimas ir šakninio sertifikato atnaujinimas)
HTTPS (Remote)	TCP	Bet kuris prievadas	443	

IPsec/IP Filtering konfigūracijos pavyzdžiai

Tik „IPsec“ paketų gavimas

Šis pavyzdys rodo, kaip sukonfigūruoti tik numatytąją politiką.

Default Policy:

- IPsec/IP Filtering: Enable
- Access Control: IPsec
- Authentication Method: Pre-Shared Key
- Pre-Shared Key: įveskite iki 127 simbolių.

Group Policy: nekonfigūruokite.

Gaunami skaitytuvo duomenys ir skaitytuvo nuostatos

Šis pavyzdys suteikia galimybę perduoti nurodytų paslaugų nuskaitymo duomenis ir skaitytuvo konfigūracijas.

Default Policy:

- IPsec/IP Filtering: Enable
- Access Control: Refuse Access

Group Policy:

- Enable this Group Policy: pažymėkite langelį.
- Access Control: Permit Access
- Remote Address(Host): kliento IP adresas
- Method of Choosing Port: Service Name
- Service Name: pažymėkite langelį ENPC, SNMP, HTTP (Local), HTTPS (Local) ir Network Scan.

Prieigos tik iš nurodyto IP adreso gavimas

Šiame pavyzdyje leidžiama nustatytam IP adresui pasiekti skaitytuvą.

Default Policy:

- IPsec/IP Filtering: Enable
- Access Control: Refuse Access

Group Policy:

- Enable this Group Policy: pažymėkite langelį.

- Access Control: Permit Access**
- Remote Address(Host):** administratoriaus kliento IP adresas

Pastaba:

Nepaisant konfigūracijos politikos, klientas galės pasiekti ir sukonfigūruoti skaitytuvą.

„IPsec“ / IP filtravimo sertifikato konfigūravimas

Sukonfigūruokite „IPsec“ / IP filtravimo sertifikatą. Nustatę sertifikatą galite jį naudoti kaip „IPsec“ / IP filtravimą. Jei norite konfigūruoti sertifikatų išdavimo instituciją, pasirinkite **CA Certificate**.

1. Atidarykite „Web Config“, tada pasirinkite skirtuką **Network Security > IPsec/IP Filtering > Client Certificate**.
2. Importuokite sertifikatą į **Client Certificate**.

Jei jau importavote sertifikatą, kurį išdavė sertifikatų išdavimo institucija, galite nukopijuoti sertifikatą ir naudoti atlikdami „IPsec“ / IP filtravimą. Norėdami kopijuoti, pasirinkite sertifikatą iš **Copy From**, tada spustelėkite **Copy**.

Susijusi informacija

- ➔ [„Tinklo konfigūravimo paleidimas tinklo naršyklėje“ puslapyje 24](#)
- ➔ [„CA-signed Certificate konfigūravimas“ puslapyje 228](#)
- ➔ [„CA Certificate konfigūravimas“ puslapyje 232](#)

Skaitytuvo prijungimas prie IEEE802.1X tinklo

IEEE 802.1X tinklo sukonfigūravimas

Skaitytuvui nustatant IEEE 802.1X, galite naudoti jį tinkle, prijungtame prie „RADIUS“ serverio, LAN maršrutizatoriaus su autentifikavimo funkcija arba prieigos taško.

1. Atidarykite Web Config ir pasirinkite skirtuką **Network Security > IEEE802.1X > Basic**.
2. Įveskite kiekvieno elemento reikšmę.
3. Spustelėkite **Next**.
Rodomas patvirtinimo pranešimas.
4. Spustelėkite **OK**.
Skaitytuvas yra atnaujintas.

Susijusi informacija

- ➔ [„Tinklo konfigūravimo paleidimas tinklo naršyklėje“ puslapyje 24](#)

IEEE 802.1X tinklo nustatymo elementai

Elementai	Nuostatos ir paaiškinimai	
IEEE802.1X (Wired LAN)	Galite įjungti arba išjungti puslapio parametrus (IEEE802.1X > Basic), skirtus IEEE802.1X (laidinis LAN).	
EAP Type	Pasirinkite autentiškumo patvirtinimo tarp skaitytuvo ir RADIUS serverio metodo parinktį.	
	EAP-TLS	Jums reikia gauti ir importuoti SI pasirašytą sertifikatą.
	PEAP-TLS	
	PEAP/MSCHAPv2	Jums reikia sukonfigūruoti slaptažodį.
EAP-TTLS		
User ID	Sukonfigūruokite ID, kuris bus naudojamas RADIUS serverio autentiškumui patvirtinti. Įveskite 1–128 1 baito ASCII (0x20 iki 0x7E) simbolių.	
Password	Norėdami patvirtinti skaitytuvo autentiškumą, sukonfigūruokite slaptažodį. Įveskite 1–128 1 baito ASCII (0x20 iki 0x7E) simbolių. Jei Windows serverį naudojate kaip RADIUS serverį, galite įvesti iki 127 simbolių.	
Confirm Password	Įveskite sukonfigūruotą slaptažodį patvirtinimui.	
Server ID	Galite sukonfigūruoti serverio ID, kad galėtumėte autentiškumą patvirtinti nustatytu RADIUS serveriu. Autentiškumo patvirtinimo įrenginys patikrina, ar iš RADIUS serverio atsiųsto serverio sertifikato laukelyje „subject / subjectAltName“ yra serverio ID. Įveskite 0–128 1 baito ASCII (0x20 iki 0x7E) simbolių.	
Certificate Validation	Galite nustatyti sertifikato tikrinimą nepaisant autentiškumo patvirtinimo metodo. Importuokite sertifikatą skiltyje CA Certificate .	
Anonymous Name	Pasirinkus PEAP-TLS arba PEAP/MSCHAPv2 kaip EAP Type , vietoj PEAP autentifikavimo 1 etapo vartotojo ID galima sukonfigūruoti anonimišką pavadinimą. Įveskite 0–128 1 baito ASCII (0x20 iki 0x7E) simbolių.	
Encryption Strength	Galite pasirinkti vieną iš pateiktų toliau.	
	High	AES256 / 3DES
	Middle	AES256 / 3DES / AES128 / RC4

IEEE 802.1X sertifikato konfigūravimas

Sukonfigūruokite IEEE802.1X kliento sertifikatą. Kai jį nustatysite, galėsite naudoti **EAP-TLS** ir **PEAP-TLS** kaip IEEE 802.1X autentifikavimo būdą. Jei norite konfigūruoti sertifikatų išdavimo institucijos sertifikatą, pasirinkite **CA Certificate**.

1. Atidarykite „Web Config“, tada pasirinkite skirtuką **Network Security > IEEE802.1X > Client Certificate**.
2. Įveskite sertifikatą lauke **Client Certificate**.

Jei jau importavote sertifikatą, kurį išdavė sertifikatų išdavimo institucija, galite nukopijuoti sertifikatą ir naudoti kartu su IEEE802.1X. Norėdami kopijuoti, pasirinkite sertifikatą iš **Copy From**, tada spustelėkite **Copy**.

Susijusi informacija

➔ „Tinklo konfigūravimo paleidimas tinklo naršyklėje” puslapyje 24

Papildomos saugos problemų sprendimas

Saugumo nustatymų atkūrimas

Sukūrus labai saugią aplinką, pvz. „IPsec“ / IP filtravimą, gali nepavykti komunikuoti su įrenginiais dėl neteisingų nustatymų arba problemų dėl įrenginio ar serverio. Tokiu atveju atkurkite saugumo nustatymus, norėdami iš naujo nustatyti įrenginio nustatymus arba norėdami leisti laikiną naudojimą.

Saugumo funkcijos išjungimas valdymo skydelyje

IPsec/IP Filtering galite išjungti naudodami Web Config.

1. Atidarykite Web Config ir pasirinkite skirtuką **Network Security > IPsec/IP Filtering > Basic**.
2. Išjunkite **IPsec/IP Filtering**.

Tinklo saugos funkcijų naudojimo problemos

Pamiršti iš anksto bendrinamą raktą

Iš naujo konfigūruokite iš anksto bendrinamą raktą.

Norėdami pakeisti raktą, atverkite Web Config ir pasirinkite skirtuką **Network Security > IPsec/IP Filtering > Basic > Default Policy** arba **Group Policy**.

Kai pakeičiate iš anksto bendrinamą raktą, sukonfigūruokite kompiuterių iš anksto bendrinamą raktą.

Susijusi informacija

➔ „Tinklo konfigūravimo paleidimas tinklo naršyklėje” puslapyje 24

➔ „Užkoduota komunikacija naudojant „IPsec“ / IP filtravimą” puslapyje 234

Nepavyko užmegzti ryšio su „IPsec“

Nurodykite algoritmą, kurio spausdintuvas arba kompiuteris nepalaiko.

Skaitytuvas palaiko šiuos algoritmus. Patikrinkite kompiuterio nustatymus.

Saugos metodai	Algoritmai
IKE kodavimo algoritmas	AES-CBC-128, AES-CBC-192, AES-CBC-256, AES-GCM-128*, AES-GCM-192*, AES-GCM-256*, 3DES
IKE autentifikavimo algoritmas	SHA-1, SHA-256, SHA-384, SHA-512, MD5

Saugos metodai	Algoritmai
IKE raktų mainų algoritmas	DH Group1, DH Group2, DH Group5, DH Group14, DH Group15, DH Group16, DH Group17, DH Group18, DH Group19, DH Group20, DH Group21, DH Group22, DH Group23, DH Group24, DH Group25, DH Group26, DH Group27*, DH Group28*, DH Group29*, DH Group30*
ESP kodavimo algoritmas	AES-CBC-128, AES-CBC-192, AES-CBC-256, AES-GCM-128, AES-GCM-192, AES-GCM-256, 3DES
ESP autentifikavimo algoritmas	SHA-1, SHA-256, SHA-384, SHA-512, MD5
AH autentifikavimo algoritmas	SHA-1, SHA-256, SHA-384, SHA-512, MD5

* galima tik su IKEv2

Susijusi informacija

➔ [„Užkoduota komunikacija naudojant „IPsec“ / IP filtravimą” puslapyje 234](#)

Staiga nepavyko užmegzti ryšio

Skaitytuvo IP adresas buvo pakeistas arba negali būti naudojamas.

Kai Group Policy vietiniam adresui užregistruotas IP adresas pakeičiamas arba negali būti naudojamas, „IPsec“ ryšys negali būti naudojamas. Naudodamiesi skaitytuvo valdymo skydeliu, išjunkite „IPsec“.

Jei DHCP pasenęs, prietaisas įjungiamas iš naujo, IPv6 adresas pasenęs arba nebuvo gautas, skaitytuvo Web Config (skirtuke **Network Security > IPsec/IP Filtering > Basic > Group Policy > Local Address (Scanner)**) užregistruoto IP adreso gali nepavykti rasti.

Naudokite nekintamą IP adresą.

Kompiuterio IP adresas buvo pakeistas arba negali būti naudojamas.

Kai Group Policy nuotoliniam adresui užregistruotas IP adresas pakeičiamas arba negali būti naudojamas, „IPsec“ ryšys negali būti naudojamas.

Naudodamiesi skaitytuvo valdymo skydeliu, išjunkite „IPsec“.

Jei DHCP pasenęs, prietaisas įjungiamas iš naujo, IPv6 adresas pasenęs arba nebuvo gautas, skaitytuvo Web Config (skirtuke **Network Security > IPsec/IP Filtering > Basic > Group Policy > Remote Address(Host)**) užregistruoto IP adreso gali nepavykti rasti.

Naudokite nekintamą IP adresą.

Susijusi informacija

➔ [„Tinklo konfigūravimo paleidimas tinklo naršyklėje” puslapyje 24](#)

➔ [„Užkoduota komunikacija naudojant „IPsec“ / IP filtravimą” puslapyje 234](#)

Negalima prisijungti sukonfigūravus IPsec / IP filtravimą

„IPsec“ / IP filtravimo nustatymai neteisingi.

Prijunkite skaitytuvą ir kompiuterį ir vėl nustatykite „IPsec“ / IP filtravimo nustatymus.

Susijusi informacija

➔ [„Užkoduota komunikacija naudojant „IPsec“ / IP filtravimą” puslapyje 234](#)

Sukonfigūravus IEEE 802.1X, negalima pasiekti skaitytuvo

IEEE 802.1X nustatymai yra neteisingi.

Prijunkite skaitytuvą ir kompiuterį ir vėl sukonfigūruokite IEEE 802.1X.

Susijusi informacija

➔ [„IEEE 802.1X tinklo sukonfigūravimas” puslapyje 244](#)

Skaitmeninio sertifikato naudojimo problemos

Negalima importuoti CA-signed Certificate

CA-signed Certificate ir CSR informacija nesutampa.

Jei CA-signed Certificate ir CSR neturi tos pačios informacijos, CSR importuoti negalima. Patikrinkite:

- Ar mėginate importuoti SI pasirašytą sertifikatą į įrenginį, kurio informacija skiriasi?
Patikrinkite CSR informaciją, paskui importuokite sertifikatą į įrenginį, kurio informacija yra tokia pati.
- Ar perrašėte skaitytuve įrašytą CSR, kai CSR nusiuntėte sertifikavimo institucijai?
Vėl gaukite SI pasirašytą sertifikatą, sutampantį su CSR.

CA-signed Certificate užima daugiau nei 5 KB.

Negalite importuoti CA-signed Certificate, užimančio daugiau nei 5 KB.

Sertifikato importavimo slaptažodis neteisingas.

Įveskite teisingą slaptažodį. Jei slaptažodį pamiršite, negalėsite importuoti sertifikata. Iš naujo gaukite CA-signed Certificate.

Susijusi informacija

➔ [„SI pasirašyto sertifikato importavimas” puslapyje 229](#)

Nepavyksta atnaujinti vartotojo pasirašyto sertifikato

Common Name neįvestas.

Būtina įvesti Common Name.

Common Name buvo įvesti nepalaikomi simboliai.

IPv4, IPv6, pagrindinio kompiuterio arba FQDN formatu į ASCII (0x20–0x7E) įrašykite 1–128 ženklus.

Bendrajame pavadinime yra kablelis arba tarpas.

Įvedus kablelį, ties ta vieta atskiriamas **Common Name**. Jei prieš ar po kablelio įvedamas tik tarpas, įvyksta klaida.

Susijusi informacija

➔ „Naudotojo pasirašyto sertifikato atnaujinimas” puslapyje 231

Nepavyko sukurti CSR

Common Name neįvestas.

Būtina įvesti **Common Name**.

Common Name, Organization, Organizational Unit, Locality ir State/Province buvo įvesti nepalaikomi simboliai.

IPv4, IPv6, pagrindinio kompiuterio arba FQDN formatu į ASCII (0x20–0x7E) įrašykite ženklus.

Common Name įvestas kablelis arba tarpas.

Įvedus kablelį, ties ta vieta atskiriamas **Common Name**. Jei prieš ar po kablelio įvedamas tik tarpas, įvyksta klaida.

Susijusi informacija

➔ „SI pasirašyto sertifikato gavimas” puslapyje 228

Rodomas įspėjimas dėl skaitmeninio sertifikato

Pranešimai	Priežastis / sprendimas
Enter a Server Certificate.	<p>Priežastis: Nepasirinkote failo, kurį norite importuoti.</p> <p>Sprendimas: Pasirinkite failą ir spustelėkite Import.</p>
CA Certificate 1 is not entered.	<p>Priežastis: Neimportuotas 1 SI sertifikatas — importuotas tik 2 SI sertifikatas.</p> <p>Sprendimas: Pirmiausia importuokite 1 SI sertifikatą.</p>
Invalid value below.	<p>Priežastis: Failo kelyje ir (arba) slaptažodyje yra nepalaikomų ženklų.</p> <p>Sprendimas: Įsitikinkite, ar elementui įvesti tinkami ženklai.</p>
Invalid date and time.	<p>Priežastis: Nebuvo nustatyta skaitytuvo data ir laikas.</p> <p>Sprendimas: Naudodami Web Config arba EpsonNet Config, nustatykite datą ir laiką.</p>

Pranešimai	Priežastis / sprendimas
Invalid password.	<p>Priežastis: SI sertifikatui nustatytas slaptažodis ir įvestas slaptažodis nesutampa.</p> <p>Sprendimas: Įveskite teisingą slaptažodį.</p>
Invalid file.	<p>Priežastis: Importuojate sertifikato failą X509 formatu.</p> <p>Sprendimas: Įsitikinkite, ar pasirinkote tinkamą sertifikatą, kurį atsiuntė patikima sertifikavimo institucija.</p>
	<p>Priežastis: Importuotas per didelis failas. Failas gali būti daugiausiai 5 KB.</p> <p>Sprendimas: Jei pasirinkote tinkamą failą, sertifikatas gali būti sugadintas arba suklastotas.</p>
	<p>Priežastis: Negalioja sertifikate įdiegta grandinė.</p> <p>Sprendimas: Norėdami gauti daugiau informacijos, žr. sertifikavimo institucijos žiniatinklio svetainę.</p>
Cannot use the Server Certificates that include more than three CA certificates.	<p>Priežastis: PKCS#12 formatu paruošto sertifikato faile yra daugiau nei 3 SI sertifikatai.</p> <p>Sprendimas: Konvertuodami iš PKCS#12 į PEM formatą, importuokite kiekvieną sertifikatą arba importuokite sertifikatą, kuriame yra iki 2 SI sertifikatų, PKCS#12 formatu.</p>
The certificate has expired. Check if the certificate is valid, or check the date and time on the product.	<p>Priežastis: Baigė galioti SI sertifikatas.</p> <p>Sprendimas:</p> <ul style="list-style-type: none"> <input type="checkbox"/> Jei sertifikatas baigė galioti, gaukite ir importuokite naują sertifikatą. <input type="checkbox"/> Jei sertifikatas dar nebaigė galioti, įsitikinkite, ar tinkamai nustatyta skaitytuvo data ir laikas.

Pranešimai	Priežastis / sprendimas
Private key is required.	<p>Priežastis:</p> <p>Nėra su sertifikatu sujungto asmeninio rakto.</p> <p>Sprendimas:</p> <ul style="list-style-type: none"> <input type="checkbox"/> Jei sertifikatas yra PEM / DER formato ir buvo gautas iš CSR, naudojant kompiuterį, nurodykite asmeninio rakto failą. <input type="checkbox"/> Jei sertifikatas yra PKCS#12 formato ir buvo gautas iš CSR, naudojant kompiuterį, sukurkite failą, kuriame yra asmeninis raktas.
	<p>Priežastis:</p> <p>Naudodami Web Config, iš naujo importavote PEM / DER sertifikatą, kurį gavote iš CSR.</p> <p>Sprendimas:</p> <p>Jei sertifikatas yra PEM / DER formato ir buvo gautas iš CSR naudojant Web Config, jį galite importuoti tik vieną kartą.</p>
Setup failed.	<p>Priežastis:</p> <p>Nepavyko sukonfigūruoti, kadangi nutrūko ryšys tarp skaitytuvo ir kompiuterio arba dėl tam tikrų klaidų nepavyko perskaityti failo.</p> <p>Sprendimas:</p> <p>Patikrinę nurodytą failą ir ryšį, failą importuokite iš naujo.</p>

Susijusi informacija

➔ [„Apie skaitmeninį sertifikatą” puslapyje 227](#)

Atsitiktinai pašalinote SI pasirašytą sertifikatą

Nėra SI pasirašyto sertifikato atsarginio failo.

Jei turite atsarginį failą, vėl importuokite sertifikatą.

Jei sertifikatą gausite naudodami Web Config, sukurtą CSR, negalėsite vėl importuoti pašalinto sertifikato. Sukurkite CSR ir gaukite naują sertifikatą.

Susijusi informacija

➔ [„SI pasirašyto sertifikato importavimas” puslapyje 229](#)

➔ [„SI pasirašyto sertifikato šalinimas” puslapyje 231](#)

Techniniai duomenys

Bendri skaitytuvo techniniai duomenys.	253
Tinklo specifikacijos.	254
Skaitytuvo prievado naudojimas.	254
Matmenų ir svorio specifikacijos.	256
Elektros parametrai.	256
Aplinkos sąlygos.	257
Sistemos reikalavimai.	257

Bendri skaitytuvo techniniai duomenys

Pastaba:

Techniniai duomenys gali būti pakeisti neįspėjus.

Skaitytuvo tipas	Lapus tiekiantis vieno perėjimo spalvotas dvipusis skaitytuvas
Fotoelektrinis prietaisas	CIS
Veiksmingų pikselių skaičius	5,100×9,300 esant 600 dpi 2,550×64,500 esant 300 dpi
Šviesos šaltinis	RGB šviesos diodai
Nuskaitymo raiška	600 dpi (pagrindinis nuskaitymas) 600 dpi (dalinis nuskaitymas)
Išvesties raiška	Nuo 50 iki 1200 dpi (1 dpi tikslumu)*
Dokumento matmenys	Daugiausia: 215.9×6,096 mm (8.5×240 col.) Mažiausia: 50.8×50.8 mm (2×2 col.)
Popieriaus įvestis	Įdėjimas nuskaitytina puse į apačią
Popieriaus išvestis	Ištūmimas nuskaityta puse į apačią
Telpa popieriaus	100 popieriaus lapų esant 80 g/m ²
Spalvų skaičius	Spalvotas <input type="checkbox"/> 30 bitų vienam vidiniam pikseliui (10 bitų vienai vidinei spalvai) <input type="checkbox"/> 24 bitų vienam išoriniam pikseliui (8 bitai vienai išorinei spalvai) Pilkio pustoniai <input type="checkbox"/> 10 bitų vienam vidiniam pikseliui <input type="checkbox"/> 8 bitai vienam išoriniam pikseliui Nespalvotas <input type="checkbox"/> 10 bitų vienam vidiniam pikseliui <input type="checkbox"/> 1 bitas vienam išoriniam pikseliui
Sąsaja	Didelio greičio USB

* Galite nuskaityti toliau nurodytos skyros ilgą popierių.

- 1 346,0 mm (53 col.) ir mažiau: iki 600 dpi
- 5 461,0 mm (215 col.) ir mažiau: iki 300 dpi
- 6 096,0 mm (220 col.) ir mažiau: iki 200 dpi

Tinklo specifikacijos

Eterneto specifikacijos

Standartai	IEEE802.3i (10BASE-T)* ¹ IEEE802.3u (100BASE-TX)* ¹ IEEE802.3ab (1000BASE-T)* ¹ IEEE802.3az (Energy Efficient Ethernet)* ²
Ryšio režimas	Automatinis, 10 Mbps pilnas dvipusis, 10 Mbps pusinis dvipusis, 100 Mbps pilnas dvipusis, 100 Mbps pusinis dvipusis
Jungtis	RJ-45

*1 Naudokite 5e arba aukštesnės kategorijos STP (ekranuota vyta pora) laidą, norėdami išvengti radijo trukdžių rizikos.

*2 Prijungtas įrenginys turi atitikti IEEE802.3az standartus.

Tinklo funkcijos ir IPv4 / IPv6

Funkcijos	Palaikomos
Epson Scan 2	IPv4, IPv6
Document Capture Pro / Document Capture	IPv4
Document Capture Pro Server	IPv4, IPv6

Saugos protokolas

IEEE802.1X*	
„IPsec“ / IP filtravimas	
SSL / TLS	HTTPS serveris / klientas
SMTPS (STARTTLS, SSL/TLS)	
SNMPv3	

* Turite naudoti su IEEE802.1X suderinamą ryšio įrenginį.

Skaitytuvo prievado naudojimas

Skaitytuve naudojamas toliau nurodytas prievadas. Pagal poreikį tinklo administratorius gali leisti naudoti šiuos prievadus.

Siuntėjas (klientas)	Naudojimas	Paskirties vieta (serveris)	Protokolas	Prievado numeris
Skaitytuvas	Failų siuntimas (kai skaitytuve naudojama nuskaitymo į tinklo aplanką funkcija)	FTP serveris	FTP (TCP)	20
				21
		Failų serveris	SMB (TCP)	445
			NetBIOS (UDP)	137
			NetBIOS (TCP)	138
	El. laiškų siuntimas (kai skaitytuve naudojama nuskaitymo į paštą funkcija)	SMTP serveris	SMTP (TCP)	25
			SMTP SSL / TLS (TCP)	465
			SMTP STARTTLS (TCP)	587
	„POP before SMTP“ ryšys (kai skaitytuve naudojama nuskaitymo į el. paštą funkcija)	POP serveris	POP3 (TCP)	110
	Naudotojo informacijos rinkimas (skaitytuvo kontaktų naudojimas)	LDAP serveris	LDAP (TCP)	389
			LDAP SSL / TLS (TCP)	636
			LDAP STARTTLS (TCP)	389
	WSD valdymas	Kliento kompiuteris	WSD (TCP)	5357
Renkama užduoties informacija, kai priverstinai spausdinama naudojant Document Capture Pro	Kliento kompiuteris	Tinklo priverstinis spausdinimas	2968	
Kliento kompiuteris	Raskite skaitytuvą taikomojoje programoje, pvz., EpsonNet Config, ir skaitytuvo tvarkyklėje.	Skaitytuvas	ENPC (UDP)	3289
	Surinkite ir nustatykite MIB informaciją taikomojoje programoje, pvz., EpsonNet Config, ir skaitytuvo tvarkyklėje.	Skaitytuvas	SNMP (UDP)	161
	Ieškoma WSD skaitytuvo	Skaitytuvas	„WS-Discovery“ (UDP)	3702
	Nuskaitymo duomenų persiuntimas iš Document Capture Pro	Skaitytuvas	„Network Scan“ (TCP)	1865
	Renkama užduoties informacija, kai priverstinai spausdinama naudojant Document Capture Pro	Skaitytuvas	Tinklo priverstinis spausdinimas	2968

Matmenų ir svorio specifikacijos

Matmenys*	Plotis: 296 mm (11.7 colių) Ilgis: 169 mm (6.7 colių) Aukštis: 167 mm (6.6 colių)
Masė	Maždaug 3.6 kg (7.9 svar.)

* Be išsikišusių dalių ir įvesties dėklo.

Elektros parametrai

Skaitytuvo elektros specifikacijos

Vardinės nuolatinės srovės įvadinė šaltinio įtampa	24 V nuolatinės srovės
Vardinės nuolatinės srovės įvadinė srovė	1 A
Energijos sąnaudos	<p>USB jungtis</p> <ul style="list-style-type: none"> <input type="checkbox"/> Dirbant: apytiksl. 13 W <input type="checkbox"/> Režime „Pasiruošęs“: apytiksl. 5.9 W <input type="checkbox"/> Režime „Miega“: apytiksl. 1.2 W <input type="checkbox"/> Išjungtas: apytiksl. 0.1 W <p>Eterneto ryšys</p> <ul style="list-style-type: none"> <input type="checkbox"/> Dirbant: apytiksl. 14 W <input type="checkbox"/> Režime „Pasiruošęs“: apytiksl. 5.9 W <input type="checkbox"/> Režime „Miega“: apytiksl. 1.5 W <input type="checkbox"/> Išjungtas: apytiksl. 0.1 W

Pastaba:

Informacija Europos naudotojas: informacijos apie energijos sąnaudas ieškokite šioje interneto svetainėje.

<http://www.epson.eu/energy-consumption>

Kintamosios srovės adapterio elektros techniniai duomenys

Modelis	A461H (kintamoji srovė nuo 100–240 V) A462E (kintamoji srovė nuo 220–240 V)
Vardinė įvadinė srovė	1 A
Vardinis dažnių diapazonas	50–60 Hz

Vardinės išėjimo galios šaltinio įtampa	24 V nuolatinės srovės
Vardinė išėjimo srovė	1 A

Pastaba:

Informacija Europos naudotojas: informacijos apie energijos sąnaudas ieškokite šioje interneto svetainėje.

<http://www.epson.eu/energy-consumption>

Aplinkos sąlygos

Temperatūra	Naudojant	Nuo 5 iki 35 °C (nuo 41 iki 95 °F)
	Nenaudojant	Nuo -25 iki 60 °C (nuo -13 iki 140 °F)
Drėgnumas	Naudojant	15 iki 80 % (be kondensacijos)
	Nenaudojant	15 iki 85 % (be kondensacijos)
Eksploatavimo sąlygos		Įprastinės biuro arba namų sąlygos. Venkite naudoti skaitytuvą tiesioginiuose saulės spinduliuose, netoli stiprios šviesos šaltinio arba aplinkoje, kur labai daug dulkių.

Sistemos reikalavimai

Palaikomos operacinės sistemos gali skirtis priklausomai nuo programos.

„Windows“	„Windows 10“ (32 bitų, 64 bitų) „Windows 8/8.1“ (32 bitų, 64 bitų) „Windows 8“ (32 bitų, 64 bitų) „Windows 7“ (32 bitų, 64 bitų)
„Mac OS“*1, *2	„macOS Catalina“ „macOS Mojave“ „macOS High Sierra“ „macOS Sierra“ „OS X El Capitan“ „OS X Yosemite“

*1 Greitasis naudotojų keitimas „Mac OS“ arba naujesnėje versijoje nepalaikomas.

*2 UNIX failų sistema (UFS), skirta „Mac OS“, nepalaikoma.

Standartai ir patvirtinimai

Europos modeliams taikomi standartai ir patvirtinimai. 259

JAV modeliams taikomi standartai ir patvirtinimai. 259

Europos modeliams taikomi standartai ir patvirtinimai

Produktas ir kintamosios srovės adapteris

Šie modeliai pažymėti CE ženklu ir atitinka visas taikomas ES direktyvas. Išsamesnė informacija: apsilankykite toliau nurodytame tinklalapyje, kad peržiūrėtumėte visą atitikčių deklaraciją su nuorodomis į direktyvas ir darniuosius standartus, naudojamus deklaruoti atitiktį.

<http://www.epson.eu/conformity>

J382A

A461H, A462E

JAV modeliams taikomi standartai ir patvirtinimai

Produktai

Elektromagnetinis suderinamumas	FCC Part 15 Subpart B Class B CAN ICES-3 (B)/NMB-3 (B)
---------------------------------	---

Kintamosios srovės adapteris (A461H)

Saugumas	UL60950-1 CAN/CSA-C22.2 No.60950-1
Elektromagnetinis suderinamumas	FCC Part 15 Subpart B Class B CAN ICES-3 (B)/NMB-3 (B)

Kur ieškoti pagalbos

Techninio klientų aptarnavimo svetainė. 261

Kreipimasis į „Epson“ klientų aptarnavimo skyrių. 261

Techninio klientų aptarnavimo svetainė

Jei reikia daugiau pagalbos, apsilankykite toliau nurodytoje „Epson“ klientų aptarnavimo svetainėje. Pasirinkite savo šalį arba regioną ir pereikite į klientų aptarnavimo skyrių vietinėje „Epson“ svetainėje. Svetainėje taip pat rasit naujausias tvarkyklių versijas, DUK, vadovus ir kitą atsisiųsti siūlomą medžiagą.

<http://support.epson.net/>

<http://www.epson.eu/support> (Europoje)

Jei „Epson“ gaminys veikia netinkamai ir problemos išspręsti nepavyksta, pagalbos kreipkitės į „Epson“ klientų aptarnavimo tarnybas.

Kreipimasis į „Epson“ klientų aptarnavimo skyrių

Prieš kreipiantis į „Epson“

Jei „Epson“ gaminys veikia netinkamai ir vadovaujantis trikčių diagnostikos informacija problemos išspręsti nepavyksta, pagalbos kreipkitės į „Epson“ klientų aptarnavimo tarnybas. Jei „Epson“ klientų aptarnavimo skyriaus jūsų regione toliau nenurodytas, kreipkitės į pardavėją iš kurio pirkote gaminį.

Pagalbos iš „Epson“ klientų aptarnavimo skyriaus sulauksite gerokai greičiau, jei pateiksite toliau nurodytą informaciją.

- Gaminio serijos numeris
(Paprastai serijos numeris būna nurodytas užpakalinėje gaminio pusėje.)
- Gaminio modelis
- Gaminio programinės įrangos versija
(Spustelėkite **Apie**, **Versijos informacija** arba panašų gaminio programinės įrangos mygtuką.)
- Naudojamo kompiuterio gamintojas ir modelis
- Naudojamo kompiuterio operacinės sistemos pavadinimas ir versija
- Programinės įrangos programų, kurias paprastai naudojate su gaminiu, pavadinimai ir versijos

Pastaba:

Atsižvelgiant į gaminį, gaminio atmintyje gali būti saugomas su fakso ir (arba) tinklo nustatymais susijęs renkamų numerių sąrašas. Gaminiu sugedus arba jį taisant galite prarasti duomenis ir (arba) nustatymus. Net garantijos galiojimo laikotarpio „Epson“ neatsako už jokių duomenų praradimą, neprivalo sukurti atsarginių duomenų ir (arba) nustatymų kopijų arba jų atkurti. Atsargines duomenų kopijas arba įrašus rekomenduojame kurti patiems.

Pagalba naudotojams Europoje

Kaip kreiptis į „Epson“ klientų aptarnavimo skyrių, žr. visos Europos garantijos dokumente.

Pagalba naudotojams Taivane

Kontaktiniai duomenys, norint gauti informacijos, pagalbos ir paslaugų:

Tinklapis

<http://www.epson.com.tw>

teikiama informacija, susijusi su gaminio techniniais duomenimis, siūlomomis atsisiųsti tvarkyklėmis ir gaminių užklausomis.

„Epson“ pagalbos skyrius

Tel.: +886-2-80242008

Mūsų pagalbos skyriaus komanda gali padėti jums telefonu toliau išvardytais klausimais.

- Dėl pardavimo užklausų ir gaminio informacijos
- Dėl gaminio naudojimo arba problemų
- Dėl remonto paslaugų ir garantijos

Remonto paslaugų centras

<http://www.tekcare.com.tw/branchMap.page>

Bendrovė „TekCare“ yra „Epson Taiwan Technology & Trading Ltd“ įgaliotasis techninės priežiūros centras.

Pagalba naudotojams Singapūre

Toliau nurodyti informacijos šaltiniai, techninė pagalba ir paslaugos, kurias teikia „Epson Singapore“.

Tinklapis

<http://www.epson.com.sg>

Galima gauti informaciją apie gaminio techninius duomenis, parsisiųsti tvarkykles, rasti atsakymus į dažnai užduodamus klausimus (DUK), pardavimo užklausa ir gauti techninę pagalbą el. paštu.

„Epson“ pagalbos skyrius

Nemokamas numeris: 800-120-5564

Mūsų pagalbos skyriaus komanda gali padėti jums telefonu toliau išvardytais klausimais.

- Dėl pardavimo užklausų ir gaminio informacijos
- Klausimai apie gaminių naudojimą arba problemų sprendimas
- Dėl remonto paslaugų ir garantijos

Pagalba naudotojams Tailande

Kontaktiniai duomenys, norint gauti informacijos, pagalbos ir paslaugų:

Tinklapis

<http://www.epson.co.th>

Pateikta su gaminių techniniais duomenimis susijusi informacija, siūloma atsisiųsti tvarkykles, išvardyti dažnai užduodami klausimai (DUK) ir nurodytas el. paštas.

„Epson“ skambučių centras

Tel.: 66-2685-9899

El. pšt. support@eth.epson.co.th

Mūsų skambučių centro komanda gali padėti Jums telefonu šiais klausimais:

- Dėl pardavimo užklausų ir gaminio informacijos
- Dėl gaminio naudojimo arba problemų
- Dėl remonto paslaugų ir garantijos

Pagalba naudotojams Vietname

Kontaktiniai duomenys, norint gauti informacijos, pagalbos ir paslaugų:

„Epson“ paslaugų centras

65 Truong Dinh Street, District 1, Ho Chi Minh City, Vietnam.

Telefonas (Hošimino mieste): 84-8-3823-9239, 84-8-3825-6234

29 Tue Tinh, Quan Hai Ba Trung, Hanoi City, Vietnam

Telefonas (Hanojaus mieste): 84-4-3978-4785, 84-4-3978-4775

Pagalba naudotojams Indonezijoje

Kontaktiniai duomenys, norint gauti informacijos, pagalbos ir paslaugų:

Tinklalapis

<http://www.epson.co.id>

- Pateikta su gaminio techniniais duomenimis susijusi informacija, siūloma atsisiųsti tvarkyklių
- Dažnai užduodami klausimai (DUK), užklausos apie pardavimą, el. paštu pateikti klausimai

„Epson“ specialioji telefono linija

Tel.: +62-1500-766

Faks. +62-21-808-66-799

Mūsų specialiosios telefono linijos komanda gali padėti Jums telefonu arba faksu šiais klausimais:

- Dėl pardavimo užklausų ir gaminio informacijos
- Techninis aptarnavimas

„Epson“ paslaugų centras

Provincija	Bendrovės pavadinimas	Adresas	Telefonas El. paštas
DKI JAKARTA	ESS JAKARTA MANGGADUA	Ruko Mall Mangga Dua No. 48 Jl. Arteri Mangga Dua, Jakarta Utara - DKI JAKARTA	(+6221) 62301104 jkt-admin@epson-indonesia.co.id

Provincija	Bendrovės pavadinimas	Adresas	Telefonas El. paštas
NORTH SUMATERA	ESC MEDAN	Jl. Bambu 2 Komplek Graha Niaga Nomor A-4, Medan - North Sumatera	(+6261) 42066090 / 42066091 mdn-adm@epson-indonesia.co.id
WEST JAWA	ESC BANDUNG	Jl. Cihampelas No. 48 A Bandung Jawa Barat 40116	(+6222) 4207033 bdg-admin@epson-indonesia.co.id
DI YOGYAKARTA	ESC YOGYAKARTA	YAP Square, Block A No. 6 Jl. C Simanjutak Yogyakarta - DIY	(+62274) 581065 ygy-admin@epson-indonesia.co.id
EAST JAWA	ESC SURABAYA	Hitech Mall Lt. 2 Block A No. 24 Jl. Kusuma Bangsa No. 116 - 118 Surabaya - JATIM	(+6231) 5355035 sby-admin@epson-indonesia.co.id
SOUTH SULAWESI	ESC MAKASSAR	Jl. Cendrawasih NO. 3A, kunjung mae, mariso, MAKASSAR - SULSEL 90125	(+62411) 8911071 mksr-admin@epson-indonesia.co.id
WEST KALIMANTAN	ESC PONTIANAK	Komp. A yani Sentra Bisnis G33, Jl. Ahmad Yani - Pontianak Kalimantan Barat	(+62561) 735507 / 767049 pontianak-admin@epson-indonesia.co.id
RIAU	ESC PEKANBARU	Jl. Tuanku Tambusai No.459A Pekanbaru Riau	(+62761) 8524695 pkb-admin@epson-indonesia.co.id
DKI JAKARTA	ESS JAKARTA SUDIRMAN	Wisma Keiai Lt. 1 Jl. Jenderal Sudirman Kav. 3 Jakarta Pusat - DKI JAKARTA 10220	(+6221) 5724335 ess@epson-indonesia.co.id
EAST JAWA	ESS SURABAYA	Ruko Surya Inti Jl. Jawa No 2-4 Kav. 29 Surabaya - Jawa Timur	(+6231) 5014949 esssby@epson-indonesia.co.id
BANTEN	ESS SERPONG	Ruko Mall WTC Matahari No. 953, Serpong-Banten	(+6221) 53167051 / 53167052 esstag@epson-indonesia.co.id
CENTRAL JAWA	ESS SEMARANG	Komplek Ruko Metro Plaza Block C20 Jl. MT Haryono No 970 Semarang - JAWA TENGAH	(+6224) 8313807 / 8417935 esssmg@epson-indonesia.co.id
EAST KALIMANTAN	ESC SAMARINDA	Jl. KH. Wahid Hasyim (M. Yamin) Kelurahan Sempaja Selatan Kecamatan Samarinda UTARA - SAMARINDA - KALTIM	(+62541) 7272904 escsmd@epson-indonesia.co.id
SOUTH SUMATERA	ESC PALEMBANG	Jl. H.M Rasyid Nawawi No. 249 Kelurahan 9 Ilir Palembang Sumatera Selatan	(+62711) 311330 escplg@epson-indonesia.co.id
EAST JAVA	ESC JEMBER	Jl. Panglima Besar Sudirman Ruko no.1D Jember-Jawa Timur (Depan Balai Penelitian & Pengolahan Kakao)	(+62331) 488373 / 486468 jmr-admin@epson-indonesia.co.id
NORTH SULAWESI	ESC MANADO	Tekno Megamall Lt LG 11 TK 21, Kawasan Megamas Boulevard, Jl Piere Tendean, Manado - SULUT 95111	(+62431) 8890996 MND-ADMIN@EPSON-INDONESIA.CO.ID

Dėl kitų čia neišvardytų miestų skambinkite mūsų specialiąja linija: 08071137766.

Pagalba naudotojams Honkonge

Norintys gauti techninės pagalbos ir kitų garantinių ir negarantinių paslaugų, naudotojai kviečiami kreiptis į „Epson Hong Kong Limited“.

Pagrindinis puslapis internete

<http://www.epson.com.hk>

„Epson Hong Kong“ sukūrė vietinį tinklalapį kinų ir anglų kalbomis, kuriame naudotojams teikiama toliau nurodyta informacija.

- Informacija apie gaminį
- Atsakymai į dažnai užduodamus klausimus (DUK)
- Naujausios „Epson“ gaminių tvarkyklių versijos

Techninės pagalbos specialioji telefono linija

Taip pat galite kreiptis į mūsų techninius darbuotojus šiais telefono ir fakso numeriais:

Telefonas: 852-2827-8911

Faks. 852-2827-4383

Pagalba naudotojams Malaizijoje

Kontaktiniai duomenys, norint gauti informacijos, pagalbos ir paslaugų:

Tinklalapis

<http://www.epson.com.my>

- Pateikta su gaminio techniniais duomenimis susijusi informacija, siūloma atsisiųsti tvarkyklių.
- Dažnai užduodami klausimai (DUK), užklauskos apie pardavimą, el. paštu pateikti klausimai

„Epson“ skambučių centras

Telefonas: +60 1800-8-17349

- Dėl pardavimo užklauskų ir gaminio informacijos
- Dėl gaminio naudojimo arba problemų
- Užklauskos dėl remonto paslaugų ir garantijos

Pagrindinis biuras

Telefonas: 603-56288288

Faks. 603-5628 8388/603-5621 2088

Pagalba naudotojams Indijoje

Kontaktiniai duomenys, norint gauti informacijos, pagalbos ir paslaugų:

Tinklalapis

<http://www.epson.co.in>

teikiama informacija, susijusi su gaminio techniniais duomenimis, siūlomomis atsisiųsti tvarkyklėmis ir gaminių užklausomis.

Pagalbos linija

- Aptarnavimas, informacija apie gaminius ir vartojamųjų reikmenų užsakymas (BSNL linijos)|

Nemokamas numeris: 18004250011

Veikia nuo 9.00 iki 18.00, pirmadieniais–šeštadieniais (išskyrus valstybines šventes)

- Aptarnavimas (CDMA ir mobiliųjų naudotojai)

Nemokamas numeris: 186030001600

Veikia nuo 9.00 iki 18.00, pirmadieniais–šeštadieniais (išskyrus valstybines šventes)

Pagalba naudotojams Filipinuose

Norėdami gauti techninės pagalbos bei kitų paslaugų po pardavimo, naudotojai gali kreiptis į „Epson Philippines Corporation“ toliau nurodytais telefonų, fakso numeriais ir el. pašto adresais:

Tinklalapis

<http://www.epson.com.ph>

Galima gauti informacijos apie gaminio techninius duomenis, atsisiųsti tvarkykles, rasti atsakymus į dažnai užduodamus klausimus (DUK) ir pateikti užklausas el. paštu.

„Epson Philippines“ klientų aptarnavimas

Nemokamas numeris: (PLDT) 1-800-1069-37766

Nemokamas numeris: (skaitmeninis) 1-800-3-0037766

„Metro Manila“: (+632)441-9030

Interneto svetainė: <https://www.epson.com.ph/contact>

El. paštas: customercare@epc.epson.com.ph

Veikia nuo 9.00 iki 18.00, pirmadieniais–šeštadieniais (išskyrus valstybines šventes)

Mūsų klientų aptarnavimo komanda gali padėti Jums telefonu šiais klausimais:

- Dėl pardavimo užklausų ir gaminio informacijos
- Dėl gaminio naudojimo arba problemų
- Dėl remonto paslaugų ir garantijos

„Epson Philippines Corporation“

Tarpmiestinė linija: +632-706-2609

Faks. +632-706-2663