

WF-4740 Series

Käyttöopas

Tekijänoikeus

Mitään tämän julkaisun osaa ei saa toisintaa, tallentaa tietojenhakujärjestelmään tai siirtää missään muodossa tai millään tavoin, elektronisesti, mekaanisesti, valokopioimalla, nauhoittamalla tai muuten ilman Seiko Epson Corporationin etukäteen antamaa kirjallista suostumusta. Julkaisija ei vastaa julkaisun sisältämien tietojen käytöstä. Julkaisija ei myöskään vastaa julkaisun sisältämien tietojen käytön seurauksista. Tässä oppaassa annettuja tietoja on tarkoitus käyttää vain tämän Epson-laitteen yhteydessä. Epson ei vastaa vahingoista, jotka aiheutuvat näiden tietojen soveltamisesta muihin tulostimiin.

Seiko Epson Corporation tai sen tytäryhtiöt eivät ole vastuussa tämän tuotteen hankkijalle tai kolmansille osapuolille mahdollisesti aiheutuvista vahingoista, menetyksistä, kustannuksista tai kuluista, jotka aiheutuvat onnettomuudesta, tämän tuotteen väärinkäytöstä tai siihen tehdyistä luvattomista muunnoksista, korjauksista tai muutoksista tai (Yhdysvaltoja lukuun ottamatta) siitä, että Seiko Epson Corporationin antamia käyttö- ja huolto-ohjeita ei noudateta tarkoin.

Seiko Epson Corporation ja sen tytäryhtiöt eivät ole vastuussa vahingoista tai vaikeuksista, jotka aiheutuvat muiden lisävarusteiden tai tarvikkeiden kuin Seiko Epson Corporationin ilmoittamien alkuperäisten Epson-tuotteiden tai Epson-hyväksynnän saaneiden tuotteiden käytöstä.

Seiko Epson Corporation ei vastaa sähkömagneettisista häiriöistä johtuvista vahingoista, mikäli niihin on syytä muiden kuin Seiko Epson Corporationin Epson-hyväksynnän saaneiden liitântäkaapeleiden käyttö.

©Seiko Epson Corporation 2020.

Tämän oppaan sisältö ja tämän tuotteen tekniset tiedot saattavat muuttua ilman erillistä ilmoitusta.

Tavaramerkit

- ❑ EPSON® on rekisteröity tavaramerkki, ja EPSON EXCEED YOUR VISION tai EXCEED YOUR VISION on Seiko Epson Corporationin tavaramerkki.
- ❑ Epson Scan 2 software is based in part on the work of the Independent JPEG Group.
- ❑ libtiff

Copyright © 1988-1997 Sam Leffler

Copyright © 1991-1997 Silicon Graphics, Inc.

Permission to use, copy, modify, distribute, and sell this software and its documentation for any purpose is hereby granted without fee, provided that (i) the above copyright notices and this permission notice appear in all copies of the software and related documentation, and (ii) the names of Sam Leffler and Silicon Graphics may not be used in any advertising or publicity relating to the software without the specific, prior written permission of Sam Leffler and Silicon Graphics.

THE SOFTWARE IS PROVIDED "AS-IS" AND WITHOUT WARRANTY OF ANY KIND, EXPRESS, IMPLIED OR OTHERWISE, INCLUDING WITHOUT LIMITATION, ANY WARRANTY OF MERCHANTABILITY OR FITNESS FOR A PARTICULAR PURPOSE.

IN NO EVENT SHALL SAM LEFFLER OR SILICON GRAPHICS BE LIABLE FOR ANY SPECIAL, INCIDENTAL, INDIRECT OR CONSEQUENTIAL DAMAGES OF ANY KIND, OR ANY DAMAGES WHATSOEVER RESULTING FROM LOSS OF USE, DATA OR PROFITS, WHETHER OR NOT ADVISED OF THE POSSIBILITY OF DAMAGE, AND ON ANY THEORY OF LIABILITY, ARISING OUT OF OR IN CONNECTION WITH THE USE OR PERFORMANCE OF THIS SOFTWARE.

- ❑ Microsoft®, Windows®, and Windows Vista® are registered trademarks of Microsoft Corporation.
- ❑ Apple, Mac, macOS, OS X, Bonjour, Safari, AirPrint, iPad, iPhone, iPod touch, and iTunes are trademarks of Apple Inc., registered in the U.S. and other countries.
- ❑ Use of the Works with Apple badge means that an accessory has been designed to work specifically with the technology identified in the badge and has been certified by the developer to meet Apple performance standards.
- ❑ Google Cloud Print, Chrome, Chrome OS, and Android are trademarks of Google LLC.
- ❑ Adobe and Adobe Reader are either registered trademarks or trademarks of Adobe Systems Incorporated in the United States and/or other countries.
- ❑ The N-Mark is a trademark or registered trademark of NFC Forum, Inc. in the United States and in other countries.
- ❑ Intel® is a registered trademark of Intel Corporation.
- ❑ Yleinen ilmoitus: Muut julkaisussa käytetyt tuotenimet on mainittu vain tunnistamistarkoituksessa, ja ne saattavat olla vastaavien omistajiensa tavaramerkkejä. Epson ei vaadi itselleen mitään oikeuksia näihin tuotenimiin.

Sisältö

Tekijänoikeus

Tavaramerkit

Tietoa tästä oppaasta

Johdanto käyttöoppaisiin.	9
Merkinnät ja symbolit.	9
Tässä käyttöoppaassa käytetyt kuvaukset.	10
Käyttöjärjestelmien viitteet.	10

Tärkeitä ohjeita

Turvallinen käyttö.	11
Tulostinta koskevia turvallisuusohjeita ja varoituksia.	12
Tulostimen käyttöönottoa ja käyttöä koskevat ohjeet ja varoitukset.	12
Langattoman yhteyden välityksellä tapahtuvaa tulostimen käyttöä koskevia neuvoja ja varoituksia.	13
Kosketusnäytön käyttöä koskevia neuvoja ja varoituksia.	13
Henkilökohtaisten tietojen suojaus.	13

Tulostimen perustiedot

Osien nimet ja toiminnot.	14
Ohjauspaneeli.	17
Painikkeet ja valot.	17
Näytön peruskokoonpano.	17
Kosketusnäytön toiminnot.	18
Nestekidenäytöllä näkyvät kuvakkeet.	18
Merkkien syöttäminen.	20
Animaatioiden katselu.	21
Suosikkiasetusten rekisteröiminen esiasetuksiksi.	21
Valikkovalinnat Esiasetukset -toiminnolle.	21

Verkkoasetukset

Verkkoyhteystyytit.	23
Ethernet-yhteys.	23
Wi-Fi-yhteys.	23
Wi-Fi Direct (Simple AP) -yhteys.	24
Yhteyden luominen tietokoneeseen.	24
Älylaitteeseen liittäminen.	26
Wi-Fi-asetusten määrittäminen tulostimesta.	26

Wi-Fi-asetusten manuaalinen määrittäminen.	27
Wi-Fi-asetusten määrittäminen painikeasetuksella (WPS).	28
Wi-Fi-asetusten määrittäminen PIN-koodin avulla (WPS).	29
Wi-Fi Direct (Simple AP) -yhteysasetusten määrittäminen.	30
Verkon lisäasetusten tekeminen.	30
Verkkoyhteyden tilan tarkistus.	32
Verkkokuvake.	33
Verkon yksityiskohtaisten tietojen tarkastaminen ohjauspaneelista.	33
Verkkoyhteysraportin tulostus.	33
Verkon tilasivun tulostaminen.	37
Tukiasemien vaihtaminen tai uusien tukiasemien lisääminen.	38
Tietokonetta koskevan yhteystavan muuttaminen.	38
Verkkoyhteyden vaihtaminen Ethernet-yhteydeksi ohjauspaneelista.	40
Wi-Fi-tilan poistaminen käytöstä ohjauspaneelista.	40
Wi-Fi Direct (Simple AP) -yhteyden katkaiseminen ohjauspaneelista.	40
Verkkoasetusten palauttaminen ohjauspaneelista.	41

Paperin lisääminen

Paperin käsittelyä koskevat ohjeet.	42
Käytössä oleva paperi ja kapasiteetti.	43
Paperityyppiluettelo.	44
Paperin lisääminen Paperikasetti -aukkoon.	45

Alkuperäisasiakirjojen lisääminen

Automaattisessa arkinsyöttölaitteessa käytettävät alkuperäiskappaleet.	49
Alkuperäiskappaleiden asettaminen automaattiseen arkinsyöttölaitteeseen.	49
Alkuperäisten asettaminen ADF-laitteeseen 2-up-kopiointia varten.	51
Alkuperäiskappaleiden asettaminen Valotustasolle.	52

Yhteystietojen hallinta

Yhteystietojen tallentaminen ja muokkaaminen.	54
Yhteystietoryhmien tallentaminen ja muokkaaminen.	55
Usein käytettyjen yhteystietojen rekisteröinti.	55
Rekisteröi yhteystiedot tietokoneeseen.	56

Kohdeasetukset.	56
Kohteiden rekisteröinti ryhmänä.	57
LDAP-palvelimen käyttö.	58
LDAP-palvelimen määrittäminen.	58
LDAP-palvelimen hakuasetusten määrittäminen.	59
LDAP-palvelimen yhteyden tarkistaminen.	60
Yhteystietojen vienti ja tuonti tietokoneen avulla.	61
Yhteystietojen vienti.	61
Yhteystietojen tuonti.	61

Tulostaminen

Tulostaminen ohjauspaneelistä.	63
JPEG-tiedostojen tulostaminen muistilaitteesta.	63
TIFF-tiedostojen tulostaminen muistilaitteesta.	64
Valikkovalinnat Muistilaitte -toiminnolle.	64
Tietokoneelta tulostaminen.	66
Tulostuksen perustiedot — Windows.	66
Tulostuksen perustiedot — Mac OS X.	68
Kaksipuolinen tulostus.	70
Useiden sivujen tulostaminen yhdelle arkille.	72
Tulostaminen paperikoon mukaan.	73
Useiden tiedostojen tulostaminen yhtä aikaa (vain Windows).	75
Yhden kuvan tulostaminen useille arkeille julisteen luomiseksi (vain Windows).	76
Erikoistoiminnoilla tulostaminen.	82
Tulostaminen älylaitteilta.	85
Käyttäen Epson iPrint-ominaisuutta.	85
AirPrint-toiminnon käyttö.	87
Tulostuksen peruuttaminen.	88
Tulostuksen peruuttaminen — ohjauspaneeli.	88
Tulostuksen peruuttaminen: Windows.	88
Tulostuksen peruuttaminen: Mac OS X.	89

Kopiointi

Kopiointin perusteet.	90
Valikon kopiointia koskevat perusvalinnat.	90
Valikon kopiointia koskevat lisävalinnat.	92

Skannaus

Skannaus ohjauspaneelistä.	94
Skannatun kuvan tallentaminen jaettuun kansioon tai FTP-palvelimeen.	94
Skannaus sähköpostiin.	102
Skannaus tietokoneelle.	105
Skannaus tallennuslaitteelle.	108
Skannaus pilveen.	111

Skannaus tietokoneelle (WSD).	112
Skannaus tietokoneelta.	115
Skannaaminen Epson Scan 2 -ohjelmistolla.	115
Skannaaminen älylaitteilta.	118
Epson iPrint -sovelluksen asentaminen.	118
Skannaaminen Epson iPrint -ohjelmistolla.	118
Skannaaminen koskettamalla N-merkki-tunnistetta älylaitteella.	119

Faksaus

Faksin asetus.	121
Kytkeminen puhelinlinjaan.	121
Faksin perusasetusten määrittäminen.	124
Faksien lähettäminen.	128
Faksien lähettämisen perustoiminnot.	128
Eri tapoja faksin lähettämisen.	131
Faksien vastaanotto.	133
Vastaanottotilan asettaminen.	133
Eri tapoja faksin vastaanottamiseen.	135
Vastaanotettujen faksien tallennus.	137
Muiden faksiominaisuuksien käyttäminen.	140
Faksiraportin ja luettelon tulostaminen.	140
Faksin turva-asetukset.	141
Valikkovalinnat Faksi-toiminnolle.	142
Vastaanottaja.	142
Faksiasetukset.	142
Lisää.	144
Valikkovalinnat Faksiasetukset -toiminnolle.	145
Tarkista faksisyhteys.	145
Ohjattu faksin asetus.	145
Pikakäyttöpainike.	145
Vastaanottoasetukset.	145
Raporttiasetukset.	147
Perusasetukset.	147
Suojausasetukset.	149
Valikkovalinnat Käyttäjän asetukset -toiminnolle.	149
Valikkovalinnat Saapuneet -toiminnolle.	149

Mustekasettien ja muiden kuluvi- osien vaihtaminen

Jäljellä olevan mustemäärän ja huoltolaatikon tilan tarkistus.	150
Jäljellä olevan mustemäärän ja huoltolaatikon tilan tarkistus — ohjauspaneeli.	150
Jäljellä olevan mustemäärän ja huoltolaatikon tilan tarkistus - Windows.	150

Jäljellä olevan musteen ja hukkavärisäiliön tilan tarkistaminen - Mac OS X.	150
Mustekasettien koodit.	150
Mustekasetin käsittelyohjeet.	151
Mustekasettien vaihtaminen.	153
Huoltolaatikon koodi.	154
Huoltolaatikon käsittelyohjeet.	154
Huoltolaatikon vaihtaminen.	154
Väliaikainen tulostaminen mustalla musteella.	155
Väliaikainen tulostaminen mustalla musteella: Windows.	156
Väliaikainen tulostaminen mustalla musteella — Mac OS X.	157
Mustan musteen säästäminen, kun musta muste on vähissä (vain Windows).	157

Tulostimen kunnossapito

Tulostuspään tarkistaminen ja puhdistaminen.	159
Tulostuspään tarkistaminen ja puhdistaminen — ohjauspaneeli.	159
Tulostuspään tarkistaminen ja puhdistaminen — Windows.	160
Tulostuspään tarkistaminen ja puhdistaminen — Mac OS X.	160
Tulostuspään kohdistaminen.	160
Tulostuspään kohdistaminen — Ohjauspaneeli.	161
Paperipolun puhdistaminen mustetahroista.	162
Automaattisen arkinsyöttölaitteen puhdistaminen	162
Valotustaso-alustan puhdistaminen.	164
Energiansäästö.	165
Energiansäästö — ohjauspaneeli.	166

Valikkovalinnat Asetukset -toiminnolle

Valikkovalinnat Yleiset asetukset -toiminnolle.	167
Perusasetukset.	167
Tulostinasetukset.	168
Verkkoasetukset.	170
Web-palveluasetukset.	171
Valikkovalinnat Toimituksen tila -toiminnolle.	172
Valikkovalinnat Kunnossapito -toiminnolle.	172
Tul.pään suutintarkistus:.	172
Tulostuspään puhdistus:.	172
Tulostuspään kohdistus:.	172
Mustepatruunoiden vaihto:.	173
Paperiohjaimen puhdistus:.	173
Valikkovalinnat Kieli/Language -toiminnolle.	173

Valikkovalinnat Tulostimen tila/Tulosta -toiminnolle.	173
Tulosta tila-arkki:.	173
Verkko:.	174
Valikkovalinnat Yhteystietojen hallinta -toiminnolle.	174
Valikkovalinnat Tulostuslaskuri -toiminnolle.	174
Valikkovalinnat Käyttäjän asetukset -toiminnolle.	174
Valikkovalinnat Palauta oletusasetukset -toiminnolle.	175
Valikkovalinnat Laiteohjelmistopäivitys -toiminnolle.	175
Päivitys:.	175
Ilmoitus:.	175

Verkkopalvelu- ja ohjelmistotiedot

Epson Connect -palvelu.	176
Web Config.	176
Web-määrityksen suorittaminen web-selaimessa.	177
Web Configin suorittaminen Windows-käyttöjärjestelmässä.	177
Web Configin suorittaminen Mac OS X-käyttöjärjestelmässä.	178
WindowsTulostinajuri.	178
Käytössä olevien asetusten rajoittaminen Windows-tulostinajurille.	179
Windows-tulostinohjaimen toimintoasetusten määrittäminen.	180
Mac OS X-tulostinohjain.	180
Mac OS X-tulostinohjaimen toimintoasetusten määrittäminen.	180
Epson Scan 2 (skanneriohjain).	181
Document Capture Pro.	182
PC-FAX-ohjain (faksiohjain).	182
FAX Utility.	183
EPSON Software Updater.	183
EpsonNet Config.	184
Sovellusten asennusten poistaminen.	184
Sovellusten asennusten poistaminen — Windows.	184
Sovellusten asennusten poistaminen: Mac OS X	185
Sovellusten asentaminen.	186
Sovellusten ja laiteohjelmiston päivittäminen.	186
Tulostimen laiteohjelmiston päivitys ohjauspaneelista.	187

Ongelmien ratkaiseminen

Tulostimen tilan tarkistaminen.	188
Nestekidenäytön viestien tarkistaminen.	188
Tulostimen tilan tarkistaminen — Windows.	189
Tulostimen tilan tarkistaminen — Mac OS X.	189
Ohjelmiston tilan tarkistaminen.	189
Paperitukoksen irrottaminen.	190
Paperinsyötön ongelmat.	190
Paperitukokset.	190
Paperinsyöttö menee vinoon.	191
Useita paperiarkkeja on syötetty samanaikaisesti.	191
Automaattinen asiakirjansyöttölaite ei imaise alkuperäistä asiakirjaa.	191
Virta- ja ohjauspaneeliongelmat.	192
Virran kytkeminen ei onnistu.	192
Virran sammuttaminen ei onnistu.	192
Virta kytkeytyy pois päältä automaattisesti.	192
Nestekidenäyttö tummenee.	192
Kosketusnäyttö ei reagoi.	192
Tietokoneelta tulostaminen ei onnistu.	192
Verkkoasetusten määrittäminen ei onnistu.	193
Laitteista ei voi muodostaa yhteyttä, vaikka verkkoasetukset ovat kunnossa.	194
Tulostimeen liitetyn SSID-tunnuksen tarkistaminen.	195
Tietokoneen SSID-tunnuksen tarkistaminen.	196
Tulostin ei yllättäen voi tulostaa verkkoyhteyden kautta.	197
Tulostin ei yllättäen voi tulostaa USB-yhteyden kautta.	197
Tulostus ei onnistu iPhone- tai iPad-laitteesta.	198
Tulosteisiin liittyvät ongelmat.	198
Tulosteissa on naarmuja tai siitä puuttuu väriä.	198
Tulosteissa on raitoja tai odottamattomia värejä	198
Värillisiä raitoja tulee esiin noin 3.3 cm:n välein	199
Sumeat tulosteet, pystyraidat tai väärä kohdistus.	199
Huono tulostuslaatu.	200
Paperissa on mustetahroja tai naarmuja.	201
Paperi tahriintuu automaattisen kaksipuolisen tulostuksen aikana.	202
Tulostetut valokuvat ovat tahmeita.	202
Kuvat tai valokuvat tulostetaan odottamattomissa väreissä.	202
Tulostus ilman marginaaleja ei onnistu.	203
Kuvan reunat rajataan reunattomassa tulostuksessa.	203

Tulosteen asento, koko tai marginaalit ovat väärät.	203
Tulostetut merkit ovat vääriä tai vääristyneitä.	204
Tulostettu kuva on käänteinen.	204
Mosaiikkityyppiset kuvat tulosteissa.	204
Kopioidussa kuvassa on epätasaiset värit, tahroja, pilkkuja tai suoria viivoja.	204
Kopioidussa kuvassa näkyy moiré-kuvioita.	205
Kopioidussa kuvassa näkyy alkuperäisen asiakirjan kääntöpuolen kuva.	205
Tulostusongelmaa ei saatu ratkaistua.	205
Muita tulostusongelmia.	205
Tulostus on liian hidasta.	205
Tulostus hidastuu huomattavasti jatkuvan tulostuksen aikana.	206
Tulostuksen peruutus tietokoneessa, jossa on Mac OS X v10.6.8, ei onnistu.	206
Skannaus ei käynnisty.	206
Skannatussa kuvassa esiintyviä ongelmia.	207
Epätasaisia värejä, likaa, läikkiä, jne. tulee näkyviin valotustasolta skannattaessa.	207
Suoria viivoja ilmestyy, kun skannataan kohteesta ADF.	208
Epätasainen kuvanlaatu.	208
Kuvien taustalla näkyy poikkeamia.	208
Sumea teksti.	208
Skannatussa kuvassa näkyy moiré-kuvioita (verkkomaisia varjoja).	209
Oikean alueen skannaaminen ei onnistu skannerin lasilta.	209
Tekstiä ei tunnisteta oikein, kun tallennusmuoto on Haettava PDF.	209
Skannatun kuvien ongelmien ratkaiseminen ei onnistu.	210
Skannattujen kuvien tallentaminen jaettuun kansioon ei onnistu.	211
Tulostimen ilmoitusten tarkistaminen.	211
Skannattujen kuvien tallentaminen kestää kauan.	212
Yksityisen ja julkisen verkon välillä vaihtaminen.	212
Muita skannausongelmia.	215
Skannausnopeus on hidasta.	215
Skannattua kuvaa ei voi lähettää sähköpostitse.	215
Skannaus pysähtyy skannattaessa PDF- tai Multi-TIFF-tiedostomuotoon.	215
Ongelmia faksien lähettämisessä ja vastaanottamisessa.	216
Fakseja ei voi lähettää tai vastaanottaa.	216
Faksin lähettäminen ei onnistu.	217

Faksin lähettäminen tietyille vastaanottajalle ei onnistu.	217	Saksalainen Blue Angel -merkintä.	233
Faksin lähettäminen tietynä ajankohtana ei onnistu.	218	Kopiointirajoitukset.	233
Faksien vastaanotto ei onnistu.	218	Tulostimen kuljettaminen.	234
Vastaanotettujen faksien tallennus muistilaitteeseen ei onnistu.	218	Ulkoisen USB-laitteen käyttö tietokoneelta.	235
Muisti täynnä -virhe.	219	Ulkoisen USB-laitteen käytön rajoittaminen tietokoneesta.	236
Lähetettyjen faksien laatu on heikko.	219	Sähköpostipalvelimen käyttö.	237
Faksit lähtevät väärän kokoisina.	220	Sähköpostipalvelimen määrittäminen.	237
Vastaanotettavien faksien laatu on heikko.	220	Sähköpostipalvelimen asetuskohteet.	238
Saapuneet faksit eivät tulostu.	220	Sähköpostipalvelinyhteyden tarkistaminen.	238
Sivut ovat tyhjiä tai toiselle sivulle on tulostettu vain vähän tekstiä — vastaanotetut faksit.	220	Asiakastukipalvelut.	240
Muut fakseihin liittyvät ongelmat.	221	Teknisen tuen verkkosivusto.	240
Kytkeytyä puhelimella ei voi soittaa puheluita.	221	Yhteydenotto Epsonin tukeen.	240
Vastaaja ei pysty vastaamaan puheluihin.	221		
Lähtäjän faksinumero ei näy vastaanottajan fakseissa tai numero on väärä.	221		
Muut ongelmat.	221		
Heikko sähköisku tulostinta kosketettaessa.	221		
Toimintäänänet ovat voimakkaita.	221		
Päivämäärä ja kellonaika ovat väärät.	222		
Muistilaitetta ei tunnisteta.	222		
Tietojen tallennus muistitikulle ei onnistu.	222		
Palomuuuri estää sovelluksen (vain Windows).	222		
"! ” näkyy valokuvien valintänäytössä.	222		
Kopioita otetaan tai fakseja lähetetään tahattomasti.	223		
Liite			
Tekniset tiedot.	224		
Tulostimen ominaisuudet.	224		
Skannerin ominaisuudet.	225		
Käyttöliittymän tekniset tiedot.	225		
Faksin ominaisuudet.	226		
Verkkotoimintojen luettelo.	226		
Wi-Fi-yhteyden tekniset tiedot.	228		
Ethernet-yhteyden ominaisuudet.	228		
Tietoturva-protokolla.	229		
Tuetut kolmansien osapuolten palvelut.	229		
Ulkoisen USB-laitteen tekniset tiedot.	229		
Tuetut datamääritykset.	230		
Mitat.	230		
Sähkötekniset ominaisuudet.	230		
Ympäristöä koskevat tekniset tiedot.	231		
Järjestelmävaatimukset.	231		
Säädöksiä koskevat tiedot.	232		
Standardit ja hyväksynnät.	232		

Tietoa tästä oppaasta

Johdanto käyttöoppaisiin

Seuraavat käyttöoppaat kuuluvat Epson-tulostimen toimitukseen. Yllä olevien käyttöoppaiden lisäksi ohjeita on saatavana myös itse tulostimesta tai Epsonin ohjelmistosovelluksista.

- Tärkeitä turvallisuusohjeita (painettu käyttöopas)

Tästä oppaassa on ohjeet tulostimen turvalliseen käyttöön.

- Aloita tästä (painettu käyttöopas)

Antaa tiedot tulostimen asetuksista, ohjelmiston asentamisesta, tulostimen käytöstä ja vastaavista toiminnoista.

- Käyttöopas (digitaalinen käyttöopas)

Tämä käyttöopas. Antaa yleistä tietoa ja ohjeita tulostimen käytöstä, verkon asetuksista tilanteissa, joissa tulostinta käytetään verkon välityksellä, sekä vianmäärityksestä.

Saat yllä mainittujen käyttöoppaiden uusimmat versiot seuraavilla tavoilla.

- Käyttöoppaan paperiversio

Siirry Epsonin Euroopan tukisivustolle osoitteessa <http://www.epson.eu/Support> tai Epsonin maailmanlaajuiselle tukisivustolle osoitteessa <http://support.epson.net/>.

- Käyttöoppaan digitaaliversio

Käynnistä EPSON Software Updater tietokoneessasi. EPSON Software Updater -sovelluksella tarkistetaan Epsonin ohjelmistosovellusten ja digitaalimuodossa olevien käyttöoppaiden saatavana olevat versiot ja ladataan uusimmat.

Liittyvät tiedot

➔ ”EPSON Software Updater” sivulla 183

Merkinnot ja symbolit

**Vaara:**

Ohjeita on noudatettava huolellisesti henkilövahinkojen välttämiseksi.

**Tärkeää:**

Ohjeita on noudatettava laitteiston vahingoittumisen välttämiseksi.

Huomautus:

Tarjoaa täydentäviä ja viitteellisiä tietoja.

➔ Liittyvät tiedot

Linkit asianomaisiin kappaleisiin.

Tässä käyttöoppaassa käytetyt kuvaukset

- Tulostinajurin ja Epson Scan 2in (skanneriajurin) näyttöjen näyttöruutukuvat ovat Windows 10- tai Mac OS X v10.11.x -käyttöjärjestelmistä. Näytöllä näkyvät tiedot vaihtelevat laitemallin ja käyttötilanteen mukaan.
- Käyttöoppaassa käytetyt kuvat ovat vain esimerkkejä. Vaikka mallien välillä voi olla pieniä eroja, toimintaperiaatteet ovat samat.
- Jotkin LCD-näytön valikon osista vaihtelevat mallista ja asetuksista riippuen.

Käyttöjärjestelmien viitteet

Windows

Tässä oppaassa termeillä kuten "Windows 10", "Windows 8.1", "Windows 8", "Windows 7", "Windows Vista", "Windows XP", "Windows Server 2012 R2", "Windows Server 2012", "Windows Server 2008 R2", "Windows Server 2008", "Windows Server 2003 R2" ja "Windows Server 2003" viitataan seuraaviin käyttöjärjestelmiin. Tämän lisäksi "Windows" tarkoittaa kaikkia sen versioita.

- Microsoft® Windows® 10-käyttöjärjestelmä
- Microsoft® Windows® 8.1-käyttöjärjestelmä
- Microsoft® Windows® 8-käyttöjärjestelmä
- Microsoft® Windows® 7-käyttöjärjestelmä
- Microsoft® Windows Vista®-käyttöjärjestelmä
- Microsoft® Windows® XP-käyttöjärjestelmä
- Microsoft® Windows® XP Professional x64 Edition-käyttöjärjestelmä
- Microsoft® Windows Server® 2012 R2-käyttöjärjestelmä
- Microsoft® Windows Server® 2012-käyttöjärjestelmä
- Microsoft® Windows Server® 2008 R2-käyttöjärjestelmä
- Microsoft® Windows Server® 2008-käyttöjärjestelmä
- Microsoft® Windows Server® 2003 R2-käyttöjärjestelmä
- Microsoft® Windows Server® 2003-käyttöjärjestelmä

Mac OS X

Tässä käyttöoppaassa "Mac OS X v10.11.x" viittaa käyttöjärjestelmään OS X El Capitan, "Mac OS X v10.10.x" viittaa käyttöjärjestelmään OS X Yosemite, "Mac OS X v10.9.x" viittaa käyttöjärjestelmään OS X Mavericks, ja "Mac OS X v10.8.x" viittaa käyttöjärjestelmään OS X Mountain Lion. Tämän lisäksi "Mac OS X" tarkoittaa versioita "Mac OS X v10.11.x", "Mac OS X v10.10.x", "Mac OS X v10.9.x", "Mac OS X v10.8.x", "Mac OS X v10.7.x" ja "Mac OS X v10.6.8".

Tärkeitä ohjeita

Turvallinen käyttö

Varmista tulostimen turvallinen käyttö noudattamalla seuraavia ohjeita. Säilytä tämä käyttöopas myöhempää käyttöä varten. Muista lisäksi noudattaa kaikkia tulostimeen merkittyjä varoituksia ja ohjeita.

- Eräiden tulostimessa käytettyjen symbolien tarkoitus on varmistaa tulostimen turvallinen ja oikea käyttö. Siirry seuraavalle web-sivustolle lukeaksesi lisää symbolien merkityksestä.
<http://support.epson.net/symbols>
- Käytä vain tulostimen mukana toimitettua virtajohtoa. Älä käytä virtajohtoa muissa laitteissa. Muiden virtajohtojen käyttäminen tulostimessa tai tulostimen mukana toimitetun virtajohdon käyttäminen muissa laitteissa voi aiheuttaa tulipalon tai sähköiskun vaaran.
- Varmista, että virtajohto on paikallisten turvallisuussäädösten mukainen.
- Älä pura, muuta tai yritä korjata virtajohtoa, pistoketta, tulostinyksikköä, skanneriyksikköä tai sen lisävarustetta itse muutoin kuin tulostimen ohjeissa mainituin tavoin.
- Irrota tulostin sähköverkosta ja vie se ammattitaitoiseen huoltoon seuraavissa tilanteissa:
Verkkojohto tai -pistoke on vahingoittunut, tulostimeen on päässyt nestettä, tulostin on pudonnut tai sen kotelo on vahingoittunut, tulostin ei toimi normaalisti tai sen toiminta on muuttunut huomattavasti. Muuta ainoastaan käyttöohjeissa mainittuja säätöjä.
- Sijoita tulostin lähelle pistorasiaa niin, että sen verkkopistoke on helppo irrottaa.
- Älä pidä tai säilytä tulostinta ulkotiloissa, likaisten tai pölyisten paikkojen, veden, lämmönlähteiden tai sellaisten paikkojen läheisyydessä, joissa se voi altistua iskuille, tärinälle, korkeille lämpötiloille tai kosteudelle.
- Älä kaada tai läikytä nestettä tulostimen päälle äläkä käsittele tulostinta märin käsin.
- Pidä tulostin vähintään 22 cm:n etäisyydellä sydämentahdistimista. Tulostimen lähettämät radioaallot voivat vaikuttaa haitallisesti sydämentahdistinten toimintaan.
- Jos nestekidenäyttö on vaurioitunut, ota yhteyttä jälleenmyyjään. Jos nestekidenäytön nestettä roiskuu käsiin, pese kädet huolellisesti vedellä ja saippualla. Jos nestekidenäytön nestettä joutuu silmiin, huuhtelee silmät välittömästi vedellä. Jos huolellisen huuhtelun jälkeen silmissä on ärsytystä tai näköhäiriöitä, mene välittömästi lääkäriin.
- Vältä puhelimen käyttöä ukkosella. Salamet voivat aiheuttaa sähköiskuvaaran.
- Älä käytä puhelinta kaasuvuodosta ilmoittamiseen, jos vuoto on puhelimen lähellä.
- Käsittele käytettyjä mustekasetteja varoen, sillä musteensyöttöaukon ympärillä voi olla mustetta.
 - Jos mustetta pääsee iholle, muste on pestävä perusteellisesti pois vedellä ja saippualla.
 - Jos mustetta joutuu silmiin, huuhtelee ne välittömästi vedellä. Jos huolellisen huuhtelun jälkeen silmissä on ärsytystä tai näköhäiriöitä, mene välittömästi lääkäriin.
 - Jos mustetta joutuu suuhun, ota viipymättä yhteys lääkäriin.
- Älä hajota mustekasettia ja huoltolaatikkoo, sillä muuten mustetta saattaa joutua silmiin tai iholle.
- Älä ravista mustekasetteja liian voimakkaasti äläkä pudota niitä. Älä myöskään purista mustekasetteja tai irrota niiden tarroja. Tämä saattaa aiheuttaa mustevuodon.
- Pidä mustekasetit ja huoltolaatikko poissa lasten ulottuvilta.



Tulostinta koskevia turvallisuusohjeita ja varoituksia

Lue ohjeet ja noudata niitä, jotta tulostin tai muu omaisuutesi ei vahingoitu. Säilytä tämä opas myöhempää käyttöä varten.

Tulostimen käyttöönottoa ja käyttöä koskevat ohjeet ja varoitukset

- Älä tuki tai peitä tulostimessa olevia aukkoja.
- Käytä vain tulostimen tyyppikilven mukaista virtalähdettä.
- Vältä sellaisissa virtapiireissä olevia pistorasioita, joihin on jo kytketty kopiokoneita tai jatkuvasti käynnistyviä ja sammuvia laitteita, esimerkiksi ilmastointilaitteita.
- Vältä pistorasioita, jotka on varustettu seinäkatkaisimella tai automaattiajastimella.
- Pidä koko tietokonejärjestelmä riittävän etäällä mahdollisista sähkömagneettisten häiriöiden lähteistä, kuten kaiuttimista ja langattomien puhelinten pöytäyksiköistä.
- Aseta virtajohto niin, että se on suojassa hankautumiselta, teräviltä kulmilta ja taittumiselta. Älä sijoita esineitä virtajohdon päälle ja siirrä virtajohto syrjään kulkureitiltä. Huolehdi siitä, että virtajohto on suorassa kummastakin päästään ja verkkolaitteen kiinnityskohdasta.
- Jos kytket tulostimen sähköverkkoon jatkojohdon kautta, varmista, ettei jatkojohtoon kytkettyjen laitteiden yhteenlaskettu ampeeriarvo ylitä johdolle määritettyä ampeeriarvoa. Varmista myös, ettei kaikkien samaan pistorasiaan kytkettyjen laitteiden yhteenlaskettu ampeerimäärä ylitä pistorasialle määritettyä ampeeriarvoa.
- Jos käytät tulostinta Saksassa, talokytKentä tulee suojata 10 tai 16 ampeerin virrankatkaisijalla, joka suojaa tulostinta oikosuluilta ja ylivirtapiikeiltä.
- Kun liität tulostimen tietokoneeseen tai muuhun laitteeseen kaapelilla, varmista liitinten suunta. Kukin liitin voidaan liittää ainoastaan yhdellä tavalla. Liittimen kytkeminen väärin voi vahingoittaa molempia kaapelilla liitettäviä laitteita.
- Sijoita tulostin tasaiselle, tukevalle alustalle, joka on joka suuntaan tulostinta leveämpi. Tulostin ei toimi oikein, jos se on kallellaan.
- Vältä tulostimen säilytyksen tai kuljetuksen aikana kallistamasta tulostinta tai kääntämästä sitä pystyasentoon tai ylösalaisin, sillä muuten siitä voi vuotaa mustetta.
- Varmista, että tulostimen yläpuolella on tarpeeksi tilaa, jotta asiakirjaksasi voidaan nostaa kokonaan ylös.
- Jätä tulostimen eteen tarpeeksi tilaa, jotta tulosteet mahtuvat tulemaan kokonaan ulos.
- Vältä paikkoja, joissa lämpötila ja kosteus vaihtelevat nopeasti. Älä altista tulostinta suoralle auringonvalolle, muulle voimakkaalle valolle tai lämmönlähteille.
- Älä työnnä mitään esineitä tulostimen sisään sen aukoista.
- Älä työnnä kättäsi tulostimen sisään tulostuksen aikana.
- Älä kosketa tulostimen sisällä olevaa valkoista lattakaapelia.
- Älä suihkuta tulostimen sisälle tai tulostimen lähellä aerosoleja, jotka sisältävät syttyviä kaasuja. Tällöin voi syttyä tulipalo.
- Älä siirrä tulostuspäätä käsin, sillä se saattaa vahingoittaa tulostinta.
- Varo skanneriyksikköä sulkiessasi, että sormet eivät jää väliin.
- Älä paina valotustasoa liian kovaa asettaessasi sille alkuperäiskappaletta.

Tärkeitä ohjeita

- Katkaise tulostimesta virta aina painamalla -painiketta. Älä irrota tulostinta pistorasiasta tai katkaise virtaa, ennen kuin merkkivalo  lakkaa vilkkumasta.
- Varmista ennen tulostimen kuljettamista, että tulostuspää on perusasennossa (äärioikealla) ja mustekasetit ovat oikein paikoillaan.
- Jos tulostin on pitkään käyttämättömänä, irrota virtajohto pistorasiasta.

Langattoman yhteyden välityksellä tapahtuvaa tulostimen käyttöä koskevia neuvoja ja varoituksia

- Tämän tulostimen synnyttämät radioaallot voivat heikentää lääkinnällisten sähkölaitteiden toimintaa ja aiheuttaa niiden toimintahäiriöitä. Kun tätä tulostinta käytetään lääkintätiloissa tai lääkintälaitteiden läheisyydessä, noudata valtuutetun lääkintähenkilökunnan neuvoja ja ota huomioon kaikki lääkintälaitteeseen kiinnitetyt varoitukset ja ohjeet.
- Tämän tulostimen synnyttämät radioaallot voivat heikentää automaattisesti ohjattujen laitteiden, kuten automaattiovien tai palohälytinten toimintaa, mikä voi johtaa toimintahäiriöiden aiheuttamiin onnettomuuksiin. Kun käytät tätä tulostinta automaattisesti ohjattujen laitteiden lähellä, noudata kaikkia näihin laitteisiin kiinnitettyjä varoituksia ja ohjeita.

Kosketusnäytön käyttöä koskevia neuvoja ja varoituksia

- Nestekidenäytössä voi olla muutamia pieniä kirkkaita tai tummia kohtia. Nestekidenäytön ominaisuuksien mukaan sen kirkkaus on ehkä epätasainen. Tämä on normaalia eikä tarkoita, että näyttö olisi millään tavalla vioittunut.
- Käytä puhdistukseen vain kuivaa, pehmeää liinaa. Älä käytä nestemäisiä tai kemiallisia puhdistusaineita.
- Kosketusnäytön kehys voi rikkoutua, jos siihen kohdistuu voimakas isku. Jos paneelin pinta kolhiutuu tai halkeaa, ota yhteys jälleenmyyjään. Älä koske irrallisiin osiin.
- Paina kosketusnäyttöä varovasti sormella. Älä paina alustaa liian voimakkaasti tai käytä sitä kynnellä.
- Älä käytä toimintojen suorittamiseen teräviä esineitä, kuten kuulakärkikynää tai terävää lyijykynää.
- Lämpötilan tai kosteuden nopeasta vaihtelusta voi aiheutua kosteuden tiivistymistä kosketusnäytön sisälle, mikä saattaa heikentää suorituskykyä.

Henkilökohtaisten tietojen suojaus

Jos luovutat tulostimen jollekulle toiselle tai hävität sen, tyhjennä kaikki laitteen muistiin tallennetut henkilökohtaiset tiedot valitsemalla ohjauspaneelissa **Asetukset > Palauta oletusasetukset > Tyhj. kaikki tied. ja asetuks..**

Tulostimen perustiedot

Osien nimet ja toiminnot

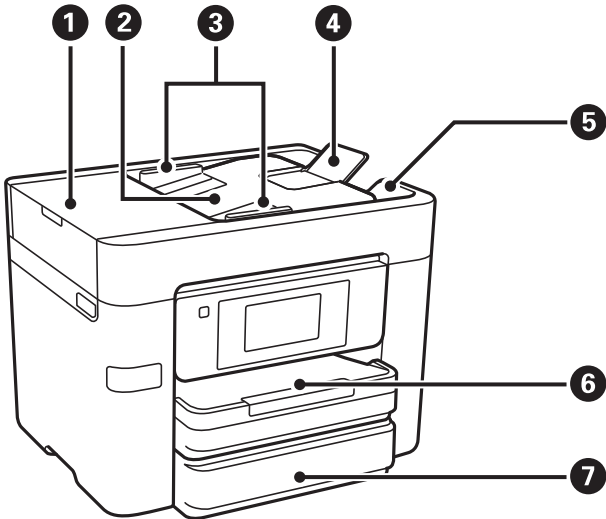

①	Automaattisen arkinsyöttölaitteen kansi	Avoinna irrotettaessa automaattiseen arkinsyöttölaiteeseen juuttuneita alkuperäiskappaleita.
②	Automaattisen arkinsyöttölaitteen syöttötaso	Syöttää alkuperäiskappaleet automaattisesti.
③	Automaattisen arkinsyöttölaitteen reunaohjain	Syöttää alkuperäiskappaleet suoraan tulostimeen. Liu'uta ohjaimet alkuperäiskappaleen reunoihin.
④	ADF-asiakirjatuki	Tukee A4-kokoa suurempia alkuperäiskappaleita.
⑤	Automaattisen arkinsyöttölaitteen luovutustaso	Pitelee automaattisesta arkinsyöttölaiteesta tulostuneita alkuperäiskappaleita.
⑥	Paperikasetti 1	Lisää paperia.
⑦	Paperikasetti 2	

Tulostimen perustiedot

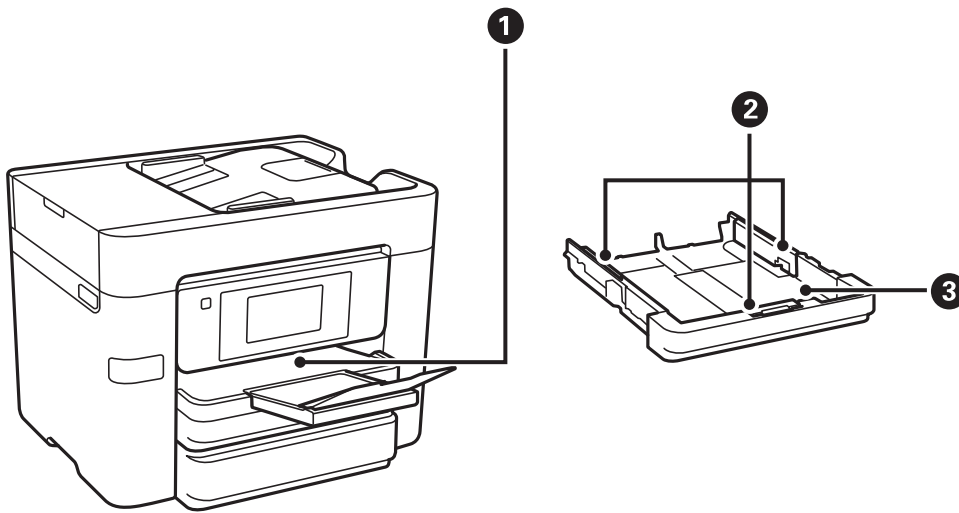

1	Luovutustaso	Kannattelee laitteesta tullutta paperia.
2	Reunaohjaimet	Syöttää paperin suoraan tulostimeen. Liu'uta ohjaimet paperin reunoihin.
3	Paperikasetti	Lisää paperia.

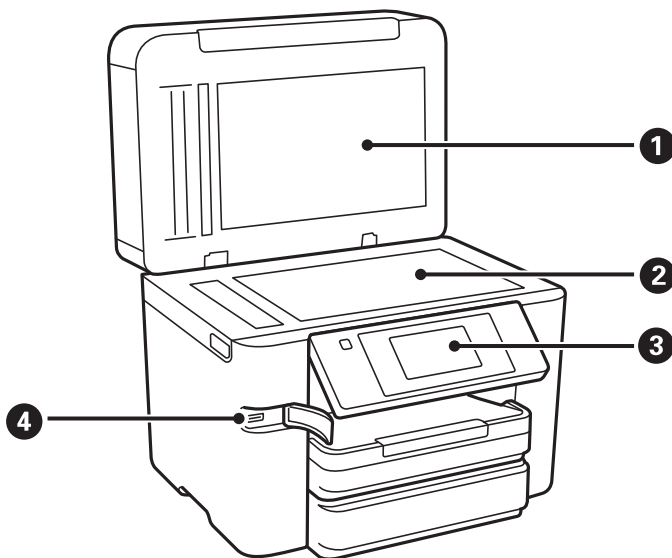

1	Asiakirjakansi	Estää ulkoisen valon pääsyn laitteeseen skannauksen aikana.
2	Valotustaso	Aseta alkuperäiskappaleet.
3	Ohjauspaneeli	Osoittaa tulostimen tilan ja mahdollistaa tulostusasetusten määrittämisen.
4	Ulkoinen USB-portti	Yhdistää muistilaitteet.

Tulostimen perustiedot

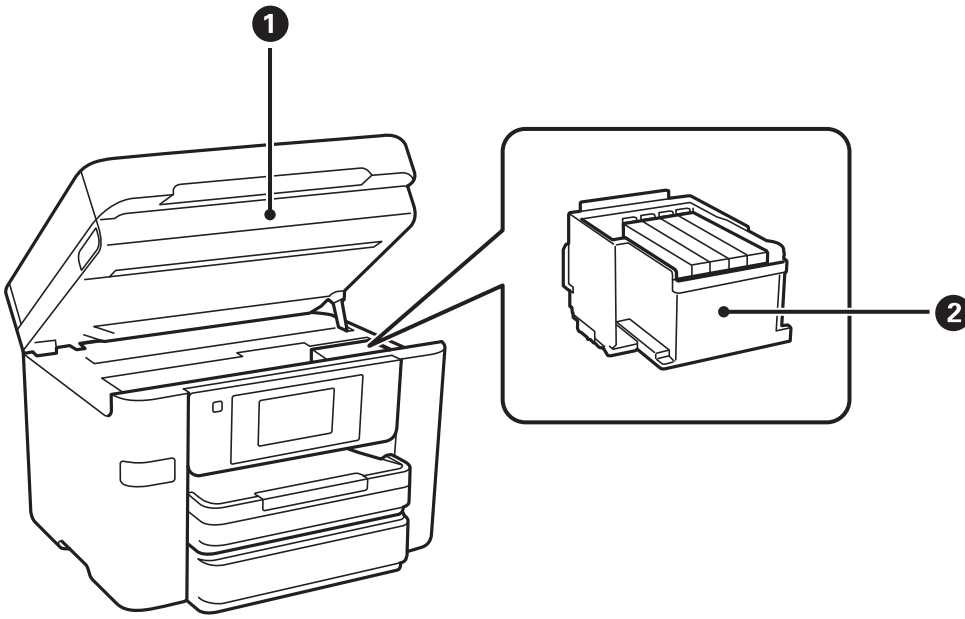

1	Skanneriyksikkö	Skannaa yksikköön lisätyt alkuperäiskappaleet. Avaa etukansi silloin, kun vaihdat mustekasetteja tai irrotat tulostimen sisälle jumiutunutta paperia.
2	Mustekasetin pidin	Asenna mustekasetit. Muste tulee kasetin alapinnalla olevista tulostuspäistä.

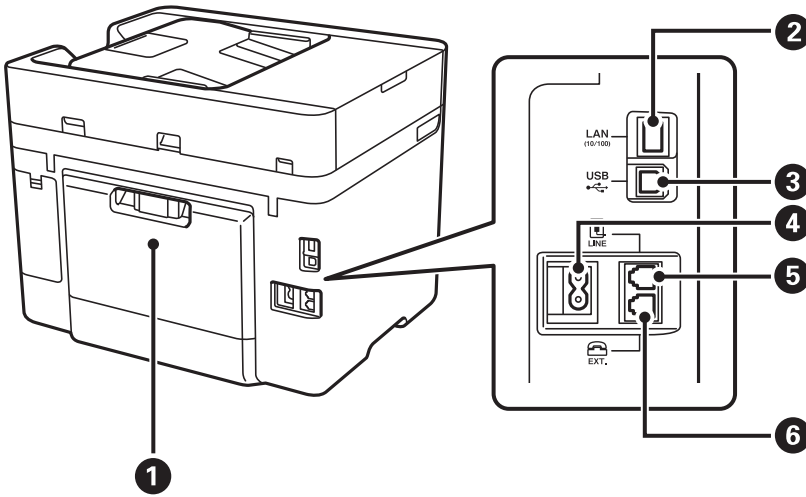

1	Takakansi	Avaa, kun irrotat juuttunutta paperia.
2	LAN-portti	Käytetään LAN-johdon yhdistämiseen.
3	USB-portti	USB-johdon liittämiseen.
4	Virtajohdon liitäntä	Virtajohdon liittämiseen.
5	LINE-portti	Puhelinlinjan liittämiseen.
6	EXT-portti	Ulkoisten puhelinlaitteiden liittämiseen.

Ohjauspaneeli

Painikkeet ja valot

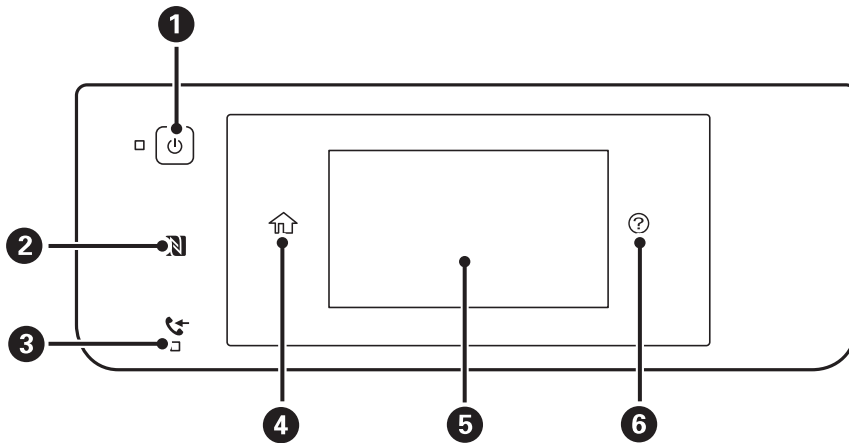

1	Kytkee tulostimeen virran ja katkaisee sen. Irrota virtajohto tarkistettuasi, että virtavallo on sammunut.
2	Tulosta tai skanna suoraan älylaitteelta asettamalla älylaite tämän merkin päälle.
3	Sytyy, kun vastaanotetut mutta ei vielä luetut, tulostetut tai tallennetut asiakirjat tallennetaan laitteen muistiin.
4	Näyttää aloitusnäytön (Home).
5	Näyttää asetuskohteet ja viestit. Jos laitetta ei käytetä tietyn ajan kuluessa, tulostin siirtyy lepotilaan ja näyttö sammuu. Voit käynnistää näytön uudelleen napauttamalla sitä mistä tahansa kohdasta. Nykyisten asetusten mukaan virtapainikkeen painaminen herättää tulostimen lepotilasta.
6	Näyttää ratkaisut, kun kohtaavat ongelman.

Näytön peruskokoonpano

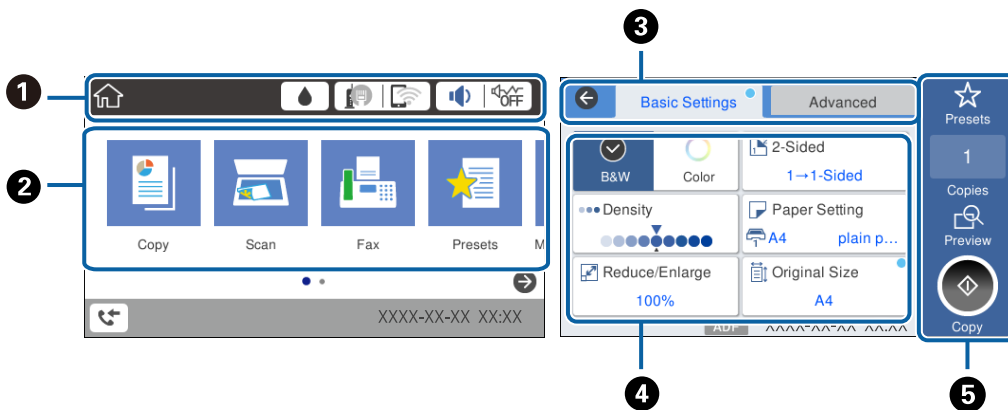

Tulostimen perustiedot

①	Osoittaa tulostimen kohteita, jotka on asetettu kuvakkeiksi. Tarkasta nykyiset asetukset napauttamalla tai käytä jotakin asetusvalikoista.
②	Näyttää kunkin tilan.
③	Vaihda välilehteä.
④	Osoittaa asetuskohteet. Määritä asetukset tai muuta niitä napauttamalla kyseistä kohdetta. Harmaat kohteet eivät ole käytettävissä. Tarkista, miksi kohde ei ole käytettävissä, napauttamalla sitä.
⑤	Suorita nykyiset asetukset. Käytettävissä olevat toiminnot vaihtelevat tilasta riippuen.

Kosketusnäytön toiminnot





































Kosketusnäyttö on yhteensopiva seuraavien toimintojen kanssa.

Napautus		Paina tai valitse kohteita tai kuvakkeita.
Pyyhkäisy		Vieritä näyttöä nopeasti.
Liuku		Tartu kohteisiin ja liikuta niitä näytöllä.

Nestekidenäytöllä näkyvät kuvakkeet

Seuraavat kuvakkeet näkyvät näytössä sen mukaan, missä tilassa tulostin on.

Tulostimen perustiedot

	<p>Näyttää Toimituksen tila -näytön.</p> <div data-bbox="667 315 1129 577" style="border: 1px solid black; padding: 5px; margin: 10px auto; width: fit-content;"> <div style="display: flex; justify-content: space-between; align-items: center;"> Close Supply Status </div> <table style="width: 100%; border-collapse: collapse;"> <tr> <td colspan="2" style="padding: 2px 5px;">Ink Cartridges</td> </tr> <tr> <td style="padding: 2px 5px;">BK</td> <td style="padding: 2px 5px;">XXXXXX</td> </tr> <tr> <td style="padding: 2px 5px;">C</td> <td style="padding: 2px 5px;">XXXXXX</td> </tr> <tr> <td style="padding: 2px 5px;">M</td> <td style="padding: 2px 5px;">XXXXXX</td> </tr> <tr> <td style="padding: 2px 5px;">Y</td> <td style="padding: 2px 5px;">XXXXXX</td> </tr> <tr> <td colspan="2" style="padding: 2px 5px;">Maintenance Box</td> </tr> <tr> <td style="padding: 2px 5px;"> XXXXXX</td> <td></td> </tr> </table> </div> <p>Voit tarkistaa likimääräiset mustetasot ja huoltolaatikon arvioidun käyttöiän.</p>	Ink Cartridges		BK	XXXXXX	C	XXXXXX	M	XXXXXX	Y	XXXXXX	Maintenance Box		XXXXXX	
Ink Cartridges															
BK	XXXXXX														
C	XXXXXX														
M	XXXXXX														
Y	XXXXXX														
Maintenance Box															
XXXXXX															
	<p>Osoittaa verkkoyhteyden tilan.</p> <p>Voit tarkistaa nykyiset asetukset ja muuttaa asetuksia napauttamalla kuvaketta. Tämä on pikakuvake seuraavan valikon käyttöön.</p> <p>Asetukset > Yleiset asetukset > Verkoasetukset > Wi-Fi-asetus</p> <table border="1" style="width: 100%; border-collapse: collapse;"> <tr> <td style="width: 30px; text-align: center;"></td> <td>Tulostinta ei ole liitetty langalliseen (Ethernet-)verkkoon tai sitä ei ole määritetty.</td> </tr> <tr> <td style="text-align: center;"></td> <td>Tulostin on kytketty langalliseen (Ethernet-)verkkoon.</td> </tr> <tr> <td style="text-align: center;"></td> <td>Tulostinta ei ole kytketty langattomaan (Wi-Fi-)verkkoon.</td> </tr> <tr> <td style="text-align: center;"></td> <td>Tulostin etsii SSID-tunnusta tai määrittämätöntä IP-osoitetta tai sillä on ongelmia langattomaan (Wi-Fi-)verkkoon liittyen.</td> </tr> <tr> <td style="text-align: center;"></td> <td>Tulostin on kytketty langattomaan (Wi-Fi-)verkkoon. Palkkien määrä osoittaa yhteyden signaalin voimakkuuden. Mitä enemmän palkkeja on, sitä parempi on yhteys.</td> </tr> <tr> <td style="text-align: center;"></td> <td>Tulostinta ei ole kytketty langattomaan (Wi-Fi-)verkkoon Wi-Fi Direct (Simple AP) -tilassa.</td> </tr> <tr> <td style="text-align: center;"></td> <td>Tulostin on kytketty langattomaan (Wi-Fi-)verkkoon Wi-Fi Direct (Simple AP) -tilassa.</td> </tr> </table>		Tulostinta ei ole liitetty langalliseen (Ethernet-)verkkoon tai sitä ei ole määritetty.		Tulostin on kytketty langalliseen (Ethernet-)verkkoon.		Tulostinta ei ole kytketty langattomaan (Wi-Fi-)verkkoon.		Tulostin etsii SSID-tunnusta tai määrittämätöntä IP-osoitetta tai sillä on ongelmia langattomaan (Wi-Fi-)verkkoon liittyen.		Tulostin on kytketty langattomaan (Wi-Fi-)verkkoon. Palkkien määrä osoittaa yhteyden signaalin voimakkuuden. Mitä enemmän palkkeja on, sitä parempi on yhteys.		Tulostinta ei ole kytketty langattomaan (Wi-Fi-)verkkoon Wi-Fi Direct (Simple AP) -tilassa.		Tulostin on kytketty langattomaan (Wi-Fi-)verkkoon Wi-Fi Direct (Simple AP) -tilassa.
	Tulostinta ei ole liitetty langalliseen (Ethernet-)verkkoon tai sitä ei ole määritetty.														
	Tulostin on kytketty langalliseen (Ethernet-)verkkoon.														
	Tulostinta ei ole kytketty langattomaan (Wi-Fi-)verkkoon.														
	Tulostin etsii SSID-tunnusta tai määrittämätöntä IP-osoitetta tai sillä on ongelmia langattomaan (Wi-Fi-)verkkoon liittyen.														
	Tulostin on kytketty langattomaan (Wi-Fi-)verkkoon. Palkkien määrä osoittaa yhteyden signaalin voimakkuuden. Mitä enemmän palkkeja on, sitä parempi on yhteys.														
	Tulostinta ei ole kytketty langattomaan (Wi-Fi-)verkkoon Wi-Fi Direct (Simple AP) -tilassa.														
	Tulostin on kytketty langattomaan (Wi-Fi-)verkkoon Wi-Fi Direct (Simple AP) -tilassa.														
	<p>Näyttää Laitteen ääniasetukset -näytön. Voit valita tilaksi Mykistä tai Hiljainen tila. Tästä näytöstä voit avata myös Ääni-valikon. Tämä on pikakuvake seuraavan valikon käyttöön.</p> <p>Asetukset > Yleiset asetukset > Perusasetukset > Ääni</p> <table border="1" style="width: 100%; border-collapse: collapse;"> <tr> <td style="width: 30px; text-align: center;"></td> <td>Osoittaa, onko tulostimeen asetettu Hiljainen tila. Kun tämä toiminto on käytössä, tulostustoimintojen äänet ovat hiljaisempia, mutta myös tulostusnopeus voi laskea. Ääniä ei ehkä voi hiljentää tiettyjen paperityyppien ja tulostuslaatuvalintojen kohdalla.</td> </tr> <tr> <td style="text-align: center;"></td> <td></td> </tr> <tr> <td style="text-align: center;"></td> <td>Osoittaa, onko tulostimeen asetettu Mykistä.</td> </tr> </table>		Osoittaa, onko tulostimeen asetettu Hiljainen tila . Kun tämä toiminto on käytössä, tulostustoimintojen äänet ovat hiljaisempia, mutta myös tulostusnopeus voi laskea. Ääniä ei ehkä voi hiljentää tiettyjen paperityyppien ja tulostuslaatuvalintojen kohdalla.				Osoittaa, onko tulostimeen asetettu Mykistä .								
	Osoittaa, onko tulostimeen asetettu Hiljainen tila . Kun tämä toiminto on käytössä, tulostustoimintojen äänet ovat hiljaisempia, mutta myös tulostusnopeus voi laskea. Ääniä ei ehkä voi hiljentää tiettyjen paperityyppien ja tulostuslaatuvalintojen kohdalla.														
															
	Osoittaa, onko tulostimeen asetettu Mykistä .														
	<p>Näyttää Faksidatatiedot -näytön.</p>														
	<p>Osoittaa, että asetuksia on muutettu käyttäjän oletusasetuksista tai tehdasasetuksista.</p>														
	<p>Osoittaa, että saatavilla on lisätietoja. Näytä viesti napauttamalla kuvaketta.</p>														
	<p>Osoittaa kohteisiin liittyvää ongelmaa. Katso, miten ongelma ratkaistaan, napauttamalla kuvaketta.</p>														

Tulostimen perustiedot

1	Osoittaa, että saatavilla on tietoa, jota ei ole vielä luettu, tulostettu tai tallennettu. Näytetty numero osoittaa tieto-osien lukumäärää.
---	---

Liittyvät tiedot

→ ”Ääni:” sivulla 167

Merkkien syöttäminen

Voit syöttää merkkejä ja symboleja näytössä näkyvällä näppäimistöllä, kun tallennat yhteystietoja, määrität verkkoasetuksia ja käytät muita toimintoja.

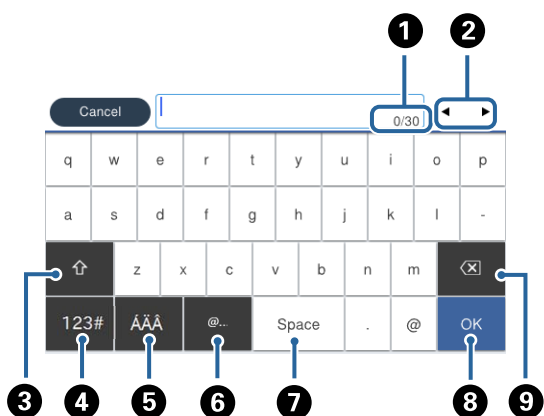

Huomautus:

Käytettävissä olevat kuvakkeet vaihteleva asetusten mukaan.

1	Osoittaa merkkimäärää.
2	Siirtää kohdistimen syöttösjaintiin.
3	Vaihtaa isojen ja pienten kirjainten sekä numerojen ja symbolien välillä.
4	Vaihtaa merkkityyppiä. <div style="display: flex; flex-direction: column; gap: 5px;"> <div>123# : Voit syöttää numeroja ja symboleja.</div> <div>ABC : Voit syöttää kirjaimia.</div> <div>🌐 : Voit vaihtaa erikoismerkkien, numeroiden ja symbolien ja kirjainten välillä valitsemalla tämän.</div> </div>
5	Vaihtaa merkkityyppiä. Voit syöttää aakkos- ja numeromerkkejä sekä erikoismerkkejä, kuten umlaut- ja aksentimerkkejä.
6	Syöttää usein käytettyjä sähköpostiosoitteiden toimialuenimiä tai URL-osoitteita, kun kohde valitaan.
7	Lisää välilyönnin.
8	Syöttää merkin.
9	Poistaa merkin vasemmalle.

Animaatioiden katselu

Voit katsella nestekidenäytöltä käyttöohjeanimaatioita esimerkiksi paperin lisäämisestä ja jumittuneen paperin poistamisesta.

- Napauta  nestekidenäytön oikealta puolelta: ohjenäyttö tulee näkyviin. Napauta **Kuinka** ja valitse kohteet, joita haluat katsella.
- Napauta **Kuinka** toimintonäytön alareunasta: aiheeseen liittyvä animaatio tulee näkyviin.

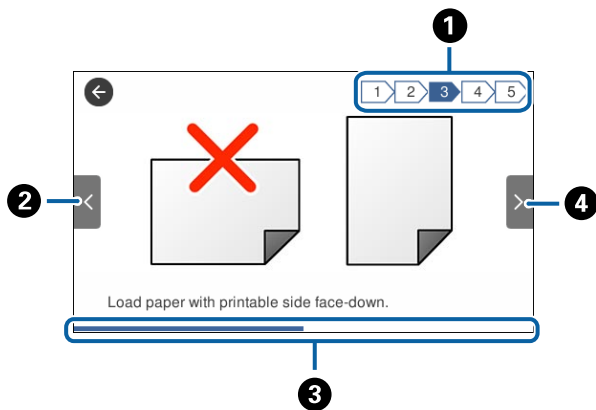

1	Osoittaa vaiheiden kokonaismäärän ja tämän hetkisen vaiheen numeron. Yllä olevassa esimerkissä näytetään vaihe 3/5.
2	Palaa edelliseen vaiheeseen.
3	Osoittaa edistyksesi nykyisessä vaiheessa. Animaatio toistetaan uudelleen, kun tilanneilmaisimien on kulkenut loppuun saakka.
4	Siirtyy seuraavaan vaiheeseen.

Suosikkiasetusten rekisteröiminen esiasetuksiksi

Voit tallentaa usein käytettyjä kopioinnin, faksauksen ja skannauksen esiasetustiloja.

Esiasetus tallennetaan napauttamalla aloitusnäytöltä **Esiasetukset**, napauttamalla **Lisää uusi** ja valitsemalla sen jälkeen toiminto, jolle haluat rekisteröidä esiasetuksen. Tee tarvittavat asetukset, napauta  ja anna esiasetukselle nimi.

Tallennettu esiasetus ladataan valitsemalla se luettelosta.

Voit rekisteröidä myös nykyisen osoitteen ja asetukset napauttamalla kunkin toiminnon näytöltä .

Jos haluat muuttaa rekisteröityjä asetuksia, muuta asetuksia kunkin toiminnon näytössä ja napauta . Napauta **Rekisteröi Esiasetuksissa** ja valitse sitten kohde, jonka haluat korvata.

Valikkovalinnat Esiasetukset -toiminnolle

Näytä rekisteröityjen asetusten tiedot napauttamalla  rekisteröidyn esiasetuksen kohdalta. Rekisteröintinimeä voi muuttaa napauttamalla tietonäytöllä olevaa nimeä.

Tulostimen perustiedot



Poista rekisteröidyt esiasetukset.

Käytä Tätä asetusta:

Lataa rekisteröity esiasetus.

Verkkoasetukset

Verkkoyhteystyypit

Voit käyttää seuraavia yhteystapoja.

Ethernet-yhteys

Liitä tulostin keskittimeen Ethernet-kaapelilla.

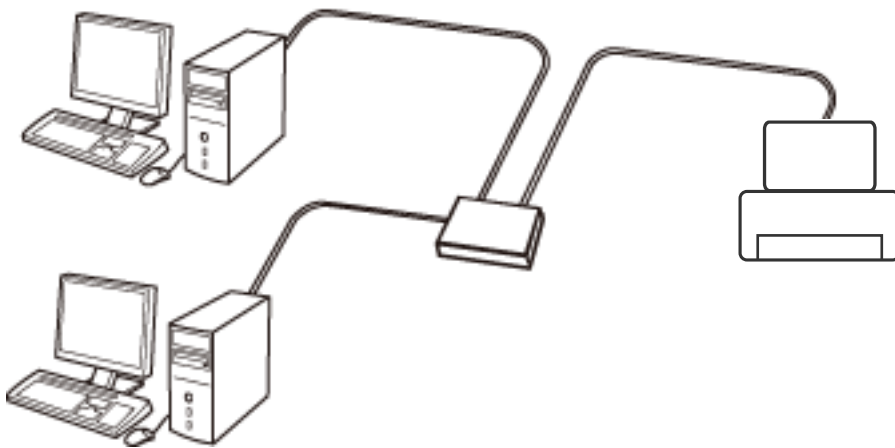

Liittyvät tiedot

➔ ["Verkon lisäasetusten tekeminen" sivulla 30](#)

Wi-Fi-yhteys

Liitä tulostin ja tietokone tai älylaite tukiasemaan. Tätä yhteystapaa käytetään tyypillisesti koti- ja toimistoverkoissa, joissa tietokoneet on liitetty tukiasemaan Wi-Fi-yhteyden kautta.

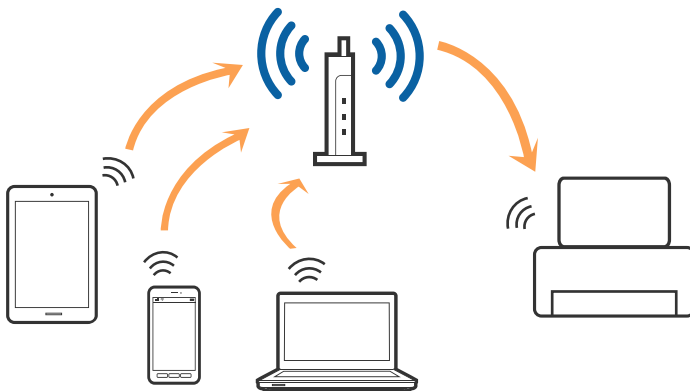

Liittyvät tiedot

- ➔ ”Yhteyden luominen tietokoneeseen” sivulla 24
- ➔ ”Älylaitteeseen liittäminen” sivulla 26
- ➔ ”Wi-Fi-asetusten määrittäminen tulostimesta” sivulla 26

Wi-Fi Direct (Simple AP) -yhteys

Käytä tätä yhteysmenetelmää, kun Wi-Fi ei ole käytössä kotona tai toimistossa tai kun haluat liittää tulostimen ja tietokoneen tai älylaitteen suoraan. Tässä tilassa tulostin toimii tukiasemana. Voit kytkeä tulostimeen enintään neljä laitetta käyttämättä tavallista tukiasemaa. Tulostimeen suoraan liitetyt älylaitteet eivät voi kuitenkaan kommunikoida keskenään tulostimen kautta.

Huomautus:

Wi-Fi Direct (Simple AP) -yhteystapa on tarkoitettu korvaamaan Ad Hoc -tila.

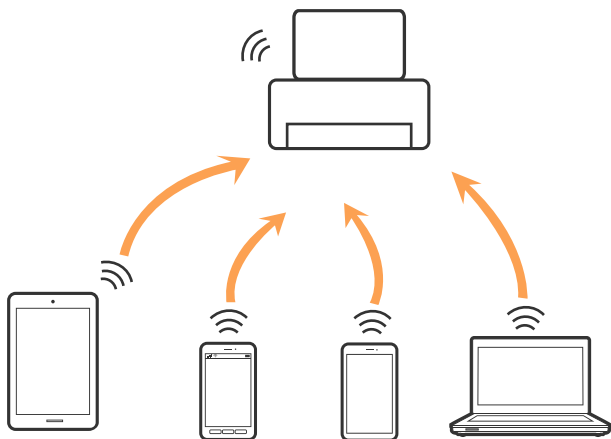

Tulostin voidaan liittää samanaikaisesti Wi-Fi- tai Ethernet-yhteydellä sekä Wi-Fi Direct (Simple AP) -yhteydellä. Jos käynnistät verkkoyhteyden Wi-Fi Direct (Simple AP) -tilassa, kun tulostin on liitetty Wi-Fi-yhteydellä, Wi-Fi-yhteys katkaistaan väliaikaisesti.

Liittyvät tiedot

- ➔ ”Wi-Fi Direct (Simple AP) -yhteysasetusten määrittäminen” sivulla 30

Yhteyden luominen tietokoneeseen

Suosittellemme luomaan tulostimen ja tietokoneen välisen yhteyden asennusohjelman avulla. Voit suorittaa asennusohjelman jollakin seuraavista tavoista.

- Määrittäminen verkkosivustolta
Siirry seuraavalle verkkosivustolle ja anna tuotteen nimi. Siirry kohtaan **Asetus** ja aloita määrittäminen.
<http://epson.sn>
- Määrittäminen ohjelmistolevyn avulla (vain mallit, joiden mukana tulee ohjelmistolevy, ja käyttäjät, joiden tietokoneessa on levyasema)
Aseta ohjelmistolevy tietokoneeseen ja noudata sitten näytön ohjeita.

Verkkoasetukset

Yhteystavan valitseminen

Toimi näyttöön tulevien ohjeiden mukaan, kunnes näet seuraavan näytön. Valitse sitten tulostimen ja tietokoneen välinen yhteystapa.

 Windows

Valitse yhteystyyppi ja valitse **Seuraava**.

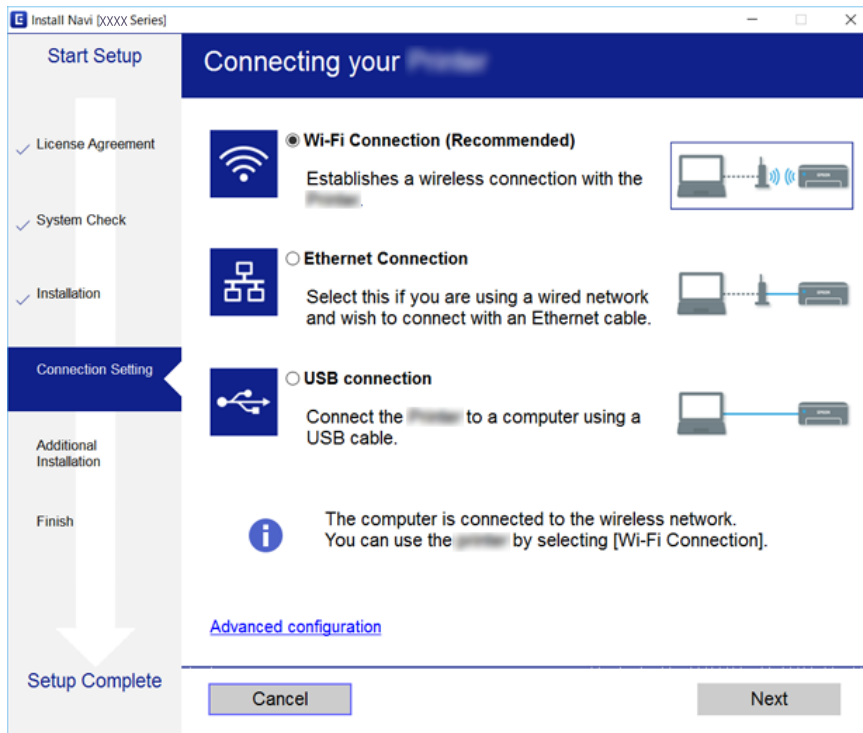

Verkkoasetukset

❑ Mac OS X

Valitse yhteystyyppi.



Seuraa näytössä näkyviä ohjeita. Tarvittava ohjelmisto on asennettu.

Älylaitteeseen liittäminen

Voit käyttää tulostinta älylaitteesta, kun liität sen samaan Wi-Fi-verkkoon (SSID) älylaitteen kanssa. Jotta voit käyttää tulostinta älylaitteesta, määritä asetukset seuraavalla verkkosivustolla. Siirry verkkosivustolle sillä älylaitteella, jonka haluat liittää tulostimeen.

<http://epson.sn> > Asetus

Huomautus:

Jos haluat kytkeä tietokoneen ja älylaitteen tulostimeen samanaikaisesti, suosittelemme, että kytket ensin tietokoneen.

Wi-Fi-asetusten määrittäminen tulostimesta

Verkkoasetukset voidaan määrittää tulostimen ohjauspaneelista usealla eri tapaa. Valitse käyttöympäristöäsi ja -olosuhteitasi vastaava yhteystapa. Jos sinulla on tukiaseman tiedot, kuten SSID ja salasana, voit määrittää asetukset manuaalisesti. Jos tukiasema tukee WPS:ää, voit määrittää asetukset komentopainikkeen avulla.

Kun tulostin on liitetty verkkoon, liitä se laitteeseen, jota haluat käyttää (tietokone, älylaite, taulutietokone tms.)

Liittyvät tiedot

➔ ”Wi-Fi-asetusten manuaalinen määrittäminen” sivulla 27

Verkkoasetukset

- ➔ ”Wi-Fi-asetusten määrittäminen painikeasetuksella (WPS)” sivulla 28
- ➔ ”Wi-Fi-asetusten määrittäminen PIN-koodin avulla (WPS)” sivulla 29
- ➔ ”Wi-Fi Direct (Simple AP) -yhteysasetusten määrittäminen” sivulla 30



Wi-Fi-asetusten manuaalinen määrittäminen

Voit määrittää tulostimen ohjauspaneelista manuaalisesti tiedot, joita tarvitaan yhteyden muodostukseen tukiasemaan. Jos haluat tehdä manuaaliset asetukset, tarvitset tukiaseman SSID:n ja salasanan.

Huomautus:

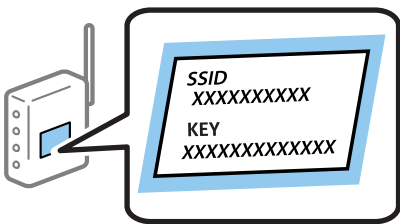
Jos käytät tukiasemaa sen oletusasetuksilla, käytä tarraan painettua SSID:tä ja salasanaa. Jos et tiedä SSID:ta ja salasanaa, pyydä ne henkilöltä, joka teki tukiaseman asetukset, tai katso tukiaseman toimitukseen kuuluvista asiakirjoista.



1. Napauta aloitusnäytöltä  |  .
2. Napauta **Wi-Fi (Suositeltu)** tai **Reititin**.
3. Napauta **Käynnistä asetus**.

Jos verkkoyhteys on jo muodostettu, yhteyden tiedot tulevat näkyviin. Muuta asetuksia napauttamalla **Vaihda Wi-Fi-yhteyteen**. tai **Muuta asetuksia**.

4. Napauta **Wi-Fi-yhteyden ohjattu asennustoiminto**.
5. Valitse tukiaseman SSID.

Huomautus:

Jos yhdistettävää SSID-tunnusta ei näy tulostimen ohjauspaneelissa, päivitä luettelo napauttamalla **Hae uudelleen**. Jos sitä ei näytetä vielä, napauta **Syötä manuaalisesti** ja syötä SSID.

Jos et tiedä SSID:tä, tarkista, onko se painettu tukiaseman tarraan. Jos käytät tukiasemaa sen oletusasetuksilla, käytä tarraan painettua SSID:tä.

6. Napauta **Syötä Salasana** -kenttää ja kirjoita sitten salasana.

Huomautus:

Salasana on kirjainkoon erotteleva.

Jos et tiedä salasanaa, tarkista, onko se painettu tukiaseman tarraan. Jos käytät tukiasemaa sen oletusasetuksilla, käytä tarraan painettua salasanaa. Salasanasta voidaan käyttää myös nimitystä ”Avain”, ”Salauslause” jne.

Jos et tiedä tukiaseman salasanaa, katso tukiaseman toimitukseen kuuluvista asiakirjoista tai pyydä salasana henkilöltä, joka teki tukiaseman asetukset.

7. Kun asetukset ovat valmiit, napauta **Käynnistä asetus**.

Verkkoasetukset

8. Lopeta napauttamalla **OK**.

Huomautus:

Jos yhteyden muodostaminen epäonnistuu, lisää A4-kokoista tavallista paperia ja tulosta yhteysraportti napauttamalla **Tulosta tarkistusraportti**.

9. Napauta verkkoyhteysasetusnäytöltä **Sulje**.

Liittyvät tiedot

- ➔ ”Merkkien syöttäminen” sivulla 20
- ➔ ”Verkkoyhteyden tilan tarkistus” sivulla 32
- ➔ ”Verkkoasetusten määrittäminen ei onnistu” sivulla 193



Wi-Fi-asetusten määrittäminen painikeasetuksella (WPS)

Voit määrittää Wi-Fi-verkon automaattisesti painamalla tukiaseman painiketta. Jos seuraavat ehdot täyttyvät, voit tehdä asetukset tällä menetelmällä.

- Tukiasema on yhteensopiva WPS (Wi-Fi Protected Setup) -toiminnon kanssa.
- Nykyinen Wi-Fi-yhteys muodostettiin painamalla tukiaseman painiketta.

Huomautus:

Jos et löydä painiketta tai teet asetuksia ohjelmiston avulla, katso lisätietoja tukiaseman toimitukseen kuuluvista asiakirjoista.

1. Napauta aloitusnäytöltä  |  .

2. Napauta **Wi-Fi (Suositeltu)** tai **Reititin**.

3. Napauta **Käynnistä asetus**.

Jos verkkoyhteys on jo muodostettu, yhteyden tiedot tulevat näkyviin. Muuta asetuksia napauttamalla **Vaihda Wi-Fi-yhteyteen**. tai **Muuta asetuksia**.

4. Napauta **Painikeasetus (WPS)**.

5. Pidä tukiaseman [WPS]-painiketta painettuna, kunnes suojausvalo vilkkuu.



Jos et tiedä, missä [WPS]-painike sijaitsee, tai jos tukiasemassa ei ole painikkeita, katso lisätietoja tukiaseman toimitukseen kuuluvista asiakirjoista.

Verkkoasetukset

6. Napauta **Käynnistä asetus**.

7. Napauta **Sulje**.

Näyttö sulkeutuu automaattisesti määritetyn ajan kuluttua, jos et napauta **Sulje**.

Huomautus:

Jos yhteys epäonnistuu, käynnistä tukiasema uudelleen, siirrä se lähemmäksi tulostinta ja yritä uudelleen. Jos se ei edelleenkään toimi, tulosta verkkoyhteysraportti ja tarkista ratkaisu.

8. Napauta verkkoyhteysasetusnäytöltä **Sulje**.



Liittyvät tiedot

➔ ”Verkkoyhteyden tilan tarkistus” sivulla 32

➔ ”Verkkoasetusten määrittäminen ei onnistu” sivulla 193

Wi-Fi-asetusten määrittäminen PIN-koodin avulla (WPS)

Voit muodostaa yhteyden tukiasemaan automaattisesti PIN-koodin avulla. Voit käyttää tätä tapaa määrittämiseen, jos tukiasema tukee WPS (Wi-Fi Protected Setup) -menetelmää. Syötä PIN-koodi tukiasemaan tietokoneen avulla.

1. Napauta aloitusnäytöltä  |  .

2. Napauta **Wi-Fi (Suositeltu)** tai **Reititin**.

3. Napauta **Käynnistä asetus**.

Jos verkkoyhteys on jo muodostettu, yhteyden tiedot tulevat näkyviin. Muuta asetuksia napauttamalla **Vaihda Wi-Fi-yhteyteen**. tai **Muuta asetuksia**.

4. Napauta **Muut > PIN-koodias. (WPS)**

5. Syötä tulostimen ohjauspaneelissa näkyvä PIN-koodi (kahdeksanmerkkinen luku) tietokoneen avulla tukiasemaan kahden minuutin sisällä.

Huomautus:

Katso lisätietoja PIN-koodin syöttämisestä tukiaseman toimitukseen kuuluvista asiakirjoista.

6. Napauta **Käynnistä asetus**.

7. Napauta **Sulje**.

Näyttö sulkeutuu automaattisesti määritetyn ajan kuluttua, jos et napauta **Sulje**.

Huomautus:

Jos yhteys epäonnistuu, käynnistä tukiasema uudelleen, siirrä se lähemmäksi tulostinta ja yritä uudelleen. Jos se ei edelleenkään toimi, tulosta yhteysraportti ja tarkista ratkaisu.

8. Napauta verkkoyhteysasetusnäytöltä **Sulje**.

Liittyvät tiedot

➔ ”Verkkoyhteyden tilan tarkistus” sivulla 32

➔ ”Verkkoasetusten määrittäminen ei onnistu” sivulla 193

➔ ”Verkkoyhteyden tilan tarkistus” sivulla 32

➔ ”Verkkoasetusten määrittäminen ei onnistu” sivulla 193



Wi-Fi Direct (Simple AP) -yhteysasetusten määrittäminen

Tällä menetelmällä voit liittää tulostimen suoraan laitteisiin ilman tukiasemaa. Tulostin toimii tukiasemana.



Tärkeää:

Kun liität tietokoneen tai älylaitteen tulostimeen Wi-Fi Direct (Simple AP) -yhteyden avulla, tulostin on kytkettynä samaan Wi-Fi-verkkoon (SSID) tietokoneen tai älylaitteen kanssa ja tiedonsiirto laitteiden välillä on mahdollista. Tietokone tai älylaite yhdistetään automaattisesti muihin käytettävissä oleviin Wi-Fi-verkkoihin, kun tulostin sammutetaan, eikä sitä liitetä uudelleen aiempaan Wi-Fi-verkkoon, vaikka tulostin käynnistetään. Liitä tietokone tai älylaite uudelleen tulostimen SSID-tunnukseen Wi-Fi Direct (Simple AP) -yhteyttä varten. Jos et halua luoda yhteyttä aina, kun tulostin sammutetaan ja käynnistetään uudelleen, suosittelemme Wi-Fi-verkon käyttöä liittämällä tulostin tukiasemaan.

1. Napauta aloitusnäytöltä  |  .
2. Napauta **Wi-Fi Direct**.
3. Napauta **Käynnistä asetus**.
Näytöllä näytetään yksityiskohtaiset yhteyttä koskevat tiedot, jos olet määrittänyt Wi-Fi-asetukset. Siirry vaiheeseen 5.
4. Napauta **Käynnistä asetus**.
5. Tarkista tulostimen ohjauspaneelissa näkyvä SSID ja salasana. Luo yhteys valitsemalla tietokoneen verkkoyhteysnäytöltä tai älylaitteen Wi-Fi-näytöltä SSID-tunnus, joka näytetään tulostimen ohjauspaneelissa.

Huomautus:

Voit tarkistaa yhteystavan verkkosivustolta. Voit siirtyä verkkosivustolle skannaamalla tulostimen ohjauspaneelissa näytetyn QR-koodin älylaitteellasi tai syöttämällä tietokoneeseen URL-osoitteen (<http://epson.sn>) ja siirtymällä kohtaan **Asetus**.

6. Syötä tietokoneeseen tai älylaitteeseen tulostimen ohjauspaneelissa näkyvä salasana.
7. Kun yhteys on muodostettu, napauta tulostimen ohjauspaneelista **OK** tai **Sulje**.

Huomautus:

Voit määrittää Wi-Fi Direct (Simple AP) -yhteysasetukset myös älylaitteella. Katso Vinkit seuraavalta verkkosivustolta.

<http://epson.sn> > **Tuki**

Verkon lisäasetusten tekeminen

Voit muuttaa verkkolaitteen nimen, TCP/IP-asetukset, välityspalvelimen jne. Tarkista verkkoympäristösi ennen muutosten tekemistä.

1. Napauta aloitusnäytöltä **Asetukset**.
2. Napauta **Yleiset asetukset** > **Verkkoasetukset** > **Lisäasetukset**.
3. Napauta jostakin valikon kohdasta asetukset ja valitse tai määritä asetusarvot.

Liittyvät tiedot

➔ ”Verkon lisäasetusten asetuskohdeet” sivulla 31

Verkon lisäasetusten asetuskohdeet

Valitse jokin valikon kohta ja sen asetukset ja valitse tai määritä asetusarvot.

 Laitenimi

Voit syöttää seuraavia merkkejä.

Merkkirajoitus: 2–15 (syötettävä vähintään 2 merkkiä)

Käytettävissä olevat merkit: A–Z, a–z, 0–9, -.

Merkit, joita ei voi käyttää ylhäällä: 0–9, -.

Merkit, joita ei voi käyttää alhaalla: -

 TCP/IP Automaattinen

Valitse, kun käytät tukiasemaa kotona tai sallit IP-osoitteen automaattisen hankinnan DHCP:n avulla.

 Man.

Valitse, kun et halua tulostimen IP-osoitteen vaihtamista. Anna kohteiden IP-osoite, Aliverk. peite ja Olet.yhd.käyt. osoitteet ja määritä DNS-palvelin-asetukset verkkoympäristösi mukaisesti.

 Välityspalvelin Älä käytä

Valitse, kun käytät tulostinta kotiverkkoympäristössä.

 Käytä

Valitse, kun käytät välityspalvelinta verkkoympäristössäsi ja haluat asettaa sen tulostimeen. Syötä välityspalvelimen osoite ja portin numero.

 Sähköpostipalvelin Palvelinasetukset

Voit valita palvelimen kohteesta Pois, POP ennen SMTP:tä tai SMTP-VARM.

 Yhteystarkistus

Voit tarkistaa sähköpostipalvelinyhteyden. Jos **Yhteystarkistus** -tarkistusta suoritettaessa tapahtuu virhe, katso Yhteystarkistus -viestin selitys.

 IPv6-osoite Ota käyttöön

Valitse tämä, kun käytät IPv6-osoitetta.

 Pois käytöstä

Valitse tämä, kun käytät IPv4-osoitetta.

Verkkoasetukset

MS-verkkojakaminen

Ota käyttöön

Käytä MS-verkkopalvelua.

Pois käytöstä

Poistaa MS-verkkopalvelun käytöstä.

Tiedost. Jakam.

Otaa tiedostonjakotoiminnon käyttöön tai poistaa sen käytöstä.

NFC

Ota käyttöön

Otaa tulostimen NFC-toiminnon käyttöön. Voit tulostaa ja skannata koskettamalla tulostimen N-merkkitunnistetta älylaitteella.

Pois käytöstä

Poistaa tulostimen NFC-toiminnon käytöstä.

Linkin nopeus ja kaksisuuntaisuus

Valitse asianmukainen Ethernet-nopeus ja kaksisuunta-asetus. Jos valitset jonkun muun asetuksen kuin Auto, varmista, että asetukset vastaavat käyttämäsi keskittimen asetuksia.

Auto

10BASE-T Half Duplex

10BASE-T Full Duplex

100BASE-TX Half Duplex

100BASE-TX Full Duplex

Liittyvät tiedot

➔ [”Yhteystarkistus -toiminnon aikana näytettävät viestit”](#) sivulla 239

Verkkoyhteyden tilan tarkistus

Voit tarkistaa verkkoyhteyden tilan seuraavasti.

Verkkokuvake

Voit tarkistaa verkkoyhteyden tilan ja radioaallon voimakkuuden käyttämällä tulostimen aloitusnäytön verkkokuvaketta.



Liittyvät tiedot

➔ ”Nestekidenäytöllä näkyvät kuvakkeet” sivulla 18

Verkon yksityiskohtaisten tietojen tarkastaminen ohjauspaneelista

Kun tulostimesi on liitetty verkkoon, voit näyttää myös muita verkkoon liittyviä tietoja valitsemalla verkkovalikot, jotka haluat tarkistaa.

1. Napauta aloitusnäytöltä **Asetukset**.
2. Napauta **Yleiset asetukset** > **Verkkoasetukset** > **Verkon tila**.
3. Kun haluat tarkistaa tiedot, valitse valikot, jotka haluat tarkistaa.
 - Langallinen LAN/Wi-Fi -tila
Näyttää verkon tiedot (laitteen nimi, yhteys, signaalin voimakkuus, IP-osoitteen haku jne.) Ethernet- ja Wi-Fi-yhteyksille.
 - Wi-Fi Direct -tila
Näyttää, onko Wi-Fi Direct käytössä sekä SSID-tunnuksen, salasanan yms. Wi-Fi Direct-yhteyksille.
 - Sähköpostipalvelimen tila
Näyttää verkon tiedot sähköpostipalvelimelle.
 - tila-arkki
Tulostaa verkon tila-arkin. Ethernet-, Wi-Fi-, Wi-Fi Direct- yms. tiedot tulostetaan vähintään kahdelle sivulle.

Verkkoyhteyksiraportin tulostus

Voit tulostaa verkkoyhteyksiraportin tarkistaaksesi tulostimen ja tukiaseman välisen tietoliikenteen tilan.

1. Lisää paperia.
2. Valitse aloitusnäytössä **Asetukset**.

Verkkoasetukset

- Valitse **Yleiset asetukset > Verkkoasetukset > Verkkoyhteyden tarkistus**.
Yhteyden tarkistus alkaa.
- Valitse **Tulosta tarkistusraportti**.
- Tulosta verkkoyhteyksraportti valitsemalla **Tulosta**.
Jos on tapahtunut virhe, tarkista verkkoyhteyksraportti ja noudata sitten tulostettuja ratkaisuja.
- Valitse **Sulje**.
Jos et valitse **Sulje**, näyttö sammuu automaattisesti tietyn ajan kuluttua.

Liittyvät tiedot

➔ ”Viestit ja ratkaisut verkkoyhteyksraportissa” sivulla 34

Viestit ja ratkaisut verkkoyhteyksraportissa

Tarkista verkkoyhteyksraportin viestit ja virhekoodit ja toimi sitten ratkaisujen mukaisesti.

Check Network Connection

Check Result FAIL

Error code (E-7)

See the Network Status and check if the Network Name (SSID) is the SSID you want to connect.
If the SSID is correct, make sure to enter the correct password and try again.

If your problems persist, see your documentation for help and networking tips.

Checked Items

Wireless Network Name (SSID) Check	PASS
Communication Mode Check	PASS
Security Mode Check	PASS
MAC Address Filtering Check	PASS
Security Key/Password Check	FAIL
IP Address Check	Unchecked
Detailed IP Setup Check	Unchecked

Network Status

Printer Model	XX-XXX XXX Series
IP Address	0.0.0.0
Subnet Mask	255.255.255.0
Default Gateway	
Network Name (SSID)	XXXXXXXXXX
Communication Mode	WPA2-PSK (AES)
Signal Strength	Poor
MAC Address	44:D2:44:DA:C0:43

a. Virhekoodi

b. Viestit verkkoympäristössä

Verkkoasetukset

a. Virhekoodi

Koodi	Ratkaisu
E-1	<ul style="list-style-type: none"> <input type="checkbox"/> Varmista, että Ethernet-kaapeli on liitetty tulostimeen, keskittimeen tai muihin verkkolaitteisiin. <input type="checkbox"/> Varmista, että keskitin tai muut verkkolaitteet on kytketty päälle.
E-2	<input type="checkbox"/> Varmista, että tukiasema on kytketty päälle.
E-3	<input type="checkbox"/> Tarkista, että tietokone tai muut laitteet on liitetty oikein tukiasemaan.
E-7	<ul style="list-style-type: none"> <input type="checkbox"/> Sijoita tulostin lähelle tukiasemaa. Poista kaikki niiden välillä olevat esteet. <input type="checkbox"/> Jos olet syöttänyt SSID-tunnuksen manuaalisesti, tarkista onko se oikein. Tarkista SSID verkkoyhteysraportin osiosta Verkon tila. <input type="checkbox"/> Muodostaaksesi verkkoyhteyden painikeasetuksella, tarkista, että tukiasema tukee WPS-toimintoa. Jollei se tue WPS-toimintoa, et voi muodostaa verkkoyhteyttä painikeasetuksella. <input type="checkbox"/> Varmista, että SSID-tunnuksessa on käytetty vain ASCII-merkkejä (aakkosnumeerisia merkkejä ja symboleita). Tulostin ei voi näyttää SSID-tunnusta, jossa on muita kuin ASCII-merkkejä. <input type="checkbox"/> Tarkista SSID ja salasana ennen kuin luot yhteyden tukiasemaan. Jos käytät tukiasemaa sen oletusasetuksilla, käytä tarraan painettua SSID:tä ja salasanaa. Jos et tiedä SSID:tä ja salasanaa, pyydä ne henkilöltä, joka teki tukiaseman asetukset, tai katso tukiaseman toimitukseen kuuluvista asiakirjoista. <input type="checkbox"/> Jos haluat luoda yhteyden SSID-tunnukseen, joka on luotu älylaitteen yhteyden jakamistoiminnolla, katso SSID ja salasana älylaitteen mukana toimitetuista asiakirjoista. <input type="checkbox"/> Jos Wi-Fi-yhteys häviää yllättäen, tarkista seuraava. Jos jokin seuraavista on sovellettavissa, nollaa verkkoasetukset asennusohjelman avulla. Voit suorittaa ohjelman seuraavalta verkkosivustolta. http://epson.sn > Asetus <ul style="list-style-type: none"> <input type="checkbox"/> Verkkoon lisättiin toinen älylaite painikeasetuksella. <input type="checkbox"/> Wi-Fi-verkko on määritetty muulla kuin painikeasetuksella.
E-5	<p>Varmista, että tukiaseman suojaustyyppi on asetettu jokin seuraavista. Jollei ole, muuta tukiaseman suojaustyyppiä ja nollaa sitten tulostimen verkkoasetukset.</p> <ul style="list-style-type: none"> <input type="checkbox"/> WEP-64-bittinen (40-bittinen) <input type="checkbox"/> WEP-128-bittinen (104-bittinen) <input type="checkbox"/> WPA PSK (TKIP/AES)* <input type="checkbox"/> WPA2 PSK (TKIP/AES)* <input type="checkbox"/> WPA (TKIP/AES) <input type="checkbox"/> WPA2 (TKIP/AES) <p>* : WPA PSK:sta käytetään myös nimitystä WPA Personal. WPA2 PSK:sta käytetään myös nimitystä WPA2 Personal.</p>
E-6	<ul style="list-style-type: none"> <input type="checkbox"/> Tarkista, onko MAC-osoitteen suodatus poistettu käytöstä. Jos se on käytössä, rekisteröi tulostimen MAC-osoite, jotta sitä ei suodateta. Katso lisätietoja tukiaseman toimitukseen kuuluvista asiakirjoista. Voit tarkistaa tulostimen MAC-osoitteen verkkoyhteysraportin osiosta Verkon tila. <input type="checkbox"/> Jos tukiaseman jaettu todennus on otettu käyttöön WEP-suojausmenetelmässä, varmista, että todennusavain ja indeksi ovat oikeat.
E-8	<ul style="list-style-type: none"> <input type="checkbox"/> Ota DHCP käyttöön tukiasemassa, kun tulostimen Hae IP-osoite on asetettu tilaan Auto. <input type="checkbox"/> Jos tulostimen Hae IP-osoite on asetettu manuaaliseen tilaan, manuaalisesti asettamasi IP-osoite on pois alueelta (esimerkiksi: 0.0.0.0) ja se poistetaan käytöstä. Aseta oikea IP-osoite tulostimen ohjauspaneelissa tai kohteessa Web Config.

Verkkoasetukset

Koodi	Ratkaisu
E-9	<p>Tarkista seuraava.</p> <ul style="list-style-type: none"> <input type="checkbox"/> Laitteet on kytketty päälle. <input type="checkbox"/> Voit käyttää internetiä ja muita tietokoneita tai verkkolaitteita samassa verkossa laitteista, jotka haluat yhdistää tulostimeen. <p>Jos se vielääkään toimi tarkistettuasi yllä olevat, nollaa verkkoasetukset asennusohjelman avulla. Voit suorittaa ohjelman seuraavalta verkkosivustolta.</p> <p>http://epson.sn > Asetus</p>
E-10	<p>Tarkista seuraava.</p> <ul style="list-style-type: none"> <input type="checkbox"/> Muut verkossa olevat laitteet on kytketty päälle. <input type="checkbox"/> Verkko-osoitteet (IP-osoite, aliverkon peite ja oletusyhdykäytävä) ovat oikein, jos olet asettanut tulostimen Hae IP-osoite -valinnan manuaaliseen tilaan. <p>Nollaa verkko-osoite, jos nämä ovat vääriä. Voit tarkistaa IP-osoitteen, aliverkon peitteen ja oletusyhdykäytävän verkkoyhteysraportin kohdasta Verkon tila.</p> <p>Kun DHCP on otettu käyttöön, muuta tulostimen Hae IP-osoite -valinnan tilaksi Auto. Jos haluat asettaa IP-osoitteen manuaalisesti, tarkista tulostimen IP-osoite verkkoyhteysraportin osiosta Verkon tila ja valitse verkon asetusnäytöstä Manuaalinen. Aseta aliverkon peitoksi [255.255.255.0].</p>
E-11	<p>Tarkista seuraava.</p> <ul style="list-style-type: none"> <input type="checkbox"/> Oletusyhdykäytävän osoite on oikein, jos olet asettanut tulostimen TCP/IP-asetukseksi Manuaalinen. <input type="checkbox"/> Laite, joka on asetettu oletusyhdykäytäväksi, on kytketty päälle. <p>Aseta oikea oletusyhdykäytävän osoite. Voit tarkistaa oletusyhdykäytävän osoitteen verkkoyhteysraportin kohdasta Verkon tila.</p>
E-12	<p>Tarkista seuraava.</p> <ul style="list-style-type: none"> <input type="checkbox"/> Muut verkossa olevat laitteet on kytketty päälle. <input type="checkbox"/> Verkko-osoitteet (IP-osoite, aliverkon peite ja oletusyhdykäytävä) ovat oikein, jos olet syöttänyt ne manuaalisesti. <input type="checkbox"/> Muiden laitteiden verkko-osoitteet (aliverkon peite ja oletusyhdykäytävä) ovat samat. <input type="checkbox"/> IP-osoite ei ole ristiriidassa muiden laitteiden kanssa. <p>Jos se ei vielääkään toimi edellä mainittujen tarkistusten jälkeen, kokeile seuraavaa.</p> <ul style="list-style-type: none"> <input type="checkbox"/> Aseta tulostimen kanssa samassa verkossa olevan tietokoneen verkkoasetukset asennusohjelman avulla. Voit suorittaa ohjelman seuraavalta verkkosivustolta. <p>http://epson.sn > Asetus</p> <ul style="list-style-type: none"> <input type="checkbox"/> Voit rekisteröidä useita salasanoja tukiasemalle, joka käyttää WEP-suojaustyyppiä. Jos useita salasanoja on rekisteröity, tarkista onko ensimmäinen rekisteröity salasana asetettu tulostimessa.

Verkkoasetukset

Koodi	Ratkaisu
E-13	<p>Tarkista seuraava.</p> <ul style="list-style-type: none"> <input type="checkbox"/> Verkkolaitteet, kuten tukiasema, keskitin ja reititin on kytketty päälle. <input type="checkbox"/> Verkkolaitteiden TCP/IP-asetusta ei ole asetettu manuaalisesti. (Jos tulostimen TCP/IP-asetus on asetettu automaattisesti, kun muiden verkkolaitteiden TCP/IP-asetus on suoritettu manuaalisesti, tulostimen verkko voi olla eri kuin muiden laitteiden.) <p>Jos se ei vielääkään toimi edellä mainittujen tarkistusten jälkeen, kokeile seuraavaa.</p> <ul style="list-style-type: none"> <input type="checkbox"/> Aseta tulostimen kanssa samassa verkossa olevan tietokoneen verkkoasetukset asennusohjelman avulla. Voit suorittaa ohjelman seuraavalta verkkosivustolta. http://epson.sn > Asetus <input type="checkbox"/> Voit rekisteröidä useita salasanoja tukiasemalle, joka käyttää WEP-suojaustyyppiä. Jos useita salasanoja on rekisteröity, tarkista onko ensimmäinen rekisteröity salana asetettu tulostimessa.

b. Viestit verkkoympäristössä

Viesti	Ratkaisu
*Useita verkon nimiä (SSID), jotka vastaavat syöttämäsi verkon nimeä (SSID) on löydetty. Vahvista verkon nimi (SSID).	Sama SSID voidaan asettaa useille tukiasemille. Tarkista tukiasemien asetukset tai muuta SSID-tunnusta.
Wi-Fi-ympäristöä on parannettava. Kytke langaton reititin pois päältä ja sitten takaisin päälle. Jos yhteys ei parane, katso ohjeet langattoman reitittimen asiakirjoista.	Kun olet siirtänyt tulostimen lähemmäksi tukiasemaa ja poistanut kaikki esteet niiden väliltä, käynnistä tukiasema. Jos yhteyttä ei voida vielääkään muodostaa, katso tukiaseman mukana toimitetut asiakirjat.
*Laitteita ei voi liittää enempää. Irrota jokin liitet. laitteista, jos haluat liittää uuden.	Voit yhdistää samanaikaisesti enintään neljään tietokoneeseen ja älylaitteeseen Wi-Fi Direct (Simple AP) -yhteydellä. Lisätäksesi uuden tietokoneen tai älylaitteen, poista ensin jokin liitetyistä laitteista.

Liittyvät tiedot

- ➔ ”Yhteyden luominen tietokoneeseen” sivulla 24
- ➔ ”Web Config” sivulla 176
- ➔ ”Verkkoasetusten määrittäminen ei onnistu” sivulla 193

Verkon tilasivun tulostaminen

Voit tarkastella verkon tietoja tulostamalla verkon tilasivun.

1. Lisää paperia.
2. Valitse aloitusnäytössä **Asetukset**.
3. Valitse **Yleiset asetukset > Verkkoasetukset > Verkon tila**.
4. Valitse **tila-arkki**.

Verkkoasetukset

5. Tarkista viesti ja valitse sitten **Tulosta**.

Verkon tilasivu tulostuu.

6. Valitse **Sulje**.

Jos et valitse **Sulje**, näyttö sammuu automaattisesti tietyn ajan kuluttua.

Tukiasemien vaihtaminen tai uusien tukiasemien lisääminen

Määritä Wi-Fi-asetukset uudelleen, jos SSID muuttuu tukiaseman vaihdon vuoksi tai kun uusi tukiasema lisätään ja uusi verkkoympäristö määritetään.

Liittyvät tiedot

➔ ”Tietokonetta koskevan yhteystavan muuttaminen” sivulla 38

Tietokonetta koskevan yhteystavan muuttaminen

Asennusohjelman käyttö ja uudelleenmäärittäminen toisen yhteystavan avulla.

- Määrittäminen verkkosivustolta

Siirry seuraavalle verkkosivustolle ja anna tuotteen nimi. Siirry kohtaan **Asetus** ja aloita määrittäminen.

<http://epson.sn>

- Määrittäminen ohjelmistolevyn avulla (vain mallit, joiden mukana tulee ohjelmistolevy, ja käyttäjät, joiden tietokoneessa on levyasema)

Aseta ohjelmistolevy tietokoneeseen ja noudata sitten näytön ohjeita.

Yhteystavan muutoksen valitseminen

Noudata näytön ohjeita, kunnes näkyviin tulee seuraava näyttö.

Verkkoasetukset

Windows

Valitse **Vaihda tai aseta yhteysmenetelmä uudelleen** näytöstä Valitse ohjelmiston asennus ja valitse sitten **Seuraava**.

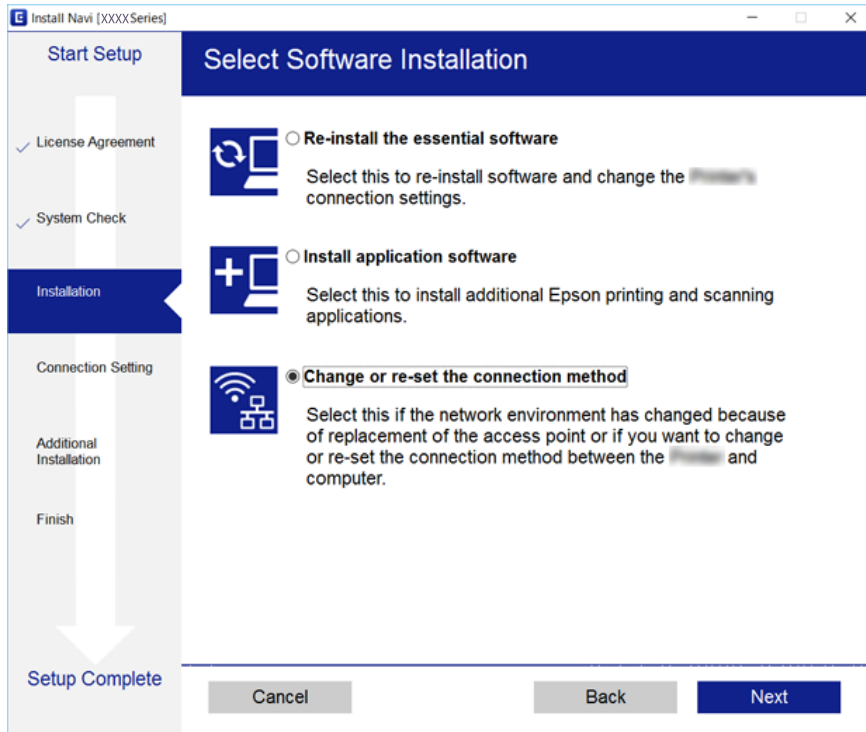

Mac OS X

Valitse tapa, jolla tulostimesi liitetään tietokoneeseesi.

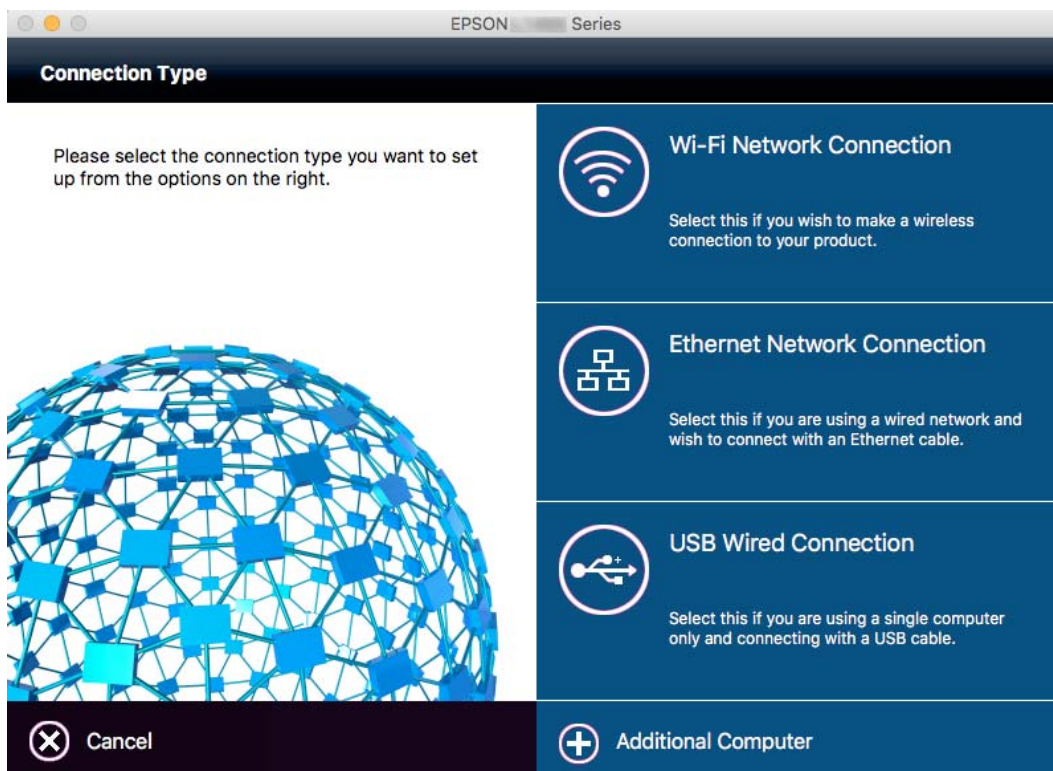

Verkkoyhteyden vaihtaminen Ethernet-yhteydeksi ohjauspaneelista

Vaihda verkkoyhteys Ethernetista Wi-Fi-yhteydeksi ohjauspaneelista seuraavia ohjeita noudattamalla.

1. Napauta aloitusnäytöltä **Asetukset**.
2. Napauta **Yleiset asetukset > Verkkoasetukset > Langallinen LAN -asetus**.
3. Tarkista viesti ja napauta sitten **Käynnistä aset.**
4. Tarkista viesti ja napauta sitten **OK**.
Näyttö sulkeutuu automaattisesti määritetyn ajan kuluttua, jos et napauta **OK**.
5. Liitä tulostin reitittimeen Ethernet-kaapelilla.

Wi-Fi-tilan poistaminen käytöstä ohjauspaneelista

Kun Wi-Fi on poistettu käytöstä, Wi-Fi-yhteys on katkaistu.

1. Napauta aloitusnäytöltä .
2. Napauta **Wi-Fi (Suositeltu)**.
Näytössä näytetään verkon tila.
3. Napauta **Muuta asetuksia**.
4. Napauta **Muut > Ota Wi-Fi pois k..**
5. Tarkista viesti ja napauta sitten **Käynnistä aset.**
6. Kun valmis-viesti tulee näkyviin, napauta **Sulje**.
Näyttö sulkeutuu automaattisesti määritetyn ajan kuluttua, jos et napauta **Sulje**.

Wi-Fi Direct (Simple AP) -yhteyden katkaiseminen ohjauspaneelista

Huomautus:

Kun Wi-Fi Direct (Simple AP) -yhteys poistetaan käytöstä, kaikkien tulostimeen Wi-Fi Direct (Simple AP) -yhteydellä liitettyjen tietokoneiden ja älylaitteiden yhteys katkeaa. Jos haluat katkaista tietyn laitteen yhteyden, katkaise se laitteesta tulostimen sijaan.

1. Napauta aloitusnäytöltä .
2. Napauta **Wi-Fi Direct**.
Näytössä annetaan Wi-Fi Direct -tiedot.

Verkkoasetukset

3. Napauta **Muuta asetuksia**.
4. Napauta **Poista Wi-Fi Direct käytöstä**.
5. Tarkista viesti ja napauta sitten **Ota asetukset pois käytöstä..**
6. Kun valmis- viesti tulee näkyviin, napauta **Sulje**.
Näyttö sulkeutuu automaattisesti määritetyn ajan kuluttua, jos et napauta **Sulje**.

Verkkoasetusten palauttaminen ohjauspaneelista

Voit palauttaa kaikki verkkoasetukset oletusasetuksiin.

1. Napauta aloitusnäytöltä **Asetukset**.
2. Napauta **Palauta oletusasetukset > Verkkoasetukset**.
3. Tarkista viesti ja napauta sitten **Kyllä**.
4. Kun valmis- viesti tulee näkyviin, napauta **Sulje**.
Näyttö sulkeutuu automaattisesti määritetyn ajan kuluttua, jos et napauta **Sulje**.

Paperin lisääminen

Paperin käsittelyä koskevat ohjeet

- ❑ Lue paperin mukana toimitettu ohje.
- ❑ Levitä paperit viuhkaksi ja suorista ne ennen paperin lisäämistä. Älä levitä tai rullaa valokuvapaperia. Se saattaisi vahingoittaa tulostuspuolta.

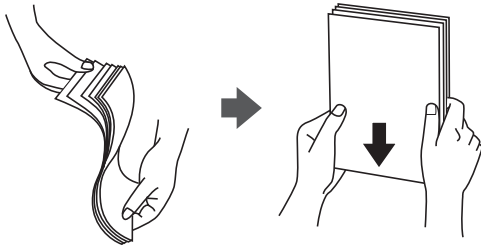

- ❑ Jos paperi on rullaantunut, suorista se tai rullaa sitä varovaisesti toiseen suuntaan ennen lisäämistä. Rullaantuneen paperin käyttäminen voi aiheuttaa paperitukoksia ja mustetahroja tulosteeseen.

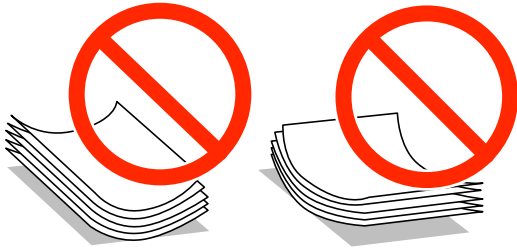

- ❑ Älä käytä paperia, joka aaltoilee, on repeytyntä, kosteaa, liian paksua tai liian ohutta, jota on leikely tai taiteltu tai johon on liimattu tarroja. Tällaisten paperien käyttäminen voi aiheuttaa paperitukoksia ja mustetahroja tulosteeseen.
- ❑ Levitä kirjekuoret viuhkaksi ja suorista ne ennen paperin lisäämistä. Jos kirjekuoret ovat täynnä ilmaa, litistä ne pöytää vasten ennen lisäämistä.

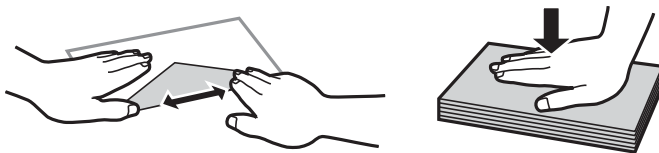

- ❑ Älä käytä kirjekuoria, jotka ovat rullaantuneet tai joita on taiteltu. Tällaisten kirjekuorten käyttäminen voi aiheuttaa paperitukoksia ja mustetahroja tulosteeseen.
- ❑ Älä käytä ikkunallisia tai liimaläpän sisältäviä kirjekuoria.
- ❑ Vältä liian ohuiden kirjekuorien käyttämistä, sillä ne saattavat rullaantua tulostuksen aikana.

Liittyvät tiedot

- ➔ [”Tulostimen ominaisuudet” sivulla 224](#)

Käytössä oleva paperi ja kapasiteetti

Korkealaatuisten tulosteiden aikaansaamiseksi Epson suosittelee käyttämään aitoa Epson-paperia.

Aito Epson-paperi

Tulostusmateriaalin nimi	Koko	Syöttökapasiteetti (arkit)		Kaksipuolinen tulostus	Reunaton tulostus
		Paperikasetti 1	Paperikasetti 2		
Epson Bright White Ink Jet Paper	A4	200	200	Auto, Manuaalinen *1	-
Epson Ultra Glossy Photo Paper	A4, 13×18 cm (5×7 tuumaa), 10×15 cm (4×6 tuumaa)	20*2	-	-	✓
Epson Premium Glossy Photo Paper	A4, 13×18 cm (5×7 tuumaa), 16:9 leveä kuvasuhde (102×181 mm), 10×15 cm (4×6 tuumaa)	20*2	-	-	✓
Epson Premium Semigloss Photo Paper	A4, 10×15 cm (4×6 tuumaa)	20*2	-	-	✓
Epson Photo Paper Glossy	A4, 13×18 cm (5×7 tuumaa), 10×15 cm (4×6 tuumaa)	20*2	-	-	✓
Epson Matte Paper-Heavyweight	A4	20	-	-	✓
Epson Photo Quality Ink Jet Paper	A4	80	-	-	✓

*1 Voit lisätä enintään 30 arkkiä paperia, joissa toiselle puolelle on jo tulostettu.

*2 Lisää yksi arkki kerrallaan, jos paperin syöttämisessä on ongelmia tai jos tulosteen värit ovat epätasaiset tai jos siinä on mustetahroja.

Huomautus:

- Paperien saatavuus vaihtelee paikasta riippuen. Saat ajantasaiset tiedot alueellasi saatavilla olevista papereista ottamalla yhteyttä Epsonin tukipalveluun.
- Kun tulostat aidolle Epson-paperille käyttäjän määrittämällä koolla, vain **Normaali-** tai **Normaali-** tulostuslaatuasetukset ovat käytettävissä. Vaikka joillakin tulostinohjaimilla on mahdollista valita parempi tulostuslaatu, tulosteet tulostetaan käyttäen asetusta **Normaali** tai **Normaali**.

Paperin lisääminen

Kaupallisesti käytettävissä oleva paperi

Tulostusmateriaalin nimi	Koko	Syöttökapasiteetti (arkit ja kirjekuoret)		Kaksipuolinen tulostus	Reunaton tulostus
		Paperikasetti 1	Paperikasetti 2		
Korkealaatuinen tavallinen paperi Tavallinen paperi	Letter ^{*3} , A4, B5	Reunaohjaimessa olevaan kolmiosymbolilla merkittyyn viivaan saakka.		Auto, Manuaalinen ^{*1}	-
Kopiopaperi Kirjelomake Kierrätyspaperi Värillinen paperi Esipainettu paperi	A5, Half letter ^{*3} , A6	Reunaohjaimessa olevaan kolmiosymbolilla merkittyyn viivaan saakka.	-	Manuaalinen ^{*1}	-
	Legal ^{*3}	30	30	Manuaalinen ^{*2}	-
	Käyttäjän määrittämä (mm) ^{*3} 89×127 – 182×257	1	-	Manuaalinen	-
	Käyttäjän määrittämä (mm) ^{*3} 182×257 – 215,9×297	1	1	Auto, Manuaalinen	-
	Käyttäjän määrittämä (mm) ^{*3} 215,9×297 – 215,9×1200	1	1	Manuaalinen	-
Kirjekuori	Kirjekuori #10, kirjekuori DL, kirjekuori C6	10	-	-	-

*1 Voit lisätä enintään 30 arkkiä paperia, joissa toiselle puolelle on jo tulostettu.

*2 Voit ladata enintään 1 arkin paperia, jossa toiselle puolelle on jo tulostettu.

*3 Vain tulostus tietokoneesta tai älylaitteesta on käytettävissä.

Liittyvät tiedot

➔ ”Osien nimet ja toiminnot” sivulla 14

➔ ”Teknisen tuen verkkosivusto” sivulla 240

Paperityyppiluettelo

Valitse käyttämäsi paperia vastaava paperityyppi, jotta saat optimaalisen tulostusjäljen.

Paperin lisääminen

Tulostusmateriaalin nimi	Tulostusmateriaali	
	Ohjauspaneeli	Tulostinohjain
Kopiopaperi, tavallinen paperi Epson Bright White Ink Jet Paper	tavalliset paperit	tavalliset paperit
Kirjelomake	Kirjelomake	Kirjelomake
Kierrätetty paperi	Kierrätetty	Kierrätetty
Värillinen paperi	Väri	Väri
Esipainettu paperi	Esitulostettu	Esitulostettu
Korkealaatuinen tavallinen paperi	Korkealaat. tavall. paperi	Korkealaatuinen tavallinen paperi
Epson Ultra Glossy Photo Paper	Ultra Glossy	Epson Ultra Glossy
Epson Premium Glossy Photo Paper	Premium Glossy	Epson Premium Glossy
Epson Premium Semigloss Photo Paper	Premium Semigloss	Epson Premium Semigloss
Epson Photo Paper Glossy	Glossy	Photo Paper Glossy
Epson Matte Paper-Heavyweight Epson Photo Quality Ink Jet Paper	Matte	Epson Matte
Kirjekuori	Kirjekuori	Kirjekuori

Paperin lisääminen Paperikasetti -aukkoon

1. Tarkista, ettei tulostin ole käynnissä ja vedä paperikasetti ulos.

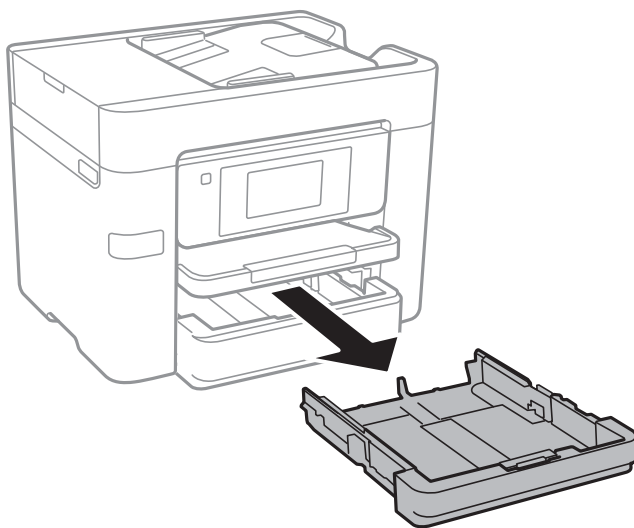

Paperin lisääminen

2. Liu'uta reunaohjaimet kauimpaan asentoon.

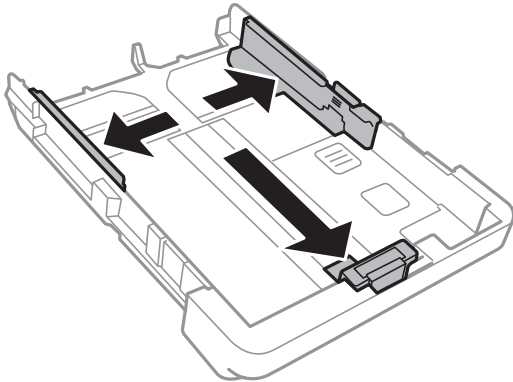

Huomautus:

Kun käytät A4-kokoa suurempaa paperia, levitä paperikasetti.

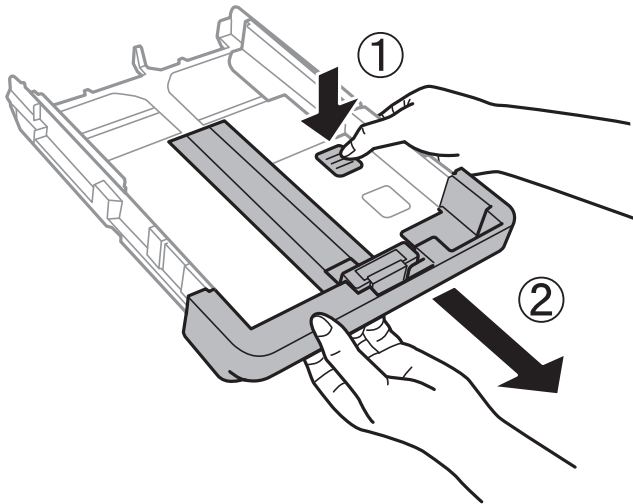

3. Liu'uta etureunan ohjaimet haluamaasi paperikokoon.

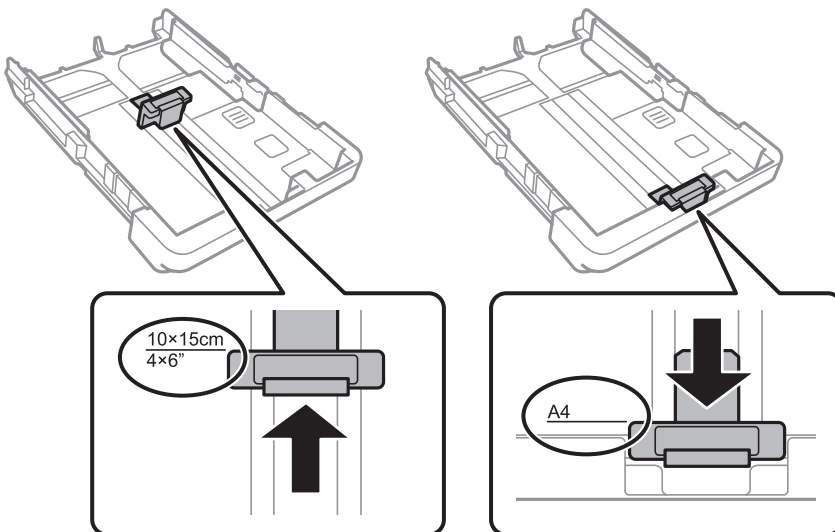

Paperin lisääminen

4. Lisää paperi etureunan ohjainta vasten tulostettava puoli alaspäin.

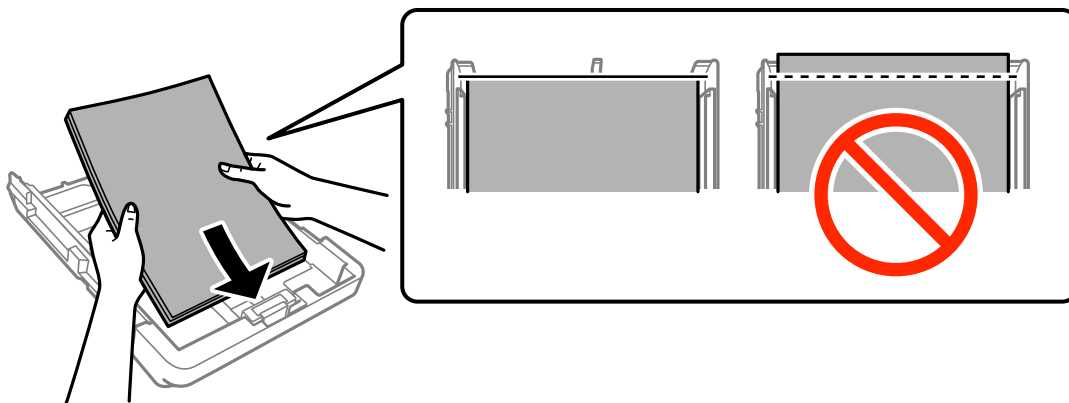

! **Tärkeää:**

- Varmista, ettei paperi mene yli kolmiosymbolin kohteen paperikasetti päässä.
- Älä lisää enempää kuin maksimimäärä kutakin paperityyppejä. Kun käytät tavallista paperia, älä aseta paperia reunaohjaimen kolmiosymbolin osoittaman viivan yli.

Kirjekuoret

Lisää enintään 10 kirjekuorta.

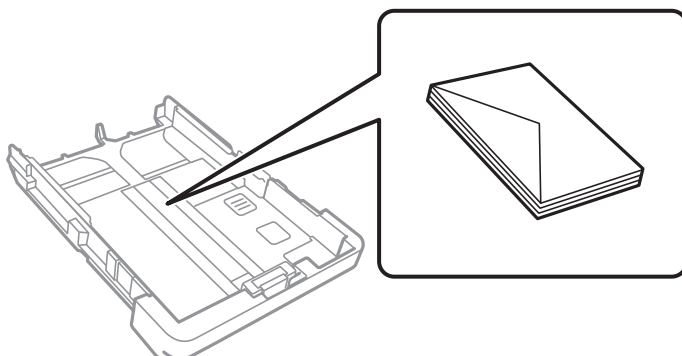

Esirei'itetty paperi

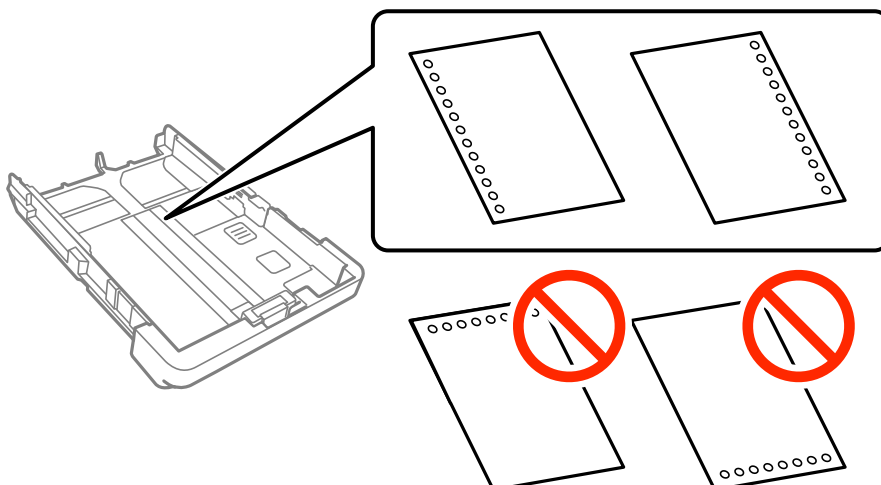

Paperin lisääminen

Huomautus:

- Lisää yksittäinen määritetyn kokoinen paperiarkki, jossa on nidontareivät vasemmassa tai oikeassa reunassa.
- Säädä tulostuspaikkaa niin, että tulostus ei osu reikien päälle.
- Automaattinen kaksipuolinen tulostus ei ole käytössä valmiiksi rei'itetyille paperille.
- Valitse paperityyppiasetukseksi **Kirjelomake** tai **Esitulostettu**.

5. Liu'uta reunaohjaimet asiakirjan reunoja vasten.

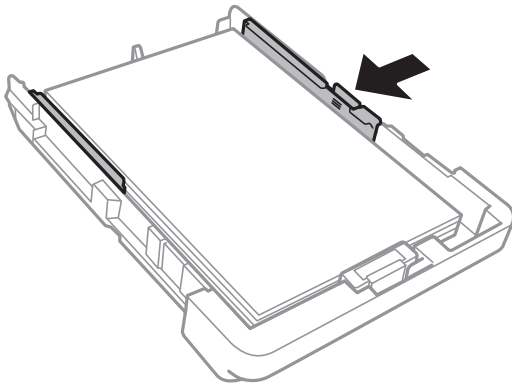

6. Työnnä paperikasetti mahdollisimman pitkälle.

7. Valitse ohjauspaneelista paperikasetti-aukkoon lisäämäsi paperin koko- ja tyyppiasetukset. Jos haluttua paperikokoa ei ole valittavana, valitse **Käyttäjän määrittämä**.

Huomautus:

Saat paperikoon ja paperityypin asetuksen näytölle napauttamalla **Asetukset > Yleiset asetukset > Tulostinasetukset > Paperilähdeasetukset > Paperiasetus**.

8. Liu'uta luovutustaso ulos.

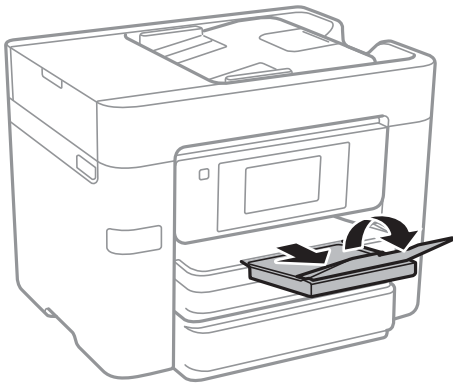

Liittyvät tiedot

- ➔ ”Paperin käsittelyä koskevat ohjeet” sivulla 42
- ➔ ”Käytössä oleva paperi ja kapasiteetti” sivulla 43

Alkuperäisasiakirjojen lisääminen

Aseta alkuperäisasiakirjat valotustasolle tai automaattiseen arkinsyöttölaitteeseen. Jos arkinsyöttölaite ei tue alkuperäismuotoa, aseta asiakirja valotustasolle.

Arkinsyöttölaitteella voit skannata useita alkuperäisasiakirjoja molempine puolineen.

Automaattisessa arkinsyöttölaitteessa käytettävät alkuperäiskappaleet

Käytössä olevat paperikoot	A4, A5*, B5, Legal*, Letter
Paperityyppi	Tavallinen paperi
Paperin paksuus (paperin paino)	64–95 g/m ²
Lisäskapasiteetti	Muut kuin Legal: 50 arkkia tai 5.5 mm Legal: 10 arkkia

* Vain yksipuolinen skannaus on tuettu.

Vaikka alkuperäiskappale täyttäisi automaattiseen arkinsyöttölaitteeseen asetettavien sivujen määritykset, se ei välttämättä tule syötetyksi laitteeseen oikein automaattisesta arkinsyöttölaitteesta tai skannauslaatu voi paperin laadusta ja ominaisuuksista riippuen olla odotettua heikompi.



Tärkeää:

Älä syötä valokuvia tai arvokkaita taideteoksia automaattiseen arkinsyöttölaitteeseen. Skannattava asiakirja voi syöttövirheen sattuessa rypistyä tai vahingoittua. Valitse asiakirjojen skannauslähteeksi valotustaso.

Paperitukosten välttämiseksi vältä asettamasta seuraavia alkuperäiskappaleita automaattiseen arkinsyöttölaitteeseen. Käytä näille paperityypeille valotustasoa.

- Alkuperäiskappaleet, jotka ovat repeytyneitä, taittuneita, rypistyneitä, turmeltuneita tai rullaantuneita
- Alkuperäiskappaleet, joissa on mappirei'itys
- Alkuperäiskappaleet, jotka on liitetty toisiinsa teipillä, niiteillä, klemmareilla tai muulla tavoin
- Alkuperäiskappaleet, joihin on liimattu tarroja tai etikettejä
- Alkuperäiskappaleet, jotka on leikattu epätasaisesti tai joissa ei ole suorat kulmat
- Alkuperäiskappaleet, jotka on sidottu
- Piirtoheitinkalvot, lämpöpaperit ja hiilipaperit

Alkuperäiskappaleiden asettaminen automaattiseen arkinsyöttölaitteeseen

1. Suorista alkuperäiskappaleiden reunat.

Alkuperäisasiakirjojen lisääminen

2. Liu'uta automaattisen arkinsyöttölaitteen reunaohjaimia.

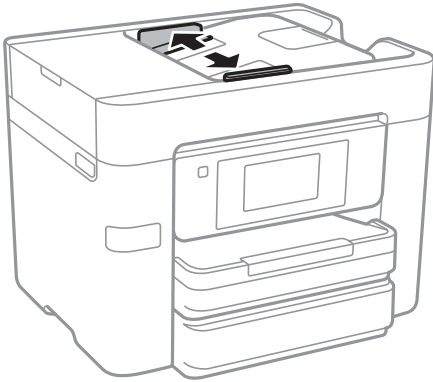

3. Aseta alkuperäiset syöttölaitteen keskelle tulostuspuoli ylöspäin.



Alkuperäisasiakirjojen lisääminen

! **Tärkeää:**

- ❑ Älä aseta paperia automaattisen arkinsyöttölaitteen reunaohjaimen kolmiosymbolin alapuolella olevan linjan yli.

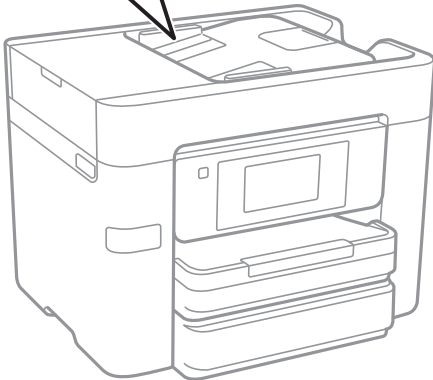
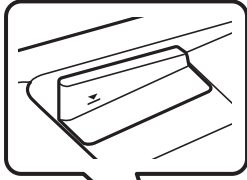

- ❑ Älä lisää alkuperäiskappaleita skannauksen aikana.
- ❑ Kun asetat alkuperäiskappaleita, jotka ovat A4-kokoa suurempia, avaa arkinsyöttölaitteen asiakirjatuki.

4. Liu'uta automaattisen arkinsyöttölaitteen reunaohjaimet asiakirjan reunoja vasten.

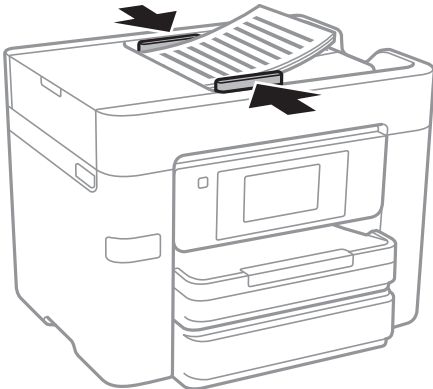

Liittyvät tiedot

- ➔ ”Automaattisessa arkinsyöttölaitteessa käytettävät alkuperäiskappaleet” sivulla 49

Alkuperäisten asettaminen ADF-laitteeseen 2-up-kopiointia varten

Lisää alkuperäiskappaleet kuvassa näytetyssä suunnassa ja valitse sitten suunta-asetus.

Alkuperäisasiakirjojen lisääminen

- ❑ Alkuperäiskappaleiden asettaminen pystyasentoon: Valitse ohjauspaneelista **Ylös-suunta**, kuten alla kuvataan.

Kopioi > Lisäasetukset > Suunta(alkup) > Ylös-suunta

Lisää alkuperäiskappaleet arkinsyöttölaitteeseen nuolen suuntaisesti.



- ❑ Alkuperäiskappaleiden asettaminen vasemmanpuoleiseen asentoon: Valitse ohjauspaneelista **Vasen-suunta**, kuten alla kuvataan.

Kopioi > Lisäasetukset > Suunta(alkup) > Vasen-suunta

Lisää alkuperäiskappaleet arkinsyöttölaitteeseen nuolen suuntaisesti.



Alkuperäiskappaleiden asettaminen Valotustasolle



Vaara:

Varo asiakirjakantta avatessasi ja sulkiessasi, että sormet eivät jää väliin. Tämä saattaa aiheuttaa loukkaantumisen.



Tärkeää:

Asettaessasi paksuja alkuperäiskappaleita, kuten kirjoja, estä ulkopuolelta tulevaa valoa paistamasta suoraan valotustasolle.

1. Avaa asiakirjakansi.

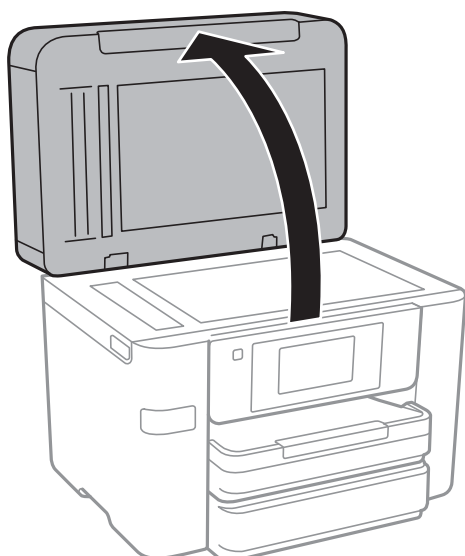

Alkuperäisasiakirjojen lisääminen

2. valotustason pitää olla pölytön ja puhdas.
3. Aseta alkuperäinen tulostuspuoli alaspäin kulmamerkkiin asti.

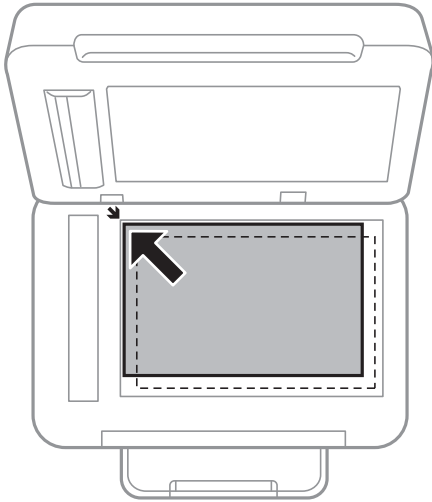

Huomautus:

- valotustason reunasta noin 1,5 mm:n alue jää skannaamatta.
- Kun alkuperäiskappaleita on asetettu sekä automaattiseen arkinsyöttölaitteeseen että valotustasolle, etusijalla ovat automaattiseen arkinsyöttölaitteeseen asetetut alkuperäiskappaleet.

4. Sulje kansi varovasti.



Tärkeää:

Älä käytä liikaa voimaa valotustaso -lasiin tai asiakirjakanteen. Muussa tapauksessa ne voivat vahingoittua.

5. Poista alkuperäisasiakirjat laitteesta skannaamisen jälkeen.

Huomautus:

Jos alkuperäisasiakirja jätetään valotustasolle pitkäksi aikaa, se saattaa tarttua lasiin.

Yhteystietojen hallinta

Yhteystietoluettelon tallentaminen helpottaa kohteen hakemista. Voit tallentaa enintään 100 yhteystietoa ja käyttää yhteystietoluetteloita seuraaviin toimintoihin: faksinumeron lisääminen, kohteen lisääminen skannatun kuvan liittämiseksi sähköpostiin ja skannatun kuvan tallentaminen verkkokansioon.

Voit tallentaa yhteystiedot myös LDAP-palvelimelle.

Liittyvät tiedot

➔ ”LDAP-palvelimen käyttö” sivulla 58

Yhteystietojen tallentaminen ja muokkaaminen

Huomautus:

Varmista ennen yhteystietojen rekisteröintiä, että olet määrittänyt sähköpostipalvelinasetukset sähköpostiosoitteen käyttöä varten.

1. Napauta aloitusnäytöltä **Asetukset**.
2. Napauta **Yhteystietojen hallinta** ja sitten **Rekisteröi/Poista**.
3. Tee jokin seuraavista.
 - Tallenna uusi yhteystieto napauttamalla **Lisää syöte** ja sitten **Lisää yhteystieto**.
 - Jos haluat muokata yhteystietoa, valitse kyseinen yhteystieto ja napauta **Muokkaa**.
 - Jos haluat poistaa yhteystiedon, valitse kyseinen yhteystieto, napauta **Poista** ja sitten **Kyllä**. Seuraavia toimenpiteitä ei tarvitse suorittaa.

Huomautus:

Voit tallentaa osoitteen, joka on tallennettu tulostimen paikalliseen yhteystietoluetteloon LDAP-palvelimelle. Näytä yhteystieto ja napauta sitten **Tall. Yhteystietoihin**.

4. Kun tallennat uuden yhteystiedon, valitse tallennettavan yhteystiedon tyyppi. Ohita tämä vaihe, kun haluat muokata yhteystietoa tai poistaa sellaisen.
 - Faksi: Rekisteröi yhteystieto (faksinumero) faksin lähettämistä varten.
 - Sähköposti: Rekisteröi sähköpostiosoite skannatun kuvan lähettämistä varten.
 - Verkkokansio/FTP: Rekisteröi verkkokansio skannatun kuvan tallentamista varten

5. Määritä tarvittavat asetukset.

Huomautus:

Kun syötät faksin numeron, syötä suuntanumero faksinumeron eteen, jos puhelinjärjestelmäsi on PBX ja sinun on valittava ulkolinja. Jos suuntanumero on asetettu **Linjatyyppi** -asetuksissa, syötä risuaita (#) varsinaisen suuntanumeron tilalle. Jos haluat, että valintaan lisätään tauko (kolme sekuntia), lisää viiva (-).

6. Napauta **OK**.

Yhteystietoryhmien tallentaminen ja muokkaaminen

Yhteystietojen lisääminen ryhmään mahdollista faksien tai skannattujen kuvien lähettämisen sähköpostilla useampaan kohteeseen samaan aikaan.

1. Napauta aloitusnäytöltä **Asetukset**.
2. Napauta **Yhteystietojen hallinta** ja sitten **Rekisteröi/Poista**.
3. Tee jokin seuraavista.
 - Tallenna uusi ryhmä napauttamalla **Lisää syöte** ja sitten **Lisää Ryhmä**.
 - Jos haluat muokata ryhmää, valitse kyseinen ryhmä ja napauta **Muokkaa**.
 - Jos haluat poistaa ryhmän, valitse kyseinen ryhmä, napauta **Poista** ja sitten **Kyllä**. Seuraavia toimenpiteitä ei tarvitse suorittaa.
4. Kun tallennat uuden ryhmän, valitse tallennettavan ryhmän tyyppi. Ohita tämä vaihe, kun haluat muokata ryhmää.
 - Faksi: Rekisteröi yhteystieto (faksinumero) faksin lähettämistä varten.
 - Sähköposti: Rekisteröi sähköpostiosoite skannatun kuvan lähettämistä varten.
5. Syötä ryhmän **Ryhmän nimi** tai muokkaa sitä.
6. Napauta **Yhteystietoja lisätty Ryhmään (Pakollinen)**.
7. Valitse ryhmään tallennettavat yhteystiedot.

Huomautus:

 - Voit tallentaa enintään 99 yhteystietoa.
 - Voit poistaa yhteystiedon valinnan napauttamalla sitä uudelleen.
8. Napauta **Sulje**.
9. Määritä muut tarvittavat asetukset.
 - Rekisterinumero: Määritä ryhmän numero.
 - Hakemistosana: Määritä ryhmän hakemistosana.
 - Määritä Usein käytettyyn: Rekisteröi ryhmä usein käytetyksi ryhmäksi. Ryhmä näytetään osoitteen valintanäytön yläreunassa.
10. Napauta **OK**.

Usein käytettyjen yhteystietojen rekisteröinti

Kun rekisteröit usein käytetyt yhteystiedot, yhteystiedot näytetään osoitteen määrittämissä yläreunassa.

1. Napauta aloitusnäytöltä **Asetukset**.
2. Napauta **Yhteystietojen hallinta** ja sitten **Usein käytetty**.

Yhteystietojen hallinta

3. Napauta rekisteröitävän yhteystiedon tyyppiä.

4. Napauta **Muokkaa**.

Huomautus:

Voit muuttaa yhteystietojen järjestystä napauttamalla **Lajittele**.

5. Valitse rekisteröitävät usein käytetyt yhteystiedot ja napauta sitten **OK**.

Huomautus:

Voit poistaa yhteystiedon valinnan napauttamalla sitä uudelleen.

Voit hakea osoitteita yhteystietoluettelosta. Syötä hakusana näytön yläreunassa olevaan ruutuun.

6. Napauta **Sulje**.

Rekisteröi yhteystiedot tietokoneeseen

Käyttämällä Web Config -apuohjelmaa voit luoda yhteystietoluettelon tietokoneeseen ja tuoda sen tulostimeen.

1. Siirry Web Config -ohjelmaan ja valitse **Contacts**.

2. Valitse rekisteröitävä numero ja napsauta sitten **Edit**.

3. Syötä **Name** ja **Index Word**.

4. Valitse kohdan **Type** valinnaksi kohdetyyppi.

Huomautus:

Et pysty muuttamaan **Type**-valintaa ennen kuin rekisteröinti on valmis. Jos haluat muuttaa tyyppiä, poista kohde ja rekisteröi uudelleen.

5. Syötä arvo jokaiseen kohtaan ja napsauta sitten **Apply**.

Liittyvät tiedot

➔ ["Web Config" sivulla 176](#)

➔ ["Web-määrittelyn suorittaminen web-selaimessa" sivulla 177](#)

Kohdeasetukset

Kohteet	Asetukset ja selitys
Yleiset asetukset	
Name	Syötä yhteystietoluettelosta nimi, jossa saa olla enintään 30 Unicode-merkkiä (UTF-8). Jos et määritä tätä, jätä se tyhjäksi.
Index Word	Syötä hakusanat enintään 30 Unicode-merkillä (UTF-8). Jos et määritä tätä, jätä se tyhjäksi.
Type	Valitse rekisteröitävän osoitteen tyyppi.

Yhteystietojen hallinta

Kohteet	Asetukset ja selitys
Assign to Frequent Use	Aseta rekisteröity osoite usein käytetyksi osoitteeksi valitsemalla tämä. Kun osoite on asetettu usein käytetyksi osoitteeksi, se näytetään faksi- ja skannausnäytön ylälaudassa, ja voit määrittää kohteen avaamatta yhteystietoluetteloa.
Fax	
Fax Number	Syötä 1–64 merkkiä numeroilla 0–9 ja/tai merkeillä -, *, # ja välilyönti.
Fax Speed	Valitse kommunikointinopeus kohteelle.
Email	
Email Address	Syötä sähköpostiosoite, jossa on 1–255 merkkiä.
Network Folder (SMB)	
Save to	Syötä kohdekansion sijainti, jossa on 1–253 Unicode-merkkiä (UTF-8). Jätä pois “\ \”.
User Name	Syötä avattavan verkkokansion käyttäjätunnus, jossa saa olla enintään 30 Unicode-merkkiä (UTF-8). Vältä kuitenkin käyttämästä ohjausmerkkejä (0x00–0x1f, 0x7F).
Password	Syötä käytettävän verkkokansion salasana, jossa saa olla enintään 20 Unicode-merkkiä (UTF-8). Vältä kuitenkin käyttämästä ohjausmerkkejä (0x00–0x1f, 0x7F).
FTP	
Save to	Syötä palvelimen nimi, jossa on 1–253 ASCII-merkkiä (0x20–0x7E). Jätä pois “ftp://”.
User Name	Syötä käytettävän FTP-palvelimen käyttäjätunnus, jossa saa olla enintään 30 Unicode-merkkiä (UTF-8). Vältä kuitenkin käyttämästä ohjausmerkkejä (0x00–0x1f, 0x7F). Jos palvelin sallii nimettömät yhteydet, syötä käyttäjänimeksi esimerkiksi Anonymous tai FTP. Jos et määritä tätä, jätä se tyhjäksi.
Password	Syötä käytettävän FTP-palvelimen salasana, jossa saa olla enintään 20 Unicode-merkkiä (UTF-8). Vältä kuitenkin käyttämästä ohjausmerkkejä (0x00–0x1f, 0x7F). Jos et määritä tätä, jätä se tyhjäksi.
Connection Mode	Valitse valikosta yhteystila. Jos tulostimen ja FTP-palvelimen välissä on palomuuuri, valitse Passive Mode .
Port Number	Syötä FTP-palvelimen porttinumero väliltä 1–65535.

Kohteiden rekisteröinti ryhmänä

Jos kohdetyypin asetus on **Fax** tai **Email**, voit rekisteröidä kohteet ryhmänä.

1. Siirry Web Config -ohjelmaan ja valitse **Contacts**.
2. Valitse rekisteröitävä numero ja napsauta sitten **Edit**.
3. Valitse ryhmä kohdasta **Type**.

Yhteystietojen hallinta

- Napsauta **Select** kohdassa **Contact(s) for Group**.
Mahdolliset kohteet tulevat näkyviin.
- Valitse ryhmälle rekisteröitävä kohde ja napsauta sitten **Select**.
- Syötä **Name** ja **Index Word**.
- Valitse, haluatko määrittää rekisteröidyn ryhmän usein käytetyksi ryhmäksi.

Huomautus:

Kohteita voi rekisteröidä usealle ryhmälle.

- Valitse **Apply**.

LDAP-palvelimen käyttö

Kun käytät LDAP-palvelinta, voit hakea ja määrittää sähköpostin tai faksin kohteen yhteystiedoista tai LDAP-palvelimelta.

LDAP-palvelimen määrittäminen

- Siirry Web Config -ohjelmaan ja valitse **Network Settings > LDAP Server > Basic**.
- Syötä arvo kuhunkin kohtaan.
- Valitse **OK**.
Valitsemasi asetukset tulevat näytölle.

Liittyvät tiedot

➔ ["Web-määrittäksen suorittaminen web-selaimessa" sivulla 177](#)

LDAP-palvelimen asetuskohdeet

Kohteet	Asetukset ja selitys
Use LDAP Server	Valitse Use tai Do Not Use .
LDAP Server Address	Syötä LDAP-palvelimen osoite. Syötä 1–255 merkkiä IPv4-, IPv6- tai FQDN-muodossa. Jos käytät FQDN-muotoa, voit käyttää aakkosnumeerisia ASCII-merkkejä (0x20–0x7E) ja "-"-merkkiä lukuun ottamatta osoitteen alkua ja loppua.
LDAP server Port Number	Syötä LDAP-palvelimen porttinumero väliltä 1–65535.
Search Timeout (sec)	Syötä hakuajan kesto ennen aikakatkaisua väliltä 5–300.
Authentication Method	Valitse menetelmistä yksi. Jos valitset Kerberos Authentication -varmennuksen, määritä Kerberos-asetukset valitsemalla LDAP Server > Kerberos Settings .

Yhteystietojen hallinta

Kohteet	Asetukset ja selitys
Kerberos Realm to be Used	Jos Authentication Method on Kerberos Authentication , valitse Kerberos-alue, jota haluat käyttää.
User Name	Syötä LDAP-palvelimen käyttäjätunnus, jossa saa olla enintään 128 Unicode-merkkiä (UTF-8). Et voi käyttää ohjausmerkkejä kuten 0x00–0x1F ja 0x7F. Tämä asetus ei ole käytössä, kun Authentication Method on Anonymous Authentication . Jos et määritä tätä, jätä se tyhjäksi.
Password	Syötä LDAP-palvelimen varmennuksen salasana, jossa saa olla enintään 128 Unicode-merkkiä (UTF-8). Et voi käyttää ohjausmerkkejä kuten 0x00–0x1F ja 0x7F. Tämä asetus ei ole käytössä, kun Authentication Method on Anonymous Authentication . Jos et määritä tätä, jätä se tyhjäksi.

Kerberos-asetukset

Jos **LDAP Server** > **Basic** -kohdan **Authentication Method** on **Kerberos Authentication**, määritä seuraavat Kerberos-asetukset. Voit määrittää Kerberos-asetuksiin enintään 10 asetusta.

Kohteet	Asetukset ja selitys
Realm (Domain)	Syötä Kerberos-varmennuksen alue enintään 255 ASCII-merkillä (0x20–0x7E). Jos et määritä tätä, jätä se tyhjäksi.
KDC Address	Syötä Kerberos-varmennuspalvelimen osoite. Syötä enintään 255 merkkiä IPv4-, IPv6- tai FQDN-muodossa. Jos et määritä tätä, jätä se tyhjäksi.
Port Number (Kerberos)	Syötä Kerberos-palvelimen porttinumero väliltä 1–65535.

LDAP-palvelimen hakuasetusten määrittäminen

1. Siirry Web Config -ohjelmaan ja valitse **Network Settings** > **LDAP Server** > **Search Settings**.
2. Syötä arvo kuhunkin kohtaan.
3. Näytä asetuksen tulos napsauttamalla **OK**.
Valitsemasi asetukset tulevat näytölle.

LDAP-palvelimen hakuasetukset

Kohteet	Asetukset ja selitys
Search Base (Distinguished Name)	Jos haluat hakea mielivaltaista toimialuetta, määritä LDAP-palvelimen toimialuenimi. Syötä 0–128 Unicode-merkkiä (UTF-8). Jos et hae mielivaltaista attribuuttia, jätä tämä kohta tyhjäksi. Esimerkki paikallisen palvelimen hakemistosta: dc=palvelin, dc=paikallinen
Number of search entries	Määritä haku kohtien lukumäärä väliltä 5–500. Määritetty hakukohtien lukumäärä tallennetaan ja näytetään väliaikaisesti. Vaikka hakukohtien lukumäärä olisi yli määritetyn lukumäärän ja virheilmoitus tulee näkyviin, haku voidaan silti suorittaa loppuun.

Yhteystietojen hallinta

Kohteet	Asetukset ja selitys
User name Attribute	Määritä näytettävän attribuutin nimi, kun haetaan käyttäjätunnuksia. Syötä 1–255 Unicode-merkkiä (UTF-8). Ensimmäisen merkin on oltava a–z tai A–Z. Esimerkki: cn, uid
User name Display Attribute	Määritä käyttäjätunnuksena näytettävän attribuutin nimi. Syötä 0–255 Unicode-merkkiä (UTF-8). Ensimmäisen merkin on oltava a–z tai A–Z. Esimerkki: cn, sn
Fax Number Attribute	Määritä näytettävän attribuutin nimi, kun haetaan faksinumeroita. Syötä 1–255 merkkiä joukoista A–Z, a–z, 0–9 ja -. Ensimmäisen merkin on oltava a–z tai A–Z. Esimerkki: facsimileTelephoneNumber
Email Address Attribute	Määritä näytettävän attribuutin nimi, kun haetaan sähköpostiosoitteita. Syötä 1–255 merkkiä joukoista A–Z, a–z, 0–9 ja -. Ensimmäisen merkin on oltava a–z tai A–Z. Esimerkki: mail
Arbitrary Attribute 1 - Arbitrary Attribute 4	Voit määrittää muita haettavia, mielivaltaisia attribuutteja. Syötä 0–255 Unicode-merkkiä (UTF-8). Ensimmäisen merkin on oltava a–z tai A–Z. Jos et halua hakea mielivaltaisia attribuutteja, jätä tämä kohta tyhjäksi. Esimerkki: o, ou

LDAP-palvelimen yhteyden tarkistaminen

- Siirry Web Config -ohjelmaan ja valitse **Network Settings > LDAP Server > Connection Test**.
- Valitse **Start**.
Yhteystesti käynnistyy. Tarkistusraportti näytetään testin jälkeen.

LDAP-palvelimen yhteystestin viitteet

Viestit	Selitys
Connection test was successful.	Tämä viesti tulee näkyviin, kun yhteys palvelimeen on onnistunut.
Connection test failed. Check the settings.	Tämä viesti tulee näkyviin seuraavista syistä: <input type="checkbox"/> LDAP-palvelimen osoite tai portin numero on väärä. <input type="checkbox"/> On tapahtunut aikakatkaisu. <input type="checkbox"/> Do Not Use on valittu kohdan Use LDAP Server valinnaksi. <input type="checkbox"/> Jos Authentication Method on Kerberos Authentication , asetukset kuten Realm (Domain) , KDC Address ja Port Number (Kerberos) ovat väärin.
Connection test failed. Check the date and time on your product or server.	Tämä viesti tulee näkyviin, kun yhteys epäonnistuu, koska tulostimen ja LDAP-palvelimen aika-asetukset ovat ristiriitaiset.

Yhteystietojen hallinta

Viestit	Selitys
Authentication failed. Check the settings.	Tämä viesti tulee näkyviin seuraavista syistä: <input type="checkbox"/> User Name ja/tai Password on väärin. <input type="checkbox"/> Jos Authentication Method on Kerberos Authentication , aikaa tai päivämäärää ei voi määrittää.
Cannot access the printer until processing is complete.	Tämä viesti tulee näkyviin, kun tulostin on varattu.

Yhteystietojen vienti ja tuonti tietokoneen avulla

Voit viedä tulostimeen tallennetut yhteystiedot tietokoneeseen Web Config -ohjelmalla. Voit myös tuoda viedyt yhteystiedot muihin tulostimiin.

Yhteystiedot saatetaan menettää tulostimen toimintahäiriön sattuessa. Suosittelemme ottamaan varmuuskopioinnin aina, kun tietoja päivitetään. Epson ei ota vastuuta tietojen menetyksistä tai varmuuskopioinnista eikä tietojen ja asetusten palauttamisesta edes takuun voimassaoloaikana.

Liittyvät tiedot

➔ [”Web Config” sivulla 176](#)

Yhteystietojen vienti

Vie tulostimen jokainen asetus.

1. Siirry Web Config -ohjelmaan ja valitse sitten **Export and Import Setting Value > Export**.
2. Valitse **Contacts**.
3. Salaa vietävä tiedosto syöttämällä salasana.
Tarvitset salasanaa tiedoston tuontiin. Jätä tämä tyhjäksi, jos et halua salata tiedostoa.
4. Valitse **Export**.

Liittyvät tiedot

➔ [”Web-määrittelyn suorittaminen web-selaimessa” sivulla 177](#)

Yhteystietojen tuonti

Tuo viety Web Config-tiedosto tulostimeen.

1. Siirry Web Config -ohjelmaan ja valitse sitten **Export and Import Setting Value > Import**.
2. Valitse viety tiedosto ja syötä salauksen salasana.
3. Valitse **Next**.

Yhteystietojen hallinta

4. Valitse **Contacts** ja napsauta sitten **Next**.
5. Valitse **OK**.

Liittyvät tiedot

➔ [”Web-määrityksen suorittaminen web-selaimessa”](#) sivulla 177

Tulostaminen

Tulostaminen ohjauspaneelista

Voit tulostaa tietoja tulostimeesi liitetystä ulkoisesta USB-laitteesta.

JPEG-tiedostojen tulostaminen muistilaitteesta

Huomautus:

Jos muistitikulla on yli 999 kuvaa, ne jaetaan automaattisesti ryhmiin, jolloin esiin tulee ryhmävalintanäyttö. Kuvat lajitellaan ottopäivän mukaan.

1. Liitä muistilaite tulostimen ulkoiseen USB-porttiin.

2. Napauta aloitusnäytöltä **Muistilaite**.

3. Napauta **JPEG**.

Muistilaitteen kuvat näytetään pikkukuvina.

Napauta , jos haluat muuttaa asetusta **Näyttöjärjestys**, tai määritä kohteiden **Val. kaikki kuvat, Peru kuvan valinta** ja **Valitse ryhmä** asetukset.

4. Napauta tulostettavia tiedostoja.

Valitut kuvat on merkitty valintamerkeillä.

Jos haluat esikatsella yhtä kuvaa, napauta **Yksittäinen näkymä**. Voit suurentaa kuvaa napauttamalla . Esikatsele edellistä tai seuraavaa kuvaa napauttamalla  tai .

5. Napauta **Jatka tulostukseen** määrittääksesi tulostusasetukset.

6. Määritä **Perusasetukset**-välilehdessä käytettävä paperilähde ja värijärjestelmä.

7. Määritä muut kohteet tarvittaessa **Lisäasetukset**-välilehdessä.

Katso lisätietoja yksityiskohtaisista asetuksista Muistilaite-valikoista.

8. Aseta tulosteiden määrä napauttamalla arvoa.

9. Aloita tulostus napauttamalla .

10. Poista muistilaite tulostimesta.



Liittyvät tiedot

➔ ”Paperin lisääminen Paperikasetti -aukkoon” sivulla 45

➔ ”Osien nimet ja toiminnot” sivulla 14

➔ ”JPEG-asetukset” sivulla 64

TIFF-tiedostojen tulostaminen muistilaitteesta

1. Liitä muistilaite tulostimen ulkoiseen USB-porttiin.
2. Napauta aloitusnäytöltä **Muistilaite**.
3. Napauta **TIFF**.
Muistilaitteen tiedostot näytetään luettelona.
Voit muuttaa tiedostojen järjestystä napauttamalla .
4. Napauta tulostettavaa tiedostoa.
5. Määritä **Perusasetukset**-välilehdessä käytettävä paperilähde ja värijärjestelmä.
6. Määritä muut kohteet tarvittaessa **Lisäasetukset**-välilehdessä.
Katso lisätietoja yksityiskohtaisista asetuksista muistilaitteen valikoista.
7. Aseta tulosteiden määrä napauttamalla arvoa.
8. Aloita tulostus napauttamalla .
9. Poista muistilaite tulostimesta.

Liittyvät tiedot

- ➔ ”Paperin lisääminen Paperikasetti -aukkoon” sivulla 45
- ➔ ”Osien nimet ja toiminnot” sivulla 14
- ➔ ”TIFF-asetukset” sivulla 65

Valikkovalinnat Muistilaite -toiminnolle

Napauta tulostimen aloitusnäytöstä **Muistilaite** niin voit määrittää muistilaitteella olevan tiedoston tulostusasetuksia.

JPEG-asetukset



(Valinnat):

Määritä kuvatietojen järjestämisen, valitsemisen ja valinnan poiston asetukset.

Perusasetukset:

- Paperias.

Määritä tulostukseen käytettävät paperilähdeasetukset.

- Väritila

Valitse väriasetus sen mukaan, tulostatko normaalisti tilassa **Mustavalko** vai **Väri**.

Tulostaminen

Lisäasetukset:

Asettelu

Valitse JPEG-tiedostojen asettelu. **Reunallinen:** jokainen tiedosto tulostetaan omalle sivulleen reuna-alueet jättäen. **Reunaton:** jokainen tiedosto tulostetaan omalle sivulleen ilman reuna-alueita. Kuvaa suurennetaan hiukan niin, että paperin reunoilla olevat reunukset poistuvat. **20 vierekkäin:** kullekin sivulle tulostetaan 20 tiedostoa. **Hakemisto:** hakemistosivun ja tietojen tulostus.

Sov. kuv.

Valitse **Päällä** niin kuva rajataan automaattisesti mahtumaan valittuun tulostusasetteluun. Jos kuvatietojen kuvasuhde ja paperikoko poikkeavat toisistaan, kuva suurennetaan tai pienennetään automaattisesti siten, että lyhyet sivut sopivat paperin lyhyisiin sivuihin. Kuvan pitkä sivu rajataan, jos se ulottuu paperin pitkän sivun ulkopuolelle. Tämä ominaisuus ei ehkä toimi panoraamakuville.

Laatu

Valitse **Paras**, jos haluat tulostaa laadukkaammin. Tämä voi kuitenkin hidastaa tulostusnopeutta.

Pvm

Valitse valokuvan otto- tai tallennuspäivämäärän muoto. Päivämäärää ei tulosteta kaikissa asetteluissa.

Korj. valok.

Valitse tämä tila, jos haluat parannella valokuvan kirkkautta, kontrastia ja kylläisyyttä automaattisesti. Jos haluat poistaa automaattisen parantelun käytöstä, valitse **Parannus pois**.

Korj. punasilm

Korjaa valokuvien punasilmäisyys automaattisesti valitsemalla **Pääl.** Korjaus ei kohdistu alkuperäiseen, ainoastaan tulosteisiin. Kuvan tyyppistä riippuen myös muita kuvan osia saatetaan korjata (silmien lisäksi).

TIFF-asetukset

Voit määrittää muistilaitteillasi olevien TIFF-tiedostojen tulostusasetukset.

 (Näyttöjärjestys):

Muuttaa tiedostojen järjestystä.

Perusasetukset:

Paperias.

Määritä tulostukseen käytettävät paperilähdeasetukset.

Väritila

Valitse väriasetus sen mukaan, tulostatko normaalisti tilassa **Mustavalko** vai **Väri**.

Lisäasetukset:

Asettelu

Valitse Multi-TIFF-tiedoston asettelu. **Reunallinen:** jokainen tiedosto tulostetaan omalle sivulle reuna-alueet jättäen. **Reunaton:** jokainen tiedosto tulostetaan omalle sivulle ilman reuna-alueita. Kuvaa suurennetaan hiukan niin, että paperin reunoilla olevat reunukset poistuvat. **20 vierekkäin:** kullekin arkille tulostetaan 20 sivua. **Hakemisto:** hakemistosivun ja tietojen tulostus.

Tulostaminen

 Sov. kuv.

Valitse **Päällä** niin valokuva rajataan automaattisesti mahtumaan valittuun valokuva-asetteluun. Jos kuvatietojen kuvasuhde ja paperikoko poikkeavat toisistaan, kuva suurennetaan tai pienennetään automaattisesti siten, että lyhyet sivut sopivat paperin lyhyisiin sivuihin. Kuvan pitkä sivu rajataan, jos se ulottuu paperin pitkän sivun ulkopuolelle. Tämä ominaisuus ei ehkä toimi panoraamakuvilla.

 Laatu

Valitse **Paras**, jos haluat tulostaa laadukkaammin. Tämä voi kuitenkin hidastaa tulostusnopeutta.

 Tulostusjärjestys

Valitse monisivuisten TIFF-tiedostojen tulostusjärjestys.

 Pvm

Valitse valokuvan otto- tai tallennuspäivämäärän muoto. Päivämäärää ei tulosteta kaikissa asetteluissa.

Tietokoneelta tulostaminen

Tulostuksen perustiedot — Windows

Huomautus:

Eri asetusten selitykset ovat verkko-ohjeessa. Napsauta kohdetta hiiren oikealla painikkeella ja napsauta sitten **Ohje**.

Toiminnot saattavat vaihdella sovelluksen mukaan. Katso lisätietoja sovelluksen ohjeista.

1. Lisää tulostimeen paperia.
2. Avaa tulostettava tiedosto.
3. Valitse **Tulosta** tai **Tulostusasetukset Tiedosto**-valikosta.
4. Valitse tulostimesi.

Tulostaminen

5. Avaa tulostinohjaimen ikkuna valitsemalla **Asetukset** tai **Ominaisuudet**.

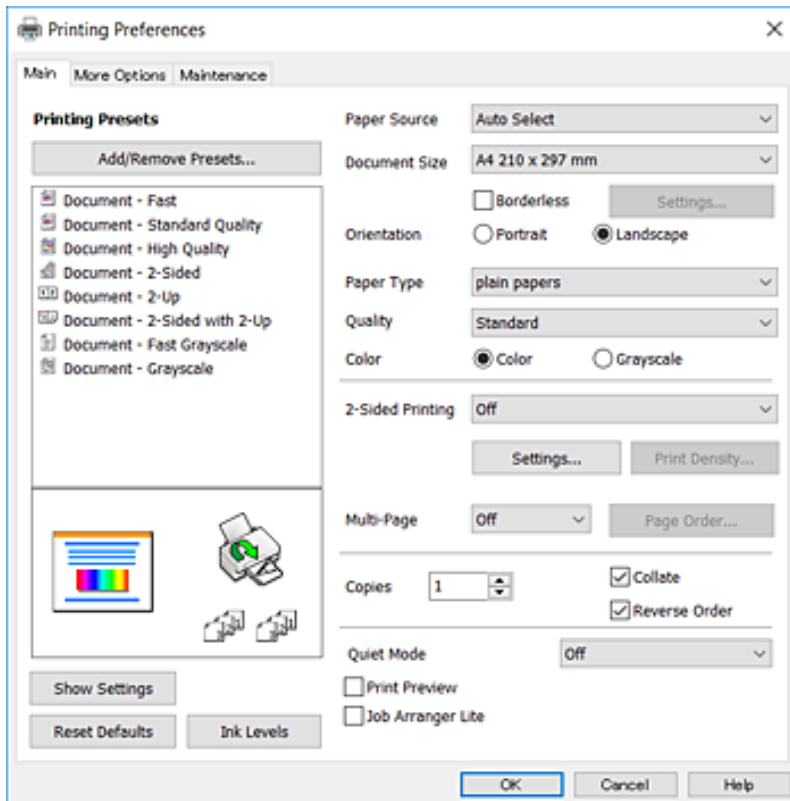

6. Tee seuraavat asetukset.

- Paperilähde: Valitse paperilähde, johon lisäsit paperin. Jos tulostimessa on vain yksi paperilähde, tämä kohde ei tule esiin.
- Asiakirjan koko: Valitse tulostimeen lisäämäsi paperin koko.
- Reunukseton: Valitse tulostus ilman marginaaleja kuvan ympärillä.
- Suunta: Valitse paperin suunta, jonka määritit sovelluksessa.
- Paperityyppi: Valitse lisäämäsi paperin tyyppi.
- Tulostuslaatu: Valitse tulostuslaatu. Kun valitaan **Suuri**, tulostusjälki on laadukasta, mutta tulostus voi olla hitaampaa.
- Väri: Valitse **Harmaasävy**, kun haluat tulostaa mustana tai harmaan sävyinä.

Huomautus:

- Jos tulostat paljon tietoa sisältäviä tiedostoja tavalliselle paperille, kirjelomakkeelle tai esipainetulle lomakkeelle, valitse *Tavallinen kirkas Tulostuslaatu-asetukseksi*, jolloin tulosteesta tulee elävämpi.
- Kun tulostat kirjekuoria, valitse *Suunta-asetukseksi Vaaka*.

7. Sulje tulostinohjaimen ikkuna napsauttamalla **OK**.

8. Valitse **Tulosta**.

Liittyvät tiedot

- ➔ ”Käytössä oleva paperi ja kapasiteetti” sivulla 43
- ➔ ”Paperin lisääminen Paperikasetti -aukkoon” sivulla 45

➔ ”Paperityyppiluettelo” sivulla 44

Tulostuksen perustiedot — Mac OS X

Huomautus:

Osion selityksissä käytetään esimerkkinä TextEdit-ohjelmistoa. Toiminnot ja näytöt vaihtelevat sovelluksen mukaan. Katso lisätietoja sovelluksen ohjeista.

1. Lisää tulostimeen paperia.
2. Avaa tulostettava tiedosto.
3. Avaa tulostusvalintaikkuna valitsemalla **Tiedosto**-valikosta **Tulosta**.

Laajenna tarvittaessa tulostusikkunaa valitsemalla **Näytä yksityiskohdat** tai ▼.

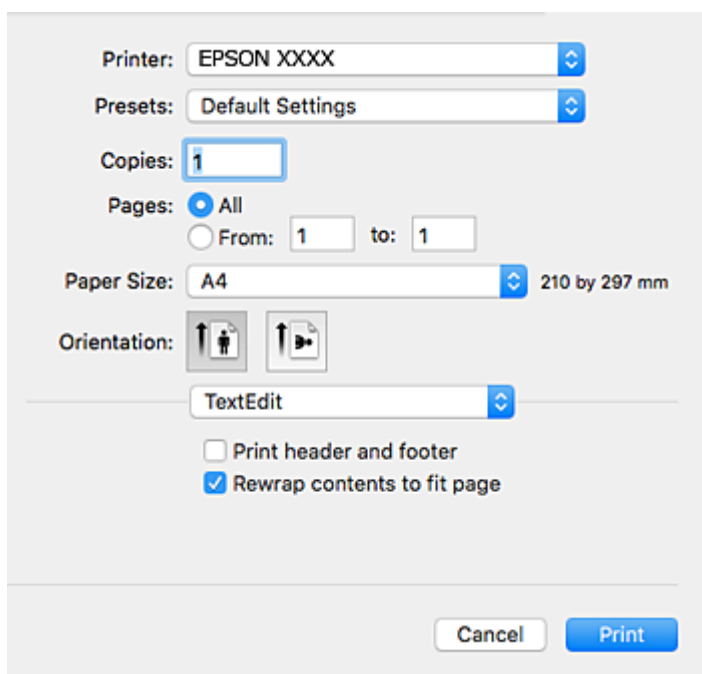

4. Tee seuraavat asetukset.
 - Tulostin: Valitse tulostimesi.
 - Esiasetukset: Valitse, kun haluat käyttää rekisteröityjä asetuksia.
 - Paperikoko: Valitse tulostimeen lisäämäsi paperin koko.
Kun tulostat ilman marginaaleja, valitse ”reunaton” paperikoko.
 - Suunta: Valitse paperin suunta, jonka määritit sovelluksessa.

Huomautus:

- Jos yllä olevia asetusvalikoita ei näy, sulje tulostusikkuna, valitse **Sivun asetukset** **Tiedosto**-valikosta ja tee sitten asetukset.
- Kun tulostat kirjekuoria, valitse vaakasuunta.

Tulostaminen

5. Valitse ponnahdusvalikosta **Tulostusasetukset**.

Huomautus:

Jos käytössäsi on Mac OS X v10.8.x tai uudempi ja jos **Tulostusasetukset**-valikko ei näy, Epsonin tulostinajuria ei ole asennettu oikein.

Valitse **Järjestelmäasetukset** -valikosta > **Tulostimet & skanneri** (tai **Tulosta & skanna**, **Tulosta & faksaa**), poista tulostin ja lisää se uudelleen. Lisää tulostin seuraavia ohjeita noudattaen.

<http://epson.sn>

6. Tee seuraavat asetukset.

- Paperilähde: Valitse paperilähde, johon lisäsit paperin. Jos tulostimessa on vain yksi paperilähde, tämä kohde ei tule esiin.
- Tulostusmateriaali: Valitse lisäämäsi paperin tyyppi.
- Tulostuslaatu: Valitse tulostuslaatu.
Korkean laadun valitseminen voi hidastaa tulostusnopeutta.
- Laajennus: Käytettävissä, kun paperikooksi valitaan reunaton.
Reunattomassa tulostuksessa tulostettavat tiedot suurennetaan hiukan paperikokoa suuremmiksi, jotta paperin reunoille ei tulostu marginaaleja. Valitse suurennuksen määrä.
- Harmaasävy: Valitse tulostus mustana tai harmaasävyisenä.

7. Valitse **Tulosta**.

Liittyvät tiedot

- ➔ ”Käytössä oleva paperi ja kapasiteetti” sivulla 43
- ➔ ”Paperin lisääminen Paperikasetti -aukkoon” sivulla 45
- ➔ ”Paperityyppiluettelo” sivulla 44

Kaksipuolinen tulostus

Voit tuottaa kaksipuolisia tulosteita jommallakummalla seuraavista tavoista.

- Automaattinen kaksipuolinen tulostus
- Manuaalinen 2-puolinen tulostus (vain Windows)

Kun tulostin on tulostanut ensimmäisen sivun, käännä paperi toisin päin ja tulosta toinen puoli.

Voit tulostaa myös vihkon, joka luodaan taitetuista tulosteista. (Vain Windows)

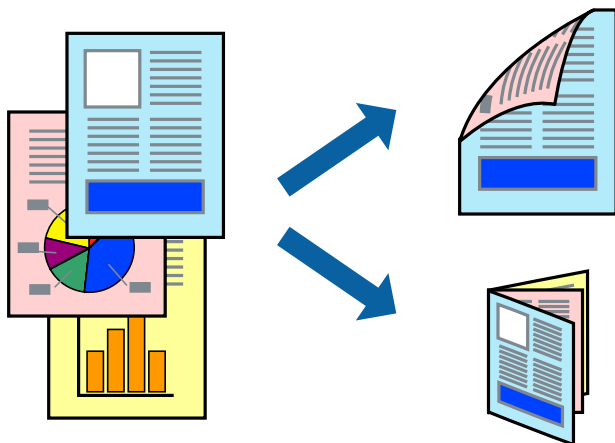
**Huomautus:**

- Tämä toiminto ei ole käytettävissä reunuksettomassa tulostuksessa.
- Jos käytät paperia, joka ei sovi kaksipuoliseen tulostukseen, tulostuslaatu saattaa heiketä ja paperitukoksia saattaa esiintyä.
- Käytettävän paperin tyyppin ja tulostettavan sisällön mukaan mustetta saattaa imeytyä paperin läpi sen toiselle puolelle.

Liittyvät tiedot

- ➔ ”Käytössä oleva paperi ja kapasiteetti” sivulla 43

Kaksipuolinen tulostus: Windows**Huomautus:**

- Manuaalinen kaksipuolinen tulostus on käytettävissä, kun **EPSON Status Monitor 3** on käytössä. Jos **EPSON Status Monitor 3** ei ole käytössä, avaa tulostinohjain ja valitse **Laajennusasetukset**-välilehdeltä **Huolto**. Valitse sen jälkeen **Ota käyttöön EPSON Status Monitor 3**.
- Manuaalinen kaksipuolinen tulostus ei välttämättä ole käytettävissä, kun tulostinta käytetään verkossa tai jaettuna tulostimena.

1. Lisää tulostimeen paperia.

Tulostaminen

2. Avaa tulostettava tiedosto.
3. Avaa tulostinohjaimen ikkuna.
4. Valitse **Automaattinen (pitkän reunan sidonta)**, **Automaattinen (lyhyen reunan sidonta)**, **Manuaalinen (pitkän reunan sidonta)** tai **Manuaalinen (lyhyen reunan sidonta)** kohdasta **Kaksipuolinen tulostus**, joka on **Yleiset**-välilehdellä.
5. Valitse **Asetukset**, määritä haluamasi asetukset ja valitse **OK**.

Huomautus:

*Jos haluat tulostaa taitetun lehtisen, valitse **Lehtinen**.*

6. Valitse **Tulostuksen tummuus**, valitse asiakirjatyypin kohdasta **Valitse Asiakirjatyypin** ja valitse sitten **OK**. Tulostinohjain määrittää automaattisesti kyseisen asiakirjatyypin **Säädöt**.

Huomautus:

Tulostus saattaa olla hidasta sen mukaan, mikä **Valitse Asiakirjatyypin** -asetus on valittu **Tulostuksen tummuuden säätö** -ikkunasta ja mikä **Tulostuslaatu**-asetus on valittu **Yleiset**-välilehdeltä.

Manuaalisessa kaksipuoleisessa tulostuksessa **Tulostuksen tummuuden säätö** -asetus ei ole käytettävissä.

7. Määritä tarvittaessa muita asetuksia **Yleiset**- ja **Lisää asetuksia** -välilehdillä ja valitse sen jälkeen **OK**.
8. Valitse **Tulosta**.

Jos käytössä on kaksipuolinen manuaalinen tulostus, tietokoneen näytölle ilmestyy ponnahdusikkuna, kun periaarkin ensimmäinen puoli on tulostettu. Noudata näyttöön tulevia ohjeita.

Liittyvät tiedot

- ➔ ”Paperin lisääminen Paperikasetti -aukkoon” sivulla 45
- ➔ ”Tulostuksen perustiedot — Windows” sivulla 66

Kaksipuolinen tulostus: Mac OS X

1. Lisää tulostimeen paperia.
2. Avaa tulostettava tiedosto.
3. Avaa tulostusvalintaikkuna.
4. Valitse ponnahdusvalikosta **Kaksipuolinen tulostus. asetuks.**
5. Valitse sidokset ja **Asiakirjatyypin**.

Huomautus:

Tulostus saattaa hidastua kohdan **Asiakirjatyypin** asetuksen mukaisesti.

Jos tulostat paljon tietoa sisältäviä tiedostoja, kuten valokuvia tai kaavioita, määritä **Teksti ja grafiikka**-asetukseksi **Teksti ja valokuvat** tai **Asiakirjatyypin**. Jos tulosteessa on hankautumia tai mustetta imeytyy paperin toiselle puolelle, säädä tulostuksen tummuutta ja musteen kuivumisaikaa valitsemalla nuolta **Säädöt**-kohdan vierestä.

6. Määritä muut asetukset tarpeen mukaan.
7. Valitse **Tulosta**.

Liittyvät tiedot

- ➔ ”Paperin lisääminen Paperikasetti -aukkoon” sivulla 45
- ➔ ”Tulostuksen perustiedot — Mac OS X” sivulla 68

Useiden sivujen tulostaminen yhdelle arkille

Yhdelle paperiarkille voi tulostaa kaksi tai neljä sivua.

**Useiden sivujen tulostaminen yhdelle arkille: Windows****Huomautus:**

Tämä toiminto ei ole käytettävissä reunuksettomassa tulostuksessa.

1. Lisää tulostimeen paperia.
2. Avaa tulostettava tiedosto.
3. Avaa tulostinohjaimen ikkuna.
4. Valitse **Yleiset**-välilehdeltä **Monisivuinen**-asetukseksi **2 sivua arkille** tai **4 sivua arkille**.
5. Valitse **Sivujärjestys**, määritä haluamasi asetukset ja sulje sitten ikkuna valitsemalla **OK**.
6. Määritä tarvittaessa muita asetuksia **Yleiset**- ja **Lisää asetuksia** -välilehdillä ja valitse sen jälkeen **OK**.
7. Valitse **Tulosta**.

Liittyvät tiedot

- ➔ ”Paperin lisääminen Paperikasetti -aukkoon” sivulla 45
- ➔ ”Tulostuksen perustiedot — Windows” sivulla 66

Useiden sivujen tulostaminen yhdelle arkille: Mac OS X

1. Lisää tulostimeen paperia.
2. Avaa tulostettava tiedosto.
3. Avaa tulostusvalintaikkuna.
4. Valitse ponnahdusvalikosta **Asettelu**.
5. Aseta sivujen määrä kohdassa **Sivua arkille** -kohdassa ja määritä lisäksi **Asemointi**- (sivujärjestys) ja **Reuna**.
6. Määritä muut asetukset tarpeen mukaan.
7. Valitse **Tulosta**.

Liittyvät tiedot

- ➔ ”Paperin lisääminen Paperikasetti -aukkoon” sivulla 45
- ➔ ”Tulostuksen perustiedot — Mac OS X” sivulla 68

Tulostaminen paperikoon mukaan

Voit tuottaa tulosteita, jotka sopivat tulostimeen lisäämääsi sivukokoon.



Tulostaminen paperikoon mukaan: Windows

Huomautus:

Tämä toiminto ei ole käytettävissä reunuksettomassa tulostuksessa.

1. Lisää tulostimeen paperia.
2. Avaa tulostettava tiedosto.
3. Avaa tulostinohjaimen ikkuna.
4. Määritä **Lisää asetuksia** -välilehdellä seuraavat asetukset.
 - Asiakirjan koko: Valitse paperikoko, jonka määritit sovelluksessa.

Tulostaminen

- Tulostepaperi: Valitse tulostimeen lisäämäsi paperin koko.

Sovita sivulle valitaan automaattisesti.

Huomautus:

*Jos haluat Tulostaa pienennetyn kuvan keskelle sivua, valitse **Keskikohta**.*

- Määritä tarvittaessa muita asetuksia **Yleiset**- ja **Lisää asetuksia** -välilehdillä ja valitse sen jälkeen **OK**.
- Valitse **Tulosta**.

Liittyvät tiedot

- ➔ ”Paperin lisääminen Paperikasetti -aukkoon” sivulla 45
- ➔ ”Tulostuksen perustiedot — Windows” sivulla 66

Tulostaminen paperikoon mukaan: Mac OS X

- Lisää tulostimeen paperia.
- Avaa tulostettava tiedosto.
- Avaa tulostusvalintaikkuna.
- Määritä **Paperikoko**-asetukseksi sovelluksessa määrittämäsi paperikoko.
- Valitse ponnahdusvalikosta **Paperin käsittely**.
- Valitse **Sovita paperikokoon**.
- Valitse tulostimeen lisäämäsi paperin koko **Kohdepaperin koko** -asetus.
- Määritä muut asetukset tarpeen mukaan.
- Valitse **Tulosta**.

Liittyvät tiedot

- ➔ ”Paperin lisääminen Paperikasetti -aukkoon” sivulla 45
- ➔ ”Tulostuksen perustiedot — Mac OS X” sivulla 68

Useiden tiedostojen tulostaminen yhtä aikaa (vain Windows)

Töiden järjestäjä kevyt -ohjelmalla voit yhdistää useita tiedostoja, jotka on luotu eri sovelluksilla, ja tulostaa ne yhtenä tulostustyönä. Voit määrittellä tulostusasetukset yhdistelmätiedostoille (esim. asettelu, tulostusjärjestys ja suunta).

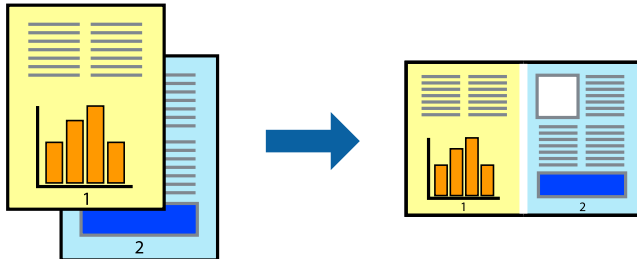

1. Lisää tulostimeen paperia.
2. Avaa tulostettava tiedosto.
3. Avaa tulostinohjaimen ikkuna.
4. Valitse **Töiden järjestäjä kevyt**-välilehdeltä **Yleiset**.
5. Sulje tulostinohjaimen ikkuna napsauttamalla **OK**.
6. Valitse **Tulosta**.

Töiden järjestäjä kevyt -ikkuna tulee näkyviin, ja tulostustyö lisätään **Tulostusprojektiin**.

7. Kun **Töiden järjestäjä kevyt** -ikkuna on avautunut, avaa tiedosto, jonka haluat yhdistää nykyiseen tiedostoon, ja toista sitten vaiheet 3–6.

Huomautus:

- Jos suljet **Töiden järjestäjä kevyt** -ikkunan, tallentamaton **Tulostusprojekti** poistetaan. Jos haluat tulostaa sen myöhemmin, valitse **Tallenna Tiedosto**-valikosta.
- Jos haluat avata **Tulostusprojektin**, joka on tallennettu **Töiden järjestäjä kevyt** -ohjelmaan, valitse **Töiden järjestäjä kevyt** tulostinajurin välilehdeltä **Huolto**. Valitse seuraavaksi tiedosto valitsemalla **Avaa**-valikosta **Tiedosto**. Tallennettujen tiedostojen päätte on ".ecl".

8. Valitse **Asettelu**- ja **Muokkaa**-valikot kohdassa **Töiden järjestäjä kevyt** muokataksesi **Tulostusprojektiä** tarpeen mukaan. Katso lisätietoja **Töiden järjestäjä kevyt** -ohjeesta.
9. Valitse **Tulosta Tiedosto**-valikosta.

Liittyvät tiedot

- ➔ ”Paperin lisääminen Paperikasetti -aukkoon” sivulla 45
- ➔ ”Tulostuksen perustiedot — Windows” sivulla 66

Yhden kuvan tulostaminen useille arkeille julisteen luomiseksi (vain Windows)

Tämä ominaisuus mahdollistaa yhden kuvan tulostamisen useille paperiarkeille. Voit luoda suuremman julisteen teippaamalla ne yhteen.

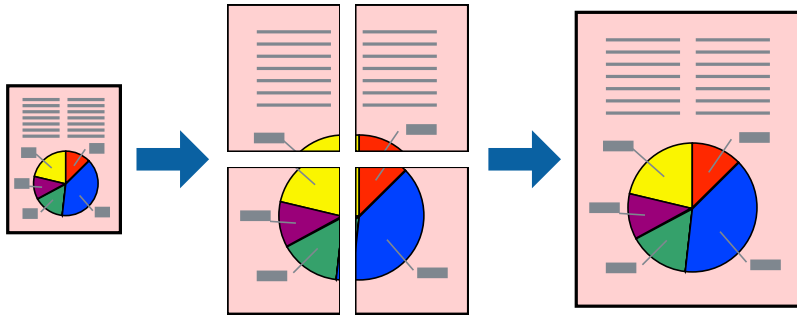

Huomautus:

Tämä toiminto ei ole käytettävissä reunuksettomassa tulostuksessa.

1. Lisää tulostimeen paperia.
2. Avaa tulostettava tiedosto.
3. Avaa tulostinohjaimen ikkuna.
4. Valitse **2x1-juliste**, **2x2-juliste**, **3x3-juliste** tai **4x4-juliste** kohdasta **Monisivuinen Yleiset**-välilehdellä.
5. Valitse **Asetukset**, määritä haluamasi asetukset ja valitse **OK**.

Huomautus:

Tulosta leikkausviivat mahdollistaa leikkuuohjeen tulostamisen.

6. Määritä tarvittaessa muita asetuksia **Yleiset**- ja **Lisää asetuksia** -välilehdillä ja valitse sen jälkeen **OK**.
7. Valitse **Tulosta**.

Liittyvät tiedot

- ➔ ”Paperin lisääminen Paperikasetti -aukkoon” sivulla 45
- ➔ ”Tulostuksen perustiedot — Windows” sivulla 66

Limittäiset kohdistusmerkit -toiminnon käyttäminen julisteissa

Seuraavassa on esimerkki siitä, miten juliste tuotetaan, kun **2x2-juliste** on valittuna ja **Limittäiset kohdistusmerkit** on valittuna kohdassa **Tulosta leikkausviivat**.

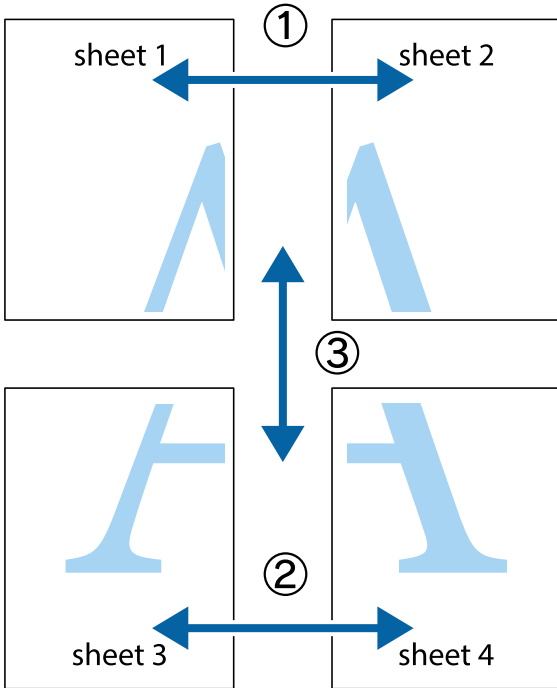

1. Valmistelee Sheet 1 ja Sheet 2. Leikkaa Sheet 1 marginaalit pois pystysuoraa sinistä viivaa myöten ylä- ja alaleikkausmerkkien keskeltä.

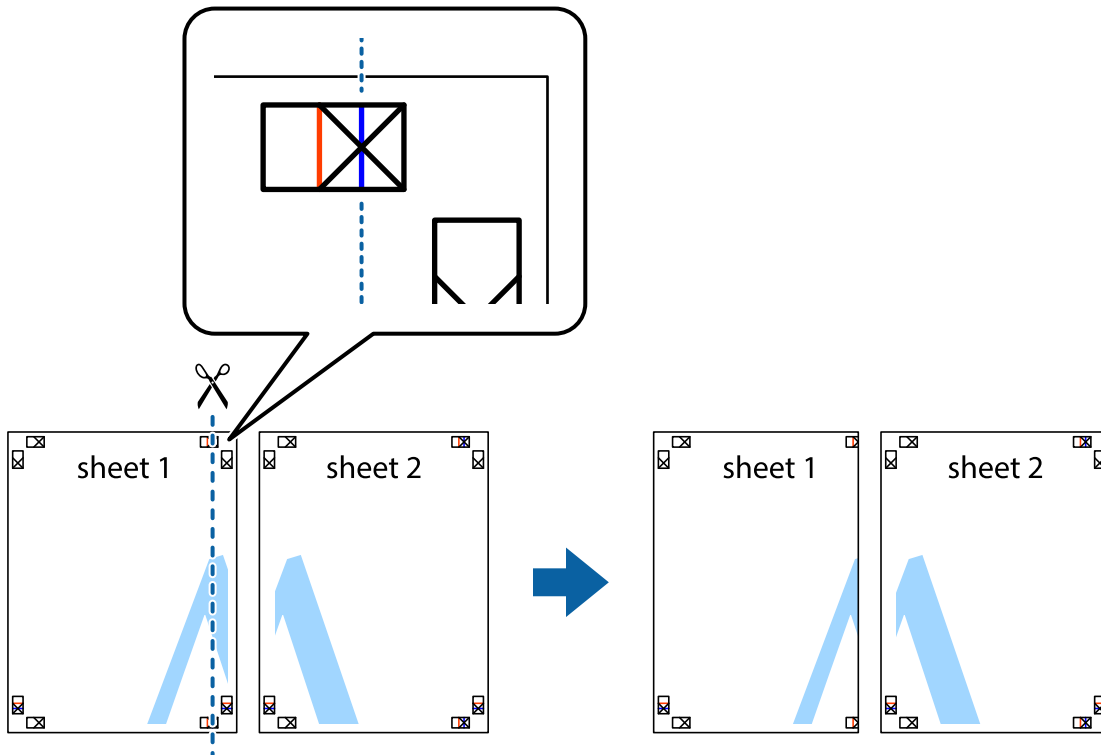

Tulostaminen

2. Aseta Sheet 1 reuna Sheet 2 päälle, kohdista leikkausmerkit ja liitä väliaikaisesti kaksi arkkia takaa yhteen teipillä.

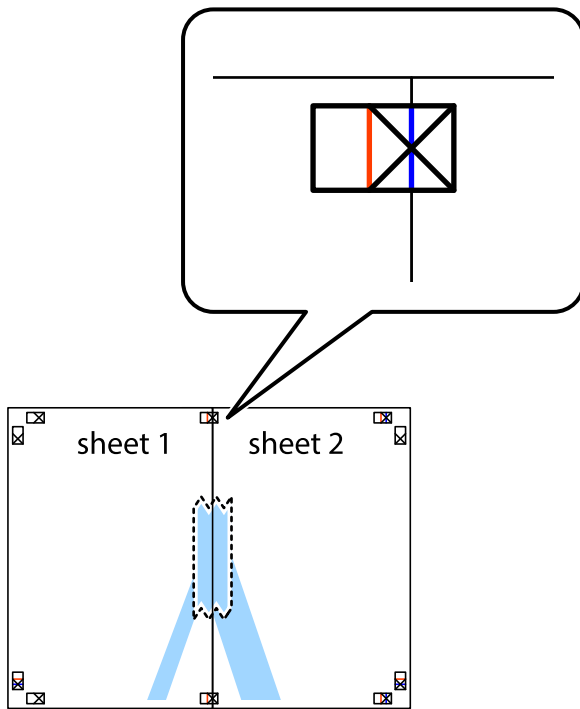

3. Leikkaa teipatut arkit kahtia pystysuoraa punaista viivaa myöten kohdistusmerkkien halki (tällä kertaa kyseessä on leikkausmerkkien vasemmalla puolella oleva viiva).

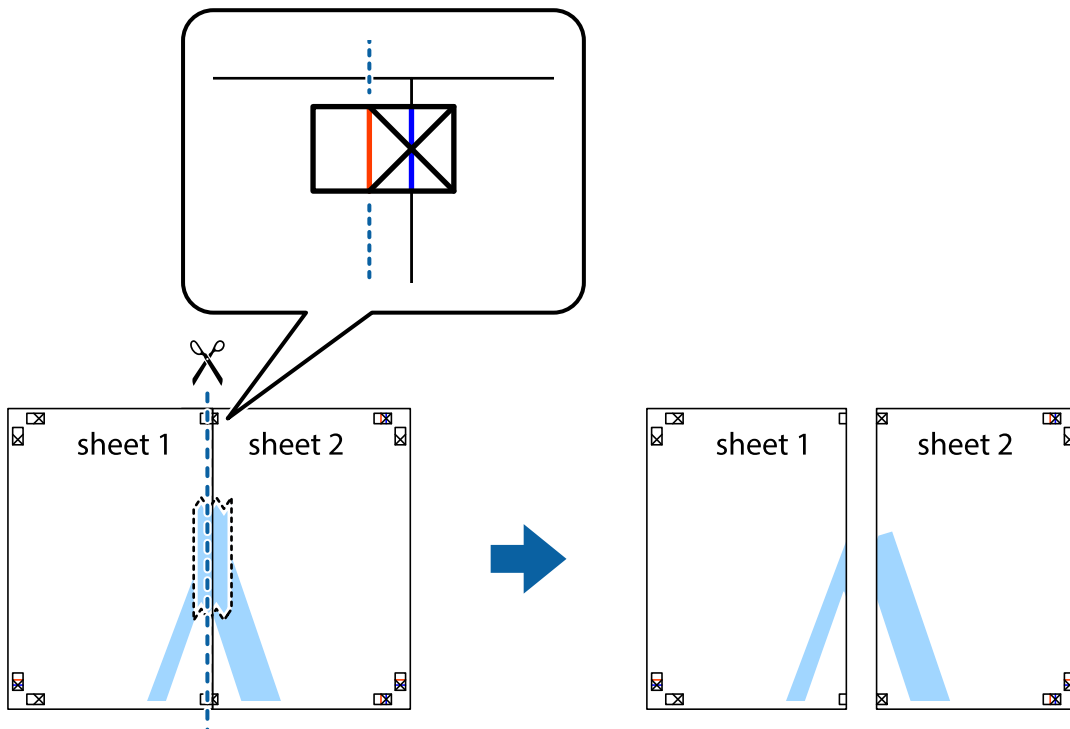

Tulostaminen

4. Kiinnitä arkit takaa yhteen teipillä.



5. Toista vaiheet 1–4 ja teippaa Sheet 3 ja Sheet 4 yhteen.
6. Leikkaa Sheet 1 ja Sheet 2 marginaalit pois vaakasuuraa sinistä viivaa myöten vasemman ja oikean puolen leikkausmerkkien keskeltä.

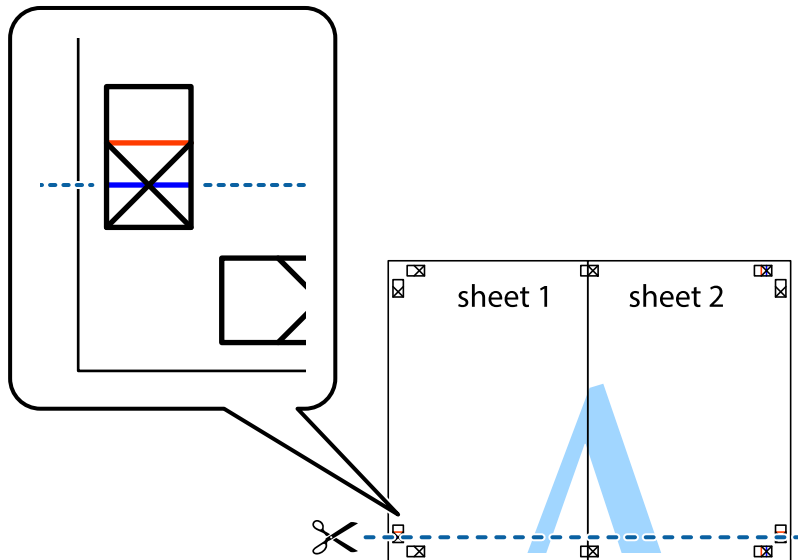

Tulostaminen

7. Aseta reunat Sheet 1 ja Sheet 2 Sheet 3 ja Sheet 4 päälle ja kohdista leikkausmerkit. Liitä paperit sitten väliaikaisesti takaa yhteen teipillä.

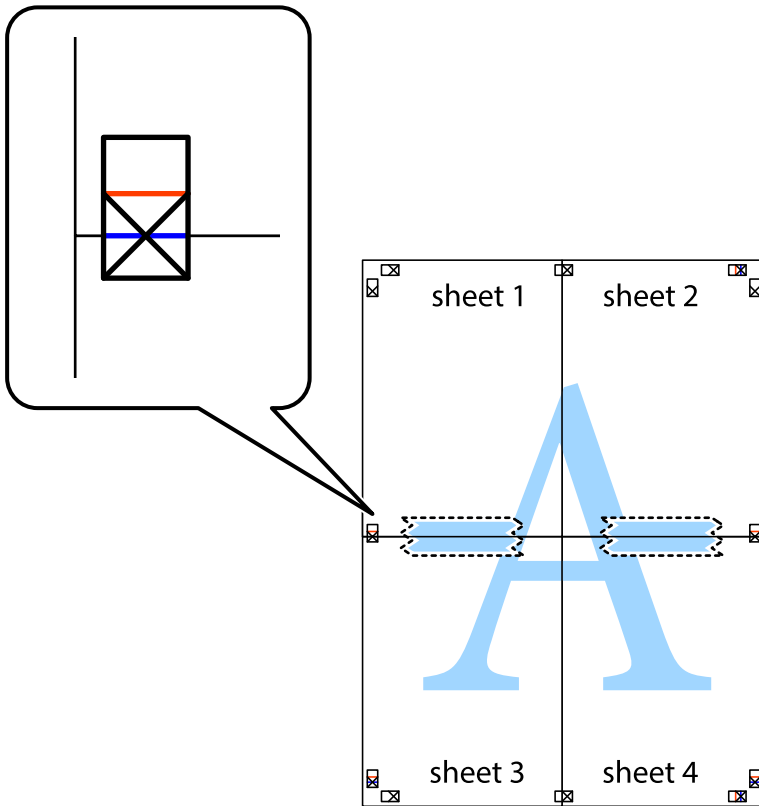

Tulostaminen

- Leikkaa teipatut arkit kahtia vaakasuoraa punaista viivaa myöten kohdistusmerkkien halki (tällä kertaa kyseessä on leikkausmerkkien yläpuolella oleva viiva).



- Kiinnitä arkit takaa yhteen teipillä.



10. Leikkaa jäljellä olevat marginaalit pois ulomman ohjaimen mukaisesti.

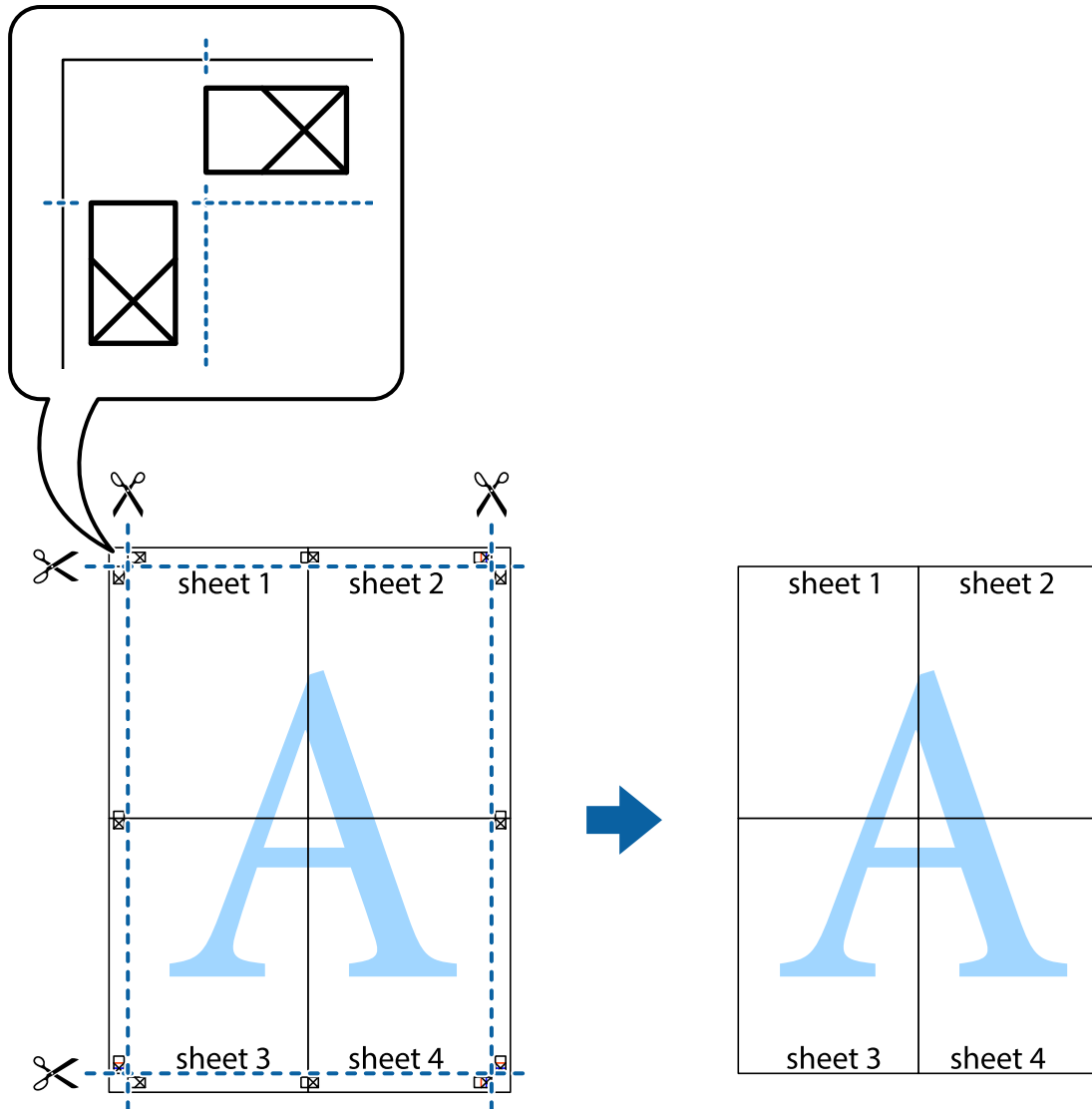

Erikoistoiminnoilla tulostaminen

Tässä osiossa esitellään erilaisia tulostinohjaimessa olevia asetelun ja tulostuksen lisäominaisuuksia.

Liittyvät tiedot

- ➔ ”WindowsTulostinajuri” sivulla 178
- ➔ ”Mac OS X-tulostinohjain” sivulla 180

Tulostuksen esiasetuksen lisääminen tulostuksen helpottamiseksi

Jos luot oman esiasetuksen usein käyttämäsi tulostusasetuksista, voit tulostaa vaivattomasti valitsemalla luettelosta kyseisen tulostusasetuksen.

Tulostaminen

Windows

Lisää omat esiasetukset määrittämällä **Asiakirjan koko**- tai **Paperityyppi** -välilehdeltä asetuksia, kuten **Yleiset** ja **Lisää asetuksia** ja valitse sitten **Lisää/poista esiasetukset** -kohdasta **Tulostuksen esiasetukset**.

Huomautus:

*Kun haluat poistaa lisätyn esiasetuksen, napsauta **Lisää/poista esiasetukset**, valitse poistettavan esiasetuksen nimi luettelosta ja poista se sitten.*

Mac OS X

Siirry tulostuksen valintaikkunaan. Lisää oma esiasetus tekemällä **Paperikoko**- ja **Tulostusmateriaali**- asetukset ja tallentamalla nykyiset asetukset kohtaan **Esiasetukset**.

Huomautus:

*Poistaaksesi lisätyn esiasetuksen, napsauta **Esiasetukset** > **Näytä esiasetukset**, valitse esiasetuksen nimi, jonka haluat poistaa luettelosta ja poista se sitten.*

Suurennetun tai pienennetyn asiakirjan tulostaminen

Asiakirjaa voidaan suurentaa tai pienentää tietyn prosenttiosuuden verran.

Windows

Huomautus:

Tämä toiminto ei ole käytettävissä reunuksettomassa tulostuksessa.

Määritä **Asiakirjan koko** -välilehdeltä **Lisää asetuksia** -asetus. Valitse **Suurena/Pienennä asiakirjaa**, **Zoomaus** ja anna sitten prosenttiosuus.

Mac OS X

Huomautus:

Toiminnot vaihtelevat sovelluksesta riippuen. Katso lisätietoja sovelluksen ohjeista.

Valitse **Sivun asetukset** (tai **Tulosta**) **Tiedosto**-valikossa. Valitse tulostin **Format For** -kohdasta, valitse paperikoko ja syötä sitten prosenttimäärä **Scale**-kohdassa. Sulje ikkuna ja tulosta sitten seuraavien perustulostusohjeiden mukaisesti.

Liittyvät tiedot

➔ ”Tulostuksen perustiedot — Mac OS X” sivulla 68

Tulostusvärin säätäminen

Voit säätää tulostustyössä käytettäviä värejä.

PhotoEnhance tuottaa aiempaa terävämmät kuvat ja eloisammat värit säätämällä automaattisesti alkuperäisten tietojen kontrastia, värikylläisyyttä ja kirkkautta.

Huomautus:

Näitä muutoksia ei tehdä alkuperäisiin tietoihin.

PhotoEnhance säätää väriä analysoimalla kohteen sijainnin. Jos olet näin ollen muuttanut kohteen sijaintia suurentamalla, pienentämällä, rajaamalla tai kiertämällä kuvaa, väri saattaa muuttua yllättäen. Reunukseton tulostus -asetus muuttaa myös kohteen sijainnin, mistä seuraa värin muuttuminen. Jos kuva ei ole tarkka, sävy saattaa olla luonnoton. Jos väri muuttuu tai ei enää näy luonnolliselta, vaihda tulostustilaksi jokin muu kuin **PhotoEnhance**.

Tulostaminen

Windows

Valitse värikorjausmenetelmä **Värinkorjaus** -kohdasta **Lisää asetuksia** -välilehdellä.

Jos valitset **Automaattinen**, värit säädetään automaattisesti vastaamaan paperityyppi- ja tulostuslaatuasetuksia. Jos valitset **Mukautettu** ja napsautat **Lisätoiminnot**, voit tehdä omia asetuksia.

Mac OS X

Avaa tulostusvalintaikkuna. Valitse ponnahdusvalikosta **Color Matching** ja valitse sen jälkeen **EPSON Värinsäädöt**. Valitse ponnahdusvalikosta **Värien asetukset** ja sen jälkeen jokin saatavilla olevista vaihtoehdoista. Napsauta nuolta **Lisäasetukset**-kohdan vieressä ja määritä sopivat asetukset.

Kopioinnin estävän kuvioinnin tulostaminen (vain Windows)

Voit tulostaa asiakirjoja, joissa on näkymätöntä tekstiä, esim. "Kopio". Ne tulevat näkyviin, kun asiakirjaa kopioidaan, jolloin kopio voidaan erottaa alkuperäisestä. Voit myös lisätä oman kopioinnin estävän kuvioinnin.

Huomautus:

Toiminto on käytössä vain seuraavin asetuksin.

- Paperityyppi: tavalliset paperit
- Tulostuslaatu: Normaali
- Automaattinen 2-puolisen tulostus: Pois käytöstä
- Reunaton tulostus: Pois käytöstä
- Värinkorjaus: Automaattinen

Napsauta **Vesileiman ominaisuudet** **Lisää asetuksia**-välilehdellä ja valitse sitten kopioinnin estävä kuviointi. Napsauta **Asetukset** tietojen kuten koon ja tummuuden säätö.

Vesileiman tulostaminen (vain Windows)

Voit tulostaa tulosteisiisi vesileiman (esimerkiksi "Luottamuksellinen"). Voit myös lisätä oman vesileimasi.

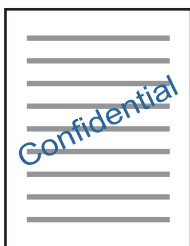

Huomautus:

Tämä toiminto ei ole käytettävissä reunuksettomassa tulostuksessa.

Napsauta **Vesileiman ominaisuudet** -asetusta **Lisää asetuksia**-välilehdeltä ja valitse sitten vesileima. Jos haluat muuttaa vesileiman ominaisuuksia, kuten tummuutta ja sijaintia, valitse **Asetukset**.

Ylä- ja alatunnisteen tulostaminen (vain Windows)

Voit tulostaa eri tietoja kuten käyttäjänimen ja tulostuspäivän ylä- ja alatunnisteeseen.

Tulostaminen

Napsauta **Vesileiman ominaisuudet Lisää asetuksia**-välilehdellä ja valitse **Ylätunniste/alatunniste**. Napsauta **Asetukset** ja valitse tarvittavat nimikkeet pudotusvalikosta.

Selkeiden viivakoodien tulostaminen (vain Windows)

Voit tulostaa viivakoodin helppolukuisena, jotta se olisi helpompi skannata. Ota tämä ominaisuus käyttöön vain, jos tulostamaasi viivakoodia ei ole voitu skannata. Voit käyttää tätä ominaisuutta seuraavissa olosuhteissa.

- Paperityyppi: tavalliset paperit, Kirjelomake, Kierrätetty, Väri, Esitulostettu, Kirjekuori, Korkealaatuinen tavallinen paperi
- Tulostuslaatu: Normaali

Huomautus:

Epätarkkuuden poistaminen ei ehkä ole aina mahdollista olosuhteista riippuen.

Napsauta **Huolto**-välilehdestä **Laajennusasetukset** ja valitse sitten **Viivakooditila**.

Tulostaminen älylaitteilta

Käyttäen Epson iPrint-ominaisuutta

Epson iPrint on sovellus, jolla voit tulostaa valokuvia, asiakirjoja ja verkkosivuja älylaitteista, kuten älypuhelimesta tai tabletista. Voit käyttää paikallista tulostusta, jolloin tulostat tulostimesi kanssa samassa langattomassa verkkoyhteydessä olevasta älylaitteesta, tai etätulostusta, jolloin tulostat etäsijainnista internet-yhteydellä. Etätulostuksen käyttö edellyttää tulostimen rekisteröintiä Epson Connect -palveluun.



Liittyvät tiedot

➔ ”Epson Connect -palvelu” sivulla 176

Epson iPrint -sovelluksen asentaminen

Voit asentaa Epson iPrint -ominaisuuden älylaitteellesi seuraavasta URL-osoitteesta tai QR-koodista.

<http://ipr.to/c>



Tulostaminen Epson iPrint-sovelluksella

Käynnistä Epson iPrint älylaitteella ja valitse käytettävä kohde aloitusnäytöltä.

Seuraaviin näyttöihin voidaan tehdä muutoksia ilman ilmoitusta.

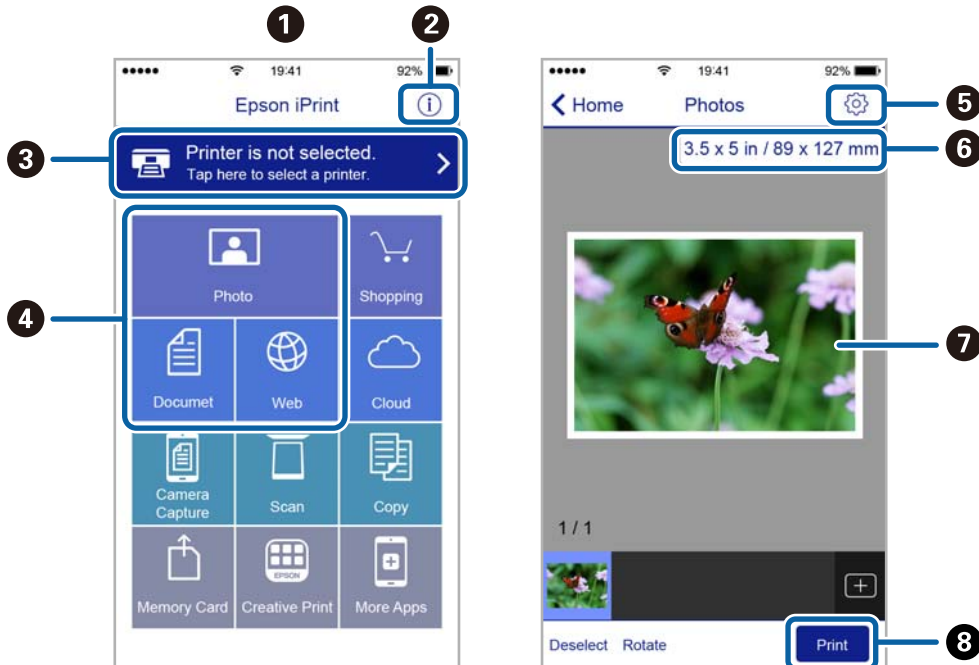

1	Aloitussnäyttö näkyy sovelluksen käynnistyessä.
2	Näyttää tiedot tulostimen määrittämisestä ja usein kysytyt kysymykset.
3	Näyttää näytön, jossa voit valita tulostimen ja määrittää tulostimen asetukset. Kun olet valinnut tulostimen kerran, sitä ei tarvitse valita uudelleen seuraavalla kerralla.
4	Valitse, mitä haluat tulostaa: valokuvia, asiakirjoja tai vaikkapa verkkosivuja.
5	Näyttää näytön, jolla voit määrittää tulostusasetukset, kuten paperikoon ja paperityypin.
6	Näyttää paperikoon. Kun tämä näytetään painikkeena, tuo esiin paperiasetukset, jotka tulostimeen on asetettu tällä hetkellä.
7	Näyttää valitut valokuvat ja asiakirjat.
8	Käynnistää tulostuksen.

Huomautus:

Kun haluat tulostaa asiakirjavalikosta iPhone-, iPad- ja iPod touch -laitteilla, joiden käyttöjärjestelmänä on iOS, käynnistä Epson iPrint sen jälkeen, kun olet siirtänyt tulostettavan asiakirjan käyttämällä iTunes-palvelun tiedostojen jakamistoimintoa.

Tulostaminen koskettamalla N-merkki-tunnistetta älylaitteella

Yhteyden luominen ja tulostaminen on helppoa, kun kosketat tulostimen N-merkki-tunnistetta älylaitteella.

Suorita seuraavat valmistelut ennen tämän ominaisuuden käyttöä.

Tulostaminen

- ❑ Ota käyttöön NFC-toiminto älylaitteessasi.

Vain Android 4.0 tai uudempi tukee NFC (Near Field Communication) -viestintää.

Sijainti ja NFC-toiminnot vaihtelevat älylaitteesta riippuen. Katso lisätietoja älylaitteen toimitukseen kuuluvista oppaista.

- ❑ Asenna Epson iPrint älylaitteeseesi.

Suorita asennus koskettamalla tulostimen N-merkki-tunnistetta älylaitteella.

- ❑ Ota Wi-Fi Direct käyttöön tulostimessasi.

1. Lisää tulostimeen paperia.
2. Kosketa tulostimen N-merkki-tunnistetta älylaitteella.
Epson iPrint käynnistyy.

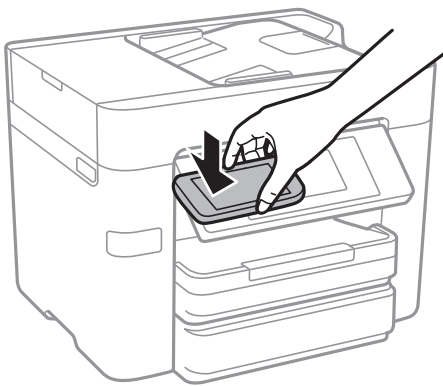

Huomautus:

Tulostin ei ehkä voi muodostaa yhteyttä älylaitteeseen, jos tulostimen N-merkki-tunnisteen ja älylaitteen välillä on esteitä, kuten metalliesineitä.

3. Valitse Epson iPrint -toiminnolla tulostettava tiedosto.
4. Kun olet esikatselunäytössä, jossa on Print-kuvake, kosketa älylaitteella tulostimen N-merkki-tunnistetta.
Tulostus käynnistyy.

Liittyvät tiedot

- ➔ ”Wi-Fi Direct (Simple AP) -yhteysasetusten määrittäminen” sivulla 30
- ➔ ”Paperin lisääminen Paperikasetti -aukkoon” sivulla 45

AirPrint-toiminnon käyttö

AirPrint mahdollistaa välittömän langattoman tulostuksen iPhonesta, iPadista, iPod touchista ja Macistä ilman ohjainten asennusta tai ohjelmiston lataamista.



Tulostaminen

Huomautus:

Jos olet poistanut käytöstä paperin määrittämissä tuotteiden ohjauspaneelista, et voi käyttää AirPrint-toimintoa. Ota viestit käyttöön tarvittaessa alla olevan linkin tietojen mukaisesti.

1. Lisää paperia tuotteeseesi.
2. Määritä tuotteesi langattomalle tulostukselle. Katso alla olevaa linkkiä.
<http://epson.sn>
3. Yhdistä Apple-laite samaan langattomaan verkkoon, jota tuotteesi käyttää.
4. Tulosta laitteeltasi tulostimelle.

Huomautus:

Katso lisätietoja Applen verkkosivuston AirPrint-sivulta.

Liittyvät tiedot

➔ ”Paperin lisääminen Paperikasetti -aukkoon” sivulla 45

Tulostuksen peruuttaminen

Huomautus:

- Windowsissa ei voi peruuttaa tulostustyötä, kun se on lähetetty tulostimelle kokonaan. Peruuta tällöin tulostustyö tulostimen ohjauspaneelista.
- Kun Mac OS X -käyttöjärjestelmässä tulostetaan useita sivuja, kaikkia töitä ei voi peruuttaa ohjauspaneelin kautta. Peruuta tällöin tulostustyö tietokoneesta.
- Jos olet lähettänyt tulostustyön verkon kautta Mac OS X v10.6.8 -käyttöjärjestelmästä, tulostusta ei voi välttämättä peruuttaa tietokoneesta. Peruuta tällöin tulostustyö tulostimen ohjauspaneelista.

Tulostuksen peruuttaminen — ohjauspaneeli

Peruuta käynnissä oleva tulostustyö napauttamalla -painiketta tulostimen ohjauspaneelissa.

Tulostuksen peruuttaminen: Windows

1. Avaa tulostinohjaimen ikkuna.
2. Valitse **Huolto**-välilehti.
3. Napsauta **Tulostusjono**.
4. Napsauta hiiren kakkospainikkeella työtä, jonka haluat peruuttaa, ja valitse sitten **Peruuta**.

Liittyvät tiedot

➔ ”WindowsTulostinajuri” sivulla 178

Tulostuksen peruuttaminen: Mac OS X

1. Osoita tulostimen kuvaketta **Dockissa**.
2. Valitse työ, jonka haluat peruuttaa.
3. Peruuta työ.
 - Mac OS X v10.8.x tai uudempi
Napsauta  edistymispalkin vieressä.
 - Mac OS X v10.6.8–v10.7.x
Valitse **Poista**.

Kopiointi

Kopioinnin perusteet

Tässä osiossa annetaan ohjeet tavalliseen kopiointiin.

1. Aseta alkuperäiskappaleet.



Jos haluat kopioida useita alkuperäiskappaleita tai tehdä kaksipuolisia kopioita, aseta kaikki alkuperäiskappaleet arkinsyöttölaitteeseen.

2. Napauta aloitusnäytöltä **Kopioi**.

3. Tarkista asetukset kohdassa **Perusasetukset**.

Muuta asetuksia tarpeen mukaan napauttamalla niitä.

Huomautus:

- Kun napautat kohtaa **Lisäasetukset**, voit määrittää erilaisia asetuksia, kuten **Monisiv.** ja **Alkuperäis.tyyppi**.
- Kun napautat kohtaa , voit asettaa usein käyttämiäsi kopiointiasetuksia esiasetuksiksi.
- Jos haluamaasi asetusyhdistelmää ei ole saatavilla, näytössä näkyy . Tarkista tiedot kuvaketta napauttamalla.
- Tarkista skannattu kuva ennen kopioimisen aloittamista napauttamalla .

4. Napauta kopioiden lukumäärän arvoa ja syötä sen jälkeen kopioiden lukumäärä näytön näppäimistöllä.

5. Napauta .

Liittyvät tiedot

- ➔ ”Alkuperäisasiakirjojen lisääminen” sivulla 49
- ➔ ”Valikon kopiointia koskevat perusvalinnat” sivulla 90
- ➔ ”Valikon kopiointia koskevat lisävalinnat” sivulla 92

Valikon kopiointia koskevat perusvalinnat

Huomautus:

Kaikki ominaisuudet eivät ehkä ole käytettävissä muista määrittämistäsi asetuksista riippuen.

Mustavalko:

Kopioi alkuperäisen mustavalkoisena (yksivärisenä).

Väri:

Kopioi alkuperäisen värillisenä.

2-puol.:

Valitse kaksipuolinen asettelu.

Kopiointi

1>1-puolinen

Kopioi alkuperäisen yhden puolen paperin yhdelle puolelle.

2>2-puolinen

Kopioi kaksipuolisen alkuperäisen molemmat puolet yksittäisen paperiarkin molemmille puolille. Valitse alkuperäiskappaleen suunta ja alkuperäiskappaleen ja paperin sidontakohta.

1>2-puolinen

Kopioi kaksi yksipuolista alkuperäistä yksittäisen arkin molemmille puolille. Valitse alkuperäiskappaleen suunta ja paperin sidontakohta.

2>1-puolinen

Kopioi kaksipuolisen alkuperäisen molemmat puolet kahden paperiarkin yhdelle puolelle. Valitse alkuperäiskappaleen suunta ja sidontakohta.

Tummuus:

Lisää tummuuden tasoa, kun kopiointitulokset ovat haaleita. Vähennä tummuuden tasoa, jos kopioissa on mustetahroja.

Paperias.:

Valitse paperilähde, jota haluat käyttää. Kun valittuna on **Auto**, paperi syötetään automaattisesti paperin lisäämisen yhteydessä määrittämiäsi **Paperiasetus** -asetuksia käyttämällä.

Zoomi:

Määrittää suurennuksen tai pienennyksen suurennussuhteen. Jos haluat pienentää tai suurentaa alkuperäiskappaletta tietyn prosenttimäärän verran, napauta arvoa ja syötä prosenttiluku väliltä 25–400 %.

Aut. sivul.sov.

Tunnistaa skannausalueen ja suurentaa tai pienentää alkuperäisen sopimaan valittuun paperikokoon. Kun alkuperäisessä on valkoiset marginaalit, valkoiset marginaalit valotustason kulmamerkistä tunnistetaan skannausalueeksi, mutta vastakkaisella puolella olevat marginaalit rajataan ehkä pois.

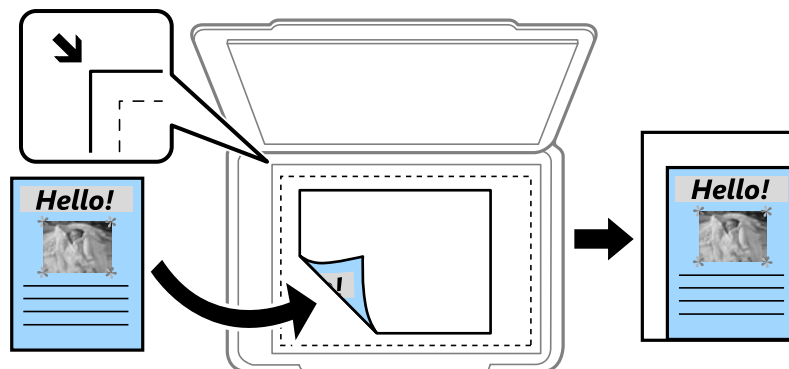

Todellinen koko

Kopioi 100 %:n suurennuksella.

A4->A5 ja muut

Suurentaa tai pienentää alkuperäisen sopimaan tiettyyn paperikokoon.

Kopiointi

Alk.koko:

Valitse alkuperäiskappaleen koko. Kun kopioit muita kuin standardikokoisia alkuperäiskappaleita, valitse alkuperäiskappalettasi lähin koko.

Valikon kopiointia koskevat lisävalinnat

Huomautus:

Kaikki ominaisuudet eivät ehkä ole käytettävissä muista määrittämistäsi asetuksista riippuen.

Monisiv.:

- 1 sivu

Kopioi yksipuolisen alkuperäiskappaleen yhdelle arkille.

2. vier.

Kopioi kaksi yksipuolista alkuperäistä yhdelle arkille 2-up-asettelussa. Valitse alkuperäiskappaleen asettelujärjestys ja -suunta.

4. vier.

Kopioi neljä yksipuolista alkuperäistä yhdelle arkille 4-up-asettelussa. Valitse alkuperäiskappaleen asettelujärjestys ja -suunta.

Alkuperäis.tyyppi:

Valitse alkuperäiskappaleen tyyppi. Kopioi optimaalisella laadulla vastaamaan alkuperäiskappaleen tyyppiä.

Lopetus:

Valitse, miten paperi poistetaan, kun useista alkuperäiskappaleista tehdään useita kopioita.

- Ryhmä(samat sivut)

Kopioi alkuperäiskappaleet sivu kerrallaan ryhmänä.

- Lajitt. (sivujärj.)

Kopioi järjestykseen kootut ja sarjoihin lajitellut alkuperäiskappaleet.

Suunta(alkup):

Valitse alkuperäiskappaleen suunta.

Kuvanlaatu:

Säädä kuva-asetuksia.

- Kontrasti

Säädä kirkkaiden ja tummien kohtien välinen ero.

- Värikyll.

Säädä värien heleys.

- Punatasapaino, Vihertasapaino, Sinitasapaino

Säädä kunkin värin tummuus.

- Terävyys

Säädä kuvan jäsenitys.

Kopiointi

Sävyyn säätö

Säädä ihonvärin sävy. Lisää kylmää väriä (vihreää) napauttamalla + ja lämmintä väriä (punaista) napauttamalla -.

Poista tausta

Säädä taustavärin tummuus. Lisää kirkkautta (valkoista) napauttamalla + ja tummuutta (mustaa) napauttamalla -.

Poista varjo:

Poistaa varjot, jotka näkyvät kopion reunoilla kopioitaessa paksua paperia tai kopion keskellä kopioitaessa vihkoa.

Poista rei'itys:

Poistaa reiänjäljet kopiosta.

Hklö.kortt.-kopio:

Skannaa henkilökortin molemmat puolet ja kopioi ne paperin samalle puolelle.

Reunaton Kopio:

Kopioi ilman reunoja ympäröiviä marginaaleja. Kuvaa suurennetaan hiukan niin, että paperin reunoilla olevat marginaalit poistuvat. Valitse, kuinka paljon kuvaa suurennetaan **Laajennus**-asetuksella.

Tyhj. kaik. aset.:

Palauttaa kopiointiasetukset oletusasetuksiksi.

Skannaus

Skannaus ohjauspaneelista

Voit lähettää skannatun kuvan seuraaviin kohteisiin tulostimen ohjauspaneelin toiminnoilla.

Verkkokansio/FTP

Voit tallentaa skannatun kuvan verkkokansioon. Voit määrittää tietokoneessa olevan SMB-protokollalla jaetun kansion tai FTP-palvelimessa olevan kansion. Ennen skannausta laitteeseen on määritettävä jaettu kansio tai FTP-palvelin.

Sähköposti

Voit lähettää skannattuja kuvatiedostoja sähköpostilla suoraan tulostimelta esiasetetun sähköpostipalvelimen kautta. Ennen skannausta laitteeseen on määritettävä sähköpostipalvelin.

Tietokone

Voit tallentaa skannatun kuvan tietokoneeseen, joka on liitetty tulostimeen verkolla. Ennen skannausta asenna Document Capture Pro ja Epson Scan 2 tietokoneellesi.

Tallennuslaite

Voit tallentaa skannatun kuvan muistilaitteeseen. Asetuksia ei tarvitse määrittää ennen skannaamista.

Pilvi

Skannattuja kuvia voi lähettää pilvipalveluihin. Määritä Epson Connect -asetukset ennen skannaamista.

WSD

Voit tallentaa skannatun kuvan tulostimeen liitettyyn tietokoneeseen WSD-toiminnolla. Jos käytössä on Windows 7/Windows Vista, tietokoneeseen on määritettävä WSD-asetukset ennen skannaamista.

Liittyvät tiedot

- ➔ ”Skannatun kuvan tallentaminen jaettuun kansioon tai FTP-palvelimeen” sivulla 94
- ➔ ”Skannaus sähköpostiin” sivulla 102
- ➔ ”Skannaus tietokoneelle” sivulla 105
- ➔ ”Skannaus tallennuslaitteelle” sivulla 108
- ➔ ”Skannaus pilveen” sivulla 111
- ➔ ”Skannaus tietokoneelle (WSD)” sivulla 112

Skannatun kuvan tallentaminen jaettuun kansioon tai FTP-palvelimeen

Voit tallentaa skannatun kuvan verkkoon määritettyyn kansioon. Voit määrittää tietokoneessa olevan SMB-protokollalla jaetun kansion tai FTP-palvelimessa olevan kansion.

Skannaus

Huomautus:

- Skannerin ja tietokoneen on oltava liitettyinä samaan verkkoon. Kysy verkkoasetukset järjestelmänvalvojalta.
- Jos haluat tallentaa skannatut kuvat FTP-palvelimeen, tarkista palvelimen tiedot FTP-palvelimen järjestelmänvalvojalta.

Määritä skannattujen kuvien tallennus jaettuun kansioon käyttöön tekemällä seuraavat valmistelut.

- Valmistelu 1: Tietokoneen nimen tarkistaminen
- Valmistelu 2: Jaetun kansion luominen tietokoneeseen
- Valmistelu 3: Jaetun kansion tallentaminen tulostimen yhteystietoihin

Huomautus:

Jaetun kansion määrittämistapa vaihtelee käyttöjärjestelmän ja käyttöympäristön mukaan. Tämän käyttöoppaan ohjeet koskevat seuraavia järjestelmiä: Windows 10/Windows 8.1/Windows 8/Windows 7. Lisätietoja jaetun kansion määrittämisestä tietokoneeseen on tietokoneen käyttöohjeissa.

Liittyvät tiedot

- ➔ ”[Valmistelu 1: Tietokoneen nimen tarkistaminen](#)” sivulla 95
Tarkista sen tietokoneen nimi, johon haluat luoda jaetun kansion.
- ➔ ”[Valmistelu 2: Jaetun kansion luominen tietokoneeseen](#)” sivulla 96
Luo kansio tietokoneeseen ja määritä kansio jaettavaksi verkkoon.
- ➔ ”[Valmistelu \(3\): Jaetun kansion tallentaminen tulostimen yhteystietoihin](#)” sivulla 97
Jos tallennat jaetun kansion tulostimen yhteystiedoksi ohjauspaneelin kautta, voit sen jälkeen valita kansion yhteystietoluettelosta.

Valmistelu 1: Tietokoneen nimen tarkistaminen

Tarkista sen tietokoneen nimi, johon haluat luoda jaetun kansion.

Voit käyttää tietokoneen nimessä aakkosia ja numeroja. Jos nimessä käytetään muita merkkejä, tulostin ei löydä tietokonetta.

Huomautus:

Jaetun kansion määrittämistapa vaihtelee käyttöjärjestelmän ja käyttöympäristön mukaan. Tämän käyttöoppaan ohjeet koskevat seuraavia järjestelmiä: Windows 10/Windows 8.1/Windows 8/Windows 7. Lisätietoja jaetun kansion määrittämisestä tietokoneeseen on tietokoneen käyttöohjeissa.

1. Avaa tietokoneen järjestelmäikkuna.
 - Windows 10/Windows 8.1/Windows 8:
Pidä näppäimistön Windows-näppäin painettuna, paina X-näppäintä ja valitse sitten luettelosta **Järjestelmä**.
 - Windows 7:
Napsauta käynnistyspainiketta, valitse hiiren kakkospainikkeella **Tietokone** ja valitse sitten **Ominaisuus**.
2. Tarkista **Järjestelmä**-ikkunassa **Tietokoneen nimi**.

Huomautus:

Voit käyttää tietokoneen nimessä aakkosia ja numeroja. Jos tietokoneen nimessä on muita merkkejä, muuta nimi. Jos **Tietokoneen nimi** kaippaa muutosta, ota yhteys järjestelmänvalvojaan.

Kohta ”Valmistelu 1: Tietokoneen nimen tarkistaminen” on nyt valmis.

Siirry seuraavaksi kohtaan ”Valmistelu 2: Jaetun kansion luominen tietokoneeseen”.

Liittyvät tiedot

➔ ”Valmistelu 2: Jaetun kansion luominen tietokoneeseen” sivulla 96

Luo kansio tietokoneeseen ja määritä kansio jaettavaksi verkkoon.

Valmistelu 2: Jaetun kansion luominen tietokoneeseen

Luo kansio tietokoneeseen ja määritä kansio jaettavaksi verkkoon.

Tee seuraavat toimenpiteet, kun luot "skannaus"-kansion sellaisen tietokoneen työpöydälle, jolle on asetettu salasana.

Käyttäjä, joka kirjautuu sisään tietokoneeseen, ja jolla on järjestelmänvalvojan valtuudet, voi käyttää työpöydän kansiota ja asiakirjakansiota, jotka ovat Käyttäjä-kansiossa.

1. Käynnistä resurssienhallinta.
2. Luo työpöydälle kansio ja anna sille nimi "skannaus".
Kansion nimen enimmäispituus on 12 merkkiä. Jos nimi on pidempi kuin 12 merkkiä, tulostin ei käyttöympäristöstä riippuen ehkä pysty käyttämään kansiota.
3. Napsauta uutta kansiota hiiren kakkospainikkeella ja valitse **Ominaisuudet**.
Lisää muokkausoikeudet käyttäjätunnuksen jakokäyttöoikeuksiin. Näitä käyttöoikeuksia sovelletaan, kun käyttäjä käyttää kansiota verkon kautta.
4. Valitse **Ominaisuudet**-ikkunan **Jakaminen**-välilehti.
5. Valitse **Jakaminen**-välilehdeltä **Jakamisen lisäasetukset**.
6. Valitse **Jakamisen lisäasetukset** -ikkunassa **Jaa tämä kansio** ja valitse sitten **Käyttöoikeudet**.
7. Valitse **Jaetun resurssin käyttöoikeudet** -välilehdellä **Kaikki** kohdasta **Ryhmä- tai käyttäjänimet**, salli **Muuta**, ja napsauta sitten **OK**.
8. Valitse **OK**.
9. Valitse **Suojaus** välilehti.
10. Tarkista ryhmä tai käyttäjä kohdassa **Ryhmä- tai käyttäjänimet**.
Ryhmä tai käyttäjä, joka näytetään tässä, voi käyttää jaettua kansiota.
Tässä tapauksessa käyttäjä, joka kirjautuu sisään tähän tietokoneeseen, ja järjestelmänvalvoja, voivat käyttää jaettua kansiota.
11. Valitse **Jakaminen** välilehti. Jaetun kansion verkkopolku tulee näkyviin. Verkkopolkua tarvitaan tallennettaessa yhteystietoa tulostimeen, joten kirjoita tai kopioi se muistiin.
12. Sulje ikkuna valitsemalla **OK** tai **Sulje**.

Huomautus:

*Kansiokuvake ei muutu jakamisen jälkeen. Kansioikkunan **Tila**-kohdassa näkyy merkintä **Jaettu**.*

Kohta "Valmistelu (2): Jaetun kansion luominen tietokoneeseen" on nyt valmis.

Siirry kohtaan "Valmistelu (3): Jaetun kansion tallentaminen tulostimen yhteystietoihin".

Liittyvät tiedot➔ [”Valmistelu \(3\): Jaetun kansion tallentaminen tulostimen yhteystietoihin” sivulla 97](#)

Jos tallennat jaetun kansion tulostimen yhteystiedoksi ohjauspaneelin kautta, voit sen jälkeen valita kansion yhteystietoluettelosta.

Valmistelu (3): Jaetun kansion tallentaminen tulostimen yhteystietoihin

Jos tallennat jaetun kansion tulostimen yhteystiedoksi ohjauspaneelin kautta, voit sen jälkeen valita kansion yhteystietoluettelosta.

Tarvitset seuraavat tiedot kansion yhteystietoluetteloon tallentamista varten.

- Käyttäjätunnus ja salasana tietokoneeseen kirjautumista varten
- Jaetun kansion verkkopolku
- Tulostimen IP-osoite tai nimi (vain tallennettaessa tietoa tietokoneelta)

Kansion polku voidaan tallentaa yhteystietoihin usealla eri tavalla. Sama sisältö voidaan tallentaa kaikilla tavoilla. Lisätietoja on seuraavassa.

Huomautus:

Jaetun kansion määrittämistapa vaihtelee käyttöjärjestelmän ja käyttöympäristön mukaan. Tämän käyttöoppaan ohjeet koskevat seuraavia järjestelmiä: Windows 10/Windows 8.1/Windows 8/Windows 7. Lisätietoja jaetun kansion määrittämisestä tietokoneeseen on tietokoneen käyttöohjeissa.

Liittyvät tiedot➔ [”Tallentaminen tulostimen ohjauspaneelistä” sivulla 97](#)

Voit tallentaa yhteystietoja tulostimen ohjauspaneelin kautta.

➔ [”Yhteystietojen tallentaminen tietokoneella verkkoselaimen avulla” sivulla 98](#)

Voit tallentaa yhteystietoja tietokoneesta tulostimen määritysnäytön (Web Config) kautta verkkoselaimella. Voit jatkaa tietokoneen käyttöä jaetun kansion luomisen jälkeen.

➔ [”Rekisteröinti tietokoneesta käyttämällä EpsonNet Config -ohjelmistoa” sivulla 99](#)

Voit rekisteröidä yhteystietoja tietokoneesta käyttämällä "EpsonNet Config"-verkonhallintaohjelmistoa.

Tallentaminen tulostimen ohjauspaneelistä

Voit tallentaa yhteystietoja tulostimen ohjauspaneelin kautta.

1. Valitse aloitusnäytöstä **Asetukset**.
2. Valitse **Yhteystietojen hallinta** ja valitse sitten **Rekisteröi/Poista**.
3. Valitse **Lisää syöte** ja valitse sitten **Lisää yhteystieto**.
4. Valitse **Verkkokansio/FTP**.
5. Määritä tarvittavat tiedot.
 - Rekisterinumero: Määritä yhteystiedon tallennuspaikkanumero.
 - Nimi: Kirjoita nimi, jolla yhteystieto tallennetaan luetteloon.
 - Hakemistosana: Määritä hakusana yhteystietoluettelosta hakemista varten.
 - Tiedonsiirtotila: valitse SMB.

Skannaus

- Sijainti (Pakollinen): Kirjoita jaetun kansion verkkopolku.
- Käyttäjänimi: Kirjoita käyttäjätunnus tietokoneeseen kirjautumista varten. (Vain jos tietokoneeseen on asetettu salasana.)
- Salasana: Kirjoita käyttäjätunnuksen salasana.
- Määritä Usein käytettyyn: Määritä osoite usein käytetyksi osoitteeksi. Ryhmä näkyy näytön yläosassa osoitetta määritettäessä.

6. Paina **OK**. Yhteystieto on nyt tallennettu yhteystietoluetteloon.

Kohta "Valmistelu (3): Jaetun kansion tallentaminen tulostimen yhteystietoihin" on nyt valmis. Skannattujen kuvien jaettuun kansioon tallentamista varten tarvittavat asetukset on nyt määritetty.

Liittyvät tiedot

➔ ["Skannaaminen verkkokansioon tai FTP-palvelimelle" sivulla 100](#)

Yhteystietojen tallentaminen tietokoneella verkkoselaimen avulla

Voit tallentaa yhteystietoja tietokoneesta tulostimen määrittämisnäytön (Web Config) kautta verkkoselaimella. Voit jatkaa tietokoneen käyttöä jaetun kansion luomisen jälkeen.

Tietokoneeseen ei tarvitse asentaa erillisiä sovelluksia.

Seuraavassa käytetään esimerkkitapauksena Internet Exploreria.

1. Käynnistä Internet Explorer.
2. Kirjoita tulostimen IP-osoite Internet Explorerin osoiteriville ja paina Enter-näppäintä.
3. Napsauta **Siirry tähän verkkosivustoon (ei suositella)**.
4. Valitse **Contacts**.
5. Valitse käyttämätön numero ja napsauta sitten **Edit**.
6. Valitse **Network Folder (SMB) Type**-asetukseksi.
7. Kirjoita muut tarvittavat tiedot ja napsauta **Apply**.
 - Name: Kirjoita nimi, jolla yhteystieto tallennetaan luetteloon.
 - Index Word: Kirjoita hakusana yhteystietoluettelosta hakemista varten.
 - Assign to Frequent Use: Määritä osoite usein käytetyksi osoitteeksi. Ryhmä näkyy näytön yläosassa osoitetta määritettäessä.
 - Save to: Kirjoita jaetun kansion verkkopolku.
 - User Name: Kirjoita käyttäjätunnus tietokoneeseen kirjautumista varten.
 - Password: Kirjoita salasana tietokoneeseen kirjautumista varten.

Huomautus:

Jos tietokoneeseen ei ole määritetty järjestelmänvalvojan salasanaa, käyttäjänimeä ja salasanaa ei tarvitse antaa.

8. Kun tulee viesti, jossa ilmoitetaan rekisteröinnin olevan valmis, sulje verkkoselain.

Kohta "Valmistelu (3): Jaetun kansion rekisteröinti tulostimen yhteystietoluetteloon" on nyt valmis. Olet suorittanut loppuun valmistelut kuvien jaettuun kansioon tallentamista varten.

Liittyvät tiedot

➔ ”Skannaaminen verkkokansioon tai FTP-palvelimelle” sivulla 100

Rekisteröinti tietokoneesta käyttämällä EpsonNet Config -ohjelmistoa

Voit rekisteröidä yhteystietoja tietokoneesta käyttämällä "EpsonNet Config"-verkonhallintaohjelmistoa.

Asenna tietokoneelle ennen rekisteröintiä EpsonNet Config.

Huomautus:

Toiminnot saattavat vaihdella ohjelmistoversion mukaan. Katso yksityiskohtaiset tiedot ominaisuuksista ohjelmiston ohjeesta.

1. Käynnistä EpsonNet Config.
2. Kun EpsonNet Config käynnistyy, verkossa olevia tulostimia etsitään ja näytetään ohjelmistoikkunassa. Valitse käytettävä tulostin ja paina sitten enter-näppäintä tai kaksoisnapsautta sitä.
3. Valitse **Common > Contacts** ja napsauta sitten **Edit**.
4. Valitse käyttämätön numero ja napsauta sitten **Edit Address**.
5. Valitse **Edit Address** -näytöllä **Folder Type** -tyypiksi.
6. Kirjoita tarvittavat tiedot ja valitse **OK**.
 - Name:** Kirjoita nimi, jolla yhteystieto näytetään yhteystietoluettelossa.
 - Index Word:** Kirjoita hakusana yhteystietoluettelosta hakemista varten.
 - File Sharing Method:** Valitse **MS Network (SMB)**.
 - Folder Path (SMB):** Kirjoita jaetun kansion verkkopolku.
 - Authentication Name:** Kirjoita käyttäjänimi tietokoneeseen kirjautumista varten.
 - Authenticated Password:** Kirjoita salasana tietokoneeseen kirjautumista varten.
 - Add this address to "Frequent Use":** Kun rekisteröit usein käytetyt yhteystiedot, yhteystiedot näytetään osoitteen määrityskentän yläosassa.

Huomautus:

Jos tietokoneeseen ei ole määritetty järjestelmänvalvojan salasanaa, käyttäjänimeä ja salasanaa ei tarvitse antaa.

7. Kun olet syöttänyt tiedot, napsauta **OK Edit Address** -ikkunassa.
8. Napsauta **OK Contacts (Edit)** -ikkunassa.
9. Napsauta **Transmit Device Properties** -ikkunassa.
10. Tarkista näytetty viesti ja napsauta sitten **OK**.
11. Kun lähetys on valmis, myös rekisteröinti on valmis. Napsauta **OK** sulkeaksesi ikkunan.

Kohta "Valmistelu (3): Jaetun kansion rekisteröinti tulostimen yhteystietoluetteloon" on nyt valmis. Olet suorittanut loppuun valmistelut kuvien jaettuun kansioon tallentamista varten.

Liittyvät tiedot

➔ ”Skannaaminen verkkokansioon tai FTP-palvelimelle” sivulla 100

Skannaaminen verkkokansioon tai FTP-palvelimelle

Voit tallentaa skannatun kuvan verkkoon määritettyyn kansioon. Voit määrittää kansion syöttämällä polun suoraan, mutta kansion käyttäminen on helpompaa, jos kansion tiedot tallennetaan ensin yhteystietoluetteloon.

Huomautus:

- Ennen kuin käytät tätä ominaisuutta, varmista, että tulostimen **Päivämäärä/Aika-** ja **Aikaero**-asetukset ovat oikeat. Käytä valikkoja kohdasta **Asetukset > Yleiset asetukset > Perusasetukset > Päivämäärä-/Aika-asetukset**.
- Voit tarkistaa tallennuskohteen ennen skannaamista. Valitse **Asetukset > Yleiset asetukset > Skannausasetukset** ja valitse sitten **Vahvista vastaanottaja** käyttöön.

1. Aseta alkuperäiset asiakirjat laitteeseen.

Huomautus:

Jos haluat skannata useita alkuperäisiä tai tehdä kaksipuolisia skannauksia, aseta kaikki alkuperäiset ADF-laitteeseen.

2. Valitse aloitusnäytöltä **Hae**.

3. Valitse **Verkkokansio/FTP**.

4. Määritä kansio.

- Jos haluat valita jonkin usein käytetyn osoitteen: valitse näytöllä olevia kuvakkeita.
- Jos haluat syöttää kansipolun suoraan: valitse **Näppäim..** Valitse **Tiedonsiirtotila**, syötä kansipolku kohtaan **Sijainti (Pakollinen)** ja määritä sitten muut kansioasetukset.
Anna kansipolku seuraavassa muodossa.
Jos tiedonsiirtomuotona on SMB: \\isäntänimi\kansion nimi
Jos tiedonsiirtomuotona on FTP: ftp://isäntänimi/kansion nimi
- Jos haluat valita yhteystietoluettelosta: valitse **Yhteystiedot**, valitse yhteystieto ja valitse sitten **Sulje**.
Voit hakea kansiota yhteystietoluettelosta. Anna hakusana näytön yläreunassa olevaan ruutuun.

Huomautus:

Voit tulostaa asiakirjojen tallennuskansion historian valitsemalla .

5. Valitse **Skannausasetukset** ja tarkista sitten asetukset, kuten tallennusmuoto, ja muuta niitä tarpeen mukaan.

Huomautus:

Valitse , jos haluat tallentaa asetukset esiasetuksiksi.

6. Valitse .

Liittyvät tiedot

- ➔ ”Yhteystietojen hallinta” sivulla 54
- ➔ ”Alkuperäisasiakirjojen lisääminen” sivulla 49
- ➔ ”Suosikkiasetusten rekisteröiminen esiasetuksiksi” sivulla 21

Valikkovalinnat kansioon skannaamista varten

Huomautus:

Kaikki ominaisuudet eivät muista määrittämistäsi asetuksista riippuen ehkä ole käytettävissä.

Skannaus

Näppäim.:

Avaa **Muokkaa sijaintia** -näyttö. Kirjoita kansiopolku ja määritä näytössä näkyvät asetukset.

Muokkaa sijaintia:

- Tiedonsiirtotila
Valitse tiedonsiirtotila.
- Sijainti (Pakollinen)
Kirjoita kansiopolku, johon skannattu kuva tallennetaan.
- Käyttäjänimi
Kirjoita kansiokohtainen käyttäjänimi.
- Salasana
Kirjoita kansiokohtainen salasana.
- Yhteystila
Valitse yhteystila.
- Porttinumero
Kirjoita portin numero.

Yhteystiedot:

Valitse yhteystietoluettelosta kansio, johon skannattu kuva lähetetään. Sijaintiasetuksia ei tarvita, jos valitset kansion yhteystiedoista.

Väritila:

Valitse, skannaatko värillisenä vai mustavalkoisena.

T.muoto:

Valitse tiedostomuoto, jossa skannattu kuva tallennetaan.

- Pakkaussuhde
Valitse, kuinka paljon skannattua kuvaa pakataan.
- PDF-asetukset
Jos olet valinnut tallennusmuodoksi **PDF**, voit käyttää näitä asetuksia PDF-tiedostojen suojaamiseen.
Jos haluat luoda PDF-tiedoston, jonka avaaminen edellyttää salasanaa, aseta Avaa asiakirja - salasana. Jos haluat luoda PDF-tiedoston, jonka tulostaminen tai muokkaaminen edellyttää salasanaa, aseta Oikeudet-salasana.

Resoluutio:

Valitse skannaustarkkuus.

2-puol.:

Skannaa alkuperäisen asiakirjan molemmat puolet.

- Suunta(alkup)
Valitse alkuperäiskappaleen suunta.
- Sidonta(alkup)
Valitse alkuperäiskappaleen sidontasuunta.

Skannaus

Skannausalue:

Valitse skannausalue. Voit poistaa valkoisen alueen tekstin tai kuvan ympäriltä skannattaessa valitsemalla **Autom. rajaus**. Jos haluat skannata suurimmalla mahdollisella valotustason alueella, valitse **Maks.alue**.

- Suunta(alkup)

Valitse alkuperäiskappaleen suunta.

Alkuperäis.tyyppi:

Valitse alkuperäiskappaleen tyyppi.

Tummuus:

Valitse skannatun kuvan kontrasti.

Poista varjo:

Poista alkuperäiskappaleen varjot skannatusta kuvasta.

- Ympäröivä

Poista alkuperäiskappaleen reunojen varjot.

- Keski

Poista vihkon sidontareunuksen varjot.

Poista rei'itys:

Poista skannatusta kuvasta reiän merkit. Voit määrittää alueen, jolta reikien merkit poistetaan, syöttämällä arvon oikealla olevaan ruutuun.

- Pyyhit. sijainti

Valitse sijainti, josta reikien merkit poistetaan.

- Suunta(alkup)

Valitse alkuperäiskappaleen suunta.

Tiedostonimi:

- Tiedostonimen etuliite:

Syötä kuvien nimen etuliite aakkosnumeerisin merkein ja symbolein.

- Lisää päivämäärä:

Lisää tiedostonimeen päivämäärä.

- Lisää aika:

Lisää tiedostonimeen aika.

Skannaus sähköpostiin

Voit lähettää skannattuja kuvatiedostoja sähköpostilla suoraan tulostimelta esiasetetun sähköpostipalvelimen kautta. Tämän ominaisuuden käyttö edellyttää sähköpostipalvelimen määrittystä.

Voit määrittää sähköpostiosoitteen syöttämällä suoraan, mutta saattaa olla helpompaa tallentaa se ensin yhteystietoluetteloon.

Skannaus

Huomautus:

- Ennen kuin käytät tätä ominaisuutta, varmista, että tulostimen **Päivämäärä/Aika-** ja **Aikaero**-asetukset ovat oikeat. Käytä valikkoja kohdasta **Asetukset > Yleiset asetukset > Perusasetukset > Päivämäärä-/Aika-asetukset**.
- Käyttämällä ohjauspaneelin **Tietokone** -toimintoa tämän toiminnon asemesta, voit lähettää sähköposteja suoraan. Varmista ennen tämän toiminnon käyttöä, että olet rekisteröinyt työn lähettämään sähköposteja Document Capture Pro -sovelluksessa, ja että tietokone on kytketty päälle.
- Voit tarkistaa kohteen ennen skannausta. Valitse **Asetukset > Yleiset asetukset > Skannausasetukset** ja ota käyttöön **Vahvista vastaanottaja**.

1. Aseta alkuperäiskappaleet.

Huomautus:

Jos haluat kopioida useita alkuperäisiä tai tehdä kaksipuolisia kopioita, aseta kaikki alkuperäiset ADF:lle.

2. Napauta aloitusnäytöltä **Hae**.

3. Napauta **Sähköposti**.

4. Määritä osoitteet.

- Jos haluat valita usein käytetyn osoitteen: napauta näytöllä olevia kuvakkeita.
- Jos haluat syöttää sähköpostiosoitteen manuaalisesti: napauta **Näppäim.**, anna sähköpostiosoite ja napauta sitten **OK**.
- Jos haluat valita yhteystietoluettelosta: napauta **Yhteystiedot**, valitse yhteystieto tai ryhmä ja napauta sitten **Sulje**.
Voit hakea osoitetta yhteystietoluettelosta. Anna hakusana näytön yläreunassa olevaan ruutuun.
- Jos haluat valita historialuettelosta: napauta **Historia**, valitse yhteystieto ja napauta sitten **Sulje**.

Huomautus:

Valittujen vastaanottajien määrä näytetään näytön oikealla puolella. Voit lähettää sähköposteja enintään 10 osoitteeseen ja ryhmään.

Jos vastaanottajiin kuuluu ryhmiä, voit valita yhteensä enintään 200 yksittäistä osoitetta mukaan lukien ryhmiin sisältyvät osoitteet.

- Voit näyttää valittujen osoitteiden luettelon napauttamalla näytön yläreunassa olevaa osoiteruutua.
- Näytä tai tulosta lähetyshistoria tai muuta sähköpostipalvelimen asetuksia napauttamalla .

5. Valitse **Skannausasetukset** ja tarkista sitten asetukset, kuten tallennusmuoto, ja muuta niitä tarpeen mukaan.

Huomautus:

Napauta , jos haluat tallentaa asetuksesi esiasetuksina.

6. Napauta .

Liittyvät tiedot

- ➔ ”Yhteystietojen hallinta” sivulla 54
- ➔ ”Skannaaminen tietokoneeseen ohjauspaneelistä” sivulla 106
- ➔ ”Alkuperäisasiakirjojen lisääminen” sivulla 49
- ➔ ”Suosikkiasetusten rekisteröiminen esiasetuksiksi” sivulla 21

Valikkovalinnat sähköpostiin skannaamista varten

Huomautus:

Kaikki ominaisuudet eivät ehkä ole käytettävissä muista määrittämistäsi asetuksista riippuen.

Väritila:

Valitse, skannaatko värillisenä vai mustavalkoisena.

T.muoto:

Valitse tiedostomuoto, jossa skannattu kuva tallennetaan.

Pakkaussuhde

Valitse, kuinka paljon skannattua kuvaa pakataan.

PDF-asetukset

Jos olet valinnut tallennusmuodoksi **PDF**, käytä tätä asetusta PDF-tiedostojen suojelemiseksi.

Jos haluat luoda PDF-tiedoston, jonka avaaminen edellyttää salasanaa, määritä Avaa asiakirja - salasana. Jos haluat luoda PDF-tiedoston, jonka tulostaminen tai muokkaaminen edellyttää salasanaa, määritä Oikeudet-salasana.

Resoluutio:

Valitse skannausresoluutio.

2-puol.:

Skannaa alkuperäisen molemmat puolet.

Suunta(alkup)

Valitse alkuperäiskappaleen suunta.

Sidonta(alkup)

Valitse alkuperäiskappaleen sidontasuunta.

Skannausalue:

Valitse skannausalue. Leikkaa valkoisen alueen tekstin tai kuvan ympäriltä skannattaessa valitsemalla **Autom. rajaus**. Kun haluat skannata suurimmalla mahdollisella valotustaso -alueella, valitse **Maks.alue**.

Suunta(alkup)

Valitse alkuperäiskappaleen suunta.

Alkuperäis.tyyppi:

Valitse alkuperäiskappaleen tyyppi.

Tummuus:

Valitse skannatun kuvan kontrasti.

Poista varjo:

Poista skannatusta kuvasta alkuperäiskappaleen varjot.

Ympäröivä

Poista alkuperäiskappaleen reunojen varjot.

Skannaus

- Keski

Poista vihon sidontareunuksen varjot.

Poista rei'itys:

Poista skannatusta kuvasta reiän merkit. Voit määrittää alueen, jolta reikien merkit poistetaan, syöttämällä arvon oikealla olevaan ruutuun.

- Pyyhit. sijainti

Valitse sijainti, josta reikien merkit poistetaan.

- Suunta(alkup)

Valitse alkuperäiskappaleen suunta.

Aihe:

Syötä sähköpostiviestin otsikko aakkosnumeerisin merkein ja symbolein.

Liitetiedoston maks.koko:

Valitse suurin sähköpostiin liitettävä tiedostokoko.

Tiedostonimi:

- Tiedostonimen etuliite:

Syötä kuvien nimen etuliite aakkosnumeerisin merkein ja symbolein.

- Lisää päivämäärä:

Lisää tiedostonimeen päivämäärä.

- Lisää aika:

Lisää tiedostonimeen aika.

Tyhj. kaik. aset.

Palauttaa skannausasetukset oletusasetuksiin.

Skannaus tietokoneelle

Voit tallentaa skannatun kuvan verkkoon liitettyyn tietokoneeseen.

Kuvien tallennusmenetelmä on rekisteröity kohteena *job* tietokoneeseen asennettuun Document Capture Pro -ohjelmistoon. Käytettävissä on esiasetettuja töitä, jotka mahdollistavat skannattujen kuvien tallentamisen tietokoneeseen. Voit myös luoda ja rekisteröidä uusia töitä käyttämällä tietokoneen Document Capture Pro -ohjelmistoa.

Valmistelut ennen skannausta

- Asenna tietokoneeseen seuraavat sovellukset.

- Document Capture Pro

- Epson Scan 2 (Sovellus, jota tarvitaan skanneriominaisuuden käyttämiseksi)

- Liitä tulostin ja tietokone verkkoon.

Huomautus:

Voit käyttää Document Capture Pro -ohjelmistoa ohjauspaneelin näytössä näkyvän tietokoneen nimen asettamiseen.

Liittyvät tiedot

- ➔ ”Sovellusten asentaminen” sivulla 186
- ➔ ”Document Capture Pro” sivulla 182
- ➔ ”Skannaaminen tietokoneeseen ohjauspaneelista” sivulla 106
- ➔ ”Työn määrittäminen” sivulla 106
- ➔ ”Tietokoneen nimen asettaminen näytettäväksi tulostimen ohjauspaneelissa” sivulla 108

Skannaaminen tietokoneeseen ohjauspaneelista

1. Aseta alkuperäiset asiakirjat laitteeseen.

Huomautus:

Jos haluat kopioida useita alkuperäisiä tai tehdä kaksipuolisia kopioita, aseta kaikki alkuperäiset ADF:lle.

2. Napauta aloitusnäytöstä **Hae**.
3. Napauta **Tietokone**.
4. Napauta **Valitse Tietokone**, ja valitse sitten tietokone, jolla rekisteröit työn Document Capture Pro - ominaisuuden avulla.

Huomautus:

Tulostimen ohjauspaneeli näyttää enintään 100 tietokonetta, joihin Document Capture Pro on asennettu.

Jos olet valinnut **Valinta > Verkkoskannausasetukset** ja ottanut käyttöön valinnan **Suojaa salasanalla** ohjelmalla Document Capture Pro, syötä salasana.

5. Napauta **Valitse Työ**, ja valitse työ.

Huomautus:

Jos olet määrittänyt vain yhden työn, sinun ei tarvitse valita työtä. Jatka seuraavaan vaiheeseen.

6. Napauta aluetta, jossa työn sisältö näkyy, ja tarkista työn tiedot.
7. Napauta .

Liittyvät tiedot

- ➔ ”Alkuperäisasiakirjojen lisääminen” sivulla 49

Työn määrittäminen

Työn määrittäminen tietokoneella, jossa on Document Capture Pro.

Huomautus:

Käytettävissä on esiasetettuja töitä, jotka mahdollistavat skannattujen kuvien tallentamisen tietokoneeseen.

Toiminnot saattavat vaihdella käyttöjärjestelmästä ja ohjelmistoversiosta riippuen. Katso ohjeet toimintojen käyttöön ohjelmiston ohjeesta.

Liittyvät tiedot

- ➔ ”Työn luominen ja rekisteröinti (Windows)” sivulla 107
- ➔ ”Työn luominen ja rekisteröinti (Mac OS)” sivulla 107

Työn luominen ja rekisteröinti (Windows)

Huomautus:

Toiminnot saattavat vaihdella käyttöjärjestelmästä ja ohjelmistoversiosta riippuen. Katso ohjeet toimintojen käyttöön ohjelmiston ohjeesta.

1. Käynnistä Document Capture Pro.
2. Valitse ylänäytöltä **Työasetukset**.
Työluettelonäyttö tulee näkyviin.
3. Valitse **Uusi**.
Työasetukset -näyttö tulee näkyviin.
4. Määritä työn asetukset **Työasetukset** -näytössä.
 - Työn nimi:** Anna rekisteröitävän työn nimi.
 - 1. Skannaa:** Määritä skannausasetukset, kuten alkuperäiskappaleiden koko ja resoluutio.
 - 2. Tallenna:** Määritä tallennuskohde, tallennusmuoto, tiedostojen nimeämissäännöt jne.
 - 3. Lähetä:** Valitse skannattujen kuvien kohde.
5. Palaa työluettelonäyttöön napsauttamalla **OK**.
Luotu työ rekisteröidään kohteeseen **Työluettelo**.
Määritä seuraavaksi työ niin, että se on käytettävissä tulostimen ohjauspaneelissa.
6. Valitse **Tapahtuma-asetukset**.
7. Avaa vielä käyttämättömän numeron avattava luettelo ja valitse sitten työ.
8. Valitse **OK** palataksesi **Työluettelo** -näyttöön.
Työ on määritetty tulostimen ohjauspaneeliin.
9. Palaa ylänäyttöön napsauttamalla **OK**.

Työn luominen ja rekisteröinti (Mac OS)

Huomautus:

Toiminnot saattavat vaihdella käyttöjärjestelmästä ja ohjelmistoversiosta riippuen. Katso ohjeet toimintojen käyttöön ohjelmiston ohjeesta.

1. Käynnistä Document Capture.
2. Valitse pääikkunan  -kuvake.
Työluettelo -näyttö tulee näkyviin.
3. Napsauta +-kuvaketta.
Työn asetusnäyttö tulee näkyviin.
4. Määritä näytöllä työn asetukset.
 - Työn nimi:** Anna rekisteröitävän työsi nimi.

Skannaus

- Skannaa:** Määritä skannausasetukset, kuten alkuperäiskappaleiden koko ja resoluutio.
 - Lähtö:** Määritä tallennuskohde, tallennusmuoto, tiedostojen nimeämissäännöt jne.
 - Kohde:** Valitse skannattujen kuvien kohde.
5. Valitse **OK** palataksesi **Työluettelo** -näyttöön.
Luotu työ rekisteröityy kohteeseen **Työluettelo**.
Määritä seuraavaksi työ niin, että se on käytettävissä tulostimen ohjauspaneelissa.
 6. Valitse -kuvake ja valitse **Tapahtuma-asetukset**.
 7. Avaa vielä käyttämättömän numeron avattava luettelo ja valitse sitten työ.
 8. Valitse **OK** palataksesi **Työluettelo** -näyttöön.
Työ on määritetty tulostimen ohjauspaneeliin.
 9. Palaa päänäyttöön napsauttamalla **OK**.

Tietokoneen nimen asettaminen näytettäväksi tulostimen ohjauspaneelissa

Voit asettaa tietokoneen nimen (aakkosnumeerinen) näytettäväksi tulostimen ohjauspaneelissa, kun käytössä on Document Capture Pro.

Huomautus:

Toiminnot saattavat vaihdella käyttöjärjestelmästä ja ohjelmistoversiosta riippuen. Katso ohjeet toimintojen käyttöön ohjelmiston ohjeesta.

1. Käynnistä Document Capture Pro.
2. Valitse päänäytön valikkoriviltä **Valinta > Verkkoskannausasetukset**.

Huomautus:

*Windowsissa **Valinta** näytetään vain vakionäkymässä. Jos olet pelkistetyssä näkymässä, valitse **Vaihda vakionäkymään**.*

3. Anna tietokoneen nimi **Verkkoskannausasetukset** -näytön kohdassa **Tietokoneesi nimi (aakkosnumeerinen)**.
4. Valitse **OK**.

Skannaus tallennuslaitteelle

Voit tallentaa skannatun kuvan tallennuslaitteelle.

1. Työnnä muistitikku tulostimen USB-liittimeen.
2. Aseta alkuperäiskappaleet.

Huomautus:

Jos haluat kopioida useita alkuperäisiä tai tehdä kaksipuolisia kopioita, aseta kaikki alkuperäiset ADF:lle.

3. Napauta aloitusnäytöltä **Hae**.

Skannaus

4. Napauta **Tallennuslaite**.
5. Määritä kohdan **Perusasetukset** asetukset, kuten tallennusmuoto.
6. Valitse **Lisäasetukset** ja tarkista sitten asetukset ja muuta niitä tarpeen mukaan.

Huomautus:

Napauta , jos haluat tallentaa asetuksesi esiasetuksina.

7. Napauta .

Liittyvät tiedot

- ➔ ”Osien nimet ja toiminnot” sivulla 14
- ➔ ”Alkuperäisasiakirjojen lisääminen” sivulla 49
- ➔ ”Suosikkiasetusten rekisteröiminen esiasetuksiksi” sivulla 21

Valikon perusvalinnat muistilaitteeseen skannaamista varten

Huomautus:

Kaikki ominaisuudet eivät ehkä ole käytettävissä muista määrittämistäsi asetuksista riippuen.

Mustavalko/Väri:

Valitse, skannaatko värillisenä vai mustavalkoisena.

Resoluutio:

Valitse skannausresoluutio.

Skannausalue:

Valitse skannausalue. Leikkaa valkoisen alueen tekstin tai kuvan ympäriltä skannattaessa valitsemalla **Autom. rajaus**. Kun haluat skannata suurimmalla mahdollisella valotustaso -alueella, valitse **Maks.alue**.

- Suunta(alkup)

Valitse alkuperäiskappaleen suunta.

T.muoto:

Valitse tiedostomuoto, jossa skannattu kuva tallennetaan.

- Pakkaussuhde

Valitse, kuinka paljon skannattua kuvaa pakataan.

- PDF-asetukset

Jos olet valinnut tallennusmuodoksi **PDF**, käytä tätä asetusta PDF-tiedostojen suojelemiseksi.

Jos haluat luoda PDF-tiedoston, jonka avaaminen edellyttää salasanaa, määritä Avaa asiakirja - salasana. Jos haluat luoda PDF-tiedoston, jonka tulostaminen tai muokkaaminen edellyttää salasanaa, määritä Oikeudet-salasana.

2-puol.:

Skannaa alkuperäisen molemmat puolet.

Skannaus

- Suunta(alkup)

Valitse alkuperäiskappaleen suunta.

- Sidonta(alkup)

Valitse alkuperäiskappaleen sidontasuunta.

Alkuperäis.tyyppi:

Valitse alkuperäiskappaleen tyyppi.

Valikon lisävalinnat muistilaitteeseen skannaamista varten

Huomautus:

Kaikki ominaisuudet eivät ehkä ole käytettävissä muista määrittämistäsi asetuksista riippuen.

Tummuus:

Valitse skannatun kuvan kontrasti.

Poista varjo:

Poista skannatusta kuvasta alkuperäiskappaleen varjot.

- Ympäröivä

Poista alkuperäiskappaleen reunojen varjot.

- Keski

Poista vihon sidontareunuksen varjot.

Poista rei'itys:

Poista skannatusta kuvasta reiän merkit. Voit määrittää alueen, jolta reikien merkit poistetaan, syöttämällä arvon oikealla olevaan ruutuun.

- Pyyhit. sijainti

Valitse sijainti, josta reikien merkit poistetaan.

- Suunta(alkup)

Valitse alkuperäiskappaleen suunta.

Tiedostonimi:

- Tiedostonimen etuliite:

Syötä kuvien nimen etuliite aakkosnumeerisin merkein ja symbolein.

- Lisää päivämäärä:

Lisää tiedostonimeen päivämäärä.

- Lisää aika:

Lisää tiedostonimeen aika.

Tyhj. kaik. aset.

Palauttaa skannausasetukset oletusasetuksiin.

Skannaus pilveen

Skannattuja kuvia voi lähettää pilvipalveluihin. Tee asetukset käyttämällä Epson Connect -yhteyttä ennen tämän ominaisuuden käyttöä. Katso lisätietoja seuraavan Epson Connect -portaalin verkkosivustolta.

<https://www.epsonconnect.com/>

<http://www.epsonconnect.eu> (vain Eurooppa)

1. Varmista, että olet tehnyt asetukset käyttämällä Epson Connect -yhteyttä.

2. Aseta alkuperäiskappaleet.

Huomautus:

Jos haluat skannata useita alkuperäisiä tai tehdä kaksipuolisia skannauksia, aseta kaikki alkuperäiset ADF-laitteeseen.

3. Napauta aloitusnäytöltä **Hae**.

4. Napauta **Pilvi**.

5. Napauta näytön yläreunasta  ja valitse kohde.

6. Määritä kohdan **Perusasetukset** asetukset, kuten tallennusmuoto.

7. Valitse **Lisäasetukset** ja tarkista sitten asetukset ja muuta niitä tarpeen mukaan.

Huomautus:

Napauta  jos haluat tallentaa asetukseksi esiasetuksina.

8. Napauta .

Liittyvät tiedot

➔ ”Alkuperäisasiakirjojen lisääminen” sivulla 49

Valikon perusvalinnat pilveen skannaamista varten

Huomautus:

Kaikki ominaisuudet eivät ehkä ole käytettävissä muista määrittämistäsi asetuksista riippuen.

Mustavalko/Väri:

Valitse, skannaatko värillisenä vai mustavalkoisena.

2-puol.:

Skannaa alkuperäisen molemmat puolet.

Suunta(alkup)

Valitse alkuperäiskappaleen suunta.

Sidonta(alkup)

Valitse alkuperäiskappaleen sidontasuunta.

JPEG/PDF:

Valitse tiedostomuoto, jossa skannattu kuva tallennetaan.

Skannaus

Skannausalue:

Valitse skannausalue. Leikkaa valkoisen alueen tekstin tai kuvan ympäriltä skannattaessa valitsemalla **Autom. rajaus**. Kun haluat skannata suurimmalla mahdollisella valotustaso -alueella, valitse **Maks.alue**.

- Suunta(alkup)

Valitse alkuperäiskappaleen suunta.

Valikon lisävalinnat pilveen skannaamista varten

Huomautus:

Kaikki ominaisuudet eivät ehkä ole käytettävissä muista määrittämistäsi asetuksista riippuen.

Alkuperäis.tyyppi:

Valitse alkuperäiskappaleen tyyppi.

Tummuus:

Valitse skannatun kuvan kontrasti.

Poista varjo:

Poista skannatusta kuvasta alkuperäiskappaleen varjot.

- Ympäröivä

Poista alkuperäiskappaleen reunojen varjot.

- Keski

Poista vihon sidontareunuksen varjot.

Poista rei'itys:

Poista skannatusta kuvasta reiän merkit. Voit määrittää alueen, jolta reikien merkit poistetaan, syöttämällä arvon oikealla olevaan ruutuun.

- Pyyhit. sijainti

Valitse sijainti, josta reikien merkit poistetaan.

- Suunta(alkup)

Valitse alkuperäiskappaleen suunta.

Tyhj. kaik. aset.

Palauttaa skannausasetukset oletusasetuksiin.

Skannaus tietokoneelle (WSD)

Huomautus:

- Tämä ominaisuus on käytössä vain tietokoneissa, joissa on Windows 10/Windows 8.1/Windows 8/Windows 7/Windows Vista.

- Jos käytössä on Windows 7/Windows Vista, tietokoneeseen on tehtävä asetukset etukäteen tämän toiminnon käyttämiseksi.

Skannaus

1. Aseta alkuperäiskappaleet.

Huomautus:

Jos haluat skannata useita alkuperäisiä, aseta kaikki alkuperäiset ADF-laitteeseen.

2. Napauta aloitusnäytöltä **Hae**.
3. Napauta **WSD**.
4. Valitse tietokone.
5. Napauta .

Liittyvät tiedot

➔ ”Alkuperäisasiakirjojen lisääminen” sivulla 49

WSD-portin määrittäminen

Tässä osassa näytetään, miten WSD-portti määritetään Windows 7/Windows Vista -käyttöjärjestelmälle.

Huomautus:

Kun käytössä on Windows 10/Windows 8.1/Windows 8, WSD-portti on määritetty automaattisesti.

Seuraava on välttämätöntä WSD-portin määrittämiselle.

- Tulostin ja tietokone on liitetty verkkoon.
- Tietokoneeseen on asennettu tulostinohjain.

1. Kytke tulostimeen virta päälle.
2. Napsauta käynnistä, ja napsauta sitten **Verkko** tietokoneessa.
3. Napsauta hiiren kakkospainikkeella tulostinta, ja napsauta sitten **Asenna**.
Napsauta **Jatka**, kun **Käyttäjätilien valvonta** -näyttö tulee esiin.

Skannaus

Napsauta **Poista asennus** ja käynnistä uudelleen, jos **Poista asennus** -näyttö tulee esiin.

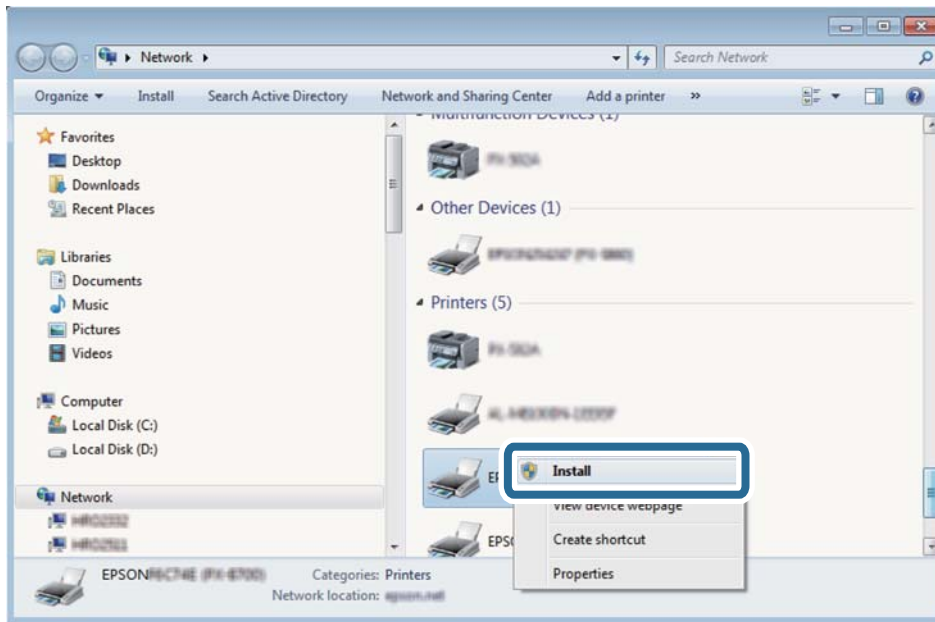
**Huomautus:**

Tulostimen nimi, jonka olet määrittänyt, ja mallinimi (EPSON XXXXXX (XX-XXXX)) näytetään verkkonäytössä. Voit tarkistaa tulostimen nimen verkossa tulostimen ohjauspaneelista tai tulostamalla verkon tila -arkin.

4. Napsauta **Laite on käyttövalmis**.

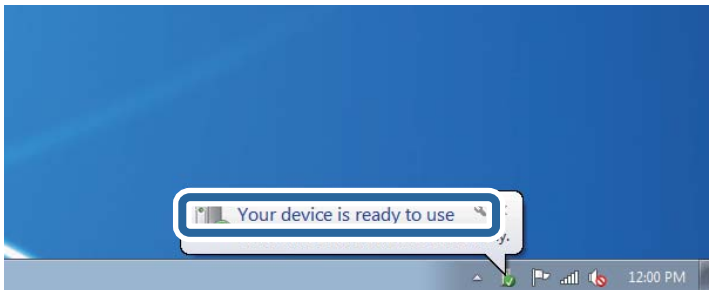

5. Tarkista viesti ja valitse sitten **Sulje**.

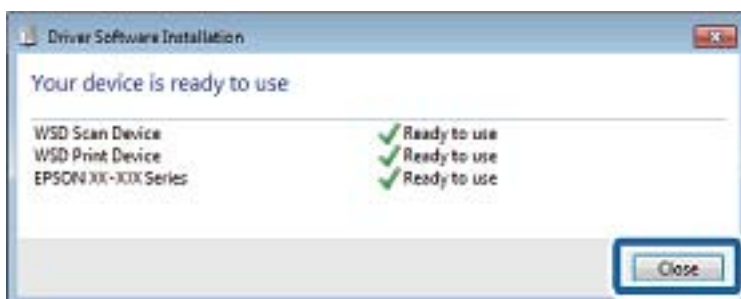

6. Avaa **Laitteet ja tulostimet** -näyttö.

- Windows 7

Napsauta Käynnistä > **Ohjauspaneeli > Laitteisto ja äänet** (tai **Laitteisto**) > **Laitteet ja tulostimet**.

- Windows Vista

Napsauta käynnistä > **Ohjauspaneeli** > **Laitteisto ja äänet** > **Tulostimet**.

7. Tarkista, että kuvake, jossa on tulostimen nimi verkossa, on näkyvässä.

Valitse tulostimen nimi, kun käytössä on WSD.

Liittyvät tiedot

➔ ”[Verkon tilasivun tulostaminen](#)” sivulla 37

Skannaus tietokoneelta

Skannaaminen Epson Scan 2 -ohjelmistolla

Voit skannata käyttämällä "Epson Scan 2" -skanneriajuria . Voit skannata alkuperäisiä käyttämällä yksityiskohtaisia asetuksia, jotka sopivat tekstiasiakirjoille.

Eri asetusten selitykset ovat Epson Scan 2 -ohjeissa.

1. Aseta alkuperäinen.

Huomautus:

Jos haluat skannata useita alkuperäisiä, aseta ne ADF:ään.

2. Käynnistä Epson Scan 2.

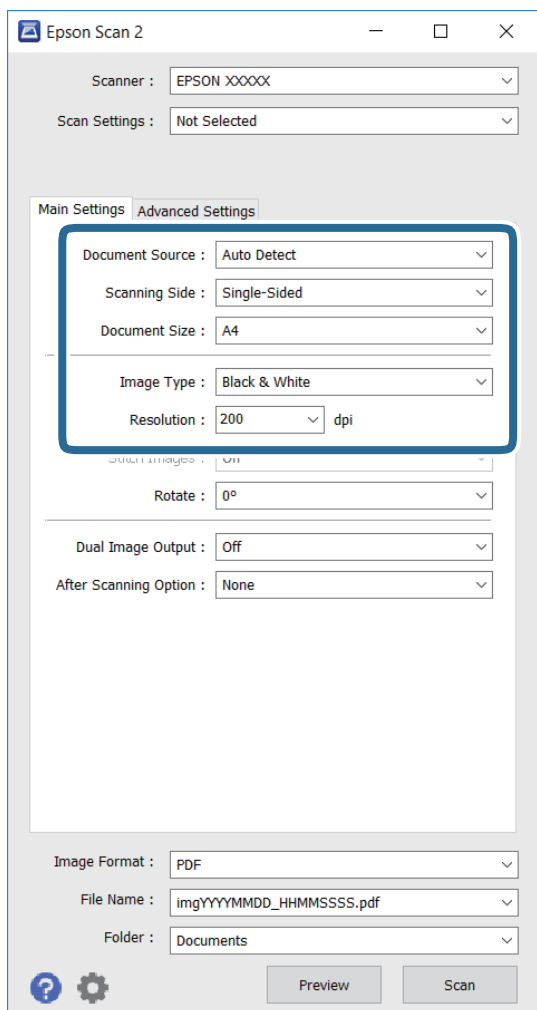
3. Määritä **Pääasetukset** -välilehdellä seuraavat asetukset.

- Asiakirjalähde:** Valitse lähde, jonne alkuperäinen on sijoitettu.
- Skannauspuoli:** Valitse skannattavan alkuperäisen puoli, kun skannaat ADF:stä.
- Asiakirjan koko:** Valitse sijoittamasi alkuperäisen koko.
- Kuvatyyppi:** Valitse väri skannatun kuvan tallentamiseksi.
- Tarkkuus:** valitse resoluutio.

4. Tee muut skannausasetukset tarvittaessa.

- Voit esikatsella skannattua kuvaa napsauttamalla **Esikatselu**-painiketta. Esikatseluikkuna avautuu ja esikatselukuva tulee näkyviin näyttöön.

Kun esikatselit käyttämällä ADF:ää, alkuperäinen poistetaan ADF:stä. Aseta poistettu alkuperäinen takaisin paikalleen.

Skannaus

- ❑ **Lisäasetukset** -välilehdellä voit tehdä yksityiskohtaisia kuvansäätöasetuksia, jotka ovat sopivia tekstiasiakirjoille, kuten seuraavat.
 - ❑ **Epätarkka maski:** Voit parantaa ja terävöittää kuvan ääri viivoja.
 - ❑ **Rasteripisteiden poisto:** Voit poistaa moiré-kuvioita (verkkomaisia varjoja), joita ilmaantuu tulostettaessa painetuille papereille, kuten aikakauslehdet.
 - ❑ **Tekstintarkennustekniikka:** Voit tehdä sumeista kirjaimista alkuperäisen selkeitä ja teräviä.
 - ❑ **Autom. alueen jako:** Voit tehdä kirjaimista selkeitä ja kuvista tasaisia, kun suoritat mustavalkoskannauksen asiakirjalle, joka sisältää kuvia.

Huomautus:

Kohteet eivät ehkä ole käytettävissä muiden tekemiesi asetusten mukaan.

5. Aseta tiedoston tallennusasetukset.

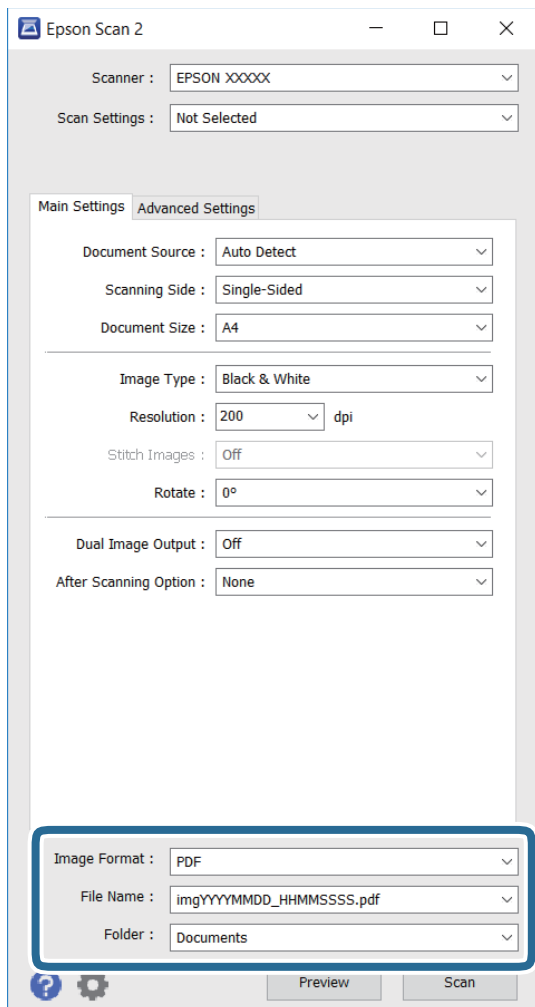

- ❑ **Kuvatiedoston muoto:** Valitse luettelosta tallennusmuoto.
Voit tehdä yksityiskohtaisia asetuksia kaikille tallennusmuodoille, paitsi bittikartta ja PNG. Valitse luettelosta **Asetukset** valittuasi tallennusmuodon.
- ❑ **Tiedostonimi:** Vahvista näytetty tallennustiedostonimi.
Voit muuttaa tiedostonimiasetuksia valitsemalla luettelosta **Asetukset**.

Skannaus

- Kansio:** Valitse luettelosta tallennuskansio skannatulle kuvalle.
Voit valita toisen kansion tai luoda uuden valitsemalla luettelosta **Valitse**.

6. Valitse **Skannaa**.

Liittyvät tiedot

- ➔ ”Alkuperäisasiakirjojen lisääminen” sivulla 49
- ➔ ”Epson Scan 2 (skanneriohjain)” sivulla 181

Skannaaminen älylaitteilta

Epson iPrint -sovelluksen avulla voi skannata valokuvia ja asiakirjoja älylaitteesta, kuten älypuhelimesta tai taulutietokoneesta, joka on liitetty samaan langattomaan verkkoon kuin tulostin. Voit tallentaa skannatut tiedot älylaitteelle tai pilvipalveluun, lähettää ne sähköpostitse tai tulostaa ne.



Epson iPrint -sovelluksen asentaminen

Voit asentaa Epson iPrint -ominaisuuden älylaitteellesi seuraavasta URL-osoitteesta tai QR-koodista.

<http://iپر.to/c>



Skannaaminen Epson iPrint -ohjelmistolla

Käynnistä Epson iPrint älylaitteella ja valitse käytettävä kohde aloitusnäytöltä.

Skannaus

Seuraaviin näyttöihin voidaan tehdä muutoksia ilman ilmoitusta.

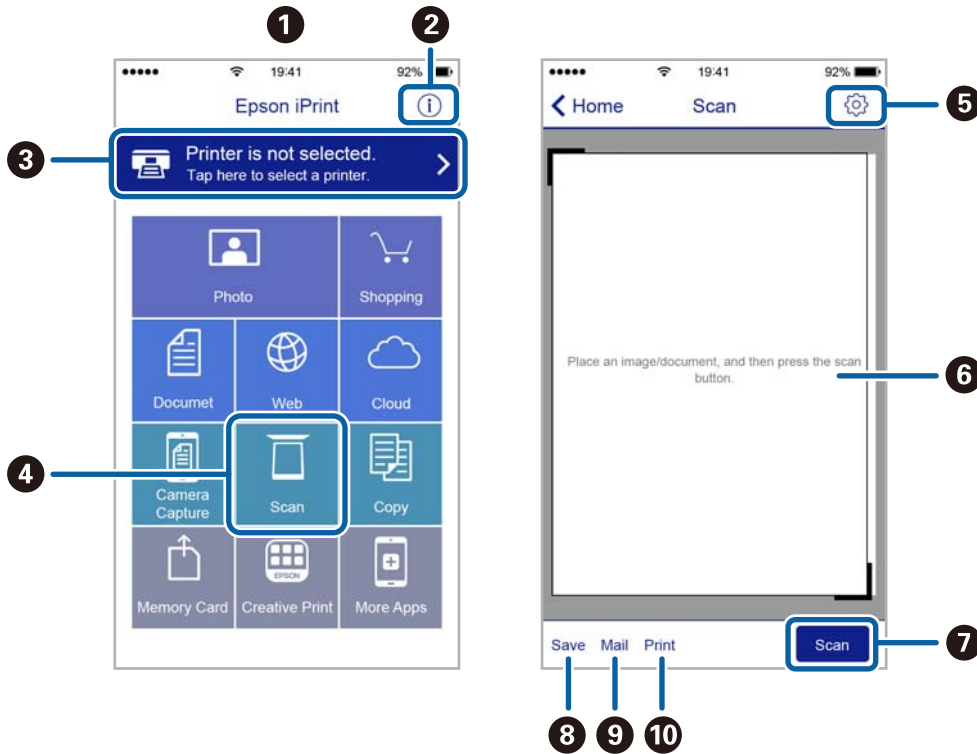

1	Aloitusnäyttö näkyy sovelluksen käynnistyessä.
2	Näyttää tiedot tulostimen määrittämisestä ja usein kysytyt kysymykset.
3	Näyttää näytön, jossa voit valita tulostimen ja määrittää tulostimen asetukset. Kun olet valinnut tulostimen kerran, sitä ei tarvitse valita uudelleen seuraavalla kerralla.
4	Näyttää skannausnäytön.
5	Näyttää näytön, jossa voit muuttaa skannausasetuksia, kuten resoluutiota.
6	Näyttää skannatut kuvat.
7	Käynnistää skannauksen.
8	Näyttää näytön, jolla voit tallentaa skannatut tiedot älylaitteelle tai pilvipalveluun.
9	Näyttää näytön, jolla voit lähettää skannatut tiedot sähköpostitse.
10	Näyttää näytön, jolla voit tulostaa skannatut tiedot.

Skannaaminen koskettamalla N-merkki-tunnistetta älylaitteella

Yhteyden luominen ja skannaaminen on helppoa, kun kosketat tulostimen N-merkki-tunnistetta älylaitteella. Suorita seuraavat valmistelut ennen tämän ominaisuuden käyttöä.

Skannaus

- Ota käyttöön NFC-toiminto älylaitteessasi.

Vain Android 4.0 tai uudempi tukee NFC-viestintää. (Near Field Communication)

Sijainti ja NFC-toiminnot vaihtelevat älylaitteesta riippuen. Katso lisätietoja älylaitteen toimitukseen kuuluvista oppaista.

- Asenna älylaitteeseesi Epson iPrint.

Suorita asennus koskettamalla tulostimen N-merkki-tunnistetta älylaitteella.

- Ota tulostimessasi käyttöön Wi-Fi Direct.

1. Aseta alkuperäiskappaleet tulostimeen.
2. Kosketa tulostimen N-merkki-tunnistetta älylaitteella.

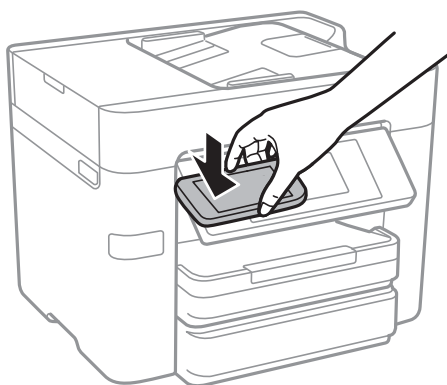
**Huomautus:**

- Tulostin ei ehkä voi muodostaa yhteyttä älylaitteeseen, jos tulostimen N-merkki-tunnisteen ja älylaitteen välillä on esteitä, kuten metalliesineitä.
- Pääkäyttäjä voi estää tämän ominaisuuden käytön. Tässä tapauksessa älylaite antaa äänimerkin, mutta ei käynnistä mitään sovelluksia, kun sillä kosketetaan tulostimen N-merkki-tunnistetta.

Epson iPrint käynnistyy.

3. Valitse Epson iPrint -toiminnon skannausvalikko.
4. Kosketa tulostimen N-merkki-tunnistetta uudelleen älylaitteella.

Skannaus käynnistyy.

Faksaus

Faksin asetus

Kytkeminen puhelinlinjaan

Yhteensopivat puhelinlinjat

Voit käyttää tulostinta tavallisten analogisten puhelinlinjojen (PSTN = Public Switched Telephone Network) ja PBX (Private Branch Exchange)-puhelinjärjestelmien kautta.

Seuraavien puhelinlinjojen tai järjestelmien kautta tulostinta ei ehkä voida käyttää.

- VoIP-puhelinlinja kuten DSL- tai kuituoptinen digitaalinen palvelu
- Digitaalinen puhelinlinja (ISDN)
- Jotkut PBX-puhelinjärjestelmät
- Jos puhelinpistokkeen ja tulostimeen väliin on kytketty mitään liitinsovitteita, VoIP-adapttereita, jakajia tai DSL-reitittäjiä.

Tulostimen kytkeminen puhelinlinjaan

Kytke puhelinkaapeli puhelinpistorasiaan RJ-11 (6P2C) -puhelinkaapelilla. Kun kytket puhelimen tulostimeen, käytä toista RJ-11 (6P2C) -puhelinkaapelia.

Puhelinkaapeli saatetaan toimittaa laitteen mukana alueesta riippuen. Jos näin on, kyseistä kaapelia on käytettävä.

Puhelinkaapeli pitää ehkä liittää oman maan standardien mukaiseen adapteriin.

Huomautus:

Irrota suoja EXT.-liittimestä vain kytkiessäsi puhelinta tulostimeen. Älä irrota suojaa, jos et ole kytkemässä puhelinta tulostimeen.

Jos salamat ovat todennäköisiä suosittelemme käyttämään ylijännitesuojaa.

Kytkeminen vakiopuhelinlinjaan (PSTN) tai PBX-linjaan

Kytke puhelinkaapeli puhelinpistokkeesta tai PBX-liittimestä LINE-liittimeen, joka sijaitsee tulostimen takana.

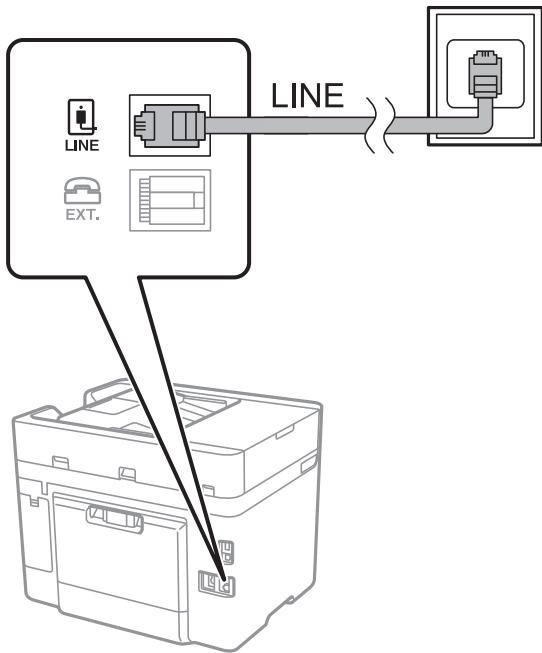

Liittyvät tiedot

➔ ”PBX-puhelinjärjestelmän asetusten tekeminen” sivulla 126

DSL- tai ISDN-liitäntä

Kytke puhelinkaapeli DSL-modeemilta tai ISDN-liittimestä LINE-liittimeen, joka sijaitsee tulostimen takana. Lue lisätietoja modeemin tai adapterin mukana toimitetuista oppaista.

Huomautus:

Jos DSL-modeemissa ei ole kiinteää DSL-suodatinta, kytke erillinen DSL-suodatin.

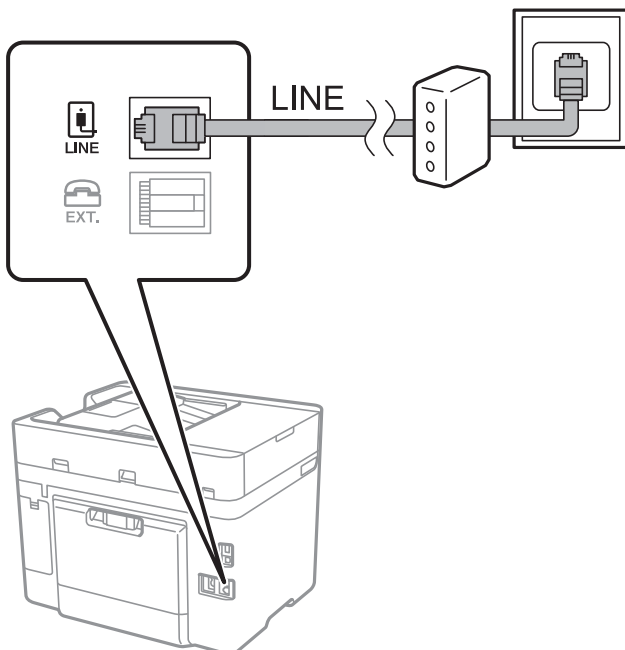

Puhelinkoneen kytkeminen tulostimeen

Kun käytät tulostinta ja puhelinta samassa linjassa, liitä puhelin tulostimeen.

Huomautus:

- ❑ Jos puhelinkoneessasi on faksitoiminto, kytke se pois päältä ennen liittämistä. Lue lisätietoja modeemin tai puhelinkoneen käyttöohjeista.
- ❑ Jos kytket puhelinvastaajan, varmista että tulostimen **Soittoa ennen vastausta** -asetus on asetettu korkeammaksi kuin puhelinvastaajan soittojen määrä on asetettu vastaamaan puheluun.

1. Irrota suoja EXT.-liittimestä, joka sijaitsee tulostimen takana.

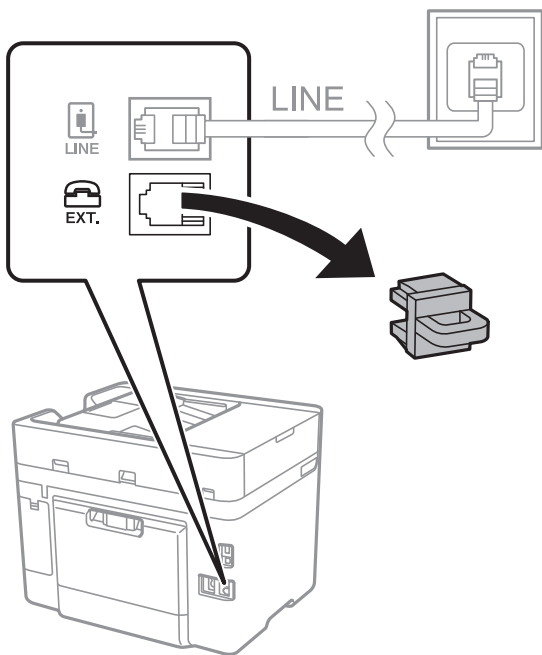

2. Yhdistä puhelinkone ja EXT.-liitin puhelinkaapelilla.

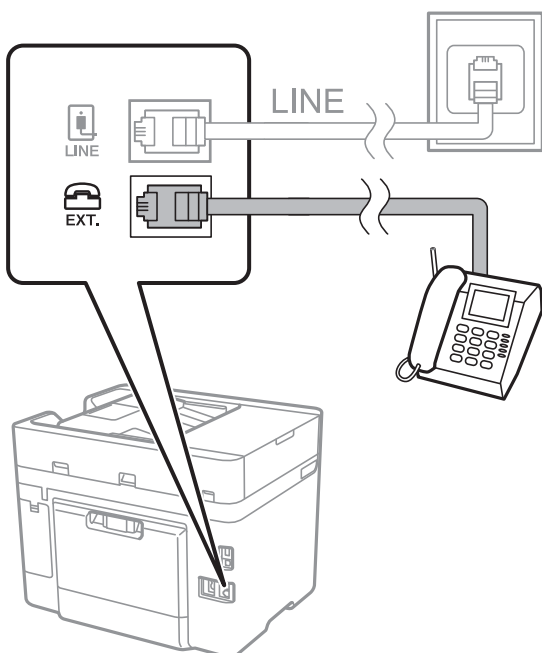

Faksaus

Huomautus:

Jos käytät yhtä puhelinlinjaa, varmista että puhelinkone on kytketty EXT. tulostimen liittimeen. Jos käytät jakajaa puhelinkoneen ja tulostimen asetukseen erikseen, puhelin ja tulostin eivät toimi oikein.

3. Napauta aloitusnäytöltä **Faksi**.
4. Nosta luuri.

Yhteys on muodostettu, kun **◇(Lähetä)** on käytettävissä kuten seuraavassa näytössä.

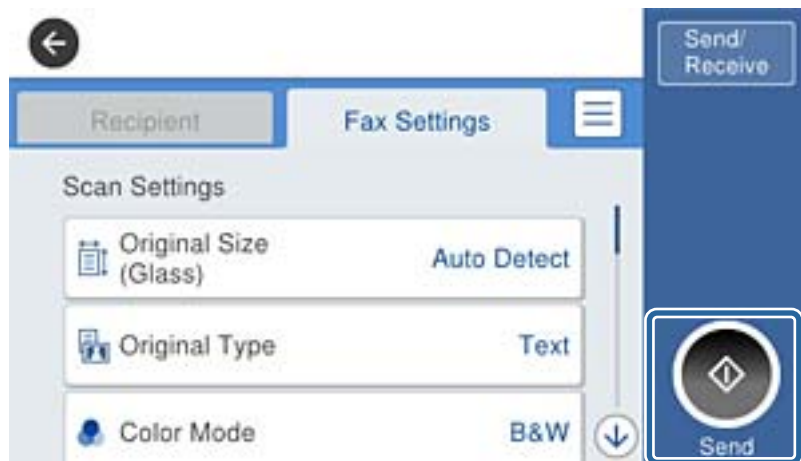

Liittyvät tiedot

➔ ”PBX-puhelinjärjestelmän asetusten tekeminen” sivulla 126

Faksin perusasetusten määrittäminen

Tee ensin faksin perusasetusten määrittäminen esim. **Vastaanotto-tila** käyttämällä **Ohjattu faksin asetus** ja määrittämällä sitten tarvittaessa muut asetukset.

Ohjattu faksin asetus tulee automaattisesti näkyviin, kun tulostin käynnistetään ensimmäistä kertaa. Kun asetukset on tehty, niitä ei tarvitse tehdä enää uudelleen, ellei liitäntäympäristö muutu.

Perusfaksiasetusten tekeminen Ohjattu faksin asetus-apuohjelmalla

Tee faksin perusasetukset seuraamalla näytön ohjeita.

1. Kytke tulostin puhelinlinjaan.

Huomautus:

Koska automaattinen faksikytkennän tarkastus tehdään apuohjelman lopuksi, varmista että tulostin on kytketty puhelinlinjaan ennen apuohjelman käynnistämistä.

2. Napauta aloitusnäytössä **Asetukset**.
3. Valitse **Yleiset asetukset > Faksiasetukset > Ohjattu faksin asetus**.
4. Valitse **Vahvistus**-näytöstä **Jatka**.

Apuohjelma käynnistyy.

Faksaus

5. Syötä faksin ylätunnustenäyttöön lähettäjän nimi, kuten yrityksesi nimi, ja napauta sitten **OK**.

Huomautus:

Lähettäjän nimi ja numero näkyvät lähtevien faksien yläreunassa.

6. Syötä puhelinnumeron syöttönäyttöön faksinumerosi ja napauta sitten **OK**.

7. Tee **Distinctive Ring Detection (DRD)**-näytöllä seuraavat asetukset.

- Jos olet tilannut puhelin-yhtiöltäsi erottuvan soittoonipalvelun, napauta **Jatka** ja valitse saapuville fakseille käytettävä soittotapa.

- Jos valitset **Kaikki**, siirry vaiheeseen 8.

- Jos valitset jonkin muun asetuksen, **Vastaanottotila**-asetuksen arvoksi valitaan automaattisesti **Auto**. Siirry vaiheeseen 10.

- Jos et halua määrittää asetusta: valitse **Ohita** ja siirry kohtaan 10.

Huomautus:

*Erottuvat soittoonipalvelut, joita monet puhelin-yhtiöt tarjoavat (palvelun nimi vaihtelee yhtiöittäin), mahdollistaa useamman numeron käyttämisen samalla linjalla. Kullekin numerolle on osoitettu eri soittotapa. Voit käyttää yhtä linjaa äänipuheluille ja toista faksipuheluille. Valitse faksipuheluiden soittotapa kohdassa **DRD**.*

*Alueesta riippuen **Päällä** ja **Pois** näkyvät **DRD**-vaihtoehtoina. Valitse **Päällä** käyttääksesi erottuvaa soittoonipalvelua.*

8. Valitse **Vastaanottotila**-asetus -näytöllä, käytätkö puhelinkonettasi kytkettynä tulostimeen.

Kun yhteys on luotu, napauta **Kyllä** ja siirry seuraavaan vaiheeseen.

Jos yhteyttä ei ole luotu, napauta **Ei** ja siirry vaiheeseen 10. **Vastaanottotila** on asetettu tilaan **Auto**.

9. Valitse **Vastaanottotila**-asetus -näytöllä, haluatko vastaanottaa fakseja automaattisesti.

Vastaanotto automaattisesti: napauta **Kyllä**. **Vastaanottotila** on asetettu tilaan **Auto**.

Vastaanotto manuaalisesti: napauta **Ei**. **Vastaanottotila** on asetettu tilaan **Man..**

10. Tarkista **Jatka**-näytöllä tehdyt asetukset ja napauta **Jatka**.

Voit korjata tai muuttaa asetuksia napauttamalla .

11. Aloita faksiyhteyden tarkistus napauttamalla **Aloita tarkistus** ja kun näytölle tulee kehoitus tarkistuksen tulosten tulostamisesta, napauta **Tulosta**.

Laite tulostaa raportin, joka näyttää tarkistuksen tulokset.

Huomautus:

Jos raportti osoittaa virheitä, noudata raportin ohjeita niiden selvittämiseksi.

*Jos **Valitse linjatyyppi** -näyttö tulee esiin, valitse linjan tyyppi.*

- Jos tulostin liitetään **PBX**-puhelinjärjestelmään tai liitinadapteriin, valitse **PBX**.

- Jos tulostin liitetään tavalliseen puhelinlinjaan (**PSTN**), valitse näytössä näkyvästä **Vahvistus**-näytöstä **Pois käytöstä**. Toiminnon poistaminen käytöstä **Pois käytöstä**-asetuksin voi kuitenkin pudottaa ensimmäisen numeron pois faksinumerosta ja lähettää sen väärään numeroon.

Liittyvät tiedot

- ➔ ”Tulostimen kytkeminen puhelinlinjaan” sivulla 121
- ➔ ”PBX-puhelinjärjestelmän asetusten tekeminen” sivulla 126
- ➔ ”Vastaanottotilan asettaminen” sivulla 133

➔ ”Valikkovalinnat Faksiasetukset -toiminnolle” sivulla 145

Faksin perusasetusten yksittäinen määrittäminen

Voit tehdä faksin asetukset käyttämättä apuohjelmaa valitsemalla asetukset yksittäin. Myös apuohjelmalla tehtyjä asetuksia voi muuttaa. Lisätietoa saa valikosta, jossa kuvataan faksin perusasetuksia.

Liittyvät tiedot

➔ ”Faksiasetukset” sivulla 142

PBX-puhelinjärjestelmän asetusten tekeminen

Tee seuraavat asetukset, kun käytät tulostinta toimistoissa, joissa käytetään jatkojohtoa ja edellytetään ulkolinjapuheluun suuntanumeroa kuten 0 tai 9.

1. Napauta aloitusnäytöstä **Asetukset**.
2. Valitse **Yleiset asetukset > Faksiasetukset > Perusasetukset**.
3. Valitse **Linjatyyppi** ja valitse sitten **PBX**.
4. Kun lähetät faksia ulkopuoliseen faksinumeroon #-merkillä (ruutu) varsinaisen ulkolinjan suuntanumeron sijaan, napauta **Käyttökoodi** -ruutua ja muuta valinnaksi **Käytä**.

#-merkki, joka syötetään varsinaisen suuntanumeron sijaan, korvataan soittaessa tallennetulla suuntanumerolla. Risuidan (#) käyttö vähentää yhteysongelmia ulkolinjojen kanssa.

Huomautus:

*Et pysty lähettämään faksia **Yhteystiedot**-luettelon vastaanottajille, joilla on ulkolinjan suuntanumero kuten 0 tai 9.*

*Jos olet rekisteröinyt vastaanottajia **Yhteystiedot**-luetteloon ulkolinjan suuntanumerolla kuten 0 tai 9, aseta **Käyttökoodi** -valinnaksi **Älä käytä**. Muussa tapauksessa muuta ulkolinjan suuntanumeroksi **Yhteystiedot**-luettelossa #.*

5. Napauta **Käyttökoodi** -ruutua, kirjoita puhelinjärjestelmässäsi käytetty ulkolinjan suuntanumero ja napauta sitten **OK**.
6. Ota asetukset käyttöön valitsemalla **OK**.
Suuntanumero on tallennettu tulostimelle.

Paperilähteen asetukset faksien vastaanottamisessa

Voit määrittää tulostimen siten, että tiettyjä paperilähteitä ei käytetä vastaanotettujen asiakirjojen ja faksiraporttien tulostukseen. Kaikki paperilähteet ovat oletusarvoisesti käytössä faksitulostusta varten. Käytä tätä ominaisuutta, jos et halua käyttää jonkin tietyn paperilähteen paperia faksien tulostukseen.

1. Napauta aloitusnäytöltä **Asetukset**.
2. Napauta **Yleiset asetukset > Tulostinasetukset > Paperilähdeasetukset > Autom. valinta -asetukset > Faksi**.
3. Napauta kunkin sellaisen paperilähteen ruutua, jota et halua käyttää faksien tulostukseen.
Paperilähdeasetus muuttuu muotoon **Pois**, eikä paperilähdettä käytetä enää faksien tulostukseen.

Vastaanotettujen faksien tietojen määrittäminen tulostettaviksi

Voit määrittää faksin vastaanottotiedot tulostettaviksi, vaikka lähettäjä ei olisi määrittänyt alatunnistietoja. Vastaanottotietoihin sisältyvät vastaanottopäivä ja -aika, lähettäjän tunnus ja sivunumero, kuten "P1". Jos **Jaettu sivu -asetukset** -valinta on käytössä, tietoihin sisältyy myös jaetun sivun numero.

1. Napauta aloitusnäytöstä **Asetukset**.
2. Valitse **Yleiset asetukset > Faksiasetukset > Vastaanottoasetukset**.
3. Napauta **Tul.asetuk.** ja sitten **Lisää vastaanottajatiedot** ja valitse asetukseksi **Pääl.**

Liittyvät tiedot

➔ ["Tul.asetuk." sivulla 146](#)

Vastaanotettujen faksien määrittäminen tulostettaviksi kaksipuolisesti

Voit tulostaa vastaanotettujen asiakirjojen sivuja arkin molemmille puolille.

1. Napauta aloitusnäytöstä **Asetukset**.
2. Napauta **Yleiset asetukset > Faksiasetukset > Vastaanottoasetukset**.
3. Valitse **Tul.asetuk.** ja valitse sitten **2-puol.**
4. Napauta **2-puol.** -ruutua. Tilaksi tulee **Pääl.**
5. Valitse **Sidontamarginaali**-kohdassa **Lyhyt sivu** tai **Pitkä sivu**.
6. Napauta **OK**.

Liittyvät tiedot

➔ ["Tul.asetuk." sivulla 146](#)

Vastaanotettujen faksien määrittäminen tulostettaviksi sivut jakamalla

Määritä sivun jakoasetukset, kun vastaanotetun asiakirjan koko on suurempi kuin tulostimeen lisätyn paperin koko.

1. Napauta aloitusnäytöltä **Asetukset**.
2. Napauta **Yleiset asetukset > Faksiasetukset > Vastaanottoasetukset**.
3. Napauta **Tul.asetuk. > Jaettu sivu -asetukset > Poista tulostustiedot jakamisen jälkeen**.
4. Tee valinnat jaon jälkeistä tulostustietojen poistoa koskien.
5. Jos valitse vaiheessa 4 **Pois**, napauta **OK** ja siirry vaiheeseen 7. Jos valitset **Poista yläosa** tai **Poista alaosa**, siirry vaiheeseen 6.

Faksaus

6. Määritä kohdassa **Kynnys** kynnysarvo ja napauta sitten **OK**.
7. Napauta **Limitä, kun jaettu**.
8. Napauta **Limitä, kun jaettu** -ruutua, jolloin tilaksi tulee **Pääl.**
9. Määritä kohdassa **Limitysleveys** leveys ja napauta sitten **OK**.

Liittyvät tiedot

➔ ”Tul.asetuk.” sivulla 146

Faksien lähettäminen

Faksien lähettämisen perustoiminnot

Värillisten ja mustavalkoisten (B&W) faksien lähettäminen.

Huomautus:

Kun lähetät mustavalkoisia fakseja, voit tarkastella skannattua kuvaa näytöllä ennen lähettämistä.

Faksin lähettäminen ohjauspaneelista

Myös ohjauspaneelissa voi syöttää vastaanottajien faksinumeroita ja lähettää fakseja. Tulostin valitsee vastaanottajien numerot ja lähettää faksit automaattisesti.

Huomautus:

- Kun lähetät mustavalkoisia fakseja, voit tarkastella skannattua kuvaa näytöllä ennen lähettämistä.*
- Jos faksinumero on varattu tai lähetyksessä on muita ongelmia, tulostin tekee valinnan minuutin kuluttua uudelleen.*

1. Aseta alkuperäiskappaleet.

Huomautus:

Voit lähettää enintään 100 sivua yhdellä lähetyksellä. Jäljellä olevan muistin määrästä riippuen, et ehkä voi lähettää fakseja, vaikka sivumäärä olisi alle 100 sivua.

2. Napauta aloitusnäytöltä **Faksi**.
3. Määritä vastaanottaja.

Voit lähettää saman mustavalkofaksin enintään 100 vastaanottajalle tai 99 ryhmälle **Yhteystiedot**-luettelossa. Värillisen faksin voi kuitenkin lähettää yhdelle vastaanottajalle kerrallaan.

- Manuaalinen syöttö: napauta **Näppäim.**, syötä jokin näytöllä näkyvä faksinumero ja napauta sitten **OK**.
 - Jos haluat, että valintaan lisätään tauko (kolmen sekunnin tauko valinnan aikana), lisää viiva (-).
 - Jos olet määrittänyt suuntanumeron **Linjatyppi** -määrityksissä, syötä faksinumeron eteen # (risuaita) suuntanumeron sijaan.
- Valinta yhteystietoluettelosta: napauta **Yhteystiedot** ja valitse vastaanottajat. Jos valitsemiasi vastaanottajia ei ole tallennettu **Yhteystiedot**-luetteloon, tallenna ne napauttamalla .
- Valinta lähetetyistä fakseista: napauta **Nykyinen** ja valitse sitten vastaanottaja.

Faksaus

- Valinta **Vastaanottaja**-välilehden luettelosta: napauta vastaanottajaa kohtaan **Yhteystietojen hallinta > Usein käytetty** tallennetusta listasta.

Huomautus:

- Kun **Suoravalintarajoitukset** kohdassa **Suojausasetukset** on valittuna, voit valita faksin vastaanottajan vain yhteystietoluettelosta tai lähetettyjen faksien historiasta. Faksin numeroa ei voi syöttää manuaalisesti.

Annetut vastaanottajat voi poistaa vastaanottajaluettelosta, joka tulee näkyviin faksinumerokenttää tai nestekidenäytön vastaanottajien lukumäärää napauttamalla. Valitse sitten **Poista**.









4. Napauta **Faksiasetukset** -välilehteä ja määritä tarvittaessa asetukset, kuten resoluutio ja lähetystapa.

Huomautus:

- Kaksipuolisten lähettämiseksi on otettava käyttöön **ADF 2-puol.**. Tällä asetuksella ei kuitenkaan voi lähettää värillisiä fakseja.
- Napauta  faksin yläreunasta tallentaaksesi nykyiset asetukset ja vastaanottajat kohtaan **Esiasetukset**.

5. Kun lähetät mustavalkofaksin, napauta  faksin yläreunasta skannatun asiakirjan vahvistamiseksi.

Jos haluat lähettää faksin sellaisenaan, napauta **Aloita lähetys** ja siirry sitten vaiheeseen 7. Muussa tapauksessa peruuta esikatselu valitsemalla **Peruuta** ja siirry vaiheeseen 3.

-     : Siirtää näytön nuolten suuntaan.
-   : Pienentää tai suurentaa.
-   : Siirtää edelliselle tai seuraavalle sivulle.

Huomautus:

- Värillisiä fakseja ei voi lähettää esikatselun jälkeen.
- Kun **Lähetä suoraan** on käytössä, esikatselu ei ole mahdollista.
- Jos esikatseluruutua ei kosketa 20 sekuntiin, faksi lähetetään automaattisesti.
- Lähetetyn faksin kuvanlaatu saattaa erota esikatselusta vastaanottavan koneen kapasiteetista johtuen.

6. Napauta .

Huomautus:

- Voit peruuttaa lähetyksen napauttamalla .
- Värillisen faksin lähettäminen vie pidempään, koska tulostin suorittaa skannauksen ja lähetyksen samanaikaisesti. Kun tulostin lähettää värillistä fakssia, muita toimintoja ei voida käyttää.

7. Poista alkuperäiskappaleet, kun lähetys on valmis.

Liittyvät tiedot

- ➔ ”Suosikkiasetusten rekisteröiminen esiasetuksiksi” sivulla 21
- ➔ ”Yhteystietojen hallinta” sivulla 54
- ➔ ”Alkuperäisasiakirjojen lisääminen” sivulla 49
- ➔ ”Valikkovalinnat Faksi-toiminnoille” sivulla 142

Faksien lähettäminen ulkoiselta puhelinkoneelta

Voit lähettää faksin käyttämällä tulostimeen kytkettyä puhelinta, jos haluat puhua puhelimeen ennen faksin lähettämistä tai kun vastaanottajan faksilaite ei kytkeydy automaattisesti vastaanottotilaan.

1. Aseta alkuperäiskappaleet.

Huomautus:

Voit lähettää enintään 100 sivua yhdessä lähetyksessä.

2. Nosta puhelinkoneen kuuloke ja valitse puhelimella vastaanottajan faksinumero.
3. Napauta aloitusnäytöltä **Faksi**.
4. Napauta **Faksiasetukset** -välilehteä ja määritä tarvittaessa asetukset, kuten resoluutio ja lähetystapa.
5. Kun kuulet faksiäänän, napauta  ja sulje sitten puhelimen kuuloke.

Huomautus:

Kun numero valitaan kytketyn puhelimen avulla, faksin lähettäminen vie pidempään, koska tulostin skannaa ja lähettää samanaikaisesti. Kun tulostin lähettää faksia, muita toimintoja ei voi käyttää.

6. Poista alkuperäiskappaleet, kun lähetys on valmis.

Liittyvät tiedot

➔ ”Alkuperäisasiakirjojen lisääminen” sivulla 49

➔ ”Faksiasetukset” sivulla 142

Faksin lähettäminen vastaanottajan tilan vahvistamisen jälkeen

Voit lähettää faksin kuuntelemalla valintääniä tulostimen kaiuttimen kautta numeroa valittaessa, yhteyttä otettaessa ja lähetettäessä. Voit käyttää tätä toimintoa myös, kun haluat vastaanottaa faksin kyselypalvelun kautta ääniohjeita noudattamalla.

1. Aseta alkuperäiskappaleet.
2. Napauta aloitusnäytöltä **Faksi**.
3. Napauta **Faksiasetukset** -välilehteä ja määritä tarvittaessa asetukset, kuten resoluutio ja lähetystapa. Kun asetukset on määritetty, napauta **Vastaanottaja**-välilehteä.

4. Napauta  ja määritä vastaanottaja.

Huomautus:

Voit säätää kaiuttimen äänenvoimakkuutta.

5. Kun kuulet faksin äänen, napauta nestekidenäytön oikeasta yläkulmasta **Lähetä/ Vastaanota** ja napauta sitten **Lähetä**.

Huomautus:

Vastaanotettaessa faksia kyselypalvelusta noudatetaan kuultuja ääniohjeita.

6. Napauta .

7. Poista alkuperäiskappaleet, kun lähetys on valmis.

Liittyvät tiedot

- ➔ ”Alkuperäisasiakirjojen lisääminen” sivulla 49
- ➔ ”Faksin lähettäminen ohjauspaneelistä” sivulla 128
- ➔ ”Faksien vastaanotto kyselyn kautta (Vastaanota kysely)” sivulla 136
- ➔ ”Valikkovalinnat Faksi-toiminnolle” sivulla 142

Eri tapoja faksin lähettämisen

Usean mustavalkosivun lähettäminen (Lähetä suoraan)

Kun lähetät mustavalkoista faksia, skannattu asiakirja tallennetaan väliaikaisesti tulostimen muistiin. Tästä syystä monen sivun lähettäminen voi aiheuttaa tulostimen muistin loppumisen ja faksien lähetyksen päättymisen. Voit estää tämän **Lähetä suoraan** -ominaisuudella. Faksin lähettäminen vie kuitenkin pidempään, kun tulostin skannaa ja lähettää samanaikaisesti. Voit käyttää tätä ominaisuutta, kun vastaanottajia on vain yksi.

Napauta aloitusnäytöltä **Faksi**, napauta **Faksiasetukset** -välilehteä ja sitten **Lähetä suoraan** -ruutua ja aseta valinnaksi **Pääl.**

Liittyvät tiedot

- ➔ ”Alkuperäisasiakirjojen lisääminen” sivulla 49
- ➔ ”Faksiasetukset” sivulla 142

Faksin lähettäminen tiettyinä ajankohtana (Lähetä faksi myöhemmin)

Voit lähettää faksin ennalta määritettynä ajankohtana. Tämä toiminto on käytettävissä vain mustavalkoisia fakseja lähetettäessä.

1. Napauta aloitusnäytöltä **Faksi**.
2. Määritä vastaanottaja.
3. Napauta **Faksiasetukset** -välilehteä.
4. Napauta **Lähetä faksi myöhemmin** ja napauta sitten **Lähetä faksi myöhemmin**-ruutua niin asetukseksi valikoituu **Pääl.**
5. Napauta **Aika**-ruutua, syötä haluamasi faksin lähetysaika ja valitse sitten **OK**.
6. Ota asetukset käyttöön napauttamalla **OK**.

Huomautus:

*Et voit lähettää toista faksia ennen kuin tämä faksi on lähetetty määrittämänsä ajankohtana. Jos haluat lähettää toisen faksin, sinun on peruutettava aikataulutettu faksi napauttamalla aloitusnäytöltä **Faksi** ja poistamalla se.*

Liittyvät tiedot

- ➔ ”Alkuperäisasiakirjojen lisääminen” sivulla 49

Faksaus

- ➔ ”Faksin lähettäminen ohjauspaneelista” sivulla 128
- ➔ ”Faksiasetukset” sivulla 142

Faksin lähettäminen valitulla ylätunnisteella

Voit lähettää faksin vastaanottajakohtaisilla lähettäjätiedoilla. Määritä tällöin tulostimeen useita lähettäjätietoylätunnisteita etukäteen alla olevien ohjeiden mukaisesti.

Useiden ylätunnisteiden rekisteröiminen lähetettävälle fakseille

Voit rekisteröidä korkeintaan 21 faksin ylätunnistetta lähettäjätiedoiksi.

1. Napauta aloitusnäytöltä **Asetukset**.
2. Napauta **Yleiset asetukset > Faksiasetukset > Perusasetukset**.
3. Napauta **Ylätunniste**, napauta **Puhelinnumerosi** -ruutua, syötä puhelinnumerosi ja napauta sitten **OK**.
4. Napauta jotakin **Faksin ylätunniste**-luettelon alla olevista ruuduista, anna faksin ylätunnistetiedot ja napauta sitten **OK**.

Liittyvät tiedot

- ➔ ”Faksiasetukset” sivulla 142

Faksin lähettäminen valitulla ylätunnisteella

Kun lähetät faksin, voit valita vastaanottajalle lähetettävät ylätunnistetiedot. Tämän ominaisuuden käyttö edellyttää useampien ylätunnisteiden rekisteröimistä etukäteen.

1. Napauta aloitusnäytöltä **Faksi**.
2. Napauta **Faksiasetukset > Lisää lähettäjätiedot**.
3. Valitse, mihin lähettäjätiedot lisätään.
 - Pois**: lähettää faksin ilman ylätunnistetietoja.
 - Kuvan ulkopuolella**: lähettää faksin, jossa ylätunnistetiedot on lisätty valkoiseen yläreunukseen. Tämä varmistaa, että ylätunniste ei ole skannatun kuvan päällä. Vastaanotettu faksi saattaa kuitenkin tulostua kahdelle arkille alkuperäiskappaleen koosta riippuen.
 - Kuvan sisäpuolella**: lähettää faksin, jossa ylätunnistetiedot ovat noin 7 mm skannatun kuvan yläreunan alapuolella. Ylätunniste saattaa olla kuvan päällä, mutta vastaanotettu faksi ei jakaudu kahdeksi asiakirjaksi.
4. Napauta **Faksin ylätunniste** -ruutua ja valitse ylätunniste, jota haluat käyttää.
5. Napauta tarvittaessa jotakin **Lisätiedot** -valinnoista.
6. Ota asetukset käyttöön napauttamalla **OK**.

Liittyvät tiedot

➔ ”Faksiasetukset” sivulla 142

Erikokoisten asiakirjojen lähettäminen syöttölaitteelta (Jatkuva skann. (ADF))

Jos asetat erikokoisia alkuperäisiä syöttölaitteelle, kaikki alkuperäiset lähetetään suurimman koon mukaan. Voit lähettää ne alkuperäisessä koossa lajittelemalla ne koon mukaan tai asettamalla ne tulostimeen yksi kerrallaan.

Määritä seuraava asetus ennen alkuperäiskappaleiden lisäämistä.

Napauta aloitusnäytöltä **Faksi**, napauta **Faksiasetukset** -välilehteä ja sitten **Jatkuva skann. (ADF)** -ruutua ja aseta valinnaksi **Pääl.**. Noudata näytön ohjeita alkuperäisten asettamisessa.

Tulostin tallentaa skannatut asiakirjat ja lähettää ne yhtenä asiakirjana.

Huomautus:

Jos tulostimeen ei kosketa 20 sekuntiin seuraavan alkuperäisen pyynnön jälkeen, tulostin lopettaa tallennuksen ja käynnistää asiakirjojen lähettämisen.

Liittyvät tiedot

➔ ”Faksiasetukset” sivulla 142

Faksin lähettäminen tietokoneelta

Voit lähettää fakseja tietokoneelta käyttämällä FAX Utility- ja PC-FAX-ajuria. Lue lisää FAX Utility- ja PC-FAX-ajurin käyttöohjeista.

Liittyvät tiedot

➔ ”PC-FAX-ohjain (faksiohjain)” sivulla 182

➔ ”FAX Utility” sivulla 183

Faksien vastaanotto**Vastaanottotilan asettaminen**

Voit määrittää **Vastaanottotila**-asetuksen **Ohjattu faksin asetus** -toiminnolla. Jos määrität faksiasetuksia ensimmäistä kertaa, suosittelemme **Ohjattu faksin asetus** -toiminnon käyttämistä. Jos haluat muuttaa vain **Vastaanottotila**-asetuksen, noudata seuraavia ohjeita.

1. Valitse aloitusnäytöltä **Asetukset**.
2. Valitse **Yleiset asetukset** > **Faksiasetukset** > **Perusasetukset** > **Vastaanottotila**.

Faksaus

3. Valitse **Vastaanottotila** käyttötavan mukaan.



Tärkeää:

*Jos puhelinlinjaan ei ole liitetty puhelinta, valitse **Auto**.*

- Puhelinlinjan käyttäminen vain faksitoimintoihin:

Valitse **Auto**.

Voit vastaanottaa faksit automaattisesti määrittämällä **Soittoa ennen vastausta** -asetuksella laitteen vastaamaan puheluun, kun puhelin on soinut määrätyn määrän kertoja.

Huomautus:

***Soittoa ennen vastausta** -asetus on suositeltavaa määrittää mahdollisimman pieneksi.*

- Puhelinlinjan käyttäminen puheluihin ja fakseihin (faksikäyttö etusijalla):

Valitse **Auto**.

Faksin vastaanotto aloitetaan automaattisesti heti, kun **Soittoa ennen vastausta** -kohdassa määritetty soittomäärä on täytynyt.

Huomautus:

*Voit vastaanottaa puheluja vastaamalla puhelimeen ennen kuin puhelin on soinut **Soittoa ennen vastausta** -kohdassa määritetyn määrän kertoja.*

- Yksi puhelinlinja puheluille ja fakseille (pääasiassa puheluja varten):

Valitse **Man..**

Voit vastaanottaa puheluja vastaamalla niihin tavallisesti ulkoisella puhelimella. Voit myös vastaanottaa fakseja valitsemalla toiminnon tulostimen ohjauspaneelista.

Huomautus:

*Jos **Etävastaanotto**-asetukset on määritetty, faksin vastaanotto voidaan käynnistää vain laitteeseen liitetyn puhelimen kautta.*

Liittyvät tiedot

- ➔ [”Perusfaksiasetusten tekeminen Ohjattu faksin asetus-apuohjelmalla” sivulla 124](#)
- ➔ [”Faksien vastaanotto manuaalisesti” sivulla 135](#)
- ➔ [”Faksien vastaanottaminen käyttämällä kytkettyä puhelinta \(Etävastaanotto\)” sivulla 135](#)

Puhelinvastaajan asetukset

Puhelinvastaajan asetukset on tehtävä.

- Aseta tulostimen **Vastaanottotila** valintaan **Auto**.
- Aseta tulostimen **Soittoa ennen vastausta** -asetus suuremmalle kuin vastaajan soittojen määrä. Muussa tapauksessa vastaaja ei voi vastaanottaa äänipuheluita ääniviestien tallentamiseen. Lue lisätietoja puhelinvastaajan käyttöohjeista.

Soittoa ennen vastausta -asetus ei ehkä tule näkyviin alueesta riippuen.

Liittyvät tiedot

- ➔ [”Perusasetukset” sivulla 147](#)

Eri tapoja faksin vastaanottamiseen

Faksien vastaanotto manuaalisesti

Kun kytket puhelinkoneen ja asetat **Vastaanottotila** -asetukseksi **Man.**, noudata alla olevia ohjeita.

1. Kun puhelin soi, nosta kuuloke.
2. Kun kuulet faksin äänen, napauta tulostimen aloitusnäytöltä **Faksi**.

Huomautus:

*Jos otat käyttöön **Etävastaanotto** -ominaisuuden, voit alkaa vastaanottaa faksia yksinkertaisesti käyttämällä yhdistettyä puhelinta.*

3. Napauta **Lähetä/ Vastaanota**.
4. Napauta **Vastaanota**.
5. Napauta  ja sulje kuuloke.

Liittyvät tiedot

- ➔ [”Paperilähteen asetukset faksien vastaanottamisessa” sivulla 126](#)
- ➔ [”Faksien vastaanottaminen käyttämällä kytkettyä puhelinta \(Etävastaanotto\)” sivulla 135](#)
- ➔ [”Vastanotettujen faksien tallentaminen Saapuneet-kansioon” sivulla 137](#)

Faksien vastaanottaminen käyttämällä kytkettyä puhelinta (Etävastaanotto)

Faksin vastaanottamiseksi manuaalisesti on käytettävä tulostinta, kun olet nostanut puhelinkoneen kuulokkeen. Käyttämällä **Etävastaanotto** -ominaisuutta voit aloittaa faksien vastaanottamisen vain puhelinta käyttämällä.

Etävastaanotto -ominaisuus on käytössä puhelimissa, jotka tukevat äänivalintaa.

Liittyvät tiedot

- ➔ [”Faksien vastaanotto manuaalisesti” sivulla 135](#)

Etävastaanotto -asetus

1. Napauta aloitusnäytöltä **Asetukset**.
2. Napauta **Yleiset asetukset > Faksiasetukset > Perusasetukset > Etävastaanotto**.
3. Kun **Etävastaanotto** on otettu käyttöön, syötä kaksinumeroinen koodi (0–9, * ja # käytössä) **Aloituskoodi** -kenttään.
4. Napauta **OK** ja sitten uudelleen **OK**.

Liittyvät tiedot

- ➔ [”Perusasetukset” sivulla 147](#)

Faksaus

Etävastaanotto-ominaisuuden käyttö

1. Kun puhelin soi, nosta kuuloke.
2. Kun kuulet faksiäänän, syötä käynnistyskoodi puhelimen avulla.
3. Kun olet vahvistanut että tulostin on aloittanut faksin vastaanottamisen, sulje kuuloke.

Faksien vastaanotto kyselyn kautta (Vastaanota kysely)

Voit vastaanottaa toiselle faksilaitteelle tallennetun faksin valitsemalla faksin numeron. Käytä tätä ominaisuutta asiakirjan vastaanottamiseen faksitietopalvelusta. Jos faksitietopalvelussa kuitenkin on audio-ohjausominaisuus, jota on noudatettava asiakirjan vastaanottamiseksi, et voi käyttää tätä ominaisuutta.

Huomautus:

Vastaanottaaksesi asiakirjan faksitietopalvelusta, joka käyttää audio-ohjausta, valitse faksinumero käyttämällä **Paikallaan**-ominaisuutta tai liitettyä puhelinta, ja käytä puhelinta ja tulostinta ääni-ohjauksen mukaisesti.

1. Napauta aloitusnäytöstä **Faksi**.
2. Napauta .
3. Napauta **Vastaanota kysely** -ruutua. Tilaksi tulee **Pääl.**
4. Napauta **Sulje**.
5. Syötä faksin numero.

Huomautus:

Jos faksinumeroa ei voida antaa manuaalisesti, **Suoravalintarajoitukset** kohdassa **Suojausasetukset** on asetettu tilaan **Pääl.** Valitse faksin vastaanottajat yhteystietoluettelosta tai faksien lähetyshistoriasta.

6. Napauta .

Liittyvät tiedot

- ➔ [”Faksien lähettäminen ulkoiselta puhelinkoneelta”](#) sivulla 130
- ➔ [”Faksin lähettäminen vastaanottajan tilan vahvistamisen jälkeen”](#) sivulla 130

Roskapostifaksien estoasetusten määrittäminen

Roskapostifaksit voi estää.

1. Napauta aloitusnäytöltä **Asetukset**.
2. Napauta **Yleiset asetukset** > **Faksiasetukset** > **Perusasetukset** > **Hylkäysfaksi**.
3. Napauta **Hylkäysfaksi** ja ota sitten käyttöön seuraavat valinnat.
 - Hylkäysmääräluettelo: Hylkää hylkäysluettelossa olevista numeroista saapuvat faksit.
 - Faksin otsikon tyhjä estetty: Hylkää faksit, joiden otsikko on tyhjä.
 - Rekisteröimättömät yhteystiedot: Hylkää faksit numeroista, joita ei ole rekisteröity yhteystietoluettelo.

4. Jos käytössä on **Hylkäysmääräluettelo**, napauta , napauta sitten **Muokkaa hylkäysnumeroluettelo** ja muokkaa luettelo.

Liittyvät tiedot

- ➔ ”Perusasetukset” sivulla 147

Vastaanotettujen faksien tallennus

Tulostimessa on seuraavat ominaisuudet vastaanotettujen faksien tallennukseen.

- Tallentaminen tulostimen Saapuneet-kansioon
- Tallentaminen ulkoiseen muistilaitteeseen
- Tallentaminen tietokoneeseen

Huomautus:

- Yllä mainittuja ominaisuuksia voi käyttää samanaikaisesti. Jos käytät niitä kaikkia samanaikaisesti, vastaanotetut asiakirjat tallennetaan Saapuneet-kansioon, ulkoiseen muistilaitteeseen ja tietokoneeseen.
- Kun muistissa on vastaanotettuja asiakirjoja, joita ei ole vielä luettu tai tallennettu, käsittelemättömien töiden määrä näytetään aloitusnäytöllä kohdassa .

Liittyvät tiedot

- ➔ ”Vastanotettujen faksien tallentaminen Saapuneet-kansioon” sivulla 137
- ➔ ”Vastaanotettujen faksien tallentaminen ulkoiseen muistilaitteeseen” sivulla 139
- ➔ ”Vastaanotettujen faksien tallentaminen tietokoneeseen” sivulla 139

Vastanotettujen faksien tallentaminen Saapuneet-kansioon

Voit asettaa vastaanotettujen faksien tallentamisen tulostimen Saapuneet-kansioon. Enintään 100 asiakirjaa voi tallentaa. Jos käytät tätä ominaisuutta, vastaanotettuja asiakirjoja ei tulosteta automaattisesti. Voit näyttää ne tulostimen LCD-näytöllä ja tulostaa vain tarvittaessa.

Huomautus:

100 asiakirjan tallentaminen ei ehkä ole mahdollista käyttöehtojen mukaan, kuten tallennettujen tiedostojen tiedostokoko ja useiden faksien tallentaminen kerrallaan -ominaisuus.

Liittyvät tiedot

- ➔ ”Vastaanotettujen faksien tarkistaminen nestekidenäytöllä” sivulla 138

Tallenna vastaanotetut faksit Saapuneet-kansioon -ominaisuuden asettaminen

1. Napauta aloitusnäytöltä **Asetukset**.
2. Napauta **Yleiset asetukset > Faksiasetukset > Vastaanottoasetukset > Faksitulostus**.
3. Jos näytölle tulee vahvistusviesti, tarkista sen sisältö ja napauta sitten **OK**.
4. Napauta **Tallenna Saapuneisiin**.

Faksaus

- Napauta **Tallenna Saapuneisiin** ja valitse asetukseksi **Pääl**.
- Napauta **Valinnat, kun muisti täynnä** ja valitse käytettävä valinta, kun saapuneiden kansio on täynnä. Napauta lopuksi **Sulje**.
 - Vastaanota ja tulosta faksit:** Tulostin tulostaa kaikki vastaanotetut asiakirjat, joita ei voi tallentaa saapuneiden kansioon.
 - Hylkää saapuvat faksit:** Tulostin ei vastaa saapuvien faksien puheluihin.
- Saapuneiden kansiolle voi asettaa salasanan. Napauta **Saapun.-salasana-asetukset** ja aseta salasana.









Huomautus:
Salasanaa ei voi asettaa, kun **Vastaanota ja tulosta faksit** on valittuna.

Vastaanotettujen faksien tarkistaminen nestekidenäytöllä

- Napauta aloitusnäytöltä .

Huomautus:
Kun muistissa on vastaanotettuja lukemattomia fakseja, lukemattomien asiakirjojen määrä näkyy aloitusnäytössä kohdassa .
- Napauta **Avaa Saap./Luot.kans. (XX Lukematon)**.
- Jos saapuvat on suojattu salasanalla, syötä saapuvien salasana.
- Valitse luettelosta tarkasteltava faksi.

Faksin sisältö tulee näytölle.

 -     : Siirtää näytön nuolten suuntaan.
 -   : Pienentää tai suurentaa.
 -   : Siirtää edelliselle tai seuraavalle sivulle.
 - Jos haluat piilottaa toimintokuvakkeet, napsauta mitä tahansa esikatselunäytön kohtaa kuvakkeita lukuun ottamatta. Voit näyttää kuvakkeet napauttamalla näyttöä uudelleen.
- Valitse, tulostatko vai poistatko tarkastelemasi asiakirjat, ja toimi sitten näyttöön tulevien ohjeiden mukaan.



Tärkeää:

Jos tulostimen muisti täyttyy, faksien vastaanotto ja lähetys poistetaan käytöstä. Poista asiakirjat, jotka olet jo lukenut tai tulostanut.

Liittyvät tiedot

- ➔ ”Tallenna vastaanotetut faksit Saapuneet-kansioon -ominaisuuden asettaminen” sivulla 137

Vastaanotettujen faksien tallentaminen ulkoiseen muistilaitteeseen

Voit asettaa vastaanotettujen asiakirjojen muuntamisen PDF-muotoon ja tallentaa ne tulostimeen liitettyyn ulkoiseen muistilaitteeseen. Voit myös asettaa asiakirjojen automaattisen tulostamisen tallentaessasi ne muistilaitteeseen.



Tärkeää:

Vastaanotetut asiakirjat tallennetaan tilapäisesti tulostimen muistiin ennen kuin asiakirjat tallennetaan tulostimeen liitetyn tallennuslaitteen muistiin. Koska muisti täynnä -virhe ottaa faksien lähettämisen ja vastaanottamisen pois käytöstä, pidä tallennuslaitetta liitettynä tulostimeen. Tulostimen muistiin tilapäisesti tallennettujen asiakirjojen määrä näytetään aloitusnäytöllä kohdassa .

1. Liitä ulkoinen muistilaite tulostimeen.
2. Napauta aloitusnäytöltä **Asetukset**.
3. Napauta **Yleiset asetukset > Faksiasetukset > Vastaanottoasetukset > Faksitulostus**.
4. Jos näytössä on viesti, tarkista sen sisältö ja napauta sitten **OK**.
5. Napauta **Tallenna Tall.laitteeseen**.
6. Valitse **Kyllä**. Tulostaaksesi asiakirjat automaattisesti tallentaessasi niitä muistilaitteelle, valitse **Kyllä, ja tulosta**.
7. Tarkista näytöllä oleva viesti ja napauta sitten **Luo**.
Kansio vastaanotettujen asiakirjojen tallentamiseen on luotu muistilaitteeseen.

Liittyvät tiedot

➔ ”Faksitulostus” sivulla 146

Vastaanotettujen faksien tallentaminen tietokoneeseen

Voit asettaa vastaanotettujen asiakirjojen muuntamisen PDF-muotoon ja tallentaa ne tulostimeen liitettyyn tietokoneeseen. Voit myös asettaa asiakirjojen automaattisen tulostamisen tallentaessasi ne tietokoneeseen.

Asetus määritetään FAX Utility -apuohjelmalla. Asenna FAX Utility tietokoneeseen.

Windowsin FAX Utility -ohjelman ohjeet voivat olla erilaiset eri ohjelmaversioissa. Tässä asiakirjassa annetaan ohjeet ohjelmaversioon Version 1.XX. Jos käytössä on Windowsin FAX Utility Version 2.XX, katso FAX Utility -ohjelman käytönaikaisen ohjeen kohta **Perustoiminnot**. Voit tarkastaa käytössä olevan ohjelman version napsauttamalla FAX Utility -ohjelman otsikkoriviä ja valitsemalla sitten **Versiotiedot**.

Huomautus:

- Aseta tulostimen vastaanottotilaksi **Auto**.
- Vastaanotetut asiakirjat tallennetaan tilapäisesti tulostimen muistiin ennen kuin asiakirjat tallennetaan tietokoneeseen, joka on asetettu tallentamaan faksit. Koska muisti täynnä -virhe ottaa faksien lähettämisen ja vastaanottamisen pois käytöstä, pidä faksien tallentamiseen asetettu tietokone aina päällä. Tulostimen muistiin tilapäisesti tallennettujen asiakirjojen määrä näytetään aloitusnäytöllä kohdassa .

1. Käynnistä tulostimeen kytketyssä tietokoneessa FAX Utility -apuohjelma.

Faksaus

2. Avaa FAX Utility-apuohjelman asetusnäyttö.
 - Windows
Valitse **Tulostimen faksiasetukset > Vastaanotetun faksin tulostusasetukset**.
 - Mac OS X
Napsauta **Faksin vastaanoton monitori**, valitse tulostin ja napsauta sitten **Vastaanottoasetukset**.
3. Napsauta **Tallenna faksit tähän tietokoneeseen** ja määritä kansio, johon vastaanotetut asiakirjat tallennetaan.
4. Määritä muut tarvittavat asetukset.

Huomautus:

Voit katsoa lisätietoja asetusten määrittämisestä ja toimenpiteistä FAX Utility -ohjelman asetusohjeesta.

5. Lähetä asetukset tulostimeen.

- Windows
Valitse **OK**.
- Mac OS X
Valitse **Lähetä**.

Jos haluat tallentaa ja tulostaa samanaikaisesti, siirry seuraavaan kohtaan.

6. Valitse tulostimen ohjauspaneelistä **Asetukset > Yleiset asetukset > Faksiasetukset > Vastaanottoasetukset**.
7. Valitse **Faksitulostus > Tallenna tietokoneeseen** ja valitse sitten **Kyllä, ja tulosta**.

Huomautus:

Voit lopettaa vastaanotettujen asiakirjojen tallentamisen tietokoneeseen valitsemalla **Tallenna tietokoneeseen > Ei**. Voit myös käyttää FAX Utility -apuohjelmaa asetuksen muuttamiseen. Muuttaminen FAX Utility -apuohjelmasta ei kuitenkaan ole sallittua, kun muistissa on vastaanotettuja fakseja, joita ei ole tallennettu tietokoneelle.

Liittyvät tiedot

- ➔ ["Vastaanottotilan asettaminen" sivulla 133](#)
- ➔ ["FAX Utility" sivulla 183](#)

Muiden faksiominaisuuksien käyttäminen

Faksiraportin ja luettelon tulostaminen

Faksiraportin tulostaminen manuaalisesti

1. Napauta aloitusnäytöltä **Faksi**.
2. Napauta  (Lisää).
3. Napauta **Faksiraportti**.

Faksaus

4. Valitse tulostettava raportti, ja noudata sitten näytön ohjeita.

Huomautus:

Voit muuttaa raportin muotoa. Valitse aloitusnäytöltä **Asetukset > Yleiset asetukset > Faksiasetukset > Raporttiasetukset** ja muuta sitten **Liitä kuva raporttiin** tai **Raporttimuoto** -asetuksia.

Liittyvät tiedot

- ➔ ”Tul.asetuk.” sivulla 146
- ➔ ”Raporttiasetukset” sivulla 147

Faksiraporttien automaattisen tulostuksen asetukset

Voit määrittää laitteen tulostamaan faksiraportit automaattisesti.

Lähetysraportti

Napauta aloitusnäytöltä **Faksi > Faksiasetukset > Lähetysraportti** ja valitse sitten **Tulosta** tai **Tulosta virheen ilmetessä**.

Faksiloki

Napauta aloitusnäytöltä **Asetukset > Yleiset asetukset > Faksiasetukset > Raporttiasetukset > Faksiloki** ja valitse sitten **Päällä (kun 30 kertynyt)** tai **Päällä (Aika)**.

Liittyvät tiedot

- ➔ ”Raporttiasetukset” sivulla 147
- ➔ ”Valikkovalinnat Käyttäjän asetukset -toiminnolle” sivulla 149

Faksin turva-asetukset

Voit tehdä turva-asetukset estääksesi faksin lähtemisen väärään osoitteeseen tai vastaanotettujen asiakirjojen vuotamisen tai katoamisen. Voit myös poistaa faksitietojen varmuuskopiot.

1. Napauta aloitusnäytöltä **Asetukset**.
2. Napauta **Yleiset asetukset > Faksiasetukset > Suojausasetukset**.
3. Valitse valikko ja tee asetukset.

Liittyvät tiedot

- ➔ ”Suojausasetukset” sivulla 149

Valikkovalinnat Faksi-toiminnolle

Vastaanottaja

Valitse valikot ohjauspaneelissa alla kuvatulla tavalla.

Faksi > Vastaanottaja

Näppäim.

Syötä faksinumero manuaalisesti.

Yhteystiedot

Valitse vastaanottaja yhteystietoluettelosta. Voit myös lisätä yhteystiedon tai muokata sitä.

Nykyinen

Valitse vastaanottaja lähetettyjen faksien historiasta. Voit myös lisätä vastaanottajan yhteystietoluetteloon.

Faksiasetukset

Valitse valikot ohjauspaneelissa alla kuvatulla tavalla.

Faksi > Faksiasetukset

Pikakäyttöpainike:

Etukäteen rekisteröidyt asetuskohteet näytetään. Voit rekisteröidä seuraavassa valikossa enintään kolme kohdetta.

Tämä on hyödyllistä usein käytettyjen kohteiden rekisteröimiseen, sillä tekee asetusten määrittämisestä nopeaa ja helppoa.

Asetukset > Yleiset asetukset > Faksiasetukset > Pikakäyttöpainike > Pikakäyttöpainike 1

Asetukset > Yleiset asetukset > Faksiasetukset > Pikakäyttöpainike > Pikakäyttöpainike 2

Asetukset > Yleiset asetukset > Faksiasetukset > Pikakäyttöpainike > Pikakäyttöpainike 3

Skannausasetukset:

Alkuperäinen koko (Lasi)

Valitse koko ja suunta alkuperäiselle, jonka asetit valotustasolle.

Alkuperäis.tyyppi

Valitse alkuperäiskappaleen tyyppi.

Väritila

Valitse, skannaatko värillisenä vai mustavalkoisena.

Resoluutio

Valitse lähtevän faksin tarkkuus.

Tummuus

Asettaa lähtevän faksin tummuuden.

Faksaus

 Poista tausta

Tunnistaa alkuperäisen asiakirjan paperin värin (taustavärin) ja poistaa tai vaalentaa väriä. Väriä ei ehkä voida poistaa tai vaalentaa sen tummuudesta ja heleydestä riippuen

 Terävyys

Parantaa kuvan ääriivivoja tai tekee ne epätarkemmiksi.

 ADF 2-puol.

Skannaa automaattiseen arkinsyöttölaitteeseen asetetun alkuperäisen molemmat puolet ja lähettää mustavalkoisen faksin.

 Jatkuva skann. (ADF)

Lähetettäessä fakseja automaattisen syöttölaitteen kautta et voi lisätä alkuperäisiä asiakirjoja syöttölaitteeseen skannauksen aloittamisen jälkeen. Jos asetat syöttölaitteeseen erikokoisia alkuperäisiä asiakirjoja, kaikki alkuperäiset lähetetään suurimman koon mukaan. Jos otat tämän valinnan käyttöön, tulostin kysyy, haluatko skannata toisen sivun, kun ADF:ssä olevan alkuperäisen skannaus on valmis. Sen jälkeen voit lajitella ja skannata alkuperäisiä koon mukaan ja lähettää ne yhtenä faksina.

Faksin lähetysoasetukset:

 Lähetä suoraan

Lähetää mustavalkoisia fakseja yhdelle vastaanottajalle heti, kun yhteys luodaan, tallentamatta skannattua kuvaa muistiin. Jos et halua ottaa tätä valintaa käyttöön, tulostin aloittaa lähetyksen tallennettuaan skannatun kuvan muistiin, ja aiheuttaa muisti täynnä -virheen useita sivuja lähetettäessä. Käyttämällä tätä valintaa vältät tämän virheen, mutta faksin lähettäminen kestää kauemmin. Tätä valintaa ei voi käyttää, jos käytössä on ADF 2-puol. -valinta ja jos fakseja lähetetään useille vastaanottajille.

 Lähetä faksi myöhemmin

Lähetää faksin määritettynä ajankohtana. Vain yksivärinen lähetysoasetus on käytettävissä tätä valintaa käytettäessä.

 Lisää lähettäjä tiedot

 Lisää lähettäjä tiedot:

Valitse sijainti, johon ylätunnistetiedot (lähettäjä nimi ja faksinumero) lisätään lähtevään faksiin, tai valitse, että näitä tietoja ei lisätä lainkaan.

Jos haluat lähettää faksin ilman ylätunnistetietoja, valitse **Pois**.

Jos haluat lähettää faksin, jossa ylätunnistetiedot on lisätty valkoiseen yläreunukseen, valitse **Kuvan ulkopuolella**. Tämä varmistaa, että ylätunniste ei ole skannatun kuvan päällä.

Vastaanotettu faksi saattaa kuitenkin tulostua kahdelle arkille alkuperäiskappaleen koosta riippuen.

Jos haluat lähettää faksin, jossa ylätunnistetiedot ovat noin 7 mm skannatun kuvan yläreunan alapuolella, valitse **Kuvan sisäpuolella**. Ylätunniste saattaa olla kuvan päällä, mutta vastaanotettu faksi ei jakaudu kahdeksi asiakirjaksi.

 Faksin ylätunniste:

Valitse vastaanottajalle ylätunniste. Tämän ominaisuuden käyttö edellyttää, että olet tallentanut useita ylätunnisteita.

 Lisätiedot:

Valitse lisättävät tiedot.

Faksaus

- Lähetyraportti

Tulostaa lähetyraportin automaattisesti, kun faksi on lähetetty. Jos valitset **Tulosta virheen ilmetessä**, raportti tulostetaan vain virhetilanteessa.

- Tyhj. kaik. aset.

Palauttaa kaikki kohdan **Faksiasetukset** asetukset oletusasetuksiin.

Lisää

Valitse valikot ohjauspaneelissa alla kuvatulla tavalla.

Faksi >  (Lisää)

Lähetyloki:

Voit tarkistaa lähetettyjen tai vastaanotettujen töiden historian.

Faksiraportti:

- Edellinen lähetys

Tulostaa raportin edellisestä faksista, joka lähetettiin tai vastaanotettiin kyselyn kautta.

- Faksiloki

Tulostaa lähetyraportin. Voit asettaa tämän raportin tulostumaan automaattisesti käyttämällä seuraavaa valikkoa.

Asetukset > Yleiset asetukset > Faksiasetukset > Raporttiasetukset > Faksiloki

- Faksiaset.luettelo

Tulostaa nykyiset faksiasetukset.

- Protokollan jäljitys

Tulostaa yksityiskohtaisen raportin aiemmista fakseista, jotka on lähetetty tai vastaanotettu.

Vastaanota kysely:

Luo yhteyden annettuun faksinumeroon ja vastaanottaa faksin, joka on tallennettu faksilaitteeseen. Voit käyttää tätä valintaa faksin vastaanottamiseen faksitietopalvelusta.

Saapuneet:

Avaa saapuneiden kansion, jonne vastaanotetut faksit tallennetaan.

Tul. vastaanot. faksi uudelleen:

Tulostaa vastaanotetut faksit uudelleen.

Faksiasetukset:

Avaa **Faksiasetukset** -näytön. Pääset tähän näyttöön myös napauttamalla aloitusnäytöltä **Asetukset** ja sen jälkeen **Yleiset asetukset > Faksiasetukset**. Lisätietoja saa sivulta, jolla esitellään **Faksiasetukset** - ominaisuus.

Liittyvät tiedot

➔ ”Valikkovalinnat Faksiasetukset -toiminnolle” sivulla 145

Valikkovalinnat Faksiasetukset -toiminnolle

Valitse valikot ohjauspaneelissa alla kuvatulla tavalla.

Asetukset > Yleiset asetukset > Faksiasetukset

Tarkista faksisyhteys

Valitse valikot ohjauspaneelissa alla kuvatulla tavalla.

Asetukset > Yleiset asetukset > Faksiasetukset > Tarkista faksisyhteys

Tarkistaa, onko tulostin liitetty puhelinlinjaan ja onko se valmiina faksin lähetykseen sekä tulostaa tarkistuksen tuloksen A4-kokoiselle tavalliselle paperille.

Ohjattu faksin asetus

Valitse valikot ohjauspaneelissa alla kuvatulla tavalla.

Asetukset > Yleiset asetukset > Faksiasetukset > Ohjattu faksin asetus

Valitse faksin perusasetukset seuraamalla näytön ohjeita. Katso lisätietoja sivulta, jolla kuvataan faksin perusasetukset.

Pikakäyttöpainike

Valitse valikot ohjauspaneelissa alla kuvatulla tavalla.

Asetukset > Yleiset asetukset > Faksiasetukset > Pikakäyttöpainike

Pikakäyttöpainike 1,

Pikakäyttöpainike 2,

Pikakäyttöpainike 3:

luo 1–3 pikakuvaketta, jotka mahdollistavat usein käytetyn valikon nopean käytön fakseja lähetettäessä.

Pikakuvakkeet näkyvät seuraavassa valikossa.

Faksi > Faksiasetukset

Vastaanottoasetukset

Valitse valikot ohjauspaneelissa alla kuvatulla tavalla.

Asetukset > Yleiset asetukset > Faksiasetukset > Vastaanottoasetukset

Faksaus

Faksitulostus

Voit määrittää vastaanotettujen asiakirjojen tallentamisen saapuneisiin, muistilaitteeseen tai tietokoneelle. Valitse valikot ohjauspaneelissa alla kuvatulla tavalla.

Tallenna Saapuneisiin:

Tallentaa vastaanotetut faksit tulostimen saapuneiden kansioon.

Tallenna tietokoneeseen:

Muuntaa vastaanotetut asiakirjat PDF-muotoon ja tallentaa ne tulostimeen liitettyyn tietokoneeseen.

Tallenna Tall.laitteeseen:

Muuntaa vastaanotetut asiakirjat PDF-muotoon ja tallentaa ne tulostimeen liitettylle ulkoiselle tallennuslaitteelle.

Tul.asetuk.

Valitse valikot ohjauspaneelissa alla kuvatulla tavalla.

Autom. pienentäminen:

Pienentää suuret vastaanotetut asiakirjat sopimaan paperilähteen paperille. Pienentäminen ei ole välttämättä aina mahdollista vastaanotettujen tietojen mukaan. Jos toiminto kytketään pois päältä, suuret asiakirjat tulostetaan niiden alkuperäisessä koossa usealle arkille tai tyhjä toinen sivu saattaa tulostua.

Jaettu sivu -asetukset:

Jos vastaanotetun asiakirjan koko on suurempi kuin tulostimen käyttämän paperin koko, voit jakaa sivut osiin sivunjakoasetuksella.

Autom. kierto:

Kääntää vastaanotetut faksit vaakasuuntaisiksi A5-kokoisiksi asiakirjoiksi, jotta ne tulostuvat oikeankokoiselle paperille. Asetus on käytössä, jos vähintään yhden tulostuksessa käytettävän paperilähteen kooksi on asetettu A5. Tarkista faksien tulostuksen paperilähdeasetukset ja eri paperilähteiden paperikokoasetukset seuraavista valikoista.

Asetukset > Yleiset asetukset > Tulostinasetukset > Paperilähdeasetukset > Autom. valinta - asetukset

Asetukset > Yleiset asetukset > Tulostinasetukset > Paperilähdeasetukset > Paperiasetus

Lisää vastaanottajatiedot:

Tulostaa vastaanotetun faksin vastaanottotiedot, vaikka lähettäjä ei olisi määrittänyt ylätunnistietoja. Vastaanottotietoihin sisältyvät vastaanottopäivä ja -aika, lähettäjän tunnus ja sivunumero, kuten "P1". Jos **Jaettu sivu -asetukset** -valinta on käytössä, tietoihin sisältyy myös jaetun sivun numero.

2-puol.:

Voit tulostaa vastaanotettujen asiakirjojen sivuja arkin molemmille puolille.

Tulostuksen aloitusaika:

Määritä valinnat vastaanotettujen asiakirjojen tulostamisen aloittamista koskien.

Faksaus

Kaikki sivut vastaanotettu: Tulostus aloitetaan ensimmäisestä sivusta, kun kaikki sivut on vastaanotettu.

Ensimmäinen sivu vastaanotettu: Tulostus aloitetaan, kun ensimmäinen sivu on vastaanotettu. Sivut tulostetaan järjestyksessä sitä mukaa kun niitä vastaanotetaan. Jos tulostin ei voi aloittaa tulostamista, koska se esimerkiksi tulostaa muita töitä, vastaanotetut sivut tulostetaan eränä, kun tulostin on taas käytettävissä.

Lajittelupino:

Tulostaa vastaanotetut asiakirjat viimeiseltä sivulta (tulostus laskevassa järjestyksessä) niin, että tulostetut asiakirjat pinotaan oikeaan sivujärjestykseen. Jos tulostimen muisti on vähissä, tämä toiminto ei välttämättä ole käytettävissä.

Tulostuksen viiveaika:

Tallentaa määritettynä ajanjaksona vastaanotetut asiakirjat tulostimen muistiin tulostamatta niitä. Asiakirjat tulostetaan automaattisesti ajankohtana, jolloin tulostus on määritetty käynnistettäväksi uudelleen. Tätä toimintoa voidaan käyttää melun estämiseen ilta-aikaan tai luottamuksellisten asiakirjojen säilyttämiseen, jos vastaanottaja ei ole paikalla. Ennen tämän toiminnon käyttämistä on varmistettava, että muistitilaa on riittävästi.

Hiljainen tila:

Vähentää faksien tulostuksesta syntyvää melua, mutta saattaa alentaa myös tulostusnopeutta.

Raporttiasetukset

Valitse valikko ohjauspaneelissa alla kuvatulla tavalla.

Asetukset > Yleiset asetukset > Faksiasetukset > Raporttiasetukset

Faksiloki:

Tulostaa faksilokin automaattisesti. Tulosta loki 30 valmiin faksityön jälkeen valitsemalla **Päällä (kun 30 kertynyt)**. Tulosta loki tiettyyn aikaan valitsemalla **Päällä (Aika)**. Jos faksitöiden määrä on yli 30, loki tulostetaan ennen määräaika.

Liitä kuva raporttiin:

Tulostaa kohteen **Lähetysraportti** ja kuvan lähetetyn asiakirjan ensimmäiseltä sivulta. Tulostaa sivun yläosa ilman pienennystä valitsemalla **Päällä (Suuri kuva)**. Tulosta koko sivu pienentämällä se sopimaan raporttiin valitsemalla **Päällä (Pieni kuva)**.

Raporttimuoto:

Valitse faksiraporttien muoto. Valitse **Tiedot** virhekoodien tulostamiseksi.

Perusasetukset

Valitse valikot ohjauspaneelissa alla kuvatulla tavalla.

Asetukset > Yleiset asetukset > Faksiasetukset > Perusasetukset

Faksaus

Faksinopeus:

Valitse faksin lähetyksenopeus. Suosittelemme valitsemaan asetuksen **Hidas(9 600bps)**, jos yhteysvirheitä tulee usein lähetettäessä fakseja ulkomaille tai vastaanotettaessa niitä ulkomailta tai jos käytät IP (VoIP) -puhelinpalvelua.

ECM:

Korjaa automaattisesti virheet faksiliikenteessä (virheenkorjaustila), jotka johtuvat useimmiten puhelinlinjan kohinasta. Jos toiminto on pois käytöstä, asiakirjoja ei voi lähettää tai vastaanottaa värillisinä.

Valintään tunnistus:

Tunnistaa valintään ennen valinnan aloittamista. Jos tulostin on yhdistetty PBX (Private Branch Exchange) -toimintoon tai digitaaliseen puhelinlinjaan, tulostimen numeron valinnan aloittaminen ei välttämättä onnistu. Muuta siinä tapauksessa **Linjatyyppi** -asetukseksi **PBX**. Jos se ei auta, poista ominaisuus käytöstä. Toiminnon poistaminen käytöstä voi kuitenkin pudottaa ensimmäisen numeron pois faksinumerosta ja lähettää sen väärään numeroon.

Linjatyyppi:

Valitse sen linjan tyyppi, jonka haluat yhdistää tulostimeen. Kun tulostinta käytetään ympäristöissä, joissa käytetään alanumeroita ja tarvitaan ulkolinjan käyttö edellyttää ulkoisia käyttökoodeja, kuten 0 ja 9, valitse **PBX** ja rekisteröi käyttökoodi. Kun olet rekisteröinyt käyttökoodin, anna # (risuaita) käyttökoodin sijaan, kun lähetät faksin ulkoiseen faksinumeroon. Ympäristölle, jossa käytetään DSL-modeemia tai liitinadapteria, asettaminen **PBX**-tilaan on myös suositeltavaa.

Ylätunniste:

Kirjoita lähettäjän nimi ja faksin numero. Ne näkyvät lähtevien faksien yläreunassa. Voit syöttää nimen kohdalle enintään 40 merkkiä ja numeron kohdalle 20 numeroa.

Vastaanottotila:

Valitse vastaanottotila.

DRD:

Jos olet tilannut puhelin-yhtiöltä erottuva soittoäänipalvelun, valitse saapuville fakseille käytettävä soittotapa. Erottuva soittoäänipalvelu, jota monet puhelin-yhtiöt tarjoavat (palvelun nimi vaihtelee yhtiöittäin), mahdollistaa useamman puhelinnumeron käyttämisen samalla linjalla. Kullekin numerolle osoitetaan eri soittotapa. Voit käyttää yhtä linjaa äänipuheluille ja toista faksipuheluille. Alueen mukaan tämän vaihtoehdon asetus on **Pääl.** tai **Pois**.

Soittoa ennen vastausta:

Valitse soittomäärä, joka tarvitaan, ennen kuin tulostin vastaanottaa faksin automaattisesti.

Etävastaanotto:

Jos vastaat saapuvaan faksiin tulostimeen kytketyllä puhelimella, voit aloittaa faksin vastaanottamisen syöttämällä koodin puhelimen avulla.

Hylkäysfaksi:

Tee valinnat roskapostifaksien hylkäämiseksi.

Suojausasetukset

Valitse valikot ohjauspaneelissa alla kuvatulla tavalla.

Asetukset > Yleiset asetukset > Faksiasetukset > Suojausasetukset

Suoravalintarajoitukset:

Ota toiminto käyttöön ottaaksesi pois käytöstä faksinumeroiden syöttämisen käsin. Tällöin käyttäjä voi valita vastaanottajan vain yhteystietoluettelosta tai lähetyshistoriasta. Valitse **Anna kahdesti**, pyytääksesi käyttäjää syöttämään faksinumeron uudelleen, kun numero syötettiin käsin.

Vahvista osoiteluettelo:

Näyttää vastaanottajan vahvistusnäytön ennen lähetyksen aloittamista.

Pyyhi varm.kop.tiedot aut.:

Tulostin valmistautuu sähköhäiriön tai väärän käytön aiheuttamaan odottamattomaan virtakatkokseen tallentamalla varmuuskopiot lähetetyistä ja vastaanotetuista asiakirjoista muistiinsa. Ota tämä valinta käyttöön varmuuskopioiden pyyhkimiseksi automaattisesti, kun asiakirjan lähettäminen tai vastaanottaminen on onnistunut, eikä varmuuskopioita enää tarvita.

Tyhjennä varm.kopiotiedot:

Poistaa kaikki tulostimen muistiin väliaikaisesti tallennetut varmuuskopiot. Suorita tämä ennen kuin luovutat tulostinta eteenpäin tai hävität sen.

Valikkovalinnat Käyttäjän asetukset -toiminnoille

Valitse valikot ohjauspaneelissa alla kuvatulla tavalla.

Asetukset > Käyttäjän asetukset > Faksi

Tässä valikossa tehdyt asetukset ovat oletusasetuksia fakseja lähetettäessä. Katso asetuskohdeiden kuvaukset kohdasta **Faksiasetukset** tilassa **Faksi**.

Valikkovalinnat Saapuneet -toiminnoille

Napauta aloitusnäytöltä .

Mustekasettien ja muiden kuluvien osien vaihtaminen

Jäljellä olevan mustemäärän ja huoltolaatikon tilan tarkistus

Arvioidut mustetasot ja huoltolaatikon arvioidun käyttöiän voi tarkistaa ohjauspaneelista tai tietokoneelta.

Jäljellä olevan mustemäärän ja huoltolaatikon tilan tarkistus — ohjauspaneeli

Napauta aloitusnäytöltä .

Jäljellä olevan mustemäärän ja huoltolaatikon tilan tarkistus - Windows

1. Avaa tulostinohjaimen ikkuna.
2. Napsauta **EPSON Status Monitor 3 Huolto**-välilehdellä ja valitse **Tiedot**.

Huomautus:

Jos **EPSON Status Monitor 3** ei ole käytössä, valitse **Huolto**-välilehdeltä **Laajennusasetukset** ja sen jälkeen **Ota käyttöön EPSON Status Monitor 3**.

Liittyvät tiedot

➔ ["WindowsTulostinajuri"](#) sivulla 178

Jäljellä olevan musteen ja hukkavärisäiliön tilan tarkistaminen - Mac OS X

1. Valitse **Järjestelmäasetukset**  -valikosta > **Tulostimet & skannerit** (tai **Tulosta & skannaa**, **Tulosta & faksaa**) ja valitse sitten tulostin.
2. Valitse **Valinnat ja tarvikkeet** > **Työkalu** > **Avaa tulostintyökalu**.
3. Napsauta **EPSON Status Monitor**.

Mustekasettien koodit

Seuraavassa on annettu alkuperäisten Epson-mustekasettien koodit.

Mustekasettien ja muiden kuluvien osien vaihtaminen

Kuvake	Tuote	BK: Black (Musta)	C: Cyan (Syaani)	M: Magenta	Y: Yellow (Keltainen)
	WF-4740	35 35XL*	35 35XL*	35 35XL*	35 35XL*
	WF-4745	407	407	407	407

* "XL" tarkoittaa suurta värikasettia.

For Australia and New Zealand

BK: Black (Musta)	C: Cyan (Syaani)	M: Magenta	Y: Yellow (Keltainen)
802 802XL*	802 802XL*	802 802XL*	802 802XL*

* "XL" tarkoittaa suurta värikasettia.

Epson suosittelee vain aitojen Epson-mustekasettien käyttämistä. Epson ei voi taata muun kuin aidon musteen laatua tai luotettavuutta. Muun kuin aidon musteen käyttö voi aiheuttaa vaurioita, joita Epsonin takuut eivät kata, ja joissakin tapauksissa se voi aiheuttaa tulostimen arvaamatonta toimintaa. Muun kuin aidon musteen tasoa koskevia tietoja ei välttämättä näytetä.

Huomautus:

- Kaikki mustekasetit eivät ole saatavissa kaikilla alueilla.
- Euroopassa olevat käyttäjät saavat tietoja Epson-mustekasettien tulostusmääristä seuraavilta verkkosivuilta.
<http://www.epson.eu/pageyield>

Liittyvät tiedot

- ➔ "Teknisen tuen verkkosivusto" sivulla 240

Mustekasetin käsittelyohjeet

Lue seuraavat ohjeet ennen mustekasettien vaihtamista.

Käsittelyohjeet

- Säilytä mustekasetteja huoneenlämmössä poissa suorasta auringonvalosta.
- Epson suosittelee käyttämään mustekasetin ennen pakkaukseen painettua päivämäärää.
- Parhaan tuloksen takaamiseksi käytä mustekasetit kuuden kuukauden kuluessa pakkauksen avaamisesta.
- Parhaan lopputuloksen takaamiseksi säilytä mustekasettien pakkaukset pohja alaspäin.
- Jos tuot mustekasetin kylmästä ympäristöstä lämpimään, anna sen lämmetä huoneenlämmössä vähintään kolme tuntia ennen käyttöä.
- Älä avaa mustekasetin pakkausta ennen kuin olet valmis asentamaan kasetin tulostimeen. Kasetti on pakattu tulostuslaadun takaamiseksi tyhjiöön. Jos mustekasetti on pakkauksen ulkopuolella pitkään, normaali tulostaminen voi käydä mahdottomaksi.

Mustekasettien ja muiden kuluvien osien vaihtaminen

- ❑ Poista mustekasetti pakkauksestaan varovaisesti ja huolehdi, että kasetin sivulla olevat koukut eivät rikkoudu.
- ❑ Kasetista on poistettava keltainen teippi ennen sen asentamista. Muussa tapauksessa tulostuslaatu voi heikentyä tai tulostaminen voi olla mahdotonta. Älä poista tai revi kasetissa olevaa etikettiä; se voi saada kasetin vuotamaan.



- ❑ Älä poista kasetin pohjassa olevaa läpikuultavaa sinettiä; muutoin kasetista voi tulla käyttökelvoton.



- ❑ Älä koske kuvassa näytettyihin alueisiin. Tämä saattaa estää kasetin normaalin toiminnan ja tulostuksen.



- ❑ Asenna kaikki mustekasetit; muussa tapauksessa et voi tulostaa.

Mustekasettien ja muiden kuluvien osien vaihtaminen

- Älä vaihda mustekasettia laitteen virran ollessa päällä. Älä siirrä tulostuspäätä käsin, sillä se saattaa vahingoittaa tulostinta.
- Älä sammuta tulostinta musteen lataamisen aikana. Jos mustetta ei ladata kokonaan, tulostaminen voi olla mahdotonta.
- Älä säilytä tulostinta ilman mustekasetteja. Älä katkaise tulostimen virtaa kesken mustekasetin vaihtamisen. Muutoin tulostuspään suuttimissa jäljellä oleva muste kuivuu ja estää tulostamisen.
- Jos mustekasetti joudutaan poistamaan väliaikaisesti, musteensyöttöalue on suojattava liialta ja pölyltä. Säilytä mustekasetti samassa tilassa tulostimen kanssa siten, että musteaukko osoittaa alas tai sivulle päin. Älä säilytä mustekasettia siten, että musteaukko osoittaa ylös päin. Musteaukossa on venttiili, joka estää musteen valumisen, joten sitä ei ole tarpeen peittää tai tukkia.
- Irrotetuissa mustekaseteissa voi olla mustetta musteensyöttöaukon ympärillä, joten ole varovainen ettet levitä mustetta ympäröivälle alueelle mustekasetteja irrottaessasi.
- Tämä tulostin käyttää mustekasetteja, joissa on kunkin kasetin jäljellä olevaa mustemäärää ja muita tietoja tarkkaileva vihreä siru. Tämä tarkoittaa myös, että vaikka kasetti poistetaan tulostimesta ennen musteen loppumista, sitä voidaan myöhemmin käyttää uudelleen, kun se on asennettu takaisin tulostimeen. Mustekasetin uudelleenasettamisen yhteydessä saatetaan kuitenkin kuluttaa jonkin verran mustetta tulostimen suorituskyvyn takaamiseksi.
- Musteen käyttöehon maksimoimiseksi poista mustekasetti vasta, kun olet valmis vaihtamaan sen. Mustekasetit, joissa on vain vähän mustetta, ei välttämättä voi käyttää uudelleenasettamisen jälkeen.
- Jotta tulostuslaatu olisi aina paras mahdollinen ja tulostuspäät pysyisivät hyvässä kunnossa, mustekasetissa on vielä hieman mustetta jäljellä, kun tulostin ilmoittaa, että mustekasetti pitäisi vaihtaa. Tämä ylijäämä ei sisälly ilmoitettuihin riittäisyyksiin.
- Vaikka mustekaseteissa saattaa olla kierrätysmateriaaleja, tämä ei vaikuta tulostimen toimintaan tai suorituskykyyn.
- Mustekasettien ominaisuuksia ja ulkonäköä voidaan muuttaa niiden parantamiseksi ilman ilmoitusta.
- Älä pura tai muokkaa mustekasetteja. Muutoin et välttämättä voi tulostaa normaalisti.
- Tulostimen mukana toimitettuja kasetteja ei voi käyttää vaihtokasetteina.
- Ilmoitetut musteiden kestot vaihtelevat tulostettavien kuvien, paperityypin, tulostusmäärän ja ympäristöolojen, kuten lämpötilan, mukaan.

Musteen kulutus

- Tulostuspään ihanteellisen suorituskyvyn ylläpitämiseksi kaikista kaseteista käytetään jonkin verran mustetta huoltotoimien aikana. Mustetta voi kulua myös, kun korvaat mustekasetit tai tulostin käynnistetään.
- Kun tulostetaan mustavalkoisena tai harmaasävyisenä, mustan musteen sijasta voidaan käyttää muita värejä paperityyppi- tai tulostuslaatuasetusten mukaan. Tämä johtuu siitä, että musta sekoitetaan eri värimusteista.
- Tulostimen mukana toimitettujen mustekasettien mustetta käytetään osittain alkuasennuksessa. Korkealaatuisten tulosteiden tuottamiseksi tulostimen tulostuspää on täynnä mustetta. Tämä kertatoimenpide kuluttaa jonkin verran mustetta, ja siksi nämä mustekasetit saattavat tulostaa vähemmän sivuja kuin seuraavaksi asennettavat mustekasetit.

Mustekasettien vaihtaminen

Kun näyttöön tulee viesti, jossa kehoitetaan vaihtamaan mustekasetit, opettele kasettien vaihto napauttamalla **Kuinka** ja katselemalla ohjauspaneelissa näytettävät animaatiot.

Mustekasettien ja muiden kuluvien osien vaihtaminen

Jos mustekasetit täytyy vaihtaa ennen kuin muste on kulunut loppuun, napauta aloitusnäytöltä **Kunnossapito > Mustepatruunoiden vaihto** ja noudata sitten näytön ohjeita. Saat lisätietoja napauttamalla kohtaa **Kuinka**.

Liittyvät tiedot

- ➔ ”Mustekasettien koodit” sivulla 150
- ➔ ”Mustekasetin käsittelyohjeet” sivulla 151

Huoltolaatikon koodi

Epson suosittelee vain aidon Epson-huoltolaatikon käyttämistä.

Seuraavassa on annettu alkuperäisen Epson-huoltolaatikon koodi.

T6715

Huoltolaatikon käsittelyohjeet

Lue seuraavat ohjeet ennen huoltolaatikon vaihtamista.

- Älä kosketa huoltolaatikon sivussa olevaa vihreää IC-sirua. Tämä saattaa estää kasetin normaalin toiminnan ja tulostuksen.
- Älä kallista käytettyä huoltolaatikkoo, ennen kuin se on suljettu muovipussiin, sillä muuten siitä voi vuotaa mustetta.
- Pidä huoltolaatikko poissa suorasta auringonvalosta.
- Älä vaihda huoltolaatikkoo tulostuksen aikana, sillä muuten seurauksena voi olla mustevuoto.
- Älä käytä tuotteesta poistettua huoltolaatikkoo, joka on ollut pitkään käyttämättömänä. Laatikon sisällä oleva muste on kovettunut, minkä vuoksi mustetta ei voida enää imeä.
- Älä poista huoltolaatikkoo ja sen kantaa muulloin kun huoltolaatikkoo vaihdettaessa, sillä muuten mustetta voi päästä vuotamaan.

Huoltolaatikon vaihtaminen

Joissakin tulostusjaksoissa huoltolaatikkoon saattaa kertyä hyvin pieni määrä ylimääräistä mustetta.

Huoltolaatikon mustevuotojen ehkäisemiseksi tulostin on suunniteltu lopettamaan tulostus, kun huoltolaatikon imukapasiteetin raja on saavutettu. Vaihtamistarve ja vaihtamisväli vaihtelevat seuraavien seikkojen mukaan: laitteella tulostettujen sivujen tyyppi, käytetyt tulostusmateriaalit ja tulostimen suorittamat puhdistuskerrat.

Kun näyttöön tulee viesti, jossa kehoitetaan vaihtamaan huoltolaatikko, katso ohjauspaneelissa näytettävät animaatiot. Laatikon vaihtotarve ei tarkoita, että tulostin ei toimi enää oikein. Epson-takuu ei kata mustetyynyn vaihtokustannuksia. Käyttäjä voi vaihtaa osaa.

Huomautus:

Kun huoltolaatikko on täynnä, et voi tulostaa, ennen kuin laatikko on vaihdettu mustevuotojen ehkäisemiseksi. Voit kuitenkin esimerkiksi lähettää fakseja ja tallentaa tietoja USB-muistitikulle.

Liittyvät tiedot

- ➔ ”Huoltolaatikon koodi” sivulla 154

➔ ”Huoltolaatikon käsittelyohjeet” sivulla 154

Väliaikainen tulostaminen mustalla musteella

Jos värillinen väri on loppu ja mustaa väriä on vielä jäljellä, seuraavien asetusten avulla voit jatkaa tulostamista hetken aikaa käyttämällä vain mustaa väriä.

- Paperityyppi: tavalliset paperit, Kirjekuori
- Väri: **Harmaasävy**
- Reunukseton: Ei valittu
- EPSON Status Monitor 3: Käytössä (vain Windows)

Tämä ominaisuus on käytettävissä vain noin viisi päivää, joten vaihda mustekasetti mahdollisimman pian.

Huomautus:

- Jos **EPSON Status Monitor 3** ei ole käytössä, avaa tulostinohjain ja valitse **Huolto**-välilehdeltä **Laajennusasetukset**. Valitse sen jälkeen **Ota käyttöön EPSON Status Monitor 3**.
- Tämän toiminnon käytettävyys määräytyy käyttöolosuhteiden mukaan.

Väliaikainen tulostaminen mustalla musteella: Windows

1. Jos seuraava ikkuna tulee näytölle, peruuta tulostaminen.

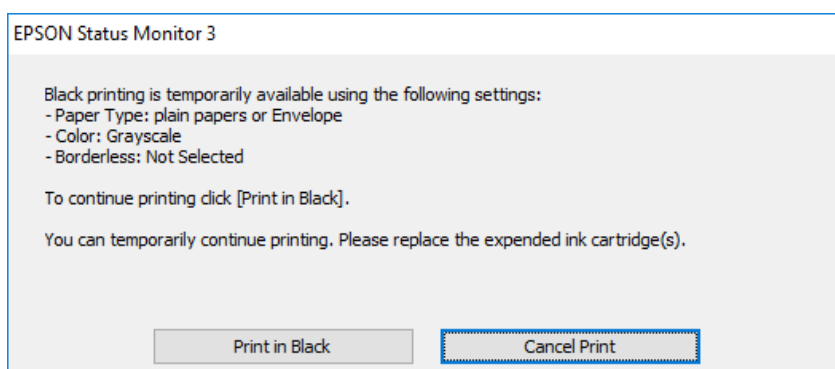
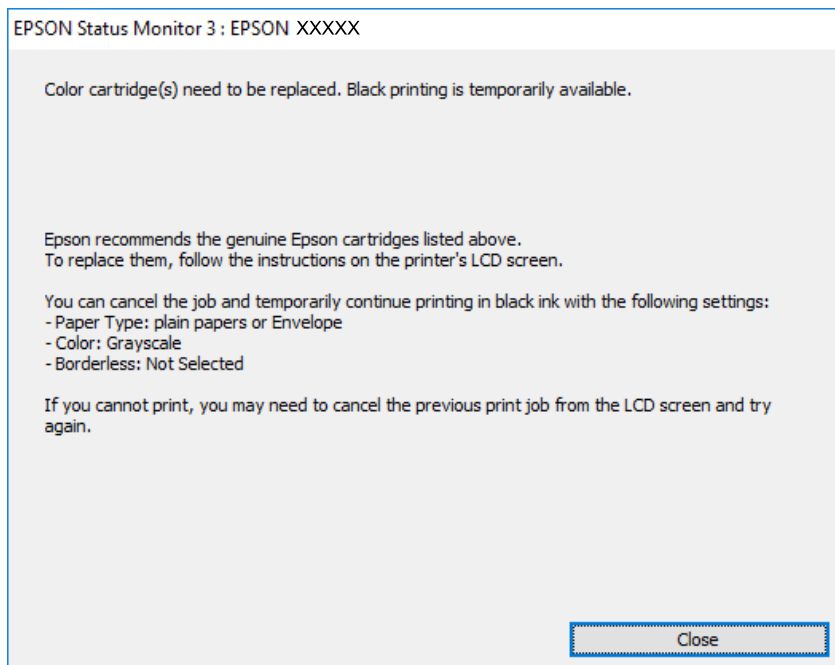

Huomautus:

Jos tulostuksen peruuttaminen ei onnistu tietokoneen kautta, peruuta tulostus tulostimen ohjauspaneelistä.

2. Avaa tulostinohjaimen ikkuna.
3. Tyhjennä **Yleiset**-välilehdeltä valinta **Reunukseton**.
4. Valitse **Yleiset**-välilehdeltä **Paperityyppi**-asetukseksi **tavalliset paperit** tai **Kirjekuori**.
5. Valitse **Harmaasävy**.
6. Määritä tarvittaessa muita asetuksia **Yleiset**- ja **Lisää asetuksia** -välilehdillä ja valitse sen jälkeen **OK**.
7. Valitse **Tulosta**.
8. Valitse näkyviin tulevasta ikkunasta **Tulosta mustana**.

Liittyvät tiedot

- ➔ ”Paperin lisääminen Paperikasetti -aukkoon” sivulla 45
- ➔ ”Tulostuksen perustiedot — Windows” sivulla 66

Väliaikainen tulostaminen mustalla musteella — Mac OS X

Huomautus:

Voit käyttää tätä ominaisuutta verkon kautta kytkeytymällä **Bonjour**-ohjelmaan.

1. Osoita tulostimen kuvaketta **Dockissa**.
2. Peruuta työ.

Huomautus:

Jos et pysty peruuttamaan tulostusta tietokoneesta, peruuta käyttämällä tulostimen ohjauspaneelia.

3. Valitse **Järjestelmäasetukset** valikosta  > **Tulostimet ja skannerit** (tai **Tulosta ja skannaa, Tulosta ja faksaa**) ja valitse sitten tulostin. Osoita **Valinnat ja tarvikkeet > Asetukset** (tai **Ajuri**).
4. Valitse **Käytössä**-asetukseksi **Salli väliaikainen tulostus mustana**.
5. Avaa tulostusvalintaikkuna.
6. Valitse ponnahdusvalikosta **Tulostusasetukset**.
7. Valitse mikä tahansa paperikoko paitsi reunaton koko **Paperikoko**-asetukseksi.
8. Valitse **tavalliset paperit** tai **Kirjekuori Tulostusmateriaali**-asetukseksi.
9. Valitse **Harmaasävy**.
10. Aseta muut kohteet tarvittaessa.
11. Valitse **Tulosta**.

Liittyvät tiedot

- ➔ ”Paperin lisääminen Paperikasetti -aukkoon” sivulla 45
- ➔ ”Tulostuksen perustiedot — Mac OS X” sivulla 68

Mustan musteen säästäminen, kun musta muste on vähissä (vain Windows)

Jos musta muste on vähissä mutta värimustetta on jäljellä riittävästi, voit luoda mustaa mustetta värimusteita sekoittamalla. Voit jatkaa tulostusta, kun valmistelet mustan vaihtokasetin.

Tämä toiminto on käytössä vain silloin, kun tulostinohjaimesta valitaan seuraavat asetukset.

- Paperityyppi: **tavalliset paperit**
- Tulostuslaatu: **Normaali**

Mustekasettien ja muiden kuluvien osien vaihtaminen

- EPSON Status Monitor 3: Käytössä

Huomautus:

- Jos **EPSON Status Monitor 3** ei ole käytössä, avaa tulostinohjain ja valitse **Huolto**-välilehdeltä **Laajennusasetukset**. Valitse sen jälkeen **Ota käyttöön EPSON Status Monitor 3**.
- Värimusteista yhdistelty musta muste näyttää hieman erilaiselta kuin tavallinen musta muste. Tämän lisäksi tulostusnopeus hidastuu.
- Myös mustaa mustetta käytetään tulostuspään tulostuslaadun ylläpitämiseen.

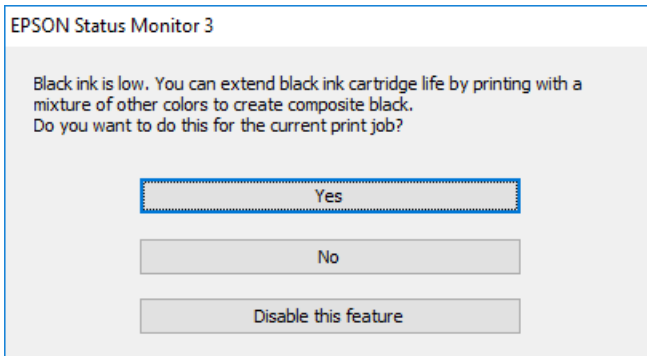

Asetukset	Kuvaus
Kyllä	Valitse tämä, jos haluat luoda mustaa mustetta sekoittamalla värimusteita. Tämä ikkuna tulee näkyviin, kun seuraavan kerran tulostat samanlaisen työn.
Ei	Valitse tämä, jos haluat jatkaa jäljellä olevan mustan musteen käyttöä. Tämä ikkuna tulee näkyviin, kun seuraavan kerran tulostat samanlaisen työn.
Kytke tämä toiminto pois päältä	Valitse tämä, jos haluat jatkaa jäljellä olevan mustan musteen käyttöä. Tämä ikkuna ei tule näkyviin, ennen kuin musta mustekasetti on vaihdettu ja muste on jälleen vähissä.

Tulostimen kunnossapito

Tulostuspään tarkistaminen ja puhdistaminen

Jos suuttimet ovat tukossa, tulosteista tulee haaleita tai niissä esiintyy raitoja tai odottamattomia värejä. Kun tulostuslaatu on heikentynyt, suorita suutintesti ja tarkista, ovatko suuttimet tukossa. Jos suuttimet ovat tukossa, puhdista tulostuspää.



Tärkeää:

- Älä avaa skanneriyksikköä äläkä sammuta tulostinta tulostuspään puhdistuksen aikana. Jos tulostuspään puhdistusta ei tehdä loppuun saakka, tulostaminen voi estyä kokonaan.
- Tulostuspään puhdistuksessa käytetään hieman mustetta, joten tulostuspää tulee puhdistaa vain, jos tulostuslaatu heikkenee.
- Kun muste on vähissä, et pysty ehkä puhdistamaan tulostuspäätä.
- Jos tulostuslaatu ei ole parantunut, kun suutin on tarkistettu ja pää puhdistettu noin neljä kertaa, odota vähintään kuusi tuntia tulostamatta ja suorita sitten suuttimen tarkistus uudelleen, minkä jälkeen pää on vielä puhdistettava tarvittaessa. On suositeltavaa kytkeä tulostin pois päältä. Jos tulostuslaatu ei edelleenkään parantunut, ota yhteys Epson-tukeen.
- Jotta estetään tulostuspään kuivuminen, älä irrota tulostinta, kun virta on päällä.

Tulostuspään tarkistaminen ja puhdistaminen — ohjauspaneeli

1. Lisää tulostimeen tavallista A4-paperia.
Jos tulostimessa on kaksi paperikasettia, lisää paperia kasettiin paperikasetti 1.
2. Napauta aloitusnäytöltä **Kunnossapito**.
3. Napauta **Tul.pään suutintarkistus**.
4. Noudata näytölle tulevia ohjeita suuttimen testikuvion tulostamiseksi.
5. Tarkista tulostettua kuviota. Jos niissä on katkonaisia viivoja tai segmenttejä puuttuu, kuten ”NG”-kuviossa, tulostuspään suuttimet ovat ehkä tukossa. Siirry seuraavaan vaiheeseen. Jos et näe katkenneita viivoja tai puuttuvia kohtia kuten seuraavassa ”OK”-kuviossa, suuttimet eivät ole tukossa. Sulje suutintestiominaisuus napauttamalla .

OK

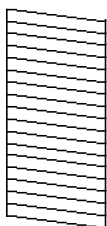

NG

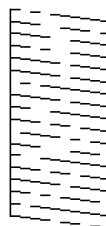

Tulostimen kunnossapito

6. Napauta  ja puhdista tulostuspää noudattamalla näytön ohjeita.
7. Kun puhdistus on tehty, tulosta testikuvio uudelleen. Toista puhdistus ja kuvio, kunnes kaikki viivat on kokonaan tulostettu.

Liittyvät tiedot

- ➔ ”Paperin lisääminen Paperikasetti -aukkoon” sivulla 45

Tulostuspään tarkistaminen ja puhdistaminen — Windows

1. Lisää tulostimeen tavallista A4-paperia.
Jos tulostimessa on kaksi paperikasettia, lisää paperia kasettiin paperikasetti 1.
2. Avaa tulostinohjaimen ikkuna.
3. Valitse **Suutintesti Huolto**-välilehdeltä.
4. Seuraa näytössä näkyviä ohjeita.

Liittyvät tiedot

- ➔ ”Paperin lisääminen Paperikasetti -aukkoon” sivulla 45
- ➔ ”WindowsTulostinajuri” sivulla 178

Tulostuspään tarkistaminen ja puhdistaminen — Mac OS X

1. Lisää tulostimeen tavallista A4-paperia.
Jos tulostimessa on kaksi paperikasettia, lisää paperia kasettiin paperikasetti 1.
2. Valitse **Järjestelmäasetukset** valikosta  > **Tulostimet ja skannerit** (tai **Tulosta ja skannaa, Tulosta ja faksaa**) ja valitse sitten tulostin.
3. Valitse **Valinnat ja tarvikkeet** > **Työkalu** > **Avaa tulostintyökalu**.
4. Valitse **Suutintesti**.
5. Seuraa näytössä näkyviä ohjeita.

Liittyvät tiedot

- ➔ ”Paperin lisääminen Paperikasetti -aukkoon” sivulla 45

Tulostuspään kohdistaminen

Jos vaakaviivat ovat vinossa tai jos kuvat ovat sumeita, kohdista tulostuspää.

Tulostuspään kohdistaminen — Ohjauspaneeli

1. Lisää tulostimeen tavallista A4-paperia.
Jos tulostimessa on kaksi paperikasettia, lisää paperia kasettiin paperikasetti 1.
2. Napauta aloitusnäytöltä **Kunnossapito**.
3. Valitse **Tulostuspään kohdistus**.
4. Valitse kohdistusvalikko.
 - Viivoituskohdistus: Valitse tämä, jos pystyviivat näyttävät väärin kohdistetuilta.
 - Pystykohdistus: Valitse tämä, jos tulosteet näyttävät epäselviltä.
 - Vaakakohdistus: Valitse tämä, jos tulosteessa on vaakaviivoja säännöllisin välimatkoin.
Jos näkyviin tulee värinvalintänäyttö, valitse **Väri** tai **Mustavalko** tulostusasetusten mukaan.
5. Tulosta kohdistuskuvio näytön ohjeiden mukaisesti ja kohdistu tulostuspää.
 - Viivoituskohdistus: Etsi kuvio, jonka pystyviivat ovat vähiten väärin kohdistetut ja syötä sen numero.

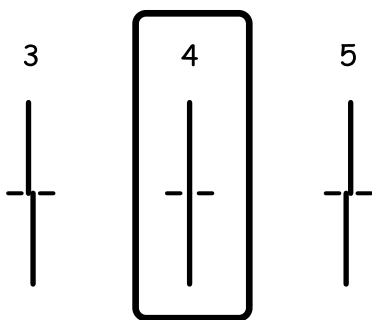

- Pystykohdistus: Etsi ja anna kunkin ryhmän yhtenäisimmän testikuvion numero.

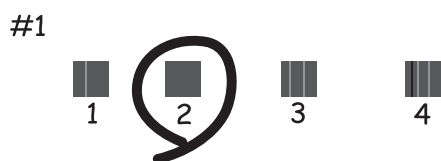

Tulostimen kunnossapito

- Vaakakohdistus: Etsi ja syötä vähiten erottuneen ja päällekkäisen kuvion numero.

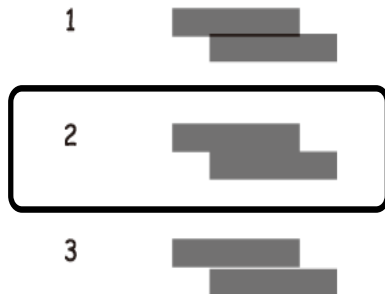

Liittyvät tiedot

- ➔ ”Paperin lisääminen Paperikasetti -aukkoon” sivulla 45

Paperipolun puhdistaminen mustetahroista

Jos tulosteet ovat edelleen tahriintuneita tai naarmuuntuneita, puhdista sisällä oleva rulla.

**Tärkeää:**

Älä käytä pyyhepaperia tulostimen sisäpuolen puhdistamiseen. Paperipyyhkeen nukka saattaa tukkia tulostuspään suuttimet.

1. Lisää tulostimeen tyhjää A4-paperia.
2. Napauta aloitusnäytöltä **Kunnossapito**.
3. Napauta **Paperiohjaimen puhdistus**.
4. Noudata näytön ohjeita ja puhdista paperipolku.

Huomautus:

Toista tätä toimenpidettä, kunnes paperissa ei ole väritahroja. Jos tulostimessa on kaksi paperikasettia ja tulosteet ovat silti tahriintuneita tai naarmuuntuneita, puhdista toinen paperilähde.

Liittyvät tiedot

- ➔ ”Paperin lisääminen Paperikasetti -aukkoon” sivulla 45

Automaattisen arkinsyöttölaitteen puhdistaminen

Jos automaattiselta arkinsyöttölaitteelta kopioidut tai skannatut kuvat ovat suttuisia tai jos alkuperäiskappaleiden syöttö automaattiseen arkinsyöttölaitteeseen ei suju oikein, puhdista automaattinen arkinsyöttölaite.

Tulostimen kunnossapito



Tärkeää:

Älä käytä koskaan alkoholia tai liuottimia tulostimen puhdistamiseen. Nämä kemikaalit voivat vaurioittaa tulostinta.

1. Avaa automaattisen arkinsyöttölaitteen kansi.

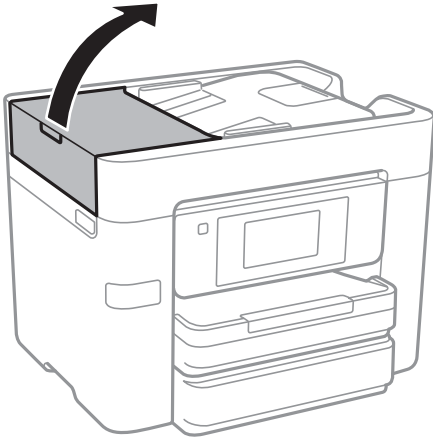

2. Puhdista rulla ja automaattisen arkinsyöttölaitteen sisäosa pehmeällä, kostealla liinalla.

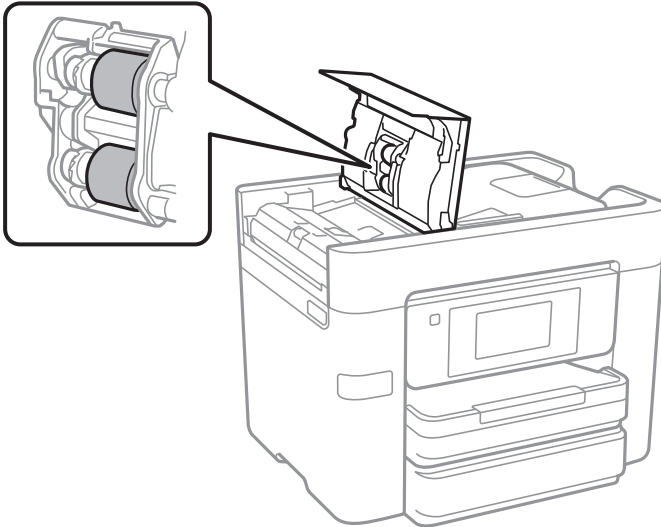

Tärkeää:

Kuivan liinan käyttö voi vaurioittaa rullan pintaa. Avaa arkinsyöttölaite, kun rulla on kuivunut.

3. Avaa asiakirjakansi.

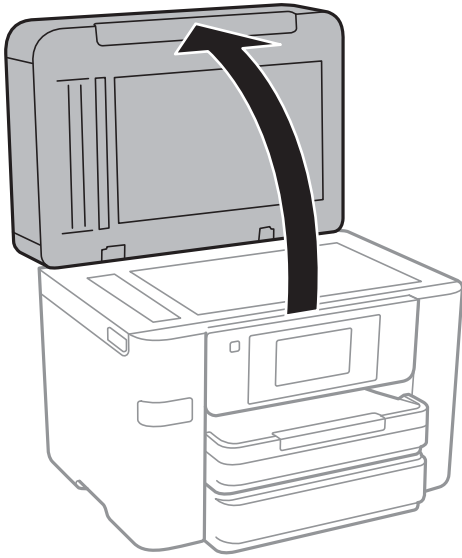

4. Puhdista osa, joka näkyy kuvassa.

**Tärkeää:**

- Jos lasissa on rasvatahoja tai muuta vaikeasti irrotettavaa likaa, poista ne käyttämällä pehmeää liinaa ja hieman ikkunanpuhdistusainetta. Pyyhi lasi kuivaksi.
- Älä paina lasipintaa liian kovaa.
- Toimi varoen, jotta lasin pinta ei naarmuunnu tai vahingoitu. Vahingoittunut lasitaso heikentää skannaustulosta.

Valotustaso-alustan puhdistaminen

Jos kopiot tai skannatut kuvat ovat tahriintuneita, puhdista valotustaso.

Tulostimen kunnossapito



Vaara:

Varo asiakirjakantta avatessasi ja sulkiessasi, että sormet eivät jää väliin. Tämä saattaa aiheuttaa loukkaantumisen.



Tärkeää:

Älä käytä koskaan alkoholia tai liuottimia tulostimen puhdistamiseen. Nämä kemikaalit voivat vaurioittaa tulostinta.

1. Avaa asiakirjankansi.

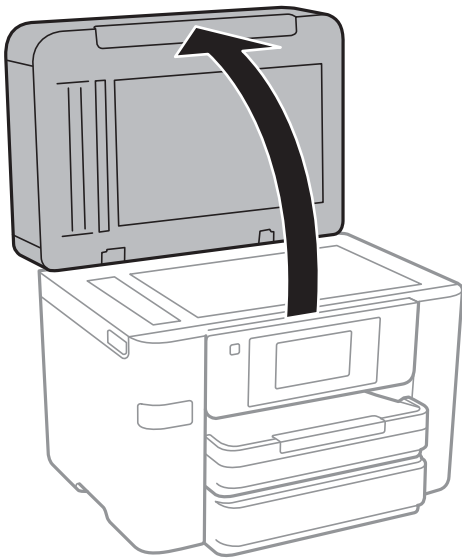

2. Puhdista valotustaso kuivalla, pehmeällä ja puhtaalla liinalla.



Tärkeää:

- Jos lasissa on rasvatahroja tai muuta vaikeasti irrotettavaa likaa, poista ne käyttämällä pehmeää liinaa ja hieman ikkunanpuhdistusainetta. Pyyhi lasi kuivaksi.
- Älä paina lasipintaa liian kovaa.
- Toimi varoen, jotta lasin pinta ei naarmuunnu tai vahingoitu. Vahingoittunut lasitaso heikentää skannaustulosta.

Energiansäästö

Tulostin siirtyy lepotilaan tai sammuu automaattisesti, jos mitään toimintoja ei suoriteta tietyn ajan kuluessa. Voit säätää virranhallinnan käytön viivettä. Arvon lisääminen vaikuttaa tuotteen energiatehokkuuteen. Ota ympäristönäkökohdat huomioon ennen muutosten tekemistä.

Tulostimessa voi olla ostopaikan mukaan ominaisuus, joka kytkee sen automaattisesti pois päältä, jollei sitä yhdistetä verkkoon 30 minuutin kuluessa.

Energiansäästö — ohjauspaneeli

1. Napauta aloitusnäytöltä **Asetukset**.
2. Napauta **Yleiset asetukset > Perusasetukset**.
3. Tee jokin seuraavista.
 - Valitse **Uniajastin** tai **Vir.katk.aset.** > **Virtakatkaisu, jos toimeton** tai **Virtakasisu, jos irrotettu** ja tee sitten asetukset.
 - Valitse **Uniajastin** tai **Virrankatkaisuajastin** ja tee asetukset.

Huomautus:

*Tuotteessasi voi olla käytettävissä **Vir.katk.aset.** tai **Virrankatkaisuajastin** -ominaisuus ostopaikan mukaan.*

Valikkovalinnat Asetukset -toiminnolle

Määritä erilaisia asetuksia napauttamalla tulostimen aloitusnäytöltä **Asetukset**.

Valikkovalinnat Yleiset asetukset -toiminnolle

Valitse valikot ohjauspaneelissa alla kuvatulla tavalla.

Asetukset > Yleiset asetukset

Perusasetukset

Valitse valikot ohjauspaneelissa alla kuvatulla tavalla.

Asetukset > Yleiset asetukset > Perusasetukset

LCD-kirkkaus:

LCD-näytön kirkkauden säätö.

Ääni:

Säädä äänenvoimakkuutta ja valitse äänityyppi.

Uniajastin:

Säädä ajanjaksoa, jonka jälkeen tulostin siirtyy lepotilaan (virransäästötilaan), jos mitään toimintoja ei ole suoritettu. Nestekidenäyttö pimenee, kun asetettu aika on kulunut loppuun.

Herätä lepotilasta:

Herätä LCD-näytön kosketuksella:

Valitse **Päällä** palataksesi lepotilasta (energiansäästötila) napauttamalla kosketuspaneelia. Kun tämä on pois päältä, sinun on painettava ohjauspaneelin painiketta tulostimen herättämiseksi. Tämän ominaisuuden kytkeminen pois päältä estää tahattomat käytöt, jos vieraat esineet koskettavat näyttöä. Voit myös asettaa aikajakson, jolloin tämä ominaisuus on päällä.

Vir.katk.aset.:

Virtakatkaisu, jos toimeton

Valitse tämä asetus, jos haluat sammuttaa tulostimen automaattisesti, kun sitä ei ole käytetty tietyinä ajanjaksona. Viiveen pidentäminen vaikuttaa tuotteen energiatehokkuuteen. Ota ympäristönäkökohdat huomioon ennen muutosten tekemistä.

Virtakasisu, jos irrotettu

Valitse tämä asetus, jos haluat sammuttaa tulostimen 30 minuutin kuluttua siitä, kun kaikkien verkkoporttien, mukaan lukien LINE-portti, yhteydet on katkaistu. Tämä ominaisuus ei ole saatavilla kaikilla alueilla.

Valikkovalinnat Asetukset -toiminnolle

Päivämäärä-/Aika-asetukset:

Päivämäärä/Aika

Syötä voimassa oleva päivä ja aika.

Kesäaika

Valitse kesäaika-asetukset, jotka ovat voimassa käyttöalueella.

Aikaero

Syötä aikaero oman ajan ja UTC-ajan (Coordinated Universal Time) välillä.

Maa/alue:

Valitse maa tai alue, jolla käytät tulostinta. Jos vaihdat maata tai aluetta, faksiasetukset palautetaan oletusasetuksiksi ja sinun on määritettävä ne uudelleen.

Kieli/Language:

Valitse nestekidenäytön kieli.

Taustakuva:

Vaihda nestekidenäytön taustaväri.

Toiminnan aikakatkaisu:

Valitse **Pääl.**, jos haluat palata alkuperäiseen näyttöön, kun yhtään toimintoa ei ole suoritettu määritettynä aikana.

Näppäim.:

Muuta nestekidenäytön näppäimistön asettelua.

Liittyvät tiedot

➔ [”Energiansäästö — ohjauspaneeli”](#) sivulla 166

➔ [”Merkkien syöttäminen”](#) sivulla 20

Tulostinasetukset

Valitse valikot ohjauspaneelissa alla kuvatulla tavalla.

Asetukset > Yleiset asetukset > Tulostinasetukset

Paperilähdeasetukset:

Paperiasetus:

Valitse lisäämäsi paperin koko ja tyyppi paperilähteessä. Voit määrittää paperikoon ja -tyypin suosikkiasetuksesi kohdassa **Suos.pap.aset..**

A4/Letter Autom. vaihto:

Valitse **Pääl.**, jos haluat syöttää paperin koolle A4 määritetystä paperilähteestä, kun paperilähdettä ”Letter” ei ole, tai syöttää paperin koolle ”Letter” määritetystä paperilähteestä, kun paperilähdettä A4 ei ole.

Valikkovalinnat Asetukset -toiminnolle**Autom. valinta -asetukset:**

Valitse seuraaville asetuksille valinta **Pääl.**, jos haluat tulostaa automaattisesti minkä tahansa lähteen paperille, joka vastaa paperiasetuksiasi.

- Kopioi
- Faksi
- Muuta

Virheilmoitus:

Valitse **Pääl.**, jos haluat nähdä virheviestin, kun valittu paperikoko tai -tyyppi ei vastaa lisättyä paperia.

Paperiasetuksen automaattinen näyttö:

Valitse **Pääl.**, jos haluat näyttää **Paperiasetus**-näytön, kun lisäät paperilähteeseen paperia. Kun tämä ominaisuus poistetaan käytöstä, tulostaminen iPhonesta tai iPadista AirPrint-ominaisuuden avulla ei ole mahdollista.

Yleiset tulostusasetukset:

Näitä tulostusasetuksia käytetään, jos tulostat ulkoisesta laitteesta ilman tulostinohjainta. Näitä asetuksia käytetään, jos tulostat tulostinohjaimella.

Yläpoikkeama:

Säädä paperin ylempi marginaali.

Vasen poikkeama:

Säädä paperin vasen marginaali.

Yläpoikkeama takana:

Säädä ylämarginaali sivun taustapuolelle kaksipuolisessa tulostuksessa.

Vasen poikkeama takana:

Säädä vasen marginaali sivun taustapuolelle kaksipuolisessa tulostuksessa.

Tark. paperin leveys:

Valitse **Pääl.**, jos haluat tarkistaa paperin leveyden ennen tulostamista. Näin estetään tulostaminen paperin reunojen yli, jos paperin kokoasetus on väärä, mutta tämä voi myös hidastaa tulostusta.

Ohita tyhjä sivu:

Ohittaa tyhjät sivut automaattisesti.

Aut. virheenkorj.:

Valitse toiminto, joka suoritetaan, jos tapahtuu kaksipuolisen tulostuksen virhe tai muistivirhe.

- Pääl.

Näyttää varoituksen ja tulostaa yksipuolisesti, kun kaksipuolisessa tulostuksessa tapahtuu virhe. Muisti täynnä -virheen yhteydessä tulostetaan vain osat, jotka tulostin pystyi käsittelemään.

- Pois

Näyttää virheviestin ja peruuttaa tulostuksen.

Valikkovalinnat Asetukset -toiminnolle

Tallennuslaitteen liittymä:

Muistilaitte:

Valitse **Ota käyttöön**, jos haluat, että tulostin voi käyttää liitettyä muistilaitetta. Kun valittuna on **Pois käytöstä**, tulostimesta ei voi tallentaa tietoja muistilaitteelle. Tämä estää luottamuksellisten asiakirjojen valtuuttamattoman poistamisen.

Tiedost. Jakam.:

Valitse, voidaanko tallennuslaitteelle kirjoittaa USB-liitetyltä tai verkon kautta liitetyltä tietokoneelta.

Paksu paperi:

Valitse **Päällä**, jos haluat estää mustetta leviämästä tulosteisiin. Huomaa, että tämä voi hidastaa tulostusta.

Hiljainen tila:

Valitse **Pääl.**, jos haluat vähentää tulostuksen aikaista melua. Huomaa, että tämä voi hidastaa tulostusta. Valitsemiesi paperityypin ja tulostuslaadun asetusten mukaan tulostimen melutasossa ei ole ehkä mitään eroa.

Musteen kuivumisaika:

Valitse musteen kuivumisaika, jota haluat käyttää kaksipuolisessa tulostuksessa. Tulostin tulostaa toisen puolen ensimmäisen puolen tulostamisen jälkeen. Jos tulosteessa on tahroja, pidennä kuivumisajan asetusta.

2-suunt.:

Valitse **Päällä**, kun haluat muuttaa tulostussuuntaa: tulostaa, kun tulostuspää siirtyy vasemmalle ja oikealle. Jos tulosteen pysty- tai vaakasuuntaiset viivoitukset näyttävät sumeilta tai väärin kohdistetuilta, tämän ominaisuuden poistaminen käytöstä voi pienentää tulostusnopeutta. Jos näin tehdään, tulostusnopeus voi kuitenkin pienentyä.

PC-yhteys USB:n kautta:

Valitse **Ota käyttöön**, jotta tietokone voisi käyttää tulostinta USB-yhteyden kautta. Kun valittuna on **Pois käytöstä**, muun kuin verkkoyhteyden kautta lähetettyjä tulostus- ja skannaustöitä rajoitetaan.

Liittyvät tiedot

➔ [”Paperin lisääminen” sivulla 42](#)

Verkkoasetukset

Valitse valikot ohjauspaneelissa alla kuvatulla tavalla.

Asetukset > Yleiset asetukset > Verkkoasetukset

Wi-Fi-asetus:

Määritä langattoman verkon asetukset tai muuta niitä. Valitse yhteystapa seuraavista vaihtoehdoista ja noudata nestekidenäytön ohjeita.

Wi-Fi (Suositeltu)

Wi-Fi Direct

Valikkovalinnat Asetukset -toiminnolle

Langallinen LAN -asetus:

Määritä verkkoyhteys, jossa käytetään LAN-kaapelia ja reititintä, tai muuta sitä. Wi-Fi-yhteydet poistetaan käytöstä tätä käytettäessä.

Verkon tila:

Näyttää tai tulostaa nykyiset verkkoasetukset.

Verkkoyhteyden tarkistus:

Tarkistaa nykyisen verkkoyhteyden ja tulostaa raportin. Jos yhteydessä on ongelmia, yritä ratkaista ongelma raportin avulla.

Lisäasetukset:

Määritä seuraavat yksityiskohtaiset asetukset.

- Laitenimi
- TCP/IP
- Välityspalvelin
- Sähköpostipalvelin
- IPv6-osoite
- MS-verkkojakaminen
- NFC
- Linkin nopeus ja kaksisuuntaisuus

Liittyvät tiedot

- ➔ ”Wi-Fi-asetusten manuaalinen määrittäminen” sivulla 27
- ➔ ”Wi-Fi-asetusten määrittäminen painikeasetuksella (WPS)” sivulla 28
- ➔ ”Wi-Fi-asetusten määrittäminen PIN-koodin avulla (WPS)” sivulla 29
- ➔ ”Wi-Fi Direct (Simple AP) -yhteyksasetusten määrittäminen” sivulla 30
- ➔ ”Verkon tilasivun tulostaminen” sivulla 37
- ➔ ”Verkkoyhteyden tilan tarkistus” sivulla 32
- ➔ ”Verkkoyhteyden vaihtaminen Ethernet-yhteydeksi ohjauspaneelistä” sivulla 40
- ➔ ”Verkon lisäasetusten tekeminen” sivulla 30

Web-palveluasetukset

Valitse valikot ohjauspaneelissa alla kuvatulla tavalla.

Asetukset > Yleiset asetukset > Web-palveluasetukset

Epson Connect -palvelut:

Näyttää, onko tulostin rekisteröity ja yhdistetty Epson Connect -palveluun.

Voit rekisteröityä palveluun napauttamalla **Rekisteröi** ja noudattamalla ohjeita.

Kun rekisteröinti on suoritettu, voit muuttaa seuraavia asetuksia.

- Keskeytä/Jatka

Valikkovalinnat Asetukset -toiminnolle

- Poista rekisteröinti

Saat lisätietoja seuraavalta verkkosivustolta.

<https://www.epsonconnect.com/>

<http://www.epsonconnect.eu> (vain Eurooppa)

Google-pilvitulostuspalvelut:

Näyttää, onko tulostin rekisteröity ja yhdistetty Google Cloud Print -palveluun.

Kun rekisteröinti on suoritettu, voit muuttaa seuraavia asetuksia.

- Ota käyttöön/Poista käytöstä

- Poista rekisteröinti

Saat lisätietoa Google Cloud Print -palveluista seuraavalta verkkosivustolta.

<https://www.epsonconnect.com/>

<http://www.epsonconnect.eu> (vain Eurooppa)

Liittyvät tiedot

➔ ”Epson Connect -palvelu” sivulla 176

Valikkovalinnat Toimituksen tila -toiminnolle

Valitse valikko ohjauspaneelissa alla kuvatulla tavalla.

Asetukset > Toimituksen tila

Näyttää musteen likimääräisen tason ja huoltolaatikon käyttöiän.

Kun näytölle tulee huutomerkki, muste on vähissä tai huoltolaatikko on lähes täynnä. Kun näytölle tulee x-kuvake, tuote on vaihdettava, sillä muste on lopussa tai huoltolaatikko täynnä.

Valikkovalinnat Kunnossapito -toiminnolle

Valitse valikot ohjauspaneelissa alla kuvatulla tavalla.

Asetukset > Kunnossapito

Tul.pään suutintarkistus:

Valitse tämä ominaisuus niin voit tarkistaa, ovatko tulostuspään suuttimet tukkeutuneet. Tulostin tulostaa suutinten testikuvion.

Tulostuspään puhdistus:

Valitse tämä ominaisuus niin voit puhdistaa tukkeutuneet tulostuspään suuttimet.

Tulostuspään kohdistus:

Säädä tällä ominaisuudella tulostuspään tulostuslaatua paremmaksi.

Valikkovalinnat Asetukset -toiminnolle

Viivoituskohdistus

Valitse tämä ominaisuus niin voit kohdistaa pystyviivat.

Pystykohdistus

Valitse tämä ominaisuus, jos tulosteet ovat epäselviä tai teksti ja viivat ovat vinossa.

Vaakakohdistus

Valitse tämä ominaisuus, jos tulosteissa on vaakaviivoja säännöllisin välimatkoin.

Mustepatruunoiden vaihto:

Vaihda mustekasetit ennen musteen loppumista tällä toiminnolla.

Paperiohjaimen puhdistus:

Valitse tämä ominaisuus, jos sisäisissä rullissa on mustetahroja. Tulostin puhdistaa sisäiset rullat paperia syöttämällä.

Liittyvät tiedot

- ➔ [”Tulostuspään tarkistaminen ja puhdistaminen” sivulla 159](#)
- ➔ [”Tulostuspään kohdistaminen” sivulla 160](#)
- ➔ [”Mustekasettien vaihtaminen” sivulla 153](#)
- ➔ [”Paperipolun puhdistaminen mustetahroista” sivulla 162](#)

Valikkovalinnat Kieli/Language -toiminnolle

Valitse valikot ohjauspaneelissa alla kuvatulla tavalla.

Asetukset > Kieli/Language

Valitse nestekidenäytön kieli.

Valikkovalinnat Tulostimen tila/Tulosta -toiminnolle

Valitse valikot ohjauspaneelissa alla kuvatulla tavalla.

Asetukset > Tulostimen tila/Tulosta

Tulosta tila-arkki:

Määrittelyn tila -lehti:

Tulosta tietolehtiä, joissa näkyy nykyinen tulostimen tila ja asetukset.

Syötön tila -lehti:

Tulosta tietolehtiä, joissa näkyy kulutustarvikkeiden tila.

Käyttöhistoria-lehti:

Tulosta tietolehtiä, joissa näkyy tulostimen käyttöhistoria.

Valikkovalinnat Asetukset -toiminnolle

Verkko:

Näyttää nykyiset verkkoasetukset.

Valikkovalinnat Yhteystietojen hallinta -toiminnolle

Valitse valikot ohjauspaneelissa alla kuvatulla tavalla.

Asetukset > Yhteystietojen hallinta

Rekisteröi/Poista:

Rekisteröi yhteystietoja valikoihin tai poista niitä valikoista Faksi, Skannaa tietokon. (Sähköposti) ja Skannaa Verkkokansioon/FTP.

Usein käytetty:

Rekisteröi usein käyttämäsi yhteystiedot niin voit käyttää niitä nopeammin. Voit myös muuttaa luettelon järjestystä.

Tulosta yhteystiedot:

Tulosta yhteystietoluettelo.

Näytä valinnat:

Muuta yhteystietoluettelon näyttötapaa.

Hakuvalinnat:

Muuta yhteystietojen hakutapaa.

Valikkovalinnat Tulostuslaskuri -toiminnolle

Valitse valikot ohjauspaneelissa alla kuvatulla tavalla.

Asetukset > Tulostuslaskuri

Näyttää tulosteiden, mustavalkotulosteiden ja väritulosteiden kokonaismäärän tulostimen ostohetkestä lähtien. Voit tulostaa tulokset napauttamalla **Tulosta arkki**.

Valikkovalinnat Käyttäjän asetukset -toiminnolle

Valitse valikot ohjauspaneelissa alla kuvatulla tavalla.

Asetukset > Käyttäjän asetukset

Voit muuttaa seuraavien valikoiden oletusasetuksia.

- Skannaa Verkkokansioon/FTP
- Skannaa tietokon. (Sähköposti)
- Skannaa tallennuslaitteelle

Valikkovalinnat Asetukset -toiminnolle

- Skannaa pilveen
- Kopioasetukset
- Faksi

Valikkovalinnat Palauta oletusasetukset -toiminnolle

Valitse valikot ohjauspaneelissa alla kuvatulla tavalla.

Asetukset > Palauta oletusasetukset

Palauttaa seuraavat valikot oletusasetuksiin.

- Verkkoasetukset
- Kopioasetukset
- Skannausasetukset
- Faksiasetukset
- Tyhj. kaikki tied. ja asetuks.

Valikkovalinnat Laiteohjelmistopäivitys -toiminnolle

Valitse valikot ohjauspaneelissa alla kuvatulla tavalla.

Asetukset > Laiteohjelmistopäivitys

Päivitys:

Tarkista, onko verkkopalvelimeen ladattu laiteohjelmiston viimeisintä versiota. Jos päivitys on saatavana, voit valita, käynnistetäänkö päivitys vai ei.

Ilmoitus:

Vastaanota ilmoituksia laiteohjelmiston saavilla olevista päivityksistä valitsemalla **Pääl..**

Verkkopalvelu- ja ohjelmistotiedot

Tässä osassa esitellään verkkopalvelut ja ohjelmistotuotteet, jotka ovat saatavilla tulostimeesi Epsonin verkkosivuilta tai mukana toimitettavalta ohjelmistolevyllä.

Epson Connect -palvelu

Epson Connect -palvelun käyttö internetissä mahdollistaa tulostuksen älypuhelimesta, tabletista tai kannettavasta tietokoneesta milloin ja missä tahansa.

Internetissä käytettävissä olevat toiminnot ovat seuraavat.

Email Print	Epson iPrint -etätulostus	Scan to Cloud	Remote Print Driver
✓	✓	✓	✓

Katso lisätietoja Epson Connect -portaalin verkkosivustolta.

<https://www.epsonconnect.com/>

<http://www.epsonconnect.eu> (vain Eurooppa)

Web Config

Web Config on sovellus, joka toimii tietokoneen tai älylaitteen verkkoselaimessa, kuten Internet Explorer ja Safari. Voit vahvistaa tulostimen tilan tai muuttaa verkkopalvelua tai tulostinasetuksia. Kun haluat käyttää Web Config -sovellusta, kytke tulostin ja tietokone tai laite samaan verkkoon.

Huomautus:

Seuraavia selaimia tuetaan.

Käyttöjärjestelmä	Selain
Windows XP SP3 tai uudempi	Internet Explorer 8 tai uudempi, Firefox*, Chrome*
Mac OS X v10.6.8 tai uudempi	Safari*, Firefox*, Chrome*
iOS*	Safari*
Android 2.3 tai uudempi	Oletusselain
Chrome OS*	Oletusselain

* Käytä uusinta versiota.

Web-määrityksen suorittaminen web-selaimessa

1. Tarkista tulostimen IP-osoite.

Napauta tulostimen aloitusnäytöllä olevaa verkkokuvaketta ja vahvista sitten tulostimen IP-osoite aktiivista yhteystapaa napauttamalla.

Huomautus:

Voit tarkistaa IP-osoitteen myös tulostamalla verkkoyhteysraportin.

2. Käynnistä verkkoselain tietokoneella tai älylaitteella ja anna tulostimen IP-osoite.

Muoto:

IPv4: http://tulostimen IP-osoite/

IPv6: http://[tulostimen IP-osoite]/

Esimerkkejä:

IPv4: http://192.168.100.201/

IPv6: http://[2001:db8::1000:1]/

Huomautus:

Älylaitetta käyttäessäsi voit suorittaa Web Configin myös Epson iPrint -sovelluksen ylläpito näytöllä.

Liittyvät tiedot

- ➔ ”Käyttäen Epson iPrint-ominaisuutta” sivulla 85
- ➔ ”Verkkoyhteysraportin tulostus” sivulla 33

Web Configin suorittaminen Windows-käyttöjärjestelmässä

Kun yhdistät tietokoneen tulostimeen WSD:tä käyttämällä, toimi seuraavasti suorittaaksesi Web Config -ohjelman.

1. Käytä laitteita ja tulostimia Windows-käyttöjärjestelmässä.

- Windows 10

Napsauta hiiren kakkospainikkeella käynnistyspainiketta tai pidä sitä painettuna ja valitse sitten

Ohjauspaneeli > Näytä laitteet ja tulostimet kohdasta **Laitteisto ja äänet**.

- Windows 8.1/Windows 8/Windows Server 2012 R2/Windows Server 2012

Valitse **Työpöytä > Asetukset > Ohjauspaneeli > Näytä laitteet ja tulostimet** kohdasta **Laitteisto ja äänet** (tai **Laitteisto**).

- Windows 7/Windows Server 2008 R2

Valitse aloituspainike ja sen jälkeen **Ohjauspaneeli > Näytä laitteet ja tulostimet** kohdasta **Laitteisto ja äänet**.

- Windows Vista/Windows Server 2008

Valitse aloituspainike ja sen jälkeen **Ohjauspaneeli > Tulostimet** kohdasta **Laitteisto ja äänet**.

2. Napsauta tulostinta hiiren kakkospainikkeella ja valitse **Asetukset**.
3. Valitse **Verkkopalvelu**-välilehti ja napsauta URL-osoitetta.

Web Confign suorittaminen Mac OS X-käyttöjärjestelmässä

1. Valitse **Järjestelmäasetukset**  -valikosta > **Tulostimet & skannerit** (tai **Tulosta & skannaa, Tulosta & faksaa**) ja valitse sitten tulostin.
2. Valitse **Valinnat ja tarvikkeet** > **Näytä tulostimen verkkosivu**.

Windows Tulostinajuri

Tulostinohjain ohjaa tulostinta sovelluksen komentojen mukaisesti. Asetusten tekeminen tulostinohjaimen antaa parhaat tulostustulokset. Voit myös tarkistaa tulostimen tilan tai säilyttää sen huipputoimintakunnossa käyttämällä tulostinohjainapuohjelmaa.

Huomautus:

Voit muuttaa tulostinohjaimen kieltä. Valitse haluamasi kieli **Kieli**-asetuksella **Huolto**-välilehdellä.

Tulostinohjaimen käyttö sovelluksista

Kun haluat tehdä asetuksia, jotka ovat voimassa vain kyseiselle sovellukselle, käytä sitä sovelluksesta käsin.

Valitse **Tulosta** tai **Tulostusasetukset Tiedosto**-valikosta. Valitse tulostin ja valitse sitten **Asetukset** tai **Ominaisuudet**.

Huomautus:

Toiminnot vaihtelevat sovelluksesta riippuen. Katso lisätietoja sovelluksen ohjeista.

Tulostinohjaimen käyttäminen ohjauspaneelilta

Jos haluat määrittää asetuksia, jotka vaikuttavat kaikkiin sovelluksiin, käytä tulostinohjainta ohjauspaneelilta.

Windows 10

Napsauta hiiren kakkospainikkeella käynnistyspainiketta tai pidä sitä painettuna ja valitse sitten **Ohjauspaneeli** > **Näytä laitteet ja tulostimet** kohdasta **Laitteisto ja äänet**. Napsauta tulostinta hiiren kakkospainikkeella tai pidä sitä painettuna ja valitse sitten **Tulostusmääritykset**.

Windows 8.1/Windows 8/Windows Server 2012 R2/Windows Server 2012

Valitse **Työpöytä** > **Asetukset** > **Ohjauspaneeli** > **Näytä laitteet ja tulostimet** kohdasta **Laitteisto ja äänet**. Napsauta tulostinta hiiren kakkospainikkeella tai pidä sitä painettuna ja valitse sitten **Tulostusmääritykset**.

Windows 7/Windows Server 2008 R2

Valitse aloituspainike ja sen jälkeen **Ohjauspaneeli** > **Näytä laitteet ja tulostimet** kohdasta **Laitteisto ja äänet**. Napsauta tulostinta hiiren kakkospainikkeella ja valitse **Tulostusmääritykset**.

Windows Vista/Windows Server 2008

Valitse aloituspainike ja sen jälkeen **Ohjauspaneeli** > **Tulostimet** kohdasta **Laitteisto ja äänet**. Napsauta tulostinta hiiren kakkospainikkeella ja valitse sitten kohta **Valitse tulostusmääritykset**.

Windows XP/Windows Server 2003 R2/Windows Server 2003

Valitse aloituspainike ja sen jälkeen **Ohjauspaneeli** > **Tulostimet ja muut laitteet** kohdasta **Tulostimet ja faksit**. Napsauta tulostinta hiiren kakkospainikkeella ja valitse **Tulostusmääritykset**.

Tulostinajurin käyttö tehtäväpalkin tulostinkuvakkeesta

Tulostimen kuvake tehtäväpalkissa on pikakuvake, jonka avulla pääset nopeasti tulostinohjaimen.

Verkkopalvelu- ja ohjelmistotiedot

Jos napsautat tulostimen kuvaketta ja valitset **Tulostinasetukset**, voit käyttää samaa tulostinasetusten ikkunaa kuin sitä, johon pääset ohjauspaneelistä. Jos kaksoisnapsautat tätä kuvaketta, voit tarkistaa tulostimen tilan.

Huomautus:

Jos tulostimen kuvaketta ei näy tehtäväpalkissa, siirry tulostinohjaimen ikkunaan, napsauta **Tilanvalvonta-asetukset Huolto-välilehdellä**, ja valitse sitten **Rekisteröi pikakuvake tehtäväpalkkiin**.

Apuohjelman käynnistäminen

Avaa tulostinohjaimen ikkuna. Napsauta **Huolto** -välilehteä.

Käytössä olevien asetusten rajoittaminen Windows-tulostinajurille

Voit lukita joitakin tulostinajurin asetuksia, jotta muut käyttäjät eivät pysty muuttamaan niitä.

Huomautus:

Kirjaudu tietokoneelle pääkäyttäjänä.

1. Avaa **Valinnaiset asetukset** -välilehdestä tulostinasetukset.

Windows 10

Napsauta hiiren kakkospainikkeella käynnistyspainiketta tai pidä sitä painettuna ja valitse sitten **Ohjauspaneeli > Näytä laitteet ja tulostimet** kohdasta **Laitteisto ja äänet**. Napsauta tulostinta hiiren kakkospainikkeella tai pidä sitä painettuna ja valitse **Tulostinasetukset**. Napsauta **Valinnaiset asetukset** -välilehteä.

Windows 8.1/Windows 8/Windows Server 2012R2/Windows Server 2012

Valitse **Työpöytä > Asetukset > Ohjauspaneeli > Näytä laitteet ja tulostimet** kohdasta **Laitteisto ja äänet**. Napsauta tulostinta hiiren kakkospainikkeella tai pidä sitä painettuna ja valitse **Tulostinasetukset**. Napsauta **Valinnaiset asetukset** -välilehteä.

Windows 7/Windows Server 2008 R2

Valitse aloituspainike ja sen jälkeen **Ohjauspaneeli > Näytä laitteet ja tulostimet** kohdasta **Laitteisto ja äänet**. Napsauta tulostinta hiiren kakkospainikkeella ja valitse **Tulostinasetukset**. Napsauta **Valinnaiset asetukset** -välilehteä.

Windows Vista/Windows Server 2008

Valitse aloituspainike ja sen jälkeen **Ohjauspaneeli > Tulostimet** kohdasta **Laitteisto ja äänet**. Napsauta tulostinta hiiren kakkospainikkeella ja valitse **Asetukset**. Napsauta **Valinnaiset asetukset** -välilehteä.

Windows XP/Windows Server 2003 R2/Windows Server 2003

Valitse aloituspainike ja sen jälkeen **Ohjauspaneeli > Tulostimet ja muut laitteet** kohdasta **Tulostimet ja faksit**. Napsauta tulostinta hiiren kakkospainikkeella ja valitse **Asetukset**. Napsauta **Valinnaiset asetukset** -välilehteä.

2. Valitse **Ohjainasetukset**.

3. Valitse ominaisuus, jota haluat rajoittaa.

Eri asetusten selitykset ovat verkko-ohjeessa.

4. Valitse **OK**.

Windows-tulostinohjaimen toimintoasetusten määrittäminen

Voit määrittää asetuksia, kuten ottaa käyttöön EPSON Status Monitor 3 -ominaisuuden.

1. Avaa tulostinohjaimen ikkuna.
2. Valitse **Huolto**-välilehdeltä **Laajennusasetukset**.
3. Määritä haluamasi asetukset ja valitse sitten **OK**.
Eri asetusten selitykset ovat verkko-ohjeessa.

Liittyvät tiedot

➔ ”WindowsTulostinajuri” sivulla 178

Mac OS X-tulostinohjain

Tulostinohjain ohjaa tulostinta sovelluksen komentojen mukaisesti. Asetusten tekeminen tulostinohjaimeen antaa parhaat tulostustulokset. Voit myös tarkistaa tulostimen tilan tai säilyttää sen huipputoimintakunnossa käyttämällä tulostinohjainapuohjelmaa.

Tulostinohjaimen käyttäminen sovelluksesta

Napsauta **Sivun asetukset** tai **Tulosta** sovelluksen **Tiedosto**-valikossa. Laajenna tarvittaessa tulostusikkunaa valitsemalla **Näytä yksityiskohdat** (tai ▼).

Huomautus:

Käytetyn sovelluksen mukaan, **Sivun asetukset** ei ehkä näy **Tiedosto**-valikossa ja tulostimen näytön näyttämisen toimenpiteet voivat vaihdella. Katso lisätietoja sovelluksen ohjeista.

Apuohjelman käynnistäminen

Valitse **Järjestelmäasetukset**  valikosta > **Tulostimet & skannerit** (tai **Tulosta & skannaa**, **Tulosta & faksaa**) ja valitse sitten tulostin. Valitse **Valinnat ja tarvikkeet** > **Työkalu** > **Avaa tulostintyökalu**.

Mac OS X-tulostinohjaimen toimintoasetusten määrittäminen

Mac OS X-tulostinohjaimen toimintoasetusikkunan käyttö

Valitse **Järjestelmäasetukset**  -valikosta > **Tulostimet & skannerit** (tai **Tulosta & skannaa**, **Tulosta & faksaa**) ja valitse sitten tulostin. Napsauta **Valinnat ja tarvikkeet** > **Asetukset** (tai **Ajuri**).

Mac OS X -tulostinohjaimen käyttöasetukset

- Paksu paperi ja kirjekuoret: Estää mustetta leviämästä paksulle paperille tulostettaessa. Tämän ottaminen käyttöön voi kuitenkin hidastaa tulostusnopeutta.
- Ohita tyhjä sivu: Tyhjiä sivuja ei tulosteta.

Verkkopalvelu- ja ohjelmistotiedot

- Hiljainen tila: Vähentää tulostimen aiheuttamaa melua, voi kuitenkin pienentää tulostusnopeutta.
- Salli väliaikainen tulostus mustana: Tulostaa väliaikaisesti vain mustalla musteella.
- Tulosta asiakirjat arkistointiin: Syöttää paperin siten, että se on helppo arkistoida, kun tulostus tapahtuu vaakatasossa tai kahdelle puolelle. Kirjekuoritulostusta ei tueta.
- Valkoisten reunusten poisto: Tarpeettomat marginaalit poistetaan reunuksettoman tulostuksen aikana.
- Nopea tulostus: Tulostuspäät liikkuvat molempiin suuntiin tulostuksen aikana. Tulostus on aiempaa nopeampaa, mutta laatu saattaa samalla heikentyä.
- Varoitus huomautukset: Sallii tulostinohjaimen näyttää varoitusilmoituksia.
- Luo kaksisuuntainen yhteys: Tämän asetuksen tulee yleensä olla **Käytössä**. Valitse **Ei käytössä**, jos tulostimen tietojen hankinta on mahdotonta, koska tulostin on jaettu Windows-tietokoneiden kanssa tai jostain muusta syystä.

Epson Scan 2 (skanneriohjain)

Epson Scan 2 on sovellus, jolla hallitaan skannausta. Voit säätää skannattavan kuvan kokoa, tarkkuutta, kirkkautta, kontrastia ja laatua.

Huomautus:

Epson Scan 2 voidaan käynnistää myös TWAIN-yhteensopivasta skannaussovelluksesta.

Käytön aloittaminen Windows-käyttöjärjestelmässä

Huomautus:

*Jos käytössäsi on Windows Server -käyttöjärjestelmä, sinun on asennettava **Työpöytäympäristö** -toiminto.*

- Windows 10
Napsauta Käynnistä-painiketta ja valitse sitten **EPSON > Epson Scan 2**.
- Windows 8.1/Windows 8/Windows Server 2012 R2/Windows Server 2012
Kirjoita sovelluksen nimi hakuruutuun ja valitse sitten esiin tuleva kuvake.
- Windows 7/Windows Vista/Windows XP/Windows Server 2008 R2/Windows Server 2008/Windows Server 2003 R2/Windows Server 2003
Napsauta käynnistyspainiketta ja valitse **Kaikki ohjelmat** tai **Ohjelmat > EPSON > Epson Scan 2 > Epson Scan 2**.

Käytön aloittaminen Mac OS X-käyttöjärjestelmässä

Huomautus:

Epson Scan 2 ei tue Mac OS X -käyttöjärjestelmän nopeaa käyttäjänvaihtotoimintoa. Poista nopea käyttäjänvaihto käytöstä.

Valitse **Siirry > Sovellukset > Epson Software > Epson Scan 2**.

Liittyvät tiedot

➔ ”Sovellusten asentaminen” sivulla 186

Document Capture Pro

Document Capture Pro* on sovellus, joka mahdollistaa asetusten määrittämisen skannatuille kuville, jotka on lähetetty tulostimesta tietokoneeseen verkon kautta.

Voit määrittää tietokoneessa erilaisia skannausasetuksia, kuten tiedoston tallennusmuoto, tallennuskansio ja edelleenlähetyskohde ja skannaustyönä tallennus. Voit tallentaa enintään 30 skannaustyötä ja suorittaa kyseiset työt tietokoneesta tai tulostimesta ohjauspaneelilla. Napauta aloitusnäytöltä **Hae > Tietokone**.

Katso ohjeet sovelluksen käyttämiseen Document Capture Pro -ohjeesta.

* Document Capture Pro on käyttöjärjestelmälle Windows. Jos käytössä on Mac OS X, käytä Document Capture -sovellusta.

Huomautus:

Windows Server -käyttöjärjestelmää ei tueta.

Käytön aloittaminen Windows-käyttöjärjestelmässä

Windows 10

Napsauta Käynnistä-painiketta ja valitse sitten **Epson Software > Document Capture Pro**.

Windows 8.1/Windows 8

Kirjoita sovelluksen nimi hakuruutuun ja valitse sitten esiin tuleva kuvake.

Windows 7/Windows Vista/Windows XP

Valitse aloituspainike ja sen jälkeen **Kaikki ohjelmat** tai **Ohjelmat > Epson Software > Document Capture Pro**.

Käytön aloittaminen Mac OS X-käyttöjärjestelmässä

Valitse **Siirry > Sovellukset > Epson Software > Document Capture**.

Liittyvät tiedot

➔ [”Sovellusten asentaminen” sivulla 186](#)

PC-FAX-ohjain (faksiohjain)

PC-FAX-ohjain on sovellus, jolla voit lähettää erillisellä sovelluksella luodun asiakirjan faksina suoraan tietokoneelta. PC-FAX-ohjain on asennettu, kun FAX Utility -asennetaan. Katso lisätietoja sovelluksen ohjeista.

Huomautus:

Windows Server -käyttöjärjestelmää ei tueta.

Toiminta vaihtelee sen sovelluksen mukaan, jota on käytetty asiakirjan luomiseen. Katso lisätietoja sovelluksen ohjeista.

Hakeminen paikasta Windows

Valitse sovelluksessa **Tulosta** tai **Tulosta asetus Tiedosto**-valikosta. Valitse käyttämäsi tulostin (FAKSI) ja valitse sitten **Asetukset** tai **Ominaisuudet**.

Hakeminen paikasta Mac OS X

Valitse sovelluksessa **Tulosta Tiedosto**-valikosta. Valitse tulostimesi (FAKSI) **Tulostin**-asetukseksi ja valitse sen jälkeen ponnahdusvalikosta **Faksiasetukset** tai **Vastaanottaja-asetukset**.

Liittyvät tiedot

- ➔ ”FAX Utility” sivulla 183
- ➔ ”Sovellusten asentaminen” sivulla 186

FAX Utility

FAX Utility on sovellus, jonka avulla voidaan määrittää eri asetuksia faksien lähettämiseksi tietokoneelta. Voit esimerkiksi luoda tai muokata yhteystietoluettelon lähetettäessä faksia tai määrittää faksien vastaanottamisen PDF-muodossa tietokoneella. Katso lisätietoja sovelluksen ohjeista.

Huomautus:

- Windows Server -käyttöjärjestelmää ei tueta.
- Varmista, että olet asentanut tulostinohjaimen ennen FAX Utilityn asentamista.

Käytön aloittaminen Windows-käyttöjärjestelmässä

- Windows 10
Napsauta Käynnistä-painiketta ja valitse **Epson Software > FAX Utility**.
- Windows 8.1/Windows 8
Kirjoita sovelluksen nimi hakuruutuun ja valitse sitten esiin tuleva kuvake.
- Windows 7/Windows Vista/Windows XP
Valitse aloituspainike ja sen jälkeen **Kaikki ohjelmat** (tai **Ohjelmat**) > **Epson Software > FAX Utility**.

Käytön aloittaminen Mac OS X-käyttöjärjestelmässä

Valitse **Järjestelmäasetukset** kohdasta  valikko > **Tulostimet ja skannerit** (tai **Tulosta ja skannaa, Tulosta ja faksaa**) ja valitse sitten tulostin (FAKSI). Valitse **Valinnat ja tarvikkeet > Työkalu > Avaa tulostintyökalu**.

Liittyvät tiedot

- ➔ ”Sovellusten asentaminen” sivulla 186

EPSON Software Updater

EPSON Software Updater on sovellus, joka tarkistaa verkosta uudet tai päivitetty ohjelmistot ja asentaa ne. Voit myös päivittää tulostimen laiteohjelmiston ja käyttöoppaan.

Huomautus:

Windows Server -käyttöjärjestelmää ei tueta.

Käytön aloittaminen Windows-käyttöjärjestelmässä

- Windows 10
Napsauta Käynnistä-painiketta ja valitse sitten **Epson Software > EPSON Software Updater**.
- Windows 8.1/Windows 8
Kirjoita sovelluksen nimi hakuruutuun ja valitse sitten esiin tuleva kuvake.

Verkkopalvelu- ja ohjelmistotiedot

- Windows 7/Windows Vista/Windows XP

Valitse aloituspainike ja valitse sitten **Kaikki ohjelmat** (tai **Ohjelmat**) > **Epson Software** > **EPSON Software Updater**.

Huomautus:

Voit myös käynnistää EPSON Software Updater -ohjelman napsauttamalla tulostimen kuvaketta työpöydän tehtäväpalkissa ja valitsemalla sitten **Ohjelmistopäivitys**.

Käytön aloittaminen Mac OS X-käyttöjärjestelmässä

Valitse **Siirry** > **Sovellukset** > **Epson Software** > **EPSON Software Updater**.

Liittyvät tiedot

➔ ”Sovellusten asentaminen” sivulla 186

EpsonNet Config

EpsonNet Config on sovellus, jonka avulla voidaan asettaa verkkoliitäntäosoitteet ja protokollat. Katso lisätietoja EpsonNet Configin käyttöoppaasta tai sovelluksen ohjeesta.

Käytön aloittaminen Windows-käyttöjärjestelmässä

- Windows 10

Napsauta Käynnistä-painiketta ja valitse sitten **EpsonNet** > **EpsonNet Config**.

- Windows 8.1/Windows 8/Windows Server 2012 R2/Windows Server 2012

Kirjoita sovelluksen nimi hakuruutuun ja valitse sitten esiin tuleva kuvake.

- Windows 7/Windows Vista/Windows XP/Windows Server 2008 R2/Windows Server 2008/Windows Server 2003 R2/Windows Server 2003

Valitse aloituspainike ja sen jälkeen **Kaikki ohjelmat** (tai **Ohjelmat**) > **EpsonNet** > **EpsonNet Config V4** > **EpsonNet Config**.

Käytön aloittaminen Mac OS X-käyttöjärjestelmässä

Valitse **Siirry** > **Sovellukset** > **Epson Software** > **EpsonNet** > **EpsonNet Config V4** > **EpsonNet Config**.

Liittyvät tiedot

➔ ”Sovellusten asentaminen” sivulla 186

Sovellusten asennusten poistaminen

Kirjaudu tietokoneelle pääkäyttäjänä. Anna pyydetessä järjestelmänvalvojan salasana.

Sovellusten asennusten poistaminen — Windows



1. Sammuta tulostin painamalla -painiketta.

Verkkopalvelu- ja ohjelmistotiedot

2. Sulje kaikki käynnissä olevat sovellukset.
3. Avaa **Ohjauspaneeli**:
 - Windows 10
Napsauta hiiren kakkospainikkeella käynnistyspainiketta tai pidä sitä painettuna ja valitse sitten **Ohjauspaneeli**.
 - Windows 8.1/Windows 8/Windows Server 2012 R2/Windows Server 2012
Valitse **Työpöytä > Asetukset > Ohjauspaneeli**.
 - Windows 7/Windows Vista/Windows XP/Windows Server 2008 R2/Windows Server 2008/Windows Server 2003 R2/Windows Server 2003
Napsauta aloituspainiketta ja valitse **Tietokone**.
4. Avaa **Poista ohjelman asennus** (tai **Lisää tai poista sovellus**):
 - Windows 10/Windows 8.1/Windows 8/Windows 7/Windows Vista/Windows Server 2012 R2/Windows Server 2012/Windows Server 2008 R2/Windows Server 2008
Valitse **Ohjelmat**-kohdasta **Poista ohjelma**.
 - Windows XP/Windows Server 2003 R2/Windows Server 2003
Valitse **Lisää tai poista sovellus**.
5. Valitse sovellus, jonka haluat poistaa.
6. Sovellusten poistaminen:
 - Windows 10/Windows 8.1/Windows 8/Windows 7/Windows Vista/Windows Server 2012 R2/Windows Server 2012/Windows Server 2008 R2/Windows Server 2008
Valitse **Poista tai muuta** tai **Poista asennus**.
 - Windows XP/Windows Server 2003 R2/Windows Server 2003
Valitse **Muuta tai poista** tai **Poista**.

Huomautus:
*Jos Käyttäjätilien valvonta -ikkuna on näkyvässä, valitse **Jatka**.*
7. Seuraa näytössä näkyviä ohjeita.

Sovellusten asennusten poistaminen: Mac OS X

1. Lataa Uninstaller EPSON Software Updater -toiminnolla.
Kun Uninstaller on ladattu, sitä ei tarvitse ladata uudelleen aina, kun haluat poistaa sovelluksen.
2. Sammuta tulostin painamalla  -painiketta.
3. Tulostinajurin asennus tai PC-FAX -ajurin asennus poistetaan valitsemalla **Järjestelmäasetukset**  valikosta > **Tulostimet & skannerit** (tai **Tulosta & skannaa**, **Tulosta & faksaa**) ja valitse sitten tulostin sallittujen tulostinten luettelosta.
4. Sulje kaikki käynnissä olevat sovellukset.
5. Valitse **Siirry > Sovellukset > Epson Software > Uninstaller**.

6. Valitse poistettava sovellus ja sen jälkeen **Poista asennus**.

**Tärkeää:**

Uninstaller poistaa tietokoneelta kaikki Epson-mustesuihkutulostimet. Jos käytössä on useampia Epson-mustesuihkutulostimia ja haluat poistaa vain osan niistä, poista ensin kaikki ja asenna sitten tarvittavat ajurit uudelleen.

Huomautus:

*Jos poistettavaa sovellusta ei löydy sovellusluettelosta, Uninstaller ei ole käytettävissä asennuksen poistoa varten. Valitse tällöin **Siirry > Ohjelmat > Epson Software**. Valitse sitten poistettava sovellus ja vedä se roskakoriin.*

Liittyvät tiedot

- ➔ ”EPSON Software Updater” sivulla 183

Sovellusten asentaminen

Liitä tietokone verkkoon ja asenna uusimmat sovellusversiot web-sivustolta.

Huomautus:

- Kirjautu tietokoneelle pääkäyttäjänä. Anna pyydettyä järjestelmänvalvojan salasana.
- Jos asennat sovelluksen uudelleen, sinun on ensin poistettava sen asennus.

1. Sulje kaikki käynnissä olevat sovellukset.
2. Asennettaessa tulostinajuria tai Epson Scan 2-ohjelmaa on tulostin ja tietokone kytkettävä väliaikaisesti irti.

Huomautus:

Yhdistä tulostin ja tietokone vasta pyydettyä.

3. Asenna sovellukset noudattamalla alla olevan verkkosivuston ohjeita.

<http://epson.sn>

Huomautus:

Jos käytössä on Windows-tietokone, eikä sovellusten lataaminen verkkosivustolta onnistu, voit asentaa sovellukset myös tuotteen mukana tulevalta CD-levyltä.

Liittyvät tiedot

- ➔ ”Sovellusten asennusten poistaminen” sivulla 184

Sovellusten ja laiteohjelmiston päivittäminen

Jotkin ongelmat saattavat ratketa ja toiminnot parantua tai niitä tulla lisää, kun sovellukset ja laiteohjelmisto päivitetään. Tarkista, että käytössäsi on sovellusten ja laiteohjelmiston uusimmat versiot.

1. Tarkista, että tulostin on yhdistetty tietokoneeseen ja että tietokoneella on internet-yhteys.

Verkkopalvelu- ja ohjelmistotiedot

- Käynnistä EPSON Software Updater ja päivitä sovellukset tai laiteohjelmisto.



Tärkeää:

Älä sammuta tai irrota tulostinta, ennen kuin päivitys on valmis; muuten tulostimeen voi tulla häiriö.

Huomautus:

Jos päivitettävää sovellusta ei löydy luettelosta, EPSON Software Updater ei ole käytettävissä päivitystä varten. Tarkista paikalliselta Epson-verkkosivustoltasi sovellustesi uusimmat versiot.

<http://www.epson.com>

Liittyvät tiedot

- ➔ ”EPSON Software Updater” sivulla 183

Tulostimen laiteohjelmiston päivitys ohjauspaneelistä

Jos tulostin on kytketty internetiin, voit päivittää tulostimen laiteohjelmiston ohjauspaneelistä. Voit määrittää tulostimen siten, että se tarkistaa päivitysten saatavuuden säännöllisesti ja ilmoittaa, jos niitä on käytettävissä.

- Napauta aloitusnäytöltä **Asetukset**.
- Napauta **Laiteohjelmistopäivitys > Päivitys**.

Huomautus:

*Määritä tulostin tarkistamaan saatavana olevat päivitykset säännöllisesti napauttamalla kohtaa **Ilmoitus > Pääl.***

- Tarkista näytöllä näkyvä viesti ja napauta **Aloita tarkistus**.

Tulostin alkaa hakea saatavana olevia päivityksiä.

- Jos nestekidenäytössä on viesti, joka ilmoittaa laiteohjelmistopäivityksen olevan saatavana, käynnistä päivitys näytön ohjeiden mukaisesti.



Tärkeää:

- Älä sammuta tai irrota tulostinta, ennen kuin päivitys on valmis; muuten tulostimeen voi tulla häiriö.*
- Jos laiteohjelmiston päivitystä ei suoriteta loppuun tai se epäonnistuu, tulostin ei käynnisty normaalisti ja nestekidenäytössä on ”Recovery Mode”, kun tulostin kytketään päälle seuraavan kerran. Tässä tilanteessa laiteohjelmisto on päivitettävä uudelleen tietokoneen avulla. Yhdistä tulostin tietokoneeseen USB-kaapelilla. Kun tulostimessa näkyy ”Recovery Mode”, et voi päivittää laiteohjelmistoa verkkoyhteyden välityksellä. Siirry tietokoneella paikalliselle Epson-sivustolle ja lataa viimeisin tulostimen laiteohjelmisto. Katso seuraavat vaiheet verkkosivustolta.*

Ongelmien ratkaiseminen

Tulostimen tilan tarkistaminen

Nestekidenäytön viestien tarkistaminen

Jos nestekidenäytöllä näkyy virheilmoitus, ratkaise ongelma noudattamalla näytöllä olevia tai alla olevia ohjeita.

Virheilmoitukset	Ratkaisut
Tulostinvirhe. Kytke virta pois päältä ja takaisin päälle. Katso lisätietoja asiakirjoista.	Irrota paperit ja suojamateriaalit tulostimesta. Jos virheviesti näkyy edelleen, ota yhteys Epson-tukeen.
Paperi lopussa: XX. Lisää paperia ja kosketa OK. XX / XX	Lisää paperi ja työnnä paperikasetti kokonaan sisään.
Mustekasetti on vaihdettava.	Jotta tulostuslaatu olisi aina paras mahdollinen ja tulostuspäät pysyisivät hyvässä kunnossa, mustekasetissa on vielä hieman mustetta jäljellä, kun tulostin ilmoittaa, että mustekasetti pitäisi vaihtaa. Vaihda huoltolaatikko pyydettyäessä.
Paperiasetuksen automaattinen näyttö on asetettu Pois päältä. Jotkut ominaisuudet eivät ehkä ole käyt. Katso lisätietoja asiakirjoista.	Jos Paperiasetuksen automaattinen näyttö ei ole käytössä, et voi käyttää AirPrint-toimintoa.
Soittoääniä ei tunnisteta.	Tämä ongelma saattaa ratketa napauttamalla Asetukset > Yleiset asetukset > Faksiasetukset > Perusasetukset > Linjatyyppi ja valitsemalla sitten PBX . Jos puhelinjärjestelmä edellyttää suuntanumeroa ulkolinjan valitsemiseksi, aseta suuntanumero PBX -valinnan jälkeen. Käytä "risuaitaa" (#) suuntanumeron sijaan ulkolinjan numeroa syötettäessä. Näin yhteys on turvallisempi. Jos virheilmoitus näkyy edelleen näytöllä, poista Valintaäänien tunnistus -asetukset käytöstä. Toiminnon poistaminen käytöstä voi kuitenkin pudottaa ensimmäisen numeron pois faksinumerosta ja lähettää sen väärään numeroon.
IP-osoitteen ja aliverkon peitteen yhdistelmä ei kelpaa. Katso lisätietoja asiakirjoista.	Anna oikea IP-osoite tai oletusyhdyskäytävä. Apua saat ottamalla yhteyttä verkon asentajaan.
Päivitä päävarmenne pilvipalveluiden käyttämiseksi.	Suorita Web Config, ja päivitä sitten päävarmenne.
Tarkista, ovatko Tulostimen porttiasetukset (kuten IP-osoite) tai tulostin oikein tietokoneessa.	Varmista, että tulostinportti on valittu oikein kohdassa Ominaisuus > Portti Tulostin -valikosta seuraavasti. Valitse " USBXXX " USB-yhteydelle tai " EpsonNet Print Port " verkkoyhteydelle.
Tarkista ovatko porttiasetukset tai tulostimen ohjain oikein tietokoneella. Katso lisätietoja asiakirjoista.	

Ongelmien ratkaiseminen

Virheilmoitukset	Ratkaisut
Recovery Mode	<p>Tulostin käynnistyi palautustilassa, koska laiteohjelmiston päivitys epäonnistui. Yritä päivittää laiteohjelmisto uudelleen noudattamalla seuraavia ohjeita.</p> <ol style="list-style-type: none"> 1. Yhdistä tulostin tietokoneeseen USB-johdolla. (Jos palautustila on käytössä, laiteohjelmistoa ei voi käynnistää verkkoyhteyden välityksellä.) 2. Etsi lisäohjeita paikalliselta Epson-verkkosivustoltasi.

Liittyvät tiedot

- ➔ ”Yhteydenotto Epsonin tukeen” sivulla 240
- ➔ ”Sovellusten asentaminen” sivulla 186
- ➔ ”Sovellusten ja laiteohjelmiston päivittäminen” sivulla 186

Tulostimen tilan tarkistaminen — Windows

1. Avaa tulostinohjaimen ikkuna.
2. Napsauta **EPSON Status Monitor 3 Huolto**-välilehdellä ja valitse **Tiedot**.

Voit tarkistaa tulostimen tilan, mustetasot ja virheiden tilan.

Huomautus:

*Jos EPSON Status Monitor 3 ei ole käytössä, valitse **Laajennusasetukset** -välilehdeltä **Huolto** ja sen jälkeen **Ota käyttöön EPSON Status Monitor 3**.*

Liittyvät tiedot

- ➔ ”WindowsTulostinajuri” sivulla 178

Tulostimen tilan tarkistaminen — Mac OS X

1. Valitse **Järjestelmäasetukset** valikosta  > **Tulostimet ja skannerit** (tai **Tulosta ja skannaa, Tulosta ja faksaa**) ja valitse sitten tulostin.
2. Valitse **Valinnat ja tarvikkeet** > **Työkalu** > **Avaa tulostintyökalu**.
3. Valitse **EPSON Status Monitor**.

Voit tarkistaa tulostimen tilan, mustetasot ja virheiden tilan.

Ohjelmiston tilan tarkistaminen

Jotkin ongelmat saattavat ratketa, kun ohjelmisto päivitetään uusimpaan versioon. Voit tarkistaa ohjelmiston tilan ohjelmistopäivitystyökalun avulla.

Liittyvät tiedot

- ➔ ”EPSON Software Updater” sivulla 183

➔ [”Sovellusten ja laiteohjelmiston päivittäminen” sivulla 186](#)

Paperitukoksen irrottaminen

Paikanna ja poista paperitukos, mukaan lukien repeytynyt paperi tulostimen ohjauspaneelin ohjeiden mukaisesti. Nestekidenäytössä näytetään animaatio, joka näyttää, miten paperitukos poistetaan.

**Vaara:**

Älä koskaan koske ohjauspaneelin painikkeita, jos kätesi on tulostimen sisällä. Jos tulostin käynnistyy, se voi aiheuttaa vamman. Vamman välttämiseksi älä koske laitteen ulokkeisiin.

**Tärkeää:**

Poista juuttunut paperi varovasti. Paperin riuhtominen voi vahingoittaa tulostinta.

Paperinsyötön ongelmat

Tarkista seuraavat kohdat ja suorita asianmukaiset toimenpiteet ongelman ratkaisemiseksi.

- Varmista, että tulostin on tasaisella alustalla ja että käyttötilassa vallitsevat suositukset vastaavat olosuhteet.
- Varmista, että tulostin tukee käytettyä paperityyppiä.
- Noudata paperin käsittelyä koskevia ohjeita.
- Älä lisää enempää kuin maksimimäärä kutakin paperityyppiä. Kun käytät tavallista paperia, älä aseta paperia reunaohjaimen kolmiosymbolin osoittaman viivan yli.
- Varmista, että paperikoko ja paperityyppi vastaavat tulostimeen lisättyä todellista paperikokoa ja paperityyppiä.

Liittyvät tiedot

- ➔ [”Ympäristöä koskevat tekniset tiedot” sivulla 231](#)
- ➔ [”Paperin käsittelyä koskevat ohjeet” sivulla 42](#)
- ➔ [”Käytössä oleva paperi ja kapasiteetti” sivulla 43](#)
- ➔ [”Paperityyppiluettelo” sivulla 44](#)

Paperitukokset

Lisää paperi oikein päin ja liu'uta reunaohjaimet paperin reunoja vasten.

Liittyvät tiedot

- ➔ [”Paperitukoksen irrottaminen” sivulla 190](#)
- ➔ [”Paperin lisääminen Paperikasetti -aukkoon” sivulla 45](#)

Paperinsyöttö menee vinoon

Lisää paperi oikein päin ja liu'uta reunaohjaimet paperin reunoja vasten.

Liittyvät tiedot

➔ ”Paperin lisääminen Paperikasetti -aukkoon” sivulla 45

Useita paperiarkkeja on syötetty samanaikaisesti

Kun manuaalisen kaksipuolisen tulostuksen aikana syötetään useita arkkeja kerralla, poista kaikki tulostimeen lisätyt paperit, ennen kuin lisäät uutta paperia.

Automaattinen asiakirjansyöttölaite ei imaise alkuperäistä asiakirjaa

- Käytä paperia, jota käyttämäsi automaattinen arkinsyöttölaite tukee.
- Lisää paperi oikein päin ja liu'uta automaattisen arkinsyöttölaitteen reunaohjaimet alkuperäiskappaleen reunoja vasten.
- Puhdista automaattisen arkinsyöttölaitteen sisäpuoli.
- Älä lisää alkuperäisiä automaattisen arkinsyöttölaitteen kolmiosymbolin osoittaman viivan yli.

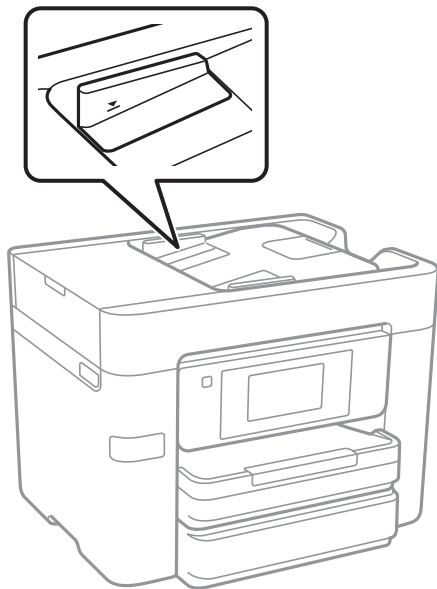

- Tarkista, että automaattisen arkinsyöttölaitteen kuvake on ruudun alalaidassa. Jos se on pois päältä, aseta alkuperäiskappaleet uudelleen.

Liittyvät tiedot



- ➔ ”Automaattisessa arkinsyöttölaitteessa käytettävät alkuperäiskappaleet” sivulla 49
- ➔ ”Alkuperäiskappaleiden asettaminen automaattiseen arkinsyöttölaitteeseen” sivulla 49
- ➔ ”Automaattisen arkinsyöttölaitteen puhdistaminen” sivulla 162

Virta- ja ohjauspaneeliongelmat

Virran kytkeminen ei onnistu

- Varmista, että virtajohto on kytketty oikein.
- Paina -painiketta hieman pidempään.

Virran sammuttaminen ei onnistu

Paina -painiketta hieman pidempään. Jos tulostimen sammuttaminen ei vielä onnistu, irrota virtajohto pistorasiasta. Estä tulostuspään kuivuminen käynnistämällä tulostin uudelleen ja sammuttamalla se sitten -painikkeesta.

Virta kytkeytyy pois päältä automaattisesti

- Napauta **Asetukset > Yleiset asetukset > Perusasetukset > Vir.katk.aset.** ja ota sitten **Virtakatkaisu, jos toimeton** ja **Virtakasisu, jos irrotettu** -asetukset pois käytöstä.
- Napauta **Asetukset > Yleiset asetukset > Perusasetukset** ja ota sitten **Virrankatkaisuajastin** -asetus pois käytöstä.

Huomautus:

Tuotteessasi voi olla käytettävissä **Vir.katk.aset.** tai **Virrankatkaisuajastin** -ominaisuus ostopaikan mukaan.

Nestekidenäyttö tummenee

Tulostin on lepotilassa. Palaa aikaisempaan tilaan napauttamalla nestekidenäytön mitä tahansa kohtaa.

Kosketusnäyttö ei reagoi

- Optinen näyttö ei välttämättä reagoi, jos siihen on kiinnitetty suojararra.
- Sammuta tulostin ja pyyhi näyttö kuivalla ja pehmeällä liinalla. Jos näyttö on tahriintunut, se ei välttämättä reagoi.

Tietokoneelta tulostaminen ei onnistu

Yhteyden tarkistaminen

- Kytke USB-kaapeli kunnolla tulostimeen ja tietokoneeseen.
- Jos käytössäsi on USB-keskitin, yritä yhdistää tulostin suoraan tietokoneeseen.
- Jos verkon kautta tulostaminen ei onnistu, lue tietokoneen verkkoyhteystapaa kuvaava sivu.

Ongelmien ratkaiseminen

Ohjelmiston ja tietojen tarkistaminen

- Asenna tulostinohjain.
- Jos yrität tulostaa suurikokoista kuvaa, tietokoneen muisti voi ehkä loppua. Tulosta kuva pienemmällä resoluutiolla tai pienemmässä koossa.

Tulostimen tilan tarkistaminen tietokoneelta (Windows)

Valitse **Tulostusjono** tulostinohjaimen **Huolto**-välilehdestä ja tarkista seuraavat kohteet.

- Tarkista, onko tulostimessa keskeytyneitä tulostustöitä.
Peruuta tulostus tarvittaessa.
- Varmista, että tulostin ei ole offline- tai odotustilassa.
Jos tulostin on offline- tai odotustilassa, poista offline- tai odotusasetus käytöstä **Tulostin**-valikon kautta.
- Tarkista, että tulostin on valittu oletustulostimeksi **Tulostin**-valikosta (valikkokohteessa tulee näkyä valintamerkki).
Jos tulostinta ei ole määritetty oletusarvoiseksi tulostimeksi, määritä se siksi.
- Varmista, että tulostinportti on valittu oikein kohdassa **Ominaisuus > Portti Tulostin**-valikosta seuraavasti.
Valitse ”USBXXX” USB-yhteydelle tai ”EpsonNet Print Port” verkkoyhteydelle.

Tulostimen tilan tarkistaminen tietokoneelta (Mac OS X)

Tarkista, että tulostimen tilana ei ole **Keskeytä**.

Valitse **Järjestelmäasetukset** valikosta  > **Tulostimet & skannerit** (tai **Tulosta ja skanna**, **Tulosta ja faksaa**) ja valitse sitten tulostin kaksoisnapsautuksella. Jos tulostin on pysäytetty, valitse **Jatka** (tai **Jatka tulostusta**).

Liittyvät tiedot

- ➔ ”Yhteyden luominen tietokoneeseen” sivulla 24
- ➔ ”Sovellusten asentaminen” sivulla 186
- ➔ ”Tulostuksen peruuttaminen” sivulla 88

Verkkoasetusten määrittäminen ei onnistu

- Sammuta laitteet, jotka haluat liittää verkkoon. Odota noin 10 sekuntia ja käynnistä laitteet sitten seuraavassa järjestyksessä: tukiasema, tietokone tai älylaite ja viimeiseksi tulostin. Siirrä tulostin ja tietokone tai älylaite lähemmäksi tukiasemaa radioaaltotiedonsiirron helpottamiseksi ja yritä määrittää verkkoasetukset uudelleen.
- Napauta **Asetukset > Yleiset asetukset > Verkkoasetukset > Verkkoyhteyden tarkistus** ja tulosta sitten verkkoyhteyksraportti. Jos on tapahtunut virhe, tarkista verkkoyhteyksraportti ja noudata sitten tulostettuja ratkaisuja.

Liittyvät tiedot

- ➔ ”Verkkoyhteyksraportin tulostus” sivulla 33
- ➔ ”Viestit ja ratkaisut verkkoyhteyksraportissa” sivulla 34

Laitteista ei voi muodostaa yhteyttä, vaikka verkkoasetukset ovat kunnossa

Jos et voi muodostaa yhteyttä tietokoneesta tai älylaitteesta tulostimeen, vaikka verkko-yhteysraportissa ei ilmoiteta ongelmista, tutustu seuraaviin ohjeisiin.

- ❑ Jos käytät samanaikaisesti montaa eri tukiasemaa, et ehkä voi käyttää tulostinta tietokoneesta tai älylaitteesta tukiasemien asetuksista riippuen. Yhdistä tietokone tai älylaite samaan tukiasemaan tulostimen kanssa.

Poista älylaitteen yhteyden jakaminen käytöstä, jos se on käytössä.

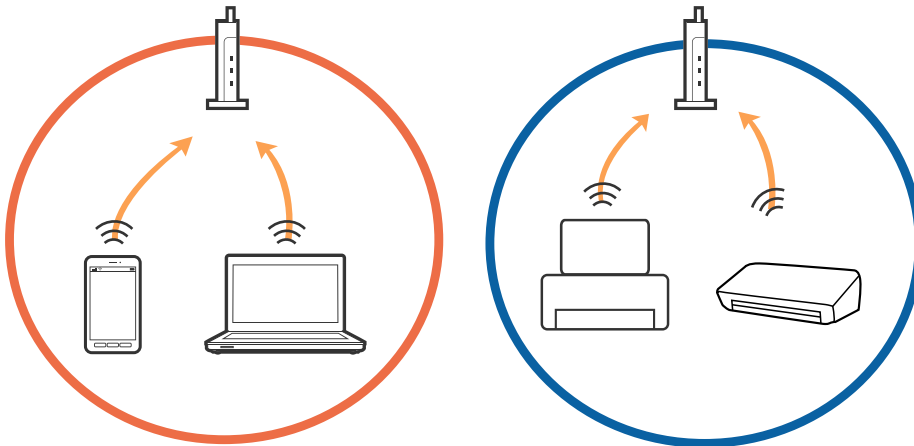

- ❑ Et ehkä voi muodostaa yhteyttä tukiasemaan, jos tukiasemalla on monta eri SSID-tunnusta ja laitteet on yhdistetty saman tukiaseman eri SSID-tunnuksiin. Yhdistä tietokone tai älylaite samaan SSID-tunnukseen tulostimen kanssa.

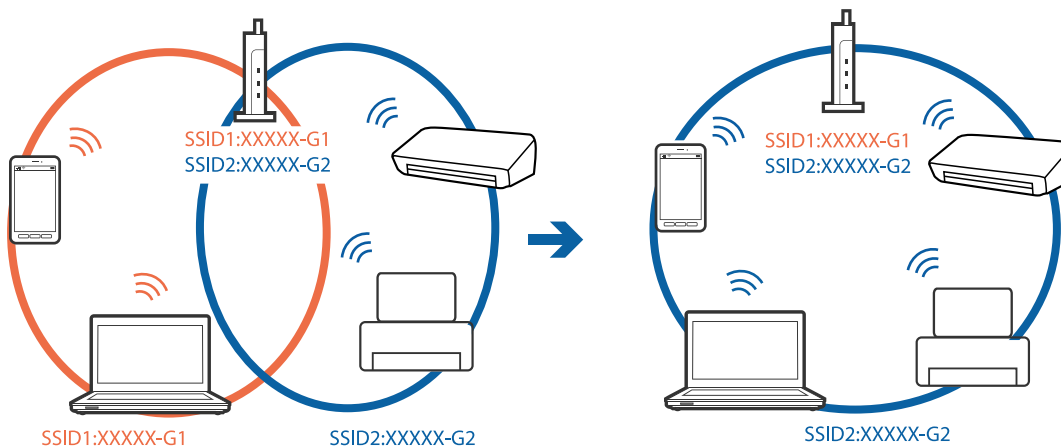

Ongelmien ratkaiseminen

- ❑ Tukiasemissa, jotka ovat IEEE802.11a- ja IEEE802.11g-yhteensopivia, on 2,4 ja 5 GHz:n SSID-tunnukset. Jos yhdistät tietokoneen tai älylaitteen 5 GHz:n SSID-tunnukseen, et pysty muodostamaan yhteyttä tulostimeen, koska tulostin tukee vain 2,4 GHz:n taajuutta. Yhdistä tietokone tai älylaite samaan SSID-tunnukseen tulostimen kanssa.

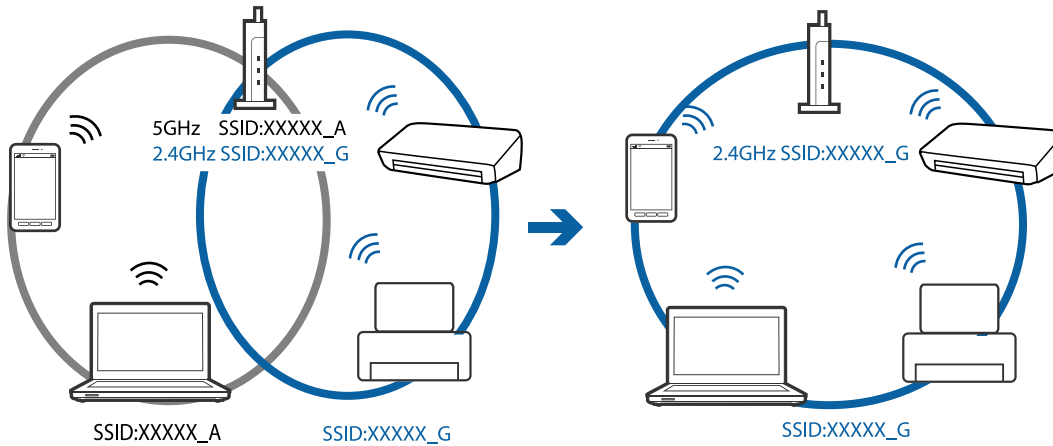

- ❑ Useimmissa tukiasemissa on tietosuojamerkinä, joka estää tietoliikenteen yhdistettyjen laitteiden välillä. Jos tulostin ja tietokone tai älylaite eivät voi viestiä keskenään, vaikka ne ovat yhteydessä samaan verkkoon, poista tietosuojamerkinä käytöstä tukiasemassa. Katso lisätietoja tukiasemasi käyttöoppaasta.

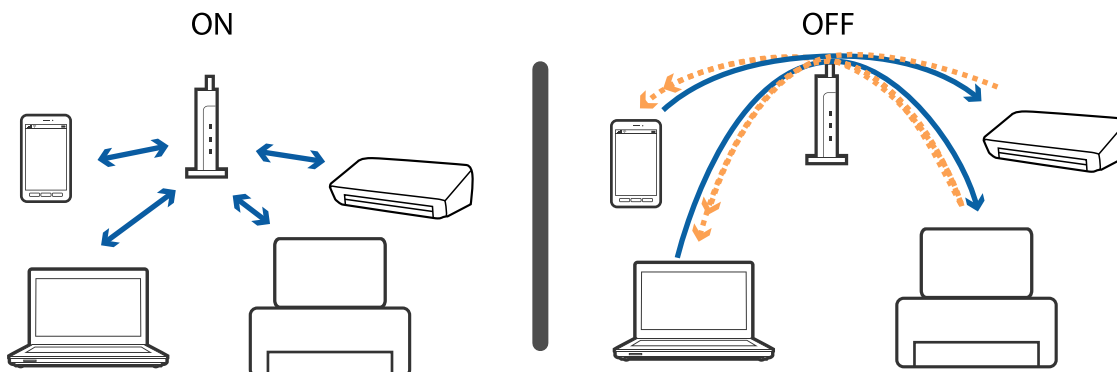

Liittyvät tiedot

- ➔ ”Tulostimeen liitetyn SSID-tunnuksen tarkistaminen” sivulla 195
- ➔ ”Tietokoneen SSID-tunnuksen tarkistaminen” sivulla 196

Tulostimeen liitetyn SSID-tunnuksen tarkistaminen

Napauta **Asetukset > Yleiset asetukset > Verkoasetukset > Verkon tila**. Voit tarkistaa kohteiden Wi-Fi ja Wi-Fi Direct SSID-tunnuksen kyseisistä valikoista.

Tietokoneen SSID-tunnuksen tarkistaminen

Windows

Napsauta työpöydän tehtäväpalkista . Tarkista yhdistetyn SSID-tunnuksen nimi näytetystä luettelosta.



Mac OS X

Napsauta tietokoneen näytön yläreunassa olevaa Wi-Fi-kuvaketta. Näyttöön tulee luettelo SSID-tunnuksista: yhdistetty SSID on merkitty valintamerkillä.



Tulostin ei yllättäen voi tulostaa verkkoyhteyden kautta

Verkkoympäristön tarkistus

- Jos olet vaihtanut tukiasemaa tai palveluntarjoajaa, yritä määrittää tulostimen verkkoasetukset uudelleen. Yhdistä tietokone tai älylaite samaan SSID-tunnukseen tulostimen kanssa.
- Sammuta laitteet, jotka haluat liittää verkkoon. Odota noin 10 sekuntia ja käynnistä laitteet sitten seuraavassa järjestyksessä: tukiasema, tietokone tai älylaite ja viimeiseksi tulostin. Siirrä tulostin ja tietokone tai älylaite lähemmäksi tukiasemaa radioaaltotiedonsiirron helpottamiseksi ja yritä määrittää verkkoasetukset uudelleen.

Tietokoneen tarkistus

Valitse Windowsissa **Tulostusjono** tulostinohjaimen **Huolto**-välilehdestä ja tarkista seuraavat asiat.

- Tarkista, onko tulostimessa keskeytyneitä tulostustöitä.
Peruuta tulostus tarvittaessa.
- Varmista, että tulostin ei ole offline- tai odotustilassa.
Jos tulostin on offline- tai odotustilassa, poista offline- tai odotusasetus käytöstä **Tulostin**-valikon kautta.
- Tarkista, että tulostin on valittu oletustulostimeksi **Tulostin**-valikosta (valikkokohteessa tulee näkyä valintamerkki).
Jos tulostinta ei ole määritetty oletusarvoiseksi tulostimeksi, määritä se siksi.
- Tarkista, onko kohdasta **Tulostimen ominaisuudet** > **Portti** valittu oikea portti.

Verkkoyhteysraportin tarkistus

Napauta **Asetukset** > **Yleiset asetukset** > **Verkkoasetukset** > **Verkkoyhteyden tarkistus** ja tulosta sitten verkkoyhteysraportti. Mikäli raportti osoittaa, että verkkoyhteys epäonnistui, tarkista verkkoyhteysraportti ja noudata sitten tulostettuja ratkaisuja.

Tietokoneen verkkoyhteyden tarkistus

Vieraile tietokoneellasi millä tahansa verkkosivustolla varmistaaksesi, että tietokoneesi verkkoasetukset on määritetty oikein. Mikäli et voi käyttää mitään verkkosivustoja, ongelma on tietokoneessasi. Tarkista tietokoneen verkkoyhteys.

Liittyvät tiedot

- ➔ [”Tulostimeen liitetyn SSID-tunnuksen tarkistaminen” sivulla 195](#)
- ➔ [”Verkkoyhteysraportin tulostus” sivulla 33](#)
- ➔ [”Viestit ja ratkaisut verkkoyhteysraportissa” sivulla 34](#)
- ➔ [”WindowsTulostinajuri” sivulla 178](#)

Tulostin ei yllättäen voi tulostaa USB-yhteyden kautta

- Kytke USB-kaapeli irti tietokoneesta. Napsauta tietokoneessa näytettyä tulostinkuvaketta hiiren kakkospainikkeella ja valitse **Poista laite**. Liitä USB-kaapeli tietokoneeseen ja suorita testitulostus. Mikäli tulostus onnistuu, asennus on valmis.

Ongelmien ratkaiseminen

- Määritä USB-yhteys uudelleen noudattamalla tämän käyttöoppaan kohdassa [Tietokoneen yhteysmenetelmän vaihto] annettuja ohjeita.

Liittyvät tiedot

- ➔ [”Tietokonetta koskevan yhteystavan muuttaminen” sivulla 38](#)

Tulostus ei onnistu iPhone- tai iPad-laitteesta

- Liitä iPhone tai iPad samaan verkkoon (SSID) tulostimen kanssa.
- Ota Paperiasetuksen automaattinen näyttö käyttöön seuraavissa valikoissa.
Asetukset > Yleiset asetukset > Tulostinasetukset > Paperilähdeasetukset > Paperiasetuksen automaattinen näyttö
- Ota käyttöön AirPrint-asetus Web Config -ohjelmassa.

Liittyvät tiedot

- ➔ [”Älylaitteeseen liittäminen” sivulla 26](#)
- ➔ [”Web Config” sivulla 176](#)

Tulosteisiin liittyvät ongelmat

Tulosteessa on naarmuja tai siitä puuttuu väriä

Jollet ole käyttänyt tulostinta pitkään aikaan, tulostuspään suuttimet ovat voineet tukkeutua eikä mustepisarat pääse purkautumaan. Tarkista suuttimet ja puhdista tulostuspää, jos tulostuspään suuttimet ovat tukossa.

Liittyvät tiedot

- ➔ [”Tulostuspään tarkistaminen ja puhdistaminen” sivulla 159](#)

Tulosteissa on raitoja tai odottamattomia värejä

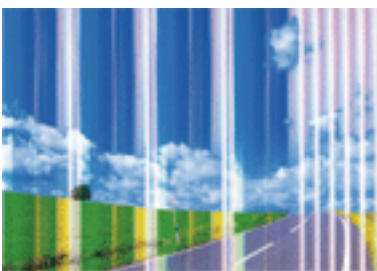

Tulostuspään suuttimet saattavat olla tukossa. Tarkista, ovatko tulostuspään suuttimet tukossa suorittamalla suutintesti. Puhdista tulostuspää, jos jokin tulostuspään suuttimista on tukossa.

Ongelmien ratkaiseminen

Liittyvät tiedot

➔ ”Tulostuspään tarkistaminen ja puhdistaminen” sivulla 159

Värillisiä raitoja tulee esiin noin 3.3 cm:n välein

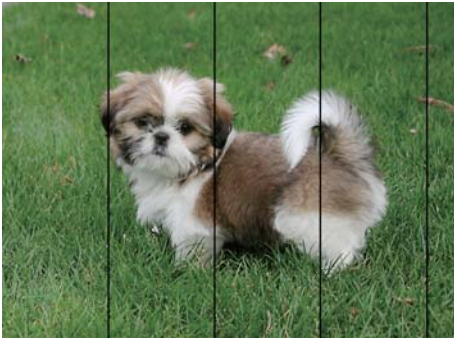

- Valitse asianmukainen paperityyppin asetus tulostimeen ladatun paperityyppin mukaan.
- Kohdista tulostuspää käyttämällä **Vaakakohdistus** -ominaisuutta.
- Tulostettaessa tavalliselle paperille, tulosta käyttämällä korkeampaa laatuasetusta.

Liittyvät tiedot

➔ ”Paperityyppiluettelo” sivulla 44

➔ ”Tulostuspään kohdistaminen” sivulla 160

Sumeat tulosteet, pystyraidat tai väärä kohdistus



ennainten aile
Aufdruck. W
↓ 5008 "Regel

Kohdista tulostuspää käyttämällä **Pystykohdistus** -ominaisuutta.

Liittyvät tiedot

➔ ”Tulostuspään kohdistaminen” sivulla 160

Tulostuslaatu ei parane tulostuspään kohdistuksesta huolimatta

Kaksisuuntaisen (tai nopean) tulostuksen aikana tulostuspää tulostaa liikkumalla molempiin suuntiin ja pystyviivat ovat ehkä väärin kohdistettuja. Jos tulostuslaatu ei parane, poista käytöstä kaksisuuntainen (tai nopea) asetus. Tämän asetuksen poistaminen käytöstä voi hidastaa tulostusnopeutta.

Ongelmien ratkaiseminen

Ohjauspaneeli

Poista **2-suunt.** käytöstä kohdassa **Asetukset > Yleiset asetukset > Tulostinasetukset**.

Windows

Tyhjennä **Nopea tulostus** -kohta tulostinohjaimen **Lisää asetuksia** -välilehdeltä.

Mac OS X

Valitse **Järjestelmäasetukset** valikosta  > **Tulostimet ja skannerit** (tai **Tulosta ja skanna**, **Tulosta ja faksaa**) ja valitse sitten tulostin. Osoita **Valinnat ja tarvikkeet > Asetukset** (tai **Ajuri**). Valitse **Ei käytössä**-asetukseksi **Nopea tulostus**.

Liittyvät tiedot

➔ [”Valikkovalinnat Muistilaite -toiminnolle” sivulla 64](#)

Huono tulostuslaatu

Jos tulostuslaatu on huono ja tuloste on sumea, siinä on raitoja, siitä puuttuu värejä tai värit ovat haaleita tai tuloste on väärin kohdistettu, käy läpi seuraavat ohjeet.

Tulostimen tarkistaminen

- Tarkista suuttimet ja puhdista tulostuspää, jos tulostuspään suuttimet ovat tukossa.
- Kohdista tulostuspää.

Paperin tarkistaminen

- Varmista, että tulostin tukee käytettyä paperityyppiä.
- Älä tulosta kostealle, vahingoittuneelle tai liian vanhalle paperille.
- Jos paperi on rullautunut tai jos kirjekuori on täynnä ilmaa, litistä se.
- Älä pinoa papereita heti tulostamisen jälkeen.
- Anna tulosteiden kuivua kokonaan ennen arkistointia tai käyttämistä. Älä aseta tulosteita suoraan auringonvaloon, älä käytä kuivaajaa, äläkä kosketa paperin tulostettua puolta.
- Kuvien ja valokuvien tulostamiseen Epson suosittelee käyttämään alkuperäistä Epson-paperia tavallisen paperin sijaan. Tulosta alkuperäisen Epson-paperin tulostuspuolelle.

Tulostusasetusten tarkistaminen

- Valitse asianmukainen paperityypin asetus tulostimeen ladatun paperityypin mukaan.
- Tulosta käyttämällä korkeampaa laatuasetusta.
- Jos olet valinnut **Tavallinen kirkas** -laatuasetuksen Windows-tulostinohjaimelle, muuta se asetukseksi **Normaali**. Jos olet valinnut **Normaali kirkas** -laatuasetuksen Mac OS X-tulostinohjaimelle, muuta se asetukseksi **Normaali**.

Mustekasetin tarkistaminen

- Epson suosittelee käyttämään mustekasetin ennen pakkaukseen painettua päivämäärää.
- Parhaan tuloksen takaamiseksi käytä mustekasetit kuuden kuukauden kuluessa pakkauksen avaamisesta.

Ongelmien ratkaiseminen

- Käytä alkuperäisiä Epson-mustekasetteja. Tämä tuote on suunniteltu säätämään värejä aitojen Epson-mustekasettien käytön perusteella. Muiden kuin aitojen mustekasettien käyttäminen saattaa heikentää tulostuslaatua.

Liittyvät tiedot

- ➔ ”Tulostuspään tarkistaminen ja puhdistaminen” sivulla 159
- ➔ ”Tulostuspään kohdistaminen” sivulla 160
- ➔ ”Käytössä oleva paperi ja kapasiteetti” sivulla 43
- ➔ ”Paperityyppiluettelo” sivulla 44
- ➔ ”Paperin käsittelyä koskevat ohjeet” sivulla 42

Paperissa on mustetahroja tai naarmuja

- Kun tulosteessa näkyy vaakaviivoja tai paperin ala- tai yläreuna on tahriintunut, aseta paperi oikeaan suuntaan ja siirrä reunaohjaimet paperin reunoihin.

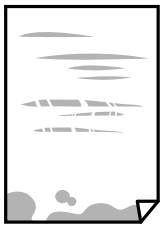

- Kun tulosteessa on pystyviivoja ja paperi on tahriintunut, puhdista paperin polku.



- Aseta paperi tasaiselle pinnalle ja tarkista, onko se käpristynyt. Jos näin on, suorista paperi.
- Jos paksu paperi on hankautunut, ota käyttöön hankautumisen vähentämisasetus. Jos tämä asetus otetaan käyttöön, tulostuslaatu saattaa heikentyä tai nopeus hidastua.
 - Ohjauspaneeli
Napauta aloitusnäytöstä **Asetukset > Yleiset asetukset > Tulostinasetukset** ja ota sitten käyttöön **Paksu paperi**.
 - Windows
Napsauta **Laajennusasetukset** tulostinohjaimen **Huolto**-välilehdeltä ja valitse sitten **Paksu paperi ja kirjekuoret**.
 - Mac OS X
Valitse **Järjestelmäasetukset** valikosta  > **Tulostimet ja skannerit** (tai **Tulosta ja skanna**, **Tulosta ja faksaa**) ja valitse sitten tulostin. Osoita **Valinnat ja tarvikkeet > Asetukset** (tai **Ajuri**). Valitse **Käytössä**-asetukseksi **Paksu paperi ja kirjekuoret**.

Ongelmien ratkaiseminen

- Varmista manuaalisen kaksipuolisen tulostuksen aikana, että muste on ehtinyt kuivua, ennen kuin lisäät paperin uudelleen.

Liittyvät tiedot

- ➔ ”Paperin lisääminen Paperikasetti -aukkoon” sivulla 45
- ➔ ”Paperipolun puhdistaminen mustetahroista” sivulla 162

Paperi tahriintuu automaattisen kaksipuolisen tulostuksen aikana

Kun käytetään automaattisen kaksipuolisen tulostuksen toimintoa ja tulostetaan korkeatiheyksisiä tietoja, kuten kuvia ja kaavioita, aseta tulostustummuus pienemmäksi ja kuivumisaika pidemmäksi.

Liittyvät tiedot

- ➔ ”Kaksipuolinen tulostus” sivulla 70
- ➔ ”Tulostinasetukset” sivulla 168

Tulostetut valokuvat ovat tahmeita

Tulostat mahdollisesti valokuvapaperin väärälle puolelle. Varmista, että tulostat tulostuskelpoiselle puolelle.

Jos olet tulostanut valokuvapaperin väärälle puolelle, puhdista paperipolku.

Liittyvät tiedot

- ➔ ”Paperipolun puhdistaminen mustetahroista” sivulla 162

Kuvat tai valokuvat tulostetaan odottamattomissa väreissä

Tulostaessasi ohjauspaneelista tai Windows-tulostinohjaimesta, Epsonin automaattinen valokuvansäätöasetus on oletuksena käytössä paperityypin mukaan. Koeta muuttaa asetusta.

- Ohjauspaneeli

Vaihda **Korj. valok.** -asetus kohdassa **Auto** mihin tahansa muuhun valintaan. Jos asetuksen vaihtaminen ei onnistu, valitse **Parannus pois** kohdan **Korj. valok.** asetukseksi.

- Windows -tulostinohjain

Valitse **Lisää asetuksia** -välilehdestä **Mukautettu** kohteessa **Värinkorjaus** ja valitse **Lisätoiminnot**. Vaihda **Näkyvän korjaus** -asetus kohdassa **Automaattinen korjaus** mihin tahansa muuhun valintaan. Jos asetuksen muuttaminen ei toimi, käytä värinkorjausmenetelmänä mitä tahansa muuta kuin **PhotoEnhance**-ominaisuutta kohteessa **Värien hallinta**.

Liittyvät tiedot

- ➔ ”Valikkovalinnat Muistilaite -toiminnolle” sivulla 64
- ➔ ”Tulostusvärin säätäminen” sivulla 83

Tulostus ilman marginaaleja ei onnistu

Tee reunaton asetus tulostusasetuksissa. Jos valitset paperityypin, joka ei tue reumatonta tulostusta, et voi valita **Reunukseton**. Valitse paperityyppi, joka tukee reumatonta tulostusta.

Liittyvät tiedot

- ➔ ”Valikon kopiointia koskevat lisävalinnat” sivulla 92
- ➔ ”Tulostuksen perustiedot — Windows” sivulla 66
- ➔ ”Tulostuksen perustiedot — Mac OS X” sivulla 68

Kuvan reunat rajataan reunattomassa tulostuksessa

Reunattomassa tulostuksessa kuvaa suurennetaan hiukan ja ylimenevä alue leikkautuu pois. Valitse pienempi suurennusasetus.

- Ohjauspaneeli
Muuta **Laajennus**-asetusta.
- Windows
Napsauta **Asetukset Reunukseton**-kohdan vieressä tulostinohjaimen **Yleiset**-välilehdellä ja muuta sitten asetuksia.
- Mac OS X
Muuta **Laajennus**-asetusta tulostusvalintaikkunan **Tulostusasetukset**-valikosta.

Liittyvät tiedot

- ➔ ”Valikon kopiointia koskevat lisävalinnat” sivulla 92

Tulosteen asento, koko tai marginaalit ovat väärät

- Lisää paperi oikein päin ja liu'uta reunaohjaimet paperin reunoja vasten.
- Kun asetat alkuperäiset valotustasolle, kohdistaa alkuperäisen kulma valotustasolla olevaan merkkiin. Jos kopion reunat leikkautuvat, siirrä alkuperäistä asiakirjaa hieman kauemmas kulmasta.
- Kun asetat alkuperäiset valotustasolle, puhdistaa valotustaso ja asiakirjakkansi. Jos valotuslasilla on pölyä tai tahroja, kopiointialue saattaa laajentua kattamaan myös pölyn ja tahrat, jolloin tuloksena saadaan väärä kopiointiasento tai pienet kuvat.
- Valitse kopioasetuksissa asianmukainen **Alk.koko**.
- Valitse sopiva paperikokoasetus.
- Muuta marginaaliasetuksia sovelluksessa siten, että ne sopivat tulostusalueelle.

Liittyvät tiedot

- ➔ ”Paperin lisääminen Paperikasetti -aukkoon” sivulla 45
- ➔ ”Alkuperäiskappaleiden asettaminen Valotustasolle” sivulla 52
- ➔ ”Valotustaso-alustan puhdistaminen” sivulla 164
- ➔ ”Tulostusalue” sivulla 224

Tulostetut merkit ovat väärää tai vääristyneitä

- Kytke USB-kaapeli kunnolla tulostimeen ja tietokoneeseen.
- Peruuta kaikki keskeytyneet tulostustyöt.
- Älä laita tietokonetta manuaalisesti **Horrostilaan** tai **Lepotilaan** tulostuksen aikana. Sivut saattavat tulostua teksti vääristyneenä seuraavan kerran, kun käynnistät tietokoneen.
- Jos käytät samaa tulostinohjainta kuin aiemmin, tulostetut merkit saattavat olla vääristyneitä. Varmista, että käyttämäsi tulostinohjain on tarkoitettu tälle tulostimelle. Tarkista tulostimen nimi tulostinohjainikkunan yläreunasta.

Liittyvät tiedot

- ➔ [”Tulostuksen peruuttaminen” sivulla 88](#)

Tulostettu kuva on käännteinen

Tyhjennä tulostinohjaimen tai sovelluksen mahdolliset peilikuva-asetukset.

- Windows
Tyhjennä tulostinohjaimen **Lisää asetuksia** -välilehdeltä **Peilikuva**-valinta.
- Mac OS X
Tyhjennä tulostusvalintaikkunan **Tulostusasetukset**-valikosta **Peilikuva**-valinta.

Mosaiikkityyppiset kuviot tulosteissa

Kun tulostat kuvia tai valokuvia, käytä korkean resoluution tietoja. Verkkosivustoilla käytettyjen kuvien resoluutio on usein pieni, joten vaikka ne saattavat näyttää hyviltä näytöllä, tulostuslaatu voi kuitenkin olla huono.

Kopioidussa kuvassa on epätasaiset värit, tahroja, pilkkuja tai suoria viivoja

- Puhdista paperipolku.
- Puhdista valotustaso.
- Puhdista ADF.
- Kun asetat alkuperäiskappaleet valotustasolle, älä paina alkuperäiskappaleita tai asiakirjakantta liian kovaa.
- Jos paperi on tahriintunut, laske kopion tummuusasetusta.

Liittyvät tiedot

- ➔ [”Paperipolun puhdistaminen mustetahroista” sivulla 162](#)
- ➔ [”Valotustaso-alustan puhdistaminen” sivulla 164](#)
- ➔ [”Automaattisen arkinsyöttölaitteen puhdistaminen” sivulla 162](#)
- ➔ [”Valikon kopiointia koskevat perusvalinnat” sivulla 90](#)

Kopioidussa kuvassa näkyy moiré-kuvioita

Muuta pienennys- ja suurennusasetuksen arvoa tai käytä toista alkuperäistä asiakirjaa hieman eri kulmassa.

Liittyvät tiedot

➔ [”Valikon kopiointia koskevat perusvalinnat” sivulla 90](#)

Kopioidussa kuvassa näkyy alkuperäisen asiakirjan kääntöpuolen kuva

- Jos alkuperäinen asiakirja on ohut, aseta se valotustasolle ja aseta sitten sen päälle musta paperi.
- Vähennä kopioiden tummuutta ohjauspaneelista.

Liittyvät tiedot

➔ [”Valikon kopiointia koskevat perusvalinnat” sivulla 90](#)

Tulostusongelmaa ei saatu ratkaistua

Jos olet kokeillut kaikkia ratkaisuja mutta ongelma ei ole ratkennut, kokeile poistaa tulostinohjaimen asennus ja asentaa sitten ohjain uudelleen.

Liittyvät tiedot



- ➔ [”Sovellusten asennusten poistaminen” sivulla 184](#)
- ➔ [”Sovellusten asentaminen” sivulla 186](#)

Muita tulostusongelmia

Tulostus on liian hidasta

- Sulje tarpeettomat sovellukset.
- Pienennä laatuasetusta. Korkealaatuinen tulostaminen hidastaa tulostusnopeutta.

Ongelmien ratkaiseminen

- Ota kaksisuuntainen (tai nopea) asetus käyttöön. Kun tämä asetus on käytössä, tulostuspää tulostaa liikkumalla molempiin suuntiin ja tulostusnopeus paranee.
 - Ohjauspaneeli
Napauta aloitusnäytöltä **Asetukset** > **Yleiset asetukset** > **Tulostinasetukset** > **2-suunt.** ja ota se käyttöön.
 - Windows
Valitse **Nopea tulostus** tulostinohjaimen **Lisää asetuksia** -välilehdeltä.
 - Mac OS X
Valitse **Järjestelmäasetukset** valikosta  > **Tulostimet ja skannerit** (tai **Tulosta ja skannaa, Tulosta ja faksaa**) ja valitse sitten tulostin. Osoita **Valinnat ja tarvikkeet** > **Asetukset** (tai **Ajuri**). Valitse **Käytössä-**asetukseksi **Nopea tulostus**.
- Poista hiljainen tila käytöstä. Tämä toiminto hidastaa tulostusnopeutta.
 - Ohjauspaneeli
Napauta aloitusnäytöltä  ja poista **Hiljainen tila** käytöstä.
 - Windows
Valitse **Ei käytössä Hiljainen tila** -asetukseksi tulostinohjaimen **Yleiset**-välilehdeltä.
 - Mac OS X
Valitse **Järjestelmäasetukset** valikosta  > **Tulostimet ja skannerit** (tai **Tulosta ja skannaa, Tulosta ja faksaa**) ja valitse sitten tulostin. Osoita **Valinnat ja tarvikkeet** > **Asetukset** (tai **Ajuri**). Valitse **Ei käytössä-**asetukseksi **Hiljainen tila**.

Tulostus hidastuu huomattavasti jatkuvan tulostuksen aikana

Tulostus hidastuu, jotta tulostin ei ylikuumentu ja vahingoitu tulostuksen aikana. Voit kuitenkin jatkaa tulostamista. Jos haluat palata normaaliin tulostusnopeuteen, jätä tulostin käyttämättömäksi vähintään 30 minuutiksi. Tulostusnopeus ei palaa automaattisesti normaaliksi, jos laite on sammutettuna

Tulostuksen peruutus tietokoneessa, jossa on Mac OS X v10.6.8, ei onnistu

Jos haluat lopettaa tulostuksen tietokoneestasi, tee seuraavat asetukset.

Suorita Web Config ja valitse sitten **Port9100 Korkean prioriteetin protokolla** -asetukseksi **AirPrint-asetus** -asetuksissa. Valitse **Järjestelmäasetukset**  -valikosta > **Tulostimet & skanneri** (tai **Tulosta & skannaa, Tulosta & faksaa**), poista tulostin ja lisää se uudelleen.

Skannaus ei käynnisty

- Jos skannaat ADF-laitteella, tarkista, että asiakirjakansi ja ADF-laitteen kansi on suljettu.
- Kytke USB-kaapeli kunnolla tulostimeen ja tietokoneeseen. Jos käytössäsi on USB-keskitin, yritä yhdistää tulostin suoraan tietokoneeseen.
- Jos skannaat korkealla resoluutiolla verkon kautta, seurauksena voi olla yhteysvirhe. Vähennä kuvatarkkuutta.

Ongelmien ratkaiseminen

- Varmista, että kohteesta Epson Scan 2 on valittu oikea tulostin (skanneri).

Tarkista, tunnistetaanko tulostinta, kun käytössä on Windows

Windows: tarkista, että tulostin (skanneri) näkyy kohdassa **Skanneri ja kamera**. Tulostimen (skannerin) tulee näkyä nimellä ”EPSON XXXXX” (tulostimen nimi). Jos tulostinta (skanneria) ei näy, poista Epson Scan 2 ja asenna se sitten uudelleen. Jos haluat käynnistää **Skanneri ja kamera** -toiminnon, lue seuraava.

- Windows 10

Napsauta käynnistyspainiketta hiiren kakkospainikkeella tai pidä sitä painettuna, valitse **Ohjauspaneeli** ja kirjoita hakuruutuun ”Skanneri ja kamera”. Napsauta sitten **Näytä skannerit ja kamerat** ja tarkista, onko tulostin näkyvissä.

- Windows 8.1/Windows 8/Windows Server 2012 R2/Windows Server 2012

Valitse **Työpöytä > Asetukset > Ohjauspaneeli**. Kirjoita hakuruutuun Skanneri ja kamera, valitse **Näytä skannerit ja kamerat** ja tarkista, onko tulostin näkyvissä.

- Windows 7/Windows Server 2008 R2

Napsauta käynnistyspainiketta ja valitse **Ohjauspaneeli**. Kirjoita hakuruutuun Skanneri ja kamera, valitse **Näytä skannerit ja kamerat** ja tarkista, onko tulostin näkyvissä.

- Windows Vista/Windows Server 2008

Napsauta käynnistyspainiketta ja valitse **Ohjauspaneeli > Laitteisto ja äännet > Skannerit ja kamerat**. Tarkista sitten, onko tulostin näkyvissä.

- Windows XP/Windows Server 2003 R2/Windows Server 2003

Napsauta käynnistyspainiketta ja valitse **Ohjauspaneeli > Tulostimet ja muut laitteet > Skannerit ja kamerat**. Tarkista sitten, onko tulostin näkyvissä.

Liittyvät tiedot

- ➔ [”Sovellusten asennusten poistaminen” sivulla 184](#)
- ➔ [”Sovellusten asentaminen” sivulla 186](#)

Skannatussa kuvassa esiintyviä ongelmia

Epätasaisia värejä, likaa, läikkiä, jne. tulee näkyviin valotustasolta skannattaessa

- Puhdista valotustaso.
- Poista alkuperäiseen tarttuneet roskat tai lika.
- Älä paina alkuperäistä tai asiakirjakantta liian voimakkaasti. Jos painat liian voimakkaasti, voi ilmetä sumentumista, tahroja ja läikkiä.

Liittyvät tiedot

- ➔ [”Valotustaso-alustan puhdistaminen” sivulla 164](#)

Suoria viivoja ilmestyy, kun skannataan kohteesta ADF

- Puhdista ADF.
Suoria viivoja ilmestyy kuvaan, kun roskia tai likaa kertyy kohteeseen ADF.
- Poista alkuperäiseen tarttuneet roskat tai lika.

Liittyvät tiedot

- ➔ ”Automaattisen arkinsyöttölaitteen puhdistaminen” sivulla 162

Epätasainen kuvanlaatu

- Säädi kuvaa kohteessa Epson Scan 2 välilehden **Lisäasetukset** toimintojen avulla ja suorita skannaus.
- Jos resoluutio on alhainen, kasvata resoluutiota ja suorita sitten skannaus.

Liittyvät tiedot

- ➔ ”Skannaaminen Epson Scan 2 -ohjelmistolla” sivulla 115

Kuvien taustalla näkyy poikkeamia

Skannatussa kuvassa voi näkyä alkuperäiskappaleen takapuolella olevia kuvia.

- Kun olet kohteessa Epson Scan 2, valitse **Lisäasetukset** -välilehti ja säädi sitten kohdetta **Kirkkaus**.
Tämä ominaisuus ei ehkä ole käytettävissä **Pääasetukset** -välilehden kohdasta > **Kuvatyyppi** tai **Lisäasetukset** -välilehden muista asetuksista riippuen.
- Kun olet kohteessa Epson Scan 2, valitse **Lisäasetukset** -välilehti ja sitten **Kuvavaihtoehto** > **Tekstintarkennustekniikka**.
- Kun skannaat skannerin lasilta, aseta alkuperäiskappaleen päälle musta paperi tai kirjoitusala.

Liittyvät tiedot

- ➔ ”Skannaaminen Epson Scan 2 -ohjelmistolla” sivulla 115
- ➔ ”Alkuperäisasiakirjojen lisääminen” sivulla 49

Sumea teksti

- Kun olet kohteessa Epson Scan 2, valitse **Lisäasetukset** -välilehti ja sitten **Kuvavaihtoehto** > **Tekstintarkennustekniikka**.
- Kun olet kohteessa Epson Scan 2 ja **Kuvatyyppi** välilehdessä **Pääasetukset** on asetettu arvoon **Mustavalkoinen**, säädi **Kynnys**-arvoa välilehdessä **Lisäasetukset**. **Kynnys**-arvon suurentaminen tekee mustasta väristä vahvemman.
- Jos tarkkuus on liian pieni, lisää tarkkuutta ja yritä skannata uudelleen.

Liittyvät tiedot

- ➔ ”Skannaaminen Epson Scan 2 -ohjelmistolla” sivulla 115

Skannatussa kuvassa näkyy moiré-kuvioita (verkkomaisia varjoja)

Jos alkuperäinen on painettu asiakirja, skannatussa kuvassa voi näkyä moiré-kuvioita (verkkomaisia varjoja).

- Valitse **Lisäasetukset** -välilehdellä Epson Scan 2 -kohdassa **Rasteripisteiden poisto**.



- Muuta resoluutiota ja skannaa sitten uudelleen.

Liittyvät tiedot

- ➔ ”Skannaaminen Epson Scan 2 -ohjelmistolla” sivulla 115

Oikean alueen skannaaminen ei onnistu skannerin lasilta

- Varmista, että alkuperäiskappale on asetettu paikalleen oikein tasausmerkkien mukaisesti.
- Jos skannatun kuvan reuna puuttuu, siirrä alkuperäiskappaletta hieman pois päin skannerin lasin reunasta.
- Kun skannaat ohjauspaneelista automaattisen skannausalueen rajaustoiminnon avulla, poista skannerin lasilta ja asiakirjakannesta kaikki mahdolliset roskat ja lika. Jos alkuperäiskappaleen ympärillä on roskaa tai likaa, ne sisällytetään skannausalueeseen.

Liittyvät tiedot

- ➔ ”Alkuperäisasiakirjojen lisääminen” sivulla 49
- ➔ ”Valotustaso-alustan puhdistaminen” sivulla 164

Tekstiä ei tunnisteta oikein, kun tallennusmuoto on Haettava PDF

- Kun olet **Kuvatiedoston muotoasetukset** -ikkunassa kohdassa Epson Scan 2, tarkista, että **Tekstikieli** välilehdessä **Teksti** on määritetty oikein.
- Tarkista, että alkuperäiskappale on suorassa.
- Käytä alkuperäiskappaletta, jonka teksti on selkeää. Tekstintunnistus voi kärsiä seuraavien alkuperäiskappaleiden ollessa kyseessä.
 - Useita kertoja kopioidut alkuperäiskappaleet
 - Faksitse vastaanotetut alkuperäiskappaleet (pienet tarkkuudet)
 - Alkuperäiskappaleet, joiden merkkien välistys tai riviväli on liian pieni
 - Alkuperäiskappaleet, joissa on apuviivoja tai alleviivauksia
 - Käsillä kirjoitettua tekstiä sisältävät alkuperäiskappaleet
 - Rypistyneet tai taitetut alkuperäiskappaleet

Ongelmien ratkaiseminen

- Kun olet kohteessa Epson Scan 2 ja **Kuvatyyppi** välilehdessä **Pääasetukset** on asetettu arvoon **Mustavalkoinen**, säädä **Kynnys**-arvoa välilehdessä **Lisäasetukset**. **Kynnys**-arvon suurentaminen kasvattaa mustan värin aluetta.
- Kun olet kohteessa Epson Scan 2, valitse **Lisäasetukset** -välilehti ja sitten **Kuvavaihto** > **Tekstintarkennustekniikka**.

Liittyvät tiedot

➔ ”Skannaaminen Epson Scan 2 -ohjelmistolla” sivulla 115

Skannatun kuvien ongelmien ratkaiseminen ei onnistu

Jos olet kokeillut kaikkia ratkaisuja, mutta ongelma ei ole ratkennut, alusta Epson Scan 2 -asetukset Epson Scan 2 Utility -apuohjelmalla.

Huomautus:

Epson Scan 2 Utility on sovellus, joka tulee tuotteen Epson Scan 2 mukana.

1. Käynnistä Epson Scan 2 Utility.

- Windows 10

Napsauta Käynnistä-painiketta ja valitse sitten **EPSON > Epson Scan 2 Utility**.

- Windows 8.1/Windows 8/Windows Server 2012 R2/Windows Server 2012

Kirjoita sovelluksen nimi hakuruutuun ja valitse sitten esiin tuleva kuvake.

- Windows 7/Windows Vista/Windows XP/Windows Server 2008 R2/Windows Server 2008/Windows Server 2003 R2/Windows Server 2003

Napsauta käynnistuspainiketta ja valitse **Kaikki ohjelmat** tai **Ohjelmat > EPSON > Epson Scan 2 > Epson Scan 2 Utility**.

- Mac OS X

Valitse **Siirry > Sovellukset > Epson Software > Epson Scan 2 Utility**.

2. Valitse **Muu**-välilehti.

3. Valitse **Palauta**.

Huomautus:

Jos alustus ei ratkaise ongelmaa, poista Epson Scan 2 ja asenna se sitten uudelleen.

Liittyvät tiedot

➔ ”Sovellusten asennusten poistaminen” sivulla 184

➔ ”Sovellusten asentaminen” sivulla 186

Skannattujen kuvien tallentaminen jaettuun kansioon ei onnistu

Tulostimen ilmoitusten tarkistaminen

Jos tulostimessa tapahtuu virhe, tulostimen ohjauspaneelissa näkyy virheilmoitus.

Viestit	Ratkaisu
DNS-virhe. Tarkista DNS-asetukset.	<ul style="list-style-type: none"> <input type="checkbox"/> Varmista, että tulostimen yhteystietoihin tallennettu osoite ja jaetun kansion osoite täsmäävät. <input type="checkbox"/> Jos tietokoneen IP-osoite on manuaalisesti asetettava staattinen IP-osoite, muuta tietokoneen nimi IP-osoitteeksi verkkopolussa. Esimerkki: muuta \\EPSON02\SCAN muotoon \\192.168.xxx.xxx\SCAN <input type="checkbox"/> Varmista, että tietokone on päällä ja että se ei ole siirtynyt lepotilaan. Jos tietokone on lepotilassa, kuvien skannaus jaettuun kansioon ei onnistu. <input type="checkbox"/> Poista palomuri ja tietoturvaohjelmisto tilapäisesti käytöstä. Jos virhe poistuu, tarkista tietoturvaohjelmiston asetukset. <input type="checkbox"/> Jos verkkosijainniksi on valittu Julkinen verkko, skannattujen kuvien tallennus jaettuun kansioon ei onnistu. Määritä kunkin portin edelleenlähetysasetukset. <input type="checkbox"/> Jos käytössä on kannettava tietokone ja jos IP-osoite haetaan DHCP-palvelusta, IP-osoite voi muuttua, kun yhteys verkkoon muodostetaan uudelleen. Hae IP-osoite uudelleen. <input type="checkbox"/> Varmista, että DNS-asetukset ovat oikein. Kysy DNS-asetukset verkon järjestelmänvalvojalta. <input type="checkbox"/> Tietokoneen nimi ja IP-osoite eivät ehkä täsmää, jos DNS-palvelimen hallintataulua ei ole päivitetty. Ota yhteys DNS-palvelimen järjestelmänvalvojaan.
Todennusvirhe. Tarkista sähköposti-palvelinasetukset.	Varmista, että käyttäjätunnus ja salasana ovat oikein tietokoneessa ja tulostimen yhteystiedoissa. Varmista myös ettei salasana ole vanhentunut.
Tiedonsiirtovirhe. Tarkista Wi-Fi/ verkkoyhteys.	<ul style="list-style-type: none"> <input type="checkbox"/> Varmista, että Use Microsoft network sharing on käytössä Web Config -määrittystoiminnossa. Valitse Web Config -määrittystoiminnossa Network > MS Network. <input type="checkbox"/> Varmista, että tulostimen yhteystietoihin tallennettu osoite ja jaetun kansion osoite täsmäävät. <input type="checkbox"/> Yhteystietoluettelossa olevalle käyttäjälle on määritettävä jaetun kansion ominaisuuksissa Jakaminen- ja Suojaus-välilehdillä. Käyttäjän käyttöoikeusmäärittäminen tulee olla "sallittu".
Tiedostonimi on jo käytössä. Nimeä tied. uudelleen ja skan. uud.	Muuta tiedostonimiasetuksia. Vaihtoehtoisesti voit siirtää tai poistaa tiedostoja tai nimetä jaetussa kansiossa oleva tiedoston uudelleen.
Skannatut tiedostot liian suuria. Vain XX sivu(a) lähetetty. Varmista, että kohdekansiossa on tarpeeksi tilaa.	Tietokoneessa ei ole riittävästi vapaata tallennustilaa. Lisää tai vapauta tallennustilaa.

Ongelmien ratkaiseminen

Virhekohdan tarkistaminen

Kun skannattuja kuvia tallennetaan verkkokansioon, tallennusprosessi etenee seuraavasti. Voit tarkistaa, missä kohti virhe on tapahtunut.

Kohteet	Toiminto	Virheilmoitukset
Yhteyden muodostaminen	Muodosta yhteys tietokoneesta tulostimeen.	DNS-virhe. Tarkista DNS-asetukset.
Tietokoneeseen kirjautuminen	Kirjaudu tietokoneeseen käyttäjätunnuksella ja salasalla.	Todennusvirhe. Tarkista sähköposti-palvelinasetukset.
Tallennuskansion tarkistaminen	Tarkista jaetun kansion verkkopolku.	Tiedonsiirtovirhe. Tarkista Wi-Fi/ verkkoyhteys.
Tiedostonimen tarkistaminen	Tarkista, ettei kansiossa ole tallennettavan tiedoston kanssa samannimistä tiedostoa.	Tiedostonimi on jo käytössä. Nimeä tied. uudelleen ja skan. uud.
Tiedoston kirjoittaminen	Kirjoita uuteen tiedostoon.	Skannatut tiedostot liian suuria. Vain XX sivu(a) lähetetty. Varmista, että kohdekansiossa on tarpeeksi tilaa.

Skannattujen kuvien tallentaminen kestää kauan

Tarkista seuraavat asiat.

- Varmista, että DNS-asetukset ovat oikein.
- Varmista, että kaikki DNS-asetukset ovat oikein Web Config -määrittelytoiminnossa.
- Varmista, että DNS-toimialueen nimi on oikein.

Yksityisen ja julkisen verkon välillä vaihtaminen

Windows 7:ssä ja uudemmissa verkkoyhteysprofiili määritetään verkkosijainnin avulla. Jakamis- ja palomuuriasetukset määritetään verkkosijainnin mukaan.

Voit käyttää **Yksityinen verkko**-, **Kotiverkko**- ja **Työverkko**-valintoja, kun käytät verkkoa kotona tai työpaikalla. Jos käytät julkista langatonta verkkoa esimerkiksi lentokentällä tai rautatieasemalla, käytä yksityisverkkoasetuksia suojatumpaa **Julkinen verkko** -valintaa.

Jos haluat skannata kuvia jaettuun kansioon, valitse **Yksityinen verkko**, **Kotiverkko** tai **Työverkko**.

**Tärkeää:**

Jos haluat muuttaa verkkosijaintia, ota yhteys järjestelmänvalvojaan.

Huomautus:

*Verkkosijainti voi ympäristöstä riippuen olla myös **Toimialueverkko**.*

Valitse verkkosijainti, kun liität tietokoneen verkkoon ensimmäisen kerran. Et voi tallentaa skannattuja kuvia jaettuun kansioon, jos verkkosijainniksi on valittu julkinen verkko. Valitse verkkosijainti uudelleen.

Verkkosijaintien nimet vaihtelevat eri Windows-versioissa (Windows 10, Windows 8.1, Windows 8 ja Windows 7).

Ongelmien ratkaiseminen

Windows 10/Windows 8.1/Windows 8	Yksityinen verkko
	Julkinen verkko
Windows 7	Kotiverkko
	Työverkko
	Julkinen verkko

Voit tarkistaa verkkoasetukset valitsemalla **Ohjauspaneeli > Verkko- ja jakamiskeskus**.

Verkkosijainnin muuttaminen

Verkkosijainti muutetaan käytössä olevasta käyttöjärjestelmästä riippuen eri tavoin.

Liittyvät tiedot

- ➔ ”Verkkosijainnin vaihtaminen (Windows 10)” sivulla 213
- ➔ ”Verkkosijainnin vaihtaminen (Windows 8.1)” sivulla 213
- ➔ ”Verkkosijainnin vaihtaminen (Windows 8)” sivulla 214
- ➔ ”Verkkosijainnin vaihtaminen (Windows 7)” sivulla 214

Verkkosijainnin vaihtaminen (Windows 10)

Huomautus:

Kirjaudu sisään järjestelmänvalvojana.

1. Avaa aloitusvalikko napsauttamalla Windows-merkkiä ja napsauta asetuskuvaketta.
2. Valitse **Asetukset**-ikkunasta **Verkko ja Internet**.
3. Valitse **Verkko ja Internet** -ikkunasta yhdistettynä olevan verkon nimi.
 - Jos käytössä on langaton yhteys, valitse **Wi-Fi**.
 - Jos käytössä on kaapeliverkkoyhteys, valitse **Ethernet**.
4. Jos ikkunassa näkyy useita SSID-tunnuksia, vieritä luettelon loppuun ja valitse sitten **Lisäasetukset**.
5. Valitse **Määritä, että tämä tietokone on löydettävissä**. Jos haluat tallentaa skannatut kuvat jaettuun kansioon, valitse **Käytössä**.
 - Jos muodostat yhteyden kotiverkkoon tai toimistoverkkoon, valitse **Käytössä** (yksityinen verkko).
 - Jos muodostat yhteyden julkiseen verkkoon, valitse **Ei käytössä** (julkinen verkko).

Huomautus:

*Voit tarkistaa verkkosijainnin kohdassa **Verkko- ja jakamiskeskus**.*

Verkkosijainnin vaihtaminen (Windows 8.1)

Huomautus:

Kirjaudu sisään järjestelmänvalvojana.

Ongelmien ratkaiseminen

1. Avaa oikopolku viemällä hiiren kohdistin näytön oikeaan alakulmaan ja valitse sitten **Asetukset**.
2. Valitse **Asetukset**-ikkunasta **Muuta tietokoneen asetuksia**.
3. Valitse **Tietokoneen asetukset** -ikkunasta **Verkko**.
4. Valitse liitettyinä oleva verkko **Verkko**-ikkunasta.
5. Valitse **Etsi laitteita ja sisältöä**. Jos haluat tallentaa skannatut kuvat jaettuun kansioon, valitse **Käytössä**.
 - Jos muodostat yhteyden kotiverkkoon tai toimistoverkkoon, valitse **Käytössä** (yksityinen verkko).
 - Jos muodostat yhteyden julkiseen verkkoon, valitse **Ei käytössä** (julkinen verkko).

Huomautus:

- Etsi laitteita ja sisältöä** tukee näkyviin järjestelmänvalvojana kirjaututtaessa.
- Voit tarkistaa verkkosijainnin kohdassa **Verkko- ja jakamiskeskus**.

Verkkosijainnin vaihtaminen (Windows 8)

Huomautus:

Kirjaudu sisään järjestelmänvalvojana.

1. Avaa oikopolku viemällä hiiren kohdistin näytön oikeaan alakulmaan ja valitse sitten **Asetukset**.
2. Napsauta liitettyinä olevan verkon kuvaketta **Asetukset**-ikkunassa.
3. Napsauta liitettyinä olevaa verkkoa hiiren kakkospainikkeella **Verkko**-ikkunassa ja valitse näkyviin tulevassa valikossa **Ota jakaminen käyttöön tai poista se käytöstä**.
4. Jos **Haluatko ottaa käyttöön jakamisen tietokoneiden välillä ja yhdistää laitteisiin tässä verkossa?** tulee näkyviin, valitse vastaus verkkosijainnin mukaan. Jos haluat tallentaa skannatut kuvat jaettuun kansioon, valitse **Kyllä**.
 - Jos muodostat yhteyden kotiverkkoon tai toimistoverkkoon, valitse **Kyllä** (yksityinen verkko).
 - Jos muodostat yhteyden julkiseen verkkoon, valitse **Ei** (julkinen verkko).

Huomautus:

Voit tarkistaa verkkosijainnin kohdassa **Verkko- ja jakamiskeskus**.

Verkkosijainnin vaihtaminen (Windows 7)

Huomautus:

Kirjaudu sisään järjestelmänvalvojana.

1. Napsauta aloituspainiketta ja valitse **Ohjauspaneeli**.
2. Avaa **Verkko- ja jakamiskeskus**.
 - Ryhmitelty** näkymä: valitse **Verkko ja Internet > Verkko- ja jakamiskeskus**.
 - Pienet kuvakkeet** -näkymä: valitse **Verkko- ja jakamiskeskus**.
3. Valitse verkkosijainti **Näytä aktiiviset verkot** -kohdassa.

Ongelmien ratkaiseminen

- Valitse verkkosijainti.
 - Jos muodostat yhteyden kotiverkkoon tai toimistoverkkoon, valitse **Kotiverkko** tai **Työverkko**.
 - Jos muodostat yhteyden julkiseen verkkoon, valitse **Julkinen verkko**.
- Tarkista sisältö ja valitse sitten **Sulje**.

Muita skannausongelmia

Skannausnopeus on hidas

- Madalla resoluutiota ja skannaa sitten uudelleen. Kun resoluutio on korkea, skannaus saattaa kestää jonkin aikaa.
- Skannausnopeus voi hidastua kuvansäätöominaisuuksien mukaan Epson Scan 2:ssa.
- Jo asetat **Määrittelyt**-näytössä, kuka tulee näkyviin napsauttamalla -painiketta Epson Scan 2:ssa, **Hiljainen tila**-tilan päälle **Skannaa**-välilehdellä, skannausnopeus voi hidastua.

Liittyvät tiedot

➔ ”Skannaaminen Epson Scan 2 -ohjelmistolla” sivulla 115

Skannattua kuvaa ei voi lähettää sähköpostitse

Varmista, että olet määrittänyt sähköpostipalvelimen asetukset.

Skannaus pysähtyy skannattaessa PDF- tai Multi-TIFF-tiedostomuotoon

- Kun skannaat Epson Scan 2-sovelluksella, voit skannata jatkuvasti enintään 999 sivua PDF-tiedostomuotoon ja enintään 200 sivua Multi-TIFF-tiedostomuotoon. Skannattaessa ohjauspaneelia käyttäen, voit skannata jatkuvasti enintään 50 sivua yksipuolisia skannauksia käyttämällä ADF:ää ja enintään 200 sivua 2-puolista skannausta käyttämällä ADF:ää ja skannaamalla valotustaso -tasolla.
- Suuria määriä skannattaessa on suositeltavaa skannata harmaasävyinä.
- Tee tietokoneen kovalevyille enemmän vapaata tilaa. Skannaus voi pysähtyä, jos vapaata tilaa ei ole tarpeeksi.
- Yritä skannata pienemmällä resoluutiolla. Skannaus pysähtyy, jos datan kokonaiskoon enimmäismäärä täyttyy.

Liittyvät tiedot



➔ ”Skannaaminen Epson Scan 2 -ohjelmistolla” sivulla 115

Ongelmia faksien lähettämisessä ja vastaanottamisessa

Fakseja ei voi lähettää tai vastaanottaa

- Aja automaattinen faksiyhteyden tarkistus kohdassa **Tarkista faksiyhteys**. Kokeile raportin ratkaisuehdotuksia.
- Tarkista **Linjatyyppi** -asetus. Asetuksen muuttaminen **PBX**:iin saattaa ratkaista ongelman. Jos puhelinjärjestelmäsi edellyttää suuntanumeroa ulkolinjalle, tallenna koodi tulostimelle ja syötä risuaita (#) faksinumeron eteen lähetyksen yhteydessä.
- Jos yhteysvirhe tapahtuu, muuta **Faksinopeus** -asetukseksi **Hidas(9 600bps)** ohjauspaneelistä.
- Tarkista, että puhelinpistoke toimii. Liitä puhelin pistokkeeseen ja testaa toiminta. Jos et voi soittaa tai vastaanottaa puheluita, ota yhteys puhelinyhtiöön.
- Jotta saat yhteyden DSL-puhelinlinjaan, tarvitset DSL-modeemin, jossa on kiinteä DSL-suodatin. Voit myös asentaa linjaan erillisen DSL-suodattimen. Ota yhteyttä DSL-palveluntarjoajaasi.
- Jos muodostat yhteyden DSL-puhelinlinjaan, liitä tulostin suoraan puhelimen seinäpistokkeeseen ja tarkista, että faksien lähettäminen onnistuu. Jos se onnistuu, ongelma saattaa olla DSL-suodattimessa. Ota yhteyttä DSL-palveluntarjoajaasi.
- Ota **ECM**-asetus käyttöön ohjauspaneelistä. Värillisiä fakseja ei voi lähettää tai vastaanottaa, kun **ECM** on pois käytöstä.
- Jos haluat lähettää tai vastaanottaa fakseja tietokoneen avulla, tarkista, että tulostin on yhdistetty tietokoneeseen USB-johdolla tai verkon kautta ja että tietokoneeseen on asennettu PC-FAX-ohjain. PC-FAX -ohjain asennetaan FAX Utility-apuohjelman kanssa.
- Windows: Tarkista, että tulostin (faksi) näkyy kohdassa **Laitteet ja tulostimet**, **Tulostin** tai **Tulostimet ja muut laitteet**. Tulostimen (faksin) tulee näkyä muodossa EPSON XXXXX (FAX). Jos tulostinta (faksia) ei näy, poista FAX Utility ja asenna se sitten uudelleen. Jos haluat käyttää kohtia **Laitteet ja tulostimet**, **Tulostin** tai **Tulostimet ja muut laitteet**.
 - Windows 10
Napsauta aloituspainiketta hiiren kakkospainikkeella tai pidä sitä painettuna ja valitse sitten kohdasta **Laitteisto ja äännet Ohjauspaneeli > Näytä laitteet ja tulostimet**.
 - Windows 8.1/Windows 8
Valitse **Työpöytä > Asetukset > Ohjauspaneeli > Näytä laitteet ja tulostimet** kohdasta **Laitteisto ja äännet** (tai **Laitteisto**).
 - Windows 7
Valitse aloituspainike ja sen jälkeen **Ohjauspaneeli > Näytä laitteet ja tulostimet** kohdasta **Laitteisto ja äännet** tai **Laitteisto**.
 - Windows Vista
Napsauta aloituspainiketta ja valitse sitten **Ohjauspaneeli > Tulostimet** kohdasta **Laitteisto ja äännet**.
 - Windows XP
Valitse aloituspainike ja sitten **Asetukset > Ohjauspaneeli > Tulostimet ja laitteet > Tulostimet ja faksit**.

Ongelmien ratkaiseminen

- Mac OS X: Tarkista seuraavat ohjeet.
 - Valitse **Järjestelmäasetukset** valikosta  > **Tulostimet ja skannerit** (tai **Tulosta ja skannaa, Tulosta ja faksaa**) ja varmista sitten, että tulostin (faksi) on näkyvässä. Tulostimen (faksin) tulee näkyä muodossa FAX XXXX (USB) tai FAX XXXX (IP)s. Jos tulostinta (faksia) ei näy, napsauta [+] ja rekisteröi tulostin (faksi) uudelleen.
 - Valitse **Järjestelmäasetukset** valikosta  > **Tulostimet ja skannerit** (tai **Tulosta ja skannaa, Tulosta ja faksaa**) ja valitse sitten tulostin (faksi) kaksoisnapsautuksella. Jos tulostin on pysäytetty, valitse **Jatka** (tai **Jatka tulostusta**).

Liittyvät tiedot

- ➔ ”Tulostimen kytkeminen puhelinlinjaan” sivulla 121
- ➔ ”PBX-puhelinjärjestelmän asetusten tekeminen” sivulla 126
- ➔ ”Tarkista faksiyhteys” sivulla 145
- ➔ ”Perusasetukset” sivulla 147
- ➔ ”Sovellusten asennusten poistaminen” sivulla 184
- ➔ ”Sovellusten asentaminen” sivulla 186

Faksin lähettäminen ei onnistu

- Aseta lähtevien faksien ylätunnistetiedot ohjauspaneelistä. Osa faksilaitteista hylkää automaattisesti saapuvan faksin, jos siinä ei ole ylätunnistetietoja.
- Jos olet estänyt soittajatunnuksesi, pura esto. Osa puhelimesta tai faksilaitteista hylkää automaattisesti puhelun tuntemattomasta numerosta.
- Kysy vastaanottajalta, onko numero oikein ja onko vastaanottajan faksi valmis ottamaan lähetyksen vastaan.

Liittyvät tiedot

- ➔ ”Perusasetukset” sivulla 147
- ➔ ”Fakseja ei voi lähettää tai vastaanottaa” sivulla 216

Faksin lähettäminen tietylle vastaanottajalle ei onnistu

Tarkista seuraavat seikat, jos faksin lähettäminen tietylle vastaanottajalle ei onnistu virheen vuoksi.

- Jos vastaanottajan laite ei vastaa puheluun 50 sekunnin kuluessa siitä, kun tulostin on lopettanut numeron valinnan, soitto päättyy virheeseen. Valitse numero **Paikallaan** -ominaisuudella tai käyttämällä puhelinta, jotta voit tarkistaa, kuinka kauan faksiäänen kuulumiseen menee. Jos siihen menee yli 50 sekuntia, lisää tauko faksinumeron jälkeen. Aloita tauko napauttamalla . Tauon merkinä on tavuviiva. Yksi tauko vastaa noin kolmea sekuntia. Lisää tarvittaessa useampi tauko.
- Jos olet valinnut vastaanottajan yhteystietoluettelosta, varmista että rekisteröidyt tiedot ovat oikein. Jos tiedot ovat oikein, valitse vastaanottaja yhteystietoluettelosta, valitse **Muokkaa** ja muuta **Faksinopeus** -asetukseksi **Hidas(9 600bps)**.

Liittyvät tiedot

- ➔ ”Yhteystietojen hallinta” sivulla 54

Ongelmien ratkaiseminen

- ➔ ”Faksien lähettäminen ulkoiselta puhelinkoneelta” sivulla 130
- ➔ ”Faksin lähettäminen vastaanottajan tilan vahvistamisen jälkeen” sivulla 130
- ➔ ”Fakseja ei voi lähettää tai vastaanottaa” sivulla 216

Faksin lähettäminen tietyinä ajankohtana ei onnistu

Aseta oikea päivämäärä ja kellonaika ohjauspaneelista.

Liittyvät tiedot

- ➔ ”Faksin lähettäminen tietyinä ajankohtana (Lähetä faksi myöhemmin)” sivulla 131
- ➔ ”Perusasetukset” sivulla 167

Faksien vastaanotto ei onnistu

- Jos olet tilannut puheluiden välityspalvelun, tulostin ei ehkä voi vastaanottaa fakseja. Ota yhteyttä palveluntarjoajaan.
- Jos puhelinta ei ole kytketty tulostimeen, aseta **Vastaanottotila** -asetukseksi **Auto** ohjauspaneelissa.
- Seuraavissa olosuhteissa tulostimen muisti loppuu, eikä se voi vastaanottaa fakseja. Katso vianetsinnästä ohjeet, kuinka käsitellään muisti täynnä -virhettä.
 - Vastaanotettujen asiakirjojen määrä on saavuttanut 100 asiakirjan enimmäismäärän.
 - Tulostimen muisti on täynnä (100 %).
- Tarkista, onko lähettäjän faksinumero rekisteröity **Hylkäysmääräluettelo** -luetteloon. Tähän luetteloon lisätyistä numeroista lähetetyt faksit estetään, kun **Hylkäysmääräluettelo** kohteessa **Hylkäysfaksi** on käytössä.
- Kysy lähettäjältä, onko hän määrittänyt otsikkotietojen asetukset faksilaitteessaan. Faksit, joissa ei ole otsikkotietoja, estetään, kun **Faksin otsikon tyhjä estetty** kohteessa **Hylkäysfaksi** on käytössä.
- Tarkista, onko lähettäjän faksinumero rekisteröity yhteystietoluetteloon. Tähän luetteloon rekisteröimättömistä numeroista lähetetyt faksit estetään, kun **Rekisteröimättömät yhteystiedot** kohteessa **Hylkäysfaksi** on käytössä.

Liittyvät tiedot

- ➔ ”Perusasetukset” sivulla 147
- ➔ ”Fakseja ei voi lähettää tai vastaanottaa” sivulla 216
- ➔ ”Muisti täynnä -virhe” sivulla 219

Vastaanotettujen faksien tallennus muistilaitteeseen ei onnistu

Tarkista, että muistilaite on liitetty tulostimeen ja tarkista **Vastaanottoasetukset**.

Liittyvät tiedot

- ➔ ”Vastaanotettujen faksien tallentaminen ulkoiseen muistilaitteeseen” sivulla 139

Muisti täynnä -virhe

- Jos asetuksissa on määritelty vastaanotettujen faksien tallennus saapuviin, poista jo luetut faksit saapuvista.
- Jos asetuksissa on määritelty vastaanotettujen faksien tallennus tietokoneelle, käynnistä tietokone, jolle faksit on tallennettu. Kun faksit on tallennettu tietokoneelle, ne poistetaan tulostimen muistista.
- Jos tulostin on asetettu tallentamaan saapuneet faksit tallennuslaitteelle, kytke tulostimeen laite, jonne olet luonut kansion tallennettavia fakseja varten. Kun faksit on tallennettu laitteelle, ne poistetaan tulostimen muistista. Varmista, että muistitila riittää ja että muistitikku ei ole kirjoitussuojattu.
- Vaikka muisti on täynnä, voit lähettää mustavalkoisen faksin käyttämällä **Lähetä suoraan** -ominaisuutta. Voit lähettää faksin myös soittamalla puhelun ulkoisesta puhelinlaitteesta tai käyttämällä  **(Paikallaan)** -ominaisuutta. Voit myös jakaa alkuperäiset kahteen tai useampaan erään lähetettäväksi useampana eränä.
- Jos tulostin ei voi vastaanottaa faksia tulostimen virheen, kuten paperitukoksen, vuoksi, muisti täynnä -virhe on mahdollinen. Korjaa tulostimen ongelma, ota yhteys lähettäjään ja pyydä häntä lähettämään faksi uudelleen.

Liittyvät tiedot

- ➔ ”Faksien lähettäminen ulkoiselta puhelinkoneelta” sivulla 130
- ➔ ”Faksin lähettäminen vastaanottajan tilan vahvistamisen jälkeen” sivulla 130
- ➔ ”Usean mustavalkosivun lähettäminen (Lähetä suoraan)” sivulla 131
- ➔ ”Vastanotettujen faksien tallentaminen Saapuneet-kansioon” sivulla 137
- ➔ ”Vastanotettujen faksien tallentaminen ulkoiseen muistilaitteeseen” sivulla 139
- ➔ ”Vastanotettujen faksien tallentaminen tietokoneeseen” sivulla 139
- ➔ ”Paperitukoksen irrottaminen” sivulla 190

Lähetettyjen faksien laatu on heikko

- Puhdista valotustaso.
- Puhdista ADF.
- Muuta **Alkuperäis.tyyppi**-asetusta ohjauspaneelista. Jos alkuperäiset sisältävät sekä tekstiä että valokuvia, valitse **Valokuva**.
- Muuta **Tummuus**-asetusta ohjauspaneelista.
- Jos et ole varma vastaanottajan faksilaitteen ominaisuuksista, ota käyttöön **Lähetä suoraan** -ominaisuus tai valitse **Hieno** kohdan **Resoluutio** asetukseksi.
Jos valitset **Superhieno** tai **Ultrahieno** mustavalkoiselle faksille ja lähetät faksin käyttämättä **Lähetä suoraan** -ominaisuutta, tulostin voi laskea resoluutiota automaattisesti.
- Ota **ECM**-asetus käyttöön ohjauspaneelista.

Liittyvät tiedot

- ➔ ”Valotustaso-alustan puhdistaminen” sivulla 164
- ➔ ”Faksiasetukset” sivulla 142
- ➔ ”Automaattisen arkinsyöttölaitteen puhdistaminen” sivulla 162

Faksit lähtevät väärän kokoisina

- Kun lähetät faksin valotustasolta, aseta alkuperäinen kohdistamalla nurkat merkkiin. Valitse alkuperäisen koko ohjauspaneelista.
- Puhdista valotustaso ja asiakirjakansi. Jos valotuslasilla on pölyä tai tahroja, skannausalue saattaa laajentua kattamaan myös pölyn ja tahrat, jolloin tuloksena on väärä skannausasento tai tilanne, jossa kuvasta tulee pieni.

Liittyvät tiedot

- ➔ ”Alkuperäisasiakirjojen lisääminen” sivulla 49
- ➔ ”Faksiasetukset” sivulla 142
- ➔ ”Valotustaso-alustan puhdistaminen” sivulla 164

Vastaanotettavien faksien laatu on heikko

- Ota ECM-asetus käyttöön ohjauspaneelista.
- Pyydä faksin lähettäjää käyttämään korkeampaa laatutilaa.
- Tulosta saapunut faksi uudelleen. Tulosta faksi uudelleen valitsemalla **Faksi** >  > **Tul. vastaanot. faksi uudelleen**.

Liittyvät tiedot

- ➔ ”Faksiasetukset” sivulla 142

Saapuneet faksit eivät tulostu

- Jos tulostimessa on ollut häiriö, kuten paperitukos, tulostin ei voi vastaanottaa saapuneita fakseja. Tarkista tulostin.
- Jos asetuksissa on määritelty vastaanotettujen faksien tallennus saapuviin, saapuneet faksit eivät automaattisesti tulostu. Tarkista **Vastaanottoasetukset**.

Liittyvät tiedot

- ➔ ”Vastanotettujen faksien tallentaminen Saapuneet-kansioon” sivulla 137
- ➔ ”Paperitukoksen irrottaminen” sivulla 190

Sivut ovat tyhjiä tai toiselle sivulle on tulostettu vain vähän tekstiä — vastaanotetut faksit

Voit tulostaa yhdelle sivulle **Poista tulostustiedot jakamisen jälkeen** -ominaisuudella kohteessa **Jaettu sivu - asetukset**.

Valitse **Poista yläosa** tai **Poista alaosa** kohteessa **Poista tulostustiedot jakamisen jälkeen** ja suorita sitten kohteen **Kynnys** säätö. Kynnysarvon kasvattaminen kasvattaa poistettavaa aluetta. Mitä suurempi arvo on, sitä todennäköisemmin sisältö tulostuu yhdelle sivulle.

Muut fakseihin liittyvät ongelmat

Kytkeytyllä puhelimella ei voi soittaa puheluita

Liitä puhelin tulostimen EXT.-liittimeen ja nosta kuuloke. Jos valintaääntä ei kuuluu, liitä puhelinkaapeli asianmukaisesti.

Liittyvät tiedot

➔ ”Puhelinkoneen kytkeminen tulostimeen” sivulla 123

Vastaaja ei pysty vastaamaan puheluihin

Ohjauspaneelilla asetetaan tulostimen **Soittoa ennen vastausta** -asetus numeroa korkeammalle kuin puhelinvastaajan soittojen määrä.

Liittyvät tiedot

➔ ”Puhelinvastaajan asetukset” sivulla 134

➔ ”Perusasetukset” sivulla 147

Lähettäjän faksinumero ei näy vastaanottajan fakseissa tai numero on väärä

Lähettäjä ei ehkä ole asettanut faksin ylätunnistetietoja tai se on tehty väärin. Ota yhteyttä lähettäjänsä.

Muut ongelmat

Heikko sähköisku tulostinta kosketettaessa

Jos tietokoneeseen on yhdistetty useita oheislaitteita, saatat tulostinta koskettaessasi saada heikon sähköiskun. Asenna tulostimeen yhdistettyyn tietokoneeseen maadoitusjohto.

Toimintaäännet ovat voimakkaita

Jos toimintoäännet ovat liian voimakkaita, ota käyttöön **Hiljainen tila**. Tämän ominaisuuden ottaminen käyttöön voi hidastaa tulostusnopeutta.

- Ohjauspaneeli

Napauta aloitusnäytöstä  ja ota sitten käyttöön **Hiljainen tila**.

- Windows -tulostinohjain

Ota käyttöön **Hiljainen tila** Yleiset-välilehdellä.

Ongelmien ratkaiseminen

Mac OS X -tulostinohjain

Valitse **Järjestelmäasetukset** valikosta  > **Tulostimet ja skannerit** (tai **Tulosta ja skannaa**, **Tulosta ja faksaa**) ja valitse sitten tulostin. Osoita **Valinnat ja tarvikkeet** > **Asetukset** (tai **Ajuri**). Valitse **Käytössä-**asetukseksi **Hiljainen tila**.

Epson Scan 2

Napsauta -painiketta avataksesi **Määrittelyt**-ikkunan. Määritä tämän jälkeen **Hiljainen tila** -asetus **Skannaa**-välilehdeltä.

Päivämäärä ja kellonaika ovat väärät

Aseta oikea päivämäärä ja kellonaika ohjauspaneelista. Kellonaika saattaa olla väärä salamaniskun aiheuttaman sähkökatkoksen tai virran pitkän käyttämättömänä olon ajan.

Liittyvät tiedot

➔ ”Perusasetukset” sivulla 167

Muistilaitetta ei tunnisteta

Ota muistilaite käyttöön ohjauspaneelin **Tallennuslaitteen liittäminen** -asetuksilla.

Liittyvät tiedot

➔ ”Tulostinasetukset” sivulla 168

Tietojen tallennus muistitikulle ei onnistu

Tarkista, ettei muistitikku ole kirjoitussuojattu.

Tarkista, että muistitikulla on riittävästi muistitilaa. Jos muisti on vähissä, tietoja ei voi tallentaa.

Liittyvät tiedot

➔ ”Ulkoisen USB-laitteen tekniset tiedot” sivulla 229

Palomuri estää sovelluksen (vain Windows)

Lisää sovellus Windowsin palomuurin sallittuihin sovelluksiin **Ohjauspaneelin-turva**-asetuksissa.

”!” näkyy valokuvien valintanäytössä

Nestekidenäytössä näkyy ”!”, kun tuote ei tue kuvatiedostoa.

Liittyvät tiedot

➔ ”Tuetut datamäärittelyt” sivulla 230

Kopioita otetaan tai fakseja lähetetään tahattomasti

Optista kosketuspaneelia koskettavat vieraat esineet voivat saada tulostimen suorittamaan tahattomia toimintoja. Valitse tämän estämiseksi **Asetukset > Yleiset asetukset > Perusasetukset > Herätä lepotilasta** ja kytke sitten pois päältä **Herätä LCD-näytön kosketuksella**. Tulostin ei palaa lepotilasta (virransäästö) ennen kuin painat  -painiketta.

Liite

Tekniset tiedot

Tulostimen ominaisuudet

Tulostuspään suuttimen sijainti		Mustan musteen suuttimet: 400×2 Värimusteen suuttimet: 400×2 riviä kullekin värille
Paperin paino*	Tavallinen paperi	64–90 g/m ² (17–24 naulaa)
	Kirjekuoret	Kirjekuori #10, DL, C6: 75–90 g/m ² (20–24 naulaa)

* Silloinkin, kun paperin paksuus on näissä rajoissa, paperi ei ehkä syöty tulostimeen tai tulostuslaatu saattaa heiketä riippuen paperin ominaisuuksista tai laadusta.

Tulostusalue

Yksittäisten arkkien tulostusalue

Tulostuslaatu voi olla heikompi varjostetuilla alueilla tulostimen toimintaperiaatteen vuoksi.

Tulostaminen reunuksilla

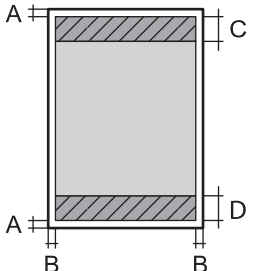
	A	3.0 mm (0.12 tuumaa)
	B	3.0 mm (0.12 tuumaa)
	C	47.0 mm (1.85 tuumaa)
	D	45.0 mm (1.77 tuumaa)

Reunaton tulostus

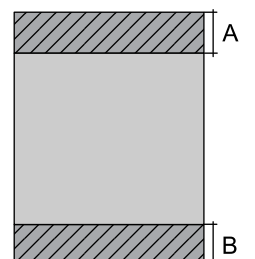
	A	50.0 mm (1.97 tuumaa)
	B	48.0 mm (1.89 tuumaa)

Liite

Kirjekuorien tulostettava alue

Tulostuslaatu voi olla heikompi varjostetuilla alueilla tulostimen toimintaperiaatteen vuoksi.

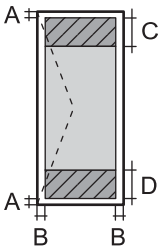
	A	3.0 mm (0.12 tuumaa)
	B	5.0 mm (0.20 tuumaa)
	C	18.0 mm (0.71 tuumaa)
	D	47.0 mm (1.85 tuumaa)

Skannerin ominaisuudet

Skannerin tyyppi	Tasoskanneri
Valosähköinen laite	CIS
Teholliset pikselit	10200×14040 pikseliä tarkkuudella (1200 dpi)
Suurin asiakirjan koko	216×297 mm (8.5×11.7 tuumaa) A4, Letter
Skannaustarkkuus	1200 dpi (pääskannaus) 2400 dpi (alaskannaus)
Tulostuksen tarkkuus	50–9600 dpi 1 dpi:n välein
Värisyvyys	Väri <input type="checkbox"/> 48 bittiä/pikseli sisäinen (16 bittiä/pikseli/väri sisäinen) <input type="checkbox"/> 24 bittiä/pikseli ulkoinen (8 bittiä/pikseli/väri ulkoinen) Harmaansävyt <input type="checkbox"/> 16 bittiä/pikseli sisäinen <input type="checkbox"/> 8 bittiä/pikseli ulkoinen Mustavalko <input type="checkbox"/> 16 bittiä/pikseli sisäinen <input type="checkbox"/> 1 bittiä/pikseli ulkoinen
Valonlähde	LED

Käyttöliittymän tekniset tiedot

Tietokoneelle	Hi-Speed USB
Ulkoiselle USB-laitteelle	Hi-Speed USB

Faksin ominaisuudet

Faksityyppi	Mustavalkoisten ja värillisten faksien ominaisuudet (ITU-T Super Group 3)
Tuetut linjat	Analogiset vakiopuhelinlinjat, PBX (Private Branch Exchange) -puhelinjärjestelmät
Nopeus	Enintään 33.6 kbps
Resoluutio	<p>Yksivärinen</p> <ul style="list-style-type: none"> <input type="checkbox"/> Vakio: 8 pel/mm×3,85 linja/mm (203 pel/tuumaa×98 linja/tuumaa) <input type="checkbox"/> Hieno: 8 pel/mm×7,7 linja/mm (203 pel/tuumaa×196 linja/tuumaa) <input type="checkbox"/> Superhieno: 8 pel/mm×15,4 linja/mm (203 pel/tuumaa×392 linja/tuumaa) <input type="checkbox"/> Ultrahieno: 16 pel/mm×15,4 linja/mm (406 pel/tuumaa×392 linja/tuumaa) <p>Väri</p> <p>200×200 dpi</p>
Sivumuisti	Enintään 180 sivua (kun vastaanotettu ITU-T nro 1 taulukko mustavalkoluonnoksena)
Uudelleenvalinta *	2 kertaa (1 minuutin välein)
Käyttöliittymä	RJ-11-puhelinlinja, RJ-11-puhelinliitäntä

* Tiedot voivat vaihdella maittain ja alueittain.

Verkkotoimintojen luettelo

Toiminnot		Tuettu	Huomautukset	
Verkkoliitännät	Ethernet	✓	–	
	Wi-Fi	Infrastrukturi	✓	–
		Ad hoc	–	–
		Wi-Fi Direct (Simple AP)	✓	–
Toistuva yhteys	Ethernet ja Wi-Fi Direct (Simple AP)	✓	–	
	Wi-Fi (infrastrukturi) ja Wi-Fi Direct (Simple AP)	✓	–	

Liite

Toiminnot			Tuettu	Huomautukset
Paneelitoiminto	Wi-Fi-yhteyden asennus	Wi-Fi-yhteyden ohjattu asennus	✓	–
		Painikeasetus (WPS)	✓	–
		PIN-koodiasetus	✓	–
		Wi-Fi-yhteyden automaattinen muodostaminen	✓	–
		Epson iPrint -yhteys	–	–
		Wi-Fi Direct -asetus	✓	–
	Verkon yleinen asennus (laitteen nimi, TCP-/IP-osoite, DNS-palvelin, välityspalvelin)		✓	–
	Verkkoyhteyden tarkistus		✓	–
	Verkon tila		✓	–
	Verkon tila -arkin tulostaminen		✓	–
	Wi-Fi-yhteyden poistaminen käytöstä		✓	–
	Palauta oletusasetukset		✓	–
	Tiedostojen jaon asetus		✓	Vain ulkoinen USB-tallennus
Verkkotulostus	EpsonNet Print (Windows)	IPv4	✓	–
	Standard TCP/IP (Windows)	IPv4, IPv6	✓	–
	WSD-tulostus (Windows)	IPv4, IPv6	✓	Windows Vista tai uudempi
	Bonjour-tulostus (Mac OS X)	IPv4, IPv6	✓	–
	IPP-tulostus (Windows, Mac OS X)	IPv4, IPv6	✓	–
	UPnP-tulostus	IPv4	–	Tietolaite
	PictBridge-tulostus (Wi-Fi)	IPv4	–	Digitaalikamera
	Epson Connect (sähköpostitulostus)	IPv4	✓	–
	AirPrint (iOS, Mac OS X)	IPv4, IPv6	✓	iOS 5 tai uudempi, Mac OS X v10.7 tai uudempi
	Google Cloud Print	IPv4, IPv6	✓	–

Liite

Toiminnot			Tuettu	Huomautukset
Verkkoskannaus	Epson Scan 2	IPv4, IPv6	✓	–
	Document Capture Pro (Win)/Document Capture (Mac)	IPv4	✓	–
	Epson Connect (skannaus pilveen)	IPv4	✓	–
	AirPrint (skannaus)	IPv4, IPv6	✓	Mac OS X v10.9 tai uudempi
	Automaattinen arkinsyöttölaite (kaksipuolinen skannaus)		✓	–
Faksi	Faksin lähettäminen	IPv4	✓	–
	Faksin vastaanotto	IPv4	✓	–
	AirPrint (lähtevä faksi)	IPv4, IPv6	✓	Mac OS X v10.8 tai uudempi

Wi-Fi-yhteyden tekniset tiedot

Standardit	IEEE802.11b/g/n ^{*1, *2}
Taajuusalue	2,4 GHz
Siirretyn radiotaajuustehon enimmäismäärä	19.8 dBm (EIRP)
Koordinaatiotilat	Infrastruktuuri, Wi-Fi Direct (Simple AP) ^{*3}
Langattoman lähiverkon tietoturva	WEP (64/128bit), WPA2-PSK (AES) ^{*4}

*1 Vastaa joko standardia IEEE 802.11b/g/n tai IEEE 802.11b/g ostopaikan mukaan.

*2 IEEE802.11n on saatavilla vain HT20:lle.

*3 Ei IEEE 802.11b -tukea.

*4 Noudattaa WPA2-standardia, tukee WPA/WPA2 Personal -salausta.

Ethernet-yhteyden ominaisuudet

Standardit	IEEE802.3i (10BASE-T) ^{*1} IEEE802.3u (100BASE-TX) IEEE802.3az (Energy Efficient Ethernet) ^{*2}
Tiedonsiirtotila	Auto, 10Mbps Full duplex, 10Mbps Half duplex, 100Mbps Full duplex, 100Mbps Half duplex
Liitin	RJ-45

Liite

- *1 Radiohäiriöiden estämiseksi käytä luokan 5e tai korkeampaa STP (Shielded twisted pair) -kaapelia.
 *2 Liitetyn laitteen on täytettävä IEEE802.3az-standardit.

Tietoturvaprotokolla

SSL/TLS	HTTPS Server/Client, IPPS
SMTPS (STARTTLS, SSL/TLS)	

Tuetut kolmansien osapuolten palvelut

AirPrint	Tulostus	iOS 5 tai uudempi/Mac OS X v10.7.x tai uudempi
	Skannaus	Mac OS X v10.9.x tai uudempi
	Faksi	Mac OS X v10.8.x tai uudempi
Google Cloud Print		

Ulkoisen USB-laitteen tekniset tiedot

Laitteet	Enimmäiskapasiteetit
MO-asema*	1,3 Gt
Kiintolevy* USB-muistitikku	2 Tt:n (FAT-, FAT32- tai exFAT-tiedostojärjestelmä.)

- * USB-liitännän kautta virtansa saavien ulkoisten laitteiden käyttö ei ole suositeltavaa. Käytä vain erillisellä verkkovirtalaitteella varustettuja ulkoisia laitteita.

Seuraavia laitteita ei voi käyttää:

- Laite, joka edellyttää erillistä ohjainta
- Laite, jossa on suojausasetuksia (salasana, salaus jne.)
- Laite, jossa on valmis USB-keskitin

Epson ei voi taata ulkoisten laitteiden toimintaa.

Tuetut datamääritykset

Tiedoston muoto	JPEG, joka on otettu digitaalisella kameralla, yhteensopiva DCF ^{*1} -version 1.0 tai 2.0 ^{*2} kanssa TIFF 6.0 -yhteensopivat kuvat kuten alla <input type="checkbox"/> RGB full color -kuvat (ei pakattuina) <input type="checkbox"/> Binaarikuvat (ei pakattuina tai CCITT-koodattuna)
Kuvakoko	Vaaka: 80–10200 pikseliä Pysty: 80–10200 pikseliä
Tiedoston koko	Alle 2 gigatavua
Tiedostojen enimmäismäärä	JPEG: 9990 ^{*3} TIFF: 999

*1 Kameran tiedostojärjestelmä (Design Rule for Camera File System).

*2 Ei tueta sellaisten digitaalisten kameroiden valokuvatietoja, joissa on sisäinen muisti.

*3 Kerralla voidaan näyttää jopa 999 tiedostoa. (Jos tiedostoja on yli 999, tiedostot näytetään ryhmissä.)

Huomautus:

Nestekidenäytölle ilmestyy ”!”, kun tulostin ei tunnista kuvatiedostoa. Tässä tapauksessa valkoiset osiot tulostetaan, jos valitset usean kuvan asettelun.

Mitat

Mitat	Säilytys <input type="checkbox"/> Leveys: 425 mm (16.7 tuumaa) <input type="checkbox"/> Syvyys: 388 mm (15.3 tuumaa) <input type="checkbox"/> Korkeus: 330 mm (13.0 tuumaa) Tulostus <input type="checkbox"/> Leveys: 425 mm (16.7 tuumaa) <input type="checkbox"/> Syvyys: 503 mm (19.8 tuumaa) <input type="checkbox"/> Korkeus: 330 mm (13.0 tuumaa)
Paino*	Noin 12.1 kg (26.7 naulaa)

* Ilman mustekasetteja ja virtajohtoa.

Sähkötekniset ominaisuudet

Virtalähteen nimellisjännite	100–240 V
Nimellistaajuusalue	50–60 Hz
Nimellisvirta	0.6–0.4 A

Liite

Virrankulutus (USB-liitännällä)	Itsenäinen kopiointi: Noin 20 W (ISO/IEC24712) Valmiustila: Noin 8.9 W Lepotila: Noin 1.2 W Virta kytketty pois päältä: Noin 0.2 W
---------------------------------	---

Huomautus:

- Tarkista jännite tulostimessa olevista merkinnöistä.
- Eurooppalaiset käyttäjät: lisätietoja virrankulutuksesta on saatavana seuraavalla verkkosivustolla.

<http://www.epson.eu/energy-consumption>

Ympäristöä koskevat tekniset tiedot

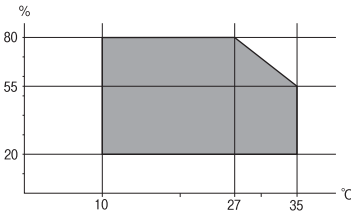
Käytön aikana	Käytä tulostinta seuraavassa kaaviossa esitetyissä olosuhteissa.  Lämpötila: 10–35 °C (50–95 °F) Ilmankosteus: 20–80 % RH (ilman tiivistymistä)
Säilytys	Lämpötila: -20–40 °C (-4–104 °F)* Ilmankosteus: 5–85 % RH (ilman tiivistymistä)

* Varastoitavissa yhden kuukauden ajan lämpötilassa 40 °C (104 °F).

Mustekasettien käyttötiedot

Varastointilämpötila	-30–40 °C (-22–104 °F)*
Jäätymislämpötila	-16 °C (3.2 °F) Muste sulaa ja on käytettävissä noin 3 tunnin 25 °C:n (77 °F) lämpötilassa säilytyksen jälkeen.

* Varastoitavissa yhden kuukauden ajan lämpötilassa 40 °C (104 °F).

Järjestelmävaatimukset

- Windows 10 (32-bittinen, 64-bittinen)/Windows 8.1 (32-bittinen, 64-bittinen)/Windows 8 (32-bittinen, 64-bittinen)/Windows 7 (32-bittinen, 64-bittinen)/Windows Vista (32-bittinen, 64-bittinen)/Windows XP SP3 tai uudempi (32-bittinen)/Windows XP Professional x64 Edition SP2 tai uudempi/Windows Server 2012 R2/Windows Server 2012/Windows Server 2008 R2/Windows Server 2008/Windows Server 2003 R2/Windows Server 2003 SP2 tai uudempi

Liite

- Mac OS X v10.11.x/Mac OS X v10.10.x/Mac OS X v10.9.x/Mac OS X v10.8.x/Mac OS X v10.7.x/Mac OS X v10.6.8

Huomautus:

- Mac OS X -käyttöjärjestelmä ei välttämättä tue joitakin sovelluksia ja ominaisuuksia.*
- UNIX-tiedostojärjestelmä (UFS) Mac OS X -käyttöjärjestelmälle ei ole tuettu.*

Säädöksiä koskevat tiedot

Standardit ja hyväksynnät

Standardit ja hyväksynnät Yhdysvaltain mallille

Turvallisuus	UL60950-1 CAN/CSA-C22.2 No.60950-1
EMC	FCC Part 15 Subpart B Class B CAN ICES-3 (B)/NMB-3 (B)

Tässä laitteessa on seuraava langaton moduuli.

Valmistaja: Askey Computer Corporation

Tyyppi: WLU6320-D69 (RoHS)

Tämä tuote noudattaa FCC-sääntöjen osaa 15 ja IC-sääntöjen kohtaa RSS-210. Epson ei vastaa suojausvaatimusten täyttämisen epäonnistumisesta, jos siihen on syynä muu kuin tuotteen suositeltu muuntaminen. Laitetta saa käyttää, kun seuraavat kaksi ehtoa täyttyvät: (1) tämä laite ei saa aiheuttaa haitallisia häiriöitä ja (2) tämän laitteen on siedettävä vastaanotetut häiriöt, mukaan lukien häiriöt, jotka saattavat aiheuttaa laitteessa epätoivottavaa toimintaa.

Luvanvaraisen palvelun radiohäiriöiden ehkäisemiseksi tämä laite on tarkoitettu käytettäväksi sisätiloissa ja poissa ikkunoiden luota mahdollisimman hyvän suojauksen saavuttamiseksi. Ulos asennettu laite (tai sen lähetysantenni) vaatii luvan.

Tämä laite noudattaa FCC/IC:n kontrolloimatonta ympäristöä koskevia säteilyaltistuksen rajoja ja täyttää FCC:n IC-radiotaajuusaltistussääntöjen (RF) OET65:n ja RSS-102:n liitteen C radiotaajuusaltistusohjeet (RF). Tämä laite on asennettava ja sitä on käytettävä siten, että säteilevä osa pidetään vähintään 20 cm:n (7,9 tuuman) etäisyydellä ihmiskehosta (ääriosat, kuten kädet, ranteet, jalat ja nilkat, pois lukien).

Standardit ja hyväksynnät Euroopan mallille

Eurooppalaiset käyttäjät

Seiko Epson Corporation ilmoittaa täten, että seuraava radiolaitemalli noudattaa direktiiviä 2014/53/EU. EU:n vaatimustenmukaisuusvakuutus on saatavilla kokonaisuudessaan Internetissä seuraavassa osoitteessa.

<http://www.epson.eu/conformity>

C582C

Liite

Käytettäväksi vain seuraavissa maissa: Irlanti, Yhdistynyt kuningaskunta, Itävalta, Saksa, Liechtenstein, Sveitsi, Ranska, Belgia, Luxemburg, Alankomaat, Italia, Portugali, Espanja, Tanska, Suomi, Norja, Ruotsi, Islanti, Kroatia, Kypros, Kreikka, Slovenia, Malta, Bulgaria, Tšekki, Viro, Unkari, Latvia, Liettua, Puola, Romania ja Slovakia.

Epson ei vastaa suojausvaatimusten täyttämisen epäonnistumisesta, jos siihen on syynä muu kuin tuotteen suositeltu muuntaminen.



Standardit ja hyväksynät Australian mallille

EMC	AS/NZS CISPR22 Class B
-----	------------------------

Epson ilmoittaa, että seuraavat laitemallit noudattavat AS/NZS4268:n olennaisia vaatimuksia ja muita asiaankuuluvia ehtoja.

C582C

Epson ei vastaa suojausvaatimusten täyttämisen epäonnistumisesta, jos siihen on syynä muu kuin tuotteen suositeltu muuntaminen.

Saksalainen Blue Angel -merkintä

Voit tarkastaa seuraavalta verkkosivustolta, täyttääkö tulostin saksalaisen Blue Angel -merkinnän vaatimukset.

<http://www.epson.de/blauerengel>

Kopiointirajoitukset

Noudata seuraavia rajoituksia ja varmista, että käytät tuotetta vastuullisesti ja laillisesti.

Seuraavien kohteiden kopioiminen on lainvastaista:

- setelirahat, kolikot, valtion liikkeelle laskemat arvopaperit, valtion joukkovelkakirjalainat ja kunnalliset arvopaperit
- käyttämättömät postimerkit, esileimatut postikortit ja muut viralliset postilaitoksen leimaamat tuotteet
- valtion liikkeelle laskemat veromerkit ja laillisesti liikkeelle lasketut arvopaperit

Seuraavien kohteiden kopioinnissa tulee noudattaa varovaisuutta:

- yksityisten liikelaitosten liikkeelle laskemat arvopaperit (mm. osaketodistukset, siirrettävät velkakirjat, sekrit), kuukausikortit, alennusliput jne.
- passit, ajokortit, lääkärintodistukset, ajoluvat, elintarvikekortit, pääsyliput jne.

Huomautus:

Näiden asiakirjojen kopioiminen saattaa myös olla lainvastaista.

Tekijänoikeuksin suojatun materiaalin asianmukainen käyttö:

Tulostimien avulla on mahdollista kopioida tekijänoikeuksin suojattua materiaalia lainvastaisesti. Mikäli kyse ei ole lakiasiantuntijan hyväksymästä käyttötarkoituksesta, varmista materiaalin kopiointiin mahdollisesti liittyvät rajoitukset ennen julkaistun materiaalin kopiointia.

Tulostimen kuljettaminen

Kun kuljetat tulostinta muuton tai korjauksessa käyttämisen vuoksi, pakkaa tulostin seuraavia ohjeita noudattaen.

**Tärkeää:**

- Vältä tulostimen säilytyksen tai kuljetuksen aikana kallistamasta tulostinta tai kääntämästä sitä pystyasentoon tai ylösalaisin, sillä muuten siitä voi vuotaa mustetta.
- Jätä mustekasetit paikoilleen. Mustekasettien poistaminen voi aiheuttaa tulostuspään kuivumisen, mikä puolestaan voi häiritä tulostimen toimintaa.

1. Sammuta tulostin painamalla  -painiketta.
2. Varmista, että virtavallo sammuu, ja irrota sitten virtajohto.

**Tärkeää:**

Irrota virtajohto, kun virtavallo on sammunut. Muutoin tulostuspää ei palaakaan alkiasentoonsa, minkä vuoksi muste kuivuu ja tulostamisesta voi tulla mahdotonta.

3. Varmista, että ulkoisia tallennuslaitteita ei ole kytkettyinä.
4. Irrota kaikki kaapelit, kuten virtajohto ja USB-kaapeli.
5. Poista tulostimesta kaikki paperit.
6. Varmista, että tulostimessa ei ole alkuperäiskappaleita.
7. Avaa skanneriyksikkö ja pidä asiakirjakkansi suljettuna. Kiinnitä mustekasetin pidin koteloon teipillä.

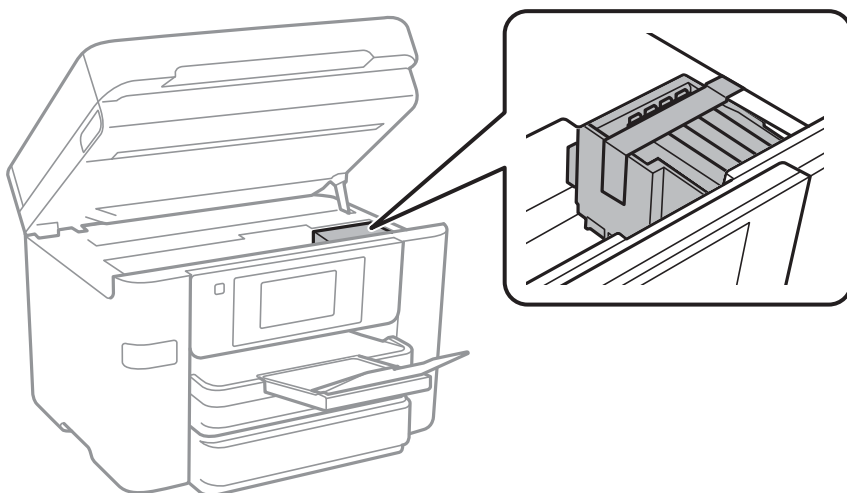

8. Sulje skanneriyksikkö.

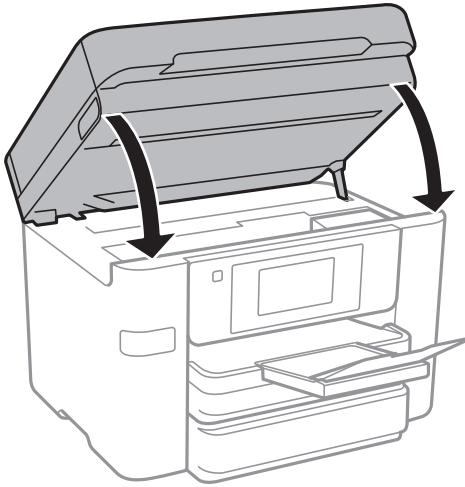

9. Valmista tulostin pakattavaksi alla esitetyllä tavalla.



10. Pakkaa tulostin omaan laatikkoonsa käyttäen suojamateriaaleja.

Kun otat tulostimen uudelleen käyttöön, muista poistaa teippi, jolla kiinnitit mustekasetin pitimen. Jos tulostuslaatu on seuraavalla tulostuskerralla heikko, puhdista ja kohdista tulostuspää.

Liittyvät tiedot

- ➔ [”Tulostuspään tarkistaminen ja puhdistaminen”](#) sivulla 159
- ➔ [”Tulostuspään kohdistaminen”](#) sivulla 160

Ulkoisen USB-laitteen käyttö tietokoneelta

Voit kirjoittaa tai lukea tietoja ulkoiselta USB-laitteelta, kuten USB-muistitikulta, joka on asetettu tulostimeen tietokoneelta.

**Tärkeää:**

Kun tulostimeen asetettu ulkoinen laite on USB-laitteen ja verkon kautta yhdistettyjen tietokoneiden yhteisessä käytössä, kirjoitusoikeus annetaan ainoastaan tietokoneille, jotka on yhdistetty tulostimeen sinun valitsemalla tavalla. Kirjoittaaksesi ulkoiseen USB-laitteeseen, valitse yhteysmenetelmä seuraavassa valikossa tulostimen ohjauspaneelissa.

Asetukset > Yleiset asetukset > Tulostinasetukset > Tallennuslaitteen liittäminen > Tiedost. Jakam.

Huomautus:

Tietokoneen tietojen tunnistamisessa kestää vähän aikaa, jos siihen on liitetty suuri ulkoinen USB-laite, kuten 2TB HDD.

Windows

Valitse ulkoinen USB-laite kohdasta **Tietokone** tai **Oma tietokone**. Ulkoisella USB-laitteella olevat tiedot tulevat näkyviin.

Huomautus:

Jos tulostin on liitetty verkkoon käyttämättä ohjelmistolevyä tai Web Installer -sovellusta, määritä USB-portti verkkoasemaksi. Avaa **Suorita** ja syötä tulostimen nimi \\XXXXXX tai tulostimen IP-osoite \\XXX.XXX.XXX.XXX suorittaaksesi **Avaa**. Napsauta näkyvissä olevaa laitekuvakea hiiren kakkospainikkeella verkon määrittämiseksi. Verkkواسema tulee näkyviin kohdassa **Tietokone** tai **Oma tietokone**.

Mac OS X

Valitse vastaava laitekuvake. Ulkoisella USB-laitteella olevat tiedot tulevat näkyviin.

Huomautus:

- Poista ulkoinen USB-laite vetämällä ja pudottamalla laitekuvake roskakorikuvakeeseen. Muuten jaetulla asemalla olevat tiedot eivät ehkä näy oikein, kun toinen ulkoinen USB-laite lisätään.
- Käyttääksesi ulkoista tallennuslaitetta verkossa, valitse **Go > Connect to Server** työpöydän valikosta. Syötä tulostimen nimi `cifs://XXXXXX` tai `smb://XXXXXX` (jossa "xxxxx" on tulostimen nimi) kohdassa **Palvelinosoite** ja napsauta sitten **Yhdistä**.

Ulkoisen USB-laitteen käytön rajoittaminen tietokoneesta

Voit tehdä asetukset varmentaaaksesi käyttäjän seuraavia toimintoja varten.

- Ulkoisen USB-laitteen, kuten USB flash -muisti, käyttö tulostimeen liitetystä tietokoneesta.
- Vastaanotettujen faksien tallentaminen tietokoneeseen FAX Utility -apuohjelmalla.

Tee asetukset Web Config -tai Epson Net Config -sovelluksella. Seuraavassa on kuvattu Web Config -toimenpide.

1. Käynnistä Web Config tietokoneessa, joka on samassa verkossa kuin tulostin.
2. Valitse **Web Config** -ikkunassa **Services > MS Network**.
3. Valitse **Use Microsoft network sharing**.
4. Valitse **Enable** kohteelle **File Sharing**.
5. Syötä käyttäjänimi ja salasana käyttäjän varmentamiseksi ja napsauta sitten **Next**.

6. Vahvista syöte ja napsauta sitten **OK**.

Huomautus:

Voit tarkistaa nykyiset asetukset tulostamalla verkkotilaraportin.

Liittyvät tiedot

- ➔ ”Verkon tilasivun tulostaminen” sivulla 37

Sähköpostipalvelimen käyttö

Sähköpostiominaisuuksien käyttö edellyttää sähköpostipalvelimen määrittystä.

Sähköpostipalvelimen määrittys

Tarkista seuraavat ennen sähköpostipalvelimen määrittystä.

- Tulostimella on verkkoyhteys.
- Sähköpostipalvelimen tiedot, kuten asiakirjat palveluntarjoajalta, joita käytettiin sähköpostin asennukseen tietokoneeseen.

Huomautus:

Jos käytät maksutonta sähköpostipalvelua, kuten internetsähköpostia, hae tarvittavat sähköpostipalvelimen tiedot internetistä.

1. Napauta aloitusnäytöltä **Asetukset**.
2. Napauta **Yleiset asetukset** > **Verkkoasetukset** > **Lisäasetukset**.
3. Napauta **Sähköpostipalvelin** > **Palvelinasetukset**.
4. Valitse käytetyn sähköpostipalvelimen varmennusmenetelmä.

**Tärkeää:**

Seuraavia varmennusmenetelmiä on käytettävissä.

- Pois
- POP ennen SMTP:tä
- SMTP-VARM

Vahvista sähköpostipalvelimen varmennusmenetelmä ottamalla yhteyttä internetpalveluntarjoajaasi.

Tulostin ei ehkä pysty kommunikoimaan sähköpostipalvelimen kanssa, vaikka varmennusmenetelmä on olemassa, koska suojausta on voitu parantaa (tarvitaan esimerkiksi SSL-kommunikaatiota). Katso viimeisimmät tiedot Epson-tuen verkkosivustolta.

<http://www.epson.eu/Support> (Eurooppa)

<http://support.epson.net/> (Euroopan ulkopuolella)

5. Määritä asianmukaiset asetukset.

Tarvittavat asetukset vaihtelevat varmennusmenetelmän mukaan. Anna käytetyn sähköpostipalvelimen tiedot.

6. Napauta **Jatka**.**Huomautus:**

- Jos näytetään virheilmoitus, tarkista, ovatko sähköpostipalvelimen asetukset oikein.
- Jos et pysty lähettämään sähköpostia, vaikka yhteystarkistus onnistuu, tarkista käytetyn sähköpostipalvelimen varmennusmenetelmä.

Sähköpostipalvelimen asetukset

Kohteet	Selitykset
Varmennettu tili	Jos valitset SMTP-VARM tai POP ennen SMTP:tä Varmennusmenetelmä -kohtaan, syötä sähköpostipalvelimelle rekisteröity 255 merkin pituinen tai lyhempi käyttäjänimi (sähköpostiosoite).
Varmennettu salasana	Jos valitset SMTP-VARM tai POP ennen SMTP:tä Varmennusmenetelmä -kohtaan, syötä varmennetun tilin 20 merkin pituinen tai lyhempi salasana.
Lähett. sähköpostiosoite	Määritä sähköpostiosoite, jota tulostin käyttää sähköpostien lähettämiseen. Voit määrittää aiemmin luodun sähköpostiosoitteen. Ollaksesi varma, että sähköposti on lähetetty tulostimelta, voit hakea erityisesti tulostimelle määritetyn osoitteen ja syöttää sen tässä.
SMTP-palveliniosoite	Syötä sen palvelimen palveliniosoite, joka lähettää sähköpostin (SMTP-palvelin).
SMTP-palvelimen porttinro	Syötä sen palvelimen porttinumero, joka lähettää sähköpostin (SMTP-palvelin).
POP3-palveliniosoite	Jos valitset POP ennen SMTP:tä Varmennusmenetelmä -kohtaan, syötä sen palvelimen palveliniosoite, joka vastaanottaa sähköpostin (POP3-palvelin).
POP3-palvelimen porttinro	Jos valitset POP ennen SMTP:tä Varmennusmenetelmä -kohtaan, syötä sen sähköpostipalvelimen porttinumero, joka vastaanottaa sähköpostin (POP3-palvelin).
Suojattu yhteys	Jos valitset SMTP-VARM - tai Pois Varmennusmenetelmä -kohtaan, valitse suojatun yhteyden menetelmä.

Sähköpostipalvelinyhteyden tarkistaminen

1. Napauta aloitusnäytöltä **Asetukset**.
2. Napauta **Yleiset asetukset > Verkkoasetukset > Lisäasetukset**.
3. Tarkista, että tulostin on yhteydessä sähköpostipalvelimeen, napauttamalla **Sähköpostipalvelin > Yhteystarkistus**.

Huomautus:

- Jos näytetään virheilmoitus, tarkista, ovatko sähköpostipalvelimen asetukset oikein.
- Jos et pysty lähettämään sähköpostia, vaikka yhteystarkistus onnistuu, tarkista käytetyn sähköpostipalvelimen varmennusmenetelmä.

Yhteystarkistus -toiminnon aikana näytettävät viestit

Seuraavat viestit näytetään silloin, kun suoritetaan Yhteystarkistus sähköpostipalvelimeen. Jos tapahtuu virhe, vahvasta tila tarkistamalla viesti ja selitys.

Viestit	Selitys
Connection test was successful.	Tämä viesti tulee näkyviin, kun yhteys palvelimeen on onnistunut.
SMTP server communication error. Check the following. - Network Settings	Tämä viesti tulee näkyviin, kun <ul style="list-style-type: none"> <input type="checkbox"/> Tulostimella ei ole verkkoyhteyttä <input type="checkbox"/> SMTP-palvelin on kaatunut <input type="checkbox"/> Verkkoyhteys katkeaa kommunikoinnin aikana <input type="checkbox"/> Vastaanotetut tiedot ovat epätäydelliset
POP3 server communication error. Check the following. - Network Settings	Tämä viesti tulee näkyviin, kun <ul style="list-style-type: none"> <input type="checkbox"/> Tulostimella ei ole verkkoyhteyttä <input type="checkbox"/> POP3-palvelin on kaatunut <input type="checkbox"/> Verkkoyhteys katkeaa kommunikoinnin aikana <input type="checkbox"/> Vastaanotetut tiedot ovat epätäydelliset
An error occurred while connecting to SMTP server. Check the followings. - SMTP Server Address - DNS Server	Tämä viesti tulee näkyviin, kun <ul style="list-style-type: none"> <input type="checkbox"/> DNS-palvelimeen yhdistäminen epäonnistui <input type="checkbox"/> SMTP-palvelimen nimenselvitys epäonnistui
An error occurred while connecting to POP3 server. Check the followings. - POP3 Server Address - DNS Server	Tämä viesti tulee näkyviin, kun <ul style="list-style-type: none"> <input type="checkbox"/> DNS-palvelimeen yhdistäminen epäonnistui <input type="checkbox"/> POP3-palvelimen nimenselvitys epäonnistui
SMTP server authentication error. Check the followings. - Authentication Method - Authenticated Account - Authenticated Password	Tämä viesti tulee näkyviin, kun SMTP-palvelimen varmennus epäonnistui.
POP3 server authentication error. Check the followings. - Authentication Method - Authenticated Account - Authenticated Password	Tämä viesti tulee näkyviin, kun POP3-palvelimen varmennus epäonnistui.
Unsupported communication method. Check the followings. - SMTP Server Address - SMTP Server Port Number	Tämä viesti tulee näkyviin, kun yritetään kommunikoida ei-tuettujen protokollien kanssa.
Connection to SMTP server failed. Change Secure Connection to None.	Tämä viesti tulee näkyviin, kun tapahtuu SMTP-ristiriita palvelimen ja asiakkaan välillä tai kun palvelin ei tue salattua SMTP-yhteyttä (SSL-yhteyttä).
Connection to SMTP server failed. Change Secure Connection to SSL/TLS.	Tämä viesti tulee näkyviin, kun tapahtuu SMTP-ristiriita palvelimen ja asiakkaan välillä tai kun palvelin pyytää SSL/TLS-yhteyden käyttöä salatun SMTP-yhteyden muodostamiseksi.
Connection to SMTP server failed. Change Secure Connection to STARTTLS.	Tämä viesti tulee näkyviin, kun tapahtuu SMTP-ristiriita palvelimen ja asiakkaan välillä tai kun palvelin pyytää STARTTLS-yhteyden käyttöä salatun SMTP-yhteyden muodostamiseksi.
The connection is untrusted. Check the following. - Date and Time	Tämä viesti tulee näkyviin, kun tulostimen aika- ja päivämääräasetukset ovat väärin tai varmenne on vanhentunut.

Viestit	Selitys
The connection is untrusted. Check the following. - CA Certificate	Tämä viesti tulee näkyviin, kun tulostimella ei ole palvelimen kanssa vastaavaa päävarmennetta tai kun CA Certificate -varmennetta ei ole tuotu.
The connection is not secured.	Tämä viesti tulee näkyviin, kun saatu varmenne on vahingoittunut.
SMTP server authentication failed. Change Authentication Method to SMTP-AUTH.	Tämä viesti tulee näkyviin, kun palvelimen ja asiakkaan välillä tapahtuu varmennusmenetelmän ristiriita. SMTP AUTH on palvelimen tukema.
SMTP server authentication failed. Change Authentication Method to POP before SMTP.	Tämä viesti tulee näkyviin, kun palvelimen ja asiakkaan välillä tapahtuu varmennusmenetelmän ristiriita. SMTP AUTH ei ole palvelimen tukema.
Sender's Email Address is incorrect. Change to the email address for your email service.	Tämä viesti tulee näkyviin, kun määritetyn lähettäjän sähköpostiosoite on väärä.
Cannot access the printer until processing is complete.	Tämä viesti tulee näkyviin, kun tulostin on varattu.

Liittyvät tiedot

➔ ”Sähköpostipalvelinyhteyden tarkistaminen” sivulla 238

Asiakastukipalvelut

Teknisen tuen verkkosivusto

Jos tarvitset lisätukea, siirry alla näkyvälle Epson-tukisivustolle. Valitse maasi tai alueesi ja siirry paikallisen Epson-verkkosivuston tukiosioon. Sivustolla on saatavilla myös uusimmat ohjaimet, usein kysytyt kysymykset, oppaat ja muut ladattavissa olevat kohteet.

<http://support.epson.net/>

<http://www.epson.eu/Support> (Eurooppa)

Jos Epson-tuotteesi ei toimi kunnolla eikä ongelman ratkaiseminen onnistu, pyydä tukea Epson-tukipalveluista.

Yhteydenotto Epsonin tukeen

Ennen yhteyden ottamista Epsoniin

Jos Epson-tuotteesi ei toimi oikein, eikä ongelmaa voida ratkaista tuotteen mukana toimitettujen vianmääritysoppaiden avulla, ota yhteys Epsonin tukeen lisätietojen saamiseksi. Jos alueesi Epson-tukea ei ole seuraavassa luettelossa, ota yhteys jälleenmyyjään, jolta ostit laitteen.

Epsonin tuki pystyy ratkaisemaan ongelmiasi nopeammin, jos annat seuraavat tiedot:

- tuotteen sarjanumero
(sarjanumerotarra on yleensä tuotteen takana)
- tuotteen malli

Liite

- tuotteen ohjelmistoversio
(Napsauta **Tietoja, Versiotiedot** tai vastaavaa painiketta tuoteohjelmistosta.)
- tietokoneen merkki ja malli
- tietokoneen käyttöjärjestelmän nimi ja versio
- laitteen yhteydessä yleensä käytettävien ohjelmien nimet ja versiot

Huomautus:

Tuotteen mukaan faksin ja/tai verkkoasetusten valintaluettelon tiedot on saatettu tallentaa tuotteen muistiin. Tiedot ja/tai asetukset saattavat kadota tuotteen rikkoutumisen tai korjauksen seurauksena. Epson ei ota vastuuta tietojen menetyksistä tai varmuuskopiointista eikä tietojen ja asetusten palauttamisesta edes takuun voimassaoloaikana. Suosittelemme omien varmuuskopioiden ottamista tai muistiinpanojen tekoa.

Ohje käyttäjille Euroopassa

Lisätietoja yhteyden ottamisesta Epson-tukeen on Euroopan takuuasiakirjassa.

Australia

Epson Australia haluaa tarjota sinulle korkeatasoisen asiakastuen. Tuoteoppaiden lisäksi tarjoamme seuraavat lähteet lisätietojen saamiseksi:

Internet-osoite

<http://www.epson.com.au>

Siirry Epson Australian verkkosivustoon. Sinun kannattaa vieraila sivustolla aika ajoin! Sivustolla on ohjaimien latausalue, Epsonin yhteystiedot, uudet tuotetiedot ja tekninen tuki (sähköposti).

Epson-tuotetuki

Puhelin: 1300-361-054

Epson-tuotetuki varmistaa viime kädessä, että asiakkaamme saavat ohjeita. Tuotetuen henkilöstö auttaa Epson-tuotteen asennuksessa, määrittämisessä ja käytössä. Myynnin tuotetuen henkilöstö voi lähettää materiaalia uusista Epson-tuotteista ja neuvoa lähimmän jälleenmyyjän tai huollon sijainnin. Tuotetuessa vastataan monentyyppisiin kysymyksiin.

Kehotamme ottamaan esiin kaikki tarvittavat tiedot ennen soittoa. Mitä enemmän tietoa on valmiina, sitä nopeammin voimme ratkaista ongelman. Tarvittavia tietoja ovat Epson-tuotteesi oppaat, tietokoneesi tyyppi, käyttöjärjestelmä, sovellusohjelmat ja muut tiedot, joita arvelet tarvittavan.

Tuotteiden kuljetus

Epson suosittelee tuotteen pakkauksen säilyttämistä tulevaa kuljetusta varten.

Ohjeet käyttäjille Uudessa Seelannissa

Epson Uusi Seelanti haluaa tarjota sinulle korkealuokkaista asiakaspalvelua. Tuotedokumentaation lisäksi tietoja löytyy seuraavista lähteistä:

Internet-osoite

<http://www.epson.co.nz>

Siirry Epson Uuden Seelannin verkkosivuille. Sinun kannattaa vierailla sivustolla aika ajoin! Sivustolla on ohjaimien latausalue, Epsonin yhteystiedot, uudet tuotetiedot ja tekninen tuki (sähköposti).

Epson-tuotetuki

Puhelin: 0800 237 766

Epson-tuotetuki on varmistamassa, että asiakkaamme saavat ohjeita. Tuotetuen henkilöstö auttaa Epson-tuotteen asennuksessa, määrityksissä ja käytössä. Myynnin tuotetuen henkilöstö voi lähettää materiaalia uusista Epson-tuotteista ja neuvoa lähimmän jälleenmyyjän tai huollon sijainnin. Tuotetuessa vastataan monentyyppisiin kysymyksiin.

Kehotamme ottamaan esiin kaikki tarvittavat tiedot ennen soittoa. Mitä enemmän tietoa on valmiina, sitä nopeammin voimme ratkaista ongelman. Näitä tietoja ovat Epsonin tuotedokumentaatio, tietokoneen tyyppi, käyttöjärjestelmä, sovellusohjelmat ja muut mielestäsi oleelliset tiedot.

Tuotteen kuljetus

Epson suosittelee tuotteen pakkauksen säilyttämistä tulevaa kuljetusta varten.