

**WF-4740 Series**

# **Používateľská príručka**

# Autorské práva

Bez predchádzajúceho písomného súhlasu spoločnosti Seiko Epson Corporation nie je možné žiadnu časť tejto publikácie kopírovať, uchovávať v načítavacom systéme ani prenášať v akejkoľvek forme alebo akýmkoľvek prostriedkami, či už elektronickými, mechanickými, kopírovaním, zaznamenávaním alebo inak. V súvislosti s použitím tu obsiahnutých informácií sa neprijíma žiadna zodpovednosť za porušenie patentu. Žiadna zodpovednosť sa neprijíma ani za škody spôsobené použitím tu uvedených informácií. Informácie uvedené v tejto dokumentácii sú určené iba na použitie s týmto zariadením Epson. Spoločnosť Epson nie je zodpovedná za akékoľvek použitie týchto informácií pri aplikovaní na iných zariadeniach.

Spoločnosť Seiko Epson Corporation ani jej sesterské organizácie nepreberajú zodpovednosť voči kupcovi tohto produktu ani tretím stranám za poškodenia, straty, náklady alebo výdavky, ktoré kupcovi alebo tretím stranám vznikli pri nehode, nesprávnom používaní alebo zneužití tohto produktu alebo pri neoprávnených modifikáciách, opravách alebo zmenách tohto produktu, alebo (okrem USA) nedodržaní pokynov o prevádzke a údržbe od spoločnosti Seiko Epson Corporation.

Spoločnosť Seiko Epson Corporation ani jej sesterské organizácie nie sú zodpovedné za žiadne poškodenia alebo problémy vyplývajúce z použitia akéhokoľvek príslušenstva alebo akýchkoľvek spotrebných produktov, ako sú tie, ktoré sú určené ako originálne produkty Epson alebo schválené produkty Epson spoločnosťou Seiko Epson Corporation.

Spoločnosť Seiko Epson Corporation nenesie zodpovednosť za akékoľvek poškodenie zapríčinené elektromagnetickým rušením, ktoré sa vyskytuje pri používaní niektorých káblov rozhrania iných, ako sú tie, ktoré sú určené ako schválené produkty Epson spoločnosťou Seiko Epson Corporation.

©Seiko Epson Corporation 2020.

Obsah tejto príručky a technické údaje o tomto zariadení sa môžu zmeniť bez predchádzajúceho upozornenia.

# Ochranné známky

- ❑ EPSON® je registrovaná ochranná známka a EPSON EXCEED YOUR VISION alebo EXCEED YOUR VISION je ochranná známka spoločnosti Seiko Epson Corporation.
- ❑ Epson Scan 2 software is based in part on the work of the Independent JPEG Group.
- ❑ libtiff
  - Copyright © 1988-1997 Sam Leffler
  - Copyright © 1991-1997 Silicon Graphics, Inc.
  - Permission to use, copy, modify, distribute, and sell this software and its documentation for any purpose is hereby granted without fee, provided that (i) the above copyright notices and this permission notice appear in all copies of the software and related documentation, and (ii) the names of Sam Leffler and Silicon Graphics may not be used in any advertising or publicity relating to the software without the specific, prior written permission of Sam Leffler and Silicon Graphics.
  - THE SOFTWARE IS PROVIDED "AS-IS" AND WITHOUT WARRANTY OF ANY KIND, EXPRESS, IMPLIED OR OTHERWISE, INCLUDING WITHOUT LIMITATION, ANY WARRANTY OF MERCHANTABILITY OR FITNESS FOR A PARTICULAR PURPOSE.
  - IN NO EVENT SHALL SAM LEFFLER OR SILICON GRAPHICS BE LIABLE FOR ANY SPECIAL, INCIDENTAL, INDIRECT OR CONSEQUENTIAL DAMAGES OF ANY KIND, OR ANY DAMAGES WHATSOEVER RESULTING FROM LOSS OF USE, DATA OR PROFITS, WHETHER OR NOT ADVISED OF THE POSSIBILITY OF DAMAGE, AND ON ANY THEORY OF LIABILITY, ARISING OUT OF OR IN CONNECTION WITH THE USE OR PERFORMANCE OF THIS SOFTWARE.
- ❑ Microsoft®, Windows®, and Windows Vista® are registered trademarks of Microsoft Corporation.
- ❑ Apple, Mac, macOS, OS X, Bonjour, Safari, AirPrint, iPad, iPhone, iPod touch, and iTunes are trademarks of Apple Inc., registered in the U.S. and other countries.
- ❑ Use of the Works with Apple badge means that an accessory has been designed to work specifically with the technology identified in the badge and has been certified by the developer to meet Apple performance standards.
- ❑ Google Cloud Print, Chrome, Chrome OS, and Android are trademarks of Google LLC.
- ❑ Adobe and Adobe Reader are either registered trademarks or trademarks of Adobe Systems Incorporated in the United States and/or other countries.
- ❑ The N-Mark is a trademark or registered trademark of NFC Forum, Inc. in the United States and in other countries.
- ❑ Intel® is a registered trademark of Intel Corporation.
- ❑ Všeobecné oznámenie: ďalšie názvy produktov, ktoré sa používajú v tomto dokumente, sú uvedené len z dôvodu identifikácie a môžu byť ochrannými známkami ich príslušných vlastníkov. Spoločnosť Epson odmieta akékoľvek práva na tieto známky.

## Obsah

### Autorské práva

### Ochranné známky

### Informácie o tejto príručke

Úvod do príručiek. . . . .	9
Značky a symboly. . . . .	9
Popisy použité v tejto príručke. . . . .	10
Odkazy na operačné systémy. . . . .	10

### Dôležité pokyny

Bezpečnostné pokyny. . . . .	11
Rady a upozornenia k tlačiarni. . . . .	12
Rady a varovania týkajúce sa nastavenia/ používania tlačiarnie. . . . .	12
Rady a upozornenia týkajúce sa používania tlačiarnie s bezdrôtovým pripojením. . . . .	13
Rady a upozornenia týkajúce sa používania dotykovej obrazovky. . . . .	13
Ochrana osobných údajov. . . . .	13

### Základné informácie o tlačiarni

Názvy dielov a funkcie. . . . .	14
Ovládací panel. . . . .	17
Tlačidlá a kontrolky. . . . .	17
Konfigurácia základnej obrazovky. . . . .	17
Úkony na dotykovej obrazovke. . . . .	18
Ikony zobrazené na LCD obrazovke. . . . .	18
Zadávanie znakov. . . . .	20
Zobrazenie animácií. . . . .	21
Registrácia obľúbených nastavení ako predvoľby. . . . .	21
Možnosti ponuky Predv. hod.. . . . .	21

### Nastavenia siete

Typy sieťového pripojenia. . . . .	23
Pripojenie cez sieť Ethernet. . . . .	23
Pripojenie cez Wi-Fi. . . . .	23
Pripojenie v režime Wi-Fi Direct (Jednoduchý prístupový bod). . . . .	24
Pripojenie k počítaču. . . . .	24
Pripojenie k inteligentnému zariadeniu. . . . .	26
Vytvorenie nastavení siete Wi-Fi z tlačiarnie. . . . .	26
Ručné nastavenie siete Wi-Fi. . . . .	27

Nastavenie siete Wi-Fi tlačidlom (WPS). . . . .	28
Nastavenie Wi-Fi kódom PIN (WPS). . . . .	29
Vytvorenie nastavení pripojenia v režime Wi- Fi Direct (Jednoduchý prístupový bod). . . . .	30
Vytvorenie rozšírených nastavení siete. . . . .	31
Kontrola stavu sieťového pripojenia. . . . .	32
Ikona siete. . . . .	33
Kontrola podrobných informácií o sieti z ovládacieho panela. . . . .	33
Tlač správy o sieťovom pripojení. . . . .	33
Tlač hárku stavu siete. . . . .	37
Výmena alebo prídanie nových prístupových bodov. . . . .	38
Zmena spôsobu pripojenia na počítač. . . . .	38
Zmena sieťového pripojenia na sieť Ethernet z ovládacieho panela. . . . .	40
Vypnutie Wi-Fi z ovládacieho panela. . . . .	40
Odpojenie pripojenia v režime Wi-Fi Direct (Jednoduchý prístupový bod) z ovládacieho panela. . . . .	40
Obnovenie nastavení siete z ovládacieho panela. . . . .	41

### Vloženie papiera

Bezpečnostné opatrenia pri manipulácii s papierom. . . . .	42
Dostupný papier a kapacity. . . . .	43
Zoznam typov papiera. . . . .	44
Vkladanie papiera do zásobníka Zásobník papiera. . . . .	45

### Umiestnenie originálov

Dostupné originály pre APD. . . . .	49
Vkladanie originálov do podávača APD. . . . .	49
Vkladanie originálnych dokumentov do podávača ADF na obojstranné kopírovanie. . . . .	51
Umiestnenie originálov na Sklo skenera. . . . .	52

### Správa kontaktov

Registrácia alebo úprava kontaktov. . . . .	54
Registrácia alebo úprava zoskupených kontaktov. . . . .	55
Registrácia často používaných kontaktov. . . . .	55
Registrácia kontaktov v počítači. . . . .	56
Položky nastavenia cieľa. . . . .	56
Registrovanie cieľov ako skupiny. . . . .	57
Používanie servera LDAP. . . . .	58

Konfigurácia servera LDAP. . . . .	58
Konfigurácia nastavení vyhľadávania v serveri LDAP. . . . .	59
Kontrola pripojenia servera LDAP. . . . .	60
Export a import kontaktov pomocou počítača. . . . .	61
Export kontaktov. . . . .	61
Import kontaktov. . . . .	61

## Tlač

Tlač z ovládacieho panela. . . . .	63
Tlač súborov vo formáte JPEG z pamäťového zariadenia. . . . .	63
Tlač súborov vo formáte TIFF z pamäťového zariadenia. . . . .	64
Možnosti ponuky Pam. zar.. . . . .	64
Tlač z počítača. . . . .	66
Základy tlače — Windows. . . . .	66
Základy tlače — Mac OS X. . . . .	68
Obojstranná tlač. . . . .	70
Tlač viacerých strán na jeden hárok. . . . .	72
Tlač prispôbená veľkosti papiera. . . . .	73
Tlač viacerých súborov naraz (iba v systéme Windows). . . . .	75
Tlač jedného obrazu na viac listov na vytvorenie plagátu (iba pre operačný systém Windows). . . . .	76
Tlač s použitím rozšírených funkcií. . . . .	82
Tlač z inteligentných zariadení. . . . .	85
Používanie funkcie Epson iPrint. . . . .	85
Používanie funkcie AirPrint. . . . .	87
Zrušenie tlače. . . . .	88
Zrušenie tlače — ovládací panel. . . . .	88
Zrušenie tlače – Windows. . . . .	88
Zrušenie tlače – Mac OS X. . . . .	89

## Kopírovanie

Základné kopírovanie. . . . .	90
Možnosti základnej ponuky pre kopírovanie. . . . .	90
Možnosti rozšírenej ponuky pre kopírovanie. . . . .	92

## Skenovanie

Skenovanie pomocou ovládacieho panelu. . . . .	94
Uloženie naskenovaného obrazu do zdieľaného priečinka alebo servera FTP. . . . .	94
Skenovanie do e-mailu. . . . .	103
Skenovanie do počítača. . . . .	105
Skenovanie na pamäťové zariadenie. . . . .	109
Skenovanie do cloudu. . . . .	111

Skenovanie do počítača (WSD). . . . .	113
Skenovanie z počítača. . . . .	115
Skenovanie pomocou aplikácie Epson Scan 2. . . . .	115
Skenovanie z inteligentných zariadení. . . . .	118
Inštalácia Epson iPrint. . . . .	118
Skenovanie pomocou aplikácie Epson iPrint. . . . .	118
Skenovanie priložením inteligentných zariadení k značke značka N. . . . .	119

## Faxovanie

Nastavenie faxu. . . . .	121
Pripojenie k telefónnej linke. . . . .	121
Vykonanie základných nastavení faxu. . . . .	124
Zasielanie faxov. . . . .	128
Základne činnosti zasielania faxov. . . . .	128
Rôzne spôsoby zasielania faxov. . . . .	131
Prijímanie faxov. . . . .	134
Nastavenie režimu prijímania. . . . .	134
Rôzne spôsoby prijímania faxov. . . . .	135
Ukladanie prijatých faxov. . . . .	137
Používanie ostatných faxových funkcií. . . . .	141
Tlač faxových hlásení a zoznamu faxov. . . . .	141
Nastavenie zabezpečenia faxovania. . . . .	141
Možnosti ponuky pre režim Fax. . . . .	142
Príjemca. . . . .	142
Nastavenia faxu. . . . .	142
Viac. . . . .	144
Možnosti ponuky Nastavenia faxu. . . . .	145
Skont. fax. spojenie. . . . .	145
Sprievodca nast. faxu. . . . .	145
Tl. Quick Operation. . . . .	145
Nastavenia príjmu. . . . .	146
Nastavenia správy. . . . .	147
Zákl. nastavenia. . . . .	148
Nastavenia zabezp.. . . . .	149
Možnosti ponuky Používateľské nastavenia. . . . .	149
Možnosti ponuky Došlá pošta. . . . .	150

## Výmena atramentových kaziet a ďalšieho spotrebného materiálu

Kontrola stavu atramentových kaziet a údržbovej kazety. . . . .	151
Kontrola stavu atramentových kaziet a údržbovej kazety — ovládací panel. . . . .	151
Kontrola stavu atramentových kaziet a údržbovej kazety - Windows. . . . .	151

Kontrola stavu zostávajúceho atramentu a skrinky údržby – Mac OS X. . . . .	151
Kódy atramentových kaziet. . . . .	151
Preventívne opatrenia pri manipulácii s atramentovými kazetami. . . . .	152
Výmena atramentových kaziet. . . . .	155
Kód skrinky údržby. . . . .	155
Bezpečnostné opatrenia pri manipulácii s údržbovou kazetou. . . . .	155
Výmena údržbovej kazety. . . . .	156
Dočasná tlač čiernym atramentom. . . . .	156
Dočasná tlač čiernym atramentom – Windows. . . . .	157
Dočasná tlač čiernym atramentom – Mac OS X. . . . .	158
Zníženie spotreby čierneho atramentu pri jeho nedostatku (iba systém Windows). . . . .	158

## Údržba tlačiarne

Kontrola a čistenie tlačovej hlavy. . . . .	160
Kontrola a čistenie tlačovej hlavy — ovládací panel. . . . .	160
Kontrola a čistenie tlačovej hlavy — Windows. . . . .	161
Kontrola a čistenie tlačovej hlavy — Mac OS X. . . . .	161
Zarovnanie tlačovej hlavy. . . . .	161
Zarovnanie tlačovej hlavy — ovládací panel. . . . .	162
Čistenie dráhy papiera od atramentových škvŕn. . . . .	163
Čistenie podávača APD. . . . .	163
Čistenie súčasti Sklo skenera. . . . .	165
Šetrenie energie. . . . .	166
Šetrenie energie – ovládací panel. . . . .	167

## Možnosti ponuky Nastav.

Možnosti ponuky Všeobecné nastavenia. . . . .	168
Zákl. nastavenia. . . . .	168
Nastavenia tlačiarne. . . . .	169
Nastavenie siete. . . . .	171
Nastavenia webovej služby. . . . .	172
Možnosti ponuky Stav zásob. . . . .	173
Možnosti ponuky Údržba. . . . .	173
Tlačová hlava Kontrola dýz:. . . . .	173
Čistenie tlačovej hlavy:. . . . .	173
Zarovnanie tlačovej hlavy:. . . . .	174
Výmena kazety(-iet):. . . . .	174
Čist. vod. prvku papiera:. . . . .	174
Možnosti ponuky Jazyk/Language. . . . .	174
Možnosti ponuky Stav tlačiarne/Tlačíť. . . . .	174
List so stav. tlače:. . . . .	174

Sieť:. . . . .	175
Možnosti ponuky Správa kontaktov. . . . .	175
Možnosti ponuky Počítadlo výťažkov. . . . .	175
Možnosti ponuky Používateľské nastavenia. . . . .	175
Možnosti ponuky Obnoviť štand. nastavenia. . . . .	176
Možnosti ponuky Aktualizácia firmvéru. . . . .	176
Aktualizovať:. . . . .	176
Oznámenie:. . . . .	176

## Informácie o sieťovej službe a softvéri

Služba Epson Connect. . . . .	177
Web Config. . . . .	177
Spustenie konfigurácie webovej lokality v internetovom prehliadači. . . . .	178
Spustenie Web Config v systéme Windows. . . . .	178
Spustenie aplikácie Web Config v systéme Mac OS X. . . . .	179
Ovládač tlačiarne Windows. . . . .	179
Obmedzenie dostupných nastavení ovládača tlačiarne v systéme Windows. . . . .	180
Vykonanie prevádzkových nastavení ovládača tlačiarne v systéme Windows. . . . .	181
Ovládač tlačiarne v systéme Mac OS X. . . . .	181
Vykonanie prevádzkových nastavení ovládača tlačiarne v systéme Mac OS X. . . . .	181
Epson Scan 2 (ovládač skenera). . . . .	182
Document Capture Pro. . . . .	183
Ovládač PC-FAX (ovládač faxu). . . . .	183
FAX Utility. . . . .	184
EPSON Software Updater. . . . .	184
EpsonNet Config. . . . .	185
Odiňštalovanie aplikácií. . . . .	186
Odiňštalovanie aplikácií — Windows. . . . .	186
Odiňštalovanie aplikácií – Mac OS X. . . . .	187
Inštalácia aplikácií. . . . .	187
Aktualizácia aplikácií a firmvéru. . . . .	188
Aktualizácia firmvéru tlačiarne pomocou ovládacieho panela. . . . .	188

## Riešenie problémov

Kontrola stavu tlačiarne. . . . .	190
Kontrola hlásení na displeji LCD. . . . .	190
Kontrola stavu tlačiarne – Windows. . . . .	191
Kontrola stavu tlačiarne — Mac OS X. . . . .	191
Kontrola stavu softvéru. . . . .	191
Vybratie zaseknutého papiera. . . . .	192

**Obsah**

Papier sa nepodáva správne. . . . .	192	Ďalšie problémy pri tlači. . . . .	207
Papier sa zasekáva. . . . .	192	Príliš pomalá tlač. . . . .	207
Papier sa podáva nesprávne naklonený. . . . .	193	Pri nepretržitej tlači sa tlač dramaticky spomalí	208
Niekoľko hárkov papiera sa podáva naraz. . . . .	193	Nedá sa zrušiť tlač z počítača so systémom	
Originál sa nepodáva v podávači APD. . . . .	193	Mac OS X v10.6.8. . . . .	208
Problémy s napájaním a ovládacím panelom. . . . .	194	Nie je možné spustiť skenovanie. . . . .	208
Napájanie sa nezapne. . . . .	194	Problémy s naskenovaným obrázkom. . . . .	209
Napájanie sa nevypne. . . . .	194	Pri skenovaní zo skla skenera sa vyskytujú	
Napájanie sa vypne automaticky. . . . .	194	nerovnomerné farby, nečistoty a škvrny. . . . .	209
Displej LCD stmavne. . . . .	194	Pri skenovaní z ADF sa vyskytujú rovné čiary..	209
Dotyková obrazovka nereaguje. . . . .	194	Kvalita obrazu je slabá. . . . .	209
Nedá sa tlačiť z počítača. . . . .	194	V pozadí obrazov sa objavuje kontrast. . . . .	210
Keď nemôžete urobiť nastavenia siete. . . . .	195	Text je rozmazaný. . . . .	210
Nedá sa pripojiť zo zariadení, hoci v		Zobrazujú sa rušivé vzory (tiene podobné	
nastaveniach siete nie sú žiadne problémy. . . . .	196	pavučine). . . . .	210
Overenie SSID pripojeného k tlačiarni. . . . .	197	Na skle skenera sa nedá skenovať správna	
Overenie SSID pre počítač. . . . .	198	oblasť. . . . .	211
Tlačiareň občas nechce tlačiť cez sieťové		Text nie je rozpoznávaný správne, keď sa ukladá	
pripojenie. . . . .	199	ako a PDF s možnosťou vyhľadávania. . . . .	211
Tlačiareň občas nechce tlačiť pomocou USB		Nedajú sa vyriešiť problémy na	
pripojenia. . . . .	199	naskenovanom obraze. . . . .	212
Nedá sa tlačiť z iPhone alebo iPad. . . . .	200	Nie je možné uložiť naskenované obrázky do	
Problémy s výtlakami. . . . .	200	zdieľaného priečinka. . . . .	212
Výtlačok je ošúchaný, prípadne chýba farba. . . . .	200	Skontrolovanie správ na tlačiarni. . . . .	212
Objavujú sa pásy alebo nečakané farby. . . . .	200	Uloženie naskenovaných obrázkov trvá príliš	
Farebné pruhy sa objavujú v intervaloch		dlho. . . . .	214
približne 3.3 cm. . . . .	201	Prepnutie medzi súkromnou a verejnou sieťou. . . . .	214
Rozmazané výtlaky, zvislé pruhy alebo		Ostatné problémy so skenovaním. . . . .	217
nesprávne zarovnanie. . . . .	201	Skenovanie je pomalé. . . . .	217
Kvalita tlače je nízka. . . . .	202	E-mailom nemožno odoslať naskenovaný	
Papier je zašpinený alebo ošúchaný. . . . .	203	obrázok. . . . .	217
Počas automatickej obojstrannej tlače sa		Skenovanie zastane pri skenovaní do formátu	
papier zašpiní. . . . .	204	PDF/Multi-TIFF. . . . .	217
Tlačené fotografie sú zlepené. . . . .	204	Problémy pri odosielaní a prijímaní faxov. . . . .	217
Obrázky a fotografie sa tlačia v		Nie je možné posilať alebo prijímať faxy. . . . .	217
neočakávaných farbách. . . . .	204	Nie je možné posilať faxy. . . . .	219
Nedá sa tlačiť bez okrajov. . . . .	205	Faxy sa nedajú posilať určitému príjemcovi. . . . .	219
Počas tlače bez okrajov sú hrany obrazu		Faxy sa nedajú v určitom čase posilať. . . . .	219
orezané. . . . .	205	Nie je možné prijímať faxy. . . . .	220
Výtlačok je nesprávne umiestnený, má		Na pamäťové zariadenie nie je možné uložiť	
nesprávnu veľkosť alebo okraje. . . . .	205	prijaté faxy. . . . .	220
Vytlačené znaky sú nesprávne alebo skomolené	206	Objaví sa chyba v dôsledku plnej pamäte. . . . .	220
Vytlačený obrázok je prevrátený. . . . .	206	Kvalita odoslaného faxu je nízka. . . . .	221
Mozaikové vzory na výtlakoch. . . . .	206	Faxy sa zasielajú v nesprávnej veľkosti. . . . .	221
Na kopírovanom obraze sa objavujú		Kvalita prijatého faxu je nízka. . . . .	222
nerovnomerné farby, šmuhy, bodky alebo		Prijaté faxy sa nevytlačia. . . . .	222
rovné čiary. . . . .	206	Strany sú prázdne, prípadne je na druhej	
Na kopírovanom obraze je vlnitý vzor (známy		strane prijatých faxov vytlačené len malé	
ako moaré). . . . .	207	množstvo textu. . . . .	222
Na kópii je opačná strana originálu. . . . .	207	Ostatné problémy s faxovaním. . . . .	222
Problém s výtlakami nie je možné odstrániť. . . . .	207		

Nie je možné uskutočniť hovory na pripojenom telefóne. . . . .	222	Webová stránka technickej podpory. . . . .	241
Odkazovač nepreberá hovory. . . . .	223	Kontaktovanie podpory spoločnosti Epson. . . . .	242
Na prijatých faxoch sa nezobrazuje faxové číslo odosielateľa, alebo je toto číslo nesprávne. . . . .	223		
Iné problémy. . . . .	223		
Slabý elektrický výboj pri kontakte s tlačiarňou. . . . .	223		
Hlučná prevádzka. . . . .	223		
Nesprávny dátum a čas. . . . .	223		
Pamäťové zariadenie nie je rozpoznané. . . . .	224		
Na pamäťové zariadenie nie je možné uložiť údaje. . . . .	224		
Aplikácia je blokována bránou firewall (len pre systém Windows). . . . .	224		
„!“ sa zobrazuje na obrazovke výberu fotografie . . . . .	224		
Neúmyselne sa vytvárajú kópie alebo odosielajú faxy. . . . .	224		
<b>Príloha</b>			
Technické údaje. . . . .	225		
Technické údaje o tlačiarni. . . . .	225		
Technické údaje skenera. . . . .	226		
Technické údaje o rozhraní. . . . .	226		
Špecifikácie faxu. . . . .	227		
Zoznam funkcií siete. . . . .	227		
Parametre Wi-Fi. . . . .	229		
Technické parametre siete Ethernet. . . . .	229		
Bezpečnostný protokol. . . . .	230		
Podporované služby tretích strán. . . . .	230		
Technické údaje o externom zariadení USB. . . . .	230		
Špecifikácie podporovaných údajov. . . . .	231		
Rozmery. . . . .	231		
Elektrotechnické údaje. . . . .	231		
Environmentálne technické údaje. . . . .	232		
Systémové požiadavky. . . . .	232		
Informácie o súlade s nariadeniami. . . . .	233		
Normy a osvedčenia. . . . .	233		
German Blue Angel. . . . .	234		
Obmedzenia kopírovania. . . . .	234		
Preprava tlačiarne. . . . .	235		
Získanie prístupu do externého zariadenia USB z počítača. . . . .	236		
Obmedzenie prístupu do externého zariadenia USB z počítača. . . . .	237		
Používanie e-mailového servera. . . . .	238		
Konfigurácia e-mailového servera. . . . .	238		
Položky nastavenia e-mailového servera. . . . .	239		
Kontrola pripojenia e-mailového servera. . . . .	239		
Kde získať pomoc. . . . .	241		



# Informácie o tejto príručke

---

## Úvod do príručiek

Nasledujúce príručky sa dodávajú s tlačiarňou Epson. Tak ako návody si pozrite aj rôzne pomocné informácie, ktoré sú dostupné v samotnej tlačiarňi alebo v softvérových aplikáciách Epson.

**Dôležité bezpečnostné pokyny (papierová príručka)**

Poskytuje pokyny na zaistenie bezpečného používania tejto tlačiarne.

**Prvé kroky (papierová príručka)**

Poskytuje informácie o nainštalovaní tlačiarne, inštalácii softvéru, používaní tlačiarne atď.

**Používateľská príručka (digitálna príručka)**

Táto príručka. Poskytuje celkové informácie a pokyny na používanie tlačiarne, na nastavenie siete pri používaní tlačiarne v sieti a informácie o riešení problémov.

Najnovšie verzie vyššie uvedených príručiek môžete získať nasledujúcimi spôsobmi.

**Papierová príručka**

Navštívte webovú stránku technickej podpory spoločnosti Epson pre Európu na <http://www.epson.eu/Support> alebo webovú stránku technickej podpory spoločnosti Epson pre celý svet na <http://support.epson.net/>.

**Digitálna príručka**

Spustite na svojom počítači aplikáciu EPSON Software Updater. EPSON Software Updater skontroluje dostupné aktualizácie softvérových aplikácií Epson a digitálnych príručiek a umožní prevziať tie najnovšie.

### Súvisiace informácie

➔ [„EPSON Software Updater” na strane 184](#)

---

## Značky a symboly



**Upozornenie:**

*Pokyny, ktoré sa musia dôsledne dodržiavať, aby sa predišlo poškodeniu zdravia.*



**Upozornenie:**

*Pokyny, ktoré sa musia dodržiavať, aby sa predišlo poškodeniu zariadenia.*

**Poznámka:**

*Poskytuje doplnkové a referenčné informácie.*

➔ Súvisiace informácie

Odkazy na súvisiace časti.

---

## Popisy použité v tejto príručke

- Snímky obrazoviek ovládača tlačiarne a softvéru Epson Scan 2 (ovládač skenera) pochádzajú zo systému Windows 10 alebo Mac OS X v10.11.x. Obsah zobrazený na obrazovkách sa líši v závislosti od modelu a situácie.
- Obrázky tlačiarne použité v tejto príručke slúžia len ako príklady. Jednotlivé modely sa môžu líšiť, spôsob obsluhy je však rovnaký.
- Položky ponuky zobrazené na obrazovkách sa líšia v závislosti od modelu a nastavení.

---

## Odkazy na operačné systémy

### Windows

V tejto príručke označujú rôzne výrazy, ako napríklad „Windows 10“, „Windows 8.1“, „Windows 8“, „Windows 7“, „Windows Vista“, „Windows XP“, „Windows Server 2012 R2“, „Windows Server 2012“, „Windows Server 2008 R2“, „Windows Server 2008“, „Windows Server 2003 R2“ a „Windows Server 2003“, nasledujúce operačné systémy. Výrazom „Windows“ sa označujú všetky verzie.

- Operačný systém Microsoft® Windows® 10
- Operačný systém Microsoft® Windows® 8.1
- Operačný systém Microsoft® Windows® 8
- Operačný systém Microsoft® Windows® 7
- Operačný systém Microsoft® Windows Vista®
- Operačný systém Microsoft® Windows® XP
- Operačný systém Microsoft® Windows® XP Professional x64 Edition
- Operačný systém Microsoft® Windows Server® 2012 R2
- Operačný systém Microsoft® Windows Server® 2012
- Operačný systém Microsoft® Windows Server® 2008 R2
- Operačný systém Microsoft® Windows Server® 2008
- Operačný systém Microsoft® Windows Server® 2003 R2
- Operačný systém Microsoft® Windows Server® 2003

### Mac OS X

V tejto príručke výraz „Mac OS X v10.11.x“ označuje OS X El Capitan, „Mac OS X v10.10.x“ označuje OS X Yosemite, „Mac OS X v10.9.x“ označuje OS X Mavericks a „Mac OS X v10.8.x“ označuje OS X Mountain Lion. Výrazom „Mac OS X“ sa okrem toho označujú systémy „Mac OS X v10.11.x“, „Mac OS X v10.10.x“, „Mac OS X v10.9.x“, „Mac OS X v10.8.x“, „Mac OS X v10.7.x“, a „Mac OS X v10.6.8“.

# Dôležité pokyny

## Bezpečnostné pokyny

---

Prečítajte si tieto pokyny a uistite sa, že im rozumiete, aby ste zabezpečili bezpečnosť používania tlačiarne. Nezabudnite si do budúcnosti uschovať túto príručku. Takisto dodržiavajte všetky upozornenia a pokyny vyznačené na tlačiarňi.

- Niektoré symboly použité na tlačiarňi sú určené na zaistenie bezpečnosti a správneho používania tlačiarne. Význam týchto symbolov nájdete na nasledujúcej webovej stránke.  
<http://support.epson.net/symbols>
- Používajte len napájací kábel dodaný spolu s tlačiarňou a nepoužívajte kábel so žiadnym iným zariadením. Pri používaní iných káblov s tlačiarňou, prípadne pri používaní dodaného napájacieho kábla s iným zariadením, môže dôjsť k požiaru alebo úrazu elektrickým prúdom.
- Skontrolujte, či napájací kábel na striedavý prúd spĺňa príslušnú miestnu bezpečnostnú normu.
- Napájací kábel, zástrčku, tlačiareň, skener ani príslušenstvo nerozoberajte, neupravujte ani sa nepokúšajte opravovať sami, pokiaľ nie je postup výslovne vysvetlený v príručkách k tlačiarňi.
- V nasledujúcich prípadoch odpojte tlačiareň a servisným zásahom poverte kvalifikovaného servisného pracovníka:  
Napájací kábel alebo prípojka sú poškodené, do tlačiarne vnikla tekutina, tlačiareň spadla alebo došlo k poškodeniu krytu, tlačiareň nefunguje obvyklým spôsobom alebo dochádza k zjavnej zmene jej výkonu. Neupravujte ovládacie prvky, ktoré nie sú spomínané v prevádzkových pokynoch.
- Tlačiareň umiestnite v blízkosti zásuvky na stene, z ktorej možno zástrčku jednoducho odpojiť.
- Tlačiareň neumiestňujte ani neskladujte vonku, pri nadmernom znečistení alebo prachu, pri vode, pri tepelných zdrojoch alebo na miestach vystavených otrasom, vibráciám, vysokej teplote alebo vlhkosti.
- Dbajte na to, aby sa na tlačiareň nevyliala žiadna tekutina a nemanipulujte s tlačiarňou mokрыmi rukami.
- Medzi tlačiarňou a kardiostimulátormi musí byť vzdialenosť minimálne 22 cm. Rádiové vlny vyžarované touto tlačiarňou môžu negatívne ovplyvniť činnosť kardiostimulátorov.
- V prípade poškodenia displeja LCD sa obráťte na dodávateľa. Ak sa roztok tekutých kryštálov dostane na ruky, dôkladne ich umyte mydlom a vodou. Ak sa roztok tekutých kryštálov dostane do očí, okamžite ich prepláchnite vodou. Ak nepríjemné pocity alebo problémy s videním pretrvávajú aj po dôkladnom prepláchnutí, okamžite vyhľadajte lekára.
- Vyvarujte sa používania telefónu počas búrky. Môže hroziť úraz elektrickým prúdom z bleskov.
- Nepoužívajte telefón na nahlasovanie úniku plynu v mieste úniku.
- S použitými atramentovými kazetami manipulujte opatrne, pretože okolo portu dodávania atramentu sa ešte môže nachádzať atrament.
  - Ak sa vám atrament dostane na pokožku, dôkladne si dané miesto umyte vodou a mydlom.
  - Ak sa vám atrament dostane do očí, okamžite si ich prepláchnite vodou. Ak nepríjemné pocity alebo problémy s videním pretrvávajú aj po dôkladnom prepláchnutí, okamžite vyhľadajte lekára.
  - Ak sa vám atrament dostane do úst, okamžite vyhľadajte lekára.
- Nerozoberajte atramentovú kazetu ani skrinku údržby, pretože atrament sa vám môže dostať do očí alebo na pokožku.

## Dôležité pokyny

- Netraste atramentovými kazetami príliš silno a nepúšťajte ich na zem. Takisto si dávajte pozor, aby ste ich nestlačili a nestrhli z nich nálepky. Mohlo by dôjsť k úniku atramentu.
- Atramentové kazety a skrinku údržby uchovávajte mimo dosahu detí.

---



## Rady a upozornenia k tlačiarňi

Prečítajte si a dodržiavajte tieto pokyny, aby ste sa vyhli poškodeniu tlačiarne alebo svojho majetku. Nezabudnite si do budúcnosti uschovať túto príručku.

## Rady a varovania týkajúce sa nastavenia/používania tlačiarne

- Neblokujte ani nezakrývajte prieduchy a otvory na tlačiarňi.
- Používajte iba zdroj napájania typu vyznačený na štítku tlačiarne.
- Zamedzte používaniu zásuviek v rovnakom okruhu, v ktorom sú zapojené fotokopírky alebo klimatizačné systémy, ktoré sa pravidelne zapínajú a vypínajú.
- Zamedzte používaniu elektrických zásuviek, ktoré sa ovládajú nástennými vypínačmi alebo automatickými časovačmi.
- Celý počítačový systém držte mimo potenciálnych zdrojov elektromagnetickej interferencie, ako sú napríklad reproduktory alebo základne bezdrôtových telefónov.
- Napájacie káble musia byť umiestnené tak, aby sa zamedzilo odieraniu, prerezaniu, treniu, vlneniu a zalomeniu. Na napájacie káble nekladte žiadne predmety a káble vedte tak, aby sa na ne nestúpalo a aby sa neprekračovali. Mimoriadnu pozornosť venujte tomu, aby napájacie káble boli vyrovnané na konci a vo vstupných a výstupných bodoch z transformátora.
- Ak tlačiareň používate s predĺžovacím káblom, skontrolujte, či celkový menovitý prúd zariadení napojených na predĺžovací kábel neprevyšuje menovitý prúd tohto kábla. Takisto skontrolujte, či celkový menovitý prúd všetkých zariadení zapojených do stenovej zásuvky neprevyšuje menovitý prúd danej stenovej zásuvky.
- Ak tlačiareň plánujete používať v Nemecku, inštalácia v budove musí byť chránená 10-ampérovým alebo 16-ampérovým ističom, ktorý poskytuje primeranú ochranu pred skratom a ochranu tlačiarne pred nadprúdom.
- V prípade pripojenia tlačiarne k počítaču alebo inému zariadeniu pomocou kábla skontrolujte správnu orientáciu konektorov. Každý konektor má len jednu správnu orientáciu. Zapojenie konektora v nesprávnej orientácii môže poškodiť obidve zariadenia spojené káblom.
- Tlačiareň umiestnite na rovnú stabilnú plochu, ktorá vo všetkých smeroch prečnieva za základňu tlačiarne. Tlačiareň nebude fungovať správne, ak je šikmo naklonená.
- Pri skladovaní alebo preprave tlačiareň nenakláňajte ani ju neumiestňujte do zvislej alebo obrátenej polohy. V opačnom prípade môže dôjsť k úniku atramentu.
- Nad tlačiarňou ponechajte dostatočný priestor, aby ste mohli úplne zodvihnúť kryt dokumentov.
- Nechajte dostatok miesta pred tlačiarňou, aby sa mohol papier úplne vysunúť.
- Vyhybajte sa miestam, kde dochádza k rýchlym zmenám teploty a vlhkosti. Tlačiareň okrem toho uchovávajte na miestach mimo priameho slnečného svetla, silného svetla alebo tepelných zdrojov.
- Do otvorov v tlačiarňi nevkladajte žiadne predmety.
- Počas tlače do tlačiarne nevkladajte ruky.
- Nedotýkajte sa bieleho plochého kábla vo vnútri tlačiarne.

## Dôležité pokyny

- ❑ V tlačiarni ani v jej blízkosti nepoužívajte aerosólové produkty, ktoré obsahujú horľavé plyny. Mohlo by to spôsobiť požiar.
- ❑ Tlačovú hlavu neposúvajte rukou, v takom prípade môže dôjsť k poškodeniu tlačiarne.
- ❑ Pri zatváraní jednotky skenera dávajte pozor, aby ste si neprivreli prsty.
- ❑ Pri vkladaní originálov na sklo skenera príliš netlačte.
- ❑ Tlačiareň vždy vypínajte pomocou tlačidla . Neodpájajte tlačiareň ani nevypínajte napájanie zásuvky, kým neprestane blikať kontrolka .
- ❑ Pred prepravou tlačiarne skontrolujte, či je tlačová hlava v základnej polohe (úplne vpravo) a či sú atramentové kazety na mieste.
- ❑ Ak tlačiareň nebudete dlhší čas používať, napájací kábel vytriahnite z elektrickej zásuvky.

## Rady a upozornenia týkajúce sa používania tlačiarne s bezdrôtovým pripojením

- ❑ Rádiové vlny z tejto tlačiarne môžu negatívne ovplyvniť prevádzku elektronických zdravotníckych prístrojov a spôsobiť ich nesprávne fungovanie. Pri používaní tejto tlačiarne v zdravotníckych zariadeniach alebo v blízkosti zdravotníckych prístrojov dodržiavajte pokyny od oprávnených pracovníkov zdravotníckeho zariadenia a rešpektujte všetky varovania a nariadenia súvisiace so zdravotníckymi prístrojmi.
- ❑ Rádiové vlny z tejto tlačiarne môžu negatívne ovplyvniť prevádzku automaticky riadených zariadení ako automatické dvere alebo protipožiarne alarmy a môžu spôsobiť nehody v dôsledku ich zlyhania. Pri používaní tejto tlačiarne v blízkosti automaticky riadených zariadení rešpektujte všetky varovania a nariadenia súvisiace s týmito zariadeniami.

## Rady a upozornenia týkajúce sa používania dotykovej obrazovky

- ❑ Obrazovka LCD môže obsahovať niekoľko malých jasných alebo tmavých bodov a v dôsledku svojich funkcií môže mať nerovnomerný jas. Tento stav je normálny a neznamenaá žiadne poškodenie.
- ❑ Na čistenie používajte len suchú mäkkú handričku. Nepoužívajte tekuté ani chemické čistiace prostriedky.
- ❑ Vonkajší kryt dotykovej obrazovky môže prasknúť pod vplyvom silného tlaku. Ak sa povrch displeja vyštrbí alebo praskne, kontaktujte svojho predajcu a nedotýkajte sa úlomkov ani sa ich nepokúšajte odstrániť.
- ❑ Dotykovej obrazovky sa jemne dotýkajte prstom. Nestláčajte ju silno ani sa jej nedotýkajte nechtami.
- ❑ Na vykonávanie operácií nepoužívajte ostré predmety, ako sú guľôčkové perá alebo ostré ceruzky.
- ❑ Kondenzácia vo vnútri dotykovej obrazovky v dôsledku náhlych zmien teploty alebo vlhkosti môže spôsobiť pokles výkonu.

---

## Ochrana osobných údajov

Keď tlačiareň niekomu odovzdávate, prípadne ju likvidujete, vymažte všetky osobné údaje uložené v pamäti tlačiarne: vyberte na ovládacom paneli položky **Nastav. > Obnoviť štand. nastavenia > Vym. všetky údaje a nast..**

# Základné informácie o tlačiarni

## Názvy dielov a funkcie

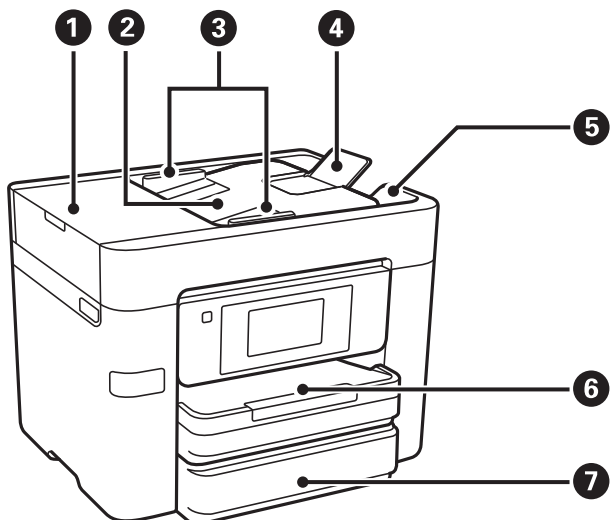

1	Kryt podávača APD (Automatický podávač dokumentov)	Otvorte ho pri odstraňovaní zaseknutých originálov v APD.
2	Vstupný zásobník APD	Originály automaticky podáva.
3	Vodiaca lišta v APD	Podávajú originály priamo do tlačiarni. Posuňte ich k okrajom originálov.
4	opora dokumentu pre ADP	Podporuje originály väčšie než A4.
5	Výstupný zásobník APD	Zachytáva originály vysunuté z APD.
6	Zásobník papiera 1	Slúži na vloženie papiera.
7	Zásobník papiera 2	

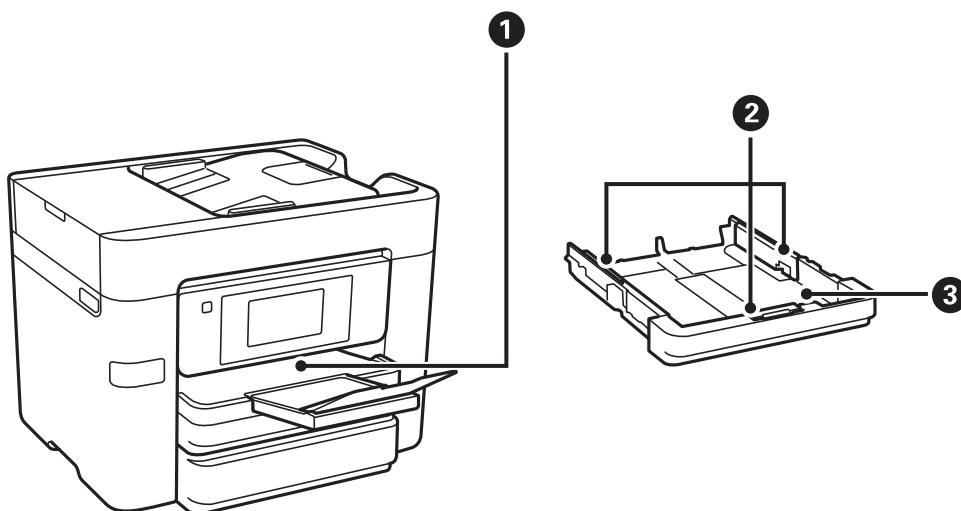

### Základné informácie o tlačiarňi

❶	Výstupný zásobník	Drží vysunutý papier.
❷	Postranné vodiace lišty	Podávajú papier priamo do tlačiarne. Posuňte ich k hranám papiera.
❸	Zásobník papiera	Slúži na vloženie papiera.

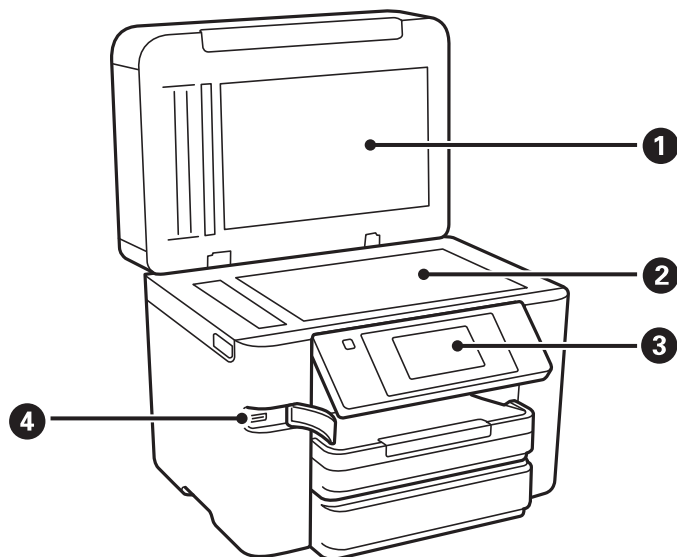

❶	Kryt na dokumenty	Blokuje vonkajšie svetlo pri skenovaní.
❷	Sklo skenera	Vložte originály.
❸	Ovládací panel	Označuje stav tlačiarne a umožňuje robiť nastavenia tlače.
❹	Port USB externého rozhrania	Slúži na pripojenie pamäťových zariadení.

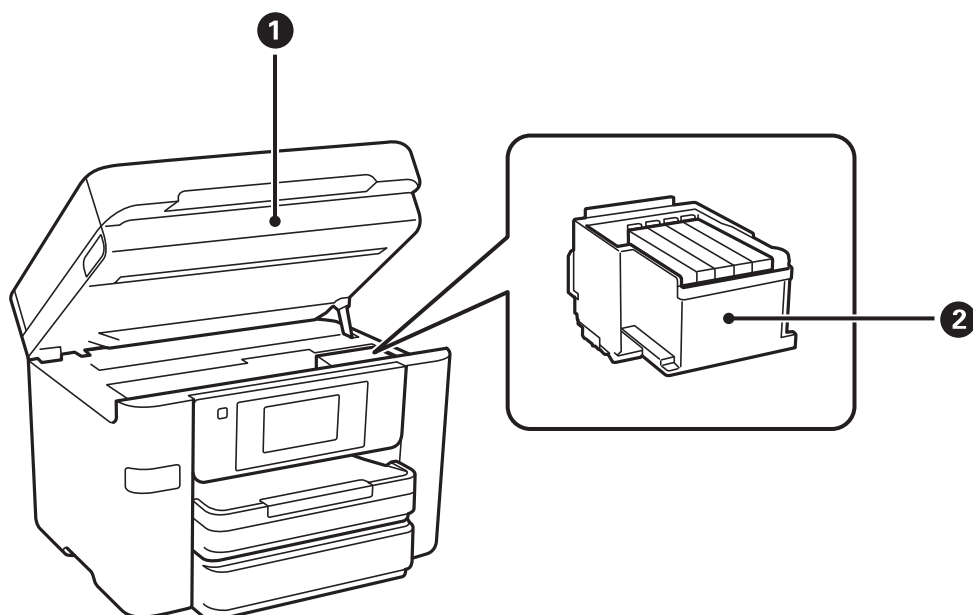

### Základné informácie o tlačiarni

1	Jednotka skenera	Skenuje položené originály. Otvára sa pri výmene atramentových kaziet alebo odstraňovaní papiera zaseknutého vo vnútri tlačiarni.
2	Držiak atramentových kaziet	Vložte atramentové kazety. Atrament sa vytlačí z dýz tlačovej hlavy naspodku.

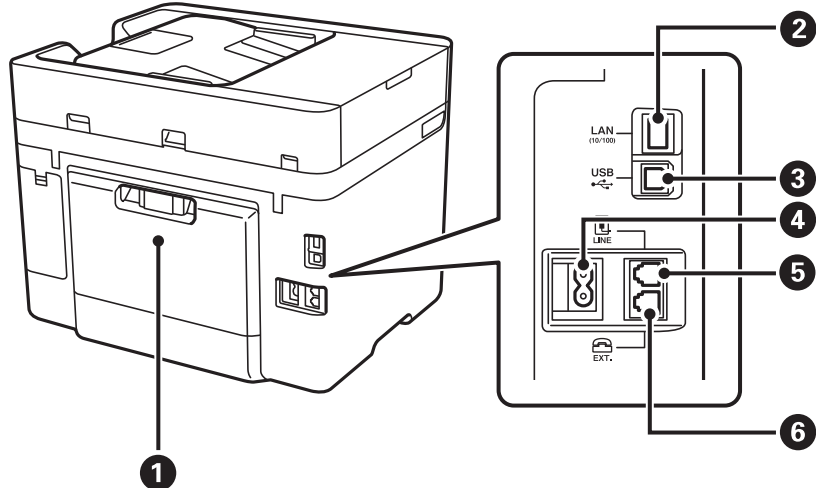

1	Zadný kryt	Pri odstraňovaní zaseknutého papiera vyberte.
2	Port LAN	Slúži na pripojenie kábla LAN.
3	Port USB	Slúži na pripojenie kábla USB.
4	Vstup pre striedavý prúd	Slúži na pripojenie napájacieho kábla.
5	Port LINE	Slúži na pripojenie telefónnej linky.
6	Port EXT.	Slúži na pripojenie vonkajších telefónnych zariadení.



# Ovládací panel

## Tlačidlá a kontrolky

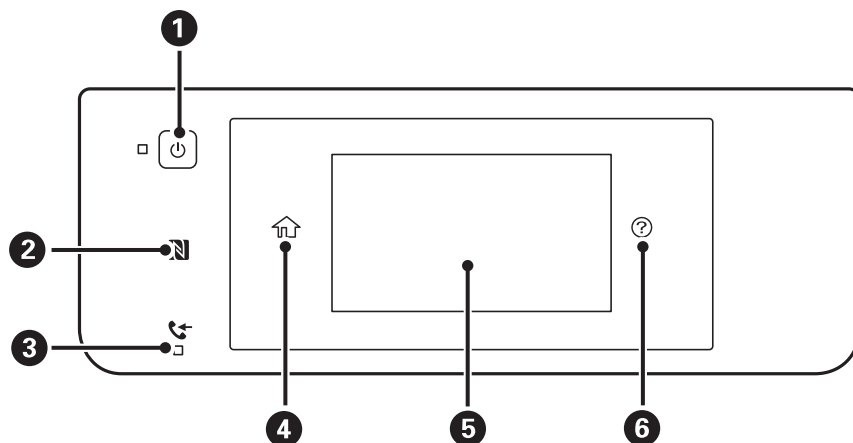

<b>1</b>	Umožňuje zapnúť alebo vypnúť tlačiareň. Keď skontrolujete, či je zhasnutý indikátor napájania, odpojte napájací kábel.
<b>2</b>	Ak chcete tlačiť alebo skenovať priamo z inteligentného zariadenia, priložte ho k tejto značke.
<b>3</b>	Svieti, ak sú v pamäti zariadenia uložené prijaté dokumenty, ktoré ešte neboli prečítané, vytlačené alebo uložené.
<b>4</b>	Zobrazuje domovskú obrazovku.
<b>5</b>	Zobrazuje položky nastavenia a hlásenia. Keď sa po určitú dobu nevykonajú žiadne činnosti, tlačiareň prejde do režimu spánku a obrazovka sa vypne. Klepnutím kdekoľvek na obrazovku zapnete displej. V závislosti od aktuálnych nastavení sa tlačiareň po stlačení tlačidla napájania prebudí z režimu spánku.
<b>6</b>	Zobrazuje riešenia, ak sa vyskytnú problémy.

## Konfigurácia základnej obrazovky

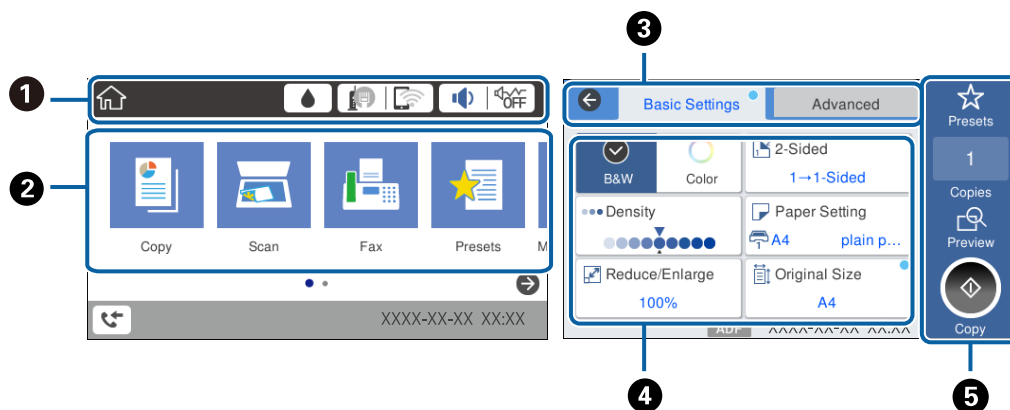

## Základné informácie o tlačiarni

❶	Ako ikony označuje položky, ktoré boli pre tlačiareň nastavené. Klepnutím overíte aktuálne nastavenia alebo otvoríte ponuku jednotlivých nastavení.
❷	Zobrazuje jednotlivé režimy.
❸	Prepínanie medzi kartami.
❹	Označuje položky nastavenia. Klepnutím na jednotlivé položky nastavíte alebo zmeníte nastavenie. Položky zobrazené sivou farbou nie sú k dispozícii. Klepnutím na položku zistíte, prečo nie sú k dispozícii.
❺	Vykoná aktuálne nastavenia. Dostupné funkcie sa v jednotlivých režimoch líšia.

## Úkony na dotykovej obrazovke









































Na dotykovej obrazovke môžete robiť nasledujúce úkony.

Klepnutie		Stlačenie alebo voľba položiek alebo ikon.
Rýchle potiahnutie		Rýchle posúvanie obrazovky.
Posunutie		Podržte a presúvajte položky.

## Ikony zobrazené na LCD obrazovke

Na displeji LCD sa zobrazujú nasledujúce ikony v závislosti od stavu tlačiarnie.

### Základné informácie o tlačiarni

	<p>Zobrazuje obrazovku <b>Stav zásob</b>.</p> <div data-bbox="667 315 1129 577" style="border: 1px solid black; padding: 5px; margin: 10px auto; width: fit-content;"> <div style="display: flex; justify-content: space-between; align-items: center;"> <span>Close</span> <span>Supply Status</span> </div> <div style="margin-top: 5px;"> <p><b>Ink Cartridges</b></p> <table style="width: 100%; border-collapse: collapse;"> <tr> <td style="width: 20%;">BK</td> <td style="width: 60%;"><div style="background-color: black; height: 10px; width: 100%;"></div></td> <td style="width: 20%; text-align: right;">XXXXXX</td> </tr> <tr> <td>C</td> <td><div style="background-color: cyan; height: 10px; width: 100%;"></div></td> <td style="text-align: right;">XXXXXX</td> </tr> <tr> <td>M</td> <td><div style="background-color: magenta; height: 10px; width: 100%;"></div></td> <td style="text-align: right;">XXXXXX</td> </tr> <tr> <td>Y</td> <td><div style="background-color: yellow; height: 10px; width: 100%;"></div></td> <td style="text-align: right;">XXXXXX</td> </tr> </table> <p><b>Maintenance Box</b></p> <table style="width: 100%; border-collapse: collapse;"> <tr> <td style="width: 20%;"></td> <td style="width: 60%;"><div style="background-color: gray; height: 10px; width: 100%;"></div></td> <td style="width: 20%; text-align: right;">XXXXXX</td> </tr> </table> </div> </div> <p>Môžete skontrolovať približné hladiny atramentu a približnú životnosť skrinky údržby.</p>	BK	<div style="background-color: black; height: 10px; width: 100%;"></div>	XXXXXX	C	<div style="background-color: cyan; height: 10px; width: 100%;"></div>	XXXXXX	M	<div style="background-color: magenta; height: 10px; width: 100%;"></div>	XXXXXX	Y	<div style="background-color: yellow; height: 10px; width: 100%;"></div>	XXXXXX		<div style="background-color: gray; height: 10px; width: 100%;"></div>	XXXXXX
BK	<div style="background-color: black; height: 10px; width: 100%;"></div>	XXXXXX														
C	<div style="background-color: cyan; height: 10px; width: 100%;"></div>	XXXXXX														
M	<div style="background-color: magenta; height: 10px; width: 100%;"></div>	XXXXXX														
Y	<div style="background-color: yellow; height: 10px; width: 100%;"></div>	XXXXXX														
	<div style="background-color: gray; height: 10px; width: 100%;"></div>	XXXXXX														
	<p>Signalizuje stav pripojenia k sieti.</p> <p>Klepnutím na ikonu skontrolujete a zmeníte nastavenie. Toto je odkaz na nasledujúcu ponuku.</p> <p><b>Nastav. &gt; Všeobecné nastavenia &gt; Nastavenie siete &gt; Nastavenie Wi-Fi</b></p> <table border="1" style="width: 100%; border-collapse: collapse;"> <tr> <td data-bbox="359 808 427 882" style="width: 30px; text-align: center;"></td> <td data-bbox="427 808 1442 882">Tlačiareň nie je pripojená ku káblovej sieti (Ethernet), prípadne nie je nastavená.</td> </tr> <tr> <td data-bbox="359 882 427 956" style="text-align: center;"></td> <td data-bbox="427 882 1442 956">Tlačiareň je pripojená ku káblovej sieti (Ethernet).</td> </tr> <tr> <td data-bbox="359 956 427 1030" style="text-align: center;"></td> <td data-bbox="427 956 1442 1030">Tlačiareň nie je pripojená k bezdrôtovej sieti (Wi-Fi).</td> </tr> <tr> <td data-bbox="359 1030 427 1104" style="text-align: center;"></td> <td data-bbox="427 1030 1442 1104">Tlačiareň vyhľadáva SSID, nie je nastavená IP adresa, prípadne má problém s bezdrôtovou sieťou (Wi-Fi).</td> </tr> <tr> <td data-bbox="359 1104 427 1178" style="text-align: center;"></td> <td data-bbox="427 1104 1442 1178">Tlačiareň je pripojená k bezdrôtovej sieti (Wi-Fi). Počet prúžkov označuje intenzitu signálu pripojenia. Čím viac čiar, tým silnejšie pripojenie.</td> </tr> <tr> <td data-bbox="359 1178 427 1252" style="text-align: center;"></td> <td data-bbox="427 1178 1442 1252">Tlačiareň nie je v režime Wi-Fi Direct (Jednoduchý prístupový bod) pripojená k bezdrôtovej sieti (Wi-Fi).</td> </tr> <tr> <td data-bbox="359 1252 427 1326" style="text-align: center;"></td> <td data-bbox="427 1252 1442 1326">Tlačiareň je pripojená k bezdrôtovej sieti (Wi-Fi) v režime Wi-Fi Direct (Jednoduchý prístupový bod).</td> </tr> </table>		Tlačiareň nie je pripojená ku káblovej sieti (Ethernet), prípadne nie je nastavená.		Tlačiareň je pripojená ku káblovej sieti (Ethernet).		Tlačiareň nie je pripojená k bezdrôtovej sieti (Wi-Fi).		Tlačiareň vyhľadáva SSID, nie je nastavená IP adresa, prípadne má problém s bezdrôtovou sieťou (Wi-Fi).		Tlačiareň je pripojená k bezdrôtovej sieti (Wi-Fi). Počet prúžkov označuje intenzitu signálu pripojenia. Čím viac čiar, tým silnejšie pripojenie.		Tlačiareň nie je v režime Wi-Fi Direct (Jednoduchý prístupový bod) pripojená k bezdrôtovej sieti (Wi-Fi).		Tlačiareň je pripojená k bezdrôtovej sieti (Wi-Fi) v režime Wi-Fi Direct (Jednoduchý prístupový bod).	
	Tlačiareň nie je pripojená ku káblovej sieti (Ethernet), prípadne nie je nastavená.															
	Tlačiareň je pripojená ku káblovej sieti (Ethernet).															
	Tlačiareň nie je pripojená k bezdrôtovej sieti (Wi-Fi).															
	Tlačiareň vyhľadáva SSID, nie je nastavená IP adresa, prípadne má problém s bezdrôtovou sieťou (Wi-Fi).															
	Tlačiareň je pripojená k bezdrôtovej sieti (Wi-Fi). Počet prúžkov označuje intenzitu signálu pripojenia. Čím viac čiar, tým silnejšie pripojenie.															
	Tlačiareň nie je v režime Wi-Fi Direct (Jednoduchý prístupový bod) pripojená k bezdrôtovej sieti (Wi-Fi).															
	Tlačiareň je pripojená k bezdrôtovej sieti (Wi-Fi) v režime Wi-Fi Direct (Jednoduchý prístupový bod).															
	<p>Zobrazuje obrazovku <b>Nastavenie zvuku zariadenia</b>. Môžete nastaviť <b>Stlmiť</b> a <b>Tichý režim</b>.</p> <p>Z tejto obrazovky môžete otvoriť aj ponuku <b>Zvuk</b>. Toto je odkaz na nasledujúcu ponuku.</p> <p><b>Nastav. &gt; Všeobecné nastavenia &gt; Zákl. nastavenia &gt; Zvuk</b></p> <table border="1" style="width: 100%; border-collapse: collapse;"> <tr> <td data-bbox="359 1554 427 1628" style="width: 30px; text-align: center;"></td> <td data-bbox="427 1554 1442 1628">Označuje, či je pre tlačiareň nastavený režim <b>Tichý režim</b>. Keď je táto funkcia aktivovaná, hluk vydávaný tlačiarňou sa zníži, ale tlač sa môže spomaliť. V závislosti od vybraného typu papiera a kvality tlače sa však nemusí hluk znížiť.</td> </tr> <tr> <td data-bbox="359 1628 427 1702" style="text-align: center;"></td> <td data-bbox="427 1628 1442 1702"></td> </tr> <tr> <td data-bbox="359 1702 427 1742" style="text-align: center;"></td> <td data-bbox="427 1702 1442 1742">Označuje, že je pre tlačiareň nastavený režim <b>Stlmiť</b>.</td> </tr> </table>		Označuje, či je pre tlačiareň nastavený režim <b>Tichý režim</b> . Keď je táto funkcia aktivovaná, hluk vydávaný tlačiarňou sa zníži, ale tlač sa môže spomaliť. V závislosti od vybraného typu papiera a kvality tlače sa však nemusí hluk znížiť.				Označuje, že je pre tlačiareň nastavený režim <b>Stlmiť</b> .									
	Označuje, či je pre tlačiareň nastavený režim <b>Tichý režim</b> . Keď je táto funkcia aktivovaná, hluk vydávaný tlačiarňou sa zníži, ale tlač sa môže spomaliť. V závislosti od vybraného typu papiera a kvality tlače sa však nemusí hluk znížiť.															
																
	Označuje, že je pre tlačiareň nastavený režim <b>Stlmiť</b> .															
	<p>Zobrazuje obrazovku <b>Informácie o faxových údajoch</b>.</p>															
	<p>Signalizuje, že predvolené používateľské nastavenia alebo výrobcom predvolené nastavenia boli zmenené.</p>															
	<p>Označuje, že sú k dispozícii ďalšie informácie. Klepnutím na ikonu zobrazíte hlásenie.</p>															
	<p>Označuje problém s položkami. Klepnutím na ikonu overíte, ako problém vyriešiť.</p>															

## Základné informácie o tlačiarni

<b>1</b>	Signalizuje, že sú tu údaje, ktoré neboli prečítané, vytlačené alebo uložené. Zobrazené číslo označuje počet údajových položiek.
----------	--

### Súvisiace informácie

➔ „Zvuk:” na strane 168

## Zadávanie znakov

Pomocou klávesnice na obrazovke môžete zadávať znaky a symboly pri registrovaní kontaktu, konfigurovaní sieťových nastavení a vykonávaní ďalších úloh.

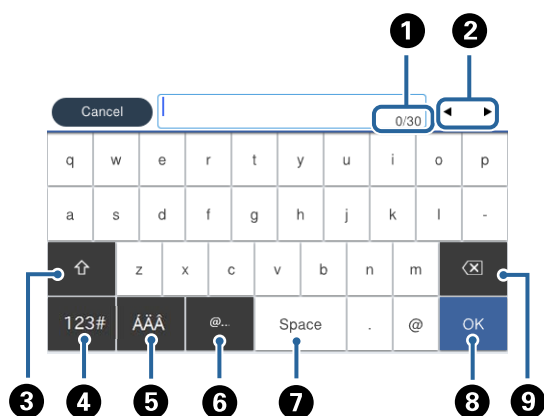

### Poznámka:

Dostupné ikony sa líšia v závislosti od položky nastavenia.

<b>1</b>	Signalizuje počet znakov.
<b>2</b>	Presunie kurzor do polohy zadávania.
<b>3</b>	Prepína medzi veľkými a malými písmenami, prípadne medzi číslami a symbolmi.
<b>4</b>	Prepína typ znakov. <b>123#</b> : Môžete zadať číslice a symboly. <b>ABC</b> : Môžete zadať písmená. : Môžete to vybrať, ak chcete prepínať medzi špeciálnymi znakmi, číslami a symbolmi, prípadne písmenami.
<b>5</b>	Prepína typ znakov. Môžete zadať písmená, číslice a špeciálne znaky, ako sú napríklad prehlásky a diakritika.
<b>6</b>	Zadávanie často používaných adries e-mailových domén alebo URL adries zvolením položky.
<b>7</b>	Slúži na zadanie medzery.
<b>8</b>	Zadávanie znakov.
<b>9</b>	Odstráni znak naľavo.

## Zobrazenie animácií

Na LCD obrazovke sa môžu zobrazovať animácie pokynov na používanie, ako je napríklad vkladanie papiera alebo vytiahnutie zaseknutého papiera.

- Klepnite na  na pravej strane LCD obrazovky. Zobrazí sa obrazovka Pomocníka. Klepnite na položku **Ako na to** a vyberte, ktoré položky chcete zobrazovať.
- Klepnite na položku **Ako na to** v spodnej časti prevádzkovej obrazovky. Zobrazí sa miestna animácia.

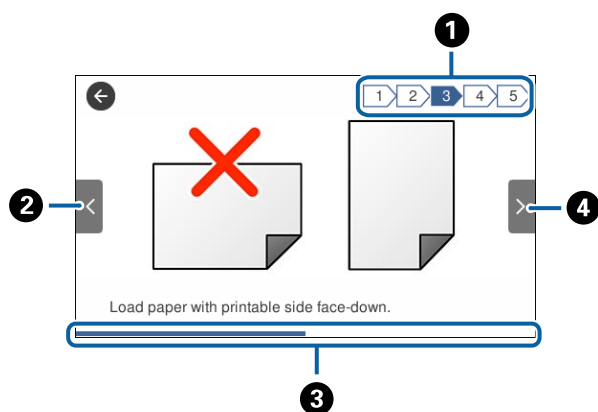

1	Označuje celkový počet krokov a číslo aktuálneho kroku. Hore znázornený príklad ukazuje krok 3 z 5 krokov.
2	Návrat na predchádzajúci krok.
3	Signalizuje priebeh aktuálneho kroku. Keď lišta priebehu dosiahne koniec, animácia sa opakuje.
4	Prechod na ďalší krok.

## Registrácia obľúbených nastavení ako predvoľby

Ako predvoľby môžete zaregistrovať často používané nastavenia kopírovania, faxu a skenovania.

Ak chcete zaregistrovať predvoľbu, vyberte na domovskej obrazovke položku **Predv. hod.**, klepnite na položku **Pridať nový**, a potom vyberte funkciu, pre ktorú chcete zaregistrovať predvoľbu. Urobte potrebné nastavenia, klepnite na  a potom zadajte názov predvoľby.

Pre načítanie zaregistrovanej predvoľby vyberte danú predvoľbu zo zoznamu.

Na obrazovke jednotlivých funkcií môžete aj zaregistrovať aktuálnu adresu a nastavenia pre klepnutie na .

Ak chcete zmeniť zaregistrované nastavenia, zmeňte nastavenia na obrazovke jednotlivých funkcií a klepnite na . Klepnite na položku **Zaregistrovať v predvoľbách** a potom vyberte cieľ, ktorý chcete prepísať.

## Možnosti ponuky Predv. hod.

Klepnutím na  na zaregistrovanej predvoľbe zobrazíte podrobnosti zaregistrovaných nastavení. Klepnutím na názov na obrazovke s podrobnosťami môžete zmeniť zaregistrovaný názov.

## Základné informácie o tlačiarni



Odstránenie zaregistrovanej predvolby.

Použiť toto nastavenie:

Načítanie zaregistrovanej predvolby.

# Nastavenia siete

## Typy sieťového pripojenia

Môžete použiť nasledujúce spôsoby pripojenia.

### Pripojenie cez sieť Ethernet

Pripojte tlačiareň k rozbočovaču káblom siete Ethernet.



#### Súvisiace informácie

➔ [„Vytvorenie rozšírených nastavení siete” na strane 31](#)

### Pripojenie cez Wi-Fi

Pripojte tlačiareň a počítač alebo inteligentné zariadenie k prístupovému bodu. To je typický spôsob pripojenia pre domáce a firemné siete, kde sú počítača pripojené cez sieť Wi-Fi prostredníctvom prístupového bodu.

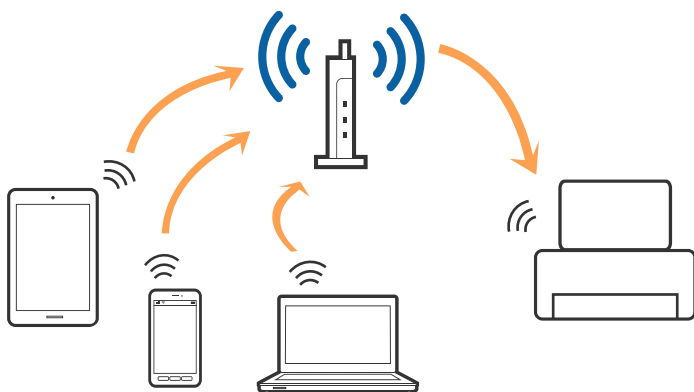

**Súvisiace informácie**

- ➔ „Pripojenie k počítaču” na strane 24
- ➔ „Pripojenie k inteligentnému zariadeniu” na strane 26
- ➔ „Vytvorenie nastavení siete Wi-Fi z tlačiarne” na strane 26

**Pripojenie v režime Wi-Fi Direct (Jednoduchý prístupový bod)**

Použite tento spôsob pripojenia, keď nepoužívate Wi-Fi doma alebo vo firme, prípadne ak chcete pripojiť tlačiareň k inteligentnému zariadeniu priamo. V tomto režime funguje tlačiareň ako prístupový bod a môžete k nej pripojiť až štyri zariadenia bez toho, aby ste používali bežný prístupový bod. Zariadenia priamo pripojené k tlačiarne však nemôžu prostredníctvom tlačiarne medzi sebou komunikovať.

**Poznámka:**

*Pripojenie v režime Wi-Fi Direct (Jednoduchý prístupový bod) je spôsob pripojenia určený ako náhrada za režim Ad Hoc.*

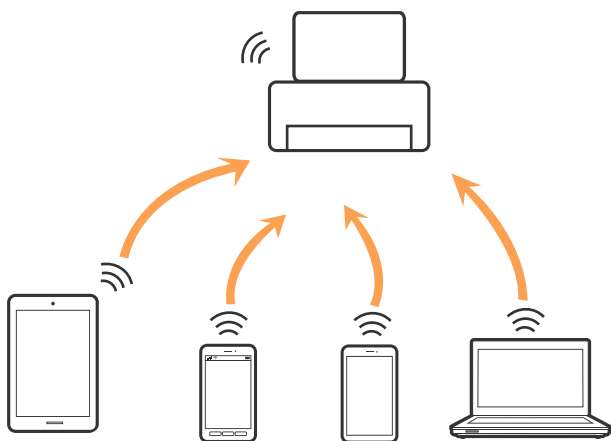

Tlačiareň môže byť pripojená cez Wi-Fi alebo Ethernet a v režime Wi-Fi Direct (Jednoduchý prístupový bod) súčasne. Ak však spustíte sieťové pripojenie v režime Wi-Fi Direct (Jednoduchý prístupový bod), keď je tlačiareň pripojená cez Wi-Fi, pripojenie cez Wi-Fi sa preruší.

**Súvisiace informácie**

- ➔ „Vytvorenie nastavení pripojenia v režime Wi-Fi Direct (Jednoduchý prístupový bod)” na strane 30

**Pripojenie k počítaču**

Pri pripájaní tlačiarne k počítaču odporúčame použiť inštalčný program. Inštalčný program môžete spustiť jedným z nasledujúcich spôsobov.

- Nastavenie z webovej stránky

Otvorte nasledujúcu webovú stránku a potom zadajte názov výrobku. Prejdite na položku **Nastavenie** a potom spustite nastavenie.

<http://epson.sn>

- Nastavenie pomocou disku so softvérom (len pre modely, ku ktorým je priložený disk so softvérom a pre používateľov s počítačom vybaveným diskovými jednotkami)

Vložte do počítača disk so softvérom a potom postupujte podľa pokynov na obrazovke.



## Nastavenia siete

### Výber spôsobov pripojenia

Postupujte podľa pokynov na obrazovke, kým sa nezobrazí nasledujúca obrazovka. Potom vyberte spôsob pripojenia tlačiarne k počítaču.

#### Windows

Vyberte typ pripojenia a potom kliknite na tlačidlo **Ďalej**.

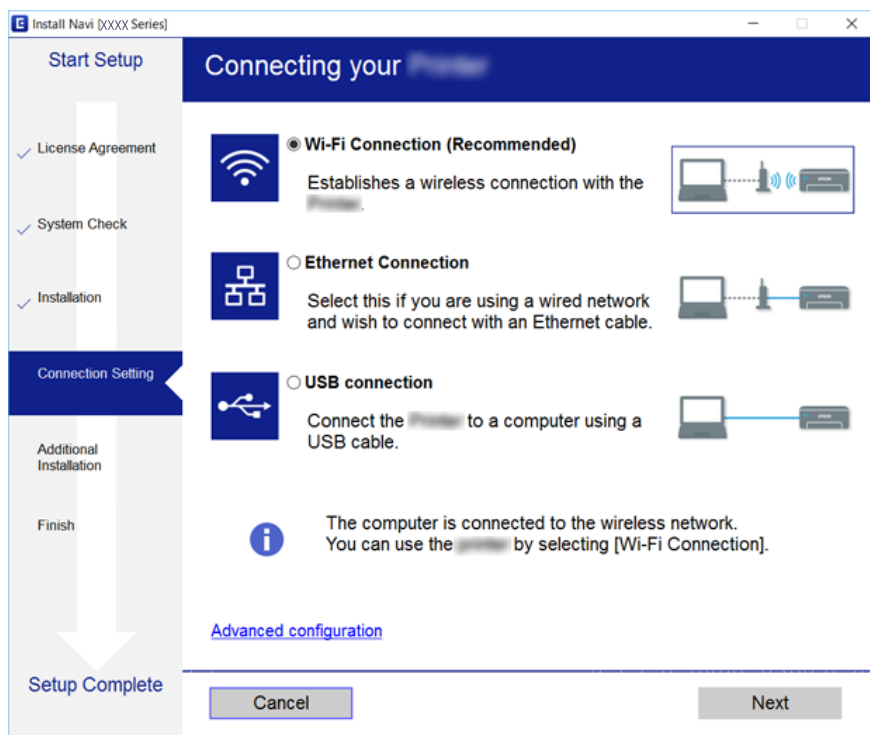

## Nastavenia siete

Mac OS X

Vyberte typ pripojenia.

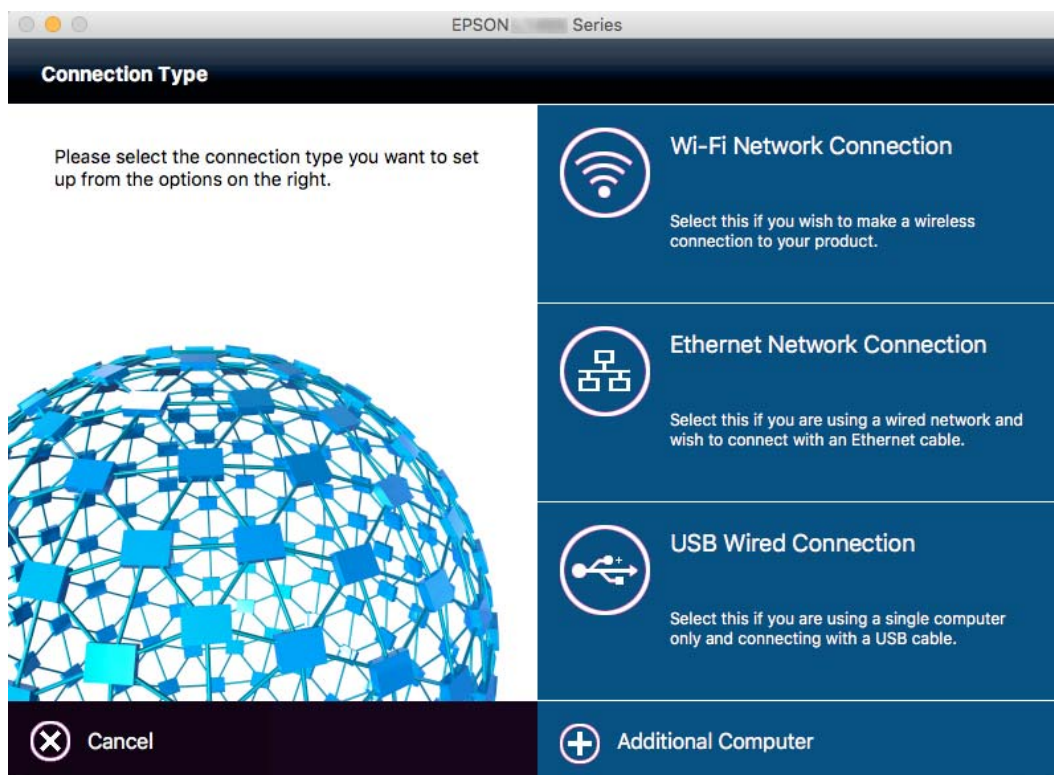

Postupujte podľa pokynov na obrazovke. Potrebný softvér je nainštalovaný.

## Pripojenie k inteligentnému zariadeniu

Keď pripojíte tlačiareň k rovnakej sieti Wi-Fi (SSID) ako inteligentné zariadenie, môžete tlačiareň používať z inteligentného zariadenia. Ak chcete používať tlačiareň z inteligentného zariadenia, nastavte z nasledujúcej webovej stránky. Otvorte webovú stránku z inteligentného zariadenia, ktoré chcete pripojiť k tlačiarňi.

<http://epson.sn> > Nastavenie

**Poznámka:**

*Ak chcete pripojiť počítač a inteligentné zariadenie k tlačiarňi súčasne, odporúčame pripojiť najprv k počítaču.*

## Vytvorenie nastavení siete Wi-Fi z tlačiarne

Nastavenia siete môžete vytvoriť z ovládacieho panela tlačiarne viacerými spôsobmi. Vyberte spôsob pripojenia, ktorý vyhovuje prostrediu a podmienkam, ktoré používate. Ak poznáte údaje prístupového bodu, ako je napríklad SSID a heslo, môžete urobiť nastavenia ručne. Ak prístupový bod podporuje funkciu WPS, môžete urobiť nastavenia pomocou tlačidla Push Setup.

Po pripojení tlačiarne k sieti pripojte k tlačiarňi zo zariadenia, ktoré chcete používať (počítač, inteligentné zariadenie, tablet atď.)

## Nastavenia siete

### Súvisiace informácie

- ➔ „Ručné nastavenie siete Wi-Fi“ na strane 27
- ➔ „Nastavenie siete Wi-Fi tlačidlom (WPS)“ na strane 28
- ➔ „Nastavenie Wi-Fi kódom PIN (WPS)“ na strane 29
- ➔ „Vytvorenie nastavení pripojenia v režime Wi-Fi Direct (Jednoduchý prístupový bod)“ na strane 30



## Ručné nastavenie siete Wi-Fi

Pomocou ovládacieho panela tlačiarne môžete ručne nastaviť informácie potrebné na pripojenie k prístupovému bodu. Ak chcete nastaviť ručne, je potrebné vedieť SSID a heslo pre prístupový bod.

### Poznámka:

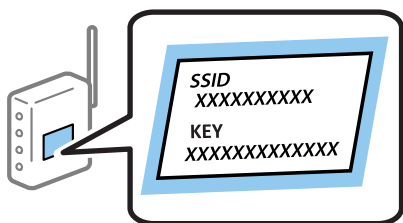
Ak používate prístupový bod s jeho predvolenými nastaveniami, SSID a heslo sú na štítku. Ak nepoznáte SSID a heslo, poskytne vám ich osoba, ktorá nainštalovala prístupový bod, prípadne si pozrite dokumentáciu k prístupovému bodu.



1. Na domovskej obrazovke klepnite na  | .
2. Klepnite na položku **Wi-Fi (odpor.)** alebo **Smerovač**.
3. Klepnite na položku **Spustiť nastavenie**.  
Ak je už sieťové pripojenie nastavené, zobrazia sa podrobnosti o sieti. Klepnutím na položku **Zmeň. na prip. Wi-Fi** alebo **Zmeniť nastavenia** zmeníte nastavenia.
4. Klepnite na položku **Spríevodca nastavením Wi-Fi**.
5. Vyberte SSID prístupového bodu.

### Poznámka:

- Ak SSID, ku ktorému chcete pripojiť, nie je na ovládacom paneli tlačiarne zobrazené, vyberte možnosť **Nové hľadanie**, čím zoznam aktualizujete. Ak sa stále nezobrazuje, vyberte položku **Zadať manuálne** a potom priamo zadajte SSID.
  - Ak nepoznáte SSID, skontrolujte, či nie je napísané na štítku na prístupovom bode. Ak používate prístupový bod s jeho predvolenými nastaveniami, použite SSID napísané na štítku.
6. Klepnite do políčka **Zadať heslo** a potom zadajte heslo.

### Poznámka:

- V hesle sa rozlišujú malé/veľké písmená.
- Ak nepoznáte heslo, skontrolujte, či nie je napísané na štítku na prístupovom bode. Ak používate prístupový bod s jeho predvolenými nastaveniami, použite heslo napísané na štítku. Heslo sa môže nazývať „Kľúč“, „Prístupový kód“ atď.
- Ak nepoznáte heslo pre prístupový bod, pozrite si dokumentáciu priloženú k prístupovému bodu, prípadne sa obráťte na osobu, ktorá ho inštalovala.

## Nastavenia siete

- Keď ste nastavenie dokončili, klepnite na položku **Spustiť nastavenie**.
- Dokončíte klepnutím na tlačidlo **OK**.

**Poznámka:**

*Ak sa nepodarí pripojiť, vložte obyčajný papier s veľkosťou A4 a potom klepnutím na položku **Vytlačiť kontrolnú správu** vytlačte správu o pripojení.*

- Na obrazovke nastavení sieťového pripojenia klepnite na položku **Zatvoriť**.

### Súvisiace informácie

- ➔ „Zadávanie znakov” na strane 20
- ➔ „Kontrola stavu sieťového pripojenia” na strane 32
- ➔ „Keď nemôžete urobiť nastavenia siete” na strane 195

## Nastavenie siete Wi-Fi tlačidlom (WPS)

Sieť Wi-Fi môžete nastaviť automaticky stlačením tlačidla na prístupovom bode. Ak sú splnené nasledujúce podmienky, môžete nastaviť pomocou tohto spôsobu.

- Prístupový bod je kompatibilný s funkciou WPS (Wi-Fi Protected Setup).
- Aktuálne pripojenie Wi-Fi bolo nadviazané stlačením tlačidla na prístupovom bode.

**Poznámka:**

*Ak nevíete tlačidlo nájsť, prípadne nastavujete pomocou softvéru, pozrite si dokumentáciu dodanú s prístupovým bodom.*

- Na domovskej obrazovke klepnite na .
- Klepnite na položku **Wi-Fi (odpor.)** alebo **Smerovač**.
- Klepnite na položku **Spustiť nastavenie**.  
Ak je už sieťové pripojenie nastavené, zobrazia sa podrobnosti o sieti. Klepnutím na položku **Zmeň. na prip. Wi-Fi** alebo **Zmeniť nastavenia** zmeníte nastavenia.
- Klepnite na položku **Nastavenie tlačidla (WPS)**.
- Podržte stlačené tlačidlo [WPS] na prístupovom bode, kým nezačne indikátor zabezpečenia blikať.



## Nastavenia siete

Ak nevíete, kde je tlačidlo [WPS], prípadne nie sú na prístupovom bode žiadne tlačidlá, pozrite si dokumentáciu dodávanú k prístupovému bodu, kde nájdete podrobnosti.

6. Klepnite na položku **Spustiť nastavenie**.

7. Klepnite na položku **Zatvoriť**.

Ak neklepnete na položku **Zatvoriť**, po určitom čase sa obrazovka automaticky zatvorí.

**Poznámka:**

*Ak sa nepodarí pripojiť, reštartujte prístupový bod, premiestnite ho bližšie k tlačiarni a skúste to znova. Ak to stále nefunguje, vytlačte správu o sieťovom pripojení a pozrite riešenie.*

8. Na obrazovke nastavení sieťového pripojenia klepnite na položku **Zatvoriť**.

### Súvisiace informácie

➔ „Kontrola stavu sieťového pripojenia” na strane 32

➔ „Keď nemôžete urobiť nastavenia siete” na strane 195

## Nastavenie Wi-Fi kódom PIN (WPS)

Môžete automaticky pripojiť k prístupovému bodu pomocou kódu PIN. Týmto spôsobom nastavte, ak prístupový bod podporuje funkciu WPS (Wi-Fi Protected Setup). Pomocou počítača zadajte kód PIN do prístupového bodu.

1. Na domovskej obrazovke klepnite na .

2. Klepnite na položku **Wi-Fi (odpor.)** alebo **Smerovač**.

3. Klepnite na položku **Spustiť nastavenie**.

Ak je už sieťové pripojenie nastavené, zobrazia sa podrobnosti o sieti. Klepnutím na položku **Zmeň. na prip. Wi-Fi** alebo **Zmeniť nastavenia** zmeníte nastavenia.

4. Klepnite na položky **Iné > Nastavenie kódu PIN (WPS)**

5. Pomocou počítača zadajte v časovom limite dvoch minút do prístupového bodu kód PIN (osemciferné číslo) zobrazené na ovládacom paneli tlačiarnie.

**Poznámka:**

*Pozrite si dokumentáciu k prístupovému bodu, kde nájdete ďalšie podrobnosti o zadávaní kódu PIN.*

6. Klepnite na položku **Spustiť nastavenie**.

7. Klepnite na položku **Zatvoriť**.

Ak neklepnete na položku **Zatvoriť**, po určitom čase sa obrazovka automaticky zatvorí.

**Poznámka:**

*Ak sa nepodarí pripojiť, reštartujte prístupový bod, premiestnite ho bližšie k tlačiarni a skúste to znova. Ak to stále nefunguje, vytlačte správu o pripojení a pozrite riešenie.*

8. Na obrazovke nastavení sieťového pripojenia klepnite na položku **Zatvoriť**.

## Nastavenia siete

### Súvisiace informácie



- ➔ „Kontrola stavu sieťového pripojenia” na strane 32
- ➔ „Keď nemôžete urobiť nastavenia siete” na strane 195
- ➔ „Kontrola stavu sieťového pripojenia” na strane 32
- ➔ „Keď nemôžete urobiť nastavenia siete” na strane 195

## Vytvorenie nastavení pripojenia v režime Wi-Fi Direct (Jednoduchý prístupový bod)

Tento spôsob umožňuje pripojiť tlačiareň priamo k zariadeniam bez prístupového bodu. Tlačiareň funguje ako prístupový bod.

### **Upozornenie:**

Keď pripojíte k tlačiarni z počítača alebo inteligentného zariadenia pomocou pripojenia v režime Wi-Fi Direct (Jednoduchý prístupový bod), tlačiareň je pripojená k rovnakej sieti Wi-Fi (SSID) ako počítač alebo inteligentné zariadenie a medzi nimi je nadviazaná komunikácia. Pretože počítač alebo inteligentné zariadenie sa automaticky pripájajú k inej pripojiteľnej sieti Wi-Fi, keď sa tlačiareň vypne, po zapnutí tlačiarne nie sú znova pripojené k predchádzajúcej sieti Wi-Fi. Pripojte z počítača alebo inteligentného zariadenia znova k SSID tlačiarne pre pripojenie v režime Wi-Fi Direct (Jednoduchý prístupový bod). Ak nechcete pripájať pri každom zapnutí alebo vypnutí tlačiarne, odporúčame použiť sieť Wi-Fi pripojením tlačiarne k prístupovému bodu.

1. Na domovskej obrazovke klepnite na  |  .
  2. Klepnite na položku **Wi-Fi Direct**.
  3. Klepnite na položku **Spustiť nastavenie**.  
Ak ste urobili nastavenia Wi-Fi, zobrazujú sa podrobné informácie o pripojení. Prejdite na 5. krok.
  4. Klepnite na položku **Spustiť nastavenie**.
  5. Skontrolujte SSID a heslo, ktoré sú zobrazené na ovládacom paneli tlačiarne. Na obrazovke sieťového pripojenia na počítači alebo na obrazovke Wi-Fi na inteligentnom zariadení vyberte SSID zobrazené na ovládacom paneli tlačiarne, ktorú chcete pripojiť.
- Poznámka:**  
Spôsob pripojenia môžete overiť na webovej stránke. Webovú stránku otvoríte tak, že pomocou inteligentného zariadenia naskenujete kód QR zobrazený na ovládacom paneli tlačiarne, prípadne zadáte na počítači URL adresu (<http://epson.sn>) a potom prejdete na položku **Nastavenie**.
6. Na počítači alebo inteligentnom zariadení zadajte heslo, ktoré je zobrazené na ovládacom paneli tlačiarne.
  7. Po nadviazaní pripojenia klepnite na ovládacom paneli tlačiarne na tlačidlo **OK** alebo na položku **Zatvoriť**.

### **Poznámka:**

Nastavenia pripojenia v režime Wi-Fi Direct (Jednoduchý prístupový bod) môžete urobiť aj z inteligentného zariadenia. Pozrite časť **Tips** na nasledujúcej webovej stránke.

<http://epson.sn> > **Podpora**

## Vytvorenie rozšírených nastavení siete

Môžete zmeniť názov sieťového zariadenia, nastavenie protokolu TCP/IP, server proxy atď. Pred vykonávaním zmien skontrolujte prostredie siete.

1. Na hlavnej obrazovke klepnite na položku **Nastav.**
2. Klepnite na položky **Všeobecné nastavenia > Nastavenie siete > Rozšírené.**
3. Klepnite na položku ponuky pre nastavenia a potom vyberte alebo zadajte hodnoty nastavení.

### Súvisiace informácie

➔ „Položky nastavenia pre Rozšírené nastavenia siete” na strane 31

## Položky nastavenia pre Rozšírené nastavenia siete

Vyberte položku ponuky pre nastavenia a potom vyberte alebo zadajte hodnoty nastavení.

### Názov zariadenia

Môžete zadať nasledujúce znaky.

Limit znakov: 2 až 15 (je potrebné zadať aspoň 2 znaky)

Použiteľné znaky: A až Z, a až z, 0 až 9, -.

Navrchu nie je možné použiť znaky 0 až 9 a -.

Znaky, ktoré nie je možné použiť na konci: -

### TCP/IP

#### Automaticky

Vyberte, keď používate prístupový bod doma, prípadne chcete povoliť, aby bola IP adresa získaná automaticky funkciou DHCP.

#### Ručne

Vyberte, keď nechcete meniť IP adresu tlačiarne. Zadajte adresy pre položky IP adresa, Maska podsiete a Predvolená brána a urobte nastavenia položky Server DNS v súlade so sieťovým prostredím.

### Proxy server

#### Nep.

Vyberte, keď používate tlačiareň v prostredí domácej siete.

#### Použiť

Vyberte, keď v sieťovom prostredí používate server proxy a chcete ho nastaviť na tlačiarňu. Zadajte adresu servera proxy a číslo portu.

### E-mailový server

#### Nastavenia servera

Môžete vybrať server spomedzi možností Vyp., POP pred SMTP alebo SMTP-AUTH.

#### Kontrola pripojenia

Môžete skontrolovať pripojenie pre e-mailový server. Ak sa vyskytnú chyby pri vykonaní funkcie **Kontrola pripojenia**, pozrite vysvetlenie hlásenia Kontrola pripojenia.

## Nastavenia siete

- Adresa IPv6
  - Aktivovať  
Vyberte, ak používate adresu IPv6.
  - Zakázať  
Vyberte, ak používate adresu IPv4.
- Zdieľanie siete MS
  - Aktivovať  
Použite službu siete MS.
  - Zakázať  
Zakáže službu MS Network.
  - Zdieľanie súborov  
Povolí alebo zakáže funkciu zdieľania súborov.
- NFC
  - Aktivovať  
Aktivuje na tlačiarňi funkciu NFC. Priložením inteligentného zariadenia k značke značka N môžete tlačiť a skenovať.
  - Zakázať  
Deaktivuje na tlačiarňi funkciu NFC.
- Rýchlosť linky a duplex

Vyberte príslušné nastavenie rýchlosti a duplexu siete Ethernet. Ak vyberiete iné nastavenie než Aut., uistite sa, či nastavenie súhlasí s nastaveniami na rozbočovači, ktorý používate.

  - Aut.
  - Poloduplexný 10BASE-T
  - Plne duplexný 10BASE-T
  - Poloduplexný 100BASE-TX
  - Plne duplexný 100BASE-TX

### Súvisiace informácie

➔ [„Hlásenia zobrazené počas úkonu Kontrola pripojenia” na strane 240](#)

---

## Kontrola stavu sieťového pripojenia

Podľa nasledujúceho postupu môžete skontrolovať stav sieťového pripojenia.



## Ikona siete

Stav sieťového pripojenia a intenzitu rádiových vln môžete skontrolovať pomocou ikony siete na hlavnej obrazovke tlačiarne.



### Súvisiace informácie

➔ „Ikony zobrazené na LCD obrazovke“ na strane 18

## Kontrola podrobných informácií o sieti z ovládacieho panela

Keď je tlačiareň pripojená k sieti, môžete tiež zobraziť informácie týkajúce sa siete zvolením ponúk siete, ktoré chcete skontrolovať.

1. Na domovskej obrazovke klepnite na položku **Nastav.**
2. Klepnite na položky **Všeobecné nastavenia > Nastavenie siete > Stav siete.**
3. Ak chcete overiť údaje, vyberte ponuky, ktoré chcete skontrolovať.
  - Stav káblovej siete LAN/Wi-Fi  
Zobrazuje informácie o sieti (názov zariadenia, pripojenie, intenzita signálu, zistenie IP adresy atď.) pri pripojení k sieti Ethernet alebo Wi-Fi.
  - Stav Wi-Fi Direct  
Zobrazuje, či je aktívny alebo deaktivovaný režim Wi-Fi Direct, a položku SSID, heslo a podobne pre pripojenia v režime Wi-Fi Direct.
  - Stav e-mail. servera  
Zobrazuje informácie o sieti pre e-mailový server.
  - List so stav. tlače  
Vytlačí hárok stavu siete. Informácie o sieti Ethernet, Wi-Fi, režime Wi-Fi Direct a podobne sa vytlačia na dve alebo viac strán.

## Tlač správy o sieťovom pripojení

Môžete vytlačiť správu o sieťovom pripojení a skontrolovať tak stav medzi tlačiarňou a prístupovým bodom.

1. Vložte papiere.

## Nastavenia siete

- Na hlavnej obrazovke klepnite na položku **Nastav.**
- Klepnite na položky **Všeobecné nastavenia > Nastavenie siete > Kontrola pripojenia**. Spustí sa kontrola pripojenia.
- Klepnite na položku **Vytlačíť kontrolnú správu**.
- Klepnutím na položku **Tlačíť** vytlačte správu o sieťovom pripojení.  
Ak sa vyskytne chyba, skontrolujte správu o sieťovom pripojení a potom postupujte podľa vytlačených riešení.
- Klepnite na položku **Zatvoriť**.  
Ak neklepnete na tlačidlo **Zatvoriť**, po určitom čase sa obrazovka automaticky zatvorí.

### Súvisiace informácie

➔ „Hlásenia a riešenia v správe o sieťovom pripojení“ na strane 34

## Hlásenia a riešenia v správe o sieťovom pripojení

Skontrolujte hlásenia a kódy chýb v správe o sieťovom pripojení a potom postupujte podľa riešení.

Check Network Connection

Check Result FAIL

Error code (E-7)

See the Network Status and check if the Network Name (SSID) is the SSID you want to connect.  
If the SSID is correct, make sure to enter the correct password and try again.

If your problems persist,  
see your documentation for help and networking tips.

Checked Items

Wireless Network Name (SSID) Check	PASS
Communication Mode Check	PASS
Security Mode Check	PASS
MAC Address Filtering Check	PASS
Security Key/Password Check	FAIL
IP Address Check	Unchecked
Detailed IP Setup Check	Unchecked

Network Status

Printer Model	XX-XXX XXX Series
IP Address	0.0.0.0
Subnet Mask	255.255.255.0
Default Gateway	
Network Name (SSID)	XXXXXXXXXXXX
Communication Mode	WPA2-PSK (AES)
Signal Strength	Poor
MAC Address	44:D2:44:DA:C0:43

a. Kód chyby

b. Hlásenia v položke Sieťové prostredie

## Nastavenia siete

### a. Kód chyby

Kód	Riešenie
E-1	<ul style="list-style-type: none"> <li><input type="checkbox"/> Uistite sa, či je kábel siete Ethernet pripojený k tlačiarne, rozbočovaču alebo iným sieťovým zariadeniam.</li> <li><input type="checkbox"/> Uistite sa, či sú rozbočovač alebo iné sieťové zariadenia zapnuté.</li> </ul>
E-2 E-3 E-7	<ul style="list-style-type: none"> <li><input type="checkbox"/> Uistite sa, či je prístupový bod zapnutý.</li> <li><input type="checkbox"/> Skontrolujte, či sú počítač alebo iné zariadenia pripojené k prístupovému bodu správne.</li> <li><input type="checkbox"/> Položte tlačiareň bližšie k prístupovému bodu. Odstráňte všetky prekážky medzi nimi.</li> <li><input type="checkbox"/> Ak ste SSID zadali ručne, skontrolujte, či je správne. Skontrolujte SSID v časti <b>Stav siete</b> v správe o sieťovom pripojení.</li> <li><input type="checkbox"/> Ak chcete nadviazať pripojenie k sieti pomocou tlačidla, skontrolujte, či prístupový bod podporuje funkciu WPS. Ak nepodporuje funkciu WPS, nemôžete nadviazať pripojenie k sieti pomocou tlačidla.</li> <li><input type="checkbox"/> Skontrolujte, či sú v SSID použité len znaky ASCII (písmená, číslice a symboly). Tlačiareň nedokáže zobrazíť SSID, ktoré obsahuje nejaké iné znaky než ASCII.</li> <li><input type="checkbox"/> Pred pripojením k prístupovému bodu skontrolujte SSID a heslo. Ak používate prístupový bod s jeho predvolenými nastaveniami, SSID a heslo sú na štítku. Ak nepoznáte SSID a heslo, poskytnite vám ich osoba, ktorá nainštalovala prístupový bod, prípadne si pozrite dokumentáciu k prístupovému bodu.</li> <li><input type="checkbox"/> Keď chcete pripojiť k SSID vygenerovanému pomocou funkcie zosieťovania na inteligentnom zariadení, skontrolujte SSID a heslo v dokumentácii, ktorá bola priložená k inteligentnému zariadeniu.</li> <li><input type="checkbox"/> Ak sa pripojenie cez Wi-Fi náhodne preruší, skontrolujte nasledujúce. Ak nič z toho nie je váš prípad, obnovte nastavenia siete pomocou inštaláčného programu. Môžete ho spustiť z nasledujúcej webovej stránky. <a href="http://epson.sn">http://epson.sn</a> &gt; <b>Nastavenie</b></li> <li><input type="checkbox"/> Iné inteligentné zariadenie bolo pridané do siete pomocou tlačidla.</li> <li><input type="checkbox"/> Sieť Wi-Fi bola nastavená iným spôsobom a nie pomocou tlačidla.</li> </ul>
E-5	<p>Uistite sa, či je typ zabezpečenia prístupového bodu nastavený na jeden z nasledujúcich. Ak nie je, zmeňte typ zabezpečenia na prístupovom bode a potom vynulujte nastavenia siete na tlačiarne.</p> <ul style="list-style-type: none"> <li><input type="checkbox"/> WEP-64 bitové (40 bitov)</li> <li><input type="checkbox"/> WEP-128 bitové (104 bitov)</li> <li><input type="checkbox"/> WPA PSK (TKIP/AES)*</li> <li><input type="checkbox"/> WPA2 PSK (TKIP/AES)*</li> <li><input type="checkbox"/> WPA (TKIP/AES)</li> <li><input type="checkbox"/> WPA2 (TKIP/AES)</li> </ul> <p>* : WPA PSK je tiež známe ako WPA Personal. WPA2 PSK je tiež známe ako WPA2 Personal.</p>
E-6	<ul style="list-style-type: none"> <li><input type="checkbox"/> Skontrolujte, či je filtrovanie adries MAC vypnuté. Ak je zapnuté, zaregistrujte adresu MAC tlačiarne, aby nebola filtrovaná. Pozrite si dokumentáciu k prístupovému bodu, kde nájdete ďalšie podrobnosti. Adresu MAC tlačiarne môžete skontrolovať v časti <b>Stav siete</b> v správe o sieťovom pripojení.</li> <li><input type="checkbox"/> Ak je v režime zabezpečenia WEP na prístupovom bode aktivované zdieľané overenie, uistite sa, či máte správny overovací kód a index.</li> </ul>
E-8	<ul style="list-style-type: none"> <li><input type="checkbox"/> Aktivujte funkciu DHCP na prístupovom bode, ak je položka Získať IP adresu nastavená na možnosť Automaticky.</li> <li><input type="checkbox"/> Ak je položka Získať IP adresu nastavená na tlačiarne na možnosť Ručne, ručne nastavená IP adresa je mimo rozsah (napríklad: 0.0.0.0) a je to deaktivované. Nastavte platnú IP adresu z ovládacieho panela tlačiarne alebo pomocou aplikácie Web Config.</li> </ul>

## Nastavenia siete

Kód	Riešenie
E-9	<p>Skontrolujte nasledujúce.</p> <ul style="list-style-type: none"> <li><input type="checkbox"/> Zariadenia sú zapnuté.</li> <li><input type="checkbox"/> Môžete mať prístup k internetu a ďalším počítačom alebo sieťovým zariadeniam v rovnakej sieti zo zariadení, ktoré chcete pripojiť k tlačiarni.</li> </ul> <p>Ak to stále nefunguje ani po skontrolovaní hore uvedených možností, obnovte nastavenia siete pomocou inštalačného programu. Môžete ho spustiť z nasledujúcej webovej stránky.</p> <p><a href="http://epson.sn">http://epson.sn</a> &gt; <b>Nastavenie</b></p>
E-10	<p>Skontrolujte nasledujúce.</p> <ul style="list-style-type: none"> <li><input type="checkbox"/> Ďalšie zariadenia v sieti sú zapnuté.</li> <li><input type="checkbox"/> Sieťové adresy (IP adresa, maska podsiete a predvolená brána) sú správne, ak ste na tlačiarni nastavili možnosť Získať IP adresu na Ručne.</li> </ul> <p>Vynulujte sieťovú adresu, ak sú nesprávne. IP adresu, masku podsiete a predvolenú bránu môžete skontrolovať v časti <b>Stav siete</b> v správe o sieťovom pripojení.</p> <p>Keď je funkcia DHCP aktivovaná, zmeňte na tlačiarni položku Získať IP adresu na možnosť Automaticky. Ak chcete nastaviť IP adresu ručne, skontrolujte IP adresu v časti <b>Stav siete</b> v správe o sieťovom pripojení a potom na obrazovke nastavenia siete vyberte možnosť Ručne. Nastavte masku podsiete na [255.255.255.0].</p>
E-11	<p>Skontrolujte nasledujúce.</p> <ul style="list-style-type: none"> <li><input type="checkbox"/> Adresa predvolenej brány je správna, keď ste na tlačiarni nastavili TCP/IP na možnosť Ručne.</li> <li><input type="checkbox"/> Zariadenie, ktoré ste nastavili ako predvolenú bránu, je zapnuté.</li> </ul> <p>Nastavte správnu adresu predvolenej brány. Adresu predvolenej brány môžete skontrolovať v časti <b>Stav siete</b> v správe o sieťovom pripojení.</p>
E-12	<p>Skontrolujte nasledujúce.</p> <ul style="list-style-type: none"> <li><input type="checkbox"/> Ďalšie zariadenia v sieti sú zapnuté.</li> <li><input type="checkbox"/> Sieťové adresy (IP adresa, maska podsiete a predvolená brána) sú správne, ak ste ich zadávali ručne.</li> <li><input type="checkbox"/> Sieťové adresy iných zariadení (maska podsiete a predvolená brána) sú rovnaké.</li> <li><input type="checkbox"/> IP adresa nie je v konflikte s inými zariadeniami.</li> </ul> <p>Ak to po overení hore uvedeného stále nefunguje, skúste nasledujúce.</p> <ul style="list-style-type: none"> <li><input type="checkbox"/> Urobte pomocou inštalačného programu nastavenia siete na počítači, ktorý je v rovnakej sieti. Môžete ho spustiť z nasledujúcej webovej stránky.</li> </ul> <p><a href="http://epson.sn">http://epson.sn</a> &gt; <b>Nastavenie</b></p> <ul style="list-style-type: none"> <li><input type="checkbox"/> Môžete zaregistrovať viac hesiel na prístupovom bode, ktorý používa typ zabezpečenia WEP. Ak sú zaregistrované viaceré heslá, skontrolujte, či je prvé zaregistrované heslo nastavené na tlačiarni.</li> </ul>

## Nastavenia siete

Kód	Riešenie
E-13	<p>Skontrolujte nasledujúce.</p> <ul style="list-style-type: none"> <li><input type="checkbox"/> Sieťové zariadenia, ako sú napríklad prístupový bod, rozbočovač a smerovač, sú zapnuté.</li> <li><input type="checkbox"/> Nastavenie TCP/IP pre sieťové zariadenia neboli urobené ručne. (Ak je nastavenie TCP/IP na tlačiarni automatické, pričom nastavenie TCP/IP pre iné sieťové zariadenia je robené ručne, sieť tlačiarne sa môže líšiť od siete iných zariadení.)</li> </ul> <p>Ak to po overení hore uvedeného stále nefunguje, skúste nasledujúce.</p> <ul style="list-style-type: none"> <li><input type="checkbox"/> Urobte pomocou inštalačného programu nastavenia siete na počítači, ktorý je v rovnakej sieti. Môžete ho spustiť z nasledujúcej webovej stránky. <a href="http://epson.sn">http://epson.sn</a> &gt; <b>Nastavenie</b></li> <li><input type="checkbox"/> Môžete zaregistrovať viac hesiel na prístupovom bode, ktorý používa typ zabezpečenia WEP. Ak sú zaregistrované viaceré heslá, skontrolujte, či je prvé zaregistrované heslo nastavené na tlačiarni.</li> </ul>

### b. Hlásenia v položke Sieťové prostredie

Hlásenie	Riešenie
*Zistili sa názvy viacerých sietí (SSID), ktoré zodpovedajú zadanému názvu siete (SSID). Skontrolujte názov siete (SSID).	Rovnaké SSID možno bolo nastavené na viacerých prístupových bodoch. Skontrolujte nastavenia na prístupových bodoch a zmeňte SSID.
Prostredie Wi-Fi sa potrebuje vylepšiť. Vypnite bezdrôtový smerovač a potom ho zase zapnite. Ak sa pripojenie nezlepší, pozrite si dokumentáciu bezdrôtového smerovača.	Po premiestnení tlačiarne bližšie k prístupovému bodu a odstránení prekážok medzi nimi zapnite prístupový bod. Ak sa stále nepripojí, pozrite si dokumentáciu priloženú k prístupovému bodu.
*Viac zariadení sa nemôže pripojiť. Ak chcete pridať ďalšie, odpojte jedno z prip. zariadení.	V režime Wi-Fi Direct (Jednoduchý prístupový bod) môžete súčasne pripojiť najviac štyri počítače a inteligentné zariadenia. Ak chcete pridať ďalší počítač alebo inteligentné zariadenie, odpojte najprv jedno z pripojených zariadení.

### Súvisiace informácie

- ➔ „Pripojenie k počítaču” na strane 24
- ➔ „Web Config” na strane 177
- ➔ „Keď nemôžete urobiť nastavenia siete” na strane 195

## Tlač hárku stavu siete

Po jeho vytlačení môžete skontrolovať podrobné informácie o sieti.

1. Vložte papiere.
2. Na hlavnej obrazovke klepnite na položku **Nastav.**
3. Klepnite na položky **Všeobecné nastavenia > Nastavenie siete > Stav siete.**
4. Klepnite na položku **List so stav. tlače.**

## Nastavenia siete

5. Skontrolujte hlásenie a potom klepnite na položku **Tlačiť**.  
Hárok stavu sa siete sa vytlačí.
6. Klepnite na položku **Zatvoriť**.  
Ak neklepnete na tlačidlo **Zatvoriť**, po určitom čase sa obrazovka automaticky zatvorí.

---

## Výmena alebo pridanie nových prístupových bodov

Ak sa SSID zmení v dôsledku výmeny prístupového bodu, prípadne sa pridá prístupový bod a je vytvorené nové sieťové prostredie, vynulujte nastavenia siete Wi-Fi.

### Súvisiace informácie

➔ „Zmena spôsobu pripojenia na počítač“ na strane 38

---

## Zmena spôsobu pripojenia na počítač

Požite inštaláčny program a znova nastavte iný spôsob pripojenia.

- Nastavenie z webovej stránky  
Otvorte nasledujúcu webovú stránku a potom zadajte názov výrobku. Prejdite na položku **Nastavenie** a potom spustíte nastavenie.  
<http://epson.sn>
- Nastavenie pomocou disku so softvérom (len pre modely, ku ktorým je priložený disk so softvérom a pre používateľov s počítačom vybaveným diskovými jednotkami)  
Vložte do počítača disk so softvérom a potom postupujte podľa pokynov na obrazovke.

### Výber možnosti zmeny spôsobov pripojenia

Postupujte podľa pokynov na obrazovke, kým sa nezobrazí nasledujúca obrazovka.

## Nastavenia siete

### Windows

Vyberte možnosť **Zmeňte alebo znova nastavte spôsob pripojenia** na obrazovke Vybrať inštaláciu softvéru a potom kliknite na tlačidlo **Ďalej**.

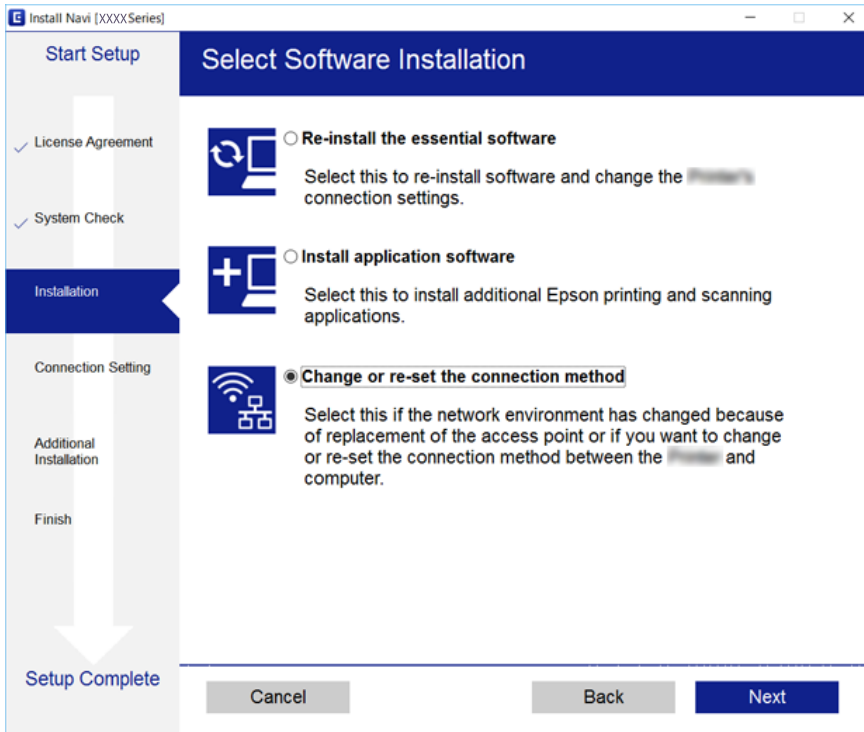

### Mac OS X

Vyberte spôsob pripojenia tlačiarne k počítaču.

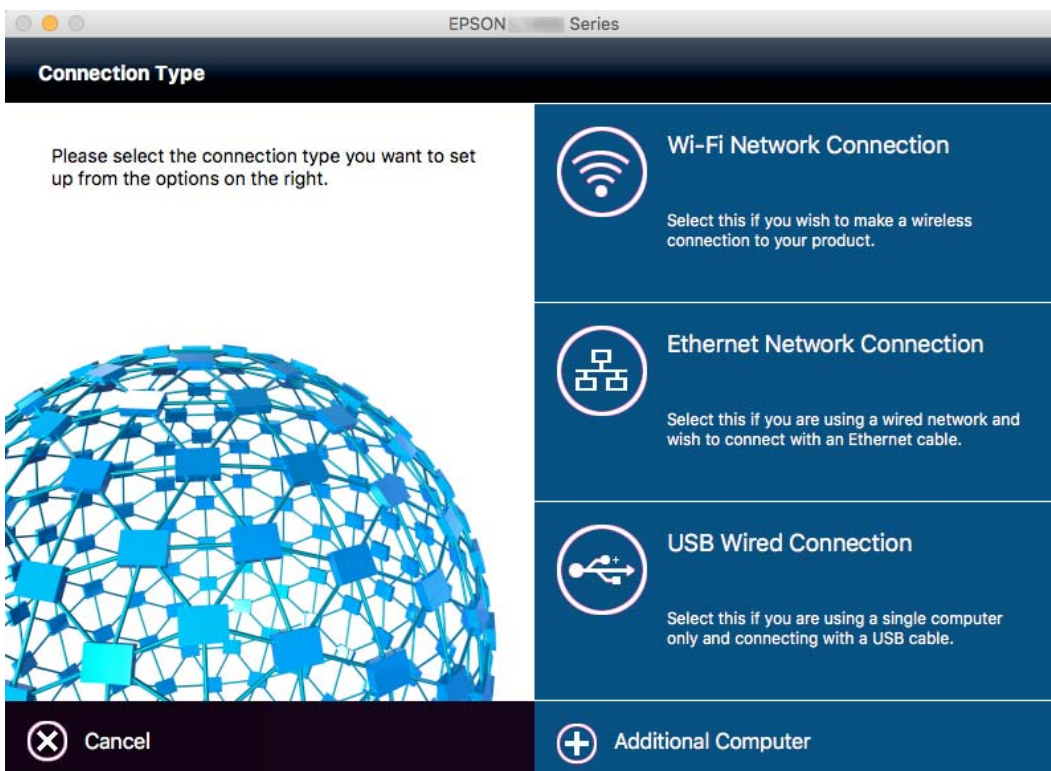

---

## Zmena sieťového pripojenia na sieť Ethernet z ovládacieho panela

Podľa ďalej uvedeného postupu zmeníte pomocou ovládacieho panela sieťové pripojenie na sieť Ethernet.

1. Na domovskej obrazovke klepnite na položku **Nastav.**
2. Klepnite na položky **Všeobecné nastavenia > Nastavenie siete > Nastavenie drôtovej siete LAN**.
3. Skontrolujte hlásenie a potom klepnite na položku **Spustiť nastavenie**.
4. Skontrolujte hlásenie a potom klepnite na tlačidlo **OK**.  
Ak neklepnete na tlačidlo **OK**, po určitom čase sa obrazovka automaticky zatvorí.
5. Pripojte tlačiareň k smerovaču káblom siete Ethernet.

---

## Vypnutie Wi-Fi z ovládacieho panela

Keď je Wi-Fi vypnuté, pripojenie cez Wi-Fi sa preruší.

1. Na domovskej obrazovke klepnite na .
2. Klepnite na položku **Wi-Fi (odpor.)**.  
Zobrazí sa stav siete.
3. Klepnite na položku **Zmeniť nastavenia**.
4. Klepnite na položky **Iné > Zakázať Wi-Fi**.
5. Skontrolujte hlásenie a potom klepnite na tlačidlo **Spustiť nastavenie**.
6. Keď sa zobrazí hlásenie o dokončení, klepnite na položku **Zatvoriť**.  
Ak neklepnete na položku **Zatvoriť**, po určitom čase sa obrazovka automaticky zatvorí.

---

## Odpojenie pripojenia v režime Wi-Fi Direct (Jednoduchý prístupový bod) z ovládacieho panela

### **Poznámka:**

Keď je pripojenie v režime Wi-Fi Direct (Jednoduchý prístupový bod) vypnuté, všetky počítače a inteligentné zariadenia pripojené k tlačiarne v režime Wi-Fi Direct (Jednoduchý prístupový bod) sú odpojené. Ak chcete odpojiť konkrétne zariadenie, odpojte zo zariadenia, nie z tlačiarne.

1. Na domovskej obrazovke klepnite na .
2. Klepnite na položku **Wi-Fi Direct**.  
Zobrazia sa informácie režimu Wi-Fi Direct.



## Nastavenia siete

3. Klepnite na položku **Zmeniť nastavenia**.
4. Klepnite na položku **Zakázať Wi-Fi Direct**.
5. Skontrolujte hlásenie a potom klepnite na položku **Zakážte nastavenia..**
6. Keď sa zobrazí hlásenie o dokončení, klepnite na položku **Zatvoriť**.  
Ak neklepnete na tlačidlo **Zatvoriť**, po určitom čase sa obrazovka automaticky zatvorí.

---

## Obnovenie nastavení siete z ovládacieho panela

Môžete obnoviť všetky nastavenia siete na predvolené hodnoty.

1. Na hlavnej obrazovke klepnite na položku **Nastav..**
2. Klepnite na položky **Obnoviť štand. nastavenia > Nastavenie siete**.
3. Skontrolujte hlásenie a potom klepnite na tlačidlo **Áno**.
4. Keď sa zobrazí hlásenie o dokončení, klepnite na položku **Zatvoriť**.  
Ak neklepnete na položku **Zatvoriť**, po určitom čase sa obrazovka automaticky zatvorí.

# Vloženie papiera

## Bezpečnostné opatrenia pri manipulácii s papierom

- ❑ Prečítajte si listy s pokynmi, ktoré sú zabalené s papierom.
- ❑ Pred vložením papiera prefúknite a zarovnajete jeho okraje. Fotografický papier neoddeľujte ani neskrúcajte. Týmto by ste mohli poškodiť stranu na tlačenie.



- ❑ Ak je papier skrútený, pred vložením ho vyrovnajte alebo jemne skrúťte opačným smerom. Ak budete tlačiť na skrútený papier, môže sa papier zaseknúť a atrament sa môže na výťažku rozmazať.



- ❑ Nepoužívajte papier, ktorý je zvlhčený, roztrhaný, narezaný, zložený, vlhký, príliš hrubý alebo tenký, ani papier s nálepkami. Takéto typy papiera môžu spôsobiť zaseknutie a atrament sa môže na výťažku rozmazať.
- ❑ Pred vložením obálok oddelte a zarovnajete ich okraje. Ak je stoh obálok nadutý vzduchom, pred jeho vložením ho potlačte, aby ste znížili jeho hrúbku.



- ❑ Nepoužívajte skrútené alebo zložené obálky. Používanie takýchto obálok spôsobuje ich zaseknutie a atrament sa môže na výťažku rozmazať.
- ❑ Nepoužívajte obálky s lepiacimi povrchmi na chlopniach alebo obálky s okienkami.
- ❑ Nepoužívajte príliš tenké obálky, pretože sa môžu pri tlači krútiť.

### Súvisiace informácie

- ➔ „Technické údaje o tlačiarni“ na strane 225

## Dostupný papier a kapacity

Spoločnosť Epson odporúča používať originálny papier Epson, aby ste dosiahli vysokokvalitné výtlačky.

### Originálny papier Epson

Názov média	Veľkosť	Kapacita vkladania (listy)		Obojstranná tlač	Tlač bez okrajov
		Zásobník papiera 1	Zásobník papiera 2		
Epson Bright White Ink Jet Paper	A4	200	200	Automatická, manuálna*1	–
Epson Ultra Glossy Photo Paper	A4, 13×18 cm (5×7 palcov), 10×15 cm (4×6 palcov)	20*2	–	–	✓
Epson Premium Glossy Photo Paper	A4, 13×18 cm (5×7 palcov), na šírku 16:9 (102×181 mm), 10×15 cm (4×6 palcov)	20*2	–	–	✓
Epson Premium Semigloss Photo Paper	A4, 10×15 cm (4×6 palcov)	20*2	–	–	✓
Epson Photo Paper Glossy	A4, 13×18 cm (5×7 palcov), 10×15 cm (4×6 palcov)	20*2	–	–	✓
Epson Matte Paper-Heavyweight	A4	20	–	–	✓
Epson Photo Quality Ink Jet Paper	A4	80	–	–	✓

\*1 Môžete vložiť až 30 hárkov papiera s jednou už potlačenou stranou.

\*2 Ak tlačiareň nesprávne podáva papier alebo ak sú na výtlačku nerovnomerné farby alebo šmuhy, hárky papiera vkladajte po jednom.

#### Poznámka:

- Dostupnosť papiera sa líši podľa umiestnenia. Najnovšie informácie o dostupnosti papiera vo vašej oblasti vám poskytne podpora spoločnosti Epson.
- Pri tlači na originálny papier Epson v používateľom určenej veľkosti sú k dispozícii iba nastavenia kvality tlače **Štandardne** alebo **Normal**. Hoci niektoré ovládače tlačiarny umožňujú vybrať lepšiu kvalitu tlače, výtlačky sú vytlačené pomocou nastavenia **Štandardne** alebo **Normal**.

## Vloženie papiera

### Komerčne dostupný papier

Názov média	Veľkosť	Kapacita vloženia (hárky alebo obálky)		Obojstranná tlač	Tlač bez okrajov
		Zásobník papiera 1	Zásobník papiera 2		
Vysokokvalitný obyčajný papier Obyčajný papier	Letter* <sup>3</sup> , A4, B5	Až po čiaru označenú symbolom trojuholníka na postrannej vodiacej lište.		Automatická, manuálna* <sup>1</sup>	–
Kopírovací papier Hlavičkový papier Recyklovaný papier Farebný papier Predtlačný papier	A5, Half letter* <sup>3</sup> , A6	Až po čiaru označenú symbolom trojuholníka na postrannej vodiacej lište.	–	Manuálna* <sup>1</sup>	–
	Legal* <sup>3</sup>	30	30	Manuálna* <sup>2</sup>	–
	Definovaná používateľom (mm)* <sup>3</sup> 89×127 až 182×257	1	–	Manuálna	–
	Definovaná používateľom (mm)* <sup>3</sup> 182×257 až 215,9×297	1	1	Automatická, manuálna	–
	Definovaná používateľom (mm)* <sup>3</sup> 215,9×297 až 215,9×1200	1	1	Manuálna	–
Obálka	Obálka #10, Obálka DL, Obálka C6	10	–	–	–

\*1 Môžete vložiť až 30 hárkov papiera s jednou už potlačenou stranou.

\*2 Môžete vložiť 1 hárok papiera s jednou už potlačenou stranou.

\*3 K dispozícii je len tlač z počítača alebo z inteligentného zariadenia.

### Súvisiace informácie

➔ „Názvy dielov a funkcie” na strane 14

➔ „Webová stránka technickej podpory” na strane 241

## Zoznam typov papiera

Ak chcete dosiahnuť optimálnu kvalitu tlače, vyberte príslušný typ používaného papiera.

## Vloženie papiera

Názov média	Typ média	
	Ovládací panel	Ovládač tlačiarne
Kopírovací papier, obyčajný papier Epson Bright White Ink Jet Paper	obyčajné papiere	obyčajné papiere
Hlavičkový papier	Hlavičkový	Hlavičkový
Recyklovaný papier	Recyklovaný	Recyklovaný
Farebný papier	Farba	Farba
Predtlačený papier	Predtlačený	Predtlačený
Vysokokvalitný obyčajný papier	Vysoko kvalitný obyčajný pap.	Vysokokvalitný obyčajný papier
Epson Ultra Glossy Photo Paper	Ultra Glossy	Epson Ultra Glossy
Epson Premium Glossy Photo Paper	Premium Glossy	Epson Premium Glossy
Epson Premium Semigloss Photo Paper	Premium Semigloss	Epson Premium Semigloss
Epson Photo Paper Glossy	Glossy	Photo Paper Glossy
Epson Matte Paper-Heavyweight Epson Photo Quality Ink Jet Paper	Matte	Epson Matte
Obálka	Obálka	Obálka

## Vkladanie papiera do zásobníka Zásobník papiera

1. Skontrolujte, že tlačiareň nie je v prevádzke a potom zásobník papiera vytiahnite von.

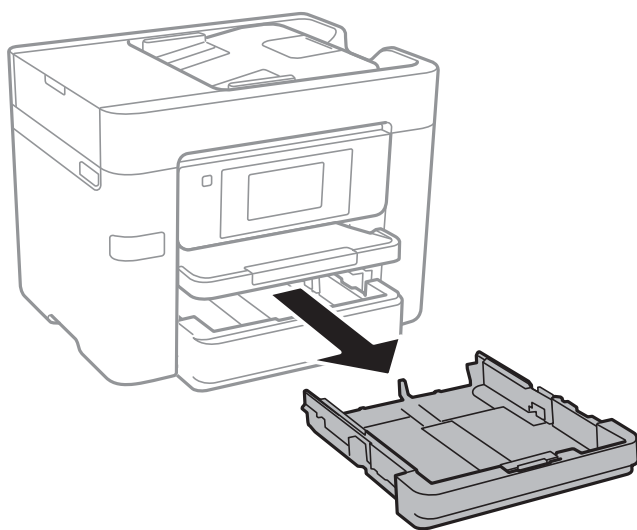

## Vloženie papiera

2. Vodiace lišty posuňte do ich maximálnych polôh.

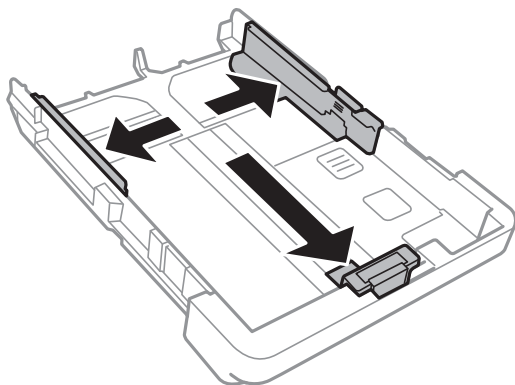

**Poznámka:**

*Pri používaní väčšieho papiera ako A4 vysuňte zásobník papiera.*

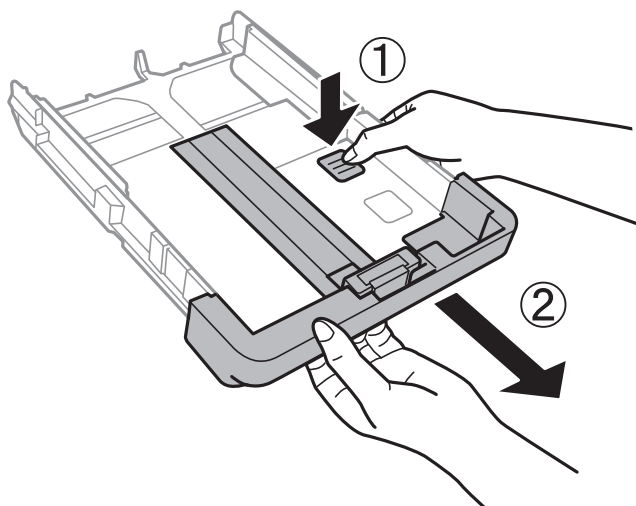

3. Prednú vodiacu lištu vysuňte po veľkosť papiera, ktorý chcete používať.

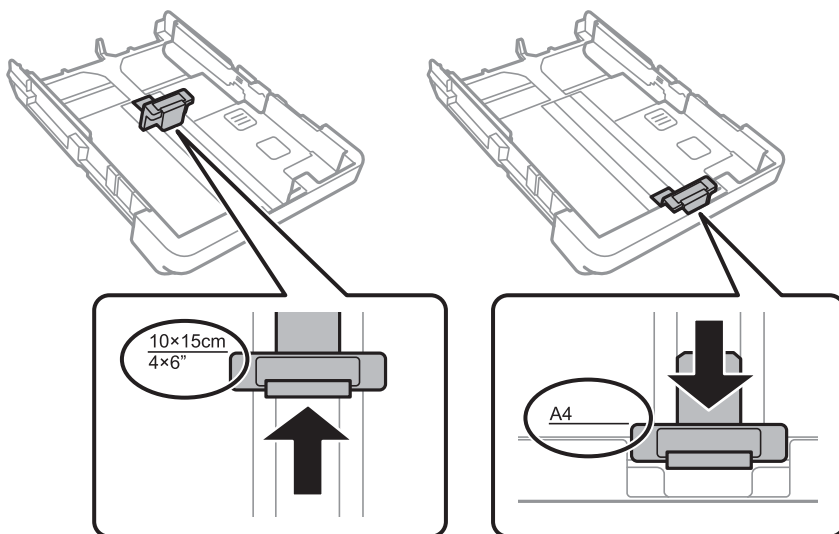

## Vloženie papiera

4. Papier vložte oproti prednej vodiacej lišty tlačiteľnou stranou dolu.

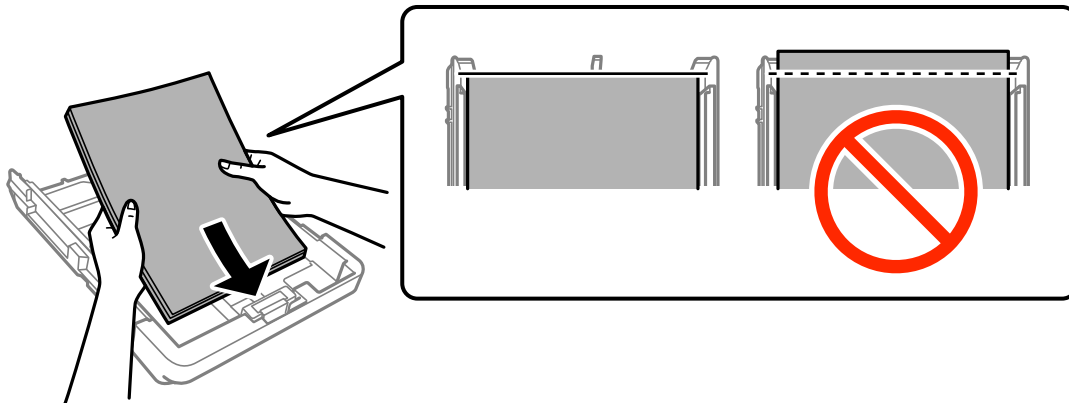

**!** **Upozornenie:**

- Uistite sa, že papier nepresahuje za symbol trojuholníka na konci zásobník papiera.
- Neprekračujte pri vkladaní hárkov maximálny počet, ktorý je stanovený pre daný papier. Obyčajný papier nevkladajte nad čiaru označenú symbolom trojuholníka na postrannej vodiacej lište papiera.

**Obálky**

Vložte najviac 10 obálok.

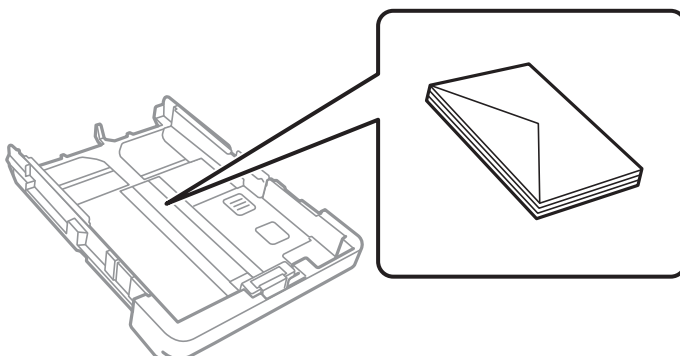

**Predierovaný papier**

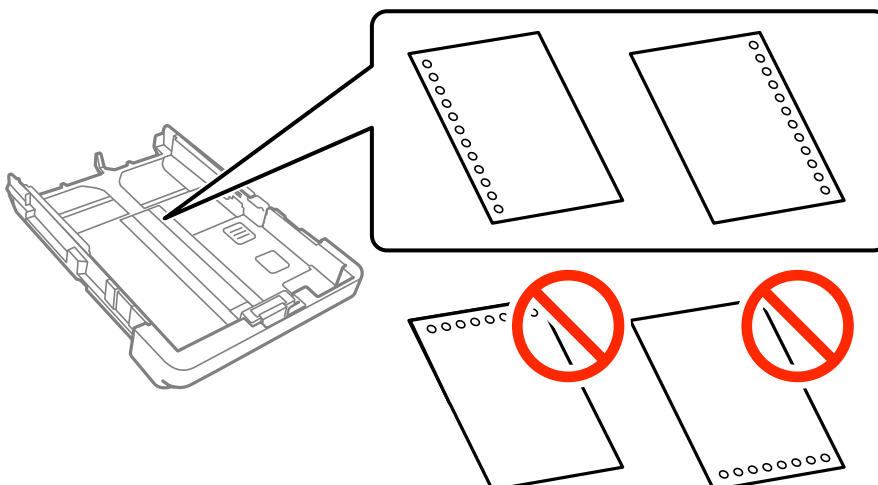

## Vloženie papiera

**Poznámka:**

- Vložte jeden hárok obyčajného papiera s určenou veľkosťou viazacími otvormi naľavo alebo napravo.
- Prispôbte tlačovú polohu vášho súboru tak, aby ste netlačili cez otvory.
- Automatická obojstranná tlač nie je pre predierovaný papier dostupná.
- Vyberte možnosť **Hlavičkový** alebo **Predtlačený** ako nastavenie typu papiera.

5. Bočné vodiace lišty posuňte k okrajom papiera.

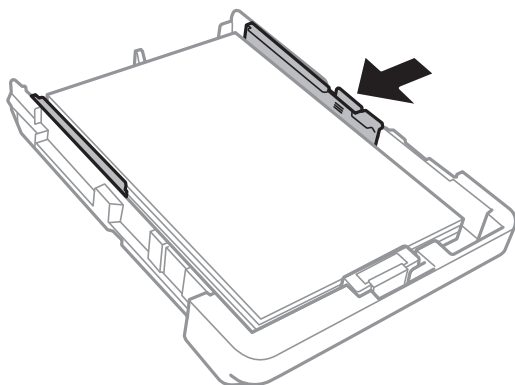

6. Úplne zasunúť súčasť zásobník papiera.

7. Na ovládacom paneli nastavte príslušnú veľkosť a typ papiera, ktorý ste vložili do súčasti zásobník papiera. Ak vaša veľkosť papiera nie je zobrazená, vyberte možnosť **Defin. Používateľom**.

**Poznámka:**

Obrazovku s nastaveniami veľkosti a typu papiera môžete zobrazit klepnutím na položky **Nastav. > Všeobecné nastavenia > Nastavenia tlačiarne > Nastavenia zdroja papiera > Nastavenie papiera**.

8. Vysuňte výstupný zásobník.

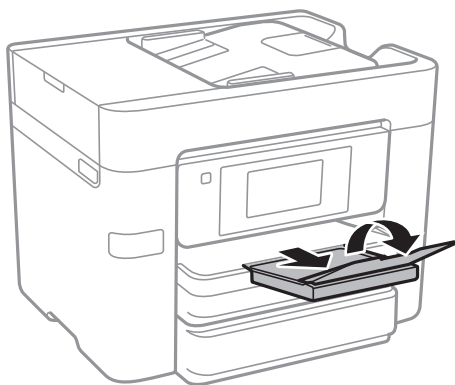

### Súvisiace informácie

- ➔ „Bezpečnostné opatrenia pri manipulácii s papierom” na strane 42
- ➔ „Dostupný papier a kapacity” na strane 43



# Umiestnenie originálov

Originály môžete umiestniť na súčasti sklo skenera alebo do podávača APD. Na sklo skenera umiestňujte originály, ktoré podávač APD nepodporuje.

Pomocou podávača APD môžete skenovať viacero originálov a ich obe strany súčasne.

## Dostupné originály pre APD

Dostupné veľkosti papiera	A4, A5*, B5, Legal*, List
Typ papiera	Obyčajný papier
Hrúbka papiera (váha papiera)	64 až 95 g/m <sup>2</sup>
Kapacita vloženia	Okrem veľkosti Legal: 50 hárkov alebo 5.5 mm Legal: 10 hárkov

\* Podporované je iba jednostranné skenovanie.

Ak aj originály spĺňajú parametre pre médiá, ktoré možno vkladať do APD, nemusia sa natiahnúť z APD, prípadne sa môže kvalita skenovania znížiť. Závisí to od vlastností papiera alebo kvality.



### Upozornenie:

*Nepodávajte z APD fotografie ani cenné umelecké diela. Pri zlom podaní sa môže originál skrútiť alebo poškodiť. Tieto dokumenty skenujte namiesto toho na sklo skenera.*

Aby nedošlo k zaseknutiu papiera, do APD nekladajte nasledujúce originály. Pre tieto typy používajte sklo skenera.

- Roztrhnuté, zložené, pokrčené, poškodené alebo zvinuté
- Originály s otvormi pre rýchloviazáč
- Originály spojené lepiacou páskou, svorkami zošívачky, kancelárskymi sponami atď.
- Originály s nalepenými štítkami alebo nálepkami
- Originály, ktoré nie sú orezané pravidelne alebo do pravého uhla
- Zviazané originály
- Projekčné fólie, termotransferový papier alebo zadné strany kopírovacieho papiera

## Vkladanie originálov do podávača APD

1. Zarovnajte okraje originálov.

## Umiestnenie originálov

2. Posuňte postranné vodiace lišty v APD.

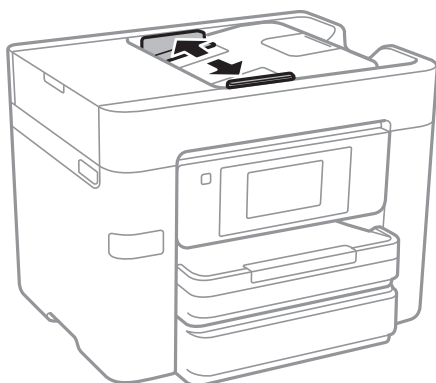

3. Originály umiestnite do stredu podávača APD, smerom nahor.



## Umiestnenie originálov

### **Upozornenie:**

- ❑ Nevkladajte originály nad čiaru pod symbolom trojuholníka na vnútornej časti vodiacej lišty papiera v APD.

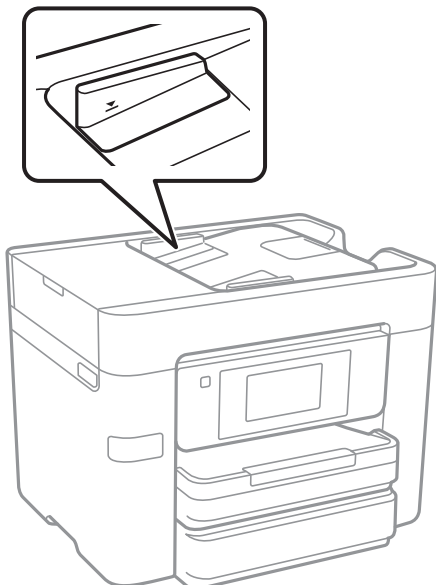

- ❑ Nepridávajte originály počas skenovania.
- ❑ Keď vkladáte originály väčšie než A4, otvorte oporu dokumentov pre APD.

4. V APD posuňte postranné vodiace lišty smerom k okrajom originálov.

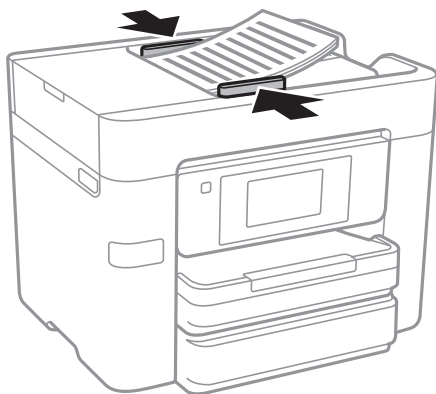

### **Súvisiace informácie**

- ➔ „Dostupné originály pre APD” na strane 49

## **Vkladanie originálnych dokumentov do podávača ADF na obojstranné kopírovanie**

Originály položte v smere znázornenom na obrázku a potom vyberte nastavenie orientácie.

## Umiestnenie originálov

- ❑ Položenie originálov v smere nahor: na ovládacom paneli vyberte možnosť **Smer nahor**, ako je opísané ďalej.

**Kopírovať > Rozšírené > Orient. (Or.) > Smer nahor**

Položte originály na APD v smere naznačenom šípkou.



- ❑ Položenie originálov v smere doľava: na ovládacom paneli vyberte možnosť **Smer doľava**, ako je opísané ďalej.

**Kopírovať > Rozšírené > Orient. (Or.) > Smer doľava**

Položte originály na APD v smere naznačenom šípkou.



---

## Umiestnenie originálov na Sklo skenera

### **Upozornenie:**

*Pri otváraní alebo zatváraní krytu dokumentov dávajte pozor, aby ste si neprivreli ruku alebo prsty. Inak sa môžete zraniť.*

### **Upozornenie:**

*Pri ukladaní hrubých originálov, ako sú knihy zabráňte tomu, aby vonkajšie svetlo svietilo priamo na sklo skenera.*

1. Otvorte kryt dokumentov.

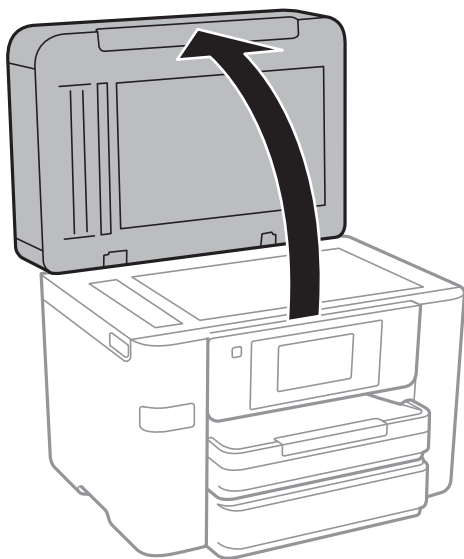

2. Odstráňte prach a škvŕny zo súčasti sklo skenera.

## Umiestnenie originálov

- Umiestnite originál smerom nadol a posuňte ho až k rohovej značke.

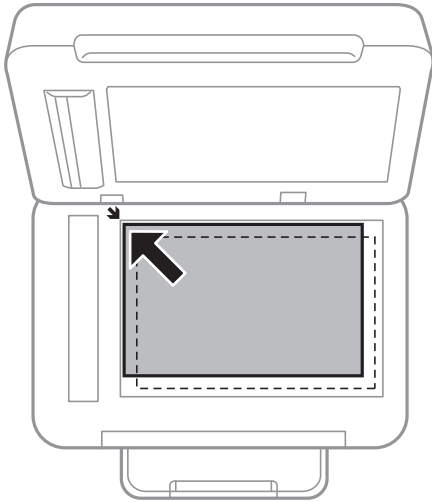

**Poznámka:**

- Skenuje sa celé sklo skenera okrem oblasti vo vzdialenosti 1,5 mm od okrajov.
- Keď sú originály umiestnené v podávači APD aj na sklo skenera, majú prednosť originály v podávači APD.

- Opatrne zatvorte kryt.



**Upozornenie:**

Netlačte príliš na sklo skenera ani na kryt dokumentov. V opačnom prípade sa môžu poškodiť.

- Po naskenovaní odstráňte originály.

**Poznámka:**

Ak necháte originály dlhšiu dobu položené na skle, môžu sa prilepiť na sklo skenera.

# Správa kontaktov

Registrácia zoznamu kontaktov vám umožňuje jednoduché zadávanie cieľov. Môžete zaregistrovať najviac 100 položiek a môžete zoznam kontaktov použiť pri zadávaní faxového čísla, zadávaní cieľa pri prikladaní naskenovaného obrazu do e-mailu a ukladaní naskenovaného obrazu do sieťového priečinka.

Taktiež môžete kontakty zaregistrovať na serveri LDAP.

## Súvisiace informácie

➔ „Používanie servera LDAP” na strane 58

---

## Registrácia alebo úprava kontaktov

### **Poznámka:**

*Pred registráciou kontaktov sa uistite, či ste tiež nakonfigurovali nastavenia e-mailového servera pre e-mailovú adresu.*

1. Na hlavnej obrazovke klepnite na položku **Nastav.**
2. Klepnite na položku **Správa kontaktov** a potom klepnite na položku **Zaregistrovať/Odstrániť**.
3. Vykonaťte jeden z nasledujúcich krokov.
  - Ak chcete zaregistrovať nový kontakt, klepnite na položku **Pridať údaj** a potom klepnite na položku **Pridať kontakt**.
  - Ak chcete upraviť kontakt, vyberte cieľový kontakt a potom klepnite na položku **Upraviť**.
  - Ak chcete odstrániť kontakt, vyberte cieľový kontakt a potom klepnite na položku **Odstrániť** a potom klepnite na položku **Áno**. Nie je potrebné vykonávať nasledujúce postupy.

### **Poznámka:**

*Môžete zaregistrovať adresu, ktorá bola zaregistrovaná na serveri LDAP v miestnom zozname kontaktov v tlačiarňi. Zobrazte položku a potom klepnite na položku **Uložiť do kontaktov**.*

4. Keď registrujete nový kontakt, vyberte typ kontaktu, ktorý chcete zaregistrovať. Keď chcete pridať alebo odstrániť kontakt, tento postup preskočte.
  - Fax: Zaregistrujte kontakt (faxové číslo), ktorému chcete poslať fax.
  - E-mail: Zaregistrujte a-mailovú adresu, na ktorú odoslať naskenovaný obraz.
  - Sieťový prieč./FTP: Zaregistrujte sieťový priečink, na ktorý odoslať naskenovaný obraz.
5. Urobte potrebné nastavenia.

### **Poznámka:**

*Ak má váš telefónny systém PBX a potrebujete pre prepojenie s vonkajšou linkou prístupový kód, zadajte pri zadávaní faxového čísla na začiatku faxového čísla kód externého prístupu. Ak ste si nastavili prístupový kód v nastavení **Typ linky**, zadajte namiesto skutočného prístupového kódu mriežku (#). Ak chcete pridať prestávku počas vytáčania (prestávka vo vytáčaní po dobu troch sekúnd) zadajte pomlčku (-).*

6. Klepnite na položku **OK**.

---

## Registrácia alebo úprava zoskupených kontaktov

Pridanie kontaktov do skupiny vám umožňuje zasielať faxy alebo zasielať naskenované obrázky e-mailom naraz do viacerých cieľových umiestnení.

1. Na hlavnej obrazovke klepnite na položku **Nastav.**
2. Klepnite na položku **Správa kontaktov** a potom klepnite na položku **Zaregistrovať/Odstrániť**.
3. Vykonaťte jeden z nasledujúcich krokov.
  - Ak chcete zaregistrovať novú skupinu, klepnite na položku **Pridať údaj** a potom klepnite na položku **Pridať skupinu**.
  - Ak chcete upraviť skupinu, vyberte cieľovú skupinu a potom klepnite na položku **Upraviť**.
  - Ak chcete odstrániť skupinu, vyberte cieľovú skupinu, potom klepnite na položku **Odstrániť** a potom klepnite na položku **Áno**. Nie je potrebné vykonávať nasledujúce postupy.
4. Keď registrujete novú skupinu, vyberte typ skupiny, ktorú chcete zaregistrovať. Keď chcete upraviť skupinu, tento postup preskočte.
  - Fax: Zaregistrujte kontakt (faxové číslo), ktorému chcete poslať fax.
  - E-mail: Zaregistrujte a-mailovú adresu, na ktorú odoslať naskenovaný obraz.
5. Zadaťte alebo upravte položku **Názov skupiny** pre skupinu.
6. Klepnite na položku **Kontakt(-y) pridané do skupiny (pož.)**.
7. Vyberte kontakty, ktoré chcete zaregistrovať v skupine.

**Poznámka:**

  - Môžete zaregistrovať až 99 kontaktov.*
  - Ak chcete zrušiť výber kontaktu, znova na neho klepnite.*
8. Klepnite na položku **Zatvoriť**.
9. Vykonaťte ďalšie potrebné nastavenia.
  - Regis. číslo: Nastavte číslo skupiny.
  - Zoznam slov: Nastavte registrované slovo pre skupinu.
  - Priradiť k najp.: Zaregistrujte často používanú skupinu. Skupina sa zobrazuje vo vrchnej časti obrazovky, kde určujete adresu.
10. Klepnite na položku **OK**.

---

## Registrácia často používaných kontaktov

Keď zaregistrujete často používané kontakty, pri určovaní adresy sa kontakty zobrazujú vo vrchnej časti obrazovky.

1. Na hlavnej obrazovke klepnite na položku **Nastav.**
2. Klepnite na položku **Správa kontaktov** a potom klepnite na položku **Najčastejšie používané**.

## Správa kontaktov

3. Vyberte typ kontaktu, ktorý chcete zaregistrovať.

4. Klepnite na položku **Upraviť**.

**Poznámka:**

*Ak chcete upraviť poradie kontaktov, klepnite na možnosť **Zoradiť**.*

5. Vyberte často používané kontakty, ktoré chcete zaregistrovať, a potom klepnite na tlačidlo **OK**.

**Poznámka:**

*Ak chcete zrušiť výber kontaktu, znova na neho klepnite.*

*V zozname kontaktov môžete vyhľadávať. Do políčka vo vrchnej časti obrazovky zadajte hľadaný výraz.*

6. Klepnite na položku **Zatvoriť**.

---

## Registrácia kontaktov v počítači

Pomocou nástroja Web Config môžete v počítači vytvoriť zoznam kontaktov a importovať ho do tlačiarne.

1. Otvorte aplikáciu Web Config a vyberte položku **Contacts**.

2. Vyberte číslo, ktoré chcete zaregistrovať, a potom kliknite na tlačidlo **Edit**.

3. Zadajte položky **Name** a **Index Word**.

4. V možnosti **Type** vyberte typ cieľa.

**Poznámka:**

*Možnosť **Type** nie je možné po registrácii zmeniť. Ak chcete zmeniť typ, odstráňte cieľ a vykonajte novú registráciu.*

5. Zadajte hodnoty pre všetky položky a kliknite na položku **Apply**.

### Súvisiace informácie

➔ [„Web Config” na strane 177](#)

➔ [„Spustenie konfigurácie webovej lokality v internetovom prehliadači” na strane 178](#)

## Položky nastavenia cieľa

Položky	Nastavenia a vysvetlenie
Spoločné nastavenia	
Name	Zadajte meno zobrazené v kontaktoch — najviac 30 znakov v kódovaní Unicode (UTF-8). Ak to neurčujete, nechajte prázdne.
Index Word	Zadajte hľadané slovo — najviac 30 znakov v kódovaní Unicode (UTF-8). Ak to neurčujete, nechajte prázdne.
Type	Vyberte typ adresy, ktorú chcete zaregistrovať.



## Správa kontaktov

Položky	Nastavenia a vysvetlenie
Assign to Frequent Use	Vyberte, či chcete zaregistrovanú adresu nastaviť ako často používanú. Keď je nastavená ako často používaná adresa, zobrazuje sa vo vrchnej časti obrazovky faxovania a skenovania a môžete určiť cieľ bez zobrazenia kontaktov.
Fax	
Fax Number	Zadajte 1 až 64 znakov. Môžete použiť znaky 0 až 9 - * # a medzeru.
Fax Speed	Vyberte rýchlosť komunikácie pre cieľ.
Email	
Email Address	Zadajte e-mailovú adresu: 1 až 255 znakov.
Network Folder (SMB)	
Save to	Zadajte umiestnenie cieľového priečinka — 1 až 253 znakov v kódovaní Unicode (UTF-8) (nepočítajte do toho „\“).
User Name	Zadajte používateľské meno pre prístup k sieťovému priečinku — najviac 30 znakov v kódovaní Unicode (UTF-8). Nepoužívajte však riadiace znaky (0x00 až 0x1f, 0x7F).
Password	Zadajte heslo pre prístup k sieťovému priečinku — najviac 20 znakov v kódovaní Unicode (UTF-8). Nepoužívajte však riadiace znaky (0x00 až 0x1f, 0x7F).
FTP	
Save to	Zadajte názov servera — 1 až 253 znakov v kódovaní ASCII (0x20 – 0x7E) (nepočítajte do toho „\“).
User Name	Zadajte používateľské meno pre prístup k serveru FTP — najviac 30 znakov v kódovaní Unicode (UTF-8). Nepoužívajte však riadiace znaky (0x00 až 0x1f, 0x7F). Ak server umožňuje zadať anonymné pripojenia, zadajte meno používateľa, ako napríklad Anonymný a FTP. Ak to neurčujete, nechajte prázdne.
Password	Zadajte heslo pre prístup k serveru FTP — najviac 20 znakov v kódovaní Unicode (UTF-8). Nepoužívajte však riadiace znaky (0x00 až 0x1f, 0x7F). Ak to neurčujete, nechajte prázdne.
Connection Mode	V ponuke vyberte režim pripojenia. Ak je medzi tlačiarňou a serverom FTP nastavená brána firewall, vyberte položku <b>Passive Mode</b> .
Port Number	Zadajte číslo portu servera FTP v rozmedzí od 1 do 65535.

## Registrowanie cieľov ako skupiny

Ak je typ cieľa nastavený na možnosť **Fax** alebo **Email**, ciele môžete registrovať ako skupinu.

1. Otvorte aplikáciu Web Config a vyberte položku **Contacts**.
2. Vyberte číslo, ktoré chcete zaregistrovať, a potom kliknite na tlačidlo **Edit**.
3. V položke **Type** vyberte skupinu.
4. Kliknite na možnosť **Select** pre položku **Contact(s) for Group**.  
Zobrazia sa dostupné ciele.

## Správa kontaktov

5. Vyberte cieľ, ktorý chcete zaregistrovať do skupiny, a potom kliknite na položku **Select**.
6. Zadaťte položky **Name** a **Index Word**.
7. Vyberte, či chcete priradiť registrovanú skupinu do často používaných skupín.
 

**Poznámka:**  
Ciele je možné zaregistrovať do viacerých skupín.
8. Kliknite na položku **Apply**.

---

## Používanie servera LDAP

Keď používate server LDAP, môžete vyhľadať a určiť cieľ pre e-mail alebo fax z kontaktov na serveri LDAP.

### Konfigurácia servera LDAP

1. Otvorte aplikáciu Web Config a vyberte položky **Network Settings > LDAP Server > Basic**.
2. Zadaťte hodnoty pre všetky položky.
3. Vyberte možnosť **OK**.  
Zobrazia sa nastavenia, ktoré ste vybrali.

#### Súvisiace informácie

➔ [„Spustenie konfigurácie webovej lokality v internetovom prehliadači” na strane 178](#)

### Položky nastavenia servera LDAP

Položky	Nastavenia a vysvetlenie
Use LDAP Server	Vyberte možnosť <b>Use</b> alebo <b>Do Not Use</b> .
LDAP Server Address	Zadaťte adresu servera LDAP. Zadaťte 1 až 255 znakov vo formáte IPv4, IPv6 alebo FQDN. Pre formát FQDN môžete použiť alfanumerické znaky v kódovaní ASCII (0x20 – 0x7E) a znak „-“, ktorý nemôže byť na začiatku a konci adresy.
LDAP server Port Number	Zadaťte číslo portu LDAP v rozmedzí od 1 do 65535.
Search Timeout (sec)	Nastavte dobu vyhľadávania pred vypršaním časového limitu — 5 až 300.
Authentication Method	Vyberte jednu z metód. Ak vyberiete možnosť <b>Kerberos Authentication</b> , vyberte položky <b>LDAP Server &gt; Kerberos Settings</b> a urobte nastavenia pre Kerberos.
Kerberos Realm to be Used	Ak vyberiete možnosť <b>Kerberos Authentication</b> pre položku <b>Authentication Method</b> , vyberte oblasť Kerberos, ktorú chcete použiť.

## Správa kontaktov

Položky	Nastavenia a vysvetlenie
User Name	Zadajte používateľské meno pre server LDAP — najviac 128 znakov v kódovaní Unicode (UTF-8). Nemôžete použiť riadiace znaky, ako sú napríklad 0x00 – 0x1F a 0X7F. Toto nastavenie sa nepoužíva, keď je možnosť <b>Anonymous Authentication</b> zvolená pre položku <b>Authentication Method</b> . Ak to neurčujete, nechajte prázdne.
Password	Zadajte heslo pre server LDAP — najviac 128 znakov v kódovaní Unicode (UTF-8). Nemôžete použiť riadiace znaky, ako sú napríklad 0x00 – 0x1F a 0X7F. Toto nastavenie sa nepoužíva, keď je možnosť <b>Anonymous Authentication</b> zvolená pre položku <b>Authentication Method</b> . Ak to neurčujete, nechajte prázdne.

## Nastavenia Kerberos

Ak vyberiete možnosť **Kerberos Authentication** pre položku **Authentication Method** v ponuke **LDAP Server > Basic**, urobte nasledujúce nastavenia Kerberos. Môžete vytvoriť až 10 nastavení pre Kerberos.

Položky	Nastavenia a vysvetlenie
Realm (Domain)	Zadajte oblasť overovania Kerberos — najviac 255 znakov v kódovaní ASCII (0x20 – 0x7E). Ak to neurčujete, nechajte prázdne.
KDC Address	Zadajte adresu overovacieho servera Kerberos. Zadajte najviac 255 znakov v jednom z týchto formátov: IPv4, IPv6 alebo FQDN. Ak to neurčujete, nechajte prázdne.
Port Number (Kerberos)	Zadajte číslo portu servera Kerberos v rozmedzí od 1 do 65535.

## Konfigurácia nastavení vyhľadávania v serveri LDAP

- Otvorte aplikáciu Web Config a vyberte položky **Network Settings > LDAP Server > Search Settings**.
- Zadajte hodnoty pre všetky položky.
- Kliknutím na položku **OK** sa zobrazí výsledok nastavení.  
Zobrazia sa nastavenia, ktoré ste vybrali.

## Položky nastavenia vyhľadávania na serveri LDAP

Položky	Nastavenia a vysvetlenie
Search Base (Distinguished Name)	Ak chcete vyhľadávať absolútnu doménu, stanovte doménový názov servera LDAP. Zadajte 0 až 128 znakov v kódovaní Unicode (UTF-8). Ak nechcete vyhľadávať absolútny atribút, nechajte to prázdne.  Príklad pre adresár lokálneho servera: dc=server,dc=local
Number of search entries	Stanovte počet hľadaných položiek od 5 do 500. Určený počet hľadaných položiek sa uloží a dočasne zobrazí. Hoci je počet hľadaných položiek vyšší než stanovený počet a objaví sa hlásenie o chybe, vyhľadávanie môže byť dokončené.

## Správa kontaktov

Položky	Nastavenia a vysvetlenie
User name Attribute	Stanovte názov atribútu, ktorý sa bude zobrazovať pri vyhľadávaní mena používateľa. Zadaťte 1 až 255 znakov v kódovaní Unicode (UTF-8). Prvý znak musí byť a – z alebo A – Z. Príklad: cn, uid
User name Display Attribute	Stanovte názov atribútu, ktorý sa bude zobrazovať ako meno používateľa. Zadaťte 0 až 255 znakov v kódovaní Unicode (UTF-8). Prvý znak musí byť a – z alebo A – Z. Príklad: cn, sn
Fax Number Attribute	Stanovte názov atribútu, ktorý sa bude zobrazovať pri vyhľadávaní faxového čísla. Zadaťte kombináciu 1 až 255 znakov. Môžete použiť znaky A – Z, a – z, 0 – 9 a -. Prvý znak musí byť a – z alebo A – Z. Príklad: faxovetelefonnecislo
Email Address Attribute	Stanovte názov atribútu, ktorý sa bude zobrazovať pri vyhľadávaní e-mailovej adresy. Zadaťte kombináciu 1 až 255 znakov. Môžete použiť znaky A – Z, a – z, 0 – 9 a -. Prvý znak musí byť a – z alebo A – Z. Príklad: mail
Arbitrary Attribute 1 - Arbitrary Attribute 4	Môžete stanoviť ďalšie atribúty, ktoré vyhľadávať. Zadaťte 0 až 255 znakov v kódovaní Unicode (UTF-8). Prvý znak musí byť a – z alebo A – Z. Ak nechcete vyhľadávať atribúty, nechajte to prázdne. Príklad: o, ou

## Kontrola pripojenia servera LDAP

- Otvorte aplikáciu Web Config a vyberte položky **Network Settings > LDAP Server > Connection Test**.
- Vyberte možnosť **Start**.

Začal sa test pripojenia. Po teste skontrolujte zobrazenú správu.

## Správy testu pripojenia servera LDAP

Hlásenia	Vysvetlenie
Connection test was successful.	Toto hlásenie sa zobrazí, ak bolo pripojenie k serveru úspešné.
Connection test failed. Check the settings.	Toto hlásenie sa objaví z nasledujúcich dôvodov: <ul style="list-style-type: none"> <li><input type="checkbox"/> Adresa servera LDAP alebo číslo portu sú nesprávne.</li> <li><input type="checkbox"/> Vypršal časový limit.</li> <li><input type="checkbox"/> Je zvolená možnosť <b>Do Not Use</b> pre položku <b>Use LDAP Server</b>.</li> <li><input type="checkbox"/> Ak je možnosť <b>Kerberos Authentication</b> zvolená pre položku <b>Authentication Method</b>, nastavenia (ako sú napríklad <b>Realm (Domain)</b>, <b>KDC Address</b> a <b>Port Number (Kerberos)</b>) sú nesprávne.</li> </ul>
Connection test failed. Check the date and time on your product or server.	Táto správa sa zobrazí, keď pripojenie zlyhá z dôvodu nezhody nastavení času tlačiarne a servera LDAP.

## Správa kontaktov

Hlásenia	Vysvetlenie
Authentication failed. Check the settings.	Toto hlásenie sa objaví z nasledujúcich dôvodov: <input type="checkbox"/> Položka <b>User Name</b> a/alebo <b>Password</b> je nesprávna. <input type="checkbox"/> Ak je zvolená možnosť <b>Kerberos Authentication</b> pre položku <b>Authentication Method</b> , čas/dátum možno nie je nakonfigurované.
Cannot access the printer until processing is complete.	Toto hlásenie sa zobrazí, keď je tlačiareň zaneprázdnená.

## Export a import kontaktov pomocou počítača

Kontakty uložené v tlačiarni môžete exportovať do počítača pomocou aplikácie Web Config. Exportované kontakty môžete aj importovať do ďalších tlačiarní.

Údaje kontaktov sa môžu stratiť z dôvodu poruchy tlačiarne. Odporúčame vám, aby ste si pri akejkoľvek aktualizácii údajov urobili zálohu týchto údajov. Spoločnosť Epson nezodpovedá za stratu akýchkoľvek údajov ani za zálohovanie a/alebo obnovenie údajov alebo nastavení, a to ani počas záručného obdobia.

### Súvisiace informácie

➔ „Web Config” na strane 177

## Export kontaktov

Exportujte jednotlivé nastavenia tlačiarne.

1. Otvorte aplikáciu Web Config a potom vyberte položky **Export and Import Setting Value** > **Export**.
2. Vyberte možnosť **Contacts**.
3. Zadajte heslo na zašifrovanie exportovaného súboru.  
Na import súboru je potrebné heslo. Ak nechcete súbor zašifrovať, nechajte to prázdne.
4. Kliknite na položku **Export**.

### Súvisiace informácie

➔ „Spustenie konfigurácie webovej lokality v internetovom prehliadači” na strane 178

## Import kontaktov

Importujte vyexportovaný súbor aplikácie Web Config do tlačiarne.

1. Otvorte aplikáciu Web Config a potom vyberte položky **Export and Import Setting Value** > **Import**.
2. Vyberte exportovaný súbor a potom zadajte zašifrované heslo.
3. Kliknite na položku **Next**.

## Správa kontaktov

4. Vyberte možnosť **Contacts**, a potom kliknite na tlačidlo **Next**.
5. Kliknite na položku **OK**.

### Súvisiace informácie

➔ „Spustenie konfigurácie webovej lokality v internetovom prehliadači” na strane 178

# Tlač

---

## Tlač z ovládacieho panela

Môžete tlačiť údaje z externého zariadenia USB pripojeného k tlačiarni.

### Tlač súborov vo formáte JPEG z pamäťového zariadenia





**Poznámka:**

Ak máte na pamäťovom zariadení uložených viac ako 999 obrázkov, rozdelia sa automaticky do skupín a zobrazí sa obrazovka výberu skupiny. Obrázky sú zoradené podľa dátumu nasnímania.

1. Zapojte pamäťové zariadenie do portu externého rozhrania USB na tlačiarni.
2. Na hlavnej obrazovke klepnite na položku **Pam. zar.**
3. Klepnite na položku **JPEG**.

Obrázky z pamäťového zariadenia sa zobrazia ako miniatúry.



Klepnutím na  zmeníte možnosť **Poradie zobrazenia** alebo urobíte nastavenia pre položky **Vybrať všetky obrázky**, **Zrušiť výber obrázkov** a **Zvoliť skupinu**.

4. Otvorte súbory, ktoré chcete tlačiť.  
Na vybraných obrázkoch je značka začiarknutia.  
Ak chcete zobraziť ukážku jedného obrázka, klepnite na možnosť **Jednoduché zobrazenie**. Obrázok môžete zväčšiť klepnutím na . Klepnutím na  alebo  zobrazíte ukážku predchádzajúceho alebo nasledujúceho obrázka.
5. Klepnite na položku **Pokračovať v tlači** a môžete urobiť nastavenia tlače.
6. Na karte **Zákl. nastavenia** nastavte zdroj papiera a režim farieb, ktoré chcete použiť.
7. V prípade potreby nastavte aj ďalšie položky na karte **Rozšírené**.  
Ďalšie informácie o podrobných nastaveniach nájdete v ponukách pre Pam. zar..
8. Klepnutím na hodnotu nastavte počet výtlačkov.
9. Klepnutím na položku  spustíte tlač.
10. Odpojte pamäťové zariadenie z tlačiarni.

#### Súvisiace informácie

- ➔ „Vkladanie papiera do zásobníka Zásobník papiera” na strane 45
- ➔ „Názvy dielov a funkcie” na strane 14
- ➔ „Nastavenia JPEG” na strane 64

## Tlač súborov vo formáte TIFF z pamäťového zariadenia

1. Zapojte pamäťové zariadenie do portu externého rozhrania USB na tlačiarni.
2. Na hlavnej obrazovke klepnite na položku **Pam. zar.**.
3. Klepnite na položku **TIFF**.  
Súbory z pamäťového zariadenia sa zobrazujú ako miniatúry.  
Ak chcete zmeniť poradie súborov, klepnite na .
4. Klepnite na súbor, ktorý chcete tlačiť.
5. Na karte **Zákl. nastavenia** nastavte zdroj papiera a režim farieb, ktoré chcete použiť.
6. V prípade potreby nastavte aj ďalšie položky na karte **Rozšírené**.  
Viac informácií o podrobných nastaveniach nájdete v ponukách týkajúcich sa pamäťového zariadenia.
7. Klepnutím na hodnotu nastavte počet výtlačkov.
8. Klepnutím na položku  spustíte tlač.
9. Odpojte pamäťové zariadenie z tlačiarni.

### Súvisiace informácie

- ➔ „Vkladanie papiera do zásobníka Zásobník papiera” na strane 45
- ➔ „Názvy dielov a funkcie” na strane 14
- ➔ „Nastavenia TIFF” na strane 65

## Možnosti ponuky Pam. zar.

Na domovskej obrazovke tlačiarni klepnite na položku **Pam. zar.** a urobte rôzne nastavenia tlače pre súbor na pamäťovom zariadení.

### Nastavenia JPEG



(Možnosti):

Urobte nastavenia zoradenia, výberu a zrušenia výberu obrazových údajov.

Zákl. nastavenia:

Nast. p.

Stanovte nastavenia zdroja papiera, na ktorý chcete tlačiť.

Režim farieb

Vyberte nastavenie farieb — či chcete zvyčajne tlačiť v režime **ČB** alebo **Farba**.



## Tlač

### Rozšírené:

Usporiadanie

Vyberte spôsob rozloženia súborov vo formáte JPEG. **S okrajmi** je na tlač jedného súboru na jeden hárok s okrajmi okolo hrán. **Bez okrajov** je na tlač jedného súboru na jeden hárok bez okrajov okolo hrán. Obrázok sa mierne zväčší, aby sa z papiera odstránili okraje. **20 a viac** je na tlač 20 súborov na jeden hárok. **Register** je na vytvorenie registra tlače s informáciami.

Prispôbiť rámček

Vyberte možnosť **Zap.**, ak chcete orezať fotografiu tak, aby sa automaticky prispôbila vybranému rozloženiu pri tlači. Ak je pomer strán obrazových údajov a formát papiera odlišný, obrázok sa automaticky zväčší alebo zmenší tak, že kratšie strany zodpovedajú kratším stranám papiera. Dlhá strana obrázka je orezaná, ak presahuje dlhú stranu papiera. Táto funkcia naplatí pre panoramatické fotografie.

Kvalita

Ak vyberiete možnosť **Najlepšia**, dosiahnete vyššiu kvalitu tlače, ale tlač sa môže spomaliť.

Dátum

Vyberte formát dátumu nasnímania alebo uloženia fotografie. Pri niektorých rozloženiach sa dátum nevytlačí.

Opraviť fotografiu

Tento režim vyberte v prípade, že chcete automaticky vylepšiť jas, kontrast a nasýtenie fotografií. Ak chcete vypnúť automatické vylepšenie, vyberte možnosť **Vylepšenie vypnuté**.

Opraviť červené oči

Vyberte možnosť **Zap.**, ak chcete automaticky opraviť efekt červených očí na fotografiách. Opravy sa neaplikujú na pôvodný súbor, ale len na výtlačky. V závislosti od typu fotografie sa môžu opraviť časti obrázka mimo očí.

## Nastavenia TIFF

Môžete vytvoriť nastavenia tlače pre súbory vo formáte TIFF na svojich pamäťových zariadeniach.

 (Poradie zobrazenia):

Zmení poradie súborov.

### Zákl. nastavenia:

Nast. p.

Stanovte nastavenia zdroja papiera, na ktorý chcete tlačiť.

Režim farieb

Vyberte nastavenie farieb — či chcete zvyčajne tlačiť v režime **ČB** alebo **Farba**.

### Rozšírené:

Usporiadanie

Vyberte spôsob rozloženia súboru vo formáte Multi-TIFF. **S okrajmi** je na tlač jednej stránky na jeden hárok s okrajmi okolo hrán. **Bez okrajov** je na tlač jednej stránky na jeden hárok bez okrajov okolo hrán. Obrázok sa mierne zväčší, aby sa z papiera odstránili okraje. **20 a viac** je na tlač 20 stránok na jeden hárok. **Register** je na vytvorenie registra tlače s informáciami.

## Tlač

Prispôbiť rámček

Vyberte možnosť **Zap.**, ak chcete orezať fotografiu tak, aby sa automaticky prispôbila vybranému rozloženiu fotografií. Ak je pomer strán obrazových údajov a formát papiera odlišný, obrázok sa automaticky zväčší alebo zmenší tak, že kratšie strany zodpovedajú kratším stranám papiera. Dlhá strana obrázka je orezaná, ak presahuje dlhú stranu papiera. Táto funkcia naplatí pre panoramatické fotografie.

Kvalita

Ak vyberiete možnosť **Najlepšia**, dosiahnete vyššiu kvalitu tlače, ale tlač sa môže spomaliť.

Poradie tlače

Vyberte poradie na tlač viacstránkových súborov vo formáte TIFF.

Dátum

Vyberte formát dátumu nasnímania alebo uloženia fotografie. Pri niektorých rozloženiach sa dátum nevytlačí.

---

## Tlač z počítača

### Základy tlače — Windows

**Poznámka:**

Vysvetlenie jednotlivých položiek nastavení nájdete v online Pomocníkovi. Kliknite pravým tlačidlom myši na položku, a potom kliknite na možnosť **Pomocník**.

Operácie sa môžu líšiť v závislosti od aplikácie. Podrobnosti nájdete v Pomocníkovi aplikácie.

1. Vložte papier do tlačiarne.
2. Otvorte súbor, ktorý chcete tlačiť.
3. V ponuke **Súbor** vyberte položku **Tlačiť** alebo **Nastavenie tlače**.
4. Vyberte tlačiareň.

## Tlač

5. Prejdite do okna ovládača tlačiarne výberom položky **Predvolby** alebo **Nastavenia**.

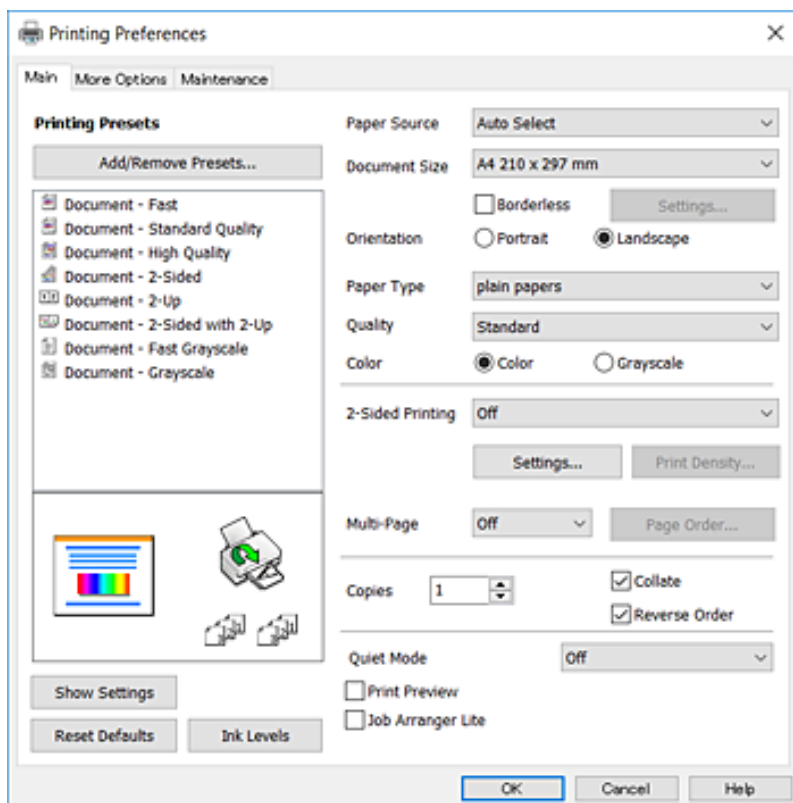

6. Urobte nasledujúce nastavenia.

- Zdroj papiera: vyberte zdroj papiera, do ktorého ste vložili papier. Ak má tlačiareň len jeden zdroj papiera, táto položka sa nezobrazí.
- Veľkosť dokumentu: vyberte veľkosť papiera, ktorý ste vložili do tlačiarne.
- Bez okrajov: vyberte pre tlač bez okrajov okolo obrázka.
- Orientácia: vyberte orientáciu, ktorú ste nastavili v aplikácii.
- Typ papiera: vyberte typ papiera, ktorý ste vložili.
- Kvalita: vyberte kvalitu tlače. Výberom položky **Vysoký** získate vyššiu kvalitu tlače, ale rýchlosť tlače môže byť nižšia.
- Farba: vyberte možnosť **Odtiene sivej**, ak chcete tlačiť čiernobielo alebo s odtieňmi sivej.

**Poznámka:**

- Ak tlačíte na obyčajný papier údaje s vysokou intenzitou, vyberte možnosť **Štandardné - živé** pre nastavenie **Kvalita** a výtlačky budú živšie.
- Keď tlačíte na obálky, vyberte možnosť **Na šírku** pre nastavenie **Orientácia**.

7. Kliknutím na tlačidlo **OK** zavriete okno ovládača tlačiarne.

8. Kliknite na položku **Tlačiť**.

### Súvisiace informácie

- ➔ „Dostupný papier a kapacity” na strane 43
- ➔ „Vkladanie papiera do zásobníka Zásobník papiera” na strane 45

➔ „Zoznam typov papiera” na strane 44

## Základy tlače — Mac OS X

### Poznámka:

Vysvetlivky v časti používajú *TextEdit* ako príklad. Operácie a obrazovky sa môžu líšiť v závislosti od aplikácie. Podrobnosti nájdete v *Pomocníkovi aplikácie*.

1. Vložte papier do tlačiarne.
2. Otvorte súbor, ktorý chcete tlačiť.
3. Výberom položky **Tlačiť** v ponuke **Súbor** alebo iného príslušného príkazu prejdite do dialógového okna tlače.

Ak je to potrebné, kliknutím na položku **Zobraziť detaily** alebo na položku ▼ rozbaľte okno tlače.

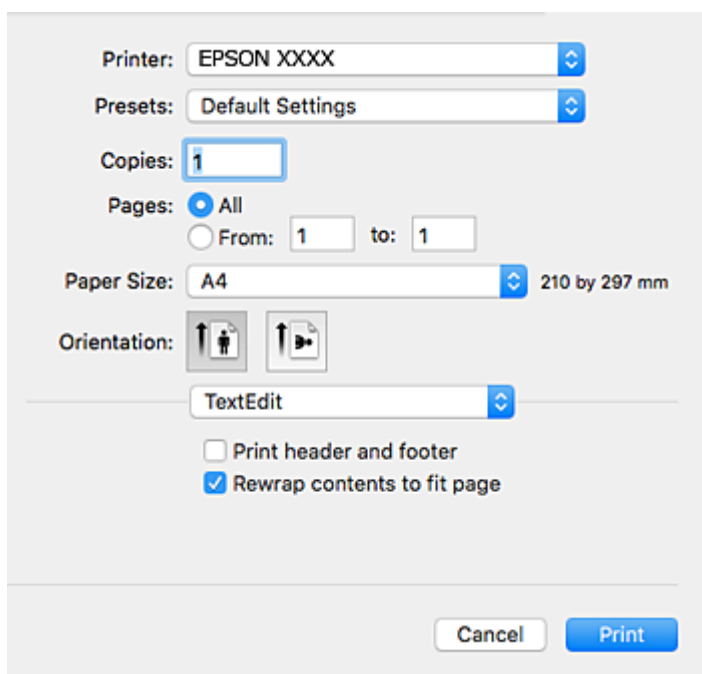

4. Urobte nasledujúce nastavenia.
  - Tlačiareň: vyberte tlačiareň.
  - Predvolby: vyberte, keď chcete použiť uložené nastavenia.
  - Veľkosť papiera: vyberte veľkosť papiera, ktorý ste vložili do tlačiarne.  
Pri tlači bez okrajov vyberte veľkosť papiera Bez okrajov.
  - Orientácia: vyberte orientáciu, ktorú ste nastavili v aplikácii.

### Poznámka:

- Ak sa vyššie uvedené ponuky s nastaveniami nezobrazia, zatvorte okno tlače, v ponuke **Súbor** vyberte **Nastavenie strany** a potom vykonajte nastavenia.
- Pri tlači na obálky vyberte orientáciu Na šírku.

## Tlač

5. V kontextovej ponuke vyberte položku **Nastavenia tlače**.

**Poznámka:**

V systéme Mac OS X v10.8.x alebo novšom: ak sa nezobrazí ponuka **Nastavenia tlače**, ovládač tlačiarne Epson nebol nainštalovaný správne.

Vyberte položku **Systémové nastavenia** z ponuky  > **Tlačiarne a skenery** (alebo **Tlač a skenovanie**, **Tlač a faxovanie**), odstráňte tlačiareň a potom ju znova pridajte. Tlačiareň pridajte nasledovne.

<http://epson.sn>

6. Urobte nasledujúce nastavenia.

- Paper Source: vyberte zdroj papiera, do ktorého ste vložili papier. Ak má tlačiareň len jeden zdroj papiera, táto položka sa nezobrazí.
- Typ média: vyberte typ papiera, ktorý ste vložili.
- Print Quality: vyberte kvalitu tlače.  
Voľbou nastavenia vyššej kvality sa môže spomaliť tlač.
- Rozšírenie: k dispozícii pri výbere veľkosti papiera Bez okrajov.  
Pri tlači bez okrajov sa tlačené údaje zväčšia o trochu viac, ako je veľkosť papiera, vďaka čomu sa nevytlačia žiadne okraje na papieri. Vyberte mieru zväčšenia.
- Odtiene sivej: vyberte, ak chcete tlačiť čiernobielo alebo s odtieňmi sivej.

7. Kliknite na položku **Tlačiť**.

**Súvisiace informácie**

- ➔ „Dostupný papier a kapacity” na strane 43
- ➔ „Vkladanie papiera do zásobníka Zásobník papiera” na strane 45
- ➔ „Zoznam typov papiera” na strane 44

**Obojstranná tlač**

Ak chcete tlačiť na obe strany papiera, môžete použiť hociktorý z nasledujúcich postupov.

- Automatická obojstranná tlač
- Manuálna obojstranná tlač (iba systém Windows)

Keď tlačiareň dokončila tlač na jednu stranu papiera, papier otočte, aby sa vykonala tlač na druhú stranu papiera.

Taktiež môžete tlačiť brožúru, ktorú vytvoríte zložením výťažku. (Len pre systém Windows)

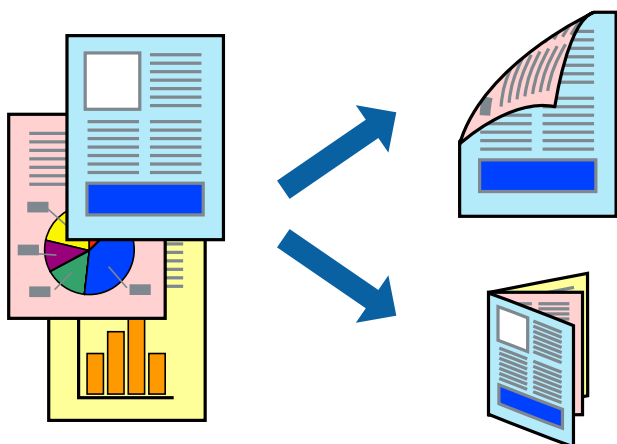
**Poznámka:**

- Táto funkcia nie je k dispozícii pri tlači bez okrajov.
- Ak nepoužijete papier, ktorý je vhodný pre obojstrannú tlač, môže sa zhoršiť kvalita tlače a môže dôjsť k zaseknutiu papiera.
- V závislosti od papiera a údajov môže atrament presiaknuť na druhú stranu papiera.

**Súvisiace informácie**

- ➔ „Dostupný papier a kapacity” na strane 43

**Obojstranná tlač – Windows****Poznámka:**

- Manuálna obojstranná tlač je k dispozícii, keď je zapnutá funkcia **EPSON Status Monitor 3**. Ak je funkcia **EPSON Status Monitor 3** vypnutá, zobrazte ovládač tlačiarne, kliknite na položku **Rozšírené nastavenia** na karte **Údržba** a potom vyberte položku **Zapnúť EPSON Status Monitor 3**.
- Funkcia manuálnej obojstrannej tlače nemusí byť k dispozícii, ak sa tlačiareň používa cez sieť alebo ako zdieľaná tlačiareň.

1. Vložte papier do tlačiarne.

## Tlač

2. Otvorte súbor, ktorý chcete tlačiť.
3. Prejdite do okna ovládača tlačiarne.
4. Vyberte možnosť **Auto. (väzba dlhšej strany)**, **Auto. (väzba kratšej strany)**, **Manuálne (väzba dlhšej strany)** alebo **Manuálne (väzba kratšej strany)** v časti **Obojstranná tlač** na karte **Hlavný**.
5. Vykonajte požadované nastavenia pomocou ponuky **Nastavenia** a potom kliknite na tlačidlo **OK**.

**Poznámka:**

*Ak chcete tlačiť skladanú brožúru, vyberte položku **Brožúra**.*

6. Kliknite na možnosť **Hustota tlače**, z položky **Vyberte typ dokumentu** vyberte typ dokumentu a potom kliknite na tlačidlo **OK**.

Ovládač tlačiarne automaticky nastaví pre daný typ dokumentu možnosti v nastaveniach **Nastavenia**.

**Poznámka:**

*Tlač môže byť pomalšia, pretože jej rýchlosť závisí od vybratej možnosti **Vyberte typ dokumentu** v okne **Nastavenie hustoty tlače** a od vybratej možnosti **Kvalita** na karte **Hlavný**.*

*Pre manuálnu obojstrannú tlač nie je k dispozícii nastavenie **Nastavenie hustoty tlače**.*

7. Upravte požadovaným spôsobom ostatné nastavenia na kartách **Hlavný** a **Viac možností** a kliknite na tlačidlo **OK**.

8. Kliknite na položku **Tlačiť**.

Pri manuálnej obojstrannej tlači sa po vytlačení prvej strany na počítači zobrazí kontextové okno. Postupujte podľa pokynov na obrazovke.

### Súvisiace informácie

- ➔ [„Vkladanie papiera do zásobníka Zásobník papiera” na strane 45](#)
- ➔ [„Základy tlače — Windows” na strane 66](#)

## Obojstranná tlač – Mac OS X

1. Vložte papier do tlačiarne.
2. Otvorte súbor, ktorý chcete tlačiť.
3. Prejdite do dialógového okna tlače.
4. V kontextovej ponuke vyberte položku **Two-sided Printing Settings**.
5. Vyberte väzby a **Document Type**.

**Poznámka:**

*V závislosti od nastavenia **Document Type** môže byť tlač pomalšia.*

*Ak tlačíte údaje s vysokou hustotou, ako sú napríklad fotografie alebo grafy, vyberte možnosť **Text & Graphics** alebo možnosť **Text & Photos** pre nastavenie možnosti **Document Type**. Ak je výtlačok odretý alebo presiaknutý na druhú stranu papiera, upravte hustotu tlače a čas schnutia atramentu kliknutím na šípku vedľa položky **Adjustments**.*

6. V prípade potreby nastavte aj ostatné položky.

## Tlač

- Kliknite na položku **Tlačiť**.

### Súvisiace informácie

- ➔ „Vkladanie papiera do zásobníka Zásobník papiera” na strane 45
- ➔ „Základy tlače — Mac OS X” na strane 68

## Tlač viacerých strán na jeden hárok

Na jeden hárok papiera môžete vytlačiť dve alebo štyri strany údajov.

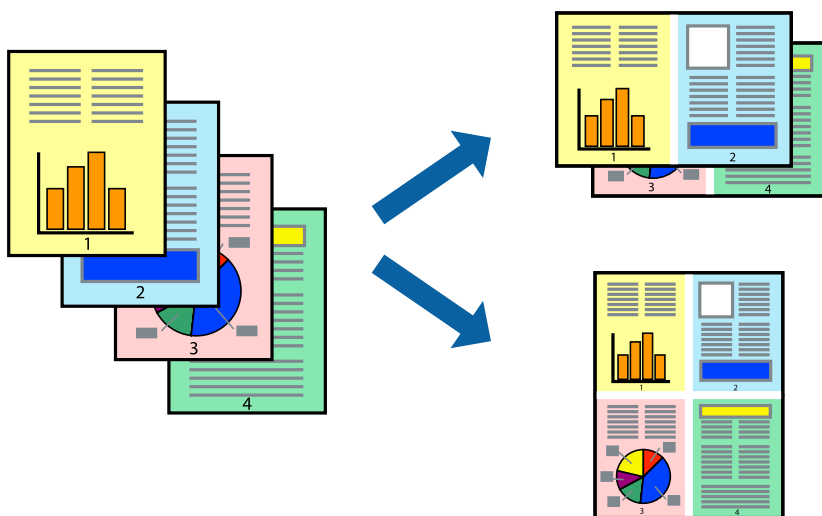

## Tlač viacerých strán na jeden hárok – Windows

### Poznámka:

Táto funkcia nie je k dispozícii pri tlači bez okrajov.

- Vložte papier do tlačiarne.
- Otvorte súbor, ktorý chcete tlačiť.
- Prejdite do okna ovládača tlačiarne.
- Vyberte možnosť **2 str. na hárok** alebo **4 str. na hárok** pre nastavenie **Viacstránkové** na karte **Hlavný**.
- Kliknite na položku **Poradie strán**, vykonajte požadované nastavenia a potom kliknutím na tlačidlo **OK** zatvorte okno.
- Upravte požadovaným spôsobom ostatné nastavenia na kartách **Hlavný** a **Viac možností** a kliknite na tlačidlo **OK**.
- Kliknite na položku **Tlačiť**.

### Súvisiace informácie

- ➔ „Vkladanie papiera do zásobníka Zásobník papiera” na strane 45



➔ „Základy tlače — Windows” na strane 66

## Tlač viacerých strán na jeden hárok – Mac OS X

1. Vložte papier do tlačiarne.
2. Otvorte súbor, ktorý chcete tlačiť.
3. Prejdite do dialógového okna tlače.
4. V kontextovej ponuke vyberte položku **Rozloženie**.
5. Nastavte počet strán v poli **Strany na jeden list** a nastavte **Smer usporiadania** (poradie strán) a **Okraje**.
6. V prípade potreby nastavte aj ostatné položky.
7. Kliknite na položku **Tlačiť**.

### Súvisiace informácie

➔ „Vkladanie papiera do zásobníka Zásobník papiera” na strane 45

➔ „Základy tlače — Mac OS X” na strane 68

## Tlač prispôbená veľkosti papiera

Tlač môžete prispôbiť veľkosti papiera, ktorý ste vložili do tlačiarne.



## Tlač prispôbená veľkosti papiera – Windows

### Poznámka:

Táto funkcia nie je k dispozícii pri tlači bez okrajov.

1. Vložte papier do tlačiarne.
2. Otvorte súbor, ktorý chcete tlačiť.
3. Prejdite do okna ovládača tlačiarne.

## Tlač

- Na karte **Viac možností** vykonajte nasledujúce nastavenia.
  - Veľkosť dokumentu: Vyberte veľkosť papiera, ktorú ste nastavili v aplikácii.
  - Výstupný papier: Vyberte veľkosť papiera, ktorý ste vložili do tlačiarne.  
Možnosť **Upraviť na stránku** sa vyberie automaticky.

**Poznámka:**

*Ak si želáte vytlačiť zmenšený obrázok v strede stránky, vyberte možnosť **Stred**.*

- Upravte požadovaným spôsobom ostatné nastavenia na kartách **Hlavný** a **Viac možností** a kliknite na tlačidlo **OK**.
- Kliknite na položku **Tlačiť**.

### Súvisiace informácie

- ➔ „Vkladanie papiera do zásobníka Zásobník papiera” na strane 45
- ➔ „Základy tlače — Windows” na strane 66

## Tlač prispôbená veľkosti papiera – Mac OS X

- Vložte papier do tlačiarne.
- Otvorte súbor, ktorý chcete tlačiť.
- Prejdite do dialógového okna tlače.
- Vyberte veľkosť papiera, ktorú ste v aplikácii nastavili v možnosti **Veľkosť papiera**.
- V kontextovej ponuke vyberte položku **Manipulácia s papierom**.
- Vyberte položku **Prispôbiť veľkosti papiera**.
- Vyberte veľkosť papiera, ktorý ste vložili do tlačiarne, v nastavení **Cieľová veľkosť papiera**.
- V prípade potreby nastavte aj ostatné položky.
- Kliknite na položku **Tlačiť**.

### Súvisiace informácie

- ➔ „Vkladanie papiera do zásobníka Zásobník papiera” na strane 45
- ➔ „Základy tlače — Mac OS X” na strane 68

## Tlač viacerých súborov naraz (iba v systéme Windows)

**Organizátor tlačových úloh Lite** umožňuje skombinovať viaceré súbory vytvorené v rôznych aplikáciách a vytlačiť ich ako jednu tlačovú úlohu. Pre kombinované súbory môžete nastaviť nastavenia tlače, ako je usporiadanie, poradie tlače a orientácia.

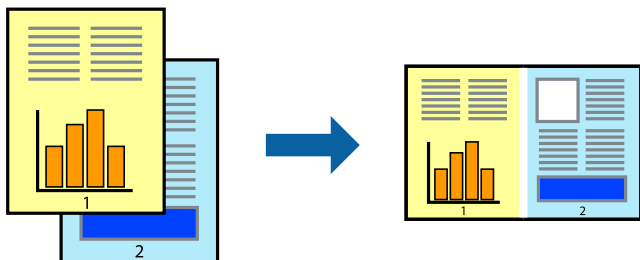

1. Vložte papier do tlačiarne.
2. Otvorte súbor, ktorý chcete tlačiť.
3. Prejdite do okna ovládača tlačiarne.
4. Vyberte položku **Organizátor tlačových úloh Lite** na karte **Hlavný**.
5. Kliknutím na tlačidlo **OK** zavriete okno ovládača tlačiarne.
6. Kliknite na položku **Tlačiť**.

Zobrazí sa okno **Organizátor tlačových úloh Lite** a tlačová úloha sa pridá do možnosti **Tlačový projekt**.

7. Keď je okno **Organizátor tlačových úloh Lite** otvorené, otvorte súbor, ktorý chcete skombinovať s aktuálnym súborom, a zopakujte kroky 3 až 6.

### **Poznámka:**

- Ak zatvoríte okno **Organizátor tlačových úloh Lite**, odstráni sa neuložená položka **Tlačový projekt**. Ak chcete tlačiť neskôr, vyberte možnosť **Uložiť** z ponuky **Súbor**.
- Ak chcete otvoriť **Tlačový projekt** uložený v nástroji **Organizátor tlačových úloh Lite**, kliknite na položku **Organizátor tlačových úloh Lite** na karte **Údržba** v ovládači tlačiarne. Potom vyberte položku **Otvoriť** v ponuke **Súbor** a vyberte súbor. Prípona uložených súborov je „.cl“.

8. Vyberte ponuky **Rozloženie** a **Upraviť** v možnosti **Organizátor tlačových úloh Lite**, aby ste upravili položku **Tlačový projekt** podľa potreby. Podrobnosti nájdete v pomocníkovi nástroja Organizátor tlačových úloh Lite.
9. Vyberte položku **Tlačiť** v ponuke **Súbor**.

### **Súvisiace informácie**

- ➔ „Vkladanie papiera do zásobníka Zásobník papiera” na strane 45
- ➔ „Základy tlače — Windows” na strane 66

## Tlač jedného obrazu na viac listov na vytvorenie plagátu (iba pre operačný systém Windows)

Táto funkcia umožňuje vytlačiť jeden obraz na viac listov papiera. Väčší plagát môžete vytvoriť tak, že spolu na ne ťuknete.

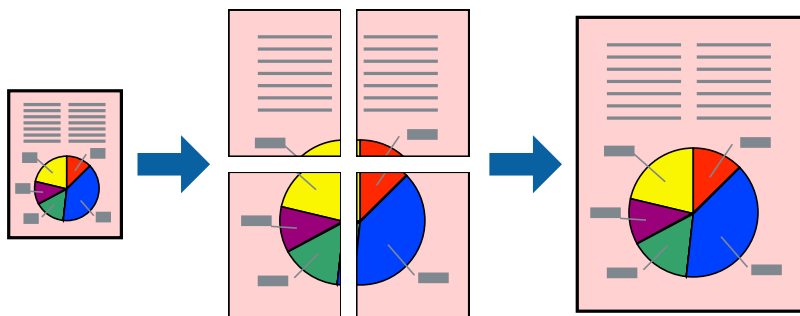

### **Poznámka:**

Táto funkcia nie je k dispozícii pri tlači bez okrajov.

1. Vložte papier do tlačiarne.
2. Otvorte súbor, ktorý chcete tlačiť.
3. Prejdite do okna ovládača tlačiarne.
4. Vyberte možnosť **Plagát 2x1**, **Plagát 2x2**, **Plagát 3x3**, alebo **Plagát 4x4** v nastavení **Viacstránkové** na karte **Hlavný**.
5. Vykonaajte požadované nastavenia pomocou ponuky **Nastavenia** a potom kliknite na tlačidlo **OK**.

### **Poznámka:**

Položka **Tlačiť vodiace čiary orezania** umožňuje vytlačiť vodidlo na orezanie.

6. Upravte požadovaným spôsobom ostatné nastavenia na kartách **Hlavný** a **Viac možností** a kliknite na tlačidlo **OK**.
7. Kliknite na položku **Tlačiť**.

### **Súvisiace informácie**

- ➔ „Vkladanie papiera do zásobníka Zásobník papiera” na strane 45
- ➔ „Základy tlače — Windows” na strane 66

## Vytváranie plagátov použitím možnosti Značky presahujúceho zarovnania

Tu je uvedený príklad vytvorenia plagátu, keď je vybratá možnosť **Plagát 2x2** a možnosť **Značky presahujúceho zarovnania** v nastavení **Tlačíť vodiace čiary orezania**.

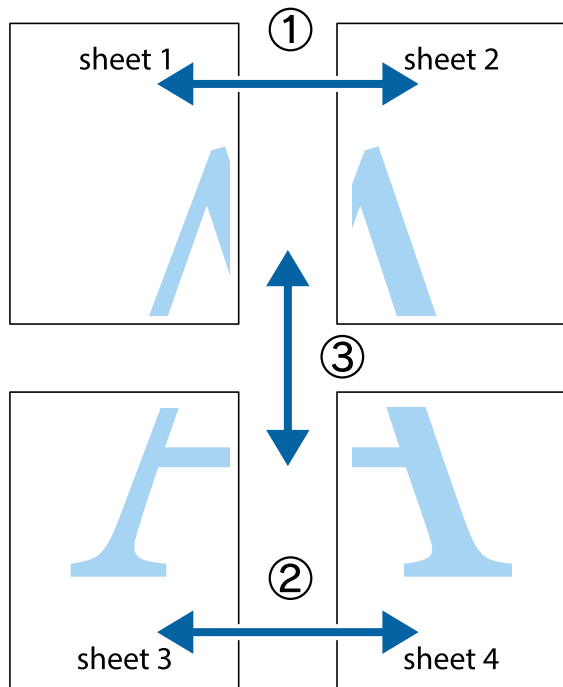

1. Pripravte si Sheet 1 a Sheet 2. Odstrihnite okraje na dokumente Sheet 1 podľa zvislej modrej čiary cez stred hornej a dolnej značky s krížikom.

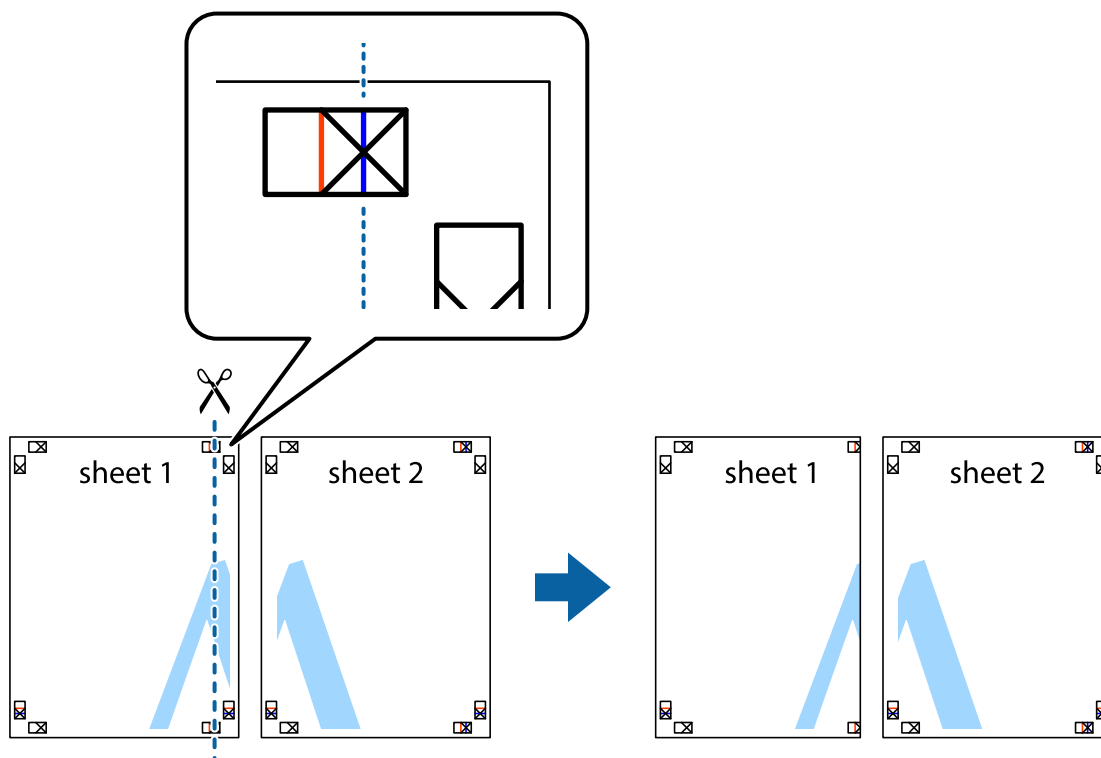

**Tlač**

2. Položte kraj dokumentu Sheet 1 cez dokument Sheet 2 zarovnajte značky s krížikom a dočasne na zadnej strane prilepte páskou háčky k sebe.

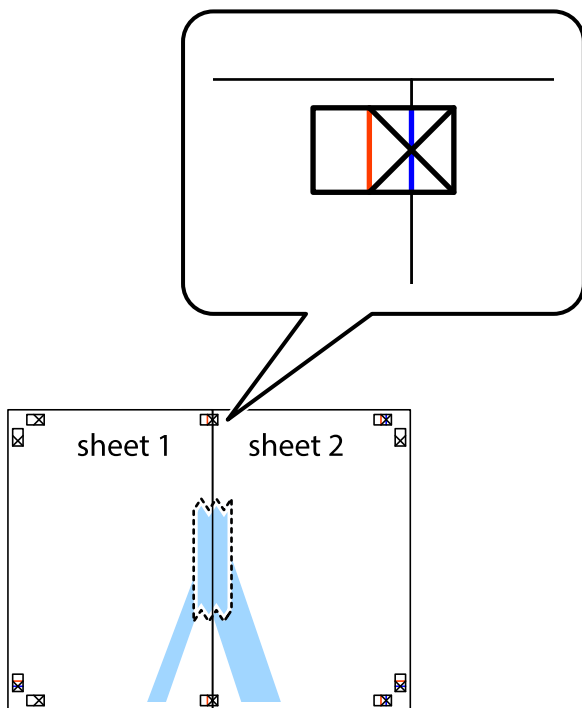

3. Prestrihnite zlepené háčky pozdĺž zvislej červenej čiary cez značky zarovnania (tentokrát ide o čiaru vľavo od značiek s krížikom).



## Tlač

- Prilepte hárky k sebe páskou na ich zadnej strane.

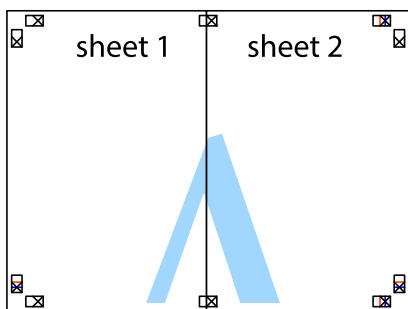

- Sheet 3 a Sheet 4 prilepte zopakovaním krokov 1 až 4.
- Odstrihnite okraje na dokumente Sheet 1 a na dokumente Sheet 2 podľa zvislej modrej čiary cez stred ľavej a pravej značky s krížikom.

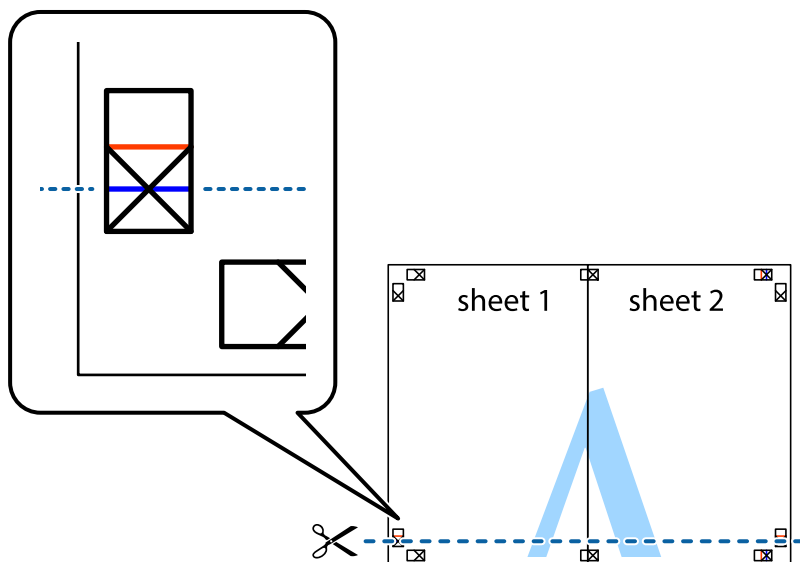

## Tlač

7. Položte okraj dokumentu Sheet 1 a dokumentu Sheet 2 cez Sheet 3 aSheet 4, zarovnajte značky s krížikom a dočasne háčky zlepte páskou na ich zadnej strane.

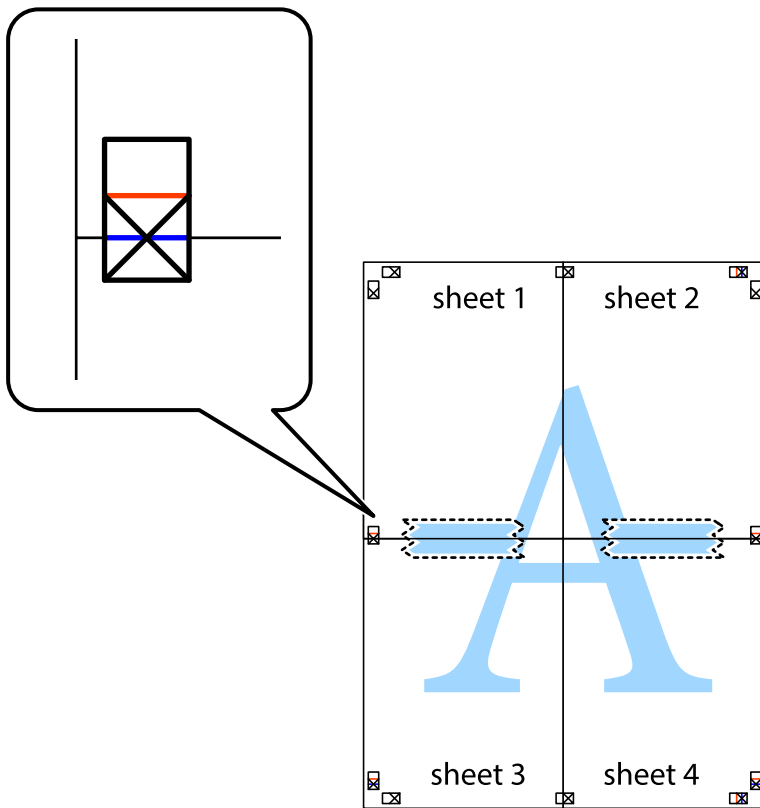



**Tlač**

8. Prestrihnite zlepené hárky pozdĺž vodorovnej červenej čiary cez značky zarovnania (tentokrát ide o čiaru nad značkami s krížikom).

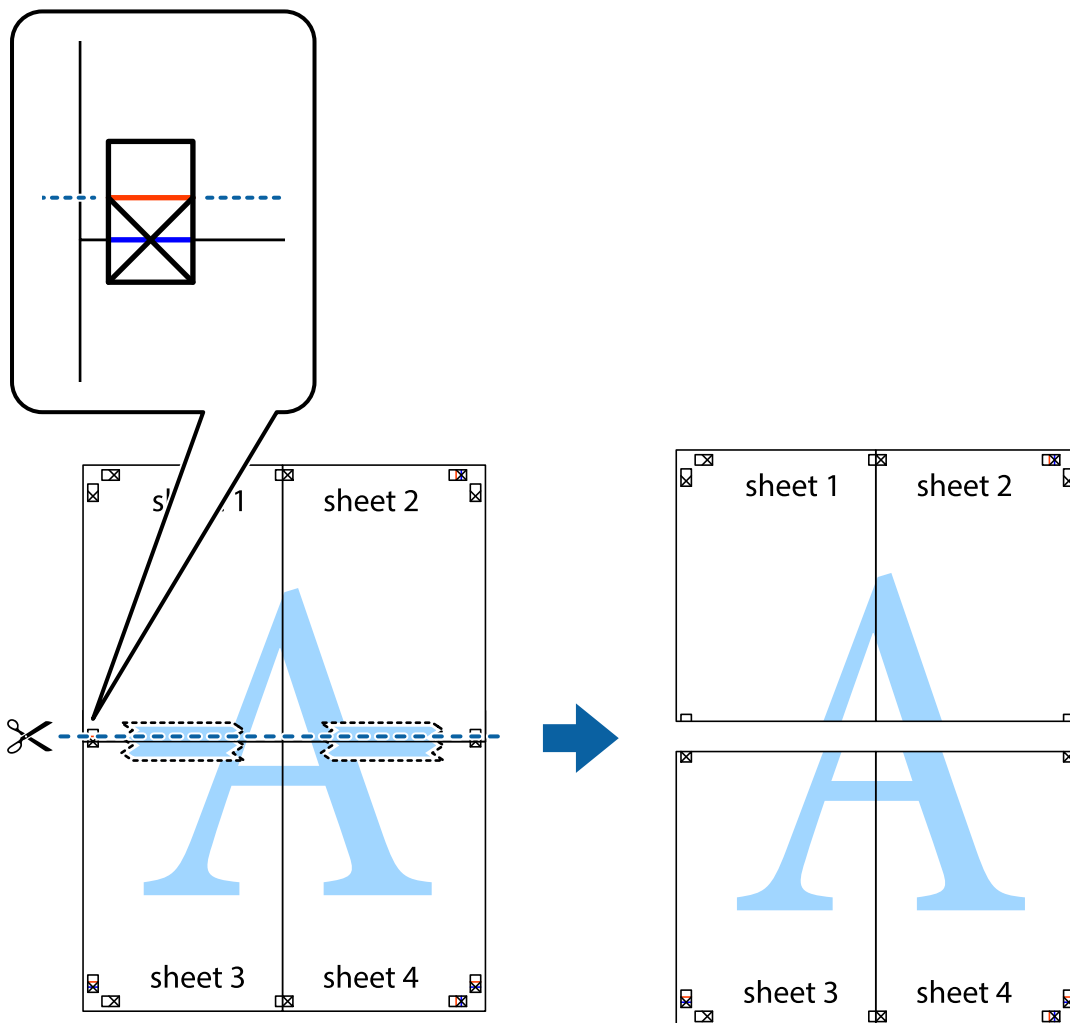

9. Prilepte hárky k sebe páskou na ich zadnej strane.

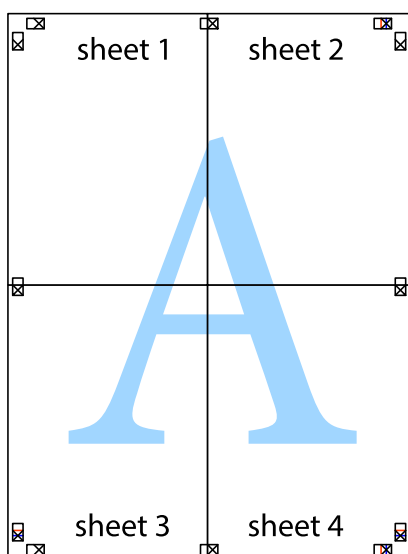

10. Odstrihnite zostávajúce okraje podľa vonkajšej vodiacej čiary.

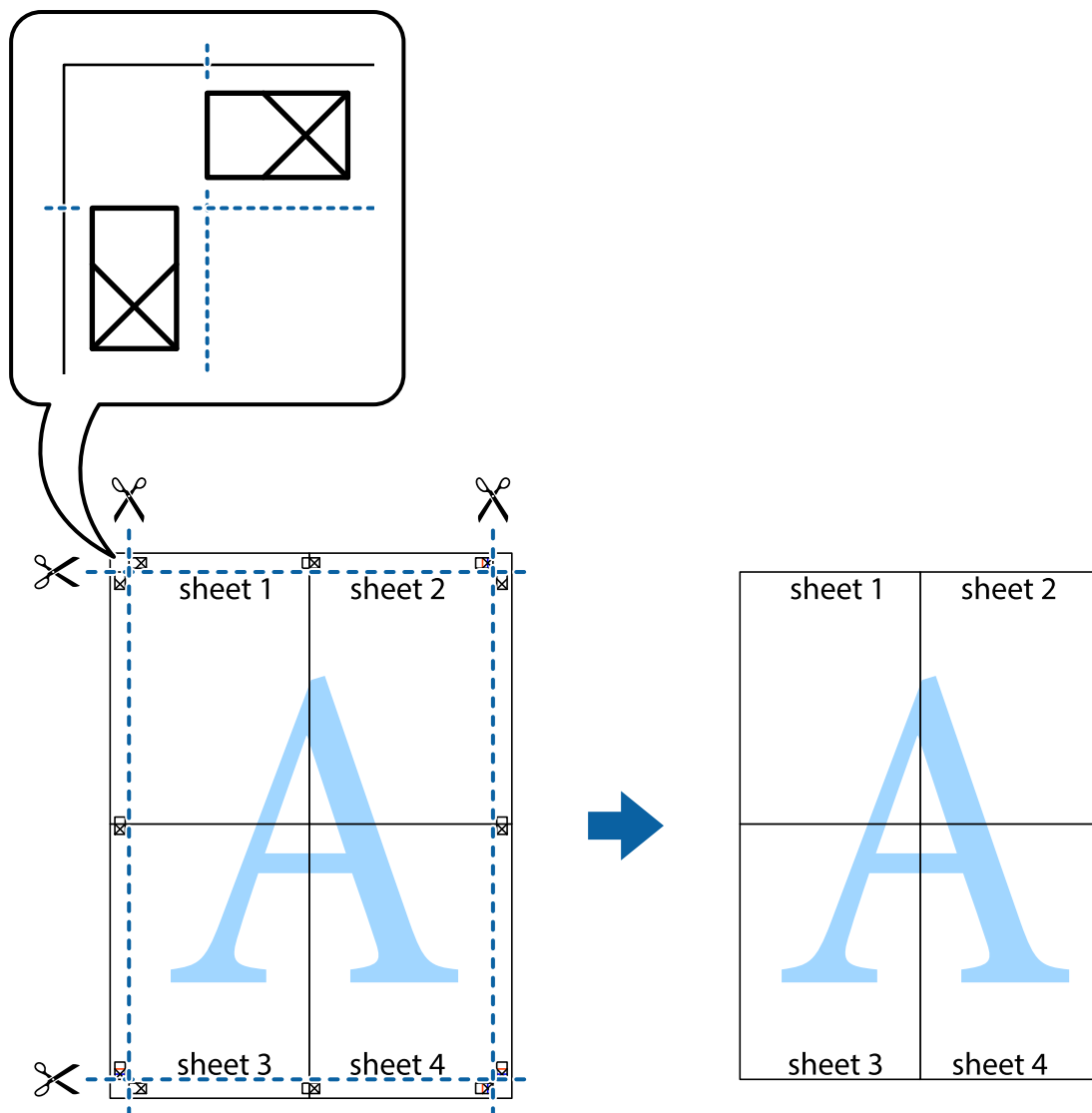

## Tlač s použitím rozšírených funkcií

V tejto časti sú popísané rôzne ďalšie rozloženia a funkcie tlače, ktoré sú dostupné v ovládači tlačiarne.

### Súvisiace informácie

- ➔ „Ovládač tlačiarne Windows” na strane 179
- ➔ „Ovládač tlačiarne v systéme Mac OS X” na strane 181

## Pridanie predvolby tlače na jednoduchú tlač

Ak si v ovládači tlačiarne vytvoríte svoju vlastnú predvoľbu s často používanými nastaveniami tlače, budete môcť jednoducho tlačiť výberom tejto predvoľby v zozname.

## Tlač

### Windows

Pre pridanie vlastnej predvolby nastavte položky, ako sú **Veľkosť dokumentu** a **Typ papiera** na karte **Hlavný** alebo **Viac možností** a potom kliknite na voľbu **Pridať/Odstrániť predvolby** v nastavení **Predvolby tlače**.

**Poznámka:**

Ak chcete odstrániť pridanú predvolbu, kliknite na položku **Pridať/Odstrániť predvolby**, vyberte názov predvolby, ktorú chcete odstrániť zo zoznamu, a potom ju odstráňte.

### Mac OS X

Prejdite do dialógového okna tlače. Pre pridanie vlastnej predvolby nastavte položky, ako sú **Veľkosť papiera** a **Typ média**, a potom uložte aktuálne nastavenie ako predvolbu v nastavení **Presets**.

**Poznámka:**

Ak chcete odstrániť pridanú predvolbu, kliknite na **Predvolby** > **Zobrazíť predvolby**, vyberte názov predvolby, ktorú chcete odstrániť zo zoznamu, a potom ju odstráňte.

## Tlač zmenšeného alebo zväčšeného dokumentu

Veľkosť dokumentu môžete zväčšiť alebo zmenšiť o požadované percento.

### Windows

**Poznámka:**

Táto funkcia nie je k dispozícii pri tlači bez okrajov.

Nastavte položku **Veľkosť dokumentu** na karte **Viac možností**. Vyberte položky **Zmenšiť/Zväčšiť dokument**, **Priblížiť na**, a zadajte požadované percento.

### Mac OS X

**Poznámka:**

Operácie sa líšia v závislosti od aplikácie. Podrobnosti nájdete v *Pomocníkovi aplikácie*.

V ponuke **Súbor** vyberte položku **Nastavenie strany** (alebo **Tlačíť**). Vyberte tlačiareň v časti **Formát pre**, nastavte veľkosť papiera a zadajte percento do poľa **Mierka**. Zatvorte okno a tlačte podľa základných pokynov na tlač.

### Súvisiace informácie

➔ „Základy tlače — Mac OS X” na strane 68

## Úprava farieb tlače

Farby používané v tlačovej úlohe môžete upraviť.

Režim **PhotoEnhance** vytvára ostrejšie obrázky so živšími farbami automatickou úpravou kontrastu, sýtosti a jasú pôvodného obrázka.

**Poznámka:**

Tieto úpravy sa neaplikujú na údaje originálu.

Režim **PhotoEnhance** upravuje farbu analyzovaním polohy objektu. Ak ste zmenili polohu objektu zmenšením, zväčšením, orezaním alebo otočením obrázka, farba sa môže nečakane zmeniť. Aj výber nastavenia bez okrajov mení polohu objektu a vedie k zmenám farieb. Ak nie je obrázok zaostrený, môže byť tón neprirodzený. Ak je farba zmenená alebo neprirodzená, tlačte v režime inom ako **PhotoEnhance**.

## Tlač

### Windows

Vyberte spôsob korekcie farieb z ponuky **Korekcia farieb** na karte **Viac možností**.

Ak vyberiete možnosť **Automatické**, farby sa automaticky upravujú, aby vyhoveli typu papiera a nastaveniam kvality tlače. Ak vyberiete možnosť **Vlastné** a kliknete na položku **Spresniť**, môžete vykonať svoje vlastné nastavenia.

### Mac OS X

Prejdite do dialógového okna tlače. V kontextovej ponuke vyberte položku **Prispôbenie farieb** a vyberte položku **EPSON Color Controls**. V kontextovej ponuke vyberte možnosť **Color Options** a vyberte jednu z dostupných možností. Kliknite na šípku vedľa položky **Rozšírené nastavenia** a urobte príslušné nastavenia.

### Tlač vzoru proti kopírovaniu (len pre systém Windows)

Dokumenty môžete tlačiť s neviditeľnými nápismi ako napríklad „Kópia“. Tieto nápisy sa zobrazia pri kopírovaní dokumentu, aby bolo možné rozlíšiť kópie a originály. Pridať môžete aj svoju vlastný vzor proti kopírovaniu.

#### **Poznámka:**

*Táto funkcia je dostupná len v prípade, ak sú vybrané nasledovné nastavenia.*

- Typ papiera: obyčajné papiere
- Kvalita: Štandardne
- Automatická obojstranná tlač: Vypnutá
- Tlač bez okrajov: Vypnutá
- Korekcia farieb: Automatické

Kliknite na možnosť **Vlastnosti vodoznaku** na karte **Viac možností**, a potom vyberte vzor proti kopírovaniu. Kliknite na položku **Nastavenia**, ak chcete upraviť ďalšie nastavenia napríklad veľkosť a hustota.

### Tlač vodotlače (iba systém Windows)

Na výtlačkoch môžete vytlačiť vodotlač napríklad s textom „Dôverné“. Pridať môžete aj svoju vlastnú vodotlač.

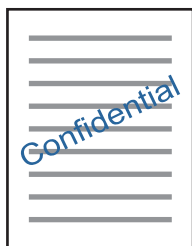

#### **Poznámka:**

*Táto funkcia nie je k dispozícii pri tlači bez okrajov.*

Kliknite na možnosť **Vlastnosti vodoznaku** na karte **Viac možností**, a potom vyberte vodotlač. Kliknite na položku **Nastavenia**, ak chcete zmeniť podrobnosti ako hustota a poloha vodotlače.

### Tlač hlavičky a päty (len pre systém Windows)

Ako hlavičky a päty môžete vytlačiť údaje, ako sú meno používateľa a dátum tlače.

## Tlač

Kliknite na možnosť **Vlastnosti vodoznaku** na karte **Viac možností**, a potom vyberte položku **Záhlavie/zápätie**.  
Kliknite na možnosť **Nastavenia** a vyberte z rozbalovacieho zoznamu potrebné položky.

### Tlač zreteľných čiarových kódov (len pre systém Windows)

K dispozícii máte tlač zreteľných čiarových kódov, ktoré sa dajú ľahko skenovať. Túto funkciu aktivujte len v prípade, že vami vytlačený čiarový kód sa nedá naskenovať. Túto funkciu môžete používať za nasledujúcich podmienok.

- Typ papiera: obyčajné papiere, Hlavičkový, Recyklovaný, Farba, Predtlačený, Obálka, Vysokokvalitný obyčajný papier
- Kvalita: Štandardne

**Poznámka:**

*V závislosti od okolností nemusí byť odstránenie rozmazania možné.*

Na karte **Údržba** kliknite na položku **Rozšírené nastavenia** a potom vyberte položku **Režim čiarových kódov**.

---

## Tlač z inteligentných zariadení

### Používanie funkcie Epson iPrint

Pomocou aplikácie Epson iPrint môžete tlačiť fotografie, dokumenty a webové stránky z inteligentných zariadení, ako je smartfón alebo tablet. Prostredníctvom inteligentného zariadenia pripojeného k tej istej bezdrôtovej sieti ako vaša tlačiareň môžete použiť buď lokálnu tlač, alebo tlač zo vzdialeného umiestnenia cez Internet. Na použitie diaľkovej tlače zaregistrujte svoju tlačiareň do služby Epson Connect.



#### Súvisiace informácie

➔ „Služba Epson Connect” na strane 177

### Inštalácia Epson iPrint

Aplikáciu Epson iPrint môžete nainštalovať do svojho inteligentného zariadenia z nasledujúcej adresy URL alebo kódu QR.

<http://ipr.to/c>



## Tlač

### Tlač pomocou programu Epson iPrint

Spustíte aplikáciu Epson iPrint z inteligentného zariadenia a na domovskej obrazovke vyberte položku, ktorú chcete použiť.

Nasledujúce obrazovky sa môžu zmeniť bez upozornenia.

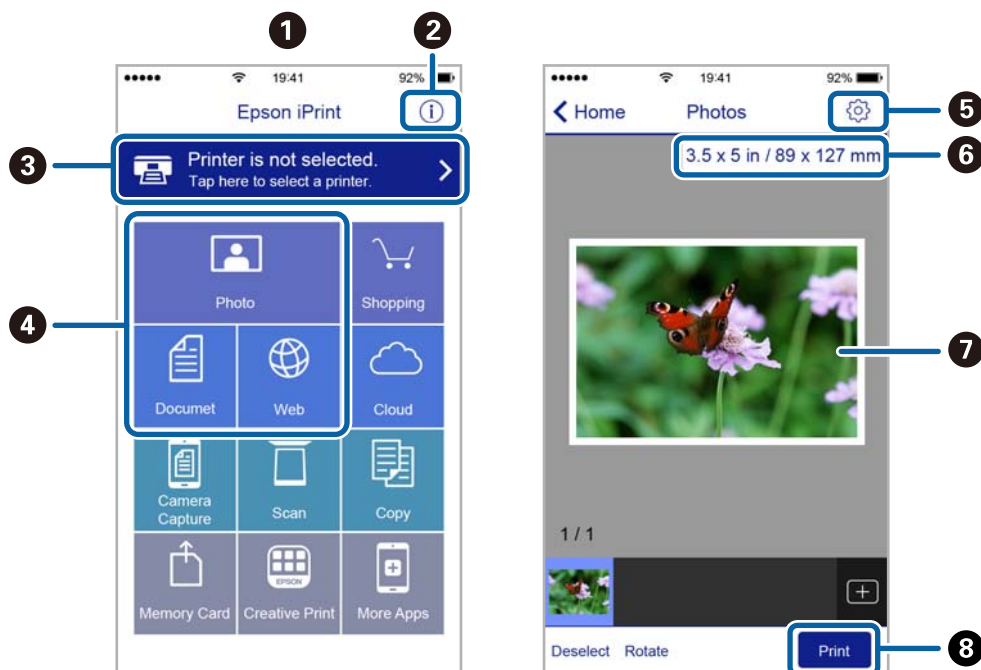

1	Domovská obrazovka po spustení aplikácie.
2	Zobrazí informácie, ako nastaviť tlačiareň, a často kladené otázky.
3	Zobrazí obrazovku, na ktorej môžete vybrať tlačiareň a nastaviť ju. Po vybratí tlačiarne ju už druhýkrát nemusíte vyberať.
4	Vyberte, čo chcete tlačiť, napríklad fotografie, dokumenty alebo webové stránky.
5	Zobrazí obrazovku, na ktorej môžete vybrať nastavenia tlače, ako napr. veľkosť a typ papiera.
6	Zobrazuje veľkosť papiera. Ak sa táto položka zobrazí ako tlačidlo, stlačte ho, ak si želáte zobrazit nastavenia papiera, ktoré sú aktuálne nastavené v tlačiarni.
7	Zobrazí vybrané fotografie a dokumenty.
8	Spustí tlač.

**Poznámka:**

Ak chcete tlačiť z ponuky dokumentu pomocou zariadenia iPhone, iPad alebo iPod touch so systémom iOS, najprv premiestnite dokument, ktorý chcete tlačiť, pomocou funkcie zdieľania v aplikácii Epson iPrint a potom spustíte aplikáciu iTunes.

### Tlač dotykom na inteligentné zariadenia do značka N

Môžete tlačiť a skenovať priložením inteligentného zariadenia k značke značka N na tlačiarni.

Pred použitím tejto funkcie sa uistite, či ste pripravili nasledujúce.

## Tlač

- ❑ Zapnite funkciu NFC vo vašom inteligentnom zariadení.  
Len systém Android 4.0 alebo novší podporuje funkciu NFC (Near Field Communication).  
Umiestnenie a funkcie NFC sa líšia v závislosti od inteligentného zariadenia. Podrobnosti nájdete v dokumentácii dodávanej k inteligentnému zariadeniu.
  - ❑ Nainštalujte do inteligentného zariadenia aplikáciu Epson iPrint.  
Priložte inteligentné zariadenie k značke značka N na tlačiarni a nainštalujte aplikáciu.
  - ❑ Na tlačiarni zapnite režim Wi-Fi Direct.
1. Vložte papier do tlačiarnie.
  2. Priložte inteligentné zariadenie k značke značka N na tlačiarni.  
Spustí sa aplikácia Epson iPrint.

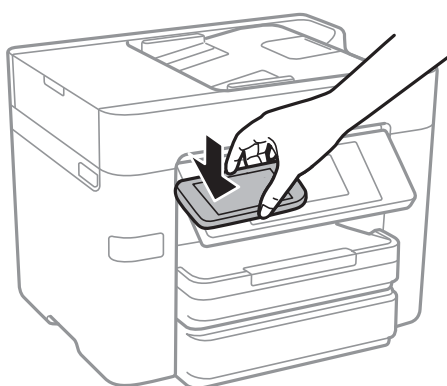

**Poznámka:**

*Tlačiareň nemusí byť schopná komunikovať s inteligentným zariadením, ak sú medzi značkou značka N na tlačiarni a inteligentným zariadením nejaké prekážky, napríklad kovové.*

3. Vyberte súbor, ktorý chcete tlačiť v službe Epson iPrint.
4. Na obrazovke ukážky s ikonou Print priložte inteligentné zariadenie k značke značka N na tlačiarni.  
Spustí sa tlač.

### Súvisiace informácie

- ➔ „Vytvorenie nastavení pripojenia v režime Wi-Fi Direct (Jednoduchý prístupový bod)” na strane 30
- ➔ „Vkladanie papiera do zásobníka Zásobník papiera” na strane 45

## Používanie funkcie AirPrint

Režim AirPrint umožňuje okamžitú bezdrôtovú tlač zo zariadení iPhone, iPad, iPod touch a Mac bez toho, aby bolo potrebné inštalovať ovládače ani preberať softvér.



## Tlač

**Poznámka:**

Ak ste zakázali hlásenia o konfigurácii papiera na ovládacom paneli produktu, nemôžete používať funkciu AirPrint. Informácie o povolení hlásení nájdete v prípade potreby na ďalej uvedenom prepojení.

1. Vložte papier do zariadenia.
2. Nastavte vaše zariadenie na bezdrôtovú tlač. Pozrite si prepojenie nižšie.  
<http://epson.sn>
3. Zariadenie Apple pripojte do tej istej bezdrôtovej siete, do ktorej je pripojené vaše zariadenie.
4. Tlačte zo svojho zariadenia do svojho výrobku.

**Poznámka:**

Podrobnosti si pozrite na stránke AirPrint na webovej stránke spoločnosti Apple.

**Súvisiace informácie**

➔ „Vkladanie papiera do zásobníka Zásobník papiera” na strane 45

---

## Zrušenie tlače

**Poznámka:**

- V systéme Windows nemôžete z počítača zrušiť tlačovú úlohu po jej úplnom zaslaní do tlačiarne. V takom prípade zrušte tlačovú úlohu pomocou ovládacieho panela tlačiarne.
- Ak tlačíte viacero strán v systéme Mac OS X, nemôžete zrušiť všetky úlohy naraz pomocou ovládacieho panela. V takom prípade zrušte tlačovú úlohu z počítača.
- Ak ste odoslali tlačovú úlohu zo systému Mac OS X v10.6.8 cez sieť, zrušenie tlače z počítača nemusí byť možné. V takom prípade zrušte tlačovú úlohu pomocou ovládacieho panela tlačiarne.

## Zrušenie tlače — ovládací panel

Klepnutím na  na ovládacom paneli tlačiarne zrušíte prebiehajúcu úlohu.

## Zrušenie tlače – Windows

1. Prejdite do okna ovládača tlačiarne.
2. Vyberte kartu **Údržba**.
3. Kliknite na položku **Tlačový front**.
4. Kliknite pravým tlačidlom na úlohu, ktorú chcete zrušiť, a potom vyberte položku **Zrušiť**.

**Súvisiace informácie**

➔ „Ovládač tlačiarne Windows” na strane 179



## Zrušenie tlače – Mac OS X

1. Kliknite na ikonu tlačiarne v **Docku**.
2. Vyberte úlohu, ktorú chcete zrušiť.
3. Zrušte danú úlohu.

- Mac OS X v10.8.x alebo novší

Kliknite na  vedľa ukazovateľa postupu.

- Mac OS X v10.6.8 až v10.7.x

Kliknite na položku **Odstrániť**.

# Kopírovanie

## Základné kopírovanie

V tejto časti sú vysvetlené postupy základného kopírovania.

1. Vložte originály.



Ak chcete kopírovať viac originálov alebo vytvárať obojstranné kópie, všetky originály vložte do podávača APD.

2. Na hlavnej obrazovke klepnite na položku **Kopírovať**.

3. Skontrolujte nastavenia v položke **Zákl. nastavenia**.

V prípade potreby klepnite na položku nastavenia a zmeňte ju.

**Poznámka:**

- Ak klepnete na položku **Rozšírené**, môžete urobiť nastavenia, ako sú napríklad **Viac st.** alebo **Typ or.**
- Ak klepnete na , môžete ako predvolby zaregistrovať často používané nastavenia kopírovania.
- Ak požadovaná kombinácia nastavení nie je k dispozícii, zobrazuje sa ikona . Klepnutím na ikonu zobrazíte podrobnosti. Potom zmeňte nastavenia.
- Pred spustením kopírovania klepnutím na  skontrolujte naskenovaný obraz.

4. Klepnite na hodnotu počtu kópií a potom pomocou klávesnice na obrazovke zadajte počet kópií.

5. Klepnite na položku .

### Súvisiace informácie

- ➔ „Umiestnenie originálov” na strane 49
- ➔ „Možnosti základnej ponuky pre kopírovanie” na strane 90
- ➔ „Možnosti rozšírenej ponuky pre kopírovanie” na strane 92

## Možnosti základnej ponuky pre kopírovanie

**Poznámka:**

Položky nemusia byť k dispozícii. Závisí to od iných vykonaných nastavení.

**ČB:**

Skopíruje originál čiernobielo (monochrómne).

**Farba:**

Skopíruje originál vo farbe.

**Obojstranná:**

Vyberte obojstrané rozloženie.

## Kopírovanie

1>Jednostranná

Kopíruje jednu stranu originálu na jednu stranu papiera.

Obojstr. Obojstr.

Kopíruje obidve strany obojstranného originálu na obidve strany jedného hárku papiera. Vyberte orientáciu originálu a umiestnenie väzby originálu a papiera.

Jednostr. Obojstr.

Kopíruje obojstranné originály na jeden hárak papiera. Vyberte orientáciu originálu a umiestnenie väzby papiera.

Obojstr. Jednostr.

Kopíruje obidve strany obojstranného originálu na jednu stranu dvoch hárkov papiera. Vyberte orientáciu originálu a umiestnenie väzby originálu.

### Hustota:

Zvýšte úroveň hustoty, ak sú výsledné kópie nižšej kvality. Keď sa vyskytujú atramentové škvrny, znížte úroveň intenzity.

### Nast. p.:

Umožňuje vybrať zdroj papiera, ktorý sa má používať. Keď je vybraná možnosť **Aut.**, papier sa automaticky podáva pomocou nastavení **Nastavenie papiera** vytvorených prií vkladaní papiera.

### Priblížiť:

Umožňuje konfigurovať pomer zväčšenia alebo zmenšenia. Ak chcete zmenšiť alebo zväčšiť originál o určité percento, klepnite na hodnotu a potom zadajte percentuálnu hodnotu v rozmedzí od 25 do 400 %.

Auto. prisp. str.

Zisťuje oblasť skenovania a automaticky zväčšuje alebo zmenšuje originál tak, aby sa zmestil na vybraný formát papiera. Keď sú biele okraje okolo originálu, biele okraje od značky rohu skla skenera sú zisťované ako oblasť skenovania, ale okraje na opačnej strane môžu byť orezané.

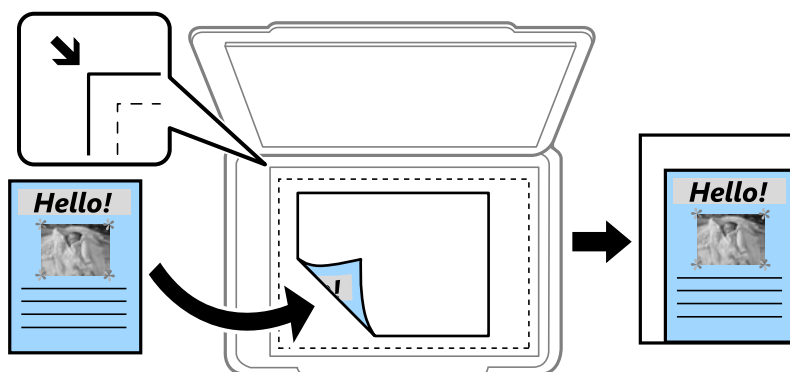

Skutočná veľkosť

Kopíruje v pomere 100 %.

A4->A5 a ďalšie

Automaticky zväčší alebo zmenší originál tak, aby sa zmestil na konkrétny formát papiera.

## Kopírovanie

### Veľkosť originálu:

Umožňuje vybrať veľkosť originálu. Keď kopírujete originály neštandardných veľkostí, vyberte veľkosť najbližšiu originálu.

## Možnosti rozšírenej ponuky pre kopírovanie

### **Poznámka:**

*Položky nemusia byť k dispozícii. Závisí to od iných vykonaných nastavení.*

### Viac st.:

- 1 str.

Skopíruje jednostranný originál na jeden hárok.

- 2 naraz

Skopíruje dva jednostranné originály na jeden hárok v rozložení 2 strán na hárok. Vyberte poradie rozloženia a orientáciu originálu.

- 4 naraz

Skopíruje štyri jednostranné originály na jeden hárok v rozložení 4 strán na hárok. Vyberte poradie rozloženia a orientáciu originálu.

### Typ or.:

Vyberte typ originálu. Kopíruje v optimálnej kvalite zodpovedajúcej typu originálu.

### Dokončovanie:

Vyberte, ako chcete vysúvať papier pri viacerých kópiách viacerých originálov.

- Skupina (rovnaké strany)

Kopíruje originály podľa stránky ako skupinu.

- Stohovať (por. strán)

Kopíruje originály usporiadané podľa poradia a zoradí ich do skupín.

### Orient. (Or.):

Umožňuje vybrať orientáciu originálu.

### Kvalita obrázka:

Upravte nastavenia obrazu.

- Kontrast

Upravte rozdiel medzi svetlými a tmavými časťami.

- Sýtosť

Upravte sviežosť farieb.

- Vyv. Červenej, Vyváženie zelenej, Vyváženie modrej

Upravte intenzitu jednotlivých farieb.

- Ostrosť

Upravte obrys obrazu.

## Kopírovanie

Úprava odtieňa

Upravte farebný tón pokožky. Klepnutím na + dosiahnete studenejšie farby (pridanie zelenej) a klepnutím na - dosiahnete teplejšie farby (pridanie červenej).

Odstr. pozadia

Upravte intenzitu farby pozadia. Klepnutím na + dosiahnete jasnejší obraz (biela) a klepnutím na - dosiahnete tmavší obraz (čierna).

### Odstrániť tiene:

Odstráni tiene, ktoré sa objavujú okolo kópií, keď sa kopíruje hrubý papier, prípadne sa objavujú v strede kópií, keď sa kopíruje brožúra.

### Od.otv.po dier.:

Pri kopírovaní odstráni otvory po väzbe.

### Kópia ld. karty:

Naskenuje obidve strany preukazu a skopíruje ich na jednu stranu papiera.

### Bezokr. kopírov.:

Umožňuje kopírovať bez okrajov. Obrázok sa mierne zväčší, aby sa z hrán papiera odstránili okraje. V nastavení **Rozťahnutie** vyberte, o koľko chcete zväčšiť.

### Ods. vš. nast.:

Obnovenie predvolených nastavení kopírovania.

# Skenovanie

---

## Skenovanie pomocou ovládacieho panelu

Naskenované obrázky môžete poslať z ovládacieho panela tlačiarne poslať do týchto cieľov.

### Sietový prieč./FTP

Naskenovaný obrázok môžete uložiť do priečinka v sieti. Môžete špecifikovať zdieľaný priečinok na počítači, ktorý bol vytvorený použitím protokolov SMB alebo priečinkov na serveri FTP. Pred skenovaním musíte nastaviť zdieľaný priečinok alebo server FTP.

### E-mail

Naskenované obrázkové súbory môžete priamo z tlačiarne zaslať e-mailom, a to prostredníctvom prednastaveného e-mailového serveru. Pred skenovaním musíte e-mailový server nastaviť.

### Počítač

Naskenovaný obrázok môžete uložiť do počítača pripojeného k tlačiarne cez sieť. Pred skenovaním na inštalujte do počítača aplikáciu Document Capture Pro a Epson Scan 2.

### Pam. Zariadenie

Naskenovaný obrázok môžete uložiť na pamäťové zariadenie. Pred skenovaním nemusíte nič nastavovať.

### Cloud

Naskenované obrázky môžete poslať do cloudových služieb. Pred skenovaním nastavte Epson Connect.

### WSD

Pomocou funkcie WSD môžete naskenovaný obrázok uložiť do počítača pripojeného ku tlačiarne. Ak používate Windows 7/Windows Vista, musíte pred skenovaním vykonať nastavenia WSD vo vašom počítači.

### Súvisiace informácie

- ➔ „Uloženie naskenovaného obrazu do zdieľaného priečinka alebo servera FTP” na strane 94
- ➔ „Skenovanie do e-mailu” na strane 103
- ➔ „Skenovanie do počítača” na strane 105
- ➔ „Skenovanie na pamäťové zariadenie” na strane 109
- ➔ „Skenovanie do cloudu” na strane 111
- ➔ „Skenovanie do počítača (WSD)” na strane 113

## Uloženie naskenovaného obrazu do zdieľaného priečinka alebo servera FTP

Naskenovaný obrázok môžete uložiť do určeného priečinka v sieti. Môžete špecifikovať zdieľaný priečinok na počítači, ktorý bol vytvorený použitím protokolov SMB alebo priečinkov na serveri FTP.

## Skenovanie

### Poznámka:

- Skener a počítač by mali byť pripojené k tej istej sieti. Pre sieťové nastavenie kontaktujte vášho správcu.
- Ak chcete uložiť naskenované obrázky na server FTP, kontaktujte správcu servera FTP, aby vám potvrdil informácie o serveri.

Ak chcete naskenované obrázky uložiť do zdieľaného priečinka, pripravte nasledovné.

- Príprava 1: Kontrola názvu počítača
- Príprava 2: V počítači vytvorte zdieľaný priečinok
- Príprava 3: Do kontaktov tlačiarne zaregistrujte zdieľaný priečinok

### Poznámka:

Metóda nastavenia zdieľaného priečinka sa mení v závislosti od operačného systému a vášho zariadenia. V tomto návode sú uvedené príklady pre Windows 10/Windows 8.1/Windows 8/Windows 7. Pre podrobné informácie ohľadom nastavenia zdieľaného priečinka na vašom počítači si pozrite dokumentáciu k počítaču.

### Súvisiace informácie

- ➔ „Príprava 1: Kontrola názvu počítača” na strane 95  
Skontrolujte názov počítača, na ktorom chcete vytvoriť zdieľaný priečinok.
- ➔ „Príprava 2: V počítači vytvorte zdieľaný priečinok” na strane 96  
V počítači vytvorte priečinok a potom tento priečinok nastavte tak, aby bol zdieľaný v sieti.
- ➔ „Príprava 3: Do kontaktov tlačiarne zaregistrujte zdieľaný priečinok” na strane 97  
Registrovaním cesty zdieľaného priečinka na ovládacom paneli tlačiarne môžete špecifikovať cestu priečinka výberom z kontaktov.

## Príprava 1: Kontrola názvu počítača

Skontrolujte názov počítača, na ktorom chcete vytvoriť zdieľaný priečinok.

Pre názov počítača použite alfanumerické znaky. Ak použijete iné znaky, počítač nebude možné vyhľadať z tlačiarne.

### Poznámka:

Metóda nastavenia zdieľaného priečinka sa mení v závislosti od operačného systému a vášho zariadenia. V tomto návode sú uvedené príklady pre Windows 10/Windows 8.1/Windows 8/Windows 7. Pre podrobné informácie ohľadom nastavenia zdieľaného priečinka na vašom počítači si pozrite dokumentáciu k počítaču.

1. Otvorte systémové okno pre počítač.
  - Windows 10/Windows 8.1/Windows 8:  
Stlačte kláves X a držte stlačený kláves Windows na klávesnici a potom zo zoznamu vyberte **System**.
  - Windows 7:  
Kliknite na tlačidlo štart, pravým tlačidlom myši na **Počítač** a potom vyberte **Vlastnosti**.
2. Skontrolujte **Názov počítača** v okne **System**.

### Poznámka:

Pre názov počítača použite alfanumerické znaky. Ak sú v názve počítača použité nejaké iné znaky, zmeňte názov. Ak potrebujete zmeniť položku **Názov počítača**, obráťte sa na správcu.

Týmto dokončíte „Prípravu 1: Kontrola názvu počítača“.

Potom prejdite na „Prípravu 2: Vytvorenie zdieľaného priečinka v počítači“.

## Skenovanie

### Súvisiace informácie

➔ „Príprava 2: V počítači vytvorte zdieľaný priečink“ na strane 96

V počítači vytvorte priečink a potom tento priečink nastavte tak, aby bol zdieľaný v sieti.

## Príprava 2: V počítači vytvorte zdieľaný priečink

V počítači vytvorte priečink a potom tento priečink nastavte tak, aby bol zdieľaný v sieti.

Pri vytváraní priečinka „skenovať“ na pracovnej ploche počítača s nastaveným heslom postupujte podľa nasledovného postupu.

Používateľ, ktorý sa prihlási k počítaču s oprávnením správcu, môže vstupovať do priečinka na pracovnej ploche a priečinka Dokumenty, ktoré sa nachádzajú v priečinku Používateľ.

1. Spustíte prehliadač.
2. Na pracovnej ploche vytvorte priečink a priradte k nemu názov „skenovať“.  
Názov priečinka by mal obsahovať 12 znakov alebo menej. Ak je v názve viac ako 12 znakov, v závislosti od vášho zariadenia sa môže stať, že tlačiareň nebude mať prístup k priečinku.
3. Pravým tlačidlom myši kliknite na vytvorený priečink a potom vyberte **Vlastnosti**.  
Zabezpečte zmenu prístupových povolení na zdieľanie prístupových povolení pre používateľské konto. Toto sa používa, keď používateľ pristupuje k priečinku zo siete.
4. Vyberte kartu **Zdieľanie** v okne **Vlastnosti**.
5. Kliknite na položku **Rozšírené zdieľanie** na karte **Zdieľanie**.
6. V okne **Rozšírené zdieľanie** aktivujte **Zdieľať tento priečink** a potom kliknite na položku **Povolenia**.
7. Na karte **Povolenia na zdieľanie** vyberte položku **Každý zo Názvy skupín alebo mená používateľov**, povolte **Zmeniť** a potom kliknite na **Odstrániť**.
8. Kliknite na tlačidlo **OK**.
9. Vyberte kartu **Zabezpečenie**.
10. Skupinu alebo používateľa skontrolujte na **Názvy skupín alebo mená používateľov**.  
Skupina alebo používateľ, ktorý je tu zobrazený, môže vstupovať do zdieľaného priečinka.  
Používateľ, ktorý sa v tomto prípade prihlási k tomuto počítaču, a správca môžu vstupovať do zdieľaného priečinka.
11. Vyberte kartu **Zdieľanie**. Zobrazená je cesta siete pre zdieľaný priečink. Táto cesta je potrebná, keď sa registrujú kontakty do tlačiarne, preto si ju zapíšte alebo skopírujte a uložte.
12. Kliknutím na tlačidlo **OK** alebo **Zatvoriť** zatvorte okno.

#### **Poznámka:**

*Ikona priečinka sa po zdieľaní nezmení. Na priečinkoch okna sa zobrazí **Zdieľaný** ako **Status**.*

Týmto dokončíte „Prípravu 2: V počítači vytvorte zdieľaný priečink“.

Potom prejdite na „Prípravu 3: Do kontaktov tlačiarne zaregistrujte zdieľaný priečink“.



## Skenovanie

### Súvisiace informácie

➔ „Príprava 3: Do kontaktov tlačiarne zaregistrujte zdieľaný priečink” na strane 97

Registrowaním cesty zdieľaného priečinku na ovládacom paneli tlačiarne môžete špecifikovať cestu priečinka výberom z kontaktov.

### Príprava 3: Do kontaktov tlačiarne zaregistrujte zdieľaný priečink

Registrowaním cesty zdieľaného priečinku na ovládacom paneli tlačiarne môžete špecifikovať cestu priečinka výberom z kontaktov.

Pre zaregistrovanie kontaktov potrebujete nasledujúce informácie.

- Používateľské meno a heslo na prihlásenie do počítača
- Sieťová cesta pre zdieľaný priečink
- IP adresa tlačiarne alebo názov tlačiarne (iba pri registrácii z počítača)

Na registráciu cesty priečinka do kontaktov existuje niekoľko metód. Každou metódou sa môže zaregistrovať rovnaký obsah. Podrobnosti si pozrite v príslušných informáciách.

**Poznámka:**

Metóda nastavenia zdieľaného priečinka sa mení v závislosti od operačného systému a vášho zariadenia. V tomto návode sú uvedené príklady pre Windows 10/Windows 8.1/Windows 8/Windows 7. Pre podrobné informácie ohľadom nastavenia zdieľaného priečinka na vašom počítači si pozrite dokumentáciu k počítaču.

### Súvisiace informácie

➔ „Registrácia z ovládacieho panelu tlačiarne” na strane 97

Kontakty môžete zaregistrovať z ovládacieho panela tlačiarne.

➔ „Registrácia z počítača použitím webového prehliadača” na strane 98

Kontakty z vášho počítača môžete zaregistrovať z konfiguračnej obrazovky tlačiarne (Web Config) pomocou webového prehliadača. Po vytvorení zdieľaného priečinka môžete ďalej pokračovať v práci na počítači.

➔ „Registrácia z počítača so spustenou aplikáciou EpsonNet Config” na strane 99

Kontakty môžete zaregistrovať z počítača so spusteným softvérom na správu siete „EpsonNet Config“.

### Registrácia z ovládacieho panelu tlačiarne

Kontakty môžete zaregistrovať z ovládacieho panela tlačiarne.

1. Na domovskej obrazovke vyberte ponuku **Nastav..**
2. Vyberte položku **Správa kontaktov** a potom vyberte možnosť **Zaregistrovať/Odstrániť**.
3. Vyberte položku **Pridať údaj** a potom vyberte možnosť **Pridať kontakt**.
4. Vyberte možnosť **Sieťový prieč./FTP**.
5. Urobte potrebné informácie.
  - Regis. číslo: Nastavte registračné číslo pre adresu.
  - Názov: Na zobrazenie zoznamu kontaktov zadajte meno.
  - Zoznam slov: Pri hľadaní zoznamu kontaktov zadajte kľúčové slovo.
  - Režim komunikácie: Vyberte SMB.

## Skenovanie

- Umiestnenie (povinné): Zadajte sieťovú cestu zdieľaného priečinka.
- Používateľské meno: Zadajte používateľské meno na prihlásenie sa do počítača. (iba ak je na počítači nastavené heslo)
- Heslo: Zadajte heslo k príslušnému používateľskému menu.
- Priradiť k najp.: Nastavte adresu ako často používanú adresu. Pri špecifikácii adresy sa skupina zobrazí na vrchu obrazovky.

6. Stlačte **OK**. Týmto dokončíte registráciu kontaktu do zoznamu kontaktov.

Týmto dokončíte „Prípravu 3: Do kontaktov tlačiarne zaregistrujte zdieľaný priečinko“. Týmto dokončíte všetky prípravy na uloženie naskenovaných obrázkov do zdieľaného priečinka.

### Súvisiace informácie

➔ „Skenovanie do sieťového priečinka alebo na server FTP“ na strane 100

### **Registrácia z počítača použitím webového prehliadača**

Kontakty z vášho počítača môžete zaregistrovať z konfiguračnej obrazovky tlačiarne (Web Config) pomocou webového prehliadača. Po vytvorení zdieľaného priečinka môžete ďalej pokračovať v práci na počítači.

Do počítača nemusíte inštalovať žiadne aplikácie.

Nasledovný príklad používa Internet Explorer.

1. Spustíte Internet Explorer.
2. Zadajte IP adresu tlačiarne do lišty s adresami v Internet Explorer a potom stlačte kláves Enter.
3. Kliknite na **Pokračovať v používaní tejto webovej lokality (neodporúča sa)**.
4. Kliknite na položku **Contacts**.
5. Vyberte číslo, ktoré ešte nebolo použité a potom kliknite na **Edit**.
6. Vyberte možnosť **Network Folder (SMB)** pre nastavenie **Type**.
7. Zadajte ostatné potrebné informácie a potom kliknite na tlačidlo **Apply**.
  - Name: Na zobrazenie zoznamu kontaktov zadajte meno.
  - Index Word: Pri hľadaní zoznamu kontaktov zadajte kľúčové slovo.
  - Assign to Frequent Use: Nastavte adresu ako často používanú adresu. Pri špecifikácii adresy sa skupina zobrazí na vrchu obrazovky.
  - Save to: Zadajte sieťovú cestu zdieľaného priečinka.
  - User Name: Zadajte používateľské meno na prihlásenie sa do počítača.
  - Password: Zadajte používateľské meno na prihlásenie sa do počítača.

#### **Poznámka:**

*Ak na tlačiarňu nie je nastavené heslo správcu, nemusíte zadať používateľské meno a heslo.*

8. Keď je zobrazená správa s informáciou o dokončení registrácie, zatvorte webový prehliadač.

Týmto dokončíte „Prípravu 3: Registrácia zdieľaného priečinka do zoznamu kontaktov tlačiarne“. Týmto ste dokončili všetky prípravy na uloženie naskenovaných obrázkov do zdieľaného priečinka.

## Skenovanie

### Súvisiace informácie

➔ „Skenovanie do sieťového priečinka alebo na server FTP” na strane 100

### Registrácia z počítača so spustenou aplikáciou EpsonNet Config

Kontakty môžete zaregistrovať z počítača so spusteným softvérom na správu siete „EpsonNet Config“.

Pred skenovaním nainštalujte do počítača aplikáciu EpsonNet Config.

#### Poznámka:

Operácie sa môžu líšiť v závislosti od aplikácie. Podrobnosti o funkciách nájdete v Pomocníkovi k softvéru.

1. Spustíte aplikáciu EpsonNet Config.
2. Po spustení EpsonNet Config sa začnú vyhľadávať tlačiarne v sieti a zobrazia sa v okne softvéru. Vyberte tlačiareň, ktorú chcete použiť, a potom stlačte kláves Enter alebo dvakrát naň kliknite.
3. Vyberte možnosť **Common** > **Contacts** a potom kliknite na položku **Edit**.
4. Vyberte číslo, ktoré ešte nebolo použité a potom kliknite na **Edit Address**.
5. Na obrazovke **Edit Address** vyberte možnosť **Folder** ako nastavenie **Type**.
6. Zadajte potrebné informácie a potom kliknite na tlačidlo **OK**.
  - Name** Na zobrazenie zoznamu kontaktov zadajte meno.
  - Index Word** Pri hľadaní zoznamu kontaktov zadajte kľúčové slovo.
  - File Sharing Method**: Vyberte položku **MS Network (SMB)**.
  - Folder Path (SMB)**: Zadajte sieťovú cestu zdieľaného priečinka.
  - Authentication Name**: Zadajte používateľské meno na prihlásenie sa do počítača.
  - Authenticated Password**: Zadajte používateľské meno na prihlásenie sa do počítača.
  - Add this address to "Frequent Use"**: Keď zaregistrujete často používané kontakty, pri určovaní adresy sa kontakty zobrazujú vo vrchnej časti obrazovky.

#### Poznámka:

Ak na tlačiarňi nie je nastavené heslo správcu, nemusíte zadať používateľské meno a heslo.

7. Po zadaní informácií kliknite na tlačidlo **OK** v okne **Edit Address**.
8. Kliknite na položku **OK** v okne **Contacts (Edit)**.
9. Kliknite na položku **Transmit** v okne **Device Properties**.
10. Skontrolujte nastavenia príjemcu a potom kliknite na tlačidlo **OK**.
11. Po skončení odosielania je dokončená aj registrácia. Kliknutím na tlačidlo **OK** zatvorte okno.

Týmto dokončíte „Prípravu 3: Registrácia zdieľaného priečinka do zoznamu kontaktov tlačiarne”. Týmto ste dokončili všetky prípravy na uloženie naskenovaných obrázkov do zdieľaného priečinka.

### Súvisiace informácie

➔ „Skenovanie do sieťového priečinka alebo na server FTP” na strane 100

## Skenovanie

### Skenovanie do sieťového priečinka alebo na server FTP

Naskenovaný obrázok môžete uložiť do určeného priečinka v sieti. Priečinok môžete zadať priamym zadaním, ale jednoduchšie môže byť, ak údaje o danom priečinku najskôr zapíšete do zoznamu kontaktov.

**Poznámka:**

- Pred použitím tejto funkcie skontrolujte, či sú nastavenia tlačiarne **Dátum/Čas** a **Časový rozdiel** sú správne. Do ponuky vstúpte z **Nastav.** > **Všeobecné nastavenia** > **Zákl. nastavenia** > **Nastavenia dátumu/času**.
- Pred skenovaním môžete skontrolovať cieľ. Vyberte položku **Nastav.** > **Všeobecné nastavenia** > **Nastavenia skenera** a potom povoľte možnosť **Potvrdiť príjemcu**.

1. Vložte originály.

**Poznámka:**

Ak chcete skenovať viac originálov alebo skenovať obojstranne, všetky originály vložte do podávača ADF.

2. Na hlavnej obrazovke vyberte položku **Skenov.**

3. Vyberte možnosť **Sieťový prieč./FTP**.

4. Zadajte priečinok.

- Ak chcete vybrať spomedzi často používaných adries, vyberte ikony zobrazené na obrazovke.
- Ak chcete priamo zadať cestu k priečinku, vyberte položku **Klávesn.**. Vyberte položku **Režim komunikácie**, zadajte cestu k priečinku ako voľbu **Umiestnenie (povinné)** a potom nastavte ostatné nastavenia priečinka.

Cestu k priečinku zadajte v nasledujúcom formáte.

Keď používate ako komunikačný režim SMB: \\názov hostiteľa\názov priečinka

Keď používate ako komunikačný režim FTP: ftp://názov hostiteľa/názov priečinka

- Výber zo zoznamu kontaktov: vyberte položku **Kontakty**, vyberte kontakt a potom vyberte možnosť **Zatvoriť**.

Priečinok môžete vyhľadať v zozname kontaktov. Do políčka vo vrchnej časti obrazovky zadajte hľadaný výraz.

**Poznámka:**

Položkou  môžete vytlačiť históriu priečinka, v ktorom sú dokumenty uložené.

5. Vyberte položku **Nastavenia skenera** a potom skontrolujte nastavenia, ako je napríklad formát uloženia, a v prípade potreby ich zmeňte.

**Poznámka:**

Vyberte , čím uložíte nastavenia ako predvoľbu.

6. Klepnite na .

#### Súvisiace informácie

- ➔ „Správa kontaktov” na strane 54
- ➔ „Umiestnenie originálov” na strane 49
- ➔ „Registrácia obľúbených nastavení ako predvoľby” na strane 21

## Možnosti ponuky na skenovanie do priečinka

### Poznámka:

*Položky nemusia byť k dispozícii. Závisí to od iných vykonaných nastavení.*

#### Klávesn.:

Otvorte obrazovku **Upraviť umiestnenie**. Zadať cestu priečinka a nastavte každú položku na obrazovke.

#### Upraviť umiestnenie:

- Režim komunikácie  
Umožňuje vybrať režim komunikácie.
- Umiestnenie (povinné)  
Umožňuje zadať cestu priečinka, do ktorého sa má uložiť naskenovaný obrázok.
- Používateľské meno  
Umožňuje zadať meno používateľa pre zadaný priečinok.
- Heslo  
Umožňuje zadať heslo pre zadaný priečinok.
- Režim pripojenia  
Umožňuje vybrať režim pripojenia.
- Číslo portu  
Umožňuje zadať číslo portu.

#### Kontakty:

Vyberte priečinok, do ktorého sa má uložiť naskenovaný obraz zo zoznamu kontaktov. Ak ste vybrali priečinok zo zoznamu kontaktov, umiestnenie nemusíte nastavovať.

#### Režim farieb:

Vyberte, či sa má skenovať farebne alebo čiernobielo.

#### Formát súboru:

Umožňuje vybrať formát, v ktorom sa má uložiť naskenovaný obraz.

- Kompresný pomer  
Umožňuje vybrať pomer kompresie skenovaného obrazu.
- Nastavenia PDF  
Ak ste ako nastavenie formátu na uloženie vybrali možnosť **PDF**, pomocou týchto nastavení môžete zabezpečiť súbory PDF.  
Ak chcete vytvoriť súbor PDF, ktorý bude pri otvorení vyžadovať heslo, nastavte položku Heslo pre otvorenie dokumentu. Ak chcete vytvoriť súbor PDF, ktorý bude pri tlači alebo úprave vyžadovať heslo, nastavte položku Heslo pre oprávnenia.

#### Rozlíšenie:

Umožňuje vybrať rozlíšenie skenovania.

#### Obojstranná:

Umožňuje naskenovať obidve strany originálu.

## Skenovanie

Orient. (Or.)

Umožňuje vybrať orientáciu originálu.

Viazanie (Or.)

Umožňuje vybrať smer väzby originálu.

### Ob. sken.:

Umožňuje vybrať oblasť skenovania. Ak chcete pri skenovaní orezať prázdne miesto okolo textu alebo obrázka, vyberte možnosť **Automaticky orezať**. Ak chcete skenovať v maximálnej oblasti skenovania, ktorou disponuje súčasť sklo skenera, vyberte možnosť **Max. oblasť**.

Orient. (Or.)

Umožňuje vybrať orientáciu originálu.

### Typ or.:

Umožňuje vybrať typ originálu.

### Hustota:

Umožňuje vybrať kontrast naskenovaného obrazu.

### Odstrániť tieň:

Odstráni tieň originálu, ktoré sa objavujú na naskenovanom obraze.

Uzavrieť

Odstráni tieň na hrane originálu.

Stred

Odstráni tieň na väzbovej hrane brožúry.

### Od.otv.po dier.:

Odstráni otvory po dierovaní, ktoré sa objavujú na naskenovanom obraze. Zadaním hodnoty do okna na pravej strane môžete určiť oblasť, z ktorej vymazať otvory po dierovaní.

Vym. sa poloha

Vyberte pozíciu, kde odstrániť otvory po dierovaní.

Orient. (Or.)

Umožňuje vybrať orientáciu originálu.

### Názov súboru:

Predpona názvu súboru:

Zadajte predponu názvu obrazov abecednými a číselnými znakmi a symbolmi.

Pridať dátum:

Pridanie dátumu do názvu súboru.

Pridať čas:

Pridanie času do názvu súboru.

## Skenovanie do e-mailu

Súbory s naskenovanými obrazmi môžete odosielať e-mailom priamo z tlačiarne prostredníctvom vopred nakonfigurovaného e-mailového servera. Pred použitím tejto funkcie je potrebné nakonfigurovať e-mailový server.

E-mailovú adresu môžete zadať priamym zadáním, ale jednoduchšie môže byť, ak danú e-mailovú adresu najskôr zapíšete do zoznamu kontaktov.

### Poznámka:

- Pred použitím tejto funkcie skontrolujte, či sú nastavenia tlačiarne **Dátum/Čas** a **Časový rozdiel** sú správne. Do ponuky vstúpte z **Nastav.** > **Všeobecné nastavenia** > **Zákl. nastavenia** > **Nastavenia dátumu/času**.
- E-maily môžete odosielať priamo pomocou funkcie **Počítač** na ovládacom paneli na miesto tejto funkcie. Ak chcete e-maily odosielať vo funkcii **Document Capture Pro**, pred používaním tejto funkcie musíte zaregistrovať úlohu a počítač musí byť zapnutý.
- Pred skenovaním môžete skontrolovať cieľ. Vyberte položky **Nastav.** > **Všeobecné nastavenia** > **Nastavenia skenera** a potom povoľte možnosť **Potvrdiť príjemcu**.

1. Vložte originály.

### Poznámka:

Ak chcete skenovať viac originálov alebo skenovať obojstranne, všetky originály vložte do podávača ADF.

2. Na hlavnej obrazovke klepnite na položku **Skenov.**

3. Klepnite na položku **E-mail**.

4. Určte adresy.

- Ak chcete vybrať často používané adresy, klepnite na ikony zobrazené na obrazovke.
- Ak chcete zadať e-mailovú adresu ručne, klepnite na položku **Klávesn.**, zadajte e-mailovú adresu a potom klepnite na tlačidlo **OK**.
- Výber zo zoznamu kontaktov: klepnite na položku **Kontakty**, vyberte kontakt alebo skupinu a potom klepnite na položku **Zatvoriť**.  
Adresu môžete vyhľadať v zozname kontaktov. Do políčka vo vrchnej časti obrazovky zadajte hľadaný výraz.
- Výber zo zoznamu histórie: klepnite na položku **História**, vyberte kontakt a potom klepnite na položku **Zatvoriť**.

### Poznámka:

- Počet vybraných príjemcov sa zobrazuje na obrazovke napravo. Môžete posielat e-maily až 10 adresám a skupinám.  
Ak sú medzi príjemcami skupiny, môžete celkovo vybrať najviac 200 jednotlivých adries. Do tohto počtu sa rátajú adresy v skupinách.
- Klepnutím na okno s adresou vo vrchnej časti obrazovky zobrazíte zoznam vybraných adries.
- Klepnutím na  zobrazíte alebo vytlačíte históriu odosielania, prípadne zmeníte nastavenia e-mailového servera.

5. Klepnite na položku **Nastavenia skenera** a potom skontrolujte nastavenia, ako je napríklad formát uloženia, a v prípade potreby ich zmeňte.

### Poznámka:

Klepnutím na  uložte nastavenia ako predvoľbu.

6. Klepnite na položku .

## Skenovanie

### Súvisiace informácie

- ➔ „Správa kontaktov” na strane 54
- ➔ „Skenovanie do počítača pomocou ovládacieho panela” na strane 106
- ➔ „Umiestnenie originálov” na strane 49
- ➔ „Registrácia obľúbených nastavení ako predvolby” na strane 21

## Možnosti ponuky na skenovanie do e-mailu

### Poznámka:

*Položky nemusia byť k dispozícii. Závisí to od iných vykonaných nastavení.*

#### Režim farieb:

Vyberte, či sa má skenovať farebne alebo čiernobielo.

#### Formát súboru:

Umožňuje vybrať formát, v ktorom sa má uložiť naskenovaný obraz.

- Kompresný pomer

Umožňuje vybrať pomer kompresie skenovaného obrazu.

- Nastavenia PDF

Ak ste ako nastavenie formátu na uloženie vybrali možnosť **PDF**, pomocou týchto nastavení môžete zabezpečiť súbory PDF.

Ak chcete vytvoriť súbor PDF, ktorý bude pri otvorení vyžadovať heslo, nastavte položku Heslo pre otvorenie dokumentu. Ak chcete vytvoriť súbor PDF, ktorý bude pri tlači alebo úprave vyžadovať heslo, nastavte položku Heslo pre oprávnenia.

#### Rozlíšenie:

Umožňuje vybrať rozlíšenie skenovania.

#### Obojstranná:

Umožňuje naskenovať obidve strany originálu.

- Orient. (Or.)

Umožňuje vybrať orientáciu originálu.

- Viazanie (Or.)

Umožňuje vybrať smer väzby originálu.

#### Ob. sken.:

Umožňuje vybrať oblasť skenovania. Ak chcete pri skenovaní orezať prázdne miesto okolo textu alebo obrázka, vyberte možnosť **Automaticky orezať**. Ak chcete skenovať v maximálnej oblasti skenovania, ktorou disponuje súčasť skenera, vyberte možnosť **Max. oblasť**.

- Orient. (Or.)

Umožňuje vybrať orientáciu originálu.

#### Typ or.:

Umožňuje vybrať typ originálu.



## Skenovanie

### Hustota:

Umožňuje vybrať kontrast naskenovaného obrazu.

### Odstrániť tieň:

Odstráni tieň originálu, ktoré sa objavujú na naskenovanom obraze.

Uzavrieť

Odstráni tieň na hrane originálu.

Stred

Odstráni tieň na väzbovej hrane brožúry.

### Od.otv.po dier.:

Odstráni otvory po dierovaní, ktoré sa objavujú na naskenovanom obraze. Zadaním hodnoty do okna na pravej strane môžete určiť oblasť, z ktorej vymazať otvory po dierovaní.

Vym. sa poloha

Vyberte pozíciu, kde odstrániť otvory po dierovaní.

Orient. (Or.)

Umožňuje vybrať orientáciu originálu.

### Predmet:

Zadajte predmet e-mailu zostavený z alfanumerických znakov a symbolov.

### Max. veľ. pril. Súboru:

Umožňuje vybrať maximálnu veľkosť súboru, ktorý možno priložiť k e-mailu.

### Názov súboru:

Predpona názvu súboru:

Zadajte predponu názvu obrazov abecednými a číselnými znakmi a symbolmi.

Pridať dátum:

Pridanie dátumu do názvu súboru.

Pridať čas:

Pridanie času do názvu súboru.

### Ods. vš. nast.

Obnovenie predvolených nastavení skenovania.

## Skenovanie do počítača

Naskenovaný obrázok môžete uložiť do počítača pripojeného v sieti.

Spôsob ukladania obrázkov je zaregistrovaný ako *úloha* v aplikácii Document Capture Pro nainštalovanej v počítači. K dispozícii sú prednastavené úlohy, ktoré umožňujú ukladať naskenované obrázky do počítača. Pomocou aplikácie Document Capture Pro môžete v počítači tiež vytvárať a registrovať nové úlohy.

## Skenovanie

### Príprava pred skenovaním

- Nainštalujte do počítača nasledujúce aplikácie.
  - Document Capture Pro
  - Epson Scan 2 (aplikácia potrebná na používanie funkcie skenera)
- Pripojte tlačiareň a počítač cez sieť.

**Poznámka:**

Aplikáciu Document Capture Pro môžete použiť na nastavenie názvu počítača, ktorý sa bude zobrazovať na ovládacom paneli.

### Súvisiace informácie

- ➔ „Inštalácia aplikácií“ na strane 187
- ➔ „Document Capture Pro“ na strane 183
- ➔ „Skenovanie do počítača pomocou ovládacieho panela“ na strane 106
- ➔ „Nastavenie úlohy“ na strane 107
- ➔ „Nastavenie názvu počítača zobrazovaného na ovládacom paneli tlačiarne“ na strane 108

## Skenovanie do počítača pomocou ovládacieho panela

1. Vložte originály.

**Poznámka:**

Ak chcete skenovať viac originálov alebo skenovať obojstranne, všetky originály vložte do podávača ADF.

2. Na hlavnej obrazovke klepnite na **Skenov..**
3. Klepnite na položku **Počítač.**
4. Klepnite na položku **Vyberte počítač.** a potom vyberte počítač, v ktorom ste zaregistrovali úlohu v aplikácii Document Capture Pro.

**Poznámka:**

- Na ovládacom paneli tlačiarne sa zobrazí až 100 počítačov s nainštalovaným softvérom Document Capture Pro.
- Ak ste vybrali položky **Option > Network Scanning Settings**, a aktivovali funkciu **Protect with password** v aplikácii Document Capture Pro, zadajte heslo.

5. Klepnite na položku **Vyberte úlohu.** a potom vyberte úlohu.

**Poznámka:**

Ak ste nastavili len jednu úlohu, nie je potrebné úlohu vybrať. Pokračujte na ďalší krok.

6. Klepnite na oblasť, v ktorej je zobrazený obsah úlohy, a potom skontrolujte podrobnosti úlohy.
7. Klepnite na .

### Súvisiace informácie

- ➔ „Umiestnenie originálov“ na strane 49

## Nastavenie úlohy

Vyberte úlohu na počítači pomocou programu Document Capture Pro.

**Poznámka:**

- K dispozícii sú prednastavené úlohy, ktoré umožňujú ukladať naskenované obrázky do počítača.
- Činnosti sa líšia v závislosti od verzie operačného systému a softvéru. Podrobnosti o používaní funkcií nájdete v Pomocníkovi k softvéru.

### Súvisiace informácie

- ➔ „Vytvorenie a zaregistrovanie úlohy (Windows)” na strane 107
- ➔ „Vytvorenie a zaregistrovanie úlohy (Mac OS)” na strane 108

### Vytvorenie a zaregistrovanie úlohy (Windows)

**Poznámka:**

Činnosti sa líšia v závislosti od verzie operačného systému a softvéru. Podrobnosti o používaní funkcií nájdete v Pomocníkovi k softvéru.



1. Spustíte aplikáciu Document Capture Pro.
2. Na vrchnej obrazovke kliknite na položku **Job Settings**.  
Zobrazí sa obrazovka so zoznamom úloh.
3. Kliknite na položku **New Job**.  
Zobrazí sa obrazovka **Job Settings**.
4. Na obrazovke **Job Settings** urobte nastavenia úlohy.
  - Job Name:** Zadať názov úlohy, ktorú chcete zaregistrovať.
  - 1. Scan:** Urobte nastavenia skenovania, napríklad veľkosť originálov alebo rozlíšenie.
  - 2. Save:** Nastavte cieľ ukladania, formát ukladania, pravidlá pomenovania súborov a podobne.
  - 3. Send:** Vyberte cieľ naskenovaných obrazov.
5. Kliknutím na tlačidlo **OK** sa vrátite na obrazovku so zoznamom úloh.  
Vytvorená úloha je zaregistrovaná v položke **Job List**.  
Ďalej priradte úlohu tak, aby bola dostupná na ovládacom paneli tlačiarne.
6. Kliknite na položku **Button Assignment**.
7. Otvorte rozbaľovací zoznam čísla, ktoré ešte nebolo použité, a potom vyberte úlohu.
8. Kliknutím na tlačidlo **OK** sa vráťte na obrazovku **Job List**.  
Úloha je priradená k ovládaciemu panelu tlačiarne.
9. Kliknutím na tlačidlo **OK** sa vráťte na vrchnú obrazovku.

## Skenovanie

### Vytvorenie a zaregistrovanie úlohy (Mac OS)

**Poznámka:**

Činnosti sa líšia v závislosti od verzie operačného systému a softvéru. Podrobnosti o používaní funkcií nájdete v Pomocníkovi k softvéru.

1. Spustíte aplikáciu Document Capture.
2. Na hlavnej obrazovke kliknete na ikonu .  
Zobrazí sa obrazovka **Job List**.
3. Kliknite na ikonu +.  
Zobrazí sa obrazovka s nastaveniami úloh.
4. Nastavenia úlohy vykonajte na obrazovke.
  - Job Name:** Zadať názov úlohy, ktorú chcete zaregistrovať.
  - Scan:** Urobte nastavenia skenovania, napríklad veľkosť originálov alebo rozlíšenie.
  - Output:** Nastavte cieľ ukladania, formát ukladania, pravidlá pomenovania súborov a podobne.
  - Destination:** Vyberte cieľ naskenovaných obrazov.
5. Kliknutím na tlačidlo **OK** sa vrátte na obrazovku **Job List**.  
Vytvorená úloha je zaregistrovaná v položke **Job List**.  
Ďalej priradte úlohu tak, aby bola dostupná na ovládacom paneli tlačiarne.
6. Kliknite na ikonu  a vyberte možnosť **Event Settings**.
7. Otvorte rozbaľovací zoznam čísla, ktoré ešte nebolo použité, a potom vyberte úlohu.
8. Kliknutím na tlačidlo **OK** sa vrátte na obrazovku **Job List**.  
Úloha je priradená k ovládacému panelu tlačiarne.
9. Kliknutím na tlačidlo **OK** sa vrátte na hlavnú obrazovku.

### Nastavenie názvu počítača zobrazovaného na ovládacom paneli tlačiarne

Pomocou programu Document Capture Pro môžete nastaviť názov počítača (písmená a číslice), ktorý sa bude zobrazovať na ovládacom paneli tlačiarne.

**Poznámka:**

Činnosti sa líšia v závislosti od verzie operačného systému a softvéru. Podrobnosti o používaní funkcií nájdete v Pomocníkovi k softvéru.

1. Spustíte aplikáciu Document Capture Pro.
2. Na paneli s ponukou na hlavnej obrazovke vyberte položky **Option > Network Scanning Settings**.  
**Poznámka:**  
V oknách sa v štandardnom zobrazení zobrazuje len položka **Option**. Ak ste v zjednodušenom zobrazení, kliknite na položku **Switch to Standard View**.
3. Na obrazovke **Network Scanning Settings** zadajte názov počítača v položke **Your PC Name (alphanumeric)**.

## Skenovanie

4. Kliknite na položku **OK**.

## Skenovanie na pamäťové zariadenie

Naskenovaný obrázok môžete uložiť na pamäťové zariadenie.

1. Vložte pamäťové zariadenie do portu USB vonkajšieho rozhrania tlačiarne.
2. Vložte originály.

**Poznámka:**

*Ak chcete skenovať viac originálov alebo skenovať obojstranne, všetky originály vložte do podávača ADF.*

3. Na hlavnej obrazovke klepnite na položku **Skenov.**
4. Klepnite na položku **Pam. Zariadenie**.
5. Nastavte položky v časti **Zákl. nastavenia**, ako je napríklad formát ukladania.
6. Klepnite na položku **Rozšírené** a potom skontrolujte nastavenia a v prípade potreby ich zmeňte.

**Poznámka:**

Klepnutím na  uložte nastavenia ako predvoľbu.

7. Klepnite na položku .

### Súvisiace informácie

- ➔ „Názvy dielov a funkcie” na strane 14
- ➔ „Umiestnenie originálov” na strane 49
- ➔ „Registrácia obľúbených nastavení ako predvoľby” na strane 21

## Možnosti základnej ponuky na skenovanie do pamäťového zariadenia

**Poznámka:**

*Položky nemusia byť k dispozícii. Závisí to od iných vykonaných nastavení.*

**ČB/Farba:**

Vyberte, či sa má skenovať farebne alebo čiernobielo.

**Rozlíšenie:**

Umožňuje vybrať rozlíšenie skenovania.

**Ob. sken.:**

Umožňuje vybrať oblasť skenovania. Ak chcete pri skenovaní orezať prázdne miesto okolo textu alebo obrázka, vyberte možnosť **Automaticky orezať**. Ak chcete skenovať v maximálnej oblasti skenovania, ktorou disponuje súčasť skenera, vyberte možnosť **Max. oblasť**.

- Orient. (Or.)

Umožňuje vybrať orientáciu originálu.

## Skenovanie

### Formát súboru:

Umožňuje vybrať formát, v ktorom sa má uložiť naskenovaný obraz.

- Kompresný pomer

Umožňuje vybrať pomer kompresie skenovaného obrazu.

- Nastavenia PDF

Ak ste ako nastavenie formátu na uloženie vybrali možnosť **PDF**, pomocou týchto nastavení môžete zabezpečiť súbory PDF.

Ak chcete vytvoriť súbor PDF, ktorý bude pri otvorení vyžadovať heslo, nastavte položku Heslo pre otvorenie dokumentu. Ak chcete vytvoriť súbor PDF, ktorý bude pri tlači alebo úprave vyžadovať heslo, nastavte položku Heslo pre oprávnenia.

### Obojstranná:

Umožňuje naskenovať obidve strany originálu.

- Orient. (Or.)

Umožňuje vybrať orientáciu originálu.

- Viazanie (Or.)

Umožňuje vybrať smer väzby originálu.

### Typ or.:

Umožňuje vybrať typ originálu.

## Možnosti rozšírenej ponuky na skenovanie do pamäťového zariadenia

### Poznámka:

*Položky nemusia byť k dispozícii. Závisí to od iných vykonaných nastavení.*

### Hustota:

Umožňuje vybrať kontrast naskenovaného obrazu.

### Odstrániť tieň:

Odstráni tieň originálu, ktoré sa objavujú na naskenovanom obraze.

- Uzavrieť

Odstráni tieň na hrane originálu.

- Stred

Odstráni tieň na väzbovej hrane brožúry.

### Od.otv.po dier.:

Odstráni otvory po dierovaní, ktoré sa objavujú na naskenovanom obraze. Zadaním hodnoty do okna na pravej strane môžete určiť oblasť, z ktorej vymazať otvory po dierovaní.

- Vym. sa poloha

Vyberte miesto, kde vymazať otvory po dierovaní.

- Orient. (Or.)

Vyberte orientáciu originálu.

## Skenovanie

### Názov súboru:

- Predpona názvu súboru:  
Zadajte predponu názvu obrazov abecednými a číselnými znakmi a symbolmi.
- Pridať dátum:  
Pridanie dátumu do názvu súboru.
- Pridať čas:  
Pridanie času do názvu súboru.

### Ods. vš. nast.

Obnovenie predvolených nastavení skenovania.

## Skenovanie do cloudu

Naskenované obrazy môžete poslať do cloudových služieb. Pred použitím tejto funkcie urobte nastavenia pomocou aplikácie Epson Connect. Podrobnosti nájdete na webovej stránke Epson Connect.

<https://www.epsonconnect.com/>

<http://www.epsonconnect.eu> (len Európa)

1. Nezabudnite urobiť nastavenia pomocou aplikácie Epson Connect.
2. Vložte originály.

**Poznámka:**

*Ak chcete skenovať viac originálov alebo skenovať obojstranne, všetky originály vložte do podávača ADF.*

3. Na hlavnej obrazovke klepnite na položku **Skenov.**
4. Klepnite na položku **Cloud**.
5. Navrchu obrazovky klepnite na  a potom vyberte cieľ.
6. Nastavte položky v časti **Zákl. nastavenia**, ako je napríklad formát ukladania.
7. Klepnite na položku **Rozšírené** a potom skontrolujte nastavenia a v prípade potreby ich zmeňte.

**Poznámka:**

Klepnutím na  uložte nastavenia ako predvoľbu.

8. Klepnite na položku .

### Súvisiace informácie

➔ „Umiestnenie originálov” na strane 49

## Možnosti základnej ponuky na skenovanie do cloudu

**Poznámka:**

*Položky nemusia byť k dispozícii. Závisí to od iných vykonaných nastavení.*

## Skenovanie

### ČB/Farba:

Vyberte, či sa má skenovať farebne alebo čiernobielo.

### Obojstranná:

Umožňuje naskenovať obidve strany originálu.

Orient. (Or.)

Umožňuje vybrať orientáciu originálu.

Viazanie (Or.)

Umožňuje vybrať smer väzby originálu.

### JPEG/PDF:

Umožňuje vybrať formát, v ktorom sa má uložiť naskenovaný obraz.

### Ob. sken.:

Umožňuje vybrať oblasť skenovania. Ak chcete pri skenovaní orezať prázdne miesto okolo textu alebo obrázka, vyberte možnosť **Automaticky orezať**. Ak chcete skenovať v maximálnej oblasti skenovania, ktorou disponuje súčasť sklo skenera, vyberte možnosť **Max. oblasť**.

Orient. (Or.)

Umožňuje vybrať orientáciu originálu.

## Možnosti rozšírenej ponuky na skenovanie do cloudu

### Poznámka:

*Položky nemusia byť k dispozícii. Závisí to od iných vykonaných nastavení.*

### Typ or.:

Umožňuje vybrať typ originálu.

### Hustota:

Umožňuje vybrať kontrast naskenovaného obrazu.

### Odstrániť tieň:

Odstráni tieň originálu, ktoré sa objavujú na naskenovanom obraze.

Uzavrieť

Odstráni tieň na hrane originálu.

Stred

Odstráni tieň na väzbovej hrane brožúry.

### Od.otv.po dier.:

Odstráni otvory po dierovaní, ktoré sa objavujú na naskenovanom obraze. Zadaním hodnoty do okna na pravej strane môžete určiť oblasť, z ktorej vymazať otvory po dierovaní.

Vym. sa poloha

Vyberte miesto, kde vymazať otvory po dierovaní.

Orient. (Or.)

Vyberte orientáciu originálu.



## Skenovanie

Ods. vš. nast.

Obnovenie predvolených nastavení skenovania.

### Skenovanie do počítača (WSD)

**Poznámka:**

- Táto funkcia je dostupná len pre počítače so systémom Windows 10/Windows 8.1/Windows 8/Windows 7/Windows Vista.
- Ak používate systém Windows 7/Windows Vista, počítač musíte vopred nastaviť pomocou tejto funkcie.

1. Vložte originály.

**Poznámka:**

*Ak chcete skenovať viac originálov, umiestnite ich všetky do podávača ADF.*

2. Na domovskej obrazovke klepnite na položku **Skenov.**
3. Klepnite na položku **WSD**.
4. Vyberte počítač.
5. Klepnite na položku .

#### Súvisiace informácie

➔ [„Umiestnenie originálov” na strane 49](#)

### Nastavenie portu WSD

V tejto časti je vysvetlené, ako nastaviť port WSD pre systém Windows 7/Windows Vista.

**Poznámka:**

*V systéme Windows 10/Windows 8.1/Windows 8 je port WSD nastavený automaticky.*

Pri nastavovaní portu WSD je potrebné nasledujúce.

- Tlačiareň a počítač sú pripojené k sieti.
- V počítači je nainštalovaný ovládač tlačiarne.

1. Zapnite tlačiareň.
2. Na počítači kliknite na tlačidlo Štart a potom kliknite na položku **Sieť**.
3. Kliknite na ikonu tlačiarne pravým tlačidlom myši a potom kliknite na položku **Nainštalovať**.  
Keď sa zobrazí obrazovka **Riadenie používateľských kont**, kliknite na tlačidlo **Pokračovať**.

## Skenovanie

Kliknite na tlačidlo **Odištalovať** a začnite znova, ak sa zobrazí obrazovka **Odištalovať**.

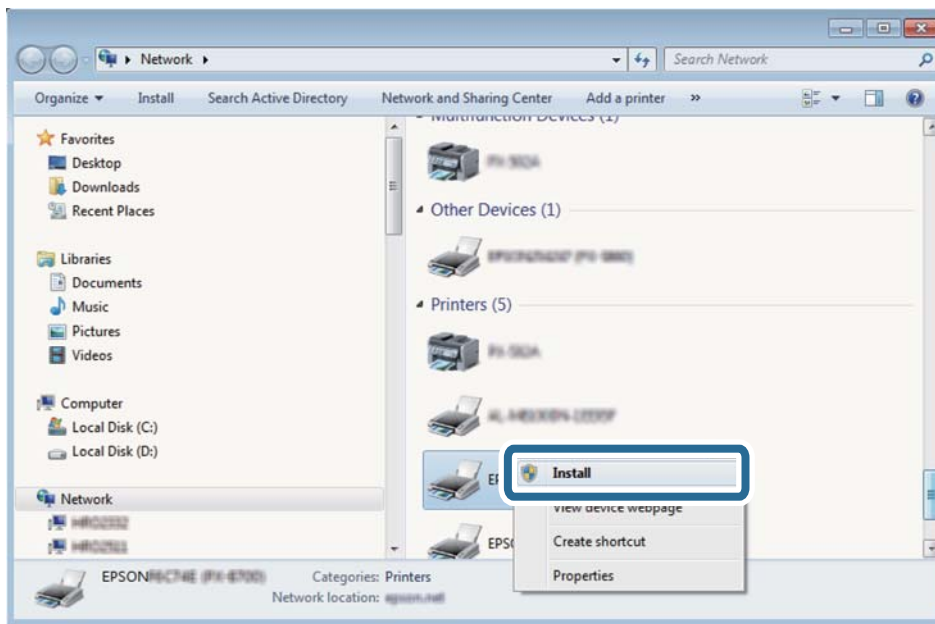

**Poznámka:**

Na obrazovke siete sa zobrazuje názov tlačiarne nastavený v sieti a názov modelu (EPSON XXXXXX (XX-XXXX)). Názov tlačiarne nastavený v sieti môžete overiť na ovládacom paneli tlačiarne, prípadne vytlačeníím hárka stavu siete.

4. Kliknite na možnosť **Zariadenie je pripravené na používanie**.

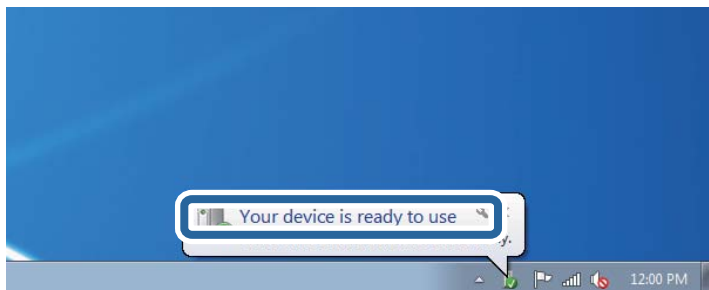

5. Skontrolujte hlásenie a potom kliknite na tlačidlo **Zavrieť**.

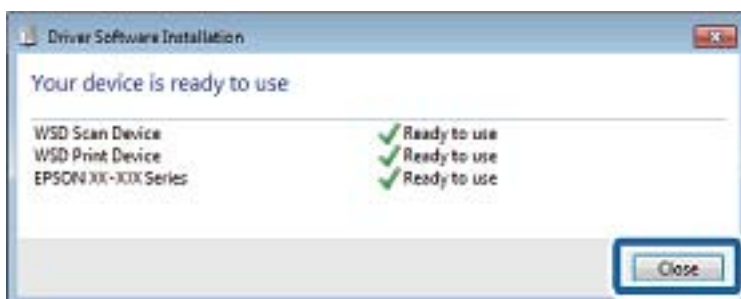

6. Otvorte obrazovku **Zariadenia a tlačiarne**.

- Windows 7

Kliknite na tlačidlo Štart položky **Ovládací panel > Hardvér a zvuk** (alebo **Hardvér**) > **Zariadenia a tlačiarne**.

## Skenovanie

- Windows Vista

Kliknite na tlačidlo Štart a položky **Ovládací panel > Hardvér a zvuk > Tlačiarne**.

7. Skontrolujte, či je zobrazená ikona s názvom tlačiarne.

Keď používate port WSD, vyberte názov tlačiarne.

### Súvisiace informácie

➔ „Tlač hárku stavu siete” na strane 37

---

## Skenovanie z počítača

### Skenovanie pomocou aplikácie Epson Scan 2

Skenovať môžete pomocou ovládača skenera „Epson Scan 2“. Originály môžete skenovať pomocou podrobných nastavení, ktoré sú vhodné pre textové dokumenty.

Vysvetlenie každej položky nastavenia nájdete v pomocníkovi programu Epson Scan 2.

1. Vložte originál.

**Poznámka:**

*Ak chcete skenovať viac originálov, umiestnite ich do podávača ADF.*

2. Spustite softvér Epson Scan 2.

## Skenovanie

3. Na karte **Hlavné nastavenia** vykonajte nasledujúce nastavenia.

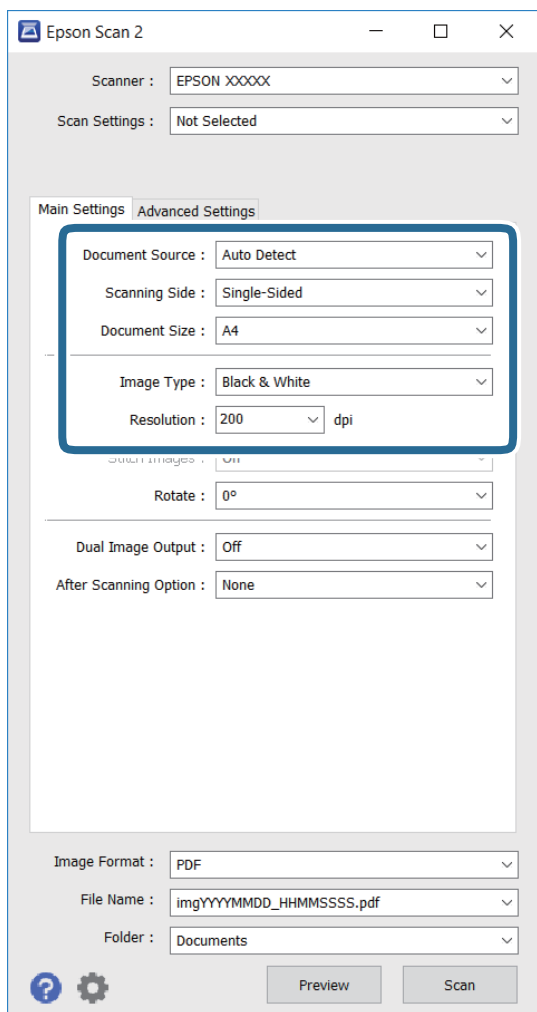

- Zdroj dokumentu:** vyberte zdroj, v ktorom je umiestnený originál.
- Skenovaná strana:** vyberte tú stranu originálu, ktorú chcete skenovať z ADF.
- Veľkosť dokumentu:** vyberte veľkosť umiestneného originálu.
- Typ obrázka:** vyberte farby na uloženie naskenovaného obrázka.
- Rozlíšenie:** vyberte rozlíšenie.

4. Podľa potreby nastavte ďalšie nastavenia skenovania.

- Ukážku naskenovaného obrázka môžete zobrazíť kliknutím na možnosť **Ukážka**. Zobrazí sa okno ukážky, v ktorom je zobrazená ukážka tohto obrázka.  
Ak ukážku zobrazíte kliknutím na položku ADF, originál sa vysunie z ADF. Znova vložte vysunutý originál.

## Skenovanie

- ❑ Na karte **Rozšírené nastavenia** môžete vykonať podrobné nastavenia úpravy obrázka, ktoré sú vhodné pre textové dokumenty, ako napríklad tieto nastavenia.
  - ❑ **Maska rozostrenia:** umožňuje zvýrazniť a zaostriť obrysy obrázka.
  - ❑ **Odrastovanie:** umožňuje odstrániť posunutie farebných bodov rastra (tiene podobné pavučine), ktoré sa vyskytujú pri skenovaní tlačovín, ako napríklad časopis.
  - ❑ **Vylepšenie textu:** umožňuje rozjasniť a zaostriť rozmazané písmená na origináli.
  - ❑ **Auto Segmentácia Oblasť:** umožňuje rozjasniť písmená a vyhladiť obrázky pri čiereno-bielom skenovaní dokumentu, ktorý obsahuje obrázky.

**Poznámka:**

Tieto položky nemusia byť k dispozícii v závislosti od ďalších vykonaných nastavení.

### 5. Stanovte nastavenia ukladania súborov.

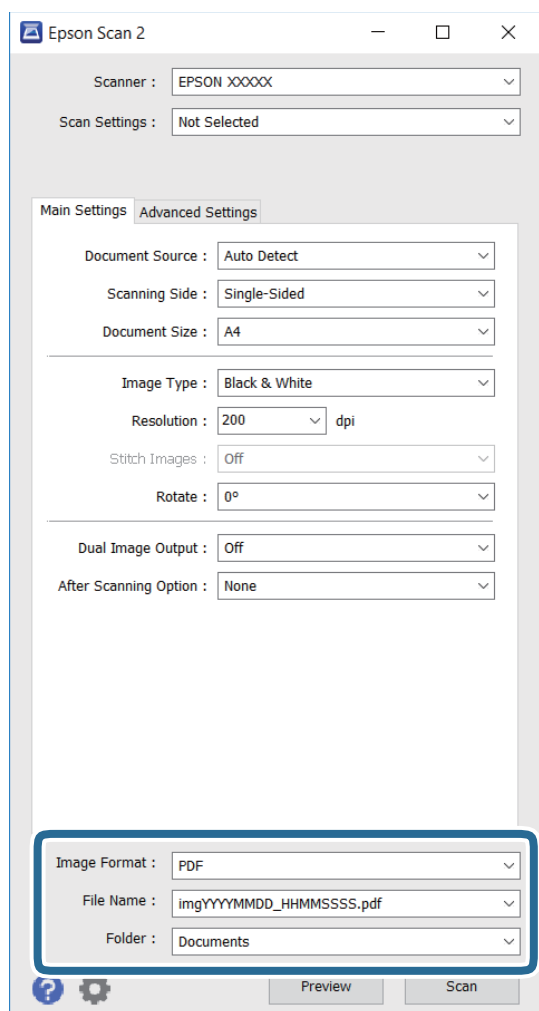

- ❑ **Formát obrázka:** vyberte formát ukladania zo zoznamu.  
Pre každý formát okrem formátov BITMAP a PNG môžete vykonať podrobné nastavenia. Po výbere formátu ukladania vyberte zo zoznamu položku **Možnosti**.
- ❑ **Názov súboru:** potvrdiť zobrazený názov súboru na uloženie.  
Nastavenia názvu súboru môžete zmeniť v položke **Nastavenie**, ktorú vyberiete zo zoznamu.

## Skenovanie

- ❑ **Priečinnok:** vyberte priečinnok na uloženie naskenovaného obrázka zo zoznamu.

Ďalší priečinnok môžete vybrať alebo nový priečinnok môžete vytvoriť v položke **Vybrať**, ktorú vyberiete zo zoznamu.

6. Kliknite na položku **Skenovať**.

### Súvisiace informácie

- ➔ „Umiestnenie originálov” na strane 49
- ➔ „Epson Scan 2 (ovládač skenera)” na strane 182

---

## Skenovanie z inteligentných zariadení

Epson iPrint je aplikácia, ktorá umožňuje skenovať fotografie a dokumenty z inteligentných zariadení ako smartfón alebo tablet pripojených k tej istej bezdrôtovej sieti ako vaša tlačiareň. Naskenované údaje môžete uložiť do inteligentného zariadenia alebo do cloudových služieb, poslať e-mailom alebo vytlačiť.



### Inštalácia Epson iPrint

Aplikáciu Epson iPrint môžete nainštalovať do svojho inteligentného zariadenia z nasledujúcej adresy URL alebo kódu QR.

<http://ipr.to/c>



### Skenovanie pomocou aplikácie Epson iPrint

Spustíte aplikáciu Epson iPrint z inteligentného zariadenia a na domovskej obrazovke vyberte položku, ktorú chcete použiť.

## Skenovanie

Nasledujúce obrazovky sa môžu zmeniť bez upozornenia.

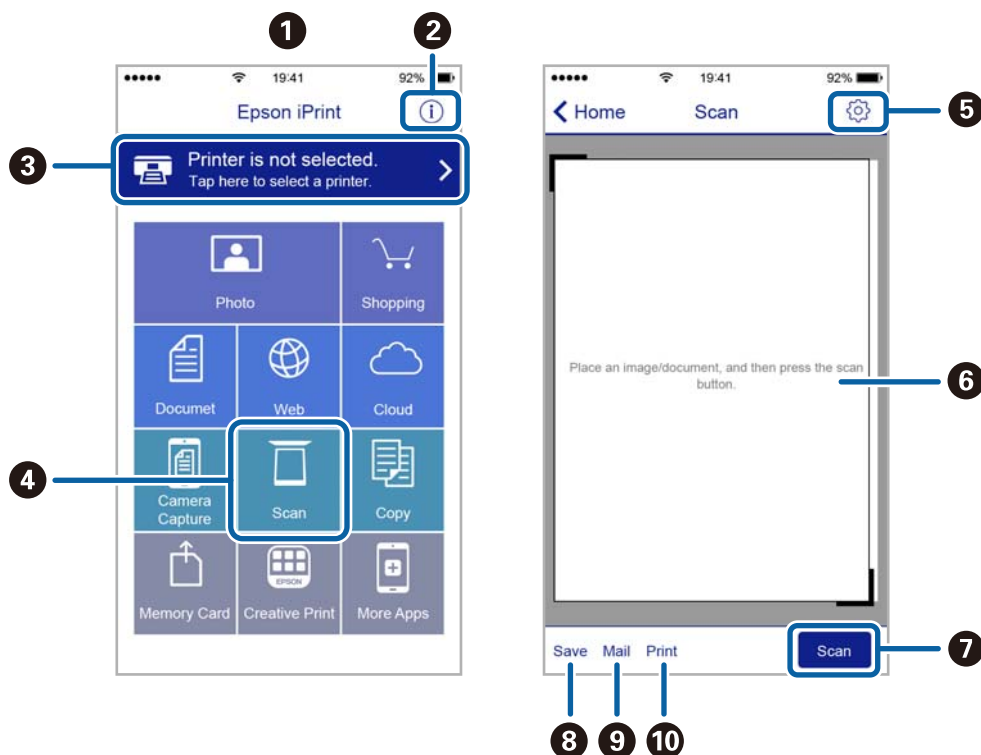

1	Domovská obrazovka po spustení aplikácie.
2	Zobrazí informácie, ako nastaviť tlačiareň, a často kladené otázky.
3	Zobrazí obrazovku, na ktorej môžete vybrať tlačiareň a nastaviť ju. Po vybratí tlačiarne ju už druhýkrát nemusíte vyberať.
4	Zobrazí obrazovku skenovania.
5	Zobrazí obrazovku, kde môžete vybrať nastavenia, ako napríklad rozlíšenie.
6	Zobrazí naskenované obrázky.
7	Spustí skenovanie.
8	Zobrazí obrazovku, kde môžete naskenované údaje uložiť do inteligentného zariadenia alebo do cloudových služieb.
9	Zobrazí obrazovku, z ktorej môžete naskenované údaje poslať e-mailom.
10	Zobrazí obrazovku, z ktorej môžete naskenované údaje vytlačiť.

## Skenovanie priložením inteligentných zariadení k značke značka N

Jednoducho môžete pripojiť a skenovať priložením inteligentného zariadenia k značke značka N na tlačiarni.

Pred použitím tejto funkcie sa uistite, či ste pripravili nasledujúce.

## Skenovanie

- Zapnite funkciu NFC vo vašom inteligentnom zariadení.  
Len systém Android 4.0 alebo novší podporuje funkciu NFC. (Near Field Communication)  
Umiestnenie a funkcie NFC sa líšia v závislosti od inteligentného zariadenia. Podrobnosti nájdete v dokumentácii dodávanej k inteligentnému zariadeniu.
  - Nainštalujte do inteligentného zariadenia aplikáciu Epson iPrint.  
Priložte inteligentné zariadenie k značke značka N na tlačiarni a nainštalujte aplikáciu.
  - Na tlačiarni zapnite režim Wi-Fi Direct.
1. Umiestnite originály do tlačiarnie.
  2. Priložte inteligentné zariadenie k značke značka N na tlačiarni.

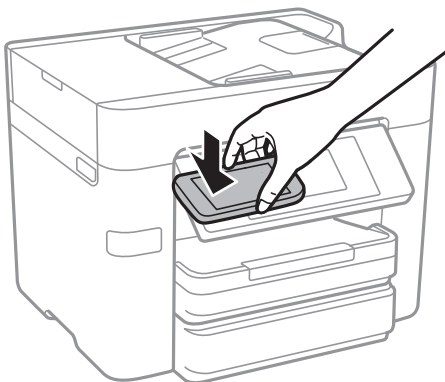

**Poznámka:**

- Tlačiareň nemusí byť schopná komunikovať s inteligentným zariadením, ak sú medzi značkou značka N na tlačiarni a inteligentným zariadením nejaké prekážky, napríklad kovové.
- Správcovia môžu túto funkciu blokovať. V takom prípade sa z inteligentného zariadenia ozve iba zvuk a nespustí sa žiadna aplikácia ani v prípade, že ich priložíte k značke značka N na tlačiarni.

Spustí sa aplikácia Epson iPrint.

3. V aplikácii Epson iPrint vyberte ponuku skenovania.
4. Priložte znova inteligentné zariadenie k značke značka N na tlačiarni.  
Spustí sa skenovanie.



# Faxovanie

---

## Nastavenie faxu

### Pripojenie k telefónnej linke

#### Kompatibilné telefónne linky

Môžete používať telefónne systémy tlačiarne prostredníctvom štandardných analógových telefónnych liniek (PSTN = verejná vytáčaná telefónna sieť) a PBX (súkromná pobočková ústredňa).

S nasledujúcimi telefónnymi linkami alebo systémami nemusí byť používanie tlačiarne možné.

- Telefónna linka VoIP, ako napríklad DSL, alebo digitálna služba cez optické vlákna
- Digitálna telefonická linka (ISDN)
- Niektoré telefónne systémy PBX
- Ak sú medzi telefónnu zásuvku na stene a tlačiareň zapojené adaptéry, ako je napríklad terminálový adaptér, rozdeľovač alebo smerovač DSL.

#### Pripojenie tlačiarne k telefónnej linke

Tlačiareň zapojte pomocou telefónneho kábla RJ-11 (6P2C) do telefónnej zásuvky na stene. Telefón pripojte k tlačiarňi pomocou druhého telefónneho kábla RJ-11 (6P2C).

V závislosti od oblasti môže byť s tlačiarňou dodávaný telefónny kábel. Ak je v balení, použite tento kábel.

Telefónny kábel môže byť potrebné zapojiť do adaptéra dodávaného pre vašu krajinu či región.

**Poznámka:**

*Kryt z portu tlačiarne EXT. odstráňte len pri pripojovaní telefónu k tlačiarňi. Ak telefón nepripájate, neodstraňujte kryt.*

V oblastiach, kde často dochádza k výbojom bleskov, vám odporúčame používať ochranu proti prepätiu.

**Pripojenie k štandardnej telefónnej linke (PSTN) alebo PBX**

Pripojte telefónny kábel z telefónnej zásuvky na stene alebo portu PBX k portu LINE na zadnej strane tlačiarne.

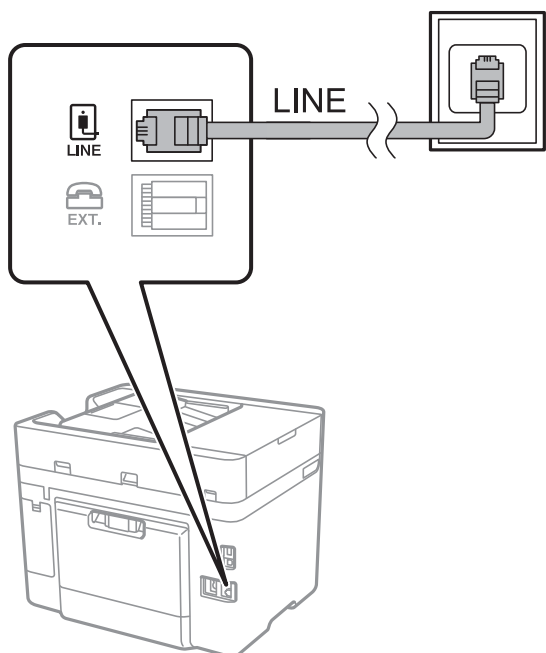
**Súvisiace informácie**

➔ [„Vykonanie nastavení telefónneho systému PBX“](#) na strane 126

**Pripojenie k linke DSL alebo ISDN**

Pripojte telefónny kábel z modemu DSL alebo terminálového adaptéru ISDN k portu LINE na zadnej strane tlačiarne. Ďalšie informácie nájdete v príručkách, ktoré boli dodané s modemom alebo adaptérom.

**Poznámka:**

Ak váš modem DSL nie je vybavený zabudovaným filtrom DSL, pripojte zvláštny filter DSL.

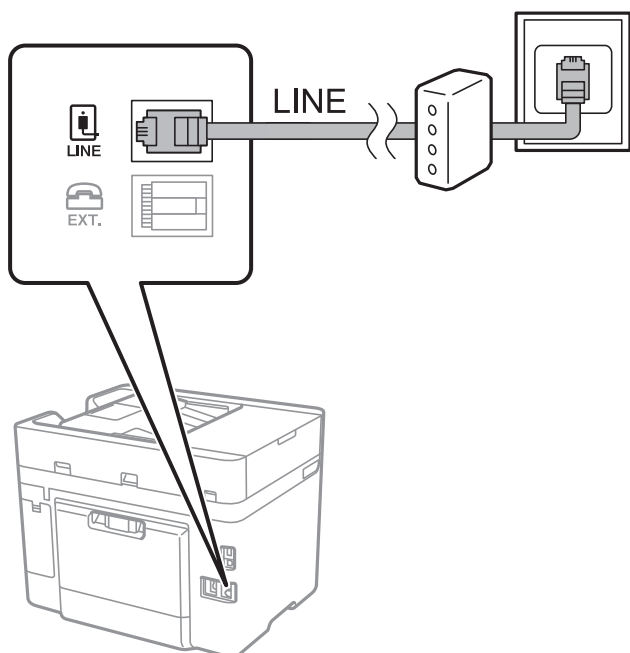

## Pripojenie telefónneho zariadenia k tlačiarni

Ak používate tlačiareň a telefón na jednej telefónnej linke, pripojte telefón k tlačiarni.

### Poznámka:

- ❑ Ak má vaše telefónne zariadenie funkciu faxu, pred pripojením túto funkciu vypnite. Podrobnosti si pozrite v príručkách, ktoré boli dodané s telefónom.
- ❑ Ak pripojíte telefónny záznamník, uistite sa, že možnosť **Prevziať po zvonení** je nastavená na vyššiu hodnotu ako počet zvonení nastavených v telefónnom záznamníku na prijatie hovoru.

1. Odstráňte kryt z portu EXT. na zadnej strane tlačiarne.

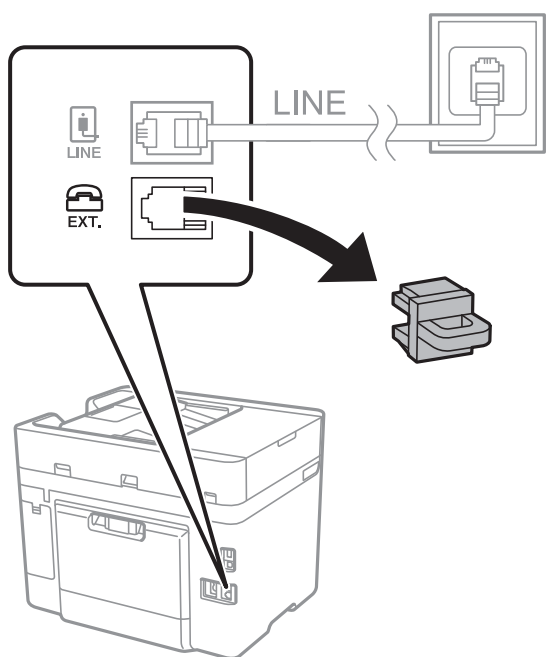

2. Pripojte telefónne zariadenie a port EXT. telefónnym káblom.

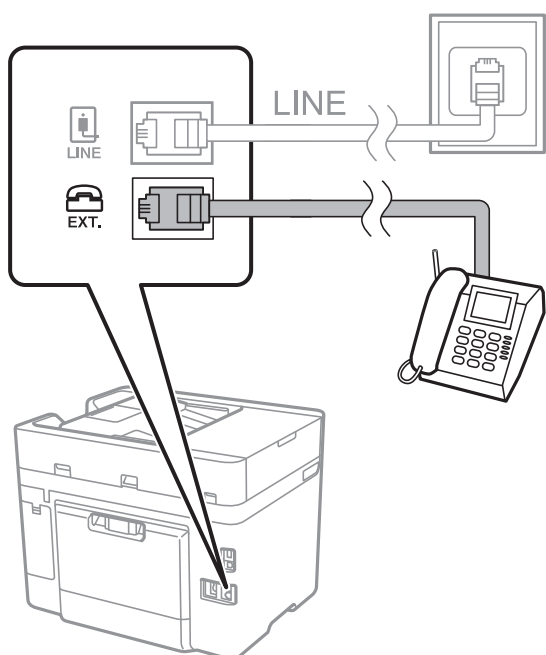

## Faxovanie

### **Poznámka:**

Ak zdieľate jednu telefónnu linku, dbajte na to, aby ste telefónne zariadenie pripojili k portu EXT. tlačiarne. Ak rozdelíte linku za účelom oddeleného pripojenia telefónneho zariadenia a tlačiarne, nebudú telefón a tlačiareň fungovať správne.

3. Na hlavnej obrazovke klepnite na položku **Fax**.
4. Zodvihnite slúchadlo.

Pripojenie je nadviazané, keď je na nasledujúcej obrazovke aktívna možnosť  (**Odoslať**).

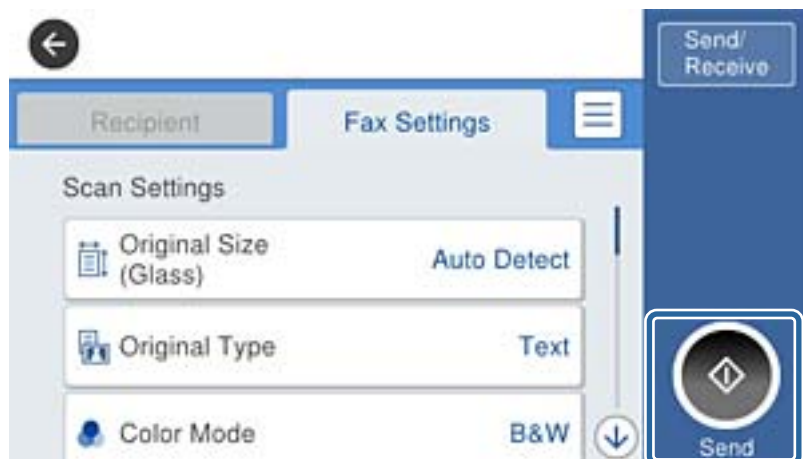

### Súvisiace informácie

➔ „Vykonanie nastavení telefónneho systému PBX” na strane 126

## Vykonanie základných nastavení faxu

Najskôr vykonajte základné nastavenia faxu, ako napríklad **Režim prijímu**, a to pomocou sprievodcu **Sprievodca nast. faxu**, a potom podľa potreby nastavte ostatné nastavenia.

Sprievodca **Sprievodca nast. faxu** sa zobrazí automaticky, keď sa tlačiareň zapne po prvýkrát. Keď nastavenia vykonáte, nemusíte ich už znovu nastavovať, až pokiaľ sa nezmení prostredie pripojenia.

## Vykonanie základných nastavení faxu pomocou sprievodcu Sprievodca nast. faxu

Nastavte základné nastavenia podľa pokynov na obrazovke.

1. Pripojte tlačiareň k telefónnej linke.

### **Poznámka:**

Pretože sa na konci sprievodcu spustí automatická kontrola faxového spojenia, uistite sa, že ste pred spustením sprievodcu pripojili tlačiareň k telefónnej linke.

2. Na hlavnej obrazovke klepnite na **Nastav.**
3. Klepnite na položky **Všeobecné nastavenia** > **Nastavenia faxu** > **Sprievodca nast. faxu**.

## Faxovanie

4. Na obrazovke **Potvrdenie** klepnite na možnosť **Pokračovať**.

Spustí sa sprievodca.

5. Na obrazovke zadania hlavičky faxu zadajte meno odosielateľa, ako napríklad názov vašej spoločnosti, a potom klepnite na tlačidlo **OK**.

**Poznámka:**

*Meno odosielateľa a vaše faxové číslo sa zobrazia vo forme hlavičky odchádzajúcich faxov.*

6. Na obrazovke zadania telefónneho čísla zadajte svoje faxové číslo a potom klepnite na tlačidlo **OK**.

7. Na obrazovke **Nastavenie Distinctive Ring Detection (DRD)** vykonajte nasledujúce nastavenia.

- Ak ste si predplatili službu charakteristického zvonenia, ktorú vám poskytuje vaša telefónna spoločnosť, klepnite na položku **Pokračovať** a potom vyberte typ zvonenia, ktorý sa má používať pre prichádzajúce faxy.

- Ak vyberiete možnosť **Všetky**, prejdite na 8. krok.

- Ak vyberiete nejaké iné nastavenie, položka **Režim príjmu** bude automaticky nastavená na možnosť **Aut..** Prejdite na 10. krok.

- Ak nie je potrebné nastaviť túto možnosť, klepnite na položku **Preskočiť** a potom prejdite na 10. krok.

**Poznámka:**

- Služba zvláštneho vyzváňania, ktoré ponúka mnoho telekomunikačných spoločností (názov služby sa u jednotlivých spoločností líši) vám umožňuje mať na telefónnej linke pridelených viacero telefónnych čísiel. Každému číslu je pridelené iné vyzváňanie. Jedno číslo môžete používať pre hlasové hovory a druhé pre faxové hovory. Vyberte typ vyzváňania priradený k faxovým hovorom v nastavení **DRD**.*

- V závislosti od regiónu sa zobrazujú možnosti **Zap.** a **Vyp.** v nastavení **DRD**. Pre použitie funkcie zvláštneho vyzváňania vyberte možnosť **Zap..***

8. Na obrazovke **Nastavenie režimu príjmu** vyberte, či používate telefónne zariadenie pripojené k tlačiarňi.

- Keď je spojené, klepnite na možnosť **Áno** a potom prejdite na ďalší krok.

- Keď nie je spojené, klepnite na možnosť **Nie** a potom prejdite na 10. krok. **Režim príjmu** je nastavené na možnosť **Aut..**

9. Na obrazovke **Nastavenie režimu príjmu** vyberte, či si želáte prijímať faxy automaticky.

- Pre automatický príjem: klepnite na možnosť **Áno**. **Režim príjmu** je nastavené na možnosť **Aut..**

- Pre ručný príjem: klepnite na možnosť **Nie**. **Režim príjmu** je nastavené na možnosť **Ručne**.

10. Na obrazovke **Pokračovať** skontrolujte nastavenia, ktoré ste vykonali, a potom klepnite na položku **Pokračovať**.

Ak chcete opraviť alebo zmeniť nastavenia, klepnite na .

11. Ak chcete spustiť kontrolu faxového pripojenia, klepnite na položku **Spustiť kontrolu**. Keď sa na obrazovke objaví výzva na vytlačenie výsledkov kontroly, klepnite na položku **Tlačiť**.

Vytlačí sa správa s výsledkom kontroly, zobrazujúca stav pripojenia.

## Faxovanie

### Poznámka:

- ❑ Ak boli hlásené akékoľvek chyby, postupujte podľa pokynov v správe, aby ste ich odstránili.
- ❑ Ak sa zobrazí obrazovka **Vybrať typ linky**, vyberte typ linky.
  - Keď pripájate tlačiareň k telefónnemu systému PBX alebo terminálovému adaptéru, vyberte možnosť **PBX**.
  - Keď pripájate tlačiareň k štandardnej telefónnej linke (PSTN), vyberte možnosť **Zakázať** na zobrazenej obrazovke **Potvrdenie**. Avšak nastavenie tejto funkcie na možnosť **Zakázať** môže spôsobiť vynechanie prvej číslice faxového čísla a zaslanie faxu na nesprávne číslo.

### Súvisiace informácie

- ➔ „Pripojenie tlačiarny k telefónnej linke” na strane 121
- ➔ „Vykonanie nastavení telefónneho systému PBX” na strane 126
- ➔ „Nastavenie režimu prijímania” na strane 134
- ➔ „Možnosti ponuky Nastavenia faxu” na strane 145

## Vykonanie základných nastavení faxu jednotlivo

Faxové nastavenia môžete vykonať aj bez použitia sprievodcu nastavením faxu, a to tak, že jednotlivo vyberiete ponuku každého nastavenia. Taktiež je možné zmeniť nastavenia nakonfigurované pomocou sprievodcu. Ďalšie podrobnosti si pozrite v zozname ponúk faxových nastavení.

### Súvisiace informácie

- ➔ „Nastavenia faxu” na strane 142

### Vykonanie nastavení telefónneho systému PBX

Nasledujúce nastavenia vykonajte, ak tlačiareň používate v kanceláriách, ktoré využívajú klapky a vyžadujú pre prístup k vonkajšej linke externé prístupové kódy, ako napríklad 0 a 9.

1. Na hlavnej obrazovke klepnite na **Nastav.**
2. Klepnite na položky **Všeobecné nastavenia > Nastavenia faxu > Zákl. nastavenia**.
3. Klepnite na položku **Typ linky** a potom klepnite na položku **PBX**.
4. Keď odosielate fax na vonkajšie faxové číslo pomocou znaku # (hash) namiesto skutočného externého prístupového kódu, klepnutím na políčko **Prístupový kód** nastavte na možnosť **Použiť**.

Znak # zadaný namiesto skutočného prístupového kódu sa pri vytáčaní nahradí uloženým prístupovým kódom. Použitie znaku # pomáha predchádzať problémom s pripojením, keď sa pripájate k externej linke.

### Poznámka:

Nemôžete odoslať faxy príjemcom v položke **Kontakty**, ktorí majú prístupový kód napríklad 0 a 9.

Ak ste zaregistrovali príjemcov v položke **Kontakty** používajúcich externý prístupový kód napríklad 0 a 9, nastavte položku **Prístupový kód** na možnosť **Nep.**. V opačnom prípade je potrebné zmeniť kód na # v položke **Kontakty**.

5. Klepnite do políčka **Prístupový kód**, zadajte kód externého prístupu, ktorý sa používa vo vašom telefónnom systéme, a potom klepnite na tlačidlo **OK**.
6. Zvolením tlačidla **OK** použijete nastavenia.
  - Prístupový kód sa uloží v tlačiarni.

## Faxovanie

### Vykonanie nastavení zdroja papiera na prijímanie faxov

Tlačiareň môžete nastaviť tak, aby sa pri tlači prijatých dokumentov a faxových hlásení nepoužívali určité zdroje papiera. V predvolenom nastavení sú pre tlač faxov povolené všetky zdroje papiera. Túto funkciu použite v prípade, že na tlač faxov nechcete používať určitý zdroj papiera.

1. Na domovskej obrazovke klepnite na položku **Nastav.**
2. Klepnite na položky **Všeobecné nastavenia > Nastavenia tlačiarne > Nastavenia zdroja papiera > Nastavenia autom. voľby > Fax.**
3. Klepnite na jednotlivé políčka zdrojov papiera, ktoré nechcete používať na tlač faxov.  
Nastavenie zdroja papiera sa zmení na možnosť **Vyp.** a tento zdroj sa na tlač faxov nebude používať.

### Vytvorenie nastavení o informáciách, ktoré budú vytlačené na prijatých faxoch

Môžete nastaviť tlač informácií v prijatom faxe, dokonca aj v prípade, že odosielateľ nenastavil údaje hlavičky. Údaje o prijatí zahŕňajú dátum a čas prijatia, identifikáciu odosielateľa a číslo strany (napríklad „P1“). Keď je aktivovaná možnosť **Nastavenia rozdelenia stránky**, uvádza sa tiež číslo rozdelenej strany.

1. Na hlavnej obrazovke klepnite na **Nastav.**
2. Klepnite na položky **Všeobecné nastavenia > Nastavenia faxu > Nastavenia príjmu.**
3. Klepnite na položku **Nastavenia tlače** a potom klepnutím na položku **Pridať inf. o prijatí** to nastavte na možnosť **Zap.**

#### Súvisiace informácie

➔ „Nastavenia tlače” na strane 146

### Vytvorenie nastavení na obojstrannú tlač prijatých faxov

Viacstranové prijaté dokumenty môžete tlačiť na obidve strany papiera.

1. Na hlavnej obrazovke klepnite na **Nastav.**
2. Klepnite na **Všeobecné nastavenia > Nastavenia faxu > Nastavenia príjmu.**
3. Klepnite na položku **Nastavenia tlače** a potom klepnite na položku **Obojstranná.**
4. Klepnutím na políčko **Obojstranná** nastavte na možnosť **Zap.**
5. V položke **Okraj pre väzbu** vyberte možnosť **Krátka strana** alebo **Dlhá strana.**
6. Klepnite na **OK.**

#### Súvisiace informácie

➔ „Nastavenia tlače” na strane 146

## Vytvorenie nastavení na tlač prijatých faxov rozdelením stránok

Keď je prijatý dokument dlhší než je papier vložený v tlačiarni, urobte rozdelenia stránok.

1. Na hlavnej obrazovke klepnite na položku **Nastav.**
2. Klepnite na položku **Všeobecné nastavenia > Nastavenia faxu > Nastavenia príjmu.**
3. Klepnite na položku **Nastavenia tlače > Nastavenia rozdelenia stránky > Po roz. ods. údaje o tlači.**
4. Vyberte možnosti odstránenia tlačových údajov po rozdelení.
5. Ak v 4. kroku vyberiete možnosť **Vyp.**, Klepnite na položku **OK** a prejdite na 7. krok. Ak vyberiete možnosť **Odstrániť hornú časť** alebo **Odstrániť dolnú časť**, prejdite na 6. krok.
6. V položke **Prah** nastavte hraničnú hodnotu a potom klepnite na tlačidlo **OK**.
7. Klepnite na položku **Prekrytie pri rozdelení**.
8. Klepnutím na políčko **Prekrytie pri rozdelení** nastavte na možnosť **Zap.**.
9. V položke **Šírka prekrývania** nastavte šírku a potom klepnite na tlačidlo **OK**.

### Súvisiace informácie

➔ „Nastavenia tlače” na strane 146

---

## Zasielanie faxov

### Základne činnosti zasielania faxov

Zasielanie farebných alebo čiernobielych (ČB) faxov.

**Poznámka:**

Keď zasielate čiernobiely fax, môžete si pred zaslaním pozrieť ukážku naskenovaného obrázka na obrazovke LCD.

### Odosielanie faxu pomocou ovládacieho panela

Môžete zadať faxové čísla pre príjemcov a odosielať faxy pomocou ovládacieho panela. Tlačiareň automaticky vytočí čísla príjemcov a odošle fax.

**Poznámka:**

- Keď zasielate čiernobiely fax, môžete si pred zaslaním pozrieť ukážku naskenovaného obrázka na obrazovke LCD.
- Ak je faxové číslo obsadené alebo sa vyskytne problém, tlačiareň po jednej minúte automaticky dvakrát vytočí číslo znovu.

1. Vložte originály.

**Poznámka:**

Jedným prenosom môžete odoslať až 100 strán; v závislosti od zostávajúcej veľkosti pamäte však nebudete môcť odoslať faxy dokonca s menej ako 100 stranami.



## Faxovanie

2. Na hlavnej obrazovke klepnite na položku **Fax**.

3. Stanovte príjemcu.

Rovnaký čiernobiely fax môžete poslať najviac 100 príjemcom alebo 99 skupinám v položke **Kontakty**. Farebný fax je však možné zasielať naraz len jednému príjemcovi.

- Ručné zadania: klepnite na položku **Klávesn.**, na zobrazenej obrazovke zadajte faxové číslo a potom klepnite na tlačidlo **OK**.
  - Ak chcete pridať prestávku počas vytáčania (prestávka vo vytáčaní po dobu troch sekúnd) zadajte pomlčku (-).
  - Ak ste nastavili kód pre externý prístup v položke **Typ linky**, zadajte namiesto skutočného kódu pre externý prístup na začiatku faxového čísla znak „#“ (mriežka).
- Výber zo zoznamu kontaktov: klepnite na položku **Kontakty** a vyberte príjemcov. Ak požadovaní príjemcovia neboli zaregistrovaní v položke **Kontakty**, klepnutím na  ich zaregistrujte.
- Ak chcete vybrať z histórie odoslaných faxov, klepnite na položku **Najnovší** a potom vyberte príjemcu.
- Výber zo zoznamu na karte **Príjemca**: klepnite na príjemcu v zozname zaregistrovanom v položke **Správa kontaktov > Najčastejšie používané**.

### Poznámka:

- Keď je zapnutá voľba **Obmedzenia priam. vytáčania** v možnosti **Nastavenia zabezp.**, môžete vybrať príjemcov faxov len zo zoznamu kontaktov alebo histórie odoslaných faxov. Faxové číslo nemôžete zadať manuálne.

Ak chcete odstrániť zadaných príjemcov, zobrazte zoznam príjemcov klepnutím na faxové číslo alebo počet príjemcov, vyberte príjemcu zo zoznamu a potom vyberte možnosť **Odstrániť**.



4. Klepnite na kartu **Nastavenia faxu** a potom podľa potreby vykonajte nastavenia, ako napríklad rozlíšenie a spôsob zasielania.

### Poznámka:

- Pre zasielanie obojstranných originálov vyberte možnosť **Obojstranný ADF**. Nemôžete však s týmto nastavením zasielať farebné faxy.
- Klepnutím na  na vrchnej strane faxu uložte aktuálne nastavenia a príjemcov do položky **Predv. hod.**.

5. Ak chcete pri zasielaní čiernobieleho faxu skontrolovať naskenovaný dokument, klepnite na  v hornej časti obrazovky faxu.

Ak chcete fax poslať tak ako je, klepnite na položku **Spustiť ukladanie** a potom prejdite na 7. krok. V opačnom prípade zrušte ukážku klepnutím na **Zrušiť** a potom prejdite na 3. krok.

-  : Umožňuje posúvať obrazovku v smere šípok.
-  : Umožňuje zmenšenie alebo zväčšenie.
-  : Umožňuje prechod na predchádzajúcu alebo nasledujúcu stranu.

### Poznámka:

- Po zobrazení ukážky nemôžete zaslať farebný fax.
- Ak je zapnutá možnosť **Priame odoslanie**, ukážku nie je možné zobrazit.
- Keď sa obrazovky ukážky nedotknete 20 sekúnd, fax sa zašle automaticky.
- Kvalita obrazu zaslaného faxu sa môže od zobrazenej ukážky líšiť, v závislosti od možností prístroja príjemcu.

## Faxovanie

6. Klepnite na položku .

**Poznámka:**

- Ak chcete zrušiť odosielanie, klepnite na položku .
- Odoslanie farebného faxu trvá dlhšie, pretože tlačiareň zároveň skenuje a zasiela. Keď tlačiareň zasiela farebný fax, nemôžete používať ostatné funkcie.

7. Keď sa odosielania dokončí, vyberte originály.

### Súvisiace informácie

- ➔ „Registrácia obľúbených nastavení ako predvolby” na strane 21
- ➔ „Správa kontaktov” na strane 54
- ➔ „Umiestnenie originálov” na strane 49
- ➔ „Možnosti ponuky pre režim Fax” na strane 142

## Zasielanie faxov vytáčaním z externého telefónneho zariadenia

Fax môžete zaslať pomocou vytočenia pripojeného telefónu, ak si želáte pred zaslaním faxu uskutočniť telefónom hlasový hovor, alebo ak sa faxový prístroj príjemcu neprepína na fax automaticky.

1. Vložte originály.

**Poznámka:**

*V rámci jedného prenosu môžete zaslať až 100 stránok.*

2. Zdvihnite slúchadlo pripojeného telefónu, a potom vytočte pomocou telefónu faxové číslo príjemcu.
3. Na domovskej obrazovke klepnite na položku **Fax**.
4. Klepnite na kartu **Nastavenia faxu** a potom podľa potreby vykonajte nastavenia, ako napríklad rozlíšenie a spôsob zasielania.
5. Ak počujete faxový tón, klepnite na  a potom zložte slúchadlo.

**Poznámka:**

*Po vytočení čísla pomocou pripojeného telefónu trvá zaslanie faxu dlhšie, pretože tlačiareň zároveň skenuje a zasiela. Počas zasielania faxu nemôžete používať ostatné funkcie.*

6. Keď sa odosielania dokončí, vyberte originály.

### Súvisiace informácie

- ➔ „Umiestnenie originálov” na strane 49
- ➔ „Nastavenia faxu” na strane 142

## Zasielanie faxov po potvrdení stavu príjemcu

Fax môžete zasielať počas počúvania faxov alebo hlasov prostredníctvom reproduktora tlačiarne, keď vytáčate, komunikujete alebo vykonávate prenos. Túto funkciu môžete taktiež využiť, keď si želáte prijať fax zo služby vyvolávania faxov, a to postupom podľa zvukových pokynov.

## Faxovanie

1. Vložte originály.
2. Na domovskej obrazovke klepnite na položku **Fax**.
3. Klepnite na kartu **Nastavenia faxu** a potom podľa potreby vykonajte nastavenia, ako napríklad rozlíšenie a spôsob zasielania. Keď skončíte vytváranie nastavení, klepnite na kartu **Príjemca**.
4. Klepnite na  a potom určte príjemcu.

**Poznámka:**

Hlasitosť reproduktora môžete nastaviť.

5. Keď začujete tón faxu, klepnite na položku **Odoslať/ Prijat'** v pravom hornom rohu LCD obrazovky a potom klepnite na položku **Odoslať**.

**Poznámka:**

Keď budete počuť hlasové pokyny pri prijímaní faxu zo služby vyvolávania faxov, postupujte podľa týchto pokynov pre vykonanie činností tlačiarne.

6. Klepnite na položku .
7. Keď sa odosielania dokončí, vyberte originály.

### Súvisiace informácie

- ➔ „Umiestnenie originálov” na strane 49
- ➔ „Odosielanie faxu pomocou ovládacieho panela” na strane 128
- ➔ „Prijímanie faxov prostredníctvom vyvolania (Prijat' na vyžiadanie)” na strane 136
- ➔ „Možnosti ponuky pre režim Fax” na strane 142

## Rôzne spôsoby zasielania faxov

### Zasielanie veľkého počtu strán v čiernobielym dokumente (Priame odoslanie)

Pri zasielaní čiernobieleho faxu sa naskenovaný dokument dočasne uloží v pamäti tlačiarne. Preto môže zasielanie veľkého počtu strán vyvolať nedostatok pamäti a zastaviť zasielanie faxu. Aby ste sa tomu vyhli, zapnite funkciu **Priame odoslanie**. Zaslanie faxu však trvá dlhšie, pretože tlačiareň zároveň skenuje a odosiela. Túto funkciu môžete použiť len v prípade jediného príjemcu.

Na hlavnej obrazovke klepnite na položku **Fax**, klepnite na kartu **Nastavenia faxu** a potom to klepnutím na políčko **Priame odoslanie** nastavte na možnosť **Zap..**

### Súvisiace informácie

- ➔ „Umiestnenie originálov” na strane 49
- ➔ „Nastavenia faxu” na strane 142

### Zasielanie faxov v určitom čase (Odoslať fax neskôr)

Fax môžete zaslať v stanovený čas. Po stanovení času zaslania faxu je možné zasielať len čiernobiele faxy.

## Faxovanie

1. Na hlavnej obrazovke klepnite na položku **Fax**.
2. Stanovte príjemcu.
3. Klepnite na kartu **Nastavenia faxu**.
4. Klepnite na položku **Odoslať fax neskôr** a potom klepnutím na políčko **Odoslať fax neskôr** nastavte na možnosť **Zap.**
5. Klepnite do políčka **Čas**, zadajte požadovaný čas odoslania faxu a potom stlačte tlačidlo **OK**.
6. Klepnutím na tlačidlo **OK** použite nastavenia.

### **Poznámka:**

*Nemôžete odoslať iný fax, kým sa v určenom čase neodošle fax. Ak chcete odoslať iný fax, je potrebné zrušiť plánovaný fax klepnutím na položku **Fax** na hlavnej obrazovke. Potom ho odstráňte.*

### **Súvisiace informácie**

- ➔ „Umiestnenie originálov” na strane 49
- ➔ „Odosielanie faxu pomocou ovládacieho panela” na strane 128
- ➔ „Nastavenia faxu” na strane 142

## **Odosielanie faxu s vybranou hlavičkou**

Môžete odoslať fax s informáciami o odosielateľovi, ktoré sú vhodné pre príjemcu. Je ešte potrebné v tlačiarni podľa nasledujúceho postupu zaregistrovať viaceré hlavičky s informáciami o odosielateľovi.

### **Registrácia viacerých hlavičiek pre odosielanie faxov**

Na údaje o odosielateľovi môžete nastaviť až 21 faxových hlavičiek.

1. Na hlavnej obrazovke klepnite na položku **Nastav.**
2. Klepnite na položky **Všeobecné nastavenia > Nastavenia faxu > Zákl. nastavenia**.
3. Klepnite na položku **Hlavička**, klepnite do políčka **Vaše telefónne číslo**, zadajte svoje telefónne číslo a potom klepnite na tlačidlo **OK**.
4. Klepnite do jedného z políčok pod zoznamom **Hlavička faxu**, zadajte údaje faxovej hlavičky a potom klepnite na tlačidlo **OK**.

### **Súvisiace informácie**

- ➔ „Nastavenia faxu” na strane 142

## **Odosielanie faxu s vybranou hlavičkou**

Keď odosielate fax, môžete vybrať hlavičku s informáciami pre príjemcu. Ak chcete používať túto funkciu, je ešte potrebné zaregistrovať viaceré hlavičky.

1. Na hlavnej obrazovke klepnite na položku **Fax**.

## Faxovanie

2. Klepnite na položky **Nastavenia faxu > Pridať infor. o odosielat..**
3. Vyberte, kam chcete pridať informácie o odosielateľovi.
  - Vypnúť:** Ak chcete fax odoslať bez údajov hlavičky.
  - Mimo obrazu:** Ak chcete odoslať fax s údajmi hlavičky vo vrchnom bielom okraji faxu. Tým zabránite tomu, aby hlavička prekryvala naskenovaný obraz, ale fax doručený u príjemcu môže byť vytlačený na dvoch stranách. Závisí to od veľkosti originálov.
  - V obraze:** Ak chcete fax odoslať s údajmi hlavičky približne 7 mm pod vrchným okrajom naskenovaného obrazu. Hlavička môže prekryvať obraz, ale fax doručený u príjemcu nebude rozdelený na dva dokumenty.
4. Klepnite do políčka **Hlavička faxu** a potom vyberte hlavičku, ktorú chcete použiť.
5. Ak je to potrebné, klepnite na jednu z možností **Ďalšie informácie**.
6. Klepnutím na tlačidlo **OK** použite nastavenia.

### Súvisiace informácie

➔ „Nastavenia faxu” na strane 142

## Zaslanie dokumentov rôznej veľkosti pomocou podávača APD (Kon. sken. (ADF))

Ak do podávača APD umiestnite dokumenty s rozdielnou veľkosťou, všetky originály sa pošlú vo veľkosti najväčšieho spomedzi nich. Môžete ich zaslať v pôvodnej veľkosti tak, že ich roztriedite a vložíte podľa veľkosti, alebo ich vložíte jeden po druhom.

Pred vložením originálov urobte nasledujúce nastavenie.

Na hlavnej obrazovke klepnite na položku **Fax**, klepnite na kartu **Nastavenia faxu** a potom to klepnutím na políčko **Kon. sken. (ADF)** nastavte na možnosť **Zap..** Originály vkladajte podľa pokynov na obrazovke.

Tlačiareň uloží naskenované dokumenty a zašle ich ako jeden dokument.

### **Poznámka:**

*Ak sa tlačiarne nedotknete po dobu 20 sekúnd po výzve na nastavenie ďalších originálov, tlačiareň zastaví ukladanie a začne dokument zasielať.*

### Súvisiace informácie

➔ „Nastavenia faxu” na strane 142

## Zasielanie faxu z počítača

Prostredníctvom pomôcky FAX Utility a ovládača PC-FAX môžete zasielať faxy z počítača. Prevádzkové pokyny si pozrite v pomocníkovi pomôcky FAX Utility a ovládača PC-FAX.

### Súvisiace informácie

➔ „Ovládač PC-FAX (ovládač faxu)” na strane 183

➔ „FAX Utility” na strane 184

# Prijímanie faxov

## Nastavenie režimu prijímania

Môžete vytvoriť **Režim príjmu** pomocou funkcie **Sprievodca nast. faxu**. Keď robíte nastavenia faxu prvýkrát, odporúčam použiť funkciu **Sprievodca nast. faxu**. Ak chcete zmeniť len nastavenia **Režim príjmu**, postupujte podľa dole uvedených pokynov.

1. Na hlavnej obrazovke vyberte položku **Nastav.**.
2. Vyberte položky **Všeobecné nastavenia > Nastavenia faxu > Zákl. nastavenia > Režim príjmu**.
3. Vyberte položku **Režim príjmu** podľa spôsobu použitia.

**Upozornenie:**

*Ak telefón nie je pripojený, je potrebné vybrať možnosť **Aut.***

- Používanie telefónnej linky len na faxy:

Vyberte možnosť **Aut.**.

Automaticky sa prepína na prijímanie faxov, ak bolo urobené nastavenie počtu zazvonení v položke **Prevziať po zvonení**.

**Poznámka:**

*Odporúčame čo najmenšie možné nastavenie položky **Prevziať po zvonení**.*

- Používanie telefónnej linky na telefonické hovory a faxy (hlavne na faxovanie):

Vyberte možnosť **Aut.**.

Automatické prepínanie na prijímanie faxov, keď prebehne počet zvonení nastavený v položke **Prevziať po zvonení**.

**Poznámka:**

*Môžete uskutočniť hlasový hovor, ak zavesíte telefón v rámci počtu zazvonení, ktorý je nastavený v položke **Prevziať po zvonení**.*

- Používanie telefonickej linky na telefónne hovory a faxy (hlavne na telefonické hovory):

Vyberte možnosť **Ručne**.

Telefonický hovor môžete prijať externým telefónnym zariadením. Keď faxujete, môžete spustiť prijímanie faxov pomocou ovládacieho panela tlačiarne.

**Poznámka:**

*Keď urobíte nastavenia **Vzdialený príjem**, môžete spustiť prijímanie faxov len pomocou úkonov na pripojenom telefóne.*

### Súvisiace informácie

- ➔ „Vykonanie základných nastavení faxu pomocou sprievodcu **Sprievodca nast. faxu**” na strane 124
- ➔ „Manuálne prijímanie faxov” na strane 135
- ➔ „Prijímanie faxov pomocou pripojeného telefónu (**Vzdialený príjem**)” na strane 135

## Nastavenia odkazovača

Aby ste mohli odkazovač používať, musíte ho nastaviť.

- Nastavte **Režim príjmu** tlačiarne na možnosť **Aut.**.
- Nastavte nastavenie tlačiarne **Prevziať po zvonení** na vyšší počet ako počet zazvonení odkazovača. Inak nebude môcť odkazovať prijať hlasové hovory, aby nahrával hlasové správy. Nastavenia si pozrite v príručkách, ktoré boli dodané s odkazovačom.

Nastavenie **Prevziať po zvonení** nemusí byť v závislosti na regióne zobrazené.

### Súvisiace informácie

➔ „Zákl. nastavenia” na strane 148

## Rôzne spôsoby prijímania faxov

### Manuálne prijímanie faxov

Aby ste mohli prijímať faxy, po pripojení telefónu a nastavení nastavenia tlačiarne **Režim príjmu** na možnosť **Ručne** postupujte podľa pokynov nižšie.

1. Keď telefón zazvoní, zdvihnite slúchadlo.
2. Keď začujete faxový tón, klepnite na domovskej obrazovke tlačiarne na položku **Fax**.

**Poznámka:**

*Ak zapnete funkciu **Vzdialený príjem**, môžete začať príjem faxu samotným ovládaním pripojeného telefónu.*

3. Klepnite na položku **Odoslať/ Prijať**.
4. Klepnite na položku **Prijať**.
5. Klepnite na  a potom zaveste slúchadlo.

### Súvisiace informácie

- ➔ „Vykonanie nastavení zdroja papiera na prijímanie faxov” na strane 127
- ➔ „Prijímanie faxov pomocou pripojeného telefónu (Vzdialený príjem)” na strane 135
- ➔ „Ukladanie prijatých faxov do schránky prijatých faxov” na strane 137

## Prijímanie faxov pomocou pripojeného telefónu (Vzdialený príjem)

Pre manuálne prijatie faxu musíte po zdvihnutí slúchadla telefónu ovládať tlačiareň. Pomocou funkcie **Vzdialený príjem** môžete začať príjem faxu len s použitím telefónu.

Funkcia **Vzdialený príjem** je dostupná pre telefóny, ktoré podporujú tónovú voľbu.

### Súvisiace informácie

➔ „Manuálne prijímanie faxov” na strane 135

## Faxovanie

### Nastavenie funkcie Vzďialený príjem

1. Na hlavnej obrazovke klepnite na položku **Nastav.**
2. Klepnite na položku **Všeobecné nastavenia > Nastavenia faxu > Zákl. nastavenia > Vzďialený príjem.**
3. Po zapnutí funkcie **Vzďialený príjem** zadajte do políčka **Kód spustenia** kód z dvoch číslic (0 až 9, je možné zadať \* a #).
4. Klepnite na položku **OK** a potom znova klepnite na položku **OK**.

### Súvisiace informácie

➔ „Zákl. nastavenia” na strane 148

### Používanie funkcie Vzďialený príjem

1. Keď telefón zazvoní, zdvihnite slúchadlo.
2. Keď začujete faxový tón, zadajte spúšťací kód pomocou telefónu.
3. Po overení, že tlačiareň začala prijímať fax, zložte slúchadlo.

## Prijímanie faxov prostredníctvom vyvolania (Prijat' na vyžiadanie)

Vytočením faxového čísla môžete prijímať faxy uložené na inom faxovom prístroji. Túto funkciu môžete využiť na prijatie dokumentu z informačnej služby faxov. Ak má informačná služba faxov funkciu zvukového sprievodu, podľa ktorého je potrebné postupovať pri prijímaní dokumentu, túto funkciu nemôžete používať.

#### **Poznámka:**

*Ak chcete dokument prijat' z informačnej služby faxov, ktorá používa zvukový sprievod, pomocou funkcie **Zav. tel.** alebo pripojeného telefónu stačí vytočiť faxové číslo a telefón a tlačiareň ovládať pomocou zvukového sprievodu.*

1. Na hlavnej obrazovke klepnite na **Fax**.
2. Klepnite na .
3. Klepnutím na políčko **Prijat' na vyžiadanie** nastavte na možnosť **Zap.**
4. Klepnite na **Zatvoriť**.
5. Zadajte faxové číslo.

#### **Poznámka:**

*Ak nemôžete ručne zadať faxové číslo, položka **Obmedzenia priam. vytáčania** v ponuke **Nastavenia zabezp.** je nastavená na možnosť **Zap.** Vyberte príjemcov faxu zo zoznamu kontaktov, prípadne z histórie odoslaných faxov.*

6. Klepnite na .

### Súvisiace informácie

➔ „Zasielanie faxov vytáčaním z externého telefónneho zariadenia” na strane 130

➔ „Zasielanie faxov po potvrdení stavu príjemcu” na strane 130



## Nastavenie blokovania nevyžiadaných faxov

Môžete zablokovať nevyžiadané faxy.

1. Na domovskej obrazovke klepnite na položku **Nastav.**
2. Klepnite na položku **Všeobecné nastavenia > Nastavenia faxu > Zákl. nastavenia > Odmietnutie faxu.**
3. Klepnite na položku **Odmietnutie faxu** a potom povoľte nasledujúce možnosti.
  - Zoznam č. odmietnutí: Odmietnutie faxov, ktoré sú v zozname odmietnutých čísiel.
  - Zab. fax s práz. hlav.: Odmietnutie faxov, ktoré majú prázdnu hlavičku s informáciami.
  - Nezaregistrované kontakty: Odmietnutie faxov, ktoré neboli zaregistrované v zozname kontaktov.
4. Ak použijete funkciu **Zoznam č. odmietnutí**, klepnite na , potom klepnite na položku **Upraviť zoznam zam. čísel** a upravte zoznam.

### Súvisiace informácie

➔ „Zákl. nastavenia” na strane 148

## Ukladanie prijatých faxov

Na ukladanie prijatých faxov používa tlačiareň nasledujúce funkcie.

- Ukladanie do schránky prijatých dokumentov v tlačiarni
- Ukladanie na externé pamäťové zariadenie
- Ukladanie do počítača

### Poznámka:

- Vyššie uvedené funkcie sa môžu používať súčasne. Ak ich použijete všetky súčasne, prijaté dokumenty sa uložia do schránky, do externého pamäťového zariadenia a do počítača.
- Keď sú nejaké prijaté dokumenty zatiaľ neprečítané alebo neuložené, na hlavnej obrazovke sa na  zobrazuje počet nespracovaných úloh.

### Súvisiace informácie

- ➔ „Ukladanie prijatých faxov do schránky prijatých faxov” na strane 137
- ➔ „Ukladanie prijatých faxov na externé pamäťové zariadenie” na strane 139
- ➔ „Ukladanie prijatých faxov do počítača” na strane 139

## Ukladanie prijatých faxov do schránky prijatých faxov

Tlačiareň môžete nastaviť tak, aby faxy boli prijímané v jej schránke prijatých faxov. Uložiť možno až 100 dokumentov. Ak používate túto funkciu, prijaté dokumenty sa automaticky nevytlačia. Môžete si ich prezrieť na LCD displeji tlačiarne a vytlačiť iba v prípade potreby.

### Poznámka:

*Ukladanie 100 dokumentov nemusí byť možné v závislosti na podmienkach používania, ako napríklad veľkosť súboru uložených dokumentov a súčasné používanie viacerých funkcií na ukladanie faxov.*

## Faxovanie

### Súvisiace informácie

➔ „Kontrola prijatých faxov na displeji LCD” na strane 138

### **Nastavenie tlačiarne na ukladanie prijatých faxov do schránky prijatých faxov.**

1. Na hlavnej obrazovke klepnite na položku **Nastav.**
2. Klepnite na položku **Všeobecné nastavenia > Nastavenia faxu > Nastavenia príjmu > Faxový výstup.**
3. Ak sa zobrazí hlásenie s potvrdením, potvrďte to a potom klepnite na tlačidlo **OK.**
4. Klepnite na položku **Uložiť do prieč. Došlá pošta.**
5. Klepnutím na položku **Uložiť do prieč. Došlá pošta** to nastavte na možnosť **Zap.**
6. Klepnite na položku **Možnosti, keď je plná pamäť**, vyberte možnosť pre prípad plnej schránky a potom klepnite na položku **Zatvoriť.**
  - Prijať a vytlačiť faxy:** Tlačiareň vytlačí všetky dokumenty, ktoré nemožno uložiť do schránky prijatých dokumentov.
  - Odmietnuť prichádzajúce faxy:** Tlačiareň neprijíma prichádzajúce faxové volania.
7. Môžete nastaviť heslo pre schránku prijatých dokumentov. Klepnite na položku **Nastavenia hesla došlej pošty** a potom nastavte heslo.

**Poznámka:**

Ak je zvolená možnosť **Prijať a vytlačiť faxy**, heslo nie je možné nastaviť.

### **Kontrola prijatých faxov na displeji LCD**









1. Na hlavnej obrazovke klepnite na .

**Poznámka:**

Ak niektoré prijaté faxy zostali neprečítané, počet neprečítaných dokumentov je zobrazený na ikone  na domovskej obrazovke.

2. Klepnite na položku **Otvoriť Dor. poš./prieč. Dôverné (XX Neprečítané).**
3. Ak je priečinok doručenej pošty chránený heslom, zadajte heslo priečinku doručenej pošty.
4. Zo zoznamu vyberte fax, ktorý chcete zobraziť.

Zobrazí sa obsah faxu.

-     : Umožňuje posúvať obrazovku v smere šípok.
-   : Umožňuje zmenšenie alebo zväčšenie.
-   : Umožňuje prechod na predchádzajúcu alebo nasledujúcu stranu.
- Ak chcete skryť ikony úkonov, klepnite kdekoľvek na obrazovku mimo ikon. Opätovným klepnutím zobrazíte ikony.

## Faxovanie

5. Vyberte, či sa má dokument, ktorý ste si prezreli, vytlačiť alebo odstrániť, a potom postupujte podľa pokynov na obrazovke.



### Upozornenie:

*Ak je pamäť tlačiarne plná, faxy nebude možné ani prijímať, ani odosielať. Vymažte dokumenty, ktoré ste už prečítali alebo vytlačili.*

### Súvisiace informácie

- ➔ „Nastavenie tlačiarne na ukladanie prijatých faxov do schránky prijatých faxov.” na strane 138

## Ukladanie prijatých faxov na externé pamäťové zariadenie

Tlačiareň môžete nastaviť na konvertovanie prijatých dokumentov do formátu PDF a ukladať ich na externé pamäťové zariadenie pripojené k tlačiarňi. Tlačiareň tiež nastaviť na automatickú tlač dokumentov pri ich ukladaní na pamäťové zariadenie.



### Upozornenie:

*Prijaté dokumenty sú pred ich uložením do pamäte zariadenia pripojeného k tlačiarňi uložené do dočasnej pamäte tlačiarne. Vzhľadom k tomu, že chyba plnej pamäte zablokuje odosielanie a prijímanie faxov, pamäťové zariadenie ponechajte pripojené k tlačiarňi. Počet dokumentov dočasne uložených do pamäte tlačiarne sa zobrazuje na ikone*



*na hlavnej obrazovke.*

1. Externé pamäťové zariadenie pripojte k tlačiarňi.
2. Na hlavnej obrazovke klepnite na položku **Nastav.**
3. Klepnite na položku **Všeobecné nastavenia > Nastavenia faxu > Nastavenia príjmu > Faxový výstup.**
4. Ak sa zobrazí hlásenie, skontrolujte jeho obsah a potom klepnite na tlačidlo **OK.**
5. Klepnite na položku **Uložiť na pam. zariadenie.**
6. Vyberte možnosť **Áno.** Ak chcete dokumenty pri ich ukladaní na pamäťové zariadenie automaticky vytlačiť, vyberte možnosť **Áno a vytlačiť.**
7. Skontrolujte hlásenie na obrazovke a potom klepnite na položku **Vytvoriť.**  
V pamäťovom zariadení sa vytvorí priečinok na uloženie prijatých dokumentov.

### Súvisiace informácie

- ➔ „Faxový výstup” na strane 146

## Ukladanie prijatých faxov do počítača

Môžete nastaviť konverziu prijatých dokumentov do formátu PDF a uloženie do počítača pripojeného k tlačiarňi. Môžete tiež nastaviť automatické vytlačenie dokumentov pri ich ukladaní do počítača.

Na vykonanie nastavenia je potrebné použiť aplikáciu FAX Utility. Do počítača nainštalujte aplikáciu FAX Utility.

## Faxovanie

Pokyny k pomôcke FAX Utility pre systém Windows sa líšia v závislosti od používanej verzie. V tomto dokumente sa uvádzajú pokyny pre verziu Version 1.XX. Pri aplikácii FAX Utility Version 2.XX pre systém Windows pozrite kapitolu **Basic Operations** v online Pomocníkovi aplikácie FAX Utility. Ak chcete overiť, ktorú verziu používate, kliknite pravým tlačidlom na záhlavie aplikácie FAX Utility a potom kliknite na položku **Informácie o verzii**.

### Poznámka:

- Režim prijímania v tlačiarni nastavte na **Aut.**
- Prijaté dokumenty sú pred ich uložením do počítača, ktorý je nastavený na ukladanie faxov, uložené do dočasnej pamäte tlačiarni. Vzhľadom k tomu, že chyba plnej pamäte zablokuje odosielanie a prijímanie faxov, počítač, ktorý je nastavený na ukladanie faxov, nechajte zapnutý. Počet dokumentov dočasne uložených do pamäte tlačiarni sa zobrazuje na ikone  na hlavnej obrazovke.

1. V počítači, ktorý je pripojený k tlačiarni, spustite aplikáciu FAX Utility.
2. Otvorte obrazovku s nastaveniami aplikácie FAX Utility.
  - Windows  
Vyberte položky **Fax Settings for Printer > Received Fax Output Settings**.
  - Mac OS X  
Kliknite na možnosť **Fax Receive Monitor**, vyberte tlačiareň a potom kliknite na možnosť **Receive Settings**.
3. Kliknite na možnosť **Save faxes on this computer** a určite priečinok, do ktorého chcete uložiť dokumenty.
4. Podľa potreby urobte ostatné nastavenia.

### Poznámka:

Podrobnosti o nastavovaní položiek a postup si pozrite na obrazovke pomoci k nastaveniu v aplikácii FAX Utility.

5. Odošlite informácie o nastavení do tlačiarni.
  - Windows  
Kliknite na tlačidlo **OK**.
  - Mac OS X  
Kliknite na položku **Odoslať**.

Ak chcete uložiť aj tlačíť súčasne, prejdite na ďalší krok.
6. Na ovládacom paneli tlačiarni klepnite na položky **Nastav. > Všeobecné nastavenia > Nastavenia faxu > Nastavenia príjmu**.
7. Klepnite na položky **Faxový výstup > Uložiť do počítača** a potom vyberte možnosť **Áno a vytlačiť**.

### Poznámka:

Ak chcete zastaviť ukladanie prijatých dokumentov do počítača, nastavte položku **Uložiť do počítača** na možnosť **Nie**. Nastavenia môžete tiež zmeniť pomocou aplikácie FAX Utility, avšak zmena z aplikácie FAX Utility nie je povolená, kým prijaté faxy nebudú uložené do počítača.

## Súvisiace informácie

- ➔ „Nastavenie režimu prijímania” na strane 134
- ➔ „FAX Utility” na strane 184

---

## Používanie ostatných faxových funkcií

### Tlač faxových hlásení a zoznamu faxov

#### Manuálna tlač faxového hlásenia

1. Na domovskej obrazovke klepnite na položku **Fax**.
2. Klepnite na  (Viac).
3. Klepnite na položku **Faxová správa**.
4. Vyberte, ktoré hlásenie chcete vytlačiť, a potom postupujte podľa pokynov na obrazovke.

**Poznámka:**

Formát hlásenia môžete zmeniť. Na domovskej obrazovke vyberte položky **Nastav.** > **Všeobecné nastavenia** > **Nastavenia faxu** > **Nastavenia správy**, a potom zmeňte nastavenie **Pridať obrázok do správy** alebo **Formát správy**.

#### Súvisiace informácie

- ➔ „Nastavenia tlače” na strane 146
- ➔ „Nastavenia správy” na strane 147

### Nastavenie automatickej tlače faxových hlásení

Môžete nastaviť automatickú tlač nasledujúcich faxových hlásení.

#### Správa o prenose

Na domovskej obrazovke klepnite na položky **Fax** > **Nastavenia faxu** > **Správa o prenose** a potom vyberte možnosť **Tlačiť** alebo **Tlač pri chybe**.

#### Zázn.fax

Na domovskej obrazovke klepnite na položky **Nastav.** > **Všeobecné nastavenia** > **Nastavenia faxu** > **Nastavenia správy** > **Zázn.fax** a potom vyberte možnosť **Zap. (každ. 30)** alebo **Zap. (čas)**.

#### Súvisiace informácie

- ➔ „Nastavenia správy” na strane 147
- ➔ „Možnosti ponuky Používateľské nastavenia” na strane 149

### Nastavenie zabezpečenia faxovania

Môžete nastaviť zabezpečenie, aby ste predišli zaslaniu faxu nesprávnejmu príjemcovi, alebo aby ste predišli prezradeniu či strate doručených dokumentov. Taktiež môžete vymazať zálohované faxové údaje.

1. Na hlavnej obrazovke klepnite na položku **Nastav.**

## Faxovanie

2. Klepnite na položku **Všeobecné nastavenia > Nastavenia faxu > Nastavenia zabezp..**
3. Vyberte ponuku, a potom vykonajte nastavenia.

### Súvisiace informácie

➔ „Nastavenia zabezp.” na strane 149

---

## Možnosti ponuky pre režim Fax

### Príjemca

Vyberte ponuky na ovládacom paneli, ako je opísané ďalej.

#### Fax > Príjemca

- Klávesn.  
Faxové číslo zadajte manuálne.
- Kontakty  
Zo zoznamu kontaktov vyberte príjemcu. Kontakt môžete tiež pridať alebo upraviť.
- Najnovší  
Z histórie odoslaných faxov vyberte príjemcu. Do zoznamu kontaktov môžete tiež pridať príjemcu.

### Nastavenia faxu

Vyberte ponuky na ovládacom paneli, ako je opísané ďalej.

#### Fax > Nastavenia faxu

##### Tl. Quick Operation:

Zobrazia sa zaregistrované položky nastavenia. V nasledujúcej ponuke môžete zaregistrovať až tri položky.

To je užitočné na registráciu často používaných položiek, čo umožňuje rýchlo a ľahko vytvárať nastavenia.

- Nastav. > Všeobecné nastavenia > Nastavenia faxu > Tl. Quick Operation > Tl. 1 Quick Operation**
- Nastav. > Všeobecné nastavenia > Nastavenia faxu > Tl. Quick Operation > Tl. 2 Quick Operation**
- Nastav. > Všeobecné nastavenia > Nastavenia faxu > Tl. Quick Operation > Tl. 3 Quick Operation**

##### Nast. skenov:

- Veľkosť orig. (sklo)  
Vyberte veľkosť a orientáciu originálu, ktorý ste umiestnili na súčasť sklo skenera.

## Faxovanie

- Typ or.  
Umožňuje vybrať typ originálu.
- Režim farieb  
Vyberte, či sa má skenovať farebne alebo čiernobielo.
- Rozlíšenie  
Umožňuje vybrať rozlíšenie odosielaného faxu.
- Hustota  
Umožňuje nastaviť hustotu odosielaného faxu.
- Odstr. pozadia  
Zistí farbu papiera (farbu pozadia) originálneho dokumentu a odstráni alebo zosvetlí farbu. V závislosti od tmavosti a jasnosti farby sa nemusí farba odstrániť ani zosvetliť
- Ostrosť  
Vylepšuje alebo rozostruje obrisy obrázka.
- Obojstranný ADF  
Skenuje obidve strany originálov, ktoré sú vložené do APD, a odosiela jednofarebný fax.
- Kon. sken. (ADF)  
Pri odosielaní faxu z podávača APD nemôžete po spustení skenovania pridať do podávača APD žiadne originály. Ak do podávača APD umiestnite dokumenty s rozdielnou veľkosťou, všetky originály sa pošlú vo veľkosti najväčšieho spomedzi nich. Ak chcete naskenovať ďalšiu stranu po skončení skenovania originálu v podávači APD, povoľte túto možnosť, keď je na tlačiarňi zobrazená požiadavka. Potom môžete originály zoradiť podľa veľkosti a naskenovať a odoslať ako jeden fax.

### Nastavenia posielania faxu:

- Priame odoslanie  
Umožňuje odosielať čiernobiele faxy jednému príjemcovi hneď po vytvorení pripojenia a bez uloženia nasnímaného obrazu do pamäte. Ak túto možnosť nepovoľíte, tlačiareň začne prenášať dokumenty po uložení naskenovaného obrazu do pamäte a pri odosielaní viacerých strán môže dôjsť k chybe plnej pamäte. Pri používaní tejto možnosti sa môžete vyhnúť chybe, ale odosielanie faxu trvá dlhšie. Túto možnosť nemôžete použiť, ak používate možnosť Obojstranný ADF, a keď fax posielate viacerým príjemcom.
- Odoslať fax neskôr  
Umožňuje odoslať fax v určenú dobu. Pri používaní tejto možnosti je dostupný iba čiernobiely fax.

## Faxovanie

- Pridať infor. o odosielať.
- Pridať infor. o odosielať.:
  - Vyberte miesto, kam chcete vložiť údaje hlavičky (meno odosielača a číslo faxu) v dochádzajúcom faxe, prípadne vyberte možnosť nezahrnúť údaje.
  - Vyberte možnosť **Vypnúť**, ak chcete fax odoslať bez údajov hlavičky.
  - Vyberte možnosť **Mimo obrazu**, ak chcete odoslať fax s údajmi hlavičky vo vrchnom bielom okraji faxu. Tým zabránite tomu, aby hlavička prekryvala naskenovaný obraz, ale fax doručený u príjemcu môže byť vytlačený na dvoch stranách. Závisí to od veľkosti originálov.
  - Vyberte možnosť **V obraze**, ak chcete fax odoslať s údajmi hlavičky približne 7 mm pod vrchným okrajom naskenovaného obrazu. Hlavička môže prekryvať obraz, ale fax doručený u príjemcu nebude rozdelený na dva dokumenty.
- Hlavička faxu:
  - Vyberte hlavičku pre príjemcu. Ak chcete použiť túto funkciu, je ešte potrebné zaregistrovať viaceré hlavičky.
- Ďalšie informácie:
  - Vyberte údaje, ktoré chcete pridať.
- Správa o prenose
  - Umožňuje automaticky vytlačiť záznam o prenose po odoslaní faxu. Ak chcete, aby sa záznam vytlačil len pri výskyte chyby, vyberte možnosť **Tlač pri chybe**.
- Ods. vš. nast.
  - Obnoví predvolené nastavenia v položke **Nastavenia faxu**.

## Viac

Vyberte ponuky na ovládacom paneli, ako je opísané ďalej.

**Fax** >  (Viac)

Denník prenosov:

Môžete si prezerať históriu zaslaných alebo prijatých faxových úloh.

Faxová správa:

- Posledný prenos
  - Vytlačí záznam predchádzajúceho faxu, ktorý bol odoslaný alebo prijatý na vyžiadanie.
- Zázn.fax
  - Vytlačí správu o prenose. Pomocou nasledujúcej ponuky môžete nastaviť, aby sa tento záznam tlačil automaticky.
  - Nastav.** > **Všeobecné nastavenia** > **Nastavenia faxu** > **Nastavenia správy** > **Zázn.fax**
- Zoz. nast. faxu
  - Vytlačí aktuálne nastavenia faxu.
- Zápis protokolu
  - Vytlačí podrobný záznam predchádzajúceho odoslaného alebo prijatého faxu.



## Faxovanie

### Prijať na vyžiadanie:

Umožňuje pripojiť k zadanému číslu faxu a prijať fax, ktorý je uložený vo faxovom zariadení. Túto možnosť môžete využiť na prijatie faxu z informačnej služby faxov.

### Došlá pošta:

Otvára schránku, kde sú uložené prijaté faxy.

### Opakovaná tlač prijatých faxov:

Znova vytlačí prijaté faxy.

### Nastavenia faxu:

Otvára položku **Nastavenia faxu**. Túto obrazovku môžete otvoriť klepnutím na položku **Nastav.** na hlavnej obrazovke a následným klepnutím na položky **Všeobecné nastavenia > Nastavenia faxu**. Ďalšie podrobnosti nájdete na stránke, kde je opísaná funkcia **Nastavenia faxu**.

### Súvisiace informácie

➔ „Možnosti ponuky **Nastavenia faxu**” na strane 145

---

## Možnosti ponuky Nastavenia faxu

Vyberte ponuky na ovládacom paneli, ako je opísané ďalej.

**Nastav. > Všeobecné nastavenia > Nastavenia faxu**

### Skont. fax. spojenie

Vyberte ponuky na ovládacom paneli, ako je opísané ďalej.

**Nastav. > Všeobecné nastavenia > Nastavenia faxu > Skont. fax. spojenie**

Skontroluje, či je tlačiareň pripojená k telefónnej linke a pripravená na faxový prenos a vytlačí výsledok kontroly na obyčajný papier veľkosti A4.

### Sprievodca nast. faxu

Vyberte ponuky na ovládacom paneli, ako je opísané ďalej.

**Nastav. > Všeobecné nastavenia > Nastavenia faxu > Sprievodca nast. faxu**

Túto možnosť vyberte pre nastavenie základných nastavení faxu podľa pokynov na obrazovke. Ďalšie podrobnosti si pozrite na stránke, ktorá popisuje základné faxové nastavenia.

### Tl. Quick Operation

Vyberte ponuky na ovládacom paneli, ako je opísané ďalej.

**Nastav. > Všeobecné nastavenia > Nastavenia faxu > Tl. Quick Operation**

## Faxovanie

Tl. 1 Quick Operation,

Tl. 2 Quick Operation,

Tl. 3 Quick Operation:

registrácia až troch skratiek umožňujúcich rýchle otvorenie ponuky, ktorú pri odosielaní faxov používate často.

Skratky sa zobrazujú v nasledujúcej ponuke.

**Fax > Nastavenia faxu**

## Nastavenia príjmu

Vyberte ponuky na ovládacom paneli, ako je opísané ďalej.

**Nastav. > Všeobecné nastavenia > Nastavenia faxu > Nastavenia príjmu**

### Faxový výstup

Môžete nastaviť ukladanie prijatých dokumentov do schránky, do pamäťového zariadenia alebo do počítača. Vyberte ponuky na ovládacom paneli, ako je opísané ďalej.

**Uložiť do prieč. Došlá pošta:**

Ukladá všetky prijaté faxy do schránky prijatých dokumentov tlačiarne.

**Uložiť do počítača:**

Konvertuje prijaté dokumenty do formátu PDF a uloží ich do počítača pripojeného k tlačiarni.

**Uložiť na pam. zariadenie:**

Konvertuje prijaté dokumenty do formátu PDF a uloží ich do externého pamäťového zariadenia pripojeného k tlačiarni.

## Nastavenia tlače

Vyberte ponuky na ovládacom paneli, ako je opísané ďalej.

**Automatická redukcia:**

Zmenší veľké prijaté dokumenty tak, aby sa zmestili na papier v zdroji papiera. V závislosti od prijatých údajov nemusí byť zmenšenie možné. Ak je táto funkcia vypnutá, veľké dokumenty sa vytlačia v pôvodnej veľkosti na viacero stránok alebo sa môže vysunúť prázdna druhá strana.

**Nastavenia rozdelenia stránky:**

Keď je prijatý dokument dlhší než je papier vložený v tlačiarni, urobte rozdelenia stránok.

**Automatické otočenie:**

Otáčanie faxov doručených v orientácii na šírku, dokumentov s veľkosťou A5 tak, aby sa vytlačili na správnu veľkosť papiera. Toto nastavenie sa použije, ak je aspoň pri jednom zdroji papiera používanom na tlač faxov nastavená veľkosť na A5. V nasledujúcich ponukách skontrolujte nastavenia zdroja papiera na tlač faxov a veľkosť papiera pre zdroje papiera.

## Faxovanie

**Nastav. > Všeobecné nastavenia > Nastavenia tlačiarne > Nastavenia zdroja papiera > Nastavenia autom. volby**

**Nastav. > Všeobecné nastavenia > Nastavenia tlačiarne > Nastavenia zdroja papiera > Nastavenie papiera**

Pridať inf. o prijatí:

V prijatom faxe sa vytlačia informácie o prijatí, dokonca aj v prípade, že odosielateľ nenastavil údaje hlavičky. Údaje o prijatí zahŕňajú dátum a čas prijatia, identifikáciu odosielateľa a číslo strany (napríklad „P1“). Keď je aktivovaná možnosť **Nastavenia rozdelenia stránky**, uvádza sa tiež číslo rozdelenej strany.

Obojstranná:

Viacstranové prijaté dokumenty môžete tlačiť na obidve strany papiera.

Načasovanie spus. tlače:

Vyberte možnosti spustenia tlače prijatých dokumentov.

**Pridať prijaté stránky:** Po prijatí všetkých strán sa začne tlač od prvej strany.

**Prijatá prvá stránka:** Tlač sa začne po prijatí prvej strany a potom sa tlačí v poradí, v akom strany prichádzajú. Ak tlačiareň nespustí tlač, ak sa napríklad tlačia ďalšie úlohy, tlačiareň začne tlačiť prijaté strany hromadne, keď to bude k dispozícii.

Radenie zásobníka:

Tlačí prijaté dokumenty od poslednej stránky (tlač v zostupnom poradí), aby sa vytlačené dokumenty zoradzovali na seba v správnom poradí stránok. Táto funkcia nemusí byť dostupná, keď dochádza tlačiarni pamäť.

Doba pozast. tlače:

Umožňuje uložiť dokumenty, ktoré sú prijaté v určitej dobe, do pamäti tlačiarne bez ich vytlačenia. Dokumenty sa automaticky vytlačia v dobe určenej na opätovné spustenie tlače. Túto funkciu môžete používať na vyhnutie sa hluku v noci, alebo aby ste predišli vyzradeniu dôverných dokumentov počas vašej neprítomnosti. Pred použitím tejto funkcie sa uistite, že je voľná dostatočná pamäť.

Tichý režim:

Znižuje hluk, ktorý tlačiareň vydáva pri tlači faxov, tlač sa však môže spomaliť.

## Nastavenia správy

Vyberte ponuku na ovládacom paneli, ako je opísané ďalej.

**Nastav. > Všeobecné nastavenia > Nastavenia faxu > Nastavenia správy**

Zázn.fax:

Automaticky vytlačí protokol faxu. Ak chcete vytlačiť protokol vždy po dokončení 30 faxových úloh, vyberte položku **Zap. (každ. 30)**. Ak chcete vytlačiť protokol v stanovený čas, vyberte položku **Zap. (čas)**. Ak však počet faxových úloh prekročí 30, protokol sa vytlačí pred stanoveným časom.

## Faxovanie

Pridať obrázok do správy:

Vytlačí dokument **Správa o prenose** s obrazom prvej stránky zaslaného dokumentu. Ak chcete vytlačiť hornú časť stránky bez zmenšenia, vyberte položku **Zap. (veľký obrázok)**. Ak chcete vytlačiť celú stránku a zmenšiť ju tak, aby sa vošla do správy, vyberte položku **Zap. (malý obrázok)**.

Formát správy:

Vyberte formát pre správy o faxe. Pre tlač s kódmi chýb vyberte možnosť **Detail**.

## Zákl. nastavenia

Vyberte ponuky na ovládacom paneli, ako je opísané ďalej.

**Nastav. > Všeobecné nastavenia > Nastavenia faxu > Zákl. nastavenia**

Rých. faxu:

Vyberte rýchlosť prenosu faxu. Ak sa často objavuje chyba komunikácie pri odosielaní/prijímaní faxov do/z cudziny, alebo ak používate telefónnu službu s adresou IP (VoIP), odporúčame vám vybrať možnosť **Pom. (9 600 bps)**.

ECM:

Automaticky opravuje chyby vo faxovom prenose (Režim opravy chýb), ktoré sú väčšinou spôsobené šumom v telefónnej linke. Ak je vypnuté, nemôžete zasielať ani prijímať farebné dokumenty.

Zist. oznam. tónu:

Deteguje tón vytáčania pred začatím vytáčania. Ak je tlačiareň pripojená k Súkromnej pobočkovej ústredni (PBX) alebo digitálnej telefónnej linke, tlačiareň nemusí začať vytáčanie. V tejto situácii zmeňte nastavenie **Typ linky** na **PBX**. Ak to nefunguje, funkciu vypnite. Vypnutie tejto funkcie však môže spôsobiť vynechanie prvej číslice faxového čísla a zaslanie faxu na nesprávne číslo.

Typ linky:

Vyberte typ linky, ku ktorej ste tlačiareň zapojili. Ak tlačiareň používate v prostredí, ktoré používa telefónnu klapku a na pripojenie na externú linku vyžaduje externý prístupový kód, ako napríklad 0 a 9, vyberte položku **PBX** a zaregistrujte prístupový kód. Číslo # (mriežka) zadajte pri odosielaní faxu na externé faxové číslo namiesto prístupového kódu po zaregistrovaní prístupového kódu. V prostredí, ktoré používa modem DSL alebo terminálový adaptér, sa tiež odporúča nastaviť na **PBX**.

Hlavička:

Zadajte svoje meno odosielateľa a faxové číslo. Tieto sa zobrazia ako hlavička na odchádzajúcich faxoch. Ako vaše meno môžete zadať až 40 znakov a ako vaše faxové číslo až 20 číslic.

Režim príjmu:

Umožňuje vybrať režim príjmu.

DRD:

Ak ste si predplatili službu charakteristického zvonenia, ktorú vám poskytuje vaša telefónna spoločnosť, vyberte typ zvonenia, ktorý sa má používať pre prichádzajúce faxy. Služba charakteristického vyzváňania, ktorú ponúka mnoho telekomunikačných spoločností (názov služby sa u jednotlivých spoločností líši) vám umožňuje mať na telefónnej linke pridelených viacero telefónnych čísiel. Každému číslu je pridelený iný vyzváňací tón. Jedno číslo môžete používať pre hlasové hovory a druhé pre faxové hovory. V závislosti od regiónu možno vybrať buď možnosť **Zap.**, alebo **Vyp.**.

## Faxovanie

### Prevziať po zvonení:

Umožňuje vybrať počet zvonení, ktoré musia zaznieť, než tlačiareň automaticky prijme fax.

### Vzdialený príjem:

Keď prijmete hovor prichádzajúceho faxu na telefóne pripojenom k tlačiarni, môžete spustiť príjem faxu zadáním kódu na telefóne.

### Odmietnutie faxu:

Vyberte možnosti odmietnutia nevyžiadanych faxov.

## Nastavenia zabezp.

Vyberte ponuky na ovládacom paneli, ako je opísané ďalej.

### **Nastav. > Všeobecné nastavenia > Nastavenia faxu > Nastavenia zabezp.**

#### Obmedzenia priam. vytáčania:

Túto možnosť povoľte, aby ste predišli manuálnemu zadávaniu faxových čísel príjemcov, čím umožníte operátorovi vybrať si príjemcov len zo zoznamu kontaktov alebo histórie odoslaných faxov. Vyberte možnosť **Zadať dvakrát**, ak chcete operátora požiadať, aby znovu zadal faxové číslo pri jeho manuálnom zadávaní.

#### Potvrdiť zoznam adries:

Zobrazí pred začiatkom prenosu obrazovku potvrdenia príjemcu.

#### Auto. maz. zál. údajov:

Tlačiareň dočasne uloží záložné kópie odoslaných a prijatých dokumentov do svojej pamäte, aby sa tak predišlo ich strate pri nečakanom vypnutí v dôsledku výpadku elektrického prúdu alebo nesprávnej operácie. Povoľte túto možnosť, ak chcete automaticky vymazať záložné kópie po úspešnom odoslaní alebo prijatí dokumentu a keď záložné kópie už nie sú potrebné.

#### Odstrániť zál. údaje:

Vymaže všetky kópie, ktoré sú dočasne uložené v pamäti tlačiarni. Túto možnosť spustíte pred tým, ako tlačiareň odovzdáte niekomu inému alebo ju zlikvidujete.

---

## Možnosti ponuky Používateľské nastavenia

Vyberte ponuky na ovládacom paneli, ako je opísané ďalej.

### **Nastav. > Používateľské nastavenia > Fax**

Nastavenia vybrané v tejto ponuke sa používajú ako predvolené nastavenia pri odosielaní faxov. Vysvetlenie položiek nastavenia nájdete v položke **Nastavenia faxu** v režime **Fax**.

---

## Možnosti ponuky Došlá pošta

Na domovskej obrazovke klepnite na .

# Výmena atramentových kaziet a ďalšieho spotrebného materiálu

---

## Kontrola stavu atramentových kaziet a údržbovej kazety

Približné hladiny atramentu a životnosť skrinky údržby môžete kontrolovať na ovládacom paneli alebo v počítači.

### Kontrola stavu atramentových kaziet a údržbovej kazety — ovládací panel

Na domovskej obrazovke klepnite na .

### Kontrola stavu atramentových kaziet a údržbovej kazety - Windows

1. Prejdite do okna ovládača tlačiarne.
2. Kliknite na možnosť **EPSON Status Monitor 3** na karte **Údržba**, a potom kliknite na položku **click Podrobnosti**.

**Poznámka:**

Ak je funkcia **EPSON Status Monitor 3** vypnutá, kliknite na položku **Rozšírené nastavenia** na karte **Údržba** a potom vyberte položku **Zapnúť EPSON Status Monitor 3**.

#### Súvisiace informácie

➔ „Ovládač tlačiarne Windows” na strane 179

### Kontrola stavu zostávajúceho atramentu a skrinky údržby – Mac OS X

1. Vyberte položku **Systémové nastavenia** z ponuky  > **Tlačiarne a skenery** (alebo **Tlač a skenovanie**, **Tlač a faxovanie**), a potom vyberte tlačiareň.
2. Kliknite na položky **Možnosti a náplne...** > **Utilita** > **Otvoriť utilitu tlačiarne**.
3. Kliknite na položku **EPSON Status Monitor**.

---

## Kódy atramentových kaziet

Nasledujú kódy originálnych atramentových kaziet Epson.

## Výmena atramentových kaziet a ďalšieho spotrebného materiálu

Ikona	Produkt	BK: Black (Čierna)	C: Cyan (Azúrová)	M: Magenta (Purpurová)	Y: Yellow (Žltá)
	WF-4740	35 35XL*	35 35XL*	35 35XL*	35 35XL*
	WF-4745	407	407	407	407

\* „XL“ signalizuje veľkú kazetu.

For Australia and New Zealand

BK: Black (Čierna)	C: Cyan (Azúrová)	M: Magenta (Purpurová)	Y: Yellow (Žltá)
802 802XL*	802 802XL*	802 802XL*	802 802XL*

\* „XL“ signalizuje veľkú kazetu.

Spoločnosť Epson odporúča používať originálne atramentové kazety Epson. Spoločnosť Epson neručí za kvalitu alebo spoľahlivosť neoriginálneho atramentu. Používanie neoriginálneho atramentu môže spôsobiť poškodenie, ktoré nepokrývajú záruky Epson, a za určitých okolností môže spôsobiť nestále správanie tlačiarne. Informácie o hladinách neoriginálnych atramentov sa pravdepodobne nezobrazia.

### Poznámka:

- Niektoré kazety nie sú dostupné vo všetkých regiónoch.
- Európski používatelia nájdu informácie o kazetách s atramentom Epson na nasledujúcej webovej stránke.  
<http://www.epson.eu/pageyield>

### Súvisiace informácie

➔ „Webová stránka technickej podpory“ na strane 241

## Preventívne opatrenia pri manipulácii s atramentovými kazetami

Pred výmenou atramentových kaziet si prečítajte nasledujúce pokyny.

### Bezpečnostné opatrenia pri obsluhu

- Atramentové kazety skladujte pri normálnej izbovej teplote a uchovávajte ich mimo priameho slnečného svetla.
- Spoločnosť Epson odporúča spotrebovať atramentovú kazetu pred dátumom vytlačeným na jej obale.
- V záujme dosiahnutia najlepších výsledkov spotrebujte atramentové kazety do šiestich mesiacov od otvorenia obalu.
- Ak chcete dosiahnuť čo najlepšie výsledky, skladujte balenia atramentových kaziet spodnou časťou nadol.
- Keď atramentovú kazetu prinesiete z chladného miesta uskladnenia, pred použitím ju nechajte najmenej tri hodiny zohriať pri izbovej teplote.



## Výmena atramentových kaziet a ďalšieho spotrebného materiálu

- ❑ Obal atramentovej kazety otvorte až bezprostredne pred inštaláciou do tlačiarne. Kazeta je vákuovo zabalená pre zachovanie spoľahlivosti. Ak kazetu pred použitím necháte dlhý čas vybalenú, môže to znemožniť normálnu tlač.
- ❑ Dbajte na to, aby ste nezlomili očka na bočnej strane atramentovej kazety, keď ju vyťahujete z obalu.
- ❑ Pred nainštalovaním kazety musíte odstrániť žltú pásku; inak môže byť kvalita tlače znížená, prípadne nemusí byť možné tlačiť. Neodstraňujte, ani netrhajte označenie na kazete. V opačnom prípade atrament vytečie.



- ❑ Neodstraňujte priehľadnú fóliu zo spodnej strany kazety. V opačnom prípade sa môže stať kazeta nepoužiteľnou.



## Výmena atramentových kaziet a ďalšieho spotrebného materiálu

- ❑ Nedotýkajte sa častí znázornených na obrázku. Mohli by ste tým znemožniť normálnu prevádzku a tlač.



- ❑ Nainštalujte všetky atramentové kazety. V opačnom prípade nie je možné tlačiť.
- ❑ Nevymieňajte atramentové kazety, keď je tlačiareň vypnutá. Tlačovú hlavu neposúvajte rukou, v takom prípade môže dôjsť k poškodeniu tlačiarne.
- ❑ Nevypínajte tlačiareň počas naplňovania atramentom. Ak naplňovanie atramentom neprebehne správne, je možné, že nebudete môcť tlačiť.
- ❑ Nenechávajte tlačiareň s vytiahnutými atramentovými kazetami ani ju nevypínajte počas výmeny kazety. V opačnom prípade zvyšný atrament v tryskách tlačovej hlavy vyschne a pravdepodobne nebudete môcť tlačiť.
- ❑ Ak potrebujete dočasne vybrať atramentovú kazetu, zaistite, aby sa do oblasti dodávania atramentu nedostal prach a špina. Atramentovú kazetu uchovávajte v rovnakom prostredí ako tlačiareň, s portom prívodu atramentu smerom nadol alebo do strany. Neskladujte atramentové kazety s portom prívodu atramentu smerom nahor. Keďže port prívodu atramentu je vybavený ventilom určeným na zachytávanie nadbytočného atramentu, nie je potrebné dávať vlastné kryty ani zástrčky.
- ❑ Vybraté atramentové kazety môžu mať atrament okolo zásobovacieho otvoru, preto buďte opatrní, aby ste neznečistili okolitú oblasť pri výbere kaziet.
- ❑ Táto tlačiareň používa atramentové kazety vybavené zeleným čipom, ktorý monitoruje rôzne informácie, napríklad množstvo zostávajúceho atramentu v každej kazete. To znamená, že ak pred vyprázdnením vyberiete kazetu z tlačiarne, môžete ju po opätovnom vložení do tlačiarne ďalej používať. Po opätovnom vložení kazety sa však môže časť atramentu spotrebovať, aby sa zaručil dobrý výkon tlačiarne.
- ❑ Aby bolo zaistené maximálne využitie atramentu, vyberte atramentovú kazetu iba vtedy, keď ste pripravení ju vymeniť. Atramentové kazety s nedostatkom atramentu nie je možné použiť pri opätovnom vložení.
- ❑ S cieľom dosiahnutia maximálnej kvality tlače a ochrany tlačovej hlavy zostáva v kazete bezpečnostná rezerva atramentu, keď tlačiareň signalizuje, že je potrebné vymeniť kazetu. Uvedené hodnoty neobsahujú túto rezervu.
- ❑ Atramentové kazety môžu obsahovať recyklovaný materiál, čo však neovplyvňuje funkciu ani prevádzku tlačiarne.
- ❑ Technické údaje a vzhľad atramentovej kazety podliehajú zmene bez predchádzajúceho upozornenia na zlepšenie.
- ❑ Atramentovú kazetu nerozoberajte ani neprerábajte, inak nemusí byť možné normálne tlačiť.
- ❑ Kazety dodané s tlačiarňou nemožno použiť ako náhradné.
- ❑ Uvádzané hodnoty výťažnosti sa môžu líšiť v závislosti od tlačených obrázkov, používaného typu papiera, frekvencie tlače a podmienok prostredia, ako je napríklad teplota.

## Výmena atramentových kaziet a ďalšieho spotrebného materiálu

### Spotreba atramentu

- Ak sa má zachovať optimálny výkon tlačovej hlavy, nejaké množstvo atramentu sa spotrebuje zo všetkých kaziet počas činnosti údržby. Atrament sa môže spotrebovať pri výmene atramentových kaziet alebo pri zapnutí tlačiarne.
- Pri čiernobielej tlači alebo tlači v odtieňoch sivej sa v závislosti od typu papiera a nastavení kvality môžu namiesto čierneho atramentu použiť farebné atramenty. Dôvodom je to, že na vytvorenie čiernej farby sa použije zmes farebných atramentov.
- Atrament v atramentových kazetách dodaných s tlačiarňou sa čiastočne použije pri úvodnom nastavovaní. Tlačová hlava sa kompletne naplní atramentom, aby sa vytvorili výtlačky vysokej kvality. Pri tomto jednorazovom procese sa spotrebuje isté množstvo atramentu, a preto sa môže stať, že sa pomocou týchto kaziet vytlačí menej strán než pri použití nasledujúcich atramentových kaziet.

---

## Výmena atramentových kaziet

Keď sa zobrazí hlásenie s výzvou na výmenu atramentových kaziet, klepnite na položku **Ako na to** a potom si pozrite animácie zobrazované na ovládacom paneli, ktoré vám ukážu, ako sa atramentové kazety vymieňajú.

Ak je potrebné vymeniť atramentové kazety pre tým, než sa minie atrament, na hlavnej obrazovke klepnite na položky **Údržba > Výmena kazety(-iet)** a potom postupujte podľa pokynov na obrazovke. Podrobnosti zobrazíte klepnutím na položku **Ako na to**.

### Súvisiace informácie

- ➔ „Kódy atramentových kaziet” na strane 151
- ➔ „Preventívne opatrenia pri manipulácii s atramentovými kazetami” na strane 152

---

## Kód skrinky údržby

Spoločnosť Epson odporúča používať originálnu skrinku údržby Epson.

Nasleduje kód originálnej skrinky údržby Epson.

T6715

---

## Bezpečnostné opatrenia pri manipulácii s údržbovou kazetou

Pred výmenou údržbovej kazety si prečítajte nasledujúce pokyny.

- Nedotýkajte sa zeleného čipu na bočnej strane skrinky údržby. Mohli by ste tým znemožniť normálnu prevádzku a tlač.
- Použitú skrinku údržby nenakláňajte, kým ju neuzavriete do plastového vrečka, inak môže dôjsť k úniku atramentu.
- Skrinku údržby chráňte pred priamym slnečným svetlom.
- Skrinku údržby nevymieňajte počas tlače, inak môže dôjsť k úniku atramentu.

## Výmena atramentových kaziet a ďalšieho spotrebného materiálu

- Skrinku údržby, ktorá bola vybratá a dlhú dobu odpojená, nepoužívajte opätovne. Atrament vo vnútri skrinky bude stuhnutý a skrinka nebude môcť absorbovať ďalší atrament.
- Neodstraňujte skrinku údržby a jej kryt, okrem prípadu, keď vymieňate skrinku, inak môže dôjsť k úniku atramentu.

---

## Výmena údržbovej kazety

Pri niektorých tlačových cykloch sa môže v skrinke údržby zhromaždiť nepatrné množstvo nadbytočného atramentu. Tlačiareň je skonštruovaná tak, aby sa pri dosiahnutí limitu absorpčnej kapacity skrinky údržby zastavila tlač a predišlo sa pretečeniu atramentu zo skrinky údržby. Frekvencia výmeny skrinky údržby závisí od počtu vytlačených strán, typu materiálu, na ktorý tlačíte, a počtu čistiacich cyklov, ktoré tlačiareň vykoná.

Keď sa objaví hlásenie s výzvou na výmenu údržbovej kazety, pozrite animácie zobrazené na ovládacom paneli. Potreba vymeniť box neznamena, že tlačiareň prestane fungovať v súlade so svojimi technickými parametrami. Záruka od spoločnosti Epson nekryje náklady súvisiace s touto výmenou. Ide o používateľom opraviteľnú súčasť.

### Poznámka:

*Keď je plná, v tlači možno pokračovať až po výmene podušky, aby sa zabránilo úniku atramentu. Môžete však vykonávať operácie, ako je napríklad zasielanie faxov a ukladanie údajov na externé zariadenie USB.*

### Súvisiace informácie

- ➔ „Kód skrinky údržby” na strane 155
- ➔ „Bezpečnostné opatrenia pri manipulácii s údržbovou kazetou” na strane 155

---

## Dočasná tlač čiernym atramentom

Keď sa farebný atrament minie, ale čierny atrament ešte zostane, môžete použiť nasledujúce nastavenia a krátky čas pokračovať v tlači použitím len čierneho atramentu.

- Typ papiera: obyčajné papiere, Obálka
- Farba: **Odtiene sivej**
- Bez okrajov: Nevybraté
- EPSON Status Monitor 3: Zapnuté (iba Windows)

Táto funkcia je dostupná iba počas približne piatich dní, preto prázdnu atramentovú kazetu vymeňte čo najskôr.

### Poznámka:

- Ak je funkcia **EPSON Status Monitor 3** vypnutá, zobrazte ovládač tlačiarne, kliknite na položku **Rozšírené nastavenia** na karte **Údržba** a potom vyberte položku **Zapnúť EPSON Status Monitor 3**.
- Doba dostupnosti tejto funkcie závisí od podmienok používania.

## Dočasná tlač čiernym atramentom – Windows

1. Zrušte tlač, ak sa zobrazí nasledovné okno.

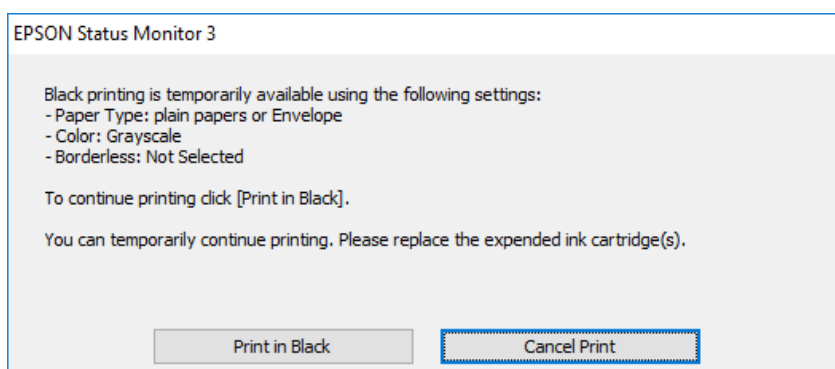
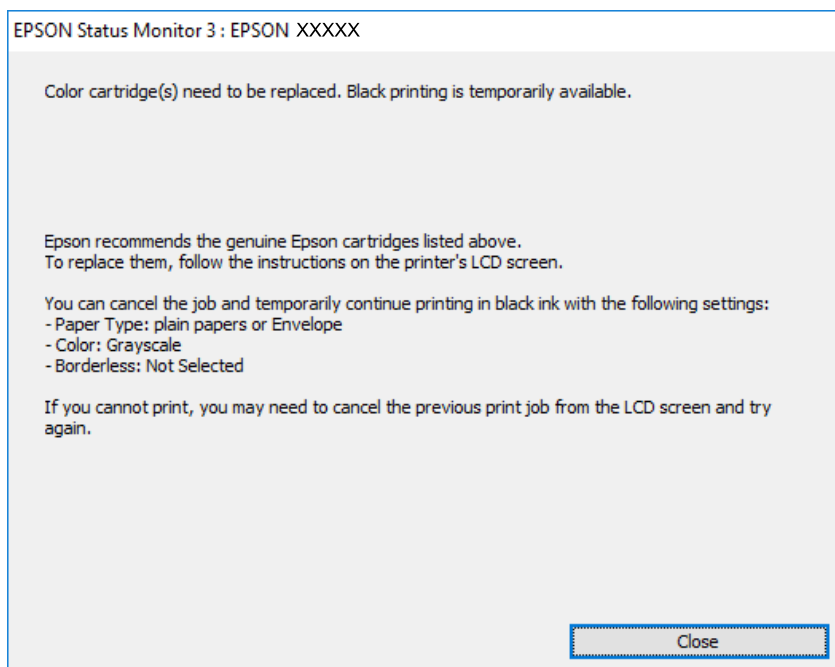

**Poznámka:**

*Ak sa nedá tlač zrušiť z počítača, zrušte ju z ovládacieho panela tlačiarne.*

2. Prejdite do okna ovládača tlačiarne.
3. Zrušte výber položky **Bez okrajov** na karte **Hlavný**.
4. Vyberte možnosť **obyčajné papiere** alebo **Obálka** pre nastavenie **Typ papiera** na karte **Hlavný**.
5. Vyberte položku **Odtiene sivej**.
6. Upravte požadovaným spôsobom ostatné nastavenia na kartách **Hlavný** a **Viac možností** a kliknite na tlačidlo **OK**.
7. Kliknite na položku **Tlačiť**.
8. V zobrazenom okne kliknite na položku **Tlačiť čiernou**.

## Výmena atramentových kaziet a ďalšieho spotrebného materiálu

### Súvisiace informácie

- ➔ „Vkladanie papiera do zásobníka Zásobník papiera” na strane 45
- ➔ „Základy tlače — Windows” na strane 66

## Dočasná tlač čiernym atramentom — Mac OS X

### Poznámka:

Ak chcete používať túto funkciu v sieti, pripojte sa cez **Bonjour**.

1. Kliknite na ikonu tlačiarne v **Docku**.
2. Zrušte danú úlohu.

### Poznámka:

Ak sa nedá tlač zrušiť z počítača, zrušte ju z ovládacieho panela tlačiarne.

3. Vyberte položku **Systémové nastavenia** z ponuky  > **Tlačiarne a skenery** (alebo **Tlač a skenovanie**, **Tlač a faxovanie**), a potom vyberte tlačiareň. Kliknite na položky **Možnosti a náplne** > **Možnosti** (alebo **Ovládač**).
4. Vyberte možnosť **Zapnuté** pre nastavenie **Permit temporary black printing**.
5. Prejdite do dialógového okna tlače.
6. V kontextovej ponuke vyberte položku **Nastavenia tlače**.
7. V nastavení **Veľkosť papiera** vyberte ľubovoľnú veľkosť papiera inú ako veľkosť bez okrajov.
8. Vyberte možnosť **obyčajné papiere** alebo **Obálka** pre nastavenie **Typ média**.
9. Vyberte možnosť **Odtiene sivej**.
10. V prípade potreby nastavte aj ostatné položky.
11. Kliknite na položku **Tlačiť**.

### Súvisiace informácie

- ➔ „Vkladanie papiera do zásobníka Zásobník papiera” na strane 45
- ➔ „Základy tlače — Mac OS X” na strane 68

---

## Zníženie spotreby čierneho atramentu pri jeho nedostatku (iba systémWindows)

Ak máte málo čierneho atramentu a stále je v tlačiarne dostatok farebného atramentu, môžete čiernu farbu vytvoriť zmiešaním farebných atramentov. Budete tak môcť pokračovať v tlači, kým si pripravíte náhradnú kazetu s čiernym atramentom.

Táto funkcia je dostupná len v prípade, ak sú v ovládači tlačiarne vybrané nasledovné nastavenia.

- Typ papiera: **obyčajné papiere**

## Výmena atramentových kaziet a ďalšieho spotrebného materiálu

- Kvalita: **Štandardne**
- EPSON Status Monitor 3: Zapnuté

**Poznámka:**

- Ak je funkcia **EPSON Status Monitor 3** vypnutá, zobrazte ovládač tlačiarne, kliknite na položku **Rozšírené nastavenia** na karte **Údržba** a potom vyberte položku **Zapnúť EPSON Status Monitor 3**.
- Zložená čierna sa od čisto čiernej mierne líši. Jej použitie má tiež za následok spomalenie tlače.
- Čierny atrament sa používa tiež z dôvodu zachovania kvality tlačovej hlavy.

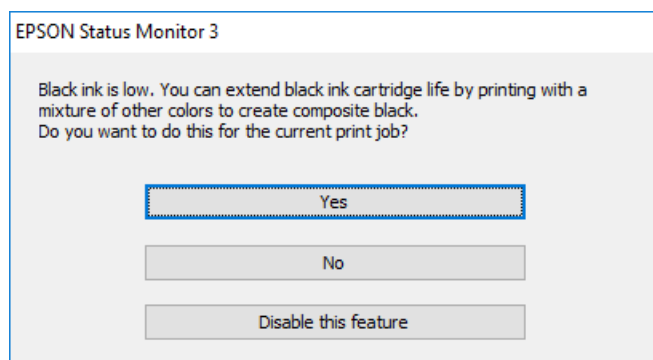

Možnosti	Popis
Áno	Túto možnosť vyberte, ak chcete použiť zmes farebných atramentov, ktoré vytvoria čiernu farbu. Toto okno sa znovu zobrazí pri tlači podobnej úlohy.
Nie	Túto možnosť vyberte, ak chcete pokračovať v tlači s použitím zostávajúceho čierneho atramentu. Toto okno sa znovu zobrazí pri tlači podobnej úlohy.
Vypnúť túto funkciu	Túto možnosť vyberte, ak chcete pokračovať v tlači s použitím zostávajúceho čierneho atramentu. Toto okno sa znovu zobrazí až po výmene kazety s čiernym atramentom, keď bude čierny atrament znovu takmer spotrebovaný.

# Údržba tlačiarne

## Kontrola a čistenie tlačovej hlavy

Ak sú trysky zanesené, výtlačky sú bledšie, sú na nich viditeľné pruhy alebo neočakávané farby. Keď sa zníži kvalita tlače, skontrolujte, či nie sú trysky zanesené pomocou funkcie na ich kontrolu. Ak sú zanesené, vyčistite tlačovú hlavu.

### ! Upozornenie:

- Počas čistenia hlavy neotvárajte jednotku skenera ani nevypínajte tlačiareň. Ak čistenie hlavy nebude úplné, je možné, že nebudete môcť tlačiť.
- Keďže pri čistení tlačovej hlavy sa spotrebúva časť atramentu, tlačovú hlavu čistíte len v prípade, ak dôjde k poklesu kvality tlače.
- Ak máte nedostatok atramentu, nebudete môcť vyčistiť tlačovú hlavu.
- Ak sa po opakovanej kontrole trysky a približne štyroch čisteniach hlavy kvalita tlače nezlepšila, počkajte a netlačte aspoň šesť hodín, a potom znovu spustíte kontrolu trysky a zopakujte v prípade potreby čistenie hlavy. Odporúčame vám tlačiareň vypnúť. Ak sa kvalita tlače ani tak nezlepší, obráťte sa na technickú podporu spoločnosti Epson.
- Aby ste zabránili vysychaniu tlačovej hlavy, tlačiareň neodpájajte od zdroja elektrickej energie, pokiaľ je zapnutá.

## Kontrola a čistenie tlačovej hlavy — ovládací panel

1. Vložte do tlačiarne obyčajný papier veľkosti A4.  
Ak má tlačiareň dve papierové kazety, vložte papier do doplnku zásobníka papiera 1.
2. Na hlavnej obrazovke klepnite na položku **Údržba**.
3. Klepnite na položku **Tlačová hlava Kontrola dýz**.
4. Vzor na kontrolu trysky vytlačíte tak, že budete postupovať podľa pokynov na obrazovke.
5. Preskúmajte vytlačený vzor. Ak sú na ňom nejaké prerušované čiary alebo chýbajúce časti, ako je znázornené na vzore „NG“, trysky tlačovej hlavy sú možno upchané. Prejdite na ďalší krok. Ak nevidíte žiadne prerušované čiary ani chýbajúce segmenty, ako je znázornené na vzore „OK“, trysky nie sú upchané.  
Klepnutím na  zatvorte funkciu kontroly trysiek.

**OK**

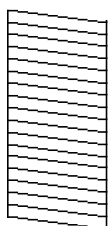

**NG**

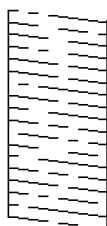



## Údržba tlačiarne

6. Klepnite na  a potom podľa pokynov na obrazovke vyčistite tlačovú hlavu.
7. Po dokončení čistenia znovu vytlačte vzor na kontrolu trysiek. Zopakujte čistenie a tlač vzoru, pokým sa úplne nevytlačia všetky riadky.

### Súvisiace informácie

- ➔ „Vkladanie papiera do zásobníka Zásobník papiera” na strane 45

## Kontrola a čistenie tlačovej hlavy — Windows

1. Vložte do tlačiarne obyčajný papier veľkosti A4.  
Ak má tlačiareň dve papierové kazety, vložte papier do doplnku zásobník papiera 1.
2. Prejdite do okna ovládača tlačiarne.
3. Kliknite na položku **Kontrola trysiek** na karte **Údržba**.
4. Postupujte podľa pokynov na obrazovke.

### Súvisiace informácie

- ➔ „Vkladanie papiera do zásobníka Zásobník papiera” na strane 45
- ➔ „Ovládač tlačiarne Windows” na strane 179

## Kontrola a čistenie tlačovej hlavy — Mac OS X

1. Vložte do tlačiarne obyčajný papier veľkosti A4.  
Ak má tlačiareň dve papierové kazety, vložte papier do doplnku zásobník papiera 1.
2. Vyberte položku **Systémové nastavenia** z ponuky  > **Tlačiarne a skenery** (alebo **Tlač a skenovanie**, **Tlač a faxovanie**), a potom vyberte tlačiareň.
3. Kliknite na položky **Možnosti a náplne** > **Utilita** > **Otvoriť utilitu tlačiarne**.
4. Kliknite na položku **Kontrola trysiek**.
5. Postupujte podľa pokynov na obrazovke.

### Súvisiace informácie

- ➔ „Vkladanie papiera do zásobníka Zásobník papiera” na strane 45

---

## Zarovnanie tlačovej hlavy

Ak zistíte nesprávne zarovnanie vertikálnych čiar alebo rozmazané obrázky, zarovnajete tlačovú hlavu.

## Zarovnanie tlačovej hlavy — ovládací panel

1. Vložte do tlačiarne obyčajný papier veľkosti A4.  
Ak má tlačiareň dve papierové kazety, vložte papier do doplnku zásobník papiera 1.
2. Na hlavnej obrazovke klepnite na položku **Údržba**.
3. Klepnite na položku **Zarovnanie tlačovej hlavy**.
4. Vyberte jednu z ponúk zarovnania.
  - Vyrovn. čiary pravítkom: Vyberte túto možnosť, ak sa zdá, že zvislé čiary nie sú zarovnané.
  - Zvislé zarovnanie: Vyberte túto možnosť, ak sa zdá, že sú výtlačky rozmazané.
  - Vodorovné zarovnanie: Vyberte túto možnosť, ak pozorujete vodorovné pásy v pravidelných intervaloch.  
Ak sa zobrazuje obrazovka voľby farby, v závislosti od nastavenia tlače vyberte možnosť **Farba** alebo **ČB**.
5. Postupujte podľa pokynov na obrazovke, vytlačte vzor pre zarovnanie a potom zarovnajete tlačovú hlavu.
  - Vyrovn. čiary pravítkom: Zistite si a zadajte číslo vzoru, ktorý má najmenej nesprávne zarovnané zvislé čiary.

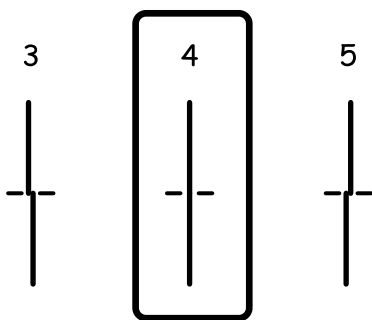

- Zvislé zarovnanie: Vyhľadajte a zadajte číslo najcelistvejšieho vzoru v každej skupine.

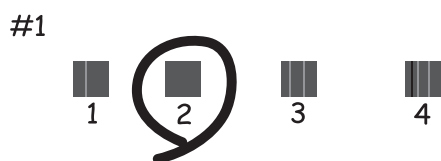

## Údržba tlačiarne

- ❑ Vodorovné zarovnanie: Vyhľadajte a zadajte najmenej oddelený a prekrývajúci sa vzor a jeho číslo.



### Súvisiace informácie

- ➔ „Vkladanie papiera do zásobníka Zásobník papiera” na strane 45

## Čistenie dráhy papiera od atramentových škvŕn

Ak sú výtlačky rozmazané alebo ošúchané, vyčistite vnútorné valčeky.

### ! Upozornenie:

Na čistenie vnútorných častí tlačiarne nepoužívajte papierovú vreckovku. Trysky tlačovej hlavy sa môžu upchať jej vláknami.

1. Vložte do tlačiarne obyčajný papier veľkosti A4.
2. Na hlavnej obrazovke klepnite na položku **Údržba**.
3. Klepnite na položku **Čist. vod. prvku papiera**.
4. Podľa pokynov na obrazovke vyčistite dráhu papiera.

### Poznámka:

Opakujte tento postup, kým nebude papier bez atramentových škvŕn. Ak má tlačiareň dve papierové kazety a výtlačky sú stále škvŕnité, vyčistite druhý zdroj papiera.

### Súvisiace informácie

- ➔ „Vkladanie papiera do zásobníka Zásobník papiera” na strane 45

## Čistenie podávača APD

Ak sú obrázky skopírované alebo naskenované z podávača APD zašpinené alebo ak podávač APD originály nepodáva správne, vyčistite podávač APD.

### ! Upozornenie:

Na čistenie tlačiarne nepoužívajte alkohol ani riedidlo. Tieto chemikálie ju môžu poškodiť.

## Údržba tlačiarne

1. Otvorte kryt na APD.

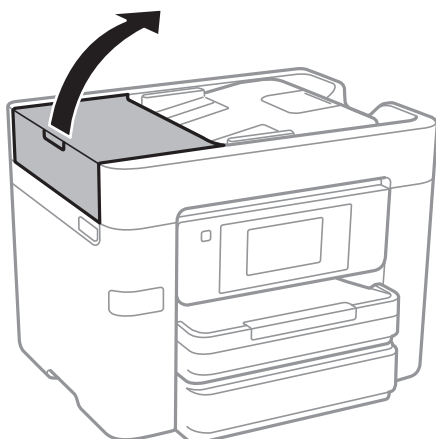

2. Mäkkou a navlhčenou handričkou očistite valček a vnútro podávača APD.

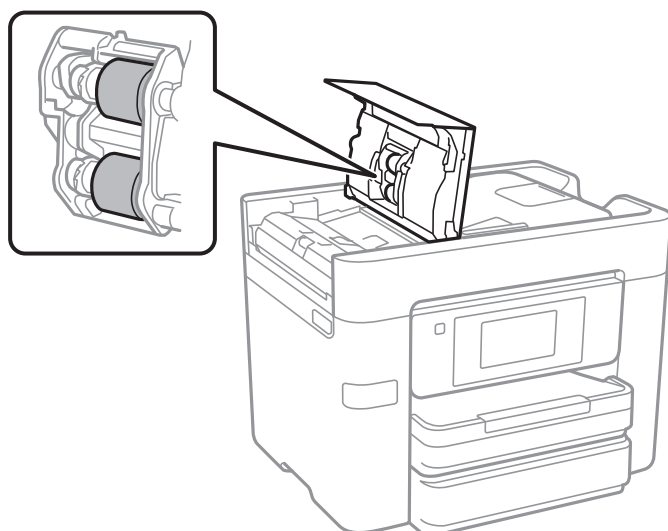

**Upozornenie:**

*Pri použití suchej handričky sa môže poškodiť povrch valca. Po vyschnutí valca použite APD.*

3. Otvorte kryt dokumentov.

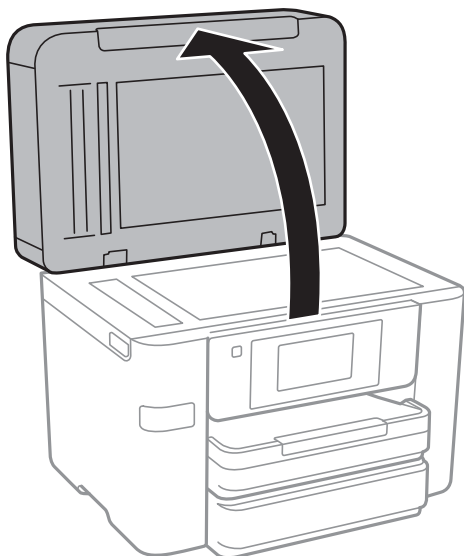

4. Vyčistite časť, ktorá je zobrazená na ilustrácii.

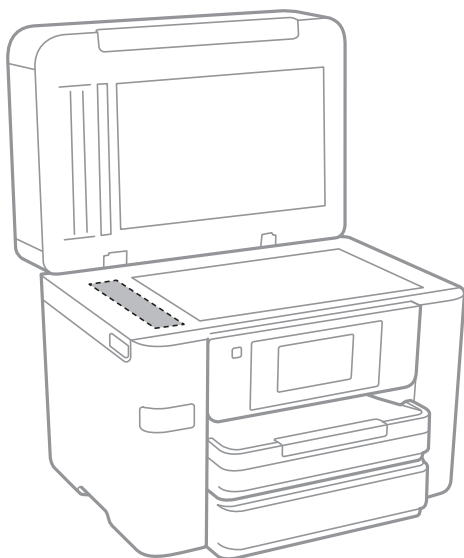

**Upozornenie:**

- Ak je sklenená plocha znečistená mastnými škvrnami alebo iným ťažko odstrániteľným materiálom, odstráňte ho pomocou malého množstva čistiacieho prostriedku na sklo a mäkkej handričky. Všetku zvyšnú kvapalinu utrite.
- Netlačte príliš na sklenený povrch.
- Dávajte pozor, aby ste plochu skla nepoškriabali alebo nepoškodili. Poškodená sklenená plocha môže znížiť kvalitu skenovania.

---

## Čistenie súčasti Sklo skenera

Ak sú kópie alebo skenované obrázky zašpinené, vyčistite sklo skenera.

## Údržba tlačiarne

**⚠ Upozornenie:**

*Pri otváraní alebo zatváraní krytu dokumentov dávajte pozor, aby ste si neprivreli ruku alebo prsty. Inak sa môžete zraniť.*

**⚠ Upozornenie:**

*Na čistenie tlačiarne nepoužívajte alkohol ani riedidlo. Tieto chemikálie ju môžu poškodiť.*

1. Otvorte kryt dokumentov.

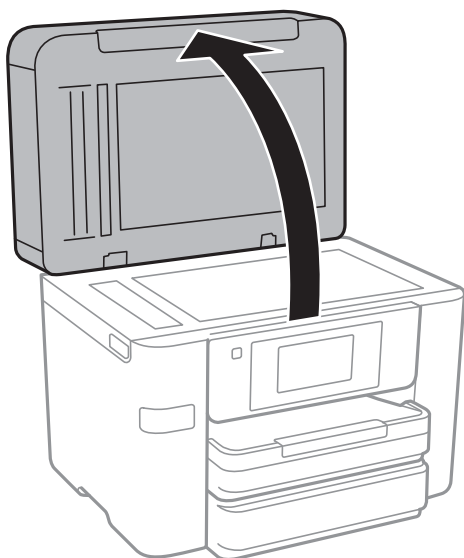

2. Na čistenie sklo skenera používajte mäkkú, suchú a čistú handričku.

**⚠ Upozornenie:**

- Ak je sklenená plocha znečistená mastnými škvŕnami alebo iným ťažko odstrániteľným materiálom, odstráňte ho pomocou malého množstva čistiacieho prostriedku na sklo a mäkkej handričky. Všetku zvyšnú kvapalinu utrite.
- Netlačte príliš na sklenený povrch.
- Dávajte pozor, aby ste plochu skla nepoškriabali alebo nepoškodili. Poškodená sklenená plocha môže znížiť kvalitu skenovania.

## Šetrenie energie

Ak určitý čas nebola vykonaná žiadna operácia, tlačiareň sa automaticky prepne do režimu spánku. Môžete nastaviť dobu, ktorá uplynie pred aplikovaním správy napájania. Akékoľvek zvýšenie doby ovplyvní energetickú úspornosť zariadenia. Pred vykonaním akejkoľvek zmeny zohľadnite dopad na životné prostredie.

Tlačiareň môže byť v závislosti od miesta zakúpenia vybavená funkciou na automatické vypnutie, ak nebude do 30 minút pripojená k sieti.

## Šetrenie energie – ovládací panel

1. Na domovskej obrazovke klepnite na položku **Nastav.**.
2. Klepnite na položky **Všeobecné nastavenia > Zákl. nastavenia**.
3. Vykonajte jeden z nasledujúcich krokov.
  - Vyberte možnosť **Časovač režimu spánku** alebo **Nast. vyp. napáj.** > **Vypnúť napájanie pri nečinnosti** alebo **Vypnúť napájanie pri odpojení** a potom vykonajte nastavenia.
  - Vyberte možnosť **Časovač režimu spánku** alebo **Časovač vypnutia** a potom vykonajte nastavenia.

**Poznámka:**

*Vaše zariadenie môže obsahovať funkciu **Nast. vyp. napáj.** alebo **Časovač vypnutia** v závislosti od miesta nákupu.*

# Možnosti ponuky Nastav.

Klepnite na položku **Nastav.** na domovskej obrazovke tlačiarne a urobte rôzne nastavenia.

---

## Možnosti ponuky Všeobecné nastavenia

Vyberte ponuky na ovládacom paneli, ako je opísané ďalej.

**Nastav. > Všeobecné nastavenia**

### Zákl. nastavenia

Vyberte ponuky na ovládacom paneli, ako je opísané ďalej.

**Nastav. > Všeobecné nastavenia > Zákl. nastavenia**

Jas LCD displeja:

Umožňuje nastaviť jas displeja LCD.

Zvuk:

Nastavte hlasitosť a vyberte typ zvuku.

Časovač režimu spánku:

Nastavte časový limit, po uplynutí ktorého sa prejde do režimu spánku (úsporný režim), keď tlačiareň nevykonala žiadne úkony. Po uplynutí nastavenej doby LCD obrazovka zhasne.

Zobudenie z režimu spánku:

Zobudiť pomocou dotykovej LCD obrazovky:

Ak sa chcete vrátiť z režimu spánku (režimu úspory energie), vyberte ťuknutím na dotykový panel možnosť **Zap.**. Keď je táto možnosť vypnutá, musíte tlačiareň prebudiť stlačením tlačidla na ovládacom paneli. Vypnutím tejto funkcie zabránite akýmkoľvek neúmyselným operáciám spôsobeným cudzími predmetmi dotýkajúcimi sa obrazovky. Môžete tiež nastaviť dobu, počas ktorej bude táto funkcia zapnutá.

Nast. vyp. napáj.:

Vypnúť napájanie pri nečinnosti

Toto nastavenie vyberte v prípade, že chcete, aby sa tlačiareň vypla po uplynutí určenej doby nečinnosti. Každé zvýšenie má vplyv na energetickú účinnosť výrobku. Pred vykonaním akejkoľvek zmeny zohľadnite dopad na životné prostredie.

Vypnúť napájanie pri odpojení

Toto nastavenie vyberte, ak chcete vypnúť tlačiareň 30 minút po odpojení všetkých sieťových portov vrátane portu LINE. Táto funkcia nemusí byť k dispozícii, závisí to od regiónu.



## Možnosti ponuky Nastav.

### Nastavenia dátumu/času:

Dátum/Čas

Umožňuje zadať aktuálny dátum a čas.

Letný čas

Umožňuje vybrať nastavenie letného času, ktoré sa vzťahuje na danú oblasť.

Časový rozdiel

Umožňuje zadať rozdiel medzi miestnym časom a koordinovaným svetovým časom (UTC).

### Krajina/Región:

Vyberte krajinu alebo región, v ktorých tlačiareň používate. Ak zmeníte krajinu alebo región, nastavenia faxu sa obnovia na predvolené a je potrebné ich vybrať znova.

### Jazyk/Language:

Zvoľte jazyk používaný na LCD obrazovke.

### Tapeta:

Zmeňte farbu pozadia LCD obrazovky.

### Časový limit prevádzky:

Vyberte možnosť **Zap.**, ak sa chcete vrátiť na úvodnú obrazovku, ak sa po uplynutí určeného času nevykoná žiadny úkon.

### Klávesn.:

Zmeňte rozloženie klávesnice na LCD obrazovke.

## Súvisiace informácie

➔ „Šetrenie energie – ovládací panel” na strane 167

➔ „Zadávanie znakov” na strane 20

## Nastavenia tlačiarne

Vyberte ponuky na ovládacom paneli, ako je opísané ďalej.

### Nastav. > Všeobecné nastavenia > Nastavenia tlačiarne

#### Nastavenia zdroja papiera:

##### Nastavenie papiera:

Umožňuje vybrať veľkosť a typ papiera vloženého v zdroji papiera. Môžete vytvoriť nastavenia **Oblíbené nast. pap.** pre veľkosť a typ papiera.

##### Aut.pr.medzi for.A4/Letter:

Vyberte možnosť **Zap.**, ak chcete podávať papier zo zdroja papiera nastaveného na veľkosť A4, ak sa v zdroji papiera nastaveného na veľkosť Letter nenachádza žiadny papier, alebo podávať papier zo zdroja papiera nastaveného na veľkosť Letter, ak sa v zdroji papiera nastaveného na veľkosť A4 nenachádza žiadny papier.

## Možnosti ponuky Nastav.

### Nastavenia autom. voľby:

Vyberte možnosť **Zap.** pre ktorékoľvek nasledujúce nastavenie, ak chcete automaticky tlačiť na papier z ktoréhokoľvek zdroja obsahujúceho papier zodpovedajúci nastaveniam papiera.

- Kopírovať
- Fax
- Iné

### Chybové hlásenie:

Vyberte možnosť **Zap.**, ak chcete zobrazovať hlásenie o chybe, ak vybraná veľkosť papiera alebo jeho typ nesúhlasia s vloženým papierom.

### Aut. zob. nas. pap.:

Vyberte možnosť **Zap.**, ak chcete zobrazovať obrazovku **Nastavenie papiera** pri vkladaní papiera do zdroja papiera. Ak deaktivujete túto funkciu, nemôžete tlačiť zo zariadenia iPhone ani iPad pomocou režimu AirPrint.

### Univerzálne nastavenia tlače:

Tieto nastavenia tlače sa používajú pri tlači pomocou externého zariadenia bez použitia ovládača tlačiarne. Nastavenia tlače sa používajú pri tlači pomocou ovládača tlačiarne.

#### Odchýlka hore:

Nastavte horný okraj papiera.

#### Odchýlka vľavo:

Nastavte ľavý okraj papiera.

#### Odchýlka hore vzadu:

Nastavte horný okraj zadnej strany pri obojstrannej tlači.

#### Odchýlka vľavo vzadu:

Nastavte ľavý okraj zadnej strany pri obojstrannej tlači.

#### Skontrolovať šírku papiera:

Ak chcete pred tlačou skontrolovať šírku papiera, vyberte možnosť **Zap.**. Zabraňuje to tlači mimo okrajov papiera, ak nastavenie veľkosti papiera nie je správne, môže sa však spomaliť tlač.

#### Presk. prázd. stránku:

Automaticky vynechá prázdne strany v tlačových údajoch.

### Aut.odstr.chýb:

Umožňuje vybrať akciu, ktorá sa má vykonať pri výskyte chyby obojstrannej tlače alebo chyby v dôsledku plnej pamäte.

- Zap.

Zobrazí sa upozornenie a tlačí sa v režime na jednu stranu, keď sa vyskytne chyba obojstrannej tlače, prípadne sa vytlačí len to, čo tlačiareň dokázala spracovať do momentu, kedy sa vyskytla chyba zaplnenia pamäte.

## Možnosti ponuky Nastav.

Vyp.

Zobrazí sa hlásenie o chybe a tlač sa zruší.

### Rozhanie pam. zariadenia:

Pamäťové zariadenie:

Vyberte možnosť **Aktivovať**, ak chcete tlačiarňu umožniť prístup k vloženému pamäťovému zariadeniu. Ak je vybraná možnosť **Zakázať**, nemôžete pomocou tlačiarne ukladať údaje do pamäťového zariadenia. Zabráni to nepovolenému odstráneniu dôverných dokumentov.

Zdieľanie súborov:

Vyberte, či sa má k pamäťovému zariadeniu povoliť prístup na zápis z počítača pripojeného k rozhraniu USB alebo z počítača pripojeného prostredníctvom siete.

### Hrubý papier:

Vyberte možnosť **Zap.**, ak chcete zabrániť vzniku atramentových škvŕn na výtláčkoch. Tlač sa však môže spomaliť.

### Tichý režim:

Vyberte možnosť **Zap.**, ak chcete redukovať rušenie počas tlače. Tlač sa však môže spomaliť. V závislosti od typu papiera a zvolených nastavení kvality tlače sa rozdiel v úrovni hluku tlačiarne nemusí prejaviť.

### Doba schnutia atramentu:

Vyberte dobu schnutia atramentu pri obojstrannej tlači. Tlačiareň po vytlačení jednej strany tlačí na druhú stranu. Ak je výtláčok rozmazaný, predĺžite čas.

### Obojsmerná:

Vyberte možnosť **Zap.**, ak chcete zmeniť smer tlače. Tlačí sa, keď sa tlačová hlava posúva doľava a doprava. Ak sú vodorovné linky na výtláčku rozmazané alebo zle zarovnané, vypnutím tejto funkcie sa môže problém vyriešiť. Môže sa však znížiť rýchlosť tlače.

### Pripojenie PC pomocou USB:

Vyberte možnosť **Aktivovať**, ak chcete umožniť počítaču prístup k tlačiarňu, keď je pripojená cez rozhranie USB. Keď je vybraná možnosť **Zakázať**, je tlač a skenovanie cez sieťové pripojenie obmedzené.

## Súvisiace informácie

➔ „Vloženie papiera” na strane 42

## Nastavenie siete

Vyberte ponuky na ovládacom paneli, ako je opísané ďalej.

### Nastav. > Všeobecné nastavenia > Nastavenie siete

#### Nastavenie Wi-Fi:

Nastavte alebo zmeňte nastavenia bezdrôtovej siete. Vyberte spomedzi nasledujúcich spôsobov pripojenia a potom postupujte podľa pokynov na LCD obrazovke.

Wi-Fi (odpor.)

## Možnosti ponuky Nastav.

- Wi-Fi Direct

### Nastavenie drôtovej siete LAN:

Nastavte alebo zmeňte sieťové pripojenie, ktoré používa kábel siete LAN alebo smerovač. Keď sa táto možnosť používa, pripojenia cez Wi-Fi sú vypnuté.

### Stav siete:

Zobrazí alebo vytlačí aktuálne sieťové nastavenia.

### Kontrola pripojenia:

Skontroluje aktuálne sieťové pripojenie a vytlačí správu. Ak sa vyskytli problémy s pripojením, vyriešte problém pomocou správy.

### Rozšírené:

Urobte nasledujúce podrobné nastavenia.

- Názov zariadenia
- TCP/IP
- Proxy server
- E-mailový server
- Adresa IPv6
- Zdieľanie siete MS
- NFC
- Rýchlosť linky a duplex

### Súvisiace informácie

- ➔ „Ručné nastavenie siete Wi-Fi” na strane 27
- ➔ „Nastavenie siete Wi-Fi tlačidlom (WPS)” na strane 28
- ➔ „Nastavenie Wi-Fi kódom PIN (WPS)” na strane 29
- ➔ „Vytvorenie nastavení pripojenia v režime Wi-Fi Direct (Jednoduchý prístupový bod)” na strane 30
- ➔ „Tlač hárku stavu siete” na strane 37
- ➔ „Kontrola stavu sieťového pripojenia” na strane 32
- ➔ „Zmena sieťového pripojenia na sieť Ethernet z ovládacieho panela” na strane 40
- ➔ „Vytvorenie rozšírených nastavení siete” na strane 31

## Nastavenia webovej služby

Vyberte ponuky na ovládacom paneli, ako je opísané ďalej.

### Nastav. > Všeobecné nastavenia > Nastavenia webovej služby

#### Služby Epson Connect:

Zobrazí informáciu o tom, či je tlačiareň zaregistrovaná a pripojená k službe Epson Connect.

Zaregistrovať do služby môžete klepnutím na položku **Zaregistrovať** a potom postupujte podľa pokynov.

## Možnosti ponuky Nastav.

Keď ste sa zaregistrovali, môžete zmeniť nasledujúce nastavenia.

- Prerušiť/Obnoviť
- Zrušenie registrácie

Podrobnosti nájdete na tejto webovej stránke.

<https://www.epsonconnect.com/>

<http://www.epsonconnect.eu> (len Európa)

### Služby Google Cloud Print:

Zobrazí informáciu o tom, či je tlačiareň zaregistrovaná a pripojená k službám Google Cloud Print.

Keď ste sa zaregistrovali, môžete zmeniť nasledujúce nastavenia.

- Aktivovať/Zakázať
- Zrušenie registrácie

Podrobnosti o registrácii do služieb Google Cloud Print nájdete na tejto webovej stránke.

<https://www.epsonconnect.com/>

<http://www.epsonconnect.eu> (len Európa)

### Súvisiace informácie

➔ „Služba Epson Connect“ na strane 177

---

## Možnosti ponuky Stav zásob

Vyberte ponuku na ovládacom paneli, ako je opísané ďalej.

### Nastav. > Stav zásob

Zobrazuje informácie o približnej hladine atramentu a prevádzkovej životnosti údržbovej kazety.

Ak sa zobrazuje výkričník, je v atramentovej kazete málo atramentu, prípadne je údržbová kazeta takmer plná. Ak sa zobrazí ikona x, je potrebné položku vymeniť, pretože sa minul atrament, prípadne je údržbová kazeta plná.

---

## Možnosti ponuky Údržba

Vyberte ponuky na ovládacom paneli, ako je opísané ďalej.

### Nastav. > Údržba

Tlačová hlava Kontrola dýz:

Vyberte túto funkciu, ak chcete skontrolovať, či trysky tlačovej hlavy nie sú zanesené. Tlačiareň vytlačí vzorku kontroly trysiek.

Čistenie tlačovej hlavy:

Vyberte túto funkciu, ak chcete vyčistiť zanesené trysky v tlačovej hlave.

## Možnosti ponuky Nastav.

### Zarovnanie tlačovej hlavy:

Pomocou tejto funkcie nastavte tlačovú hlavu a vylepšíte tak kvalitu tlače.

Vyrovn. čiary pravítkom

Vyberte túto funkciu, ak chcete zarovnať zvislé čiary.

Zvislé zarovnanie

Vyberte túto funkciu, ak sa zdajú byť výtlačky rozmazané, prípadne nie sú text a čiary zarovnané.

Vodorovné zarovnanie

Vyberte túto funkciu, ak sa na výtlačkoch pravidelne objavujú vodorovné pruhy.

### Výmena kazety(-iet):

Použite túto funkciu, ak chcete vymeniť atramentové kazety pred ich spotrebovaním.

### Čist. vod. prvku papiera:

Vyberte túto funkciu, ak sú na vnútorných valcoch nejaké atramentové škvrnky. Tlačiareň natiahne papier a vyčistí vnútorné valce.

### Súvisiace informácie

- ➔ „Kontrola a čistenie tlačovej hlavy” na strane 160
- ➔ „Zarovnanie tlačovej hlavy” na strane 161
- ➔ „Výmena atramentových kaziet” na strane 155
- ➔ „Čistenie dráhy papiera od atramentových škvŕn” na strane 163

---

## Možnosti ponuky Jazyk/Language

Vyberte ponuky na ovládacom paneli, ako je opísané ďalej.

### Nastav. > Jazyk/Language

Zvoľte jazyk používaný na LCD obrazovke.

---

## Možnosti ponuky Stav tlačiarne/Tlačiť

Vyberte ponuky na ovládacom paneli, ako je opísané ďalej.

### Nastav. > Stav tlačiarne/Tlačiť

#### List so stav. tlače:

##### Konfig. listu so stav. tlače:

Vytlačí informačné hárky s aktuálnym stavom tlačiarne a nastaveniami.

##### List so stavom zásob:

Vytlačí informačné hárky so stavom spotrebného materiálu.

## Možnosti ponuky Nastav.

List s históriou používania:

Vytlačí informačné hárky s históriou používania tlačiarne.

Sieť:

Zobrazí aktuálne sieťové nastavenia.

---

## Možnosti ponuky Správa kontaktov

Vyberte ponuky na ovládacom paneli, ako je opísané ďalej.

### Nastav. > Správa kontaktov

Zaregistrovať/Odstrániť:

Registrácia a/alebo odstránenie kontaktov pre ponuky Fax, Sken. do e-mailu a Sken. do sieťového prieč./FTP.

Najčastejšie používané:

Registrácia často používaných kontaktov a rýchly prístup k nim. Môžete tiež zmeniť poradie zoznamu.

Vytlačiť kontakty:

Tlač zoznamu kontaktov.

Zobraziť možnosti:

Zmena spôsobu zobrazenia zoznamu kontaktov.

Možnosti hľadania:

Zmena spôsobu vyhľadávania kontaktov.

---

## Možnosti ponuky Počítadlo výtlačkov

Vyberte ponuky na ovládacom paneli, ako je opísané ďalej.

### Nastav. > Počítadlo výtlačkov

Zobrazuje celkový počet výtlačkov, čiernobielych výtlačkov a farebných výtlačkov od dátumu, kedy ste tlačiareň kúpili. Klepnite na položku **Vytlačiť hárok**, keď chcete výsledok vytlačiť.

---

## Možnosti ponuky Používateľské nastavenia

Vyberte ponuky na ovládacom paneli, ako je opísané ďalej.

### Nastav. > Používateľské nastavenia

Môžete zmeniť predvolené nastavenia nasledujúcich ponúk.

Sken. do sieťového prieč./FTP

## Možnosti ponuky Nastav.

- Sken. do e-mailu
- Skenovať do pam. zariadenia
- Skenovať do cloudu
- Nastavenia kopírovania
- Fax

---

## Možnosti ponuky Obnoviť štand. nastavenia

Vyberte ponuky na ovládacom paneli, ako je opísané ďalej.

### Nastav. > Obnoviť štand. nastavenia

Obnoví predvolené nastavenia nasledujúcich ponúk.

- Nastavenie siete
- Nastavenia kopírovania
- Nastavenia skenera
- Nastavenia faxu
- Vym. všetky údaje a nast.

---

## Možnosti ponuky Aktualizácia firmvéru

Vyberte ponuky na ovládacom paneli, ako je opísané ďalej.

### Nastav. > Aktualizácia firmvéru

#### Aktualizovať:

Skontrolujte, či bola na sieťový server odovzdaná najnovšia verzia firmvéru. Ak je k dispozícii aktualizácia, môžete vybrať, či spustiť aktualizáciu.

#### Oznámenie:

Vyberte možnosť **Zap.**, ak chcete dostávať upozornenie, že je k dispozícii aktualizácia firmvéru.



# Informácie o sieťovej službe a softvéri

V tejto časti predstavujeme sieťové služby a softvérové produkty, ktoré sú k dispozícii pre vašu tlačiareň z webovej stránky Epson alebo na priloženom disku so softvérom.

## Služba Epson Connect

S pomocou internetovej služby Epson Connect môžete jednoducho tlačiť zo smartfónu, tabletu, počítača alebo prenosného počítača kedykoľvek a prakticky kdekoľvek.

Dostupné funkcie na internete sú nasledujúce.

Email Print	Dialková tlač Epson iPrint	Scan to Cloud	Remote Print Driver
✓	✓	✓	✓

Podrobnosti nájdete na webovom portáli Epson Connect.

<https://www.epsonconnect.com/>

<http://www.epsonconnect.eu> (len Európa)

## Web Config

Web Config je aplikácia spúšťaná vo webových prehliadačoch ako Internet Explorer alebo Safari, v počítači alebo v inteligentnom zariadení. Môžete potvrdiť stav tlačiarne alebo zmeniť sieťovú službu a nastavenia tlačiarne. Ak chcete použiť funkciu Web Config, pripojte tlačiareň a počítač alebo zariadenie do tej istej siete.

### Poznámka:

Podporované sú nasledujúce prehliadače.

Operačný systém	Prehliadač
Windows XP SP3 alebo novší	Internet Explorer 8 alebo novší, Firefox*, Chrome*
Mac OS X v10.6.8 alebo novší	Safari*, Firefox*, Chrome*
iOS*	Safari*
Android 2.3 alebo novší	Predvolený prehliadač
Chrome OS*	Predvolený prehliadač

\* Použite najnovšiu verziu.

## Spustenie konfigurácie webovej lokality v internetovom prehliadači

1. Skontrolujte IP adresu tlačiarne.

Na domovskej obrazovke tlačiarne klepnite na ikonu siete a potom klepnutím na aktívny spôsob pripojenia overte IP adresu tlačiarne.

**Poznámka:**

IP adresu môžete skontrolovať v správe o sieťovom pripojení.

2. Internetový prehliadač spustíte z počítača alebo smartfónu a potom zadajte adresu IP tlačiarne.

Formát:

IPv4: http://adresa IP tlačiarne/

IPv6: http://[adresa IP tlačiarne]/

Príklady:

IPv4: http://192.168.100.201/

IPv6: http://[2001:db8::1000:1]/

**Poznámka:**

Funkciu Web Config môžete tiež spustiť pomocou smartfónu na obrazovke údržby Epson iPrint.

### Súvisiace informácie

➔ „Používanie funkcie Epson iPrint“ na strane 85

➔ „Tlač správy o sieťovom pripojení“ na strane 33

## Spustenie Web Config v systéme Windows

Pri pripájaní počítača k tlačiarne pomocou WSD spustíte Web Config podľa nižšie uvedených krokov.

1. Prístup k obrazovke zariadení a tlačiarne získajte v operačnom systéme Windows.

- Windows 10

Pravým tlačidlom myši kliknite na tlačidlo Štart alebo ho podržte stlačené a vyberte položky **Ovládací panel > Zobrazíť zariadenia a tlačiarne** v časti **Hardvér a zvuk**.

- Windows 8.1/Windows 8/Windows Server 2012 R2/Windows Server 2012

Vyberte položky **Pracovná plocha > Nastavenia > Ovládací panel > Zobrazíť zariadenia a tlačiarne** v časti **Hardvér a zvuk** (alebo **Hardvér**).

- Windows 7/Windows Server 2008 R2

Kliknite na tlačidlo Štart a vyberte položky **Ovládací panel > Zobrazíť zariadenia a tlačiarne** v časti **Hardvér a zvuk**.

- Windows Vista/Windows Server 2008

Kliknite na tlačidlo Štart a vyberte položky **Ovládací panel > Tlačiarne** v časti **Hardvér a zvuk**.

2. Kliknite na tlačiareň pravým tlačidlom a vyberte položku **Vlastnosti**.

3. Vyberte kartu **Webová služba** a kliknite na adresu URL.

## Spustenie aplikácie Web Config v systéme Mac OS X

1. Vyberte položku **Systémové nastavenia** z ponuky  > **Tlačiarne a skenery** (alebo **Tlačiarne a skenery, Print & Fax**), a potom vyberte tlačiareň.
2. Kliknite na **Možnosti a náplne** > **Zobraziť webovú stránku tlačiarne**.

---

## Ovládač tlačiarne Windows

Ovládač tlačiarne ovláda tlačiareň podľa príkazov z aplikácie. Vykonaním nastavení v ovládači tlačiarne dosiahnete najlepšie výsledky tlače. Môžete tiež skontrolovať stav tlačiarne alebo ju udržovať v najlepšom prevádzkovom stave pomocou pomôcky ovládača tlačiarne.

### **Poznámka:**

Môžete zmeniť jazyk ovládača tlačiarne. Z nastavenia **Jazyk** na karte **Údržba** vyberte jazyk, ktorý chcete použiť.

### **Prístup k ovládaču tlačiarne z aplikácií**

Ak chcete použiť nastavenia iba pre aplikáciu, ktorú používate, prejdite k ovládaču tlačiarne z danej aplikácie.

V ponuke **Súbor** vyberte položku **Tlačiť** alebo **Nastavenie tlače**. Vyberte tlačiareň a potom kliknite na tlačidlo **Predvolby** alebo **Vlastnosti**.

### **Poznámka:**

Operácie sa líšia v závislosti od aplikácie. Podrobnosti nájdete v *Pomocníkovi aplikácie*.

### **Otvorenie ovládača tlačiarne z ovládacieho panela**

Ak chcete vykonať nastavenia, ktoré sa vzťahujú na všetky aplikácie, otvorte ovládač z ovládacieho panela.

#### Windows 10

Pravým tlačidlom myši kliknite na tlačidlo **Štart** alebo ho podržte stlačené a vyberte položky **Ovládací panel** > **Zobraziť zariadenia a tlačiarne** v časti **Hardvér a zvuk**. Kliknite pravým tlačidlom na tlačiareň, alebo ju podržte stlačenú a potom vyberte položku **Predvolby tlače**.

#### Windows 8.1/Windows 8/Windows Server 2012 R2/Windows Server 2012

Vyberte položky **Pracovná plocha** > **Nastavenia** > **Ovládací panel** > **Zobraziť zariadenia a tlačiarne** v časti **Hardvér a zvuk**. Kliknite pravým tlačidlom na tlačiareň, alebo ju podržte stlačenú a potom vyberte položku **Predvolby tlače**.

#### Windows 7/Windows Server 2008 R2

Kliknite na tlačidlo **Štart** a vyberte položky **Ovládací panel** > **Zobraziť zariadenia a tlačiarne** v časti **Hardvér a zvuk**. Kliknite na tlačiareň pravým tlačidlom a vyberte položku **Predvolby tlače**.

#### Windows Vista/Windows Server 2008

Kliknite na tlačidlo **Štart** a vyberte položky **Ovládací panel** > **Tlačiarne** v časti **Hardvér a zvuk**. Kliknite na tlačiareň pravým tlačidlom a vyberte položku **Vybrať predvolby tlače**.

#### Windows XP/Windows Server 2003 R2/Windows Server 2003

Kliknite na tlačidlo **Štart** a vyberte položky **Ovládací panel** > **Tlačiarne a ostatný hardvér** > **Tlačiarne a faxy**. Kliknite na tlačiareň pravým tlačidlom a vyberte položku **Predvolby tlače**.

## Informácie o sieťovej službe a softvéri

### Prístup k ovládaču tlačiarne cez ikonu tlačiarne na paneli úloh

Ikona tlačiarne na paneli úloh pracovnej plochy je odkazová ikona, ktorá umožňuje rýchly prístup k ovládaču tlačiarne.

Ak kliknete na ikonu tlačiarne a vyberiete možnosť **Nastavenia tlačiarne**, prejdete do rovnakého okna nastavení tlačiarne, ako je to zobrazené z ovládacieho panela. Ak na túto ikonu kliknete dvakrát, môžete skontrolovať stav tlačiarne.

**Poznámka:**

Ak nie je ikona tlačiarne zobrazená na paneli úloh, prejdite do okna ovládača tlačiarne, kliknite na položku **Preferencie monitorovania** na karte **Údržba** a vyberte možnosť **Zaregistrujte ikonu odkazu na paneli úloh**.

### Spustenie nástroja

Prejdite do okna ovládača tlačiarne. Kliknite na kartu **Údržba**.

## Obmedzenie dostupných nastavení ovládača tlačiarne v systéme Windows

Niektoré nastavenia ovládača tlačiarne môžete zamknúť, aby ich iní používatelia nemohli zmeniť.

**Poznámka:**

Prihláste sa do počítača ako správca.

1. Otvorte vo vlastnostiach tlačiarne kartu **Voliteľné nastavenia**.

Windows 10

Pravým tlačidlom myši kliknite na tlačidlo Štart alebo ho podržte stlačené a vyberte položky **Ovládací panel > Zobrazíť zariadenia a tlačiarne** v časti **Hardvér a zvuk**. Kliknite pravým tlačidlom na tlačiareň, alebo ju podržte stlačenú a potom vyberte položku **Vlastnosti tlačiarne**. Kliknite na kartu **Voliteľné nastavenia**.

Windows 8.1/Windows 8/Windows Server 2012R2/Windows Server 2012

Vyberte položky **Pracovná plocha > Nastavenia > Ovládací panel > Zobrazíť zariadenia a tlačiarne** v časti **Hardvér a zvuk**. Kliknite pravým tlačidlom na tlačiareň, alebo ju podržte stlačenú a potom vyberte položku **Vlastnosti tlačiarne**. Kliknite na kartu **Voliteľné nastavenia**.

Windows 7/Windows Server 2008 R2

Kliknite na tlačidlo Štart a vyberte položky **Ovládací panel > Zobrazíť zariadenia a tlačiarne** v časti **Hardvér a zvuk**. Kliknite na tlačiareň pravým tlačidlom a vyberte položku **Vlastnosti tlačiarne**. Kliknite na kartu **Voliteľné nastavenia**.

Windows Vista/Windows Server 2008

Kliknite na tlačidlo Štart a vyberte položky **Ovládací panel > Tlačiarne** v časti **Hardvér a zvuk**. Kliknite na tlačiareň pravým tlačidlom a vyberte položku **Vlastnosti**. Kliknite na kartu **Voliteľné nastavenia**.

Windows XP/Windows Server 2003 R2/Windows Server 2003

Kliknite na tlačidlo Štart a vyberte položky **Ovládací panel > Tlačiarne a ostatný hardvér > Tlačiarne a faxy**. Kliknite na tlačiareň pravým tlačidlom a vyberte položku **Vlastnosti**. Kliknite na kartu **Voliteľné nastavenia**.

2. Kliknite na položku **Nastavenia ovládača**.

3. Vyberte úlohu, ktorú si želáte obmedziť.

Vysvetlenie jednotlivých položiek nastavení nájdete v online Pomocníkovi.

4. Kliknite na položku **OK**.

## Vykonanie prevádzkových nastavení ovládača tlačiarne v systéme Windows

Môžete vykonať nastavenia, ako je zapnutie programu **EPSON Status Monitor 3**.

1. Prejdite do okna ovládača tlačiarne.
2. Kliknite na položku **Rozšírené nastavenia** na karte **Údržba**.
3. Vykonajte požadované nastavenia a potom kliknite na tlačidlo **OK**.  
Vysvetlenie jednotlivých položiek nastavení nájdete v online Pomocníkovi.

### Súvisiace informácie

➔ „Ovládač tlačiarne Windows” na strane 179

---

## Ovládač tlačiarne v systéme Mac OS X

Ovládač tlačiarne ovláda tlačiareň podľa príkazov z aplikácie. Vykonaním nastavení v ovládači tlačiarne dosiahnete najlepšie výsledky tlače. Môžete tiež skontrolovať stav tlačiarne alebo ju udržiavať v najlepšom prevádzkovom stave pomocou pomôcky ovládača tlačiarne.

### Otvorenie ovládača tlačiarne z aplikácií

Kliknite na položku **Nastavenie strany** alebo **Tlačíť** v ponuke **Súbor** v aplikácii. Ak je to potrebné, kliknutím na položku **Zobraziť podrobnosti** (alebo na položku ▼) rozbaľte okno tlače.

#### **Poznámka:**

V závislosti od použitej aplikácie sa **Nastavenie strany** nemusí zobrazovať v ponuke **Súbor** a operácie na zobrazenie obrazovky tlače sa môžu líšiť. Podrobnosti nájdete v Pomocníkovi aplikácie.

### Spustenie nástroja

Vyberte **Systémové nastavenia** z  položky > **Tlačiarne a skenery** (alebo **Tlač a skenovanie**, **Tlač a faxovanie**), a potom vyberte tlačiareň. Kliknite na položky **Príslušenstvo a spotrebný materiál** > **Pomôcka** > **Otvoriť pomôcku tlače**.

## Vykonanie prevádzkových nastavení ovládača tlačiarne v systéme Mac OS X

### Získanie prístupu k oknu s prevádzkovými nastaveniami ovládača tlačiarne v operačnom systéme Mac OS X

Vyberte položku **Systémové nastavenia** z ponuky  > **Tlačiarne a skenery** (alebo **Tlačiarne a skenery**, **Print & Fax**) a potom zvolte tlačiareň. Kliknite na položky **Možnosti a náplne...** > **Možnosti** (alebo **Ovládač**).

## Prevádzkové nastavenia ovládača tlačiarne v systéme Mac OS X

- Hrubý papier a obálky: Predchádza rozmazaniu atramentu pri tlači na hrubý papier. Môže to však spomaliť tlač.
- Preskočiť prázdnu stranu: Vynecháva tlač prázdnych strán.
- Tichý režim: Znižuje hluk tlačiarne, môže však tiež znížiť rýchlosť tlače.
- Permit temporary black printing: Dočasne tlačí iba s použitím čierneho atramentu.
- Výstup dokumentov na zoradenie: Podávanie papiera na ľahké usporiadanie, keď sa tkačia údaje na šírku alebo pri obojstrannej tlači. Tlač obálok nie je podporovaná.
- Odstrániť biele okraje: Odstráni nepotrebné okraje pri tlači bez okrajov.
- High Speed Printing: Tlačí pri pohybe tlačovej hlavy v oboch smeroch. Rýchlosť tlače sa môže zvýšiť, zároveň sa ale môže zhoršiť jej kvalita.
- Warning Notifications: Umožňuje ovládaču tlačiarne zobrazovať upozornenia.
- Establish bidirectional communication: Zvyčajne by toto nastavenie malo byť nastavené na možnosť **Zapnuté**. Vyberte možnosť **Vypnuté**, keď nie je možné získať informácie o tlačiarňi, pretože je tlačiareň zdieľaná s počítačmi so systémom Windows, alebo z akéhokoľvek iného dôvodu.

---

## Epson Scan 2 (ovládač skenera)

Epson Scan 2 je aplikácia na ovládanie skenovania. Upraviť môžete veľkosť, rozlíšenie, jas, kontrast a kvalitu naskenovaného obrázka.

### **Poznámka:**

Aplikáciu Epson Scan 2 môžete spustiť tiež zo skenovacej aplikácie kompatibilnej s rozhraním TWAIN.

### Spustenie Windows

#### **Poznámka:**

V operačných systémoch Windows Server je nutné nainštalovať funkciu **Používanie pracovnej plochy**.

- Windows 10  
Kliknite na tlačidlo Štart a potom vyberte položky **EPSON > Epson Scan 2**.
- Windows 8.1/Windows 8/Windows Server 2012 R2/Windows Server 2012  
Zadajte názov aplikácie do kľúčového tlačidla Vyhľadávanie, a potom vyberte zobrazenú ikonu.
- Windows 7/Windows Vista/Windows XP/Windows Server 2008 R2/Windows Server 2008/Windows Server 2003 R2/Windows Server 2003  
Kliknite na tlačidlo Štart a vyberte položky **Všetky programy** alebo **Programy > EPSON > Epson Scan 2 > Epson Scan 2**.

### Spustenie Mac OS X

#### **Poznámka:**

Aplikácia Epson Scan 2 nepodporuje funkciu rýchleho prepínania používateľov, ktorá je dostupná v systéme Mac OS X. Vypnite rýchle prepínanie používateľov.

Vyberte položky **Prejsť > Aplikácie > Epson Software > Epson Scan 2**.

**Súvisiace informácie**

➔ „Inštalácia aplikácií“ na strane 187

---

## Document Capture Pro

Document Capture Pro\* je aplikácia, ktorá umožňuje konfigurovať nastavenia naskenovaných obrazov odosielaných z tlačiarne do počítača cez sieť.

V počítači môžete nakonfigurovať rôzne nastavenia, ako napríklad uloženie formátu, priečinkov na ukladanie a cieľ presmerovania. Uložiť môžete až 30 úloh skenovania a pomocou ovládacieho panela môžete tieto úlohy spustiť z počítača alebo z tlačiarne. Na domovskej obrazovke klepnite na **Skenov.** > **Počítač**.

Podrobnosti o používaní aplikácie Document Capture Pro si pozrite v súbore Pomocník.

Aplikácia\* Document Capture Pro je pre systém Windows. V systéme Mac OS X použite aplikáciu Document Capture.

**Poznámka:**

Operačné systémy Windows Server nie sú podporované.

**Spustenie Windows** Windows 10

Kliknite na tlačidlo Štart a vyberte položky **Epson Software** > **Document Capture Pro**.

 Windows 8.1/Windows 8

Zadajte názov aplikácie do kľúčového tlačidla Vyhľadávanie, a potom vyberte zobrazenú ikonu.

 Windows 7/Windows Vista/Windows XP

Kliknite na tlačidlo Štart a vyberte položky **Všetky programy** alebo **Programy** > **Epson Software** > **Document Capture Pro**.

**Spustenie Mac OS X**

Vyberte položky **Prejsť** > **Aplikácie** > **Epson Software** > **Document Capture**.

**Súvisiace informácie**

➔ „Inštalácia aplikácií“ na strane 187

---

## Ovládač PC-FAX (ovládač faxu)

Ovládač PC-FAX je aplikácia, ktorá umožňuje priamo z počítača odosielať ako fax dokumenty vytvorené v samostatnej aplikácii. Ovládač PC-FAX sa nainštaluje spoločne s nástrojom FAX Utility. Podrobnosti nájdete v Pomocníkovi aplikácie.

**Poznámka:**

Operačné systémy Windows Server nie sú podporované.

Obsluha sa líši v závislosti od aplikácie, ktoré ste použili na vytvorenie dokumentu. Podrobnosti nájdete v Pomocníkovi aplikácie.

## Informácie o sieťovej službe a softvéri

### Otvorenie v systéme Windows

V aplikácii vyberte položku **Tlačiť** alebo **Nastavenie tlače** v ponuke **Súbor**. Vyberte tlačiareň (FAX) a potom kliknite na položku **Preferencie** alebo **Vlastnosti**.

### Otvorenie v systéme Mac OS X

V aplikácii vyberte v ponuke **Súbor** položku **Tlačiť**. Vyberte v nastavení **Tlačiareň** vašu tlačiareň (FAX) a v kontextovej ponuke vyberte položku **Fax Settings** alebo **Recipient Settings**.

### Súvisiace informácie

- ➔ [„FAX Utility” na strane 184](#)
- ➔ [„Inštalácia aplikácií” na strane 187](#)

---

## FAX Utility

Aplikácia FAX Utility vám umožňuje nastaviť v počítači rôzne nastavenia zasielania faxov. Môžete vytvoriť či upraviť zoznam kontaktov, ktorý sa má použiť pri zasielaní faxu, nastaviť uloženie prijatých faxov vo formáte PDF v počítači, atď. Podrobnosti nájdete v Pomocníkovi aplikácie.

#### **Poznámka:**

- Operačné systémy Windows Server nie sú podporované.*
- Pred inštaláciou aplikácie FAX Utility nainštalujte ovládač tlačiarne.*

### Spustenie Windows

- Windows 10

Kliknite na tlačidlo **Štart** a vyberte položky **Epson Software > FAX Utility**.

- Windows 8.1/Windows 8

Zadajte názov aplikácie do kľúčového tlačidla **Vyhľadávanie**, a potom vyberte zobrazenú ikonu.

- Windows 7/Windows Vista/Windows XP

Kliknite na tlačidlo **Štart** a vyberte položky **Všetky programy** (alebo **Programy**) > **Epson Software > FAX Utility**.

### Spustenie Mac OS X

Vyberte položku **Preferencie systému** z ponuky  > **Tlačiarne a skenery** (alebo **Tlač a skenovanie, Tlač a faxovanie**) a potom vyberte tlačiareň (FAX). Kliknite na položky **Možnosti a náplne > Utilita > Otvoriť utilitu tlačiarne**.

### Súvisiace informácie

- ➔ [„Inštalácia aplikácií” na strane 187](#)

---

## EPSON Software Updater

EPSON Software Updater je aplikácia, ktorá vyhľadáva na Internete nový alebo aktualizovaný softvér a inštaluje ho. Aktualizovať môžete tiež firmvér tlačiarne a jej príručku.



## Informácie o sieťovej službe a softvéri

### **Poznámka:**

Operačné systémy Windows Server nie sú podporované.

### **Spustenie Windows**

#### Windows 10

Kliknite na tlačidlo Štart a vyberte položky **Epson Software** > **EPSON Software Updater**.

#### Windows 8.1/Windows 8

Zadajte názov aplikácie do kľúčového tlačidla Vyhľadávanie, a potom vyberte zobrazenú ikonu.

#### Windows 7/Windows Vista/Windows XP

Kliknite na tlačidlo Štart a vyberte položky **Všetky programy** (alebo **Programy**) > **Epson Software** > **EPSON Software Updater**.

### **Poznámka:**

Môžete tiež spustiť program EPSON Software Updater kliknutím na ikonu tlačiarne na paneli úloh na pracovnej ploche a výberom možnosti **Aktualizácia softvéru**.

### **Spustenie Mac OS X**

Vyberte položky **Prejsť** > **Aplikácie** > **Epson Software** > **EPSON Software Updater**.

### **Súvisiace informácie**

➔ [„Inštalácia aplikácií“ na strane 187](#)

---

## EpsonNet Config

Aplikácia EpsonNet Config vám umožňuje nastaviť adresy a protokoly sieťového rozhrania. Ďalšie informácie nájdete v sprievodcovi aplikáciou EpsonNet Config alebo v jej pomocníkovi.

### **Spustenie Windows**

#### Windows 10

Kliknite na tlačidlo Štart a vyberte položky **EpsonNet** > **EpsonNet Config**.

#### Windows 8.1/Windows 8/Windows Server 2012 R2/Windows Server 2012

Zadajte názov aplikácie do kľúčového tlačidla Vyhľadávanie, a potom vyberte zobrazenú ikonu.

#### Windows 7/Windows Vista/Windows XP/Windows Server 2008 R2/Windows Server 2008/Windows Server 2003 R2/Windows Server 2003

Kliknite na tlačidlo Štart a vyberte položky **Všetky programy** (alebo **Programy**) > **EpsonNet** > **EpsonNet Config V4** > **EpsonNet Config**.

### **Spustenie Mac OS X**

Vyberte položky **Prejsť** > **Aplikácie** > **Epson Software** > **EpsonNet** > **EpsonNet Config V4** > **EpsonNet Config**.

### **Súvisiace informácie**

➔ [„Inštalácia aplikácií“ na strane 187](#)

---



## Odinštalovanie aplikácií

Prihláste sa na počítači ako správca. Ak sa na počítači zobrazí výzva na zadanie hesla správcu, zadajte ho.

### Odinštalovanie aplikácií — Windows

1. Stlačením tlačidla  vypnite tlačiareň.
  2. Ukončíte všetky spustené aplikácie.
  3. Otvorte **Ovládací panel**:
    - Windows 10  
Kliknite pravým tlačidlom myši na tlačidlo Štart alebo ho podržte stlačené a potom vyberte položku **Ovládací panel**.
    - Windows 8.1/Windows 8/Windows Server 2012 R2/Windows Server 2012  
Vyberte položky **Pracovná plocha > Nastavenia > Ovládací panel**.
    - Windows 7/Windows Vista/Windows XP/Windows Server 2008 R2/Windows Server 2008/Windows Server 2003 R2/Windows Server 2003  
Kliknite na tlačidlo Štart a vyberte položku **Ovládací panel**.
  4. Otvorte okno **Odinštalovanie programu** (alebo **Pridanie alebo odstránenie programov**):
    - Windows 10/Windows 8.1/Windows 8/Windows 7/Windows Vista/Windows Server 2012 R2/Windows Server 2012/Windows Server 2008 R2/Windows Server 2008  
V časti **Programy** vyberte položku **Odinštalovať program**.
    - Windows XP/Windows Server 2003 R2/Windows Server 2003  
Kliknite na položku **Pridať alebo odstrániť programy**.
  5. Vyberte aplikáciu, ktorú chcete odinštalovať.
  6. Odinštalovanie aplikácií:
    - Windows 10/Windows 8.1/Windows 8/Windows 7/Windows Vista/Windows Server 2012 R2/Windows Server 2012/Windows Server 2008 R2/Windows Server 2008  
Kliknite na položku **Odinštalovať alebo zmeniť** alebo na položku **Odinštalovať**.
    - Windows XP/Windows Server 2003 R2/Windows Server 2003  
Kliknite na položku **Zmeniť alebo odstrániť** alebo na položku **Odstrániť**.
- Poznámka:**  
Ak sa zobrazí okno **Kontrola používateľských kont**, kliknite na položku **Pokračovať**.
7. Postupujte podľa pokynov na obrazovke.

## Odinštalovanie aplikácií – Mac OS X

1. Prevezmite nástroj Uninstaller pomocou aplikácie EPSON Software Updater.  
Po prevzatí nie je nutné nástroj Uninstalleropätovne preberať pri každom ďalšom odinštalovaní niektorej aplikácie.
2. Stlačením tlačidla  vypnite tlačiareň.
3. Pre odinštalovanie ovládača tlačiarnie alebo ovládača PC-FAX vyberte možnosť **Systémové nastavenia** z ponuky  > **Tlačiarne a skenery** (alebo **Tlač a skenovanie**, **Tlač a faxovanie**), a potom vyberte tlačiareň zo zoznamu povolených tlačiarní.
4. Ukončíte všetky spustené aplikácie.
5. Vyberte položky **Prejsť** > **Aplikácie** > **Epson Software** > **Uninstaller**.
6. Vyberte aplikáciu, ktorú chcete odinštalovať, a potom kliknite na položku **Uninstall**.



### Upozornenie:

Nástroj Uninstaller odstráni z počítača ovládače pre všetky atramentové tlačiarnie Epson. Ak používate viaceré atramentové tlačiarnie Epson a želáte si vymazať len niektoré ovládače, vymažte ich najskôr všetky, a potom znovu nainštalujte potrebný ovládač tlačiarnie.

### Poznámka:

Ak sa v zozname aplikácií nenachádza aplikácia, ktorú chcete odinštalovať, jej odinštalovanie pomocou nástroja Uninstaller nie je možné. V takom prípade vyberte položky **Prejsť** > **Aplikácie** > **Epson Software**, vyberte aplikáciu, ktorú chcete odinštalovať, a potom ju potiahnite myšou na ikonu koša.

### Súvisiace informácie

➔ „EPSON Software Updater” na strane 184

## Inštalácia aplikácií

Pripojte počítač k sieti a nainštalujte najnovšiu verziu aplikácií z webovej lokality.

### Poznámka:

- Prihláste sa do počítača ako správca. Ak sa na počítači zobrazí výzva na zadanie hesla správcu, zadajte ho.
- Pri opätovnej inštalácii aplikácie ju musíte najprv odinštalovať.

1. Ukončíte všetky spustené aplikácie.
2. Keď inštalujete ovládač tlačiarnie alebo aplikáciu Epson Scan 2, dočasne odpojte tlačiareň od počítača.

### Poznámka:

Nepripájate tlačiareň k počítaču, pokým k tomu nebudete vyzvaní.

3. Nainštalujte aplikácie podľa pokynov na nižšie uvedenej webovej lokalite.

<http://epson.sn>

## Informácie o sietovej službe a softvéri

**Poznámka:**

Ak používate počítač so systémom Windows a nemôžete si prevziať aplikácie z webovej stránky, môžete ich nainštalovať z priloženého disku CD.

### Súvisiace informácie

➔ „Odnášanie aplikácií“ na strane 186

---

## Aktualizácia aplikácií a firmvéru

Aktualizáciou aplikácií a firmvéru je možné riešiť niektoré problémy alebo vylepšovať či pridávať funkcie. Uistite sa, že používate najnovšie verzie aplikácií a firmvéru.

1. Uistite sa, že je tlačiareň pripojená k počítaču a že je počítač pripojený na internet.
2. Spustíte aplikáciu EPSON Software Updater a vykonajte aktualizáciu aplikácií alebo firmvéru.



**Upozornenie:**

Kým nebude aktualizácia dokončená, nevypínajte ani neodpájajte tlačiareň. V opačnom prípade by mohlo dôjsť k poruche tlačiarne.

**Poznámka:**

Ak sa v zozname nenachádza aplikácia, ktorú chcete aktualizovať, jej aktualizácia pomocou nástroja EPSON Software Updater nie je možná. Pohládajte najnovšie verzie aplikácií na miestnej webovej lokalite spoločnosti Epson.

<http://www.epson.com>

### Súvisiace informácie

➔ „EPSON Software Updater“ na strane 184

## Aktualizácia firmvéru tlačiarne pomocou ovládacieho panela

Ak je tlačiareň pripojená k internetu, môžete aktualizovať firmvér tlačiarne pomocou ovládacieho panela. Môžete tiež nastaviť, aby tlačiareň pravidelne overovala aktualizácie firmvéru a upozornila vás, ak sú nejaké k dispozícii.

1. Na hlavnej obrazovke klepnite na položku **Nastav.**
2. Klepnite na položky **Aktualizácia firmvéru > Aktualizovať.**

**Poznámka:**

Klepnite na položky **Oznámenie > Zap.**, čím nastavíte, aby tlačiareň pravidelne overovala dostupné aktualizácie firmvéru.

3. Skontrolujte hlásenie zobrazené na obrazovke a klepnite na položku **Spustiť vyhľadávanie.**

Tlačiareň začne hľadať dostupné aktualizácie.

## Informácie o sieťovej službe a softvéri

4. Ak sa na LCD obrazovke zobrazí hlásenie s informáciou, že je k dispozícii aktualizácia, postupujte podľa pokynov na obrazovke a spustíte aktualizáciu.



**Upozornenie:**

- Kým nebude aktualizácia dokončená, nevypínajte ani neodpájajte tlačiareň. V opačnom prípade by mohlo dôjsť k poruche tlačiarne.*
- Ak sa aktualizácia firmvéru nedokončí, prípadne nepodari, tlačiareň sa nespustí normálne a na LCD obrazovke sa pri nasledujúcom zapnutí tlačiarne zobrazí hlásenie „Recovery Mode“. V takom prípade je potrebné aktualizovať firmvér znova pomocou počítača. Pripojte tlačiareň k počítaču pomocou USB kábla. Dokým je na tlačiarňi zobrazený nápis „Recovery Mode“, nie je možné aktualizovať firmvér cez sieť. Na počítači otvorte svoju webovú stránku spoločnosti Epson a potom si prevezmite najnovší firmvér tlačiarne. Ďalšie kroky nájdete v pokynoch na webovej stránke.*

# Riešenie problémov

## Kontrola stavu tlačiarne

### Kontrola hlásení na displeji LCD

Ak je na displeji LCD zobrazené chybové hlásenie, postupujte podľa pokynov na obrazovke alebo použite nižšie uvedené riešenia.

Chybové hlásenia	Riešenia
Chyba tlačiarne. Napájanie vypnite a znovu zapnite. Podrobnosti nájdete v dokumentácii.	Z tlačiarne odstráňte všetok papier a ochranný materiál. Ak sa stále zobrazuje chybové hlásenie, obráťte sa oddelenie technickej podpory spoločnosti Epson.
Minul sa papier v XX. Vložte papier a ťuknite na tlačidlo OK. XX / XX	Vložte papier a potom úplne zasunúť súčasť zásobník papiera.
Musíte vymeniť kazetu Atramentová kazeta.	S cieľom dosiahnutia maximálnej kvality tlače a ochrany tlačovej hlavy zostáva v kazete bezpečnostná rezerva atramentu, keď tlačiareň signalizuje, že je čas na výmenu kazety. Atramentovú kazetu vymeňte vždy, keď sa zobrazí výzva na jej výmenu.
Aut. zob. nas. pap. je nast. na Vypnúť. Niektoré funkcie nemusia byť k disp. Podrobnosti si pozrite v dokumentácii.	Ak je nastavenie <b>Aut. zob. nas. pap.</b> vypnuté, nemôžete použiť funkciu AirPrint.
Nezistil sa žiadny oznamovací tón.	Tento problém sa dá vyriešiť tak, že klepnete na položky <b>Nastav. &gt; Všeobecné nastavenia &gt; Nastavenia faxu &gt; Zákl. nastavenia &gt; Typ linky</b> a potom vyberiete položku <b>PBX</b> . Ak váš telefónny systém vyžaduje kód externého prístupu pre prístup k externej linke, nastavte po výbere možnosti <b>PBX</b> prístupový kód. Namiesto skutočného prístupového kódu použite pri zadávaní externého faxového čísla znak # (mriežka). Vďaka tomu je spojenie bezpečnejšie.  Ak sa chybové hlásenie stále zobrazuje, vypnite nastavenie <b>Zist. oznam. tónu</b> . Vypnutie tejto funkcie však môže spôsobiť vynechanie prvej číslice faxového čísla a zaslanie faxu na nesprávne číslo.
Komb. adresy IP a masky pods. je neplatná. Viac podrob. si pozrite v dokumentácii.	Zadajte správnu IP adresu alebo predvolenú bránu. Obráťte sa so žiadosťou o pomoc na osobu, ktorá nastavovala sieť.
Ak chcete používať cloudové služby, aktualizujte si koreňový certifikát.	Spustíte aplikáciu Web Config a potom aktualizuje hlavný certifikát.
Skon., či sú v poč. správne vyk. nastav. Tlačiareň (ako napr. IP adresa) alebo ovl. tlačiarne.	Zaistite, aby bola tlačiareň nasledovne správne zvolená v položke <b>Vlastnosti &gt; Port</b> v ponuke <b>Tlačiareň</b> .
Skontrolujte v počítači, či sú nastavenia portu alebo ovládača tlačiarne správne. Podrobnosti nájdete v dokumentácii.	Vyberte možnosť „ <b>USBXXX</b> “ pre USB pripojenie, prípadne možnosť „ <b>EpsonNet Print Port</b> “ pre sieťové pripojenie.

## Riešenie problémov

Chybové hlásenia	Riešenia
Recovery Mode	<p>Tlačiareň sa spustila v režime obnovovania, pretože zlyhala aktualizácia firmvéru. Zopakujte pokus o aktualizáciu firmvéru vykonaním nižšie uvedených krokov.</p> <ol style="list-style-type: none"> <li>1. Prepojte počítač s tlačiarňou káblom USB. (V režime obnovovania nie je možné vykonať aktualizáciu firmvéru po sieti.)</li> <li>2. Pozrite si ďalšie pokyny na miestnej webovej lokalite spoločnosti Epson.</li> </ol>

## Súvisiace informácie

- ➔ „Kontaktovanie podpory spoločnosti Epson” na strane 242
- ➔ „Inštalácia aplikácií” na strane 187
- ➔ „Aktualizácia aplikácií a firmvéru” na strane 188

## Kontrola stavu tlačiarne – Windows

1. Prejdite do okna ovládača tlačiarne.
2. Kliknite na možnosť **EPSON Status Monitor 3** na karte **Údržba**, a potom kliknite na položku **click Podrobnosti**.

Môžete skontrolovať stav tlačiarne, hladiny atramentu a chybový stav.

**Poznámka:**

Ak je funkcia **EPSON Status Monitor 3** vypnutá, kliknite na položku **Rozšírené nastavenia** na karte **Údržba** a potom vyberte položku **Zapnúť EPSON Status Monitor 3**.

## Súvisiace informácie

- ➔ „Ovládač tlačiarne Windows” na strane 179

## Kontrola stavu tlačiarne — Mac OS X

1. Vyberte položku **Systémové nastavenia** z ponuky  > **Tlačiarne a skenery** (alebo **Tlač a skenovanie**, **Tlač a faxovanie**), a potom vyberte tlačiareň.
2. Kliknite na položky **Možnosti a náplne** > **Utilita** > **Otvoriť utilitu tlačiarne**.
3. Kliknite na položku **EPSON Status Monitor**.

Môžete skontrolovať stav tlačiarne, hladiny atramentu a chybový stav.

## Kontrola stavu softvéru

Aktualizáciou softvéru na najnovšiu verziu je možné vyriešiť problém. Ak chcete skontrolovať stav softvéru, použite nástroj na aktualizáciu softvéru.

**Súvisiace informácie**

- ➔ „EPSON Software Updater” na strane 184
- ➔ „Aktualizácia aplikácií a firmvéru” na strane 188

---

## Vybratie zaseknutého papiera

Pri hľadaní a odstraňovaní zaseknutého papiera a odtrhnutých kúskov papiera postupujte podľa pokynov na ovládacom paneli tlačiarne. Na LCD obrazovke sa zobrazuje animácia znázorňujúca spôsob vytiahnutia zaseknutého papiera.

 **Upozornenie:**

*Nikdy sa nedotýkajte tlačidiel ovládacieho panela, pokiaľ máte ruku vo vnútri tlačiarne. Ak sa tlačiareň spustí, mohla by spôsobiť zranenie. Dávajte pozor, aby ste sa nedotkli vyčnievajúcich častí a predišli tak zraneniu.*

 **Upozornenie:**

*Opatrne odstráňte zaseknutý papier. Rázne odstránenie papiera môže poškodiť tlačiareň.*

---

## Papier sa nepodáva správne

Skontrolujte nasledujúce body a potom prijmite vhodné opatrenia na vyriešenie problému.

- Tlačiareň umiestnite na rovný povrch a prevádzkujte ju v odporúčaných podmienkach okolitého prostredia.
- Používajte papier podporovaný touto tlačiarňou.
- Dodržujte bezpečnostné opatrenia pri manipulácii s papierom.
- Neprekračujte pri vkladaní hárkov maximálny počet, ktorý je stanovený pre daný papier. Obyčajný papier nekladajte nad čiaru označenú symbolom trojuholníka na postrannej vodiacej lište papiera.
- Uistite sa, že nastavenia veľkosti a typu papiera sa zhodujú so skutočnou veľkosťou a typom papiera, ktorý ste vložili do tlačiarne.

**Súvisiace informácie**

- ➔ „Environmentálne technické údaje” na strane 232
- ➔ „Bezpečnostné opatrenia pri manipulácii s papierom” na strane 42
- ➔ „Dostupný papier a kapacity” na strane 43
- ➔ „Zoznam typov papiera” na strane 44

## Papier sa zasekáva

Vložte papier správnym smerom a posuňte postranné vodiace lišty k hranám papiera.

**Súvisiace informácie**

- ➔ „Vybratie zaseknutého papiera” na strane 192



➔ „Vkladanie papiera do zásobníka Zásobník papiera” na strane 45

## Papier sa podáva nesprávne naklonený

Vložte papier správnym smerom a posuňte postranné vodiace lišty k hranám papiera.

### Súvisiace informácie

➔ „Vkladanie papiera do zásobníka Zásobník papiera” na strane 45

## Niekoľko hárkov papiera sa podáva naraz

Ak sa počas manuálnej obojstrannej tlače podáva viac hárkov papiera naraz, vyberte z tlačiarne všetok papier a potom ho vložte znova.

## Originál sa nepodáva v podávači APD

- Použite originály, ktoré sú podporované podávačom ADP.
- Vložte originály správnym smerom a posuňte postranné vodiace lišty podávača APD k hranám originálov.
- Vyčistite vnútro podávača APD.
- Nevkladajte originály nad čiaru označenú symbolom trojuholníka na podávači APD.

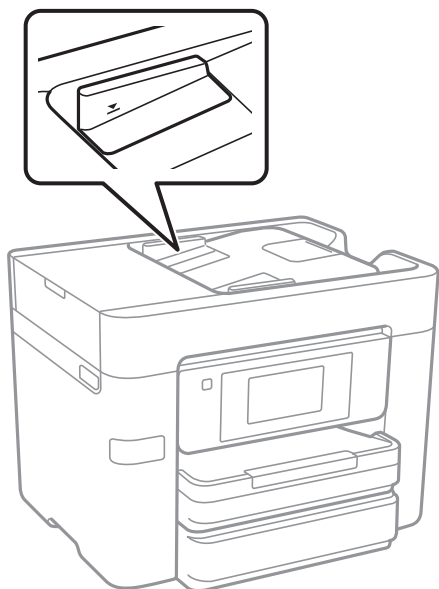

- Skontrolujte, či je naspodku obrazovky ikona APD. Ak je vypnutá, vložte originály znova.

### Súvisiace informácie

- ➔ „Dostupné originály pre APD” na strane 49
- ➔ „Vkladanie originálov do podávača APD” na strane 49
- ➔ „Čistenie podávača APD” na strane 163



---

## Problémy s napájaním a ovládacím panelom

### Napájanie sa nezapne

- Uistite sa, že napájací kábel je správne zapojený.
- Podržte tlačidlo  stlačené o čosi dlhšie.

### Napájanie sa nevypne

Podržte tlačidlo  stlačené o čosi dlhšie. Ak sa tlačiareň aj tak nedá vypnúť, odpojte napájací kábel. Aby sa predišlo vyschnutiu tlačovej hlavy, tlačiareň znovu zapnite a vypnite stlačením tlačidla .

### Napájanie sa vypne automaticky

- Klepnite na položky **Nastav. > Všeobecné nastavenia > Zákl. nastavenia > Nast. vyp. napáj.** a potom vypnite nastavenia položiek **Vypnúť napájanie pri nečinnosti** a **Vypnúť napájanie pri odpojení**.
- Klepnite na položky **Nastav. > Všeobecné nastavenia > Zákl. nastavenia** a potom vypnite nastavenie položky **Časovač vypnutia**.

**Poznámka:**

Vaše zariadenie môže obsahovať funkciu **Nast. vyp. napáj.** alebo **Časovač vypnutia** v závislosti od miesta nákupu.

### Displej LCD stmavne

Tlačiareň je v režime spánku. Ak chcete obrazovku LCD vrátiť do jej predchádzajúceho stavu, kdekoľvek na ňu klepnite.

### Dotyková obrazovka nereaguje

- Ak ste na dotykovú obrazovku nalepili ochranný štítok, optická dotyková obrazovka nemusí reagovať.
- Vypnite tlačiareň a potom utrite obrazovku pomocou mäkkej suchej handričky. Ak je obrazovka zašpinená, nemusí reagovať.

---

## Nedá sa tlačíť z počítača

### Kontrola pripojenia

- Kábel rozhrania USB bezpečne zapojte do tlačiarne a počítača.
- Ak používate rozbočovač USB, pokúste sa pripojiť tlačiareň priamo k počítaču.
- Ak nemôžete tlačíť cez sieť, pozrite si stránku, na ktorej je opísaný spôsob pripojenia z počítača.

## Riešenie problémov

### Kontrola softvéru a údajov

- Nainštalujte ovládač tlačiarne.
- Ak tlačíte graficky náročný obrázok, počítač nemusí mať dostatok pamäte. Vytlačte obrázok pri nižšom rozlíšení alebo s menšou veľkosťou.

### Kontrola stavu tlačiarne z počítača (Windows)

Kliknite na položku **Tlačový front** na karte **Údržba** v ovládači tlačiarne a skontrolujte nasledovné položky.

- Skontrolujte, či nie sú zobrazené nejaké pozastavené tlačové úlohy.  
Ak je to potrebné, zrušte tlač.
- Uistite sa, že tlačiareň nie je off-line a že nečaká na tlačovú úlohu.  
Ak je tlačiareň off-line alebo čaká na tlačovú úlohu, zrušte nastavenie offline alebo čakanie na tlačovú úlohu v ponuke **Tlačiareň**.
- Uistite sa, že je tlačiareň vybratá ako predvolená tlačiareň v ponuke **Tlačiareň** (pri položke ponuky by mal byť zobrazený znak začiarknutia).  
Ak tlačiareň nie je vybratá ako predvolená tlačiareň, nastavte ju ako predvolenú tlačiareň.
- Zaisťte, aby bola tlačiareň nasledovne správne zvolená v položke **Vlastnosti > Port** v ponuke **Tlačiareň**.  
Vyberte možnosť „USBXXX“ pre USB pripojenie, prípadne možnosť „EpsonNet Print Port“ pre sieťové pripojenie.

### Kontrola stavu tlačiarne z počítača (Mac OS X)

Skontrolujte, či stav tlačiarne nie je **Pozastavené**.

Vyberte položku **Systémové nastavenia** z ponuky  > **Tlačiarne a skenery** (alebo **Tlač a skenovanie**, **Tlač a faxovanie**) a potom dvakrát kliknite na tlačiareň. Ak je tlačiareň pozastavená, kliknite na možnosť **Obnoviť** (alebo **Obnoviť tlačiareň**).

### Súvisiace informácie

- ➔ [„Pripojenie k počítaču“ na strane 24](#)
- ➔ [„Inštalácia aplikácií“ na strane 187](#)
- ➔ [„Zrušenie tlače“ na strane 88](#)

---

## Ked' nemôžete urobiť nastavenia siete

- Vypnite zariadenia, ktoré chcete pripojiť k sieti. Počkejte asi 10 sekúnd a potom zapnite zariadenia v tomto poradí: prístupový bod, počítač alebo inteligentné zariadenia a potom tlačiareň. Premiestnite tlačiareň a počítač alebo inteligentné zariadenie bližšie k prístupovému bodu, aby sa zlepšila komunikácia rádiovými vlnami, a potom skúste urobiť nastavenia siete znova.
- Klepnite na položky **Nastav. > Všeobecné nastavenia > Nastavenie siete > Kontrola pripojenia** a potom vytlačte správu o sieťovom pripojení. Ak sa vyskytne chyba, skontrolujte správu o sieťovom pripojení a potom postupujte podľa vytlačených riešení.

### Súvisiace informácie

- ➔ [„Tlač správy o sieťovom pripojení“ na strane 33](#)
- ➔ [„Hlásenia a riešenia v správe o sieťovom pripojení“ na strane 34](#)

## Nedá sa pripojiť zo zariadení, hoci v nastaveniach siete nie sú žiadne problémy

Ak sa nemôžete z počítača ani inteligentného zariadenia pripojiť k tlačiarni, hoci správa o sieťovom pripojení neukazuje žiadne problémy, pozrite nasledujúce.

- ❑ Keď používate súčasne viac prístupových bodov, nemusí sa dať tlačiareň používať z počítača ani inteligentného zariadenia. Zavisí to od nastavenia prístupových bodov. Pripojte počítač alebo inteligentné zariadenie k rovnakému prístupovému bodu ako tlačiareň.

Ak je na inteligentnom zariadení aktivovaná funkcia zosieťovania, vypnite ju.

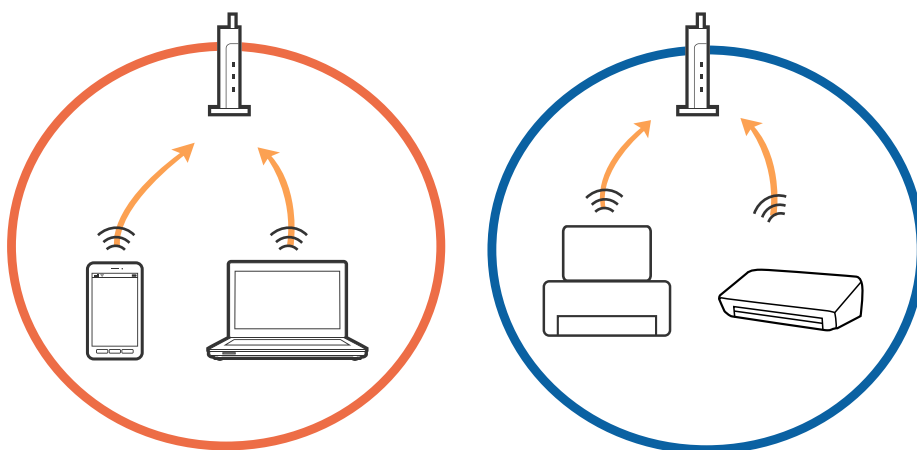

- ❑ K prístupovému bodu sa nemusí dať pripojiť, ak má prístupový bod viac SSID a zariadenia sú pripojené k rozličným SSID na rovnakom prístupovom bode. Pripojte počítač alebo inteligentné zariadenie k rovnakému SSID ako tlačiareň.

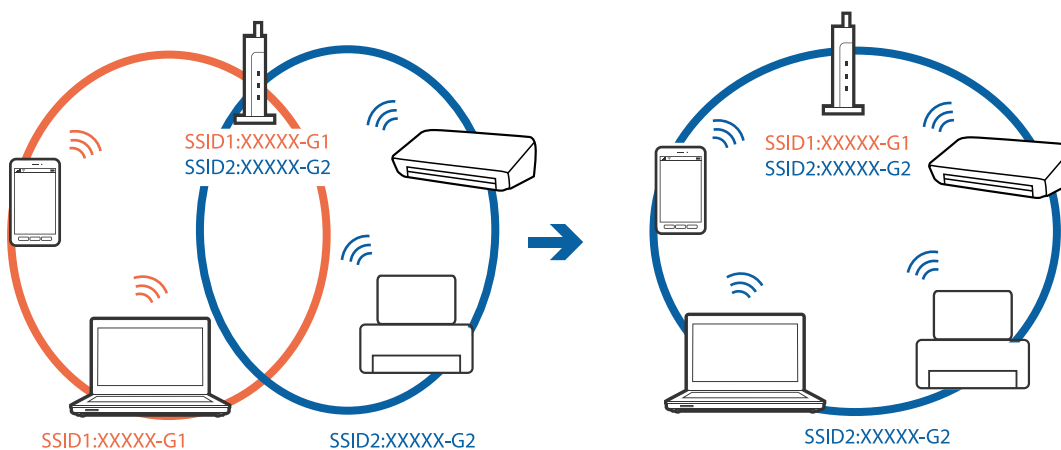

## Riešenie problémov

- Prístupový bod kompatibilný so štandardom IEEE802.11a aj IEEE802.11g má SSID v pásme 2,4 GHz a 5 GHz. Ak pripojíte počítač alebo inteligentné zariadenie k SSID v pásme 5 GHz, nemusí sa pripojiť k tlačiarňi, pretože tlačiareň podporuje len komunikáciu v pásme 2,4 GHz. Pripojte počítač alebo inteligentné zariadenie k rovnakému SSID ako tlačiareň.

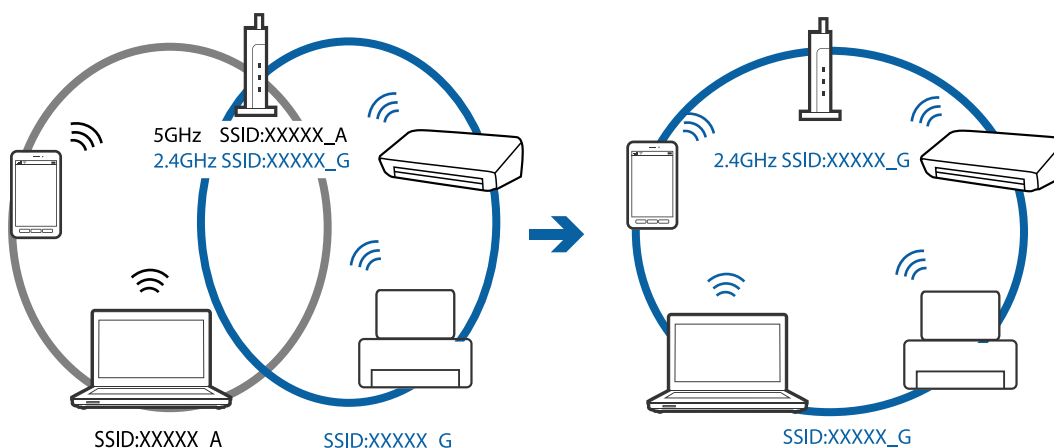

- Väčšina prístupových bodov má funkciu oddeľovača súkromia, ktorá blokuje komunikáciu medzi pripojenými zariadeniami. Ak komunikácia medzi tlačiarňou a počítačom alebo inteligentným zariadením nie je možná, hoci sú pripojené k rovnakej sieti, deaktivujte na prístupovom bode funkciu oddeľovača súkromia. Pozrite si návod k prístupovému bodu, kde nájdete ďalšie podrobnosti.

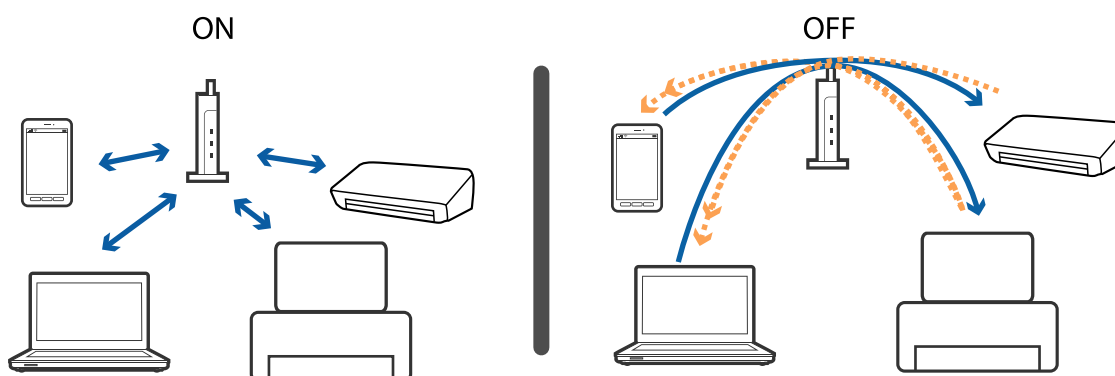

## Súvisiace informácie

- ➔ „Overenie SSID pripojeného k tlačiarňi“ na strane 197
- ➔ „Overenie SSID pre počítač“ na strane 198

## Overenie SSID pripojeného k tlačiarňi

Klepnite na položky **Nastav.** > **Všeobecné nastavenia** > **Nastavenie siete** > **Stav siete**. SSID pre Wi-Fi a Wi-Fi Direct môžete overiť z každej ponuky.

## Overenie SSID pre počítač

### Windows

Kliknite na ikonu  na paneli úloh na pracovnej ploche. V zobrazenom zozname skontrolujte názov pripojeného SSID.



### Mac OS X

Kliknite na ikonu Wi-Fi vo vrchnej časti obrazovky počítača. Zobrazí sa zoznam SSID a pripojené SSID je označené značkou začiarknutia.



---

## Tlačiareň občas nechce tlačiť cez sieťové pripojenie

### Kontrola sieťového prostredia

- Keď ste zmenili prístupový bod alebo poskytovateľa, urobte nastavenia siete na tlačiarni znova. Pripojte počítač alebo inteligentné zariadenie k rovnakému SSID ako tlačiareň.
- Vypnite zariadenia, ktoré chcete pripojiť k sieti. Počkejte asi 10 sekúnd a potom zapnite zariadenia v tomto poradí: prístupový bod, počítač alebo inteligentné zariadenia a potom tlačiareň. Premiestnite tlačiareň a počítač alebo inteligentné zariadenie bližšie k prístupovému bodu, aby sa zlepšila komunikácia rádiovými vlnami, a potom skúste urobiť nastavenia siete znova.

### Kontrola počítača

V systéme Windows kliknite na položku **Tlačový front** na karte **Údržba** v ovládači tlačiarne a skontrolujte nasledujúce.

- Skontrolujte, či nie sú zobrazené nejaké pozastavené tlačové úlohy.  
Ak je to potrebné, zrušte tlač.
- Uistite sa, že tlačiareň nie je off-line a že nečaká na tlačovú úlohu.  
Ak je tlačiareň off-line alebo čaká na tlačovú úlohu, zrušte nastavenie offline alebo čakanie na tlačovú úlohu v ponuke **Tlačiareň**.
- Uistite sa, že je tlačiareň vybratá ako predvolená tlačiareň v ponuke **Tlačiareň** (pri položke ponuky by mal byť zobrazený znak začiarknutia).  
Ak tlačiareň nie je vybratá ako predvolená tlačiareň, nastavte ju ako predvolenú tlačiareň.
- Skontrolujte, či je v položkách **Vlastnosti tlačiarne** > **Port** vybraný správny port.

### Kontrola správy o sieťovom pripojení

Klepnite na položky **Nastav.** > **Všeobecné nastavenia** > **Nastavenie siete** > **Kontrola pripojenia** a potom vytlačte správu o sieťovom pripojení. Ak sa v správe ukazuje, že pripojenie k sieti je neúspešné, skontrolujte správu o sieťovom pripojení a potom postupujte podľa vytlačených riešení.

### Kontrola sieťového pripojenia počítača

Skúste z počítača otvoriť nejakú webovú stránku, aby ste sa uistili, či sú nastavenia siete na počítači správne. Ak nemôžete otvoriť žiadnu webovú stránku, problém je v počítači. Skontrolujte sieťové pripojenie počítača.

### Súvisiace informácie

- ➔ „Overenie SSID pripojeného k tlačiarni” na strane 197
- ➔ „Tlač správy o sieťovom pripojení” na strane 33
- ➔ „Hlásenia a riešenia v správe o sieťovom pripojení” na strane 34
- ➔ „Ovládač tlačiarne Windows” na strane 179

---

## Tlačiareň občas nechce tlačiť pomocou USB pripojenia

- Odpojte USB kábel od počítača. Kliknite pravým tlačidlom myši na ikonu tlačiarne zobrazenú na počítači a potom vyberte možnosť **Odpojiť zariadenie**. Potom pripojte USB kábel k počítaču a skúste otestovať tlač. Ak je tlač možná, inštalácia je dokončená.

## Riešenie problémov

- Obnovte USB pripojenia podľa postupu uvedeného v časti [Zmena spôsobu pripojenia k počítaču] v tejto príručke.

### Súvisiace informácie

- ➔ [„Zmena spôsobu pripojenia na počítač” na strane 38](#)

---

## Nedá sa tlačíť z iPhone alebo iPad

- Pripojte iPhone alebo iPad k rovnakej sieti (SSID) ako tlačiareň.
- Povoľte položku **Aut. zob. nas. pap.** v nasledujúcich ponukách.  
Nastav. > Všeobecné nastavenia > Nastavenia tlačiarnie > Nastavenia zdroja papiera > Aut. zob. nas. pap.
- Povoľte nastavenie AirPrint v aplikácii Web Config.

### Súvisiace informácie

- ➔ [„Pripojenie k inteligentnému zariadeniu” na strane 26](#)
- ➔ [„Web Config” na strane 177](#)

---

## Problémy s výtlačkami

### Výtlačok je ošúchaný, prípadne chýba farba

Ak ste tlačiareň dlho nepoužívali, trysky tlačovej hlavy môžu byť upchané a vypúšťanie kvapiek atramentu môže byť znemožnené. Vykonajte kontrolu dýz a vyčistite tlačovú hlavu, ak sú dýzy tlačovej hlavy upchané.

### Súvisiace informácie

- ➔ [„Kontrola a čistenie tlačovej hlavy” na strane 160](#)

### Objavujú sa pásy alebo nečakané farby

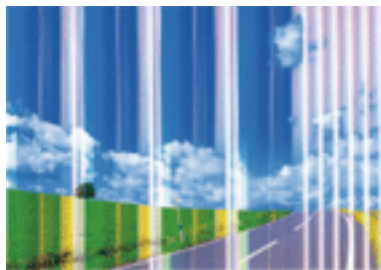

Trysky tlačovej hlavy môže byť zanesené. Urobte kontrolu trysky a skontrolujte, či trysky tlačovej hlavy nie sú zanesené. Ak sú trysky tlačovej hlavy upchané, vyčistite tlačovú hlavu.



#### Súvisiace informácie

➔ „Kontrola a čistenie tlačovej hlavy” na strane 160

### Farebné pruhy sa objavujú v intervaloch približne 3.3 cm

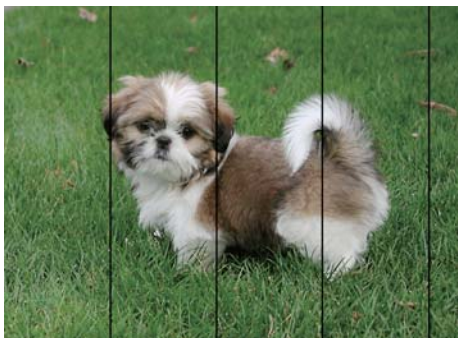

- Vyberte vhodné nastavenie typu papiera podľa papiera vloženého v tlačiarni.
- Tlačovú hlavu vyrovnajte pomocou funkcie **Vodorovné zarovnanie**.
- Keď tlačíte na obyčajný papier, vytlačte pomocou nastavenia vyššej kvality.

#### Súvisiace informácie

➔ „Zoznam typov papiera” na strane 44

➔ „Zarovnanie tlačovej hlavy” na strane 161

### Rozmazané výtlačky, zvislé pruhy alebo nesprávne zarovnanie



enthalten alle  
Aufdruck. W  
↓ 5008 "Regel

Tlačovú hlavu vyrovnajte pomocou funkcie **Zvislé zarovnanie**.

#### Súvisiace informácie

➔ „Zarovnanie tlačovej hlavy” na strane 161

### Kvalita tlače sa nezlepší ani po zarovnaní tlačovej hlavy

Pri dvojsmernej (alebo vysokorýchlostnej) tlači tlačí tlačová hlava pri pohybe oboma smermi a môže dôjsť k nesprávnemu zarovnaní zvislých čiar. Ak sa kvalita tlače nezlepší, vypnite dvojsmerné (alebo vysokorýchlostné) nastavenie. Vypnutie tohto nastavenia môže znížiť rýchlosť tlače.

## Riešenie problémov

### Ovládací panel

Deaktivujte možnosť **Obojsmerná** v položke **Nastav. > Všeobecné nastavenia > Nastavenia tlačiarne**.

### Windows

V ovládači tlačiarne zrušte výber položky **Vysoká rýchlosť** na karte **Viac možností**.

### Mac OS X

Vyberte položku **Systémové nastavenia** z ponuky  > **Tlačiarne a skenery** (alebo **Tlač a skenovanie, Tlač a faxovanie**), a potom vyberte tlačiareň. Kliknite na položky **Možnosti a náplne > Možnosti** (alebo **Ovládač**). Vyberte možnosť **Vypnuté** pre nastavenie **High Speed Printing**.

## Súvisiace informácie

➔ [„Možnosti ponuky Pam. zar.” na strane 64](#)

## Kvalita tlače je nízka

Ak je kvalita tlače nízka kvôli rozmazaným výtlačkom, pruhom, chýbajúcim farbám, vyblednutým farbám a nesprávnemu zarovnaniu na výtlačkoch, skontrolujte nasledovné.

### Kontrola tlačiarne

- Vykonajte kontrolu dýz a vyčistite tlačovú hlavu, ak sú dýzy tlačovej hlavy upchané.
- Zarovnajte tlačovú hlavu.

### Kontrola papiera

- Používajte papier podporovaný touto tlačiarňou.
- Netlačte na papier, ktorý je vlhký, poškodený alebo príliš starý.
- Ak je papier skrútený alebo je obálka nadutá, vyrovnajte ju.
- Neukladajte papier na seba hneď po vytlačení.
- Nechajte výtlačky úplne vysušiť pred ich založením alebo vyvesením. Pri sušení výtlačkov ich nevystavujte priamemu slnečnému žiareniu, nepoužívajte sušič a nedotýkajte sa tlačenej strany papiera.
- Pri tlači obrázkov alebo fotografií spoločnosť Epson odporúča používať originálny papier Epson, nie obyčajný papier. Tlačte na stranu pre tlač originálneho papiera Epson.

### Kontrola nastavení tlače

- Vyberte vhodné nastavenie typu papiera podľa papiera vloženého v tlačiarňi.
- Tlačte pomocou nastavenia vyššej kvality.
- Ak ste vybrali nastavenie kvality **Štandardné - živé** v ovládači tlačiarne systému Windows, zmeňte ho na **Štandardne**. Ak ste vybrali nastavenie kvality **Normal-Vivid** v ovládači tlačiarne systému Mac OS X, zmeňte ho na **Normal**.

### Kontrola atramentovej kazety

- Spoločnosť Epson odporúča spotrebovať atramentovú kazetu pred dátumom vytlačeným na jej obale.
- V záujme dosiahnutia najlepších výsledkov spotrebujte atramentové kazety do šiestich mesiacov od otvorenia obalu.

## Riešenie problémov

- Skúste použiť originálne atramentové kazety Epson. Toto zariadenie je navrhnuté tak, aby upravovalo farby na základe používania originálnych atramentových kaziet Epson. Používanie neoriginálnych atramentových kaziet môže spôsobiť pokles kvality tlače.

### Súvisiace informácie

- ➔ „Kontrola a čistenie tlačovej hlavy” na strane 160
- ➔ „Zarovnanie tlačovej hlavy” na strane 161
- ➔ „Dostupný papier a kapacity” na strane 43
- ➔ „Zoznam typov papiera” na strane 44
- ➔ „Bezpečnostné opatrenia pri manipulácii s papierom” na strane 42

## Papier je zašpinený alebo ošúchaný

- Keď sa navrchu alebo naspodku papiera objavia rozmazané vodorovné pásy, vložte papier v správnom smere a posuňte vodiace lišty k hranám papiera.

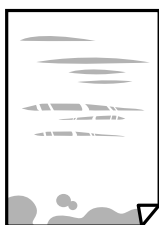

- Keď sa na papieri objavia rozmazané zvislé pásy, vyčistite dráhu papiera.



- Položte papier na rovný podklad a skontrolujte, či nie je zvlhčený. Ak je, vyrovnajte ho.
- Ak je hrubý papier odretý, aktivujte nastavenie zníženia odierania. Ak toto nastavenie aktivujete, kvalita tlače sa môže zhoršiť, alebo sa môže tlač spomaliť.
  - Ovládací panel
 

Na domovskej obrazovke klepnite na položky **Nastav.** > **Všeobecné nastavenia** > **Nastavenia tlačiarne** a potom povoľte možnosť **Hrubý papier**.
  - Windows
 

Kliknite na položku **Rozšírené nastavenia** na karte ovládača tlačiarne **Údržba**, a potom vyberte možnosť **Hrubý papier a obálky**.
  - Mac OS X
 

Vyberte položku **Systémové nastavenia** z ponuky  > **Tlačiarne a skenery** (alebo **Tlač a skenovanie**, **Tlač a faxovanie**), a potom vyberte tlačiareň. Kliknite na položky **Možnosti a náplne** > **Možnosti** (alebo **Ovládač**). Vyberte možnosť **Zapnuté** pre nastavenie **Hrubý papier a obálky**.

## Riešenie problémov

- Pri manuálnej obojstrannej tlači a pred opätovným vloženíím papiera skontrolujte, či atrament úplne vyschol.

### Súvisiace informácie

- ➔ „Vkladanie papiera do zásobníka Zásobník papiera” na strane 45
- ➔ „Čistenie dráhy papiera od atramentových škvŕn” na strane 163

## Počas automatickej obojstrannej tlače sa papier zašpiní

Keď používate funkciu automatickej obojstrannej tlače a tlačíte údaje s vysokou sýtosťou, ako sú napríklad obrázky a grafy, nastavte nižšiu sýtosť tlače a dlhšiu dobu sušenia.

### Súvisiace informácie

- ➔ „Obojstranná tlač” na strane 70
- ➔ „Nastavenia tlačiarne” na strane 169

## Tlačené fotografie sú zlepené

Možno tlačíte na nesprávnu stranu fotografického papiera. Uistite sa, či tlačíte na tlačovú stranu.

Keď sa tlačí na nesprávnu stranu fotografického papiera, je potrebné vyčistiť dráhu papiera.

### Súvisiace informácie

- ➔ „Čistenie dráhy papiera od atramentových škvŕn” na strane 163

## Obrázky a fotografie sa tlačia v neočakávaných farbách

Pri tlači z ovládacieho panela alebo ovládača tlačiarne Windows je štandardne použité nastavenie Epson auto photo adjustment v závislosti od typu papiera. Skúste zmeniť nastavenie.

- Ovládací panel

Zmeňte nastavenie položky **Opraviť fotografiu** z možnosti **Automaticky** na nejakú inú možnosť. Ak zmena nastavenia nefunguje, vyberte možnosť **Vylepšenie vypnuté** pre nastavenie **Opraviť fotografiu**.

- Windows ovládač tlačiarne

Na karte **Viac možností** vyberte možnosť **Vlastné** v položke **Korekcia farieb** a potom kliknite na položku **Spresniť**. Zmeňte nastavenie položky **Korekcia scény** z možnosti **Automatická korekcia** na nejakú inú možnosť. Ak zmena nastavenia nefunguje, použite nejaký iný spôsob pripojenia, nie **PhotoEnhance** v aplikácii **Správa farieb**.

### Súvisiace informácie

- ➔ „Možnosti ponuky Pam. zar.” na strane 64
- ➔ „Úprava farieb tlače” na strane 83

## Nedá sa tlačiť bez okrajov

V nastaveniach tlače urobte nastavenie tlače bez okrajov. Ak vyberiete typ papiera, ktorý nepodporuje tlač bez okrajov, nemôžete vybrať možnosť **Bez okrajov**. Vyberte typ papiera, ktorý podporuje tlač bez okrajov.

### Súvisiace informácie

- ➔ „Možnosti rozšírenej ponuky pre kopírovanie” na strane 92
- ➔ „Základy tlače — Windows” na strane 66
- ➔ „Základy tlače — Mac OS X” na strane 68

## Počas tlače bez okrajov sú hrany obrazu orezané

Počas tlače bez okrajov sa obrázok mierne zväčší a vyčnievajúca časť sa oreže. Vyberte nižšie nastavenie zväčšenia.

### Ovládací panel

Zmeňte nastavenie **Roztiahnutie**.

### Windows

V ovládači tlačiarne kliknite na položku **Nastavenia** vedľa políčka **Bez okrajov** na karte **Hlavný** a potom zmeňte nastavenie.

### Mac OS X

V ponuke dialógového okna tlače **Rozšírenie** zmeňte nastavenie **Nastavenia tlače**.

### Súvisiace informácie

- ➔ „Možnosti rozšírenej ponuky pre kopírovanie” na strane 92

## Výtlačok je nesprávne umiestnený, má nesprávnu veľkosť alebo okraje

- Vložte papier správnym smerom a posuňte postranné vodiace lišty k hranám papiera.
- Pri umiestňovaní originálov na sklo skenera, zarovnajte okraj originálu s okrajom označeným symbolom na ráme sklo skenera. Ak sú okraje kópie orezané, posuňte originál mierne ďalej od rohu.
- Keď dávate originály na sklo skenera, vyčistite sklo skenera a kryt dokumentov. Ak sú na skle prach alebo škvvrny, tieto sa môžu nachádzať v oblasti kopírovania, čo môže mať za následok nesprávnu polohu kopírovania alebo zmenšenie tlačeného obrázka.
- V nastaveniach kopírovania vyberte vhodnú **Veľkosť originálu**.
- Vyberte príslušné nastavenie veľkosti papiera.
- Upravte nastavenie okrajov v aplikácii, aby sa nachádzali v oblasti tlače.

### Súvisiace informácie

- ➔ „Vkladanie papiera do zásobníka Zásobník papiera” na strane 45
- ➔ „Umiestnenie originálov na Sklo skenera” na strane 52
- ➔ „Čistenie súčasti Sklo skenera” na strane 165
- ➔ „Oblasť tlače” na strane 225

## Vytlačené znaky sú nesprávne alebo skomolené

- Kábel rozhrania USB bezpečne zapojte do tlačiarne a počítača.
- Zrušte všetky pozastavené tlačové úlohy.
- Počas tlače nezapínajte manuálne režim **Dlhodobý spánok** počítača alebo režim **Spánok**. Nabudúce, keď zapnete počítač, sa môžu vytlačiť stránky skomoleného textu.
- Ak použijete predtým používaný ovládač tlačiarne, vytlačené znaky môžu byť skomolené. Uistite sa, či je použitý ovládač tlačiarne určený tejto tlačiarni. Vo vrchnej časti okna ovládača tlačiare skontrolujte názov tlačiarne.

### Súvisiace informácie

- ➔ [„Zrušenie tlače” na strane 88](#)

## Vytlačený obrázok je prevrátený

V ovládači tlačiarne alebo v aplikácii zrušte nastavenie zrkadlového obrazu.

- Windows  
V ovládači tlačiarne zrušte výber položky **Zrkadlový obraz** na karte **Viac možností**.
- Mac OS X  
Zrušte výber položky **Mirror Image** v ponuke dialógového okna tlače **Nastavenia tlače**.

## Mozaikové vzory na výtlačkoch

Pri tlači obrázkov a fotografií tlače pomocou údajov s vysokým rozlíšením. Obrázky na webových stránkach majú často nízke rozlíšenie a hoci vyzerajú dosť dobre na displeji, kvalita tlače môže byť nižšia.

## Na kopírovanom obraze sa objavujú nerovnomerné farby, šmuhy, bodky alebo rovné čiary

- Vyčistite dráhu papiera.
- Vyčistite sklo skenera.
- Vyčistite podávač APD.
- Netlačte príliš veľkou silou na originál alebo kryt na dokumenty pri ukladaní originálov na sklo skenera.
- Ak sa papier zašpiní, znížte nastavenie hustoty kopírovania.

### Súvisiace informácie

- ➔ [„Čistenie dráhy papiera od atramentových škvŕn” na strane 163](#)
- ➔ [„Čistenie súčasti Sklo skenera” na strane 165](#)
- ➔ [„Čistenie podávača APD” na strane 163](#)
- ➔ [„Možnosti základnej ponuky pre kopírovanie” na strane 90](#)

## Na kopírovanom obraze je vlnitý vzor (známy ako moaré)

Zmeňte nastavenie zmenšenia alebo zväčšenia, alebo umiestnite originál pod trochu pozmeneným uhlom.

### Súvisiace informácie

➔ „Možnosti základnej ponuky pre kopírovanie” na strane 90

## Na kópii je opačná strana originálu

- Ak je originál tenký, položte ho na sklo skenera a potom položte na originál čierny papier.
- Znížte na ovládacom paneli nastavenie hustoty kópie.

### Súvisiace informácie

➔ „Možnosti základnej ponuky pre kopírovanie” na strane 90

## Problém s výtlačkami nie je možné odstrániť

Ak ste vyskúšali všetky uvedené riešenia a problém sa nevyriešil, skúste odinštalovať a znovu nainštalovať ovládač tlačiarne.

### Súvisiace informácie

➔ „Odinštalovanie aplikácií” na strane 186

➔ „Inštalácia aplikácií” na strane 187

---

## Ďalšie problémy pri tlači

### Príliš pomalá tlač

- Zavrite všetky nepotrebné aplikácie.
- Znížte nastavenie kvality. Vysokokvalitná tlač znižuje rýchlosť tlače.
- Zapnite dvojsmerné (alebo vysokorýchlostné) nastavenie. Keď je toto nastavenie zapnuté, tlačová hlava tlačí pri pohybe oboma smermi a rýchlosť tlače sa zvyšuje.
  - Ovládací panel

Na domovskej obrazovke klepnite na položky **Nastav.** > **Všeobecné nastavenia** > **Nastavenia tlačiarne** > **Obojsmerná** a potom to povolte.
  - Windows

V ovládači tlačiarne vyberte položku **Vysoká rýchlosť** na karte **Viac možností**.
  - Mac OS X

Vyberte položku **Systémové nastavenia** z ponuky  > **Tlačiarne a skenery** (alebo **Tlač a skenovanie**, **Tlač a faxovanie**), a potom vyberte tlačiareň. Kliknite na položky **Možnosti a náplne** > **Možnosti** (alebo **Ovládač**). Vyberte možnosť **Zapnuté** pre nastavenie **High Speed Printing**.

## Riešenie problémov

Vypnite tichý režim. Táto funkcia znižuje rýchlosť tlače.

Ovládací panel

Na domovskej obrazovke klepnite na  a potom zakážete možnosť **Tichý režim**.

Windows

V ovládači tlačiarne vyberte možnosť **Vypnuté** v nastavení **Tichý režim** na karte **Hlavný**.

Mac OS X

Vyberte položku **Systémové nastavenia** z ponuky  > **Tlačiarne a skenery** (alebo **Tlač a skenovanie**, **Tlač a faxovanie**), a potom vyberte tlačiareň. Kliknite na položky **Možnosti a náplne** > **Možnosti** (alebo **Ovládač**). Vyberte možnosť **Vypnuté** pre nastavenie **Tichý režim**.

## Pri nepretržitej tlači sa tlač dramaticky spomalí

tlač sa spomalí, aby nedochádzalo k prehriatiu a poškodeniu mechanizmu tlačiarne. V tlači ale môžete pokračovať ďalej. Ak chcete obnoviť normálnu rýchlosť tlače, nechajte tlačiareň nečinnú aspoň 30 minút. Rýchlosť tlače sa nevráti k normálu, ak je vypnuté napájanie.

## Nedá sa zrušiť tlač z počítača so systémom Mac OS X v10.6.8

Ak chcete zastaviť tlač z počítača, urobte nasledujúce nastavenia.

Spustite aplikáciu Web Config a potom vyberte možnosť **Port9100** v nastavení **Protokol s najvyššou prioritou** v časti **Nastavenie AirPrint**. Vyberte položku **Systémové nastavenia** z ponuky  > **Tlačiarne a skenery** (alebo **Tlač a skenovanie**, **Tlač a faxovanie**), odstráňte tlačiareň a potom ju znova pridajte.

## Nie je možné spustiť skenovanie

Ak skenujete s ADF, skontrolujte, či je zatvorený kryt dokumentov a kryt ADF.

Kábel rozhrania USB bezpečne zapojte do tlačiarne a počítača. Ak používate rozbočovač USB, pokúste sa pripojiť tlačiareň priamo k počítaču.

Ak skenujete pri vysokom rozlíšení cez sieť, môže dôjsť k chybe v komunikácii. Znížte rozlíšenie.

Zaisťte, aby bola v aplikácii Epson Scan 2 zvolená správna tlačiareň (skener).

### Ak používate systém Windows, skontrolujte, či je tlačiareň rozpoznaná

V systéme Windows skontrolujte, či je tlačiareň (skener) zobrazená v zozname **Skener alebo fotoaparát**. Tlačiareň (skener) by sa mala zobrazovať ako „EPSON XXXXX (názov tlačiarne)“. Ak tlačiareň (skener) nie je zobrazená, odinštalujte a znovu nainštalujte aplikáciu Epson Scan 2. Zoznam **Skener a fotoaparát** zobrazíte nasledovne.

Windows 10

Pravým tlačidlom myši kliknite na tlačidlo Štart alebo ho podržte stlačené, kliknite na položku **Ovládací panel**, do kľúčového tlačidla vyhľadávania zadajte „Skener a fotoaparát“, kliknite na položku **Zobraziť skenery a fotoaparáty** a skontrolujte, či je tlačiareň zobrazená.

Windows 8.1/Windows 8/Windows Server 2012 R2/Windows Server 2012

Vyberte položky **Pracovná plocha** > **Nastavenia** > **Ovládací panel**, do kľúčového tlačidla vyhľadávania zadajte „Skener a fotoaparát“, kliknite na položku **Zobraziť skener a kameru** a skontrolujte, či je tlačiareň zobrazená.



## Riešenie problémov

- Windows 7/Windows Server 2008 R2

Kliknite na tlačidlo Štart, kliknite na položku **Ovládací panel**, do kľúčového tlačidla vyhľadávania zadajte „Skener a fotoaparát“, kliknite na položku **Zobraziť skenery a fotoaparáty** a skontrolujte, či je tlačiareň zobrazená.

- Windows Vista/Windows Server 2008

Kliknite na tlačidlo Štart, kliknite na položky **Ovládací panel > Hardvér a zvuk > Skenery a fotoaparáty** a skontrolujte, či je tlačiareň zobrazená.

- Windows XP/Windows Server 2003 R2/Windows Server 2003

Kliknite na tlačidlo Štart, kliknite na položky **Ovládací panel > Tlačiarne a iný hardvér > Skenery a fotoaparáty** a skontrolujte, či je tlačiareň zobrazená.

### Súvisiace informácie

- ➔ [„Odinštalovanie aplikácií“ na strane 186](#)
- ➔ [„Inštalácia aplikácií“ na strane 187](#)

---

## Problémy s naskenovaným obrázkom

### Pri skenovaní zo skla skenera sa vyskytujú nerovnomerné farby, nečistoty a škvŕny

- Vyčistite sklo skenera.
- Odstráňte všetky nečistoty alebo špinu, ktorá sa prichytáva na originál.
- Na originál alebo na kryt dokumentov netlačte príliš silno. Ak tlačíte príliš silno, môže dochádzať k výskytu rozmazania, šmúh a škvŕn.

### Súvisiace informácie

- ➔ [„Čistenie súčasti Sklo skenera“ na strane 165](#)

### Pri skenovaní z ADF sa vyskytujú rovné čiary.

- Vyčistite zásobník ADF.  
Rovné čiary sa môžu na obrázku vyskytovať vtedy, keď sa do ADF dostane špina a nečistoty.
- Odstráňte všetky nečistoty alebo špinu, ktorá sa prichytáva na originál.

### Súvisiace informácie

- ➔ [„Čistenie podávača APD“ na strane 163](#)

### Kvalita obrazu je slabá

- V aplikácii Epson Scan 2 upravte obraz pomocou položiek na karte **Rozšírené nastavenia** a potom naskenujte.
- Ak je rozlíšenie nízke, skúste ho zväčšiť a potom naskenujte.

**Súvisiace informácie**

- ➔ „Skenovanie pomocou aplikácie Epson Scan 2” na strane 115

**V pozadí obrazov sa objavuje kontrast**

Na naskenovanom obraze sa môžu objavovať obrazy zo zadnej strany originálu.

- V aplikácii Epson Scan 2 vyberte kartu **Rozšírené nastavenia** a potom nastavte položku **Jas**.  
Táto funkcia nemusí byť k dispozícii. Závaži to od nastavení na karte **Hlavné nastavenia** > **Typ obrázka** alebo nastavení na karte **Rozšírené nastavenia**.
- V aplikácii Epson Scan 2 vyberte kartu **Rozšírené nastavenia** a potom položky **Možnosti obrázkov** > **Vylepšenie textu**.
- Keď skenujete zo skla skenera, položte na originál čierny papier alebo stolovú podložku.

**Súvisiace informácie**

- ➔ „Skenovanie pomocou aplikácie Epson Scan 2” na strane 115
- ➔ „Umiestnenie originálov” na strane 49

**Text je rozmazaný**

- V aplikácii Epson Scan 2 vyberte kartu **Rozšírené nastavenia** a potom položky **Možnosti obrázkov** > **Vylepšenie textu**.
- V aplikácii Epson Scan 2, keď je položka **Typ obrázka** na karte **Hlavné nastavenia** nastavená na možnosť **Čiernobielo**, nastavte položku **Hraničná hodnota** na karte **Rozšírené nastavenia**. Keď zväčšíte hodnotu **Hraničná hodnota**, čierna bude sýtejšia.
- Ak je rozlíšenie nízke, skúste ho zväčšiť a potom skenujte.

**Súvisiace informácie**

- ➔ „Skenovanie pomocou aplikácie Epson Scan 2” na strane 115

**Zobrazujú sa rušivé vzory (tiene podobné pavučine)**

Ak je originál vytlačený dokument, na naskenovanom obrázku sa môžu zobrazovať rušivé vzory (tiene podobné pavučine).

- Na karte **Rozšírené nastavenia** v Epson Scan 2 nastavte položku **Odrašťovanie**.



- Zmeňte rozlíšenie a potom znova naskenujte.

**Súvisiace informácie**

➔ „Skenovanie pomocou aplikácie Epson Scan 2” na strane 115

**Na skle skenera sa nedá skenovať správna oblasť**

- Uistite sa, že je originál umiestnený podľa značiek zarovnaní.
- Ak okraj skenovaného obrazu chýba, mierne posuňte originál ďalej od kraja skla skenera.
- Keď skenujete z ovládacieho panela a vyberiete funkciu orezania skenovanej oblasti, odstráňte zo skla skenera a krytu dokumentu všetky nečistoty a prach. Ak je okolo originálu nejaká nečistota alebo prach, skenovaný rozsah sa zväčší a táto oblasť sa zahrnie do skenovania.

**Súvisiace informácie**

➔ „Umiestnenie originálov” na strane 49

➔ „Čistenie súčasti Sklo skenera” na strane 165

**Text nie je rozpoznávaný správne, keď sa ukladá ako a PDF s možnosťou vyhľadávania**

- V okne **Možnosti formátu obrázka** v aplikácii Epson Scan 2 skontrolujte, či je položka **Jazyk textu** nastavená na karte **Text** správne.
- Skontrolujte, či je originál položený rovno.
- Použite originál so zreteľným textom. Funkcia rozpoznávania textu môže odmietnuť nasledujúce typy originálov.
  - Originály, ktoré boli veľa krát kopírované
  - Originály prijaté faxom (pri nízkych rozlíšeníach)
  - Originály, na ktorých je odsadenie písmen alebo riadkov príliš malé
  - Originály s nalinkovanými čiarami alebo prečiarknutím textu
  - Originály s ručne písaným textom
  - Originály so záhybmi alebo vráskami
- V aplikácii Epson Scan 2, keď je položka **Typ obrázka** na karte **Hlavné nastavenia** nastavená na možnosť **Čiernobielo**, nastavte položku **Hraničná hodnota** na karte **Rozšírené nastavenia**. Keď zväčšíte hodnotu **Hraničná hodnota**, oblasti s čiernou farbou budú väčšie.
- V aplikácii Epson Scan 2 vyberte kartu **Rozšírené nastavenia** a potom položky **Možnosti obrázkov > Vylepšenie textu**.

**Súvisiace informácie**

➔ „Skenovanie pomocou aplikácie Epson Scan 2” na strane 115

## Nedajú sa vyriešiť problémy na naskenovanom obraze

Ak ste vyskúšali všetky uvedené riešenia a problém sa nevyriešil, skúste obnoviť nastavenia aplikácie Epson Scan 2 pomocou Epson Scan 2 Utility.

**Poznámka:**

*Epson Scan 2 Utility je aplikácia, ktorá je priložená k programu Epson Scan 2.*

1. Spustíte aplikáciu Epson Scan 2 Utility.
  - Windows 10  
Kliknite na tlačidlo Štart a vyberte položky **EPSON > Epson Scan 2 Utility**.
  - Windows 8.1/Windows 8/Windows Server 2012 R2/Windows Server 2012  
Zadajte názov aplikácie do kľúčového tlačidla Vyhľadávanie, a potom vyberte zobrazenú ikonu.
  - Windows 7/Windows Vista/Windows XP/Windows Server 2008 R2/Windows Server 2008/Windows Server 2003 R2/Windows Server 2003  
Kliknite na tlačidlo Štart a potom vyberte položky **Všetky programy** alebo **Programy > EPSON > Epson Scan 2 > Epson Scan 2 Utility**.
  - Mac OS X  
Vyberte položky **Prejsť > Aplikácie > Epson Software > Epson Scan 2 Utility**.
2. Vyberte kartu **Iné**.
3. Kliknite na položku **Obnoviť**.

**Poznámka:**

*Ak inicializácia problém nevyrieši, odinštalujte a znova nainštalujte aplikáciu Epson Scan 2.*

### Súvisiace informácie

- ➔ „[Odiňštalovanie aplikácií](#)” na strane 186
- ➔ „[Inštalácia aplikácií](#)” na strane 187

---

## Nie je možné uložiť naskenované obrázky do zdieľaného priečinka

### Skontrolovanie správ na tlačiarni

Keď dôjde ku chybe, na ovládacom paneli tlačiarny sa zobrazia chybové hlásenia.

## Riešenie problémov

Správy	Riešenia
Chyba DNS. Skontrolujte nastavenia DNS.	<ul style="list-style-type: none"> <li><input type="checkbox"/> Uistite sa, či adresa v zozname kontaktov v tlačiarňi a adresa zdieľaného priečinka je tá istá.</li> <li><input type="checkbox"/> Ak je IP adresa počítača pevná a je nastavená manuálne, zmeňte názov počítača v sieťovej ceste do IP adresy. Príklad: \\EPSON02\SCAN na \\192.168.xxx.xxx\SCAN</li> <li><input type="checkbox"/> Uistite sa, že je počítač zapnutý a nie je v režime spánku. Ak je počítač v režime spánku, do zdieľaného priečinka nemôžete uložiť naskenované obrázky.</li> <li><input type="checkbox"/> Dočasne deaktivujte bránu Firewall a bezpečnostný softvér. Ak sa chyba odstráni, skontrolujte nastavenia v bezpečnostnom softvéri.</li> <li><input type="checkbox"/> Ak je ako miesto v sieti vybratá <b>Verejná sieť</b>, naskenované obrázky nemôžete ukladať do zdieľaného priečinka. Pre každý port vykonajte nastavenia.</li> <li><input type="checkbox"/> Ak používate prenosný počítač a IP adresa je nastavená ako DHCP, pri opätovnom pripojení k sieti sa môže IP adresa zmeniť. Znovu získajte IP adresu.</li> <li><input type="checkbox"/> Uistite sa, že je nastavenie DNS správne. Pre nastavenie DNS kontaktujte vášho správcu siete.</li> <li><input type="checkbox"/> Názov počítača a IP adresa sa môžu líšiť, ak tabuľka riadenia servera DNS nie je aktualizovaná. Kontaktujte vášho správcu servera DNS.</li> </ul>
Chyba overenia. Skontrolujte nastavenia e-mailového serveru.	Uistite sa, že používateľské meno a heslo na počítači a na kontaktoch tlačiarne sú správne. Takisto sa uistite, či je heslo ešte platné.
Chyba komunikácie. Skontrolujte pripojenie Wi-Fi/siete.	<ul style="list-style-type: none"> <li><input type="checkbox"/> Uistite sa, že <b>Use Microsoft network sharing</b> je aktivovaný vo Web Config. Vyberte položku <b>Network &gt; MS Network</b> vo Web Config.</li> <li><input type="checkbox"/> Uistite sa, či adresa v zozname kontaktov v tlačiarňi a adresa zdieľaného priečinka je tá istá.</li> <li><input type="checkbox"/> Prístupové práva pre používateľa v zozname kontaktov by mali byť pridané do karty <b>Zdieľanie</b> a karty <b>Zabezpečenie</b> vo vlastnostiach zdieľaného priečinka. Takisto povolenia pre užívateľov by mali byť nastavené na „povolené“.</li> </ul>
Tento názov súboru sa už používa. Premenujte súbor a znovu naskenujte.	Zmeňte nastavenia názvu súboru. V opačnom prípade presuňte alebo vymažte súbory alebo zmeňte názov súboru v zdieľanom priečinku.
Skenovaný súbor(-y) je príliš veľký. Odoslaná je iba XX stránka(-y). Skontrolujte, či je v cieľovom priečinku dostatok miesta.	Na disku počítača nie je dostatok miesta. Zväčšite voľnú kapacitu na disku počítača.

## Skontrolovanie bodu, kde došlo ku chybe

Keď skenujete naskenované obrázky do zdieľaného priečinka, proces uloženia bude nasledovný. Môžete skontrolovať bod, kde došlo ku chybe.

Položky	Prevádzka	Chybové hlásenia
Pripojenie	Pripojte počítač z tlačiarne.	Chyba DNS. Skontrolujte nastavenia DNS.
Prihlásenie do počítača	Prihláste sa do počítača pomocou používateľského mena a hesla.	Chyba overenia. Skontrolujte nastavenia e-mailového serveru.
Skontrolovanie priečinka, ktorý chcete uložiť	Skontrolujte sieťovú cestu zdieľaného priečinka.	Chyba komunikácie. Skontrolujte pripojenie Wi-Fi/siete.

## Riešenie problémov

Položky	Prevádzka	Chybové hlásenia
Skontrolovanie názvu súboru	Skontrolujte, či existuje súbor s rovnakým názvom, ako súbor, ktorý chcete uložiť.	Tento názov súboru sa už používa. Premenujte súbor a znovu naskenujte.
Zapísanie súboru	Zapíšte nový súbor.	Skenovaný súbor(-y) je príliš veľký. Odoslaná je iba XX stránka(-y). Skontrolujte, či je v cieľovom priečinku dostatok miesta.

## Uloženie naskenovaných obrázkov trvá príliš dlho

Skontrolujte nasledujúce body.

- Uistite sa, že je nastavenie DNS správne.
- Keď kontrolujete Web Config, uistite sa, že sú všetky nastavenia DNS správne.
- Uistite sa, že je názov domény DNS správny.

## Prepnutie medzi súkromnou a verejnou sieťou

Sieťové umiestnenie je nastavené ako profil pre sieťové pripojenia vo Windows 7 alebo novšej verzii. Zdieľané nastavenia a nastavenia brány firewall sú nastavené podľa sieťového umiestnenia.

Pre prístup ku sieti z domu alebo z kancelárie použite **Súkromná sieť**, **Domáca sieť** alebo **Pracovná sieť**. Pre prístup k verejným bezdrôtovým sieťam LAN ako napríklad na letisku alebo na stanici, použite **Verejná sieť**, ktorá je bezpečnejšia ako súkromná sieť.

Ak chcete uložiť naskenované obrázky do zdieľaného priečinka, použite **Súkromná sieť**, **Domáca sieť** alebo **Pracovná sieť**.



### Upozornenie:

Ak chcete zmeniť miesto v sieti, obráťte sa na správcu.

### Poznámka:

V závislosti od vášho zariadenia sa použije sieťové umiestnenie **Sieť domény**.

Keď pripájate počítač ku sieti po prvýkrát, vyberte sieťové umiestnenie. Keď vyberiete verejnú sieť ako sieťové umiestnenie, nemôžete uložiť naskenované obrázky do zdieľaného priečinka. Znovu nastavte sieťové umiestnenie.

Názov sieťového umiestnenia sa mení pre Windows 10/Windows 8.1/Windows 8 a Windows 7.

Windows 10/Windows 8.1/Windows 8	Súkromná sieť
	Verejná sieť
Windows 7	Domáca sieť
	Pracovná sieť
	Verejná sieť

Sieťové nastavenia môžete skontrolovať v **Ovládací panel > Centrum sietí a zdieľania**.

## Zmena sieťového umiestnenia

Úkony na zmenu sieťového umiestnenia sa menia v závislosti od operačného systému.

### Súvisiace informácie

- ➔ „Zmena sieťového umiestnenia — Windows 10” na strane 215
- ➔ „Zmena sieťového umiestnenia — Windows 8.1” na strane 215
- ➔ „Zmena sieťového umiestnenia — Windows 8” na strane 216
- ➔ „Zmena sieťového umiestnenia — Windows 7” na strane 216

### Zmena sieťového umiestnenia — Windows 10

**Poznámka:**

*Prihláste sa ako správca.*

1. Kliknite na značku Windows, zobrazí sa ponuka štart a potom kliknite na ikonu nastavenia.
2. V okne **Nastavenia** kliknite na položku **Sieť a internet**.
3. V okne **Sieť a Internet** kliknite na názov pripojenej siete.
  - Pri použití bezdrôtového pripojenia vyberte **Wi-Fi**.
  - Pri použití káblového pripojenia vyberte **Ethernet**.
4. Ak sa v okne zobrazí veľa SSID, prejdite zoznamom a potom kliknite na **Rozšírené možnosti**.
5. Nastavte **Nastaviť toto PC ako rozpoznateľné**. Ak chcete naskenované obrázky uložiť do zdieľaného priečinka, vyberte **Zapnúť**.
  - Keď sa pripájate na domácu alebo pracovnú sieť, vyberte **Zapnúť** (súkromná sieť).
  - Keď sa pripájate k verejnej sieti, vyberte **Vypnúť** (verejná sieť).

**Poznámka:**

*Sieťové umiestnenie môžete skontrolovať v položke **Centrum sietí a zdieľania**.*

### Zmena sieťového umiestnenia — Windows 8.1

**Poznámka:**

*Prihláste sa ako správca.*

1. Ovládacie tlačidlá zobrazíte tak, že kurzor myši umiestnite na pravú stranu spodnej časti obrazovky a potom kliknite na **Nastavenia**.
2. Kliknite na položku **Zmeniť nastavenia počítača** v okne **Nastavenia**.
3. Kliknite na položku **Sieť** v okne **Nastavenia počítača**.
4. V okne **Sieť** kliknete na pripojenú sieť.
5. Nastavte **Nájsť zariadenia a obsah**. Ak chcete naskenované obrázky uložiť do zdieľaného priečinka, vyberte **Zapnúť**.
  - Keď sa pripájate na domácu alebo pracovnú sieť, vyberte **Zapnúť** (súkromná sieť).

## Riešenie problémov

- Keď sa pripájate k verejnej sieti, vyberte **Vypnúť** (verejná sieť).

**Poznámka:**

- Keď sa prihlásite ako správca, na displeji sa zobrazí hlásenie **Nájsť zariadenia a obsah**.
- Sieťové umiestnenie môžete skontrolovať v položke **Centrum sietí a zdieľania**.

### Zmena sieťového umiestnenia — Windows 8

**Poznámka:**

Prihláste sa ako správca.

- Ovládacie tlačidlá zobrazíte tak, že kurzor myši umiestnite na pravú stranu spodnej časti obrazovky a potom kliknite na **Nastavenia**.
- V okne **Nastavenia** kliknete na ikonu pripojenej siete.
- Pravým tlačidlom myši kliknite na okno pripojenej siete **Sieť** a potom v zobrazenej ponuke kliknite na **Zapnúť alebo vypnúť zdieľanie**.
- Keď sa zobrazí hlásenie **Chcete zapnúť zdieľanie medzi počítačom a pripojenými zariadeniami na tejto sieti?**, vyberte odpoveď vhodnú pre vaše sieťové umiestnenie. Ak chcete naskenované obrázky uložiť do zdieľaného priečinka, vyberte **Áno**.
  - Keď sa pripájate na domácu alebo pracovnú sieť, vyberte **Áno** (súkromná sieť).
  - Keď sa pripájate k verejnej sieti, vyberte **Nie** (verejná sieť).

**Poznámka:**

Sieťové umiestnenie môžete skontrolovať v položke **Centrum sietí a zdieľania**.

### Zmena sieťového umiestnenia — Windows 7

**Poznámka:**

Prihláste sa ako správca.

- Kliknite na tlačidlo **Štart** a potom vyberte položku **Ovládací panel**.
- Otvorte **Centrum sietí zdieľania**.
  - Zobrazíť **Kategória**: Vyberte **Sieť a internet** > **Centrum sietí a zdieľania**.
  - Zobrazíť **Malé ikony**: Kliknite na **Centrum sietí a zdieľania**.
- Kliknite na sieťové umiestnenie v **Zobrazíť vaše aktívne siete**.
- Nastavte sieťové umiestnenie.
  - Keď sa pripájate k domácej alebo kancelárskej sieti, vyberte **Domáca sieť** alebo **Pracovná sieť**.
  - Keď sa pripájate k verejnej sieti, vyberte **Verejná sieť**.
- Skontrolujte obsah a potom kliknite na tlačidlo **Zavrieť**.



---

## Ostatné problémy so skenovaním

### Skenovanie je pomalé

- Znížte rozlíšenie a znovu naskenujte. Keď je rozlíšenie vysoké, skenovanie môže trvať dlhšie.
- Rýchlosť skenovania možno znížiť v závislosti od funkcií nastavenia obrázka v aplikácii Epson Scan 2.
- Na obrazovke **Konfigurácia**, ktorú zobrazíte kliknutím na tlačidlo  v aplikácii Epson Scan 2, môžete znížiť rýchlosť skenovania nastavením položky **Tichý režim** na karte **Skenovať**.

#### Súvisiace informácie

- ➔ [„Skenovanie pomocou aplikácie Epson Scan 2” na strane 115](#)

### E-mailom nemožno odoslať naskenovaný obrázok

Uistite sa, že ste nakonfigurovali nastavenia e-mailového servera.

### Skenovanie zastane pri skenovaní do formátu PDF/Multi-TIFF

- Pri skenovaní pomocou aplikácie Epson Scan 2 môžete nepretržite skenovať až 999 strán vo formáte PDF a až 200 strán vo formáte Multi-TIFF. Pri skenovaní pomocou ovládacieho panela môžete pomocou ADF nepretržite jednostranne skenovať až 50 strán a až 100 strán môžete skenovať obojstranne pomocou ADF pri skenovaní pomocou sklo skenera.
- Pri skenovaní veľkého množstva odporúčame skenovať v odtieňoch sivej.
- Zväčšite voľnú kapacitu na pevnom disku počítača. Skenovanie môže zastať, ak tam nie je dostatok voľného miesta.
- Skúste skenovať pri nižšom rozlíšení. Skenovanie zastane, ak celková veľkosť údajov dosiahne limit.

#### Súvisiace informácie

- ➔ [„Skenovanie pomocou aplikácie Epson Scan 2” na strane 115](#)



---

## Problémy pri odosielaní a prijímaní faxov

### Nie je možné poslať alebo prijímať faxy

- Použite možnosť **Skont. fax. spojenie** na ovládacom paneli, aby ste spustili automatickú kontrolu faxového spojenia. Vyskúšajte riešenia vytlačené v hlásení.
- Skontrolujte nastavenie **Typ linky**. Nastavením na možnosť **PBX** môžete problém vyriešiť. Ak váš telefónny systém vyžaduje pre prístup k externej linke zadanie kódu pre externý prístup, zadajte prístupový kód do tlačiarne a na začiatku faxového čísla pri odosielaní zadajte znak # (mriežka).

## Riešenie problémov

- Ak nastane chyba komunikácie, zmeňte na ovládacom paneli nastavenie **Rých. faxu** na možnosť **Pom. (9 600 bps)**.
- Skontrolujte funkčnosť telefónnej zásuvky na stene tým, že k nej pripojíte telefón a vyskúšate ju. Ak nemôžete vykonávať či prijímať hovory, kontaktujte vašu telekomunikačnú spoločnosť.
- Pre pripojenie k telefónnej linke DSL musíte použiť modem DSL vybavený vstavaným filtrom DSL, alebo nainštalujte na linku samostatný filter DSL. Kontaktujte poskytovateľa DSL.
- Ak pripájate telefónnu linku DSL, zapojte tlačiareň priamo do zásuvky telefónnej linky na stene, aby ste skontrolovali, či tlačiareň môže posielat' faxy. Ak je funkčná, problém môže spôsobovať filter DSL. Kontaktujte poskytovateľa DSL.
- Zapnite na ovládacom paneli nastavenie **ECM**. Farebné faxy nie je možné posielat' ani prijímať, keď je režim **ECM** vypnutý.
- Ak chcete pomocou počítača faxy odosielať alebo prijímať, uistite sa, že tlačiareň je pripojená pomocou kábla USB alebo do siete a tiež či je v počítači nainštalovaný ovládač PC-FAX. Ovládač PC-FAX je nainštalovaný spolu s FAX Utility.
- V systéme Windows skontrolujte, či je tlačiareň (fax) zobrazená v okne **Zariadenia a tlačiarne, Tlačiarne alebo Tlačiarne a ďalší hardvér**. Tlačiareň (fax) je zobrazená ako „EPSON XXXXX (FAX)“. Ak tlačiareň (fax) nie je zobrazená, odinštalujte a znovu nainštalujte aplikáciu FAX Utility. Okno **Zariadenia a tlačiarne, Tlačiarne alebo Tlačiarne a ďalší hardvér** zobrazte nasledovne.
  - Windows 10  
Pravým tlačidlom myši kliknite na tlačidlo Štart alebo ho podržte stlačené a vyberte položky **Ovládací panel > Zobrazit' zariadenia a tlačiarne** v časti **Hardvér a zvuk**.
  - Windows 8.1/Windows 8  
Vyberte položky **Pracovná plocha > Nastavenia > Ovládací panel > Zobrazit' zariadenia a tlačiarne** v časti **Hardvér a zvuk** alebo **Hardvér**.
  - Windows 7  
Kliknite na tlačidlo Štart a vyberte položky **Ovládací panel > Zobrazit' zariadenia a tlačiarne** v časti **Hardvér a zvuk** alebo **Hardvér**.
  - Windows Vista  
Kliknite na tlačidlo Štart a vyberte položky **Ovládací panel > Tlačiarne** v časti **Hardvér a zvuk**.
  - Windows XP  
Kliknite na tlačidlo Štart a vyberte položky **Nastavenia > Ovládací panel > Tlačiarne a ďalšie zariadenia > Tlačiarne a faxy**.
- V systéme Mac OS X skontrolujte nasledovné.
  - Vyberte položku **Systémové nastavenia** z ponuky  > **Tlačiarne a skenery** (alebo **Tlač a skenovanie, Tlač a faxovanie**) a potom sa uistite, že je zobrazená tlačiareň (fax). Tlačiareň (fax) je zobrazená ako „FAX XXXX (USB)“ alebo „FAX XXXX (IP)“. Ak tlačiareň (fax) nie je zobrazená, kliknite na [+], a potom zaregistrujte tlačiareň (fax).
  - Vyberte položku **Systémové nastavenia** z ponuky  > **Tlačiarne a skenery** (alebo **Tlač a skenovanie, Tlač a faxovanie**) a potom dvakrát kliknite na tlačiareň (fax). Ak je tlačiareň pozastavená, kliknite na možnosť **Obnovit'** (alebo **Obnovit' tlačiarne**).

### Súvisiace informácie

- ➔ „Pripojenie tlačiarne k telefónnej linke“ na strane 121
- ➔ „Vykonanie nastavení telefónneho systému PBX“ na strane 126

## Riešenie problémov

- ➔ „Skont. fax. spojenie” na strane 145
- ➔ „Zákl. nastavenia” na strane 148
- ➔ „Odinštalovanie aplikácií” na strane 186
- ➔ „Inštalácia aplikácií” na strane 187

## Nie je možné posielat' faxy

- Na ovládacom paneli nastavte hlavičku pre odchádzajúce faxy. Niektoré faxové prístroje automaticky odmietajú prichádzajúce faxy, ktoré neobsahujú informácie hlavičky.
- Ak ste zablokovali vaše ID volajúceho, odblokujte ho. Niektoré telefónne alebo faxové prístroje automaticky odmietajú anonymné hovory.
- Spýtajte sa príjemcu, či je faxové číslo správne a či je prístroj príjemcu pripravený prijímať faxy.

### Súvisiace informácie

- ➔ „Zákl. nastavenia” na strane 148
- ➔ „Nie je možné posielat' alebo prijímať faxy” na strane 217

## Faxy sa nedajú posielat' určitému príjemcovi

Skontrolujte nasledovné, ak nemôžete kvôli chybe zasielať faxy určitému príjemcovi.

- Ak prístroj príjemcu neodpovie na váš hovor do 50 sekúnd po tom, ako tlačiareň dokončí vytáčanie, hovor je ukončený chybou. Aby ste zistili, ako dlho trvá, pokým začujete faxový tón, použite funkciu **Zav. tel.** alebo pripojený telefón. Ak to trvá viac ako 50 sekúnd, pridajte za faxové číslo prestávku, aby ste fax zaslali. Klepnutím na  urobte prestávku. Ako označenie prestávky sa vloží pomlčka. Jedna prestávka trvá asi tri sekundy. V prípade potreby pridajte viaceré prestávok.
- Ak ste vybrali príjemcu zo zoznamu kontaktov, overte, že uvedené informácie o kontakte sú správne. Ak sú informácie správne, vyberte príjemcu zo zoznamu kontaktov, stlačte tlačidlo **Upraviť** a zmeňte **Rých. faxu** na **Pom. (9 600 bps)**.

### Súvisiace informácie

- ➔ „Správa kontaktov” na strane 54
- ➔ „Zasielanie faxov vytáčaním z externého telefónneho zariadenia” na strane 130
- ➔ „Zasielanie faxov po potvrdení stavu príjemcu” na strane 130
- ➔ „Nie je možné posielat' alebo prijímať faxy” na strane 217

## Faxy sa nedajú v určitom čase posielat'

Nastavte na ovládacom paneli správny dátum a čas.

### Súvisiace informácie

- ➔ „Zasielanie faxov v určitom čase (Odoslať fax neskôr)” na strane 131
- ➔ „Zákl. nastavenia” na strane 168

## Nie je možné prijímať faxy

- Ak ste si predplatili službu presmerovania hovorov, tlačiareň nemusí byť schopná prijímať faxy. Kontaktujte poskytovateľa služby.
- Ak ste nepripojili telefón k tlačiarňi, nastavte nastavenie **Režim príjmu** na ovládacom paneli na možnosť **Aut.**.
- Tlačiareň bude mať nedostatok pamäte a nebude môcť prijímať faxy za týchto podmienok. Informácie o odstránení chyby v dôsledku plnej pamäte si pozrite v časti Riešenie problémov.
  - Počet prijatých dokumentov dosiahol maximum 100 dokumentov.
  - Pamäť tlačiarne je plná (100 %).
- Skontrolujte, či bolo faxové číslo odosielateľa zaregistrované do položky **Zoznam č. odmietnutí**. Faxy odoslané z čísiel, ktoré boli pridané do tohto zoznamu, sú blokované, ak je aktivovaná funkcia **Zoznam č. odmietnutí** v položke **Odmietnutie faxu**.
- Opýtajte sa odosielateľa, či boli na jeho faxovom zariadení nastavené informácie hlavičky. Faxy, ktoré neobsahujú údaje hlavičky, sú blokované, ak je aktivovaná funkcia **Zab. fax s práz. hlav.** v položke **Odmietnutie faxu**.
- Skontrolujte, či je faxové číslo odosielateľa zaregistrované v zozname kontaktov. Faxy odoslané z čísiel, ktoré neboli zaregistrované do tohto zoznamu, sú blokované, ak je aktivovaná funkcia **Nezaregistrované kontakty** v položke **Odmietnutie faxu**.

### Súvisiace informácie

- ➔ „Zákl. nastavenia” na strane 148
- ➔ „Nie je možné poselať alebo prijímať faxy” na strane 217
- ➔ „Objaví sa chyba v dôsledku plnej pamäte” na strane 220

## Na pamäťové zariadenie nie je možné uložiť prijaté faxy

Skontrolujte, či je pamäťové zariadenie pripojené k tlačiarňi, a potom skontrolujte položku **Nastavenia príjmu**.

### Súvisiace informácie

- ➔ „Ukladanie prijatých faxov na externé pamäťové zariadenie” na strane 139

## Objaví sa chyba v dôsledku plnej pamäte

- Ak bola tlačiareň nastavená na uloženie prijatých faxov do schránky prijatých správ, vymažte faxy, ktoré už máte v schránke prijatých správ.
- Ak bola tlačiareň nastavená na uloženie prijatých faxov do počítača, zapnite počítač, na ktorom je nastavené ukladanie faxov. Po uložení faxov do počítača sa tieto vymažú z pamäte tlačiarne.
- Ak bola tlačiareň nastavená na ukladanie prijatých faxov na pamäťovom zariadení, pripojte k tlačiarňi dané zariadenie, na ktorom ste vytvorili priečinok na ukladanie faxov. Po uložení faxov na zariadenie sa tieto vymažú z pamäte tlačiarne. Uistite sa, že zariadenie má dostatok dostupnej pamäte a nie je chránené proti zápisu.
- Aj keď je pamäť plná, môžete zasielať čiernobiele faxy pomocou funkcie **Priame odoslanie**. Prípadne môžete odoslať fax vytočením na externom telefonickej zariadení, alebo pomocou funkcie  (**Zav. tel.**). Tiež môžete rozdeliť originály na dva alebo viac dokumentov a odoslať ich vo viacerých dávkach.

## Riešenie problémov

- Ak tlačiareň nemôže tlačiť prijatý fax z dôvodu chyby tlačiarne, ako napríklad uviaznutie papiera, môže nastať chyba plnej pamäte. Odstráňte problém tlačiarne, a potom požiadajte odosielateľa, aby fax zaslal znovu.

### Súvisiace informácie

- ➔ „Zasielanie faxov vytáčaním z externého telefónneho zariadenia” na strane 130
- ➔ „Zasielanie faxov po potvrdení stavu príjemcu” na strane 130
- ➔ „Zasielanie veľkého počtu strán v čiernobielym dokumente (Priame odoslanie)” na strane 131
- ➔ „Ukladanie prijatých faxov do schránky prijatých faxov” na strane 137
- ➔ „Ukladanie prijatých faxov na externé pamäťové zariadenie” na strane 139
- ➔ „Ukladanie prijatých faxov do počítača” na strane 139
- ➔ „Vybratie zaseknutého papiera” na strane 192

## Kvalita odoslaného faxu je nízka

- Vyčistite sklo skenera.
- Vyčistite podávač APD.
- Zmeňte na ovládacom paneli nastavenie **Typ or.**. Ak vaše originály obsahujú text aj fotografie, vyberte možnosť **Fotografia**.
- Zmeňte na ovládacom paneli nastavenie **Hustota**.
- Ak máte pochybnosti o možnostiach faxového prístroja príjemcu, aktivujte funkciu **Priame odoslanie**, prípadne vyberte možnosť **Dobrá** pre položku **Rozlíšenie**.  
Ak vyberiete možnosť **Veľmi jemné** alebo **Ultrajemný** pre čiernobiely fax a zašlete fax bez použitia funkcie **Priame odoslanie**, tlačiareň automaticky zníži rozlíšenie.
- Zapnite na ovládacom paneli nastavenie **ECM**.

### Súvisiace informácie

- ➔ „Čistenie súčasti Sklo skenera” na strane 165
- ➔ „Nastavenia faxu” na strane 142
- ➔ „Čistenie podávača APD” na strane 163

## Faxy sa zasielajú v nesprávnej veľkosti

- Pri zasielaní faxu pomocou sklo skenera umiestnite originál tak, aby bol správne v rohu zarovnaný s pôvodnou značkou. Na ovládacom paneli vyberte veľkosť originálu.
- Vyčistite sklo skenera a kryt dokumentov. Ak sú na skle prach alebo škvŕny, tieto sa môžu nachádzať v oblasti skenovania, čo môže mať za následok nesprávnu polohu tlače alebo zmenšenie skenovaného obrázka.

### Súvisiace informácie

- ➔ „Umiestnenie originálov” na strane 49
- ➔ „Nastavenia faxu” na strane 142
- ➔ „Čistenie súčasti Sklo skenera” na strane 165

## Kvalita prijatého faxu je nízka

- Zapnite na ovládacom paneli nastavenie ECM.
- Kontaktujte odosielateľa a požiadajte ho, aby poslal fax v režime s vyššou kvalitou.
- Znovu vytlačte prijatý fax. Položkami Fax >  > **Opakovaná tlač prijatých faxov** fax vytlačte znova.

### Súvisiace informácie

- ➔ „Nastavenia faxu” na strane 142

## Prijaté faxy sa nevytlačia

- Ak v tlačiarni nastane chyba, ako napríklad uviaznutie papiera, tlačiareň nemôže tlačiť prijaté faxy. Skontrolujte tlačiareň.
- Ak bola tlačiareň nastavená na uloženie prijatých faxov do schránky prijatých správ, prijaté faxy sa automaticky nevytlačia. Skontrolujte položku **Nastavenia príjmu**.

### Súvisiace informácie

- ➔ „Ukladanie prijatých faxov do schránky prijatých faxov” na strane 137
- ➔ „Vybratie zaseknutého papiera” na strane 192

## Strany sú prázdne, prípadne je na druhej strane prijatých faxov vytlačené len malé množstvo textu

Môžete tlačiť na jednu stranu pomocou funkcie **Po roz. ods. údaje o tlači** v položke **Nastavenia rozdelenia stránky**.

Vyberte možnosť **Odstrániť hornú časť** alebo **Odstrániť dolnú časť** v položke **Po roz. ods. údaje o tlači** a potom upravte hodnotu **Prah**. Zvyšovaním hraničnej hodnoty zväčšujete množstvo vymazaného. Vyššia hraničná hodnota vám dáva vyššiu možnosť tlače na jednu stranu.

---

## Ostatné problémy s faxovaním

### Nie je možné uskutočniť hovory na pripojenom telefóne

Pripojte telefón k portu EXT. na tlačiarni a zdvihnite slúchadlo. Ak oznamovací tón v slúchadle nepočuť, správne pripojte telefónny kábel.

### Súvisiace informácie

- ➔ „Pripojenie telefónneho zariadenia k tlačiarni” na strane 123

## Odkazovač nepreberá hovory

Na ovládacom paneli nastavte nastavenie tlačiarne **Prevziať po zvonení** na počet vyšší ako je počet zazvonení pre záznamník.

### Súvisiace informácie

- ➔ „Nastavenia odkazovača” na strane 135
- ➔ „Zákl. nastavenia” na strane 148

## Na prijatých faxoch sa nezobrazuje faxové číslo odosielateľa, alebo je toto číslo nesprávne

Odosielateľ nemusel zaslať informácie faxovej hlavičky, alebo ich mohol zaslať nesprávne. Kontaktujte odosielateľa.

---

## Iné problémy

### Slabý elektrický výboj pri kontakte s tlačiarňou

Ak sú k počítaču pripojené viaceré periférne zariadenia, pri kontakte s tlačiarňou môžete cítiť slabý elektrický výboj. Nainštalujte uzemňovací vodič na počítači, ktorý je pripojený k tlačiarňe.

### Hlučná prevádzka

Ak sú prevádzkové zvuky príliš hlučné, zapnite **Tichý režim**. Povolenie tejto funkcie môže spomaliť tlač.

#### Ovládací panel

Na domovskej obrazovke klepnite na  a potom povoľte možnosť **Tichý režim**.

#### Windows ovládač tlačiarne

Povoľte položku **Tichý režim** na karte **Hlavný**.

#### Mac OS X ovládač tlačiarne

Vyberte položku **Systémové nastavenia** z ponuky  > **Tlačiarne a skenery** (alebo **Tlač a skenovanie**, **Tlač a faxovanie**), a potom vyberte tlačiareň. Kliknite na položky **Možnosti a náplne** > **Možnosti** (alebo **Ovládač**). Vyberte možnosť **Zapnuté** pre nastavenie **Tichý režim**.

#### Epson Scan 2

Kliknutím na tlačidlo  otvorte okno **Konfigurácia**. Potom nastavte položku **Tichý režim** na karte **Skenovať**.

### Nesprávny dátum a čas

Nastavte na ovládacom paneli správny dátum a čas. Hodiny môžu ukazovať nesprávny čas po výpadku napájania následkom úderu blesku, alebo keď je napájanie dlhší čas vypnuté.

**Súvisiace informácie**

➔ „Zákl. nastavenia” na strane 168

## Pamäťové zariadenie nie je rozpoznané

Povoľte pamäťové zariadenie v nastaveniach **Rozhanie pam. zariadenia** na ovládacom paneli.

**Súvisiace informácie**

➔ „Nastavenia tlačiarne” na strane 169

## Na pamäťové zariadenie nie je možné uložiť údaje

- Skontrolujte, že pamäťové zariadenie nie je chránené proti zápisu.
- Skontrolujte, že pamäťové zariadenie má dostatok voľnej pamäte. Ak nie je dostupná pamäť dostatočná, nie je možné uložiť údaje.

**Súvisiace informácie**

➔ „Technické údaje o externom zariadení USB” na strane 230

## Aplikácia je blokována bránou firewall (len pre systém Windows)

Pridajte aplikáciu do programu výnimiek brány Firewall systému Windows v nastaveniach zabezpečenia cez **Ovládací panel**.

## „!” sa zobrazuje na obrazovke výberu fotografie

Na LCD obrazovke je zobrazené „!”, keď obrazový súbor nie je výrobkom podporovaný.

**Súvisiace informácie**

➔ „Špecifikácie podporovaných údajov” na strane 231

## Neúmyselne sa vytvárajú kópie alebo odosielajú faxy

Cudzie predmety, ktoré sa dotýkajú optického dotykového panela, môžu spôsobiť, že tlačiareň vykoná neúmyselné operácie. Ak tomu chcete predísť, vyberte **Nastav. > Všeobecné nastavenia > Zákl. nastavenia > Zobudenie z režimu spánku** a potom vypnite možnosť **Zobudiť pomocou dotykovej LCD obrazovky**. Tlačiareň sa nevráti z režimu spánku (úspory energie), kým nestlačíte tlačidlo .



# Príloha

## Technické údaje

### Technické údaje o tlačiarni

Umiestnenie trysiek na tlačovej hlave		Trysky čierneho atramentu: 400×2 Trysky farebného atramentu: 400×2 riadky pre jednotlivé farby
Hmotnosť papiera*	Obyčajný papier	64 až 90 g/m <sup>2</sup> (17 až 24lb)
	Obálky	Obálka č. 10, DL, C6: 75 až 90 g/m <sup>2</sup> (20 až 24 lb)

\* Hoci je hrúbka papiera v rámci tohto rozsahu, papier sa nemusí podávať do tlačiarne, prípadne sa môže kvalita tlače znížiť. Závisí to od vlastností alebo kvality papiera.

### Oblasť tlače

#### Tlačiteľná oblasť pre samostatné hárky

Kvalita tlače môže byť v tieňovaných oblastiach nižšia kvôli mechanizmu tlačiarne.

#### Tlač s okrajmi

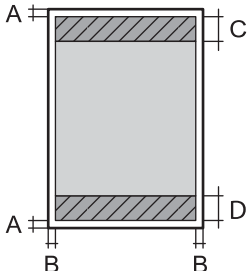
	A	3.0 mm (0.12 palca)
	B	3.0 mm (0.12 palca)
	C	47.0 mm (1.85 palca)
	D	45.0 mm (1.77 palca)

#### Tlač bez okrajov

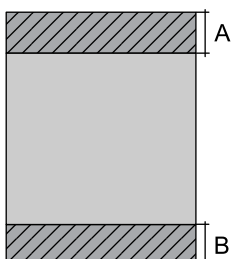
	A	50.0 mm (1.97 palca)
	B	48.0 mm (1.89 palca)

## Príloha

**Tlačiteľná oblasť pre obálky**

Kvalita tlače môže byť v tieňovaných oblastiach nižšia kvôli mechanizmu tlačiarne.

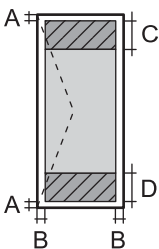
	A	3.0 mm (0.12 palca)
	B	5.0 mm (0.20 palca)
	C	18.0 mm (0.71 palca)
	D	47.0 mm (1.85 palca)

**Technické údaje skenera**

Typ skeneru	S plochým dnom
Fotoelektrické zariadenie	CIS
Efektívne pixle	10200×14040 pixlov (pri rozlíšení 1200 dpi)
Maximálna veľkosť dokumentu	216×297 mm (8.5×11.7 palcov) A4, Letter
Rozlíšenie skenovania	1200 dpi (hlavný sken) 2400 dpi (vedľajší sken)
Rozlíšenie výstupu	50 až 9600 dpi v prírastkoch po 1 dpi
Farebné rozlíšenie	Farba <input type="checkbox"/> 48 bitov na pixel interne (16 bitov na pixel na farbu interne) <input type="checkbox"/> 24 bitov na pixel externe (8 bitov na pixel na farbu externe)  Odtiene sivej <input type="checkbox"/> 16 bitov na pixel interne <input type="checkbox"/> 8 bitov na pixel externe  Čiernobiela <input type="checkbox"/> 16 bitov na pixel interne <input type="checkbox"/> 1 bitov na pixel externe
Svetelný zdroj	LED

**Technické údaje o rozhraní**

Pre počítač	Hi-Speed USB
Pre externé zariadenie USB	Hi-Speed USB

## Príloha

## Špecifikácie faxu

Typ faxu	Faxové možnosti: stupne šedi a farebné (ITU-T Super, skupina 3)
Podporované linky	Štandardné analógové telefónne linky, telefónne systémy PBX (súkromné pobočkové ústredne)
Rýchlosť	Až do 33.6 kb/s
Rozlíšenie	<p>Monochromatické</p> <p><input type="checkbox"/> Štandardné: 8 pel/mm×3,85 riadka/mm (203 pel/palec×98 riadkov/palec)</p> <p><input type="checkbox"/> Dobrá: 8 pel/mm×7,7 riadka/mm (203 pel/palec×196 riadkov/palec)</p> <p><input type="checkbox"/> Veľmi jemné: 8 pel/mm×15,4 riadka/mm (203 pel/palec×392 riadkov/palec)</p> <p><input type="checkbox"/> Ultrajemný: 16 pel/mm×15,4 riadka/mm (406 pel/palec×392 riadkov/palec)</p> <p>Farba</p> <p>200×200 dpi</p>
Pamäť na strany	Až 180 strán (pri prijímači tabuľky ITU-T č. 1 režime čiernobieleho návrhu)
Opakované vytáčanie*	2 -krát (s 1-minútovými intervalmi)
Rozhranie	Telefónna linka RJ-11, pripojenie telefónneho prístroja RJ-11

\* Údaje sa môžu v závislosti od krajiny a regiónu líšiť.

## Zoznam funkcií siete

Funkcie		Podporované	Poznámky	
Sieťové rozhrania	Ethernet	✓	–	
	Wi-Fi	Infraštruktúra	✓	–
		Ad hoc	–	–
		Režim Priame pripojenie cez Wi-Fi (Jednoduchý prístupový bod)	✓	–
Súčasnú pripojenie	Ethernet a Priame pripojenie cez Wi-Fi (Jednoduchý prístupový bod)	✓	–	
	Wi-Fi (Infraštruktúra) a Priame pripojenie cez Wi-Fi (Jednoduchý prístupový bod)	✓	–	

**Príloha**

Funkcie			Podporované	Poznámky
Činnosť na paneli	Nastavenie Wi-Fi	Sprievodca nastavením Wi-Fi	✓	–
		Nastavenie tlačidlom (WPS)	✓	–
		Nastavenie kódom PIN	✓	–
		Automatické pripojenie Wi-Fi	✓	–
		Pripojenie cez Epson iPrint	–	–
		Nastavenie priameho pripojenia cez sieť Wi-Fi	✓	–
	Všeobecné nastavenie siete (názov zariadenia, adresa TCP/IP, server DNS, server Proxy)		✓	–
	Kontrola sieťového pripojenia		✓	–
	Stav siete		✓	–
	Tlač hárku stavu siete		✓	–
	Vypnutie Wi-Fi		✓	–
	Obnovenie predvolených nastavení		✓	–
	Nastavenie zdieľania súborov		✓	Len externá USB pamäť
Tlač cez sieť	EpsonNet Print (Windows)	IPv4	✓	–
	Standard TCP/IP (Windows)	IPv4, IPv6	✓	–
	Tlač cez WSD (Windows)	IPv4, IPv6	✓	Windows Vista alebo novší
	Tlač cez Bonjour (Mac OS X)	IPv4, IPv6	✓	–
	Tlač cez IPP (Windows, Mac OS X)	IPv4, IPv6	✓	–
	Tlač cez UPnP	IPv4	–	Informačné zariadenie
	Tlač cez PictBridge (Wi-Fi)	IPv4	–	Digitálny fotoaparát
	Epson Connect (tlač cez e-mail)	IPv4	✓	–
	AirPrint (iOS, Mac OS X)	IPv4, IPv6	✓	iOS 5 alebo novší, Mac OS X v10.7 alebo novší
Google Cloud Print	IPv4, IPv6	✓	–	

## Príloha

Funkcie		Podporované	Poznámky	
Skenovanie cez sieť	Epson Scan 2	IPv4, IPv6	✓	–
	Document Capture Pro (Win)/Document Capture (Mac)	IPv4	✓	–
	Epson Connect (skenovanie do cloudu)	IPv4	✓	–
	AirPrint (skenovanie)	IPv4, IPv6	✓	Mac OS X v10.9 alebo novší
	APD (obojsmerné skenovanie)		✓	–
Fax	Odosielanie faxu	IPv4	✓	–
	Prijímanie faxu	IPv4	✓	–
	AirPrint (Faxový výstup)	IPv4, IPv6	✓	Mac OS X v10.8 alebo novší

## Parametre Wi-Fi

Normy	IEEE802.11b/g/n <sup>*1,*2</sup>
Frekvenčný rozsah	2,4 GHz
Maximálny príkon prenosu rádiových frekvencií	19.8 dBm (EIRP)
Režimy koordinácie	Infraštruktúra, Priame pripojenie Wi-Fi (Jednoduchý prístupový bod) <sup>*3</sup>
Bezdrôtové zabezpečenie	WEP (64/128bit), WPA2-PSK (AES) <sup>*4</sup>

\*1 Spĺňa buď normu IEEE 802.11b/g/n, alebo IEEE 802.11b/g v závislosti od miesta nákupu.

\*2 IEEE 802.11n je k dispozícii len pre HT20.

\*3 Nepodporované pre IEEE 802.11b.

\*4 V súlade so štandardmi WPA2 s podporou zabezpečenia WPA/WPA2 Personal.

## Technické parametre siete Ethernet

Normy	IEEE802.3i (10BASE-T) <sup>*1</sup> IEEE802.3u (100BASE-TX) IEEE802.3az (energeticky úsporný Ethernet) <sup>*2</sup>
Komunikačný režim	Auto, 10 Mb/s plný duplex, 10 Mb/s polovičný duplex, 100 Mb/s plný duplex, 100 Mb/s polovičný duplex
Konektor	RJ-45

## Príloha

- \*1 Na zabránenie nebezpečenstvu rušenia rádiovkej komunikácie používajte kábel kategórie 5e alebo vyššej kategórie STP (tíenená skrútená dvojlinka).
- \*2 Pripojené zariadenie musí vyhovovať štandardom IEEE802.3az.

## Bezpečnostný protokol

SSL/TLS	HTTPS server/klient, IPPS
SMTPS (STARTTLS, SSL/TLS)	

## Podporované služby tretích strán

AirPrint	Tlač	iOS 5 alebo novší/Mac OS X v10.7.x alebo novší
	Skenovanie	Mac OS X v10.9.x alebo novší
	Fax	Mac OS X v10.8.x alebo novší
Google Cloud Print		

## Technické údaje o externom zariadení USB

Zariadenia	Maximálne kapacity
Jednotka MO*	1,3 GB
Jednotka pevného disku* Jednotka USB Flash	2 TB (formátované systémom FAT, FAT32 alebo exFAT)

- \* Neodporúčame používať externé zariadenia USB, ktoré sú napájané cez USB. Používajte len externé zariadenia USB s nezávislým zdrojom striedavého prúdu.

Nie je možné použiť nasledujúce zariadenia:

- Zariadenie, ktoré vyžaduje vyhradený ovládač
- Zariadenie s nastaveniami zabezpečenia (heslo, šifrovanie a pod.)
- Zariadenie so zabudovaným rozbočovačom USB

Spoločnosť Epson nemôže zaručiť úplnú funkčnosť externe pripojených zariadení.

## Príloha

## Špecifikácie podporovaných údajov

Formát súborov	JPEG nasnímané digitálnymi fotoaparátmi kompatibilnými s funkciou DCF* <sup>1</sup> ver. 1.0 alebo 2.0* <sup>2</sup> Obrázky spĺňajúce TIFF 6.0 ako je uvedené nižšie <input type="checkbox"/> Plnofarebné obrázky RGB (nekomprimované) <input type="checkbox"/> Binárne obrázky (nekomprimované alebo s kódovaním CCITT)
Veľkosť obrázka	Vodorovne: 80 až 10200 obrazových bodov Zvisle: 80 až 10200 obrazových bodov
Veľkosť súboru	Menej ako 2 GB
Maximálny počet súborov	JPEG: 9990* <sup>3</sup> TIFF: 999

\*1 DCF (Design rule for Camera File system, Pravidlo vyhotovenia pre systém fotosúborov).

\*2 Nie sú podporované údaje fotografie, ktoré sú uložené v digitálnych fotoaparátoch so vstavanou pamäťou.

\*3 Naraz je možné zobraziť 999 súborov. (Ak počet súborov prekročí 999, súbory sa zobrazia v skupinách.)

**Poznámka:**

Ak je na displeji LCD zobrazené hlásenie „!“, tlačiareň nemôže rozpoznať obrazový súbor. Ak v tej situácii vyberiete rozloženie viacerých obrázkov, vytlačia sa prázdne časti.

## Rozmery

Rozmery	Uskladnenie <input type="checkbox"/> Šírka: 425 mm (16.7 in.) <input type="checkbox"/> Hĺbka: 388 mm (15.3 in.) <input type="checkbox"/> Výška: 330 mm (13.0 in.) Tlač <input type="checkbox"/> Šírka: 425 mm (16.7 in.) <input type="checkbox"/> Hĺbka: 503 mm (19.8 in.) <input type="checkbox"/> Výška: 330 mm (13.0 in.)
Hmotnosť*	Pribl. 12.1 kg (26.7 lb)

\* Bez zásobníkov na atrament a napájacej šnúry.

## Elektrotechnické údaje

Menovité napätie zdroja napájania	100 až 240 V
Menovitý frekvenčný rozsah	50 až 60 Hz
Menovitý prúd	0.6 až 0.4 A

## Príloha

Spotreba energie (s pripojením USB)	Samostatné kopírovanie: približne 20 W (ISO/IEC24712) Pohotovostný režim: približne 8.9 W Režim spánku: približne 1.2 W Vypnuté: približne 0.2 W
-------------------------------------	---

**Poznámka:**

- Napätie sa uvádza na štítku tlačiarne.
- Európski používatelia nájdu podrobnosti o spotrebe energie na nasledujúcej webovej lokalite.

<http://www.epson.eu/energy-consumption>

## Environmentálne technické údaje

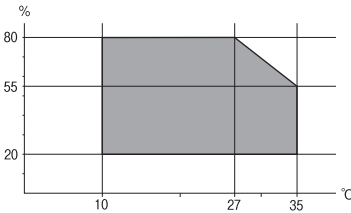
Prevádzka	<p>Použite tlačiareň v rozsahu zobrazenom v nasledujúcom grafe.</p>  <p>Teplota: 10 až 35 °C (50 až 95 °F) Vlhkosť: 20 až 80 % relatívnej vlhkosti (bez kondenzácie)</p>
Uskladnenie	<p>Teplota: -20 až 40 °C (-4 až 104 °F)* Vlhkosť: 5 až 85% relatívnej vlhkosti (bez kondenzácie)</p>

\* Skladovanie pri teplote 40 °C je možné jeden mesiac.

## Environmentálne špecifikácie pre zásobníky atramentu

Teplota skladovania	-30 až 40 °C (-22 až 104 °F)*
Teplota zmrazenia	-16 °C (3.2 °F) Atrament sa topí a je použiteľný po približne 3 hodinách pri teplote 25 °C (77 °F).

\* Skladovanie pri teplote 40 °C (104 °F) je možné jeden mesiac.

## Systemové požiadavky

- Windows 10 (32- až 64-bitový)/Windows 8.1 (32- až 64-bitový)/Windows 8 (32- až 64-bitový)/Windows 7 (32- až 64-bitový)/Windows Vista (32- až 64-bitový)/Windows XP SP3 alebo novší (32-bitový)/Windows XP Professional x64 Edition SP2 alebo novší/Windows Server 2012 R2/Windows Server 2012/Windows Server 2008 R2/Windows Server 2008/Windows Server 2003 R2/Windows Server 2003 SP2 alebo novší
- Mac OS X v10.11.x/Mac OS X v10.10.x/Mac OS X v10.9.x/Mac OS X v10.8.x/Mac OS X v10.7.x/Mac OS X v10.6.8



## Príloha

**Poznámka:**

- Systém Mac OS X nemusí podporovať niektoré aplikácie a funkcie.
- Nepodporuje sa súborový systém UNIX (UFS) pre systém (UFS) for Mac OS X.

---

## Informácie o súlade s nariadeniami

### Normy a osvedčenia

#### Normy a schválenia pre americký model

Bezpečnosť	UL60950-1 CAN/CSA-C22.2 No.60950-1
EMC	FCC Part 15 Subpart B Class B CAN ICES-3 (B)/NMB-3 (B)

Toto zariadenie obsahuje nasledujúci bezdrôtový modul.

Výrobca: Askey Computer Corporation

Typ: WLU6320-D69 (RoHS)

Toto zariadenie vyhovuje článku 15 pravidiel FCC a článku RSS-210 pravidiel IC. Spoločnosť Epson nezodpovedá za nesplnenie požiadaviek ochrany v dôsledku neodporúčanej úpravy zariadenia. Prevádzka podlieha dvom nasledujúcim podmienkam: (1) toto zariadenie nesmie produkovať nežiaduce rušenie a (2) toto zariadenie musí byť schopné absorbovať akékoľvek rušenie vrátane rušenia, ktoré by mohlo spôsobiť, že zariadenie nebude pracovať správne.

Toto zariadenie je určené na prevádzku v interiéri a čo najďalej od okien, aby sa zabezpečením maximálneho tienenia predišlo rušeniu rádiových vln licencovaných služieb. Zariadenie (alebo jeho vysielacia anténa) umiestnené v exteriéri podlieha licenci.

Toto zariadenie je v súlade s FCC/IC pre limity vystavenia radiácii pre neregulované prostredie a vyhovuje smernici FCC o vystavení rádiovým frekvenciám (RF) v prílohe C k predpisom OET65 a RSS-102 týkajúcim sa vystaveniu rádiovým frekvenciám (RF). Toto zariadenie musí byť umiestnené a prevádzkované vo vzdialenosti od radiátora minimálne 7,9 palca (20 cm) alebo ďalej od tela používateľa (vrátane končatín, ako sú ruky, zápästie, chodidlá a členky).

#### Normy a schválenia pre európsky model

Pre používateľov v Európe

Spoločnosť Seiko Epson Corporation vyhlasuje, že nasledujúci model rádiového zariadenia je v súlade so Smernicou 2014/53/EU. Celý text vyhlásenia o súlade pre EÚ je k dispozícii na nasledujúcej webovej stránke.

<http://www.epson.eu/conformity>

C582C

Určené na použitie len v nasledujúcich krajinách: Írsko, Spojené kráľovstvo, Rakúsko, Nemecko, Lichtenštajnsko, Švajčiarsko, Francúzsko, Belgicko, Luxembursko, Holandsko, Taliansko, Portugalsko, Španielsko, Dánsko, Fínsko,

## Príloha

Nórsko, Švédsko, Island, Chorvátsko, Cyprus, Grécko, Slovinsko, Malta, Bulharsko, Česká republika, Estónsko, Maďarsko, Lotyšsko, Litva, Poľsko, Rumunsko a Slovensko.

Spoločnosť Epson nezodpovedá za nesplnenie požiadaviek ochrany v dôsledku neodporúčanej úpravy zariadení.



### Normy a schválenia pre austrálsky model

EMC	AS/NZS CISPR22 Class B
-----	------------------------

Spoločnosť Epson týmto vyhlasuje, že nasledujúce modely zariadení vyhovujú základným požiadavkám a ďalším príslušným ustanoveniam smernice AS/NZS4268:

C582C

Spoločnosť Epson nezodpovedá za nesplnenie požiadaviek ochrany v dôsledku neodporúčanej úpravy zariadení.

### German Blue Angel

Pozrite nasledujúcu webovú stránku a skontrolujte, či tlačiareň spĺňa normy pre službu German Blue Angel.

<http://www.epson.de/blauerengel>

### Obmedzenia kopírovania

Dodržiavajte nasledujúce obmedzenia, aby sa zabezpečilo zodpovedné a zákonné používanie tlačiarne.

Zákon zakazuje kopírovanie nasledujúcich predmetov:

- Bankovky, mince, vládou emitované obchodovateľné cenné papiere, vládne dlhopisy a obecné cenné papiere
- Nepoužité známky, pohľadnice s predplateným poštovným a iné poštové predmety s vyznačeným platným poštovným
- Štátom vydané kolký a cenné papiere vydané podľa zákonného postupu

Pri kopírovaní nasledujúcich predmetov postupujte opatrne:

- Privátne obchodovateľné cenné papiere (listinné akcie, postupiteľné zmenky, šeky a pod.), mesačné permanentky, zľavnené lístky a pod.
- Cestovné pasy, vodičské preukazy, záruky spôsobilosti, diaľničné známky, stravné lístky, vstupenky a pod.

**Poznámka:**

*Kopírovanie týchto materiálov môže zakazovať aj zákon.*

Zodpovedné používanie materiálov chránených autorským právom:

Zariadenia možno zneužiť nedovoleným kopírovaním materiálov chránených autorským právom. Pokiaľ nekonáte na pokyn informovaného zástupcu, pri kopírovaní publikovaného materiálu budete zodpovední a ohľaduplní a získajte povolenie držiteľa autorského práva.

## Preprava tlačiarnie

Ak potrebujete prepraviť tlačiareň kvôli presunu alebo oprave, postupujte podľa nižšie uvedených krokov na zbalenie tlačiarnie.

**!** **Upozornenie:**

- Pri skladovaní alebo preprave tlačiareň nenakláňajte ani ju neumiestňujte do zvislej alebo obrátenej polohy. V opačnom prípade môže dôjsť k úniku atramentu.*
- Atramentové kazety nechajte nainštalované. Ak kazety vyberiete, tlačová hlava môže zaschnúť a je možné, že tlačiareň nebude môcť tlačiť.*

1. Vypnite tlačiareň stlačením tlačidla .
2. Kontrolka napájania musí zhasnúť, potom odpojte napájací kábel.

**!** **Upozornenie:**

*Napájací kábel odpojte, keď kontrolka napájania zhasne. V opačnom prípade sa tlačová hlava nevráti do východiskovej polohy a atrament zoschne, čo znemožní tlač.*

3. Zaistite, aby neboli pripojené žiadne externé ukladacie zariadenia.
4. Odpojte všetky káble, ako sú napájací kábel a USB kábel.
5. Vyberte všetok papier z tlačiarnie.
6. Uistite sa, či v tlačiarni nie sú žiadne originály.
7. Otvorte jednotku skenera, keď je kryt na dokumenty zatvorený. Držiak atramentových kaziet pripevnite k puzdru páskou.

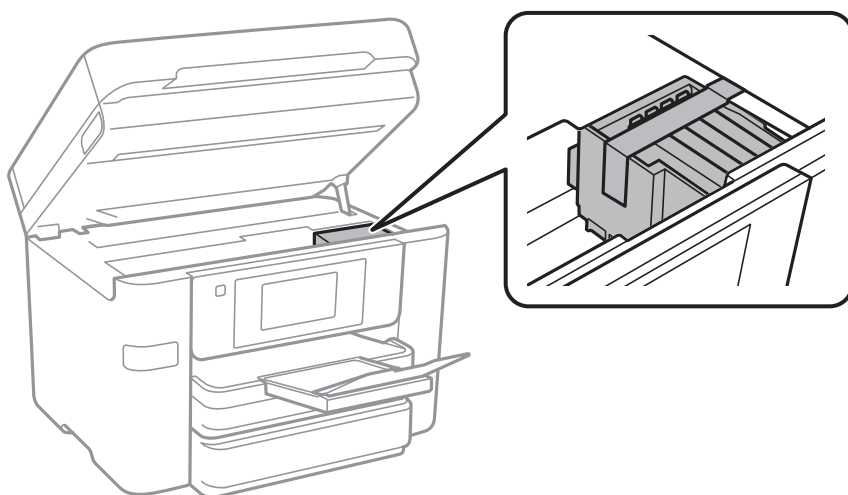

8. Zavrite jednotku skenera.

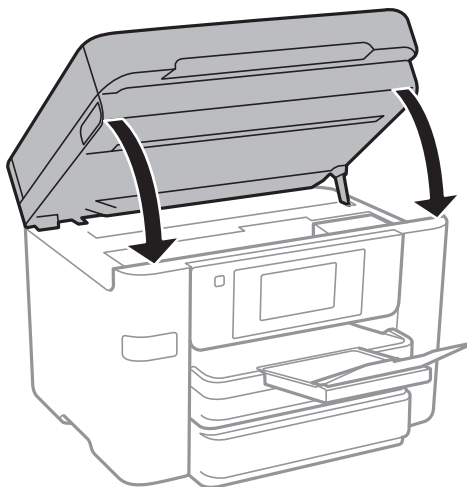

9. Zabaľte tlačiareň, ako je zobrazené nižšie.



10. Tlačiareň zabaľte do ochranného obalu a vložte do originálnej škatule.

Pri opätovnom použití tlačiarne odstráňte pásku, ktorá istí držiak atramentových kaziet. Ak pri ďalšej tlači zistíte pokles kvality tlače, vyčistite a zarovnajete tlačovú hlavu.

#### Súvisiace informácie

- ➔ „Kontrola a čistenie tlačovej hlavy” na strane 160
- ➔ „Zarovnanie tlačovej hlavy” na strane 161

---

## Získanie prístupu do externého zariadenia USB z počítača

Údaje môžete zapisovať na externé pamäťové zariadenie USB zapisovať alebo ich z neho snímať, ako napríklad jednotka USB flash, ktorá je vybratá z počítača a vložená do tlačiarne.

**!** **Upozornenie:**

Pri zdieľaní externého zariadenia vloženého do tlačiarne medzi počítačmi, ktoré sú pripojené cez USB a sieť, majú prístup na zapisovanie povolený iba počítače pripojené takým spôsobom, ktorý ste vybrali v počítači. Ak chcete zapisovať do externého USB zariadenia, vyberte v nasledujúcej ponuke na ovládacom paneli tlačiarne spôsob pripojenia.

**Nastav. > Všeobecné nastavenia > Nastavenia tlačiarne > Rozhanie pam. zariadenia > Zdieľanie súborov**

**Poznámka:**

Pri pripojení veľkého externého zariadenia USB, ako je 2TB pevný disk, chvíľu trvá rozpoznanie údajov z počítača.

**Windows**

Vyberte externé pamäťové zariadenie v ponuke **Počítač** alebo **Tento počítač**. Zobrazia sa údaje uložené na externom zariadení USB.

**Poznámka:**

Ak ste pripojili tlačiareň k sieti bez použitia disku so softvérom alebo programu Web Installer, namapujte USB port ako sieťovú jednotku. Otvorte obrazovku **Spustiť** a názov tlačiarne \\XXXXX alebo adresu IP \\XXX.XXX.XXX.XXX zadajte do políčka **Otvoriť**. Ak chcete priradiť sieť, pravým tlačidlom kliknite na zobrazenú ikonu zariadenia. V ponuke **Počítač** alebo **Môj počítač** sa zobrazí sieťová jednotka.

**Mac OS X**

Vyberte príslušnú ikonu zariadenia. Zobrazia sa údaje uložené na externom zariadení USB.

**Poznámka:**

- Ak chcete externé zariadenie USB odobrať, potiahnite ikonu zariadenia na ikonu koša. V opačnom prípade sa údaje uložené na zdieľanej jednotke nemusia zobraziť správne pri vložení iného externého zariadenia USB.
- Ak chcete získať prístup do externého pamäťového zariadenia cez sieť, položku **Go > Connect to Server** vyberte z ponuky na pracovnej ploche. Názov tlačiarne cifs://XXXXX alebo smb://XXXXX (kde „xxxxx“ je názov tlačiarne) zadajte do políčka **Adresa servera** a potom kliknite na tlačidlo **Pripojiť**.

**Obmedzenie prístupu do externého zariadenia USB z počítača**

Môžete vykonať nastavenia za účelom overenia používateľa na vykonávanie nasledujúcich operácií.

- Vstupovanie do externého zariadenia USB, ako napríklad pamäťové zariadenie USB, ktoré je pripojené k tlačiarne.
- Ukladanie prijatých faxov do počítača pomocou funkcie FAX Utility.

Vykonávanie nastavení pomocou aplikácie Web Config alebo Epson Net Config. Nasledujúca časť popisuje postup pre aplikáciu Web Config.

1. V počítači, ktorý je pripojený k rovnakej sieti ako tlačiareň, spustíte aplikáciu Web Config.
2. V okne aplikácie **Web Config** vyberte položky **Services > MS Network**.
3. Vyberte možnosť **Use Microsoft network sharing**.
4. Vyberte možnosť **Enable** pre **File Sharing**.
5. Zadajte meno používateľa a heslo na overenie používateľa a potom kliknite na tlačidlo **Next**.

- Potvrďte zadanie a potom kliknite na tlačidlo **OK**.

**Poznámka:**

Aktuálne nastavenia môžete skontrolovať hárkom so stavom siete.

**Súvisiace informácie**

➔ „Tlač háрку stavu siete” na strane 37

---

## Používanie e-mailového servera

Ak chcete používať funkcie e-mailu, je potrebné nakonfigurovať e-mailový server.

### Konfigurácia e-mailového servera

Pred konfigurovaním e-mailového servera skontrolujte nasledujúce položky.

- Tlačiareň je pripojená k sieti.
- Informácie o e-mailovom serveri, ako napríklad dokumenty od vášho poskytovateľa služby, ktoré ste použili na nastavenie e-mailu vo vašom počítači.

**Poznámka:**

Ak používate bezplatnú e-mailovú službu, ako napríklad internetové e-mailové konto, na internete si vyhľadajte informácie o e-mailovom serveri, ktoré potrebujete.

- Na domovskej obrazovke klepnite na položku **Nastav.**
- Klepnite na položky **Všeobecné nastavenia > Nastavenie siete > Rozšírené**.
- Klepnite na položky **E-mailový server > Nastavenia servera**.
- Vyberte metódu overenia e-mailového servera, ktorý používate.

**Upozornenie:**

K dispozícii sú nasledujúce metódy overenia.

- Nesvieti
- POP pred SMTP
- SMTP-AUTH

Ak chcete potvrdiť metódu overenia e-mailového servera, obráťte sa na svojho poskytovateľa internetových služieb.

Tlačiareň nemusí komunikovať s e-mailovým serverom ani vtedy, keď je k dispozícii metóda overenia, pretože zabezpečenie môže byť rozšírené (napríklad potrebná je komunikácia s identifikátorom SSL). Najnovšie informácie si nájdite na podpornej webovej lokalite spoločnosti Epson.

<http://www.epson.eu/Support> (Európa)

<http://support.epson.net/> (mimo Európy)

## Príloha

## 5. Vykonaňte príslušné nastavenia.

Potrebné nastavenia sa líšia v závislosti od metódy overenia. Pre e-mailový server, ktorý používate, zadajte informácie.

6. Klepnite na položku **Vyk.****Poznámka:**

- Ak je zobrazené chybové hlásenie, skontrolujte, či sú správne nastavenia e-mailového servera.
- Ak sa vám nedá odoslať e-mail aj v prípade úspešnej kontroly pripojenia, skontrolujte spôsob overovania e-mailového servera, ktorý používate.

## Položky nastavenia e-mailového servera

Položky	Vysvetlivky
Overené konto	Ak vyberiete <b>SMTP-AUTH</b> alebo <b>POP pred SMTP</b> ako <b>Spôsob overenia</b> , zadajte používateľské meno (e-mailovú adresu) v rozsahu 255 znakov, ktoré ste pre e-mailový server zaregistrovali.
Overené heslo	Ak vyberiete <b>SMTP-AUTH</b> alebo <b>POP pred SMTP</b> ako <b>Spôsob overenia</b> , zadajte heslo overeného konta obsahujúce maximálne 20 znakov.
E-mailová adresa odos.	Uvedte e-mailovú adresu, ktorú tlačiareň používa na odoslanie e-mailov. Môžete uviesť existujúcu e-mailovú adresu. Ak chcete, aby bolo jasné, že e-mail sa z tlačiarne odosiela, pre tlačiareň môžete získať určenú adresu a zadať ju sem.
Adresa servera SMTP	Zadajte adresu servera, ktorý odosiela e-mail (server SMTP).
Číslo portu servera SMTP	Zadajte číslo portu servera, ktorý odosiela e-mail (server SMTP).
Adresa servera POP3	Ak vyberiete <b>POP pred SMTP</b> ako <b>Spôsob overenia</b> , zadajte adresu servera, ktorý prijíma e-mail (server POP3).
Číslo portu servera POP3	Ak vyberiete <b>POP pred SMTP</b> ako <b>Spôsob overenia</b> , zadajte číslo portu e-mailového servera, ktorý prijíma e-mail (server POP3).
Zabezp. pripojenie	Ak vyberiete <b>SMTP-AUTH</b> alebo <b>Vyp.</b> ako <b>Spôsob overenia</b> , vyberte spôsob bezpečného pripojenia.

## Kontrola pripojenia e-mailového servera

1. Na domovskej obrazovke klepnite na položku **Nastav.**
2. Klepnite na položky **Všeobecné nastavenia > Nastavenie siete > Rozšírené.**

## Príloha

3. Ak chcete skontrolovať, či je tlačiareň pripojené k e-mailovému serveru, klepnite na položky **E-mailový server** > **Kontrola pripojenia**.

**Poznámka:**

- Ak je zobrazené chybové hlásenie, skontrolujte, či sú správne nastavenia e-mailového servera.
- Ak sa vám nedá odoslať e-mail aj v prípade úspešnej kontroly pripojenia, skontrolujte spôsob overovania e-mailového servera, ktorý používate.

## Hlásenia zobrazené počas úkonu Kontrola pripojenia

Pri vykonávaní úkonu Kontrola pripojenia na e-mailovom serveri sa zobrazujú nasledujúce hlásenia. Ak sa vyskytne chyba, skontrolujte hlásenie a vysvetlenie a overte stav.

Hlásenia	Vysvetlenie
Connection test was successful.	Toto hlásenie sa zobrazí, ak bolo pripojenie k serveru úspešné.
SMTP server communication error. Check the following. - Network Settings	Toto hlásenie sa zobrazí, keď <ul style="list-style-type: none"> <li><input type="checkbox"/> Tlačiareň nie je pripojená k sieti</li> <li><input type="checkbox"/> Server SMTP má výpadok</li> <li><input type="checkbox"/> Počas komunikácie došlo k odpojeniu siete</li> <li><input type="checkbox"/> Prijali sa neúplné údaje</li> </ul>
POP3 server communication error. Check the following. - Network Settings	Toto hlásenie sa zobrazí, keď <ul style="list-style-type: none"> <li><input type="checkbox"/> Tlačiareň nie je pripojená k sieti</li> <li><input type="checkbox"/> Server POP3 má výpadok</li> <li><input type="checkbox"/> Počas komunikácie došlo k odpojeniu siete</li> <li><input type="checkbox"/> Prijali sa neúplné údaje</li> </ul>
An error occurred while connecting to SMTP server. Check the followings. - SMTP Server Address - DNS Server	Toto hlásenie sa zobrazí, keď <ul style="list-style-type: none"> <li><input type="checkbox"/> Pripojenie k serveru DNS nebolo úspešné</li> <li><input type="checkbox"/> Rozlíšenie názvu pre server SMTP nebolo úspešné</li> </ul>
An error occurred while connecting to POP3 server. Check the followings. - POP3 Server Address - DNS Server	Toto hlásenie sa zobrazí, keď <ul style="list-style-type: none"> <li><input type="checkbox"/> Pripojenie k serveru DNS nebolo úspešné</li> <li><input type="checkbox"/> Rozlíšenie názvu pre server POP3 nebolo úspešné</li> </ul>
SMTP server authentication error. Check the followings. - Authentication Method - Authenticated Account - Authenticated Password	Toto hlásenie sa zobrazí, keď nebolo overenie na serveri SMTP úspešné.
POP3 server authentication error. Check the followings. - Authentication Method - Authenticated Account - Authenticated Password	Toto hlásenie sa zobrazí, keď nebolo overenie na serveri POP3 úspešné.
Unsupported communication method. Check the followings. - SMTP Server Address - SMTP Server Port Number	Toto hlásenie sa zobrazí, keď sa pokúšate komunikovať s nepodporovanými protokolmi.



## Príloha

Hlásenia	Vysvetlenie
Connection to SMTP server failed. Change Secure Connection to None.	Toto hlásenie sa zobrazí, keď sa medzi serverom a klientom vyskytne nesúlad SMTP, prípadne ak server nepodporuje zabezpečené pripojenie cez SMTP (pripojenie SSL).
Connection to SMTP server failed. Change Secure Connection to SSL/TLS.	Toto hlásenie sa zobrazí, keď sa medzi serverom a klientom vyskytne nesúlad SMTP, prípadne ak server vyžaduje pre SMTP zabezpečené pripojenie cez SSL/TLS (pripojenie SSL).
Connection to SMTP server failed. Change Secure Connection to STARTTLS.	Toto hlásenie sa zobrazí, keď sa medzi serverom a klientom vyskytne nesúlad SMTP, prípadne ak server vyžaduje pre STARTTLS zabezpečené pripojenie cez SMTP (pripojenie SSL).
The connection is untrusted. Check the following. - Date and Time	Toto hlásenie sa objaví, keď je nastavenie dátumu a času nesprávne, prípadne uplynula platnosť certifikátu.
The connection is untrusted. Check the following. - CA Certificate	Toto hlásenie sa objaví, keď tlačiareň nemá koreňový certifikát zodpovedajúci serveru, prípadne nebol importovaný CA Certificate.
The connection is not secured.	Toto hlásenie sa objaví, keď je získaný certifikát poškodený.
SMTP server authentication failed. Change Authentication Method to SMTP-AUTH.	Toto hlásenie sa objaví, keď sa medzi serverom a klientom vyskytne nesúlad v spôsobe overovania. Server podporuje funkciu SMTP AUTH.
SMTP server authentication failed. Change Authentication Method to POP before SMTP.	Toto hlásenie sa objaví, keď sa medzi serverom a klientom vyskytne nesúlad v spôsobe overovania. Server nepodporuje funkciu SMTP AUTH.
Sender's Email Address is incorrect. Change to the email address for your email service.	Toto hlásenie sa objaví, keď je určená e-mailová adresa odosielateľa nesprávna.
Cannot access the printer until processing is complete.	Toto hlásenie sa zobrazí, keď je tlačiareň zaneprázdnená.

## Súvisiace informácie

➔ „Kontrola pripojenia e-mailového servera” na strane 239

---

## Kde získať pomoc

### Webová stránka technickej podpory

Ak potrebujete ďalšiu pomoc, navštívte nižšie uvedenú webovú stránku technickej podpory spoločnosti Epson. Vyberte príslušnú krajinu alebo oblasť a prejdite do sekcie podpory na príslušnej miestnej webovej lokalite spoločnosti Epson. Na stránke nájdete tiež najnovšie ovládače, odpovede na časté otázky, príručky a ďalšie užitočné položky na prevzatie.

<http://support.epson.net/>

<http://www.epson.eu/Support> (Európa)

Ak vaše zariadenie od spoločnosti Epson nefunguje správne a problém nedokážete vyriešiť, požiadajte o pomoc oddelenie podpory spoločnosti Epson.

## Kontaktovanie podpory spoločnosti Epson

### Pred kontaktovaním spoločnosti Epson

Ak vaše zariadenie od spoločnosti Epson nefunguje správne a vzniknutý problém sa nedarí vyriešiť pomocou informácií o riešení problémov uvedených v príručkách k zariadeniu, požiadajte o pomoc oddelenie podpory spoločnosti Epson. Ak zákaznícka podpora pre vašu oblasť nie je uvedená nižšie, obráťte sa na dodávateľa, u ktorého ste si zariadenie zakúpili.

Pracovníci zákazníckej podpory spoločnosti Epson vám budú môcť poskytnúť pomoc oveľa rýchlejšie, ak im poskytnete nasledujúce informácie:

- Sériové číslo zariadenia  
(Štítko so sériovým číslom sa zvyčajne nachádza na zadnej časti zariadenia.)
- Model zariadenia
- Verzia softvéru zariadenia  
(Kliknite na tlačidlo **About, Informácia o verzii**, alebo podobné tlačidlo v softvérovom produkte.)
- Značka a model vášho počítača
- Názov a verzia operačného systému počítača
- Názvy a verzie softvérových aplikácií, ktoré zvyčajne používate s daným zariadením

#### **Poznámka:**

*V závislosti od zariadenia môžu byť údaje zoznamu volaní pre fax a sieťové nastavenia uložené v pamäti zariadenia. V dôsledku poruchy alebo opravy sa údaje alebo nastavenia môžu stratiť. Spoločnosť Epson nezodpovedá za stratu akýchkoľvek údajov ani za zálohovanie alebo obnovenie údajov alebo nastavení, a to ani počas záručného obdobia. Odporúčame, aby ste si svoje údaje záložovali sami alebo si ich zaznamenali.*

### Pomoc pre používateľov v Európe

Informácie o kontaktovaní zákazníckej podpory spoločnosti Epson nájdete v dokumente Paneurópska záruka.

### Pomoc pre používateľov v Austrálii

Spoločnosť Epson Australia chce poskytovať zákaznícky servis na vysokej úrovni. Okrem príručiek k zariadeniu poskytujeme nasledujúce zdroje, kde nájdete požadované informácie:

#### **Internetová adresa URL**

<http://www.epson.com.au>

Navštívte webové stránky spoločnosti Epson Australia. Oplatí sa sem-tam na ne zísť! Na stránkach nájdete oblasť na prevzatie ovládačov, kontaktné miesta na spoločnosť Epson, informácie o nových zariadeniach a technickú podporu (e-mail).

#### **Centrum pomoci Epson**

Telefón: 1300-361-054

Centrum pomoci spoločnosti Epson slúži ako konečné riešenie s cieľom zaručiť našim klientom prístup k poradenstvu. Operátori v centre pomoci vám môžu pomôcť pri inštalácii, konfigurácii a prevádzke zariadenia značky Epson. Personál z centra pomoci vám pred kúpou môže poskytnúť informačný materiál o nových

## Príloha

zariadeniach značky Epson a poradiť, kde sa nachádza najbližší dodávateľ alebo servisné miesto. Získate tu odpovede na rôzne dopyty.

Odporúčame, aby ste počas telefonátu mali poruke všetky potrebné informácie. Čím viac informácií si pripravíte, tým rýchlejšie budeme môcť pomôcť s riešením problému. Medzi tieto informácie patria príručky k zariadeniu Epson, typ počítača, operačný systém, aplikačné programy a všetky, z vášho pohľadu potrebné informácie.

### Preprava produktu

Spoločnosť Epson odporúča uchovať obal zariadenia na budúcu prepravu.

## Pomoc pre používateľov na Novom Zélande

Spoločnosť Epson New Zealand chce poskytovať zákaznícky servis na vysokej úrovni. Okrem dokumentácie zariadenia poskytujeme nasledujúce zdroje, kde nájdete požadované informácie:

### Internetová adresa URL

<http://www.epson.co.nz>

Navštívte webové stránky spoločnosti Epson New Zealand. Oplatí sa sem-tam na ne zájsť! Na stránkach nájdete oblasť na prevzatie ovládačov, kontaktné miesta na spoločnosť Epson, informácie o nových zariadeniach a technickú podporu (e-mail).

### Centrum pomoci Epson

Telefón: 0800 237 766

Centrum pomoci Epson slúži ako konečné riešenie, aby naši klienti mali zabezpečený prístup k poradenstvu. Operátori v centre pomoci vám môžu pomôcť pri inštalácii, konfigurácii a prevádzke zariadenia značky Epson. Personál z centra pomoci vám pred kúpou môže poskytnúť informačný materiál o nových zariadeniach značky Epson a poradiť, kde sa nachádza najbližší dodávateľ alebo servisné miesto. Získate tu odpovede na rôzne dopyty.

Odporúčame, aby ste pri telefonáte mali poruke všetky potrebné informácie. Čím viac informácií si pripravíte, tým rýchlejšie budeme môcť pomôcť s riešením problému. Medzi tieto informácie patrí dokumentácia zariadenia Epson, typ počítača, operačný systém, aplikačné programy a všetky, z vášho pohľadu potrebné informácie.

### Preprava zariadenia

Spoločnosť Epson odporúča uchovať obal zariadenia na budúcu prepravu.